

Manual do Proprietário

15 CAVALOS DE FORÇA

VERSÃO MODELO: "IN" e "AA"

B15R4, B15RL4, B15TE4, B15TEL4, B15PL4,
E15R4, E15RL4, E15TE4, E15TEL4, E15PL4

216214

Seu motor de popa Evinrude de 4 tempos

REGISTRO E IDENTIFICAÇÃO DO PROPRIETÁRIO

Ao adquirir este produto, certifique-se de que o CARTÃO DE GARANTIA esteja correta e completamente preenchido e que seja enviado ao destinatário anotado aqui. Este CARTÃO DE GARANTIA identifica você como proprietário legal do produto e serve como registro de garantia. ATÉ A EXTENSÃO DO PERMITIDO PELA LEI APLICÁVEL, O SEU MOTOR DE POPA NÃO SERÁ COBERTO PELA GARANTIA LIMITADA APLICÁVEL SE ESTE PROCEDIMENTO NÃO FOR SEGUIDO.

INSPEÇÃO PRÉ-ENTREGA

Certifique-se de que o produto tenha sido inspecionado por uma concessionária autorizada Evinrude antes de você aceitar a entrega.

Garantia limitada

Consulte a Garantia Limitada da BRP fornecida a você com este produto para saber os termos e condições que, corrigidos de tempos em tempos, são incorporados por referência ao manual.

LEIA ESTE MANUAL ANTES DE USAR O MOTOR DE POPA. SE AS INSTRUÇÕES E PRECAUÇÕES DE SEGURANÇA DESCRITAS NESTE MANUAL NÃO FOREM SEGUIDAS, HÁ POSSIBILIDADE DE FERIMENTOS SÉRIOS OU MORTE. MANTENHA ESTE MANUAL EM UM LOCAL SEGURO PARA CONSULTAS FUTURAS.

Referências, ilustrações e especificações do produto

A BRP se reserva o direito de fazer alterações a qualquer momento, sem aviso prévio, nos recursos, especificações e disponibilidade do modelo e a fazer alterações em qualquer especificação ou peça a qualquer momento sem incorrer na obrigação de atualizar modelos antigos. As informações contidas neste Manual se baseiam nas especificações mais recentes disponíveis na ocasião da publicação.

As fotografias e ilustrações contidas neste Manual podem não representar modelos ou equipamentos reais; são vistas representativas inseridas somente para referência.

Determinados recursos dos sistemas apresentados neste Manual podem não ser encontrados em todos os modelos, em todas as áreas de comercialização.

Identificação do proprietário

Estados Unidos e Canadá — No momento da compra, o Revendedor preencherá os formulários de registro do motor de popa. Sua via representa a prova de propriedade e indica a data de compra.

Fora dos Estados Unidos e Canadá — Consulte seu Revendedor ou distribuidor para mais detalhes.

Números de modelo e de série

Os números do modelo e de série estão indicados em uma placa fixa no suporte de popa ou no suporte giratório. Registre seu motor de popa:

Número do modelo _____

Número de série _____

Data da compra _____

Número da chave de ignição _____

Motores roubados

Estados Unidos e Canadá — Comunique o roubo de motores de popa ao revendedor ou distribuidor local.

Fora dos Estados Unidos e Canadá — Comunique o roubo ao distribuidor da Bombardier Recreational Products onde o motor de popa foi registrado.

Documentação técnica

A BRP oferece documentação técnica específica para o seu motor de popa. O proprietário pode comprar um manual de manutenção, catálogo de peças ou um Manual do Proprietário adicional junto ao Revendedor. Para verificar o nome e local do Revendedor Evinrude mais próximo nos Estados Unidos e no Canadá, acesse o site www.evinrude.com.

CONTEÚDO

INFORMAÇÕES DE SEGURANÇA EM GERAL	8
1 ESPECIFICAÇÕES	10
2 NOMES DE PEÇAS	12
3 LOCALIZAÇÕES DAS ETIQUETAS DE AVISO	14
4 INSTALAÇÃO	15
1. Montagem do motor de popa na lancha	15
2. Instalando os dispositivos de controle remoto	18
3. Instalando a bateria	20
5 PREPARAÇÕES PRÉ-OPERAÇÃO	22
1. Tipos de gasolina recomendados	22
2. Requisito de mangueira de combustível de baixa permeabilidade	23
3. Requisitos da USEPA para o tanque de combustível portátil pressurizado	24
4. Conjunto de válvula de sangria/mangueira com aprovação da EPA	24
5. Óleo recomendado do motor	25
6. Amaciamento	26
7. Luz de aviso do óleo do motor	27
8. ESG	27
6 OPERAÇÃO DO MOTOR	28
Antes da partida	28
1. Abastecendo com combustível	28
2. Abastecendo com combustível	30
3. Partida	31
4. Aquecendo o motor	35
5. Marcha à frente e marcha à ré	36
6. Parando	38
7. Ângulo de compensação	39
8. Operação de inclinação para cima, inclinação para baixo e navegação em águas rasas	45
9. Navegação em águas rasas	47
7 REMOVENDO E TRANSPORTANDO O MOTOR	49
1. Removendo o motor de popa	49
2. Transportando o motor de popa	49
3. Armazenando o motor de popa	49
8 REBOQUE	50
9 AJUSTE	51
1. Atrito do leme	51
2. Cabo do acelerador	51
3. Carga do interruptor do controle remoto	52
4. Ajuste da aba de compensação	52
10 INSPEÇÃO E MANUTENÇÃO	53
1. Inspeção diária	54
2. Inspeção periódica	60
3. Armazenamento para inverno	65

4. Verificação pré-temporada	66
5. Motor submerso em água	66
6. Precauções em tempo frio	67
7. Inspeção depois de bater em objeto embaixo d'água	67
11 SOLUÇÃO DE PROBLEMAS	68
12 KIT DE FERRAMENTAS E PEÇAS SOBRESSALENTES	71
13 ACESSÓRIOS OPCIONAIS	72
14 TABELA DE HÉLICES	73
■ Informações sobre garantia do produto	74
■ Declaração de garantia de controle de emissões da Califórnia	77
■ Informações sobre garantia do produto	79
■ Informações sobre garantia do produto	82
■ Teste de aptidão	85
■ Perguntas mais frequentes (FAQ)	86
■ Mudança de endereço / Mudança de propriedade	88
■ Confirmação do recebimento	90

ÍNDICE

INFORMAÇÕES DE SEGURANÇA EM GERAL

1. ESPECIFICAÇÕES **1**

2. NOMES DE PEÇAS **2**

3. LOCALIZAÇÕES DAS ETIQUETAS DE AVISO **3**

4. INSTALAÇÃO **4**

5. PREPARAÇÕES PRÉ-OPERAÇÃO **5**

6. OPERAÇÃO DO MOTOR **6**

7. REMOVENDO E TRANSPORTANDO O MOTOR **7**

8. REBOQUE **8**

9. AJUSTE **9**

10. INSPEÇÃO E MANUTENÇÃO **10**

11. SOLUÇÃO DE PROBLEMAS **11**

12. KIT DE FERRAMENTAS E PEÇAS SOBRESSALENTES **12**

13. ACESSÓRIOS OPCIONAIS **13**

14. TABELA DE HÉLICES **14**

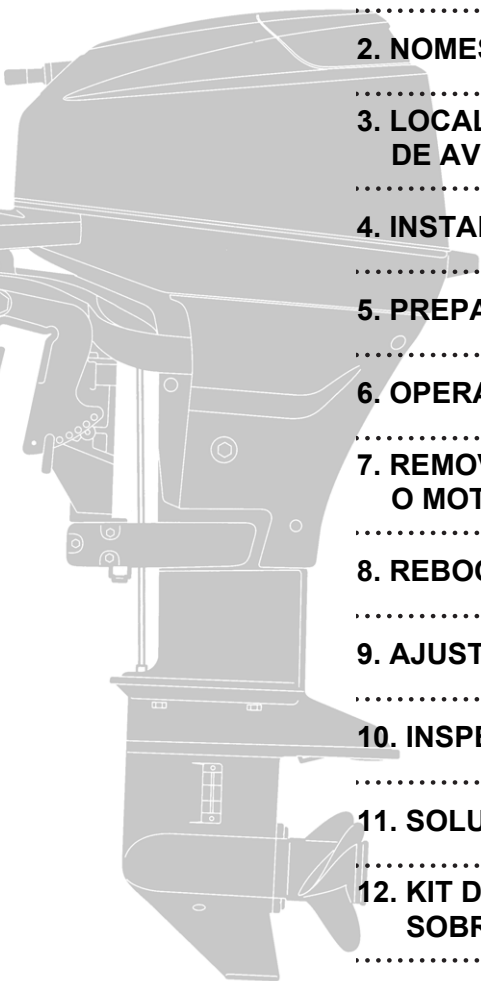

INFORMAÇÕES DE SEGURANÇA EM GERAL

AVISO: PERIGO / ADVERTÊNCIA / CUIDADO / NOTA

Antes de instalar, operar ou manusear o seu motor de popa, leia e entenda na íntegra este Manual do Proprietário e, cuidadosamente, siga todas as instruções. De particular importância são as informações precedidas pelas palavras "PERIGO", "ADVERTÊNCIA", "CUIDADO" e "NOTA". Preste sempre especial atenção a tais informações para garantir a operação segura do motor de popa todas as vezes.

PERIGO

Se essas advertências não forem seguidas, ocorrerão severos ferimentos pessoais ou até mesmo morte, e possivelmente danos à propriedade.

ADVERTÊNCIA

Se essas advertências não forem observadas, poderão ocorrer severos ferimentos pessoais ou até mesmo morte, ou danos à propriedade.

CUIDADO

Se essas advertências não forem observadas, poderão ocorrer ferimentos pessoais ou danos à propriedade.

NOTA

Esta instrução fornece informações especiais para facilitar o uso ou a manutenção do motor de popa ou para esclarecer pontos importantes.

INTERRUPTOR DE PARADA DE EMERGÊNCIA

O interruptor de parada de emergência desligará o motor de popa quando o cordão do interruptor de parada for puxado. Esse cordão do interruptor de parada do motor pode ser preso ao operador do motor de popa para minimizar ou impedir ferimentos ocasionados pelo motor caso o operador caia na água.

Recomendamos veementemente o uso do cordão do interruptor de parada de emergência.

ADVERTÊNCIA

A ativação acidental do interruptor de parada de emergência (como no caso do cordão ser puxado em águas turbulentas) pode fazer com que os passageiros percam o equilíbrio e até mesmo caiam na água, ou pode resultar em perda de potência em águas turbulentas e correntes ou ventos fortes. A perda do controle durante a atracação é um outro perigo em potencial.

Para minimizar a ativação acidental do interruptor de parada do motor, o cordão do interruptor de parada do motor, de 50 cm, é em forma de mola e pode estender-se até 130 cm.

OPERAÇÃO SEGURA DA LANCHA

Como operador/piloto da lancha, você é responsável pela segurança daqueles a bordo e pela segurança daqueles em outras lanchas ao seu redor. Você também é responsável por seguir as regulamentações locais. Você deve ter total conhecimento sobre como operar corretamente a lancha, o motor de popa e os acessórios. Para saber sobre a operação e manutenção corretas do motor de popa, por favor, leia este manual cuidadosamente. É muito difícil para uma pessoa que esteja em pé ou flutuando na água tomar uma ação evasiva caso veja uma lancha vindo em sua direção, mesmo em velocidades baixas. Portanto, quando sua lancha estiver nas imediações de pessoas na água, o motor de popa deve ser colocado em ponto morto e desligado.

ADVERTÊNCIA

É PROVÁVEL QUE HAJA FERIMENTOS SÉRIOS CASO UMA PESSOA QUE ESTEJA NA ÁGUA ENTRE EM CONTATO COM UMA LANCHA EM MOVIMENTO, COM A CARÇA DO MOTOR, HÉLICE OU QUALQUER DISPOSITIVO RIGIDAMENTE AFIXADO A UMA LANCHA OU A CARÇA DO MOTOR.

CONSERTO, TROCA DE PEÇAS E LUBRIFICANTES

Recomendamos que somente uma oficina de serviço autorizado realize serviços ou manutenção neste motor de popa. Certifique-se de usar peças genuínas, lubrificantes genuínos ou lubrificantes recomendados.

MANUTENÇÃO

Como o proprietário deste motor de popa, você deve estar ciente dos procedimentos de manutenção corretos. É de responsabilidade do operador realizar todas as verificações de segurança e garantir que todas as instruções de lubrificação e manutenção estejam em conformidade com uma operação segura. Cumpra todas as instruções concernentes à lubrificação e manutenção. Você deve levar o motor a uma concessionária autorizada ou oficina para inspeção periódica nos intervalos prescritos.

A manutenção periódica correta e o cuidado apropriado deste motor de popa reduzirão a chance de problemas e limitarão os gastos operacionais em geral.

MONTAGEM

A montagem do motor de popa deve ser feita por pessoal de serviço treinado usando guincho com capacidade suficiente.

ESPECIFICAÇÕES

15

1

Item	MODELO			
		R	TE	TP
Comprimento total	mm (in)	980 (38,6)		
Largura geral	mm (in)	365 (14,4)		
Altura geral S L XL	mm (in)	1.065 (41,9) · 1.215 (47,8) · 1.342 (52,8)		
Altura do painel de popa S-L-XL	mm (in)	413 (16,3) · 562 (22,1) · 689 (27,1)		
Peso	S Kg (lb)	51,5 (114)	55,0 (121)	62,0 (136)
	L Kg (lb)	53,0 (117)	56,5 (125)	63,5 (139)
	XL Kg (lb)	54,5 (120)	58,0 (128)	65,0 (142)
Saída	kW (Hp)	11,0 (15)		
Regime de operação máx.	rpm	5.000-6.000		
Marcha lenta em Marcha à frente	rpm	900		
Marcha lenta em Ponto morto	rpm	950		
Tipo de motor		4 tempos		
Número de cilindros		2		
Diâmetro e curso	mm (in)	61 × 60 (2,40 × 2,36)		
Cilindrada total	mL (Cu in)	351 (21,42)		
Sistema de escapamento		Escapamento através do cubo		
Sistema de arrefecimento		Arrefecimento a água		
Lubrificação do motor		Bomba Trochoid		
Sistema de partida		Manual	Motor de arranque elétrico	
Sistema de ignição		Magneto do volante ignição C.D.		
Vela de ignição		NGK DCPR6E		
Posição de compensação		6		
Óleo do motor	mL (fl.oz.)	API SF, SG, SH, SJ, SL ou SM FCW 10W-30, Aprox. 1.000 (33,8)		
Óleo das engrenagens	mL (fl.oz.)	Óleo genuíno para engrenagens ou API GL5, SAE #80-90, aprox. 370 (12,5)		
Combustível		Gasolina normal sem chumbo Octanagem 87 postada na bomba (classificação de octanagem pesquisada de 91)		
Capacidade do tanque de combustível	L (US gal)	12 (3,17)		
Relação de redução das engrenagens		2,15 (13: 28)		
Sistema de controle das emissões		Modificação do motor (EM)		
Pressão sonora do operador (ICOMIA 39/94) dB(A)		83,9		
Nível de vibração manual (ICOMIA 38/94) m/sec ²		2,5		

*: com manual ※ Essas especificações podem mudar sem aviso prévio.

15

MODELO		E	P
Item			
Comprimento total	mm (in)	640 (25,2)	
Largura geral	mm (in)	345 (13,6)	
Altura geral S L XL	mm (in)	1.065 (41,9) · 1.215 (47,8) · 1.342 (52,8)	
Altura do painel de popa S·L·XL	mm (in)	413 (16,3) · 562 (22,1) · 689 (27,1)	
Peso	S Kg (lb)	54,0 (119)	61,0 (134)
	L Kg (lb)	55,5 (122)	62,5 (138)
	XL Kg (lb)	57,0 (126)	—
Saída	kW (Hp)	11,0 (15)	
Regime de operação máx.	rpm	5.000 - 6.000	
Marcha lenta em Marcha à frente	rpm	900	
Marcha lenta em Ponto morto	rpm	950	
Tipo de motor		4 tempos	
Número de cilindros		2	
Diâmetro e curso	mm (in)	61 × 60 (2,40 × 2,36)	
Cilindrada total	mL (Cu in)	351 (21,42)	
Sistema de escapamento		Escapamento através do cubo	
Sistema de arrefecimento		Arrefecimento a água	
Lubrificação do motor		Bomba Trochoid	
Sistema de partida		Motor de arranque elétrico	
Sistema de ignição		Magneto do volante ignição C.D.	
Vela de ignição		NGK DCPR6E	
Posição de compensação		6	5
Óleo do motor	mL (fl.oz.)	API SF, SG, SH, SJ, SL ou SM FCW 10W-30/40, Aprox. 1.000 (33,8)	
Óleo das engrenagens	mL (fl.oz.)	Óleo genuíno para engrenagens ou API GL5, SAE #80-90, aprox. 370 (12,5)	
Combustível		Gasolina normal sem chumbo Octanagem 87 postada na bomba (classificação de octanagem pesquisada de 91)	
Capacidade do tanque de combustível	L (US gal)	12 (3,17)	
Relação de redução das engrenagens		2,15 (13: 28)	
Sistema de controle das emissões		Modificação do motor (EM)	
Pressão sonora do operador (ICOMIA 39/94) dB(A)		83,9	
Nível de vibração manual (ICOMIA 38/94) m/sec ²		—	

*: com manual ※ Essas especificações podem mudar sem aviso prévio.

NOMES DE PEÇAS

R, TE, E, TP, P

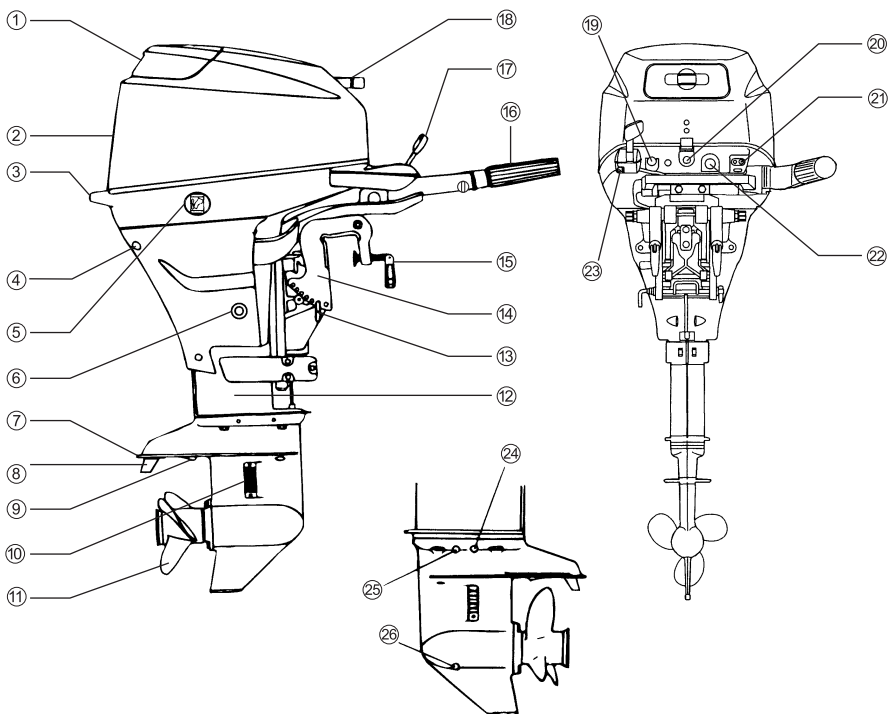

* : Somente tipos R, TE e E.

☆ : Somente tipos TE e TP.

- | | | |
|---|---------------------------------|--|
| (1) Cabo de inclinação | (9) Entrada submersa de água | (18) Alavanca do motor de arranque |
| (2) Tampa superior | (10) Entrada de água | (19) Interruptor de parada |
| (3) Tampa inferior | (11) Hélice | (20) Luz de aviso |
| (4) Porta de inspeção da água de resfriamento | (12) Carcaça do eixo de comando | (21) Conector de combustível |
| (5) Interruptor de inclinação elétrico (somente tipos P e TP) | (13) Alavanca de propulsão | (22) ☆ Interruptor do motor de arranque |
| (6) Parafuso de drenagem de óleo | (14) Abraçadeira | (23) * Botão do afogador |
| (7) Placa antiventilação | (15) Parafuso da abraçadeira | (24) Bujão de água |
| (8) Guia do ânodo/compensação | (16) * Cabo do acelerador | (25) Bujão de óleo (superior) (nível) |
| | (17) * Alavanca de câmbio | (26) Bujão de óleo (inferior) (enchimento) |

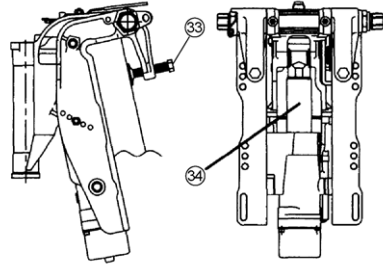
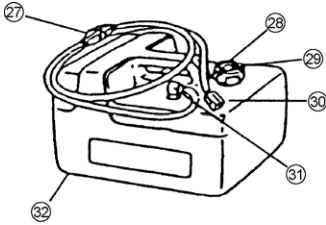

Tipo inclinador elétrico

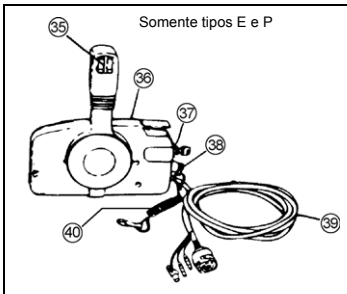

Somente tipos E e P

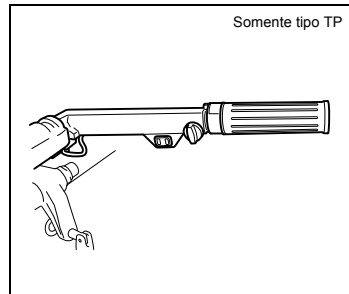

Somente tipo TP

- | | | |
|--|---|---|
| (27) Bulbo de sangria | (33) Parafuso da abraçadeira
(somente tipo TP) | (35) Interruptor do inclinador elétrico
(somente tipo P) |
| (28) Tampa do tanque de combustível | (34) Inclinador elétrico | (36) Caixa de controle remoto |
| (29) Parafuso da ventilação de ar | | (37) Interruptor principal |
| (30) Conector de combustível | | (38) Interruptor de parada |
| (31) Cotovelo de coleta de combustível | | (39) Conjunto do cabo |
| (32) Tanque de combustível | | (40) Cabo do interruptor de parada do motor |

LOCALIZAÇÕES DAS ETIQUETAS DE AVISO

LOCALIZAÇÕES DAS ETIQUETAS DE AVISO

Etiqueta de aviso com relação ao manual do proprietário, tampa superior, interruptor de parada do motor, nível de óleo do motor e gasolina sem chumbo

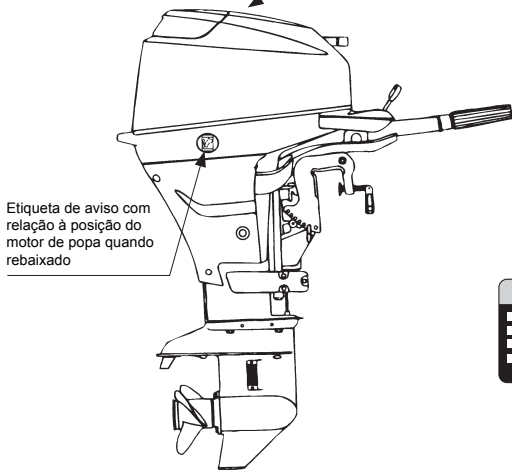

Etiqueta de aviso com relação à posição do motor de popa quando rebaixado

WARNING 警告

Read owner's manual very carefully before operating this motor. Give special attention to safety cautions.

Lire très soigneusement le livret d'entretien avant de démarrer le moteur. Faites très attention aux mesures de sécurité.

Bedenungsanleitung vor der Arbeitnahme sorgfältig lesen. Beachten Sie besonders die Sicherheitsvorschriften! 取扱説明書に安全取扱い事項を十分お読み下さい。

Never remove or replace the motor cover while the engine is running. Ne jamais déposer ou remettre le capot du moteur quand le moteur tourne. Während des Betriebs niemals die Motorhaube entfernen! エンジン運転中はモーターカバーをめきしないで下さい。

Be sure to connect the emergency stop line to your wrist. Assurez-vous que le cordon de sécurité est bien attaché à votre poignet. Versichern Sie sich, dass die Notstopleine an Ihrem Handgelenk befestigt ist. 運転者落水時暴走の危険あり 運転中はエンジンストップスイッチコードを身体の一部に必ずつけて下さい。

Check oil level before starting. Überprüfen Sie den Ölstand vor dem Motorstart. Überprüfen Sie das Ölstand vor dem Motorstart. 運転前はエンジンオイルの油位を確認して下さい。

Unleaded fuel only. Nur unverbleites Benzin verwenden. Essence sans plomb uniquement. 無鉛ガソリンを使用して下さい。

WARNING 警告

Be sure to connect the emergency stop line to your wrist. Assurez-vous que le cordon de sécurité est bien attaché à votre poignet. Versichern Sie sich, dass die Notstopleine an Ihrem Handgelenk befestigt ist. 運転者落水時暴走の危険あり 運転中はエンジンストップスイッチコードを身体の一部に必ずつけて下さい。

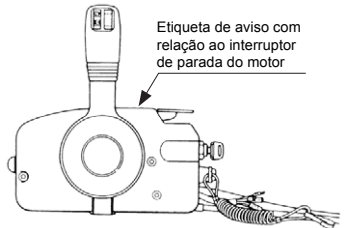

Etiqueta de aviso com relação ao interruptor de parada do motor

up 保管・運搬時はこちら側を上において下さい
This side up for transport or storage.

CAUTION

Read the manual before starting the engine. 取扱説明書をお読みください。

Do not use leaded gasoline. 無鉛ガソリンを使用してください。

Do not use alcohol fuels. アルコール燃料を使用しないでください。

Do not use kerosene. 灯油を使用しないでください。

Do not use diesel fuel. ディーゼル燃料を使用しないでください。

Do not use fuel with more than 2% ethanol. エタノール含有率が2%を超えない燃料を使用してください。

Do not use fuel with more than 15% methanol. メタノール含有率が15%を超えない燃料を使用してください。

Do not use fuel with more than 5% n-butanol. n-ブタノール含有率が5%を超えない燃料を使用してください。

Do not use fuel with more than 10% n-butanol. n-ブタノール含有率が10%を超えない燃料を使用してください。

Do not use fuel with more than 5% n-pentanol. n-ペンタノール含有率が5%を超えない燃料を使用してください。

Do not use fuel with more than 10% n-pentanol. n-ペンタノール含有率が10%を超えない燃料を使用してください。

Somente para modelos dos EUA e CANADÁ
Aviso com relação à combinação de tanque de combustível e conjunto do bulbo de sangria.

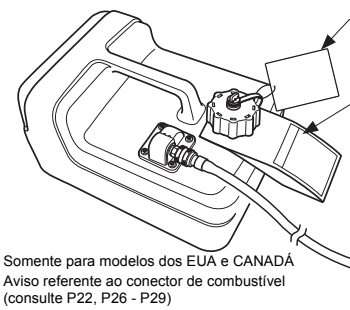

Somente para modelos dos EUA e CANADÁ
Ao abrir ou fechar a tampa do tanque de gasolina, certifique-se de observar a nota de aviso sobre abastecimento

Somente para modelos dos EUA e CANADÁ
Aviso referente à tampa do tanque de combustível (consulte P22, P26 - P29)

STOP

WARNING - CONTAINER MAY BE UNDER PRESSURE
Do not open the fuel tank cap until the engine has stopped and the fuel tank has cooled. 燃料タンクのキャップを開くまでエンジンが停止し、燃料タンクが冷めたと確認してください。

Do not use leaded gasoline. 無鉛ガソリンを使用してください。

Do not use alcohol fuels. アルコール燃料を使用しないでください。

Do not use kerosene. 灯油を使用しないでください。

Do not use diesel fuel. ディーゼル燃料を使用しないでください。

Do not use fuel with more than 2% ethanol. エタノール含有率が2%を超えない燃料を使用してください。

Do not use fuel with more than 15% methanol. メタノール含有率が15%を超えない燃料を使用してください。

Do not use fuel with more than 5% n-butanol. n-ブタノール含有率が5%を超えない燃料を使用してください。

Do not use fuel with more than 10% n-butanol. n-ブタノール含有率が10%を超えない燃料を使用してください。

Do not use fuel with more than 5% n-pentanol. n-ペンタノール含有率が5%を超えない燃料を使用してください。

Do not use fuel with more than 10% n-pentanol. n-ペンタノール含有率が10%を超えない燃料を使用してください。

Somente para modelos dos EUA e CANADÁ
Aviso referente ao conector de combustível (consulte P22, P26 - P29)

As marcas de símbolos individuais significam os textos descritos abaixo.

<p>Advertência/cuidado</p>	<p>Leia o manual na íntegra.</p>	<p>Verifique o nível de óleo.</p>	<p>Use apenas gasolina sem chumbo.</p>	<p>Coloque deitado conforme indicado.</p>	<p>Inflamável - Mantenha longe de fogo.</p>
----------------------------	----------------------------------	-----------------------------------	--	---	---

INSTALAÇÃO

1. MONTAGEM DO MOTOR DE POPA NA LANCHAS

⚠️ ADVERTÊNCIA

A maioria das lanchas são classificação e certificadas em termos de sua potência máxima permitida, conforme mostrado na placa de certificação da lancha. Não equipe sua lancha com um motor de popa que exceda esse limite. Se estiver em dúvida, entre em contato com sua concessionária.

Não opere o motor de popa até que ele esteja totalmente montado na lancha de acordo com as instruções abaixo.

Posição... Acima da linha da quilha

Ajuste o motor no centro da lancha.

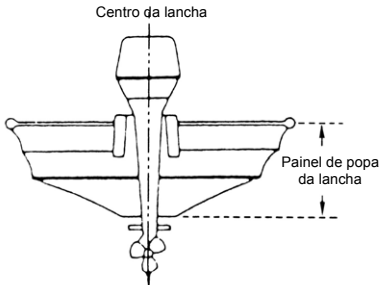

Correspondência do painel de popa

Certifique-se de que a placa antiventilação do motor de popa esteja abaixo da superfície da água quando ligado com a aceleração total aberta. Se a condição acima não puder ser atendida devido ao formato da parte inferior de sua lancha, consulte sua concessionária autorizada.

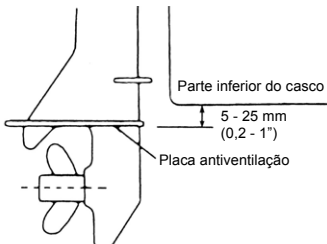

Tipos R, TE, E

- Para prender o motor de popa à lancha, aperte os parafusos da braçadeira girando seus pinos. Aperte também os parafusos. Segure o motor de popa com uma corda para impedir queda na água.

○ Nota

A corda não está incluída nos acessórios padrão.

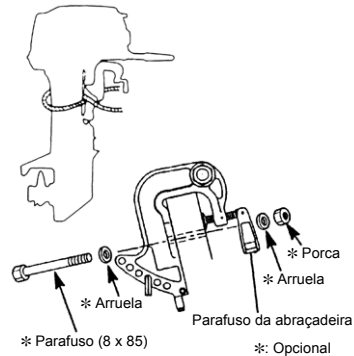

⚠️ CUIDADO

- Antes de começar o teste de funcionamento, verifique se a lancha carregada com o máximo de capacidade flutua na água da maneira apropriada. Verifique a posição da superfície da água na caixa do eixo de comando. Se a superfície da água estiver perto da tampa inferior, em ondas altas, poderá entrar água nos cilindros do motor.
- A altura incorreta de montagem do motor de popa ou a existência de objetos embaixo d'água, assim como um design inferior do casco, as condições da superfície inferior ou os acessórios embaixo d'água podem causar borrifamentos de água, possivelmente atingindo o motor através de uma abertura da tampa inferior durante a navegação. Expor o motor a tais condições por períodos prolongados pode levar a sérios danos ao motor.

Tipos TP, P

(2) Inclinação tipo elétrica e tipo com auxílio a gás

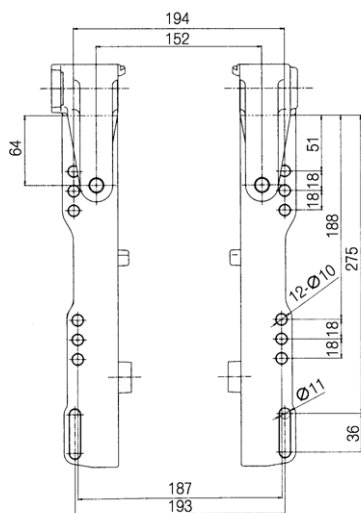
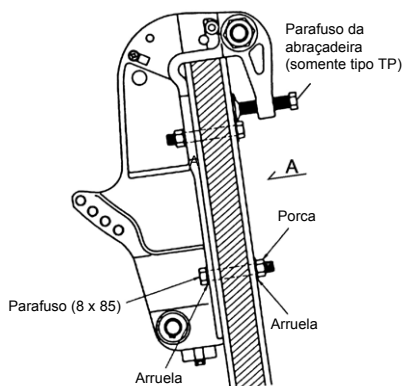

○ Nota

Recomendamos instalar os parafusos de montagem superiores com a cabeça na superfície interna do painel de popa. Os parafusos com extremidade rosqueada na superfície interna do painel de popa podem causar ferimentos pessoais.

○ Notas

- (1) Aplique agente vedante como silicone vedado entre os parafusos e os orifícios da placa do painel de popa antes de apertar os parafusos.
- (2) Certifique-se de apertar as porcas dos parafusos de montagem de acordo com o torque especificado. (30 Nm (3,0 kgf) 13 ft-lb)

⚠ ADVERTÊNCIA

- A montagem deste motor de popa sem seguir as instruções deste manual pode levar a condições inseguras, como manuseio ruim, perda de controle ou incêndios.
- Parafusos de abraçadeira soltos e/ou parafusos de montagem podem cair do motor de popa, possivelmente causando perda de controle ou sérios ferimentos pessoais. Certifique-se de que os prendedores estejam apertados no torque especificado (30 Nm (3,0 Kgf) (13 ft-lb). De tempos em tempos, verifique se os prendedores estão bem presos.
- Certifique-se de usar os prendedores de montagem incluídos no pacote do motor de popa fornecido ou seus equivalentes em termos de tamanho, material, qualidade e força. Aperte os prendedores no torque especificado (30 Nm (3,0 Kgf) (13 ft-lb). Teste a navegação para ver se os prendedores estão bem presos.
- A montagem do motor de popa deve ser feita por pessoal de serviço treinado usando guincho com capacidade suficiente.

2. INSTALANDO OS DISPOSITIVOS DE CONTROLE REMOTO

⚠️ ADVERTÊNCIA

Ao usar outro controle remoto que não seja a caixa de controle remoto genuína da Evinrude, **NÃO** selecione uma sem interruptor de segurança de ponto morto que impede a partida engrenado.

O uso de uma caixa de controle remoto sem interruptor de segurança de ponto morto que permite a partida do motor com a engrenagem em outra posição que não o ponto morto potencialmente leva o passageiro a cair ou faz com que seja jogado por sobre a amurada.

Recomenda-se consultar a concessionária autorizada quanto à instalação e ajuste do dispositivo de controle remoto.

■ Instalação dos cabos do controle remoto (lado da caixa):

Siga o manual de instruções fornecido com o controle remoto.

■ Instalação do controle remoto na lancha:

Siga o manual de instruções fornecido com o controle remoto.

■ Instalação do cabo do controle remoto (lado do motor) e da montagem do cabo (chicote de fiação):

(1) Instalação dos cabos do controle remoto (lado da caixa):

Parafuse a ponta do cabo do controle remoto na junta do cabo até aprox. 10 mm (0,39 pol.), depois trave-os com uma porca de trava. Aplique graxa no orifício da junta do cabo.

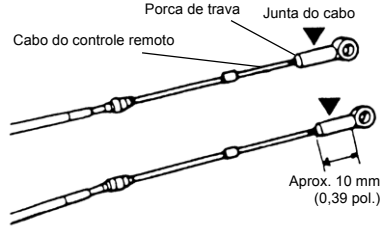

○ Nota

Coloque a alavanca de controle na posição Ponto Morto e a alavanca Acel. Livre na posição totalmente fechada.

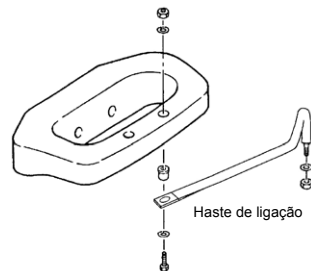
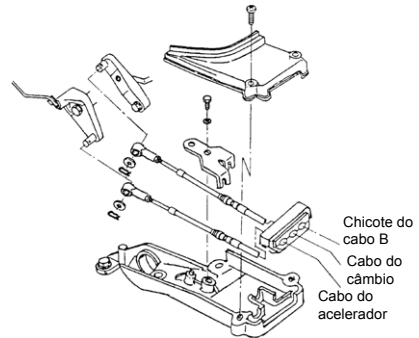

⚠️ CUIDADO

Tome cuidado para não deixar um laço ou curva com diâmetro de 406 mm (16 pol.) ou menos nos cabos do controle remoto.

○ Nota

Confirme se o câmbio do motor está engrenado ao mudar a alavanca de controle do controle remoto para sua primeira posição em marcha à frente ou marcha à ré (cerca de 32°) e se a válvula de aceleração está totalmente aberta ao deslocar a alavanca ainda mais.

Confirme se a válvula de aceleração está totalmente fechada quando a alavanca de controle é colocada na posição de ponto morto.

4

(2) Conectando o conjunto do cabo (chicote de fiação)

Conecte o chicote de fiação do cabo B ao chicote de fiação do cabo A.

A localização dos conectores é perto do motor de partida com arranque retrátil do lado estibordo na tampa.

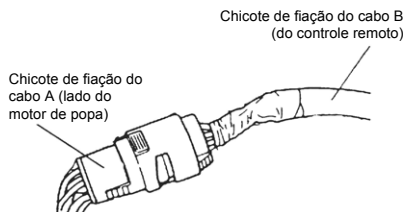

▲ ADVERTÊNCIA

Não desconecte o conjunto do cabo com o motor de popa em operação ou você perderá controle do motor de popa.

3. INSTALANDO A BATERIA

- (1) Coloque a caixa da bateria em uma posição conveniente, longe de possíveis borrifos de água. Prenda com segurança tanto a caixa como a bateria para que não fiquem soltas.

▲ ADVERTÊNCIA

O eletrólito da bateria contém ácido sulfúrico e, portanto, é perigoso, podendo causar queimaduras se entrar em contato com a pele, além de ser venenoso se engolido.

Mantenha a bateria e o eletrólito longe do alcance de crianças.

Ao manusear a bateria, certifique-se de:

- Ler todos os avisos mostrados na caixa da bateria.
- Impedir que os eletrólitos entrem em contato com qualquer parte do seu corpo. O contato pode causar severas queimaduras ou, se entrar em contato com os olhos, perda da visão. Use óculos de segurança e luvas de borracha.

Caso o eletrólito da bateria entrar em contato com:

- A pele, lave abundantemente com água.
- Os olhos, lave abundantemente com água e procure imediatamente tratamento médico.

Caso o eletrólito da bateria seja engolido.

- Procure imediatamente tratamento médico.

○ Nota

Bateria mínima recomendada: 12 V, 70 AH (800 Marine Cranking Amps (MCA) ou 650 Cold Cranking Amps (CCA))

As especificações e os recursos de baterias variam entre os fabricantes. Consulte o fabricante para obter mais detalhes.

⚠ ADVERTÊNCIA

Baterias geram gás hidrogênio explosivo. Certifique-se de:

- Carregar a bateria em um lugar bem ventilado.
- Colocar a bateria longe de qualquer fonte de calor, faíscas e chamas abertas, como maçaricos ou equipamento de solda.
- Não fumar ao manusear a bateria.
- Não fumar perto da bateria quando ela estiver sendo carregada.

⚠ CUIDADO

- Certifique-se de que os terminais da bateria não ficam presos entre o motor de popa e a lanca ao virar, etc.
- O motor de arranque poderá não operar se os terminais estiverem incorretamente conectados.
- Certifique-se de conectar corretamente os terminais (+) e (-). Se os terminais não forem corretamente conectados, o sistema de carregamento será danificado.
- Não desconecte os terminais da bateria com o motor em operação ou as partes elétricas poderão ficar danificadas.
- Use sempre uma bateria totalmente carregada.

⚠ CUIDADO

Não use uma bateria que não seja a recomendada. O uso de uma bateria não recomendada pode levar a desempenho ruim e/ou a danos no sistema elétrico.

- (2) Conecte o terminal positivo (+) ao terminal positivo (+) da bateria e então conecte o terminal negativo (-). Ao desconectar a bateria, sempre remova o terminal negativo (-) primeiro. Depois de desconectar o terminal positivo (+), conecte com segurança uma tampa sobre ele para evitar curtos-circuitos.

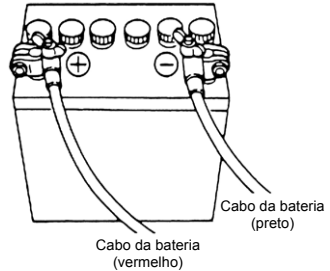

PREPARAÇÕES PRÉ-OPERAÇÃO

PERIGO

Consulte uma concessionária autorizada para obter mais detalhes sobre o manuseio de gasolina, se necessário.

A gasolina e seus vapores são muito inflamáveis e podem ser explosivos.

Ao transportar um tanque de combustível contendo gasolina:

- Feche o parafuso de ventilação de ar da tampa do tanque de combustível ou será emitido vapor por esse parafuso, criando perigo de incêndio.
- Não fume.

Ao reabastecer ou antes disso:

- Pare o motor e não dê partida durante o reabastecimento.
 - Não fume.
 - Tome cuidado para não encher o tanque de combustível demais.
- Limpe imediatamente qualquer respingo de gasolina.

Quando ou antes de limpar o tanque de gasolina:

- Desmonte o tanque de combustível da lancha.
- Coloque o tanque de combustível longe de toda fonte de ignição, como faíscas ou chamas abertas.
- Faça o trabalho numa área externa e bem ventilada.
- Limpe a gasolina imediatamente se derramar.

Depois de limpar o tanque de gasolina:

- Limpe a gasolina imediatamente se derramar.
- Se o tanque de combustível for desmontado para limpeza, remonte com cuidado. A montagem incorreta pode causar vazamento de combustível, possivelmente levando a fogo ou explosão.
- Descarte a gasolina velha ou contaminada de acordo com as regulamentações locais.

1. TIPOS DE GASOLINA RECOMENDADOS

CUIDADO

O uso de gasolina incorreta pode danificar o seu motor. Danos ao motor, resultantes do uso de gasolina incorreta, são considerados mal uso do motor, e, portanto, não são cobertos pela garantia limitada.

CLASSIFICAÇÃO DE COMBUSTÍVEL

Os motores Evinrude operarão satisfatoriamente ao usar uma das marcas principais de gasolina sem chumbo que atenda as seguintes especificações:

USA e Canadá – tendo uma classificação de octanagem em bomba de 87 (R +M)/2 no mínimo. Gasolina Premium (octanagem 92 [R+M]/2) também é aceitável. Não use gasolina com chumbo.

Fora dos EUA e Canadá – Use gasolina sem chumbo com uma classificação de octanagem declarada de 90 RON ou superior. O uso de gasolina premium de 98 RON também é permitido. O uso de gasolina com chumbo de uma marca de renome pode ser permitido somente se a gasolina sem chumbo não estiver disponível.

GASOLINAS CONTENDO ÁLCOOL

Os componentes do sistema de combustível de seu motor Evinrude aguentam até 10 % de conteúdo de álcool na gasolina. Mas, se a gasolina de sua área contiver metanol (álcool metílico) ou etanol (álcool etílico), você deve ficar ciente de certos efeitos adversos que podem ocorrer. Esses efeitos adversos são mais severos com o metanol. O aumento da porcentagem de álcool no combustível pode também piorar esses efeitos adversos. Alguns desses efeitos adversos

são causados porque o álcool na gasolina pode absorver a umidade do ar, resultando em uma separação da água/álcool da gasolina no tanque de combustível.

Isso pode causar maior:

- Corrosão das peças metálicas
- Deterioração das peças de borracha ou de plástico
- Permeação do combustível através das linhas de borracha do combustível
- Dificuldades para dar a partida e operar

ADVERTÊNCIA

O vazamento de combustível pode causar incêndios ou explosões, potencialmente levando a severos ferimentos ou perda de vida. Toda peça do sistema de combustível deve ser inspecionada periodicamente, especialmente após um longo tempo de armazenamento, para ver se há vazamento de combustível, alteração na dureza da borracha, expansão e/ou corrosão de metais. Em caso de qualquer indicação de vazamento de combustível ou degradação de uma peça do sistema de combustível, troque imediatamente a peça relevante antes de continuar a operação.

Se o uso de gasolina contendo álcool for inevitável, ou se houver suspeita de álcool na gasolina, é recomendado adicionar um filtro que tenha a capacidade de separar a água. Verifique com mais frequência o sistema de combustível para ver se há vazamentos e as partes mecânicas para ver se há corrosão e desgaste anormais. E, em caso de qualquer anormalidade, descontinue o uso de tal tipo de gasolina e entre em contato com a concessionária imediatamente.

Danos resultantes do uso de gasolinas que contêm álcool não são cobertos pela garantia limitada.

Capacidade do tanque de combustível:
12 litros (3,17 galões americanos)

Tanque de combustível: Ao usar um tanque de combustível fixo no lugar do tanque de combustível genuíno, recomenda-se selecionar um com uma estrutura que facilite a limpeza interna.

ADVERTÊNCIA

Não encha o tanque de combustível além da capacidade. O aumento da temperatura da gasolina pode fazer com que ela expanda. Se o tanque estiver cheio demais, poderá vaziar através do parafuso de ventilação de ar quando este for aberto. O vazamento de gasolina leva a perigoso risco de incêndio.

CUIDADO

Ao operar um motor Evinrude com gasolina contendo álcool, a armazenagem da gasolina no tanque de combustível por longos períodos deve ser evitada. Longos períodos de armazenagem, comuns a lanchas, criam problemas exclusivos. Em carros, os combustíveis com mistura de álcool normalmente são consumidos antes de eles poderem absorver umidade suficiente para causar problema, mas as lanchas geralmente ficam paradas tempo suficiente para que a separação de fases ocorra. Além disso, poderá ocorrer corrosão interna durante o armazenamento se o álcool tiver lavado filmes de óleo protetor dos componentes internos.

2. REQUISITO DE MANGUEIRA DE COMBUSTÍVEL DE BAIXA PERMEABILIDADE

EQUIPADO PARA MODELOS DOS ESTADOS UNIDOS E CANADÁ

Nos Estados Unidos, a USEPA (Agência de Proteção Ambiental Americana) exige o uso de mangueiras, bulbos de sangria, tanques portáteis e tampas de combustível de "baixa permeabilidade" nos motores de popa.

3. REQUISITOS DA EPA PARA O TANQUE DE COMBUSTÍVEL PORTÁTIL PRESSURIZADO

EQUIPADO PARA MODELOS DOS ESTADOS UNIDOS E CANADÁ

A Agência de Proteção Ambiental (EPA) exige que sistemas de combustível portáteis produzidos depois de 1 de janeiro de 2011 e sistemas de combustível integrais produzidos depois de 1 de agosto de 2011, para uso com motores de popa, permaneçam totalmente selados (pressurizados) até 34,4 kPa (5,0 psi).

Esses tanques podem conter o seguinte:

- Uma entrada que abre para deixar entrar ar conforme o combustível sai para fora do tanque.
- Uma saída de ar que abre (ventila) para a atmosfera se a pressão exceder 34,4 kPa (5,0 psi). Um ruído de assvio pode ser ouvido conforme o tanque ventila para a atmosfera. Isso é normal.
- Ao instalar a tampa do tanque de combustível, gira a tampa para a direita até ouvir dois cliques. Isso sinaliza que a tampa do combustível está totalmente assentada. Um dispositivo integrado impede que a tampa seja apertada demais.
- O tanque de combustível tem um parafuso de ventilação manual que deve ser fechado para transporte e aberto totalmente para operação e remoção da tampa.

Como os tanques de combustível selados não são abertamente ventilados, eles expandirão e contrairão conforme o combustível expande e contrai durante os ciclos de aquecimento e resfriamento do ar externo. Isso é normal.

REMOVENDO A TAMPA DE COMBUSTÍVEL

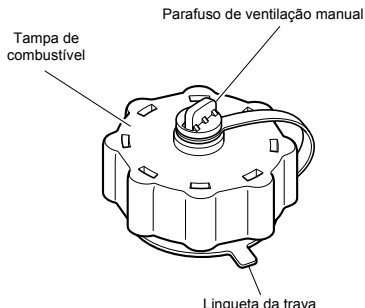

IMPORTANTE: O conteúdo pode estar sob pressão. Gire a tampa de gasolina 1/4 de volta para soltar a pressão antes de abrir.

- (1) Abra totalmente o parafuso de ventilação manual na parte de cima da tampa de combustível.
- (2) Gire a tampa de combustível até que ela entre em contato com a lingueta da trava.
- (3) Pressione a lingueta da trava e grive para remover a tampa.

4. CONJUNTO DE VÁLVULA DE SANGRIA/MANGUEIRA COM APROVAÇÃO DA EPA

EQUIPADO PARA MODELOS DOS ESTADOS UNIDOS E CANADÁ

A Evinrude adota o conjunto de bulbo de sangria/mangueira aprovado pela Agência de Proteção Ambiental (EPA).

Por favor use o conjunto de bulbo de sangria/mangueira aprovado pela EPA com a marca de identificação no conector de combustível.



⚠ CUIDADO

Certifique-se de usar o tanque e o conjunto da mangueira do bulbo de sangria aprovados pela EPA como um conjunto. Confirme os formatos do tanque aprovado pela EPA e do tanque normal.

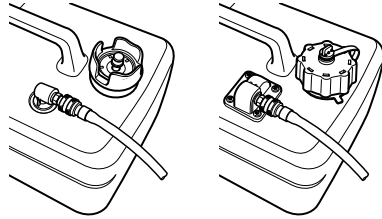

Exceto para modelo americano (tanque regular)

Para modelo dos EUA e Canadá (tanque aprovado pela EPA)

5. ÓLEO RECOMENDADO DO MOTOR

O óleo para motor de popa de quatro tempos Evinrude/Johnson Ultra é o recomendado para uso em motores de popa Evinrude de quatro tempos. Se não houver óleo Evinrude/Johnson Ultra para motor de quatro tempos disponível, utilize óleo SAE 10E-30 de alta qualidade ou óleo 10W-40 com a certificação NMMA FC-W, ou com classificação API SF, SG, SH, SJ, SI, SM. Selecione o óleo de viscosidade apropriada com base na temperatura de ambiente operacional.

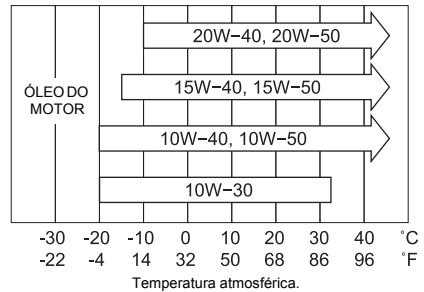

⚠ CUIDADO

O óleo do motor é drenado na fábrica para embarque. Não se esqueça de abastecer o motor com o nível de óleo apropriado antes de dar a partida no motor. (Para encher corretamente o motor com óleo, siga as instruções na seção 9 deste manual).

○ Nota

O uso de óleos de motor que não atendam a esses requisitos resultará em tempo reduzido na vida útil do motor e outros problemas no motor.

6. AMACIAMENTO

O seu novo motor de popa e unidade inferior requerem amaciamento para os componentes móveis de acordo com as condições descritas no seguinte esquema de horários.

CUIDADO

Operar o motor de popa sem amaciamento pode reduzir a vida útil de serviço do produto. Se for detectada alguma anormalidade durante o amaciamento:
Descontinue a operação imediatamente.
Peça para a concessionária verificar o produto e tome a ação apropriada se necessário.

	1 - 10 min	10 min - 2 hrs	2 - 3 hrs	3 - 10 hrs	Após 10 hrs
Posição do acelerador	Marcha lenta	Menos de 1/2 aceleração	Menos de 3/4 aceleração	3/4 aceleração	Aceleração total disponível
Velocidade		Aprox. 3.000 rpm máx.	Aceleração máxima permitida por 1 min. a cada 10 min.	Aprox. 4.000 rpm. Aceleração máxima permitida por 2 min. a cada 10 min.	

5

Nota

O amaciamento apropriado permite que o motor de popa apresente desempenho total por uma vida de serviço mais longa.

PERIGO

Não opere o motor de popa em uma área fechada ou uma área sem ventilação forçada. Os gases de escapamento emitidos por este motor de popa contém monóxido de carbono que causam morte se inalados continuamente. Inalar o gás inicialmente causa sintomas como sensação de tontura e dor de cabeça.
Durante a operação do motor de popa:

- Mantenha a área periférica bem ventilada.
- Sempre tente ficar na direção do vento para onde sopra a emissão.

7. LUZ DE AVISO DO ÓLEO DO MOTOR

Para lubrificar as peças internas do motor é necessário ter pressão de óleo.

Quando a luz de aviso (Vermelha) está desligada, ela indica que a pressão do óleo está presente. Observação: Quando o motor é ligado pela primeira vez, a luz vermelha pisca por vários segundos para confirmar que está funcionando e depois desliga.

CUIDADO

Nunca acione o motor se a luz de advertência estiver acesa ou piscando.

Quando a luz de advertência está acesa ou piscando, como um alerta adicional da condição de baixa pressão de óleo.

* Pare o motor imediatamente e verifique o nível de óleo do motor.

Se o nível de óleo for inferior que o nível apropriado: Reabasteça com óleo do motor.

Se o nível de óleo estiver dentro do nível apropriado: Consulte a concessionária.

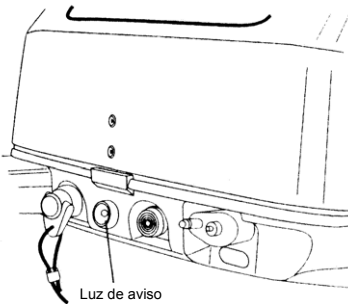

8. ESG (Dispositivo que impede excesso de revoluções)

O ESG é um dispositivo que serve para impedir a sobrerrotação do motor (mais de aproximadamente 6.400 rpm).

Se você sentir que o ESG está ativado, volte à costa em uma velocidade reduzida (rpm).

Possíveis causas da ativação do ESG: Hélice desgastada, quebrada, torta.

Borracha da hélice escorregando. Fazendo curvas fechadas em altas velocidades.

Nota

Se a velocidade do motor cair frequentemente após o religamento do motor, contate a concessionária.

OPERAÇÃO DO MOTOR

ANTES DA PARTIDA

CUIDADO

O óleo do motor é drenado na fábrica para embarque. Não se esqueça de abastecer o motor com o nível de óleo apropriado antes de dar a partida no motor. (Para encher corretamente o motor com óleo, siga as instruções na seção 9 deste manual).

CUIDADO

Antes de dar a partida no motor pela primeira vez depois de remontar o motor ou após armazenamento, desconecte a trava do interruptor de parada e puxe a alavanca do motor de arranque completamente por cerca de dez vezes para fazer a sangria da bomba de óleo.

1. ABASTECENDO COM COMBUSTÍVEL

PERIGO

Consulte uma concessionária autorizada para obter mais detalhes sobre o manuseio de gasolina, se necessário.

A gasolina e seus vapores são muito inflamáveis e podem ser explosivos.

Ao transportar um tanque de combustível contendo gasolina:

- Feche a tampa do tanque de combustível e o parafuso de ventilação de ar da tampa do tanque de combustível ou será emitido vapor por esse parafuso, criando perigo de incêndio.
- Não fume.

Ao reabastecer ou antes disso:

- Pare o motor e não dê partida durante o reabastecimento.
- Não fume.
- Tome cuidado para não encher o tanque de combustível demais. Limpe imediatamente qualquer respingo de gasolina.

Quando ou antes de limpar o tanque de gasolina:

- Desmonte o tanque de combustível da lancha.
- Coloque o tanque de combustível longe de toda fonte de ignição, como faíscas ou chamas abertas.
- Faça o trabalho numa área externa e bem ventilada.
- Limpe a gasolina imediatamente se derramar.

Depois de limpar o tanque de gasolina:

- Limpe a gasolina imediatamente se derramar.
- Se o tanque de combustível for desmontado para limpeza, remonte com cuidado. A montagem incorreta pode causar vazamento de combustível, possivelmente levando a fogo ou explosão.
- Descarte a gasolina velha ou contaminada de acordo com as regulamentações locais.

⚠️ ADVERTÊNCIA

Ao abrir a tampa do tanque de combustível, certifique-se de seguir o procedimento descrito abaixo. O combustível pode explodir pela tampa do tanque de combustível caso a tampa seja solta usando um outro procedimento quando a pressão interna do tanque de combustível é elevada por calor de fontes como o motor ou luz solar.

Exceto para modelos dos EUA e Canadá

- (1) Abra totalmente o parafuso de ventilação de ar da tampa de combustível e solte a pressão interna.

Abra totalmente o parafuso de ventilação de ar

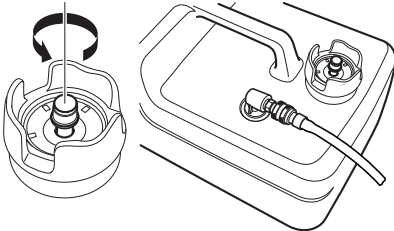

- (2) Abra a tampa do tanque de combustível vagarosamente.
- (3) Abasteça com combustível cuidadosamente para não derramar.

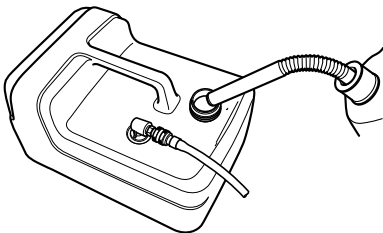

- (4) Depois de abastecer o tanque, feche a tampa.

Para para modelos dos EUA e Canadá

- (1) Abra totalmente o parafuso de ventilação de ar da tampa de combustível e solte a pressão interna.

Abra totalmente o parafuso de ventilação de ar

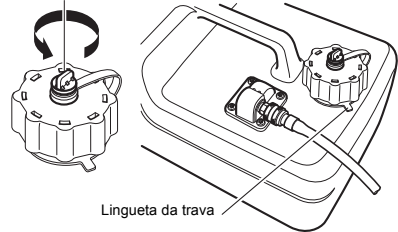

- (2) Solte a tampa do tanque até que entre em contato com a lingueta da trava e solte a pressão interna completamente. Depois disso, pressione a lingueta da trava para baixo e abra a tampa do tanque.
- (3) Abasteça com combustível cuidadosamente para não derramar.

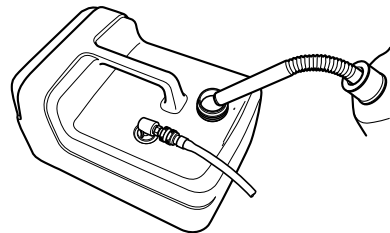

- (4) Depois de encher o tanque, feche a tampa até ouvir dois cliques.

2. ABASTECENDO COM COMBUSTÍVEL

Exceto para modelos dos EUA e Canadá

- (1) Abra totalmente o parafuso de ventilação de ar na tampa do tanque.
- (2) Abra a tampa do tanque de combustível vagarosamente e solte a pressão interna totalmente. Depois disso, feche a tampa do tanque de combustível.
- (3) Conecte o conector de combustível no motor e aperte o bulbo de sangria até que ele fique duro para alimentar combustível ao carburador. Direcione a marca de seta para cima ao efetuar a sangria.

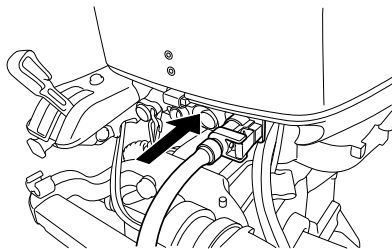

Lado do motor



Lado do tanque de combustível

Para para modelos dos EUA e Canadá

- (1) Abra totalmente o parafuso de ventilação de ar na tampa do tanque.
- (2) Solte a tampa do tanque até que entre em contato com a lingueta da trava e solte a pressão interna completamente. Depois disso, feche a tampa do tanque de combustível até ouvir dois cliques.
- (3) Conecte o conector de combustível no motor e aperte o bulbo de sangria até que ele fique duro para alimentar combustível ao carburador. Direcione a marca de seta para cima ao efetuar a sangria.

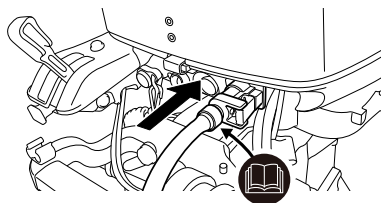

Lado do motor



Lado do tanque de combustível

⚠ CUIDADO

Ao usar o tanque de combustível aprovado pela EPA, use somente um bulbo de sangria/mangueira de combustível que tenha um Válvula de Demanda de Combustível (FDV) instalada na mangueira de combustível ou um mecanismo de vedação no conector de combustível, conforme mostrado abaixo. (A FDV e o conector de combustível que tenha um mecanismo de vedação impedem que o combustível pressurizado entrem no motor e cause um superfluxo no sistema de combustível ou possível derramamento no combustível.)

FDV na mangueira de combustível



Mecanismo de vedação no conector de combustível
Identificação



NÃO use um conjunto de bulbo de sangria/mangueira que não contenha uma FDV ou um mecanismo de vedação conforme mostrado abaixo; caso contrário, poderão ocorrer derramamento do sistema de combustível ou respingos de gasolina.



3. PARTIDA

- (1) Depois de instalar a trava do interruptor de parada, conecte o gancho em uma parte do corpo do operador.

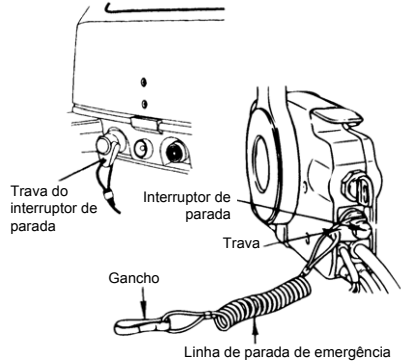

Tipos R, TE, TP

- (2) Coloque a alavanca de câmbio na posição do ponto morto.

Certifique-se de que o câmbio esteja em ponto morto ao dar a partida no motor. Este modelo é fornecido com proteção contra partidas engrenadas.

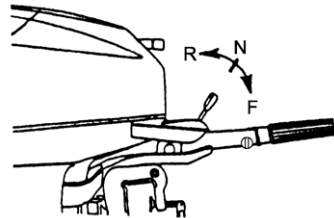

⚠ CUIDADO

Se o motor der a partida engrenado, não o utilize. Entre em contato com a concessionária autorizada.

○ Nota

A proteção contra partida engrenado impede que o motor dê a partida em outra marcha que não o ponto morto. A partida com o motor engrenado moverá o barco imediatamente, potencialmente levando a quedas ou fazendo com que os passageiros sejam jogados pela amurada.

- (3) Coloque o cabo do acelerador na posição "START".

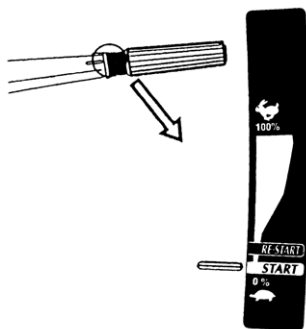

- (4) Puxe o botão do afogador totalmente.

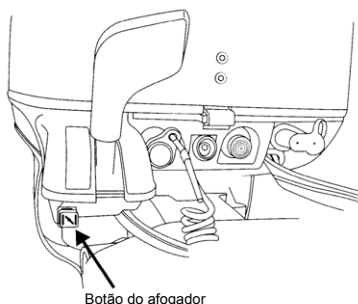

○ Nota

Se o motor estiver quente, não é necessário usar o afogador. Coloque o cabo do acelerador na posição "RESTART".

○ Nota

Se o motor não der a partida efetuando-se a operação de partida 4 ou 5 vezes, empurre o botão de volta e reinicie.

Tipo R

O motor é equipado com um mecanismo de liberação de compressão.

- (5) Puxe a alavanca do motor de arranque vagarosamente até sentir o engate. Continue puxando até sentir menos resistência. Depois, puxe rapidamente. Repita este procedimento, se necessário, até que o motor comece a funcionar.
- (6) Quando o motor der partida, empurre o botão do afogador de volta para o lugar.

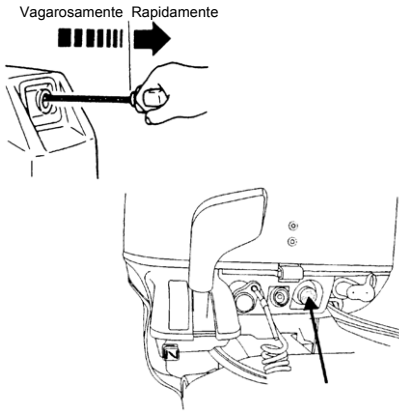

Tipos TE, TP

- (5) Empurre o botão do interruptor de partida.
- (6) Solte o botão quando o motor tiver pegado.
- (7) Quando o motor der partida, empurre o botão do afogador de volta para o lugar.

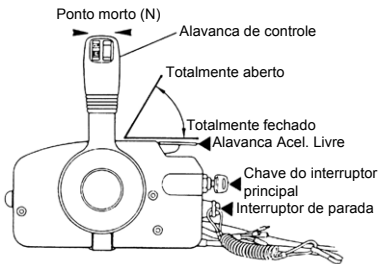

Tipos E, P

- (2) Insira a chave do interruptor principal.
- (3) Ajuste a alavanca de controle na posição do ponto morto.
- (4) Levante a alavanca de Acel. Livre um pouco (tanto no motor frio como no motor morno).
- (5) Coloque a chave do interruptor principal na posição "START". Depois, continuamente, empurre a chave para operar o afogador.

Nota

Se o motor estiver quente, não é necessário usar o afogador.

- (6) Pare de empurrar a chave quando o motor tiver pegado. A chave automaticamente retorna à posição original.
- (7) Volte a alavanca de Acel. Livre para a posição fechado.

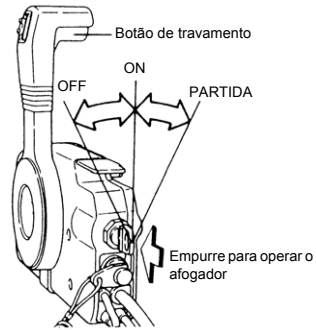

Nota

A alavanca de Acel. Livre não pode ser erguida quando a alavanca de controle estiver na posição à frente ou ré.

⚠ CUIDADO

Não mantenha o motor de arranque acionado por mais de 5 minutos ou a bateria poderá esgotar, potencialmente tornando a partida do motor impossível e/ou danificando o motor de arranque.

Se a partida durante 5 segundos falhar, volte o interruptor principal para a posição "ON" e acione o motor novamente depois de 10 segundos ou mais.

Se o motor de partida com arranque retrátil não funcionar

- Remova a tampa superior e o motor de partida com arranque retrátil. Enrole uma corda ao redor da polia do motor de partida e puxe rapidamente para dar a partida.
- Use uma chave de soquete de 10 mm como cabo da corda.
- Reinstale a tampa superior depois que o motor pegar.

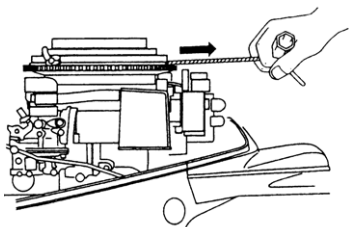
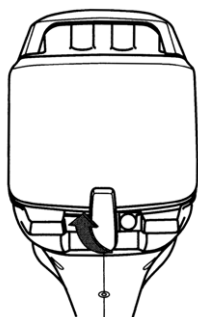

⚠ ADVERTÊNCIA

Tome cuidado para que suas roupas ou outros itens não fiquem presos nas partes móveis do motor.

Para impedir acidentes e ferimentos, não remonte o motor de partida com arranque retrátil depois que o motor tiver pegado usando a corda de emergência do motor de partida. Não se esqueça de recolocar a tampa no lugar. Entre imediatamente em contato com uma concessionária autorizada quando chegar na costa.

⚠ ADVERTÊNCIA

- Certifique-se de que não haja ninguém num raio de 2 metros atrás do operador que está dando a partida.
- Não opere o motor de popa com a tampa superior da unidade de potência removida, nem entre em contato com o volante girando, pois isso pode levar a sérios ferimentos pessoais.

Se o solenóide do afogador não operar (apenas tipos E e P)

- (1) Remova a tampa superior.
- (2) Feche a placa do afogador com o dedo.
- (3) Levante a alavanca de Acel. Livre um pouco.
- (4) Coloque a chave do interruptor principal na posição "START".
- (5) Pare de empurrar a chave quando o motor tiver pegado.
- (6) Volte a placa do afogador à posição aberto.

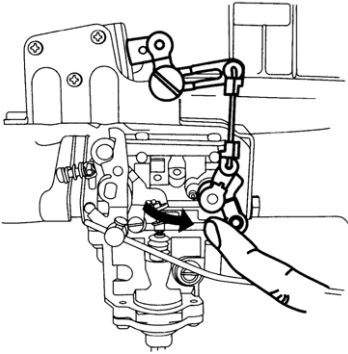
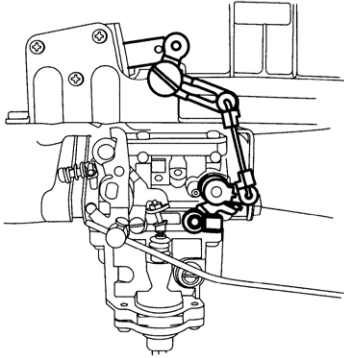

4. AQUECENDO O MOTOR

Aqueça o motor em velocidades de motor baixas por cerca de três minutos. Isso permite que o óleo lubrificante circule em todas as partes do motor. Operar o motor sem aquecimento encurta sua vida útil. Não se esqueça de verificar, durante o aquecimento, se a água de arrefecimento está saindo pela porta de inspeção da água de resfriamento.

⚠ CUIDADO

Se o motor for operado sem água descarregando pela porta de inspeção, o motor poderá superaquecer.

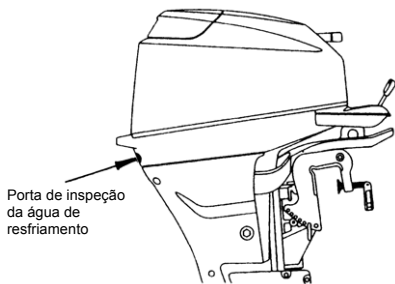

⚠ CUIDADO

Certifique-se de parar o motor imediatamente se a porta de inspeção da água de resfriamento não estiver descarregando água, e verifique se a entrada da água de resfriamento está bloqueada. Operar o motor pode levar a sobreaquecimento, potencialmente levando a danos no motor. Consulte uma concessionária autorizada se a causa não puder ser encontrada.

Velocidades do motor

Velocidade de marcha lenta após o aquecimento.

Observação: Em caso de partida do motor a frio, a velocidade de marcha lenta é aumentada cerca de 300 rpm por vários minutos.

Engrenado (Na engrenagem)	Desengrenado (Fora da engrenagem)
900 rpm	950 rpm

SELEÇÃO DA HÉLICE

A hélice deve ser selecionada que irá permitir que o motor alcance a rpm recomendada ao navegar com o acelerador totalmente aberto.

A faixa de funcionamento do acelerador totalmente aberto é:

- 15 hp 5.000 a 6.000 rpm

As hélices genuínas estão listadas na TABELA DE HÉLICES deste guia.

5. MARCHA À FRENTE E MARCHA À RÉ

⚠️ ADVERTÊNCIA

Antes de mudar para marcha à frente ou marcha à ré, veja se a lancha está corretamente atracada e se o motor de popa pode ser esterçado totalmente para a direita ou esquerda. Certifique-se de que não haja nenhum nadador nas redondezas da lancha.

⚠️ ADVERTÊNCIA

- Prenda a outra extremidade do cordão do interruptor de parada de emergência nas roupas ou no braço do operador e mantenha-o preso ali durante a navegação.
- Não prenda o cordão a uma parte da roupa que possa sair facilmente quando puxada.
- Amarre o cordão de maneira que não fique preso por nenhum objeto ao ser puxado.
- Tome cuidado para não puxar o cordão acidentalmente durante a navegação. A parada não intencional do motor pode causar perda do controle do motor de popa. A perda rápida de potência do motor pode levar a quedas ou fazer com que os passageiros sejam jogados pela amurada.

⚠️ ADVERTÊNCIA

Certifique-se de conectar o gancho de parada do cabo de emergência em sua cintura ou roupas.

O motor desligará quando a trava do interruptor for desconectada do motor.

○ Nota

Não aumente a velocidade do motor desnecessariamente na marcha à ré.

Tipos R, TE e TP

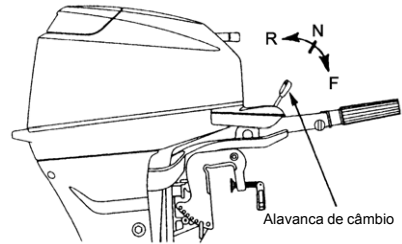

⚠️ ADVERTÊNCIA

Podem ocorrer danos severos e ferimentos pessoais se a marcha for mudada em alta velocidade do motor.

O motor deve estar na posição da marcha lenta antes de se tentar mudar de marcha.

■ Marcha avante

Gire o cabo do acelerador para reduzir a velocidade do motor. Quando o motor alcançar velocidade de navegação (ou marcha lenta), puxe rapidamente a alavanca de câmbio para a posição avante.

■ Marcha à ré

Reduza a velocidade do motor quando ele alcançar a velocidade de navegação (ou marcha lenta), rapidamente empurrando a alavanca de câmbio para a posição Marcha à ré.

⚠️ ADVERTÊNCIA

Antes de mudar de marcha, certifique-se de que não haja nenhum nadador ou obstáculo nas imediações da lancha.

⚠ CUIDADO

Não se esqueça de aquecer o motor bem antes de começar a navegar. Operar o motor a frio pode causar danos ao motor.

○ Nota

A velocidade de marcha lenta pode ser maior durante o aquecimento do motor. Se você mudar para marcha avante ou ré durante o aquecimento, pode ficar difícil voltar novamente para ponto morto. Em tal caso, desligue o motor, mude para ponto morto e reinicie o motor para aquecimento.

○ Nota

A frequente mudança para marcha avante ou ré pode acelerar o desgaste ou a degradação das peças. Em tal caso, troque o óleo da engrenagem antes do período especificado.

Tipos E, P

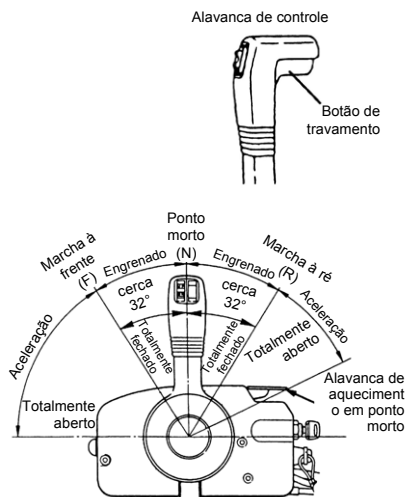

■ Marcha avante

Empurre rapidamente a alavanca de controle para a posição avante (F) 32°, onde a engrenagem está conectada, enquanto levanta o botão de trava localizado na parte inferior da aba da

alavanca de controle. Uma mudança de câmbio maior aumentará a aceleração.

■ Marcha à ré

Puxe rapidamente a alavanca de controle para a posição ré (R) a 32°, onde a engrenagem está conectada, enquanto levanta o botão de trava localizado na parte inferior da aba da alavanca de controle. Uma mudança de câmbio maior aumentará a aceleração.

○ Nota

A alavanca de controle não funciona a menos que a alavanca de aceleração livre esteja na posição totalmente fechada.

○ Nota

Reduza a velocidade do motor quando a alavanca de controle estiver na posição do ponto morto e não aumente a velocidade do motor desnecessariamente.

6. PARANDO

Tipos R, TE, TP

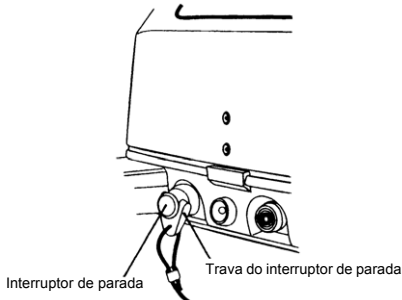

- (1) Gire o cabo do acelerador para a posição lenta.
- (2) Coloque a alavanca de câmbio na posição do ponto morto.
Gire o motor por 2 a 3 minutos em ponto morto se estiver rodando com ele em alta velocidade.
- (3) Empurre o interruptor de parada para parar o motor ou solte a trava do interruptor de parada.

⚠️ ADVERTÊNCIA

- Não coloque em ré durante o planeio ou perderá o controle, levando a sérios ferimentos pessoais. O barco poderá afundar ou o casco poderá ficar danificado.
- Não coloque em ré durante a navegação ou poderá perder o controle, causando quedas ou fazendo com que os passageiros caiam por sobre a amurada. Isso pode levar a sérios ferimentos pessoais e o sistema de direção ou mecanismo de câmbio podem ficar danificados.

Tipos E, P

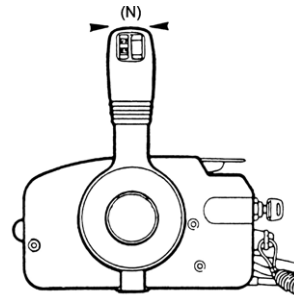
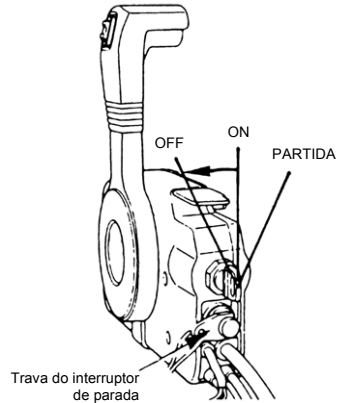

- (1) Coloque a alavanca de câmbio na posição do ponto morto e acione o motor por 2 a 3 minutos em ponto morto se estiver rodando com ele em alta velocidade.
- (2) Coloque a chave do interruptor principal na posição "OFF".

○ Notas

- Depois de parar o motor, feche o parafuso de ventilação de ar da tampa de combustível.
- Desconecte o conector de combustível do motor ou do tanque de combustível.
- Desconecte o cordão da bateria do motor tipo TE ou E, se o motor não for ser usado por mais de 3 dias.

7. ÂNGULO DE COMPENSAÇÃO

O ângulo de compensação do motor de popa pode ser ajustado para adequar-se ao ângulo do painel de popa do casco e às condições de carga. Escolha um ângulo de compensação apropriado que permitirá que a placa antiventilação corra em paralelo à superfície da água durante a operação.

Tipos R, TE, E

■ Ângulo de compensação apropriado

A posição da alavanca de propulsão está correta se o casco estiver horizontal durante a operação.

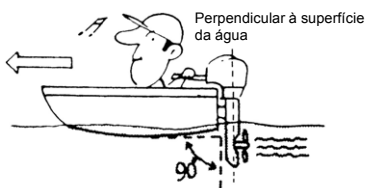

■ Ângulo de compensação incorreto

Ajuste a alavanca de propulsão mais baixo se a proa do barco elevar-se acima da horizontal.



■ Ângulo de compensação incorreto

Ajuste a alavanca de propulsão mais alto se a proa do barco elevar-se abaixo da horizontal.

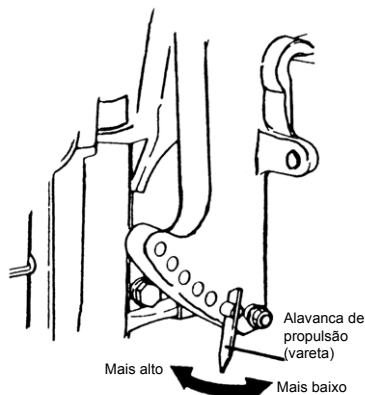

⚠ ADVERTÊNCIA

- Não coloque a mão ou o dedo entre o corpo do motor de popa e o suporte da braçadeira ao ajustar o ângulo de compensação para impedir ferimentos caso o corpo do motor de popa caia.
- A posição não adequada da compensação pode causar perda de controle do barco. Ao testar uma posição de compensação, acione o barco devagar inicialmente para ver se ele pode ser controlado com segurança.

⚠ ADVERTÊNCIA

Um ajuste de compensação excessivo para cima ou para baixo pode levar a uma operação instável do barco, potencialmente causando dificuldades ao dirigir que levam a acidentes durante a navegação.

- Não navegue em alta velocidade se suspeitar de posição incorreta da compensação. Pare o barco e reajuste o ângulo de compensação antes de continuar a navegar.
- Para motores de popa modelo com interruptor PTT na tampa inferior, não opere o interruptor durante a navegação, ou o controle do barco poderá ser perdido.

Tipos TP, P

■ Ângulo de compensação incorreto (elevação da proa muito alta)

Se o ângulo de compensação for excessivo, a proa levantará da água e a velocidade diminuirá.

Além disso, a proa poderá oscilar ou a parte inferior poderá bater na água durante a navegação.

Neste caso, diminua o ângulo de compensação colocando a alavanca do controle remoto em "DN".



■ Ângulo de compensação incorreto (proa mergulha na água)

Se o ângulo de compensação estiver muito pequeno, a proa mergulhará na água, a velocidade diminuirá e poderá entrar água na lancha. Neste caso, aumente o ângulo de compensação colocando a alavanca do controle remoto em "UP".



■ Ângulo de compensação apropriado

O ângulo de compensação ótimo é quando o barco fica paralelo à superfície da água durante a navegação.

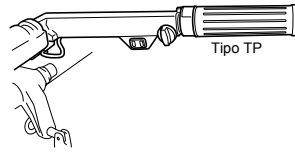

Tipo TP

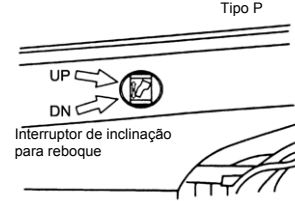

Tipo P

⚠ ADVERTÊNCIA

- Não coloque a mão ou o dedo entre o corpo do motor de popa e o suporte da braçadeira ao ajustar o ângulo de compensação para impedir ferimentos caso o corpo do motor de popa caia.
- A posição não adequada da compensação pode causar perda de controle do barco. Ao testar uma posição de compensação, acione o barco devagar inicialmente para ver se ele pode ser controlado com segurança.

⚠ ADVERTÊNCIA

Um ajuste de compensação excessivo para cima ou para baixo pode levar a operação instável do barco, potencialmente causando dificuldades ao dirigir que levam a acidentes durante a navegação.

- Não navegue em alta velocidade se suspeitar de posição incorreta da compensação. Pare o barco e reajuste o ângulo de compensação antes de continuar a navegar.
- Para motores de popa modelo com interruptor PTT na tampa inferior, não opere o interruptor durante a navegação, ou o controle do barco poderá ser perdido.

8. OPERAÇÃO DE INCLINAÇÃO PARA CIMA, INCLINAÇÃO PARA BAIXO E NAVEGAÇÃO EM ÁGUAS RASAS

Tipos R, TE, E

⚠ ADVERTÊNCIA

Ao inclinar para cima ou para baixo, tome cuidado para não colocar a mão entre o suporte giratório e o suporte de popa. Incline o motor de popa para baixo vagorosamente.

■ Inclinar para cima

Empurre a alavanca de trava de ré para baixo até que pare. (Esta é a posição de inclinação para cima). Agora, incline o motor de popa para cima até que fique travado no lugar.

○ Nota

Pare o motor antes de inclinar para cima.



⚠ ADVERTÊNCIA

- Não coloque a mão ou o dedo entre o corpo do motor de popa e o suporte da braçadeira ao ajustar o ângulo de compensação para impedir ferimentos caso o corpo do motor de popa caia.
- Se for inclinar o motor de popa com a junta de combustível por mais do que alguns minutos, certifique-se de desconectar a mangueira de combustível ou de fechar a torneira de combustível, ou poderá vaziar combustível, levando a incêndios em potencial.

⚠ CUIDADO

Não incline o motor de popa para cima durante a operação ou o motor poderá ficar danificado com superaquecimento devido à falta de água de resfriamento suficiente.

■ Inclinação para baixo

Puxe a alavanca de trava de ré para cima até que pare. (Esta é a posição de inclinação para baixo). Agora, levante o motor de popa ligeiramente, e então deixe a gravidade baixá-lo para você.

Alavanca de travamento em ré

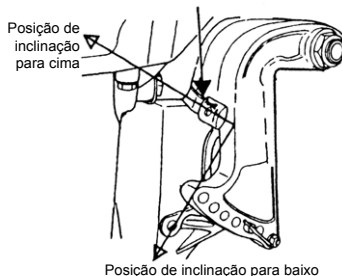

■ **Navegação em águas rasas**

⚠ ADVERTÊNCIA

Durante a operação em águas rasas, tome cuidado para não colocar a mão entre o suporte giratório e o suporte de popa. Incline o motor de popa para baixo vagarosamente.

○ **Nota**

Diminua a velocidade para velocidade de planeio e mude para ponto morto antes de colocar o motor de popa na posição de navegação em águas rasas.

⚠ ADVERTÊNCIA

- Ao navegar em águas rasas, vá na menor velocidade possível.
- A trava de inclinação fica desativada quando na posição de navegação em águas rasas.
- Ao navegar em águas rasas, tome cuidado para não bater o motor no fundo do mar, ou a hélice poderá ser empurrada para fora d'água, resultando em perda de controle.

- (1) **Posição de navegação em águas rasas:**
Coloque a alavanca de travamento em marcha a ré na posição de inclinação para cima e incline o motor de popa para colocá-lo na posição de navegação em águas rasas.

Alavanca de travamento em ré

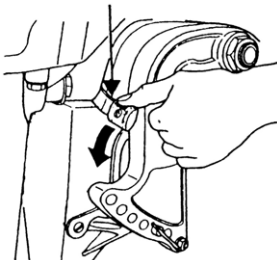

- (2) **Volte à posição de navegação normal:**
Coloque a alavanca de travamento em ré na posição de inclinação para baixo, erga ligeiramente o motor de popa e então coloque-o para baixo.

Alavanca de travamento em ré

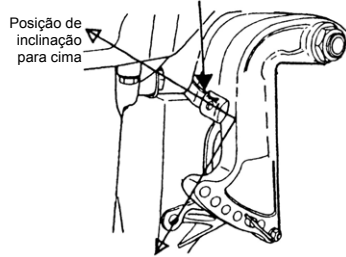

Posição de inclinação para baixo

⚠ CUIDADO

Na posição de navegação em águas rasas, não opere o motor de popa em ré. Opere o motor de popa numa velocidade lenta e mantenha a entrada da água de arrefecimento submersa.

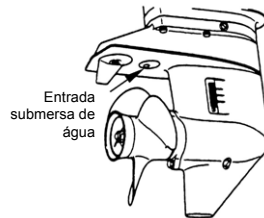

Entrada submersa de água

⚠ CUIDADO

Não incline demais o motor de popa ao navegar em águas rasas ou o ar poderá ser sugado pela entrada submersa, potencialmente levando a superaquecimento do motor.

Tipos TP, P

(1) Acione o interruptor de compensação e inclinação elétrico e incline o motor de popa para cima.

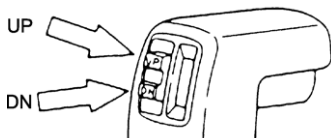

O motor de popa também pode ser inclinado para cima usando o interruptor fornecido embaixo da tampa inferior.

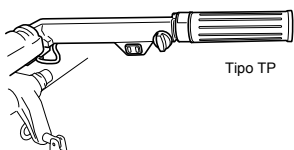
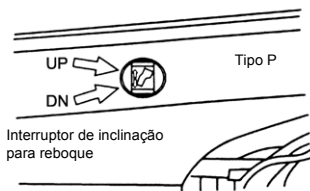

É possível inclinar para cima ou para baixo independente do interruptor principal "ON" ou "OFF".

⚠️ ADVERTÊNCIA

Não incline o motor de popa para cima ou para baixo quando houver nadadores ou passageiros nas proximidades para impedir que eles fiquem presos pelo corpo do motor de popa e o suporte da braçadeira caso o corpo do motor de popa caia.

⚠️ ADVERTÊNCIA

Se for inclinar o motor de popa com a junta de combustível por mais do que alguns minutos, certifique-se de desconectar a mangueira de combustível ou de fechar a torneira de combustível, ou poderá vazar combustível, levando a incêndios em potencial.

⚠️ CUIDADO

Não incline o motor de popa para cima com o motor em funcionamento ou poderá acontecer de a água de resfriamento não ser alimentada, levando a defeitos no motor devido a superaquecimento.

(2) Trave a inclinação com o batente de inclinação depois que o motor de popa estiver inclinado.

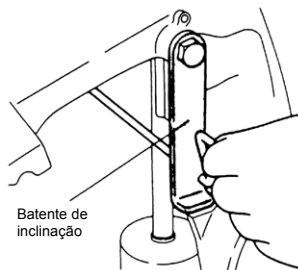

● **Inclinação manual**

Se a bateria estiver esgotada e o interruptor de compensação e inclinação elétrico não estiver funcionando, gire a válvula manual algumas voltas na direção Manual. Isso permitirá a inclinação manual do motor de popa.

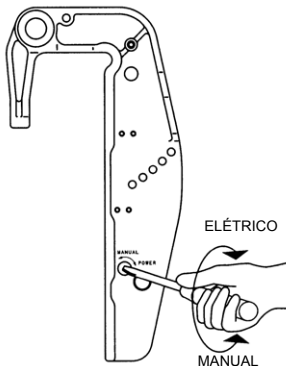

Tipos TP, P

O inclinador elétrico fornecido realiza a operação de inclinação para cima/para baixo eletricamente. Ele pode ser usado como compensação e inclinação elétricos quando o motor estiver sendo utilizado com condição de pouca carga. Neste caso, ele pode ser ajustado para definir o ângulo de compensação desejado do motor em relação ao formato do painel de popa, velocidades de planeio e carga. É imperativo que o ângulo de compensação seja ajustado corretamente. O ajuste incorreto fará com que o barco oscile, deteriorará o desempenho do motor e

poderá causar condições inseguras de dirigibilidade.

⚠ CUIDADO

O compensador e inclinador elétrico pode ser ajustado em qualquer ângulo de compensação; no entanto, evite navegar com o motor inclinado no intervalo de inclinação. Se o barco for operado desta maneira, poderá entrar ar no sistema de arrefecimento a água do motor, resultando em superaquecimento do motor.

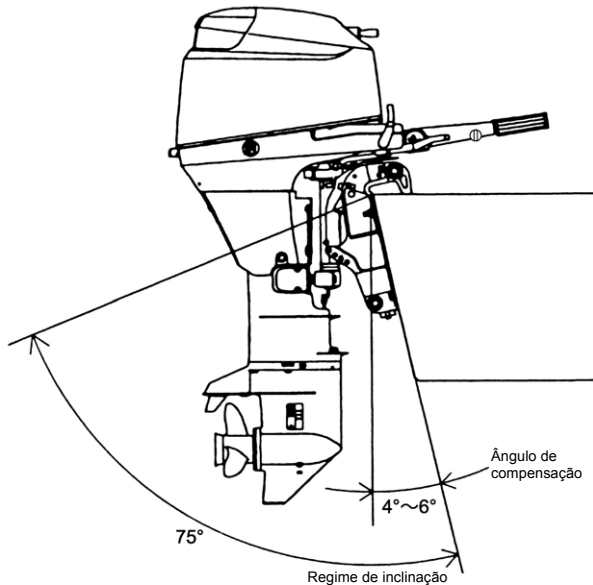

6

○ Nota

Somente para mercado americano:

Altitude elevada:

Quando o motor é operado em altas altitudes, pode ser que seja necessário instalar um kit para esse fim. Operar o motor em uma altitude alta pode aumentar suas emissões e diminuir a eficiência e o desempenho do combustível. Consulte as "Informações de Garantia do Produto" para mais detalhes.

REMOVENDO E TRANSPORTANDO O MOTOR

1. REMOVENDO O MOTOR DE POPA

- (1) Pare o motor.
- (2) Desconecte o conector de combustível, os cabos do controle remoto e os cabos da bateria do motor de popa.
- (3) Remova o motor de popa da lancha e drene completamente a água da caixa de engrenagens.

⚠ CUIDADO

O motor poderá estar quente imediatamente após a operação e causar queimaduras se tocado. Deixe o motor esfriar antes de tentar carregá-lo.

2. TRANSPORTANDO O MOTOR DE POPA

Ao transportar o motor de popa, mantenha-o em uma posição vertical.

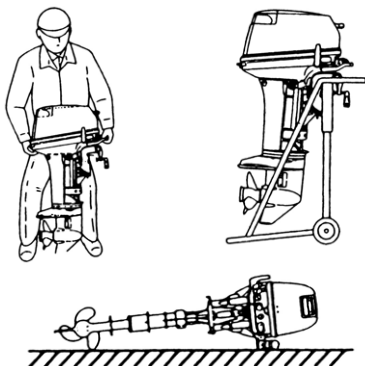

⚠ ADVERTÊNCIA

- Feche o parafuso de ventilação de ar do tanque de combustível e a torneira de combustível antes de transportar ou armazenar o motor de popa e o tanque de combustível ou poderá vaziar combustível, potencialmente pegando fogo.
- Não bata o motor de popa durante o transporte. Ele pode quebrar.

3. ARMAZENANDO O MOTOR DE POPA

O motor de popa deve ser armazenado na posição vertical.

○ Nota

Se o motor de popa precisar ficar deitado, certifique-se de que o cabo da cana de leme fique voltado para baixo conforme mostrado no desenho acima.

Eleve a unidade elétrica entre 2 polegadas e 4 polegadas, se estiver transportando, para evitar derramamento de óleo.

⚠ CUIDADO

Não carregue ou armazene o motor de popa em nenhuma das posições descritas abaixo. Caso contrário, poderão ocorrer danos ao motor ou à propriedade decorrentes de vazamentos de óleo.

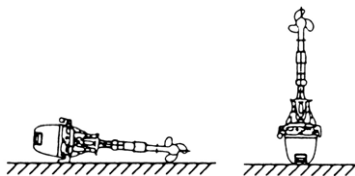

REBOQUE

⚠️ ADVERTÊNCIA

Não entre embaixo de um motor de popa inclinado para cima mesmo que esteja apoiado por uma barra de suporte, ou poderá ocorrer queda acidental do motor, levando a severos ferimentos pessoais.

⚠️ ADVERTÊNCIA

Feche o parafuso de ventilação de ar do tanque de combustível e a torneira de combustível antes de transportar ou armazenar o motor de popa e o tanque de combustível ou poderá vaziar combustível, potencialmente pegando fogo.

⚠️ ADVERTÊNCIA

Ao retirar o motor de popa de uma embalagem ou removê-lo do barco, nunca solte a alavanca de trava. Se a alavanca de trava estiver solta, será muito fácil para o suporte da braçadeira soltar-se para a direção da inclinação porque ele não está fixo.

⚠️ ADVERTÊNCIA

Nunca tente desmontar o amortecedor de choques do sistema de inclinação de auxílio a gás. Isso é perigoso, porque no amortecedor de choques há gás de alta pressão.

*É preciso tomar cuidado para não soltar a alavanca de travamento por acidente.

*Para maior segurança, prenda o suporte da abraçadeira ao motor de popa com uma corda.

*Preste atenção à direção de inclinação para não ficar machucado pelo suporte de popa.

⚠️ CUIDADO

O dispositivo de suporte de inclinação fornecido com seu motor de popa não tem a finalidade de reboque.

Ele tem a finalidade de apoiar o motor de popa quando o barco está atracado, na praia, etc.

⚠️ CUIDADO

Durante um reboque, o motor de popa deverá estar na posição vertical (acionamento normal), totalmente para baixo. Rebocar em uma posição inclinada poderá causar danos no motor de popa, na lancha, etc.

Se não foi possível rebocar com o motor de popa totalmente para baixo (o talão da quilha da caixa de engrenagens fica muito perto da estrada em uma posição vertical), prenda o motor de popa com segurança usando um dispositivo (como uma barra protetora do painel de popa) na posição inclinado.

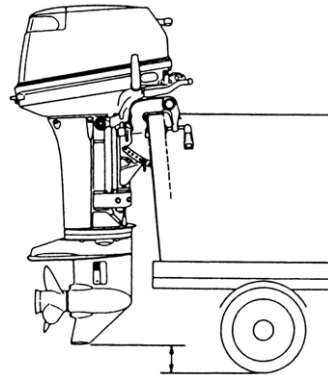

A: Deve ser deixada distância suficiente do solo.

⚠️ ADVERTÊNCIA

Desconecte o conector de combustível enquanto não estiver operando o motor. Existe o perigo de vazamento de combustível, que pode causar um incêndio ou explosão, levando a sérios ferimentos ou morte.

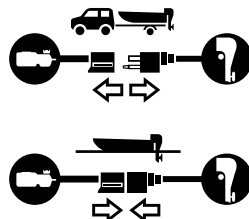

AJUSTE

1. ATRITO DO LEME

Ajuste esta alavanca para atingir o atrito desejado do leme (arrasto) no cabo da cana de leme. Mova a alavanca na direção de (a) para apertar o atrito e na direção de (b) para soltar o atrito.

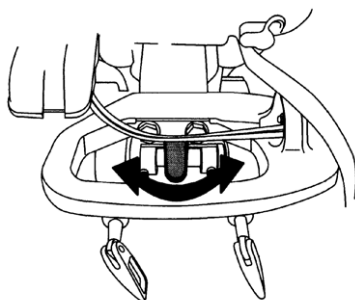

a ← b
Mais pesado Mais leve

⚠️ ADVERTÊNCIA

Não aumente a fricção do acelerador excessivamente, ou o movimento pesado do cabo do acelerador ou da alavanca do controle remoto poderiam causar perda de controle da aceleração, potencialmente levando a acidentes.

2. CABO DO ACELERADOR

O ajuste da fricção do cabo do acelerador pode ser feito com o parafuso de ajuste do acelerador.

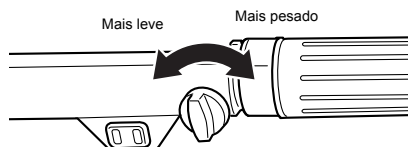

3. CARGA DO INTERRUPTOR DO CONTROLE REMOTO

(Parafuso de ajuste de atrito do acelerador)
Para ajustar a carga da alavanca do controle remoto, gire o parafuso de ajuste de atrito do acelerador na frente do controle remoto. Gire na direção horária para aumentar a carga e na direção anti-horária para diminuí-la.

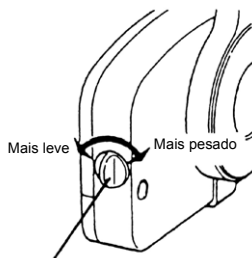

Parafuso de ajuste de atrito do acelerador

4. AJUSTE DA ABA DE COMPENSAÇÃO

Se não for possível navegar em linha reta, ajuste a aba de compensação localizada embaixo da placa antivibração.

- Se o barco guinar para a direita, direcione a aba de compensação para A.
- Se o barco guinar para a esquerda, direcione a aba de compensação para B.

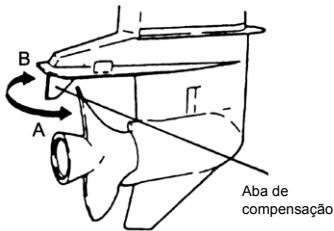

○ Notas

- A aba de compensação também age como um ânodo para impedir corrosão eletrolítica. Portanto, não pinte ou engraxe esta peça.
- Depois de ajustar com segurança, aperte o parafuso de fixação da aba de compensação.
- Inspecione o parafuso e a aba de compensação em intervalos regulares para ver se estão soltos.

▲ ADVERTÊNCIA

- O ajuste incorreto da aba de compensação pode causar dificuldade de dirigibilidade. Depois de instalar ou reajustar a aba de compensação, verifique se a carga do leme está equilibrada.
- Aperte o parafuso da aba de compensação com o torque especificado.

▲ ADVERTÊNCIA

- Certifique-se de que o motor de popa esteja preso ao painel de popa ou ao suporte de manutenção, ou uma queda acidental do motor poderia levar a severos ferimentos pessoais.
- Não se esqueça de travar o motor de popa se este estiver inclinado para cima, ou poderá ocorrer queda acidental do motor, levando a severos ferimentos pessoais.
- Não entre embaixo de um motor de popa inclinado e travado, ou poderá ocorrer queda acidental do motor, levando a severos ferimentos pessoais.

INSPEÇÃO E MANUTENÇÃO

Cuidados com seu motor de popa

Para manter seu motor de popa nas melhores condições de operação, é muito importante que você realize manutenção diária e periódica conforme sugerido nos cronogramas de manutenção a seguir.

CUIDADO

- A sua segurança pessoal e a de seus passageiros dependem de como você realiza a manutenção de seu motor de popa. Observe cuidadosamente todos os procedimentos de inspeção e manutenção descritos nesta seção.
- Os intervalos de manutenção mostrados na lista de verificação aplicam-se a um motor de popa em uso normal. Se você usa seu motor de popa em condições severas como operação com aceleração máxima, operação frequente em água salobra ou para uso comercial, a manutenção deverá ser realizada em intervalos mais curtos. Se estiver em dúvida, entre em contato com sua concessionária.
- Recomendamos veementemente que você só utilize peças de reposição genuínas em seu motor de popa. Danos ao motor de popa oriundos do uso de peças que não sejam genuínas não são cobertos pela garantia.

Normas de Emissões da EPA

A EPA (Agência de Proteção Ambiental Americana) tem normas de emissões que regulamentam a poluição do ar causada por motores de popa novos. Todos os motores de popa novos fabricados por nós são certificados pela EPA como estando em conformidade com os requisitos das normas. Esta certificação depende de padrões de fábrica. Portanto, as especificações de fábrica devem ser seguidas ao fazer a manutenção em controles relacionados às emissões o ao fazer ajustes. A manutenção, substituição ou conserto de dispositivos e sistemas de controle das emissões podem ser realizados por qualquer estabelecimento ou pessoa que realize o reparo de motores marítimos de ignição por faísca (SI).

1. INSPEÇÃO DIÁRIA

Faça as seguintes verificações antes e após o uso.

ADVERTÊNCIA

Não utilize o motor de popa se qualquer anormalidade for encontrada durante a inspeção pré-operação, ou poderão ocorrer problemas durante a navegação, potencialmente levando a acidentes.

Item	Pontos a verificar	Solução
Sistema de Combustível	<ul style="list-style-type: none"> ● Verifique a quantidade de combustível no tanque. ● Verifique se há detritos ou água nos filtros de combustível. ● Verifique as mangueiras de borracha para ver se há vazamento de combustível. 	Reabastecer Limpar ou trocar Trocar
Tampa do tanque de combustível	<ul style="list-style-type: none"> ● Verifique para ver se há rachaduras, vazamentos, danos na tampa. ● Verifique para ver se há rachaduras, danos na gaxeta e no cordão. ● Verifique se há vazamentos na posição totalmente fechada. ● Verifique o desempenho da catraca. 	Trocar Trocar Trocar Trocar
Óleo do motor	<ul style="list-style-type: none"> ● Verifique o nível de óleo. 	Abastecer com óleo
Equipamento elétrico	<ul style="list-style-type: none"> ● Verifique se o interruptor principal funciona normalmente. ● Verifique o nível de eletrólito da bateria e se a gravidade específica estão normais. ● Verifique se há conexões soltas no terminal da bateria. ● Verifique se o interruptor de parada funciona normalmente e veja se a placa de travamento está ali. ● Verifique os cabos para ver se há conexões soltas e danos. ● Verifique as velas para ver se estão sujas, se há desgaste ou acúmulo de carbono. 	Trocar Reabastecer ou recarregar Reapertar Consertar ou trocar Corrigir ou trocar Limpar ou trocar
Sistema da cana de leme	<ul style="list-style-type: none"> ● Verifique se a articulação do carburador está funcionando normalmente ao girar o cabo do acelerador. 	Corrija
Motor de partida com arranque retrátil	<ul style="list-style-type: none"> ● Verifique a corda para ver se está desgastada ou rachada. ● Verifique o engate da catraca. 	Trocar Corrigir ou trocar
Embreagem e sistema de propulsão	<ul style="list-style-type: none"> ● Veja se a embreagem engata corretamente ao operar a alavanca de câmbio. ● Inspeção visualmente a hélice para ver se há lâminas tortas ou quebradas. ● Verifique se a porca da hélice está apertada. 	Ajustar Trocar
Instalação do motor	<ul style="list-style-type: none"> ● Verifique todos os parafusos que prendem o motor no barco. ● Verifique a instalação da alavanca de propulsão. 	Apertar
Inclinador elétrico	<ul style="list-style-type: none"> ● Verifique se a inclinação para cima e para baixo do motor está funcionando. 	
Água de arrefecimento	<ul style="list-style-type: none"> ● Verifique se a água de arrefecimento está sendo descarregada pela porta de verificação da água de arrefecimento depois da partida do motor. 	Reparo
Ferramentas e peças sobressalentes	<ul style="list-style-type: none"> ● Verifique se há ferramentas e peças sobressalentes para a troca de velas de ignição, da hélice, etc. ● Veja se você tem corda reserva. 	
Dispositivos do leme.	<ul style="list-style-type: none"> ● Verifique o funcionamento do cabo do leme. 	Reparo
Outras partes	<ul style="list-style-type: none"> ● Veja se o ânodo está corretamente instalado. ● Verifique o ânodo para ver se há corrosão ou deformação. 	Consertar se necessário Trocar

Manutenção do óleo do motor

Se o nível de óleo do motor estiver muito baixo, a vida útil do motor pode ser reduzida significativamente.

■ Verificando o nível de óleo

- (1) Pare o motor e coloque-o em uma posição vertical.
- (2) Remova a tampa superior.
- (3) Remova a vareta.
- (4) Limpe o óleo da vareta usando um pano limpo.
- (5) Coloque a vareta.
- (6) Retire a vareta e verifique o nível de óleo.
- (7) Recoloque a vareta.

Tampa de abastecimento de óleo

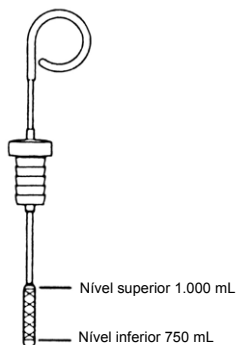
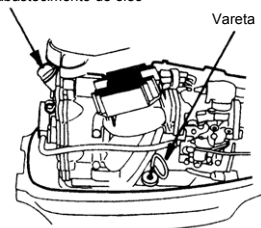

○ Nota

O nível do óleo deve ser verificado com o motor frio.

○ Nota

Consulte uma concessionária autorizada se o óleo do motor estiver com uma cor leitosa ou parecer contaminado.

■ Reabasteça com óleo do motor

Se o nível de óleo estiver baixo, ou na marca mais inferior, adicione óleo recomendado até a marca superior na vareta.

▲ CUIDADO

- Não adicione óleo de marca e grau diferentes do existente. Se for adicionado óleo de outra marca ou grau, drene todo o óleo e peça para a concessionária efetuar o tratamento.
- Caso seja colocada gasolina em vez de óleo na câmara de óleo, esvazie a câmara e peça para a concessionária efetuar o tratamento.
- Ao abastecer o óleo do motor, tome cuidado para não deixar entrar objetos estranhos como pó e água na câmara de óleo.
- Limpe bem o óleo do motor imediatamente se derramar.
- Não reabasteça com óleo do motor acima do limite. Se reabastecer demais, remova o óleo até o limite superior. Se o óleo do motor estiver acima do limite, ele poderá vazar, levando a potenciais danos ao motor.

Lavando o motor de popa

Se o motor de popa for usado em água salgada, água salobra ou água com um alto nível ácido, use água doce para remover o sal, os componentes químicos ou a lama do exterior e da passagem da água de arrefecimento após cada navegação ou antes de armazenar o motor de popa por um longo período. Antes de lavar, remova a hélice e o cabo de leme.

⚠ CUIDADO

Mantenha a passagem de água de arrefecimento livre de entupimentos, ou a falta de fluxo de água de arrefecimento poderá levar a superaquecimento, potencialmente resultando em problemas no motor.

○ Nota

Recomenda-se verificar as propriedades químicas da água na qual o seu motor de popa for usado com frequência.

⚠ ADVERTÊNCIA

Não dê partida no motor sem remover a hélice, pois girar a hélice acidentalmente poderá levar a ferimentos pessoais.

⚠ ADVERTÊNCIA

Nunca dê partida nem acione o motor em espaços internos ou em qualquer lugar não ventilado. O gás do escapamento contém monóxido de carbono, um gás sem cor e sem odor, que pode ser fatal se inalado por qualquer período de tempo.

■ Uso do acessório de lavagem

- (1) Remova a hélice (consulte o tópico Remoção da hélice). Remova o bujão de água do motor de popa e o parafuso do acessório de lavagem.
- (2) Prenda uma mangueira de água no acessório de lavagem. Ligue a água e ajuste o fluxo. (Não se esqueça de vedar a entrada de água e entrada de água submersa, localizada na caixa de engrenagens, com fita).
- (3) Insira uma mangueira conectada a uma torneira de água no acessório de lavagem e deixe a água fluir.
- (4) Coloque a alavanca de câmbio na posição do ponto morto e dê partida no motor.
- (5) Certifique-se de que a água de resfriamento está fluindo pelo orifício indicador da bomba de água e continue a acionar o motor por 3 a 5 minutos.
- (6) Pare o motor e o suprimento de água. Remova o acessório de lavagem e a fita e reinstale o bujão de água e a hélice.

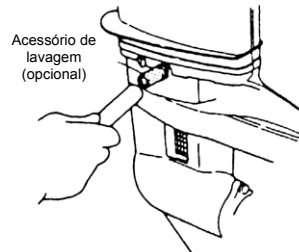

⚠ CUIDADO

Mantenha o motor em velocidade de marcha lenta durante a lavagem.

Trocando a hélice

Uma hélice desgastada ou torta diminui o desempenho do motor, causando problemas.

Antes de remover a hélice, remova as tampas das velas de ignição para proteger contra danos pessoais.

⚠️ ADVERTÊNCIA

Não comece o procedimento de remoção e instalação da hélice com as tampas das velas de ignição conectadas, com a marcha avanti ou ré acionadas, com o interruptor principal em outra posição que não seja "OFF", com o cordão de parada do motor preso no interruptor e com a chave de partida conectada, ou o motor pode acidentalmente dar a partida, levando a sérios ferimentos pessoais. Desconecte o cabo da bateria se possível.

- (1) Remova a cupilha, a porca da hélice e a arruela.
- (2) Remova a hélice e o cabo de leme.
- (3) Aplique graxa genuína ao eixo da hélice antes de instalar uma nova hélice.
- (4) Instale o cabo do leme, a hélice, a arruela e a porca da hélice no eixo.
- (5) Instale uma nova cupilha no orifício da porca e dobre-a.

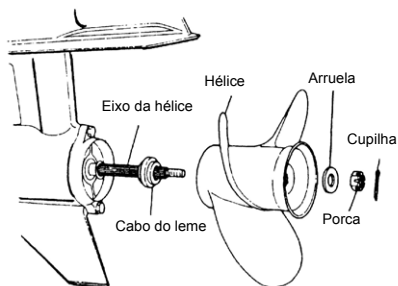

⚠️ ADVERTÊNCIA

Ao soltar ou apertar a porca da hélice, não segure a hélice com as mãos. Coloque um bloco de madeira entre a lâmina da hélice e a placa antiventilação para segurar a hélice.

⚠️ CUIDADO

- Não instale a hélice sem o cabo do leme, ou a saliência da hélice poderá quebrar-se.
- Não reutilize a cupilha.
- Depois de instalar a cupilha, abra suas pontas para impedir que ela caia, o que poderia fazer com que a hélice saísse durante a operação.

Trocando as velas de ignição

⚠️ ADVERTÊNCIA

- Não reutilize uma vela de ignição com isolamento danificado, ou poderão sair faíscas pelas rachaduras, potencialmente levando a choques elétricos, explosões e/ou incêndios.
- Não toque nas velas de ignição imediatamente depois de parar o motor, pois elas estarão quentes e isso poderá causar severas queimaduras. Deixe o motor esfriar primeiro.

Se as velas de ignição estiverem sujas, tiverem acúmulo de carbono ou estiverem desgastadas, elas devem ser trocadas. Se for reutilizar as velas, remova a sujeira dos eletrodos e ajuste a folga da faísca de acordo com as especificações.

○ Nota

Ao inspecionar a vela, sempre limpe a superfície da gaxeta e use uma gaxeta nova. Limpe toda sujeira das rosas e parafuse a vela com o torque correto.

- (1) Pare o motor.
- (2) Remova a tampa superior.
- (3) Remova as tampas das velas de ignição.
- (4) Remova as velas de ignição girando-as na direção anti-horária, usando uma chave soquete de 5/8" e um cabo.
- (5) Prenda a vela de ignição e aperte de acordo com o torque especificado.

Use a vela de ignição NGK DCPR-6E.

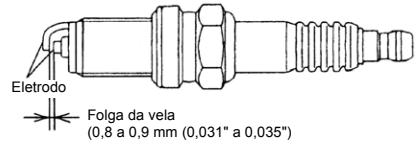

○ Nota

- Torque da vela de ignição:
18,0 Nm (13,3 ft-lb) (1,8 kgf-m)

Se não houver uma chave de torque disponível, quando você estiver instalando uma vela de ignição, uma boa estimativa de torque correto é de 1/4 a 1/2 de giro além do aperto manual. Ajuste a vela de ignição com o torque correto assim que possível usando uma chave de torque.

Trocando o ânodo

O ânodo protege o motor de popa contra corrosão galvânica (corrosão metálica causada por eletricidade fraca).

Os ânodos estão instalados embaixo da antiventilação da caixa de engrenagens, do suporte de grampo esquerdo (lado bombordo) e do suporte de montagem esquerdo (lado bombordo).

Quando um ânodo ficar desgastado abaixo de 2/3 de seu tamanho original, troque-o.

○ Notas

- Nunca lubrifique nem pinte o ânodo.
- A cada inspeção, reaperte o parafuso de fixação do ânodo, pois ele pode estar sujeito a corrosão eletrolítica.

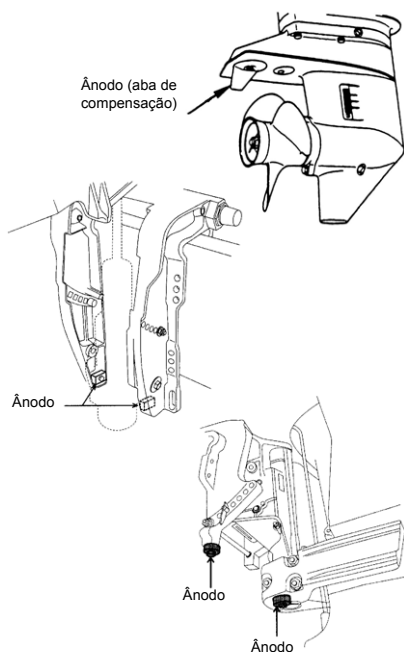

Inspeccionando e reabastecendo com óleo na unidade de compensação e inclinação elétrica

(1) Verifique o nível de óleo do tanque reservatório conforme mostrado à direita enquanto o tanque é mantido em uma posição vertical. Incline o motor de popa para cima para inspecionar o nível de óleo no tanque.

Remova a tampa do óleo girando na direção anti-horária; depois, verifique se o nível do óleo atinge a linha inferior do orifício bujão.

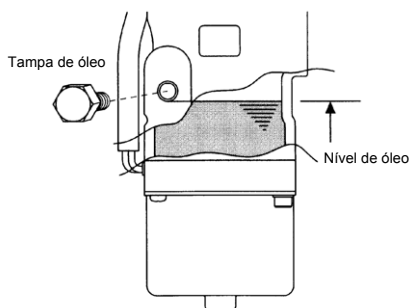

⚠ ADVERTÊNCIA

- Certifique-se de que o motor de popa esteja preso ao painel de popa ou ao suporte de manutenção, ou uma queda acidental do motor poderia levar a severos ferimentos pessoais.
- Não se esqueça de travar o motor de popa se este estiver inclinado para cima, ou poderá ocorrer queda acidental do motor, levando a severos ferimentos pessoais.
- Não se embaixo de um motor de popa inclinado e travado, ou poderá ocorrer queda acidental do motor, levando a severos ferimentos pessoais.

⚠ CUIDADO

Não desparafuse totalmente o bujão do óleo com o motor de popa inclinado para baixo. O óleo pressurizado que fica no tanque de óleo pode jorrar para baixo.

Óleo recomendado

Use um fluido para transmissão automática ou equivalente.

Óleos recomendados mostrados a seguir.
ATF Dexron III

Purga de ar da unidade de compensação e inclinação elétrica.

O ar preso na unidade de compensação e inclinação elétrica causará movimentação ruim da inclinação e ruído aumentado. Com o motor de popa montado no barco, ajuste a válvula de liberação manual para o lado Manual e incline o motor de popa manualmente para cima/para baixo de 5 a 6 vezes enquanto verifica o nível de óleo. Ao terminar, feche a válvula girando-a na direção horária na direção ELÉTRICO.

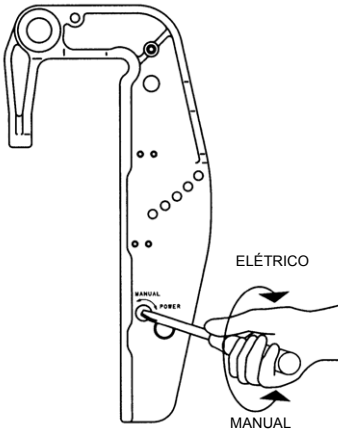

2. INSPEÇÃO PERIÓDICA

É importante inspecionar e fazer a manutenção regular de seu motor de popa. A cada intervalo definido na tabela abaixo, realize o serviço indicado. Os intervalos de manutenção devem ser determinados de acordo com o número de horas ou o número de meses, o que vier primeiro.

Descrição		Intervalos de inspeção				Procedimento de inspeção	Observações
		Primeiras 20 horas ou 1 mês	A cada 50 horas ou 3 meses	A cada 100 horas ou 6 meses	A cada 200 horas ou 1 ano		
Sistema de Combustível	Carburador *1			○	○	Limpe e ajuste.	
	Filtro de combustível	○	○	○	○	Inspeção e limpe ou troque se necessário.	Cartucho inteiro
	Tubulação/mangueiras *2	○	○	○	○	Inspeção e limpe ou troque se necessário.	
	Tanque de combustível *2	○		○	○	Limpe.	
	Tampa do tanque de combustível *2	○	○	○	○	Inspeção e limpe ou troque se necessário.	
	Bomba de combustível *1	○	○	○	○	Inspeção e limpe ou troque se necessário.	Desmonte e inspecione a cada 300 horas.
Ignição	Vela de ignição	○		○	○	Verifique as folgas. Remova os depósitos de carbono ou troque se necessário.	0,8 a 0,9 mm (0,031" - 0,035")
	Sincronismo da ignição *1	○		○	○	Verifique o sincronismo.	
Sistema de partida	Corda do motor de partida *1	○	○	○	○	Verifique se há desgaste ou rachaduras.	
	Motor de partida *1			○	○	Verifique se há depósitos de sal e a condição do cabo da bateria.	
	Bateria	○	○	○	○	Verifique a instalação, a quantidade e gravidade do fluido.	
Motor	Óleo do motor	Trocar ○		Trocar ○	Trocar ○	Consertar se necessário.	
	Filtro de óleo *1					Trocar a cada 200 horas ou 2 anos.	Cartucho inteiro
	Folga da válvula *1	○		○	○	Inspeccionar e ajustar	
	Correia sincronizada *1			○	○	Inspeção e troque se necessário.	
	Termostato *1			○	○	Inspeção e troque se necessário.	
Unidade inferior	Hélice	○	○	○	○	Verifique se há lâminas tortas, danos, desgaste.	
	Óleo da engrenagem	Trocar ○		Trocar ○	Trocar ○	Troque ou reabasteça com óleo e verifique se há vazamentos de água.	370 mL (12,5 fl.oz.)
	Bomba de água *1		○	○	○	Verifique se há desgaste ou danos.	Troque a hélice a cada 12 meses.
Compensação e inclinação elétrica *1		○		○	○	Inspeção e reabasteça com óleo, acione manualmente.	
Sistema de advertência *1			○	○	○	Verifique o funcionamento.	
Parafusos e porcas		○	○	○	○	Reapertar.	
Peças deslizantes e giratórias. Engraxar bicos.		○	○	○	○	Aplicar e bombear graxa.	
Equipamento externo		○	○	○	○	Verificar se há corrosão.	
Ânodo			○	○	○	Verifique para ver se há corrosão e deformação.	Consertar se necessário.

*1 Leve na concessionária.

*2 Nos EUA, é preciso usar peça aprovada pela EPA (veja P21 - P23).

○ Nota

O seu motor de popa deve receber inspeção cuidadosa e completa a 300 horas. Este é o melhor período para que os principais procedimentos de manutenção sejam realizados.

Trocando o óleo do motor

Óleo de motor misturado com poeira ou água reduz drasticamente a vida útil do motor.

Para trocar o óleo do motor:

- (1) Pare o motor e coloque-o em uma posição inclinada.
- (2) Remova a tampa superior e a tampa de abastecimento de óleo. Deixe-o esfriar.
- (3) Gire o leme do motor de popa de maneira de o orifício de dreno fique voltado para baixo.
- (4) Coloque um coletor de drenagem de óleo embaixo do parafuso de drenagem de óleo.
- (5) Remova o parafuso de drenagem de óleo e drene totalmente o óleo do motor.
- (6) Solte a trava de inclinação do engate e levante o motor para cima.
- (7) Remova o bujão de drenagem de óleo novamente e drene o óleo.
- (8) Troque a vedação do bujão de drenagem por uma nova e aplique óleo na peça vedada.
- (9) Instale o bujão de drenagem.
- (10) Abasteça com óleo de motor novo através do abastecedor de óleo até que o nível de óleo atinja o limite superior.
- (11) Aperte a tampa de abastecimento de óleo.

Orifício de drenagem

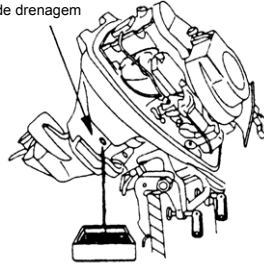

Use somente óleo para motor de quatro tempos de alta qualidade para garantir ótimo desempenho e vida útil prolongada do motor.

Use óleos que tenham a classificação API de SF, SG, SH, SJ, SL ou SM. Selecione a viscosidade apropriada, baseado na temperatura atmosférica, de acordo com a tabela abaixo.

ÓLEO DO MOTOR	Temperatura atmosférica	
	°C	°F
20W-40, 20W-50	10 a 40	50 a 104
15W-40, 15W-50	-10 a 40	14 a 104
10W-40, 10W-50	-20 a 40	-4 a 104
10W-30	-30 a 30	-22 a 86

Você também pode usar óleo de motor de quatro tempos certificado NMMA, FC-W como descrito abaixo.

10W-30: recomendado para uso em todas as temperaturas.

25W-40: pode ser usado em temperaturas acima dos 4°C (40°F).

⚠ CUIDADO

O uso de óleos de motor que não atendam a esses requisitos resultará em tempo reduzido na vida útil do motor e outros problemas no motor.

⚠ CUIDADO

Você pode se ferir devido às altas temperaturas do motor caso abasteça com óleo logo depois de parar. A troca do óleo do motor deve ser feita depois que o motor tiver esfriado.

⚠ CUIDADO

- Não abasteça demais com óleo ou o óleo poderá vazar e danificar o motor. Se o nível de óleo estiver acima das marcas superiores de limite do medidor de óleo, drene o óleo para ficar num nível abaixo do limite superior.
- Certifique-se de que o motor de popa esteja numa posição ereta e nivelada ao inspecionar ou trocar o óleo.
- Pare o motor imediatamente se a luz de aviso de baixa pressão do óleo estiver acesa ou se houver vazamento de óleo, ou o motor poderá ficar gravemente danificado. Consulte a concessionária.

○ Notas

- Se houver água no óleo do motor, tornando-o leitoso, consulte a concessionária.
- Se o óleo do motor ficar contaminado com combustível, lançando forte cheiro de combustível, consulte a concessionária.

Trocando o filtro de óleo

- (1) Drene o óleo do motor.
- (2) Coloque um pano ou toalha embaixo do filtro de óleo para absorver o óleo derramado.
- (3) Desparafuse o filtro antigo girando o filtro para a esquerda.
- (4) Limpe a base de montagem. Aplique uma película de óleo limpo na gaxeta do filtro.
Não use graxa. Parafuse o novo filtro até que a gaxeta entre em contato com a base e então aperte de 3/4 de giro a 1 giro.

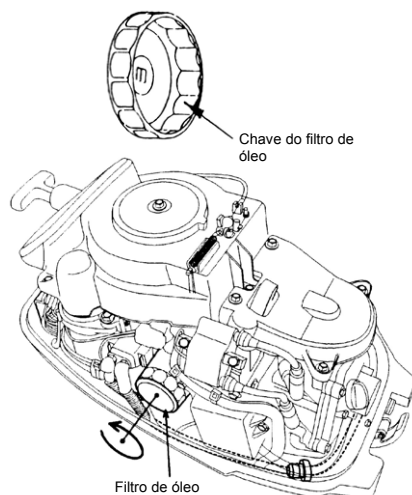

Limpendo os filtros de combustível e o tanque de combustível

Os filtros de combustível estão localizados dentro do tanque de combustível e do motor.

⚠️ ADVERTÊNCIA

A gasolina e seus vapores são muito inflamáveis e podem ser explosivos.

- Não inicie este procedimento com o motor em operação ou quente mesmo depois de pará-lo.
- Coloque o filtro de combustível longe de toda fonte de ignição, como faíscas ou chamas abertas.
- Limpe a gasolina imediatamente se derramar.
- Instale o filtro de combustível com todas as peças relacionadas no lugar ou poderá ocorrer vazamento de combustível, levando a incêndios ou explosão.
- Verifique regularmente o sistema de combustível para ver se há vazamentos.
- Entre em contato com uma concessionária autorizada para realizar a manutenção do sistema de combustível. Se a manutenção for feita por uma pessoa não qualificada, isso poderá levar a danos no motor.

■ Filtro do motor

- (1) Troque o filtro de combustível fornecido dentro da tampa do motor se houver água ou sujeira dentro.

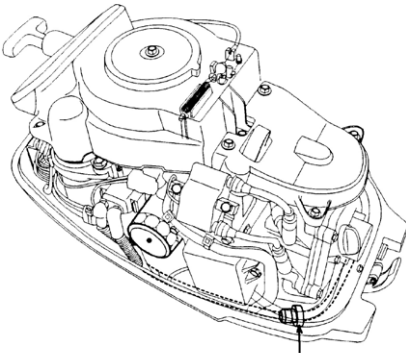

Filtro de combustível

■ Filtro do tanque de combustível

Solte o cotovelo de coleta de combustível mostrado à esquerda, remova-o e limpe o filtro de combustível.

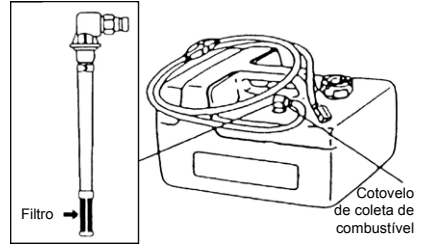

■ Tanque de combustível

Água ou sujeira no tanque de combustível fará com que o motor apresente problemas de desempenho.

Inspeção e limpe o tanque em períodos específicos ou se o motor de popa tiver sido armazenado por um longo período (acima de três meses).

Trocando o óleo das engrenagens

⚠️ ADVERTÊNCIA

- Certifique-se de que o motor de popa esteja preso ao painel de popa ou ao suporte de manutenção, ou uma queda acidental do motor poderia levar a severos ferimentos pessoais.
- Não se esqueça de travar o motor de popa se este estiver inclinado para cima, ou poderá ocorrer queda acidental do motor, levando a severos ferimentos pessoais.
- Não entre embaixo de um motor de popa inclinado e travado, ou poderá ocorrer queda acidental do motor, levando a severos ferimentos pessoais.

- (1) Remova os bujões de óleo (superior e inferior) e drene completamente o óleo das engrenagens em um coletor.

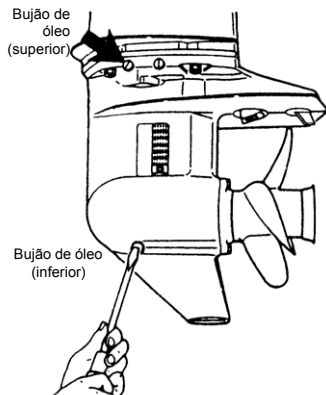

- (2) Insira o bico do tubo de óleo no orifício do bujão de óleo inferior, e abasteça com óleo para engrenagens apertando o tubo de óleo até que flua óleo para fora do orifício do bujão superior.

⚠️ CUIDADO

Não reutilize a gaxeta do bujão de óleo. Sempre use uma nova gaxeta e aperte o bujão de óleo corretamente para impedir a entrada de água na unidade inferior.

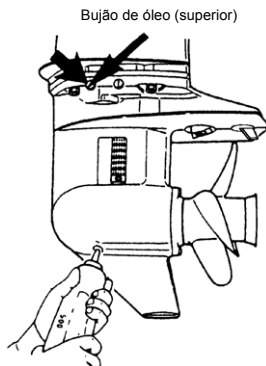

- (3) Instale o bujão de óleo superior, remova o bico do tubo de óleo e instale o bujão de óleo inferior.

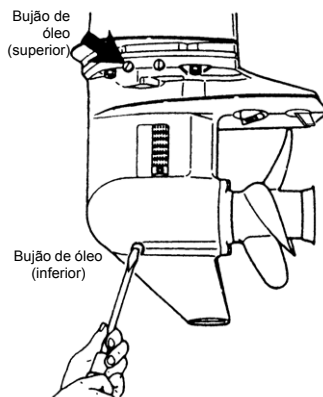

○ Nota

Se houver água no óleo, dando a ele uma aparência leitosa, entre em contato com a sua concessionária.

○ Nota

Use óleo genuíno para engrenagens ou o óleo recomendado (API GL-5: SAE #80 to #90).
Volume requerido: aprox. 370 ml.

3. ARMAZENAMENTO PARA INVERNO

Antes de você armazenar seu motor de popa, mande-o para manutenção e preparação pela sua concessionária.

CUIDADO

Antes de fazer a manutenção no motor para armazenamento:

- Remova os cabos da bateria.
- Remova as tampas das velas de ignição.
- Não ligue o motor fora da água.

■ Motor

- (1) Lave a parte externa do motor e também o sistema de arrefecimento com água doce. Drene a água totalmente.
Remova a água da todas as superfícies com um pano embebido em óleo.
- (2) Use um pano seco para limpar totalmente a água e o sal dos componentes elétricos.
- (3) Drene todo o combustível das mangueiras de combustível, da bomba de combustível, do separador de vapor, e limpe essas peças.
Lembre-se que se ficar gasolina no separador de vapor por um longo período, depósitos de goma e verniz irão se desenvolver, fazendo com que a válvula de flutuação emperre, restringindo o fluxo de combustível.
- (4) Remova as velas de ignição e borriفة óleo de armazenamento (disponível em uma concessionária autorizada) na câmara de combustão através dos orifícios das velas enquanto aciona vagarosamente o motor usando o motor de partida com arranque retrátil.
- (5) Troque o óleo do motor.
- (6) Troque o óleo das engrenagens da caixa de engrenagens.
- (7) Aplique grava no eixo da hélice.

- (8) Aplique graxa em todas as peças deslizantes, juntas, porcas e parafusos.
- (9) Mantenha o motor de popa verticalmente em um local seco.

ADVERTÊNCIA

Use um pano para remover o combustível restante no capô e descarte-o de acordo com as normas locais de prevenção de incêndio e ambientais.

■ Bateria

- (1) Desconecte os cabos da bateria.
- (2) Limpe todos os depósitos químicos, de sujeira ou graxa.
- (3) Aplique graxa nos terminais da bateria.
- (4) Carregue a bateria completamente antes de armazená-la para o inverno.
- (5) Recarregue a bateria uma vez por mês para impedir que ela descarregue e que os eletrólitos deteriorem.
- (6) Armazene a bateria em um lugar seco.

■ Motor de arranque elétrico

Lubrifique as engrenagens do pinhão interno e o eixo do motor de arranque elétrico com graxa.

Não coloque graxa no dente do pinhão do motor de partida ou no volante, pois poderá ocorrer desgaste excessivo ou danos.

4. VERIFICAÇÃO PRÉ-TEMPORADA

- (1) Verifique corretamente o funcionamento do leme e da aceleração.
(Certifique-se de girar o eixo da hélice ao verificar o funcionamento do leme ou a articulação do leme poderá ficar danificada).

○ Notas

Os passos a seguir devem ser tomados quando do primeiro uso do motor após armazenamento para inverno.

- (1) Abasteça o tanque de combustível completamente com 12 litros.
- (2) Aqueça o motor por 3 minutos na posição "NEUTRO".
- (3) Acione o motor por 5 minutos na velocidade mais baixa.
- (4) Acione o motor por 10 minutos na velocidade média.

Nos passos (2) e (3) acima, o óleo usado para armazenamento dentro do motor fluirá para garantir excelente desempenho.

- (2) Verifique o nível de eletrólito e meça a tensão e gravidade específica da bateria.

Gravidade específica a 20°C	Tensão Terminal (V)	Condição da carga
1,120	10,5	Totalmente descarregada
1,160	11,1	1/4 carregada
1,210	11,7	1/2 carregada
1,250	12,0	3/4 carregada
1,280	13,2	Totalmente carregada

- (3) Veja se a bateria está bem presa e se os cabos estão corretamente instalados.

5. MOTOR SUBMERSO EM ÁGUA

Depois de tirar o motor de popa da água, leve-o imediatamente à concessionária. Abaixo fornecemos medidas emergenciais a serem tomadas para um motor de popa submerso caso você não possa levá-lo imediatamente à concessionária.

- (1) Lave o motor de popa com água doce para remover o sal ou sujeira.
- (2) Remova o parafuso de drenagem de óleo e drene totalmente a água e o óleo do motor.
- (3) Remova as velas e drene totalmente a água do motor puxando o motor de partida com arranque retrátil várias vezes.
Troque o filtro de óleo e abasteça de óleo até o nível correto.
Talvez seja preciso trocar o óleo e o filtro novamente depois de um curto período de funcionamento para tirar toda a umidade do cárter.
- (4) Injete uma quantidade suficiente de óleo do motor através dos orifícios da vela de ignição. Puxe o motor de partida com arranque retrátil várias vezes para circular o óleo no motor de popa.

CUIDADO

Não tente dar a partida em um motor de popa que tenha ficado submerso assim que ele for recuperado, ou poderão ocorrer sérios danos no motor.

6. PRECAUÇÕES EM TEMPO FRIO

Se você atracar seu barco em água gelada em temperaturas abaixo de 0°C, existe o perigo da água congelar a bomba da água de arrefecimento, levando a danos na bomba, na hélice, etc. Para evitar este problema, submerja a parte inferior do motor de popa na água.

7. INSPEÇÃO DEPOIS DE BATER EM OBJETO EMBAIXO D'ÁGUA

Bater no fundo do mar ou em um objeto embaixo d'água pode danificar gravemente o motor de popa.

Leve imediatamente o motor de popa a uma concessionária e peça para fazer as verificações a seguir.

- (1) Danos ou folgas nos parafusos de instalação da unidade de potência, nos parafusos da caixa de engrenagens e caixa de extensões, nos parafusos de borracha de montagem inferior e superior da hélice ou do eixo da hélice e/ou nos parafusos do suporte de montagem.

Peça para uma concessionária autorizada apertar todos os parafusos e porcas soltos, e para trocar as peças danificadas.

- (2) Danos na borracha de montagem, no batente de inclinação, na alavanca de propulsão, nas engrenagens e embreagem e/ou na hélice.

Peça para a concessionária autorizada trocar as peças danificadas ou com defeito.

SOLUÇÃO DE PROBLEMAS

Se você encontrar algum problema, consulte a lista de verificação abaixo para determinar a causa do mesmo e tomar a medida apropriada.

Uma concessionária autorizada estará sempre pronta a ajudá-lo com qualquer tipo de informação.

	Possível causa								
	Motor não pega	Motor pega para logo parar	Marcha lenta ruim	Aceleração ruim	Velocidade do motor anormalmente alta	Velocidade do motor anormalmente baixa	Superaquecimento do motor	Inclinador elétrico inoperante	
SISTEMA DE COMBUSTÍVEL	●	●							Tanque de combustível vazio
	●	●	●	●		●	●		Conexão incorreta do sistema de combustível
	●	●	●	●		●	●		Ar entrando na linha de combustível
	●	●	●	●		●	●		Mangueira de combustível deformada ou danificada
	●	●	●	●		●	●		Ventilação de ar ou tanque de combustível fechado
	●	●	●	●		●	●		Filtro de combustível, bomba de combustível ou carburador entupidos
			●	●		●	●		Uso de óleo de motor impróprio
	●	●	●	●			●		Uso de gasolina imprópria
	●			●					Suprimento excessivo de combustível
	●	●	●	●		●	●		Ajuste ruim do carburador

	Possível causa							
	Motor não pega	Motor pega para logo parar	Marcha lenta ruim	Aceleração ruim	Velocidade do motor anormalmente alta	Velocidade do motor anormalmente baixa	Superaquecimento do motor	Inclinador elétrico inoperante
SISTEMA ELÉTRICO	●	●	●	●		●	●	Vela de ignição diferente da especificada
	●	●	●	●		●		Sujeira, fuligem, etc, na vela de ignição
	●	●	●	●		●		Vela sem faísca ou faísca ruim
	●							Curto-circuito do interruptor de parada do motor
	●		●	●		●		Sincronismo da ignição incorreto
	●							Placa de trava não encaixada
	●						●	Desconexão de fiação ou conexão de aterramento solta
	●						●	Fusível de 20 Amp queimado no circuito de partida
	●							Não colocado na posição de ponto morto
	●						●	Bateria fraca ou conexões de bateria soltas ou corroídas
	●						●	Falha no interruptor de ignição
	●							Fiação ou conexão elétrica com falha
	●							Motor de partida ou solenoide do motor de partida com falha
								●

	Motor não pega	Motor pega para logo parar	Marcha lenta ruim	Aceleração ruim	Velocidade do motor anormalmente alta	Velocidade do motor anormalmente baixa	Superaquecimento do motor	Inclinador elétrico inoperante	Possível causa
SISTEMA DE ÓLEO E COMPRESSÃO		●	●	●		●	●		Baixa compressão
			●						Depósitos de carbono na câmara de combustão
				●			●		Folga incorreta da válvula
									Baixa pressão/nível de óleo
OUTROS	●		●	●		●			Ajuste incorreto da haste de aceleração
							●		Fluxo insuficiente da água de resfriamento, bomba entupida ou com defeito
			●				●		Termostato com defeito
				●	●		●		Cavitação ou ventilação
				●	●	●	●		Seleção incorreta da hélice
			●	●	●	●	●		Hélice danificada ou torta
				●	●		●		Posição imprópria da alavanca de propulsão
				●	●	●	●		Carga desequilibrada no barco
				●	●	●	●		Painel de popa muito alto ou muito baixo
							●	Há uma grande quantidade de ar contaminado dentro da bomba	

KIT DE FERRAMENTAS E PEÇAS SOBRESSALENTES

Itens		Quantidade	Observação
Ferramentas de serviço	Bolsa de ferramentas	1	
	Alicates	1	
	Chave soquete	1	10 ×13 mm
	Chave soquete	1	16 mm
	Cabo da chave soquete	1	
	Chaves de fenda	1	Ponta cruzada e reta
	Cabo da chave de fenda	1	
Peças sobressalentes	Corda do motor de partida	1	1.600 mm
	Vela de ignição	2	NGK DCPR6E
	Cupilha	1	
Peças fornecidas com o motor	Tanque de combustível	1	12L
	Bulbo de sangria	1 conjunto	
	Caixa de controle remoto	1 conjunto	Somente E/P
	Acessório de controle remoto	1 conjunto	Somente E/P
	Haste de ligação	1	Somente E/P
	Fixação do suporte		
	Parafuso	4	8 mm somente P/TP
Porca	4	8 mm somente P/TP	
Arruela	8	8 mm somente P/TP	

ACESSÓRIOS OPCIONAIS



Tacômetro

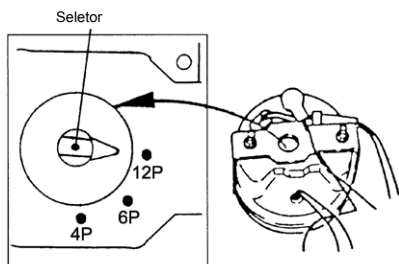

Hélice



Acessório de lavagem



TABELA DE HÉLICES

Use uma hélice genuína.

Selecione uma hélice que permita que o motor alcance a faixa de operação recomendada de aceleração aberta ao navegar com a aceleração totalmente aberta.

A faixa de funcionamento do acelerador totalmente aberto é:

- 15HP: 5.000 a 6.000 rpm

	Marca da hélice	Tamanho da hélice (lâminas x diâmetro x passo)	
		pol.	mm
Barcos leves	11,5	3 × 9,25 × 11,5	3 × 235 × 292
	10	3 × 9,25 × 10	3 × 235 × 254
	9	3 × 9,25 × 9	3 × 235 × 229
	8	3 × 9,25 × 8	3 × 235 × 203
	7	3 × 9,2 × 6,9	3 × 234 × 155
	6	3 × 9,2 × 6,1	3 × 234 × 155
Barcos pesados	76	4 × 10 × 4	4 × 254 × 178

Informações sobre garantia do produto

GARANTIA LIMITADA DA BOMBARDIER RECREATIONAL PRODUCTS PARA 2012 MOTORES DE POPA EVINRUDE VENDIDOS NOS ESTADOS UNIDOS E CANADÁ

1. ALCANCE DA GARANTIA LIMITADA

A Bombardier Recreational Products* ("BRP") garante que os motores de popa Evinrude® 2012 comercializados pelos revendedores autorizados Evinrude nos cinquenta estados dos Estados Unidos e Canadá ("Produto") estão isentos de defeitos de material ou mão-de-obra no período e nas condições a seguir.

2. EXCLUSÕES: O que segue não está garantido sob nenhuma circunstância:

- Substituição de peças devido ao desgaste normal;
- Peças e serviços de manutenção de rotina, incluindo, mas não limitados a: requisitos de manutenção, trocas de óleo da unidade inferior e do motor, lubrificação, ajustes de articulações e de válvulas e substituição de fusíveis, ânodo de zinco, termostatos, correias sincronizadas, buchas do motor de arranque, escovas de motor de compensação, filtros, hélices, buchas de hlices e velas de ignição;
- Danos causados devido à instalação inadequada ou falta de instalação, manutenção, preparação para o inverno e/ou armazenamento, não atendimento dos procedimentos e recomendações contidos no Manual do Proprietário;
- Danos resultantes da remoção de peças, de reparos, serviços, manutenção inadequados ou modificação ou uso de peças ou acessórios que não foram fabricados ou aprovados pela BRP, os quais em seu julgamento razoável são incompatíveis com o Produto ou prejudicam a sua operação, desempenho ou durabilidade, ou resultem de reparos feitos por uma pessoa que não seja um Revendedor autorizado;
- Danos causados por abuso, má utilização, uso anormal, negligência, corrida, operação inadequada ou operação do Produto de uma maneira inconsistente com a operação recomendada descrita no Manual do Proprietário;
- Danos resultantes de danos externos, acidente, submersão, ingestão de água, incêndio, furto, vandalismo ou qualquer caso de força maior;
- Operação com combustíveis, óleos ou lubrificantes inapropriados ou incompatíveis para uso no produto (veja o Manual do Proprietário);
- Danos resultantes de ferrugem ou de corrosão;
- Danos causados pelo entupimento do sistema de resfriamento por material desconhecido;
- Danos resultantes da entrada de areia ou detritos na bomba de água;
- Alterações cosméticas ou na pintura resultantes da exposição aos agentes da natureza.
- Esta garantia será anulada em sua totalidade e será considerada nula e sem nenhum efeito quando:
 - O Produto tiver sido alterado ou modificado de tal maneira que prejudique a sua operação, rendimento ou durabilidade ou de tal modo que altere a sua finalidade, potência ou níveis de emissões; ou
 - O Produto está sendo ou foi utilizado para fins de corrida em qualquer momento, até mesmo por um proprietário anterior.

3. LIMITAÇÕES DE RESPONSABILIDADE

TODAS AS GARANTIAS, EXPRESSAS OU IMPLÍCITAS, INCLUSIVE SEM LIMITAÇÕES A QUALQUER GARANTIA DE COMERCIALIZAÇÃO OU DE CONVENIÊNCIA PARA UMA FINALIDADE ESPECÍFICA, SÃO LIMITADAS PELO PRAZO ESTABELECIDO NA GARANTIA EXPRESSA LIMITADA.

TODOS OS DANOS INCIDENTAIS, CONSEQUENTES, DIRETOS, INDIRETOS OU OUTROS, DE QUALQUER ESPÉCIE, FICAM EXCLUÍDOS DA COBERTURA NOS TERMOS DESTA GARANTIA, INCLUINDO, MAS NÃO LIMITADO A: despesa de gasolina, despesa de transporte do Produto para, e desde, o Revendedor, de desmontagem do Produto de um barco e a sua montagem, tempo de viagem do mecânico, encargos dentro e fora da água, tarifas de doca ou de rampa, de reboque terrestre ou aquático, de armazenamento, encargos com telefone, telefone celular, fax ou telegrama, aluguel de um similar, substituição do Produto ou do barco durante a execução dos serviços de garantia ou do tempo parado, despesas com táxi, viagem, hospedagem, perda ou danos à propriedade pessoal, inconveniências, custo da cobertura de seguro, pagamentos de empréstimos, perda de tempo, perda de ingressos, rendimentos ou lucros cessantes, ou perda de injunção ou de uso do Produto.

ALGUNS ESTADOS, PROVÍNCIAS OU JURISDIÇÕES NÃO PERMITEM A ISENÇÃO DE RESPONSABILIDADE, AS LIMITAÇÕES DE DANOS INCIDENTAIS OU CONSEQUENTES, OU OUTRAS EXCLUSÕES IDENTIFICADAS ACIMA. POR CONSEQUENTE, ELAS PODEM NÃO SE APLICAR A VOCÊ. ESTA GARANTIA LHE OUTORGA DIREITOS ESPECÍFICOS E VOCÊ PODE TER TAMBÉM OUTROS DIREITOS LEGAIS QUE VARIAM DE ESTADO PARA ESTADO, OU DE PROVÍNCIA PARA PROVÍNCIA.

O distribuidor, Revendedor ou qualquer outra pessoa não estão autorizados a fornecer qualquer declaração, representação ou garantia referente ao produto, além das contidas nesta garantia limitada, e se fornecida, não deverá ser usada contra a BRP. A BRP reserva para si o direito de modificar esta garantia a qualquer momento, ficando entendido que tal modificação não alterará as condições de garantia válidas para os Produtos vendidos durante a vigência desta garantia.

4. PERÍODO DE COBERTURA DA GARANTIA

Esta garantia limitada entrará em vigor a partir da data de entrega ao primeiro consumidor de varejo ou a partir da data em que o Produto foi utilizado pela primeira vez, o que ocorrer primeiro, por um período de:

TRINTA E SEIS (36) MESES CONSECUTIVOS para uso particular, recreativo; ou

DOZE (12) MESES CONSECUTIVOS PARA uso comercial, exceto se os componentes relacionados à emissão de gases tenham garantia de sessenta (60) meses consecutivos ou cento e setenta e cinco (175) horas de uso do motor, o que ocorrer primeiro, e se os componentes relacionados à emissão de gases tenham garantia de vinte e quatro (24) meses consecutivos. O Produto é usado comercialmente quando for empregado em conexão com algum trabalho ou emprego que gere receitas, durante qualquer época do período de garantia. O Produto também é usado comercialmente quando for instalado em um barco com placa comercial ou com licença para uso comercial, a qualquer momento durante o período de garantia. Visite seu Revendedor autorizado de motores de popa Evinrude para saber mais sobre os serviços relacionados a emissões.

Nos casos em que a data de entrega não está estabelecida de acordo com a BRP, a data de venda será usada para determinar a data de início da garantia.

O reparo, a substituição de peças ou a execução de manutenção no Produto, nos termos desta garantia, não prorroga o tempo desta garantia limitada além da data de validade original. Todas as peças genuínas Evinrude/Johnson® e acessórios instalados por um revendedor autorizado quando da venda, incluindo mas não limitado a hélices, possuem a garantia limitada padrão da BRP para peças e acessórios pelo período de um ano.

Os residentes na Califórnia que adquiriram ou possuem o registro de garantia de um produto na Califórnia devem consultar a Declaração de Garantia de Controle de Emissões da Califórnia da BRP.

5. CONDIÇÕES PARA A OBTENÇÃO DA COBERTURA DE GARANTIA

Esta cobertura de garantia está disponível somente para os motores de popa Evinrude adquiridos como novos e sem uso de um revendedor autorizado a distribuir os produtos Evinrude no país em que a venda ocorreu ("Revendedor"), e somente depois que o processo de inspeção pré-entrega descrito tiver sido concluído e documentado pelo comprador e Revendedor. A cobertura de garantia torna-se disponível somente mediante registro devido do produto pelo Revendedor ou proprietário.

Somente o comprador original e proprietários subsequentes que residem nos Estados Unidos e Canadá e que tenham adquirido o produto de um Revendedor nos E.U.A. ou no Canadá têm direito ao registro de garantia e à cobertura de garantia de acordo com este documento. Tais limitações são necessárias a fim de permitir que a BRP proteja a segurança de seus produtos, de seus consumidores e do público em geral.

Conforme foi descrito no Manual do proprietário, a manutenção exigida de rotina deve ser feita no prazo adequado para manter a cobertura de garantia. A BRP pode exigir prova de manutenção adequada, antes de autorizar a cobertura de garantia.

6. COMO FAZER PARA OBTER A COBERTURA DE GARANTIA

O proprietário registrado deve notificar um Revendedor autorizado dentro de dois (2) dias do aparecimento de um defeito. O proprietário deve levar o Produto e qualquer peça defeituosa associada ao Revendedor logo após o aparecimento do defeito, e de qualquer forma, dentro do período de validade da garantia e deve proporcionar ao Revendedor uma oportunidade razoável para reparar o defeito. O Proprietário deve arcar com as despesas de transporte do Produto para e desde o Revendedor para efeitos de serviço coberto pela garantia.

Se o produto não tiver sido registrado anteriormente, é possível que o proprietário seja solicitado a apresentar prova de compra ao Revendedor para reparos em garantia. O proprietário deve assinar o pedido de reparo/serviço, antes de iniciá-los, a fim de tornar válido o reparo em garantia.

Todas as peças substituídas nos termos desta garantia se tornam propriedade da BRP.

7. COMO A BRP FARÁ

A obrigação da BRP nos termos desta garantia está limitada, conforme critério exclusivo, a reparar ou a substituir as peças do Produto que apresentarem defeitos em material ou mão-de-obra, de acordo com o julgamento razoável da BRP. Tal reparo ou substituição de peças será efetuado sem encargos pelas peças e mão-de-obra em qualquer Revendedor autorizado. A responsabilidade da BRP é limitada à execução de reparos solicitados ou substituições de peças por peças novas ou remanufaturadas com certificado BRP. Nenhuma reivindicação de violação de cláusula contratual da garantia deve ser causa para o cancelamento ou rescisão da venda do Produto ao proprietário.

Caso o serviço de garantia seja solicitado fora dos cinquenta estados dos Estados Unidos ou Canadá, o proprietário assumirá a responsabilidade por quaisquer encargos adicionais resultantes dos costumes e das condições locais, tais como, porém não limitados a frete, seguro, impostos, taxas de licença, taxas de importação, e quaisquer e todos os outros encargos financeiros, incluindo aqueles arrecadados pelos governos, estados, territórios e seus respectivos departamentos.

A BRP reserva para si o direito de melhorar, modificar ou alterar os Produtos ocasionalmente, sem assumir nenhuma obrigação de modificar Produtos fabricados anteriormente.

8. TRANSFERÊNCIA

Se a propriedade do Produto for transferida durante o período de vigência da garantia, esta garantia também será transferida e será válida pelo período restante de cobertura, desde que o proprietário anterior, ou o novo, contate prontamente a BRP ou o Revendedor e lhe forneça o nome e o endereço do novo proprietário.

9. ATENDIMENTO AO CONSUMIDOR

- No caso de uma controvérsia ou disputa em conexão com esta garantia limitada da BRP, a BRP recomenda que você tente primeiro resolver o assunto junto ao revendedor, discutindo o assunto com o gerente de serviço do Revendedor ou com o proprietário;
- Se houver necessidade de assistência adicional, por favor, contate a BRP US Inc. / Outboard Engines Division, After Sales Support, P.O Box 597, Sturtevant, WI 53177, 1-847-689-7090.

GARANTIA LIMITADA DA BOMBARDIER RECREATIONAL PRODUCTS PARA MOTORES DE POPA EVINRUDE 2012 COMERCIALIZADOS FORA DOS ESTADOS UNIDOS E CANADÁ

Para obter uma cópia da Garantia Limitada, consulte o seu distribuidor/revendedor da Bombardier Recreational Products ("BRP") autorizado a distribuir os produtos Evinrude no país de venda do produto.

Se houver necessidade de assistência adicional, por favor, contate a BRP US Inc. / Outboard Engines Division, After Sales Support, P.O Box 597, Sturtevant, WI 53177 ou a empresa afiliada da BRP onde o Produto foi registrado para garantia.

* Os motores vendidos no Canadá são distribuídos e consertados pela Bombardier Recreational Products Inc.

Revisão de garantia limitada EUA/CA Março de 2011

DECLARAÇÃO DE GARANTIA DE CONTROLE DE EMISSÕES DA CALIFÓRNIA

O motor de popa Evinrude de quatro tempos possui uma etiqueta ambiental especial exigida pelo órgão California Air Resources Board (Comissão de Recursos Atmosféricos da Califórnia). A etiqueta possui uma, duas, três ou quatro estrelas. Uma etiqueta de pendurar, fornecida com o motor de popa, descreve o significado do sistema de classificação das estrelas.

A etiqueta com estrela significa motores marítimos mais limpos



O símbolo para motores marítimos mais limpos:

- Ar e água mais limpos
- Mais economia de combustível
- Garantia prolongada de emissões

Uma Estrela – Baixa Emissão

A etiqueta de uma estrela identifica os motores de embarcação particular, de popa, de propulsão marítima externo e interno que atendam os padrões de emissões de escapamento do motor de embarcação particular e do motor marítimo de popa 2001 constantes no Air Resources Board. Os motores que atendem estes padrões possuem 75% menos emissões do que os motores convencionais de dois tempos. Estes motores são equivalentes aos padrões do EPA dos EUA 2006 para motores marítimos.

Dois estrelas – Emissão muito baixa

A etiqueta de duas estrelas identifica os motores de embarcação particular, de popa, de propulsão marítima externo e interno que atendam os padrões de emissões de escapamento do motor de embarcação particular e do motor marítimo de popa 2004 constantes no Air Resources Board. Os motores que satisfaçam a esses padrões emitem 20% menos que os motores com Uma Estrela - Baixa Emissão.

Três estrelas – Emissão ultrabaixa

A etiqueta de três estrelas identifica os motores que atendem os padrões de emissões de escapamento do motor particular e do motor marítimo de popa 2008 ou os padrões de emissões de escapamento do motor de propulsão marítima externo e interno 2003 constantes no Air Resources Board. Os motores que satisfaçam a esses padrões emitem 65% menos que os motores com Uma Estrela - Baixa Emissão.

Quatro estrelas – Emissão super ultrabaixa

A etiqueta de quatro estrelas identifica os motores que atendem os padrões de emissões de escapamento do motor de propulsão marítima externo e interno 2009 constantes no Air Resources Board. Os motores marítimos de popa e de embarcações particulares também podem estar de acordo com estes padrões. Os motores que satisfaçam a esses padrões emitem 90% menos que os motores com Uma Estrela - Baixa Emissão.

Para obter mais informações:

Cleaner Watercraft – Get the Facts
1-800-END-SMOG
www.arb.ca.gov

DIREITOS E OBRIGAÇÕES DA GARANTIA DE CONTROLE DE EMISSÕES

O órgão California Air Resources Board (Comissão de Recursos Atmosféricos da Califórnia) e a Bombardier Recreational Products ("BRP") têm a grata satisfação de explanar sobre a garantia do sistema de controle de emissões referente ao motor de popa Evinrude 2012 de quatro tempos. Na Califórnia, os novos motores de popa devem ser projetados, construídos e equipados tendo em vista atender os padrões antipoluentes rigorosos do Estado. A BRP deve garantir o sistema de controle de emissões no motor de popa no período de tempo relacionado abaixo contanto que não haja abuso, negligência ou manutenção indevida do motor de popa.

O sistema de controle de emissão pode incluir peças como o carburador ou o sistema de injeção de combustível, o sistema de ignição e o conversor catalítico. Mangueiras, correias, conectores e outras montagens relacionadas às emissões também podem ser incluídos.

Onde existir uma condição de garantia, a BRP fará o reparo do motor de popa sem nenhum custo para você, incluindo o diagnóstico, as peças e a mão-de-obra contata que o trabalho seja efetuado em um revendedor autorizado da BRP.

Cobertura da garantia limitada do fabricante

Esta garantia limitada de emissão cobre os motores de popa Evinrude certificados e fabricados pela BRP para venda na Califórnia, vendidos originalmente na Califórnia para um residente da Califórnia ou com registro de garantia subsequente para um residente da Califórnia. As condições de garantia limitada da BRP nos E.U.A. e no Canadá para os motores de popa Evinrude ainda são aplicáveis a estes modelos com as modificações necessárias.

Peças exclusivas para controle de emissões do motor de popa Evinrude de quatro tempos são garantidas a partir da data de compra pelo primeiro consumidor de varejo ou a partir da data em que o produto foi utilizado pela primeira vez, o que ocorrer primeiro em um período de: 4 anos ou 250 horas de uso, o que ocorrer primeiro.

Porém, a cobertura de garantia com base no período de horas é permitida somente para os motores de popa equipados com os horímetros apropriados ou peça equivalente. Se qualquer peça do motor relacionada à emissão apresentar defeito durante o período de garantia, tal peça será consertada ou substituída pela BRP. As peças com cobertura são:

1. Sistema elétrico	5. Sistema de indução de ar	6. Sistema de Combustível
Módulo do controle de ignição	Corrente de distribuição/correia e tensionador	Bomba de combustível
Velas de ignição, coifas e/ou fiação	Eixo de cames	Carburador e peças internas
Bobinas de ignição	Articulação de aceleração	Bomba do acelerador
Chicote de fiação	Tubulação de entrada	Sistema de afogador
2. Sistema de escapamento	3. Sensores	Sistema de ventilação do cárter
Suporte do motor	Sensor de temperatura do cilindro	Linhas de combustível, acessórios e braçadeiras
Coletor de óleo	4. Gaxetas	7. Outros
Carcaça do escapamento	Todas as gaxetas de componentes de emissões	Termostato
Válvulas de exaustão		

A garantia de emissões cobre danos em outros componentes do motor que apresentem falhas provocadas pela peça em garantia.

O Manual do Proprietário da BRP fornecido contém instruções para manutenção e utilização corretas do motor de popa. Todas as peças de emissões em garantia são garantidas pela BRP durante todo o período de garantia do motor de popa, exceto se a peça tiver substituição programada na manutenção obrigatória no Manual do Proprietário.

As peças de emissão em garantia com substituição programada na manutenção obrigatória são garantidas pela BRP no período de tempo anterior à primeira data de substituição programada para esta peça. As peças de emissão em garantia com inspeção regular programada mas não com substituição regular tem a garantia da BRP durante todo o período de garantia do motor de popa. Qualquer peça de emissão em garantia com reparo ou substituição conforme os termos desta declaração de garantia é garantida pela BRP pelo tempo restante do período de garantia da peça original. Todas as peças substituídas nos termos desta garantia limitada se tornam propriedade da BRP.

Os recibos e registros de manutenção devem ser transferidos para cada proprietário subsequente do motor de popa.

Responsabilidades de garantia do proprietário

Como proprietário do motor de popa, você é responsável pelo desempenho da manutenção obrigatória descrita no Manual do Proprietário. A BRP recomenda que você mantenha todos os recibos de manutenção em garantia do motor de popa mas a BRP não pode negar garantia somente por falta de recibos ou se houver falha em garantir o desempenho de toda a manutenção programada.

Como proprietário do motor de popa, você deve portanto estar ciente de que a BRP pode negar a cobertura de garantia se o motor de popa ou uma peça apresentar falha devido ao abuso, à negligência, manutenção indevida ou às modificações não aprovadas.

Você é responsável pela apresentação do motor de popa a um revendedor autorizado BRP assim que o problema for constatado. Os reparos em garantia serão concluídos em um período de tempo razoável, não superior a 30 dias.

Para quaisquer perguntas referentes aos direitos e responsabilidades de garantia ou para obter o nome e local do revendedor BRP autorizado mais próximo, entre em contato com a BRP US Inc. / Outboard Engines Division, After Sales Support, P.O Box 597, Sturtevant, WI 53177, 1-847-689-7090 ou visite www.evinrude.com.

Informações sobre garantia do produto

GARANTIA LIMITADA DA BRP PARA MOTORES DE POPA EVINRUDE 2012 USADOS NOS ESTADOS MEMBROS DA UNIÃO EUROPEIA, TURQUIA, AUSTRÁLIA, NOVA ZELÂNDIA E JAPÃO

1. ALCANCE DA GARANTIA LIMITADA

A Bombardier Recreational Products Inc. ("BRP") garante que os motores de popa Evinrude® comercializados pelos distribuidores/revendedores autorizados Evinrude e usados exclusivamente durante o período de garantia nos estados membros da União Europeia, Turquia, Austrália, Nova Zelândia ou Japão ("Produto") estão isentos de defeitos de material ou mão-de-obra no período e nas condições a seguir. Para o propósito desta garantia limitada.

Todas as peças genuínas Evinrude/Johnson® e acessórios, incluindo, mas não limitado às hélices, medidores, tanques de óleo, comandos à distância, fiação e interruptores de chave instalados por um distribuidor/revendedor autorizado no período da venda, expedidos ou não com o produto, possuem a garantia limitada padrão da BRP para peças genuínas Evinrude/Johnson e acessórios. Consulte o seu /distribuidor / revendedor autorizado para obter uma cópia da garantia limitada.

2. PERÍODO DE COBERTURA DA GARANTIA

Esta garantia limitada entrará em vigor a partir da data de compra pelo primeiro consumidor de varejo ou a partir da data em que o Produto foi utilizado pela primeira vez, o que ocorrer primeiro, por um período de:

36 MESES CONSECUTIVOS para uso particular, recreativo; ou

12 MESES CONSECUTIVOS OU 750 HORAS DE OPERAÇÃO conforme determinado pelo Módulo de Controle do Motor (EMM) do produto, o que ocorrer primeiro, para uso comercial. O Produto é usado comercialmente quando for empregado em conexão com algum trabalho ou emprego que gere receitas, durante qualquer época do período de garantia. O Produto também é usado comercialmente quando for instalado em um barco com placa comercial ou com licença para uso comercial, a qualquer momento durante o período de garantia.

O reparo, a substituição de peças ou a execução de manutenção no Produto, nos termos desta garantia, não prorroga o tempo desta garantia limitada além da data de validade original.

3. CONDIÇÕES PARA A OBTENÇÃO DA COBERTURA DE GARANTIA

Esta garantia será coberta somente se cada condição a seguir for satisfeita:

- a. Os motores de popa Evinrude devem ser comprados como novos e sem uso pelo primeiro proprietário de um distribuidor / revendedor BRP autorizado a distribuir os produtos Evinrude no país em que a venda ocorreu (doravante "Distribuidor / Revendedor"),
- b. e somente depois que o processo de inspeção pré-entrega especificado pela BRP tiver sido concluído e documentado pelo comprador e Distribuidor / Revendedor.
- c. O produto deve ter sido registrado corretamente por um Distribuidor/Revendedor autorizado da BRP.
- d. Os produtos Evinrude devem ser adquiridos no país ou união de países em que o comprador reside.
- e. A manutenção de rotina descrita no manual do proprietário deve ser realizada periodicamente para vincular a validade da cobertura da garantia à comprovação de uma manutenção correta.

A BRP não honrará a presente garantia limitada para qualquer proprietário de uso particular ou uso comercial se as condições acima não forem atendidas. Tais limitações são necessárias a fim de permitir que a BRP proteja a segurança de seus produtos, de seus consumidores e do público em geral.

Conforme foi descrito no Manual do proprietário, a manutenção exigida de rotina deve ser feita no prazo adequado para manter a cobertura de garantia. A BRP pode exigir prova de manutenção adequada, antes de autorizar a cobertura de garantia.

4. COMO FAZER PARA OBTER A COBERTURA DE GARANTIA

O proprietário registrado ("Proprietário") deve notificar um Distribuidor/Revendedor autorizado dentro de dois (2) meses a partir do aparecimento de um defeito. O proprietário deve levar o Produto, incluindo qualquer peça defeituosa associada, ao Distribuidor/Revendedor imediatamente após o aparecimento do defeito dentro do período de validade da garantia e deve proporcionar ao Distribuidor/Revendedor uma oportunidade razoável para reparar o defeito. O Proprietário deve arcar com as despesas de transporte do Produto para e desde o Distribuidor ou Revendedor para efeitos de serviço coberto pela garantia.

O proprietário também deve apresentar comprovante de compra para o Distribuidor / Revendedor autorizado da BRP para reparos durante a garantia. O proprietário deve assinar o pedido de reparo/serviço, antes de iniciá-los, a fim de tornar válido o reparo em garantia.

Todas as peças substituídas nos termos desta garantia se tornam propriedade da BRP.

Observe que o período de notificação está sujeito à legislação nacional ou local aplicável no seu país.

5. COMO A BRP FARÁ

A obrigação da BRP nos termos desta garantia está limitada, conforme critério exclusivo, a reparar ou a substituir as peças do Produto que apresentarem defeitos em material ou mão-de-obra, de acordo com o julgamento razoável da BRP. Tal reparo ou substituição de peças será feito sem encargos pelas peças e mão-de-obra em qualquer Distribuidor/Revendedor autorizado de acordo com as condições acima descritas.

A responsabilidade da BRP está limitada a fazer os reparos ou substituições das peças necessárias. Nenhuma reivindicação de violação de cláusula contratual da garantia deve ser causa para o cancelamento ou rescisão da venda do Produto ao Proprietário.

Caso o serviço de garantia seja solicitado fora do país da venda original, o Proprietário assumirá a responsabilidade por quaisquer encargos adicionais resultantes dos costumes e das condições locais, tais como, porém não limitados a frete, seguro, impostos, taxas de licença, taxas de importação, e quaisquer e todos os outros encargos financeiros, incluindo aqueles arrecadados pelos governos, estados, territórios e seus respectivos departamentos.

A BRP reserva para si o direito de melhorar, modificar ou alterar os Produtos ocasionalmente, sem assumir nenhuma obrigação de modificar Produtos fabricados anteriormente.

6. EXCLUSÕES: O que segue não está garantido sob nenhuma circunstância:

- Substituição de peças devido ao desgaste normal;
- Peças e serviços de manutenção de rotina, incluindo, mas não limitados a: requisitos de manutenção, trocas de óleo da unidade inferior e do motor, lubrificação, ajustes de articulações e de válvulas e substituição de fusíveis, ânodo de zinco, termostatos, correias sincronizadas, buchas do motor de arranque, escovas de motor de compensação, filtros, hélices, buchas de hélices e velas de ignição;
- Danos causados devido à instalação inadequada ou falta de manutenção, preparação para o inverno e/ou armazenamento, não atendimento dos procedimentos e recomendações contidos no Manual do Proprietário;
- Danos resultantes da remoção de peças, de reparos, serviços, manutenção inadequados ou modificação ou uso de peças ou acessórios que não foram fabricados ou aprovados pela BRP, os quais em seu julgamento razoável são incompatíveis com o Produto ou prejudicam a sua operação, desempenho ou durabilidade, ou resultem de reparos feitos por uma pessoa que não seja um Distribuidor / Revendedor autorizado;
- Danos causados por abuso, má utilização, uso anormal, negligência, corrida, operação inadequada ou operação do Produto de uma maneira inconsistente com a operação recomendada descrita no Manual do Proprietário;
- Danos resultantes de acidente, submersão, ingestão de água, incêndio, furto, vandalismo ou qualquer caso de força maior;
- Operação com combustíveis, óleos ou lubrificantes não adequados para uso no produto (veja o Manual do Proprietário);
- Danos resultantes de ferrugem ou de corrosão;
- Danos causados pelo entupimento do sistema de resfriamento por material desconhecido;
- Danos resultantes da entrada de areia ou detritos na bomba de água; ou
- Alterações cosméticas ou na pintura resultantes da exposição aos agentes da natureza.

Esta garantia será anulada em sua totalidade e será considerada nula e sem nenhum efeito quando:

- O Produto tiver sido alterado ou modificado de tal maneira que prejudique a sua operação, rendimento ou durabilidade, ou que tenha sido alterado ou modificado para mudar a sua finalidade; ou
- O Produto está sendo ou foi utilizado para fins de corrida ou de qualquer outra atividade competitiva, em qualquer momento, até mesmo por um proprietário anterior.

7. LIMITAÇÕES DE RESPONSABILIDADE

TODAS AS GARANTIAS, EXPRESSAS OU IMPLÍCITAS, INCLUSIVE SEM LIMITAÇÕES A QUALQUER GARANTIA DE COMERCIALIZAÇÃO OU DE CONVENIÊNCIA PARA UMA FINALIDADE ESPECÍFICA, SÃO LIMITADAS PELO PRAZO ESTABELECIDO NA GARANTIA EXPRESSA LIMITADA.

TODOS OS DANOS INCIDENTAIS, CONSEQUENTES, DIRETOS, INDIRETOS OU OUTROS, DE QUALQUER ESPÉCIE, FICAM EXCLUÍDOS DA COBERTURA NOS TERMOS DESTA GARANTIA, INCLUINDO, MAS NÃO LIMITADO A:

despesa de gasolina, despesa de transporte do Produto para, e desde o Distribuidor / Revendedor, desmontagem do Produto de um barco e a sua montagem, tempo de viagem do mecânico, encargos dentro e fora da água, tarifas de doca ou de rampa, de reboque terrestre ou aquático, armazenamento, encargos com telefone, telefone celular, fax ou telegrama, aluguel ou substituição do Produto ou de barco semelhante para uso durante a execução dos serviços de garantia ou durante o tempo parado, despesas com táxi, viagem, hospedagem, perda ou danos à propriedade pessoal, inconveniências, custo da cobertura de seguro, pagamentos de empréstimos, perda de tempo, perda de rendimentos, receitas ou lucros, ou falta de recreação ou uso do Produto.

ALGUNS PAÍSES, PROVÍNCIAS OU JURISDIÇÕES NÃO PERMITEM A ISENÇÃO DE RESPONSABILIDADE, AS LIMITAÇÕES DE DANOS INCIDENTAIS OU CONSEQUENTES, OU OUTRAS EXCLUSÕES IDENTIFICADAS ACIMA. POR CONSEQUENTE, ELAS PODEM NÃO SE APLICAR A VOCÊ. ESTA GARANTIA LHE OUTORGA DIREITOS ESPECÍFICOS E VOCÊ PODE TER TAMBÉM OUTROS DIREITOS LEGAIS QUE VARIAM DE PAÍS PARA PAÍS, OU DE PROVÍNCIA PARA PROVÍNCIA.

Tanto o distribuidor bem como qualquer revendedor/distribuidor BRP e qualquer outra pessoa não foram autorizados a fornecer qualquer declaração, representação ou garantia referente ao produto, além das contidas nesta garantia limitada, e se fornecida, não deverá ser usada contra a BRP.

A BRP reserva para si o direito de modificar esta garantia a qualquer momento, ficando entendido que tal modificação não alterará as condições de garantia válidas para os Produtos vendidos durante a vigência desta garantia.

8. TRANSFERÊNCIA

Se a propriedade do Produto for transferida durante o período de vigência da garantia, esta também será transferida e será válida pelo período restante de cobertura, desde que o Proprietário anterior, ou o novo, contate prontamente a BRP ou o Distribuidor / Revendedor e lhe forneça o nome e o endereço do novo Proprietário.

9. ATENDIMENTO AO CONSUMIDOR

No caso de uma controvérsia ou disputa em conexão com esta garantia limitada da BRP, a BRP recomenda que você tente primeiro resolver o assunto junto à distribuidora /concessionária, discutindo o assunto com o gerente de serviço do Distribuidor/ Revendedor ou com o proprietário;

Você também pode localizar um escritório ou distribuidor da BRP através do nosso site www.brp.com.

Se um suporte adicional for necessário, entre em contato com o Serviço de Atendimento ao Cliente de uma afiliada BRP em um dos telefones a seguir, dependendo de sua localidade:

Austrália e Nova Zelândia - Telefone 612-9794-6600, Fax 612-9794-6697

Europa, Turquia, Chipre - Telefone (41) 21 318 78 00, Fax (41) 21 318 78 61

Japão - Telefone (65) 622-767-55, Fax (65) 622-629-32

Informações sobre garantia do produto

GARANTIA LIMITADA DA BRP PARA MOTORES DE POPA EVINRUDE 2012 USADOS NA ÁFRICA, ORIENTE MÉDIO, AMÉRICA LATINA, ILHAS DO PACÍFICO, ÁSIA, ALBÂNIA, ANTIGA REPÚBLICA IUGOSLAVA DA MACEDÔNIA, SÉRVIA E MONTENEGRO, BÓSNIA E HERZEGÓVINA E NA COMUNIDADE DE ESTADOS INDEPENDENTES

1. ALCANCE DA GARANTIA LIMITADA

A Bombardier Recreational Products Inc. ("BRP") garante que os motores de popa Evinrude® ("Produto") estão isentos de defeitos de material ou mão-de-obra para o período e sob as condições descritas a seguir, quando vendidos pelos distribuidores / revendedores Evinrude autorizados e quando utilizados a qualquer momento durante o período de garantia, nos seguintes territórios:

- África,
- Oriente Médio (excluindo a Turquia),
- América Latina (incluindo, mas não limitado às Ilhas do Caribe, Bahamas e Bermudas),
- Ilhas do Pacífico (excluindo o Havaí),
- Ásia (excluindo o Japão),
- Albânia, Antiga República Iugoslava da Macedônia, Sérvia e Montenegro,
- Bósnia e Herzegovina, ou
- Comunidade de Estados Independentes (antiga União Soviética) (excluindo Lituânia, Latvia e Estônia)

Todas as peças genuínas Evinrude/Johnson® e acessórios, incluindo, mas não limitado às hélices, medidores, tanques de óleo, comandos à distância, fiação e interruptores de chave instalados por um distribuidor/revendedor autorizado no período da venda, expedidos ou não com o produto, possuem a garantia limitada padrão da BRP para peças genuínas Evinrude/Johnson e acessórios. Consulte o seu /distribuidor / revendedor autorizado para obter uma cópia da garantia limitada.

2. EXCEÇÕES - SEM COBERTURA DA GARANTIA:

Os itens a seguir não terão cobertura de garantia em hipótese alguma:

- Substituição de peças devido ao desgaste normal;
- Peças e serviços de manutenção de rotina, incluindo, mas não limitados a: requisitos de manutenção, trocas de óleo da unidade inferior e do motor, lubrificação, ajustes de articulações e de válvulas e substituição de fusíveis, ânodo de zinco, termostatos, correias sincronizadas, buchas do motor de arranque, escovas de motor de compensação, filtros, hélices, buchas de hélices e velas de ignição;
- Danos causados devido à instalação inadequada ou falta de manutenção, preparação para o inverno e/ou armazenamento, não atendimento dos procedimentos e recomendações contidos no Manual do Proprietário;
- Danos resultantes da remoção de peças, de reparos, serviços, manutenção inadequados ou modificação ou uso de peças ou acessórios que não foram fabricados ou aprovados pela BRP, os quais em seu julgamento razoável são incompatíveis com o Produto ou prejudicam a sua operação, desempenho ou durabilidade, ou resultem de reparos feitos por uma pessoa que não seja um Distribuidor / Revendedor autorizado;
- Danos causados por abuso, má utilização, uso anormal, negligência, corrida, operação inadequada ou operação do Produto de uma maneira inconsistente com a operação recomendada descrita no Manual do Proprietário;
- Danos resultantes de acidente, submersão, ingestão de água, incêndio, furto, vandalismo ou qualquer caso de força maior;
- Operação com combustíveis, óleos ou lubrificantes não adequados para uso no produto (veja o Manual do Proprietário);
- Danos resultantes de ferrugem ou de corrosão;
- Danos causados pelo entupimento do sistema de resfriamento por material desconhecido;
- Danos resultantes da entrada de areia ou detritos na bomba de água; ou
- Alterações cosméticas ou na pintura resultantes da exposição aos agentes da natureza.

Esta garantia será anulada em sua totalidade e será considerada nula e sem nenhum efeito quando:

- O Produto tiver sido alterado ou modificado de tal maneira que prejudique a sua operação, rendimento ou durabilidade, ou que tenha sido alterado ou modificado para mudar a sua finalidade; ou
- O Produto está sendo ou foi utilizado para fins de corrida ou de qualquer outra atividade competitiva, em qualquer momento, até mesmo por um proprietário anterior.

3. LIMITAÇÕES DE RESPONSABILIDADE

A PRESENTE GARANTIA É EXPRESSAMENTE FORNECIDA E ACEITA NO LUGAR DE QUAISQUER E DE TODAS AS OUTRAS GARANTIAS, EXPRESSAS OU IMPLÍCITAS, INCLUSIVE SEM LIMITAÇÃO, QUALQUER GARANTIA DE COMERCIALIZAÇÃO OU CONVENIÊNCIA PARA UMA FINALIDADE ESPECÍFICA. NA MEDIDA EM QUE NÃO PODEM SER NEGADAS, AS GARANTIAS IMPLÍCITAS LIMITAM-SE AO PRAZO DE VALIDADE DA GARANTIA LIMITADA EXPRESSA.

TODOS OS DANOS INCIDENTAIS, CONSEQUENTES, DIRETOS, INDIRETOS OU OUTROS, DE QUALQUER ESPÉCIE, FICAM EXCLUÍDOS DA COBERTURA NOS TERMOS DESTA GARANTIA, INCLUINDO, MAS NÃO LIMITADO A: despesa de gasolina, despesa de transporte do Produto para, e desde, o Revendedor, de desmontagem do Produto de um barco e a sua montagem, tempo de viagem do mecânico, encargos dentro e fora da água, tarifas de doca ou de rampa, de reboque terrestre ou aquático, de armazenamento, encargos com telefone, telefone celular, fax ou telegrama, aluguel de um similar, substituição do Produto ou do barco durante a execução dos serviços de garantia ou do tempo parado, despesas com táxi, viagem, hospedagem, perda ou danos à propriedade pessoal, inconveniências, custo da cobertura de seguro, pagamentos de empréstimos, perda de tempo, perda de ingressos, rendimentos ou lucros cessantes, ou perda de injeção ou de uso do Produto.

ALGUNS ESTADOS/PROVÍNCIAS NÃO PERMITEM RENÚNCIAS, LIMITAÇÕES E EXCEÇÕES IDENTIFICADAS ACIMA E, PORTANTO, TALVEZ NÃO SE APLIQUEM A VOCÊ. ESTA GARANTIA LHE OUTORGA DIREITOS ESPECÍFICOS E VOCÊ PODE TER TAMBÉM OUTROS DIREITOS LEGAIS QUE VARIAM DE ESTADO PARA ESTADO, OU DE PROVÍNCIA PARA PROVÍNCIA.

Tanto o distribuidor / Revendedor como qualquer revendedor BRP e qualquer outra pessoa não foram autorizados a fornecer qualquer declaração, representação ou garantia referente ao produto, além das contidas nesta garantia limitada, e se fornecida, não deverá ser usada contra a BRP.

A BRP reserva para si o direito de modificar esta garantia a qualquer momento, ficando entendido que tal modificação não alterará as condições de garantia válidas para os Produtos vendidos durante a vigência desta garantia.

4. PERÍODO DE COBERTURA DA GARANTIA

Esta garantia limitada entrará em vigor a partir da data de compra pelo primeiro consumidor de varejo ou a partir da data em que o Produto foi utilizado pela primeira vez, o que ocorrer primeiro, por um período de:

36 MESES CONSECUTIVOS OU 750 HORAS DE OPERAÇÃO conforme determinado pelo Módulo de Controle do Motor (EMM) do produto, o que ocorrer primeiro, para uso privado, recreativo; ou

12 MESES CONSECUTIVOS OU 750 HORAS DE OPERAÇÃO conforme determinado pelo Módulo de Controle do Motor (EMM) do produto, o que ocorrer primeiro, para uso comercial. O Produto é usado comercialmente quando for empregado em conexão com algum trabalho ou emprego que gere receitas, durante qualquer época do período de garantia. O Produto também é usado comercialmente quando for instalado em um barco com placa comercial ou com licença para uso comercial, a qualquer momento durante o período de garantia.

O reparo, a substituição de peças ou a execução de manutenção no Produto, nos termos desta garantia, não prorroga o tempo desta garantia limitada além da data de validade original.

5. CONDIÇÕES PARA A OBTENÇÃO DA COBERTURA DE GARANTIA

Esta garantia será coberta somente se cada condição a seguir for satisfeita:

- a. Os motores de popa Evinrude devem ser comprados como novos e sem uso pelo primeiro proprietário de um distribuidor / revendedor BRP autorizado a distribuir os produtos Evinrude no país em que a venda ocorreu ("Distribuidor / Revendedor"),
- b. O processo de inspeção pré-entrega especificado pela BRP deve ser concluído e documentado pelo comprador e Distribuidor / Revendedor.
- c. O produto deve ter sido registrado corretamente por um distribuidor/revendedor autorizado da BRP.
- d. Os motores de popa Evinrude devem ser adquiridos no país ou união de países em que o comprador reside.
- e. A manutenção de rotina do produto descrita no Manual do Proprietário deve ser realizada periodicamente a fim de manter válida a cobertura da garantia. A BRP reserva para si o direito de vincular a validade da cobertura da garantia à comprovação de uma manutenção correta.

A BRP não honrará a presente garantia limitada para qualquer proprietário de uso particular ou uso comercial se as condições acima não forem atendidas. Tais limitações são necessárias a fim de permitir que a BRP proteja a segurança de seus produtos, de seus consumidores e do público em geral.

6. COMO FAZER PARA OBTER A COBERTURA DE GARANTIA

O proprietário registrado ("Proprietário") deve notificar um Distribuidor/Revendedor autorizado BRP de serviços de manutenção dentro de dois (2) dias do aparecimento de um defeito. O proprietário deve levar o Produto, incluindo qualquer peça defeituosa associada, ao Distribuidor/Revendedor autorizado imediatamente após o aparecimento do defeito, dentro do período de validade da garantia e deve proporcionar ao Distribuidor/Revendedor uma oportunidade razoável para reparar o defeito. As despesas de transporte do Produto para, e desde o Distribuidor ou Revendedor para efeitos de serviço coberto pela garantia serão pagas pelo Proprietário.

O cliente deve ainda apresentar ao Distribuidor/Revendedor autorizado BRP o comprovante de compra para reparos no período de garantia e deve assinar a ordem de reparo/serviço antes do início do reparo para validá-lo reparo durante a garantia.

Todas as peças substituídas nos termos desta garantia se tornam propriedade da BRP.

7. COMO A BRP FARÁ

A obrigação da BRP nos termos desta garantia está limitada, conforme critério exclusivo, a reparar ou a substituir as peças do Produto que apresentarem defeitos em material ou mão-de-obra, de acordo com o julgamento razoável da BRP. Tal reparo ou substituição de peças será efetuado sem encargos pelas peças e mão-de-obra em qualquer Distribuidor/Revendedor autorizado. A responsabilidade da BRP está limitada a fazer os reparos ou substituições das peças necessárias. Nenhuma reivindicação de violação de cláusula contratual da garantia deve ser causa para o cancelamento ou rescisão da venda do Produto ao Proprietário.

Caso o serviço de garantia seja solicitado fora do país da venda original, o Proprietário assumirá a responsabilidade por quaisquer encargos adicionais resultantes dos costumes e das condições locais, tais como, porém não limitados a frete, seguro, impostos, taxas de licença, taxas de importação, e quaisquer e todos os outros encargos financeiros, incluindo aqueles arrecadados pelos governos, estados, territórios e seus respectivos departamentos.

A BRP reserva para si o direito de melhorar, modificar ou alterar os Produtos ocasionalmente, sem assumir nenhuma obrigação de modificar Produtos fabricados anteriormente.

8. TRANSFERÊNCIA

Se a propriedade do Produto for transferida durante o período de vigência da garantia, esta também será transferida e será válida pelo período restante de cobertura, desde que o Proprietário anterior, ou o novo, contate prontamente a BRP ou o Distribuidor / Revendedor e lhe forneça o nome e o endereço do novo Proprietário.

9. ATENDIMENTO AO CONSUMIDOR

No caso de uma controvérsia ou disputa em conexão com esta garantia limitada da BRP, a BRP recomenda que você tente primeiro resolver o assunto junto à distribuidora /concessionária autorizada pela BRP, discutindo o assunto com o gerente de serviço do Distribuidor/Revendedor ou com o proprietário;

Você também pode localizar um escritório ou distribuidor da BRP através do nosso site www.brp.com.

Se um suporte adicional for necessário, entre em contato com o Serviço de Atendimento ao Cliente de uma afiliada BRP em um dos telefones a seguir, dependendo de sua localidade:

Ásia - Telefone (65) 622-767-55, Fax (65) 622-629-32

África, Oriente Médio, Albânia, Antiga República Iugoslava da Macedônia, Sérvia e Montenegro, Bósnia e Herzegovina e Comunidade de Estados Independentes (antiga União Soviética) - Telefone (41) 21 318 78 00, Fax (41) 21 318 78 61

América Latina (excluindo Brasil) - Telefone 954-846-1442, Fax 954-846-1478

Brasil - Telefone 55 (19) 3246-2100, Fax 55 (19) 3246-3800

Ilhas do Pacífico - Telefone 612-9794-6600, Fax 612-9794-6697

Revisão de garantia limitada Ásia/América Latina - Março de 2011

Teste de prontidão

Teste de aptidão do operador

1. Você leu este manual de ponta a ponta?
2. Está pronto para assumir a responsabilidade pela operação segura de seu barco e motor de popa?
3. Você compreende todas as precauções e instruções de segurança contidas neste Guia?
4. Você compreende que este Guia contém informações importantes para ajudar a evitar lesões corporais e danos materiais?
5. Você está preparado para seguir as recomendações apresentadas neste Manual e fazer um curso de segurança de navegação antes de operar o seu barco e motor de popa?
6. Você sabe a quem consultar se tiver dúvidas sobre o barco e o motor de popa?
7. Você conhece as leis de tráfego marítimo local?
8. Você está ciente de que um erro humano pode ser causado por descuido, cansaço, sobrecarga, preocupação, falta de familiaridade do operador com o produto, drogas e álcool, para citar somente alguns exemplos?

ADVERTÊNCIA

Este Guia não cobre todas as situações perigosas que você pode encontrar; no entanto, sua compreensão e adesão em relação às informações importantes contidas neste Guia permitirão que você faça um bom julgamento enquanto estiver navegando. Ficar sempre alerta e ter cuidado é uma boa base para a segurança.

Perguntas mais frequentes (FAQ)

Que índice de octana é recomendado para o meu motor de popa Evinrude de quatro tempos?

Os motores de popa *Evinrude de quatro tempos* requerem um índice de octana mínimo de 87 (E.U.A.). O uso de combustíveis com índices maiores de octana não são prejudiciais, mas são desnecessários.

Que tipo de óleo o motor de popa Evinrude de quatro tempos requer?

O óleo para motor de popa de quatro tempos *Evinrude/Johnson Ultra* é o recomendado para uso nestes motores.

Se não houver óleo *Evinrude/Johnson Ultra* para motor de quatro tempos disponível, utilize óleo SAE 10W-30 de alta qualidade ou óleo 10W-40 com a certificação NMMA FC-W, ou com classificação API SF, SG, SH, SJ, SI, SM.

Selecione o óleo 10W-30 ou 10W-40 com base na temperatura de ambiente operacional. Consulte os requisitos de óleo na página 19.

Onde devo levar meu motor de popa Evinrude de quatro tempos para manutenção?

Para consertos cobertos pela garantia, você deve levar o motor de popa *Evinrude de quatro tempos* a um revendedor autorizado. Os revendedores e distribuidores aprovados pela BRP passaram pelo treinamento necessário para consertar adequadamente o motor de popa. Contate a BRP para localizar um revendedor autorizado da *Evinrude* mais próximo.

Posso pedir peças sobressalentes e acessórios para o motor de popa Evinrude de quatro tempos?

Sim. Quando as peças de reposição forem necessárias, use *peças genuínas Evinrude/Johnson* ou peças com características equivalentes, incluindo tipo, resistência e material. O uso de peças de padrão inferior pode causar lesões corporais ou mau funcionamento do produto. O seu revendedor pode fazer o pedido de peças e acessórios que você deseja.

Preciso preencher alguma documentação em caso de mudança ou venda do meu motor de popa Evinrude de quatro tempos?

Sim. A fim de mantermos contato com você ou o novo proprietário do motor de popa *Evinrude de quatro tempos*, a BRP solicita que você preencha o formulário indicando a mudança de endereço ou a mudança de propriedade. Isso garantirá que você ou o novo proprietário fique informado sobre novos produtos e manterá também a cobertura de garantia atualizada

O que preciso fazer antes de armazenar meu motor de popa Evinrude de quatro tempos para o inverno?

A preparação para o inverno é mínima. Consulte o tópico "Armazenamento para inverno" para obter instruções detalhadas sobre como armazenar o motor de popa *Evinrude* para o inverno.



Mudança de endereço / Mudança de propriedade

Se o seu endereço tiver mudado ou se tiver ocorrido uma mudança de propriedade, preencha e envie o formulário fornecido nesta página.

Essa notificação é necessária para sua própria segurança, mesmo após o término da garantia original, uma vez que a BRP terá condições de entrar em contato com você se for necessário fazer qualquer correção no seu motor de popa. Fora da América do Norte e Canadá, esse cartão deve ser enviado para a divisão da Bombardier Recreational Products onde o motor de popa foi registrado. Entre em contato com o seu Revendedor ou Distribuidor.



Mudança de endereço

Mudança de propriedade

Número do modelo

Número de série

Endereço antigo / Proprietário anterior

Sobrenome

Nome

Endereço

Cidade

Estado

CEP

País

Número do telefone

Assinatura

Data

Novo endereço / Novo proprietário

Tipo de uso:

Recreativo

Comercial

Governamental

Sobrenome

Nome

Endereço

Cidade

Estado

CEP

País

Número do telefone

Assinatura

Data

Informações do revendedor

Nome do revendedor

Número do revendedor

Número do telefone

Nome do contato

Nos Estados Unidos ou Canadá, envie formulário completo para: BRP US Inc. / Outboard Engines Division

After Sales Support

P.O Box 597

Sturtevant, WI 53177



Confirmação do recebimento

O seu revendedor

Nome:	_____
Endereço:	_____

Mediante entrega do seu novo motor de popa Evinrude/Johnson, preencha e assine o formulário abaixo.

O seu Revendedor guardará o recibo do formulário para o devido registro.

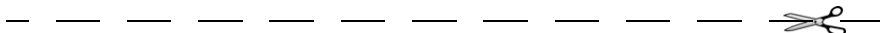

Recibo

Nome:	_____
Endereço:	_____

Proprietário do modelo N°:	_____
N° de série:	_____
	(A ser preenchido pelo cliente ou Representante de vendas)
<p>O Revendedor mencionado neste documento me instruiu sobre o funcionamento, manutenção, recursos de segurança e política de garantia, instruções estas compreendidas e acordadas. Também estou satisfeito com a organização da pré-entrega e com a inspeção do meu motor de popa Evinrude/Johnson. Recebi uma cópia do Manual do Proprietário.</p>	
Assinatura:	_____
Data:	_____