

can-am MC



2011

Bedienungsanleitung

Einschliesslich
**Sicherheits-, Fahrzeug-
und Wartungsinformationen**

DS 450™ Baureihe

⚠ WARNUNG

Lesen Sie diese Bedienungsanleitung sorgfältig durch. Sie enthält wesentliche Sicherheitsinformationen. Empfohlenes Mindestalter zum Fahren dieses Fahrzeugs: 16 Jahre. Nur für erfahrene Benutzer. Diese Betriebsanleitung ist im Fahrzeug aufzubewahren.

2 1 9 7 0 1 8 3 3

WARNUNG

DAS FÜHREN IHRES FAHRZEUGS KANN GEFÄHRLICH SEIN. Wenn Sie die allgemeinen Vorsichtsmaßnahmen nicht einhalten, selbst bei normalen Fahrmanövern wie Wenden oder Fahren auf Hügeln oder über Hindernisse, kann es schnell zu einem Zusammenstoß oder einem Überschlag kommen. Zu Ihrer eigenen Sicherheit sollten Sie alle Warnhinweise verstehen und befolgen, die in dieser Bedienungsanleitung und auf den Hinweisschildern an Ihrem Fahrzeug zu finden sind. **Werden diese Warnhinweise nicht befolgt, kann dies zu SCHWERWIEGENDEN VERLETZUNGEN UND SOGAR ZUM TOD führen!**

Bewahren Sie diese Bedienungsanleitung immer im Fahrzeug auf.

WARNUNG

Das Nichtbeachten von Sicherheitsvorkehrungen und diesbezüglichen Anweisungen in dieser Bedienungsanleitung, auf der *SICHERHEITS-DVD* und auf den Hinweisschildern am Produkt kann Verletzungen verursachen und sogar zum Tod führen!

WARNUNG

Dieses Fahrzeug ist möglicherweise leistungsstärker als andere, mit denen Sie in der Vergangenheit gefahren sind. Nehmen Sie sich genügend Zeit, um sich mit Ihrem neuen Fahrzeug vertraut zu machen.

In Kanada übernimmt Bombardier Recreational Products Inc. (BRP) den Vertrieb der Produkte. In den USA werden die Produkte durch BRP US Inc. vertrieben.

Die folgenden Marken sind Eigentum von Bombardier Recreational Products Inc.:

Can-Am™

DS 450™

DS 450™ X™ xc

DS 450™ X™ mx

Rotax®

XPST™

VORWORT

Wir gratulieren Ihnen zum Kauf eines neuen Can-Am™ ATV. Dieses Fahrzeug wird von der BRP Garantie abgedeckt. Wenn Sie Ersatzteile, Service oder Zubehör benötigen, steht Ihnen unser Netz von Can-Am Vertragshändlern zur Verfügung.

Ihr Händler ist verpflichtet, Sie zufrieden zu stellen. Er wurde dazu ausgebildet, die Ersteinstellung und Inspektion Ihres Fahrzeugs zu übernehmen, und hat auch letzte Einstellungen vorgenommen, bevor das Fahrzeug in Ihren Besitz überging. Wenn Sie detaillierte Wartungsinformationen benötigen, wenden Sie sich bitte an Ihren Händler.

Bei der Lieferung wurden Sie auch über die Garantie informiert und unterschrieben die *CHECKLIST VOR DER LIEFERUNG* um sicherzustellen, dass Ihr neues Fahrzeug zu Ihrer vollen Zufriedenheit vorbereitet wurde.

Vor Fahrtantritt

Um mehr darüber zu erfahren, wie Sie für sich und andere Personen das Risiko verringern können, verletzt oder getötet zu werden, lesen Sie diese Bedienungsanleitung vor Gebrauch des Fahrzeugs:

- *SICHERHEITSHINWEISE*
- *FAHRZEUGINFORMATIONEN*.

Lesen Sie auch alle Sicherheitsschilder an Ihrem ATV und sehen Sie sich aufmerksam Ihre *SICHERHEITS-DVD* an.

Dies ist ein Fahrzeug der Kategorie S. Beachten Sie immer diese Altersempfehlung: Einem Kind unter 16 Jahren ist das Fahren dieses Fahrzeugs untersagt.

Dieses Fahrzeug ist nur für den Freizeitgebrauch durch erfahrene Benutzer gedacht.

Wir empfehlen Ihnen dringend den Besuch eines Kurses über sicheres Fahren. Bitte wenden Sie sich an Ihren Händler oder an die lokalen Behörden, um sich über Kurse in Ihrer Nähe zu informieren.

Die Nichtbeachtung der in dieser Bedienungsanleitung enthaltenen Warnhinweise kann zu **SCHWEREN VERLETZUNGEN** oder zum **TOD** führen.

Sicherheitshinweise

Im Folgenden werden die Arten der Sicherheitshinweise, ihr Aussehen und ihre Verwendung in dieser Anleitung erklärt:

 WARNUNG
Weist auf eine mögliche Gefahrensituation hin, deren Nichtvermeidung schwere Personenschäden verursachen oder sogar zum Tod führen kann.

 **VORSICHT** Weist auf eine Gefahr hin, deren Nichtvermeidung leichte bis mittelschwere Personenschäden verursachen kann.

ZUR BEACHTUNG Hiermit wird eine Anweisung gekennzeichnet, bei deren Nichtbefolgung es zu schweren Beschädigungen der Fahrzeugkomponenten oder anderen Objekten kommen könnte.

Über diese Bedienungsanleitung

Diese Bedienungsanleitung wurde verfasst, um den Halter/Fahrer eines neuen Fahrzeugs mit den verschiedenen Bedienelementen des Fahrzeugs sowie den Anweisungen für die War-

tung und den sicheren Betrieb vertraut zu machen. Sie ist für die richtige Verwendung des Produktes unerlässlich.

Bewahren Sie diese Bedienungsanleitung im Fahrzeug auf, sodass Sie auf sie bei Wartung, Fehlerbehebung und der Anweisung anderer Personen zurückgreifen können.

Beachten Sie, dass diese Anleitung in mehreren Sprachen verfügbar ist. Falls es durch die Übersetzung zu Unstimmigkeiten kommt, gilt immer die englische Version.

Möchten Sie Ihre Bedienungsanleitung auf dem PC betrachten oder ausdrucken? Dann besuchen Sie einfach die Website www.operatorsguide.brp.com.

Die in diesem Dokument enthaltenen Informationen haben Gültigkeit bei Veröffentlichung. BRP arbeitet jedoch ständig an der Verbesserung seiner Produkte, ohne dass dadurch eine Verpflichtung entsteht, diese Veränderungen bei zuvor gefertigten Produkten nachträglich einzubauen. Aufgrund von sehr spät vorgenommenen Änderungen kann es zu Abweichungen zwischen dem gefertigten Produkt und den Beschreibungen und/oder Spezifikationen in dieser Bedienungsanleitung kommen. BRP behält sich das Recht vor, jederzeit Spezifikationen, Designs, Funktionen, Modelle oder Ausrüstungen zu verändern oder ganz aus dem Programm zu nehmen, ohne dass daraus irgendeine Verpflichtung entsteht.

Diese Bedienungsanleitung und die *SICHERHEITS-DVD* sollten bei Verkauf des Fahrzeugs in das Eigentum des neuen Käufers übergehen.

Bei der Lektüre dieser Bedienungsanleitung denken Sie an Folgendes:

 **WARNING**

Weist auf eine mögliche Gefahrensituation hin, deren Nichtvermeidung schwere Personenschäden verursachen oder sogar zum Tod führen kann.

INHALT

VORWORT	1
Vor Fahrtantritt	1
Sicherheitshinweise	1
Über diese Bedienungsanleitung	1

SICHERHEITSHINWEISE

ALLGEMEINE VORSICHTSMAßNAHMEN	8
Kohlenmonoxidvergiftung vermeiden	8
Benzinfeuer und andere Gefahren vermeiden	8
Verbrennungen durch heie Teile vermeiden	8
Zubehr und nderungen	9

BESONDERE SICHERHEITSHINWEISE	10
--	-----------

WARNHINWEISE FR DEN BETRIEB	13
---	-----------

FAHREN MIT DEM FAHRZEUG	39
--------------------------------------	-----------

berprfung vor Fahrtantritt	40
Kleidung	41
Transport von Personen	42
Transport von Lasten	42
Fahrten zur Freizeitgestaltung	43
Umwelt	43
Einschrnkungen durch das Design	44
Fahren abseits von Straen und Wegen	44
Allgemeine Betriebs- und Sicherheitsmanahmen	44
Fahrtechniken	47

WICHTIGE HINWEISSCHILDER AM PRODUKT	54
--	-----------

Anhngeschild	54
Sicherheitshinweisschilder auf dem Fahrzeug	54
Konformittsetiketten	57
Schild mit technischen Informationen	58

FAHRZEUGINFORMATIONEN

BEDIENELEMENTE/INSTRUMENT/AUSSTATTUNGEN	60
--	-----------

1) Gashebel	61
2) Bremshebel fr vordere Bremse	61
3) Kupplungshebel	62
4) Feststellbremse	62
5) Multifunktionsschalter	63
6) Zndschalter	65
7) Anzeigeleuchten	65

BEDIENELEMENTE/INSTRUMENT/AUSSTATTUNGEN (forts.)	
8) Bremspedal für hintere Bremse.....	66
9) Schalthebel	66
10) Werkzeugsatz	66
11) Sitzverriegelung.....	67
KRAFTSTOFF.....	68
Empfohlener Kraftstoff	68
Tanken	68
BEDIENUNGSANLEITUNGEN.....	70
Bedienung beim Einfahren	70
Starten des Motors	70
Gänge einlegen/Schalten.....	71
Ausschalten des Motors	71
Vorgehensweise bei umgekipptem/ überschlagenem Fahrzeug	73
Vorgehensweise bei in Wasser versunkenem Fahrzeug	73
EINSTELLUNGEN AN IHREM FAHRZEUG VORNEHMEN	74
Lenkungseinstellung (Spur)	74
Einstellung der Spurbreite hinten (X xc und X mx)	75
NachlaufEinstellung(X xc und X mx)	76
Radsturzeinstellung (X mx)	78
Leitfaden über Aufhängungseinstellungen	79
Einstellung vordere Aufhängung.....	80
Einstellungen hintere Aufhängung	81
Werkseinstellungen Vorderradaufhängung.....	84
Werkseinstellungen Hinterradaufhängung	85
TRANSPORTIEREN DES FAHRZEUGS	86

WARTUNGSMÄSSIGKEITEN

ERSTER SERVICE NACH 5 STUNDEN UND NACH 10 STUNDEN	90
Austausch des Motoröls und des Filters nach 5 Stunden.....	90
Erstinspektion	90
WARTUNGSZEITPLAN	91
WARTUNGSMÄSSIGKEITEN.....	95
Motoröl	95
Motorkühlmittel.....	99
Luftfilter.....	103
Luftfilterkasten	104
Funkenschutz Auspufftopf	105
Kühler	105
Schalthebel	106
Kupplung.....	107

WARTUNGSMABNAHMEN (forts.)	
Gaszug	110
Gashebel	111
Zündkerzen	112
Batterie	113
Sicherungen	114
Beleuchtungen	115
Anzeigeleuchten	117
Antriebskette	117
Antriebskettenführung	119
Zahnkränze der Antriebskette	119
Reifen/Räder	119
Vorderradlager	121
Hinterachse	121
Aufhängungen	121
Bremsen	123
Karosserie	125
Rahmen	125
FAHRZEUGPFLEGE	126
Pflege nach jeder Fahrt	126
Reinigung und Schutz des Fahrzeugs	126
LAGERUNG UND VORBEREITUNG AUF DIE SAISON	127

TECHNISCHE INFORMATIONEN

FAHRZEUGIDENTIFIZIERUNG	130
Fahrzeug- Identifizierungsnummer	130
Motor- Identifikationsnummer	130
GESETZLICHE BESTIMMUNGEN ZUR REGELUNG DER GERÄUSCHEMISSION	131
Nur USA und Kanada	131
TECHNISCHE DATEN	132

FEHLERBEHEBUNG

FEHLERSUCHE	142
--------------------------	------------

GEWÄHRLEISTUNG

BESCHRÄNKTE GARANTIE VON BRP USA UND KANADA: 2011 CAN-AM™ ATV	148
BESCHRÄNKTE INTERNATIONALE GARANTIE VON BRP: 2011 CAN-AM™ ATV	154
BESCHRÄNKTE GARANTIE VON BRP FÜR DEN EUROPÄISCHEN WIRTSCHAFTSRAUM: 2011 CAN-AM™ ATV	159
ZUSÄTZLICHE GESCHÄFTSBEDINGUNGEN NUR FÜR FRANKREICH...	164

KUNDENINFORMATIONEN

DATENSCHUTZINFORMATIONEN	166
ADRESSENÄNDERUNG/HALTERWECHSEL.....	167

SICHERHEITS- HINWEISE

ALLGEMEINE VORSICHTSMAßNAHMEN

Kohlenmonoxidvergiftung vermeiden

Motorabgase enthalten das tödliche Kohlenmonoxid. Das Einatmen von Kohlenmonoxid kann Kopfschmerzen, Schwindelgefühl, Benommenheit, Übelkeit sowie Verwirrtheit hervorrufen und sogar zum Tod führen.

Kohlenmonoxid ist ein farbloses, geruchloses, geschmacksneutrales Gas, welches vorhanden sein kann, ohne dass Sie Motorabgase sehen oder riechen. Es können sich schnell tödliche Kohlenmonoxidkonzentrationen bilden und Sie können schnell von der Wirkung des Gases so beeinträchtigt werden, dass Sie sich nicht mehr selbst retten können. Tödliche Kohlenmonoxidkonzentrationen in geschlossenen oder schlecht belüfteten Räumen können über mehrere Stunden oder Tage fortbestehen. Wenn sich bei Ihnen Symptome einer Kohlenmonoxidvergiftung zeigen, verlassen Sie den Raum sofort, sorgen Sie dafür, dass Sie frische Luft einatmen und begeben Sie sich in ärztliche Behandlung.

Achten Sie auf Folgendes, um schwere Verletzungen bzw. Tod durch Kohlenmonoxid zu vermeiden:

- Lassen Sie das Fahrzeug niemals in einem schlecht belüfteten und/oder (teilweise) geschlossenen Raum wie Garage, Einstellplatz oder Scheune laufen. Auch wenn Sie versuchen, die Motorabgase mit Lüftern oder geöffneten Fenstern und Türen zu beseitigen, kann Kohlenmonoxid schnell gefährliche Konzentrationen erreichen.
- Lassen Sie das Fahrzeug niemals an einem Ort laufen, an dem Motorabgase in ein Gebäude durch Öffnungen wie Fenster und Türen gelangen können.

Benzinfeuer und andere Gefahren vermeiden

Benzin ist leicht entzündbar und hochexplosiv. Kraftstoffgase können sich verteilen und durch einen Funken oder ein Flamme mehrere Meter vom Fahrzeug entfernt entzündet werden. Befolgen Sie diese Anweisungen, um das Brand- und Explosionsrisiko zu verringern:

- Starten Sie den Motor niemals bei abgenommenem Kraftstofftankdeckel.
- Verwenden Sie für das Aufbewahren von Kraftstoff ausschließlich einen dafür zugelassenen roten Benzinkanister.
- Halten Sie sich genau an die Anweisungen im Unterabschnitt *KRAFTSTOFF*.

Benzin ist giftig und kann zu Verletzungen oder zum Tod führen.

- Saugen Sie niemals Benzin mit dem Mund ab.
- Wenn Sie Benzin hinunterschlucken, es in Ihr Auge gelangt oder Sie Benzindämpfe einatmen, wenden Sie sich sofort an einen Arzt.

Wenn Sie mit Benzin in Kontakt kommen, waschen Sie die entsprechende(n) Stelle(n) mit Seife sowie Wasser und wechseln Sie Ihre Kleidung.

Verbrennungen durch heiße Teile vermeiden

Das Abgassystem und der Motor werden während des Betriebs heiß. Vermeiden Sie mit diesen Teilen während und kurz nach dem Betrieb direkten Kontakt, damit Sie keine Verbrennungen davontragen.

Zubehör und Änderungen

Nehmen Sie keine unerlaubten Änderungen vor bzw. verwenden Sie kein/e Geräte bzw. Zubehör, welche/s nicht von BRP anerkannt sind/ist. Da diese Änderungen nicht von BRP erprobt wurden, können sie das Unfall- und Verletzungsrisiko erhöhen und den Gebrauch des Fahrzeugs illegal machen.

Wenden Sie sich an Ihren Can-Am Vertragshändler, um über für Ihr Fahrzeug verfügbares Zubehör zu erfahren.

BESONDERE SICHERHEITSHINWEISE

DIESES FAHRZEUG IST KEIN SPIELZEUG, SEIN BETRIEB KANN GEFÄHR- LICH SEIN.

- Dieses Fahrzeug verhält sich anders als andere Fahrzeuge. Dazu gehören auch Motorräder und Pkw.
- Selbst bei Routinemanövern, wie Wenden oder Fahren auf Hügeln oder über Hindernisse, kann es sehr schnell zu einem Zusammenstoß oder Überschlagen kommen, wenn Sie nicht alle Vorsichtsmaßnahmen beachten.

Es kann zu SCHWERWIEGENDER VERLETZUNG ODER ZUM TOD kommen, wenn Sie diese Anweisungen nicht befolgen:

- Lesen Sie diese Bedienungsanleitung und alle Sicherheitshinweise auf dem Fahrzeug vor dem Betrieb sorgfältig durch und befolgen Sie die beschriebenen Betriebsverfahren. Sehen Sie sich die *SICHERHEITS-DVD* vor dem Betrieb an.
- Beachten Sie immer diese Altersempfehlung: Einem Kind unter 16 Jahren ist das Fahren dieses Fahrzeugs untersagt. Nur für erfahrene Fahrzeugführer.
- Nehmen Sie niemals eine Person auf diesem Fahrzeug mit.
- Fahren Sie dieses Fahrzeug niemals auf gepflastertem oder asphaltiertem Untergrund, Bürgersteigen, privaten Wegen, Parkplätzen und Straßen.
- Fahren Sie dieses Fahrzeug nie auf öffentlichen Straßen, Landstraßen oder Schnellstraßen, nicht befestigte Straßen oder Schotterstraßen eingeschlossen.
- Fahren Sie dieses Fahrzeug niemals, ohne einen zugelassenen einwandfrei passenden Sicherheitshelm zu tragen. Sie sollten auch einen Augenschutz (Schutzbrille oder Gesichtsschutz), Handschuhe, Stiefel, ein Oberteil mit langen Ärmeln und eine lange Hose tragen.
- Fahren Sie dieses Fahrzeug niemals unter Einfluss von Alkohol oder anderen die Fahrtüchtigkeit beeinträchtigende Substanzen. Diese verzögern Ihre Reaktionszeit und vermindern Ihr Urteilsvermögen.
- Fahren Sie niemals mit zu hohen Geschwindigkeiten. Fahren Sie immer mit einer Geschwindigkeit, die dem Gelände, der Sichtweite, den Betriebsbedingungen und Ihrer Erfahrung angepasst ist.
- Versuchen Sie niemals Drehungen, Sprünge oder andere Stunts.
- Vergewissern Sie sich vor jedem Fahrtantritt, dass der Betriebszustand des Fahrzeugs einwandfrei ist. Halten Sie immer die Verfahren und Intervalle zur Inspektion und Wartung ein, die in dieser Bedienungsanleitung beschrieben sind.
- Lassen Sie beim Fahren mit dem Fahrzeug immer beide Hände am Lenker und beide Füße auf den Fußstützen.
- Benutzt man während der Fahrt den Fußschutz statt der Fußstützen zum Abstellen der Füße, kann der Fußschutz brechen. Ihr Fuß oder Bein könnte mit den hinteren Rädern in Kontakt gelangen, was zu Verletzungen oder einem Unfall führen kann. Stellen Sie Ihre Füße niemals auf die Fußschutzeinrichtungen.
- Fahren Sie in einem unbekanntem Gelände immer langsam und mit größter Vorsicht. Achten Sie beim Fahren dieses Fahrzeugs immer auf sich ändernde Bedingungen im Gelände.

- Fahren Sie auf übermäßig grobem, rutschigem oder lockerem Untergrund erst dann, wenn Sie es gelernt haben und die erforderliche Geschicklichkeit besitzen, um dieses Fahrzeug in einem solchen Gelände zu steuern. Seien Sie in einem solchen Gelände immer besonders vorsichtig.
- Befolgen Sie immer die geeigneten Verfahren beim Kurvenfahren, die in dieser Bedienungsanleitung näher beschrieben sind. Üben Sie zunächst das Ändern der Fahrtrichtung mit niedriger Geschwindigkeit, bevor Sie versuchen, bei höheren Geschwindigkeiten die Fahrtrichtung zu ändern. Ändern Sie nicht die Fahrtrichtung mit übermäßig hoher Geschwindigkeit.
- Fahren Sie niemals auf Hängen, die für das Fahrzeug oder Ihre eigenen Fähigkeiten zu steil sind. Üben Sie zunächst auf kleineren Hügeln, bevor Sie sich an größere Abhänge wagen.
- Befolgen Sie beim Hinauffahren von Hügeln immer die angemessenen Verfahren gemäß der Beschreibung in dieser Bedienungsanleitung. Prüfen Sie das Gelände sorgfältig, bevor Sie einen Hügel hinauffahren. Fahren Sie niemals Hänge mit übermäßig rutschigem oder lockerem Erdboden hinauf. Verlagern Sie Ihr Gewicht nach vorn. Geben Sie niemals plötzlich Gas oder schalten Sie abrupt in einen anderen Gang. Fahren Sie niemals mit hoher Geschwindigkeit über die Spitze eines Hügels oder Hangs.
- Befolgen Sie immer die geeigneten Verfahren, die in dieser Bedienungsanleitung näher beschrieben sind, um einen Abhang hinabzufahren und an Abhängen zu bremsen. Prüfen Sie das Gelände sorgfältig, bevor Sie einen Hügel hinabfahren. Verlagern Sie Ihr Gewicht nach hinten. Fahren Sie niemals mit hoher Geschwindigkeit einen Abhang hinunter. Vermeiden Sie es, einen Abhang in einem Winkel herunter zu fahren, bei dem sich das Fahrzeug scharf auf eine Seite legt. Sofern möglich, fahren Sie den Abhang gerade hinunter.
- Befolgen Sie immer die geeigneten Verfahren, die in dieser Bedienungsanleitung beschrieben sind, um einen Hügel seitlich zu überqueren. Vermeiden Sie das Fahren auf Hängen mit übermäßig rutschigem oder lockerem Erdboden. Verlagern Sie Ihr Gewicht auf die Seite des Fahrzeugs, die hangaufwärts weist. Versuchen Sie niemals, das Fahrzeug auf einem Hang zu wenden, bevor Sie die Kurventechnik in ebenem Gelände beherrschen, wie sie in dieser Bedienungsanleitung beschrieben wird. Vermeiden Sie es nach Möglichkeit, einen steilen Hügel seitlich zu überqueren.
- Befolgen Sie immer die geeigneten Verfahren, wenn Sie beim Hinauffahren den Motor abwürgen, das Fahrzeug stehen bleibt oder Sie rückwärts rollen. Um ein Stehenbleiben zu vermeiden, schalten Sie beim Hinauffahren immer in den geeigneten Gang und halten Sie eine gleichmäßige Geschwindigkeit. Wenn Sie stehen bleiben oder rückwärts rollen, befolgen Sie das besondere Verfahren zum Bremsen, das in dieser Bedienungsanleitung beschrieben ist. Steigen Sie auf der dem Hang zugewandten Seite oder auf der Seite ab, die den Hang hinauf weist. Wenden Sie das Fahrzeug und steigen Sie wieder auf. Halten Sie dabei immer das Verfahren ein, das in dieser Bedienungsanleitung näher beschrieben ist.

- Wenn Sie sich in einem unbekanntem Gelände bewegen, untersuchen Sie dieses immer auf Hindernisse. Versuchen Sie niemals über große Hindernisse, wie große Felsen oder umgestürzte Bäume, zu fahren. Halten Sie beim Fahren über Hindernisse immer die geeigneten Verfahren ein, die in dieser Bedienungsanleitung näher beschrieben sind.
- Seien Sie beim Schleudern oder Rutschen immer vorsichtig. Durch Üben in ebenem, glattem Gelände bei niedrigen Geschwindigkeiten lernen Sie, ein mögliches Schleudern oder Rutschen sicher zu steuern. Fahren Sie auf extrem glatten Oberflächen, wie etwa Eis, langsam und sehr vorsichtig, um ein unkontrolliertes Rutschen möglichst zu vermeiden.
- Fahren Sie dieses Fahrzeug niemals in schnell fließendem Wasser oder in tieferen Gewässern, als in dieser Bedienungsanleitung näher angegeben. Bedenken Sie, dass nasse Bremsen auch eine geringere Bremsleistung haben. Testen Sie Ihre Bremsen, nachdem Sie das Wasser verlassen haben. Falls erforderlich, bremsen Sie mehrmals hintereinander, damit die Bremsbeläge durch die Reibung trocknen.
- Verwenden Sie immer den Reifentyp und die Reifengröße, die in dieser Bedienungsanleitung angegeben sind. Achten Sie immer auf den richtigen Reifendruck, der in dieser Bedienungsanleitung näher angegeben ist.
- Verändern Sie dieses Fahrzeug niemals durch unsachgemäße Montage oder Verwendung von nicht geeignetem Zubehör. Verwenden Sie ausschließlich von BRP zugelassenes Zubehör.
- Überschreiten Sie niemals die angegebene Zuladung, Fahrer und sämtliche Zubehörteile eingeschlossen, für dieses Fahrzeug.
- Nehmen Sie dieses Fahrzeug niemals in Betrieb, ohne eine angemessene Einweisung erhalten zu haben. **Absolvieren Sie einen Trainingskurs.** Alle Fahrer sollten ein Training bei einem zugelassenen Trainer erhalten.

Wenden Sie sich an einen Can-Am Vertragshändler, um WEITERE INFORMATIONEN ÜBER DIE SICHERHEIT BEIM FÜHREN EINES ATV und über Trainingskurse in Ihrer Nähe zu erhalten.

Nur USA und Kanada: Kontaktieren Sie das Specialty Vehicle Institute of America (SVIA) unter der Nummer 1 800 887-2887 oder in Kanada den Canada Safety Council (CSC) unter der Nummer 1 613 739-1535.

WARNHINWEISE FÜR DEN BETRIEB

Die folgenden Warnhinweise und deren Format wurden von der Kommission für Verbraucherproduktsicherheit der Vereinigten Staaten gefordert und müssen in der Bedienungsanleitung für alle ATVs enthalten sein.

HINWEIS: Die folgenden Abbildungen sind nur allgemeine Darstellungen. Ihr Modell kann abweichen.

WARNUNG



V00A0AQ

MÖGLICHE GEFAHRENSITUATION

Inbetriebnahme dieses Fahrzeugs ohne angemessene Einweisung.

MÖGLICHE FOLGEN

Das Risiko eines Unfalls erhöht sich sehr, wenn der Fahrer mit der Bedienung dieses Fahrzeugs in den unterschiedlichen Situationen und unter verschiedenen Geländebedingungen nicht richtig vertraut ist.

VERMEIDUNG DER GEFAHR

Fahreranfänger und unerfahrene Bediener müssen einen Trainingskurs abschließen. Sie müssen dann die im Kurs erlernten Fähigkeiten und die in dieser Bedienungsanleitung beschriebenen Betriebstechniken in der Praxis vertiefen.

Weitere Informationen über Trainingskurse erhalten Sie bei Can-Am Vertragshändlern.

⚠️ WARNUNG



V00A01Q

MÖGLICHE GEFAHENSITUATION

Nichteinhaltung der Altersempfehlung für dieses Fahrzeug.

MÖGLICHE FOLGEN

Die Nichteinhaltung dieser Altersempfehlung kann zu schwerwiegenden Verletzungen oder sogar zum Tod des Kindes führen.

Selbst wenn ein Kind die empfohlene Altersgrenze für den Betrieb dieses Fahrzeugs bereits erreicht hat, besitzt es möglicherweise nicht die Fertigkeiten, das Können oder das Urteilsvermögen, die für das sichere Fahren des Fahrzeugs erforderlich sind, und kann in schwere Unfälle verwickelt werden.

VERMEIDUNG DER GEFAHR

Kein Kind unter 16 Jahren darf dieses Fahrzeug fahren.

! WARNUNG

V00A02Q

MÖGLICHE GEFAHRENSITUATION

Mitnehmen eines Mitfahrers auf diesem Fahrzeug.

MÖGLICHE FOLGEN

Durch einen Mitfahrer wird Ihre Fähigkeit, dieses Fahrzeug im Gleichgewicht zu halten und zu steuern, erheblich eingeschränkt.

Dies könnte zu einem Unfall führen, wodurch Ihnen und/oder Ihrem Mitfahrer Schaden zugefügt wird.

VERMEIDUNG DER GEFAHR

Nehmen Sie niemals eine Person mit. Trotz der langen Sitzbank, die für eine uneingeschränkte Bewegungsfreiheit des Fahrers sorgt, wurde diese nicht für den Transport von Personen entwickelt und ist auch nicht dafür gedacht.

⚠️ WARNUNG



V00A03Q

MÖGLICHE GEFAHRENSITUATION

Fahren dieses Fahrzeugs auf gepflastertem oder asphaltiertem Untergrund.

MÖGLICHE FOLGEN

Die Reifen wurden für den Gebrauch im Gelände entwickelt, nicht für den Gebrauch auf glatten Flächen. Ein gepflasterter oder asphaltierter Untergrund kann die Bedienung und Steuerung dieses Fahrzeugs ernsthaft beeinflussen. Das Fahrzeug kann dadurch außer Kontrolle geraten.

VERMEIDUNG DER GEFAHR

Fahren Sie dieses Fahrzeug niemals auf gepflastertem oder asphaltiertem Untergrund, Bürgersteigen, privaten Wegen, Parkplätzen und Straßen.

⚠️ WARNUNG

V00A04Q

MÖGLICHE GEFAHRENSITUATION

Fahren dieses Fahrzeugs auf öffentlichen Wegen, Landstraßen oder Schnellstraßen.

MÖGLICHE FOLGEN

Sie könnten mit einem anderen Fahrzeug zusammenstoßen.

VERMEIDUNG DER GEFAHR

Fahren Sie dieses Fahrzeug nie auf öffentlichen Straßen, Landstraßen oder Schnellstraßen, nicht befestigte Straßen oder Schotterstraßen eingeschlossen. In vielen Ländern oder Regionen ist das Fahren mit diesem Fahrzeug auf öffentlichen Straßen, Landstraßen und Schnellstraßen gesetzlich verboten.

⚠️ WARNUNG



V00A06Q

MÖGLICHE GEFAHRENSITUATION

Fahren dieses Fahrzeugs ohne zugelassenen Helm, Augenschutz und Schutzkleidung.

MÖGLICHE FOLGEN

Folgende Punkte betreffen jeden ATV-Fahrer:

- Durch das Fahren ohne zugelassenen Helm erhöht sich das Risiko einer ernsthaften Kopfverletzung bei einem Unfall oder das Risiko, dabei sogar ums Leben zu kommen.
- Das Fahren ohne Augenschutz kann zu einem Unfall führen und erhöht das Risiko einer ernsthaften Verletzung bei einem Unfall.
- Das Fahren ohne Schutzkleidung erhöht das Risiko einer ernsthaften Verletzung bei einem Unfall.

VERMEIDUNG DER GEFAHR

Tragen Sie immer einen zugelassenen, gut passenden Helm. Tragen Sie ferner:

- einen Augenschutz (Schutzbrille oder Gesichtsschutz)
- Handschuhe und Stiefel
- ein Oberteil mit langen Ärmeln
- eine lange Hose.

! WARNUNG

V00A07Q

MÖGLICHE GEFAHRENSITUATION

Das Fahren dieses Fahrzeugs nach dem Konsum von Alkohol oder der Einnahme von Medikamenten.

MÖGLICHE FOLGEN

Dadurch könnte Ihr Urteilsvermögen stark beeinträchtigt werden.

Dadurch könnte sich Ihr Reaktionsvermögen verlangsamen.

Dadurch könnten Ihr Gleichgewichtssinn und Ihre Wahrnehmung beeinträchtigt werden.

Dies könnte zu einem Unfall oder gar zum Tod führen.

VERMEIDUNG DER GEFAHR

Nehmen Sie niemals Alkohol oder Medikamente vor oder während der Fahrten mit diesem Fahrzeug zu sich.

⚠️ WARNUNG

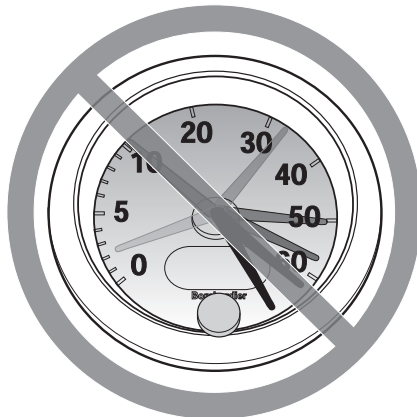

V00A08Q

MÖGLICHE GEFAHRENSITUATION

Fahren dieses Fahrzeugs mit zu hohen Geschwindigkeiten.

MÖGLICHE FOLGEN

Sie erhöhen dadurch Ihr Risiko, die Kontrolle über das Fahrzeug zu verlieren, was zu einem Unfall führen kann.

VERMEIDUNG DER GEFAHR

Fahren Sie immer mit einer Geschwindigkeit, die dem Gelände, der Sichtweite, den Betriebsbedingungen und Ihrer Erfahrung angepasst ist.

⚠️ WARNUNG

V00A09Q

MÖGLICHE GEFAHRENSITUATION

Versuchen von Drehungen, Sprüngen oder anderen Stunts.

MÖGLICHE FOLGEN

Dadurch erhöht sich das Risiko eines Unfalls, und das Fahrzeug könnte sich überschlagen.

VERMEIDUNG DER GEFAHR

Versuchen Sie niemals Stunts, wie etwa Drehungen oder Sprünge, auszuführen. Versuchen Sie nicht, sich mit dem Fahrzeug auffällig zur Schau zu stellen.

⚠️ WARNUNG

MÖGLICHE GEFAHENSITUATION

Keine Überprüfung des Fahrzeugs vor dem Fahren.

Keine ordentliche Wartung des Fahrzeugs.

MÖGLICHE FOLGEN

Dadurch erhöht sich das Risiko eines Unfalls oder möglicher Beschädigungen des Fahrzeugs.

VERMEIDUNG DER GEFAHR

Untersuchen Sie Ihr Fahrzeug sorgfältig vor jeder Fahrt, um sicherzustellen, dass es sich in einem einwandfreien Betriebszustand befindet.

Halten Sie immer die Verfahren und Intervalle zur Inspektion und Wartung ein, die in dieser Bedienungsanleitung beschrieben sind.

⚠️ WARNUNG

MÖGLICHE GEFAHENSITUATION

Fahren auf gefrorenen Gewässern.

MÖGLICHE FOLGEN

Ein Einbrechen im Eis kann zu schweren Verletzungen oder zum Tod führen.

VERMEIDUNG DER GEFAHR

Fahren Sie dieses Fahrzeug erst dann über eine gefrorene Oberfläche, wenn Sie sicher sind, dass das Eis dick genug ist, um das Fahrzeug und seine Last zu tragen und um die Kräfte aufzunehmen, die durch das fahrende Fahrzeug verursacht werden.

⚠️ WARNUNG

V00A0BQ

MÖGLICHE GEFAHRENSITUATION

Lösen der Hände vom Lenker oder der Füße von den Fußstützen während der Fahrt.

MÖGLICHE FOLGEN

Selbst wenn Sie nur eine Hand oder einen Fuß lösen, kann sich dadurch Ihre Fähigkeit, das Fahrzeug zu steuern, verringern oder Sie verlieren möglicherweise das Gleichgewicht und fallen vom Fahrzeug herunter. Wenn Sie einen Fuß von den Fußstützen nehmen, könnte Ihr Fuß oder Bein mit den hinteren Rädern in Kontakt gelangen, was zu Verletzungen oder einem Unfall führen kann.

VERMEIDUNG DER GEFAHR

Lassen Sie beim Fahren mit Ihrem Fahrzeug immer beide Hände am Lenker und beide Füße auf den Fußstützen.

⚠️ WARNUNG



V00A0CQ

MÖGLICHE GEFAHRENSITUATION

Keine besondere Vorsicht beim Fahren in unbekanntem Gelände.

MÖGLICHE FOLGEN

Sie könnten auf versteckte Felsen, Buckel oder Löcher stoßen, ohne genügend Zeit für eine angemessene Reaktion zu haben.

Dadurch könnte sich das Fahrzeug überschlagen oder außer Kontrolle geraten.

VERMEIDUNG DER GEFAHR

Fahren Sie in einem unbekanntem Gelände langsam und mit größter Vorsicht.

Achten Sie beim Fahren des Fahrzeugs immer auf sich ändernde Bedingungen im Gelände.

⚠️ WARNUNG

V00A0DQ

MÖGLICHE GEFAHRENSITUATION

Keine besondere Vorsicht beim Fahren auf übermäßig grobem, rutschigem oder lockerem Untergrund.

MÖGLICHE FOLGEN

Dadurch könnte das Fahrzeug den Antrieb verlieren oder außer Kontrolle geraten, was zu einem Unfall oder sogar zum Überschlagen des Fahrzeugs führen könnte.

VERMEIDUNG DER GEFAHR

Fahren Sie auf übermäßig grobem, rutschigem oder lockerem Untergrund erst dann, wenn Sie es gelernt haben und die erforderliche Geschicklichkeit besitzen, um dieses Fahrzeug in einem solchen Gelände zu steuern.

Seien Sie in einem solchen Gelände immer besonders vorsichtig.

⚠️ WARNUNG



V00A0EQ

MÖGLICHE GEFAHRENSITUATION

Unsachgemäßes Wenden und Kurvenfahren.

MÖGLICHE FOLGEN

Das Fahrzeug könnte außer Kontrolle geraten und es könnte zu einem Zusammenstoß oder einem Überschlag des Fahrzeugs kommen.

VERMEIDUNG DER GEFAHR

Befolgen Sie immer die geeigneten Verfahren beim Kurvenfahren, die in dieser Bedienungsanleitung näher beschrieben sind. Üben Sie zunächst das Ändern der Fahrtrichtung mit niedriger Geschwindigkeit, bevor Sie versuchen, bei höheren Geschwindigkeiten die Fahrtrichtung zu ändern.

Ändern Sie nicht die Fahrtrichtung mit übermäßig hoher Geschwindigkeit.

⚠️ WARNUNG

V00AQQ

MÖGLICHE GEFAHRENSITUATION

Fahren auf zu steilen Abhängen.

MÖGLICHE FOLGEN

Das Fahrzeug kann sich an zu steilen Abhängen leichter überschlagen als auf ebenem Untergrund oder an kleinen Hügeln.

VERMEIDUNG DER GEFAHR

Fahren Sie niemals auf Hängen, die für das Fahrzeug oder Ihre eigenen Fähigkeiten zu steil sind.

Üben Sie zunächst auf kleineren Hügeln, bevor Sie sich an größere Abhänge wagen.

⚠️ WARNUNG



V00A0FQ

MÖGLICHE GEFAHRENSITUATION

Unsachgemäßes Hinauffahren von Abhängen.

MÖGLICHE FOLGEN

Dadurch könnte das Fahrzeug außer Kontrolle geraten oder sich überschlagen.

VERMEIDUNG DER GEFAHR

Befolgen Sie beim Hinauffahren von Hügeln immer die angemessenen Verfahren gemäß der Beschreibung in dieser Bedienungsanleitung.

Prüfen Sie das Gelände immer sorgfältig, bevor Sie einen Hügel hinauffahren.

Fahren Sie niemals Hänge mit übermäßig rutschigem oder lockerem Erdboden hinauf.

Verlagern Sie Ihr Gewicht nach vorn.

Geben Sie niemals plötzlich Gas oder schalten Sie abrupt in einen anderen Gang. Das Fahrzeug könnte plötzlich nach hinten kippen.

Fahren Sie niemals mit hoher Geschwindigkeit über die Spitze eines Hügels oder Hangs. Ein Hindernis, ein steiler Abhang oder ein anderes Fahrzeug oder eine Person könnten auf der anderen Seite des Hügels sein.

⚠️ WARNUNG



V00A0GQ

MÖGLICHE GEFAHRENSITUATION

Unsachgemäßes Hinabfahren von Abhängen.

MÖGLICHE FOLGEN

Dadurch könnte das Fahrzeug außer Kontrolle geraten oder sich überschlagen.

VERMEIDUNG DER GEFAHR

Befolgen Sie beim Hinabfahren von Hügeln immer die angemessenen Verfahren gemäß der Beschreibung in dieser Bedienungsanleitung.

HINWEIS: Eine besondere Technik ist erforderlich, um beim Abwärtsfahren zu bremsen.

Prüfen Sie das Gelände immer sorgfältig, bevor Sie einen Hügel hinabfahren.

Verlagern Sie Ihr Gewicht nach hinten.

Fahren Sie niemals mit hoher Geschwindigkeit einen Abhang hinunter.

Vermeiden Sie es, einen Abhang in einem Winkel herunter zu fahren, bei dem sich das Fahrzeug scharf auf eine Seite legt. Sofern möglich, fahren Sie den Abhang gerade hinunter.

⚠️ WARNUNG



V00A0HQ

MÖGLICHE GEFAHRENSITUATION

Unsachgemäßes Überqueren von oder Wenden an Abhängen.

MÖGLICHE FOLGEN

Dadurch könnte das Fahrzeug außer Kontrolle geraten oder sich überschlagen.

VERMEIDUNG DER GEFAHR

Versuchen Sie niemals, das Fahrzeug auf einem Hang zu wenden, bevor Sie die Kurventechnik in ebenem Gelände beherrschen, wie sie in dieser Bedienungsanleitung näher beschrieben wird. Seien Sie beim Wenden auf einem Hügel sehr vorsichtig.

Vermeiden Sie es nach Möglichkeit, einen steilen Hügel seitlich zu überqueren.

Beim seitlichen Überqueren eines Abhangs:

Befolgen Sie immer die geeigneten Verfahren, die in dieser Bedienungsanleitung näher beschrieben sind.

Vermeiden Sie das Fahren auf Hängen mit übermäßig rutschigem oder lockerem Erdboden.

Verlagern Sie Ihr Gewicht auf die Seite des Fahrzeugs, die hangaufwärts weist.

⚠️ WARNUNG



V00A010

MÖGLICHE GEFAHRENSITUATION

Stehen bleiben, Rückwärtsrollen oder unsachgemäßes Absitzen, wenn Sie einen Abhang hinauffahren.

MÖGLICHE FOLGEN

Dies könnte zum Überschlagen des Fahrzeugs führen.

VERMEIDUNG DER GEFAHR

Schalten Sie beim Hinauffahren immer in den geeigneten Gang und halten Sie eine gleichmäßige Geschwindigkeit.

Wenn Sie die Geschwindigkeit hangaufwärts vollständig verlieren:

Verlagern Sie Ihr Gewicht hangaufwärts. Geben Sie niemals plötzlich Gas oder schalten Sie abrupt in einen anderen Gang. Das Fahrzeug könnte plötzlich nach hinten kippen.

Ziehen Sie die Bremsen an.

Ziehen Sie die Feststellbremse an, nachdem Sie das Fahrzeug angehalten haben.

Steigen Sie auf der dem Hang zugewandten Seite oder auf der Seite ab, die den Hang hinauf weist.

Wenn Sie anfangen, rückwärts zu rollen:

Verlagern Sie Ihr Gewicht hangaufwärts. Geben Sie niemals plötzlich Gas oder schalten Sie abrupt in einen anderen Gang. Das Fahrzeug könnte plötzlich nach hinten kippen.

Betätigen Sie niemals die hintere Bremse, während Sie rückwärts rollen.

Ziehen Sie die vordere Bremse allmählich an.

Wenn das Fahrzeug vollständig zum Stehen gekommen ist, ziehen Sie auch die hintere Bremse und die Feststellbremse an.

Steigen Sie auf der dem Hang zugewandten Seite oder auf der Seite ab, die den Hang hinauf weist.

Wenden Sie das Fahrzeug und steigen Sie wieder auf. Halten Sie dabei immer das Verfahren ein, das in dieser Bedienungsanleitung näher beschrieben ist.

⚠️ WARNUNG



V00A0JQ

MÖGLICHE GEFAHRENSITUATION

Unsachgemäßes Fahren über Hindernisse.

MÖGLICHE FOLGEN

Dadurch könnte das Fahrzeug außer Kontrolle geraten oder es könnte zu einem Zusammenstoß kommen.

Ein Überschlagen des Fahrzeugs könnte die Folge sein.

VERMEIDUNG DER GEFAHR

Bevor Sie in einem unbekanntem Gelände fahren, prüfen Sie dieses auf Hindernisse.

Versuchen Sie niemals über große Hindernisse, wie große Felsen oder umgestürzte Bäume, zu fahren.

Halten Sie beim Fahren über Hindernisse immer die geeigneten Verfahren ein, die in dieser Bedienungsanleitung näher beschrieben sind.

⚠️ WARNUNG

V00A0KQ

MÖGLICHE GEFAHRENSITUATION

Unsachgemäßes Schleudern oder Rutschen.

MÖGLICHE FOLGEN

Sie könnten die Kontrolle über dieses Fahrzeug verlieren.

Das Fahrzeug könnte unerwartet wieder Bodenhaftung erlangen, was zu einem Überschlag führen könnte.

VERMEIDUNG DER GEFAHR

Durch Üben in ebenem, glattem Gelände bei niedrigen Geschwindigkeiten lernen Sie, ein mögliches Schleudern oder Rutschen sicher zu steuern.

Fahren Sie auf extrem glatten Oberflächen, wie etwa Eis, langsam und sehr vorsichtig, um ein unkontrolliertes Rutschen oder Schleudern möglichst zu vermeiden.

⚠️ WARNUNG



V00A0LQ

MÖGLICHE GEFAHRENSITUATION

Fahren durch tiefes oder schnell fließendes Gewässer.

MÖGLICHE FOLGEN

Die Reifen könnten aufschwimmen. Dadurch ist der Antrieb eventuell nicht mehr gewährleistet und die Kontrolle über das Fahrzeug geht verloren. Die Folge könnte ein Unfall sein.

VERMEIDUNG DER GEFAHR

Fahren Sie dieses Fahrzeug niemals in schnell fließendem Wasser oder in tieferen Gewässern, als in dieser Bedienungsanleitung näher angegeben.

Überprüfen Sie die Wassertiefe und die Strömung, bevor Sie versuchen, ein Gewässer zu überqueren. Das Wasser darf nicht über die Fußstützen steigen.

Bedenken Sie, dass nasse Bremsen auch eine geringere Bremsleistung haben. Testen Sie Ihre Bremsen, nachdem Sie das Wasser verlassen haben. Falls erforderlich, bremsen Sie mehrmals hintereinander, damit die Bremsbeläge durch die Reibung trocknen.

! WARNUNG

V00A00Q

MÖGLICHE GEFAHRENSITUATION

Fahren dieses Fahrzeugs mit den falschen Reifen oder mit falschem oder ungleichmäßigem Reifendruck.

MÖGLICHE FOLGEN

Das Fahren dieses Fahrzeugs mit den falschen Reifen, mit einem falschen oder ungleichmäßigen Reifendruck kann dazu führen, dass Sie die Kontrolle über das Fahrzeug verlieren, Reifen Luft verlieren, auf der Felge laufen und sich ferner das Risiko eines Unfalls erhöht.

VERMEIDUNG DER GEFAHR

Verwenden Sie immer den Reifentyp und die Reifengröße, die in dieser Bedienungsanleitung für dieses Fahrzeug näher spezifiziert sind.

Achten Sie immer auf den richtigen Reifendruck, der in dieser Bedienungsanleitung näher angegeben ist.

Ersetzen Sie immer beschädigte Räder oder Reifen.

⚠️ WARNUNG



V00A0N0

MÖGLICHE GEFAHRENSITUATION

Fahren dieses Fahrzeugs mit unsachgemäßen Veränderungen.

MÖGLICHE FOLGEN

Eine unsachgemäße Montage von Zubehör oder Veränderungen an diesem Fahrzeug kann zu veränderten Handhabungsbedingungen führen, die in bestimmten Situationen auch einen Unfall verursachen könnten.

VERMEIDUNG DER GEFAHR

Verändern Sie dieses Fahrzeug niemals durch unsachgemäße Montage oder Verwendung von nicht geeignetem Zubehör. Alle an diesem Fahrzeug verwendeten Teile und das gesamte Zubehör müssen von BRP zugelassen sein und gemäß den Anweisungen montiert und verwendet werden. Wenn Sie Fragen haben, wenden Sie sich an einen Can-Am Vertragshändler.

Änderungen am Fahrzeug zur Steigerung der Geschwindigkeit und der Leistung verstoßen möglicherweise gegen die Bedingungen der beschränkten Garantie für Ihr Fahrzeug. Darüber hinaus sind bestimmte Änderungen, einschließlich der Demontage bestimmter Motor- und Auspuffkomponenten, nach den meisten Gesetzgebungen illegal.

⚠️ WARNUNG

V02A02Q

MÖGLICHE GEFAHRENSITUATION

Überladen dieses Fahrzeugs oder unsachgemäßes Transportieren oder Schleppen von Ladung.

MÖGLICHE FOLGEN

Dies kann zu veränderten Handhabungsbedingungen führen, die in bestimmten Situationen auch einen Unfall verursachen könnten.

VERMEIDUNG DER GEFAHR

Überschreiten Sie niemals die angegebene Zuladung für dieses Fahrzeug, einschließlich Fahrer sowie sämtlicher Lasten und Zubehörteile.

Eine Ladung muss immer richtig verteilt und sicher befestigt sein.

Vermindern Sie die Geschwindigkeit, wenn Sie Lasten befördern. Achten Sie beim Bremsen auf einen größeren Abstand.

Befolgen Sie beim Befördern von Ladung stets die in dieser Bedienungsanleitung enthaltenen entsprechenden Anweisungen.

⚠ WARNUNG



V03M01Q

MÖGLICHE GEFAHRENSITUATION

Der Transport von leicht entzündlichen oder gefährlichen Stoffen kann zu Explosionen führen.

MÖGLICHE FOLGEN

Dies kann zu schweren Verletzungen oder sogar zum Tod führen.

VERMEIDUNG DER GEFAHR

Transportieren Sie niemals leicht entzündliche oder gefährliche Stoffe.

FAHREN MIT DEM FAHRZEUG

Damit Sie an diesem Fahrzeug wirklich möglichst viel Freude haben, gibt es einige grundlegende Regeln und Tipps, die Sie einhalten MÜSSEN. Einige davon sind für Sie möglicherweise neu, während andere vernünftiger sind oder auf der Hand liegen.

Bitte nehmen Sie sich die Zeit, diese Bedienungsanleitung sowie alle Warnhinweise auf dem Fahrzeug zu lesen und die *SICHERHEITS-DVD* anzusehen, die mit diesem Fahrzeug geliefert wurde. Hier wird Ihnen alles umfassend beschrieben, was Sie vor dem Fahren mit diesem Fahrzeug wissen müssen.

Unabhängig davon, ob Sie ein Anfänger oder ein routinierter Fahrer sind, ist es für Ihre persönliche Sicherheit wichtig, dass Sie alle Bedienelemente und Funktionen dieses Fahrzeugs kennen. Von ebenso großer Bedeutung ist es zu wissen, wie man richtig fährt.

Die Informationen in dieser Bedienungsanleitung sind begrenzt. Wir empfehlen Ihnen dringend, sich an Ihre lokalen Behörden, ATV-Klubs, einen anerkannten Verband für ATV-Trainingsveranstaltungen oder einen Can-Am Vertragshändler zu wenden, um weitere Informationen und weiteres Training im Umgang mit dem Fahrzeug zu erhalten.

Nur USA und Kanada: Über Trainingskurse in Ihrer Nähe informieren das Specialty Vehicle Institute of America (SVIA) unter der Nummer 1 800 887-2887 oder in Kanada der Canada Safety Council (CSC) unter der Nummer 1 613 739-1535, Durchwahl 227.

Die U.S. Consumer Product Safety Commission (Kommission für Verbraucherproduktsicherheit der Vereinigten Staaten) und alle ATV-Hersteller empfehlen, keine Kinder unter 16 Jahren ein ATV mit einem stärkeren Motor als 90 cm³ fahren zu lassen. Um der Sicherheit des Kindes willen empfehlen wir Ihnen dringend, diese Empfehlung zu befolgen und durchzusetzen. Sie allein beurteilen die Fähigkeiten eines Fahrers, ein Fahrzeug sicher zu fahren und die damit verbundenen Risiken zu verstehen.

Personen mit kognitiven oder körperlichen Beeinträchtigungen oder sehr risikobereite Personen sind stärker durch mögliche Überschläge oder Zusammenstöße gefährdet, die zu Verletzungen oder sogar zum Tod führen können.

Nicht alle Fahrzeuge sind gleich. Jedes Fahrzeug besitzt seine spezifischen Leistungseigenschaften, Bedienelemente und Funktionen. Das Fahrverhalten und die Handhabung jedes Fahrzeugs sind unterschiedlich.

Machen Sie sich mit den Bedienelementen und dem allgemeinen Betrieb des Fahrzeugs umfassend vertraut, bevor Sie sich an die Bedingungen im Gelände heranwagen. Üben Sie das Fahren in einem geeigneten, gefahrlosen Gebiet

Bei der Lektüre dieser Bedienungsanleitung denken Sie an Folgendes:

WARNUNG

Weist auf eine mögliche Gefahrensituation hin, deren Nichtvermeidung schwere Personenschäden verursachen oder sogar zum Tod führen kann.

und machen Sie sich mit den Reaktionen des Fahrzeugs auf jede Bedingung vertraut. Fahren Sie mit niedrigen Geschwindigkeiten. Höhere Geschwindigkeiten erfordern eine größere Erfahrung, ein größeres Wissen und geeignete Fahrbedingungen.

Die Fahrbedingungen sind von Ort zu Ort unterschiedlich. Jedes Gelände unterliegt den Witterungsverhältnissen, die sich manchmal und je nach Jahreszeit radikal ändern können.

Das Fahren auf Sand ist anders als das Fahren auf Schnee oder durch Wälder oder Sumpfland. Jedes Gelände stellt möglicherweise größere Anforderungen an das Bewusstsein und die Geschicklichkeit des Fahrers. Beweisen Sie ein gutes Urteilsvermögen. Gehen Sie immer mit größter Vorsicht vor. Gehen Sie keine unnötigen Risiken ein, durch die Sie möglicherweise stecken bleiben oder verletzt werden.

Gehen Sie niemals davon aus, dass das Fahrzeug überall sicher fährt. Plötzliche Veränderungen im Gelände durch Löcher, Vertiefungen, Erdhügel, weicheren oder härteren "Untergrund" oder andere Unwägbarkeiten können zum Umkippen des Fahrzeugs oder zu Instabilität führen. Um dies zu vermeiden, verringern Sie das Tempo und beobachten Sie immer das Gelände vor Ihnen. Wenn das Fahrzeug zu wackeln oder umzustürzen beginnt, ist es in der Regel das Beste, sofort abzusteigen... und zwar von der Fallrichtung WEG!

Überprüfung vor Fahrtantritt

WARNUNG

Führen Sie vor jedem Fahrtantritt eine Überprüfung Ihres Fahrzeugs durch, um mögliche Probleme, die während der Fahrt auftreten können, zu entdecken. Die Überprüfung vor Fahrtantritt kann Ihnen dabei helfen, Abnutzung und Alterung am Fahrzeug zu erkennen, bevor sie zu einem Problem werden. Beseitigen Sie jegliche Probleme, die Sie entdecken, um das Risiko eines Defekts oder eines Unfalls zu verringern. Wenden Sie sich gegebenenfalls an einen Can-Am Vertragshändler.

Vor Fahrtantritt muss der Fahrer immer Folgendes tun:

- Ziehen Sie die Feststellbremse an und prüfen Sie ihre einwandfreie Funktion.
- Prüfen Sie den Reifendruck und -zustand.
- Prüfen Sie Räder und Lager auf Verschleiß und Beschädigungen.
- Prüfen Sie die Anordnung der Bedienelemente und ihre einwandfreie Funktion.
- Prüfen Sie die einwandfreie Gängigkeit der Lenkung.
- Betätigen Sie den Gashebel mehrfach, um seine einwandfreie Gängigkeit zu prüfen. Beim Loslassen muss er in die Leerlaufposition zurückkehren.
- Betätigen Sie den Bremshebel und das Bremspedal, um sicherzustellen, dass die Bremsen einwandfrei funktionieren. Sie müssen ganz in ihre Ausgangsstellung zurückkehren, wenn er losgelassen wird.

- Sicherstellen, dass die Hebelstellung für die Vorderbremse der Hand des Fahrers entspricht.
- Prüfen Sie alle Anschlüsse der Bremsleitung auf festen Sitz und Leckagen.
- Aktivieren Sie mit richtig angezogener Feststellbremse den Kupplungshebel. Er muss ganz in seine Ausgangsstellung zurückkehren, wenn er losgelassen wird.
- Kontrollieren Sie die Antriebskette auf Einstellung und Schmierung.
- Prüfen Sie die Zahnkränze auf Verschleiß und Beschädigung.
- Prüfen Sie, ob die Befestigungselemente der Hinterachse fest angezogen sind.
- Überprüfen Sie den Schwingarm. Bei seitlichem Spiel **VERWENDEN SIE DAS FAHRZEUG NICHT**.
- Prüfen Sie die Füllstände von Kraftstoff, Öl und Kühlmittel.
- Prüfen Sie den Motor/das Getriebe und den Öltank auf Ölundichtigkeiten.
- Prüfen Sie den Kühler auf seine Sauberkeit.
- Reinigen Sie die Scheinwerfer und das Rücklicht.
- Achten Sie darauf, dass der Sitz einwandfrei verriegelt ist.
- Wenn Sie Lasten transportieren, halten Sie die Grenzwerte für die angegebene Zuladung ein. Stellen Sie sicher, dass die Ladung richtig am Fahrzeug befestigt ist.
- Suchen und tasten Sie bei abgeschaltetem Motor nach lockeren Teilen. Kontrollieren Sie die Befestigungselemente.
- Stellen Sie sicher, dass sich keine Personen oder Hindernisse in Ihrer Umgebung befinden.
- Prüfen Sie die Funktion des Zündschalters, der Motorstarttaste, des Motor-Nothalt-Schalters, der Scheinwerfer, der Rückleuchte und der Anzeigeleuchten.
- Starten Sie den Motor, lösen Sie die Feststellbremse und fahren Sie langsam einige Meter vorwärts und ziehen Sie dann alle Bremsen nacheinander an, um ihre jeweilige Funktion zu prüfen.

Beheben Sie vor dem Losfahren alle Probleme, die Sie möglicherweise gefunden haben. Wenden Sie sich gegebenenfalls an einen Can-Am Vertragshändler.

Kleidung

Die aktuellen Witterungsverhältnisse sollten Ihnen die Wahl der richtigen Kleidung erleichtern. Es ist jedoch wichtig, dass der Fahrer immer die geeignete Schutzkleidung trägt. Dazu gehören ein zugelassener Helm, Augenschutz, Stiefel, Handschuhe, ein Oberteil mit langen Ärmeln und eine lange Hose. Diese Art von Schutzkleidung schützt Sie gegen kleinere Gefährdungen, auf die Sie während der Fahrt treffen können. Der Fahrer darf niemals lose flatternde Kleidung, wie etwa einen Schal, tragen, die sich im Fahrzeug oder an Zweigen oder Büschen verfangen könnte. In Abhängigkeit von den Gegebenheiten vor Ort kann eine Brille mit Beschlagschutz oder eine Sonnenbrille erforderlich sein. Mithilfe unterschiedlich

gefärbter Linsen, die für Sonnenbrillen oder normale Brillen erhältlich sind, können Sie Veränderungen im Gelände leichter unterscheiden. Eine Sonnenbrille darf nur tagsüber getragen werden.



Transport von Personen

Dieses Fahrzeug ist ausschließlich für einen Fahrer gedacht. Dieses Fahrzeug ist weder dazu bestimmt noch dafür geeignet, Mitfahrer zu transportieren. Der Transport von Personen kann die Stabilität und Ihre Kontrolle über das Fahrzeug beeinträchtigen.

Transport von Lasten

Beladen Sie dieses Fahrzeug nie.

Fahrten zur Freizeitgestaltung

Respektieren Sie die Rechte und Einschränkungen durch Dritte. Halten Sie sich immer aus Gebieten fern, die für eine andere Nutzung des Geländes gedacht sind. Dazu gehören Wege für Motorschlitten, Reitwege, Skilanglaufloipen, Routen für Mountainbiker usw. Gehen Sie niemals davon aus, dass sich keine anderen Benutzer auf Ihrer Route befinden. Halten Sie sich immer ganz rechts und fahren Sie keinesfalls Zickzack von einer Seite des Wegs auf die andere. Seien Sie immer darauf vorbereitet, zu stoppen oder zur Seite auszuweichen, wenn ein anderer Benutzer des Wegs vor Ihnen erscheint.

Treten Sie in einen örtlichen ATV-Club ein. Dort erhalten Sie eine Karte und entsprechende Ratschläge oder Informationen darüber, wo Sie fahren können. Wenn es in Ihrer Nähe keinen Club gibt, helfen Sie doch dabei, einen Club zu gründen. Das Fahren in einer Gruppe und die verschiedenen Aktivitäten in Clubs machen viel Spaß und sind immer eine gute soziale Erfahrung.

Halten Sie immer einen Sicherheitsabstand zu anderen Fahrern ein. Bestimmen Sie unter Berücksichtigung der Geschwindigkeit, der Geländebedingungen, des Wetters, der mechanischen Bedingungen Ihres Fahrzeugs und des Urteilsvermögens der anderen Fahrer um Sie herum den richtigen Sicherheitsabstand. Ebenso wie andere motorisierte Fahrzeuge kann auch dieses Fahrzeug nicht sofort zum Stillstand kommen.

Teilen Sie vor Fahrtbeginn einer anderen Person mit, wo Sie fahren wollen und wann Sie wahrscheinlich zurückkehren. Nehmen Sie niemals Alkohol oder die Fahrtüchtigkeit beeinträchtigende Substanzen vor oder während der Fahrt zu sich!

Je nach Länge Ihrer Fahrt nehmen Sie zusätzliches Werkzeug und Ausrüstungen für den Notfall mit. Klären Sie vor Fahrtantritt, wo Sie zusätzlichen Kraftstoff und Öl erhalten können. Seien Sie auf alle möglichen Bedingungen vorbereitet, auf die Sie treffen könnten. Das Mitnehmen einer Erste-Hilfe-Ausrüstung ist immer eine Überlegung wert.

Umwelt

Einer der Vorteile dieses Fahrzeugs besteht darin, dass Sie damit die viel genutzten und belebten Wege verlassen und sich weit weg von den meisten Siedlungen aufhalten können. Sie müssen der Natur jedoch immer den nötigen Respekt entgegen bringen und auf die Rechte anderer achten, sich an der Natur zu erfreuen. Fahren Sie nicht in Gebieten, die aus Sicht des Umweltschutzes empfindlich sind. Fahren Sie keinesfalls über Forstbestände oder Büsche und Sträucher. Fällen Sie keinesfalls Bäume oder demontieren Sie Zäune. Lassen Sie keinesfalls Ihre Räder durchdrehen und zerstören Sie nicht den Erdboden. Fahren Sie rücksichtsvoll.

Das Jagen von Wild ist in vielen Gebieten illegal. Wild kann auch durch Erschöpfung sterben, wenn es mit einem motorisierten Fahrzeug gejagt wurde. Wenn Sie auf Tiere treffen, halten Sie an, verhalten sich ruhig und seien Sie vorsichtig. Damit werden Sie um eine schöne Erinnerung in Ihrem Leben bereichert.

Denken Sie daran: Hinterlassen Sie keine Gegenstände in der Natur. Werfen Sie keinen Müll weg. Entzünden Sie Lagerfeuer nur, wenn Sie eine Genehmigung dazu haben - und auch dann nur in weiter Entfernung von trockenen Gebieten. Durch die Gefährdungen, die Sie dadurch auf Ihrem Weg verursachen, könnten Sie oder andere heute oder an einem der folgenden Tage verletzt werden.

Respektieren Sie Felder und landwirtschaftlich genutzte Gebiete. Holen Sie immer die Erlaubnis des Eigentümers ein, bevor Sie über Privatbesitz fahren. Respektieren Sie die Ernte auf den Feldern, Tiere in der Landwirtschaft und die Grenzen fremden Eigentums. Wenn Sie an ein geschlossenes Gitter gelangen, schließen Sie es nach dem Hindurchfahren wieder.

Verschmutzen Sie schließlich keine Flüsse, Seen oder andere Gewässer, bauen Sie keinesfalls den Motor oder das Schalldämpfersystem des Fahrzeugs um oder demontieren Sie Komponenten des Systems.

Einschränkungen durch das Design

Obwohl das Fahrzeug für seine Klasse außergewöhnlich robust ist, ist es per Definition immer noch ein Leichtfahrzeug und seine Verwendung muss auf den vorgesehenen Zweck beschränkt bleiben.

Durch das Hinzufügen von Gewicht zu einem beliebigen Teil des Fahrzeugs wird sein Schwerpunkt und damit Stabilität sowie seine Leistung verändert.

Fahren abseits von Straßen und Wegen

Das Fahren abseits von Straßen und Wegen ist an sich schon gefährlich. Jedes Gelände, das nicht ausdrücklich für das Befahren mit Fahrzeugen vorbereitet wurde, stellt bereits eine Gefahr dar, da hier die Nachgiebigkeit, die Beschaffenheit des Bodens und die genaue Steigung unvorhersagbar sind. Das Gelände selbst stellt eine kontinuierliche, potenzielle Gefährdung dar, die jeder, der sich hier bewegt, bewusst akzeptieren muss.

Ein Fahrer, der ein Fahrzeug abseits von Straßen und Wegen fährt, muss immer den sichersten Weg mit äußerster Vorsicht auswählen und das vor ihm liegende Gelände genauestens im Auge behalten. Das Fahrzeug darf keinesfalls von jemandem gefahren werden, der mit den für das Fahrzeug geltenden Fahrweisungen nicht vollständig vertraut ist. Ferner darf das Fahrzeug keinesfalls in steilem oder trügerischem Gelände gefahren werden.

Allgemeine Betriebs- und Sicherheitsmaßnahmen

Sorgfalt, Vorsicht, Erfahrung und Können beim Fahren sind die besten Vorsichtsmaßnahmen gegen die Gefährdungen, die das Fahren mit diesem Fahrzeug mit sich bringt.

Wann immer der geringste Zweifel daran besteht, dass das Fahrzeug sicher um ein Hindernis oder durch ein bestimmtes Gelände gelenkt werden kann, wählen Sie eine alternative Strecke aus.

Beim Fahren im Gelände sind Leistung und Traktion entscheidend, nicht Geschwindigkeit. Fahren Sie niemals schneller, als Sichtweite und Ihre eigene Fähigkeit, eine sichere Route zu bestimmen, gestatten.

Überwachen Sie das vor Ihnen liegende Gelände ständig auf plötzliche Veränderungen in Böschungen oder auf Hindernisse, wie etwa Felsen oder Baumstümpfe, durch die das Fahrzeug seine Stabilität verlieren und umkippen oder sich überschlagen könnte.

Nehmen Sie das Fahrzeug nie in Betrieb, wenn die Bedienelemente nicht normal funktionieren.

Beim Stoppen oder Parken des Fahrzeugs ziehen Sie immer die Feststellbremse an. Dies ist beim Parken an einem Abhang besonders wichtig. An sehr steilen Abhängen oder beim Transport von Lasten mit dem Fahrzeug müssen die Räder immer zusätzlich mit Steinen oder Ziegeln blockiert werden. Denken Sie daran, den Kraftstoffhahn zu schließen.

Bergauf Fahren

Auf Grund seiner Konfiguration hat dieses Fahrzeug so ausgezeichnete Steigfähigkeiten, dass ein Umkippen möglich ist, bevor Sie ihren Antrieb verlieren. Häufig liegen beispielsweise Geländesituationen vor, in denen die Spitze eines Bergs so erodiert ist, dass sich diese Spitze sehr steil erhebt. Das Fahrzeug kann solche Bedingungen sicherlich meistern. Wenn sich dabei der vordere Teil des Fahrzeugs jedoch so stark aufrichtet, dass sich das Gleichgewicht verändert, kann das Fahrzeug nach hinten umkippen.

Zu derselben Situation kann es kommen, wenn das Vorderteil des Fahrzeugs durch ein verstecktes Hindernis mehr ansteigt als gewünscht. Wählen Sie in einer solchen Situation eine andere Strecke aus. Achten Sie dabei jedoch auf die Gefahren beim seitlichen Überqueren eines Abhangs.

Es ist ferner vorteilhaft, die Geländebedingungen auf der anderen Seite des Hügels oder der Böschung bereits zu kennen. Nur allzu häufig sind dort steile Abhänge oder Böschungen zu finden, die ein Überqueren oder einen Abstieg unmöglich machen.

Bergab Fahren

Dieses Fahrzeug kann steile Abhänge sicher hinauffahren, die jedoch zu steil sind, um ein sicheres Herunterfahren zu ermöglichen. Daher ist es wesentlich, sich zu vergewissern, dass eine sichere Route für den späteren Abstieg vorhanden ist, bevor Sie einen Abhang hinauffahren.

Wenn Sie die Geschwindigkeit verringern, während Sie einen rutschigen Abhang hinunterfahren, kann das Fahrzeug zu schlittern beginnen. Halten Sie eine stetige Geschwindigkeit und/oder beschleunigen Sie etwas, um die Kontrolle wieder zu gewinnen.

Seitliches Fahren am Abhang

Wann immer möglich muss ein solches Fahren vermieden werden. Falls es dennoch erforderlich wird, seien Sie äußerst vorsichtig. Das Queren steiler Anstiege kann zu Überschlagen führen. Ein rutschiger oder lockerer Erdboden könnte ferner zu nicht kontrollierbarem, seitlichem Rutschen führen. Versuchen Sie nicht, das Fahrzeug beim Rutschen bergab zu wenden. Umgehen Sie alle Hindernisse oder Vertiefungen, durch die das Fahrzeug auf einer Seite stärker als auf der anderen angehoben wird. Dies kann einen Überschlag verursachen.

Steile Böschungen

Wenn entweder die vorderen oder hinteren Räder über eine Böschung fahren, setzt dieses Fahrzeug möglicherweise auf und bleibt stehen. Wenn diese Böschung steil oder tief ist, senkt sich das Fahrzeug vorne ab und überschlägt sich.

WARNUNG

Vermeiden Sie es, über Böschungen zu fahren. Wenden Sie das Fahrzeug und wählen Sie eine andere Route aus.

Fahren auf schneebedeckten Oberflächen

Wenn Sie das Fahrzeug vor der Fahrt kontrollieren, achten Sie besonders auf Stellen am Fahrzeug, an denen Ansammlungen von Schnee und/oder Eis die Sichtbarkeit der Rückleuchte behindern, Lüftungsöffnungen verstopfen, Kühler und Ventilator blockieren oder die Bewegung von Steuerhebeln, Schaltern oder des Bremspedals beeinträchtigen können. Bevor Sie Ihr ATV starten, prüfen Sie Lenkung, Gaspedal, Bremshebel und Pedale auf störungsfreien Betrieb.

Wenn ein ATV auf einem schneebedeckten Pfad gefahren wird, wird die Reifenhaftung normalerweise verringert, wodurch das Fahrzeug auf Befehle des Fahrers anders reagiert. Auf Oberflächen mit geringer Haftung reagiert die Lenkung nicht so schnell und präzise, die Bremswege sind länger und die Beschleunigung wird träge. Fahren Sie langsam und geben Sie nicht plötzlich Gas. Dadurch drehen nur die Räder durch und das Fahrzeug könnte übersteuern und wegrutschen. Vermeiden Sie starkes Bremsen. Das kann dazu führen, dass das Fahrzeug geradeaus rutscht. Noch einmal: Der beste Rat besteht darin, die Geschwindigkeit vor einem Manöver sicher zu verringern, sodass Sie Zeit und Platz haben, wieder völlige Kontrolle über das Fahrzeug zu gewinnen, bevor es außer Kontrolle gerät.

Wenn Sie Ihr ATV über eine mit losem Schnee bedeckte Oberfläche steuern, wird Schneestaub in der Sogturbulenz des sich bewegenden Fahrzeugs angesaugt und transportiert, sodass er in Kontakt mit einigen frei liegenden Komponenten einschließlich rotierender Teile wie Bremsscheiben kommt und sich auf diesen ansammelt oder schmilzt. Wasser, Schnee oder Eis können sich auf die Ansprechzeit des Bremssystems Ihres ATVs auswirken. Betätigen Sie die Bremsen möglichst oft, auch wenn dies zum Verringern der Fahrzeuggeschwindigkeit nicht erforderlich ist, um Eis- oder Schneeanisammlungen zu verhindern und Bremsbeläge und -scheiben zu trocknen. Wenn Sie dies in relativ ungefährlichen Fahrsituationen tun, können Sie gleichzeitig die Haftung prüfen und feststellen,

wie das Fahrzeug auf Ihre Befehle reagiert. Halten Sie Bremspedal, Fußrasten, Bodenbleche, Brems- und Gashebel immer frei von Schnee und Eis. Wischen Sie Schnee von Sitz, Handgriffen, Scheinwerfer und Rücklicht häufig ab.

Unter einer Schneedecke können sich Steine, Baumstümpfe und andere Objekte verbergen, und wenn der Schnee nass ist, kann er die Fahrbarkeit völlig behindern, da sich das Fahrzeug im Schneematsch festfahren oder die Traktion verlieren kann. Sehen Sie weit voraus und achten Sie immer auf Hinweise auf das Vorhandensein solcher Hindernisse. Umfahren Sie zweifelhafte Stellen. Fahren Sie nicht über zugefrorene Gewässer, bevor Sie sich davon überzeugt haben, dass das Eis das Gewicht des ATVs, der Fahrer und der Last tragen kann. Denken Sie daran, dass eine gewisse Eisdicke ausreichen kann, ein Schneemobil zu tragen, aber nicht ein ATV mit gleichem Gewicht, da die Lasttragfläche der vier Reifenkontaktflächen gegenüber den Ketten und Skiern eines Schneemobils geringer ist.

Denken Sie immer daran, dass sich die Fahrzeugführung und Stabilität möglicherweise verändern, wenn Sie einen Beifahrer mitnehmen. Versuchen Sie daher niemals Manöver mit einem Beifahrer, die das Fahrzeug zum Rutschen bringen und bei einem plötzlichen Anhalten zu einem Herunterfallen des Beifahrers und/oder einem Umkippen des Fahrzeugs führen.

Um Ihren Komfort zu maximieren und Erfrierungen zu verhindern, tragen Sie immer Kleidung und ATV-Schutzausrüstung, die für die Wetterbedingungen geeignet ist, denen Sie während Ihrer Fahrt ausgesetzt sind.

Am Ende jeder Fahrt empfiehlt es sich, den Fahrzeugaufbau und alle beweglichen Komponenten (Bremsen, Lenkungsbestandteile, Antriebsstränge, Bedienelemente, Kühlerlüfter usw.) von Schnee- oder Eisansammlungen zu reinigen. Aus nassem Schnee wird bei abgeschaltetem Fahrzeug Eis, das während der nächsten Kontrolle vor der Fahrt schwieriger zu entfernen ist.

Fahrtechniken

Das zu schnelle Fahren Ihres Fahrzeugs für die herrschenden Bedingungen kann zu Verletzungen führen. Geben Sie nur so viel Gas, dass Sie sicher vorwärts kommen. Die Statistik zeigt, dass das Befahren von Kurven bei hoher Geschwindigkeit gewöhnlich zu Unfällen und Verletzungen führt. Denken Sie immer daran, dass dieses Fahrzeug schwer ist! Sie können durch das bloße Gewicht schon in Gefahr gebracht werden, wenn das Fahrzeug auf Sie fällt und Sie unter sich begräbt.

Dieses Fahrzeug ist nicht für Sprünge gedacht. Weder das Fahrzeug noch Sie können die starken Stöße absorbieren, die bei großen Sprüngen entstehen. Wenn Sie Wheelies mit dem Fahrzeug ausführen, also auf den Hinterrädern fahren, kann das Fahrzeug auf Sie fallen. Beide Praktiken bringen ein hohes Risiko für Sie mit sich und müssen unter allen Umständen vermieden werden.

Um jederzeit die richtige Kontrolle über das Fahrzeug zu behalten, müssen Sie unbedingt Ihre Hände am Lenker innerhalb der direkten Reichweite aller Bedienelemente lassen. Dasselbe gilt sinngemäß für Ihre Füße. Um das Verletzungsrisiko für Beine und Füße so gering wie möglich zu halten, lassen Sie Ihre Füße immer

auf den Fußstützen. Ihre Zehen dürfen nicht nach außen weisen. Sie dürfen ferner Ihren Fuß nicht als Unterstützung einer Drehung oder Wende auf den Boden setzen, da er durch ein neben Ihnen liegendes Hindernis getroffen oder eingeklemmt werden oder in Kontakt mit den Rädern gelangen kann.

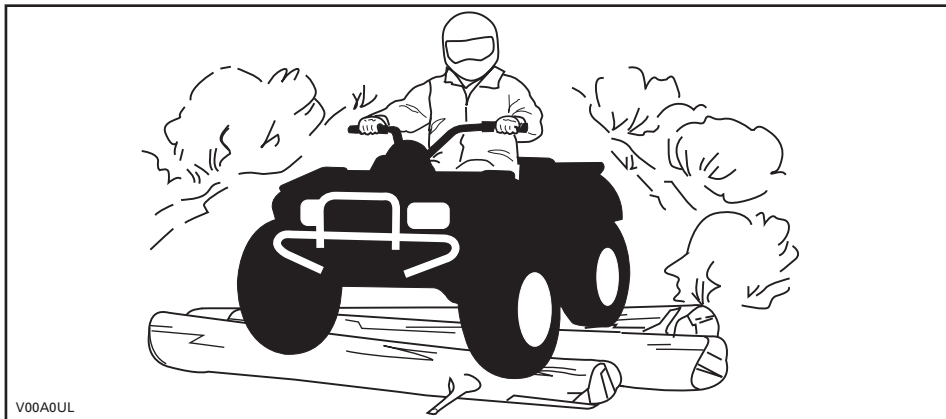

Dieses Fahrzeug ist mit einer angemessenen Federung ausgestattet. Wenn der Zustand des Bodens allerdings so schlecht ist (z. B. Wellblechpisten), dass die Federung extrem belastet wird, können Sie Unwohlsein verspüren und müssen im Extremfall mit schädlichen Einwirkungen auf Ihren Rücken rechnen. Häufig ist es erforderlich, dass Sie sich aufrichten oder in gehockter Stellung fahren. Fahren Sie langsam und fangen Sie eventuelle Stöße mit Ihren angewinkelten Beinen auf.

Dieses Fahrzeug ist nicht zum Fahren auf Landstraßen oder Schnellstraßen gedacht. In den meisten Ländern ist dies gesetzlich verboten. Beim Fahren auf Landstraßen oder Schnellstraßen könnte es zu einem Zusammenstoß mit einem anderen Fahrzeug kommen.

Die Reifen dieses Fahrzeugs sind nicht für den Einsatz auf asphaltierten oder gepflasterten Straßen geeignet. Dieses Fahrzeug verfügt nicht über ein Hinterachs-Differenzial (die Hinterräder drehen sich immer mit der gleichen Geschwindigkeit). Aus diesen Gründen kann der Bodenbelag die Handhabung und Kontrolle über das Fahrzeug stark beeinflussen.

Das Fahren auf Straßen oder unbefestigten Seitenstreifen kann andere Verkehrsteilnehmer irritieren, insbesondere, wenn Sie Ihre Scheinwerfer eingeschaltet haben.

Wenn Sie eine Straße überqueren müssen, muss der vorn fahrende Fahrer von seinem Fahrzeug absteigen, die Fahrbahn beobachten und dann die übrigen Fahrer hinüber winken. Die letzte Person der Gruppe, die die Fahrbahn überquert hat, muss dann dem zuvor vorn fahrenden Fahrer bei der Überquerung behilflich sein. Fahren Sie nicht auf Gehsteigen. Diese sind nur für Fußgänger gedacht.

Wasser kann eine Gefährdung darstellen. Wenn das Gewässer zu tief ist, kann das Fahrzeug aufschwimmen und umkippen. Überprüfen Sie die Wassertiefe und die Strömung, bevor Sie versuchen, ein Gewässer zu überqueren. Das Wasser darf nicht über die Fußstützen steigen. Achten Sie auf rutschige Oberflächen wie Felsen, Gras, Baumstämme usw. im Wasser und an den Ufern. Das Fahrzeug kann hier seinen Antrieb verlieren. Versuchen Sie nicht, mit hoher Geschwindigkeit ins Wasser zu fahren. Das Fahrzeug wird durch das Wasser gebremst und Sie könnten vom Fahrzeug abgeworfen werden.

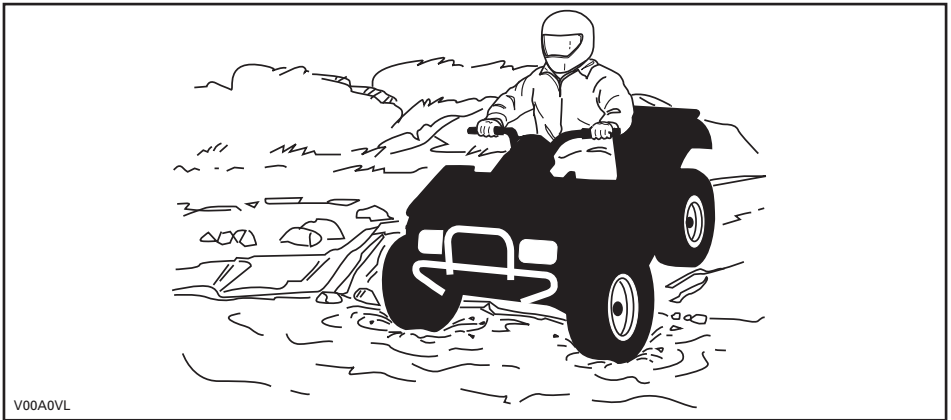

Wasser beeinträchtigt die Bremsleistung Ihres Fahrzeugs. Sorgen Sie durch mehrfaches Betätigen dafür, dass Ihre Bremsen wieder trocken werden, nachdem das Fahrzeug das Wasser verlassen hat.

In der Nähe von Wasser können Sie auch auf Matsch oder Sumpfland treffen. Seien Sie immer auf plötzliche Löcher oder Tiefenänderungen vorbereitet. Achten Sie auch immer auf Gefährdungen durch halb verdeckte Felsen, Baumstämme o.ä.

Wenn Sie auf Ihrer Fahrt gefrorene Gewässer überqueren müssen, vergewissern Sie sich, dass das Eis dick und stark genug ist, um Sie, das Fahrzeug sowie dessen Ladung zu tragen. Achten Sie dabei vor allem auf noch offene Wasserlöcher... diese sind immer ein Hinweis darauf, dass die Eisdicke unterschiedlich ist. Im Zweifelsfall versuchen Sie keinesfalls eine Überquerung.

Eis beeinträchtigt ferner die Kontrolle über das Fahrzeug. Fahren Sie langsam und geben Sie nicht plötzlich Gas. Dadurch drehen nur die Räder durch und das Fahrzeug könnte umkippen. Vermeiden Sie schnelles und plötzliches Bremsen. Dies könnte ebenfalls zu einem unkontrollierten Rutschen und Umkippen des Fahrzeugs führen. Schlamm muss immer umgangen werden, da dadurch die Bedienung des Fahrzeugs beeinträchtigt und die Bedienelemente blockiert werden könnten.

Das Fahren im Schnee kann den Wirkungsgrad der Bremsen beeinträchtigen. Senken Sie vorsichtig Ihre Geschwindigkeit und achten Sie auf einen größeren Abstand für mögliches Bremsen. Schneeanlagerungen können Eisbildung oder Schneeablagerungen auf den Bremsbauteilen und der Bremssteuerung verursachen. Betätigen Sie die Bremsen möglichst oft, um Eis- oder Schneeablagerungen zu vermeiden. Unterziehen Sie das Bremssystem vor jeder Fahrt einer sorgfältigen Inspektion und halten Sie das Bremspedal, die Fußrasten, die Bodenbleche und die Bremshebel stets frei von Schnee und Eis.

Das Fahren auf Sand und über Sanddünen ist ebenfalls eine einzigartige Erfahrung. Es müssen hierbei jedoch einige grundsätzliche Vorsichtsmaßnahmen beachtet werden. In nassem, tiefem oder feinem Sand/Schnee kann die Traktion verloren gehen. Dadurch kann das Fahrzeug rutschen, zurückfallen oder sich festfahren. Suchen Sie in diesem Fall einen festeren Untergrund. Der beste Rat ist auch in diesem Fall wiederum, langsam zu fahren und auf die Bedingungen im Gelände zu achten.

Beim Fahren in Sanddünen ist es ratsam, das Fahrzeug mit einer antennenähnlichen Sicherheitsfahne auszustatten. Damit werden Sie von anderen über die nächste Sanddüne hinweg leichter gesehen. Fahren Sie vorsichtig weiter, wenn Sie eine andere Sicherheitsfahne vor sich sehen. Da diese antennenähnliche Sicherheitsfahne hängen bleiben und auf Sie zurückschnellen kann, verwenden Sie sie keinesfalls in Gebieten mit herunterhängenden Zweigen oder Hindernissen.

Das Fahren auf einem Untergrund mit lockeren Steinen oder Kies ist ähnlich wie das Fahren auf Eis. Die Steuerung des Fahrzeugs wird auf diesem Untergrund beeinträchtigt, was zu Rutschen und Umkippen, insbesondere bei hohen Geschwindigkeiten, führen kann. Darüber hinaus kann sich die Länge des Bremswegs verändern. Denken Sie daran, dass durch plötzliches Gasgeben oder Rutschen lockere Steine nach hinten in Richtung eines anderen Fahrers geschleudert werden können. Tun Sie dies niemals absichtlich.

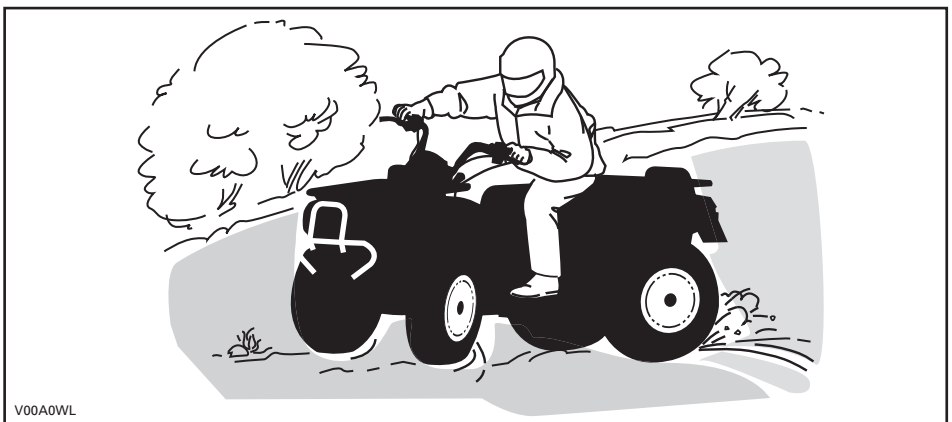

V00A0WL

Wenn Sie zu schleudern oder zu rutschen beginnen, kann ein Gegenlenken in die jeweilige Schleuderrichtung hilfreich sein, um die Kontrolle über das Fahrzeug wieder zu erlangen. Ziehen Sie niemals die Bremsen an und blockieren die Räder.

Respektieren und befolgen Sie alle Hinweisschilder auf gekennzeichneten Routen. Diese sollen Ihnen und anderen helfen.

Hindernisse auf der Strecke sollten umfahren oder vorsichtig überquert werden. Dazu gehören lockere Felsen, umgestürzte Bäume, rutschige Oberflächen, Zäune, Pfosten sowie Dämme und Vertiefungen. Wann immer möglich müssen Sie sie umgehen. Bedenken Sie, dass bestimmte Hindernisse zu groß und gefährlich sind, um überquert zu werden. Sie müssen sie also umgehen. Steine oder umgestürzte Bäume können sicher überquert werden, wenn Sie diese in einem Winkel von 90° anfahren. Stellen Sie sich auf die Fußstützen, während Ihre Knie angewinkelt sind. Passen Sie Ihre Geschwindigkeit an, ohne den Schwung zu verlieren, und geben Sie nicht plötzlich Gas. Halten Sie den Lenker fest. Verlagern Sie Ihr Gewicht nach hinten und fahren Sie weiter. Versuchen Sie nicht, die Vorderräder des Fahrzeugs vom Boden abzuheben. Seien Sie sich darüber im Klaren, dass das Hindernis rutschig sein oder sich beim Überqueren bewegen kann.

Beim Fahren auf Hügeln oder Abhängen sind zwei Punkte sehr wichtig: Seien Sie auf rutschige Oberflächen bzw. Veränderungen und Hindernisse im Gelände vorbereitet und achten Sie auf die richtige Körperhaltung.

Beim Stoppen oder Parken des Fahrzeugs ziehen Sie immer die Feststellbremse an. Dies ist beim Parken an einem Abhang besonders wichtig. An sehr steilen Abhängen oder beim Transport von Lasten mit dem ATV sollten die Räder immer zusätzlich mit Steinen oder Ziegeln blockiert werden.

Bergauf

Verlagern Sie Ihr Gewicht nach vorn in Richtung den Hang hinauf. Halten Sie Ihre Füße auf den Fußstützen und schalten Sie in einen niedrigen Gang, beschleunigen Sie dann und schalten Sie gegebenenfalls schnell in einen höheren Gang, während Sie hinauffahren. Geben Sie nicht zu viel Gas, da sich dadurch das Fahrzeug vorn vom Boden abheben und auf Sie fallen kann. Wenn der Abhang zu steil ist, so dass Sie nicht weiterfahren können oder das Fahrzeug beginnt, rückwärts zu rollen, bremsen Sie das Fahrzeug. Achten Sie jedoch darauf, nicht zu rutschen. Steigen Sie ab und wenden Sie oder wenden Sie in drei Zügen (halten Sie eine Hand am Bremshebel, gehen Sie neben dem Fahrzeug auf der Seite, die zur Hügelspitze zeigt, rückwärts, lenken Sie dabei langsam das Fahrzeugheck rückwärts in Richtung Hügelspitze und fahren Sie dann den Hügel hinab). Steigen Sie immer auf der dem Hang zugewandten Seite ab oder gehen Sie auf dieser Seite und halten Sie dabei entsprechenden Abstand vom Fahrzeug und den sich drehenden Rädern. Versuchen Sie nicht, das Fahrzeug festzuhalten, wenn es umzukippen beginnt. Halten Sie Abstand. Fahren Sie nicht mit hoher Geschwindigkeit über die Spitze eines Hügels. Auf der anderen Seite könnten sich Hindernisse und steile Böschungen befinden.

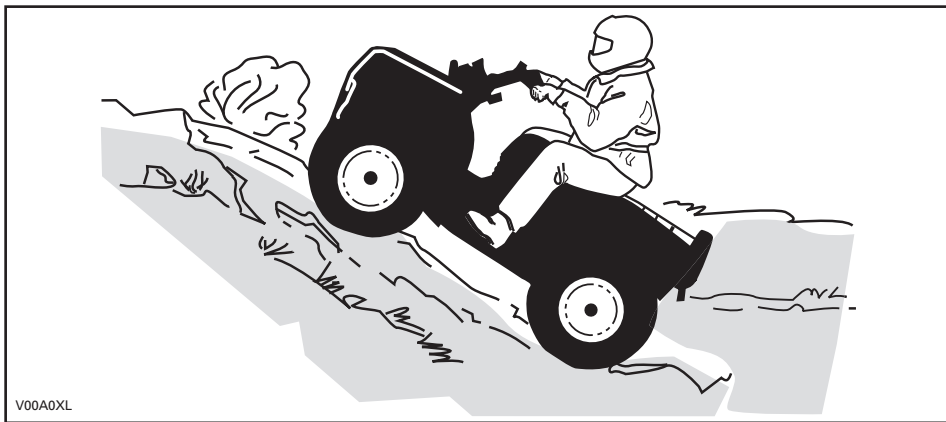

Bergab

Verlagern Sie Ihr Gewicht nach hinten. Bremsen Sie vorsichtig, um ein Schleudern zu vermeiden. Fahren Sie nicht ausschließlich mit der Motorbremse oder im Leerlauf den Hang hinab.

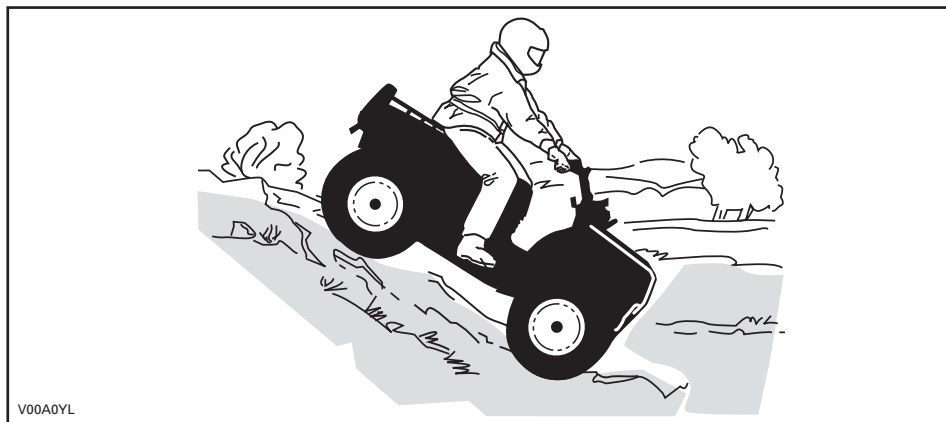

Seitliches Fahren am Abhang

Dies ist eine der **gefährlichsten** Fahrsituationen, da sich dabei das Gleichgewicht des Fahrzeugs drastisch verlagern kann. Wann immer möglich müssen Sie dies vermeiden. Wenn es jedoch trotzdem erforderlich wird, ist es wichtig, dass Sie **IMMER** Ihr Gewicht zu der dem Hang zugewandten Seite verlagern und dass Sie immer darauf vorbereitet sind, abzusteigen, sobald das Fahrzeug umzukippen beginnt. **Versuchen Sie nicht, anzuhalten oder das Fahrzeug gegen Beschädigungen zu schützen.**



V00A0ZL

Bei der Lektüre dieser Bedienungsanleitung denken Sie an Folgendes:

⚠️ WARNUNG

Weist auf eine mögliche Gefahrensituation hin, deren Nichtvermeidung schwere Personenschäden verursachen oder sogar zum Tod führen kann.

WICHTIGE HINWEISSCHILDER AM PRODUKT

Anhängeschild

Dieses Fahrzeug wird mit einem Anhängeschild und Hinweisschildern mit wichtigen Sicherheitsinformationen ausgeliefert.

Jede Person, die dieses Fahrzeug fährt, muss diese Informationen vor Fahrtantritt lesen und verstehen.



S

SPORTMODELL

DIESES ATV IST AUSSCHLIESSLICH FÜR DIE NUTZUNG ZUR FREIZEITGESTALTUNG DURCH ERFAHRENE FAHRER BESTIMMT.

NUR FAHRER - KEINE ANDEREN PERSONEN.

DER FAHRER MUSS MINDESTENS 16 JAHRE ALT SEIN.

Ein ATV dieser Kategorie S (Sport) ist ein Hochleistungsfahrzeug. Es ist für den sportlichen Einsatz zur Freizeitgestaltung und bei Wettbewerben durch Fahrer geeignet, die fortgeschrittene Fähigkeiten und beträchtliche Erfahrung besitzen.

Trainingskurse zur Schulung im Fahren von ATVs werden angeboten. Für weitere Informationen wenden Sie sich bitte an Ihren Händler.

Wenden Sie sich an Ihren Händler, um nähere Informationen über die staatliche oder lokale Gesetzgebung für den Betrieb des ATVs zu erhalten.

DIESES ANHÄNGESCHILD DARF VOR DEM VERKAUF NICHT ENTFERNT WERDEN.

vmo2009-005-003_en



WARNUNG

Eine unsachgemäße Verwendung dieses ATVs kann zu SCHWEREN VERLETZUNGEN oder sogar zum TOD führen.



IMMER EINEN ZUGELASSENEN HELM UND SCHUTZKLEIDUNG TRAGEN!



FAHREN SIE NIEMALS AUF ÖFFENTLICHEN STRASSEN.



KEINE PASSAGIERE MITNEHMEN!



KEINESFALLS UNTER EINWIRKUNG VON ALKOHOL ODER DROGEN FAHREN!

Fahren Sie **NIEMALS**:

- ohne ein entsprechendes Training oder entsprechende Einweisungen;
- mit Geschwindigkeiten, die für Ihre Fähigkeiten oder die herrschenden Bedingungen zu hoch sind;
- Auf öffentlichen Straßen – es könnte zu einem Zusammenstoß mit anderen Fahrzeugen kommen,
- mit einem Mitfahrer – Mitfahrer beeinträchtigen das Gleichgewicht und das Lenkvermögen und erhöhen dadurch das Risiko, die Kontrolle über das Fahrzeug zu verlieren.

SIE MÜSSEN IMMER:

- die angemessene Fahrtechnik verwenden, um ein Überschlagen des Fahrzeugs auf Hügeln und in unebenem Gelände und beim Wenden zu vermeiden;
- asphaltierte und gepflasterte Untergründe vermeiden – ein glatter Bodenbelag kann die Handhabung und Kontrolle über das Fahrzeug stark beeinflussen.

DIE BETRIEBUNGSANLEITUNG LESEN.
ALLE ANWEISUNGEN & WARNHINWEISE BEFOLGEN.

vmo2009-005-003_en

BESCHREIBUNG DES FAHRZEUGMOTORS:

XXXXX

EPA-ZERTIFIZIERT

NER (NORMALISIERTE EMISSIONSRATE) = X

AUF EINER SKALA VON 0 BIS 10,
WOBEI 0 AM SAUBERSTEN IST
* VOR DEM VERKAUF NICHT ENTFERNEN!



704901107

vmo2006-005-009_en

Sicherheitshinweisschilder auf dem Fahrzeug

Die folgenden Hinweisschilder befinden sich auf Ihrem Fahrzeug und sollten als unveränderliche Fahrzeugbestandteile betrachtet werden. Wenn sie fehlen oder beschädigt sind, können sie kostenlos ersetzt werden. Wenden Sie sich an einen Can-Am Vertragshändler.

HINWEIS: Die folgenden in dieser Bedienungsanleitung verwendeten Abbildungen sind nur allgemeine Darstellungen. Ihr Modell kann abweichen.

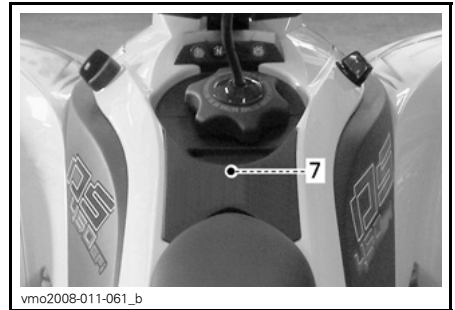
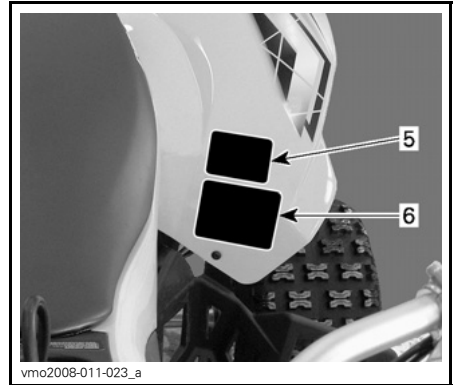
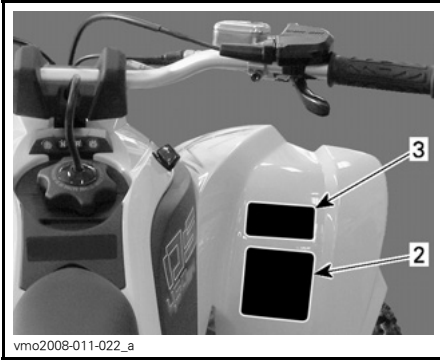
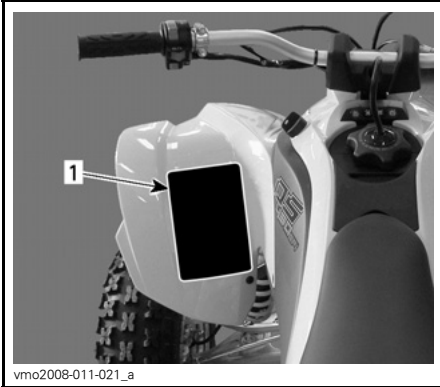

UNTER DER ZUGRIFFSABDECKUNG

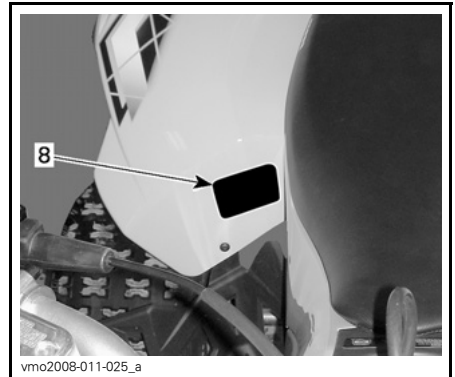

⚠️ WARNUNG

Eine unsachgemäße Verwendung dieses ATVs kann zu **SCHWEREN VERLETZUNGEN** oder sogar zum **TOD** führen.

			
IMMER EINEN ZUGELASSENEN HELM UND SCHUTZKLEIDUNG TRAGEN!	NICHT AUF ÖFFENTLICHEN STRASSEN FAHREN!	KEINE PASSAGIERE MITNEHMEN!	KEINESFALLS UNTER EINWIRKUNG VON ALKOHOL ODER DROGEN FAHREN!

Fahren Sie **NIEMALS**:

- ohne ein entsprechendes Training oder entsprechende Einweisungen;
- mit Geschwindigkeiten, die für Ihre Fähigkeiten oder die herrschenden Bedingungen zu hoch sind;
- auf öffentlichen Straßen – es könnte zu einem Zusammenstoß mit anderen Fahrzeugen kommen;
- mit einem Mitfahrer – Mitfahrer beeinträchtigen das Gleichgewicht und das Lenkvermögen und erhöhen dadurch das Risiko, die Kontrolle über das Fahrzeug zu verlieren.

SIE MÜSSEN IMMER:

- die angemessene Fahrtechnik verwenden, um ein Überschlagen des Fahrzeugs auf Hügeln und in unebenem Gelände und beim Wenden zu vermeiden;
- asphaltierte und gepflasterte Untergründe vermeiden – ein glatter Bodenbelag kann die Handhabung und Kontrolle über das Fahrzeug stark beeinflussen.

DIE BETRIEBSANLEITUNG LESEN.
ALLE ANWEISUNGEN & WARNHINWEISE BEFOLGEN.

vmo2009-003-004_en

HINWEISSCHILD 1

⚠️ WARNUNG

**UNTER
16**

Für Personen, die jünger als 16 Jahre sind, kann das Führen dieses ATVs leichter zu **SCHWEREN VERLETZUNGEN** oder sogar zum **TOD** führen.
Fahren Sie dieses ATV **NIEMALS**, wenn Sie jünger als 16 Jahre sind.

704 900 011

V01M02Z

HINWEISSCHILD 2

⚠️ WARNUNG

Dieses ATV ist möglicherweise leistungstärker als andere ATVs, die Sie in der Vergangenheit gefahren haben.
Bei diesem ATV der Kategorie S (Sport) handelt es sich um ein Hochleistungsfahrzeug ausschließlich für die Verwendung im Gelände. Es ist für die sportliche Freizeitgestaltung und den Einsatz bei Rennen durch Fahrer mit fortgeschrittenen Fertigkeiten und beträchtlicher Erfahrung ausgelegt.

704 900 089

V02M05Y

HINWEISSCHILD 3

⚠️ WARNUNG

Eine zu ziehende Last **NIEMALS** hier oder am **Gepäckträger befestigen**.
Das kann zum **Umkippen des Fahrzeugs** führen.
Zum Ziehen einer Last **IMMER die Anhängerkupplung verwenden**.

704902005

vmo2010-004-002_en

HINWEISSCHILD 4

⚠️ WARNUNG



Fahren Sie **NIEMALS** als Mitfahrer mit.
Durch das Mitnehmen von Personen kann die Kontrolle über das Fahrzeug verloren gehen und es kann zu **SCHWEREN VERLETZUNGEN** oder sogar zum **TOD** kommen.

704 900 005

V01M07Z

HINWEISSCHILD 5

⚠️ WARNUNG

Falscher Reifenluftdruck oder Überlastung kann zum Verlust der Kontrolle über das Fahrzeug und zu SCHWEREN VERLETZUNGEN oder gar zum TOD führen.

Sorgen Sie IMMER für den richtigen Reifendruck, wie angegeben.

Der Reifendruck darf KEINESFALLS unter dem Mindestwert liegen. Dadurch könnte sich der Reifen von der Felge lösen.

Überschreiten Sie KEINESFALLS die Tragfähigkeit des Fahrzeugs von 100 kg (220 lb), einschließlich des Gewichts des Fahrers, der Zuladung, des Zubehörs und des Stützgewichts.

BELADUNG	REIFENDRUCK BEI KALTEM REIFEN
BIS ZU 100 kg (220 lb)	VORN MAX: 48,3 kP (7 psi) MIN: 34,5 kP (5 psi)
	HINTEN MAX: 48,3 kP (7 psi) MIN: 34,5 kP (5 psi)

704901365

HINWEISSCHILD 6 - DS 450™/DS 450™ X™ XC

⚠️ WARNUNG

Falscher Reifenluftdruck oder Überlastung kann zum Verlust der Kontrolle über das Fahrzeug und zu SCHWEREN VERLETZUNGEN oder gar zum TOD führen.

Sorgen Sie IMMER für den richtigen Reifendruck, wie angegeben.

Der Reifendruck darf KEINESFALLS unter dem Mindestwert liegen. Dadurch könnte sich der Reifen von der Felge lösen.

Überschreiten Sie KEINESFALLS die Tragfähigkeit des Fahrzeugs von 100 kg (220 lb), einschließlich des Gewichts des Fahrers, der Zuladung, des Zubehörs und des Stützgewichts.

BELADUNG	REIFENDRUCK BEI KALTEM REIFEN
BIS ZU 100 kg (220 lb)	VORN MAX: 68,9 kP (10 psi) MIN: 55,2 kP (8 psi)
	HINTEN MAX: 62,1 kP (9 psi) MIN: 48,3 kP (7 psi)

704902001

HINWEISSCHILD 6 - DS 450™ X™ MX



HINWEISSCHILD 7

ENGINE FAMILY	MOTORFAMILIE	INFORMATIONEN ZUR EMISSIONSREGELUNG DIESES FAHRZEUG IST FÜR DEN BETRIEB MIT BLDFREIEM NORMALBENZIN ZERTIFIZIERT UND ENTSPRICHT DEN ABGASEMISSIONSVORSCHRIFTEN EPA XXXX DER USA UND DIESEBZÜGLICHER KALIFORNISCHER VORSCHRIFTEN FÜR ATV-VERGASEMOTOREN. EMISSION CONTROL INFORMATION THIS VEHICLE IS CERTIFIED TO OPERATE ON UNLEADED GASOLINE AND MEETS TO <input type="checkbox"/> U.S. EPA AND CALIFORNIA REGULATIONS FOR ATV'S ENGINES. SEE OPERATOR'S GUIDE FOR MAINTENANCE SPECIFICATIONS VOIR GUIDÉ DU CONDUCTEUR POUR LES SPÉCIFICATIONS D'ENTRETIEN	
PERMEATION FAMILY	PERMEATIONSFAMILIE		
CERTIFICATION STANDARD (FEL)	FEL		
ENGINE DISPLACEMENT	MOTORHUBRAUM		
EXHAUST EMISSION CONTROL SYSTEM	ABGASEMISSIONS-REGELUNGSSYSTEM	704901057	
BOMBARDIER RECREATIONAL PRODUCTS INC.			

704902057

ANGEBRACHT AM LINKEN TRÄGER DES RAHMENS

⚠️

(DA) FIND OG LÆS BRUGERVEJLEDNINGEN, OVERSEJ ALLE INSTRUKTIONER OG ADVARSLER. ZOEK DE GEBRUIKERSHANDLEIDING OP EN LÈES HEM, HOUD U AAN ALLE AANWIJZINGEN EN WAARSCHUWINGEN. LOCALISER ET LIRE LE GUIDE DE L'OPÉRATEUR, SUIVRE TOUTS LES CONSIGNES ET AVERTISSEMENTS. PARANNA JA LUE KÄYTTÄJÄN OPAAS, NUODATA KAIKKIA KÄYTTÖOHJEITA JA VAROITUKSIA. UBICAR Y LEER LA GUÍA DEL OPERADOR, ATENCIÓN A TODAS LAS INSTRUCCIONES Y MENSAJES DE ADVERTENCIA.	(DE) BETRIEBSLEITUNG AUSFÜHREN, MACHEN UND LESEN, ALLE ANWEISUNGEN UND WARNUNGSBES. BEFOLGEN. BEFÖRE KNI AJARAZTE TON DAHTO PERITÄ ANVIKSELLETS OAKTIZ QUHTEZ KAI TPOBΛOTIOTHZEI. (EL) ΕΡΕΤΕ ΚΑΙ ΑΡΧΑΖΕΤΕ ΤΟΝ ΔΑΨΤΟ ΤΗΛΕ ΟΡΕΤΑΤΟΡ, ΣΕΓΥΡΕ ΤΥΤΤΕ ΛΕ ΙΣΤΡΥΖΟΝ Ε ΑΥΕΡΤΕΝΖΕ. (IT) LEGGERE IL MANUALE DELL'OPERATORE, SEGUIRE TUTTE LE ISTRUZIONI E AVVERTENZE. (PT) LOCALIZAR E LER O GUIA DE OPERAÇÃO, OBSERVAR TODAS AS INSTRUÇÕES E MENSAGENS DE AVISO. (SV) TA REDA PÅ INSTRUKTIONSBOKEN OCH LÄS DEN. UPPMÄRKSAMA ALLA ANVÄNNINGAR OCH VARNINGAR.	
--	--	--

vmo2008-011-090

HINWEISSCHILD 8

Konformitätsetiketten

Bombardier Recreational Products Inc. bescheinigt, dass dieses ATV der amerikanischen nationalen Norm für Verrad-Geländefahrzeuge, der Norm ANSI/SVIA-1-2007, entspricht.

vmo2010-004-001_en

ANGEBRACHT AM LINKEN TRÄGER DES RAHMENS

CE **ACN 097 370 100**

POWER LEISTUNG kW

WET WEIGHT MASSGEWICHT kg

THIS VEHICLE IS AN ALL TERRAIN VEHICLE AND IS NOT INTENDED FOR USE ON PUBLIC ROADS. DIESES FAHRZEUG IST EIN GELÄNDEFÄHRZEUG UND NICHT FÜR DEN GEBRAUCH AUF ÖFFENTLICHEN STRASSEN BESTIMMT.

vmo2008-011-091

ANGEBRACHT AM RECHTEN TRÄGER DES RAHMENS

Schild mit technischen Informationen

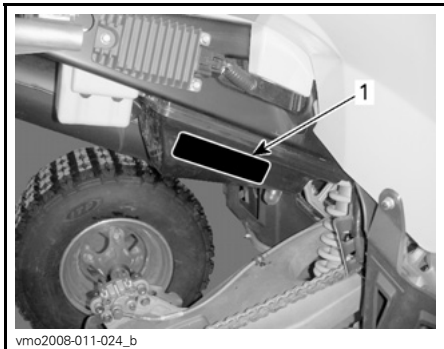

vmo2008-011-024_b

TYPISCH

1. Antriebsketten-Hinweisschild



vmo2008-011-088_en

Bei der Lektüre dieser Bedienungsanleitung denken Sie an Folgendes:

⚠️ WARNUNG

Weist auf eine mögliche Gefahrensituation hin, deren Nichtvermeidung schwere Personenschäden verursachen oder sogar zum Tod führen kann.

FAHRZEUG- INFORMATIONEN

BEDIENELEMENTE/INSTRUMENT/AUSSTATTUNGEN

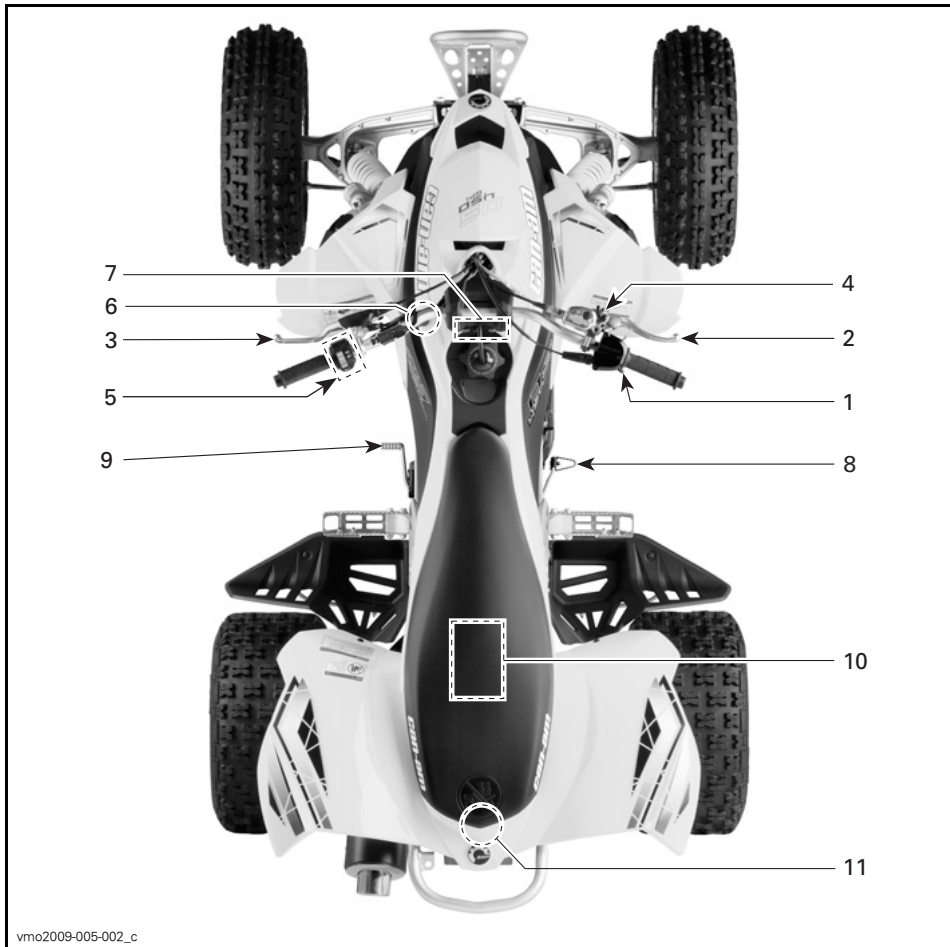

TYPISCH

Bei der Lektüre dieser Bedienungsanleitung denken Sie an Folgendes:

⚠️ WARNUNG

Weist auf eine mögliche Gefahrensituation hin, deren Nichtvermeidung schwere Personenschäden verursachen oder sogar zum Tod führen kann.

1) Gashebel

Der Gashebel befindet sich auf der rechten Seite des Lenkers.

Wenn er betätigt wird, erhöht sich die Motordrehzahl und Sie können mit betätigter Kupplung in den gewählten Gang schalten.

Wenn wieder Gas weggenommen wird, muss die Motordrehzahl automatisch wieder in die Leerlaufdrehzahl zurückkehren und das Fahrzeug verliert allmählich an Geschwindigkeit.

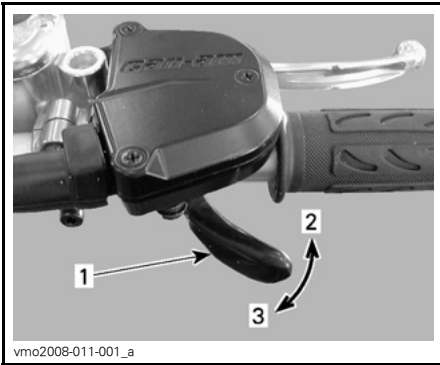

1. Gashebel
2. Gas geben
3. Gas wegnehmen

⚠️ WARNUNG

Nehmen Sie immer das Gas weg, wenn Sie schalten. Schalten, ohne das Gas wegzunehmen, kann dazu führen, dass Sie die Kontrolle über das Fahrzeug verlieren, wodurch ein Überschlagen des Fahrzeugs und mechanische Beschädigungen hervorgerufen werden können.

2) Bremshebel für vordere Bremse

Der Bremshebel für die Vorderräder befindet sich auf der rechten Seite des Lenkers.

Wenn Sie ihn anziehen, werden die vorderen Bremsen betätigt. Wenn er losgelassen wird, muss er automatisch wieder in die Ausgangsstellung zurückkehren. Die Bremswirkung ist proportional zur ausgeübten Kraft und abhängig von der Art und Beschaffenheit des Geländes.

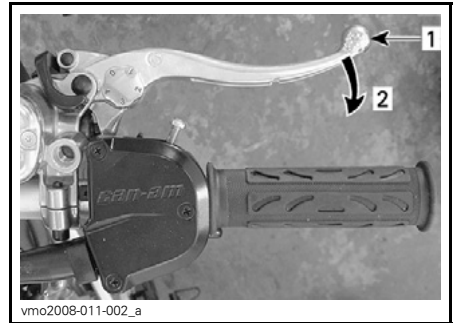

1. Bremshebel
2. Bremse anziehen

Einstellung Bremshebel für vordere Bremse

Der Bremshebel kann gemäß den Erfordernissen des Fahrers eingestellt werden. Einstellnocke von 0 auf 4 drehen. Bei Stellung 0 ist der Bremshebel am weitesten vom Lenker entfernt.

Den Bremshebel sollte man in sitzender Stellung auf dem Fahrzeug einstellen und eine kleinere Zahl auf der Nocke wählen.

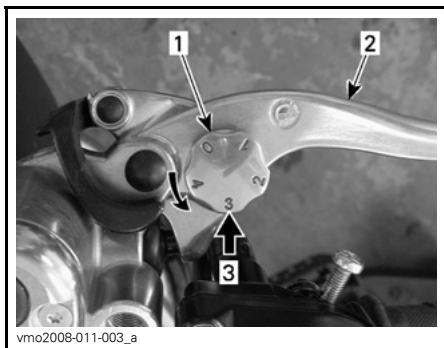

1. Einstellnocken
2. Bremshebel
3. Stellung, wenn man auf Fahrzeug sitzt

3) Kupplungshebel

Die Kupplungshebel befindet sich auf der linken Seite des Lenkers.

Wenn Sie ihn anziehen, wird die Kupplung ausgerückt. Wenn Sie ihn loslassen, wird die Kupplung eingerückt.

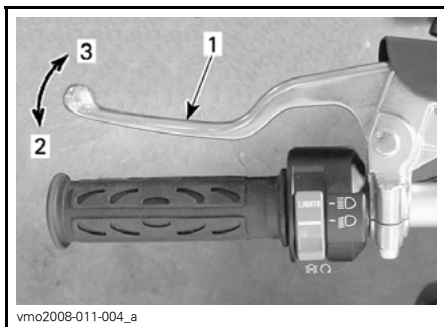

1. Kupplungshebel
2. Ausrücken
3. Eindrücken

! WARNUNG

Nehmen Sie immer das Gas weg, wenn Sie schalten. Schalten, ohne das Gas wegzunehmen, kann dazu führen, dass Sie die Kontrolle über das Fahrzeug verlieren, wodurch ein Überschlagen des Fahrzeugs und mechanische Beschädigungen hervorgerufen werden können.

4) Feststellbremse

Die Feststellbremse befindet sich auf der rechten Seite des Lenkers.

Wenn sie angezogen ist, wird jede Bewegung des Fahrzeugs vorübergehend verhindert. Das ist nützlich, wenn die Bremse zum Beispiel für eine K-Wende, während des Transports oder wenn das Fahrzeug nicht betrieben wird, blockiert werden muss.

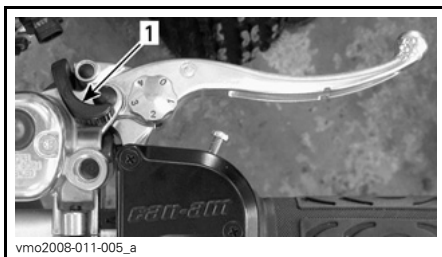

1. Feststellbremse

! WARNUNG

Verwenden Sie immer die Feststellbremse, wenn das Fahrzeug nicht gefahren wird.

⚠️ WARNUNG

Stellen Sie sicher, dass die Feststellbremse vollständig gelöst ist, bevor Sie mit dem Fahrzeug losfahren.

Wenn die Bremsen während der Fahrt schleifen, weil ständig Druck auf den Bremshebel ausgeübt wird, kann dies zu Schäden am Bremssystem führen, die Bremswirkung kann verloren gehen und/oder es kann zu einem Brand kommen.

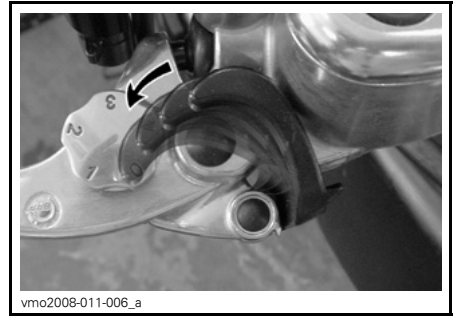

STELLUNGEN DER FESTSTELLBREMSE

ZUR BEACHTUNG Die Stellung der Feststellbremse hängt von der Abnutzung der Bremsbeläge ab. Vergewissern Sie sich, dass das Fahrzeug bei betätigter Feststellbremse sicher auf einer Stelle stehen bleibt.

So betätigen Sie den Mechanismus: Ziehen Sie den Bremshebel für die vordere Bremse und halten Sie ihn in dieser Stellung, während Sie mit dem Finger die Hebelarretierung bewegen. Der Bremshebel für die vorderen Bremsen bleibt nun angezogen und die vordere Bremse ist wirksam.

So lösen Sie den Mechanismus: Ziehen Sie den Bremshebel für die vordere Bremse. Der Sperrhebel muss automatisch wieder in seine Ausgangsstellung zurückkehren. Der Bremshebel für die vordere Bremse sollte wieder in seine Ruheposition zurückkehren. Lösen Sie die Feststellbremse immer vor der Fahrt.

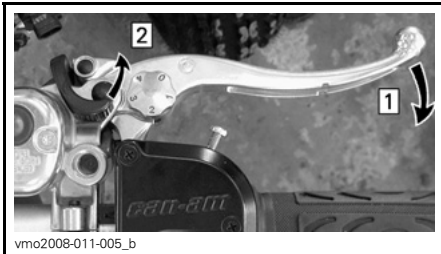

Schritt 1: Ziehen Sie den vorderen Bremshebel an und halten Sie ihn
Schritt 2: Hebel für Feststellbremse in gewünschte Stellung bringen

HINWEIS: Die Feststellbremse kann man in vier (4) Stellungen bringen.

5) Multifunktionsschalter

Der Multifunktionsschalter befindet sich auf der linken Seite des Lenkers.

Das Multifunktionsschalter-Gehäuse ist mit den folgenden Bedienelementen ausgestattet:

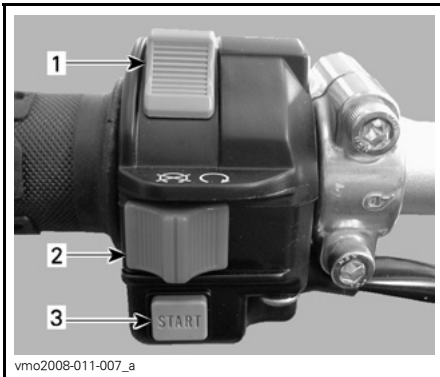

- vmo2008-011-007_a
1. Scheinwerferschalter
 2. Motor-Nothalt-Schalter
 3. Motorstartknopf

Scheinwerferschalter

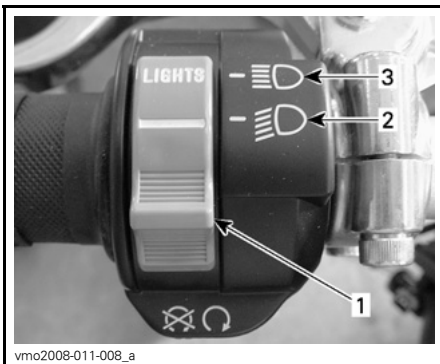

SCHEINWERFERSCHALTER-FUNKTIONEN

- vmo2008-011-008_a
1. Scheinwerferschalter
 2. Abblendlicht
 3. Fernlicht

HINWEIS: Schalten Sie den Zündschalter in die Stellung ON "ohne Scheinwerfer", um die Scheinwerfer auszuschalten.

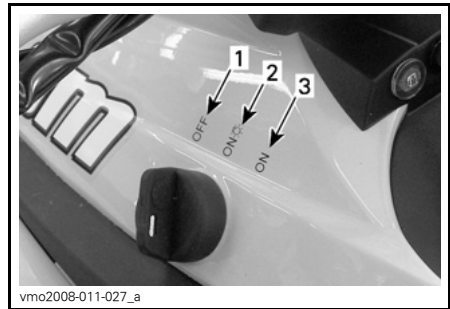

ZÜNDSCHALTER-STELLUNGEN

- vmo2008-011-027_a
1. OFF
 2. ON "mit Licht"
 3. ON "ohne Licht"

Motor-Nothalt-Schalter

Dieser Schalter wird zum Ausschalten des Motors und als Notfallschalter verwendet.

Zum Ausschalten des Motors geben Sie kein Gas mehr und betätigen dann den Motor-Nothalt-Schalter.

HINWEIS: Der Motor kann zwar durch Drehen des Zündschlüssels in die Stellung OFF ausgeschaltet werden, wir empfehlen jedoch, den Motor mit dem Motor-Nothalt-Schalter auszuschalten.

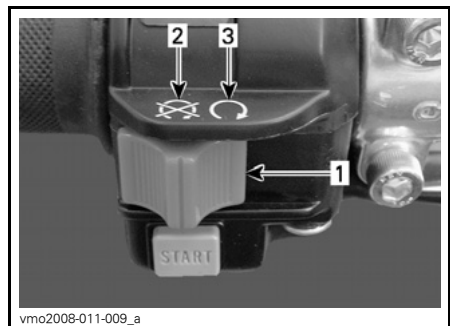

- vmo2008-011-009_a
1. Motor-Nothalt-Schalter
 2. OFF
 3. RUN (laufen)

Motorstartknopf

Mit der Starttaste startet man den Motor. Bei gedrückter Starttaste, startet der Anlasser den Motor. Das richtige Vorgehen finden Sie unter **MOTORANLASSEN** im Abschnitt **BEDIENUNGSANLEITUNG**.

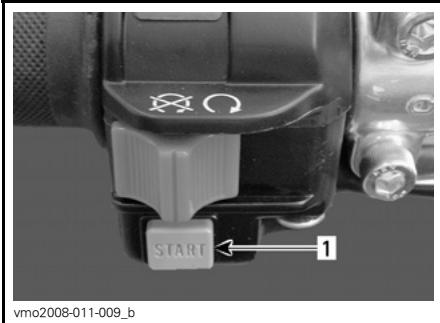

vmo2008-011-009_b

1. Motorstartknopf

6) Zündschalter

Der Zündschalter befindet sich auf der linken Seite des Fahrzeugs oben auf dem Karosserieteil.

Er wird mit einem Schlüssel bedient und kann 3 Stellungen einnehmen.

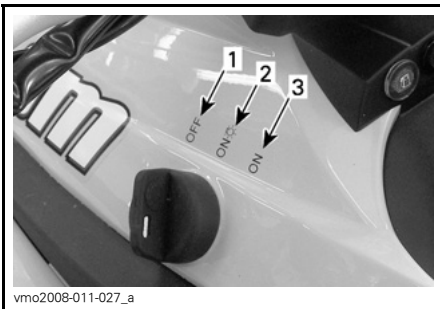

vmo2008-011-027_a

ZÜNDSCHALTER-STELLUNGEN

1. OFF
2. ON "mit Scheinwerfern"
3. ON "ohne Scheinwerfer"

Stecken Sie den Schlüssel in den Schalter und bringen Sie ihn in die gewünschte Position. Um den Schlüssel abzuziehen, bringen Sie den Schalter in die OFF-Position, dann ziehen Sie ihn heraus.

HINWEIS: Sowohl in der Position ON mit Scheinwerfern als auch in der Position ON ohne Scheinwerfer bleibt das Rücklicht eingeschaltet. In beiden ON-Positionen wird die Beleuchtung eingeschaltet, unabhängig davon, ob der Motor läuft. Drehen Sie den Zündschlüssel immer in die OFF-Position, nachdem der Motor ausgeschaltet wurde.

7) Anzeigeleuchten

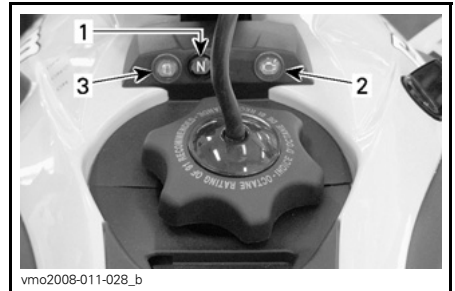

vmo2008-011-028_b

1. Anzeigeleuchte Neutral (N)
2. Anzeigeleuchte Motorüberprüfung
3. Anzeigeleuchte für niedrigen Kraftstoffstand

	Schaltung in Neutral-Position.
	Leuchte EIN ¹⁾: Motorstörung. Siehe Abschnitt FEHLERBEHEBUNG oder wenden Sie sich an einen Can-Am Vertragshändler. Leuchte blinkt: Motor läuft im Notlauf-Modus, kontaktieren Sie einen Can-Am Vertragshändler.
	Niedriger Kraftstoffstand. Es verbleiben noch ca. 2,5 l Kraftstoff im Kraftstofftank.
(1) Die Leuchte bleibt eingeschaltet, wenn der Zündschalter und der Motor-Nothalt-Schalter eingeschaltet sind und der Motor nicht läuft.	

8) Bremspedal für hintere Bremse

Das Bremspedal für die Hinterräder befindet sich auf der rechten Seite des Fahrzeugs vor der Fußraste.

Wenn Sie es herunterdrücken, wird die hintere Bremse betätigt. Wenn es losgelassen wird, muss es wieder in die Ausgangsstellung zurückkehren.

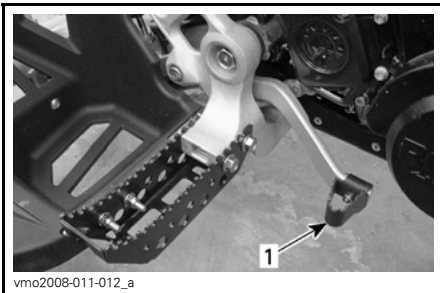

1. Bremspedal für hintere Bremse

HINWEIS: Die Bremswirkung ist proportional zur ausgeübten Kraft und abhängig von der Art und Beschaffenheit des Geländes.

9) Schalthebel

Der Schalthebel befindet sich auf der linken Seite des Fahrzeugs vor der Fußraste.

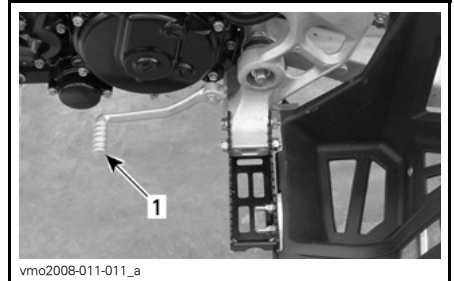

LINKE SEITE DES FAHRZEUGS

1. Schalthebel

Mehr Details finden Sie unter *EINEN ANDEREN GANG EINLEGEN* im Abschnitt *BETRIEBSANLEITUNGEN*.

10) Werkzeugsatz

Der Werkzeugsatz befindet sich im Servicefach unter dem Sitz.

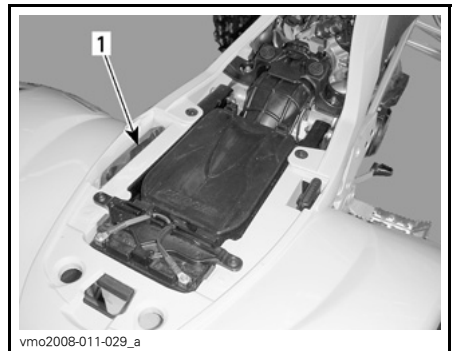

1. Werkzeugsatz

Der Werkzeugsatz enthält Werkzeuge für grundlegende Wartungsarbeiten.

11) Sitzverriegelung

Sie befindet sich hinten unterhalb des Sitzes. Sie können den Sitz demontieren, um Zugang zum Luftfilterkasten und Servicefach zu erhalten.



vmo2009-023-002_c

1. Sitzverriegelung

Demontage des Sitzes

Ziehen Sie die Verriegelung rückwärts, während Sie den Sitz an der hinteren Seite leicht anheben. Heben Sie den Sitz weiter an, bis Sie die Sitzhalterungen lösen und dann den Sitz vollständig herausnehmen können.

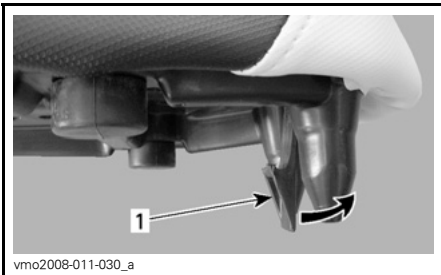

vmo2008-011-030_a

1. Sitzverriegelung

Erneute Montage des Sitzes

Oberer Schlitz der Sitzhalterung in Haken des Kühlmittelbehälters einführen und kontrollieren, ob mittlere Zunge gut eingerastet ist. Wenn der Sitz positioniert ist, drücken Sie ihn fest nach unten in die Verriegelung.

HINWEIS: Der Sitz muss hör- und spürbar einrasten. Stellen Sie nochmals sicher, dass der Sitz sicher befestigt und richtig eingerastet ist, indem Sie kurz daran zerren.

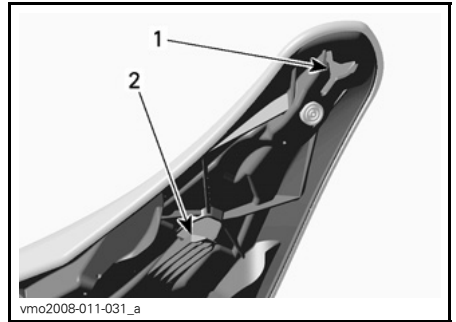

vmo2008-011-031_a

1. Oberer Schlitz
2. Mittlere Zunge

⚠️ WARNUNG

Achten Sie darauf, dass der Sitz bei Fahrtbeginn fest verriegelt ist.

KRAFTSTOFF

Empfohlener Kraftstoff

Benutzen Sie bleifreies Superbenzin, welches an den meisten Tankstellen erhältlich ist, oder sauerstoffangereicherten Kraftstoff mit einem Gesamtanteil von 10 % Ethanol oder Methanol oder beider Verbindungen. Das benutzte Benzin muss die folgende empfohlene Mindestoktanzahl aufweisen.

MINDESTOKTANZAHL	
In Nordamerika	(91 (RON + MON)/2)
Außerhalb Nordamerikas	95 RON

ZUR BEACHTUNG Experimentieren Sie nie mit anderen Kraftstoffen. Der Gebrauch nicht empfohlener Kraftstoffe kann eine Verschlechterung der Fahrleistung und Schäden in wichtigen Teilen des Kraftstoffsystems und im Motor verursachen.

Tanken

WARNUNG

- Schalten Sie vor dem Tanken immer den Motor aus. Öffnen Sie den Tankdeckel langsam.
- Wenn Sie einen Druckausgleich beim Öffnen bemerken (ein Pfeifton ist beim Lösen des Tankdeckels zu hören), lassen Sie das Fahrzeug überprüfen und/oder reparieren, bevor Sie es wieder in Betrieb nehmen.
- Kraftstoff ist entzündlich und unter bestimmten Bedingungen hochexplosiv.
- Prüfen Sie niemals den Füllstand im Tank mit einer offenen Flamme.
- Rauchen Sie niemals in der Nähe, vermeiden Sie offene Flammen und Funken.
- Arbeiten Sie immer in einem gut belüfteten Bereich.
- Füllen Sie den Tank erst vollständig auf, wenn sich das Fahrzeug in einer warmen Umgebung befindet. Mit steigender Temperatur dehnt sich Kraftstoff aus und kann überlaufen.
- Wischen Sie verschütteten Kraftstoff immer vom Fahrzeug ab.

ZUR BEACHTUNG Decken Sie niemals den Tankdeckel ab, da dadurch das Belüftungsloch im Tankdeckel versperrt werden kann und es dadurch zu Fehlzündungen im Motor kommen kann.

1. Stoppen Sie den Motor.

2. Erlauben Sie beim Auffüllen niemandem, auf dem Fahrzeug zu bleiben.
3. Schrauben Sie den Tankdeckel zum Entfernen gegen den Uhrzeigersinn ab.
4. Führen Sie das Füllrohr in den Einfüllstutzen ein.
5. Füllen Sie den Kraftstoff langsam ein, damit die Luft entweichen kann und Kraftstoffrückfluss vermieden wird. Achten Sie darauf, keinen Kraftstoff zu verschütten.
6. Befüllen Sie den Tank nur bis zum Stutzenansatz. **Füllen Sie nicht zu viel ein.**
7. Schließen Sie den Tankdeckel im Uhrzeigersinn gut.
8. Belüftungsschlauch in Lenksäule positionieren.

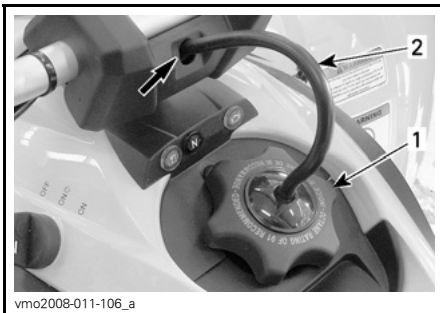

1. Kraftstofftankdeckel
2. Entlüftungsröhr

Bei der Lektüre dieser Bedienungsanleitung denken Sie an Folgendes:

⚠️ WARNUNG

Weist auf eine mögliche Gefahrensituation hin, deren Nichtvermeidung schwere Personenschäden verursachen oder sogar zum Tod führen kann.

BEDIENUNGSANLEITUNGEN

Bedienung beim Einfahren

Motor

Eine Einfahrzeit von etwa 10 Fahrstunden ist erforderlich, bevor Sie das Fahrzeug über einen längeren Zeitraum mit Vollgas fahren.

Während dieser Zeit darf der Gashebel nur höchstens zu 1/2 bis 3/4 betätigt werden. Kurzzeitige, volle Beschleunigungen und Geschwindigkeitsänderungen tragen jedoch zu einem guten Einfahren des Fahrzeugs bei. Anhaltende starke Beschleunigungen, längeres Fahren bei hohen Geschwindigkeiten und Motorüberlastung sind während der Einfahrzeit schädlich.

Starten des Motors

Stecken Sie den Zündschlüssel in den Zündschalter und drehen Sie ihn in die Position ON.



Schalten Sie den Motor-Nothalt-Schalter in die Stellung RUN.



Schalten Sie auf Stellung NEUTRAL oder drücken Sie den Feststellhebel für die Kupplung.

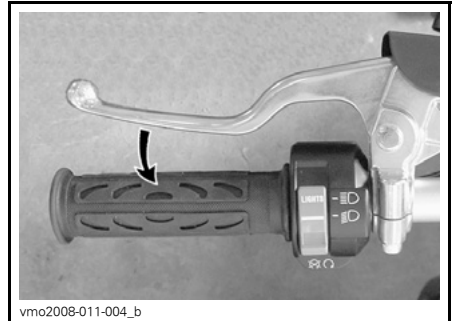
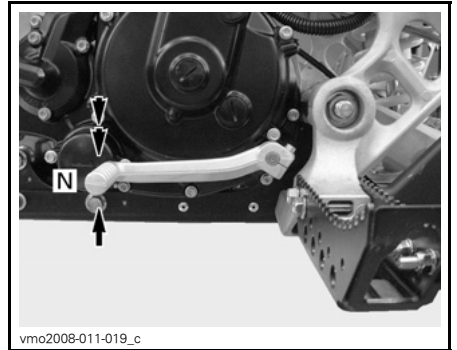

Drücken Sie den Motorstartknopf und halten Sie ihn gedrückt, bis der Motor startet.

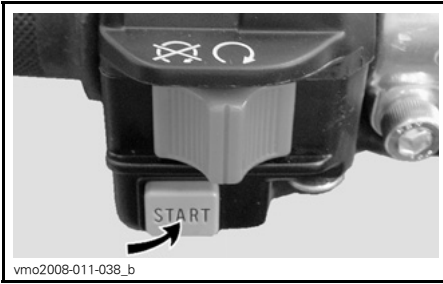

Lassen Sie den Knopf sofort los, sobald der Motor angesprungen ist.



ingelegt. Das Pedal sollte automatisch wieder in seine Ausgangsstellung zurückkehren.

Um einen Gang höher zu schalten, bringen Sie Ihren Fuß unter das Schaltpedal und ziehen Sie es ganz nach oben. Zum Herunterschalten platzieren Sie die Stiefelspitze auf dem Schaltpedal, und drücken Sie das Pedal ganz nach unten.

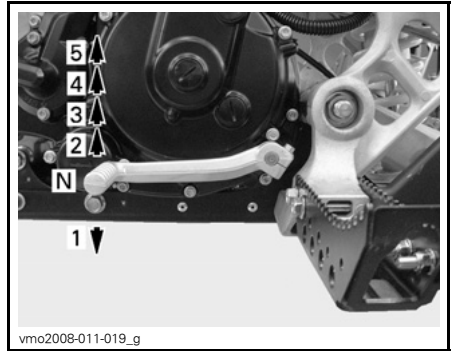

⚠️ WARNUNG
Geben Sie beim Starten kein Gas.

⚠️ WARNUNG
Nehmen Sie immer das Gas weg, wenn Sie schalten. Schalten, ohne das Gas wegzunehmen, kann dazu führen, dass Sie die Kontrolle über das Fahrzeug verlieren und dass es sich überschlägt.

Gänge einlegen/Schalten

Schaltung

Ziehen Sie zum Schalten den Kupplungshebel und betätigen Sie dann den Schalthebel wie folgt.

ZUR BEACHTUNG Vergewissern Sie sich, dass die Feststellbremse vollständig gelöst ist, bevor Sie mit dem Fahrzeug anfahren.

⚠️ WARNUNG
Ziehen Sie immer den Kupplungshebel, wenn Sie in einen anderen Gang schalten.

Ausschalten des Motors

Mit einer Betätigung des Pedals ganz nach oben oder unten wird der nächsthöhere bzw. nächstniedrigere Gang

⚠️ WARNUNG
Vermeiden Sie das Parken auf Abhängen.

Geben Sie kein Gas mehr und bringen Sie das Fahrzeug vollständig zum Stillstand.

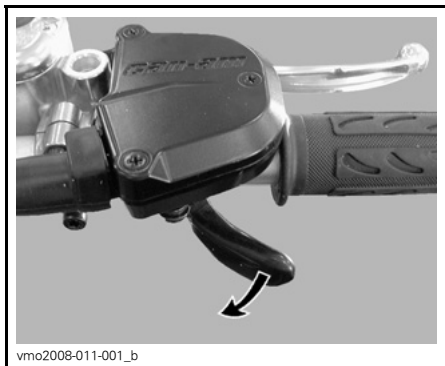

Feststellbremse betätigen.

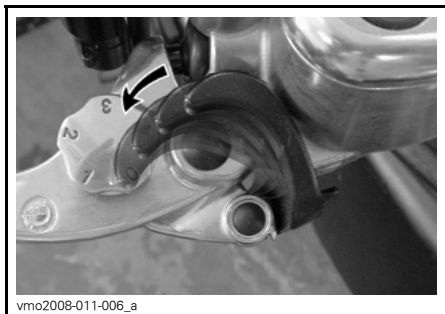

Kupplungshebel drücken und halten.

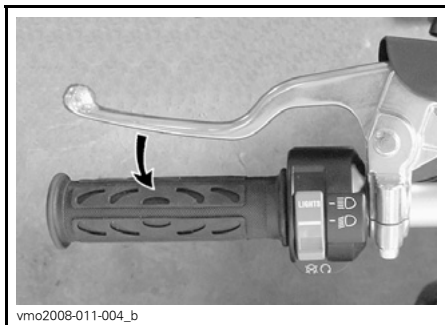

Schalten Sie in den ersten Gang.

⚠ WARNUNG
Ziehen Sie immer den Kupplungshebel, wenn Sie in einen anderen Gang schalten.

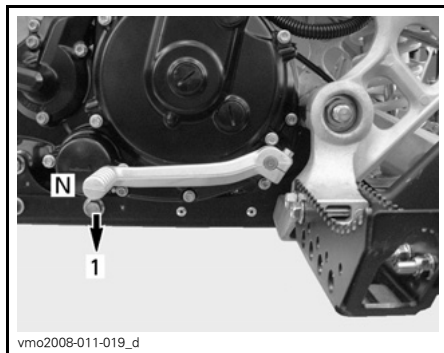

Schalten Sie den Motor-Nothalt-Schalter in die Stellung OFF.



Drehen Sie den Zündschlüssel in die Stellung OFF und entfernen Sie ihn.



vmo2008-011-027_c

Vorgehensweise bei umgekipptem/überschlagenem Fahrzeug

Hat sich das Fahrzeug überschlagen oder bleibt es auf der Seite liegen, stellen Sie es wieder auf die Räder und warten Sie 3 bis 5 Minuten, bevor Sie den Motor wieder starten.

Sehen Sie unter *WARTUNGSINFORMATION* nach und überprüfen Sie Folgendes.

- Ablaufrohr des Filtergehäuses auf Ölansammlung überprüfen. Gibt es Öl, Ölfilter und Gehäuse reinigen.
- Überprüfen Sie den Motorölstand und füllen Sie Öl bei Bedarf nach.
- Überprüfen Sie den Füllstand des Motorkühlmittels und füllen Sie bei Bedarf nach.

Vorgehensweise bei in Wasser versunkenem Fahrzeug

Falls das Fahrzeug unter Wasser getaucht werden sollte, müssen Sie es so bald wie möglich zu einem Can-Am Vertragshändler bringen. **MOTOR KEINESFALLS ANLASSEN!**

ZUR BEACHTUNG Das Untertauchen des Fahrzeugs kann schwerwiegende Schäden verursachen, wenn das richtige Verfahren für die erneute Inbetriebnahme nicht eingehalten wird.

Bei der Lektüre dieser Bedienungsanleitung denken Sie an Folgendes:

⚠️ WARNUNG

Weist auf eine mögliche Gefahrensituation hin, deren Nichtvermeidung schwere Personenschäden verursachen oder sogar zum Tod führen kann.

EINSTELLUNGEN AN IHREM FAHRZEUG VORNEHMEN

⚠️ WARNUNG

Aufhängung, Lenkwinkel und Spurbreite stehen in Wechselbeziehung und eine Änderung ihrer Einstellungen kann das Fahrverhalten Ihres Fahrzeugs beeinflussen. Nehmen Sie sich nach jedem Einstellen der Aufhängung, des Lenkwinkels oder der Spurbreite immer genügend Zeit, um abzuschätzen, wie sich die Einstellung auf das Fahrverhalten auswirken könnte.

Lenkungseinstellung (Spur)

Gehen Sie zur Einstellung des Lenkers und der Spur wie folgt vor:

1. Stellen Sie das Fahrzeug auf eine ebene Fläche.
2. Stellen Sie den Lenker gerade, indem Sie den Abstand zwischen den Lenkerenden und einem Festpunkt hinten messen.

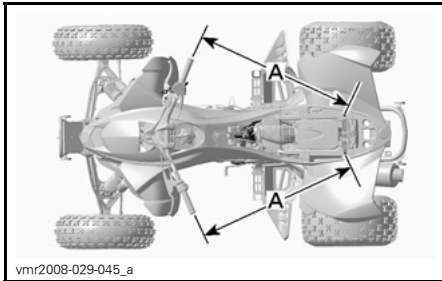

A. Gleiche Länge

HINWEIS: Der Bezugspunkt muss für beide Seiten identisch sein.

3. Fixieren Sie den Lenker in dieser Position, um Bewegungen während der Einstellung zu vermeiden.

4. Messen Sie den Abstand zwischen den Vorderrädern — von Mitte zu Mitte.

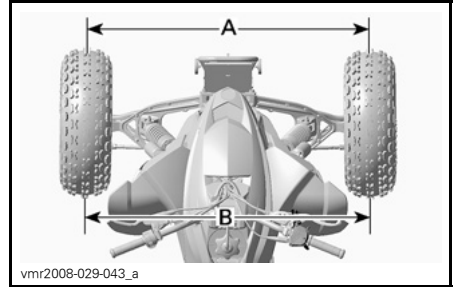

A. Vorderer Abstand

B. Hinterer Abstand

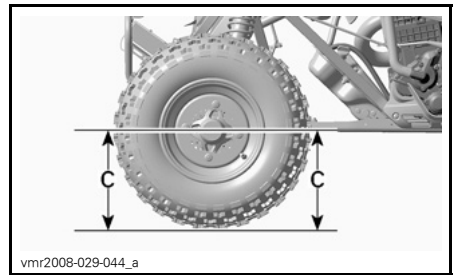

C. Gleiche Höhe

Die Spezifikationen für die Einstellung sind der folgenden Tabelle zu entnehmen.

MODELL	VORSPUR INSGESAMT (MM)
DS 450/ DS 450 X xc	0 mm bis 6,35 mm
DS 450 X mx	6,35 mm bis 12,7 mm
Vorspur = Abstand hinten (B) – Abstand vorn (A)	

5. Nehmen Sie die Radeinstellung durch Einstellung der Spurstange vor.

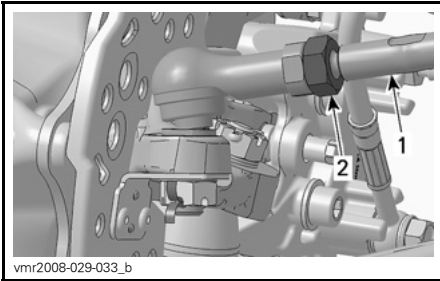

vmr2008-029-033_b

SEITENANSICHT DES RADES

1. Spurstange
 2. Kontermutter der Spurstange (eine je Spurstangenende)
6. Wiederholen Sie die Messung, nachdem Sie die Kontermuttern der Spurstangen mit dem Drehmomentschlüssel angezogen haben.

Einstellung der Spurbreite hinten (X xc und X mx)

Durch Einsetzen von Abstandsscheiben an der Innen- oder Außenseite der Hinterradnaben lässt sich hinten eine Spurbreite (die an der Außenseite der Räder gemessen wird) von 117 cm bis 127 cm einstellen.

Gehen Sie bei der Einstellung auf **beiden Seiten** folgendermaßen vor:

1. Montieren Sie das Rad ab, siehe Verfahren im Abschnitt **WARTUNGSMABNAHMEN**.
2. Nehmen Sie den Splint heraus und werfen Sie ihn weg.
3. Lösen Sie die Mutter der Hinterradnabe mit einem 41-mm-Steckschlüssel und einem Montiereisen wie abgebildet.

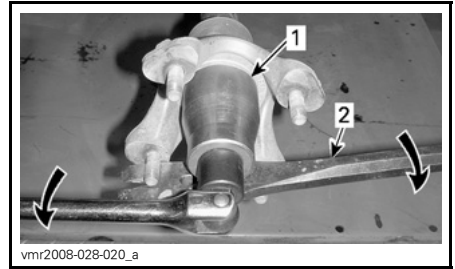

vmr2008-028-020_a

1. 41-mm-Steckschlüssel
 2. Montiereisen
4. Stellen Sie die Spurbreite ein, indem Sie die erforderliche Menge an Abstandsscheiben zwischen den Hinterachsflansch und die Radnabe (Innenseite der Radnabe) montieren. Siehe Tabelle zur **SPURBREITENAUSRICHTUNG** unten für die richtige Einstellung der Spurbreite.
 5. Tragen Sie **GLEICHLAUF-SCHMIERMITTEL (T/N 293 550 019)** auf die Antriebsachsenverzahnungen auf.
 6. Montieren Sie die Hinterradnabe. Richten Sie die Radnabenöffnung mit einer Splintöffnung aus.

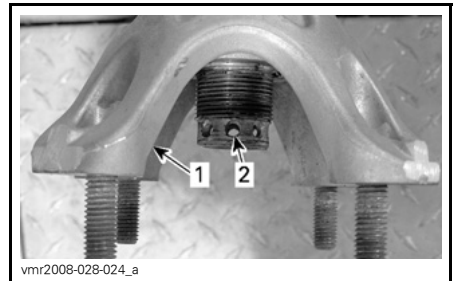

vmr2008-028-024_a

1. Radnabenöffnung
 2. Splintöffnung
7. Montieren Sie die unbenutzten Abstandsscheiben an die Außenseite der Nabe.

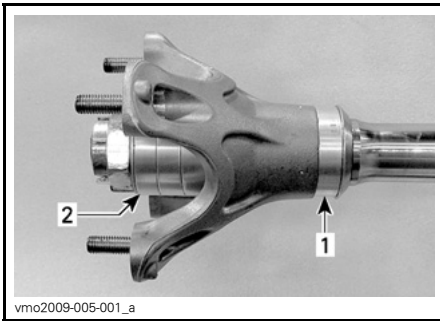

1. Abstandsscheibe auf Innenseite
2. Unbenutzte Abstandsscheiben auf Außenseite

⚠️ WARNUNG

Montieren Sie immer jeweils 4 Abstandsscheiben auf jede Achsseite. Die Abstandsscheiben, die nicht an der Innenseite der Nabe montiert sind, müssen an die Außenseite der Nabe montiert werden.

8. Montieren Sie eine Unterlegscheibe sowie eine Mutter und ziehen Sie die Mutter mit $260 \text{ N}\cdot\text{m} \pm 15 \text{ N}\cdot\text{m}$ an. Ziehen Sie erforderlichenfalls stärker an, bis eine der Nuten mit der Splintöffnung und der Nabenöffnung ausgerichtet ist.

⚠️ WARNUNG

Lösen Sie niemals die Radnabenmutter, um eine der Nuten mit einer Splintöffnung auszurichten.

9. Montieren Sie einen NEUEN Splint.

Spurbreitenausrichtung mit Abstandsscheiben

INNEN-SEITE DER NABE	AUßEN-SEITE DER NABE	GESAMTE SPURBREITE
0	4	117 cm
1	3	119,5 cm
2	2	122 cm
3	1	124,5 cm
4	0	127 cm

NachlaufEinstellung (X xc und X mx)

Der Nachlauf ist der Winkel zwischen der vertikalen Achse und der Achse der Achsschenkelbolzen in Längsrichtung.

Ein größerer Nachlaufwinkel verbessert den Geradeauslauf, erhöht aber den Lenkaufwand. Für maximale Kontrolle auf holpriger Strecke wählen Sie einen großen Nachlaufwinkel.

Ein kleinerer Nachlaufwinkel verringert den Lenkaufwand, führt aber zu schlechterem Geradeauslauf. Für maximale Lenkbarkeit auf Strecken mit engen Kurven, die mit geringer Geschwindigkeit durchfahren werden, wählen Sie einen kleinen Nachlaufwinkel.

Der Nachlaufwinkel ist werkseitig auf 8° eingestellt. Beim Modell X xc lässt sich ein Nachlaufwinkel von 4° bis 8° einstellen, beim Modell X mx von 3° bis 10° .

Der Nachlauf wird verändert, indem Scheiben vor oder hinter die Lagergehäuse der oberen Querlenker montiert werden.

⚠️ WARNUNG

Stellen Sie den Nachlauf links und rechts auf den gleichen Wert ein.

HINWEIS: Die Einstellung von Nachlauf, Radsturz und Spur stehen miteinander in Verbindung. Gehen Sie von den werkseitigen Einstellungen aus und passen Sie diese nacheinander an Ihre Bedürfnisse an. Korrigieren Sie nötigenfalls die anderen Einstellungen.

Gehen Sie bei der Einstellung auf **beiden Seiten** folgendermaßen vor:

1. Montieren Sie das Rad ab, siehe Verfahren im Abschnitt **WARTUNGSGENERATION**.
2. Heben Sie das Fahrzeug mit einem Wagenheber an und lösen Sie die Schrauben, die den oberen Querlenker mit dem Rahmen verbinden.

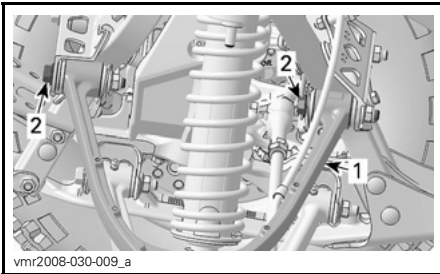

vmr2008-030-009_a

TYPISCH

1. Oberer Querlenker
 2. Schrauben am oberen Querlenker
3. Ziehen Sie am oberen Querlenker, sodass Sie Scheiben auflegen oder entfernen können.
 4. Legen Sie die gewünschte Menge an Scheiben auf jeder Seite der Lagergehäuse der oberen Querlenker auf, siehe folgende Abbildung und weiter unten in der **ANLEITUNG FÜR DIE NACHLAUFEIN-**

STELLUNG. Behalten Sie immer die gleiche Gesamtmenge an Scheiben für jedes Lagergehäuse bei.

HINWEIS: Verwenden Sie vorn und hinten auf jeder Seite immer die gleiche Menge an Scheiben für die Lagergehäuse der oberen Querlenker. Richten Sie sich für die richtige Aufteilung der Scheiben an allen vier Stellen der Lagergehäuse der oberen Querlenker nach der folgenden Abbildung und Tabelle.

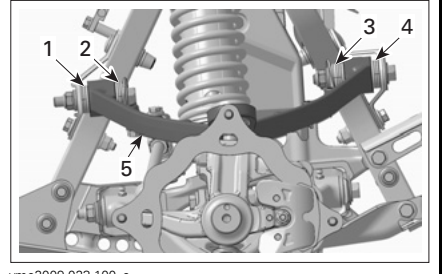

vmo2009-023-100_a

TYPISCH - SCHEIBENAUFTEILUNG RECHTS

1. Position 1
 2. Position 2
 3. Position 3
 4. Position 4
 5. Querlenker
5. Montieren Sie die Querlenkerbolzen mit **NEUEN** selbstsichernden Muttern und ziehen Sie sie mit **42 N•m - 54 N•m** an.

Anleitung für die Nachlaufeinstellung

DS 450 X xc

NACH-LAUF	SCHEIBENAUFTEILUNG			
	1	2	3	4
4°	4	0	6	0
5°	3	1	5	1
6°	2	2	4	2
7°	1	3	3	3
8°	0	4	2	4

DS 450 X mx

NACH-LAUF	SCHEIBENAUFTEILUNG			
	1	2	3	4
3°	7	0	7	0
4°	6	1	6	1
5°	5	2	5	2
6°	4	3	4	3
7°	3	4	3	4
8°	2	5	2	5
9°	1	6	1	6
10°	0	7	0	7

Radsturzeinstellung (X mx)

Der Radsturzwinkel ist der Winkel zwischen der vertikalen Achse und der Achse der Achsschenkelbolzen in Querrichtung.

Die Einstellung des Radsturz winkels verändert die Neigung der Vorderräder und hat Auswirkungen auf Lenkstabilität und Ansprechverhalten.

Bei diesen Modellen ist der Radsturz winkel negativ.

Der Radsturzwinkel an den vorderen Schenkeln ist auf 12° voreingestellt. Allerdings lässt sich der Winkel im Bereich 11° bis 15° stufenweise verstellen.

Der Radsturzwinkel wird verändert, indem Scheiben auf jeder Seite der Montagemuffe am oberen Kugelgelenk des Querlenkers aufgelegt werden.

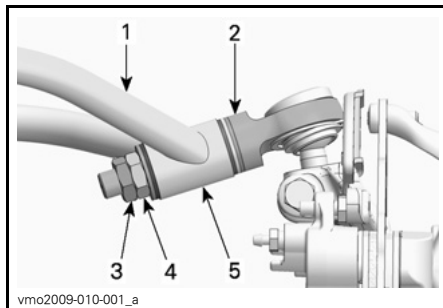

1. Querlenker
2. Kugelgelenkeinheit
3. Kontermutter
4. Sicherungsmutter
5. Montagemuffe

HINWEIS: Die Einstellung von Nachlauf, Radsturz und Spur stehen miteinander in Verbindung. Gehen Sie von den werkseitigen Einstellungen aus und passen Sie diese nacheinander an Ihre Bedürfnisse an. Korrigieren Sie nötigenfalls die anderen Einstellungen.

Gehen Sie zur Einstellung des Radsturzwinkels auf beiden Seiten wie folgt vor:

1. Stützen Sie das Fahrzeug mit einem Wagenheber sicher ab.
2. Lockern Sie die Kontermutter mehrere Umdrehungen und lockern Sie dann die Sicherungsmutter.
3. Entfernen Sie die Muttern und die Unterlagsscheibe(n).

4. Ziehen Sie die Oberseite des Rades so weit nach außen, dass das obere Kugelgelenk vom Querlenker freikommt. Achten Sie darauf, dass die Unterlagsscheiben nicht abfallen.
5. Legen Sie am Kugelgelenk die gewünschte Anzahl Scheiben auf die Gewindestange des Kugelgelenks auf. Siehe folgende Abbildung und weiter unten in der ANLEITUNG FÜR DIE RADSTURZEINSTELLUNG.
6. Installieren Sie das Kugelgelenk in der Muffe des Querlenkers.
7. Legen Sie die verbleibenden Scheiben neben der Muffe auf die Gewindestange des Kugelgelenks auf.

ZUR BEACHTUNG Montieren Sie niemals die Sicherungsmutter des Kugelgelenks direkt an der Muffe des Querlenkers an. Legen Sie zwischen der Mutter und der Muffe immer mindestens eine Scheibe auf.

8. Montieren Sie die Sicherungsmutter und ziehen Sie sie mit 42 N•m - 54 N•m an.
9. Montieren Sie die Sicherungsmutter und ziehen Sie sie mit 42 N•m - 54 N•m an.

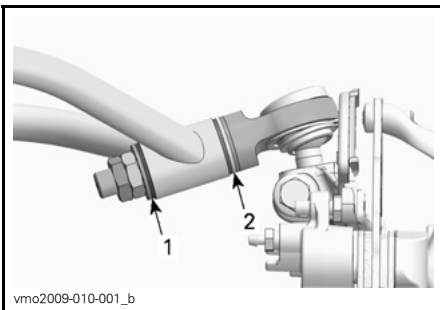

vmo2009-010-001_b

SCHIEBENAUFTEILUNG

1. Position 1
2. Position 2

HINWEIS: Die Winkelangabe bezieht sich auf die Achse der Achsschenkelbolzen.

Anleitung für die Radsturzeinstellung

HINWEIS: Für links und rechts gilt: Position 1 bezieht sich auf die Seite der Mutter und Position 2 auf die Seite des Kugelgelenks.

RADSTURZ- WINKEL	SCHIEBENAUF- TEILUNG	
	1	2
11°	1	4
12°	2	3
13°	3	2
14°	4	1
15°	5	0

Leitfaden über Aufhängungseinstellungen

Handhabung und Komfort Ihres Fahrzeugs sind von der Einstellung der Aufhängung abhängig.

Für die Aufhängungen können je nach Gewicht des Fahrers, persönlichen Vorlieben, Fahrgeschwindigkeit und Bodenbedingungen verschiedene Einstellungen ausgewählt werden.

Passen Sie die werkseitigen Einstellungen nacheinander an Ihre Bedürfnisse an.

Einstellungen vorn und hinten beeinflussen sich wechselseitig. Beispielsweise müssen nach der Einstellung der hinteren Stossdämpfer möglicherweise die vorderen Stossdämpfer erneut eingestellt werden. Führen Sie eine Probefahrt mit dem Fahrzeug unter denselben Bedingungen in Bezug auf Weg, Geschwindigkeit, Fahrpo-

sition usw. durch. Ändern Sie eine Einstellung und machen Sie erneut eine Probefahrt. Gehen Sie methodisch vor, bis Sie zufrieden sind.

Verändern Sie die Einfederung der Stoßdämpfer und der Rückstoßdämpfung zwischen den Probefahrten um jeweils einen Schritt (Klicken).

⚠️ WARNUNG

Stellen Sie beide Federn auf die gleiche Kraft ein. Eine ungleiche Einstellung kann zu einem schlechten Fahrverhalten, zu einem Verlust der Fahrzeugstabilität und/oder der Kontrolle über das Fahrzeug führen sowie das Unfallrisiko erhöhen.

Einstellung vordere Aufhängung

Federvorspannung

Verkürzen Sie die Feder für eine härtere Federung und zum Fahren in unebenem Gelände.

Verlängern Sie die Feder für eine weichere Federung und zum Fahren in ebenem Gelände.



TYPISCH - EINSTELLUNG DER VORSPANNUNG

- Schritt 1: Oberen Arretierring lösen
- Schritt 2: Einstellring entsprechend drehen
- Schritt 3: Oberer Arretierring anziehen

Vorderteil des Fahrzeugs anheben. Länge der Feder ohne Beladung auf den Rädern messen.

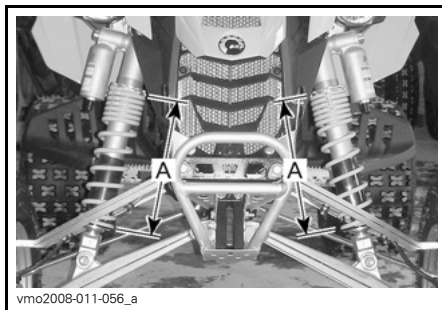

TYPISCH - EINSTELLUNG DER VORSPANNUNG

A. Gleiche Länge

Einfederungsdämpfung für niedrige Geschwindigkeit

Nehmen Sie die Einstellung mit einem flachen Schraubenzieher vor.

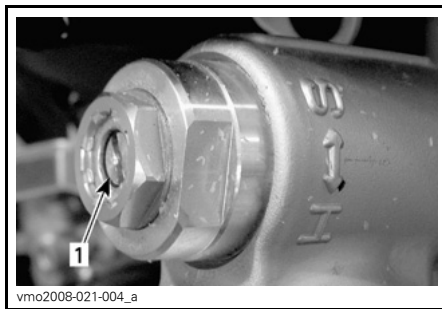

1. Einfederungsvorstellung für niedrige Geschwindigkeit (flacher Schraubenzieher)

Im Uhrzeigersinn (H) wird die Wirkung des Stoßdämpfers erhöht (härter).

Im Gegen-Uhrzeigersinn (S) wird die Wirkung des Stoßdämpfers gesenkt (weicher).

Einfederungs­dämpfung für hohe Geschwindigkeit (X xc und X mx)

Nehmen Sie die Einstellung mit einem 17-mm-Schraubenschlüssel vor.



TYPISCH — X XC UND X MX
 1. Einfederungsverstellung für hohe Geschwindigkeit (17 mm-Schraubenschlüssel)

Im Uhrzeigersinn (H) wird die Wirkung des Stossdämpfers **erhöht** (härter).

Im Gegen-Uhrzeigersinn (S) wird die Wirkung des Stossdämpfers **gesenkt** (weicher).

Rückstoßdämpfung

Nehmen Sie die Einstellung mit einem flachen Schraubenzieher vor.

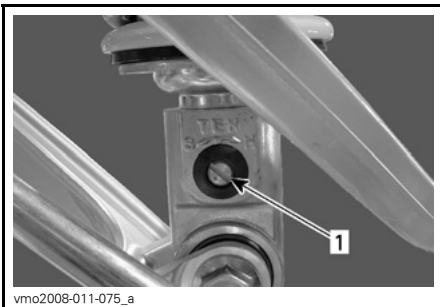

1. Rückstosregler (flacher Schraubenzieher)

Im Uhrzeigersinn (H) wird die Wirkung des Stossdämpfers **erhöht** (härter).

Im Gegen-Uhrzeigersinn (S) wird die Wirkung des Stossdämpfers **gesenkt** (weicher).

Einstellungen hintere Aufhängung

Federvorspannung

Stellen Sie wie folgt ein.

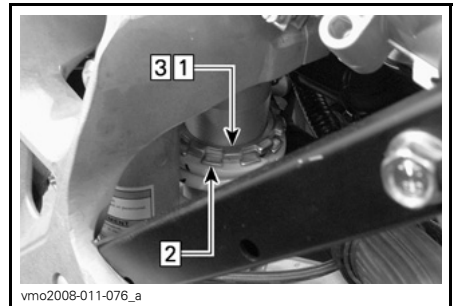

EINSTELLUNG DER VORSpannung

Schritt 1: Oberen Arretiererring lösen
 Schritt 2: Einstellung entsprechend drehen
 Schritt 3: Oberer Arretiererring anziehen

Heck des Fahrzeugs anheben. Länge der Feder ohne Beladung auf den Rädern messen.

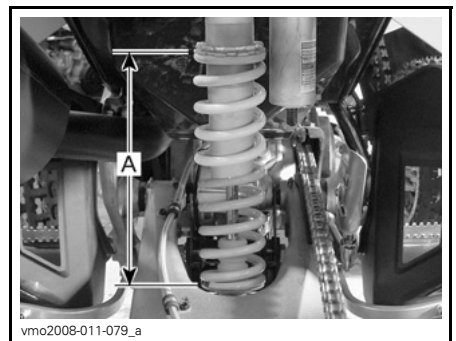

TYPISCH
 A. Federlänge

Einfederungs­dämpfung für niedrige Geschwindigkeit

Nehmen Sie die Einstellung mit einem flachen Schraubenzieher vor.



TYPISCH - DS 450/DS 450 X XC

1. Einfederungsverstellung für niedrige Geschwindigkeit (flacher Schraubenzieher)

HINWEIS: Beim Modell X mx befindet sich die Verstellung hinten unter dem rechten Kotflügel.

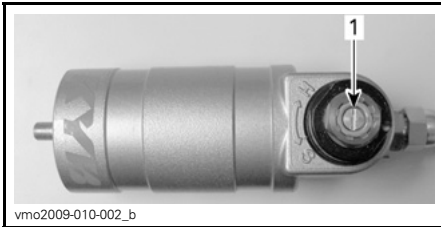

DS 450 X MX

1. Einfederungsverstellung für niedrige Geschwindigkeit (flacher Schraubenzieher)

Im Uhrzeigersinn (H) wird die Wirkung des Stossdämpfers **erhöht** (härter).

Im Gegen-Uhrzeigersinn (S) wird die Wirkung des Stossdämpfers **gesenkt** (weicher).

Einfederungs­dämpfung für hohe Geschwindigkeit (X xc und X mx)

Die Verstellung befindet sich hinten unter dem rechten Kotflügel.

Nehmen Sie die Einstellung mit einem 17-mm-Schraubenschlüssel vor.

HINWEIS: Beim Modell X xc befindet sich die Verstellung an der rechten Seite neben dem hinteren Bremsflüssigkeitsbehälter. Beim Modell X mx befindet sich die Verstellung hinten unter dem rechten Kotflügel.

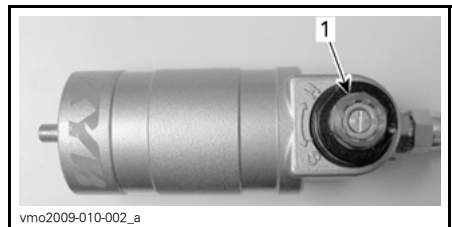

GEZEIGT IST DS 450 X MX

1. Einfederungsverstellung für hohe Geschwindigkeit (17 mm-Schraubenschlüssel)

Im Uhrzeigersinn (H) wird die Wirkung des Stossdämpfers **erhöht** (härter).

Im Gegen-Uhrzeigersinn (S) wird die Wirkung des Stossdämpfers **gesenkt** (weicher).

Rückstoßdämpfung

Nehmen Sie die Einstellung mit einem flachen Schraubenzieher vor.

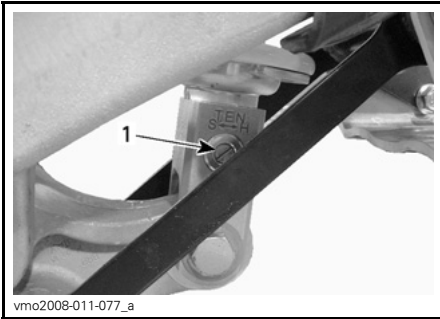

1. Rückstossregler (flacher Schraubenzieher)

Im Uhrzeigersinn (H) wird die Wirkung des Stossdämpfers **erhöht** (härter).

Im Gegen-Uhrzeigersinn (S) wird die Wirkung des Stossdämpfers **gesenkt** (weicher).

Werkseinstellungen Vorderradaufhängung

Für Einstellungsverfahren siehe *LEITFADEN ÜBER AUFHÄNGUNGSEINSTELLUNGEN* und *EINSTELLUNG VORDERE AUFHÄNGUNG* in diesem Abschnitt.

Gehen Sie zur Einstellung der Einfederung und des Rückstoßes wie folgt vor:

1. Drehen Sie den Einsteller im Uhrzeigersinn bis zum Anschlag.
2. Drehen Sie den Einsteller gegen den Uhrzeigersinn um den vorgegebenen Wert wie unten in der Tabelle angegeben.

WERKSEINSTELLUNGEN VORDERRADAUFHÄNGUNG		
Feder- vorspannung	DS 450	282 mm
	DS 450 X xc	269 mm
	DS 450 X mx	325 mm
Einfederungsdämpfung (niedrige Geschwindigkeit)	DS 450	9 Stufen (Klickgeräusche)
	DS 450 X xc	10 Stufen (Klickgeräusche)
	DS 450 X mx	12 Stufen (Klickgeräusche)
Einfederungsdämpfung (hohe Geschwindigkeit)	DS 450 X xc	1/2 Drehung
	DS 450 X mx	1 1/2 Drehungen
Rückstoß- dämpfung	DS 450	9 Stufen (Klickgeräusche)
	DS 450 X xc	12 Stufen (Klickgeräusche)
	DS 450 X mx	11 Stufen (Klickgeräusche)

Werkseinstellungen Hinterradaufhängung

Für Einstellungsverfahren siehe *LEITFADEN ÜBER AUFHÄNGUNGSEINSTELLUNGEN* und *EINSTELLUNGEN HINTERE AUFHÄNGUNG* in diesem Abschnitt.

Gehen Sie zur Einstellung der Einfederung und des Rückstoßes wie folgt vor:

1. Drehen Sie den Einsteller im Uhrzeigersinn bis zum Anschlag.
2. Drehen Sie den Einsteller gegen den Uhrzeigersinn um den vorgegebenen Wert wie unten in der Tabelle angegeben.

WERKSEINSTELLUNGEN HINTERRADAUFHÄNGUNG		
Feder- vorspannung	DS 450	262 mm
	DS 450 X xc	
	DS 450 X mx	285 mm
Einfederungsdämpfung (niedrige Geschwindigkeit)	DS 450	9 Stufen (Klickgeräusche)
	DS 450 X xc	7 Stufen (Klickgeräusche)
	DS 450 X mx	7 Stufen (Klickgeräusche)
Einfederungsdämpfung (hohe Geschwindigkeit)	DS 450 X xc	1/2 Drehung
	DS 450 X mx	1 1/2 Drehungen
Rückstoß- dämpfung	DS 450	9 Stufen (Klickgeräusche)
	DS 450 X xc	6 Stufen (Klickgeräusche)
	DS 450 X mx	5 Stufen (Klickgeräusche)

TRANSPORTIEREN DES FAHRZEUGS

Wenn Sie dieses Fahrzeug auf einem Anhänger oder auf einem offenen Kleintransporter transportieren, befestigen Sie es mit geeigneten Sicherungsgurten. Die Verwendung normaler Seile ist nicht zu empfehlen.

⚠️ WARNUNG

Ziehen Sie dieses Fahrzeug niemals mit einem Auto oder einem anderen Fahrzeug. Verwenden Sie einen Anhänger oder einen offenen Kleintransporter. Stellen Sie dieses Fahrzeug für den Transport niemals senkrecht auf das hintere Ende. Das Fahrzeug muss in seiner üblichen Betriebsstellung (auf allen 4 Rädern stehend) transportiert werden.

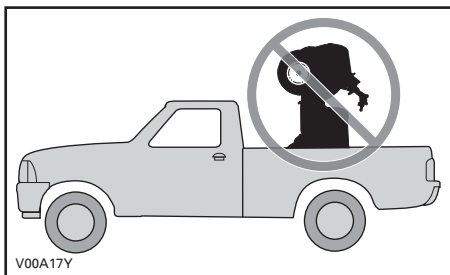

Denken Sie an Folgendes:

- Betätigen Sie die Feststellbremse und legen Sie den 1. Gang ein.
- Sichern Sie das Fahrzeug an den geeigneten Stellen. Siehe dazu die folgende Abbildung.

ZUR BEACHTUNG Die Befestigung des Fahrzeugs an anderen Stellen kann zu einer Beschädigung des Fahrzeugs führen.

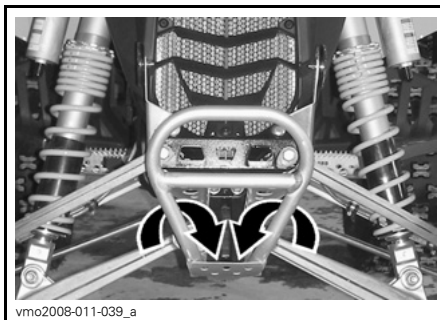

TYPISCH - DS 450 (VORN)

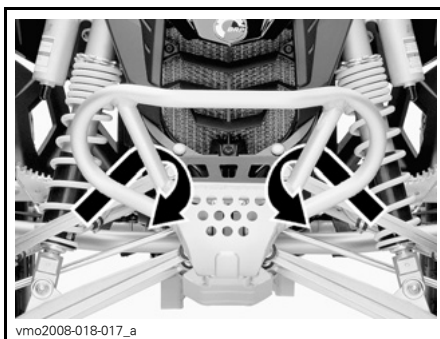

TYPISCH - DS 450 X XC/X MX (VORN)

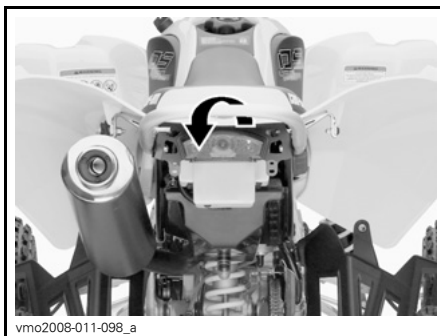

BEFESTIGUNGSPUNKT HINTEN

ZUR BEACHTUNG Die Befestigung des Fahrzeugs an anderen Stellen kann zu einer Beschädigung des Fahrzeugs führen.

***Diese Seite ist
absichtlich unbeschrieben***

WARTUNGS- INFORMATIONEN

ERSTER SERVICE NACH 5 STUNDEN UND NACH 10 STUNDEN

Austausch des Motoröls und des Filters nach 5 Stunden

Die Modellreihe Can-Am DS 450 umfasst die fortschrittlichsten Sport-ATVs. Diese Modellreihe wurde mithilfe modernster Technologie entwickelt. Sie verfügt über einen Synthetik-Öl-Mehrschichtfilter und ist für den Betrieb mit synthetischem Einfahr-Öl geeignet. Um den vollen Leistungsgrad Ihres DS 450 ATV aufrecht zu erhalten, wechseln Sie das Einfahr-Motoröl und den Filter nach **3 -maligem Volltanken oder nach 5 Stunden Fahrt (je nachdem, was zuerst eintritt)**. Weitere Informationen erhalten Sie bei einem Can-Am Vertragshändler.

Erstinspektion

Wir empfehlen Ihnen, nach den ersten 10 Fahrstunden oder 400 km nach dem Kauf, je nachdem, was zuerst eintritt, Ihr Fahrzeug einer Inspektion bei einem Can-Am Vertragshändler zu unterziehen. Diese Inspektion ist sehr wichtig und darf nicht vernachlässigt werden.

Einzelheiten zur Erstinspektion siehe *WARTUNGSZEITPLAN*.

HINWEIS: Die Kosten der Erstinspektion trägt der Fahrzeughalter.

Wir empfehlen Ihnen, sich diese Inspektion schriftlich von einem Can-Am Vertragshändler bestätigen zu lassen.

Datum der Erstinspektion

Unterschrift des Vertragshändlers

Name des Händlers

WARTUNGSZEITPLAN

Wartung ist für das Erhalten des sicheren Betriebszustandes des Fahrzeugs sehr wichtig. Die richtige Wartung liegt in der Verantwortung des Eigners. Überprüfen Sie das Fahrzeug regelmäßig und befolgen Sie den Wartungszeitplan.

Auch bei Einhaltung des Wartungszeitplans muss das Fahrzeug weiterhin vor jeder Fahrt überprüft werden.

⚠️ WARNUNG

Wird das Fahrzeug nicht entsprechend dem Wartungszeitplan und den Wartungsmaßnahmen vorschriftsmäßig gewartet, kann ein sicherer Gebrauch des Fahrzeugs nicht gewährleistet werden.

WARTUNGSZEITPLAN						
A: Einstellen C: Reinigen I: Kontrollieren L: Schmieren R: Austauschen	Erstinspektion 10 h oder 400 km					
	25 h oder 1250 km					
	50 h oder 2500 km					
	100 h oder 1 Jahr oder 5000 km					
	200 h oder 2 Jahre oder 10000 km					
TEIL/AUFGABE	Durchzuführen von					LEGENDE
MOTOR						
Öl und Filter ⁽¹⁾		R				Kunde
Filter des Ölbehälters				C		Kunde
Motorventile	I, A			I, A		Händler
Motorbefestigungen	I			I		Händler
Luftfilter		I, C, L (2)	R (2)			Kunde
Abgassystem	I			I		Händler
Funkenschutz Auspufftopf				C		Kunde
Motorkühlmittel	I		I (3)		R	Kunde
Drucktest Kühlerdeckel/Kühlsystem	I				I	Händler
Kupplung	(4)					Händler/ Kunde
MOTORMANAGEMENTSYSTEM (EMS)						
EMS-Sensoren	I			I		Händler
EMS-Fehlercodes	I			I		Händler

(1) Der ERSTE Wechsel von Motoröl/-filter muss nach 3 Tankfüllungen ODER 5 Stunden Fahrt erfolgen (je nachdem, was zuerst eintritt).
 (2) Bei Einsatz in staubiger Umgebung häufiger. Siehe *LUFTFILTER* unter *WARTUNGSMAßNAHMEN*.
 (3) Alle 50 Stunden die Wirksamkeit des Kühlmittels prüfen.
 (4) Einstellung bei jeder Fahrt prüfen.

WARTUNGSZEITPLAN

A: Einstellen C: Reinigen I: Kontrollieren L: Schmieren R: Austauschen	Erstinspektion 10 h oder 400 km					
	25 h oder 1250 km					
	50 h oder 2500 km					
	100 h oder 1 Jahr oder 5000 km					
	200 h oder 2 Jahre oder 10000 km					
	Durchzuführen von					
TEIL/AUFGABE						LEGENDE

KRAFTSTOFFSYSTEM

Drosselklappengehäuse	I			I, L		Händler	—
Gaszug	I, A		I, A, L			Händler/ Kunde	
Druckprüfung Kraftstoffleitungen, Kraftstoffverteilerrohre, Anschlüsse, Rückschlagventile und Kraftstofftank	I				I	Händler	
Kraftstoffpumpendruck					I	Händler	

ELEKTRISCHES SYSTEM

Zündkerzen ⁽⁵⁾	I	I		R		Kunde	(5) Tragen Sie vor dem Einbau HEAT-SINK PASTE P12 (T/N 420 897 186) auf die Zündkerzengewinde auf.
Batterieanschlüsse	I			I		Kunde	
ECM-Anschlüsse (visuelle Kontrolle ohne Stromunterbrechung)				I		Händler	
Elektrische Anschlüsse und Befestigung (Zündsystem, Anlasssystem, Einspritzdüsen usw.)	I			I		Händler	
Motor-Nothalt-Schalter	I			I		Kunde	
Beleuchtungssystem (Scheinwerfer und Rückleuchte)	I			I		Kunde	

WARTUNGSZEITPLAN							
A: Einstellen C: Reinigen I: Kontrollieren L: Schmieren R: Austauschen	Erstinspektion 10 h oder 400 km						
	25 h oder 1250 km						
	50 h oder 2500 km						
	100 h oder 1 Jahr oder 5000 km						
	200 h oder 2 Jahre oder 10000 km						
Durchzuführen von					LEGENDE		
TEIL/AUFGABE							
ANTRIEBSSYSTEM							
Antriebskette und Führung	(6)					Kunde	(6) Bei jeder Fahrt kontrollieren, einstellen und schmieren. (7) Unter schwierigen Einsatzbedingungen wie Staub, Sand, Schnee, Nässe oder Schlamm häufiger. (8) Straffheit prüfen.
Zahnkränze der Antriebskette (7)	I		I	R		Kunde	
Antriebskettenspanner (8)	I	I				Kunde	
Hinterachslager	I		I			Kunde	
Hinterachse und Hinterachsenmutter (8)	I	I				Kunde	
RÄDER/REIFEN							
Radmuttern/-bolzen	I		I			Kunde	—
Vorderradlager	I		I			Kunde	
Hinterradnabe				L		Händler	
LENKSYSTEM							
Lenkerbefestigungen	I			I		Händler	(7) Unter schwierigen Einsatzbedingungen wie Staub, Sand, Schnee, Nässe oder Schlamm häufiger.
Lenksäule und Lager (7)	I			I		Händler	
Spurstangenenden	I		I			Kunde	
Vorderradpureinstellung	I, A			I, A		Händler	
HINTERE AUFHÄNGUNG							
Schwinge	I	I	L			Händler	—
Aufhängungsgestänge	I, L	I, L				Händler/ Kunde	
Stoßdämpfer			I			Kunde	
Unterer Drehpunkt Stoßdämpfer			L			Händler	

WARTUNGSZEITPLAN

- A: Einstellen
- C: Reinigen
- I: Kontrollieren
- L: Schmieren
- R: Austauschen

Erstinspektion 10 h oder 400 km

25 h oder 1250 km

50 h oder 2500 km

100 h oder 1 Jahr oder 5000 km

200 h oder 2 Jahre oder 10000 km

Durchzuführen von

TEIL/AUFGABE

LEGENDE

VORDERE AUFHÄNGUNG

Querlenker	I	I, L				Kunde	(7) Unter schwierigen Einsatzbedingungen wie Staub, Sand, Schnee, Nässe oder Schlamm häufiger.
Kugelgelenkschutzmanschetten	I	I				Kunde	
Kugelgelenke ⁽⁷⁾	I	I				Händler	
Stoßdämpfer			I			Kunde	

BREMSEN

Bremsflüssigkeit	I	I			R ⁽¹⁰⁾	Kunde	(9) Sowohl der Austausch der Bremsflüssigkeit als auch Reparaturen am Bremssystem müssen von einem Can-Am Vertragshändler durchgeführt werden.
Bremsbeläge ⁽⁹⁾		I				Händler	
Bremsscheiben				I		Kunde	
Bremsschläuche				I		Kunde	

FAHRGESTELL

Fahrgestell				I		Händler	—
Fahrgestellbefestigungselemente	I		I			Kunde	

WARTUNGSMABNAHMEN

Dieser Abschnitt enthält Anweisungen über grundlegende Wartungsmaßnahmen. Wenn Sie über die nötigen handwerklichen Fähigkeiten und Werkzeuge verfügen, können Sie diese Maßnahmen durchführen. Andernfalls wenden Sie sich an Ihren Can-Am Vertragshändler.

Andere wichtige Arbeiten im Wartungszeitplan, die schwieriger in der Durchführung sind und Spezialwerkzeuge erfordern, sollten von Ihrem Can-Am Vertragshändler durchgeführt werden.

⚠️ WARNUNG

Schalten Sie den Motor aus und befolgen Sie während der Durchführung der Wartung diese Wartungsmaßnahmen. Wenn Sie nicht die Wartungsmaßnahmen ordnungsgemäß befolgen, können Sie sich durch heiße und/oder sich bewegende Teile, durch Strom, Chemikalien oder andere Gefahren Verletzungen zuziehen.

⚠️ WARNUNG

Sollte das Ausbauen von Verriegelungsvorrichtungen (z.B. Sperrungen, selbstsichernde Halterungen) bei der Demontage/Montage erforderlich sein, setzen Sie immer eine neue Verriegelungsvorrichtung ein.

Motoröl

Motorölstand

Der Motoröltank befindet sich vor dem Motor.

ZUR BEACHTUNG Überprüfen Sie den Füllstand regelmäßig und füllen Sie gegebenenfalls nach. Füllen Sie nicht zu viel ein. Wenn Sie den Motor mit falschem Ölstand laufen lassen, kann dies schwere Motor-/Getriebebeschäden zur Folge haben. Wischen Sie verschüttetes Öl immer ab.

HINWEIS: Unterziehen Sie den Öltank und den Motorbereich einer Sichtprüfung auf Undichtigkeiten, während Sie den Ölstand überprüfen.

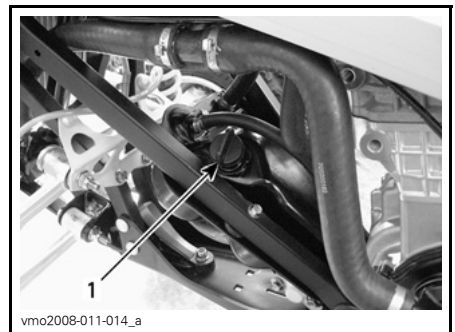

LINKE SEITE DES FAHRZEUGS
1. Öltank-Messstab

Starten Sie den Motor, lassen Sie ihn etwa 1 Minute lang im Leerlauf laufen und schalten Sie ihn dann aus. Das Fahrzeug muss dabei auf einer ebenen Fläche stehen. Kontrollieren Sie den Ölstand wie folgt:

1. Drehen Sie den Ölmesstab heraus und wischen Sie ihn sauber.

2. Drehen Sie den Messstab bis zum Anschlag ein.
3. Drehen Sie den Messstab wieder heraus und prüfen Sie dann den Ölstand. Er sollte bis an die obere Markierung oder zumindest bis in die Nähe reichen.

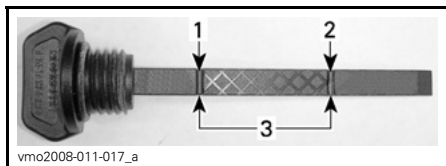

1. Voll
2. Ergänzen
3. Betriebsbereich

Um Öl nachzufüllen, müssen Sie den Ölmesstab entfernen. Setzen Sie einen Trichter in die Einfüllöffnung des Öltanks ein, um ein Verschütten zu vermeiden.

Füllen Sie eine kleine Menge Öl ein und prüfen Sie den Ölstand erneut.

Wiederholen Sie den Vorgang, bis der Ölstand die obere Messstabmarkierung erreicht. Füllen Sie nicht zu viel ein.

Ziehen Sie den Ölmesstab wieder richtig fest.

Empfohlenes Öl

HINWEIS: Dasselbe Öl ist sowohl für den Motor als auch für das Getriebe zu verwenden.

Benutzen Sie ausschließlich das Teilsynthetik-Sommeröl XPS SYNTHETIC BLEND OIL (SUMMER GRADE) (T/N 293 600 121). Dies ist ein spezielles synthetisches Öl, das für Getriebe mit Nasskupplung geeignet ist.

ZUR BEACHTUNG Das Teilsynthetik-Öl XPS™ Synthetic Blend Oil wurde speziell für die hohen Anforderungen dieses Motors entwickelt und entsprechend getestet. Verwenden Sie kein anderes Synthetiköl, synthetisches Mischöl oder Öl-Additive mit Can-Am-ATVs mit Feuchtkupplung. Gegenwärtig ist auf dem Markt kein gleichwertiges Produkt bekannt. Wäre ein qualitativ hochwertiges, gleichwertiges Produkt erhältlich, könnte es verwendet werden.

Ölwechsel und Austausch des Ölfilters

Öl und Filter müssen gleichzeitig gewechselt werden. Ein Ölwechsel sollte bei warmem Motor durchgeführt werden.

⚠ VORSICHT Das Motoröl kann sehr heiß sein. Warten Sie, bis das Motoröl warm ist.

Öl Ablauf

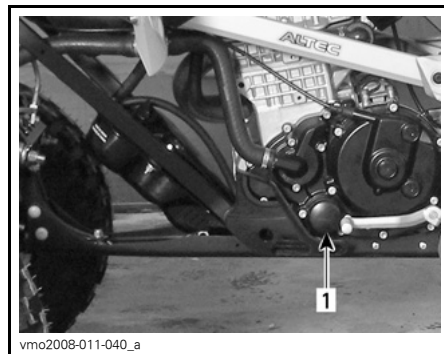

LINKE SEITE DES FAHRZEUGS
1. Ölfilter

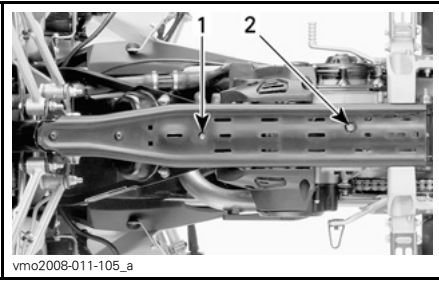

1. Ablaßschraube Öltank
2. Ablaßstopfen des Motors

Achten Sie darauf, dass das Fahrzeug auf einer ebenen Fläche abgestellt ist.

Öltankdeckel entfernen.

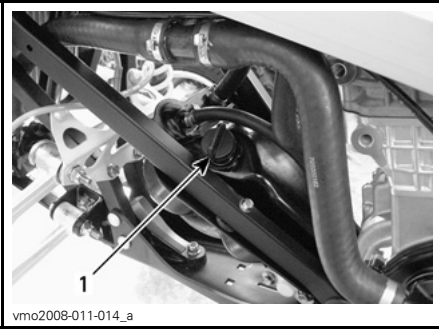

1. Motoröl-Tankdeckel

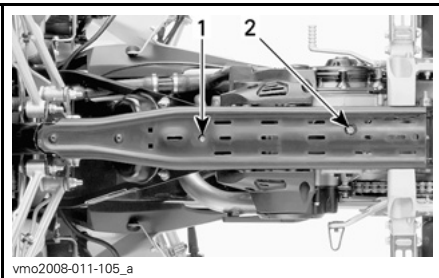

1. Ablaßschraube Öltank
2. Ablaßstopfen des Motors

Reinigen Sie den Bereich um die Ablaßschraube herum.

Stellen Sie eine Auffangschale unter die Ablaßschraube des Öltanks.

Entfernen Sie die Ablaßschraube und lassen Sie alles Öl aus dem Öltank laufen.

Stellen Sie eine Auffangschale unter die Motorablaßschraube.

Entfernen Sie die Ablaßschraube und lassen Sie alles Öl aus dem Motor laufen.

Wischen Sie verschüttetes Öl vom Rahmen ab.

HINWEIS: Warten Sie lange genug, bis das Öl aus dem Filter abgelaufen ist.

Reinigung des Öltankfilters

HINWEIS: Siehe *WARTUNGSZEITPLAN* für die Häufigkeit der Reinigung des Öltankfilters.

Halteschrauben Öltank-Auslaufgewinde entfernen.

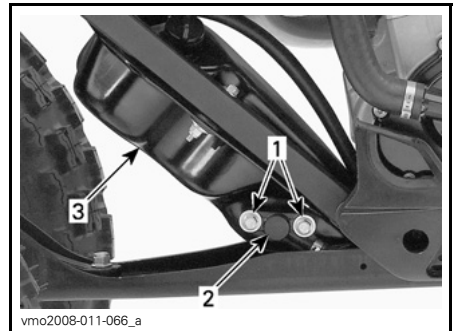

LINKE SEITE DES FAHRZEUGS

1. Halteschrauben
2. Tank-Auslaufgewinde
3. Öltank

Werfen Sie den O-Ring weg.

Öltankfilter hinter Auslaufgewinde entfernen.

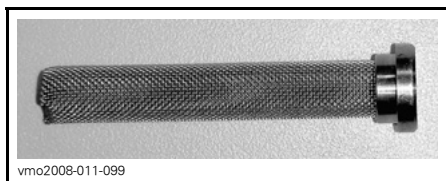

vmo2008-011-099

FILTER

Zur Reinigung des Ölfilters verwenden Sie ein Lösungsmittel und trocknen Sie ihn dann mit Druckluft.

⚠️ WARNUNG

Tragen Sie immer einen Augenschutz. Chemikalien können einen Ausschlag verursachen und Ihren Augen Schaden zufügen.

Wischen Sie verschüttetes Öl vom Tank ab.

Montieren Sie einen **NEUEN** O-Ring an das Auslaufgewinde des Öltanks.

Montieren Sie das Auslaufgewinde des Öltanks an den Öltank.

Bauen Sie alle ausgebauten Teile sorgfältig wieder ein.

ZUR BEACHTUNG Beschädigen Sie beim Einführen des Auslaufgewindes in den Öltank nicht den O-Ring. Geben Sie Öl auf den O-Ring, um den Einbau zu erleichtern.

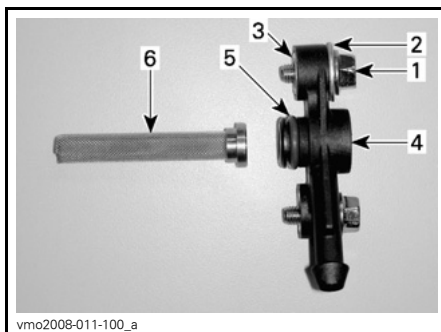

vmo2008-011-100_a

ZUSAMMENBAU ÖL-AUSLAUF

1. Sechseckige Schraube
2. Unterlagsscheibe
3. Einführen
4. Auslaufgewinde
5. O-Ring
6. Filter

Austausch des Ölfilters

Schrauben Sie den Ölfilterdeckel ab.

HINWEIS: Sich an Schraubenposition erinnern.

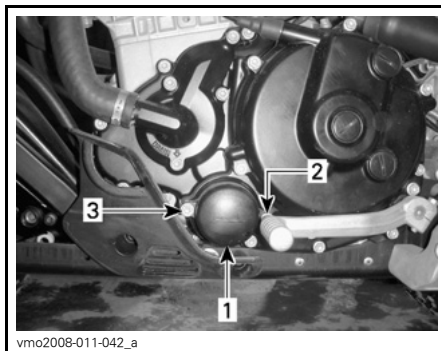

vmo2008-011-042_a

LINKE MOTORSEITE

1. Ölfilterdeckel
2. Schraube (M6 x 25)
3. Schraube (M6 x 55)

Entfernen Sie den Ölfilter und setzen Sie einen neuen ein.

HINWEIS: Überprüfen Sie den O-Ring und wechseln Sie ihn gegebenenfalls aus.

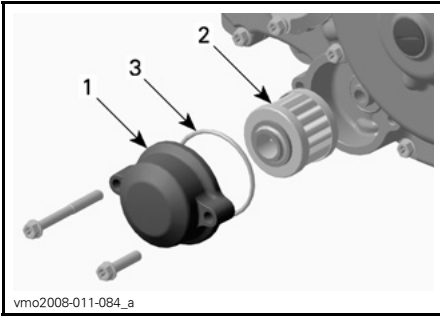

LINKE MOTORSEITE

- 1. Ölfilterdeckel
- 2. Ölfilter
- 3. O-Ring

Wischen Sie verschüttetes Öl vom Motor ab.

Wechseln Sie die Dichtungen auf den Ablassschrauben aus. Säubern Sie den Dichtungssitz an Motor, Öltank und Ablassschrauben und setzen Sie die Schrauben wieder ein.

Befüllen Sie den Öltank mit 1,8 L des empfohlenen Öls. Weitere Einzelheiten finden Sie in diesem Abschnitt unter **EMPFÖHLENES MOTORÖL**.

Starten Sie den Motor und lassen Sie ihn für einige Minuten im Leerlauf laufen.

Überprüfen Sie auf Lecks.

Schalten Sie den Motor aus und überprüfen Sie den Ölstand. Wenn nötig, füllen Sie Öl nach.

Entsorgen Sie das Altöl gemäß den lokalen Umweltschutzbestimmungen.

Motorkühlmittel

Füllstand des Motorkühlmittels

! WARNUNG

Überprüfen Sie den Stand des Kühlmittels bei kaltem Motor. Füllen Sie niemals bei heißem Motor Kühlmittel ins Kühlsystem ein.

HINWEIS: Unterziehen Sie den Motorbereich einer Sichtprüfung auf Undichtigkeiten, während Sie den Kühlmittelfüllstand überprüfen.

Der Tankdeckel für Kühlflüssigkeit des Motors befindet sich unter der Zugriffsabdeckung nahe beim Kraftstoff-Tankdeckel.

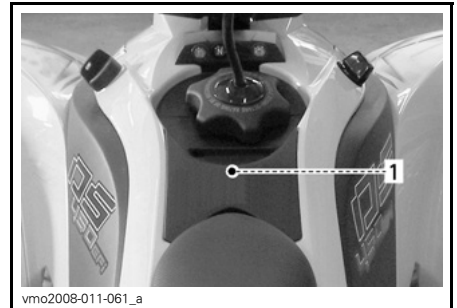

UNTER DER ZUGRIFFSABDECKUNG

- 1. Position des Tankdeckels für Kühlflüssigkeit



TANKDECKEL FÜR KÜHLFLÜSSIGKEIT

Zugriffsabdeckung wie folgt entfernen.

Entfernen Sie den Sitz.



1. Sitzverriegelung

Kraftstofftankdeckel entfernen.

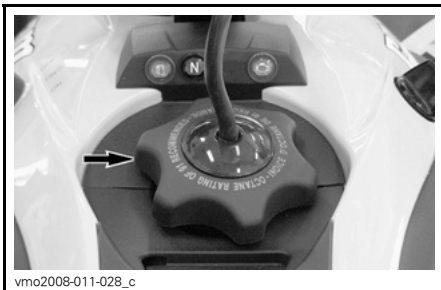

Rastungen von Verkleidung lösen.

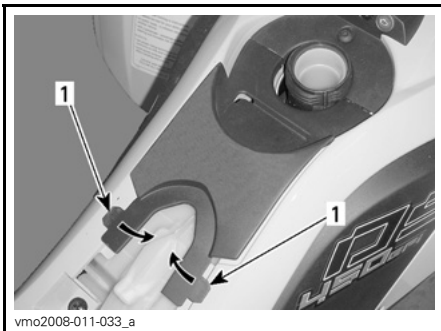

1. Zungen

Zum Entfernen Abdeckung sorgfältig nach hinten ziehen.



Tankdeckel entfernen.

Steht das Fahrzeug auf ebener Fläche, steht die Flüssigkeit auf richtiger Höhe beim Blick durch das Loch des Tankdeckels.

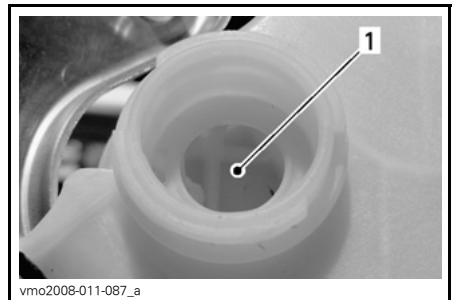

KÜHLMITTELBEHÄLTER

1. Kühlmittel hier

Den Flüssigkeitsstand kann man auch über die Marken (kleine Rippen) beurteilen.

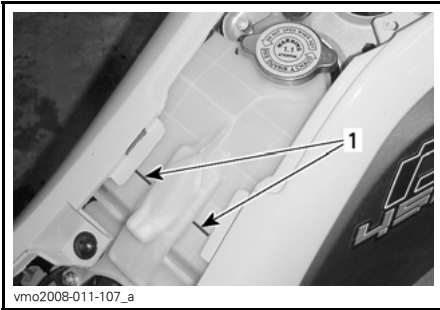

KÜHLMITTELBEHÄLTER
1. Füllstand-Markierungen

HINWEIS: Bei Temperaturen unter 20°C kann der Kühlmittelfüllstand geringfügig niedriger sein.

Fügen Sie bei Bedarf Kühlmittel hinzu. Mit einem Trichter vermeiden Sie das Verschütten von Flüssigkeit. **Füllen Sie nicht zu viel ein.**

⚠️ WARNUNG
Öffnen Sie zum Schutz vor möglichen Verbrennungen keinesfalls den Kühlmitteltank, solange der Motor noch heiß ist.

Setzen Sie die Einfüllkappe wieder richtig ein und schrauben Sie sie fest.

Installieren Sie alle ausgebauten Teile wieder in umgekehrter Reihenfolge wie bei ihrem Ausbau.

HINWEIS: Wenn Sie in einem Kühlsystem häufig Kühlmittel nachfüllen müssen, ist dies ein Hinweis auf Undichtigkeiten oder Probleme mit dem Motor. Wenden Sie sich an einen Can-Am Vertragshändler.

Empfohlenes Motorkühlmittel

Verwenden Sie immer Ethylen-Glykol-Frostschutz mit Antikorrosionsmitteln speziell für Aluminium-Verbrennungsmotore.

Das Kühlsystem muss mit dem Kühlmittel BRP Pre-Mixed Coolant (T/N 219 700 362) oder einer Lösung aus destilliertem Wasser und Frostschutz (50 % Wasser, 50 % Frostschutz) befüllt werden.

Auswechseln des Motor-Kühlmittels

⚠️ WARNUNG
Öffnen Sie zum Schutz vor Verbrennungen keinesfalls den Deckel des Kühlmittelbehälters oder die Motorablassschraube, solange der Motor noch heiß ist.

Entfernen Sie die Zugriffsabdeckung wie in diesem Abschnitt unter *FÜLLSTAND DES MOTORKÜHLMITTELS* beschrieben.

Drehen Sie den Deckel des Kühlmittelbehälters gegen den Uhrzeigersinn und entfernen Sie ihn.

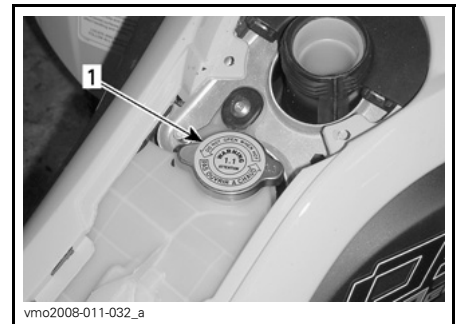

UNTER DER ZUGRIFFSABDECKUNG
1. Deckel des Kühlmittelbehälters

Entfernen Sie langsam die Ablassschraube und lassen Sie das Kühlmittel in einen geeigneten Behälter ablaufen.

HINWEIS: Sie müssen die Ablassschraube nicht entfernen.

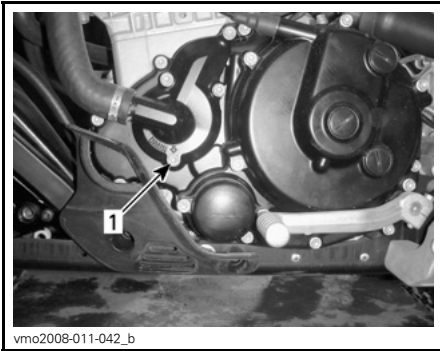

vmo2008-011-042_b

LINKE MOTORSEITE

1. Kühlmittelablassschraube

Lassen Sie komplett leer laufen und ziehen Sie die Ablassschraube wieder an.

Klemmen vom Ablassschlauch des Radiators lösen.

Ablassschlauch von Radiator entfernen, um das System vollständig zu entleeren.

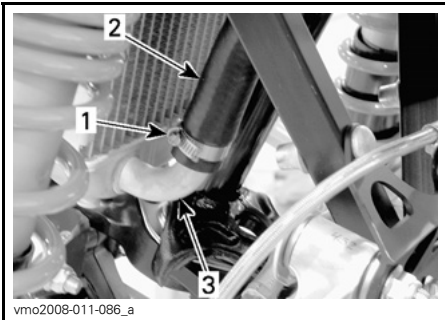

vmo2008-011-086_a

- 1. Klemme
- 2. Ablassschlauch
- 3. Kühler

Schlauch wieder montieren und mit Klemme sichern.

Wischen Sie verschüttetes Kühlmittel von Rahmen und Motor ab.

Befüllen Sie den Kühlmittelbehälter mit 1,8L des empfohlenen Kühlmittels. Weitere Einzelheiten finden Sie im Abschnitt **TECHNISCHE DATEN**.

Lassen Sie den Motor im Leerlauf bei geöffnetem Deckel des Kühlmittelbehälters laufen. Füllen Sie bei Bedarf zusätzliche Kühlflüssigkeit nach. **Füllen Sie nicht zu viel ein.**

Steht das Fahrzeug auf ebener Fläche, steht die Flüssigkeit auf richtiger Höhe beim Blick durch das Loch des Tankdeckels.

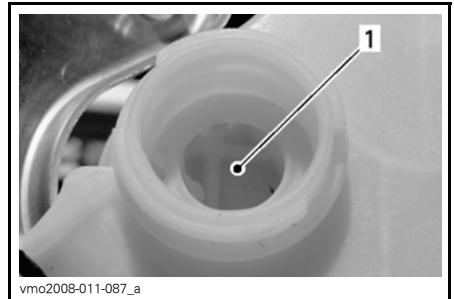

vmo2008-011-087_a

KÜHLMITTELBEHÄLTER

1. Kühlmittel hier

Den Flüssigkeitsstand kann man auch über die Marken (kleine Rippen) beurteilen.

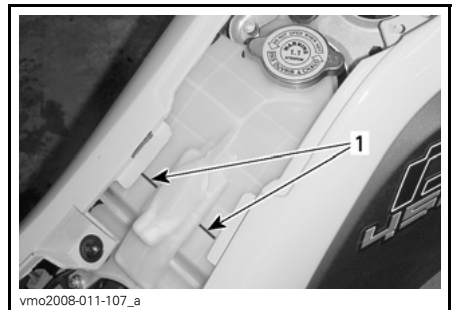

vmo2008-011-107_a

KÜHLMITTELBEHÄLTER

1. Füllstand-Markierungen

Warten Sie jetzt, bis der Motor die normale Betriebstemperatur erreicht hat. Danach geben Sie zwei oder dreimal Gas und füllen Sie bei Bedarf Kühflüssigkeit nach.

Deckel der Kühlmittelbehälters aufsetzen. Untersuchen Sie alle Anschlüsse auf Leckagen.

Bauen Sie alle ausgebauten Teile korrekt wieder ein.

Luftfilter

Richtlinien zur Luftfilterwartung

Wie bei jedem ATV ist Luftfilterwartung wesentlich, um eine gute Motorleistung und Lebensdauer sicherzustellen.

Die Luftfilterwartung sollte an die Fahrbedingungen angepasst werden.

Unter den folgenden staubigen Bedingungen muss die Häufigkeit der Luftfilterwartung erhöht werden:

- Fahren auf trockenem Sand
- Fahren auf mit trockenem Schmutz bedeckten Oberflächen
- Fahren auf Schotterstraßen oder unter ähnlichen Bedingungen.

HINWEIS: Wenn Sie in einer Gruppe in diesen Bedingungen fahren, müssen Luftfilterwartung und -austausch noch häufiger erfolgen.

Ausbau des Luftfilters

ZUR BEACHTUNG Entfernen oder verändern Sie nie etwas im Luftfiltergehäuse. Verwenden Sie immer Originalteile oder gleichwertige Teile, wenn Sie den Luftfilter austauschen. Der Motor ist speziell auf diese Komponenten eingestellt. Andernfalls kann es zur Verminderung der Leistung oder zu Motorschäden kommen.

Entfernen Sie den Sitz.

Lösen Sie die Klemmen und entfernen Sie den Deckel des Luftfilterkastens.

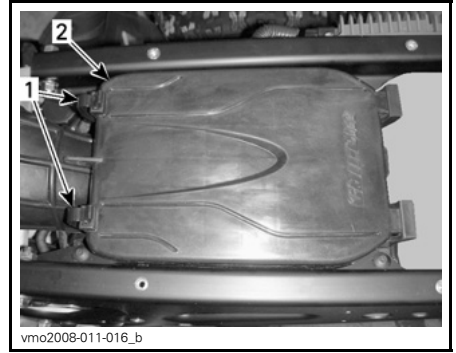

1. Klemmen
2. Deckel des Luftfilterkastens

Lösen Sie die Klemme und nehmen Sie den Filter heraus.

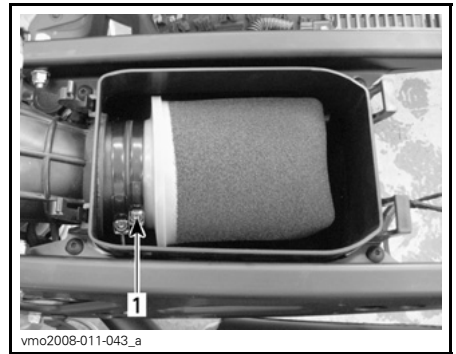

1. Klemme

Reinigen des Luftfilters

1. Besprühen Sie das Schaumfilterelement von innen und außen mit LUFTFILTERREINIGER (T/N 219 700 341).



219700341

LUFTFILTERREINIGER (T/N 219 700 341)

2. Lassen Sie es 3 Minuten stehen.
3. Spülen Sie das Schaumelement mit reinem Wasser, wie auf dem Behälter des Luftfilterreinigers (UNI) angegeben.
4. Lassen Sie das Schaumelement vollständig trocknen.

HINWEIS: Bei stark verschmutzten Elementen ist möglicherweise eine zweite Anwendung erforderlich.

Wenn der Filter getrocknet ist, ölen Sie ihn wieder mit Luftfilteröl ein (T/N 219 700 340) oder einem gleichwertigen Produkt.

ZUR BEACHTUNG Wenn der Luftfilter nicht richtig gewartet und/oder nicht gut geölt wird, kann die Motorleistung absinken bzw. es können schwere Schäden auftreten.

Einbau des Luftfilters

Installieren Sie alle ausgebauten Teile wieder in umgekehrter Reihenfolge wie bei ihrem Ausbau.

Luftfilterkasten

Inspektion des Luftfilterkastens

Untersuchen Sie regelmäßig den Ablassschlauch des Luftfilterkastens auf Flüssigkeit oder Ablagerungen.

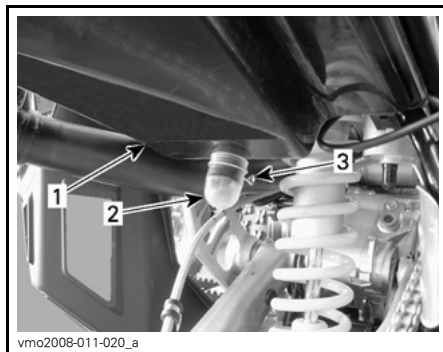

1. Luftfilterkasten
2. Ablassschlauch
3. Klemme

HINWEIS: Wenn das Fahrzeug in staubigen Gegenden gefahren wird, kontrollieren Sie häufiger als im **WARTUNGSZEITPLAN** angegeben.

Wenn Flüssigkeit oder Ablagerungen gefunden werden, lösen Sie die Klammer und entfernen Sie diese. Ziehen Sie den Ablassschlauch ab und entleeren Sie ihn.

ZUR BEACHTUNG Starten Sie keinesfalls den Motor, wenn Sie Flüssigkeit oder Ablagerungen im Ablassschlauch gefunden haben.

Wenn Flüssigkeit oder Verunreinigungen gefunden wurden, muss der Luftfilter je nach Zustand untersucht, getrocknet oder ausgetauscht werden.

Bauen Sie den Luftfilter wie in diesem Abschnitt beschrieben aus.

Funkenschutz Auspufftopf

Reinigung des Funkenschutzes Auspufftopf

Der Funkenschutz des Auspufftopfs muss regelmäßig von Ölkohleablagerungen gereinigt werden. Siehe **WARTUNGSZEITPLAN**.

Das gesamte Abgassystem sollte ebenfalls einer Sichtprüfung auf Risse, Undichtigkeiten und andere Beschädigungen unterzogen werden.

⚠ VORSICHT Führen Sie diese Arbeit niemals sofort, nachdem der Motor abgeschaltet wurde, aus, da das Abgassystem sehr heiß ist.

Bauen Sie den Funkenschutz aus dem Auspufftopf aus.

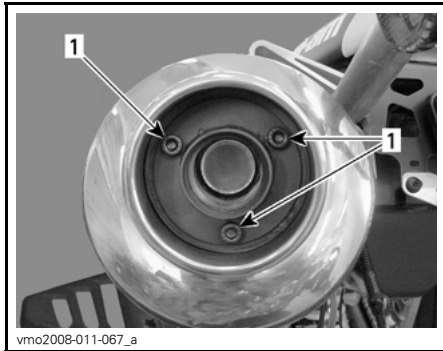

ENTFERNEN
1. Schrauben

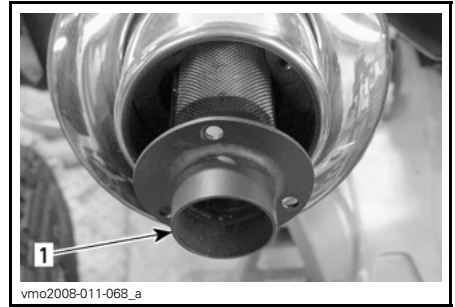

ENTFERNEN
1. Funkenschutz

Entfernen Sie Ölkohleablagerungen vom Funkenschutz mit einer Bürste.

HINWEIS: Verwenden Sie eine weiche Bürste und achten Sie darauf, den Funkenschutz nicht zu beschädigen.

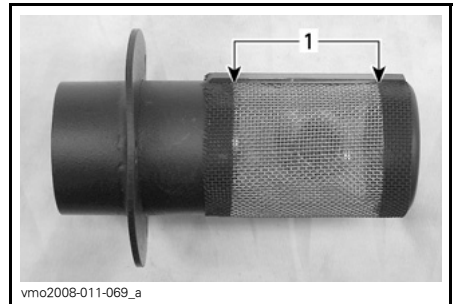

REINIGEN
1. Diesen Teil reinigen

Gehen Sie zur Installation in umgekehrter Reihenfolge des Ausbaus vor.

Kühler

Reinigung des Kühlers

Prüfen Sie die Kühlrippen. Sie müssen sauber sein und dürfen keinen Schlamm, Schmutz, Blätter und andere Ablagerungen aufweisen, die die einwandfreie Kühlfunktion des Kühlers beeinträchtigen.



TYPISCH
1. Kühler

Entfernen Sie die Ablagerungen so weit möglich mit den Händen. Wenn Wasser in der Nähe ist, versuchen Sie die Kühlerrippen abzuspülen.

Wenn vorhanden, verwenden Sie einen Gartenschlauch, um die Kühlerrippen zu reinigen.

! VORSICHT Säubern Sie den Kühler nie mit den Händen, wenn er heiß ist. Lassen Sie ihn vor dem Säubern abkühlen.

ZUR BEACHTUNG Achten Sie darauf, die Kühlerrippen beim Reinigen nicht zu beschädigen. Verwenden Sie keinesfalls ein Werkzeug oder einen Gegenstand, das/der die Rippen beschädigen könnte. Die Ausführung der Kühlerrippen ist absichtlich sehr dünn, um eine gute Kühlung zu gewährleisten. **BEIM ABSPRITZEN MIT DEM SCHLAUCH ARBEITEN SIE NUR MIT GERINGEM DRUCK. VERWENDEN SIE KEINEN HOCHDRUCKREINIGER.**

Bei der Lektüre dieser Bedienungsanleitung denken Sie an Folgendes:

! WARNUNG

Weist auf eine mögliche Gefahrensituation hin, deren Nichtvermeidung schwere Personenschäden verursachen oder sogar zum Tod führen kann.

Inspektion des Kühlers

Überprüfen Sie den Kühler und die Schläuche auf Undichtigkeiten und andere Beschädigungen.

Wenden Sie sich an einen Can-Am Vertragshändler, um die Leistung des Kühlsystems überprüfen zu lassen.

Schalthebel

Einstellung des Schalthebels

Lösen Sie die Innensechskantschraube nahe dem Schaltwellenende und entfernen Sie dann den Schalthebel.

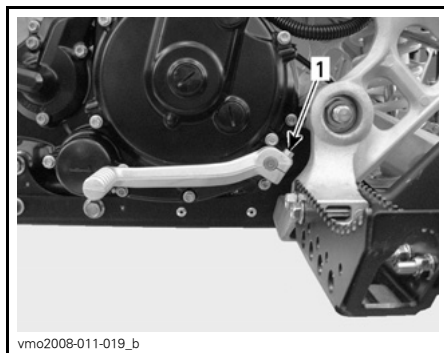

1. Innensechskantschraube

Montieren Sie den Schalthebel, wenn es Ihnen passt und ziehen Sie dann die Innensechskantschraube an.

Kupplung

Vorgaben bei der Kupplungseinstellung

Das nominale Spiel des Kupplungshebels beträgt 10 mm bis 15 mm.

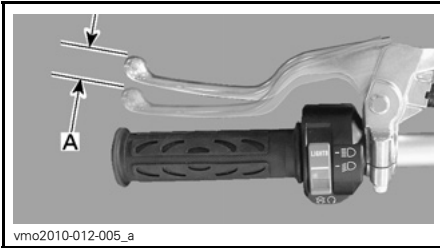

KUPPLUNGSHEBEL — NOMINALES SPIEL
A. 10 mm bis 15 mm

Wenn Einstellungen vorgenommen werden müssen, achten Sie auf Folgendes.

ZUR BEACHTUNG Sollte es nicht gelingen, die empfohlene Einstellung herzustellen, muss ein Can-Am Vertragshändler aufgesucht werden.

Spiel ist kleiner als vorgegeben

Wird die Vorgabe beim Spiel unterschritten, siehe *EINSTELLUNG BEI KUPPLUNGSABDECKUNG* später im Text.

Spiel ist größer als vorgegeben

Wird die Vorgabe beim Spiel unterschritten, siehe *EINSTELLUNG BEIM KUPPLUNGSHEBEL* unten.

Einstellung beim Kupplungshebel

Mutter für den Zugregler drehen, bis Distanz korrekt ist.

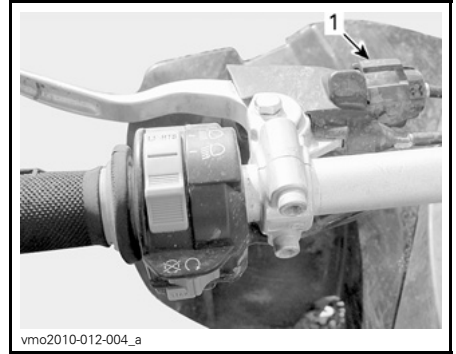

1. Zugregler

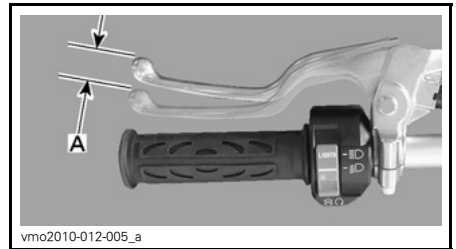

KUPPLUNGSHEBEL — RICHTIGE EINSTELLUNG
A. 10 mm bis 15 mm

Einstellung bei Kupplungsabdeckung

ZUR BEACHTUNG Muss man die Abdeckschraube der Kupplungsrückung einstellen, sind die Kupplungsscheiben abgenutzt. Deshalb empfehlen wir dringend, die Kupplungsscheiben des Fahrzeugs von einem Can-Am Vertragshändler überprüfen zu lassen.

Zugregler des Kupplungskabels lösen, um höchstes Spiel zu ermöglichen.



vmo2010-012-004_a

TYPISCH

1. Zugregler

Entfernen Sie die Zugansstifte der Kupplungsabdeckung.

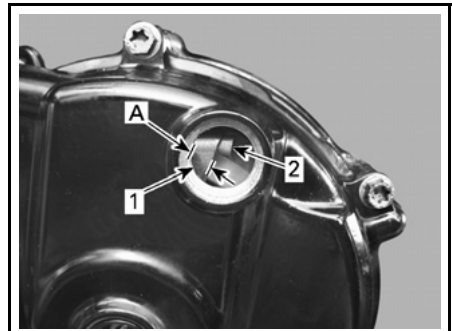

vmo2010-012-002_a

- 1. Kupplungszug
- 2. Kupplungsausrücknocken
- A. 4 mm bis 5 mm

Setzen Sie **SCHLÜSSEL ZUR EINSTELLUNG DER KUPPLUNG 11 MM (T/N 529 036 076)** im Werkzeugsatz an der Kontermutter an.

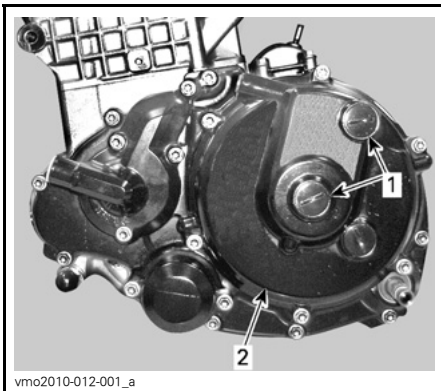

vmo2010-012-001_a

LINKE MOTORSEITE

- 1. Zugansstifte
- 2. Kupplungsabdeckung

Überprüfen Sie anhand des oberen Fensters der Kupplungsabdeckung, ob das Kupplungsseil und der Kupplungsausrücknocken vollständig ausgerückt sind.

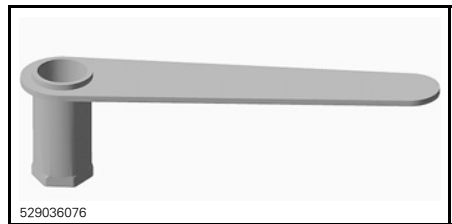

529036076

SCHLÜSSEL ZUR EINSTELLUNG DER KUPPLUNG

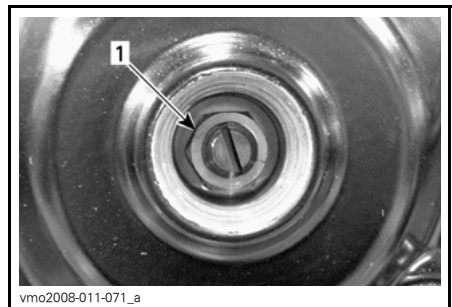

vmo2008-011-071_a

- 1. Kontermutter

Einstellschraube mit flachem Schraubenzieher halten, dann Kontermutter im Gegen-Uhrzeigersinn lösen.

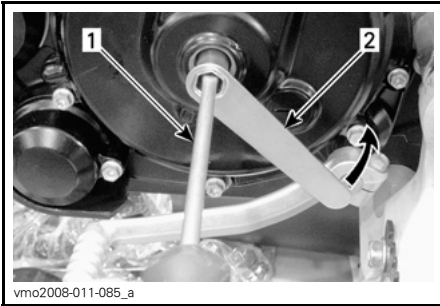

1. Schraubendreher
2. Schlüssel zur Einstellung der Kupplung

Drehen Sie die Einstellschraube für die Kupplung vorsichtig im Uhrzeigersinn, bis der Kontaktpunkt zum Ausrücklager zu spüren ist. Drehen Sie dann die Schraube gegen den Uhrzeigersinn um eine 3/8- bis 1/2-Drehung vom Kontaktpunkt heraus.

Halten Sie die Einstellschraube mit dem Schlitzschraubendreher, ziehen Sie die Kontermutter mit dem Schlüssel zur Einstellung der Kupplung im Uhrzeigersinn an.

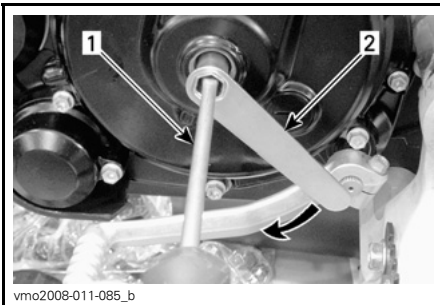

1. Schraubendreher
2. Schlüssel zur Einstellung der Kupplung

Um die korrekte Einstellung zu kontrollieren, drücken Sie sanft mit einem Schraubendreher auf die Einstellschraube. Es sollte ein kleines Axialspiel von ungefähr 0,5 mm vorhanden sein. Ist dies nicht der Fall, führen Sie die Einstellung erneut durch.

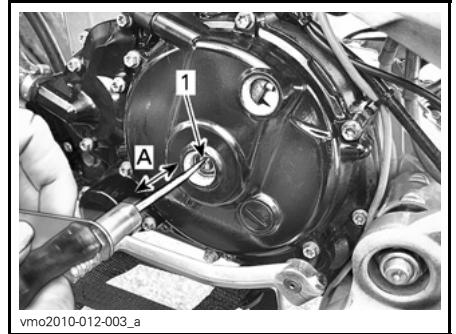

1. Stellschraube
- A. 0,5 mm

ZUR BEACHTUNG Bei zu enger Einstellung kann sich die Kupplungsscheibe vorzeitig abnutzen.

Installieren Sie die Zugangsstifte wieder.

ZUR BEACHTUNG Ziehen Sie nicht zu fest an.

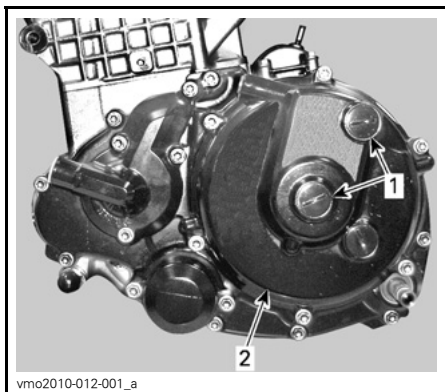

1. Zugangsstifte
2. Kupplungsabdeckung

Kupplungshebel richtig einstellen. Siehe weiter oben unter **KUPPLUNGSHEBEL EINSTELLEN**.

Gaszug

Schmierung des Gaszugs

Der Gaszug ist ausschließlich mit **KABEL-SCHMIERMITTEL (T/N 293 600 041)** oder einem gleichwertigen Schmiermittel zu schmieren.

! WARNUNG

Benutzen Sie immer ein Schmiermittel auf Silikonbasis. Durch die Verwendung eines anderen Schmiermittels (z.B. auf Wasser basierendes Schmiermittel) können der Gashebel/Gaszug klebrig oder schwergängig werden.

Entfernen Sie das Gehäuse des Gashebels.

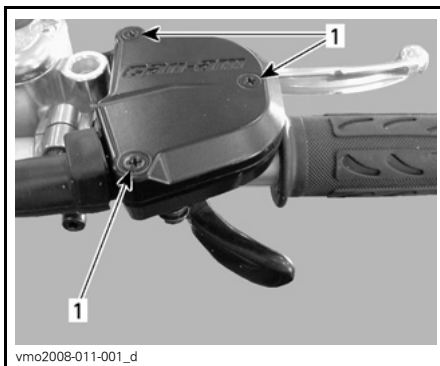

1. Schrauben entfernen

Lösen Sie den Zug vom Gashebel.

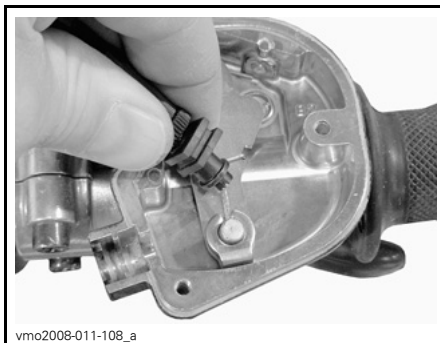

Entfernen Sie die Seitenabdeckung der Drosselklappe.

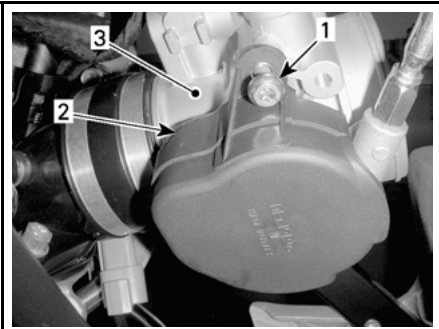

vmo2008-011-101_a

LINKE MOTORSEITE

1. Schraube entfernen
2. Abdeckung
3. Drosselklappengehäuse

Montieren Sie den CABLE LUBER (T/N 529 035 738) oder ein gleichwertiges Produkt auf dem Zug an.



V00103Y

TYPISCH

Stecken Sie die Sprühspitze der Sprühdose in die Öffnung des Schmieraufsatzes.

⚠️ WARNUNG

Tragen Sie immer Augenschutz und Handschuhe, wenn Sie einen Zug schmieren.

HINWEIS: Legen Sie einen Lappen um den Schmieraufsatz, um ein Verspritzen des Schmiermittels zu verhindern.

Spritzen Sie soviel Schmiermittel ein, bis es durch den Zug läuft.

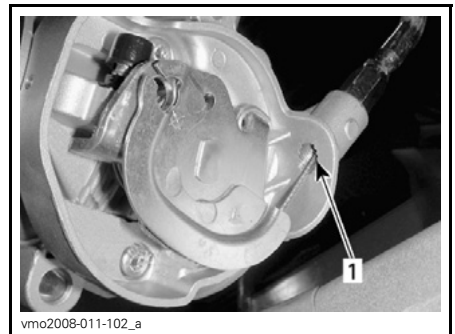

vmo2008-011-102_a

1. Hier für Kraftstoff schauen

Montieren Sie den Zug wieder.

Sprühen Sie eine kleine Menge Schmiermittel auf den Mechanismus des Gashebels und schließen Sie dann das Gehäuse.

Stellen Sie den Gashebel ein.

Gashebel

Einstellung des Gashebels

Schieben Sie die Gummischutzhülse zurück, um Zugang zum Gaszugregler zu haben.

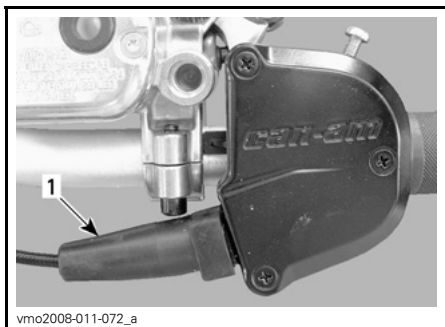

1. Gummischutz

Lösen Sie die Kontermutter und drehen Sie dann den Regler, bis das richtige Spiel für den Gashebel erreicht ist.

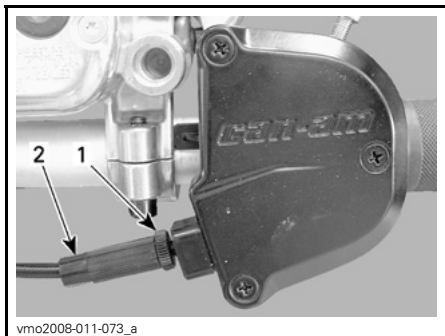

1. Kontermutter
2. Regler

HINWEIS: Messen Sie das Spiel am Ende des Gaszugs.

Ziehen Sie die Kontermutter wieder fest und bringen Sie die Schutzhülse an.

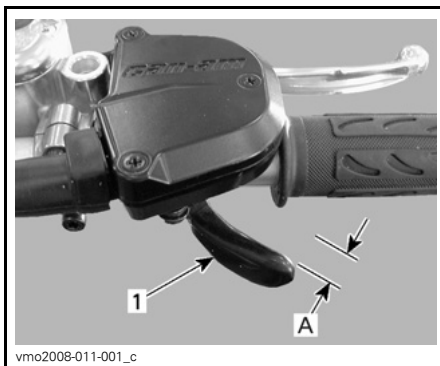

1. Gashebel
A. 2 bis 4 mm

Zündkerzen

Ausbau der Zündkerzen

Zündkabel abnehmen.

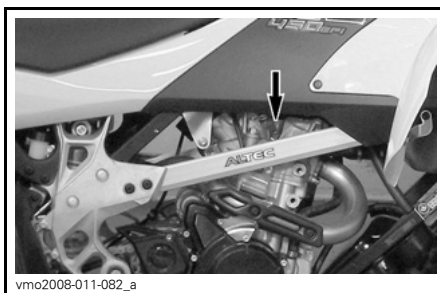

POSITION DER KABEL

Säubern Sie wenn möglich Zündkerzen und Zylinderkopf mit Druckluft.

⚠️ WARNUNG
Tragen Sie stets eine Schutzbrille, wenn Sie Druckluft verwenden.

Zündkerzen herausdrehen und entfernen.

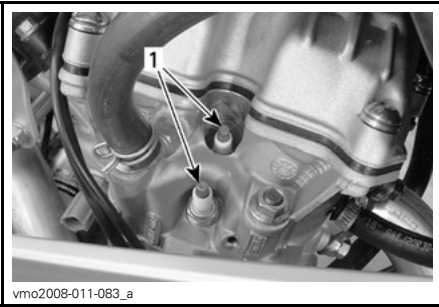

1. Zündkerzen

Einbau der Zündkerzen

Stellen Sie vor dem Einbau sicher, dass die Kontaktflächen des Zylinderkopfs und der Zündkerzen frei von Schmutz sind.

Stellen Sie mit einer Fühlerlehre den Elektrodenabstand auf 0,7 bis 0,8 mm ein.

Tragen Sie HEAT-SINK PASTE P12 (T/N 420 897 186) auf die Gewinde der Zündkerzen auf, um ein mögliches Festfressen zu vermeiden und die Wärmeübertragung von den Zündkerzen zum Zylinderkopf zu verbessern.

Schrauben Sie die Zündkerzen mit der Hand in den Zylinderkopf und ziehen Sie sie mit einem Drehmomentschlüssel und einem geeigneten Steckschlüssel fest.

Ziehen Sie die Zündkerzen mit 19 N•m an.

Batterie

! WARNUNG

Laden Sie nie eine Batterie, die noch im Fahrzeug installiert ist.

Entfernung der Batterie

Entfernen Sie den Sitz.

Klemmen Sie zuerst das SCHWARZE (-) Kabel und danach das ROTE (+) Kabel ab.

! WARNUNG

Halten Sie beim Ausbau immer diese Reihenfolge ein. Klemmen Sie immer zuerst das SCHWARZE (-) Kabel ab.

Entfernen Sie die Schrauben, mit denen der Batteriebügel und der Rahmen befestigt sind.



TYPISCH

1. ROT (+)
2. SCHWARZ (-)
3. Batteriebügel

Batterie entfernen.

Reinigen der Batterie

Reinigen Sie Batteriehalterung und Kabelenden mit einer Drahtbürste.

Einbau der Batterie

Installieren Sie die Batterie wieder im Fahrzeug. Befestigen Sie den Batteriebügel.

! WARNUNG

Schließen Sie zuerst das ROTE (+) Kabel und danach das SCHWARZE (-) Kabel an. Schließen Sie immer das ROTE (+) Kabel zuerst an.

Tragen Sie zum Schutz gegen Oxidation DIELEKTRISCHES SCHMIERFETT (T/N 293 550 004) oder ein gleichwertiges Erzeugnis auf den Pol auf.

Sicherungen

Inspektion der Sicherung

Die elektrische Anlage ist mit Sicherungen geschützt. Wenn eine Sicherung beschädigt ist, ersetzen Sie sie durch eine neue mit den gleichen Werten.

ZUR BEACHTUNG Benutzen Sie keine Sicherung mit höherer Amperezahl, da dies zu schweren Schäden führen kann.

Um die Sicherung aus der Fassung zu nehmen, ziehen Sie sie heraus. Überprüfen Sie, ob der Sicherungsdraht durchgebrannt ist.

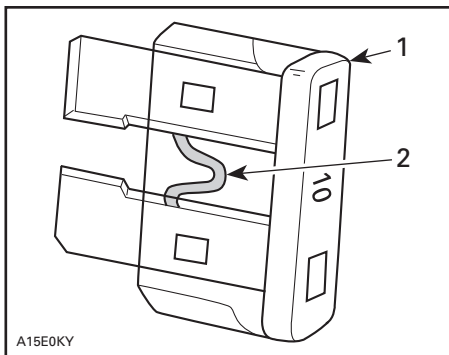

TYPISCH

1. Sicherung
2. Auf Durchbrennen prüfen

Anordnung der Sicherungen

Die Sicherungshalter befindet sich unter dem Sitz und links vom Motor.

Sicherungen unter dem Sitz



ANORDNUNG DER SICHERUNGEN

1. Sicherungskasten

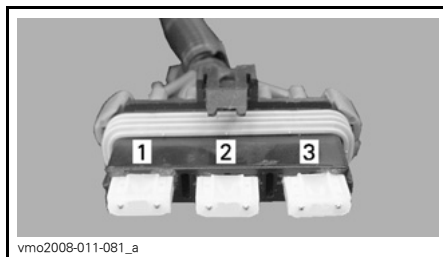

BESCHREIBUNG DER SICHERUNGEN

1. Hauptsicherung (20 A)
2. Ersatzsicherung (20 A)
3. Laden (20 A)

Sicherungen auf der linken Motorseite



ANORDNUNG DER SICHERUNGEN

1. Sicherungskasten

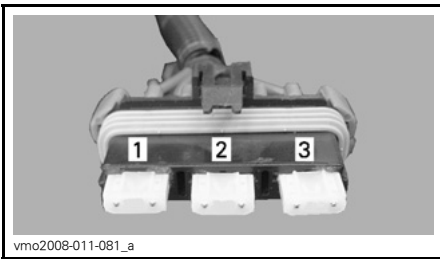

BESCHREIBUNG DER SICHERUNGEN

1. Ventilator/Zubehör (20 A)
2. Einspritzdüse/Zündung (15 A)
3. ECM (5 A)

Beleuchtungen

Einstellung des Lichtkegels

Richten Sie den Lichtkegel des Scheinwerfers folgendermaßen aus:

1. Lösen Sie die in den folgenden Abbildungen gezeigten Schrauben. Entfernen Sie die Schrauben jedoch nicht.

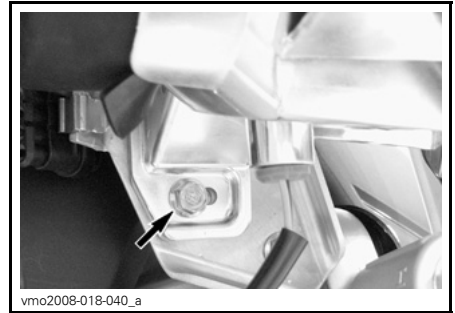

2. Stellen Sie Winkel des Scheinwerfergehäuses per Hand ein.
3. Stellen Sie beide Scheinwerfer gleichmäßig ein.
4. Ziehen Sie die Schraube an, wenn die richtige Einstellung vorgenommen wurde.

Austausch der Scheinwerfer-Glühlampen

ZUR BEACHTUNG Fassen Sie niemals das Glas einer Halogenglühlampe mit bloßen Fingern an, da sich sonst ihre Betriebslebensdauer verkürzt. Wenn das Glas angefasst wurde, reinigen Sie es mit Isopropylalkohol, damit kein Fettfilm auf der Lampe zurückbleibt.

HINWEIS: Für ein besseres Verständnis zeigen die folgenden Illustrationen das Fahrzeug ohne Scheinwerfergehäuse.

Gehen Sie wie folgt vor, um die Scheinwerfer-Glühlampe auszutauschen.

Schalten Sie den Zündschalter in die Stellung OFF.

Entfernen Sie den Gummischutz vom Scheinwerfergehäuse.

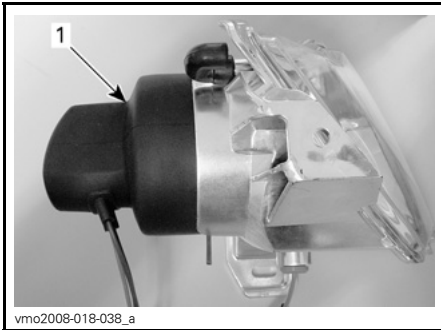

TYPISCH
1. Gummischutz

Lösen Sie den Anschluss vom Scheinwerfer.

Drücken Sie das runde Ende der Halteklammer nach vorn und drehen Sie sie dann zur Seite, um die Scheinwerfer-Glühlampe zu entriegeln.

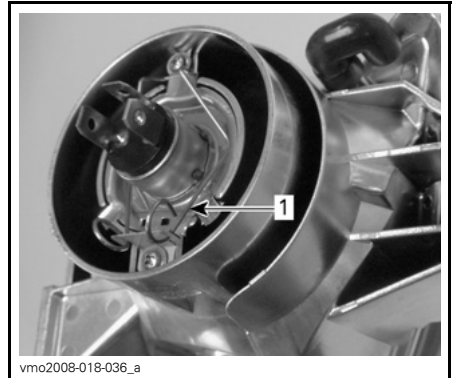

TYPISCH
1. Halteklammer

Heben Sie die Halteklammer an, halten Sie sie in dieser Stellung und nehmen Sie dann die Glühlampe heraus.

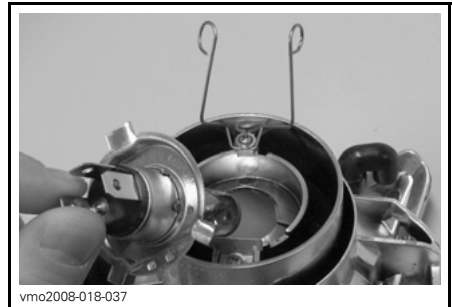

TYPISCH

Defekte Glühlampe ersetzen.

Installieren Sie alle ausgebauten Teile wieder in umgekehrter Reihenfolge wie bei ihrem Ausbau.

Austausch der Rücklicht-Glühlampe

Schalten Sie den Zündschalter in die Stellung OFF.

Lösen Sie die Schrauben für den Glasdeckel über dem Rücklicht, um Zugang zur Glühbirne zu haben.

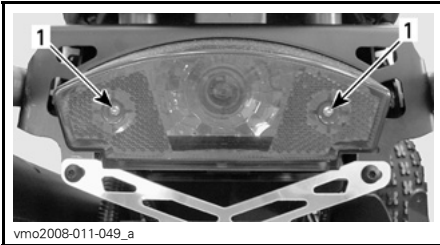

1. Schrauben

Drücken Sie auf die Glühlampe und halten Sie sie in dieser Stellung, während Sie sie durch Drehen gegen den Uhrzeigersinn lösen.

Beim Einsetzen der neuen Glühlampe drücken Sie wieder auf die Lampe und drehen Sie sie dabei im Uhrzeigersinn.

Anzeigeleuchten

Austausch der Glühlampen der Anzeigeleuchten

Kraftstofftankdeckel entfernen.
Entfernen Sie die Konsole.

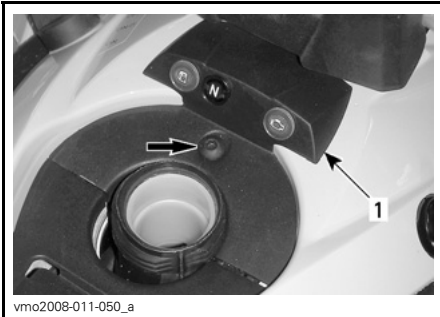

1. Konsole

Ziehen Sie die Kabel von der defekten Anzeigeleuchte ab.

Drücken Sie auf beide Zungen und ziehen Sie die Anzeigeleuchte dann aus der Öffnung.

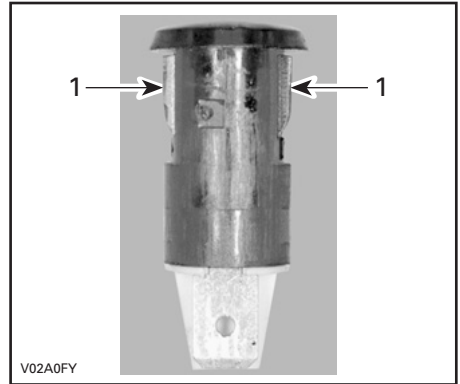

1. Zungen

Gehen Sie zur Installation in umgekehrter Reihenfolge des Ausbaus vor.

Antriebskette

! WARNUNG

Drehen Sie den Zündschalter immer in die Stellung OFF, bevor Sie die Antriebskette kontrollieren, einstellen oder schmieren.

Inspektion der Antriebskette

Dieses Fahrzeug ist mit dauerhaft geschmierten Bolzen und Rollen ausgestattet, die mit O-Ringen abgedichtet sind. Untersuchen Sie die Antriebskette vor jeder Fahrt.

Prüfen Sie, ob Beschädigungen vorliegen, ob O-Ringe oder Rollen fehlen und ob der Schlupf richtig eingestellt ist.

Schmierung und Reinigung der Antriebskette

ZUR BEACHTUNG Waschen Sie die Kette niemals mit einem Hochdruckreiniger oder mit Benzin. Dies führt zu einer Beschädigung des O-Rings und damit zu vorzeitigem Verschleiß und Versagen der Antriebskette.

Reinigen Sie die seitlichen Flächen der Kette mit einem trockenen Tuch.

HINWEIS: Bürsten Sie die Kette nicht ab.

Schmieren Sie sie nur mit einem zugelassenen Schmiermittel für O-Ring-Ketten. Andere handelsübliche Kettenschmiermittel können Lösungsmittel enthalten, die u.U. zu einer Beschädigung der O-Ringe führen können.

Einstellung der Antriebskette

Stellen Sie die Antriebskette vor jeder Fahrt ein.

HINWEIS: Beim Einstellen der Antriebskette muss sich immer der Fahrer oder ein entsprechendes Gewicht auf dem Sitz befinden.

1. Wählen Sie einen ebenen Untergrund und legen Sie den Leerlauf (NEUTRAL) ein.

Lösen Sie die Verriegelungsbolzen der Hinterachse.

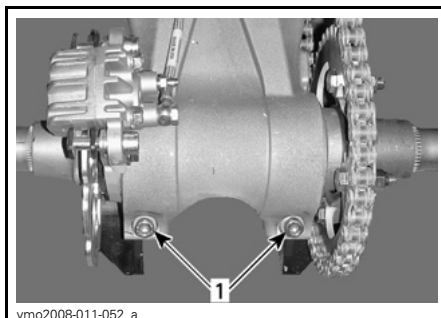

1. Verriegelungsbolzen der Hinterachse

2. Führen Sie die Nadel des Schraubenziehers (Werkzeugsatz) durch die Zahnkranznabe in das exzentrische Achsengehäuse.

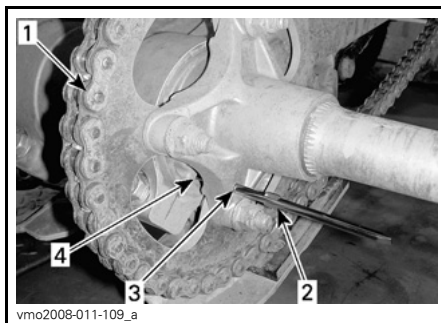

1. Antriebskette
 2. Nadel des Schraubenziehers (Werkzeugsatz)
 3. Zahnkranznabe
 4. Exzentrisches Achsengehäuse
3. Mit richtig positionierter Nadel des Schraubenziehers das Fahrzeug vorwärts ziehen, um das Spiel der Kette zu erhöhen und rückwärts, um es zu vermindern. Die ordnungsgemäße Einstellung ist der folgenden Tabelle zu entnehmen.

MODELL	EINSTELLUNGSMETHODE	SPIEL DER KETTE
DS 450 DS 450 X xc	Spiel verringern: Fahrzeug nach hinten ZIEHEN	22 mm in der Mitte zwischen den Zahnkränzen
DS 450 X mx	Spiel verringern: Fahrzeug nach vorn SCHIEBEN	

ZUR BEACHTUNG Wenden Sie stets die für Ihr Modell richtige Einstellungs­methode für die Antriebskette an. Es kann zu Beschädigungen am Fahrzeug kommen, wenn die Antriebskette mittels einer falschen Methode eingestellt wird.

4. Ziehen Sie die Arretierbolzen der Hinterachse mit 42 N•m - 54 N•m an.

Antriebskettenführung

Inspektion der Antriebskettenführung

Die Antriebskettenführung ist häufig zu prüfen, siehe *WARTUNGSZEITPLAN*.

Die Antriebskettenführung muss ausgetauscht werden, wenn sie verschlissen ist.

Wenden Sie sich für Ersatz an einen Can-Am Vertragshändler.

Zahnkränze der Antriebskette

Inspektion der Zahnkränze der Antriebskette

Prüfen Sie, ob die Zahnkränze verzogen sind.

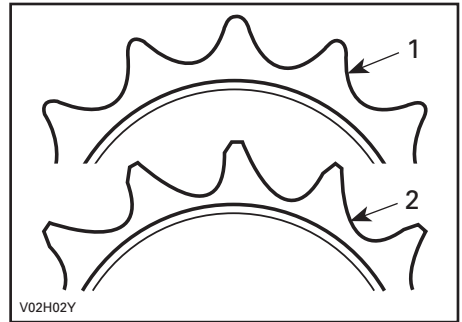

1. In Ordnung
2. Austauschen

ZUR BEACHTUNG Tauschen Sie Kette und die Zahnkränze zusammen aus, um eine schnelle Abnutzung von Kette und Zahnkranz zu verhindern. Installieren Sie jedes Mal einen neuen Sicherungsring, wenn der Motorzahnkranz entfernt wird.

Reifen/Räder

Reifendruck

! WARNUNG

Der Reifendruck hat einen starken Einfluss auf das Fahrverhalten und die Stabilität des Fahrzeugs. Durch zu niedrigen Druck kann der Reifen Luft verlieren und sich auf dem Rad drehen. Durch zu großen Reifendruck kann der Reifen platzen. Beachten Sie immer den empfohlenen Druck. Da die Reifen Niederdruckreifen sind, sollten Sie immer eine Handpumpe verwenden.

Prüfen Sie vor dem Gebrauch des Fahrzeugs den Reifendruck bei KALTEN Reifen. Der Reifendruck ändert sich mit der Temperatur und der Höhenlage. Prüfen Sie den Druck noch einmal, wenn sich diese Bedingungen ändern.

Zu Ihrer Bequemlichkeit finden Sie einen Reifendruckprüfer im Werkzeugsatz.

DS 450/DS 450 X xc

REIFENDRUCK		VORN	HINTEN
Bis zu 100 kg	MAXIMUM	48,3 kPa	
	MINIMUM	34,5 kPa	

DS 450 X mx

REIFENDRUCK		VORN	HINTEN
Bis zu 100 kg	MAXIMUM	69 kPa	62 kPa
	MINIMUM	55 kPa	48 kPa

Obwohl die Räder speziell für den Gebrauch im Gelände entwickelt wurden, kann es trotzdem zu einem Platten kommen. Deshalb ist es empfehlenswert, eine Luftpumpe und ein Reparatursatz mitzuführen.

Zustand der Reifen/Räder

Prüfen Sie die Reifen auf Schäden und Abnutzung. Wechseln Sie sie gegebenenfalls aus. Vertauschen Sie die Reifen nicht. Die Vorder- und Hinterräder haben unterschiedliche Größen.

⚠️ WARNUNG

Montieren Sie bei einem Reifenwechsel niemals einen Diagonalreifen zusammen mit einem Radialreifen. Eine solche Kombination kann zur Problemen bei der Fahrzeugführung und zu Instabilität führen.

Mischen Sie keine Reifen verschiedener Größe und/oder Bauart auf derselben Achse. Vorder- und Hinterrifenpaare müssen jeweils dasselbe Modell und von demselben Hersteller sein.

Stellen Sie bei einem Profil mit einer Laufrichtung sicher, dass die Reifen in der richtigen Drehrichtung montiert werden.

Radialreifen müssen als kompletter Satz montiert werden.

Demontage der Räder

Lösen Sie die Muttern und heben Sie dann das Fahrzeug an. Stützen Sie das Fahrzeug mit einem Wagenheber sicher ab. Entfernen Sie die Radmutter, Unterlagsscheiben und demonstrieren Sie dann das Rad.

HINWEIS: X xc- und X mx-Modelle sind mit konischen Muttern ausgestattet und verfügen nicht über Unterlagsscheiben.

ZUR BEACHTUNG Bewegen oder fahren Sie das Fahrzeug nie ohne korrekt angebrachten Schutz für die vorderen Bremscheiben, um Schäden an den vorderen Bremscheiben zu vermeiden.

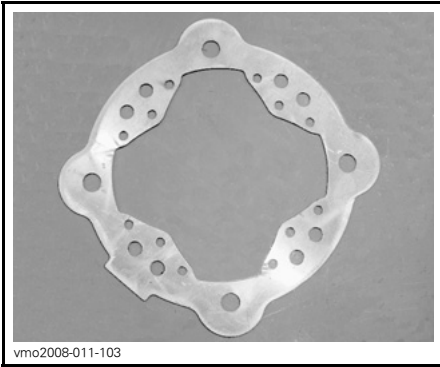

vmo2008-011-103

SCHUTZ DER SCHEIBE

Montage der Räder

Stellen Sie sicher, dass der Schutz der vorderen Bremsscheiben korrekt installiert ist.

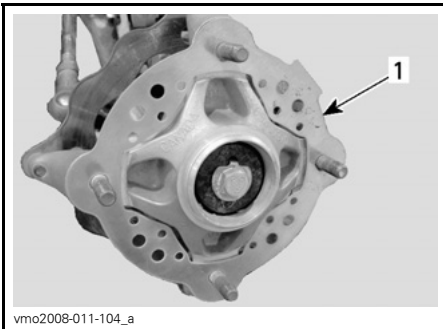

vmo2008-011-104_a

VORDERRAD

1. Schutz der Scheibe

Muttern und Unterlagsscheiben montieren (wo zutreffend).

⚠️ WARNUNG

Montieren Sie bei den Modellen X xc und X mx die konische Seite der Muttern zur Felge zeigend.

Ziehen Sie die Muttern über Kreuz etwas an und ziehen Sie sie zum Abschluss mit einem Drehmoment von 52 N•m fest.

ZUR BEACHTUNG Verwenden Sie immer die empfohlenen Radmuttern und Unterlagsscheiben (falls vorhanden). Durch Verwendung von anderen Muttern und Unterlagsscheiben könnten Sie die Felge beschädigen.

Vorderradlager

Inspektion der Vorderradlager

Rütteln Sie an den Rädern an der oberen Kante, um das Spiel zu prüfen. Wenden Sie sich an einen zugelassenen Can-Am Händler, wenn Spiel vorhanden ist.

Hinterachse

Untersuchung der Hinterachse

Heben Sie das Fahrzeug hinten so weit hoch, dass die Räder vom Boden abheben.

Rütteln Sie an der hinteren Achse, um das Spiel zu prüfen.

Achten Sie darauf, ob die Achse verbogen ist oder einen Schlag aufweist.

Wenden Sie sich an einen Can-Am Vertragshändler, wenn Spiel oder eine Beschädigung vorhanden ist.

Aufhängungen

Inspektion der Aufhängung

Stoßdämpfer

Prüfen Sie die Stoßdämpfer auf Ölundichtigkeit und die Befestigungselemente auf festen Sitz. Wenden Sie sich gegebenenfalls an einen Can-Am Vertragshändler.

⚠️ WARNUNG

- Stoßdämpfer stehen unter Druck.
- Sie können explodieren, wenn sie erhitzt oder durchstochen werden.
- Nehmen Sie sie nicht auseinander.

Inspektion der Querlenker, des Schwingarms und des Gestänges

Prüfen Sie diese Teile auf Schäden (Risse, Kerben, übermäßiges Spiel und kleine Korrosionslöcher). Stellen Sie auch nur eine dieser Beschädigungen fest, **BENUTZEN SIE DAS FAHRZEUG NICHT MEHR UND WENDEN SIE SICH AN EINEN CAN-AM VERTRAGSHÄNDLER.**

⚠️ WARNUNG

Fahren Sie nie ein Fahrzeug mit defekten Aufhängungsbauteilen.

Schmierung der vorderen Aufhängung

Schmieren Sie die vorderen Querlenker mit einer Schmierpistole. Verwenden Sie SUSPENSION GREASE (T/N 293 550 033) oder ein gleichwertiges Schmiermittel.

HINWEIS: Beim DS 450 X mx verfügen nur die unteren Querlenker über Schmierlager.

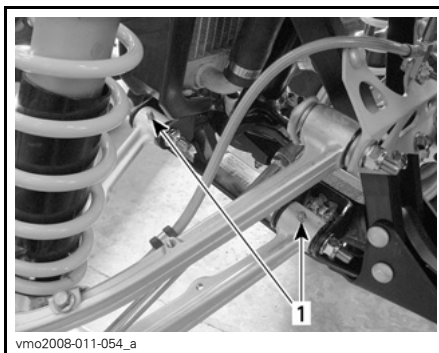

TYPISCH — UNTERER QUERLENKER

1. Schmierlager

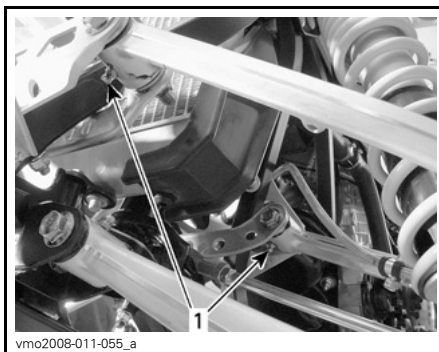

**TYPISCH — OBERER QUERLENKER
(DS 450/DS 450 X XC)**

1. Schmierlager

Schmierung der hinteren Aufhängung

Tragen Sie SUSPENSION GREASE (T/N 293 550 033) auf die abgebildeten Schmierlager auf.

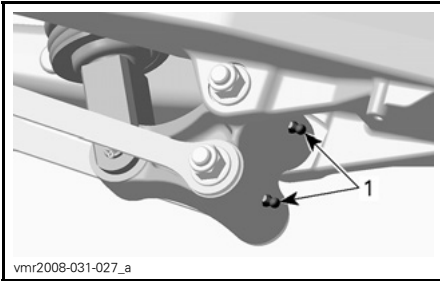

WINKELHEBEL
1. Schmierlager



SCHWENKARM
1. Schmierlager

Bremsen

Bremsflüssigkeitsfüllstand

HINWEIS: Ein niedriger Füllstand kann entweder auf Undichtigkeiten oder abgenutzte Bremsbeläge hinweisen. Wenden Sie sich an einen Can-Am Vertragshändler.

Behälter für Bremsflüssigkeit der vorderen Bremse

Stellen Sie die Lenkung gerade, um sicher zu gehen, dass der Behälter gerade steht.

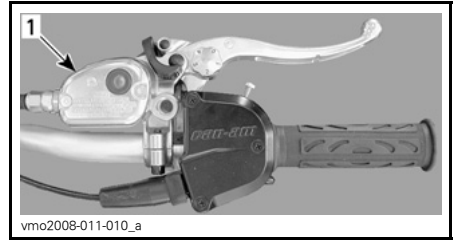

TYPISCH

1. Behälter für Bremsflüssigkeit der vorderen Bremse

Prüfen Sie den Füllstand der Bremsflüssigkeit durch das Sichtfenster des Behälterdeckels.

Eine **DUNKLE** Farbe bestätigt den richtigen Füllstand.

Eine **HELLE** Farbe bestätigt einen niedrigen Füllstand.

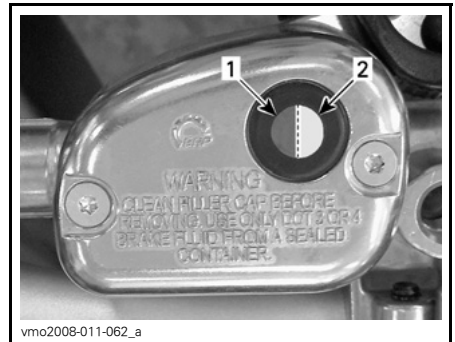

TYPISCH

1. Richtiger Füllstand
2. Niedriger Füllstand

Reinigen und entfernen Sie den Einfülldeckel und füllen Sie dann ggf. Flüssigkeit nach. **Füllen Sie nicht zu viel ein.**

Führen Sie eine Sichtprüfung des Behälterbodens durch. Prüfen Sie ihn auf Sprünge, Risse etc. und ersetzen Sie ihn, falls notwendig.

Behälter für Bremsflüssigkeit der hinteren Bremse

Prüfen Sie die Bremsflüssigkeit im Behälter auf den richtigen Füllstand, wenn das Fahrzeug auf einer ebenen Fläche abgestellt ist.



vmo2008-011-013_a

BEFINDET SICH IN DER NÄHE DES RECHTEN HINTEREN KOTFLÜGELS

1. Behälter für Bremsflüssigkeit der hinteren Bremse

Der Füllstand muss sich über der MIN.-Markierung befinden.

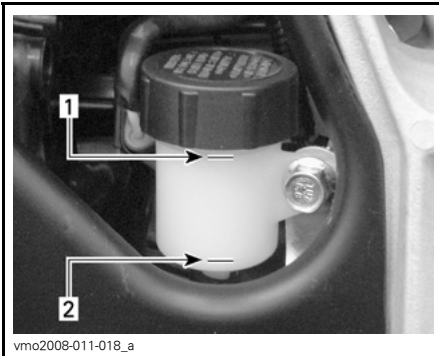

vmo2008-011-018_a

RECHTE FAHRZEUGESEITE

1. Höchstfüllstand (MAX.)
2. Mindestfüllstand (MIN.)

Reinigen und entfernen Sie die Einfüllkappe und füllen Sie dann ggf. Flüssigkeit nach. Füllen Sie nicht zu viel ein.

⚠️ WARNUNG

Stellen Sie beim Montieren der Einfüllkappe des Behälters für die Bremsflüssigkeit der hinteren Bremse sicher, dass die Gummimembran richtig eingesetzt wurde.



vmo2009-005-009

KORREKTE EINBAUPOSITION

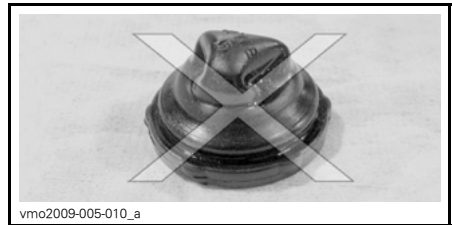

vmo2009-005-010_a

FALSCHE EINBAUPOSITION

Empfohlene Bremsflüssigkeit

Verwenden Sie immer Bremsflüssigkeit, die ausschließlich der Spezifikation DOT 4 entspricht.

ZUR BEACHTUNG Um schwerwiegende Schäden am Bremssystem zu vermeiden, dürfen Sie ausschließlich die empfohlenen Bremsflüssigkeiten verwenden und niemals verschiedene Flüssigkeiten zum Nachfüllen benutzen.

ZUR BEACHTUNG Verwenden Sie ausschließlich DOT 4-Bremssflüssigkeit aus einem noch nicht geöffneten Behälter. Verwenden Sie nie Bremsflüssigkeit aus einem alten oder bereits angebrochenen Behälter.

Inspektion der Bremsen

Das Bremssystem ist hydraulisch und bedarf keiner Einstellung.

Prüfen Sie Folgendes, um für einen guten Betriebszustand der Bremsen zu sorgen:

- Bremsflüssigkeitsfüllstand
- Undichtigkeiten im Bremssystem
- Schwammige Betätigung der Bremsen
- Sauberkeit der Bremsen
- Außergewöhnlicher Verschleiß oder schlechter Zustand der Bremscheiben
- Abnutzung, Beschädigung oder Ablösen der Bremsbeläge
- Schäden am Schutz für vordere Bremscheiben, bei Bedarf ersetzen.

VERSCHLEISSGRENZEN	
Dicke der Bremsbeläge	1 mm
Dicke der Scheiben	3,5 mm
Maximale Scheibenwölbung	0,2 mm

Wenden Sie sich an Ihren Can-Am Vertragshändler, wenn ein Problem bezüglich des Bremssystems festgestellt wird.

WARNUNG

Der Austausch der Bremsflüssigkeit und Wartung sowie Reparaturen am Bremssystem sollten von einem Can-Am Vertragshändler durchgeführt werden.

Karosserie

Sitzverriegelung

Entfernen Sie den Sitz und prüfen Sie den Verriegelungsmechanismus. Wenden Sie sich an einen zugelassenen Can-Am Händler, um bei Bedarf Teile auszuwechseln zu lassen.

Rahmen

Inspektion des Rahmens

Untersuchen Sie den Rahmen auf Risse und andere Schäden. Wenden Sie sich für Ersatz oder Reparatur an einen Can-Am Vertragshändler.

Prüfen Sie den Zustand und die Festigkeit der Halterungen am Fahrzeug. Wenden Sie sich bei Fragen zu Drehmomenten, Teileaustausch und Reparaturen an einen Can-Am Vertragshändler.

Bei der Lektüre dieser Bedienungsanleitung denken Sie an Folgendes:

WARNUNG

Weist auf eine mögliche Gefahrensituation hin, deren Nichtvermeidung schwere Personenschäden verursachen oder sogar zum Tod führen kann.

Pflege nach jeder Fahrt

Wenn das Fahrzeug in Salzwasserumgebungen eingesetzt wird, ist ein Abspülen des Fahrzeugs mit klarem Wasser erforderlich, um das Fahrzeug und dessen Bestandteile vor vorzeitigem Verschleiß zu schützen. Das Schmieren der metallischen Teile wird dringend empfohlen. Benutzen Sie XPS LUBE (T/N 293 600 016) oder ein gleichwertiges Öl. Dies muss am Ende jedes Tages durchgeführt werden, an dem das Fahrzeug gefahren wurde.

Wenn Sie das Fahrzeug in schlammigem Untergrund gefahren haben, ist ein Abspülen empfehlenswert, um das Fahrzeug und dessen Bestandteile vor vorzeitigem Verschleiß zu schützen und die Fahrzeugbeleuchtung zu reinigen.

Reinigung und Schutz des Fahrzeugs

Reinigen Sie das Fahrzeug niemals mit einem Hochdruckreiniger. **WENDEN SIE NUR NIEDRIGEN DRUCK AN** (z. B. mit einem Gartenschlauch). Die Verwendung von Hochdruck kann zu elektrischen und mechanischen Schäden führen. Spitze des Auspufftopfs einbinden, um das Eindringen von Wasser ins Abgassystem zu vermeiden.

Lackierte Teile müssen bei Schäden nachgebessert werden, um Rost zu vermeiden.

Wenn nötig, waschen Sie die Karosserie mit warmem Wasser und Seife (verwenden Sie nur milde Reinigungsmittel). Tragen Sie Hartwachs auf.

ZUR BEACHTUNG Reinigen Sie Kunststoffteile nie mit starken Lösungsmitteln, entfettenden Mitteln, Farbverdünnern, Azeton usw.

LAGERUNG UND VORBEREITUNG AUF DIE SAISON

WARNUNG

Lassen Sie die einwandfreie Funktionsfähigkeit des Kraftstoffsystems durch einen Can-Am Vertragshändler überprüfen, wie dies im *WARTUNGSZEITPLAN* angegeben ist.

Wenn ein Fahrzeug länger als vier Monate nicht gefahren wird, ist eine angemessene Lagerung erforderlich.

Erfragen Sie die geeigneten Verfahren bei einem Can-Am Vertragshändler.

Wenn Sie Ihr Fahrzeug nach der Lagerung wieder in Betrieb nehmen wollen, ist eine entsprechende Vorbereitung erforderlich. Erfragen Sie die geeigneten Verfahren bei einem Can-Am Vertragshändler.

***Diese Seite ist
absichtlich unbeschrieben***

TECHNISCHE INFORMATIONEN

FAHRZEUGIDENTIFIZIERUNG

Die Hauptkomponenten Ihres Fahrzeugs (Motor und Rahmen) werden durch unterschiedliche Seriennummern identifiziert. Es kann jedoch manchmal erforderlich werden, dass diese Nummern für Garantiezwecke oder für die Suche nach dem Fahrzeug nach einem Diebstahl benötigt werden. Diese Nummern werden von Can-Am Vertragshändlern verlangt, um Garantieansprüche ordnungsgemäß geltend zu machen. Es wird keine Garantie von BRP übernommen, wenn die Motor-Identifikationsnummer (E.I.N.) oder die Fahrzeug-Identifikationsnummer (V.I.N.) entfernt oder in irgendeiner Weise manipuliert wurden. Daher empfehlen wir Ihnen dringend, sich alle Seriennummern auf Ihrem Fahrzeug zu notieren und sie Ihrer Versicherung zukommen zu lassen.

Fahrzeug-Identifizierungsnummer

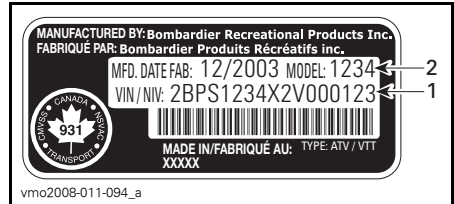

TYPISCH — HINWEISSCHILD MIT FAHRZEUGSERIENNUMMER

1. V.I.N. (Fahrzeug-Identifizierungsnummer)
2. Modellnummer



1. Position der Fahrzeugseriennummer

Motor-Identifikationsnummer



TYPISCH

1. E.I.N. (Motor-Identifizierungsnummer)

GESETZLICHE BESTIMMUNGEN ZUR REGELUNG DER GERÄUSCHEMISSION

Nur USA und Kanada

Manipulationen an der Geräuschregelung sind verboten!

Durch US-amerikanische und kanadische Gesetze können die folgenden Handlungen oder solche, die sie verursachen, untersagt sein:

1. Der Ausbau oder die Außerbetriebsetzung eines Gerätes oder Bauteils, das in ein neues Fahrzeug zum Zwecke der Geräuschregelung eingebaut wurde zu anderen Zwecken als für Wartung, Reparatur oder Austausch vor dem Verkauf oder der Lieferung an den Endkunden oder bei Fahrzeugen, die bereits verwendet werden, oder
2. die Verwendung des Fahrzeugs nach dem Ausbau oder der Außerbetriebsetzung eines solchen Gerätes oder Bauteils.

3. Ersetzen von beweglichen Teilen des Fahrzeugs oder Teilen des Auslass- oder Einlasssystems mit anderen Teilen als vom Hersteller spezifiziert.
4. Nichtdurchführen der gebotenen Wartungsarbeiten.

Unter anderem folgende Handlungen werden als Manipulationen betrachtet:

1. Ausbauen, Ändern oder Punktieren des Auspufftopfs oder einer Motor Komponente, die der Entfernung von Motorabgasen dient.
2. Ausbauen, Ändern oder Punktieren irgendeines Teils des Einlasssystems.

Bei der Lektüre dieser Bedienungsanleitung denken Sie an Folgendes:

WARNUNG

Weist auf eine mögliche Gefahrensituation hin, deren Nichtvermeidung schwere Personenschäden verursachen oder sogar zum Tod führen kann.

TECHNISCHE DATEN

MODELL		DS 450/DS 450 X XC/ DS 450 X MX
MOTOR		
Typ	BRP Rotax®, Viertakter Motor mit zweifacher oben liegender Nockenwelle, Kettenantrieb	
Anzahl der Zylinder	1	
Anzahl der Ventile	4	
Hubraum	449,3 cm ³	
Bohrung	97 mm	
Hub	60,8 mm	
Kompressionsverhältnis	11,8:1	
Schmierung	Typ	Trockensumpfschmierung (gleichzeitige Schmierung von Motor und Getriebe)
	ÖlfILTER	Synthetik-Öl-Mehrschichtfilter
Dekompressor	Automatisch	
Abgassystem	BRP, Edelstahl	
Luftfilter	Zweistufen-Schaumstofffilter	
GETRIEBE		
Kupplung	Mehrscheiben-Feuchtkupplung	
Getriebe	Integriertes 5-Gang-Getriebe in ständigem Eingriff	
KÜHLUNG		
Typ	Flüssigkeitskühlung mit integrierter Wasserpumpe	
Kühler	Vorn montiert mit Thermostatlüfter	

MODELL		DS 450/DS 450 X XC/ DS 450 X MX
KRAFTSTOFFSYSTEM		
Typ		Elektronische Kraftstoff-Einspritzung mit einem 46-mm-Einzeldrosselklappengehäuse
Leerlaufdrehzahl		1800 ± 50 U/min (nicht einstellbar)
Kraftstoffpumpe	Fabrikat	Bosch
	Typ	Elektrisch (im Kraftstofftank)
ELEKTRISCHES SYSTEM		
Magnetinduktor	Fabrikat	Denso
	Typ	250 W bei 6000 U/min
Zündungstyp		IDI (Zündung mit induktiver Entladung)
Zünderstellung		Nicht einstellbar
Motordrehzahlbegrenzer		10200 U/min
Zündkerze	Fabrikat	NGK (tragen Sie HEAT-SINK PASTE P12 (T/N 420 897 186) auf die Zündkerzengewinde auf)
	Typ	DCPR9E
	Elektrodenabstand	0,7 mm bis 0,8 mm
Anzahl an Zündkerzen		2
Batterie	Typ	Wartungsfreie Batterie
	Volt	12 V, 7 A•h
Startsystem		Elektrischer Anlasser In beliebigem Gang starten (bei gezogener Kupplung oder in NEUTRAL-Stellung)
Scheinwerfer-Glühlampe		2 x 35 W
Rücklicht- und Bremslicht-Glühlampe		8/27 W, 1157

MODELL			DS 450/DS 450 X XC/ DS 450 X MX
ELEKTRISCHES SYSTEM (Forts.)			
Sicherungen	Hauptsicherung		20 A
	Ladesystem		20 A
	Einspritzdüse/Zündung		15 A
	Kraftstoffpumpe		15 A
	Steuergerät		5 A
	Ventilator und Zubehör		20 A
ANTRIEBSSTRANG			
Hinterachse			Kettenantrieb/feststehende Achse
AUFHÄNGUNG			
Vorn	Typ		Einzelabhängung - Doppeldreiecksquerlenker
	Stoßdämpfer	DS 450	HPG
		DS 450 X x c/ DS 450 X mx	HPG (vollständig einstellbar)
	Federweg	DS 450/ DS 450 X xc	241 mm
		DS 450 X mx	271,8 mm
	Hinten	Typ	
Stoßdämpfer		DS 450	HPG
		DS 450 X xc/ DS 450 X mx	HPG (vollständig einstellbar)
Federweg		DS 450/ DS 450 X xc	267 mm
		DS 450 X mx	282 mm

MODELL			DS 450/DS 450 X XC/ DS 450 X MX
REIFEN			
Druck (bis zu 100 kg)	Vorn	DS 450/ DS 450 X xc	48,3 kPa maximal 34,5 kPa minimal
		DS 450 X mx	68,9 kPa maximal 55,2 kPa minimal
	Hinten	DS 450/ DS 450 X xc	48 kPa maximal 34,5 kPa minimal
		DS 450 X mx	62,1 kPa maximal 48,3 kPa minimal
Größe	Vorn	DS 450/ DS 450 X xc	21 x 7 x 10
		DS 450 X mx	20 x 6 x 10
	Hinten	DS 450/ DS 450 X xc	20 x 10 x 9
		DS 450 X mx	18 x 10 x 8
RÄDER			
Größe	Vorn	DS 450	10 x 5,5
		DS 450 X xc	10 X 5
		DS 450 X mx	10 X 5
	Hinten	DS 450	9 x 8,5
		DS 450 X xc	9 x 8
		DS 450 X mx	8 x 8
Drehmoment Radmuttern			52 N•m
BREMSEN			
Vorn			Hydraulisch, 2 Scheiben
Hinten			Hydraulisch, Einscheiben- bremse
Feststellbremse			Rechter Bremshebel verfügt auch über eine Feststellbremsvorrichtung für die Vorderräder

MODELL		DS 450/DS 450 X XC/ DS 450 X MX	
LENKUNG			
Vorspur (Fahrzeug am Boden und Messung in Reifenprofilmitte)	DS 450/DS 450 X xc	0 mm bis 6,35 mm	
	DS 450 X mx	6,35 mm bis 12,7 mm	
Nachlauf (einstellbar bei X xc und X mx)		Werkseinstellung: 8°	
Radsturz (einstellbar bei X mx)		Werkseinstellung: 12°	
LADEKAPAZITÄT			
Zulässige Gesamtzuladung		100 kg (beinhaltet das Gewicht des Fahrers, aller anderen Zuladungen und des Zubehörs)	
Zulässiges Gesamtgewicht	DS 450	281 kg	
	DS 450 X xc	292 kg	
	DS 450 X mx	283 kg	
ABMESSUNGEN			
Gesamtlänge		1,839 m	
Gesamtbreite	DS 450	1,168 m	
	DS 450 X xc/DS 450 X mx	1,17 m bis 1,27 m	
Gesamthöhe	DS 450	1,064 m	
	DS 450 X xc	1,05 m	
	DS 450 X mx	1,10 m	
Achsabstand		1,27 m	
Spurweite (gemessen von Profilmitte)	Vorn	DS 450	1 m
		DS 450 X xc	1,04 m
		DS 450 X mx	1,08 m
	Hinten	DS 450	909 mm
		DS 450 X xc	932 mm
		DS 450 X mx	997 mm

MODELL		DS 450/DS 450 X XC/ DS 450 X MX	
ABMESSUNGEN (Forts.)			
Bodenfreiheit	Unter Rahmen	DS 450	229 mm
		DS 450 X xc	190 mm
		DS 450 X mx	180 mm
	Hinterachse	DS 450	124 mm
		DS 450 X xc	103 mm
		DS 450 X mx	86 mm
FLÜSSIGKEITEN			
Motoröltyp		Teilsynthetik-Sommeröl XPS SYNTHETIC BLEND OIL (SUMMER GRADE) (T/N 293 600 121). Verwenden Sie bei Can-Am ATVs mit Feuchtkupplung kein anderes Synthetik-Öl, Teilsynthetik-Öl oder Additive.	
Kühlmittel		Ethylenglykol-Wasser-Gemisch (50 % Kühlmittel, 50 % destilliertes Wasser) Verwenden Sie vorgemischtes BRP Kühlmittel oder ein Kühlmittel, das speziell für Aluminiummotoren entwickelt wurde	
Kraftstoff	Typ	Bleifreies Superbenzin	
	Oktanzahl	In Nordamerika: (91 (RON + MON)/2). Außerhalb Nordamerikas: 95 RON	
Hydraulische Bremse		Bremsflüssigkeit, DOT 4	

MODELL	DS 450/DS 450 X XC/ DS 450 X MX
FASSUNGSVERMÖGEN	
Kraftstofftank	11,5 L einschließlich einer ungefähren Reserve von 2,5 L
Motoröl	1,8 L
Kühlmittel	1,8 L

Bei der Lektüre dieser Bedienungsanleitung denken Sie an Folgendes:

 WARNUNG

Weist auf eine mögliche Gefahrensituation hin, deren Nichtvermeidung schwere Personenschäden verursachen oder sogar zum Tod führen kann.

***Diese Seite ist
absichtlich unbeschrieben***

FEHLERBEHEBUNG

FEHLERSUCHE

MOTOR DREHT SICH NICHT

1. **Der Zündschalter befindet sich in der Position OFF.**
 - *Bringen Sie den Schalter in die Position ON.*
2. **Motor-Nothalt-Schalter ist in Stellung OFF.**
 - *Bringen Sie den Schalter in die Position ON.*
3. **Der Schalthebel ist nicht in NEUTRAL-Position.**
 - *Schalten Sie entweder in NEUTRAL-Position oder ziehen Sie den Kupplungshebel.*
4. **Schwache Batterie oder lose Anschlüsse.**
 - *Prüfen Sie den Zustand der Verbindungen und Anschlüsse.*
 - *Lassen Sie die Batterie überprüfen.*
 - *Wenden Sie sich an einen Can-Am Vertragshändler.*

MOTOR DREHT DURCH, ABER STARTET NICHT

1. **Durchgebrannte Sicherung.**
 - *Sicherung der Kraftstoffpumpe überprüfen*

MOTOR DREHT DURCH, ABER STARTET NICHT (forts.)

2. Abgesoffener Motor (Zündkerzen beim Ausbau feucht).

- (Modus für abgesoffenen Motor) Wenn der Motor nicht startet und abgesoffen ist, kann dieser spezielle Modus aktiviert werden, um beim Durchdrehen eine weitere Kraftstoffeinspritzung zu verhindern. Gehen Sie folgendermaßen vor:

- Stecken Sie den Schlüssel in den Zündschalter und drehen Sie ihn in die Stellung ON.
- Drücken Sie den Gashebel vollständig durch und HALTEN Sie ihn in dieser Stellung.
- Drücken Sie die Motorstarttaste.

Der Motor sollte 20 Sekunden lang angedreht werden. Lassen Sie die Motorstarttaste los.

Lassen Sie den Gashebel los und starten/drehen Sie den Motor erneut an, damit er anspringt.

Wenn dies nicht funktioniert:

- Reinigen Sie den Bereich um die Zündkerzenkappen herum und entfernen Sie sie dann.
- Entfernen Sie die Zündkerzen. Siehe Abschnitt WARTUNGSINFORMATIONEN.
- Drehen Sie den Motor mehrere Male an.
- Setzen Sie, falls möglich, neue Zündkerzen ein oder trocknen und reinigen Sie die alten Zündkerzen.
- Starten Sie den Motor wie oben erklärt.

Sollte der Motor weiterhin absaufen, wenden Sie sich an einen Can-Am Vertragshändler.

HINWEIS: Prüfen, ob kein Kraftstoff im Motoröl ist, sollte dies doch der Fall sein, Motoröl ersetzen.

3. Motor wird nicht mit Kraftstoff versorgt (Zündkerzen trocken beim Ausbau).

- Prüfen Sie den Kraftstoffstand im Tank.
- Möglicherweise besteht ein Fehler an der Kraftstoffpumpe.
- Sicherung der Kraftstoffpumpe überprüfen
- Wenden Sie sich an einen Can-Am Vertragshändler.

4. Zündkerze/Zündung (kein Zündfunke).

- Überprüfen Sie die Zündsicherung.
- Entfernen Sie die Zündkerzen, stecken Sie die Kerzenstecker wieder auf die Kerzen.
- Vergewissern Sie sich, dass sich der Zündschalter und der Motor-Nothalt-Schalter in der Stellung ON befinden.
- Halten Sie die Zündkerzen an den Motorblock (Masse) und starten Sie den Motor kurz durch. Wenn kein Funke entsteht, wechseln Sie die Zündkerzen aus.
- Wenn das Problem weiterhin vorhanden ist, wenden Sie sich an einen Can-Am Vertragshändler.

MOTOR DREHT DURCH, ABER STARTET NICHT (forts.)

5. Motorkompression.

- Wenn kein pulsierender Widerstand zu spüren ist, deutet dies auf den weitgehenden Verlust der Kompression hin.
- Wenden Sie sich an einen Can-Am Vertragshändler.

DEM MOTOR FEHLT BESCHLEUNIGUNG ODER LEISTUNG

1. Verschmutzte oder beschädigte Zündkerzen.

- Siehe MOTOR DREHT, ABER STARTET NICHT.

2. Der Motor erhält keinen Kraftstoff.

- Siehe MOTOR DREHT, ABER STARTET NICHT.

3. Motor ist überhitzt (Motoranzeigeleuchte schaltet sich ein oder blinkt).

- Siehe ÜBERHITZTER MOTOR.

4. Luftfilter/Filterkasten verstopft oder verschmutzt.

- Prüfen Sie den Luftfilter und reinigen Sie ihn gegebenenfalls.
- Prüfen Sie den Ablassschlauch des Luftfilterkastens auf Flüssigkeit/Ablagerungen.

5. Zündspule abgeklemmt.

- Anschluss Zündspule überprüfen.

ÜBERHITZTER MOTOR

1. Zu wenig Kühlmittel im Kühlsystem.

- Prüfen Sie das Motorkühlmittel. Siehe WARTUNGSINFORMATION.
- Prüfen Sie, ob der Ventilator richtig funktioniert.

2. Schmutzige Kühlerrippen.

- Reinigen Sie die Kühlerrippen. Siehe KÜHLER unter WARTUNGSINFORMATIONEN.

3. Ventilator funktioniert nicht.

- Überprüfen Sie die Sicherung des Ventilators. Siehe WARTUNGSINFORMATIONEN. Wenn der Ventilator nicht funktioniert und die Sicherung einwandfrei ist, wenden Sie sich an einen Can-Am Vertragshändler.

MOTORFEHLZÜNDUNG

1. Fehlerhafte Zündkerzen (Ölkohleablagerung).

- Siehe DEM MOTOR FEHLT BESCHLEUNIGUNG ODER LEISTUNG.

2. Undichtigkeit im Abgassystem.

- Wenden Sie sich an einen Can-Am Vertragshändler.

MOTORFEHLZÜNDUNG (forts.)

3. Der Motor läuft zu heiß.

- *Siehe DEM MOTOR FEHLT BESCHLEUNIGUNG ODER LEISTUNG.*

ZÜNDAUSSETZER

1. Verschmutzte/beschädigte/abgenutzte Zündkerzen.

- *Reinigen Sie die Zündkerzen und überprüfen Sie den Wärmewert. Wechseln Sie sie gegebenenfalls aus.*

2. Wasser im Kraftstoff.

- *Lassen Sie das Kraftstoffsystem leer laufen und füllen Sie frischen Kraftstoff auf.*

UNGEWÖHNLICHES MOTORGERÄUSCH

1. Ventileinstellung.

- *Wenden Sie sich an einen Can-Am Vertragshändler.*

2. Kettenspanner.

- *Wenden Sie sich an einen Can-Am Vertragshändler.*

3. Steuerkette verschlissen.

- *Wenden Sie sich an einen Can-Am Vertragshändler.*

FAHRZEUG KANN VOLLE GESCHWINDIGKEIT NICHT ERREICHEN

1. Motor.

- *Siehe DEM MOTOR FEHLT BESCHLEUNIGUNG ODER LEISTUNG.*

2. Feststellbremse.

- *Prüfen Sie, ob die Feststellbremse völlig gelöst ist.*

3. Luftfilter/Filterkasten verstopft oder verschmutzt.

- *Prüfen Sie den Luftfilter und reinigen Sie ihn gegebenenfalls.*
- *Prüfen Sie den Ablassschlauch des Luftfilterkastens auf Flüssigkeit/Ablagerungen.*

SCHALTUNG SCHALTET NICHT LEICHTGÄNGIG

1. Der Motoröl-Füllstand ist zu niedrig.

- *Füllen Sie den Öltank mit dem empfohlenen Öl bis zum richtigen Füllstand auf.*

2. Getriebebeschaltssystem.

- *Versuchen Sie den Gashebel beim Schalten weiter anzuziehen.*
- *Kupplungshebel beim Herunterschalten länger drücken.*

SCHALTUNG SCHALTET NICHT LEICHTGÄNGIG (forts.)

3. Ungeeigneter Öltyp.

- *Lassen Sie das Öl aus dem Motor ablaufen und verwenden Sie ausschließlich das empfohlene Öl.*

4. Getriebe.

- *Wenden Sie sich an einen Can-Am Vertragshändler.*

ÜBERPRÜFEN SIE, OB DIE MOTORANZEIGELEUCHTE EINGESCHALTET BLEIBT

1. Der Motor ist überhitzt.

- *Siehe ÜBERHITZTER MOTOR.*

2. Tiefe oder hohe Batteriespannung.

- *Überprüfen Sie Batteriespannung und Ladesystem.*
- *Wenden Sie sich an einen Can-Am Vertragshändler.*

PRÜFEN SIE, OB DIE MOTORANZEIGELEUCHTE BLINKT

1. Der Motor befindet sich in einem Schutzmodus (Notlauf-Modus).

- *Wenden Sie sich an einen Can-Am Vertragshändler.*

GEWÄHRLEISTUNG

BESCHRÄNKTE GARANTIE VON BRP USA UND KANADA: 2011 CAN-AM™ ATV

1) UMFANG DER BESCHRÄNKTEN GARANTIE

Die Bombardier Recreational Products Inc. ("BRP")* garantiert, dass ihre von Can-Am ATV Vertragshändlern (nachstehend bestimmt) in den 50 Bundesstaaten der USA und in Kanada verkauften Can-Am ATVs des Modelljahres 2011 frei von Material- und Verarbeitungsfehlern sind, und zwar für den nachstehend beschriebenen Zeitraum und unter den nachfolgenden Bedingungen. Diese beschränkte Garantie verliert ihre Gültigkeit, wenn: (1) das ATV zum Fahren von Rennen oder für andere Aktivitäten im Rahmen von Wettbewerben, selbst wenn es sich um eine solche Verwendung durch den vorherigen Eigentümer handelt, benutzt wurde; oder (2) das ATV dahingehend verändert oder modifiziert wurde, dass der Betrieb, die Leistung oder die Lebensdauer des ATVs beeinträchtigt werden oder das ATV verändert oder modifiziert wurde, um es zweckzuentfremden.

Für alle ATV-Originalteile und sämtliches Originalzubehör von Can-Am, die/das von einem BRP-Vertragshändler zum Zeitpunkt der Lieferung des Can-Am-ATVs des Modelljahres 2011 installiert wurde(n), gilt dieselbe Garantie wie für das ATV selbst.

2) HAFTUNGSBESCHRÄNKUNG

DIESE GARANTIE WIRD AUSDRÜCKLICH GEWÄHRT UND ERSETZT ALLE AUSDRÜCKLICHEN ODER STILLSCHWEIGENDEN GARANTIEEN, EINSCHLIESSLICH DER NICHTEINSCHRÄNKUNG IRGEND EINER GARANTIE DER MARKTFÄHIGKEIT ODER EIGNUNG FÜR EINEN BESONDEREN ZWECK. IN DEM UMFANG, IN DEM SIE NICHT WIDERRUFEN WERDEN KÖNNEN, SIND DIE STILLSCHWEIGENDEN GARANTIEEN IN IHRER DAUER AUF DIE DAUER DER AUSDRÜCKLICHEN GARANTIEEN BESCHRÄNKT. NEBEN- UND FOLGESCHÄDEN SIND VON DER GARANTIE AUSGESCHLOSSEN. EINIGE LÄNDER/GEBIETE GESTATTEN HINSICHTLICH DER ABLEHNUNGSERKLÄRUNGEN NICHT DIE BESCHRÄNKUNGEN UND ANDERE OBEN AUSGEWIESENE HAFTUNGSAUSSCHLÜSSE. ALS FOLGE DAVON KÖNNEN DIESE FÜR SIE NICHT ANWENDBAR SEIN. DIESE GARANTIE GIBT IHNEN BESTIMMTE RECHTE UND SIE KÖNNEN AUCH SONSTIGE GESETZLICHE RECHTE HABEN, DIE VON LAND ZU LAND ODER GEBIET ZU GEBIET UNTERSCHIEDLICH SEIN KÖNNEN.

Kein Vertreter, kein BRP Händler sowie keine sonstige Person ist berechtigt, eine Beteuerung, Geltendmachung oder Garantie in Bezug auf das Produkt zu erklären, die nicht in dieser beschränkten Garantie enthalten ist. Falls dies jedoch erfolgt ist, wird sie gegenüber BRP nicht durchsetzbar sein.

BRP behält sich das Recht vor, diese Garantie jederzeit zu modifizieren, wobei vorgesehen wird, dass eine solche Modifizierung nicht die anwendbaren Garantiebedingungen für die Produkte ändert, die während der Wirksamkeit dieser Garantie verkauft wurden.

3) VON DER GARANTIE AUSGESCHLOSSEN

Unter keinen Umständen wird für Folgendes eine Garantie übernommen:

- Natürliche Abnutzung und Verschleiß.
- Routinemäßige Wartungsarbeiten, Tunen und Einstellungen.
- Durch falsche Wartung und/oder Lagerung entstandene Schäden, wie sie in der Bedienungsanleitung beschrieben sind.
- Durch Abbauen von Teilen, unsachgemäße(n) Reparaturen, Service, Wartung, Modifizierungen oder Gebrauch von Teilen, die nicht von BRP produziert oder zugelassen sind, verursachte Schäden bzw. solche, die bei Reparaturarbeiten durch eine Person entstanden sind, die kein Can-Am ATV Vertragshändler ist;
- Durch Missbrauch, unsachgemäßen Gebrauch, Vernachlässigung oder eine Fahrweise, die nicht mit der in der Can-Am ATV Bedienungsanleitung empfohlenen Fahrweise im Einklang steht, entstandene Schäden.
- Schäden, die entstanden sind durch Unfall, unter Wasser setzen, Feuer, Diebstahl, Vandalismus oder höhere Gewalt.
- Betrieb mit Kraftstoffen, Ölen oder Schmiermitteln, die nicht für die Verwendung mit dem Produkt geeignet sind (siehe Bedienungsanleitung).
- Schäden durch Rost, Korrosion oder Witterung.
- Schaden durch Eindringen von Wasser oder Schnee.
- Unbeabsichtigte Schäden oder Folgeschäden oder Schäden gleich welcher Art durch Abschleppen, Lagerung, sowie Ausgaben wie Abschleppgebühren, Telefonate oder Taxikosten, Versicherungsdeckung, Kreditzahlungen, Zeitverlust, Einkommensverlust unabhängig von ihrer jeweiligen Höhe.

4) GARANTIEZEITRAUM

Diese Garantie wird ab (1) dem Lieferdatum an den ersten Einzelhandelskunden oder ab (2) dem Datum wirksam, an dem das Produkt zum ersten Mal benutzt wird, je nachdem was zuerst eintritt, und zwar für einen Zeitraum von:

SECHS (6) AUF EINANDER FOLGENDEN MONATEN bei privater Nutzung oder bei gewerblicher Nutzung. Komponenten mit Auswirkungen auf die Abgasemission bei EPA-zertifizierten ATVs, die in den USA registriert sind, sind für 5000 km oder dreißig (30) aufeinander folgende Monate abgedeckt, je nachdem, was zuerst eintritt, und Komponenten mit Auswirkungen auf die Kraftstoffverdunstung sind für vierundzwanzig (24) aufeinander folgende Monate abgedeckt. Um eine Liste der aktuell abgedeckten Komponenten mit Auswirkungen auf die Abgasemission zu erhalten, wenden Sie sich an einen Can-Am ATV Vertragshändler.

Die Reparatur oder der Austausch von Teilen oder die Serviceleistung im Rahmen dieser Garantie verlängert nicht den Zeitraum dieser Garantie über dessen ursprünglichen Ablaufzeitpunkt hinaus.

5) BEDINGUNGEN FÜR DIE ÜBERNAHME DER GARANTIE

Die Garantie gilt nur dann, wenn jede der folgenden Bedingungen erfüllt ist:

- Das Can-Am ATV des Modelljahres 2011 muss vom ersten Eigentümer neu und ungebraucht bei einem Can-Am ATV Händler gekauft werden, der die Berechtigung für den Vertrieb von Can-Am ATVs in dem Land hat, in dem der Verkauf erfolgte ("Can-Am ATV Händler");
- Die von BRP vorgeschriebenen Inspektionen vor der Lieferung muss abgeschlossen und dokumentiert sein;
- Das Can-Am ATV des Modelljahres 2011 muss ordnungsgemäß durch einen Can-Am ATV Vertragshändler registriert worden sein;
- Das Can-Am ATV des Modelljahres 2011 muss in dem Land gekauft worden sein, in dem der Käufer seinen Wohnsitz hat;
- Die routinemäßigen Wartungsarbeiten müssen zur dauerhaften Übernahme der Garantie, wie in der Bedienungsanleitung beschrieben, in den richtigen Zeitabständen ausgeführt werden. BRP behält sich das Recht vor, die Garantie nur dann zu übernehmen, wenn eine Prüfung ergeben hat, dass die Wartungsarbeiten ordnungsgemäß ausgeführt wurden.

BRP wird diese beschränkte Garantie gegenüber einem Eigentümer bei privater Nutzung oder bei gewerblicher Nutzung nicht übernehmen, wenn die vorstehenden Bedingungen nicht erfüllt sind. Solche Einschränkungen sind erforderlich, damit BRP sowohl die Sicherheit seiner Produkte als auch die Sicherheit seiner Kunden und der Öffentlichkeit schützen kann.

6) VORAUSSETZUNGEN ZUM ERHALT DER GARANTIEÜBERNAHME

Der Kunde muss die Benutzung des ATVs bei Auftreten einer Unregelmäßigkeit einstellen. Der Kunde muss innerhalb von zwei (2) Tagen nach Auftreten eines Material- oder Herstellungsfehlers einem autorisierten BRP Vertragshändler davon Mitteilung machen und ihm Zugang zu dem Produkt verschaffen und damit Gelegenheit zu einer Reparatur geben. Der Kunde muss seinem autorisierten BRP Vertragshändler einen Beweis über den Kauf des Fahrzeugs vorlegen und vor der Reparatur das Reparaturformular unterschreiben, damit diese unter die Garantie fällt. Alle infolge dieser beschränkten Garantie ausgetauschten Teile gehen in das Eigentum von BRP über.

7) VERPFLICHTUNGEN VON BRP IN BEZUG AUF GARANTIELEISTUNGEN

Unter dieser Garantie verpflichtet sich BRP einzig und allein, nach eigenem Ermessen und ohne Material- oder Arbeitszeit zu berechnen, Teile zu reparieren, die während normaler Verwendung, Wartung oder Service beschädigt wurden bzw. diese Teile gegen neue Can-Am ATV Originalteile durch einen beliebigen BRP Vertragshändler auszutauschen, und zwar für den hier beschriebenen Garantiezeitraum und unter den hier beschriebenen Bedingungen. BRPs Verantwortung

beschränkt sich auf die Durchführung der notwendigen Reparaturen oder das notwendige Austauschen von Teilen. Eine Forderung wegen Verletzung der Gewährleistungspflicht kann nicht dazu führen, dass der Verkauf des ATVs an den Eigentümer aufgehoben oder angefochten werden kann.

Falls ein Service außerhalb des Landes, in dem der ursprüngliche Verkauf stattgefunden hat, erforderlich ist, trägt der Eigner die Verantwortung für jegliche zusätzliche Kosten, die aufgrund von lokaler Praxis und lokalen Bedingungen, insbesondere Frachtgebühr, Versicherung, Steuern, Lizenzgebühren, Einfuhrzölle und jegliche andere Gebühren, einschließlich solche, die durch Regierungen, Staaten, Hoheitsgebiete und ihre jeweiligen Behörden erhoben werden, entstehen.

BRP behält sich das Recht vor, Produkte von Zeit zu Zeit zu verbessern oder zu verändern, ohne dass eine Verpflichtung eingegangen wird, zuvor hergestellte Produkte zu modifizieren.

8) AUSRÜSTERGARANTIEN

Bei bestimmten 2011 Can-Am ATV liefert BRP möglicherweise einen GPS-Empfänger als Standardausstattung mit. Der GPS-Empfänger unterliegt der beschränkten Garantie des GPS-Empfängerherstellers und wird durch diese beschränkte Garantie von BRP nicht abgedeckt. Bitte wenden Sie sich in Kanada an die folgenden Vertreter/in den USA an den Hersteller:

In den USA:

Garmin International Inc.

U.S.: 913 397-8200

U.S. Gebührenfrei: 1 800 800-1020

Website: www.garmin.com

In Kanada (zwei Möglichkeiten):

Raytech Électronique

Tel.: 450 975-1015

Fax: 800 975-0025 / 450 975-0817

Kontakt: raytech@raytech.qc.ca

Website: www.raytech.qc.ca

Koord. GPS: N45o35.25' - W73o42.95'

Naviclub Ltd

Tel.: 418 835-9279

Fax: 418 835-6681

Kontakt: naviclub@naviclub.com

Website: www.naviclub.com

Ihr Can-Am ATV des Modelljahres 2011 kann ab Werk mit Carlisle- oder ITP-Reifen für ATVs ausgerüstet worden sein. Die Reifen unterliegen der Garantie des Reifenherstellers und werden von dieser beschränkten Garantie von BRP nicht abgedeckt. Wenden Sie sich bitte an den Hersteller oder erkundigen Sie sich bei Ihrem Can-Am ATV Vertragshändler.

Carlisle Tire & Wheel Company
23 Windham Boulevard
Aiken SC 29805
Garantieinformationen:
USA: 1 800 260-7959
Kanada: 1 800 265-6155
Quebec: 1 877 997-4999

9) ÜBERTRAGUNG

Wenn das Eigentum am Produkt während des Garantiezeitraums übertragen wird, wird auch diese Garantie übertragen und für die restliche Garantiezeit gültig bleiben, vorausgesetzt, dass BRP über diese Eigentumsübertragung auf die folgende Weise informiert wird:

1. Der frühere Besitzer wendet sich an BRP (unter der unten angegebenen Telefonnummer) oder an einen BRP Vertragshändler und gibt die Daten des neuen Besitzers an; oder
2. BRP oder ein BRP Vertragshändler erhält eine Bestätigung des alten Eigentümers über den Eigentümerwechsel mit den zusätzlichen Daten des neuen Eigentümers.

10) KUNDENUNTERSTÜTZUNG

Sollte es im Zusammenhang mit dieser beschränkten Garantie zu Uneinigkeiten oder zu einem Konflikt kommen, rät BRP Ihnen zu versuchen, diese Probleme auf Händlerebene zu lösen. Wir raten Ihnen, sich an den Serviceleiter oder den Eigentümer der Vertragshändlerniederlassung zu wenden.

Ist der Fall noch nicht gelöst, unterbreiten Sie Ihre Beschwerde bitte schriftlich oder rufen Sie die entsprechende nachstehende Nummer an:

In Kanada**BOMBARDIER RECREATIONAL PRODUCTS INC.**

CAN-AM ATV

CUSTOMER ASSISTANCE CENTER

75 J.-A. Bombardier Street

Sherbrooke QC J1L 1W3

Tel.: 819 566-3366

In den USA**BRP US INC.**

CAN-AM ATV

CUSTOMER ASSISTANCE CENTER

7575 Bombardier Court

Wausau WI 54401

Tel.: 715 848-4957

* In den USA werden die Produkte durch BRP US Inc. vertrieben und gewartet.

© 2009 Bombardier Recreational Products Inc. Alle Rechte vorbehalten.

™ Marke der Bombardier Recreational Products Inc. oder ihrer Tochtergesellschaften.

† Carlisle und ITP sind Marken im Eigentum oder lizenziert von Carlisle Tire & Wheel Company.

BESCHRÄNKTE INTERNATIONALE GARANTIE VON BRP: 2011 CAN-AM™ ATV

1) UMFANG DER BESCHRÄNKTEN GARANTIE

Die Bombardier Recreational Products Inc. ("BRP")* garantiert, dass ihre Can-Am ATVs des Modelljahres 2011, die durch Can-Am ATV Vertreiber oder Händler (die von BRP die Berechtigung für den Vertrieb von Can-Am ATVs erhalten haben („Can-Am ATV Vertreiber/Händler“)) außerhalb der 50 US-Bundesstaaten, Kanadas und der Mitgliedsstaaten des Europäischen Wirtschaftsraums (EWR) (welcher sich aus den Mitgliedsstaaten der EU sowie Norwegen, Island und Liechtenstein zusammensetzt) verkauft wurden, für den nachstehend beschriebenen Zeitraum und unter den nachfolgenden Bedingungen frei von Material- oder Verarbeitungsfehlern sind.

Für alle Can-Am ATV Originalteile und sämtliches Originalzubehör, die/das von einem Can-Am ATV Vertragsvertreiber/-händler zum Zeitpunkt der Lieferung des Can-Am ATV des Modelljahres 2011 installiert wurde/n, gilt dieselbe Garantie wie für das Can-Am ATV selbst.

Diese beschränkte Garantie verliert ihre Gültigkeit, wenn: (1) Das ATV zum Fahren von Rennen oder für andere Aktivitäten im Rahmen von Wettbewerben, selbst wenn es sich um eine solche Verwendung durch den vorherigen Eigentümer handelt, benutzt wurde; oder (2) das ATV dahingehend verändert oder modifiziert wurde, dass der Betrieb, die Leistung oder die Lebensdauer des ATV beeinträchtigt werden oder das ATV verändert oder modifiziert wurde, um es zweckzuentfremden.

2) HAFTUNGSBESCHRÄNKUNG

DIESE GARANTIE WIRD AUSDRÜCKLICH GEWÄHRT UND ERSETZT ALLE AUSDRÜCKLICHEN ODER STILLSCHWEIGENDEN GARANTIEEN, EINSCHLIESSLICH DER NICHTEINSCHRÄNKUNG IRGEND EINER GARANTIE DER MARKTFÄHIGKEIT ODER EIGNUNG FÜR EINEN BESONDEREN ZWECK. IN DEM UMFANG, IN DEM SIE NICHT WIDERRUFEN WERDEN KÖNNEN, SIND DIE STILLSCHWEIGENDEN GARANTIEEN IN IHRER DAUER AUF DIE DAUER DER AUSDRÜCKLICHEN GARANTIEEN BESCHRÄNKT. NEBEN- UND FOLGESCHÄDEN SIND VON DER GARANTIE AUSGESCHLOSSEN. EINIGE LÄNDER GESTATTEN HINSICHTLICH DER ABLEHNUNGSERKLÄRUNGEN NICHT DIE BESCHRÄNKUNGEN UND ANDERE OBEN AUSGEWIESENE HAFTUNGS AUSSCHLÜSSE. ALS FOLGE DAVON KÖNNEN DIESE FÜR SIE NICHT ANWENDBAR SEIN. DIESE GARANTIE GIBT IHNEN BESTIMMTE RECHTE, UND SIE KÖNNEN AUCH SONSTIGE GESETZLICH VORGESCHRIEBENE RECHTE HABEN, DIE VON LAND ZU LAND VERSCHIEDEN SEIN KÖNNEN.

Kein Can-Am ATV Vertreiber/Händler sowie keine sonstige Person ist berechtigt, eine Beteuerung, Geltendmachung oder Garantie in Bezug auf das Produkt zu erklären, die nicht in dieser beschränkten Garantie enthalten ist. Falls dies jedoch erfolgt ist, wird sie gegenüber BRP nicht durchsetzbar sein.

BRP behält sich das Recht vor, diese Garantie jederzeit zu modifizieren, wobei vorgesehen wird, dass eine solche Modifizierung nicht die anwendbaren Garantiebedingungen für die Produkte ändert, die während der Wirksamkeit dieser Garantie verkauft wurden.

3) VON DER GARANTIE AUSGESCHLOSSEN

Unter keinen Umständen wird für Folgendes eine Garantie übernommen:

- Natürliche Abnutzung und Verschleiß.
- Routinemäßige Wartungsarbeiten, Tunen und Einstellungen.
- Durch falsche Wartung und/oder Lagerung entstandene Schäden, wie sie in der Bedienungsanleitung beschrieben sind.
- Durch Abbauen von Teilen, unsachgemäße(n) Reparaturen, Service, Wartung, Modifizierungen oder Gebrauch von Teilen, die nicht von BRP produziert oder zugelassen sind, verursachte Schäden bzw. solche, die bei Reparaturarbeiten durch eine Person entstanden sind, die kein Can-Am ATV Vertragsvertreiber/-händler ist;
- Durch Missbrauch, unsachgemäßen Gebrauch, Vernachlässigung oder eine Fahrweise, die nicht mit der in der Bedienungsanleitung empfohlenen Fahrweise im Einklang steht, entstandene Schäden.
- Schäden, die entstanden sind durch Unfall, unter Wasser setzen, Feuer, Diebstahl, Vandalismus oder höhere Gewalt.
- Betrieb mit Kraftstoffen, Ölen oder Schmiermitteln, die nicht für die Verwendung mit dem Produkt geeignet sind (siehe Bedienungsanleitung).
- Schäden durch Rost, Korrosion oder Witterung.
- Schaden durch Eindringen von Wasser oder Schnee.
- Unbeabsichtigte Schäden oder Folgeschäden oder Schäden gleich welcher Art durch Abschleppen, Lagerung, sowie Ausgaben wie Abschleppgebühren, Telefonate oder Taxikosten, Versicherungsdeckung, Kreditzahlungen, Zeitverlust, Einkommensverlust unabhängig von ihrer jeweiligen Höhe.

4) GARANTIEZEITRAUM

Diese Garantie wird ab (1) dem Lieferdatum an den ersten Einzelhandelskunden oder ab (2) dem Datum wirksam, an dem das Produkt zum ersten Mal benutzt wird, je nachdem was zuerst eintritt, und zwar für einen Zeitraum von:

SECHS (6) AUFEINANDER FOLGENDEN MONATEN bei privater Nutzung oder bei gewerblicher Nutzung.

Die Reparatur oder der Austausch von Teilen oder die Serviceleistung im Rahmen dieser Garantie verlängert nicht den Zeitraum dieser Garantie über dessen ursprünglichen Ablaufzeitpunkt hinaus.

5) BEDINGUNGEN FÜR DIE ÜBERNAHME DER GARANTIE

Die Garantie gilt nur dann, wenn jede der folgenden Bedingungen erfüllt ist:

- Die Can-Am ATVs des Modelljahres 2011 müssen vom ersten Eigentümer neu und ungebraucht bei einem Can-Am ATV Vertreter/Händler gekauft werden, der die Berechtigung für den Vertrieb von Can-Am ATVs in dem Land hat, in dem der Verkauf erfolgte;
- Die von BRP vorgeschriebenen Inspektionen vor der Lieferung muss abgeschlossen und dokumentiert sein;
- Das Produkt muss ordnungsgemäß durch einen Can-Am ATV Vertragsvertreiler/-händler registriert worden sein;
- Der Can-Am-ATV des Modelljahrs 2011 muss in dem Land oder in der Union von Ländern gekauft worden sein, in dem der Käufer wohnt; und
- Die routinemäßigen Wartungsarbeiten müssen zur dauerhaften Übernahme der Garantie, wie in der Bedienungsanleitung beschrieben, in den richtigen Zeitabständen ausgeführt werden. BRP behält sich das Recht vor, die Garantie nur dann zu übernehmen, wenn eine Prüfung ergeben hat, dass die Wartungsarbeiten ordnungsgemäß ausgeführt wurden.

BRP wird diese beschränkte Garantie gegenüber einem Eigentümer bei privater Nutzung oder bei gewerblicher Nutzung nicht übernehmen, wenn die vorstehenden Bedingungen nicht erfüllt sind. Solche Einschränkungen sind erforderlich, damit BRP sowohl die Sicherheit seiner Produkte als auch die Sicherheit seiner Kunden und der Öffentlichkeit schützen kann.

6) VORAUSSETZUNGEN ZUM ERHALT DER GARANTIEÜBERNAHME

Der Kunde muss die Benutzung des ATVs bei Auftreten einer Unregelmäßigkeit einstellen. Der Kunde muss innerhalb von zwei (2) Tagen nach Auftreten eines Material- oder Herstellungsfehlers einem Can-Am ATV Vertreter/Händler davon Mitteilung machen und ihm Zugang zum Produkt verschaffen und damit Gelegenheit zu einer Reparatur geben. Der Kunde muss seinem Can-Am ATV Vertragsvertreiler/-händler einen Beweis über den Kauf des Fahrzeugs vorlegen und vor der Reparatur den Reparatur-/Arbeitsauftrag unterschreiben, damit die Reparatur unter die Garantie fällt. Alle infolge dieser beschränkten Garantie ausgetauschten Teile gehen in das Eigentum von BRP über.

7) VERPFLICHTUNGEN VON BRP IN BEZUG AUF GARANTIELEISTUNGEN

Unter dieser Garantie verpflichtet sich BRP einzig und allein, nach eigenem Ermessen und ohne Material- oder Arbeitszeit zu berechnen, Teile zu reparieren, die während normaler Verwendung, Wartung oder Service beschädigt wurden bzw. diese Teile gegen neue Can-Am ATV Originalteile durch einen beliebigen Can-Am ATV Vertragsvertreiler/-händler auszutauschen, und zwar für den hier beschriebenen Garantzeitraum und unter den hier beschriebenen Bedingungen.

BRPs Verantwortung beschränkt sich auf die Durchführung der notwendigen Reparaturen oder das notwendige Austauschen von Teilen. Eine Forderung wegen Verletzung der Garantie kann nicht dazu führen, dass der Verkauf des Can-Am ATV an den Eigentümer aufgehoben oder angefochten werden kann.

Falls ein Service außerhalb des Landes, in dem der ursprüngliche Verkauf stattgefunden hat, erforderlich ist, trägt der Eigner die Verantwortung für jegliche zusätzliche Kosten, die aufgrund von lokaler Praxis und lokalen Bedingungen, insbesondere Frachtgebühr, Versicherung, Steuern, Lizenzgebühren, Einfuhrzölle und jegliche andere Gebühren, einschließlich solche, die durch Regierungen, Staaten, Hoheitsgebiete und ihre jeweiligen Behörden erhoben werden, entstehen.

BRP behält sich das Recht vor, Produkte von Zeit zu Zeit zu verbessern oder zu verändern, ohne dass eine Verpflichtung eingegangen wird, zuvor hergestellte Produkte zu modifizieren.

8) ÜBERTRAGUNG

Wenn der Produkteignerstatus während des Garantiezeitraums übertragen wird, wird auch diese beschränkte Garantie unter Berücksichtigung ihrer Bedingungen übertragen und wird für die restliche Garantiezeit gültig bleiben, sofern BRP oder ein Can-Am Vertragsvertreiber/-händler neben den Daten des neuen Eigentümers eine Bestätigung des alten Eigentümers über den Eigentümerwechsel erhält.

9) KUNDENUNTERSTÜTZUNG

1. Sollte es im Zusammenhang mit dieser beschränkten Garantie zu Uneinigkeiten oder zu einem Konflikt kommen, rät BRP Ihnen, zu versuchen, diese Probleme mit dem Can-Am ATV Händler zu lösen. Wir raten Ihnen, sich an den Serviceleiter oder den Eigentümer zu wenden. Angaben über Ihren Can-Am ATV Vertreiber/Händler finden Sie auf unserer Website www.brp.com.
2. Wenn Sie weitere Unterstützung benötigen, sollte die Kundendienstabteilung des Can-Am ATV Vertreibers zur Lösung des Problems kontaktiert werden.
3. Kann die Gelegenheit weiterhin nicht geklärt werden, wenden Sie sich unter den unten aufgelisteten Adressen schriftlich an BRP.

In europäischen Ländern, dem Nahen Osten, Afrika, Russland und der GUS wenden Sie sich bitte an unsere europäische Niederlassung:

BRP EUROPE N.V.

Customer Assistance Center
Skaldenstraat 125
9042 Gent
Belgium
Tel.: +32-9-218-26-00

In skandinavischen Ländern wenden Sie sich bitte an unsere Niederlassung in Finnland:

BRP FINLAND OY

Service Department
Isoaavantie 7
FIN-96320 Rovaniemi
Finland
Tel.: +358 16 3208 111

In allen übrigen Ländern wenden Sie sich bitte an den nächstgelegenen Can-Am ATV Vertreiber/Händler (Kontaktinformationen finden Sie auf unserer Website www.brp.com) oder an unsere Niederlassung in Nordamerika:

BOMBARDIER RECREATIONAL PRODUCTS INC.

Customer Assistance Center
75 J.-A. Bombardier Street
Sherbrooke QC J1L 1W3
Tel.: 819 566-3366

* Für das durch diese eingeschränkte Garantie abgedeckte Gebiet werden die Produkte durch Bombardier Recreational Products Inc. verteilt und gewartet.

© 2009 Bombardier Recreational Products Inc. Alle Rechte vorbehalten. TM Marke der Bombardier Recreational Products Inc. oder ihrer Tochtergesellschaften.

™ Marke der Bombardier Recreational Products Inc. oder ihrer Tochtergesellschaften.

BESCHRÄNKTE GARANTIE VON BRP FÜR DEN EUROPÄISCHEN WIRTSCHAFTSRAUM: 2011 CAN-AM™ ATV

1) UMFANG DER BESCHRÄNKTEN GARANTIE

Die Bombardier Recreational Products Inc. ("BRP")* garantiert, dass ihre neuen und nicht genutzten Can-Am ATVs des Modelljahres 2011, die durch Can-Am ATV Vertreiber oder Händler (die von BRP die Berechtigung für den Vertrieb von Can-Am ATVs erhalten haben („Can-Am ATV Vertreiber/Händler“)) in den Mitgliedsstaaten des Europäischen Wirtschaftsraumes (EWR) (welcher sich aus den Mitgliedsstaaten der EU sowie Norwegen, Island und Liechtenstein zusammensetzt) verkauft wurden, für den nachstehend beschriebenen Zeitraum und unter den nachfolgenden Bedingungen frei von Material- oder Verarbeitungsfehlern sind.

Für alle Can-Am ATV Originalteile und sämtliches Originalzubehör, die/das von einem Can-Am ATV Vertragsvertreiber/-händler zum Zeitpunkt der Lieferung des Can-Am ATV des Modelljahres 2011 installiert wurde/n, gilt dieselbe Garantie wie für das ATV selbst.

Diese beschränkte Garantie verliert ihre Gültigkeit, wenn: (1) Das ATV zum Fahren von Rennen oder für andere Aktivitäten im Rahmen von Wettbewerben, selbst wenn es sich um eine solche Verwendung durch den vorherigen Eigentümer handelt, benutzt wurde; oder (2) das ATV dahingehend verändert oder modifiziert wurde, dass der Betrieb, die Leistung oder die Lebensdauer des ATV beeinträchtigt werden oder das ATV verändert oder modifiziert wurde, um es zweckzuentfremden.

2) HAFTUNGSBESCHRÄNKUNG

DIESE GARANTIE WIRD AUSDRÜCKLICH GEWÄHRT UND ERSETZT ALLE AUSDRÜCKLICHEN ODER STILLSCHWEIGENDEN GARANTIEEN, EINSCHLIESSLICH DER NICHTEINSCHRÄNKUNG IRGEND EINER GARANTIE DER MARKTFÄHIGKEIT ODER EIGNUNG FÜR EINEN BESONDEREN ZWECK. IN DEM UMFANG, IN DEM SIE NICHT WIDERRUFEN WERDEN KÖNNEN, SIND DIE STILLSCHWEIGENDEN GARANTIEEN IN IHRER DAUER AUF DIE DAUER DER AUSDRÜCKLICHEN GARANTIEEN BESCHRÄNKT. NEBEN- UND FOLGESCHÄDEN SIND VON DER GARANTIE AUSGESCHLOSSEN. EINIGE LÄNDER GESTATTEN HINSICHTLICH DER ABLEHNUNGSERKLÄRUNGEN NICHT DIE BESCHRÄNKUNGEN UND ANDERE OBEN AUSGEWIESENE HAFTUNGSAUSSCHLÜSSE. ALS FOLGE DAVON KÖNNEN DIESE FÜR SIE NICHT ANWENDBAR SEIN. DIESE GARANTIE GIBT IHNEN BESTIMMTE RECHTE, UND SIE KÖNNEN AUCH SONSTIGE GESETZLICH VORGESCHRIEBENE RECHTE HABEN, DIE VON LAND ZU LAND VERSCHIEDEN SEIN KÖNNEN.

Kein Can-Am ATV Vertreiber/Händler sowie keine sonstige Person ist berechtigt, eine Beteuerung, Geltendmachung oder Garantie in Bezug auf das Produkt zu erklären, die nicht in dieser beschränkten Garantie enthalten ist. Falls dies jedoch erfolgt ist, wird sie gegenüber BRP nicht durchsetzbar sein.

BRP behält sich das Recht vor, diese Garantie jederzeit zu modifizieren, wobei vorgesehen wird, dass eine solche Modifizierung nicht die anwendbaren Garantiebedingungen für die Produkte ändert, die während der Wirksamkeit dieser Garantie verkauft wurden.

3) VON DER GARANTIE AUSGESCHLOSSEN

Unter keinen Umständen wird für Folgendes eine Garantie übernommen:

- Natürliche Abnutzung und Verschleiß.
- Routinemäßige Wartungsarbeiten, Tunen und Einstellungen.
- Durch falsche Wartung und/oder Lagerung entstandene Schäden, wie sie in der Bedienungsanleitung beschrieben sind.
- Durch Abbauen von Teilen, unsachgemäße(n) Reparaturen, Service, Wartung, Modifizierungen oder Gebrauch von Teilen, die nicht von BRP produziert oder zugelassen sind, verursachte Schäden bzw. solche, die bei Reparaturarbeiten durch eine Person entstanden sind, die kein Can-Am ATV Vertragsvertreiber/-händler ist;
- Durch Missbrauch, unsachgemäßen Gebrauch, Vernachlässigung oder eine Fahrweise, die nicht mit der in der Bedienungsanleitung empfohlenen Fahrweise im Einklang steht, entstandene Schäden.
- Schäden, die entstanden sind durch Unfall, unter Wasser setzen, Feuer, Diebstahl, Vandalismus oder höhere Gewalt.
- Betrieb mit Kraftstoffen, Ölen oder Schmiermitteln, die nicht für die Verwendung mit dem Produkt geeignet sind (siehe Bedienungsanleitung).
- Schäden durch Rost, Korrosion oder Witterung.
- Schaden durch Eindringen von Wasser oder Schnee.
- Eindringen von Wasser oder Schnee.
- Unbeabsichtigte Schäden oder Folgeschäden oder Schäden gleich welcher Art durch Abschleppen, Lagerung, sowie Ausgaben wie Abschleppgebühren, Telefonate oder Taxikosten, Versicherungsdeckung, Kreditzahlungen, Zeitverlust, Einkommensverlust unabhängig von ihrer jeweiligen Höhe.

4) GARANTIEZEITRAUM

Diese Garantie wird ab (1) dem Lieferdatum an den ersten Einzelhandelskunden oder ab (2) dem Datum wirksam, an dem das Produkt zum ersten Mal benutzt wird, je nachdem was zuerst eintritt, und zwar für einen Zeitraum von:

VIERUNDZWANZIG (24) AUFEINANDER FOLGENDEN MONATEN bei privater Nutzung.

SECHS (6) AUFEINANDER FOLGENDEN MONATEN bei gewerblicher Nutzung oder bei Nutzung als Mietfahrzeug.

Das Produkt wird gewerblich genutzt, wenn es in Verbindung mit Arbeit oder einem Arbeitsverhältnis verwendet wird, durch die/das während des Garantiezeitraumes Einnahmen erzielt werden. Das Produkt wird auch gewerblich genutzt, wenn es während des Garantiezeitraumes für gewerbliche Nutzung zugelassen wird.

Die Reparatur oder der Austausch von Teilen oder die Serviceleistung im Rahmen dieser Garantie verlängert nicht den Zeitraum dieser Garantie über dessen ursprünglichen Ablaufzeitpunkt hinaus.

Die Dauer und weitere Modalitäten der Garantie richten sich nach anwendbarer nationaler und lokaler Gesetzgebung in Ihrem Land.

5) BEDINGUNGEN FÜR DIE ÜBERNAHME DER GARANTIE

Die Garantie gilt nur dann, wenn jede der folgenden Bedingungen erfüllt ist:

- Die Can-Am ATVs des Modelljahres 2011 müssen vom ersten Eigentümer neu und ungebraucht bei einem Can-Am ATV Vertreter/Händler gekauft werden, der die Berechtigung für den Vertrieb von Can-Am ATVs in dem Land hat, in dem der Verkauf erfolgte;
- Die von BRP vorgeschriebenen Inspektionen vor der Lieferung muss abgeschlossen und dokumentiert sein;
- Das Produkt muss ordnungsgemäß durch einen Can-Am ATV Vertragsvertreiler/-händler registriert worden sein;
- Das Can-Am ATV des Modelljahres 2011 muss im EWR käuflich erworben werden; und
- Die routinemäßigen Wartungsarbeiten müssen zur dauerhaften Übernahme der Garantie, wie in der Bedienungsanleitung beschrieben, in den richtigen Zeitabständen ausgeführt werden. BRP behält sich das Recht vor, die Garantie nur dann zu übernehmen, wenn eine Prüfung ergeben hat, dass die Wartungsarbeiten ordnungsgemäß ausgeführt wurden.

BRP wird diese beschränkte Garantie gegenüber einem Eigentümer bei privater Nutzung oder bei gewerblicher Nutzung nicht übernehmen, wenn die vorstehenden Bedingungen nicht erfüllt sind. Solche Einschränkungen sind erforderlich, damit BRP sowohl die Sicherheit seiner Produkte als auch die Sicherheit seiner Kunden und der Öffentlichkeit schützen kann.

6) VORAUSSETZUNGEN ZUM ERHALT DER GARANTIEÜBERNAHME

Der Kunde muss die Benutzung des ATVs bei Auftreten einer Unregelmäßigkeit einstellen. Der Kunde muss innerhalb von zwei (2) Monaten nach Auftreten eines Material- oder Herstellungsfehlers einem Can-Am ATV Vertreter/Händler davon Mitteilung machen und ihm Zugang zu dem Fahrzeug verschaffen und damit Gelegenheit zu einer Reparatur geben. Der Kunde muss seinem Can-Am ATV Vertragsvertreiler/-händler einen Beweis über den Kauf des Fahrzeugs vorlegen

und vor der Reparatur den Reparatur-/Arbeitsauftrag unterschreiben, damit die Reparatur unter die Garantie fällt. Alle infolge dieser beschränkten Garantie ausgetauschten Teile gehen in das Eigentum von BRP über.

Die Meldefrist richtet sich nach anwendbarer nationaler und lokaler Gesetzgebung in Ihrem Land.

7) VERPFLICHTUNGEN VON BRP IN BEZUG AUF GARANTIELEISTUNGEN

Unter dieser Garantie verpflichtet sich BRP einzig und allein, nach eigenem Ermessen und ohne Material- oder Arbeitszeit zu berechnen, Teile zu reparieren, die während normaler Verwendung, Wartung oder Service beschädigt wurden bzw. diese Teile gegen neue Can-Am ATV Originalteile durch einen beliebigen Can-Am ATV Vertragsvertreiber/-händler auszutauschen, und zwar für den hier beschriebenen Garantiezeitraum und unter den hier beschriebenen Bedingungen. BRPs Verantwortung beschränkt sich auf die Durchführung der notwendigen Reparaturen oder das notwendige Austauschen von Teilen. Eine Forderung wegen Verletzung der Garantie kann nicht dazu führen, dass der Verkauf des Can-Am ATV an den Eigentümer aufgehoben oder angefochten werden kann.

Falls ein Service außerhalb des EWRs erforderlich ist, trägt der Eigner die Verantwortung für jegliche zusätzliche Kosten, die aufgrund von lokaler Praxis und lokalen Bedingungen, insbesondere Frachtgebühr, Versicherung, Steuern, Lizenzgebühren, Einfuhrzölle und jegliche andere Gebühren, einschließlich solche, die durch Regierungen, Staaten, Hoheitsgebiete und ihre jeweiligen Behörden erhoben werden, entstehen.

BRP behält sich das Recht vor, Produkte von Zeit zu Zeit zu verbessern oder zu verändern, ohne dass eine Verpflichtung eingegangen wird, zuvor hergestellte Produkte zu modifizieren.

8) ÜBERTRAGUNG

Wenn der Produkteignerstatus während des Garantiezeitraums übertragen wird, wird auch die beschränkte Garantie übertragen und wird für die restliche Garantiezeit gültig bleiben, sofern BRP oder ein Can-Am ATV Vertragsvertreiber/-händler neben den Daten des neuen Eigentümers eine Bestätigung des alten Eigentümers über den Eigentümerwechsel erhält.

9) KUNDENUNTERSTÜTZUNG

1. Sollte es im Zusammenhang mit dieser beschränkten Garantie zu Uneinigkeiten oder zu einem Konflikt kommen, rät BRP Ihnen, zu versuchen, diese Probleme mit dem Can-Am ATV Händler zu lösen. Wir raten Ihnen, sich bei der Niederlassung des Can-Am ATV Vertreibers/Händlers an den Serviceleiter oder an den Eigentümer zu wenden. Angaben über Ihren Can-Am ATV Vertreiber/Händler finden Sie auf unserer Website www.brp.com.

2. Wenn Sie weitere Unterstützung benötigen, sollte die Kundendienstabteilung des Can-Am ATV Vertreibers zur Lösung des Problems kontaktiert werden.

3. Kann die Gelegenheit weiterhin nicht geklärt werden, wenden Sie sich unter der unten aufgeführten Adresse an BRP.

In europäischen Ländern, dem Nahen Osten, Afrika, Russland und der GUS wenden Sie sich bitte an unsere europäische Niederlassung:

BRP EUROPE N.V.

Customer Assistance Center
Skaldenstraat 125
9042 Gent
Belgium
Tel.: +32-9-218-26-00

In skandinavischen Ländern wenden Sie sich bitte an unsere Niederlassung in Finnland:

BRP FINLAND OY

Service Department
Isoaavantie 7
FIN-96320 Rovaniemi
Finland
Tel.: +358 16 3208 111

In allen übrigen Ländern wenden Sie sich bitte an den nächstgelegenen Can-Am ATV Vertreiber/ Händler (Kontaktinformationen finden Sie auf unserer Website www.brp.com) oder an unsere Niederlassung in Nordamerika:

BOMBARDIER RECREATIONAL PRODUCTS INC.

Customer Assistance Center
75 J.-A. Bombardier Street
Sherbrooke QC J1L 1W3
Tel.: 819 566-3366

* Für das durch diese eingeschränkte Garantie abgedeckte Gebiet werden die Produkte durch Bombardier Recreational Products Inc. verteilt und gewartet.
© 2009 Bombardier Recreational Products Inc. Alle Rechte vorbehalten.
™ Marke der Bombardier Recreational Products Inc. oder ihrer Tochtergesellschaften.

ZUSÄTZLICHE GESCHÄFTSBEDINGUNGEN NUR FÜR FRANKREICH

Die folgenden Geschäftsbedingungen gelten nur für Produkte, die in Frankreich verkauft werden:

Der Verkäufer hat Güter zu liefern, die vertragskonform sind und ist verantwortlich für Mängel bei der Lieferung. Der Verkäufer ist ebenso verantwortlich für Mängel, die durch die Verpackung, die Montageanweisung oder die Montage entstanden sind, wenn diese Verantwortung im Vertrag festgehalten ist oder wenn die Verpackung, die Montageanweisung oder die Montage unter seine Zuständigkeit fällt. Um vertragskonform zu sein, muss das Produkt:

1. für den für ähnliche Güter normalen Gebrauch geeignet sein und, falls zutreffend:
 - der Beschreibung des Verkäufers entsprechen und die Eigenschaften, die dem Käufer durch ein Beispiel oder ein Modell gezeigt wurden, aufweisen;
 - die Eigenschaften aufweisen, die ein Käufer legitimer Weise aufgrund der öffentlichen Erklärungen, einschließlich Werbung oder Beschriftung, des Verkäufers, des Herstellers oder seines Beauftragten erwarten kann oder
2. die Eigenschaften aufweisen, die zwischen den Parteien festgelegt wurden oder für die jeweilige Verwendung, die vom Käufer angestrebt wird und über die der Verkäufer informiert wurde und die der Verkäufer akzeptiert hat, geeignet sein.

Ein Anspruch wegen Nichteinhaltung erlischt nach zwei Jahren nach Lieferung des Produkts. Der Verkäufer ist verantwortlich für die Garantie bei versteckten Mängeln des verkauften Produkts, wenn die versteckten Mängel das Produkt für die vorgesehene Verwendung ungeeignet machen oder wenn sie die Verwendung soweit einschränken, dass der Käufer, wenn er von dieser Einschränkung gewusst hätte, das Produkt nicht gekauft oder einem Kauf nur bei Senkung des Kaufpreises zugestimmt hätte. Ein Anspruch aufgrund von versteckten Mängeln muss vom Käufer innerhalb von 2 Jahren nach Entdecken des Mangels geltend gemacht werden.

KUNDEN- INFORMATIONEN

DATENSCHUTZINFORMATIONEN

BRP möchte Sie hiermit davon in Kenntnis setzen, dass Ihre Daten im Zusammenhang mit Sicherheits- und Garantieangelegenheiten verwendet werden. Außerdem können BRP und seine Tochterunternehmen ihre Kundenlisten für den Versand von absatz- und verkaufsfördernden Informationen über BRP und verwandte Produkte nutzen.

Für die Ausübung Ihres Rechts auf Einsichtnahme oder Korrektur Ihrer Daten bzw. zur Löschung aus der Direktmarketing-Empfängerliste wenden Sie sich bitte an BRP.

Per E-Mail: privacyofficer@brp.com

Per Post: BRP
Senior Legal Counsel-Privacy Officer
726 St-Joseph
Valcourt QC
Canada
JOE 2LO

ADRESSENÄNDERUNG/HALTERWECHSEL

Wenn sich Ihre Adresse geändert hat oder wenn Sie der neue Eigentümer des ATVs sind, benachrichtigen Sie BRP unbedingt darüber durch:

- Postzustellung einer der nachstehenden Adressänderungskarten.
- **Nur Nordamerika:** Anrufen unter der Nummer 715 848-4957 (USA) oder 819 566-3366 (Kanada).
- Benachrichtigung eines Can-Am Vertragshändlers.

Im Falle eines Eigentümerwechsels fügen Sie bitte einen Beleg bei, dass der frühere Eigentümer mit dem Wechsel einverstanden ist.

Die Benachrichtigung von BRP, auch nach Ablauf der eingeschränkten Garantie, ist sehr wichtig, da dies BRP ermöglicht, den Eigentümer des ATVs bei Bedarf zu erreichen, zum Beispiel bei Einleitung von Rückrufen aus Sicherheitsgründen. Der Eigentümer ist für die Benachrichtigung von BRP verantwortlich.

DIEBSTAHL: Wenn Ihr ATV gestohlen wurde, sollten Sie BRP oder einen Can-Am Vertragshändler darüber informieren. Wir werden Sie nach Ihrem Namen, Adresse, Telefonnummer, der Fahrzeug-Identifizierungsnummer und dem Datum, an dem es gestohlen wurde, fragen.

In Nordamerika

BOMBARDIER RECREATIONAL PRODUCTS INC.

Warranty Department
75 J.-A. Bombardier Street
Sherbrooke QC J1L 1W3
Canada

In skandinavischen Ländern

BRP FINLAND OY
Service Department
Isoaavantie 7
FIN-96320 Rovaniemi
Finland
Tel.: +358 16 3208 111

In anderen Ländern

BRP EUROPEAN DISTRIBUTION
Warranty Department
Chemin de Messidor 5-7
1006 Lausanne
Switzerland

***Diese Seite ist
absichtlich unbeschrieben***

***Diese Seite ist
absichtlich unbeschrieben***

ATV-MODELLNR. _____

FAHRZEUG-
FAHRGESTELLNUMMER (V.I.N.) _____

MOTOR
MOTORIDENTIFIKATIONSNUMMER (E.I.N.) _____

Eigentümer: _____

NAME

NR.

STRASSE

WOHNUNGSNR.

STADT

BUNDESLAND

POSTLEITZAHL

Kaufdatum _____
JAHR MONAT TAG

Ablaufdatum der
Garantie _____
JAHR MONAT TAG

Vom Händler beim Verkauf auszufüllen.

FELD FÜR STEMPEL DES HÄNDLERS

Vergewissern Sie sich bei Ihrem Händler, dass Ihr Fahrzeug bei BRP registriert wurde.

Bei der Lektüre dieser Bedienungsanleitung denken Sie an Folgendes:

 **WARNUNG**

Weist auf eine mögliche Gefahrensituation hin, deren Nichtvermeidung schwere Personenschäden verursachen oder sogar zum Tod führen kann.

⚠️ WARNUNG

DAS FÜHREN DIESES FAHRZEUGS KANN GEFÄHRLICH SEIN. Selbst bei Routinemanövern, wie Wenden oder Fahren auf Hügeln oder über Hindernisse, kann es sehr schnell zu einem Zusammenstoß oder Überschlagen kommen, wenn Sie nicht alle Vorsichtsmaßnahmen beachten.

Es kann zu **SCHWERWIEGENDEN VERLETZUNGEN ODER ZUM TOD** kommen, wenn Sie diese Anweisungen nicht befolgen:

- **BEVOR SIE DIESES ATV IN BETRIEB NEHMEN, LESEN SIE DIESE BEDIENUNGSANLEITUNG UND ALLE HINWEISSCHILDER AUF DEM PRODUKT.**
- **BETREIBEN SIE DIESES ATV NIEMALS OHNE DIE ENTSPRECHENDEN ANLEITUNGEN.** Absolvieren Sie einen anerkannten Trainingskurs.
- **NEHMEN SIE NIEMALS EINEN PASSAGIER MIT.** Sie erhöhen durch das Mitnehmen eines Passagiers Ihr Risiko, die Kontrolle über das ATV zu verlieren.
- **FAHREN SIE DIESES ATV NIEMALS AUF GEPFLASTERTEM ODER ASPHALTIERTEM UNTERGRUND.** Sie erhöhen durch das Fahren dieses ATVs auf glatten Flächen Ihr Risiko, die Kontrolle über das ATV zu verlieren.
- **FAHREN SIE DIESES ATV NIEMALS AUF ÖFFENTLICHEN STRASSEN.** Sie könnten mit einem anderen Fahrzeug zusammenstoßen, wenn Sie dieses ATV auf einer öffentliche Straße fahren.
- **TRAGEN SIE IMMER EINEN ZUGELASSENEN HELM,** Augenschutz und Schutzkleidung.
- **FAHREN SIE DIESES FAHRZEUG NIEMALS UNTER EINFLUSS VON ALKOHOL ODER ANDEREN DIE FAHRTÜCHTIGKEIT BEEINTRÄCHTIGENDE SUBSTANZEN.** Diese verzögern Ihre Reaktionszeit und vermindern Ihr Urteilsvermögen.
- **FAHREN SIE DIESES ATV NIEMALS MIT ÜBERHÖHTEN GESCHWINDIGKEITEN.** Sie erhöhen Ihr Risiko, die Kontrolle über das ATV zu verlieren, wenn Sie mit einer Geschwindigkeit fahren, die für das Gelände, die Sichtweite oder Ihre Erfahrung zu hoch ist.
- **VERSUCHEN SIE NIEMALS STUNTS, WIE ETWA DREHUNGEN ODER SPRÜNGE, AUSZUFÜHREN.**

BEDIENUNGSANLEITUNG

DS 450™ Baureihe

2011

219 701 833