

# BOMBARDIER® ATV

## GUIDE DU CONDUCTEUR

# 2004

INCLUANT  
CONSEILS DE  
SÉCURITÉ,  
FONCTIONNEMENT  
ET ENTRETIEN  
DU VÉHICULE

DS 650<sup>MC</sup>  
DS 650<sup>MC</sup> BAJA  
DS 650<sup>MC</sup> BAJA X

### AVERTISSEMENT

Lisez attentivement ce guide. Il comprend d'importantes consignes de sécurité.

Ne conduisez jamais ce VTT si vous avez moins de 16 ans.

Toujours laisser ce *Guide du conducteur* dans le véhicule.

L'information particulièrement importante contenue dans le présent *Guide du conducteur* est identifiée par les symboles suivants:



Ce symbole d'avertissement de sécurité avertit d'un risque de blessure.

## **AVERTISSEMENT**

Avertit d'un risque de blessure grave dont la possibilité de décès si l'instruction n'est pas suivie.

**ATTENTION:** Avertit d'un risque d'endommager gravement le véhicule ou une (ou des) pièce(s) si l'instruction n'est pas suivie.

## **AVERTISSEMENT**

**LA CONDUITE DE VOTRE VÉHICULE EST POTENTIELLEMENT DANGEREUSE.** Si vous ne conduisez pas prudemment, une collision ou un capotage peut survenir à l'improviste, même pendant des manœuvres courantes comme les virages, la conduite dans une pente ou le franchissement d'obstacles. Pour votre sécurité, lisez attentivement et respectez tous les avertissements du présent *guide* et des étiquettes apposées sur le véhicule. **Toute négligence à cet égard pourrait entraîner des BLESSURES GRAVES, VOIRE MORTELLES.**

Conserver ce guide dans le véhicule en tout temps.

Ne pas tenir compte des avertissements et instructions de sécurité de ce guide, de la *Vidéocassette de sécurité* et des étiquettes apposées sur les produits peut mener à des blessures et même au décès.

## **AVERTISSEMENT**

Le rendement de ce VTT peut nettement dépasser celui des autres VTT que vous avez déjà essayés.

Ce modèle S (Sport) haute performance n'est destiné qu'à un usage hors route. Il a été conçu à des fins récréatives et compétitives, pour des utilisateurs expérimentés ayant acquis une habileté de conduite hors pair.

Toute documentation de sécurité devrait être dans le véhicule au moment de la vente. Le lecteur devrait considérer tous les renseignements de la section *Informations de sécurité* comme des avertissements qui, s'ils ne sont pas respectés, peuvent mener à des blessures et même au décès.

Aux États-Unis, les produits sont distribués par Bombardier Motor Corporation of America. Au Canada, les produits sont distribués par Bombardier Inc.

Les marques de commerce suivantes sont des marques de Bombardier Inc. ou de ses filiales:

BOMBARDIER®

DS 650®

ROTAX®

**BOMBARDIER**  
*PRODUITS RÉCRÉATIFS*



---

## AVANT-PROPOS

Nous désirons vous féliciter d'avoir acheté un tout nouveau véhicule récréatif Bombardier®. Vous profiterez de la garantie Bombardier et tout un réseau de concessionnaires VTT Bombardier autorisés est disposé à fournir les pièces, le service ou les accessoires dont vous aurez besoin.

Votre concessionnaire a pour but votre entière satisfaction. Il a reçu la formation requise pour effectuer la préparation et la vérification initiale de votre véhicule et a fait les derniers réglages. À la livraison, le concessionnaire vous a expliqué l'utilisation, l'entretien et les aspects de sécurité du véhicule; nous espérons que cela vous a été profitable. Si vous désirez obtenir plus d'information sur l'entretien de votre véhicule, veuillez communiquer avec votre concessionnaire.

Lors de la livraison, on vous a d'abord expliqué la garantie, puis on vous a fait remplir la formule d'enregistrement de garantie (à des fins administratives). Dès que nous recevons cet enregistrement, nous accusons réception en vous envoyant une carte de garantie dans les jours qui suivent. Utiliser cette carte lors d'une réparation sous garantie ou d'un rappel sécuritaire.

Nous vous prions de communiquer avec notre Centre d'assistance à la clientèle si vous avez un problème et qu'un concessionnaire autorisé de VTT Bombardier ne peut y remédier.

Ce guide a été traduit de l'anglais. En cas de divergence par rapport à la version originale, cette dernière a prééminence. La forme masculine désigne tant les hommes que les femmes.

L'information ainsi que les descriptions de composants ou de systèmes présentés dans ce document sont corrects au moment de publier. Il faut noter toutefois que Bombardier Inc. poursuit une politique d'amélioration continue de ses produits, mais sans s'engager à incorporer les améliorations aux produits déjà fabriqués. En raison de changements tardifs, il peut donc y avoir certaines différences entre le produit tel que fabriqué et les descriptions et fiches techniques du présent guide. Bombardier se réserve le droit d'annuler ou de modifier les caractéristiques, fonctions, modèles et équipements sans encourir d'obligation.

Les illustrations représentent des constructions types des différents ensembles, et peuvent ne pas reproduire tous les détails ni la forme exacte des pièces. Elles montrent toutefois des pièces dont la fonction est identique ou semblable.

L'utilisation des termes DROIT et GAUCHE dans ce document s'emploie toujours par rapport à la position de conduite (en étant assis sur le VTT).

Les caractéristiques sont exprimées en unités SI (métriques), et sont suivies de l'équivalent en unités américaines ou SAE entre parenthèses. Quand il n'est pas nécessaire d'être très précis, certaines conversions sont arrondies par souci de simplicité.

On recommande d'utiliser des composants de rechange et des accessoires d'origine Bombardier. Ceux-ci sont spécialement conçus pour répondre aux normes de qualité établies par Bombardier.

Pour des renseignements détaillés sur l'entretien et la réparation, on peut se procurer un *Manuel de réparation*.

---

# TABLE DES MATIÈRES

Tout en lisant le présent *Guide du conducteur*, se souvenir que:

## AVERTISSEMENT

Avertit d'une situation comportant des risques qui pourrait provoquer de graves blessures, y compris la possibilité de décès, si on ne l'évitait pas.

<b>AVIS</b> .....	<b>5</b>
<b>INTRODUCTION</b> .....	<b>6</b>
<b>INFORMATIONS DE SÉCURITÉ</b>	
<b>MESSAGES SPÉCIAUX SUR LA SÉCURITÉ</b> .....	<b>8</b>
<b>AVERTISSEMENTS D'UTILISATION</b> .....	<b>11</b>
<b>AVERTISSEMENT</b> .....	<b>38</b>
<b>CONSEILS DE CONDUITE</b> .....	<b>39</b>
Vêtements .....	40
Transport de charges/de passager(s).....	41
Remorquage .....	41
Le VTT, un véhicule de travail.....	41
Conduite récréative .....	42
Environnement .....	42
Limites de conception .....	43
Utilisation hors route .....	43
Précautions générales et mesures de sécurité .....	43
Montée .....	43
Descente .....	44
Déplacement à flanc de colline.....	44
Escarpements.....	44
Techniques de conduite .....	44
Entretien périodique .....	51
<b>ÉTIQUETTE VOLANTE</b> .....	<b>52</b>
<b>EMPLACEMENT DES ÉTIQUETTES IMPORTANTES</b> .....	<b>53</b>

## **RENSEIGNEMENTS SUR LE VÉHICULE**

<b>IDENTIFICATION DE VOTRE VTT .....</b>	<b>58</b>
Emplacement du numéro d'identification du moteur et du numéro d'identification du véhicule .....	58
<b>RÉGLEMENTATION RÉGISSANT LE SYSTÈME DE RÉDUCTION DES ÉMISSIONS DE BRUIT .....</b>	<b>59</b>
<b>NORMES DE CONTRÔLE ANTI-POLLUTION .....</b>	<b>59</b>
<b>COMMANDES, COMPOSANTS ET INSTRUMENTS.....</b>	<b>60</b>
1) Manette d'accélérateur .....	62
2) Manette de frein avant .....	62
3) Levier d'embrayage .....	63
4) Loquet de frein.....	63
5) Interrupteur multifonctionnel .....	64
6) Bouchon de réservoir de carburant.....	65
7) Interrupteur d'allumage.....	65
8) Voyants .....	65
9) Réservoir de liquide de frein avant.....	66
10) Robinet d'essence .....	66
11) Sélecteur de vitesse .....	66
12) Boîte à outils .....	67
13) Loquet de siège .....	67
14) Repose-pied .....	68
15) Pédale de frein .....	68
16) Réservoir de liquide de frein arrière .....	68
17) Bouchon de réservoir d'huile à moteur/à transmission.....	69
18) Tachymètre .....	69
19) Phares auxiliaires .....	69
20) Filet de protection .....	69
21) Bouchon de radiateur.....	70
<b>LIQUIDES .....</b>	<b>71</b>
Carburant.....	71
Huile à moteur et à transmission .....	72
Liquide de refroidissement.....	74
Liquide de frein.....	75
Batterie.....	76
<b>PÉRIODE DE RODAGE .....</b>	<b>77</b>
Moteur.....	77
Révision-10 heures .....	77
<b>VÉRIFICATIONS DE PRÉUTILISATION.....</b>	<b>78</b>
<b>CONSIGNES D'UTILISATION .....</b>	<b>79</b>
Généralités .....	79

Démarrage à froid .....	79
Démarrage à chaud .....	79
Pour arrêter le moteur .....	80
Changer de vitesse .....	80
<b>OPÉRATIONS SPÉCIALES.....</b>	<b>81</b>
Moteur noyé .....	81
Surchauffe du moteur.....	81
Capotage .....	81
Submersion du véhicule .....	82
Entretien d'après-utilisation .....	82
Entreposage et préparation présaisonnaire .....	82
<b>CHARGEMENT ET TRANSPORT.....</b>	<b>83</b>
Chargement.....	83
Transport .....	83

### **RENSEIGNEMENTS SUR L'ENTRETIEN**

<b>TABLEAU D'ENTRETIEN .....</b>	<b>86</b>
<b>ENTRETIEN .....</b>	<b>88</b>
Moteur/transmission .....	88
Carburateur.....	92
Système d'admission d'air .....	92
Système électrique.....	93
Groupe d'entraînement .....	97
Systèmes de direction/de commande.....	100
Freins.....	105
Carrosserie et châssis .....	105
<b>DIAGNOSTIC DES PANNES.....</b>	<b>107</b>
<b>FICHES TECHNIQUES .....</b>	<b>110</b>
<b>GUIDE SI .....</b>	<b>113</b>

### **GARANTIE**

<b>GARANTIE LIMITÉE BOMBARDIER AMÉRIQUE DU NORD: VTT BOMBARDIER® 2004 .....</b>	<b>116</b>
<b>GARANTIE LIMITÉE BOMBARDIER INTERNATIONALE: VTT BOMBARDIER® 2004 .....</b>	<b>119</b>
<b>QUESTIONS LES PLUS FRÉQUENTES .....</b>	<b>122</b>
<b>RENSEIGNEMENTS CONFIDENTIELS .....</b>	<b>124</b>
<b>CHANGEMENT D'ADRESSE/DE PROPRIÉTAIRE .....</b>	<b>125</b>

---

# AVIS

Ce guide a pour but d'aider le propriétaire ou le conducteur à se familiariser avec le véhicule, son fonctionnement et son entretien. Ils sont indispensables à la conduite sécuritaire du véhicule.

Ce guide utilise les symboles suivants.

## **AVERTISSEMENT**

Avertit d'un risque de blessure grave, y compris la possibilité de décès, si l'instruction n'est pas suivie.

**ATTENTION:** Avertit d'un risque d'endommager gravement le véhicule ou une pièce si l'instruction n'est pas suivie.

**REMARQUE:** Apporte une information nécessaire pour effectuer correctement une opération.

Bien que la simple lecture de ces messages n'élimine pas le danger, la compréhension et la mise en pratique de ces messages favorisent une utilisation sécuritaire de ce véhicule.

Afin d'apprécier pleinement les joies de la conduite, il est bon de connaître certains principes de base qu'il FAUT observer aux commandes d'un tel véhicule.

---

# INTRODUCTION

Le concessionnaire ayant procédé à la vente devrait vous avoir fourni des informations de base sur les commandes et autres caractéristiques de votre véhicule. Prenez le temps d'étudier ce guide, les avertissements apposés sur le véhicule et la vidéocassette de sécurité accompagnant le véhicule. On y trouve une description plus complète de ce que vous devriez savoir avant d'utiliser le véhicule.

Que vous soyez un conducteur novice ou expérimenté, il est important pour votre sécurité et pour celle de votre passager que vous connaissiez les commandes et autres caractéristiques du véhicule. Il est également important de connaître la bonne façon de conduire ce véhicule.

Peu importe votre âge, votre expérience et la réglementation en vigueur, il est prudent que vous, ou toute autre personne prévoyant utiliser votre véhicule, preniez un cours de conduite sécuritaire pour ce genre de véhicule, surtout si vous en êtes à vos premières armes avec ce véhicule. Veuillez vérifier auprès de votre concessionnaire ou des autorités locales si on donne un tel cours dans votre région. Votre instructeur devrait vous conseiller en fonction des conditions locales et vous informer des pratiques de conduite sécuritaires particulières à votre région.

Les conditions de conduite peuvent varier d'un endroit à l'autre. Elle varient en fonction des conditions météorologiques, qui peuvent changer de façon radicale en peu de temps ou d'une saison à l'autre. Les régions sablonneuses diffèrent des surfaces enneigées, des forêts et des marécages. Ce type d'endroit peut exiger plus de concentration et de meilleures habiletés. Faites preuve de jugement et procédez avec soin. Évitez de prendre des risques inutiles qui pourraient vous mettre en situation de détresse ou causer des blessures.

On présente dans ce guide des méthodes de conduites considérées comme fiables par d'autres utilisateurs. Elles ne constituent pas une assurance contre les accidents. La mise en application de ces informations combinée à votre état mental et physique, aux risques que présente le terrain et à votre seuil de tolérance au risque auront un effet sur votre expérience de conduite. Amusez-vous... et conduisez de façon responsable.

Ce guide a été rédigé pour que le propriétaire, ou le conducteur, d'un véhicule neuf se familiarise avec les diverses commandes, les opérations d'entretien et les méthodes de conduite sécuritaire. Ces directives sont indispensables pour assurer une bonne utilisation du produit.

Nous sommes toujours heureux de recevoir vos commentaires sur le contenu et la mise en forme de ce guide, de la *Vidéocassette de sécurité* ou des avertissements qui se trouvent sur le véhicule.



# ***INFORMATIONS DE SÉCURITÉ***

---

# MESSAGES SPÉCIAUX SUR LA SÉCURITÉ

## CE VÉHICULE N'EST PAS UN JOUET ET SON UTILISATION PEUT PRÉSENTER UN DANGER.

Ce véhicule se manie différemment des autres, y compris les motocyclettes et les voitures. Il faut être prudent, sinon une collision ou un renversement peuvent survenir rapidement, même lors de manoeuvres de routine comme la négociation de virages et d'obstacles ou la conduite en pente.

**DES BLESSURES GRAVES ET MÊME LA MORT** peuvent survenir si on ne se conforme pas à ces instructions:

- ⚠ Lire attentivement le présent *Guide du conducteur* et tous les avertissements apposés sur le véhicule en plus de se conformer aux méthodes d'utilisation prescrites.
- ⚠ Ne jamais utiliser ce véhicule sans les instructions qui s'imposent. **Suivre une formation.** Les débutants devraient s'inscrire à un cours donné par un instructeur reconnu. Communiquer avec un concessionnaire autorisé de VTT pour connaître les cours les plus près ou appeler le Specialty Vehicle Institute of America (SVIA) au 1 800 887-2887 ou, au Canada, le Conseil canadien de la sécurité (CCS) au 1 (613) 739-1535, poste 227.
- ⚠ Toujours respecter l'âge prescrit. Un enfant de moins de 16 ans ne doit jamais conduire ce véhicule.
- ⚠ Ne jamais transporter de passager sur ce véhicule.
- ⚠ Ne jamais utiliser ce véhicule sur des surfaces asphaltées, y compris les trottoirs, les allées, les stationnements et les voies publiques.
- ⚠ Ne jamais utiliser ce véhicule sur une voie publique, qu'il s'agisse d'une route, d'une autoroute, d'un chemin de terre ou d'une route de gravier.
- ⚠ Ne jamais utiliser ce véhicule sans porter un casque approuvé et bien ajusté. On doit aussi se protéger les yeux avec des verres de protection ou une visière ainsi que porter des gants, des bottes, une chemise ou une veste à manches longues et un pantalon.
- ⚠ Ne jamais consommer d'alcool ni de drogues avant ou pendant l'utilisation de ce véhicule.
- ⚠ Ne jamais conduire à vitesse excessive. Toujours se déplacer à une vitesse qui convient au terrain, à la visibilité, aux conditions d'utilisation et à son expérience.
- ⚠ Ne jamais faire de cabrés, de sauts ni d'autres cascades.
- ⚠ Inspecter le véhicule à chaque utilisation pour s'assurer qu'il est en bon état de marche. Suivre les recommandations d'inspection et d'entretien décrites dans ce *Guide du conducteur*.
- ⚠ Toujours garder les deux mains sur le guidon et les deux pieds sur les repose-pieds lorsque le véhicule est en marche.
- ⚠ Toujours conduire lentement et être très prudent lorsqu'on s'aventure en terrain inconnu. Faire preuve de vigilance lorsque les conditions du terrain varient.

- ⚠ Ne jamais utiliser le véhicule sur des terrains très accidentés, glissants ou friables, à moins d'avoir appris et pratiqué les techniques nécessaires au contrôle du véhicule sur de tels terrains. Toujours être particulièrement prudent sur ce type de terrain.
- ⚠ Toujours respecter les méthodes de virage prescrites dans ce guide. Négocier les virages à basse vitesse avant de tenter un virage à plus haute vitesse. Ne pas tourner à des vitesses excessives.
- ⚠ Ne jamais utiliser ce véhicule sur des pentes trop abruptes pour le véhicule ou pour votre niveau de compétence. S'exercer sur de petites pentes avant de s'aventurer sur les pentes plus prononcées.
- ⚠ Grimper les pentes de la façon prescrite dans ce guide. Bien observer le terrain avant d'escalader une pente. Ne jamais escalader une pente dont la surface est trop glissante ou trop friable. Transférer son poids vers l'avant. Ne jamais accélérer ou changer de vitesse brusquement. Ne jamais traverser la crête d'une colline à haute vitesse.
- ⚠ Descendre les pentes et freiner de la façon prescrite dans ce guide. Bien observer le terrain avant de descendre une pente. Transférer son poids vers l'arrière. Ne jamais descendre une pente à haute vitesse. Éviter de descendre une pente dans un angle qui ferait trop pencher le véhicule d'un côté. Descendre la pente en ligne droite dans la mesure du possible.
- ⚠ Procéder de la façon prescrite dans ce guide pour se déplacer à flanc de colline. Éviter les pentes trop glissantes ou trop friables. Sur le véhicule, transférer son poids en direction du haut de la colline. Ne jamais tenter de virage dans une pente à moins de maîtriser la technique de virage décrite dans ce guide pour un terrain de niveau. Éviter dans la mesure du possible de se déplacer le long du flanc d'une pente escarpée.
- ⚠ En grimpant une colline, procéder de la façon prescrite lors d'un calage ou si le véhicule se met à reculer. Pour éviter le calage en montée, choisir le rapport approprié et maintenir une vitesse constante. Advenant un calage ou si le véhicule se met à reculer, utiliser la méthode spéciale de freinage décrite dans ce guide. Descendre du côté où la colline monte ou sur le côté si le véhicule fait face au haut de la pente. Tourner le véhicule et y remonter de la façon décrite dans ce guide.
- ⚠ Vérifier s'il y a des obstacles avant de s'aventurer dans un nouvel endroit. Ne jamais tenter de négocier de gros obstacles, tels que de gros rochers ou des troncs d'arbres. Toujours procéder de la façon prescrite dans ce guide pour négocier des obstacles.
- ⚠ Faire preuve de prudence si le véhicule patine ou glisse. Apprendre à contrôler de façon sécuritaire un véhicule qui dérape ou qui glisse en s'exerçant à basse vitesse sur un terrain égal et de niveau. Sur des surfaces extrêmement glissantes, comme la glace, conduire lentement et faire preuve de prudence pour réduire les risques de dérapage et de glissement incontrôlé.
- ⚠ Ne jamais utiliser ce véhicule dans un courant d'eau rapide ou dans une étendue d'eau plus profonde que ce qu'on recommande dans ce guide. L'eau réduit la capacité de freinage. Essayer les freins une fois sorti de l'eau. Au besoin, freiner à répétition pour sécher les plaquettes de frein.

- ⚠ S'assurer que la voie est libre derrière le véhicule avant de passer en marche arrière. Après s'en être assuré, passer en marche arrière et circuler lentement.
- ⚠ Toujours utiliser des pneus de la dimension et du type prescrits dans ce guide. Toujours s'assurer que la pression des pneus est conforme à la tolérance prescrite dans le présent *Guide du conducteur*.
- ⚠ Ne jamais modifier ce véhicule en installant ou en utilisant des accessoires pour lesquels il n'est pas conçu.
- ⚠ Ne jamais dépasser la charge admissible pour ce véhicule. Bien répartir et fixer solidement la charge. Réduire la vitesse et suivre les instructions contenues dans ce guide pour transporter une charge ou tirer une remorque. Prévoir une plus grande distance pour le freinage.
- ⚠ **POUR DE PLUS AMPLES RENSEIGNEMENTS SUR LA SÉCURITÉ EN VTT**, communiquer avec la Specialty Vehicle Institute of America (SVIA) au 1 800 887-2887, ou au Canada, avec le Conseil canadien de la sécurité (CCS) au 1 (613) 739-1535, poste 227, ou encore avec votre concessionnaire autorisé de VTT de Bombardier pour savoir où se tiennent les cours les plus près de chez soi.

# AVERTISSEMENTS D'UTILISATION

En lisant ce *Guide du conducteur*, se souvenir que:

## AVERTISSEMENT

Avertit d'une situation comportant des risques de blessures graves, y compris la possibilité de décès, si on ne l'évite pas.

Les avertissements suivants et leur format répondent aux exigences de la United States Consumer Product Safety Commission. Il est primordial qu'on les trouve dans le *Guide du conducteur* de tous les VTT.

**REMARQUE:** Les illustrations suivantes ne sont que des représentations générales. Votre modèle peut être différent.

## AVERTISSEMENT



V00A0AQ

### **DANGER POSSIBLE**

Utilisation du VTT sans respecter les instructions prescrites.

### **CONSÉQUENCES POSSIBLES**

Le risque d'accident s'accroît grandement si le conducteur ne connaît pas la bonne façon d'utiliser le VTT dans les situations variées et sur divers types de terrain.

### **COMMENT CONTOURNER LE DANGER**

Les conducteurs débutants et sans expérience devraient suivre le cours certifié offert par Bombardier Inc. On leur suggère ensuite de mettre régulièrement en pratique les notions apprises dans ce cours ainsi que les techniques d'utilisation décrites dans ce guide.

Pour de plus amples renseignements sur la formation, communiquer avec un concessionnaire autorisé de VTT ou appeler Bombardier Inc. au 1 (819) 566-3366.



V00A01Q

### **DANGER POSSIBLE**

Défaut de respecter l'âge minimal recommandé pour conduire un VTT.

### **CONSÉQUENCES POSSIBLES**

L'utilisation par un enfant d'un VTT qui ne convient pas à son âge peut causer des blessures ou le décès.

Même si l'enfant a l'âge minimal recommandé pour conduire un VTT, il se peut qu'il ne possède pas les compétences, l'habileté ou le jugement requis pour conduire ce véhicule en toute sécurité, ce qui pourrait l'entraîner dans un accident grave.

### **COMMENT CONTOURNER LE DANGER**

Aucun enfant de moins de 16 ans ne doit conduire un VTT Bombardier.

## AVERTISSEMENT



V00A02Q

### **DANGER POSSIBLE**

Transport d'un passager sur ce VTT.

### **CONSÉQUENCES POSSIBLES**

Réduit grandement votre aptitude à préserver l'équilibre et à assurer le contrôle du VTT.

Pourrait entraîner un accident provoquant des blessures au conducteur et/ou au passager.

### **COMMENT CONTOURNER LE DANGER**

Ne jamais transporter de passager. Le siège allongé permet au conducteur de changer de position en cours d'utilisation. Il n'est pas conçu pour transporter des passagers.

## AVERTISSEMENT

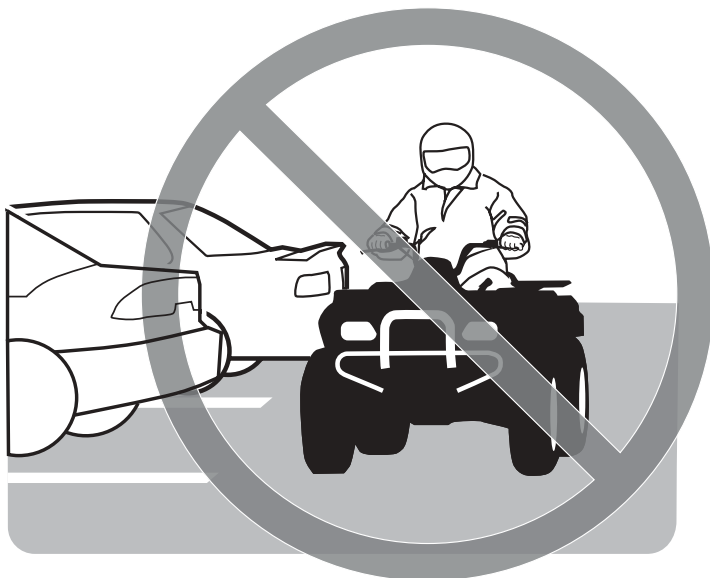

V00A03Q

### **DANGER POSSIBLE**

Utilisation du VTT sur des surfaces asphaltées.

### **CONSÉQUENCES POSSIBLES**

Les pneus du VTT ont été conçus pour une utilisation hors route seulement, et non sur les surfaces asphaltées. L'utilisation du VTT sur ces surfaces peut en réduire la maniabilité et la maîtrise, en plus de risquer d'entraîner une perte de contrôle du véhicule.

### **COMMENT CONTOURNER LE DANGER**

Ne jamais utiliser un VTT sur des surfaces asphaltées, y compris les trottoirs, les allées, les stationnements et les voies publiques.



## AVERTISSEMENT



V00A04Q

### **DANGER POSSIBLE**

Utilisation du VTT sur les voies publiques, les routes ou les autoroutes.

### **CONSÉQUENCES POSSIBLES**

Risques de collision avec un autre véhicule.

### **COMMENT CONTOURNER LE DANGER**

Ne jamais utiliser ce VTT sur une voie publique, une route, une autoroute ou même un chemin de terre ou une route de gravier. Dans plusieurs endroits, il est illégal d'utiliser un VTT sur les voies publiques, les routes et les autoroutes.

## AVERTISSEMENT



V00A06Q

### **DANGER POSSIBLE**

Utilisation du VTT sans porter un casque approuvé, des lunettes de protection et des vêtements protecteurs.

### **CONSÉQUENCES POSSIBLES**

L'utilisation du véhicule sans porter un casque approuvé augmente les risques de blessure grave à la tête et de décès en cas d'accident.

L'utilisation du véhicule sans porter des lunettes de protection peut entraîner un accident et augmenter les risques de blessure grave en cas d'accident.

L'utilisation du véhicule sans vêtements protecteurs augmente les risques de blessure grave en cas d'accident.

### **COMMENT CONTOURNER LE DANGER**

Toujours porter un casque approuvé et bien ajusté. On recommande également de porter:

- des lunettes de protection ou une visière
- des gants
- des bottes
- une chemise ou une veste à manches longues
- un pantalon.

## AVERTISSEMENT



V00A07Q

### **DANGER POSSIBLE**

Utilisation du VTT sous l'effet de l'alcool ou des drogues.

### **CONSÉQUENCES POSSIBLES**

Votre jugement peut être sérieusement compromis.

Votre vitesse de réaction peut être ralentie.

Votre sens de l'équilibre et votre perception peuvent être compromis.

Un accident pourrait en résulter.

### **COMMENT CONTOURNER LE DANGER**

Ne jamais consommer d'alcool ou de drogues avant ou pendant l'utilisation d'un VTT.

## AVERTISSEMENT

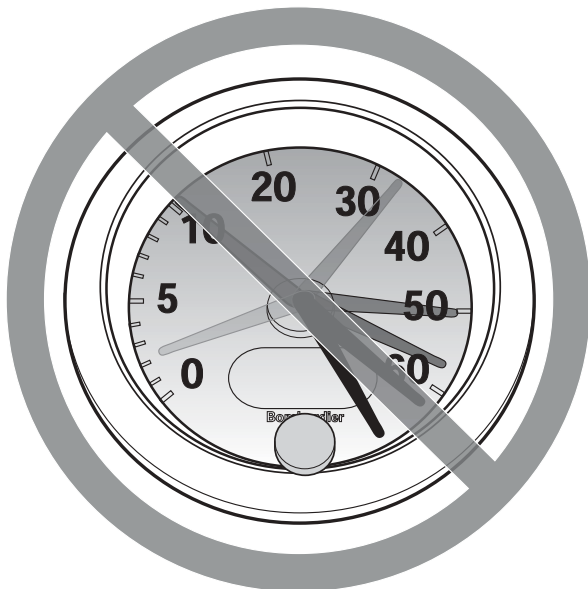

V00A08Q

### **DANGER POSSIBLE**

Conduire le VTT à des vitesses excessives.

### **CONSÉQUENCES POSSIBLES**

Augmente les risques d'une perte de contrôle du VTT, ce qui peut provoquer un accident.

### **COMMENT CONTOURNER LE DANGER**

Toujours se déplacer à une vitesse qui convient au terrain, à la visibilité, aux conditions d'utilisation et à son expérience.

**⚠ AVERTISSEMENT**



V00A09Q

**DANGER POSSIBLE**

Exécution de cabrés, de sauts et d'autres types de cascades.

**CONSÉQUENCES POSSIBLES**

Augmente les risques d'accident et de renversement.

**COMMENT CONTOURNER LE DANGER**

Ne jamais tenter de cascades telles que des cabrés ou des sauts. Éviter les manoeuvres visant à épater les gens.

## AVERTISSEMENT

### **DANGER POSSIBLE**

Défaut d'inspecter le VTT avant de l'utiliser.

Défaut de bien entretenir le VTT.

### **CONSÉQUENCES POSSIBLES**

Augmente les risques d'accident et de dommages à l'équipement.

### **COMMENT CONTOURNER LE DANGER**

Inspecter le VTT lors de chaque utilisation pour s'assurer qu'il est en bon état de marche.

Suivre les recommandations d'inspection et d'entretien décrites dans ce guide.

## AVERTISSEMENT

### **DANGER POSSIBLE**

Conduire sur des cours d'eau gelés.

### **CONSÉQUENCES POSSIBLES**

De graves blessures ou un décès pourraient survenir si la glace cédait sous le poids du véhicule, et/ou du conducteur.

### **COMMENT CONTOURNER LE DANGER**

Ne jamais conduire le véhicule sur une surface gelée avant de s'être assuré que la glace est assez épaisse pour supporter le poids du véhicule et de sa charge ainsi que la force créée par un véhicule en mouvement.

## AVERTISSEMENT



V00A0BQ

### **DANGER POSSIBLE**

Enlever les mains du guidon ou les pieds des repose-pieds lorsque le VTT est en marche.

### **CONSÉQUENCES POSSIBLES**

En enlevant même une seule main ou un seul pied, on peut réduire sa capacité de contrôler le VTT ou perdre l'équilibre et chuter. Si on retire un pied du repose-pied, le pied ou la jambe pourrait venir en contact avec les roues arrière, ce qui pourrait provoquer des blessures ou un accident.

### **COMMENT CONTOURNER LE DANGER**

Toujours garder les deux mains sur le guidon et les deux pieds sur les repose-pieds lorsque le véhicule est en marche.

## AVERTISSEMENT

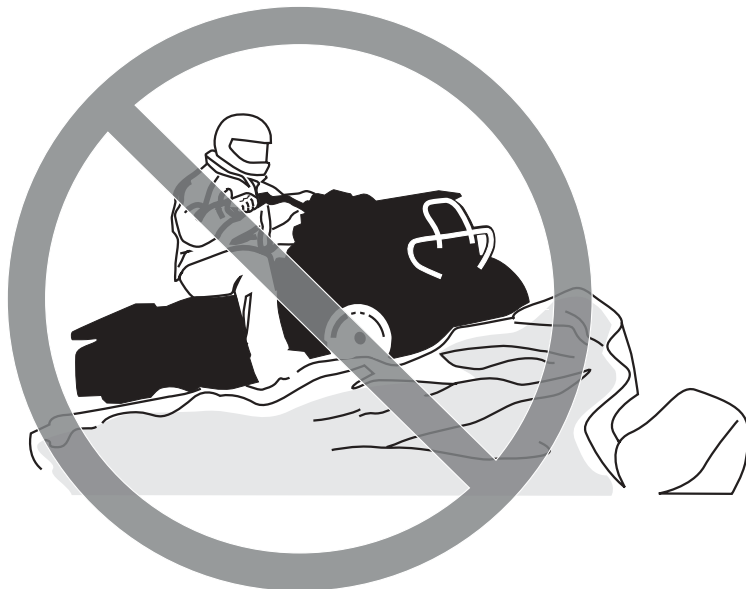

V00A0CQ

### **DANGER POSSIBLE**

Défaut d'être particulièrement prudent en terrain inconnu.

### **CONSÉQUENCES POSSIBLES**

On peut réaliser trop tard qu'il y a des rochers cachés, des bosses ou des cavités, de sorte qu'il sera impossible de réagir.

On pourrait perdre la maîtrise du VTT ou celui-ci pourrait se renverser.

### **COMMENT CONTOURNER LE DANGER**

Conduire lentement et être particulièrement prudent lorsqu'on s'aventure en terrain inconnu.

Toujours faire preuve de vigilance en VTT lorsque les conditions du terrain varient.



## AVERTISSEMENT



V00A0DQ

### **DANGER POSSIBLE**

Défaut d'être particulièrement prudent en terrain très accidenté, glissant ou friable.

### **CONSÉQUENCES POSSIBLES**

Peut entraîner une perte de traction ou de maîtrise du véhicule et ainsi provoquer un accident, y compris un renversement.

### **COMMENT CONTOURNER LE DANGER**

Ne pas utiliser le véhicule en terrain très accidenté, glissant ou friable, à moins d'avoir appris et pratiqué les techniques d'utilisation du VTT sur ce type de terrain.

Toujours être particulièrement prudent sur ce type de terrain.

## AVERTISSEMENT



V00A0EQ

### **DANGER POSSIBLE**

Virage inadéquat.

### **CONSÉQUENCES POSSIBLES**

Perte de contrôle du VTT pouvant provoquer une collision ou un renversement.

### **COMMENT CONTOURNER LE DANGER**

Utiliser les méthodes de virage prescrites dans ce guide. Négocier les virages à basse vitesse avant de tenter un virage à plus haute vitesse.

Ne pas tourner à des vitesses excessives.

## AVERTISSEMENT



V00A00Q

### **DANGER POSSIBLE**

Utilisation sur des pentes extrêmement escarpées.

### **CONSÉQUENCES POSSIBLES**

Le véhicule peut se renverser plus facilement sur des pentes très escarpées que sur des surfaces de niveau ou sur de petites pentes.

### **COMMENT CONTOURNER LE DANGER**

Ne jamais utiliser le VTT sur des pentes trop escarpées pour le véhicule ou pour votre niveau de compétence.

S'exercer sur de petites pentes avant de s'aventurer sur les pentes plus prononcées.

## AVERTISSEMENT



V00A0FQ

### **DANGER POSSIBLE**

Monter les collines de façon inadéquate.

### **CONSÉQUENCES POSSIBLES**

Pourrait entraîner une perte de contrôle ou un renversement du VTT.

### **COMMENT CONTOURNER LE DANGER**

Toujours monter une pente de la façon prescrite dans ce guide.

Bien observer le terrain avant de monter une pente.

Ne jamais monter une pente dont la surface est trop glissante ou trop friable.

Transférer son poids vers l'avant.

Ne jamais accélérer ou changer de rapport de façon soudaine, puisque le VTT pourrait renverser vers l'arrière.

Ne jamais traverser la crête d'une colline à haute vitesse, puisqu'un obstacle, une dénivellation prononcée, un autre véhicule ou une autre personne pourrait se trouver de l'autre côté.

## AVERTISSEMENT



V00A0GQ

### **DANGER POSSIBLE**

Méthode de descente inadéquate.

### **CONSÉQUENCES POSSIBLES**

Pourrait entraîner une perte de contrôle ou un renversement du VTT.

### **COMMENT CONTOURNER LE DANGER**

Toujours descendre les pentes de la façon prescrite dans ce guide.

**REMARQUE:** Il faut utiliser une technique de freinage spéciale lorsqu'on descend une pente.

Bien observer le terrain avant de descendre une pente.

Transférer son poids vers l'arrière.

Ne jamais descendre une pente à haute vitesse.

Éviter de descendre une pente dans un angle qui ferait trop pencher le véhicule d'un côté. Descendre la pente tout droit dans la mesure du possible.

## AVERTISSEMENT



V00A0HQ

### **DANGER POSSIBLE**

Déplacements à flanc de colline ou virages inadéquats dans les pentes.

### **CONSÉQUENCES POSSIBLES**

Pourrait entraîner une perte de contrôle ou un renversement du VTT.

### **COMMENT CONTOURNER LE DANGER**

Ne jamais tenter un virage dans une pente à moins de maîtriser la technique de virage décrite dans ce guide pour un terrain de niveau. Être très prudent lorsqu'on effectue un virage dans une pente.

Éviter dans la mesure du possible de se déplacer latéralement sur une pente escarpée.

#### **Lors d'un déplacement à flanc de colline:**

Toujours procéder de la façon prescrite dans ce guide.

Éviter les pentes dont la surface est trop glissante ou trop friable.

Transférer son poids vers l'avant du véhicule.

## AVERTISSEMENT



V00A01Q

### **DANGER POSSIBLE**

Calage, roulement vers l'arrière ou débarquement inadéquat lorsqu'on escalade une pente.

### **CONSÉQUENCES POSSIBLES**

Pourrait entraîner un renversement du VTT.

### **COMMENT CONTOURNER LE DANGER**

Choisir le rapport prescrit et maintenir une vitesse constante lorsqu'on escalade une pente.

#### **Si le véhicule cesse d'avancer:**

Garder son poids vers l'avant.

Serrer les freins.

Verrouiller le frein de stationnement après s'être immobilisé.

#### **Si le véhicule commence à reculer:**

Garder son poids vers l'avant.

Serrer graduellement les freins.

Une fois complètement arrêté, verrouiller le frein de stationnement.

Débarquer du côté où la pente monte ou sur le côté si le véhicule est orienté vers le haut de la pente.

Retourner le VTT et y remonter en procédant de la façon décrite dans ce guide.

## AVERTISSEMENT



V00A0JQ

### **DANGER POSSIBLE**

Façon inadéquate de négocier les obstacles.

### **CONSÉQUENCES POSSIBLES**

Peut entraîner une perte de contrôle ou une collision. Pourrait provoquer un renversement du véhicule.

### **COMMENT CONTOURNER LE DANGER**

Avant de s'aventurer dans un nouvel endroit, vérifier s'il y a des obstacles.

Ne jamais tenter de négocier de gros obstacles, tels que de gros rochers ou des troncs d'arbres.

Lorsqu'il s'agit de négocier des obstacles, suivre la méthode indiquée dans ce guide.



## AVERTISSEMENT



V00A0KQ

### **DANGER POSSIBLE**

Dérapiage ou glissement inadéquat.

### **CONSÉQUENCES POSSIBLES**

On peut perdre le contrôle du véhicule.

Le véhicule peut soudainement retrouver la traction, ce qui peut provoquer un renversement du véhicule.

### **COMMENT CONTOURNER LE DANGER**

Apprendre à contrôler de façon sécuritaire un véhicule qui dérape ou qui glisse en s'exerçant à basse vitesse sur un terrain égal et de niveau.

Sur les surfaces très glissantes, comme la glace, conduire lentement et avec prudence pour réduire les risques de dérapage ou de glissement incontrôlé.

## AVERTISSEMENT



V00A0LO

### **DANGER POSSIBLE**

Utilisation du véhicule dans une étendue d'eau profonde ou présentant un courant fort.

### **CONSÉQUENCES POSSIBLES**

Les pneus peuvent flotter, ce qui entraînerait une perte de traction et une perte de contrôle pouvant causer un accident.

### **COMMENT CONTOURNER LE DANGER**

Ne jamais utiliser ce véhicule quand le courant est fort ou dans une étendue d'eau plus profonde que ce que prescrit ce guide.

Avant de traverser un cours d'eau, en vérifier la profondeur et la force du courant. Le niveau d'eau ne doit pas dépasser les marchepieds.

L'eau réduit la capacité de freinage. Faire fonctionner les freins une fois sorti de l'eau. Au besoin, freiner à répétition pour sécher les plaquettes.

## AVERTISSEMENT



V00A0MQ

### **DANGER POSSIBLE**

Utilisation inadéquate de la marche arrière.

### **CONSÉQUENCES POSSIBLES**

On pourrait frapper un obstacle ou une personne derrière le véhicule, ce qui pourrait causer de graves blessures.

### **COMMENT CONTOURNER LE DANGER**

Avant de passer en marche arrière, s'assurer que la voie est libre derrière le véhicule. Après s'en être assuré, passer en marche arrière et circuler lentement.

## AVERTISSEMENT



V00A00Q

### **DANGER POSSIBLE**

Utilisation de pneus inadéquats pour ce véhicule ou pression inadéquate/inégale.

### **CONSÉQUENCES POSSIBLES**

L'utilisation de pneus inadéquats pour ce véhicule ou dont la pression est insuffisante ou inégale peut entraîner une perte de contrôle et accroître les risques d'accident.

### **COMMENT CONTOURNER LE DANGER**

Toujours utiliser des pneus de la dimension et du type indiqués dans ce guide.

S'assurer que la pression des pneus est conforme aux recommandations du présent guide.

## AVERTISSEMENT



V02A01Q

### **DANGER POSSIBLE**

Utilisation d'un véhicule ayant fait l'objet de modifications non approuvées.

### **CONSÉQUENCES POSSIBLES**

L'installation inadéquate d'accessoires ou la modification de ce véhicule peut avoir un effet sur sa maniabilité et pourrait, dans certains cas, causer un accident.

### **COMMENT CONTOURNER LE DANGER**

Ne jamais modifier ce véhicule en installant ou en utilisant des accessoires pour lesquels il n'est pas conçu. Toutes les pièces et tous les accessoires installés sur ce véhicule doivent être des composants d'origine Bombardier, ou l'équivalent, conçus pour ce véhicule; leur installation et leur utilisation doit se faire conformément aux instructions. Pour plus de renseignements, communiquer avec un concessionnaire autorisé de VTT Bombardier.

## AVERTISSEMENT



V02A02Q

### **DANGER POSSIBLE**

Surcharge du véhicule, transport ou remorquage inadéquat d'une charge.

### **CONSÉQUENCES POSSIBLES**

Pourrait avoir un effet sur la maniabilité et causer un accident.

### **COMMENT CONTOURNER LE DANGER**

Ne jamais dépasser la charge admissible pour ce véhicule.

Bien répartir et fixer solidement la charge.

Réduire la vitesse en transportant une charge ou en tirant une remorque.  
Prévoir une plus grande distance de freinage.

Procéder de la façon décrite dans ce guide lorsqu'il s'agit de transporter une charge ou de tirer une remorque.

**⚠ AVERTISSEMENT**



V03M01Q

**DANGER POSSIBLE**

Le transport de matériel inflammable ou dangereux comporte un risque d'explosion.

**CONSÉQUENCES POSSIBLES**

Des blessures graves ou la mort.

**COMMENT CONTOURNER LE DANGER**

Ne jamais transporter de matériel inflammable ou dangereux.

En lisant ce *Guide du conducteur*, se souvenir que:

**⚠ AVERTISSEMENT**

Avertit d'une situation comportant des risques de blessures graves, y compris la possibilité de décès, si on ne l'évite pas.

---

## AVERTISSEMENT

Afin d'apprécier pleinement les joies de la conduite en VTT, il est important de suivre et de connaître certains conseils et concepts de base. Certains peuvent sembler tout à fait nouveaux, alors que d'autres vous paraîtront logiques ou évidents. Malgré tout, nous vous demandons de prendre les quelques minutes nécessaires à lire complètement ce *Guide de sécurité* avant d'utiliser le VTT.

Le *Guide du conducteur* ne renferme qu'une quantité limitée de renseignements. Pour de plus amples informations ou pour de la formation, nous vous recommandons de vous adresser aux autorités locales, aux clubs de VTT ou à un organisme reconnu pour la formation sur VTT, tels que le Conseil canadien de la sécurité ou The Specialty Vehicle Institute of America.

La U.S. Consumer Product Safety Commission et tous les fabricants de VTT déconseillent aux moins de 16 ans d'utiliser un VTT muni d'un moteur de plus de 90 cc. Pour la sécurité des enfants, nous vous recommandons fortement de vous conformer à cette directive. Vous seul pouvez savoir si un conducteur peut comprendre les risques et utiliser un VTT de façon sécuritaire.

Les personnes présentant une déficience intellectuelle ou des troubles physiques et les amateurs de risques sont plus exposés aux capotages ou collisions, qui pourraient entraîner des blessures ou même le décès.

Il est important de bien se familiariser avec les commandes et le fonctionnement général du VTT avant de s'aventurer hors route. Nous vous recommandons de vous exercer dans un endroit approprié et ne présentant aucun danger pour bien vous familiariser avec les commandes. Conduisez lentement. La conduite à haute vitesse exige beaucoup d'expérience, et les conditions de conduite doivent être idéales.

Les VTT ne sont pas tous identiques. Chacun présente un rendement, des commandes et des caractéristiques qui lui sont propres. Chacun fait appel à une méthode de conduite particulière et offre une tenue de route différentes.

Vous ne devez jamais présumer qu'un VTT peut s'aventurer partout sans risque. Un terrain accidenté qui comporte, entre autres, des trous, des dépressions, des talus ou des zones plus ou moins dures peut faire basculer le VTT ou le rendre instable. Pour éviter ce problème, nous vous recommandons de ralentir et de toujours observer le terrain devant vous. Si le VTT tend à basculer ou à se renverser, nous vous suggérons de descendre immédiatement... du côté opposé au renversement!



---

## CONSEILS DE CONDUITE

En lisant ce *Guide de sécurité*, se souvenir que:

### AVERTISSEMENT

Avertit d'une situation comportant des risques de blessures graves, y compris la possibilité de décès, si on ne l'évite pas.

### AVERTISSEMENT

Il est important d'effectuer la vérification de préutilisation avant d'utiliser le véhicule. Ne pas démarrer avant de s'être assuré du bon fonctionnement de tous les mécanismes et de toutes les fonctions du véhicule, sinon des blessures graves, voire mortelles, pourraient se produire.

Avant d'utiliser un VTT, toujours:

- a) Desserrer le frein de stationnement.
- b) Vérifier le fonctionnement de la direction.
- c) Vérifier le fonctionnement de l'accélérateur.
- d) Vérifier le fonctionnement des freins.
- e) Vérifier le fonctionnement de l'interrupteur d'arrêt du moteur.
- f) Vérifier le fonctionnement et la propreté des phares et du feu arrière.
- g) Vérifier les niveaux de carburant et d'huile.
- h) Vérifier si les pneus et les jantes présentent une usure ou des dommages excessifs.
- i) Vérifier la pression d'air des pneus.
- j) Fixer toutes les charges et verrouiller les compartiments de rangement.
- k) Régler et lubrifier la chaîne d'entraînement.

Utiliser le véhicule seulement si le résultat de ces vérifications est satisfaisant.

## Vêtements

Les conditions météorologiques devraient déterminer la façon de s'habiller. Il est cependant important de toujours porter un vêtement protecteur et un équipement approprié, y compris un casque approuvé, des verres de protection, des bottes, des gants, un gilet à manches longues et un pantalon. Évitez de porter des vêtements lâches, comme un foulard, qui pourraient se prendre dans le véhicule ou dans les buissons et les branches. Selon les conditions, il se peut que vous deviez également porter des lunettes antibuée ou des verres protecteurs. Ces vêtements vous protégeront de certains dangers mineurs qui peuvent se présenter sur la route. Portez des lunettes de soleil le jour seulement. Des lentilles de couleurs différentes conçues pour les verres de sécurité aident à distinguer les variations de terrain.

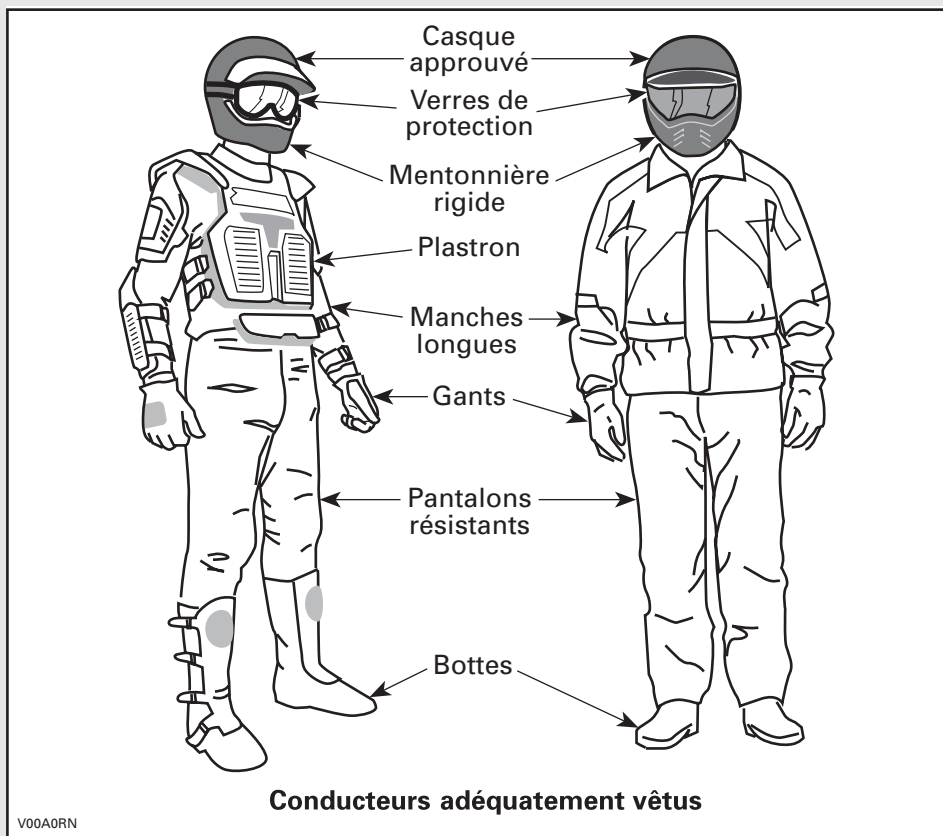

## **Transport de charges/de passager(s)**

Toute charge transportée sur le ou les supports du VTT influencera la stabilité et le contrôle du véhicule. Il est donc important de respecter les limites de charge prescrites par le fabricant du VTT. Assurez-vous que la charge est bien fixée et qu'elle ne nuit pas à la conduite. Soyez conscient que la charge peut glisser ou tomber et provoquer un accident. Évitez les charges dépassant sur les côtés et pouvant se prendre dans les broussailles ou d'autres obstacles. Évitez aussi que la charge ne couvre et n'obstrue les phares ou le feu arrière. Assurez-vous que les verrous du compartiment de rangement sont fermés. Si vous retirez un couvercle de compartiment amovible pour transporter une charge, veillez à bien fixer celle-ci et à ce qu'aucun objet ne risque d'être projeté. Fixez le couvercle du compartiment de rangement au support arrière.

Seul le conducteur peut prendre place sur un VTT. Bien que le siège soit allongé pour permettre au conducteur de manoeuvrer sans entrave, il n'a pas été conçu pour transporter un ou des passagers. N'installez aucun siège de passager et évitez d'utiliser les supports ou la surface qu'ils occupent pour transporter des passagers. Le transport d'un passager compromettra la stabilité et la maniabilité du véhicule.

## **Remorquage**

Le fait de tirer une remorque augmente de façon substantielle les risques de renversement, en particulier sur les pentes. Avant de fixer une remorque à un VTT, assurez-vous que son dispositif de fixation est compatible avec celui du VTT. Vérifiez que la remorque est à l'horizontale tout comme le VTT. (Dans certains cas, il se pourrait que vous deviez munir le dispositif d'attelage du VTT d'une rallonge spéciale). Installez des chaînes de sécurité pour retenir la remorque au VTT. La distance de freinage du VTT augmentera si vous remorquez des charges élevées, en particulier sur les pentes. Procédez avec prudence pour éviter de patiner ou de glisser. Après avoir immobilisé ou stationné le VTT, placez des cales sous les roues du véhicule et de la remorque pour éviter qu'ils ne se déplacent. Assurez-vous que la charge est répartie uniformément sur la remorque. Soyez prudent en retirant une remorque chargée, puisque la charge pourrait se renverser sur quiconque se trouverait à proximité. Ne pas prendre de virages à haute vitesse.

## **Le VTT, un véhicule de travail**

Le VTT peut vous aider à effectuer certaines tâches LÉGÈRES depuis l'enlèvement de la neige jusqu'au remorquage de billots ou au transport de charges. Vous pouvez vous procurer divers accessoires chez votre concessionnaire de VTT. Il est cependant important de toujours respecter la charge et la capacité du VTT. Un VTT surchargé peut créer une tension excessive sur les composants et les briser. Pour éviter tout risque de blessures, nous vous recommandons également d'observer les instructions et les avertissements concernant l'accessoire. Évitez tout effort physique en soulevant ou en tirant des charges élevées ou en maniant manuellement le VTT (voir la section CONDUITE RÉCRÉATIVE ci-dessous).

## Conduite récréative

Respectez les droits et les limites des autres. Évitez les endroits désignés pour les autres types de véhicules tels que les sentiers destinés à la motoneige, à l'équitation, au ski de fond, au vélo de montagne, etc. Ne tenez jamais pour acquis qu'il n'y a personne sur le sentier. Gardez toujours la droite et évitez de zigzaguer d'un côté à l'autre du sentier. Préparez-vous à arrêter pour vous placer sur le côté quand un autre utilisateur se présente en sens contraire.

Adhérez à un club local de VTT pour vous y procurer une carte et des conseils sur les endroits réservés à ce sport. S'il n'existe aucun club dans votre région, contribuez à en mettre un sur pied. Les randonnées de groupe et les activités d'un club constituent une expérience sociale des plus intéressante.

Tenez-vous toujours à une distance sécuritaire des autres véhicules. En jugeant bien la vitesse, les conditions du terrain, la température ainsi que l'état mécanique de votre VTT et en ayant confiance au bon jugement des autres, vous serez mieux en mesure de déterminer quelle est la distance sécuritaire. Les VTT, tout comme les autres véhicules, ne peuvent s'arrêter pile.

Avant d'utiliser le véhicule, informez vos proches de l'endroit où vous prévoyez vous aventurer et du moment prévu pour le retour. Ne consommez jamais d'alcool ni de drogues avant ou durant les randonnées!

Selon la durée de la randonnée, munissez-vous d'outils additionnels ou d'équipement d'urgence. Renseignez-vous sur les endroits où vous pouvez vous approvisionner en carburant et en huile. Préparez-vous à faire face à tout imprévu. Nous vous recommandons également de toujours transporter une trousse de premiers soins.

## Environnement

Un VTT présente, entre autres, l'avantage de vous mener hors des sentiers battus. Il est cependant important de toujours respecter la nature et le droit des autres d'en profiter. Évitez les endroits classiquement vulnérables. Ne conduisez pas sur les cultures ni les arbustes; ne coupez pas les arbres; ne détruisez pas les clôtures, et évitez de faire tourner les roues à vide car cela détruit le terrain. Ayez «le pied léger».

Il est interdit à plusieurs endroits de pourchasser les animaux sauvages. Les animaux peuvent mourir d'épuisement si on les pourchasse avec un VTT. Si vous rencontrez un animal sur le sentier, arrêtez-vous pour l'observer paisiblement et avec prudence. Vous en garderez un des plus beaux souvenirs de votre vie.

Observez la règle selon laquelle «ce que j'apporte, je le rapporte». Évitez de jeter des ordures. N'allumez aucun feu de camp à moins d'en avoir la permission... et si c'est le cas... à une distance raisonnable des endroits secs. Les dangers que vous pourriez provoquer sur le sentier pourraient tôt ou tard causer des blessures, à vous ou aux autres.

Respectez les terres agricoles. Obtenez toujours la permission du propriétaire avant de vous aventurer en terrain privé. Respectez les cultures, les animaux de ferme et les limites de la propriété. Refermez toute barrière après l'avoir traversée.

Enfin, évitez de polluer les cours d'eau, les lacs et les rivières. Ne modifiez en aucun cas le silencieux ni le moteur et n'enlevez aucun de leurs composants.

## **Limites de conception**

La conception de base du véhicule offre un compromis entre la robustesse, qui fait appel à la résistance et au poids, et l'agilité. Quoique le véhicule soit exceptionnellement robuste pour sa catégorie, il s'agit par définition d'un véhicule léger et son utilisation doit se limiter à sa fonction première.

L'addition d'un poids sur une partie quelconque du véhicule modifiera sa stabilité en plus de modifier son rendement.

## **Utilisation hors route**

L'utilisation hors route présente toujours un danger. Tout terrain n'ayant pas été préparé spécialement pour des véhicules présente un danger inhérent lorsque son angle, sa composition et sa pente sont imprévisibles. Le terrain comme tel est la source continue de dangers, et quiconque s'y risque doit en être conscient.

Un conducteur qui s'aventure hors route devrait toujours emprunter la voie la plus sécuritaire en observant soigneusement le terrain devant soi. Le véhicule ne doit être confié en aucun cas à une personne ne connaissant pas parfaitement les instructions de conduite et on ne devrait jamais s'aventurer en terrain escarpé ou incertain.

## **Précautions générales et mesures de sécurité**

Les précautions idéales à prendre contre les risques que représente l'utilisation d'un VTT se résument en quelques mots: prudence, expérience et habileté.

S'il y a le moindre doute quant à la capacité du véhicule à négocier en toute sécurité un obstacle ou une étendue, emprunter une autre route.

Hors route, la puissance et la traction, plus que la vitesse, sont importantes. Ne pas conduire à une vitesse qui réduit votre visibilité et votre capacité à choisir les passages sécuritaires.

Observer constamment le terrain devant soi pour repérer les variations soudaines d'inclinaison et les obstacles tels que les rochers ou les souches, qui peuvent entraîner une perte de stabilité et faire basculer le véhicule.

Éviter d'utiliser le véhicule si les commandes ne fonctionnent pas normalement.

## **Montée**

Grâce à leur design, les VTT sont d'excellents grimpeurs, à un point tel qu'ils pourraient basculer avant même de perdre leur traction. Par exemple, il est fréquent qu'on escalade une colline érodée au point où sa crête est très pointue. Le VTT peut évidemment surmonter un tel obstacle, mais on doit le faire en tenant compte du risque de basculement au moment où le poids du véhicule est transféré de l'avant vers l'arrière.

Le même problème peut survenir lorsqu'un objet incrusté soulève l'avant du véhicule plus qu'on ne le désire. Dans ce cas, modifier sa trajectoire en tenant compte des risques que représente le déplacement à flanc de colline.

Il est également sage de bien connaître l'état du terrain de l'autre côté de la colline ou du talus. Il arrive trop souvent qu'il y ait un escarpement impossible à négocier ou à descendre.

## Descente

Les VTT peuvent habituellement monter des pentes plus escarpées que celles qu'ils peuvent descendre. Par conséquent, avant de monter une pente, s'assurer qu'on pourra la descendre en toute sécurité.

Si on ralentit en descendant une pente glissante, le véhicule pourrait déraper. Maintenir une vitesse constante et/ou accélérer légèrement pour reprendre le contrôle.

## Déplacement à flanc de colline

Dans la mesure du possible, on devrait éviter de tels déplacements. Sinon, procéder avec une extrême prudence. Le véhicule pourrait basculer si on se déplace latéralement sur une pente escarpée. De plus, le véhicule pourrait se mettre à glisser et devenir incontrôlable sur les surfaces glissantes et instables. Éviter les obstacles et les dépressions qui auraient pour effet de soulever le véhicule d'un côté, ce qui risquerait de le faire basculer.

## Escarpements

Les amortisseurs du VTT se détendront complètement et le véhicule s'arrêtera si ses roues avant ou arrière se retrouvent dans le vide, au dessus d'un escarpement. Si l'escarpement est à pic ou profond, le véhicule piquera du nez et basculera.

### **AVERTISSEMENT**

Éviter de négocier les escarpements. Faire plutôt marche arrière et emprunter une autre route.

## Techniques de conduite

Il est important de respecter les limites de vitesse pour éviter les blessures. Maintenez doucement l'accélérateur pour vous déplacer en sécurité. Les statistiques montrent que les virages à haute vitesse entraînent généralement des accidents et des blessures. Il ne faut jamais oublier qu'un VTT est lourd! À lui seul, son poids pourrait vous garder prisonnier s'il venait à se renverser sur vous.

Les VTT ne sont pas conçus pour sauter et ne peuvent, pas plus que vous, absorber l'énergie d'impacts tels que les sauts. La pratique de cabrés peut faire que le véhicule se renverse sur vous. Ces deux exercices sont très risqués. Nous vous recommandons de les éviter en tout temps.

Pour assurer une bonne maîtrise du véhicule, nous vous recommandons fortement de garder les mains sur le guidon et à portée des commandes. Le même principe s'applique pour les pieds. Pour réduire les risques de blessures aux jambes et aux pieds, gardez ceux-ci sur les repose-pieds en tout temps. Évitez d'orienter le bout des pieds vers l'extérieur ou d'utiliser le pied pour faciliter les virages, puisqu'ils pourraient être heurtés, demeurer coincés par un obstacle ou entrer en contact avec les roues.

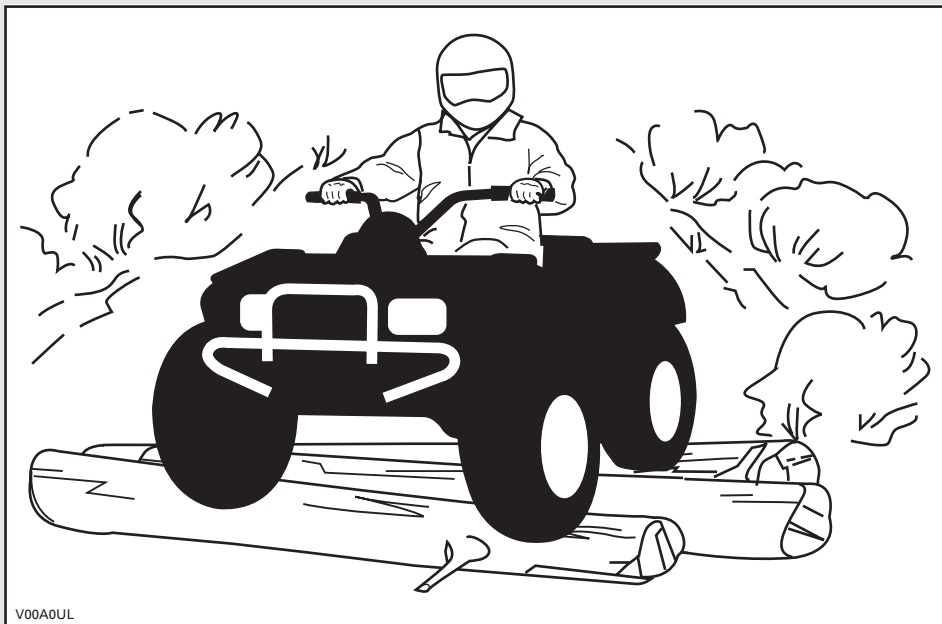

Malgré que la suspension du VTT soit adéquate, un terrain ondulé ou rugueux vous rendra inconfortable et causera même des maux de dos. Vous devrez souvent adopter une position accroupie ou semi-accroupie. Ralentissez et laissez vos jambes fléchies absorber les coups.

Le VTT n'est pas conçu pour circuler sur les routes ou les autoroutes. (Dans la plupart des endroits, il s'agit d'une pratique illégale). Vous pourriez entrer en collision avec un autre véhicule en circulant sur les routes ou les autoroutes avec votre VTT. Les pneus du VTT ne conviennent pas aux surfaces asphaltées. Sur une surface asphaltée, la maniabilité et la capacité de contrôle du véhicule pourraient être grandement réduites. La conduite sur route ou sur les accotements peut semer la confusion chez les autres usagers de la route, en particulier si vos feux sont allumés. Si vous devez traverser une route, le conducteur en tête de file doit descendre de son VTT, observer la route et diriger les autres conducteurs. La dernière personne ayant traversé aide alors le conducteur en tête à traverser à son tour. Évitez de circuler sur les trottoirs, car ils sont destinés aux piétons.

L'eau peut présenter un danger. Si elle est trop profonde, le VTT peut « flotter » et chavirer. Vérifiez la profondeur de l'eau et la force du courant avant de traverser un cours d'eau. Le niveau d'eau ne doit pas dépasser les marchepieds. Dans l'eau comme sur la rive, attention aux surfaces glissantes tels les rochers, l'herbe, les billots, etc. On pourrait perdre l'adhérence. Évitez d'entrer dans l'eau à haute vitesse, car elle freinera votre mouvement et pourrait vous éjecter du véhicule.

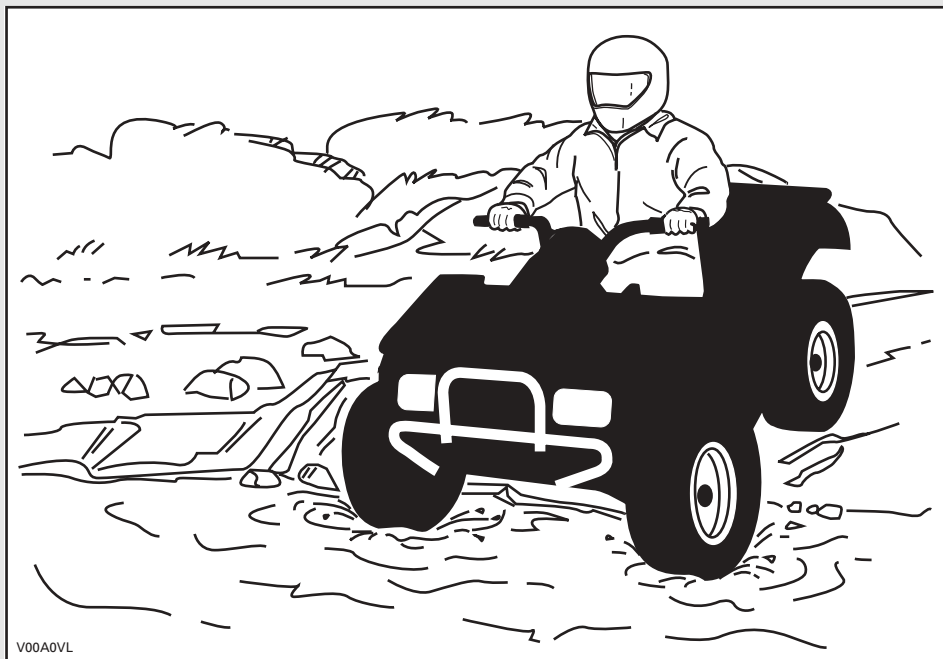

L'eau réduit la capacité de freinage. Après être sorti de l'eau, rouler à basse vitesse et actionner les freins quelques fois pour que la chaleur de la friction sèche les plaquettes.

Le terrain peut être boueux et marécageux près des cours d'eau. Tenez-vous prêt à rencontrer des trous ou des variations de profondeur. De plus, soyez attentif au danger que peuvent poser les rochers, les billots, etc., qui sont recouverts par la végétation.

Si votre trajet vous amène à traverser des étendues d'eau gelées, assurez-vous que la glace est assez épaisse pour supporter votre poids, celui du VTT et de sa charge. Soyez particulièrement prudent à proximité des trous dans la glace car ils indiquent à coup sûr que l'épaisseur de la glace varie. Dans le doute, renoncez à traverser.

La glace compromet également la maniabilité du véhicule. Roulez lentement et ne faites pas d'accélération brusques. Cela fait patiner les roues, sans compter que le véhicule pourrait se renverser. Évitez de freiner brusquement, puisque cela causera probablement une glissade incontrôlée et un renversement. Évitez en tout temps de vous aventurer dans la neige fondante, puisqu'elle pourrait obscurcir le fonctionnement des commandes du véhicule.

Rouler sur les dunes de sable et sur la neige est une expérience unique, mais on doit prendre certaines précautions. La neige et le sable mouillé, épais ou fin peuvent entraîner une perte de traction et faire que le VTT glisse, s'enfonce ou s'enlise. Dans ce cas, recherchez une base plus solide. Une fois de plus, le meilleur conseil consiste à ralentir et à tenir compte de l'état du terrain.



Pour s'aventurer sur les dunes, nous vous recommandons de munir le véhicule d'un fanion de sécurité de type antenne pour aider vos compagnons à vous repérer au-delà du banc de sable suivant. Soyez prudent quand vous apercevez un fanion de sécurité devant vous. Puisque ce type de fanion peut se prendre dans les branches et rebondir sur vous, évitez de l'utiliser là où les branches et les obstacles sont particulièrement bas.

Conduire sur un chemin de roches ou de gravier est similaire à la conduite sur glace. La direction du véhicule étant altérée, il pourrait glisser et se renverser, surtout à haute vitesse. De plus, la distance de freinage peut varier. Rappelez-vous qu'appuyer sur l'accélérateur brusquement risque de projeter des pierres vers l'arrière, dans la voie du conducteur suivant.

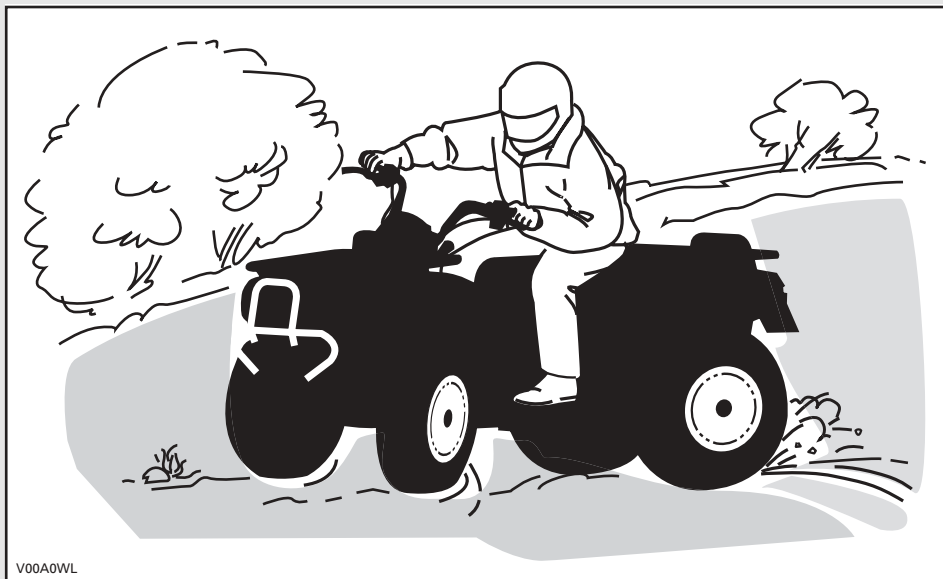

V00A0WL

Si le véhicule se met à glisser, tourner le guidon dans le même sens que la direction du glissement jusqu'à ce que vous repreniez contrôle du véhicule. Ne jamais serrer les freins à fond ou bloquer les roues.

Respectez la signalisation du sentier. Elle est là pour vous aider.

Franchir les obstacles que vous trouvez sur votre chemin avec prudence. Il peut s'agir de pierres détachées, de troncs d'arbres, de surfaces glissantes, de clôtures, de poteaux, de remblais ou de dépressions. Évitez ces obstacles dans la mesure du possible. Rappelez-vous que certains sont trop gros ou dangereux pour qu'on puisse les traverser, et doivent donc être évités. Les pierres et les troncs plus petits peuvent être franchis sans danger, pourvu qu'on les aborde à un angle de 90°. Tenez-vous sur les repose-pieds, genoux fléchis. Ajustez la vitesse sans perdre votre élan et évitez d'accélérer brusquement. Tenir le guidon fermement. Transférez votre poids vers l'arrière, et franchissez l'obstacle en vous assurant que les roues avant demeurent au sol. Tenir compte en franchissant l'obstacle qu'il peut glisser ou se déplacer.

Deux choses sont importantes lorsqu'on roule sur des collines ou des pentes: soyez prêt à réagir face à un terrain glissant, à des variations de terrain ou à des obstacles, et ajustez constamment la position de votre corps.

En marche arrière, s'assurer que rien n'entrave le chemin. Déplacez-vous lentement et évitez les virages serrés.

Quand le véhicule est immobilisé, serrez toujours le frein de stationnement, en particulier si vous stationnez sur une pente. Si vous laissez le véhicule sur une pente très escarpée ou s'il est chargé, bloquez les roues avec des pierres ou des briques. Ne pas oublier de fermer le robinet de carburant.

## Montée

Maintenez votre poids en avant, vers le haut de la colline. Gardez les pieds sur les repose-pieds, passez à un petit rapport, accélérez au besoin, et changez rapidement de rapport tout en montant la colline. Ne pas rouler trop vite, puisque l'avant du véhicule pourrait se soulever et retomber vers l'arrière, sur vous. Si l'angle est tel qu'il est impossible de grimper ou que le véhicule se met à reculer, freinez en prenant soin de ne pas causer de glissement. Descendez et recourez ensuite à la technique du virage en U ou en K (se tenir à côté du véhicule, et le faire reculer en orientant l'arrière vers le haut de la pente, tout en contrôlant la descente avec la manette de frein. Redescendre ensuite la colline de face). Toujours marcher ou descendre en amont de la montagne et restez à l'écart du véhicule et de ses roues motrices. Ne tentez jamais de retenir un véhicule qui se renverse. **Restez à l'écart.** Évitez de traverser le sommet de la colline à haute vitesse, puisque des obstacles, dont des escarpements, peuvent se trouver de l'autre côté.

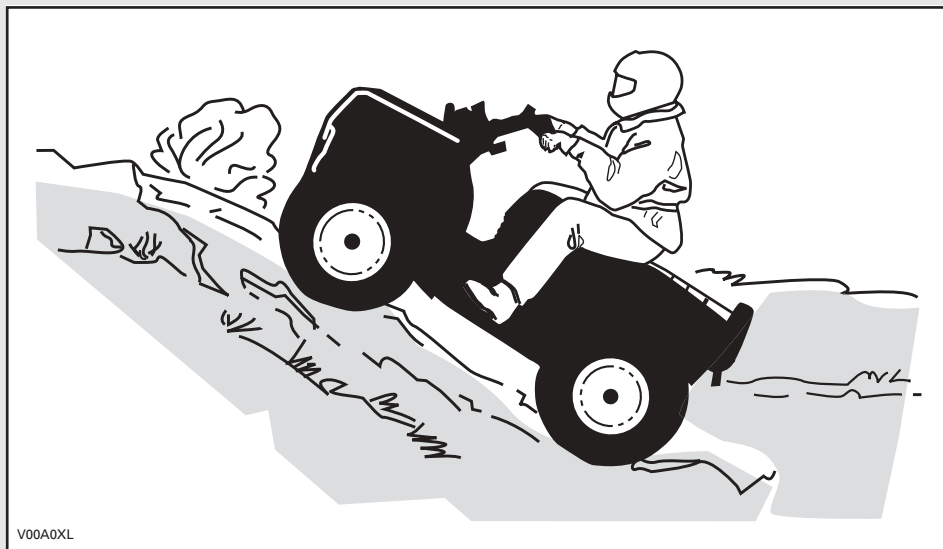

V00A0XL

## Descente

Maintenez votre poids vers l'arrière. Freinez graduellement pour éviter de glisser. En descente, ne pas ralentir avec la compression du moteur et ne pas mettre le véhicule au point mort.

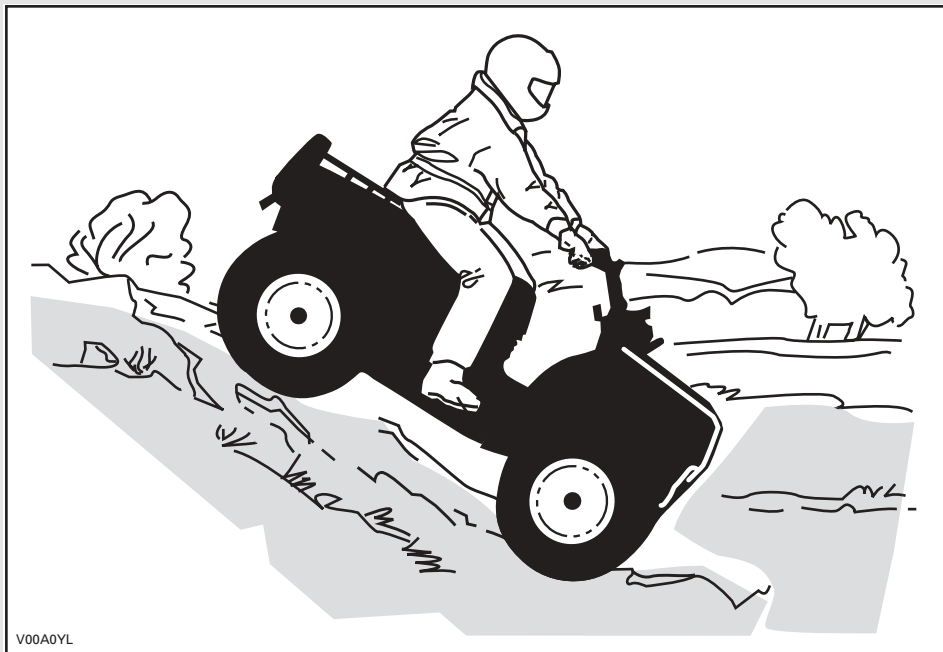

V00A0YL

En lisant ce *Guide de sécurité*, se souvenir que:

### **AVERTISSEMENT**

Avertit d'une situation comportant des risques de blessures graves, y compris la possibilité de décès, si on ne l'évite pas.

## Circulation à flanc de colline

Cette technique comporte **énormément de risques**, puisqu'elle peut modifier radicalement l'équilibre du véhicule. Nous vous recommandons d'ailleurs de l'éviter dans la mesure du possible. Cependant, si vous devez effectuer un tel déplacement, placez **TOUJOURS** votre poids vers le haut de la colline, et soyez prêt à descendre de ce côté si le véhicule se renverse. **Ne tentez jamais d'immobiliser le véhicule ou de le protéger des dommages.**



V00A0ZL

## Entretien périodique

Au retour d'une randonnée, il est sage d'éliminer toute accumulation de neige, de boue et de saleté. Cela aura non seulement pour effet de prolonger la durée du véhicule et de le rendre plus attrayant pour la revente, mais vous éliminerez ainsi tous les risques lors d'une utilisation subséquente. Lavez le véhicule avec de l'eau savonneuse tiède et laissez-le sécher (ou épongez-le avec un chiffon). Évitez de laver le VTT à l'extérieur par temps froid. Lubrifiez adéquatement le véhicule tel qu'indiqué à la section ENTRETIEN.

Votre responsabilité quant à la sécurité consiste à respecter les recommandations contenues dans ce *Guide du conducteur*. Les conseils qu'on y trouve sur la façon de bien entretenir votre véhicule sont précieux. Pour une assistance plus complète, communiquez avec votre concessionnaire autorisé de VTT Bombardier. Il sera toujours ravi de vous aider.

Toute modification au véhicule visant à augmenter sa vitesse et son rendement peut constituer une violation des modalités de la garantie limitée du véhicule. De plus, certaines modifications, telle la dépose des composants du moteur ou du système d'échappement, sont illégales en vertu de la plupart des lois.

Modifier le format des roues et/ou des pneus peut compromettre la stabilité du véhicule. Une pression des pneus inadéquate peut les faire éclater ou les faire glisser sur leur jante. Le pneu pourrait sortir de la jante et être endommagé. Toujours remplacer les roues et les pneus lorsqu'ils sont endommagés.

# ÉTIQUETTE VOLANTE

Ce VTT est muni d'une étiquette volante et d'étiquettes contenant d'importants renseignements de sécurité.

Ces étiquettes font partie intégrante du véhicule et doivent y être apposées en permanence. Si une étiquette est décollée ou illisible, s'adresser à un concessionnaire autorisé de VTT Bombardier pour la faire remplacer.

Toute personne utilisant ce véhicule doit lire et comprendre toute cette information avant de partir en randonnée.

## AVERTISSEMENT

L'utilisation incorrecte du VTT peut résulter en BLESSURES GRAVES ou la MORT.



**TOUJOURS PORTER UN CASQUE ET DES VÊTEMENTS DE SÉCURITÉ APPROUVÉS.**



**NE JAMAIS UTILISER SUR DES VOIES PUBLIQUES.**



**NE JAMAIS ACCEPTER DE PASSAGERS.**



**NE JAMAIS CONDUIRE SOUS L'INFLUENCE DE STUPÉFIANTS OU D'ALCOOL.**

**NE JAMAIS conduire:**

- sans avoir reçu une formation ou des directives adéquates au préalable.
- à des vitesses excédant vos compétences ou les conditions de conduite.
- sur les routes publiques - au risque de provoquer une collision avec un autre véhicule.
- avec un passager - les passagers affectent l'équilibre et la manœuvrabilité du véhicule et augmentent le risque de perte de contrôle.

**TOUJOURS:**

- utiliser des techniques de conduite appropriées pour éviter le renversement du véhicule sur collines, terrains accidentés et dans les virages.
- éviter les chaussées pavées - au risque d'affecter gravement la manœuvrabilité et le contrôle.

REPERER ET LIRE LE MANUEL DU PROPRIÉTAIRE. SUIVRE TOUTS LES AVERTISSEMENTS ET DIRECTIVES.

## **S** MODÈLE SPORT

CE VTT EST UNIQUEMENT CONÇU POUR UN USAGE RÉCRÉATIF PAR UN CONDUCTEUR EXPÉRIMENTÉ.

**CONDUCTEUR SEULEMENT PAS DE PASSAGERS**

**NE JAMAIS CONDUIRE SI VOUS AVEZ MOINS DE 16 ANS.**

---

CE VTT DE CATÉGORIE S (SPORT) EST UN VTT HAUTE PERFORMANCE POUR USAGE HORS-ROUTE SEULEMENT. IL A ÉTÉ CONÇU POUR UNE UTILISATION SPORTIVE ET COMPÉTITIVE PAR UN CONDUCTEUR EXPÉRIMENTÉ AVEC DES COMPÉTENCES AVANCÉES.

---

DES COURS DE CONDUITE DE VTT SONT DISPONIBLES. POUR PLUS D'INFORMATION CONTACTEZ VOTRE CONCESSIONNAIRE.

---

VÉRIFIEZ AVEC VOTRE CONCESSIONNAIRE POUR INFORMATION SUR LES LOIS LOCALES OU PROVINCIALES CONCERNANT L'UTILISATION DES VTT.

**NE PAS RETIRER CETTE ÉTIQUETTE AVANT LA VENTE.**

V02M01L

## EMPLACEMENT DES ÉTIQUETTES IMPORTANTES

Les étiquettes suivantes sont apposées sur votre VTT. Si elles se décollent ou s'endommagent, on les remplacera gratuitement. S'adresser à un concessionnaire autorisé de VTT Bombardier.

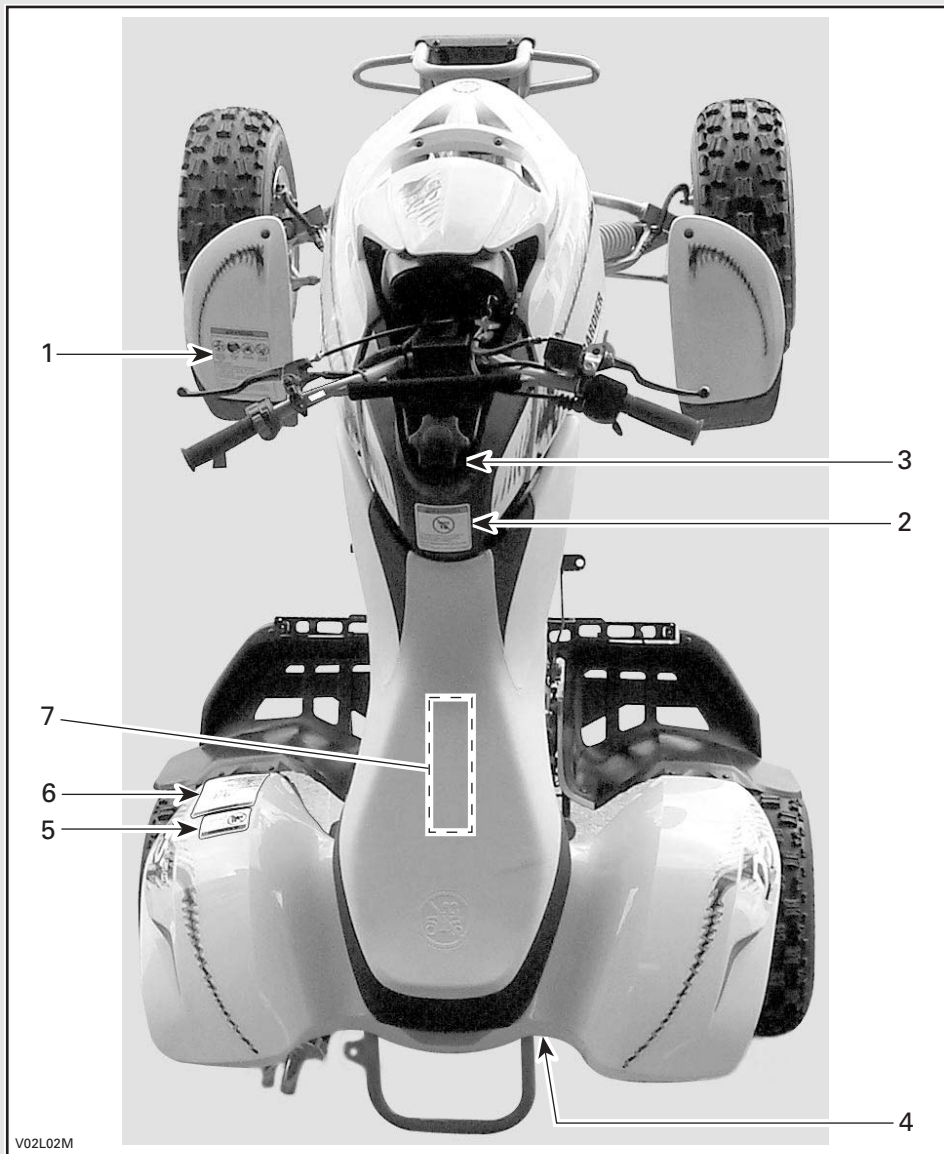

## Étiquette 1

### ⚠️ AVERTISSEMENT

L'utilisation incorrecte de VTT peut entraîner en BLESSURES GRAVES ou la MORT.



**TOUJOURS PORTER UN CASQUE ET DES VÊTEMENTS DE SÉCURITÉ APPROUVÉS.**

**NE JAMAIS UTILISER SUR DES VOIES PUBLIQUES.**

**NE JAMAIS ACCEPTER DE PASSAGERS.**

**NE JAMAIS CONDUIRE SOUS L'INFLUENCE DE STUPEFÉRIANT OU D'ALCOOL.**

#### NE JAMAIS conduire:

- sans avoir reçu une formation ou des directives adéquates au préalable.
- à des vitesses excédant vos compétences ou les conditions de conduite.
- sur les routes publiques - au risque de provoquer une collision avec un autre véhicule.
- avec un passager - les passagers affectent l'équilibre et la manoeuvrabilité du véhicule et augmentent le risque de perte de contrôle.

#### TOUJOURS:

- utiliser des techniques de conduite appropriées pour éviter le renversement du véhicule sur collines, terrains accidentés et dans les virages.
- éviter les chaussées pavées - au risque d'affecter gravement la manoeuvrabilité et le contrôle.

REPÉRER ET LIRE LE MANUEL DU PROPRIÉTAIRE. SUIVRE TOUS LES AVERTISSEMENTS ET DIRECTIVES.

XXX XXX XXX

V01M01Z

## Étiquette 4

### CHAÎNE D'ENTRAÎNEMENT

LA CHAÎNE D'ENTRAÎNEMENT DOIT ÊTRE BIEN AJUSTÉE ET LUBRIFIÉE. LE JEU DOIT ÊTRE DE 22 mm (7/8") AVEC LE CONDUCTEUR SUR LE VÉHICULE. LIRE LE MANUEL DU CONDUCTEUR POUR LES INSTRUCTIONS COMPLÈTES.



V02M06Y

## Étiquette 5

### ⚠️ AVERTISSEMENT



**NE JAMAIS prendre de passagers.**

Les passagers peuvent causer une perte de contrôle du véhicule et entraîner des BLESSURES GRAVES ou la MORT.

704 900 006

V01M07Z

## Étiquette 2

### ⚠️ AVERTISSEMENT



Si vous êtes âgé de moins de 16 ans, la conduite de ce VTT augmente vos risques d'encourir des BLESSURES GRAVES ou la MORT.

**NE JAMAIS** conduire ce VTT si vous avez moins de 16 ans.

704 900 012

V01M02Z

## Étiquette 6

### ⚠️ AVERTISSEMENT

Une pression de gonflage de pneu incorrecte ou une surcharge peuvent entraîner une perte de contrôle du véhicule.

Une perte de contrôle du véhicule peut entraîner des BLESSURES GRAVES ou la MORT.

#### PRESSIION DES PNEUS

##### • Régler sur pneus froids:

- Recommandée: AVANT: 34,0 kPa, (0,34 kgf/cm<sup>2</sup>), 5,0 psi.  
ARRIÈRE: 34,0 kPa, (0,34 kgf/cm<sup>2</sup>), 5,0 psi.
- Minimum: AVANT: 21,0 kPa, (0,21 kgf/cm<sup>2</sup>), 3,0 psi.  
ARRIÈRE: 21,0 kPa, (0,21 kgf/cm<sup>2</sup>), 3,0 psi.

- Ne jamais régler la pression de gonflage de pneu en dessous de la valeur minimum. Cela pourrait faire déloger le pneu de la jante.
- Charge Maximum du véhicule: 100 kg, (220 lbs).  
Comprenant poids de l'opérateur, chargement et accessoires (et s'il y a lieu, poids de la barre d'attelage).

704 900 102

V02M03Y

## Étiquette 3

### ⚠️ AVERTISSEMENT

Le rendement de ce VTT peut nettement dépasser celui des autres VTT que vous avez déjà essayés.

Ce modèle S (Sport) haute performance n'est destiné qu'à un usage hors route. Il a été conçu à des fins récréatives et compétitives, et ce, pour des utilisateurs expérimentés ayant acquis une habileté de conduite hors pair.

704 900 105

V02M05Y



## Étiquette 7

VEHICLE EMISSION CONTROL INFORMATION	ENGINE FAMILY CODE: 2BCXX,65226C EXHAUST EMISSION CONTROL SYSTEM: EM DISPLACEMENT: 651,88 cc TUNE-UP SPECIFICATIONS:	 <b>BOMBARDIER</b> RECREATIONAL PRODUCTS	IGNITION TIMING:	10 BTDC, 1500 RPM
	THIS VEHICLE CONFORMS TO CARB REGULATIONS APPLICABLE TO 2004 MODEL YEAR NEW OFF-ROAD MOTORCYCLES AND ALL TERRAIN VEHICLES AND IS CERTIFIED TO 10 g/bhp-hr HC+Nox ENGINE FAMILY EXHAUST EMISSION STANDARD IN CALIFORNIA.		IDLE SPEED:	1300 RPM ± 100 RPM
		VALVE CLEARANCE: (ENGINE COLD)	POSITION PILOT SCREW FOR MAXIMUM SPEED AT IDLE	
	SPARK PLUG:	0,10mm - 0,15 mm INTAKE AND EXHAUST		
	FUEL:	NGK DR8EA ELECTRODE GAP → 0,6 mm - 0,7 mm		
	ENGINE OIL:	UNLEADED 91 OCTANE		
		SAE 10W40		

704 900 487

V02MODL

En lisant ce *Guide du conducteur*, se souvenir que:

### AVERTISSEMENT

Avertit d'une situation comportant des risques de blessures graves, y compris la possibilité de décès, si on ne l'évite pas.



# ***RENSEIGNEMENTS SUR LE VÉHICULE***

# IDENTIFICATION DE VOTRE VTT

Il se peut que vous ayez à produire, en certaines occasions, les numéros de série de votre véhicule (moteur et châssis); lors d'une réclamation de garantie ou d'une perte, par exemple. Le concessionnaire autorisé de VTT Bombardier a besoin de ces numéros pour bien remplir les réclamations de garantie. Bombardier ne pourra accepter une réclamation de garantie si le numéro d'identification du moteur (N.I.M.) ou le numéro d'identification du véhicule (N.I.V.) a été enlevé ou altéré de quelque façon. On recommande fortement de noter les numéros de série de votre véhicule et de les transmettre à votre compagnie d'assurance.

## Emplacement du numéro d'identification du moteur et du numéro d'identification du véhicule

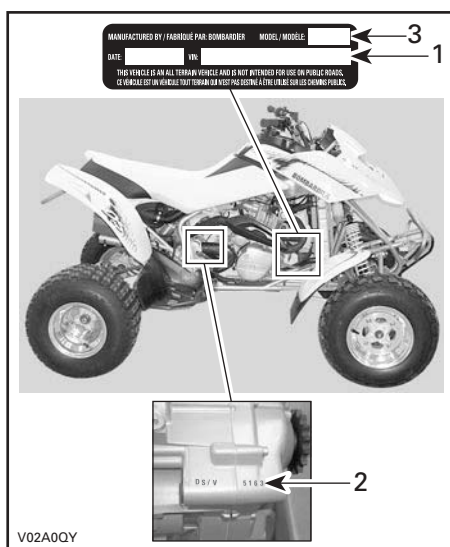

1. N.I.V. (numéro d'identification du véhicule)
2. N.I.M. (numéro d'identification du moteur)
3. Numéro de modèle

---

# RÉGLEMENTATION RÉGISSANT LE SYSTÈME DE RÉDUCTION DES ÉMISSIONS DE BRUIT

## **Il est interdit de trafiquer le système de réduction des émissions de bruit!**

En vertu de la loi fédérale américaine et des lois provinciales canadiennes, il peut être interdit de:

1. Faire la dépose ou la mise hors d'usage par quiconque n'ayant pas pour intention de faire l'entretien, la réparation ou le remplacement d'un dispositif ou d'un élément structural incorporé à un véhicule neuf dans le but d'en contrôler le bruit avant la vente ou la livraison à l'acheteur, ou en cours d'utilisation, ou encore
2. Utiliser le véhicule après avoir retiré ou mis hors d'usage un tel dispositif ou élément structural.

## **Les opérations suivantes sont considérées comme des actes de trafiquage:**

1. La dépose, l'altération ou la perforation du silencieux ou d'un composant du moteur acheminant les gaz d'échappement du moteur.
2. La dépose, l'altération ou la perforation d'une partie du système d'admission.
3. Le remplacement de pièces mobiles du véhicule ou de pièces du système d'échappement ou d'admission par des pièces autres que celles prescrites par le fabricant.
4. Un entretien inadéquat.

---

# NORMES DE CONTRÔLE ANTI-POLLUTION

Selon la politique de la California Air Resources Board (CARB), ces véhicules doivent satisfaire aux normes sur les systèmes d'échappement des véhicules tout au long de leur durée d'utilisation lorsqu'ils sont utilisés et entretenus conformément aux directives.

En Californie, on obtient annuellement une étiquette de non-conformité rouge (ainsi qu'une étiquette de conformité verte) au moment de l'enregistrement de son véhicule. L'étiquette appropriée est émise d'après le numéro d'identification du véhicule (8<sup>e</sup> caractère du N.I.V.).

CATÉGORIE DE VÉHICULE	8 <sup>e</sup> CARACTÈRE DU N.I.V.
Étiquette de non-conformité rouge	Doit être un C ou un 3
Étiquette de conformité verte	Tout caractère alphanumérique autre qu'un C ou un 3

# COMMANDES, COMPOSANTS ET INSTRUMENTS

REMARQUE: Certains instruments, équipements ou commandes sont offerts en option.

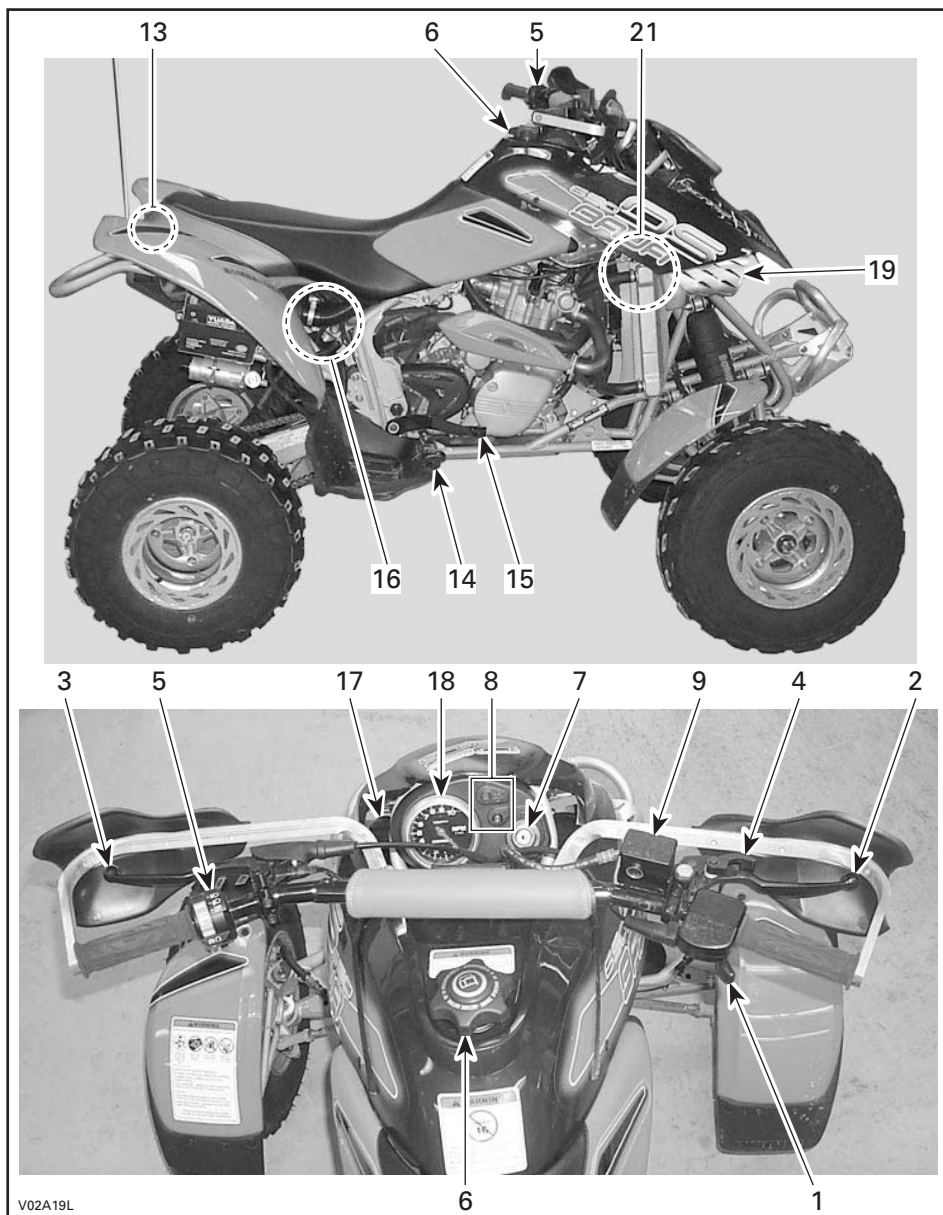

V02A19L

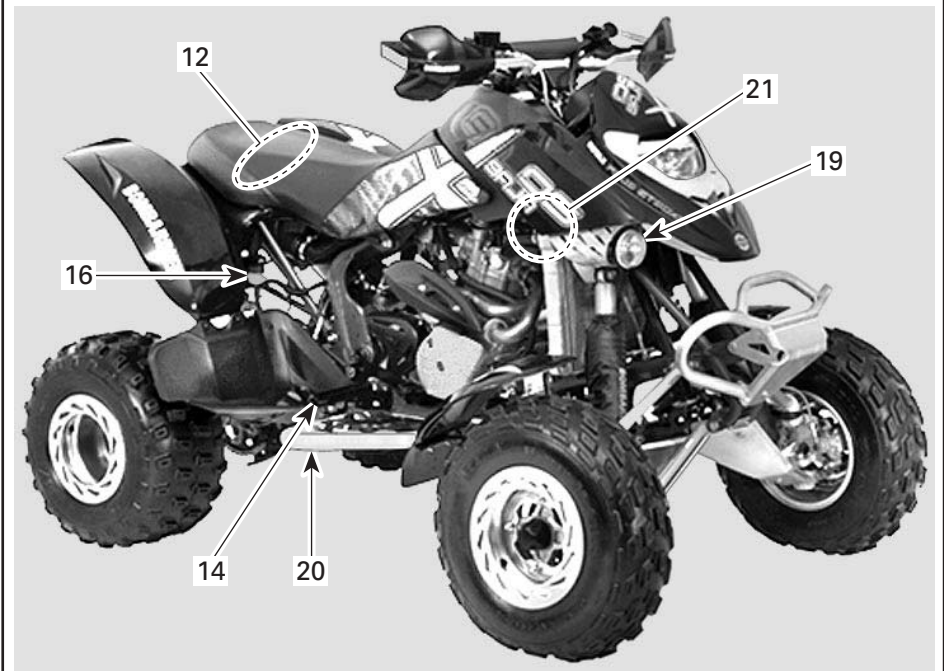
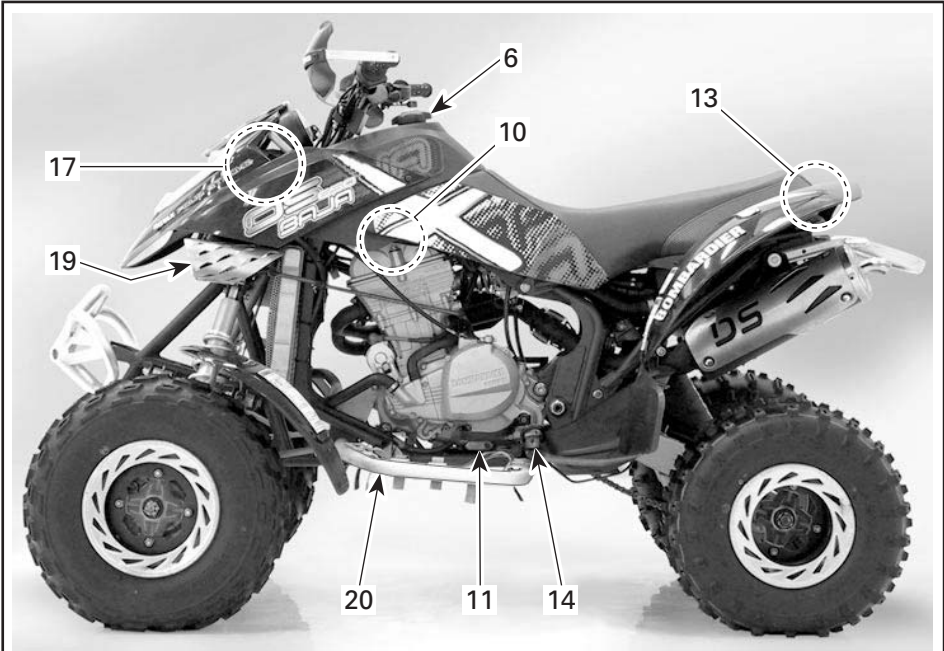

V02A1CL

En lisant ce *Guide du conducteur*, se souvenir que:

## AVERTISSEMENT

Avertit d'une situation comportant des risques de blessures graves, y compris la possibilité de décès, si on ne l'évite pas.

## AVERTISSEMENT

Le rendement de ce VTT peut nettement dépasser celui des autres VTT que vous avez déjà essayés.

Ce modèle S (Sport) haute performance n'est destiné qu'à un usage hors route. Il a été conçu à des fins récréatives et compétitives, pour des utilisateurs expérimentés qui ont des aptitudes particulières pour la conduite.

**REMARQUE:** Cette section présente les fonctions de base des différentes commandes de votre VTT. Pour plus de détails sur la façon d'utiliser une commande en combinaison avec d'autres, consulter la section **CONSIGNES D'UTILISATION** de ce *Guide du conducteur*.

### 1) Manette d'accélérateur

Cette manette est sur le côté droit du guidon. Lorsqu'on la presse, le régime du moteur augmente, ce qui permet à la transmission d'embrayer à la vitesse sélectionnée.

Lorsqu'on la relâche, le moteur retourne au régime de ralenti et le véhicule ralentit graduellement.

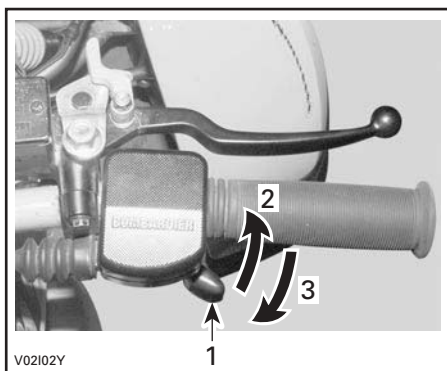

1. Manette d'accélérateur
2. Pour accélérer
3. Pour ralentir

## AVERTISSEMENT

Relâcher la manette d'accélérateur pour changer de vitesse. Sinon, on pourrait perdre le contrôle du véhicule, qui pourrait alors capoter ou subir des dommages mécaniques.

### 2) Manette de frein avant

Cette manette est sur le côté droit du guidon. Lorsqu'on la presse, on actionne les freins. Lorsqu'on la relâche, elle devrait retourner à sa position initiale. La puissance du freinage est proportionnelle à la force exercée sur la manette et dépend aussi de l'état du terrain.

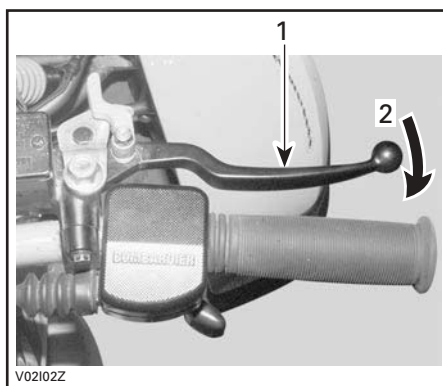

1. Manette de frein
2. Pour serrer les freins



### 3) Levier d'embrayage

Ce levier est sur le côté gauche du guidon. Lorsqu'on le presse, le système est débrayé. Lorsqu'on le relâche, le système est embrayé.

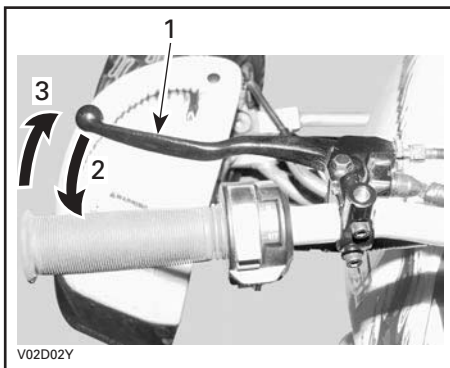

1. Levier d'embrayage
2. Pour débrayer
3. Pour embrayer

### ⚠ AVERTISSEMENT

Relâcher la manette d'accélérateur pour changer de vitesse. Sinon, on pourrait perdre le contrôle du véhicule, qui pourrait alors capoter ou subir des dommages mécaniques.

### 4) Loquet de frein

Cette commande est sur le côté gauche du guidon, sur la manette de frein. Lorsqu'on l'actionne, elle immobilise le véhicule. Cette commande devient utile lorsqu'on doit verrouiller le frein, par exemple lors d'un virage en «K», lors du transport ou quand le véhicule n'est pas utilisé.

### ⚠ AVERTISSEMENT

Toujours mettre le loquet de frein quand le véhicule n'est pas utilisé.

### ⚠ AVERTISSEMENT

S'assurer que le loquet de frein est bien débloqué avant de mettre le VTT en marche.

Circuler alors que les freins sont engagés (frottement des plaquettes sur le disque) peut endommager le système de freinage, causer la défaillance des freins ou un feu.

**Pour enclencher le mécanisme:** Appuyer sur la manette de frein et la maintenir ainsi tout en déplaçant le loquet de frein. La manette de frein avant reste maintenant enclenchée et serre les freins avant.

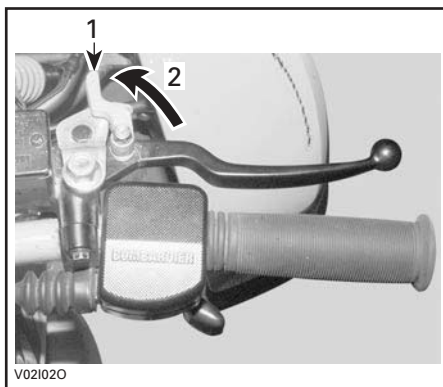

1. Loquet de frein
2. Presser pour serrer le frein de stationnement

**Pour débloquer le mécanisme de stationnement:** Presser la manette de frein avant. Le loquet et la manette de frein devraient retourner automatiquement à leur position initiale.

## 5) Interrupteur multifonctionnel

Cet interrupteur est sur le côté gauche du guidon.

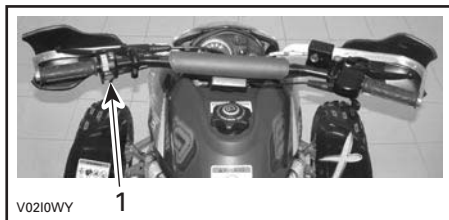

1. Interrupteur multifonctionnel

### Commutateur d'éclairage

Ce commutateur est situé sur l'interrupteur multifonctionnel. Placer le commutateur à «LO» pour le feu de croisement et le feu arrière. Le placer à «HI» pour le feu de route et le feu arrière. Placer le commutateur à «OFF» pour éteindre les feux.

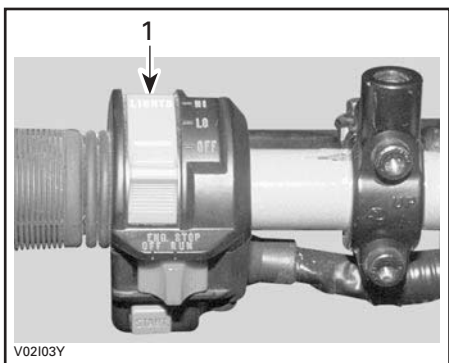

1. Commutateur d'éclairage

### Interrupteur d'arrêt du moteur

Cet interrupteur est au centre de l'interrupteur multifonctionnel. Le moteur ne démarrera pas si l'interrupteur est à la position «OFF».

Cet interrupteur sert à arrêter le moteur en temps normal ou en cas d'urgence.

**REMARQUE:** Même si on peut arrêter le moteur en tournant la clé de contact à «OFF», on recommande de l'arrêter avec l'interrupteur d'arrêt.

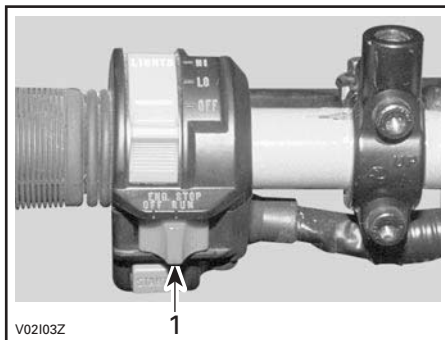

1. Interrupteur d'arrêt du moteur

### Bouton de démarrage

Ce bouton est sous l'interrupteur d'arrêt du moteur. Pour démarrer le moteur:

- Placer l'interrupteur d'arrêt du moteur à «RUN».
- Mettre la transmission au point mort ou presser le levier d'embrayage.
- Tourner la clé de contact à la position «ON».
- Appuyer de façon continue sur l'interrupteur.

Relâcher dès que le moteur démarre.

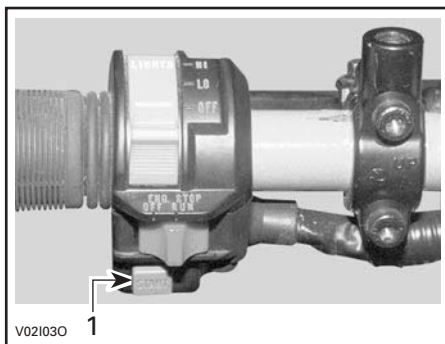

1. Bouton de démarrage du moteur

## 6) Bouchon de réservoir de carburant

Dévisser le bouchon dans le sens anti-horaire et l'enlever pour remplir le réservoir de carburant, puis le remettre en place et le visser à fond dans le sens horaire.

### AVERTISSEMENT

Arrêter le moteur avant de faire le plein. Retirer le bouchon avec précaution. Si on est en présence de pression différentielle (sifflement lorsqu'on desserre le bouchon du réservoir), faire vérifier et/ou réparer le véhicule avant de l'utiliser. Le carburant est inflammable et explosif dans certaines conditions. Ne jamais vérifier le niveau d'essence à la lueur d'une flamme. Ne pas fumer. Tenir loin des flammes et des étincelles. Travailler dans un endroit bien aéré. Ne jamais remplir le réservoir d'essence pour ensuite laisser le véhicule exposé à la chaleur. Lorsque la température augmente, le carburant se dilate et risque de déborder. Essuyer tout carburant répandu sur le véhicule.

## 7) Interrupteur d'allumage

Cette commande est située du côté droit du combiné d'instruments.

Il s'agit d'un interrupteur à clé à 2 positions: «OFF» et «ON» sans phares et feu.

Mettre la clé dans l'interrupteur et tourner à la position voulue. Pour retirer la clé, la tourner à la position «OFF» et la retirer.

**REMARQUE:** Bien qu'on puisse arrêter le moteur en tournant la clé de contact à «OFF», on recommande de l'arrêter avec l'interrupteur d'arrêt.

## 8) Voyants

Ces voyants sont au-dessus de l'interrupteur d'allumage.

### Point mort (vert)

Lorsque la transmission est au point mort, ce voyant s'allume.

### Moteur (rouge)

Lorsque la pression d'huile du moteur est trop basse ou que la température du moteur est trop élevée, ce voyant s'allume.

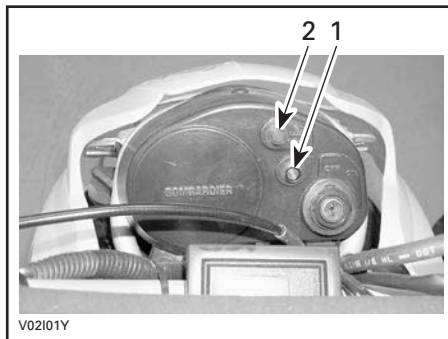

1. Voyant de point mort (vert)
2. Voyant du moteur (rouge)

Si le véhicule fait un tonneau ou bascule sur le côté, vérifier le voyant du moteur (ROUGE) après avoir redémarré. Si le voyant reste ALLUMÉ, arrêter le moteur et consulter la section OPÉRATIONS SPÉCIALES.

**ATTENTION:** Si on n'arrête pas le moteur immédiatement après que le voyant ROUGE S'ALLUME, la durée de vie utile du moteur sera grandement réduite.

## 9) Réservoir de liquide de frein avant

Ce réservoir est situé au-dessus de la manette de frein avant.

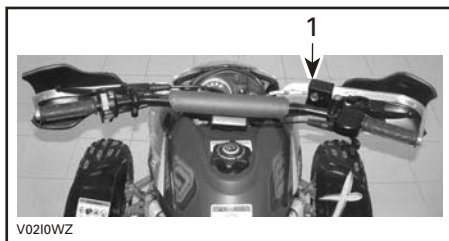

1. Réservoir de liquide de frein avant

## 10) Robinet d'essence

Ce robinet est du côté droit, sous le réservoir d'essence. Il s'agit d'une commande rotative à trois positions: «OFF», «ON» et «RES». Tourner le bouton pour aligner son aiguille sur «OFF», «ON» ou «RES».

### «OFF»

Coupe l'arrivée d'essence au carburateur.

**ATTENTION:** Mettre le robinet à «OFF» lorsque le véhicule n'est pas utilisé ou pendant son transport.

### «ON»

Permet à l'essence de se rendre au carburateur. C'est la position normale pendant la marche du véhicule.

### «RES» (réserve)

Lorsqu'il n'y a plus d'essence dans le réservoir et que le robinet est à «ON», on dispose d'une réserve d'essence qu'on met en circuit en tournant le bouton à «RES». La réserve représente environ 20% du réservoir d'essence. N'utiliser cette position que si on manque d'essence à la position «ON».

Refaire le plein dans les plus brefs délais lorsqu'on utilise la réserve. Veiller ensuite à remettre le robinet à la position «ON».

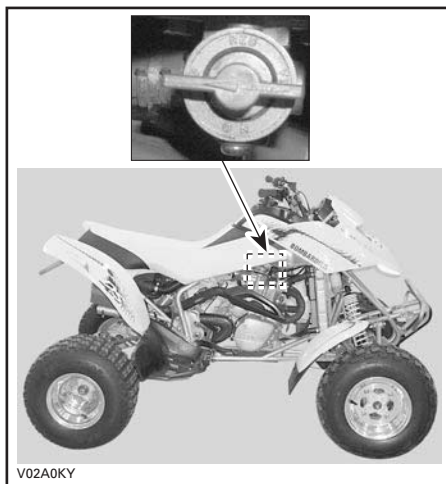

**ATTENTION:** Si le robinet d'essence n'est pas bien aligné sur la position «ON», son ouverture sera incomplète et l'alimentation sera insuffisante. S'assurer que le robinet est complètement ouvert pendant l'utilisation.

## 11) Sélecteur de vitesse

Ce sélecteur est situé à l'avant du repose-pied de gauche.

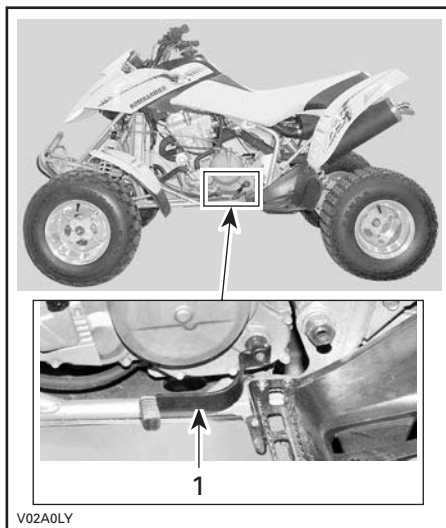

1. Sélecteur de vitesse

## 12) Boîte à outils

La boîte à outils est dans le compartiment d'entretien, près du boîtier de filtre à air.

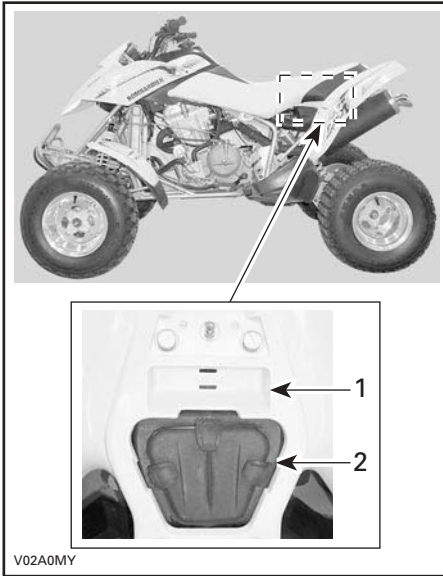

1. Compartiment de rangement
2. Boîtier de filtre à air

La boîte à outils contient des outils pour l'entretien de base et ce *Guide du conducteur*.

Voici les outils compris dans la boîte:

- pinces (1)
- tournevis (1)
- clé ouverte 10/13 mm (1)
- clé ouverte 15/17 mm (1)
- clé à douille 10/13 mm (1)
- clé à douille 16/18 mm (1)
- jauge de pression d'air (pneus) (1)
- clé Allen 3 mm (1)
- clé Allen 5 mm (1)

- tournevis coudé pour amortisseur arrière (1)
- loquet d'outil de réglage de chaîne d'entraînement
- fusible 25 A (1)
- fusible 15 A (1).

## 13) Loquet de siège

Situé sous l'arrière du siège, ce loquet permet d'enlever le siège pour accéder au boîtier de filtre à air et au compartiment-moteur.

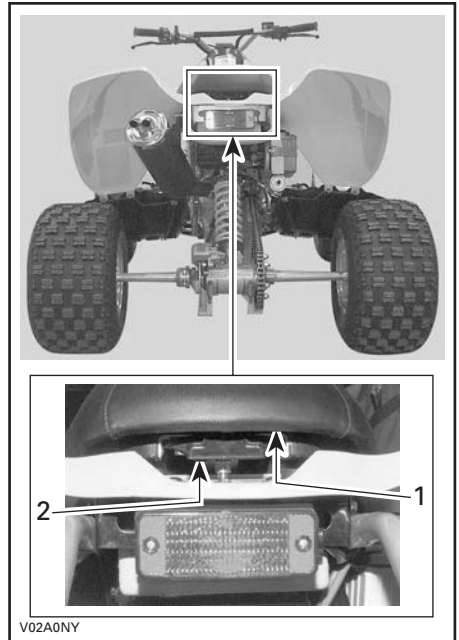

1. Siège
2. Loquet de siège

### Dépose du siège

Tirer le loquet vers le haut tout en soulevant doucement l'arrière du siège. Continuer de soulever jusqu'à ce que le siège se détache à l'avant, puis l'enlever complètement.

## Pose du siège

Insérer la languette avant du siège dans le crochet de la carrosserie. Tirer sur le levier du loquet pour le placer sur la tige de verrouillage arrière. Relâcher le levier de loquet, puis pousser fermement sur l'arrière du siège pour l'enclencher.

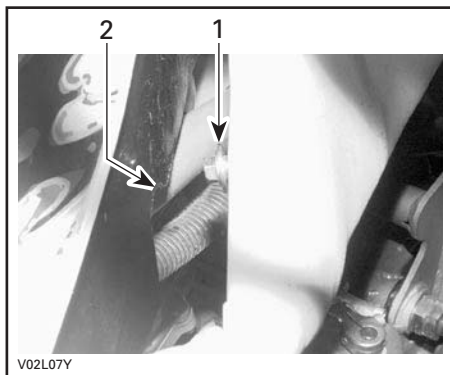

1. Languette
2. Crochet de la carrosserie

## AVERTISSEMENT

Vérifier périodiquement la tige de verrouillage du siège et la serrer au besoin. S'assurer que le siège est bien enclenché avant de conduire le véhicule.

## 14) Repose-pied

Les repose-pieds se trouvent de chaque côté du véhicule.

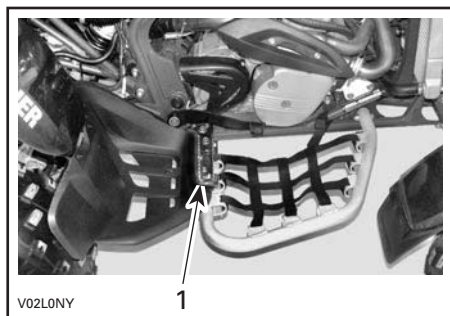

1. Repose-pied

## 15) Pédale de frein

Cette pédale est située à l'avant du repose-pied droit. Lorsqu'on appuie sur la pédale, le frein arrière est serré. Lorsqu'on la relâche, elle devrait retourner à sa position initiale.

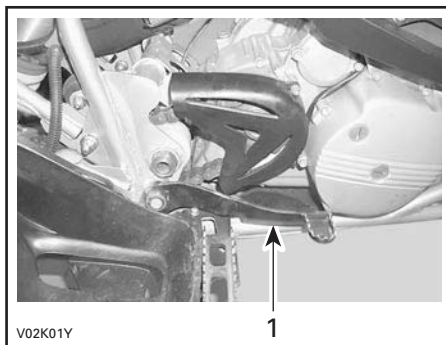

1. Pédale de frein

**REMARQUE:** La puissance du freinage est proportionnelle à la force exercée sur la pédale, et dépend aussi de l'état du terrain.

## 16) Réservoir de liquide de frein arrière

Ce réservoir est près de l'aile arrière droite.



1. Réservoir de liquide de frein arrière

## 17) Bouchon de réservoir d'huile à moteur/ à transmission

Ce bouchon est du côté gauche du combiné d'instruments.

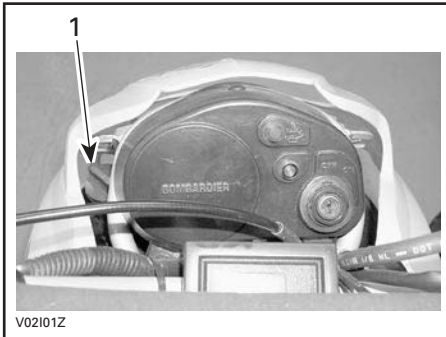

1. Bouchon de réservoir d'huile à moteur/ à transmission

### AVERTISSEMENT

Le réservoir d'huile peut être chaud.  
Ne pas y toucher.

## 18) Tachymètre

*Modèles Baja et Baja X*

Le tachymètre est du côté gauche du combiné d'instruments.



Il donne le nombre de révolutions par minute (tr/mn) du moteur. Multiplier la valeur par 1000 pour obtenir le tr/mn approximatif.

## 19) Phares auxiliaires

*Modèles Baja et Baja X*

Ils sont situés de chaque côté de l'avant du véhicule, sous le carénage avant.

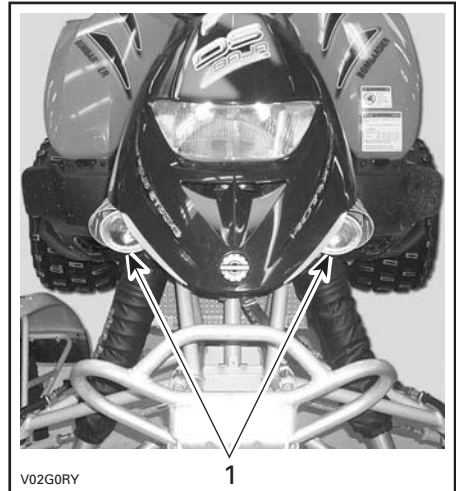

1. Phares auxiliaires

## 20) Filet de protection

*Modèles Baja X*

Il y en a un de chaque côté du véhicule, devant les repose-pieds.

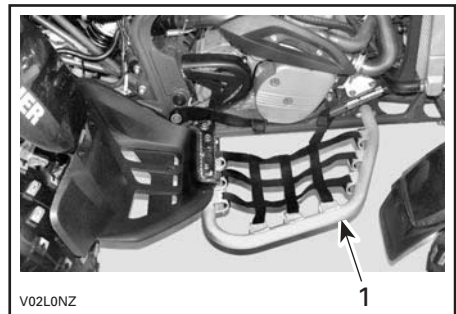

1. Filet

## 21) Bouchon de radiateur

Le bouchon est situé sous le carénage avant, sur le radiateur.

### **AVERTISSEMENT**

Pour éviter de se brûler, ne pas enlever le bouchon du radiateur lorsque le moteur est chaud.

Pour retirer le bouchon de radiateur, appuyer dessus et tourner dans le sens antihoraire. Procéder dans l'ordre inverse pour l'installer.





## LIQUIDES

En lisant ce *Guide du conducteur*, se souvenir que:

### AVERTISSEMENT

Avertit d'une situation comportant des risques de blessures graves, y compris la possibilité de décès, si on ne l'évite pas.

**REMARQUE:** Cette section indique quels liquides sont recommandés et quelles opérations il faut faire pour en vérifier les niveaux. Consulter la section ENTRETIEN pour savoir comment remplacer les liquides.

## Carburant

### Essence recommandée

Utiliser de l'essence ordinaire sans plomb ou un mélange essence-alcool (gasohol) contenant moins de 10% d'éthanol ou de méthanol, disponibles dans la plupart des stations-service. L'essence doit avoir un indice d'octane de  $91((R + M)/2)$  ou plus.

**REMARQUE:** Dans la plupart des stations-service, l'indice d'octane de la pompe correspond à  $(R + M)/2$ . La pompe porte généralement une étiquette qui le précise.

**ATTENTION:** Ne jamais employer d'autres carburants. L'utilisation de carburant non recommandé peut occasionner une réduction des performances du véhicule et endommager des composants importants du système d'alimentation et du moteur.

**ATTENTION:** Ne jamais mettre d'huile dans l'essence. Ce VTT est propulsé par un moteur quatre temps. L'huile doit être versée uniquement dans le carter du moteur.

## Niveau d'essence

### AVERTISSEMENT

Arrêter le moteur avant de faire le plein. Retirer le bouchon avec précaution. Si on est en présence de pression différentielle (sifflement lorsqu'on desserre le bouchon du réservoir), faire vérifier et/ou réparer le véhicule avant de l'utiliser. Le carburant est inflammable et explosif dans certaines conditions. Ne jamais vérifier le niveau d'essence à la lueur d'une flamme. Ne pas fumer. Tenir loin des flammes et des étincelles. Travailler dans un endroit bien aéré. Ne jamais remplir le réservoir d'essence pour ensuite laisser le véhicule exposé à la chaleur. Lorsque la température augmente, le carburant se dilate et risque de déborder. Essayer tout carburant répandu sur le véhicule.

## **Huile à moteur et à transmission**

### **Huile recommandée**

Utiliser une huile **minérale** pour moteurs à quatre temps qui respecte ou dépasse les exigences de la classe de service SG, SH ou SJ de l'API. Vérifier l'étiquette de l'API sur le récipient d'huile afin de s'assurer que les lettres SG, SH ou SJ sont présentes. N'utiliser que de l'huile détergente de première qualité.

**REMARQUE:** La même huile lubrifie le moteur et la transmission. Pour une meilleure performance globale et une meilleure protection contre l'usure, utiliser de l'**huile synthétique Bombardier (N/P 293 600 039)**. Il s'agit d'une huile synthétique spécialement conçue pour les boîtes de vitesses à embrayage.

**ATTENTION:** L'utilisation d'une huile synthétique ou semi-synthétique autre que l'**huile synthétique Bombardier (N/P 293 600 039)** pourrait faire glisser l'embrayage.

## Viscosité de l'huile

La viscosité SAE 10W40 est recommandée pour l'usage en été.

La viscosité SAE 5W30 est recommandée pour l'usage en hiver.

Employer une autre viscosité si la température moyenne se situe à l'extérieur de la plage de température de l'huile recommandée. Voir le tableau ci-après.

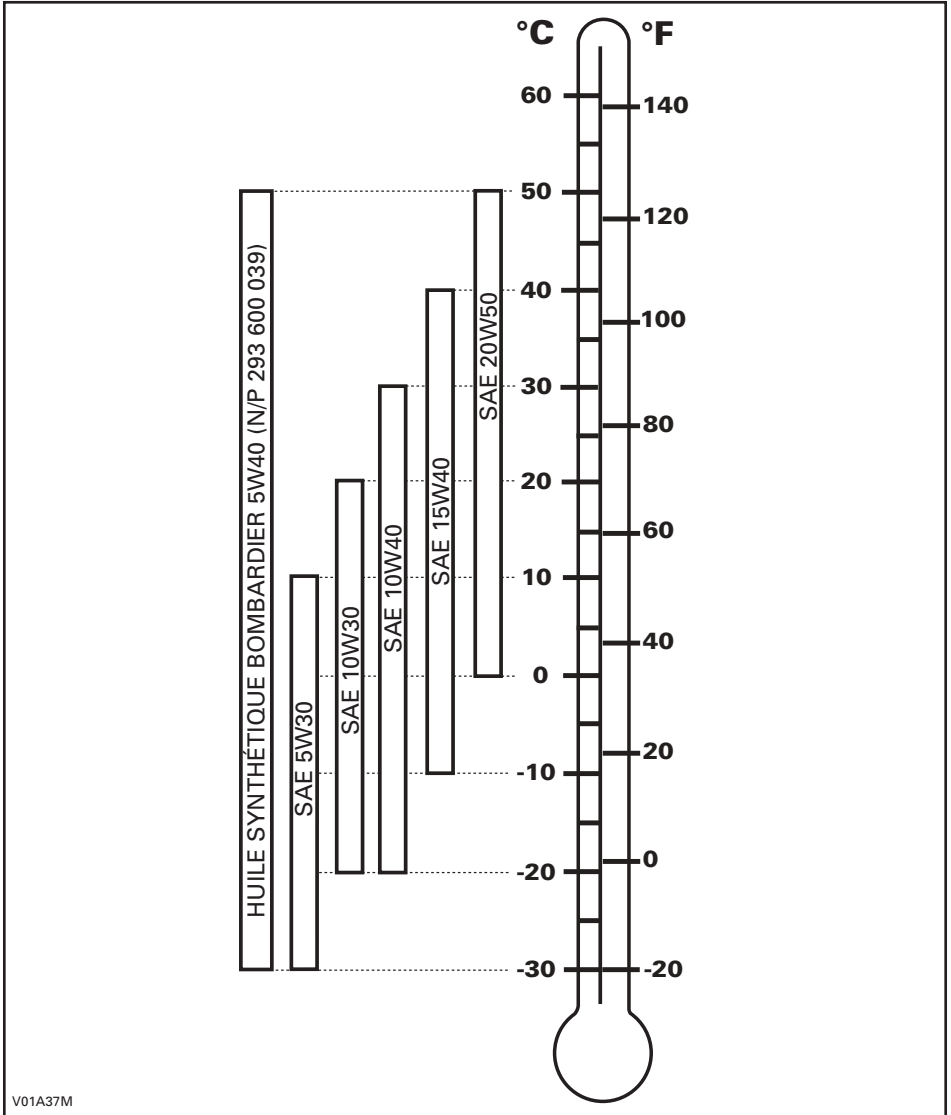

## Niveau d'huile

**ATTENTION:** Vérifier le niveau d'huile souvent et faire le plein lorsque nécessaire. Ne pas trop remplir. Un niveau d'huile inapproprié risque d'endommager sérieusement le moteur et la transmission. Essayer tout déversement d'huile.



### CÔTÉ GAUCHE DU CARÉNAGE AVANT

1. Jauge d'huile

Le véhicule sur une surface de niveau et le moteur étant froid et arrêté, vérifier le niveau d'huile comme suit:

1. Dévisser la jauge de niveau d'huile, la retirer et l'essuyer avec un chiffon.
2. Réinsérer la jauge et la visser à fond.
3. Sortir de nouveau la jauge et lire le niveau d'huile, qui devrait être égal à ou près de la marque de maximum.

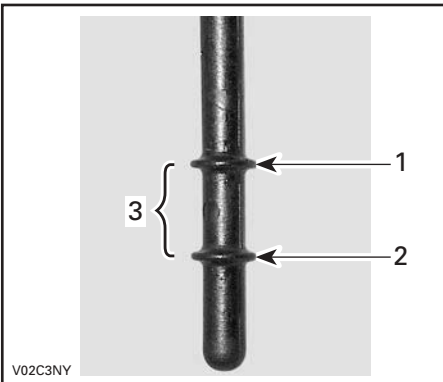

1. Plein
2. Ajouter de l'huile
3. Niveau de fonctionnement

Pour ajouter de l'huile, retirer la jauge. Mettre un entonnoir dans le goulot et ajouter un peu d'huile. Vérifier le niveau d'huile. Recommencer jusqu'à ce que le niveau d'huile atteigne la marque supérieure de la jauge. **Ne pas trop remplir.**

Bien visser la jauge.

## Liquide de refroidissement

### Liquide recommandé

Utiliser un antigel à base d'éthylène-glycol comportant des agents anticorrosion destinés spécifiquement aux moteurs à combustion interne en aluminium.

Le système de refroidissement doit être rempli avec un mélange d'eau et d'antigel (50% d'eau et 50% d'antigel).

### Niveau de liquide de refroidissement

#### **⚠ AVERTISSEMENT**

Vérifier le niveau de liquide de refroidissement lorsque le moteur est froid. Ne jamais ajouter de liquide dans le système de refroidissement lorsque le moteur est chaud.

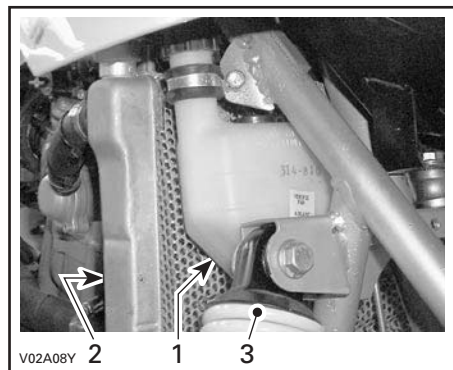

1. Réservoir de liquide de refroidissement
2. Radiateur
3. Amortisseur avant droit

Le véhicule sur une surface de niveau, le niveau de liquide doit se trouver entre les marques MIN. et MAX. du réservoir.

**REMARQUE:** Lorsqu'on vérifie le niveau à une température inférieure à 20°C (68°F), celui-ci peut être légèrement plus bas que la marque MIN.

Ajouter du liquide de refroidissement jusqu'à la marque MAX. au besoin. Utiliser un entonnoir pour éviter les déversements. **Ne pas trop remplir.**

Remettre en place et bien visser le bouchon.

Si on ajoute du liquide de refroidissement dans le réservoir, vérifier aussi le niveau dans le radiateur. Ajouter du liquide au besoin.



## AVERTISSEMENT

Pour éviter de se brûler, ne pas enlever le bouchon du radiateur lorsque le moteur est chaud.

**REMARQUE:** Si le système de refroidissement a fréquemment besoin de liquide, il y a probablement des fuites ou des anomalies au niveau du moteur. Consulter un concessionnaire autorisé de VTT Bombardier.

## Remplacement du liquide de refroidissement

Voir la section ENTRETIEN.

## Liquide de frein

### Liquide recommandé

Toujours utiliser un liquide de frein qui répond à la norme DOT 4.

**ATTENTION:** Pour éviter que le système de freinage soit gravement endommagé, ne pas utiliser de liquide autre que celui recommandé, et ne pas mélanger différents liquides pour obtenir un niveau approprié.

## Niveau de liquide

Le véhicule sur une surface de niveau, vérifier le niveau du liquide de frein dans les réservoirs. Le liquide devrait être au-dessus de la marque MIN.

Nettoyer le bouchon et le retirer, puis ajouter du liquide au besoin. **Ne pas trop remplir.**

**ATTENTION:** N'utiliser que du liquide de frein DOT 4 provenant d'un récipient scellé. Ne pas utiliser de liquide provenant d'un vieux contenant ou d'un contenant déjà ouvert.

**REMARQUE:** Un niveau bas peut être le symptôme de fuites ou d'une usure avancée des plaquettes. Consulter un concessionnaire autorisé de VTT Bombardier.

## Réservoir de liquide de frein avant

Orienter les roues droit devant pour faire en sorte que le réservoir soit de niveau.

Vérifier le niveau de liquide de frein; le réservoir est plein lorsque le liquide atteint la partie supérieure de la fenêtre.

Vérifier l'état du soufflet du levier. Rechercher toute fissure, déchirure, etc. Remplacer au besoin.

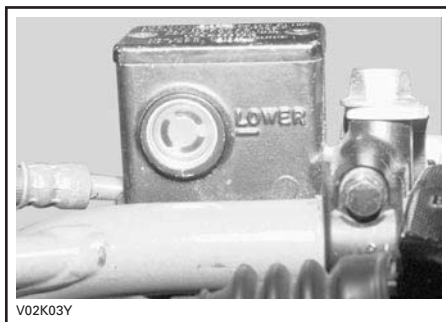

## Réservoir de liquide de frein arrière

Le véhicule étant sur une surface de niveau, vérifier le niveau du liquide de frein dans le réservoir. Le liquide devrait être au-dessus de la marque MIN.



CÔTÉ DROIT DU VÉHICULE

## Batterie

Ce véhicule est muni d'une batterie sèche qui ne nécessite aucun entretien.

### Nettoyage

Nettoyer les bornes de la batterie à l'aide d'une brosse métallique. Enduire les bornes de graisse diélectrique pour les protéger de la corrosion.

### Dépose

Débrancher le câble (-) NOIR en premier, puis le câble (+) ROUGE.

## AVERTISSEMENT

Toujours respecter cette séquence pour le démontage: débrancher le câble (-) NOIR d'abord.

Retirer les boulons qui retiennent l'attache au support de batterie.

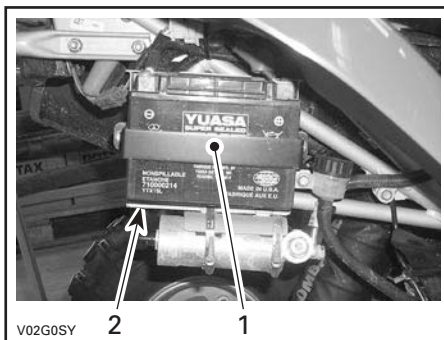

1. Support de batterie
2. Attache de batterie

### Installation

Remettre la batterie dans le véhicule et la fixer.

## AVERTISSEMENT

Brancher le câble (+) ROUGE d'abord, puis le câble (-) NOIR. Toujours brancher le câble (+) ROUGE en premier.

---

# PÉRIODE DE RODAGE

## Moteur

Il est nécessaire d'assurer une période de rodage de 10 heures avant d'utiliser le véhicule à plein régime de manière continue.

**ATTENTION:** Ne jamais mettre d'huile dans l'essence. Ce VTT est propulsé par un moteur quatre temps. L'huile doit être versée uniquement dans le carter du moteur.

L'accélérateur ne devrait pas être actionné à plus du 3/4 de sa course. Toutefois, de brèves accélérations à plein régime et de fréquentes variations de vitesse contribuent à un bon rodage. Pendant la période de rodage, la surchauffe est néfaste pour le moteur, ainsi que les accélérations intenses et le fait de rouler à la même vitesse sur de longues périodes.

## Révision-10 heures

Dans un mécanisme, toute pièce de précision doit faire l'objet d'une vérification périodique. C'est pourquoi on recommande de faire réviser le véhicule par un concessionnaire autorisé de VTT Bombardier après les 10 premières heures d'utilisation ou dans les 30 jours suivant l'achat, le premier des deux prévalant. Par la même occasion, vous pourrez poser toutes les questions qui ont pu survenir durant les premières heures d'utilisation.

---

Cette vérification est aux frais du client.

---

En lisant ce *Guide du conducteur*, se souvenir que:

### AVERTISSEMENT

Avertit d'une situation comportant des risques de blessures graves, y compris la possibilité de décès, si on ne l'évite pas.

# VÉRIFICATIONS DE PRÉUTILISATION

## AVERTISSEMENT

La vérification de préutilisation est primordiale avant qu'on utilise le véhicule. Ne pas démarrer avant de s'être assuré du bon fonctionnement de tous les mécanismes et de toutes les fonctions du véhicule. Des blessures graves et même la mort pourraient se produire si on ne procède pas de la façon prescrite.

- ⚠ Mettre le frein de stationnement et vérifier qu'il fonctionne normalement.
- ⚠ Vérifier la pression et l'état des pneus.
- ⚠ S'assurer que les roues et les roulements ne sont pas usés ni endommagés.
- ⚠ Vérifier l'emplacement des commandes et s'assurer qu'elles fonctionnent correctement.
- ⚠ S'assurer que la direction fonctionne bien.
- ⚠ Actionner la manette d'accélérateur à quelques reprises pour voir si elle fonctionne bien. Elle doit revenir à la position de ralenti dès qu'on la relâche.
- ⚠ Actionner les manettes et la pédale de frein et s'assurer que le freinage est complet. Les manettes et la pédale doivent revenir à leur position initiale dès qu'on les relâche.
- ⚠ Vérifier que tous les raccords de conduit de frein sont solidement fixés et s'assurer qu'il n'y a pas de fuites.
- ⚠ Le frein de stationnement serré, actionner le levier d'embrayage. Le levier devrait revenir complètement lorsqu'on le relâche.
- ⚠ S'assurer que la chaîne d'entraînement est bien lubrifiée et réglée.

- ⚠ S'assurer que les pignons ne sont pas usés ni endommagés.
- ⚠ Vérifier si les attaches de l'essieu arrière sont bien serrées.
- ⚠ Vérifier le bras oscillant. S'il y a un jeu, **NE PAS UTILISER LE VÉHICULE.**
- ⚠ Vérifier les niveaux d'essence, d'huile et de liquide de refroidissement.
- ⚠ Vérifier si les composants du moteur/transmission et du réservoir d'huile présentent des fuites d'huile.
- ⚠ S'assurer que le robinet d'essence est complètement ouvert (position ON).
- ⚠ Nettoyer les phares et le feu arrière.
- ⚠ S'assurer que le siège est bien fixé.
- ⚠ Si on transporte une charge, respecter la charge admissible du véhicule. S'assurer que la charge est correctement fixée au véhicule.
- ⚠ Vérifier visuellement et au toucher si des pièces présentent un jeu lorsque le moteur est arrêté. Vérifier les attaches.
- ⚠ S'assurer que la voie est libre sur le trajet du véhicule.
- ⚠ Vérifier le fonctionnement des interrupteurs d'allumage et de démarrage, du phare, du commutateur d'éclairage, du feu arrière, du feu de freinage, des voyants et de l'interrupteur d'arrêt du moteur.
- ⚠ Démarrer le moteur et avancer de quelques pieds. Serrer à tour de rôle chacun des freins pour vérifier leur fonctionnement.

**Corriger tout problème décelé. Consulter un concessionnaire autorisé de VTT Bombardier s'il y a lieu.**



# CONSIGNES D'UTILISATION

## Généralités

Ce véhicule possède cinq vitesses de marche avant.

Pour démarrer le moteur, mettre la transmission au POINT MORT; on peut également appuyer sur le levier d'embrayage pour démarrer à n'importe quel rapport.

## Démarrage à froid

Introduire la clé dans l'interrupteur d'allumage et tourner la clé à la position «ON».

Amener l'interrupteur d'arrêt du moteur à la position «RUN».

Par temps très froid, au-dessous de  $-20^{\circ}\text{C}$  ( $-4^{\circ}\text{F}$ ), ouvrir complètement l'étrangleur.

Appuyer sur le bouton de démarrage jusqu'à ce que le moteur démarre.

Relâcher le bouton de démarrage dès que le moteur démarre.



## AVERTISSEMENT

**Ne pas actionner l'accélérateur pendant le démarrage.**

Après quelques secondes, fermer l'étrangleur à demi.

**REMARQUE:** Un usage excessif de l'étrangleur peut noyer le moteur et rendre le démarrage plus difficile. Consulter alors à la section OPÉRATIONS SPÉCIALES.

Une fois le moteur réchauffé, fermer l'étrangleur et relâcher les freins.

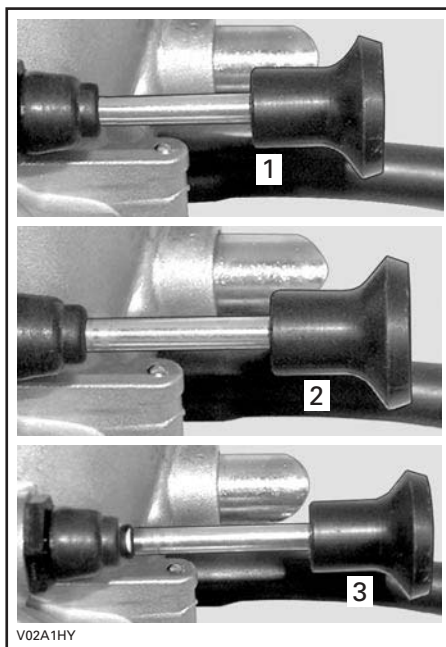

*SOUS LE SIÈGE, DU CÔTÉ GAUCHE*

1. Fermé
2. À demi fermé
3. Complètement ouvert

## Démarrage à chaud

Procéder de la même façon qu'à froid mais sans étrangleur. Si le moteur ne démarre pas après 2 tentatives de 4 secondes avec le démarreur électrique, ouvrir l'étrangleur à demi. Démarrer le moteur, sans actionner l'accélérateur. Après quelques tentatives, refermer l'étrangleur.

## Pour arrêter le moteur

### **⚠ AVERTISSEMENT**

Éviter de stationner le véhicule sur une surface inclinée.

Relâcher l'accélérateur et immobiliser le véhicule.

Actionner le frein de stationnement et bloquer avec le loquet de la manette de frein avant.

Embrayer la première vitesse.

Appuyer sur l'interrupteur d'arrêt du moteur.

Mettre la clé de contact à la position «OFF».

Retirer la clé de l'interrupteur d'allumage.

## Changer de vitesse

### Sélecteur de vitesses

Pour changer de vitesse, presser le levier d'embrayage, puis actionner le sélecteur de vitesse de la manière décrite ci-dessous.

### **⚠ AVERTISSEMENT**

Toujours presser le levier d'embrayage pour passer à une vitesse supérieure ou pour rétrograder.

En enfonçant le sélecteur de vitesse, la transmission passe au prochain rapport, supérieur ou inférieur. Le sélecteur devrait revenir à sa position initiale.

Pour passer à un rapport supérieur, placer le bout de sa botte sous le sélecteur de vitesse et le soulever jusqu'au bout. Pour rétrograder, appuyer sur le sélecteur jusqu'au fond.

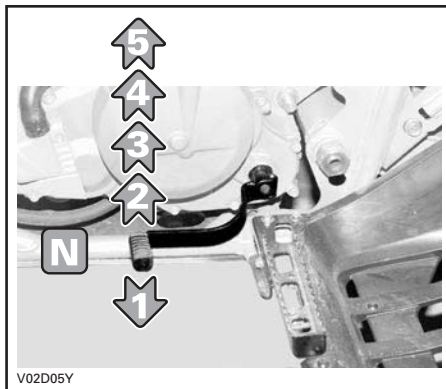

### **⚠ AVERTISSEMENT**

Relâcher la manette d'accélérateur lorsqu'on change de vitesse. Sinon, on pourrait perdre le contrôle ou le VTT pourrait capoter.

**ATTENTION:** S'assurer que le frein de stationnement est complètement desserré avant d'utiliser le véhicule.

# OPÉRATIONS SPÉCIALES

## Moteur noyé

Lorsque le moteur ne démarre pas après plusieurs tentatives, il peut être noyé. Procéder alors comme suit.

Tourner l'interrupteur d'allumage à «ON» et s'assurer que l'étrangleur est fermé.

S'assurer que la transmission est au point mort ou presser le levier d'embrayage.

Presser à fond la manette d'accélérateur tout en démarrant le moteur. Essayer à quelques reprises.

Dès que le moteur démarre, relâcher la manette d'accélérateur. Ne pas emballer le moteur.

### Si le moteur ne démarre toujours pas:

Débrancher les câbles de bougie.

Nettoyer le moteur autour des bougies, puis enlever les bougies (les outils nécessaires sont dans la boîte à outils).

### AVERTISSEMENT

Porter des lunettes de protection et des gants pour nettoyer le trou de bougie.

Actionner le démarreur à quelques reprises. Ensuite, installer des bougies propres et sèches ou des bougies neuves si possible.

Démarrer le moteur de la façon décrite plus haut. Si l'on noie encore le moteur, s'adresser à un concessionnaire autorisé de VTT Bombardier.

## Surchauffe du moteur

Si le moteur surchauffe et que le voyant (rouge) s'allume, essayer ce qui suit:

Vérifier le niveau d'huile dans le réservoir d'huile et refaire le plein au besoin.

S'assurer que le radiateur n'est pas obstrué.

Vérifier et nettoyer les ailettes du radiateur. Voir la section ENTRETIEN.

### AVERTISSEMENT

Le radiateur peut être brûlant. Porter des gants pour le toucher.

Réduire la vitesse du véhicule, mais le maintenir en mouvement pour assurer un apport d'air au radiateur. Si le moteur surchauffe toujours après environ une minute, arrêter le véhicule et mettre la transmission au point mort. Serre le frein de stationnement et arrêter le moteur. Placer l'interrupteur d'allumage à la position «ON» (**ne pas démarrer le moteur**). Le radiateur refroidira grâce au ventilateur de radiateur.

Laisser le moteur refroidir avant de vérifier le niveau de liquide de refroidissement; refaire le plein si possible.

### AVERTISSEMENT

Ne jamais remplir le système de refroidissement lorsque le moteur est chaud. Le laisser refroidir d'abord.

S'adresser à un concessionnaire autorisé de VTT Bombardier dans les plus brefs délais.

## Capotage

Lorsque le véhicule a capoté ou reste incliné sur le côté, le remettre sur ses roues et attendre de 3 à 5 minutes avant de démarrer le moteur. Observer le voyant ROUGE du moteur après avoir redémarré. Si le voyant demeure ALLUMÉ, arrêter le moteur. Il faut alors purger les bulles d'air se trouvant dans le conduit d'huile. Procéder comme suit.

Retirer le boyau d'admission d'huile du moteur situé du côté gauche.

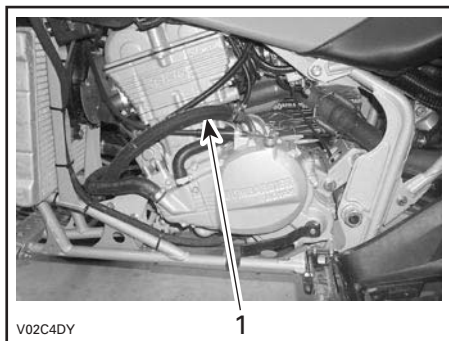

1. Boyau d'admission d'huile

## **⚠ AVERTISSEMENT**

Le moteur et l'huile à moteur peuvent être très chauds. Les laisser refroidir d'abord.

Orienter le boyau d'admission d'huile vers le bas, jusqu'à ce qu'un peu d'huile coule sans bulles d'air.

Remettre le boyau et bien serrer le collier.

Vérifier le niveau d'huile dans le réservoir et remplir au besoin.

Démarrer le moteur. Si le voyant ROUGE du moteur demeure ALLUMÉ, arrêter le moteur et consulter un concessionnaire autorisé de VTT Bombardier dans les plus brefs délais.

## **Submersion du véhicule**

Si le VTT est submergé, on devra se rendre dès que possible chez un concessionnaire autorisé de VTT Bombardier. **NE PAS DÉMARRER LE MOTEUR!**

**ATTENTION:** Le véhicule peut être gravement endommagé à la suite de la submersion si la procédure de redémarrage n'est pas suivie.

## **Entretien d'après-utilisation**

Si le véhicule est utilisé en milieu salin (plages, mise à l'eau de bateau, etc.), il est impératif de rincer le véhicule à l'eau douce afin de le protéger ainsi que ses composants. On recommande fortement de lubrifier les pièces métalliques. Utiliser du lubrifiant BOMBARDIER LUBE (N/P 293 600 016). Cette opération doit être faite à la fin de chaque journée d'utilisation.

Lorsque le véhicule est utilisé dans la boue, il est recommandé de le rincer afin de le protéger, ainsi que ses composants, et de maintenir la propreté du feu arrière et des phares.

**REMARQUE:** Ne jamais utiliser un nettoyeur à haute pression pour nettoyer le véhicule; **NE LE NETTOYER QU'À BASSE PRESSION** (avec un boyau d'arrosage par exemple). Une pression élevée peut causer des dommages électriques ou mécaniques.

## **Entreposage et préparation présaisonnnière**

### **⚠ AVERTISSEMENT**

Faire vérifier le système d'alimentation par un concessionnaire autorisé de VTT Bombardier tel que prescrit dans le TABLEAU D'ENTRETIEN.

Si le véhicule n'est pas utilisé pendant plus d'un mois, il importe de le remiser correctement.

S'adresser à un concessionnaire autorisé de VTT Bombardier pour connaître les consignes de remisage.

Lorsqu'on utilise le VTT après une période de remisage, une préparation s'impose. S'adresser à un concessionnaire autorisé de VTT Bombardier pour connaître les consignes à ce sujet.

# CHARGEMENT ET TRANSPORT

En lisant ce *Guide du conducteur*, se souvenir que:

## AVERTISSEMENT

Avertit d'une situation comportant des risques de blessures graves, y compris la possibilité de décès, si on ne l'évite pas.

## Chargement

### AVERTISSEMENT

Ce véhicule n'a pas été conçu ni fabriqué pour transporter une charge ou tirer une remorque. Si on décide d'ajouter des accessoires dans le but de transporter une charge ou de tirer une remorque, faire preuve de bon sens.

## Transport

Lorsqu'on transporte le VTT, il faut bien l'arrimer à la remorque avec les sangles appropriées. L'emploi de cordes ordinaires est déconseillé.

### AVERTISSEMENT



V00A18W

Ne jamais basculer le VTT pour le transporter. Nous recommandons de le transporter dans sa position normale de fonctionnement (sur ses quatre roues).

Procéder comme suit:

- Placer le robinet d'essence à la position «OFF».
- Serrer le frein de stationnement et sélectionner la 1<sup>re</sup> vitesse.
- Arrimer le véhicule à l'avant et à l'arrière par les pare-chocs.

**ATTENTION:** L'emploi d'autres points d'arrimage risquerait d'endommager le véhicule.

## Modèles DS 650

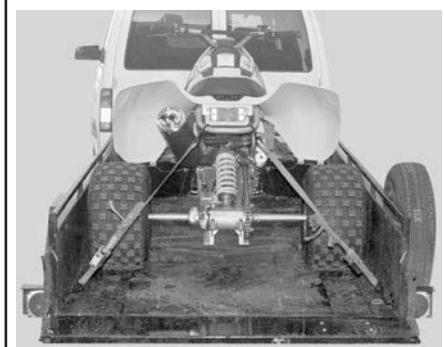
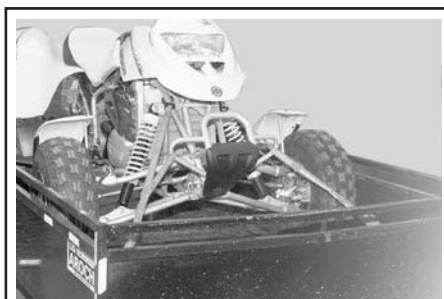

V02A01Y

## Modèles Baja et Baja X

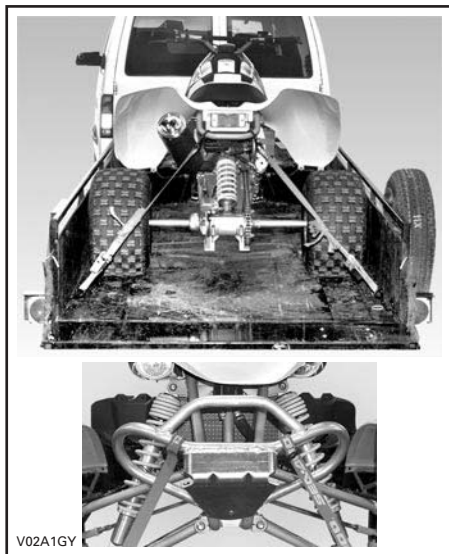

### **AVERTISSEMENT**

Ne pas remorquer ce VTT derrière une automobile ou tout autre véhicule. Se servir d'une remorque.

# ***RENSEIGNEMENTS SUR L'ENTRETIEN***

# TABLEAU D'ENTRETIEN

L'entretien est essentiel. Si on ne connaît pas les méthodes de réglage et les pratiques d'entretien sécuritaires, s'adresser à son concessionnaire autorisé de VTT Bombardier.

TABLEAU D'ENTRETIEN	VERIF. APRES 10 h D'UTILISATION OU 400 km (250 mi) ①	TOUTES LES				À EFFECTUER PAR
		25 h OU TOUS LES 1250 km (800 mi)	50 h OU TOUS LES 2500 km (1600 mi)	100 h, TOUS LES ANS OU TOUS LES 5000 km (3100 mi)	200 h, TOUS LES 2 ANS OU TOUS LES 10000 km (6200 mi)	
<b>I:</b> Inspecter, vérifier, nettoyer, régler, lubrifier, remplacer au besoin <b>N:</b> Nettoyer <b>L:</b> Lubrifier <b>R:</b> Remplacer						
<b>MOTEUR/TRANSMISSION</b>						
Niveau d'huile à moteur/à transmission ③		À CHAQUE UTILISATION				CLIENT
Niveau d'huile à moteur/à transmission et filtre	R		R			CLIENT
Tamis à huile					N	CLIENT
Jeu des soupapes	I			I		CONCESS.
Fixations des supports de moteur ③	I			I		CONCESS.
Échappement	I			I		CONCESS.
Pare-étincelles				N		CLIENT
Liquide de refroidissement ②	I		I		R	CLIENT
Essai de pression du bouchon de radiateur/du système de refroidissement	I				I	CONCESS.
État/propreté du radiateur (conduits d'air et ailettes du radiateur) ④	I		I			CLIENT
Fonctionnement de l'embrayage et de la transmission ③				I		CONCESS.
Levier d'embrayage ③	I		I			CONCESS.
<b>SYSTÈME D'ALIMENTATION</b>						
Filtre à air ④		N	R			CLIENT
Conduits de carburant et raccords	I			I		CONCESS.
Tamis du réservoir de carburant					R	CONCESS.
Carburateur	I			I		CONCESS.
<b>SYSTÈME ÉLECTRIQUE</b>						
Bougies	I			R		CONCESS.
Connexions de la batterie	I			I		CONCESS.
Faisceau de câblage, câbles et conduits	I			I		CONCESS.
Interrupteur d'allumage, bouton de démarrage et interrupteur d'arrêt du moteur ③	I			I		CONCESS.
Système d'éclairage (forte/faible intensité, feu de freinage, visée du faisceau des phares, etc.) ③	I			I		CONCESS.
<b>GROUPE D'ENTRAÎNEMENT</b>						
Lubrification de la chaîne d'entraînement ③		À CHAQUE UTILISATION				CLIENT
Réglage de la chaîne d'entraînement ③		À CHAQUE UTILISATION				CLIENT
État de la glissière de chaîne d'entraînement et du rouleau ③		À CHAQUE UTILISATION				CLIENT
Pignons ④	I			I		CLIENT
Roulements de roue ③	I		I	L		CLIENT
Moyeu de roue arrière					L	CLIENT
Solidité de l'essieu arrière (boulons et écrou de réglage du carter d'essieu excentrique)	I	I				CLIENT



TABLEAU D'ENTRETIEN  I: Inspecter, vérifier, nettoyer, régler, lubrifier, remplacer au besoin N: Nettoyer L: Lubrifier R: Remplacer	TOUTES LES					À EFFECTUER PAR
	VÉRIF. APRÈS 10 h D'UTILISATION OU 400 km (250 mi) ①					
		25 h OU TOUTS LES 1250 km (800 mi)	50 h OU TOUTS LES 2500 km (1600 mi)	100 h, TOUTS LES ANS OU TOUTS LES 5000 km (3100 mi)	200 h, TOUTS LES 2 ANS OU TOUTS LES 10000 km (6200 mi)	
<b>DIRECTION/COMMANDE</b>						
Dispositifs de fixation du guidon ③	I			I		CONCESS.
Manette d'accélérateur/logement/câble ③	I		I			CLIENT
Étrangleur	I			I		CONCESS.
Système de direction ③	I			I		CONCESS.
Rotules de barre d'accouplement	I		I			CLIENT
Écrous de roue et goujons	I		I			CLIENT
Usure des pneus et pression d'air ③	À CHAQUE UTILISATION					CLIENT
Moyeu de roue avant	À CHAQUE UTILISATION					CLIENT
Alignement des roues avant	I			I		CONCESS.
<b>SUSPENSION</b>						
Inspection du bras oscillant	I	I				CLIENT
Lubrification du bras oscillant	À CHAQUE UTILISATION					CLIENT
Bras triangulaire	I	I + L				CLIENT
Soufflet des joints à rotule	I	I				CLIENT
Joints à rotule ④	I	I				CONCESS.
Amortisseurs		I				CLIENT
<b>FREINS</b>						
Liquide de frein avant/arrière	I	I			R	CONCESS.
Plaquettes de frein		I				CLIENT
Système de freinage (disques, conduits, etc.) ③				I		CLIENT
Raccords de conduit de frein ③	I	À CHAQUE UTILISATION				CLIENT
<b>CARROSSERIE/CHÂSSIS</b>						
Surfaces à proximité du moteur	N		N			CLIENT
Plaques de protection et protecteurs de bras triangulaires	À CHAQUE UTILISATION					CLIENT
Châssis				I		CONCESS.
Fixations du châssis ③			I			CLIENT
Loquet du siège			I			CLIENT

- ① Doit être effectué par un concessionnaire autorisé de VTT Bombardier. La première séance d'entretien est essentielle; il ne faut pas la négliger.
- ② Toutes les 50 heures, vérifier l'efficacité du liquide de refroidissement.
- ③ Élément d'inspection de préutilisation.
- ④ Plus souvent quand on l'utilise dans des endroits poussiéreux, sablonneux, enneigés, boueux ou en condition mouillée.

# ENTRETIEN

En lisant ce *Guide du conducteur*, se souvenir que:

## AVERTISSEMENT

Avertit d'une situation comportant des risques de blessures graves, y compris la possibilité de décès, si on ne l'évite pas.

## AVERTISSEMENT

À moins d'indication contraire, le moteur doit être arrêté pendant les opérations d'entretien.

## AVERTISSEMENT

Toujours poser des dispositifs de verrouillage neufs (pattes de verrouillage, écrous d'arrêt élastiques, etc.).

**REMARQUE:** Les rubriques suivantes décrivent les opérations d'entretien que le propriétaire peut faire lui-même s'il le désire. Les autres opérations indiquées au tableau d'entretien doivent être confiées à un concessionnaire autorisé de VTT Bombardier.

## Moteur/transmission

Cette section explique entre autres la manière de remplacer les liquides. Consulter la section LIQUIDES pour savoir comment vérifier les niveaux et les rétablir.

### Vidange d'huile et remplacement du filtre à huile

À chaque vidange d'huile, il faut remplacer le filtre à huile. La vidange devrait être faite lorsque le moteur est tiède.

## AVERTISSEMENT

L'huile à moteur peut être brûlante. Attendre qu'elle soit tiède.

S'assurer que le véhicule est sur une surface de niveau.

Enlever la jauge d'huile.

Nettoyer le moteur autour du bouchon de vidange.

Retirer le bouchon de vidange pour vider toute l'huile du réservoir. Essuyer tout déversement d'huile sur la carrosserie.

Placer un bac de récupération sous le bouchon de vidange du moteur.

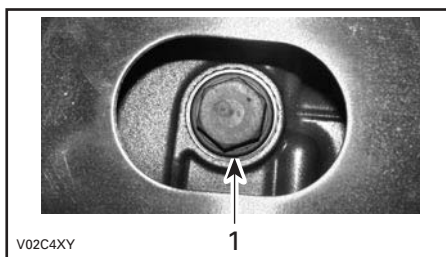

### SOUS LE VÉHICULE

1. Bouchon de vidange d'huile

Laisser l'huile s'écouler du filtre à huile. Dévisser le couvercle du filtre à huile. Enlever le filtre à huile et en installer un neuf.

**REMARQUE:** Vérifier le joint torique du couvercle; le remplacer au besoin.

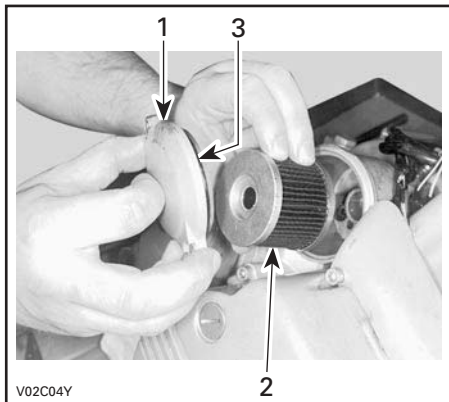

### **CÔTÉ DROIT DU MOTEUR**

1. Couvercle de filtre à huile
2. Filtre à huile
3. Joint torique

Essuyer tout déversement d'huile sur le moteur.

Changer le joint d'étanchéité des bouchons de vidange. Nettoyer le moteur autour du joint d'étanchéité, du réservoir d'huile et des bouchons de vidange, puis remettre ces derniers en place.

Refaire le plein du réservoir d'huile au niveau approprié avec une huile recommandée. Pour connaître la contenance du carter, consulter la section FICHES TECHNIQUES.

Démarrer le moteur et le laisser tourner au ralenti quelques minutes.

Vérifier si le voyant ROUGE est toujours allumé. Si oui, arrêter le moteur et vidanger le système en retirant le filtre à huile et la vis de purge.

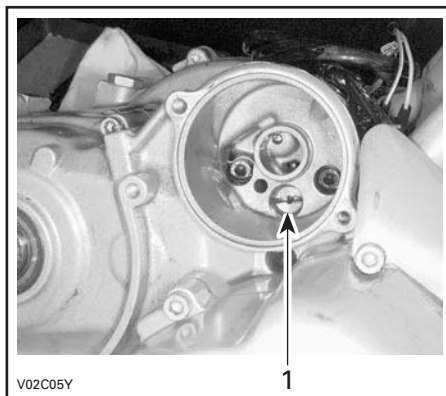

### **DERRIÈRE LE FILTRE D'HUILE**

1. Vis de purge

Réinstaller toutes les pièces enlevées et démarrer le moteur. Vérifier si le voyant ROUGE reste ALLUMÉ; si c'est le cas, refaire la purge. Sinon, arrêter le moteur et consulter un concessionnaire autorisé de VTT Bombardier.

S'assurer que le filtre à huile, le boyau ou le bouchon de vidange ne fuient pas.

Arrêter le moteur et vérifier le niveau d'huile. Refaire le plein au besoin.

Jeter l'huile conformément à la réglementation locale sur l'environnement.

### **Remplacement du liquide de refroidissement**

#### **⚠ AVERTISSEMENT**

Pour éviter de se brûler, ne pas enlever le bouchon du radiateur ni desserrer le bouchon de vidange du moteur lorsqu'il est chaud.

Tourner le bouchon du radiateur dans le sens antihoraire, puis l'enlever.

Enlever le bouchon de vidange du côté gauche du moteur et vider le liquide de refroidissement dans un contenant approprié.

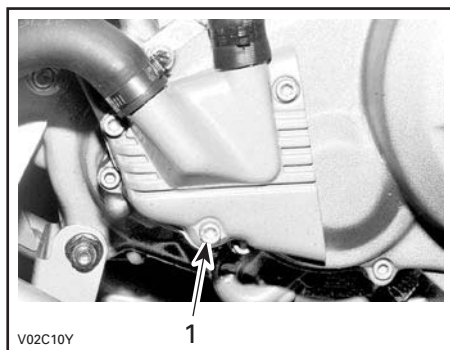

1. Bouchon de vidange du liquide de refroidissement

Vidanger complètement le système et réinstaller le bouchon de vidange.

Enlever la sonde de température sur le dessus du logement de thermostat.

Remplir le radiateur jusqu'à ce que le liquide de refroidissement sorte par l'orifice de la sonde de température.

Installer la sonde de température et continuer à remplir le radiateur.

Une fois le remplissage du radiateur terminé, vérifier le niveau de liquide de refroidissement dans le réservoir et en ajouter au besoin.

Faire tourner le moteur au ralenti sans remettre le bouchon du radiateur. Ajouter lentement du liquide de refroidissement au besoin.

À cette étape, attendre que le moteur atteigne sa température de fonctionnement normale. Appuyer sur la manette d'accélérateur deux ou trois fois. Ajouter ensuite du liquide de refroidissement au besoin.

Remettre le bouchon de radiateur. Vérifier si les raccords présentent des fuites et s'il y a suffisamment de liquide de refroidissement dans le réservoir.

## Réglage des soupapes

S'adresser à un concessionnaire autorisé de VTT Bombardier pour le réglage des soupapes.

S'il n'y a pas suffisamment de jeu, il pourrait y avoir une perte de puissance ou les soupapes pourraient être endommagées. S'il y a trop de jeu, le moteur sera bruyant.

## Pare-étincelles

Le silencieux doit être purgé périodiquement de toute accumulation de calamine. Consulter le TABLEAU D'ENTRETIEN.

## Dépose

### AVERTISSEMENT

Ne jamais faire tourner le moteur dans un endroit clos. Ne jamais faire cette opération immédiatement après une période de fonctionnement du moteur, car l'échappement est alors brûlant. S'assurer qu'il n'y a pas de matières combustibles à proximité. Porter des verres de protection et des gants. Ne jamais se placer derrière le véhicule lorsqu'on purge l'échappement. Respecter toutes les lois et réglementations en vigueur.

Enlever:

- les vis retenant le pare-flammes au silencieux

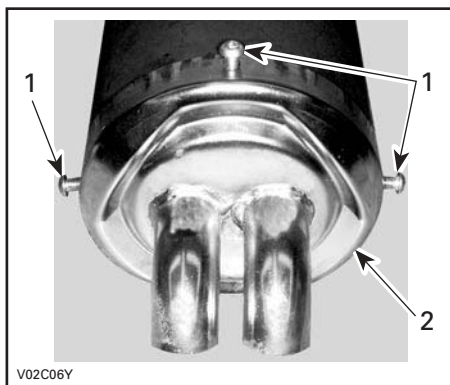

1. Vis
2. Pare-flammes

- le pare-flammes et l'enduit d'étanchéité

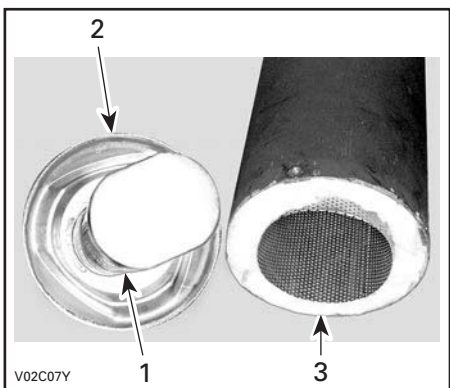

1. Pare-flammes
2. Enduit d'étanchéité
3. Silencieux

- la grille intérieure et la laine isolante.
- Enlever les dépôts de calamine dans le silencieux avec une brosse.

**REMARQUE:** Se servir d'une brosse souple et faire attention de ne pas endommager le pare-flammes.

## Installation

Pour le réinstaller, suivre l'ordre inverse de la dépose en portant une attention particulière à ce qui suit:

Vérifier:

- la laine isolante et la remplacer au besoin
- le pare-flammes; il ne doit être ni brisé ni percé. Le remplacer au besoin.

Éliminer l'enduit d'étanchéité et faire un joint neuf avec de l'enduit d'étanchéité ULTRA COOPER (N/P 293 800 090) ou un produit équivalent.

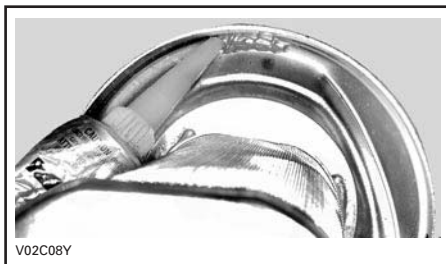

S'assurer que la laine est bien en place lorsqu'on insère la grille.

Bien aligner la grille au fond de l'enveloppe de silencieux.

## Radiateur

Examiner les ailettes du radiateur. Elles doivent être propres, sans traces de boue, sans saleté, feuilles ou autres dépôts pouvant empêcher le radiateur d'assurer un bon refroidissement.

Éliminer le plus de dépôts possible avec les mains. Si on dispose d'eau à proximité, rincer les ailettes.

Si possible, rincer les ailettes du radiateur à l'aide d'un boyau d'arrosage.

## **⚠ AVERTISSEMENT**

**Ne jamais nettoyer le radiateur avec les mains lorsqu'il est chaud. Laisser d'abord le radiateur refroidir.**

**ATTENTION:** Ne pas endommager les ailettes du radiateur en les nettoyant. N'utiliser aucun objet ni outil pouvant les endommager. Les ailettes sont des pièces très minces conçues pour favoriser un refroidissement efficace. Rincer à basse pression si on utilise un boyau. **NE JAMAIS SE SERVIR D'UN NETTOYEUR HAUTE PRESSION.**

## Réglage du sélecteur de vitesse

Desserrer la vis à tête creuse près de l'extrémité de l'arbre du sélecteur, puis retirer le sélecteur.

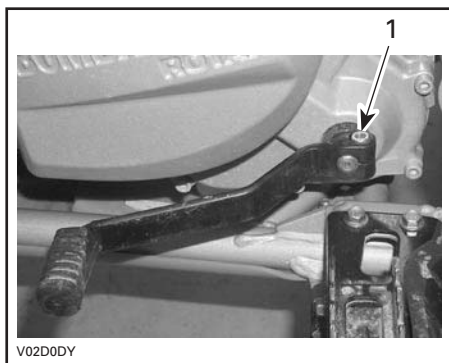

1. Vis à tête creuse

Positionner le sélecteur tel que désiré, puis resserrer la vis à tête creuse.

## Carburateur

S'adresser à un concessionnaire autorisé de VTT Bombardier chaque année ou après 100 heures d'utilisation (ou 5000 km/3100 mi) pour faire vérifier et nettoyer le système d'alimentation.

## Système d'admission d'air

### Nettoyage-du filtre à air

Vérifier périodiquement si le bouchon de vidange du boîtier de filtre à air présente de l'eau ou des dépôts.

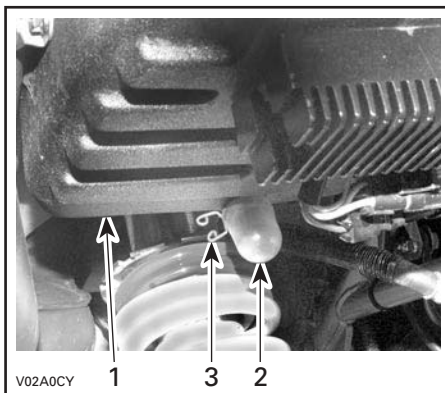

1. Boîtier du filtre à air
2. Bouchon de vidange
3. Fixation

**REMARQUE:** Si le véhicule est utilisé dans un milieu poussiéreux, inspecter plus souvent que ce qui est indiqué au TABLEAU D'ENTRETIEN.

Si l'on découvre de l'eau ou des dépôts, presser et enlever les fixations. Sortir les tubes de vidange.

**ATTENTION:** Ne pas démarrer le moteur si l'on découvre de l'eau dans les tubes de vidange.

Si l'on découvre de l'eau ou des dépôts, inspecter, sécher ou remplacer le filtre à air selon son état.

Enlever le filtre à air en procédant comme suit.

### Dépose du filtre à air

**ATTENTION:** Ne pas enlever ou modifier les composants du boîtier de filtre à air. Utiliser des pièces d'origine pour remplacer le filtre à air et la mousse, car la carburation du moteur est réglée en fonction de ces composants. Autrement, on peut amoindrir les performances du moteur ou même l'endommager.

Enlever le siège.

Dégager les fixations et enlever le couvercle du boîtier de filtre à air.

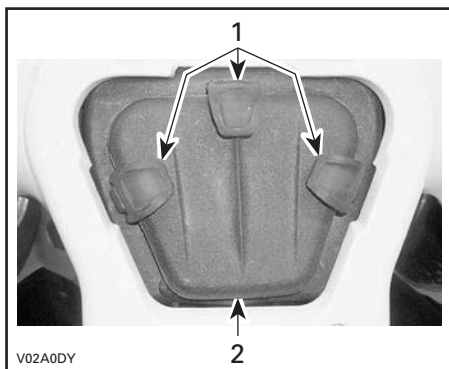

1. Dégager les fixations
2. Enlever en soulevant

Retirer le bouchon de l'orifice d'accès en le poussant à l'intérieur du boîtier de filtre à air.

Desserrer la fixation et retirer le filtre.

Enlever la mousse.

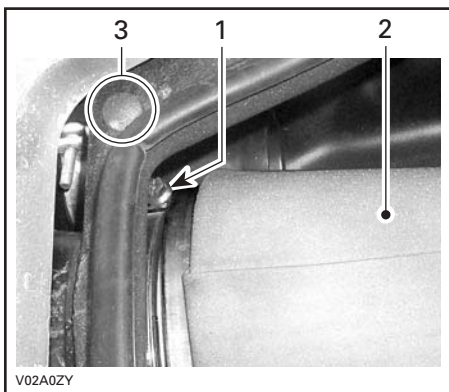

1. Fixation
2. Filtre à air et mousse
3. Bouchon de l'orifice d'accès

Verser une solution nettoyante (N/P 293 600 059 ou l'équivalent) dans un seau et y mettre le filtre à tremper.

Pendant que le filtre trempe, nettoyer l'intérieur du boîtier de filtre à air.

Rincer le filtre et la mousse à l'eau tiède.

Presser la mousse pour égoutter tout surplus d'eau. Laisser sécher complètement le filtre à air et la mousse.

**REMARQUE:** Une faible couche de poussière peut être chassée avec un jet d'air à basse pression. Souffler l'air comprimé dans le sens contraire de la circulation normale de l'air dans le filtre.

Si la cartouche filtrante ou la mousse est sale, remplacer.

Une fois le filtre sec, huiler avec de l'huile pour filtre à air (N/P 293 600 058 ou l'équivalent).

## Installation du filtre à air

Bien remettre les pièces enlevées, dans l'ordre inverse de leur dépose.

## Système électrique

### Batterie

#### Nettoyage

Nettoyer les bornes de la batterie avec une brosse métallique. Enduire les bornes de graisse diélectrique pour les protéger de l'oxydation.

#### Dépose

Débrancher le câble (-) NOIR en premier, puis le câble (+) ROUGE.

### **⚠ AVERTISSEMENT**

Toujours respecter cette séquence pour le démontage: débrancher le câble (-) NOIR d'abord.

Retirer les boulons retenant l'attache et le support de batterie.

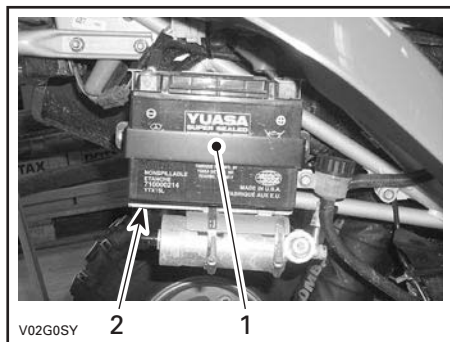

1. Support de batterie
2. Attache de batterie

## Installation

Remettre la batterie dans le véhicule, et fixer le support de batterie.

### **⚠ AVERTISSEMENT**

Brancher le câble (+) ROUGE d'abord, puis le câble (-) NOIR. Toujours brancher le câble (+) ROUGE en premier.

## Fusibles

Si un fusible est endommagé, le remplacer par un autre de même puissance.

**ATTENTION:** Ne pas utiliser un fusible d'une capacité supérieure, car cela pourrait causer des dommages importants.

Les fusibles sont situés sous le siège, entre le moteur et le boîtier de filtre à air.

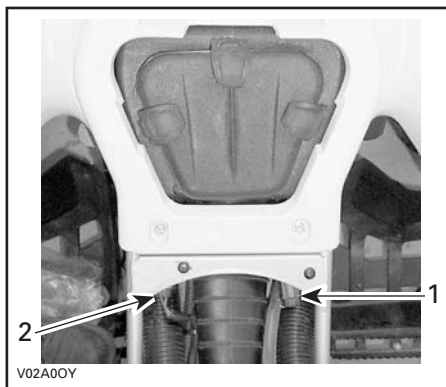

1. Ventilateur (15 A)
2. Système de charge (25 A)

Pour retirer un fusible du porte-fusibles, tirer simplement dessus. Vérifier si le filament est intact.

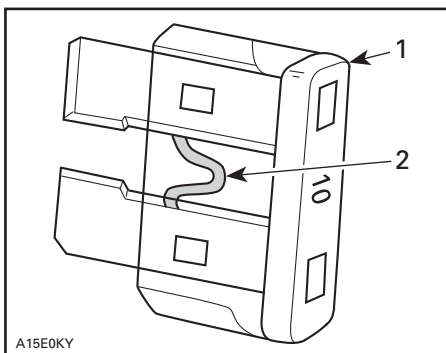

- TYPIQUE**
1. Fusible
  2. Vérifier s'il est intact



## Remplacement des ampoules

Vérifier le bon fonctionnement de l'ampoule après son remplacement.

### Phare

Lorsque le phare est brûlé:

- Enlever le carénage avant.
- Enlever le capuchon de caoutchouc.

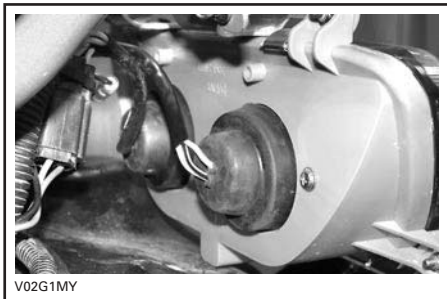

- Pour retirer l'anneau de retenue de l'ampoule, pousser et tourner son logement dans le sens anti-horaire.

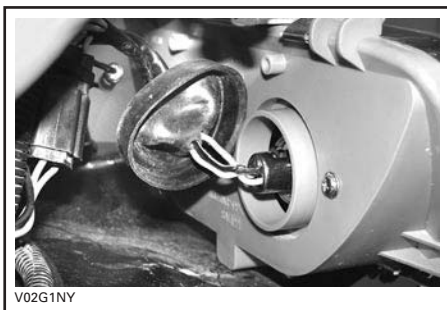

- Détacher l'ampoule et la remplacer.

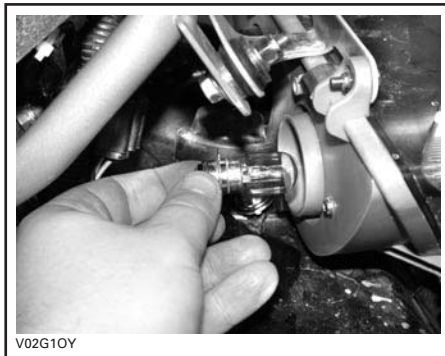

Bien remettre les pièces enlevées, dans l'ordre inverse de leur dépose.

**REMARQUE:** Aligner la languette du logement de l'ampoule avec la rainure du logement du phare.

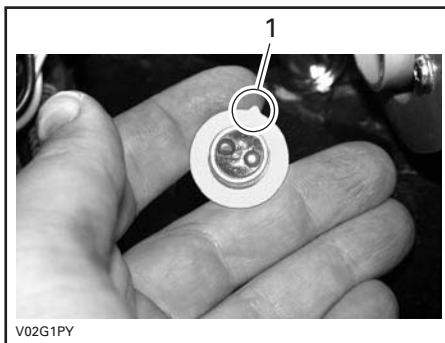

1. Languette du logement de l'ampoule

## Feu arrière

Dévisser les vis de la lentille pour accéder à l'ampoule.

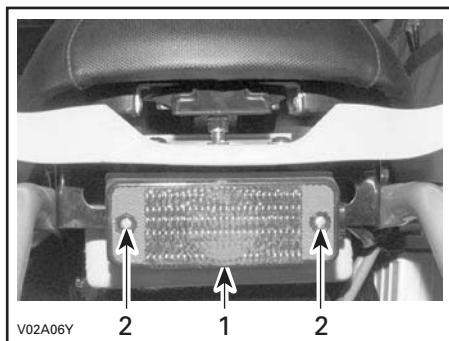

1. Lentille
2. Vis

Enfoncer l'ampoule dans sa douille et la tourner dans le sens antihoraire pour la dégager.

Poser l'ampoule neuve en l'enfonçant dans sa douille tout en la tournant dans le sens horaire.

## Phare auxiliaire

### Modèles Baja et Baja X

Débrancher le phare auxiliaire puis le retirer de son support.

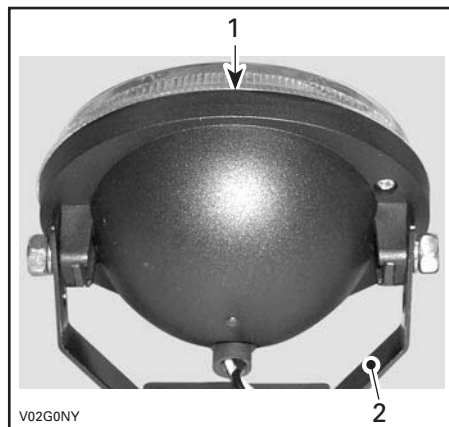

1. Phare auxiliaire
2. Support

Retirer le couvercle arrière du phare auxiliaire.

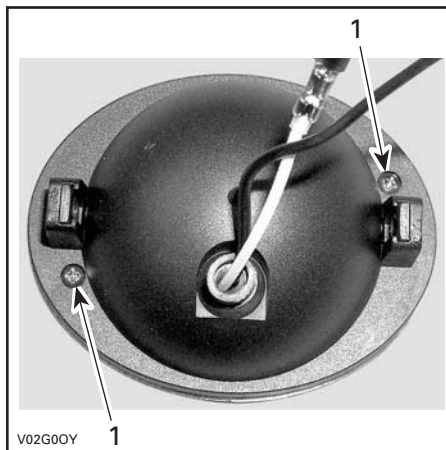

1. Retirer ces vis

Enlever la vis retenant le fil NOIR.

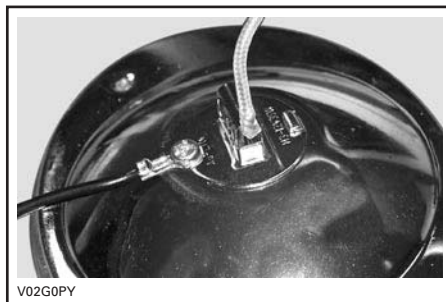

Détacher l'ampoule et la remplacer.

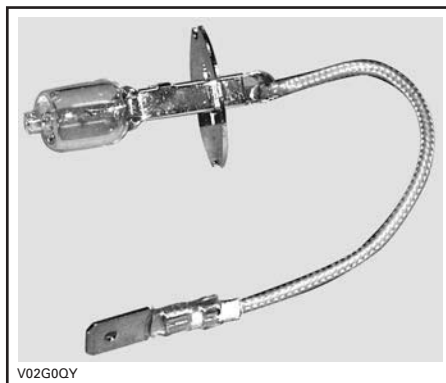

## AMPOULE ET FIL

**REMARQUE: UTILISER UNE AMPOULE DE 35 WATTS.** Si on se sert d'une ampoule de 55 watts, le régulateur pourrait ne pas être en mesure de bien recharger la batterie.

Bien réinstaller les pièces enlevées en procédant dans l'ordre inverse de la dépose.

**ATTENTION:** Ne jamais toucher la partie de verre d'une ampoule halogène avec les doigts; cela réduit sa durée de vie. Si on a touché à la partie de verre, la nettoyer avec de l'alcool isopropylique, qui ne laissera aucun film graisseux sur l'ampoule.

Tachymètre

### Modèles Baja et Baja X

L'ampoule du tachymètre ne peut être remplacée. Si l'ampoule est brûlée, remplacer le tachymètre. Consulter un concessionnaire autorisé de VTT Bombardier.

## Remplacement des voyants

### Dépose

Enlever le panneau de contrôle.

Débrancher les fils du voyant.

Appuyer sur les deux languettes, puis extraire le voyant.

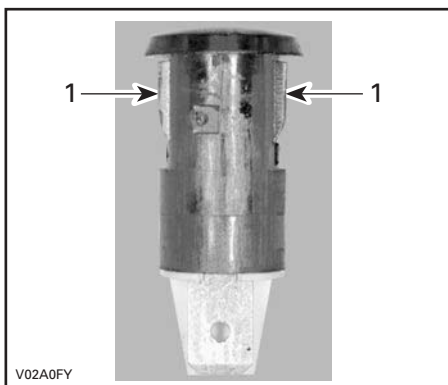

1. Languettes

## Installation

Pour en installer une neuve, procéder dans l'ordre inverse de la dépose.

## Groupe d'entraînement

### Bras oscillant et moyeu de roue

#### Inspection

Vérifier si ces pièces présentent des dommages (fissures, jeu excessif ou piqûres de corrosion) toutes les 25 heures ou tous les 1250 km (800 mi). Si ces pièces sont endommagées, **NE PAS SE SERVIR DU VÉHICULE ET S'ADRESSER À UN CONCESSIONNAIRE AUTORISÉ DE VTT BOMBARDIER.**

### **⚠ Avertissement**

Ne jamais utiliser un véhicule dont un bras oscillant ou un moyeu de roue est défectueux.

#### Lubrification

Lubrifier le bras oscillant avec de la graisse synthétique pour suspension (N/P 293 550 033).

### Chaîne d'entraînement

Régler la chaîne d'entraînement à chaque utilisation.

### **⚠ Avertissement**

Placer l'interrupteur d'allumage à la position «OFF» avant de vérifier, régler ou lubrifier la chaîne d'entraînement.

#### Inspection

La chaîne de ce véhicule est munie de goupilles et de rouleaux à lubrification permanente scellés par joints toriques. Toujours vérifier la chaîne d'entraînement avant d'utiliser le véhicule.

S'assurer qu'il ne manque aucun joint torique ni rouleau, et que les joints toriques ou les rouleaux ne sont pas endommagés. Régler ensuite la tension.

## Lubrification et nettoyage

**ATTENTION:** Ne jamais nettoyer la chaîne avec un nettoyeur haute pression ou de la gazoline. Cela endommagerait les joints toriques, qui risqueraient de s'user prématurément, et causerait le bris de la chaîne d'entraînement.

Nettoyer les surfaces latérales de la chaîne avec un chiffon sec.

**REMARQUE:** Ne pas nettoyer la chaîne avec une brosse.

Utiliser seulement un lubrifiant à chaîne d'entraînement recommandé. D'autres lubrifiants à chaîne pourraient contenir un solvant nuisible aux joints toriques.

## Réglage

**REMARQUE:** Régler la chaîne d'entraînement tandis que le conducteur, ou un poids équivalent, se trouve sur le véhicule.

Placer le VTT sur une surface de niveau et mettre la transmission au point mort.

Desserrer les boulons de blocage de l'essieu arrière.

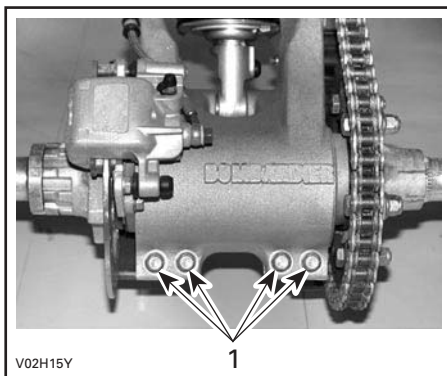

1. Boulons de blocage de l'essieu arrière

Insérer le loquet du tendeur dans le moyeu du pignon, puis dans le carter d'essieu excentrique.

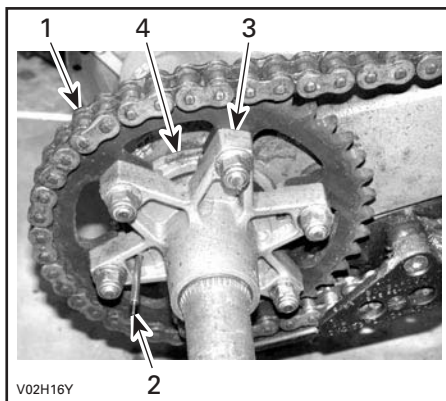

1. Chaîne d'entraînement
2. Loquet de tendeur
3. Moyeu de pignon
4. Carter d'essieu excentrique

Tourner l'essieu dans le sens horaire pour réduire la tension et dans le sens antihoraire pour l'accroître.

**REMARQUE:** Adéquatement réglé, le jeu de la chaîne doit être de 19 à 25.4 mm (3/4 à 1 po), à mi-chemin entre les pignons.

Serrer les boulons de blocage de l'essieu arrière à 23 N•m (17 lbf•pi).

Pour serrer ces boulons de blocage, suivre la séquence ci-dessous.

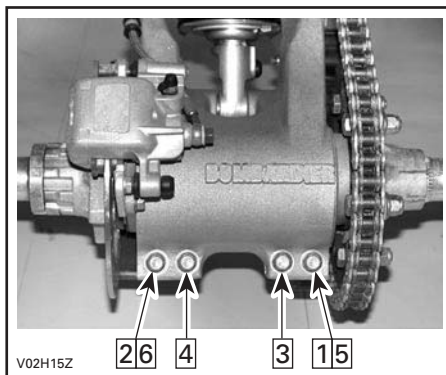

Soulever l'arrière du véhicule (sans le conducteur) et vérifier le jeu de la chaîne. Il devrait être de 44.5 à 51 mm (1-3/4 à 2 po). Sinon, le régler de nouveau.

## Remplacement

La chaîne installée sur le véhicule, tendre la chaîne complètement et mesurer la distance qui séparent 13 maillons de chaîne, de la goupille centrale du premier maillon à la goupille centrale du treizième. Remplacer la chaîne d'entraînement si la distance est supérieure à celle spécifiée ci-dessous. S'adresser à un concessionnaire autorisé de VTT Bombardier.

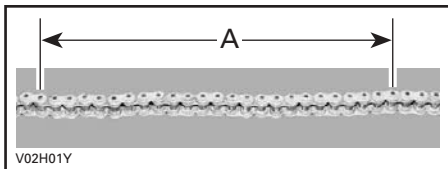

A. 403 mm (15-7/8 po)

## Glissière de chaîne d'entraînement

Vérifier fréquemment la glissière de chaîne d'entraînement; consulter le tableau d'entretien.

Remplacer la glissière de chaîne lorsqu'elle est usée.

S'adresser à un concessionnaire autorisé de VTT Bombardier pour la faire remplacer.

## Pignon menant et pignon mené

Vérifier que l'essieu à pignon menant et le pignon mené ne sont pas déformés.

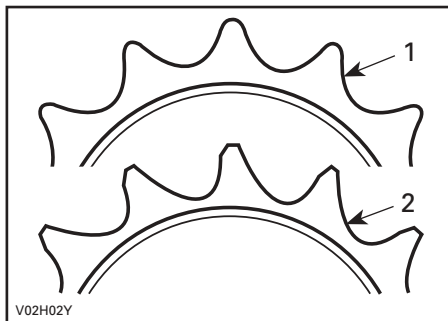

1. En bon état
2. À remplacer

**ATTENTION:** Remplacer la chaîne, l'essieu à pignon menant et le pignon mené pour éviter que la chaîne et le pignon menant ne s'usent prématurément. Installer une nouvelle bague de retenue chaque fois qu'un pignon est enlevé.

## Pneus et roues

### **⚠ AVERTISSEMENT**

Lorsqu'on remplace les pneus, ne jamais installer de pneus diagonaux avec des pneus radiaux. Une telle combinaison pourrait causer une perte de maniabilité ou de stabilité.

Ne pas installer de pneus de taille ou de conception différentes sur le même essieu.

Les paires de pneus avant et arrière doivent être de modèle identique et provenir du même fabricant.

Bien installer les pneus unidirectionnels dans leur sens de rotation.

Installer tous les pneus radiaux d'un même ensemble en même temps.

Des blessures graves et même un décès pourraient survenir si ces instructions ne sont pas suivies.

## Pression des pneus

### **⚠ AVERTISSEMENT**

La pression des pneus influence grandement la maniabilité et la stabilité du véhicule. Un pneu trop mou risque de se dégonfler davantage et de tourner sur la jante. Un pneu trop dur risque d'éclater. Respecter les pressions recommandées. Comme ce sont des pneus à basse pression, on recommande d'employer une pompe manuelle.

Vérifier la pression lorsque les pneus sont «froids», c'est-à-dire avant d'utiliser le véhicule. La pression des pneus varie selon la température et l'altitude. Revérifier la pression si une de ces conditions a changé.

Par commodité, un manomètre est fourni dans la boîte à outils.

PRESSION DE PNEUS		
	AVANT	ARRIÈRE
RECOMMANDÉE	35 kPa (5 lb/po <sup>2</sup> )	35 kPa (5 lb/po <sup>2</sup> )

Bien que ce soient des pneus tout-terrain, une crevaison reste possible. C'est pourquoi on recommande d'emporter une pompe manuelle et un nécessaire de réparation.

### État des pneus et des roues

Vérifier si les pneus sont endommagés ou usés. Les remplacer au besoin.

Ne pas permuter les pneus car les pneus avant et arrière sont de taille différente. De plus, les pneus sont directionnels et il faut les maintenir dans leur sens de rotation pour assurer le bon fonctionnement du véhicule.

### Dépose d'une roue

Il faut parfois retirer les écrous de roue et enduire les goujons de lubrifiant antigrippage pour faciliter une éventuelle dépose. Cela est d'autant plus important lorsqu'on utilise le véhicule à proximité d'eau salée ou dans la boue. Enlever un écrou à la fois, lubrifier et resserrer.

Desserrer les écrous, puis soulever le véhicule. Placer un support sous le véhicule. Dévisser les écrous, puis enlever la roue. Au moment de remettre la roue en place, on recommande d'appliquer un lubrifiant antigrippage sur les filets. Serrer les écrous progressivement, en ordre entrecroisé, puis serrer à 53 N•m (39 lbf•pi).

**ATTENTION:** L'utilisation d'autres écrous de roue pourrait endommager la jante. Utiliser seulement les écrous recommandés (N/P 732 610 084).

### État des roulements de roues avant

Tenir fermement la roue par le haut, puis tirer et pousser pour voir s'il y a du jeu. Si c'est le cas, s'adresser à un concessionnaire autorisé de VTT Bombardier.

### Essieu arrière

Soulever l'arrière du véhicule, assez pour que les roues ne touchent plus le sol. Pousser et tirer sur l'essieu arrière pour voir s'il y a un jeu. Si c'est le cas, consulter un concessionnaire autorisé de VTT Bombardier.

### Systèmes de direction/ de commande

#### Lubrification du câble d'accélérateur

Le câble d'accélérateur doit être lubrifié avec du lubrifiant pour câbles Bombardier (N/P 293 600 041).

### AVERTISSEMENT

L'utilisation d'un autre lubrifiant pourrait faire en sorte que la manette d'accélérateur/le câble se coince ou raidisse.

Ouvrir le levier d'accélérateur.

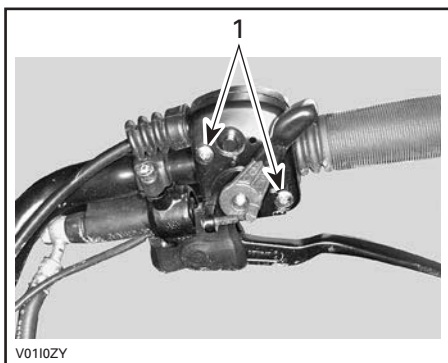

1. Enlever les vis

Retirer:

- le câble du levier d'accélérateur

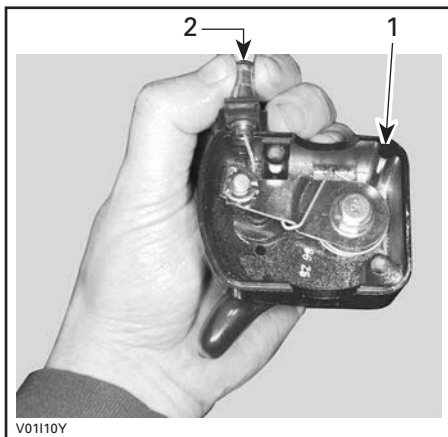

1. Logement de manette d'accélérateur  
2. Câble d'accélérateur

**REMARQUE:** Glisser le câble dans la fente de l'attache et retirer l'extrémité du câble de l'attache.

- le joint sur le câble d'accélérateur.



Enlever le couvercle latéral du carburateur.

Placer le huileur de câble (N/P 529 035 738) sur le câble.



Insérer l'aiguille du vaporisateur dans l'orifice du huileur.

### **⚠ AVERTISSEMENT**

**Porter des verres de protection et des gants quand on lubrifie un câble.**

**REMARQUE:** Mettre un chiffon autour du huileur de câble pour éviter que le lubrifiant ne se répande.

Vaporiser du lubrifiant dans le câble jusqu'à ce qu'il atteigne l'autre extrémité.

Réinstaller le câble.

Vaporiser une petite quantité de lubrifiant sur le mécanisme de la manette d'accélérateur, puis fermer le logement.

Régler la manette d'accélérateur.

## Réglage de la manette d'accélérateur

Glisser le protecteur de caoutchouc vers l'arrière pour avoir accès au tendeur de câble.

Desserrer l'écrou autobloquant, puis tourner le tendeur de câble pour obtenir le bon jeu de la manette d'accélérateur.

**REMARQUE:** Mesurer le jeu depuis l'extrémité de la manette d'accélérateur.

Serrer l'écrou autobloquant et réinstaller le protecteur.

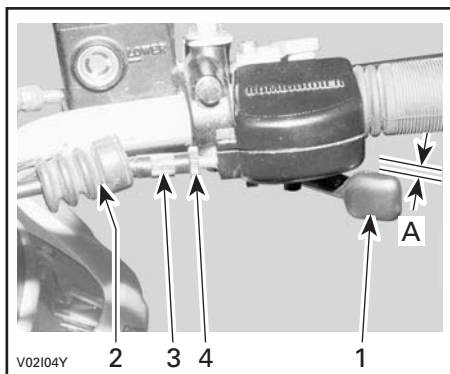

1. Manette d'accélérateur
  2. Protecteur
  3. Tendeur de câble
  4. Écrou autobloquant
- A. 3 à 8 mm (1/8 à 5/16 po)

## Réglage de l'embrayage

Relâcher la tension du câble en fermant le tendeur de câble du levier d'embrayage.

Régler le mécanisme de débrayage selon les instructions suivantes.

Le levier de déclenchement doit se placer sur la cannelure de sorte qu'on obtient la mesure A. Voir l'illustration ci-dessous.

**REMARQUE:** Au besoin, dévisser la vis Allen à tête creuse et retirer le levier de déclenchement. Replacer le levier à la position adéquate, puis serrer la vis à tête creuse à 8 N•m (71 lbf•po).

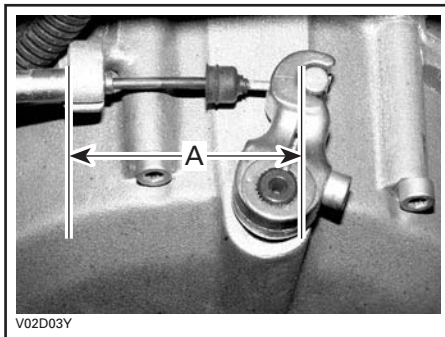

A. 68 à 75 mm (2-11/16 à 2-31/32 po)

Ajuster le jeu du câble.

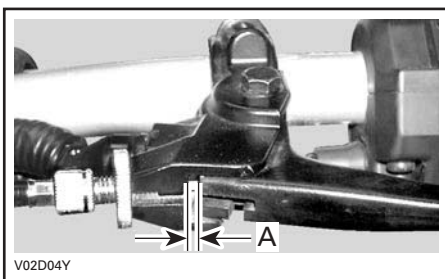

A. 3.5 ± 0.5 mm (9/64 ± 1/64 po)

## Lubrification du câble d'embrayage

Enlever le câble du moteur.

Enlever le câble du levier à main.

Placer le huileur de câble (N/P 529 035 738) sur le câble.

### **⚠ AVERTISSEMENT**

L'utilisation d'un autre lubrifiant pourrait faire en sorte que la manette d'accélérateur/le câble se coince ou raidisse.

Insérer l'aiguille du vaporisateur dans l'orifice.

Vaporiser le lubrifiant à la silicone (N/P 293 600 041) jusqu'à ce qu'il sorte par l'autre extrémité du câble.



## Suspension

### Modèles Baja et Baja X

**ATTENTION:** Les DS 650 Baja et le DS 650 Baja X sont munis de protecteurs d'amortisseur. Les ouvrir ou les enlever lorsque la température ambiante est élevée ou qu'on utilise le véhicule dans des conditions rigoureuses. Sinon, on pourrait endommager les amortisseurs ou compromettre leur efficacité.

**REMARQUE:** Ne pas retirer les protecteurs d'amortisseurs du Baja X si on l'utilise sur du gravier

### Bras triangulaire avant

Lubrifier les bras triangulaires à l'aide d'un pistolet-graisseur. Utiliser de la graisse synthétique pour suspension (N/P 293 550 033).

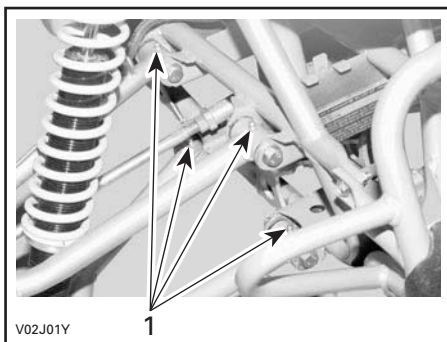

1. Raccords de graissage

## Inspection

### Bras triangulaires

Vérifier si ces pièces présentent des dommages (fissures, jeu excessif ou piqûres de corrosion) toutes les 25 heures ou tous les 1250 km (800 mi). Si ces pièces sont endommagées, **NE PAS SE SERVIR DU VÉHICULE ET S'ADRESSER À UN CONCESSIONNAIRE AUTORISÉ DE VTT BOMBARDIER.**

### **⚠ AVERTISSEMENT**

**Ne jamais utiliser un véhicule dont un bras triangulaire est défectueux.**

### Amortisseurs

Vérifier si les amortisseurs fuient. S'assurer qu'ils sont fixés solidement. S'adresser à un concessionnaire autorisé de VTT Bombardier si nécessaire.

## Réglage

### Amortisseurs avant

### **⚠ AVERTISSEMENT**

**Régler les deux ressorts à la même charge. Sinon, il pourrait y avoir perte de maniabilité, de stabilité ou de contrôle, ce qui augmente le risque d'accident.**

### Réglage de la précharge

Raccourcir le ressort pour raffermir la suspension et circuler en terrain accidenté.

Allonger le ressort pour assouplir la suspension et circuler en terrain égal.

## Modèles Baja X

### **⚠ AVERTISSEMENT**

Les amortisseurs avant contiennent de l'azote sous haute pression. **Ne pas tenter de les ouvrir. Ne pas les jeter.** S'adresser à un concessionnaire autorisé de VTT Bombardier.

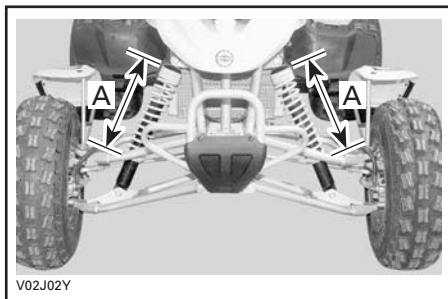

A. Même longueur

### Amortisseur arrière

### **⚠ AVERTISSEMENT**

L'amortisseur arrière comporte une cartouche d'azote sous haute pression. **Ne pas tenter de l'ouvrir. Ne pas la jeter.** S'adresser à un concessionnaire autorisé de VTT Bombardier.

### Précharge du ressort

La précharge du ressort peut varier selon le poids du conducteur. On peut modifier la précharge en vissant ou en dévissant les deux écrous autobloquants pour comprimer le ressort à la longueur voulue. En rétrécissant ou en allongeant le ressort, on augmentera ou réduira la précharge.

Avant de régler la précharge du ressort, mesurer la hauteur du VTT (sans le conducteur) de l'écrou du pare-chocs arrière jusqu'au sol.

**REMARQUE:** Soulever le VTT par le pare-chocs arrière. L'amortisseur doit être complètement étiré.

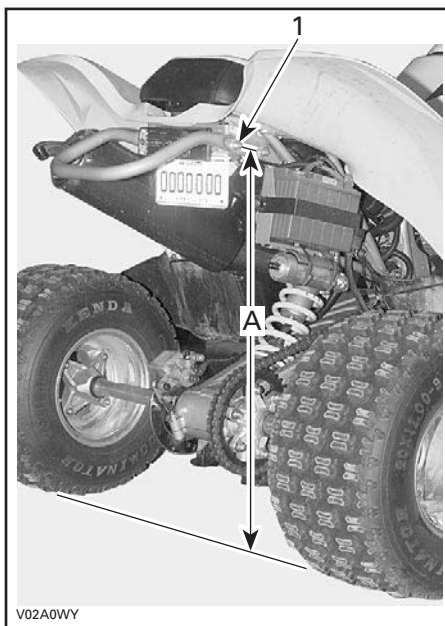

1. Écrou du pare-chocs arrière

A. Mesurer entre l'écrou du pare-chocs arrière et le sol

Ensuite, faire asseoir le conducteur, avec son équipement, sur le VTT et mesurer la distance entre les deux mêmes points.

**ATTENTION:** Ajouter toutes les charges et tous les accessoires avant de mesurer la hauteur du véhicule une fois le conducteur assis. Ne pas dépasser la charge maximale.

Calculer la différence entre les deux hauteurs. Si la hauteur du véhicule diminue de plus de 127 mm (5 po), augmenter la précharge par tranches de 3 mm (1/8 po). Si la hauteur du VTT diminue de moins de 102 mm (4 po), réduire la précharge par tranches de 3 mm (1/8 po). Un réglage optimal se situe entre 102 mm (4 po) et 127 mm (5 po).

## Réglage de la précharge:

- Pour la réduire:
  - Tourner l'ajusteur de ressort dans le sens antihoraire lorsque la charge est légère et le terrain égal.
- Pour l'accroître:
  - Tourner l'ajusteur de ressort dans le sens horaire pour raffermir la suspension et circuler en terrain accidenté.

## Amortissement du rebond

- Pour le réduire:
  - Tourner l'ajusteur d'amortisseur dans le sens antihoraire lorsque la charge est légère et le terrain égal.
- Pour l'accroître:
  - Tourner l'ajusteur d'amortisseur dans le sens horaire pour raffermir la suspension et circuler en terrain accidenté.

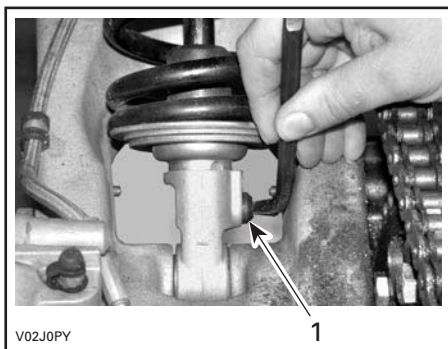

1. Ajusteur

**REMARQUE:** L'outil pour ajusteur d'amortisseurs est compris dans la boîte à outils.

## Amortissement de la compression

- Pour le réduire:
  - Tourner l'ajusteur de la cartouche dans le sens antihoraire lorsque la charge est légère et le terrain égal.

- Pour l'accroître:
  - Tourner l'ajusteur de la cartouche dans le sens horaire pour raffermir la suspension et circuler en terrain accidenté.

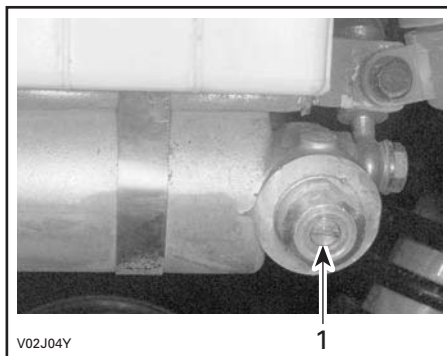

1. Ajusteur

## Freins

### Freins avant et arrière

Les freins avant et arrière sont de type hydraulique à disque. Ils sont autorégulants et ne requièrent aucun réglage. Vérifier l'étanchéité des raccords de conduit de frein avant chaque sortie.

## Carrosserie et châssis

### Compartment-moteur

Vérifier si les éléments qui sont dans le compartiment-moteur présentent des dommages ou des fuites. S'assurer que tous les colliers de serrage sont bien serrés et qu'aucun tuyau n'est fissuré, plié ou endommagé. Inspecter les fixations du silencieux, de la batterie et du réservoir. S'assurer que les connexions électriques ne sont pas corrodées et qu'elles sont bien serrées. Remplacer ou faire réparer les pièces endommagées.

## État de la plaque de protection

S'assurer que les fixations sont bien serrées et que la plaque n'est pas fissurée ou endommagée. Resserrer les fixations au besoin. Si la plaque est endommagée, la remplacer.

## Ailes avant

S'assurer que les fixations sont bien serrées et que les ailes ne sont pas fissurées ou endommagées. Resserrer les fixations au besoin. Si les ailes sont endommagées, les faire remplacer.

### **AVERTISSEMENT**

Ne jamais retirer les ailes avant. Les étiquettes importantes y sont apposées. Utiliser un véhicule sans ailes augmente le risque de blessures en cas d'accident.

## Fixations

S'assurer que les fixations du véhicule sont en bon état et bien serrées. Resserrer au besoin.

## Loquet de siège

Enlever le siège et vérifier si le mécanisme du loquet et la tige sont usés ou endommagés. S'adresser à un concessionnaire autorisé de VTT Bombardier pour tout remplacement de pièces.

## Châssis

Vérifier si le châssis est fissuré ou endommagé. S'adresser à un concessionnaire autorisé de VTT Bombardier pour une réparation ou pour tout remplacement de pièces.

## Nettoyage et protection du véhicule

Les pièces peintes endommagées doivent être repeintes correctement pour prévenir la rouille.

Au besoin, laver la carrosserie avec une solution d'eau chaude et de savon (détergent doux seulement). Appliquer une cire non abrasive.

**ATTENTION:** Ne jamais nettoyer les pièces de plastique avec un détergent concentré, un dégraissant, un diluant à peinture, de l'acétone, etc.

**REMARQUE:** Ne jamais utiliser un nettoyeur à haute pression pour nettoyer le véhicule; **NE LE NETTOYER QU'À BASSE PRESSION** (avec un boyau d'arrosage par exemple). Une pression élevée peut causer des dommages électriques ou mécaniques.

# DIAGNOSTIC DES PANNES

<b>CONSTATION: <i>Le moteur ne tourne pas.</i></b>	
<b>CAUSES PROBABLES</b>	<b>SOLUTIONS</b>
1. L'interrupteur d'allumage se trouve à la position «OFF».	Placer l'interrupteur à la position «ON».
2. La transmission n'est pas au point mort.	Mettre la transmission au point mort ou presser le levier d'embrayage.
3. Batterie faible ou connexions desserrées.	Vérifier l'état des connexions et des bornes. Faire vérifier la batterie. Communiquer avec un concessionnaire autorisé de VTT Bombardier.
4. L'interrupteur d'arrêt du moteur est à la position «OFF».	Placer l'interrupteur à la position «ON».

<b>CONSTATION: <i>Le moteur tourne, mais refuse de démarrer.</i></b>	
<b>CAUSES PROBABLES</b>	<b>SOLUTIONS</b>
1. Le mélange n'est pas suffisamment riche pour faire démarrer un moteur froid.	Vérifier le niveau d'essence et la méthode de démarrage, en particulier en ce qui concerne l'utilisation de l'étrangleur.
2. Moteur noyé (les bougies sont humides lorsqu'on les enlève).	Voir les OPÉRATIONS SPÉCIALES.
3. Le carburant ne parvient pas au moteur (bougies sèches lorsqu'on les enlève).	Vérifier le niveau d'essence. Tourner le robinet d'essence à la position «ON» (essayer également à la position «RES»). Une panne de la pompe à essence ou du carburateur peut s'être produite. Communiquer avec un concessionnaire autorisé de VTT Bombardier.
4. Bougie/système d'allumage (aucune étincelle).	Vérifier l'état du fusible d'allumage. Enlever les bougies et les rebrancher ensuite aux capuchons de bougie. Vérifier si l'interrupteur d'allumage se trouve à la position «ON». Démarrer le moteur lorsque les bougies sont mises à la masse sur le moteur, loin des trous de bougie. Si aucune étincelle n'apparaît, remplacer les bougies. Si le problème persiste, communiquer avec un concessionnaire autorisé de VTT Bombardier.
5. Compression du moteur.	Si on ne détecte aucune résistance, on peut soupçonner une perte importante de compression. Communiquer avec un concessionnaire autorisé de VTT Bombardier.

<b>CONSTATION: <i>Accélération ou puissance insuffisante du moteur.</i></b>	
<b>CAUSES PROBABLES</b>	<b>SOLUTIONS</b>
1. Bougie encrassée ou endommagée.	Voir la rubrique LE MOTEUR TOURNE, MAIS REFUSE DE DÉMARRER.
2. Le carburant ne parvient pas au moteur.	Voir la rubrique LE MOTEUR TOURNE, MAIS REFUSE DE DÉMARRER.
3. Réglages du carburateur.	Communiquer avec un concessionnaire autorisé de VTT Bombardier.
4. Surchauffe du moteur.	Voir la rubrique SURCHAUFFE DU MOTEUR dans OPÉRATIONS SPÉCIALES. Si la surchauffe persiste, communiquer avec un concessionnaire autorisé de VTT Bombardier.
5. Boîtier de filtre à air obstrué ou sale.	Vérifier le filtre à air et le nettoyer au besoin. Vérifier l'emplacement du boyau d'admission d'air.

<b>CONSTATION: <i>Retours de flamme dans le moteur.</i></b>	
<b>CAUSES PROBABLES</b>	<b>SOLUTIONS</b>
1. Bougies défectueuses (accumulation de calamine).	Voir la rubrique LE MOTEUR TOURNE, MAIS REFUSE DE DÉMARRER.
2. Le moteur tourne en surchauffant.	Voir la rubrique ACCÉLÉRATION OU PUISSANCE INSUFFISANTE DU MOTEUR.
3. Mauvais réglage de l'allumage ou panne du système d'allumage.	Communiquer avec un concessionnaire autorisé de VTT Bombardier.
4. Mauvais réglage du carburateur.	Communiquer avec un concessionnaire autorisé de VTT Bombardier.

<b>CONSTATION: <i>Ratés d'allumage du moteur.</i></b>	
<b>CAUSES PROBABLES</b>	<b>SOLUTIONS</b>
1. Bougies encrassées, endommagées ou usées.	Nettoyer et vérifier les bougies et leur degré thermique. Les remplacer au besoin.
2. Présence d'eau dans le carburant.	Vider le système d'alimentation et le remplir d'essence neuve.

<b>CONSTATION: <i>Le véhicule n'atteint pas sa vitesse maximale.</i></b>	
<b>CAUSES PROBABLES</b>	<b>SOLUTIONS</b>
1. Moteur.	Voir la rubrique ACCÉLÉRATION OU PUISSANCE INSUFFISANTE DU MOTEUR.
2. Frein de stationnement.	S'assurer que le loquet de frein est complètement déverrouillé.
3. Boîtier de filtre à air obstrué ou sale.	Vérifier le filtre à air et le nettoyer au besoin. Vérifier l'emplacement du boyau d'admission d'air.

<b>CONSTATATION: <i>Changements de vitesse brusques.</i></b>	
<b>CAUSES PROBABLES</b>	<b>SOLUTIONS</b>
1. Faible niveau d'huile dans le moteur et la transmission.	Remplir le moteur au niveau recommandé au moyen du type d'huile prescrit.
2. Système de changement de vitesse.	Essayer d'appuyer davantage sur la manette d'accélérateur en changeant de vitesse.
3. Mauvais type d'huile.	Vidanger l'huile du moteur et utiliser une huile recommandée seulement.
4. Transmission.	Communiquer avec un concessionnaire autorisé de VTT Bombardier.

<b>CONSTATATION: <i>Le voyant rouge du moteur reste allumé.</i></b>	
<b>CAUSES PROBABLES</b>	<b>SOLUTIONS</b>
1. Faible pression d'huile dans le moteur et la transmission.	Vérifier le niveau d'huile dans le réservoir et remplir d'huile recommandée jusqu'au niveau adéquat. Sinon, consulter un concessionnaire autorisé de VTT Bombardier.
2. Véhicule renversé ou resté incliné.	Purger le système de lubrification. Voir la rubrique CAPOTAGE dans OPÉRATIONS SPÉCIALES.
3. Surchauffe du moteur.	Voir la rubrique SURCHAUFFE DU MOTEUR dans OPÉRATIONS SPÉCIALES. Si le moteur surchauffe toujours, consulter un concessionnaire autorisé de VTT Bombardier.

# FICHES TECHNIQUES

MODÈLE		DS 650	DS 650 Baja	DS 650 Baja X
<b>MOTEUR</b>				
Type	BOMBARDIER-ROTAX, 4 temps, double arbre à cames en tête, chaîne d'entraînement			
Nombre de cylindres	Monocylindre			
Nombre de soupapes	4 soupapes à poussoirs à coupelle			
Cylindrée	652 cc (39.7 po <sup>3</sup> )			
Taux de compression	9.7:1			
Lubrification	À carter sec, par pompes avec filtre remplaçable (moteur et transmission lubrifiés simultanément)			
Décompresseur	Automatique			
Échappement	Bombardier, tuyau d'échappement en acier inoxydable, silencieux en acier peint			
<b>TRANSMISSION</b>				
Embrayage	1 multidisque			
Boîte de vitesses	5 vitesses intégrées à prise constante			
<b>REFROIDISSEMENT</b>				
Type	Refroidissement par liquide avec pompe à eau intégrée			
Radiateur	Monté à l'avant, avec ventilateur thermostatique			
<b>CARBURATION</b>				
Marque et type de carburateur	Mikuni BSR42, à dépression constante, avec étrangleur manuel			
Régime de ralenti ± 100	1300 tr/mn			
<b>SYSTÈME ÉLECTRIQUE</b>				
Magnéto (marque et type)	Denso, 290 W @ 6000 tr/mn			
Type d'allumage	Sans rupteur, condensateur à haute tension, avance à l'allumage électronique			
Réglage de l'allumage	Non réglable			
Limiteur de régime moteur ±100	7900 tr/mn (en marche avant, peu importe le rapport)			
Bougies (marque et type)	NGK DR8EA			
Nombre de bougies	2			
Écartement des bougies	0.6 à 0.7 mm (.024 à .027 po)			
Batterie	12 V, 13 Ah. Batterie sèche			
Instruments	S.O.	Tachymètre	Tachymètre	
Système de démarrage	Démarreur électrique. Démarrage à n'importe quel rapport (levier d'embrayage pressé ou transmission au point mort)			
Phares	30/30 W			
Feux arrière et d'arrêt	8/27 W, 1157			
Phare auxiliaire	S.O.	2 x 35 W, H3	2 x 35 W, H3	
Fusibles	Ventilateur	15 A		
	Phare auxiliaire	S.O.	15 A	15 A
	Système de charge	25 A		



MODÈLE		DS 650	DS 650 Baja	DS 650 Baja X
<b>GROUPE D'ENTRAÎNEMENT</b>				
Essieu arrière		Entraîné par chaîne/essieu rigide		
<b>SUSPENSION</b>				
Avant	Type	Indépendante — double bras triangulaire		
	Course	2 amortisseurs (huile)	2 amortisseurs (huile)	2 amortisseurs (huile/gaz)
Arrière	Type	Rigide à bras oscillants, 1 amortisseur (huile/gaz)		
	Course	305 mm (12 po)		
<b>PNEUS</b>				
Pression	Avant	35 kPa (5 lb/po <sup>2</sup> ) recommandé		
	Arrière	35 kPa (5 lb/po <sup>2</sup> ) recommandé		
Taille	Avant	22 x 7 - 10		
	Arrière	20 x 10 - 9		
<b>ROUES</b>				
Couple de serrage des écrous de roue		53 N•m (39 lbf•pi)		
Taille	Avant	10 x 5.5	10 x 5.5 renforcé	10 x 5.5 renforcé
	Après	9 x 8.5	9 x 8.5 renforcé	9 x 8.5 renforcé
<b>FREINS</b>				
Avant		Nissin, type hydraulique, 2 disques (acier inoxydable)		
Arrière		Nissin, type hydraulique, 1 disque (acier inoxydable)		
Frein de stationnement		Manette de frein de droite muni d'un loquet pour les roues avant		
<b>SYSTÈME DE DIRECTION ET COMMANDES</b>				
Rayon de braquage		3.16 m (10 pi)		
Divergence (véhicule au sol, mesure à la jante)		0.5 mm ± 0.5 mm (.0197 po ± .0197 po) de chaque côté		
<b>DIMENSIONS</b>				
Poids à vide		213 kg (470 lb)	219 kg (482 lb)	225 kg (495 lb)
Longueur hors tout		1956 mm (77 po)	1968 mm (77.5 po)	1968 mm (77.5 po)
Largeur hors tout		1232 mm (48.5 po)		
Hauteur hors tout		1206 mm (47.5 po)		
Empattement		1244 mm (49 po)		
Voie	Roues avant	1048 mm (41 po)		
	Roues arrière	978 mm (38.5 po)		
Garde au sol	Avant et sous le moteur	297 mm (11.7 po)		
	Essieu arrière	120 mm (4.75 po)		
<b>CHARGE MAXIMALE</b>				
Charge totale permise		125 kg (220 lb)		
PNBV (poids nominal brut du véhicule)		321 kg (708 lb)	327 kg (720 lb)	333 kg (733 lb)
Distribution du poids		50/50%		

MODÈLE		DS 650	DS 650 Baja	DS 650 Baja X
LIQUIDES				
Type d'huile (moteur et transmission)		Huile à moteur SAE 10W40 de type minéral pour moteurs 4 temps, classe SG, SH ou SJ de l'API ou huile synthétique Bombardier. <b>Ne pas utiliser d'autre huile synthétique, d'huile semi-synthétique ni d'additif spécial pour l'huile.</b> Consulter le tableau sur la VISCOSITÉ DE L'HUILE pour connaître le type d'huile adéquat		
Liquide de refroidissement		Mélange éthylène-glycol et eau (50% éthylène-glycol et 50% eau). Employer un liquide conçu spécialement pour les moteurs en aluminium		
Type de carburant	Type	Essence super sans plomb		
	Octane	91 (R + M)/2 ou plus élevé		
Freins hydrauliques		Liquide de frein DOT 4		
CONTENANCES				
Autonomie du véhicule		Environ 3 heures; variable selon la température, les conditions d'utilisation et la charge		
Réservoir de carburant		12.2 L (3.2 gal É.-U.) y compris une réserve d'environ 2.4 L (0.6 gal É.-U.)		
Huile à moteur et à transmission		Total: 3.1 L (3.3 pintes É.-U.)		
Liquide de refroidissement		1.75 L (1.9 pintes É.-U.)		

cc = centimètres cubes

po<sup>3</sup> = pouces cubes

W = watt

V = volt

A = ampère

Ah = ampère-heure

Dédiée à l'amélioration continue de la qualité et à l'innovation, Bombardier se réserve le droit de changer le design et les caractéristiques de ses produits, ou d'y effectuer des ajouts ou des améliorations, cela sans s'engager d'aucune façon à en faire bénéficier les produits déjà fabriqués.

# GUIDE SI\*

UNITÉ DE BASE			
DESCRIPTION		UNITÉ	SYMBOLE
longueur .....		mètre .....	m
masse .....		kilogramme .....	kg
force .....		newton .....	N
liquide .....		litre .....	L
température .....		Celsius .....	°C
pression .....		kilopascal .....	kPa
couple de serrage .....		newton-mètre .....	N•m
PRÉFIXES			
PRÉFIXE	SYMBOLE	SIGNIFICATION	VALEUR
kilo .....	k .....	mille .....	1000
centi .....	c .....	un centième .....	0.01
milli .....	m .....	un millième .....	0.001
micro .....	μ .....	un millionième .....	0.000001
FACTEURS DE CONVERSION			
POUR CONVERTIR DES	EN ①	MULTIPLIER PAR	
po .....	mm .....	25.4	
po .....	cm .....	2.54	
po <sup>2</sup> .....	cm <sup>2</sup> .....	6.45	
po <sup>3</sup> .....	cm <sup>3</sup> .....	16.39	
pi .....	m .....	0.3	
oz .....	g .....	28.35	
lb .....	kg .....	0.45	
lbf .....	N .....	4.4	
lbf•po .....	N•m .....	0.11	
lbf•pi .....	N•m .....	1.36	
lbf•pi .....	lbf•po .....	12	
lb•po <sup>2</sup> .....	kPa .....	6.89	
oz imp. ....	oz É.-U. ....	0.96	
oz imp. ....	mL .....	28.41	
gal imp. ....	gal É.-U. ....	1.2	
gal imp. ....	L .....	4.55	
oz É.-U. ....	mL .....	29.57	
gal É.-U. ....	L .....	3.79	
MPH .....	km/h .....	1.61	
Fahrenheit .....	Celsius .....	(°F - 32) ÷ 1.8	
Celsius .....	Fahrenheit .....	(°C × 1.8) + 32	
cv .....	kW .....	.75	

\* Le système international d'unités a pour abréviation SI dans toute les langues.

① Pour inverser les conversions, diviser par le facteur donné. Par exemple, pour convertir les **millimètres** en **pouces**, diviser par 25.4.

**REMARQUE:** Les facteurs sont arrondis à 2 décimales pour plus de facilité.



**BOMBARDIER**  
*PRODUITS RÉCRÉATIFS*

# ***GARANTIE***

---

# **GARANTIE LIMITÉE BOMBARDIER AMÉRIQUE DU NORD: VTT BOMBARDIER® 2004**

## **1. PORTÉE DE LA GARANTIE LIMITÉE**

Au Canada, BOMBARDIER INC. («**BOMBARDIER**») et aux États-Unis, BOMBARDIER au nom de BOMBARDIER MOTOR CORPORATION OF AMERICA (BMCA), garantit ses VTT BOMBARDIER 2004 contre tout vice de conception ou de fabrication pour la période décrite ci-dessous.

Toutes les pièces et tous les accessoires d'origine BOMBARDIER installés par un concessionnaire BOMBARDIER autorisé (tel que défini ci-après) au moment de la livraison du VTT BOMBARDIER 2004 bénéficient de la même garantie que le VTT.

Certains pneus et treuils originaux de VTT BOMBARDIER sont garantis par le fabricant de pneus ou de treuils identifié ci-dessous. Si vous croyez qu'un des pneus ou treuil originaux comporte un vice de conception ou de fabrication, nous vous prions de communiquer directement avec le fabricant ou l'un de ses représentants, ou encore, de demander à votre concessionnaire autorisé de VTT Bombardier de vous assister.

Carlisle Tire & Wheel Company  
(pneus TRAXTER et QUEST)  
23 Windham Boulevard  
Aiken, SC 29805

Warn Industries Inc. (Treuil)  
12900 SE Capps Road  
Clackamas, Oregon 97015-8903

Information concernant la garantie:

Aux É.-U. 1 800 260-7959  
Au Canada 1 800 265-6155  
Au Québec 1 877 997-4999

Service à la clientèle:

Aux É.-U. 1 800 543-9276  
Au Canada 1 800 668-6012  
Au Québec 1 800 361-9291

Veillez noter qu'à moins d'indication contraire, les pneus des autres modèles VTT BOMBARDIER 2004 sont garantis directement par BOMBARDIER et qu'il n'est donc pas nécessaire de contacter le fabricant du pneu.

L'utilisation du produit à des fins de course ou autre compétition, à n'importe quel moment, même par un propriétaire antérieur, annulera la présente garantie.

## **2. DURÉE DE LA GARANTIE**

La présente garantie entrera en vigueur à compter de la première des deux dates suivantes: (i) LA DATE DE LIVRAISON AU PREMIER ACHETEUR AU DÉTAIL ou; (ii) la date à laquelle le produit est mis en service pour la première fois, et pour une PÉRIODE de:

SIX (6) MOIS CONSÉCUTIFS, pour utilisation privée ou commerciale.

La réparation ou le remplacement de pièces ou encore la prestation de services en vertu de la présente garantie ne prolonge pas sa durée au-delà de sa date d'échéance originale.

## **3. CONDITIONS D'EXÉCUTION DE GARANTIE**

La présente garantie ne s'applique qu'aux VTT BOMBARDIER 2004 achetés en tant que véhicules neufs et non utilisés par leur premier propriétaire auprès d'un concessionnaire BOMBARDIER autorisé à distribuer des produits VTT BOMBARDIER dans le pays où la vente a été conclue («**le concessionnaire BOMBARDIER**»), et seulement après que le processus d'inspection de prélivraison prescrit par BOMBARDIER a été effectué et documenté. De plus, la garantie ne s'applique que si le VTT BOMBARDIER est acheté dans le pays où le propriétaire réside. Si les conditions précédentes ne sont pas rencontrées, BOMBARDIER n'a pas l'obligation d'honorer la garantie limitée reliée aux véhicules en question et ce, pour une utilisation privée ou commerciale.

La garantie n'entre en vigueur qu'après l'enregistrement du véhicule en bonne et due forme auprès d'un concessionnaire BOMBARDIER VTT. De telles restrictions sont nécessaires afin que BOMBARDIER puisse préserver le caractère sécuritaire de ses produits ainsi que la sécurité de ses clients et du public. Pour que la garantie soit maintenue, l'entretien de routine décrit dans le *Guide du conducteur* doit être effectué dans les délais prescrits. BOMBARDIER se réserve le droit de rendre la couverture de garantie conditionnelle à la preuve que l'entretien a été effectué adéquatement.

#### **4. CONDITIONS D'OBTENTION DE LA COUVERTURE DE GARANTIE**

Le consommateur doit aviser un concessionnaire BOMBARDIER VTT dans les deux (2) jours suivant la découverte d'un vice; il doit également lui donner un accès raisonnable au produit ainsi qu'un délai raisonnable pour le réparer. Le consommateur doit présenter au concessionnaire BOMBARDIER VTT une preuve d'achat du produit et doit signer le bon de réparation avant le début des réparations afin de valider une demande de travail sous garantie. Toute pièce remplacée en vertu de la présente garantie limitée devient la propriété de BOMBARDIER.

#### **5. CE QUE BOMBARDIER FERA**

Les obligations de BOMBARDIER en vertu de la présente garantie se limitent, à son choix, soit à réparer les pièces qui, dans des conditions normales d'utilisation, d'entretien et de service, présentent un vice, ou soit à remplacer ces pièces par des pièces d'origine BOMBARDIER neuves, sans frais pour le coût des pièces et/ou de la main-d'œuvre encouru par un concessionnaire BOMBARDIER VTT et ce pour la durée de couverture de la présente garantie.

BOMBARDIER se réserve le droit d'améliorer ou de modifier ses produits en tout temps sans encourir aucune obligation de modifier les produits fabriqués auparavant.

#### **6. EXCLUSIONS - NE SONT PAS COUVERTS PAR LA GARANTIE**

- L'usure normale;
- Les éléments d'entretien de routine, les mises au point et réglages (pièces et main-d'œuvre);
- Les dommages causés par le défaut de se conformer aux normes d'entretien et/ou de remisage telles que stipulées dans le *Guide du conducteur* BOMBARDIER VTT;
- Les dommages résultant de l'enlèvement de pièces, de réparations, entretien ou service incorrects, de la modification ou de l'utilisation de pièces n'ayant pas été fabriquées ou approuvées par BOMBARDIER, ou encore les dommages résultant de réparations effectuées par une personne n'étant pas un concessionnaire BOMBARDIER VTT autorisé;
- Les dommages causés par un usage abusif, une utilisation anormale, la négligence, ou encore une utilisation non conforme aux recommandations du *Guide du conducteur* BOMBARDIER VTT;
- Les dommages résultant d'un accident, d'une submersion, d'un incendie, d'un vol, d'un acte de vandalisme ou de tout cas de force majeure;
- L'utilisation de carburants, d'huiles ou de lubrifiants ne convenant pas au produit (voir le *Guide du conducteur*);
- L'ingestion de neige ou d'eau;
- Le préjudice résultant de dommages imprévus, de dommages indirects ou de tout autre dommage, y compris entre autres le remorquage, le remisage, les appels téléphoniques, la location, le recours à un taxi, les incon vénients, les couvertures d'assurance, le remboursement de prêts, les pertes de temps et les pertes de revenus.

## **7. LIMITATION DE RESPONSABILITÉ**

LA PRÉSENTE GARANTIE EST CONVENUE ET REMPLACE TOUTE AUTRE GARANTIE EXPRESSE OU IMPLICITE, Y COMPRIS ET SANS RESTREINDRE TOUTE GARANTIE DE VALEUR MARCHANDE OU TOUTE GARANTIE DE CONVENANCE À DES FINS OU UN USAGE PARTICULIER. DANS LA MESURE OÙ ON NE PEUT Y RENONCER, LA DURÉE DES GARANTIES IMPLICITES SE LIMITE À CELLE DE LA GARANTIE EXPRESSE. LES DOMMAGES IMPRÉVUS ET INDIRECTS NE SONT PAS COUVERTS EN VERTU DE LA PRÉSENTE GARANTIE. CERTAINES PROVINCES NE PERMETTENT PAS LES RENONCIATIONS, RESTRICTIONS ET EXCLUSIONS SUSMENTIONNÉES; PAR CONSÉQUENT, CES DERNIÈRES PEUVENT NE PAS VOUS CONCERNER. LES DROITS SPÉCIFIQUES QUE CONFÈRE LA PRÉSENTE GARANTIE S'APPLIQUENT À SON TITULAIRE, QUI PEUT AUSSI AVOIR D'AUTRES DROITS QUI VARIENT SELON LES ÉTATS OU PROVINCES.

Ni un distributeur, ni un concessionnaire BOMBARDIER VTT, ni aucune autre personne n'est autorisée à faire des déclarations ou des représentations ou encore à offrir des conditions garanties à propos du produit, qui sont autres que celles stipulées à la présente garantie limitée. S'il y a lieu, ces actes ne pourront être opposables à BOMBARDIER.

Bombardier se réserve le droit de modifier en tout temps la présente garantie, cela n'ayant toutefois aucun effet sur les conditions de garantie applicables et en vigueur lors de la vente des produits.

## **8. TRANSFERT**

Si la propriété d'un produit est transférée durant la période de garantie, cette garantie sera également transférée et sera valide pour le reste de la période de couverture, à condition que BOMBARDIER soit avisé du transfert de propriété de la façon suivante:

- a) L'ancien propriétaire communique avec BOMBARDIER (au numéro de téléphone ci-après) ou avec un concessionnaire BOMBARDIER VTT autorisé pour lui donner les coordonnées du nouveau propriétaire; ou
- b) BOMBARDIER ou un concessionnaire BOMBARDIER VTT autorisé reçoit une preuve que l'ancien propriétaire a accepté le transfert de propriété, et reçoit les coordonnées du nouveau propriétaire.

## **9. SERVICE À LA CLIENTÈLE**

- a) Face à un conflit ou à un problème de service relié à la présente GARANTIE LIMITÉE BOMBARDIER, BOMBARDIER vous suggère d'essayer de résoudre la situation directement chez le concessionnaire autorisé en présence du gérant de service ou du propriétaire.
- b) Si la situation n'est toujours pas réglée, faites parvenir votre plainte par écrit à l'adresse ci-dessous, ou téléphonez au numéro suivant:

BOMBARDIER INC.  
PRODUITS RÉCRÉATIFS  
CENTRE D'ASSISTANCE  
À LA CLIENTÈLE  
VALCOURT (QUÉBEC) J0E 2L0  
Tél.: (819) 566-3366

© 2003 Bombardier Inc. Tous droits réservés.

® Marque de commerce déposée de Bombardier Inc. ou de ses filiales.



---

# **GARANTIE LIMITÉE BOMBARDIER INTERNATIONALE: VTT BOMBARDIER® 2004**

## **1. PORTÉE DE LA GARANTIE LIMITÉE**

BOMBARDIER INC. («BOMBARDIER») garantit ses VTT BOMBARDIER 2004 contre tout vice de conception ou de fabrication pour la période décrite ci-dessous.

Toutes les pièces et tous les accessoires d'origine BOMBARDIER installés par un distributeur/concessionnaire BOMBARDIER autorisé (tel que défini ci-après) au moment de la livraison du VTT BOMBARDIER 2004 bénéficient de la même garantie que le VTT.

L'utilisation du produit à des fins de course ou autre compétition, à n'importe quel moment, même par un propriétaire antérieur, annulera la présente garantie.

## **2. DURÉE DE LA GARANTIE**

La présente garantie entrera en vigueur à compter de la première des deux dates suivantes: (i) LA DATE DE LIVRAISON AU PREMIER ACHETEUR AU DÉTAIL ou; (ii) la date à laquelle le produit est mis en service pour la première fois, et pour une PÉRIODE de:

SIX (6) MOIS CONSÉCUTIFS, pour utilisation privée ou commerciale.

La réparation ou le remplacement de pièces ou encore la prestation de services en vertu de la présente garantie ne prolonge pas sa durée au-delà de sa date d'échéance originale.

## **3. CONDITIONS D'EXÉCUTION DE GARANTIE**

La présente garantie ne s'applique qu'aux VTT BOMBARDIER 2004 achetés en tant que véhicules neufs et non utilisés par leur premier propriétaire auprès d'un distributeur/concessionnaire BOMBARDIER autorisé à distribuer des produits VTT BOMBARDIER dans le pays où la vente a été conclue («le distributeur/concessionnaire BOMBARDIER»), et seulement après que le processus d'inspection de prélivraison prescrit par BOMBARDIER a été effectué et documenté. De plus la garantie ne s'applique que si le VTT BOMBARDIER est acheté dans le pays où le propriétaire réside. Si les conditions précédentes ne sont pas rencontrées, BOMBARDIER n'a pas l'obligation d'honorer la garantie limitée liée aux véhicules en question et ce, pour une utilisation privée ou commerciale.

La garantie n'entre en vigueur qu'après l'enregistrement du véhicule en bonne et due forme auprès d'un distributeur/concessionnaire BOMBARDIER VTT. De telles restrictions sont nécessaires afin que BOMBARDIER puisse préserver le caractère sécuritaire de ses produits ainsi que la sécurité de ses clients et du public. Pour que la garantie soit maintenue, l'entretien de routine décrit dans le *Guide du conducteur* doit être effectué dans les délais prescrits. BOMBARDIER se réserve le droit de rendre la couverture de garantie conditionnelle à la preuve que l'entretien a été effectué adéquatement.

## **4. CONDITIONS D'OBTENTION DE LA COUVERTURE DE GARANTIE**

Le consommateur doit aviser un distributeur/concessionnaire BOMBARDIER VTT dans les deux (2) jours suivant la découverte d'un vice; il doit également lui donner un accès raisonnable au produit ainsi qu'un délai raisonnable pour le réparer. Le consommateur doit présenter au distributeur/concessionnaire BOMBARDIER VTT une preuve d'achat du produit et doit signer le bon de réparation avant le début des réparations afin de valider une demande de travail sous garantie. Toute pièce remplacée en vertu de la présente garantie limitée devient la propriété de BOMBARDIER.

## 5. CE QUE BOMBARDIER FERA

Les obligations de BOMBARDIER en vertu de la présente garantie se limitent, à son choix, soit à réparer les pièces qui, dans des conditions normales d'utilisation, d'entretien et de service, présentent un vice, ou soit à remplacer ces pièces par des pièces d'origine BOMBARDIER neuves, sans frais pour le coût des pièces et/ou de la main-d'oeuvre encouru par un distributeur/concessionnaire BOMBARDIER VTT et ce pour la durée de couverture de la présente garantie.

BOMBARDIER se réserve le droit d'améliorer ou de modifier ses produits en tout temps sans encourir aucune obligation de modifier les produits fabriqués auparavant.

## 6. EXCLUSIONS - NE SONT PAS COUVERTS PAR LA GARANTIE

- L'usure normale;
- Les éléments d'entretien de routine, les mises au point et réglages (pièces et main-d'œuvre);
- Les dommages causés par le défaut de se conformer aux normes d'entretien et/ou de remisage telles que stipulées dans le *Guide du conducteur* BOMBARDIER VTT;
- Les dommages résultant de l'enlèvement de pièces, de réparations, entretien ou service incorrects, de la modification ou de l'utilisation de pièces n'ayant pas été fabriquées ou approuvées par BOMBARDIER, ou encore les dommages résultant de réparations effectuées par une personne n'étant pas un distributeur/concessionnaire BOMBARDIER VTT autorisé;
- Les dommages causés par un usage abusif, une utilisation anormale, la négligence, ou encore une utilisation non conforme aux recommandations du *Guide du conducteur* BOMBARDIER VTT;
- Les dommages résultant d'un accident, d'une submersion, d'un incendie, d'un vol, d'un acte de vandalisme ou de tout cas de force majeure;
- L'utilisation de carburants, d'huiles ou de lubrifiants ne convenant pas au produit (voir le *Guide du conducteur*);
- L'ingestion de neige ou d'eau;
- Le préjudice résultant de dommages imprévus, de dommages indirects ou de tout autre dommage, y compris entre autres le remorquage, le remisage, les appels téléphoniques, la location, le recours à un taxi, les inconvénients, les couvertures d'assurance, le remboursement de prêts, les pertes de temps et les pertes de revenus.

## 7. LIMITATION DE RESPONSABILITÉ

LA PRÉSENTE GARANTIE EST CONVENUE ET REMPLACE TOUTE AUTRE GARANTIE EXPRESSE OU IMPLICITE, Y COMPRIS ET SANS RESTREINDRE TOUTE GARANTIE DE VALEUR MARCHANDE OU TOUTE GARANTIE DE CONVENANCE À DES FINS OU UN USAGE PARTICULIER. DANS LA MESURE OÙ ON NE PEUT Y RENONCER, LA DURÉE DES GARANTIES IMPLICITES SE LIMITE À CELLE DE LA GARANTIE EXPRESSE. LES DOMMAGES IMPRÉVUS ET INDIRECTS NE SONT PAS COUVERTS EN VERTU DE LA PRÉSENTE GARANTIE. CERTAINES JURIDICTIONS NE PERMETTENT PAS LES RENONCIATIONS, RESTRICTIONS ET EXCLUSIONS SUSMENTIONNÉES; PAR CONSÉQUENT, CES DERNIÈRES PEUVENT NE PAS VOUS CONCERNER. LES DROITS SPÉCIFIQUES QUE CONFÈRE LA PRÉSENTE GARANTIE S'APPLIQUENT À SON TITULAIRE, QUI PEUT AUSSI AVOIR D'AUTRES DROITS QUI VARIENT SELON LES PAYS.

Ni un distributeur, ni un concessionnaire BOMBARDIER VTT, ni aucune autre personne n'est autorisée à faire des déclarations ou des représentations ou encore à offrir des conditions garanties à propos du produit, qui sont autres que celles stipulées à la présente garantie limitée. S'il y a lieu, ces actes ne pourront être opposables à BOMBARDIER.

Bombardier se réserve le droit de modifier en tout temps la présente garantie, cela n'ayant toutefois aucun effet sur les conditions de garantie applicables et en vigueur lors de la vente des produits.

### **8. TRANSFERT**

Si la propriété d'un produit est transférée durant la période de garantie, cette garantie sera également transférée et sera valide pour le reste de la période de couverture, à condition que BOMBARDIER soit avisé du transfert de propriété de la façon suivante:

BOMBARDIER ou un distributeur/concessionnaire BOMBARDIER VTT autorisé reçoit une preuve que l'ancien propriétaire a accepté le transfert de propriété, et reçoit les coordonnées du nouveau propriétaire. L'information sera alors directement transmise par le distributeur à Bombardier.

### **9. SERVICE À LA CLIENTÈLE**

- a) Face à un conflit ou à un problème de service relié à la présente GARANTIE LIMITÉE BOMBARDIER, BOMBARDIER vous suggère d'essayer de résoudre la situation directement chez le concessionnaire autorisé en présence du gérant de service ou du propriétaire.
- b) Si la situation persiste, veuillez communiquer avec le département de service du distributeur qui pourra vous aider à résoudre le problème.
- c) Si aucune des précédentes démarches n'ont permis de régler la situation, veuillez nous faire parvenir votre demande par écrit à l'adresse suivante:

**BOMBARDIER INC.**  
**PRODUITS RÉCRÉATIFS**  
BOMBARDIER ATV  
CENTRE D'ASSISTANCE À LA CLIENTÈLE  
VALCOURT QC J0E 2L0  
Tel: (819) 566-3366

---

## QUESTIONS LES PLUS FRÉQUENTES

Q: Pourquoi mon véhicule doit-il être enregistré à l'usine? Car, en fait, ma facture atteste la date d'achat de mon véhicule.

R: *L'enregistrement est très important et votre concessionnaire autorisé de VTT Bombardier se doit d'enregistrer votre véhicule auprès de Bombardier Inc. Vous devez vous assurer que la carte d'enregistrement a été envoyée. Cela vous permettra:*

- a) *de faire effectuer un travail sous garantie chez n'importe quel concessionnaire autorisé de VTT Bombardier en Amérique du Nord. La simple présentation de votre carte d'enregistrement lui fournit tous les renseignements nécessaires pour remplir les formulaires de réclamation de garantie.*
- b) *d'être avisé par Bombardier advenant un rappel de votre véhicule ou une campagne de garantie particulière.*
- c) *d'être contacté plus rapidement par les autorités policières, dans le cas d'un vol, si elles retrouvaient votre véhicule.*

Q: Pourquoi mon véhicule tout-terrain doit-il être immatriculé?

R: *Il est nécessaire d'immatriculer un véhicule tout-terrain pour deux raisons: premièrement, dans plusieurs provinces ou États, il est obligatoire d'immatriculer un véhicule tout-terrain, au même titre qu'une automobile; deuxièmement, les ministères concernés se servent d'une partie des frais d'immatriculation pour entretenir les sentiers et en créer de nouveaux.*

Q: Où puis-je trouver les renseignements concernant la lubrification et l'entretien de mon véhicule?

R: *Dans le Guide du conducteur fourni avec le véhicule au moment de sa livraison.*

Q: La garantie peut-elle devenir nulle si je n'utilise ou n'entretiens pas mon véhicule neuf exactement comme l'indique le *Guide du conducteur*?

R: *La garantie d'un véhicule neuf ne peut devenir nulle si un concessionnaire autorisé a effectué la vérification de prélivraison. Toutefois, si un bris ou une panne survient à la suite d'une utilisation ou d'un entretien non conforme au Guide du conducteur, CE bris ou CETTE panne ne sera pas couvert(e) par la garantie. Il en est de même pour les opérations effectuées par le client comme les vidanges d'huile et les changements de filtre à huile, et surtout les opérations de mise au point comme dans le cas du carburateur.*

Q: Pourriez-vous donner quelques exemples d'usage anormal, de négligence ou d'abus qui peuvent toucher la garantie limitée?

R: *Ce sont là des termes généraux dont le sens, dans certains cas, se recoupe. Pour être plus précis, mentionnons les exemples suivants: fonctionnement du véhicule jusqu'à épuisement de l'huile, bris d'une pièce causé par l'utilisation du véhicule lorsqu'une autre pièce était cassée ou endommagée, etc. Pour toute question relative au fonctionnement ou à l'entretien de votre véhicule, bien vouloir consulter un concessionnaire autorisé de VTT Bombardier.*

- Q: Quels sont les frais qui reviennent au client pendant la période de garantie?
- R: Tous les frais provenant de l'entretien normal du véhicule, des réparations non couvertes par la garantie, d'accidents, de collisions, de même que le coût de l'huile et des bougies, ainsi que les dommages indirects, comme le stipule la garantie.*
- Q: Les pièces de rechange d'origine Bombardier utilisées lors de réparations sous garantie sont-elles également couvertes par la garantie limitée?
- R: Oui, toute pièce d'origine Bombardier installée lors d'une réparation sous garantie par un concessionnaire autorisé de VTT Bombardier est couverte jusqu'à expiration de la garantie du véhicule.*
- Q: Si je vends mon véhicule pendant que la garantie est encore en vigueur, le nouveau propriétaire pourra-t-il bénéficier du reste de la garantie limitée?
- R: Oui, pourvu que la revente ait déjà été enregistrée auprès du fabricant.*
- Q: Comment puis-je obtenir de l'aide, advenant un problème?
- R: Votre concessionnaire autorisé de VTT ainsi que Bombardier Inc. sont particulièrement soucieux de votre satisfaction et de votre sécurité en tant qu'acheteur d'un produit Bombardier. Normalement, tout problème qui pourrait survenir relativement à l'achat ou à l'utilisation de votre véhicule sera réglé par le Service après-vente ou le Service des ventes, chez votre concessionnaire autorisé. Toutefois, il est bien évident qu'en dépit des meilleures intentions de chaque personne en cause, certains malentendus peuvent parfois se produire. Il arrive souvent que les plaintes résultent d'un problème de communication et l'un des gérants saura alors régler promptement la question. Si le problème a déjà été soumis au gérant des ventes ou au gérant de service, communiquez avec le propriétaire de la concession ou son directeur administratif.*

**Il nous fait toujours plaisir de recevoir vos commentaires en ce qui concerne les véhicules Bombardier.**

---

## **RENSEIGNEMENTS CONFIDENTIELS**

Nous tenons à vous informer que vos coordonnées seront utilisées à des fins de sécurité et de garantie. Parfois, nous utilisons aussi les coordonnées de nos clients pour les renseigner sur nos produits et nos offres. Si vous préférez ne pas recevoir d'information à propos de nos produits, offres et services, écrivez-nous à l'adresse ci-après.

Notez également que, de temps à autre, des organismes de confiance sélectionnés avec soin peuvent être autorisés à utiliser les coordonnées de nos clients pour promouvoir des produits et services de qualité. Si vous ne désirez pas que vos coordonnées soient transmises à ces organismes, écrivez-nous à l'adresse suivante.

Bombardier Inc.  
Produits récréatifs

Service de la garantie  
75, rue J.A. Bombardier  
Sherbrooke (Québec)  
J1L 1W3 Canada  
Télécopieur (819) 566-3590

# CHANGEMENT D'ADRESSE/DE PROPRIÉTAIRE

S'il y a changement d'adresse, remplir et poster la carte au bas de la page.

Un tel avis contribue également à votre sécurité, même après la date d'expiration de la garantie originale, puisque la société Bombardier sera ainsi en mesure de communiquer avec le propriétaire s'il est nécessaire d'apporter une modification au VTT.

**REMARQUE:** Ne remplir le carton ci-dessous que dans le cas d'un changement d'adresse.



CHANGEMENT D'ADRESSE       CHANGEMENT DE PROPRIÉTAIRE

---

N° D'IDENTIFICATION DU VÉHICULE

--	--

Numéro de modèle      N° d'identification du véhicule (N.I.V.)

ANCIENNE ADRESSE: \_\_\_\_\_

NOM

\_\_\_\_\_

N°      RUE      APP.

\_\_\_\_\_

VILLE      ÉTAT OU PROVINCE      CODE POSTAL

\_\_\_\_\_

PAYS

NOUVELLE ADRESSE: \_\_\_\_\_

NOM

\_\_\_\_\_

N°      RUE      APP.

\_\_\_\_\_

VILLE      ÉTAT OU PROVINCE      CODE POSTAL

\_\_\_\_\_

PAYS

## VÉHICULES VOLÉS

Si votre VTT est volé, vous devriez aviser le Service de garantie du distributeur de votre région.

Veuillez fournir vos nom, adresse, numéro de téléphone et numéro d'identification du véhicule et la date à laquelle il a été volé.

La société Bombardier fournira mensuellement une liste des véhicules volés à tous ses concessionnaires de VTT afin d'aider les propriétaires concernés à récupérer leur véhicule.



AFFRANCHIR  
SUFFISAMMENT

**BOMBARDIER**  
PRODUITS RÉCRÉATIFS

SERVICE DE GARANTIE  
75, RUE J.A. BOMBARDIER  
SHERBROOKE (QUÉBEC)  
CANADA J1L 1W3



# CHANGEMENT D'ADRESSE/DE PROPRIÉTAIRE

S'il y a changement d'adresse, remplir et poster la carte au bas de la page.

Un tel avis contribue également à votre sécurité, même après la date d'expiration de la garantie originale, puisque la société Bombardier sera ainsi en mesure de communiquer avec le propriétaire s'il est nécessaire d'apporter une modification au VTT.

**REMARQUE:** Ne remplir le carton ci-dessous que dans le cas d'un changement d'adresse.



CHANGEMENT D'ADRESSE       CHANGEMENT DE PROPRIÉTAIRE

---

N° D'IDENTIFICATION DU VÉHICULE

--	--

Numéro de modèle      N° d'identification du véhicule (N.I.V.)

ANCIENNE ADRESSE: \_\_\_\_\_

NOM

\_\_\_\_\_

N°      RUE      APP.

\_\_\_\_\_

VILLE      ÉTAT OU PROVINCE      CODE POSTAL

\_\_\_\_\_

PAYS

NOUVELLE ADRESSE: \_\_\_\_\_

NOM

\_\_\_\_\_

N°      RUE      APP.

\_\_\_\_\_

VILLE      ÉTAT OU PROVINCE      CODE POSTAL

\_\_\_\_\_

PAYS

## VÉHICULES VOLÉS

Si votre VTT est volé, vous devriez aviser le Service de garantie du distributeur de votre région.

Veuillez fournir vos nom, adresse, numéro de téléphone et numéro d'identification du véhicule et la date à laquelle il a été volé.

La société Bombardier fournira mensuellement une liste des véhicules volés à tous ses concessionnaires de VTT afin d'aider les propriétaires concernés à récupérer leur véhicule.



AFFRANCHIR  
SUFFISAMMENT

**BOMBARDIER**  
PRODUITS RÉCRÉATIFS

SERVICE DE GARANTIE  
75, RUE J.A. BOMBARDIER  
SHERBROOKE (QUÉBEC)  
CANADA J1L 1W3

NUMÉRO DE MODÈLE  
DU VTT \_\_\_\_\_

NUMÉRO D'IDENTIFICATION  
DU VÉHICULE (N.I.V.) \_\_\_\_\_

NUMÉRO D'IDENTIFICATION  
DU MOTEUR (N.I.M.) \_\_\_\_\_

Propriétaire: \_\_\_\_\_

NOM

N° \_\_\_\_\_ RUE \_\_\_\_\_ APP. \_\_\_\_\_

VILLE \_\_\_\_\_ ÉTAT OU PROVINCE \_\_\_\_\_ CODE POSTAL \_\_\_\_\_

Date d'achat \_\_\_\_\_

JOUR

MOIS

ANNÉE

Date d'expiration  
de la garantie \_\_\_\_\_

JOUR

MOIS

ANNÉE

À faire remplir par le concessionnaire au moment de la vente.

SCEAU DU CONCESSIONNAIRE

**Veillez communiquer avec le concessionnaire qui vous a vendu votre VTT afin de vous assurer qu'il l'a enregistré auprès de Bombardier.**

 **AVERTISSEMENT**

Avertit d'une situation comportant des risques qui pourrait provoquer de graves blessures, y compris la possibilité de décès, si on ne l'évitait pas.



## AVERTISSEMENT

**LA CONDUITE DE CE VÉHICULE PEUT ÊTRE DANGEREUSE.** Une collision ou un renversement peut se produire rapidement, même pendant des manœuvres telles les tournants, la conduite en pente ou sur des obstacles si vous omettez de prendre les précautions nécessaires.

**DES BLESSURES SÉRIEUSES OU MÊME MORTELLES** pourraient résulter du non-respect de ces directives:

- **LISEZ CE GUIDE DU CONDUCTEUR ET TOUTES LES ÉTIQUETTES AVANT D'UTILISER CE VTT.**
- **N'UTILISEZ JAMAIS CE VTT AVANT D'EN AVOIR APPRIS LE FONCTIONNEMENT.** Les novices devraient suivre un cours de formation certifié.
- **NE TRANSPORTEZ JAMAIS DE PASSAGER.** Vous courrez davantage le risque de perdre le contrôle de votre véhicule lorsque vous transportez un passager.
- **N'UTILISEZ JAMAIS CE VTT SUR UNE SURFACE ASPHALTÉE.** Vous courrez davantage le risque de perdre le contrôle de votre VTT lorsque vous conduisez votre véhicule tout-terrain sur une surface asphaltée.
- **NE CONDUISEZ JAMAIS CE VTT SUR UNE VOIE PUBLIQUE.** Il y a risque de collision avec un autre véhicule si vous circulez sur une voie publique avec votre VTT.
- **PORTEZ TOUJOURS UN CASQUE APPROUVÉ,** des verres de protection et des vêtements protecteurs.
- **NE CONSOMMEZ JAMAIS D'ALCOOL OU DE DROGUES** avant ou pendant l'utilisation de ce véhicule.
- **NE CONDUISEZ JAMAIS CE VTT À DES VITESSES EXCESSIVES.** Vous courrez davantage le risque de perdre le contrôle de ce VTT quand vous conduisez à une vitesse trop élevée sans tenir compte du terrain, de la visibilité et de votre expérience.
- **N'ESSAYEZ JAMAIS DE FAIRE DES CABRÉS, DES SAUTS OU D'AUTRES MANŒUVRES PÉRILLEUSES.**

©<sup>MC</sup> MARQUES DE COMMERCE DE BOMBARDIER INC. OU DE SES FILIALES.  
© 2004 BOMBARDIER INC. TOUS DROITS RÉSERVÉS.  
IMPRIMÉ À L'U.E.

**GUIDE DU CONDUCTEUR**  
**DS650 2004**  
**8191046**