

**⚠ VARNING**

Denna produkt innehåller eller utsöndrar kemikalier som enligt staten Kalifornien orsakar cancer och missbildningar eller andra reproduktiva skador.

## Instruktionsbok

200/225/250/300 HÄSTKRAFTER



Revision – D



# En snabböversikt på egenskaperna

## Enkel att äga och köra

- 5 års\* motorgaranti
- 5 års rostskyddsgaranti
- 5 års eller 500 timmars körning före schemalagt underhåll (normalt fritidsbruk)
- Inga inkörningsprocedurer som påverkar driften
- Lättstartad (ingen choke eller flödning)
- Digital motorövervakning
- Självspolande kylsystem
- Design för långtidsförvaring
- Förenklad vinterförvaring
- Digital diagnostik
- Låg oljeförbrukning

## Hållbar och tillförlitlig

- Fullt korrosionsskydd
- *Evinrude E-TEC G2*-smörjningssystem
- Robust och slitstark konstruktion
- Vattenpump med extra kapacitet
- Iridium-tändstift
- Vibrationsisolerad elektronik
- Remlöst 50 A-laddningssystem
- Termostat i rostfritt stål
- Nickel-/krompläterade kolringar
- Anslutningsstag/vevaxel med mikrofinish

## Renare och tystare

- Uppfyller utsläppskraven enligt EPA-normer
- Uppfyller utsläppskraven enligt EU-normer
- Uppfyller utsläppskraven enligt California 3-Star-normer
- Slutet bränslesystem
- Lågfriktionsdesign (utan motorväxlar, remmar, kammar, oljeskrappingar och mekanisk oljepump)
- Heltäckande isolerade motorkåpor
- Tystgående
- Luftintag/ljuddämpare
- Luftbypass vid tomgång

\*3 år + 2 års utökad BRP-servicegaranti (B.E.S.T.)  
Se garantin och B.E.S.T.-kontraktet

Följande varumärken tillhör **Bombardier Recreational Products Inc.** eller dess filialer:

*Evinrude®*

*Evinrude® E-TEC® G2*

*Evinrude®-originaldelar*

*Evinrude® XD100™*

*Evinrude® XD50™*

*Evinrude ICON Touch™*

*VPM Tune™*

*BRP-logga*

*2+4™ Fuel Conditioner*

*HPF Pro™-växelhusolja*

*PowerSync™*

*I-Command™*

*S.A.F.E.™*

*SystemCheck™*

*Triple-Guard™-fett*

*Evinrude ICON II-fjärreglage*

# Innehållsförteckning

Om denna instruktionsbok .....	4
Viktiga säkerhetsmeddelanden .....	5
Produktreferenser, illustrationer och specifikationer .....	7
Konformitetsförklaring .....	8

## Användning av *Evinrude E-TEC G2* -utombordsmotorn

Viktiga dekaler på produkten .....	10
Komponentidentifikation	
200, 225, 250, 300 HK 74° V6 .....	12
2-taktsmotorolja och bränsle .....	14
Specifikationer för 2-taktsmotorolja .....	14
Information om oljesystem .....	14
Bränslespecifikationer .....	16
Information om bränslesystem .....	16
Körning .....	19
Säkerhetsinformation .....	19
Start/stopp av motor .....	19
Fjärreglage — Evinrude ICON II-styrssystem .....	23
Fjärreglage — Evinrude mekaniska reglage 23 .....	24
Bränsleekonomi .....	25
Trim, tilt och styrning .....	26
Powertrim och Tilt .....	26
Skydd mot kollisionsskador .....	28
Dynamisk servostyrning (DPS) .....	29
Motorövervakning .....	30
Skärmar och mätare .....	30
Speed Adjusting Failsafe Electronics (S.A.F.E.) .....	30
Särskilda driftförhållanden .....	32
Kyla och minusgrader .....	32
Körning med flera motorer .....	32
Hög altitud .....	32
Saltvatten .....	32
Grunda vatten .....	32
Vid bogsering .....	32
Vatten med sjögräs .....	32
Transport av utombordsmotorn .....	33
Trailertransport .....	33
Transport/Förvaring .....	34
Inspektion före användning .....	35

# Underhåll

Monteringsinformation om motorutsläpp .....	38
Underhålls- och inspektionsschema .....	40
Motorvårdsprodukter .....	40
<b>Service .....</b>	<b>41</b>
Anoder .....	41
Spolning .....	41
Säkringar .....	42
Växelhushets smörjmedelsnivå .....	42
Skrovytfinish .....	43
Utombordarens ytfinish .....	43
Reparation av repor .....	43
Tändstift .....	43
Sänk utombordaren under vatten .....	43
<b>Förvaring .....</b>	<b>44</b>
Korttidsförvaring .....	44
Långtidsförvaring (vinterförvaring) .....	44
<b>Felsökning .....</b>	<b>46</b>
S.A.F.E.återställning .....	47
Nödstartsprocedur .....	48

## Produktinformation

<b>Montering .....</b>	<b>50</b>
Akterspegelshöjd .....	50
Transportkåpa .....	50
Installation av utombordsmotorn .....	51
Båtmonterade bränslefilter .....	51
Batteri .....	52
Extra batterianslutning .....	53
Vattentryck .....	53
Propeller .....	54
Justeringar .....	55
<b>Specifikationer .....</b>	<b>56</b>
Modeller med 200, 225, 250, 300 HK (3,4 liter, 74° V6) .....	56
<b>Produktgarantiinformation .....</b>	<b>59</b>
<b>Färdighetstest .....</b>	<b>71</b>
<b>Vanliga frågor .....</b>	<b>73</b>
<b>Adressändring Ägarbyte .....</b>	<b>75</b>
<b>Mottagningsbevis .....</b>	<b>77</b>

# Om denna instruktionsbok

Den här instruktionsboken är en viktig referens vid användning av *Evinrude E-TEC G2*-utombordsmotorn. Den innehåller den väsentliga information du bör följa för att få de grundliga kunskaper du behöver om korrekt användning, underhåll, tillsyn och framför allt – säkerhet. Säkerhet är vår och bör även vara din första prioritet. Vi rekommenderar starkt att du läser denna instruktionsbok från början till slut. Genom att lära dig mer om *Evinrude E-TEC G2*-utombordsmotorn, kan du använda motorn på ett säkrare och roligare sätt. Detta säkerställer att du erhåller all den information som är väsentlig för din, dina passagerares och andra båttrafikanters säkerhet.

I denna instruktionsbok identifieras viktiga säkerhetsmeddelanden.

Även om du inte kan eliminera risker bara genom att läsa denna information, kommer dina kunskaper om och tillämpning av dessa instruktioner att hjälpa dig till en korrekt användning av utombordaren.

## Symbol för säkerhetsvarning

Detta är symbolen för säkerhetsvarning. Den används för att varna för en potentiell risk för personskador. Respektera alla säkerhetsmeddelanden som följer efter den här symbolen för att undvika personskador eller dödsfall.

Denna instruktionsbok måste förvaras i ett vattentätt fodral och finnas tillhands ombord vid all användning. Om motorn överläts till en annan ägare bör denna instruktionsbok medfölja.

En ansvarstagande och utbildad båtförare är säker på sjön och kan njuta till fullo av den glädje och avkoppling som båtlivet erbjuder. Kurser i sjösäkerhet anordnas av U.S. Coast Guard Auxiliary, U.S. Power Squadron och vissa av Röda Korsets avdelningar. För information om kurser, ring kostnadsfritt 1-800-336-BOAT.

För mer information om båtsäkerhet och bestämmelser, kontakta:

- U.S. Coast Guard Boating Safety Hotline  
1-800-368-5647.

Utanför Nordamerika, var god kontakta din återförsäljare eller distributör för information i frågor om båtsäkerhet.

I denna instruktionsbok används följande signalord för att beteckna viktiga säkerhetsmeddelanden.

## FARA

Anger en risksituation som, om den inte undviks, resulterar i förlust av liv eller svåra personskador.

## VARNING

Anger en risksituation som, om den inte undviks, resulterar i förlust av liv eller svåra personskador.

## OBS

Anger en risksituation som, om den inte undviks, kan resultera i lindriga eller svåra personskador

## ANMÄRKNING

Anger en instruktion som, om den inte följs, kan leda till svåra skador på motor-komponenter eller annan egendom.

## MILJÖRÅD

En anteckning som ger tips och föreslår beteenden relaterade till att skydda miljön.

**VIKTIGT:** Identifierar information som underlättar montering och användning av produkten.

# Viktiga säkerhetsmeddelanden

Denna instruktionsbok innehåller väsentlig information som hjälper till att förhindra personskador och skador på utrustningen. Relevanta säkerhetsmeddelanden visas löpande i respektive avsnitt.

Var försiktig! Mänskliga fel kan bero på många faktorer: vårdslöshet, trötthet, stress, distraktion, bristande användningskunskaper, droger och alkohol är bara några. Skada på båten och utombordaren kan repareras relativt snabbt, men personskador och förlust av liv är bestående.

## VARNING

**För din egen och andras säkerhet ska du alltid följa alla säkerhetsvarningar och rekommendationer. Ignorera inga säkerhetsföreskrifter eller instruktioner.**

**Var och en som använder din båt och utombordare bör först läsa och förstå denna instruktionsbok.**

## SÄKERHETSÅTGÄRDER — Allmänt

- Det finns ett antal grundregler som varje båtförare måste respektera och följa för att helt kunna uppskatta nöjet, glädjen och spänningen med båtåkning. Vissa regler kan vara nya för dig, andra bara sunt bondförnuft eller självklarheter. Hur som helst - ta dem på allvar!
- Säkerställ att minst en av dina passagerare kan hantera båten i en nödsituation.
- Alla passagerare måste veta var nödutrustningen finns och hur den används.
- Var förtrogen med och följ sjötrafiklagarna.
- All säkerhetsutrustning och alla flytvästar måste vara i gott skick och lämpliga för din typ av båt. Iakttag alltid de bestämmelser som gäller för din typ av båt.
- Kom ihåg, bensinångor är brandfarliga och explosiva. Följ alltid anvisningarna för bränslepåfyllning i denna instruktionsbok och dem du får vid tankningsstationen. Kontrollera alltid bränslenivån före och under körning. Följ principen 1/3 av bränslet till destination, 1/3 tillbaka och 1/3 i reserv. Förvara inte reservbränsle eller brandfarliga vätskor i något utrymme i båten eller motorn.
- När du kör motorn ska du se till att det finns ordentlig ventilation för att undvika ansamling av koloxid (CO). Koloxid är en gas utan lukt, färg eller smak som kan orsaka medvetslöshet, hjärnskador eller dödsfall om tillräckligt höga halter av gasen andas in. Ansamling av koloxid kan uppkomma när båten ligger vid kaj, för ankar eller är ute till sjöss och i många begränsade utrymmen i båten, såsom hytt, kajuta, badplattform och toalett. Den kan förvärras eller orsakas av förvittring, förtöjning och körförhållanden och andra båtar. Undvik avgaser från motorn eller andra båtar, se till att det finns ordentligt med ventilation, stäng av motorn när den inte behövs och var medveten om risken med motdrag och andra förhållanden som leder till ansamling av koloxid. Höga halter av koloxid kan leda till döden på några minuter. Låga halter är lika farliga under lång tid.
- Undvik att stå upp eller förskjuta vikten plötsligt i en mindre och lätt båt.
- Se till att passagerarna sitter ned. Fören, relingen, aktern och stolsryggarna är inte avsedda att användas som sittplatser.
- Under riskfyllda förhållanden, se till att alla ombordvarande har på sig flytvästar som är godkända av U.S. Coast Guard. Se till att barn och icke-simkunniga har flytvästar på sig under alla förhållanden.

- Kör försiktigt och mycket långsamt i grunt vatten. Grundkörning och plötsliga stopp kan resultera i personskador eller materiella skador. Se även upp för avfall och föremål i vattnet.
- Gör dig förtrogen med de vatten där du kör. Växelhuset på denna utombordare ligger under vattenytan och kan komma i kontakt med undervattenshinder. Kollision med undervattenshinder kan resultera i förlust av kontroll över båten och personskador.
- Respektera områden med hastighetsbegränsning och visa hänsyn till badande, miljö och andra båttrafikanter rätt. Som "skeppare" och båtägare är du ansvarig för skador som uppstår på andra båtar på grund av din båts kölvatten. Tillåt inte att någon kastar avfall överbord.
- Använd inte båten om du är påverkad av droger eller alkohol.
- Högeffektsbåtar har ett högt effekt/vikt förhållande. Innan du har fått tillräcklig erfarenhet av att köra högeffektsbåtar, försök aldrig köra en sådan båt i eller nära toppfart.
- Lär dig att helt behärska och använda båten och utombordaren innan du ger dig av på din första tur eller tar passagerare ombord. Om du inte har haft tillfälle att göra det med återförsäljaren, öva körning på ett lämpligt område och lär dig responserna på alla reglagefunktioner. Bekanta dig med alla reglage innan du ger gas över tomgångshastighet. Som förare är det du som har kontrollen över och ansvaret för båtens och motorns säkra användning.

## **Säkerhetsåtgärder — Installation och underhåll**

- Utombordaren måste vara korrekt installerad. Felaktig installation av utombordaren kan resultera i svåra personskador, död eller materiella skador. BRP rekommenderar att du låter återförsäljaren installera utombordaren för att säkerställa korrekt installation.
- Överdimensionera inte båtens effektresurser genom att använda en motor med fler hästkrafter än vad som anges på båtens effektplåt. Överdimensionering kan resultera i att du förlorar kontroll över båten. Om båten saknar effektplåt, kontakta återförsäljaren eller båttillverkaren.
- När reservdelar behövs, använd *Evinrude originaldelar* eller delar med motsvarande egenskaper, inklusive typ, hållfasthet och material. Användning av delar av undermålig kvalitet kan resultera i personskador och produktfel.
- Utför endast sådana servicerutiner som beskrivs i denna instruktionsbok. Försök att utföra underhåll eller reparationer på utombordaren utan kunskaper om korrekt service och säkerhetsrutiner kan leda till personskador eller död. Ytterligare information kan erhållas från din auktoriserade *Evinrude* återförsäljare. I många fall erfordras korrekta verktyg och utbildning för vissa service- och reparationsarbeten.
- Håll alltid båten och motorn i toppskick. Se **Underhålls- och inspektionsschema** på sidan 40.
- Använd båten och utombordaren med omtanke för att ha bästa nöje på sjön. Glöm inte att alla personer är skyldiga att bistå andra båttrafikanter i nödsituationer.
- Undvik skador som kan orsakas av en roterande propeller; demontera propellern före spolning eller innan du gör någon service.



## Produktreferenser, illustrationer och specifikationer

BRP förbehåller sig rätt att när som helst och utan föregående meddelande göra ändringar i egenskaper, specifikationer och modelltillgänglighet samt att när som helst ändra specifikationer och detaljer utan skyldighet att uppdatera äldre modeller. Informationen i denna instruktionsbok är baserad på senaste tillgängliga specifikationer vid tidpunkten för tryckning.

Fotografier och illustrationer i denna instruktionsbok behöver inte visa faktiska modeller eller utrustning – de är endast avsedda som referens.

Vissa systemegenskaper som beskrivs i denna instruktionsbok finns eventuellt inte på alla modeller på alla marknadsområden.

### Ägarens ID-dokument

**USA och Kanada** – När du köper motorn, fyller återförsäljaren i registreringsformulären för utombordaren. Din del av dessa utgör bevis på att du äger motorn och anger även inköpsdatum.

**Utanför USA och Kanada** – Kontakta Återförsäljaren eller distributören för detaljinformation.

### Modell- och serienummer

Modell- och serienumren finns på en plåt på akterfästet eller pivotfästet. Anteckna utombordarens:

Modellnummer \_\_\_\_\_

Serienummer \_\_\_\_\_

Inköpsdatum \_\_\_\_\_

Tändningsnyckelnummer \_\_\_\_\_

### Stulna utombordare

**USA och Kanada** — Rapportera stölden av utombordsmotorn till den lokala återförsäljaren eller distributören.

**Utanför USA och Kanada** — Rapportera stölden till den Bombardier Recreational Products-distributör där utombordaren är registrerad.

### Teknisk litteratur

BRP tillhandahåller teknisk litteratur som är specifik för din utombordare. Servicehandbok och en extra instruktionsbok finns att köpa hos återförsäljaren. För namn- och adressuppgift om närmaste *Evinrude*- återförsäljare i USA och Kanada, besök **[www.evinrude.com](http://www.evinrude.com)**.

## Konformitetsförklaring

EG-försäkran om överensstämmelse finns inte i den här versionen av instruktionsboken.  
Se instruktionsboken som medföljde motorn.

---

**Användning av  
*Evinrude E-TEC G2*  
-utombordsmotorn**

## Viktiga dekaler på produkten

Med utombordsmotorn följer hängetiketter och dekaler som innehåller viktig säkerhetsinformation om hur den används. Var och en som använder denna säkerhetsinformation.

### Etiketter

Samtliga utombordsmotorer levereras med följande dekaler:

### Varningssymboler

Följande symboler används tillsammans för att indikera att man bör vara "FÖRSIKTIG": Läs instruktionsboken innan du fortsätter."

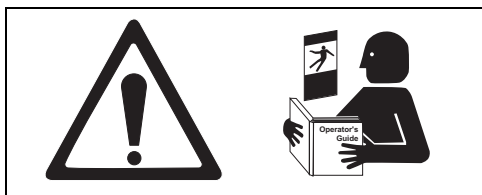

1. Dekal som uppmanar till läsning av instruktionsboken 355633

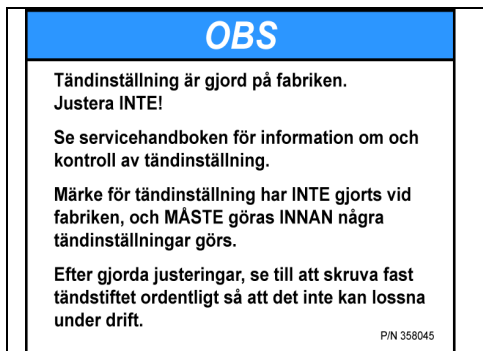

2. Dekal, tändningstid 0358045



3. Varningsdekal 0358046

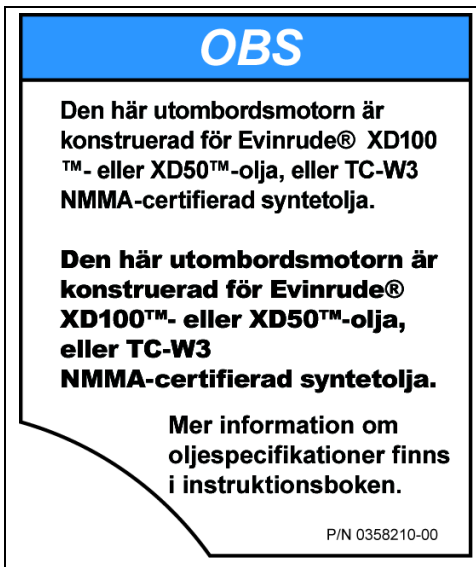

4. Dekal för oljeanvändning 0358210



5. Dekal, avgasrening 5008922

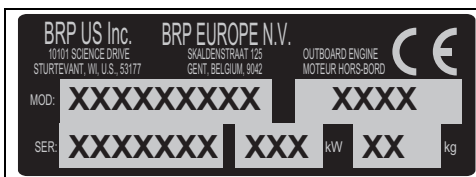

6. Dekal, serienr/modelInr

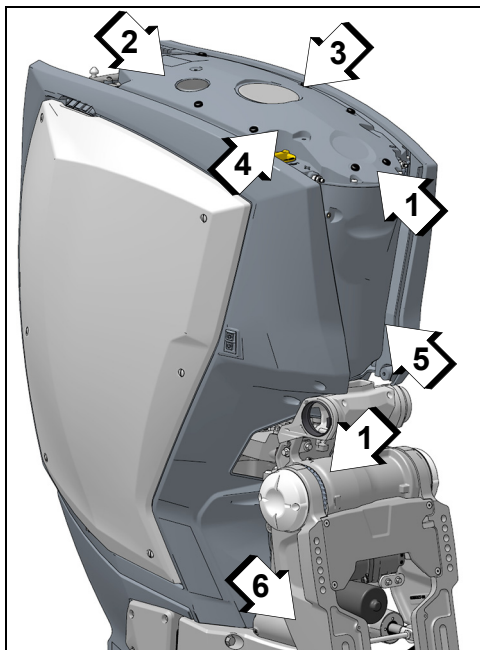

**Dekalplacering**

1. Dekal som uppmanar till läsning av instruktionsboken
2. Dekal för tändningstid (avlägsna övre kåpa)
3. Varningsdekal (avlägsna övre kåpa)
4. Dekal för oljeanvändning (avlägsna övre kåpa)
5. Dekal för avgasrening (avlägsna övre kåpa)
6. Dekal, serienr/modellnr

**Hängetikett**

Alla utombordsmotorer levereras med följande

(EN)	WARNING: LOCATE AND READ OPERATOR'S GUIDE. FOLLOW ALL INSTRUCTIONS & WARNINGS.
(FR)	AVERTISSEMENT : LOCALISER ET LIRE LE GUIDE DE L'OPÉRATEUR. SUIVRE TOUS LES CONSIGNES ET AVERTISSEMENTS.
(DE)	WARNUNG: BETREIBSANLEITUNG AUSFINDIG MACHEN UND LESEN. ALLE ANWEISUNGEN UND WARHINWEISE BEFOLGEN.
(NO)	ADVERSEL: FINN OG LES BRUKSANVISNINGEN. FØLG ALLE ANVISNINGER OG ADVARSLER.
(ES)	ADVERTENCIA: UBICAR Y LEER LA GUIA DEL OPERADOR. ATENERSE A TODAS LAS INSTRUCCIONES Y MENSAJES DE ADVERTENCIA.
(PT-BR)	ADVERTENCIA: LOCALIZE E LEIA O MANUAL DO OPERADOR. SIGA TODAS AS INSTRUÇÕES E OS AVISOS.

355926

**Fjärreglagedekaler**

Mekaniska fjärreglage levereras med följande dekaler:

<p><b>▲ VARNING</b></p> <p>Läs och förstå instruktionsboken och alla varningar. Om detta underläts föreligger risk för allvarlig skada.</p>	<p>Fäst nödstopplinan vid föraren.</p> <p><b>▲ VARNING</b></p>
<p>Växelläge Back/Neutral/Fram</p>	

008488

## Komponentidentifikation 200, 225, 250, 300 HK 74° V6

**MÄRK:** Vissa av motorns säkerhetsdekalers visas inte på bild. Se **Viktiga dekaler på produkten** på sidan 10 för mer information om motorns säkerhetsdekalers.

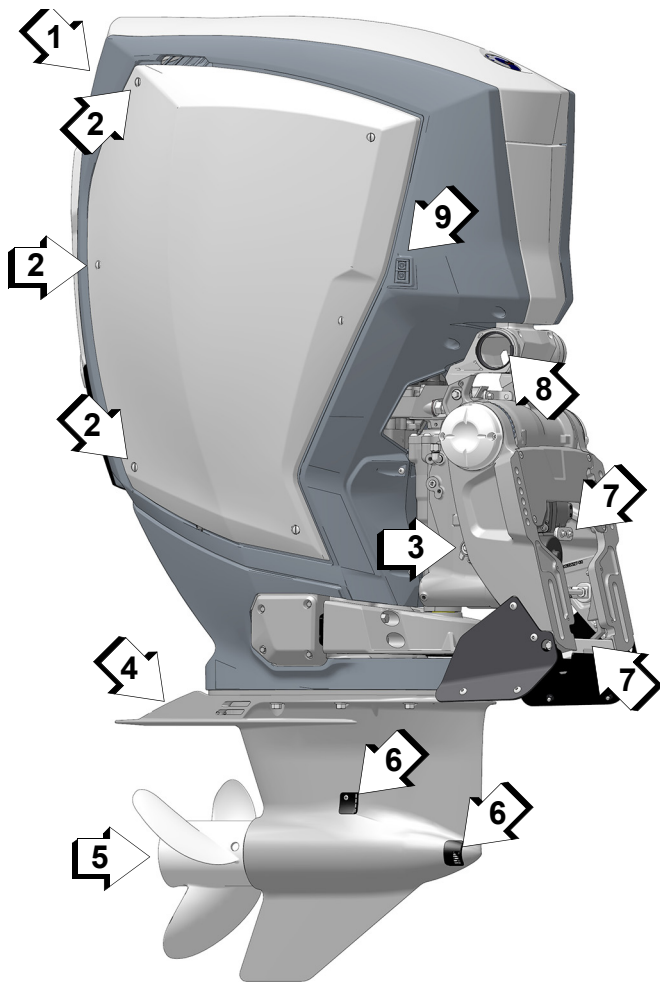

009041

Artikel	Beskrivning	Artikel	Beskrivning
1	Luftintag	6	Vattenintagsskärmar
2	Kåpfästen (6)	7	Anoder
3	Tippstödspak	8	Mittre kabelgenomföring, riggning
4	Anod	9	Trailertiltkontakten
5	Anod (propelleraxel)		

## Styrbord

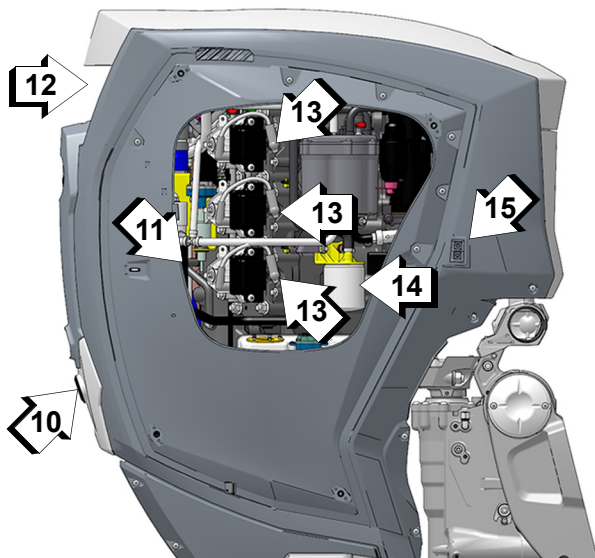

009042

## Babord

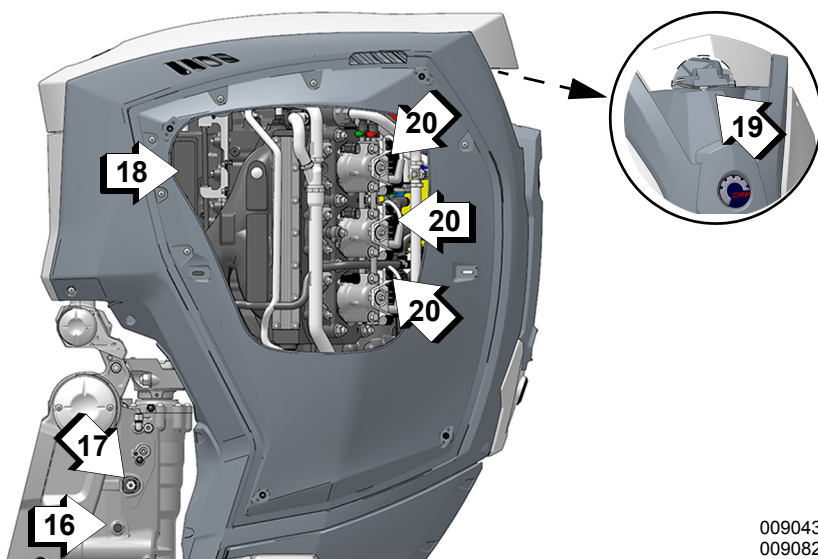

009043  
009082

Artikel	Beskrivning	Artikel	Beskrivning
10	Vattenpumpsindikator, spolanslutning	16	Manuell frigöringsventil
11	Växelhusets oljebehållare (nivåkontroll)	17	Påfyllningshål, trim/tilt
12	Luftintag	18	Säkringsbox
13	Tändstift	19	Låshake, övre kåpa
14	Bränslefilter	20	Tändstift
15	Trailertiltkontakten		

## 2-taktsmotorolja och bränsle

### Specifikationer för 2-taktsmotorolja

#### ANMÄRKNING

Vid drift i temperaturer som understiger 0 °C, ska Evinrude XD100-olja användas.

#### Evinrude-märkesolja

Evinrude XD-oljor för tvåtaktsmotorer är formulerade för optimal motorprestanda, minsta möjliga slagg i kolvar och förbränningsrum, optimal smörjning och maximal livslängd för utombordsmotorns tändstift.

Följande oljor för tvåtaktsmotorer rekommenderas för användning med Evinrude E-TEC G2-utombordsmotorn:

- Evinrude XD100-olja för direktinsprutning
- Evinrude XD50-tvåtaktsolja
- eller en syntetisk TC-W3 NMMA-certifierad olja

**Evinrude/Johnson XD100 är att föredra för din Evinrude E-TEC-utombordsmotor.** Den här syntetiska oljeblandningen ger optimal smörjning och överlägsen prestanda, även under extrema förhållanden, i synnerhet vid temperaturer ned till -17 °C.

#### ANMÄRKNING

Tillsätt INTE oljor som är framtagna för fyrtaktsmotorer i oljetanken på en tvåtaktsmotor.

Tillsätt inte olja till bränslet.

Underlåtenhet att följa oljespecifikationerna kan leda till att motorgarantin upphävs om ett med smörjningssystemet besläktat fel uppstår.

### Information om oljesystem

Om varningen "LÅG OLJA" (varning för låg oljenivå) visas, återstår en begränsad tids normal körning innan oljan tar slut. Fyll på godkänd olja i oljetanken så snart som möjligt.

Se **Motorövervakning** på sidan 30.

Så här kontrollerar du oljenivån:

- Placera utombordaren i vågrätt läge.
- Använd en digitaldisplay eller mätare för att kontrollera oljenivån.

Fyll alltid på olja i tanken före längre tids användning eller längre turer. Det kan vara bra att ha med sig extra olja när man är ute och kör båten.

Nya utombordsmotorer är programmerade att förbruka mer olja under de första två driftstimarna då motorvarvtalet överstiger 2 000 r/min.

Om oljetanken är tom, FYLL PÅ olja i tanken och flöda oljesystemet innan du använder motorn. Se **Påfyllning av oljetank** på sidan 15 och **Flödning av oljesystem** på sidan 15.

Om en extern tillvalsoljetank installeras och oljeslangen lossas av någon anledning, ska den förslutas för att förhindra läckage. Installera ett lock på slangens fäste för att förhindra att smuts kommer in.

#### Oljetankens kapacitet

Oljetanken rymmer 7,5 liter.

#### Extern tillvalsoljetank

Följande externa tillvalsoljetankar finns:

- 6,8 liter
- 11,3 liter
- En bränslearmaturats finns dessutom för oljetanken på 37,8 liter.

Installera den externa tillvalsoljetanken genom att följa anvisningarna som medföljer tanken.



## Påfyllning av oljetank

Ta bort motorkåpens övre lock. Ta därefter bort påfyllningslocket. Fyll på smörjmedel för utombordsmotorer i oljetanken. Oljetanken rymmer 7,5 liter

Sätt tillbaka tanklocket och dra åt det säkert. Om du kör tanken tom, måste du flöda oljesystemet innan du använder motorn.

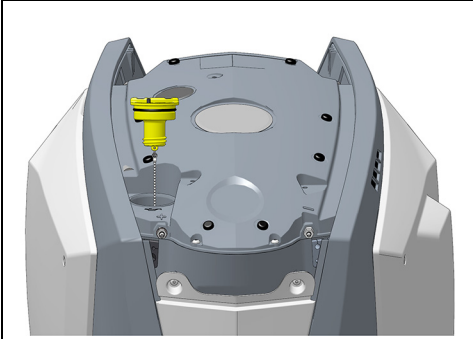

Oljepåfyllningslock

009044

## Flödning av oljesystem

Oljesystemet på en *Evinrude E-TEC G2*-utombordsmotor flödas på fabriken.

Oljesystemet ska endast flödas om:

- Oljesystemet tas isär vid service eller byte av delar.
- Oljetanken är tom.

**MÄRK:** Om oljetanken är tom aktiverar *EMM* AVSTÄNGNINGSLÄGET och visar felkod 33. Se "INGEN OLJA" på sidan 31.

När en tom oljetank har fyllits på med olja eller efter service av oljesystemet ska all luft avlägsnas ur oljesystemet innan motorn startas.

Flöda oljesystemet genom att utföra **Långtidsförvaring (vinterförvaring)** på sidan 44 TVÅ gånger.

Om det finns tillgängligt kan *Evinrude Diagnostic*-programvaran version 6.1 eller senare användas för att flöda oljesystemet EN gång.

## Bränslespecifikationer

### VARNING

Bensin är ett ytterst brandfarligt och högexplosivt bränsle under vissa förhållanden. Följ noggrant instruktionerna i detta avsnitt. Felaktig hantering av bränsle kan resultera i materiella skador, allvarliga personskador eller död.

Läckande bränsle medför brand- och explosionsrisk. Alla delar i bränslesystemet måste inspekteras ofta och bytas ut om de visar tecken på försämring eller läckage. Kontrollera bränslesystemet varje gång du fyller på bränsle, varje gång du tar av motorhuven samt årligen.

### ANMÄRKNING

Använd alltid färsk bensin. Bensin oxideras, vilket resulterar i lägre oktantal, flyktiga föreningar samt avlagringar av beck och harts som kan skada bränslesystemet.

Bränsleblandning varierar mellan olika länder och regioner. Utombordaren är konstruerad för användning av de rekommenderade bränsletyperna, men beakta följande:

- Båtens bränslesystem kan ha andra specifikationer för användning av alkoholhaltigt bränsle. Se båtägarens handbok.
- Bränsleblandningar med alkohol drar åt sig och håller fukt, vilket kan leda till fasseparation och kan resultera i problem med motorns prestanda eller skador på motorn.
- Om bränsle med en alkoholhalt som överstiger gränsen som anges i myndighetsbestämmelser används, kan detta resultera i följande problem hos utombordsmotorer och bränslesystemkomponenter:
  - Ånglås eller bränsletömning
  - Svårigheter vid start och drift
  - Förslitning av gummi- eller plastdelar
  - Korrosion på metalldelar
  - Skador på interna motordelar
- Om du misstänker att alkoholhalten i bensinen överskrider gällande myndighetsbestämmelser, ska du vända dig till återförsäljaren för att kontrollera beträffande bränsleläckage eller andra fel i bränslesystemet.

**Rekommenderat bränsle:** Använd blyfri bensin med AKI (R+M)/2-oktantalet 87 eller RON-oktantalet 90.

## Användning i Nordamerika

### ANMÄRKNING

Använd **INTE** bränsle från pumpar med märkningen E85. Experimentera aldrig med andra bränslen.

Användning av blyfri bensin med alkoholhalt som överskrider den angivna gränsen i myndighetsbestämmelser rekommenderas inte. Användning av bränsle med dekal E15 är förbjuden enligt amerikanska EPA-bestämmelser.

Ett båtmonterat vattenavskiljande bränslefilter rekommenderas.

## Användning utanför Nordamerika

Användning av blyfri bensin med alkoholhalt som överskrider den angivna gränsen i lokala myndighetsbestämmelser rekommenderas inte.

Ett båtmonterat vattenavskiljande bränslefilter rekommenderas.

## Information om bränslesystem

I USA är det ett krav från miljöskyddsmyndigheten EPA att bränsleslangar, pumpblåsor, bärbara bränsletankar och tanklock som används med utombordsmotorer ska ha låg genomsläpplighet.

**VIKTIGT:** Bränsleslangarna i båten måste tillföra bränsle med en specifik strömningshastighet. Bränsleslangarnas minsta innerdiameter måste vara 9 mm.

Bränslesystem med inbyggda tankar, speciellt sådana som har antihävertventiler och filter/primer-enheter kan ha sådana strypningar att motorns bränslepump inte kan tillföra rätt mängd bränsle i alla situationer. Detta kan leda till effektförlust. Vid prestandaproblem, se **Serviceanmärkning** på sidan 48.

## Bränsleslanganslutningar

- 1) Om bränsleslangen av någon anledning kopplas loss, ska du försluta slangens och kopplingens för att förhindra läckage eller föroreningar.
- 2) Anslut bränsleslangen till den 9 mm stora bränslenippeln. Fäst slangens ordentligt med en 18,5 mm klämma från ägarsatsen.

## Påfyllning av bränsle

### ⚠ VARNING

Bensin är ett brandfarligt ämne och under vissa förhållanden explosivt. Följ dessa instruktioner för säkerhet vid hantering av bränsle:

- Arbota alltid i ett välventilerat utrymme.
- Stäng alltid av motorn innan du fyller på bränsle.
- Tillåt aldrig andra än vuxna att tanka bränsle.
- Rök ej och se till att det inte förekommer öppen låga, gnistor eller användning av elektriska anordningar, t.ex. mobiltelefoner i närheten av läckage eller vid påfyllning av bränsle.
- Se till att båten inte lutar vid påfyllning.
- Ta ut bärbara tankar ur båten innan du fyller på bränsle.
- Bränsletanken kan vara trycksatt. Vrid locket långsamt när du lossar det.
- Fyll inte på för mycket och fyll inte på bränsle och lämna båten i solen. Med högre temperaturer expanderar bränslet och kan flöda över.
- Förhindra att bränslet flödar tillbaka genom att fylla på tanken långsamt, så att luft kan släppas ut ur tanken.
- Torka alltid av allt utspillt bränsle.

### MILJÖRÅD

Visa miljöhänsyn eller följ lokala bestämmelser när du slänger smutsiga trasor som kommit i kontakt med bränsle.

Tillsätt INTE 2-taktsolja till bränslet.

### På ett släp

- 1) Kontrollera att båten inte lutar.
- 2) Vrid bränsletankslocket långsamt moturs och ta bort det.
- 3) Sätt in bensinpumpens munstycke i bränsletanksöppningen och fyll på bränsletanken.
- 4) Avsluta påfyllningen omedelbart när pump-handtagets automatiska avstängningsfunktion aktiveras.
- 5) Vänta ett ögonblick innan du tar ut bensinpumpens munstycke ur tanköppningen. Dra inte tillbaka pumpmunstycket från tanköppningen för att fylla bränsletanken ända upp.
- 6) Sätt tillbaka bränsletankslocket och vrid det medurs för att dra fast det helt.

### I vattnet

- 1) Stäng av motorn.
  - 2) Förtöj båten säkert vid tankbryggan.
  - 3) Låt ingen sitta kvar i eller på båten.
  - 4) Se till att det finns en brandsläckare nära till hands.
  - 5) Vrid bränsletankslocket långsamt moturs och ta bort det.
  - 6) Sätt in bensinpumpens munstycke i bränsletanksöppningen och fyll på bränsletanken.
  - 7) Avsluta påfyllningen omedelbart när pump-handtagets automatiska avstängningsfunktion aktiveras.
  - 8) Vänta ett ögonblick innan du tar ut bensinpumpens munstycke ur tanköppningen. Dra inte tillbaka pumpmunstycket från tanköppningen för att fylla bränsletanken ända upp.
- Sätt tillbaka bränsletankslocket och vrid det medurs för att dra fast det helt.

### Bränsletillsatser

#### **ANMÄRKNING**

**Användning av andra bränsletillsatser kan resultera i undermålig prestanda eller motorskada.**

Bränsletillsatserna som har godkänts för användning i *Evinrude E-TEC G2*-utombordsmotorn är:

- *Evinrude 2+4 Fuel Conditioner*
- *Evinrude* Bränslesystemrensare

*Evinrude 2+4 Fuel Conditioner* förhindrar att avlagringar av beck och harts bildas i bränslesystemkomponenter och avlägsnar fukt ur bränslesystemet. Den kan användas fortlöpande och bör tillsättas under perioder då utombordsmotorn inte används regelbundet. Den bidrar till att minska nedsmutsning av tändstift, isbildning i bränslesystemet och försämring av bränslesystemets komponenter.

*Evinrude Fuel System Cleaner* hjälper till att hålla bränsleinsprutarna i optimalt skick.

#### **Flödning av bränslesystemet**

Fyll på bränsletanken om utombordsmotorn får slut på bränsle. Vrid tändnyckeln till ON för att aktivera bränslepumpen.

# Körning

## Säkerhetsinformation

### ⚠ FARA

Att komma i kontakt med en roterande propeller eller en båt och utombordare i rörelse kan leda till allvarliga personskador eller död.

Propellerbladen kan vara vassa och propellern kan fortsätta snurra efter att maskinen stängts av.

Se till att det inte finns några människor eller objekt i närheten av motorn och propellern innan du startar motorn eller kör båten.

Se upp i närheten av badande människor.

Växla alltid utombordaren till NEUTRAL och stäng av motorn omedelbart när båten kommer in på ett område där det kan finnas badande människor.

### ⚠ FARA

**KÖR INTE** motorn inomhus eller utan tillräcklig ventilation och låt inte avgaser koncentreras i begränsade utrymmen. Motoravgaser innehåller koloxid vilken kan orsaka svåra hjärnskador eller dödsfall ifall den inandas.

### ⚠ VARNING

Motorlåpan skyddar maskineriet. **STARTA INTE** utombordsmotorn med borttagen kåpa såvida du inte ska utföra underhållsarbete. Var försiktig så att du inte fastnar med fingrar, hår eller kläder i rörliga delar. Kontakt med rörliga delar kan resultera i personskador.

### ⚠ VARNING

Gör dig förtrogen med de vatten där du kör. Växelhuset på denna utombordare ligger under vattenytan och kan komma i kontakt med undervattenshinder. Kollision med undervattenshinder kan resultera i förlust av kontroll över båten och personskador.

### Start/stopp av motor

Se **Inspektion före användning** på sidan 35. Slutför inspektionen innan du använder *Evinrude E-TEC G2*-utombordsmotorn.

### ANMÄRKNING

Du **MÅSTE** se till att motorn tillförs vatten innan du försöker starta den. Motorn kan snabbt skadas.

Kontrollera att vattenintagen befinner sig under vattenytan.

### Motorns stoppreglage/tändningslås

Ett kombinerat stoppreglage/tändningslås ingår i *Evinrude* färdigkopplade fjärreglage och alla *Evinrude*-reglagekabelsatser. Användning av motorns stoppreglage rekommenderas på det bestämdaste för alla båtar.

Anslut klämman till motorns stoppreglage/tändningslås.

Om båten har en andra station ansluter du klämman på den andra stationens stoppreglage.

## Användning av Evinrude E-TEC G2 -utombordsmotorn

**VIKTIGT:** Klämman på den andra stationen MÅSTE monteras. Utombordaren startar inte förrän klämman på den andra stationen är på plats.

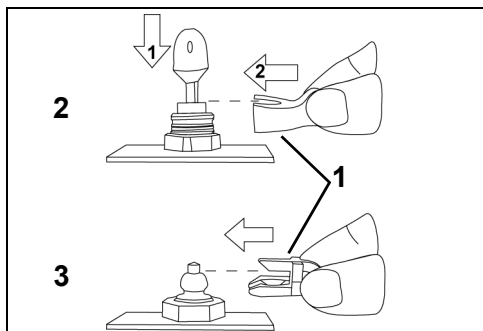

1. Klämman 009045
2. Motorns stoppreglage/tändningslås
3. Andra stationens stoppreglage

### ⚠ VARNING

Använd alltid stopplinan när du använder båten för att undvika att båten "rymmer" och för att minska risken för personskador eller dödsfall

I nödsituationer kan motorn startas utan att klämman sitter på tändningslåset. Följ den normala startproceduren. Sätt tillbaka en klämman så snart som möjligt. Föraren bör alltid använda klämman och stopplinan när motorn är igång. Se Motorns stoppreglage/tändningslås på sidan 19.

### ⚠ VARNING

Undvik att stöta till eller dra av klämman från motorns stoppreglage under normal körning. Undvik att stöta till nyckeln när båten körs utan klämman i kontakten. Båten kan då plötsligt bromsas upp varpå de ombordvarande kan kastas framåt och skadas.

Se till att stopplinan fungerar hinderfritt och inte är tilltrasslad.

Kontrollera systemets funktion varje gång du använder båten. Dra i stopplinan så att klämman lossnar när motorn är i gång. Om motorn inte stängs av, se serviceanmärkningen på sidan 45.

**VIKTIGT:** Motorns stoppreglage fungerar effektivt endast när det är i gott skick. Varje gång du använder båten, undersök klämman och stopplinan för skäror, brott eller slitage. Byt ut skadade eller slitna delar.

Fäst stopplinan på en **säker** plats på förarens kläder eller flytväst – inte där den kan slitas av i stället för att aktivera motorns stoppreglage.

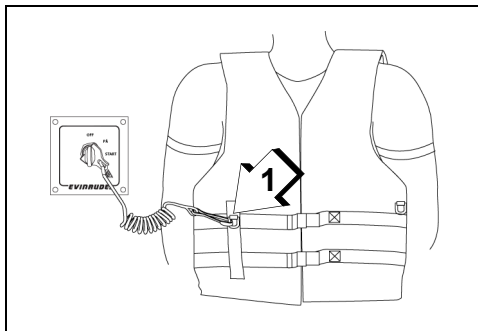

1. Stopplina 009046

Om klämman och stopplinan dras av, stannar motorn och båten kan inte "rymma" om föraren lämnar förarplatsen. Om stopplinan är för lång, kan den förkortas med en knut eller ögla. Skär INTE av och knyt ihop stopplinan.

### ANMÄRKNING

Kontrollera noggrant funktionerna på alla regler- och motorsystem innan du lämnar hamnen.

Flytta fjärreglagehandtaget till NEUTRAL.

Ställ reglaget i det LÄGSTA hastighetsläget.

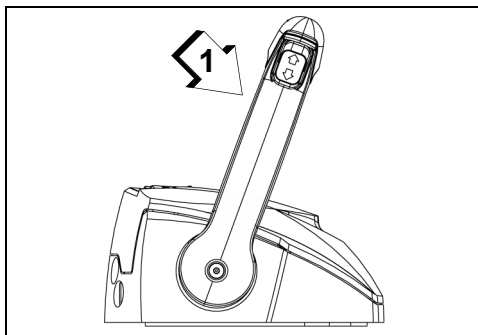

1. LÄGSTA hastighetsläge 009047

För **INTE** fram gasreglaget före start. Om du för fram gasreglaget, kopplas det elektroniska systemet för tomgångskontroll bort.

Om utombordaren startas med gasreglaget framfört, aktiveras utombordarens skyddsläge.

Utombordaren reagerar sedan inte på gaspådrag förrän reglaget förs till det lägsta läget för TOMGÅNG.

När motorn har startat, ökar (EMM)-enheten automatiskt tomgångshastigheten en aning. Tomgångshastigheten minskar när motorn värms upp.

### Start av motor

**VIKTIGT:** Se **Fjärreglage — Evinrude ICON II-styrsystem** på sidan 23 om *Evinrude ICON II*-fjärreglage ingår.

Vrid på tändnyckeln:

**Konfiguration med en motor** — Vrid nyckeln hela vägen medurs till läge START.

**Konfiguration med flera motorer** — Tryck in och håll kvar START-knappen/knapparna.

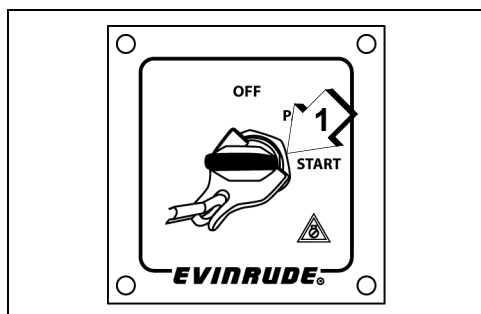

1. Tändningslåset i START-läge 009048

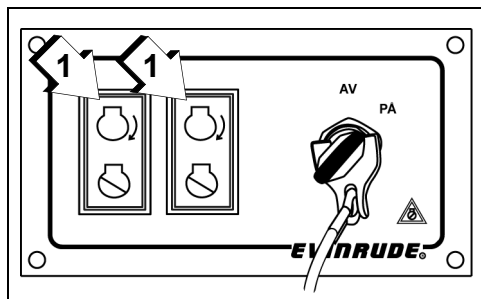

1. Startknappar 009158

Efter start, släpp nyckeln eller knapparna.

Om motorn inte startar, släpp nyckeln eller knapparna och försök sedan igen.

Varningssystemet gör en självtest varje gång tändningslåset vrids från AV till PÅ. Se **Motorövervakning** på sidan 30.

Om din utombordsmotor inte reagerar normalt på den här startproceduren eller om den inte startar, se **Felsökning** på sidan 46.

### När motorn har startat

Motorövervakningssystemet avger en varning i händelse av ett fel.

### Stopp av motor

Flytta reglagehandtaget till NEUTRAL.

**Konfiguration med flera motorer** — Tryck snabbt på STOPP-knapparna.

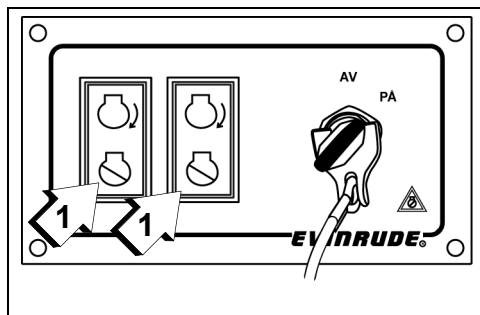

1. STOPP-knappar 009158

## Användning av Evinrude E-TEC G2 -utombordsmotorn

Alla konfigurationer — Vrid tändnyckeln moturs till läge OFF.

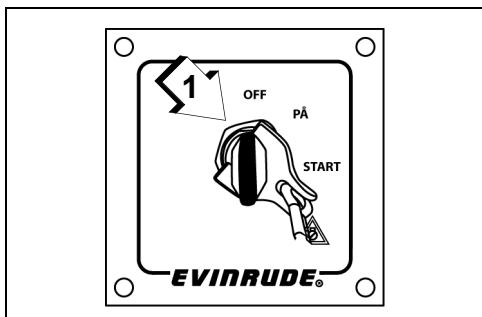

1. Tändningslås, AV-läge

009049

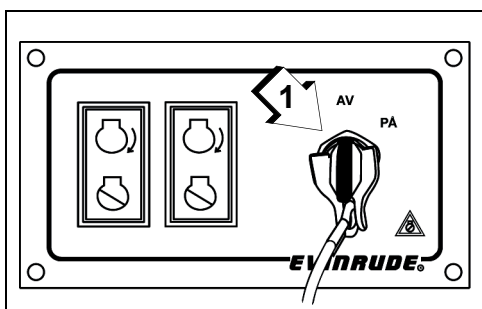

1. Tändningslås, AV-läge

009159

Ta ut nyckeln om båten lämnas oövervakad.



## Fjærreglage — Evinrude ICON II-styrssystem

### ICON II Användarmanual

**VIKTIGT:** För fullständig information om användningen av *ICON II*-fjärrstyrssystem, se ”*ICON II* Användarmanual”.

### Val av fjærreglage

*Evinrude ICON II* är ett intelligent, elektroniskt växel- och gasstyrssystem för *Evinrude E-TEC G2* -utombordsmotorer. *ICON II*-styrssystem finns tillgängliga för konfigurationer med upp till fyra motorer. *ICON II*-styrsystemet stöder dubbla styrreglage och flybridge.

### ICON II-fjærreglagefunktioner

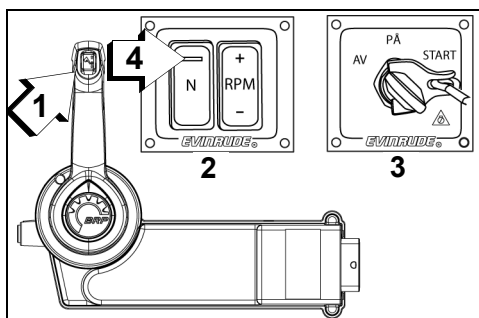

Dolt sidomonterat *ICON II*-reglage 009052

1. Trim-/tilt-reglage
2. R/min-reglagepanel
3. OFF/ON/START-reglage
4. NEUTRAL LED-indikator

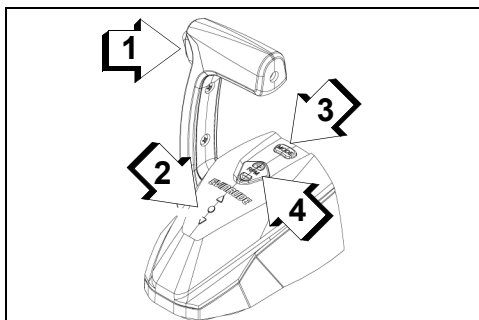

Toppmonterat *ICON II*-reglage, en spak 009053

1. Trim-/tilt-reglage
2. Indikatorer för växelläge
3. Neutral-knapp
4. R/min-justeringsknapp

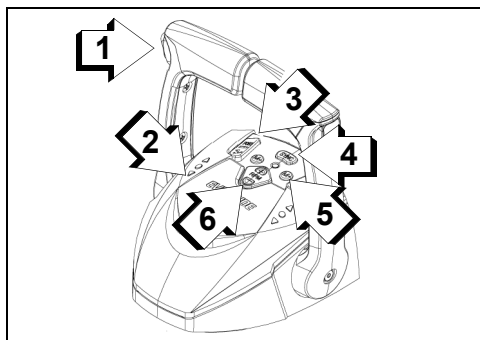

Toppmonterat *ICON II*-reglage, två spakar 009054

1. Huvud Trim/tilt-reglage
2. Indikatorer för växelläge
3. Individuella motortrimreglage
4. SYNC-knapp
5. Mode-knapp
6. R/min-justeringsknapp

### Växling

Med motorn i gång och reglagehandtaget i NEUTRAL:

Flytta reglagehandtaget framåt eller bakåt för inkoppling av växel för gång framåt eller bakåt.

### Hastighetsreglering

Efter växling, flytta reglagehandtaget långsamt i samma riktning för att öka farten.

Tryck **VPM +** eller **-** knappen för att ställa in motorhastigheten upp eller ner i 1 % steg.

### Motorsynkronisering (endast två spakar)

Tryck på **SYNC**-knappen för att automatiskt synkronisera r/min för flera motorer. **SYNC**-knappen överför också kontrollen för alla motorerna till portspaken på reglaget.

## Fjärreglage — Evinrude mekaniska reglage 23

### ⚠ VARNING

Om du väljer ett fjärreglage av annat fabrikat än *Evinrude*, måste det ha ett skydd mot start med ilagd växel. Denna funktion kan förhindra skador som orsakas av att båten plötsligt förflyttar sig när motorn startar.

Vid användning av mekaniska fjärreglage krävs en omvandlare för digitala signaler vid växling och gas (tillval).

**VIKTIGT:** Vid val av fjärreglagesystem till båten, begär *Evinrude* komponenter. *Evinrude*-reglagen inkluderar följande säkerhets- och komfortfunktioner:

- Skydd mot start med ilagd växel
- Anslutningskompatibilitet med *Evinrude* modulära kabelsystem (MWS)

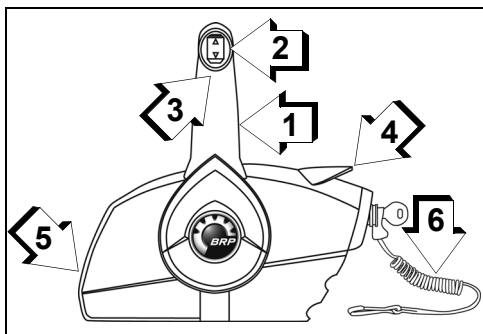

**Sidmonterat reglage**

006448

1. Handtag - växel och gas
2. Trim-/Tilt-reglage (där sådan finns)
3. Neutrallåsspak
4. Tomgångsspak (uppvärmning)
5. Gasfriktionsjusteringssskruv
6. Klämma och stopplina till motorns stoppreglage

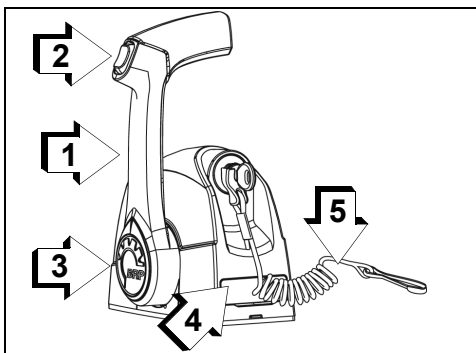

**Toppmonterat enkelreglage**

006446

1. Handtag - växel och gas
2. Trim-/Tilt-reglage (där sådan finns)
3. Tomgångsknapp (uppvärmning)
4. Gasfriktionsjusteringssskruv (under kåpa)
5. Klämma och stopplina till motorns stoppreglage

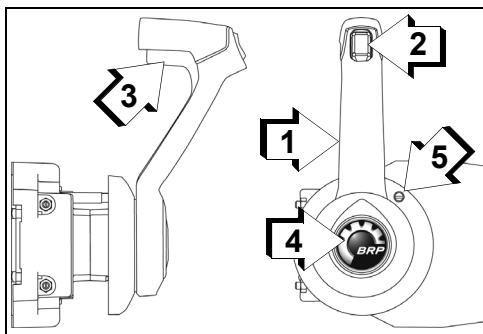

**Dolt sidmonterade reglage**

006447

1. Handtag - växel och gas
2. Trim-/Tilt-reglage (där sådan finns)
3. Neutrallåsspak
4. Tomgångsknapp (uppvärmning)
5. Gasfriktionsjusteringssskruv

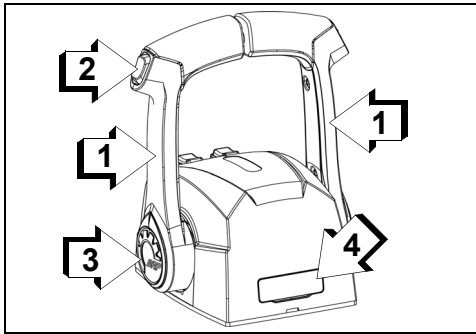

**Toppmonterat dubbelreglage**

006445

1. Handtag - växel och gas
2. Trim-/Tilt-reglage (där sådan finns)
3. Tomgångsknapp (uppvärmning)
4. Gasfriktionsjusteringssskruv (under kåpa)

## Växling

Med motorn i gång och reglagehandtaget i NEUTRAL:

### Sidmonterade reglage

Frigör reglagehandtaget genom att lyfta neutrallåsspaken på handtaget. För reglagehandtaget snabbt och bestämt framåt eller bakåt för inkoppling av växel för gång framåt eller bakåt.

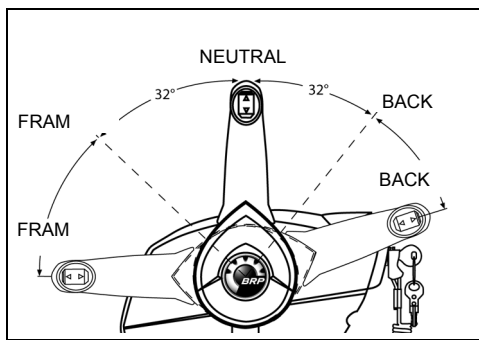

004854

### Toppmonterade reglage

För reglagehandtaget snabbt och bestämt framåt eller bakåt för inkoppling av växel för gång framåt eller bakåt.

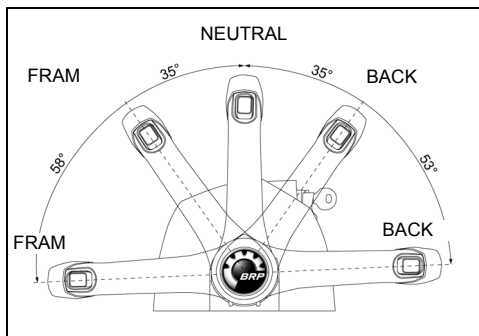

005502

## Hastighetsreglering

Efter växling, flytta reglagehandtaget långsamt i samma riktning för att öka farten.

## Bränsleekonomi

Bränsleförbrukningen kan variera beroende på båtens last och skrovets form och gaspådrag. När båten når sin toppfart, minska gaspådraget från FULL FART till ett något mindre pådrag. Du kan på så sätt spara bränsle med en minimal fartförlust.

Om digitaldisplayen eller mätarna är utrustade med en bränslesparfunktion kan du använda den för att optimera bränsleförbrukningen. Se användarmanualen för digitaldisplayen.

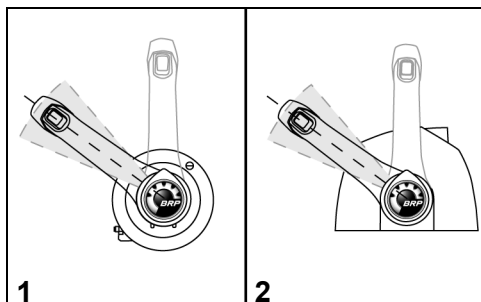

Typisk bränsleekonomiskt gaspådrag

1. Sidmonterat reglage
2. Toppmonterat reglage

008490

## Trim, tilt och styrning

### Powertrim och Tilt

Evinrude E-TEC G2-utombordsmotorns trim- och tiltfunktioner regleras av motorns EMM.

**VIKTIGT:** Om någon av trim-knapparna trycks in medan tändnyckeln är i läge OFF startas systemet under en kort tid. Det gör att den elektriska bränslepumpen slås på och att fjärrstyrningen, samt displayer och mätare, aktiveras. Trimsystemet aktiveras efter en kort fördröjning. Detta är normalt. Systemet stängs av igen om några sekunder går utan åtgärd.

#### ⚠ VARNING

Vid körning i grov sjö eller över kölvatten, kan en överdriven stäv-upp-trimning få stäven att plötsligt höja sig så kraftigt att de ombordvarande kan kastas ur båten eller på annat sätt skadas allvarligt.

Vissa båt-/utombordar-/propellerkombinationer kan ge upphov till ostadighet och/eller stort styrmotstånd vid körning i hög fart eller nära utombordarens trimgränser (fullt stäv upp- eller stäv ned-läge). Båstabilitet och styrmotstånd kan också variera enligt olika vattenförhållanden. Vid eventuella svårare förhållanden, minska gasen och/eller justera trimvinkeln för att behålla kontroll över båten. Skulle båtinstabilitet och/eller högt styrmotstånd förekomma, kontakta Återförsäljaren för korrigering.

Vissa båtar plöjer eller är svåra att få att plana när de körs i det lägsta trimläget. Justera trimläget om båten är svårmanövrerad i det lägsta läget.

#### ⚠ VARNING

Om stäven plöjer ned i vattnet när du kör båten i hög fart, kan båten ha en tendens att styra med stäven eller spinna runt med risk för att de ombordvarande kastas ut eller på annat sätt skadas allvarligt.

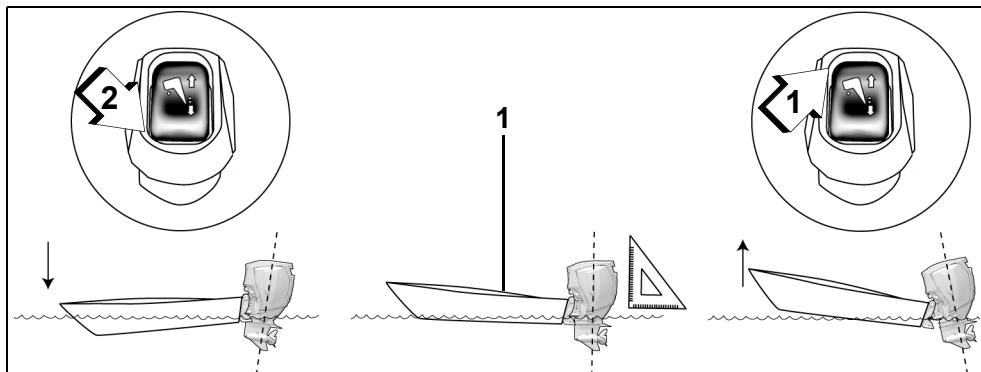

1. Parallellt med vattenytan
2. Trimkontakt, NEDÅT
3. Trimkontakt, UPPÅT

009055

Båten bör accelerera snabbt, plana utan svårighet och vara parallell med vattenytan när du kör i hög fart.

- Om trimpositionen är för LÅG kommer båten att plöja NED i vattnet och vattenmotståndet blir högt.
- Om trimpositionen är för HÖG kommer båten att peka UPPÅT och studsa.

### *i-Trim*

Den här utombordsmotorn är utrustad med hjälpfunktionen *i-Trim*. Funktionen är inaktiverad vid leverans från fabriken.

Använd digitaldisplayen *Evinrude ICON-Touch* eller *ICON CS* för att aktivera *i-Trim*. Vänd dig till återförsäljaren om båten inte är utrustad med en *ICON*-digitaldisplay. Återförsäljaren kan aktivera funktionen med hjälp av *Evinrude Diagnostic*-programvaran.

Aktivera *i-Trim*:

- vrid tändnyckeln till läge ON
- använd trim/tilt-reglaget för att trimma motorn till den lägsta positionen.

Under körning trimmas utombordsmotorn automatiskt upp eller ned till en lämplig trimvinkel med hjälp av förinställda parametrar.

Använd trim/tilt-reglaget på gasreglaget för att finjustera till en optimal trimvinkel.

**VIKTIGT:** Använd trim/tilt-reglaget för att justera trimvinkeln manuellt eller för att inaktivera *i-Trim* tillfälligt.

Återaktivera *i-Trim*:

- använd trim/tilt-reglaget för att trimma motorn till den lägsta positionen
- låt motorn gå på tomgångshastighet.

### **Trim**

Under de flesta körförhållanden rekommenderas du att trimma ned utombordsmotorn till lägsta position vid acceleration. När båten planar trimmas utombordsmotorn uppåt för bästa prestanda.

Kör båten i vattnet för att fastställa den bästa trimvinkeln.

Övertrimning ger ett ökat varvtal med minskad hastighet. Den bästa trimningsinställningen är då den högsta hastigheten uppnås med lägsta varvtal.

**VIKTIGT:** Viktfördelning kan påverka båtens prestanda. Fördela vikten jämnt i båten.

### **Justering av trimvinkel**

Använd trim-/tilt-reglaget för att justera utombordarens position inom tipp- eller trimområdet.

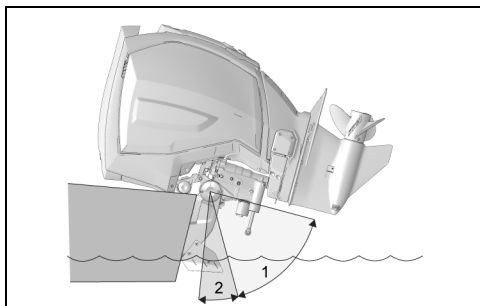

1. Tippområde
2. Trimområde

009056

### **Grunda vatten**

#### **ANMÄRKNING**

**Vid körning med en upptippad utombordare, kör inte fortare än tomgångshastighet. Se till att vattentagen hela tiden ligger under vattenytan för att förhindra överhettning av motorn.**

Justera utombordarens position inom tippområdet vid körning i grunt vatten.

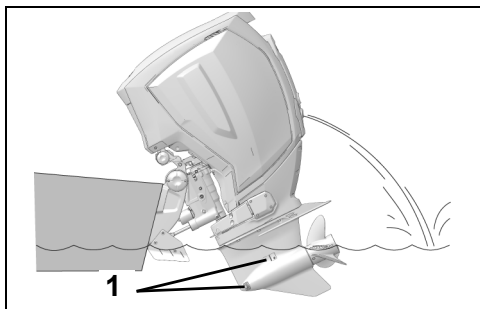

1. Vattenintag

009057

### **Tilt**

Inom tippområdet kan föraren tippa upp utombordaren för frigång vid strandhugg, ankring, sjösättning eller trailertransport.

### **Lutningsbegränsning**

Se **Justeringar** på sidan 55 om utombordsmotorn ligger an mot motorbrunnen vid lutning.

## Användning av Evinrude E-TEC G2 -utombordsmotorn

### Manuell frigöringsventil

Vid behov kan utombordaren tippas upp eller ned manuellt med den manuella frigöringsventilen.

#### **⚠ VARNING**

Håll alla på avstånd från den upptippade utombordaren när du skruvar upp den manuella frigöringsskruven. Utombordaren kan plötsligt falla ned med kraft. Se till att dra åt den manuella frigöringsskruven när du har placerat om utombordaren manuellt. Åtdragning av skruven återaktiverar även utombordarens kollisionsskydd och backningsförmåga.

- 1) Vrid den manuella frigöringsskruven långsamt moturs (cirka tre och ett halvt varv) tills den ligger **lätt** an mot låsringen.
- 2) Ställ åter in utombordsmotorn.
- 3) Dra åt den manuella frigöringsventilen så att utombordaren hålls kvar i det nya läget.

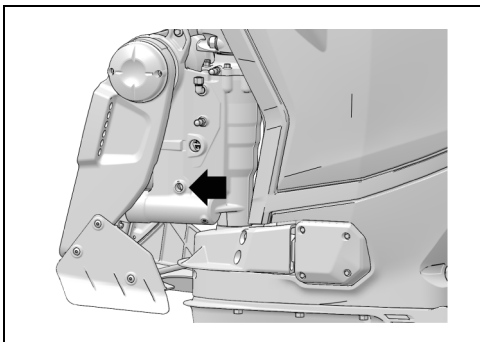

Skruv, manuell frigöring

009059

### Skydd mot kollisionsskador

#### **⚠ VARNING**

Fel i powertrim och tiltenheten kan leda till att stötdämpningsskyddet förloras vid påkörning av ett undervattenshinder. Fel kan även leda till förlust av backningsförmågan.

För att säkerställa att kollisionsskyddet fungerar, måste denna enhet alltid ha rätt vätskenivå.

Utombordaren har ett stötdämpningssystem som motverkar skador vid kollision med undervattenshinder när båten körs med låg till medelhög hastighet.

Sådana kollisioner kan resultera i svåra skador på utombordsmotorn eller båten. Det finns även risk för att de ombordvarande kastas ut eller faller i båten och skadas när denna plötsligt bromsas upp av stöten.

När du kör i främmande, grunda eller skräpfulla vatten, sök information om säkra farleder och navigationsrisker från en tillförlitlig lokal källa. Sänk hastigheten och håll noga utkik!

**VIKTIGT:** Kollisionsskador omfattas INTE av utombordsmotorns garanti.

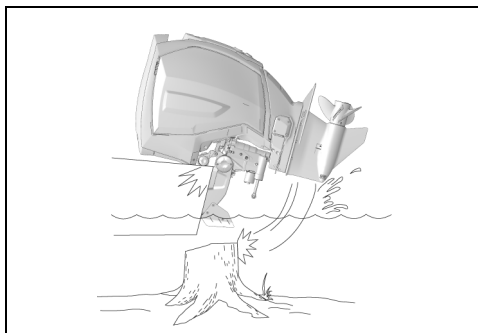

009060

#### **ANMÄRKNING**

Utombordarens stötdämpningssystem fungerar inte under backning. Om du backar in i ett föremål, i vattnet eller under transport, kan din utombordsmotor och båt skadas allvarligt.

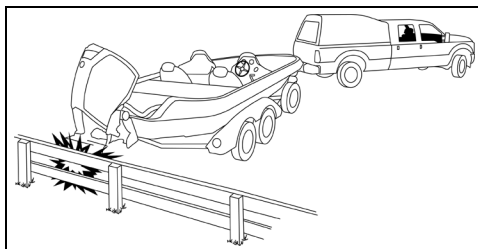

009061

Om du stöter mot ett föremål:

- STANNA omedelbart och undersök om utombordarens monteringsdetaljer har lossnat.
- KONTROLLERA om pivotfästen, upphängningsbyglar och styrkomponenter har skadats.
- UNDERSÖK om båten har strukturella skador.
- DRA ÅT eventuella lösa monteringsdetaljer.

Om kollisionen har inträffat på sjön, kör långsamt till hamn. Innan båten används på nytt, låt återförsäljaren grundligt kontrollera alla komponenter.

Om det inte går att trimma ned motorn till den lägsta positionen kan den ha kolliderat med ett undervattenshinder. Se **Serviceanmärkning** på sidan 48.

### VARNING

Underlåtenhet att göra en skadeinspektion efter en olyckshändelse eller kollision med ett föremål kan resultera i ett plötsligt oväntat komponenthaveri, förlust av kontroll över båten och personskador. Reparerade skador kan minska båtens och utombordarens förmåga att motstå framtida kollisioner.

## Dynamisk servostyrning (DPS)

Utombordsmotorn kan vara utrustad med dynamisk servostyrning (DPS). Med DPS går det att välja mellan tre servostyrningsnivåer.

### Servostyrningsnivåer

Alla servostyrningsnivåer ger samma servoverkan om motorvarvtalet understiger 4 500 r/min.

Om motorvarvtalet överstiger 4 500 r/min minskar mängden servoverkan i enlighet med att motorvarvtalet ökar.

Servostyrningsnivån är fabriksinställd på den lägsta nivån. Använd digitaldisplayen *Evinrude ICON-Touch* eller *ICON CS* för att ändra servostyrningsnivån till mellannivån eller den högsta nivån.

### VARNING

Val av servostyrningsnivå beror helt på användarens preferenser.

Observera att båtens manövreringsegenskaper kan påverkas av servostyrningsinställningen.

När servostyrningsnivån har ändrats ska du vara uppmärksam vid körning och ta dig tid att vänja dig vid eventuella förändringar i båtens manövreringsegenskaper.

Vänd dig till återförsäljaren om båten inte är utrustad med en *ICON*-digitaldisplay. Återförsäljaren kan ändra servostyrningsnivån med hjälp av *Evinrude Diagnostic*-programvaran.

## Motorövervakning

**VIKTIGT:** Utombordsmotorn ska ha ett motorövervakningssystem, t.ex. *Evinrude ICON Touch*, *ICON*, *I-Command* eller ett annat CAN-bussverktyg som överensstämmer med *NMEA 2000*.

Du kan använda en analog *SystemCheck*-mätare eller motsvarande. Analoga mätare KRÄVER installation av en digital-fill-analog-omvandlare.

Motorövervakningssystemet visar information om motorfunktionen och varnar om felfunktioner som kan leda till skador på utombordsmotorn. Övervakningssystemet består av en panelmonterad display eller mätare, signalhorn, sensorer på motorn och oljetanken och tillhörande kablage.

### Skärmar och mätare

Skärmar och mätare finns i flera olika utföranden, t.ex. *Evinrude ICON Touch*, *ICON Pro* med digital LCD-display eller *SystemCheck*-mätare.

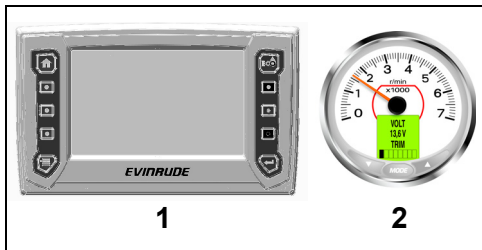

Skärmar och mätare (typbild)

009062

009063

1. *Evinrude ICON Touch 7.0*

2. *ICON Pro-mätare*

Se användarmanualen för displayen eller mätaren för mer information om funktioner, varningar och övervakning.

### System självtest

Vid motorstart bör en paus iakttas med nyckeln i läget PÅ. Ett självtest utförs för digitaldisplayen eller mätaren enligt följande:

**Evinrude ICON Touch** — En startskärm visas på den digitala pekskärmen, följt av *Evinrude*-logotypen och startsidan som angetts som standard.

**IKON** — *ICON*-mätaren avger en ljudsignal. Varvräknarens och hastighetsmätarens LCD-skärm visar SELF TEST MODE IN OPERATION (självtest utförs). När självtestet är avslutat, kommer mätaren ljuda en sista gång och sedan visas SELF TEST COMPLETE! (självtestet klart).

**I-Command** — *I-Command*-systemet visar först välkomstsärmen för *Evinrude* och sedan varvräknaren.

**Systemkontroll** *SystemCheck*-monitorn avger ett ljud. *SystemCheck*-mätarens indikatorer tänds samtidigt och släcks sedan i sekvens.

### Motorövervakningsvarningar

Vid en motorövervakningsvarning aktiveras signalhornet och motsvarande varningsindikator tänds i minst 30 sekunder eller tills larret har bekräftats. Om felfunktionen inte åtgärdas, förblir varningsindikatorn tänd tills tändnyckeln vrids till läge OFF eller tills felet åtgärdas.

Varningen återkommer vid nästa motorstart om problemet inte avhjälpes.

### Speed Adjusting Failsafe Electronics (S.A.F.E.)

Om *EMM* känner av att ett problem kan ge permanent motorskada, då begränsas motorns hastighet till 1 200 r/min. Det här extra skyddsfunktionen omnämns som *S.A.F.E.* (Speed Adjusting Failsafe Electronics).

Om motorns varvtal är högre än 1 200 r/min när *S.A.F.E.*-läget aktiveras, kommer den att vibrera märkbart.

Under vissa förhållanden stänger *EMM* av motorn.



**⚠ VARNING**

I **S.A.F.E.**-läget är motorns hastighet begränsad. Under vissa förhållanden kan motorns begränsade varvtal minska båtens styrbarhet. Om läget **S.A.F.E.** är aktiverat och du inte kan rätta till problemet, sök assistans och/eller återvänd till hamn. Det finns risk för allvarliga motorskador eller minskad styrbarhet.

Under vissa förhållanden stänger **EMM** av motorn.

Följande varningar kan visas på motorövervakningsmätaren:

**LOW OIL**

LOW OIL (låg oljenivå) indikerar att oljenivån i oljetanken är på reservnivån (1/4). **EMM** initierar följande nödfunktioner:

- visar en varning eller LOW OIL-indikatorn

Fyll på oljetanken med specificerad olja för utombordsmotorer så snart som möjligt för att undvika att tanken blir tom. Se **Påfyllning av oljetank** på sidan 15.

När oljenivån är på reservnivån återstår cirka en timmes körning med full gas.

**INGEN OLJA**

NO OIL (slut på olja) indikerar att oljeförsörjningen har avbrutits. **EMM** initierar följande nödfunktioner:

- visar en varning eller NO OIL-indikatorn
- aktiverar **S.A.F.E.**-läget

Om oljetanken är tom, fyll på med rekommenderad olja.

Om oljetanken inte är tom, påkalla hjälp och/eller återvänd till närmaste hamn.

Utombordsmotorn kan köras i upp till 5 timmar i **S.A.F.E.**-läget med reducerad hastighet om du får slut på olja. Fyll på oljetanken.

Efter fem timmar aktiverar **EMM** **AVSTÄNGNINGSLÄGET** och visar felkod 33; Kritisk NO OIL.

**VIKTIGT:** Fyll på oljetanken om utombordaren är i **AVSTÄNGNINGSLÄGET**. Flöda sedan oljesystemet. Se **Flödning av oljesystem** på sidan 15.

**TEMP eller HOT**

TEMP indikerar att motorn är överhettad. Beroende på motorns överhettningsgrad kan **EMM** initiera en eller flera av följande nödfunktioner:

- visar ett TEMP-meddelande eller HOT-indikatorn
- aktiverar **S.A.F.E.**-läget
- stänger av motorn

Om TEMP-varningen aktiveras, se **Felsökning** på sidan 46.

**CHECK ENGINE**

CHECK ENGINE (kontrollera motorn) indikerar att motorn har en felfunktion. Beroende på hur allvarligt felet är kan **EMM** initiera någon av följande nödfunktioner:

- visar en varning eller CHECK ENGINE-indikatorn
- aktiverar **S.A.F.E.**-läget
- stänger av motorn

Om CHECK ENGINE-varningen aktiveras, se **Felsökning** på sidan 46.

**⚠ VARNING**

**Utombordsmotorn kan inte startas igen om motorn stängs av och CHECK ENGINE-indikatorn blinkar. Ett farligt bränsletillstånd kan finnas.**

**Sök assistans för att återvända till hamn. Kontakta en auktoriserad *Evinrude*-återförsäljare, verkstad, eller en person som du väljer att anlita för underhåll, reparation eller byte.**

## Särskilda driftförhållanden

### Kyla och minusgrader

#### ANMÄRKNING

Vid drift i temperaturer som understiger 0 °C, ska Evinrude XD100-olja användas.

Under körning i minusgrader, se till att växellådan alltid är nedsänkt i vattnet.

När du tar upp utombordaren ur vattnet, lämna den i vertikalläge tills kylsystemet har dränerats. Lagra utombordaren vertikalt.

#### ANMÄRKNING

Vattnet som återstår i växellådan, kylsystemet eller i andra komponenter kan frysa, och orsaka allvarlig motorskada.

### Körning med flera motorer

Vid backning i en högre hastighet än den lägsta, ska du kontrollera att samtliga motorer går, även om en är i NEUTRAL.

Om du är tvungen att ta dig tillbaka till hamn med ena utombordaren avstängd, fäll upp den avstängda utombordaren så högt att propellern är ovanför vattnet.

### Hög altitud

Utombordarens EMM kompenserar automatiskt för höjdförändringar. Om du kör på höjder över 900 m uppstår dock en smärre effektförlust p.g.a. den minskade lufttäteten.

Om varvtalet går under det rekommenderade varvtalsområdet vid full gas, be Återförsäljaren välja en propeller med mindre stigning.

Om du återgår till körning på havsnivå, låt återförsäljaren montera tillbaka originalpropellern och kontrollera korrekt varvtalsområde.

### Saltvatten

Anodskydd för utombordaren finns för användning i salt eller bräckt vatten.

När du tar upp utombordaren ur saltvatten, lämna den i vertikalläge tills kylsystemet är helt dränerat. Vid längre tids förtöjning bör du fälla upp motorn så att växellådan inte ligger i vattnet, utom vid minusgrader. Spola utombordaren om så önskas. Se **Spolning** på sidan 41.

### Grunda vatten

Skador på växellådan kan uppstå om du låter växellådan släpa på botten. Iakttag stor försiktighet vid körning i grunda vatten.

**VIKTIGT:** Kollisionsskador omfattas INTE av utombordarens garanti.

### Vid bogsering

Om du skulle behöva bogseras av en annan båt:

- Växla motorn till NEUTRAL;
- Fäll upp växellådan ur vattnet.
- Be alla passagerare bilda den andra båten och
- Se till att hastigheten är lägre än planingshastigheten.

### Vatten med sjögräs

Sjögräs blockerar vattenintagen och kan överhettas utombordaren. Sjögräs på propellern orsakar vibrationer och reducerar hastigheten.

Vid körning i vatten med sjögräs, kör långsamt och BACKA ofta för att avlägsna sjögräs från propellern och vattenintagen. Kontrollera vattentrycket ofta.

Om BACKNING inte avlägsnar sjögräset, STÄNG AV motorn. Ta bort sjögräs från propellerområdet och vattenintagen innan båten körs i högre fart.

## Transport av utombordsmotorn

### Trailertransport

#### **⚠ VARNING**

Håll undan alla från upphängningsbygeln när du höjer och sänker utombordaren. Rörliga delar från kan orsaka skada eller dödsfall.

#### **ANMÄRKNING**

Vid transport av din utombordare, täck **INTE** motorn med en presenning – detta försämrar ytfinishen på utombordarens motorkåpa.

### Trailerspåk

Vid transport ska utombordsmotorn antingen placeras vertikalt eller lutas med hjälp av trailerspaken.

**Fästa spaken** — Luta utombordsmotorn till ändläget med hjälp av lutningsreglaget på motorkåpan (styrbordssida) eller med hjälp av trim/tilt-reglaget på fjarreglaget.

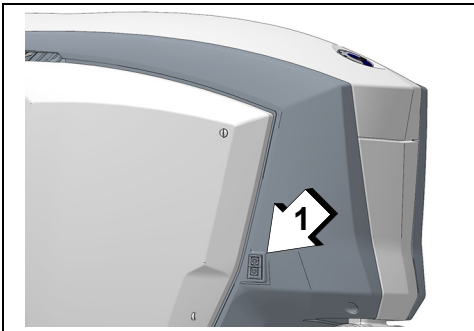

1. Trailertilt-reglaget

009041A

Tryck trailerspaken uppåt. En hake håller spaken på plats.

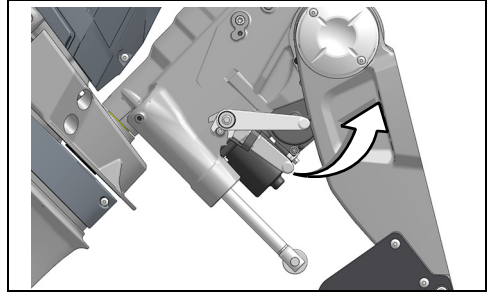

009066

Sänk ned utombordaren så att trailerspaken låser fast i upphängningsfästena.

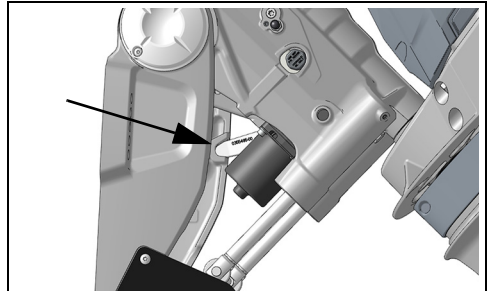

009083

Använd trailerspaken om utombordsmotorn ska stå lutad under en längre tid.

**Lossa spaken** — Tippa utombordaren helt. Fäll tillbaka trailerspaken till ursprungsläget. Sänk ned utombordaren i vertikalt läge.

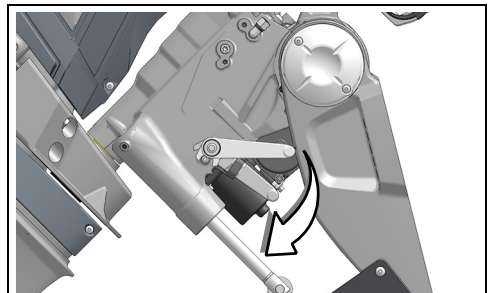

009068

## Transport/Förvaring

Om utombordaren tas bort från båten för transport eller lagring, MÅSTE du:

- Tappa till bränsleslangarna på båten och på utombordaren för att förhindra läckor och förhindra smuts från att komma ner i bränslesystemet
- Montera transportfästen som förhindrar att utombordaren vrids
- Täcka styrfästena på utombordaren och hydraulslangarna för att förhindra läckor och förhindra smuts från att komma ner i hydraulsystemet.

### VARNING

En liten mängd bränsle kan släppas ut när bränsleslangen kopplas loss.

Bensin är ett ytterst brandfarligt och högexplosivt bränsle under vissa förhållanden. Se till att frångopplade bränsleslangar inte läcker bränsle.

Var försiktig när du arbetar med bränslesystemet. Ha säkerhetsglasögon och arbeta i ett välventilerat område. Avlägsna alla rökande material och säkerställ att alla material som kan orsaka öppna flammor eller antändas, finns i närheten.

Torka alltid av allt utspillt bränsle.

### MILJÖRÅD

Visa miljöhänsyn eller följ lokala bestämmelser när du slänger smutsiga trasor som kommit i kontakt med olja eller bränsle.

Motorn levereras från fabrik utan lackerade motorskyddspaneler. En transportkåpa används för att skydda motorn vid frakt.

### ANMÄRKNING

Använd inte transportkåpan när motorns skyddspaneler har installerats. Det kan repa dekalerna eller panelerna.

# Inspektion före användning

## ⚠ VARNING

Inspektera alltid båten innan den används. Kontrollera att viktiga reglage, säkerhetsanordningar och mekaniska komponenter fungerar som de ska. Åtgärda eventuella problem **INNAN** du lämnar hamnen. Kontrollera att all säkerhetsutrustning som är obligatorisk enligt lag finns ombord.

## ⚠ VARNING

Motorn/motorerna ska vara **AVSTÄNGD(A)** och stopplinan måste alltid avlägsnas från motorns stoppreglage innan något av följande verifieras. Starta endast motorn/motorerna efter att alla artiklar har kontrollerats och fungerar korrekt.

ARTIKEL	KÖRNING	✓
Skrov	Inspektera.	
Propeller	Kontrollera propellerns kondition. Reparera eller byt ut en skadad propeller.	
Kylsystem	Kontrollera vattenintagsskärmarna.	
Säkerhetsutrustning	Säkerställ att sökerhetsutrustning finns med.	
Oljenivå	Kontrollera. Fyll på vid behov.	
Slag	Töm. Kontrollera att dräneringsplugg(ar) är säkert installerade.	
Batteri	Kontrollera att batterianslutningarna är rena, sitter fast och är isolerade. Kontrollera att batteri/batteribox sitter säkert.	
Bränslenivå	Kontrollera. Fyll på vid behov.	
Navigationsljus	Kontrollera funktion.	
Styrsystem	Kontrollera funktion.	
Båtens system (signalhorn, pumpar, radio)	Kontrollera funktion.	
Stoppreglage/Stopplina	Kontrollera stopplinan. Fäst den i tändnyckeln eller motorstoppreglaget (beroende på konfiguration). Testa funktion. Fäst stopplinan igen.	
Opertörsmanual	Bekräfta att den här instruktionsboken finns med ombord och redo att användas.	
Nyckel/startreglage	Testa funktion.	
Skärmar och mätare	Självtest och varningssignal, kontrollera funktion	
Växel och gas	Kontrollera funktion.	
Trimsystem	Kontrollera funktion.	
Kylsystem	Kontrollera funktion (vattenpumpsindikatorn).	

***EVINRUDE***®  
***E-TEC***®



---

# Underhåll

# Monteringsinformation om motorutsläpp

En verkstad eller person som ägaren väljer att anlita kan utföra underhåll, byte eller reparationer på utsläppskontrollanordningar och system. För dessa anvisningar erfordras inte komponenter eller service genom BRP eller auktoriserade *Evinrude*-återförsäljare. Även om en auktoriserad *Evinrude*-återförsäljare har ingående tekniska kunskaper och verktyg för att utföra service på *Evinrude*-utombordsmotorer, så förutsätter inte garantin anlitan av en auktoriserad *Evinrude*-återförsäljare eller någon annan inrättning med vilken BRP har en affärsmässig relation.

För utsläppsrelaterade garantireklamationer begränsar BRP diagnos och reparationer av utsläppsrelaterade delar till auktoriserade *Evinrude*-återförsäljare. För mer information, se den utsläppsrelaterade garantin för US EPA som finns häri. Korrekt underhåll är ägarens ansvar. En garantireklamation kan nekas om exempelvis ägaren eller föraren orsakade problemet genom felaktigt underhåll eller bruk.

Du måste följa anvisningarna för bränslespecifikationer i avsnittet **BRÄNSLESPECIFIKATIONER** i den här manualen. Även om bensin som innehåller mer än tio procent etanol finns tillgänglig så har US EPA utfärdat ett förbud mot användande av bensin som innehåller mer än 10 % etanol i den här motorn. Användning av bensin som innehåller mer än 10 volymprocent etanol i denna motor kan medföra skador på utsläppskontrollsystemet.

## ***Tillverkarens ansvar***

Från och med utombordare av modellår 1999, måste tillverkare av marinmotorer specificera nivåerna för avgasutsläpp för varje effektgrupp och erhålla certifiering av dessa utombordare hos USA:s Environmental Protection Agency (EPA). En informationsdekal för utsläppskontroll med data om utsläppsnivåer och motorspecifikationer, måste fästas på varje utombordare vid tillverkningen.

## ***Återförsäljarens ansvar***

Vid service av alla *Evinrude*-utombordare av modellår 1999 eller senare som är försedda med en informationsdekal för utsläppskontroll, måste justeringarna göras inom de angivna fabrikspecificationerna.

Byte eller reparation av alla utsläppskomponenter måste utföras på ett sätt som säkrar att utsläppsnivåerna hålls inom de specificerade certifikationsnormerna.

Återförsäljarna får ej ändra utombordaren på något sätt som kan ändra effekten eller tillåta utsläppsnivåer som överskrider de fastställda fabrikspecificationerna.

Undantag till detta är ändringar som föreskrivs av tillverkaren, t.ex. justeringar för höjd över havsnivån.

## ***Ägarens ansvar***

Ägaren/Användaren är skyldig att underhålla motorn för att hålla utsläppsnivåerna inom de specificerade certifikationsnormerna.

Ägaren/Användaren får inte ändra eller tillåta någon annan att ändra motorn på ett sätt som kan ändra dess effekt eller tillåta att utsläppsnivåerna överskrider de fastställda fabrikspecificationerna.



Garantin upphör att gälla ifall otillåtna ändringar görs i bränslesystemet för att ändra hästkrafterna eller om utsläppsnivåerna modifieras så att de överskrider fabriksinställningarna eller specifikationerna.

### **EPA utsläppsbestämmelser**

Alla år 1999 eller senare av BRP tillverkade *Evinrude*-utombordare är EPA-certifierade enligt bestämmelserna för kontroll av luftförorening från nya marinmotorer med tändstiftständning. Denna certifiering sammanhänger med vissa justeringar av fabriksstandarderna. Det är därför nödvändigt att noggrant följa fabriken förfarande för service av produkten och, när detta är praktiskt genomförbart, återställa produktens ursprungliga design. Ovan angivna ansvarsområden är generella och utgör inte på något sätt en fullständig lista över de regler och bestämmelser som hänför sig till EPA:s specifikationer beträffande avgasutsläpp från marinprodukter. För närmare information i denna fråga kan du kontakta:

U.S. Environmental Protection Agency  
Office of Transportation and Air Quality  
1200 Pennsylvania Ave. NW  
Mail Code 6403J  
Washington D.C. 20460

### **EPA-webbplats:**

[www.epa.gov/otaq](http://www.epa.gov/otaq)

## Underhålls- och inspektionsschema

Inspektioner och underhåll ska utföras regelbundet för att säkerställa utombordsmotorns livslängd. I tabellen nedan finns anvisningar för inspektion och underhåll. Efter 500 körtimmar eller vart 5 år ska fordonet kontrolleras av en auktoriserad återförsäljare, verkstad, eller en person som du väljer att anlita.

**VIKTIGT:** Anpassa underhållsschemat enligt de drifts- och miljöförhållanden som råder. Utombordsmotorer som används för uthyrning, kommersiellt bruk eller annan verksamhet med mycket driftstimmar kräver mer regelbundna kontroller och underhåll.

Beskrivning	Underhåll som ska utföras av återförsäljaren efter 500 körtimmar eller vart 5:e år <sup>(1)</sup>			
	Kontroll som ska utföras av kunden efter 100 körtimmar eller varje år <sup>(1)</sup>			Motorvårds- produkt
	Åtgärd			
Anoder (korrosionsskydd)	Kontrollera tillstånd <sup>(1)</sup> , <sup>(2)</sup>			✓
Mottryckssond	Ersätt			✓
Kåpor	Rengör och vaxa, åtgärda repor			✓
Vätskenivå (styrning och trim)	Kontrollera nivå			✓
Bränslefilter	Ersätt			✓
Smörjmedel, växelhuss	Kontrollera nivå, Se Växelhussets smörjmedelsnivå på sidan 42.			✓
Smörjmedel, växelhuss	Ersätt			A
Smörjnipplar	Smörj			B
Oljefilter (endast extern tillvalsoljetank)	Ersätt			✓
Propelleraxelns splines	Kontrollera och smörj			B
Servicekoder	Använd EMM, kontrollera och åtgärda eventuella koder			✓
Tändstift	Ersätt <sup>(3)</sup>			✓
Termostat	Kontrollera <sup>(3)</sup>			✓
Vattenpump	Ersätt			✓

(1) Det som blir aktuellt först. Vid vissa förhållanden kan inspektioner och underhåll behöva utföras oftare.

(2) Varje år vid användning i saltvatten – se **Service** på sidan 41.

(3) Utsläppsrelaterad komponent. Se **Ägarens ansvar** på sidan 38, **Produktgarantiinformation** på sidan 59 och, i tillämpliga fall, **Garantiutfästelse för utsläppskrav i Kalifornien** på sidan 68.

### Motorvårdsprodukter

Motorvårdsprodukterna i tabellen nedan nämns i den här manualen. Dessa produkter rekommenderas för användning med *Evinrude E-TEC G2*-utombordsmotorer.

	Produkt	Användning
<b>A.</b>	HPF Pro-växelhussmörjmedel	Växelhuss
<b>B.</b>	Triple-Guard-fett	Smörja in kopplingar, propelleraxel
–	Power Trim/Tilt-vätska, artikelnr 767969	Power Trim/Tilt-system
–	SeaStar Steering Fluid, artikelnr 770891	Hydraulstyrssystem
–	Evinrude 2+4 Fuel Conditioner	Skydda och underhålla bränslesystem
–	Antikorrosionssprej	Skydda metalldelar mot korrosion

## Service

### Anoder

Utombordsmotorn är utrustad med en eller flera offeranoder som skyddar mot galvanisk korrosion. Avvittring av anoden är normalt och indikerar att den fyller sin funktion. Inspektera varje anod regelbundet. Byt ut anoder som är mindre än 2/3 av sin ursprungliga storlek. Kontakta återförsäljaren för reservdelar.

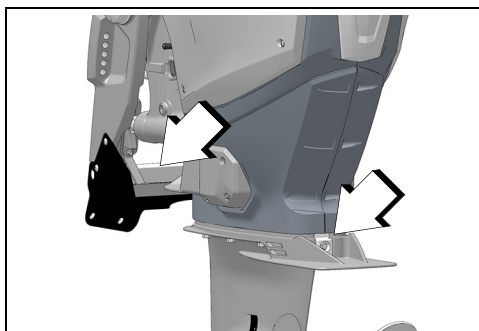

Offeranoder

009069

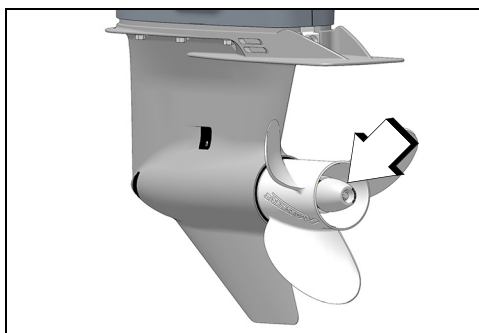

Offeranoder

009070

Galvanisk korrosion förstör metalldelar som ligger under vatten och kan förekomma i färsk- eller saltvatten; emellertid påskyndas korrosionen i salt, bräckt, och nedsmutsat vatten.

Metallbaserade giffärger på båten eller utombordsmotorn och strömförsörjning från ett felaktigt installerat elnät i land i närheten av den förtöjda båten påskyndar även korrosion.

### ANMÄRKNING

Lackera **ALDRIG** anoden, dess fästen eller fästytan. Lackeringen försvagar korrosionsskyddet.

### Spolning

### ANMÄRKNING

**VIKTIGT:** Placera utombordaren i lodrätt läge (nedåt) för att spola motorn.

Om motorn spolas när den lutar kan vatten komma in i cylindrarna och orsaka motorskador.

När spolningen är klar ska utombordaren förvaras i det rekommenderade lodrätta läget.

Om utombordaren måste förvaras i lutat läge ska du **KONTROLLERA** att kylsystem är fullständigt tömt **INNAN** utombordaren lutas.

Placera aldrig utombordaren i ett läge där växelhuset ligger högre än motorenheten. Vatten som finns kvar i avgaskanalerna kan rinna in i cylindrarna och orsaka svåra skador.

Spola genom utombordsmotorn efter användning i bräckt eller förorenat vatten för att motverka bildande av beläggningar och slamavlagringar i kylsystemets kanaler. Utombordsmotorn kan spolas på trailern eller vid bryggan. Placera utombordsmotorn i helt lodrätt läge i ett välventilerat utrymme.

Motorn behöver **inte** vara igång under spolningen. Om du tänker ha motorn igång ska du även utföra följande:

- Ta bort propellern.
- Låt motorn gå på **TOMGÅNG**.
- Installera propellern igen. Se **Propeller** på sidan 54.

## Underhåll

### Nedre motorkåpan spolanslutning

- 1) Placera utombordaren i ett utrymme med god dränering.
- 2) Anslut en trädgårdsslang till spolanslutningen.

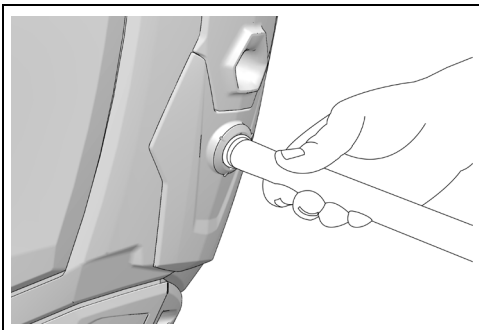

009071

- 3) Placera utombordaren i lodrätt läge (nedåt).
- 4) Koppla på vattnet. Håll vattentrycket mellan 140 till 300 kPa.
- 5) Efteråt ska du lämna utombordsmotorn i vertikalläge tills motorenheten töms på vatten.

## Säkringar

En utlöst säkring kan göra så att motorn inte startar.

En säkring som smälter upprepade gånger tyder på ett potentiellt allvarigt problem. Byt inte säkringen mot en säkring med högre amperetal.

### Byte av säkring

#### ANMÄRKNING

Använd endast säkringar med samma amperetal.

Följande säkringar används i utombordsmotorn. Kontakta återförsäljaren för att beställa nya säkringar.

Säkringar	
Säkringsmärkning	Artikelnummer för ny säkring
3	3011805
5	514764
10	514766
30	3011729

Ta bort motorkåpan på babordssidan. Ta bort säkringsboxens lock. Byt säkringen.

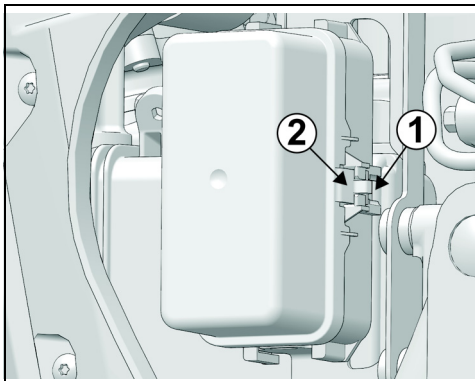

Säkringsbox

009074

#### ANMÄRKNING

Underlåtenhet att återmontera kåpan säkert kan orsaka elektriska problem.

## Växelhusets smörjmedelsnivå

Ta bort motorkåpan på styrbordssidan. Kontrollera smörjmedelsnivån i oljebehållaren.

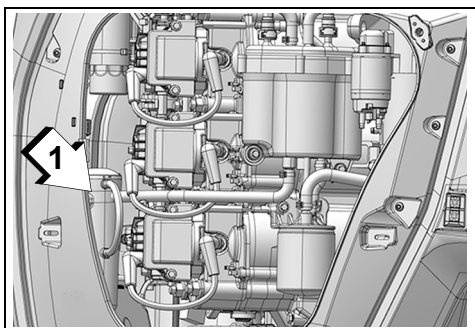

1. Oljebehållare

009140

Smörjmedelsnivån ska vara mellan markeringarna på bilden.

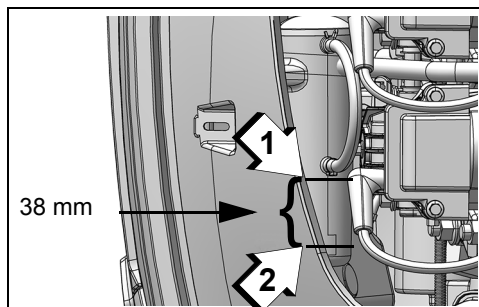

Smörjmedelsnivå

009141

1. Maximal
2. Minimal

## Skrovytfinish

Båtens botten påverkar prestandan. Marin växtlighet eller färg och lack kan minska farten och bränslets effektivitet.

För bästa prestanda, håll båtens glidytor rena genom att spola dem med färskvatten och torka dem torra. Spraya *Evinrude* anticorrosion på ytor som kan utsättas för korrosion, men inte på offeranoden/ anoderna.

## Utombordarens ytfinish

Tvätta regelbundet hela båten och utombordaren med tvålsvatten och vaxa med bilvax. Låt motorkåporna sitta kvar när du tvättar utombordsmotorn.

### ANMÄRKNING

Använd *Evinrude Marine Cleaner* för att rengöra kåpor i plastmaterial eller paneler. Använd **INTE** lösningsmedel, t.ex. aceton.

## Reparation av repor

Repor på motorkåporna kan repareras eller lackeras.

**VIKTIGT:** Vänd dig till återförsäljaren för bästa resultat. Återförsäljaren har tillgång till de rätta materialen och färgerna. Kontakta Återförsäljaren angående reparation av djupare repor eller sprickor.

## Tändstift

### ⚠ OBS

Tändningssystemet medför en allvarlig fara för elstötar. Var försiktig så att du inte skadas av stötar eller av din reaktion på stötar. Vidrör inte primära eller sekundära tändningskomponenter medan motorn startar eller är igång.

Felaktig service av tändstiften kan leda till motorskador.

### Driftcykler för marinmotorer

ICOMIA (International Council of Marine Industry Associations) standard nr. 36-88 specificerar en marinmotors driftcykel baserat på dokumenterade studier. En driftcykel är en profil baserad på motorgång och användning. Den här driftcykeln används för att fastställa ett tändstifts genomsnittliga livslängd och underhållskrav.

ICOMIA-driftcykel för marinmotorer	
Motorvarvtal som procent av angivet varvtal (r/min)	Tid vid specificerat varv/min (procent av total motordrifttid)
TOMGÅNG	40 %
40 %	25 %
60 %	15 %
80 %	14 %
100 %	6 %

### ANMÄRKNING

Vissa körprofiler och tillstånd kan leda till att tändstift slits fortare än förväntat. Underhållsschemat för tändstiften kan behöva anpassas enligt dina körvanor och användningssätt.

## Sänk utombordaren under vatten

Om utombordaren har legat under vatten **måste den servas omedelbart efter bärgningen.**

Efter detta måste båten och motorns alla el-, bränsle- och smörjningssystem inspekteras för tecken på vatteninträning. Se **Serviceanmärkning** på sidan 48.

## Förvaring

### ⚠ VARNING

**KÖR INTE motorn inomhus eller utan tillräcklig ventilation och låt inte avgaser koncentreras i begränsade utrymmen. Motoravgaser innehåller koloxid vilken kan orsaka svåra hjärnskador eller dödsfall ifall den inandas.**

Du måste skydda utombordsmotorn mot omgivningsförhållanden som kan skada motorn. Garantin täcker inte motorfel som orsakas av dessa förhållanden.

### ANMÄRKNING

**Temperaturen och fuktighetens förändringar under förvaringstiden kan orsaka korrosion på interna motorkomponenter.**

**Stabilisering av bränsle.** Bränsle som finns kvar i bränsletanken kan oxideras, vilket resulterar i lägre oktantal och avlagringar i bränslesystemet.

Använd *Evinrude 2+4 Bränsle Conditioner* för att förebygga gummi och hartsavlagringar från att bildas i bränslesystemets komponenter.

### ⚠ VARNING

**Förebygg skador som orsakas av rörliga motordelar. Innan du startar utombordaren:**

- Växla till **NEUTRAL**.
- Håll händer, kläder och hår borta från motorenheten.

**Ta bort propellern om motorn befinner sig på en trailer.**

Om utombordaren tas bort från båten för transport eller lagring, **MÅSTE** du

- täppa till bränsleslangarna på båten och på utombordaren för att förhindra läckor och förhindra smuts från att komma ner i bränslesystemet
- montera transportfästen som förhindrar att utombordaren vrids
- täcka styrfästena på utombordaren och hydraulslangarna för att förhindra läckor och förhindra smuts från att komma ner i hydraulsystemet.

### Kortidsförvaring

Om du måste fälla upp utombordaren för att ta upp den ur vattnet, bör du fälla ned den igen och dränera kylsystemet så snart motorn går fri från landsättningsområdet. Förvara utombordaren i vertikalläge mellan användningstillfällena.

### Långtidsförvaring (vinterförvaring)

#### ⚠ VARNING

**Om vinterförvaringen sker på en trailer måste propellern demonteras innan arbetet inleds. Underlåtenhet att ta bort propellern kan orsaka svåra personskador eller dödsfall.**

Genom att vinterförvara motorn förbereds den för en längre förvaring. Under vinterförvaring är motorn "immig" med extra olja för att täcka motorns inre delar.

Vinterförvaringen kräver att ett antal specifika steg utförs i tur och ordning.

**Märk:** Du kan enkelt förbereda för vinterförvaring med hjälp av *Evinrude ICON*-digitaldisplayen med pekfunktion. Se **användarmanualen för *ICON Touch***.

Följ de tillämpliga vinterförvaringsanvisningarna för din utombordsmotor noggrant.

- Fjärreglage
- Fjärreglage med fotgas

Du kan bekräfta att utombordsmotorn har intagit vinterförvaringsläget då motorn går med högt tomgångsvarvtal och

- Ett meddelande om vinterförvaring visas på *ICON*- eller *I-Command*-mätarna (om sådana finns).
- *SystemCheck*-lamporna blinkar (om sådana finns).

### Förberedelse

Utombordsmotorn kan vinterförvaras i vattnet. **Se till att vattenintagsskärmarna** befinner sig helt under vatten om vinterförvaringen sker i vattnet.

- 1) Stabilisering av bränsle i motor. Tillsätt 2+4 Bränsletillsats enligt anvisningarna på behållaren. Fyll på bränsletanken.

- 2) Om vinterförvaringen sker på en trailer, ta bort propellern. Anslut en trädgårds-slang till spolningsanslutningen och koppla på vattnet. Se **Spolning** på sidan 41.
- 3) Vrid tändnyckeln till OFF.
- 4) För spaken eller spakarna FRAMÅT mot fullt gaspådrag.

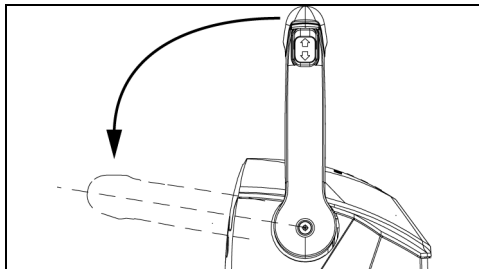

Toppmonterat reglage

009076

- 5) Vrid tändnyckeln till ON och vänta i minst tre sekunder.
- 6) Försök starta utombordsmotorn tre gånger inom tre sekunder (startmotorn aktiveras inte och börjar inte dra igång motorn).
- 7) För spaken till NEUTRAL och starta motorn eller motorerna.
- 8) Låt motorerna gå på tomgång i minst tre sekunder.
- 9) Försök starta utombordsmotorn tre gånger inom tre sekunder med motorerna igång (startmotorn aktiveras inte och börjar inte dra igång motorn).
- 10) Fjärreglaget skickar vinterförvaringsmeddelandet till varje motor. Endast de motorer som är igång går i vinterförvaring.
- 11) Motorn eller motorerna stängs av automatiskt när förberedelsen är slutförd.

Under förberedelsen för vinterförvaring ignorerar fjärreglagen manövrering av gasreglage, växlar och övriga reglage. Styrningen REGISTRERAR däremot nödstoppssignaler eller om tändnyckeln ställs i läge OFF.

Placera utombordsmotorn i helt lodrätt läge när den ska förvaras. Om utombordaren måste förvaras i lutat läge ska du KONTROLLERA att kylsystem är fullständigt tömt INNAN utombordaren lutas.

### Försäsongskontroll

Förbered motorn för driftsäker användning under den nya säsongen. Gå igenom den och utför några arbetssteg för förebyggande underhåll.

Kontrollera beträffande lösa eller borttagna komponenter. Byt ut skadade eller saknade delar med *Evinrude originaldelar* eller motsvarande. Kontrollera växelhuset för eventuella läckage. Om du ser läckage, måste växelhusstättningarna bytas. Se **Serviceanmärkning** på sidan 48.

**VIKTIGT:** Växelhusoljan är **tjock och genomskinlig**. Förväxla den inte med motorolja, som normalt syns på baksidan av motorn när långtidsförvaringsproceduren har slutförts.

**Offeranoder** — Kontrollera kondition. Se **Anoder** på sidan 41.

**Batteri** — Ladda. Se **Batteri** på sidan 52.

### ⚠ VARNING

**Använd ej hjälpbatteri och startkablar för att starta utombordaren. Bensinångor kan orsaka explosion och brand med egendomsskador, personskador eller död som påföljd.**

Kontrollera utombordarens självtestrutin för varningssystemet. Vid första start för säsongen ska du kontrollera att varningssystemet självtestar korrekt.

### ANMÄRKNING

**Kör inte motorn – gör inte ens ett kort startförsök – utan vattentillförsel.**

Följande **Start av motorn** på sidan 21, starta utombordaren. En rökpuff avges vid den första starten för säsongen om utombordsmotorn har vinterförvarats.

Låt motorn gå på tomgång medan du:

Håller ett öga på tomgångens jämnhet. Om den är ojämn, se **Felsökning** på sidan 46.

Kontrollerar vattenpumpens funktion. Vattnet måste rinna från vattenpumpsindikatorn i en jämn stråle. Om det inte gör det, stäng av utombordaren och undersök.

Stannar utombordaren och kontrollerar bränslesystemet för läckage.

### ⚠ VARNING

**Om du inte kontrollerar för bränsleläckage och om läckaget inte upptäcks, riskerar du brand eller explosion.**

## Felsökning

SYMPTOM	MÖJLIG ORSAK
Startmotorn fungerar inte	<ul style="list-style-type: none"> <li>• Växelhantaget är inte i NEUTRAL.</li> <li>• Smält säkring.</li> <li>• Batterireglaget är i läge OFF.</li> <li>• Batteriet är urladdat.</li> <li>• Om indikeringslampan "NEUTRAL" blinkar på fjärreglaget, se avsnittet Nödstartsprocedur på sidan 46</li> </ul>
Motorn startar inte	<ul style="list-style-type: none"> <li>• Har inte följt startinstruktionerna. Se <b>Start/stopp av motor</b> på sidan 19.</li> <li>• Bränslesystemet har inte flödats efter det att bränslet tagit slut. Se <b>Körning</b> på sidan 19.</li> <li>• Bränsletanken tom.</li> <li>• Bränsleslangen snodd.</li> <li>• Vatten eller smuts i bränslesystemet.</li> <li>• Bränslefiltret igensatt.</li> <li>• Fel tändstift. Se <b>Service</b> på sidan 41.</li> <li>• Tändstiften är felinställda, sotiga, brända eller våta.</li> <li>• Se <b>Motorövervakning</b> på sidan 30 om "Check Engine"- eller "Chk Eng"-indikatorn blinkar.</li> </ul>
Ojämn gång/motorn går inte på tomgång som den ska	<ul style="list-style-type: none"> <li>• Smuts på propellern.</li> <li>• Skadade eller felaktiga tändstift. Se <b>Service</b> på sidan 41.</li> <li>• Vatten eller smuts i bränslesystemet.</li> </ul>
Ojämn gång/motoreffektförlust	<ul style="list-style-type: none"> <li>• S.A.F.E. -skyddet aktiverat. Läs igenom informationen om varningssystemet igen på andra ställen i den här tabellen. Se även <b>Motorövervakning</b> på sidan 30.</li> <li>• Vattenintagen är igensatta och kylsystemet fungerar inte korrekt. Se <b>Särskilda driftförhållanden</b> på sidan 32.</li> <li>• Skadade eller felaktiga tändstift. Se <b>Service</b> på sidan 41.</li> <li>• Bränslefiltret igensatt.</li> <li>• Vatten eller smuts i bränslesystemet.</li> <li>• Felfunktion i oljesystemet.</li> </ul>
Motorn går, men driver inte eller mycket svagt	<ul style="list-style-type: none"> <li>• Gasreglaget behöver återställas, se <b>Körning</b> på sidan 19.</li> <li>• Propellernavet löst, slirar.</li> <li>• Propellerbladen skeva eller saknas.</li> <li>• Föremål har fastnat i propellern</li> </ul>
Varningssystemet aktiverar TEMP-varningen	<p>S.A.F.E.-läget aktiveras och indikatorn <b>förblir tänd – EMM</b> registrerar att motorn är överhettad.</p> <ul style="list-style-type: none"> <li>• Kontrollera vattenpumpens indikator efter en stadig stril av vatten. Stäng AV motorn.</li> <li>• Rensa vattenintagsskärmen på smuts. Om det överhettade tillståndet inte upphör kommer motorn köra i läget för att återgå till hamn. Återvänd omedelbart till hamn.</li> <li>• Se <b>S.A.F.E.återställning</b> på sidan 47.</li> </ul> <p>S.A.F.E.-läget aktiveras och indikatorn förblir tänd – EMM registrerar att motorn är överhettad. Motorn kommer inte köras.</p> <ul style="list-style-type: none"> <li>• Låt motorn svalna i 20 minuter och återvänd till hamnen.</li> <li>• Se <b>S.A.F.E.återställning</b> på sidan 47.</li> <li>• Se <b>Serviceanmärkning</b> på sidan 48.</li> </ul>



SYMPTOM	MÖJLIG ORSAK
Varningssystemet aktiverar CHECK ENGINE-varningen	<p>S.A.F.E.-läget aktiveras och indikatorn <b>förblir tänd</b> – EMM registrerar att motorn är överhettad.</p> <ul style="list-style-type: none"> <li>• Sök assistans och/eller återvänd till hamn.</li> <li>• Se <b>Serviceanmärkning</b> på sidan 48.</li> </ul> <p>Indikatorn <b>förblir tänd</b> utan att S.A.F.E.-läget har aktiverats – EMM registrerar ett fel som bör åtgärdas så snart som möjligt för att undvika funktionsproblem. Se <b>Serviceanmärkning</b> på sidan 48.</p> <p>Avstängningsläget är aktiverat och indikatorn blinkar – EMM registrerar ett onormalt driftsförhållande i bränslesystemet.</p> <ul style="list-style-type: none"> <li>• Motorn kommer stängas AV och kan inte startas om.</li> <li>• Sök assistans och/eller återvänd till hamn.</li> <li>• Se <b>Serviceanmärkning</b> på sidan 48.</li> </ul> <p>S.A.F.E.-läget aktiveras och indikatorn <b>förblir tänd</b>. Utombordaren ändrar varvtalet till tomgång och växlar till NEUTRAL. Lysdiodsindikatorerna för fjärreglage <b>blinkar</b> snabbt. Digitaldisplayen visar koderna 114 och 115, förlorad nätverkskommunikation – EMM har identifierat ett problem med de digitala nätverken.</p> <ul style="list-style-type: none"> <li>• Återställ nätverken. Vrid tändnyckeln till OFF. Starta sedan om motorn/motorerna.</li> <li>• Sök assistans och/eller återvänd till hamn.</li> <li>• Se <b>Serviceanmärkning</b> på sidan 48.</li> </ul>
Styrningen känns ojämn	<ul style="list-style-type: none"> <li>• Luft i styrsystemet</li> <li>• Styrvätskenivån låg</li> <li>• Hydraulslangen vikt eller igensatt.</li> <li>• Se <b>Serviceanmärkning</b> på sidan 48.</li> </ul>
Det går trögt att styra	<ul style="list-style-type: none"> <li>• Luft i styrsystemet.</li> <li>• Hydraulslangen vikt eller igensatt.</li> <li>• Se <b>Serviceanmärkning</b> på sidan 48.</li> </ul>

## S.A.F.E.återställning

Om motorn överhettas kan det vara möjligt att återfå normal funktion igen genom att återställa S.A.F.E.-systemet:

- Motorn måste vara avstängd och kyltemperaturen återställd.

**Om S.A.F.E.-läget** aktiveras och vattentrycket blir intermittent eller avtar, ska du minska farten till tomgång och:

- 1) Växla till NEUTRAL.
- 2) Stäng AV motorn.
- 3) Fäll UPP utombordaren.
- 4) Rengör vattenintagsskärmarna.
- 5) Rengör vattenpumpsindikatorn.
- 6) Fäll ned utombordaren.
- 7) Starta motorn på nytt och kör den på tomgång.

Om problemet *inte åtgärdas* när skärmarna och vattenpumpsindikatorn har rengjorts, kan motorn endast användas i S.A.F.E.-läget. Återvänd omedelbart till hamn. Se **Serviceanmärkning** på sidan 48.

**OM** rengöring av skärmarna och indikatorn *återställer* en jämn vattenstråle från vattenpumpsindikatorn, måste du ev. köra motorn två minuter i NEUTRAL tills den har svalnat och varningsindikatorn slås AV.

**VIKTIGT:** Om kylningen inte återställs, kommer EMM att identifiera en ökande överhettning och stänga av motorn. "TEMP"-varningen blinkar. Motorn kan ej återstartas innan den har svalnat.

(Fortsättning på nästa sida)

## Underhåll

Om motorn stängs av p.g.a. överhettning ska nedanstående kontroller utföras:

- Kontrollera vattenpumpen för onormalt slitage eller skada.
- Inspektion av termostaterna.
- Se **Serviceanmärkning** på sidan 48.

### ANMÄRKNING

Även om läget **S.A.F.E.** hjälper till att motverka motorskador innebär det **MÄRK** inte att du kan fortsätta att köra motorn hur länge som helst utan motorskador.

### Serviceanmärkning

Kontakta en auktoriserad *Evinrude*-återförsäljare, verkstad, eller en person som du väljer att anlita för underhåll, reparation eller byte. Se den utsläppsrelaterade garantin för US EPA i den här manualen för information om garantireklamationer.

## Nödstartsprocedur

**VIKTIGT:** *Evinrude E-TEC G2*-modellerna har ett dedikerat nätverk för alla fjärreglagefunktioner.

Om kommunikationen mellan fjärreglaget och motorns *EMM* skulle brytas aktiveras ett reservsystem för fjärrfunktionerna via *NMEA 2000*-nätverket.

Starta motorn så här:

- 1) Vrid tändningsnyckeln till ON.

**Märk:** Indikeringslampan **NEUTRAL** på fjärreglaget blinkar snabbt, och den digitala displayen kan indikera en servicekod eller varning för nätverkskommunikation.

- 2) Använd trimreglaget på motorns styrbords-sida för att tillfälligt aktivera trimsystemet.
- 3) Vrid nyckeln till **START**-läget eller tryck på **START**-knappen inom 10 sekunder efter aktivering av trimsystemet.

Om båten har flera motorer upprepar du proceduren för varje motor.

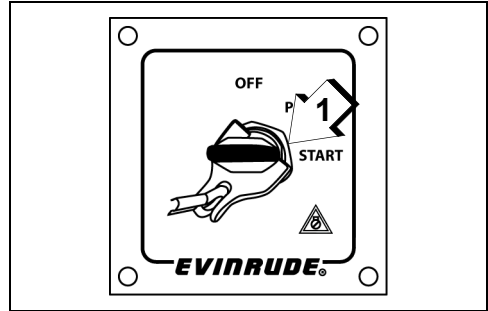

1. Tändningslåset i **START**-läge

009048

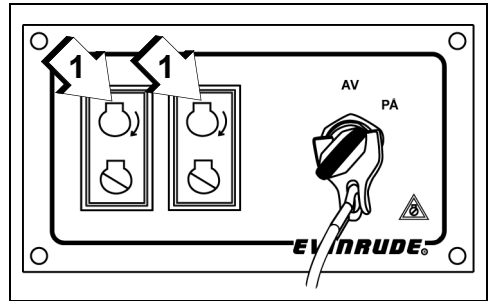

1. Startknappar

009158

---

# Produktinformation

## Montering

### ⚠ VARNING

Utombordarens effektresurser får ej överstiga den maximigräns för hästkrafter som anges på båtens effektplåt. Sådan överbelastning kan leda till att kontrollen förloras. Om båten saknar effektplåt, kontakta återförsäljaren eller båtens tillverkare.

Felaktig anpassning av båten och akterspegelns höjd kan orsaka instabilitet och förlust av kontroll över båten. Se Akterspegelhöjd.

För att hindra sidorörelse och ev. förlust av utombordaren, använd de medföljande monteringsdetaljerna eller detaljer av tillräcklig storlek, styrka och kvalitet. Se Installation av utombordsmotorn på sidan 51.

En monteringsyta som är skadad eller för tunn för att bära upp utombordaren när den används kan ge efter under körning, vilket resulterar i förlust av kontroll över båten. Kontrollera att båtens akterspegel eller monteringsfäste har felfri struktur och är 45 - 70 mm tjock.

### ANMÄRKNING

Använd en lämplig lyftanordning för att lyfta motorn. Se Specifikationer på sidan 56 för information om motorvikten

### Akterspegelhöjd

Säkerställ att akterspegelhöjden är samma som längden på utombordaren som ska installeras.

- En akterspegel med en höjd på 48,3 till 53,3 cm behöver ha en utombordare med en rigglängd på 50,8 cm.
- Rigglängden på utombordaren som monteras, ska vara så nära båtens akterspegelhöjd som möjligt.
- Se **Specifikationer** på sidan 56 för information om akterspegelhöjden

Fastställ akterspegelns höjd genom att mäta från akterspegelns ovkant vid båtens mittlinje.

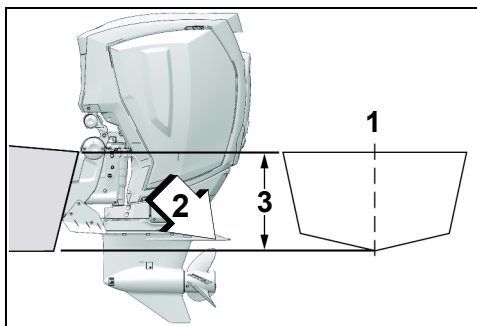

1. Mittlinje
2. Antikavitationsplatta
3. Akterspegelhöjd

0009077

Båtens prestanda är beroende av utombordarens monteringshöjd.

Generellt sett ska antikavitationsplattan på växelhuset ligga cirka 25 mm ovanför skrovet botten.

Prova dig fram till bästa utombords- och båtprestanda genom att höja eller sänka utombordaren tills bästa prestanda uppnås.

**VIKTIGT:** Se dock till att utombordsmotorns vattentryck inte påverkas för mycket av utombordarens monteringshöjd.

### Transportkåpa

### ANMÄRKNING

Ta bort transportkåpan **INNAN** du startar motorn. När transportkåpan sitter på plats får motorn inte tillräckligt med inloppsluft.

Ta bort transportemballaget. Ta bort transportkåpan.



1. Transportkåpa

009150

Om motorns skyddspaneler inte kan installeras, kan transportkåpan installeras igen för korttidsförvaring av motorn.

Kassera transportkåpan när skyddspanelerna har installerats på motorn.

### ANMÄRKNING

Använd inte transportkåpan när motorns skyddspaneler har installerats. Det kan repa dekalerna eller panelerna.

## Installation av utombordsmotorn

### ⚠ VARNING

Utombordaren måste vara korrekt installerad. Felaktig installation av utombordaren kan resultera i svåra personskador, död eller materiella skador.

BRP rekommenderar att du låter återförsäljaren installera utombordsmotorn för att säkerställa korrekt montering och optimal prestanda.

Om du vill installera utombordsmotorn själv, ska du följa anvisningarna i installations- och inspektionsmanualen som finns hos återförsäljaren.

### ⚠ OBS

Om motorn stötts på ett felaktigt sätt under lyftning kan det resultera i personskador eller skador på motor, båt eller annan utrustning.

Kontrollera att lyften har tillräcklig lastkapacitet för att kunna lyfta motorvikten.

Det är OBLIGATORISKT att använda en motorlyftfixtur (artikelnr 357667) för att motorn ska kunna lyftas på ett säkert sätt. Använd INTE andra lyftanordningar.

För att undvika personskador eller skador på motor, båt eller annan utrustning, ska fixturen monteras ordentligt på svänghjulet.

Montera fixturen ordentligt genom att dra fast fixturen på svänghjulet med minst 6 hela varv. Se till att inte dra åt fixturen för hårt och att gängorna passas in mot varandra.

Se installations- och inspektionsmanualen.

**VIKTIGT:** Följ noggrant alla instruktioner. Utombordarens garanti omfattar ej produktskador eller funktionsfel som orsakas av en felaktig installation av utombordaren.

## Båtmonterade bränslefilter

Båtmonterade bränslefilter och vattenavskiljande bränslefilteranordningar måste uppfylla följande:

- **Bränsleflöde** – 10 mm Hg max tryckfall vid ett flöde på 76 l/h.
- **Filteryta** – 1 290 cm<sup>2</sup> filter områden.

Filtret måste monteras på en styv yta ovanför bränsletankens fullnivå där det går att komma åt för service.

Bränslefiltret (artikelnr 174176) uppfyller alla krav på ett vattenavskiljande bränslefilter.

Byt ut det båtmonterade bränslefiltret årligen, om det är tillämpligt.

## Batteri

### ⚠ VARNING

Batterielektrolyt är en syra – hantera den försiktigt. Om elektrolyten spills på kroppen, spola omedelbart med vatten och uppsök läkare

Använd ej hjälpbatteri och startkablar för att starta utombordaren. Bensinångor kan orsaka explosion och brand med egendomsskador, personskador eller död som påföljd.

### ⚠ VARNING

Håll batterianslutningarna rena, åtdragna och isolerade för att förhindra kortslutning eller överslag som kan orsaka explosion. Om batteriets monteringsystem inte täcker över anslutningarna, installera skydd. Kontrollera ofta att anslutningarna är rena och ordentligt åtdragna.

### Krav

- 12-volt, "heavy-duty", avsett för marint bruk;
- Luftat/påfyllbart eller underhållsfritt; och
- Graderat i enlighet med minsta krav i **Specifikationer** på sidan 56.

Djupcykelbatterier (Deep-cycle) kan användas **OM** de uppfyller eller överskrider minimikravet för kallstartkapacitet.

Rådgör med återförsäljaren om utombordarens behov innan du installerar längre batterikablar eller en batterifrånskiljare.

### Montering

### ⚠ VARNING

Läs och förstå säkerhetsinformationen som medföljer batteriet **INNAN** du påbörjar installationen.

### ANMÄRKNING

Kontrollera att alla komponenter är rena och rostfria. Anslut först den **RÖDA (+)** kabeln till den positiva (+) batteripolen. Anslut sedan den **SVARTA (-)** kabeln till den negativa (-) batteripolen.

### ANMÄRKNING

Använd **INTE** vingmuttrar även om sådana medföljer batteriet. Vingmuttrar kan lossna och ge upphov till felaktiga varningssignaler eller skador på elsystemet.

**Batteripoler** — Installera varje huvudkabel på en pol med en stjärnbricka under.



1. Batterikabel
2. Stjärnbricka
3. Polislering

009166

**Adaptersats, batteripol, artikelnr 385407** — Installera huvudkabeln på adaptern med en stjärnbricka under. Installera tillbehörsledningarna på polens gängade del.

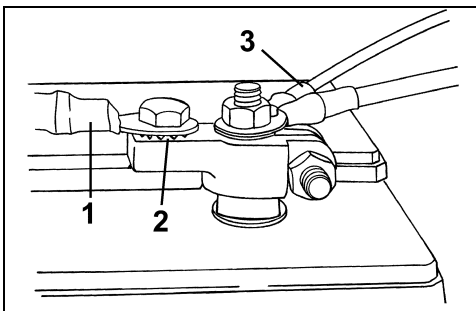

1. Batterikabel
2. Stjärnbricka
3. Tillbehörskablar

DR6495

**Batteripoler, biltyp** — Använd adaptersatsen för batteripoler, artikelnr 385407. Placera en stjärnbricka på adaptorn först och därefter huvudkabeln. Installera tillbehörsledningarna på huvudkabeln.

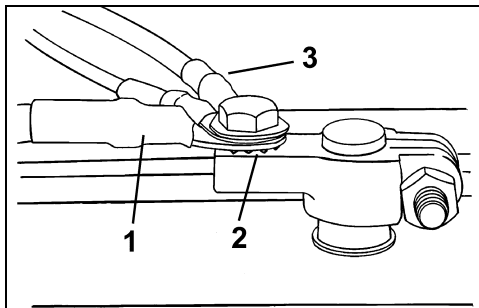

1. Batterikabel
2. Stjärnbricka
3. Tillbehörskablar

DR6496

Dra åt alla anslutningar ordentligt och stryk *Triple-Guard*-fett på installationen.

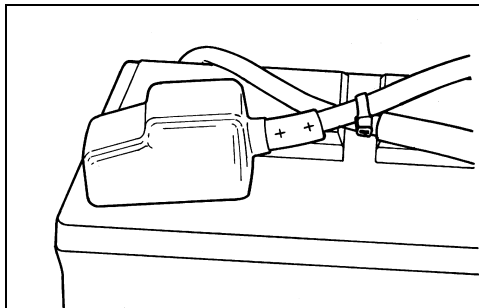

DR5104

## Service

### ANMÄRKNING

Serva endast elkomponenter när motorn INTE är i gång. Var noga med att hålla reda på batteriets plus- och minuskablar samt poler.

Före service på batteri eller utombordare, ta bort båda batterikablarna från batteriet, batteriets negativa (-) kabel först. Se till att inga metallföremål kommer i kontakt med batteripolerna.

## Extra batterianslutning

Ett extra, alternativt batteriladdningskit finns tillgängligt för att låta laddningssystemet ladda start- och de extra batterierna samtidigt. Kontakta din återförsäljare för att beställa och installera den här kittet (artikelnr 5009079).

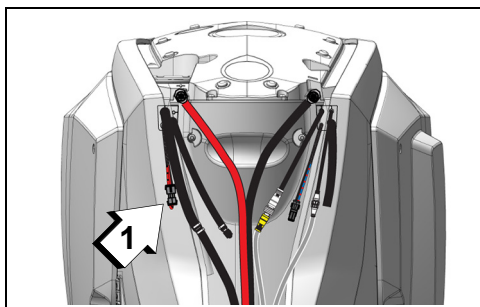

1. Extra batterianslutning

009118

**VIKTIGT:** Den extra batterianslutaren får endast användas för att ladda ett enkelt 12-volts-batteri eller två 12-voltsbatterier som är anslutna i serie. Den extra anslutningen får inte användas för att ladda batterier i ett 24-voltssystem.

## Vattentryck

En alternativ vattentrycksmätare rekommenderas för att avläsa kylsystemets tryck. Att upptäcka förändringar i vattentrycket kan hjälpa till att förebygga ett överhettning av motorn. Vattentrycksmätaren måste anslutas på rätt punkter för att säkerställa att trycket läses av rätt.

Följ installationsinstruktionerna som medföljer vattentrycksmätaren.

Märk: *Evinrude Diagnostics*-programvara MÅSTE användas för att aktivera den här funktionen. Kontakta en auktoriserad återförsäljare av *Evinrude* för den här typen av service.

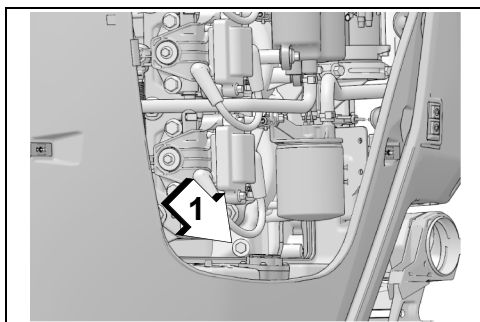

1. Vattentryckspport (styrbord)

009078

## Propeller

### Val av propeller

För att kunna välja rätt propeller för dina båt-behov måste din båt och utombordare testas i sjön. Kontakta återförsäljaren för hjälp.

**VIKTIGT:** En propeller, som under normala belastningsförhållanden låter motorn gå nära mittpunkten av varvtalsområdet vid full gas, är den rätta för din båt. Se **Specifikationer** på sidan 56.

### ⚠ VARNING

Innan service av propellern utförs, lägg växeln i **NEUTRAL**, vrid tändnyckeln till **OFF** och ta ur nyckeln så att motorn inte kan startas av misstag.

### Standard vs. moturs rotation

Högersittande propellrar är ansedda som standardrotationspropellrar. När man driver en båt framåt med propeller, roterar propellern i högerriktning (medurs) när man ser det bakifrån.

Vänstersittande propellrar är ansedda som motursrotationspropellrar. När man driver en båt framåt med propeller, roterar propellern i vänsterriktning (moturs) när man ser det bakifrån.

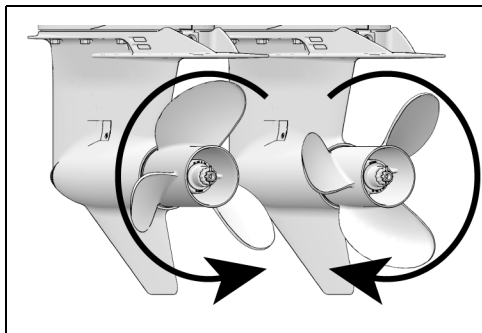

009079

### ⚠ VARNING

Vid en motorkonfiguration med flera motorer, kontrollera att propellrarna är ordentligt installerade på motorerna innan du kör båten fort. Växla mellan motorerna individuellt mellan **FRAM** och **BACK**, i tomgång, endast. Om båten rör sig i motsatt riktning mot vad reglagehandtaget anger, då har fel propeller som installerats på utombordaren kollats.

## Montering

### ANMÄRKNING

Smörj hela propelleraxeln med *Triple-Guard*-fett innan propellern monteras.

Dra tryckbussningen på axeln med axeln mot aft.

Skjut propellern på axeln så att den kopplas ihop med splines och placera den på tryckbussningen.

Skjut mellanlägget på axeln så att den griper in i splines på propelleraxeln.

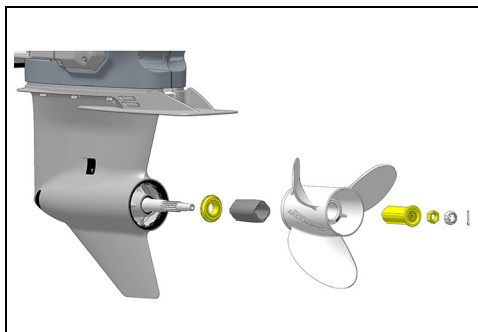

Propeller (typbild)

009080

Placera ett träblock mellan propellerbladet och kavitationsplattan.

Installera propellermuttern och dra åt med vridmomentet 95 till 109 Nm. Fäst magnetkern på propellermuttern, anpassa magnetkerns hack och saxprintshålet.

**VIKTIGT:** Om saxsprintshålen i propellermuttern och propelleraxeln inte är mitt emot varandra, dra åt muttern tills de är det. Lossa den inte.



Installera en ny saxsprint och böj ändarna för säker fasthållning.

Ta bort träblocket. Se till att motorn är i NEUTRAL; snurra runt propellern. Den måste rotera fritt.

Installera anoden och skruven på propelleraxeln. Dra åt skruven till 20 - 23 Nm.

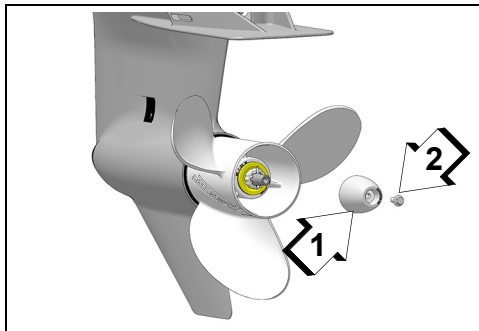

1. Anod
2. Skruv

009081

### Reparation

Om propellern slår mot ett massivt föremål, upptas stöten av bussningen i navet för att skydda utombordaren. En kraftig stöt kan skada navet och propellerbladen. Skador på bladen kan ge upphov till onormal och kraftig vibration. Skador på navet kan ge upphov till alltför högt motorvarv med endast långsam framåtrörelse.

## ANMÄRKNING

**Undvik eller begränsa användning av en skadad propeller. Det är bra att ha med sig en reservpropeller.**

Håll propellern i gott skick. Jämna ut småskador på bladkanterna med en fil. Kontakta återförsäljaren för reparation av allvarigare skador.

## Justeringar

### Lutningsbegränsning

Begränsa lutningen om motorn kommer i kontakt med motorbrunnen vid lutning.

#### Manuell metod

**VIKTIGT:** Använd trim-reglaget på motorkåpan (styrbordssida) om du vill begränsa lutningen med hjälp av den här metoden.

Luta motorn till önskat maxläge.

Tryck sedan samtidigt in båda trim-knapparna (upp/ned) i minst tre sekunder.

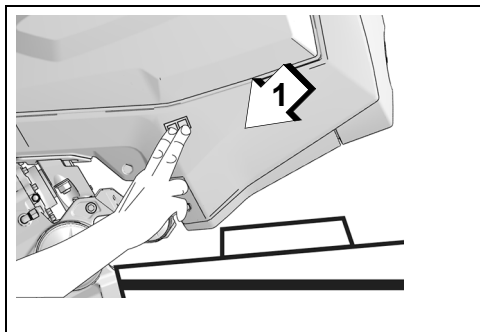

1. Trim-reglage

009142

Flytta motorn mot det maximalt nedsänkta läget för att ändra eller radera inställningen.

Tryck sedan samtidigt in båda trim-knapparna (upp/ned) i minst tre sekunder.

#### Metod med programvara

Återförsäljaren kan ställa in maximal lutning med hjälp av *Evinrude Diagnostic*-programvaran.

Kontrollera dina justeringar – tippa utombordaren helt och justera mer, vid behov. Kontrollera efter varje justeringstillfälle.

# Specifikationer

## Modeller med 200, 225, 250, 300 HK (3,4 liter, 74° V6)

Slagvolym	3 441 cc
Motortyp	74° V, 6-cylindrig, tvåtakts <i>E-TEC</i>
Varvtalsområde vid full gas	<b>200 HK</b> – 5 400 till 6 000 r/min <b>225 HK</b> – 5 400 till 6 000 r/min <b>250 HK</b> – 5 400 till 6 000 r/min <b>300 HK</b> – 5 400 till 6 000 r/min
Ström <sup>(1)</sup>	<b>200 HK</b> – 200 HK (147 kw) @ 5 500 r/min <b>225 HK</b> – 225 HK (166 kw) @ 5 500 r/min <b>250 HK</b> – 250 HK (184 kw) @ 5 500 r/min <b>250 H.O.</b> – 250 HK (184 kw) @ 5 750 r/min <b>300 HK</b> – 300 HK (221 kw) @ 5 750 r/min
Tomgångs varv per minut i Neutral. <sup>(2)</sup>	500 ± 50
Tomgångsvarvtal med ilagd växel <sup>(2)</sup>	500 ± 50
Tändningstid <sup>(2)</sup>	Styrs av utmobordarens <i>EMM</i>
Kontrollsystem för utsläppssystem: per SAE J1930 <sup>(2)</sup>	ECM, <i>E-TEC</i> (Motorkontrollmodul, <i>E-TEC</i> )
Bränslespecifikationer <sup>(2)</sup>	Se <b>Bränslespecifikationer</b> på sidan 16
Olja – Smörjolja – Kapacitet	Evinrude <i>XD†</i> -olja <sup>†</sup> eller en syntetisk TC-W3 NMMA-certifierad olja – Se <b>Specifikationer för 2-taktsmotorolja</b> på sidan 14 7,5 liter <small>† Evinrude XD-olja överskrider specifikationen för NMMA TC-W3-certifikationen</small>
Varningssignaler	Styrs av utmobordarens <i>EMM</i>
Batteri, Minimum <sup>(3)</sup>	845 MCA 12 volt eller 1 000 MCA 12 volt under 0 °C
Tändstift <sup>(2)</sup> – Typ – Avstånd	Champion <b>QC8WEPI</b> 0,71 mm
Säkringar	Se <b>Säkringar</b> på sidan 42
Bränslefilter – Inline – Vattenavskiljande	Artikelnr 357797 Artikelnr 502906
Batteribyte	50-Amp, Helt reglerat, Dubbelisolerat
Hydraulstyrvätska	Använd ENDAST SeaStar Hydraulic Fluid, artikelnr 770891
Power Trim/tilt – vätskekapacitet – Kapacitet	<i>Power Trim/Tilt-vätska</i> , artikelnr 767969 710 ml

Växelhus – Smörjmedel <sup>(4)</sup> – Kapacitet	<i>Evinrude/Johnson HPF Pro</i> Vevhussmörjolja <b>Växelhus (standardrotation, förhållande 0,54)</b> Endast växelhus – 1 103 ml Växelhus, ventilationsslang och oljeflaska – 1 273 ml <b>Växelhus (rotation moturs, förhållande 0,54)</b> Endast växelhus – 1 154 ml Växelhus, ventilationsslang och oljeflaska – 1 324 ml
Propeller	Se <b>Val av propeller</b> på sidan 54
Vikt	<b>L-modeller</b> – 244 kg <b>X-modeller</b> – 253 kg <b>Z-modeller</b> – 259 kg
Ljudnivå, vid motorn (LpA) ICOMIA 39.94	88,0 dBA
Ljudnivå, på avstånd ISO 14509	71,7 dBA
Akterspegelshöjd	<b>L-modeller</b> – 495 till 508 mm <b>X-modeller</b> – 622 till 63,50 cm <b>Z-modeller</b> – 749 till 76,20 cm

- (1) Märkning enligt ICOMIA 28.83-, ISO 3046- och NMMA-standard.
- (2) Information om utsläppskontroll
- (3) Under extrem elektrisk laddning eller vid miljötillstånd, använd ett batteri med minimum 107amp-timmar (vanligtvis tillgängligt i storleksgrupp 29).
- (4) Use *Evinrude HPF Pro* Växellåda smörjmedel för högpresterande utombordare och kommersiella tillämpningar. *Evinrude HPF Pro*-växelhus smörjmedel ger utmärkt hållbarhet och pålitlighet, samt säkerställer en lång livslängd för växelhuset i marin miljö.

***EVINRUDE***®  
***E-TEC***®



# Produktgarantiinformation

## BRP US Inc. begränsad garanti för *Evinrude*®-utombordsmotorer

### 1. Den begränsade garantins omfattning

BRP US Inc.\* ("BRP") garanterar att *Evinrude*®-utombordsmotorer ("produkten") sålda av auktoriserade *Evinrude*-återförsäljare är fria från defekter i material eller utförande under perioden och under villkoren som beskrivs nedan.

### 2. Undantag — Följande omfattas inte under några omständigheter av garantin:

- Ersättning av delar på grund av normalt slitage;
- Rutinunderhåll och rutinreparation av delar inklusive men inte begränsat till: nödvändigt underhåll, byte av olja i motor och nedre enhet, smörjning, justering av ventiler och länksystem, byte av säkringar, zinkanoder, termostater, kamremmar, startmotorbussningar, kolborst i trimmotorer, filter, propellrar, propellerbussningar och tändstift;
- Skador orsakade av bristfällig eller ofullständig installation, eller bristfälligt underhåll, vinterförvaring och/eller övrig förvaring, samt underlåtenhet att följa anvisningarna och rekommendationerna i instruktionsboken;
- Skador som är resultat av borttagande av delar, felaktiga reparationer, service, underhåll eller modifikationer, eller användande av reservdelar eller tillbehör som inte är tillverkade eller godkända av BRP, och som rimligtvis bedöms vara antingen inkompatibla med produkten eller ha en skadlig inverkan på produkten med avseende på användning, prestanda eller hållbarhet, eller skador som är ett resultat av reparationer som har utförts av annan part än en auktoriserad återförsäljare (enligt nedan);
- Skador som orsakas av vanvård, missbruk, onormal användning, vårdslöshet, tävlingsbruk, felaktig användning eller produktens användning på ett sätt som är oförenligt med den rekommenderade användning som beskrivs i instruktionsboken;
- Skador som orsakas av extern skada, nedsänkning, intrång av vatten, brand, stöld, vandalism eller force majeure;
- Drift med en otillräcklig mängd bränsle, oljor och smörjmedel eller med bränsle, oljor och smörjmedel som inte är lämpliga för användning med produkten (se instruktionsboken);
- Skador till följd av rost eller korrosion (se även **Begränsad korrosionsgaranti** på sida 64);
- Skador som orsakas av att kylsystemet har blockerats av främmande material;
- Skador som orsakas av sand eller skräp i vattenpumpen;
- Förändringar i utseende eller färg som följd av utsatthet för klimatförhållanden.

Denna garanti upphör att gälla i sin helhet och ogiltigförklaras när:

- "Produkten har ändrats eller modifierats på ett sätt som påverkar skadligt dess drift, prestanda eller hållbarhet, eller i syfte att ändra effekt, utsläppsnivåer eller avsett användningsområde, eller
- "Produkten används eller har använts för tävlingsbruk, även av en tidigare ägare.

### 3. Ansvarsbegränsning

**ALLA UTTRYCKLIGA ELLER UNDERFÖRSTÅDDA GARANTIER, INKLUSIVE OCH UTAN BEGRÄNSNING TILL VAR- JE GARANTI OM HANDELSUGLIGHET ELLER LÄMPLIGHET FÖR NÅGOT SPECIELLT SYFTE BEGRÄNSAS TILL TIDEN FÖR DEN UTTRYCKLIGA FABRIKSGARANTIN.**

**ALLA TILLFÄLLIGA, FÖLJD-, DIREKTA, INDIREKTA ELLER ANDRA SKADOR AV NÅGOT SOM HELST SLAG UTE- SLUTS FRÅN ERSÄTTNING UNDER DENNA GARANTI, INKLUSIVE MEN UTAN BEGRÄNSNING TILL:** kostnader för bensin, kostnader för transport av produkten till och från återförsäljaren, produktens demontering från en båt och återmontering, mekanikerns restid, kostnader för upptagning och sjösättning, slip- eller varvskostnader, trailertransport eller bogsering, förvaring, telefon-, mobiltelefon-, fax- eller telegramkostnader, hyra av motsvarande eller byte av produkt eller båt under garantiservice- eller stilleståndstid, taxi, resor, bostad, förlust eller skada på personlig egendom, olägenhet, försäkringskostnader, betalningar av lån, förlust av tid, förlust av inkomst, intäkter eller vinst, förlust av besittningsrätt eller utnyttjande av produkten.

**VISSA STATER, PROVINSER ELLER JURISDIKTIONER TILLÅTER INTE ANSVARSBEGRÄNSNINGAR, BEGRÄNSNINGAR BETRÄFFANDE TILLFÄLLIGA ELLER FÖLJDSKADOR, ELLER ANDRA OVAN ANGVINA UTESLUTNINGAR. DETTA BETYDER ATT DET ÄR MÖJLIGT ATT DE INTE GÄLLER DIG. DENNA GARANTI GER DIG SPECIFIKA RÄTTIGHETER, OCH DU ÅTNJUTER EV. ÄVEN ANDRA LAGLIGA RÄTTIGHETER SOM KAN VARIERA FRÅN LAND TILL LAND, ELLER PROVINNS TILL PROVINNS.**

Ingen distributör eller BRP-distributör/återförsäljare eller någon annan person är auktoriserad att lämna någon som helst utfästelse, representation eller garanti beträffande produkten utöver det som ingår i denna begränsade garanti och en sådan kan ej, ifall den lämnas, göras gällande gentemot BRP. BRP förbehåller sig rätt att när som helst ändra denna garanti, varvid underförstås att en sådan ändring inte påverkar de garantivillkor som gäller för produkter som har sålts under giltighetstiden för denna garanti.

#### **4. Garantiperiod**

Denna begränsade garanti börjar gälla från det datum produkten levereras till konsumenten eller det datum då produkten tas i bruk första gången, vilket som inträffar först, och gäller under en period av:

1. TRETTIOSEX (36) PÅ VARANDRA FÖLJANDE MÅNADER för privat fritidsbruk eller
2. TOLV (12) PÅ VARANDRA FÖLJANDE MÅNADER, för kommersiellt bruk. Produkten används kommersiellt när den används i samband med vilken som helst inkomstbringande verksamhet eller anställning under någon som helst del av garantiperioden. Produkten används även kommersiellt när den vid något som helst tillfälle under garantiperioden, är installerad på en båt som är identifierad eller godkänd för kommersiellt bruk. I händelse av att leveransdatum ej kan fastställas i enlighet med BRP:s krav, kommer försäljningsdatumet att gälla som garantins startdatum.
3. Beträffande utsläppsrelaterade komponenter, se US EPA UTSLÄPPSRELATERAD GARANTI som finns häri.
4. För *Evinrude*-utombordsmotorer tillverkade av BRP för försäljning i delstaten Kalifornien och som ursprungligen sålts till en invånare i delstaten Kalifornien eller senare har registrerats för garanti för en invånare i delstaten Kalifornien, se också gällande garantivillkor för utsläppskontroll för Kalifornien häri.

Kontakta återförsäljaren eller se kontraktet för den utökade BRP-servicegarantin (*B.E.S.T.*) för mer information om avtal och villkor.

Reparation eller byte av delar eller service av produkten under denna garanti förlänger inte den begränsade garantins giltighetstid utöver den ursprungliga giltighetstiden. Alla *Evinrude/Johnson*-originaldelar och tillbehör monterade av en auktoriserad återförsäljare vid tidpunkten för försäljning inklusive men ej begränsat till propellrar, omfattas under ett år av BRP:s begränsade garantidelar och tillbehör.

#### **ENDAST FÖR PRODUKTEN SOM SÄLJS I AUSTRALIEN**

Inget i dessa garantiavtal och villkor ska anses exkludera, begränsa eller förändra applikationen av något villkor, garanti, rätt eller gottgörelse som utdelas eller påvisas under Konkurrens och konsumentlagen 2010 (Cth), inklusive den australiensiska konsumentlagen eller någon annan lag, där de skulle innebära en motsättning mot den lagen, eller får någon av dessa avtal och villkor att ogiltigförklaras. De fördelar som ges dig under den här begränsade garantin är utöver de andra rättigheter och gottgörelser du har under australiensisk lag.

Våra varor är försedda med garantier som inte kan exkluderas enligt den australiensiska konsumentlagen. Du har rätt att få en ersättningsprodukt eller återbetalning om produkten är behäftad med ett allvarligt fel och du har rätt att få kompensation för alla andra förluster eller skador som rimligen kan förutses. Du har även rätt att få varorna reparerade eller ersatta ifall de inte är av acceptabel kvalitet och om felet inte anses vara ett allvarligt fel.

#### **5. Garantivillkor**

Denna garanti omfattar endast *Evinrude* utombordsmotorer som köpts som nya och oanvända från en återförsäljare som är auktoriserad att distribuera *Evinrude*-produkter i det land där försäljningen skett ("Återförsäljare"), och då endast efter att BRP:s specifika Inspektion före leverans har genomförts och dokumenterats av köparen och återförsäljaren. Garantin börjar endast gälla efter det att produktregistrering skett enligt gällande förfarande av återförsäljaren eller ägaren.

Endast den ursprungliga köparen och efterföljande ägare som är bosatta i USA och Kanada och som köpt produkten från en återförsäljare i USA eller Kanada kan garantiregistrera och uppbära garantiförmånerna som anges nedan. Dessa begränsningar är nödvändiga för att ge BRP möjlighet att skydda sina produkter, sina konsumenters och allmänhetens säkerhet.

Enligt vad som anges i instruktionsboken, förutsätter garantins giltighet ett korrekt och förebyggande underhåll med lämpliga tidsintervall. BRP kan ev. kräva bevis på korrekt underhåll innan garantiersättning beviljas.

## **6. Kundens rättigheter och skyldigheter**

Den registrerade ägaren måste informera en auktoriserad återförsäljare inom två (2) dagar från det att defekten upp- täckts. BRP ansvarar inte för skador som sker på grund av användning av en produkt där en defekt upptäckts. Ägaren måste tillhandahålla produkten, inklusive ev. ingående defekta delar till återförsäljaren omedelbart när felet har uppstått, och i samtliga fall inom garantitiden, samt ge återförsäljaren rimliga möjligheter att avhjälpa defekten. Produktens transport för garantiservice till och från återförsäljaren ska ske på ägarens bekostnad.

Om produkten inte registrerats av ägaren kan återförsäljaren kräva att ägaren uppvisar ett köpbevis för att denna ska utföra garantireparationer. Ägaren är skyldig att underteckna en reparations/arbetsorder innan garantireparationen inleds för att göra den giltig.

Alla utbytta delar under denna garanti övergår i BRP:s ägo.

## **7. BRP:s rättigheter och skyldigheter**

BRP:s ansvar under denna garanti begränsas enligt dess uteslutande godtycke till reparation eller ersättning av de delar av produkten som, enligt BRP:s rimliga bedömning, befunnits vara felaktiga till material eller tillverkning. Dylig reparation eller ersättning av delar kommer att utföras utan kostnad för material och arbete hos en valfri auktoriserad återförsäljare. BRP:s ansvar begränsas till utförandet av erforderliga reparationer eller utbyte av delar mot nya eller BRP-certifierade utbytesdelar. Inget påstående om garantiavtalsbrott skall utgöra grund för återgång eller annullering av produktens för- säljning till ägaren.

I händelse att det finns behov av garantiservice utanför USA:s 50 delstater eller Kanada, ansvarar ägaren för alla extra kostnader som erfordras enligt lokala konventioner och förhållanden, så som, men ej begränsat till, frakt, försäkring, skat- ter, licensavgifter, importavgifter och alla andra finansiella kostnader, inklusive sådana som påförs av regeringar, stater, regioner och deras respektive myndigheter.

BRP förbehåller sig rätten att förbättra, modifiera eller ändra produkter från tid till annan, utan skyldighet att ändra tidigare tillverkade produkter.

## **8. Överlåtelse av garanti**

Om äganderätten till produkten överförs under garantitiden, skall denna garanti även överföras och gälla för den återstående garantitiden, förutsatt att BRP informeras om ägarbytet på följande sätt:

1. Den tidigare ägaren ska kontakta BRP (på telefonnumret som anges nedan) eller så ska en återförsäljare tillhandahålla den nya ägarens kontaktinformation; eller
2. BRP eller återförsäljaren får ett bevis på att den tidigare ägaren godkänner ägarbytet, samt den nya ägarens koordinater.

## **Konsumentvägledning**

- Vid ev. kontrovers eller tvist i samband med denna begränsade BRP-garanti, rekommenderar BRP att du först försöker lösa frågan på återförsäljarnivå genom att diskutera ärendet med återförsäljarens servicechef eller ägare;
- Om du behöver ytterligare hjälp ska du kontakta:

För USA och Kanada:

### **BRP US Inc. / Marine Propulsion Systems,**

After Sales Support,  
P.O Box 597,  
Sturtevant, WI 53177,  
1-262-884-5993

För länder i Europa, Mellanöstern, Afrika, Ryssland och CIS:

### **BRP Europe N.V.**

Customer Assistance Center  
SKALDENSTRAAT 125  
9042 GENT  
Belgium  
Tel.: +32 9 218 26 00

För Skandinavien:

### **BRP Finland OY**

Serviceavdelningen  
Ahjotie 30  
Fin-96320 Rovaniemi  
Finland  
Tel.: +358 16 3208 111

För övriga länder, kontakta din lokala distributör/återförsäljare eller BRP:s kontor i Kanada på:

### **Bombardier Recreational Products Inc.**

Kundtjänstcenter  
75, J.-A. Bombardier Street  
Sherbrooke, Québec J1L 1W3  
Canada  
Tel.: +1 819 566 3366

Du kan även hitta närmaste distributör/återförsäljare på [www.brp.com](http://www.brp.com).



## **Ytterligare avtal och villkor endast gällande Frankrike**

Följande avtal och villkor är endast tillämpliga på produkter som sålts i Frankrike:

Säljare ska leverera gods som är överensstämmande med kontraktet och ska vara ansvariga för defekter som finns vid leveransen. Säljaren ska också ansvara för defekter som är resultat av förpackning, monteringsinstruktioner eller installation när det är dess ansvar per kontrakt eller utfört under dess ansvar. För att vara kompatiblet med kontraktet ska varan:

1. Kunna användas i normal användning för likande gods och, om tillämpligt:

- Motsvara beskrivningen som överlämnas av säljaren och ha den kvalitet som uppges för köparen genom prover eller modeller;
- Ha de kvaliteter som köparen lagligen kan föränta sig, med undantag för de allmänna uttalanden som säljaren, tillverkaren av dess representant, inklusive i reklam eller märkning; eller

2. Ha de egenskaper som enligt överenskommelse enats om mellan de båda parterna, eller vara redo för den specifika användning som den avses att av köparen användas och påvisats av säljaren och är accepterad.

Ansvaret att infomera om ovanstående preskriberas två år efter leveransen av varan. Säljaren är ansvarig för garantin av dolda fel på varan som säljs, om sådan dolda fel gör att produkten inte kan användas för det avsedda ändamålet, eller om det begränsar användningen på ett sådant sätt att köparen inte skulle köpt varan eller betalat mindre om han/hon hade vetat om detta. Åtgärder för sådana dolda defekter ska vidtas av köparen inom 2 år efter upptäckt av defekten.

\* Motorer som sålts i Kanada distribueras och servas av Bombardier Recreational Products Inc.

\* I EES och i andra länder distribueras och servas produkterna av BRP European Distribution S.A. och andra filialer till BRP.

Revision av den begränsade garantin i augusti 2014

# BRP US Inc. begränsad korrosionsgaranti för Evinrude® E-TEC® G2™-motorer

**Garantins omfattning:** BRP US Inc. (BRP) garanterar att varje ny Evinrude® E-TEC® G2™-motor som säljs av auktoriserade Evinrude-återförsäljare ("produkten") inte ska bli funktionsoduglig som en direkt följd av korrosion under den tidperiod som anges nedan.

**Garantiperiod:** Denna begränsade korrosionsgaranti börjar gälla från det datum produkten levereras till konsumenten eller det datum då produkten tas i bruk första gången, vilket som inträffar först, och gäller under en period av fem (5) år. Reparation eller byte av delar eller service under denna begränsade korrosionsgaranti förlänger ej tiden för denna garanti utöver den ursprungliga giltighetstiden. Den kvarvarande garantiperioden kan överföras till en ny ägare (ej kommersiellt bruk) vid korrekt registrering av produkten.

## Garantiinformation

### Villkor för garantins giltighet:

Denna begränsade korrosionsgaranti gäller **endast** ifall **samtliga** av följande villkor är uppfyllda:

- Produkten måste av den första ägaren ha köpts som ny och oanvänd från en auktoriserad Evinrude®-återförsäljare ("återförsäljaren") som är auktoriserad att distribuera produkter i det land där försäljningen har ägt rum;
- Den av BRP specificerade leveransinspektionen måste ha utförts och dokumenterats samt undertecknats av återförsäljaren och köparen ("ägaren");
- Produkten måste ha registrerats av en återförsäljare; Produkten måste ha köpts i det land där ägaren bor;
- Korrosionsskydd som specificeras i instruktions- och underhållshandboken ska användas på båten; och Rutinunderhåll som beskrivs i instruktionsboken och servicehandboken ska utföras regelbundet (inklusive, men inte begränsat till, byte av offeranoder, användning av specificerat smörjmedel och reparation av repor i lacken) för att garantin ska gälla. BRP förbehåller sig rätt att kräva bevis på korrekt underhåll som utförts hos en återförsäljare innan garantiersättning beviljas.

**Uteslutningar:** Garantin omfattar inte under några som helst omständigheter följande fall:

- Korrosionsskador till följd av vagabonderande elektrisk ström (elanslutningar på land, näraliggande båtar, metalldelar i vattnet).
  - Skador till följd av felaktig användning av kopparbaserade giftfärger.
  - Korrosion på elsystemet;
  - Korrosion till följd av skada,
  - Korrosion som endast resulterar i kosmetiska skador,
  - Vårdslöshet eller felaktig service;
  - Korrosion på tillbehör, instrument, styrsystem;
  - Skador till följd av marin växtlighet;
  - Reservdelar (delar som köpts av ägaren);
- Produkter som används kommersiellt. Kommersiell användning definieras som användning av produkten på ett arbetsrelaterat sätt, eller att produkten används i samband med inkomstbringande verksamhet, under garantiperioden, även om produkten sällan används i kommersiellt syfte.

Om giftbaserat skydd måste användas, rekommenderas TBTA-baserade färger för Evinrude®-utombordsmotorer. I regioner där användning av TBTA-baserade färger är förbjuden, kan kopparbaserade färger användas på skrovet och akterspegeln. Använd inte färg på produkten. Dessutom måste elektriskt utbyte mellan produkten och färgen undvikas.

**Kundens rättigheter och skyldigheter:** Den registrerade ägaren måste informera en auktoriserad återförsäljare inom två (2) dagar från det att defekten upptäckts. BRP ansvarar inte för skador som sker på grund av användning av en produkt där en defekt upptäckts. Ägaren måste tillhandahålla produkten, inklusive ev. ingående defekta delar till återförsäljaren omedelbart när felet har uppstått, och i samtliga fall inom garantitiden, samt ge återförsäljaren rimliga möjligheter att avhjälpa defekten. Produktens transport för garantiservice till och från återförsäljaren ska ske på ägarens bekostnad.

Om produkten inte registrerats av ägaren kan återförsäljaren kräva att ägaren uppvisar ett köpbevis för att denna ska utföra garantireparationer. Ägaren är skyldig att underteckna en reparations/arbetsorder innan garantireparationen inleds för att göra den giltig.

Alla utbytta delar under denna garanti övergår i BRP:s ägo.

**BRP:s rättigheter och skyldigheter:** BRP:s ansvar under den begränsade korrosionsgarantin är begränsat till, enligt BRP:s gottfinnande, reparation av en korroderad del, byte av en sådan del eller sådana delar mot nya märkesreservdelar eller Evinrude®-certifierade utbytesdelar, eller återbetalning av produktens inköpspris. BRP förbehåller sig rätten att förbättra eller modifiera produkter från tid till annan, utan skyldighet att ändra tidigare tillverkade produkter.

**ÖVERLÅTELSE AV GARANTI:** Om äganderätten till produkten överförs under garantitiden, skall denna garanti även överföras och gälla för den återstående garantitiden, förutsatt att BRP informeras om ägarbytet på följande sätt:

1. Den tidigare ägaren ska kontakta BRP (på telefonnumret som anges nedan) eller så ska en återförsäljare tillhandahålla den nya ägarens kontaktinformation; eller
2. BRP eller återförsäljaren får ett bevis på att den tidigare ägaren godkänner ägarbytet, samt den nya ägarens koordinater.

### **Konsumentvägledning**

Vid ev. kontrovers eller tvist i samband med denna begränsade BRP-korrosionsgaranti, rekommenderar BRP att du först försöker lösa frågan på återförsäljarnivå genom att diskutera ärendet med återförsäljarens servicechef eller ägare;

Om du behöver ytterligare hjälp, se **Konsumentvägledning** på sida 62 för regional kontaktinformation.

\* Motorer som sålts i Kanada distribueras och servas av Bombardier Recreational Products Inc.

® Registrerat varumärke tillhörande Bombardier Recreational Products Inc. eller dess dotterbolag.

© 2014 BRP US Inc. Alla rättigheter förbehålls.

## US EPA utsläppsgaranti

BRP US Inc. ("BRP")\* garanterar den slutliga köparen och varje efterföljande köpare att denna nya motor, inklusive alla delar i dess kontrollsystem för avgasutsläpp och dess kontrollsystem för avdunstningsutsläpp, uppfyller två villkor:

1. Den är utformad, tillverkad och utrustad så att den vid tidpunkten för försäljning till den slutliga köparen uppfyller kraven enligt 40 CFR 1045 och 40 CFR 1060.
2. Den har inga material- eller tillverkningsfel som skulle kunna förhindra uppfyllande av kraven enligt 40 CFR 1045 och 40 CFR 1060.

Om garantiberättigade villkor föreligger kommer BRP att reparera eller byta delar eller komponenter med material- eller tillverkningsfel som skulle öka motorns utsläpp av någon reglerad förorening inom den angivna garantiperioden utan några kostnader för ägaren, inklusive kostnader relaterade till diagnos och reparation eller byte av utsläppsrelaterade delar. Alla defekta delar som byts under denna garanti övergår i BRP:s ägo.

För alla utsläppsrelaterade garantireklamationer begränsar BRP diagnos och reparationer av utsläppsrelaterade delar till auktoriserade *Evinrude*-återförsäljare, med undantag för erforderliga nödfallsreparationer enligt punkt 2 i nedanstående lista.

Som certifierande tillverkare nekar inte BRP utsläppsrelaterade garantireklamationer baserat på något av följande:

1. Underhåll eller annan service utförd av BRP eller av BRP auktoriserad inrättning.
2. Reparationsarbete på motor/utrustning som utförs för att åtgärda en vansklig nödsituation som kan härledas till BRP så länge man försöker återställa motorn/utrustningen till dess rätta konfiguration så snart som möjligt.
3. Varje åtgärd eller utebliven åtgärd ej relaterad till garantireklamationen.
4. Underhåll som utförts oftare än BRP specificerar.
5. Allt som är BRP:s fel eller ansvar.
6. Användning av allt bränsle som är allmänt tillgängligt där utrustningen används såvida det inte anges i skrivna underhållsanvisningar från BRP att detta bränsle skulle skada utsläppskontrollsystemet och operatörer har tillgång till rätt bränsle. Se avsnitten om underhållsinformation och bränslekrav.

### **Period för utsläppsrelaterad garanti**

Den utsläppsrelaterade garantin har följande giltighetsperiod, beroende på vilket som inträffar först:

	<b>TIMMAR</b>	<b>MÅNADER</b>
Komponenter relaterade till avgasutsläpp	175	60
Komponenter relaterade till avdunstningsutsläpp	N/A	24

## **Komponenter som innefattas**

Den utsläppsrelaterade garantin innefattar alla komponenter där ett fel skulle öka motorns utsläpp av någon reglerad förorening, inklusive komponenterna i följande lista:

1. För avgasutsläpp inkluderar utsläppsrelaterade komponenter alla motordelar relaterade till följande system:
  - Luftintagssystem
  - Bränslesystem
  - Tändningssystem
  - Avgasåterledningssystem
2. Följande delar betraktas dessutom som utsläppsrelaterade komponenter för avgasutsläpp:
  - Efterbehandlingsenheter
  - Vevhusventilationsventiler
  - Sensorer
  - Elektroniska styrenheter
3. Följande delar betraktas som utsläppsrelaterade komponenter för avdunstningsutsläpp:
  - Bränsletank
  - Tanklock
  - Bränsleledning
  - Bränsleledningskopplingar
  - Klämmor\*
  - Övertrycksventiler\*
  - Reglerventiler\*
  - Reglersolenoider\*
  - Elektroniska styrenheter\*
  - Vakuumstyrningsmembran\*
  - Styrkablar\*
  - Styrlänkage\*
  - Evakueringsventiler
  - Ångslangar
  - Vätske-/ångavskiljare
  - Kolkanister
  - Kanistermonteringsfästen
  - Förgasarevakueringsportanslutning

Utsläppsrelaterade komponenter inkluderar dessutom alla andra delar vars enda syfte är att reducera utsläpp eller där funktionsfel hos komponenten medför ökade utsläpp utan någon betydande försämring av motorns/utrustningens funktion.

\*Relaterat till kontrollsystemet för avdunstningsutsläpp

## **Begränsad tillämplighet**

Som certifierande tillverkare kan BRP neka utsläppsrelaterade garantireklamationer för fel som orsakats av ägaren eller föraren genom felaktigt underhåll eller bruk, genom olyckor för vilka tillverkaren inte har något ansvar, eller genom force majeure. Som exempel behöver en utsläppsrelaterad garantireklamation inte beviljas för fel som direkt orsakats genom felaktig hantering av motor/utrustningen eller om motor/utrustningen hanterats på ett sätt som den inte är avsedd för och som inte på något sätt kan härledas till tillverkaren.

## Garantiutfästelse för utsläppskrav i Kalifornien

Evinrude E-TEC G2-utombordsmotorn är försedd med en speciell miljödekal i enlighet med krav som utfärdats av California Air Resources Board. Dekalen är försedd med en, två, tre eller fyra stjärnor. En häng-etikett som förklarar stjärnmärket följer utombordsmotorn.

### *Stjärndekalen betyder renare marinmotorer*



Symbolen för renare marinmotorer:

#### **Renare luft och vatten**

För en hälsosammare livsstil och miljö.

#### **Bättre bränsleekonomi**

Förbrukar 30 till 40 procent mindre bensin och olja än en konventionell tvåtakts förgasarmotor, vilket sparar kostnader och resurser.

#### **Förlängd utsläppsgaranti**

Konsumentskydd för bekymmersfri drift.

### **En stjärna – Låga utsläpp**

Dekalen med en stjärna tillkännager Personlig vattenfarkost, Utombords-, aktermonterad- och inombordsmotor som uppfyller avgaskraven för "Air Resource Board's Personal Watercraft and Outboard marine engine 2001". Motorer som uppfyller dessa krav har en utsläppsnivå som är 75 % lägre än en konventionell tvåtakts förgasarmotor. Dessa motorer motsvarar kraven enligt "U.S. EPA's 2006" för marinmotorer.

### **Två stjärnor – Mycket låga utsläpp**

Dekalen med två stjärnor tillkännager Personlig vattenfarkost, Utombords-, aktermonterad- och inombordsmotor som uppfyller avgaskraven för "Air Resource Board's Personal Watercraft and Outboard marine engine 2004". Motorer som uppfyller dessa krav har en utsläppsnivå som är 20 % lägre än motorer märkta med En stjärna – Låga utsläpp.

### **Tre stjärnor – Ultralåga utsläpp**

Dekalen med tre stjärnor tillkännager motorer som uppfyller avgaskraven för "Air Resources Board's Personal Watercraft and Outboard marine engine 2008" eller avgaskraven för "Sterndrive and Inboard marine engine 2003". Motorer som uppfyller dessa krav har en utsläppsnivå som är 65 % lägre än motorer märkta med En stjärna – Låga utsläpp.

### **Fyra stjärnor – Superultralåga utsläpp**

Dekalen med fyra stjärnor tillkännager att avgaskraven för "Air Resources Board's Sterndrive and Inboard marine engine 2009" uppfylls. Personliga vattenfarkoster och marina utombordsmotorer kan även uppfylla dessa krav. Motorer som uppfyller dessa krav har en utsläppsnivå som är 90 % lägre än motorer märkta med En stjärna – Låga utsläpp.

För mer information: Cleaner Watercraft – Get the Facts

1-800-END-SMOG

[www.arb.ca.gov](http://www.arb.ca.gov)

## Rättigheter och ansvar i garantin för utsläppskontroll

"California Air Resources Board" och Bombardier Recreational Products ("BRP") har nöjet att förklara garantin för utsläppskontrollsystemet på din *Evinrude E-TEC G2*-utombordsmotor. I Kalifornien måste nya utombordsmotorer vara kon- struerade, byggda och utrustade för att uppfylla Kaliforniens stränga av- gaskrav. BRP måste garantera att utsläppskontrollsystemet på din utombordsmotor, under den tidsperiod som anges nedan, inte har utsatts för missbruk, vårdslöshet eller felaktigt underhåll.

Ditt utsläppskontrollsystem kan inkludera delar så som förgasar- eller bränsleinsprutningssystem, tänd- system och kata- lysator. Detta kan även inkludera slangar, drivremmar, kontaktstycken och andra ut- släppsrelaterade enheter.

När det uppstått ett förhållande som omfattas av garantin, kommer BRP att reparera din utombordsmotor kostnadsfritt, detta inkluderar diagnos, delar och arbete, förutsatt att arbetet utförs av en auktoriserad BRP-återförsäljare.

### Omfattningen av tillverkarens begränsade garanti

Denna begränsade utsläppsgaranti omfattar *Evinrude*-utombordsmotorer som certifierats och tillverkats av BRP i syfte att säljas i Kalifornien, som ursprungligen sålts i Kalifornien till en kund bosatt i Kalifornien eller som garantiregistrerats till en efterföljande kund bosatt i Kalifornien. BRP U.S och Kanada begränsar garantivillkoren till att *Evinrude*-utombordsmotorer är fortfarande giltiga för dessa modeller med de nöd- vändiga modifieringarna.

Vissa delar relaterade till utsläppskontrollsystemet på *Evinrude E-TEC G2*-utombordsmotorn omfattas av garantin från första försäljningsdatum eller det datum då produkten tas i bruk, vilket infaller först, och gäller under en period av: 4 år eller 250 motordrifttimmar, vilket infaller först.

Garantilängden som baserad på drifttimmar kan endast återopas för utombordsmotorer som är utrustade med tillämplig drifttidmätare eller motsvarande. I händelse av att en utsläppsrelaterad komponent på din motor uppvisar en defekt som omfattas av garantin, kommer delen att repareras eller bytas ut av BRP.

Delar som omfattas är:

<b>1. Elsystem</b>	<b>4. Luftinblåsningssystem</b>
A. EMM (motorns övervakningsenhet)	A. Reed-ventiler
B. Tändstift och kablar	B. Spjällhus
C. Tändspolar	C. Insugsgrenrör
D. Ledningsmatta	
	<b>5. Oljesystem</b>
<b>2. Avgassystem</b>	A. Oljeinsprutare
A. Inre avgrashus	B. Oljeledning, -kopplingar och klämmor
B. Adapter (avgasgrenrör)	
C. Megafon (inre avgas)	<b>6. Sensorer</b>
	A. Lufttemperatursensor
<b>3. Bränslesystem</b>	B. Vevaxelläggessensor
A. Bränslematarpump	C. Spjälläggessensor
B. Bränslepump	D. Vattentemperatursensor
C. Bränsleinsprutare	E. Termostat
D. Ångseparator	
E. Bränsleledning, -kopplingar och klämmor	<b>7. Packningar</b>
	A. Packningar för alla utsläppsrelaterade komponenter

Utsläppsgarantin omfattar följdskador på andra motorkomponenter som orsakats av att ett fel uppstått på en del som om- fattas av garantin.

BRP:s instruktionsbok som tillhandahålls innehåller skriftliga anvisningar om underhåll och handhavande av utombordsmotorn. Alla utsläppsgarantidelar garanteras av BRP under utombordsmotorns hela garantiperiod, om inte delen är föremål för schemalagt byte i enlighet med underhållsanvisningarna i instruktionsboken.

Utsläppsgarantidelar som är föremål för schemalagt byte i enlighet med underhållsanvisningarna, omfattas av BRP:s ga- ranti fram till delens första schemalagda byte. Utsläppsgarantidelar som är föremål för regelbunden inspektion men ej schemalagt byte, omfattas av BRP:s garanti under utombordarens hela garantiperiod. Utsläppsgarantidelar som repare- ras eller byts ut under villkoren för denna garanti erhåller BRP:s garanti för den ursprungliga delens resterande garanti- period. Alla delar som byts ut under denna begränsade garanti övergår i BRP:s ägo.

Kvitton, fakturor och formulär för utfört underhåll bör överlämnas till respektive efterföljande ägare av utombordsmotorn.

### **Ägarens garantiskyldigheter**

Som ägare av utombordsmotorn ansvarar du för att erfordrat underhåll utförs i enlighet med anvisningarna i instruktions- boken. BRP rekommenderar att du behåller alla kvitton på utfört underhåll av din utombordsmotor, BRP kan dock inte upphäva garantin endast med anledning av att kvitton saknas eller för att du inte kan uppvisa handlingar som styrker att allt schemalagt underhåll utförts.

Som utombordsmotorns ägare ska du dock vara medveten om att BRP kan upphäva garantin om din utombordsmotor eller en del av denna havererar som ett resultat av vanvård, värdslöshet, bristfälligt underhåll eller ej godkända modifie- ringar.

Du ansvarar för att utombordsmotorn uppvisas för en auktoriserad BRP återförsäljare så snart ett problem uppstår. Ga- rantireparationen kommer att slutföras inom en rimlig tid som ej överstiger 30 dagar.

För frågor om rättigheter och ansvar i samband med garantin eller för mer information om närmaste auktoriserade BRP-återförsäljare, kontakta:

BRP US Inc. / Marine Propulsion Systems,  
After Sales Support,  
P.O Box 597,  
Sturtevant, WI 53177,  
1-262-884-5993

eller gå in på [www.evinrude.com](http://www.evinrude.com).



# Färdighetstest

Förarens färdighetstest....

1. Har du läst denna instruktionsbok från pärm till pärm?
2. Är du beredd på att ta ansvar för säker användning av din båt och utombordare?
3. Förstår du alla säkerhetsföreskrifter och instruktioner i denna instruktionsbok?
4. Är du medveten om att denna instruktionsbok innehåller väsentlig information som hjälper att hindra personskador och skada på utrustning?
5. Är du beredd på att följa rekommendationerna i denna Instruktionsbok och utbilda dig i sjösäkerhet innan du använder båten och utombordaren?
6. Vet du vem du kan kontakta med frågor om din båt och utombordare?
7. Är du förtrogen med lokala sjötrafiklagar?
8. Är du medveten om att mänskliga fel kan orsakas av vårdslöshet, trötthet, överansträngning, distraktion, ovana med produkten, droger och alkohol, bara för att nämna några?

## **VARNING**

**Det är inte möjligt att i denna instruktionsbok gå in på alla risksituationer du kan råka ut för. Men din vilja att förstå och handla i överensstämmelse med den väsentliga information som ingår i denna instruktionsbok skapar en bas för det goda omdöme som krävs när du använder båten. Var alltid uppmärksam och försiktig: det är en god grund för säkerhet.**

***EVINRUDE***®  
***E-TEC***®



# Vanliga frågor

*Inget schemalagt återförsäljarunderhåll vid normal fritidsanvändning under de första fem åren eller de första 500 drifttimmarna?*

*Stämmer det verkligen?*

- Det stämmer! BRP vet att du vill tillbringa din tid på sjön, inte med att underhålla din *Evinrude E-TEC* G2-utombordsmotor. Det finns inga ventiler att justera, remmar att reparera, kedjor att ersätta eller olja som behöver bytas. Vi rekommenderar dock att du inspekterar utombordaren före sjösättning vid varje användning och med jämna mellanrum. Vid användning i saltvatten bör du utföra inspektioner och smörjning en aning oftare.

*Vilket bränsleoktantal rekommenderas för Evinrude E-TEC G2-utombordaren?*

- För *Evinrude E-TEC* G2-utombordsmotorer rekommenderas ett oktantal på minst 87 {AKI (R+M)/2} i USA och Kanada, eller 90 {RON} utanför USA och Kanada. Användning av bränsle med högre oktantal är inte skadligt, men heller inte nödvändigt.

*Vilken typ av olja krävs för Evinrude E-TEC G2-utombordaren?*

- Evinrude XD100-olja för direktinsprutning och Evinrude XD50-2-taktsolja rekommenderas för Evinrude E-TEC G2-utombordsmotorn. Vid drift i temperaturer som understiger 0 °C ska *Evinrude XD100*-olja användas.

*Behöver jag blanda olja i bränslet?*

- Nej. Det behövs ingen blandning av olja och bränsle för *Evinrude E-TEC* G2-utombordsmotorn.

*Kan jag beställa reservdelar och tillbehör till Evinrude E-TEC G2-utombordaren?*

- Ja. När reservdelar behövs, använd *Evinrude* originaldelar eller delar med motsvarande egenskaper, inklusive typ, hållfasthet och material. Användning av delar av undermålig kvalitet kan resultera i personsador och produktfel. Återförsäljaren kan beställa de delar och tillbehör du behöver.

*Behöver jag ange när jag flyttar eller säljer min Evinrude E-TEC G2-utombordare?*

- Ja. För att kunna behålla kontakten med dig eller den nya *Evinrude E-TEC* G2-ägaren, ser BRP gärna att du fyller i formuläret **Adressändring Ägarbyte** på sidan 75. På så sätt kan vi hålla dig eller den nya ägaren underrättad med eventuell ny produktinformation och se till att garantiskyddet upprätthålls.

*Vad behöver jag göra innan jag lägger upp Evinrude E-TEC G2-utombordaren för vintern?*

- Vinterförvaringen är mycket enkel. Se **Förvaring** på sidan 44 för att få reda på steg för steg vad som behöver göras före vinterförvaring av *Evinrude E-TEC* G2-utombordsmotorn.

***EVINRUDE***®  
***E-TEC***®



# Adressändring Ägarbyte

Om din adress har ändrats eller om motorn har bytt ägare, var noga med att fylla i och posta formuläret som tillhandahålls på denna sida.

Denna information behövs dessutom för din egen säkerhet även efter att den ursprungliga garantin har gått ut, eftersom BRP kan kontakta dig om det blir nödvändigt att införa någon ändring på utombordaren. Utanför USA och Kanada skall detta kort sändas till den Bombardier Recreational Products-division där utombordaren är registrerad. Var god kontakta Återförsäljaren eller Distributören.



Afressändring

Ägrabyte

Modellnummer

Serienummer

Tidigare adress/Tidigare ägare

Efternamn

Förnamn

M.I.

Adress

Stad

Status

Postkod

Land

Telefonnummer

Underskrift

Datum

Ny adress/Ny ägare

Typ av användning

 Fritid  Kommersiell  Myndighet

Efternamn

Förnamn

M.I.

Adress

Stad

Status

Postkod

Land

Telefonnummer

Underskrift

Datum

Återförsäljaruppgifter

Återförsäljarens namn

Återförsäljarens nummer

Telefonnummer

Kontaktens namn

För USA och Kanada, posta det ifyllda formuläret till: BRP US Inc. / Marine Propulsion Systems  
After Sales Support  
P.O Box 597  
Sturtevant, WI 53177

***EVINRUDE***®  
***E-TEC***®



# Mottagningsbevis

## Återförsäljare

Namn:	_____
Adress:	_____
	_____
	_____

Fyll i och underteckna formuläret nedan när du har mottagit din nya *Evinrude*-utombordare. Återförsäljaren sparar mottagningsbeviset i sitt arkiv.

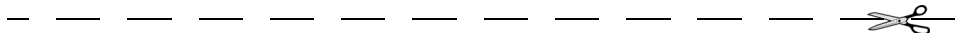

## Mottagningsbevis

Namn:	_____
Adress:	_____
	_____
Ägare av modellnr:	_____
Serienummer:	_____
(Fylls i av kunden eller av den återförsäljare som säljer produkten)	
Av återförsäljaren som namnges i detta dokument har jag erhållit instruktioner om användning, underhåll, säkerhet och garanti, som jag till fullo förstått och åtar mig att följa. Jag är även nöjd med installationen och besiktningen av min <i>Evinrude</i> -utombordare. Jag har mottagit ett exemplar av instruktionsboken.	
Underskrift :	_____
Datum:	_____
	_____

***EVINRUDE***®  
***E-TEC***®

