

Guide d'utilisation

Affichage *ICON* Touch 7.0 CTS

EVINRUDE[®]
E-TEC[®]



Les écrans d'affichage réels peuvent légèrement différer de ce qui a été représenté dans ce manuel au moment de l'impression.

Informations sur la sécurité

Ce guide de l'utilisateur peut contenir les messages de sécurité suivants :

DANGER

Indique une situation dangereuse qui, si elle n'est pas évitée, entraînera la mort ou des blessures graves.

AVERTISSEMENT

Indique une situation dangereuse qui, si elle n'est pas évitée, risque d'entraîner la mort ou des blessures graves

ATTENTION

Indique une situation dangereuse qui, si elle n'est pas évitée, risque d'entraîner des blessures légères ou moyennement graves.

AVIS

Indique une instruction qui, si elle n'est pas suivie, risque de gravement endommager les composants du moteur ou de causer d'autres dégâts matériels.

Ce guide de l'utilisateur contient des informations pour contribuer à éviter blessures corporelles et dégâts matériels. Utiliser ce guide conjointement avec les guides de l'opérateur du bateau et du moteur. Respecter systématiquement les informations relatives à la sécurité et au fonctionnement.

INFORMATIONS SUR LE PRODUIT	1
ENTRETIEN ET MAINTENANCE	1
PARTICULARITES.....	2
FONCTIONS DU SYSTEME.....	3
FONCTIONS DES MODES D'ETALONNAGE ET D'AFFICHAGE	3
SELECTIONS DU MODE D'AFFICHAGE.....	3
SELECTION DES UNITES	4
ANOMALIES DU SYSTEME.....	5
MISE EN MARCHÉ DE L’AFFICHAGE.....	5
UTILISATION DE L’AFFICHAGE	6
BOUTONS ET ICONES D’ACCÈS RAPIDE.....	6
BARRE D’ÉTAT	8
ICONES DE COMMANDE TACTILES	8
CARACTERISTIQUES DE L’ECRAN.....	9
ACCUEIL.....	9
HORS-BORD.....	11
RESERVOIRS LIQUIDES	12
MODES.....	14
ECO (ECONOMIE DECARBURANT).....	15
JOURNALIER.....	16
EMBARCATION	17
DIAGNOSTICS	18
REGLAGES DU MENU.....	19
CONFIGURATION.....	20
ÉTALONNAGES.....	22
<i>Réservoirs liquides.....</i>	<i>23</i>
<i>Reconfigurer :</i>	<i>24</i>
<i>Étalonner :</i>	<i>25</i>
<i>Correction d’assiette/relevage</i>	<i>28</i>
<i>ECO</i>	<i>30</i>
<i>Commande du rétroéclairage.....</i>	<i>31</i>
HIVERNAGE.....	33
INSTALLATION	34
CONTENU DE L’EMBALLAGE	34
MONTAGE DE L’AFFICHAGE	34
BRANCHEMENTS DU FAISCEAU ET MISE EN PLACE DES CAPUCHONS DE PROTECTION	35
DETAIL DE CABLAGE DU FAISCEAU	36
GABARIT DE MONTAGE.....	37

Informations sur le produit

L'affichage *Evinrude*[®] *ICON TOUCH 7.0 CTS* est destiné à être utilisé avec les moteurs hors-bord *Evinrude E-TEC*[®] *G2 V6*. Cet affichage communique avec le moteur hors-bord et la commande à distance ainsi que d'autres appareils connectés au moyen d'un réseau compatible *NMEA 2000*[®].

L'affichage gère les messages *NMEA 2000* standard et les messages propriétaires. L'affichage contrôle un certain nombre de fonctions et d'options de la barre. Certaines options et certains modes de fonctionnement sont inaccessibles sans la présence de cet affichage dans le système. Une sélection d'étalonnages et de fonctions des capteurs du moteur hors-bord est également accessible par l'intermédiaire de cet affichage.

L'affichage comporte un écran couleur de 178 mm (7 pouces) dotée de la technologie tactile.



356596-01

Entretien et maintenance

Utiliser un chiffon doux pour nettoyer l'affichage. Il est possible d'utiliser du lave-vitres ou de l'alcool pour nettoyer l'écran. Ne pas utiliser de produits de nettoyage corrosifs ou abrasifs sur l'affichage.

Particularités

- Affichage couleur haute résolution 177,8 mm (7 pouces) 800 x 480 WVGA
- L'affichage thermocollé améliore la visibilité au soleil
 - Visible avec des lunettes de soleil polarisées (polarisation de 45 degrés)
 - Forte illumination - 450 cd/m²
- Technologie tactile capacitive projetée
 - Non utilisable avec des mains gantées
- Capacité de mise à jour du micrologiciel via interface USB
- S'intègre aux commandes à distance *Evinrude ICON II* et aux moteurs hors-bord *Evinrude E-TEC G2 V6*
- Interface réseau *NMEA 2000*
- Écrans préconfigurés et sélectionnables par l'utilisateur
- Texte descriptif pour les codes d'anomalie et les procédures
- Prise en charge multilingue

Fonctions du système

L'affichage dispose d'un certain nombre de modes sélectionnables par l'utilisateur et de menus de configuration. Les modes sélectionnés affectent le choix d'unités et l'apparence de l'écran. D'autres modes affectent et interagissent avec le fonctionnement et les fonctionnalités des commandes à distance et du moteur hors-bord.

L'affichage interagit avec les autres éléments du système, dont le ou les moteurs hors-bord et la ou les commandes à distance. Les modes servent à sélectionner des caractéristiques opérationnelles spécifiques au moteur hors-bord ou à la commande à distance, des fonctions de diagnostic à l'échelle du système et des fonctions d'étalonnage des capteurs.

Fonctions des modes d'étalonnage et d'affichage

- Étalonnage pour :
 - Niveau maximum du relevage
 - Limites supérieure et inférieure de la correction d'assiette
 - Volumes et niveaux des réservoirs de liquides – 12 maximum au total
- Fonction de mode pour :
 - Hivernage
 - Commande de la direction assistée dynamique (DPS)
 - Commande *i-Trim*
- Sélection d'accélérateur à la main ou au pied
- Position du tableau arrière du hors-bord
- Commande du rétroéclairage

Sélections du mode d'affichage

Les modes d'affichage contrôlent des caractéristiques spécifiques dont la langue et le choix des unités. Ces modes et fonctions sont inclus dans l'écran Paramétrage.

- Sélection des unités
 - U.S. (il s'agit du choix par défaut lorsque l'indicateur est mis sous tension pour la première fois)
 - Métrique
 - Impérial
 - Nautique (ce choix est uniquement disponible pour les indications de profondeur, de vitesse et de distance)

- Choix de la langue
 - Allemand – DE, anglais – EN, espagnol – ES, français – FR, italien – IT
- Affichage de l'heure 12/24 heures
- Différence temps universel

Sélection des unités

Utiliser l'écran Paramétrage pour sélectionner les unités de mesure pour les données sélectionnées. Les sélections sont conservées lorsque l'affichage est mis hors tension. Nautique est un sous-choix de U.S., Métrique ou Impérial. Les unités de mesure par défaut sont U.S. Les unités suivantes s'appliquent :

U.S.	Métrique	Nautique	Impérial
degrés Fahrenheit	degrés Celsius		degrés Celsius
pieds (profondeur)	mètres	brasses	pieds
gallons par heure	litres par heure		gallons impériaux par heure
miles par gallon	litres aux 100 kilomètres	milles marins par	miles par gallon impérial
miles par heure	kilomètres par heure	nœuds	miles par heure
pourcentage	pourcentage	pourcentage	pourcentage
livres par pouce carré	kilopascals		livres par pouce carré
tours par minute	tours par minute	tours par minute	tours par minute
volts	volts	volts	volts
miles	kilomètres	milles marins	miles
mois, jour, année	jour, mois, année		jour, mois, année

Anomalies du système

Les anomalies du système sont générées par le moteur hors-bord et la commande à distance. Lorsqu'une anomalie active ou en cours est diffusée sur le réseau par une commande à distance ou le moteur, l'affichage :

1. Ne fait rien tant que l'affichage n'est pas en mode diagnostic ou système. Dans ces cas, les anomalies seront affichées.
2. Indique un avertissement existant en mettant en surbrillance un indicateur d'état du moteur sur la barre d'état.

Sélectionner, si c'est en surbrillance, pour ouvrir une fenêtre d'avertissement



356596-02

3. Ouvrira une fenêtre distincte contenant les informations correspondantes. La couleur de la fenêtre sera orange. En outre, l'indicateur d'état du moteur hors-bord correspondant dans la barre d'état sera mis en surbrillance.
4. Ouvrira une fenêtre distincte contenant les informations correspondantes. En outre, l'option de déclenchement d'alarmes sonores sera paramétrée de manière à émettre une alerte à destination de l'utilisateur. La couleur de la fenêtre sera rouge. En outre, l'indicateur d'état du moteur hors-bord correspondant dans la barre d'état sera mis en surbrillance.

Une fenêtre d'avertissement et un avertissement sonore resteront en vigueur tant que l'opérateur n'aura pas confirmé en avoir pris connaissance en touchant la zone de la fenêtre. Aussi longtemps que l'anomalie est active, la fenêtre d'avertissement peut être réactivée en touchant la partie droite de la zone des indicateurs d'état du moteur de la barre d'état.

Mise en marche de l'affichage

Mettre l'interrupteur à clé sur la position ON ou démarrer le moteur pour mettre l'affichage en marche.

	Problème	Solution
Astuce de dépannage	<i>L'affichage ne se met pas en marche.</i>	<i>Charger la batterie d'alimentation du réseau à un minimum de 12,5 V. Débrancher le faisceau de câblage de l'arrière de l'indicateur puis le rebrancher correctement.</i>

Utilisation de l'affichage

Utiliser les boutons d'accès rapide pour accéder à un écran. Utiliser les icônes tactiles à l'écran pour accéder à un écran ou sélectionner une fonction spécifique.

Boutons et icônes d'accès rapide

Appuyer sur un bouton ou une icône à l'écran pour accéder à l'écran qui y est associé.

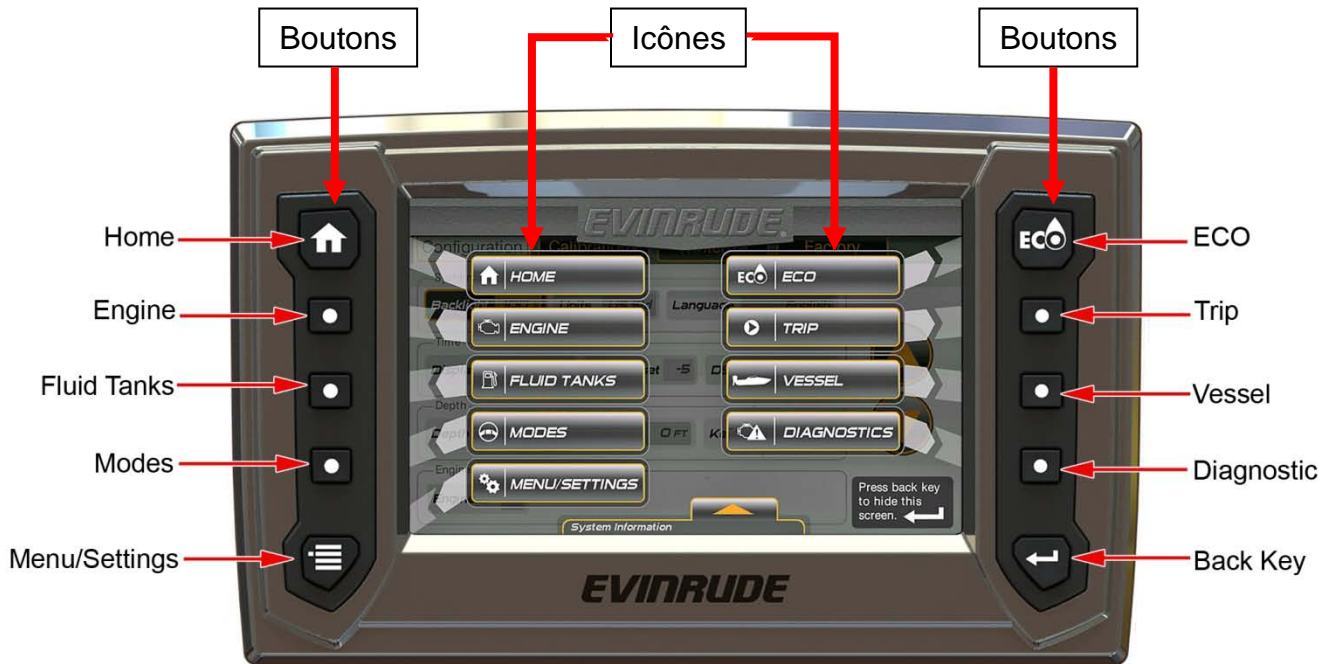

356596-03

Icônes tactiles

La navigation au sein d'une page est contrôlée par les icônes tactiles. Les icônes actives sont mises en surbrillance. Lorsque l'utilisateur les touche, ces icônes sélectionnent un élément ou donnent plus d'informations via un menu contextuel ou un nouvel écran.

Cette illustration montre des icônes onglets, des icônes moteurs hors-bord et une icône bouton.



356596-04

Barre d'état

La barre d'état se trouve au pied de l'écran. Les données affichées sont :

- Position du rapport de vitesses – Marche avant (F), Point mort (N) ou Marche arrière (R) - (pour chaque manette de la commande à distance)
- Entrée de l'accélérateur – Main ou Pied (ne peut être sélectionné que si une pédale d'accélérateur est installée)
- Heure – Heures/minutes
- ECO – Marche ou Arrêt (indique une condition de fonctionnement économique lorsque ECO est allumé)
- Indicateurs d'état du moteur hors-bord – Huile, Moteur, Température et Batterie



356596-02

Icônes de commande tactiles

Les icônes de commande tactiles se trouvent en haut de l'écran. Toucher les icônes pour naviguer dans l'écran sélectionné.

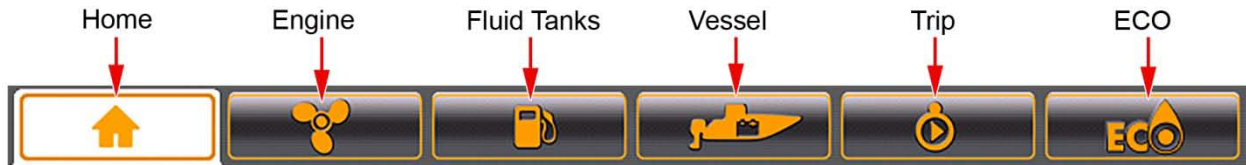

356596-05

Caractéristiques de l'écran

Accueil

Appuyer sur le bouton ou sur l'icône Accueil pour accéder à l'écran Accueil.

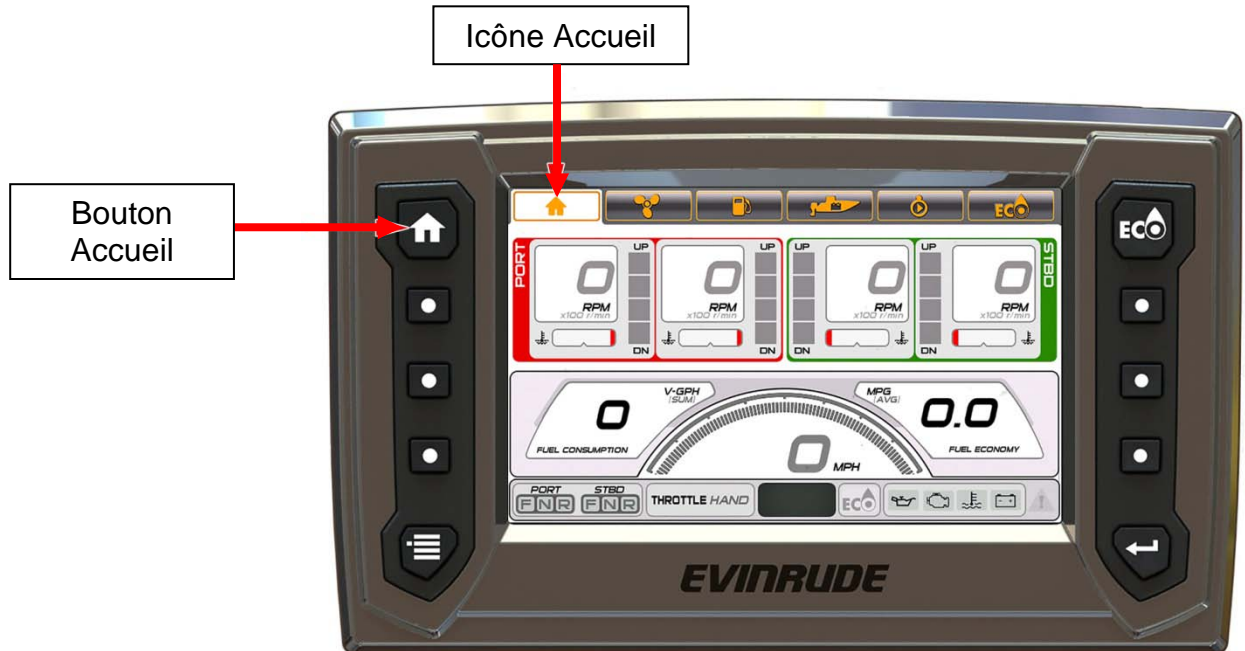

356596-06

L'écran Accueil présente les données pour les moteurs hors-bord Bâbord, Centre bâbord, Centre tribord et Tribord:

- Régime
 - Les données de régime Bâbord et Centre bâbord sont mises en surbrillance en rouge
 - Les données de régime Centre tribord et Tribord sont mises en surbrillance en vert
- Température du liquide de refroidissement ou Pression du liquide de refroidissement (si disponible à partir du moteur hors-bord)
- Position de correction d'assiette

	Problème	Solution
Position de correction d'assiette Astuce de dépannage	<i>La position de la correction d'assiette n'est pas exacte.</i>	<i>Réinitialiser le niveau d'étalonnage de la correction d'assiette/du relevage.</i>
	<i>La position de la correction d'assiette n'apparaît pas.</i>	<i>Cf. Étalonnage de la correction d'assiette/du relevage, page 32.</i>

- Vitesse terrestre (SOG) – nécessite une entrée pour antenne GPS, utiliser réf. BRP 765349

- Consommation de carburant – gallons par heure (V-GPH) – somme de tous les moteurs
- Économie de carburant – miles par gallon (MPG) – nécessite une entrée de vitesse terrestre (depuis l'antenne GPS) ou une entrée de vitesse sur l'eau (SOW)
 - L'entrée de vitesse sur l'eau nécessite d'utiliser l'un des deux transducteurs suivants :
 - Réf. BRP 764671 – Transducteur monté sur le tableau arrière (vitesse, profondeur, température)
 - Réf. BRP 764673 – Transducteur passe-coque (vitesse, profondeur, température)
 - Réf. BRP 765150 – Transducteur monté sur le tableau arrière (vitesse uniquement)

Pour les applications monomoteurs uniquement :

À partir de n'importe quelle page, appuyer deux fois sur le bouton ou sur l'icône Accueil.

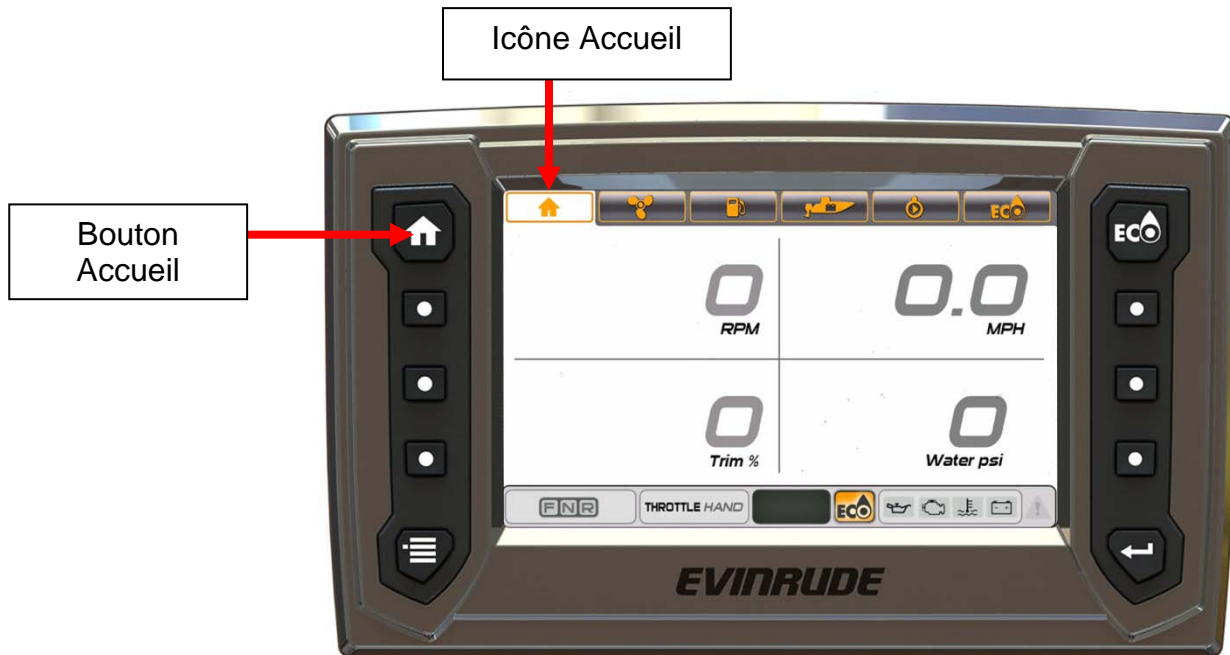

Les données affichées sont :

356596-07

- Régime
- Correction d'assiette %
- Vitesse terrestre – nécessite une entrée de vitesse GPS
- Pression d'eau – nécessite un transducteur de prise de pression 0-50 psi, utiliser réf. BRP 5008640

	Problème	Solution
Pression d'eau Astuce de dépannage	<i>La pression d'eau ne s'affiche pas ou n'est pas exacte.</i>	<i>Réinitialiser la plage de pression d'eau ; utiliser le logiciel Evinrude Diagnostics (s'adresser au concessionnaire)</i>

Hors-bord

Appuyer sur le bouton ou sur l'icône Hors-bord pour accéder à l'écran Hors-bord. Cet écran affiche les données pour le moteur hors-bord sélectionné.

Toucher une icône de hors-bord à l'écran pour visualiser les données du moteur hors-bord sélectionné. Les données bâbord et centre bâbord sont mises en surbrillance en rouge, les données tribord et centre tribord en vert.

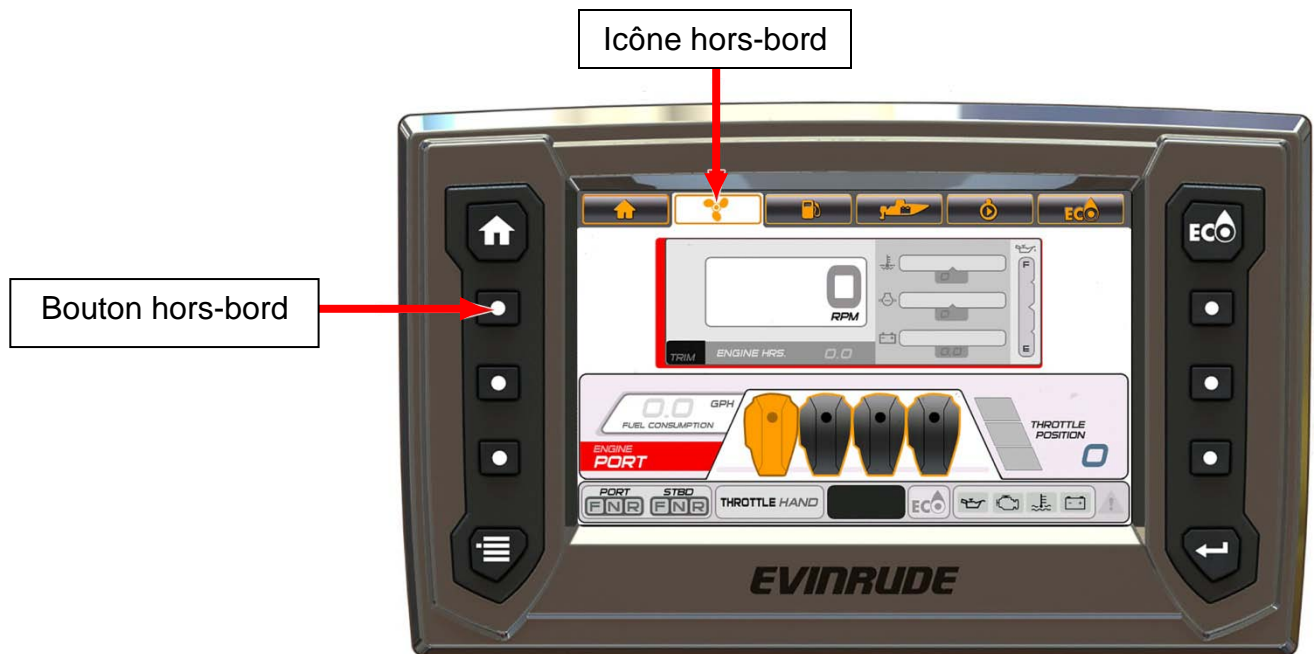

356596-08

Les données affichées sont :

- Régime, Correction d'assiette, Heures de fonctionnement
- Température du liquide de refroidissement
- Pression d'eau
- Tension de batterie
- Niveau d'huile (depuis le réservoir d'huile monté sur le moteur hors-bord)
REMARQUE : Le relevé du niveau d'huile n'est pas disponible lorsque le moteur est dans la plage de relevage.
- Consommation de carburant (uniquement pour le moteur hors-bord sélectionné)
- Position de papillon

	Problème	Solution
Affichage des données Astuce de dépannage	<i>Les données ne s'affichent pas pour le moteur sélectionné.</i>	<i>Vérifier le réglage de l'instance du moteur ; utiliser le logiciel Evinrude Diagnostics (s'adresser au concessionnaire). Vérifier que le réseau public est connecté au moteur hors-bord.</i>

Réservoirs liquides

Appuyer sur le bouton ou sur l'icône Réservoirs liquides pour accéder à l'écran Réservoirs liquides.

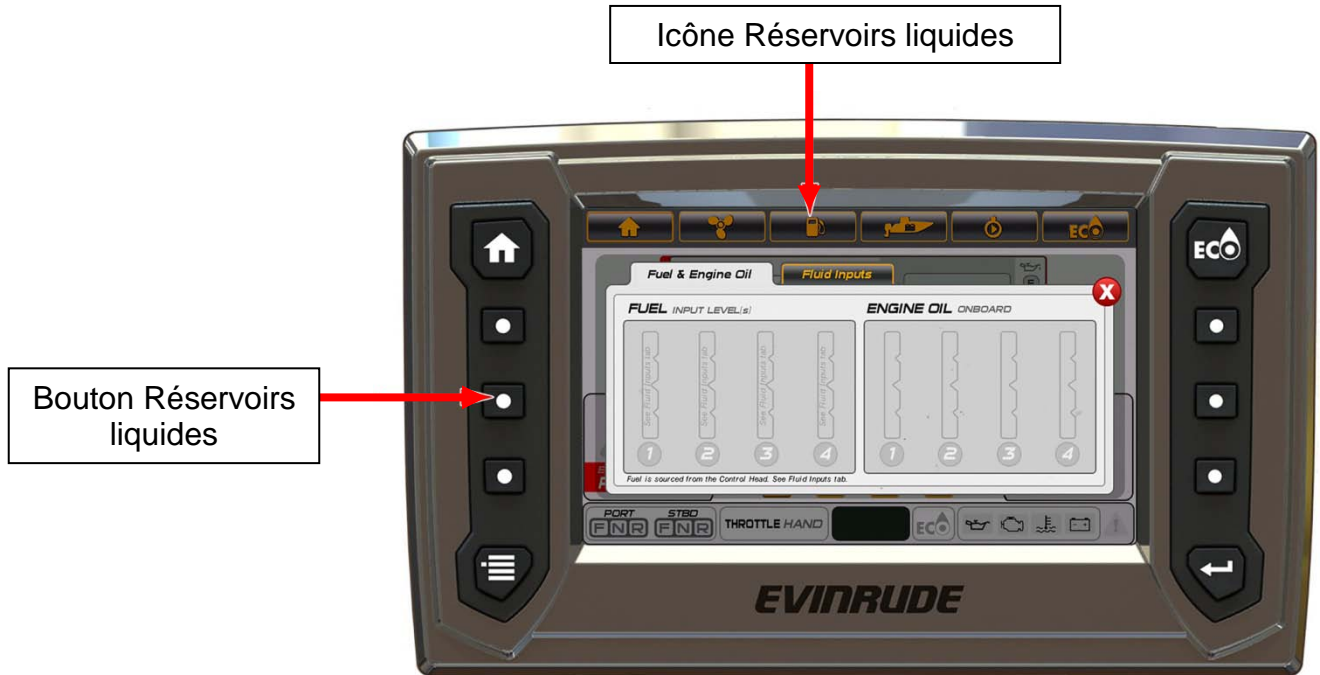

356596-09

Il s'agit d'un écran distinct. Les données affichées sont :

- Niveau de carburant (jusqu'à quatre réservoirs).

Les entrées de niveau de carburant se trouvent sur le faisceau de câbles de la commande à distance. Deux sont préconfigurées comme carburant, les deux autres comme huile.

Remarque : Une fenêtre d'avertissement de niveau de carburant bas apparaît lorsque le niveau de carburant est inférieur ou égal à 20 % du volume total.

- Niveau d'huile (pour chaque réservoir d'huile monté sur le moteur hors-bord)

Remarque : Une fenêtre d'avertissement de niveau d'huile bas apparaît lorsque le niveau d'huile est inférieur ou égal à 25 % du volume total.

	Problème	Solution
Astuce de dépannage	<p><i>Le niveau de liquide n'est pas exact.</i></p> <p><i>Les avertissements du niveau de liquide ne s'activent pas.</i></p>	<p><i>Réinitialiser les étalonnages du niveau des réservoirs de liquides (cf. Étalonnages, page 26).</i></p>

Toucher l'onglet Entrées liquides. Toucher une icône de réservoir rouge. Cela permet d'accéder à l'écran Étalonnage pour le réservoir sélectionné. Cf. **Calibrations**, en page 22.

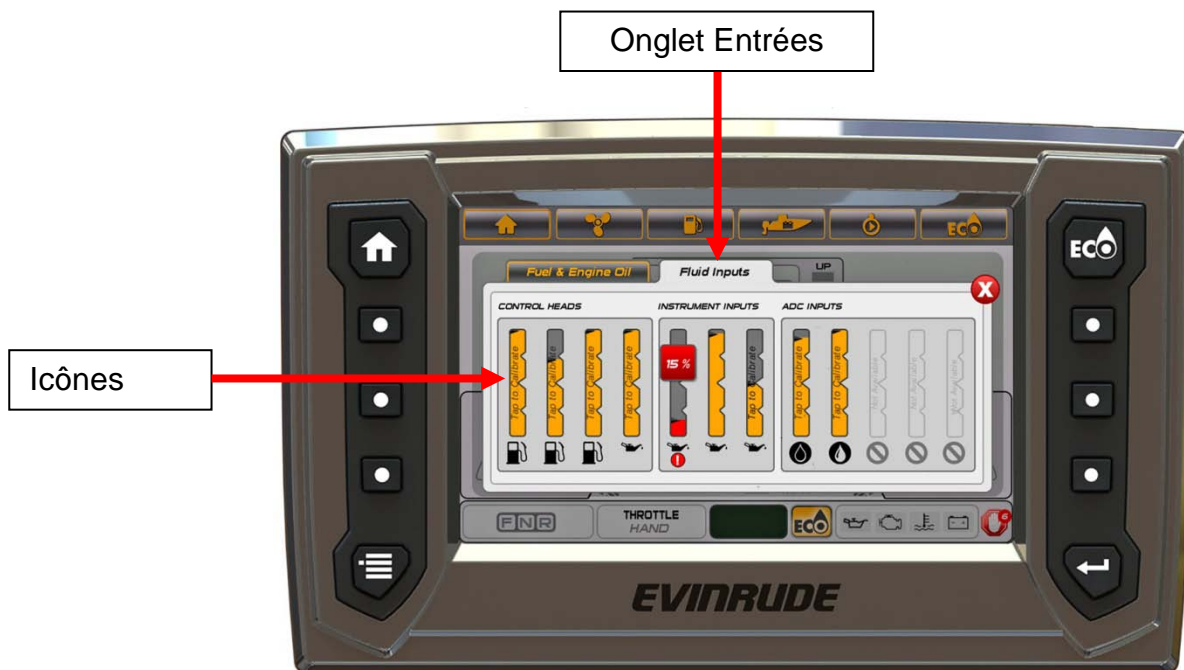

356596-10

Modes

Appuyer sur le bouton Modes pour accéder à l'écran Modes.



356596-11

Utiliser cette fenêtre distincte pour accéder aux modes d'aide à la correction d'assiette et d'aide à la direction assistée.

Toucher l'icône à l'écran pour changer de mode. Cette modification est appliquée à tous les moteurs du système.

- Aide à la correction d'assiette – Marche ou arrêt
- Aide à la direction assistée – Les choix possibles sont Minimum, Moyen et Maximum.

L'aide à la direction assistée n'est active que pour les modèles qui disposent d'une direction assistée dynamique.

ECO (économie decarburant)

Appuyer sur le bouton ou sur l'icône ECO pour accéder à l'écran ECO. Cet écran affiche les données relatives aux économies de carburant de l'embarcation. Les données ECO nécessitent d'installer une antenne GPS ; utiliser réf. BRP 765349. Les données affichées sont :

- Correction d'assiette – moteurs Bâbord, Centre bâbord, Centre tribord et Tribord
- Consommation de carburant – gallons par heure (V-GPH) – somme de tous les moteurs
- Économie de carburant – miles par gallon (MPG)
- Plage de miles
- Moyenne (AVG) – barre
- Vitesse de l'embarcation – miles par heure (MPH)
- Régime de l'embarcation – moyenne de tous les moteurs hors-bord

La barre AVG indique une économie moyenne combinée de tous les moteurs installés sur l'embarcation. L'indication consiste en une ligne verticale centrée et une barre qui se déplace vers la gauche et vers la droite. L'indicateur ECO s'allume à chaque fois que la barre est au même niveau ou à droite de la ligne verticale.

Pour réinitialiser, toucher l'icône de la barre AVG et la maintenir enfoncée jusqu'à ce que les données soient effacées de l'icône. L'affichage commence automatiquement à recueillir de nouvelles données et affiche une nouvelle moyenne.

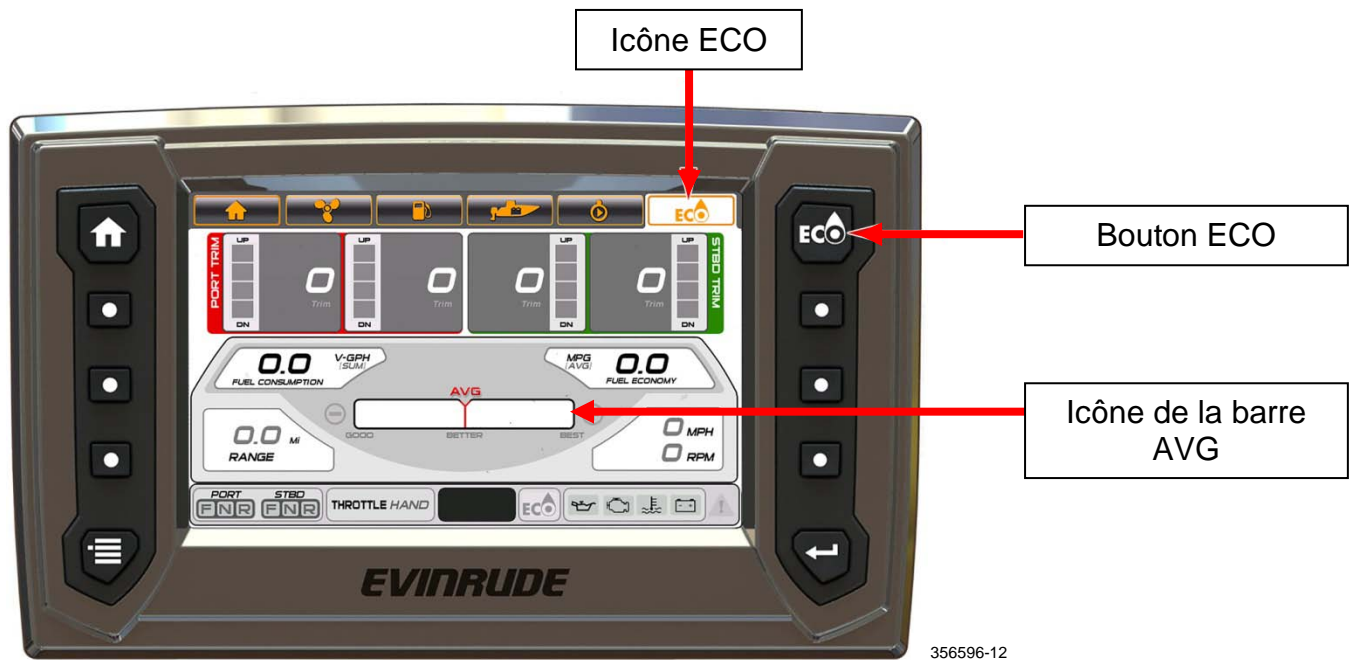

	Problème	Solution
Données ECO Astuce de dépannage	Les données ECO restent à zéro ou ne sont pas exactes.	Visualiser les données ECO après affichage de l'heure dans la barre d'état.

Journalier

Appuyer sur le bouton ou sur l'icône Journalier pour accéder à l'écran Journalier. L'écran Journalier comprend les données concernant le fonctionnement de l'embarcation au cours d'une durée ou d'une distance spécifiée. Les données Journalier nécessitent d'installer une antenne GPS ; utiliser réf. BRP 765349.

Les données affichées sont :

- Distance
- Durée de fonctionnement
- Vitesse moyenne
- Vitesse maximale
- Économie de carburant moyenne
- Carburant consommé

Toucher l'icône Démarrer sous Journalier A ou Journalier B pour recueillir les données. Toucher l'icône Stop pour interrompre le recueil de données. Pour réinitialiser un compteur journalier, toucher l'icône Démarrer et la maintenir jusqu'à ce que les données se remettent à zéro à l'écran.

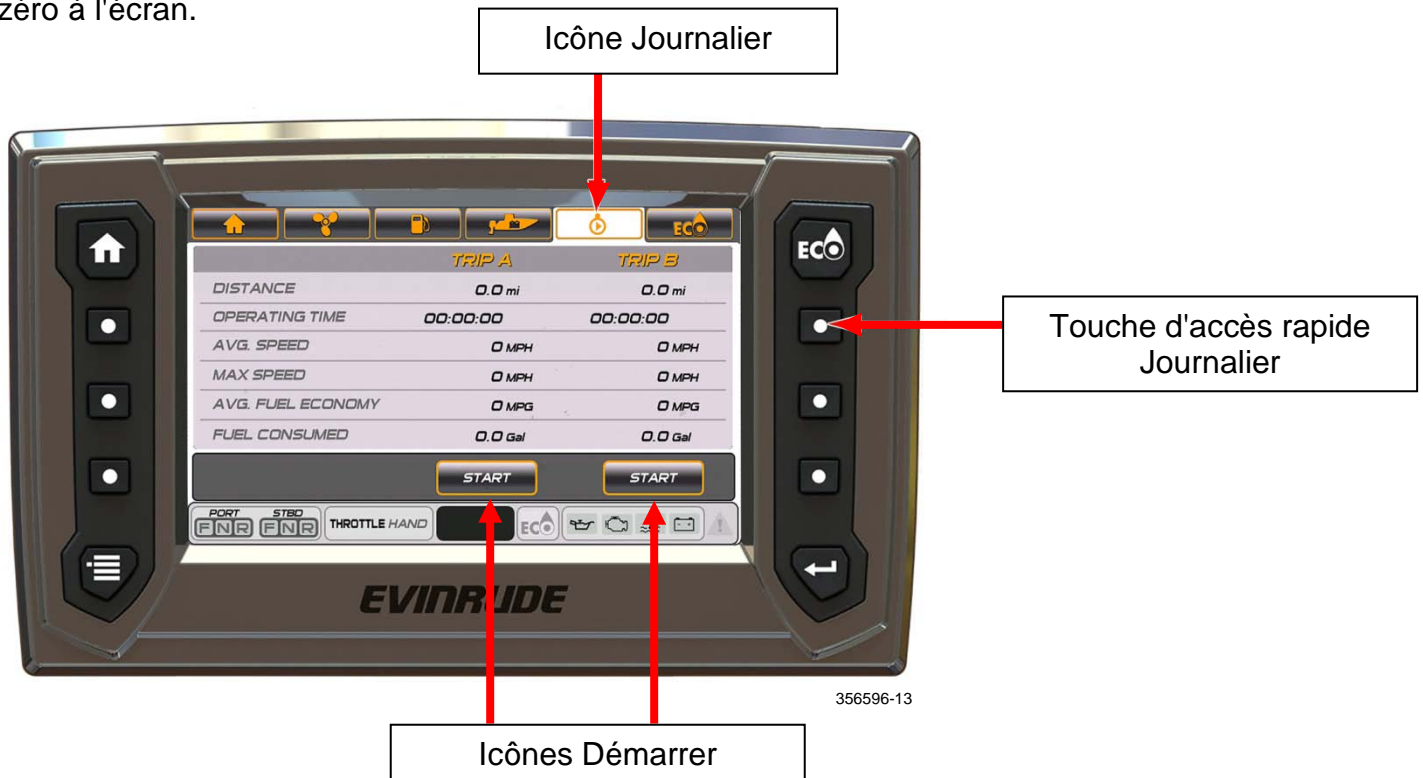

	Problème	Solution
Astuce de dépannage	Les données du compteur journalier restent à zéro ou ne sont pas exactes.	Lancer le compteur journalier après affichage de l'heure du jour dans la barre d'état.

Embarcation

Appuyer sur le bouton ou sur l'icône Embarcation pour accéder à l'écran Embarcation.

Les données affichées sont :

- Température de l'eau
- Température du vivier
- Température de l'air extérieur
- Tension de batterie
- Consommation de carburant – gallons par heure (V-GPH) – somme de tous les moteurs
- Vitesse de l'embarcation – miles par heure (MPH)
- Économie de carburant – miles par gallon (MPG)

REMARQUE : Les données de température nécessitent d'installer un capteur de température ; utiliser réf. BRP 764183.

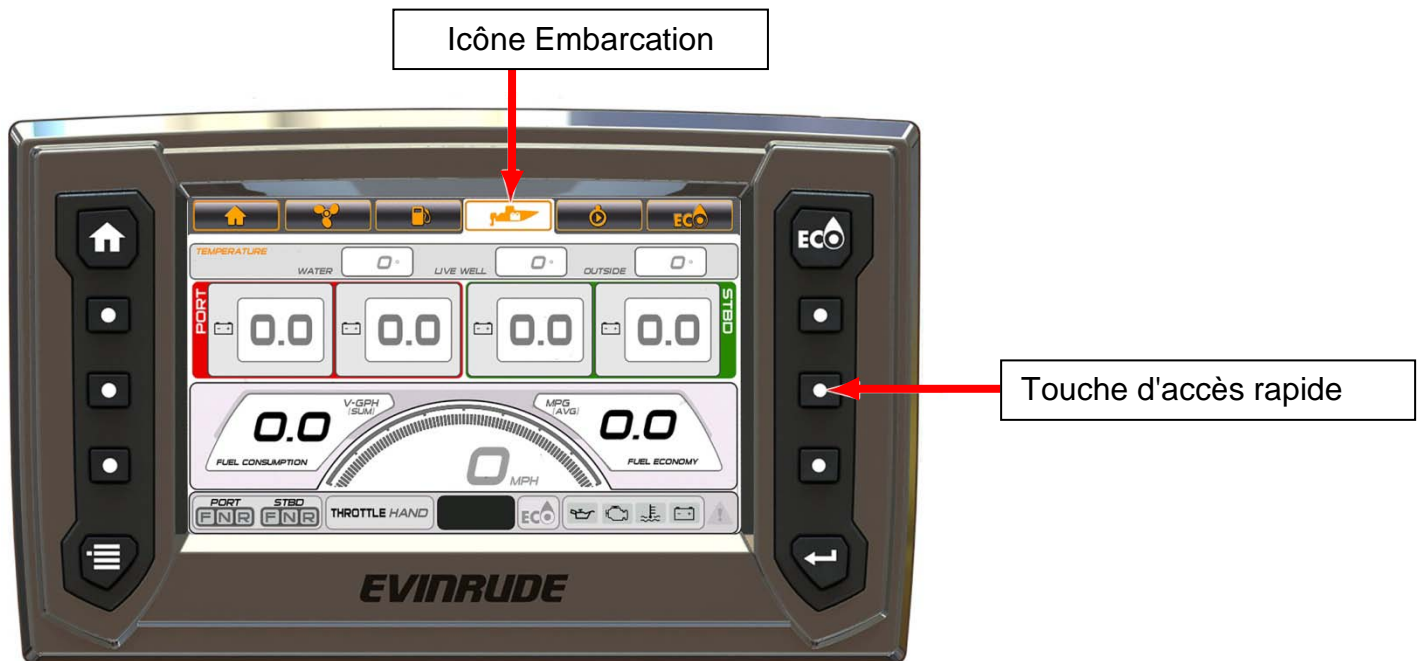

356596-14

	Problème	Solution
Température Astuce de dépannage	Les relevés de température ne s'affichent pas ou ne sont pas exacts.	Installer ou configurer le capteur de température optionnel pour afficher les données de température sélectionnées.

Diagnositics

Appuyer sur le bouton ou sur l'icône Diagnostics (le cas échéant) pour accéder à l'écran Diagnostics.

Cet écran affiche les anomalies actives générées par le module de gestion électronique (*EMM*) du moteur, la commande à distance ou le module de commande mécanique (le cas échéant).

Sélectionner cet écran pour visualiser les codes d'anomalie qui ont été activés et enregistrés dans l'*EMM* pour les besoins de l'intervention.

Toucher les icônes de flèche en haut de l'écran pour consulter la liste des anomalies.

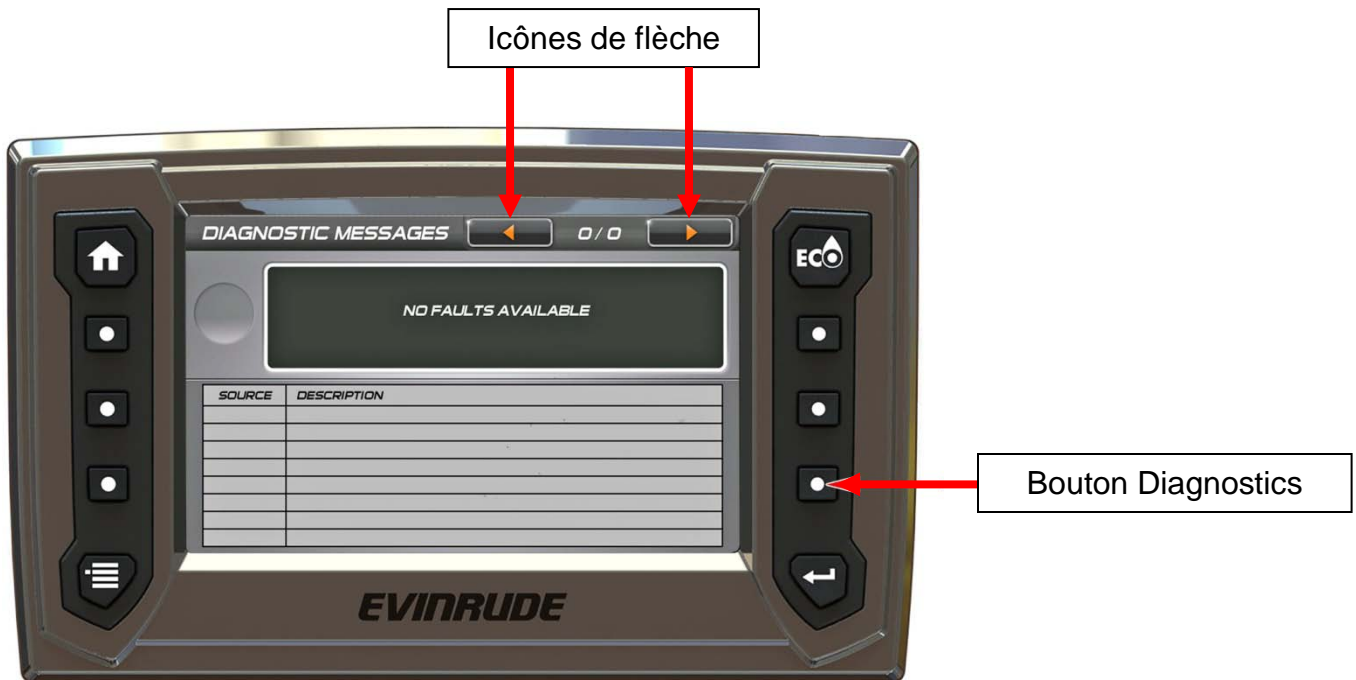

356596-15

Réglages du menu

Appuyer sur le bouton Menu pour accéder à l'écran Menu. Cette fenêtre distincte comporte les icônes de navigation dans les écrans et les informations relatives au système.

Toucher l'icône Infos système pour faire apparaître un menu contextuel qui contient les informations logicielles spécifiques à l'affichage. Toucher l'icône une deuxième fois pour fermer le menu.

Toucher n'importe quelle icône pour naviguer vers l'écran correspondant.

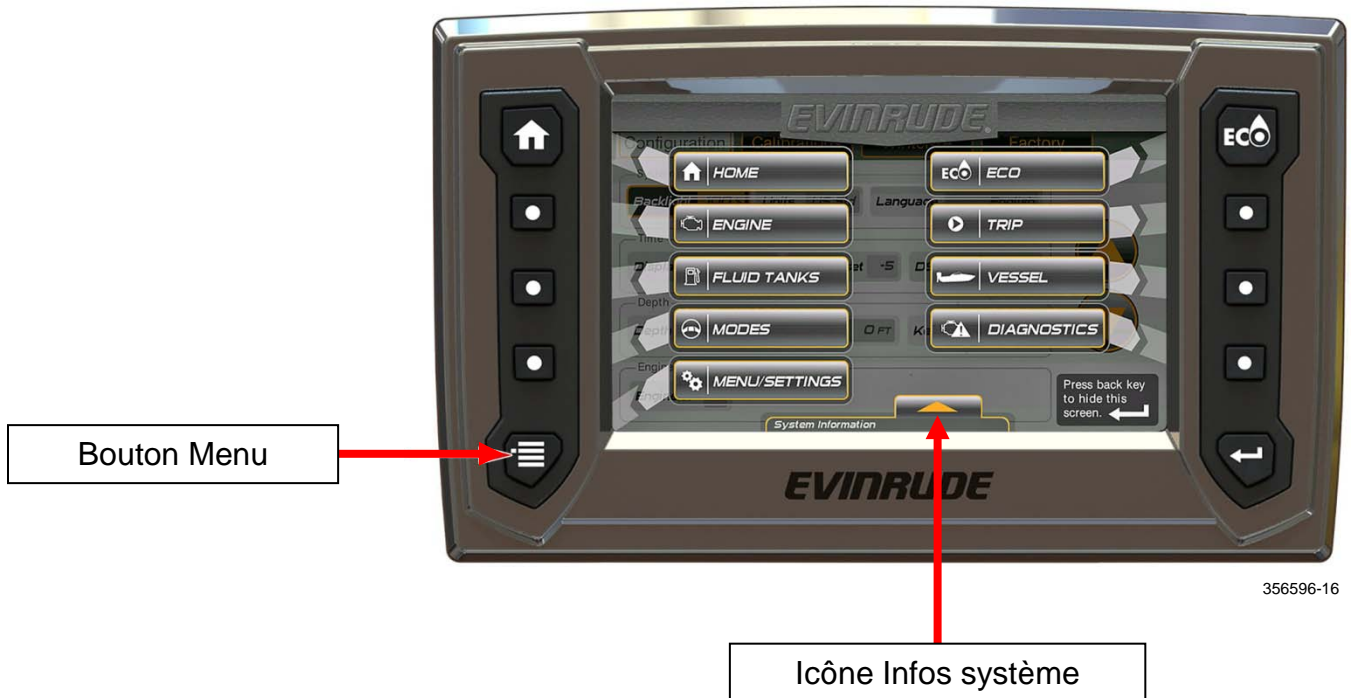

Toucher l'icône Menu/Réglages pour ouvrir les fonctions suivantes :

- Configuration
- Étalonnages
- Hivernage

Configuration

À partir de l'écran Menu, appuyer sur le bouton Menu/Réglages ou toucher l'icône Menu/Réglages pour accéder aux options Configuration, Étalonnages et Hivernage.

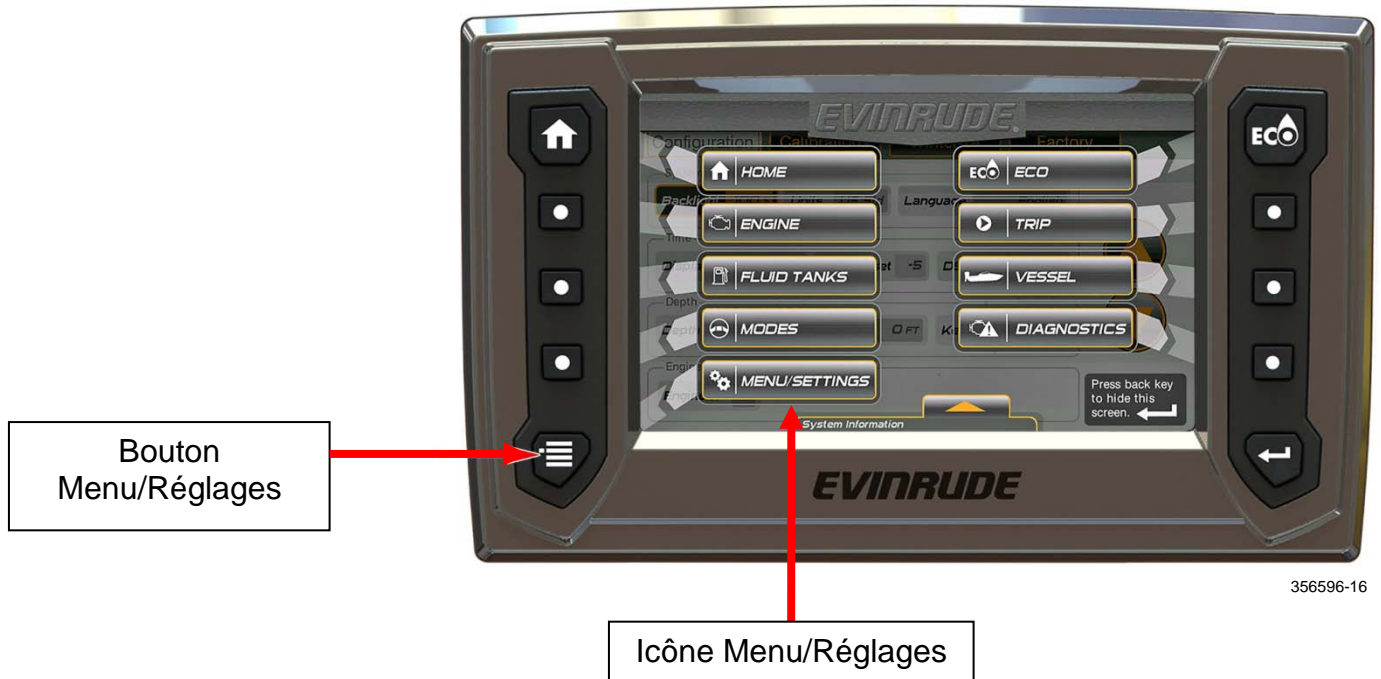

Pour définir une configuration, toucher une icône pour la sélectionner puis toucher les flèches HAUT et BAS sur l'écran d'affichage pour modifier le réglage.

Les réglages comprennent :

- Affichage – Rétroéclairage
- Système – Unités et Langue
- Heure – Affichage 12 ou 24 h, Différence GMT (Greenwich Mean Time) et DST (Daylight Saving Time) activé
- Profondeur (page 2) – Alarme (Marche ou Arrêt), Profondeur min. et Quille excentrée
- Moteurs (page 2) – Nombre de moteurs sur l'embarcation (jusqu'à quatre)

Configuration
Page 1



356596-17

Configuration
Page 2



356596-18

Étalonnages

À partir de l'écran Menu/Réglages, toucher l'icône Menu/Réglages puis l'onglet Étalonnages. Toucher une icône onglet sélectionnée (RÉSERVOIRS LIQUIDES, CORRECTION D'ASSIETTE/RELEVAGE ou ECO) et suivre à l'écran les instructions du menu qui s'affiche pour reconfigurer ou étalonner.

Icônes RÉSERVOIRS LIQUIDES, CORRECTION D'ASSIETTE/RELEVAGE ou ECO

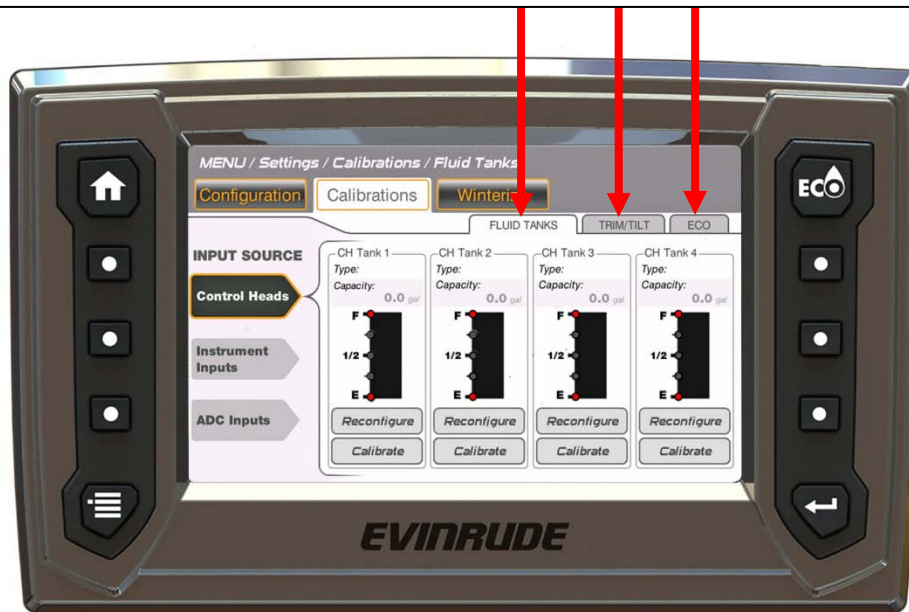

356596-19

Les icônes onglets Étalonnages ont des entrées provenant d'une commande à distance, de l'affichage ou des convertisseurs analogiques-numériques (CAN).

ICÔNES ONGLETS ÉTALONNAGES	
CARBURANT	
HUILE	
EAU DOUCE	
EAUX USÉES	
EAUX NOIRES	
VIVIER	
INDISPONIBLE	

Réservoirs liquides

Entrées boîtier de commande :

Il y a quatre entrées de niveau de liquide sur les boîtiers de commande. Leurs connexions se trouvent sur le faisceau de câbles de la commande à distance. Ces entrées sont reliées à un transmetteur de niveau de carburant ou d'huile.

Les choix de remplissage des réservoirs sont Carburant et Huile.

Dans la fonction Étalonnages, toucher l'icône onglet Réservoirs liquides pour en définir l'étalonnage.

Toucher l'icône Boîtiers de commande à gauche de l'écran.

Toucher l'icône Reconfigurer dans un réservoir sélectionné afin d'attribuer le réservoir à un type de liquide et une capacité spécifiques.

Toucher l'icône Étalonner dans un réservoir sélectionné pour attribuer les points d'étalonnage afin de mesurer le niveau de liquide dans le réservoir.

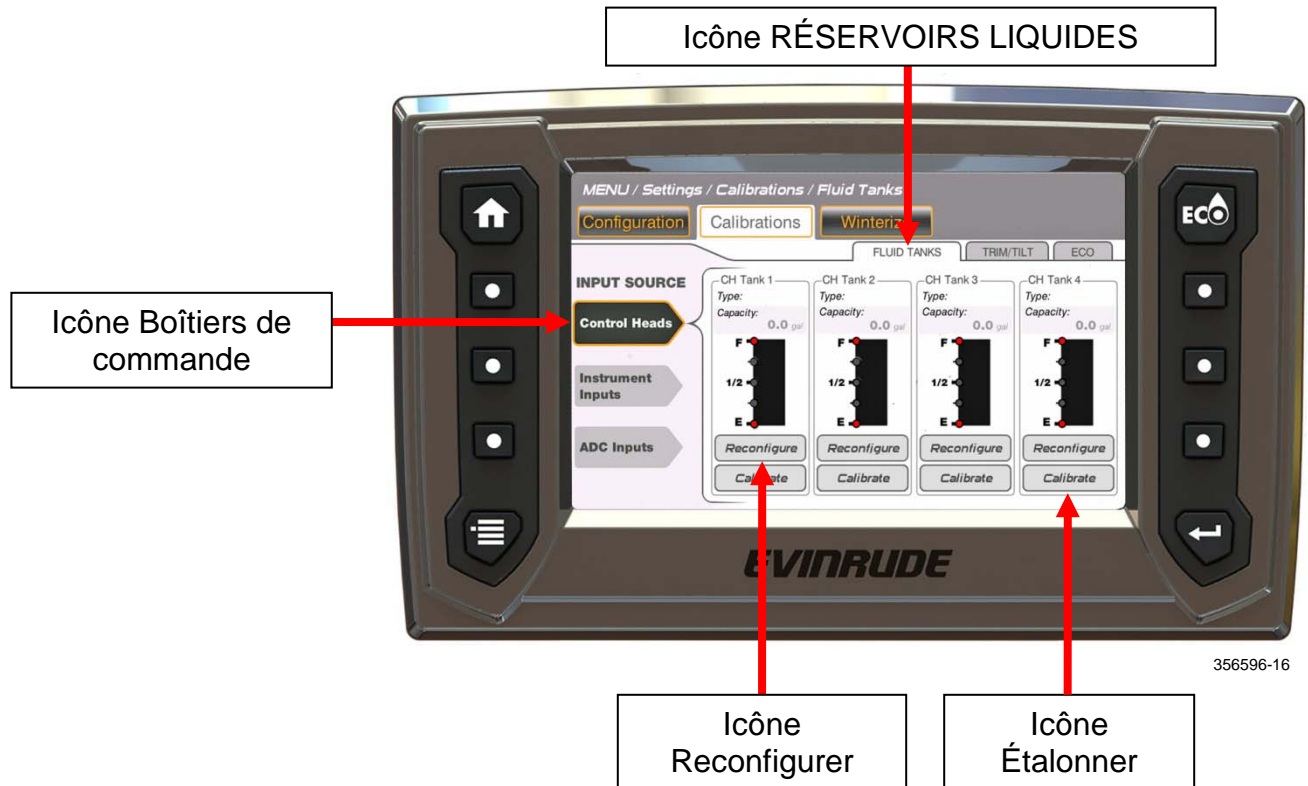

Suivre à l'écran les instructions du menu contextuel. Dans l'exemple ci-dessous, la sélection de la source d'entrée est Boîtiers de commande. Répéter dans chaque réservoir selon l'équipement de votre application.

Reconfigurer :

1) Toucher l'icône Reconfigurer dans un réservoir pour le sélectionner.

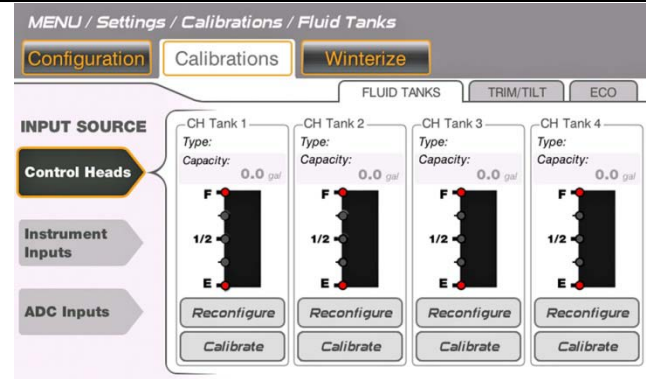

2) Toucher OUI pour poursuivre ou NON pour annuler.

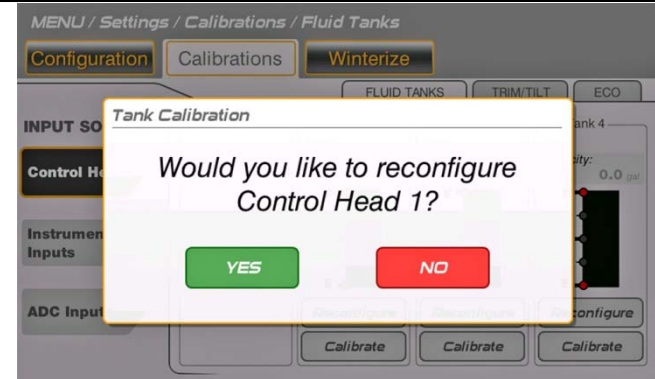

3) Toucher l'icône Carburant ou Huile pour le mettre en surbrillance et le sélectionner. Toucher la flèche droite pour poursuivre.



4) Toucher les icônes mises en surbrillance pour changer Définir capacité du réservoir. Toucher l'icône de flèche droite pour passer à l'étape suivante ou de flèche gauche pour reculer d'une étape.



Répéter les étapes dans chaque réservoir selon l'équipement de votre application.

Étalonner :

1) Toucher l'icône Étalonner dans un réservoir pour le sélectionner.

2) Toucher OUI pour poursuivre ou NON pour annuler.

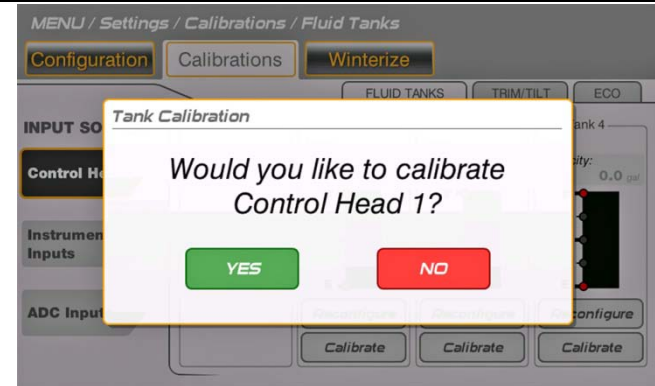
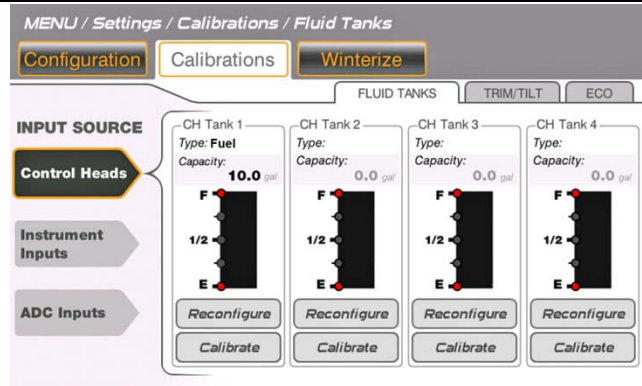

3) Toucher pour le mettre en surbrillance et sélectionner Définir points d'étalonnage. Toucher la flèche droite pour poursuivre.

4) Il faut étalonner pour chacun des points d'étalonnage. Vérifier que le réservoir est vide et toucher E pour étalonner le réservoir au niveau vide.

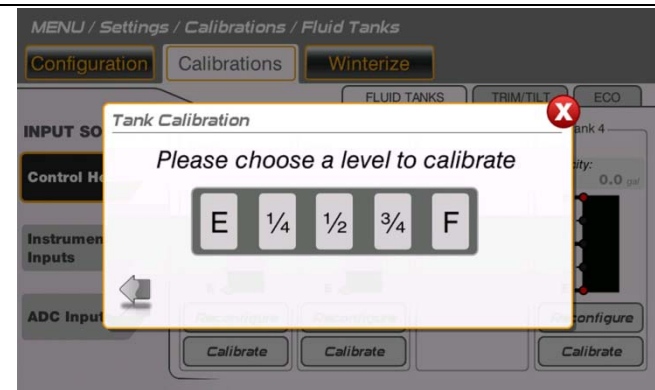
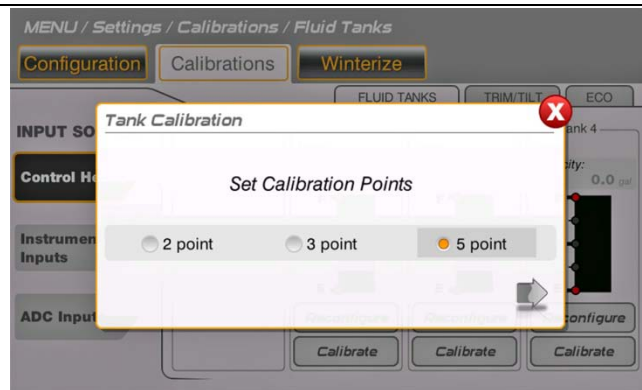

5) Toucher OUI pour vérifier et NON pour annuler.

6) Toucher Étalonner niveau vide pour étalonner.

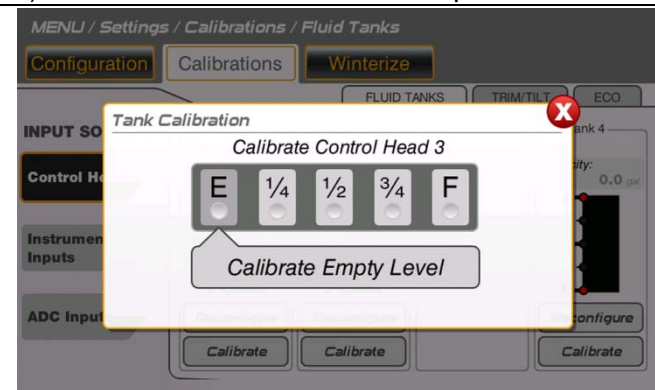
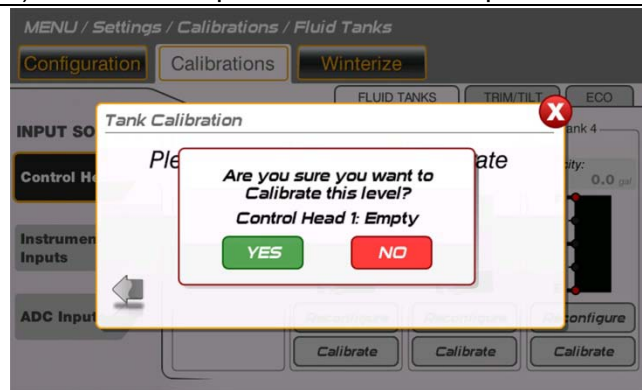

7) Apparaît une fenêtre demandant à l'utilisateur s'il souhaite calibrer un autre niveau. Dans cet exemple, toucher OUI, remplir le réservoir au 1/4 et étalonner à ce niveau. Répéter ce processus de remplissage du réservoir et d'étalonnage à chacun des niveaux sélectionnés 1/2, 3/4 et F (plein). Répéter les étapes dans chaque réservoir selon l'équipement de votre application.

Entrées instruments :

Il y a trois entrées d'instruments. Leurs connexions se trouvent sur le faisceau de câbles de l'affichage. Les entrées sont reliées à un transmetteur de niveau de liquide.

Les choix de remplissage des réservoirs sont Huile, Eau douce, Eaux usées ou Eaux noires.

Toucher l'icône Entrées instruments à gauche de l'écran.

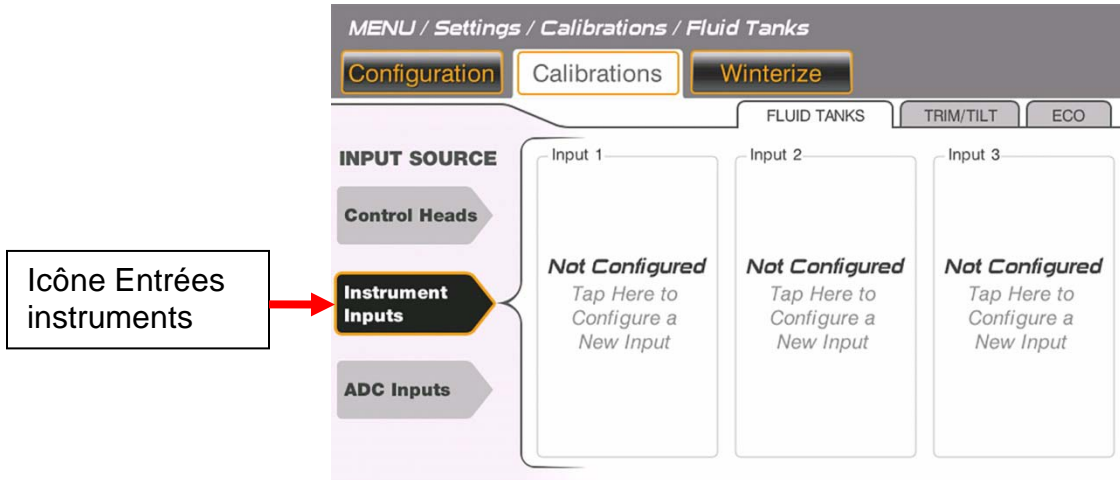

Toucher l'icône Non configuré et suivre les instructions du menu contextuel sur l'écran d'affichage. Répéter pour chaque réservoir selon l'équipement de votre application.

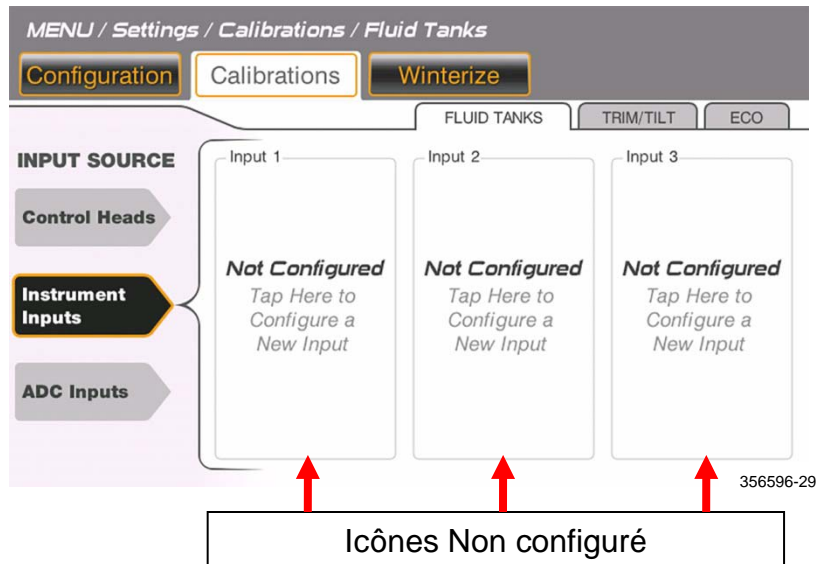

REMARQUE : Ce processus est similaire à celui de configuration et d'étalonnage de la source d'entrée des boîtiers de commande. Se reporter à l'exemple précédent pour terminer le processus.

Entrées CAN (convertisseur analogique-numérique) :

L'affichage peut prendre en charge cinq entrées CAN. Ces entrées sont reliées au réseau *NMEA 2000* sur l'embarcation. Ces icônes d'entrée sont étiquetées sur l'écran comme : Navico 1, Navico 2, Navico 3, Navico 4 et Navico 5.

Toucher l'icône Entrées CAN à gauche de l'écran.

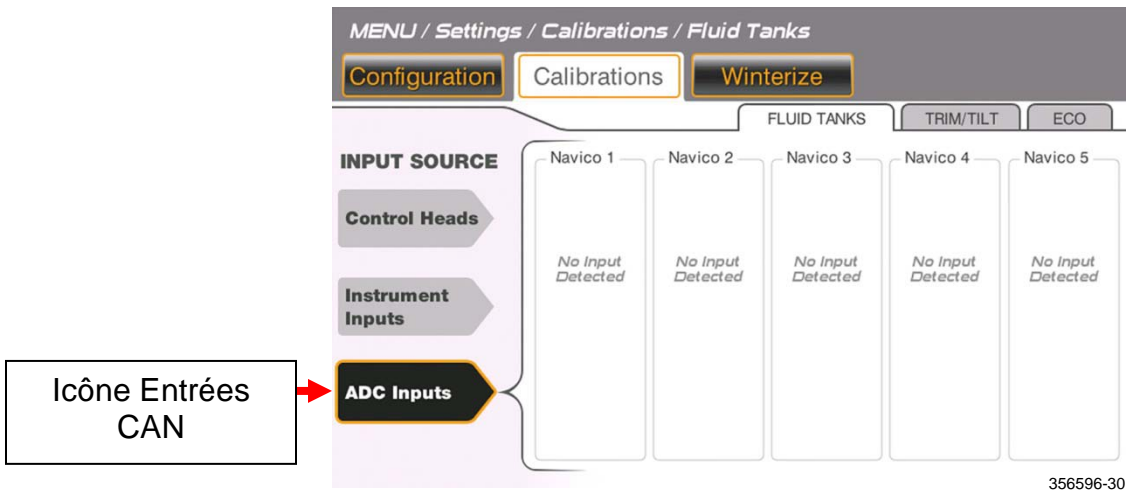

Toucher une icône Navico indiquant Aucune entrée détectée et suivre les instructions du menu contextuel sur l'écran d'affichage.

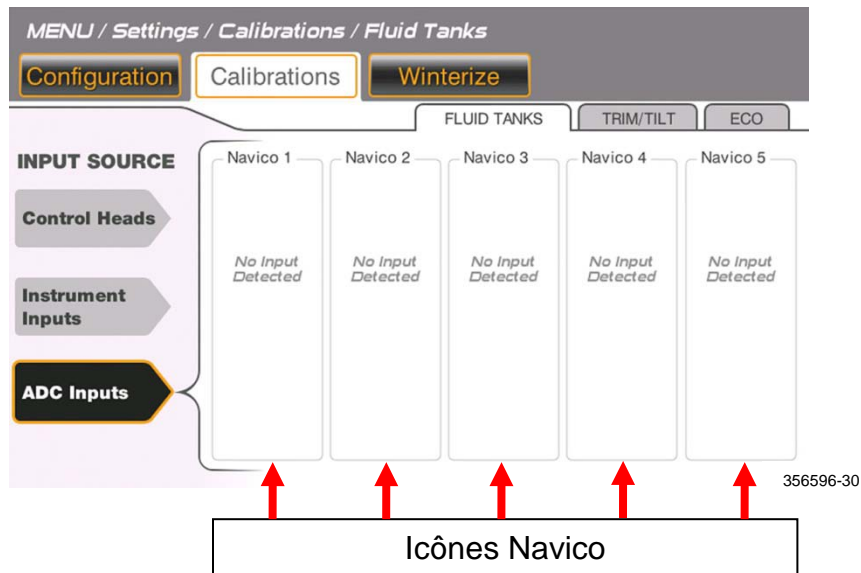

Correction d'assiette/relevage

Dans la fonction Étalonnages, toucher l'icône Correction d'assiette/relevage pour en définir l'étalonnage.

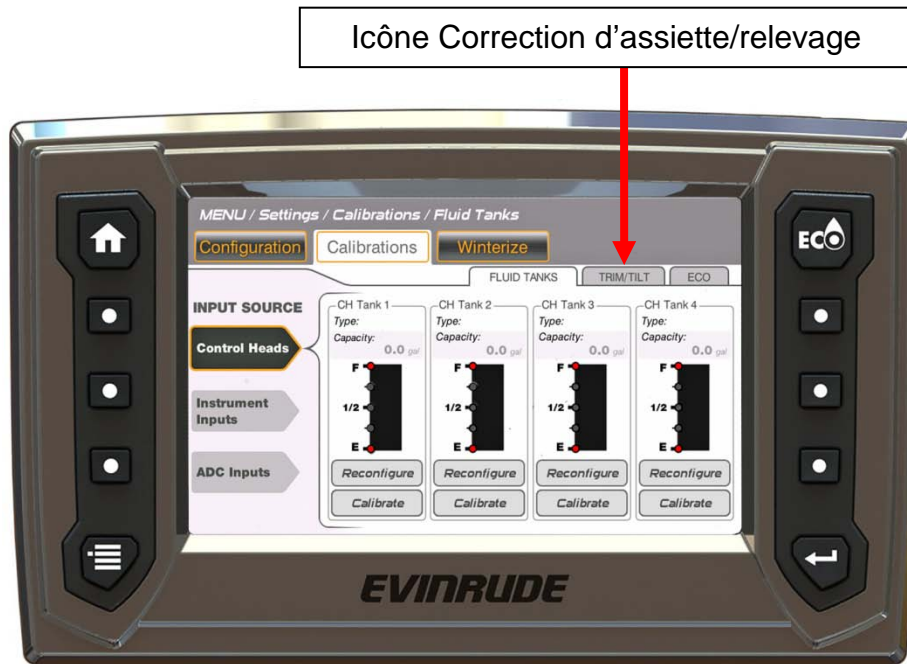

356596-20

Pour étalonner la correction d'assiette/le relevage, sélectionner un moteur hors-bord et suivre à l'écran les instructions du menu contextuel.

1) Toucher un moteur hors-bord pour le sélectionner.

2) Au niveau des commandes de la barre, abaisser le moteur à la position de correction d'assiette basse et toucher l'icône Définir points d'étalonnage.

--	--

3) Au niveau des commandes de la barre, lever le moteur à la position de correction d'assiette haute et toucher l'icône Définir points d'étalonnage.

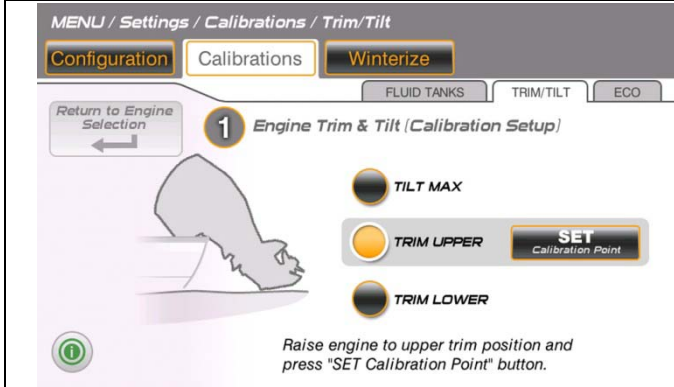

4) Au niveau des commandes de la barre, lever le moteur à la position de relevage maximum et toucher l'icône Définir points d'étalonnage.

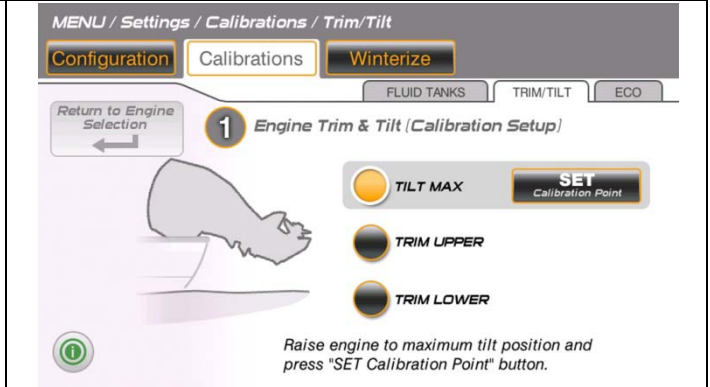

ECO

Dans l'option Étalonnages, toucher l'icône ECO pour en définir l'étalonnage.

Toucher les icônes Moins et Plus pour modifier le nombre de secondes de la période de calcul des économies de carburant.

Toucher l'icône Réinitialisation pour réinitialiser la moyenne des économies de carburant à long terme.

Toucher l'icône Enregistrer pour enregistrer les réglages.

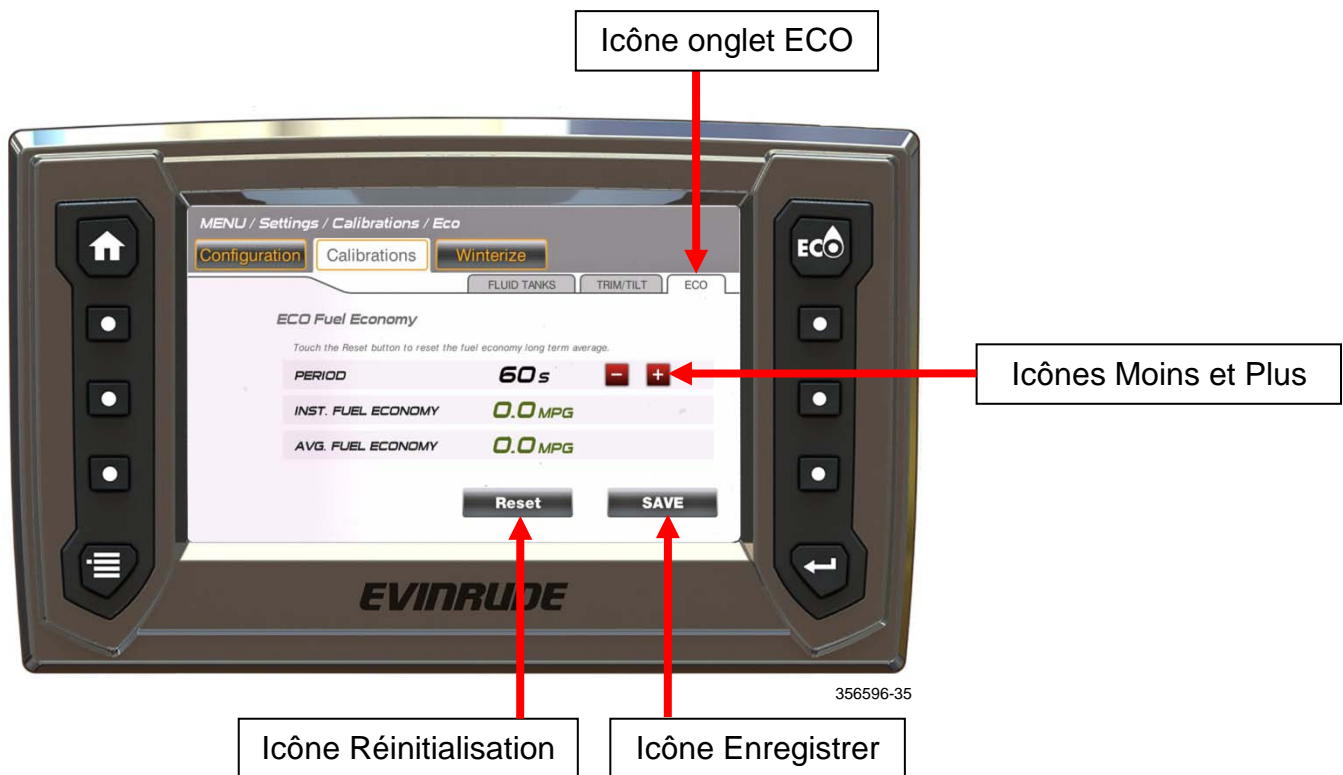

Commande du rétroéclairage

Ajuster le niveau de rétroéclairage des instruments pour fournir la meilleure visibilité en fonction des conditions d'éclairage.

Le niveau de rétroéclairage peut être contrôlé par trois moyens.

- **Afficher le rétroéclairage sélectionné** – À partir de n'importe quel écran, appuyer sur le bouton Menu.

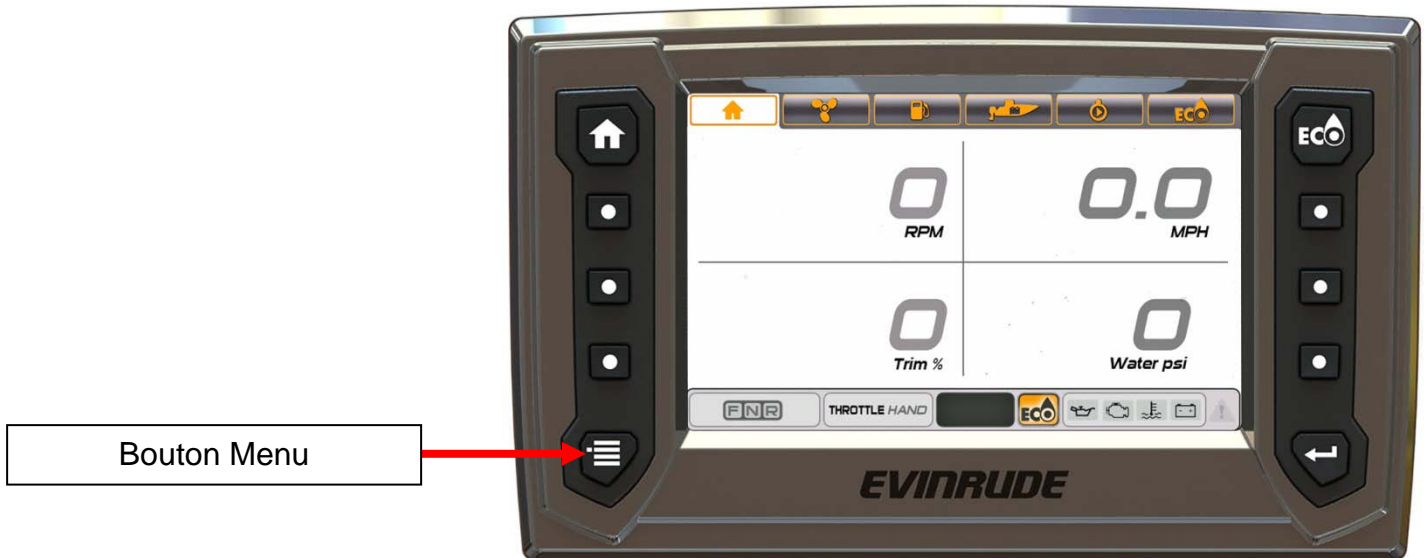

À partir de l'écran Menu, appuyer sur l'icône MENU/RÉGLAGES.

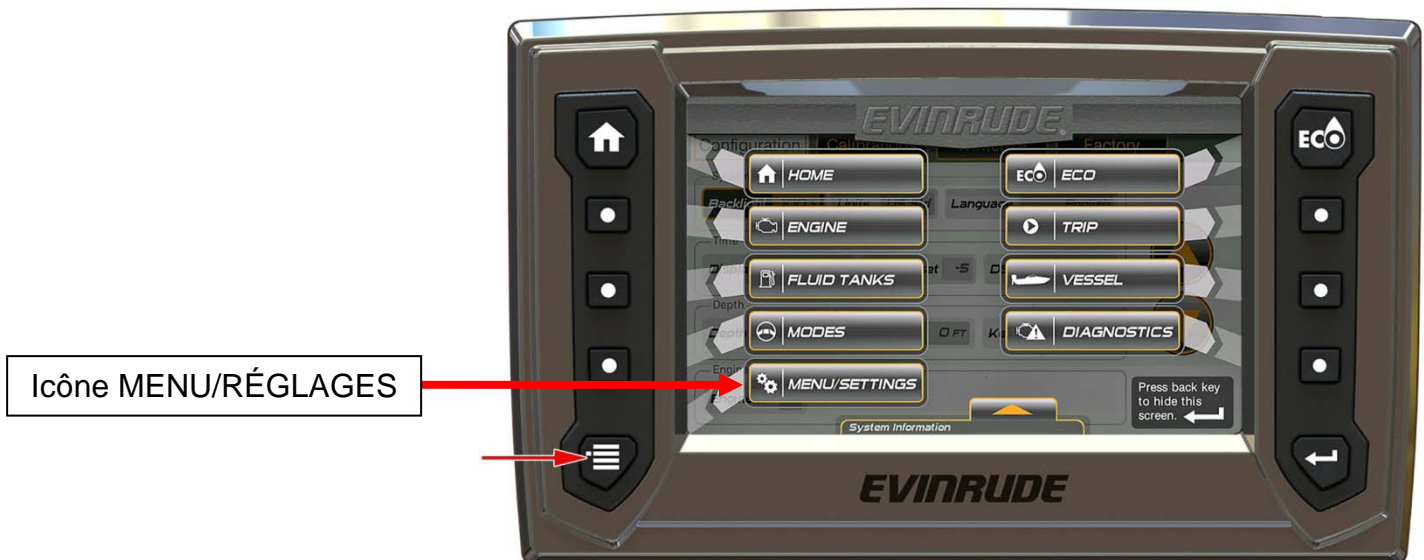

Appuyer sur l'icône onglet Configuration.

Appuyer sur l'icône Rétroéclairage.

Utiliser les icônes de flèche pour ajuster le rétroéclairage par incréments de 10 % de 10 à 100 %.

Le niveau de rétroéclairage reste en mémoire lorsque l'affiche est mis hors tension.

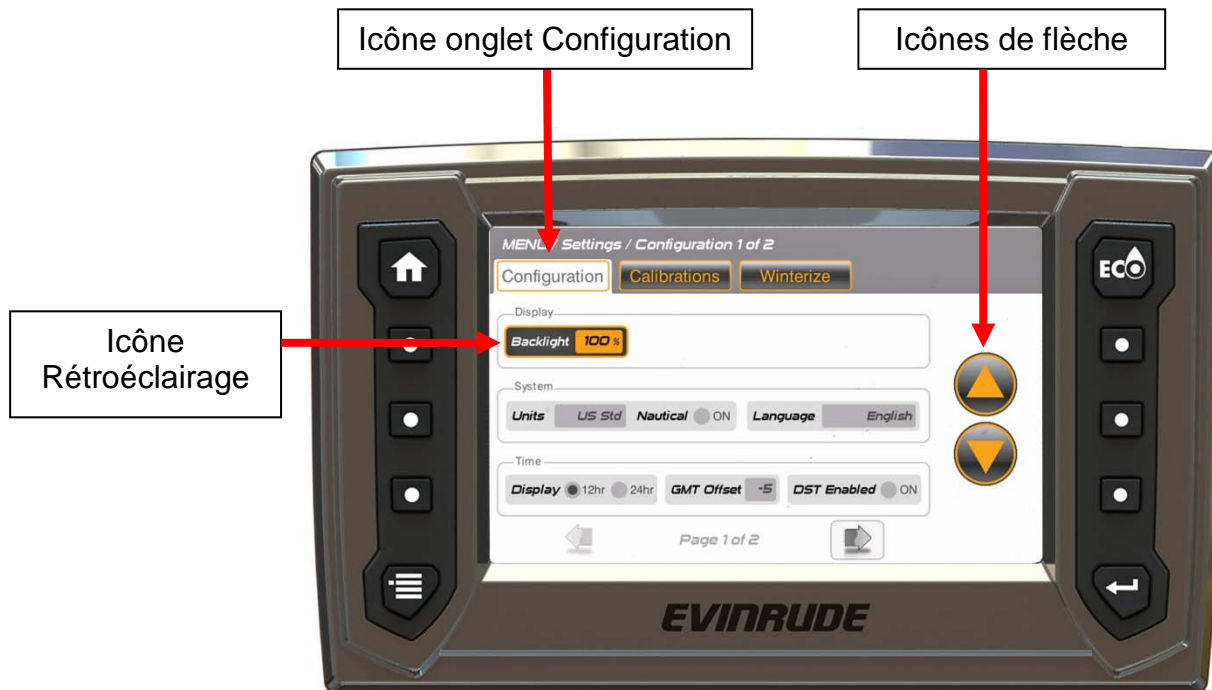

356596-17

- **Entrée des feux de navigation** – Cette entrée est un fil de couleur bleue situé sur le faisceau de câblage de l'affichage. Connecter ce fil à l'interrupteur des feux de navigation de l'embarcation. Mettre l'interrupteur sur marche pour ajuster le niveau de rétroéclairage de tous les éléments du réseau sur 10 %.

L'affichage passera en mode nocturne pour améliorer la vision nocturne.

- **Commande à distance sélectionnée** – Utiliser la ou les commandes à distance du système pour ajuster le rétroéclairage par incréments de 10 % de 10 à 100 %. Se reporter au guide de l'utilisateur de la commande à distance pour les instructions.

Hivernage

Utiliser le mode d'hivernage pour préparer le moteur hors-bord pour un remisage prolongé. Faire tourner le moteur au ralenti, au POINT MORT, pour activer ce mode. Une fois le processus d'hivernage terminé, le moteur se coupe automatiquement.

- Dans l'écran Réglages, toucher l'icône Hivernage moteur pour procéder à l'hivernage des moteurs.
- Toucher l'icône d'un moteur hors-bord pour sélectionner le moteur spécifique.
- Toucher l'icône Hivernage moteur.
- Suivre à l'écran les instructions du menu contextuel.
- Répéter jusqu'à ce que tous les moteurs hors-bord soient prêts au remisage.

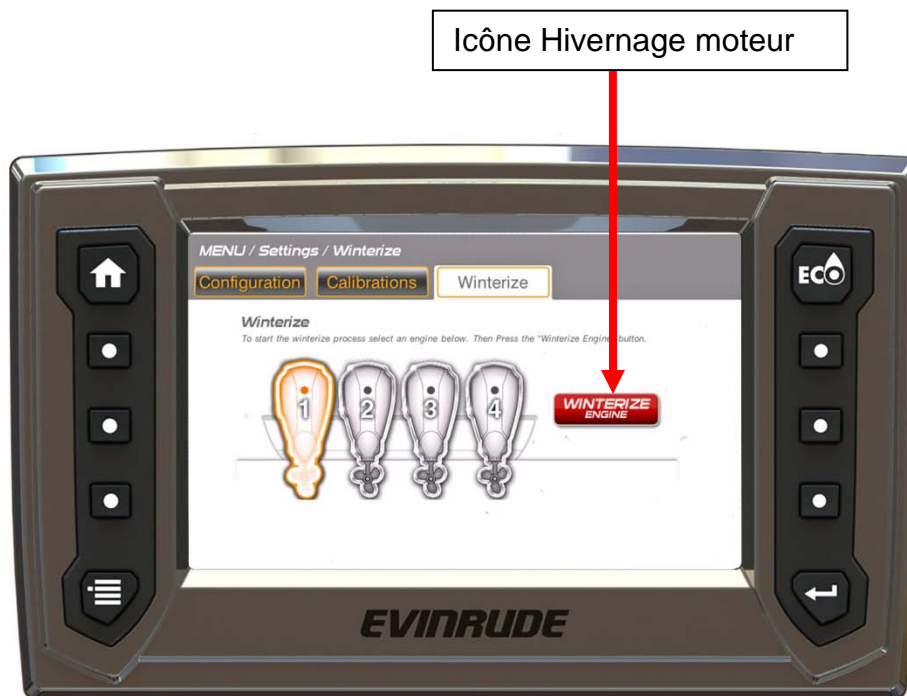

Installation

Contenu de l'emballage

- Affichage numérique *ICON TOUCH 7.0 CTS*
- Faisceau (1) - Réf. 767300
- Goujons de montage 10-32 (4) et
- Écrous 10-32 avec rondelles Grower (4)
- Capuchon de protection (1) - Réf. 357904
- Guide de l'utilisateur - Réf. 356596
- Connecteur en T - Réf. 764151 (1)
- Antenne GPS - Réf. 767488 (1)
- Avertisseur sonore - Réf. 176360 (1)
- Connecteur bout à bout - Réf. 766533 (4)
- Y-harnais - Réf. 587230 (1)

Montage de l'affichage

1. Repérer l'emplacement. Laisser au moins 152,4 mm (6 pouces) derrière la surface de montage pour le branchement et le passage du faisceau.
2. Utiliser le gabarit de montage. Découper/percer les ouvertures aux dimensions spécifiées.
3. Assembler les goujons de montage sur l'affichage, aux emplacements illustrés ci-dessous. Bien serrer les goujons.

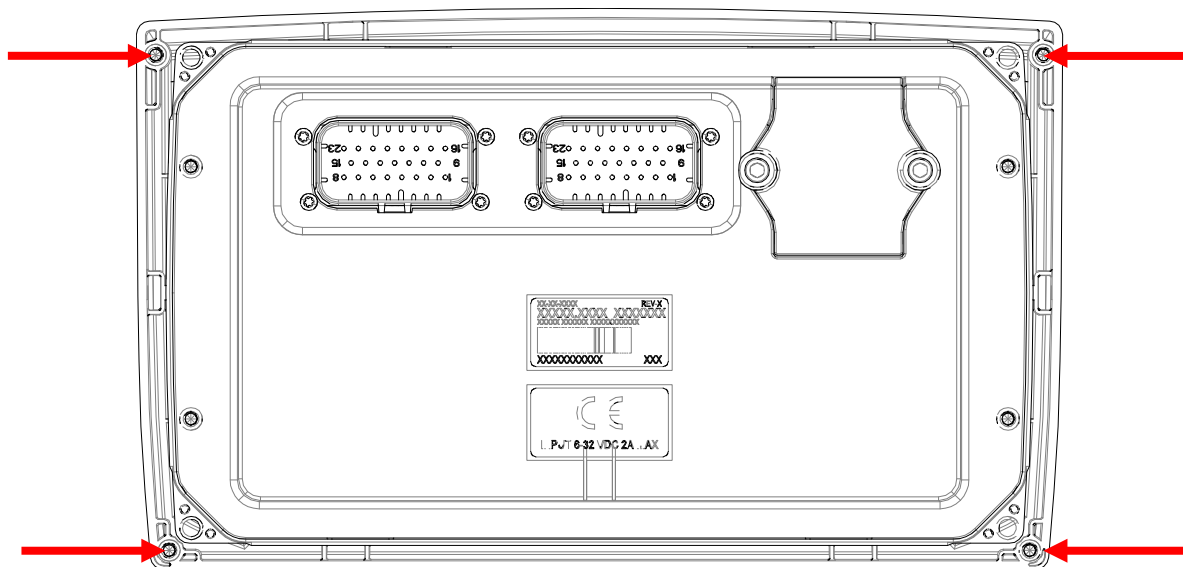

356596-37

4. Placer l'affichage dans l'ouverture de sorte que le cadran soit à ras du tableau de bord.
5. Utiliser les écrous et les rondelles Grower pour fixer l'affichage. Bien serrer les écrous.

Branchements du faisceau et mise en place des capuchons de protection

Vue arrière illustrée.

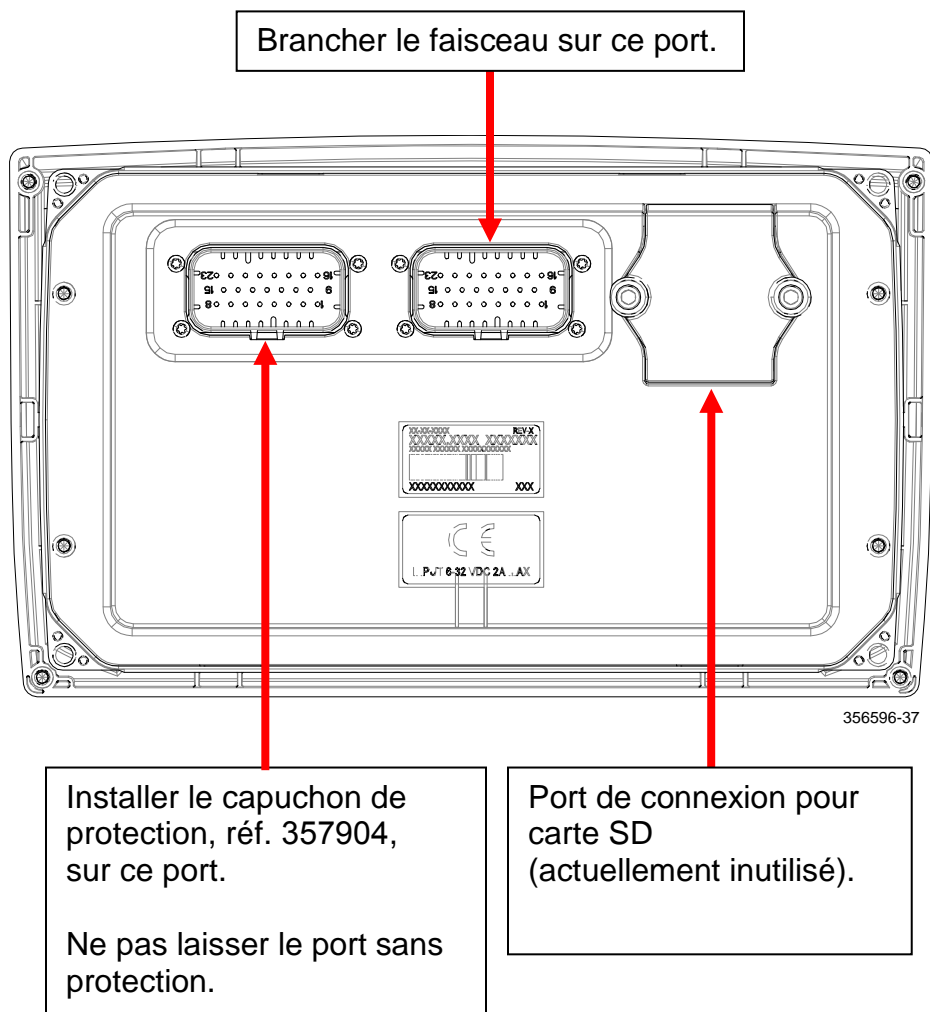

Détail de câblage du faisceau

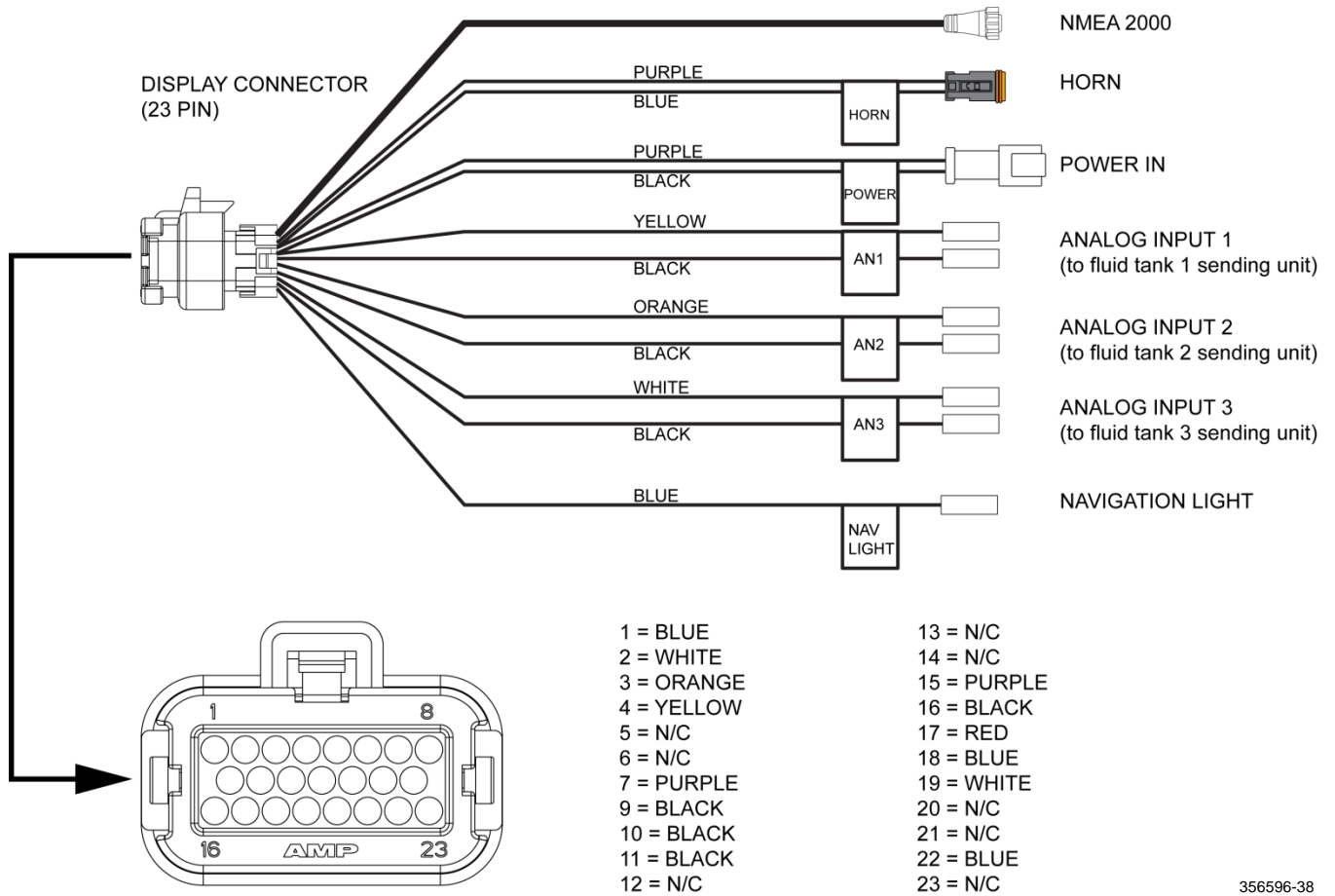

356596-38

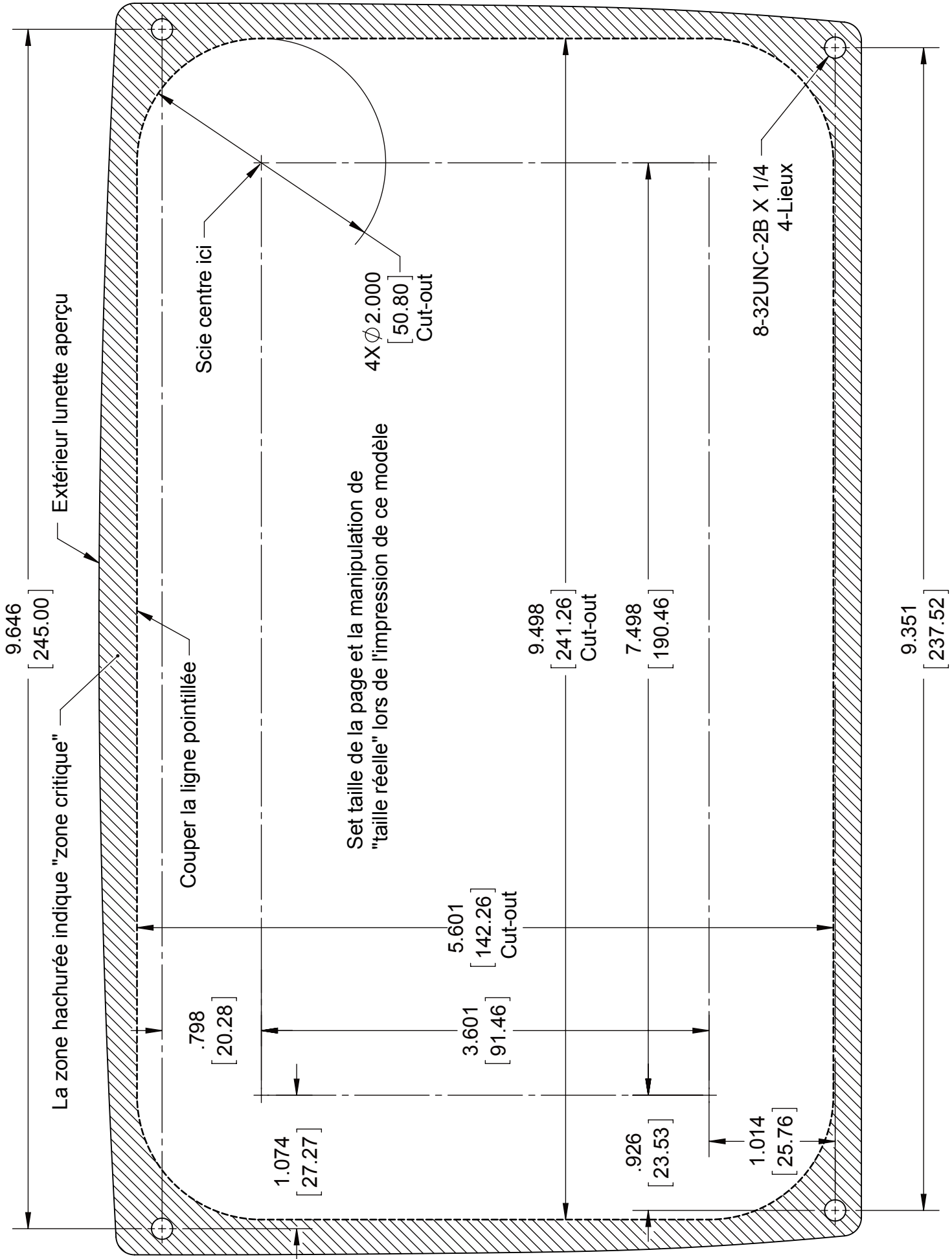

9.646
[245.00]

Extérieur lunette aperçu

La zone hachurée indique "zone critique"

Couper la ligne pointillée

Scie centre ici

Set taille de la page et la manipulation de
"taille réelle" lors de l'impression de ce modèle

4X ϕ 2.000
[50.80]
Cut-out

8-32UNC-2B X 1/4
4-Lieux

.798
[20.28]

1.074
[27.27]

5.601
[142.26]
Cut-out

3.601
[91.46]

9.498
[241.26]
Cut-out

.926
[23.53]

7.498
[190.46]

1.014
[25.76]

9.351
[237.52]

www.brp.com



SKI-DOO®
LYNX®

SEA-DOO®
EVINRUDE®

CAN-AM®
ROTAX®



Original