

# Johnson

**Johnson.**



## **2007 BRUKSANVISNING**

**9.9/15**  
R, RL, RT

# 215758 NO

# Instruksjoner for eieren/føreren

Denne brukerhåndboken er en viktig del av din *Johnson*-påhengsmotor. Den inneholder relevant informasjon som, hvis du følger den, vil gi deg en god forståelse av det du trenger å vite når det gjelder drift, vedlikehold og fremfor alt sikkerhet!

Avsnittet om sikkerhet står først i håndboken ettersom dette er vår førsteprioritet, og det bør det være også for deg. Vi anbefaler på det sterkeste at du leser all informasjonen i håndboken. Dersom du leser hele håndboken, er du trygg på at du er informert om alt du trenger å vite med tanke på din egen, andre passasjerers og andre båtføreres sikkerhet. På siste side i håndboken kan du ta en test for å se om du er godt nok forberedt som fører.

Tenk sikkerhet! Alle passasjerer bør kjenne til hvordan båten din og *Johnson*-påhengsmotoren fungerer. Sørg for at de forstår og respekterer hvordan de forskjellige styrekontrollene på påhengsmotoren fungerer. Føreren er ansvarlig for sikkerheten til passasjerer og andre båtførere. Du bør prioritere sikkerhet, og ta et sikkerhetskurs for båtførere gjennom din lokale kystvakt, Røde Kors eller lignende.

Det kan være en fin opplevelse å eie og kjøre en *Johnson*-påhengsmotor. Vi tror absolutt at det er verdt å følge våre anbefalinger. Husk at DU er nøkkelen til sikkerhet. Gode sikkerhetsrutiner beskytter ikke bare deg selv, men også folk rundt deg.

Det viktigste er at det skal være gøy, og med all relevant informasjon i denne håndboken er du sikret en trygg og morsom opplevelse.

Nyt utendørsopplevelser på sjøen...



## ADVARSEL



**Vær forsiktig! Det kan være mange årsaker til menneskelige feil: uaktsomhet, trøtthet, for tung last, dårlig konsentrasjon, for dårlig kjennskap til produktet, medikamenter og alkohol, for å nevne noen få. Skade på båten eller påhengsmotoren din kan repareres raskt, men personskader eller dødsfall kan gi varige mén.**

**Med tanke på både din egen og andres sikkerhet, bør du lese hele denne håndboken og følge alle advarsler og anbefalinger. Se ikke bort fra noen av forhåndsreglene eller instruksene når det gjelder sikkerhet.**

**Alle som skal bruke båten og påhengsmotoren din, bør først lese og forstå denne håndboken.**

Følgende varemerker tilhører Bombardier Recreational Products Inc. eller dets datterselskaper:

*2+4® fuel conditioner*

*CarbX™*

*Evinrude®*

*Evinrude®/Johnson® anti-corrosion spray*

*Evinrude®/Johnson® Genuine Parts*

*Evinrude®/Johnson® XD30™ formula*

*Hi-Vis™ gearcase lubricant*

*Johnson®*

*QuikStart™*

*Renegade® bass*

*S.L.O.W.™*

*SST®*

*SystemCheck™*

*Touch-Trim™*

*Triple-Guard® grease*

*Twist-Grip™*

*Ultra-HPF™ gearcase lubricant*

*Viper™*

# INNHold

<b>GENERELL INFORMASJON</b> .....	<b>2</b>
SIKKERHET — RIKTIG STED Å STARTE .....	2
PRODUKTREFERANSER, -ILLUSTRASJONER OG -SPESIFIKASJONER .....	4
BRPS BEGRENSEDE GARANTI FOR 2007 JOHNSON PÅHENGSMOTORER .....	5
EGENSKAPER .....	8
MOTORSPESIFIKASJONER .....	10
NØDSTOPPBRYTER .....	11
<b>DRIVSTOFF OG OLJE</b> .....	<b>12</b>
DRIVSTOFF .....	12
OLJE .....	13
TILSETNINGSSTOFFER .....	13
DRIVSTOFF/OLJE-FORHOLD .....	13
BLANDE DRIVSTOFF OG OLJE .....	13
DRIVSTOFFSYSTEMER .....	14
KJØRE INN PÅHENGSMOTOREN (10 TIMER) .....	14
<b>STARTE MOTOREN</b> .....	<b>15</b>
FØR DU STARTER MOTOREN .....	15
STOPPE MOTOREN .....	18
SKIFTE GIR OG HASTIGHET .....	19
STARTE MOTOREN I NØDSTILFELLER .....	20
KJØRE ØKONOMISK .....	21
<b>DRIFT</b> .....	<b>22</b>
JUSTERE MOTORVINKELEN .....	22
TRANSPORT PÅ TILHENGER .....	22
TILTE PÅHENGSMOTOREN OG TILTSTØTTE .....	23
KJØRE I GRUNT VANN .....	24
VELGE PROPELL .....	24
FORTØYE BÅTEN .....	24
SPYLE PÅHENGSMOTOREN .....	25
MOTOREN OVEROPPHETES .....	26
KOLLISJONSSKADE .....	27
LAGRE PÅHENGSMOTOREN .....	27
SPESIELLE DRIFTSFORHOLD .....	28
<b>VEDLIKEHOLD</b> .....	<b>29</b>
INSPEKSJON ETTER 10 TIMER .....	29
LAGRE BÅTEN UTENOM SESONGEN .....	29
SERVICE FØR SESONGEN STARTER .....	30
BATTERI .....	31
JUSTERE PÅHENGSMOTOREN .....	32
SMØRE PÅHENGSMOTOREN .....	33
DRIVSTOFFPUMPEFILTER .....	34
TENNPLUGGER .....	35
PROPELL .....	35
ANTI KORROSJONSANODER .....	37
BELYSNING .....	38
FEILSØKINGSTABELL .....	39
INSPEKSJONS- OG VEDLIKEHOLDSPLAN FOR MOTOREN .....	40
<b>MONTERING</b> .....	<b>42</b>

Trykt i E.U.

© 2007 BRP US Inc. Med enerett.

TM, ® Varemerker og registrerte varemerker som tilhører Bombardier Recreational Products Inc. eller deres datterselskaper.

# GENERELL INFORMASJON

## SIKKERHET — Riktig sted å starte

Denne brukerhåndboken inneholder viktig informasjon som bidrar til å forhindre personskader og skade på utstyr. Den vil gjøre føreren og passasjerer kjent med *Evinrude/Johnson*-påhengsmotoren og styrekontrollene, drift, vedlikehold samt sikkerhetstiltak i båt. Sørg for at alle førere leser, forstår og følger innholdet. Denne håndboken bør oppbevares i en vanntett pose sammen med produktet når det er i bruk. Dersom produktet skifter eier, skal den nye eieren overta denne håndboken.

Denne brukerhåndboken bruker følgende termer for å signalisere forskjellige sikkerhetstiltak. Disse sikkerhetstermene betyr:

VÆR OPPMERKSOM!  
VÆR PÅ VAKT!  
DIN SIKKERHET STAR PÅ SPILL!



### FARE



Indikerer en umiddelbart farlig situasjon som, dersom den ikke unngås, VIL resultere i alvorlig personskade eller død.



### ADVARSEL



Indikerer en potensielt farlig situasjon som KAN resultere i alvorlig personskade eller død dersom den ikke unngås.



### FORSIKTIG



Indikerer en potensielt farlig situasjon som KAN resultere i liten til moderat skade på personer eller eiendom dersom den ikke unngås. Kan også brukes til å advare mot usikker drift.

**VIKTIG:** Signaliserer informasjon som kan bidra til å forhindre skade på maskineri og som sikrer at produktet monteres og brukes på riktig måte.

Selv om faren ikke forsvinner kun ved å lese denne informasjonen, vil forståelse og oppfølging av informasjonen bidra til at du bruker påhengsmotoren på en riktig måte.

Dersom du som båtfører er ansvarlig, vil du være trygg og nyte båtlivet fullt ut. Sikkerhetskurs for båtførere utføres av kystvakten samt noen Røde Kors-avdelinger. Dersom du ønsker informasjon om sikkerhetskurs, kan du ringe gratis på tlf.nr.: 1-800-336-BOAT (i USA). Dersom du ønsker mer informasjon om båtsikkerhet og -forskrifter, kan du ringe kystvakten i Amerika gratis på tlf.nr.: 1-800-368-5647. Dersom du finner deg utenfor Nord-Amerika, kan du kontakte din FORHANDLER for mer detaljert informasjon om båtsikkerhet.

## SIKKERHETSTILTAK — Generelt



Det finnes noen grunnleggende regler som enhver båtfører bør legge merke til og følge for å nyte gledene og spenningen ved båtlivet fullt ut. Noen av reglene er kanskje nye for deg mens andre er innlysende og forstås ut ifra sunn fornuft... uansett, ta dem alvorlig! Dersom du ikke følger disse sikkerhetsanbefalingene og reglene for trygg båtførsel, kan det resultere i at du, andre passasjerer eller andre som ferdes på sjøen, skader seg.



Gjør deg godt kjent med hvordan båten og motoren fungerer før du tar din første tur eller tar med en eller flere passasjerer. Dersom du ikke har hatt muligheten til å øve sammen med din FORHANDLER, bør du øvelskjøre på et passende område og finne ut hvordan de forskjellige styrekontrollene virker. Kjør kun på tomgang helt til du har gjort deg kjent med alle styrekontrollene. Som fører er du ansvarlig for sikkerheten under drift.

## SIKKERHETSTILTAK — Drift



Sørg for at minst én av passasjerene kan håndtere båten i en nødssituasjon.



Alle passasjerene skal vite hvor nødsutstyret er og hvordan det skal brukes.



Allt redningsutstyret og personlig flyte-utstyr må være i god stand og passe til båttypen din. Følg alltid forskriftene som gjelder for båten din.



Eventuell kontakt med roterende propell kan føre til alvorlig personskade eller død. Unngå at noen kommer i nærheten av propellen, også når motoren er stoppet. Propellbladene kan være skarpe, og de kan fortsette å rotere etter at motoren er stanset. Stans alltid motoren når båten befinner seg i nærheten av folk i vannet.

⚠ Når motoren kjører må, det alltid være god ventilasjon slik at konsentrasjonen av karbonmonoksid (CO) ikke blir for høy. CO er en gass uten lukt, farge og smak, og den kan føre til bevisstløshet, hjerne-skade eller død hvis den inhaleres i for høy konsentrasjon. Opphoping av CO kan skje mens båten er fortløyd, forankret eller kjører, og gassen kan samle seg i avgrensede områder som lugar, førerhus, svømmeplattform og baug. CO kan oppstå eller konsentrasjonen øke på grunn av værforholdene, fortløynings- og driftsforholdene og andre båter i nærheten. Unngå eksos fra motoren eller fra andre båter, sørg for god ventilasjon, stans motoren når det ikke er behov for den, og vær oppmerksom på faren for at tilbaketrekk og andre forhold som kan føre til opphoping av CO. I høye konsentrasjoner kan CO være livsfarlig i løpet av få minutter. Lavere konsentrasjoner er dødelige bare ved påvirkning over lengre perioder.

⚠ Kjør forsiktig og veldig sakte på grunt vann. Hvis du grunnstøter eller stanser brått, kan det resultere i personskade eller materielle skader. Vær også på vakt for gjenstander som flyter i vannet.

⚠ Kjør i farvann hvor du er kjent. Påhengsmotorens girkasse strekker seg under vannoverflaten og kan komme borti hindringer under vann. Dersom påhengsmotoren kommer borti en hindring under vann, kan det resultere i at du mister kontrollen og at noen skader seg.

⚠ Man må ikke reise seg eller flytte vekten brått i småbåter.

⚠ Sørg for at passasjerene sitter på setene. Det er ikke meningen at man skal sitte på båtens baug, reling, akterspeil eller seterygger.

⚠ Pass på at alle passasjerene har på seg flytevest, som er godkjente av den amerikanske kystvakten, i dårlig vær og sjøgang. Barn og svømmeudyktige passasjerer må ha på seg redningsvest hele tiden.

⚠ Respekter forbudte farvann, andre båtførere og miljøet. Som "skipper" og eier av båten, er du ansvarlig for skader som skjer på andre båter på grunn av kjølvannet av båten din. Sørg for at ingen kaster søppel over bord.

⚠ Sørg for at du kan sjøvetreglene og følg dem.

⚠ Husk på at bensindamper er brannfarlige og kan eksplodere. Følg alltid drivstoffprosedyrene som står i denne brukerhåndboken samt de du får på bensinstasjoner. Kontroller alltid drivstoffnivået både før og mens du bruker båten. Bruk grunnregelen om at du skal ha 1/3 drivstoff til bestemmelsesstedet, 1/3 til tilbaketuren og 1/3 i reservebeholdning. Du må ikke oppbevare drivstoff eller brannfarlige væsker i noen lager- eller motorrom.

⚠ Du må aldri kjøre båten under innflytelse av medikamenter eller alkohol.

⚠ Båter med høy ytelse har store krefter i forhold til vekten. Hvis du ikke har erfaring i å kjøre båter med høy ytelse, må du ikke forsøke å kjøre en slik båt hverken i eller opp imot dens fartsgrense før du har erfaring.

⚠ Hvis du ønsker mer informasjon, ta kontakt med en *Evinrude/Johnson*-FORHANDLER for en kopi av **Introduction to High Performance Boating**. (Introduksjon til båter med høy ytelse), P/N 335763.

## SIKKERHETSTILTAK — Montere og vedlikeholde påhengsmotoren

### Montere påhengsmotoren

⚠ Påhengsmotoren må monteres på riktig måte. Hvis du ikke installerer påhengsmotoren på riktig måte, kan det resultere i alvorlig skade på eiendom eller personer, eller i verste fall død. Vi anbefaler på det sterkeste at din FORHANDLER monterer påhengsmotoren for deg for å sikre at det gjøres på riktig måte.

⚠ Du må aldri bruke en motor med flere hestekrefter enn det som er angitt på båtens merkeplate. Hvis du har for kraftig motor, kan det resultere i at du mister kontrollen over båten. Hvis det ikke finnes en merkeplate i båten, må du kontakte din FORHANDLER eller båtprodusenten.

### Vedlikehold

⚠ Dersom du trenger reservedeler, må du bruke *Evinrude/Johnson® Genuine Parts* eller deler som har tilsvarende egenskaper, inkludert type, styrke og materiale. Hvis du ikke bruker originaldel, kan det resultere i at produktet skades eller ikke virker som det skal.

⚠ Du må kun utføre serviceprosedyrer som står forklart i detaljer i denne brukerhåndboken. Dersom du forsøker å utføre vedlikehold eller reparere påhengsmotoren uten kunnskaper om riktige service- og sikkerhetsprosedyrer, kan det resultere i personskade eller død. Dersom du ønsker mer informasjon, kan du få dette fra din autoriserte *Evinrude/Johnson*-FORHANDLER. I mange tilfeller er det nødvendig med riktig verktøy og opplæring for å kunne utføre visse serviceprosedyrer eller reparasjoner.

⚠ Hold båten og motoren din i topp stand til enhver tid. Følg den **INSPEKSJONS- OG VEDLIKEHOLDSPLAN FOR MOTOREN**.

⚠ Bruk båten og påhengsmotoren med forsiktighet og ha det gøy. Husk at alle har plikt til å hjelpe andre båtførere og -passasjerer i nødstilfeller.

⚠ Fjern propellen før du skyller eller utfører vedlikeholdsarbeid på den for å unngå at du skader deg ved at du kommer i kontakt med propellen når den roterer.

# PRODUKTFREFERANSER, -ILLUSTRASJONER OG -SPESIFIKASJONER

dette skjemaet fungerer som bevis på eiendomsrett og kjøpsdato.

**Utenfor Nord-Amerika** — Kontakt din FORHANDLER eller distributør for nærmere detaljer.

## Modell- og serienummer

Modell- og serienummer står på et skilt som er montert på hekk- eller svingbraketten. Skriv ned motorens:

Modellnummer \_\_\_\_\_

Serienummer \_\_\_\_\_

Kjøpsdato \_\_\_\_\_

Tenningsnøkkelnummer \_\_\_\_\_



## Dersom påhengsmotoren blir stjålet

**Nord-Amerika** — Meld påhengsmotoren stjålet til Customer and Dealer Support Services, 250 Sea Horse Drive, Waukegan, IL 60085 USA. Oppgi påhengsmotorens modell- og serienummer, og legg ved en kopi av politirapporten.

**Utenfor Nord-Amerika** — Meld tyveriet til *Bombardier Recreational Products*-leverandøren hvor påhengsmotoren ble registrert.

## Teknisk litteratur

*BRP* har teknisk litteratur spesielt om din påhengsmotor. Du kan kjøpe en servicehåndbok, delekatolog eller ekstra førerhåndbok hos din FORHANDLER. Navnet og beliggenheten til din nærmeste *Evinrude/Johnson*-FORHANDLER i USA og Canada finner du ved å gå til [www.evinrude.com](http://www.evinrude.com) eller [www.johnson.com](http://www.johnson.com).

**ADVARSEL**

Dersom du trenger reservedeler, må du bruke *Evinrude/Johnson Genuine Parts* eller deler som har tilsvarende egenskaper, inkludert type, styrke og materiale. Hvis du ikke bruker originaldeler, kan det resultere i at produktet skades eller ikke virker som det skal.

*Bombardier Recreational Products (BRP)* forbeholder seg retten til å foreta endringer når det gjelder egenskaper, spesifikasjoner og tilgjengelighet av motorer til enhver tid og uten advarsel. De forbeholder seg også retten til å endre alle spesifikasjoner eller deler til enhver tid, uten å pådra seg forpliktelse til å oppdatere tidligere modeller. Informasjonen i denne håndboken er basert på de nyeste spesifikasjonene som var tilgjengelige da den ble trykket.

Bilder og illustrasjoner i denne håndboken er representative og til referansebruk. De gjengir ikke nødvendigvis aktuelle modeller eller utstyr. Vedvarende nøyaktighet av denne håndboken kan ikke garanteres.

Enkelte tekniske detaljer og systemer som er omtalt i denne håndboken, finnes ikke nødvendigvis på alle modeller i alle markedsområder.

## Eierens identifikasjon

**Nord-Amerika** — FORHANDLEREN vil fylle ut registreringsskjemaet når du kjøper påhengsmotoren. Din del av

## Samsvarserklæring

- Anvendte EU-direktiver:
- Relevante direktive(r):

- Relevant(e) harmonisert(e) standard(er):
- Produkttype:
- Produsent:

Direktiv 2003/44/EC Recreational-Craft (fritidsfartøyer)

Direktiv 89/336/CEE Eletromagnetic Compatibility (elektromagnetisk kompatibilitet)

Som henviset av ministerrådet og relevante direktiver

Påhengsmotor, 2-takts SI-motor

BRP US Inc.

10101 Science Drive

Sturtevant, WI 53177

EU-sertifikat:

Motormodell(er)	Eksoutslipp Sertifikatnummer	Lydsutslipp Sertifikatnummer
E150DPLSU, E150DPXSU, E150DLSLU, E150DHLUSU, E150DCXSU, E175DPLSU, E175DPXSU, E175DLSLU, E175DCXSU, E200DPLSU, E200DPXSU, E200DLSLU, E200DCXSU	EXBOMB005	SDBOMB015
E115DPLSU, E115DPXSU, E115DLSLU	EXBOMB004	SDBOMB018

Jeg, undertegnede, erklærer herved at produktet angitt ovenfor er i samsvar med direktiv(er) og standard(er) nevnt ovenfor.



Fernando Garcia,

Director of Regulatory Affairs and Public Relations

# BRPS BEGRENSEDE GARANTI FOR 2007 JOHNSON PÅHENGS MOTORER

## 1. DEN BEGRENSEDE GARANTIENS OMFANG

BRP US Inc garanterer at Johnson® totakts og firetakts påhengsmotorer, solgt av godkjente Johnson-distributør-/forhandlere utenfor USA og Canada ("produkt"), ikke skal ha defekter i materiale eller utførelse for perioden og under forholdene som er beskrevet nedenfor.

Alle Evinrude®/Johnson Genuine Parts og ekstrautstyr, inkludert, men ikke begrenset til, propeller, målere, oljetanker, fjernkontroller, ledninger og nøkkelbrytere, som ble installert av en godkjent distributør/forhandler da de ble solgt, enten det fulgte med produktet eller ikke, har BRP den begrensede standardgarantien for Evinrude/Johnson Genuine Parts og ekstrautstyr. Kontakt din godkjente distributør/forhandler for fullstendig kopi av slik begrenset garanti.

## 2. GARANTIENS DEKNINGSPERIODE

Denne begrensede garantien gjelder fra kjøpsdato for første detaljforbruker eller fra den dato produktet ble tatt i bruk for første gang, alt etter hvilken dato som kommer først, for en periode på:

TJUEFIRE (24) ETTERFØLGENDE MÅNEDER for privat fritidsbruk, eller

SEKS (6) ETTERFØLGENDE MÅNEDER for handelsbruk. Produktet brukes kommersielt når det brukes i forbindelse med arbeid eller beskjeftigelse som skaper inntekt i løpet av en hvilken som helst garantiperiode. Produktet brukes også kommersielt når det, på et hvilket som helst tidspunkt i løpet av garantiperioden, er montert på en båt som har handelsmerkeplater eller er registrert for handelsbruk.

Hvis du må reparere eller bytte ut deler eller ha produktet til service under denne garantien, vil det ikke forlenge varigheten på denne begrensede garantien utover den originale utløpsdatoen.

## 3. BETINGELSER FOR GARANTIDEKNING

Denne garantidekningen gjelder kun for Johnson totakts og firetakts påhengsmotorer som er kjøpt nye og ubrukte fra en BRP-distributør-/forhandler som er autorisert til å distribuere Johnson-produkter i det landet hvor salget fant sted ("distributør/forhandler"), og da kun etter at BRPs spesifikke kontrollprosess før levering er utført og dokumentert av kjøper og distributør/forhandler. Garantidekningen er ikke gyldig før produktet er registrert på riktig måte av distributør/forhandler eller eier. Slike begrensninger er nødvendige for at BRP skal kunne beskytte sine produkters sikkerhet, sine forbrukere og offentligheten generelt.

Som det står skrevet i brukerhåndboken, må nødvendig rutinevedlikehold utføres for at garantidekningen skal opprettholdes. BRP kan kreve bevis for utført vedlikehold før de godkjenner garantidekning.

## 4. HVA DU MÅ GJØRE FOR Å FÅ GARANTIDEKNING

Den registrerte eieren ("eier") må informere godkjent distributør/forhandler omgående etter at det har oppstått en defekt. Eieren må ta med seg produktet, inkludert defekte deler, til distributøren/forhandleren umiddelbart etter at defekten oppstår. Eieren må komme innen garantiperioden, og må gi distributøren/forhandleren mulighet til å reparere skaden. Eieren må betale for transport av produktet til og fra distributør/forhandler når det skal inn til service.

Hvis produktet ikke er registrert, kan eieren bli bedt om å vise distributøren/forhandleren et kjøpsbevis når det gjelder reparasjoner som går på garantien. Eieren må signere reparasjons-/arbeidsordren før arbeidet tar til for at reparasjonen skal gå på garantien.

Alle deler som byttes ut på garantien tilfaller BRP.

## 5. HVA BRP GJØR FOR DEG

BRPs forpliktelser under denne garantien er begrenset til, etter deres vurdering, å reparere eller bytte ut deler av produktet som viser seg å være defekte i materiale eller utførelse ut ifra BRPs skjønn. Slike reparasjoner eller utbyttinger av deler gjøres gratis hos alle autoriserte distributører/forhandlere. BRPs ansvar er begrenset til å utføre nødvendige reparasjoner eller utbyttinger av deler. Eieren kan ikke kreve at produktet skal tilbakekalles eller at kjøpet skal avlyses hvis han/hun mener at garantien ikke blir overholdt.

Hvis det er behov for service som går på garantien utenfor det landet hvor produktet ble kjøpt, må eieren betale for tilleggsutgifter ifølge lokal forhold og forskrifter. Disse utgiftene kan blant annet være frakt, forsikring, skatter, lisensavgifter, importtoll og alle andre økonomiske utgifter, inkludert de som regjeringer, stater, territorier og deres respektive organer pålegger.

BRP forbeholder seg retten til å forbedre, omforme og endre produkter fra tid til annen uten å påta seg ansvar for å oppdatere produkter som ble produsert tidligere.

## 6. UNNTAK – Følgende punkter går ikke under noen omstendigheter på garantien:

- Utskiftning av deler på grunn av normal slitasje.
- Deler og service ved rutinemessig vedlikehold inkludert men ikke begrenset til: Vedlikeholds krav, oljeskift på motoren, smøring, justeringer av ventil og overføring samt utskiftning av sikringer, sinkanoder, termostater, synkronremmer, startmotorforinger, børster for trimmotor, filtre og tennplugger.
- Skade forårsaket av feil eller mangel på installering, vedlikehold, vinterisolering og/eller lagring eller at brukerhåndbokens prosedyrer og anbefalinger ikke er fulgt opp.
- Skade som er et resultat av at deler er fjernet, feilaktig reparasjon, service, vedlikehold eller endring, eller bruk av deler eller ekstrautstyr som ikke er produsert eller godkjent av BRP, som etter rimelig skjønn enten er inkompatible med produktet eller som påvirker produktets drift, yteevne eller varighet på en negativ måte, eller som er et resultat av at reparasjoner er utført av en distributør/forhandler som ikke er godkjent.
- Skade som er forårsaket av vanstell, misbruk, unormal bruk, forsømmelse, rusing, feil bruk eller at produktet har blitt brukt i uoverensstemmelse med anbefalt drift i brukerhåndboken.
- Skade som er et resultat av ytre skade, ulykke, neddykking, vanninnføring, brann, tyveri, vandalisme eller naturkatastrofe.
- Bruk av drivstoff, oljer eller smøremidler som ikke er beregnet på produktet (se brukerhåndboken).
- Skade som har oppstått på grunn av rust eller korrosjon.
- Skade som er forårsaket av at kjølesystemet er tettet av et fremmedlegeme.
- Skade som skyldes sand eller fremmedlegemer i vannpumpen.
- Kosmetiske endringer eller malingsendringer på grunn av utsettelse for vind og vær.

Denne garantien blir ugyldig i sin helhet og annullert og ugyldig hvis:

- Produktet har blitt endret eller modifisert på en slik måte at det påvirker driften, yteevnen eller varigheten på en negativ måte eller slik at tilsiktet bruk er endret, eller
- produktet er eller har vært brukt til kappkjøring eller annen konkurransepreget aktivitet, på et hvilket som helst tidspunkt, inkludert av en tidligere eier.



## 7. ANSVARSBEGRENSNINGER

**FOR ALLE GARANTIER, UTTRYKTE ELLER UNDERFORSTÅTTE, INKLUDERT OG UTEN Å VÆRE BERGRENSET TIL ALLE GARANTIER FOR SALGBARHET ELLER EGNETHET FOR SÆRSKILTE FORMÅL, ER VARIGHETEN BEGRENSET TIL VARIGHETEN AV DEN UTTRYKTE BEGRENSEDE GARANTIEN.**

**ALLE TILFELDIGE SKADER, FØLGESSKADER, DIREKTE, INDIREKTE ELLER ANDRE SKADER AV ALLE SLAG DEKKES IKKE AV DENNE GARANTIEN INKLUDERT, MEN IKKE BEGRENSET TIL:** bensinutgifter, utgifter til å transportere produktet til og fra distributør/forhandler, ta produktet av en båt og montere det på igjen, mekanikers reisetid, avgifter for å sette båten på vannet og å ta den opp, kai- eller bryggeavgifter, slepings-, lagrings-, telefon-, mobiltelefon- eller telegramutgifter, leie av samme eller lignende produkt eller båt mens din båt er inne til service eller unyttnbar, taxi, reise, losji, tap av eller skade på personlig eiendom, bryderi, forsikringskostnader, tilbakebetaling av lån, tidstap, tapt inntekt, omsetning eller overskudd eller tapt glede eller bruk av produktet.

**NOEN LAND, PROVINSER ELLER JURISDIKSJONER TILLATER IKKE PROTESTER, BEGRENSNINGER AV TILFELDIGE ELLER KONSEKVENTE SKADER ELLER ANDRE UNNTAK SOM NEVNT OVENFOR. AV DEN GRUNN KAN DET HENDE AT DE IKKE GJELDER FOR DEG. DENNE GARANTIEN GIR DEG SPESIELLE RETTIGHETER, OG DU KAN OGSÅ HA ANDRE RETTIGHETER SOM VARIERER FRA JURISDIKSJON TIL JURISDIKSJON.**

Ingen distributør/forhandler eller annen person har fullmakt til å gi noen bekreftelse, representasjon eller garanti når det gjelder produktet utenom det som står i denne begrensede garantien. Hvis det skjer, kan det ikke håndheves mot BRP. BRP forbeholder seg retten til å endre denne garantien på et hvilket som helst tidspunkt, under den forståelse at slike endringer ikke vil forandre garantivilkårene som gjelder for produktet som ble solgt med denne garantien.

## 8. OVERFØRE GARANTIEN

Dersom produktet skifter eier under garantiens dekningsperiode, skal denne garantien overføres til den nye eieren og være gyldig for den resterende dekningsperioden, forutsatt at den forrige eller den nye eieren raskt tar kontakt med BRP eller distributør/forhandler, og oppgir navn og adresse på den nye eieren.

## 9. BRUKERHJELP

- Hvis det skulle oppstå strid eller krangel i forbindelse med BRPs begrensede garanti, anbefaler BRP at du forsøker å løse problemet på distributør-/forhandlerstadiet ved å diskutere saken med den som er serviceansvarlig hos distributøren/forhandleren eller eieren først
- Dersom det er behov for ytterligere hjelp, kan du kontakte Customer Support Services i et datterselskap av BRP på et av følgende telefonnumre, avhengig av hvor du befinner deg:

Asia – telefon (65) 622-767-55, faks (65) 622-629-32

Australia, New Zealand og Stillehavsoyene – telefon 612-9794-6600, faks 612-9794-6697

Brasil – telefon 55 (19) 3246-2100, faks 55 (19) 3246-3800

Europa, Midtøsten, Afrika og Samveldet av uavhengige stater (tidligere Sovjetunionen) – telefon (41) 21 318 78 00, faks (41) 21 318 78 61

Latin-Amerika (unntatt Brasil) og Karibia – telefon 954-846-1442, faks 954-846-1478

Revisjon av begrenset garanti, august 2004

© 2007 BRP US Inc. Alle rettigheter forbeholdt.

® Registrerte varemerker for BRP US Inc eller deres datterselskaper.

## EGENSKAPER

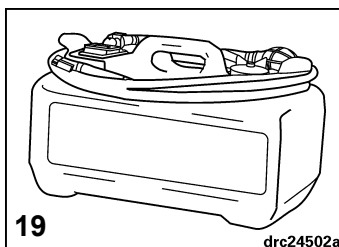
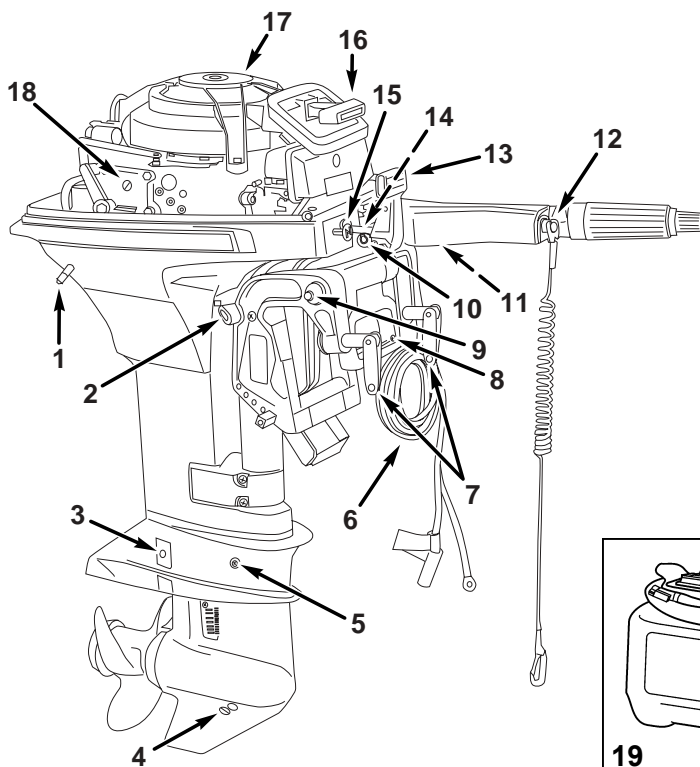

Enhet	Beskrivelse	Enhet	Beskrivelse
1	Vannpumpeindikator	11	Nødoppstartsklemme
2	Tilt/kjør-spak	12	Nødstoppbryter/stoppknapp
3	Antikorrosjonsanode	13	Girspak
4	Drens-/påfyllingsplugg for smøremiddel	14	Fri-indikator
5	Plugg for smøremiddelnivå	15	Choke-knapp
6	Batterikabel <sup>(1)</sup>	16	Starthendel
7	Klemmeskruer	17	Manuell starter
8	Bærehåndtak	18	Skrue for spyleinntak
9	Tiltfriksjonsmutter	19	Drivstofftank
10	Startknapp <sup>(1)</sup>		

(1) Modeller med elektrisk start.

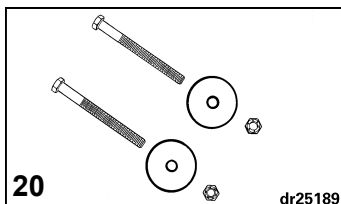
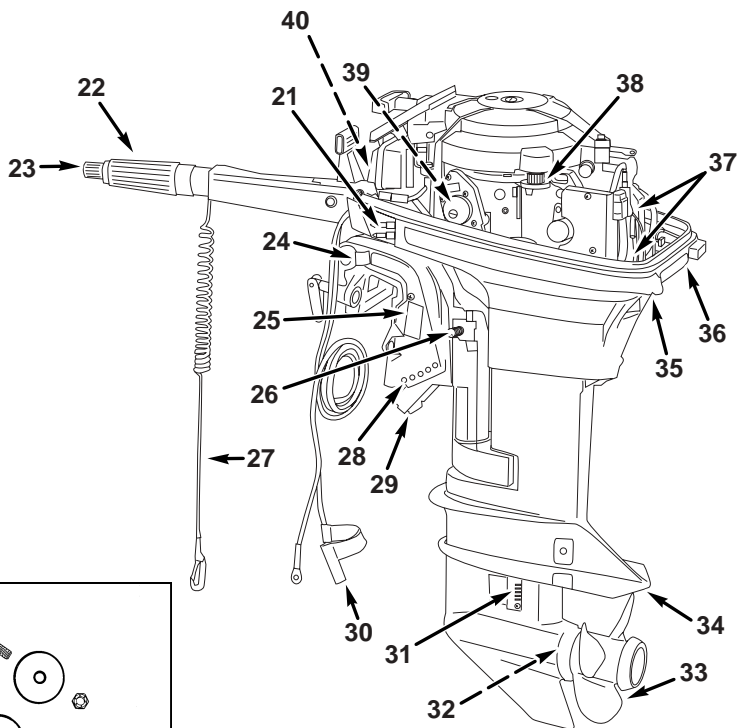

000288

Enhet	Beskrivelse	Enhet	Beskrivelse
20	Monteringsdeler	31	Vanninntak
21	Drivstoffkopling	32	Lås for fiskesnøre
22	Styrehendel og <i>Twist-Grip™</i> -gasspådrag	33	Propell <sup>(2)</sup>
23	Justering av tomgangshastighet	34	Antikalkasjonsplate
24	Sikringspunkt	35	Løftegrep
25	Modell- og serienummerskilt	36	Motordekselsperre
26	Justeringsskrue for styrefriksjon	37	Tennplugger
27	Klemme og utlørsnor	38	Startmotor <sup>(1)</sup>
28	Vinkeljusteringsstang	39	Drivstoffpumpefilter
29	Brakett for kjøring på grunt vann	40	ECI-etikett
30	Hette for positiv terminal <sup>(1)</sup>		

(1) Modeller med elektrisk start.

(2) Følger ikke med på alle markedsområder.

## MOTORSPESIFIKASJONER

<b>Modellene 9.9, 10 og 15</b>	
Forskyvning	256 cc (15,6 kubikktoommer)
Motorstype	Totakts, in-line, 2-sylinder
Arbeidsområde ved full gass	<b>9.9, 10</b> – 5000 til 6000 opm <b>15</b> – 5500 til 6500 opm
Ytelse <sup>(1)</sup>	<b>9.9</b> – 9,9 HK (7,4 kw) ved 5500 opm <b>10</b> – 10 HK (7,5 kw) ved 5500 opm <b>15</b> – 15 HK (11,2 kw) ved 6000 opm
Tomgangsturtall i gir <sup>(2)</sup>	700 ± 50
Tenningsinnstilling – Tomgang <sup>(2)</sup> Full gass	Ikke justerbar Ikke justerbar
Kontrollsystem for <sup>(2)</sup> eksosutslipp per SAE J1930	EM, Engine Modification (motorendring)
Drivstoffkrav <sup>(2)</sup>	87-pumpemerket-AKI (89 RON) – Se <b>DRIVSTOFF OG OLJE</b>
Drivstoff/olje-forhold	50:1
Starte	<b>R, RL, RT</b> – Startsnor
Batteri, minimum	360 CCA (465 MCA) <b>ELLER</b> 50 amperetime, 12 volt
Tennplugg <sup>(2)</sup> Utvidet lavhastighetsdrift Moment	Se ECI-etikett <b>Kun 9.9</b> – QL86C @ 0,8 mm (0,030 tommers) Gap 24 til 28 N·m (18 til 21 ft. lbs.)
Belysning (vekselstrøm) <sup>(3)</sup>	60 watt vekselstrøm, 12 volt
Girkasse – Smøremiddel Kapasitet	<i>Evinrude/Johnson Ultra-HPF™</i> smøring for girkassen 260 ml (9 fl. oz.)
Propell <sup>(4)</sup>	<b>9.9</b> – 9 1/2 x 10 tommers (24,1 x 25,4 cm) <b>10, 15</b> – 9 x 11 tommers (22,9 x 27,9 cm)
Drivstofftank – Kapasitet	<b>9.9</b> – 12,1 liter (3,2 U.S. Gallons) <b>10, 15</b> – 22,7 liter (6 U.S. Gallons)
Vekt	<b>R, RT</b> – 33,6 kg (74 lbs.) <b>RL</b> – 34,9 kg (77 lbs.)
Akterspeil høyde	<b>R, RT</b> – 36,8 til 38,1 cm (14 1/2 til 15 tommers) <b>RL</b> – 49,5 til 50,8 cm (19 1/2 til 20 tommers)
Lyden ved førerens øre (L <sub>pA</sub> ) ICOMIA 39.94	86,0 dB (A)
Vibrasjon på rorpinne (armer)	Under 2,5 m/s <sup>2</sup>

(1) Klassifisert i henhold til ICOMIA 28.83-, ISO 3046-, og NMMA-standarder.

(2) Informasjon om utslippskontroll.

(3) Finnes som valgfritt ekstrautstyr.

(4) Følger ikke med i alle markedsområder.

## NØDSTOPPBRYTER

Nødstoppbryteren, hvis den er montert, sitter på styrehendelen. Vi anbefaler på det sterkeste at nødstoppbryteren monteres på alle båter.

Sett klemmen på nødstoppbryteren. Fest utløersnoren til et **sikkert** sted på førerens klesplagg eller redningsvest — pass på at den ikke slites løs i stedet for å utløse nødstoppbryteren. Når du fjerner klemmen fra utløersnoren, vil motoren stoppe og forhindre at båten løper løpsk hvis føreren befinner seg utenfor utløersnorens rekkevidde. Dersom utløersnoren er for lang, kan du gjøre den kortere ved å lage en knute eller en løkke i den. Du må IKKE klippe av utløersnoren eller knytte den på nytt.

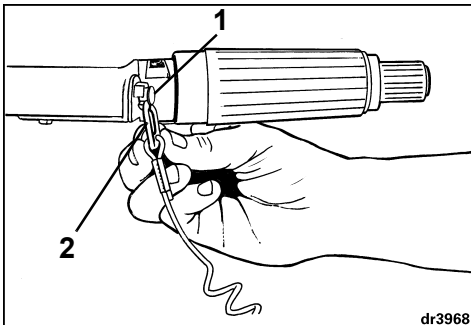

1. Nødstoppbryter
2. Klemme

Det fins en ekstra klemme — en annen person kan sette den inn i stoppbryteren og starte motoren i et nødstilfelle.

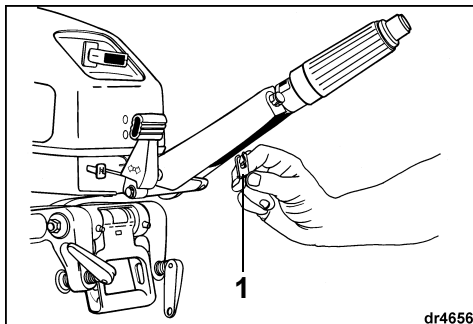

1. Ekstra klemme



### ADVARSEL



Unngå å slå eller trekke klemmen av nødstoppbryteren under normal drift. Dette kan resultere i uventet tap av hastighet som kan føre til at passasjerer kan kastes fremover og skades.

Nødstoppbryteren er kun effektiv dersom den er i god stand. Før hver båttur må du undersøke utløersnoren for skader eller slitasje. Bytt ut slitte eller skadde deler.

Sørg for at utløersnoren holdes fri for floker og hindringer.

Før hver båttur må du teste systemet for å se at det fungerer. La motoren gå mens du tar klemmen av bryteren ved å trekke i utløersnoren. Dersom motoren ikke stanser, må du kontakte din FORHANDLER.

# DRIVSTOFF OG OLJE

## DRIVSTOFF



### ADVARSEL



Bensin er ekstremt brannfarlig og svært eksplosivt under visse forhold. Følg instruksene i dette avsnittet nøyaktig. Dersom du håndterer drivstoff på feil måte, kan dette resultere i alvorlig skade på eiendom eller personer, eller i verste fall død.

**Stopp alltid motoren før du fyller på drivstoff.**

**La kun voksne fylle på drivstofftanken.**

**Ikke fyll drivstofftanken helt opp, da drivstoffet utvides når det varmes opp av solen og kan renne over.**

**Fjern bærbare drivstofftanker fra båten før du fyller på drivstoff.**

**Tørk alltid bort eventuelt drivstoffsøl.**

**Du må aldri røyke, ha åpne flammer eller gnister eller bruke elektrisk utstyr slik som mobiltelefon i nærheten av en drivstofflekkasje eller mens du fyller drivstoff.**

**Fyll alltid drivstoff i et godt ventilert område.**

Påhengsmotoren din kan bruke blyfri bilbensin med en oktandandel som er lik eller høyere enn det som står spesifisert i **minsteoktantabellen**. Dersom du bruker bensin som inneholder MTBE (metyltertiærbutyleter) eller alkohol, må du følge disse retningslinjene:

Du kan bruke blyfri bensin som inneholder MTBE **KUN** dersom MTBE-innholdet ikke overgår 15% i volum.

Du kan bruke alkoholutvidende drivstoff **KUN** dersom alkoholinnholdet ikke overgår:

- 10% etanol i volum; eller
- 5% metanol med 5% selvoppløsende midler i volum

## Minsteoktan

Utenfor USA

89 RON

Innenfor USA

87 (R+M)/2 AKI

Påhengsmotoren din er laget for å bruke de ovennevnte drivstoffene, men vær imidlertid klar over følgende:

Båtens drivstoffs system kan ha andre krav når det gjelder bruk av drivstoff som inneholder alkohol. Se i brukerhåndboken for båten.

Alkohol tiltrekker seg og holder på fuktighet, noe som kan forårsake korrosjon på metalleder i drivstoffs systemet.

Drivstoff som inneholder alkohol kan forårsake driftsproblemer.

**VIKTIG:** Bruk alltid fersk bensin. Bensin oksiderer og tørker. Dette fører til oktantap, flyktige blandinger og produksjon av gummi- eller lakkavleiring, noe som kan skade påhengsmotoren.



### ADVARSEL



**Drivstoff som lekker er brannfarlig og kan eksplodere. Alle delene i drivstoffs systemet må sjekkes ofte og byttes ut dersom det er tegn på slitasjer eller lekkasjer. Sjekk drivstoffs systemet hver gang du fyller på drivstoff, hver gang du tar av motordekslet og årlig.**

## OLJE

Til påhengsmotoren bør du bruke olje av typen *Evinrude/Johnson XD30 Formula*. Den inneholder en bedre sammensetning av tilsetningsstoffer enn andre TC-W3-oljer, og reduserer sotopphopninger og -avleiringer på stempler og lagerflater. Den gir 25% større rensekraft enn minimumskravene til TC-W3.

*Evinrude/Johnson*-oljene er formulert for å gi best mulig motor ytelse samtidig som stempel- og forbrenningskammerbelegg holdes under kontroll. Smøringen er suveren og tennpluggene får maksimal levetid.

Dersom påhengsmotorolje av typen *Evinrude/Johnson XD30 Formula* ikke er tilgjengelig, må du bruke en NMMA-godkjent TC-W3-olje, for eksempel *Evinrude/Johnson direct injection oil* (innsprøytningsolje) eller *Evinrude/Johnson biodegradable outboard oil* (biologisk nedbrytbar olje).

**VIKTIG:** Dersom du ikke følger disse anbefalingene, kan det resultere i at garantien blir ugyldig dersom det skulle oppstå en feil i forbindelse med smøringen.

## TILSETNINGSSTOFFER

**VIKTIG:** Bruk bare drivstofftilsetninger som *BRP* har godkjent for påhengsmotoren. Dersom du bruker andre tilsetningsstoffer, kan det resultere i dårlig ytelse eller motorskade.

Middelet *Evinrude/Johnson 2+4 drivstoffbalsem* vil bidra til å forebygge at det dannes gummi- og lakkbelegg på drivstoffsystemdelene og fjerne fuktighet fra drivstoffsystemet. Det kan brukes kontinuerlig, og det bør brukes i alle perioder når motoren ikke er i regelmessig i bruk. Det vil holde tennpluggene renere, redusere ising i drivstoffsystemet og slitasje på drivstoffsystemdelene.

## DRIVSTOFF/OLJE-FORHOLD

### Ny motor

Under innkjøringen må forholdet mellom drivstoff og olje i drivstofftanken være **25:1 (4% olje)**. Se **KJØRE INN PÅHENGSMOTOREN (10 TIMER)**.

### Vanlig drift

Etter innkjøring må forholdet mellom drivstoff og olje være **50:1 (2% olje)** under drift.

### Høy ytelse

Under kjøring med høy ytelse må forholdet mellom drivstoff og olje i drivstofftanken være **25:1 (4% olje)**.

## BLANDE DRIVSTOFF OG OLJE

Bruk følgende tabell og retningslinjer for å blande olje i motorens drivstoff.

Forhold	Drivstoff		
	1 liter	3 gallons (USA)	6 gallons (USA)
50:1	20 ml olje	8 fl. oz. olje	16 fl. oz. olje
25:1	40 ml olje	16 fl. oz. olje	32 fl. oz. olje

### Bærbar tank

Over og under 0°C (32°F): Fyll på 3,8 liter (1 gallon) med drivstoff. Hell på nødvendig oljemengde. Fyll på resten av drivstoffet. Sett lokket på tanken og tipp den forsiktig for å fordele oljen.

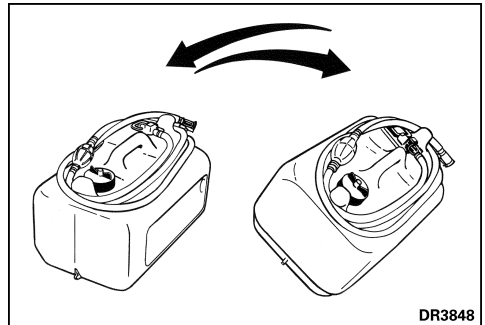

### Fastmontert tank

Over 0°C (32°F): Hell sakte i oljen sammen med drivstoffet mens tanken fylles. Under 0°C (32°F): Ha en 3,8 liter (1 gallon) med drivstoff på en separat beholder. Hell på nødvendig oljemengde. Sett på lokket og tipp beholderen forsiktig for å fordele oljen. Hell olje/drivstoff-blandingen forsiktig over i tanken sammen med drivstoffet når tanken fylles.

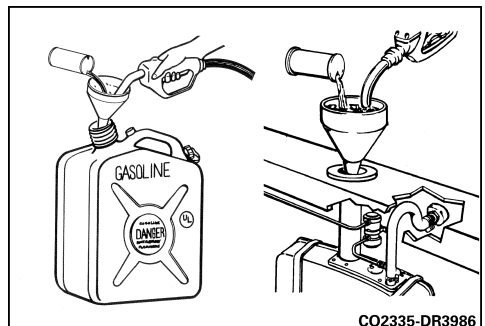



### ADVARSEL



Hvis motoren har en drivstoffslange med hurtigutkopling, kopler du drivstoffslangen fra motoren og drivstofftanken når motoren ikke har vært i bruk på en stund. Ved å kople fra slangen unngår du drivstofflekkasjer i slangen eller motoren.

**VIKTIG:** Drivstofftilførselsslengene i båten må levere riktig mengde drivstoff til motoren. Drivstoffslengene må ha en diameter på minst 8 mm (5/16 in.).

Drivstoffsystemer med innebygde tanker, spesielt de som er utstyrt med antihøvertventiler og filter-/primerenheter, kan ha restriksjoner som hindrer motorens drivstoffpumpe i å levere riktig mengde drivstoff under alle forhold. Dette kan resultere i tap av ytelse og muligens **motorskade**. Dersom det oppstår problemer med ytelsen, må du kontakte FORHANDLER.

La aldri motoren gå mens drivstoffslengene er frakoplet og kjøp den aldri på tomgang, da dette kan resultere i startvanskeligheter.

## KJØRE INN PÅHENGSMOTOREN (10 TIMER)

**VIKTIG:** Følg denne prosedyren for å beskytte påhengsmotoren de første driftstimerne. Forsiktig innkjøring bidrar til at innvendige deler "setter seg" ordentlig på plass, slik at motoren får maksimal ytelse.

Dersom du ikke kjører inn motoren forsiktig, kan det resultere i motorskade.

Under innkjøringen må du bruke ekstra olje. I de 10 første driftstimerne må drivstoff/olje-forholdet være 25:1 (4% olje). Under normal drift, etter innkjøring, må drivstoff/olje-forholdet være 50:1 (2% olje).

En **10-timers** innkjøringsprosedyre skal foretas med båt og motor på vannet og med riktig propell.

Du må **IKKE** bruke en spyleanordning under innkjøringen.

Du må **IKKE** starte eller kjøre motoren hvis den ikke er i vannet.

Du må **IKKE** forlate motoren uten tilsyn hvis den er i gang.

**VIKTIG:** Før du starter den nye motoren for første gang:

- Les **STARTE MOTOREN, STOPPE MOTOREN** og **SKIFTE GIR OG HASTIGHET**.
- Kontroller smøremiddelnivået i girkassen. Se **SMØRE PÅHENGSMOTOREN**.
- Sjekk alt utstyr før båten sjøsettes.

**Sjøsett båten og start motoren som beskrevet i STARTE MOTOREN.**

- Kontroller ofte at vannpumpen fungerer. Se om det kommer en jevn vannstråle ut av vannpumpeindikatoren. Dersom vannstrålen stopper, må du straks stoppe motoren. Finn feilen og reparer den, eller kontakt din FORHANDLER før du fortsetter.
- Kontroller at girvekslingen fungerer som den skal ved å sette motoren i gir og se om båten beveger seg. Den skal bevege seg i samme retning som vist på giret. Se **SKIFTE GIR OG HASTIGHET**.
- Varier turtallet ofte. Unngå å bruke samme gasspådreg i mer enn 15 minutter.

**1. De første 10 minuttene** — Kjør motoren i gir, men kun på hurtig tomgang.

**2. De neste 50 minuttene** — Kjør motoren i gir i forskjellige hastigheter, men ikke raskere enn 3500 OPM.

Du må **IKKE** ha et konstant gasspådreg. Varier motorhastigheten hvert 15. minutt.

Dersom du har en båt som lett går i plan, kan du oppnå dette raskt ved å gi full gass. Reduser gassen til halv så snart båten er i plan. PASS PÅ at båten forblir i plan på denne gassinstillingen.

**3. Den andre timen** — Gi full gass for å aksellerere båten i plan, og reduser deretter gassinstillingen til tre fjerdedeler. PASS PÅ at båten forblir i plan på denne gassinstillingen.

Gi full gass med jevne mellomrom i perioder på ett til to minutter, returner deretter til tre fjerdedeler slik at motoren får kjølt seg ned.

Varier motorhastigheten hvert 15. minutt.

**4. De neste 8 timene** — Unngå å kjøre med fullt gasspådreg over lengre perioder.

Varier motorhastigheten hvert 15. minutt.

Du må **IKKE** overstige anbefalt maksimalt turtall. Se **MOTORSPESIFIKASJONER**.



# STARTE MOTOREN



## FARE



IKKE kjør motoren innendørs eller uten tilstrekkelig ventilasjon, og UNNGÅ at eksos samles opp i avgrensede områder. Eksos fra motoren inneholder karbonmonoksid som, hvis den inhaleres, kan føre til bevisstløshet, hjerneskaade eller død.



## ADVARSEL



Motordekslet beskytter maskineriet. Du må ALDRI kjøre påhengsmotoren uten dekslet, untatt når du gjør vedlikeholdsarbeid. Vær forsiktig, og hold hender, hår og klær unna alle bevegelige deler. Kontakt med bevegelige deler kan forårsake skade.



## FARE



Kontakt med roterende propell kan føre til alvorlig personskade eller død. Kontroller at det ikke finnes folk eller gjenstander i nærheten av motoren og propellen før du starter motoren eller når du kjører båten. Unngå at noen kommer i nærheten av propellen, også når motoren er stoppet. Propellbladene kan være skarpe, og propellen kan fortsette å rotere også etter at motoren er stanset. Stans alltid motoren når båten befinner seg i nærheten av folk i vannet.

## FØR DU STARTER MOTOREN

Les og følg **KJØRE INN PÅHENGSMOTOREN (10 TIMER)** dersom motoren er ny.

Du MÅ tilføre motoren vann før du forsøker å starte den. Motorskade kan oppstå på kort tid. Se **MOTOREN OVEROPPHETES** eller **SPYLE PÅHENGSMOTOREN**.

Flytt tilt/kjør-spaken til KJØR-stilling. Sørg for at motoren står i normal kjørestilling. Se **TILTE PÅHENGSMOTOREN OG TILTSTØTTE**.

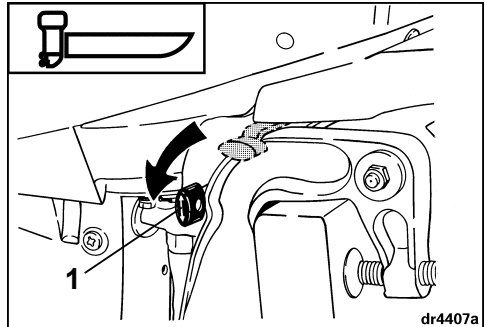

1. KJØR-stilling

Dersom du skal bruke batteri, kople du det til slik det står beskrevet i **BATTERI**.

Modeller med elektrisk start kan startes manuelt og kjøres uten batteri.



## ADVARSEL



Når den ikke er kopleet til et batteri, må du dekke til den positive (+) batterikabelens ringterminal med den tilhørende hetten for å hindre gnister fra ladesystemet.

Du må aldri lagre den løse batterikabelen ved å vikle den rundt motoren. Dersom du gjør det, kan du få begrenset styring eller skade kabelen, eller begge deler. Vikle sammen kabelen og heng den nærme motoren.

Kople aldri elektrisk utstyr til motorens ladesystem. Både det tilkoblede utstyret og motoren kan bli skadet.

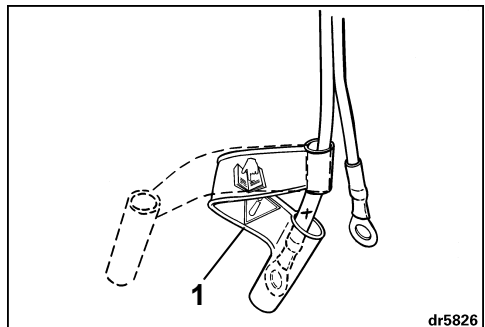

1. Hette for positiv (+) batterikabel

Kople drivstoffslangen til drivstoffkoplingen.

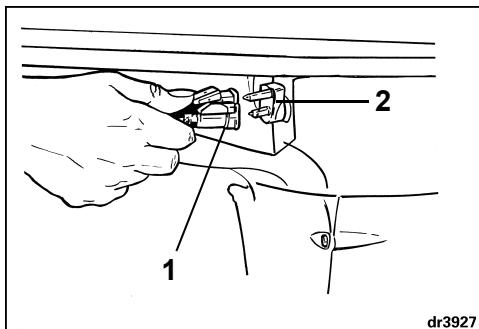

1. Drivstoffslangekoping
2. Drivstoffkopling

dr3927

Åpne ventilskruen på påfyllingslokket, dersom motoren er utstyrt med dette.

Hold primerballongens utløpsende ende opp og klem på ballongen til den blir hard.

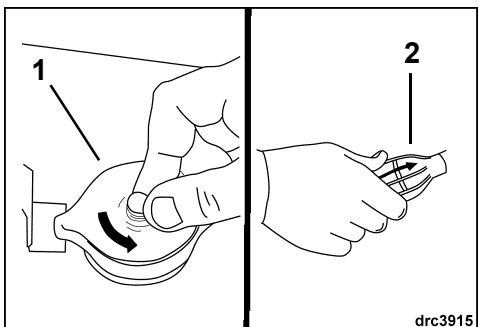

1. Ventil som kan åpnes på drivstofftank
2. Drivstoffprimerballong

drc3915

Fest klemmen og utlørsnoren til nødstoppbryteren, dersom det finnes en slik bryter. Fest utlørsnoren til et **sikkert** sted på klesplagg eller redningsvest.

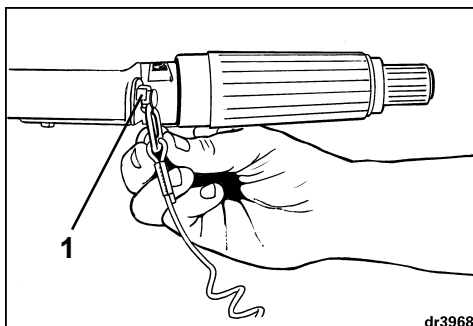

1. Nødstoppbryter

dr3968

Vri gasspådraget til GIR eller saktere.

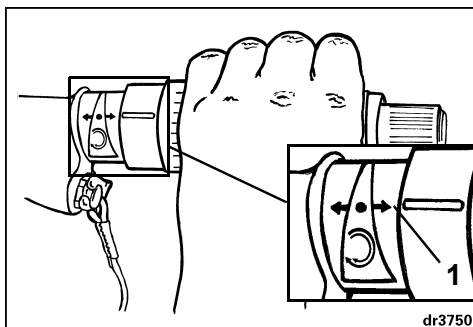

1. GIR

dr3750

Flytt girspaken til FRI-stilling. Se **SKIFTE GIR OG HASTIGHET**.



**ADVARSEL**



Sett alltid giret i FRI før du starter motoren for å hindre at båten plutselig beveger seg, noe som kan forårsake skade.

Vri gasspådraget til START-stilling.

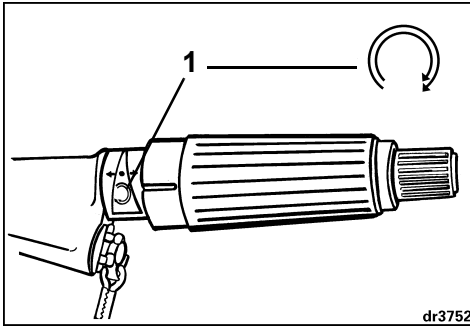

1. START

**VIKTIG:** Unngå motorskade. Motoren må IKKE gå fortere enn START i FRI-stilling.

**Oppstart (kald motor)**

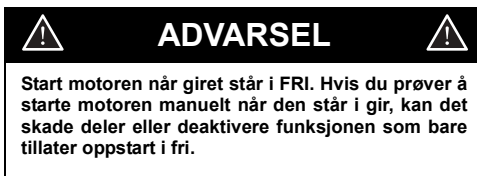

Oppstart av en kald motor krever som regel bruk av chokeknappen. Dra chokeknappen helt ut.

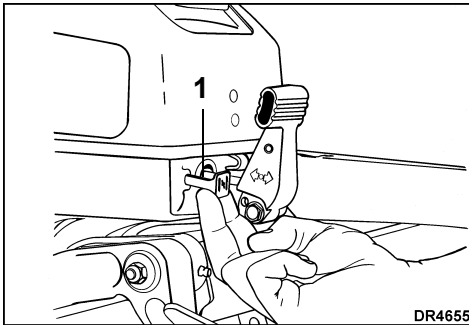

1. Choke-knapp

## Snorstart

Ta tak i starthendelen mens du sitter, trekk sakte til starteren koples inn og trekk deretter hardt. Gjenta, hvis det er nødvendig, til motoren starter. For å hindre skade på startmekanismen må du la startsnoren tilbakespoles før du slipper starthendelen. Hvis motoren ikke starter, kan du se **FEILSØKINGSTABELL**.

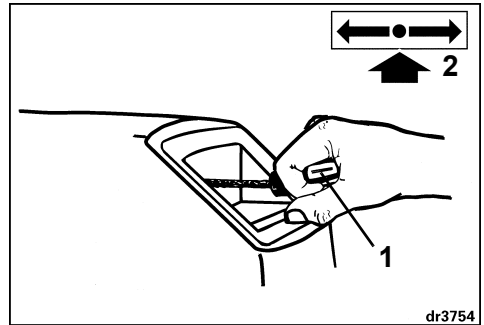

1. Starthendel
2. FRI

## Elektrisk start

Trykk på startknappen mens du sitter for å STARTE motoren.

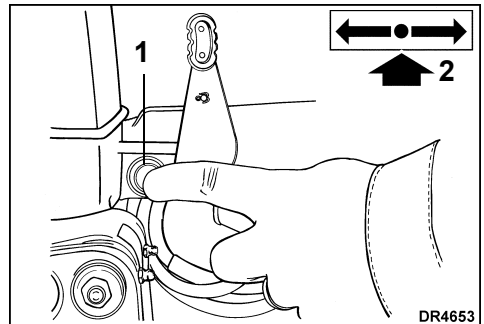

1. START-knapp
2. FRI

Slipp startknappen med en gang motoren starter. Dersom motoren ikke starter, slipper du knappen en kort stund før du prøver på nytt.

**VIKTIG:** Startmotoren kan skades hvis den brukes kontinuerlig i mer enn 10 sekunder. Du må **ALDRI** skyve startknappen til **START**-stilling mens motoren er i gang. Starteren og svinghjulet kan bli skadet.

### Alle modeller

Skyv choke-knappen gradvis inn når motoren er tilstrekkelig varmet opp.

**VIKTIG:** Dersom påhengsmotoren ikke reagerer normalt på denne startprosedyren eller ikke starter, se **FEILSØKINGSTABELL**.

### Når motoren har startet

Sjekk vannpumpeindikatoren. Dersom det kommer en jevn vannstråle ut av vannpumpeindikatoren, betyr det at denne fungerer. Dersom det ikke kommer en jevn vannstråle ut av vannpumpeindikatoren, må du stoppe motoren. Se **MOTOREN OVEROPPHETES**.

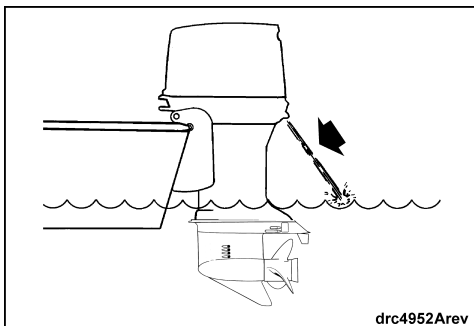

**VIKTIG:** For å unngå motorskade etter oppstart må du ikke overskride en fjerdedels gasspædrag (under 2000 opm) i FRI i lengre perioder.

### Oppstart (varm motor)

Følg fremgangsmåten for **kald motor**, men varme motorer krever som regel ikke bruk av choke. Hvis motoren ikke starter, må du bruke choken.

## STOPPE MOTOREN

Vri gasspædraget til **GIR**-stilling eller saktere.

Flytt girspaken til **FRI**-stilling.

Trykk på **STOPP**-knappen til motoren stanser. Lukk ventilskruen på påfyllingslokket, dersom motoren er utstyrt med dette.

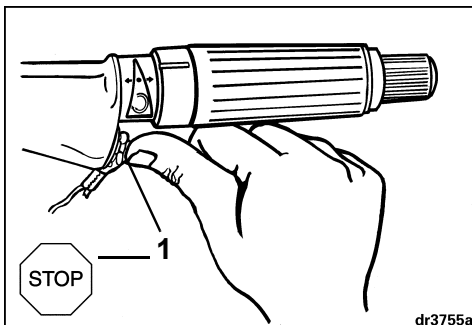

1. **STOPP**-knapp

Stopp aldri motoren ved å kjøre den med drivstoffslangene frakoplet eller la den gå tom for drivstoff på en annen måte, da dette kan resultere i vanskeligheter når du skal starte motoren igjen.

## SKIFTE GIR OG HASTIGHET

**VIKTIG:** Sjekk funksjonene på alle kontroll- og motorsystemer før du forlater båten. Du må IKKE forsøke å sette motoren i FREMVER eller REVERS mens den er slått AV.

### Skifte gir

Mens motoren går vrir du gasspådraget til GIR eller saktere.

Flytt girspaken raskt og bestemt til FREMVER- eller REVERS-stilling.

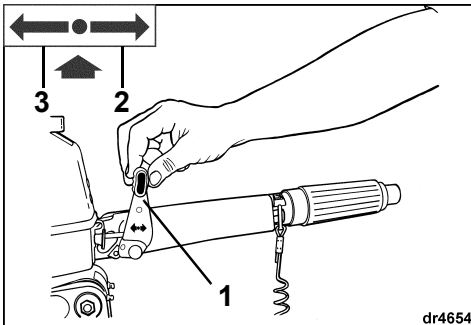

1. Girspak
2. FREMVER
3. REVERS

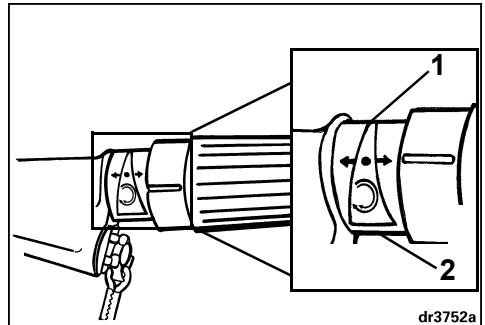

1. Redusere hastigheten
2. Øke hastigheten

dr3752a



## ADVARSEL



Ikke la motoren gå i REVERS når tilt/kjør-spaken står i TILT-stilling. Motoren kan tilte ut av vannet slik at du mister kontrollen.

**VIKTIG:** Før du flytter girspaken, må du redusere gasspådraget til GIR-hastighet eller saktere og deretter ta en pause til motoren saktner til tomgangshastighet og båten kjører saktere.

### Hastighetskontroll

Mens motoren går vrir du gasspådraget:

- Mot klokken for å øke hastigheten; eller
- Med klokken for å redusere hastigheten.

## STARTE MOTOREN I NØDSTILFELLER

Hvis startsnoren ryker eller startmekanismen svikter, kan du starte motoren med et stykke av startsnoren eller en 6 mm (9/64 tommer) tykk snor på omtrent 1,2 meter (4 fot).



### ADVARSEL



Når du bruker nødstartprosedyrer, er funksjonen som bare tillater oppstart i fri, deaktivert. Sørg for at girspaken er i FRI-stilling for å hindre skader etter uventede båtbevegelser når motoren starter.

Motordekslet beskytter maskineriet. Unngå skade fra bevegelige motordeler ved å holde hender, klær og hår unna motorhodet.

Unngå elektrisk sjokk ved å holde deg unna tennpolene og tennpluggkablene når motoren startes opp eller er i gang. Sjokk kan under visse forhold føre til alvorlig personskade.

Du må IKKE vri svinghjulet for hånd. Bruk bare startsnoren.

Flytt tilt/kjør-spaken til KJØR-stilling. Sett motoren i den normale kjørestillingen.

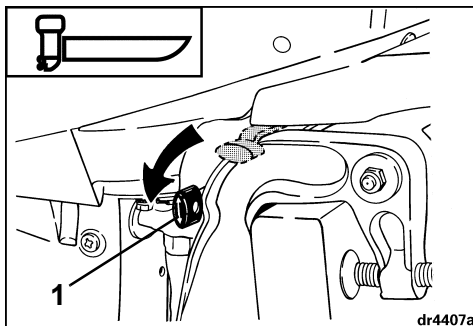

#### 1. KJØR-stilling

Kontroller følgende:

- Motoren er i normal driftsstilling.
- Drivstoffprimerballongen er fast.
- Girspaken står i FRI.
- *Twist-Grip*-gasspådraget står på START.

Trekk i sperren og fjern motordekslet.

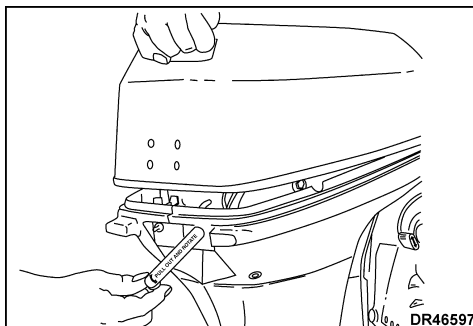

## Modeller med elektrisk start

**⚠ ADVARSEL ⚠**

Du må **IKKE** bruke startkabler og ekstrasbatteri for å starte motoren. Du må aldri lade et batteri i båten med en ekstern lader. I begge tilfeller kan gasser forårsake eksplosjon.

Følg prosedyrene i **MODELLER MED MANUELL START.**

## Modeller med manuell start

Fjern de tre skruene som fester den manuelle starteren.

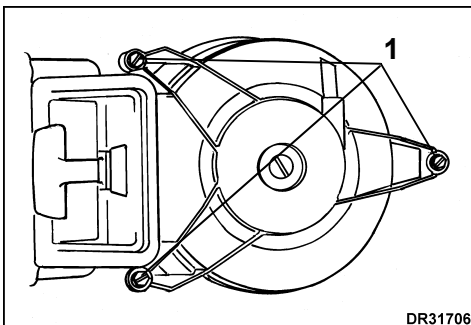

1. Skruer

Tipp det manuelle startkabinettet for å fjerne startspærre-koplingen. Fest sperrekoplingen i det nedre motordekslet, på god avstand fra bevegelige deler i motoren.

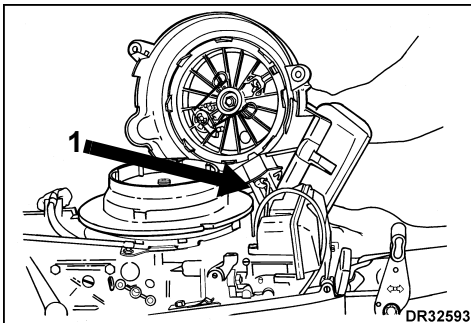

1. Startspærrekopling

Lag en knute i enden av nødstartsnoren og hekt den inn i hakket på svinghjulet. Vikle snoren med klokken inn i startsporet på svinghjulet.

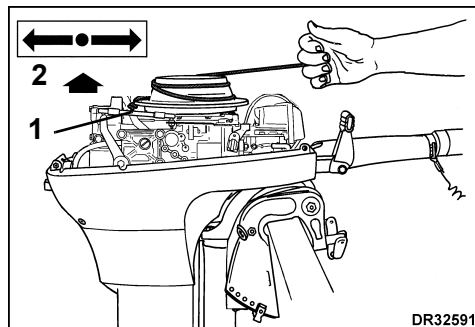

1. Knute
2. FRI

## Alle modeller

Følg startprosedyrene i **OPPSTART (KALD MOTOR).**

Sett deg ned og trekk hardt i nødstartsnoren for å starte motoren. Når motoren starter, må du la den gå saktere enn 2000 rpm i FRI i to minutter, og deretter redusere hastig-heten til tomgang.

Forsøk ikke å feste dem manuelle starteren eller motordekslet mens motoren er i gang. Hvis nødstoppbryteren har en utlørsenor, fester du snoren til et sikkert sted på et klesplagg.

Fortsett til nærmeste landgang for service.

## KJØRE ØKONOMISK

Økonomigasstillingen kan spare drivstoff, alt etter båtens last og skrogkonstruksjon. Når båten når topphastighet, setter du ned gasspædraget fra FULL GASS. Du vil spare drivstoff uten merkbart hastighetstap.

# DRIFT

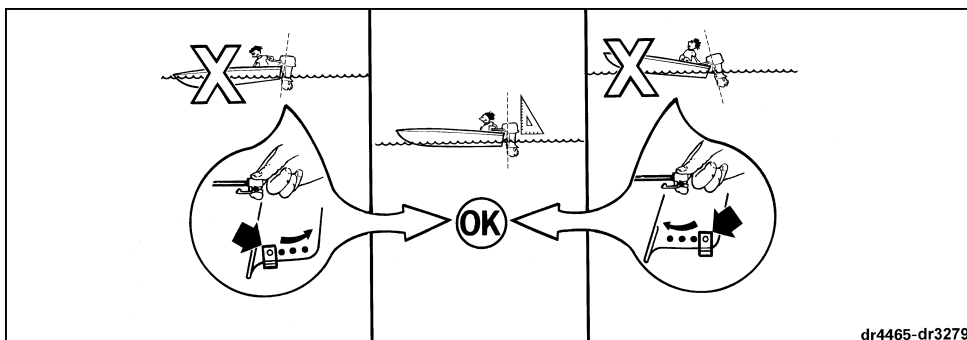

## TRANSPORT PÅ TILHENGER



### FARE



IKKE kjør motoren innendørs eller uten tilstrekkelig ventilasjon, og UNNGÅ at eksos samles opp i avgrensede områder. Eksos fra motoren inneholder karbonmonoksid som, hvis den inhaleres, kan føre til bevisstløshet, hjerneskade eller død.

Motoren må stå vertikalt når båten transporteres på tilhengeren. Dersom det ikke er tilstrekkelig klaring mellom tilhengeren og bakken, kan motoren tiltes opp ved hjelp av en tilhengerbrakett (tilbehør).

**VIKTIG:** Når du bruker en tilhengerbrakett (tilbehør), må motoren spennes fast. Store bevegelser under transport kan skade motoren og båtens akterspeil. Du må ALDRI bruke motorens tiltstøtte eller braketten for kjøring på grunt vann som tilhengerbrakett.



### FARE



Kontakt med roterende propell kan føre til alvorlig personskade eller død. Kontroller at det ikke finnes folk eller gjenstander i nærheten av motoren og propellen før du starter motoren eller når du kjører båten. Unngå at noen kommer i nærheten av propellen, også når motoren er stoppet. Propellbladene kan være skarpe, og propellen kan fortsette å rotere også etter at motoren er stanset. Stans alltid motoren når båten befinner seg i nærheten av folk i vannet.

## JUSTERE MOTORVINKELN

Motoren skal være loddrett mot vannet når båten kjører i full fart. Denne justeringen kan bare foretas ved å teste båten på vannet. Juster vinkelen for normal last.

Sett motoren i tiltposisjon. Se **TILTE PÅHENGMOTOREN OG TILTSTØTTE**.

- Flytt vinkeljusteringsstangen.



## TILTE PÅHENGSMOTOREN OG TILTSTØTTE



### ADVARSEL



Motoren har "støtbeskyttelse" og "reverslås" bare når tilt/kjør-spaken er i KJØR-posisjon. Hvis du kjører mens tilt/kjør-spaken er i TILT-stilling, kan motoren plutselig tilte inn i båten, frata deg kontrollen og føre til alvorlig skade.

**VIKTIG:** Bruk tiltgrepet til å tilte motoren, ikke styrehendelen.

#### Tilt OPP

Flytt tilt/kjør-spaken til TILT-stilling.

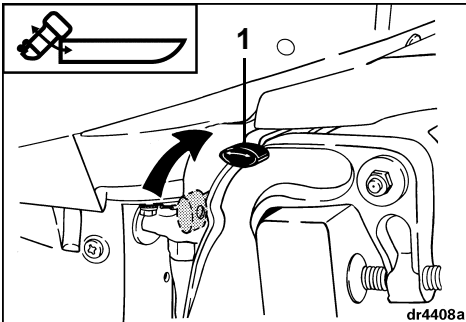

1. Tilt/kjør-spak – TILT-stilling

Ta tiltgrepet på motordekslet og tilt motoren til den er helt tiltet.

Tiltstøtten koples inn automatisk.

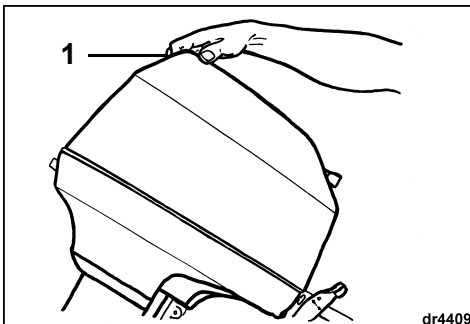

1. Tiltgrep



### ADVARSEL



Når motoren er tiltet, må tiltspaken bli stående i TILT-stilling. Dersom tilt/kjør-spaken står i KJØR-stilling, kan tiltstøtten plutselig bli utløst slik at motoren senkes.

#### Tilt NED

Flytt tilt/kjør-spaken til KJØR-stilling.

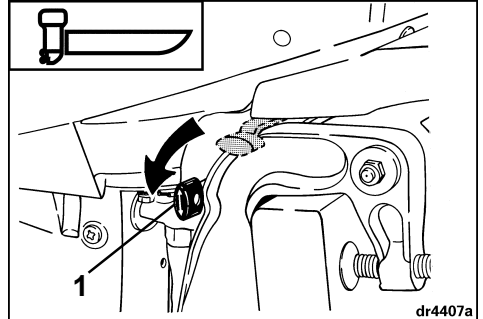

1. Tilt/kjør-spak – KJØR-stilling

Ta tiltgrep på motordekslet og hev motoren litt.

Tiltstøtten koples ut automatisk. Senk motoren sakte til normal driftsposisjon.

## KJØRE I GRUNT VANN



### ADVARSEL



Når du kjører i grunt vann, er ikke motoren beskyttet i tilfelle kollisjoner under vann.

Kjør motoren **FREMOVER** og **KUN** i lav hastighet. Dersom motoren treffer en gjenstand under vann eller du skifter til **REVERS** og øker hastigheten, kan den tilte kraftig opp og falle plutselig. Du kan risikere å miste kontrollen.

Motordybden ved kjøring i grunt vann er avhengig av stillingen til vinkeljusteringsstangen for motoren. Finn frem til vinkeljusteringsstangen for motoren, om nødvendig. Se **JUSTERE MOTORVINKELEN**.

Reduser hastigheten og skift til **FRI** før du kopler inn eller ut kjøring i grunt vann.

### Tilkopling

Flytt tilt/kjør-spaken til **TILT**-stillingen.

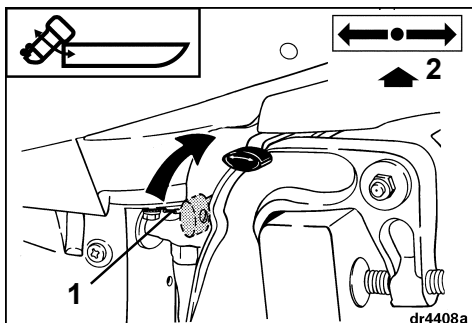

1. Tilt/kjør-spak – **TILT**-stilling
2. **FRI**

Ta tiltgrep på motordekslet og tilt motoren halvveis.

Braketten for kjøring i grunt vann koples automatisk inn.

Senk motoren sakte til brakettene for kjøring i grunt vann hviler mot vinkeljusteringsstangen.

**VIKTIG:** Kontroller ofte at vannintakene er helt dekket av vann, og at vannpumpeindikatoren viser jevn tømning av vann.

### Frakopling

Flytt tilt/kjør-spaken til **KJØR**-stillingen.

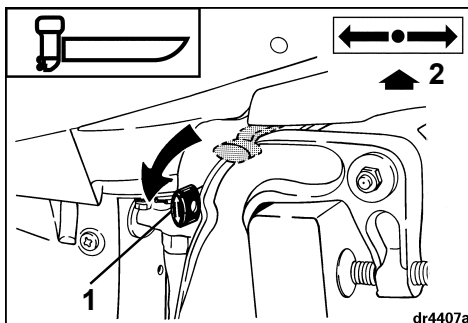

1. Tilt/kjør-spak – **KJØR**-stilling
2. **FRI**

Ta tiltgrep på motordekslet og tilt motoren litt.

Braketten for kjøring i grunt vann koples automatisk fra.

Senk motoren sakte til normal driftsposisjon.

### VELGE PROPELL

Både båt og motor **MÅ** prøves på vannet for at du skal velge riktig propell til din båtbruk. Be din **FORHANDLER** om hjelp.

Se **PROPELL** før du demonterer eller monterer en propell.

**VIKTIG:** Dersom du bruker en propell som er riktig for båten din, med normal last, vil den sørge for at motoren kjører ca. på det mellomste turtallet ved full gass. Se **MOTORSPESIFIKASJONER**.

### FORTØYE BÅTEN

Du kan fortøye båten med motorens girkasse over vannet dersom du bruker tiltanordningen. Se **TILTE PÅHENGSMOTOREN OG TILTSTØTTE**.

## SPYLE PÅHENGSMOTOREN

**FARE**

**IKKE** kjør motoren innendørs eller uten tilstrekkelig ventilasjon, og **UNNGÅ** at eksos samles opp i avgrensede områder. Eksos fra motoren inneholder karbonmonoksid som, hvis den inhaleres, kan føre til bevisstløshet, hjerneskada eller død.

Spyl motoren i ferskvann så snart som mulig etter at du har brukt den i saltvann, forurenset vann eller brakkvann for at det skal dannes minst mulig belegg som kan blokkere kjølekanalene. Spyl motoren på tilhengeren eller på bryggen mens den er:

tiltett eller vertikal, mens den er i gang eller står stille.

### Påhengsmotor — i gang

**ADVARSEL**

Fjern propellen før du skyller den for å unngå at du skader deg ved at du kommer i kontakt med propellen når den roterer.

- 1) Sett motoren i vertikal stilling på et sted med god ventilasjon og godt avløp.
- 2) Ta pluggen ut av spyletilkoplingen.

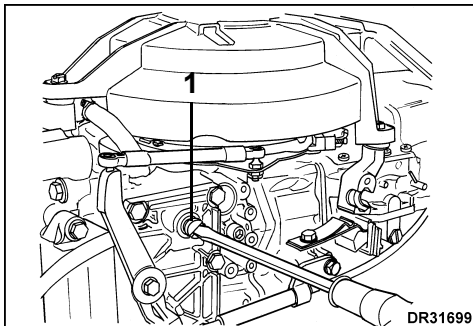

1. Plugg
- 3) Kople til spyleanordningen (dersom det er nødvendig) og hageslangen.
- 4) Plasser fjernkontrollspaken i FRI mens propellene er av.

- 5) Skru vannet på – hold trykket på mellom 140 til 300 kPa (20 til 40 psi).

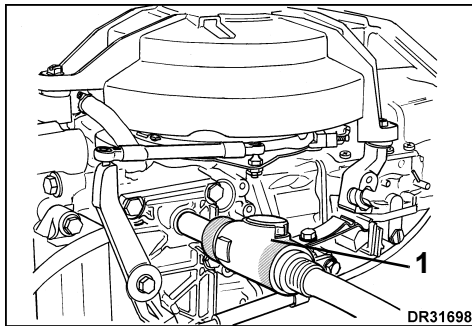

1. Spyleinnretning
- 6) Start motoren — **kjør den kun på tomgang** og spyl den i minst fem minutter.
- 7) Slå motoren AV, ta av spyleanordningene dersom du brukte dem, og sett inn pluggen. Dersom pluggen også fungerer som vannpumpeindikator, må du vri den slik at vannet strømmer ut på siden hvor det er lett synlig fra roret.
- 8) Senk påhengsmotoren ned i vertikal stilling til motorhodet er helt tomt.

### Påhengsmotor – ikke i gang

- 1) Påhengsmotoren kan stå tiltett eller vertikalt.
- 2) Ta pluggen ut av spyletilkoplingen.
- 3) Kople til spyleanordningen (dersom det er nødvendig) og hageslangen.
- 4) Skru vannet på og spyl motoren i minst fem minutter — hold trykket på mellom 140 til 300 kPa (20 til 40 psi).
- 5) Fjern spyleanordningen dersom du brukte den, og sett inn pluggen. Dersom pluggen også fungerer som vannpumpeindikator, må du vri den slik at vannet strømmer ut på siden hvor det er lett synlig fra roret.
- 6) Senk påhengsmotoren ned i vertikal stilling til motorhodet er helt tomt.

## MOTOREN OVEROPPHETES

**VIKTIG:** Kjør aldri motoren, ikke en gang for et lite øyeblikk, uten at den har vanntilførsel. Se **SPYLE PAHENGSMOTOREN**.

Motorens vanninntak må være helt dekket av vann og fri for alt som kan blokkere det når båten er i gang. Pass på at akterspeil høyde og trimvinkel er riktig. Når motoren er i gang, skal det hele tiden komme en jevn vannstråle ut av vannpumpeindikatoren. Sjekk indikatoren ofte, spesielt dersom det er mye sjøvekster, gjørme eller drivgods i vannet eller dersom motoren står i en ekstrem trimvinkel under driften.

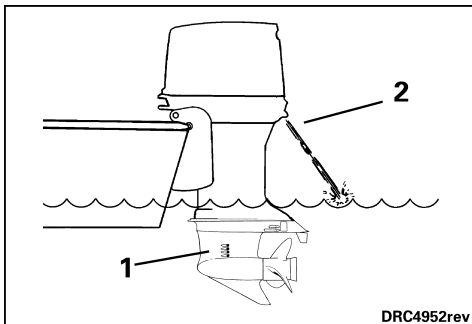

1. Vanninntaksskjerm
2. Vannpumpeindikator

Hvis vannstrålen fra vannpumpeindikatoren stopper eller blir uregelmessig, må du bremse ned til tomgangshastighet og:

- Sette motoren i FRI.
- STOPPE motoren.
- Heve motoren.
- Rengjøre vannintakene og vannpumpeindikatoren.
- Starte motoren igjen og kun la den gå på tomgang.

Dersom rengjøringen av skjermene og indikatoren ikke gjenoppretter vannstrømmen fra vannpumpeindikatoren, må du STOPPE motoren og ikke bruke den. Kontakt din FORHANDLER.

Hvis du klarer å gjenopprette den jevne strømmen fra vannpumpeindikatoren, fortsetter du å kjøre motoren på TOMGANG til den blir kald.

Når motoren har vært overopphetet, må du be din FORHANDLER om å stramme sylindrerhodet og eksosdekselskrueene og FINNE UT GRUNNEN TIL OVEROPPHETINGEN.

## KOLLISJONSSKADE

Motoren kan ta skade av å støte borti gjenstander under vann. Denne typen støt kan påføre motoren alvorlige skader, og kan forårsake at passasjerer blir skadet som et resultat av at motoren eller tilhørende deler kommer opp i båten. Båten vil også sakne farten brått, og passasjerer kan falle overende eller over bord. Dersom du bruker båten i ukjente farvann eller der vannet er grunt eller fullt av drivgods, må du spørre en pålitelig kilde på stedet om hvor det er trygt å bruke båten og om eventuelle navigasjonsfarer. Senk hastigheten og vær på vakt!

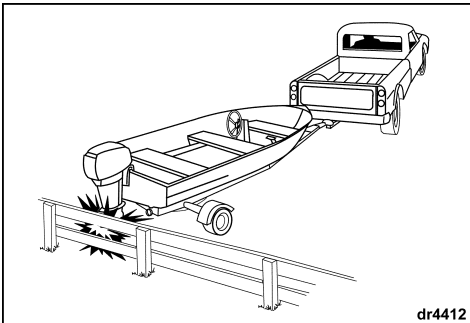
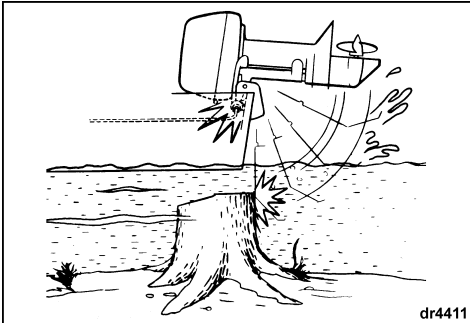

Dersom motoren støter mot en ukjent gjenstand, må du umiddelbart stoppe og undersøke om motorfestet eller klemmeskruene, dersom motoren er utstyrt med dette, har løsnet. Undersøk om det er skade på sving- eller hekkbrakettene, styresystemets deler og andre deler i støtområdet. Sjekk også båten for strukturskade. Fest eventuelt løse deler. Dersom kollisjonen oppsto under vann, må du kjøre sakte inn til havn. Før båten tas i bruk igjen, må du be din FORHANDLER om å foreta en grundig inspeksjon av alle delene.



## ADVARSEL



Dersom det ikke foretas en skadeinspeksjon, kan det resultere i at deler plutselig svikter, med tap av kontroll og personskaade som følge. Skader som ikke repareres kan nedsette båtens og motorens motstandskraft med tanke på eventuelle støt på et senere tidspunkt.

## LAGRE PÅHENGSMOTOREN

La aldri motoren gå mens drivstoffslangene er frakoplet og kjør den aldri på tomgang, da dette kan resultere i startvanskeligheter.

Dersom du må tilte motoren for å ta den opp av vannet, må du senke den slik at kjølesystemet kan tømmes helt så snart du har forlatt bryggen.

Motoren må stå vertikalt når båten ikke brukes.

For anbefalinger når det gjelder lagring over lengre perioder, se **LAGRE BÅTEN UTENOM SESONGEN**.

## SPESIELLE DRIFTSFORHOLD

### Saltvann

Spyl motoren innvendig etter at du har brukt den i saltvann, forurenset vann eller brakkvann, for å forhindre at mineralbelegg blokkerer kjølekanalene. Se **SPYLE PÅHENGSMOTØREN**.

Dersom motoren brukes i saltvann eller brakkvann, kan det være nødvendig med ekstra anodebeskyttelse både for båt og motor.

Når båten skal ligge fortøyd over lengre perioder, må du tilte girkassen slik at den ikke ligger i vannet — untatt når det er kuldegrader. Når den tas opp av vannet, må du la den stå vertikalt slik at kjølesystemet kan tømmes helt.

### Vann med mye tang

Tang tetter igjen vanninntakene, og det kan føre til at påhengsmotoren overopphetes. Tang som setter seg fast i propellen forårsaker vibrasjon og svekker båtens hastighet.

Kjør sakte og sett ofte motoren i REVERS for å få bort tang som har satt seg fast i propellen. Sjekk vannpumpeindikatorene ofte.

Dersom det ikke hjelper når du kjører i REVERS, må du STOPPE motoren. Ta vekk tang fra propellområdet og vanninntakene før du øker hastigheten igjen.

### Båtens bunn og motorens utvendige finpuss

Tilstanden til båtens bunn har innvirkning på ytelsen. Dersom den er full av sjøvekster, vil det redusere båtens hastighet. Hold bunnen ren ved å tørke av den hver gang du bruker den, og vask den av og til for å holde ytelsen på topp.

Skyll påhengsmotoren i ferskvann og tørk av den etter bruk. Bruk *Evinrude/Johnson* antikorrosjonsspray på alle overflater som er utsatt for korrosjon, men unngå antikorrosjonsanoden(e).

Vask både båten og påhengsmotoren med såpe og vann av og til, og polér med bilvoks. La motordekslet være på mens du vasker motoren.

### Stor høyde over havet

Hvis du bruker båten i over 900 meter (3000 fot) høyde, kan det lønne seg å bruke en propell med mindre stigning, en annen forgasserkalibrering, eller begge deler. Kontakt din FORHANDLER.

**VIKTIG:** For å unngå permanent skade på motorhodet må du passe på at en motor som er tilpasset drift i stor høyde, blir tilbakestilt til opprinnelig kalibrering og propellstørrelse hvis den skal brukes på steder under 900 meter (3000 fot).

### Grunt vann

**VIKTIG:** Dersom girkassen dras langs sjøbunnen, kan det oppstå alvorlig skade på motoren.

### Kuldegrader

NÅR du kjører i kuldegrader, må girkassen holdes under vann til enhver tid.

Når du tar motoren opp av vannet, må den stå i vertikal stilling inntil kjølesystemet er helt tomt.

**VIKTIG:** Vann som har rent inn i girkassen eller som ligger igjen i kjølesystemet ellere andre deler, kan fryse og forårsake alvorlig skade på motoren.

### Dersom motoren har falt i vannet

Dersom motoren har vært under vann, **må den overhales øyeblikkelig**. Dersom det ikke er mulig å overhale motoren med én gang, må du legge den i ferskvann for å unngå langvarig kontakt med luft.

Etter at en motor har falt i vannet, må det elektriske systemet, drivstoffsystemet og oljesystemet på både båt og motor underøkes for å se om det her kommet vann inn i noen av dem. Du må be din FORHANDLER om å gjøre dette.

### Taue båten

Dersom det blir nødvendig å taues av en annen båt, må du:

- Sette motoren i FRI.
- Tilte girkassen opp fra vannet.
- Sørge for at alle passasjerene går over i en annen båt.

Taue båten i en fart som er langsommere enn planehastighet.

### Hjelpemotor

Når hjelpemotoren er slått AV, setter du den i FRI og holder girkassen ute av vannet ved å tilte den helt eller ved å heve festebraketten.

# VEDLIKEHOLD

Vedlikehold, utskifting eller reparasjon av kontrollinnretningen og kontrollsystemet for utslipp kan utføres på alle steder hvor de reparerer båtmotorer med gnisttenning (SI).



## ADVARSEL



Du må kun utføre serviceprosedyrer som står forklart i detaljer i denne brukerhåndboken. Dersom du forsøker å utføre vedlikehold eller reparere påhengsmotoren uten kunnskaper om riktige service- og sikkerhetsprosedyrer, kan det resultere i personskaade eller død.

Forandringer på forgasseren for å endre effekten eller endringer av utslippsnivåene utover fabrikkinnstillingene vil føre til at garantien ikke gjelder.

## INSPEKSJON ETTER 10 TIMER

Etter 10 timers drift er motoren innkjørt og de mekaniske delene falt "på plass". På dette tidspunktet bør hele systemet undersøkes og eventuelle justeringer foretas.

Din FORHANDLER vil foreta en inspeksjon etter 10 timers drift dersom du ber om det. Du må dekke kostnadene (ifølge lokal takst), alt etter hva din påhengsmotor behøver — se **INSPEKSJONS- OG VEDLIKEHOLDSPLAN FOR MOTOREN, INSPEKSJON ETTER 10 TIMER** for en liste.

Foreta jevnlig forebyggende vedlikehold ved å la din FORHANDLER undersøke og overhale motoren én gang i året eller etter hver 100. driftstime, alt etter hva som kommer først.

## LAGRE BÅTEN UTENOM SESONGEN

Du må beskytte påhengsmotoren mot naturlige miljøforhold som kan være skadelige. Dersom påhengsmotoren blir utsatt for temperatur- og fuktighetsendringer når den ikke er i bruk, kan det resultere i korrosjon på innvendige motordeleer hvis de ikke er beskyttet. Dersom du lar drivstoff bli liggende igjen i drivstofftanken og motoren vil det oksidere og forvitne, noe som kan resultere i oktantap og gummibelegg i drivstoffsystemet. Garantien din dekker ikke motorfeil som har oppstått som et resultat av disse forholdene. Vi anbefaler på det sterkeste at du får din FORHANDLER til å forberede påhengsmotoren til lagring utenom sesongen.

Dersom du ønsker å gjøre dette arbeidet selv, må du skaffe alt utstyret i listen nedenfor og gjøre følgende:

- 2+4 fuel conditioner - drivstoffbalsam
- Triple-Guard - smørefett
- Ultra-HPF - smøring for girkassen
- Storage Fogging Oil - lagringsolje på sprayboks

Bruk 2+4 fuel conditioner (drivstoffbalsam) i motorens drivstoff de siste driftstimen for å sikre at drivstoffet blir helt stabilisert, og følg instruksjonene på beholderen for riktig blandingsforhold. Sørg for å kjøre motoren lenge nok til at det behandlede drivstoffet når motoren.



## ADVARSEL



Unngå skade fra bevegelige motordeleer. Før du starter motoren:

Sett den i FRI.

Hold hender, klær og hår unna motorhodet.

Fjern propellen dersom du bruker spyleinnretningen.

**VIKTIG:** Tilfør motoren vann og start den. Du må kun kjøre den på tomgang.

Dersom du vil kjøre motoren med spyleanordningen se **SPYLE PÅHENGSMOTOREN**.

**Lagringsolje** — Følg instruksjonene på boksen, og hyll motoren inn i tåke.

**Tennings-, olje- og drivstoffsystemene** — Se etter feilmonterte ledninger og skadde eller slitte deler. Pass på at hetten sitter på startsolenoïdterminalen og at alle koplinger sitter på plass.

**Drivstoffilter** — Rengjør.

**Skruer, bolter og mutre** — Stram alle som er løse.

**Propell** — Ta den av og undersøk den. Dersom den er ødelagt, må du kontakte din FORHANDLER. Rengjør propellakselen og smør den med fett. Se **PROPELL**.

**Smøring** — Se **SMØRE PÅHENGSMOTOREN** for å tømme og etterfylle girkassen og for å smøre motorens smøringspunkter.

Flekkmal og poler motoren utvendig med voks. Motoren må lagres på båten, eller på et motorstativ, i vertikal stilling slik at den kan tømme seg selv.

**VIKTIG:** Girkassen må aldri ligge høyere enn motorhodet. Dersom vann er blitt liggende igjen i eksoskanalene, kan dette renne inn i sylindren og forårsake skade.

Dersom du tar av en "påmontert" motor, må du undersøke alt monteringsutstyret du løsnet eller tok av motoren og det tilhørende styre-, gass- og girsystemet. Skift ut skadde eller manglende deler med *Evinrude/Johnson Genuine Parts*, eller lignende.

**Batteriet** — Ta det ut, rengjør det og sjekk tilstanden og vannivået, og lad det opp. Batteriet må oppbevares på et kjølig og tørt sted hvor det ikke blir utsatt for direkte sollys. Sjekk vannivået og lad det opp regelmessig i lagringsperioden.

**Bærbar drivstofftank** — Ta slangen av tanken. Dersom koplingen er en hurtigkopling, må du ta slangen av motoren. Dersom den ikke er det, og slangen sitter godt fast på motoren, må du la den være. Fest slangen for å beskytte den.



## ADVARSEL



Drivstofftankene må oppbevares på et sted med god ventilasjon og slik at de ikke er i nærheten av varme eller åpen ild. Pass på at hverken væske eller gass kan slippe ut, da disse er svært brannfarlige. Steng ventilskruen på påfyllingslokket, dersom motoren er utstyrt med dette. Pass på at det ikke er lekkasje i drivstoffslangen.

## SERVICE FØR SESONGEN STARTER

Ta påhengsmotoren frem og gjør den klar for en sesong med problemfri drift ved å foreta en generell undersøkelse og utføre litt forebyggende vedlikeholdsarbeid.

Undersøk alt monteringsutstyret som ble løsnet eller tatt av motoren samt styre-, gass- og girsystemene. Skift ut skadde eller manglende deler med *Evinrude/Johnson Genuine Parts*, eller lignende.



## ADVARSEL



Dersom du ikke monterer motoren og de tilhørende kontrollsystemene grundig tilbake på båten ved hjelp av monteringsutstyret som anbefales av produsenten, kan resultatet bli at man plutselig mister kontroll over båten.

Kontroller om det er lekkasje i girkassen mens propellene er av. Dersom det er tegn til lekkasje, må girkassettingen skiftes ut. Kontakt din FORHANDLER.

**Antikorrosjonsanoder** — Undersøk tilstanden. Se **ANTIKORROSJONSANODER**.

Monter propellen dersom du ikke skal kople en spylingsanordning til motoren når du skal forberede den til båtsesongen. I så tilfelle skal du vente med å montere propellen til du har slått motoren AV og tatt av spylingsanordningen. Se **SPYLE PÅHENGSMOTOREN**.

Se **PROPELL** for å montere propellen.



## ADVARSEL



Fjern propellen før du skyller den for å unngå at du skader deg ved at du kommer i kontakt med propellen når den roterer.

Fyll opp drivstofftanken med ferskt drivstoff.

**Batteriet** — Lad det helt opp og monter det. Se **BATTERI**.

Følg **STARTE MOTOREN** og start motoren. La motoren gå på tomgang mens du:

Sjekker driftskvaliteten – dersom den er dårlig se **FEILSØKINGSTABELL** eller kontakt din FORHANDLER.

Kontroller at vannpumpen fungerer. Strålen som kommer ut av vannpumpeindikatoren må være jevn. Hvis ikke, må du slå motoren AV og undersøke det nærmere. Se **MOTOREN OVEROPPHETES**.

Stopp motoren og sjekk drivstoffsystemet for lekkasjer.



## ADVARSEL



Dersom du ikke undersøker om det er drivstofflekkasjer, kan en lekkasje forbli uopdaget med eksplosjon og brann som følge.



## BATTERI

Alle påhengsmotorer trenger ett batteri som:

- er 12 volt, kraftig og har betegnelsen "marine",
- er ventilt/påfyllbart eller vedlikeholdsfritt,
- har en kapasitet som tilfredstiller minstekravene under **MOTORSPESIFIKASJONER**.

Batterier av typen med dyp syklus kan brukes **HVIS** de tilfredstiller eller overskrider minstekravene som stilles av CCA.

Spør din FORHANDLER om hva som passer best for din motor før du monterer lengre batterikabler, en batteribryter eller en batteriisolator.

### Montering

Les sikkerhetsinformasjonen som følger med batteriet slik at du forstår den FØR du begynner med monteringsarbeidet.

**VIKTIG:** Plasser batteriet i et holdesystem og på et sted der det er lett å kontrollere og lade det.

Plasser en stor stjerneskeive over batteriets positive (+) pol. Monter den RØDE batterikabelen fra motoren på stjerneskeiven, og monter deretter kablene fra tilbehøret (hvis aktuelt). Fullfør koplingen med en sekskantet mutter, og stram godt til med en skrunøkkel.

Kople motorens SVARTE batterikabel til batteriets negative (-) pol på samme måte.



### ADVARSEL



Pass på at batterikoplingene er rene, stramme og isolerte for å unngå kortslutning eller gnister som kan forårsake eksplosjon. Dersom batteriets monteringsystem ikke dekker koplingene, må du sette på beskyttelseshetter. Kontroller ofte at ledningene er rene og at de sitter stramt.

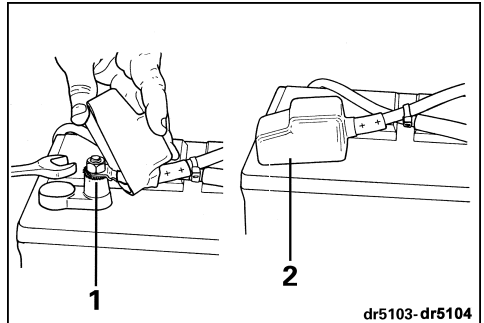

1. Stor stjerneskeive
2. Deksel

Stram alle koplinger godt og dekk dem med *Triple-Guard*-smørefett.

**VIKTIG:** Du må **IKKE** bruke vingemutre på batterikoplingene selv om slike mutre fulgte med batteriet. Vingemutre kan løsne og forårsake tilfeldige varselsignaler eller skade det elektriske systemet.

### Service

Før du overhaler batteriet eller påhengsmotoren, må du ta ut begge batterikablene fra batteriet, den SVARTE (-) kablen først. Pass på at ingen metaldeler kommer i kontakt med noen av batteripolene.

**VIKTIG:** Du kan bare arbeide på de elektriske delene når påhengsmotoren **IKKE** er i gang. Vær observant når du skal se forskjell på de positive og de negative batteripolene. Dersom en batterikabel kommer i kontakt med feil pol, selv bare for et øyeblikk, vil oppladningssystemet skades.



### ADVARSEL



Elektrolytten i batteriet er en syre — vær forsiktig. Dersom du skulle få elektrolytt på noen deler av kroppen, må du øyeblikkelig skylle med rent vann og søke legehjelp.

## JUSTERE PÅHENGSMOTOREN

### Tomgangshastighet

Justeringsknotten for tomgangshastighet sitter på enden av styrehendelen. Før du vrir knotten, må du kontrollere at gasspådraget står på SAKTE og at motoren har nådd normal driftstemperatur:

- Øk tomgangshastighet – vri knotten med klokken.
- Reduser tomgangshastighet – vri knotten mot klokken.

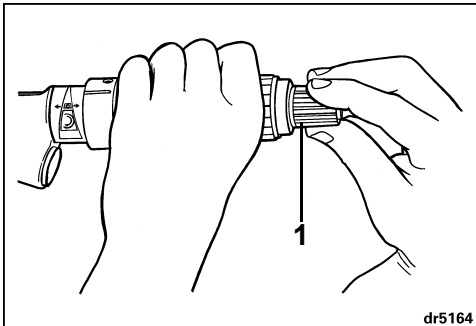

dr5164

1. Justeringsknott for tomgangshastighet

Hvis motorens driftskvalitet er dårlig på tomgang, må du be din FORHANDLER om å utføre nødvendige justeringer.

### Forgasser

**Høyhastighets** drivstoffkalibrering opprettholdes av den fastmonterte høyhastighetsdysen i forgasseren. Disse dysene kan ikke justeres.

**Lavhastighets** drivstoffkalibrering stilles inn på fabrikken og har flere justeringsmuligheter. Hvis motorens driftskvalitet er dårlig i lav fart eller på tomgang, må du be din FORHANDLER om å utføre nødvendige justeringer.

### Tiltfriksjon

Tiltfriksjonsmutteren skal justeres BARE akkurat nok til å kontrollere girkassens bevegelse fra tilt til normal (vertikal) posisjon.

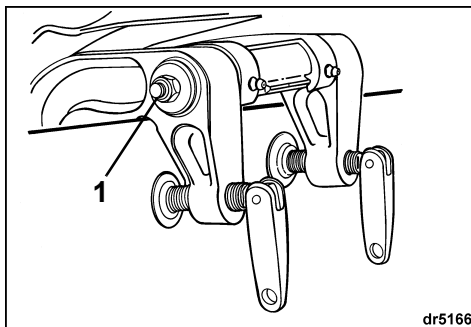

dr5166

1. Tiltfriksjonsskrue

### Styrefriksjon

Styrefriksjonen ble stilt inn på motoren før den forlot fabrikk. Etter de 10 første driftstimene bør du kontrollere at den fremdeles er riktig. Du skal kjenne et lite etterslep når du snur motoren. Hvis det er nødvendig å justere, vrir du justeringsskruen:

- Med klokken for å øke friksjonen; eller
- Mot klokken for å redusere friksjonen.

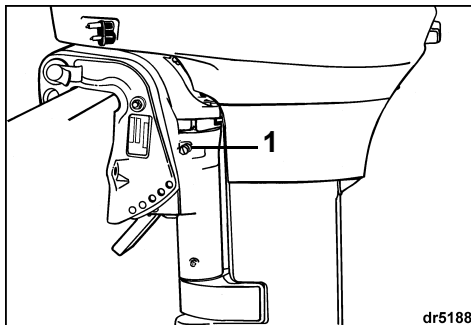

dr5188

1. Justeringsskrue for styrefriksjon



**ADVARSEL**



**IKKE stram for mye for "håndfri" styring. Det kan gjøre styringen vanskeligere.**

# SMØRE PÅHENGSMOTOREN

## Smørepunkter

### Girkasse

Du må bytte ut smøremidlet i girkassen etter de 10 første driftstimer. Du må sjekke nivået og tilstanden til smøremidlet etter de neste 50 driftstimer. Fyll på mer smøremiddel dersom det er nødvendig.

Deretter må du kontrollere nivået og tilstanden av smøremidlet hver 50. time. Skift smøremidlet hver 100. driftstime eller én gang i sesongen, alt etter hva som kommer først. Etterfyll med *Ultra-HPF™* smøring for girkassen. Dersom dette smøremidlet ikke er tilgjengelig, kan du bruke *Hi-Vis®* eller et annet smøremiddel for girkasser på båtmotorer. Dersom du ikke skifter ut smøremidlet, kan det påvirke holdbarheten på lang sikt. Kontakt din FORHANDLER.

**VIKTIG:** De anbefalte smøremidlene for girkasser inkluderer spesielle tilsetningsstoffer for dette bruksområdet. Du må ikke bruke smøremiddel for bilgirkasser, totakts- eller firetaktsmotorolje, en annen olje eller et annet smøremiddel for girkasser

La motoren stå i normal kjørestilling:

- 1) Ta drens-/påfyllingspluggen og smøremiddelnivåpluggen ut av siden på girkassen, og tøm alt det gamle smøremidlet ut av girkassen.
- 2) Undersøk det uttømte smøremidlet for å se om det inneholder metallspen, om det ser melkeaktig ut eller om det er svart og lukter brent. Dersom noe av dette er tilfelle, må du kontakte din FORHANDLER. Dersom det gamle smøremidlet er i orden, kan du fortsette.
- 3) Sett tuben med smøremiddel i drens-/påfyllingshullet, og fyll helt til du kan se smøremidlet i smøremiddelnivåhullet. Se **MOTORSPESIFIKASJONER** for girkassens kapasitet.
- 4) Monter smøremiddelnivåpluggen før du fjerner tuben fra drens-/påfyllingshullet. Drens-/påfyllingshullet kan nå monteres uten tap av smøremiddel.
- 5) Stram begge pluggene godt.

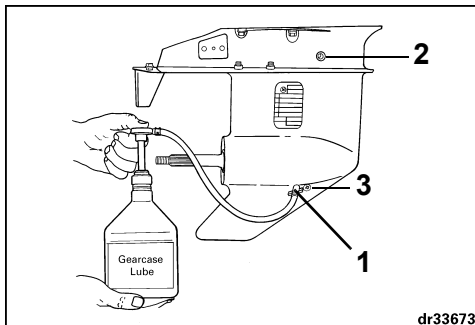

1. Drens-/påfyllingsplugg
2. Plugg for smøremiddelnivå
3. Girklemeskruer – MÅ IKKE FJERNES

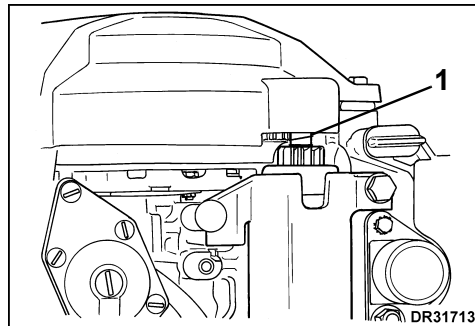

1. Starttannhjulaksel

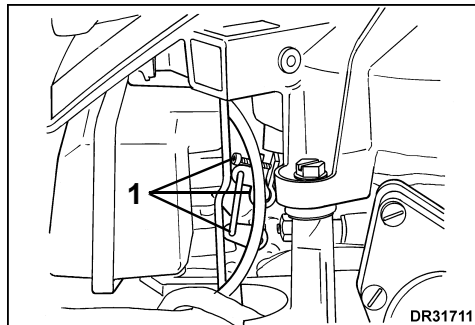

1. Kambolt, forgasser og gassforbindelse

## DRIVSTOFFPUMPEFILTER

Drivstoffilteret sitter i motorens drivstoffpumpe. Vedlikehold av filteret bør utføres av en autorisert *Evinrude/Johnson-FORHANDLER*.

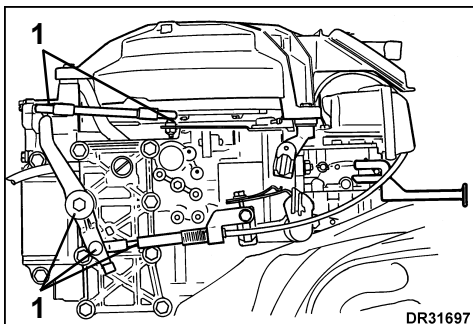

DR31697

1. Fortenningsforbindelse

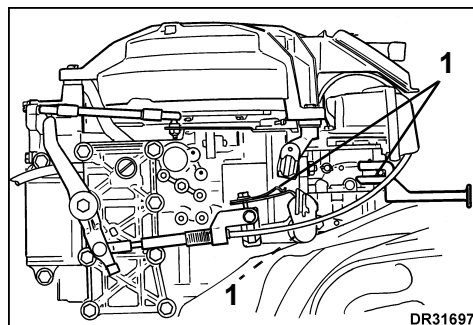

DR31697

1. Choke, girspak, aksel og sperrehake

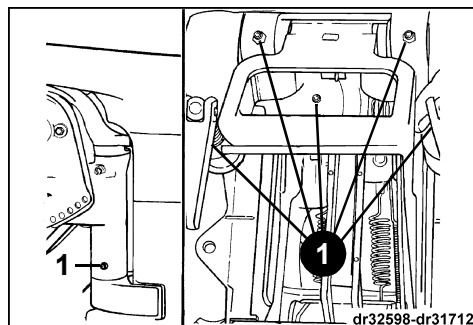

dr32598-dr31712

1. Svingbrakett, klemmeskruer, tilt/kjør-spak og tiltaksel

⚠

### ADVARSEL

⚠

**Unngå drivstoffsøl ved å kople drivstoffslangen fra motoren før demontering.**

Filteret sitter under inntaksdekslet på drivstoffpumpen. Slik utfører du service:

Hvis du bruker bærbar tank, må du kople drivstoffslangen fra motoren før du utfører service på filteret.

Løsne skruen og fjern dekslet. Løsne ikke på O-ringene.

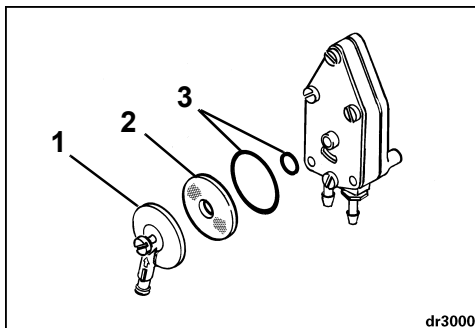

dr3000

1. Deksel
2. Filter
3. O-ringer

Vask filteret med rent løsningsmiddel, la tørke.

Sett på plass filteret, hold kanten av filterduken mot drivstoffpumpekroppen.

Monter den store O-ring i sporet på dekslet og den lille O-ring rundt midtpartiet i pumpekroppen.

Bruk nye O-ringer hvis de har kutt eller andre skader.

Sett på plass dekslet.

Stram dekselskruene godt til, vask bort drivstoffsøl.

Se etter lekkasjer – kople drivstoffslangen til motoren og klem på primerballongen til den er fast.

⚠

### ADVARSEL

⚠

**Hvis du ikke kontrollerer det du har gjort, kan det hende at du ikke oppdager drivstofflekkasjer, noe som kan føre til brann- eller eksplosjonsfare.**

**ADVARSEL**

Tenningsystemet kan gi alvorlige elektriske støt. Hovedkretsen opererer med i overkant av 250 volt, mens den sekundære kretsen har over 25000 volt. Vær forsiktig slik at du unngår å bli skadet enten av et elektrisk støt eller av reaksjonen fra et elektrisk støt. Du må aldri røre delene i hovedsystemet eller i det sekundære systemet mens motoren holder på å starte eller er i gang.

Kontroller tennplugger jevnlig. Bytt dem ut dersom elektrodene er svært slitte, hvis det er sprekker i isolatorene, eller hvis de er svært skitne.

For å fjerne tennplugger må du vri på og fjerne alle tennpluggledninger. Skru løs tennpluggen fra sylindrehodet.

For å installere tennplugger må du tørke av pluggfestene med en ren klut. Monter tennpluggene og skru dem fast med fingrene, og stram dem deretter til angitt moment. Se **MOTORSPEKIFIKASJONER**.

**VIKTIG:** Unngå skader på motoren ved å montere tennplugger i et KALDT sylindrehode, og stram ikke til for mye.

Før du monterer tennpluggledningen, må du påføre litt *Triple-Guard* smøring på den riflede delen av tennpluggen. Dette forebygger korrosjon mellom den fjærende kabelskoen og tennpluggen.

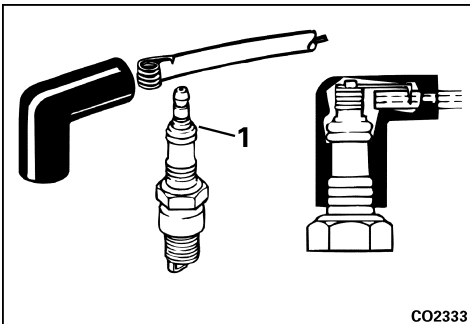

1. Riflet del av tennplugg

**ADVARSEL**

Når du utfører service på propellen, må du alltid sette påhengsmotoren i FRI-stilling og skru løs og fjerne alle tennpluggkabler slik at motoren ikke kan startes ved et uhell.

**VIKTIG:** Smør *Triple-Guard* smørefett på hele propellakselen før du monterer propellen. Ta av propellen minst én gang i året for å sjekke om drivgodts har satt seg fast der. Rengjør propellakselen og smør den med fett før du monterer propellen på igjen.

**Montering**

Skyv trykkskiven på akselen mens låsesporet for fiskesnorret vender forover.

Skyv propellen på akselen slik at sporene innkoples og propellen hviler mot trykkskiven.

Monter avstandsstykket slik at propellakselsporene innkoples.

Stikk en trekloss mellom propellbladet og antikavitasjonsplaten.

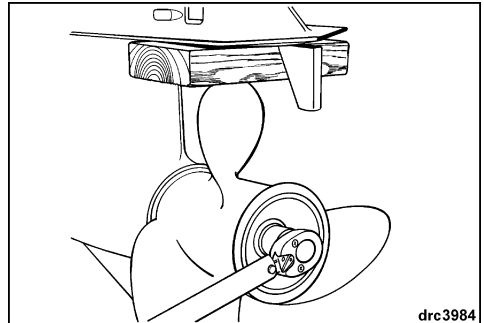

Monter propellmutteren og stram den godt til.

Fortsett å stramme propellmutteren helt til slissene i mutteren og splinhullet er på lik linje. Monter den nye splinten og bøy endene tilbake for å feste den.

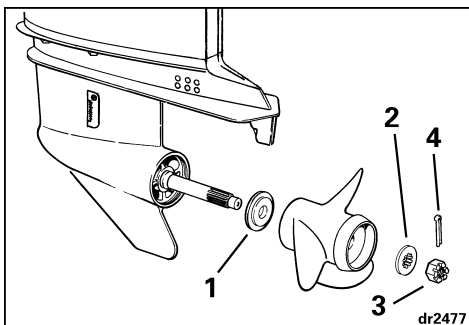

1. Trykkskive
2. Avstandsstykke
3. Propellmutter
4. Splint

Ta bort treklossen. Sørg for at motoren står i FRI, og snurr propellen rundt. Den må rotere fritt.

## Reparasjon

Dersom propellen skulle slå mot en solid gjenstand, vil støtet dempes av gummiforingen i navet som beskytter motoren mot skade. Et kraftig støt kan skade navet og propellbladene. Skadde propellblader kan forårsake unormal og kraftig vibrasjon. Et skadd nav kan føre til at motoren går med for høyt turtall uten at båten beveger seg noe særlig.

**VIKTIG:** Unngå å bruke motoren dersom propellen er skadet. Ha alltid en reservepropell ombord.

Sørg for at propellen er i god stand. Småskader på bladkanten kan files bort. Kontakt din FORHANDLER dersom du må reparere en alvorlig skade.

## Lås for fiskesnøre

Trykkforingen har et spor som låser fiskesnører. Hver 15. til 20. driftstime, eller hver gang du har mistanke om fiskesnøre, må du fjerne propellen og sjekke låsen. Fjern eventuelt rusk.

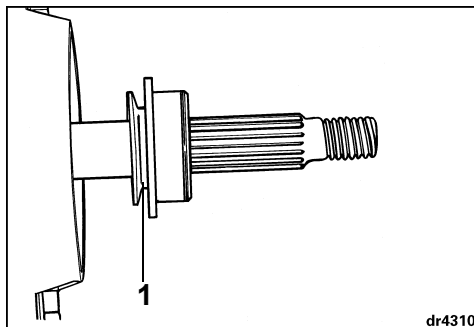

1. Låsespor for fiskesnøre

**VIKTIG:** Fiskesnøre kan skade propellakseltefninger. Skadde tetninger kan føre til at det kommer vann i girkassen, som igjen vil føre til skader på innsiden.

## ANTIKORROSJONSANODER

Motoren har én eller flere anoder som beskytter den mot galvanisk korrosjon. Se **EGENSKAPER** for plassering av anoder. Det er normalt at anoden tæres bort, det viser bare at den fungerer. Undersøk anodene regelmessig. Skift ut anoder som er blitt mindre enn 2/3 av den originale størrelsen. Få nye hos din FORHANDLER.

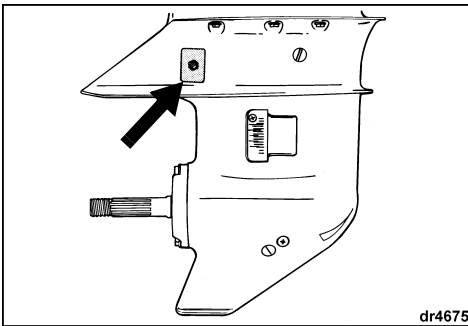

Galvanisk korrosjon ødelegger metaldeler under vann, og kan forekomme både i ferskvann og saltvann. Korrosjonen vil imidlertid være verst i saltvann, brakkvann og forurenset vann.

Dersom du bruker antigromaling med metallbase på båt og motor eller er feil tilkopleet strøm på land der hvor båten ligger fortoyed, vil det også fremskynde korrosjonen.

**VIKTIG:** Du må **ALDRI** male anoden, de tilhørende festeanordningene eller monteringsflaten. Dette vil føre til at beskyttelsen mot korrosjon svekkes.

## BELYSNING

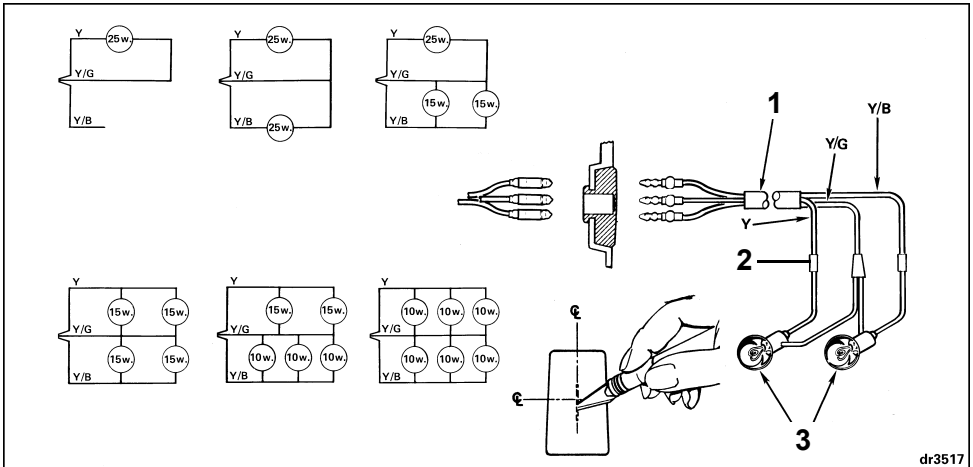

1. Hylse
2. Elektrotape over koplingen
3. Lyspære  
Y – Gul ledning  
YG – Gul/grå ledning  
YB – Gul/blå ledning

Noen modeller har et belysningsystem (vekselstrøm) til drift av båtlys. Et belysningsssystem på vekselstrøm er tilgjengelig som tilleggsetstyr.

**VIKTIG:** Vekselstrøm genereres og **MÅ IKKE** koples direkte til et batteri. For å lade batterier må du montere en batterilader. Kontakt din FORHANDLER.

Du kan bruke ulike kombinasjoner av lyspærer. Bruk 12-volts pærer med watt-størrelser som angitt i diagrammet.

Følg illustrasjonen for riktig montering av ledningene.



## FEILSØKINGSTABELL

**VIKTIG:** Henvend deg til din FORHANDLER dersom du ikke kan finne ut hvor problemet er eller hvordan du skal løse det.

SYMPTOM	MULIGE ÅRSAKER
Startmotoren fungerer ikke	<ul style="list-style-type: none"><li>• Girspaken står ikke i FRI.</li><li>• Batterikoplinger eller elektriske koplinger er løse eller korroderte.</li></ul>
Motoren vil ikke starte	<ul style="list-style-type: none"><li>• Instruksjonene for start er ikke blitt fulgt. Se <b>STARTE MOTOREN</b>.</li><li>• Drivstofftanken er tom.</li><li>• Drivstoffslangen er frakoplet, knekt.</li><li>• Det er vann eller skitt i drivstoffsystemet.</li><li>• Drivstofffilteret er tett.</li><li>• Kald motor – Motoren er ikke choket.</li><li>• Varm motor – Motor overfylt. Kople drivstoffslangen fra motoren, trykk inn choke, start motoren. Hvis den starter, la den gå til den er tom. Hvis den ikke starter, vent litt og prøv på nytt.</li><li>• Feil med tennplugger. Se <b>MOTORSPESIFIKASJONER</b>.</li><li>• Tennpluggene er montert med feil mellomrom, eller de er brente, sotete eller våte.</li><li>• En av delene i tenningsystemet har sviktet.</li></ul>
Motoren går dårlig på tomgang	<ul style="list-style-type: none"><li>• For stor motorvinkel.</li><li>• Feil eller skadde tennplugger. Se <b>MOTORSPESIFIKASJONER</b>.</li><li>• Det er vann eller skitt i drivstoffsystemet.</li><li>• Forgasserblandingen er feiljustert.</li><li>• Feil drivstoff/olje-blanding.</li></ul>
Motoren mister kraft	<ul style="list-style-type: none"><li>• Feil eller skadde tennplugger. Se <b>MOTORSPESIFIKASJONER</b>.</li><li>• Drivstofffilteret er tett.</li><li>• Det er vann eller skitt i drivstoffsystemet.</li><li>• Vanninntaket er blokkert og kjølesystemet fungerer ikke på riktig måte. Se <b>MOTOREN OVEROPPHETES</b>.</li></ul>
Motoren rister kraftig	<ul style="list-style-type: none"><li>• Propellakselen er bøyd.</li><li>• Noe har satt seg fast i propellen og hemmer bevegelsen, eller bladene er bøyd eller ødelagte.</li><li>• Det er vann eller skitt i drivstoffsystemet.</li><li>• Skade på motorfundament(er).</li><li>• Vanninntakene er blokkert og kjølesystemet fungerer ikke på riktig måte. Se <b>MOTOREN OVEROPPHETES</b>.</li><li>• Forgasserblandingen er feiljustert.</li><li>• Styrefriksjonsskruen er løs (hvis en slik finnes).</li></ul>
Motoren går, men med lite eller ingen fremdrift	<ul style="list-style-type: none"><li>• Propellnavet er løst, slurer.</li><li>• Propellbladene er bøyd eller mangler.</li><li>• Propellakselen er bøyd.</li><li>• Propellen er skitten og blokkeres.</li></ul>

# INSPEKSJONS- OG VEDLIKEHOLDSPLAN FOR MOTOREN

Det er nødvendig med rutinemessig vedlikehold for alle mekaniske produkter. Regelmessig vedlikehold bidrar til å forlenge produktets levetid. Følgende vedlikeholdsplan gir deg og/eller en godkjent FORHANDLER noen retningslinjer for vedlikehold og kontroll av motoren. Planen må justeres i henhold til driftsforhold og bruk.

Følgende smøremidler er laget for å beskytte lager-, gir- og motordeler. De må brukes for å unngå at det oppstår skade på grunn av feil smøring.

**VIKTIG:** Dersom du leier ut båten og/eller påhengsmotoren, bruker den i handelssammenheng eller mer enn normalt, må du utføre kontroller og vedlikehold oftere.

Inspeksjons- og vedlikeholdsplan for motoren						
Beskrivelse	Produkt for motorpleie	Hyppighet				
		Hver bruk	Hver 10. time Kontroll	Hver 50. time eller etter 6 måneder	Hver 100. time eller årlig	Hver 200. time eller annethvert år
Klemmeskruer, smøre <sup>(1)</sup>	7	Hver 60. dag/hver 30. i saltvann				
Tilt/kjør-spak og tiltaksel, smøre <sup>(1)</sup>	7	Hver 60. dag/hver 30. i saltvann				
Svingbrakett/tiltstøttebrakett, smøre <sup>(1)</sup>	7	Hver 60. dag/hver 30. i saltvann				
Girspakaksel og spørrehake/brakett for kjøring i grunt vann, kontrollere og smøre <sup>(1)</sup>	7	Hver 60. dag/hver 30. i saltvann				
Motordekselsperre, smøre <sup>(1)</sup>	7	Hver 60. dag/hver 30. i saltvann				
Gass- og giroverføring, smøre <sup>(1)</sup>	7	Hver 60. dag/hver 30. i saltvann				
Choke, forgasserforbindelse/startperre, kontrollere og smøre <sup>(1)</sup>	7	Hver 60. dag/hver 30. i saltvann				
Låsespor for fiskesnøre, kontrollere		Hver 60. dag/hver 30. i saltvann				
Antikorrosjonsanoder, kontrollere drift		FØ	FO			
Vanninntakskjerner, kontrollere drift		FØ	FO			
Vannpumpeindikator, sjekke at den virker		FØ	FO			
Styringssystem, kontrollere funksjon		FØ	FO			
Gasspådrag og girveksling, kontrollere funksjon		FØ	FO			
Nødstoppkrets og -snor, kontrollere funksjon		FØ	FO			
Spylekjølesystem		FØ				
Nødstartsnor, ombord og kontrollere		FØ				
Brukerhåndbok, ombord		FØ				
Klemmeskruer, stramme		FØ				
Motorens øvre og nedre deksler, rengjøre og vokse				FØ		
Brukerhåndbok, ny gjennomgang					FØ	
Kontrollere drivstoffilter, utelukke forurensning			FO			
Deler til drivstoffsystemet, kontrollere og reparere lekkasjer <sup>(2)</sup>			FO	FO		
Kontrollere fester, feste løse deler			FO	FO		
De monterte delene mellom motor og akterspeil, gjenta dreiningsmomentet			FO		FO	
Kambolt, kontrollere og smøre			FO		FO	
Fortenningsforbindelse, smøre			FO		FO	

Inspeksjons- og vedlikeholdsplan for motoren						
Beskrivelse	Produkt for motorpleie	Hyppighet				
		Hver bruk	Hver 10. time kontroll	Hver 50. time eller etter 6 måneder	Hver 100. time eller årlig	Hver 200. time eller annethvert år
Elektrisk starter, smøre			FO		FO	
Elektriske ledninger og koplinger og tenningsledninger og koplinger, kontrollere			FO		FO	
Smøremiddel i girkassen, skifte	5		FO		FO	
Motorhodesynkronisering og -forbindelse, kontrollere <sup>(2)</sup>	7		FO		FO	
Smøremiddel i girkassen, kontrollere påfyllingsnivå og smøremidlets tilstand	5			FO		
Starttannhjulaksel, kontrollere og smøre <sup>(3)</sup>	9			FO		
Propellakselspor, kontrollere og smøre	7				FO	
Tennplugg, skifte <sup>(2)</sup>					FO	
Avkarbonisering	10				FO	
Drivakselspor, kontrollere og smøre	8					FO
Vannpumpe, kontrollere og skifte						FO

(1) Anbefales også ved 10 timers kontroll.

(2) Utslipsrelaterte deler.

(3) Du må ikke bruke gjennomtrengende smøremidler for lett arbeid.

**FO** Service utført av forhandleren

**FØ** Service utført av føreren

**4** Evinrude/Johnson antikorrosjonsspray eller Evinrude/Johnson "6 in 1" smøremiddel til allbruk

**5** Ultra-HPF smøring for girkassen

**6** Trim-/tilt-kraftvæske

**7** Triple-Guard-smøring

**8** Evinrude/Johnson MolyLube™ P/N 175356

**9** Starter Bendix Lube Only P/N 337016

**10** Evinrude/Johnson motortrimmer

# MONTERING



## ADVARSEL



Motoren må ikke overskride maksimumsgrensen for hestekrefter som er angitt på båtenes merkeplate. Dette kan føre til manglende kontroll. Kontakt din FORHANDLER eller båtprodusenten dersom båten mangler merkeplate.

Båter som er laget for fjernstyrte motorer, kan bli overbelastet av en stangstyrt motor med maksimalt antall hestekrefter. Spør din FORHANDLER eller båtprodusenten hvis du er usikker på båtenes egnethet.

Hvis det er stor forskjell på båt- og akterspeilshøyde kan båten bli ustabil og vanskelig å kontrollere. Se AKTERSPEILHØYDE OG AKSELLENGDE.

Hindre sidelengs bevegelser og eventuelt å miste motoren ved å bruke monteringsdelene som fulgte med, eller deler i riktig størrelse, styrke og kvalitet. Se MONTERE MOTOREN.

En monteringsflate som er skadet eller for tynn til å støtte motoren i fart, kan svikte under drift og få deg til å miste kontrollen. Sørg for at båtenes akterspeil eller festebrett har en god struktur og en tykkelse på mellom 38 mm (1 1/2 tommes) og 57 mm (2 1/4 tommes).

## Akterspeilshøyde og aksellengde

Akterspeilshøyden som står oppført i **MOTORSPEISIFIKASJONER** er den høyden på båtenes akterspeil som motoren krever. Høyden måles på akterspeilets midtlinje, vertikalt mot bunnen av båten.

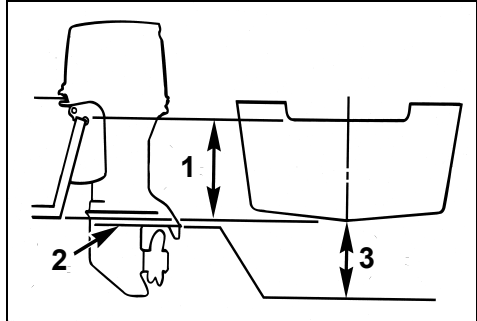

1. Akterspeilshøyde
2. Antikavitasjonsplate
3. Sluttposisjon – 0 til 51 mm (0 til 2 tommes)

Bruk denne fremgangsmåten for å finne ut om båtenes akterspeilshøyde er riktig i forhold til motorens aksellengde:

Løft motoren ved hjelp av løftegrepene (IKKE tiltrepet eller styrehendelen) og sett den midt i båtenes akterspeil.

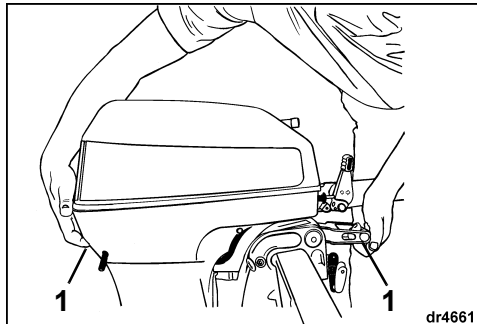

1. Løftegrep

dr4661

Hvis det finnes klemmeskruer, strammer du dem til for hånd, IKKE med verktøy.

Juster motorvinkelen slik at antikavitasjonsplaten er parallell i forhold til båtens bunn. Se **JUSTERE MOTORVINKELEN**.

Antikavitasjonsplaten endelige stilling må ikke være høyere enn båtens bunn og ikke lavere enn 5,1 cm (2 tommer) under den.

Hvis antikavitasjonsplaten endelige stilling er over eller under grenseområdet på 0 til 5,1 cm (0 til 2 tommer), må motoraksellegden endres **eller** båtens akterspeil justeres.

Hvis du monterer og kjører motoren:

Lavere enn anbefalt — Det kan oppstå alvorlig skade på motorhodet dersom det kommer vann inn i det nedre motordekslet eller overbelastning dersom propellen har for lavt turtall og gasspådraget er for høyt.

Høyere enn anbefalt — Det kan oppstå alvorlig skade på motorhodet dersom avkjølingen er mangelfull eller propellen har for høyt turtall. Propellkavitasjon (slur) skjer ofte, noe som gir båten dårlig ytelse.

Disse retningslinjene gjelder kanskje ikke for spesialskrog, ikke-planende skrog eller for båter med buet akterspeil. Snakk med din FORHANDLER om spesifikk monteringsinformasjon.

## Montere motoren



### ADVARSEL



**Påhengsmotoren må monteres på riktig måte. Hvis du ikke installerer påhengsmotoren på riktig måte, kan det resultere i alvorlig skade på eiendom eller personer, eller i verste fall død. Vi anbefaler på det sterkeste at din FORHANDLER monterer påhengsmotoren for deg for å sikre at det gjøres på riktig måte.**

**VIKTIG:** Følg alle retningslinjer nøye. Motorgarantien dekker ikke produktskade eller svikt som skyldes at motoren er feil montert.



### ADVARSEL



**Selv om motoren er utstyrt med klemmeskruer, må den skrues fast til båten for at den ikke skal "jobbe fra akterspeilet" under drift.**

Sentrer motoren på båtens akterspeil (eller festebrakett) og stram klemmeskruene for hånd, IKKE med verktøy. Be din FORHANDLER om en ekstra akterspeilplate for å beskytte båtens akterspeil.

Skrue fast motoren til båtens akterspeil ved hjelp av monteringssettet som fulgte med.

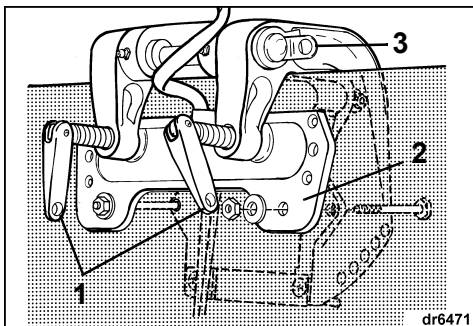

1. Klemmeskrue
2. Akterspeilplate
3. Sikringspunkt for motor

Når du har posisjonert motoren, bruker du hekkbrakettene som en mal for plasseringen og størrelsen på hullene du skal bore i akterspeilet.

Hekkbraketten har to hull på hver side av motoren. Bør kun ett hull på hver side. Bruk de øvre hullene, med mindre situasjonen krever at du bruker de nedre hullene. Sørg for at du borer i rett vinkel i forhold til akterspeilet.

Påfør rikelig med polysulfidfugemasse bak hodene og på skaftene på boltene før du setter dem inn, og på overflaten på skivene som berører akterspeilet. Ikke bruk fugemasse av RTV-silikon eller polyuretan. De kan gå i oppløsning i kontakt med bensin.

Fest motoren med monteringssettet.

Etter 30 minutters drift strammer du klemmeskrue for hånd. IKKE bruk verktøy for å stramme klemmeskrue. Kontroller klemmeskrue jevnlig.

Fest en sikkerhetssnor mellom sikringspunktet for motoren og et sikkert sted på båten. Hvis motoren skulle løsne fra akterspeilet under drift, vil en sterk sikkerhetssnor hindre at den går tapt.



## ADVARSEL



Når du skifter bolter, skruer eller andre festeinnretninger, må du bruke *Johnson-deler* eller deler av tilsvarende styrke og materiale.

# ADRESSEENDRING / NY EIER

Dersom du har fått ny adresse eller dersom kjøretøyet har skiftet eier, må du sørge for å fylle ut og sende inn utfyllingsblanketten på denne siden.

Dette er viktig med tanke på din egen sikkerhet, selv etter at den originale garantien har utløpt, slik at BRP kan ta kontakt med deg hvis det skulle bli nødvendig å rette på påhengsmotoren din.

Dersom du befinner deg utenfor USA og Canada, bør du sende dette kortet til den Bombardier Recreational Products-avdelingen hvor påhengsmotoren ble registrert. Kontakt din FORHANDLER eller distributør.



<b>Adresseendring</b>	<input type="checkbox"/>	<b>Ny eier</b>	<input type="checkbox"/>	
<b>Modellnummer</b>	<input type="text"/>			
<b>Serienummer</b>	<input type="text"/>			
<b>Gammel adresse / tidligere eier</b>				
<b>Etternavn</b>	<input type="text"/>			
<b>Fornavn</b>	<input type="text"/>			
<b>Adresse</b>	<input type="text"/>			
<b>Sted</b>	<input type="text"/>	<b>Stat</b>	<input type="text"/>	
<b>Postnummer</b>	<input type="text"/>	<b>Land</b>	<input type="text"/>	
<b>Telefonnummer</b>	<input type="text"/>			
<b>Underskrift</b>	<input type="text"/>		<b>Dato</b>	<input type="text"/>
<b>Ny adresse / ny eier</b>				
<b>Etternavn</b>	<input type="text"/>			
<b>Fornavn</b>	<input type="text"/>			
<b>Adresse</b>	<input type="text"/>			
<b>Sted</b>	<input type="text"/>	<b>Stat</b>	<input type="text"/>	
<b>Postnummer</b>	<input type="text"/>	<b>Land</b>	<input type="text"/>	
<b>Telefonnummer</b>	<input type="text"/>			
<b>Underskrift</b>	<input type="text"/>		<b>Dato</b>	<input type="text"/>





# Brukerhåndbok

## Bekreftelse på mottak

### Din FORHANDLER

Navn:	_____
	_____
Adresse:	_____
	_____

Når du mottar din nye *Evinrude/Johnson*-påhengsmotor, må du fylle ut og skrive under på skjemaet nedenfor. Din FORHANDLER vil beholde en kvittering av skjemaet for arkivering.

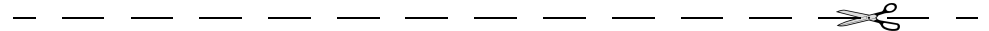

### Kvittering

Navn:	_____
	_____
Adresse:	_____
	_____
Eier av modellnummer:	_____
Serienummer:	_____
	(Skal fylles ut av kunden eller FORHANDLEREN som selger den)
<p>Den FORHANDLEREN som navngis i dette dokumentet, har lært meg opp når det gjelder drift, vedlikehold, sikkerhetsprosedyrer og garantiretningslinjer. Jeg har forstått det ovennevnte og er bundet av det. Jeg er også tilfreds med monteringen før levering og kontrollen som ble utført på min <i>Evinrude/Johnson</i>-påhengsmotor. Jeg har mottatt en kopi av brukerhåndboken.</p>	
Underskrift:	_____
Dato:	_____



# En test for å se om du er godt nok forberedt og et siste ord til eieren/føreren

Test for føreren...

1. Har du lest hele denne håndboken?
2. Er du klar for å ha ansvaret for sikker og ansvarlig bruk av båten og motoren?
3. Forstår du alle sikkerhetsmessige forhåndsregler og instruksjoner som er beskrevet i denne håndboken?
4. Er du innforstått med at denne brukerhåndboken inneholder viktig informasjon som bidrar til å forhindre personskafer og skade på utstyr?
5. Er du klar for å følge anbefalingene i denne håndboken og ta et sikkerhetskurs for båtførere før du bruker båten og motoren?
6. Vet du hvem du skal henvende deg til dersom du har spørsmål angående båten eller motoren?
7. Kan du de lokale sjøvetreglene?
8. Forstår du at menneskelig feil kan skyldes uaktsomhet, trøtthet, for tung last, dårlig konsentrasjon, for dårlig kjennskap til produktet, medikamenter og alkohol, for å nevne noen få?



## ADVARSEL



Det er ikke mulig å dekke alle farlige situasjoner du kan komme oppi i denne brukerhåndboken. Din forståelse og ditt samarbeid i forbindelse med de viktige opplysningene som står i denne brukerhåndboken vil imidlertid bidra til å skape sunn fornuft til sjøs. Vær alltid oppmerksom og forsiktig – det er et godt grunnlag for sikkerhet.

**Johnson**<sup>®</sup>

