

**can-am**™



# 2010

## Gebruikershandleiding

Met  
Veiligheids-, Voertuig-  
en Onderhoudsinformatie

**DS 70™/  
DS 90™/DS 90™ X**



### **WAARSCHUWING**

Lees deze handleiding aandachtig. ATV van klasse Y. Respecteer altijd de aanbevolen leeftijd onder toezicht van volwassenen. 6 jaar of ouder voor DS 70. 10 jaar of ouder voor DS 90 en DS 90 X.

Bewaar deze Gebruikershandleiding op het voertuig.

2 1 9 7 0 1 5 2 2

## **WAARSCHUWING**

**HET GEBRUIK VAN UW VOERTUIG HOUDT GEVAREN IN.** Een aanrijding of koprol is snel gebeurd als u de nodige voorzorgen niet neemt, zelfs tijdens routinemanoeuvres zoals keren, bergop of over hindernissen rijden.

Voor uw eigen veiligheid dient u alle waarschuwingen in deze Gebruikershandleiding en op de labels op uw voertuig te begrijpen en te volgen. **Als u deze waarschuwingen negeert kan dit leiden tot ERNSTIGE OF DODELIJKE VERWONDINGEN!**

Bewaar deze Gebruikershandleiding altijd bij het voertuig.

## **WAARSCHUWING**

Het negeren van de veiligheidsvoorschriften en -instructies in deze Gebruikershandleiding, de *VEILIGHEIDS-DVD* en de labels op het product kan leiden tot ernstige verwondingen, zelfs met dodelijke afloop!

In Canada worden deze producten verdeeld door Bombardier Recreational Products Inc. (BRP).

In de Verenigde Staten worden de producten verdeeld door BRP US Inc.

De volgende handelsmerken zijn eigendom van Bombardier Recreational Products Inc.:

Can-Am™

DS 70™

DS 90™

XPS™

---

# VOORWOORD

Gefeliciteerd met de aankoop van uw nieuwe Can-Am™ ATV. U geniet de BRP-garantie en kunt steeds een beroep doen op een netwerk van erkende Can-Am dealers voor onderdelen, service of gewenste accessoires.

Uw dealer staat altijd voor u klaar. Hij is een expert in de eerste instelling en inspectie van uw voertuig en heeft ook de definitieve afregeling voor de overhandiging aan u uitgevoerd. Voor meer uitgebreide service-informatie kunt u bij uw dealer terecht.

Bij de levering werd u ook geïnformeerd over de garantievoorwaarden en hebt u de *CHECKLIST VOOR AFLEVERING* ondertekend, ter bevestiging dat uw nieuwe voertuig volledig volgens wens werd voorbereid.

## Informeer u voor u vertrekt

Lees voordat u het voertuig gaat besturen deze gebruikershandleiding voor informatie over hoe u zichzelf of andere weggebruikers beter kunt beschermen tegen letsel of dodelijke ongevallen.

Lees tevens alle veiligheidsetiketten op uw ATV en bekijk uw *VEILIGHEIDS-DVD*.

Dit zijn voertuigen van klasse "Y" (voor "Youth" of jongeren), respecteer altijd de aanbevolen leeftijd:

- De DS 70™ is een voertuig van klasse Y-6+ en mag bestuurd worden door kinderen van 6 jaar of ouder onder toezicht van volwassenen, of door bestuurders van 16 jaar of ouder.

- De DS 90™ en DS 90 X zijn voertuigen van klasse Y-10+ en mogen bestuurd worden door kinderen van 10 jaar of ouder onder toezicht van volwassenen, of door bestuurders van 16 jaar of ouder.
- Laat een ATV nooit aanhoudend gebruiken als het kind, ongeacht de leeftijd, niet over de vaardigheden beschikt om er veilig mee te rijden.

Bewaar deze Gebruikershandleiding in het voertuig zodat u het onder meer kunt raadplegen voor onderhoud, het oplossen van problemen en om anderen aanwijzingen te geven.

De waarschuwingen in deze gebruikershandleiding negeren kan leiden tot ERNSTIG LETSEL of de DOOD.

## Veiligheidsaanwijzingen

Verklaring over de soorten veiligheidsmeldingen, hoe ze eruit zien en hoe ze in deze handleiding worden gebruikt:

### WAARSCHUWING

Duidt op een mogelijk gevaar dat, indien het niet wordt vermeden, kan leiden tot ernstige of dodelijke verwondingen.

 **LET OP** Wijst op een gevaarlijke situatie die, als ze niet wordt vermeden, kan leiden tot lichte of matige verwondingen.

**MERK OP** Duidt op een aanwijzing die, als ze niet wordt gevolgd, kan leiden tot zware schade aan het voertuig of andere bezittingen.

## **Info over deze gebruikershandleiding**

Deze Gebruikershandleiding is bedoeld om de eigenaar/gebruiker van een nieuw voertuig vertrouwd te maken met de diverse bedieningselementen, het onderhoud en het veilige gebruik van zijn voertuig. Ze is onmisbaar voor het correcte gebruik van het product.

Merk op dat deze handleiding beschikbaar is in verschillende talen. In geval van discrepanties zal de Engelse versie de overhand hebben.

Voor een extra kopie of afdruk van uw Gebruikershandleiding kunt u terecht op onze website **www.operatorsguide.brp.com**.

De informatie in dit document is correct op het moment van publicatie. BRP voert echter een beleid van continue verbetering van zijn producten, zonder dat dit enige verbintenis inhoudt tot uitrusting van eerder vervaardigde producten met vernieuwde onderdelen. Door laattijdige wijzigingen kunnen er verschillen zijn tussen het gefabriceerde product en de beschrijvingen en/of specificaties in deze handleiding. BRP behoudt zich het recht voor te allen tijde specificaties, ontwerp, eigenschappen, modellen of uitrusting te schrappen of wijzigen, zonder zich tot iets te verplichten.

Deze Gebruikershandleiding en de *VEILIGHEIDS-DVD* moeten bij een eventuele verkoop bij het voertuig blijven.

## **Bericht voor de ouders**

Neem deze Gebruikershandleiding door met iedere gebruiker van het voertuig.

Neem rustig de tijd om alle instructies voor het veilige en correcte gebruik door te nemen met de kinderen en be-

kijk de veiligheidslabels op het product, alvorens hen met het voertuig te laten rijden.

Leer de bedieningselementen en werking van het voertuig kennen en lees de Gebruikershandleiding aandachtig.

Denk erom dat uw houding ten overstaan van veiligheid uw kind beïnvloedt.

**⚠ WAARSCHUWING****Deze ATV is geen speelgoed.**

- Alle kinderen hebben verschillende vaardigheden, fysieke mogelijkheden en beoordelingsvermogen. Sommige kinderen zijn niet in staat om veilig met een ATV te rijden.
- Kinderen jonger dan 16 mogen nooit met een ATV rijden zonder toezicht van een volwassene.
- Laat verder gebruik van dit voertuig niet toe als het kind niet over de vaardigheden, kracht of het beoordelingsvermogen beschikt om veilig te rijden.
- BRP beveelt aan dat alle ATV-bestuurders een opleiding volgen. Voor informatie over veiligheid en opleidingen kunt u contact opnemen met een erkende Can-Am dealer of bellen naar het Specialty Vehicle Institute of America (SVIA) op 1 800 887-2887 of in Canada naar de Canada Safety Council (CSC) op 1 613 739-1535.

Onthoud tijdens het lezen van deze Gebruikershandleiding, dat:

**⚠ WAARSCHUWING**

Duidt op een mogelijk gevaar dat, indien het niet wordt vermeden, kan leiden tot ernstige of dodelijke verwondingen.

---

# INHOUDSOPGAVE

<b>VOORWOORD</b> .....	<b>1</b>
Informeer u voor u vertrekt .....	1
Veiligheidsaanwijzingen .....	1
Info over deze gebruikershandleiding .....	2
Bericht voor de ouders .....	2

## **VEILIGHEIDSINFORMATIE**

<b>VEILIGHEIDSVOORSCHRIFTEN</b> .....	<b>8</b>
Koolmonoxidevergiftiging vermijden .....	8
Vermijd brandstofbranden en andere gevaren .....	8
Vermijd brandwonden door hete onderdelen .....	8
Accessoires en aanpassingen .....	8
<b>BIJZONDERE VEILIGHEIDSAANWIJZINGEN</b> .....	<b>10</b>
<b>BEDRIJFSWAARSCHUWINGEN</b> .....	<b>13</b>
<b>RIJDEN MET UW VOERTUIG</b> .....	<b>39</b>
Inspectie voor het vertrek .....	40
Kledij .....	41
Vervoer van een passagier .....	42
Transport van lasten .....	42
Recreatief gebruik .....	42
Milieu .....	42
Ontwerpbeperkingen .....	43
Rijden op ongebaand terrein .....	43
Algemene bedienings- en veiligheidsvoorschriften .....	43
Rijtechnieken .....	46
<b>BELANGRIJKE LABELS OP HET PRODUCT</b> .....	<b>52</b>
Loshangend Etiket .....	52
Veiligheidslabels op het voertuig .....	53

## **VOERTUIGINFORMATIE**

<b>BEDIENINGSELEMENTEN/INSTRUMENTEN/ UITRUSTING</b> .....	<b>58</b>
1) Gashendel .....	59
2) Snelheidsbegrenzerschroef .....	59
3) Remhendel rechts .....	60
4) Remhendel links .....	60
5) Parkeerrem .....	61
6) Schakelhendel .....	61
7) Multifunctionele schakelaar .....	62

<b>BEDIENINGSELEMENTEN/INSTRUMENTEN/ UITRUSTING</b> (vervolg)	
8) Verklikkerlichtjes .....	64
9) Contactschakelaar .....	64
10) Brandstofklep .....	65
11) Vergrendelknop zitting .....	66
12) Gereedschapstas .....	66
13) Opbergvak vooraan .....	67
<b>BRANDSTOF</b> .....	<b>68</b>
Aanbevolen brandstof .....	68
Tankprocedure .....	68
<b>BEDIENINGSINSTRUCTIES</b> .....	<b>70</b>
Gebruik tijdens de inrijperiode .....	70
De motor starten .....	70
De motor uitzetten .....	72
Onderhoud na gebruik .....	72
<b>UW RIT AANPASSEN</b> .....	<b>74</b>
Ophanging afstellen .....	74
<b>TRANSPORT VAN HET VOERTUIG</b> .....	<b>76</b>

**ONDERHOUDSINFORMATIE**

<b>ONDERHOUDSSCHEMA</b> .....	<b>80</b>
<b>10-UURS INSPECTIE</b> .....	<b>84</b>
<b>ONDERHOUDSPROCEDURES</b> .....	<b>85</b>
Motorolie .....	85
Luchtfilter .....	88
Luchtfilterhuis .....	89
Luchtinjectieklep .....	90
Vonkafleider .....	91
Aftapplug CVT-deksel .....	92
Olie voor tandwielkasten .....	92
Gaskabel .....	93
Gashendel .....	94
Bougie .....	95
Accu .....	96
Zekering .....	97
Lichten .....	97
Aandrijfketting en kettingwielen .....	98
Wielen en banden .....	100
Stuursysteem .....	101
Mechanische remmen (DS 70/DS 90) .....	101
Hydraulische remmen (DS 90 X) .....	103

<b>ONDERHOUDSPROCEDURES</b> (vervolg)	
Carrosserie en chassis.....	104
<b>BEWARING EN VOORBEREIDING OP HET RIJSEIZOEN</b> .....	<b>106</b>

### ***TECHNISCHE INFORMATIE***

<b>VOERTUIGIDENTIFICATIE</b> .....	<b>108</b>
Plaats van het voertuigidentificatienummer .....	108
Plaats van het motoridentificatienummer.....	108
Conformiteitslabels .....	108
<b>VOORSCHRIFTEN INZAKE DE BEPERKING VAN GELUIDSEMISSIE</b> .....	<b>110</b>
<b>SPECIFICATIES</b> .....	<b>111</b>

### ***OPLOSSEN VAN PROBLEMEN***

<b>RICHTLIJNEN VOOR HET OPLOSSEN VAN PROBLEMEN</b> .....	<b>116</b>
--	------------

### ***GARANTIE***

<b>BEPERKTE GARANTIE VAN BRP V.S. EN CANADA: 2010 CAN-AM™ ATV</b> .....	<b>120</b>
<b>INTERNATIONALE BEPERKTE GARANTIE VAN BRP: 2010 CAN-AM™ ATV</b> .....	<b>125</b>
<b>BEPERKTE GARANTIE VAN BRP VOOR DE EUROPESE ECONOMISCHE RUIJTE: 2010 CAN-AM™ ATV</b> .....	<b>130</b>

### ***KLANTENINFORMATIE***

<b>GEHEIMHOUDINGSPLICHT/VRIJWARING</b> .....	<b>136</b>
<b>VERANDERING VAN ADRES/EIGENAAR</b> .....	<b>137</b>



# ***VEILIGHEIDS- INFORMATIE***

## Koolmonoxidevergiftiging vermijden

Uitlaatgassen van motors bevatten steeds koolmonoxide, een dodelijk gas. Inademing van koolmonoxide kan leiden tot hoofdpijn, duizeligheid, sla-perigheid, misselijkheid, verwarring en zelfs de dood.

Koolmonoxide is een kleurloos, geurloos, smaakloos gas dat aanwezig kan zijn zelfs als u het niet ziet of geen uitlaatgas ruikt. Dodelijke concentraties koolmonoxide worden snel opgebouwd en kunnen u zo snel bevangen dat u zichzelf niet meer in veiligheid kunt brengen. Ook kunnen dodelijke concentraties koolmonoxide uren- of dagenlang in afgesloten of slecht verluchte ruimtes blijven hangen. Als u één van de symptomen van koolmonoxidevergiftiging voelt opkomen, verlaat de ruimte dan onmiddellijk, zorg voor verse lucht en vraag medische behandeling.

Om ernstig letsel of dood door koolmonoxide te verhinderen of te voorkomen:

- Het voertuig nooit in slecht verluchte of gedeeltelijk afgesloten ruimtes zoals garages, carports of schuren laten draaien. Zelfs indien u de uitlaatgassen met ventilators of open vensters en deuren tracht te verluchten, kan de koolmonoxideconcentratie toch gevaarlijk snel oplopen.
- Laat het voertuig nooit draaien op plekken buitenshuis waar de uitlaatgassen langs openingen, zoals vensters en deuren, een gebouw kunnen binnendringen.

## Vermijd brandstofbranden en andere gevaren

Benzine is uiterst brandbaar en zeer explosief. Benzinedampen kunnen zich verspreiden en op meters afstand van de motor door een vonk of vlam worden aangestoken. Volg deze aanwijzingen om het risico op brand of explosie te verlagen:

- Sla brandstof uitsluitend op in goed-gekeurde, rode benzinebidons.
- Volg de instructies in het hoofdstuk over *BRANDSTOF* nauwgezet.
- Start of gebruik de motor nooit zonder dat de benzinedop er goed opzit.

Benzine is giftig en kan letsel of de dood veroorzaken.

- Hevel nooit benzine over met de mond.
- Raadpleeg onmiddellijk uw arts als u benzine hebt ingeslikt, in uw oog hebt gekregen of benzinedampen hebt ingeademd.

Als u benzine op het lichaam morst, wassen met water en zeep en van kleren verwisselen.

## Vermijd brandwonden door hete onderdelen

De uitlaat en motor worden heter terwijl ze in werking zijn. Raak ze niet aan als de motor draait of net heeft gedraaid om brandwonden te vermijden.

## Accessoires en aanpassingen

Maak geen ongeautoriseerde aanpassingen of gebruik geen onderdelen of accessoires die niet door BRP zijn goedgekeurd. Omdat zulke aanpassingen niet door BRP zijn getest, kunnen

die een groter risico op vallen of letsel met zich meebrengen en het voertuig onwettelijk maken.

Zie uw erkende Can-Am dealer voor de accessoires die voor uw voertuig beschikbaar zijn.

---

# BIJZONDERE VEILIGHEIDSAANWIJZINGEN

## DIT VOERTUIG IS GEEN SPEELGOED EN HET GEBRUIK ERVAN HOUDT GEVAREN IN.

– Dit voertuig besturen is heel anders dan rijden met andere voertuigen. Een aanrijding of koprol is snel gebeurd als u de nodige voorzorgen niet neemt, zelfs tijdens routinemanoeuvres zoals keren, bergop of over hindernissen rijden.

U kunt **ERNSTIGE OF DODELIJKE VERWONDINGEN OPLOPEN**, als u deze instructies niet volgt:

- Lees deze Gebruikershandleiding en alle veiligheidslabels op het product aandachtig en volg de beschreven bedieningsinstructies. Bekijk de *VEILIGHEIDS-DVD* aandachtig voor het gebruik.
- Respecteer altijd de aanbevolen leeftijd: De DS 70 mag bestuurd worden door kinderen van 6 jaar of ouder onder toezicht van volwassenen, of door bestuurders van 16 jaar of ouder.
- Respecteer altijd de aanbevolen leeftijd: De DS 90 en DS 90 X mogen bestuurd worden door kinderen van 10 jaar of ouder onder toezicht van volwassenen, of door bestuurders van 16 jaar of ouder.
- Laat een ATV nooit aanhoudend gebruiken als het kind, ongeacht de leeftijd, niet over de vaardigheden beschikt om er veilig mee te rijden.
- Neem nooit een passagier mee op dit voertuig.
- Rijd nooit met dit voertuig op verharde oppervlakken, bijv. op stoepen, opritten, parkeerterreinen en straten.
- Rijd nooit met dit voertuig op de openbare weg, zelfs als het een aardeweg of kiezelpad betreft.
- Rijd nooit met dit voertuig zonder een goed passende, goedgekeurde helm op. Draag altijd oogbescherming (bril of vizier), handschoenen, laarzen, een hemd of jack met lange mouwen en een lange broek.
- Rijd nooit als u onder invloed bent van drugs of alcohol. Die vertragen uw reactie- en beoordelingsvermogen.
- Rijd nooit overdreven snel. Pas uw snelheid altijd aan aan het terrein, de zichtbaarheid, de rijomstandigheden en uw ervaring.
- Probeer nooit op twee wielen te rijden, te springen of andere stunts uit te voeren.
- Inspecteer uw voertuig voor elk gebruik, om te verzekeren dat het in goede staat verkeert. Volg altijd de inspectie- en onderhoudsprocedures en -schema's, die u verder in deze Gebruikershandleiding vindt.
- Houd uw beide handen altijd aan het stuur en uw voeten op de voetsteunen, terwijl u met uw voertuig rijdt.
- Rijd altijd traag en wees extra voorzichtig wanneer u op onbekend terrein rijdt. Wees altijd alert voor veranderingen in het terrein wanneer u met dit voertuig rijdt.
- Rijd nooit op te ruige, gladde of losse ondergrond, tot u de nodige vaardigheden heeft verworven om uw voertuig onder controle te houden op dergelijk terrein. Wees altijd uiterst voorzichtig op dergelijk terrein.

- Volg altijd de juiste procedures om te draaien, die u verder in deze Gebruikershandleiding vindt. Oefen het draaien met lage snelheid voordat u het sneller probeert. Draai nooit met te hoge snelheid.
- Begeef u met dit voertuig nooit op hellingen die te steil zijn voor het voertuig of voor uw rijvaardigheid. Oefen op minder steile hellingen voordat u een steile helling neemt.
- Volg altijd de juiste procedures om bergop te rijden, die u verder in deze Gebruikershandleiding vindt. Controleer het terrein aandachtig voordat u een helling begint op te rijden. Rijd nooit een helling op met een te gladde of losse ondergrond. Verplaats uw gewicht naar voor. Open de gasklep niet plots en schakel niet bruusk. Rijd nooit met hoge snelheid over de top van een heuvel.
- Volg altijd de juiste procedures om bergaf te rijden en te remmen op een helling, die u verder in deze Gebruikershandleiding vindt. Controleer het terrein aandachtig voordat u een helling begint af te rijden. Verplaats uw gewicht naar achter. Rijd nooit met hoge snelheid van een heuvel. Rijd niet van een heuvel met een hoek waarin het voertuig sterk naar één kant gaat overhellen. Rijd liefst recht naar beneden.
- Volg altijd de juiste procedures om dwars over een heuvel te rijden, die u verder in deze Gebruikershandleiding vindt. Vermijd hellingen met een te gladde of losse ondergrond. Verplaats uw gewicht naar de bergopzijde van het voertuig. Probeer nooit te keren op een heuvel, tot u de omkeertechniek op vlak terrein onder de knie heeft, die u verder in deze Gebruikershandleiding vindt. Vermijd dwars over een steile helling te rijden, indien mogelijk.
- Pas altijd de juiste procedures toe wanneer u stilvalt of achteruitrolt bij het bergop rijden. Schakel in een geschikte versnelling en houd een constante snelheid aan tijdens het bergop rijden, om te voorkomen dat u stilvalt. Valt u stil of rolt u achteruit, volg dan de speciale remprocedure, die u verder in deze Gebruikershandleiding vindt. Stap af aan de hoger gelegen zijde of aan een zijde, als het voertuig recht bergopwaarts staat. Keer het voertuig om en stap weer op volgens de procedure die verder in deze Gebruikershandleiding wordt beschreven.
- Controleer altijd of er geen hindernissen zijn, voordat u op een onbekend terrein gaat rijden. Probeer nooit over grote hindernissen, zoals grote rotsblokken of omgevallen bomen, te rijden. Volg altijd de juiste procedures om over hindernissen te rijden, die u verder in deze Gebruikershandleiding vindt.
- Wees altijd voorzichtig bij het slippen of schuiven. Oefen met lage snelheid op een vlak, effen terrein totdat u het slippende of schuivende voertuig veilig onder controle kunt houden. Rijd traag en uiterst voorzichtig op een zeer gladde ondergrond, bijvoorbeeld op ijs, om te voorkomen dat het voertuig oncontroleerbaar gaat slippen.
- Rijd nooit met dit voertuig door snel stromend water of door water dat dieper is dan aangegeven in deze Gebruikershandleiding. Vergeet niet dat natte remmen een sterk verminderd remvermogen hebben. Test uw remmen zodra u weer op het droge bent. Rem eventueel enkele malen zodat de remblokken door de wrijving drogen.

- Gebruik altijd banden van het type en de maat die verder in deze Gebruikershandleiding zijn aangegeven. Zorg altijd voor de juiste bandenspanning, zoals verder in deze Gebruikershandleiding wordt beschreven.
- Neem nooit lasten mee op een jongerenmodel.
- Ga nooit met dit voertuig rijden zonder gepaste opleiding. **Volg een praktijkopleiding.** Alle bestuurders moeten worden opgeleid door een gekwalificeerd instructeur.

**VOOR MEER INFORMATIE OVER HET VEILIGE GEBRUIK VAN UW ATV** kunt u contact opnemen met een erkende Can-Am dealer, die u ook kan inlichten over praktijkopleidingen in uw buurt.

**Enkel VSA en Canada:** bel naar het Specialty Vehicle Institute of America (SVIA) op 1 800 887-2887 of in Canada naar de Canada Safety Council (CSC) op 1 613 739-1535.

# BEDRIJFSWAARSCHUWINGEN

De volgende waarschuwingen en de vorm waarin ze verschijnen zijn opgelegd door de Amerikaanse United States Consumer Product Safety Commission en moeten worden opgenomen in de Gebruikershandleiding van alle ATV's.

**OPMERKING:** De volgende illustraties zijn slechts algemene voorstellingen. Uw model kan hiervan afwijken.

## WAARSCHUWING



V00A0AQ

### **MOGELIJK GEVAAR**

Rijden met dit voertuig zonder aangepaste opleiding.

### **WAT KAN ER GEBEUREN**

Het risico op een ongeval neemt aanzienlijk toe, wanneer de bestuurder niet weet hoe hij dit voertuig correct moet besturen in verschillende situaties en op verschillende soorten terreinen.

### **HOE KUNT U DIT RISICO VOORKOMEN**

Beginners en onervaren bestuurders dienen een praktijkopleiding te volgen. Daarna moeten ze de aangeleerde vaardigheden en de in deze Gebruikershandleiding beschreven rijtechnieken regelmatig inoefenen.

Voor meer informatie over de praktijkopleiding kunt u contact opnemen met een erkende Can-Am dealer.

**⚠ WAARSCHUWING**

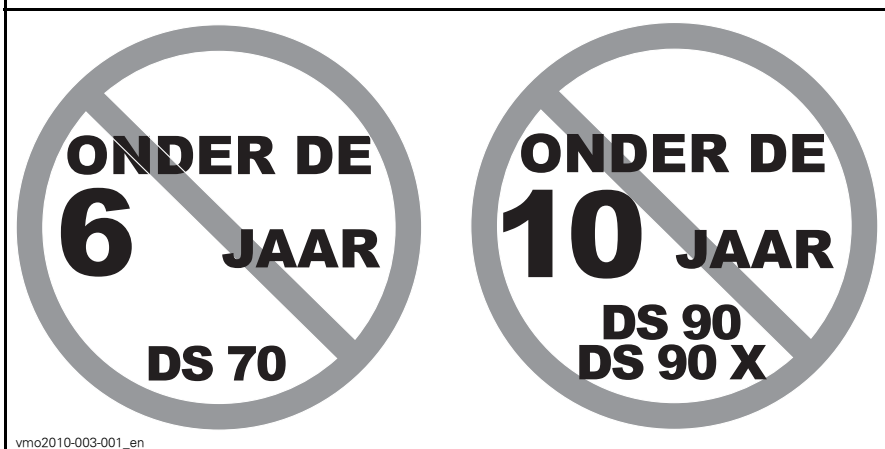

vmo2010-003-001\_en

**MOGELIJK GEVAAR**

Niet-naleving van de leeftijdsaanbevelingen voor dit voertuig.

**WAT KAN ER GEBEUREN**

Wanneer kinderen met een ATV rijden die niet wordt aanbevolen voor hun leeftijd, lopen ze risico op ernstige verwondingen, soms met dodelijke afloop.

Zelfs als een kind tot de leeftijdscategorie behoort waarvoor dit voertuig wordt aanbevolen, beschikt het niet altijd over de nodige vaardigheden en voldoende beoordelingsvermogen om veilig met dit voertuig te rijden. Dit kan tot ernstige ongelukken leiden.

**HOE KUNT U DIT RISICO VOORKOMEN**

De DS 70 mag bestuurd worden door kinderen van 6 jaar of ouder onder toezicht van volwassenen, of door bestuurders van 16 jaar of ouder.

De DS 90 en DS 90 X mogen bestuurd worden door kinderen van 10 jaar of ouder onder toezicht van volwassenen, of door bestuurders van 16 jaar of ouder.

Laat een ATV nooit aanhoudend gebruiken als het kind, ongeacht de leeftijd, niet over de vaardigheden beschikt om er veilig mee te rijden.



**⚠ WAARSCHUWING**

V00A02Q

**MOGELIJK GEVAAR**

Een passagier meenemen met dit voertuig.

**WAT KAN ER GEBEUREN**

Hierdoor wordt uw voertuig moeilijker bestuurbaar en raakt het sneller uit evenwicht.

Dit kan tot een ongeluk leiden, waarbij u en/of uw passagier gewond raken.

**HOE KUNT U DIT RISICO VOORKOMEN**

Neem nooit een passagier mee. Ondanks de lange zitting die de chauffeur onbeperkte bewegingsvrijheid biedt, is deze niet ontworpen noch bedoeld om passagiers mee te nemen.

**⚠ WAARSCHUWING**



V00A03Q

**MOGELIJK GEVAAR**

Rijden met dit voertuig op verharde oppervlakken.

**WAT KAN ER GEBEUREN**

De banden zijn ontworpen voor offroad-gebruik en niet geschikt om op verharde wegen te rijden. Op een verharde weg verandert het rijgedrag van dit voertuig aanzienlijk, waardoor u de controle kunt verliezen.

**HOE KUNT U DIT RISICO VOORKOMEN**

Rijd nooit met dit voertuig op verharde oppervlakken, bijv. op stoepen, opritten, parkeerterreinen en straten.

**⚠ WAARSCHUWING**

V00A04Q

**MOGELIJK GEVAAR**

Met dit voertuig op de openbare weg rijden.

**WAT KAN ER GEBEUREN**

U kunt botsen met een ander voertuig.

**HOE KUNT U DIT RISICO VOORKOMEN**

Rijd nooit met dit voertuig op de openbare weg, zelfs als het een aardeweg of kiezelpad betreft. In veel staten of provincies is het verboden om met dit voertuig op de openbare weg te rijden.

**⚠ WAARSCHUWING**



V00A06Q

**MOGELIJK GEVAAR**

Rijden met dit voertuig zonder een goedgekeurde helm, oogbescherming en beschermende kleding te dragen.

**WAT KAN ER GEBEUREN**

De volgende punten gelden voor alle ATV-bestuurders:

- Wanneer u rijdt zonder goedgekeurde helm, neemt het risico op een ernstig of zelfs dodelijk hoofdletsel bij een ongeval aanzienlijk toe.
- Rijden zonder oogbescherming verhoogt het risico op ongelukken en op ernstige verwondingen bij een ongeval.
- Rijden zonder beschermende kleding verhoogt het risico op ernstige verwondingen bij een ongeval.

**HOE KUNT U DIT RISICO VOORKOMEN**

Draag altijd een goedgekeurde helm die goed past. Draag ook:

- Oogbescherming (bril of vizier)
- Handschoenen en laarzen
- Hemd of jack met lange mouwen
- Lange broek.

**⚠ WAARSCHUWING**

V00A07Q

**MOGELIJK GEVAAR**

Rijden met dit voertuig onder invloed van alcohol of drugs.

**WAT KAN ER GEBEUREN**

Dit kan uw beoordelingsvermogen ernstig aantasten.

Uw reactiesnelheid kan afnemen.

Uw evenwicht en perceptie kunnen eronder lijden.

U kunt een ernstig of dodelijk ongeluk krijgen.

**HOE KUNT U DIT RISICO VOORKOMEN**

Gebruik nooit alcohol of drugs voor of tijdens het rijden met dit voertuig.

**⚠ WAARSCHUWING**

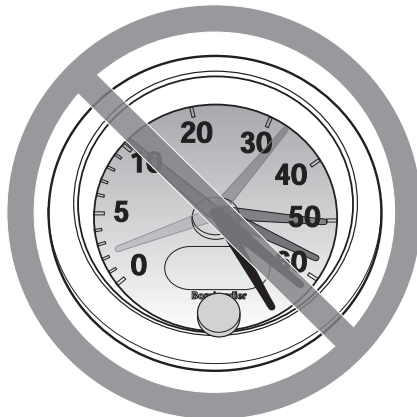

V00A08Q

**MOGELIJK GEVAAR**

Te snel rijden met dit voertuig.

**WAT KAN ER GEBEUREN**

De kans dat u de controle over uw voertuig verliest en een ongeluk heeft neemt toe.

**HOE KUNT U DIT RISICO VOORKOMEN**

Pas uw snelheid altijd aan aan het terrein, de zichtbaarheid, de rijomstandigheden en uw ervaring.

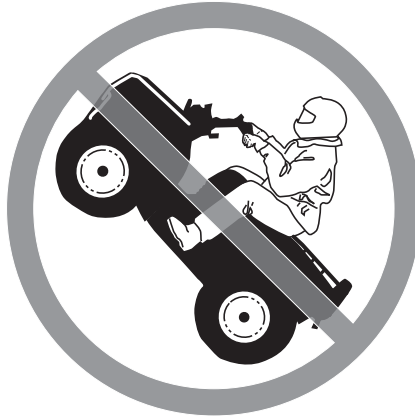
**⚠ WAARSCHUWING**

V00A09Q

**MOGELIJK GEVAAR**

Rijden op twee wielen, springen en andere stunts.

**WAT KAN ER GEBEUREN**

Het risico dat u een ongeluk heeft, bijvoorbeeld kantelt, neemt toe.

**HOE KUNT U DIT RISICO VOORKOMEN**

Haal nooit stunts uit, zoals op twee wielen rijden of springen. Probeer niet op te scheppen.

 **WAARSCHUWING**

**MOGELIJK GEVAAR**

Niet inspecteren van het voertuig voor het rijden.

Niet goed onderhouden van het voertuig.

**WAT KAN ER GEBEUREN**

Hierdoor neemt het risico op ongevallen of beschadiging van de uitrusting toe.

**HOE KUNT U DIT RISICO VOORKOMEN**

Inspecteer uw voertuig voor elk gebruik, om te verzekeren dat het voertuig in goede staat verkeert.

Volg altijd de inspectie- en onderhoudsprocedures en -schema's, die u verder in deze Gebruikershandleiding vindt.

 **WAARSCHUWING**

**MOGELIJK GEVAAR**

Rijden op bevroren waterwegen.

**WAT KAN ER GEBEUREN**

U kunt zwaar of zelfs dodelijk letsel oplopen als u door het ijs breekt.

**HOE KUNT U DIT RISICO VOORKOMEN**

Begeef u nooit met dit voertuig op een bevroren oppervlak, tenzij u zeker weet dat het ijs dik en stevig genoeg is om het voertuig en zijn last te dragen en bestand is tegen de kracht die een bewegend voertuig uitoefent.



**⚠ WAARSCHUWING**

V00A0BQ

**MOGELIJK GEVAAR**

Rijden met de handen los van het stuur of de voeten los van de voetsteunen.

**WAT KAN ER GEBEUREN**

Zelfs met één hand of voet los heeft u minder controle over het voertuig. U kunt het evenwicht verliezen en van het voertuig vallen. Als u een voet van de voetsteun haalt, kan uw voet of been de achterwielen raken, zodat u verwondingen oploopt of een ongeluk heeft.

**HOE KUNT U DIT RISICO VOORKOMEN**

Houd uw beide handen altijd aan het stuur en uw voeten op de voetsteunen, terwijl u met uw voertuig rijdt.

**⚠ WAARSCHUWING**

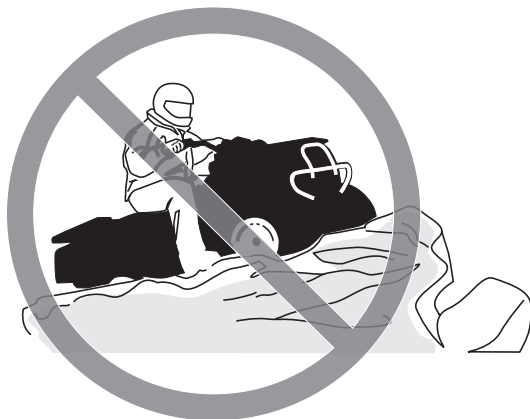

V00A0CQ

**MOGELIJK GEVAAR**

Niet extra voorzichtig rijden op onbekend terrein.

**WAT KAN ER GEBEUREN**

U kunt op verborgen rotsblokken, bulten of gaten stoten zonder voldoende tijd om te reageren.

Uw voertuig kan kantelen of oncontroleerbaar worden.

**HOE KUNT U DIT RISICO VOORKOMEN**

Rijd traag en wees extra voorzichtig wanneer u op onbekend terrein rijdt.

Wees altijd alert voor veranderingen in het terrein wanneer u met dit voertuig rijdt.

**⚠ WAARSCHUWING**

V00A0DQ

**MOGELIJK GEVAAR**

Niet extra voorzichtig rijden op zeer ruige, gladde of losse ondergrond.

**WAT KAN ER GEBEUREN**

Uw voertuig kan zijn grip verliezen en oncontroleerbaar worden. Dit kan leiden tot een ongeluk, bijvoorbeeld kantelen.

**HOE KUNT U DIT RISICO VOORKOMEN**

Rijd nooit op te ruige, gladde of losse ondergrond, tot u de nodige vaardigheid heeft verworven om uw voertuig onder controle te houden op dergelijk terrein.

Wees altijd uiterst voorzichtig op dergelijk terrein.

**⚠ WAARSCHUWING**



V00A0EQ

**MOGELIJK GEVAAR**

Verkeerd draaien.

**WAT KAN ER GEBEUREN**

Het voertuig kan onbestuurbaar worden en een aanrijding veroorzaken of kantelen.

**HOE KUNT U DIT RISICO VOORKOMEN**

Volg altijd de juiste procedures om te draaien, die u verder in deze Gebruikershandleiding vindt. Oefen het draaien met lage snelheid voordat u het sneller probeert.

Draai nooit met te hoge snelheid.

**⚠ WAARSCHUWING**

V00AQQ

**MOGELIJK GEVAAR**

Rijden op zeer steile hellingen.

**WAT KAN ER GEBEUREN**

Het voertuig kan sneller kantelen op zeer steile hellingen dan op vlakke ondergrond of lichte hellingen.

**HOE KUNT U DIT RISICO VOORKOMEN**

Begeef u met dit voertuig nooit op hellingen die te steil zijn voor het voertuig of voor uw rijvaardigheid.

Oefen op minder steile hellingen voordat u een steile helling neemt.

**⚠ WAARSCHUWING**



V00A0FQ

**MOGELIJK GEVAAR**

Verkeerd bergop rijden.

**WAT KAN ER GEBEUREN**

U kunt de controle verliezen of het voertuig kan kantelen.

**HOE KUNT U DIT RISICO VOORKOMEN**

Volg altijd de juiste procedures om bergop te rijden, die u verder in deze Gebruikershandleiding vindt.

Controleer het terrein altijd aandachtig voordat u een helling begint op te rijden.

Rijd nooit een helling op met een te gladde of losse ondergrond.

Verplaats uw gewicht naar voor.

Open de gasklep niet plots en schakel niet bruusk. Het voertuig kan achterwaarts omkippen.

Rijd nooit met hoge snelheid over de top van een heuvel. Er zou een hinderenis, een steile afgrond of een ander voertuig of persoon aan de andere kant van de helling kunnen zijn.

## ⚠ WAARSCHUWING



V00A0GQ

### **MOGELIJK GEVAAR**

Verkeerd bergaf rijden.

### **WAT KAN ER GEBEUREN**

U kunt de controle verliezen of het voertuig kan kantelen.

### **HOE KUNT U DIT RISICO VOORKOMEN**

Volg altijd de juiste procedures om bergaf te rijden, die u verder in deze Gebruikershandleiding vindt.

**OPMERKING:** Om te remmen tijdens het bergaf rijden is een speciale techniek vereist.

Controleer het terrein altijd aandachtig voordat u een helling begint af te rijden.

Verplaats uw gewicht naar achter.

Rijd nooit met hoge snelheid van een heuvel.

Rijd niet van een heuvel met een hoek waarin het voertuig sterk naar één kant gaat overhellen. Rijd liefst recht naar beneden.

**⚠ WAARSCHUWING**



V00A0HQ

**MOGELIJK GEVAAR**

Verkeerd dwars op een helling rijden of keren op een helling.

**WAT KAN ER GEBEUREN**

U kunt de controle verliezen of het voertuig kan kantelen.

**HOE KUNT U DIT RISICO VOORKOMEN**

Probeer nooit te keren op een heuvel, tot u de omkeertechniek op vlak terrein onder de knie heeft, die u verder in deze Gebruikershandleiding vindt. Wees uiterst voorzichtig bij het keren op een helling.

Vermijd dwars over een steile helling te rijden, indien mogelijk.

***Wanneer u dwars over een helling rijdt:***

Volg altijd de juiste procedures, die u verder in deze Gebruikershandleiding vindt.

Vermijd hellingen met een te gladde of losse ondergrond.

Verplaats uw gewicht naar de bergopzijde van het voertuig.



## ⚠ WAARSCHUWING



V00A0IQ

### **MOGELIJK GEVAAR**

Stilvallen, achteruit rollen of verkeerd afstappen tijdens het bergop rijden.

### **WAT KAN ER GEBEUREN**

Uw voertuig kan kantelen.

### **HOE KUNT U DIT RISICO VOORKOMEN**

Schakel naar een gepaste versnelling en houd een constante snelheid aan bij het bergop rijden.

#### ***Als u niet meer vooruit komt:***

Houd uw gewicht aan de bergopzijde. Open de gasklep niet plots en schakel niet bruusk. Het voertuig kan achterwaarts omkappen.

Activeer de remmen.

Activeer de parkeerrem nadat u bent gestopt.

Stap af aan de hoger gelegen zijde of aan een zijde, als het voertuig recht bergopwaarts staat.

#### ***Als u achteruit begint te rollen:***

Houd uw gewicht aan de bergopzijde. Open de gasklep niet plots en schakel niet bruusk. Het voertuig kan achterwaarts omkappen.

Activeer nooit de achterrem wanneer u achteruitrolt.

Activeer de voorrem geleidelijk.

Zodra u volledig stilstaat activeert u ook de achterrem en de parkeerrem.

Stap af aan de hoger gelegen zijde of aan een zijde, als het voertuig recht bergopwaarts staat.

Keer het voertuig om en stap weer op volgens de procedure die verder in deze Gebruikershandleiding wordt beschreven.

**⚠ WAARSCHUWING**



V00A0JQ

**MOGELIJK GEVAAR**

Verkeerd over hindernissen rijden.

**WAT KAN ER GEBEUREN**

U kunt de controle verliezen of botsen.

Het voertuig kan kantelen.

**HOE KUNT U DIT RISICO VOORKOMEN**

Controleer op hindernissen voordat u in een onbekend gebied gaat rijden.

Probeer nooit over grote hindernissen, zoals grote rotsblokken of omgeval-  
len bomen, te rijden.

Volg altijd de juiste procedures voor het rijden over hindernissen, die u ver-  
der in deze Gebruikershandleiding vindt.

**⚠ WAARSCHUWING**

V00A0KQ

**MOGELIJK GEVAAR**

Verkeerd slippen of schuiven.

**WAT KAN ER GEBEUREN**

U kunt de controle over uw voertuig verliezen.

U kunt ook plots opnieuw grip krijgen, waardoor het voertuig kan kantelen.

**HOE KUNT U DIT RISICO VOORKOMEN**

Oefen met lage snelheid op een vlak, effen terrein totdat u het slippende of schuivende voertuig veilig onder controle kunt houden.

Rijd traag en uiterst voorzichtig op een zeer gladde ondergrond, bijvoorbeeld op ijs, om te voorkomen dat het voertuig oncontroleerbaar gaat slippen of schuiven.

**⚠ WAARSCHUWING**



V00A0LQ

**MOGELIJK GEVAAR**

Met het voertuig door diep of snel stromend water rijden.

**WAT KAN ER GEBEUREN**

De banden kunnen gaan drijven, waardoor u uw grip en de controle verliest en een ongeval kunt veroorzaken.

**HOE KUNT U DIT RISICO VOORKOMEN**

Rijd nooit met dit voertuig door snel stromend water of door water dat dieper is dan verder in deze Gebruikershandleiding is aangegeven.

Controleer de diepte van het water en de stroming, alvorens het water over te steken. Het water mag niet hoger dan de voetsteunen komen.

Vergeet niet dat natte remmen een sterk verminderd remvermogen hebben. Test uw remmen zodra u weer op het droge bent. Rem eventueel enkele malen zodat de remblokken door de wrijving drogen.

**⚠ WAARSCHUWING**

V00A00Q

**MOGELIJK GEVAAR**

Rijden met ongeschikte banden, met een verkeerde of ongelijkmatige bandenspanning.

**WAT KAN ER GEBEUREN**

Wanneer u rijdt met ongeschikte banden of een verkeerde of ongelijkmatige bandenspanning, kunt u de controle over het voertuig verliezen, een klapband krijgen of kunnen de banden loskomen van de velgen. Daardoor neemt het risico op een ongeluk toe.

**HOE KUNT U DIT RISICO VOORKOMEN**

Gebruik voor dit voertuig altijd banden van het type en met de bandenmaat die verder in deze Gebruikershandleiding worden vermeld.

Zorg altijd voor de juiste bandenspanning, zoals verder in deze Gebruikershandleiding wordt beschreven.

Vervang beschadigde wielen of banden onmiddellijk.

**⚠ WAARSCHUWING**



V00A0N0

**MOGELIJK GEVAAR**

Rijden met een onoordeelkundig gewijzigd voertuig.

**WAT KAN ER GEBEUREN**

Door een onjuiste installatie van accessoires of aanpassing van dit voertuig kan het rijgedrag veranderen, wat in sommige situaties tot ongelukken kan leiden.

**HOE KUNT U DIT RISICO VOORKOMEN**

Voer nooit onoordeelkundige wijzigingen aan uw voertuig uit, bijvoorbeeld verkeerde installatie of toepassing van accessoires. Alle onderdelen en accessoires die u aan dit voertuig toevoegt, moeten goedgekeurd zijn door BRP en worden geïnstalleerd en gebruikt volgens de aanwijzingen. Met al uw bijkomende vragen kunt u bij een erkende Can-Am dealer terecht.

Installeer **NOOIT** een passagiersstoel en laat nooit een passagier plaatsnemen op de bagagerekken.

Aanpassingen aan het voertuig om de snelheid en het vermogen op te drijven, kunnen in strijd zijn met de garantievoorwaarden voor uw voertuig. Bovendien zijn bepaalde aanpassingen, bijvoorbeeld verwijderen van motor- of uitlaatcomponenten, bijna overal bij wet verboden.

**⚠ WAARSCHUWING**

V00A0PQ

**MOGELIJK GEVAAR**

Overladen van dit voertuig of verkeerd dragen of slepen van lasten.

**WAT KAN ER GEBEUREN**

Het rijgedrag van het voertuig kan veranderen, wat tot ongelukken kan leiden.

**HOE KUNT U DIT RISICO VOORKOMEN**

Neem nooit lasten mee op dit voertuig.

Sleep geen lasten of andere voertuigen met dit voertuig.

**⚠ WAARSCHUWING**



V03M01Q

**MOGELIJK GEVAAR**

Het transport van ontvlambare of gevaarlijke materialen kan tot ontploffingen leiden.

**WAT KAN ER GEBEUREN**

Dit kan ernstige of zelfs dodelijke verwondingen tot gevolg hebben.

**HOE KUNT U DIT RISICO VOORKOMEN**

Vervoer nooit ontvlambare of gevaarlijke materialen.



---

# RIJDEN MET UW VOERTUIG

Onthoud tijdens het lezen van deze Gebruikershandleiding, dat:

## **WAARSCHUWING**

Duidt op een mogelijk gevaar dat, indien het niet wordt vermeden, kan leiden tot ernstige of dodelijke verwondingen.

Om ten volle te kunnen genieten van een aangename en boeiende rit met uw voertuig MOET u enkele basisregels en tips in acht nemen. Sommige regels zullen nieuw zijn voor u, en sommige zijn vanzelfsprekend en berusten op gezond verstand.

Neem a.u.b. de tijd om deze Gebruikershandleiding, alle veiligheidslabels op het product en de *VEILIGHEIDS-DVD* die bij uw voertuig werd geleverd door te nemen. Deze geven een meer volledige beschrijving van de zaken die u over uw voertuig moet weten voordat u ermee rijdt.

De informatie in deze Gebruikershandleiding is beperkt. We raden u aan, bijkomende informatie in te winnen en een opleiding te volgen bij de plaatselijke overheden, ATV-clubs of een erkende ATV-opleidingsorganisatie of contact op te nemen met uw Can-Am dealer.

**Enkel VSA en Canada:** voor informatie over beschikbare rijopleidingen kunt u bellen naar het Specialty Vehicle Institute of America (SVIA) op 1 800 887-2887 of in Canada naar de Canada Safety Council (CSC) op 1 613 739-1535.

Personen met een verstandelijke of lichamelijke handicap die grote risico's nemen, lopen meer kans om te kantelen en ernstige of dodelijke verwondingen op te lopen.

Niet alle voertuigen zijn gelijk. Elk voertuig heeft een heel eigen rijgedrag, specifieke bedieningselementen en kenmerken. Elk voertuig rijdt anders en wordt anders bestuurd.

Neem rustig de tijd om alle bedieningselementen en de algemene besturing van het voertuig te leren kennen, alvorens op offroadavontuur te vertrekken. Oefen het rijden in een geschikte omgeving zonder gevaren en leer de respons van elk bedieningselement kennen. Rijd traag. Voor hogere snelheden heeft u meer ervaring, kennis en goede rijomstandigheden nodig.

De rijomstandigheden verschillen van streek tot streek. Ze worden beïnvloed door de weersomstandigheden, die sterk kunnen variëren van dag tot dag en van seizoen tot seizoen.

Op zand rijden is totaal verschillend van rijden door de sneeuw, in een bos of moerasgebied. Elke locatie vraagt uw volle aandacht en specifieke rijvaardigheden. Schat de situatie goed in. Rijd altijd voorzichtig. Neem nooit onnodige risico's, waardoor u zou kunnen vastlopen of gewond raken.

Ga er nooit van uit dat het voertuig overal veilig zal geraken. Door onverwachte terreinveranderingen, zoals putten, laagtes, glooiingen, zachtere of hardere "grond" of andere onregelmatigheden kan het voertuig kantelen of onstabiel

worden. Rijd traag en observeer altijd het terrein voor u om dit te voorkomen. Dreigt het voertuig toch te kantelen of om te kiepen, dan kunt u beter onmiddellijk afstappen... WEG van de richting waarin het voertuig kantelt!

## Inspectie voor het vertrek

### WAARSCHUWING

Voer voor uw vertrek telkens een inspectie uit om potentiële problemen onderweg voor te zijn. De inspectie voor het vertrek helpt u om slijtage en achteruitgang op te sporen voordat die problematisch wordt. Corrigeer alle ontdekte problemen om het risico op een panne of ongeluk te vermijden. Raadpleeg indien nodig een erkende Can-Am dealer.

Alvorens dit voertuig te gebruiken moet de bestuurder en/of een volwassene altijd het volgende doen:

- Zet de parkeerrem aan en ga na of ze goed werkt.
- Controleer de bandenspanning en de toestand van de banden.
- Controleer de wielen op schade.
- Ga na of het stuur vlot werkt.
- Geef meermaals gas om te controleren of de gashendel vlot werkt. Deze moet terugkeren naar de stationaire stand wanneer u hem loslaat.
- Controleer of de snelheidsbegrenzerschroef in de juiste stand staat volgens de mogelijkheden van de bestuurder.
- Druk op de remhendels om na te gaan of de remmen goed werken. De hendels moeten naar hun beginstand terugkeren, wanneer u ze loslaat.
- Controleer of de schakelhendel werkt en zet hem terug in de VRIJLOOP-stand.
- Controleer of de aandrijfketting goed afgeregeld en voldoende gesmeerd is.
- Controleer de kettingwielen op slijtage en beschadigingen.
- Controleer het brandstof- en motoroliepeil.
- Controleer de onderdelen van de motor, transmissie en het aandrijfsysteem op olie lekkage.
- Controleer het remsysteem op vloeistoflekken (DS 90 X).
- Verifieer of de brandstofklep volledig openstaat (ON).
- Controleer of de zitting en het bergvak vooraan goed zijn vergrendeld.
- Controleer de werking van de contactschakelaar, motorstartknop, motorstop-schakelaar en rijlichten.
- Start de motor, zet de parkeerrem af, rijd langzaam een stukje vooruit en test alle remmen individueel uit.

Verhelp eventueel vastgestelde problemen alvorens te vertrekken. Raadpleeg indien nodig een erkende Can-Am dealer.

## Kledij

De weersomstandigheden zullen bepalen wat u aantrekt. Toch is het belangrijk om altijd geschikte beschermende kleding en uitrusting te dragen, onder meer een goedgekeurde helm, oogbescherming, laarzen, handschoenen, een hemd met lange mouwen en een lange broek. Deze kleding zal u beschermen tegen een aantal kleine risico's die u onderweg kunt tegenkomen. De bestuurder mag nooit losse kleding dragen, zoals een sjaal, die in het voertuig, boomtakken en struiken verstrikt kan raken. Naargelang de weersomstandigheden hebt u mogelijk een antimistbril of zonnebril nodig. Draag uw zonnebril enkel overdag. Er zijn lenzen en brillen in verschillende kleuren verkrijgbaar, waarmee variaties in het terrein beter te onderscheiden zijn.

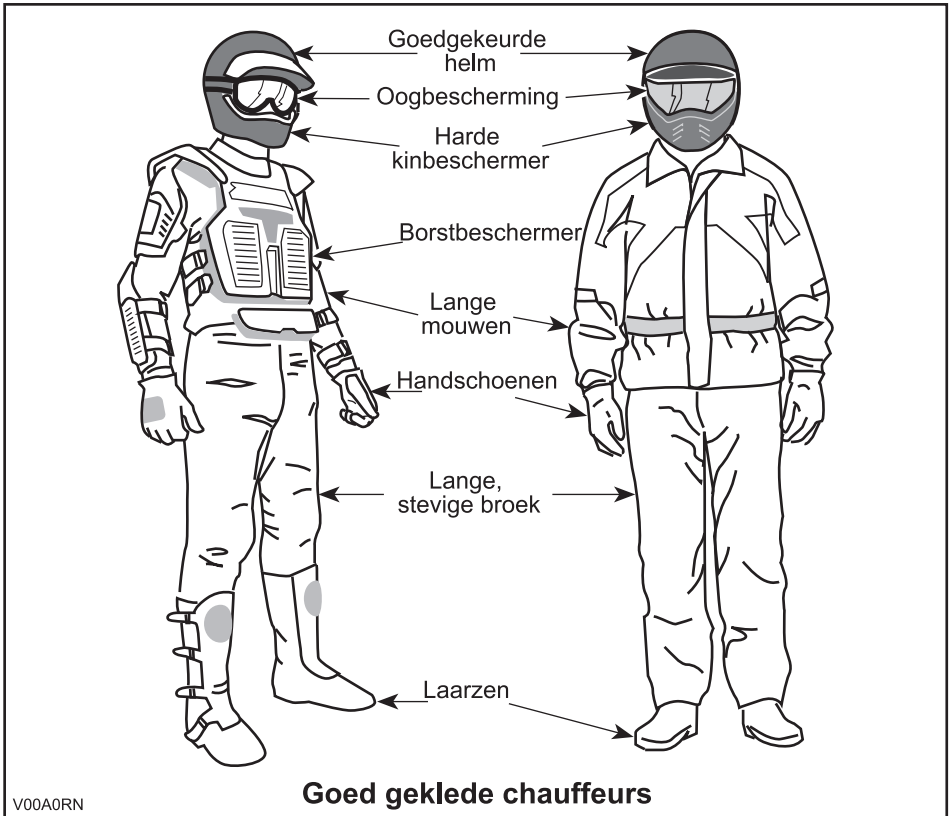

## **Vervoer van een passagier**

Dit voertuig is specifiek ontwikkeld voor het vervoer van één bestuurder. Ondanks de lange zitting is dit voertuig noch ontworpen noch bedoeld om passagiers te vervoeren. Wanneer u een passagier meeneemt, kan dit de stabiliteit en besturing van het voertuig negatief beïnvloeden.

## **Transport van lasten**

Neem nooit lasten mee op dit voertuig.

## **Recreatief gebruik**

Respecteer de rechten en beperkingen van anderen. Begeef u niet in zones die zijn voorbehouden aan andere offroadactiviteiten. Daartoe behoren paden voor sneeuwscooters, ruiters, langlaufsporen, mountainbikeparcours enz. Ga er nooit van uit dat er toch geen andere gebruikers op het pad zijn. Houd altijd uiterst rechts op het pad en zigzag niet heen en weer. Zorg ervoor dat u kunt stoppen wanneer er voor u een andere weggebruiker opdaagt.

Houd altijd een veilige afstand van andere bestuurders. Op basis van uw eigen inschatting van snelheid, toestand van het terrein, weer, mechanische toestand van uw voertuig en uw vertrouwen in het beoordelingsvermogen van de mensen om u heen, kunt u het best oordelen over de aangewezen veilige afstand. Net als andere voertuigen kan dit voertuig niet ogenblikkelijk stoppen.

Informeer voor uw vertrek iemand over uw geplande bestemming en het tijdstip waarop u vermoedelijk terugkeert. Gebruik nooit alcohol of drugs voor of tijdens uw rit!

Neem, afhankelijk van de afstand die u wilt afleggen, extra gereedschap of nooduitrusting mee. Vraag na waar u extra benzine en olie kunt kopen. Wees voorbereid op de omstandigheden die u mogelijk te wachten staan. Het verdient zeker aanbeveling, een eerstehulpkit mee te nemen.

## **Milieu**

Eén van de voordelen van dit voertuig is dat u zich op ongebaand terrein kunt begeven tot ver buiten de bewoonde wereld. Doe dit echter altijd met respect voor de natuur en de rechten van andere natuurliefhebbers. Rijd niet door ecologisch kwetsbare gebieden. Rijd niet over bosaanplantingen of jonge boompjes, hak geen bomen, verwijder geen omheiningen en verniel de bodem niet door uw wielen te laten spinnen. "Wees behoedzaam".

Wilde dieren opjagen is wettelijk verboden in heel wat streken. Wild dat door een motorvoertuig wordt opgejaagd, kan sterven van uitputting. Komt u dieren tegen op uw weg, stop dan en observeer ze in stilte. U houdt er zeker heel wat mooie herinneringen aan over.

Respecteer de regel "breng terug wat u meeneemt". Laat geen afval achter. Maak geen kampvuur tenzij u hiervoor toelating heeft en dan alleen ver genoeg van droge plaatsen. De gevaren die u veroorzaakt op uw weg kunnen anderen en uzelf schade berokkenen, zelfs op een later tijdstip.

Respecteer landbouwgronden. Vraag voor het betreden van privéterrein altijd toestemming aan de eigenaar. Respecteer landbouwgewassen, vee en eigendoms grenzen. Komt u een gesloten hek tegen, sluit het dan opnieuw achter u.

Vervuil ten slotte geen waterlopen, meren of rivieren, voer geen aanpassingen aan de motor en het uitlaatsysteem uit en verwijder geen onderdelen.

## **Ontwerpbeperkingen**

Hoewel dit voertuig bijzonder robuust is voor zijn klasse blijft het per definitie een licht voertuig dat enkel mag worden gebruikt voor de zaken waarvoor het is bedoeld.

Extra gewicht aan enig deel van dit voertuig verandert de stabiliteit en de prestaties.

## **Rijden op ongebaand terrein**

Rijden op ongebaand terrein is per definitie gevaarlijk. Elk terrein dat niet speciaal werd voorbereid om voertuigen te dragen houdt gevaren in omdat men nooit op voorhand weet welke oneffenheden men tegenkomt, hoe vast de ondergrond is en hoe steil de helling. Het terrein zelf is daarom een permanente risicofactor, die elke persoon die op avontuur trekt moet aanvaarden en incalculeren.

Een bestuurder die met zijn voertuig offroad gaat rijden moet met de grootste zorg de veiligste weg kiezen en het terrein voor hem aandachtig observeren. Laat dit voertuig in geen geval besturen door iemand die de juiste rijtechnieken voor dit voertuig niet perfect beheerst en begeef u nooit op zeer steil of verraderlijk terrein.

## **Algemene bedienings- en veiligheidsvoorschriften**

Zorgvuldigheid, voorzichtigheid, ervaring en rijvaardigheid zijn de beste voorzorgen die u kunt nemen tegen de risico's van het rijden met dit voertuig.

Bij de minste twijfel of het voertuig veilig over een hindernis of een bepaald deel van het terrein raakt, kiest u beter een andere route.

Bij het offroad rijden zijn vermogen en tractie belangrijker dan snelheid. Rijd nooit sneller dan de zichtbaarheid toelaat en dan u nodig heeft om een veilige route te kiezen.

Let constant op het terrein voor u zodat u plotse veranderingen in de hellingsgraad of hindernissen, zoals rotsblokken of stronken, tijdig opmerkt. Zo voorkomt u dat uw voertuig zijn stabiliteit verliest en kantelt of over de kop gaat.

Gebruik het voertuig niet als de bedieningselementen niet normaal werken.

Activeer de parkeerrem altijd wanneer u stilstaat of parkeert. Dit is vooral belangrijk wanneer u op een helling parkeert. Op erg steile hellingen of als het voertuig geladen is, moeten de wielen worden geblokkeerd met stenen of bakstenen. Vergeet niet de brandstofklep dicht te draaien.

## Bergop rijden

Door zijn configuratie kan dit voertuig uitstekend klimmen, zo goed zelfs dat het eerder zal kantelen dan zijn tractie verliezen. Op het terrein komt het bijvoorbeeld geregeld voor dat de top van een heuvel is geërodeerd tot een steile, scherpe piek. Het voertuig kan deze helling perfect aan maar wanneer de voorkant van het voertuig tijdens de beklimming te ver omhoog komt, kan het voertuig uit balans raken en achteruit kantelen.

Dit kan ook gebeuren als de neus van het voertuig door een hindernis op de grond te ver omhoog komt. Kies in een dergelijke situatie een andere route. Houd daarbij rekening met de risico's van dwars op een helling rijden.

Het is ook raadzaam, na te gaan hoe het terrein er aan de andere kant van de heuvel of glooiing uitziet. Al te vaak blijkt er een diepe afgrond te wachten en is afdalen onmogelijk.

## Bergaf rijden

Dit voertuig kan steilere hellingen beklimmen dan het veilig kan afdalen. Daarom dient u er zeker van te zijn dat er een veilige weg naar beneden is, voordat u aan een beklimming begint.

Wanneer u vertraagt bij het afdalen van een gladde helling, kan het voertuig gaan schuiven. Houd een constante snelheid aan en/of versnel iets om het voertuig opnieuw onder controle te krijgen.

## Dwars op een helling rijden

Dit moet zoveel mogelijk worden vermeden. Is het toch noodzakelijk, wees dan uiterst voorzichtig. Wanneer u dwars op een steile helling rijdt kunt u kantelen. Bovendien kunt u op gladde of onvaste oppervlakken oncontroleerbaar wegschuiven. Probeer nooit uw voertuig bergafwaarts te draaien door te schuiven. Vermijd alle voorwerpen of inzinkingen die de overhelling van het voertuig naar één zijde nog versterken, om te voorkomen dat het voertuig kantelt.

## Steile dalingen

Dit voertuig zal gewoonlijk stoppen wanneer de voor- of achterwielen over een steile daling rijden. Als het om een steile, diepe afgrond gaat zal het voertuig met zijn neus naar beneden duiken en kantelen.

# WAARSCHUWING

Vermijd steile dalingen. Keer om en kies een alternatieve route.

## Rijden over besneeuwde oppervlakken

Let bij de inspectie voor het vertrek speciaal op die plekken op het voertuig waar sneeuw- en ijsafzettingen de zichtbaarheid van het achterlicht kunnen belemmeren, ventilatieopeningen kunnen verstoppen, de radiator en ventilator kunnen blok-

keren en de beweging van de bedieningshendels, schakelaars en rempedaal kunnen bemoeilijken. Controleer voor u de ATV start dat de besturing, gas, remmen en pedalen zonder enige belemmering kunnen worden bediend.

Als een ATV over een besneeuwd pad rijdt hebben de wielen minder tractie, waardoor het voertuig anders gaat reageren op de inputs van de bestuurder. Op oppervlakken met minder grip reageert het voertuig minder scherp en precies, wordt de remafstand langer en zit er geen snee op de versnelling. Vertraag en geef nooit bruusk gas. Daardoor kunnen de banden beginnen tollen en kan het voertuig door oversturen gaan schuiven. Vermijd bruusk remmen. Dat kan het voertuig doen schuiven over een rechte lijn. Nogmaals, voorzichtig snelheid verminderen en uzelf voldoende tijd en afstand laten in anticipatie op een manoeuvre, om zo de volledige controle over het voertuig te kunnen herwinnen voordat het voertuig ongecontroleerd wegdraait, is de beste aanpak.

Als u met de ATV over een besneeuwd oppervlak rijdt, wordt door de turbulentie achteraan het bewegende voertuig sneeuw opgeworpen die met blootgestelde onderdelen, inclusief draaiende onderdelen zoals remschijven, in contact kan komen of er zich kan ophopen of smelten. Water, sneeuw of ijs kunnen een weerslag hebben op de reactietijd van het remsysteem van uw ATV. Rem vaak, zelfs als dat niet nodig is om de snelheid van uw voertuig te verlagen, zodat zich zo weinig mogelijk ijs of sneeuw op de droge remblokken of -schijven kan vastzetten. Door dit te doen in rijomstandigheden die weinig risico inhouden, test u uw grip op het oppervlak en blijft u alert voor hoe het voertuig reageert op uw stuurimpuls. Houd de rempedaal, voetsteunen, vloerplaten, rem- en gashendels altijd sneeuw- en ijsvrij. Veeg regelmatig de sneeuw van zitting, handgrepen, kop- en achterlichten.

De sneeuw kan rotsen, boomstronken of andere objecten verhullen of kan zo diep liggen dat het voertuig onbruikbaar is omdat het vast zou komen te zitten of helemaal geen tractie meer zou hebben in de sneeuwbrig. Kijk ver voor u uit en wees altijd alert voor zichtbare hints die kunnen wijzen op de aanwezigheid van zulke obstakels. Rij er in geval van twijfel rond. Vermijd rijden op bevroren waterpartijen als u nog niet hebt gecontroleerd of het ijs voldoende sterk is om de ATV, de opzittenden en de lading veilig te dragen. Vergeet niet dat een bepaalde ijsdikte wel kan volstaan om een sneeuwscooter te dragen, maar niet voor een ATV van hetzelfde gewicht, omdat het dragende contactoppervlak van de vier wielen kleiner is dan dat van een sneeuwscooterrolband en ski's.

Denk eraan: met een passagier rijden heeft een weerslag op de besturing en de stabiliteit van uw voertuig. Probeer met een passagier dus nooit manoeuvres uit te voeren waardoor het voertuig kan gaan schuiven en de passagier, na een abrupte stilstand, kan worden afgeworpen en/of het voertuig kan gaan rollen of kantelen.

Draag voor een maximaal comfort en bescherming tegen bevriezing altijd beschermende kledij en ATV-uitrusting die aangepast is aan de weersomstandigheden waaraan u tijdens uw rit zult worden blootgesteld.

Maak er een goede gewoonte van op het einde van de rit alle sneeuw- en ijsafzettingen van de carrosserie en alle bewegende onderdelen (remmen, onderdelen van het besturingssysteem, aandrijflijnen, bedieningselementen, radiatorventi-

lator enz.) te verwijderen. Natte sneeuw zal immers aanvriezen tot ijs zodra de motor is afgezet en zal moeilijker te verwijderen zijn bij de volgende inspectie voor het vertrek.

## Rijtechnieken

Wanneer u sneller rijdt dan de omstandigheden toelaten, kunt u verwondingen oplopen. Geef maar net genoeg gas om veilig vooruit te komen. Uit statistieken blijkt dat snel genomen bochten vaak tot ongelukken en verwondingen leiden. Vergeet nooit dat dit voertuig zwaar is! Als hij met zijn volle gewicht op u valt kunt u makkelijk gekneld raken.

Dit voertuig dient niet om te springen en is, net als u, niet in staat om de energie van een zware schok op te vangen. Als u op twee wielen probeert te rijden kan uw voertuig kantelen en op u terechtkomen. Deze beide stunts zijn erg gevaarlijk voor u en moeten tot elke prijs worden vermeden.

Om uw voertuig goed onder controle te houden, dient u uw beide handen aan het stuur te houden, waar u alle bedieningselementen binnen handbereik heeft. Dit geldt ook voor uw voeten. Om het gevaar voor verwonding van benen of voeten tot een minimum te beperken, moet u uw voeten altijd op de voetsteunen zetten. Draai uw tenen niet naar buiten en steek uw voet niet uit in de bochten, om te voorkomen dat hij zou blijven haken aan obstakels of in contact komen met de wielen.

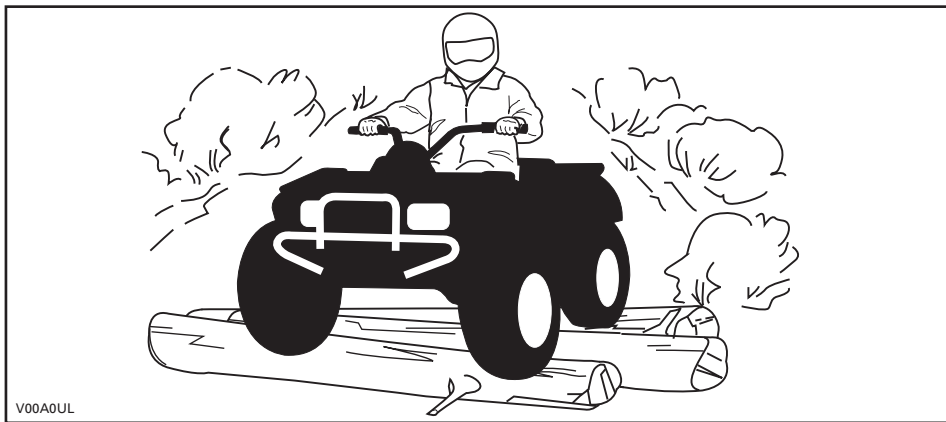

V00A0UL

Hoewel dit voertuig is uitgerust met een goede ophanging, kan het rijden op uiterst ruig terrein u een onaangenaam gevoel geven of zelfs rugletsels veroorzaken. Vaak moet u in gehurkte houding rijden. Vertraag in dit geval en vang de schokken op met uw gebogen benen.

Dit voertuig is niet geschikt om op de openbare weg te rijden. (Op de meeste plaatsen is dit zelfs wettelijk verboden). Wanneer u zich met uw voertuig op de openbare weg begeeft, kunt u een aanrijding met een ander voertuig veroorzaken.



De banden van dit voertuig zijn niet geschikt om op verharde wegen te rijden. Evenmin is het voertuig achteraan uitgerust met een differentieel (de achterwielen draaien altijd even snel). Daarom kan het voertuig op een verharde ondergrond moeilijker bestuurbaar en controleerbaar zijn.

Wanneer u op de openbare weg of de wegberm rijdt, kunt u andere weggebruikers in de war brengen, vooral wanneer u met uw rijlichten aan rijdt.

Om een weg over te steken moet de bestuurder die de leiding heeft afstappen en de andere bestuurders aanwijzingen geven om over te steken. De laatste persoon die oversteekt helpt dan op zijn beurt de leider over de weg. Rijd nooit op het trottoir. Dit is voorbehouden aan voetgangers.

Water kan groot gevaar inhouden. In te diep water kan het voertuig gaan drijven en kantelen. Controleer de diepte van het water en de stroming, alvorens het water over te steken. Het water mag niet hoger dan de voetsteunen komen. Let op voor gladde oppervlakken zoals keien, gras, boomstronken enz. in het water en op de oevers. Dit kan tot tractieverlies leiden. Rijd nooit met hoge snelheid in het water. Het water heeft een remmende werking en u kunt van het voertuig worden geslingerd.

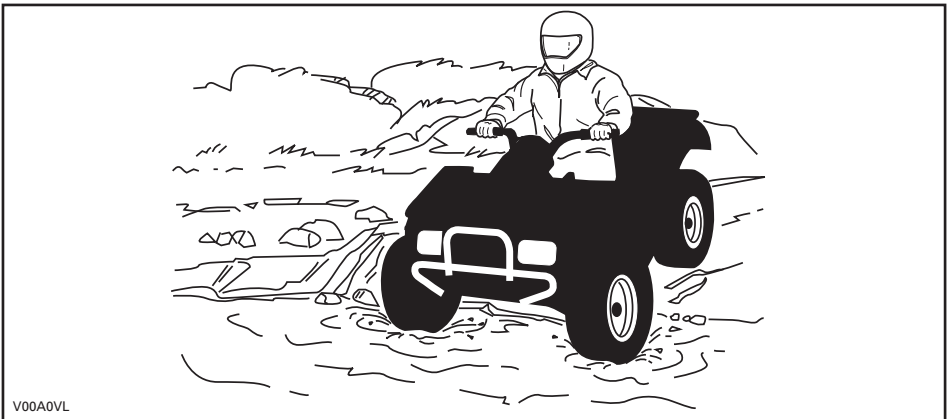

Water vermindert het remvermogen van uw voertuig. Laat de remmen altijd drogen door ze meermaals te activeren, wanneer het voertuig weer op het droge is.

Nabij water is er vaak modder of moerasland. Let op voor onverwachte gaten of inzinkingen. Kijk ook uit voor rotsblokken, stronken enz. die gedeeltelijk begroeid zijn.

Als u over bevroren water moet, controleer dan goed of het ijs dik genoeg is om het totale gewicht van uzelf, uw voertuig en zijn lading te dragen. Kijk zeker uit voor open ijs. Dit wijst erop dat het ijs niet overal even dik is. Steek in geval van twijfel niet over.

Ijs maakt het voertuig ook moeilijker bestuurbaar. Vertraag en geef nooit bruusk gas. Anders gaan de banden spinnen en kan het voertuig kantelen. Vermijd bruusk remmen. Ook dit kan tot ongecontroleerd doorschuiven en kantelen van het voertuig leiden. Rijd nooit in smeltende sneeuw. Die kan de werking en besturing van het voertuig immers blokkeren.

In sneeuw rijden kan een negatieve weerslag hebben op het remvermogen. Verminder op een veilige manier uw rijsnelheid en voorzie een langere remafstand. Sneeuw kan zich afzetten op de remonderdelen en op het remregelsysteem. Rem vaak om te verhinderen dat ijs of sneeuw zich kunnen vastzetten. Inspecteer het remsysteem zorgvuldig voor iedere rit en houdt de rempedaal, de voetsteunen, de vloerplaat en de remhendels sneeuw- en ijsvrij.

Rijden op zand, zandduinen of sneeuw is nog een unieke ervaring, waarvoor u echter enkele essentiële voorzorgen moet nemen. In nat, diep of fijn zand/sneeuw treedt er tractieverlies op en kan het voertuig gaan schuiven, kantelen of vastlopen. Zoek in dit geval naar een vastere ondergrond. Ook in deze situatie dient u te vertragen en uit te kijken voor moeilijke rijomstandigheden.

Wanneer u in duingebied gaat rijden, is het raadzaam uw voertuig uit te rusten met een hoog uitstekende vlag. Zo kunnen andere personen aan de andere kant van de zandduin beter zien waar u zich bevindt. Rijd voorzichtig wanneer u voor u nog een veiligheidsvlag bespeurt. Omdat een hoog uitstekende vlag kan plooiën en terugveren tegen uw lichaam, mag u ze niet gebruiken op plaatsen met lage takken of hindernissen.

Rijden op losse stenen of kiezel lijkt sterk op rijden op ijs. Het verandert de besturing van het voertuig, waardoor het kan slippen of kantelen, vooral bij te hoge snelheden. Ook de remafstand kan toenemen. Vergeet niet dat er bij bruusk gas geven of doorslippen losse stenen achterwaarts kunnen wegvliegen en een andere bestuurder kunnen raken. Doe dit nooit opzettelijk.

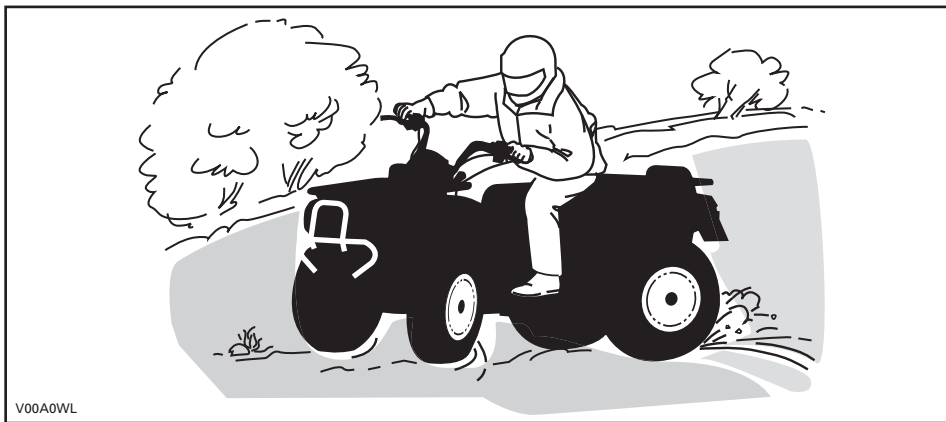

V00A0WL

Begint u toch te slippen of schuiven, draai het stuur dan in de richting waarin u slijpt tot u het voertuig opnieuw onder controle heeft. U mag nooit brusk remmen en de wielen blokkeren.

Respecteer en volg de signalisatie langs het pad. Ze is daar geplaatst om u en anderen te helpen.

Passeer hindernissen op uw weg voorzichtig. Daartoe behoren losse rotsblokken, omgevallen bomen, gladde oppervlakken, omheiningen, palen, wallen en laagtes. Vermijd ze zoveel mogelijk. Houd er rekening mee dat sommige hindernissen te groot of gevaarlijk zijn om over te rijden en beter ontweken worden. Kleine stenen of omgevallen bomen kunt u veilig passeren, wanneer u ze in een hoek van 90° naderd. Ga op de voetsteunen staan met uw knieën gebogen. Pas uw snelheid aan zonder uw momentum te verliezen een geef niet brusk gas. Houd het stuur stevig vast. Verplaats uw lichaamsgewicht naar achter en rijd door. Probeer niet om de voorwielen van het voertuig van de grond te heffen. Houd er rekening mee dat het voorwerp misschien glad is of kan verschuiven wanneer u erover rijdt.

Wanneer u bergop of bergaf rijdt is het uiterst belangrijk om bedacht te zijn op gladde oppervlakken of terreinveranderingen en hindernissen en om de juiste lichaamshouding aan te nemen.

## **Bergop**

Verplaats uw lichaamsgewicht naar voor, naar de top van de heuvel toe. Houd uw voeten op de voetsteunen en schakel naar een lagere versnelling, geef dan gas en schakel indien nodig snel terwijl u klimt. Rijd niet te snel. Anders kan de neus van het voertuig van de grond komen en kan het voertuig op u vallen. Als de heuvel te steil is en u niet boven geraakt of het voertuig achteruit rolt, rem dan voorzichtig zodat u niet slijpt. Stap af en keer het voertuig (terwijl u naast het voertuig loopt aan de bergop-zijde en met één hand aan de rem). Keer de achterkant van het voertuig dan langzaam naar de heuveltop toe en rijd naar beneden. Loop en stap altijd af aan de hoger gelegen zijde van de helling en blijf uit de buurt van het voertuig en de draaiende wielen. Probeer het voertuig nooit tegen te houden als het begint te kantelen. Blijf uit de buurt. Rijd niet met hoge snelheid over een heuveltop. Achter de top kunnen er hindernissen of een steile afgrond liggen.

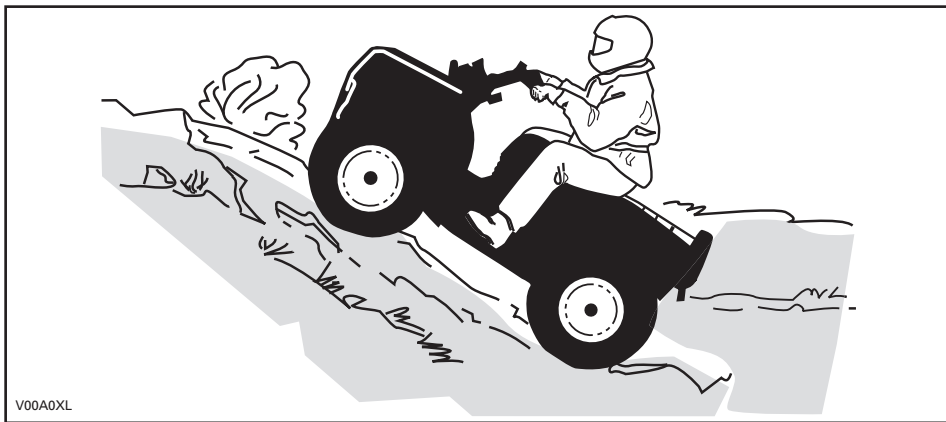

### Bergaf

Verplaats uw lichaamsgewicht naar achter. Rem geleidelijk om niet te slippen. "Rol" niet naar beneden enkel met behulp van motorcompressie of in vrijloop.

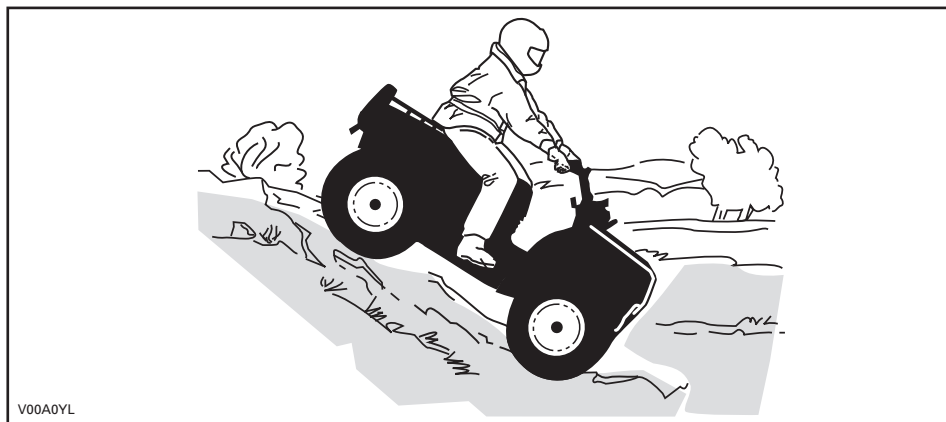

### Dwars op een helling rijden

Dit is één van de **gevaarlijkste** manieren van rijden, omdat het evenwicht van het voertuig drastisch verandert. Vermijd dit zoveel mogelijk. Als het toch noodzakelijk is, verplaats dan **ALTIJD** uw lichaamsgewicht naar de top van de helling toe en houd u klaar om er aan deze zijde af te springen mocht het voertuig beginnen kantelen. Probeer niet te stoppen of schade aan uw voertuig te voorkomen.



Onthoud tijdens het lezen van deze Gebruikershandleiding, dat:

**⚠ WAARSCHUWING**

Duidt op een mogelijk gevaar dat, indien het niet wordt vermeden, kan leiden tot ernstige of dodelijke verwondingen.

# BELANGRIJKE LABELS OP HET PRODUCT

## Loshangend Etiket

Dit voertuig is bij zijn levering voorzien van een etiket met belangrijke veiligheidsinformatie.

### Y

## JONGERENMODEL

DEZE ATV DIEN T VOOR RECREATIEF GEBRUIK DOOR JONGE BESTUURDERS ONDER OUDERLIJK TOEZICHT

EÉN BESTEURDER - GEEN PASSAGIERS

DEZE CATEGORIE ATV IS ONTWORPEN VOOR GEBRUIK MET BEPERKTE/ BEGRENSEDE MAXIMUMSNELHEID

---

**DS70**  
(NIET VOOR BESTUURDERS ONDER DE 6 JAAR)

BEGRENSEDE MAXIMUMSNELHEID:  
16 KM/U (10 MPH) (FABRIEKSINSTELLING)  
\* ONBEGRENSEDE MAXIMUMSNELHEID:  
24 KM/U (15 MPH) (INSTELLING ONDER STRIKT OUDERLIJK TOEZICHT/OORDEEL)

---

EEN ATV VAN CATEGORIE Y-6+ IS EEN JONGERENMODEL

**DS90/DS90X**  
(NIET VOOR BESTUURDERS ONDER DE 10 JAAR)

BEGRENSEDE MAXIMUMSNELHEID:  
24 KM/U (15 MPH) (FABRIEKSINSTELLING)  
\* ONBEGRENSEDE MAXIMUMSNELHEID:  
48 KM/U (305 MPH) (INSTELLING ONDER STRIKT OUDERLIJK TOEZICHT/OORDEEL)

---

EEN ATV VAN CATEGORIE Y-10+ IS EEN JONGERENMODEL

ER BESTAAN PRAKTIJKOPLEIDINGEN OM HET RIJDEN MET EEN ATV ONDER DE KNIE TE KRIGEN. VOOR MEER INFORMATIE KUNT U CONTACT OPNEMEN MET UW DEALER.

INFORMEER BIJ UW DEALER NAAR DE GELDENDE NATIONALE EN LOKALE VOORSCHRIFTEN VOOR ATV-GEBRUIK.

\* De procedure vindt u in de gebruikershandleiding.

**DIT ETIKET MAG NIET WORDEN VERWIJDERD VOOR DE VERKOOP.**

## ⚠ WAARSCHUWING

Verkeerd gebruik van de ATV kan tot ERNSTIGE of DODELIJKE VERWONDINGEN leiden.



**DRAAG ALTIJD EEN GOEDGEKEURDE HELM EN BESCHERMINGS-UITRUSTING.**



**RIJD NOOIT OP DE OPENBARE WEG.**



**NEEM NOOIT PASSAGIERS MEE.**



**RIJD NOOIT ONDER INVLOED VAN ALCOHOL OF DRUGS.**

**RIJD NOOIT:**

- zonder goede opleiding of instructies.
- sneller dan uw rijvaardigheid of de omstandigheden toelaten.
- op de openbare weg - u kunt botsen met een ander voertuig.
- met een passagier - passagiers beïnvloeden het evenwicht en stuurgedrag en verhogen het risico op controleverlies.

**HOUD U ALTIJD AAN HET VOLGENDE:**

- Pas de juiste rijtechnieken toe om te voorkomen dat het voertuig kantelt op hellingen, ruig terrein en in bochten.
- Vermijd verharde oppervlakken - wegverharding kan het rijgedrag en de besturing negatief beïnvloeden.

**ZOEK EN LEES DE GEBRUIKERSHANDLEIDING. VOLG ALLE INSTRUCTIES & WAARSCHUWINGEN.**

704 902 024

vmo2010-003-003\_en

TYPISCH

## BESCHRIJVING VOERTUIGMOTOR:

# XXXXX

### EPA-GECERTIFICEERD

NER (GENORMALISEERDE EMISSIEWAARDE) =  X

OP EEN SCHAAL VAN 0 TOT 10, WAARBIJ 0 HET SCHOONST IS

\* NIET VERWIJDEREN VOOR DE VERKOOP



704901107

vmo2006-005-009\_en

## Veiligheidslabels op het voertuig

Lees alle veiligheidslabels op uw voertuig aandachtig door.

De veiligheidslabels op uw voertuig moeten als vaste onderdelen van het voertuig worden beschouwd. Als ze ontbreken of beschadigd zijn, kunnen ze kosteloos worden vervangen. Raadpleeg een erkende Can-Am dealer.

**OPMERKING:** De volgende illustraties in deze Gebruikershandleiding geven enkel een algemene voorstelling. Uw model kan hiervan afwijken.

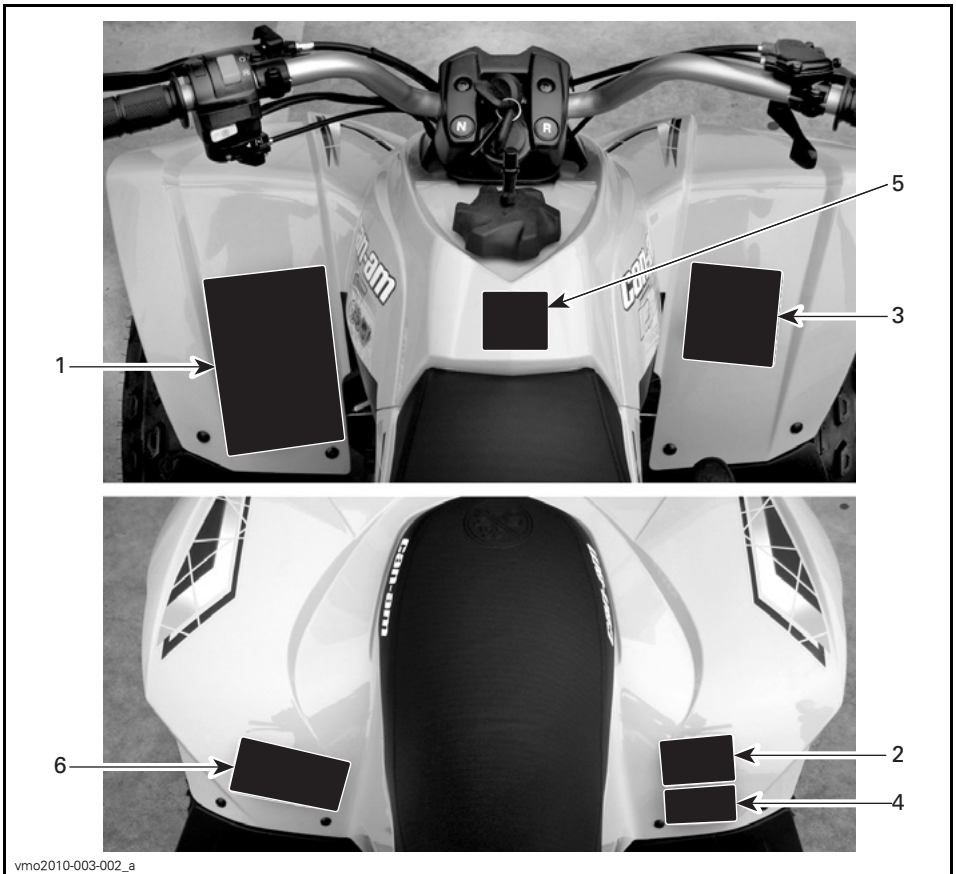

TYPISCH

**⚠ WAARSCHUWING**

Verkeerd gebruik van deze ATV kan tot ernstige of dodelijke verwondingen leiden.



DRAAG ALTIJD EEN GOEDGEKEURDE HELM EN BESCHERMENDE KLEDING.	RIJD NOOIT OP DE OPENBARE WEG.	NEEM NOOIT PASSAGIERS MEE.	RIJD NOOIT ONDER INVLOEG VAN ALCOHOL OF DRUGS.
---	--------------------------------	----------------------------	--

Rijd **NOOIT**:

- zonder goede opleiding of instructies.
- sneller dan uw rijvaardigheid of de omstandigheden toelaten.
- op de openbare weg - u kunt botsen met een ander voertuig.
- met een passagier - passagiers beïnvloeden het evenwicht en stuurgedrag en verhogen het risico op controleverlies.

Houd u **ALTIJD** aan het volgende:

- Pas de juiste rijtechnieken toe om te voorkomen dat het voertuig kantelt op hellingen, ruig terrein en in bochten.
- Vermijd verharde oppervlakken - wegverharding kan het rijgedrag en de besturing negatief beïnvloeden.

ZOEK EN LEES DE GEBRUIKERSHANDLEIDING. VOLG ALLE INSTRUCTIES & WAARSCHUWINGEN.

vmo2009-003-004\_en

LABEL 1

**⚠ WAARSCHUWING**



Rijd **NOOIT** mee als passagier. Passagiers kunnen tot controleverlies leiden en **ERNSTIGE OF DODELIJKE VERWONDINGEN** veroorzaken.

704 900 005

V01M07Z

LABEL 2

**⚠ WAARSCHUWING**



Kinderen onder de 6 jaar die met deze ATV rijden, lopen een verhoogd risico op **ERNSTIGE OF DODELIJKE VERWONDINGEN**.

Toezicht door volwassenen is vereist voor kinderen onder de 16 jaar.

Laat deze ATV **NOOIT** besturen door kinderen onder de 6 jaar.

vmo2009-004-002\_en

LABEL 3: DS 70

**⚠ WAARSCHUWING**



Kinderen onder de 10 jaar die met deze ATV rijden, lopen een verhoogd risico op **ERNSTIGE OF DODELIJKE VERWONDINGEN**.

Toezicht door volwassenen is vereist voor kinderen onder de 16 jaar.

Laat deze ATV **NOOIT** besturen door kinderen onder de 10 jaar.

vmo2010-003-004\_en

LABEL 3: DS 90/DS 90 X



**WAARSCHUWING**

Een verkeerde bandenspanning of overbelading kan tot controleverlies leiden.

Controleverlies kan tot ERNSTIGE of DODELIJKE VERWONDINGEN leiden.

**BANDENSPIANNING**

- Te regelen met koude banden: DSXX / DSXX
  - Aanbevolen: VOORAAN: XX kPa, XX psi.  
ACHTERAAN: XX kPa, XX psi.
  - Minimaal: VOORAAN: XX kPa, XX psi.  
ACHTERAAN: XX kPa, XX psi.
- Regel de bandenspanning nooit lager dan het minimum. Anders kan de band loskomen van de velg.
- Maximumbelading voertuig: XX kg, (XX lbs).  
Inclusief gewicht van de bestuurder en accessoires.

vmo2008-008-002\_aen

LABEL 4: TYPISCH

**THIS VEHICLE IS AN ALL  
TERRAIN VEHICLE AND  
IS NOT INTENDED FOR  
USE ON PUBLIC ROADS.**

**DIT TERREINVOERTUIG IS NIET  
BESTEMD VOOR GEBRUIK OP DE  
OPENBARE WEG.**

vmo2010-001-102

LABEL 5

<p><b>DA</b> FIND OG LÆS BRUGERVEJLEDNINGEN, OVERHOLD ALLE INSTRUKTIONER OG ADVARSELER.</p> <p><b>NL</b> ZOEK DE GEBRUIKERSHANDLEIDING OP EN LEEB HEM, HOUD U AAN ALLE AANWIJZINGEN EN WAARSCHUWINGEN.</p> <p><b>FR</b> LOCALISER ET LIRE LE GUIDE DE L'OPÉRATEUR. SUIVRE TOUTS LES CONSIGNES ET AVERTISSEMENTS.</p> <p><b>FI</b> PAKKANNA LA LUE KÄYTTÄJÄN OPAS, NOUTATA KÄYTTÖOHJEITA JA VAROITUKSIA.</p> <p><b>ES</b> UBICAR Y LEER LA GUÍA DEL OPERADOR, ATENERSE A TODAS LAS INSTRUCCIONES Y MENSAJES DE ADVERTENCIA.</p>	<p><b>DE</b> BETRIEBSANLEITUNG AUSFINDIG MACHEN UND LIESEN. ALLE ANWEISUNGEN UND WARNHINWEISE BEFOLGEN.</p> <p><b>EL</b> ΞΕΡΨΕΤΕ ΠΑΝ ΔΙΑΒΑΣΤΕ ΤΟΝ ΟΔΗΓΟ ΧΡΗΣΗΣ ΤΗΛΟΛΟΓΗΣΕΙΣ. ΘΑΞΕΤΕ ΤΙΣ ΟΔΗΓΕΣ ΚΑΙ ΤΙΠΟΛΟΓΙΟΤΗΤΕΙΣ.</p> <p><b>IT</b> LEGGERE IL MANUALE DELL'OPERATORE, SEGUIRE TUTTE LE ISTRUZIONI E AVVERTENZE.</p> <p><b>PT</b> LOCALIZAR E LER O GUIA DE OPERAÇÃO, OBSERVAR TODAS AS INSTRUÇÕES E MENSAGENS DE AVISO.</p> <p><b>SV</b> TA REDA PÅ INSTRUKTIONSBOKEN OCH LÄS DEN. ÖPPNÅRÅKSNAMMA ALLA ANVÄNINGAR OCH VARNINGAR.</p>	 
--	--	------

vmo2008-011-090

LABEL 6



# ***VOERTUIG- INFORMATIE***

# BEDIENINGSELEMENTEN/INSTRUMENTEN/ UITRUSTING

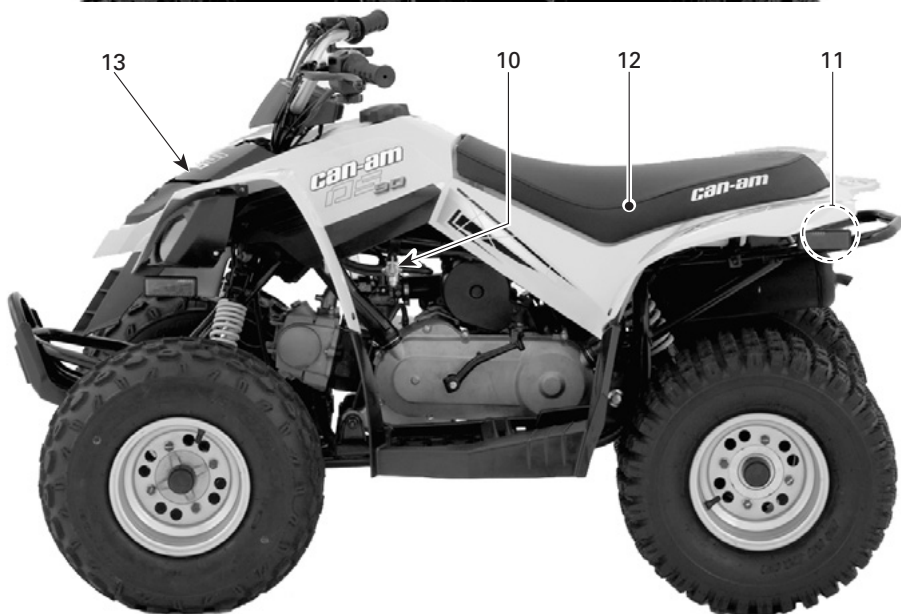
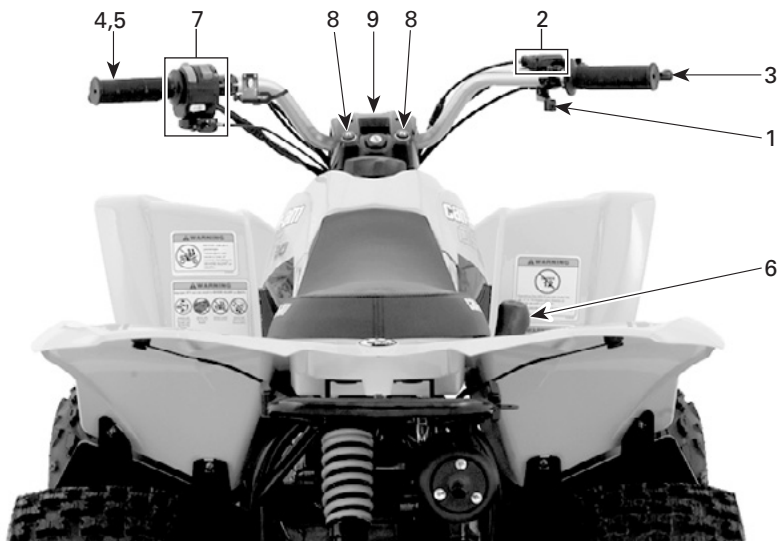

vmo2010-003-101\_a

TYPISCH

**OPMERKING:** In dit deel worden de basisfuncties van de diverse bedieningselementen van uw voertuig toegelicht. Meer details over het gebruik van individuele bedieningselementen in combinatie met andere vindt u in de *BEDIENINGSINSTRUCTIES* verder in dit deel.

## 1) Gashendel

De gashendel bevindt zich rechts aan het stuur.

Wanneer hij wordt ingedrukt verhoogt het motortoerental tot het juiste niveau om te kunnen schakelen.

Zodra de hendel wordt losgelaten keert de motor automatisch terug naar stationair toerental en vertraagt het voertuig geleidelijk.

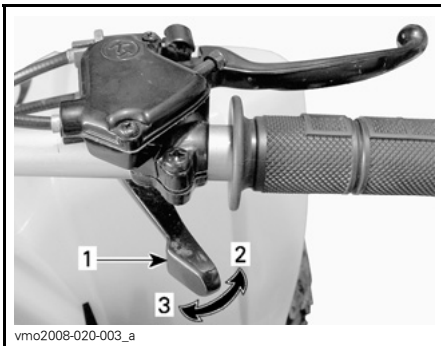

vmo2008-020-003\_a

### TYPISCH

1. Gashendel
2. Om te versnellen
3. Om te vertragen

**⚠ WAARSCHUWING**

Controleer de werking van de gashendel voordat u de motor start. Werkt de gashendel niet goed, spoor dan de oorzaak op. Verhelp het probleem alvorens met het voertuig te rijden. Doe een beroep op uw erkende dealer, als u het probleem niet zelf kunt oplossen.

## 2) Snelheidsbegrenzerschroef

De snelheidsbegrenzerschroef bevindt zich rechts aan het stuur.

Dit voertuig is uitgerust met een instelbare snelheidsbegrenzer. De snelheidsbegrenzer verhindert het volledig openen van de gasklep, zelfs wanneer de gashendel helemaal wordt ingedrukt.

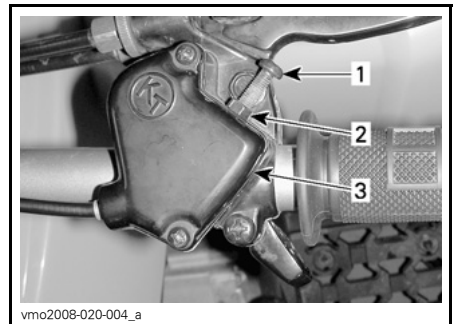

vmo2008-020-004\_a

### TYPISCH

1. Snelheidsbegrenzerschroef
2. Borgmoer
3. Gashendelbehuizing

Door de snelheidsbegrenzerschroef aan te draaien verlaagt het maximaal beschikbare motorvermogen, waardoor de maximumsnelheid van het voertuig daalt.

BRP raadt aan alle beginners in de leerfase te laten starten met ingedraaide snelheidsbegrenzerschroef.

Volwassenen kunnen de snelheidsbegrenzerschroef geleidelijk uitdraaien om de maximumsnelheid te verhogen, naarmate ze meer vertrouwd worden met de besturing van het voertuig. Raadpleeg de volgende tabel.

SNELHEID INSTELLEN	DS 70	DS 90 EN DS 90 X
Door de fabriek ingestelde snelheidsbegrenzing	16 km/h	24 km/h
Maximumsnelheid zonder begrenzing	24 km/h	48 km/h

### **⚠ WAARSCHUWING**

Volwassenen moeten de maximumsnelheid altijd begrenzen volgens de vaardigheden en mogelijkheden van het kind dat het voertuig bestuurt. Laat de snelheidsbegrenzerschroef nooit afregelen door een kind.

Voor de juiste afregeling, zie *AFREGELING SNELHEIDSBEGRENZER* in het deel *ONDERHOUDSPROCEDURES*.

### **⚠ WAARSCHUWING**

Een verkeerde afregeling van de snelheidsbegrenzerschroef kan de gaskabel beschadigen en de werking van de gashendel belemmeren. Als u de aanbevelingen voor de afregeling niet volgt, kan dit leiden tot een ongeluk met ernstige of dodelijke verwondingen tot gevolg.

## **3) Remhendel rechts**

De remhendel rechts bevindt zich rechts aan het stuur.

Knijp deze hendel in om op de voorrem te remmen. Wanneer hij wordt losgelaten moet de hendel automatisch terugkeren naar zijn oorspronkelijke stand. Het remeffect is afhankelijk van de kracht die op de hendel wordt uitgeoefend en van het type en de toestand van het terrein.

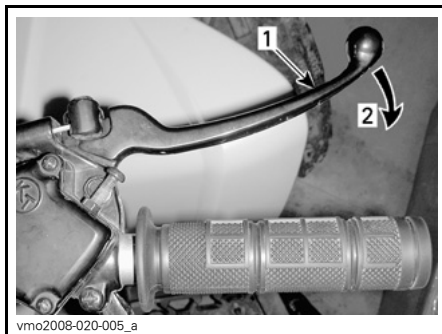

*TYPISCH*

1. Remhendel
2. Om te remmen

## **4) Remhendel links**

De remhendel links bevindt zich links aan het stuur.

Druk deze hendel in om de achterrem te activeren. Wanneer hij wordt losgelaten moet de hendel automatisch terugkeren naar zijn oorspronkelijke stand. Het remeffect is afhankelijk van de kracht die op de hendel wordt uitgeoefend en van het type en de toestand van het terrein.

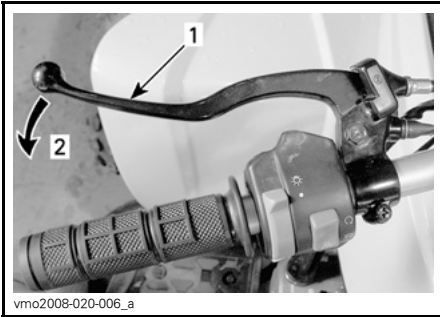
**TYPISCH**

1. Remhendel
2. Om te remmen

**5) Parkeerrem**

De parkeerrem bevindt zich links aan het stuur.

Als dit is vergrendeld kan het voertuig niet bewegen. Handig tijdens het transport of wanneer het voertuig niet in gebruik is.

### **⚠ WAARSCHUWING**

Gebruik de parkeerrem altijd wanneer het voertuig niet in gebruik is.

### **⚠ WAARSCHUWING**

Zet de parkeerrem helemaal af voordat u met uw voertuig gaat rijden. Wanneer de remmen tijdens het rijden slepen door een aanhoudende druk op de hendel, kan dit leiden tot beschadiging van het remsysteem, een afname van het remvermogen en/of brand.

Om het mechanisme te activeren: Druk de remhendel in en houd hem vast terwijl u het slot verzet. De remhendel is nu ingedrukt en de rem(men) wordt (worden) geactiveerd.

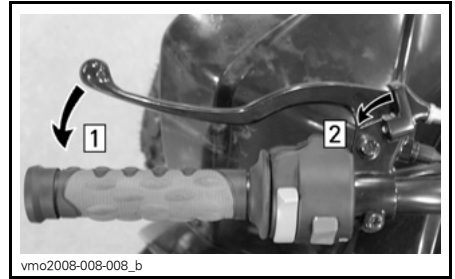
**DS 70 en DS 90****TYPISCH — REMHENDEL LINKS**

- Stap 1: Houd de remhendel ingedrukt  
Stap 2: Verzet het remhendelslot

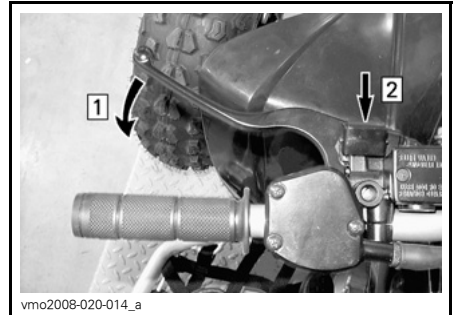
**Alleen DS 90 X****REMHENDEL LINKS**

- Stap 1: Houd de remhendel ingedrukt  
Stap 2: Druk op het hendelslot

**Alle modellen**

Om het mechanisme te ontgrendelen: Druk de remhendel in. De vergrendeling moet automatisch terugkeren naar zijn oorspronkelijke stand. De remhendel moet terugkeren naar zijn ruststand. Ontgrendel de parkeerrem altijd voor u gaat rijden.

**6) Schakelhendel**

De schakelhendel bevindt zich aan de rechterkant van het voertuig bij de motor.

Een hendel met 3 standen.

**MERK OP** Stop het voertuig altijd helemaal en druk op de remmen, voordat u de schakelhendel verzet.

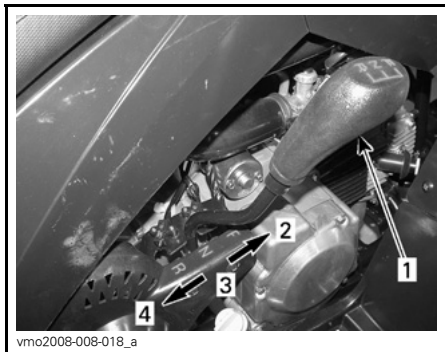

vmo2008-008-018\_a

**SCHAKELPATROON**

1. Schakelhendel
2. Vooruit (F)
3. Vrijloop (N)
4. Achteruit (R)

Om te schakelen moet u het voertuig helemaal stoppen, de remmen indrukken en vervolgens de hendel in de gewenste stand zetten door hem vooruit of achteruit te drukken. Forceer de hendel niet.

**⚠ WAARSCHUWING**

Voor u het voertuig in achteruit schakelt, moet u nagaan of er geen hindernissen of omstanders achter het voertuig staan. Blijf zitten.

**F: Vooruit**

Dit is het bereik voor normaal rijden. In deze stand kan het voertuig zijn maximumsnelheid bereiken.

**N: Vrijloop**

In deze stand wordt de transmissie ontgrendeld zodat het voertuig manueel kan worden bewogen of gesleept.

**R: Achteruit**

In deze stand kan het voertuig achteruit rijden.

**7) Multifunctionele schakelaar**

De multifunctionele schakelaar bevindt zich links aan het stuur.

Op deze multifunctionele schakelaar zijn de volgende bedieningselementen ondergebracht:

Onthoud tijdens het lezen van deze Gebruikershandleiding, dat:

**⚠ WAARSCHUWING**

Duidt op een mogelijk gevaar dat, indien het niet wordt vermeden, kan leiden tot ernstige of dodelijke verwondingen.



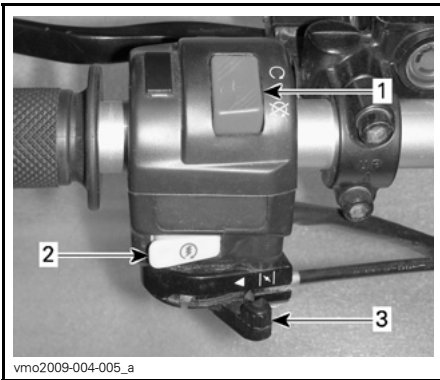

vmo2009-004-005\_a

1. Motorstopshakelaar
2. Motorstartknop
3. Chokehendel

### Motorstopshakelaar

Deze schakelaar dient om de motor stil te leggen en als noodstopknop.

**OPMERKING:** Hoewel de motor kan worden gestopt door de contactsleutel op UIT te draaien, raden we aan de motor met de motorstopshakelaar uit te zetten.

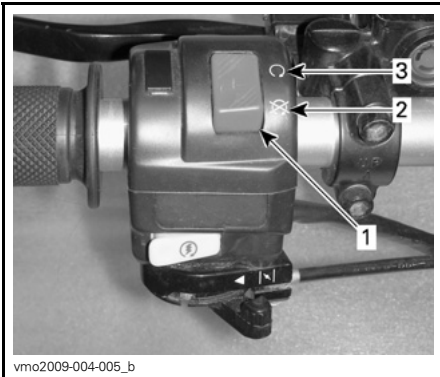

vmo2009-004-005\_b

1. Motorstopshakelaar
2. Stand UIT (OFF)
3. Stand AAN (ON)

### Motorstartknop

Om de motor te starten zet u de motorstopshakelaar op AAN.

Houd de Linkerremhendel ingedrukt. Houd de motorstartknop ingedrukt. Laat hem onmiddellijk los nadat de motor is gestart.



vmo2009-004-005\_c

1. Motorstartknop

Om de motor stil te leggen laat u de gashendel helemaal los en gebruikt de motorstopshakelaar.

### Chokehendel

Deze regelbare hendel vergemakkelijkt het koudstarten.

De stand UIT (OFF) dient voor normaal gebruik met een warme motor.



vmo2009-004-005\_d

**STAND UIT**

De maximale chokestand wordt gebruikt voor een lagere motortemperatuur.



UITERSTE CHOKESTAND

De overige standen tussen UIT (OFF) en MAX. (FULL) worden gebruikt naar gelang de motortemperatuur.

## 8) Verklipperlichtjes

De verklipperlichtjes bevinden zich midden op het stuur.

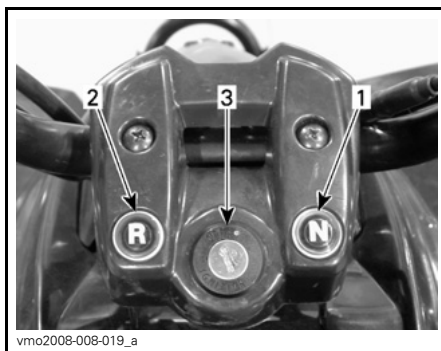

### TYPISCH

1. Vrijloop (N)
2. Achteruit (R)
3. Contactschakelaar

### Verklipperlichtje vrijloop (GROEN)



Als dit lichtje brandt staat de overbrenging in vrijloop.

### Verklipperlichtje achteruit (ROOD)



Als dit lichtje brandt staat de overbrenging in achteruit.

## 9) Contactschakelaar

De contactschakelaar zit midden op het stuur.

Sleutelschakelaar met 2 standen: UIT en AAN.

Onthoud tijdens het lezen van deze Gebruikershandleiding, dat:

## **⚠ WAARSCHUWING**

Duidt op een mogelijk gevaar dat, indien het niet wordt vermeden, kan leiden tot ernstige of dodelijke verwondingen.

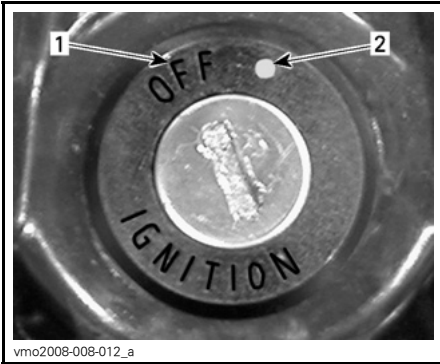

vmo2008-008-012\_a

**CONTACTSCHAKELAAR**

1. Stand UIT (OFF)
2. Stand AAN (ON)

Steek de sleutel in het slot en draai hem op AAN. Om de sleutel te verwijderen, draait u hem op UIT en trekt hem eruit.

**OPMERKING:** Hoewel de motor kan worden gestopt door de contactsleutel op UIT te draaien, raden we aan de motor met de motorstopschakelaar uit te zetten. Draai de contactschakelaar altijd op UIT wanneer de motor is gestopt.

**10) Brandstofklep**

De brandstofklep bevindt zich aan de linkerkant van het voertuig bij de motor.

Dit is een draaiklep met 3 standen: UIT (OFF), AAN (ON), RES. Draai de wijzer van de knop op ON, OFF of RES.

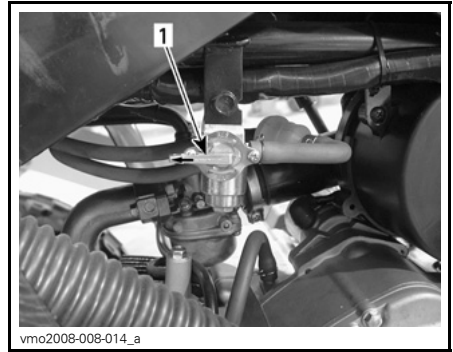

vmo2008-008-014\_a

**LINKERKANT VAN VOERTUIG**

1. Zet de wijzer in de gewenste stand

**MERK OP** Een verkeerde opening van de brandstofklep belemmert de brandstoftoevoer. Zorg ervoor dat de klep volledig is geopend wanneer u rijdt.

**NIET ACTIEF**

Stopt de brandstoftoevoer naar de carburator.

**MERK OP** Zet de klep op UIT wanneer het voertuig niet wordt gebruikt of wordt getransporteerd.

**AAN (ON)**

Laat de brandstoftoevoer naar de carburator toe. Dit is de normale stand wanneer u met het voertuig rijdt.

**RES. (Reserve)**

Wanneer de brandstof op is in stand AAN, kunt u de brandstofreserve voor noodgevallen aanspreken door de knop op RES. te zetten. Gebruik deze stand alleen als er geen brandstof meer wordt toegevoerd in stand AAN (ON).

Tank zo snel mogelijk wanneer u op de reservebrandstof rijdt. Zet de klep na het tanken altijd terug op AAN.

## 11) Vergrendelknop zitting

Deze zit onder het achterspatbord, ter hoogte van de achterbumper. Hiermee kunt u de zitting verwijderen om het motorcompartiment te openen. Trek aan de knop om de zitting te ontgrendelen.

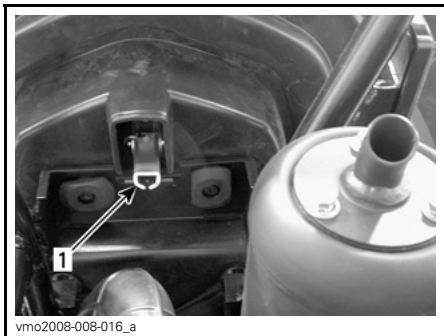

TYPISCH

1. Ontgrendelknop zitting

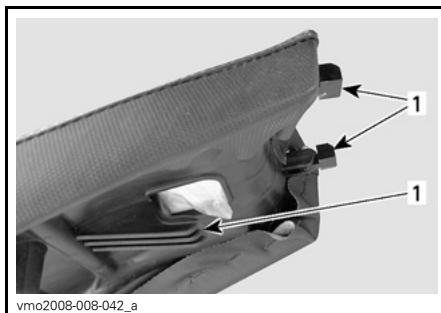

1. Lipjes zitting

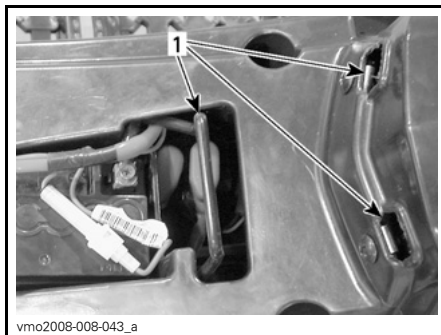

1. Haakjes

## Verwijderen van de zitting

Trek voorzichtig aan de vergrendelknop, terwijl u de achterrand van de zitting voorzichtig oplicht. Trek de zitting achteruit en verwijder hem.

## Installeren van de zitting

Steek de lipjes vooraan in de bevestigingshaakjes. Druk de zitting daarna stevig naar beneden tot ze vastklikt.

## **⚠ WAARSCHUWING**

Let erop dat de zitting stevig is vergrendeld voordat u gaat rijden.

## 12) Gereedschapstas

De gereedschapstas zit onder de zitting in het motorcompartiment en bevat gereedschap voor het basisonderhoud.

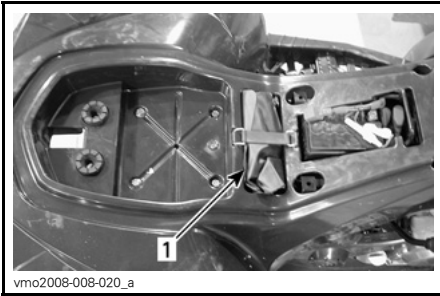

vmo2008-008-020\_a

1. Gereedschapset

### 13) Opbergvak vooraan

Een handig vak om persoonlijke voorwerpen in mee te nemen.



vmo2008-008-023\_a

TYPISCH

### **⚠ WAARSCHUWING**

Zet de schakelhendel bij draaiende motor altijd in de VRIJLOOP-stand en activeer de parkeerrem, alvorens het deksel te openen. Leg nooit zware of losliggende breekbare voorwerpen in het bergvak. Sluit het deksel altijd af voordat u wegrijdt.

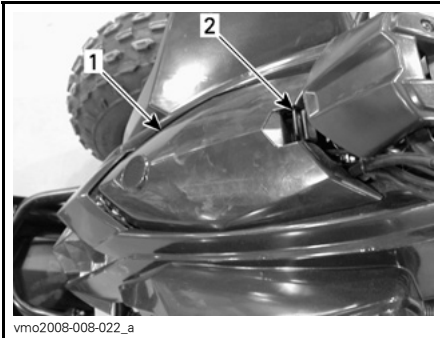

vmo2008-008-022\_a

TYPISCH

1. Opbergvak vooraan
2. Vergrendeling deksel

Om het deksel van het bergvak te openen, trekt u voorzichtig aan de vergrendeling terwijl u het deksel opheft.

Onthoud tijdens het lezen van deze Gebruikershandleiding, dat:

### **⚠ WAARSCHUWING**

Duidt op een mogelijk gevaar dat, indien het niet wordt vermeden, kan leiden tot ernstige of dodelijke verwondingen.

# BRANDSTOF

## Aanbevolen brandstof

Gebruik loodvrije benzine van de pomp of geoxygeneerde brandstof met maximaal 10 % ethanol of methanol. De gebruikte benzine moet het volgende aanbevolen minimale octaangetal hebben.

OCTAANGETAL	
In Noord-Amerika	87 (R + M)/2
Buiten Noord-Amerika	92 RON

**MERK OP** Experimenteer nooit met andere brandstoffen. Het gebruik van onjuiste brandstof kan leiden tot slechte rijprestaties en beschadiging van belangrijke onderdelen van het brandstofsysteem en de motor.

## Tankprocedure

### **⚠ WAARSCHUWING**

- Laat nooit kinderen brandstof in het voertuig tanken.
- Stop de motor altijd voor u tankt. Draai de dop langzaam open.
- Als u een drukverschil vaststelt (fluitend geluid terwijl u de dop losdraait), laat uw voertuig dan nakijken en/of repareren voordat u er opnieuw mee rijdt.
- Brandstof is ontvlambaar en explosief in bepaalde omstandigheden.
- Controleer het brandstofpeil nooit met behulp van een open vlam.
- Rook niet en vermijd vuur en vonken in de buurt van de brandstof.
- Werk altijd in een goed verluchte ruimte.

1. Stop de motor.
2. Laat nooit iemand op het voertuig zitten terwijl u bijtankt.
3. Schroef de tankdop los in tegenwijzerzin en verwijder hem.

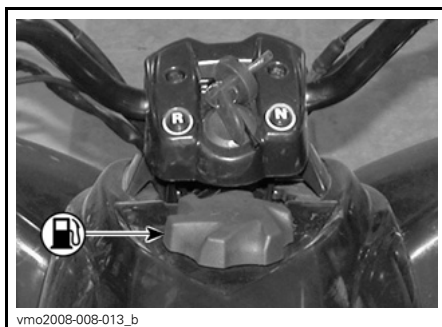

TYPISCH — DOP BRANDSTOFTANK

4. Steek het pistool in de vulmond.
5. Voeg langzaam brandstof toe zodat lucht uit de tank kan ontsnappen en vermijd dat brandstof terugvloeit. Let op dat u geen brandstof morst.
6. Stop met tanken zodra de brandstof de onderkant van de vulmond bereikt. **Nooit te veel bijvullen.**
7. Draai de dop van de brandstoftank volledig aan in wijzerzin.

### **WAARSCHUWING**

- Vul de brandstoftank nooit bij voordat u het voertuig naar een warme plaats verplaatst. Als de temperatuur stijgt, gaat brandstof namelijk uitzetten waardoor de tank kan overlopen.
- Wis op het voertuig gemorste brandstof onmiddellijk weg.

# BEDIENINGSINSTRUCTIES

## Gebruik tijdens de inrijperiode

### Motor

Het voertuig moet een inrijperiode van 10 bedrijfsuren doorlopen, alvorens u langdurig volgas mag geven.

Tijdens deze periode mag u maximaal 3/4 gas geven. Even volgas geven en uw snelheid variëren dragen echter bij tot een goed inrijresultaat. Voortdurend volgas geven, langdurig op kruissnelheid rijden en oververhitting van de motor zijn nefast tijdens de inrijperiode.

### Riem

Een nieuwe riem vraagt een inrijperiode van 50 km. Vermijd sterk accelereren/vertragen of rijden op kruissnelheid.

### 10-uurs inspectie

We raden u aan uw voertuig na de eerste 10 bedrijfsuren of 30 dagen gebruik, afhankelijk van wat eerst komt, te laten inspecteren door een erkende Can-Am dealer. Zie het hoofdstuk *ONDERHOUD*.

**OPMERKING:** De 10-uurs inspectie gebeurt op kosten van de voertuigeigenaar.

## De motor starten

### **⚠ WAARSCHUWING**

Voer altijd de controle voor gebruik uit volgens de beschrijving in de *VEILIGHEIDSINFORMATIE* alvorens het voertuig te gebruiken. Controleer voor u vertrekt altijd of alle belangrijke bedieningselementen, veiligheidsvoorzieningen en mechanische onderdelen goed werken. Als dit niet gebeurt, loopt u risico op ernstige of zelfs dodelijke verwondingen.

De schakelhendel moet in *VRIJLOOP* staan opdat de motor zou starten.

Steek de sleutel in het contactslot en schakel naar stand *AAN*.

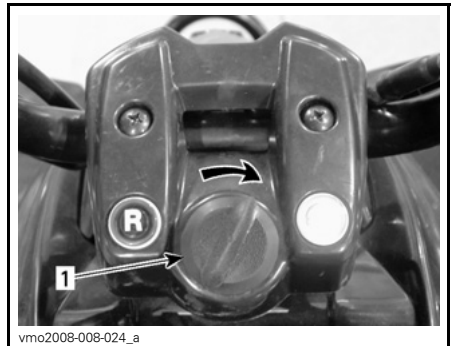

*TYPISCH — SCHAKEL NAAR STAND AAN (ON)*

1. Contactsleutel

Zet de motorstopschakelaar op *AAN (ON)*.



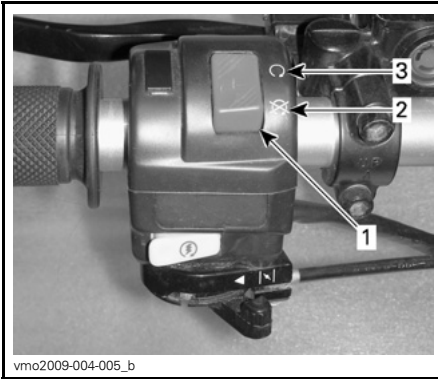

vmo2009-004-005\_b

1. Motorstopschakelaar
2. Stand UIT (OFF)
3. Stand AAN (ON)

Zet bij koud weer, onder 0°C, de chokehendel in de uiterste stand.



vmo2009-004-006\_a

**UITERSTE CHOKESTAND**

Houd de Linkerremhendel ingedrukt.  
Druk op de motorstartknop en houd hem ingedrukt tot de motor start.

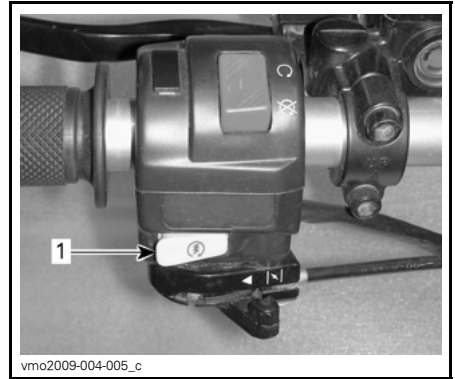

vmo2009-004-005\_c

1. Motorstartknop

**MERK OP** Houd de startknop niet langer dan 10 seconden ingedrukt. Laat een rustperiode tussen twee startpogingen zodat de starter kan afkoelen. Let erop dat u de accu niet ontladtd.

**OPMERKING:** Met behulp van de gashendel kunt u de motor sneller starten. Druk de gashendel lichtjes in. Als u hem te ver indrukt, zal het chokesysteem niet werken.

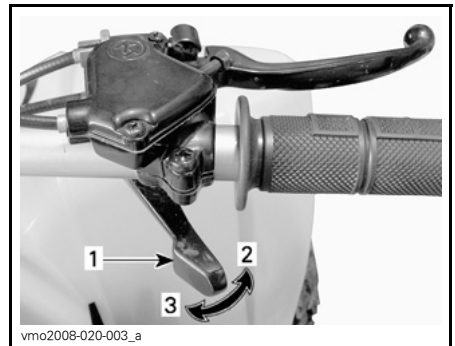

vmo2008-020-003\_a

**TYPISCH**

1. Gashendel
2. Om te versnellen
3. Om te vertragen

Laat de motorstartknop onmiddellijk los zodra de motor is gestart.

Verzet de chokehendel na enkele seconden, tot u een optimaal motortoeental verkrijgt.

**OPMERKING:** Door overdreven gebruik van de choke kan de motor verdrinken en wordt het starten bemoeilijkt. Raadpleeg **PROBLEMEN OPLOSSEN** als dit gebeurt.

Zet de chokehendel **UIT (OFF)** zodra de motor warm is en los de remmen.



**STAND UIT (OFF)**

### De warme motor starten

Start de motor op dezelfde manier als hierboven maar zonder choke. Als de motor na twee pogingen van 5 seconden met de elektrische starter niet start, zet de chokehendel dan in een tussenstand. Start de motor zonder de gashendel te gebruiken. Zet de chokehendel na enkele seconden terug **UIT**.

### Manuele noodstart

De manuele startprocedure dient voor als de elektrische starter het laat afweten.

Volg de bovenstaande startprocedure, maar gebruik het kickstartpedaal in plaats van de elektrische starter.

Om de motor te starten drukt u het pedaal voorzichtig naar beneden tot u een koppeling voelt; vervolgens trapt u het in een snelle beweging omlaag.

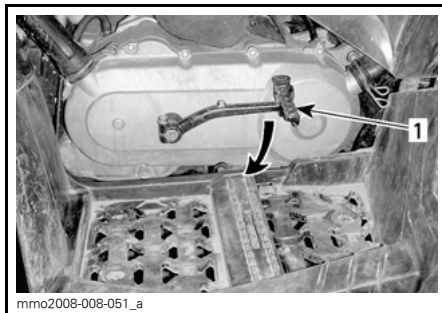

#### TYPISCH

1. Kickstartpedaal

Herhaal deze procedure helemaal indien nodig.

### De motor uitzetten

#### **⚠ WAARSCHUWING**

**Parkeer niet op een helling.**

Laat de gashendel los en stop het voertuig volledig.

Zet de parkeerrem aan.

Zet de motorstopschakelaar **UIT (OFF)**. Schakel de contactschakelaar **UIT (OFF)**.

Trek de sleutel uit het contactslot.

### Onderhoud na gebruik

Reinig deze voertuigen nooit met een hogedrukreiniger. **GEBUIK ENKEL LAGE DRUK** (zoals een tuinslang). Hoge druk kan elektrische en mechanische schade aanrichten.

Als u uw voertuig in een zoutwateromgeving heeft gebruikt, moet u het afspelen met zoetwater om het voer-

tuig en al zijn onderdelen in goede staat te houden. We raden u met aandrang aan, metalen onderdelen te smeren. Gebruik XPS™-smeermiddel.

Dit dient aan het einde van elke gebruiksdag te gebeuren.

Als het voertuig op modderig terrein werd gebruikt, is het aan te raden het af te spoelen om het voertuig en zijn onderdelen in goede staat te houden en de rijlichten schoon te houden.

Onthoud tijdens het lezen van deze Gebruikershandleiding, dat:

 **WAARSCHUWING**

Duidt op een mogelijk gevaar dat, indien het niet wordt vermeden, kan leiden tot ernstige of dodelijke verwondingen.

# UW RIT AANPASSEN

## Ophanging afstellen

### **⚠ WAARSCHUWING**

De afstelling van de ophanging kan de bestuurbaarheid van het voertuig beïnvloeden. Neem steeds de tijd om vertrouwd te raken met het rijgedrag van het voertuig nadat de ophanging is afgesteld.

### **⚠ WAARSCHUWING**

De linker- en rechterregelknoppen van de schokdempers vooraan moeten altijd in dezelfde stand worden ingesteld. Pas nooit één enkele schokdemper aan. Door een ongelijkmatige afregeling wordt het voertuig moeilijk bestuurbaar en instabiel, wat tot een ongeluk kan leiden.

### **Afregeling veevorbelasting**

Verkort de veer voor een hardere vering en om op ruig terrein te rijden.

Verleng de veer voor een zachtere vering en om op effen terrein te rijden.

Pas deze aan door de regelnok of -ring overeenkomstig te draaien. Gebruik het gereedschap uit het gereedschapskistje van het voertuig.



**DS 70/DS 90 — VOOROPHANGING**

1. Voorveer
2. Draai aan de regelnok

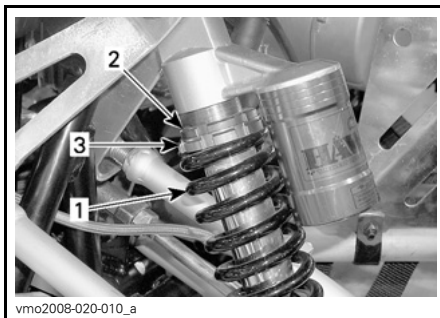

**DS 90 X — VOOROPHANGING**

1. Voorveer
2. Draai de borgring los
3. Draai aan de regelring

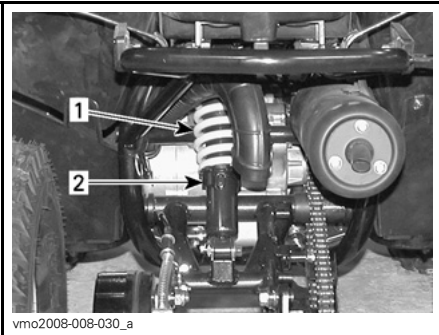

**DS 70/DS 90 — ACHTEROPHANGING**

1. Achterveer
2. Draai aan de regelnok

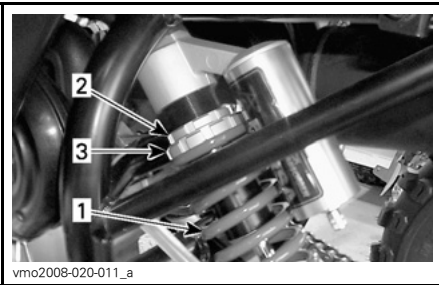

**DS 90 X — ACHTEROPHANGING**

1. Achterveer
2. Draai de borgring los
3. Draai aan de regelring

# TRANSPORT VAN HET VOERTUIG

Bevestig het te transporteren voertuig met geschikte bevestigingsmiddelen aan de aanhangwagen. Gewoon touw wordt niet aanbevolen.

## **⚠ WAARSCHUWING**

Kantel dit voertuig nooit op zijn achterkant om het te transporteren. We raden u aan het voertuig in zijn normale positie (op zijn vier wielen) te transporteren.

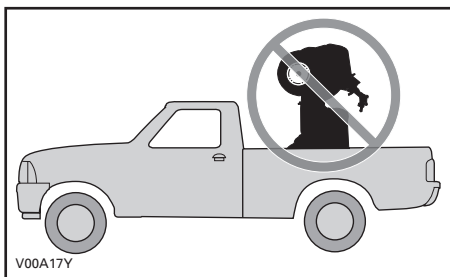

Denk eraan:

- Zet de brandstoftklep in stand UIT.
- Zet de parkeerrem aan.
- Maak het voertuig vooraan vast aan de voorbumper en achteraan aan de achterbumper.

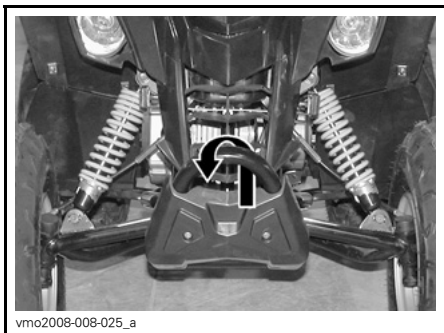

*DS 70/DS 90 — BEVESTIGINGSPLAATS VOORAAN*

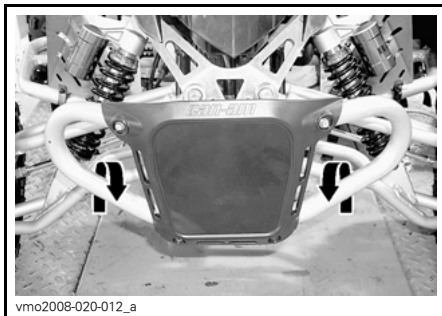

*DS 90 X — BEVESTIGINGSPLAATS VOORAAN*

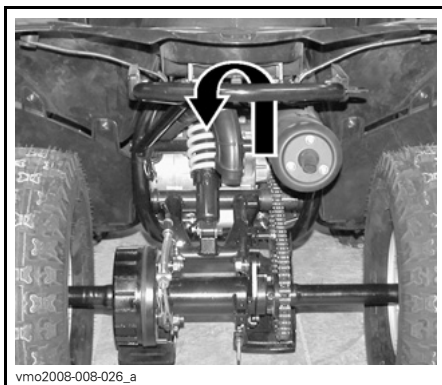

*ALLE MODELLEN — BEVESTIGINGSPLAATS ACHTERAAN*

**MERK OP** Door het aan andere onderdelen te bevestigen kan het voertuig schade oplopen.

 **WAARSCHUWING**

Sleep dit voertuig nooit achter een wagen of een ander voertuig. Gebruik een aanhangwagen.

Onthoud tijdens het lezen van deze Gebruikershandleiding, dat:

 **WAARSCHUWING**

Duidt op een mogelijk gevaar dat, indien het niet wordt vermeden, kan leiden tot ernstige of dodelijke verwondingen.





# ***ONDERHOUDS- INFORMATIE***

# ONDERHOUDSSCHEMA

Het onderhoud is zeer belangrijk om uw voertuig in een veilig functionerende toestand te houden. De eigenaar is verantwoordelijkheid voor een behoorlijk onderhoud. Voer de periodieke controles uit en volg het onderhoudsprogramma.

## ⚠ WAARSCHUWING

Als het voertuig niet behoorlijk volgens het onderhoudsprogramma en de onderhoudsprocedures wordt onderhouden kan dat rijden op het voertuig onveilig maken.

### PERIODIEK ONDERHOUDSSCHEMA

A: Afstellen C: Reinigen I: Inspecteren L: Smeren R: Vervangen	Eerste inspectie 10 UUR of 30 dagen			
	WEKELIJKS			
	MAANDELIJKS			
	EENMAAL PER JAAR of iedere 100 uur			
	Uit te voeren door			
ONDERDEEL/TAAK	LEGENDE			
MOTOR				
Motorolie <sup>(1)</sup>	R		R <sup>(6)</sup>	Klant
Motoroliezeef			C	Klant
LuchtfILTER		I, C <sup>(3)</sup>	R <sup>(3)</sup>	Klant
Luchtinjectieklepfilter		I, C <sup>(3)</sup>	R <sup>(3)</sup>	Klant
Klepspeling	I		A	Dealer
Carterontluchtingssysteem			I <sup>(5)</sup>	Dealer
Vonkafleider			C	Klant
Uitlaatsysteem			I	Dealer

(1) Te inspecteren voor elke rit.  
 (3) Vaker in stoffige omstandigheden.  
 Zie **LUCHTFILTER** in de **ONDERHOUDSPROCEDURES**.  
 (5) Om de 6 maanden inspecteren.  
 (6) Om de 3 maanden of 40 uur vervangen.

PERIODIEK ONDERHOUDSSCHEMA						
A: Afstellen C: Reinigen I: Inspecteren L: Smeren R: Vervangen	Eerste inspectie 10 UUR of 30 dagen					
	WEKELIJKS					
	MAANDELIJKS					
	EENMAAL PER JAAR of iedere 100 uur					
	Uit te voeren door					
ONDERDEEL/TAAK						LEGENDE
<b>BRANDSTOFSTYSTEEM</b>						
Brandstofleidingen en aansluitingen	I			I	Dealer	(2) Iedere 6 maanden inspecteren en afregelen. (4) Iedere 2 jaar of 200 uur vervangen.
Brandstoffilter				(4)	Dealer	
Gaskabel/behuizing	I, A,		I, A,	I, A, L	Dealer/ Klant	
Carburateur	I, A,		(2)	C, A	Dealer	
Leegloopsnelheid	I		I		Dealer	
<b>ELEKTRISCH SYSTEEM</b>						
Ontstekingsbougie	I, A,			R	Dealer	—
Accu-aansluitingen	I		I		Klant	
Accuspanning	I		I		Dealer	
<b>AANDRIJFSYSTEEM</b>						
Smering/afregeling aandrijfketting	ELKE RIT				Klant	(9) Vaker in zware gebruiksomstandigheden zoals stoffig terrein, zand, sneeuw, vochtig of modderig terrein.
Inspectie aandrijfkettingrol	ELKE RIT				Klant	
Slijtage kettingwielen <sup>(9)</sup>				I	Dealer	
<b>WIELEN/BANDEN</b>						
Toestand wiellagers				I	Klant	—
Wielbouten	I		I		Klant	
Bandenspanning en -slijtage	ELKE RIT				Klant	

**PERIODIEK ONDERHOUDSSCHEMA**

A: Afstellen  
 C: Reinigen  
 I: Inspecteren  
 L: Smeren  
 R: Vervangen

Eerste inspectie 10 UUR of 30 dagen

**WEKELIJKS**

**MAANDELIJKS**

**EENMAAL PER JAAR of iedere 100 uur**

**Uit te voeren door**

**ONDERDEEL/TAAK**

**LEGENDE**

**TRANSMISSIE (CVT)**

Aandrijfriem				I	Dealer	—
Aandrijf- en aangedreven rollen				I, C, L	Dealer	
CVT luchtinlaat/uitlaatleidingen	I			I, C	Klant	

**VERSNELLINGSBAK**

Olie voor tandwielkasten	R			(4)	Dealer	(4) ledere 2 jaar of 200 uur vervangen.
--------------------------	---	--	--	-----	--------	---

**STUURSYSTEEM**

Stuurbevestigingen	I			I	Dealer	(5) Om de 6 maanden smeren.
Scharnierpunten (DS 70/DS 90)				(5) L	Klant	
Stuuras				L	Dealer	
Stuursysteem				I	Dealer	

**OPHANGING**

Ophanging				I	Klant	—
-----------	--	--	--	---	-------	---

PERIODIEK ONDERHOUDSSCHEMA						
A: Afstellen C: Reinigen I: Inspecteren L: Smeren R: Vervangen	Eerste inspectie 10 UUR of 30 dagen					
	WEKELIJKS					
	MAANDELIJKS					
	EENMAAL PER JAAR of iedere 100 uur					
	Uit te voeren door					
ONDERDEEL/TAAK						LEGENDE
REMMEN <sup>(7)</sup>						
Remvloeistof (DS 90 X) <sup>(1) (7)</sup>				<sup>(4)</sup> <sup>(7)</sup>	Dealer/ Klant	(1) Te inspecteren voor iedere rit. (4) Om de 2 jaar of 200 uur vervangen.
Remsysteem <sup>(1) (7)</sup>	I		I, A <sup>(8)</sup>	A <sup>(8)</sup>	Dealer	(7) Laat het verversen van de remvloeistof en alle reparaties aan het remsysteem uitvoeren door een erkende Can-Am dealer.
Remblokken/remschoenen <sup>(7)</sup>				I	Dealer	(8) Hydraulische remmen passen zichzelf aan en hoeven dus niet aangepast te worden.
CARROSSERIE/CHASSIS						
Bevestigingen <sup>(1)</sup>	I	I			Klant	(1) Te inspecteren voor elke rit.

---

## 10-UURS INSPECTIE

We raden u aan uw voertuig na de eerste 10 bedrijfsuren of 30 dagen gebruik, afhankelijk van wat eerst komt, te laten inspecteren door een erkende Can-Am dealer. Het eerste onderhoud is erg belangrijk en mag niet worden verwaarloosd.

**OPMERKING:** De 10-uurs inspectie gebeurt op kosten van de voertuigeigenaar.

We raden u aan deze inspectiekaart te laten ondertekenen door een erkende Can-Am dealer.

---

Datum van 10-uurs inspectie

---

Handtekening erkende dealer

---

Naam dealer

# ONDERHOUDSPROCEDURES

Dit hoofdstuk bevat aanwijzingen voor de elementaire onderhoudsprocedures. Als u over de nodige mechanische deskundigheid en de vereiste hulpmiddelen beschikt, kunt u deze procedures uitvoeren. Raadpleeg anders uw erkende Can-Am dealer.

Andere belangrijke punten in het onderhoudsprogramma zijn moeilijker en vergen speciaal gereedschap en worden dus best uitgevoerd door uw erkende Can-Am dealer.

## **⚠ WAARSCHUWING**

De volgende procedures mogen alleen door volwassenen worden uitgevoerd.

## **⚠ WAARSCHUWING**

Schakel de motor uit en volg deze onderhoudsprocedures voor onderhoudswerkzaamheden. Als u de onderhoudsprocedures niet precies opvolgt, kunt u letsel oplopen door hete of bewegende onderdelen, elektriciteit, chemicaliën of andere gevaren.

## **⚠ WAARSCHUWING**

Waar borginrichtingen moeten worden verwijderd (bv. borgpen, zelfborgende bevestiging enz.), moet u deze altijd door nieuwe vervangen.

## Motorolie

### Motoroliepeil

**MERK OP** Controleer het peil regelmatig en vul bij indien nodig. Nooit te veel bijvullen. Een te hoog oliepeil kan ernstige schade aan de motor aanrichten. Gemorste olie wegvegen.

**OPMERKING:** Voer terwijl u het motoroliepeil controleert een visuele inspectie op lekken uit.



vmo2008-008-021\_a

**TYPISCH — RECHTERKANT VAN DE MOTOR**  
1. Peilstok

Plaats het voertuig op een vlak oppervlak, laat de motor enkele minuten draaien en stop hem vervolgens. Controleer dan het oliepeil als volgt:

1. Schroef de peilstok los, verwijder hem enrijf hem schoon.

- Plaats de peilstok terug en draai hem helemaal in.
- Verwijder de peilstok en lees het oliepeil af. Het zou zich dichtbij of op het bovenste merkteken moeten bevinden.

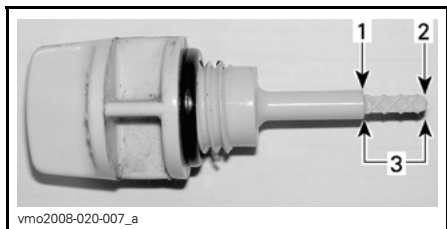

- Vol
- Toevoegen
- Gebruiksbereik

Verwijder de peilstok om olie toe te voegen. Steek een trechter in de opening om morsen te voorkomen.

Voeg een beetje olie toe en controleer het oliepeil opnieuw.

Herhaal dit tot het oliepeil het bovenste merkteken op de peilstok heeft bereikt. **Nooit te veel bijvullen.**

Bevestig de peilstok correct.

### Aanbevolen motorolie

Gebruik in de zomer XPS-OLIE VAN ZOMERKwaliteit (Stuknr. 293 600 121).

Gebruik in de winter XPS-OLIE VAN WINTERKwaliteit (Stuknr. 293 600 112).

**OPMERKING:** De XPS-olie werd speciaal ontwikkeld en getest voor deze zeer veeleisende motor.

Als deze niet beschikbaar is, gebruik dan 4-taktmotorolie SAE 5W30 die voldoet aan de vereisten van de API-classificatie SM, SL of SJ of deze overtreft. Controleer altijd of het API-label op de

oliebus minstens één van deze normen bevat. Zie de viscositeitstabel voor meer bijzonderheden.

### Kaart van de viscositeit van de motorolie

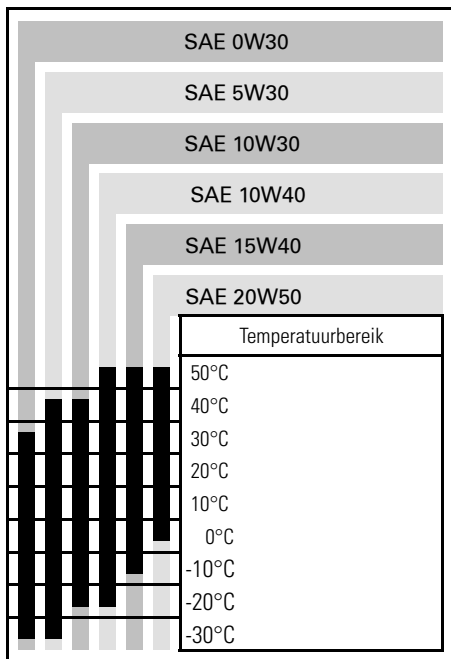

### Motorolie verversen

De oliewissel dient met een warme motor te gebeuren.

**⚠ LET OP** De motorolie kan erg heet zijn. Wacht tot de motorolie warm is.

Zet het voertuig op een vlak oppervlak. Verwijder de peilstok.





vmo2008-008-021\_a

**TYPISCH — RECHTERKANT VAN DE MOTOR**  
 1. Peilstok

Maak de plaats rond de olieaftapplug schoon.

Zet een opvangbak onder de motoraf-tapplug.

Schroef de aftapplug los.



vmo2008-008-044\_a

**LINKERKANT VAN DE MOTOR**  
 1. Afvoerplug

Wacht lang genoeg zodat alle olie uit de motor kan lekken.

Verwijder de oliezeef en veer en reinig deze indien nodig, zie **ONDERHOUDS-SHEMA**.

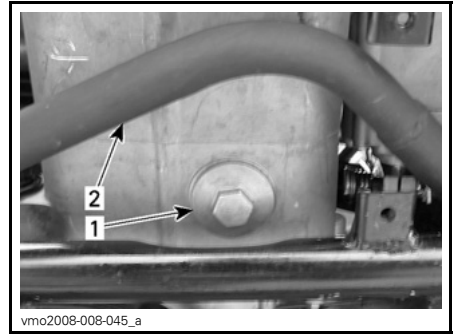

vmo2008-008-045\_a

**ONDER DE MOTOR**  
 1. Deksel oliezeef  
 2. Uitlaatpijp

Maak de oliezeef schoon met een oplosmiddel en droog ze met perslucht.

**⚠ LET OP** Draag altijd oogbescherming. Chemicaliën kunnen huiduitslag en oogletsel veroorzaken.

**OPMERKING:** Controleer de O-ring van het deksel en vervang hem indien nodig.

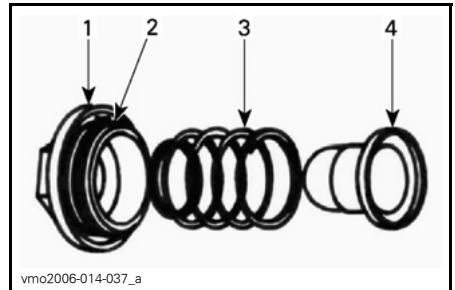

vmo2006-014-037\_a

**TYPISCH**  
 1. Deksel  
 2. O-ring  
 3. Veer  
 4. Zeef

Wis eventueel gemorste olie van de motor.

Monteer de oliezeef, veer en O-ring opnieuw.

Aandraaimoment  $42 \text{ N}\cdot\text{m} \pm 4 \text{ N}\cdot\text{m}$ .

Controleer de toestand van de afdichtingsring van de aftapplug en vervang hem indien nodig.

Reinig het contactoppervlak van de afdichtingsring op de motor en aftapplug, breng de plug terug aan en draai ze aan tot  $22,0 \text{ N}\cdot\text{m} \pm 2,2 \text{ N}\cdot\text{m}$ .

Vul de motor tot het juiste niveau met de aanbevolen olie. Raadpleeg de *SPECIFICATIES* voor de inhoud.

Start de motor en laat hem enkele minuten stationair draaien. Controleer of er geen lekkage is ter hoogte van de oliezeef en de aftapplug.

Stop de motor. Wacht even tot de olie is doorgestroomd naar het carter en controleer het oliepeil. Vul bij indien nodig.

Verwijder de oude olie volgens de plaatselijke milieuvoorschriften.

## Luchtfilter

### Aanwijzingen voor onderhoud van de luchtfilter

Zoals bij alle ATV's is de luchtfilter cruciaal voor de goede werking en levensduur van de motor.

Het onderhoud van de luchtfilter moet aangepast zijn aan de rijomstandigheden.

De luchtfilter moet vaker worden onderhouden in de volgende stoffige omstandigheden:

- Rijden op droog zand
- Rijden op droge, met aarde bedekte oppervlakken
- Rijden op droge grindwegen of dergelijke.

**OPMERKING:** Als u in zulke omstandigheden in groep rijdt, moet de frequentie van onderhoud en vervanging nog worden opgevoerd.

### Locatie luchtfilter

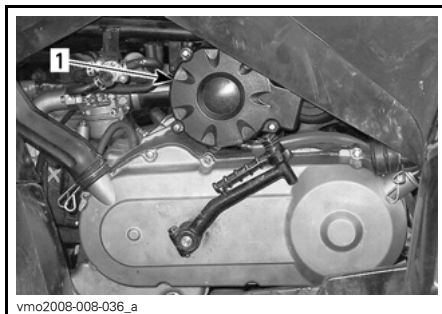

1. Luchtfilter

### Verwijderen van de luchtfilter

Verwijder het deksel van de luchtfilterdoos.

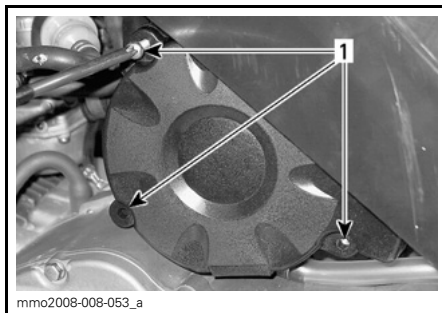

1. Schroeven

Verwijder de luchtfilter uit het filterhuis.



1. Luchtfilter

## Reiniging luchtfilter

1. Spuit binnen en buiten op het schuimfilterelement LUCHTFILTERREINIGER (STUKNR. 219 700 341).



Luchtfilterreiniger (Stuknr. 219 700 341)

2. 3 minuten laten rusten.
3. Spoelen met gewoon water, zoals aangegeven op de verpakking van de luchtfilterreiniger (UNI).
4. Het schuimelement helemaal laten drogen.

**OPMERKING:** Een tweede toepassing kan noodzakelijk zijn voor zwaar vervuilde elementen.

Smeer de gedroogde filter opnieuw met luchtfilterolie (Stuknr. 219 700 340) of gelijkwaardig.

**MERK OP** Een slecht onderhouden en/of slecht gesmeerde luchtfilter kan tot een daling van het motorvermogen en ernstige schade leiden.

## Installatie luchtfilter

Voor de montage gaat u omgekeerd te werk als bij de verwijdering. Let op dat u de filter in de juiste stand plaatst.

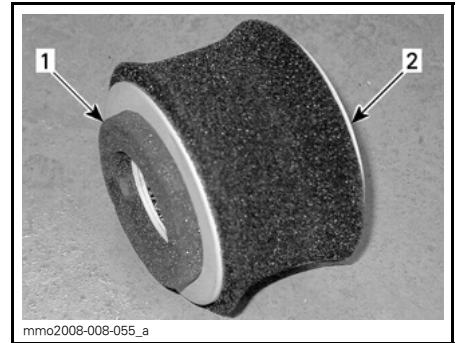

### FILTERPOSITIE

1. Zijde deksel
2. Zijde behuizing

## Luchtfilterhuis

### Luchtfilterhuis aftappen

Controleer regelmatig of er vloeistoffen, water of verontreinigingen in de afvoerleiding van het luchtfilterhuis zitten.

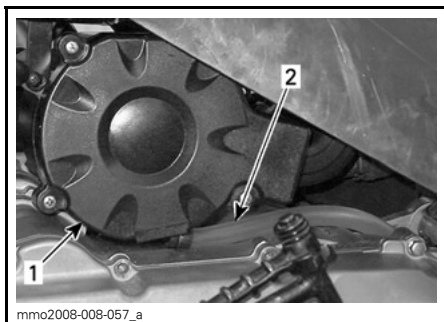

1. Luchtfilterhuis
2. Afvoerleiding

**OPMERKING:** Als het voertuig in een stoffige omgeving wordt gebruikt, moet u deze inspectie vaker uitvoeren dan het **ONDERHOUDSSCHEMA** aangeeft.

Treft u vloeistof/verontreinigingen aan, verwijder dan de klem. Trek de dop van de afvoerleiding uit en ledig ze.

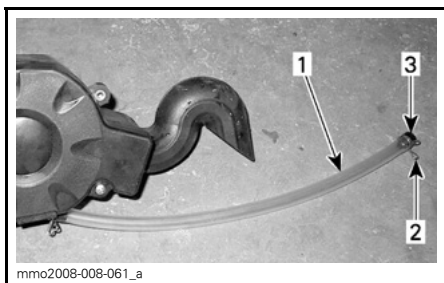

1. Afvoerleiding
2. Klem
3. Plug

**MERK OP** Start de motor niet wanneer u vloeistof/verontreinigingen in de afvoerleiding aantreft.

Wanneer u vloeistof of afzettingen aantreft moet u de luchtfilter en het filterhuis inspecteren en, naargelang hun toestand, drogen of vervangen.

## Luchtinjectieklep

### Locatie van de luchtinjectieklep

De luchtinjectieklep bevindt zich aan de linkerkant van het voertuig onder het voerspatbord.



### TYPISCH

1. Luchtinjectieklep

### Schoonmaken van de luchtinjectieklep

Verwijder het deksel van de luchtinjectieklep.

**OPMERKING:** Reinig het deksel voordat u het verwijdert.

Verwijder het deksel.

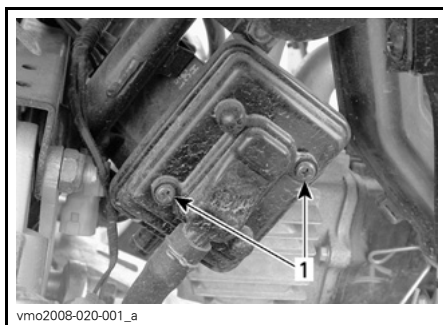

1. Verwijder de schroeven

Verwijder de filter van de luchtinjectieklep.

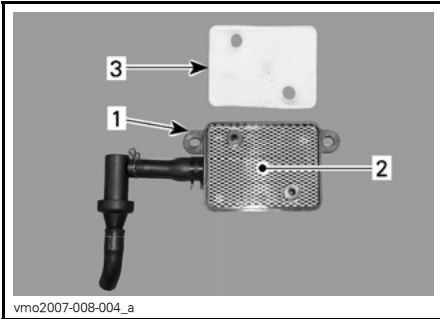

**TYPISCH**

1. Luchtinjectieklep
2. Screen (scherm)
3. Luchtfilter

Reinig de luchtfilter en de binnenkant van de luchtinjectieklep met perslucht.

**OPMERKING:** Als de luchtfilter nog vuil is, vervangt u deze door een nieuwe.

Installeer de verwijderde onderdelen na afloop opnieuw correct in de omgekeerde volgorde dan waarin u ze heeft verwijderd.

**Vonkafleider**

**Reiniging vonkafleider**

De knalpot moet regelmatig worden ontdaan van opgehoopte koolstof.

**⚠ WAARSCHUWING**

Voer dit werk nooit uit wanneer de motor net heeft gedraaid, omdat het uitlaatsysteem dan erg heet is. Draag oogbescherming en handschoenen. Respecteer alle toepasselijke wetten en voorschriften.

Verwijder het deksel van de knalpot (indien van toepassing).

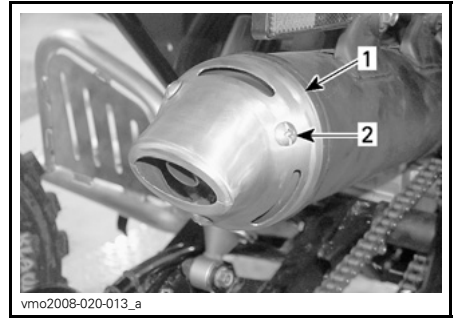

**DS 90 X**

1. Deksel
2. Verwijder de schroeven

Verwijder de vonkafleider uit de knalpot.

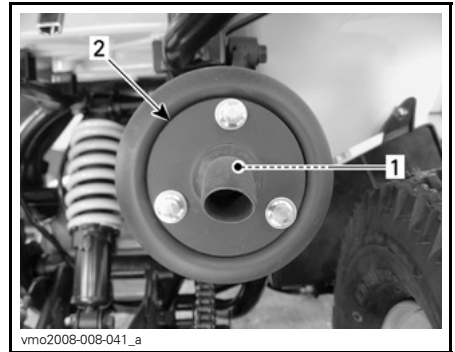

1. Vonkafleider
2. Top knalpot

Verwijder alle koolstofafzettingen met een borstel van de vonkafleider.

**OPMERKING:** Gebruik een zachte borstel en let op dat u de vonkafleider niet beschadigt.

Herinstalleer de vonkafleider in de knalpot en het deksel van de knalpot (indien van toepassing).

## Aftapplug CVT-deksel

Wanneer u vermoedt dat er water is binnengedrongen in het CVT-deksel, moet u de aftapplug openen en de CVT-behuizing laten leeglopen.



### LINKERKANT VAN VOERTUIG

1. Afvoerleiding
2. Klem
3. Plug
4. Motoraftapplug

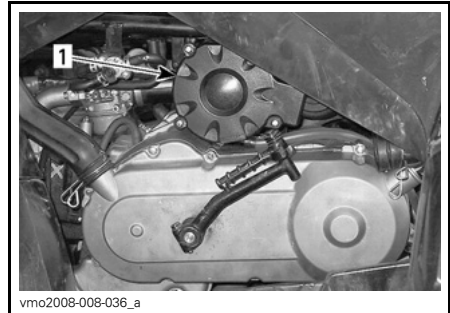

1. Luchtfilterhuis

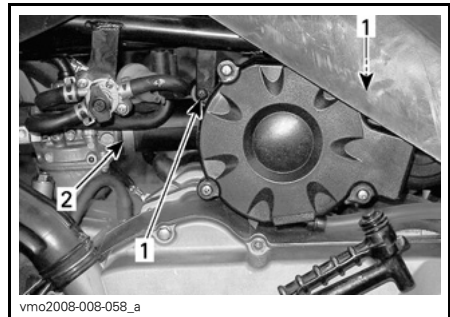

1. Verwijder de schroeven
2. Maak de klem los

## Olie voor tandwielkasten

### Olie voor tandwielkasten vervangen

Plaats het voertuig op een vlakke ondergrond.

Verwijder het luchtfilterhuis uit het voertuig.



### VERWIJDER HET LUCHTFILTERHUIS

Onthoud tijdens het lezen van deze Gebruikershandleiding, dat:

## **⚠ WAARSCHUWING**

Duidt op een mogelijk gevaar dat, indien het niet wordt vermeden, kan leiden tot ernstige of dodelijke verwondingen.

Reinig de omgeving van de aftapplug en de olievlugplug en verwijder de tandwielkast-aftapplug.

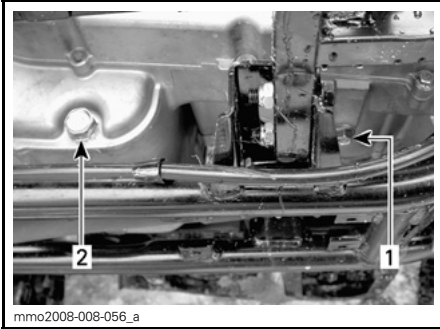

**AFTAPPLUG — LINKERKANT VAN DE MOTOR**

1. Aftapplug tandwielkast
2. Motorolieaftapplug

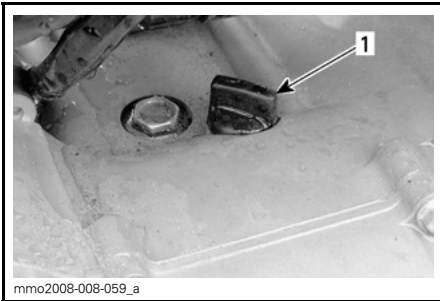

**VULPLUG — LINKERKANT VAN DE MOTOR**

1. Vulplug tandwielkast

Wacht lang genoeg zodat alle olie uit de tandwielkast kan lekken.

Draai de aftapplug aan tot  $16,0 \text{ N}\cdot\text{m} \pm 1,6 \text{ N}\cdot\text{m}$ .

Vul de tandwielkast opnieuw met 165 ml XPS-OLIE VOOR KETTINGKASTEN (STUKNR. 413 801 900) of een gelijkwaardig product.

**OPMERKING:** In dit voertuig is geen peilstok voorzien om het oliepeil in de tandwielkast te controleren. Om te verzekeren dat de tandwielkast wordt gevuld met de juiste hoeveelheid olie, tapt u alle olie af en vult u de juiste hoeveelheid aanbevolen olie bij.

**MERK OP** Gebruik voor het onderhoud geen andere dan de aanbevolen oliesoorten. Meng geen olie van verschillende types door elkaar.

Bevestig de olievlugplug opnieuw. Monteer de verwijderde onderdelen opnieuw.

## Gaskabel

### Inspectie gaskabel

Controleer de gashendel op speling en regel hem bij indien nodig.

Raadpleeg een erkende Can-Am dealer als de gewenste afregeling niet wordt bereikt.

Inspecteer de gaskabel op overmatige slijtage, geknikte of gerafelde delen. Controleer of de kabel vlot beweegt.

Vervang de gaskabel als u tekenen van slijtage, rafeling of andere beschadigingen vaststelt.

Smeer de kabel met KABELSMEER-MIDDEL (STUKNR. 293 600 041) om voortijdige slijtage te voorkomen en een vlotte beweging van de kabel te garanderen.

**⚠ WAARSCHUWING**

Gebruik altijd een smeermiddel op siliconenbasis. Als u een ander smeermiddel gebruikt (bv. een smeermiddel op waterbasis) kan de gashendel/kabel kleverig en stroef worden.

## Gashendel

### Afregeling gashendel

De normale speling van de gaskabel bedraagt 5 mm tot 10 mm.

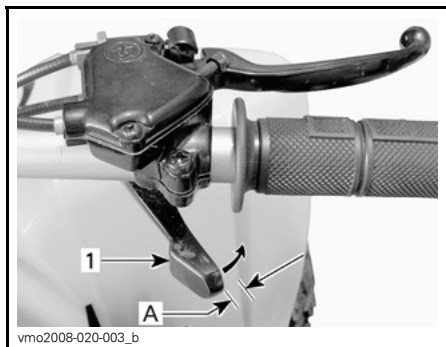

TYPISCH — NORMALE SPELING

1. Gashendel

A. 5 mm tot 10 mm

Om de kabel af te regelen, schuift u de rubberen beschermer achteruit zodat de gaskabel-afstelschroef zichtbaar wordt.

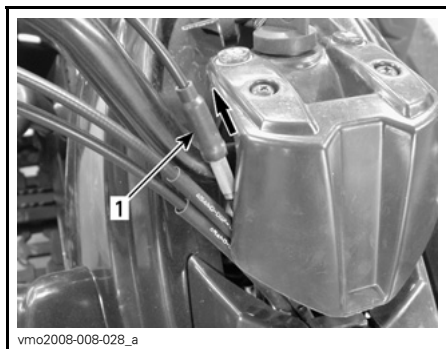

1. Rubberbescherming

Draai de borgmoer los en draai de afstelschroef in de juiste stand.

**OPMERKING:** Meet de speling aan het uiteinde van de gashendel.

Draai de borgmoer aan en bevestig de beschermer terug.

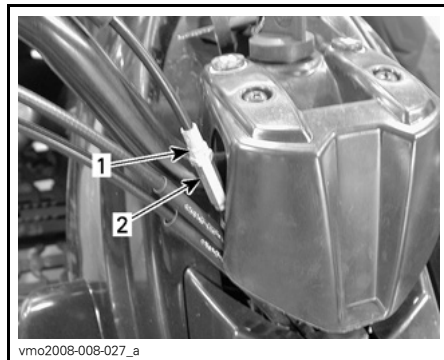

1. Borgmoer

2. Afstelschroef

### Afregeling snelheidsbegrenzer

Dit voertuig is uitgerust met een instelbare snelheidsbegrenzer.

Met het juiste gereedschap kunt u het motortoerental verhogen of verlagen door de stand van de snelheidsbegrenzerschroef aan te passen.

## **⚠ WAARSCHUWING**

Volwassenen moeten de maximumsnelheid altijd begrenzen volgens de vaardigheden en mogelijkheden van het kind dat het voertuig bestuurt. Laat de snelheidsbegrenzer nooit afregelen door een kind.

Om de snelheidsbegrenzerschroef bij te regelen, draait u de borgmoer los en zet de snelheidsbegrenzerschroef in de gewenste stand.



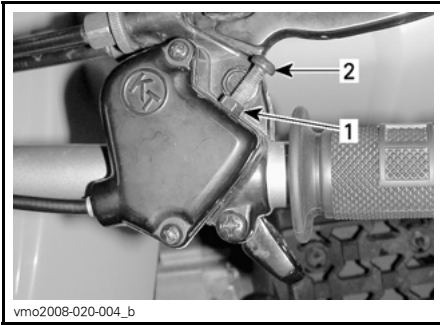

1. Borgmoer
2. Snelheidsbegrenzerschroef

De maximale gashendelbeweging om de maximumsnelheid van het voertuig te bereiken is 20 mm.

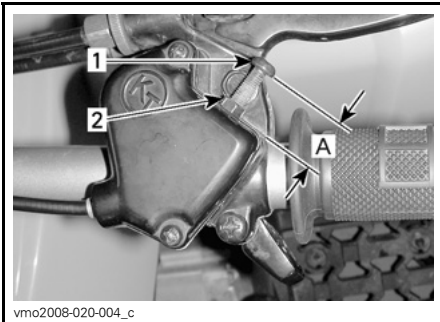

1. Snelheidsbegrenzerschroef
2. Borgmoer
- A. 20 mm

## **⚠ WAARSCHUWING**

Een verkeerde afregeling van de snelheidsbegrenzerschroef kan de gaskabel beschadigen en de werking van de gashendel belemmeren. Als u de aanbevelingen voor de afregeling niet volgt, kan dit leiden tot een ongeluk met ernstige of dodelijke verwondingen tot gevolg.

## **Bougie**

### **Locatie bougie**



TYPISCH — RECHTERKANT VAN HET VOERTUIG

1. Bougie

### **Verwijdering van de bougie**

Koppel de bougiekabel los.



1. Bougiekabel

Draai de bougie een toer los.



1. *Bougie*

Reinig de bougie en cilinderkop met perslucht, indien mogelijk.

**! LET OP** Zet altijd een veiligheidsbril op wanneer u met perslucht werkt.

Draai de bougie helemaal los en verwijder ze.

### Installatie van bougies

Controleer voor de installatie of het contactoppervlak van de cilinderkop en bougie niet vuil is.

Stel de bougiespleet met behulp van een voelmaat in op 0,7 mm tot 0,8 mm.

Breng smeermiddel tegen het vastvreten aan op de bougieschroefdraad en installeer de bougie opnieuw.

Schroef de bougie in de cilinderkop met de hand of met een passende momentsleutel.

Draai de bougie aan tot  $11,0 \text{ N}\cdot\text{m} \pm 1,1 \text{ N}\cdot\text{m}$ .

## Accu

### Onderhoud van de batterij

**! LET OP** Laad nooit een accu terwijl die in het voertuig is geïnstalleerd.

**MERK OP** Verwijder nooit de afsluitdop van de accu.

Deze voertuigen zijn uitgerust met een VRLA-accu (Valve Regulated Lead Acid). Dit is een onderhoudsvrij accu-type, waaraan geen water moet worden toegevoegd om het elektrolytpeil te regelen.

Reinig de accupool met een stalen borstel. Smeer de pool met diëlektrisch vet ter bescherming tegen oxidatie.

### Accu verwijderen

**! LET OP** Demonteer altijd in deze volgorde; koppel de ZWARTE (-) kabel eerst los.

Koppel eerst de ZWARTE (-) kabel los en dan de RODE (+).

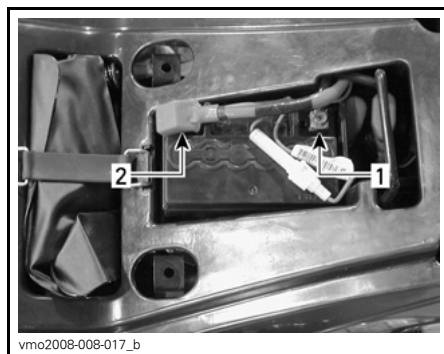

1. ZWART (-)  
2. ROOD (+)

Verwijder de accu uit het voertuig.

## Accu installeren

**⚠ LET OP** Sluit eerst de RODE (+) kabel aan en dan de ZWARTE (-). Sluit altijd eerst de RODE (+) kabel aan.

Installeer de accu terug in het voertuig.

## Zekering

### Vervangen van de zekeringen

**MERK OP** Gebruik geen zekering met een hogere capaciteit, om ernstige schade te vermijden.

Het elektrisch systeem is beveiligd met een zekering.

Vervang een defecte zekering altijd door een zekering met dezelfde capaciteit.

De zekeringhouder bevindt zich aan de RODE (+) accukabel.



1. Zekeringhouder

## Lichten

### Lampen rijlichten vervangen

#### DS 70 en DS 90

**⚠ LET OP** Schakel de contactschakelaar altijd UIT voordat u een defecte lamp vervangt.

Controleer na vervanging altijd of het licht wel werkt.



VERWIJDER DE RUBBEREN BESCHERMER  
1. Rubberbescherming

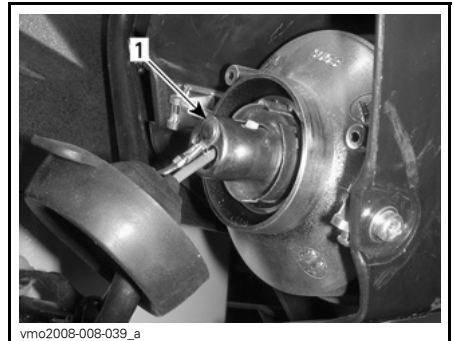

DRAAI DE LAMP ONDER DRUK IN  
TEGENWIJZERZIN  
1. Lamphouder

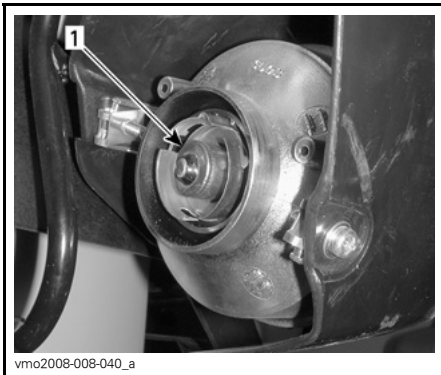

TREK DE LAMP ERUIT EN VERVANG ZE  
1. Lamp

## Aandrijfketting en kettingwielen

### Inspectie van de aandrijfketting en kettingwielen

**MERK OP** Vervang de ketting en kettingwielen samen om snelle slijtage van deze onderdelen te vermijden.

**MERK OP** Gebruik dit voertuig nooit met een te losse of te strakke aandrijfketting, om ernstige schade aan de aandrijving te voorkomen.

### Aandrijfketting

Inspecteer de ketting op beschadigde schakels en rollen.

Vervang de ketting als u beschadigingen vaststelt.

Controleer de speling van de aandrijfketting en regel ze eventueel bij. Zie **AFSTELLING AANDRIJFKETTING**.

### Rupsketting

Inspecteer de aandrijfkettingrol rond het draaiarm-scharnierdeel op overmatige slijtage en beschadigingen. Vervang ze indien nodig.

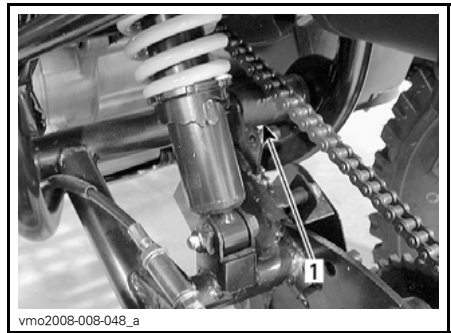

1. Aandrijfkettingrol

### Kettingwielen

Controleer de kettingwielas en het rondsel op vervorming. Vervang ze indien nodig.

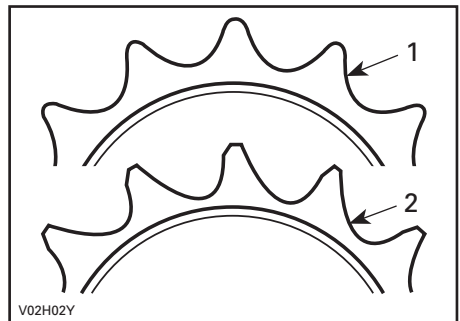

1. Goed  
2. Vervangen

### Reiniging en smering aandrijfketting

Dompel de te reinigen ketting onder in oplosmiddel en roer ermee.

Droog ze af.

Smeer ze met een geschikt kettingsmeermiddel, zie **ONDERHOUDSCHEMA** voor meer informatie.

## Afregeling aandrijfketting

**MERK OP** Regel de aandrijfketting nooit af terwijl de bestuurder op het voertuig zit. Verwijder alle lasten van het voertuig.

Plaats het voertuig op een vlak oppervlak en schakel in VRIJLOOP.

Controleer de toestand van de aandrijfketting.

De aandrijfketting moet worden gecontroleerd, gesmeerd en bijgesteld voor iedere rit.

Draai de borgbouten van de achteras los om de ketting bij te regelen.

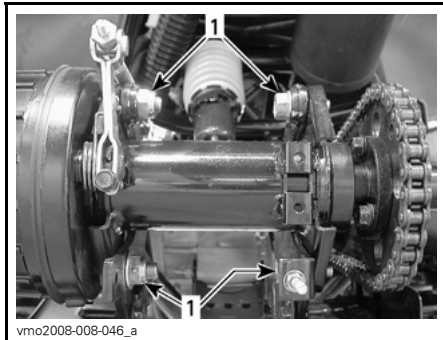

**TYPISCH — ACHTERAS**  
1. Borgbouten

Draai de borgmoer van de kettingregelaar los.

Op modellen die hiermee uitgerust zijn, houdt u de kettingspanner ingedrukt om de spanning van de ketting te halen.

Regel de ketting af met de kettingregelhoer.

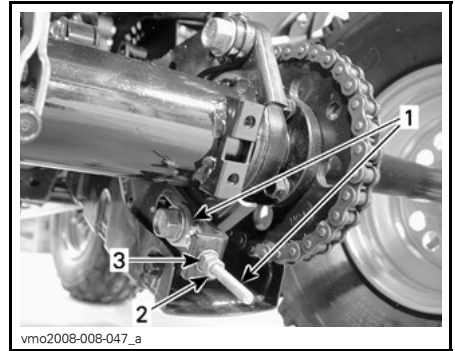

**TYPISCH**  
1. Kettingregelaar  
2. Borgmoer kettingregelaar  
3. Kettingregelhoer

De aandrijfketting moet 44 mm tot 57 mm opwaartse en neerwaartse speling hebben.

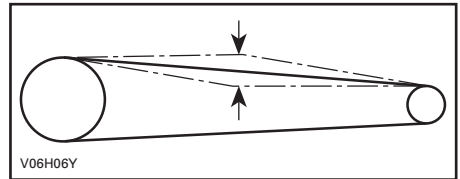

**SPELING: 44 MM TOT 57 MM**

Draai de borgmoer van de kettingregelaar aan nadat de ketting is afgeregeld.

Draai vervolgens de borgbouten van de aandrijf-as aan tot  $69 \text{ N}\cdot\text{m} \pm 7 \text{ N}\cdot\text{m}$ .

## Wielen en banden

### Bandenspanning

#### **⚠ WAARSCHUWING**

De bandenspanning heeft een grote invloed op de besturing en stabiliteit van het voertuig. Bij een lage druk kunnen de banden leeglopen en op de velg gaan lopen. Bij overdruk kan de band springen. Houd u altijd aan de aanbevolen bandenspanning. Gebruik altijd een handpomp, aangezien het banden van het lagedruktype betreft.

Controleer de druk wanneer de banden koud zijn voordat u het voertuig gaat gebruiken. De bandendruk verschild naargelang de temperatuur en de hoogte. Controleer de bandenspanning opnieuw wanneer een van deze factoren verandert.

Voor uw comfort zit er een drukmeter in het gereedschapskistje.

<b>BANDENSPANNING</b>	
<b>VOORAAN EN ACHTERAAN</b>	
<b>MINIMUM</b>	25 kPa
<b>MAXIMUM</b>	35 kPa

Hoewel de banden speciaal zijn ontworpen voor offroadtoepassingen, kan een platte band nog steeds voorkomen. Daarom wordt aangeraden, een bandenpomp en een reparatieset mee te nemen.

### Toestand van de banden en wielen

Af en toe moet u de wielbouten verwijderen en wat smeervet tegen het vastvreten aanbrengen, om de latere verwijdering te vergemakkelijken. Dit is vooral belangrijk wanneer het voer-

tuig in een zoutwateromgeving of in modder wordt gebruikt. Verwijder één moer tegelijk, smeer de tap en span de moer weer aan.

Controleer de banden en velgen op beschadigingen en slijtage.

Vervang ze indien nodig.

### Wielen afnemen en monteren

Draai de bouten los en hef het voertuig op. Plaats een stut onder het voertuig. Verwijder de bouten en dan het wiel.

Breng bij de installatie wat smeermiddel tegen het vastvreten op de schroefdraad aan. Draai telkens twee tegenoverliggende bouten licht aan en draai ze daarna aan tot hun definitieve moment.

#### **AANDRAAIMOMENT WIELMOEREN**

Vooraan en  
achteraan

40 N•m ± 4 N•m

### Toestand wiellagers

Duw en trek aan de bovenrand van de wielen om de speling te voelen. Raadpleeg een erkende Can-Am dealer als u enige speling vaststelt.

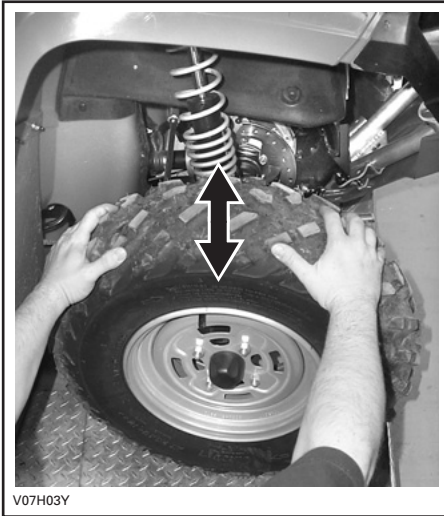

V07H03Y

TYPISCH

## Stuursysteem

### Smering van het scharnierpunt vooraan

#### DS 70 en DS 90

Smeer de scharnierpunten vooraan. Gebruik VET VOOR OPHANGINGEN (STUKNR. 293 550 033) of een gelijkwaardig product. Er zit een smeefitting aan elk scharnierpunt.



vmo2008-008-037\_a

TYPISCH

1. Smeefitting

## Mechanische remmen (DS 70/DS 90)

### Inspectie mechanische rem

#### **WAARSCHUWING**

Doe voor alle reparaties aan het remsysteem een beroep op een erkende Can-Am dealer.

Controleer de remhendels op speling en regel ze bij indien nodig.

Controleer de werking van de hendels. Deze moeten vlot bewegen en stevig aanvoelen tijdens het remmen.

Raadpleeg een erkende Can-Am dealer als de gewenste afregeling niet wordt bereikt.

Inspecteer de kabels op overmatige slijtage, geknikte of gefafelde delen.

Onthoud tijdens het lezen van deze Gebruikershandleiding, dat:

#### **WAARSCHUWING**

Duidt op een mogelijk gevaar dat, indien het niet wordt vermeden, kan leiden tot ernstige of dodelijke verwondingen.

Vervang een kabel die tekenen van slijtage, rafeling of andere beschadigingen vertoont.

Smeer de kabels met KABELSMEERMIDDEL (STUKNR. 293 600 041) om voortijdige slijtage te voorkomen en een vlotte beweging van de kabel te garanderen.

## ⚠ WAARSCHUWING

Gebruik altijd een smeermiddel op siliconenbasis. Als u een ander smeermiddel gebruikt (bijv. een smeermiddel op waterbasis) kunnen de remkabels kleverig of stroef worden.

Laat de remschoenen door uw erkende Can-Am dealer inspecteren op slijtage of beschadigingen.

### MINIMALE DIKTE REMSCHOENEN

Vooran en achteraan	1,5 mm
---------------------	--------

Doe een beroep op uw Can-Am dealer als u een probleem met het remsysteem vaststelt.

### Afregeling voorremkabel

Draai alle schroeven voor aanpassing van de remkabels volledig aan.

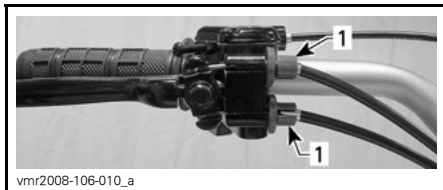

vmr2008-106-010\_a

1. Schroeven voor aanpassing op de hendel

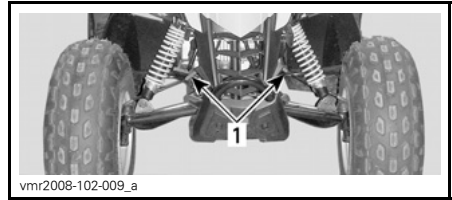

vmr2008-102-009\_a

1. Schroeven voor aanpassing op kabels

Druk de remhendel in.

Pas de kabellink aan zodat deze parallel staat op de kabelsteun. Draai de schroeven voor aanpassing op de kabel (niet op de hendel) aan zoals nodig.

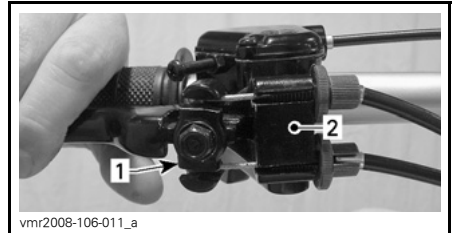

vmr2008-106-011\_a

1. Kabellink  
2. Kabelsteun

Pas de speling van de kabel aan door middel van de schroeven voor aanpassing op de hendel.

### AFREGELING REMKABEL

Speling	10 mm tot 12 mm
---------	-----------------

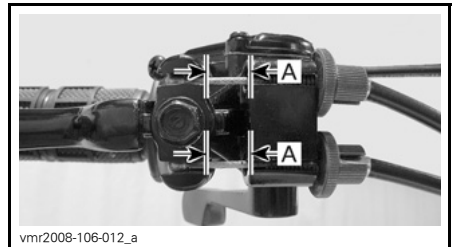

vmr2008-106-012\_a

A. 10 mm tot 12 mm

Draai alle sloten voor aanpassing van schroeven aan.



## Afregeling achterremhendel

De normale speling aan het uiteinde van de remhendel bedraagt 15 mm tot 25 mm.

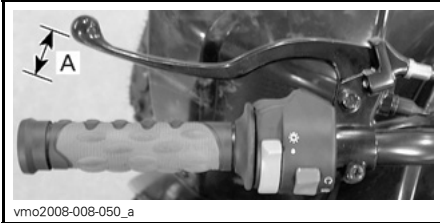

vmo2008-008-050\_a

### NORMALE SPELING

A. 15 mm tot 25 mm

Om de achterremhendel af te regelen draait u aan de regelaar aan het uiteinde van de remkabel, tot u de gewenste afregeling verkrijgt.

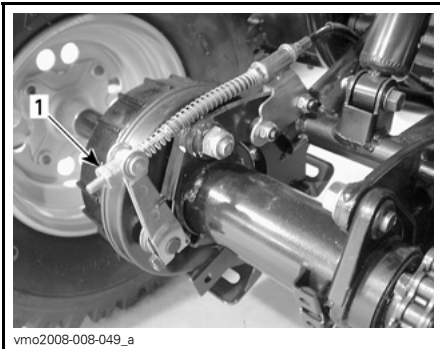

vmo2008-008-049\_a

1. Regelaar remkabel

## Hydraulische remmen (DS 90 X)

### Inspectie hydraulische rem

#### **⚠ WAARSCHUWING**

Laat het verversen van de remvloeistof en alle onderhoud en reparaties aan het remsysteem uitvoeren door een erkende Can-Am dealer.

Het remsysteem is hydraulisch en hoeft niet te worden afgeregeld.

Voer de volgende controles uit om de remmen in goede conditie te houden:

- Remvloeistofpeil
- Remsysteem op vloeistoflekage
- Rem op sponsachtig aanvoelen
- Reinheid remmen
- Remschijven op overmatige slijtage en toestand van het schijfoppervlak
- Remblokken op slijtage, beschadigingen en loszitten.

Laat de remblokken door uw erkende Can-Am dealer inspecteren op slijtage of beschadigingen.

MINIMALE DIKTE REMBLOKKEN	1 mm
------------------------------	------

Doe een beroep op uw Can-Am dealer als u een probleem met het remsysteem vaststelt.

### Remvloeistofpeil

**MERK OP** Gebruik alleen DOT 4-remvloeistof uit een gesloten verpakking. Gebruik geen remvloeistof uit een oude of reeds geopende bus.

**OPMERKING:** Een laag peil kan wijzen op lekkage of versleten remblokken. Raadpleeg een erkende Can-Am dealer.

Controleer het vloeistofpeil in de reservoirs terwijl het voertuig op een vlak oppervlak staat. Dit moet overal boven het MIN. merkteken liggen.

Vul zoveel vloeistof bij als nodig. **Nooit te veel bijvullen.**

Reinig de vuldop voordat u deze verwijdert.

Vloeistofreservoirs voor remhendels bevinden zich aan het stuur boven de remhendels.



ACHTERREM-VLOEISTOFRESERVOIR LINKS

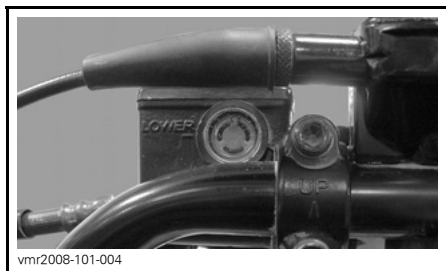

VOORREM-VLOEISTOFRESERVOIR RECHTS

Draai het stuur recht vooruit zodat de reservoirs waterpas staan.

Controleer het vloeistofniveau. Het reservoir is vol wanneer de vloeistof tot de bovenrand van het venster reikt.



**TYPISCH**

1. Minimum
2. Maximum

Inspecteer de toestand van de manchet visueel. Controleer op barsten, scheuren enz. Vervang ze indien nodig.

Herhaal dezelfde procedure voor het andere reservoir.

## Carrosserie en chassis

### Inspectie carrosserie en chassis

#### Motorcompartiment

Controleer het motorcompartiment op beschadigingen en lekkage. Ga na of alle slangklemmen goed vastzitten en de slangen niet geknikt zijn, geen barsten of andere beschadigingen vertonen.

Inspecteer de knalpot, accu en reservoir-bevestigingselementen.

Controleer de elektrische aansluitingen op corrosie en stevigheid.

Vervang beschadigde onderdelen of laat ze repareren.

#### Framebevestigingen

Controleer de toestand en vastheid van alle bevestigingselementen van het voertuig. Span losgekomen elementen aan.

## Zittingbevestigingen

Controleer of de bevestigingen van de zitting stevig vastzitten. Aandraaien of vervangen, indien nodig.

## Schoonmaken van carrosserie en chassis

**MERK OP** Reinig kunststofonderdelen nooit met agressieve schoonmaakmiddelen, ontvetters, verfverdunner, aceton e.d.

Spuit het voertuig nooit schoon met een hogedrukreiniger. **GEBRUIK ALLEEN LAGE DRUK** (bijv. een tuinslang). Hoge druk kan elektrische of mechanische schade aanrichten.

Beschadigingen aan gelakte onderdelen moeten zorgvuldig worden herschilderd om roest te voorkomen.

Was de carrosserie indien nodig met heet zeepsop (gebruik enkel milde reinigingsproducten). Breng een niet-schurende wax aan.

---

# BEWARING EN VOORBEREIDING OP HET RIJSEIZOEN

## **⚠ WAARSCHUWING**

Laat een erkende Can-Am dealer nakijken of het brandstofsysteem intact is volgens het *ONDERHOUDSSCHEMA*.

Als u het voertuig langer dan vier maanden niet gebruikt, is een correcte opslag noodzakelijk.

Uw erkende Can-Am dealer kan u hier meer over vertellen.

Nadat uw voertuig langere tijd was opgeborgen, is een voorbereiding vereist. Uw erkende Can-Am dealer kan u hier meer over vertellen.

# ***TECHNISCHE INFORMATIE***

# VOERTUIGIDENTIFICATIE

De voornaamste onderdelen van het voertuig (de motor en het chassis) zijn identificeerbaar aan de hand van verschillende serienummers. Soms kunt u deze cijfers nodig hebben voor de garantie of om uw voertuig te laten opsporen bij verlies. Elke erkende Can-Am dealer heeft deze nummers nodig om reparaties onder garantie uit te voeren. Er wordt geen garantie geboden door BRP als het motor-identificatienummer (E.I.N.) of het voertuigidentificatienummer (V.I.N.) werd verwijderd of onleesbaar werd gemaakt. We raden u stellig aan om alle serienummers van uw voertuig te noteren en deze door te geven aan uw verzekeraar.

## Plaats van het voertuig-identificatienummer

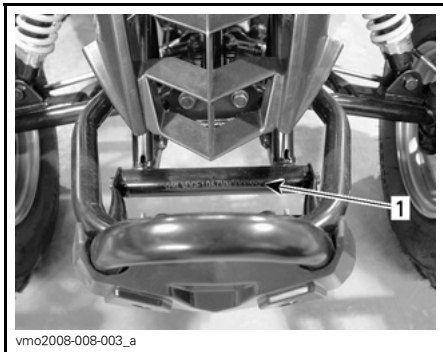

TYPISCH — VOORKANT VOERTUIG  
1. V.I.N.

## Plaats van het motor-identificatienummer

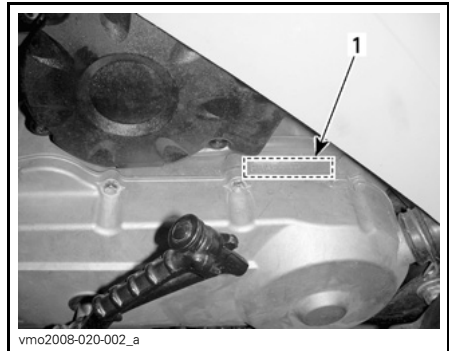

LINKERKANT VAN VOERTUIG  
1. E.I.N.

## Conformiteitslabels

Deze labels geven weer of het voertuig conform is.



LOCATIE: RECHTS VOORAAN OP DE ONDERSTE BUIS VAN HET FRAME

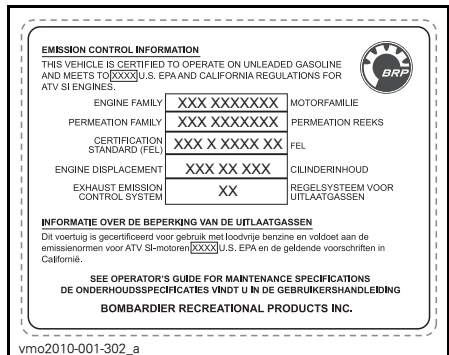

LOCATIE: ONDER HET ACHTERSPLATBORD



**LOCATIE: VOORSPATBORD**

---

# VOORSCHRIFTEN INZAKE DE BEPERKING VAN GELUIDSEMISSIE

## ***Enkel VSA en Canada***

Het is verboden ontoelaatbare wijzigingen aan het geluidsreductiesysteem aan te brengen!

De Amerikaanse federale wetgeving en de Canadese provinciewetten kunnen de volgende handelingen of de aanzet hiertoe verbieden:

1. De verwijdering of uitschakeling door om het even welke persoon om een andere reden dan voor onderhoud, reparatie of vervanging van enig onderdeel of ontwerpelement waarmee een nieuw voertuig werd uitgerust ter verlaging van het geluidsniveau, vóór de verkoop of levering aan de eindgebruiker of tijdens het gebruik; of
2. Het gebruik van het voertuig nadat een dergelijk onderdeel of ontwerpelement werd verwijderd of uitgeschakeld door om het even welke persoon.

**Tot deze vormen van ontoelaatbare wijzigingen behoren ook de onderstaande gevallen:**

1. Verwijdering, verandering of perforatie van de knalpot of enig motoronderdeel dat dient voor de afvoer van uitlaatgassen.
2. Verwijdering, verandering of perforatie van enig deel van het inlaatsysteem.
3. Vervanging van bewegende onderdelen van het voertuig of delen van het uitlaat- of inlaatsysteem door onderdelen die niet beantwoorden aan de specificaties van de fabrikant.
4. Gebrekkig onderhoud.



# SPECIFICATIES

MODEL		DS 70	DS 90/DS 90 X
<b>MOTOR</b>			
Type		4-takt, geforceerde luchtkoeling	
Aantal cilinders		Eén horizontale cilinder	
Cilinderinhoud		69,36 cm <sup>3</sup>	89,53 cm <sup>3</sup>
Starten		Elektrische start/kickstart	
Motorolie	Type	Gebruik in de zomer XPS-OLIE VAN ZOMERKwaliteit (STUKNR. 293 600 121). Gebruik in de winter XPS-OLIE VAN WINTERKwaliteit (STUKNR. 293 600 112). Zie <i>OLIEVISCOSITEITSTABEL</i>	
	Inhoud	Oliewissel met filter: 1,1 L	
<b>TRANSMISSIE</b>			
Transmissie		Continu Variabele Transmissie (CVT)	
<b>VERSNELLINGSBAK</b>			
Type		3 standen: Vooruit, vrijloop en achteruit	
Olie voor tandwielkasten	Type	XPS synthetische olie voor kettingkasten	
	Inhoud	165 ml	
<b>BRANDSTOFSYSTEEM</b>			
Carburateur	Merk	KEHIN met manuele choke	
	Type	PTE	
Leegloopsnelheid		1.700 ± 100 TPM	
Brandstof	Type	Loodvrije benzine	
	Octaan- getal	In Noord- Amerika	87 ((R + M)/2) of hoger
		Buiten Noord- Amerika	92 RON
Brandstoftank	Inhoud	6 L	

MODEL		DS 70	DS 90/DS 90 X
<b>ELEKTRISCH SYSTEEM</b>			
Ontstekingstype		CDI (Capacitor Discharge Ignition)	
Ontstekingsbougie	Merk	NGK	
	Type	CR7HSA	
	Tussenruimte	0,6 mm tot 0,7 mm	
Aantal bougies		1	
Accu	Type	Onderhoudsvrij	
	Volt	12 volt, 4 A•h	
Startsysteem		Elektrische start/kickstart	
Lamp rijlichten		2 x 5 W	
Lamp achterlicht		n.v.t.	
Zekering	Hoofdzekering	15 A	
<b>OPHANGING</b>			
Type	Vooraan	Onafhankelijke ophanging – A-arm. DS 90 X: Dubbele A-arm	
	Achteraan	Stijve draaiarm	
Veerweg	Vooraan	86 mm DS 90 X: 178 mm	
	Achteraan	160 mm DS 90 X: 178 mm	
Schokdemper		Olie DS 90 X: HPG	

MODEL		DS 70	DS 90/DS 90 X
<b>BANDEN</b>			
Druk	Vooraan	Minimum: 25 kPa Maximum: 35 kPa	
	Achteraan		
Afmeting	Vooraan	19 x 7-8 DS 90 X: 20 x 6-10	
	Achteraan	18 x 9,5-8 DS 90 X: 18 x 10,5-8	
<b>WIELEN</b>			
Afmeting	Vooraan	8 x 5,5 DS 90 X: 10 x 5,5	
	Achteraan	8 x 7 DS 90 X: 8 x 8,5	
Wielmoeren aandraaimoment	Vooraan en achteraan	40 N•m ± 4 N•m	
<b>REMMEN</b>			
Vooraan		Mechanisch, trommel DS 90 X: hydraulisch, schijf	
Achteraan		Mechanisch, trommel DS 90 X: hydraulisch, schijf	
Parkeerinrichting		Linker-remhendel met parkeerrem	
<b>AFMETINGEN EN GEWICHT</b>			
Drooggewicht		111 kg	
Totale lengte		152 cm	
Totale breedte		91 cm DS 90 X: 111 cm	
Totale hoogte		93,5 cm DS 90 X: 97 cm	
Wielbasis		100 cm DS 90 X: 102,4 cm	
Bodemvrijheid		11,5 cm	



# ***OPLOSSEN VAN PROBLEMEN***

---

# RICHTLIJNEN VOOR HET OPLOSSEN VAN PROBLEMEN

---

## MOTOR DRAAIT NIET

1. **Contactschakelaar staat op UIT (OFF).**
  - *Zet de schakelaar op AAN (ON).*
2. **Zekering doorgebrand.**
  - *Controleer de hoofdzekering.*
3. **Accu te zwak of verbindingen los.**
  - *Controleer de toestand van de verbindingen en aansluitklemmen.*
  - *Laat de accu nakijken.*
  - *Doe een beroep op een erkende Can-Am dealer.*

---

## MOTOR WENTELT MAAR START NIET

1. **De motorstopschakelaar staat UIT.**
  - *Zet de schakelaar op AAN (ON).*
2. **Mengsel niet rijk genoeg om koude motor te starten.**
  - *Controleer het brandstofpeil en bekijk de startprocedure, met name het gebruik van de choke.*
3. **Verdronken motor (bougie nat bij verwijdering).**
  - *Wanneer de motor na herhaalde pogingen niet start, kan dit op een verdronken motor wijzen. Ga als volgt te werk:*
    - *Draai de contactschakelaar op AAN en controleer of de choke helemaal uit staat.*
    - *Druk de gashendel helemaal in en houd hem ingedrukt terwijl u de motor start.*
    - *Laat de gashendel los zodra de motor start. Laat de motor niet op hoge toeren draaien.*
  - **Als dit niet lukt:**
    - *Koppel de bougiekabel los.*
    - *Verwijder de bougie.*
    - *Start de motor herhaaldelijk. Installeer een nieuwe bougie indien mogelijk of reinig en droog de bougie.*
    - *Start de motor volgens de aanwijzingen hierboven. Als de motor blijft verdrinken, raadpleeg dan een erkende Can-Am dealer.*
4. **Geen brandstof in de motor (bougie droog bij verwijdering).**
  - *Controleer het brandstofpeil; schakel de brandstofklep op AAN (probeer ook op RES). Mogelijk is de brandstofpomp of de carburator defect.*
  - *Doe een beroep op een erkende Can-Am dealer.*

---

## MOTOR WENDEL MAAR START NIET (vervolg)

---

### 5. Bougie/ontsteking (geen vonk).

- *Verwijder de bougie en verbind het bougiekapje opnieuw.*
- *Controleer of de contactschakelaar en/of de motorstopschakelaar op AAN staan.*
- *Start de motor met de bougie geaard aan de motor, weg van het bougiegat. Vervang de bougie als u geen vonk ziet.*
- *Neem contact op met een erkende Can-Am dealer als het probleem aanhoudt.*

### 6. Motorcompressie.

- *Als de motor wordt aangetrokken met de kickstarter, moet u een "cyclische" weerstand waarnemen wanneer de zuiger het bovenste dode punt passeert. Als u geen pulserende weerstand voelt, wijst dit op een ernstig compressieverlies. Doe een beroep op een erkende Can-Am dealer.*

---

## MOTOR MIST ACCELERATIE OF VERMOGEN

---

### 1. Bougie vuil/beschadigd/versleten.

- *Reinig/controleer de bougie en het verwarmingsbereik. Vervangen indien nodig.*

### 2. Motor krijgt onvoldoende brandstof.

- *Zie punt MOTOR WENDEL MAAR START NIET.*

### 3. Carburatorafregeling.

- *Doe een beroep op een erkende Can-Am dealer.*

### 4. Motor raakt oververhit.

- *Als de motor oververhit raakt, kunt u het volgende proberen:*
  - *Vertraag maar houd het voertuig in beweging zodat de motor verse lucht krijgt. Als de motor na ongeveer één minuut nog steeds oververhit is, stop het voertuig dan.*
  - *Activeer de parkeerrem en stop de motor.*
  - *Laat de motor afkoelen.*
  - *Raadpleeg zo snel mogelijk een erkende Can-Am dealer.*
- *Neem contact op met een erkende Can-Am dealer als de oververhitting aanhoudt.*

### 5. Luchtfiler/box verstopt of vuil.

- *Controleer de filter en reinig hem indien nodig.*
- *Controleer de positie van de luchtinlaatleiding.*

### 6. CVT vuil of versleten.

- *Doe een beroep op een erkende Can-Am dealer.*

---

## MOTORTERUGSLAG

---

### 1. Uitlaatsysteem lekt.

- *Doe een beroep op een erkende Can-Am dealer.*

## MOTORTERUGSLAG (vervolg)

---

2. **Motor loopt te heet.**
  - *Zie MOTOR MIST ACCELERATIE OF VERMOGEN.*
3. **Ontstekingstiming is verkeerd of het ontstekingsstelsel is defect.**
  - *Doe een beroep op een erkende Can-Am dealer.*
4. **Carburator verkeerd ingesteld.**
  - *Doe een beroep op een erkende Can-Am dealer.*

## MOTOR WEIGERT

---

1. **Bougie vuil/beschadigd/versleten.**
  - *Reinig/controleer de bougie en het verwarmingsbereik. Vervangen indien nodig.*
2. **Water in de brandstof.**
  - *Tap het brandstofsysteem af en hervul het met verse brandstof.*

## VOERTUIG BEREIKT MAXIMUMSNELHEID NIET

---

1. **Motor.**
  - *Zie MOTOR MIST ACCELERATIE OF VERMOGEN.*
2. **Parkeerrem.**
  - *Zorg ervoor dat het remhendelslot volledig is ontgrendeld.*
3. **Luchtfilter/box verstopt of vuil.**
  - *Controleer de filter en reinig hem indien nodig.*
  - *Controleer de positie van de luchtinlaatleiding.*
4. **CVT vuil of versleten.**
  - *Doe een beroep op een erkende Can-Am dealer.*

## HET TOERENTAL STIJGT MAAR HET VOERTUIG BEWEEGT NIET

---

1. **CVT is defect.**
  - *Doe een beroep op een erkende Can-Am dealer.*
2. **Water in de CVT-behuizing.**
  - *Doe een beroep op een erkende Can-Am dealer.*



# ***GARANTIE***

---

# **BEPERKTE GARANTIE VAN BRP V.S. EN CANADA: 2010 CAN-AM™ ATV**

## **1) VOORWERP VAN DE BEPERKTE GARANTIE**

Bombardier Recreational Products Inc. ("BRP")\* biedt op zijn Can-Am ATV's bouwjaar 2010 die worden verkocht door erkende BRP dealers (als hieronder bepaald) in de vijftig staten van de Verenigde Staten en Canada een garantie voor materiaal- en fabricagefouten gedurende de hieronder beschreven termijn en aan de hieronder beschreven voorwaarden.

Deze beperkte garantie is ongeldig en vervalt indien: (1) de ATV ooit werd gebruikt om te racen of voor enige andere vorm van competitie, zelfs indien dit bij een vorige eigenaar was; of (2) de ATV werd veranderd of aangepast op een manier die een ongunstige invloed had op de bediening, de prestaties of de duurzaamheid ervan, of hij werd veranderd of aangepast voor andere dan de oorspronkelijke doeleinden.

Alle originele Can-Am ATV-onderdelen en -accessoires die worden geïnstalleerd door een erkende BRP dealer op het ogenblik van de levering van de Can-Am ATV bouwjaar 2010, genieten dezelfde garantie als die voor de Can-Am ATV.

## **2) BEPERKING VAN DE AANSPRAKELIJKHEID**

DEZE GARANTIE WORDT UITDRUKKELIJK GEBODEN EN AANVAARD TER VERVANGING VAN ELKE ANDERE GARANTIE, EXPLICIET OF IMPLICIET, INCLUSIEF EN ZONDER BEPERKING ELKE GARANTIE VAN VERKOOPBAARHEID OF GESCHIKTHEID VOOR EEN BEPAALD GEBRUIKSDOEL. IN DE MATE WAARIN DEZE NIET KUNNEN WORDEN UITGESLOTEN, IS DE DUUR VAN DE IMPLICIETE GARANTIES BEPERKT TOT DE TERMIJN VAN DE EXPLICIETE GARANTIE. INCIDENTELE SCHADE EN GEVOLGSCHADE ZIJN UITGESLOTEN VAN DEKKING ONDER DEZE GARANTIE. IN SOMMIGE LANDEN/DEELSTATEN ZIJN DE BOVENSTAANDE AFWIJZINGEN VAN AANSPRAKELIJKHEID, BEPERKINGEN EN UITSLUITINGEN NIET TOEGELATEN. HET IS BIJGEVOLG MOGELIJK DAT ZE NIET VAN TOEPASSING ZIJN VOOR U. DEZE GARANTIE GEEFT U SPECIFIEKE RECHTEN, MAAR U KUNT OOK NOG ANDERE WETTELIJKE RECHTEN GENIETEN, AFHANKELIJK VAN DE STAAT OF PROVINCIE WAAR U WOONT.

Geen enkele distributeur, BRP dealer of andere persoon is gemachtigd om andere beloften, voorstellingen of garanties met betrekking tot dit product te bieden, dan die welke deel uitmaken van deze beperkte garantie. Gebeurt dit toch, dan zijn deze niet afdwingbaar van BRP.

BRP behoudt zich het recht voor, deze garantie op elk gewenst ogenblik te wijzigen. Dergelijke wijzigingen zullen echter geen invloed hebben op de garanti voorwaarden die van toepassing waren op producten, die tijdens de geldigheidsduur van deze garantie werden verkocht.

## **3) UITSLUITINGEN – ZIJN NIET GEWAARBORGD**

De volgende zaken vallen in geen geval onder de garantie:

- Normale slijtage;

- Routineonderhoudsstukken, tune-ups, aanpassingen;
- Schade ten gevolge van een gebrekkig onderhoud en/of onzorgvuldige bewaring, die niet strookt met de aanwijzingen in de Gebruikershandleiding;
- Schade ten gevolge van de verwijdering van onderdelen, onoordeelkundige reparaties, service, onderhoudswerken, veranderingen of het gebruik van onderdelen die niet werden geproduceerd of goedgekeurd door BRP of ten gevolge van reparaties door een persoon die geen erkende BRP dealer met serviceautorisatie is;
- Schade ten gevolge van misbruik, abnormaal gebruik, verwaarlozing of gebruik van het product op een manier die niet strookt met de aanbevelingen in de Gebruikershandleiding van de Can-Am ATV;
- Schade veroorzaakt door ongeval, onderdompeling, brand, diefstal, vandalisme of overmacht;
- Gebruik met brandstoffen, oliesoorten of smeermiddelen die niet geschikt zijn voor dit product (zie Gebruikershandleiding);
- Opname van water of sneeuw;
- Incidentele of gevolgschade of schade van welke aard ook, inclusief zonder beperkingen kosten voor wegslepen, bewaren, telefoon, huur, taxi, genotsderving, verzekering, afbetalingen, tijdverlies, inkomensderving.

#### **4) GARANTIEPERIODE**

Deze garantie loopt vanaf de datum van levering aan de eerste klant of de datum van de eerste ingebruikname, wat zich het eerst voordoet, gedurende een periode van:

ZES (6) OPEENVOLGENDE MAANDEN voor privégebruik of commercieel gebruik, behalve dat emissiegebonden componenten geïnstalleerd op EPA-goedgekeurde ATV's die zijn geregistreerd in de VS een garantie genieten van 5.000 km of dertig (30) opeenvolgende maanden, afhankelijk van wat zich het eerst voordoet; en dat verdampingsemissiegebonden componenten een garantie genieten van vierentwintig (24) opeenvolgende maanden. Reedpleeg een erkende Can-Am dealer voor een lijst van de huidige verdampingsemissiegebonden componenten.

De reparatie of vervanging van onderdelen of de verlening van service onder deze garantie verlengt de geldigheidsduur van deze garantie niet voorbij de oorspronkelijke vervaldatum ervan.

#### **5) VERPLICHTE VOORWAARDEN VOOR DEKKING ONDER DE GARANTIE**

Deze garantie wordt enkel geboden als aan alle onderstaande voorwaarden is voldaan:

- De Can-Am ATV bouwjaar 2010 moet in nieuwe en ongebruikte staat zijn aangekocht door de eerste eigenaar bij een BRP dealer die de toelating heeft om Can-Am ATV's te verkopen in het land waar de aankoop plaatsvond ("BRP dealer");
- De door BRP voorgeschreven inspecties voor de levering moeten voltooid en gedocumenteerd zijn;

- De Can-Am ATV bouwjaar 2010 moet correct geregistreerd zijn door een erkende BRP dealer;
- De Can-Am ATV bouwjaar 2010 moet aangekocht zijn in het land waar de koper zijn verblijfplaats heeft;
- Zoals beschreven in de Gebruikershandleiding, moet het vereiste routineonderhoud tijdig worden uitgevoerd, om aanspraak te kunnen maken op garantie. BRP behoudt zich het recht voor, een bewijs van correct onderhoud te vragen als voorwaarde voor prestaties onder garantie.

BRP zal deze beperkte garantie niet nakomen indien de bovenstaande voorwaarden niet werden vervuld door de privégebruiker of commerciële gebruiker. Deze beperkingen zijn noodzakelijk om BRP toe te laten, de veiligheid van zijn producten, zijn klanten en het grote publiek te vrijwaren.

## **6) HOE KUNT U EEN PRESTATIE ONDER GARANTIE AANVRAGEN**

De klant moet het gebruik van de ATV stopzetten zodra er een anomalie verschijnt. De klant moet binnen de twee (2) dagen na het opduiken van een defect contact opnemen met een BRP dealer die servicewerken uitvoert en deze redelijke toegang tot het product verlenen en een redelijke gelegenheid bieden om het te repareren. De klant moet de erkende BRP dealer ook een aankoopbewijs voor het product voorleggen en de reparatie/werkorder ondertekenen voor de aanvang van de reparatie om de reparatie onder garantie te valideren. Alle onderdelen die onder deze beperkte garantie worden vervangen worden eigendom van BRP.

## **7) WAT BRP ZAL DOEN**

De verplichtingen van BRP in het kader van deze garantie beperken zich, naar eigen inzicht, tot de reparatie van onderdelen die bij normaal gebruik, onderhoud en service defect zijn gebleken of de vervanging van deze onderdelen door nieuwe originele Can-Am ATV onderdelen zonder aanrekening van onderdelen en werkuren, uitgevoerd door een erkende BRP dealer naar keuze tijdens de garantieperiode en aan de hierin beschreven voorwaarden. De verantwoordelijkheid van BRP blijft beperkt tot de uitvoering van de vereiste reparaties of vervangingen van onderdelen. Aanspraken op inbreuken op de garantie kunnen geen aanleiding geven tot annulering of herroeping van de verkoop van de ATV door de eigenaar.

Wanneer er een prestatie nodig is in een ander land dan datgene waarin de oorspronkelijke verkoop heeft plaatsgevonden, zal de eigenaar instaan voor eventuele bijkomende kosten op basis van plaatselijke praktijken en voorwaarden, onder meer - maar niet beperkt tot - kosten voor transport, verzekering, belastingen, vergunningen, invoerrechten en alle andere financiële lasten, inclusief heffingen door overheden, staten, provincies en hun bevoegde instanties.

BRP behoudt zich het recht voor, zijn producten regelmatig te verbeteren of aan te passen, zonder dat hieruit een verplichting voortvloeit om eerder geproduceerde producten aan te passen.

## **8) LEVERANCIERSGARANTIES**

De GPS-ontvanger die op bepaalde Can-Am ATV's bouwjaar 2010 standaard is voorzien valt onder de beperkte garantie van de fabrikant van de GPS-ontvanger en wordt niet gedekt door deze beperkte garantie. Neem contact op met de volgende distributeurs:

### **In de Verenigde Staten:**

Garmin International Inc.  
1200 East 151<sup>st</sup> Street Olathe  
KS 66062  
(Kansas City metro area)  
Tel.: 800 800-1020  
Fax: 913 397-8282

### **In Canada (één van beiden):**

Raytech Électronique  
1451 Boul. des Laurentides  
Vimont Laval QC  
H7M 2Y3  
Tel.: 450 975-1015  
Fax: 800 975-0025 / 450 975-0817  
Contact: [raytech@raytech.qc.ca](mailto:raytech@raytech.qc.ca)  
Website: [www.raytech.qc.ca](http://www.raytech.qc.ca)  
Coörd. GPS: N45o35.25' - W73o42.95'

Naviclub Ltée  
5054 rue Saint-Georges  
Lévis QC  
G6V 4P2  
Tel.: 418 835-9279  
Fax: 418 835-6681  
Contact: [naviclub@naviclub.com](mailto:naviclub@naviclub.com)  
Website: [www.naviclub.com](http://www.naviclub.com)

Uw 2010 Can-Am ATV kan oorspronkelijk uitgerust zijn met ATV-banden van het merk Carlisle<sup>+</sup> of ITP<sup>+</sup>. Deze banden vallen onder de afzonderlijke garantie van de bandenfabrikant. Neem contact op met de fabrikant of informeer bij uw BRP dealer naar de garantiebepalingen en bijstand.

Carlisle Tire & Wheel Company  
23 Windham Boulevard  
Aiken SC 29805

### **Informatie over de garantie:**

VS: 1 800 260-7959  
Canada: 1 800 265-6155

## 9) OVERDRACHT

Indien een product tijdens de garantieperiode van eigenaar verandert, wordt deze garantie mee overgedragen en blijft ze geldig voor de resterende dekkingperiode, op voorwaarde dat BRP op de hoogte wordt gebracht van deze verandering van eigenaar op de volgende manier:

1. De vorige eigenaar neemt contact op met BRP (op het onderstaande telefoonnummer) of een erkende BRP dealer en geeft de gegevens van de nieuwe eigenaar door; of
2. BRP of een erkende BRP dealer ontvangt een bewijs dat de voormalige eigenaar heeft ingestemd met de overdracht, samen met de gegevens van de nieuwe eigenaar.

## 10) BIJSTAND VOOR DE KLANT

In geval van een mengingsverschil of dispuut in verband met deze beperkte garantie, stelt BRP voor om samen met de dealer naar een oplossing voor de kwestie te zoeken. We raden u aan het probleem te bespreken met de servicemanager of zaakvoerder van de erkende dealer.

Is het probleem daarmee nog niet opgelost, dan kunt u uw klacht schriftelijk overmaken of bellen naar het betreffende nummer hieronder:

### In Canada

**BOMBARDIER RECREATIONAL PRODUCTS INC.**  
CAN-AM ATV  
Customer Assistance Center  
75 J.-A. Bombardier Street  
Sherbrooke QC J1L 1W3  
Tel.: 819 566-3366

### In de Verenigde Staten

**BRP US INC.**  
CAN-AM ATV  
Customer Assistance Center  
7575 Bombardier Court  
Wausau WI 54401  
Tel.: 715 848-4957

\* In de Verenigde Staten worden de producten verdeeld door BRP US Inc.

©2009 Bombardier Recreational Products Inc. Alle rechten voorbehouden.

™ handelsmerken van Bombardier Recreational Products Inc. of zijn dochtermaatschappijen.

† Carlisle en ITP zijn handelsmerken van, of in licentie gegeven aan Carlisle Tire & Wheel Company.

---

# **INTERNATIONALE BEPERKTE GARANTIE VAN BRP: 2010 CAN-AM™ ATV**

## **1) VOORWERP VAN DE BEPERKTE GARANTIE**

Bombardier Recreational Products Inc. ("BRP")\* geeft een garantie op zijn 2010 Can-Am ATV die wordt verkocht door (de hierna genoemde) erkende Can-Am distributeurs en dealers die gevestigd zijn buiten de vijftig staten van de Verenigde Staten, Canada en lidstaten van de EER (de "EER" of de "Europese Economische Ruimte" omvat de landen van de Europese Gemeenschap plus Noorwegen, IJsland en Liechtenstein) voor defecten in materiaal of afwerking onder de hieronder beschreven voorwaarden en termijnen.

Alle originele Can-Am ATV-onderdelen en -accessoires, die worden geïnstalleerd door een erkende Can-Am distributeur/dealer (zoals hierna gedefinieerd) op het ogenblik van de levering van de Can-Am ATV bouwjaar 2010, genieten dezelfde garantie.

Deze beperkte garantie is ongeldig en vervalt indien: (1) de ATV ooit werd gebruikt om te racen of voor enige andere vorm van competitie, zelfs indien dit bij een vorige eigenaar was; of (2) de ATV werd veranderd of aangepast op een manier die een ongunstige invloed had op de bediening, de prestaties of de duurzaamheid ervan, of hij werd veranderd of aangepast voor andere dan de oorspronkelijke doeleinden.

## **2) BEPERKING VAN DE AANSPRAKELIJKHEID**

DEZE GARANTIE WORDT UITDRUKKELIJK GEBODEN EN AANVAARD TER VERVANGING VAN ELKE ANDERE GARANTIE, EXPLICIET OF IMPLICIET, INCLUSIEF EN ZONDER BEPERKING ELKE GARANTIE VAN VERKOOPBAARHEID OF GESCHIKTHEID VOOR EEN BEPAALD GEBRUIKSDOEL. VOOR ZOVER ZE NIET KUNNEN WORDEN VERWORPEN, ZIJN DE GEÏMPliceERDE GARANTIES BEPERKT TOT DE GELDIGHEIDSDUUR VAN DE EXPLICIETE GARANTIE. INCIDENTELE SCHADE EN GEVOLGSCHADE ZIJN UITGESLOTEN VAN DEKKING ONDER DEZE GARANTIE. IN SOMMIGE RECHTSSYSTEMEN ZIJN DE BOVENSTAANDE AFWIJZINGEN VAN AANSPRAKELIJKHEID, BEPERKINGEN EN UITSLUITINGEN NIET TOEGELATEN. HET IS BIJGEVOLG MOGELIJK DAT ZE NIET VAN TOEPASSING ZIJN VOOR U. DEZE GARANTIE GEEFT U SPECIFIEKE RECHTEN, MAAR U KUNT OOK NOG ANDERE WETTELIJKE RECHTEN GENIETEN, AFHANKELIJK VAN HET LAND WAAR U WOONT.

Geen enkele distributeur, noch Can-Am dealer noch andere persoon is gemachtigd om andere beloften, voorstellingen of garanties met betrekking tot dit product te bieden, dan die welke deel uitmaken van deze beperkte garantie. Gebeurt dit toch, dan zijn deze niet afdwingbaar van BRP.

BRP behoudt zich het recht voor, deze garantie op elk gewenst ogenblik te wijzigen. Dergelijke wijzigingen zullen echter geen invloed hebben op de garantievoorwaarden die van toepassing waren op producten, die tijdens de geldigheidsduur van deze garantie werden verkocht.

### **3) UITSLUITINGEN – ZIJN NIET GEWAARBORGD**

De volgende zaken vallen in geen geval onder de garantie:

- Normale slijtage;
- Routineonderhoudsstukken, tune-ups, aanpassingen;
- Schade ten gevolge van een gebrekkig onderhoud en/of onzorgvuldige bewaring, die niet strookt met de aanwijzingen in de Gebruikershandleiding;
- Schade ten gevolge van de verwijdering van onderdelen, onoordeelkundige reparaties, service, onderhoudswerken, veranderingen of het gebruik van onderdelen die niet werden geproduceerd of goedgekeurd door BRP of ten gevolge van reparaties door een persoon die geen erkende Can-Am distributeur/dealer met serviceautorisatie is;
- Schade ten gevolge van misbruik, abnormaal gebruik, verwaarlozing of gebruik van het product op een manier die niet strookt met de aanbevelingen in de Gebruikershandleiding;
- Schade veroorzaakt door ongeval, onderdompeling, brand, diefstal, vandalisme of overmacht;
- Gebruik met brandstoffen, oliesoorten of smeermiddelen die niet geschikt zijn voor dit product (zie Gebruikershandleiding);
- Opname van water of sneeuw;
- Incidentele of gevolgschade of schade van welke aard ook, inclusief zonder beperkingen kosten voor wegslepen, bewaren, telefoon, huur, taxi, genotsderving, verzekering, afbetalingen, tijdverlies, inkomensderving.

### **4) GARANTIEPERIODE**

Deze garantie loopt vanaf de datum van levering aan de eerste klant of de datum van de eerste ingebruikname, wat zich het eerst voordoet, gedurende een periode van:

ZES (6) OPEENVOLGENDE MAANDEN voor privégebruik of commercieel gebruik.

De reparatie of vervanging van onderdelen of de verlening van service onder deze garantie verlengt de geldigheidsduur van deze garantie niet voorbij de oorspronkelijke vervaldatum ervan.

### **5) VOORWAARDEN OM VAN DE GARANTIE TE KUNNEN GENIETEN**

Deze garantie wordt enkel geboden als aan alle onderstaande voorwaarden is voldaan:

- De Can-Am ATV bouwjaar 2010 moet in nieuwe en ongebruikte staat zijn aangekocht door de eerste eigenaar bij een Can-Am distributeur/dealer die de toelating heeft om Can-Am ATV's te verkopen in het land waar de aankoop plaatsvond ("Can-Am distributeur/dealer");
- De door BRP voorgeschreven inspecties voor de levering moeten voltooid en gedocumenteerd zijn;



- Het product moet correct geregistreerd zijn door een erkende Can-Am distributeur/dealer;
- De Can-Am ATV bouwjaar 2010 moet aangekocht zijn in het land of de unie van landen waar de koper zijn verblijfplaats heeft; en
- Zoals beschreven in de Gebruikershandleiding, moet het vereiste routineonderhoud tijdig worden uitgevoerd, om aanspraak te kunnen maken op garantie. BRP behoudt zich het recht voor, een bewijs van correct onderhoud te vragen als voorwaarde voor prestaties onder garantie.

BRP zal deze beperkte garantie niet nakomen indien de bovenstaande voorwaarden niet werden vervuld door de privégebruiker of commerciële gebruiker. Deze beperkingen zijn noodzakelijk om BRP toe te laten, de veiligheid van zijn producten, zijn klanten en het grote publiek te vrijwaren.

## **6) HOE KUNT U EEN PRESTATIE ONDER GARANTIE AANVRAGEN**

De klant moet het gebruik van de ATV stopzetten zodra er een anomalie verschijnt. De klant moet binnen de twee (2) dagen na het opduiken van een defect contact opnemen met een Can-Am distributeur/dealer die servicewerken uitvoert en deze redelijke toegang tot het product verlenen en een redelijke gelegenheid bieden om het te repareren. De klant moet de erkende Can-Am distributeur/dealer ook een aankoopbewijs voor het product voorleggen en de reparatie/werkorder ondertekenen voor de aanvang van de reparatie om de reparatie onder garantie te valideren. Alle onderdelen die onder deze beperkte garantie worden vervangen worden eigendom van BRP.

## **7) WAT BRP ZAL DOEN**

De verplichtingen van BRP onder deze garantie zijn, naar eigen goeddunken, beperkt tot de reparatie van onderdelen die defect werden bevonden bij normaal gebruik, onderhoud en service, of het vervangen van dergelijke onderdelen door nieuwe, authentieke ATV-onderdelen van Can-Am zonder kosten voor onderdelen en werkuren bij alle erkende Can-Am distributeurs/dealers tijdens de garantietermijn en onder de hierboven genoemde voorwaarden. De verantwoordelijkheid van BRP blijft beperkt tot de uitvoering van de vereiste reparaties of vervangingen van onderdelen. Aanspraken op inbreuken op de garantie kunnen geen aanleiding geven tot annulering of herroeping van de verkoop van de ATV door de eigenaar.

Wanneer er een prestatie nodig is in een ander land dan datgene waarin de oorspronkelijke verkoop heeft plaatsgevonden, zal de eigenaar instaan voor eventuele bijkomende kosten op basis van plaatselijke praktijken en voorwaarden, onder meer - maar niet beperkt tot - kosten voor transport, verzekering, belastingen, vergunningen, invoerrechten en alle andere financiële lasten, inclusief heffingen door overheden, staten, provincies en hun bevoegde instanties.

BRP behoudt zich het recht voor, zijn producten regelmatig te verbeteren of aan te passen, zonder dat hieruit een verplichting voortvloeit om eerder geproduceerde producten aan te passen.

## **8) OVERDRACHT**

Indien een product tijdens de garantieperiode van eigenaar verandert, wordt deze garantie mee overgedragen en blijft ze geldig voor de resterende dekkingperiode, op voorwaarde dat BRP of een erkende Can-Am distributeur/dealer een bewijs ontvangt dat deze overdracht met instemming van de vorige eigenaar plaatsvond en de gegevens van de nieuwe eigenaar ontvangt.

## **9) BIJSTAND VOOR DE KLANT**

1. In geval van een mengingsverschil of dispuut in verband met deze beperkte garantie, stelt BRP voor om samen met de dealer naar een oplossing voor de kwestie te zoeken. We raden u aan het probleem te bespreken met de servicemanager of zaakvoerder van de erkende dealer.
2. Indien u niet tot een oplossing komt, kunt u de hulp inroepen van de serviceafdeling van de distributeur.
3. Wordt er ook hier geen overeenkomst bereikt, dan kunt u schriftelijk contact opnemen met BRP op het onderstaande adres.

**Voor landen in Europa, het Midden-Oosten, Afrika, Rusland & GOS, dient u contact op te nemen met ons Europese kantoor:**

**BRP EUROPE N.V.**

Customer Assistance Center  
Skaldenstraat 125  
9042 Gent  
België  
Tel.: +32-9-218-26-00

**Neem voor de Scandinavische landen contact op met ons Finse kantoor:**

**BRP FINLAND OY**

Service Department  
Isoaavantie 7  
FIN-96320 Rovaniemi  
Finland  
Tel.: +358 16 3208 111

**Neem voor alle andere landen contact op met uw plaatselijke distributeur of ons Noord-Amerikaanse kantoor:**

**BOMBARDIER RECREATIONAL PRODUCTS INC.**

Customer Assistance Center  
75 J.-A. Bombardier Street  
Sherbrooke QC J1L 1W3  
Tel.: 819 566-3366

De gegevens van uw distributeur zijn terug te vinden op [www.brp.com](http://www.brp.com).

\* Voor het gebied waarop deze beperkte garantie van toepassing is worden de producten verdeeld door Bombardier Recreational Products Inc. of zijn dochtermaatschappijen.  
© 2009 Bombardier Recreational Products Inc. Alle rechten voorbehouden.  
™ Handelsmerken van Bombardier Recreational Products Inc. of zijn dochtermaatschappijen.

---

# **BEPERKTE GARANTIE VAN BRP VOOR DE EUROPESE ECONOMISCHE RUIMTE: 2010 CAN-AM™ ATV**

## **1) VOORWERP VAN DE BEPERKTE GARANTIE**

Bombardier Recreational Products Inc. ("BRP")\* geeft een garantie op zijn Can-Am ATV's van modeljaar 2010 die worden verkocht door erkende BRP distributeurs/dealers ("Distributeurs/Dealers) die gevestigd zijn in de lidstaten van de Europese Economische Ruimte ("EER", die de landen van de Europese Gemeenschap plus Noorwegen, IJsland en Liechtenstein omvat) voor defecten in materiaal of afwerking onder de hieronder beschreven voorwaarden en termijnen.

Alle originele Can-Am ATV-onderdelen en -accessoires die worden geïnstalleerd door een erkende BRP distributeur/dealer op het ogenblik van de levering van de Can-Am ATV bouwjaar 2010, genieten dezelfde garantie.

Deze beperkte garantie is ongeldig en vervalt indien: (1) de ATV ooit werd gebruikt om te racen of voor enige andere vorm van competitie, zelfs indien dit bij een vorige eigenaar was; of (2) de ATV werd veranderd of aangepast op een manier die een ongunstige invloed had op de bediening, de prestaties of de duurzaamheid ervan, of hij werd veranderd of aangepast voor andere dan de oorspronkelijke doeleinden.

## **2) BEPERKING VAN DE AANSPRAKELIJKHEID**

DEZE GARANTIE WORDT UITDRUKKELIJK GEBODEN EN AANVAARD TER VERVANGING VAN ELKE ANDERE GARANTIE, EXPLICIET OF IMPLICIET, INCLUSIEF EN ZONDER BEPERKING ELKE GARANTIE VAN VERKOOPBAARHEID OF GESCHIKTHEID VOOR EEN BEPAALD GEBRUIKSDOEL. VOOR ZOVER ZE NIET KUNNEN WORDEN VERWORPEN, ZIJN DE GEÏMPliceERDE GARANTIES BEPERKT TOT DE GELDIGHEIDSDUUR VAN DE EXPLICIETE GARANTIE. INCIDENTELE SCHADE EN GEVOLGSCHADE ZIJN UITGESLOTEN VAN DEKKING ONDER DEZE GARANTIE. IN SOMMIGE RECHTSSYSTEMEN ZIJN DE BOVENSTAANDE AFWIJZINGEN VAN AANSPRAKELIJKHEID, BEPERKINGEN EN UITSLUITINGEN NIET TOEGELATEN. HET IS BIJGEVOLG MOGELIJK DAT ZE NIET VAN TOEPASSING ZIJN VOOR U. DEZE GARANTIE GEEFT U SPECIFIEKE RECHTEN, MAAR U KUNT OOK NOG ANDERE WETTELIJKE RECHTEN GENIETEN, AFHANKELIJK VAN HET LAND WAAR U WOONT.

Geen enkele distributeur noch BRP distributeur/dealer of andere persoon is gemachtigd om andere beloften, voorstellingen of garanties met betrekking tot dit product te bieden, dan die welke deel uitmaken van deze beperkte garantie. Gebeurt dit toch, dan zijn deze niet afdwingbaar van BRP.

BRP behoudt zich het recht voor, deze garantie op elk gewenst ogenblik te wijzigen. Dergelijke wijzigingen zullen echter geen invloed hebben op de garanti voorwaarden die van toepassing waren op producten, die tijdens de geldigheidsduur van deze garantie werden verkocht.

### **3) UITSLUITINGEN – ZIJN NIET GEWAARBORGD**

De volgende zaken vallen in geen geval onder de garantie:

- Normale slijtage;
- Routineonderhoudsstukken, tune-ups, aanpassingen;
- Schade ten gevolge van een gebrekkig onderhoud en/of onzorgvuldige bewaring, die niet strookt met de aanwijzingen in de Gebruikershandleiding;
- Schade ten gevolge van de verwijdering van onderdelen, onoordeelkundige reparaties, service, onderhoudswerken, veranderingen of het gebruik van onderdelen die niet werden geproduceerd of goedgekeurd door BRP of ten gevolge van reparaties door een persoon die geen erkende distributeur/dealer met service-autorisatie is;
- Schade ten gevolge van misbruik, abnormaal gebruik, verwaarlozing of gebruik van het product op een manier die niet strookt met de aanbevelingen in de Gebruikershandleiding;
- Schade veroorzaakt door ongeval, onderdompeling, brand, diefstal, vandalisme of overmacht;
- Gebruik met brandstoffen, oliesoorten of smeermiddelen die niet geschikt zijn voor dit product (zie Gebruikershandleiding);
- Opname van water of sneeuw;
- Incidentele of gevolgschade of schade van welke aard ook, inclusief zonder beperkingen kosten voor wegslepen, bewaren, telefoon, huur, taxi, genotsderving, verzekering, afbetalingen, tijdverlies, inkomensderving.

### **4) GARANTIEPERIODE**

Deze garantie loopt vanaf de datum van levering aan de eerste klant of de datum van de eerste ingebruikname, wat zich het eerst voordoet, gedurende een periode van:

VIERENTWINTIG (24) OPEENVOLGENDE MAANDEN voor privégebruik.

ZES (6) OPEENVOLGENDE MAANDEN bij gebruik voor commerciële doeleinden of verhuur.

Als commercieel gebruik van het product geldt elk gebruik ten behoeve van enige activiteit of tewerkstelling, die inkomsten oplevert, gedurende om het even welk deel van de garantieperiode. Het product wordt eveneens commercieel gebruikt als het op enig moment in de loop van de garantieperiode voor commercieel gebruik werd vergund.

De reparatie of vervanging van onderdelen of de verlening van service onder deze garantie verlengt de geldigheidsduur van deze garantie niet voorbij de oorspronkelijke vervaldatum ervan.

Houd er rekening mee dat de duur en andere modaliteiten van de garantie onderworpen zijn aan de toepasselijke nationale en lokale wetgeving in uw land.

## **5) VOORWAARDEN OM VAN DE GARANTIE TE KUNNEN GENIETEN**

Deze garantie wordt enkel geboden als aan alle onderstaande voorwaarden is voldaan:

- De Can-Am ATV bouwjaar 2010 moet in nieuwe en ongebruikte staat zijn aangekocht door de eerste eigenaar bij een Can-Am distributeur/dealer die de toelating heeft om Can-Am ATV's te verkopen in het land waar de aankoop plaatsvond;
- De door BRP voorgeschreven inspecties voor de levering moeten voltooid en gedocumenteerd zijn;
- Het product moet correct geregistreerd zijn door een erkende Can-Am distributeur/dealer;
- De 2010 Can-Am ATV moet zijn aangekocht in de EER;
- Zoals beschreven in de Gebruikershandleiding, moet het vereiste routineonderhoud tijdig worden uitgevoerd, om aanspraak te kunnen maken op garantie. BRP behoudt zich het recht voor, een bewijs van correct onderhoud te vragen als voorwaarde voor prestaties onder garantie.

BRP zal deze beperkte garantie niet nakomen indien de bovenstaande voorwaarden niet werden vervuld door de privégebruiker of commerciële gebruiker. Deze beperkingen zijn noodzakelijk om BRP toe te laten, de veiligheid van zijn producten, zijn klanten en het grote publiek te vrijwaren.

## **6) HOE KUNT U EEN PRESTATIE ONDER GARANTIE AANVRAGEN**

De klant moet het gebruik van de ATV stopzetten zodra er een anomalie verschijnt. De klant moet binnen de twee (2) maanden na het opduiken van een defect contact opnemen met een BRP distributeur/dealer die servicewerken uitvoert en deze redelijke toegang tot het product verlenen en een redelijke gelegenheid bieden om het te repareren. De klant moet de erkende BRP distributeur/dealer ook een aankoopbewijs voor het product voorleggen en de reparatie/werkorder ondertekenen voor de aanvang van de reparatie om de reparatie onder garantie te valideren. Alle onderdelen die onder deze beperkte garantie worden vervangen worden eigendom van BRP.

Houd er rekening mee dat de meldingstermijn onderworpen is aan de toepasselijke nationale en lokale wetgeving in uw land.

## **7) WAT BRP ZAL DOEN**

De verplichtingen van BRP in het kader van deze garantie beperken zich, naar eigen inzicht, tot de reparatie van onderdelen die bij normaal gebruik, onderhoud en service defect zijn gebleken of de vervanging van deze onderdelen door nieuwe originele Can-Am onderdelen zonder aanrekening van onderdelen en werkuren, uitgevoerd door een erkende BRP distributeur/dealer naar keuze tijdens de garantieperiode en onder de hierin beschreven voorwaarden. De verantwoordelijkheid van

BRP blijft beperkt tot de uitvoering van de vereiste reparaties of vervangingen van onderdelen. Aanspraken op inbreuken op de garantie kunnen geen aanleiding geven tot annulering of herroeping van de verkoop van de ATV door de eigenaar.

Wanneer er een prestatie nodig is buiten de EER, zal de eigenaar instaan voor eventuele bijkomende kosten op basis van plaatselijke praktijken en voorwaarden, onder meer - maar niet beperkt tot - kosten voor transport, verzekering, belastingen, vergunningen, invoerrechten en alle andere financiële lasten, inclusief heffingen door overheden, staten, provincies en hun bevoegde instanties.

BRP behoudt zich het recht voor, zijn producten regelmatig te verbeteren of aan te passen, zonder dat hieruit een verplichting voortvloeit om eerder geproduceerde producten aan te passen.

## **8) OVERDRACHT**

Indien een product tijdens de garantieperiode van eigenaar verandert, wordt deze garantie mee overgedragen en blijft ze geldig voor de resterende dekkingperiode, op voorwaarde dat BRP of een erkende BRP distributeur/dealer een bewijs ontvangt dat deze overdracht met instemming van de vorige eigenaar plaatsvond en de gegevens van de nieuwe eigenaar ontvangt.

## **9) BIJSTAND VOOR DE KLANT**

In geval van een mengingsverschil of dispuut in verband met deze beperkte garantie, stelt BRP voor om samen met de dealer naar een oplossing voor de kwestie te zoeken. We raden u aan het probleem te bespreken met de servicemanager of zaakvoerder van de erkende distributeur/dealer.

Indien u niet tot een oplossing komt, kunt u de hulp inroepen van de serviceafdeling van de distributeur.

Wordt er ook hier geen overeenkomst bereikt, dan kunt u contact opnemen met BRP op het onderstaande adres.

**Voor landen in Europa, het Midden-Oosten, Afrika, Rusland & GOS, dient u contact op te nemen met ons Europese kantoor:**

**BRP EUROPE N.V.**

Customer Assistance Center  
Skaldenstraat 125  
9042 Gent  
België  
Tel.: +32-9-218-26-00

**Neem voor de Scandinavische landen contact op met ons Finse kantoor:**

**BRP FINLAND OY**

Service Department  
Isoaavantie 7  
FIN-96320 Rovaniemi  
Finland  
Tel.: +358 16 3208 111

**Neem voor alle andere landen contact op met uw plaatselijke distributeur of ons Noord-Amerikaanse kantoor:**

**BOMBARDIER RECREATIONAL PRODUCTS INC.**

Customer Assistance Center  
75 J.-A. Bombardier Street  
Sherbrooke QC J1L 1W3  
Tel.: 819 566-3366

De gegevens van uw distributeur zijn terug te vinden op [www.brp.com](http://www.brp.com).

\* Voor het gebied waarop deze beperkte garantie van toepassing is worden de producten verdeeld door Bombardier Recreational Products Inc. of zijn dochtermaatschappijen.  
© 2009 Bombardier Recreational Products Inc. Alle rechten voorbehouden.  
™ Handelsmerken van Bombardier Recreational Products Inc. of zijn dochtermaatschappijen.



# ***KLANTEN- INFORMATIE***

---

# GEHEIMHOUDINGSPLICHT/VRIJWARING

We wensen u mee te delen dat uw gegevens zullen worden gebruikt voor veiligheids- en garantiedoeleinden. Soms gebruiken we de gegevens van onze klanten ook om hen te informeren over onze producten en hun aanbiedingen te doen. Als u liever geen informatie over onze producten, diensten en aanbiedingen wilt ontvangen, verzoeken we u ons dit schriftelijk te laten weten op het onderstaande adres.

Af en toe kunnen zorgvuldig geselecteerde en betrouwbare organisaties ook beschikken over de gegevens van onze klanten om promotie te maken voor hoogwaardige producten en diensten. Als u liever hebt dat uw naam en adres niet worden vrijgegeven, verzoeken we u ons dit schriftelijk te laten weten op het onderstaande adres.

## **Canada**

### **BOMBARDIER RECREATIONAL PRODUCTS INC.**

Warranty Department  
75 J.-A. Bombardier Street  
Sherbrooke QC J1L 1W3  
Fax: 819 566-3590

## **USA**

### **BRP US INC.**

Warranty Department  
7575 Bombardier Court  
Wausau WI 54401  
Tel.: 715 848-4957

## **Scandinavische landen**

BRP FINLAND OY  
Service Department  
Isoaavantie 7  
FIN-96320 Rovaniemi

## **Andere landen van de wereld**

### **BRP EUROPEAN DISTRIBUTION**

Warranty Department  
Chemin de Messidor 5-7  
1006 Lausanne Zwitserland  
Fax: +41213187801

---

# VERANDERING VAN ADRES/EIGENAAR

Als u bent verhuisd of als u de nieuwe eigenaar bent van de ATV, laat dit dan zeker weten aan BRP door:

- Een van de onderstaande kaarten terug te sturen
- **Enkel Noord-Amerika:** bel 715 848-4957 (USA) of 819 566-3366 (Canada)
- Een erkende Can-Am dealer te verwittigen.

Gelieve ingeval van verandering van eigenaar een bewijs toe te voegen dat de vroegere eigenaar met de overdracht heeft ingestemd.

Wanneer u BRP op de hoogte brengt, zelfs nadat de beperkte garantie is afgelopen, kan BRP u bereiken indien dit nodig zou zijn, bijvoorbeeld als er ATV's zouden worden teruggeroepen om veiligheidsredenen. BRP op de hoogte brengen is de verantwoordelijkheid van de eigenaar.

**GESTOLEN VOORTUIGEN:** Verwittig BRP of een erkende Can-Am dealer als uw ATV wordt gestolen. U zult verzocht worden om uw naam, adres, telefoonnummer, het voertuigidentificatienummer en de datum van de diefstal op te geven.

## **Noord-Amerika**

**BOMBARDIER RECREATIONAL PRODUCTS INC.**

Warranty Department  
75 J.-A. Bombardier Street  
Sherbrooke QC J1L 1W3  
Canada

## **Scandinavische landen**

**BRP FINLAND OY**

Service Department  
Isoaavantie 7  
FIN-96320 Rovaniemi

## **Andere landen van de wereld**

**BRP EUROPEAN DISTRIBUTION**

Warranty Department  
Chemin de Messidor 5-7  
1006 Lausanne  
Switzerland







ATV MODEL NR. \_\_\_\_\_

VOERTUIG-  
IDENTIFICATIENUMMER (V.I.N.) \_\_\_\_\_

MOTOR  
IDENTIFICATIENUMMER (E.I.N.) \_\_\_\_\_

Eigenaar: \_\_\_\_\_

NAAM

NR.

STRAAT

BUS

PLAATS

PROVINCIE

POSTCODE

Aankoopdatum \_\_\_\_\_ | \_\_\_\_\_ | \_\_\_\_\_ | \_\_\_\_\_ | \_\_\_\_\_  
JAAR MAAND DAG

Einddatum van de garantie \_\_\_\_\_ | \_\_\_\_\_ | \_\_\_\_\_ | \_\_\_\_\_ | \_\_\_\_\_  
JAAR MAAND DAG

In te vullen door de dealer op het ogenblik van de verkoop.

STEMPEL DEALER

Informeer bij de dealer waar u uw voertuig kocht of uw voertuig werd geregistreerd bij BRP.

Onthoud tijdens het lezen van deze Gebruikershandleiding, dat:

 **WAARSCHUWING**

Duidt op een mogelijk gevaar dat, indien het niet wordt vermeden, kan leiden tot ernstige of dodelijke verwondingen.



## WAARSCHUWING

**HET GEBRUIK VAN DIT VOERTUIG HOUDT GEVAREN IN.** Een aanrijding of koprol is snel gebeurd als u de nodige voorzorgen niet neemt, zelfs tijdens routinemanoeuvres zoals keren, bergop of over hindernissen rijden.

U kunt **ERNSTIGE OF DODELIJKE VERWONDINGEN** oplopen, als u deze instructies niet volgt:

- **LEES DEZE GEBRUIKERSHANDLEIDING EN ALLE VEILIGHEIDSLABELS OP HET PRODUCT ALVORENS MET DEZE ATV TE RIJDEN.**
- **RIJD NOOIT MET DEZE ATV ZONDER GOEDE INSTRUCTIES.** Beginningen moeten een erkende praktijkopleiding volgen.
- **NEEM NOOIT EEN PASSAGIER MEE.** Als u een passagier meeneemt, neemt het risico op controleverlies toe.
- **RIJD NOOIT MET DEZE ATV OP EEN VERHARD OPPERVLAK.** Als u met deze ATV op een verhard oppervlak rijdt, neemt het risico op controleverlies toe.
- **RIJD NOOIT MET DEZE ATV OP DE OPENBARE WEG.** Als u met deze ATV op de openbare weg rijdt, kunt u een aanrijding met een ander voertuig hebben.
- **DRAAG ALTIJD EEN GOEDGEKEURDE HELM,** oogbescherming en beschermende kleding.
- **RIJD NOOIT MET DIT VOERTUIG ALS U ONDER INVLOED BENT VAN DRUGS OF ALCOHOL.** Die vertragen uw reactie- en beoordelingsvermogen.
- **RIJD NOOIT OVERDREVEN SNEL MET DEZE ATV.** Als u met dit voertuig sneller rijdt dan het terrein, de zichtbaarheid en uw ervaring toelaten, neemt het risico op controleverlies toe.
- **PROBEER NOOIT OP 2 WIELEN TE RIJDEN, TE SPRINGEN OF ANDERE STUNTS UIT TE VOEREN.**

## GEBRUIKERSHANDLEIDING

**DS 70, DS 90, DS 90 X**

**2010**

**219 701 522**