

can-am™



2010

**Käyttäjän
käsikirja**

Sisältää
Turvallisuutta, Ajoneuvoa
ja Huoltoa Koskevia Tietoja

**DS 70™/
DS 90™/DS 90™ X**

 **VAROITUS**

Lue tämä ohjekirja läpikotaisin. Luokan Y ATV. Noudata aina tätä ikäsuositusta käytettäessä ATV:ta aikuisen valvonnassa; DS 70 -malli: 6-vuotias tai vanhempi. DS 90 ja DS 90 X -malli: 10-vuotias tai vanhempi. Säilytä tämä käyttäjän käsikirja ajoneuvossa.

2 1 9 7 0 1 5 2 6

VAROITUS

AJONEUVON KÄYTTÖ VOI OLLA VAARALLISTA. Kolari tai ympäripyörähdys voi sattua helposti jopa sellaisten rutiininomaisten toimenpiteiden yhteydessä, kuten käännytessä ja ajettaessa rinteessä tai ylitettäessä esteitä varomattomasti.

Noudata oman turvallisuutesi vuoksi kaikkia tässä käyttäjän käsikirjassa sekä ajoneuvon kilvissä olevia ohjeita. **Varoitusten noudattamatta jättäminen voi johtaa VAKAVAAN LOUKKAANTUMISEEN TAI KUOLEMAAN!** Pidä tämä käyttäjän käsikirja aina ajoneuvossa mukana.

VAROITUS

Tässä käyttäjän käsikirjassa, **TURVALLISUUTTA KOSKEVASSA DVD:SSÄ** ja tuotteessa olevissa tuotekilvissä olevien varotoimien ja neuvojen noudattamatta jättäminen voi aiheuttaa vamman tai jopa kuoleman!

Kanadassa tuotteiden jälleenmyyjänä on Bombardier Recreational Products Inc. (BRP).

USA:ssa tuotteiden jälleenmyyjä on BRP US Inc.

Bombardier Recreational Products Inc. omistaa seuraavat tavaramerkit:

Can-Am™

DS 70™

DS 90™

XPS™

ESIPUHE

Onnittelumme uuden Can-Am™ ATV:n oston johdosta. Sitä tukee BRP-takuu ja valtuutettu Can-Am -jälleenmyyjäverkosto, jolta saat tarvitsemiasi varoosia, palvelua tai lisävarusteita.

Jälleenmyyjäsi on sitoutunut sinun tyytyväisyytesi. Hän on harjaantunut suorittamaan ajoneuvosi alkuasetukset ja -tarkastuksen, ja tehnyt loppusäädöt ennen ajoneuvon luovutusta sinulle. Pyydä tarvittaessa jälleenmyyjältä tarkempia huoltamiseen liittyviä tietoja.

Toimituksen yhteydessä sinulle kerrottiin myös takuun kattavuudesta ja allekirjoitit *LUOVUTUSHUOLLON TARKASTUSLISTAN* varmistaaksesi, että ajoneuvosi toimitus vastaa täysin sinun vaatimuksiasi.

Opi ensin, aja sitten

Opettele vähentämään itselle ja sivullisille aiheuttamaasi mahdollista loukkaantumisen- ja kuolemanvaaraa lukemalla tämä käyttäjän käsikirja ennen ajoneuvon käyttämistä:

Lue myös kaikki ATV:ssä olevat varoituskilvet ja katso *TURVALLISUUTTA KÄSITTELEVÄ DVD*.

Nämä ajoneuvot kuuluvat luokkaan "Y" (Youth Model, nuorisomallit), noudata aina tätä ikäsuositusta:

- DS 70™ -ajoneuvo kuuluu luokkaan Y-6+ ja sitä saavat käyttää kuusi-vuotiaat tai sitä vanhemmat lapset aikuisen valvonnassa tai 16-vuotiaat tai sitä vanhemmat ilman aikuisen valvontaa.

- DS 90™ ja DS 90 X -ajoneuvot kuuluvat luokkaan Y-10+ ja sitä saavat käyttää kymmenvuotiaat tai sitä vanhemmat lapset aikuisen valvonnassa tai 16-vuotiaat tai sitä vanhemmat ilman aikuisen valvontaa.
- Älä koskaan salli lapsen iästään riippumatta jatkuvasti käyttää ATV:tä, mikäli hän ei kykene ajamaan sillä turvallisesti.

Pidä tämä käyttäjän käsikirja aina ajoneuvossa, jotta voit katsoa siitä esimerkiksi huoltoon tai vianetsintään liittyviä tietoja ja opastaa sen avulla muita mahdollisia kuljettajia.

Jos tämän käyttäjän käsikirjan sisältämiä varoituksia ei noudateta, seurauksena saattaa olla VAKAVA LOUKKAANTUMINEN tai KUOLEMA.

Turvallisuustiedot

Erilaiset tässä kirjassa esitetyt turvallisuustiedot ja se, miltä ne näyttävät sekä kuinka niitä käytetään, ilmenee seuraavasta:

VAROITUS

Osoittaa mahdollista vaaratilannetta, joka voi johtaa vakavaan loukkaantumiseen tai kuolemaan, ellei sitä vältetä.

 **TÄRKEÄÄ** Osoittaa vaaratilannetta, joka voi johtaa vähäiseen tai kohtalaiseen vakavaan loukkaantumiseen, ellei sitä vältetä.

ILMOITUS Merkitsee ohjetta, jonka noudattamatta jättäminen voi johtaa ajoneuvon osien tai muun omaisuuden vakavaan vaurioitumiseen.

Tietoja tästä käyttäjän käsikirjasta

Tämän käyttäjän käsikirjan tarkoitus on tutustuttaa uuden ajoneuvon omistaja/käyttäjä sen moniin hallintalaitteisiin, ylläpitoon ja turvalliseen käyttöön. Se on välttämätön tuotteen oikeata käyttöä varten.

Huomioi, että käyttäjän käsikirja on saatavana useilla eri kielillä. Ristiriitatilanteissa englanninkielinen versio on pätevä.

Jos haluat katsella käyttäjän käsikirjaasi netissä tai tulostaa siitä ylimääräisen version, käy nettisivuillamme osoitteessa www.operatorsguide.brp.com.

Tässä asiakirjassa olevat tiedot ovat oikeita julkaisuhetkellä. BRP:n politiikkaan kuuluu kuitenkin tuotteitten jatkuva parantaminen ilman, että se sitoutuu asentamaan niitä aikaisemmin valmistamiinsa tuotteisiin. Viime tipassa tehdyistä muutoksista johtuen, valmistetun tuotteen ja tässä käyttäjän käsikirjassa olevien kuvausten ja/tai erittelyjen välillä saattaa olla joitakin eroja. BRP pidättää itsellään oikeuden milloin tahansa lopettaa tai muuttaa teknisiä tietoja, tyyppejä, ominaisuuksia, malleja tai varusteita velvoittamatta itseään mihinkään.

Käyttäjän käsikirja ja *TURVALLISUUTTA KOSKEVA DVD* tulisi olla ajoneuvon mukana ajoneuvoa myytäessä.

Huomautus käyttäjien vanhemmille

Lue tämä käyttäjän käsikirja jokaisen ajoneuvoa käyttävän henkilön kanssa.

Käytä aikaa lastesi kanssa, jotta he tutustuvat tähän käyttäjän käsikirjaan ja huomioivat myös ajoneuvossa olevat varoituskilvet ennen kuin annat heidän

ajaa ajoneuvolla. Tällä tavoin varmistat ajoneuvon oikeanlaisen ja turvallisen käytön.

Varmista, että ymmärrät ajoneuvon hallintalaitteet ja toiminnan sekä lue huolellisesti käyttäjän käsikirja.

Muista aina, että oma tapasi ajaa ja käsitellä ajoneuvoa vaikuttaa lapseen.

⚠ VAROITUS**Tämä ATV ei ole leikkikalu.**

- Lapset eroavat toisistaan taitojensa, fyysisten kykyjensä ja harkintakykynsä osalta. Jotkut lapset eivät välttämättä kykene käyttämään ATV:tä turvallisesti.
- Kukaan alle 16-vuotias ei saisi koskaan ajaa ATV:llä ilman aikuisen valvontaa.
- Ajoneuvoa ei saa koskaan antaa sellaisen lapsen jatkuvaan käyttöön, jolla ei ole riittävästi kykyjä, voimia ja harkintakykyä, jotta voisi käyttää ajoneuvoa turvallisesti.
- BRP suosittelee, että kaikki ATV-kuljettajat suorittavat ensin ajokurssin. Lisätietoja turvallisuudesta sekä harjoituskursseista saat joko valtuutetulta Can-Am -jälleenmyyjältä tai soittamalla Specialty Vehicle Institute of America (SVIA, Amerikan erikoisajoneuvolaitokseen) numeroon 1 800 887-2887 tai Kanadassa Canada Safety Council (CSC, Kanadan turvaneuvosto) numeroon 1 613 739-1535.

Tätä käsikirjaa luettaessa on muistettava että:

⚠ VAROITUS

Osoittaa mahdollista vaaratilannetta, joka voi johtaa vakavaan loukkaantumiseen tai kuolemaan, ellei sitä vältetä.

SISÄLLYSLUETTELO

ESIPUHE	1
Opi ensin, aja sitten	1
Turvallisuustiedot	1
Tietoja tästä käyttäjän käsikirjasta	2
Huomautus käyttäjien vanhemmille	2

TURVALLISUUSTIETOJA

YLEISTÄ VAROTOIMENPITEITÄ	8
Vältä hiilimonoksidimyrkytys	8
Vältä polttoaineen syttymistä ja muita vaaratilanteita	8
Vältä kuumien osien aiheuttamia palovammoja	8
Lisävarusteet ja muutokset	9
ERITYISIÄ TURVAOHJEITA	10
KÄYTTÖVAROITUKSIA	13
AJONEUVOLLA AJAMINEN	39
Käyttöä edeltävä tarkastus	40
Vaatetus	40
Matkustajan kuljettaminen	41
Kuormien kuljetus	41
Huviajelu	42
Ympäristö	42
Mallirajoitus	42
Maastokäyttö	43
Yleiset käyttö- ja turvatoimenpiteet	43
Ajotekniikka	45
TUOTTEESSA OLEVAT TÄRKEÄT KILVET	51
Riippuva lipuke	51
Ajoneuvon varoituskilvet	52

AJONEUVOA KOSKEVAT TIEDOT

HALLINTALAITTEET/MITTARIT/VARUSTEET	56
1) Kaasuvipu	57
2) Nopeuden rajoitinruuvi	57
3) Oikeanpuoleinen jarruvipu	58
4) Vasen jarruvipu	58
5) Seisontajarru	58
6) Vaihdevipu	59
7) Monitoimikatkaisin	60
8) Merkkivalot	62

HALLINTALAITTEET/MITTARIT/VARUSTEET (jatkuva)	
9) Virtalukko	62
10) Polttoaineventtiili	62
11) Istuimen salvan nuppi	63
12) Työkalusarja	64
13) Etusäilytyslokero	64
POLTTOAINE	66
Suosittelut polttoaine	66
Tankkaaminen	66
KÄYTTÖOHJEET	67
Käyttö sisäänajovaiheessa	67
Moottorin käynnistys	67
Moottorin pysäytys	69
Käytönjälkeinen hoito	69
VIRITÄ AJO-OLOSUHTEIDEN MUKAAN	71
Jousituksen säätäminen	71
AJONEUVON KULJETTAMINEN	73

HUOLTOTIEDOT

HUOLTOTAULUKKO	76
10 TUNNIN TARKASTUS	80
HUOLTOTOIMENPITEET	81
Moottoriöljy	81
Ilmansuodatin	84
Ilmansuodattimen kotelo	85
Ilman suihkutusetventtiili	86
Kipinänsammutin	87
Portaattoman voimansiirron kannen tyhjennystulppa	87
Vaihdelaatikon öljy	88
Kaasuvaijeri	89
Kaasuvipu	89
Sytytystulppa	91
Akku	92
Sulake	93
Valot	93
Voimansiirtoketju ja hammaspyörät	94
Renkaat ja pyörät	96
Ohjausjärjestelmä	97
Mekaaniset jarrut (DS 70/DS 90)	97
Hydraulijarrut (DS 90 X)	99
Kori ja alusta	100

VARASTOINTI JA AJOKAUTTA EDELTÄVÄT VALMISTELUT	101
---	------------

TEKNISET TIEDOT

AJONEUVON TUNNISTAMINEN	104
Ajoneuvon tunnistusnumeron sijainti	104
Moottorin tunnistusnumeron sijainti	104
Kelpoisuuskilvet	104
MELUEMISSION RAJOITUSSÄÄDÖS	106
TEKNISET TIEDOT	107

VIANETSINTÄ

VIANETSINTÄOHJEITA	112
---------------------------------	------------

TAKUU

BRP:N RAJOITETTU TAKUU YHDYSVALLOISSA JA KANADASSA: 2010 CAN-AM™ ATV	116
BRP:N KANSAINVÄLINEN RAJOITETTU TAKUU: 2010 CAN-AM™ ATV	121
BRP:N RAJOITETTU TAKUU EUROOPAN TALOUSALUEELLA: 2010 CAN-AM™ ATV	125

TIETOA ASIAKKAALLE

YKSITYISYYDEN SUOJA/VASTUUVAPAUTUSLAUSEKE	132
OSOITTEEN/OMISTAJAN MUUTOS	133

TURVALLISUUS- TIETOJA

YLEISTÄ VAROTOIMENPITEITÄ

Vältä hiilimonoksidimyrkytys

Kaikki moottorien pakokaasut sisältävät hiilimonoksidia eli häkää, joka on kuolettava kaasu. Hiilimonoksidin hengittäminen voi aiheuttaa päänsärkyä, huimausta, uneliaisuutta, pahoinvointia, sekavuutta ja lopulta kuoleman.

Hiilimonoksidi on väritön, hajuton ja mauton kaasu, jota voi olla ilmassa, vaikka et näe tai haista lainkaan moottorin pakokaasua. Hiilimonoksidia saattaa kertyä tilaan kuolettava määrä erittäin nopeasti, jolloin se saattaa vaikuttaa nopeasti niin, että et kykene enää pelastamaan itseäsi. Kuolettava määrä hiilimonoksidia saattaa säilyä ilmassa suljetuissa tai huonosti ilmastoiduissa tiloissa tunteja tai jopa päiviä. Jos havaitset jotain hiilimonoksidimyrkytyksen oireita, poistu tilasta välittömästi ja hankkiudu raikkaaseen ilmaan sekä ota yhteys lääkäriin.

Vältä hiilimonoksidin aiheuttama vakava loukkaantuminen tai kuolema seuraavasti:

- Älä koskaan käytä ajoneuvoa huonosti ilmastoidussa tai osittain suljetussa tilassa, kuten autotallissa, autokatoksessa tai vajassa. Vaikka yrittäisit tuulettaa moottorin pakokaasuja tuulettimilla tai aukaiset ikkunat ja ovet, hiilimonoksidi saattaa nopeasti saavuttaa vaarallisen tason.
- Älä koskaan käytä ajoneuvoa ulkona sellaisessa paikassa, josta pakokaasu voi päästä rakennukseen sisälle ikkunoista tai ovista tai muista rakennuksen aukoista.

Vältä polttoaineen syttymistä ja muita vaaratilanteita

Polttoaine on erittäin tulenarkaa ja räjähtävää. Polttoainehöyryt voivat päästä leviämään ja siksi polttoaine voi syttyä kipinästä tai liekistä hetkessä useiden metrienkin päästä moottorista. Vähennä tulipalon tai räjähdysten vaaraa noudattamalla seuraavia ohjeita:

- Käytä ainoastaan polttoaineen säilytykseen hyväksytyjä kanistereita polttoaineen varastointiin.
- Noudata tarkasti kappaleen *POLTTOAINE* ohjeita.
- Älä koskaan käynnistä tai käytä moottoria, jos polttoainesäiliön korkki ei ole huolellisesti kiinnitettyä.

Polttoaine on myrkyllistä ja voi aiheuttaa vammoja tai kuoleman.

- Älä koskaan ime polttoainetta letkun kautta säiliöstä.
- Jos nielet polttoainetta tai sitä joutuu silmiisi tai hengität polttoainehöyryjä, ota välittömästi yhteys lääkäriin.

Jos sinuun roiskuu polttoainetta, peseydy saippualla ja vedellä sekä vaihda vaatteesi.

Vältä kuumien osien aiheuttamia palovammoja

Pakojärjestelmä ja moottori kuumenevat käytön aikana. Vältä koskettamista niihin ajoneuvon käytessä tai heti sen käytön jälkeen.

Lisävarusteet ja muutokset

Älä suorita ajoneuvoosi luvattomia muutoksia tai käytä sellaisia osia tai lisävarusteita, joita BRP ei ole hyväksynyt. Koska sellaiset muutokset eivät ole BRP:n testaamia, ne voivat lisätä kolarivaurioiden vaaraa ja ne voivat tehdä ajoneuvostasi laittoman.

Ota yhteys valtuutettuun Can-Am -jälleenmyyjään tarvitessasi lisävarusteita ajoneuvoosi.

ERITYISIÄ TURVAOHJEITA

TÄMÄ AJONEUVO EI OLE LEIKKIKALU, JA SEN KÄYTTÖ VOI OLLA VAARALLISTA.

– Tämä ajoneuvo ei käyttäydy samalla tavalla kuin muut ajoneuvot. Kolari tai ympäripyörähdys voi sattua helposti, jopa rutiininomaisten toimenpiteiden yhteydessä kuten kääntyminen ja rinteessä tai esteiden yli ajettaessa ilman asianomaisia varotoimia.

VAKAVA LOUKKAANTUMINEN TAI KUOLEMA voi olla seurauksena, ellei näitä ohjeita noudateta.

- Lue tämä käyttäjän käsikirja ja kaikki tuotteessa olevat varoituskilvet huolella ja noudata kuvattuja käyttömenetelmiä. Katso *TURVALLISUUTTA KOSKEVA DVD* ennen käyttöä.
- Noudata aina tätä ikäsuositusta: DS 70 -ajoneuvoa saa käyttää kuusivuotiaat tai sitä vanhemmat ainoastaan aikuisten valvonnassa, ja 16-vuotias tai sitä vanhempi kuljettaja ilman aikuisten valvontaa.
- Noudata aina tätä ikäsuositusta: DS 90 ja DS 90 X -ajoneuvoja saa käyttää kymmenvuotiaat tai sitä vanhemmat ainoastaan aikuisten valvonnassa, ja 16-vuotias tai sitä vanhempi kuljettaja ilman aikuisten valvontaa.
- Älä koskaan salli lapsen iästään riippumatta jatkuvasti käyttää ATV:tä, mikäli hän ei kykene ajamaan sillä turvallisesti.
- Älä koskaan kuljeta matkustajaa tällä ajoneuvolla.
- Älä koskaan aja tällä ajoneuvolla millään kestopäällystetyllä pinnalla, mukaan luettuina jalkakäytävät, yksityiset ajotiet, pysäköintialueet ja kadut.
- Älä koskaan aja tällä ajoneuvolla yleisellä kadulla, tiellä tai maantiellä, ei edes hiekka- tai soratiellä.
- Älä koskaan kuljeta ajoneuvoa ilman hyväksyttyä, hyvin istuvaa kypärää. Myös silmäsuojia (suojalasit tai visiiri), hanskoja, saappaita, pitkähihaista paitaa tai takkia ja pitkiä housuja pitäisi käyttää.
- Älä koskaan aja alkoholin tai huumeiden vaikutuksen alaisena. Kyseiset aineet hidastavat reaktiokykyä ja huonontavat arviointikykyä.
- Älä koskaan aja liian lujaa. Aja aina maasto-, näkyvyys- ja käyttöolosuhteisiin sekä omaan kokemukseesi nähden sopivalla nopeudella.
- Älä koskaan yritä takapyörillä ajoa, hyppyjä tai muita temppuja.
- Tarkasta, että ajoneuvosi on hyvässä käyttökunnossa aina, kun käytät sitä. Noudata aina tässä käyttäjän käsikirjassa mainittuja tarkastus- ja huoltotoimenpiteitä ja -välejä.
- Pidä kummatkin kädet aina ajon aikana ajoneuvon ohjauksahvoissa ja kummatkin jalat jalkatapeilla.
- Aja aina hitaasti ja ole erityisen varovainen tuntemattomassa maastossa. Ole ajoneuvolla ajaessa aina varuillasi vaihtelevien maasto-olosuhteiden varalta.
- Älä koskaan aja erittäin vaikeassa maastossa, liukkaalla tai irtonaisella alustalla ennen kuin olet oppinut ja harjoitellut ajoneuvon hallintaa vastaavassa maastossa. Ole aina erityisen varovainen tämän tyyppisissä maastoissa.

- Noudata aina edempänä tässä käyttäjän käsikirjassa kuvattuja oikeita kääntymismenetelmiä. Harjoittele kääntymistä hitaalla nopeudella ennen kuin yrität samaa suuremmilla nopeuksilla. Älä käänny liian kovassa nopeudessa.
- Älä koskaan aja tällä ajoneuvolla sille tai omlle kyvyillesi liian jyrkissä mäissä. Harjoittele pienemmissä mäissä ennen siirtymistä suurempiin.
- Noudata mäkeä ylös ajaessasi aina edempänä tässä käyttäjän käsikirjassa kuvattuja oikeita ajomenetelmiä. Tarkasta maasto huolella ennen kuin lähdet ajamaan mäkeä ylös. Älä koskaan aja ylöspäin liian liukkaista mäkiä tai sellaisia, joiden pinnalla on irtonaista maa-ainesta. Siirrä painoasi eteenpäin. Älä koskaan suorita äkkikaasutusta tai yhtäkkisiä vaihtamisia. Älä koskaan ylitä mäen harjannetta suurella nopeudella.
- Noudata aina mäkeä alas ajaessasi tai mäessä jarruttaessasi edempänä tässä käyttäjän käsikirjassa kuvattuja oikeita menetelmiä. Tarkasta maasto huolella ennen kuin lähdet ajamaan mäkeä alas. Siirrä painoasi taaksepäin. Älä koskaan aja mäkeä alas kovalla vauhdilla. Vältä mäkeä alaspäin ajoa sellaisessa kulmassa, jossa ajoneuvo nojaa voimakkaasti toiselle sivulle. Aja mäkeä suoraan alas mikäli mahdollista.
- Noudata aina ajaessasi rinteen poikki edempänä tässä käyttäjän käsikirjassa kuvattuja oikeita menetelmiä. Vältä poikkeuksellisen liukkaista mäkiä tai sellaisia, joissa on irtonaista maa-ainesta. Siirrä painosi ajoneuvon ylämäen puolelle. Älä koskaan yritä kääntää ajoneuvoa ympäri mäessä, ennen kuin hallitset edempänä tässä käyttäjän käsikirjassa kuvatun kääntymistekniikan tasaisella alustalla. Vältä mahdollisuuksien mukaan jyrkän mäenrinteen poikki ajamista.
- Noudata aina oikeita toimenpiteitä, jos moottori sammuu tai lähdet rullaamaan taaksepäin ajaessasi mäkeä ylös. Vältä moottorin sammuminen ajamalla mäkeä ylös oikealla vaihteella ja pitämällä tasaista vauhtia yllä. Jos moottori sammuu tai ajoneuvosi lähtee rullaamaan taaksepäin, käytä jarruttamiseen tässä käyttäjän käsikirjassa kuvattua erityistä jarrutusmenetelmää. Nouse ajoneuvosta pois ylämäen puolelle tai sivulle, jos ajoneuvon suunta on suoraan ylämäkeen. Käänä ajoneuvo ympäri ja nouse takaisin ajoneuvoon edempänä tässä käyttäjän käsikirjassa kuvatulla tavalla.
- Selvitä aina, onko reitillä esteitä ennen kuin ajat tuntemattomalla alueella. Älä koskaan yritä ajaa suurien esteiden, kuten suuret kivenlohkareet tai kaatuneet puut, ylitse. Noudata aina esteitä ylittäessäsi edempänä tässä käyttäjän käsikirjassa kuvattuja oikeita menetelmiä.
- Ole aina varovainen, kun ajoneuvo luistaa tai liukuu. Opettele hallitsemaan luisto tai liukuminen turvallisesti harjoittelemalla hiljaisella nopeudella tasaisessa maastossa. Aja äärimmäisen liukkailla pinnoilla, kuten jäällä, hitaasti ja ole erittäin varovainen, ettet menetä ajoneuvon hallintaa.
- Älä koskaan aja tällä ajoneuvolla vuolaasti virtaavassa vedessä tai syvämmässä vedessä kuin mikä on edempänä tässä käyttäjän käsikirjassa ilmoitettu. Muista, että märillä jarruilla voi olla heikompi jarrutuskyky. Kokeile jarruja kun olet poistunut vedestä. Tarvittaessa kuivaa jarrupalat jarruttamalla useita kertoja.

- Käytä aina edempänä tässä käyttäjän käsikirjassa määritettyjä rengaskokoja ja -tyyppiä. Pidä renkaissa aina edempänä tässä käyttäjän käsikirjassa ilmoitettuja rengaspaineita.
- Älä koskaan kuljeta kuormaa nuorisomallin ajoneuvolla.
- Älä koskaan käytä tätä ajoneuvoa ilman asianmukaista opastusta. **Käy harjoituskurssi.** Jokaisen käyttäjän pitäisi saada koulutusta asiantuntevalta opettajalta.

Kun tarvitset LISÄTIETOJA ATV-TURVALLISUUDESTA, kysy valtuutetulta Can-Am-jälleenmyyjältä sinua lähinnä järjestettävistä harjoituskursseista.

Vain USA ja Kanada: soita Specialty Vehicle Institute of America (SVIA, Amerikan erikoisajoneuvolaitokseen), numero 1 800 887-2887 tai Kanadassa Canada Safety Council (CSC, Kanadan turvaneuvosto) numeroon 1 613 739-1535.

KÄYTTÖVAROITUKSIA

United States Consumer Product Safety Commission (Yhdysvaltain kuluttajatuotteiden turvakomissio) on vaatinut seuraavia tässä muodossa olevia varoituksia, ja niiden pitää olla tässä käyttäjän käsikirjassa kaikkia maastoajoneuvoja varten.

HUOM: Seuraavat kuvat ovat vain yleisiä esityksiä. Oman ajoneuvosi malli voi olla erilainen.

VAROITUS



V00A0AQ

MAHDOLLINEN VAARATILANNE

Tämän ajoneuvon käyttö ilman asianmukaista koulutusta.

MITÄ VOI TAPAHTUA

Onnettomuusriski kasvaa huomattavasti, jos kuljettaja ei tunne tämän ajoneuvon oikeata käyttötapaa erilaisissa tilanteissa ja erityyppisissä maastoissa.

MITEN VAARATILANNE VÄLTETÄÄN

Vasta-alkajien ja kokemattomien ajajien pitäisi suorittaa harjoituskurssi. Heidän pitäisi sen jälkeen harjoitella säännöllisesti kurssilla opittuja taitoja ja tässä käyttäjän käsikirjassa kuvattuja tekniikoita.

Harjoituskurssista saat lisätietoa valtuutetulta Can-Am -jälleenmyyjältä.

VAROITUS

vmo2010-003-001_en

MAHDOLLINEN VAARATILANNE

Tätä ajoneuvoa koskevan ikäsuosituksen noudattamatta jättäminen.

MITÄ VOI TAPAHTUA

Jos lapsi käyttää ATV:tä, jota ei ole suositeltu hänen ikäiselleen, voi seurauksena olla lapsen vakava vahingoittuminen tai kuolema.

Vaikka lapsen ikä sallisikin ajamisen kyseisellä ajoneuvolla, ei hänellä välttämättä ole sen turvalliseen käyttöön vaadittavia taitoja, kykyjä tai harkintakykyä, jolloin hän voi joutua vakavaan onnettomuuteen.

MITEN VAARATILANNE VÄLTETÄÄN

DS 70 -ajoneuvoa saa käyttää kuusivuotiaat tai sitä vanhemmat ainoastaan aikuisten valvonnassa, ja 16-vuotias tai sitä vanhempi kuljettaja ilman aikuisten valvontaa.

DS 90 ja DS 90 X -ajoneuvoja saa käyttää kymmenvuotiaat tai sitä vanhemmat ainoastaan aikuisten valvonnassa, ja 16-vuotias tai sitä vanhempi kuljettaja ilman aikuisten valvontaa.

Älä koskaan salli lapsen iästään riippumatta jatkuvasti käyttää ATV:tä, mikäli hän ei kykene ajamaan sillä turvallisesti.

VAROITUS

V00A02Q

MAHDOLLINEN VAARATILANNE

Matkustajan kuljettaminen tällä ajoneuvolla.

MITÄ VOI TAPAHTUA

Ajoneuvon tasapaino ja hallinta heikkenevät huomattavasti.

Voi aiheuttaa onnettomuuden, jonka tuloksena sinä ja/tai matkustaja loukkaantuu.

MITEN VAARATILANNE VÄLTETÄÄN

Älä koskaan kuljeta matkustajia. Vaikka siinä on pitkä, kuljettajan vapaan liikkumisen salliva istuin, sitä ei ole suunniteltu tai tarkoitettu matkustajaa/matkustajia varten.

VAROITUS



V00A03Q

MAHDOLLINEN VAARATILANNE

Ajoneuvon käyttö kestopäällystetyillä pinnoilla.

MITÄ VOI TAPAHTUA

Renkaat on suunniteltu ainoastaan maastoajoa varten, ei kestopäällysteellä ajamiseen. Kestopäällystetty pinta voi vaikuttaa huomattavasti tämän ajoneuvon käsiteltävyyteen ja hallittavuuteen, jolloin voit menettää ajoneuvon hallinnan.

MITEN VAARATILANNE VÄLTETÄÄN

Älä koskaan aja tällä ajoneuvolla millään kestopäällystetyllä pinnoilla, mukaan luettuina jalkakäytävät, yksityiset ajotiet, pysäköintialueet ja kadut.

VAROITUS

V00A04Q

MAHDOLLINEN VAARATILANNE

Tämän ajoneuvon ajaminen yleisillä kaduilla, teillä tai valtateillä.

MITÄ VOI TAPAHTUA

Voit kolaroida toisen ajoneuvon kanssa.

MITEN VAARATILANNE VÄLTETÄÄN

Älä koskaan aja tällä ajoneuvolla yleisellä kadulla, tiellä tai maantiellä, ei edes hiekka- tai soratiellä. Useissa lääneissä tai osavaltioissa on ajo tällä ajoneuvolla yleisillä kaduilla, teillä ja maanteillä on kielletty.

VAROITUS

V00A06Q

MAHDOLLINEN VAARATILANNE

Tämä ajoneuvon käyttö ilman hyväksytyä kypärää, silmäsuojaa ja suojavaatteita.

MITÄ VOI TAPAHTUA

Seuraavat kohdat koskevat kaikkia ATV:n kuljettajia:

- Ajo ilman hyväksytyä kypärää lisää onnettomuuden sattuessa mahdollisuutta vakavaan päävahinkoon tai kuolemaan.
- Ajo ilman silmäsuojia lisää onnettomuuden sattuessa mahdollisuutta vakavaan vahingoittumiseen.
- Ajo ilman suojavaatteita lisää onnettomuuden sattuessa mahdollisuutta vakavaan vahingoittumiseen.

MITEN VAARATILANNE VÄLTETÄÄN

Käytä aina hyväksytyä, päähän sopivaa kypärää. Lisäksi pitäisi käyttää:

- Silmäsuojia (suojalaseja tai visiiriä)
- Hanskoja ja saappaita
- Pitkähahaista paitaa tai takkia
- Pitkiä housuja.

VAROITUS

V00A07Q

MAHDOLLINEN VAARATILANNE

Tämän ajoneuvon käyttö alkoholin tai huumeiden vaikutuksen alaisena.

MITÄ VOI TAPAHTUA

Voi vakavasti vaikuttaa arvostelukykyyh.

Voi hidastaa reaktiota.

Voi vaikuttaa tasapainoon ja havaintokykyyn.

Voi johtaa onnettomuuteen tai kuolemaan.

MITEN VAARATILANNE VÄLTETÄÄN

Älä koskaan nauti alkoholia tai huumeita ennen tällä ajoneuvolla ajamista tai ajon aikana.

VAROITUS

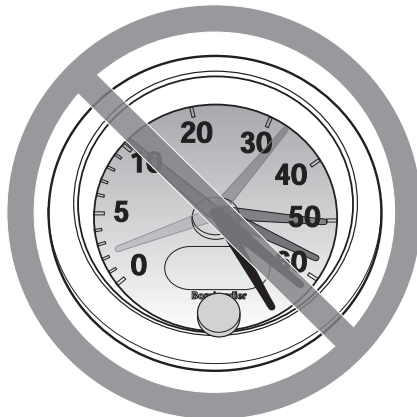

V00A08Q

MAHDOLLINEN VAARATILANNE

Tällä ajoneuvolla ajo liian lujaa.

MITÄ VOI TAPAHTUA

Lisää mahdollisuutta ajoneuvon hallinnan menetykseen, mikä voi johtaa onnettomuuteen.

MITEN VAARATILANNE VÄLTETÄÄN

Aja aina maasto-, näkyvyys- ja käyttöolosuhteisiin sekä omaan kokemukseesi nähden sopivalla nopeudella.

VAROITUS

V00A09Q

MAHDOLLINEN VAARATILANNE

Yrität ajaa vain takapyörillä, hypätä ja muita temppuja.

MITÄ VOI TAPAHTUA

Lisää onnettomuusriskiä, jopa ympäripyörähtämistä.

MITEN VAARATILANNE VÄLTETÄÄN

Älä koskaan yritä tehdä temppuja, kuten takapyörillä ajo tai hypyt. Älä yritä leveillä ja näyttää toisille.

 **VAROITUS**

MAHDOLLINEN VAARATILANNE

Ajoneuvon tarkastamatta jättäminen ennen sillä ajoa.

Ajoneuvon kunnollisen ylläpidon laiminlyönti.

MITÄ VOI TAPAHTUA

Lisää onnettomuus- tai laitteiden vahingoittumisriskiä.

MITEN VAARATILANNE VÄLTETÄÄN

Tarkasta, että ajoneuvosi on hyvässä käyttökunnossa aina, kun käytät sitä.

Noudata aina edempänä tässä käyttäjän käsikirjassa mainittuja tarkastus- ja huoltotoimenpiteitä ja -välejä.

 **VAROITUS**

MAHDOLLINEN VAARATILANNE

Ajaminen jään päällä.

MITÄ VOI TAPAHTUA

Hallinnan menettäminen voi johtaa vakavaan henkilövahinkoon tai kuolemaan.

MITEN VAARATILANNE VÄLTETÄÄN

Älä koskaan aja tällä ajoneuvolla jäällä, ennen kuin olet varma, että jään paksuus ja eheys kestää ajoneuvon painon kuormineen, samoin kuin liikkuvan ajoneuvon aiheuttaman voiman.

VAROITUS

V00A0BQ

MAHDOLLINEN VAARATILANNE

Käsien irrottaminen ohjauskahvasta tai jalkojen irrottaminen jalkatuista ajon aikana.

MITÄ VOI TAPAHTUA

Yhdenkin käden tai jalan irrottaminen voi heikentää ajoneuvon hallintakykyäsi, tai johtaa tasapainon menettämiseen ja putoamiseen ajoneuvosta. Jos irrotat jalan jalkatuesta, jalka tai sääri voi joutua kosketuksiin takapyörien kanssa johtaen vahingoittumiseen, tai aiheuttaen onnettomuuden.

MITEN VAARATILANNE VÄLTETÄÄN

Pidä kummatkin kädet aina ajon aikana ajoneuvon ohjauskahvassa ja kummatkin jalat jalkatuissa.

VAROITUS

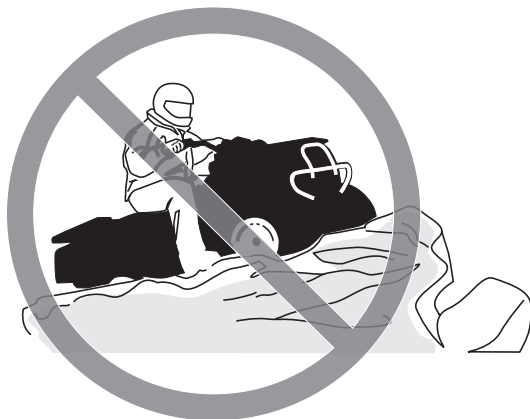

V00A0CQ

MAHDOLLINEN VAARATILANNE

Erityisen varovaisuuden noudattamatta jättäminen ajoneuvon käytössä tuntemattomassa maastossa.

MITÄ VOI TAPAHTUA

Kohdalle voi osua piilossa oleva kivi, kuoppa tai reikä, eikä asiaan ehdi reagoida.

Voi johtaa ajoneuvon ympäripyörähtämiseen tai hallinnan menettämiseen.

MITEN VAARATILANNE VÄLTETÄÄN

Aja hitaasti ja ole erityisen varovainen tuntemattomassa maastossa.

Ole ajaessasi aina varuillasi vaihtelevien maasto-olosuhteiden varalta.

VAROITUS

V00A0DQ

MAHDOLLINEN VAARATILANNE

Varomaton ajo erittäin vaikeassa maastossa, tai liukkaalla tai irtonaisella alustalla.

MITÄ VOI TAPAHTUA

Voi aiheuttaa pyörien pitävyyden tai ajoneuvon hallinnan menetyksen, mikä voi johtaa onnettomuuteen, jopa ympäripyörittämiseen.

MITEN VAARATILANNE VÄLTETÄÄN

Älä aja erittäin vaikeassa maastossa, tai liukkaalla tai irtonaisella alustalla ennen kuin olet oppinut ja harjoitellut ajoneuvon hallintaa vastaavassa maastossa.

Ole aina erityisen varovainen tämän tyyppisissä maastoissa.

⚠ VAROITUS



V00A0EQ

MAHDOLLINEN VAARATILANNE

Väärin tehty kääntyminen.

MITÄ VOI TAPAHTUA

Voit menettää ajoneuvon hallinnan, mikä johtaa kolariin tai ympäripyörähtämiseen.

MITEN VAARATILANNE VÄLTETÄÄN

Noudata aina edempänä tässä käyttäjän käsikirjassa kuvattuja oikeita kääntymismenetelmiä. Harjoittele kääntymistä hitaalla nopeudella ennen kuin yrität samaa suuremmilla nopeuksilla.

Älä käännä liian kovassa nopeudessa.

VAROITUS

V00AQQ

MAHDOLLINEN VAARATILANNE

Ajo erittäin jyrkissä mäissä.

MITÄ VOI TAPAHTUA

Ajoneuvo pyörii helpommin ympäri erittäin jyrkissä mäissä kuin tasaisella alustalla tai pienissä mäissä.

MITEN VAARATILANNE VÄLTETÄÄN

Älä koskaan aja tällä ajoneuvolla sulle tai omille kyvyillesi liian jyrkissä mäissä.

Harjoittele pienemmissä mäissä ennen siirtymistä suurempiin.

VAROITUS



V00A0FQ

MAHDOLLINEN VAARATILANNE

Mäkien kiipeäminen väärällä tavalla.

MITÄ VOI TAPAHTUA

Voi aiheuttaa hallinnan menetyksen tai ajoneuvon ympäripyörähtämisen.

MITEN VAARATILANNE VÄLTETÄÄN

Noudata mäkeä ylös ajaessasi aina edempänä tässä käyttäjän käsikirjassa kuvattuja oikeita ajomenetelmiä.

Tarkasta aina maasto huolella ennen kuin lähdet kiipeämään mäkeä ylös.

Älä koskaan aja ylöspäin liian liukkaita mäkiä tai sellaisia, joiden pinnalla on irtonaista maa-ainesta.

Siirrä painoasi eteenpäin.

Älä koskaan suorita äkkikaasutusta tai yhtäkkisiä vaihtamisia. Ajoneuvo voi pyörähtää taaksepäin ympäri.

Älä koskaan ylitä mäen harjannetta suurella nopeudella. Harjanteen toisella puolella voi olla este, äkkipudotus, tai toinen ajoneuvo tai henkilö.

VAROITUS

V00A0GQ

MAHDOLLINEN VAARATILANNE

Mäen ajaminen alas väärällä tavalla.

MITÄ VOI TAPAHTUA

Voi aiheuttaa hallinnan menetyksen tai ajoneuvon ympäripyörähtämisen.

MITEN VAARATILANNE VÄLTETÄÄN

Noudata aina oikeita, edempänä tässä käyttäjän käsikirjassa kuvattuja mäen alaspäin ajamisen menetelmiä.

HUOM: Alaspäin ajettaessa jarruttamiseen tarvitaan erikoistekniikka.

Tarkasta aina maasto huolella ennen kuin lähdet ajamaan mäkeä alas.

Siirrä painoasi taaksepäin.

Älä koskaan aja mäkeä alas kovalla vauhdilla.

Vältä mäkeä alaspäin ajoa sellaisessa kulmassa, jossa ajoneuvo nojaa voimakkaasti toiselle sivulle. Aja mäkeä suoraan alas mikäli mahdollista.

VAROITUS



V00A0HQ

MAHDOLLINEN VAARATILANNE

Mäen poikki ajaminen tai kääntyminen mäessä väärällä tavalla.

MITÄ VOI TAPAHTUA

Voi aiheuttaa hallinnan menetyksen tai ajoneuvon ympäripyörähtämisen.

MITEN VAARATILANNE VÄLTETÄÄN

Älä koskaan yritä kääntää ajoneuvoa ympäri mäessä ennen kuin hallitset edempänä tässä käyttäjän käsikirjassa kuvatun kääntymistekniikan tasaisella alustalla. Käänny mäessä erittäin varovasti.

Vältä mahdollisuuksien mukaan jyrkän mäenrinteen poikki ajamista.

Ajaessasi poikittain mäenrinnettä pitkin:

Noudata aina oikeita, edempänä tässä käyttäjän käsikirjassa kuvattuja menetelmiä.

Vältä poikkeuksellisen liukkaita mäkiä tai sellaisia, joissa on irtonaista maainesta.

Siirrä painosi ajoneuvon ylämäen puolelle.

VAROITUS

V00A0IQ

MAHDOLLINEN VAARATILANNE

Mäkeä kiivettäessä moottori sammuu, alat rullata taaksepäin tai poistut ajoneuvosta väärällä tavalla.

MITÄ VOI TAPAHTUA

Voi johtaa ajoneuvon ympäripyörähtämiseen.

MITEN VAARATILANNE VÄLTETÄÄN

Käytä kiivettäessä oikeata vaihdetta ja pidä tasainen nopeus.

Jos vauhti loppuu:

Pidä painosi ylärinteen puolella. Älä koskaan suorita äkkikaasutusta tai yhätkkisiä vaihtamisia. Ajoneuvo voi pyörähtää taaksepäin ympäri.

Paina jarruja.

Lukitse seisontajarru, kun ajoneuvo on pysähtynyt.

Nouse ajoneuvosta pois ylämäen puolelle tai sivulle, jos ajoneuvon suunta on suoraan ylämäkeen.

Jos alat rullata taaksepäin:

Pidä painosi ylärinteen puolella. Älä koskaan suorita äkkikaasutusta tai yhätkkisiä vaihtamisia. Ajoneuvo voi pyörähtää taaksepäin ympäri.

Älä koskaan käytä takajarrua ajoneuvon rullatessa taaksepäin.

Paina vähitellen etujarrua.

Kun ajoneuvo on täysin pysähtynyt, paina myös takajarrua ja lukitse seisontajarru.

Nouse ajoneuvosta pois ylämäen puolelle tai sivulle, jos ajoneuvon suunta on suoraan ylämäkeen.

Käännä ajoneuvo ympäri ja nouse takaisin ajoneuvoon edempänä tässä käyttäjän käsikirjassa kuvatulla tavalla.

VAROITUS



V00A0JQ

MAHDOLLINEN VAARATILANNE

Esteiden ylitys väärällä tavalla.

MITÄ VOI TAPAHTUA

Voi aiheuttaa hallinnan menetyksen tai kolarin.

Voi aiheuttaa ajoneuvon ympäripyörähtämisen.

MITEN VAARATILANNE VÄLTETÄÄN

Ennen ajamista uudella alueella tarkasta onko siellä esteitä.

Älä koskaan yritä ajaa suurien esteiden, kuten suuret kivenlohkareet tai kaatuneet puut, ylitse.

Noudata aina esteitä ylittäessäsi edempänä tässä käyttäjän käsikirjassa kuvattuja menetelmiä.

VAROITUS

V00A0KQ

MAHDOLLINEN VAARATILANNE

Luistaminen tai liukuminen väärällä tavalla.

MITÄ VOI TAPAHTUA

Voit menettää tämän ajoneuvon hallinnan.

Renkaiden pito saattaa myös yllättäen palata, mikä voi aiheuttaa ajoneuvon ympäripyörähtämisen.

MITEN VAARATILANNE VÄLTETÄÄN

Opettele hallitsemaan luisto tai liukuminen turvallisesti harjoittelemalla hiljaisella nopeudella tasaisessa maastossa.

Aja äärimmäisen liukkailla pinnoilla, kuten jäällä, hitaasti ja ole erittäin varovainen, ettet menetä luistamisesta tai liukumisesta johtuen ajoneuvon hallintaa.

VAROITUS



V00A0LQ

MAHDOLLINEN VAARATILANNE

Tällä ajoneuvolla ajaminen syvässä tai vuolaasti virtaavassa vedessä.

MITÄ VOI TAPAHTUA

Renkaat voivat kellua aiheuttaen pidon tai hallinnan menetyksen, mikä voi johtaa onnettomuuteen.

MITEN VAARATILANNE VÄLTETÄÄN

Älä koskaan aja tällä ajoneuvolla vuolaasti virtaavassa vedessä, tai syvässä vedessä kuin edempänä tässä käyttäjän käsikirjassa on määritetty.

Tarkasta veden syvyys ja virtaus ennen kuin yrität ylittää sitä. Vesi ei saisi ylittää jalkatukia.

Muista, että märillä jarruilla voi olla heikompi jarrutuskyky. Kokeile jarruja kun olet poistunut vedestä. Tarvittaessa kuivaa jarrupalat jarruttamalla useita kertoja.

VAROITUS

V00A00Q

MAHDOLLINEN VAARATILANNE

Tällä ajoneuvolla ajaminen väärillä renkailla, tai väärillä tai epätasaisilla rengaspaineilla.

MITÄ VOI TAPAHTUA

Väärien renkaiden käyttö tässä ajoneuvossa, tai ajoneuvolla ajaminen väärillä tai epätasaisilla rengaspaineilla voi aiheuttaa hallinnan menetyksen, renkaan puhkeamisen, renkaan kiertymisen vanteella sekä lisääntyneen onnettomuusriskin.

MITEN VAARATILANNE VÄLTETÄÄN

Käytä aina edempänä tässä käyttäjän käsikirjassa tälle ajoneuvolle määritellyjä rengaskokoja ja -tyyppejä.

Pidä renkaissa aina edempänä tässä käyttäjän käsikirjassa ilmoitettuja rengaspaineita.

Vaihda aina vaurioituneet pyörät tai renkaat.

⚠ VAROITUS

V00A0N0

MAHDOLLINEN VAARATILANNE

Ajoneuvon käyttö sen jälkeen, kun siihen on tehty vääränlaisia muutoksia.

MITÄ VOI TAPAHTUA

Tarvikkeiden vääränlainen asentaminen tai tämän ajoneuvon vääränlainen muuttaminen voi aiheuttaa muutoksia sen käsittelyyn, mikä tietyissä tilanteissa voisi johtaa onnettomuuteen.

MITEN VAARATILANNE VÄLTETÄÄN

Älä koskaan tee muutoksia tähän ajoneuvoon asentamalla siihen osia väärin tai käyttämällä tarvikkeita väärällä tavalla. Kaikkien tähän ajoneuvoon liittyneiden osien ja tarvikkeiden on oltava BRP:n hyväksymiä. Ne on asennettava ohjeiden mukaan ja niiden käyttöohjeita on noudatettava. Mikäli sinulla on kysymyksiä asian suhteen, ota yhteys valtuutettuun Can-Am -jälleenmyyjään.

ÄLÄ KOSKAAN asenna matkustajanistuinta, tai käytä tavaratelineitä matkustajan kuljettamiseen.

Muutosten tekeminen ajoneuvoon sen nopeuden tai suorituskyvyn parantamiseksi voi rikkoa ajoneuvon rajoitettua takuuta koskevia ehtoja. Lisäksi tiettyjen muutosten tekeminen, kuten moottori- tai pakokaasukomponenttien irrottaminen, ei useimpien lakien mukaan ole laillista.

VAROITUS

V00A0PQ

MAHDOLLINEN VAARATILANNE

Tämän ajoneuvon ylikuormittaminen, tai kuorman kuljettaminen tai hinaaminen väärällä tavalla.

MITÄ VOI TAPAHTUA

Voi aiheuttaa muutoksia ajoneuvon käsittelyyn ja johtaa onnettomuuteen.

MITEN VAARATILANNE VÄLTETÄÄN

Älä koskaan kuljeta kuormaa tällä ajoneuvolla.

Älä koskaan hinaa kuormaa tai toista ajoneuvoa tällä ajoneuvolla.

VAROITUS



V03M01Q

MAHDOLLINEN VAARATILANNE

Tulenarkojen tai vaarallisten aineiden kuljettaminen voi johtaa räjähdykseen.

MITÄ VOI TAPAHTUA

Tämä voi aiheuttaa vahingoittumisen tai kuoleman.

MITEN VAARATILANNE VÄLTETÄÄN

Älä koskaan kuljeta tulenarkoja tai vaarallisia aineita.

AJONEUVOLLA AJAMINEN

Tätä käsikirjaa luettaessa on muistettava että:

VAROITUS

Osoittaa mahdollista vaaratilannetta, joka voi johtaa vakavaan loukkaantumiseen tai kuolemaan, ellei sitä vältetä.

Voidaksesi täysin nauttia tällä ajoneuvolla ajamisen nautinnoista ja jännityksestä, sinun TÄYTYY noudattaa muutamia perussääntöjä ja ohjeita. Jotkut voivat olla uusia, kun taas toiset voivat olla terveen järjen mukaisia tai ilmeisiä.

Käytä aikaa tutustuaksesi tähän käyttäjän käsikirjaan ja ajoneuvossa oleviin varoituskilpiin sekä *TURVALLISUUTTA KÄSITTELEVÄÄN DVD:HEN*, jonka sait tämän ajoneuvon mukana. Ne kuvaavat täydellisemmin sen, mitä sinun tulisi tietää ajoneuvosta ennen sillä ajamista.

Tässä käyttäjän käsikirjassa olevat tiedot ovat rajalliset. Suosittelemme hankimaan lisätietoja ja koulutusta paikallisilta viranomaisilta, ATV-kerhoista, tai tunnustetulta ATV-koulutusjärjestöltä, tai ota yhteyttä valtuutettuun Can-Am-jälleenmyyjään.

Vain USA ja Kanada: kun haluat lisätietoja järjestettävistä harjoituskursseista, soita Specialty Vehicle Institute of America (SVIA, Amerikan erikoisajoneuvolaitos), numero 1 800 887-2887, tai Kanadassa Canada Safety Council (CSC, Kanadan turvaneuvosto) 1 613 739-1535.

Ihmisillä, joilla on kognitiivisia tai fyysisiä puutteita, tai jotka ottavat herkästi riskiä, ovat alttiimpia ympäröivästä ympäristöstä ja törmäyksille, jotka voivat johtaa onnettomuuteen tai jopa kuolemaan.

Kaikki ajoneuvot eivät ole samanlaisia. Kussakin ajoneuvossa on omat ainutlaatuiset käyttäytymisominaisuutensa, hallintalaitteensa ja piirteensä. Kutakin ajetaan ja käsitellään eri tavalla.

Tutustu kunnolla ajoneuvon käyttölaitteisiin ja yleiseen käyttöön ennen kuin rohket maasto-olosuhteisiin. Harjoittele ajamista sopivalla esteettömällä alueella ja opi tuntemaan kunkin hallintalaitteen toiminta. Aja hitaasti. Suuremmat nopeudet vaativat enemmän kokemusta, tietoa ja sopivia ajo-olosuhteita.

Ajo-olosuhteet vaihtelevat paikkakunnittain. Kullakin paikkakunnalla sääolosuhteet voivat vaihdella rajusti sekä ajoittain että vuodenaikojen mukaan.

Hiekalla ajaminen eroaa lumella tai metsässä tai suolla ajamisesta. Kukin ympäristö voi vaatia kuljettajalta enemmän huolellisuutta ja taitoa. Osoita hyvää arvostelukykkyä. Etene aina varoen. Älä ota tarpeettomia riskejä, jolloin voit juuttua yksin johonkin, tai mahdollisesti vahingoittua.

Älä koskaan oletta, että tämä ajoneuvo kulkee joka paikkaan turvallisesti. Äkilliset kolojen, painumien, penkkien, pehmeämmän tai kovemman "alustan", tai muun epätasaisuuden aiheuttamat muutokset maastossa voivat kaataa ajoneuvon, tai se tulee epävakaa. Vältä tällaiset vaaratilanteet hidastamalla sekä tarkkaile aina edessä olevaa maastoa. Mikäli ajoneuvo alkaa kaatua tai kiepahtaa, paras neuvo on yleensä välittömästi nousta pois kaatumisen VASTAKKAISELTA puolelta!

Käyttöä edeltävä tarkastus

VAROITUS

Suorita käyttöä edeltävä tarkastus ennen jokaista ajokertaa havaitaksesi mahdolliset käyttöä haittaavat ongelmat. Käyttöä edeltävä tarkastus auttaa sinua valvomaan osien kuluneisuutta ja niiden kunnan heikentymistä ennen kuin ne muodostuvat ongelmaksi. Korjaa kaikki havaitsemasi ongelmat vähentääksesi rikkoutumis- tai kolaroimisvaaraa. Ota tarpeen mukaan yhteys valtuutettuun Can-Am -jälleenmyyjään.

Ennen tämän ajoneuvon käyttöä kuljettajan ja/tai aikuisen henkilön on aina:

- Kytke seisontajarru päälle ja tarkasta, että se toimii kunnolla.
- Tarkasta rengaspaine ja renkaiden kunto.
- Tarkista, onko pyörissä vaurioita.
- Tarkasta, että ohjaus toimii ilman vastusta.
- Käytä kaasuvipua useita kertoja ja varmista, että se toimii ilman vastusta. Sen pitää palata vapautettaessa tyhjäkäyntiasentoon.
- Varmista, että nopeuden rajoitinruuvi on säädetty sellaiseen asentoon, että se vastaa kuljettajan ajotaitoja.
- Varmista, että jarrut kytkeytyvät kunnolla käyttämällä jarruvipuja. Vapautettaessa vipujen on palattava kokonaan takaisin.
- Varmista, että vaihdevipu toimii, palauta se sitten VAPAALLE.
- Tarkasta voimansiirtoketjun voitelu ja säätö.
- Tarkasta ovatko vetopyörät kuluneet tai vaurioituneet.
- Tarkasta polttoaineen ja moottorin öljyn pinnan taso.
- Tarkasta, ettei moottorissa, vaihteistossa tai voimansiirron osissa ole vuotoja.
- Tarkasta, ettei jarrujärjestelmässä ole nestevuotoja (DS 90 X).
- Varmista, että venttiili on täysin auki -asennossa (ON) (PÄÄLLÄ).
- Varmista, että istuin ja etusäilytyslokerot ovat kunnolla suljettu.
- Tarkasta virtalukon, moottorin käynnistyspainikkeen, moottorin pysäytyskytkimen ja suuntavilkkujen toiminta.
- Käynnistä moottori, irrota seisontajarru ja aja hitaasti muutama metri eteenpäin ja kokeile jarruja jarruttamalla niillä erikseen.

Korjaa mahdollisesti esiintyneet ongelmat ennen ajamista. Ota tarpeen mukaan yhteys valtuutettuun Can-Am -jälleenmyyjään.

Vaatetus

Vaatetus riippuu sen hetkisestä ilmanalasta. On kuitenkin tärkeätä, että kuljettaja käyttää aina asiaankuuluvia suojavaatteita ja -varusteita, joihin kuuluvat hyväksytyt kypärä, silmäsuojukset, saappaat, hanskat, pitkähihainen paita ja pitkät housut. Tämän tyyppinen vaatetus suojaa pienemmiltä reitin varrella esiintyviltä vaaroilta. Kuljettaja ei koskaan saa käyttää irtonaisia vaatekappaleita, kuten kaulahuivia,

joka voi tarttua ajoneuvoon tai puiden oksiin tai pensasiin. Olosuhteista riippuen huurtumisen estävät suojalasis tai aurinkolasit voivat olla tarpeen. Aurinkolaseja tulee käyttää vain päiväsaikaan. Eri väriset suojalaseihin tai lasihin saatavat linssit auttavat erottamaan maaston muodon.

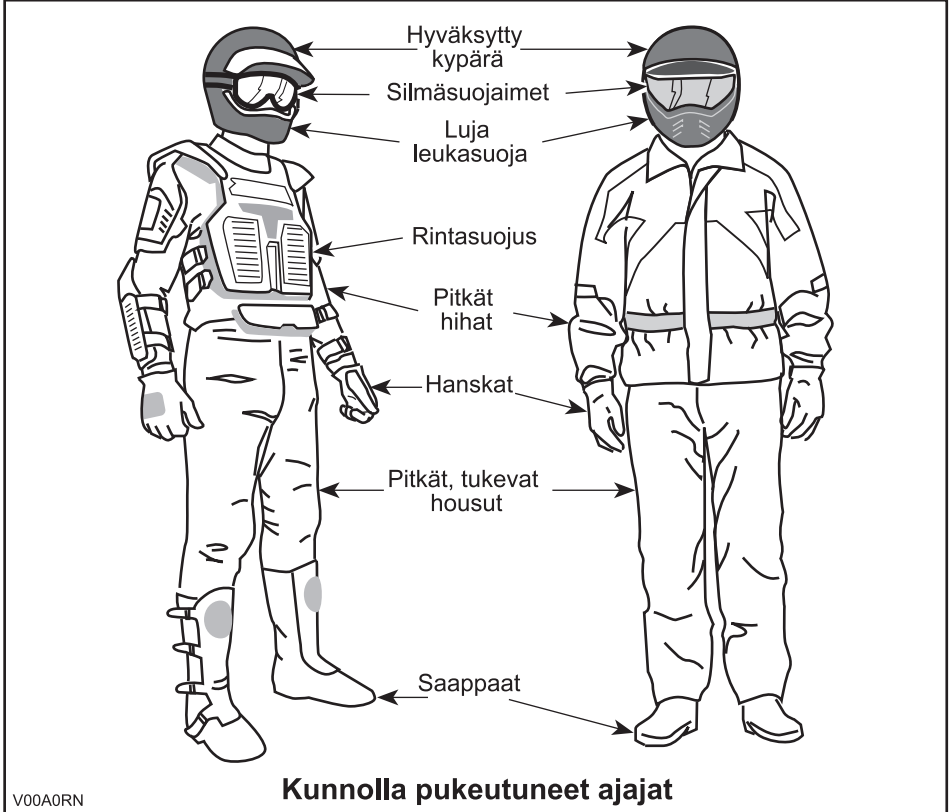

Matkustajan kuljettaminen

Tämä ajoneuvo on nimenomaan suunniteltu vain kuljettajan kuljettamiseen. Vaikka ajoneuvossa on pitkä istuin, sitä ei ole suunniteltu tai tarkoitettu matkustajaa/matkustajia varten. Matkustajan/matkustajien kuljettaminen saattaa vaikuttaa ajoneuvon vakauteen ja sinun mahdollisuuteesi hallita sitä.

Kuormien kuljetus

Älä koskaan kuljeta kuormaa tällä ajoneuvolla.

Huviajelu

Kunnioita muiden oikeuksia ja rajoituksia. Älä aja muun tyyppiseen maastokäyttöön tarkoitettuilta alueilta. Tällaisia ovat moottorikelkkareitit, ratsastustiet, hiihtoladut, maastopyöräilytiet, jne. Älä koskaan oleta olevasi yksin liikkeellä. Pysy aina kulkuväylän oikealla puolella äläkä aja ristiin rastiin puolelta toiselle. Ole valmis pysähtymään tai siirtymään sivuun kohdatessasi vastaantulijan.

Pidä aina riittävä etäisyys kanssa-ajajiin. Oma arvostelukykyysi nopeudesta, maasto-olosuhteista, ilmasta ja ajoneuvosi mekaniikasta sekä uskosi omaan arvostelukykyyn ympärillä olijoista helpottavat arvioimaan oikean turvaetäisyyden. Tämä ajoneuvo, niin kuin mitkään muutkaan ajoneuvot, eivät pysty pysähtymään "kuin seinään".

Ennen liikkeelle lähtöä ilmoita minne olet ajattelut ajaa ja milloin oletat palaavasi takaisin. Älä koskaan nauti alkoholia tai huumeita ennen ajamista tai ajon aikana!

Riippuen siitä kuinka pitkälle ajattelet ajaa, vie mukanasasi ylimääräisiä työkaluja tai pelastusarvikkeita. Ota selvää tankkauspaikoista. Valmistaudu mahdollisesti kohtaamiisi olosuhteisiin. Ensiapulaukku olisi aina hyvä vaihtoehto.

Ympäristö

Yksi tämän ajoneuvon eduista on, että sillä pääsee ajamaan muuallakin kuin normaaleilla ajoväylillä, pois useimmista lähiöistä. Luontoa ja muiden oikeutta nauttia siitä on kuitenkin aina kunnioitettava. Älä aja leikkureilla, jotka ovat ympäristöhaitalle herkkiä. Älä aja metsäviljelysten tai pensaiden... tai kaadettujen puiden yli, tai kaada aitaa... äläkä pyöritä renkailla tyhjää ja hajota luontoa. "Kulje kevyesti".

Riistan ajo on useimmiten kiellettyä. Riista voi kuolla uupumukseen sen jälkeen, kun sitä on ajettu moottoriajoneuvolla takaa. Jos matkasi varrella kohtaat eläimiä, pysähdy ja tarkkaile hiljaa. Tapaus tulee todennäköisesti olemaan elämäsi parempia muistoja.

Noudata ohjetta "vie mukanasasi, minkä toitkin". Älä roskaa ympäristöä. Älä sytytä nuotioita, ellei sinulla siihen lupaa... ja silloinkin... älä tee nuotiota kuiville alueille. Matkallasi aiheuttamasi vaaratilanteet voivat aiheuttaa vahinkoa muilla tai itsellesi, vieläpä myöhemmässäkin vaiheessa.

Älä aja viljelysmaalla. Pyydä maanomistajalta aina lupaa ennen kuin ajat hänen maillaan. Ota huomioon vilja, maatilien eläimet ja maa-alueiden rajat. Jos tulet suljetulle portille, sulje se uudelleen takanasi.

Ja lopuksi: älä saastuta puroja, järviä tai jokia, älä tee muutoksia moottoriin tai äänenvaimennusjärjestelmään tai irrota siitä mitään osia.

Mallirajoitus

Vaikka ajoneuvo onkin poikkeuksellisen lujatekoinen luokkaansa nähden, määritellään se silti kevyeksi ajoneuvoksi, jonka käyttö on rajoitettava asiaankuuluvaan käyttöön.

Painon lisääminen ajoneuvon mihin tahansa kohtaan muuttaa sen painojakautumaa ja suorituskykyä.

Maastokäyttö

Maastokäyttö on luonteeltaankin vaarallista. Mikä tahansa maasto, jota ei ole erityisesti valmisteltu ajoneuvolla ajoa varten, on vaarallinen. Maaston jyrkät vaihteet, maastoaines ja tarkka jyrkkyys eivät ole ennakoitavissa. Maastossa itsessään on vaara-aineita, jotka jokaisen sinne aikovan on tietoisesti hyväksyttävä.

Kuljettajan on maastossa ajaessaan valittava turvallisin reitti ja pidettävä tarkkaan silmällä edessä olevaa maastoa. Missään tapauksessa ajoneuvoa ei saa käyttää henkilö, joka ei täysin tunne ajoneuvoon liittyviä ajo-ohjeita, eikä sitä pitäisi ajaa jyrkässä tai petollisessa maastossa.

Yleiset käyttö- ja turvatoimenpiteet

Parhaat varotoimet ajoneuvon käyttöön liittyvien vaarojen välttämiseksi ovat huolellisuus, varovaisuus, kokemus ja ajotaito.

Jos sinulla on esteen tai erityisen maastokohdan ylityksen suhteen pieninkin epäily, valitse aina vaihtoehtoinen tie.

Maastoajossa teho ja vetovoima ovat tärkeitä, ei nopeus. Älä koskaan aja kovempaa kuin mitä näkyvyys ja oma kyky valita turvallinen reitti sallivat.

Tarkkaile jatkuvasti rinteissä edessä olevia äkillisiä maaston muutoksia tai esteitä, kuten kivenlohkareet ja kannot, jotka voivat aiheuttaa tasapainon menetyksen ja johtaa ympäripyörähtämiseen.

Älä koskaan käytä ajoneuvoa, elleivät hallintalaitteet toimi normaalisti.

Pysähtyneenä tai pysäköitynä kytke aina seisontajarru päälle. Tämä on erityisen tärkeää rinteisiin pysäköitäessä. Hyvin jyrkissä rinteissä tai kun ajoneuvo on kuormattu, pyörät on kiilattava kivillä tai tiilillä. Muista kääntää polttoaineventtiili kiinni-asentoon.

Ylämäkeen ajo

Rakenteensa johdosta tällä ajoneuvolla on erinomainen kiipeämiskyky, jopa siinä määrin, että ajoneuvo pyörähtää ennemmin taaksepäin ympäri kuin menettäen pyörien vetovoiman. Maasto-olosuhteissa tulee usein eteen tilanteita, joissa mäen huippu on eroosion vaikutuksesta erittäin jyrkkä. Ajoneuvo pystyy helposti selviytymään tällaisesta tilanteesta. Mutta tällaisessa tapauksessa ajoneuvon etuosan asettuessa sellaiseen asentoon, että sen painopiste siirtyy perän yli, ajoneuvo voi kuitenkin pyörähtää taaksepäin ympäri.

Tilanne on samanlainen, jos ennalta huomaamaton este aiheuttaa ajoneuvon etuosan nousemisen odotettua enemmän. Tällaisessa tapauksessa on syytä valita toinen reitti. Varo näin tehdessäsi sivuttaisliukumista.

On myös viisasta tietää maasto-olosuhteet mäen tai kumpareen toisella puolella. Aivan liian usein siellä on terävä jyrkänne, jota on mahdoton laskeutua.

Alamäkeen ajo

Tämä ajoneuvo pystyy nousemaan jyrkempiä rinteitä ylös kuin mitä se pystyy turvallisesti laskeutumaan. Siksi on oleellista varmistaa ennen kiipeämistä, että alapäin on olemassa turvallinen reitti.

Hidastaminen liukkaassa alamäessä voi aiheuttaa ajoneuvon "liukumisen". Ylläpidä tasainen nopeus ja/tai kiihdytä hieman, jotta saat ajoneuvon jälleen hallintaan.

Rinteen poikittaissuuntaisesti ajo

Vältä mahdollisuuksien mukaan tällaista ajoa. Tee se tarvittaessa äärimmäisen varovasti. Sivuttaisajo jyrkissä rinteissä voi aiheuttaa ympäripyörähdyksen. Lisäksi liukkaalla tai irtonaisella pohjalla voi tapahtua hallitsematonta sivuluisua. Älä yritä kääntää ajoneuvoa alamäkeen liukumalla. Vältä esteitä tai painaumia, jotka nostavat yhtä ajoneuvon puolta toista korkeammalle, mikä voi johtaa ympäripyöräilyyn.

Äkkipudotukset

Tämä ajoneuvo jää "pohjastaan kiinni" ja yleensä pysähtyy, jos etu- tai takapyörät ajetaan äkkipudotuksen yli. Jos pudotus on jyrkkä tai syvä, ajoneuvo syöksyy alas ja pyörähtää ympäri.

VAROITUS

Älä yritä selvittää äkkijyrkänteiden yli. Peruuta ja valitse toinen reitti.

Ajaminen lumisilla pinnoilla

Käyttöä edeltävää tarkastusta tehtäessä on kiinnitettävä erityistä huomiota niihin ajoneuvon kohtiin, joissa lumi- ja/tai jääkertymät voivat estää takavalon näkymisen, tukkia tuuletusaukot, estää jäähdyttimen ja tuulettimen toiminnan ja häiritä ohjausvipujen, kytkinten ja jarrupolkimen liikettä. Ennen ATV:n käynnistämistä on tarkistettava, että ohjaus, kaasus- ja jarruvivut sekä polkimet toimivat esteettömästi.

Kun ATV:llä ajetaan lumisella pohjalla, renkaiden pito yleensä huonontuu, jolloin ajoneuvo reagoi eri tavalla kuljettajalta tuleviin hallintaliikkeisiin. Pinnoilla, joilla pito on huono, ohjausvaste on vähemmän napakka ja tarkka, pysähtymismatkat pitenevät ja kiihdytys on hidasta. Hidasta, äläkä "ryntää" kaasulla. Se johtaa vain pyörien luistamiseen ja ajoneuvon mahdolliseen luisuun yliohtautumisen takia. Vältä äkkijarrutusta. Se voi aiheuttaa ajoneuvon luisumisen suorassa linjassa. Paras keino on jälleen vähentää turvallisesti nopeutta ennen ohjausliikettä, jotta ajoneuvo saadaan täysin takaisin hallintaan ennen sen riistäytymistä käsistä.

Kun ajat ATV:llä irtolumen peittämällä pinnalla, ajoneuvon liike tuiskuttaa ilmaan lunta, joka kerääntyy tai sulaa tietyille paljain oleville komponenteille, mukaan lukien pyörivät osat, kuten jarrulevyt. Vesi, lumi tai jää voi vaikuttaa ATV:si jarrujärjestelmän reaktioaikaan. Vaikka ajonopeutta ei tarvitsisi alentaa, käytä jarruja usein estääksesi jään tai lumen kertymisen ja kuivataksesi jarrupalat ja -levyt. Menettelemällä näin pieniriskisissä ajotilanteissa testaat pyörien pidon ja pidät

itsesi ajan tasalla siitä, miten ajoneuvo vastaa ohjausliikkeisiin. Pidä jarrupoljin, jalkatuet, astinlaudat, jarru- ja kaasuvivut aina lumettomina ja jäätöminä. Pyyhi lumi usein pois istuimelta, käsikahvoista sekä ajo- ja takavaloista.

Lumen alla saattaa olla piilossa kiviä, kantoja tai muita esteitä, ja jos lumi on märkää, se saattaa estää ajamisen kokonaan, koska ajoneuvo juuttuu kiinni tai menettää kaiken pidon loskaisessa lumessa. Katso kauas eteenpäin ja tarkkaile aina näkyviä merkkejä siitä, että lumen alla saattaa olla tällaisia esteitä. Epävarmoissa tapauksissa on aina tehtävä väistöliike. Älä aja jäätyneen vesistön jäällä, ennen kuin olet tarkistanut jään kestävän turvallisesti ATV:n, sen kuljettajan ja matkustajan sekä kuorman painon. Muista, että tietyn paksuinen jää saattaa kantaa moottorikelkan, mutta ei samanpainoista ATV:tä, koska ATV:n neljän renkaan kosketusalueiden kantava ala on pienempi kuin moottorikelkan jalasten kantava ala.

Muista aina, että matkustajan kuljettaminen vaikuttaa ajoneuvon käsiteltävyyteen ja vakauteen. Älä siksi koskaan matkustajaa kuljettaessasi yritä tehdä ohjausliikkeitä, jotka voivat aiheuttaa ajoneuvon ajautumisen luisuun ja äkkipysäytyksen seurauksena matkustajan sinkoutumisen istuimeltaan ja/tai ajoneuvon ympäripyörittämisen tai kaatumisen.

Ajomukavuuden maksimoimiseksi ja paleltumisvammojen välttämiseksi on aina käytettävä sääolosuhteisiin soveltuvia ajovaatteita ja ATV:n suojarusteita.

Jokaisen ajomatkan päätteeksi on hyvä puhdistaa lumi- tai jääkertymät ajoneuvon rungosta ja kaikista liikkuvista osista (jarrut, ohjauksen osat, voimansiirtojärjestelmät, hallintalaitteet, jäähdyttimen puhallin jne.). Märkä lumi muuttuu jääksi ajoneuvon jäähtyessä ja sitä on vaikeampi poistaa seuraavassa käyttöä edeltävässä tarkastuksessa.

Ajotekniikka

Olosuhteisiin nähden liian kova ajo voi aiheuttaa vahingoittumisen. Kaasuta vain riittävästi turvalista etenemistä varten. Tilastojen mukaan käännökset kovassa vauhdissa yleensä johtavat onnettomuuteen ja loukkaantumiseen. Muista aina, että tämä ajoneuvo on painava! Jos se kaatuu päällesi, voit jäädä loukkuun sen pelkän painon alle.

Tätä ajoneuvoa ei ole suunniteltu hyppäämistä varten, eikä se, etkä sinä, pysty vaimentamaan kovien iskujen, kuten hyppäämisen aiheuttamaa energiaa. "Takapyörällä" ajo voi aiheuttaa ajoneuvon pyörittämisen päällesi. Kummatkin ovat erittäin riskialttiita, ja niitä pitäisi aina välttää.

Ajoneuvon hallinnassa pitämiseksi on molemmat kädet ehdottomasti syytä pitää ohjauskahvoissa siten, että ne ovat kaikkien hallintalaitteiden ulottuvilla. Sama koskee jalkoja. Vältä mahdolliset sääri- tai jalkavahingot pitämällä jalat koko ajan jalkatuilla. Älä käännä varpaita ulospäin tai auta kääntymistä laittamalla jalkaa ulos, sillä ne voivat osua ohitse kiitäviin esteisiin, tai ne voivat joutua kosketuksiin pyörien kanssa.

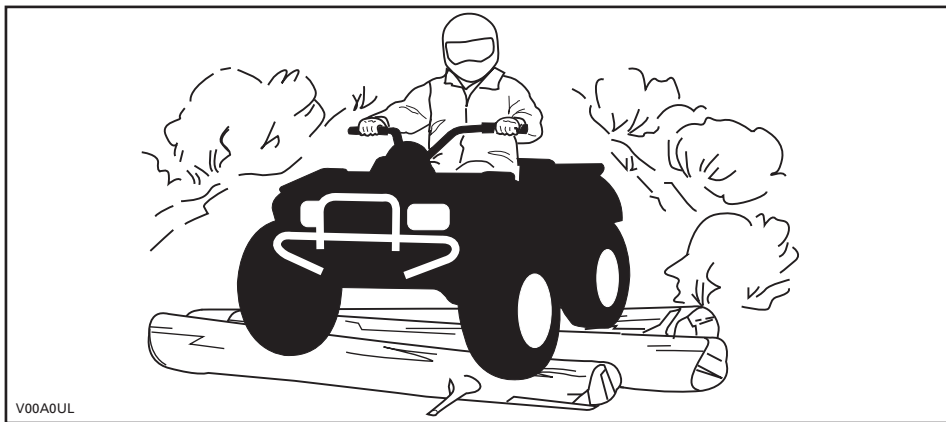

V00A0UL

Vaikka tässä ajoneuvossa on riittävä jousitus, on olemassa ”erittäin tiheää rökkyä” tai muutoin epätasaisia maasto-olosuhteita, jotka tuntuvat epämukavilta ja voivat aiheuttaa selkävaivan. Sen vuoksi on usein ajettava jalkatuilla ”seisten” tai kyykyssä. Hidasta ja vaimenna iskuja jalkajoustoilla.

Tätä ajoneuvoa ei ole suunniteltu teillä tai maanteillä ajoa varten. (Useimmilla paikkakunnilla se on laitonta.) Ajoneuvolla ajo teillä tai maanteillä voi aiheuttaa kolarin toisen ajoneuvon kanssa.

Tämän ajoneuvon renkaat eivät sovi kestopäällystetyllä tiellä ajoon. Tässä ajoneuvossa ei myöskään ole takatasauspyörästöä (takapyörät pyörivät aina samalla nopeudella). Näistä syistä kestopäällyste voi suuresti vaikuttaa ajoneuvon käsittelyyn ja hallintaan.

Teillä tai pehmeillä penkoilla käsittely ja ajo voi hämmentää muita tielläliikkuja, etenkin jos suuntavilkut ovat päällä.

Jos on ylitettävä tie, pitäisi ensimmäisenä ajavan jalkautua ajoneuvostaan, tarkkaila ja näyttää ohjeita muille kuljettajille. Viimeisenä tien ylittänyt auttaa sitten ensimmäisenä ajavaa ylittämään tien. Älä aja jalkakäytävillä. Ne on tarkoitettu jalankulki-joille.

Vesi voi olla ainutlaatuinen vaara. Jos se on liian syvä, ajoneuvo voi ”kellua” ja kellahtaa. Tarkasta veden syvyys ja virtaus ennen minkäänlaisen vesistön ylittämistä. Vesi ei saisi ylittää jalkatukia. Varo liukkaita pintoja kuten kivet, ruoho, tukit, jne., sekä vedessä että rannoilla. Voit menettää pyörien vetovoiman. Älä ylitä mennä veteen kovalla vauhdilla. Vesi toimii jarruna ja voi heittää sinut pois ajoneuvosta.

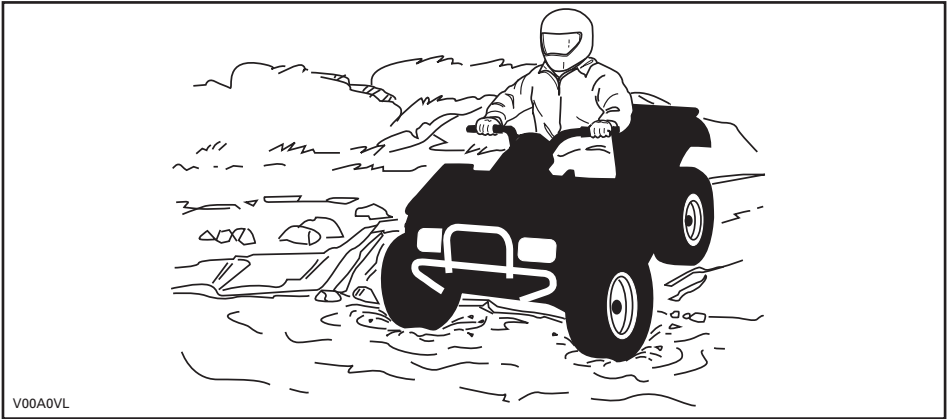

Vesi vaikuttaa ajoneuvon jarrutuskykyyn. Muista kuivata jarrut jarruttamalla useita kertoja noustuasi ajoneuvolla vedestä.

Lähellä vesiä voi olla mutaa tai suomaata. Varo äkkinäisiä "monttuja" tai syvyysvaihteluita. Varo myös muita vaaroja, kuten kasvullisuuden osittain peittämät kivenlohkareet, tukit, jne.

Jos tiesi johtaa jäätyneiden vesistöjen yli, varmistu, että jää on tarpeeksi paksua kannattamaan sinut, ajoneuvon ja kuorman. Varo erityisesti avovettä se osoittaa, että jään paksuus vaihtelee. Jos emmit, älä ylitä.

Jää vaikuttaa myös ajoneuvon hallittavuuteen. Hidasta, äläkä "kaasuta äkkinäisesti". Se johtaa vain pyörien luistamiseen ja ajoneuvon mahdolliseen kiepahtamiseen. Vältä äkkijarrutusta. Tämä voi taas johtaa hallitsemattomaan liukuun ja ajoneuvon kiepahtamiseen. Loskaa pitäisi aina välttää, sillä se voi estää ajoneuvon tai sen hallintalaitteiden toiminnan.

Lumessa ajaminen saattaa vaikuttaa jarrujen jarrutuskykyyn. Hidasta nopeus turvallisiksi ja huomioi pitempi jarrutusmatka. Kerääntyvä lumi saattaa muodostaa jäätä tai lunta kasaantuu jarrujen osiin ja hallintalaitteisiin. Käytä jarruja säännöllisesti estääksesi jään tai lumen kerääntymisen. Tarkasta jarrujärjestelmä huolellisesti ennen jokaista ajokertaa ja pidä aina jarrupoljin, jalkatavit, astinlaudat ja jarruvivut puhtaana lumesta ja jäästä.

Hiekalla ja hiekkadyneillä, tai lumessa ajo on myös ainutlaatuinen kokemus, mutta näiden kohdalla on huomioitava tiettyjä perusvarotoimia. Ajoneuvo voi menettää määrässä, syvässä tai hienossa hiekkassa/lumessa pyörien vetovoiman, mikä aiheuttaa ajoneuvon liukumisen, kaatumisen tai "pyörien uppoutumisen". Etsi kiinteämpää maata tällaisessa tilanteessa. Paras neuvo on, jälleen, hidastaminen ja olosuhteiden visusti silmälläpitäminen.

Hiekkadyneillä ajettaessa suositellaan ajoneuvoon kiinnitettäväksi antennityyppistä turvalippua. Tämä helpottaa näkyvyyttä, jolloin muut havaitsevat sinut seuraavan hiekkakummun takaa. Jos näet edessäsi toisen turvalipun, etene

varoen. Koska antennityyppinen turvalippu voi taipua ja ponnahtaa itseesi jos se jää kiinni johonkin, älä käytä sitä sellaisissa paikoissa, joissa on matalalla olevia oksia tai esteitä.

Irtokivillä tai soralla ajaminen on hyvin samanlaista kuin jäällä ajo. Sora ja kivet vaikuttavat ajoneuvon ohjattavuuteen... aiheuttaen mahdollisesti sen liukumista tai keikahtamisen, etenkin jos vauhti on kova. Lisäksi se voi vaikuttaa jarrutusmatkaan. Muista, että "äkkinäinen kaasuttaminen" tai liukuminen voivat singota irtokiviä taaksepäin, toista kuljettajaa kohti. Älä koskaan tee sitä tahallasi.

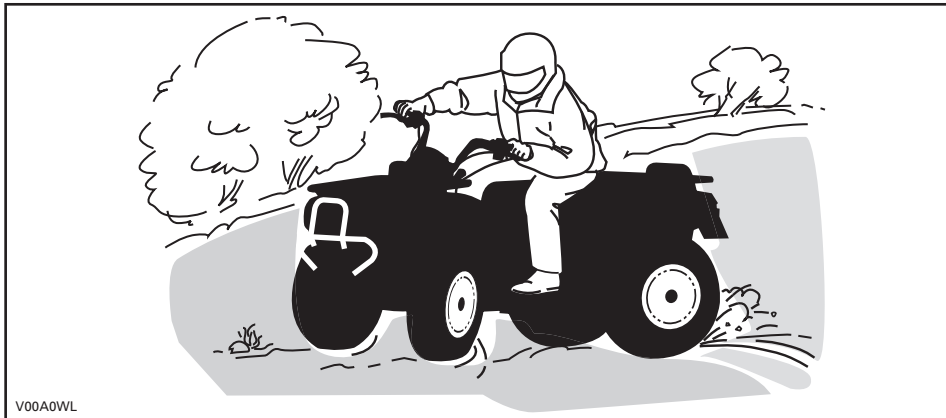

V00A0WL

Jos joudut luistoon tai liukuun, on ehkä parasta kääntää ohjaustanko liukuun suuntaan kunnes saat ajoneuvon jälleen hallintaan. Älä koskaan lukitse jarruja ja pyöriä.

Ota huomioon ja noudata kaikkia tiellä olevia merkkejä. Niiden tarkoitus on auttaa sinua ja muita.

"Reitillä" olevat esteet on ylitettävä varoen. Esteitä ovat irtokivet, kaatuneet puut, liukkaat pinnat, aidat, tolpat, penkereet ja painumat. Ne on syytä välttää aina kun se on mahdollista. Muista, että jotkut esteet ovat liian suuria tai vaarallisia ylitettäviksi, joten ne on syytä välttää. Voit ylittää pienet kivet tai kaatuneet puut turvallisesti... lähesty niitä 90°:n kulmassa. Seiso jalkatuilla ja pidä polvet koukussa. Hidasta nopeus kuitenkin pysähtymättä, älä "kaasuta äkkinäisesti". Pidä ohjaustangosta kunnolla kiinni. Siirrä painoasi taaksepäin ja aja eteenpäin. Älä yritä nostaa ajoneuvon etupyöriä maasta. Ota huomioon, että esine voi olla liukas tai voi liikkua sitä ylitettäessä.

Mäissä tai rinteissä ajettaessa on kaksi erittäin tärkeää seikkaa... varaudu liukkaisiin pintoihin, tai maaston muutoksiin ja esteisiin ja... käytä vartalosi painoa oikein.

Ylämäki

Pidä vartalosi painopiste edessä mäenharjannetta kohti. Pidä jalat jalkatuissa ja vaihda pienemmälle vaihteelle, kiihdytä sitten ja tarvittaessa suorita vaihtaminen nopeasti ajaessasi ylöspäin. Älä kaasuta liikaa, sillä silloin ajoneuvon nokka voi nousta maasta irti ja kaatua päällesi. Jos rinne on liian jyrkkä etkä pääse eteenpäin, tai ajoneuvo alkaa rullata taaksepäin, jarruta, mutta varo ettet rupea luisumaan. Nouse ajoneuvosta pois ja tee "U"-käännös tai "K"-käännös (taaksepäin kävelen, ajoneuvon vierellä, ylämäen puolella ja toinen käsi jarruvivussa. Peruuta ajoneuvoa niin, että sen perä osoittaa ylös mäen harjannetta kohti, aja sitten alamäkeen). Kävele tai nouse ajoneuvosta pois aina ylämäen puolella ja pysy loitolla ajoneuvosta sekä sen pyörivistä pyöristä. Älä yritä pitää ajoneuvosta kiinni jos se alkaa kaatua. Pysy erillään. Älä aja mäenharjanteen yli kovalla vauhdilla. Siellä voi olla esteitä, jopa teräviä äkkipudotuksia.

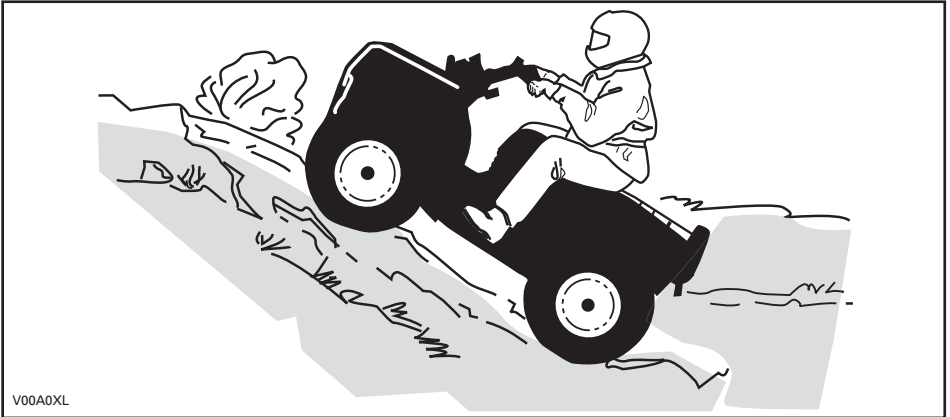

Alamäki

Pidä vartalosi painopiste takana. Jarruta varovasti ja vältä liukumista. Älä "rullaa" alamäkeen käyttäen yksinomaan moottorijarrutusta tai vapaalla.

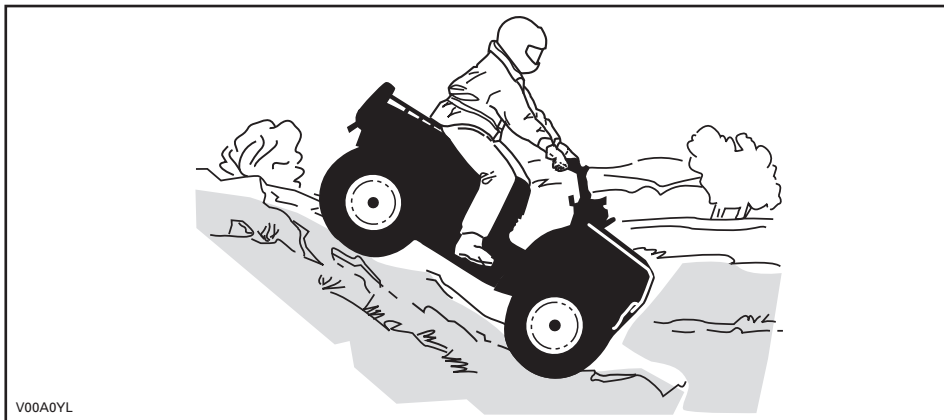

V00A0YL

Rinteen poikittaissuuntaisesti ajo

Tämä on yksi kaikkein riskialttiimmista ajotyyleistä, sillä se voi muuttaa voimakkaasti ajoneuvon tasapainoa. Sitä pitäisi kaikin tavoin välttää. Mikäli niin on kuitenkin välttämättä ajettava, on tärkeätä pitää vartaloasi painopiste AINA ylärinteen puolella ja olla valmiina nousemaan ajoneuvosta samalle puolelle pois, mikäli ajoneuvo alkaa kaatua. Älä yritä pysäyttää ajoneuvoa tai estää sen vaurioitumista.

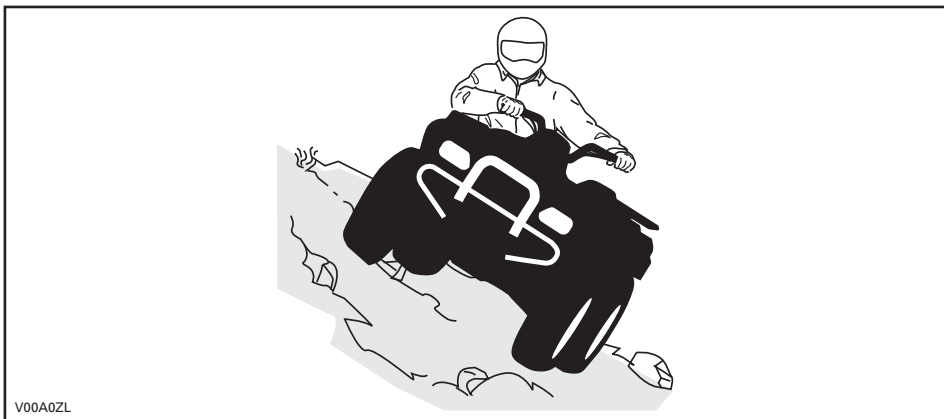

V00A0ZL

Tätä käsikirjaa luettaessa on muistettava että:

⚠ VAROITUS

Osoittaa mahdollista vaaratilannetta, joka voi johtaa vakavaan loukkaantumiseen tai kuolemaan, ellei sitä vältetä.

TUOTTEESSA OLEVAT TÄRKEÄT KILVET

Riippuva lipuke

Tässä ajoneuvossa on tärkeitä turvallisuuteen liittyviä tietoja sisältävä riippuva lipuke.

Y NUORISOMALLI

TÄMÄ ATV ON TARKOITETTU NUOREN KULJETTAJAN VAPAA-AJAN KÄYTTÖÖN AIKUISEN VALVONNASSA

VAIN KULJETTAJALLE - EI MATKUSTAJIA

TÄMÄ Y-LUOKAN ATV (NUORISOMALLI) ON SUUNNITELTU KÄYTETTÄVÄKSI SITEN, ETÄ SEN MAKSIMINOPEUS ON RAJOITETTU.

DS70
(KÄYTTÄJÄN OLTAVA VÄH. 6-VUOTIAS)

RAJOITETTU MAKSIMINOPEUS:
16 KM/T (10 MPH) (TEHDASASETUS)
* RAJOITTAMATON MAKSIMINOPEUS: 24 KM/T (15 MPH)
(AIKUISEN IHMISEN TÄRKEÄSSÄ
VALVONNASSA/HARKINNAN MUKAAN)

LUOKAN Y-6+ ATV ON NUORISOMALLI

DS90/DS90X
(KÄYTTÄJÄN OLTAVA VÄH. 10-VUOTIAS)

RAJOITETTU MAKSIMINOPEUS:
24 KM/T (15 MPH) (TEHDASASETUS)
* RAJOITTAMATON MAKSIMINOPEUS: 48 KM/T (30 MPH)
(AIKUISEN IHMISEN TÄRKEÄSSÄ
VALVONNASSA/HARKINNAN MUKAAN)

LUOKAN Y-10+ ATV ON NUORISOMALLI

SUOSITTELEMME OSALLISTUMISTA
ATV-AJOKURSSILLE. KYSY LISÄTIETOJA
KURSSISTA JÄLLEENMYYYJÄLTÄSI.

KYSY JÄLLEENMYYYJÄLTÄSI LISÄTIETOJA ATV:N
KÄYTTÖÄ KOSKEVISTA KANSALLISISTA JA
PAIKALLISISTA SÄÄNNÖKSISTÄ.

* Katso toimenpide käyttäjän käsikirjasta

TÄTÄ RIIPPUVAA LIPUKETTA EI SAA POISTAA ENNEN MYYNTIÄ.

vmo2010-003-003_en

TYYPILLINEN

AJONEUVON MOOTTORIN KUVAUS:

XXXXX

EPA-VARMENNETTU

NER (NORMALISOITU PÄÄSTÖARVO) = X
0-10 ASTEIKOLLA, 0 OLLESSA PUHTAIN
* EI SAA POISTAA ENNEN MYYNTIÄ



704901107

vmo2006-005-009_en

VAROITUS

ATV:n väärä käyttö voi johtaa VAKAAN HENKILÖVAHINGKON tai KUOLEMAAN.



KÄYTTÄÄ AINA
HYVÄKSYTTYÄ
KYPÄRÄÄ JA
SUOJAVARUSTEITA.



ÄLÄ KOSKAAN
AJA YLEISILLÄ
TEILLÄ.



ÄLÄ KOSKAAN
KULJETA
MATKUSTAJIA.



ÄLÄ KOSKAAN
KAYTÄ ALKOHOLIN
TAI HUUMEIDEN
VAIKUTUKSEN
ALAISENA

ÄLÄ KOSKAANAJA:

- ilman asianmukaista koulutusta tai ohjeita.
- kykyihisi tai olosuhteisiin nähden liian kovalla vauhdilla.
- yleisillä teillä – toisen ajoneuvon kanssa voi sattua kolari.
- matkustajan kanssa – matkustajat vaikuttavat tasapainoon ja ohjaukseen ja lisäävät riskiä menettää ajoneuvon hallinnan.

MUISTA AINA:

- käyttää oikeata ajotekniikkaa ja välttää ajoneuvon ympäröiväntämiä mäissä, epätasaisessa maastossa ja käänöksissä.
- välttää asfalttipintoja – asfaltti voi merkittävästi vaikuttaa käsittelyyn ja hallintaan.

LÖYDÄ JA LUE KÄSIKIRJA.
NOUDATA KÄYDÄ OHJEITA JA VAROITUKSIA.

704 902 024

Ajoneuvon varoituskilvet

Lue ja sisäistä kaikkien ajoneuvon varoituskilpien sisältö.

Ajoneuvon varoituskilpiä on pidettävä ajoneuvoon kuuluvina osina. Jos niitä puuttuu tai ne ovat vahingoittuneet, ne voi korvata uusilla ilmaiseksi. Ota yhteys valtuutettuun Can-Am -jälleenmyyjään.

HUOM: Seuraavat tässä käyttäjän käsikirjassa käytetyt kuvat ovat vain esimerkkejä. Oman ajoneuvosi malli voi olla erilainen.

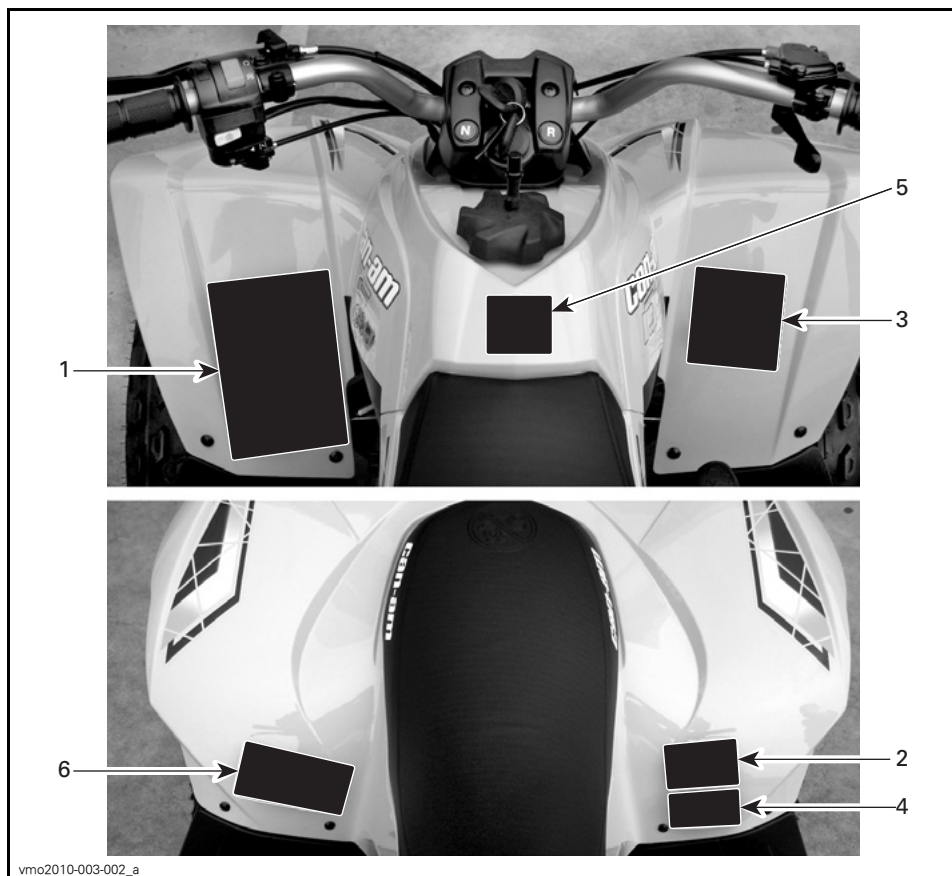

TYYPILLINEN

VAROITUS

ATV:n väärä käyttö voi johtaa VAKAVAAN vahingoittumiseen tai KUOLEMAAN.



KÄYTÄ AINA
HYVÄKSYTTÄVÄ
KYPÄRÄÄ JA
SUOJAVARUS-
TEITA.

ÄLÄ KOSKAAN
KÄYTÄ YLEISILLÄ
TEILLÄ.

ÄLÄ KOSKAAN
KULJETA
MATKUSTAJIA.

ÄLÄ KOSKAAN AJA
HUUMEIDEN TAI
ALKOHOLIN
VAIKUTUKSEN
ALAISENA.

ÄLÄ KOSKAAN aja:

- Ilman asianmukaista koulutusta tai ohjeita.
- Kykyihisi tai olosuhteisiin nähden liian kovaalla vauhdilla.
- Yleisillä teillä - voi sattua kolari toisen ajoneuvon kanssa.
- Matkustajan kanssa - matkustajat vaikuttavat tasapainoon ja ohjaukseen ja lisäävät riskiä menettää ajoneuvon hallinnan.

AINA:

- Käyttää oikeata ajotekniikkaa ja välttää ajoneuvon ympäröiväntämiä maissa, epätasaisessa maastossa ja käännoksissa.
- Välttää asfalttipintoja - asfaltti voi suuresti vaikuttaa käsittelyyn ja halintaan.

LÖYDÄ JA LUE KÄYTTÄJÄN KÄSIKIRJA, NOUD ATA
KAIKKIA OHJEITA JA VAROITUKSIA.

vmo2009-003-004_en

KILPI 1

VAROITUS



ÄLÄ KOSKAAN aja
matkustajana.
Matkustajat voivat
aiheuttaa hallinnan
menetyksen, josta seuraa
VAKAVA VAHINGOITUMI-
NEN tai KUOLEMA.

704 900 005

V01M07Z

KILPI 2

VAROITUS



Alle 6-vuotiaan henkilön ajaminen tällä ATV:llä
lisää hänen riskiään LOUKKAANTUA VAKA-
VASTI TAI KUOLLA.

Alle 16-vuotias saa ajaa tätä ajoneuvoa
ainoastaan aikuisen valvonnassa.

ÄLÄ KOSKAAN anna alle 6-vuotiaan ajaa tällä
ATV:llä.

vmo2009-004-002_en

KILPI 3: DS 70

VAROITUS



Alle 10-vuotiaan henkilön ajaminen tällä ATV:llä
lisää hänen riskiään LOUKKAANTUA VAKA-
VASTI TAI KUOLLA.

Alle 16-vuotias saa ajaa tätä ajoneuvoa
ainoastaan aikuisen valvonnassa.

ÄLÄ KOSKAAN anna alle 10-vuotiaan ajaa tällä
ATV:llä.

vmo2010-003-004_en

KILPI 3: DS 90/DS 90 X

VAROITUS

Väärä rengaspaine tai ylikuorma voi aiheuttaa hallinnan menetyksen.

Hallinnan menettäminen voi johtaa VAKAVAAN HENKILÖVAHINKOON tai KUOLEMAAN.

RENGASPAINE

- Säädä kylmillä renkailla: DSXX / DSXX
- Suositeltava: EDESSÄ: XX kPa, XX psi,
TAKANA: XX kPa, XX psi,
- Minimi: EDESSÄ: XX kPa, XX psi,
TAKANA: XX kPa, XX psi,
- Älä koskaan säädä rengaspainetta alle minimin. Rengas voisi irrota vanteelta.
- Suurin ajoneuvopaino: XX kg, (XX lbs). Mukaanluettuina kuljettajan paino, kuorma ja lisävarusteet.

vmo2008-008-002_aen

KILPI 4: TYYPILLINEN

THIS VEHICLE IS AN ALL TERRAIN VEHICLE AND IS NOT INTENDED FOR USE ON PUBLIC ROADS.

TÄMÄ AJONEUVO ON MAASTOAJONEUVO, SITÄ EI OLE TARKOITETTU KÄYTETTÄVÄKSI YLEISILLÄ TEILLÄ.

vmo2010-001-102

KILPI 5

<p>DA FUND OG LÆS BRUGERVEJLEDNINGEN, OVERHOLD ALLE INSTRUKTIONER OG ADVARSELER.</p> <p>NL ZOEK DE GEBRUIKERSHANDLEIDING OP EN LEESE NIEM, HOUD U AAN ALLE AANWIJZINGEN EN WAARSCHUWINGEN.</p> <p>FR LOCALISER ET LIRE LE GUIDE DE L'OPÉRATEUR, SUIVRE TOUTES LES CONSIGNES ET AVERTISSEMENTS, PARKANNA JA LUE KÄYTTÄJÄN OPAS, NOUDATA KÄRKIÄ KÄYTTÖOHJEITA JA VAROITUKSIA.</p> <p>FI UBICAR Y LEER LA GUÍA DEL OPERADOR, ATENERSE A TODAS LAS INSTRUCCIONES Y MENSAJES DE ADVERTENCIA.</p> <p>ES</p>	<p>DE BETRIEBSANLEITUNG AUSFINDIG MACHEN UND LIESEN, ALLE ANWEISUNGEN UND WARNHINWEISE BEFOLGEN.</p> <p>EL ΒΡΕΨΤΕ ΚΑΙ ΔΙΑΒΑΣΤΕ ΤΟΝ ΟΔΗΓΟ ΧΡΗΣΙΤΗ,ΑΝΟΔΥΣΕΙΣΤΕ ΟΛΕΣ ΤΙΣ ΟΔΗΓΕΣ ΚΑΙ ΤΠΟΛΟΙΟΤΗΤΗΕΙΣ.</p> <p>IT LEGGERE IL MANUALE DELL'OPERATORE, SEGUIRE TUTTE LE ISTRUZIONI E AVVERTENZE.</p> <p>PT LOCALIZAR E LER O GUIA DE OPERAÇÃO, OBSERVAR TODAS AS INSTRUÇÕES E MENSAGENS DE AVISO.</p> <p>SV TA REDA PÅ INSTRUKTIONSBOKEN OCH LÄS DEN, ÖPPNINGSARMÅRÅ ALLA ANVÄNINGAR OCH VARNINGAR.</p>	
--	---	----------

vmo2008-011-090

KILPI 6

AJONEUVOA KOSKEVAT TIEDOT

HALLINTALAITTEET/MITTARIT/VARUSTEET



vmo2010-003-101_a

TYYPILLINEN

HUOM: Tässä osassa kuvataan ajoneuvosi eri hallintalaitteiden perustointoja. Katso lisätietoja tietyn hallintalaitteen käytöstä joidenkin toisten laitteiden yhteydessä **KÄYTTÖOHJEISTA** edempänä tässä osassa.

1) Kaasuvipu

Kaasuvipu sijaitsee ohjaustangon oikealla puolella.

Painamalla sitä moottorin käyntinopeus kasvaa, jolloin vaihteisto voidaan vaihtaa valitulle vaihteelle.

Kun se vapautetaan, moottorin käyntinopeuden pitäisi palata automaattisesti tyhjäkäynnille, jolloin ajoneuvon vauhti vähitellen hidastuu.

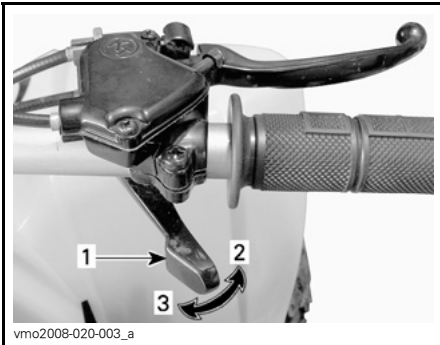

TYYPILLINEN

1. Kaasuvipu
2. Kaasutus
3. Hidastus

VAROITUS

Tarkasta kaasuvivun toiminta ennen moottorin käynnistämistä. Ellei kaasuvipu toimi esteettömästi ja tasaisesti, tarkasta mikä sen aiheuttaa. Korjaa ongelma ennen ajoneuvolla ajamista. Ota yhteys valtuutettuun jälleenmyyjäsi, ellei voi ratkaista ongelmaa itse.

2) Nopeuden rajoitinruuvi

Nopeuden rajoitinruuvi sijaitsee ohjaustangon oikealla puolella.

Tässä ajoneuvossa on säädettävä nopeuden rajoitin. Nopeuden rajoitin estää kaasua aukeamasta kokonaan, vaikka kaasuvipu painettaisiin kokonaan pohjaan.

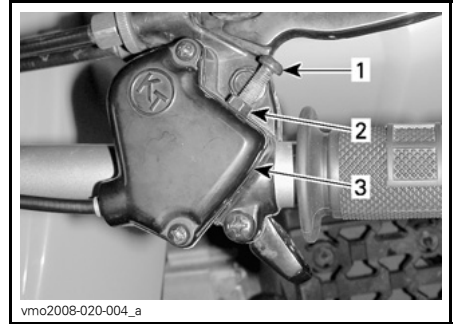

TYYPILLINEN

1. Nopeuden rajoitinruuvi
2. Lukkomutteri
3. Kaasuvivun vaijerin kotelo

Kierrettäessä nopeuden rajoitinruuvia ruuvi rajoittaa käytettävissä olevaa moottorin maksimitehoa ja laskee ajoneuvon maksiminopeutta.

BRP suosittelee, että kaikki aloittelevat kuljettajat ajavat niin, että nopeuden rajoitinruuvi rajoittaa ajonopeutta kunnes he ovat oppineet käsittelemään ATV:tä.

Vanhemmat voivat säätää nopeuden rajoitinruuvia asteittain auki nostaakseen maksimijonopeutta sen mukaan, kuinka aloitteleva kuljettaja oppii käyttämään ajoneuvoaan. Katso seuraavaa taulukkoa.

NOPEUDEN SÄÄTÄMINEN	DS 70	DS 90 JA DS 90 X
Tehtaan asettama nopeusrajoitus	16 km/h	24 km/h
Suurin rajoittamaton nopeus	24 km/h	48 km/h

VAROITUS

Vanhempien tulisi aina rajoittaa suurinta ajonopeutta siten, että lapsi kykenee käyttämään ajoneuvoa turvallisesti. Älä koskaan anna lapsen itse säätää nopeutta rajoitinruuvien avulla.

Katso oikeaa säätöä varten kappale *NOPEUDEN RAJOITINRUUVI* kohdassa *HUOLTOTOIMENPITEET*.

VAROITUS

Nopeuden rajoitinruuvien väärä säätö saattaa vaurioittaa kaasuvaijeria ja huonontaa kaasuvaijerin toimintaa. Tässä mainittujen säätösuositusten noudattamatta jättäminen voi aiheuttaa muutoksia ajoneuvon hallintaan, mikä johtaa mahdolliseen onnettomuuteen ja vakaviin vahingoittumisiin tai jopa kuolemaan.

3) Oikeanpuoleinen jarruvipu

Oikeanpuoleinen jarruvipu sijaitsee ohjaustangon oikealla puolella.

Painettaessa etujarru jarruttaa. Vapautettaessa jarruvivun pitäisi automaattisesti palata alkuperäiseen asentoonsa. Jarrutusteho on suhteessa voimaan, jolla vipua puristetaan, sekä maastotyyppiin ja -olosuhteisiin.

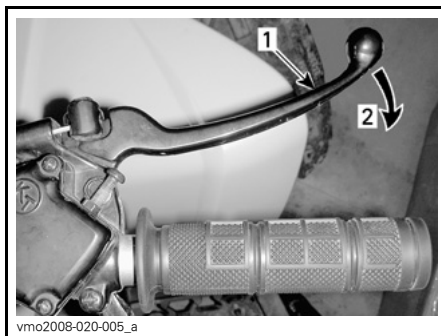

vmo2008-020-005_a

TYYPILLINEN

1. Jarruvipu
2. Jarrutus

4) Vasen jarruvipu

Vasen jarruvipu sijaitsee ohjaustangon vasemmalla puolella.

Painettaessa takajarru jarruttaa. Vapautettaessa jarruvivun pitäisi automaattisesti palata alkuperäiseen asentoonsa. Jarrutusteho on suhteessa voimaan, jolla vipua puristetaan, sekä maastotyyppiin ja -olosuhteisiin.

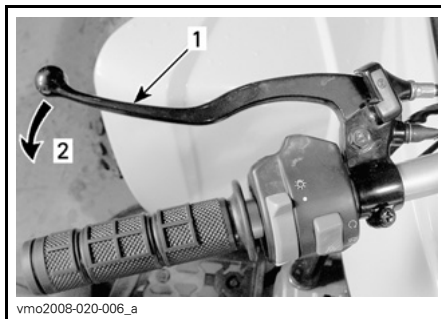

vmo2008-020-006_a

TYYPILLINEN

1. Jarruvipu
2. Jarrutus

5) Seisontajarru

Seisontajarru sijaitsee ohjaustangon vasemmalla puolella.

Lukitus estää ajoneuvon liikkumisen. Kytke päälle aina kuljetuksen aikana tai kun ajoneuvo ei ole käytössä.

VAROITUS

Käytä seisontajarrua aina kun ajoneuvo ei ole käytössä.

VAROITUS

Varmistu, että seisontajarru on kokonaan pois päältä ennen ajoneuvon käyttöä. Jos ajoneuvolla ajettaessa jarrujen annetaan laahata jarruvipua jatkuvasti puristamalla, tämä voi vaurioittaa jarrujärjestelmää ja aiheuttaa jarrutehon menetyksen ja/tai tulipalon.

Mekanismin käyttö: Paina jarruvipua samalla kun liikutat vivun lukkoa. Jarruvipu on nyt painettu kiinni ja jarru(t) on(ovat) päällä.

DS 70 ja DS 90

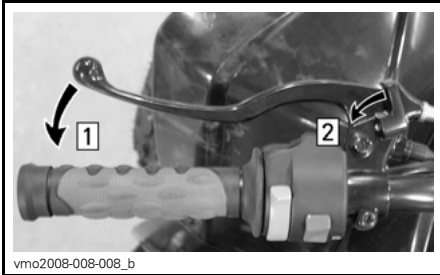

TYYPILLINEN — VASEN JARRUVIPU

Askel 1: Paina jarruvipua ja pidä se alaspainettuna

Askel 2: Liikuta vivun lukkoa

Vain DS 90 X

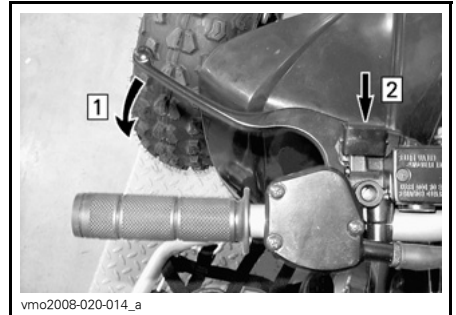

VASEN JARRUVIPU

Askel 1: Paina jarruvipua ja pidä se alaspainettuna

Askel 2: Työnnä vivun lukkoa

Kaikki mallit

Mekanismin vapautus: Paina jarruvipua. Vivun lukon pitäisi automaattisesti palata alkuperäiseen asentoonsa. Jarruvivun pitäisi palata lepoasentoon. Vapauta aina seisontajarru ennen ajamista.

6) Vaihdevipu

Vaihdevipu sijaitsee ajoneuvon oikealla puolella lähellä moottoria.

A 3-asentoinen vipu.

ILMOITUS Pysäytä ajoneuvo aina kokonaan ja laita jarrut päälle ennen vaihdevivun siirtämistä.

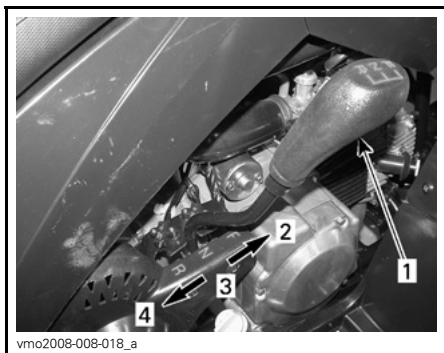

vmo2008-008-018_a

VAIHDEVIVUN VAIHTAMISKUVIO

1. Vaihdevipu
2. Eteenpäin (F)
3. Vapaa (N)
4. Peruutusvaihte (R)

Vaihteen siirtämistä varten pysäytä ajoneuvo kokonaan, paina jarrua ja siirrä sitten vipu haluttuun asentoon siirtämällä sitä ylöspäin tai alaspäin. Älä siirrä vipua väkisin.

VAROITUS

Varmista, ettei takana ole esteitä tai ihmisiä ennen ajoneuvolla peruuttamista. Istu istuimella peruuttaessasi.

F: Eteenpäin

Tämä on normaali ajonopeusalue. Sillä ajoneuvo saavuttaa maksiminopeutensa.

N: Vapaalla

Tämä asento vapauttaa vaihteiston ja mahdollistaa ajoneuvon liikuttamisen omin voimin tai hinaamisen.

Tätä käsikirjaa luettaessa on muistettava että:

VAROITUS

Osoittaa mahdollista vaaratilannetta, joka voi johtaa vakavaan loukkaantumiseen tai kuolemaan, ellei sitä vältetä.

R: Peruutus

Tällä vaihteella voit peruuttaa ajoneuvollasi.

7) Monitoimikatkaisin

Monitoimikatkaisin sijaitsee ohjaustangon vasemmalla puolella.

Monitoimikatkaisimessa on seuraavat painikkeet:

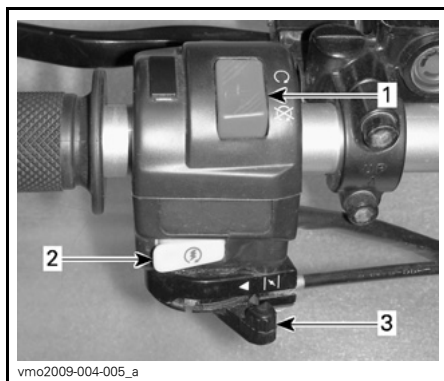

vmo2009-004-005_a

1. Moottorin pysäytyskytkin
2. Moottorin käynnistyspainike
3. Rikastinvipu

Moottorin pysäytyskytkin

Tätä kytkintä voidaan käyttää moottorin pysäyttämiseen ja hätäkeinona.

HUOM: Vaikka moottori voidaankin pysäyttää kääntämällä avain virtalukossa OFF (POIS) -asentoon, suosittelemme, että moottori pysäytetään moottorin pysäytyskytkimellä.

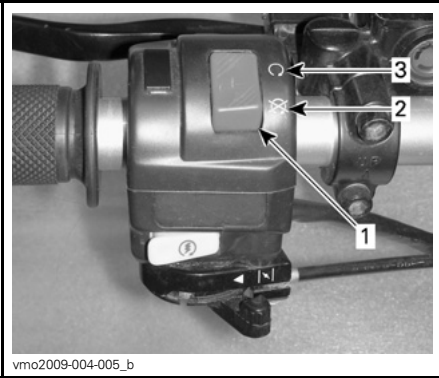

vmo2009-004-005_b

1. Moottorin pysäytyskytkin
2. OFF (POIS PÄÄLTÄ) -asento
3. ON (PÄÄLLÄ)-asento

Moottorin käynnistyspainike

Käynnistä moottori asettamalla moottorin pysäytyskytkin ON (PÄÄLLÄ) -asentoon.

Paina VASEN jarruvipu pohjaan ja pidä sitä painettuna.

Paina ja pidä alhaalla moottorin käynnistyspainiketta. Vapauta se heti, kun moottori on käynnistynyt.



vmo2009-004-005_c

1. Moottorin käynnistyspainike

Pysäytä moottori vapauttamalla kaasuvipu kokonaan ja käyttämällä sitten moottorin pysäytyskytkintä.

Rikastinvipu (ryppy)

Tässä laitteessa on säädettävä vipu moottorin kylmäkäynnistyksen helpottamista varten.

OFF (POIS PÄÄLTÄ) -asento on normaalkäyttöä varten, kun moottori on lämmin.



vmo2009-004-005_d

OFF (POIS) -ASENTO

Rikastinvipu asetetaan täysin päälle -asentoon moottorin ollessa kylmä.



vmo2009-004-006_a

RIKASTIN TÄYSIN AUKI

Muita POIS- ja TÄYSIN PÄÄLLÄ -asentojen välisiä asentoja voidaan käyttää moottorin lämpötilasta riippuen.

8) Merkkivalot

Merkkivalot sijaitsevat ohjaustangon keskellä.

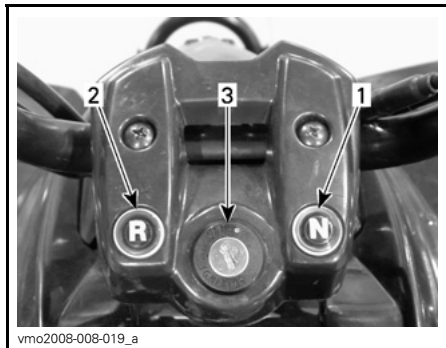

TYYPILLINEN

1. Vapaa (N)
2. Peruutusvaihte (R)
3. Virtalukko

Vapaalla-merkkivalo (VIHREÄ)



Valon palaminen osoittaa vaihteen olevan vapaalla.

Peruutuksen merkkivalo (PUNAINEN)



Valon palaminen osoittaa vaihteen olevan peruutusasenossa.

9) Virtalukko

Virtalukko sijaitsee ohjaustangon keskellä.

Toimii avaimella, kaksiasentoinen kytkin: OFF (POIS) ja ON (PÄÄLLÄ).

Tätä käsikirjaa luettaessa on muistettava että:

⚠ VAROITUS

Osoittaa mahdollista vaaratilannetta, joka voi johtaa vakavaan loukkaantumiseen tai kuolemaan, ellei sitä vältetä.

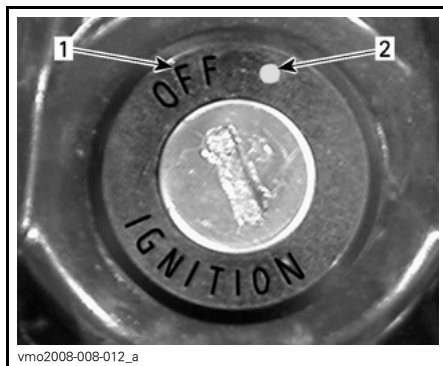

VIRTALUKKO

1. OFF (POIS PÄÄLTÄ) -asento
2. ON (PÄÄLLÄ) -asento

Laita avain kytkimeen ja käännä se ON (PÄÄLLÄ) -asentoon. Avaimen saa pois kääntämällä se ensin OFF (POIS) -asentoon.

HUOM: Vaikka moottori voidaankin pysäyttää kääntämällä avain virtalukossa OFF (POIS) -asentoon, suosittelemme, että moottori pysäytetään moottorin pysäytyskytkimellä. Käännä virtalukko OFF (POIS) -asentoon aina pysäytettyäsi moottorin.

10) Polttoaineventtiili

Polttoaineventtiili sijaitsee ajoneuvon VASEMMALLA puolella, moottorin lähellä.

Se on 3-asentoinen kiertoventtiili: OFF (POIS), ON (PÄÄLLÄ), RES. (VARA) Kierrä osoitin ON (PÄÄLLÄ)-, OFF (POIS)- tai RES. (VARA) -kohtaan.

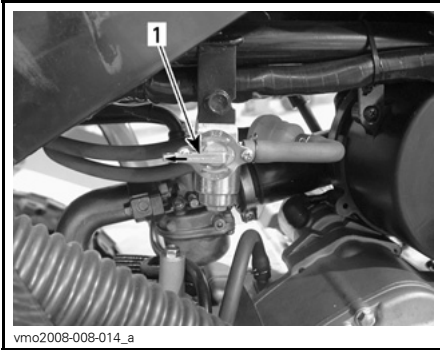

vmo2008-008-014_a

AJONEUVON VASEN PUOLI

1. Siirrä tämä osoitin haluttuun asentoon

ILMOITUS Ellei polttoaineventtiiliä ole kunnolla avattu, polttoaine ei pääse virtaamaan kunnolla. Varmistu, että venttiili on ajon aikana täysin auki.

OFF (POIS)

Pysäyttää polttoaineen syötön kaasuttimeen.

ILMOITUS Käännä venttiili OFF (POIS) -asentoon kun ajoneuvo ei ole käytössä tai kun sitä siirtokuljetaan.

ON (PÄÄLLÄ)

Päästää polttoaineen kaasuttimeen. Tämä on normaali asento kun ajoneuvoa käytetään.

RES. (Varalla)

Kun polttoaine on loppunut polttoainesäiliöstä ON (PÄÄLLÄ) -asennossa, on pieni hätävara käytettävissä kääntämällä nuppi RES. (VARA) -asentoon. Käytä tätä asentoa vain kun ON (PÄÄLLÄ) -osa on tyhjä.

Kun varasäiliö on käytössä, suorita mahdollisimman nopeasti tankkaus. Tankkauksen jälkeen muista kääntää venttiili takaisin ON (PÄÄLLÄ) -asentoon.

11) Istuimen salvan nuppi

Sijaitsee takalokasuojan alla, lähellä takapuskuria. Avaamalla sen saa istuimen poistettua, jolloin moottoritilaan pääsee käsiksi. Vapauta istuin vetämällä nupista.

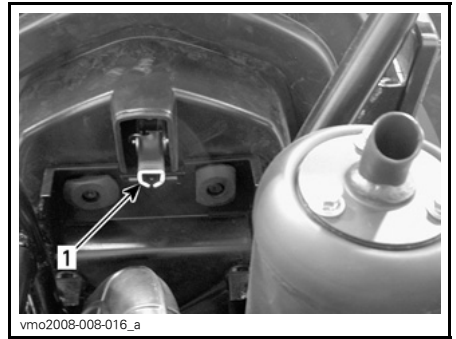

vmo2008-008-016_a

TYYPILLINEN

1. Istuimen vapautusnuppi

Istuimen poisto

Vedä salpaa samalla kun nostat varovasti istuimen takaosaa. Vedä istuinta taaksepäin ja irrota se sitten.

Istuimen asennus

Aseta edessä olevat kielet rungossa oleviin koukkuihin. Kun istuin on kevyesti paikallaan, paina sitä reilusti alas, jolloin salpa lukkiutuu.

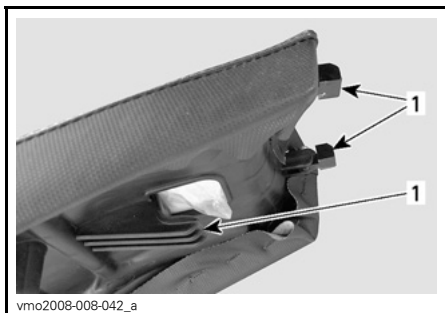

1. Istuimen salvat

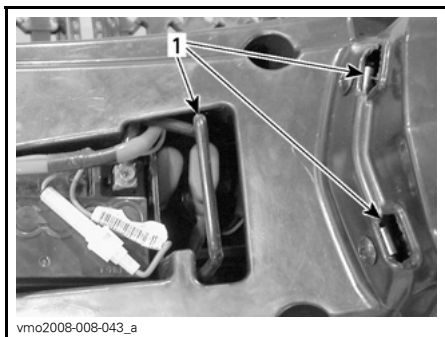

1. Koukut

VAROITUS

Varmista, että istuimen salpa on kunnolla kiinni ennen liikkeelle lähtöä.

12) Työkalusarja

Työkalusarja sijaitsee istuimen alla moottoritilassa ja siinä on perushuoltoa varten tarvittavat työkalut.

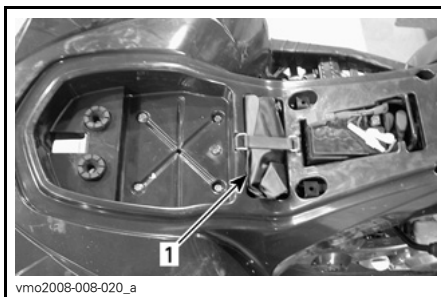

1. Työkalusarja

13) Etusäilytyslokero

Kätevä lokero henkilökohtaisten tavaroiden kuljettamiseen.

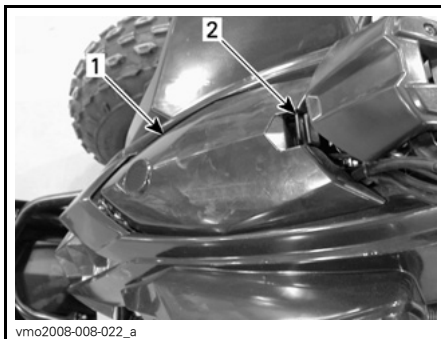

TYYPILLINEN

1. Etusäilytyslokero
2. Kannen salpa

Avataksesi säilytyslokeron vedä salvastavastavasti ja pidä sitä sitten paikoillaan samalla kantta nostaen.



vmo2008-008-023_a

TYYPILLINEN

⚠ VAROITUS

Moottorin käydessä aseta vaihde aina VAPAA-asentoon ja kytke seisontajarru päälle ennen kannen avaamista. Älä koskaan jätä raskaita tai irrallisia rikkimeneviä esineitä säilytyslokeroon. Salpaa aina kansi ennen liikkeellelähtöä.

Tätä käsikirjaa luettaessa on muistettava että:

⚠ VAROITUS

Osoittaa mahdollista vaaratilannetta, joka voi johtaa vakavaan loukkaantumiseen tai kuolemaan, ellei sitä vältetä.

POLTTOAINE

Suosittelut polttoaine

Käytä useimmilta huoltoasemilta saatavissa olevaa lyijytöntä bensiiniä, tai hapetettua polttoainetta, jossa on enintään 10 % etanolia tai metanolia. Käytetyn polttoaineen suositeltu vähimmäisoktaaniluku on seuraava.

OKTAAANILUKU	
Pohjois-Amerikassa	87 (R + M)/2
Pohjois-Amerikan ulkopuolella	92 RON

ILMOITUS Älä koskaan kokeile muilla polttoaineilla. Vääränlaisten polttoaineiden käyttö voi johtaa ajoneuvon suorituskyvyn huononemiseen ja tärkeiden polttoainejärjestelmän ja moottorin osien vaurioitumiseen.

Tankkaaminen

VAROITUS

- Älä anna lapsen lisätä polttoainetta ajoneuvoon.
- Pysäytä aina moottori ennen tankkaamista. Avaa korkki hitaasti.
- Mikäli havaitset paine-eron (polttoainesäiliön korkkia avattaessa kuuluu viheltävä ääni), tarkastuta ja/tai korjauta ajoneuvo ennen kuin jatkat sen käyttämistä.
- Tietyissä olosuhteissa polttoaine on tulenarkaa ja räjähtävää.
- Älä koskaan käytä avotulta polttoainemäärän tarkastamiseen.
- Älä koskaan tupakoi tai salli läheisyydessä tulta tai kipinöitä.
- Toimi aina hyvin ilmastoidulla alueella.

1. Pysäytä moottori.
2. Älä anna kenenkään jäädä ajoneuvon tankkaamisen ajaksi.
3. Kierrä polttoainesäiliön korkki auki vastapäivään.

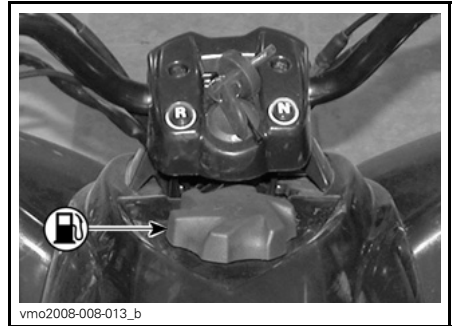

TYYPILLINEN — POLTTOAINESÄILIÖN KORKKI

4. Aseta suppilo täyttöputkeen
5. Kaada polttoainetta hitaasti, jotta ilma pääsee poistumaan säiliöstä eikä tapahdu takaisinvirtausta. Varo ettei polttoainetta vuoda ulos.
6. Lopeta täyttäminen, kun polttoaine saavuttaa täyttöputken pohjan. Älä täytä liikaa.
7. Kiristä polttoainesäiliön korkki myötäpäivään kunnolla kiinni.

VAROITUS

- Älä koskaan täytä polttoainesäiliötä ripipintaan ennen ajoneuvon viemistä lämpimään. Lämpötilan noustessa polttoaine laajenee ja voi tulla yli.
- Pyyhi ajoneuvosta aina ylivuotanut polttoaine tai öljy pois.

KÄYTTÖOHJEET

Käyttö sisäänajovaiheessa

Moottori

Ajoneuvo tarvitsee 10 tunnin sisäänajon ennen kuin sillä ajetaan jatkuvasti täydellä kaasulla.

Sisäänajon aikana saa kaasuttaa korkeintaan 3/4-kaasulla maksimista. Hyvään sisäänajoon kuuluu kuitenkin lyhyitä täyskaasutuksia ja nopeuden vaihteluita. Jatkuvat kiihdytykset täydellä kaasulla, pitkät ajot täydellä nopeudella ja moottorin ylikuumeneminen ovat vahingollisia sisäänajon aikana.

Hihna

Uutta hihnaa on sisäänajettava 50 km. Vältä voimakasta kiihdyttämistä/hidastamista tai ajelamista täydellä vauhdilla.

10 tunnin tarkastus

Suosittelemme, että valtuutettu Can-Am -jälleenmyyjä tarkastaa ajoneuvosi ensimmäisen 10 tunnin tai 30 päivän jälkeen ostohetkestä lukien, kumpi ensin kohdalle osuu. Katso *HUOLTOTIEDOT*-osa.

HUOM: 10 tunnin tarkastuksen maksaa ajoneuvon omistaja.

Moottorin käynnistys

VAROITUS

Suurita aina käyttöä edeltävät tarkastukset osan *TURVALLISUUSTIETOJA* mukaisesti ennen kuin käytät ajoneuvoa. Tarkasta aina kriittisten hallintalaitteiden, turvatoimintojen ja mekaanisten osien toiminta ennen ajamista. Ellei sitä tehdä tässä esitetyllä tavalla, voi seurauksena olla vakava vahingottuminen tai kuolema.

Moottori käynnistyy vain kun vaihdevipu on VAPAALLA.

Työnnä avain virtalukkoon ja käännä se ON (PÄÄLLÄ) -asentoon.

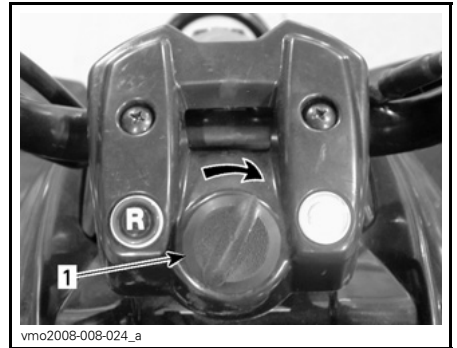

TYYPILLINEN — KÄÄNNÄ ON (PÄÄLLÄ) -ASENTOON

1. Virtalukko

Aseta moottorin pysäytyskytkin ON (PÄÄLLÄ) -asentoon.

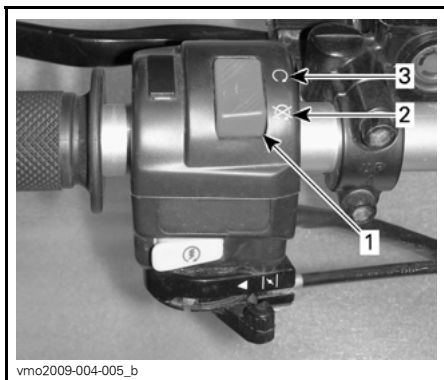

1. Moottorin pysäytyskytkin
2. OFF (POIS PÄÄLTÄ) -asento
3. ON (PÄÄLLÄ) -asento

Kylmällä ilmalla, kun lämpötila on alle 0°C, aseta rikastinvipu täysin auki.



RIKASTIN TÄYSIN AUKI

Paina VASEN jarruvipu pohjaan ja pidä sitä painettuna.

Paina moottorin käynnistyspainiketta ja pidä painettuna, kunnes moottori käynnistyy.



1. Moottorin käynnistyspainike

ILMOITUS Älä paina käynnistyspainiketta 10 sekuntia kauempaa. Käynnistimen pitää antaa jäähtyä käynnistysyritysten välissä. Huomioi akku, ettet tyhjennä sitä.

HUOM: Moottorin käynnistystä voi nopeuttaa käyttämällä kaasua. Paina hieman kaasuvipua. Jos sitä painaa liikaa, rikastinjärjestelmä ei toimi.

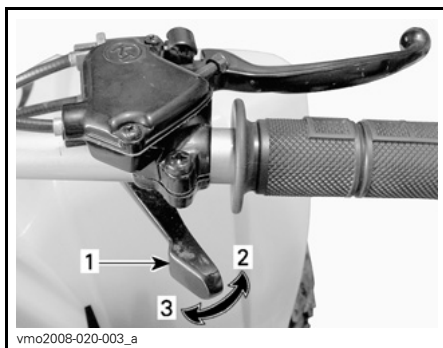

TYYPILLINEN

1. Kaasuvipu
2. Kaasutus
3. Hidastus

Vapauta moottorin käynnistyspainike välittömästi, kun moottori on käynnistynyt.

Sääda rikastinvipu muutaman sekunnin kuluttua kunnes moottori on saavuttanut parhaan kierrosluvun.

HUOM: Rikastimen liiallisen käytön johdosta moottori voi tulla tulvia, jolloin käynnistyminen vaikeutuu. Jos näin tapahtuu, katso **VIANETSINTÄ**.

Kun moottori on lämmin, aseta rikastinvipu OFF (POIS) -asentoon, ja vapauta jarrut.



OFF (POIS PÄÄLTÄ) -ASENTO

Lämpimän moottorin käynnistyminen

Käynnistä moottori edellä esitetyllä tavalla mutta ilman rikastinta. Ellei moottori käynnisty kahden 5 sekunnin pituisen yrityksen jälkeen sähkökäynnistimellä, aseta rikastinvipu puoliasentoon. Käynnistä moottori käyttämättä kaasuvipua. Aseta rikastinvipu muutaman sekunnin kuluttua OFF (POIS) -asentoon.

Manuaalinen varakäynnistyminen

Ellei sähkökäynnistin toimi, voidaan ajoneuvo käynnistää manuaalisesti.

Noudata edellä esitettyä käynnistysmenetelmää, mutta käytä käynnistyspoljinta sähkökäynnistimen sijaan.

Käynnistä moottori painamalla varoen käynnistinspoljinta alaspäin kunnes tunnet vastusta ja polkaise heti sen jälkeen poljinta nopeasti alaspäin.

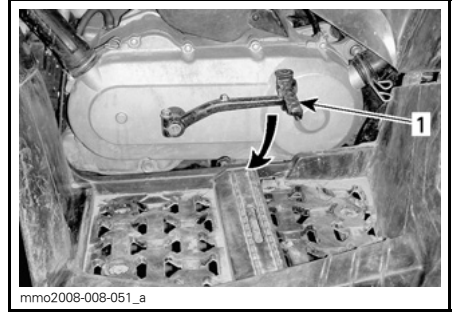

TYYPILLINEN

1. Käynnistyspoljin

Toista tarvittaessa toimenpide kokonaisuudessaan.

Moottorin pysäytys

VAROITUS

Vältä pysäköintiä rinteeseen.

Vapauta kaasu ja pysäytä ajoneuvo kokonaan.

Kytke seisontajarru päälle.

Työnnä moottorin pysäytyskytkin OFF (POIS) -asentoon.

Käännä avain virtalukossa OFF (POIS) -asentoon.

Irrota avain virtalukosta.

Käytönjälkeinen hoito

Älä koskaan puhdista näitä ajoneuvoja korkeapainepesurilla. **KÄYTÄ VAIN PIENTÄ PAINETTA** (kuten puutarhaletku). Korkeapaine voi aiheuttaa sähkö- ja mekaanisia vaurioita.

Kun ajoneuvoa on käytetty merivesiympäristössä, on ajoneuvo syytä huuhtoa makealla vedellä ajoneuvon ja sen komponenttien kunnossapidämiseksi. Metalliosien voitelu on erittäin suositeltavaa. Käytä XPS™ Lubea.

Tämä on suoritettava jokaisen käyttöpäivän päätteeksi.

Kun ajoneuvoa käytetään mutaisessa ympäristössä, on ajoneuvo syytä huuhtoa ajoneuvon ja sen osien suojaamiseksi ja suuntavilkkujen pitämiseksi puhtaana.

Tätä käsikirjaa luettaessa on muistettava että:

 **VAROITUS**

Osoittaa mahdollista vaaratilannetta, joka voi johtaa vakavaan loukkaantumiseen tai kuolemaan, ellei sitä vältetä.

VIRITÄ AJO-OLOSUHTEIDEN MUKAAN

Jousituksen säätäminen

VAROITUS

Jousituksen säätäminen saattaa vaikuttaa ajoneuvon käsiteltävyyteen. Käytä aina aikaa perehtyäksesi ajoneuvon käyttäytymiseen, kun olet muuttanut jotain jousituksen säätöä.

VAROITUS

Vasen ja oikea etujousivaimentimen säätö on asetettava aina samaan asentoon. Älä koskaan säädä vain yhtä iskunvaimenninta. Epätasainen säätö voi hankaloittaa käsiteltävyyttä ja aiheuttaa vakauden menetyksen sekä johtaa onnettomuuteen.

Jousen esikuormituksen säätö

Lyhennä joustia jäykempää ajoa ja epätasaisista tieistä varten.

Pidennä joustia pehmeämpää ajoa ja tasaisista reiteistä varten.

Säädä kääntämällä säätönokkaa tai säätörengasta vastaavasti. Käytä ajoneuvon työkalusarjassa olevaa työkalua.



DS 70/DS 90 — ETUJOUSITUS

1. Etujousi
2. Käännä säätönokkaa

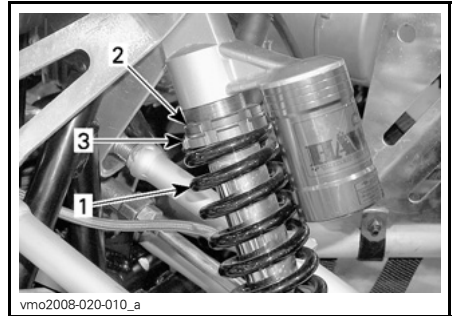

DS 90 X — ETUJOUSITUS

1. Etujousi
2. Löysää lukkorengas
3. Käännä säätörengasta

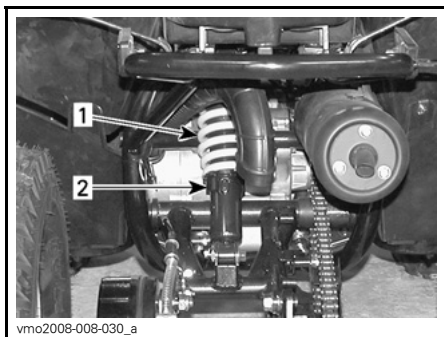

DS 70/DS 90 — TAKAJOUSITUS

1. Takajousi
2. Käännä säätönokkaa

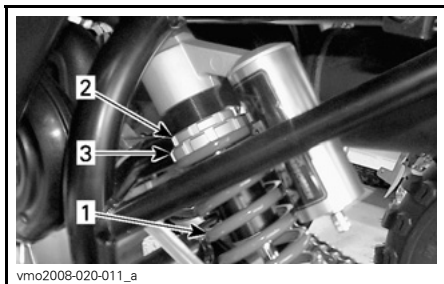

DS 90 X — TAKAJOUSITUS

1. Takajousi
2. Löysää lukkorengas
3. Käännä säätörengasta

AJONEUVON KULJETTAMINEN

Kun ajoneuvoa siirtokuljetetaan, kiinnittä se sopivilla kiinnikkeillä peräkärryn. Tavallisten köysien käyttö ei ole suositettavaa.

VAROITUS

Älä koskaan kallista tätä ajoneuvoa siirtokuljetusta varten pituussuuntaan. Suosittelemme ajoneuvon kuljettamista sen normaalissa käyttöasennossa (pystyssä neljällä pyörällään).



Muista:

- Aseta polttoaineventiili OFF (POIS) -asentoon.
- Kytke seisontajarru päälle.
- Kiinnitä ajoneuvo edessä etupuskurista ja takaa rungosta.



DS 70/DS 90 — KIINNITYSKOHTA EDESSÄ

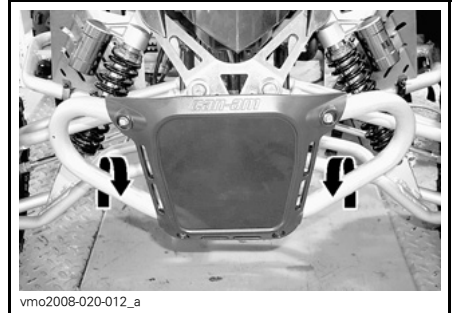

DS 90 X — KIINNITYSKOHTA EDESSÄ

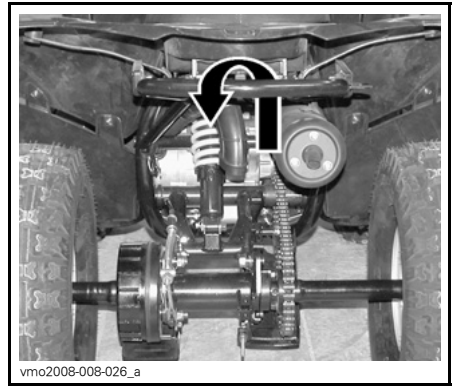

KAIKKI MALLIT — KIINNITYSKOHTA TAKANA

ILMOITUS Ajoneuvon kiinnittäminen muista kohdista voi vahingoittaa sitä.

 **VAROITUS**

Älä hinaa tätä ajoneuvoa auton tai toisen ajoneuvon perässä. Käytä peräkärriä.

Tätä käsikirjaa luettaessa on muistettava että:

 **VAROITUS**

Osoittaa mahdollista vaaratilannetta, joka voi johtaa vakavaan loukkaantumiseen tai kuolemaan, ellei sitä vältetä.

HUOLTOTIEDOT

HUOLTOTAULUKKO

Huoltotoimenpiteiden suorittaminen on erittäin tärkeää, jotta ajoneuvosi pysyy turvallisessa käyttökunnossa. Asianmukainen huollon suorittaminen on omistajan vastuulla. Suorita tarkastukset määräajoin ja noudata huoltotaulukkoa.

⚠ VAROITUS

Ajoneuvon asianmukaisen huollon laiminlyönti ja huoltotaulukon noudattamatta jättäminen saattaa tehdä ajoneuvosta epäturvallisen käyttää.

MÄÄRÄAIKAISHUOLTOTAULUKKO

A: Säädä C: Puhdista I: Tarkasta L: Voitele R: Vaihda	Alkutarkastus, 10 TUNTIA tai 30 päivää			
	VIIKOITTAIN			
	KUKKAUSITTAIN			
	KERRAN VUODESSA tai 100 tunnin välein			
	Suorittaja			
OSA/TOIMENPIDE	SELITYS			
MOOTTORI				
Moottoriöljy ⁽¹⁾	R	R ⁽⁶⁾		Asiakas
Moottoriöljyn suodatin			C	Asiakas
Ilmansuodatin		I, C ⁽³⁾	R ⁽³⁾	Asiakas
Ilman suihkutusventtiilin suodatin		I, C ⁽³⁾	R ⁽³⁾	Asiakas
Venttiilin vällys	I		A	Jälleenympyjä
Kampikammion tuuletusjärjestelmä			I ⁽⁵⁾	Jälleenympyjä
Kipinänsammutin			C	Asiakas
Pakojärjestelmä			I	Jälleenympyjä

(1) Käyttöä edeltävän tarkastuksen kohta.
 (3) Useammin pölyisissä olosuhteissa. Katso kohta *ILMANSUODATIN* kappaleessa *HUOLTOTOIMENPITEET*.
 (5) Tarkasta 6 kuukauden välein.
 (6) Vaihda 3 kuukauden tai 40 tunnin välein.

MÄÄRÄAIKAISHUOLTOTAULUKKO						
A: Säädä C: Puhdista I: Tarkasta L: Voitele R: Vaihda	Alkutarkastus, 10 TUNTIA tai 30 päivää					
	VIIKOITTAIN					
	KUUKAUSITTAIN					
	KERRAN VUODESSA tai 100 tunnin välein					
	Suorittaja					
OSA/TOIMENPIDE				SELITYS		
POLTTOAINEJÄRJESTELMÄ						
Polttoaineletkut ja liitokset	I			I	Jälleenympyjä	(2) Tarkasta ja säädä 6 kuukauden välein. (4) Vaihda 2 vuoden tai 200 tunnin välein.
Polttoainesuodatin				(4)	Jälleenympyjä	
Kaasuvaijeri/kotelo	I, A		I, A	I, A, L	Jälleenympyjä/ Asiakas	
Kaasutin	I, A		(2)	C, A	Jälleenympyjä	
Tyhjäkäynti	I		I		Jälleenympyjä	
SÄHKÖJÄRJESTELMÄ						
Sytytystulppa	I, A			R	Jälleenympyjä	—
Akkuliitokset	I		I		Asiakas	
Akun jännite	I		I		Jälleenympyjä	
VOIMANSIIRTOJÄRJESTELMÄ						
Voimansiirtoketjun voitelu/säätö	JOKA KÄYTTÖKERTA			Asiakas	(9) Useammin ankarassa käytössä, kuten pölyisellä alueella, hiekkaisissa, lumisissa, märissä tai mutaisissa olosuhteissa.	
Voimansiirtoketjun rullan tarkastaminen	JOKA KÄYTTÖKERTA			Asiakas		
Ketjupyörien kuluneisuus ⁽⁹⁾				I		

MÄÄRÄAIKAISHUOLTOTAULUKKO

A: Säädä C: Puhdista I: Tarkasta L: Voitele R: Vaihda	Alkutarkastus, 10 TUNTIA tai 30 päivää					
	VIIKOITTAIN					
	KUUKAUSITTAIN					
	KERRAN VUODESSA tai 100 tunnin välein					
	Suurittaja					
OSA/TOIMENPIDE				SELITYS		
RENKAAT/PYÖRÄT						
Pyörien laakereiden kunto				I	Asiakas	—
Pyörien mutterit	I		I		Asiakas	
Renkaiden paine ja kuluneisuus	JOKA KÄYT- TÖKERTA				Asiakas	
PORTAATON VOIMANSIIRTO (CVT)						
Variaattorihihna				I	Jälleen- myyjä	—
I- ja II-variaattorit				I, C, L	Jälleen- myyjä	
Portaattoman voimansiirron ilmanotto-/ilmanpoistoputket	I			I, C	Asiakas	
VAIHDELAATIKKO						
Vaihdelaatikon öljy	R			(4)	Jälleen- myyjä	(4) Vaihda 2 vuoden tai 200 tunnin välein.
OHJAUSJÄRJESTELMÄ						
Ohjaustangon kiinnittimet	I			I	Jälleen- myyjä	(5) Voitele 6 kuukauden välein.
Olkavarret (DS 70/DS 90)				(5) L	Asiakas	
Ohjausakseli				L	Jälleen- myyjä	
Ohjausjärjestelmä				I	Jälleen- myyjä	

MÄÄRÄAIKAISHUOLTOTAULUKKO						
A: Säädä C: Puhdista I: Tarkasta L: Voitele R: Vaihda	Alkutarkastus, 10 TUNTIA tai 30 päivää					
	VIIKOITTAIN					
	KUUKAUSITTAIN					
	KERRAN VUODESSA tai 100 tunnin välein					
	Suorittaja					
OSA/TOIMENPIDE				SELITYS		
JOUSITUS						
Jousitusjärjestelmä				I	Asiakas	—
JARRUT (7)						
Jarruneste (DS 90 X) ⁽¹⁾ ⁽⁷⁾				(4) (7)	Jälleenmyyjä/ Asiakas	(1) Käyttöä edeltävään tarkastukseen kuuluva toimenpide. (4) Vaihda 2 vuoden tai 200 tunnin välein. (7) Jarrunesteen vaihtamisen tai minkä tahansa jarrujärjestelmän korjauksen on tapahduttava valtuutetun Can-Am -jälleenmyyjän toimesta. (8) Hydraulijarrut ovat itsesäätävät eivätkä tarvitse säätöä.
Jarrujärjestelmä ⁽¹⁾ ⁽⁷⁾	I		I, A (8)	A (8)	Jälleenmyyjä	
Jarrupalat/jarrukenkä ⁽⁷⁾				I	Jälleenmyyjä	
KORI/RUNKO						
Kiinnittimet ⁽¹⁾	I	I			Asiakas	(1) Käyttöä edeltävään tarkastukseen kuuluva toimenpide.

10 TUNNIN TARKASTUS

Suosittellemme, että valtuutettu Can-Am -jälleenmyyjä tarkastaa ajoneuvosi ensimmäisen 10 tunnin tai 30 päivän jälkeen ostohetkestä lukien, kumpi ensin kohdalle osuu. Alkuhuolto on erittäin tärkeä, eikä sitä pidä jättää tekemättä.

HUOM: 10 tunnin tarkastuksen maksaa ajoneuvon omistaja.

Suosittellemme, että valtuutettu Can-Am -jälleenmyyjä allekirjoittaa tämän tarkastuksen.

10 tunnin tarkastuksen päiväys

Valtuutetun jälleenmyyjän allekirjoitus

Jälleenmyyjän nimi

HUOLTOTOIMENPITEET

Tämä osa sisältää ohjeet perushuoltotoimenpiteitä varten. Jos sinulla on tarvittavat mekaanikon taidot ja asianmukaiset työkalut, voit suorittaa näitä toimenpiteitä itse. Ellei sinulla ole tarvittavia edellytyksiä, ota yhteys valtuutettuun Can-Am-jälleenmyyjään.

On parempi, että valtuutettu Can-Am-jälleenmyyjä suorittaa muut huoltotaulukossa mainitut vaikeammat toimenpiteet ja sellaiset toimenpiteet, jotka edellyttävät erityistyökaluja.

VAROITUS

Vain aikuisen henkilön tulisi suorittaa seuraavat toimenpiteet.

VAROITUS

Sammuta moottori ja noudata näitä huoltotoimenpiteitä huoltaesasi ajoneuvoasi. Ellet noudata asianmukaisia huoltotoimenpiteitä, kuumat tai liikkuvat osat, sähkölaitteet, kemikaalit tai jotkut muut vaaratilanteet voivat aiheuttaa loukkaantumisen.

VAROITUS

Mikäli joudutaan irrottamaan jokin lukituslaite (esim. kiinnitysnauha, itselukkiutuva kiinnike jne.), se on aina vaihdettava uuteen.

Moottoriöljy

Moottoriöljyn pinnan taso

ILMOITUS Tarkasta taso säännöllisesti ja täytä tarvittaessa. Älä täytä liikaa. Moottorin käyttö asiaankuulumattomalla öljymäärällä voi vaurioittaa vakavasti moottoria. Pyyhi vuoto pois.

HUOM: Varmista öljymäärää tarkastaessasi myös, että moottorin alueella ei näy vuotoja.



TYYPILLINEN — MOOTTORIN OIKEA PUOLI
1. Mittatikku

Aseta ajoneuvo tasaiselle alustalle, käynnistä moottori ja anna sen käydä useamman minuutin verran, pysäytä sitten moottori. Tarkasta öljymäärä seuraavasti:

1. Ruuvaa mittatikku auki, poista se ja puhdista se.
2. Aseta mittatikku uudelleen paikalleen ja ruuvaa se kokonaan kiinni.
3. Irrota mittatikku ja tarkasta öljyn pinnan taso. Sen pitäisi olla ylemmän merkin kohdalla, tai lähellä sitä.

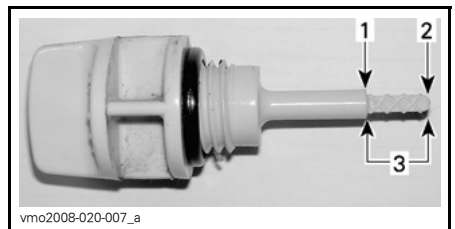

1. Täysi
2. Lisää
3. Käyttöalue

Öljyn lisäämistä varten poista mittatikku. Vältä ylivuoto asettamalla suppilo mittatikun aukkoon.

Lisää pieni määrä öljyä ja tarkasta uudelleen öljyn pinnan taso.

Toista kunnes öljyn pinnan taso on mittatikun ylemmän merkin kohdalla. **Älä täytä liikaa.**

Kiristä mittatikku kunnolla.

Suosittelava moottoriöljy

Käytä kesäkaudella KESÄLAADUN XPS-ÖLJYÄ (P/N 293 600 121).

Käytä talvikaudella TALVILAADUN XPS-ÖLJYÄ (P/N 293 600 112).

HUOM: XPS-öljy on valmistettu ja testattu erityisesti tämän moottorin vaativia käyttöolosuhteita varten.

Jos sitä ei ole saatavana, käytä 4-tahti-moottoriöljyä SAE 5W30, joka vastaa tai ylittää API-luokituksen SM, SL tai SJ. Tarkasta että, että öljykanisterissa on API-merkinnän SM, SL tai SJ. Ainakin yksi em. kirjainyhdistelmästä on oltava merkittynä kanisteriin. Katso lisätietoa viskositeettitaulukosta.

Moottoriöljyn viskositeettitaulukko

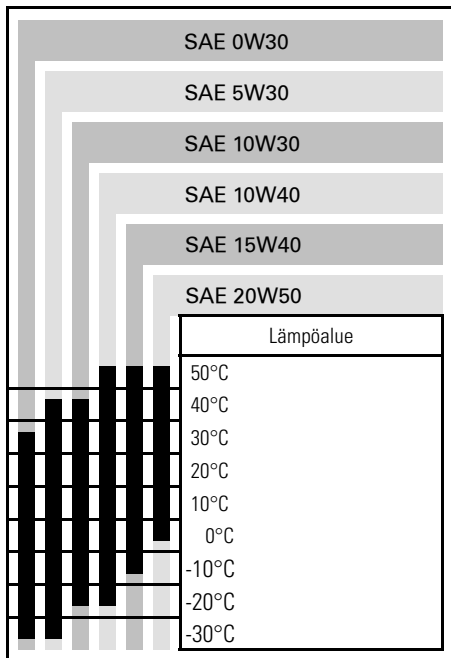

Moottoriöljyn vaihtaminen

Öljynvaihto on syytä tehdä moottorin ollessa lämmin.

⚠ TÄRKEÄÄ Moottoriöljy voi olla erittäin kuuma. Odota kunnes moottoriöljy on lämmintä.

Varmista, että ajoneuvo on tasaisella alustalla.

Irrota mittatikku.



vmo2008-008-021_a

TYYPILLINEN — MOOTTORIN OIKEA PUOLI
1. Mittatikku

Puhdista tyhjennystulpan ympäristö.
Aseta moottorin tyhjennystulpan alle sopiva astia.
Ruuvaa tyhjennystulppa auki.



vmo2008-008-044_a

MOOTTORIN VASEN PUOLI
1. Tyhjennystulppa

Anna öljyn valua moottorista tarpeeksi kauan.
Irrota tarvittaessa öljynsuodatin ja jousi puhdistamista varten, katso yksityiskohtaiset tiedot kohdasta **HUOLTO-TAULUKKO**.

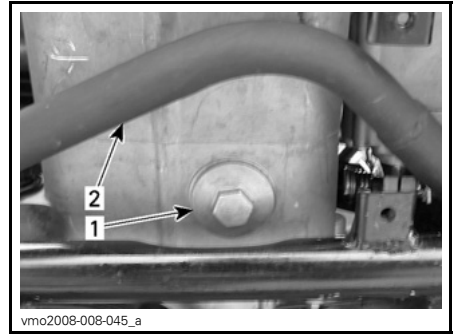

vmo2008-008-045_a

MOOTTORIN ALAPUOLELLA
1. Öljynsuodattimen kansi
2. Pakoputki

Puhdista öljynsuodatin liuottimella ja kuivaa sitten paineilmalla.

⚠ TÄRKEÄÄ Käytä aina suojalaseja. Odottamaton kemikaalin roiskahtaminen saattaa vahingoittaa silmiäsi.

HUOM: Tarkasta kannen O-renkas ja vaihda se tarvittaessa.

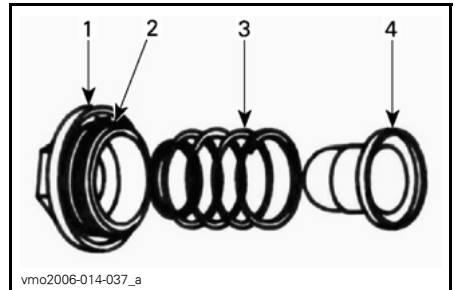

vmo2006-014-037_a

TYYPILLINEN
1. Kansi
2. O-renkas
3. Jousi
4. Suodatin

Pyyhi moottorille mahdollisesti valunut öljy.

Asenna öljynsuodatin, jousi ja O-renkas takaisin paikoilleen.

Kiristä momenttiin $42 \text{ N}\cdot\text{m} \pm 4 \text{ N}\cdot\text{m}$.

Tarkasta tyhjennystulpan välilevyn kunto ja vaihda tarvittaessa.

Puhdista välilevyn alue moottorista ja tyhjennystulpasta ja asenna tulpapa takaisin sekä kiristä se momenttiin $22,0 \text{ N}\cdot\text{m} \pm 2,2 \text{ N}\cdot\text{m}$.

Lisää moottoriin oikea määrä suositeltua öljyä. Katso tilavuus kohdasta **TEKNISET TIEDOT**.

Käynnistä moottori ja anna käydä muutamaksi minuutiksi tyhjäkäynnillä. Varmista, ettei öljynsuodattimen tai öljyn tyhjennystulpan alueilla näy vuotoa.

Pysäytä moottori. Anna öljyn valua takaisin kampikammioon ja tarkasta sitten öljyn pinnan taso. Täytä tarvittaessa.

Hävitä öljy paikallisten määräysten mukaan.

Ilmansuodatin

Ilmansuodattimen huolto-ohjeet

Kuten missä tahansa ATV:ssä, ilmansuodattimen huolto on ensiarvoisen tärkeää moottorin suorituskyvyn ja käyttöiän kannalta.

Ilmansuodattimen huolto on suoritettava ajo-olosuhteista riippuen.

Ilmansuodatin on huollettava useammin seuraavissa pölyisissä olosuhteissa:

- Ajaminen kuivassa hiekassa
- Ajaminen kuivan maa-aineksen peittämällä pinnolla
- Ajaminen kuivilla sorateilla tai vastaavissa olosuhteissa.

HUOM: Jos näissä olosuhteissa ajetaan ajoneuvoryhmässä, ilmansuodatin on huollettava ja vaihdettava vielä useammin.

Ilmansuodattimen sijainti

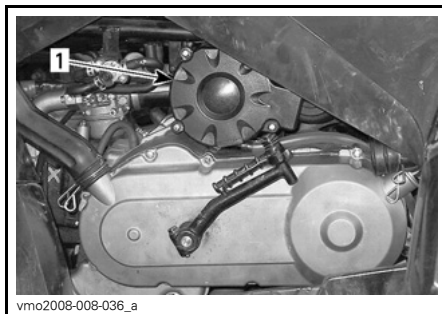

1. Ilmansuodatin

Ilmansuodattimen irrottaminen

Irrota ilmansuodattimen kotelon kansi.

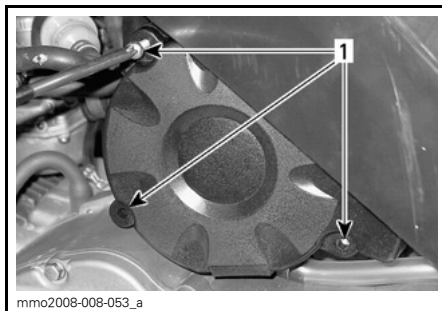

1. Ruuvit

Irrota ilmansuodattimen kotelo.

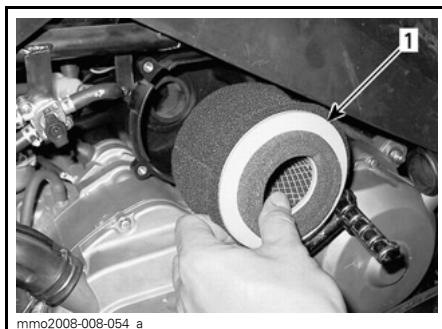

1. Ilmansuodatin

Ilmansuodattimen puhdistus

1. Suihkuta vaahtomuovisen suodatinpanoksen sisälle ja ulkopinnalle ILMANSUODATTIMEN PUHDISTUSAINETTA (P/N 219 700 341).



Ilmansuodattimen puhdistusaine (P/N 219 700 341)

2. Anna asettua 3 minuutin ajan.
3. Kuten ilmansuodattimen puhdistusaineen (UNI) pakkauksessa on neuvottu, huuhtelee pelkällä vedellä.
4. Kuivaa vaahtomuovipanos täysin.

HUOM: Toinen käsittelykerta voi olla tarpeen, jos panos on voimakkaasti likaantunut.

Kun suodatin on kuiva, öljyä se ilmansuodatinöljyllä (P/N 219 700 340) tai vastaavalla uudelleen.

ILMOITUS Moottorin suorituskyky voi heiketä tai vakavia vaurioita voi tapahtua, ellei ilmansuodatinta huolleta kunnolla ja/tai sitä ei öljytä kunnolla.

Ilmansuodattimen asennus

Asennus tapahtuu päinvastaisessa järjestyksessä kuin irrottaminen. Varmista, että asennat suodattimen oikeaan asentoon.

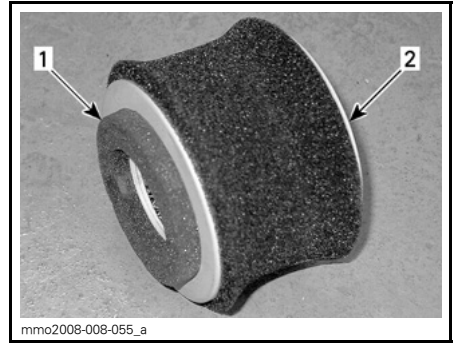

SUODATTIMEN PAIKKA

1. Kannen puoli
2. Kotelon puoli

Ilmansuodattimen kotelo

Ilmansuodattimen kotelon tyhjentäminen

Tarkasta määräajoin onko ilmansuodattimen kotelon tyhjennysputkessa nestettä tai kerääntymiä.

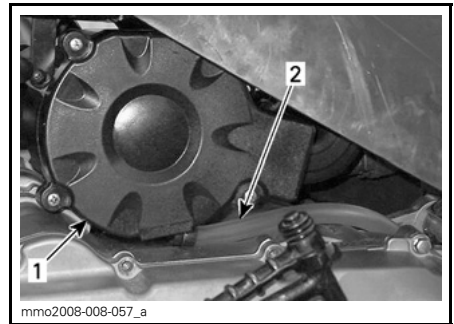

1. Ilmansuodattimen kotelo
2. Tyhjennysputki

HUOM: Jos ajoneuvoa käytetään pölyisessä ympäristössä, tarkasta useammin kuin HUOLTOTAULUKOSSA on määritetty.

Jos nestettä/kerääntymiä löytyy, purista kiristintä ja poista se. Vedä tyhjennysputki ulos ja tyhjennä se.

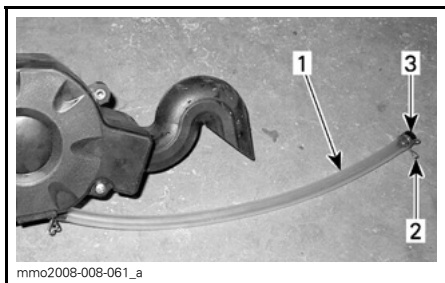

- mmo2008-008-061_a
1. Tyhjennysputki
 2. Kiristin
 3. Tulppa

ILMOITUS Älä käynnistä moottoria kun tyhjennysputkesta löytyy nestettä tai kerääntymiä.

Kun nestettä tai kerääntymiä löytyy, on ilmansuodatin ja kotelo sen kunnosta riippuen tarkastettava, kuivattava tai vaihdettava.

Ilman suihkutussventtiili

Ilman suihkutussventtiilin sijainti

Ilman suihkutussventtiili sijaitsee ajoneuvon VASEMMALLA puolella etulokasuoja-ajan alla.



- vmo2008-020-008_a
- TYYPILLINEN**
1. Ilman suihkutussventtiili

Ilman suihkutussventtiilin puhdistaminen

Irrota ilman suihkutussventtiilin kansi.

HUOM: Puhdista kansi ennen irrottamista.

Irrota kansi.

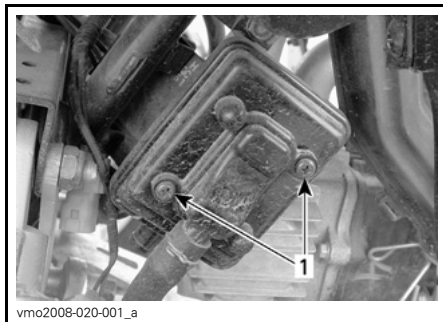

- vmo2008-020-001_a
1. Irrota ruuvit

Irrota suodatin ilman suihkutussventtiilistä.

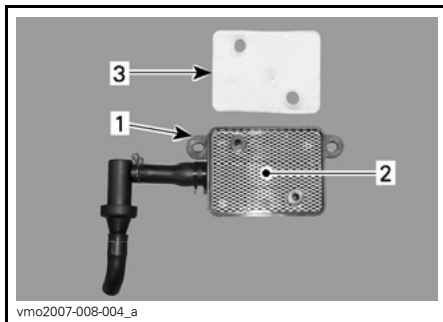

- vmo2007-008-004_a
- TYYPILLINEN**
1. Ilman suihkutussventtiili
 2. Sihti
 3. Ilmansuodatin

Puhdista ilmansuodatin ja ilman suihkutussventtiilin sisäosa paineilmalla.

HUOM: Jos ilmansuodatin on edelleen likainen, vaihda se uuteen.

Asenna irrotetut osat päinvastaisessa järjestyksessä huolellisesti takaisin.

Kipinänsammutin

Kipinänsammuttimen puhdistaminen

Äänenvaimentimesta on ajoittain poistettava sinne kerääntynyt hiili.

VAROITUS

Älä koskaan suorita tätä toimenpidettä heti sen jälkeen kun moottori on käynyt, koska pakojärjestelmä on erittäin kuuma. Käytä silmäsuojaimia ja hanskoja. Noudata kaikkia soveltuvia lakeja ja määräyksiä.

Irrota äänenvaimentimen suoja (jos varusteena).

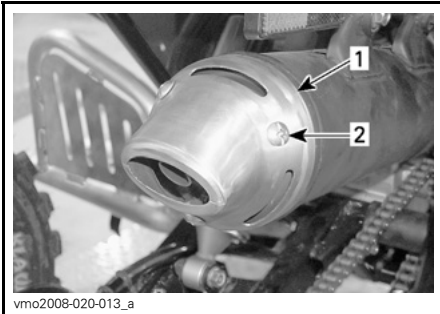

DS 90 X

1. Kansi
2. Irrota ruuvit

Irrota kipinäsuoja äänenvaimentimesta.

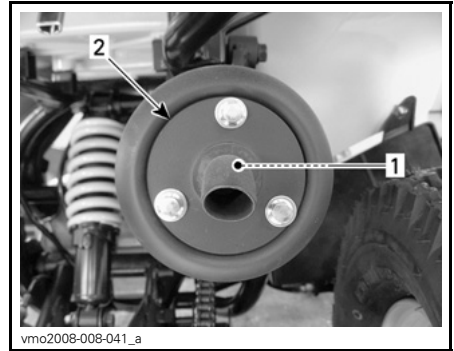

1. Kipinäsuoja
2. Äänenvaimentimen kärki

Irrota kipinänsammuttimessa oleva karsta harjalla.

HUOM: Käytä varovasti pehmeätä harjaa äläkä vahingoita kipinäsuojaa.

Kiinnitä kipinänsammutin takaisin äänenvaimentimeen ja kiinnitä äänenvaimentimen suoja paikoilleen (jos varusteena).

Portaattoman voimansiirron kannen tyhjennystulppa

Aina, kun epäilet, että portaattoman voimansiirron kanteen on päässyt vettä, tyhjennä portaattoman voimansiirron kotelo tyhjennysputken tulpan avulla.

Tätä käsikirjaa luettaessa on muistettava että:

VAROITUS

Osoittaa mahdollista vaaratilannetta, joka voi johtaa vakavaan loukkaantumiseen tai kuolemaan, ellei sitä vältetä.

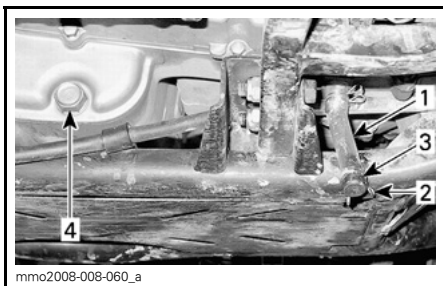

AJONEUVON VASEN PUOLI

1. Tyhjennysputki
2. Kiristin
3. Tulppa
4. Moottorin tyhjennystulppa

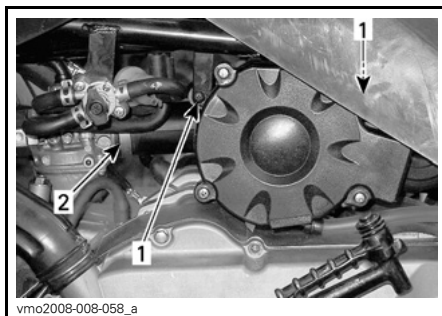

1. Irrota ruuvit
2. Löysää kiristintä

Vaihdelaatikon öljy

Vaihdelaatikon öljyn vaihtaminen

Aseta ajoneuvo tasaiselle alustalle.
Irrota ilmansuodattimen kotelo ajoneuvosta.

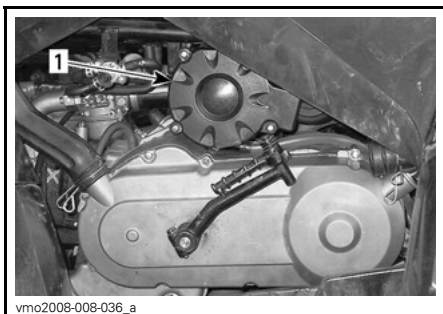

1. Ilmansuodattimen kotelo



IRROTA ILMANSUODATTIMEN KOTELO

Puhdista tyhjennystulppa ja öljyn täyttötulpan alue ja irrota sitten vaihdelaatikon tyhjennystulppa.

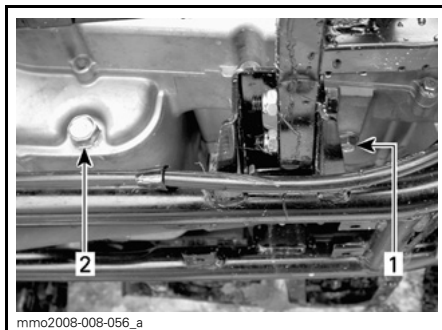

TYHJENNYSTULPPA — MOOTTORIN VASEN PUOLI

1. Vaihdelaatikon tyhjennystulppa
2. Moottoriöljyn tyhjennystulppa

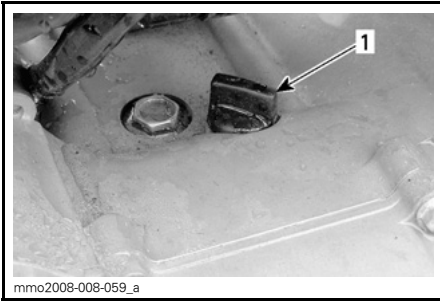

TÄYTTÖTULPPA — MOOTTORIN VASEN PUOLI

1. Vaihdelaatikon täyttötulppa

Anna öljyn valua vaihdelaatikosta tarpeeksi kauan.

Asenna tyhjennystulppa paikoilleen ja kiristä momenttiin $16,0\text{ N}\cdot\text{m} \pm 1,6\text{ N}\cdot\text{m}$.

Lisää vaihdelaatikkoon 165 ml XPS-KETJUKOTELOOLJYÄ (P/N 413 801 900) tai vastaavaa.

HUOM: Tässä ajoneuvossa ei ole mitatikkua, jolla tarkistetaan vaihdelaatikossa olevan öljyn määrä. Varmista, että vaihdelaatikossa on oikea määrä öljyä tyhjentämällä vaihdelaatikko ja täyttämällä se oikealla määrällä suositeltua öljyä.

ILMOITUS Älä käytä huollon yhteydessä muun tyyppisiä kuin suositeltuja öljyjä. Älä sekoita muun tyyppisten öljyjen kanssa.

Kiinnitä öljyn täyttötulppa takaisin paikalleen.

Asenna irrotetut osat takaisin.

Kaasuvaijeri

Kaasuvaijerin tarkastus

Tarkasta kaasuvivun vapaa välys ja säädä tarvittaessa.

Jos sinulla on vaikeuksia oikean säädön aikaansaamiseksi, ota yhteys valtuutettuun Can-Am -jälleenmyyjään.

Tarkasta, että kaasuvaijeri ei ole kuluut liikaa ja ettei se ole kierteellä tai rispaantunut. Varmista, että vaijeri liikkuu vapaasti.

Vaihda kaasuvasaijeri, jos siinä on merkkejä kulumisesta, rispaantumisesta tai muista vaurioista.

Voitele kaasuvasaijeri VAIJERIN VOITELUAINEEILLA (P/N 293 600 041) ehkäistäkseen vaijerin ennenaikaisen kulumisen ja varmistaaksesi sen kunnollisen liikkuvuuden.

VAROITUS

Käytä aina silikonipohjaista voiteluainetta. Toisenlaisen voiteluaineen (kuten vesipohjainen voiteluaine) käyttö voi johtaa kaasuvivun/-vaijerin jumiutumiseen tai jäykkyyteen.

Kaasuvipu

Kaasuvivun säätö

Kaasun normaali vapaa välys on 5 mm - 10 mm.

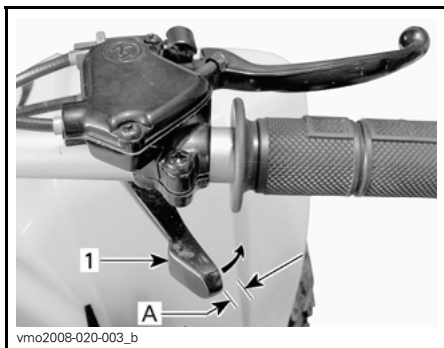

TYYPILLINEN — NORMAALI VAPAA VÄLYS

1. Kaasuvipu

A. 5 mm - 10 mm

Kun haluat säätää vaijerin, vedä kumisuojaus taaksepäin, jolloin kaasuvaijerin säädin tulee näkyviin.

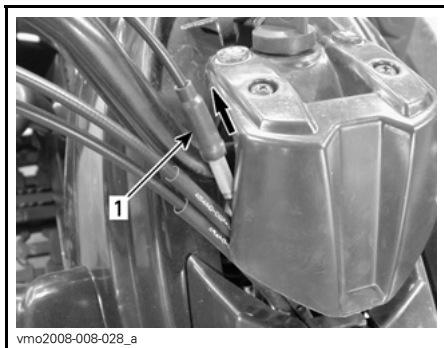

1. Kumisuoja

Löysää lukkomutteriä ja kierrä sitten säädintä kunnes kaasuvivun välys on oikea.

HUOM: Mittaa kaasun välys kaasuvivun kärjestä.

Kiristä lukkomutteri ja aseta suojuksen takaisin paikalleen.

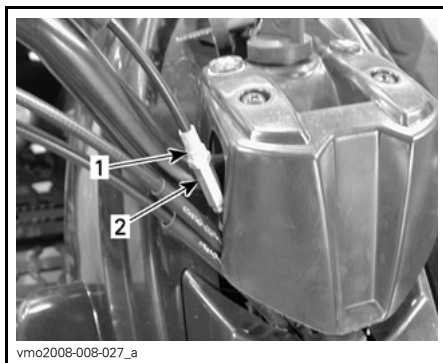

1. Lukkomutteri

2. Säädin

Nopeuden rajoitinruuvien säätäminen

Tässä ajoneuvossa on säädettävä nopeuden rajoitin.

Moottorin nopeutta voidaan vähentää tai lisätä säätämällä sopivilla työkaluilla nopeuden rajoitinruuvien asentoa.

VAROITUS

Vanhempien tulisi aina rajoittaa suurinta ajonopeutta siten, että lapsi kykenee käyttämään ajoneuvoa turvallisesti. Älä koskaan anna lapsen itse säätää nopeutta rajoitinruuvien avulla.

Löysää lukkomutteriä ja kierrä sitten nopeuden rajoitinruuvia rajoittaaksesi ajonopeutta.

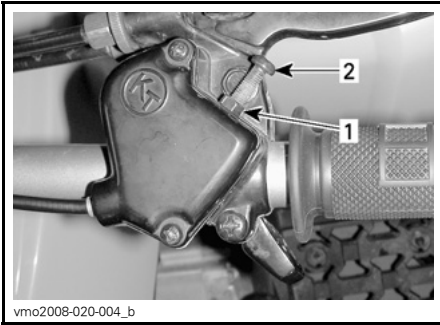

1. Lukkomutteri
2. Nopeuden rajoitinruuvi

Kaasuvivun suurin säädettävä liike on 20 mm, tällöin moottori voi saavuttaa maksiminopeutensa.

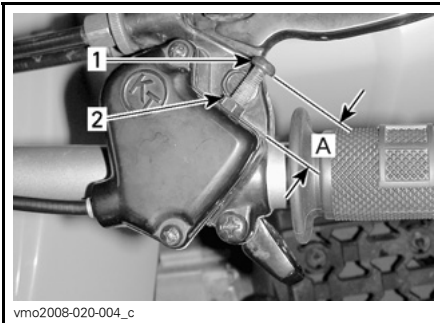

1. Nopeuden rajoitinruuvi
2. Lukkomutteri
- A. 20 mm

VAROITUS

Nopeuden rajoitinruuvien väärä säätö saattaa vaurioittaa kaasuvaijeria ja huonontaa kaasuvaijerin toimintaa. Tässä mainittujen säätösuositusten noudattamatta jättäminen voi aiheuttaa muutoksia ajoneuvon hallintaan, mikä johtaa mahdolliseen onnettomuuteen ja vakaviin vahingoittumisiin tai jopa kuolemaan.

Sytytystulppa

Sytytystulpan sijainti



TYYPILLINEN — AJONEUVON OIKEA PUOLI

1. Sytytystulppa

Sytytystulpan irrottaminen

Irrota sytytystulpan johto.



1. Sytytystulpan johto

Kierrä sytytystulppaa kierroksen verran auki.



vmo2008-008-035_a

1. Sytytystulppa

Puhdista sytytystulppa ja sylinterinkansi paineilmalla, jos mahdollista.

⚠ TÄRKEÄÄ Käytä aina suojasilmälaseja kun käytät paineilmaa.

Kierrä sytytystulppa kokonaan auki ja irrota se.

Sytytystulpan asentaminen

Ennen asentamista varmista, että sylinterinkannen ja sytytystulpan kosketuspinnossa ei ole nokea.

Aseta rakotulkilla sytytystulpan kärki väliksi 0,7 mm - 0,8 mm.

Laita sytytystulpan kierteisiin kiinnileikautumisen estoainetta.

Kierrä sytytystulppa käsin sylinterinkanteen ja kiristä momenttiavaimella ja sopivalla hylsillä.

Kiristä sytytystulppa momenttiin $11,0 \text{ N}\cdot\text{m} \pm 1,1 \text{ N}\cdot\text{m}$.

Akku

Akun huolto

⚠ TÄRKEÄÄ Älä koskaan lataa akkua sen ollessa kiinni ajoneuvosta.

ILMOITUS Älä koskaan irrota akun sinetikantta.

Nämä ajoneuvot on varustettu VRLA-akulla (venttiiliohjattu lyijyhappoakku). Se on niin kutsuttu huoltovapaa akkutyyppi, joten akkuun ei tarvitse lisätä vettä eikä tarkistaa akkuhapon määrää.

Puhdista akun napa teräsharjalla. Suojaa napa hapettumiselta peittämällä se eristävällä rasvalla.

Akun irrottaminen

⚠ TÄRKEÄÄ Noudata aina tätä järjestystä irrotuksen yhteydessä: irrota MUSTA (-) kaapeli ensin.

Irrota ensin MUSTA (-) kaapeli ja sitten PUNAINEN (+) kaapeli.

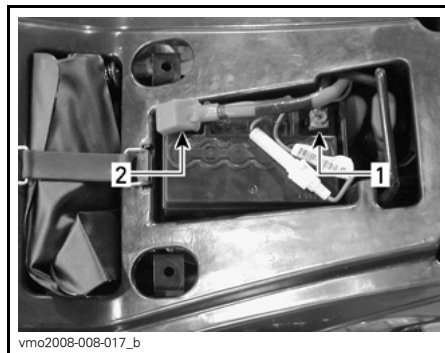

vmo2008-008-017_b

1. MUSTA (-)

2. PUNAINEN (+)

Irrota akku ajoneuvosta.

Akun asennus

⚠ TÄRKEÄÄ Kiinnitä ensin PUNAINEN (+) kaapeli ja sitten MUSTA (-) kaapeli. Kiinnitä aina PUNAINEN (+) kaapeli ensin.

Asenna akku takaisin ajoneuvoon.

Sulake

Sulakkeen vaihto

ILMOITUS Älä käytä suurempiarvoista sulaketta, sillä tämä voi aiheuttaa vakavan vaurion.

Sulake suojaa sähköjärjestelmää.

Vaihda palanut sulake uuteen samanarvoiseen sulakkeeseen.

Sulakkeenpidin sijaitsee PUNAISESSA (+) akkukaapelissa.



vmo2008-008-017_a

1. Sulakkeenpidin

Valot

Suuntavilkun polttimon vaihtaminen

DS 70 ja DS 90

! **TÄRKEÄÄ** Käännä virtalukko aina OFF (POIS) -asentoon ennen palaneen polttimon vaihtamista.

Tarkasta aina vaihtamisen jälkeen, että polttimo toimii.



vmo2008-008-038_a

IRROTA KUMISUOJA

1. Kumisuoja

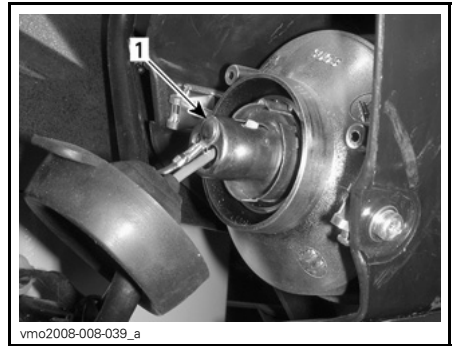

vmo2008-008-039_a

PAINA JA KÄÄNNÄ POLTTIMON PIDIKETTÄ VASTAPÄIVÄÄN

1. Polttimon pidin

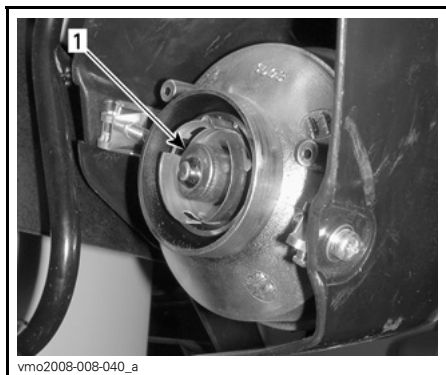

VEDÄ POLTTIMOJA IRROTTAAKSESI SEN JA VAIHDA SEN JÄLKEEN POLTTIMO
1. Polttimo

Voimansiirtoketju ja hammaspyörät

Voimansiirtoketjun ja hammaspyörien tarkastaminen

ILMOITUS Vältä ketjun ja hammaspyörien nopea kuluminen vaihtamalla ne samaan aikaan.

ILMOITUS Älä koskaan käytä tätä ajoneuvoa kun voimansiirtoketju on liian löysällä tai liian kireällä, sillä voimansiirron komponentit voivat vaurioitua pahasti.

Voimansiirtoketju

Tarkasta, ettei ketjussa ole vaurioituneita lenkkejä ja rullia.

Vaihda ketju, jos havaitset vaurioita.

Tarkasta voimansiirtoketjun vapaa välyys ja säädä tarvittaessa. Katso VOIMANSIIRTOKETJUN SÄÄTÖ.

Rulla

Tarkasta voimansiirtoketjun rullan kuluneisuus ja mahdolliset vauriot keinuvarsiensa laakeritappien osien ympäriltä. Vaihda tarvittaessa.

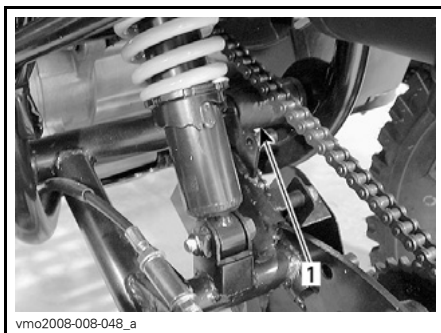

1. Voimansiirtoketjun rulla

Ketjupyörät

Tarkasta onko ketjupyörän akseli tai hammasratas epämuodostunut. Vaihda tarvittaessa.

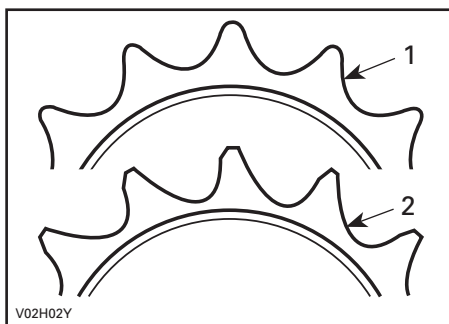

1. Hyvä
2. Vaihda

Voimansiirtoketjun puhdistus ja voitelu

Puhdista ketju liuottamalla sitä liotusaineessa.

Pyyhi ketju kuivaksi.

Voitele ketju kaupoista saatavalla ketjun voiteluaineella, katso lisätietoja kohdasta HUOLTOTAULUKKO.

Voimansiirtoketjun säätö

ILMOITUS Älä koskaan säädä ketjua siten, että ajoneuvon istuimella istuu kuljettaja. Poista ajoneuvosta kaikki kuorma.

Hae tasainen alusta ja aseta vaihde VA-PAALLE (NEUTRAL).

Tarkasta voimansiirtoketjun kunto

Voimansiirtoketju on tarkastettava, voideltava ja säädettävä ennen jokaista ajokertaa.

Löysää taka-akselin lukituspultit säätääksesi ketjua.

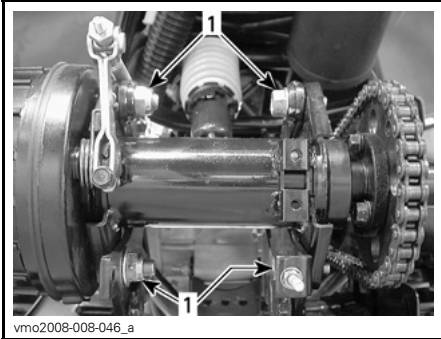

TYYPILLINEN — TAKA-AKSELI

1. Lukituspultit

Löysää ketjun säätimen lukkomutteri.

Paina ketjunkiristintä ja pidä se painettuna vapauttaaksesi ketjun jännityksen, jos tämä kuuluu kyseisen mallin varusteluun.

Käännä ketjun säädintä kunnes saavutat oikean säädön.

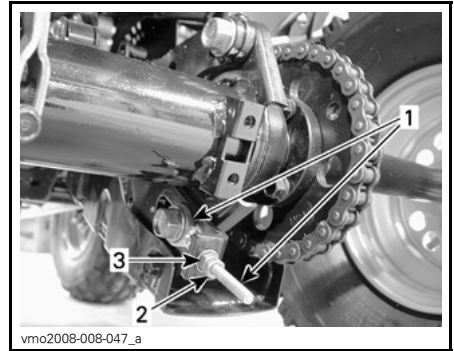

TYYPILLINEN

1. Ketjun säädin
2. Ketjun säätimen lukkomutteri
3. Ketjun säätömutteri

Voimansiirtoketjun vapaan vällyksen tulisi olla välillä 44 mm - 57 mm ylös- ja alaspäin.

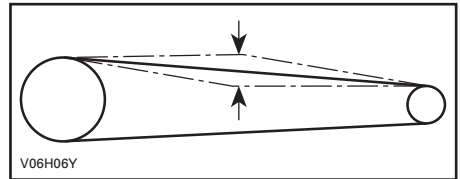

VAPAA VÄLYS: 44 MM - 57 MM

Kun olet saavuttanut oikean säädön, kiristä ketjun säätimen lukkomutteri.

Kiristä sen jälkeen vetoakselin lukituspultit momenttiin $69 \text{ N}\cdot\text{m} \pm 7 \text{ N}\cdot\text{m}$.

Renkaat ja pyörät

Rengaspaine

VAROITUS

Rengaspaine vaikuttaa huomattavasti ajoneuvon käsiteltävyyteen ja vakauteen. Alhainen paine voi tyhjentää renkaan, jolloin se alkaa pyöriä vanteella. Ylipaine voi räjäyttää renkaan. Noudata aina suositeltua painetta. Koska renkaat ovat matalapainetyyppiä, on käytettävä käsipumppua.

Tarkasta paine kun renkaat ovat kylmät ennen ajoneuvon käyttöä. Rengaspaine vaihtelee lämpötilan ja korkeuden mukaan. Tarkasta paine uudelleen jos jompikumpi näistä muuttuu.

Työkalulaatikossa on painemittari sinua varten.

RENGASPAINE	
EDESSÄ JA TAKANA	
MINIMI	25 kPa
MAKSIMI	35 kPa

Vaikka renkaat on erityisesti suunniteltu maastoajokäyttöön, voi rengas silti tyhjentyä. Siksi suositellaan, että pidät mukana rengaspumpun ja korjaussarjan.

Renkaiden ja pyörän kunto

Pyöränmutterit pitää ajoittain irrottaa ja laittaa niihin kiinnileikkautumisenestorasvaa muttereiden irrottamisen helpottamiseksi. Tämä on erityisen tärkeää kun ajoneuvoa käytetään suolavesiympäristössä tai mudassa. Irrota yksi mutteri kerrallaan, voitele ja kiristä uudelleen.

Tarkasta, ettei renkaat ja vanteet ole vaurioituneita eikä kuluneita.

Vaihda tarvittaessa.

Pyörän irrotus ja asennus

Löysää pultteja, nosta sitten ajoneuvoa. Aseta ajoneuvon alle tuki. Irrota pultit, irrota sitten pyörä.

Asennuksen yhteydessä suositellaan, että pulttien kierteisiin laitetaan kiinnileikkautumisenestorasvaa. Kiristä varovasti pultit vuoronperään ristikkäin ja kiristä lopuksi lopulliseen kireyteen.

PYÖRÄN PULTTIEN KIREYS

Edessä ja takana	40 N•m ± 4 N•m
------------------	----------------

Pyörien laakereiden kunto

Työnnä ja vedä pyörää sen yläreunasta, jolloin tunnet pyörän väläyksen. Jos väläystä tuntuu, ota yhteys valtuutettuun Can-Am -jälleenmyyjään.

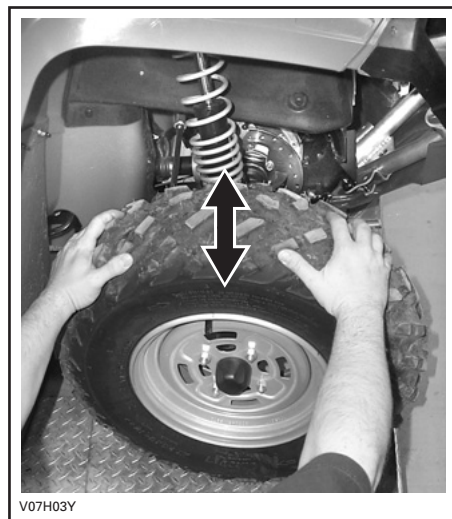

V07H03Y

TYYPILLINEN

Ohjauksjärjestelmä

Etuakselitappien voitelu

DS 70 ja DS 90

Voitele etuakselitapit. Käytä JOUSI-TUSRASVAA (P/N 293 550 033) tai vastaavaa. Kussakin akselitapissa on voitelunippa.



vmo2008-008-037_a

TYYPILLINEN
1. Rasvanippa

Mekaaniset jarrut (DS 70/DS 90)

Mekaanisten jarrujen tarkastus

⚠ VAROITUS

Valtuutetun Can-Am -jälleenmyyjän on suoritettava kaikki jarrujärjestelmäkorjaukset.

Tarkasta jarruvipujen vapaa vällys ja säädä tarvittaessa.

Tätä käsikirjaa luettaessa on muistettava että:

⚠ VAROITUS

Osoittaa mahdollista vaaratilannetta, joka voi johtaa vakavaan loukkaantumiseen tai kuolemaan, ellei sitä vältetä.

Tarkasta vipujen toiminta, niiden tulisi liikkua vapaasti ja tuntua tukevilta jarrua painettaessa.

Jos sinulla on vaikeuksia oikean säädön aikaansaamiseksi, ota yhteys valtuutettuun Can-Am -jälleenmyyjään.

Tarkasta, että vaijerit eivät ole kulunut liikaa ja etteivät ne ole kierteellä tai rispaantuneita.

Vaihda vaijeri, jos siinä on merkkejä kulumisesta, rispaantumisesta tai muista vaurioista.

Voitele vaijerit VAIJERIN VOITELUAI-NEELLA (P/N 293 600 041) ehkäistäkseen vaijerin ennenaikaisen kulumisen ja varmistaaksesi sen kunnollisen liikkuvuuden.

⚠ VAROITUS

Käytä aina silikonipohjaista voiteluainetta. Toisenlaisen voiteluaineen (kuten vesipohjainen voiteluaine) käyttö voi johtaa jarruvivun juuttumiseen tai jäykkyyteen.

Tarkastuta jarrukengä kuluneisuuden ja vaurioiden varalta valtuutetulla Can-Am -jälleenmyyjällä.

JARRUKENGÄN VÄHIMMÄIS-PAKSUUS

Edessä ja takana

1,5 mm

Jos jarrujärjestelmässä ilmenee ongelma, ota yhteys valtuutettuun Can-Am -jälleenmyyjään.

Etujarruvaijerin säätäminen

Kiristä jarruvaijereiden kaikki säätöruuvit kokonaan tiukalle.

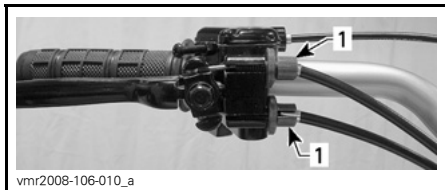

1. Vivussa olevat säätöruuvit

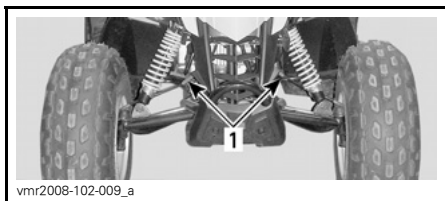

1. Vaijereissa olevat säätöruuvit

Paina jarruvipua.

Säädä vaijerin lenkki niin, että se on samansuuntainen vaijerin tuen kanssa. Käännä vaijerin säätöruuveja (ei vivun) tarvittava määrä.

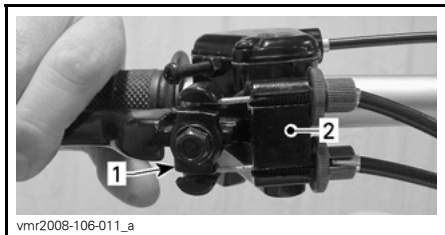

1. Vaijerin lenkki
2. Vaijerin tuki

Säädä vaijerin vapaa välys vivussa olevien säätöruuvien avulla.

JARRUVAIJERIN SÄÄTÖ

Vapaa välys

10 mm - 12 mm

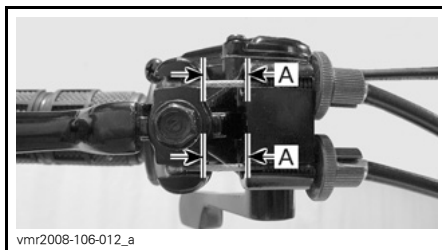

vmr2008-106-012_a

A. 10 mm - 12 mm

Kiristä kaikkien säätöruuvien lukkomutterit.

Takajarruvivun säätäminen

Jarruvivun takaosan normaali vapaa välys on välillä 15 mm - 25 mm.

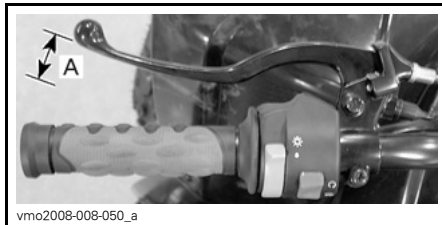

vmo2008-008-050_a

NORMAALI VAPAA VÄLYS.

A. 15 mm - 25 mm

Säädä takajarruvipu kääntämällä jarruvaijerin päässä olevaa säädintä kunnes olet saavuttanut oikean säädön.

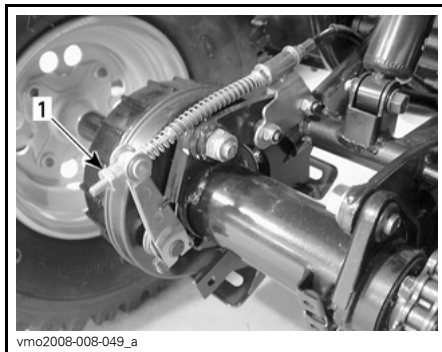

vmo2008-008-049_a

1. Jarruvaijerin säädin

Hydraulijarrut (DS 90 X)

Hydraulijarrujen tarkastus

VAROITUS

Jarrunesteen vaihto tai jarrujärjestelmän korjaus ja huolto on suoritettava valtuutetun Can-Am -jälleenmyyjän toimesta.

Jarrujärjestelmä on hydraulinen eikä tarvitse säätöä.

Pidä jarrut hyvässä toimintakunnossa tarkastamalla seuraavat seikat:

- Jarrunesteen määrä
- Ettei jarrujärjestelmässä ole nestevoitoja
- Etteivät jarrut tunnu painettaessa sienimäisiltä
- Jarrujen puhtaus
- Etteivät jarrulevyt ole liian kuluneet ja pinta huono
- Etteivät jarrupalat ole kuluneet, vaurioituneet tai löysällä.

Tarkastuta jarrupalat kuluneisuuden ja vaurioiden varalta valtuutetulla Can-Am -jälleenmyyjällä.

JARRUPALAN VÄHIMMÄIS- PAKSUUS	1 mm
-------------------------------------	------

Jos jarrujärjestelmässä ilmenee ongelma, ota yhteys valtuutettuun Can-Am -jälleenmyyjään.

Jarrunesteen määrä

ILMOITUS Käytä pelkästään DOT 4 -jarrunestettä avaamattomasta astiasta. Älä käytä vanhoista tai jo avatuista astioista otettua jarrunestettä.

HUOM: Alhainen taso voi olla osoitus vuodosta tai kuluneista jarrupalloista. Ota yhteys valtuutettuun Can-Am -jälleenmyyjään.

Ajoneuvon ollessa tasaisella alustalla tarkasta, että säiliöiden jarruneste on oikealla tasolla. Niiden pitäisi olla MIN-merkin yläpuolella.

Lisää nestettä tarvittaessa. Älä täytä liikaa.

Puhdista täyttöaukon kansi ennen sen irrottamista.

Jarrunestesäiliöt sijaitsevat käsikahvassa jarruvipujen päällä.

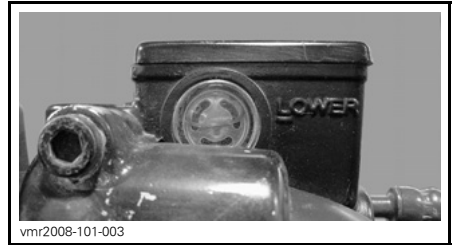

VASEN TAKAJARRUNESTESÄILIÖ

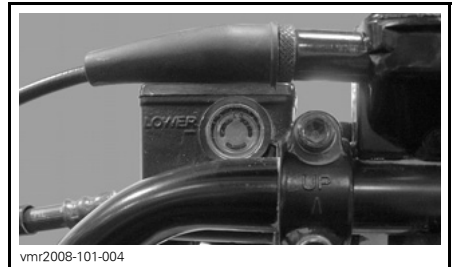

OIKEA ETUJARRUNESTESÄILIÖ

Varmista, että säiliöt ovat vaakatasossa kääntämällä ohjaus suoraan eteenpäin.

Tarkasta nesteen pinta; säiliö on täysi kun neste on ikkunan yläreunan tasalla.



TYYPILLINEN

1. Minimi
2. Maksimi

Tarkasta silmämääräisesti vivun kumisuojan kunto. Tarkasta onko murtumia, repeytyimiä, jne. Vaihda jos vahingoittunut.

Toista sama menettely toiseen säiliöön.

Kori ja alusta

Korin ja alustan tarkastus

Moottorin alue

Tarkasta, ettei moottorin alueella ole vaurioita tai vuotoja. Varmista, että kaikki letkunkiristimet ovat kunnolla kiinni eikä mikään letku ole murtunut, kierteellä tai muuten vaurioitunut.

Tarkasta äänenvaimennin, akku ja säiliön kiinnittimet.

Tarkasta sähköliitosten kireys ja onko niissä korroosiota.

Vaihda tai anna korjata vaurioituneet osat.

Rungon kiinnikkeet

Tarkasta ajoneuvon kiinnikkeen kunto ja kireys. Kiristä tarpeen mukaan.

Istuinkiinnikkeet

Tarkasta istuinkiinnikkeiden kireys. Kiristä, tai vaihda tarvittaessa.

Korin ja alustan puhdistus

ILMOITUS Älä koskaan puhdistaa muoviosia voimakkaalla pesuaineella, rasvanpoistoaineella, tinneillä, asetonilla, tms.

Älä koskaan puhdistaa ajoneuvoa korkeapainepesurilla, **KÄYTÄ VAIN PIENTÄ PAINETTA** (kuten puutarhaletku). Korkeapaine voi aiheuttaa sähkö- tai mekaanisia vaurioita.

Estä ruostuminen maalaamalla vaurioituneet maalatut osat kunnolla uudelleen.

Tarvittaessa pese kori kuumalla vedellä ja saippualla (käytä vain mietoja pesuainetta). Vahaa hiomattomalla vahalla.

VARASTOINTI JA AJOKAUTTA EDELTÄVÄT VALMISTELUT

VAROITUS

Anna valtuutetun Can-Am -jälleenmyyjän tarkastaa polttoainejärjestelmän eheys *HUOLTOTAULUKON* mukaan.

Kun ajoneuvoa ei käytetä neljää kuukautta pitempään aikaan, se on varastoitava oikealla tavalla.

Ota yhteys valtuutettuun Can-Am-jälleenmyyjään oikeita toimenpiteitä varten.

Kun ajoneuvo otetaan varastoinnin jälkeen käyttöön, on suoritettava valmistelevat toimenpiteet. Ota yhteys valtuutettuun Can-Am-jälleenmyyjään oikeita toimenpiteitä varten.

TEKNISET TIEDOT

AJONEUVON TUNNISTAMINEN

Ajoneuvosi pääkomponentit (moottori ja runko) tunnistetaan erilaisilla sarjanumeroilla. Näitä numeroita tarvitaan toisinaan takuukysymyksissä, tai ajoneuvosi tunnistamiseen jos se häviää. Valtuutettu Can-Am -jälleenmyyjä tarvitsee näitä numeroita täyttääkseen takuuhakemukset kunnolla. BRP ei hyväksy minkäänlaista takuuta, jos moottorin tunnistusnumero (E.I.N.) tai ajoneuvon tunnistusnumero (V.I.N.) on poistettu tai niitä on millään tavalla vääristetty. Suosittelemme merkitsemään kaikki ajoneuvon sarjanumerot muistiin ja ilmoittamaan ne vakuutusyhtiölle.

Ajoneuvon tunnistusnumeron sijainti



TYYPILLINEN — AJONEUVON ETUOSA
1. V.I.N.

Moottorin tunnistusnumeron sijainti

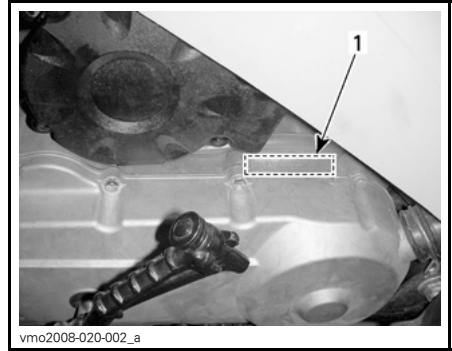

AJONEUVON VASEN PUOLI
1. E.I.N.

Kelpoisuuskilvet

Näistä kilvistä ilmenee ajoneuvon hyväksynnät.



SIJAINTI: RUNGON
OIKEANPUOLIMMAINEN ALEMPI
PUTKI

EMISSION CONTROL INFORMATION			
THIS VEHICLE IS CERTIFIED TO OPERATE ON UNLEADED GASOLINE AND MEETS TO [XXXX] U.S. EPA AND CALIFORNIA REGULATIONS FOR ATV SI ENGINES:			
ENGINE FAMILY	XXX XXXXXXXX	MOOTTORISARJA	
PERMEATION FAMILY	XXX XXXXXXXX	PERMEATION-TUOTEPERHE	
CERTIFICATION STANDARD (FEL)	XXX X XXXX XX	TYYPPIHYVÄKSYNTÄSTANDARDI (FEL)	
ENGINE DISPLACEMENT	XXX XX XXX	MOOTTORIN SYLINTERITILAVUUS	
EXHAUST EMISSION CONTROL SYSTEM	XX	PAKOKAASUJEN HALLINTAJÄRJESTELMÄ	
PÄÄSTÖTIETO			
TÄSSÄ AJONEUVOSSA ON HYVÄKSYTTY KÄYTETTÄVÄKSI LYLYTYÖNTÄ BENSINIÄ, JOKA TÄYTTÄÄ [XXXX] U.S. EPA & CALIFORNIA EMISSION -PÄÄSTÖMÄÄRÄYKSET MAASTOAJONEUVOJEN MOOTTOREILLE.			
SEE OPERATOR'S GUIDE FOR MAINTENANCE SPECIFICATIONS KATSO HUOLTOTIEDOT KÄSIKIRJASTA			
BOMBARDIER RECREATIONAL PRODUCTS INC.			

vmo2010-001-302_a

SIJAINTI: TAKALOKASUOJAN ALLA

	Bombardier Recreational Products Inc. takaa, että tämä ATV täyttää Yhdysvaltain kansallisen standardijärjestön nelipyöräisille maastoajoneuvoille määrittelemän ANSI/SVIA-1-2007-standardin.
--	--

vmo2010-004-001_en

SIJAINTI: ETULOKASUOJA

MELUEMISSION RAJOITUSSÄÄDÖS

Vain USA ja Kanada

Meluntorjuntajärjestelmän vahingoittaminen on kiellettyä!

Yhdysvaltain liittovaltiolaki ja Kanadan läänilait voivat kieltää seuraavat toimenpiteet tai niiden aiheuttamisen:

1. Uuteen ajoneuvoon meluntorjuntaa varten sisällytettyjen laitteitten tai rakenneosien kenenkään toimesta poistaminen tai toimimattomaksi saattaminen ennen sen myyntiä tai toimittamista lopulliselle ostajalle tai sen ollessa käytössä, muuta kuin huolto-, korjaus- tai vaihtamistarkoituksessa, tai
2. Ajoneuvon käyttö sen jälkeen, kun tällainen laite tai rakenneosa on irrotettu tai saatettu toimimattomaksi kenen tahansa toimesta.

Seuraavassa on lueteltu väärentämiseksi katsottavat toimenpiteet:

1. Äänenvaimentimen tai minkään muun moottorin pakokaasuja pois ohjaavan moottorin osan irrottaminen, tai muuttaminen, tai puhkaiseminen.
2. Minkä tahansa imujärjestelmän osan irrottaminen, tai muuttaminen, tai puhkaiseminen.
3. Ajoneuvon liikkuvien osien, tai pako- tai imujärjestelmän osien vaihtaminen muihin kuin valmistajan määrittämiin osiin.
4. Kunnollisen ylläpidon puute.

TEKNISET TIEDOT

MALLI		DS 70	DS 90/DS 90 X
MOOTTORI			
Tyyppi		4-tahti, paineilmajäähdytys	
Sylinterien lukumäärä		Yksi sylinteri, vaakatasossa	
Sylinteritilavuus		69,36 cm ³	89,53 cm ³
Käynnistys		Sähkökäynnistys/käynnistyspoljin	
Moottoriöljy	Tyyppi	Käytä kesällä KESÄLAADUN XPS-ÖLJYÄ (P/N 293 600 121). Käytä talvella TALVILAADUN XPS-ÖLJYÄ (P/N 293 600 112). Katso <i>ÖLJYN VISKOSITEETTITÄULUKKO</i>	
	Tilavuus	Öljynvaihto suodattimen kera: 1,1 L	
VAIhteisto			
Vaihteisto		Portaaton voimansiirto (CVT)	
VAIHDELAATIKKO			
Tyyppi		3 asentoa: eteenpäin, vapaa ja peruutus	
Vaihdelaatikon öljy	Tyyppi	Synteettinen ketjukotelööljy XPS	
	Tilavuus	165 ml	
POLTTOAINEJÄRJESTELMÄ			
Kaasutin	Merkki	KEHIN käsirikastimella	
	Tyyppi	PTE	
Tyhjäkäynti		1 700 ± 100 kierr./min	
Polttoaine	Tyyppi		Lyijytön bensiini
	Oktaani-luku	Pohjois-Amerikassa	vähintään ((R + M)/2)
		Pohjois-Amerikan ulkopuolella	92 RON
Polttoainesäiliö	Tilavuus		6 L

MALLI		DS 70	DS 90/DS 90 X
SÄHKÖJÄRJESTELMÄ			
Sytytystyyppi		CDI (kondensaattoripurkaussytytys)	
Sytytystulppa	Merkki	NGK	
	Tyyppi	CR7HSA	
	Kärkiväli	0,6 mm - 0,7 mm	
Sytytystulppien lukumäärä		1	
Akku	Tyyppi	Huoltovapaa	
	Volttia	12 V, 4 A•h	
Käynnistysjärjestelmä		Sähkökäynnistys/käynnistyspoljin	
Suuntavilkun polttimo		2 x 5 W	
Takavalon polttimo		Ei tiedossa	
Sulake	Pääsulake	15 A	
JOUSITUS			
Tyyppi	Edessä	Erillisjousitus – A-tukivarsi. DS 90 X: A-kaksoistukivarret	
	Takana	Jäykkä keinuvarsi	
Joustomatka	Edessä	86 mm DS 90 X: 178 mm	
	Takana	160 mm DS 90 X: 178 mm	
Iskunvaimennin		Öljy DS 90 X: HPG	

MALLI		DS 70	DS 90/DS 90 X
RENKAAT			
Paine	Edessä	Minimi: 25 kPa Maksimi: 35 kPa	
	Takana		
Koko	Edessä	19 x 7-8 DS 90 X: 20 x 6-10	
	Takana	18 x 9,5-8 DS 90 X: 18 x 10,5-8	
PYÖRÄT			
Koko	Edessä	8 x 5,5 DS 90 X: 10 x 5,5	
	Takana	8 x 7 DS 90 X: 8 x 8,5	
Pyöränmutterin kireys	Edessä ja takana	40 N•m ± 4 N•m	
JARRUT			
Edessä		Mekaaninen, rumpu DS 90 X: hydraulinen, levy	
Takana		Mekaaninen, rumpu DS 90 X: hydraulinen, levy	
Pysäköintijarru		Vasemman käden jarruvivussa on seisontajarru	
MITAT JA PAINO			
Kuivapaino		111 kg	
Kokonaispituus		152 cm	
Kokonaisleveys		91 cm DS 90 X: 111 cm	
Kokonaiskorkeus		93,5 cm DS 90 X: 97 cm	
Akseliväli		100 cm DS 90 X: 102,4 cm	
Maavara		11,5 cm	

VIANETSINTÄ

VIANETSINTÄOHJEITA

MOOTTORI EI PYÖRI

1. Virtalukko on OFF (POIS) -asennossa.
 - Käännä avain ON (PÄÄLLÄ) -asentoon.
2. Palanut sulake.
 - Tarkasta pääsulake.
3. Heikko akku tai irtonaiset liitokset.
 - Tarkasta liitosten ja liitosnapojen kunto.
 - Anna tarkastaa akku.
 - Ota yhteys valtuutettuun Can-Am -jälleenmyyjään.

MOOTTORI PYÖRII MUTTA SE EI KÄYNNISTY

1. Moottorin pysäytyskytkin on OFF (POIS) -asennossa.
 - Käännä avain ON (PÄÄLLÄ) -asentoon.
2. Liian vähän rikastetta kylmän moottorin käynnistymiseen.
 - Tarkasta polttoainesäiliön pinnan taso ja tarkasta käynnistysmenetelmä, erityisesti rikastimen käyttö.
3. Moottori tulvii (sytytystulppa märkä kun se irrotetaan).
 - Ellei moottori käynnisty useasta yrityksestä huolimatta, on polttoaine mahdollisesti tulvinut moottoriin. Toimi seuraavalla tavalla:
 - Käännä virtalukko ON (PÄÄLLÄ) -asentoon ja varmistu, ettei rikastin ole päällä.
 - Paina kaasuvipu pohjaan ja pidä sitä siinä samalla kun käynnistät moottoria.
 - Kun moottori käynnistyy, vapauta kaasuvipu. Älä kaasuta liikaa moottoria.
 - Ellei tämä toimi:**
 - Irrota sytytystulpan johto.
 - Irrota sytytystulppa.
 - Pyöritä moottoria useita kertoja. Asenna uusi sytytystulppa, jos mahdollista, tai puhdista ja kuivaa tulppa.
 - Käynnistä moottori edellä kuvatulla tavalla. Jos moottori tulvii edelleen, ota yhteys valtuutettuun Can-Am -jälleenmyyjään.
4. Moottoriin ei tule polttoainetta (sytytystulppa kuiva kun sen irrottaa).
 - Tarkasta polttoainesäiliön pinnan taso; käännä polttoaineventtiili ON (PÄÄLLÄ) -asentoon (kokeile myös RES. (VARA) -asentoa). Polttoainepumpussa tai kaasuttimessa voi olla vika.
 - Ota yhteys valtuutettuun Can-Am -jälleenmyyjään.

MOOTTORI PYÖRII MUTTA SE EI KÄYNNISTY (jatkuva)

5. Sytytystulppa/sytytys (ei kipinää).

- *Irrota sytytystulppa ja kiinnitä uudestaan hattuun.*
- *Tarkasta, että virtalukon kytkin ja/tai moottorin pysäytyskytkin on/ovat ON (PÄÄLLÄ) -asennossa.*
- *Käynnistä moottori samalla kun pidät sytytystulppaa maadoitettuna moottoriin poissa tulpan reiästä. Ellei kipinää näy, vaihda sytytystulppa.*
- *Jos vika jatkuu, ota yhteys valtuutettuun Can-Am -jälleenmyyjään.*

6. Moottorin puristus.

- *Kun moottoria pyöritetään käynnistyspolkimella, pitäisi tuntua "vastusjaksoja" männän ohittaessa yläkuolokohdan. Jaksottaisen vastuksen puuttuminen osoittaisi, että puristusta ei esiinny. Ota yhteys valtuutettuun Can-Am -jälleenmyyjään.*

MOOTTORI EI KIIHDY, TAI SIITÄ PUUTTUU TEHOA

1. Likainen/vaurioitunut/kulunut sytytystulppa.

- *Puhdista/tarkasta sytytystulppa ja lämpötila-alue. Vaihda tarpeen mukaan.*

2. Moottori ei saa polttoainetta.

- *Katso kohta MOOTTORI PYÖRII MUTTA EI KÄYNNISTY.*

3. Kaasuttimen säädöt.

- *Ota yhteys valtuutettuun Can-Am -jälleenmyyjään.*

4. Moottori ylikuumenee.

- *Jos moottori ylikuumenee, yritä seuraavaa:*
 - *Hidasta ajoneuvon vauhtia, mutta yritä pitää se liikkeessä, jotta moottoriin virtaa ilmaa. Jos moottori ylikuumenee edelleen noin minuutin jälkeen, pysäytä ajoneuvo.*
 - *Kytke seisontajarru ja pysäytä moottori.*
 - *Anna moottorin jäähtyä.*
 - *Ota mahdollisimman nopeasti yhteys Can-Am -jälleenmyyjään.*
- *Jos ylikuumeneminen jatkuu, ota yhteys Can-Am -jälleenmyyjään.*

5. Ilmansuodatin/kotelo tukossa tai likainen.

- *Tarkasta ilmansuodatin ja puhdista tarvittaessa.*
- *Tarkasta ilmanottoputken asento.*

6. Portaaton voimansiirto likainen tai kulunut.

- *Ota yhteys valtuutettuun Can-Am -jälleenmyyjään.*

MOOTTORI NAKUTTA (JÄLKISYTYTYS)

1. Pakojärjestelmässä vuoto.

- *Ota yhteys valtuutettuun Can-Am -jälleenmyyjään.*

MOOTTORI NAKUTTAA (JÄLKISYTYTYYS) (jatkuva)

2. Moottori käy liian kuumana.

- *Katso kohta MOOTTORI EI KIIHDY, TAI SIINÄ EI OLE TEHOA.*

3. Sytytyksen ajoitus on väärä tai sytytysjärjestelmässä on vika.

- *Ota yhteys valtuutettuun Can-Am -jälleenmyyjään.*

4. Väärä kaasuttimen asetus.

- *Ota yhteys valtuutettuun Can-Am -jälleenmyyjään.*

MOOTTORI KÄY KATKONAISESTI

1. Likaiset/vaurioituneet/kuluneet sytytystulpat.

- *Puhdista/tarkasta sytytystulppa ja lämpötila-alue. Vaihda tarpeen mukaan.*

2. Polttoaineessa vettä.

- *Tyhjennä polttoainejärjestelmä ja täytä uudella polttoaineella.*

AJONEUVO EI SAAVUTA TÄYTTÄ VAUHTIA

1. Moottori.

- *Katso kohta MOOTTORI EI KIIHDY, TAI SIINÄ EI OLE TEHOA.*

2. Seisontajarru.

- *Varmista, että jarruvivun lukko on kokonaan irti.*

3. Ilmansuodatin/kotelo tukossa tai likainen.

- *Tarkasta ilmansuodatin ja puhdista tarvittaessa.*
- *Tarkasta ilmanottoputken asento.*

4. Portaaton voimansiirto likainen tai kulunut.

- *Ota yhteys valtuutettuun Can-Am -jälleenmyyjään.*

KIERROSLUKU NOUSEE, MUTTA AJONEUVO EI LIIKU

1. Portaattomassa voimansiirrossa on vika.

- *Ota yhteys valtuutettuun Can-Am -jälleenmyyjään.*

2. Portaattoman voimansiirron kotelossa on vettä.

- *Ota yhteys valtuutettuun Can-Am -jälleenmyyjään.*

TAKUU

BRP:N RAJOITETTU TAKUU YHDYSVALLOISSA JA KANADASSA: 2010 CAN-AM™ ATV

1) RAJOITETUN TAKUUN LAAJUUS

Bombardier Recreational Products Inc. ("BRP")*, myöntää valtuutetun BRP-jälleenmyyjän (siten kuin jäljempänä määritetty) myymälle 2010 Can-Am ATV:lle materiaalivikoja ja työn laatua koskevan alempana kuvatun pituisen takuun 50 Yhdysvaltain liittovaltiossa ja Kanadassa.

Tämä rajoitettu takuu on mitätön eikä päde jos: (1) ATV:tä käytetään missä tahansa vaiheessa kilpailemiseen tai mihinkään muuhun kilpailutoimintaan, silloinkin jos se on tapahtunut edellisen omistajan toimesta; tai (2) ATV:tä on muutettu tai säädetty sillä tavoin, että muutokset vaikuttavat sen toimintaan, suorituskykyyn tai kestävyteen, tai muutokset ja säädöt ovat vastoin sen tarkoituksenmukaista käyttöä.

Kaikilla valtuutetun BRP-jälleenmyyjän 2010 Can-Am ATV:hen toimituksen yhteydessä asentamalla alkuperäisillä Can-Am ATV-varaosilla ja -lisävarusteilla on sama takuu kuin Can-Am ATV:llä.

2) VASTUUVOLLISUUDEN RAJOITUKSET

TÄMÄ TAKUU ON NIMENOMAAN ANNETTU JA HYVÄKSYTTY MINKÄ TAHANSA MUUN JA KAIKKIEN MUIDEN TAKUUSITOUUMUSTEN SIJAAN, OLKOON NE ILMAISTUT TAI KONKLUDENTTISET, MUKAAN LUETTUINA ILMAN RAJOITUSTA KAIKKI KURANTTIUTTA TAI TIETTYYN TARKOITUKSEEN SOPIVUUTTA KOSKEVAT TAKUUT. SIKÄLI KUIN NIISTÄ EI VOIDA SANOUTUA IRTI, KONKLUDENTTISET TAKUUSITOUUMUKSET RAJOITTU-VAT KESTOLTAAN KYSEESSÄ OLEVAAN TAKUUN VOIMASSAOLOON. TÄMÄ TAKUU EI KATA SATUNNAISIA EIKÄ SEURANNAISVAHINKOJA. JOTKUT MAAT/LÄÄNIT EIVÄT HYVÄKSY VASTUUVAPAUTUSLAUSEKKEITA, RAJOITUKSIA TAI EDELLÄ YKSILOITYJÄ RAJOITUKSIA, JA SEN JOHDOSTA NE EIVÄT MAHDOLLISESTI KOSKE SINUA. TÄMÄN TAKUUN PERUSTEELLA SINULLA ON TIETTYJÄ OIKEUKSIA, LISÄKSI SINULLA SAATTA OLLA MUITA MAASTA TOISEEN TAI LÄÄNISTÄ TOISEEN VAIHTELEVIA LAILLISIA OIKEUKSIA.

Maahantuojailla tai yhdelläkään BRP-jälleenmyyjällä tai muulla henkilöllä ei ole valtuuksia minkään muun tuotetta koskevan vahvistuksen, edustuksen, tai takuun antamiseen kuin ne, mitä tähän rajoitettuun takuuseen sisältyy, ja mikäli näin tapahtuu, niitä ei voida käyttää BRP:tä vastaan.

BRP pidättää itsellään oikeuden muuttaa tätä takuuta milloin tahansa, ja on itses-tään selvää, että kyseiset muutokset eivät muuta niitä takuuehtoja, jotka koskevat tämän takuun voimassaollessa myytyjä tuotteita.

3) POIKKEUKSET – TAKUU EI KATA

Seuraavat eivät missään olosuhteissa kuulu takuun piiriin:

- Normaali kuluminen;
- Rutiininomaiset huoltokohteet, viritykset, säädöt;

- Vauriot, jotka johtuvat muunlaisesta kuin tämän käyttäjän käsikirjan mukaisesta huollosta/ylläpidosta ja/tai varastoinnista;
- Vauriot, jotka johtuvat osien irrottamisesta, vääränlaisista korjauksista, huollosta, ylläpidosta, muutoksista, tai osien käytöstä, joita BRP ei ole valmistanut tai hyväksynyt, tai muun kuin valtuutetun huoltavan BRP-jälleenmyyjän tekemistä korjauksista;
- Väärinkäytöstä, epätavallisesta käytöstä, laiminlyönnistä, tai sellaisesta tuotteen käytöstä johtuvat vahingot, joka ei noudata Can-Am ATV:n käyttäjän käsikirjassa suositeltua käyttöä;
- Onnettomuudesta, uppoamisesta, tulesta, varkaudesta, vandalismista, tai ylivoimaisesta esteestä johtuvat vahingot;
- Sellaisten polttoaineitten, öljyjen tai voiteluaineiden käyttö, jotka eivät sovi käytettäviksi tuotteessa (ks. käyttäjän käsikirja);
- Veden tai lumen sisäänmeno;
- Satunnaiset tai seurannaisvahingot, tai minkään muunlaiset vahingot, mukaan luettuina ilman rajoitusta hinaamis-, puhelin-, vuokra-, taksi-, haitta-, vakuutus- tai lainojen maksukustannukset, ajan menetykset tai ansiotulon menetykset.

4) TAKUUAIKA

Tämä takuu on voimassa ensimmäisen kuluttajan ostopäivästä tai tuotteen ensimmäisestä käyttöpäivästä lukien, kumpi hyvänsä ensin kohdalle osuu:

KUUSI (6) PERÄKKÄISTÄ KUUKAUTTA, yksityis- tai kaupallisessa käytössä, sillä poikkeuksella, että USA:ssa rekisteröityihin EPA-hyväksytyihin ATV:hin asennetut päästöihin liittyvät komponentit ovat takuun kattamia 5 000 km tai kolmekymmentä (30) peräkkäistä kuukautta, kumpi hyvänsä ensin täyttyy, ja höyrystyviin päästöihin liittyviä komponentteja koskee kahdenkymmenen neljän (24) peräkkäisen kuukauden pituinen takuu. Pyydä valtuutetulta Can-Am-jälleenmyyjältä luettelo tällä hetkellä takuun piiriin kuuluvista päästöihin liittyvistä osista.

Osien korjaus tai korvaaminen, tai huollon suorittaminen tämän takuun puitteissa ei pidennä tämän takuun takuuaikaa sen alkuperäistä loppumisajankohtaa pitemmälle.

5) TAKUUEHDOT

Tämä takuu on kattava **vain**, jos **jokainen** seuraavista ehdoista täyttyy:

- 2010 Can-Am ATV:n ensimmäisen omistajan on ostettava ajoneuvo uutena ja käyttämättömänä BRP-jälleenmyyjältä, joka on valtuutettu myymään Can-Am ATV:tä ostomaassa ("BRP-jälleenmyyjä");
- BRP:n määrittämä toimituksen ennakkotarkastus on suoritettu ja asiakirja siitä laadittu;
- Valtuutettu BRP-jälleenmyyjä on rekisteröinyt 2010 Can-Am ATV:n asianmukaisella tavalla;

- 2010 Can-Am ATV on ostettava siitä maasta, jossa ostaja asuu;
- Takuun ylläpitämiseksi on määräaikaishuollot suoritettava käyttäjän käsikirjassa mainitulla tavalla. BRP varaa itselleen oikeuden ehdollistaa takuun riippumaan todistuksesta huollon kunnolla suorittamisesta.

BRP ei myönnä tätä rajoitettua takuuta kenelläkään yksityiselle omistajalle tai kaupalliseen tarkoitukseen ajoneuvoa käyttävälle omistajalle, elleivät edellä mainitut ehdot täyty. Rajoitukset ovat tarpeen, jotta BRP voisi taata sekä tuotteittensa, että kuluttajien ja yleisön turvallisuuden.

6) TOIMENPITEET TAKUUN MYÖNTÄMISTÄ VARTEN

Asiakkaan on lopetettava ATV:n käyttö havaitessaan jonkin vian tai jotakin normaalista poikkeavaa. Asiakkaan on ilmoitettava huoltavalle BRP-jälleenmyyjälle kahden (2) päivän kuluessa vian ilmestymisestä, ja hänen on kohtuullisesti mahdollistettava tuotteen luoksepäästävyys ja annettava kohtuullinen mahdollisuus vian korjaamiseen. Asiakkaan on myös esitettävä valtuutetulle BRP-jälleenmyyjälle tuotteen ostotodistus ja allekirjoitettava korjaus-/työmääräin ennen korjauksen alkamista takuunalaisen korjauksen vahvistamiseksi. Kaikki tämän takuun puitteissa korvatut osat ovat jatkossa BRP:n omaisuutta.

7) MITÄ BRP TEKEE

BRP:n velvollisuus on tämän takuun puitteissa rajoitettu siihen, että se oman harkintansa mukaan korjaa normaalikäytössä, -ylläpidossa ja -huollossa viallisiksi todetut osat, tai korvaa tällaiset osat uusilla alkuperäisillä Can-Am ATV -osilla ilman osien tai työvoiman veloittamista, millä tahansa valtuutetulla BRP-jälleenmyyjällä takuukauden aikana tässä kuvatuin ehdoin. BRP:n vastuu rajoittuu tarvittaviin korjaustoimenpiteisiin tai osien vaihtotoimenpiteisiin. ATV:n omistaja ei voi vaatia ajoneuvon myynnin peruuntumista tai kumoamista, sellaisissa tapauksissa joissa BRP:lle esitetään takuurikkomuksia koskevia valituksia tai vaateita.

Jos ajoneuvoa joudutaan huoltamaan muussa kuin alkuperäisessä ostomaassaan, omistaja vastaa kaikista lisäkustannuksista, jotka aiheutuvat paikallisista käytännöistä ja ehdoista; mukaan lukien mutta ei rajoittuen seuraaviin esimerkkeihin; kuljetuskustannukset, vakuutuskustannukset, verot, lupamaksut, tuontimaksut sekä mitkä tahansa ja kaikki muut mahdolliset taloudelliset kustannukset, joita eri valtiot, liittovaltiot tai alueet ja heidän vastaavat edustajansa perivät.

BRP pidättää itsellään oikeuden tuotteiden ajoittaiseen parantamiseen tai muuttamiseen ilman aikaisempien tuotteiden muuttamisvelvollisuutta.

8) TOIMITTAJANTAKUUT

BRP saattaa toimittaa joidenkin 2010 Can-Am ATV -ajoneuvojen mukana vakiovarusteena GPS-vastaanottimen. Tämä BRP:n rajoitettu takuu ei kata GPS-vastaanottimia, vaan sen kattaa GPS-vastaanottimien valmistajan myöntämä rajoitettu takuu. Ota yhteys seuraaviin maahantuojaan:

USA:ssa:

Garmin International Inc.
1200 East 151st Street Olathe
KS 66062
(Kansas City metro area)
Puh.: 800 800-1020
Faksi: 913 397-8282

Kanadassa (jompikumpi):

Raytech Électronique
1451 Boul. des Laurentides
Vimont Laval QC
H7M 2Y3
Puh.: 450 975-1015
Faksi: 800 975-0025 / 450 975-0817
Yhteystiedot: raytech@raytech.qc.ca
Web-sivu: www.raytech.qc.ca
Coord. GPS: N45o35.25' - W73o42.95'

Naviclub Ltée
5054 rue Saint-Georges
Lévis QC
G6V 4P2
Puh.: 418 835-9279
Faksi: 418 835-6681
Yhteystiedot: naviclub@naviclub.com
Web-sivu: www.naviclub.com

Sinun 2010 Can-Am ATV:si alkuperäisvarustukseen kuuluu Carlisle⁺ tai ITP⁺-renkaat. Renkaiden takuusta vastaa erikseen niiden valmistaja. Ota yhteys valmistajaan tai valtuutettuun BRP-jälleenmyyjäsi, kun haluat lisätietoja takuusta tai tarvitset apua.

Carlisle Tire & Wheel Company
23 Windham Boulevard
Aiken SC 29805

Takuutiedot:

USA: 1 800 260-7959
Kanada: 1 800 265-6155

9) LUOVUTUS

Mikäli tuotteen omistusoikeus siirretään takuuajana, siirtyy myös tämä takuu, joka on voimassa takuuajan loppuun edellyttäen, että BRP:lle ilmoitetaan kyseistä siirrosta seuraavalla tavalla:

1. Aikaisempi omistaja ottaa yhteyttä BRP:hen (puhelinnumero alla) tai valtuutettuun BRP-jälleenmyyjään ja ilmoittaa uuden omistajan tiedot; tai
2. BRP tai valtuutettu BRP-jälleenmyyjä vastaanottaa todistuksen siitä, että aikaisempi omistaja on suostunut omistusoikeuden siirtoon, sekä uuden omistajan yhteystiedot.

10) KULUTTAJA-APU

Mikäli tämän rajoitetun takuun suhteen syntyy kiistaa tai riitaa, BRP ehdottaa, että asia yritetään ensiksi ratkaista jälleenmyyjätasolla. Suosittelemme, että asiasta keskustellaan valtuutetun jälleenmyyjäliikkeen huoltopäällikön tai liikkeen omistajan kanssa.

Ellei asiaa saada ratkaistua, toimita valituksesi kirjallisena tai sinulle parhaiten sopivaan puhelinnumeroon alla:

Kanadassa

BOMBARDIER RECREATIONAL PRODUCTS INC.

CAN-AM ATV

Consumer Assistance Center

75 J.-A. Bombardier Street

Sherbrooke QC J1L 1W3

Puh.: 819 566-3366

USA:ssa

BRP US INC.

CAN-AM ATV

Customer Assistance Center

7575 Bombardier Court

Wausau WI 54401

Puh.: 715 848-4957

* USA:ssa tuotteiden jälleenmyyjä ja huoltotoimista vastaava on BRP US Inc.

© 2009 Bombardier Recreational Products Inc. Kaikki oikeudet pidätetään.

™ Bombardier Recreational Products Inc. -yhtiön tai sen tytäryhtiöiden tavaramerkkejä.

† Carlisle ja ITP ovat Carlisle Tire & Wheel Company -yhtiön tavaramerkkejä tai kyseinen yritys hallitsee niiden lisenssit.

BRP:N KANSAINVÄLINEN RAJOITETTU TAKUU: 2010 CAN-AM™ ATV

1) RAJOITETUN TAKUUN LAAJUUS

Bombardier Recreational Products Inc. ("BRP")* myöntää 50 Yhdysvaltain liittovaltion, Kanadan ja Euroopan talousalueen ("EEA") (joka käsittää Euroopan unionin, Norjan, Islannin ja Liechtensteinin) ulkopuolella valtuutettujen Can-Am -maahantuojiin/jälleenmyyjien (siten kuin jäljempänä määritetty) uusina ja käytämättöminä myymille 2010 Can-Am ATV:ille materiaaliavikoja ja työn laatua koskevan alempana kuvatun pituisen takuun.

Kaikilla valtuutetun Can-Am -maahantuojan/jälleenmyyjän (siten kuin jäljempänä määritetty) 2010 Can-Am ATV:n toimituksen yhteydessä asentamalla alkuperäisillä Can-Am -varaosilla ja -lisävarusteilla on sama takuu kuin Can-Am ATV:llä.

Tämä rajoitettu takuu on mitätön eikä päde jos: (1) ATV:tä käytetään missä tahansa vaiheessa kilpailemiseen tai mihinkään muuhun kilpailutoimintaan, silloinkin jos se on tapahtunut edellisen omistajan toimesta; tai (2) ATV:tä on muutettu tai säädetty sillä tavoin, että muutokset vaikuttavat sen toimintaan, suorituskykyyn tai kestävyteen, tai muutokset ja säädöt ovat vastoin sen tarkoituksenmukaista käyttöä.

2) VASTUUVELVOLLISUUDEN RAJOITUKSET

TÄMÄ TAKUU ON NIMENOMAAN ANNETTU JA HYVÄKSYTTY MINKÄ TAHANSA MUUN JA KAIKKIEN MUIDEN TAKUUSITOUMUSTEN SIJAAN, OLKoon NE ILMAISTUT TAI KONKLUDENTTITSET, MUKAAN LUETTUINA ILMAN RAJOITUSTA KAIKKI KURANTTIUTTA TAI TIETTYYN TARKOITUKSEEN SOPIVUUTTA KOSKEVAT TAKUUT. SIKÄLI KUIN NIISTÄ EI VOIDA SANOUTUA IRTI, KONKLUDENTTITSET TAKUUSITOUMUKSET RAJOITTUVA T KESTOLTAAN KYSEESSÄ OLEVIE T TAKUIDEN VOIMASSAOLOON. TÄMÄ TAKUU EI KATA SATUNNAISIA EIKÄ SEURANNAISVAHINKOJA. JOTKUT TUOMIOKUNNAT EIVÄT HYVÄKSY VASTUUVAPAUTUSLAUSEKKEITA, RAJOITUKSIA TAI EDELLÄ YKSILÖITYJÄ RAJOITUKSIA, JA SEN JOHDOSTA NE EIVÄT MAHDOLLISESTI KOSKE SINUA. TÄMÄ TÄKUUN PERUSTEELLA SINULLA ON TIETTYJÄ OIKEUKSIA, LISÄKSI SINULLA SAATTA OLLA MUITA MAASTA TOISEEN VAIHTELEVIÄ LAILLISIA OIKEUKSIA.

Maahantuojalla tai yhdelläkään Can-Am-jälleenmyyjällä tai muulla henkilöllä ei ole valtuuksia minkään muun tuotetta koskevan vahvistuksen, edustuksen, tai takuun antamiseen kuin ne, mitä tähän rajoitettuun takuuseen sisältyy, ja mikäli näin tapahtuu, niitä ei voida käyttää BRP:tä vastaan.

BRP pidättää itsellään oikeuden muuttaa tätä takuuta milloin tahansa, ja on itsestään selvää, että kyseiset muutokset eivät muuta niitä takuuehtoja, jotka koskevat tämän takuun voimassaollessa myytyjä tuotteita.

3) POIKKEUKSET – TAKUU EI KATA

Seuraavat eivät missään olosuhteissa kuulu takuun piiriin:

- Normaali kuluminen;
- Rutiininomaiset huoltokohteet, v iritykset, säädöt;

- Vauriot, jotka johtuvat muunlaisesta kuin tämän käyttäjän käsikirjan mukaisesta huollosta/ylläpidosta ja/tai varastoinnista;
- Vauriot, jotka johtuvat osien irrottamisesta, vääränlaisista korjauksista, huollosta, ylläpidosta, muutoksista, tai osien käytöstä, joita BRP ei ole valmistanut tai hyväksynyt, tai muun kuin valtuutetun huoltavan Can-Am -maahantuoja/jälleenmyyjän tekemistä korjauksista;
- Väärinkäytöstä, epätavallisesta käytöstä, laiminlyönnistä, tai sellaisesta tuotteen käytöstä johtuvat vahingot, joka ei noudata käyttäjän käsikirjassa suositeltua käyttöä;
- Onnettomuudesta, uppoamisesta, tulesta, varkaudesta, vandalismista, tai ylivoimaisesta esteestä johtuvat vahingot;
- Sellaisten polttoaineitten, öljyjen tai voiteluaineiden käyttö, jotka eivät sovi käytettäväksi tuotteessa (ks. käyttäjän käsikirja);
- Veden tai lumen sisäänmeno;
- Satunnaiset tai seurannaisvahingot, tai minkään muunlaiset vahingot, mukaan luettuina ilman rajoitusta hinaamis-, puhelin-, vuokra-, taksi-, haitta-, vakuutus- tai lainojen maksukustannukset, ajan menetykset tai ansiotulon menetykset.

4) TAKUUAIKA

Tämä takuu on voimassa ensimmäisen kuluttajan ostopäivästä tai tuotteen ensimmäisestä käyttöpäivästä lukien, kumpi hyvänsä ensin kohdalle osuu:

KUUSI (6) PERÄKKÄISTÄ KUUKAUTTA yksityis- tai kaupallisessa käytössä.

Osien korjaus tai korvaaminen, tai huollon suorittaminen tämän takuun puitteissa ei pidennä tämän takuun takuuaikaa sen alkuperäistä loppumisajankohtaa pitemmälle.

5) TAKUUEHDOT

Tämä takuu on kattava **vain**, jos **jokainen** seuraavista ehdoista täyttyy:

- 2010 Can-Am ATV:n ensimmäisen omistajan on ostettava ajoneuvo uutena ja käyttämättömänä Can-Am -jälleenmyyjältä, joka on valtuutettu myymään Can-Am ATV:tä ostomaassa ("Can-Am -maahantuoja/jälleenmyyjä");
- BRP:n määrittämä toimituksen ennakkotarkastus on suoritettu ja asiakirja siitä laadittu;
- Valtuutettu Can-Am -maahantuoja/jälleenmyyjä on takuurekisteröinyt tuotteen asianmukaisesti;
- 2010 Can-Am ATV on ostettava siitä maasta tai maiden liittoutumasta, jossa ostaja asuu; ja
- Takuun ylläpitämiseksi on määräaikaishuollot suoritettava käyttäjän käsikirjassa mainitulla tavalla. BRP varaa itselleen oikeuden ehdollistaa takuun riippumaan todistuksesta huollon kunnolla suorittamisesta.

BRP ei myönnä tätä rajoitettua takuuta kenelläkään yksityiselle omistajalle tai kaupalliseen tarkoitukseen ajoneuvoa käyttävälle omistajalle, elleivät edellä mainitut ehdot täyty. Rajoitukset ovat tarpeen, jotta BRP voisi taata sekä tuotteittensa, että kuluttajien ja yleisön turvallisuuden.

6) TOIMENPITEET TAKUUN MYÖNTÄMISTÄ VARTEN

Asiakkaan on lopetettava ATV:n käyttö havaitessaan jonkin vian tai jotakin normaalista poikkeavaa. Asiakkaan on ilmoitettava huoltavalle Can-Am -jälleenmyyjälle/maahantuojalle kahden (2) päivän kuluessa vian ilmestymisestä, ja hänen on kohtuullisesti mahdollistettava tuotteen luoksepäästävyys ja annettava kohtuullinen mahdollisuus vian korjaamiseen. Asiakkaan on myös esitettävä valtuutetulle Can-Am -maahantuojalle/jälleenmyyjälle tuotteen ostotodistus ja allekirjoitettava korjaus-/työmääräin ennen korjauksen alkamista takuunalaisen korjauksen vahvistamiseksi. Kaikki tämän takuun puitteissa korvatut osat ovat jatkossa BRP:n omaisuutta.

7) MITÄ BRP TEKEE

BRP:n velvollisuus on tämän takuun puitteissa rajoitettu siihen, että se oman harkintansa mukaan korjaa normaalikäytössä, -ylläpidossa ja -huollossa viallisiksi todetut osat, tai korvaa tällaiset osat uusilla alkuperäisillä Can-Am ATV -osilla ilman osien tai työvoiman veloittamista, millä tahansa valtuutetulla Can-Am -maahantuojalla/jälleenmyyjällä takuuaikana tässä kuvatuin ehdoin. BRP:n vastuu rajoittuu tarvittaviin korjaustoimenpiteisiin tai osien vaihtotoimenpiteisiin. ATV:n omistaja ei voi vaatia ajoneuvon myynnin peruuntumista tai kumoamista, sellaisissa tapauksissa joissa BRP:lle esitetään takuurikkomuksia koskevia valituksia tai vaateita.

Jos ajoneuvoa joudutaan huoltamaan muussa kuin alkuperäisessä ostomaassaan, omistaja vastaa kaikista lisäkustannuksista, jotka aiheutuvat paikallisista käytännöistä ja ehdoista; mukaan lukien mutta ei rajoittuen seuraaviin esimerkkeihin; kuljetuskustannukset, vakuutuskustannukset, verot, lupamaksut, tuontimaksut sekä mitkä tahansa ja kaikki muut mahdolliset taloudelliset kustannukset, joita eri valtiot, liittovaltiot tai alueet ja heidän vastaavat edustajansa perivät.

BRP pidättää itsellään oikeuden tuotteiden ajoittaiseen parantamiseen tai muuttamiseen ilman aikaisempien tuotteiden muuttamisvelvollisuutta.

8) LUOVUTUS

Mikäli tuotteen omistusoikeus siirretään takuuaikana, siirtyy myös tämä takuu, joka on voimassa takuuajan loppuun edellyttäen, että BRP:lle tai valtuutetulle Can-Am -maahantuojalle/jälleenmyyjälle voidaan todistaa, että aikaisempi omistaja on hyväksynyt omistusoikeuden luovutuksen, sekä uuden omistajan yhteystiedot on ilmoitettu jommallekummalle kummalle edellä mainituista tahoista.

9) KULUTTAJA-APU

1. Mikäli tämän rajoitetun takuun suhteen syntyy kiistaa tai riitaa, BRP ehdottaa, että asia yritetään ensiksi ratkaista jälleenmyyjätasolla. Suosittelemme, että asiasta keskustellaan valtuutetun jälleenmyyjäliikkeen huoltopäällikön tai liikkeen omistajan kanssa.
2. Lisääpua tarvittaessa on asian ratkaisemiseksi syytä ottaa yhteys maahantuojan huolto-osastoon.
3. Mikäli asiaa ei vieläkään saada ratkaistua, kirjoita BRP:lle alla olevaan osoitteeseen.

Eurooppa, Lähi-itä, Afrikka, Venäjä & IVY-maat, ota yhteyttä Euroopan toimistoomme:

BRP EUROPE N.V.

Customer Assistance Center
Skaldenstraat 125
9042 Gent
Belgium
Puh.: +32-9-218-26-00

Pohjoismaat, ota yhteys Suomen toimistoomme:

BRP FINLAND OY

Service Department
Isoaavantie 7
FIN-96320 Rovaniemi
Suomi
Puh.: +358 16 3208 111

Kaikki muut maat, ota yhteys Pohjois-Amerikan toimistoomme:

BOMBARDIER RECREATIONAL PRODUCTS INC.

Customer Assistance Center
75 J.-A. Bombardier Street
Sherbrooke QC J1L 1W3
Puh.: 819 566-3366

Löydät maahantuojasi yhteystiedot osoitteesta www.brp.com.

* Bombardier Recreational Products Inc. tai sen tytäryhtiöt huolehtivat tuotteiden jakelusta ja huollosta sillä alueella, jota tämä rajoitettu takuu koskee.

© 2009 Bombardier Recreational Products Inc. Kaikki oikeudet pidätetään.

™ Bombardier Recreational Products Inc. -yhtiön tai sen tytäryhtiöiden tavaramerkki.

BRP:N RAJOITETTU TAKUU EUROOPAN TALOUSALUEELLA: 2010 CAN-AM™ ATV

1) RAJOITETUN TAKUUN LAAJUUS

Bombardier Recreational Products Inc. ("BRP")* myöntää Euroopan talousalueen jäsenmaissa ("EEA") (joka käsittää Euroopan unionin, Norjan, Islannin ja Liechtensteinin) valtuutettujen BRP-maahantuoja/jälleenmyyjien ("maahantuoja/jälleenmyyjät") uusina ja käyttämättöminä myymille 2010 Can-Am ATV:ille materiaalivikoja ja työn laatua koskevan alempana kuvatun pituisen takuun.

Kaikilla valtuutetun BRP-maahantuoja/jälleenmyyjien 2010 Can-Am ATV:hen toimituksen yhteydessä asentamalla alkuperäisillä Can-Am ATV-varaosilla ja -lisävarusteilla on sama takuu kuin Can-Am ATV:llä.

Tämä rajoitettu takuu on mitätön eikä päde jos: (1) ATV:tä käytetään missä tahansa vaiheessa kilpailemiseen tai mihinkään muuhun kilpailutoimintaan, silloinkin jos se on tapahtunut edellisen omistajan toimesta; tai (2) ATV:tä on muutettu tai säädetty sillä tavoin, että muutokset vaikuttavat sen toimintaan, suorituskykyyn tai kestävyteen, tai muutokset ja säädöt ovat vastoin sen tarkoituksenmukaista käyttöä.

2) VASTUUVELVOLLISUUDEN RAJOITUKSET

TÄMÄ TAKUU ON NIMENOMAAN ANNETTU JA HYVÄKSYTTY MINKÄ TAHANSA MUUN JA KAIKKIEN MUIDEN TAKUUSITOUMUSTEN SIJAAN, OLKON NE ILMAISTUT TAI KONKLUDENTTITSET, MUKAAN LUETTUINA ILMAN RAJOITUSTA KAIKKI KURANTTIUTTA TAI TIETTYYN TARKOITUKSEEN SOPIVUUTTA KOSKEVAT TAKUUT. SIKÄLI KUIN NIISTÄ EI VOIDA SANOUTUA IRTI, KONKLUDENTTITSET TAKUUSITOUMUKSET RAJOITTUVA T KESTOLTAAN KYSEESSÄ OLEVIEN TAKUIDEN VOIMASSAOLOON. TÄMÄ TAKUU EI KATA SATUNNAISIA EIKÄ SEURANNAISVAHINKOJA. JOTKUT TUOMIOKUNNAT EIVÄT HYVÄKSY VASTUUVAPAUTUSLAUSEKKEITA, RAJOITUKSIA TAI EDELLÄ YKSILÖITYJÄ RAJOITUKSIA, JA SEN JOHDOSTA NE EIVÄT MAHDOLLISESTI KOSKE SINUA. TÄMÄN TAKUUN PERUSTEELLA SINULLA ON TIETTYJÄ OIKEUKSIA, LISÄKSI SINULLA SAATTAA OLLA MUITA MAASTA TOISEEN VAIHTELEVIÄ LAILLISIA OIKEUKSIA.

Maahantuojalla tai yhdelläkään BRP-maahantuojalla/jälleenmyyjällä tai muulla henkilöllä ei ole valtuuksia minkään muun tuotetta koskevan vahvistuksen, edustuksen, tai takuun antamiseen kuin ne, mitä tähän rajoitettuun takuuseen sisältyy, ja mikäli näin tapahtuu, niitä ei voida käyttää BRP:tä vastaan.

BRP pidättää itsellään oikeuden muuttaa tätä takuuta milloin tahansa, ja on itsestään selvää, että kyseiset muutokset eivät muuta niitä takuuehtoja, jotka koskevat tämän takuun voimassaollessa myytyjä tuotteita.

3) POIKKEUKSET – TAKUU EI KATA

Seuraavat eivät missään olosuhteissa kuulu takuun piiriin:

- Normaali kuluminen;
- Rutiinomainen huoltokohteet, v iritykset, säädöt;
- Vauriot, jotka johtuvat muunlaisesta kuin tämän käyttäjän käsikirjan mukaisesta huollosta/ylläpidosta ja/tai varastoinnista;
- Vauriot, jotka johtuvat osien irrottamisesta, vääränlaisista korjauksista, huollosta, ylläpidosta, muutoksista, tai osien käytöstä, joita BRP ei ole valmistanut tai hyväksynyt, tai muun kuin valtuutetun huoltavan Maahantuoja n/jälleenmyyjän tekemistä korjauksista;
- Väärinkäytöstä, epätavallisesta käytöstä, laiminlyönnistä, tai sellaisesta tuotteen käytöstä johtuvat vahingot, joka ei noudata käyttäjän käsikirjassa suositeltua käyttöä;
- Onnettomuudesta, uppoamisesta, tulesta, varkaudesta, vandalismista, tai ylivoimaisesta esteestä johtuvat vahingot;
- Sellaisten polttoaineitten, öljyjen tai voiteluaineiden käyttö, jotka eivät sovi käytettäväksi tuotteessa (ks. käyttäjän käsikirja);
- Veden tai lumen sisäänmeno;
- Satunnaiset tai seurannaisvahingot, tai minkään muunlaiset vahingot, mukaan luettuina ilman rajoitusta hinaamis-, puhelin-, vuokra-, taksi-, haitta-, vakuutus- tai lainojen maksukustannukset, ajan menetykset tai ansiotulon menetykset.

4) TAKUUAIKA

Tämä takuu on voimassa ensimmäisen kuluttajan ostopäivästä tai tuotteen ensimmäisestä käyttöpäivästä lukien, kumpi hyvänsä ensin kohdalle osuu:

KAKSIKYMMENTÄNELJÄ (24) PERÄKKÄISTÄ KUUKAUTTA yksityisessä käytössä.

KUUSI (6) PERÄKKÄISTÄ KUUKAUTTA vuokraus- tai kaupallisessa käytössä.

Tuotetta käytetään kaupallisesti, kun sitä käytetään missä tahansa työssä tai toimenpiteissä, joista aiheutuu tuloja missä tahansa takuukauden vaiheessa. Tuote on myös silloin kaupallisessa käytössä, jos se missä tahansa takuukauden vaiheessa rekisteröidään kaupalliseen käyttöön.

Osien korjaus tai korvaaminen, tai huollon suorittaminen tämän takuun puitteissa ei pidennä tämän takuun takuuaikaa sen alkuperäistä loppumisajankohtaa pitämälle.

Ota huomioon, että voimassa oleva takuuaika ja muut takuun kattavuutta koskevat modaliteetit saattavat vaihdella riippuen sovellettavissa ja voimassa olevista kansallisista tai paikallisista laeista.

5) TAKUUEHDOT

Tämä takuu on kattava vain, jos jokainen seuraavista ehdoista täyttyy:

- 2010 Can-Am ATV:n ensimmäisen omistajan on ostettava ajoneuvo uutena ja käyttämättömänä Can-Am -maahantuoja/jälleenmyyjältä, joka on valtuutettu myymään Can-Am ATV:tä ostomaassa;
- BRP:n määrittämä toimituksen ennakkotarkastus on suoritettu ja asiakirja siitä laadittu;
- Valtuutettu Can-Am -maahantuoja/jälleenmyyjä on takuurekisteröinyt tuotteen asianmukaisesti;
- 2010 Can-Am ATV on ostettava EEA:n alueelta;
- Takuun ylläpitämiseksi on määrääkaishuollot suoritettava käyttäjän käsikirjassa mainitulla tavalla. BRP varaa itselleen oikeuden ehdollistaa takuun riippumaan todistuksesta huollon kunnolla suorittamisesta.

BRP ei myönnä tätä rajoitettua takuuta kenelläkään yksityiselle omistajalle tai kaupalliseen tarkoitukseen ajoneuvoa käyttävälle omistajalle, elleivät edellä mainitut ehdot täyty. Rajoitukset ovat tarpeen, jotta BRP voisi taata sekä tuotteittensa, että kuluttajien ja yleisön turvallisuuden.

6) TOIMENPITEET TAKUUN MYÖNTÄMISTÄ VARTEN

Asiakkaan on lopetettava ATV:n käyttö havaitessaan jonkin vian tai jotakin normaalista poikkeavaa. Asiakkaan on ilmoitettava huoltavalle BRP-maahantuojalle/jälleenmyyjälle kahden (2) päivän kuluessa vian ilmestymisestä, ja hänen on kohtuullisesti mahdollistettava tuotteen luoksepäästävyys ja annettava kohtuullinen mahdollisuus vian korjaamiseen. Asiakkaan on myös esitettävä valtuutetulle BRP-maahantuojalle/jälleenmyyjälle tuotteen ostotodistus ja allekirjoitettava korjaus-/työmääräin ennen korjauksen alkamista takuunalaisen korjauksen vahvistamiseksi. Kaikki tämän takuun puitteissa korvatut osat ovat jatkossa BRP:n omaisuutta.

Ota huomioon, että vian ilmoitusaika saattaa vaihdella riippuen sovellettavissa ja voimassa olevista kansallisista tai paikallisista laeista.

7) MITÄ BRP TEKEE

BRP:n velvollisuus on tämän takuun puitteissa rajoitettu siihen, että se oman harkintansa mukaan korjaa normaalikäytössä, -ylläpidossa ja -huollossa viallisiksi todetut osat, tai korvaa tällaiset osat uusilla alkuperäisillä Can-Am ATV -osilla ilman osien tai työvoiman veloittamista, millä tahansa valtuutetulla BRP-maahantuojalla/jälleenmyyjällä takuukauden aikana tässä kuvatuihin ehdoin. BRP:n vastuu rajoittuu tarvittaviin korjaustoimenpiteisiin tai osien vaihtotoimenpiteisiin. ATV:n omistaja ei voi vaatia ajoneuvon myynnin peruuntumista tai kumoamista, sellaisissa tapauksissa joissa BRP:lle esitetään takuurikkomuksia koskevia valituksia tai vaateita.

Jos ajoneuvoa joudutaan huoltamaan muussa EEA:n jäsenmaassa, omistaja vastaa kaikista lisäkustannuksista, jotka aiheutuvat paikallisista käytännöistä ja ehdoista; mukaan lukien mutta ei rajoittuen seuraaviin esimerkkeihin; kuljetuskustannukset, vakuutuskustannukset, verot, lupamaksut, tuontimaksut sekä mitkä tahansa ja kaikki muut mahdolliset taloudelliset kustannukset, joita eri valtiot, liittovaltiot tai alueet ja heidän vastaavat edustajansa perivät.

BRP pidättää itsellään oikeuden tuotteiden ajoittaiseen parantamiseen tai muuttamiseen ilman aikaisempien tuotteiden muuttamisvelvollisuutta.

8) LUOVUTUS

Mikäli tuotteen omistusoikeus siirretään takuuajana, siirtyy myös tämä takuu, joka on voimassa takuuajan loppuun edellyttäen, että BRP:lle tai valtuutetulle BRP-maahantuojalle/jälleenmyyjälle voidaan todistaa, että aikaisempi omistaja on hyväksynyt omistusoikeuden luovutuksen, sekä uuden omistajan yhteystiedot on ilmoitettu jommallekummalle kummalle edellä mainituista tahoista.

9) KULUTTAJA-APU

Mikäli tämän rajoitetun takuun suhteen syntyy kiistaa tai riitaa, BRP ehdottaa, että asia yritetään ensiksi ratkaista jälleenmyyjätasolla. Suosittelemme, että asiasta keskustellaan valtuutetun Maahantuojan/jälleenmyyjäliikkeen huoltopäällikön tai liikkeen omistajan kanssa.

Lisäapua tarvittaessa on asian ratkaisemiseksi syytä ottaa yhteys maahantuojan huolto-osastoon.

Mikäli asiaa ei vieläkään saada ratkaistua, ota yhteyttä BRP:hen alla olevaan osoitteeseen.

Eurooppa, Lähi-itä, Afrikka, Venäjä & IVY-maat, ota yhteyttä Euroopan toimistoomme:

BRP EUROPE N.V.

Customer Assistance Center
Skaldenstraat 125
9042 Gent
Belgium
Puh.: +32-9-218-26-00

Pohjoismaat, ota yhteys Suomen toimistoomme:

BRP FINLAND OY

Service Department
Isoaavantie 7
FIN-96320 Rovaniemi
Suomi
Puh.: +358 16 3208 111

Kaikki muut maat, ota yhteys Pohjois-Amerikan toimistoomme:

BOMBARDIER RECREATIONAL PRODUCTS INC.

Customer Assistance Center
75 J.-A. Bombardier Street
Sherbrooke QC J1L 1W3
Puh.: 819 566-3366

Löydät maahantuojasi yhteystiedot osoitteesta www.brp.com.

* Bombardier Recreational Products Inc. tai sen tytäryhtiöt huolehtivat tuotteiden jakelusta ja huollosta sillä alueella, jota tämä rajoitettu takuu koskee.

© 2009 Bombardier Recreational Products Inc. Kaikki oikeudet pidätetään.

™ Bombardier Recreational Products Inc. -yhtiön tai sen tytäryhtiöiden tavaramerkki.

TIETOA ASIAKKAALLE

YKSITYISYYDEN SUOJA/VASTUUVAPAUTUSLAUSEKE

Täten ilmoitamme, että tulemme käyttämään yhteystietojasi turvallisuuteen ja takuuseen liittyvissä asioissa. Joskus käytämme myös asiakkaidemme yhteystietoja ilmoittaaksemme heille tuotteistamme tai tehdäksemme heille tarjouksia. Mikäli et halua vastaanottaa tietoja tuotteestamme, palveluksistamme ja tarjouksistamme, pyydämme ilmoittamaan siitä meille kirjallisesti alla olevaan osoitteeseen.

Huomioi myös, että aika ajoin annamme huolella valikoitujen ja luotettavien järjestöjen käyttää asiakkaidemme yhteystietoja laatutuotteitten ja -palvelusten myynninedistämiseen. Jos haluat, ettei nimeäsi ja osoitettasi luovuteta kolmansille osapuolille, pyydämme ilmoittamaan siitä meille kirjallisesti alla olevaan osoitteeseen.

Kanada

BOMBARDIER RECREATIONAL PRODUCTS INC.

Warranty Department
75 J.-A. Bombardier Street
Sherbrooke QC J1L 1W3
Faksi: 819 566-3590

USA

BRP US INC.

Warranty Department
7575 Bombardier Court
Wausau WI 54401
Puhelin: 715 848-4957

Pohjoismaat

BRP FINLAND OY
Service Department
Isoaavantie 7
FIN-96320 Rovaniemi

Muut maailman maat

BRP EUROPEAN DISTRIBUTION

Warranty Department
Chemin de Messidor 5-7
1006 Lausanne Switzerland
Faksinumero: +41213187801

OSOITTEEN/OMISTAJAN MUUTOS

Jos osoitteesi on muuttunut, tai jos olet ATV:n uusi omistaja, muista ilmoittaa BRP:lle joko:

- postittamalla yksi alla olevista korteista
- **vain Pohjois-Amerikka:** soittamalla numeroon 715 848-4957 (USA) tai 819 566-3366 (Kanada)
- ilmoittamalla valtuutetulle Can-Am -jälleenmyyjälle.

Mikäli omistussuhde muuttuu, liitä mukaan todistus siitä, että edellinen omistaja on suostunut luovutukseen.

BRP:lle ilmoittaminen on erittäin tärkeää, jopa rajoitetun takuun umpeutumisen jälkeen, koska siten BRP:llä on mahdollisuus tavoittaa tarvittaessa ATV:n omistaja, esim. kun ryhdytään suorittamaan turvallisuudesta johtuvia palautuspyyntöjä. BRP:lle ilmoittaminen on omistajan vastuulla.

VARASTETUT TUOTTEET: Jos henkilökohtainen ATV:si varastetaan, siitä pitäisi ilmoittaa BRP:lle, tai valtuutetulle Can-Am -jälleenmyyjälle. Pyydämme ilmoittamaan nimen, osoitteen, puhelinnumeron, ajoneuvon tunnistusnumeron, ja päivän, jolloin varkaus tapahtui.

Pohjois-Amerikka

BOMBARDIER RECREATIONAL PRODUCTS INC.

Warranty Department
75 J.-A. Bombardier Street
Sherbrooke QC J1L 1W3
Kanada

Pohjoismaat

BRP FINLAND OY

Service Department
Isoaavantie 7
FIN-96320 Rovaniemi

Muut maailman maat

BRP EUROPEAN DISTRIBUTION

Warranty Department
Chemin de Messidor 5-7
1006 Lausanne
Switzerland

OSOITTEENMUUTOS OMISTAJAN MUUTOS

AJONEUVON TUNNISTUSNUMERO

--	--	--	--	--	--	--	--	--	--	--	--	--	--	--	--	--	--	--	--	--	--	--	--	--	--	--	--	--	--	--	--	--	--	--	--	--	--

Mallinumero

Ajoneuvon tunnistusnumero (V.I.N.)

VANHA OSOITE
TAI EDELLINEN OMISTAJA

NIMI

KATU

NRO

HUONEISTO

PAIKKA

OSAVALTIO/LÄÄNI

ZIP/POSTINUMERO

MAA

PUHELIN

UUSI OSOITE
TAI UUSI OMISTAJA

NIMI

KATU

NRO

HUONEISTO

PAIKKA

OSAVALTIO/LÄÄNI

ZIP/POSTINUMERO

MAA

PUHELIN

V00A2F

OSOITTEENMUUTOS OMISTAJAN MUUTOS

AJONEUVON TUNNISTUSNUMERO

--	--	--	--	--	--	--	--	--	--	--	--	--	--	--	--	--	--	--	--	--	--	--	--	--	--	--	--	--	--	--	--	--	--	--	--	--	--

Mallinumero

Ajoneuvon tunnistusnumero (V.I.N.)

VANHA OSOITE
TAI EDELLINEN OMISTAJA

NIMI

KATU

NRO

HUONEISTO

PAIKKA

OSAVALTIO/LÄÄNI

ZIP/POSTINUMERO

MAA

PUHELIN

UUSI OSOITE
TAI UUSI OMISTAJA

NIMI

KATU

NRO

HUONEISTO

PAIKKA

OSAVALTIO/LÄÄNI

ZIP/POSTINUMERO

MAA

PUHELIN

V00A2F

ATV MALLI nro. _____

AJONEUVO
TUNNISTUSNUMERO (V.I.N.) _____

MOOTTORIN
TUNNISTUSNUMERO (E.I.N.) _____

Omistaja: _____

NIMI

KATU

NRO

HUONEISTO

PAIKKA

OSAVALTIO/LÄÄNI

ZIP/POSTINUMERO

Ostopäivämäärä _____
| | | |
VUOSI KUUKAUSI PÄIVÄ

Takuun päättymispäivä _____
| | | |
VUOSI KUUKAUSI PÄIVÄ

Jälleenmyyjä täyttää myyntihetkellä.

JÄLLEENMYYJÄN LEIMA

Varmista myyvältä jälleenmyyjältäsi, että ajoneuvosi on rekisteröity BRP:llä.

Tätä käsikirjaa luettaessa on muistettava että:

 **VAROITUS**

Osoittaa mahdollista vaaratilannetta, joka voi johtaa vakavaan loukkaantumiseen tai kuolemaan, ellei sitä vältetä.



VAROITUS

AJONEUVON KÄYTTÖ VOI OLLA VAARALLISTA. Kolari tai ympäripyörähdys voi sattua helposti, jopa rutiininomaisten toimenpiteiden yhteydessä, kuten kääntyminen ja rinteessä tai esteiden yli ajettaessa ilman asianomaisia varotoimia.

VAKAVA LOUKKAANTUMINEN TAI KUOLEMA voi olla seurauksena, ellei näitä ohjeita noudateta:

- **ENNEN ATV-N KÄYTTÖÄ LUE KÄYTTÄJÄN KÄSIKIRJA JA KAIKKI TUOTTEESSA OLEVAT TARRAT.**
- **ÄLÄ KOSKAAN KÄYTÄ ATV:TÄ ILMAN KUNNOLLISIA OHJEITA.** Suorita hyväksytyt harjoituskurssi.
- **ÄLÄ KOSKAAN KULJETA MATKUSTAJAA.** Lisää vaaraa menettää hallinnan, jos kuljetat matkustajaa.
- **ÄLÄ KOSKAAN AJA TÄLLÄ ATV:LLÄ KESTOPÄÄLLYSTETYLLÄ PINNALLA.** Lisää vaaraa menettää hallinnan jos ajat tätä ATV:tä kestopäällysteellä.
- **ÄLÄ KOSKAAN AJA TÄLLÄ ATV:LLÄ YLEISILLÄ TEILLÄ.** Jos ajat tällä ATV:llä yleisellä tiellä, voit kolaroida toisen ajoneuvon kanssa.
- **KÄYTÄ AINA HYVÄKSYTTYÄ KYPÄRÄÄ,** silmäsuojuksia ja suojavaatetusta.
- **ÄLÄ KOSKAAN AJA TÄTÄ AJONEUVOA ALKOHOLIN TAI HUUMEIDEN VAIKUTUKSEN ALAISENA.** Kyseiset aineet hidastavat reaktiokykyä ja huonontavat arviointikykyä.
- **ÄLÄ KOSKAAN AJA TÄLLÄ ATV:LLÄ LIIAN LUJAA.** Lisää vaaraa menettää hallinnan, jos ajat tätä ajoneuvoa maastoon, näkyvyyteen tai kokemukseesi nähden liian kovalla vauhdilla.
- **ÄLÄ KOSKAAN YRITÄ TAKAPYÖRILLÄ AJOA, HYPPYJÄ, TAI MUITA TEMPPUJA.**

KÄYTTÄJÄN KÄSIKIRJA

DS 70, DS 90, DS 90 X

2010

219 701 526