

# SEA-DOO®



# 2012

Sea-Doo Boten

**GEBRUIKERS-  
HANDLEIDING**

Met  
VEILIGHEIDS-,  
VOERTUIG- en  
ONDERHOUDSINFORMATIE

## 230 Serie

**⚠ WAARSCHUWING**

Lees deze handleiding aandachtig. Ze bevat belangrijke veiligheidsinformatie. Aanbevolen minimumleeftijd bestuurder: 16 jaar. Bewaar deze gebruikershandleiding in de boot.

219 100 623

## **WAARSCHUWING**

Het negeren van de veiligheidsvoorschriften en -instructies in deze Gebruikershandleiding, op de *VEILIGHEIDS-DVD* en op de labels op het product kan leiden tot ernstige verwondingen, zelfs met dodelijke afloop.

## **WAARSCHUWING**

Het vermogen van deze boot overtreft mogelijk dat van alle andere boten die u al hebt bestuurd. Neem rustig de tijd om u vertrouwd te maken met uw nieuwe boot.

In Canada worden deze producten verdeeld door Bombardier Recreational Products Inc. (BRP).

In de VSA worden deze producten verdeeld door BRP US Inc.

Dit is een niet noodzakelijk volledige lijst van handelsmerken die eigendom zijn van Bombardier Recreational Products Inc. of zijn dochtermaatschappijen:

4-TEC™	Rotax®	WAKE™
Challenger*	Sea-Doo®	XPS™

\* Handelsmerk van Bombardier Inc., gebruikt onder licentie.

Flitz is een gedeponiseerd handelsmerk van Flitz International.

Gelcote is een handelsmerk van Gelcote International

Perfect Pass is een handelsmerk van Perfect Pass Control System Inc.

Spray Nine is een handelsmerk van Spray Nine Corporation.

Slip Streamer is een handelsmerk van Slip Streamer Inc.

303 protectant is een handelsmerk van 303 Products Inc.

Dawn is een gedeponiseerd handelsmerk van Procter & Gamble.

Ivory is een gedeponiseerd handelsmerk van Procter & Gamble.

Fantastik is een handelsmerk van S.C Johnson & Son Inc.

3M is een handelsmerk van Aircraft Spruce & Specialty Co.

---

# INHOUDSOPGAVE

<b>VOORWOORD</b> .....	<b>6</b>
Informeert u voor u gaat varen .....	6
Veiligheidsberichten .....	6
Over deze Gebruikershandleiding .....	6

## **VEILIGHEIDSINFORMATIE**

<b>BIJZONDERE VEILIGHEIDSBERICHTEN</b> .....	<b>10</b>
Ter herinnering .....	10
Voor u uitvaart .....	11
Veiligheidsbewustzijn van bestuurders en passagiers .....	11
Koolmonoxide en varen .....	12
Watersport .....	16
Hypothermie .....	19
Vrijwillige inspecties .....	19
Cursussen veilig varen .....	19
<b>VEILIGHEIDSUITRUSTING</b> .....	<b>20</b>
Verplichte veiligheidsuitrusting .....	20
Bijkomende aanbevolen uitrusting .....	23
<b>PRAKTISCHE OEFENINGEN</b> .....	<b>24</b>
Geschikte plaatsen om te oefenen .....	24
Praktische oefeningen .....	24
Belangrijke, niet te verwaarlozen factoren .....	25
<b>VEILIGE VAARPRAKTIJKEN</b> .....	<b>26</b>
Drugs en alcohol .....	26
Veilig varen .....	26
<b>NAVIGATIEREGELS</b> .....	<b>29</b>
Vaarreglement .....	29
Geluidssignaalapparatuur .....	31
Navigatielichten .....	31
<b>TANKEN</b> .....	<b>32</b>
Aanbevolen brandstof .....	32
Tankprocedure .....	32
<b>INFORMATIE OVER HET TRANSPORT</b> .....	<b>35</b>
<b>PLAATS VAN BELANGRIJKE LABELS OP HET PRODUCT</b> .....	<b>37</b>
Loshangend label .....	37
Veiligheidslabels .....	38
Conformiteitslabels .....	42
Technische informatielabels .....	44
<b>CONTROLE VOOR GEBRUIK</b> .....	<b>45</b>
Checklist vóór vertrek bij vervoer van de boot op de trailer .....	46
Checklist vóór vertrek met de boot die is aangemeerd aan een dok .....	47

**INFORMATIE OVER DE BOOT**

<b>BEDIENINGSELEMENTEN</b> .....	<b>50</b>
1) Stuurwiel .....	51
2) Gas/schakelhendel .....	51
3) Motoruitschakelaar .....	51
4) Contactschakelaar .....	53
5) Ruimventilatorschakelaar .....	53
6) Motorstart/ stopknoppen .....	54
7) Claxonknop .....	54
8) Ruimpompschakelaar .....	55
9) Navigatielichtschakelaar .....	55
10) Deklichtschakelaar .....	56
11) MODE-knop (Modus) .....	56
12) SET-knop (Instellen) .....	57
13) OMHOOG- en OMLAAG-schakelaar .....	57
14) Ventilatorkachelschakelaar .....	57
15) Ballaststelemschakelaar .....	58
16) Schakelaar wierverwijdersysteem .....	58
<b>INFORMATIECENTRUM (230 CHALLENGER)</b> .....	<b>59</b>
Analoge toerentellers .....	59
Indicatorlichtjes .....	59
Brandstofpeil .....	60
Numerieke display .....	60
Multifunctionele display .....	62
Dieptemeteraanduiding .....	63
Uurmeteraanduiding (HR) .....	63
Kompas .....	64
Motoridentificatie .....	64
<b>DISPLAY MET AANRAAKSCHERM (230 WAKE)</b> .....	<b>65</b>
Navigeren door de display met aanraakscherm .....	65
<b>ANALOGE METERS (230 CHALLENGER)</b> .....	<b>68</b>
Analoge temperatuurmeter .....	68
Analoge brandstofmeter .....	69
Analoge voltmeter .....	69
<b>ANALOGE METERS (230 WAKE)</b> .....	<b>70</b>
Analoge snelheidsmeter .....	70
Analoge brandstofmeter .....	70
Analoge voltmeter .....	71
<b>UITRUSTING</b> .....	<b>72</b>
1) Bestuurders/passagierszetel .....	73
2) Passagiersstoelen .....	74
3) Boegstoelen .....	76
4) Hoofdaccu-onderbreker .....	76
5) Handschoenvakken .....	77
6) Consoleopbergvak .....	77

<b>UITRUSTING (vervolg)</b>	
7) Bergvak vooraan.....	78
8) Bergvak dek.....	78
9) Opbergvak achteraanmotorkap/ ontgrendelingshendel .....	79
10) Handgrepen .....	80
11) Handgrepen achteraan .....	80
12) Zwemplatform .....	80
13) Ladder .....	80
14) Lichten .....	81
15) Torenlichten .....	82
16) Radio .....	83
17) Radioafstandsbediening .....	83
18) Audio-ingang/ USB-poort.....	83
19) Voedingsuitgangen van 12 volt .....	83
20) Dekafvoer .....	84
21) Ruimwateraftapplug.....	84
22) Doorgangsdeur/voorruit.....	84
23) Bekerhouders .....	85
24) Ogen van boeg en hek.....	85
25) Kikkers .....	86
26) Sleepbevestigingen voor watersporten.....	86
27) Verwarmingssysteem .....	90
28) Ballaststelsel.....	91
29) Overkapping.....	94
30) Cockpittafel.....	96
31) Wakeboardrek.....	97
32) Opbergnetten .....	97
33) Voorruit .....	97
34) Ovalen kussen .....	98
35) Automatisch brandblusapparaat.....	98
36) Stuurwiel verstellen .....	98
<b>INVAARPERIODE .....</b>	<b>99</b>
Bediening tijdens het invaren .....	99
<b>BEDIENINGSINSTRUCTIES.....</b>	<b>100</b>
Aan boord gaan van de boot .....	100
Motor starten.....	102
Sturen .....	103
Bediening gas/schakelhendel.....	103
Wegvaren van de kust .....	104
De motoren stilleggen .....	105
Algemene aanbevelingen voor gebruik .....	105
<b>BEDRIJFSMODI.....</b>	<b>107</b>
Cruisemodus .....	107
Skimodus .....	108
ECO-modus .....	111
Aanmeermodus .....	111
Synchronisatiemodus .....	112

<b>SPECIALE PROCEDURES</b> .....	<b>114</b>
Reinigen van jetpompwaterinlaat en impeller .....	114
De boot slepen in het water .....	115
Gekapseide boot.....	116
Boot en motor onder water.....	116

## **ONDERHOUD**

<b>INVAARINSPECTIE</b> .....	<b>118</b>
<b>ONDERHOUDSSCHEMA</b> .....	<b>120</b>
<b>ONDERHOUDSPROCEDURES</b> .....	<b>123</b>
Motorolie .....	123
Motoroliewissel en vervanging oliefilter .....	125
Motorkoelvloeistof.....	125
Ontstekingsspoelen .....	126
Uitlaatsysteem .....	127
Zekeringen en stroomonderbrekers.....	129
Ruimventilator.....	130
Navigatielichten .....	131
Dekafvoer.....	131
Grendels en scharnieren .....	132
Achteruitvaarkleppen .....	132
Bestuurders/ passagierszetel .....	132
Opofferingsanodes .....	133
<b>VERZORGING VAN DE BOOT</b> .....	<b>134</b>
Verzorging na gebruik .....	134
Bescherming boot .....	134
Reiniging van de boot .....	134
<b>BERGRUIMTE</b> .....	<b>137</b>
Reiniging jetpomp.....	137
Bescherming Brandstofsysteem .....	137
Vervanging van motorolie en filter .....	137
Lediging intercooler.....	137
Spoelen uitlaatsysteem .....	138
Bescherming uitlaatsysteem en intercooler .....	138
Interne smering van de motor.....	138
Motorkoelvloeistof testen.....	139
Verwijdering en bewaring accu .....	139
Reiniging/reparatie van de boot .....	140
Bescherming boot .....	140
<b>VOORBEREIDING OP HET VAARSEIZOEN</b> .....	<b>141</b>

## **TECHNISCHE INFORMATIE**

<b>IDENTIFICATIE VAN DE BOOT</b> .....	<b>144</b>
--	------------

<b>IDENTIFICATIE VAN DE BOOT (vervolg)</b>	
Rompidentificatienummer .....	144
Motoridentificatienummer .....	144
<b>INFORMATIE OVER DE MOTORUITLAATGASSEN .....</b>	<b>145</b>
Verantwoordelijkheid van de fabrikant .....	145
Verantwoordelijkheid van de dealer .....	145
Verantwoordelijkheid van de eigenaar .....	145
EPA-emissievoorschriften .....	145
<b>SPECIFICATIES .....</b>	<b>146</b>

**OPLOSSEN VAN PROBLEMEN**

<b>RICHTLIJNEN VOOR HET OPLOSSEN VAN PROBLEMEN .....</b>	<b>154</b>
<b>BEWAKINGSSYSTEEM .....</b>	<b>158</b>
Informatie pieptooncodes .....	158

**GARANTIE**

<b>INTERNATIONALE BEPERKTE GARANTIE VAN BRP VOOR SEA-DOO® BOTEN BOUWJAAR 2012 VERKOCHT IN DE VERENIGDE STATEN EN CANADA .....</b>	<b>160</b>
<b>GARANTIEVERKLARING REGELSYSTEEM VOOR UITLAATGASSEN VOOR CALIFORNIË VOOR SEA-DOO® BOTEN MET 4-TEC® MOTOREN OF 4-TEC® IC MOTOREN BOUWJAAR 2012 .....</b>	<b>165</b>
<b>INTERNATIONALE BEPERKTE GARANTIE VAN BRP VOOR SEA-DOO® BOTEN BOUWJAAR 2012 .....</b>	<b>169</b>
<b>BEPERKTE GARANTIE VAN BRP VOOR DE EUROPESE EN RUSSISCHE ECONOMISCHE REGIO EN TURKIJE: SEA-DOO® BOTEN BOUWJAAR 2012 .....</b>	<b>174</b>

**KLANTENINFORMATIE**

<b>BESCHERMING VAN DE PRIVACY .....</b>	<b>180</b>
<b>ADRESWIJZIGING/VERANDERING VAN EIGENAAR .....</b>	<b>181</b>

# VOORWOORD

Gefeliciteerd met uw aankoop van een nieuwe Sea-Doo boot. Deze wordt gedekt door de beperkte garantie van BRP. Voor de nodige onderdelen, service of accessoires kunt u een beroep doen op een netwerk van erkende Sea-Doo bootdealers.

Bij de levering werd u geïnformeerd over de garantiebepalingen en hebt u de *CHECKLIST VÓÓR DE LEVERING* ondertekend, die garandeert dat uw nieuwe boot volledig tot uw tevredenheid werd klaargemaakt.

Uw dealer staat altijd voor u klaar. Voor meer informatie in verband met service kunt u contact opnemen met uw dealer.

## Informeert u voor u gaat varen

Lees voordat u de boot gaat besturen de volgende hoofdstukken van deze handleiding voor informatie over hoe u het risico op ongevallen kunt verkleinen.

- VEILIGHEIDSINFORMATIE
- INFORMATIE OVER DE BOOT.

Lees tevens alle veiligheidslabels op uw boot en bekijk uw *VEILIGHEIDS-DVD*.

Wij raden u ten eerste aan een cursus veilig varen te volgen. Informeer bij uw dealer of de plaatselijke overheid naar beschikbare cursussen in uw buurt.

Op sommige plaatsen is een geldig vaarbewijs noodzakelijk om een pleziervaartuijg te besturen.

De waarschuwingen in deze gebruikershandleiding negeren kan leiden tot ERNSTIG LETSEL of de DOOD.

## Veiligheidsberichten

Hieronder vindt u een overzicht van de gebruikte veiligheidsberichten in deze handleiding, hoe ze er uitzien en waarvoor ze worden gebruikt:

### GEVAAR

Wijst op een gevaarlijke situatie die, indien ze niet wordt vermeden, kan leiden tot ernstig of dodelijk letsel.

### WAARSCHUWING

Wijst op een mogelijk gevaar dat, indien het niet wordt vermeden, kan leiden tot ernstig of dodelijk letsel.

 **LET OP** Duidt een gevaarlijke situatie aan die, wanneer ze niet wordt vermeden, zou kunnen leiden tot lichte tot matige verwondingen.

**MERK OP** Duidt een instructie aan die, wanneer ze niet wordt gevolgd, zou kunnen leiden tot ernstige schade aan voertuigcomponenten of andere bezittingen.

## Over deze Gebruikershandleiding

Deze Gebruikershandleiding is bedoeld om de eigenaar en de bestuurder van een nieuwe boot vertrouwd te maken met de diverse bedieningselementen, het onderhoud en het veilige gebruik van dit vaartuijg. Ze is onmisbaar voor het correcte gebruik van het product.

Bewaar deze Gebruikershandleiding in de boot zodat u deze onder meer kunt raadplegen voor onderhoud, het oplossen van problemen en om anderen aanwijzingen te geven.

Merk op dat de Gebruikershandleiding beschikbaar is in verschillende talen. In geval van discrepanties zal de Engelse versie de overhand hebben.

Voor een extra kopie of afdruk van uw Gebruikershandleiding kunt u terecht op onze website: [www.operatorsguide.brp.com](http://www.operatorsguide.brp.com).

De informatie in dit document is correct op het ogenblik van de publicatie. BRP voert echter een beleid van



continue verbetering van zijn producten, zonder dat dit enige verbintenis inhoudt tot uitrusting van eerder vervaardigde producten met vernieuwde onderdelen. Door recente wijzigingen kan het geproduceerde product afwijken van de beschrijving en/of specificaties in deze handleiding. BRP behoudt zich het recht voor op eender welk moment specificaties, ontwerpen, functies, modellen of uitrusting te schrappen of te wijzigen zonder dat dit enige verplichting inhoudt.

Deze Gebruikershandleiding en de *VEILIGHEIDS-DVD* moeten bij een eventuele verkoop bij de boot blijven.

***Deze pagina is  
bewust blanco gelaten***

# ***VEILIGHEIDS- INFORMATIE***

---

# BIJZONDERE VEILIGHEIDSBERICHTEN

## Ter herinnering

- Motoruitlaatgassen bevatten koolmonoxide (CO), dat bij inademing van grotere hoeveelheden tot ernstige letsels of de dood kan leiden. Licht alle opvarenden in over de gevaren en symptomen van CO-blootstelling en CO-vergiftiging. Raadpleeg voor meer informatie het gedeelte *KOOLSTOFMONOXIDE EN BOOTSPORT*.
- Benzinedampen kunnen ontploffen en ernstige of dodelijke verwondingen veroorzaken. Laat de ventilator altijd minstens 5 minuten draaien voordat u de motor start en schakel hem UIT boven het stationair toerental. Het gebruik van de ruimventilator doet geen afbreuk aan de noodzaak om ook te "ruiken" of er geen benzinedampen aanwezig zijn.
- Start de motor niet als u een benzinelek of -geur vaststelt. Laat uw boot onderhouden door een erkende Sea-Doo bootdealer.
- Vergeet niet dat u bij de terugkeer van de gashendel naar de stationaire stand minder goed kunt sturen. Om de boot te draaien moet u zowel sturen als gas geven.
- Deze boot heeft geen rem. Uw stopafstand is afhankelijk van uw beginsnelheid, lading, de wind en de toestand van het water. Oefen het stoppen en aanmeren in een veilige, verkeersvrije zone, zodat u een idee heeft van de afstand die uw boot nodig heeft om te stoppen in diverse omstandigheden. Laat de gashendel niet los wanneer u een voorwerp probeert te ontwijken. U moet gas geven om te kunnen sturen. Schakel de boot niet in achteruit om te stoppen.
- Start de boot niet en vaar niet uit wanneer een van de passagiers niet correct neerzit op een zitplaats die dient voor tijdens het varen (zie de labels op de boot) of als iemand zich in de buurt in het water bevindt.
- De stuwstraal van uw boot kan verwondingen veroorzaken. Accelereer altijd traag en vertraag op een gecontroleerde manier.
- Respecteer de instructies op alle veiligheidslabels. Zij dienen om u een veilige en aangename uitstap te garanderen.
- Wanneer u passagiers meeneemt of andere boten, tubes, een skiër of wakeboarder voorttrekt, is uw boot moeilijker bestuurbaar en dient u over betere stuurvaardigheden te beschikken.
- Sommige boten kunnen worden uitgerust met sleepogen, een ski- of wakeboardpaal, die kunnen worden gebruikt om een sleepkabel voor een skiër, tube of wakeboarder aan te bevestigen. Gebruik deze bevestigingspunten of andere delen van de boot niet om een parasail of ander vaartuig voort te trekken. Dit zou ernstige verwondingen of zware schade kunnen veroorzaken.
- Vaar voorzichtig en zeer traag in ondiep water. Als de boot vastloopt of bruukschade toont, kan dit leiden tot verwondingen van uzelf, uw passagiers of andere personen. De jetpomp kan afval meezuigen en achterwaarts wegslingeren, wat een risico inhoudt op verwonding van mensen of beschadiging van de jetpomp of andere voorwerpen.
- Verbrandingsmotoren hebben lucht nodig om te kunnen werken; daarom kan deze boot niet volledig waterdicht zijn. Manoeuvres zoals "in een 8 varen", waarbij de bovenzijde van het vaartuig onder water komt, kunnen ernstige motorproblemen door wateropname veroorzaken. Raadpleeg de hoofdstukken *SPECIALE PROCEDURES* en *GARANTIE* in deze Gebruikershandleiding.

- Respecteer de zones waar zonder hekgolf moet worden gevaren, de rechten van andere watergebruikers en het milieu. Als "schipper" en eigenaar van een boot bent u verantwoordelijk voor schade aan andere boten die wordt aangericht door de hekgolf van uw boot. Laat niemand toe afval overboord te gooien.
- Tussen zonsondergang en zonsopgang moet u de navigatielichten van uw boot aanzetten en uw snelheid matigen. Gebruik uw boot niet bij beperkte zichtbaarheid.
- Voeg geen accessoires of uitrusting toe die de zichtbaarheid of besturing van uw boot nadelig beïnvloeden.
- Tijdens stormen moet de schipper persoonlijk het roer nemen.
- Controleer of alle reddingsuitrusting, onder meer het brandblusapparaat (niet inbegrepen bij de boot), in goede staat verkeert en makkelijk bereikbaar is. Toon alle passagiers waar deze uitrusting zich bevindt en zorg ervoor dat iedereen ze kan gebruiken.
- Houd het weer in het oog. Controleer de plaatselijke weersvoorspellingen alvorens uit te varen. Wees alert voor veranderende omstandigheden.
- Bewaar nauwkeurige en actuele kaarten van de vaarregio aan boord. Controleer de toestand van het water in de regio waar u wilt gaan varen alvorens uit te varen.
- Bezorg voor uw vertrek een vaarplan aan een verantwoordelijke persoon aan wal.
- Neem voldoende brandstof aan boord voor de geplande uitstap. Controleer altijd het brandstofpeil voor gebruik en tijdens de vaart. Ga uit van het principe 1/3 brandstof om uw bestemming te bereiken, 1/3 voor de terugtocht en 1/3 reserve. Voorzie een marge voor slecht weer of ander oponthoud.

## Voor u uitvaart

- Voer altijd de controle voor gebruik uit zoals die in deze Gebruikershandleiding wordt beschreven.
- Overschrijd nooit de toegelaten maximumlading of het maximum aantal passagiers van deze boot, opgegeven in de specificaties en op het capaciteitsplaatje dat zich net naast de bestuurder bevindt. Overlading kan de wendbaarheid, stabiliteit en vaarprestaties nadelig beïnvloeden. Ook zware zee beperkt de capaciteit. De informatie op het capaciteitsplaatje is geen excuus om uw gezond verstand of eigen beoordelingsvermogen niet te gebruiken.
- Inspecteer regelmatig de boot, romp, motor, veiligheidsuitrusting en alle andere vaaruitrusting en houd deze in een veilige bedrijfstoestand.
- Zorg ervoor dat u minstens alle vereiste veiligheidsuitrusting, reddingsvesten en andere benodigde uitrusting bij hebt alvorens uit te varen.

## Veiligheidsbewustzijn van bestuurders en passagiers

- Elke bootbestuurder is verantwoordelijk voor de veiligheid van zijn/haar passagier(s) en de andere waterrecreanten. Volg alle veiligheidsvoorschriften en bestuur uw boot voorzichtig.
- Bestuur nooit een boot als u onder invloed bent van drugs of alcohol. Dit kan uw reactietijd en beoordelingsvermogen negatief beïnvloeden. Bovendien is het strafbaar. Laat enkel gekwalificeerde bestuurders met uw boot varen.
- Houd er rekening mee dat de zon, wind, vermoeidheid en ziekte uw beoordelingsvermogen en reactietijd kunnen beïnvloeden.

- Er moet minstens een passagier in staat zijn de boot te besturen wanneer de bestuurder dit onverwacht niet meer zou kunnen.
- Het is AF te raden deze boot te laten besturen door een persoon onder 16 jaar of een persoon met een handicap die een beperking inhoudt van het zicht, de reactietijd, het beoordelingsvermogen of het gebruik van de bedieningselementen.
- Gebruik altijd het bindsnoer wanneer u met deze boot vaart en zorg dat alle passagiers vertrouwd zijn met het gebruik ervan.
- Let erop dat elke bestuurder en alle passagiers kunnen zwemmen en weten hoe ze van uit het water in de boot kunnen klimmen. Neemt u een passagier mee die niet kan zwemmen, zorg er dan voor dat deze passagier altijd een reddingsvest draagt en vaar extra voorzichtig.

## Koolmonoxide en varen

Bij de verbranding van materialen die koolstof bevatten komt er koolmonoxide (CO) vrij. Dit is een geur- en kleurloos gas. Omdat de dichtheid van CO niet erg veel verschilt van die van lucht en u het niet kunt zien of ruiken, kan het zich onopgemerkt verspreiden in een gesloten ruimte. Ieder apparaat dat op een boot koolstofhoudende stoffen verbrandt kan een bron van CO zijn. Veelvoorkomende bronnen van CO zijn interne verbrandingsmotoren.

CO wordt in het bloed opgenomen en beperkt het vermogen van het bloed om zuurstof op te nemen. Door de verlaagde zuurstoftoevoer naar het lichaam kan het weefsel afsterven. Een langdurige blootstelling kan tot hersenbeschadiging of tot de dood leiden. In hoge concentraties kan CO binnen enkele minuten dodelijk zijn. De invloed van CO in lagere concentraties is cumulatief en kan op langere termijn net zo dodelijk zijn.

Symptomen van CO-vergiftiging zijn: Jeukende en tranende ogen, blozen, kloppende slapen, onvermogen om coherent te denken, oorsuizen, beklemd gevoel op de borst, hoofdpijn, slaperigheid, misselijkheid, duizeligheid, vermoeidheid, braken, bewustzijnsverlies en stuipen. Stelt u een van deze symptomen vast, begin dan onmiddellijk met de behandeling. Snel ingrijpen is van levensbelang.

- Evacueer de ruimte en breng het slachtoffer in frisse lucht.
- Dien zuurstof toe, indien beschikbaar, en verwittig de hulpdiensten.
- Open alle zeildoeken om de ruimte te verluchten.
- Spoor de CO-bron op en neem onmiddellijk maatregelen.
- Let ook goed op andere CO-bronnen in de buurt van uw boot.

## Ophoping van koolmonoxide

Hieronder ziet u voorbeelden van mogelijke situaties waarin er een ophoping van CO in uw boot kan ontstaan terwijl u bent aangemeerd, voor anker ligt of vaart. Bekijk deze voorbeelden aandachtig en maak uzelf vertrouwd met de voorzorgsmaatregelen om ernstige of dodelijke ongelukken te voorkomen.

## ⚠ WAARSCHUWING

**Uitlaatgassen!** Generator- of motoruitlaatgassen van andere aangemeerde of voor anker liggende vaartuigen die CO uitstoten kunnen een overconcentratie aan giftig CO-gas in de cabine en cockpit veroorzaken. Wees alert voor generator-uitlaatgassen van uw vaartuig of andere vaartuigen die naast u liggen. De uitlaten van uw boot kunnen worden geblokkeerd door een aanlegsteiger, kade, zeedijk of door enig ander voorwerp. In dit geval kan er een ophoping van giftig CO-gas in de cockpit ontstaan.

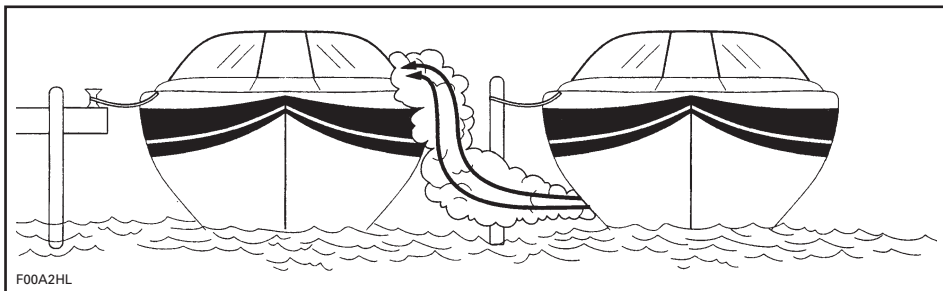

AANGRENZEND VAARTUIG

## ⚠ WAARSCHUWING

**Motoruitlaatgassen bevatten koolmonoxide (CO)**, dat zich kan ophopen in en rond de boot (onder de overkapping, in de cockpit enz.). CO kan schadelijk of dodelijk zijn bij inademing. Zorg voor een goede verluchting wanneer er een motor draait.

Boothuizen, zeedijken en andere boten in de onmiddellijke omgeving of gesloten ruimten kunnen bijdragen tot een verhoogde CO-concentratie. De gebruiker moet zich ervan bewust zijn dat varen, aanmeren of voor anker gaan op een plaats waar andere boten zijn, een risico inhoudt op CO-ophoping van andere bronnen. De gebruiker moet zich tevens bewust zijn van de invloed die de uitlaatgassen van zijn boot op anderen hebben. Door de motoren te laten draaien terwijl u bent aangemeerd, kan er CO-ophoping ontstaan in uw boot en de vaartuigen om u heen.

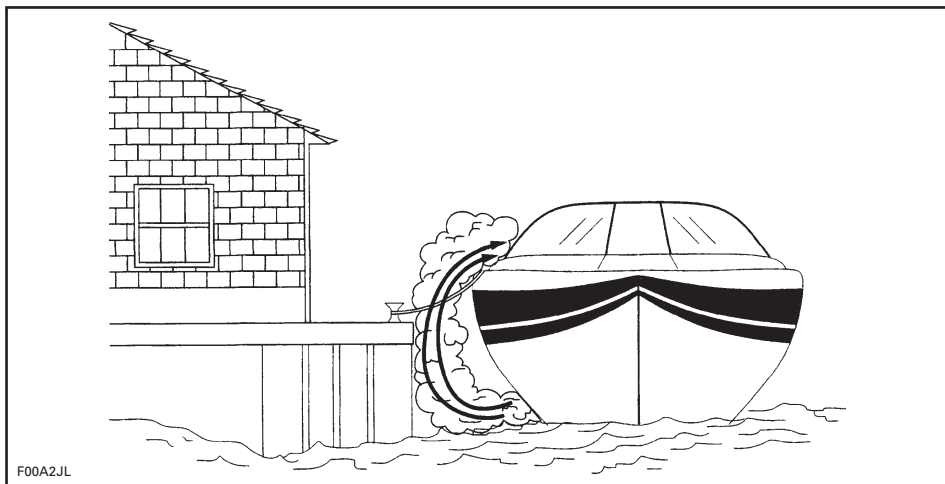

### GESLOTEN RUIMTEN

Zorg altijd voor een goede verluchting. Als er verluchtingsopeningen in de ruit zitten, open ze dan voordat u uitvaart om een positieve luchtstroming te bevorderen en de kans op CO-ophoping te verkleinen.

## **⚠ WAARSCHUWING**

**Terugstroming!** In bepaalde omstandigheden kan de luchtstroming de giftige CO-dampen terug in de boot blazen. Zonder een goede verluchting kunnen deze dampen zich ophopen tot een gevaarlijk niveau. Zorg voor een goede verluchting, herverdeel de lading of breng de boeg van de boot naar beneden.

Terwijl u vaart kan er een hoge CO-concentratie ontstaan door terugstroming of het aanzuigeffect achter het vaartuig. Terugstroming wordt veroorzaakt door factoren zoals relatieve windrichting, snelheid of een te hoge boeg. Dit kunt u voorkomen door het zeildoek zo vaak mogelijk te openen om een positieve luchtstroming door de romp te bewerken.



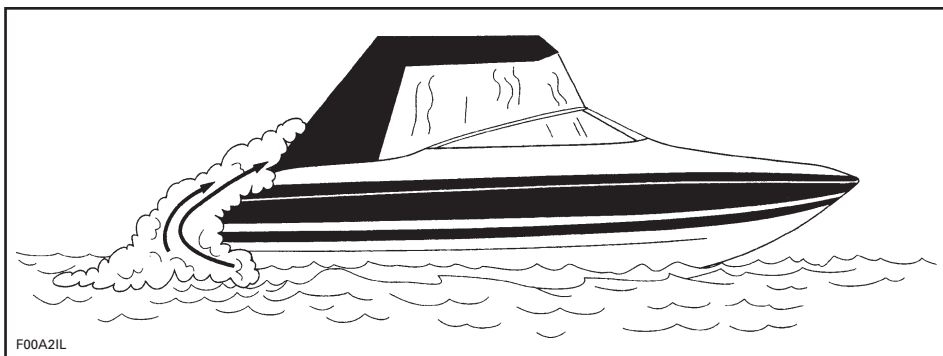

### TIJDENS HET VAREN (TERUGSTROMING)

Zelfs in een perfect ontworpen en gebouwde boot kan er in bepaalde omstandigheden CO-ophoping optreden in afgesloten of kleine ruimten. Wees voortdurend alert voor symptomen van CO-vergiftiging bij uw passagiers.

### CO-detector

Het verdient zeker aanbeveling CO-detectoren te laten installeren in boten met een zeildoekoverkapping. Deze detectoren zijn verkrijgbaar bij uw dealer. Detectoren moeten op een professionele manier worden geïnstalleerd en gekalibreerd.

**OPMERKING:** Een CO-detector is geen detector voor benzinedampen. Detectoren voor benzinedampen detecteren niet de CO-concentratie in een gesloten ruimte.

### Ga **NOOIT** varen met uw boot zonder de volgende checklist af te werken:

#### Elke vaardag

TE DOEN	✓
Zorg ervoor dat u en uw passagiers weten waar de uitlaten van dit vaartuig zich bevinden	
Licht alle passagiers in over de symptomen van CO-vergiftiging en de plaatsen waar CO-ophoping kan ontstaan	
Wanneer u aangemeerd ligt of achter een andere boot dobbert, wees dan alert voor de uitlaatgassen van de andere boot	
Luister of de uitlaat geen abnormaal geluid maakt, wat op een defect aan het uitlaatsysteem zou kunnen wijzen	
Controleer de goede werking van elk CO-alarm door op de testknop te drukken (indien van toepassing)	

## Watersport

### ⚠ WAARSCHUWING

**Voorkom verwondingen!** Uw boot is niet ontworpen en mag niet worden gebruikt voor het trekken van parasails, vliegers, zweefvliegtuigen of andere zweefuigen. Gebruik uw boot alleen voor de voorziene watersporten.

### ⚠ WAARSCHUWING

**Teaksurfen** (bodysurfen aan het zwemplatform) is erg gevaarlijk voor de deelnemers omdat ze net achter de boot worden blootgesteld aan de hoogste concentraties uitlaatgassen. Dit kan leiden tot koolmonoxidevergiftiging, te herkennen aan geestelijke verwardheid, duizeligheid, slaperigheid en bewustzijnsverlies. De combinatie van blootstelling aan koolmonoxide en het niet dragen van een reddingsvest maken deze nieuwe vorm van waterrecreatie tot een onvoorstelbaar gevaarlijke en mogelijk dodelijke sport.

Waterskiën, wakeboarding of varen op een voortgesleept, opblaasbaar toestel zijn de meest populaire watersporten. Om watersporten te beoefenen moeten de deelnemer en de bestuurder van de boot een goed veiligheidsbewustzijn hebben. Heeft u nog nooit iemand achter uw boot voortgetrokken, vaar dan eerst enkele uurtjes als waarnemer mee om samen te werken met en te leren van een ervaren bestuurder. U dient zich ook goed bewust te zijn van de vaardigheden en ervaring van de persoon die u voorttrekt. Neem altijd een tweede persoon mee aan boord die de persoon in het water in het oog houdt, zodat de bestuurder zich kan concentreren op de bediening van de boot.

Zowel de bestuurder van de boot als de waarnemer moeten de locatie van de sleepkabel in het oog houden tijdens watersporten. Een slap hangende kabel kan verstrikt raken rond personen of voorwerpen in de boot of in het water, vooral tijdens een scherpe bocht of cirkelbeweging, en ernstige verwondingen veroorzaken.

Elke watersporter moet zich aan deze richtlijnen houden:

- Laat alleen bekwame zwemmers deelnemen aan watersporten.
- Draag altijd een goedgekeurd reddingsvest (PFD). Een goed ontworpen reddingsvest kan een verward of bewusteloos persoon drijvende houden. Een waterskivest Type IV is een goedgekeurd en praktisch reddingsvest.
- Neem een tweede persoon mee aan boord die de watersporter observeert en de bestuurder op de hoogte brengt diens handsignalen. De bestuurder moet zich volledig concentreren op de bediening van de boot en het water voor hem.
- Houd rekening met andere personen met wie u het water deelt.
- Laat nooit iemand "teaksurfen" (bodysurfen aan het zwemplatform) achter uw boot. Sleep nooit een watersporter achter uw boot aan een korte kabel, waardoor deze persoon een hoge concentratie uitlaatgassen zou inademen. De inademing van geconcentreerde uitlaatgassen, die koolmonoxide bevatten, kan tot CO-vergiftiging, ernstige of dodelijke verwondingen leiden.
- Bied onmiddellijk hulp aan een gevallen persoon. Hij of zij is alleen kwetsbaar in het water en wordt mogelijk niet opgemerkt door andere boten.
- Benader een persoon in het water aan de lijszijde (tegen de richting van de wind in). Schakel de motor uit voordat u de persoon nadert.

- Leg de motor stil en werp het anker uit voordat u gaat zwemmen.
- Beoefen watersporten alleen in veilige zones. Blijf uit de buurt van andere boten, kanalen, stranden, verboden zones, zwemmers, druk bevaren waterwegen en hindernissen onder water.
- Zwem enkel op plaatsen die als veilige zwemzone zijn aangeduid. Deze zijn meestal afgebakend met een zwemzoneboei. Ga niet alleen of 's nachts zwemmen.



ZWEMZONEBOEI

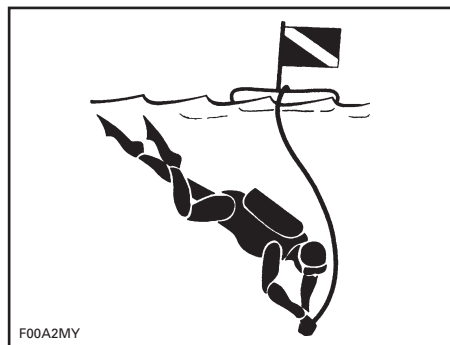

DUIKERSBOEI

## ⚠ WAARSCHUWING

**Voorkom verwondingen!** Laat niemand toe in de buurt van de jetpomp of het inlaatrooster, zelfs als de motor stilligt. Lang haar, loshangende kleding of riemen van een reddingsvest kunnen in bewegende delen verstrikt raken, wat tot ernstige verwondingen of verdrinking kan leiden. In ondiep water kunnen schelpen, zand, kiezel of andere voorwerpen worden opgezogen en achterwaarts weggeslingerd door de jetpomp.

Neem voor meer informatie over waterskiën contact op met uw lokale waterskivereniging.

1. Ga niet waterskiën tussen zonsopgang en zonsopgang. Dit is verboden in de meeste landen.
2. Ga niet direct achter een waterskiër, tuber of wakeboarder varen met uw boot, aangezien de boot een persoon die in het water valt kan inhalen.
3. Leg de motor stil en verwijder de contactsleutel wanneer er iemand dicht bij de boot in het water is.
4. Houd minstens 45 m afstand van plaatsen die zijn gemarkeerd met een duikersboei.

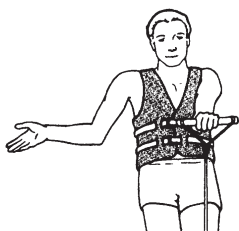

**SNELLER -**  
Palm van een hand omhoog gericht.



**TRAGER -**  
Handpalm naar beneden gericht.



**SNELHEID OK -**  
Arm omhoog met de tip van duim en wijsvinger tegen elkaar om een cirkel te vormen.

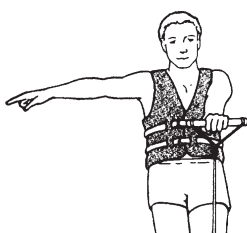

**NAAR RECHTS DRAAIEN -**  
Met gestrekte arm naar rechts wijzen.

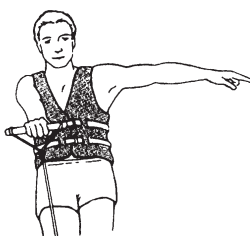

**NAAR LINKS DRAAIEN -**  
Met gestrekte arm naar links wijzen.



**TERUGKEREN NAAR STOPPLAATS -**  
Arm in een hoek van 45 graden met het lichaam, naar het water wijzend en heen en weer schommelend.



**MOTOR STILLEGGEN -**  
Met vinger dwars over de keel strijken.



**STOPPEN -**  
Hand omhoog met de palm naar voor zoals een politieagent.



**SKIËR OK NA EEN VAL -**  
Handen in elkaar boven het hoofd.

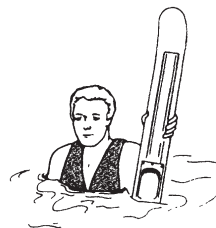

**PIK ME OP OF GEVALLEN SKIËR, KIJK UIT -**  
Een ski steekt verticaal uit het water.

F00A2NL

**SKISIGNALEN**

## Hypothermie

Hypothermie, het verlies van lichaamswarmte in het water, is een belangrijke oorzaak van overlijden ten gevolge van een vaarongeluk. Een persoon die onderkoeld raakt zal het bewustzijn verliezen en verdrinken.

Reddingsvesten kunnen de overlevingsduur verlengen dankzij hun isolerend vermogen.

Natuurlijk heeft men minder nood aan isolatie naarmate het water warmer is. Wanneer u in koud water vaart (minder dan 4,4°C) moet u overwegen om een reddingsjack te dragen in plaats van een reddingsvest omdat die een groter deel van het lichaam bedekt.

Wat u dient te weten over bescherming tegen hypothermie:

1. Wanneer u in het water drijft probeert u beter niet te zwemmen, tenzij om een boot in uw buurt te bereiken, een andere overlevende of een drijvend voorwerp waaraan u zich kunt vasthouden. Onnodig zwemmen versnelt het verlies van lichaamswarmte. In koud water zijn overlevingsmethodes waarbij u uw hoofd in het water moet leggen af te raden. Houd uw hoofd uit het water. Zo verliest u veel minder lichaamswarmte en verhoogt uw overlevingsduur.
2. Blijf optimistisch over uw overleving en redding. Zo vergroot u uw kansen om langer te overleven en gered te worden. Uw wil om te overleven maakt wel degelijk het verschil!
3. Wanneer er verschillende personen in het water liggen, is het aan te raden zo dicht mogelijk bij elkaar te kruipen totdat er hulp komt. Zo beperkt u het verlies van lichaamswarmte en verhoogt u uw overlevingsduur.
4. Draag altijd uw reddingsvest. Het zal u niet beschermen tegen hypothermie, als u het niet draagt wanneer u in het water belandt.

## Vrijwillige inspecties

In veel landen kunt u uw boot vrijblijvend laten inspecteren door medewerkers van de nationale kustwacht. Zij zullen nagaan of u aan alle veiligheidsvereisten voldoet en de voorgeschreven veiligheidsuitrusting aan boord heeft. U kunt zich vrijwillig aanbieden voor een van deze inspecties en krijgt voldoende tijd om eventuele correcties aan te brengen zonder dat u wordt vervolgd. Informeer hiernaar bij de bevoegde instanties.

## Cursussen veilig varen

In veel landen is een veiligheidskursus verplicht om met een boot te mogen varen. Informeer hiernaar bij de bevoegde instanties.

# VEILIGHEIDSUITRUSTING

## Verplichte veiligheidsuitrusting

Als eigenaar van de boot bent u verantwoordelijk om ervoor te zorgen dat de verplichte veiligheidsuitrusting aan boord is.

De wettelijk vereiste veiligheidsuitrusting is verplicht. Informeer naar de nationale en lokale voorschriften met betrekking tot verplichte veiligheidsuitrusting. Verplichte veiligheidsuitrusting moet worden goedgekeurd door een erkende overheid van het land waar de boot wordt gebruikt.

## Reddingsvesten (PFD)

In veel landen schrijft de wet voor dat er minstens één goedgekeurd reddingsvest per persoon, in de juiste maat, aan boord moet zijn in een recreatief vaartuig en dat alle kinderen onder 13 jaar te allen tijde een reddingsvest moeten dragen terwijl de boot vaart, behalve beneden dek of in een gesloten cabine. U mag enkel met uw boot varen wanneer alle reddingsvesten gebruiksklaar en makkelijk toegankelijk zijn, voorzien zijn van een duidelijk leesbaar goedkeuringsnummer en de juiste maat hebben voor elke persoon aan boord (de gewichtsklasse en borstomtrek staan op het reddingsvest aangeduid).

Een reddingsvest houdt u drijvende en houdt uw hoofd boven water en uw lichaam in een veilige positie terwijl u in het water ligt. Houd bij de keuze van een reddingsvest rekening met het lichaamsgewicht en de leeftijd. Het drijvend vermogen van het reddingsvest moet voldoende zijn om uw lichaam boven te houden in het water. De maat van het reddingsvest moet passen voor de drager. De maat van reddingsvesten wordt doorgaans uitgedrukt in lichaamsgewicht en borstomtrek. Het is uw verantwoordelijkheid ervoor te zorgen dat u het juiste aantal en de juiste types reddingsvesten aan boord heeft, in overeenstemming met de na-

tionale en plaatselijke voorschriften en dat uw passagiers weten waar deze zich bevinden en hoe ze ze moeten gebruiken.

## Types reddingsvesten

Er zijn vijf types goedgekeurde reddingsvesten.

**Reddingsvest type I**, om te dragen, heeft het grootste drijvend vermogen. Dit ontwerp zorgt ervoor dat de meeste bewusteloze personen in het water van een houding met het gezicht naar beneden naar een verticale of licht achteroverhellende houding met het gezicht naar boven worden gedraaid. Het kan de overlevingskansen aanzienlijk verhogen. Type I is het meest doeltreffend in alle wateren en is uitermate geschikt voor gebruik ver uit de kust, waar het langer kan duren alvorens er redding opdaagt. Het is ook het meest doeltreffend in wild water.

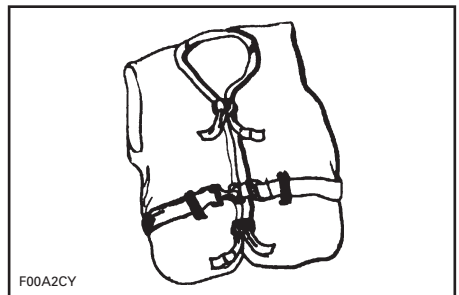

*TYPE I — OM TE DRAGEN*

**Reddingsvest Type II**, om te dragen, draait zijn drager op dezelfde manier als Type I, maar is minder doeltreffend. Type II zal er niet in slagen om evenveel personen te draaien in dezelfde omstandigheden als Type I. U kunt voor dit reddingsvest kiezen wanneer het waarschijnlijk is dat u snel wordt gered, bijvoorbeeld in zones waar meestal veel personen bij wateractiviteiten zijn betrokken.

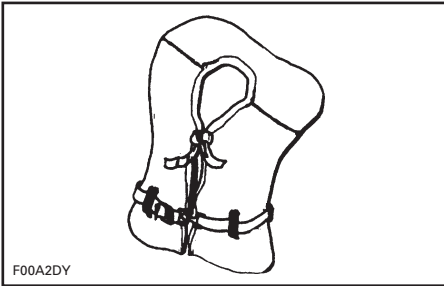

F00A2DY

TYPE II — OM TE DRAGEN

Reddingsvest Type III, om te dragen, laat de drager toe om een verticale of licht achteroverhellende houding aan te nemen. Het draait de drager niet om. Het houdt de drager in een verticale of licht achteroverhellende houding en vertoont geen neiging om het gezicht van de drager naar beneden te draaien. Het heeft hetzelfde drijvend vermogen als reddingsvesten van Type II en is geschikt voor gebruik in zones waar meestal andere personen deelnemen aan wateractiviteiten.

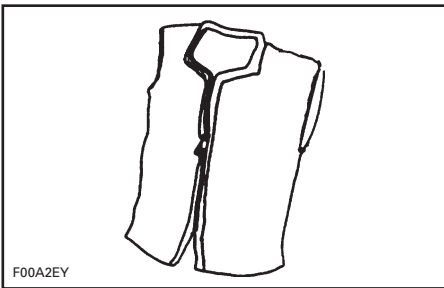

F00A2EY

TYPE III — OM TE DRAGEN

Reddingsmiddel Type IV, om te werpen, is voorgeschreven als aanvulling op de eerder besproken reddingsvesten. Het meest gebruikte reddingsmiddel Type IV is een drijvend kussen of reddingsboei. Dit is ontworpen om naar een persoon in het water te werpen, die het kan grijpen en vasthouden tot hij of zij wordt gered. Een reddingsmiddel van Type IV moet altijd in goede staat verkeren en onmiddellijk bereikbaar zijn voor gebruik. Wanneer de redding lang op zich laat wachten of de

persoon in het water onderkoeld raakt (hypothermie), kan het moeilijk zijn om dit reddingsmiddel te grijpen.

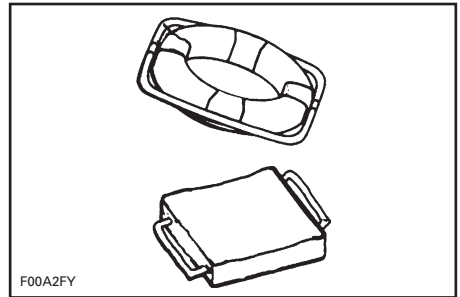

F00A2FY

TYPE IV — OM TE WERPEN

Reddingsvest Type V, om te dragen, moet gedragen worden. In opgeblazen toestand heeft dit reddingsvest hetzelfde drijvend vermogen als type I, II of III. Wanneer het niet is opgeblazen is het mogelijk niet geschikt om sommige mensen drijvend te houden.

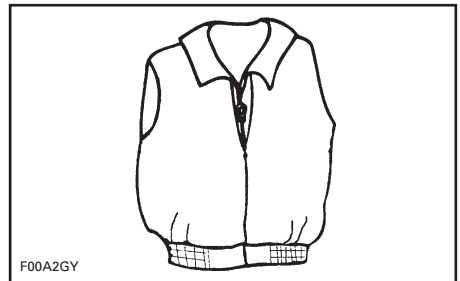

F00A2GY

TYPE V — OM TE DRAGEN

### Aandachtspunten met betrekking tot reddingsvesten

Een reddingsvest is bedoeld om uw leven te redden. Als u wilt dat het u drijvend houdt in het water, moet het goed passen, drijven en in goede staat verkeren.

- Pas het reddingsvest en regel het bij tot het comfortabel past in en uit het water. Merk uw reddingsvest als u de enige drager bent.

- Draag uw reddingsvest in het water om na te gaan of het werkt. Zo ervaart u hoe het werkt en heeft u meer vertrouwen wanneer u het moet gebruiken.
- Leer kinderen hoe ze een reddingsvest moeten aantrekken en laat hen dit uitproberen in het water. Zo leren ze waarvoor een reddingsvest dient en hoe het werkt. Dan zullen ze minder angstig reageren wanneer ze plots in het water belanden.
- Laat een reddingsvest goed drogen voordat u het opbergt. Droog het niet voor een radiator of warmtebron. Bewaar het in een goed ventilatie ruimte.
- Houd reddingsvesten uit de buurt van scherpe voorwerpen, die het weefsel kunnen beschadigen of de drijfkussens kunnen perforeren.
- Voor hun eigen veiligheid en die van anderen moeten alle personen die niet of slecht kunnen zwemmen en kleine kinderen te allen tijde een reddingsvest dragen, of de boot nu stilligt of vaart.
- Controleer het reddingsvest regelmatig om te verzekeren dat het niet gescheurd is, dat de drijfkussens niet lek zijn en dat alle zomen en naden intact zijn.
- Als de reddingsvesten een materiaal bevatten dat met water verzadigd kan raken en hun drijvend vermogen verliezen, moet u deze onmiddellijk vervangen wanneer ze hard worden of doordrenkt zijn met water; Uw reddingsvest kan falen wanneer u het nodig heeft.

### Brandblusapparaten

Als eigenaar van de boot bent u ervoor verantwoordelijk dat er een goedgekeurd brandblusapparaat aan boord is. Informeer hiernaar bij de bevoegde instanties. Boten (van minder dan 7,9 m) moeten één (1) draagbaar brandblusapparaat type B-1 aan boord hebben,

tenzij de boot is uitgerust met een vast brandblussysteem in het motorcompartiment.

De draagbare brandblusapparaten moeten worden gemonteerd op makkelijk toegankelijke plaatsen uit de buurt van het motorcompartiment. Alle personen aan boord moeten weten waar de brandblusapparaten zich bevinden en hoe ze werken.

**OPMERKING:** Test brandblusapparaten niet uit door er een beetje blusmiddel uit te spuiten. Anders kan het brandblusapparaat dienst weigeren wanneer u het echt nodig hebt!

**⚠ WAARSCHUWING**

Open het motorcompartiment niet in geval van brand. Schakel de motor uit. Spuit de gehele inhoud van een draagbaar CO<sub>2</sub>-brandblusapparaat ononderbroken leeg op de vlambasis.

### Visuele noodsignaalsystemen

Visuele noodsignaaluitrusting kan van het pyrotechnische of niet-pyrotechnische type zijn. Het is wettelijk verboden visuele noodsignalen te gebruiken op het water in alle andere omstandigheden dan wanneer u hulp nodig heeft om personen aan boord van een vaartuig te behoeden voor onmiddellijk of mogelijk gevaar. Informeer bij de bevoegde instanties naar de juiste uitrusting.

De uitrusting moet goedgekeurd zijn door de bevoegde instanties, in goede staat verkeren en worden bewaard op een makkelijk toegankelijke plaats. De vermelde vervaldatum van uitrusting met een beperkte levensduur mag niet verstrekken zijn.

Een zorgvuldige selectie en correcte bewaring van visuele noodsignaaluitrusting is erg belangrijk wanneer er kinderen aan boord zijn.



ENKEL OVERDAG TE GEBRUIKEN
Drie oranje rooksignalen (een om vast te houden en twee drijvende) of een oranje vlag met zwart vierkant en schijf
ENKEL 'S NACHTS TE GEBRUIKEN
Een elektrische S-O-S-noodsignaallamp
OVERDAG EN 'S NACHTS TE GEBRUIKEN
Drie vuurpijlen om in de hand te houden, van het meteor- of parachutetype

## Bijkomende aanbevolen uitrusting

Het verdient aanbeveling nog bijkomende uitrusting voor een veilige, aangename vaart aan te schaffen (bepaalde uitrusting kan bij wet verplicht zijn). Deze lijst, die niet exhaustief is, bevat zaken die u zich eventueel kunt aanschaffen.

BASISUITRUSTING
Anker
Bootschaak
Kompas
Hoosuitrusting (pomp of schepvat)
Noodsignalen
Stootkussens
EPIRB (Electronic Position Indicating Radio Bacon)
Eerstehulpset
Zaklamp
Kaart van de omgeving
Meertouwen
Roeispaan of peddel
Sleepkabel
VHF-radio

GEREEDSCHAP
Verstelbare steeksleutel
Plakband
Isolatie tape

GEREEDSCHAP
Tang
Zakmes
Schroevendraaiers

AANBEVOLEN PERSOONLIJKE UITRUSTING EN VOEDING
Mobiele telefoon <sup>(1)</sup>
Noodrantsoen drinkwater en voeding
Extra warme kleding
Onbreekbare bril
Zonnebrandcrème

<sup>(1)</sup> Een GSM in een waterdichte zak of doos kan ook erg nuttig zijn voor bootgebruikers in geval van nood of gewoon om contact op te nemen met iemand aan land.

RESERVEONDERDELEN
Extra lampen
Extra zekeringen

---

# PRAKTISCHE OEFENINGEN

Het is altijd een goed idee om te oefenen en uzelf vertrouwd te maken met alle bedieningselementen, functies en vaareigenschappen van uw boot vooraleer u zich op het water begeeft.

Bevestig het bindsnoer altijd aan de motoruitschakelaar en de clip van uw reddingsvest of een polsband.

## Geschikte plaatsen om te oefenen

Zoek een geschikte plaats om de oefeningen uit te voeren. Ga na of de plaats voldoet aan de volgende voorwaarden:

- Geen verkeer
- Geen obstakels
- Geen zwemmers
- Geen stroming
- Voldoende ruimte om te manoeuvreren
- Voldoende diep

## Praktische oefeningen

Voer de volgende oefeningen **alleen** uit.

### Draaien

Oefen het draaien in cirkels in beide richtingen op trage snelheid. Als die oefening vlot gaat, verhoogt u de moeilijkheidsgraad door in een 8-vorm te varen.

Als u dat onder de knie hebt, herhaalt u de bovenstaande oefeningen, maar dan aan een hogere snelheid.

### Remafstanden

Oefen om de boot op een rechte lijn tot stilstand te brengen bij verschillende snelheden.

Denk eraan dat vooral de weerstand van het water bepalend is voor het remeffect, en dus de remafstand.

**OPMERKING:** De snelheid van de boot, lading, stroming en wind spelen eveneens een belangrijke rol voor de remafstand.

## WAARSCHUWING

Schakel de boot niet in achteruit om te stoppen.

### Achteruit

Oefen het varen in achteruit om te leren hoe de boot zich in achteruit gedraagt en op uw stuurcommando's reageert.

**OPMERKING:** Voer deze oefening altijd uit aan trage snelheden.

### Een obstakel ontwijken

Oefen het ontwijken van een obstakel (een denkbeeldig punt op het water) door de boot te sturen terwijl u gas blijft geven.

Herhaal de oefening, maar laat het gas nu los terwijl u draait.

**OPMERKING:** Door deze oefening zult u beseffen dat u gas nodig hebt om de boot in een andere richting te sturen.

### Aanmeren

Indien uw boot beschikt over de aanmeermodus, is het ook belangrijk dat u weet hoe die werkt en ermee leert omgaan voordat u dit gebruikt op ritten met andere personen.

Oefen het aanmeren met gashendel, schakelhendel en stuur om vertrouwd te worden met hoe de boot reageert en u goede stuurvaardigheden eigen te maken.

### Skimodus en cruisemodus

Indien uw boot beschikt over de skimodus of cruisemodus, is het ook belangrijk dat u weet hoe die werken en ermee leert omgaan voordat u ze gebruikt op ritten met andere personen.

**⚠ WAARSCHUWING**

Deze vaarmodi zijn geen automatische piloot en zijn niet bedoeld om een ervaren bestuurder te vervangen.

**Belangrijke, niet te verwaarlozen factoren**

Denk er bovendien aan dat de volgende omstandigheden een rechtstreeks effect hebben op hoe uw boot zich gedraagt en hoe hij reageert op de verschillende commando's:

- Wijzigingen in de lading
- Stromingen
- Wind
- Omstandigheden op het water

Wees steeds alert voor deze omstandigheden en pas uw vaargedrag eraan aan. Oefen indien mogelijk verder in deze omstandigheden.

Voor delicate manoeuvres houdt u de snelheid best altijd zo laag mogelijk.

# VEILIGE VAARPRAKTIJKEN

U bent verantwoordelijk voor uw eigen veiligheid, de veiligheid van uw passagiers en de veiligheid van andere bootgebruikers.

## Drugs en alcohol

Gebruik geen drugs en drink geen alcohol terwijl u met een boot vaart. Net als bij een auto moet u nuchter en alert zijn om een boot te besturen. Varen met een boot terwijl u onder invloed bent van alcohol of drugs is niet alleen gevaarlijk, het is ook wettelijk verboden en er staat een zware boete op. De naleving van deze wetten wordt streng gecontroleerd. Het gebruik van drugs en alcohol, alleen of in combinatie, verlengt de reactietijd, verzwakt het beoordelingsvermogen, vertroebelt het zicht en verhindert u om veilig met een boot te varen.

### WAARSCHUWING

Alcohol en varen gaan niet samen! Varen onder invloed is levensgevaarlijk voor uw passagiers en opvarenden van andere boten. Het is bij wet verboden een boot te besturen als u onder invloed bent van alcohol of drugs.

## Veilig varen

Om veiligheidsredenen en om uw vaartuig in goede staat te houden, moet u de dagelijkse *CONTROLES VOOR GEBRUIK* uit de Gebruikershandleiding altijd uitvoeren voor u uw boot gebruikt. Veilig varen houdt in dat u uw boot niet verkeerd gebruikt en ook uw passagiers niet toelaat om dit te doen. Veilig varen houdt in dat u in elke situatie uw gezond verstand gebruikt. Het omvat onder meer de volgende handelingen:

- Respecteer de grenswaarden op het capaciteitsplaatje bij het laden van de boot. Zorg voor een evenwichtige verdeling van de lading van boeg tot hek en van bakboord tot stuurboord.

- Respecteer de geldende snelheidsbeperkingen. Vermijd overdreven snelheid of snelheden die niet aan de omstandigheden zijn aangepast.
- Gebruik de boot niet in weers- of wateromstandigheden die de vaardigheden of ervaring van de bestuurder te boven gaan, het vermogen van de boot overtreffen of het de passagiers oncomfortabel maken.
- Zorg ervoor dat minstens één passagier vertrouwd is met de besturing en veiligheidsaspecten van de boot voor in geval van nood.
- Zorg ervoor dat de passagiers en uitrusting het zicht of de bewegingsvrijheid van de bestuurder niet belemmeren.
- Overschrijd nooit het maximale motorvermogen dat is aangegeven op het certificatieplaatje van de boot.
- Let op alle veiligheidsaanwijzingen en waarschuwingen, zowel in de boot als in de omgeving waar u vaart.
- Hoewel uw boot hoge snelheden kan halen, raden wij u ten zeerste aan enkel snel te varen in ideale omstandigheden die dit toelaten. Hoge snelheden vereisen een betere stuurvaardigheid en verhogen het risico op ernstige verwondingen.
- Vaar voorzichtig en zeer traag in ondiep water. Als uw boot vastloopt of bruusk stopt, kunt u verwondingen oplopen. De jetcamp kan ook afval opzuigen en achterwaarts wegslingeren op mensen of voorwerpen.
- Schakel de boot niet in achteruit om te stoppen. Anders kunnen u of uw passagier(s) met grote kracht vooruit of zelfs van de boot worden geslingerd.

## Wendbaarheid van de boot en slepen

- Vergeet niet dat u bij het terugkeren van de gashendel naar stationair minder goed kunt sturen. Zodra de motor stilligt kunt u helemaal niet meer sturen. U moet gas geven om te kunnen sturen.
- Overlaad de boot niet en neem nooit meer passagiers mee dan is voorzien bij de betreffende boot. Overlading kan de wendbaarheid, stabiliteit en vaarprestaties nadelig beïnvloeden.
- Vermijd het toevoegen van accessoires of uitrusting die de besturing van de boot kunnen beïnvloeden.
- Wanneer u passagiers meeneemt of een tube, skiër of wakeboarder voorttrekt, is uw boot moeilijker bestuurbaar en dient u over betere stuurvaardigheden te beschikken.
- Zorg altijd voor de veiligheid en het comfort van uw passagier(s) en de persoon die u voorttrekt op ski's, een wakeboard of ander water-toestel.
- Neem altijd een waarnemer mee wanneer u een tube, skiër of wakeboarder voorttrekt. Vaar slechts zo snel als noodzakelijk is en volg de instructies van de waarnemer. Maak geen scherpe bochten, tenzij absoluut noodzakelijk. Blijf op een veilige afstand van de wal, andere zwemmers, vaartuigen of objecten.
- Gebruik een voldoende lange en stevige sleepkabel en zorg ervoor dat deze stevig aan uw boot is bevestigd. Sommige boten zijn of kunnen worden uitgerust met een speciaal ontworpen sleepmechanisme. Dit kan gevaarlijk zijn als er iemand op valt.

## Veiligheid van passagiers

Toon alle passagiers waar de nood- en veiligheidsuitrusting zich bevindt en zorg ervoor dat iedereen deze kan gebruiken. Iedereen aan boord moet

schoenen dragen met rubberen zolen om niet uit te glijden op natte oppervlakken. Tijdens de vaart moeten passagiers blijven zitten binnen de reling. Laat niet toe dat de passagiers hun voeten of handen door het water slepen. Maak altijd gebruik van de handgrepen en andere veiligheidsvoorzieningen om niet te vallen. Alle personen die niet of slecht kunnen zwemmen en kinderen zijn verplicht om te allen tijde een reddingsvest te dragen. De wet schrijft voor dat kinderen onder 13 jaar een reddingsvest moeten dragen terwijl de boot vaart, tenzij ze zich in een afgesloten cabine of beneden dek bevinden.

- Start of vaar niet met de boot terwijl er iemand op het zonnedeck of op het zwemplatform zit of dichtbij de boot in het water zwemt. Water en/of afval dat uit de straalbuis spuit, kan ernstige verwondingen toebrengen.
- Voordat de motor wordt gestart of de boot zich in beweging zet, moeten de bestuurder en passagier(s) altijd correct plaatsnemen. Alle passagiers moeten weten hoe ze de aanwezige handgrepen en gordels moeten gebruiken.
- Accelereer altijd geleidelijk met een boot wanneer u passagiers meeneemt, zowel bij het vertrekken als onderweg. Als u snel accelereert kunnen uw passagiers hun evenwicht of houvast verliezen en ergens tegen botsen of achterwaarts uit de boot vallen. Verwittig uw passagier(s) altijd voordat u snel accelereert.

## Eerste hulp

Als bestuurder van een boot moet u vertrouwd zijn met de eerstehulptechnieken die nodig kunnen zijn wanneer er niet onmiddellijk hulp beschikbaar is. Vaak zijn verwondingen aan vishaken of kleine snij- en schaafwonden de ernstigste ongelukken aan boord van een boot, maar u moet ook de juiste

technieken aanleren en in staat zijn om ernstigere problemen aan te pakken, zoals zware bloedingen, hypothermie en brandwonden. U kunt bij de meeste Rode Kruis-afdelingen terecht voor relevante literatuur en EHBO-cursussen.

### **Besturing door minderjarigen**

Minderjarigen mogen alleen een boot besturen onder toezicht van een volwassene. In veel landen zijn de minimumleeftijd en vereiste kwalificaties voor minderjarigen wettelijk vastgelegd. Vraag dit altijd na bij de plaatselijke autoriteiten. BRP beveelt een minimumleeftijd van 16 jaar aan voor de bestuurder.

# NAVIGATIEREGELS

## Vaarreglement

Een boot besturen is vergelijkbaar met rijden op niet-gemarkeerde wegen. Om een aanvaring met andere vaartuigen te vermijden moet er een aantal vaarregels worden nageleefd. Dit is niet alleen gezond verstand, het is de wet!

Raadpleeg de lokale en nationale vaarwetgeving die geldt voor de waterwegen waar u uw boot wilt gebruiken. Leer het plaatselijke vaarreglement. Zorg ervoor dat u het toepasselijke navigatiesysteem (bijv. boeien en signalen) kent en begrijpt.

Informeer u over de wateren waar u uw boot wilt gebruiken. Stroming, getijden, stroomversnellingen, verborgen obstakels, watersporen en golven enz. kunnen de veiligheid in het gedrang brengen. Het gebruik van de boot in wild of onrustig water is af te raden.

Vaar in het algemeen uiterst rechts en ontwijk andere watergebruikers door op een veilige afstand te blijven van andere vaartuigen, mensen en voorwerpen.

De volgende figuur geeft de verschillende onderdelen van de boot aan die worden gebruikt als referentiepunten voor de richting, waarbij de boeg de voorkant van de boot is. De bakboordzijde van de boot (linkerkant) is visueel herkenbaar gemaakt door een ROOD licht aan de boeg, en de stuurboordzijde (rechterkant) door een GROEN licht.

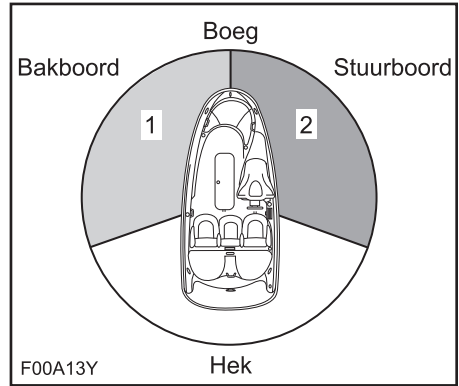

### TYPISCH

1. ROOD licht
2. GROEN licht (vrije zone)

## Kruisen

Geef voorrang aan vaartuigen voor u en komende van rechts. Kruis nooit een ander vaartuig voor de boeg.

ROOD licht (verleen het andere vaartuig voorrang).

GROEN licht (u heeft voorrang).

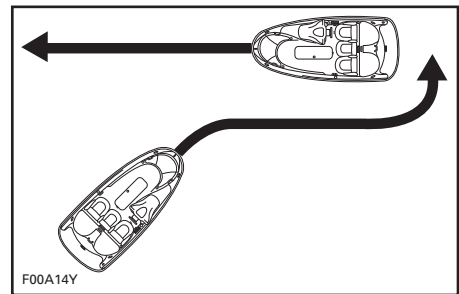

### TYPISCH

## Frontale tegenligger

Houd uiterst rechts.

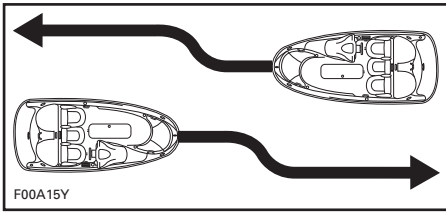

TYPISCH

## Inhalen

Geef andere vaartuigen voorrang en houd een veilige afstand.

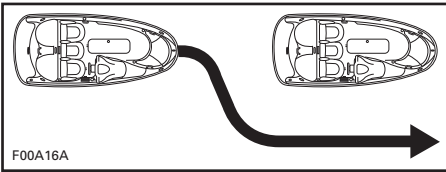

TYPISCH

## Navigatiesysteem

Navigatiehulpmiddelen zoals signalen en boeien kunnen u helpen om veilig water op te zoeken. Boeien duiden aan of u de boei langs rechts (stuurboord) of links (bakboord) moet passeren of welk kanaal u kunt volgen. Ze kunnen ook aanduiden of u zich in een verboden of gecontroleerde zone begeeft, bijvoorbeeld in een golfslagvrije zone of zone met snelheidsbeperking. Ze kunnen ook op gevaren wijzen of belangrijke vaarinformatie verstrekken. Bakens kunnen zich aan land of op het water bevinden. Ze kunnen ook snelheidslimieten aanduiden, verboden zones voor motorvaartuigen of boten, ankerplaatsen en andere nuttige informatie. (De vorm van elk type baken geeft hierover duidelijkheid).

Zorg ervoor dat u het toepasselijke navigatiesysteem kent en begrijpt voor de waterwegen waar u uw boot wilt gebruiken.

## Voorkomen van aanvaringen

- Neem geen gas terug wanneer u een voorwerp probeert te ontwijken. U moet gas geven om te kunnen sturen.
- Wees altijd alert voor andere waterrecreanten, vaartuigen of voorwerpen, vooral wanneer u draait. Wees bedacht op omstandigheden die de zichtbaarheid beperken of uw zicht op anderen belemmeren.
- Respecteer de rechten van andere recreanten en/of omstanders en houd altijd een veilige afstand van andere vaartuigen, mensen en voorwerpen.
- Ga niet opzettelijk in een zog varen, spring niet op de golven, vaar niet in de branding en stof of spat niemand nat met uw boot. U kunt de mogelijkheden van uw boot of uw eigen vaardigheden verkeerd inschatten en tegen een boot of persoon botsen.
- Deze boot kan scherpere bochten nemen dan andere boten. Vermijd echter scherpe bochten met hoge snelheid, tenzij in noodgevallen. Dergelijke manoeuvres kunnen het moeilijk maken voor anderen om u te ontwijken of in te schatten waar u naartoe vaart. Voorts kunnen u en/of uw passagier(s) uit de boot geslingerd worden.
- Deze boot heeft geen rem. Uw stopafstand is afhankelijk van uw beginsnelheid, lading, de wind en de toestand van het water. Oefen het stoppen en aanmeren in een veilige, verkeersvrije zone, zodat u een idee heeft van de afstand die uw boot nodig heeft om te stoppen in diverse omstandigheden.
- Soms moet u uw snelheid aanhouden of verhogen om een botsing te voorkomen.



## Geluidssignaalapparatuur

**OPMERKING:** Geen enkel signaalapparaat is geschikt voor alle doeleinden. Neem diverse types uitrusting aan boord.

Boten van minder dan 7,9 m lang moeten een claxon of fluitje aan boord hebben dat met de hand, mond of elektrisch werkt. Dit moet een toon voortbrengen die twee seconden duurt en hoorbaar is over een afstand van minstens 800 m.

Hieronder vindt u een overzicht van standaard fluitsignalen:

- Eén lange fluittoon (waarschuwingssignaal)
- Eén korte fluittoon (passeer mij langs bakboord)
- Twee korte fluittonen (passeer mij langs stuurboord)
- Drie korte fluittonen (motoren in achteruit)
- Vijf of meer fluittonen (gevaarsignaal).

## Navigatielichten

Navigatielichten dienen om andere vaartuigen te informeren over uw aanwezigheid en koers (sommige kunnen bij wet verplicht zijn). Als u zich tussen zonsondergang en zonsopgang op het water begeeft, dient u geschikte navigatielichten te gebruiken.

# TANKEN

## Aanbevolen brandstof

Gebruik loodvrije benzine van de pomp of geoxygeneerde brandstof met maximaal 10 % ethanol of methanol. De gebruikte benzine moet het volgende aanbevolen minimale octaangetal hebben.

**MERK OP** Experimenteer nooit met andere brandstoffen. Het gebruik van ongeschikte brandstoffen kan leiden tot slechte vaarprestaties en beschadiging van belangrijke onderdelen van het brandstofsysteem en de motor.

### In Noord-Amerika

MINIMAAL OCTAANGETAL		
87 (RON + MON)/2		
91 (RON + MON)/2	▼	▼
MOTOR	91	87
Twin 155 motoren	--	X
Twin 215 motoren	X <sup>(1)</sup>	X
Twin 260 motoren	X <sup>(1)</sup>	X

<sup>(1)</sup> Voor optimale motorprestaties.

### Buiten Noord-Amerika

MINIMAAL OCTAANGETAL		
92 RON		
95 RON	▼	▼
MOTOR	95	92
Twin 155 motoren	--	X
Twin 215 motoren	X <sup>(1)</sup>	X
Twin 260 motoren	X <sup>(1)</sup>	X

<sup>(1)</sup> Voor optimale motorprestaties.

## Tankprocedure

### WAARSCHUWING

Brandstof is ontvlambaar en explosief in bepaalde omstandigheden. Rook niet en blijf uit de buurt van open vuur of vonken.

Wees altijd voorzichtig bij het tanken en volg de tankprocedures die in deze Gebruikershandleiding worden beschreven en die de havenautoriteiten voorschrijven.

Ken de inhoud van uw brandstoftank. Vermijd tanken 's nachts, tenzij in een goed verlichte omgeving. Gemorste brandstof is niet zichtbaar in het donker. Neem geen extra brandstof of ontvlambare vloeistoffen mee in de bergvakken of het motorcompartiment.

### WAARSCHUWING

Volg de instructies voor het veilig tanken met boten nauwgezet.

### Op een trailer

1. De boot moet vlak staan.
2. Sluit de motorkap, zodat er geen dampen kunnen binnendringen in het motorcompartiment.
3. Druk op de ontgrendelknop om de dop van de brandstoftank te openen.

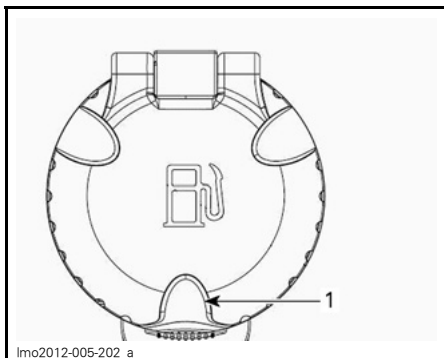

TYPISCH - DOP VAN DE BRANDSTOFTANK

1. Knop

4. Steek het tankpistool in de vulmond en vul brandstof bij.

### **⚠ WAARSCHUWING**

Vul om te vermijden dat brandstof kan terugvloeien de tank langzaam bij zodat lucht uit de brandstoftank kan ontsnappen.

5. Stop met bijvullen van zodra het tankpistoolhandvat losschiet en wacht een ogenblik voordat u de spuit uitneemt. Haal de spuit van het tankpistool niet uit om nog meer brandstof in de brandstoftank te doen.

### **⚠ WAARSCHUWING**

Vul de brandstoftank niet teveel of niet tot aan de rand bij als de boot in de zon ligt. Naarmate de temperatuur stijgt, zet de brandstof uit en kan uw tank overlopen.

6. Druk op de dop van de brandstoftank om deze goed te sluiten.

### **⚠ WAARSCHUWING**

Wis op de boot gemorste brandstof onmiddellijk weg.

### **In water**

1. Schakel de motoren uit.
2. Maak de boot stevig vast aan de tankpier.
3. Laat niemand toe op de boot te blijven.
4. Sluit de motorkap, zodat er geen dampen kunnen binnendringen in het motorcompartiment.
5. Houd een brandblusapparaat bij de hand.
6. Druk op de ontgrendelknop om de dop van de brandstoftank te openen.

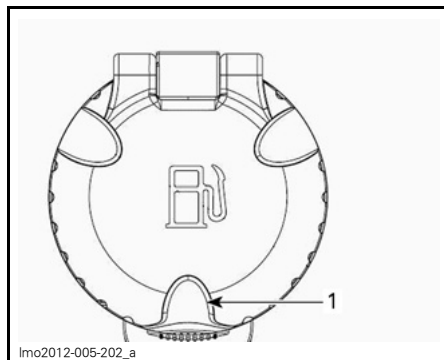

TYPISCH - DOP VAN DE BRANDSTOFTANK

1. Knop

7. Steek het tankpistool in de vulmond en vul brandstof bij.

### **⚠ WAARSCHUWING**

Vul om te vermijden dat brandstof kan terugvloeien de tank langzaam bij zodat lucht uit de brandstoftank kan ontsnappen.

8. Stop met bijvullen van zodra het tankpistoolhandvat losschiet en wacht een ogenblik voordat u de spuit uitneemt. Haal de spuit van het tankpistool niet uit om nog meer brandstof in de brandstoftank te doen.

**⚠ WAARSCHUWING**

Vul de brandstoftank niet te ver wanneer de boot in de zon ligt. Naarmate de temperatuur stijgt, zet de brandstof uit en kan uw tank overlopen.

9. Druk op de dop van de brandstoftank om deze goed te sluiten.

**⚠ WAARSCHUWING**

Veeg op de boot gemorste brandstof onmiddellijk op.

# INFORMATIE OVER HET TRANSPORT

Meer informatie over laadvermogen, gebruik, onderhoud, accessoires en garantie vindt u in de gebruikershandleiding van de trailer.

Raadpleeg de lokale wetgeving en voorschriften met betrekking tot het trekken van een trailer, met name de volgende regels:

- Remsysteem
- Voertuiggewicht
- Spiegels.

**OPMERKING:** Er is een optioneel remsysteem beschikbaar voor uw trailer (als dit niet tot de standaard uitrusting behoort). Neem contact op met Karavan Trailers op: [www.karavantrailers.com](http://www.karavantrailers.com).

Neem de volgende voorzorgsmaatregelen wanneer u de boot transporteert:

Bind de boot zowel aan boeg als hek (voor-/achterkant) vast, zodat hij stevig vaststaat op de trailer.

Verwijder het heklicht (indien geïnstalleerd).

Verwijder eventuele losse voorwerpen van het dek en de stoelen en berg ze op.

## WAARSCHUWING

Als u losse voorwerpen niet opbergt, kunt u ze kwijt raken en kan dit leiden tot een potentieel gevaar tijdens het varen.

Zorg ervoor dat u het volgende sluit en vergrendelt:

- Bergvakken
- Zetels
- Doorloopdeur
- Voorruitdeur

## WAARSCHUWING

Als u de uitrusting niet sluit en vergrendelt, kan dit leiden tot schade en potentiële gevaren tijdens het varen.

Ledig de ballastzakken (indien geïnstalleerd).

## WAARSCHUWING

Transporteer een boot nooit terwijl er nog water in de ballastzakken zit.

Het gewicht van de ballast verhoogt de belasting op de trailer, de as en de banden, wat tot vroegtijdige slijtage of defecten kan leiden. Bovendien zal de wegligging van uw voertuig minder stabiel zijn, doordat het zwaartepunt van de trailer hoger ligt.

Ledig de ballastzakken altijd volledig voordat u de boot transporteert.

Neem de volgende voorzorgsmaatregelen wanneer u de boot transporteert:

1. Bind de boot zowel aan boeg als hek (voor-/achterkant) vast, zodat hij stevig vaststaat op de trailer.
2. Verwijder het heklicht (indien geïnstalleerd).
3. Zorg dat alle deksels van bergvakken correct zijn vergrendeld.
4. Let op dat de doorgangsdeur en de voorruit goed vergrendeld zijn in open of gesloten stand.
5. Ledig de ballastzak (indien geïnstalleerd).
6. Sluit de overkapping (indien geïnstalleerd).
7. Een Sea-Doo hoes kan de boot beschermen, vooral bij het transport over stoffige wegen, om te voorkomen dat er vuil in de luchtinlaatopeningen binnendringt.

**MERK OP** De hoezen voor boeg en kuip dienen enkel om de boot op te bergen. Nooit met deze hoezen op varen, anders kan dit leiden tot schade aan de hoezen en de aanhechtspunten.

8. Respecteer de voorzorgsmaatregelen voor het transport.

**MERK OP** Sluit en vergrendel het deksel van het bergvak achteraan altijd goed voor het transport.

# PLAATS VAN BELANGRIJKE LABELS OP HET PRODUCT

Uw boot draagt de volgende labels. Ontbrekende of beschadigde labels kunnen gratis worden vervangen. Raadpleeg een erkende Sea-Doo bootdealer.

Lees de volgende labels aandachtig voordat u uw boot in gebruik neemt.

**OPMERKING:** De afbeelding van de boot duidt aan waar de diverse labels zich bij benadering bevinden. Een stippelijnn geeft aan dat het label zich niet op het buitenoppervlak bevindt en dat de zitting of één of ander deksel moet worden geopend om het label te kunnen zien.

## Loshangend label

**The Star Label means Cleaner Marine Engines**  
This engine has been certified as:









**The Symbol for Cleaner Marine Engines:**  
Cleaner Air and Water  
For a healthier lifestyle and environment.

**Better Fuel Economy**  
Burns up to 30-40 percent less gas and oil than conventional carbureted two-stroke engines, saving money and resources.

**Longer Emission Warranty**  
Protects consumer for worry free operation.



**One Star-Low emission**

The one-star label identifies personal watercraft, outboard, sterndrive and inboard engines that meet the Air Resources Board's Personal Watercraft and Outboard marine engine 2001 exhaust emission standards. Engines meeting these standards have 75% lower emissions than conventional carbureted two-stroke engines. These engines are equivalent to the U.S. EPA's 2006 standards for marine engines.



**Two Stars-Very Low emission**

The two-star label identifies personal watercraft, outboard, sterndrive and inboard engines that meet the Air Resources Board's Personal Watercraft and Outboard marine engine 2004 exhaust emission standards. Engines meeting these standards have 20% lower emissions than One Star - Low-Emission engines.



**Three Stars-Ultra Low emission**

The three-star label identifies engines that meet the Air Resources Board's Personal Watercraft and Outboard marine engine 2008 exhaust emission standards or the Sterndrive and Inboard marine engine 2003 exhaust emission standards. Engines meeting these standards have 65% lower emissions than One Star - Low Emission engines.



**Four Stars-Super Ultra Low emission**

The four-star label identifies engines that meet the Air Resources Board's Sterndrive and Inboard marine engine 2009 exhaust emission standards. Personal Watercraft and Outboard marine engines may also comply with these standards. Engines meeting these standards have 90% lower emissions than One Star - Low Emission engines.

**BOMBARDIER RECREATIONAL PRODUCTS INC.**  
**VALCOURT, QUÉBEC, CANADA**  
 Cleaner Watercraft - Get the facts 1-800-END-SMOG  
[www.artb.ca.gov](http://www.artb.ca.gov)

219902678

219902678

## Veiligheidslabels

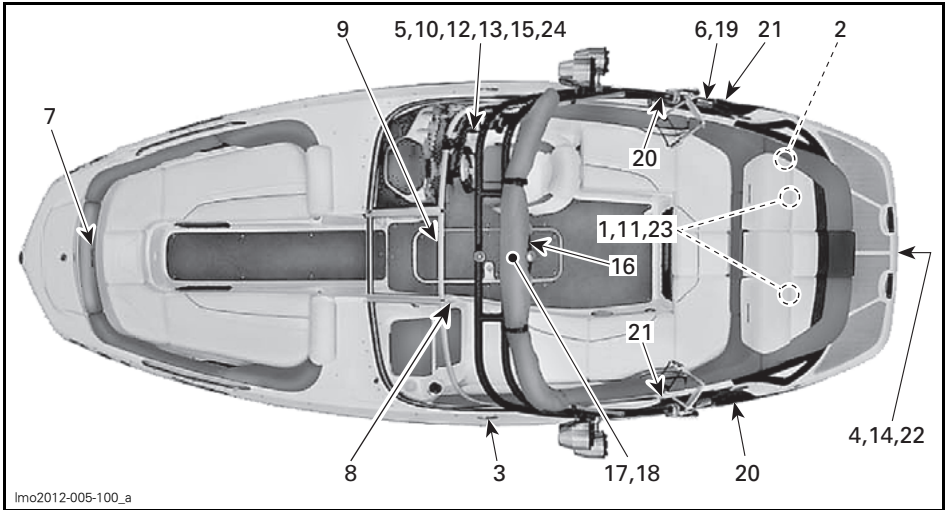

TYPISCH - 230 WAKE AFGEBEELD

**⚠ LET OP**

MOTOROLIE EN BEPAALDE ONDERDELEN VAN HET MOTORCOMPARTIMENT KUNNEN HEET ZIJN. RECHTSTREKSE AANRAKING KAN TOT BRANDWONDEN LEIDEN.

MOTOROLIEPEIL CONTROLLEREN

- Zorg ervoor dat de motor op bedrijfstemperatuur is. (Laat de motor moot uit het water draaien zonder aangekloten doorspoelset, anders riskeert u motorschade)
- De boot moet waterpas staan voor deze controle.
  - Laat de motor minstens 30 seconden stationair draaien.
  - Stop de motor en wacht minstens 30 seconden.
  - Controleer het oliepeil met de palletok.

PN 219904003

219904003

LABEL 1 - TYPISCH

**⚠ WAARSCHUWING**

Vermijd ernstig of dodelijk letsel.

- Motoren uitzetten voor u de ladder gebruikt om aan boord te komen of wanneer er zwemmers in de buurt zijn, om koolmonoxidevergiftiging te voorkomen.
- Personen, kledij en haar weghouden van de jetstraalbuizen of inlaatroosters wanneer de motoren draaien, om verstrikking en verdrinking te voorkomen.

PN 219903992

219903992

LABEL 4

**⚠ WAARSCHUWING**

- De accu uit de boot nemen om hem op te laden.
- De accu niet overladen.
- Het foutief opladen van de accu kan een explosie veroorzaken.

204901330

204901330

LABEL 2

**⚠ WAARSCHUWING**

De bestuurdersstoel tijdens het varen voorwaarts naar het stuurwiel toe vergrendelen zodat het niet kan draaien.

204901347

204901347

LABEL 5

**⚠ WAARSCHUWING**

Voorkom ernstig letsel of de dood door brand of ontploffing van lekkende brandstof of benzinedampen.

- De motor uitschakelen voor u bijtankt.
- De motor waterpas houden zonder personen aan boord.
- Het vaartuig uit de buurt van open vuur en vonken houden.
- Gewone loodvrije benzine met octaangetal 87 gebruiken.
- Nooit teveel bijvullen.
- Gemorst brandstof wegvegen.
- Voor iedere rit het brandstofsysteem inspecteren op lekken en nagaan of de onderdelen intact zijn.

204 902 065

204902065

LABEL 3

**⚠ LET OP**

- Gebruik de overkapping niet als steun.
- Vaar de boot enkel bij lage snelheden als de overkapping in gebruik is.
- De overkapping kan afbreken of loskomen met gevaar voor persoonlijk letsel of een verstoorde besturing.

204901331

204901331

LABEL 6: OVERKAPPING - OPTIONEEL





LABEL 7



LABEL 10



LABEL 8



LABEL 11



LABEL 9

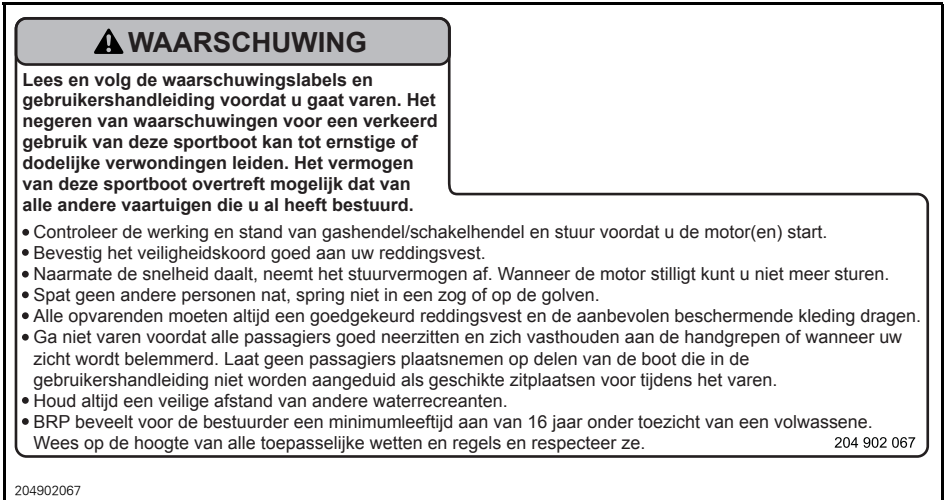

LABEL 12

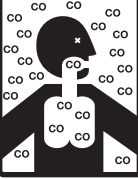
<b>⚠ WAARSCHUWING</b>	
	<p>Koolmonoxide (CO) kan hersenbeschadiging veroorzaken en tot de dood leiden.</p> <p>De uitlaatgassen van de motor en generator bevatten geurloos en kleurloos koolmonoxidegas.</p> <p>Tekenen van koolmonoxide-vergiftiging zijn misselijkheid, hoofdpijn, duizeligheid, slaperigheid en bewustzijnsverlies.</p> <p>Zoek frisse lucht op indien iemand tekenen van koolmonoxide-vergiftiging vertoont.</p> <p>Meer informatie over koolmonoxide-vergiftiging vindt u in de Gebruikershandleiding.</p>
204901625	204901625

LABEL 13

<b>⚠ GEVAAR</b>	
	<p>Koolmonoxide (CO) kan hersenbeschadiging veroorzaken en tot de dood leiden.</p> <p>De uitlaatgassen van de motor en generator bevatten geurloos en kleurloos koolmonoxidegas.</p> <p>Wanneer de motoren of generatoren draaien is er koolmonoxide aanwezig rond de achterkant van de boot.</p> <p>Zoek frisse lucht op indien u last hebt van misselijkheid, hoofdpijn, duizeligheid of slaperigheid.</p>
204901626	204901626

LABEL 14

<b>⚠ WAARSCHUWING</b>
<p><b>Benzinedampen kunnen leiden tot brand en explosies met ernstige letsels of de dood tot gevolg.</b></p> <p>Voor iedere rit het brandstofsysteem inspecteren op lekken en nagaan of de onderdelen intact zijn.</p> <p>Voordat u de motor(en) start</p> <p><b>ALTIJD:</b></p> <ul style="list-style-type: none"> <li>• De ruimventilator 5 minuten laten draaien.</li> <li>• De benzinekap openen en controleren of er geen geur van benzinedampen in het motorcompartiment waarneembaar is.</li> <li>• De benzinekap sluiten vooraleer de motor(en) te starten.</li> </ul> <p><b>NOOIT:</b></p> <ul style="list-style-type: none"> <li>• De motor(en) starten als u een benzinegeur in het motorcompartiment vaststelt.</li> </ul>
219903475

LABEL 15

## ⚠ WAARSCHUWING

**Verkeerd gebruik van de paal kan tot ernstig letsel of de dood leiden.**

- De paal enkel gebruiken om te wakeboarden of te waterskiën.
- De sleepkabel niet laten loshangen en voorkomen dat opvarenden, de boot of de motor erin verstrikt raken.
- De sleepkabel uitsluitend bevestigen aan het middelste bevestigingspunt.
- Slechts 1 persoon tegelijk trekken.
- Niet op de paal klimmen of zitten of eraf springen.
- De toren nooit uitrusten met andere dan door BRP goedgekeurde accessoires.

204 902 068

204902068

LABEL 16

## ⚠ GEVAAR

UITLAATGASSEN VAN MOTOREN BEVATTEN DODELIJK  
KOOLSTOFMONOXIDEGAS (CO).  
BOTEN MET EEN ZEILDOEK OF GEBREKKIGE VERLUCHTING  
LOPEN MEER GEVAAR OP EEN OPHOPING VAN UITLAATGASSEN.  
SYMPTOMEN VAN CO-VERGIFTIGING ZIJN O.A.:  
HOOPDRUJ, MISSELUKKEID EN DIZELIGHEID.  
NIET TE VERWARREN MET ZEEZIEKTE.  
BOOT VERLUCHTEN.  
RAADPLEEG DE GEBRUIKERSHANDLEIDING VOOR  
MEER BIJZONDERHEDEN.

lmo20111-001-014\_a

LABEL 17 - INDIEN UITGERUST MET  
OVERKAPPING

## ⚠ WAARSCHUWING

**DE ZONNETENT  
NIET GEBRUIKEN  
BIJ SNELHEDEN VAN  
MEER DAN 56 KM/U.**

lmo20111-001-015\_a

LABEL 18 - INDIEN UITGERUST MET  
OVERKAPPING

## ⚠ LET OP

• Draag de toren nooit alleen om lichamelijk letsel te vermijden. Vraag iemand om de toren vast te houden om deze te verplaatsen.

• Zorg ervoor dat beide zijden van de toren goed zijn vastgemaakt voor u met de boot vaart of de boot sleept.

• Gebruik altijd de beugel en voer niet sneller dan 16 km/u wanneer de toren neergeklapt is.

• Sleep de boot nooit wanneer de toren neergeklapt is.

Meer informatie vindt u in de Gebruikershandleiding.

269800405

LABEL 19

REFER TO THE OPERATOR'S GUIDE FOR FULL  
OPERATING INSTRUCTIONS

UN-LOCK/  
RESET      LOCK

219903499

LABEL 20

REFER TO THE OPERATOR'S GUIDE FOR FULL  
OPERATING INSTRUCTIONS

LOCK      UN-LOCK/  
RESET

219903500

LABEL 21

lmo2012-005-103

LABEL 22 - OP LADDER

## MERK OP

- Om aan de geluidsemissienormen te voldoen, is deze motor ontworpen voor gebruik met een luchtinlaatdemper.
- Het gebruik van de motor zonder luchtinlaatdemper of met een verkeerd geïnstalleerde demper kan motorschade veroorzaken.

219903177A

219903177

LABEL 23



LABEL 24 – CAPACITEIT - 230 CHALLENGER



LABEL 24 – CAPACITEIT - 230 WAKE

## Conformiteitslabels

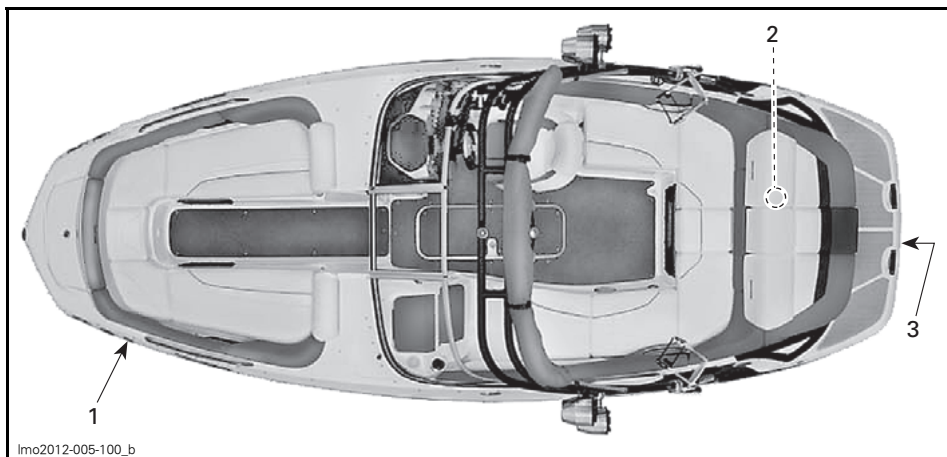

TYPISCH - 230 WAKE AFGEBEELD



219902679

LABEL 1 – REGELSTEEEM VOOR UITLAATGASSEN

**230 Challenger SE en 230 Wake**

<p><b>EMISSION CONTROL INFORMATION</b></p> <p>THIS ENGINE IS CERTIFIED TO OPERATE ON UNLEADED GASOLINE AND CONFORMS TO 2011 U.S. EPA &amp; CALIFORNIA EMISSIONS/EVAP REGULATIONS FOR MARINE SI ENGINES.</p> <p>THIS VESSEL IS EXEMPT FROM DIURNAL STANDARDS UNDER 40 CFR 1045.625.</p>		<p>ENGINE FAMILY</p> <p>FEL</p> <p>ENGINE DISPLACEMENT</p> <p>EXHAUST EMISSION CONTROL SYSTEM</p>	<p>XXXXXXXX</p> <p>XXXXXXXXXXXX</p> <p>XXXXXX</p> <p>XXXXXXXXXX</p> <p>XXXXXXXXXX</p> <p>XXXXXXXXXXXX</p> <p>XXXXXXXXXX</p> <p>XXXXXXXXXXXX</p> <p>XXXXXXXXXX</p> <p>XXXXXXXXXX</p> <p>XXXXXXXXXX</p> <p>XXXXXXXXXX</p> <p>XXXXXXXXXX</p>	<p>MOTORFAMILIE</p> <p>FEL</p> <p>CILINDERHOUD</p> <p>REGELSTEEEM VOOR UITLAATGASSEN</p> <p>BOUGIETYPE</p> <p>BOUGIESPLEET</p> <p>VOEDING</p> <p>BRANDSTOFLEIDING</p> <p>GAMMA BRANDSTOFTANK</p> <p>GAMMA DIURNAAL</p> <p>GAMMA VAARTUIG</p>	
<p><b>INFORMATIE OVER DE BEPERKING VAN UITLAATGASSEN</b></p> <p>DEZE MOTOR IS GECERTIFICEERD VOOR GEBRUK MET LOODVRIJE BENZINE EN VOLDOET AAN DE EMISSIE-NORMEN VOOR MARITIEME SI-MOTOREN VAN DE AMERIKAANSE EPA EN DE VOORSCHRIFTEN IN CALIFORNIE/EVAP VOOR 2011.</p> <p>DIT VAARTUIG IS VRIJGESTELD VAN DIURNALE NORMEN ONDER 40 CFR 1045.625.</p>		<p>SPARK PLUG TYPE</p> <p>SPARK PLUG GAP</p> <p>POWER</p> <p>FUEL LINE</p> <p>FUEL TANK FAMILY</p> <p>DIURNAL FAMILY</p> <p>VESSEL FAMILY</p>	<p>XXXXXXXXXXXX</p> <p>XXXXXXXXXX</p> <p>XXXXXXXXXX</p> <p>XXXXXXXXXX</p> <p>XXXXXXXXXX</p> <p>XXXXXXXXXX</p> <p>XXXXXXXXXX</p> <p>XXXXXXXXXX</p>	<p>DATE / DATUM / XXXX</p>	<p>SEE OPERATORS GUIDE FOR MAINTENANCE SPECIFICATIONS.</p> <p><b>BOMBARDIER RECREATIONAL PRODUCTS INC.</b></p>

lmo2012-001-200

LABEL 2 – EPA-CONFORMITEIT

**ISO 13592**

**Marine**

**BRP Inc.**

Onderdeelnr. spruutstuk/vonkaffeider:  
869921/951

219903480

LABEL 3 - ISO

## Technische informatielabels

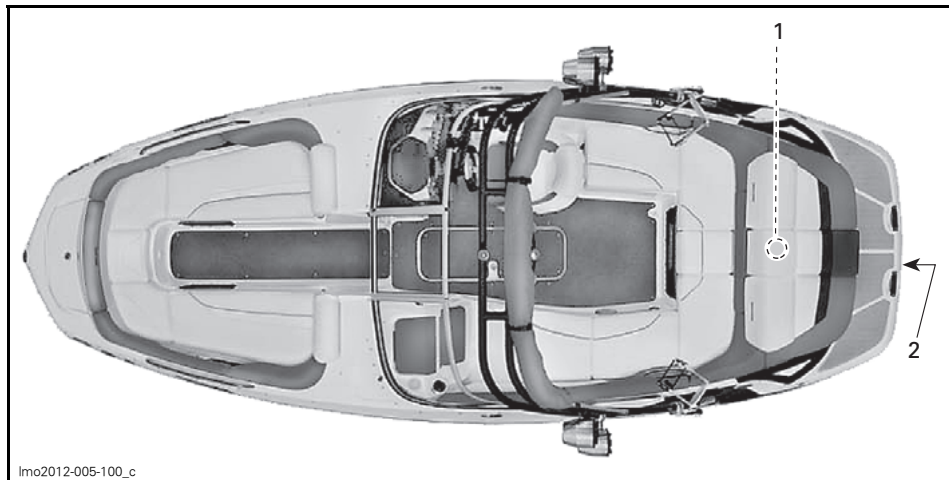

lmo2012-005-100\_c

TYPISCH - 230 WAKE AFGEBEELD



LABEL 1

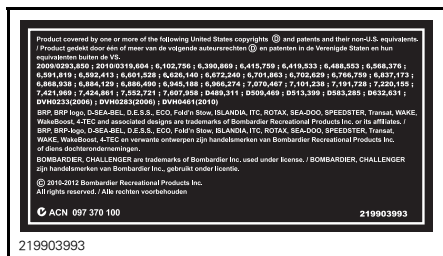

LABEL 2

---

## CONTROLE VOOR GEBRUIK

### **WAARSCHUWING**

De controle van uw boot voor elke rit is erg belangrijk. Neem alle wettelijk voorgeschreven veiligheidsuitrusting mee. Voer vóór iedere rit een controle vóór gebruik uit om mogelijke problemen met de werking op te sporen. De controle vóór gebruik kan u helpen om slijtage en aantasting op te volgen voordat ze problematisch worden. Corrigeer alle problemen die u ontdekt om het risico op een panne of ongeval te vermijden. Raadpleeg waar nodig een erkende Sea-Doo bootdealer.

Meer gedetailleerde informatie over deze uitrusting vindt u in de betreffende hoofdstukken.

### **WAARSCHUWING**

De motoren moeten uitgeschakeld zijn en het bindsnoer moet uit de motoruitschakelaar verwijderd zijn, behalve wanneer anders vermeld.

## Checklist vóór vertrek bij vervoer van de boot op de trailer

OVERZICHT			
	ITEM	TE DOEN	✓
BOOT OP TRAILER	Brandstoftank	Bijtanken.	
	Romp en dek	Inspecteren op beschadigingen.	
	Jetpompwaterinlaat	Inspecteren/reinigen.	
	Ruim	Controleren op abnormale aanwezigheid van water in het ruim en nakijken of de aftapplug goed dicht is.	
	Motorcompartiment	Controleren op lekkage en benzinegeur. Controleren of de onderdelen van het brandstofsysteem intact zijn.	
	Ruim	Controleren op abnormale aanwezigheid van water in het ruim.	
	Gashendel	Werking controleren.	
	Schakelhendel	Werking controleren.	
	Stuurinrichting	Werking controleren.	
	Ruimventilator	Ruimventilator 5 minuten laten draaien om het ruim te verluchten.	
	Instrumenten	Werking controleren.	
	Toren (optioneel)	Controleren of alle bevestigingen stevig vastzitten en controleren of het stuur vergrendeld is.	
	Overkapping (optioneel)	Controleren of alle bevestigingen stevig vastzitten. Controleren of het zeildoek beschadigd is.	
	Verplichte veiligheidsuitrusting	Ervoor zorgen dat alle vereiste veiligheidsuitrusting aan boord is.	
	Deksels bergvakken	Controleren of ze gesloten en vergrendeld zijn.	
	Navigatielichten	Werking controleren.	
	Motorstart/stopschakelaar	Werking voor het starten en stilleggen van de motoren controleren.	
	Motoruitschakelaar	Controleren of de motor stilvalt door het bindsnoer uit de motoruitschakelaar te trekken.	
Verwijderbare kussens	Verwijderbare kussens zijn goed vastgemaakt of opgeborgen		
BOOT IN HET WATER (motor gestart)	Gashendel	Werking controleren.	
	Schakelhendel	Werking controleren.	
	Stuurinrichting	Werking controleren.	



## Checklist vóór vertrek met de boot die is aangemeerd aan een dok

OVERZICHT			
BOOT AANGE- MEERD	ITEM	TE DOEN	✓
	Brandstoftank	Bijtanken.	
	Ruim	Controleren op abnormale aanwezigheid van water in het ruim.	
	Motorcompartiment	Controleren op lekkage en benzinegeur. Controleren of de onderdelen van het brandstofsysteem intact zijn.	
	Gashendel	Werking controleren.	
	Schakelhendel	Werking controleren.	
	Stuurinrichting	Werking controleren.	
	Ruimventilator	Ruimventilator 5 minuten laten draaien om het ruim te verluchten.	
	Instrumenten	Werking controleren.	
	Toren (optioneel)	Controleren of alle bevestigingen stevig vastzitten en controleren of het stuur vergrendeld is.	
	Overkapping (optioneel)	Controleren of alle bevestigingen stevig vastzitten. Controleren of het zeildoek beschadigd is.	
	Verplichte veiligheidsuitrusting	Ervoor zorgen dat alle vereiste veiligheidsuitrusting aan boord is.	
	Deksels bergvakken	Controleren of ze gesloten en vergrendeld zijn.	
	Navigatielichten	Werking controleren.	
	Motorstart/stopknoppen	Werking voor het starten en stilleggen van de motoren controleren.	
Motoruitschakelaar	Controleren of de motor stilvalt door het bindsnoer uit de motoruitschakelaar te trekken.		
Verwijderbare kussens	Verwijderbare kussens zijn goed vastgemaakt of opgeborgen.		

***Deze pagina is  
bewust blanco gelaten***

# ***INFORMATIE OVER DE BOOT***

# BEDIENINGSELEMENTEN

## Zicht op de cockpit

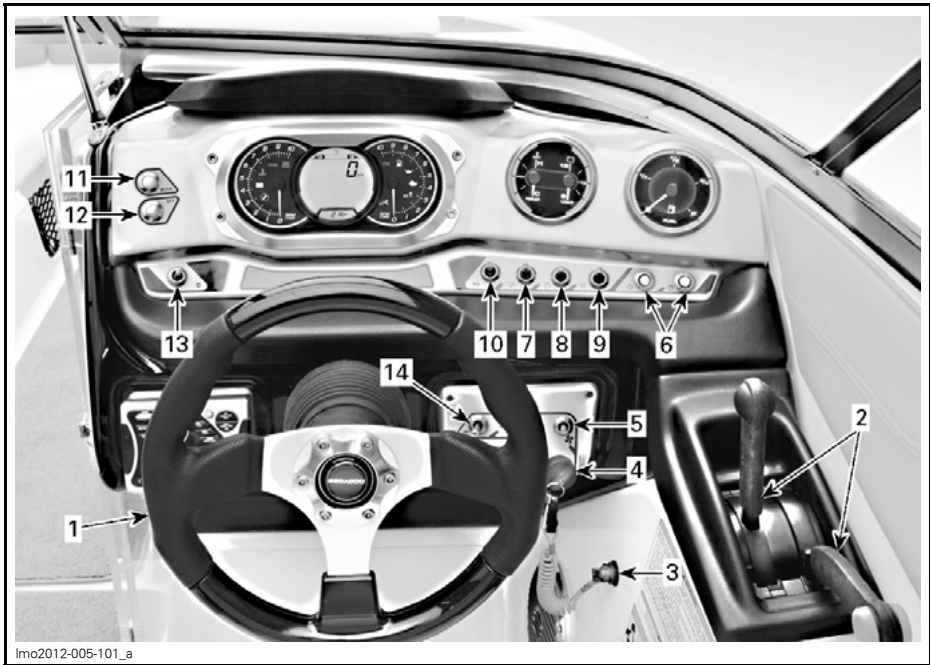

lmo2012-005-101\_a

TYPISCH - 230 CHALLENGER

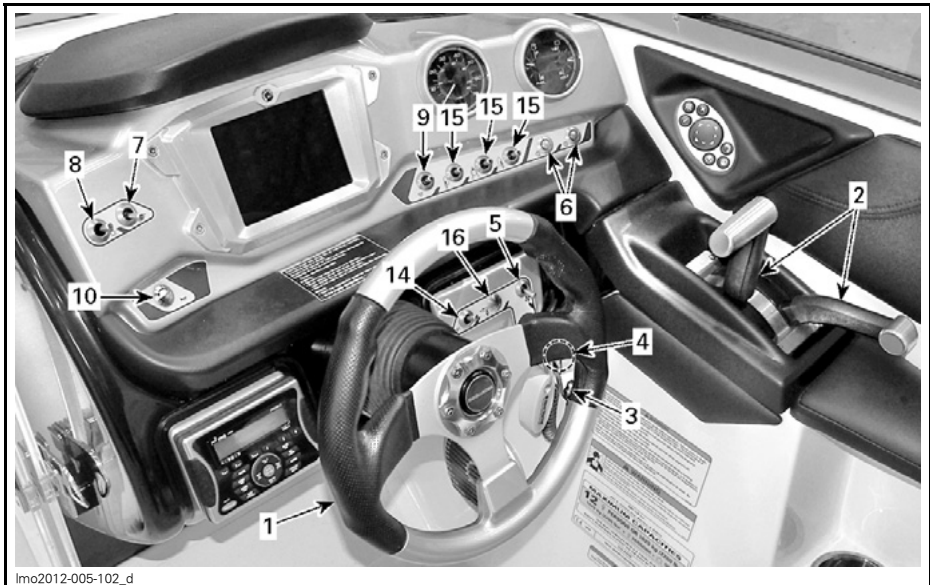

lmo2012-005-102\_d

TYPISCH - 230 WAKE

## 1) Stuurwiel

Het stuurwiel regelt de richting van de boot. Wanneer u het stuurwiel in wijzerzin draait, zwenkt de boot naar rechts en omgekeerd.

## 2) Gas/schakelhendel

### Schakelhendel

Een hendel met 3 standen:

- Vooruit
- Neutraal
- Achteruit.

Voorwaarden om te kunnen schakelen:

- De gashendel moet volledig teruggetrokken zijn (stationair toerental)
- De arreteerknop van de neutraalvergrendeling moet ingedrukt zijn (als u in neutraal staat).

**MERK OP** Forceer de gashendel niet wanneer de schakelhendel in neutraal staat. Er is geen functie voor opwarmen nodig of aanwezig. De gashendel naar voren duwen wanneer de schakelhendel in neutraal staat, kan leiden tot schade aan de schakelhendel/gashendel.

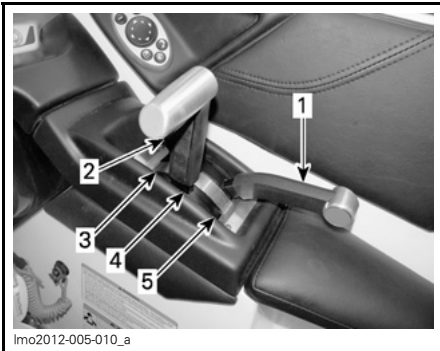

#### TYPISCH

1. De gashendel moet volledig teruggetrokken zijn om te schakelen (stationair toerental)
2. Druk de arreteerknop van de neutraalvergrendeling in
3. Vooruit
4. Neutraal
5. Achteruit

## ⚠ WAARSCHUWING

De schakelhendel mag enkel worden gebruikt wanneer de boot volledig stilligt.

## ⚠ WAARSCHUWING

Kijk altijd goed of er geen voorwerpen of personen achter het vaartuig zijn.

### Gashendel

Wanneer u deze vooruit drukt, versnelt de boot. Wanneer u ze helemaal terugtrekt, vertragen de motoren automatisch tot stationair toerental en stopt de boot geleidelijk door de waterweerstand.

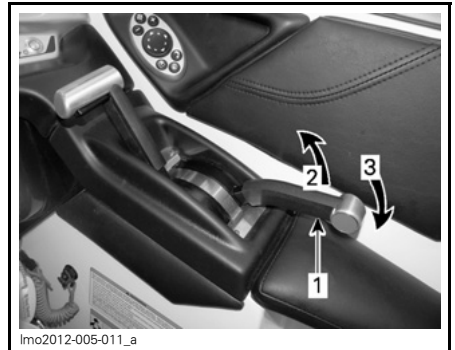

#### TYPISCH

1. Gashendel (in stationaire stand)
2. Snelheid verhogen
3. Snelheid verlagen

## 3) Motoruitschakelaar

De motoruitschakelaar bevindt zich aan de stuurboordzijde tussen de gashendel en de bestuurdersconsole.

## **⚠ WAARSCHUWING**

Houd de motoruitschakelaar vrij van obstakels die zijn goede werking kunnen belemmeren. Door een goed gebruik van het bindsnoer kunt u verhinderen dat de boot op hol slaat. Verwijder de motoruitschakelaar zodra u bent gestopt om onopzettelijk starten te voorkomen.

Het bindsnoer moet goed in de motoruitschakelaar klikken om de motor te kunnen starten.

Als u de sleutel uit de motoruitschakelaar trekt, vallen de motoren stil.

## **⚠ WAARSCHUWING**

Als het bindsnoer loskomt of niet op de motoruitschakelaar blijft zitten, moet u het onmiddellijk vervangen.

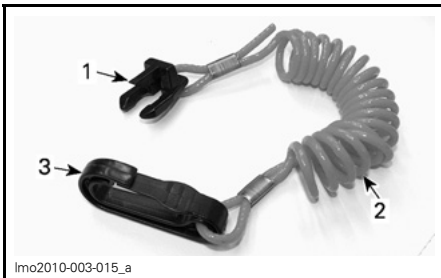

lmo2010-003-015\_a

1. Bindsnoerclip (aan de kant van de schakelaar)
2. Bindsnoer
3. Bestuurdersclip

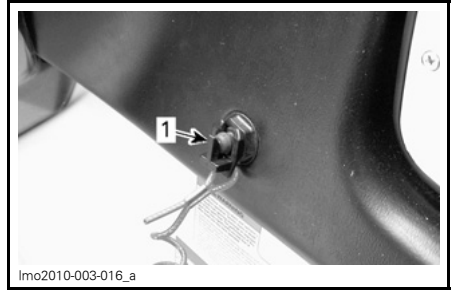

lmo2010-003-016\_a

### TYPISCH

1. Bindsnoerclip bevestigd op de motoruitschakelaar

Bevestig het bindsnoer altijd aan het reddingsvest of de polsband van de bestuurder en steek de sleutel op de motoruitschakelaar om iedere motor te kunnen starten.

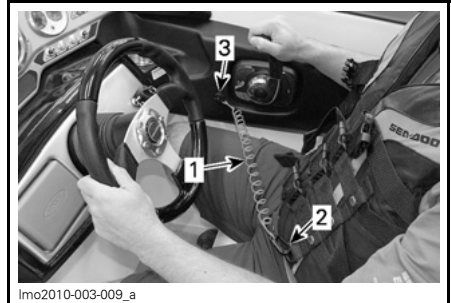

lmo2010-003-009\_a

### TYPISCH

1. Bindsnoer
2. Bindsnoerclip bevestigen aan het reddingsvest
3. Sleutel op de motoruitschakelaar klikken

## **⚠ WAARSCHUWING**

Wanneer de gashendel wordt losgelaten neemt het stuurvermogen af en wanneer de motor stilstligt kunt u helemaal niet meer sturen. Verwijder het bindsnoer altijd wanneer de boot niet in gebruik is.

## **⚠ WAARSCHUWING**

Hoewel de motoren met de start/stopknoppen kunnen worden stilgelegd, verdient het aanbeveling het bindsnoer ook uit te nemen wanneer u stopt.

### **4) Contactschakelaar**

De contactschakelaar bevindt zich rechts van het stuurwiel. Het is een schakelaar met 3 standen.

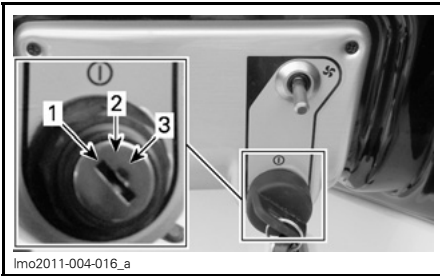

TYPISCH - STANDEN  
CONTACTSCHAKELAAR

1. UIT
2. ACCESSORIES (Accessoires) (lichten aanraakscherm en radio)
3. AAN

Steek de sleutel in het contact en draai naar de gewenste stand.

**MERK OP** Niet forceren indien de sleutel niet vlot draait. Trek de sleutel uit en steek hem terug in.

### **UIT**

**OPMERKING:** Wanneer u de contactschakelaar naar UIT draait, duurt het enkele seconden voor het elektrisch systeem wordt uitgeschakeld.

## **⚠ WAARSCHUWING**

Als de contact sleutel naar UIT draait, wordt de motor stilgelegd en hebt u geen controle meer over de vaarrichting.

Draai de contactschakelaar altijd naar UIT zodra de motor is stilgelegd.

**OPMERKING:** Hoewel de motor kan worden stilgelegd door de contact sleutel naar UIT te draaien, raden we u aan de motor stil te leggen door de motorstopknop in te drukken.

Neem de sleutel uit door de sleutel naar UIT te draaien en hem dan uit te trekken.

### **ACCESSORIES (Accessoires)**

In de stand ACCESSORIES (Accessoires) kunnen de elektrische accessoires werken.

**MERK OP** Als de accessoires AAN staan zonder dat de motoren draaien wordt de accu ontladen.

### **AAN**

In de AAN-stand is het volledige elektrisch systeem geactiveerd. In de AAN-stand kunnen de motoren opgestart worden.

### **5) Ruimventilatorschakelaar**

Deze schakelaar bevindt zich op de bestuurdersconsole rechts van het stuurwiel. Boven de motoruitschakelaar.



1. Ruimventilatorschakelaar

Een 2-standen UIT/AAN-schakelaar.

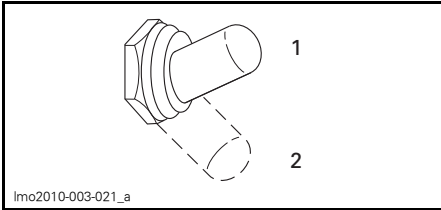

1. Stand AAN
2. Stand UIT

Wanneer hij wordt ingeschakeld verlicht de ventilator het motorcompartiment.

Laat de ruimventilator altijd minstens 5 minuten draaien voordat u de motor start en schakel hem UIT boven het stationair toerental.

### **WAARSCHUWING**

Benzinedampen kunnen ontploffen. Gebruik de ventilator steeds volgens de aanwijzingen. Het gebruik van de ruimventilator doet geen afbreuk aan de noodzaak om ook te "ruiken" of er geen benzinedampen aanwezig zijn.

### **WAARSCHUWING**

Start de motor niet als u een benzinelek of-geur vaststelt. Raadpleeg een erkende Sea-Doo bootdealer.

**MERK OP** Wanneer u de ruimventilator langdurig laat werken terwijl de motoren niet draaien, wordt de accu ontladen.

## **6) Motorstart/stopknoppen**

De start/stopknoppen bevinden zich rechts van de tuimelschakelaars, onder de analoge brandstofmeter

Dit zijn bifunctionele drukknoppen. Worden gebruikt om de motoren te starten en te stoppen.



### **TYPISCH**

1. Voor de bakboordmotor
2. Voor de stuurboordmotor
3. Analoge brandstofmeter

## **Motor starten en stopzetten**

Raadpleeg de *BEDIENINGSINSTRUCTIES* voor de volledige procedure om de motor te starten en stop te zetten.

## **7) Claxonknop**

Deze knop bevindt zich op de bestuurdersconsole uiterst links van het stuurwiel.

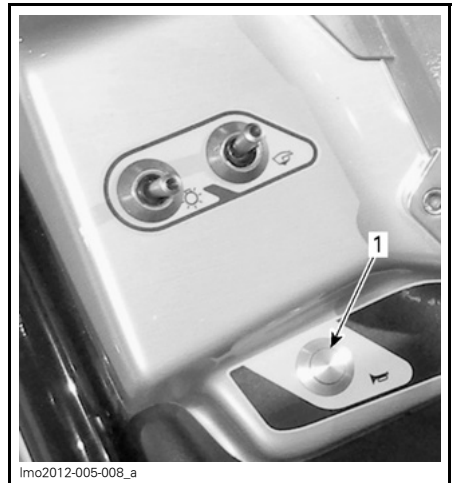

1. Claxonknop

Druk op de knop om de claxon te activeren.



## 8) Ruimpompschakelaar

Dit is een 2-standen UIT/AAN-schakelaar.

Deze schakelaar bevindt zich op de bestuurdersconsole links van het stuurwiel.

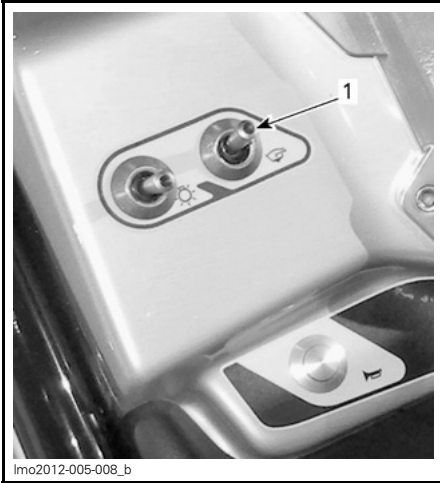

lmo2012-005-008\_b

1. Ruimpompschakelaar

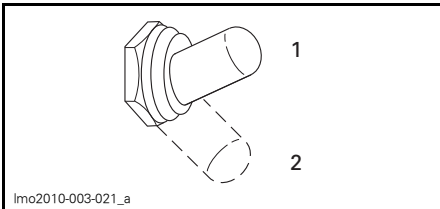

lmo2010-003-021\_a

1. Stand AAN
2. Stand UIT

Schakel naar AAN voor een manuele bediening van de ruimpomp (na reiniging, bewaring enz.).

Zet de schakelaar op UIT wanneer u klaar bent.

**MERK OP** Laat de pomp niet te lang werken als het ruim droog is: de accu zal leeglopen en de pomp zal schade oplopen.

De ruimpomp mag bediend worden zonder ingestoken bindsnoer.

**MERK OP** Schakel de pomp altijd UIT wanneer het ruim droog is of voordat u de motoren sneller dan stationair laat draaien. De ruimpomp schakelt dan over op automatische bedrijfsmodus.

## Ruimpompautomaat

De ruimpomp zal automatisch water uit het ruim hozen. Een watersensor detecteert het water, waardoor de pomp wordt geactiveerd. Nadat het water is weggepompt wordt de pomp automatisch uitgeschakeld.

**OPMERKING:** De automaat kan niet uitgeschakeld worden, zelfs als de hoofddaccu-onderbreker is UITGESCHAKELD.

**MERK OP** Als de boot onbedekt langdurig wordt blootgesteld aan de regen, zal de accu ontladen en zal de ruimpomp niet meer werken. De boot kan zinken als deze in het water ligt.

## 9) Navigatielichtschakelaar

Deze schakelaar bevindt zich op de bestuurdersconsole links van het stuurwiel.

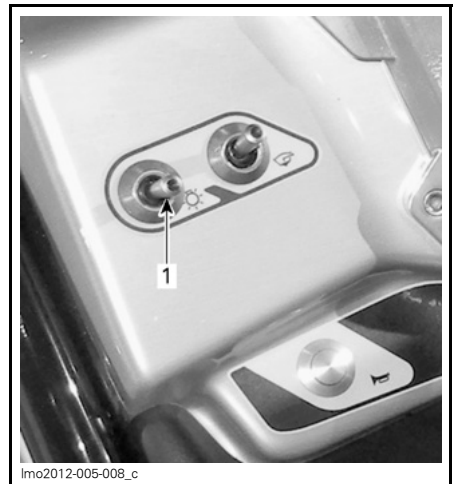

lmo2012-005-008\_c

1. Navigatielichtschakelaar

Dit is een 3-standen NAV/UIT/ANC-schakelaar.

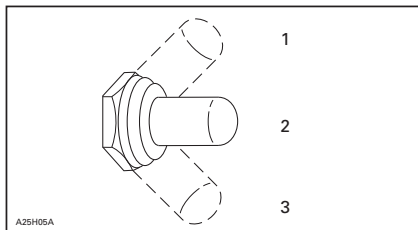

1. NAV
2. UIT
3. ANC

ANC: Steekt het ankerlicht aan wanneer de boot voor anker ligt. Alleen het heklicht gaat aan.

UIT: Dooft alle lichten.

NAV: Schakelt het boeg- en heklicht in en de verlichting van de meters.

## 10) Deklichtschakelaar

Dit is een 2-standen UIT/AAN-schakelaar.

Deze schakelaar bevindt zich op de bestuurdersconsole rechts van het stuurwiel.



1. Deklichtschakelaar

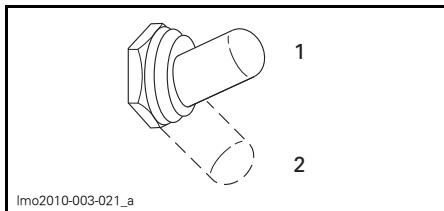

1. Stand AAN
2. Stand UIT

Hef de schakelhendel omhoog naar de AAN-positie om de deklichten aan te doen.

Laat de schakelhendel neer naar de UIT-positie om het deklicht uit te doen.

**MERK OP** Wanneer u het deklicht langdurig laat branden zonder dat de motor draait, wordt de accu ontladen.

## 11) MODE-knop (Modus)

### 230 Challenger/SP

Deze knop bevindt zich op de bestuurdersconsole, links van het informatiecentrum.



1. MODE-knop (Modus)

Druk op deze knop om de verschillende functies op het digitale scherm in het informatiecentrum te doorlopen.

Raadpleeg *INFORMATIECENTRUM* voor nadere informatie over het informatiecentrum en de weergavemodi.

## 12) SET-knop (Instellen)

### 230 Challenger/SP

Deze knop bevindt zich op de bestuurdersconsole, links van het informatiecentrum.

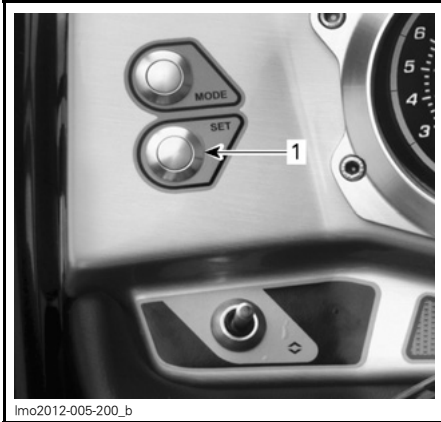

lmo2012-005-200\_b

1. SET-knop (Instellen)

Druk op SET om de gewenste functie te selecteren of om gewijzigde instellingen op te slaan.

Raadpleeg *INFORMATIECENTRUM* voor nadere informatie over het informatiecentrum en de weergavemodi.

## 13) OMHOOG- en OMLAAG-schakelaar

### 230 Challenger/SP

Deze schakelaar bevindt zich op de bestuurdersconsole, links van de MODE- en SET-knoppen op het informatiecentrum.



lmo2012-005-200\_c

1. OMHOOG- en OMLAAG-schakelaar

Verplaats de schakelhendel omhoog of omlaag om door de geselecteerde functie te navigeren met de MODE- of SET-knoppen of om instellingen aan te passen.

**OPMERKING:** De OMHOOG- of OMLAAG-schakelaar dient ook om de snelheid van de boot aan te passen in de CRUISE-modus.

Raadpleeg *INFORMATIECENTRUM* voor nadere informatie over het informatiecentrum en de weergavemodi.

## 14) Ventilatorkachelschakelaar

### 230 Wake

Deze boot is uitgerust met een verwarmingssysteem dat indien nodig fungeert als verwarming voor de cockpitruimte of voor de opvarenden.

Dit is een schakelaar met 3 standen: omhoog voor hoge ventilatorsnelheid, in het midden om uit te zetten en omlaag voor lage ventilatorsnelheid.

Hij bevindt zich rechts van de bestuurdersconsole.

**MERK OP** Wanneer u de ventilator van het verwarmingssysteem langdurig laat werken terwijl de motoren niet draaien, wordt de accu ontladen.



**TYPISCH**

1. Schakelaar verwarmingssysteem

**15) Ballaststelsel-schakelaar**

**230 Wake**

De ballastzakken kunnen met een druk op de knop in enkele minuten worden gevuld met 454 kg water of geleidigd.

**⚠ WAARSCHUWING**

Het toegevoegde gewicht van de ballast beïnvloedt de vaareigenschappen van de boot. Voer geen manoeuvres uit aan hoge snelheden met water in de ballastzakken. Voorts is het aan te raden de boot niet sneller te laten varen dan 50 km/h.



**TYPISCH- BALLASTZAKSCHAKELAARS**

1. Ballastschakelaar bakboord
2. Ballastschakelaar hek
3. Ballastschakelaar stuurboord

Dit is een schakelaar met 3 standen.

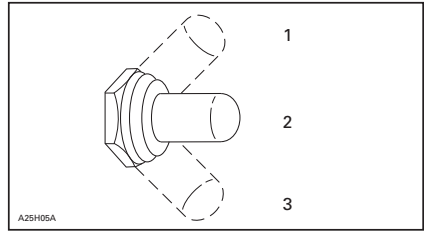

1. VULLEN
2. UIT
3. LEEGMAKEN

Hef de schakelhendel omhoog om de ballastzak te vullen.

Laat de schakelhendel neer om de ballastzak te ledigen.

**OPMERKING:** De contactschakelaar moet op ACC of AAN staan om het ballaststelsel te kunnen laten werken.

**16) Schakelaar wolverwijdersysteem**

**(Optie)**

Deze knop bevindt zich op de bestuurdersconsole rechts van het stuurwiel.



1. Schakelaar wolverwijdersysteem

Houd deze knop 5 seconden ingedrukt om de reiningscyclus van het inlaatrooster te activeren.

Zie **SPECIALE PROCEDURES** voor meer informatie over het wolverwijdersysteem.

# INFORMATIECENTRUM (230 CHALLENGER)

Hiermee kan de bestuurder in één oogopslag meerdere aanduidingen bekijken, zoals snelheid, motortoerental, brandstofpeil en motortemperatuur. De meter kan ook worden gebruikt om verschillende functies en bedrijfsmodi te doorlopen en te selecteren, en om bepaalde instellingen en systeemparemeters te veranderen.

## **⚠ WAARSCHUWING**

Het informatiecentrum bekijken of gebruiken kan de bestuurder afleiden van het veilig besturen van de boot. Blijf het verkeer steeds in de gaten houden en zorg ervoor dat de omgeving vrij en veilig is.

De tekst kan in 3 verschillende talen worden weergegeven en de meeteenheden kunnen worden weergegeven in metrische of Amerikaanse eenheden. Raadpleeg een erkende Sea-Doo bootdealer om het informatiecentrum te laten instellen op uw geprefereerde meeteenheden en beschikbare taal.

In de meter zit een GPS (Global Positioning System) die wordt gebruikt voor de kompas- en snelheidsaanduidingen en die, waar nodig, signalen geeft aan andere bedrijfssystemen.

**OPMERKING:** Als u de contactsleutel op AAN zet, voert het informatiecentrum een zelftest uit. Alle LCD-segmenten en indicatorlichtjes gaan ongeveer 3 seconden branden.

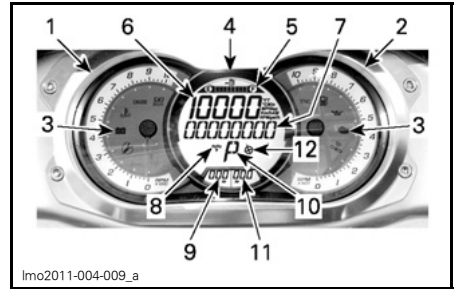

## **FUNCTIES VAN HET INFORMATIECENTRUM**

1. Tachometer (bakboordmotor)
2. Tachometer (stuurboordmotor)
3. Indicatorlichtjes
4. Digitaal scherm
5. Brandstofpeil
6. Numerieke display
7. Multifunctionele display
8. Dieptemeterweergave
9. Uurmeterweergave (bakboordmotor)
10. Motor (P = Port (bakboord), S = Starboard (stuurboord))
11. Uurmeterweergave (stuurboordmotor)
12. Kompas

## **Analoge toerentellers**









De tachometers geven een analoge aanduiding van het aantal toeren per minuut (RPM) van de motoren. Vermenigvuldig het opgegeven cijfer met 1.000 om het reële toerental te krijgen.

## **Indicatorlichtjes**

Indicatorlichtjes (verklikkerlichtjes) in de tachometers geven u informatie over een geselecteerde functie, een normale toestand of een systeem anomalie.

Een indicatorlichtje kan samengaan met een schuivende melding in de multifunctionele display.

Raadpleeg de tabel hieronder voor de gebruikelijke informatie van de verklikkerlichtjes. Zie **BEWAKINGSSYS-TEEM** voor meer bijzonderheden over gestoorde verklikkerlichtjes.

VERKLIEKERLICHTJES	MELDINGENSCHERM	OMSCHRIJVING
<b>TACHOMETER L</b>		
	-	Indien AAN; SKIMODUS is ingeschakeld. Indien knipperend: SKIMODUS is geselecteerd maar niet ingeschakeld
	-	CRUISEMODUS ingeschakeld
	-	DOCKING MODE (Aanmeermodus) ingeschakeld
	-	ECO-MODUS ingeschakeld
	MAINTENANCE REMINDER (onderhoud noodzakelijk)	Herinnering onderhoud
<b>RH TACHOMETER (Tachometer Rechts)</b>		
	-	Geeft aan dat beide motoren op hetzelfde toerental draaien*
	LAAGBRANDSTOFPEIL	Laag brandstofpeil, tank op ongeveer 25% van zijn maximumvolume 41,6 L
	-	Goede GPS-verbinding
* Als dit licht UIT blijft, controleer dan of de SYNCHRONIZATION MODE (Synchronisatiemodus) is geactiveerd. Raadpleeg anders een erkende Sea-Doo bootdealer.		

## Brandstofpeil

Een indicatiebalk bovenaan op het digitale scherm duidt doorlopend de hoeveelheid brandstof in de brandstoftank aan terwijl u vaart.

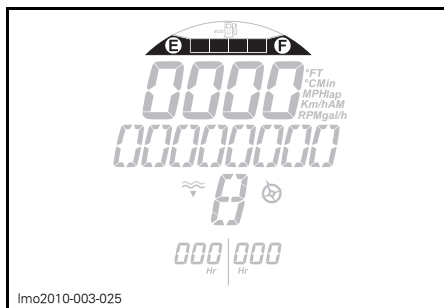

### BRANDSTOFPEILINDICATOR

Als de brandstoftank vol is, worden 8 segmenten (staafjes) weergegeven op de indicator.

Als slechts 2 brandstofsegmenten worden weergegeven (ongeveer 25% van de inhoud van de brandstoftank of 41,6 L, gaat de indicator voor laag brandstofpeil branden om u op die situatie te wijzen.

Een geluidssignaal (een lange pieptoon) weerklinkt regelmatig zolang het brandstofpeil laag blijft.

## Numerieke display

De numerieke display dient om een door de bestuurder met de DISPLAY-functie op de multifunctionele display geselecteerde reeks aanduidingen weer te geven:

- Waterdiepte
- Motortoerentallen
- Snelheid
- Brandstofverbruik (huidige en gemiddelde)
- Resterende actieradius (afstand en tijd)
- Motortemperaturen
- Hoogte
- Gemiddelde snelheid en topsnelheid

- Gemiddelde toerentallen en toptoe-  
rentallen motoren
- Klok.

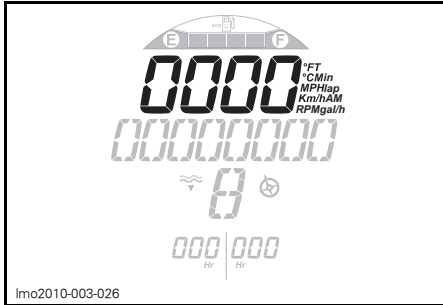

lmo2010-003-026

**NUMERIEKE DISPLAY**

Wanneer het informatiecentrum wordt ingeschakeld, herneemt de numerieke display de functie die de bestuurder het laatst heeft gekozen op de multifunctionele display.

De numerieke display dient ook om een aantal systeemmodusinstellingen weer te geven, zoals:

- SKIMODUS-instelling
- CRUISE-instelling
- DOCKING MODE-instelling (Aanmeermodus)

**Klok wijzigen**

1. Druk herhaaldelijk op de MODE-knop tot INSTELLINGEN wordt weergegeven.



lmo2010-003-097

**INSTELLINGEN**

2. Druk op de SET-knop (Instellen) om uw keuze te bevestigen. Het uur en de melding KLOK worden weergegeven.



lmo2010-003-098

**KLOK**

3. Druk nogmaals op de SET-knop en de melding CHANGE CLOCK (Klok wijzigen) wordt weergegeven.



lmo2010-003-099

**KLOK WIJZIGEN**

4. Stel de klok bij met de OMHOOG- en OMLAAG-schakelaar.
5. Druk op de MODE- of SET-knop om de klok op te slaan en terug te keren naar het hoofdscherm.

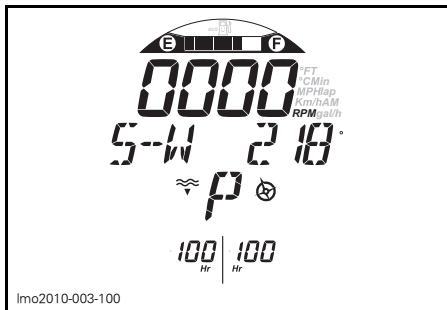

HOOFDSCHERM

### Aanduidingen op de numerieke display wijzigen

Verander de weergave op de numerieke display door de MODE-knop herhaaldelijk in te drukken tot DISPLAY verschijnt op de multifunctionele display.

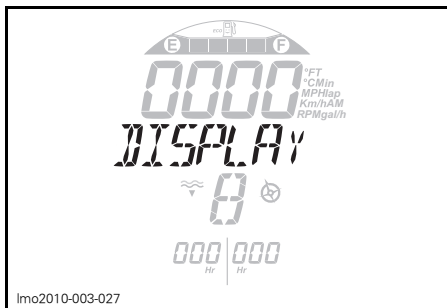

MENU WEERGEVEN

Beweeg de schakelhendel omhoog of omlaag tot de gewenste aanduiding verschijnt op de multifunctionele display.

Druk op de SET-knop om de gewenste aanduiding te selecteren en op te slaan, of wacht tot de tijdslimiet voor de functieweergave verloopt. De laatst weergegeven aanduiding wordt automatisch opgeslagen. De numerieke display schakelt vervolgens over op de nieuwe aanduiding met rechts een afkorting van de meeteenheid:

- M of FT
- RPM
- Km/u of MPH
- °C of °F

- Ronde
- L/u of gal/h
- Min
- AM of PM.

Om bijvoorbeeld de gegevens voor HOOGTE weer te geven:

- Druk herhaaldelijk op de MODE-knop tot DISPLAY wordt weergegeven.
- Druk vervolgens eenmaal op de SET-knop (instellen).
- Hef de OMHOOG-/OMLAAG-schakelaar naar boven tot HOOGTE wordt weergegeven.
- Druk tenslotte op de SET-knop om uw keuze te bevestigen en op te slaan.

### Display storingscode

Voor toegang tot de display van storingscodes:

Druk herhaaldelijk op de MODE-knop tot STORINGSCODE wordt weergegeven op het scherm.

### Multifunctionele display

Wanneer de boot wordt bediend geeft de multifunctionele display de kompascoers of schuivende meldingen van het bewakingssysteem weer.

Het geeft ook een menu weer voor de selectie van diverse functies waarmee aanduidingen op de numerieke display, bedrijfsmodi en instellingen kunnen worden gewijzigd en systeemfoutcodes weergegeven.

## ⚠ WAARSCHUWING

Selecteer de diverse numerieke displays en systeemmodi of verander de instellingen alleen als de boot stil ligt. Deze diverse functies selecteren terwijl u de boot op snelheid bestuurt is niet aan te raden omdat dit uw aandacht van de omgeving afleidt.



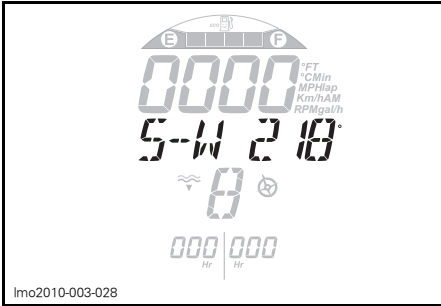

### MULTIFUNCTIONELE DISPLAY - AANDUIDING VAN DE KOMPASKOERS

#### Functies selecteren

Bij varen op snelheid geeft de multifunctionele display normaal een aanduiding van de kompascoers en azimut waarin de boot zich voortbeweegt.

Selecteer de verschillende beschikbare functies op de multifunctionele display door de MODE-knop herhaaldelijk in te drukken tot de gewenste functie verschijnt:

- SKIMODUS
- CRUISEMODUS
- DOCKING (aanmeren)
- DISPLAY
- ECO
- STORINGSCODES
- INSTELLINGEN.

Druk vervolgens op de SET-knop om die functie te openen.

Iedere beschikbare functie wordt in de betreffende paragraaf toegelicht.

**OPMERKING:** De storingscodefuncties zijn enkel beschikbaar als er een actieve storing aanwezig is. De instellingenfunctie is enkel beschikbaar als de motor is uitgeschakeld.

#### Dieptemeteraanduiding

De numerieke display kan geselecteerd worden om de waterdiepte aan te duiden.

Het systeem is in staat om de waterdiepte onder de romp weer te geven in individuele stappen van 50 m.

**OPMERKING:** In bepaalde omstandigheden kan de aanduiding op het digitale scherm wegvallen. Of het digitale scherm de diepte kan aanduiden hangt af van de gebruiksomstandigheden.

Raadpleeg het gedeelte *NUMERIEKE DISPLAY* in dit hoofdstuk om de dieptemeter te activeren.

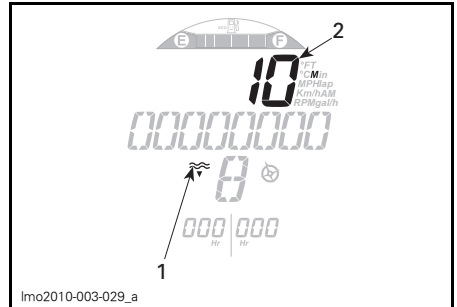

1. Dieptemeterindicator
2. Waterdiepte-indicator

### ⚠ WAARSCHUWING

Gebruik de dieptemeter nooit als waarschuwingssysteem om in ondiep water te varen.

#### Uurmeteraanduiding (HR)

Geeft doorlopend de tijd in uren weer dat de motoren van de boot in gebruik zijn.

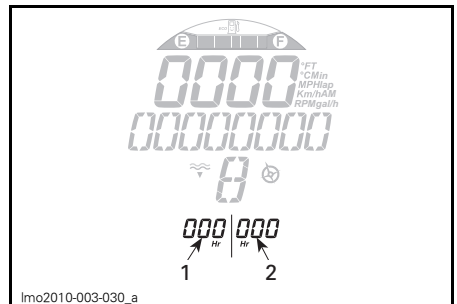

#### URENTELLER

1. Bakboordzijde
2. Stuurboordzijde

## Kompas

De in het informatiecentrum ingebouwde GPS zorgt voor de aanduiding op de multifunctionele display.

De windstreken, tussenwindstreken en de azimut waarin de boot zich verplaatst worden standaard weergegeven op de multifunctionele display als de boot in beweging is.

De kompas aanduiding verschijnt enkel als de GPS een goede verbinding heeft met de navigatiesatellieten. Dat wordt bevestigd als de indicator KOMPAS actief op het digitale scherm verschijnt.

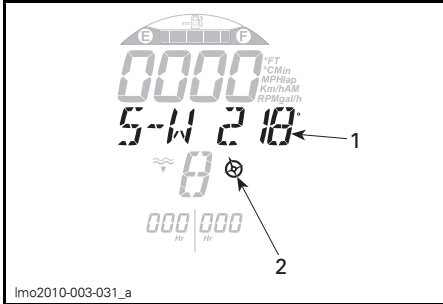

1. Kompas aanduiding
2. Indicator kompas actief

**OPMERKING:** De kompas aanduiding is enkel beschikbaar boven 5 km/h.

## ⚠ WAARSCHUWING

Gebruik het kompas alleen als leidraad. Niet bruikbaar voor nauwkeurige navigatie.

## Motoridentificatie

Bepaal op welke motor de informatie in de numerieke display betrekking heeft.

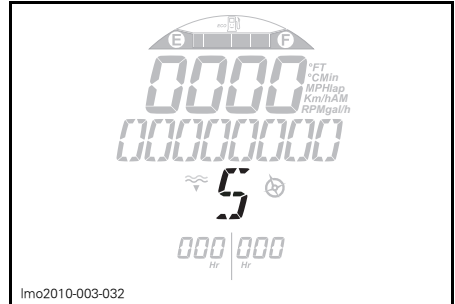

### STUURBOORDMOTOR AFGEBEELD

P = PORT (BAKBOORD)

S = STARBOARD (STUURBOORD)

# DISPLAY MET AANRAAKSCHERM (230 WAKE)

## **WAARSCHUWING**

De display met aanraakscherm bekijken of gebruiken kan de bestuurder afleiden van het veilig besturen van de boot. Blijf het verkeer steeds in de gaten houden en zorg ervoor dat de omgeving vrij en veilig is.

## **Navigeren door de display met aanraakscherm**

### **Cruisemodus**

Via het aanraakscherm kan een cruisemodus geactiveerd worden. Zie *BEDRIJFSMODUS* voor meer informatie.

### **Skimodus**

Via het aanraakscherm kan een skimodus geactiveerd worden. Zie *BEDRIJFSMODUS* voor meer informatie.

### **Eco-modus**

Via het aanraakscherm kan een ECO-modus geactiveerd worden. Zie *BEDRIJFSMODUS* voor meer informatie.

### **Aanmeermodus**

Via het aanraakscherm kan een aanmeermodus geactiveerd worden. Zie *BEDRIJFSMODUS* voor meer informatie.

## **Audiodisplay**



1. Weerkanaal
2. AM/FM
3. USB
4. AUX
5. Voorinstellingen
6. EQ
7. Kanaal
8. Scannen/vooruit
9. Scannen/vooruit
10. Vorige

### **OM TE ACTIVEREN:**

Raak het AUDIO-pictogram aan.

### **OM AF TE SLUITEN:**

Raak een ander moduspictogram aan.

**OPMERKING:** De IPOD- en SAT-pictogrammen worden weergegeven maar zijn geen beschikbare opties.

**OPMERKING:** Sommige radiobedienelementen zijn alleen rechtstreeks beschikbaar via de radio-interface.

### **AM/FM**

Zenders instellen met de optie VOORINSTELLINGEN:

Gebruik de knop SCAN/FORWARD (Scannen/Vooruit) om de zenders te kiezen.

Houd het pictogram VOORINSTELLINGEN 3 seconden ingedrukt om de zender op te slaan.

Voorinstellingen selecteren:

Raak het pictogram VOORINSTELLINGEN aan voor toegang tot een lijst met vooraf ingestelde zenders.

Raadpleeg de handleiding van de fabrikant van de radio voor een volledige verklaring van alle functies en bedieningselementen.

## Ritdisplay

Raak het pictogram TRIP DISPLAY (Ritdisplay) aan om de volgende informatie weer te geven:

- Ritmeter
- Topsnelheid
- Gemiddelde snelheid
- Huidig brandstofverbruik
- Gemiddeld brandstofverbruik
- Afstand tot brandstof op.

De radiofrequentie wordt weergegeven in de hoek links onderaan op het scherm.

Een kompas in het midden van het onderste gedeelte van het scherm geeft de richting van de boot weer.

De waterdiepte wordt weergegeven in de hoek rechts onderaan op het scherm.

Het brandstofpeil wordt weergegeven aan de rechterkant van het scherm.

## Apps

OM TE ACTIVEREN:

Raak het APPS-pictogram aan.

OM AF TE SLUITEN:

Raak een ander moduspictogram aan.

## Ballast

Raak het BALLAST-pictogram aan om de hoeveelheid water in elke ballastzak te bekijken.

**OPMERKING:** De ballastniveaus kunnen ook geactiveerd worden door het pictogram TRIP DISPLAY (Ritdisplay) aan te raken in de SKIMODUS.

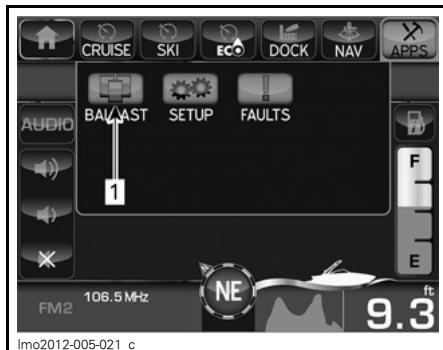

1. Pictogram Ballast

## Pictogram Setup

Raak het pictogram SETUP aan voor toegang tot opties voor instellingen.

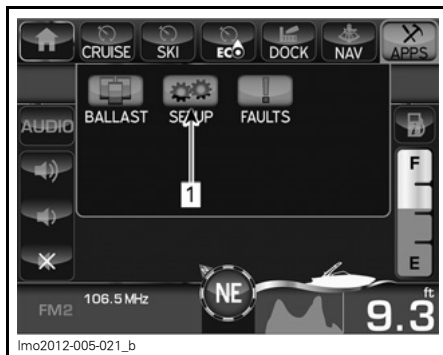

1. Pictogram Setup

## Fouten

Raak het pictogram FAULTS (Fouten) aan om oude of actieve fouten te bekijken.

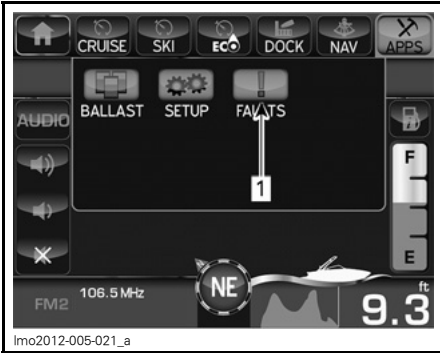

1. Pictogram Fouten

**OPMERKING:** Fouten kunnen ook worden weergegeven door te drukken op de kompas-knop wanneer ze optreden.

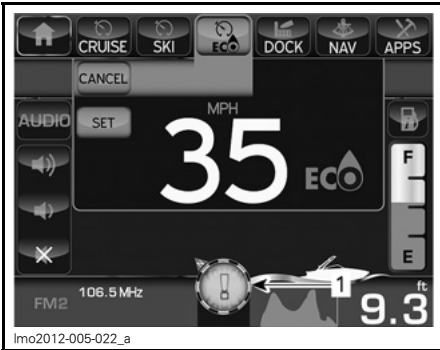

**DE KOMPAS-KNOP KNIPPERT GEEL  
WANNEER EEN FOUT OPTREEDT**

1. Pictogram Fouten

## Nav-display

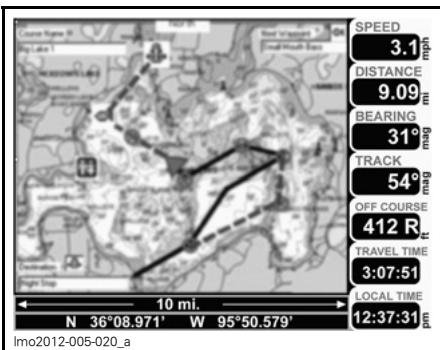

TYPISCH - NAV-KAART

Om deze modus te activeren:

Raak het pictogram NAV aan. Zie *UIT-RUSTING*.

Gebruik het ovale kussen om de NAV-modus te bedienen.

Om deze modus af te sluiten:

Raak het scherm aan en raak het logo voor AFSLUITEN op het scherm aan of druk op de knop EXIT op het ovale bedieningskussen.

**OPMERKING:** Andere modi kunnen nog actief zijn en niet worden weergegeven op het scherm wanneer u NAV-modus gebruikt.

## ⚠ WAARSCHUWING

De bestuurder moet oefenen om deze modus af te sluiten, zodat hij dit snel kan doen in een noodsituatie.

## ⚠ WAARSCHUWING

De NAV-toepassing is bedoeld om te gebruiken als hulpmiddel bij het navigeren. De nauwkeurigheid ervan kan worden beïnvloed door vele factoren, waaronder defecte apparatuur, omgevingsomstandigheden en incorrecte bediening of gebruik. De gebruiker is ervoor verantwoordelijk om voorzichtig te zijn en oordeelkundig te navigeren. Men mag niet op dit apparaat vertrouwen ter vervanging van dergelijke voorzichtigheid en oordeelkundig handelen. Zorg ervoor dat u kaarten van lokale waterwegen ter beschikking hebt voor u vertrekt.

Zie *INSTRUCTIEHANDLEIDING GPS* voor meer informatie.

# ANALOGUE METERS (230 CHALLENGER)

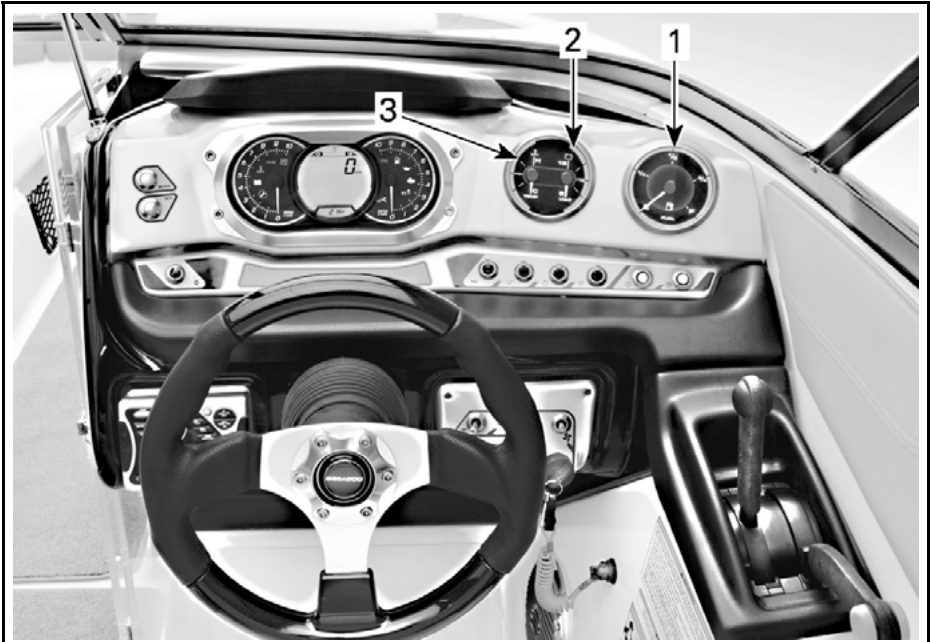

lmo2012-005-101\_d

## 230 CHALLENGER

1. Analoge brandstofmeter
2. Analoge voltmeter
3. Analoge temperatuurmeter

## Analogue temperatuurmeter

Deze meter bevindt zich rechts van het informatiecentrum en duidt doorlopend de motortemperatuur aan.

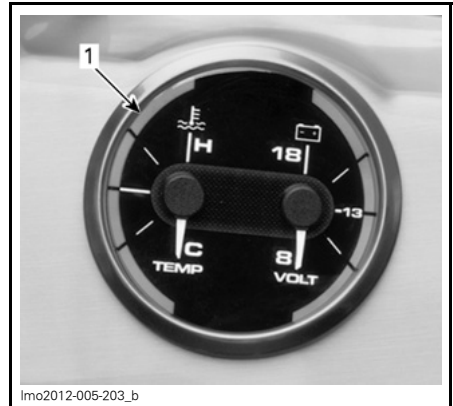

1. Analogue temperatuurmeter

## Analoge brandstofmeter

Deze meter, rechts van de snelheidsmeter, duidt doorlopend de hoeveelheid brandstof in de tank aan terwijl de motoren draaien.

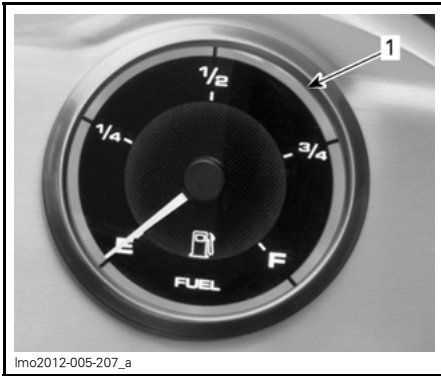

lmo2012-005-207\_a

1. Analoge brandstofmeter

De meter wordt verlicht wanneer de navigatielichten in gebruik zijn.

Het brandstofpeil kan ook worden gecontroleerd zonder dat de motoren draaien. Draai de contactsleutel op AAN; de meter wordt een 30-tal seconden geactiveerd.

## Analoge voltmeter

De voltmeter bevindt zich rechts van de snelheidsmeter.

De voltmeter geeft de accuspanning weer. Normaal moet die ongeveer 14 V (volt) aangeven.

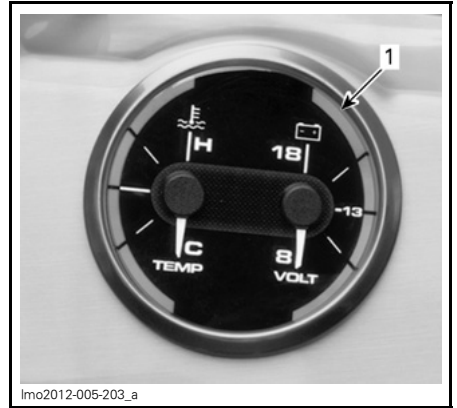

lmo2012-005-203\_a

1. Analoge voltmeter

**OPMERKING:** Dat de spanning terugvalt bij het starten van de motor is normaal.

# ANALOGUE METERS (230 WAKE)

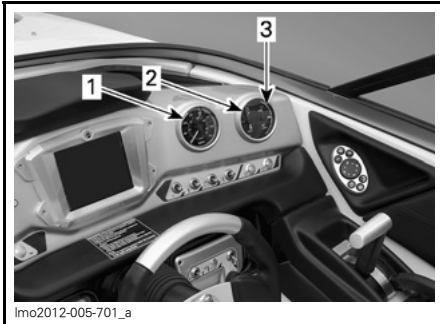

## 230 WAKE

1. *Analoge snelheidsmeter*
2. *Analoge brandstofmeter*
3. *Analoge voltmeter*

## Analoge snelheidsmeter

De snelheidsmeter, in de rechterbovenhoek van de bestuurderscockpit, geeft een analoge aanduiding van de snelheid van de boot in mijl per uur (MPH) en kilometer per uur (km/u).

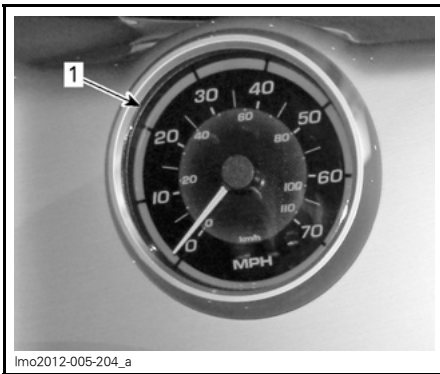

1. *Analoge snelheidsmeter*

De snelheid wordt gemeten met een GPS (Global Positioning System) die in het informatiecentrum is ingebouwd.

Een indicatorlichtje in de tachometer rechts gaat branden telkens de gps een goed signaal ontvangt.



## GPS-INDICATORLICHTJE

Als het gps-signaal om een of andere reden wegvalt, wordt gebruik gemaakt van een standaardmodus die de snelheid berekent aan de hand van informatie van andere systemen, wat een geschatte snelheid van de boot oplevert.

## Analoge brandstofmeter

Deze meter, rechts van de snelheidsmeter, duidt doorlopend de hoeveelheid brandstof in de tank aan terwijl de motoren draaien.



1. *Analoge brandstofmeter*

De meter wordt verlicht wanneer de navigatielichten in gebruik zijn.

Het brandstofpeil kan ook worden gecontroleerd zonder dat de motoren draaien. Draai de contactsleutel op AAN; de meter wordt een 30-tal seconden geactiveerd.



## Analoge voltmeter

De voltmeter bevindt zich rechts van de snelheidsmeter.

De voltmeter geeft de accu spanning weer. Normaal moet die ongeveer 14 V (volt) aangeven.



1. Analoge voltmeter

**OPMERKING:** Dat de spanning terugvalt bij het starten van de motor is normaal.

# UITRUSTING

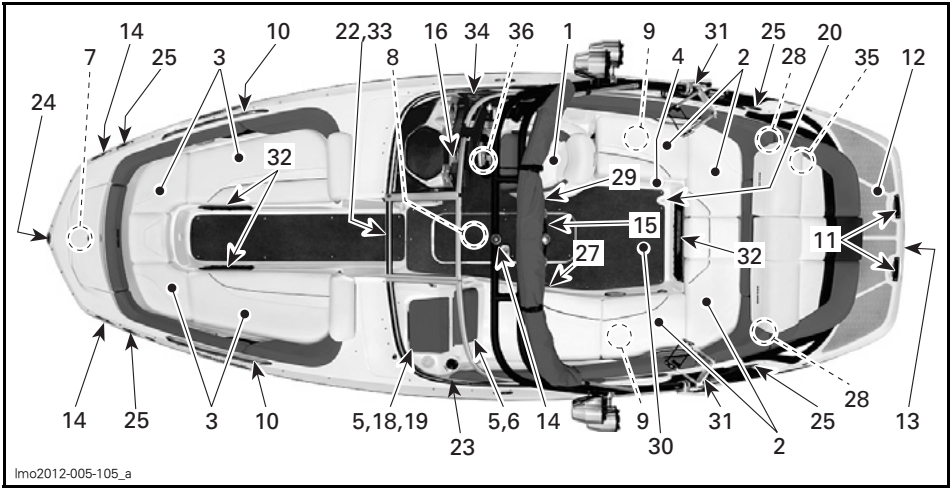

TYPISCH - 230 WAKE AFGEBEELD

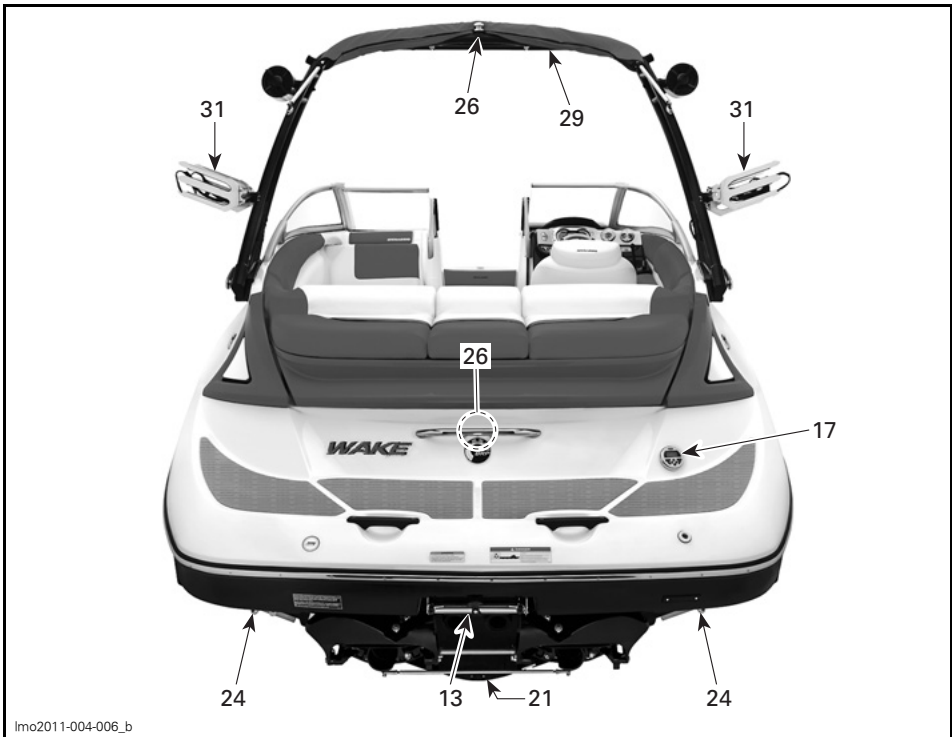

TYPISCH

## 1) Bestuurders/passagierszetel

### Zwenkverstelling

#### **⚠ WAARSCHUWING**

Let op dat u de bestuurderszetel altijd vergrendelt in de voorwaartse stand voordat u gaat varen.

### 230 Challenger

De bestuurders- en passagierszetels kunnen zwenken.

Trek aan de hendel aan de rechterkant van de zetel en zwenk de zetel in de gewenste stand. Laat de hendel dan los.

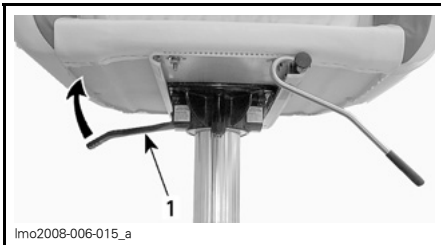

1. Hendel

### 230 Wake

De bestuurderszetel kan zwenken.

Trek aan de hendel aan de rechterkant van de zetel.

Zwenk de zetel in de gewenste stand en druk de hendel omlaag om de zetel te vergrendelen.

Om de weerstand van het mechanisme te verhogen, draait u de knop rechtsom; om hem te verlagen draait u de knop linksom.

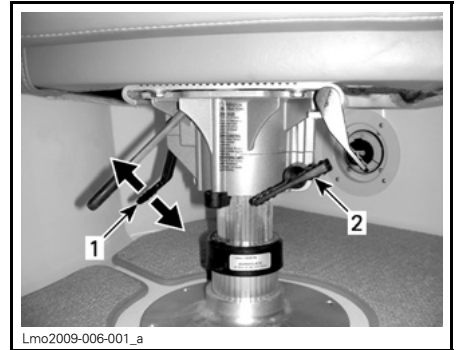

1. Hendel (zwenken)  
2. Knop (weerstand instellen)

### Voorwaarts en achterwaarts verstellen

De bestuurders- en passagierszetels zijn voorwaarts en achterwaarts verstelbaar.

Trek aan de hendel aan de rechterkant van de zetel en zet de zetel in de gewenste stand. Laat de hendel dan los.

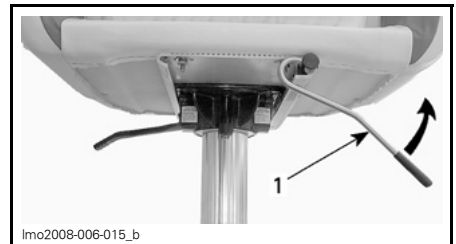

PASSAGIERSZIJDE 230 CHALLENGER SE  
1. Hendel



STUURZETEL 230 WAKE EN 230 CHALLENGER SE  
1. Hendel

## Hoogte-instelling

### 230 Wake en 230 Challenger SE

De bestuurderszetel is in de hoogte verstelbaar.

Om de zetel hoger te zetten, trekt u aan de voorste hendel terwijl er geen gewicht op het zitkussen rust. Laat de hendel los wanneer de zetel op de juiste hoogte staat.

Om de zetel lager te zetten, trekt u aan de voorste hendel en drukt u het zitkussen naar beneden. Laat de hendel los wanneer de zetel op de juiste hoogte staat.

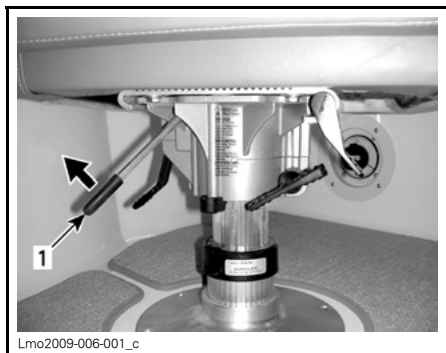

1. Hendel

### Afregeling positie zetelsteun

Verstelbare zetelsteun die verschillende zithoudingen mogelijk maakt bij lage snelheden. Wanneer hij rechtop wordt gezet, kan de bestuurder bij lage snelheden rechtstaan tussen het stuur en de zetel.



TYPISCH — ZETELSTEUN OMHOOG ZETTEN

## 2) Passagiersstoelen

Alle passagiers moeten zitten terwijl de boot vaart.

Er is bergruimte voorzien onder het zitkussen van iedere zijpassagierszetel.

### ⚠ WAARSCHUWING

Laat niemand op de rand van de boot zitten of rechtstaan terwijl u vaart. In woelig water moet iedereen zich vasthouden aan de leuningen en handgrepen.

### Typisch openen zitkussen

Trek aan de voorkant van het kussen om het bergvak te openen.

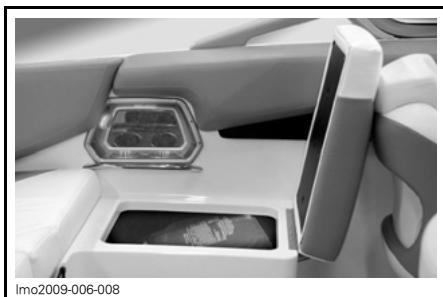

TYPISCH — OPEN ZETELKUSSEN

## Zijpassagierszetels en bergvakken

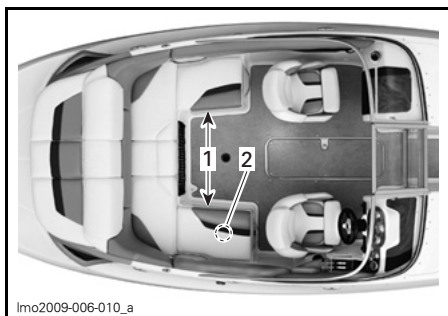

Imo2009-006-010\_a

### CONFIGURATIE 230 CHALLENGER EN 230 CHALLENGER SE

1. Zijzetels en bergvakken
2. Verwijderbare koelbox

## Zetels achteraan en bergvakken

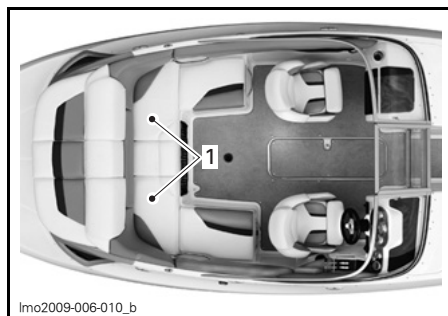

Imo2009-006-010\_b

### CONFIGURATIE 230 CHALLENGER EN 230 CHALLENGER SE

1. Zetels achteraan en bergvakken

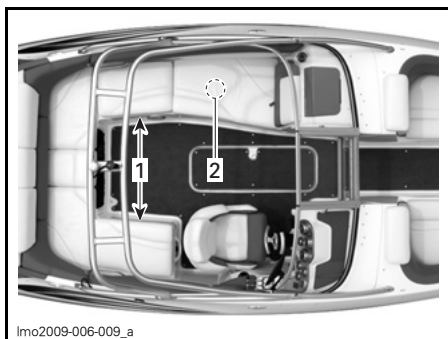

Imo2009-006-009\_a

### CONFIGURATIE 230 CHALLENGER EN 230 WAKE

1. Zijzetels en bergvakken
2. Verwijderbare koelbox

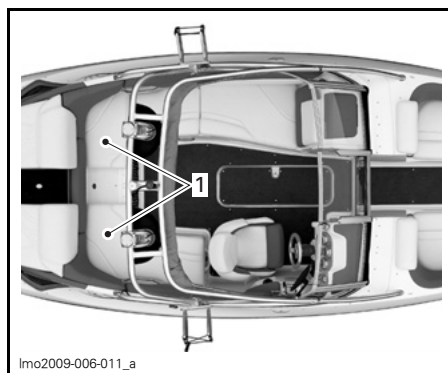

Imo2009-006-011\_a

### CONFIGURATIE 230 CHALLENGER EN 230 WAKE

1. Zetels achteraan en bergvakken

De ballastzakken bevinden zich onder de zitkussens achteraan en in het ski-compartiment.

**MERK OP** Berg geen voorwerpen op in de ballastcompartimenten die de ballastzakken kunnen beschadigen.

**MERK OP** Verwijder alle voorwerpen uit de ballastcompartimenten, alvorens de ballastzakken te vullen.

Maak het spanbandje los voor toegang tot het opbergvak onder het zitkussen.

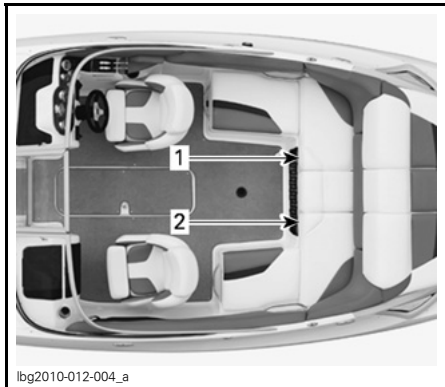

lbg2010-012-004\_a

1. Onderaan het kussen aan stuurboord
2. Onderaan het kussen aan bakboord



lbg2010-012-002\_a

#### SPANBANDJE

Zorg dat de spanbandjes aan elke zijde achteraan zijn vastgebonden vooraleer de boot op een trailer te slepen of te vertrekken.

### ⚠ WAARSCHUWING

Zorg ervoor dat de achterkant en eventuele verwijderbare kussens goed zijn vastgemaakt. Zo vermijdt u dat u kussens kwijtraakt tijdens het varen of wanneer de boot op een trailer wordt gesleept.

### 3) Boegstoelen

#### ⚠ WAARSCHUWING

Er mag geen passagier op de voorste zetel op de boeg zitten bij snelheden van meer dan 8 km/h.

Gebruik de handgrepen indien nodig.

#### Bergvak boegzetels

Hef de voorkant van het zitkussen op om het bergvak te openen.



lmo2009-006-007

TYPISCH — STUURBOORDZIJDE  
AFGEBEELD

### 4) Hoofdaccu-onderbreker

Deze schakelaar dient om het hele elektrische systeem te onderbreken.

Wanneer hij wordt **UITGESCHAKELD**, vallen **ALLE** elektrische en elektronische systemen **UIT**, met uitzondering van de ruimpomp en de radio. De ruimpomp **werkt** automatisch wanneer de accuschakelaar op **UIT** staat.

De schakelaar moet worden ingeschakeld (**AAN**) om de elektrische componenten te kunnen gebruiken en de motoren te starten.

**MERK OP** Stop de motoren alvorens de schakelaar uit te schakelen (**UIT**).



1. Hoofdaccu-onderbreker

Het is aan te raden deze schakelaar uit te schakelen (UIT) wanneer u onderhoudswerken in het motorcompartiment en aan het elektrisch systeem uitvoert, tijdens het transport of tijdens de bewaring voor korte tijd.

**MERK OP** Wanneer u de hoofdaccu-onderbreker uitschakelt (UIT) terwijl de boot ligt aangemeerd, zal de automatische ruimpomp starten wanneer er water in het ruim binnendringt.

## 5) Handschoenvakken

**MERK OP** Gebruik de boot nooit met een geopend handschoenvak.

Een handig bergvak voor persoonlijke voorwerpen.

**OPMERKING:** Sluit het handschoenvak altijd af voordat u gaat varen.

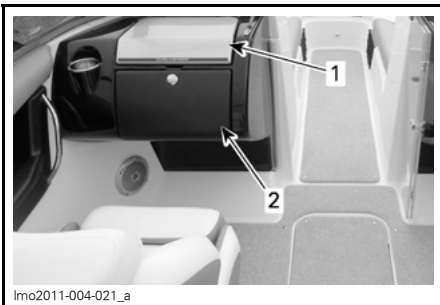

TYPISCH - 230 CHALLENGER

1. Onderste handschoenvak
2. Bovenste handschoenvak



Er is ook een handschoenvak voor de bestuurder voorzien. Het bevindt zich boven het informatiecentrum.



## 6) Consoleopbergvak

**MERK OP** Gebruik de boot nooit met een geopend opbergvak.

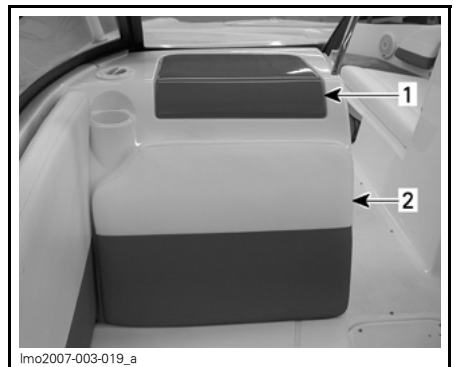

TYPISCH - 230 WAKE EDITION

1. Handschoenvak
2. Bergvak

**OPMERKING:** Om het bergvak te bereiken, heft u de rugsteun van de zetel omhoog.



lmo2007-003-020

**BERGVAK** —  
230 WAKE

## 7) Bergvak vooraan

**MERK OP** Leg nooit breekbare voorwerpen in het boegbergvak. Gebruik de boot nooit met het deksel van het boegbergvak geopend.

Een groot, handig bergvak voor anker, reddingsvesten, handdoeken enz.

Licht de ring op en open het deksel voorzichtig tot het wordt gestopt door de borgveer.

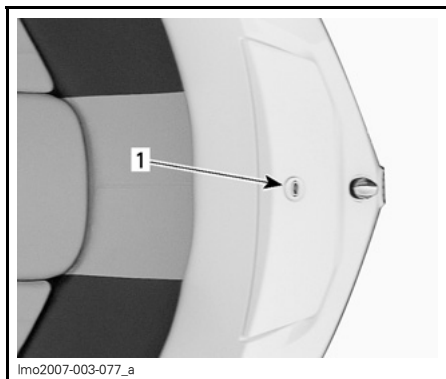

lmo2007-003-077\_a

1. Grendel

Om het te sluiten licht u de ring op en laat het deksel langzaam zakken.

**OPMERKING:** Vergrendel het deksel altijd opnieuw.

## 8) Bergvak dek

Het dekbergvak is een handig, afsluitbaar vak om waterski's, roeispanten, anker en touw en dergelijke in op te bergen.

Indien nodig kunt u het bergvak met de meegeleverde sleutel openen.

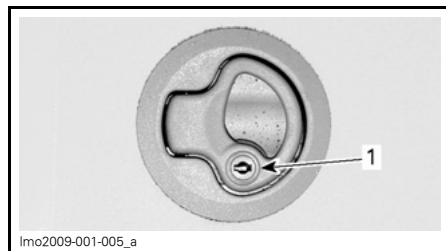

lmo2009-001-005\_a

**TYPISCH**

1. Slot

**MERK OP** Leg nooit zware of losse breekbare voorwerpen in het dekbergvak. Gebruik de boot nooit met het deksel van het dekbergvak geopend.

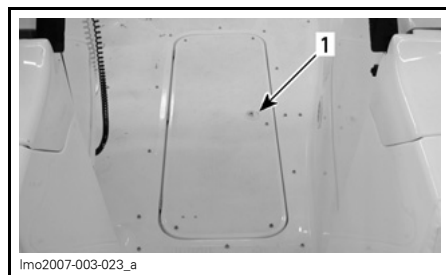

lmo2007-003-023\_a

**TYPISCH**

1. Trek aan de grendel en verwijder het deksel

Licht de ring op en open het deksel voorzichtig tot het wordt gestopt door de borgveer.

Het volledig geopende deksel blijft in deze stand staan in rustig water.

Om het te sluiten licht u de ring op en laat het deksel langzaam zakken.

Sluit het deksel van het dekbergvak altijd voordat u begint te varen. Desgewenst afsluiten.



**MERK OP** Vul de ballastzakken niet met water als er voorwerpen in het dekopbergvak aanwezig zijn.

## 9) Opbergvak achteraan motorkap/ontgrendelingshendel

Een handig, afsluitbaar bergvak voor persoonlijke voorwerpen. Ideale plaats voor reservereddingsvesten, handdoeken, lunch enz.

De ontgrendelingshendel zit in het handschoenvak/bergvak. Vergrendel de ladder altijd op haar plaats voordat u gaat varen.



230 CHALLENGER/SE  
1. Ontgrendelingshendel

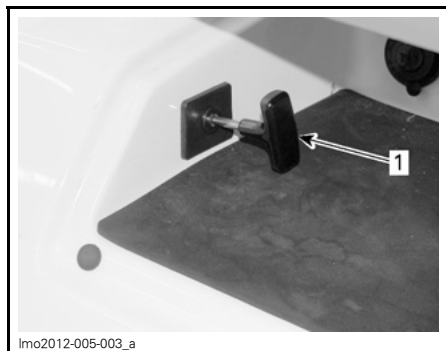

230 CHALLENGER SP/230 WAKE  
1. Ontgrendelingshendel

Trek en draai aan de ontgrendelingshendel om te ontgrendelen. Door te draaien wordt de ontgrendelingshendel vergrendeld. Hef het deksel van

het bergvak op. De gascilinder zal de opening voltooien en het deksel open houden.

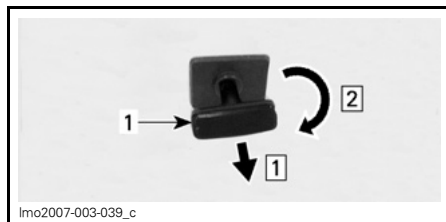

### TYPISCH

Stap 1: Trekken

Stap 2: Draaien

1. Ontgrendelingshendel

Ontgrendel de ontgrendelingshendel, alvorens het deksel te sluiten.

**MERK OP** Leg nooit zware of breekbare voorwerpen in het bergvak. Gebruik de boot nooit met een geopend of ontgrendeld opbergvak achteraan.

## ⚠ WAARSCHUWING

Let altijd op dat het deksel van het bergvak achteraan goed gesloten en vergrendeld is voor het transport.

## Opbergbak

**MERK OP** Om beschadiging te voorkomen mag de MAXIMALE BELASTING op de opbergbak nooit zwaarder zijn dan 22,5 kg.

De legplank is verwijderbaar om het motorcompartiment te openen. Grijp de handgrepen en hef ze omhoog.

## ⚠ WAARSCHUWING

Wanneer de legplank is opgetild of verwijderd, mag u nooit elektrische onderdelen aanraken terwijl de motoren worden gestart of draaien. Laat nooit enig voorwerp, lap, werktuig e.d. in het motorcompartiment of het ruim achter.

Controleer of de vergrendelingskabel is teruggekeerd naar de vergrendelde stand, en sluit het deksel van het bergvak stevig.

## 10) Handgrepen

Aan de handgrepen kunnen de passagiers zich vasthouden.

Hoewel er handgrepen zijn aangebracht, mag u nooit manoeuvres uitvoeren waardoor een passagier of bestuurder uit zijn of haar zetel kan worden geslingerd.

**MERK OP** Gebruik de handgreep nooit om iets te slepen of de boot aan op te heffen.

De plaats van de handgrepen is te zien op de onderdelentekeningen in het begin van dit hoofdstuk.

## 11) Handgrepen achteraan

Hieraan kan men zich eventueel vasthouden bij het instappen.

**MERK OP** Gebruik de handgreep nooit om iets te slepen of de boot aan op te heffen.

## 12) Zwemplatform

Dit is een antislippoppervlak om het opstappen langs voor of achter (afhankelijk van het model) te vergemakkelijken.

### ⚠ WAARSCHUWING

De motoren moeten uitgeschakeld zijn wanneer u het zwemplatform gebruikt. Blijf uit de buurt van de straalbuizen en inlaatroosters.

## 13) Ladder

### ⚠ WAARSCHUWING

De motoren moeten **STIL**liggen wanneer u de ladder gebruikt. Gebruik de ladder nooit terwijl de boot vaart. Houd de ledematen uit de buurt van het aandrijfsysteem. Er mag maar één persoon tegelijk op de ladder staan. Gebruik de ladder nooit om te trekken, slepen, duiken of springen.

**MERK OP** Om beschadiging van de ladders te voorkomen, mogen ze niet worden gebruikt wanneer de boot uit het water ligt.

### Ladder achteraan

Deze bevindt zich onder het zwemplatform. De ladder is erg handig om vanuit het water aan boord te gaan.

Trek aan de rubberen grendel om de ladder te ontgrendelen.

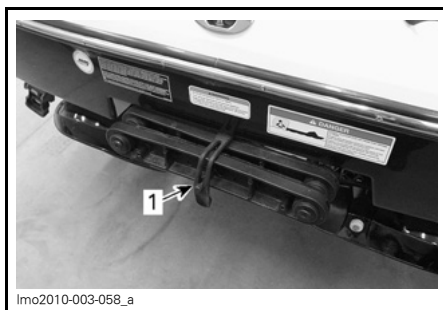

1. Grendel

Schuif de ladder naar achter en duw ze naar beneden.



LADDER NAAR BENEDEN

Om de ladder weg te bergen heft u ze horizontaal op, vouwt ze naar voren en vergrendelt ze met de rubberen grendel.

## 14) Lichten

### Boeglichten

Verplichte rode en groene lichten. Zie *NAVIGATIELICHTSCHAKELAAR* in dit hoofdstuk.

### Heklicht

#### 230 Challenger

De heklichtfitting is voorzien voor het verplichte witte heklicht.

**OPMERKING:** Met deze opstelling van navigatielichten kan de boot ook na zonsondergang gebruikt worden op binnenwateren.

Ontgrendel het opgeborgen heklicht als volgt.

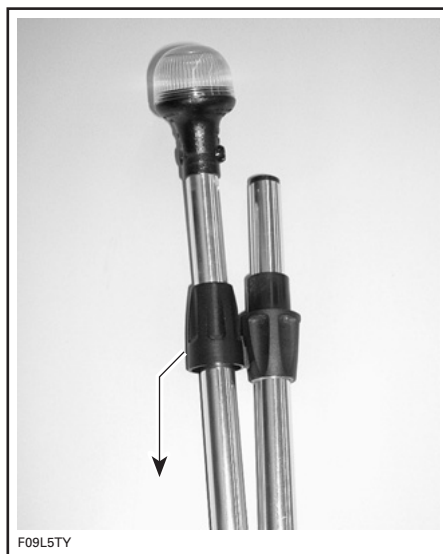

IN DEZE RICHTING SCHUIVEN

Schroef de huls vast over het klap-scharnier, zoals hieronder te zien is.

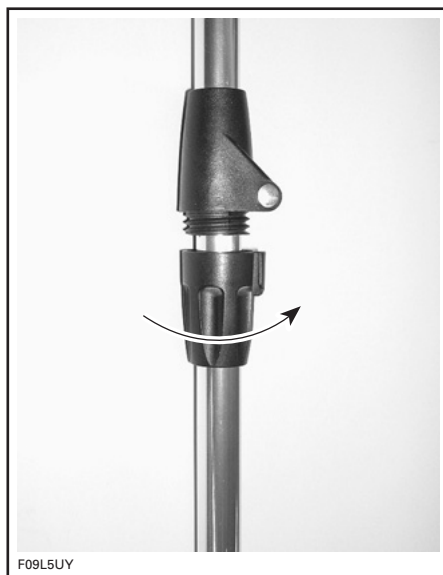

Verwijder dop van aansluiting.

Steek standaard in gat. Let op dat schroefkop in standaard tegenover uitsparing in gat zit.

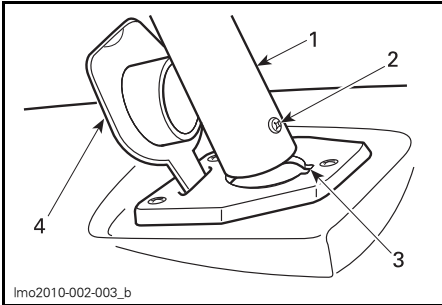

lmo2010-002-003\_b

1. Heklichtpaal
2. Paalschroefkop
3. Uitsparing in opening
4. Dop van de aansluiting

Druk stevig aan om verbinding te maken.

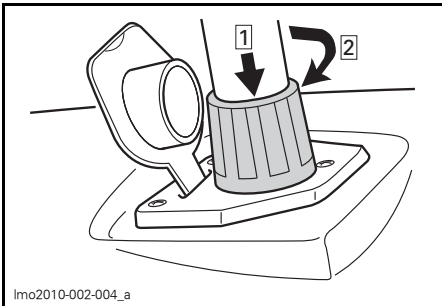

lmo2010-002-004\_a

- Stap 1: Druk aan  
Stap 2: Rechtsom draaien om te vergrendelen

Controleer of de lichten werken. Zie NAVIGATIELICHTSCHAKELAAR eerder in dit hoofdstuk.

Druk borgring naar beneden. Draai om te vergrendelen. U moet misschien een beetje draaien om in het gat te raken.

### 230 Challenger en 230 WAKE

Verplicht WIT heklicht.

Het heklicht is bovenaan de overkapping geplaatst.

Plaats de heklichtpaal rechtop door de plastic knop los te maken.

Als de paal goed staat, draait u de plastic knop vast om de paal in de juiste stand te houden.

Koppel de twee heklichtaansluitingen aan.

Om het heklicht in te schakelen, zie NAVIGATIELICHTSCHAKELAAR in dit hoofdstuk.

**MERK OP** Wanneer u het heklicht langdurig laat branden terwijl de motor niet draait, wordt de accu ontladen.

### Deklichten

Handige verlichting tussen zonsondergang en zonsopgang. Deze verlichting helpt de opvarenden bij het instappen en schept ook een aangename sfeer.



lmo2007-003-012

### DEKLICHTEN

## 15) Torenlichten

### 230 Wake

Onder de toren bevindt zich een zacht licht, dat beschikbaar is met blauwe, rode of witte lenzen.

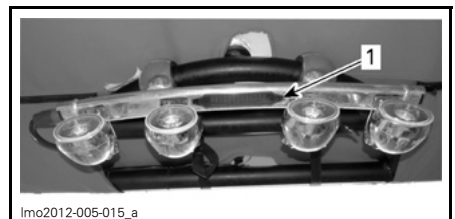

lmo2012-005-015\_a

1. Zacht licht - onder de toren

Onder de toren bevinden zich vier lichten waarmee de boot goed verlicht kan worden.

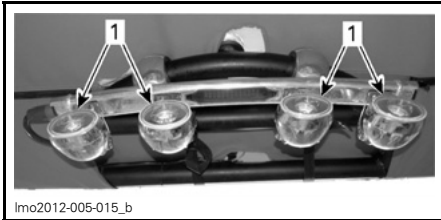

1. Lichten onder de toren

## 16) Radio

Raadpleeg de handleiding van de fabrikant voor een volledige verklaring van alle functies en bedieningselementen.

**MERK OP** Langdurig gebruik van de radio zonder dat de motoren draaien kan de accu ontladen.



RADIO

## 17) Radioafstandsbediening

Standaard is er een afstandsbediening bijgeleverd voor de radio. Die bevindt zich aan de stuurboordzijde van het zwemplatform.

Raadpleeg de bijgeleverde *HANDLEIDING VAN DE FABRIKANT* voor het gebruik van de radioafstandsbediening.

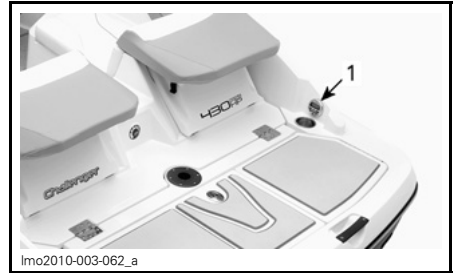

1. Radioafstandsbediening

## 18) Audio-ingang/USB-poort

Deze boot is uitgerust met een audio-ingang en een USB-poort. Die bevinden zich in het handschoenvak van de bestuurder.

Met deze adapters kan een audiospeler, zoals een cd-speler of een mp3-speler, aangesloten en afgespeeld worden via het audiosysteem.

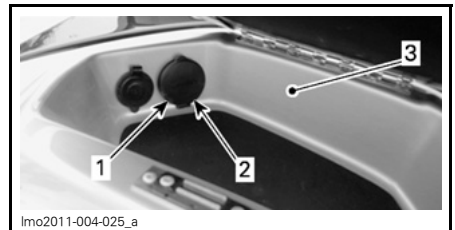

IN HET HANDSCHOENVAK

1. Audio-ingang
2. USB-poort
3. Handschoenvak

**OPMERKING:** Sluit de beschermkap als de audio-ingang niet wordt gebruikt.

## 19) Voedingsuitgangen van 12 volt

Twee voedingsuitgangen van 12 volt zijn voorzien voor de voeding van tijdelijke accessoires zoals een gsm of andere draagbare toestellen op 12 volt.

Eén voedingsuitgang bevindt zich in het handschoenvak van de bestuurder. De andere voedingsuitgang bevindt zich in het handschoenvak van de passagier aan de bestuurderszijde.

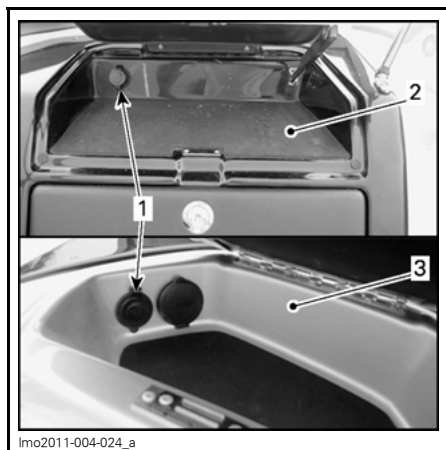

**LOCATIE VAN DE VOEDINGSUITGANG VAN 12 VOLT**

1. Voedingsuitgang van 12 volt
2. Handschoenvak van de passagier aan de bestuurderszijde
3. (Bovenste) handschoenvak van de bestuurder

**MERK OP** Sluit het beschermkapje wanneer de voedingsuitgang niet in gebruik is om hem tegen weer en wind te beschermen.

**MERK OP** Langdurig gebruik van draagbare toestellen op 12 volt zonder dat de motor draait kan de accu ontladen.

## 20) Dekafvoer

De dekafoeren zorgen voor de afvoer van regenwater, waswater, waterspatten enz.

Houd deze schoon om verstopping te voorkomen.

## 21) Ruimwateraftapplug

Er is een wateraftapplug voorzien om water uit het ruim te hozen.

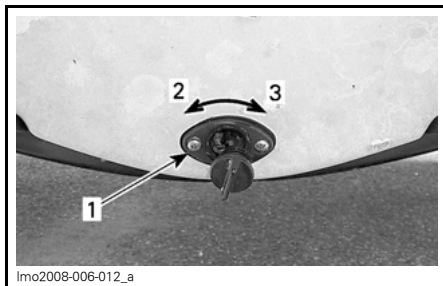

1. Aftapplug
2. Losdraaien
3. Aandraaien

## 22) Doorgangsdeur/ voorruit

### ⚠ LET OP

- Wees voorzichtig wanneer u de deur gebruikt.
- Uw hand raakt de bootstructuur tijdens de bediening.
- Houd de deur op ieder moment vergrendeld.
- De doorgangsdeur dient opgeborgen te zijn tijdens het vervoer op de trailer.

Voor uw comfort kan een doorgangsdeur worden uitgevouwen vanaf de zijkant van de bestuurdersconsole om de lucht afkomstig van de boeg af te leiden.

Trek de deurgrendel uit en vouw dan met de verzonken handgreep de doorgangsdeur open.

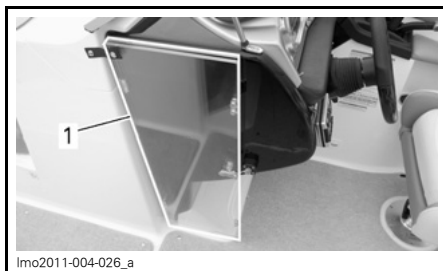

- TYPISCH**
1. Vouwdeur

**MERK OP** Vergrendel de open deur vervolgens met de deurgrendel aan de bakboordconsole.

Wanneer de deur in de gesloten stand staat, kunt u voor extra bescherming aan de neergeklapte voorruit trekken en deze vergrendelen met de grendels aan de voorruitdragers.

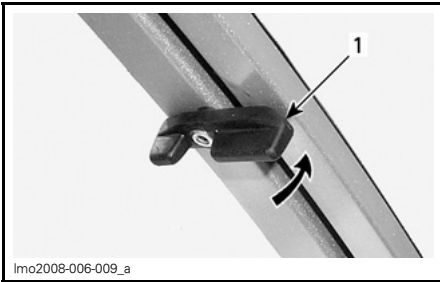

lmo2008-006-009\_a

**TYPISCH**

1. Vergrendeling voorruit

## 23) Bekerhouders

Handige plaatsen om niet-alcoholische dranken neer te zetten.

### **WAARSCHUWING**

Drink geen alcoholische dranken terwijl u aan boord bent. Plaats geen flessen, blikjes e.d. in de bekerhouders terwijl u met grote snelheid en/of in woelig water vaart.



lmo2007-003-006

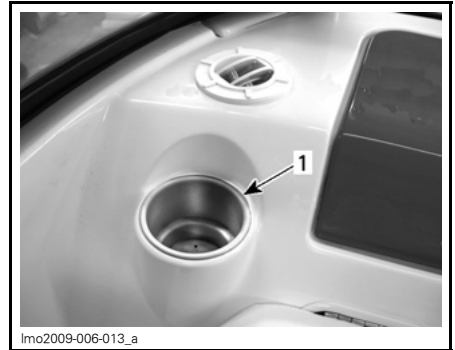

lmo2009-006-013\_a

1. Bekerhouder

## 24) Ogen van boeg en hek

### Boegoog

De ogen kunnen worden gebruikt om aan te meren, te slepen en als bevestigingspunt voor het transport.



lmo2007-003-008\_a

1. Boegoog

### Hekogen

De ogen kunnen worden gebruikt om aan te meren, te slepen en als bevestigingspunt voor het transport.



1. Hekoog

## 25) Kikkers

Wanneer u aanmeert is het aan te raden zowel de kikkers vooraan als achteraan vast te maken. Het gebruik van meertouwen met stootkussens eraan is aan te raden om uw boot te beschermen.

**MERK OP** Gebruik de kikkers nooit om iets te slepen of de boot aan op te heffen.

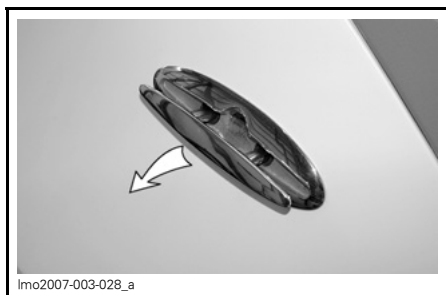
CHALLENGER SE EN WAKE EDITION  
MODELLEN

## 26) Sleepbevestigingen voor watersporten

Lees en raadpleeg regelmatig het deel *WATERSPORTEN* in het hoofdstuk *VEILIGHEIDSINFORMATIE* aan het begin van deze handleiding.

### ⚠ WAARSCHUWING

“Teaksurfen” (bodysurfen aan het zwemplatform) is erg gevaarlijk voor de deelnemers omdat ze net achter de boot worden blootgesteld aan de hoogste concentraties uitlaatgassen. Dit kan leiden tot koolmonoxidevergiftiging, te herkennen aan geestelijke verwardheid, duizeligheid, slaperigheid en bewustzijnsverlies. De combinatie van blootstelling aan koolmonoxide en het niet dragen van een reddingsvest maken deze nieuwe vorm van waterrecreatie tot een onvoorstelbaar gevaarlijke en mogelijk dodelijke sport.

### ⚠ WAARSCHUWING

Neem altijd een waarnemer mee wanneer u een tube, skiër of wakeboarder voorttrekt. Vaar slechts zo snel als noodzakelijk is en volg de instructies van de waarnemer.

### ⚠ WAARSCHUWING

Wanneer u een tube, skiër of wakeboarder voorttrekt, is uw boot moeilijker bestuurbaar en dient u over betere stuurvaardigheden te beschikken. Maak geen scherpe bochten, tenzij absoluut noodzakelijk. Blijf op een veilige afstand van de wal, zwemmers, andere vaartuigen of objecten. Houd er rekening mee dat er risico op ernstige verwondingen ontstaat wanneer de sleepkabel slap wordt tijdens een scherpe bocht of bij varen in een cirkel. De kabel kan rond de nek of ledematen van een persoon verstrikt raken.



## Sleephaak

Hieraan kunnen sleepkabels worden bevestigd.



**MERK OP** Gebruik de sleephaak nooit om een ander vaartuig te slepen.

## Toren (indien aanwezig)

Hieraan kunnen sleepkabels worden bevestigd.

### ⚠ WAARSCHUWING

Wanneer u een tube, skiër of wakeboarder voorttrekt, is uw boot moeilijker bestuurbaar en dient u over betere stuurvaardigheden te beschikken. Maak geen scherpe bochten, tenzij absoluut noodzakelijk. Blijf op een veilige afstand van de wal, zwemmers, vaartuigen of objecten. Houd er rekening mee dat er risico op ernstige verwondingen ontstaat wanneer de sleepkabel slap wordt tijdens een scherpe bocht of bij varen in een cirkel. De kabel kan rond de nek of ledematen van een persoon verstrikt raken.

**MERK OP** De toren moet rechtop staan en bevestigd zijn wanneer de boot wordt bestuurd of gesleept. Let op de doorvaarhoogte in havens, langs oevers, aan overhangende voorwerpen, bruggen en stroomkabels. De toren mag niet worden gebruikt als bevestigingspunt voor het transport of bij het aanmeren.

## Toren neerlaten

De toren neerlaten kan nuttig zijn om de boot op te bergen of om bij lage snelheden onder bruggen door te kunnen.

**OPMERKING:** Er is een kussen voorzien om de toren neer te laten om onder bruggen door te kunnen. Plaats het kussen op de voorste hoepel van de toren, waar het in contact komt met het windscherm en laat de toren zachtjes rusten op het windscherm.

**MERK OP** Gebruik opbergbeugels voor langdurige opslag. Gebruik de beugels of de kussens nooit tijdens het slepen.

**⚠ LET OP** De toren om letsel te vermijden nooit alleen neerlaten. Vraag iemand om de toren vast te houden om ermee te werken.

Om de toren neer te laten, gaat u als volgt te werk:

1. Laat iemand het voorste deel van de toren ondersteunen.
2. Draai de hendel aan de linkerkant van de toren 3/4 slag **TEGENWIJZERZIN** naar de Unlock-positie.

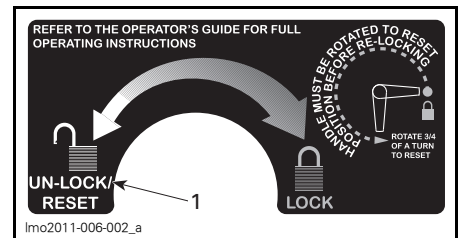

1. UNLOCK/RESET-positie (bakboordzijde)

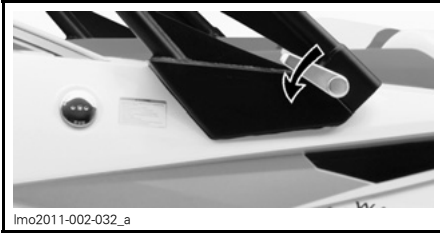

**DRAAI DE HENDEL 3/4 SLAG  
TEGENWIJZERZIN (BAKBOORDZIJDE)**

3. Draai de hendel aan de rechterkant van de toren 3/4 slag **WIJZERZIN** naar de Unlock-positie.

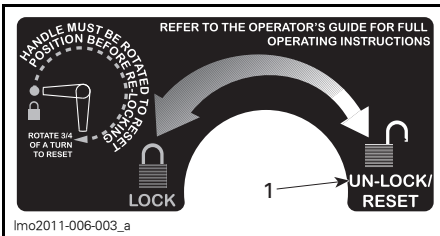

1. **UNLOCK/RESET**-positie (stuurboordzijde)



**DRAAI DE HENDEL 3/4 SLAG  
WIJZERZIN (STUURBOORDZIJDE)**

4. Laat de toren voorzichtig neer.

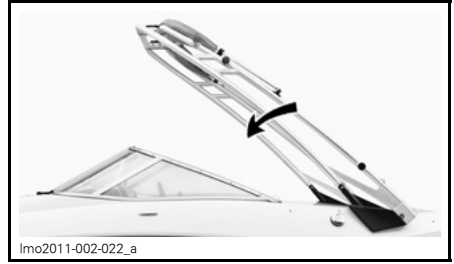

**TYPISCH - TOREN NEERLATEN**

- OPMERKING:** Bevestig de toren met de houderbeugels en borgschroeven (bijgeleverd bij de boot).

5. Steek het haakuiteinde van de houderbeugel in de torenspanning van de boot.

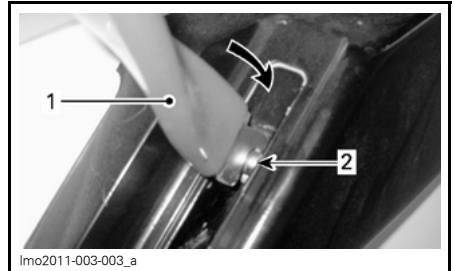

**BEUGELHAAK IN TORENSPONNING**

1. Beugelhaak
2. Torenspanningpen

6. Bevestig het andere uiteinde van de beugel aan het torenpootuiteinde met de borgschroef.

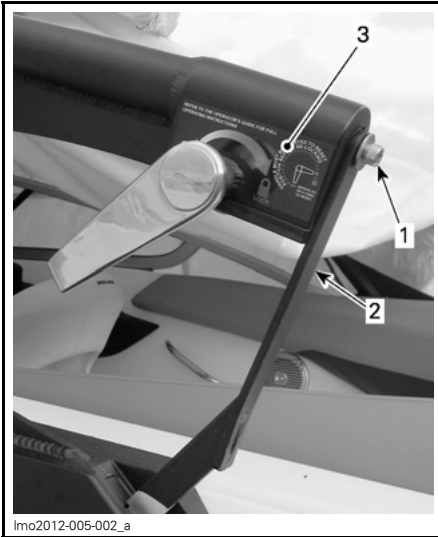

lmo2012-005-002\_a

1. Knop
2. Houderbeugel (bovenste uiteinde)
3. Torenpoottuiteinde

**OPMERKING:** Gebruik de onderste opening voor de houderbeugel met 2 openingen.



lmo2012-005-002

#### HOUDERBEUGEL GEÏNSTALLEERD

7. Ga nu over tot het installeren van de houderbeugel aan de overzijde.

**MERK OP** Gebruik de houderbeugel altijd als de toren is neergevouwen en vaar de boot dan niet sneller dan 16 km/h. Boot nooit slepen als de toren is neergevouwen.

#### Toren opstellen

De toren moet rechtop staan wanneer de boot op een trailer staat of wordt bestuurd.

Laat iemand het voorste deel van de toren ondersteunen.

1. Verwijder de steunbeugels van de toren en houd deze bij.
2. Controleer of de hendel aan weerszijden van de toren in de ontgrendelde positie staat. Anders moet de hendel naar de stand RESET worden gedraaid vooraleer de toren opnieuw wordt vergrendeld.

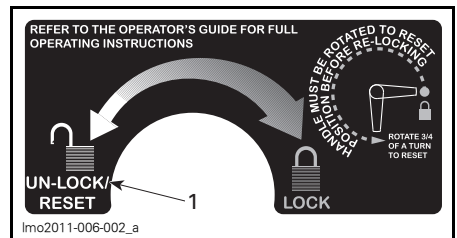

1. UNLOCK/ RESET-positie (bakboordzijde)

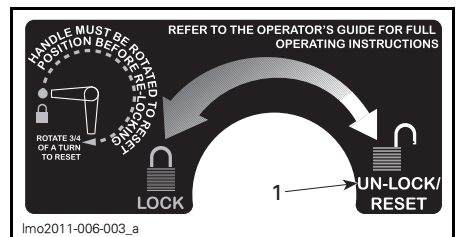

1. UNLOCK/ RESET-positie (stuurboordzijde)
3. Hef de toren in zijn hoogste positie.



lmo2011-002-022\_b

**TYPISCH - TOREN OPSTELLEN**

4. Draai de hendel aan weerszijden van de toren 3/4 slag om naar de LOCK-positie.

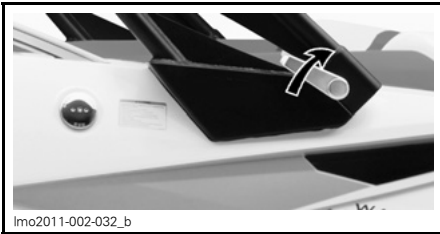

lmo2011-002-032\_b

**BAKBOORDZIJDE - DRAAI DE HENDEL 3/4 SLAG WIJZERZIN NAAR LOCK (VERGRENDELEN)**

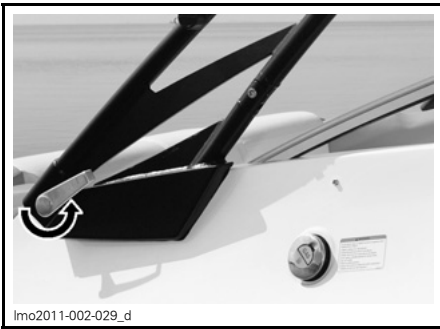

lmo2011-002-029\_d

**STUURBOORDZIJDE - DRAAI DE HENDEL 3/4 SLAG TEGENWIJZERZIN NAAR LOCK (VERGRENDELEN)**

**⚠ LET OP** Vergeet niet de toren aan weerszijden goed te vergrendelen vooraleer de boot te besturen of te trekken.

## 27) Verwarmingssysteem

### Enkel 230 Wake

Deze boot is uitgerust met een verwarmingssysteem met gesloten kring dat indien nodig bij draaiende motoren zorgt voor de verwarming van de cockpitruimte of opvarenden.

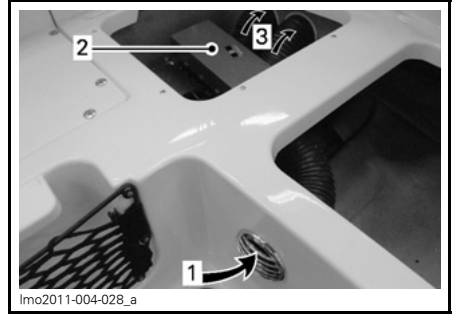

lmo2011-004-028\_a

1. Luchtinlaat
2. Luchtverwarmer
3. Luchtuitlaat

**MERK OP** Wanneer u de ventilator van het verwarmingssysteem langdurig laat werken terwijl de motoren niet draaien, wordt de accu ontladen.

Aan de passagierszijde kan het verwarmingskanaal worden uitgetrokken voor diverse toepassingen.

Trek voorzichtig aan het rooster van het verwarmingskanaal om het uit te trekken.

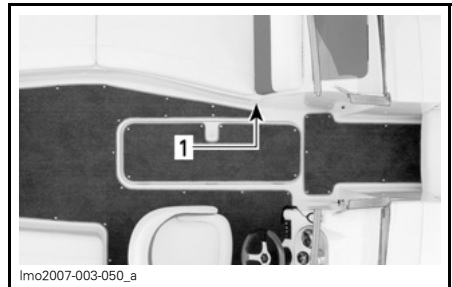

lmo2007-003-050\_a

**PASSAGIERSZIJDE**

1. Multifunctioneel verwarmingskanaal

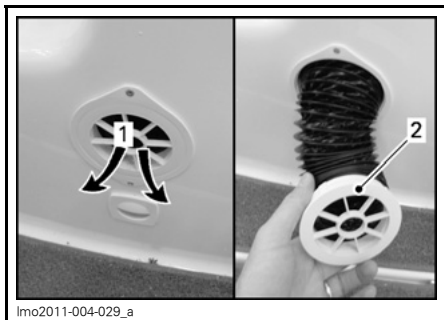

lmo2011-004-029\_a

**PASSAGIERSZIJDE**

1. Regelbaar verwarmingskanaal
2. Uitgetrokken verwarmingskanaal

**28) Ballastsysteem****Enkel 230 WAKE****Vullen**

**OPMERKING:** De boot moet in het water liggen om de ballastzakken te kunnen vullen.

**MERK OP** Verwijder alle voorwerpen uit de ballastcompartimenten, alvorens de ballastzakken te vullen.

1. Open de doorvoerklep(pen) (bakboord en/of stuurboord) in het motorcompartiment.

**OPMERKING:** Wanneer de hendel in de verticale stand staat is de klep open.

**MERK OP** Wanneer de klep niet wordt geopend, lopen de pompondere delen schade op.

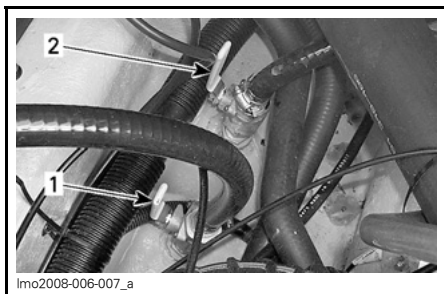

lmo2008-006-007\_a

**DOORVOERKLEPPEN — OPEN STAND**

1. Zak aan stuurboord
2. Zak aan bakboord

2. Open de doorvoerklep (skicompartiment) aan de achterkant van het skicompartiment.

Open de zijbergvakken en kijk toe terwijl de ballastzakken worden gevuld.

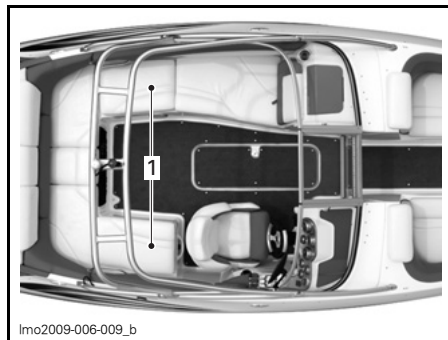

lmo2009-006-009\_b

1. Zijbergvakken

3. Selecteer de BAKBOORD- of STUURBOORD- of SKICOMPARTIMENT-ballastschakelaar aan de rechterkant van de stuurconsole of onder de armsteun van de bestuurder (afhankelijk van het model).
4. Zet de ballastschakelaar op VULLEN. Het vullen van de zak duurt ongeveer 5 tot 7 minuten.

De ballastzak is vol als er water komt uit de ballastontluchtingsopening overboord aan de BAKBOORD- of STUURBOORDZIJDE van de boot.

Houd het waterpeil in uw ballastzakken in de gaten via het aanraakscherm. Zie **DISPLAY MET AANRAAKSCHERM (230 WAKE)**.

**MERK OP** Het verdient aanbeveling het vullen van de ballastzak in het oog te houden en de pomp te stoppen voordat er water uit de ballastontluchtingsopening stroomt. Stop de pomp wanneer u ziet dat de ballastzak vol is.

**MERK OP** Mocht er tijdens het vullen lekkage in het ballastsysteem optreden, dan wordt de ruimpomp automatisch ingeschakeld om het water uit het ruim te pompen. Om te vermijden dat beide pompen lange tijd tegen elkaar op zouden werken, raden we aan hierop te letten. Treedt er lekkage op, stop de ballastpomp dan onmiddellijk en sluit de doorvoerklep. Spoor het lek op en repareer het, alvorens het systeem weer in werking te nemen.

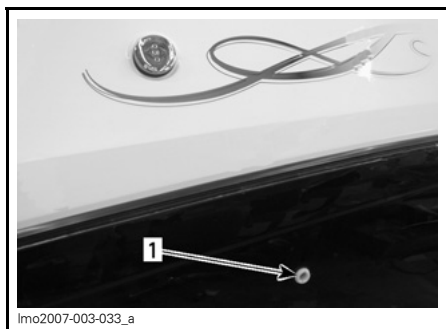

**TYPISCH**

1. Ballastontluchtingsopening

5. Zet de ballastschakelaar in de middelste stand wanneer de ballastzak vol is of gevuld tot het gewenste peil.

Herhaal dezelfde procedure voor de andere ballastzakken.

**OPMERKING:** Het is niet nodig de doorvoerklep in het motorcompartiment te sluiten nadat het systeem werd gevuld.

**Ledigen**

1. Open de doorvoerkleppen in het motorcompartiment.

**OPMERKING:** Wanneer de hendels in de verticale stand staan, zijn de kleppen open.

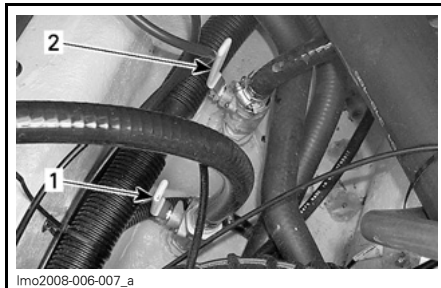

**DOORVOERKLEPPEN — OPEN STAND**

1. Zak aan stuurboord  
2. Zak aan bakboord

2. Open de doorvoerklep in het skicompartiment.
3. Selecteer de BAKBOORD-, STUURBOORD- of SKICOMPARTIMENT-ballastschakelaar aan de rechterkant van de stuurconsole of onder de armsteun van de bestuurder (afhankelijk van het model).
4. Zet de ballastschakelaar in de stand LEEGMAKEN. Zodra de ballastzak leeg is zal u een ander geluid waarnemen en wat luchtbellens zien ontsnappen.
5. Sluit de doorvoerklep.

Herhaal dezelfde procedure voor de andere ballastzak.

**MERK OP** Het verdient zeker aanbeveling deze klep te sluiten wanneer het systeem niet in gebruik is. In geval van een defecte component voorkomt dit dat er water binnenkomt en dat de boot ernstige schade oploopt.

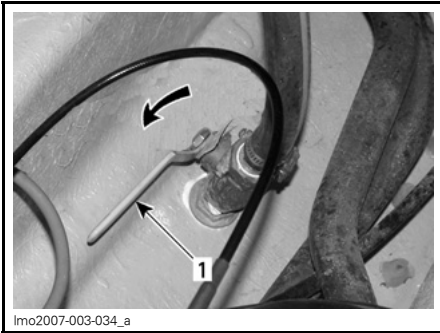

TYPISCH — DOORVOERKLEP

1. Gesloten stand

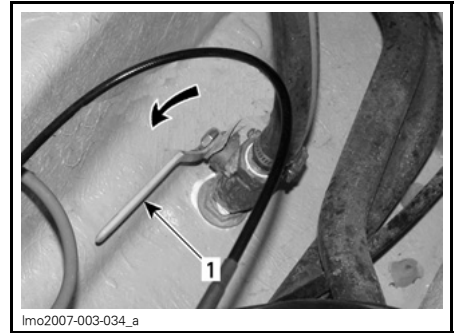

TYPISCH — DOORVOERKLEP

1. Gesloten stand

## **⚠ WAARSCHUWING**

Transporteer nooit een boot terwijl er nog water in de ballastzakken zit.

Het gewicht van de ballast verhoogt de belasting op de trailer, de as en de banden, wat tot vroegtijdige slijtage of defecten kan leiden. Bovendien zal uw boot minder stabiel zijn, doordat het zwaartepunt van de trailer hoger ligt.

Ledig de ballastzakken altijd volledig voordat u de boot transporteert.

## **Spoelen**

Alle ballastzakken moeten telkens worden gespoeld wanneer de boot op een ander water wordt gebruikt.

Spoel het ballaststelsel volgens deze procedure.

1. Maak de boot stevig vast op de trailer.
2. Let erop dat de doorvoerkleppen in het motorcompartiment gesloten zijn.

3. Vul de ballastzakken met behulp van een tuinslang met spuitmond. Druk het mondstuk stevig tegen de ballastontluchtingsopening en vul water bij tot de zak vol is.

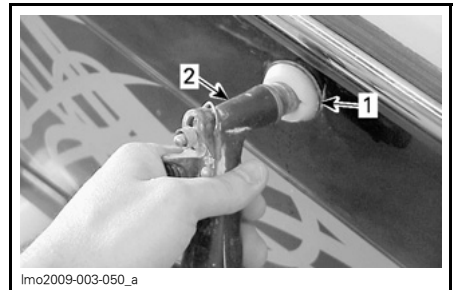

1. Ballastontluchtingsopening

2. Mondstuk

**OPMERKING:** Elke ballastzak heeft een ontluchtingsopening aan de betreffende kant van de romp.

4. Open de doorvoerkleppen zodra de ballastzakken vol zijn.
  5. Zet de ballastschakelaar in de stand **LEEGMAKEN**.
  6. Zet de ballastschakelaar op **UIT** wanneer er geen water meer onder de romp uitstroomt.
  7. Sluit de doorvoerklep.
- Herhaal de procedure indien nodig.

## 29) Overkapping

### Indien geïnstalleerd

De overkapping is handig als bescherming tegen guur weer of felle zon.

#### **⚠ GEVAAR**

- Uitlaatgassen van motoren bevatten dodelijk koolstofmonoxidegas (CO).
- Boten met een overkapping lopen meer gevaar op een ophoping van uitlaatgassen.
- Symptomen van CO-vergiftiging zijn onder meer: hoofdpijn, misselijkheid en duizeligheid.

Niet te verwarren met zeeziekte.

#### **⚠ WAARSCHUWING**

- Vermijd lichaamscontact met de overkapping.
- De bevestigingsriemen staan onder spanning.
- Gebruik de overkapping niet als steun.
- Gebruik de overkapping niet bij snelheden van meer dan 56 km/h, anders kan de kap afbreken of loskomen met risico op persoonlijk letsel of een verstoorde besturing.

### Overkapping openen

Open en verwijder de hoes. Bewaar de hoes in een bergvak.



lmo2007-003-079\_a

#### HOES OPENRITSEN

Maak de riemen aan het frame van de overkapping los.

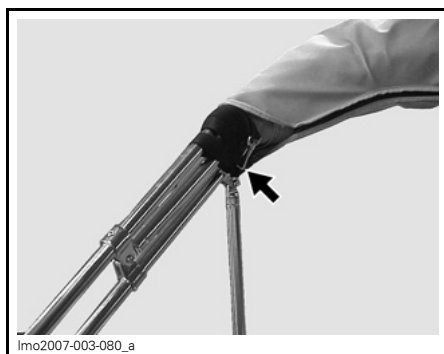

lmo2007-003-080\_a

#### RIEMEN LOSMAKEN

Zet de overkapping verticaal.

Klap de steunpalen uit het frame van de overkapping en bevestig ze met de beugels aan de romp van de boot.



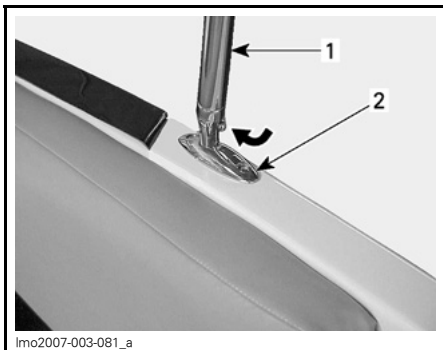

lmo2007-003-081\_a

**AANDRUKKEN EN VERGRENDELEN**

1. Steunpaal
2. Beugel

Trek het zeildoek naar de voorkant van de boot toe en bevestig de riemen aan de ogen aan de romp van de boot.

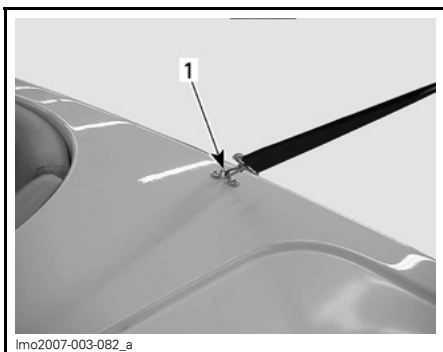

lmo2007-003-082\_a

1. Bevestig riem aan oog romp

Span de riemen op indien nodig.

**Overkapping sluiten**

**OPMERKING:** Als het zeildoek van de overkapping werd bespat met zout water, spoel het dan schoon met koud zoet water. Laat het zeildoek altijd drogen, alvorens de hoes aan te brengen en het op te bergen.

Maak de voorste riemen los en vrouw het voorste deel van de overkapping naar de achterkant van de boot toe.

Om de overkapping volledig neer te leggen op de boot, haalt u de steunpalen uit hun beugels en klappt de palen op in het frame.

**OPMERKING:** Bij de boot worden kortere steunpalen geleverd om de overkapping in een lagere gesloten stand te kunnen zetten. Gebruik gewoon de juiste palen.

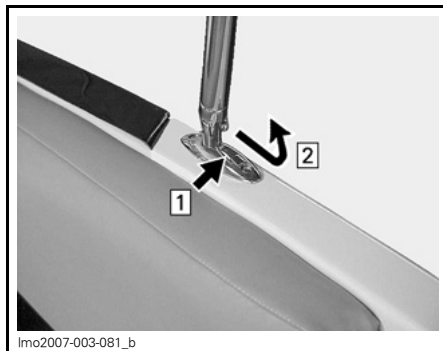

lmo2007-003-081\_b

- Stap 1: Druk op borginrichting  
Stap 2: Schuif steunpaal naar buiten

Leg overkapping voorzichtig neer op boot.

Breng de beschermhoes aan met de ritssluiting aan de binnenkant van de overkapping en sluit de ritssluiting te beginnen aan bakboordzijde.



lmo2007-003-079\_a

Steek de riemen van de overkapping in de hoes en trek de ritssluiting langzaam dicht, terwijl u het zeildoek in de hoes duwt.

**MERK OP** Om beschadiging van de boot en/of overkapping te voorkomen, verdient het aanbeveling de overkapping altijd te laten rusten op de steunpalen.

### Overkapping van de boot verwijderen

Indien nodig kunt u de overkapping als volgt van de boot verwijderen:

Maak het frame van de overkapping aan het scharnierpunt los uit de beugels.

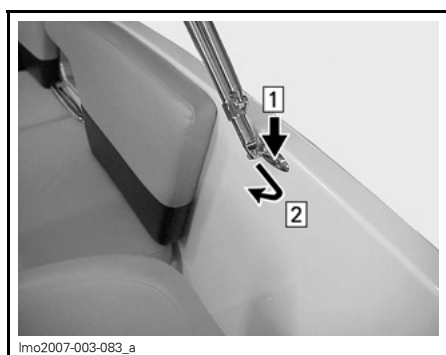

Stap 1: Druk op borginrichting  
Stap 2: Schuif het frame van de overkapping naar buiten

Hef de overkapping samen met een helper voorzichtig op en verwijder ze.

Om de overkapping te monteren gaat u in de omgekeerde volgorde te werk. Let echter wel op de juiste oriëntatie en positionering van de overkapping.

## 30) Cockpittafel

### 230 Challenger SE en SP

Handig opgeborgen in het deksel van het bergvak achteraan.

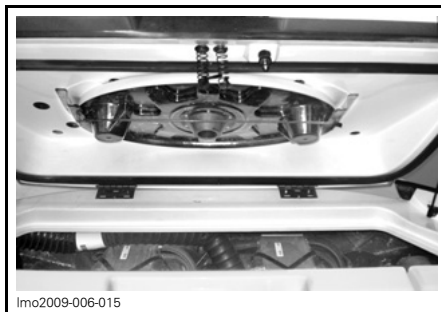

COCKPITAFEL IN OPGEBORGEN POSITIE

Maak de tafelpoot los en zet hem in de houder in de vloer. Draai hem heen en weer tot hij goed vastzit.

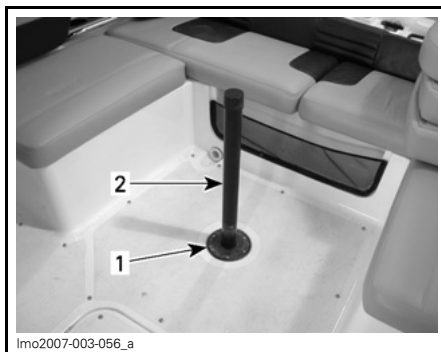

#### TYPISCH

1. Houder in vloer
2. Tafelpoot

Maak de snelbinders los, verwijder het tafelblad en bevestig het op de tafelpoot.



TYPISCH - COCKPIT-TAFEL GEMONTEERD

Sluit het deksel van het bergvak.

### Tafel cockpit opbergen

Om de tafel op te bergen voert u de montagestappen uit in omgekeerde volgorde.

## ⚠ WAARSCHUWING

Berg de cockpittafel zorgvuldig op voordat u gaat varen.

## 31) Wakeboardrek

### 230 Wake

In de handige boardrekken aan de toren kunt u uw wakeboard snel en gemakkelijk toegankelijk opbergen.

Met de ontgrendelingshendel zijn de wakeboardrekken makkelijk verstelbaar naar de gewenste richting

**OPMERKING:** De wakeboardrekken kunnen ook horizontaal gekanteld worden met een inbussleutel van 3/8".

Bevestig uw wakeboard aan het rek met de elastiek.

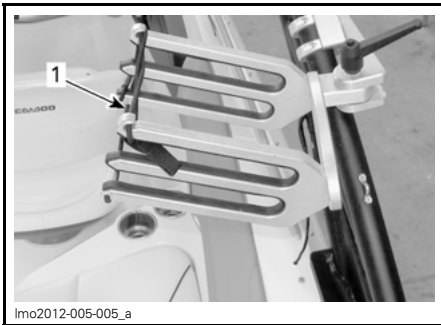

lmo2012-005-005\_a  
TYPISCH  
1. Elastiek

**MERK OP** Zorg ervoor dat u de wakeboardrekken in de boot vouwt en vastmaakt voor u de boot sleept.

## 32) Opbergnetten

Deze handige, snel en makkelijk toegankelijke bergplaatsen vooraan en achteraan op de boot zijn ideaal om extra bagage op te bergen.

## ⚠ WAARSCHUWING

Laat nooit zware of breekbare voorwerpen in de opbergnetten liggen.



lmo2009-006-014  
TYPISCH

## 33) Voornit

Voor uw comfort is er een voornit voorzien die de luchtstroom afleidt.

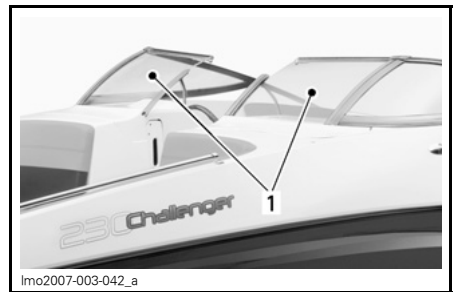

lmo2007-003-042\_a  
1. Voornit

## 34) Ovalen kussen

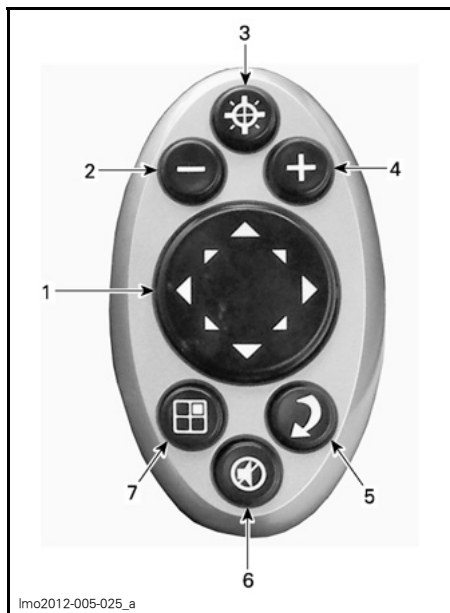

- lmo2012-005-025\_a
1. Navigatiekussen
  2. Volume OMLAAG
  3. Nav-menu
  4. Volume OMHOOG
  5. Enter
  6. Geluid radio uit
  7. Nav-menu afsluiten

Naar het Nav-menu gaan via het OVALEN kussen:

Druk op de Nav-menuknop.

Het Nav-menu afsluiten via het OVALEN kussen:

Druk op de knop Nav-menu afsluiten.

## 35) Automatisch brandblusapparaat

### Alleen voor CE-modellen

Deze boot is uitgerust met een automatisch brandblusapparaat, dat zich in het motorcompartiment bevindt, voor het geval er brand uitbreekt in het motorcompartiment.

**OPMERKING:** Er is een indicatorlichtje aan de zijkant van het dek.

**OPMERKING:** Test brandblusapparaten niet uit door er een beetje blusmiddel uit te spuiten. Anders kan het brandblusapparaat dienst weigeren wanneer u het echt nodig hebt!

## ⚠ WAARSCHUWING

Open het motorcompartiment niet in geval van brand. Schakel de motor uit. Activeer het automatische brandblusapparaat en spuit de gehele inhoud van het brandblusapparaat ononderbroken leeg op de vlambasis.

Zie *INSTRUCTIEHANDLEIDING FABRIKANT* voor meer informatie.

## 36) Stuurwiel verstellen

Voor uw comfort kan het stuurwiel in verschillende standen worden gezet. Houd de knop onder aan de stuurkolom ingedrukt om het stuurwiel verticaal te verstellen. Laat de knop los wanneer het in de gewenste stand staat.

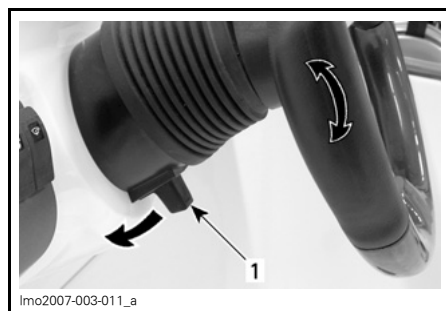

lmo2007-003-011\_a

**KNOP INGEDRUKT HOUDEN OM STUURWIEL TE VERSTELLEN**

1. Knop

---

# INVAARPERIODE

## Bediening tijdens het invaren

**MERK OP** Volg de instructies in dit hoofdstuk nauwgezet. Als u dit niet doet kan dit de levensduur en/of werking van de motoren in het gedrang brengen.

Een invaarperiode van 10 uur is noodzakelijk voordat u continu op volle kracht mag varen.

Om goed in te varen mag de gashendel voor niet meer dan  $3/4$  worden ingedrukt. Kortstondig accelereren en de snelheid variëren dragen echter wel bij tot een goed invaarresultaat.

**MERK OP** Vermijd plankgas varen en langdurig varen met een constante snelheid. Dit is immers schadelijk voor de motor tijdens de invaarperiode.

# BEDIENINGSINSTRUCTIES

## **⚠ WAARSCHUWING**

Voer de **CONTROLE VOOR GEBRUIK** altijd uit voordat u de boot gebruikt. Maak u grondig vertrouwd met alle bedieningselementen en hun werking. Vraag altijd raad aan een erkende Sea-Doo bootdealer als u een bedieningselement of instructie niet helemaal begrijpt.

## **Aan boord gaan van de boot**

Net als bij elke boot moet u voorzichtig opstappen terwijl de motoren niet draaien.

## **⚠ WAARSCHUWING**

De motoren moeten **UITGESCHAKELD** zijn wanneer u aan boord gaat of het zwemplatform gebruikt.

**MERK OP** Gebruik het aandrijfsysteem nooit als steunpunt om aan boord te gaan.

## **Aan boord gaan vanaf de wal**

Gebruik het zwemplatform om vanaf de wal aan boord te gaan.



TYPISCH

**MERK OP** Hoewel de boot maar 30 cm water nodig heeft om te drijven, mogen de motoren pas gestart worden wanneer het water onder de romp minstens 90 cm diep is. Wanneer de motor draait in water van minder dan 90 cm diep, kan door de draaiende impeller vuil van de bodem worden opgezogen dat ernstige schade aan het aandrijfsysteem kan veroorzaken.

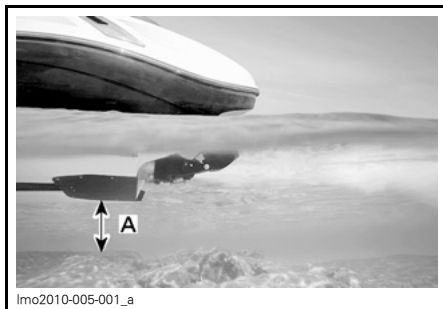

TYPISCH  
A. 90 cm

## **Aan boord gaan vanuit ondiep water**

Vanuit ondiep water gaat u ofwel vanaf de voorzijde ofwel vanaf de achterzijde met de ladders aan boord.

Zorg dat er minstens 90 cm water is onder het laagste deel achteraan de romp

Houd er rekening mee dat de romp lager in het water zal liggen als alle passagiers aan boord zijn. Houd deze voorgeschreven diepte altijd aan zodat er geen zand, steentjes of keien in de jetpomp worden getrokken.

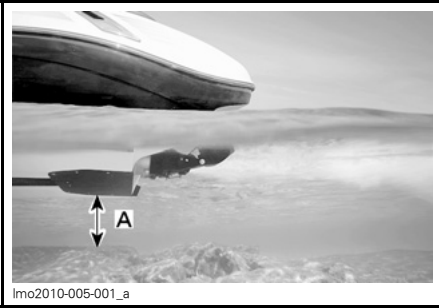

lmo2010-005-001\_a

TYPISCH

A. 90 cm

**MERK OP** De motor starten of varen in ondiep water kan schade toebrengen aan de impeller of andere onderdelen van de jetcamp.

**Aan boord gaan vanuit diep water**

**⚠ WAARSCHUWING**

Onervaren bestuurders moeten het instappen dicht bij de oever inoefenen voordat ze zich in diep water begeven.

**⚠ WAARSCHUWING**

De motoren moeten stilliggen wanneer u aan boord gaat. Gebruik de onderdelen van het aandrijfsysteem nooit als steunpunt om in te stappen.

Zwem naar de achterkant van de boot. Ontgrendel de uitschuifbare ladder, trek de ladder naar buiten en naar beneden zodat u kunt opstappen. Klim op de ladder en trek u op aan de handgrepen van het zwemplatform.



lmo2010-003-101

TYPISCH

Grijp de handgreep van de motorkap zodra u deze kunt bereiken en trek u verder op tot u uw knie op het zwemplatform kunt zetten.



lmo2010-003-102

TYPISCH

Klim verder op de motorkap tot u het dek bereikt.



lmo2010-003-103

TYPISCH

**OPMERKING:** De laatste persoon die aan boord komt moet de ladder vastmaken met de grendel.

**MERK OP** Laat de ladder niet hangen terwijl u met de boot vaart. Vergrendel de ladder altijd op haar plaats voordat u gaat varen.

## **⚠ WAARSCHUWING**

Start de motoren niet voordat alle passagiers goed neerzitten.

### **Motor starten**

**OPMERKING:** Voer voordat u de motoren overdag voor het eerst start een complete controle voor gebruik uit, zoals beschreven in *CONTROLE VOOR GEBRUIK*.

Open het deksel van het motorcompartiment en controleer of in het motorcompartiment geen geur van benzinedamp aanwezig is.

## **⚠ WAARSCHUWING**

Start de motor **NIET** als u lekken of een benzinegeur vaststelt en raadpleeg uw erkende Sea-Doo bootdealer.

1. Sluit het deksel van het motorcompartiment.
2. Laat de ruimventilator 5 minuten draaien en schakel hem dan uit.

## **⚠ WAARSCHUWING**

Schakel de ruimventilator altijd minstens 5 minuten op voorhand in alvorens de motoren te starten om het ruim te verluchten.

3. Bevestig het bindsnoer aan uw reddingsvest of aan een polsband.

## **⚠ WAARSCHUWING**

Het bindsnoer moet altijd aan de bestuurder bevestigd zijn zolang de motor draait.

4. Plaats het bindsnoer op de motoruit-schakelaar.

**OPMERKING:** De bindsnoerclip moet goed worden bevestigd aan het reddingsvest, de kleding, de arm of het been van de bestuurder. Let op dat u de bindsnoerclip ergens bevestigd waar er geen obstakels zijn en aan iets dat mee met de bestuurder beweegt als hij of zij de stuurstand verlaat.



### **TYPISCH**

1. Bindsnoer
2. Bindsnoerclip bevestigen aan het reddingsvest
3. Sleutel op de motoruitschakelaar klikken
5. Zorg dat alle passagiers neerzitten zoals het hoort volgens het label op de zetel. Raadpleeg het gedeelte **VEILIGHEIDSLABELS**.

## **⚠ WAARSCHUWING**

Voordat de motoren worden gestart moeten de bestuurder en passagiers altijd goed neerzitten. Laat geen zwemmers of passagiers toe dichtbij het aandrijfsysteem.

**MERK OP** Zorg dat er minstens 90 cm water is onder het laagste deel achteraan de romp wanneer alle passagiers aan boord zijn vóór u de motor start. Anders kan het aandrijfsysteem schade oplopen. Trek niet bruusk op.

6. Zorg dat de schakelaar in de neutrale en de gashendel in de stationaire stand staan.



7. Houd de start/stopknop ingedrukt om de motor te starten. Laat hem onmiddellijk los nadat de motor is gestart. Start maar één motor tegelijk.

**MERK OP** Om oververhitting van de startmotor te voorkomen moet u na elke startpoging van 5 - 10 seconden een rustperiode van 30 seconden inlassen, zodat de startmotor kan afkoelen en het mechanisme ontkoppelen.

8. Start de andere motor op dezelfde manier als de eerste motor.  
9. Volg de toestand van de motoren op de tachometers.

## Sturen

Door aan het stuur te draaien zwenken de jetstraalbuizen en verandert de boot van richting. Wanneer u het stuurwiel in wijzerzin draait, zwenkt de boot naar rechts en omgekeerd.

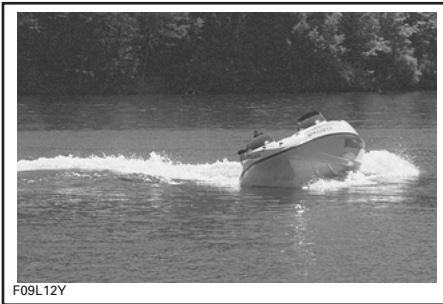

F09L12Y

### TYPISCH — NAAR RECHTS DRAAIEN

Boven stationair toerental moet de gashendel worden ingedrukt om de boot te draaien.

## ⚠ WAARSCHUWING

Om de richting van de boot te veranderen moet u gas geven en aan het stuur draaien. De stuurprestatie is afhankelijk van het aantal passagiers, de lading, de wateromstandigheden.

Bij boten die met een jetstraalbus worden aangedreven, moet u wat gas geven om te kunnen draaien. Oefen het gas geven en wegsturen van een ingebeeld object op een veilige plaats. Dit is een goede praktijk om aanvaringen te voorkomen.

## Bediening gas/schakelhendel

Wanneer u de schakelhendel in neutraal of in achteruit zet, bewegen de achteruitvaarkleppen omhoog of omlaag naar de gewenste stand.

### Vooruit

In vooruit schakelen

1. Druk de arreterknop van de neutraalvergrendeling in en duw de schakelhendel naar de voorste stand.



lmo2012-005-011\_b

### TYPISCH

1. Schakelhendel in Vooruit

2. Duw de gashendel naar voor om de boot vooruit te laten gaan.

**MERK OP** Forceer de hendel niet; zorg ervoor dat de gashendel op stationair toerental staat, voordat u schakelt.

## Neutraal

Om in neutraal te gaan, trekt u de schakelhendel naar de verticale stand tot hij in de neutrale stand klikt. De achteruitvaarkleppen zullen in de middenstand staan, waardoor de stuwkracht voor de helft naar de voorzijde van de boot wordt gericht, zodat de boot zo weinig mogelijk beweegt.

### **⚠ WAARSCHUWING**

Wanneer de schakelhendel in neutraal staat draaien de impellers.



TYPISCH

1. Schakelhendel in neutraal
2. Arreteerknop van de neutraalvergrendeling ingeschakeld

## Achteruit

Om in achteruit te gaan, drukt u de arreteerknop van de neutraalvergrendeling in en trekt u de schakelhendel volledig naar achter. De achteruitvaarkleppen klappen naar beneden en richten de volledige stuwkracht naar de voorkant van de boot.



TYPISCH

1. Schakelhendel in Achteruit

**OPMERKING:** Om zo efficiënt en nauwkeurig mogelijk achteruit te varen, verhoogt u het motortoerental tot net boven stationair. Een te hoog toerental veroorzaakt waterturbulentie en heeft een negatieve invloed op het achteruit varen.

De boot reageert anders wanneer u achteruit vaart. Oefen dit manoeuvre tijdens uw eerste vaart op een plaats waar u geen aanvaring kunt veroorzaken.

### **⚠ WAARSCHUWING**

Oefen het achteruit varen uitgebreid tijdens uw eerste vaart voordat u passagiers meeneemt.

## Wegvaren van de kust

Zet de schakelhendel in de gewenste richting terwijl de gashendel op stationair staat.

**Versnel langzaam** tot u in dieper water komt. Geef geen plankgas tot de motor warm is.

### **⚠ WAARSCHUWING**

In ondiep water kunnen schelpen, zand, kiezel of andere voorwerpen worden opgezogen en achterwaarts weggeslingerd door de jetpomp.

## De motoren stilleggen

Om de motoren stil te leggen trekt u de gashendel volledig terug en neemt vervolgens het bindsnoer uit of drukt op de motorstart/stopschakelaars.

Neem het bindsnoer altijd uit de motoruitschakelaar.

### WAARSCHUWING

Wanneer de motoren worden uitgeschakeld wordt de boot onbestuurbaar. Laat het bindsnoer nooit op de motoruitschakelaar zitten wanneer de boot niet in gebruik is, om gebruik door onbevoegden of kinderen en diefstal te voorkomen.

## Algemene aanbevelingen voor gebruik

### Varen in wild water of bij slechte zichtbaarheid

Vermijd varen in deze omstandigheden. Is dit onvermijdelijk, wees dan extra voorzichtig en vaar met minimale snelheid. Schakel de navigatielichten in indien nodig.

### 's Nachts varen

Tussen zonsondergang en zonsopgang moet u de navigatielichten aanzetten en uw snelheid matigen.

### WAARSCHUWING

De navigatielichten moeten altijd worden gebruikt tussen zonsondergang en zonsopgang. Let erop dat het heklucht wordt geïnstalleerd. Zie *FITTING HEKLICHT* in dit hoofdstuk voor de correcte locatie en installatie.

### Dwars op golven varen

Matig uw snelheid wanneer u dwars op golven vaart. Blijf altijd alert om bij te sturen en het evenwicht te herstellen indien nodig.

Wanneer u dwars door hekgolven vaart moet u altijd een veilige afstand behouden tegenover de boot voor u.

### WAARSCHUWING

Vertraag voor u door hekgolven vaart. De bestuurder en passagier(s) moeten zich goed vasthouden. Spring niet in een zog of op de golven.

### Stoppen/aanleggen

De boot vertraagt door de waterweerstand. De remafstand hangt af van de grootte en snelheid van de boot, de toestand van het wateroppervlak en de sterkte en richting van wind en stroming.

De bestuurder dient zich vertrouwd te maken met de stopafstand in verschillende omstandigheden.

Verlaag de snelheid tot stationair toerental. Schakel afhankelijk van de situatie in neutraal, achteruit of vooruit wanneer u de kade nadert en schakel de motoren uit net voordat u langszij komt.

### WAARSCHUWING

Naarmate u minder gas geeft neemt het stuurvermogen af en wanneer de motoren stilliggen kunt u helemaal niet meer sturen.

Schakel de motoren uit wanneer u de kade nadert.

### WAARSCHUWING

Hoewel de motoren kunnen worden stilgelegd met een druk op de start/stopschakelaars, raden we u met aandrang aan de motoren stil te leggen door het bindsnoer uit te nemen. Zo maakt u zich een goede gewoonte eigen.

## Aanmeren

De bestuurder moet het aanmeren met de gas/schakelhendel ook inoefenen aan een imaginaire aanlegplaats. Er is ook een aanmeermodus beschikbaar die u helpt bij de procedure, zie **AANMEERMODOUS** voor meer informatie.

Laat de gashendel los op voldoende afstand voor de verwachte aanlegplaats.

Verlaag de snelheid tot stationair toerental.

Manoeuvreeer met de gas/schakelhendel of door te schakelen naar neutraal, achteruit of vooruit, al naargelang de situatie.

Denk eraan: bij varen in achteruit werkt de stuurrichting omgekeerd. Wanneer u het stuurwiel naar links draait, zwenkt de achtersteven van de boot in achteruit naar rechts en omgekeerd.

### **⚠ WAARSCHUWING**

Naarmate u minder gas geeft neemt het stuurvermogen af en wanneer de motoren stilliggen kunt u helemaal niet meer sturen. Bij het besturen van de boot in achteruit wordt de stuurrichting omgekeerd.

## Aanleggen op het strand

**MERK OP** Het is niet aan te raden met de boot tot op het strand te varen.

Nader het strand langzaam en schakel de motoren uit met het bindsnoer voordat het water onder de romp minder dan 90 cm diep wordt. Trek de boot vervolgens op het strand. Schakel alle accessoires UIT.

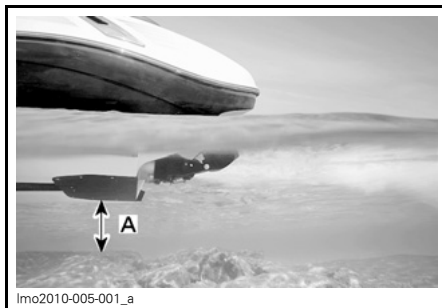

A. 90 cm water onder de romp

### **⚠ WAARSCHUWING**

In ondiep water kunnen schelpen, zand, kiezel of andere voorwerpen worden opgezogen en achterwaarts weggeslingerd door de jetpompen.

# BEDRIJFSMODI

**OPMERKING:** Deze bedrijfsmodi worden niet hervat als de motor is uitgeschakeld.

## Cruisemodus

### **WAARSCHUWING**

Het is niet aangeraden in de CRUISEMODUS een tube, skiër of wakeboarder te trekken. Houd uw snelheid manueel aan of gebruik de SKIMODUS.

De CRUISEMODUS is een functie van het iTC-systeem (intelligent Throttle Control), waarmee u de boot aan een constante snelheid kunt varen. Dit zorgt ervoor dat de boot niet boven de ingestelde maximumsnelheid gaat.

Dat is nuttig bij varen over lange afstanden of bij varen in zones met snelheidsbeperkingen.

**OPMERKING:** De snelheid van de boot kan wat variëren naargelang het weer of de omstandigheden op het water, zoals de wind of de golven.

De CRUISEMODUS is opgevat voor gebruik op langdurige ritten over open water.

### **WAARSCHUWING**

Bij ongepast gebruik van de CRUISEMODUS kunt u de controle over de boot verliezen.

## Beperkingen van de craisemodus

De CRUISEMODUS is geen automatische piloot. Hij bestuurt de boot niet voor u.

De CRUISEMODUS anticipeert niet op obstakels, andere gebruikers, objecten en dergelijke en stuurt niet of brengt de boot niet tot stilstand.

## Cruisemodus instellen

**OPMERKING:** Om de CRUISEMODUS te gebruiken moet de boot sneller gaan dan ongeveer 10 km/h.

CRUISEMODUS activeren

### **230 Challenger**

1. Breng de boot met de gas/schakelhendel op de snelheid die u wilt aanhouden.
2. Druk herhaaldelijk op de MO-DE-knop tot CRUISEMODUS wordt weergegeven.

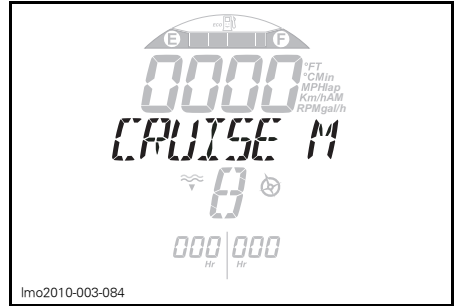

CRUISEMODUS

3. Druk eenmaal op de SET-knop, waarna de volgende boodschap verschijnt: "HOLD SET TO ACTIVATE OR MODE TO EXIT" (Houd Set ingedrukt om te activeren of Mode om af te sluiten).
4. Houd de SET-knop ingedrukt tot CRUISEMODUS opnieuw verschijnt. Op dat moment knippert het lichtje CRUISE en hoort u één korte pieptoon.
5. Verplaats de gas/schakelhendel een beetje naar voor tot het lichtje CRUISE gaat BRANDEN en activeer de CRUISEMODUS.

## 230 Wake

1. Raak het pictogram CRUISE aan.



1. Pictogram Cruise

2. Voer de doelsnelheid in met de pijlen of gebruik de huidige snelheid van de boot.
3. Raak SET aan om te bevestigen.
4. OM AF TE SLUITEN:
5. Ga terug naar het CRUISE-menu en raak CANCEL (Annuleren) aan om af te sluiten.

**OPMERKING:** Deze modus blijft actief tot u ze manueel annuleert via het aanraakscherm.

### Cruisemodus tijdelijk onderbreken

#### Alle modellen

Om de CRUISEMODUS tijdelijk te onderbreken beweegt u de gas/schakelhendel naar achter.

Om de CRUISEMODUS opnieuw te activeren, duwt u de gas/schakelhendel naar de positie Vooruit tot het lichtje opnieuw gaat BRANDEN.

### Cruisemodus annuleren

#### 230 Challenger

Om de CRUISEMODUS te annuleren zet u de gas/schakelhendel in NEUTRAAL en drukt tweemaal op de MODE-knop. Er klinken twee korte pieptonen.

## 230 Wake

Om de CRUISEMODUS te annuleren zet u de gas/schakelhendel in NEUTRAAL en raakt u het pictogram CANCEL (Annuleren) aan.

## Skimodus

Met de skimodus kan de bestuurder de doelsnelheid instellen en de lanceerintensiteit afstemmen op het niveau van de verschillende rijders en skisporten en tegelijk een constante snelheid aanhouden.

De Skimodus biedt vijf versnellingscurves, versnellend vanaf de laagste op GELEIDELIJKE TOENAME 1 tot GELEIDELIJKE TOENAME 5.

Voor iedere GELEIDELIJKE TOENAME is er een voorgeprogrammeerde snelheidsmarge.

GELEIDELIJKE TOENAME	BENADERDE SNELHEID
1	10 km/h tot 35 km/h
2	15 km/h tot 45 km/h
3	20 km/h tot 55 km/h
4	30 km/h tot 65 km/h
5	40 km/h tot 67 km/h

### Beperkingen van de skimodus

De skimodus is geen automatische piloot. Hij bestuurt de boot niet voor u.

Houd uw hand altijd op de gashendel en houdt het water voor u in het oog. Plaats de gashendel in de neutrale positie om de boot tot stilstand te brengen (de skimodus wordt onmiddellijk uitgeschakeld en de besturing van de boot schakelt over op manueel).

### Skimodus instellen

Om de SKIMODUS te activeren

#### 230 Challenger

1. Druk op de MODE-knop tot SKIMODUS wordt weergegeven.

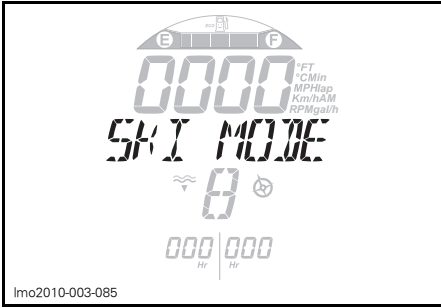

lmo2010-003-085

**SKIMODUS**

2. Druk eenmaal op de SET-knop om de SKIMODUS te openen. De volgende aanduidingen worden weergegeven.

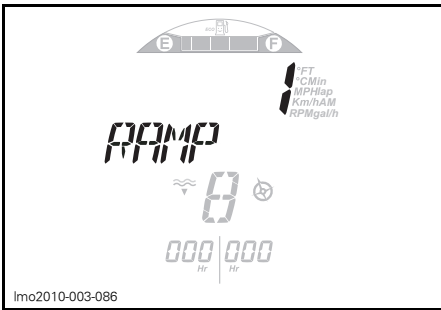

lmo2010-003-086

**GELEIDELIJKE TOENAME**

3. Selecteer met de OMHOOG/OMLAAG-schakelaar de gewenste GELEIDELIJKE TOENAME.
4. Druk op de SET-knop (instellen) om de selectie te aanvaarden.
5. Bepaal nu de doelsnelheid met de OMHOOG/OMLAAG-schakelaar.



lmo2010-003-087

**DOELSNELHEID**

6. Druk op de SET-knop om de snelheid te bevestigen. De aanduiding SKIMODUS wordt weergegeven met de opgegeven snelheid.



lmo2010-003-088

**SKIMODUS**

7. Druk nogmaals op de SET-knop om de lanceersequentie op gang te brengen. Op dat moment knippert het lichtje SKIMODUS.

**OPMERKING:** Tijdens de lanceersequentie wordt de eerste 95% van het bewegingsbereik van de gas/schakelhendel gebruikt om de boot te positioneren en het koord uit te trekken zonder de SKIMODUS in te schakelen.

8. Als iedereen klaar is (bestuurder, waarnemer en skiër of wakeboarder), duwt u de gas/schakelhendel naar volgaspositie. De SKIMODUS wordt geactiveerd en het licht gaan AAN.

**230 Wake**

1. Raak het pictogram SKI aan.

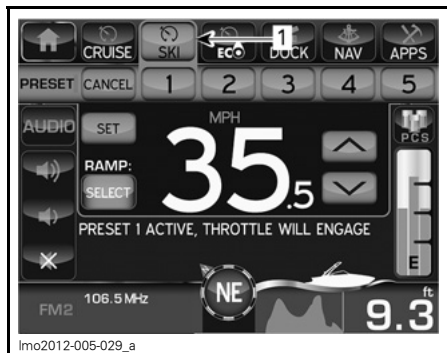

1. Pictogram Ski

2. Raak SELECT (Kiezen) aan voor het keuzemenu geleidelijke toename.
3. Raad de gewenste voorinstelling voor GELEIDELIJKE TOENAME 1 tot 5 aan.



DISPLAY VOORINSTELLING GELEIDELIJKE TOENAME

4. Voer de doelsnelheid in met de pijlen OMHOOG/OMLAAG.
5. Raak SET aan om de keuze van de geleidelijke toename en de doelsnelheid te bevestigen.

**OPMERKING:** Tijdens de lanceersequentie wordt de eerste 95% van het bewegingsbereik van de gas/schakelhendel gebruikt om de boot te positioneren en het koord uit te trekken zonder de SKIMODUS in te schakelen.

6. OM AF TE SLUITEN:

7. Ga terug naar het SKI-menu en raak CANCEL (Annuleren) aan of zet de gashendel in neutraal.

**OPMERKING:** Wanneer de gashendel in neutraal staat, wordt de SKIMODUS onderbroken. Raad het pictogram SET aan om de vorige instellingen terug te activeren.

## De skimodus tijdelijk onderbreken

### 230 Challenger

Om de SKIMODUS tijdelijk te onderbreken, zet u de gas/schakelhendel in NEUTRAAL en drukt op de MODE-knop om terug te keren naar stap 7 van SKIMODUS INSTELLEN. Heel het bewegingsbereik van de gas/schakelhendel is onbeperkt beschikbaar.

Het lichtje SKIMODUS begint weer te knipperen en om de 3 seconden is een pieptoon hoorbaar.

Om de SKIMODUS opnieuw te activeren, zet u de gas/schakelhendel in NEUTRAAL en drukt op de SET-knop om terug te keren naar stap 8 van SKIMODUS INSTELLEN.

### 230 Wake

Om de SKIMODUS tijdelijk te onderbreken, zet u de gas/schakelhendel in NEUTRAAL en raakt u het pictogram SKI aan om terug te keren naar de instellingen van de skimodus. Heel het bewegingsbereik van de gas/schakelhendel is onbeperkt beschikbaar.

Om de SKIMODUS opnieuw te activeren, zet u de gas/schakelhendel in NEUTRAAL en raakt u de SET-knop aan om terug te keren naar de vorige instellingen van de skimodus.

## Skimodus annuleren

### 230 Challenger

Om de SKIMODUS te annuleren zet u de gas/schakelhendel in NEUTRAAL en drukt tweemaal op de MODE-knop.

### 230 Wake

Om de SKIMODUS te annuleren zet u de gas/schakelhendel in NEUTRAAL en raakt u het pictogram CANCEL (Annuleren) aan.



## ECO-modus

De ECO-modus optimaliseert het brandstofverbruik door het motorkoppel te beperken

ECO-modus inschakelen:

### 230 Challenger

1. Druk herhaaldelijk op de MODE-knop tot ECO-MODUS wordt weergegeven.

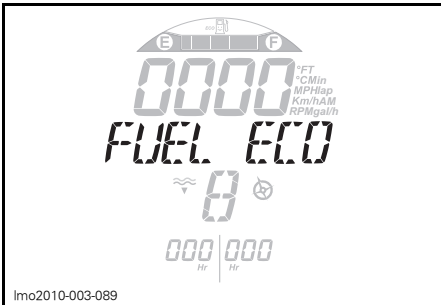

lmo2010-003-089

### ECO-MODUS

2. Druk eenmaal op de SET-knop, waarna de volgende boodschap verschijnt: "ECO MODE - PRESS SET to activate or MODE to exit" (ECO-MODUS - Houd SET ingedrukt om te activeren of MODE om af te sluiten).
3. Houd de SET-knop ingedrukt tot ECO-MODUS opnieuw verschijnt.

Om de ECO-modus te bevestigen, verschijnt links van de lachende brandstoftank het ECO-teken.

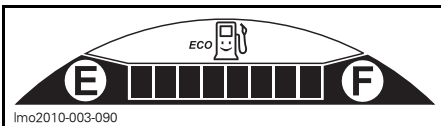

lmo2010-003-090

ECO-modus annuleren:

1. Schakel de gas/schakelhendel naar NEUTRAAL.
2. Druk op de MODE-knop (Modus).

## 230 Wake

1. Raak het pictogram ECO aan.

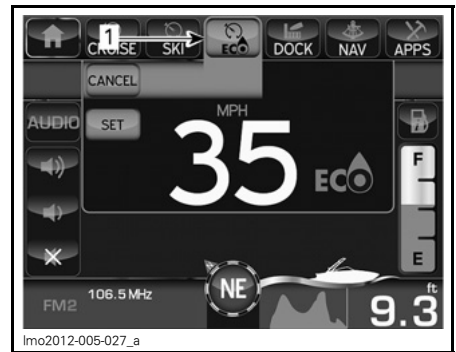

1. Pictogram ECO-modus

2. Raak SET aan om te activeren.
3. Geef gas wanneer u klaar bent

**OPMERKING:** De maximumsnelheid hangt af van de omstandigheden en de lading, om het brandstofverbruik te optimaliseren.

4. OM AF TE SLUITEN:
5. Ga terug naar het ECO-menu en raak CANCEL (Annuleren) aan.

**OPMERKING:** Deze modus blijft actief tot u ze manueel annuleert via het aanraakscherm.

## Aanmeermodus

De aanmeermodus beperkt het motorvermogen voor meer wendbaarheid tijdens het aanmeren.

Deze modus selecteren:

### 230 Challenger

1. Verlaag de snelheid tot stationair toerental.
2. Druk herhaaldelijk op de MODE-knop tot DOCKING (Aanmeren) verschijnt in het informatiecentrum.

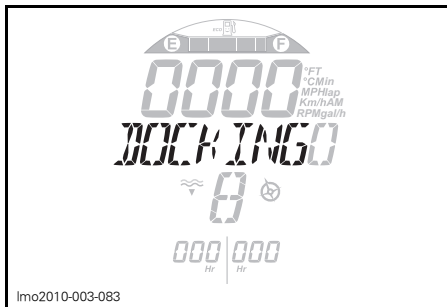

**AANMEREN**

3. Druk eenmaal op de SET-knop, waarna de volgende boodschap verschijnt: "PRESS AND HOLD SET BUTTON" (Houd Set-knop ingedrukt).
4. Houd de SET-knop ingedrukt tot DOCKING (aanmeren) opnieuw verschijnt.
5. De aanmeermodus is nu geactiveerd en op het informatiecentrum verschijnt opnieuw het hoofdscherm.

Deze modus annuleren:

1. Druk herhaaldelijk op de MODE-knop tot DOCKING (Aanmeren) verschijnt in het informatiecentrum.
2. Druk eenmaal op de SET-knop, waarna de volgende boodschap verschijnt: "PRESS AND HOLD SET BUTTON" (Houd Set-knop ingedrukt).
3. Druk eenmaal op de MODE-knop (Modus). De aanmeermodus (DOCKING) wordt uitgeschakeld zodra de gas/schakelhendel terug in NEUTRAAL wordt gezet.

**230 Wake**

1. Verlaag de snelheid tot stationair toerental.
2. Raak het pictogram DOCK (Aanmeren) aan.



**PICTOGRAM DOCK**

3. Raak SET aan om te activeren.
4. Geef gas wanneer u klaar bent.
5. OM AF TE SLUITEN:
6. Ga terug naar het DOCK-menu (Aanmeren) en raak CANCEL (Annuleren) aan.

**OPMERKING:** Deze modus blijft actief tot u ze manueel annuleert via het aanraakscherm.

**OPMERKING:** Deze modus wordt automatisch geannuleerd wanneer de motoren worden stilgelegd.

**Synchronisatiemodus**

**Alle modellen**

De synchronisatiemodus (SYNC) wordt geregeld door de iTC (intelligent Throttle Control). Wanneer het SYNC-verklikkerlichtje AAN is, heeft de iTC de beide motoren gesynchroniseerd (op hetzelfde toerental).

De iTC kan de motoren synchroniseren als voldaan is aan de volgende parameters:

- Motoren draaien boven 3.500 toeren.
- Motoren worden niet versneld of vertraagd.

Bepaalde factoren kunnen verhinderen dat de synchronisatiemodus (SYNC) wordt geactiveerd. Enkele factoren:

- Wind
- Omstandigheden op het water

- Besturingscommando's
- Slepen.

**OPMERKING:** Indien de iTC de motoren niet SYNCHRONISEERT, mag dit niet worden beschouwd als een storing.

# SPECIALE PROCEDURES

## Reinigen van jetpompwaterinlaat en impeller

Via deze openingen zuigt de impeller water aan. Het rooster beperkt het binnendringen van vreemde voorwerpen in het aandrijfsysteem tot een minimum.

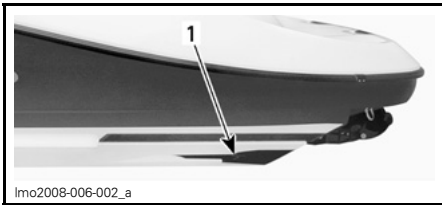

lmo2008-006-002\_a

TYPISCH — WEERSZIJDEN  
1. Inlaatrooster

### **⚠ WAARSCHUWING**

Blijf uit de buurt van de inlaatroosters terwijl de motoren draaien. Lang haar, loshangende kleding of riemen van een reddingsvest kunnen in bewegende delen verstrikt raken, wat tot ernstige verwondingen of verdrinking kan leiden.

Wier, schelpen of afval kunnen in de inlaatroosters, de aandrijfassen en/of impellers verstrikt raken. Een verstopte waterinlaat kan onder meer leiden tot de volgende problemen:

1. **Cavitatie:** Het motortoerental is hoog maar de boot beweegt traag door de verminderde stuwkracht; de jetpomp kan beschadigd worden.
2. **Oververhitting:** Aangezien de jetpomp de waterstroom voor de koeling van het uitlaatsysteem regelt, zal een verstopte inlaat leiden tot oververhitting van de motor en beschadiging van de interne motoronderdelen.

**MERK OP** Vermijd varen in water met veel wier. Is dit niet te vermijden, varieer dan uw snelheid. Er blijft meer wier aan uw boot hangen wanneer u met een constante of lage snelheid vaart. Inspecteer de waterinlaatroosters op beschadigingen. Laat het indien nodig repareren door een erkende Sea-Doo bootdealer.

Een verstopping kan als volgt worden verholpen:

## Boot zonder wolverwijdersysteem

### Reiniging in het water

Trek het bindsnoer uit de motoruitschakelaar om de motor(en) stil te leggen. Wacht tot de boot vanzelf stilvalt. Wacht even zodat wier en ander afval van de roosters worden verwijderd. Het kan nodig zijn deze bewerking te herhalen.

In ernstige gevallen, als de bovenstaande methode niet werkt, kunt u het volgende proberen:

1. Laat de motor(en) draaien, zet de schakelhendel in achteruit en geef meermaals snel afwisselend veel en weinig gas.
2. Probeer opnieuw gas te geven.

Meestal kan afval van het aandrijfsysteem worden verwijderd. Zie *REINIGING UIT HET WATER* als dit niet het geval is.

### Reiniging uit het water

### **⚠ WAARSCHUWING**

Neem het bindsnoer altijd uit de motoruitschakelaar om onopzettelijk starten van de motoren te voorkomen voordat u de omgeving van de jetpompen reinigt.

Reinig de waterinlaatroosters onder aan de boot met de hand. Blijft het systeem verstopt, doe dan een beroep op een erkende Sea-Doo bootdealer voor een servicebeurt.

### Boot met wolverwijdersysteem

Houd de knop van het wolverwijdersysteem 5 seconden ingedrukt om de reinigingscyclus van het inlaatrooster te activeren.

**OPMERKING:** De reinigingscycli van het inlaatrooster worden onderbroken als het inlaatrooster in contact komt met een voorwerp tijdens de cyclus.

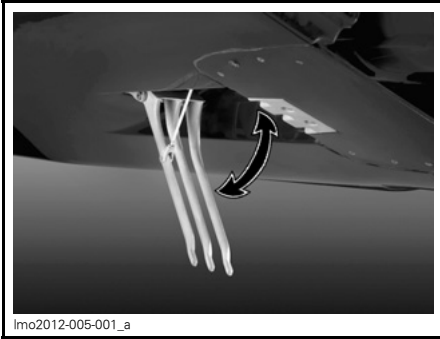

imo2012-005-001\_e

### CYCLI WOLVERWIJDERSYSTEEM

## De boot slepen in het water

Om een Sea-Doo boot te slepen in het water dient u bijzondere voorzorgsmaatregelen te nemen.

De aanbevolen maximale sleepsnelheid bedraagt 24 km/h.

Breng de slangklemmen strak op de wateruitlaatslangen van het uitlaatspruitstuk van iedere motor aan, zoals wordt getoond.

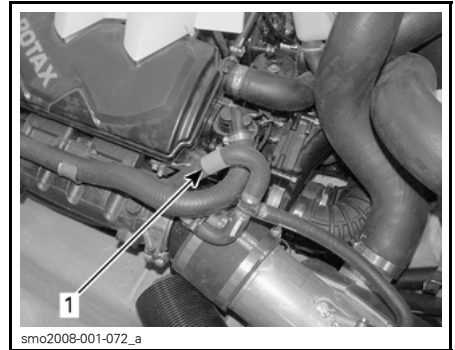

smo2008-001-072\_a

### TYPISCH

1. Breng de slangklem hier aan

**MERK OP** Wanneer u klaar bent met het slepen van de boot moet u de slangklemmen weer verwijderen voordat u de boot gebruikt. Als u dit niet doet kunnen de motoren schade oplopen.

Wanneer u uw boot in het water sleept, dient u de wateruitlaatslang van het uitlaatspruitstuk van iedere motor af te klemmen met een GROTE SLANGKLEM (STUKNR. 529 032 500).

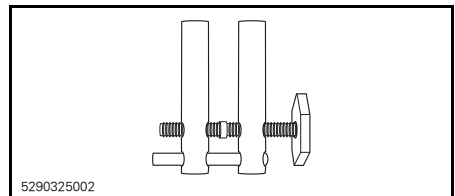

5290325002

Zo voorkomt u dat de uitlaatsystemen vollopen, wat zou kunnen leiden tot water in de motoren. Wanneer de motoren niet draaien valt de uitlaatdruk weg die het water normaal uit de uitlaat naar buiten voert.

**MERK OP** Als u dit niet doet kunnen de motoren schade oplopen. Als u uw Sea-Doo boot in het water moet slepen en geen slangklemmen bij de hand hebt, blijf dan ruim onder de maximale sleepsnelheid van 24 km/h.

## Gekapseide boot

Deze boot is zo ontworpen dat hij niet makkelijk omslaat, dankzij zijn lange en brede ontwerp. Mocht uw boot toch kapseizen, onthoud dan dat hij zal blijven drijven. Daarom blijft u het best bij uw boot zodat anderen u gemakkelijker kunnen vinden.

### WAARSCHUWING

Probeer de motoren niet opnieuw te starten wanneer de boot is gekapseid. De bestuurder en passagiers moeten altijd een goedgekeurd reddingsvest dragen.

## Boot en motor onder water

Om de schade aan de motoren te beperken, moet u zo snel mogelijk de volgende procedure uitvoeren.

Laat het water uit het ruim weglopen.

Als het vaartuig werd ondergedompeld in **zout water** spuit u het ruim en alle onderdelen met een tuinslang met zoet water schoon om het corrosieve effect van het zout te stoppen.

**MERK OP** Probeer de motoren nooit te starten. Water in de inlaatspruitstukken zou naar de motoren vloeien en ernstige motorschade kunnen veroorzaken.

Breng de boot zo snel mogelijk naar een erkende Sea-Doo bootdealer voor een servicebeurt.

**MERK OP** Hoe langer u wacht om de motoren te laten nakijken, hoe groter de schade aan de motoren. Als u de motoren niet behoorlijk laat nakijken zullen de motoren ernstige schade oplopen.

# ***ONDERHOUD***

# INVAARINSPECTIE

Het is zeker aan te bevelen de boot na de eerste 10 uur varen te laten nakijken door een erkende Sea-Doo bootdealer. De invaarininspectie is erg belangrijk en mag niet worden verwaarloosd.

**OPMERKING:** De invaarininspectie gebeurt op kosten van de booteigenaar.

We raden u aan deze inspectiekaart te laten ondertekenen door een erkende Sea-Doo bootdealer.

Inspectiedatum

Handtekening erkende dealer

Naam dealer

INVAARINSPECTIEKAART	VERVANGEN				
	AFREGELLEN				
	SMEREN				
	REINIGEN				
	INSPECTEREN				
<b>MOTOR</b>					
Motorolie en filter					X
Rubber houders	X				
Anticorrosiebehandeling			X		
Compressorkoppeling	X				
<b>UITLAATSYSTEEM</b>					
Toestand van de bevestigingsonderdelen, slangen en componenten van het uitlaatsysteem Ook inspecteren op lekken.	X				
<b>KOELSYSTEEM</b>					
Slang en bevestigingsonderdelen	X				
Koelvloeistof	X				



INVAARINSPECTIEKAART	VERVANGEN				
	AFREGELLEN				
	SMEREN				
	REINIGEN				
	INSPECTEREN				
<b>BRANDSTOFSYSTEEM</b>					
Brandstofleidingen, aansluitingen en overdrukventiel	X				
Lektest van het brandstofsysteem	X				
Gasklephuis	X				
Gaskabel	X				
Riemen brandstoftank	X				
<b>ELEKTRISCH SYSTEEM</b>					
Bougies	X				
Elektrische aansluitingen en bevestigingen (ontstekingsstelsel, startsysteem, brandstofinjectoren, zekeringdozen enz.)	X				
Motoruitschakelaar	X				
Hoofddacu-onderbreker	X				
Accuhouder	X				
<b>STUURSYSTEEM</b>					
Stuurkabel en aansluitingen	X				
Bussen stuurstraalbuis	X				
<b>AANDRIJFSYSTEEM</b>					
Schakelhendel, kabel en verbindingen	X				
Koolring en rubberen manchet (aandrijf)as	X				
Manchet impeller	X				
Impeller en slijtring speling impeller	X				
<b>ROMP en CARROSSERIE</b>					
Slot(en), grendel(s) en scharnier(en) opbergvakken	X		X		
Windscherm en bevestigingsonderdelen	X				
Aftapplug (in ruim). Controleren op verstopping	X				
Ruimpomp. Controleren op vuil rondom de ruimpomp.	X	X			
Ski-/wakeboardbevestiging (toren, skipaal of trekhaak) en bevestigingen	X				

# ONDERHOUDSSCHEMA

Onderhoud is erg belangrijk om uw boot veilig en in goede staat te houden. Een goed onderhoud is de verantwoordelijkheid van de eigenaar. De boot dient servicebeurten te krijgen volgens het onderhoudsschema.

Ook als u het onderhoudsschema volgt moet u steeds de controle voor gebruik uitvoeren.

## WAARSCHUWING

Wanneer de boot niet wordt onderhouden volgens het onderhoudsschema, kan de veiligheid niet worden gegarandeerd.

Het schema moet worden aangepast aan de gebruiksomstandigheden en de toepassing. Bij intensief gebruik van de boot zullen de inspectie- en onderhoudstaken vaker nodig zijn.

We raden u aan uw boot jaarlijks aan een veiligheidsinspectie te onderwerpen.

A: AFREGELLEN C: REINIGEN I: INSPECTEREN L: SMEREN R: VERVANGEN D: DEALER O: BESTUURDER	OM DE 25 UUR					LEGENDE
	OM DE 50 UUR					
ONDERDEEL/TAAK	OM DE 100 UUR OF VOOR HET SEIZOEN					
	OM DE 200 UUR OF 2 JAAR					
UIT TE VOEREN DOOR						
<b>MOTOR</b>						
Motorolie en filter			R (1)		D	(1) Uit te voeren voor het opbergen of na 100 uur gebruik, naargelang van wat zich het eerst voordoet. (2) Slijpmoment inspecteren. (3) Om de 10 uur bij gebruik in zout water.
Rubber houders		I			D	
Compressorkoppeling (215 en 260 motoren)				I (2)	D	
Anticorrosiebehandeling			L (3)		O	
<b>LUCHTINLAATSYSTEEM</b>						
Luchtfilter			I (6)		D	(6) Vervangen indien nodig
<b>UITLAATSYSTEEM</b>						
Toestand bevestigingsonderdelen, slangen en componenten uitlaatsysteem	I		I (4)		D	(1) Uit te voeren voor het opbergen of na 100 bedrijfsuren, naargelang van wat zich het eerst voordoet. (4) Ook inspecteren op lekkage. (5) Dagelijks spoelen bij gebruik in zout water of vuil water.
Spoelen uitlaatsysteem			(1) (5)		O	
<b>KOELSYSTEEM</b>						
Slang en bevestigingsonderdelen			I		D	—
Koelvloeistof				R	D	

A: AFREGELLEN C: REINIGEN I: INSPECTEREN L: SMEREN R: VERVANGEN D: DEALER O: BESTUURDER	OM DE 25 UUR					
	OM DE 50 UUR					
	OM DE 100 UUR OF VOOR HET SEIZOEN					
	OM DE 200 UUR OF 2 JAAR					
	UIT TE VOEREN DOOR					
ONDERDEEL/TAAK						LEGENDE
<b>BRANDSTOFSYSTEEM</b>						
Gasklep huis			I (3)		D	(3) Om de 10 uur bij gebruik in zout water.
Brandstofleidingen, aansluitingen, overdrukventiel en lektest van het brandstofsysteem			I		D	—
Riemen brandstoftank			I		D	—
<b>ELEKTRISCH SYSTEEM</b>						
Bougies			I	R	D	(3) Om de 10 uur bij gebruik in zout water.
Ontstekingsspoelen			I, L (3)		D	
Elektrische aansluitingen (ontstekingssysteem, startstelsel, brandstofinjectoren enz.)			I		D	
ECM-connectoren (visuele inspectie zonder loskoppelen)			I (3)		O	
Motoruitschakelaar			I		D	
Hoofddaccu-onderbreker			I		D	
Accuhouder			I		D	
Accu			I		D	
Accupolen			L		D	
Connectoren heklicht			L		O	
<b>STUURSYSTEEM</b>						
Stuurkabel en aansluitingen			I		D	—
Bussen stuurstraalbuis			I		D	

A: AFREGELLEN C: REINIGEN I: INSPECTEREN L: SMEREN R: VERVANGEN D: DEALER O: BESTUURDER	OM DE 25 UUR					LEGENDE	
	OM DE 50 UUR						
	OM DE 100 UUR OF VOOR HET SEIZOEN						
	OM DE 200 UUR OF 2 JAAR						
	UIT TE VOEREN DOOR						
ONDERDEEL/TAAK							
<b>AANDRIJFSYSTEEM</b>							
Aandrijfas			L <sup>(3)</sup> (7)			D	(3) Om de 10 uur bij gebruik in zout water. (7) Smeren om tegen corrosie te beschermen. (8) Maandelijks inspecteren (om de twee weken bij gebruik in zout water) en vervangen indien nodig.
Koolring en rubberen manchet (aandrijfas)		I				D	
Schakelsysteem, kabel en verbindingen			I			D	
Achteruitvaarklep		L <sup>(3)</sup>				O	
Aandrijfas/impellerbeschermers			I, L			D	
Manchet impeller			I			D	
Pakking impelleras, manchet en O-ring			I <sup>(3)</sup>			D	
Impeller en slijtring speling		I				D	
Opofferingsanode		(8)				O	
<b>ROMP/CARROSSERIE</b>							
Slot(en), grendel(s) en scharnier(en) bergvak(ken)			I, L (3)			O	(3) Om de 10 uur bij gebruik in zout water. (9) Controleren op verstoppingen.
Windscherm en bevestigingsonderdelen	I		I			O	
Dekafvoeren/spuigatklep			I			O	
Aftapplug (in ruim)			I <sup>(9)</sup>			O	
Ski-/wakeboardbevestiging (toren, skipaal of trekhaak) en bevestigingen		I, L (3)				O	

# ONDERHOUDSPROCEDURES

Dit hoofdstuk bevat instructies voor de elementaire onderhoudsprocedures. Als u over de vereiste mechanische vaardigheden en het juiste gereedschap beschikt, kunt u deze onderhoudswerken zelf uitvoeren. Doe anders een beroep op een erkende Sea-Doo bootdealer.

Andere belangrijke taken in het onderhoudsschema zijn moeilijker en vereisen speciaal gereedschap. Daarom worden ze best uitgevoerd door uw erkende Sea-Doo bootdealer.

## WAARSCHUWING

Schakel de motoren uit en volg deze procedures wanneer u het onderhoud uitvoert. Als u zich niet houdt aan de juiste onderhoudsprocedures, kunt u zich verwonden aan hete of bewegende onderdelen, elektriciteit, chemische stoffen of andere gevaren.

## WAARSCHUWING

Wanneer u bevestigingen verwijdert (bv. borglipjes, zelfborgende bevestigingselementen), moet u deze altijd vervangen door nieuwe.

 **LET OP** Sommige onderdelen in het motorcompartiment kunnen erg heet zijn.

## Motorolie

### Aanbevolen motorolie

#### Twin 155 motoren

Gebruik een 4-TAKT XPS-OLIEMENGSEL (VAN ZOMERKVALITEIT) (STUK-NR. 293 600 121).

**OPMERKING:** Deze motor werd ontwikkeld en gevalideerd met het synthetisch XPS™-oliemengsel. BRP raadt u stellig aan altijd het synthetisch XPS-oliemengsel te gebruiken.

Als geen XPS™-motorolie beschikbaar is, gebruikt u een 10W40 minerale motorolie die compatibel is met natte koppelingen.

**MERK OP** Gebruik NOOIT synthetische olie. Hierdoor zou de goede werking van de compressorkoppeling worden belemmerd. Voeg geen additieven aan de aanbevolen olie toe. Houd er rekening mee dat minerale oliesoorten (API service SM of SL) die niet door BRP zijn aanbevolen ook additieven kunnen bevatten (wrijvingsverlagende middelen) die ongewenst doorslippen van de compressorkoppeling en vroegtijdige slijtage kunnen veroorzaken. Schade veroorzaakt door olie die niet geschikt is voor de motor wordt niet gedekt door de beperkte garantie van BRP.

#### Twin 215 motoren en Twin 260 motoren

Gebruik een 4-TAKT XPS-OLIEMENGSEL (VAN ZOMERKVALITEIT) (STUK-NR. 293 600 121).

Als geen XPS™-motorolie beschikbaar is, gebruikt u een 10W40 minerale motorolie die compatibel is met natte koppelingen.

**MERK OP** Gebruik NOOIT synthetische olie. Hierdoor zou de goede werking van de compressorkoppeling worden belemmerd. Voeg geen additieven aan de aanbevolen olie toe. Houd er rekening mee dat minerale oliesoorten (API service SM of SL) die niet door BRP zijn aanbevolen ook additieven kunnen bevatten (wrijvingsverlagende middelen) die ongewenst doorslippen van de compressorkoppeling en vroegtijdige slijtage kunnen veroorzaken. Schade veroorzaakt door olie die niet geschikt is voor de motor wordt niet gedekt door de beperkte garantie van BRP.

## Motoroliepeil

**MERK OP** Controleer het peil regelmatig en vul bij indien nodig. Een te hoog oliepeil kan ernstige schade aan de motoren aanrichten.

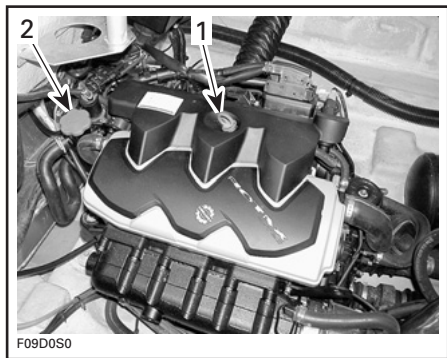

TYPISCH  
1. Peilstok  
2. Olievuldop

De boot moet horizontaal staan.

Het oliepeil kan worden gecontroleerd met de boot in of uit het water.

### Met de boot uit het water

Wanneer de boot uit het water op een trailer staat, moet u de wielen blokkeren en de boeg iets hoger plaatsen met de krik van de trailer (indien aanwezig) tot de bumperrail horizontaal staat.

Koppel een tuinslang aan de spoelkoppeling aan. Volg de aanwijzingen in **SPOELEN UITLAATSYSTEEM** in de **ONDERHOUDSPROCEDURES**.

**MERK OP** Laat de motor(en) nooit draaien zonder watertoevoer naar de uitlaatsystemen wanneer de boot uit het water is. Als u de uitlaatsystemen niet van water voorziet, kan er ernstige schade ontstaan aan de uitlaatsystemen.

**MERK OP** Laat de motor(en) nooit langer dan 2 minuten draaien. De pakkingen van de aandrijflijn worden niet gekoeld wanneer de boot uit het water is.

Vervolg van de procedure (boot in of uit het water)

Het is uiterst belangrijk deze procedure nauwkeurig te volgen om een juiste meting van het motoroliepeil te verkrijgen.

**! LET OP** De motorolie kan heet zijn. Sommige onderdelen in het motorcompartiment kunnen erg heet zijn. Rechtstreekse aanraking kan tot brandwonden leiden.

1. Laat de motor op normale bedrijfstemperatuur komen.
2. Laat de motor **30 seconden stationair draaien** alvorens hem uit te schakelen.
3. Stop de motor.
4. **Wacht minstens 30 seconden.**
5. Verwijder de peilstok en maak hem schoon.

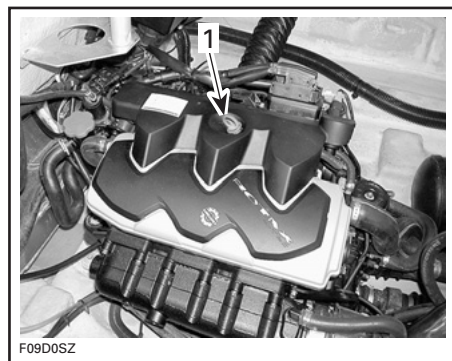

TYPISCH  
1. Peilstok

6. Plaats de peilstok terug en druk hem helemaal naar binnen.
7. Verwijder de peilstok en lees het oliepeil af. Dit moet tussen de merktekens liggen.

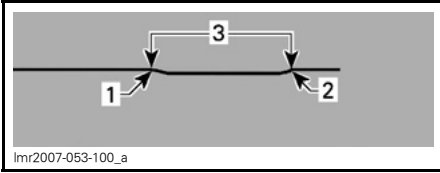

1. Max. (Full)
2. Toevoegen
3. Bedrijfsbereik

8. Voeg indien nodig olie toe tot het peil tussen de merktekens ligt.

Schroef de olievuldop los om olie toe te voegen. Steek de trechter in de opening en voeg aanbevolen olie toe tot het juiste peil.

Voeg niet te veel toe.

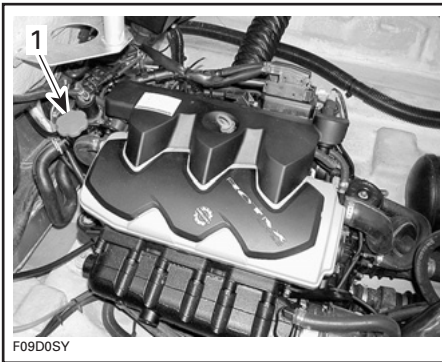

TYPISCH  
1. Olievuldop

**OPMERKING:** Telkens wanneer er motorolie wordt toegevoegd, moet de hele procedure hierboven worden uitgevoerd. Als dit niet gebeurt verkrijgt u een foutieve meting van het oliepeil.

9. Breng de olievuldop en de peilstok opnieuw correct aan.
10. Herhaal dezelfde procedure voor de andere motor.
11. Veeg gemorste olie weg.

## Motoroliewissel en vervanging oliefilter

De oliewissel en vervanging van de filter moeten door een erkende Sea-Doo bootdealer worden uitgevoerd.

## Motorkoelvloeistof

### Aanbevolen motorkoelvloeistof

Gebruik altijd ethyleenglycol-antivries met anticorrosiemiddel, speciaal bestemd voor aluminium interne verbrandingsmotoren.

**OPMERKING:** Indien beschikbaar kunt u het best biologisch afbreekbaar antivriesmiddel gebruiken, dat geschikt is voor aluminium interne verbrandingsmotoren. Zo draagt u bij tot de bescherming van het milieu.

Het koelsysteem moet worden gevuld met BRP VOORGEMENGDE KOELVLOEISTOF (STUKNR. 219 700 362) of met water en een antivriesmiddel (50 % gedestilleerd water, 50 % antivries).

Om kwaliteitsverlies van het antivriesmiddel te voorkomen moet u altijd hetzelfde merk gebruiken. Meng nooit verschillende merken, tenzij u het koelsysteem volledig spoelt en hervult. Raadpleeg een erkende Sea-Doo bootdealer.

### Motorkoelvloeistofpeil

Wanneer de boot op een vlak oppervlak staat moet het koelvloeistofpeil tussen de MIN.- en MAX.-merktekens van elk koelvloeistofreservoir staan bij koude motoren.

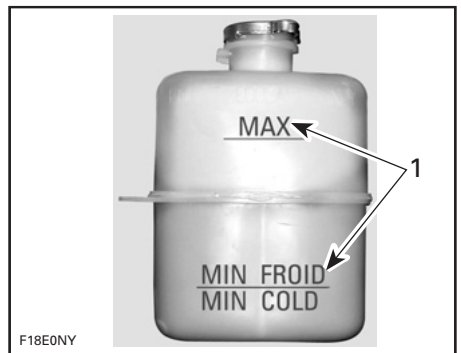

1. Peil tussen twee merktekens bij koude motor

## **WAARSCHUWING**

Controleer het koelvloeistofpeil wanneer de motoren koud zijn. Voeg nooit koelvloeistof toe aan het koelsysteem terwijl de motoren heet zijn.

**OPMERKING:** De boot ligt horizontaal wanneer hij zich in het water bevindt. Wanneer de boot op een trailer staat, moet u de wielen blokkeren en de boeg iets hoger plaatsen met de krik van de trailer (indien aanwezig), tot de bumperrail horizontaal staat.

Voeg koelvloeistof toe tot het peil tussen de merktekens ligt. Gebruik een trechter om niet te morsen. **Voeg niet te veel toe.**

Sluit de vuldop opnieuw en draai hem stevig aan.

**OPMERKING:** Als u vaak koelvloeistof aan uw koelsysteem moet toevoegen, wijst dit op lekkage of motorproblemen. Raadpleeg een erkende Sea-Doo bootdealer.

### **Motorkoelvloeistof vervangen**

De koelvloeistofwissel moet door een erkende Sea-Doo bootdealer worden uitgevoerd.

## **Ontstekingsspoelen**

### **Ontstekingsspoel verwijderen**

1. Koppel de aansluiting van de ontstekingsspoelen los.

**MERK OP** Verwijder de ontstekingsspoel niet voor u de inputaansluiting loskoppelt, anders kunnen de kabels beschadigd raken. Wrik niet aan de ontstekingsspoel met een schroevendraaier, om schade te voorkomen.

**OPMERKING:** Draai de ontstekingsspoel in beide richtingen terwijl u de spoel omhoog trekt om ze makkelijk te kunnen verwijderen.

Verwijder de ontstekingsspoel van de bougie.

### **Ontstekingsspoel smeren**

1. Trek de rubber dichting omlaag.

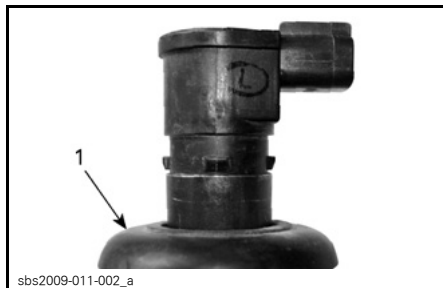

1. Omlaag getrokken rubber dichting

2. Breng DOW CORNING 111 (STUK-NR. 413 707 000) aan op de rubber dichting zoals afgebeeld.

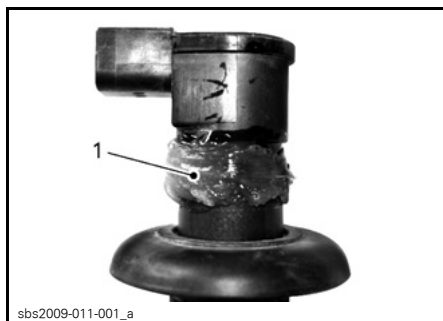

1. Product hier aanbrengen

3. Trek de rubber dichting terug over de houder en zorg dat de lipjes op de ontstekingsspoel en de uitsparringen in de dichting goed inpassen.

4. Breng een ring van vet over de dichting aan (zie afbeelding) om water buiten te houden. Veeg overtollig vet af.



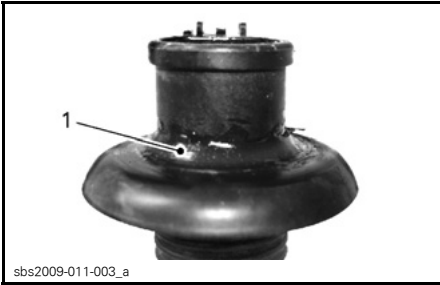

1. Correct gevormd productsurplus

5. Breng DOW CORNING 111 (STUK-NR. 413 707 000) aan op het contactvlak van de rubber dichting.

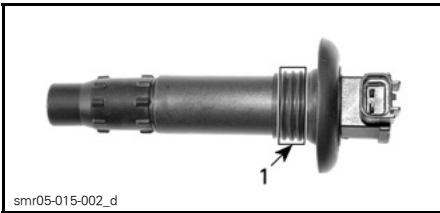

1. Product hier aanbrengen

### Ontstekingsspoel plaatsen

**OPMERKING:** Breng afdichtmiddel aan zoals beschreven in *ONTSTEKINGSSPOEL SMEREN* voor u de ontstekingsspoel in de bougie schuift.

1. Installeer de spoel in de opening van de cilinderkop.
2. Duw de ontstekingsspoel omlaag om ze stevig op de bougietip te plaatsen.
3. Zorg ervoor dat de dichting goed is geplaatst, op gelijke hoogte met het bovenoppervlak van het deksel van de motorklep.

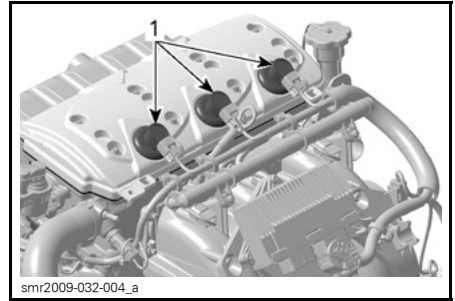

**TYPISCH**  
1. Dichting goed geplaatst

## Uitlaatsysteem

### Spoelen uitlaatsysteem

Het uitlaatsysteem en de intercooler van alle motoren spoelen met zuiver water is noodzakelijk om de corroserende effecten van zout of andere chemicaliën in het water te neutraliseren. Het helpt ook om zand, zout, schelpen of andere vuildeeltjes te verwijderen uit koelmantels en/of slangen.

### **⚠ WAARSCHUWING**

Voer dit uit in een goed geventileerde ruimte.

Ga als volgt te werk:

1. Reinig de jetpomp door water in de inlaat en uitlaat te spuiten en breng daarna een laagje XPS LUBE (STUK-NR. 293 600 016) of een gelijkwaardig smeermiddel aan.

### **⚠ WAARSCHUWING**

Wanneer u de motor laat draaien terwijl de boot uit het water is, kan de warmtewisselaar in de rijplaat erg heet worden. Vermijd elke aanraking van de rijplaat om brandwonden te voorkomen.

2. Sluit een tuinslang aan op de koppeling die zich aan de achterzijde van de boot op de jetpomp-support bevindt. Open de waterkraan niet op dat moment.



lmo2007-003-030\_a

**TYPISCH**

1. Spoelkoppeling

**OPMERKING:** Gebruik een optionele SPOELKOPPELINGADAPTER (STUK-NR. 295 500 473) met een snelkoppelingadapter voor een eenvoudige aansluiting van een tuinslang. U hebt geen slangklem nodig om de motor te spoelen.

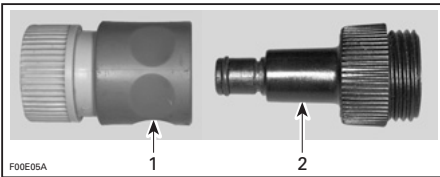

F00E05A

1. Snelkoppelingadapter
2. Spoelkoppelingadapter

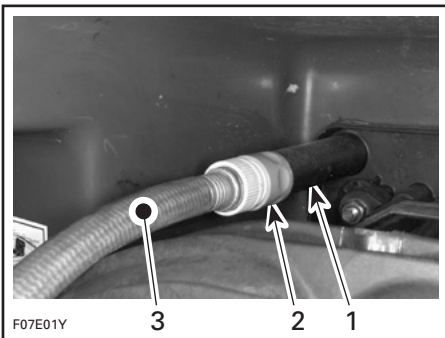

F07E01Y

**TYPISCH**

1. Spoelkoppeling
2. Snelkoppelingadapter en spoelkoppelingadapter (optie, niet verplicht)
3. Tuinslang

3. Om te spoelen start u de motor en opent u onmiddellijk de waterkraan.

**! LET OP** Sommige onderdelen in het motorcompartiment kunnen erg heet zijn. Rechtstreekse aanraking kan tot brandwonden leiden. Raak geen elektrische onderdelen of delen van de jetpomp aan als de motor draait.

**MERK OP** Spoel nooit een hete motor. Start de motor altijd voordat u de waterkraan opent. Open de waterkraan onmiddellijk nadat u de motor hebt gestart om oververhitting te voorkomen.

4. Laat de motor ongeveer 20 seconden snel stationair draaien tussen 4.000 - 5.000 RPM.

**MERK OP** Laat de motor nooit draaien zonder watertoevoer naar het uitlaatsysteem wanneer de boot uit het water is.

5. Controleer of er water uit de jetpomp stroomt terwijl u spoelt. Raadpleeg anders een erkende Sea-Doo bootdealer voor service.

**MERK OP** Laat de motor nooit langer dan 2 minuten draaien. De pakking van de aandrijflijn wordt niet gekoeld wanneer de boot uit het water is.

6. Draai de waterkraan dicht en stop daarna de motor.

**MERK OP** Draai de waterkraan altijd dicht voordat u de motor stopt.

**MERK OP** Verwijder de snelkoppelingadapter na het spoelen (indien gebruikt).

## Zekeringen en stroomonderbrekers

Het elektrisch systeem is beveiligd met zekeringen en stroomonderbrekers.

Om de zekering uit de houder te halen trekt u ze naar buiten. Controleer of de draad is gesmolten.

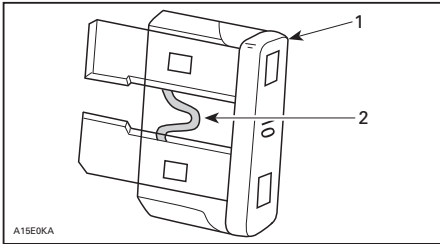

1. Zekering
2. Nakijken op gesmolten delen

Vervang een defecte zekering altijd door een zekering met dezelfde capaciteit.

**OPMERKING:** Als het hele elektrische systeem is uitgevallen, let dan op dat de hoofddaccu-onderbreker correct werd ingeschakeld, zie *BEDIENINGSELEMENTEN, INSTRUMENTEN EN UITRUSTING*. Als de hoofddaccu-onderbreker reeds AAN was, controleer dan de hoofdschakelaar. Zie *HOOFDSCHAKELAAR* hieronder.

**MERK OP** Gebruik geen zekering met een hogere capaciteit om ernstige schade te vermijden. Wanneer een zekering is doorgebrand moet de oorzaak van de storing worden opgezocht en gecorrigeerd alvorens te herstarten. Raadpleeg een erkende Sea-Doo bootdealer voor service.

### Hoofdschakelaar

De hoofdschakelaar bevindt zich in het motorcompartiment.

De hoofdschakelaar beschermt het hele elektrische systeem met uitzondering van de automatische ruimpomp.

De schakelaar kan handmatig worden geopend (UITGESCHAKELD) met een druk op de testknop.

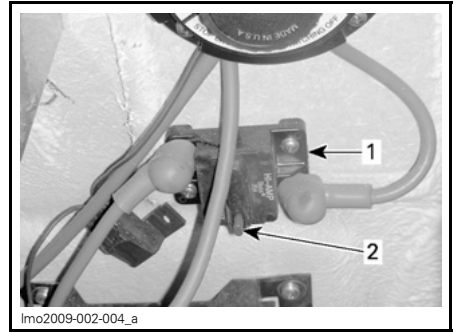

- TYPISCH**
1. Hoofdschakelaar
  2. Testknop

Door de schakelaar te openen, wordt de stroomtoevoer onderbroken. In deze stand komt de resethendel uit de schakelaarbehuizing naar buiten.

Om een open schakelaar te resetten, drukt u de resethendel weer in.

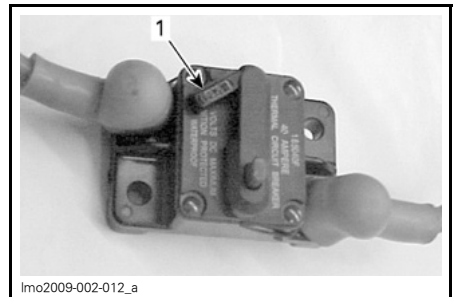

1. Resethendel in open (UIT) stand

### Zekeringen voertuigbeheermodule (VCM)

Elke motor heeft zijn eigen VCM.

Beide VCM's bevinden zich op de spiegel achteraan.

De zekeringidentificatie is te vinden op het plaatje op het deksel of in het hoofdstuk *SPECIFICATIES*.



1. Zekeringdoos

Om het deksel van een zekeringdoos te verwijderen, ontgrendelt u de lipjes en trekt het deksel eraf.

Trek de zekeringen eruit met behulp van het ingebouwde trekmechanisme van het deksel.

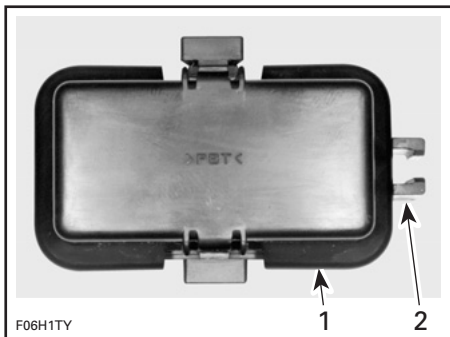

**TYPISCH**

- 1. Deksel
- 2. Trekmechanisme

**Stroomonderbrekerpaneel**

Het stroomonderbrekerpaneel bevindt zich onder de bestuurdersconsole.

De identificatie van de stroomonderbrekers staat aangeduid op het paneel.



LOCATIE STROOMONDERBREKERPANEEL



STROOMONDERBREKERPANEEL

**Locatie zekeringhouders**

**Ventilatormotor**

Naast ventilatormotor in motorcompartment.

**Opladsysteem**

In motorcompartment naast iedere startersolenoid.

**EFB**

In motorcompartment naast iedere startersolenoid.

**Ruimpomp**

Achter de hoofdaccu-onderbreker in het bergvak.

**Ruimventilator**

**Controle werking ruimventilator**

Controleer of de ruimventilator goed werkt.

Let erop dat de ventilatorkanalen niet verstopt zijn.



lmo2012-005-014\_a

TYPISCH - VENTILATORKANAAL

## ⚠ WAARSCHUWING

Als de ruimventilator niet goed werkt, laat hem dan nakijken door een erkende Sea-Doo bootdealer voordat u de boot start.

## Navigatielichten

### Vervanging lamp boeg- en heklicht

Schroef de lens in tegenwijzerzin los en trek ze naar buiten.



lmo2007-003-062\_a

TYPISCH

1. Losschroeven en trekken

Trek de lamp eruit.

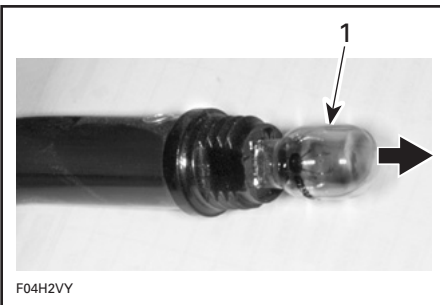

F04H2VY

TYPISCH

1. Trek lamp eruit

Smeer het contactoppervlak van de nieuwe lamp in met DIËLEKTRISCH VET (STUKNR. 293 550 004).

Voor de montage gaat u omgekeerd te werk als bij de verwijdering.

### Vervanging lamp deklucht

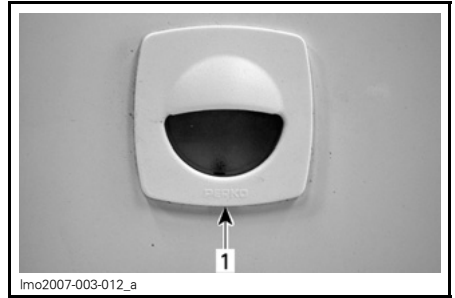

lmo2007-003-012\_a

1. Wrik hier voorzichtig los met een schroevendraaier



lmo2007-003-063\_a

1. Trek het lampje eruit

### Vervanging lamp zacht licht

Verwijder de lens.

Vervang de lamp.

### Dekafvoer

Deze afvoer dient om water van het dek af te voeren.

Verwijder eventuele verstoppingen uit de dekafvoer.



**TYPISCH**  
1. Spuigatklep

Houd deze schoon om verstopping te voorkomen.

## Grendels en scharnieren

XPS LUBE (STUKNR. 293 600 016) aanbrengen helpt corrosie voorkomen en de goede werking van bewegende mechanismen verzekeren.

### Smering grendels en scharnieren

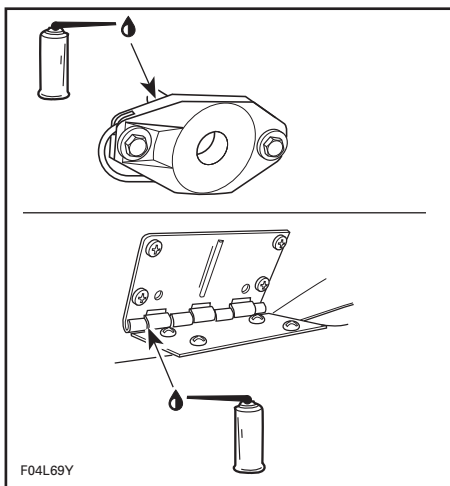

**TYPISCH**

## Achteruitvaarkleppen

### Smering achteruitvaarklep

Smeer de scharnierpunten en het mechanisme aan weerszijden van de achteruitvaarklep met XPS LUBE (STUK-NR. 293 600 016) of een gelijkwaardig smeermiddel.

## Bestuurders/ passagierszetel

### Smering bestuurders/ passagierszetel

Smeer een dun laagje vet op de glijplaatoppervlakken waarover de zetel schuift.



**TYPISCH**  
1. Dunne vetfilm

Breng een dun laagje vet aan tussen de naaf en de kom.

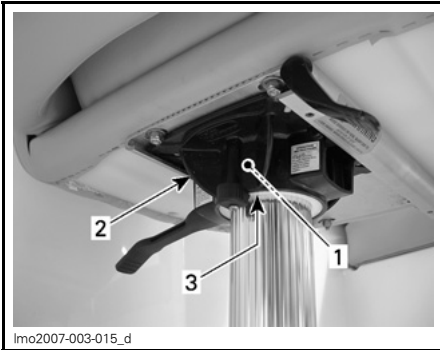

lmo2007-003-015\_d

**TYPISCH**

1. Dunne vetfilm
2. Naaf
3. Kom

Controleer regelmatig de montage-  
moeren tussen de zetelslede en de ze-  
telbodem, en draai ze eventueel aan.

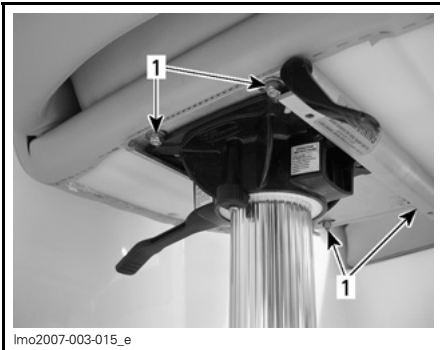

lmo2007-003-015\_e

**TYPISCH**

1. Montagemoeren

## Opofferingsanodes

### Inspectie opofferingsanodes

Metalen onderdelen van boten zijn on-  
derhevig aan corrosie, vooral als ze in  
contact komen met zout water. Corro-  
sie kan worden veroorzaakt door elek-  
trische stromen afkomstig van stroom-  
installaties op het land, slecht geaarde  
wisselstroomleidingen en circuits en  
slecht geïsoleerde gelijkstroominrich-  
tingen van boten in de onmiddellijke  
omgeving. Corrosie wordt versneld  
door de aanwezigheid van elektrische  
stroom.

Bepaalde delen van deze boot zijn uit-  
gerust met opofferingsanodes, die de  
corrosie beperken. De anode corro-  
deert in de plaats van het onderdeel  
waaraan de anode is bevestigd.

Vervang iedere anode wanneer 50 %  
van het gewicht weg is gecorrodeerd.

Er zijn anodes bevestigd op de volgen-  
de plaatsen:

- Bodemplaten/koelplaten
- Pomphuizen
- Supports achteruitvaarkleppen
- Stuurstralbuizen
- Achteruitvaarkleppen.

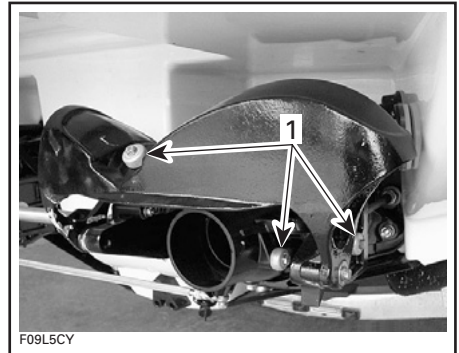

F09L5CY

**TYPISCH**

1. Opofferingsanoden

**MERK OP** Inspecteer de anodes  
telkens voordat u uitvaart. Breng  
**NOOIT** een verlaag of beschermen-  
de coating op de anodes aan.

---

# VERZORGING VAN DE BOOT

## Verzorging na gebruik

Haal de boot dagelijks uit het water om aanwas van zeeorganismen te voorkomen.

**MERK OP** Wanneer u nalaat het nodige te doen om de boot goed te verzorgen, zoals het spoelen van de boot, het spoelen en de corrosiebehandeling van het uitlaatsysteem bij gebruik van de boot in zout water, zal dit leiden tot schade aan de boot en de onderdelen ervan.

### WAARSCHUWING

Laat de motor afkoelen voordat u onderhoudstaken uitvoert.

## Spoelen uitlaatsysteem

Het uitlaatsysteem dient dagelijks te worden gespoeld als de boot in zout of vuil water wordt gebruikt.

Raadpleeg de *ONDERHOUDSPROCEDURES*.

**OPMERKING:** Bij modellen met compressor wordt de intercooler mee gespoeld.

## Anticorrosiebehandeling

Om corrosie te voorkomen moet u op de metalen onderdelen in het motorcompartiment een anticorrosiemiddel (bestand tegen zout water) spuiten, zoals XPS LUBE (STUKNR. 293 600 016) of een gelijkwaardig smeermiddel.

**OPMERKING:** De motor moet worden gesmeerd met XPS LUBE (STUKNR. 293 600 016) telkens de boot voor een langere periode moet worden opgeborgen.

Breng DIËLEKTRISCH VET (STUKNR. 293 550 004) (bestand tegen zout water) aan op de accupolen en kabel aansluitingen.

**MERK OP** Laat nooit lappen of werktuigen in het motorcompartiment of het ruim achter.

## Extra onderhoud voor gebruik in vuil water of zout water

Wanneer de boot wordt gebruikt in vuil water en vooral in zout water, dient men extra zorg te besteden aan de bescherming van de boot en zijn onderdelen.

Spoel de trailer en de romp/het ruim van de boot met zuiver water.

Reinig het ruim nooit met een hogedrukreiniger. **GEBRUIK ALLEEN LAGE DRUK** (zoals van een tuinslang). Hoge druk kan schade aanrichten aan de elektrische of mechanische systemen.

In maritieme streken moet ook bijzondere aandacht worden besteed aan de roestvrijstalen of verchromde onderdelen, zoals handgrepen, kikkers, brandstofdop en navigatielichten. Zie *REINIGING VAN DE BOOT* om de boot goed te verzorgen.

## Bescherming boot

Bescherm de boot met een hoes.

**MERK OP** Als de boot onbedekt langdurig wordt blootgesteld aan de regen, zal de accu ontladen en zal de ruimpomp niet meer werken. De boot kan zinken als deze in het water ligt.

## Reiniging van de boot

### Motorcompartiment reinigen

Het motorcompartiment dient waar nodig te worden gereinigd met warm water en BRP HEAVY DUTY CLEANER (STUKNR. 293 110 001).

Schroef de aftapplug los, blokkeer de wielen en plaats de boeg iets hoger met de krik van de trailer (indien aanwezig), zodat het water kan weglopen. Spoel grondig. Laat alle compartimenten open zodat ze kunnen drogen.



## Anticorrosiebehandeling

Bescherm metalen onderdelen van het motorcompartiment tegen corrosie met XPS LUBE (STUKNR. 293 600 016) of een gelijkwaardig smeermiddel.

## Romp reinigen

Eerst spoelen met zuiver water om het opgedroogd zout water te verwijderen.

Was de carrosserie met zeepsop (gebruik enkel milde reinigingsproducten). Verwijder zeeorganismen. Breng een niet-schurende was voor maritiem gebruik aan.

**MERK OP** Reinig glasvezel- of kunststofonderdelen nooit met krachtige schoonmaakmiddelen, ontvetters, verfverdunder, aceton e.d.

Breng een niet-schurende was aan, zoals siliconenwas.

## Matten reinigen

Gebruik om de matten te reinigen 3M™ Citrus Base Cleaner of een gelijkwaardig product. Raadpleeg de aanwijzingen van de fabrikant.

## Voornut reinigen

Wassen met BRP HEAVY DUTY CLEANER (STUKNR. 293 110 001).

Enkel met zeemlappen reinigen.

**MERK OP** Zeemlappen gebruiken voor de voornut is nodig om het oppervlak ervan niet te beschadigen.

Krassen van de voornut verwijderen: Beginnen met "Slip Streamer® Scratch Remover". Afwerken met "Slip Streamer® Cleaner and Polish".

**OPMERKING:** Dit laatstgenoemde product mag ook alleen gebruikt worden als er slechts lichte krassen merkbaar zijn.

**MERK OP** Reinig de voornut nooit met krachtige schoonmaakmiddelen, ontvetters, verfverdunder, aceton, chloorhoudende producten e.d.

Om vlekken te verwijderen van de zetsels en glasvezeloppervlakken kunt u Spray Nine of een gelijkaardig middel gebruiken.

## Roestvrij staal en chroom

Gebruik om chroom of roestvrijstaal onderdelen schoon te maken of te boenen altijd producten die speciaal zijn ontwikkeld voor maritiem gebruik, zoals de Flitz Stainless Steel & Chrome Cleaner.

## Vinyl reinigen

Gebruik UNIVERSEEL XPS-SCHOONMAAKMIDDEL (STUKNR. 219 701 709).

Voor aangekoekt vuil laat u het reinigingsmiddel een 10-tal minuten trekken en schrobt het vervolgens met een zachte borstel.

Raadpleeg de volgende tabel voor andere producten die ook bruikbaar zijn om vinyl te reinigen.

Gebruik geen beschermingsmiddelen op basis van siliconen. Die onttrekken de plastificeermiddelen uit de vinyl, waardoor het hard en bros wordt, en uiteindelijk zal gaan barsten.

AANBEVOLEN PRODUCTEN
1. UNIVERSEEL XPS-SCHOONMAAKMIDDEL (STUKNR. 219 701 709).
2. Afwasmiddel (Dawn of Ivory) en water
3. Spray Nine
4. Fantastik
5. 3M Citrus Cleaner
6. 303 Protectant

**OPMERKING:** Leef altijd de aanbevelingen en aanwijzingen van de fabrikant na.

## Reinigingsaanbevelingen voor speciale vlekken op vinyl

SOORT VLEK	STAP 1	STAP 2	STAP 3
Balpeninkt *	E	B	A
Kauwgom	D	A	—
Koffie, thee, chocolade	B	—	—
Potlood	D	B	—
Vet	D	B	—
Potaarde	A	B	—
Ketchup	A	B	—
Latexverf	A	B	—
Lippenstift	A	B	—
Schimmel of natte bladeren *	C	B	A
Motorolie	B	—	—
Verf op oliebasis	D	B	—
Alcoholstift *	E	B	C
Spuitverf	B	B	—
Zonnecrème	A	B	—
Teer/asfalt	D	B	—
Gele mosterd	A	B	C

### Aanbevolen actie:

- A. Mediumzachte borstel, warm zeepsop, spoelen/drogen.
- B. UNIVERSEEL XPS-SCHOONMAAKMIDDEL (STUKNR. 219 701 709), spoelen/drogen.
- C. Eén (1) eetlepel ammoniak, één vierde (1/4) kop waterstofperoxide, drie vierde (3/4) kop water, spoelen/drogen.
- D. Veeg of schuur het surplus af (gom vooraf koelen met ijs).
- E. Gedenatureerde alcohol, spoelen/drogen.

\* Zonnecrème, boomstufmeel, natte bladeren en bepaalde producten kunnen kleurstoffen bevatten die permanente vlekken maken.

Alle reinigingsmethoden moeten gevolgd worden door een grondige spoelbeurt met warm water.

Bepaalde huishoudelijke reinigingsmiddelen, schuurpoeders, staalwol en industriële reinigingsmiddelen kunnen schade en verkleuringen veroorzaken en zijn niet aanbevolen. Droge reinigingsmiddelen en laksolventen mogen niet gebruikt worden omdat ze het printpatroon en de glans wegnemen. Wassen mogen alleen omzichtig gebruikt worden, want veel producten bevatten kleurstoffen of oplosmiddelen die de beschermende coating permanent kunnen beschadigen.

# BERGRUIMTE

Laat de boot voor de berging onderhouden door een erkende Sea-Doo bootdealer. De volgende handelingen kunt u echter zelf uitvoeren met een minimum aan gereedschap.

**OPMERKING:** Verwijder de aftapplug alvorens uw boot op te bergen.

**MERK OP** Laat de motoren niet draaien tijdens de berging.

## Reiniging jetpomp

Reinig de jetpomp door water in de inlaat en uitlaat te spuiten en breng daarna een laagje XPS LUBE (STUK-NR. 293 600 016) of een gelijkwaardig smeermiddel aan.

### **⚠ WAARSCHUWING**

Neem de bindsnoerkap altijd uit de motoruitschakelaar om onopzettelijk starten van de motor te voorkomen voordat u de omgeving van de jetpomp reinigt. De motor mag niet draaien tijdens deze bewerking.

## Bescherming Brandstofsysteem

(STUKNR. 413 408 600) (of een gelijkwaardig middel) kan aan de brandstoftank worden toegevoegd om kwaliteitsverlies van de brandstof en gommvorming in het brandstofsysteem te voorkomen. Volg de gebruiksinstructies van de fabrikant van de stabilisator.

**MERK OP** Toevoeging van een brandstofstabilisator is bij opslag stellig aangeraden om het brandstofsysteem in goede staat te houden.

## Vervanging van motorolie en filter

De oliewissel en vervanging van de filter moeten door een erkende Sea-Doo bootdealer worden uitgevoerd.

## Lediging intercooler

### **Twinn 260 motoren**

Belangrijk: verwijder uit iedere motor water dat eventueel door condensatie in de intercooler terecht is gekomen.

Ga als volgt te werk:

1. Open de motorkap.
2. Zorg dat er een referentielijn op de uitlaatslang van de intercooler is getekend. Die zorgt ervoor dat de leiding bij de herinstallatie niet verdraaid of verwrongen zal zijn.
3. Maak de klem die de uitlaatslang van de intercooler vasthoudt los.
4. Verwijder de uitlaatslang van de intercooler.

**OPMERKING:** Deze slang voert naar de inlaat van de compressor.

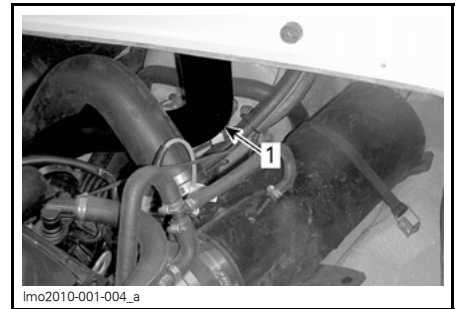

1. Afvoerslang intercooler

5. Start de motor en geef meermaals gas tot 4.000 RPM.

**OPMERKING:** Voorkom dat de luchtinlaat vreemde voorwerpen kan opzuigen want die kunnen de motor zwaar beschadigen.

6. Stop de motor.
7. Installeer de luchtuitlaatslang van de intercooler terug en zorg er met de lijn voor dat ze net zo ligt als voordat ze werd verwijderd om de goede werking van de motor te verzekeren.

## Spoelen uitlaatsysteem

Voer de procedure uit zoals beschreven in het hoofdstuk *ONDERHOUD*.

## Bescherming uitlaatsysteem en intercooler

Verwijder water als volgt uit het uitlaatsysteem en de intercooler (twin 215 en twin 260 motoren):

Spuit via de spoelkoppelingen aan de jetpomp-supports perslucht (689 kPa) in het systeem, tot er geen water meer uit de jetpompen stroomt.

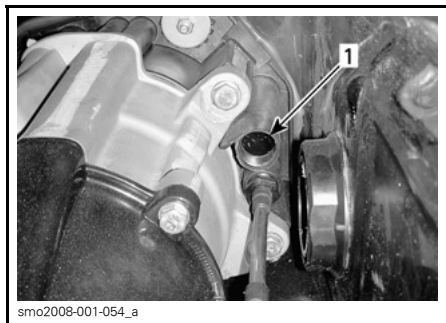

1. Spoelkoppeling — locatie kan verschillen

Om deze procedure te vereenvoudigen kan een speciale slang worden samengesteld. Zie volgende afbeelding.

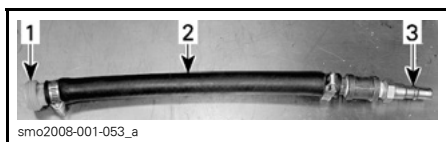

### TYPISCH

1. Spoelkoppelingadapter (Stuknr. 295 500 473)
2. Slang 13 mm
3. Mannelijke adapter luchtslang

**MERK OP** Als u het uitlaatsysteem niet leegmaakt kunnen de intercooler en het uitlaatspruitstuk ernstige schade oplopen.

## Interne smering van de motor

**OPMERKING:** De beide motoren moeten voor het opbergen intern gesmeerd worden.

1. Open het deksel van het motorcompartiment.
2. Verwijder de opbergbak.
3. Verwijder de peilstok.
4. Verwijder de motorkap.
5. Bevestig de peilstok opnieuw.
6. Verwijder water als volgt uit het uitlaatsysteem en de intercooler (twin 215 motoren en twin 260 motoren):
7. Verwijder de ontstekingsspoelen. Raadpleeg de *ONDERHOUDSPROCEDURE*.
8. Verwijder de bougies.

**MERK OP** Controleer of er geen vuil in de gaatjes van de spoelen zit voordat u de bougies verwijdert. Anders zou het vuil in de cilinder kunnen vallen en schade aan interne componenten veroorzaken.

**OPMERKING:** Nadat u de bougies hebt losgemaakt, kunt u ze verwijderen met behulp van een spoel. Plaats de spoel gewoon boven de bougie, "haak" ze vast en trek de bougie uit.

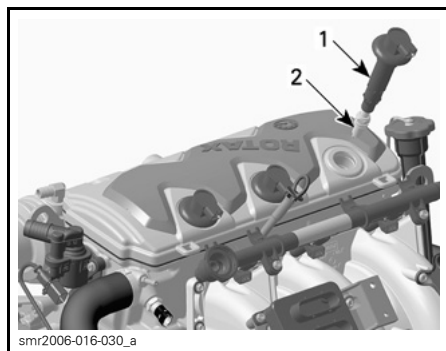

1. Ontstekingsspoel
2. Bougie

9. Spuit XPS LUBE (STUKNR. 293 600 016) of een gelijkwaardig smeermiddel in de bougiegaten.

**OPMERKING:** Om de motor te smeren voor de opslag, kunt u de DROWNED MODE (verdronken modus) activeren om brandstofinjectie en ontsteking te verhinderen tijdens het starten om de cilinderwanden te smeren.

Ga als volgt te werk om de verdronken modus te activeren.

10. Zorg dat beide motoren **UIT** staan.

### **⚠ WAARSCHUWING**

Beide motoren moeten uitgeschakeld zijn als u de verdronken modus gebruikt om de motoren te smeren.

11. Plaats het bindsnoer op de motoruitschakelaar.
12. Zorg dat de gas/schakelhendel in **NEUTRAAL** staat.
13. Activeer de verdronken modus als volgt.
14. Zet de gasversnellersensor (TAS) in de wijd open gasstand (WOT).
15. Draai de contactschakelaar op **AAN**.

**OPMERKING:** Dankzij de ECM zal de motor omwentelen zonder brandstofinjectie en ontsteking. Laat de motor niet meer dan 10 seconden omwentelen.

16. Laat iedere motor enkele omwentelingen maken om de olie over de cilinderwanden te verdelen.

**OPMERKING:** Vraag daarbij aan iemand hulp.

17. Laat de TAS los.
18. Draai de contactsleutel op **UIT**.

19. Breng **LOCTITE 767 (SMEERMIDDEL TEGEN HET VASTVRETEN)** (STUKNR. 293 800 070) aan op de bougieschroefdraad en installeer de bougies opnieuw.

20. Smeer de ontstekingsspoelen en installeer ze opnieuw. Raadpleeg de **ONDERHOUDSPROCEDURES**.

21. Om de motorkap terug te installeren verwijdt u de peilstok en drukt de motorkap naar beneden tot ze vastklikt.

22. Bevestig de peilstok opnieuw.

**OPMERKING:** Het verdient aanbeveling de motorkleppen te smeren met XPS LUBE (STUKNR. 293 600 016). Neem contact op met uw erkende Sea-Doo bootdealer.

## **Motorkoelvloeistof testen**

Als het antivriesmiddel niet werd vervangen, test dan de densiteit ervan.

De vervanging van het antivriesmiddel en een densiteitsproef moeten door een erkende Sea-Doo bootdealer worden uitgevoerd.

**OPMERKING:** Het antivriesmiddel van elke motor moet om de 200 uur of om de 2 jaar worden vervangen om kwaliteitsverlies van het antivriesmiddel te voorkomen.

**MERK OP** Een ongeschikt antivriesmiddel kan leiden tot bevriezing van de vloeistof in het koelsysteem als de boot wordt bewaard in een ruimte waar de temperatuur het vriespunt bereikt. Hierdoor zou de motor ernstige schade oplopen.

## **Verwijdering en bewaring accu**

Neem contact op met uw erkende Sea-Doo bootdealer voor het verwijderen, de reiniging en de opslag van de accu.

## Reiniging/reparatie van de boot

Reinig de boot. Zie *VERZORGING VAN DE BOOT*.

Neem voor reparaties aan de carrosserie of de romp contact op met uw erkende Sea-Doo bootdealer. De lak van mechanische onderdelen kunt u bijwerken met BRP spuitlak. Voor kleine gelcoat-reparaties is er een Gelcote-reparatiekit verkrijgbaar bij Gelcote International op: [www.gelcote.com](http://www.gelcote.com).

Vervang beschadigde labels/plaatjes.

## Bescherming boot

Het deksel van het motorcompartiment moet tijdens de berging een beetje open blijven (koppel de gasveren van het deksel los om te voorkomen dat het volledig opengaat).

Verwijder de opbergbak. Leg ze op het dek.

Licht het lipje op met een platte schroevendraaier, zoals hieronder wordt getoond.



TYPISCH — LICHT HET LIPJE OP

Maak het cilinderuiteinde los. Maak de andere kant los.

Blokkeer en laat de motorkap een stukje openstaan.

Dit voorkomt condensatie en mogelijke corrosie in het motorcompartiment.

Bevestig de cilinderuiteinden opnieuw aan de motorkap alvorens de boot te gebruiken.

Als u de boot buiten wilt bewaren, dek hem dan af met een ondoorzichtig zeil om de kunststofonderdelen en lak van de boot te beschermen tegen UV-stralen en vuil en om stofophoping te voorkomen.

**MERK OP** Bewaar de boot nooit in direct zonlicht. UV-stralen tasten de laklaag aan. U mag de boot nooit in het water bewaren.

Om uw boot op te bergen, moet u de wielen blokkeren en de boeg iets hoger plaatsen met de krik van de trailer (indien aanwezig), zodat het water kan weglopen. Let erop dat de aftapplug is geopend en de aftapopening niet verstopt is.

---

## VOORBEREIDING OP HET VAARSEIZOEN

Het voorbereidend onderhoud moet worden uitgevoerd volgens het *PERIODIEK ONDERHOUDSSCHEMA*.

Voer alle taken in de kolom **100 UUR OF 1 JAAR** uit.

Sommige werkzaamheden vereisen technische vaardigheden en speciaal gereedschap en moeten worden uitgevoerd door een erkende Sea-Doo bootdealer.

**OPMERKING:** Het verdient zeker aanbeveling door de fabrikant voorgeschreven ingrepen en de voorbereiding op het vaarseizoen tegelijk te laten uitvoeren door een erkende Sea-Doo bootdealer.

### **WAARSCHUWING**

Voer enkel de procedures uit zoals beschreven in het *PERIODIEK ONDERHOUDSSCHEMA*. Het verdient aanbeveling de andere onderdelen en systemen die niet in deze handleiding worden behandeld regelmatig te laten nakijken door een erkende Sea-Doo bootdealer.

**MERK OP** Vervang onderdelen die niet in goede staat verkeren uitsluitend door originele onderdelen van BRP of goedgekeurde equivalenten.





# ***TECHNISCHE INFORMATIE***

# IDENTIFICATIE VAN DE BOOT

De hoofdcomponenten van uw boot (romp en motoren) zijn voorzien van een verschillend serienummer. Soms heeft u deze nummers nodig voor garantiedoeleinden of om uw boot op te sporen in geval van diefstal.

## Rompidentificatienummer

Het rompidentificatienummer (H.I.N.) bevindt zich op de rechterzijde van de spiegel.



lmo2012-005-013\_a

**TYPISCH**

1. Rompidentificatienummer (H.I.N.)

## Motoridentificatienummer

Het motoridentificatienummer (E.I.N.) bevindt zich op het bovenste carter aan de MAGNETO-zijde van iedere motor.

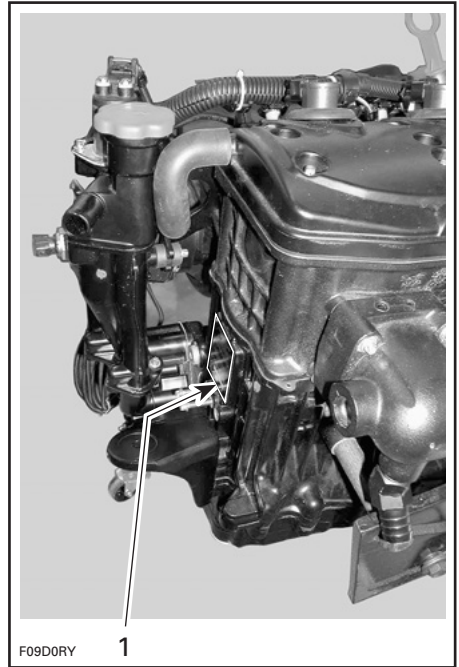

F09D0RY

1

**TYPISCH**

1. Motoridentificatienummer (E.I.N.)

---

# INFORMATIE OVER DE MOTORUITLAATGASSEN

Het onderhoud, de reparatie of vervanging van onderdelen van het regelsysteem voor uitlaatgassen mag worden uitgevoerd door reparatiefirma's of -technici die vertrouwd zijn met scheepsmotoren met vonkontsteking.

## **Verantwoordelijkheid van de fabrikant**

Vanaf de motoren van het bouwjaar 1999 moeten fabrikanten van scheepsmotoren het emissieniveau meten van elke motorvermogensklasse en deze motoren laten certificeren door de United States of America Environmental Protection Agency (EPA). Bij de fabricage moet elke boot worden voorzien van een emissie-informatielabel, waarop het emissieniveau en de motorspecificaties staan.

## **Verantwoordelijkheid van de dealer**

Bij de uitvoering van servicewerken aan Sea-Doo boten uit 1999 of recenter, die voorzien zijn van een emissie-informatielabel, moeten alle afregelingen voldoen aan de officiële fabrieksspecificaties.

Bij de vervanging of reparatie van een onderdeel dat invloed heeft op de emissiewaarden, dient men erop toe te zien dat het emissieniveau aan de voorgeschreven certificatenormen blijft voldoen.

Dealers mogen de motor niet zodanig aanpassen, dat het vermogen verandert of de emissiewaarden de vastgelegde fabrieksspecificaties overschrijden.

Een uitzondering hierop vormen de door de fabrikant voorgeschreven aanpassingen, bijvoorbeeld aanpassingen voor gebruik op grote hoogte.

## **Verantwoordelijkheid van de eigenaar**

De eigenaar/gebruiker dient zijn motor goed te laten onderhouden, opdat de emissiewaarden aan de voorgeschreven certificatenormen blijven voldoen.

De eigenaar/gebruiker mag niemand toelaten of opdracht geven om aanpassingen aan een motor aan te brengen, die het vermogen zouden wijzigen of de emissiewaarden boven de vastgelegde fabrieksspecificaties zouden doen stijgen.

## **EPA-emissievoorschriften**

Alle door BRP geproduceerde Sea-Doo boten uit 1999 of recenter zijn gecertificeerd voor de EPA en voldoen aan de vereisten van de voorschriften ter beperking van de luchtvervuiling door nieuwe bootmotoren. Deze certificatie is voorwaardelijk voor bepaalde aanpassingen van de fabrieksnormen. Daarom moet de fabrieksprocedure voor het onderhoud van dit product strikt worden gevolgd en moet er, zo veel mogelijk, worden teruggekeerd naar de oorspronkelijke bedoeling van het ontwerp.

De hierboven beschreven verantwoordelijkheden zijn algemeen en vormen geen limitatieve opsomming van alle regels en voorschriften met betrekking tot de door de EPA gestelde eisen aan vaartuigen die uitlaatgassen produceren. Meer uitgebreide informatie kunt u verkrijgen bij de volgende instanties:

### **MAIL:**

U.S. Environmental Protection Agency  
Office of Transportation and Air Quality  
1200 Pennsylvania Ave. NW  
Mail Code 6403J  
Washington D.C. 20460

### **INTERNETSITE:**

<http://www.epa.gov/otaq/>

# SPECIFICATIES

MODELLEN		TWIN 155 MOTOREN	TWIN 215 MOTOREN TWIN 260 MOTOREN
<b>MOTOR</b>			
Motortype		Rotax 1503 4-TEC, 4-takt, enkele bovenliggende nokkenas (SOHC)	
Aantal motoren		2	
Uitlaatsysteem		Watergekoeld/wateringspoten (open lus). Directe stroom van jetpomp	
Smering	Type	Droog carter (2 oliepompen). Vervangbare oliefilter. Watergekoelde oliekoeler	
	Olietype	Zie het hoofdstuk <i>ONDERHOUDSPROCEDURES</i> voor nadere informatie.	
Aantal cilinders/motor		3	
Cilinderinhoud/motor		1.493,8 cm <sup>3</sup>	
Inductietype		Met natuurlijke aanzuiging	Met compressor en intercooler
Maximumtoeren- tal		7.300 ± 50 RPM	8.000 ± 50 RPM
<b>KOELING</b>			
Type		Vloeistofgekoeld. Gesloten systeem (zie ook <i>UITLAATSYSTEEM</i> )	
Koelvloeistof		Ethyleenglycol en gedestilleerd water (50 %/ 50 %). Gebruik voorgemengde koelvloeistof van BRP of een speciale koelvloeistof voor aluminiummotoren	

MODELLEN		TWIN 155 MOTOREN	TWIN 215 MOTOREN TWIN 260 MOTOREN
<b>ELEKTRISCH SYSTEEM</b>			
Uitgangsvermogen magneetgenerator		360 W @ 6.000 RPM	
Type ontstekingssysteem		DI (digitale inductie)	
Bougie	Merk en type	NGK, DCPR8E	
	Spleet	0,7 mm - 0,8 mm	
Startsysteem		Elektrische starter	
Instelling motortoerentalbegrenzer		7.300 RPM	8.000 RPM
Accu		Niet meegeleverd <sup>(1)</sup> , 12 V groep 24, startaccu voor maritiem gebruik met bovenaan ronde, conische accupolen	
Stroomonderbrekers (paneel)	CB1: Ruimpomp	3 A CE-modellen: 7,5 A	
	CB2: Ruimventilator	10 A	
	CB3: Binnen- verlichting	3 A	
	CB4: Navigatie/ ankerlichten	3 A	
	CB5: 12-Volt- voedingsuitgan- gen	10 A	
	CB6: Claxon	7,5 A	
	CB7: Stereo	10 A	
	CB8: Verwarmer (230 WAKE)	- 10 A	
	CB9: Niet gebruikt	15 A	
	CB10: Niet gebruikt	15 A	

MODELLEN		TWIN 155 MOTOREN	TWIN 215 MOTOREN TWIN 260 MOTOREN
<b>ELEKTRISCH SYSTEEM (vervolg)</b>			
Zekeringen (zekeringblok 1)	F1: Cilinder 3, ontstekings- spoel en inje- ctor		10 A
	F2: Cilinder 2, ontstekings- spoel en inje- ctor		10 A
	F3: Cilinder 1, ontstekings- spoel en inje- ctor		10 A
	F4: Niet gebruikt		15 A
	F5: Startrelais		5 A
	F6: Dieptemeter		3 A
	F7: Accu		30 A
	F8: DOPPEN		3 A
	F9: Meter		3 A
	F10: Opladen		30 A
	F11: Brandstofpomp		10 A

MODELLEN		TWIN 155 MOTOREN	TWIN 215 MOTOREN TWIN 260 MOTOREN
<b>ELEKTRISCH SYSTEEM (vervolg)</b>			
Zekeringen (zekeringblok 2)	F1: Cilinder 3, ontstekingsspoel en injector		10 A
	F2: Cilinder 2, ontstekingsspoel en injector		10 A
	F3: Cilinder 1, ontstekingsspoel en injector		10 A
	F4: Niet gebruikt		15 A
	F5: Startrelais		5 A
	F6: Accu		30 A
	F7: DOPPEN		3 A
	F8: Diagnosegereedschap		15 A
	F9: Ventilator 1		5 A
	F10: Opladen		30 A
	F11: Ventilator 2		5 A
	F12: Ontsteking		5 A
	F13: Brandstofpomp		10 A
Zekeringen (zekeringhouders)	Ruimpomp	3 x 3 A (Alleen voor CE-modellen)	
	Ontsteking	3 A	
	Meter	3 A	
	Automatische ruimpomp	3 A CE-modellen: 7,5 A	
	Gps	3 A	
	Ballastpomp	- 2 x 5 A	
Hoofdschakelaar		40 A	
Stroomonderbreker stereoversterker		30 A	
Automatisch brandblusapparaat		3 A (Alleen voor CE-modellen)	

MODELLEN		TWIN 155 MOTOREN	TWIN 215 MOTOREN TWIN 260 MOTOREN
<b>BRANDSTOFSYSTEEM</b>			
Type brandstofinjectie		Multiport brandstofinjectie Enkelvoudige gasklep (52 mm)	
Brandstof	OCTAANGETAL (OPTIMALE PRESTATIE)		
	Type	Loodvrije superbenzine	
	Octaangetal	In Noord-Amerika: 91 (RON + MON)/2 Buiten Noord-Amerika: 95 RON	
	MINIMUMOCTAANGETAL		
	Type	Gewone loodvrije benzine	
	Octaangetal	In Noord-Amerika: 87 (RON + MON)/2 Buiten Noord-Amerika: 92 RON	
<b>AANDRIJVING</b>			
Type jetpomp		Axiaalpompe, eentraps	
Smearing jetpomp		Jetpomp-lagervet (Stuknr. 293 550 032) verkocht door BRP	
Transmissie		Gekroonde spiebanen, directe aandrijving	
Verstelbare hoek (straalbuis)		20°	
Minimaal vereiste waterdiepte voor jetpomp(en)		90 cm onder het laagste deel achteraan de romp	
<b>AFMETINGEN</b>			
Totale lengte		7,18 m	
Breedte		2,67 m	
Kieldiepte		30,5 cm	
Vlaktilling		21°	
<b>AFMETINGEN (OP TRAILER)</b>			
Lengte (met de wegdraaiende dissel ingeklapt)		7,49 m	
Breedte		2,67 m	
Hoogte	Zonder toren	2,16 m	
	Toren omhoog	3,05 m	



MODELLEN		TWIN 155 MOTOREN	TWIN 215 MOTOREN TWIN 260 MOTOREN
<b>GEWICHT EN LAADVERMOGEN</b>			
Gewicht	230 Challenger	1.558 kg	
	230 Challenger SE (zonder toren)	1.558 kg	
	230 Challenger SE (met toren)	1.588 kg	
	230 Challenger SP	1.588 kg	
	230 Wake	1.779 kg	
Zitplaatsen		12	
Maximale belading (passagiers + bagage) (bij varen in rustig water)	230 Challenger 230 Challenger SE 230 Challenger SP	12 passagiers OF 1.081 kg	
	230 Wake	12 passagiers OF 989 kg	
Brutogewicht (op trailer)	230 Challenger/SE (zonder toren)	2.344 kg	
	230 Challenger/SE (met toren)	2.374 kg	
	230 Challenger SP	2.374 kg	
	230 Wake	2.529 kg	
<b>INHOUD</b>			
Motorolie/motor		3 L oliewissel met filter	
Motorkoelsysteem		5,5 L in totaal	
Brandstoftank (inclusief reserve)		200 L	

<sup>(1)</sup> Aanbevolen: Exide R-24-130, 12 V, 25 A•h (130 minuten reserve) of R-24-160 (160 minuten) of gelijkwaardig.



# ***OPLOSSEN VAN PROBLEMEN***

---

# RICHTLIJNEN VOOR HET OPLOSSEN VAN PROBLEMEN

De onderstaande informatie kan u helpen om de oorzaak te achterhalen van eenvoudige storingen. Veel van deze problemen zult u vrij snel kunnen verhelpen, maar sommigen laat u beter over aan een ervaren technicus. Doe in dit geval beroep op een erkende Sea-Doo bootdealer voor een servicebeurt.

---

## ACCU WORDT REGELMATIG ONTLADEN

1. **Kijk in welke staat de accu verkeert.**
  - *Laat de accu opladen of vervangen door een erkende Sea-Doo bootdealer.*
2. **Accukabels los**
  - *Controleren/reinigen/bevestigen.*
3. **Controleer de zekering van het oplaadsysteem.**
  - *Vervang de zekering indien nodig en laat het oplaadsysteem nakijken door een erkende Sea-Doo bootdealer.*

## WAARSCHUWING

Laat de accu opladen of vervangen door een erkende Sea-Doo bootdealer. Laad de accu niet op of bij terwijl hij is geïnstalleerd in het motorcompartiment. Elektrolyt is giftig en kan ernstige brandwonden veroorzaken.

---

## ER KLINKEN GEEN PIEPTONEN WANNEER HET BINDSNOER OP DE MOTORUITSCHAKELAAR WORDT GEPLAATST

1. **Hoofdaccu-onderbreker is UITGESCHAKELD.**
  - *Draai de onderbreker op AAN.*
2. **Accu ontladen.**
  - *Laat de accu opladen of vervangen door een erkende Sea-Doo bootdealer.*

---

## DE MOTOR DRAAIT NIET EN DE BEWAKINGSPIEPTOON WEERKLINKT

1. Zie **BEWAKINGSSYSTEEM** hieronder.

---

## MOTOR START NIET

1. **Bindsnoer verwijderd.**
  - *Bindsnoer op de motoruitschakelaar plaatsen.*
2. **Zekering doorgebrand.**
  - *Controleer de zekering(en). Raadpleeg een erkende Sea-Doo bootdealer als het probleem aanhoudt.*
3. **Accu ontladen.**
  - *Laat de accu opladen of vervangen door een erkende Sea-Doo bootdealer.*
4. **Accu-aansluitingen gecorrodeerd of los.**
  - *Neem contact op met een erkende Sea-Doo bootdealer.*
5. **Motor onder water.**
  - *Neem contact op met een erkende Sea-Doo bootdealer.*
6. **Verstopte jetpomp.**
  - *Probeer te reinigen. Raadpleeg anders een erkende Sea-Doo bootdealer.*

---

## MOTOR START NIET (vervolg)

---

### 7. Gestoord motorbeheersysteem.

- Raadpleeg een erkende Sea-Doo bootdealer.

---

## MOTOR DRAAIT LANGZAAM

---

### 1. Accukabels los.

- Controleren/reinigen/bevestigen.

### 2. Accu ontladen of zwak.

- Laat de accu opladen of vervangen door een erkende Sea-Doo bootdealer.

### 3. Slechte aarding(en).

- Raadpleeg een erkende Sea-Doo bootdealer.

### 4. Versleten starter of beschadigde onderdelen.

- Raadpleeg een erkende Sea-Doo bootdealer.

---

## DE MOTOR DRAAIT NORMAAL MAAR START NIET

---

### 1. Brandstoftank leeg of verontreinigd met water.

- Bijtanken of ledigen en opnieuw vullen met nieuwe brandstof.

### 2. Bougies vuil/defect.

- Vervangen.

### 3. Zekering doorgebrand.

- Controleer de zekering(en). Raadpleeg een erkende Sea-Doo bootdealer als het probleem aanhoudt.

### 4. Ondergelopen motor.

- Zie ONDERGELOPEN MOTOR in de SPECIALE PROCEDURES.

### 5. Storing in het motorbeheersysteem gedetecteerd (controleer of het motorverklikkerlichtje BRANDT).

- Raadpleeg een erkende Sea-Doo bootdealer.

### 6. Storing in de brandstofpomp.

- Raadpleeg een erkende Sea-Doo bootdealer.

---

## MOTOR SLAAT OVER, DRAAIT ONREGELMATIG

---

### 1. Bougies vuil/defect/versleten.

- Vervangen.

### 2. Storing in de ontstekingsspoel(en).

- Neem contact op met een erkende Sea-Doo bootdealer.

### 3. Brandstof: Peil te laag, te oud of verontreinigd met water.

- Aftappen en/of opnieuw vullen.

### 4. Injectoren verstopt.

- Raadpleeg een erkende Sea-Doo bootdealer.

### 5. Storing in het motorbeheersysteem gedetecteerd (controleer of het motorverklikkerlichtje BRANDT).

- Raadpleeg een erkende Sea-Doo bootdealer.

## ER KOMT ROOK UIT DE MOTOR

---

1. Oliepeil te hoog.
  - Raadpleeg een erkende Sea-Doo bootdealer.
2. Wateropname, koelvloeistoflekkage of beschadigde cilinderkoppakking.
  - Raadpleeg een erkende Sea-Doo bootdealer.
3. Interne motorschade.
  - Raadpleeg een erkende Sea-Doo bootdealer.

## MOTOR OVERVERHIT OF FOUTE OLIEDRUK (BEWAKINGSPIEPTOON WEERKLINTK CONTINU)

---

**MERK OP** Als de bewakingspieptoon continu weerklinkt, moet u de motor zo snel mogelijk stoppen.

1. Controleer het olie- en koelvloeistofpeil.
  - Raadpleeg de ONDERHOUDSPROCEDURES. Vul bij indien nodig.
2. Jetpompwaterinlaat verstopt.
  - Voer de REINIGING VAN DE JETPOMPWATERINLAAT EN IMPELLER uit volgens de beschrijving in de SPECIALE PROCEDURES.
3. Uitlaatsysteem verstopt.
  - Uitlaatsysteem spoelen.

**MERK OP** Lost dit het probleem niet op, gebruik de boot dan niet meer en raadpleeg een erkende Sea-Doo bootdealer.

## MOTOR ACCELEREERT ONVOLDOENDE OF MIST VERMOGEN

---

1. Jetpompwaterinlaat verstopt.
  - Reinigen. Zie REINIGEN VAN JETPOMPWATERINLAAT EN IMPELLER in het hoofdstuk SPECIALE PROCEDURES.
2. Impeller beschadigd of slijtring versleten.
  - Vervangen. Raadpleeg een erkende Sea-Doo bootdealer.
3. Defecte compressor of intercooler (twin 260 motoren).
  - Raadpleeg een erkende Sea-Doo bootdealer.
4. Compressorkoppeling slijpt door.
  - Raadpleeg een erkende Sea-Doo bootdealer.
5. Zwakke vonk.
  - Zie MOTOR SLAAT OVER, DRAAIT ONREGELMATIG in dit hoofdstuk.
6. Storing in het motorbeheersysteem gedetecteerd (controleer of het motorverklikkerlichtje BRANDT).
  - Raadpleeg een erkende Sea-Doo bootdealer.
7. Injectoren verstopt.
  - Raadpleeg een erkende Sea-Doo bootdealer.
8. Brandstofdruk laag.
  - Raadpleeg een erkende Sea-Doo bootdealer.

---

**MOTOR ACCELEEREERT ONVOLDOENDE OF MIST VERMOGEN (vervolg)**

---

**9. Water in de brandstof.**

- *Aftappen en vervangen.*

---

**DE BOOT BEREIKT ZIJN TOPSNELHEID NIET**

---

**1. Jetpompwaterinlaat verstopt.**

- *Voer de REINIGING VAN DE JETPOMPWATERINLAAT EN IMPELLER uit volgens de beschrijving in de SPECIALE PROCEDURES.*

**2. Impeller beschadigd of slijtring versleten.**

- *Neem contact op met een erkende Sea-Doo bootdealer.*

**3. Defecte compressor of intercooler (twin 215 motoren en twin 260 motoren).**

- *Raadpleeg een erkende Sea-Doo bootdealer.*

**4. Storing in het motorbeheersysteem gedetecteerd (controleer of het motorverklikkerlichtje BRANDT).**

- *Raadpleeg een erkende Sea-Doo bootdealer.*

---

**AANDRIJFSYSTEEM MAAKT ABNORMAAL GELUID**

---

**1. Wier of afval zit vast rond impeller.**

- *Voer de REINIGING VAN DE JETPOMPWATERINLAAT EN IMPELLER uit volgens de beschrijving in de SPECIALE PROCEDURES.*

**2. Impelleras of aandrijfjas beschadigd.**

- *Neem contact op met een erkende Sea-Doo bootdealer.*

---

**WATER IN HET RUIM**

---

**1. De aftapplug(gen) is (zijn) niet vastgedraaid.**

- *Draai de aftappluggen vast.*

**2. Defecte spuitgatklep.**

- *Raadpleeg een erkende Sea-Doo bootdealer.*

**3. Uitlaatsysteem lekt.**

- *Raadpleeg een erkende Sea-Doo bootdealer.*

**4. Versleten koolstofring aan de aandrijfjas.**

- *Raadpleeg een erkende Sea-Doo bootdealer.*

# BEWAKINGSSYSTEEM

Een systeem bewaakt de elektronische componenten van het EMS (motorbeheersysteem) en andere componenten van het elektrisch systeem. Wanneer er een storing optreedt, wordt u geïnformeerd over de toestand door middel van een visuele melding in het informatiecentrum en/of een pieptoon.

Er kan ook een foutcode voorkomen.

Wanneer er kleine of tijdelijke storingen optreden, verdwijnt de foutmelding en de pieptoon houdt automatisch op zodra de toestand die de fout uitlokte is verholpen.

Door de gashendel los te laten en de motor te laten vertragen tot het stationair toerental, kunt u de normale bedrijfstoestand herstellen. Lukt dit niet, probeer het bindsnoer dan uit de motoruitschakelaar te nemen en opnieuw te plaatsen.

Het elektronisch systeem zal verschillend reageren naargelang het type storing. Een ernstige storing kan het starten van de motor verhinderen. In andere gevallen zal de motor werken in terugkeermodus (aan lagere snelheid).

Wanneer er een storing optreedt, moet u uw vaartuig zo snel mogelijk laten inspecteren door een erkende Sea-Doo bootdealer.

## Informatie pieptooncodes

GECODEERDE PIEPTONEN	OMSCHRIJVING
1 lange pieptoon wanneer u het bindsnoer in de motoruitschakelaar steekt of wanneer u op de motorstart/stopschakelaar drukt	Schakelhendel niet in neutraal. Zet de schakelhendel in neutraal.
	Kan sleutel niet lezen (verkeerd geïnstalleerd of sleutel vuil). Verwijder het bindsnoer, maak het schoon en steek het opnieuw op.
4 korte pieptonen wanneer u op de start/stopknop drukt terwijl het bindsnoer is geplaatst	Schakelhendel staat niet in neutraal. Zet de schakelhendel in neutraal.
1 korte pieptoon tijdens het schakelen naar neutraal	Bevestiging dat de schakelhendel nu in neutraal staat.
4 korte pieptonen met wisselend interval	Het bindsnoer was in het contact blijven zitten zonder dat de motor draaide. Verwijder het bindsnoer om te voorkomen dat de accu wordt ontladen.
Continu piepen	Motorkoelvloeistof heet. Zie <i>MOTOR OVERVERHIT</i> in de <i>RICHTLIJNEN VOOR HET OPLOSSEN VAN PROBLEMEN</i> .
	Uitlaattemperatuur hoog. Zie <i>MOTOR OVERVERHIT</i> in de <i>RICHTLIJNEN VOOR HET OPLOSSEN VAN PROBLEMEN</i> .
	Oliedruk laag of hoog. Controleer het oliepeil zo snel mogelijk. Is het peil in orde, gebruik de boot dan niet meer en neem contact op met een erkende Sea-Doo bootdealer.

**MERK OP** Als de bewakingspieptoon continu weerklinkt, moet u de motor zo snel mogelijk stoppen.



# ***GARANTIE***

---

# **INTERNATIONALE BEPERKTE GARANTIE VAN BRP VOOR SEA-DOO® BOTEN BOUWJAAR 2012 VERKOCHT IN DE VERENIGDE STATEN EN CANADA**

## **1) TOEPASSINGSBEREIK**

BRP US Inc.\* ("BRP") geeft een garantie op zijn nieuwe en ongebruikte Sea-Doo® boten ("boot") bouwjaar 2012, verkocht door erkende BRP dealers (hierna gedefinieerd) in de vijftig Verenigde Staten en Canada ("dealer") voor materiaal- of fabricagefouten gedurende de periode en onder de voorwaarden die hieronder worden beschreven. Deze beperkte garantie vervalt indien: (1) de boot ooit werd gebruikt om te racen of voor andere competitieactiviteiten, zelfs door een vorige eigenaar; of (2) de boot werd gewijzigd of aangepast op een wijze die zijn werking, prestaties of levensduur nadelig beïnvloedt, of werd gewijzigd of aangepast voor een andere toepassing dan het voorziene gebruiksdoel.

Alle originele onderdelen en accessoires van BRP die zijn geïnstalleerd door een erkende BRP dealer op het ogenblik van de levering van de Sea-Doo® boot 2012 genieten dezelfde garantie als de boot.

## **2) BEPERKING VAN DE AANSPRAKELIJKHEID**

DEZE GARANTIE WORDT UITDRUKKELIJK GEGEVEN EN AANVAARD TER VERVANGING VAN ELKE ANDERE GARANTIE, HETZIJ EXPLICIET OF IMPLICIET, INCLUSIEF EN ZONDER BEPERKING, ELKE GARANTIE VAN VERKOOPBAARHEID OF GESCHIKTHEID VOOR EEN BEPAALD GEBRUIKS-DOEL. VOOR ZOVER ZE NIET KUNNEN WORDEN VERWORPEN, ZIJN DE GEÏMPliceERDE GARANTIES BEPERKT TOT DE GELDIGHEDSDUUR VAN DE EXPLICIETE GARANTIE. INCIDENTELE SCHADE EN GEVOLGSCHADE ZIJN UITGESLOTEN VAN DEKKING ONDER DEZE GARANTIE. IN SOMMIGE LANDEN/DEELSTATEN ZIJN DE BOVENSTAANDE AFWIJZINGEN VAN AANSPRAKELIJKHEID, BEPERKINGEN EN UITSLUITINGEN NIET TOEGELATEN. HET IS BIJGEVOLG MOGELIJK DAT ZE NIET VAN TOEPASSING ZIJN VOOR U. DEZE GARANTIE GEEFT U SPECIFIEKE RECHTEN, MAAR U KUNT OOK NOG ANDERE WETTELIJKE RECHTEN GENIETEN, AFHANKELIJK VAN DE STAAT OF PROVINCIE WAAR U WOONT.

GEEN ENKELE DISTRIBUTEUR, BRP-DEALER OF ANDERE PERSOON IS GEMACHTIGD OM ANDERE BELOFTEN, VOORSTELLINGEN OF GARANTIES MET BETREKKING OTT DIT PRODUCT TE BIEDEN, DAN DIE WELKE DEEL UITMAKEN VAN DEZE BEPERKTE GARANTIE. GEBEURT DIT TOCH, DAN ZIJN DEZE NIET AFDWINGBAAR VAN BRP. BRP BEHOUDT ZICH HET RECHT VOOR, DEZE GARANTIE OP ELK GEWENST OGENBLIK TE WIJZIGEN. DERGELIJKE WIJZIGINGEN ZULLEN ECHTER GEEN INVLOED HEBBEN OP DE GARANTIEVOORWAARDEN DIE VAN TOEPASSING WAREN OP PRODUCTEN, DIE TIJDENS DE GELDIGHEDSDUUR VAN DEZE GARANTIE WERDEN VERKOCHT.

## **3) UITSLUITINGEN – VALLEN NIET ONDER DE GARANTIE**

De volgende zaken vallen in geen geval onder de garantie:

- Normale gebruikssporen en slijtage;
- Routineonderhoud, afstellingen, aanpassingen;

- Schade ten gevolge van een gebrekkig of verkeerd onderhoud en/of bewaring die niet strookt met de instructies in de Gebruikershandleiding;
- Schade ten gevolge van de verwijdering van onderdelen, onoordeelkundige reparaties, service, onderhoud of aanpassingen of gebruik van onderdelen en accessoires die niet door BRP zijn geproduceerd of goedgekeurd, of schade ten gevolge van reparaties uitgevoerd door een persoon die geen erkende BRP dealer is;
- Schade ten gevolge van misbruik, verkeerd of abnormaal gebruik, verwaarlozing, racen, verkeerde bediening of gebruik van de boot op een manier die niet strookt met de aanbevelingen in de Gebruikershandleiding;
- Schade veroorzaakt door externe schade, onderdompeling, opname van water of vreemde objecten, ongeval, brand, diefstal, vandalisme of overmacht;
- Gebruik met brandstoffen, oliesoorten of smeermiddelen die niet geschikt zijn voor de boot (zie Gebruikershandleiding);
- Schade door roest, corrosie of blootstelling aan de natuurelementen;
- Schade ten gevolge van een blokkering van het koelsysteem of de jetpomp door vreemde voorwerpen;
- Beschadiging van de gelafwerklaag, inclusief maar niet beperkt tot cosmetische beschadiging van de gelafwerklaag, afbladderen, barsten, vorming van haarscheurtjes en afschilferen van glasvezel ten gevolge van afbladderen, craqueleren of haarscheurtjes of blootstelling aan de natuurelementen; en
- Incidentele of gevolgschade of schade van welke aard ook, inclusief en zonder beperkingen, kosten voor wegslepen, bewaren, telefoon, huur, taxi, genotsderving, verzekering, afbetalingen, tijdverlies en inkomensderving.

#### **4) GARANTIEPERIODE**

Deze beperkte garantie loopt vanaf de datum van levering aan de eerste klant of de datum van de eerste ingebruikname, naargelang van wat zich het eerst voordoet, gedurende een periode van:

1. TWAALF (12) OPEENVOLGENDE MAANDEN voor privégebruik voor recreatieve doeleinden, met uitzondering van het dek en de rompstructuur uit glasvezel, waarop een garantie van ZESTIG (60) OPEENVOLGENDE MAANDEN geldt.
2. VIER (4) OPEENVOLGENDE MAANDEN voor commercieel gebruik, met uitzondering van het dek en de romp uit glasvezel, waarop een garantie van TWAALF (12) OPEENVOLGENDE MAANDEN geldt. Als commercieel gebruik van een boot geldt elk gebruik ten behoeve van enige activiteit of tewerkstelling die inkomsten oplevert gedurende om het even welk deel van de garantieperiode. Een boot wordt ook commercieel gebruikt als hij ergens tijdens de garantieperiode commerciële kentekens draagt of vergund wordt voor commercieel gebruik.

3. Voor Sea-Doo® boten uitgerust met motor(en) die voldoen aan de normen voor hekaandrijving/binnenboord (inclusief en zonder beperking: modellen 98CA, 98CB, 98CC, 98CD, 85CA, 85CB, 85CC, 85CD, 85CE, 85CF, 85CG, 85CH), is betreffende de emissies de volgende garantieperiode van toepassing:  
Emissiegebonden onderdelen die worden geïnstalleerd op door de EPA gecertificeerde boten die zijn geregistreerd in de VS genieten een garantie gedurende zesendertig (36) opeenvolgende maanden of 480 motorbedrijfsuren, afhankelijk van wat zich het eerst voordoet. Verdampingsemissiegebonden onderdelen genieten een garantie gedurende vierentwintig (24) opeenvolgende maanden. Als de 480 motorbedrijfsuren worden bereikt tijdens de gewone garantieperiode, blijven de emissiegebonden componenten gedekt door de standaardgarantie van BRP tot het einde van de gewone garantieperiode. Voor alle andere Sea-Doo® boten, geldt de volgende emissiegebonden garantieperiode: Emissiegebonden onderdelen die worden geïnstalleerd op door de EPA gecertificeerde boten die zijn geregistreerd in de VS genieten een garantie gedurende dertig (30) opeenvolgende maanden of 175 motorbedrijfsuren, afhankelijk van wat zich het eerst voordoet. Verdampingsemissiegebonden onderdelen genieten een garantie gedurende vierentwintig (24) opeenvolgende maanden. Als de 175 motorbedrijfsuren worden bereikt tijdens de gewone garantieperiode, blijven de emissiegebonden componenten gedekt door de standaardgarantie van BRP tot het einde van de gewone garantieperiode.
4. De lijst van huidige emissiegebonden componenten die door de garantie zijn gedekt is beschikbaar bij uw erkende dealer van BRP.
5. Boten die door BRP zijn geproduceerd voor verkoop in de staat Californië, die oorspronkelijk worden verkocht aan een inwoner of nadien worden geregistreerd voor de garantie op naam van een inwoner van de staat Californië, dienen ook te voldoen aan de toepasselijke Emissions Control Warranty Statement (garantieverklaring regelsysteem voor uitlaatgassen) van Californië.

De reparatie of vervanging van onderdelen of service uitgevoerd in het kader van deze garantie verlengt de duur van deze garantie niet. De oorspronkelijke vervaldatum blijft behouden.

Boten die door BRP zijn geproduceerd voor verkoop in de staat Californië, die oorspronkelijk worden verkocht aan een inwoner of nadien worden geregistreerd voor de garantie op naam van een inwoner van de staat Californië, dienen ook te voldoen aan de toepasselijke Emissions Control Warranty Statement (garantieverklaring regelsysteem voor uitlaatgassen) van Californië.

## **5) VOORWAARDEN OM VAN DE GARANTIE TE KUNNEN GENIETEN**

Deze garantie wordt enkel gegeven als aan alle onderstaande voorwaarden is voldaan:

- De Sea-Doo® boten bouwjaar 2012 moeten in nieuwe en ongebruikte staat zijn aangekocht door de eerste eigenaar bij een BRP dealer die erkend is om Sea-Doo® bootproducten te verkopen in het land waar de aankoop plaatsvond ("BRP dealer");
- De door BRP voorgeschreven inspectie vóór de levering moet voltooid en gedocumenteerd en ondertekend zijn door de koper;
- Het product moet correct geregistreerd zijn door een erkende BRP dealer;

- De 2012 Sea-Doo® boot moet aangekocht zijn in het land waar de koper zijn verblijfplaats heeft.
- Zoals beschreven in de Gebruikershandleiding, moet het vereiste routineonderhoud tijdig worden uitgevoerd om aanspraak te kunnen maken op garantie. BRP behoudt zich het recht voor, een bewijs van correct onderhoud te vragen als voorwaarde voor prestaties onder garantie.

BRP zal deze beperkte garantie niet nakomen indien één van de bovenstaande voorwaarden niet werd vervuld door de privégebruiker of commerciële gebruiker. Deze beperkingen zijn noodzakelijk om BRP toe te laten, de veiligheid van zijn producten, zijn klanten en het grote publiek te vrijwaren.

## **6) HOE KUNT U EEN PRESTATIE ONDER GARANTIE AANVRAGEN**

De klant moet stoppen met het gebruik van zijn boot, zodra hij een onregelmatigheid opmerkt. De klant moet binnen de twee (2) dagen na het opduiken van een defect contact opnemen met een BRP dealer die servicewerken uitvoert en deze redelijke toegang tot het product verlenen en een redelijke gelegenheid bieden om het te repareren. De klant moet de erkende BRP dealer ook een aankoopbewijs voor het product voorleggen en de reparatie/werkorder ondertekenen voor de aanvang van de reparatie om de reparatie onder garantie te valideren. Alle onderdelen die onder deze garantie worden vervangen, worden eigendom van BRP.

## **7) WAT BRP ZAL DOEN**

De verplichtingen van BRP in het kader van deze garantie beperken zich tot de reparatie van onderdelen die bij normaal gebruik, onderhoud en service defect zijn gebleken of, naar eigen inzicht, de vervanging van deze onderdelen door nieuwe originele BRP onderdelen zonder aanrekening van onderdelen en werkuren, uitgevoerd door een erkende BRP dealer naar keuze tijdens de garantieperiode onder de hierin beschreven voorwaarden. De verantwoordelijkheid van BRP beperkt zich tot het uitvoeren van de vereiste reparaties of vervanging van onderdelen. Geen enkele eis wegens garantie-inbreuken kan aanleiding geven tot het annuleren of herroepen van de verkoop van de boot aan de eigenaar.

Wanneer servicewerken in een ander land dan het land van aankoop noodzakelijk zijn, zijn alle bijkomende kosten die voortvloeien uit plaatselijke praktijken en voorwaarden ten laste van de eigenaar. Dit zijn onder meer kosten voor transport, verzekering, taksen, licenties, invoerheffingen en alle overige kosten, inclusief heffingen door regeringen, deelstaten, provincies en hun respectieve instanties.

BRP behoudt zich het recht voor, zijn producten regelmatig te verbeteren of aan te passen, zonder dat hieruit een verplichting voortvloeit om eerder geproduceerde producten aan te passen.

## 8) OVERDRACHT

Indien een product tijdens de garantieperiode van eigenaar verandert, wordt deze garantie mee overgedragen en blijft ze geldig voor de resterende dekkingperiode, op voorwaarde dat BRP op de hoogte wordt gebracht van deze verandering van eigenaar op de volgende manier:

1. De vorige eigenaar neemt contact op met BRP (op het onderstaande telefoonnummer) of een erkende BRP dealer en geeft de gegevens van de nieuwe eigenaar door; of
2. BRP of een erkende BRP dealer ontvangt een bewijs dat de voormalige eigenaar heeft ingestemd met de overdracht, samen met de gegevens van de nieuwe eigenaar.

## 9) BIJSTAND VOOR DE KLANT

Ingeval van een meningsverschil of dispuut in verband met deze beperkte garantie, stelt BRP voor om samen met de dealer naar een oplossing voor de kwestie te zoeken. We raden u aan het probleem te bespreken met de servicemanager of zaakvoerder van de erkende BRP dealer.

Is het probleem daarmee nog niet opgelost, dan kunt u uw klacht schriftelijk overmaken of bellen naar het betreffende nummer hieronder:

### In Canada

BOMBARDIER RECREATIONAL PRODUCTS INC.  
SEA-DOO  
Customer Assistance Center  
75 J.A. Bombardier street  
Sherbrooke QC J1L 1W3  
Tel.: 819 566-3366

### In de Verenigde Staten

BRP US INC.  
SEA-DOO  
Customer Assistance Center  
7575 Bombardier COURT  
Wausau WI 54401  
Tel.: 715 848-4957

\*In Canada worden deze producten verdeeld door Bombardier Recreational Products Inc.  
© 2011 Bombardier Recreational Products Inc. Alle rechten voorbehouden.

® Geregistreerd handelsmerk van Bombardier Recreational Products Inc. of zijn dochtermaatschappijen.

‡ is een handelsmerk van zijn eigenaar.

---

# GARANTIEVERKLARING REGELSYSTEEM VOOR UITLAATGASSEN VOOR CALIFORNIË VOOR SEA-DOO® BOTEN MET 4-TEC® MOTOREN OF 4-TEC® IC MOTOREN BOUWJAAR 2012

Voor Californië moet uw Sea-Doo® boot modeljaar 2012 ("boot") over een speciaal milieulabel beschikken, voorgeschreven door de California Air Resources Board. Het label heeft 1, 2, 3 of 4 sterren. Een infokaart aan uw boot beschrijft de betekenis van het sterrenbeoordelingssysteem.

## Het sterrenlabel duidt op schonere zeevaartmotoren

Het symbool voor schonere zeevaartmotoren:



F18L3CQ

### Schonere lucht en water

Voor een gezondere levensstijl en een beter milieu.

### Zuiniger brandstofverbruik

Verbrandt 30 - 40 percent minder brandstof en olie dan gewone tweetaktmotoren met carburator, wat geld en grondstoffen bespaart.

### Langere emissiegarantie

Verzekert de gebruiker van een zorgeloze werking.

### Eén ster – Lage emissie

Het label met één ster identificeert waterscooters, buitenboordmotoren, hekaandrijvings- en binnenboordmotoren die voldoen aan de emissienormen voor waterscooters en buitenboordmotoren van de Air Resources Board uit 2001. Motoren die aan deze normen voldoen stoten 75 % minder uitlaatgassen uit dan traditionele tweetaktmotoren met carburator. Deze motoren voldoen tevens aan de U.S. EPA's normen voor scheepsmotoren van 2006.

### Twee sterren - Zeer lage emissie

Het label met twee sterren identificeert waterscooters, buitenboordmotoren, hekaandrijvings- en binnenboordmotoren die voldoen aan de emissienormen voor waterscooters en buitenboordmotoren van de Air Resources Board uit 2004. Motoren die aan deze normen voldoen stoten 20 % minder uitlaatgassen uit dan motoren met een ster - lage emissie.

### **Drie sterren - Ultralage emissie**

Het label met drie sterren identificeert motoren die voldoen aan de emissienormen voor waterscooters en buitenboordmotoren editie 2008 of de emissienormen voor hekaandrijvings- en binnenboordmotoren uit 2003 van de Air Resources Board. Motoren die aan deze normen voldoen stoten 65% minder uitlaatgassen uit dan motoren met één ster – lage emissie.

### **Vier sterren - Superultralage emissie**

Het label met vier sterren identificeert motoren die voldoen aan de emissienormen voor sterndrive- en binnenboordmotoren van de Air Resources Board editie 2009. Waterscooters en buitenboordmotoren kunnen ook aan deze normen voldoen. Motoren die aan deze normen voldoen stoten 90 % minder uitlaatgassen uit dan motoren met één ster – lage emissie.

Voor meer informatie: Cleaner Watercraft – Get the Facts (schonere vaartuigen - de feiten)

1 800 END-SMOG

[www.arb.ca.gov](http://www.arb.ca.gov)

## **Uw rechten en plichten in het kader van de garantie op het regelsysteem voor uitlaatgassen**

De California Air Resources Board en BRP US Inc. ("BRP") lichten graag de garantie op het regelsysteem voor uitlaatgassen van uw Sea-Doo® boot 2012 toe. In Californië moeten nieuwe bootmotoren zo worden ontworpen, gebouwd en uitgerust dat ze voldoen aan de strenge antimisnoormen die in de staat gelden. BRP moet gedurende de hierboven vermelde periode garantie bieden op het regelsysteem voor uitlaatgassen van uw bootmotor, op voorwaarde dat de motor van uw boot niet werd misbruikt, verwaarloosd of slecht onderhouden.

Het regelsysteem voor uitlaatgassen kan componenten bevatten zoals het brandstofinjectionssysteem, het ontstekingsstelsel en de katalytische converter. Ook slangen, riemen, connectoren en andere emissiegebonden modules kunnen hiertoe behoren.

In geval van een gebrek dat onder garantie valt zal BRP de motor van uw boot gratis repareren, inclusief diagnose, onderdelen en werkuren, op voorwaarde dat dit werk wordt uitgevoerd door een erkende BRP dealer.

### **Beperkte garantie van de fabrikant**

Voor Sea-Doo® boten uitgerust met motor(en) in overeenstemming met de 3-star normen (alle modellen behalve boten uitgerust met motor(en) in overeenstemming met de 4-star normen), geldt de volgende emissiegebonden garantieperiode:

De emissiegarantie dekt de Sea-Doo® boten van bouwjaar 2012 die door BRP worden gecertificeerd en geproduceerd voor verkoop in Californië, die oorspronkelijk worden verkocht in Californië aan een inwoner van Californië of nadien worden geregistreerd voor de garantie op naam van een inwoner van Californië. Alle voorwaarden van de beperkte garantie van BRP op Sea-Doo® boten blijven geldig voor deze modellen, mits de noodzakelijke aanpassingen. Op bepaalde emissiegebonden onderdelen van uw Sea-Doo® boot bouwjaar 2012 geldt de garantie vanaf de datum van overhandiging aan de eerste particuliere klant gedu-



rende een periode van 4 jaar of 250 bedrijfsuren, afhankelijk van wat zich het eerst voordoet. De garantie op basis van bedrijfsuren geldt echter enkel voor boten die zijn uitgerust met de juiste urentellers of een gelijkwaardig alternatief. Defecte emissiegebonden motoronderdelen die onder de garantie vallen zullen worden gerepareerd of vervangen door BRP.

Voor Sea-Doo® boten uitgerust met motor(en) die voldoen aan de 4-star normen (inclusief en zonder beperking: modellen 98CA, 98CB, 98CC, 98CD, 85CA, 85CB, 85CC, 85CD, 85CE, 85CF, 85CG, 85CH), is betreffende de emissies de volgende garantieperiode van toepassing: De emissiegarantie dekt de Sea-Doo® boten van bouwjaar 2012 die door BRP worden gecertificeerd en geproduceerd voor verkoop in Californië, die oorspronkelijk worden verkocht in Californië aan een inwoner van Californië of nadien worden geregistreerd voor de garantie op naam van een inwoner van Californië. Alle voorwaarden van de beperkte garantie van BRP op Sea-Doo® boten blijven geldig voor deze modellen, mits de noodzakelijke aanpassingen. Op bepaalde emissiegebonden onderdelen van uw Sea-Doo® boot bouwjaar 2012 geldt de garantie vanaf de datum van overhandiging aan de eerste particuliere klant gedurende een periode van 36 maanden of 480 bedrijfsuren, afhankelijk van wat zich het eerst voordoet. De garantie op basis van bedrijfsuren geldt echter enkel voor boten die zijn uitgerust met de juiste urentellers of een gelijkwaardig alternatief. Defecte emissiegebonden motoronderdelen die onder de garantie vallen zullen worden gerepareerd of vervangen door BRP.

#### **Gedekte onderdelen voor Sea-Doo® boten van bouwjaar 2012 uitgerust met 4-TEC® motoren:**

Stationaire omloopklep	Luchtinlaatadapter
Gaskleppositiesensor	Bougies
Luchtdruksensor inlaatspruitstuk	Ontstekingsspoelen
Luchttemperatuursensor inlaatspruitstuk	Luchtfilterdoos
Motortemperatuursensor	In- en uitlaatklep en pakkingen
Klopsensor	Carterventilatieklep
Motorbeheermodule (ECM of Engine Control Module)	Pakking gasklephuis
Gasklephuis	Kabelboom en connectoren
Brandstofraail	Inlaatspruitstuk
Brandstofinjectoren	Pakking inlaatspruitstuk
Brandstofdrukregelaar	Brandstoffilter
Brandstofpomp	Compressor
Zuurstofsensoren	Katalytische converter

De emissiegarantie dekt schade aan andere motorcomponenten die werd veroorzaakt door een defect onderdeel dat onder de garantie valt. De meegeleverde BRP Gebruikershandleiding bevat schriftelijke instructies voor het juiste onderhoud en gebruik van uw boot. Alle onderdelen die onder de emissiegarantie vallen, worden door BRP gewaarborgd gedurende de gehele garantieperiode van de boot, tenzij ze volgens de onderhoudsinstructies in de Gebruikershandleiding

aan vervanging toe zijn.

De onderdelen die onder de emissiegarantie vallen en moeten worden vervangen in het kader van het vereiste onderhoud, worden door BRP gewaarborgd gedurende de periode tot de eerste geplande vervangingsdatum van het betreffende onderdeel. De onderdelen die onder de emissiegarantie vallen en regelmatig moeten worden geïnspecteerd maar niet vervangen, worden door BRP gewaarborgd gedurende de gehele garantieperiode van de boot. Een onderdeel dat werd gerepareerd of vervangen in het kader van de emissiegarantie wordt door BRP gewaarborgd gedurende de resterende garantieduur van het oorspronkelijke onderdeel. Alle onderdelen die onder deze garantie worden vervangen, worden eigendom van BRP. Ontvangstbewijzen en registers van uitgevoerd onderhoud moeten aan elke nieuwe eigenaar van de boot worden doorgegeven.

## **Verantwoordelijkheid van de eigenaar in het kader van de garantie**

Als eigenaar van de Sea-Doo® boot bouwjaar 2012 bent u verantwoordelijk voor de uitvoering van de onderhoudstaken die uw Gebruikershandleiding voorschrijft. BRP raadt u aan alle ontvangstbewijzen voor het onderhoud van uw bootmotor te bewaren. BRP kan de garantie echter niet weigeren wanneer u niet over alle ontvangstbewijzen beschikt of wanneer niet alle voorgeschreven onderhoudstaken werden uitgevoerd. Als eigenaar van de Sea-Doo® boot dient u echter wel te weten dat BRP de garantie kan weigeren wanneer de motor(en) of een onderdeel defect is door verkeerd gebruik, verwaarlozing, verkeerd onderhoud of niet-goedgekeurde veranderingen. U moet de motor op eigen verantwoordelijkheid door een erkende BRP dealer laten nakijken indien er een probleem is. Reparaties onder garantie moeten binnen een redelijke termijn worden voltooid, echter niet langer dan 30 dagen. Hebt u nog vragen over uw rechten en plichten in het kader van de garantie of de naam en locatie van de dichtstbijzijnde erkende BRP dealer, neem dan contact op met de klantenservice op 1-715-848-4957.

© 2011 Bombardier Recreational Products Inc. Alle rechten voorbehouden.

® Geregistreerde handelsmerken van Bombardier Recreational Products Inc. of zijn dochtermaatschappijen.

---

# **INTERNATIONALE BEPERKTE GARANTIE VAN BRP VOOR SEA-DOO® BOTEN BOUWJAAR 2012**

## **1) TOEPASSINGSBEREIK**

BRP US Inc. ("BRP")\* geeft een garantie op zijn nieuwe en ongebruikte Sea-Doo® boten ("boot") bouwjaar 2012, verkocht door erkende BRP Distributeurs/Dealers ("Distributeur/Dealer") buiten de Verenigde Staten, Canada en lidstaten van de Europese Economische Ruimte (bestaande uit de landen van de Europese Unie plus Noorwegen, IJsland en Liechtenstein), Turkije en de lidstaten van het GOS (het Gemeenebest van Onafhankelijke Staten, bestaande uit de Russische Federatie en de voormalige lidstaten van de USSR) voor materiaal- of fabricagefouten gedurende de periode en onder de voorwaarden die hieronder worden beschreven. Deze beperkte garantie vervalt indien: (1) de boot ooit werd gebruikt om te racen of voor andere competitieactiviteiten, zelfs door een vorige eigenaar; of (2) de boot werd gewijzigd of aangepast op een wijze die zijn werking, prestaties of levensduur nadelig beïnvloedt, of werd gewijzigd of aangepast voor een andere toepassing dan het voorziene gebruiksdoel.

Alle originele onderdelen en accessoires van BRP die waren geïnstalleerd door een erkende BRP Distributeur/Dealer (zoals hierna gedefinieerd) op het ogenblik van de levering van de Sea-Doo® boot bouwjaar 2012 genieten dezelfde garantie als de boot.

## **2) BEPERKING VAN DE AANSPRAKELIJKHEID**

DEZE GARANTIE WORDT UITDRUKKELIJK GEGEVEN EN AANVAARD TER VERVANGING VAN ELKE ANDERE GARANTIE, HETZIJ EXPLICIET OF IMPLICIET, INCLUSIEF EN ZONDER BEPERKING, ELKE GARANTIE VAN VERKOOPBAARHEID OF GESCHIKTHEID VOOR EEN BEPAALD GEBRUIKS-DOEL. VOOR ZOVER ZE NIET KUNNEN WORDEN VERWORPEN, ZIJN DE GEÏMPliceERDE GARANTIES BEPERKT TOT DE GELDIGHEIDSDUUR VAN DE EXPLICIETE GARANTIE. INCIDENTELE SCHADE EN GEVOLGSCHADE ZIJN UITGESLOTEN VAN DEKKING ONDER DEZE GARANTIE. IN SOMMIGE LANDEN/DEELSTATEN ZIJN DE BOVENSTAANDE AFWIJZINGEN VAN AANSPRAKELIJKHEID, BEPERKINGEN EN UITSLUITINGEN NIET TOEGELATEN. HET IS BIJGEVOLG MOGELIJK DAT ZE NIET VAN TOEPASSING ZIJN VOOR U. DEZE GARANTIE GEEFT U SPECIFIEKE RECHTEN, MAAR U KUNT OOK NOG ANDERE WETTELIJKE RECHTEN GENIETEN, AFHANKELIJK VAN HET LAND WAAR U WOONT.

Geen enkele BRP Distributeur/Dealer of andere persoon is gemachtigd om andere beloften, voorstellingen of garanties met betrekking tot dit product te bieden, dan die welke deel uitmaken van deze beperkte garantie. Gebeurt dit toch, dan zijn deze niet afdwingbaar van BRP. BRP behoudt zich het recht voor, deze garantie op elk gewenst ogenblik te wijzigen. Dergelijke wijzigingen zullen echter geen invloed hebben op de garanti voorwaarden die van toepassing waren op producten, die tijdens de geldigheidsduur van deze garantie werden verkocht.

## **3) UITSLUITINGEN – VALLEN NIET ONDER DE GARANTIE**

De volgende zaken vallen in geen geval onder de garantie:

- Vervanging van onderdelen wegens normale slijtage;
- Routineonderhoudsonderdelen en -werken, inclusief, maar niet beperkt tot, afregelingen, verversen van olie, smeermiddel en koelvloeistof, vervanging van bougies, waterpompen e.d.;

- Schade ten gevolge van een onjuist of gebrekkig onderhoud of berging of niet-naleving van de procedures en aanbevelingen in de Gebruikershandleiding;
- Schade ten gevolge van de verwijdering van onderdelen, onoordeelkundige reparaties, service, onderhoud of aanpassingen of gebruik van onderdelen en toebehoren die niet door BRP zijn geproduceerd of goedgekeurd, die naar zijn oordeel niet compatibel zijn met boten of een negatieve invloed hebben op de werking, prestatie of levensduur, of schade ten gevolge van reparaties uitgevoerd door een persoon die geen erkende BRP distributeur/dealer is;
- Schade ten gevolge van misbruik, verkeerd of abnormaal gebruik, verwaarlozing, racen, verkeerde bediening of gebruik van de boot op een manier die niet strookt met de aanbevelingen in de Gebruikershandleiding;
- Schade veroorzaakt door externe schade, onderdompeling, opname van water of vreemde objecten, ongeval, brand, diefstal, vandalisme of overmacht;
- Gebruik met brandstoffen, oliesoorten of smeermiddelen die niet geschikt zijn voor de boot (zie Gebruikershandleiding);
- Schade door roest, corrosie of blootstelling aan de natuurelementen;
- Schade ten gevolge van een blokkering van het koelsysteem of de jetpomp door vreemde voorwerpen;
- Incidentele of gevolgschade of schade van welke aard ook, inclusief en zonder beperkingen, kosten voor wegslepen, bewaren, telefoon, huur, taxi, genotsderving, verzekering, afbetalingen, tijdverlies, inkomensderving; en
- Beschadiging van de gelafwerklaag, inclusief maar niet beperkt tot cosmetische beschadiging van de gelafwerklak, afbladderen, barsten, vorming van haarscheurtjes en afschilferen van glasvezel ten gevolge van afbladderen, craqueleren of haarscheurtjes of blootstelling aan de natuurelementen.

#### **4) GARANTIEPERIODE**

Deze beperkte garantie loopt vanaf de datum van de levering aan de eerste particuliere klant of de datum van de eerste ingebruikname van de boot, naargelang van wat zich het eerst voordoet, gedurende een periode van:

- TWAALF (12) OPEENVOLGENDE MAANDEN voor privégebruik voor recreatieve doeleinden, met uitzondering van het dek en de rompstructuur uit glasvezel, waarop een garantie van ZESTIG (60) OPEENVOLGENDE MAANDEN geldt;
- VIER (4) OPEENVOLGENDE MAANDEN voor commercieel gebruik, met uitzondering van het dek en de rompstructuur uit glasvezel, waarop een garantie van TWAALF (12) OPEENVOLGENDE MAANDEN geldt. Als commercieel gebruik van een boot geldt elk gebruik ten behoeve van enige activiteit of tewerkstelling die inkomsten oplevert gedurende om het even welk deel van de garantieperiode. Een boot wordt ook commercieel gebruikt als hij ergens tijdens de garantieperiode commerciële kentekens draagt of vergund wordt voor commercieel gebruik.

De reparatie of vervanging van onderdelen of de service van een boot in het kader van deze garantie verlengt de duur van deze beperkte garantie niet. De oorspronkelijke vervaldatum blijft behouden.

## **5) VOORWAARDEN OM VAN DE GARANTIE TE KUNNEN GENIETEN**

Deze garantie wordt enkel gegeven als aan alle onderstaande voorwaarden is voldaan:

- De Sea-Doo® boten bouwjaar 2012 moeten in nieuwe en ongebruikte staat zijn aangekocht door de eerste eigenaar bij een BRP Distributeur/Dealer die erkend is om SEA-DOO® BOOT-producten te verkopen in het land waar de aankoop plaatsvond;
- De door BRP voorgeschreven inspecties voor de levering moeten voltooid en gedocumenteerd zijn;
- Het product moet correct geregistreerd zijn door een erkende BRP Distributeur/Dealer;
- De 2012 Sea-Doo® boot moet aangekocht zijn in het land waar de koper zijn verblijfplaats heeft.
- Zoals beschreven in de Gebruikershandleiding, moet het vereiste routineonderhoud tijdig worden uitgevoerd om aanspraak te kunnen maken op garantie. BRP behoudt zich het recht voor, een bewijs van correct onderhoud te vragen als voorwaarde voor prestaties onder garantie.

BRP zal deze beperkte garantie niet nakomen indien één van de bovenstaande voorwaarden niet werd vervuld door de privégebruiker of commerciële gebruiker. Deze beperkingen zijn noodzakelijk om BRP toe te laten de veiligheid van zijn producten, zijn klanten en het grote publiek te vrijwaren.

## **6) HOE KUNT U EEN PRESTATIE ONDER GARANTIE AANVRAGEN**

De klant moet binnen de twee (2) dagen na het opduiken van een defect contact opnemen met een BRP-distributeur/dealer die servicewerken uitvoert en deze redelijke toegang tot het product verlenen en een redelijke gelegenheid bieden om het te repareren. De klant moet de erkende BRP distributeur/dealer ook een aankoopbewijs voor het product voorleggen en de reparatie/werkorder ondertekenen voor de aanvang van de reparatie om de reparatie onder garantie te valideren. Alle onderdelen die onder deze garantie worden vervangen, worden eigendom van BRP.

## **7) WAT BRP ZAL DOEN**

De verplichtingen van BRP in het kader van deze garantie beperken zich tot de reparatie van onderdelen die bij normaal gebruik, onderhoud en service defect zijn gebleken of, naar eigen inzicht, de vervanging van deze onderdelen door nieuwe originele BRP onderdelen zonder aanrekening van onderdelen en werkuren, uitgevoerd door een erkende BRP Distributeur/Dealer naar keuze tijdens de garantieperiode onder de hierin beschreven voorwaarden. De verantwoordelijkheid van BRP beperkt zich tot het uitvoeren van de vereiste reparaties of vervanging van onderdelen. Geen enkele eis wegens garantie-inbreuken kan aanleiding geven tot het annuleren of herroepen van de verkoop van de boot aan de eigenaar.

Wanneer servicewerken in een ander land dan het land van aankoop noodzakelijk zijn, zijn alle bijkomende kosten die voortvloeien uit plaatselijke praktijken en voorwaarden ten laste van de eigenaar. Dit zijn onder meer kosten voor transport, verzekering, taksen, licenties, invoerheffingen en alle overige kosten, inclusief heffingen door regeringen, deelstaten, provincies en hun respectieve instanties.

BRP behoudt zich het recht voor, zijn producten regelmatig te verbeteren of aan te passen, zonder dat hieruit een verplichting voortvloeit om eerder geproduceerde producten aan te passen.

## **8) OVERDRACHT**

Indien een product tijdens de garantieperiode van eigenaar verandert, wordt deze garantie mee overgedragen en blijft ze geldig voor de resterende dekkingperiode, op voorwaarde dat BRP op de hoogte wordt gebracht van deze verandering van eigenaar op de volgende manier:

1. De vroegere eigenaar neemt contact op met BRP (op het onderstaande telefoonnummer) of met een erkende Distributeur/Dealer en geeft de gegevens van de nieuwe eigenaar door; of
2. BRP of een erkende Distributeur/Dealer ontvangt een bewijs dat de vroegere eigenaar heeft ingestemd met de eigendomsoverdracht, en ontvangt ook de gegevens van de nieuwe eigenaar.

## **9) BIJSTAND VOOR DE KLANT**

Ingeval van een meningsverschil of dispuut in verband met deze beperkte garantie, stelt BRP voor om samen met de dealer naar een oplossing voor de kwestie te zoeken.

Indien u niet tot een oplossing komt, kunt u de hulp inroepen van de serviceafdeling van de Distributeur. De gegevens van uw distributeur zijn terug te vinden op [www.brp.com](http://www.brp.com).

Wordt er ook hier geen overeenkomst bereikt, dan kunt u schriftelijk contact opnemen met BRP op het onderstaande adres.

**Voor landen in Europa, het Midden-Oosten en Afrika dient u contact op te nemen met ons Europese kantoor**

**BRP EUROPE N.V.**

Customer Assistance Center  
Skaldenstraat 125  
9042 Gent  
België  
Tel.: +32-9-218-26-00

**Neem voor alle andere landen contact op met uw plaatselijke distributeur of ons Noord-Amerikaanse kantoor**

**BOMBARDIER RECREATIONAL PRODUCTS INC.**

Customer Assistance Center  
75 J.A. Bombardier Street  
Sherbrooke QC J1L 1W3  
Tel.: 1 819 566-3366

© 2011 Bombardier Recreational Products Inc. Alle rechten voorbehouden.

® Geregistreerde handelsmerken van Bombardier Recreational Products Inc.

\* Voor het gebied waarop deze beperkte garantie van toepassing is worden de producten verdeeld door Bombardier Recreational Products Inc. of zijn dochtermaatschappijen.

© 2011 Bombardier Recreational Products Inc. Alle rechten voorbehouden.

® Geregistreerde handelsmerken van Bombardier Recreational Products Inc. of zijn dochtermaatschappijen.

---

# **BEPERKTE GARANTIE VAN BRP VOOR DE EUROPESE EN RUSSISCHE ECONOMISCHE REGIO EN TURKIJE: SEA-DOO® BOTEN BOUWJAAR 2012**

## **1) VOORWERP VAN DE BEPERKTE GARANTIE**

BRP US Inc. ("BRP")\* geeft een garantie op zijn nieuwe en ongebruikte Sea-Doo® boten bouwjaar 2012, verkocht door erkende BRP distributeurs/dealers ("Distributeurs/Dealers") in de lidstaten van de Europese Economische Ruimte ("EER", bestaande uit de lidstaten van de Europese Unie plus Noorwegen, IJsland en Liechtenstein), in de lidstaten van het Gemenebest van Onafhankelijke Staten ("GOS", bestaande uit de Russische Federatie en de voormalige lidstaten van de USSR) en Turkije voor materiaal- of fabricagefouten gedurende de periode en onder de voorwaarden die hieronder worden beschreven. Deze beperkte garantie vervalt indien: (1) de boot ooit werd gebruikt om te racen of voor andere competitieactiviteiten, zelfs door een vorige eigenaar; of (2) de boot werd gewijzigd of aangepast op een wijze die zijn werking, prestaties of levensduur nadelig beïnvloedt, of werd gewijzigd of aangepast voor een andere toepassing dan het voorziene gebruiksdoel.

Alle originele SEA-DOO® BOOT-onderdelen en -accessoires die zijn geïnstalleerd door een erkende BRP-Distributeur/Dealer op het ogenblik van de levering van de Sea-Doo® boten bouwjaar 2012 genieten dezelfde garantie als de boten.

## **2) BEPERKING VAN DE AANSPRAKELIJKHEID**

DEZE GARANTIE WORDT UITDRUKKELIJK GEGEVEN EN AANVAARD TER VERVANGING VAN ELKE ANDERE GARANTIE, HETZIJ EXPLICIET OF IMPLICIET, INCLUSIEF EN ZONDER BEPERKING, ELKE GARANTIE VAN VERKOOPBAARHEID OF GESCHIKTHEID VOOR EEN BEPAALD GEBRUIKS-DOEL. VOOR ZOVER ZE NIET KUNNEN WORDEN VERWORPEN, ZIJN DE GEÏMPLICEERDE GARANTIES BEPERKT TOT DE GELDIGHEIDSDUUR VAN DE EXPLICIETE GARANTIE. INCIDENTELE SCHADE EN GEVOLGSCHADE ZIJN UITGESLOTEN VAN DEKKING ONDER DEZE GARANTIE. IN SOMMIGE RECHTSSYSTEMEN ZIJN DE BOVENSTAANDE AFWIJZINGEN VAN AANSPRAKELIJKHEID, BEPERKINGEN EN UITSLUITINGEN NIET TOEGELATEN. HET IS BIJGEVOLG MOGELIJK DAT ZE NIET VAN TOEPASSING ZIJN VOOR U. DEZE GARANTIE GEEFT U SPECIFIEKE RECHTEN, MAAR U KUNT OOK NOG ANDERE WETTELIJKE RECHTEN GENIETEN, AFHANKELIJK VAN HET LAND WAAR U WOONT.

Geen enkele BRP Distributeur/Dealer of andere persoon is gemachtigd om andere beloften, voorstellingen of garanties met betrekking tot dit product te bieden, dan die welke deel uitmaken van deze beperkte garantie. Gebeurt dit toch, dan zijn deze niet afdwingbaar van BRP.

BRP behoudt zich het recht voor, deze garantie op elk gewenst ogenblik te wijzigen. Dergelijke wijzigingen zullen echter geen invloed hebben op de garantievoorwaarden die van toepassing waren op producten, die tijdens de geldigheidsduur van deze garantie werden verkocht.

## **3) UITSLUITINGEN – VALLEN NIET ONDER DE GARANTIE**

De volgende zaken vallen in geen geval onder de garantie:

- Vervanging van onderdelen wegens normale slijtage;



- Routineonderhoudsonderdelen en -werken, inclusief, maar niet beperkt tot, afregelingen, verversen van olie, smeermiddel en koelvloeistof, vervanging van bougies, waterpompen e.d.;
- Schade ten gevolge van een onjuist of gebrekkig onderhoud of berging of niet-naleving van de procedures en aanbevelingen in de Gebruikershandleiding;
- Schade ten gevolge van de verwijdering van onderdelen, onoordeelkundige reparaties, service, onderhoud of aanpassingen of gebruik van onderdelen en toebehoren die niet door BRP zijn geproduceerd of goedgekeurd, die naar zijn oordeel niet compatibel zijn met boten of een negatieve invloed hebben op de werking, prestatie of levensduur, of schade ten gevolge van reparaties uitgevoerd door een persoon die geen erkende BRP distributeur/dealer is;
- Schade ten gevolge van misbruik, verkeerd of abnormaal gebruik, verwaarlozing, racen, verkeerde bediening of gebruik van de boot op een manier die niet strookt met de aanbevelingen in de Gebruikershandleiding;
- Schade veroorzaakt door externe schade, onderdompeling, opname van water of vreemde objecten, ongeval, brand, diefstal, vandalisme of overmacht;
- Gebruik met brandstoffen, oliesoorten of smeermiddelen die niet geschikt zijn voor de boot (zie Gebruikershandleiding);
- Schade door roest, corrosie of blootstelling aan de natuurelementen;
- Schade ten gevolge van een blokkering van het koelsysteem of de jetpomp door vreemde voorwerpen;
- Incidentele of gevolgschade of schade van welke aard ook, inclusief en zonder beperkingen, kosten voor wegslepen, bewaren, telefoon, huur, taxi, genotsderving, verzekering, afbetalingen, tijdverlies, inkomensderving; en
- Beschadiging van de gelafwerklaag, inclusief maar niet beperkt tot cosmetische beschadiging van de gelafwerklaag, afbladderen, barsten, vorming van haarscheurtjes en afschilferen van glasvezel ten gevolge van afbladderen, craqueleren of haarscheurtjes of blootstelling aan de natuurelementen.

#### **4) GARANTIEPERIODE**

Deze beperkte garantie loopt vanaf de datum van levering aan de eerste klant of de datum van de eerste ingebruikname, naargelang van wat zich het eerst voordoet, gedurende een periode van:

VIERENTWINTIG (24) OPEENVOLGENDE MAANDEN voor privégebruik, met uitzondering van het dek en de rompstructuur uit glasvezel, waarop een garantie van ZESTIG (60) OPEENVOLGENDE MAANDEN geldt;

VIER (4) OPEENVOLGENDE MAANDEN voor eigenaars voor commercieel gebruik, met uitzondering van het dek en de rompstructuur uit glasvezel, waarop een garantie van TWAALF (12) OPEENVOLGENDE MAANDEN geldt.

Als commercieel gebruik van een boot geldt elk gebruik ten behoeve van enige activiteit of tewerkstelling die inkomsten oplevert gedurende om het even welk deel van de garantieperiode. Een boot wordt ook commercieel gebruikt als hij ergens tijdens de garantieperiode commerciële kentekens draagt of vergund wordt voor commercieel gebruik.

De reparatie of vervanging van onderdelen of service uitgevoerd in het kader van deze garantie verlengt de duur van deze garantie niet. De oorspronkelijke vervaldatum blijft behouden.

Houd er rekening mee dat de duur en andere modaliteiten van de garantie onderworpen zijn aan de toepasselijke nationale en lokale wetgeving in uw land.

## **5) VOORWAARDEN OM VAN DE GARANTIE TE KUNNEN GENIETEN**

Deze garantie wordt enkel gegeven als aan alle onderstaande voorwaarden is voldaan:

- De Sea-Doo® boten bouwjaar 2012 moeten in nieuwe en ongebruikte staat zijn aangekocht door de eerste eigenaar bij een BRP Distributeur/Dealer die erkend is om SEA-DOO® BOOT-producten te verkopen in het land waar de aankoop plaatsvond;
- De door BRP voorgeschreven inspecties voor de levering moeten voltooid en gedocumenteerd zijn;
- Het product moet correct geregistreerd zijn door een erkende BRP Distributeur/Dealer;
- De Sea-Doo® boten bouwjaar 2012 moeten aangekocht zijn binnen de EER door een inwoner van de EER, in de GOS voor inwoners van de landen binnen die regio en in Turkije voor inwoners van Turkije; en
- Zoals beschreven in de Gebruikershandleiding, moet het vereiste routineonderhoud tijdig worden uitgevoerd om aanspraak te kunnen maken op garantie. BRP behoudt zich het recht voor, een bewijs van correct onderhoud te vragen als voorwaarde voor prestaties onder garantie.

BRP zal deze beperkte garantie niet nakomen indien één van de bovenstaande voorwaarden niet werd vervuld door de privégebruiker of commerciële gebruiker. Deze beperkingen zijn noodzakelijk om BRP toe te laten, de veiligheid van zijn producten, zijn klanten en het grote publiek te vrijwaren.

## **6) HOE KUNT U EEN PRESTATIE ONDER GARANTIE AANVRAGEN**

De klant moet binnen de twee (2) maanden na het opduiken van een defect contact opnemen met een BRP-distributeur/dealer die servicewerken uitvoert en deze redelijke toegang tot het product verlenen en een redelijke gelegenheid bieden om het te repareren. De klant moet de erkende BRP Distributeur/Dealer ook een aankoopbewijs voor het product voorleggen en de reparatie/werkorder ondertekenen voor de aanvang van de reparatie om de reparatie onder garantie te valideren. Alle onderdelen die onder deze garantie worden vervangen, worden eigendom van BRP.

Houd er rekening mee dat de meldingstermijn onderworpen is aan de toepasselijke nationale en lokale wetgeving in uw land.

## **7) WAT BRP ZAL DOEN**

De verplichtingen van BRP in het kader van deze garantie beperken zich tot de reparatie van onderdelen die bij normaal gebruik, onderhoud en service defect zijn gebleken of, naar eigen inzicht, de vervanging van deze onderdelen door nieuwe originele BRP onderdelen zonder aanrekening van onderdelen en werkuren, uitgevoerd door een erkende BRP Distributeur/Dealer naar keuze tijdens de garantieperiode onder de hierin beschreven voorwaarden. De verantwoordelijkheid

van BRP beperkt zich tot het uitvoeren van de vereiste reparaties of vervanging van onderdelen. Geen enkele eis wegens garantie-inbreuken kan aanleiding geven tot het annuleren of herroepen van de verkoop van de boot aan de eigenaar.

Wanneer servicewerken in een ander land dan het land van aankoop noodzakelijk zijn, zijn alle bijkomende kosten die voortvloeien uit plaatselijke praktijken en voorwaarden ten laste van de eigenaar. Dit zijn onder meer kosten voor transport, verzekering, taksen, licenties, invoerheffingen en alle overige kosten, inclusief heffingen door regeringen, deelstaten, provincies en hun respectieve instanties.

BRP behoudt zich het recht voor, zijn producten regelmatig te verbeteren of aan te passen, zonder dat hieruit een verplichting voortvloeit om eerder geproduceerde producten aan te passen.

## **8) OVERDRACHT**

Indien een product tijdens de garantieperiode van eigenaar verandert, wordt deze garantie mee overgedragen en blijft ze geldig voor de resterende dekkingperiode, op voorwaarde dat BRP op de hoogte wordt gebracht van deze verandering van eigenaar op de volgende manier:

De vroegere eigenaar neemt contact op met BRP (op het onderstaande telefoonnummer) of met een erkende Distributeur/Dealer en geeft de gegevens van de nieuwe eigenaar door; of BRP of een erkende Distributeur/Dealer ontvangt een bewijs dat de vroegere eigenaar heeft ingestemd met de overdracht van het eigendomsrecht en ook de gegevens van de nieuwe eigenaar.

## **9) BIJSTAND VOOR DE KLANT**

Ingeval van een meningsverschil of dispuut in verband met deze beperkte garantie, stelt BRP voor om samen met de dealer naar een oplossing voor de kwestie te zoeken. We raden u aan het probleem te bespreken met de servicemanager of zaakvoerder van de erkende Distributeur/Dealer.

- Indien u niet tot een oplossing komt, kunt u de hulp inroepen van de serviceafdeling van de distributeur. De gegevens van uw distributeur zijn terug te vinden op [www.brp.com](http://www.brp.com).
- Wordt er ook hier geen overeenkomst bereikt, dan kunt u contact opnemen met BRP op het onderstaande adres.

**Neem voor de landen binnen Europa, behalve de Scandinavische landen, en voor de landen binnen het GOST en Turkije contact op met ons Europese kantoor op:**

**BRP EUROPE N.V.**

Customer Assistance Center  
Skaldenstraat 125  
9042 Gent  
België  
Tel.: +32-9-218-26-00

**Neem voor de Scandinavische landen contact op met ons kantoor in Finland op:**

**BRP FINLAND OY**

Service Department  
Isoaavantie 7  
FIN-96320 Rovaniemi  
Finland  
Tel.: +358163208111

**Neem voor alle andere landen contact op met uw plaatselijke distributeur of ons Noord-Amerikaanse kantoor:**

**BOMBARDIER RECREATIONAL PRODUCTS INC.**

Customer Assistance Center  
75 J.A. Bombardier Street  
Sherbrooke QC J1L 1W3  
Tel.: 1 819 566-3366

\* Voor het gebied waarop deze beperkte garantie van toepassing is worden de producten verdeeld door Bombardier Recreational Products Inc. of zijn dochtermaatschappijen.

© 2011 Bombardier Recreational Products Inc. Alle rechten voorbehouden.

® Geregistreerde handelsmerken van Bombardier Recreational Products Inc.

# ***KLANTEN- INFORMATIE***

---

## BESCHERMING VAN DE PRIVACY

Bij deze deelt BRP u mee dat uw contactgegevens zullen worden gebruikt voor veiligheids- en garantiegebonden doeleinden. Bovendien kunnen BRP en zijn dochtermaatschappijen hun klantenlijsten gebruiken om marketing en promotionele informatie over BRP en gerelateerde producten te verdelen.

Om uw recht tot raadplegen van uw gegevens uit te oefenen, of te worden verwijderd uit de lijst met geadresseerden voor direct marketing, kunt u contact opnemen met BRP.

Via e-mail: [privacyofficer@brp.com](mailto:privacyofficer@brp.com)

Per post: BRP  
Senior Legal Counsel-Privacy Officer  
726 St-Joseph  
Valcourt QC  
Canada  
J0E 2L0

---

# ADRESWIJZIGING/VERANDERING VAN EIGENAAR

Als u bent verhuisd of als u de nieuwe eigenaar bent van de boot, laat dit dan zeker weten aan BRP door:

- Één van de onderstaande kaarten terug te sturen;
- **Enkel voor Noord-Amerika:** bel 715 848-4957 (USA) of 819 566-3366 (Canada);
- Contact opnemen met een erkende dealer van BRP.

Wanneer u de nieuwe eigenaar bent, dient u een bewijs toe te voegen dat de vorige eigenaar heeft ingestemd met de overdracht.

Wanneer u BRP op de hoogte brengt, zelfs nadat de beperkte garantie is afgelopen, kan BRP u bereiken indien dit nodig zou zijn, bijvoorbeeld als er boten zouden worden teruggeroepen om veiligheidsredenen. Het is de verantwoordelijkheid van de eigenaar om BRP op de hoogte te brengen.

**GESTOLEN VOERTUIGEN:** Breng de garantieafdeling van uw plaatselijke distributeur op de hoogte als uw boot is gestolen. Geef uw naam, adres en telefoonnummer door, het rompidentificatienummer en de datum van de diefstal.

## **In Noord-Amerika**

### **BOMBARDIER RECREATIONAL PRODUCTS INC.**

Warranty Department  
75 J.-A. Bombardier Street  
Sherbrooke QC J1L 1W3  
Canada

## **Andere regio's van de wereld buiten Scandinavië**

### **BRP EUROPEAN DISTRIBUTION**

Warranty Department  
Chemin de Messidor 5-7  
1006 Lausanne  
Switzerland

## **Scandinavische landen**

### **BRP FINLAND OY**

Service Department  
Isoaavantie 7  
FIN-96320 Rovaniemi  
Finland  
Tel.: +358 16 3208 111

***Deze pagina is  
bewust blanco gelaten***











**BOOT-MODELNR.** \_\_\_\_\_

**ROMP-IDENTIFICATIENUMMER (H.I.N.)** \_\_\_\_\_

**ROTAX-MOTOR Identificatienummer (E.I.N.)** \_\_\_\_\_

Eigenaar: \_\_\_\_\_

NAAM

NR.

STRAAT

BUS

PLAATS

PROVINCIE

POSTCODE

Aankoopdatum \_\_\_\_\_  
jaar maand dag

Einddatum van de garantie \_\_\_\_\_  
jaar maand dag

In te vullen door de dealer op het ogenblik van de verkoop.

STEMPEL DEALER

F00A35L

Informeer bij de dealer waar u uw vaartuig kocht of uw SEA-DOO werd geregistreerd bij BRP.

An aerial photograph of a boat's wake in the ocean, showing a white, turbulent trail of water cutting through the deep blue sea. The wake curves from the top left towards the bottom right of the frame.

**GEBRUIKERSHANDLEIDING**

**230 SERIE**

**2012**

**219 100 623**