

SEA-DOO®



2008

Sport Boats MANUAL DO PROPRIETÁRIO

Inclui INFORMAÇÕES SOBRE SEGURANÇA,
O VEÍCULO E MANUTENÇÃO

150 SPEEDSTER™

AVISO

Leia este manual atentamente até ao fim. Contém informações de segurança importantes.

Idade mínima recomendada para o condutor: 16 anos.

Não retire este Manual do proprietário do barco.

AVISO DE SEGURANÇA

O não cumprimento das precauções e instruções de segurança contidas neste Manual do proprietário, no *VÍDEO SOBRE SEGURANÇA* e nas etiquetas colocadas no produto pode resultar em ferimentos e até na morte. O piloto tem a responsabilidade de informar os passageiros sobre as precauções de segurança.

Este Manual do proprietário e o *VÍDEO SOBRE SEGURANÇA* devem permanecer no barco no caso de revenda.



As seguintes marcas comerciais são propriedade da Bombardier Recreational Products Inc., ou das respectivas filiais.

Sea-Doo®

ROTAX™

SPEEDSTER™

MONTE A BORDO DO SEU NOVO BARCO DESPORTIVO SEA-DOO

Parabéns, por ser o novo proprietário de um barco desportivo Sea-Doo. Quer seja um marinheiro experiente ou um principiante na navegação desportiva, veja o *VÍDEO SOBRE SEGURANÇA* fornecido com o barco, leia este Manual do proprietário e as etiquetas de aviso/chamada de atenção e familiarize-se com o conteúdo respectivo. Este manual contém informações pertinentes que lhe permitirão adquirir os conhecimentos necessários para tirar o máximo partido deste barco.

Recomenda-se vivamente a todos os pilotos de barco que tirem um curso segurança náutica. Informe-se junto da Polícia marítima ou Delegação marítima da sua área dos cursos existentes. Os navegadores mais conscienciosos podem querer adquirir o livro *CHAPMAN PILOTING* escrito por Elbert S. Maloney, disponível na maioria das livrarias.

Quando iniciar a sua família ou amigos neste desporto, verifique se perceberam bem os controlos e funcionamento do barco e a importância de ser bem-educado e responsável.

Cada piloto é responsável por garantir a segurança dos passageiros bem como a das outras pessoas que se encontrem dentro de água. Siga todas as instruções de segurança e conduza o barco com cuidado.

Deve fazer uma inspeção de segurança anual do barco. Entre em contacto com o revendedor autorizado dos barcos desportivos Sea-Doo para obter informações mais detalhadas.

Por último, sugerimos-lhe que visite regularmente o revendedor autorizado de barcos desportivos Sea-Doo para executar a manutenção periódica de segurança bem como adquirir os acessórios de que possa necessitar.

Divirta-se e... boa viagem.

Guarde este manual a bordo. Se vender o barco não se esqueça de incluir este manual.

Se quiser ver e/ou imprimir uma cópia adicional do Manual do proprietário, visite o website www.operatorsguide.brp.com. O manual está disponível em diversas línguas.

ÍNDICE

PREÂMBULO.....	7
----------------	---

INFORMAÇÕES SOBRE SEGURANÇA

GENERALIDADES	10
REBOQUE.....	11
LISTA DE PONTOS A VERIFICAR PARA UMA NAVEGAÇÃO SEGURA ...	12
EQUIPAMENTO DE SEGURANÇA	15
O MONÓXIDO DE CARBONO E A NAVEGAÇÃO	21
CORDÃO DE SEGURANÇA	25
PRÁTICAS DE NAVEGAÇÃO SEGURA.....	26
SEGURANÇA DOS PASSAGEIROS.....	27
REGRAS DE TRÂNSITO	28
PROCESSO DE ABASTECIMENTO	31
INSPECÇÕES VOLUNTÁRIAS.....	32
CURSOS DE SEGURANÇA MARÍTIMA.....	33
DESPORTOS NÁUTICOS.....	34

INFORMAÇÕES SOBRE O VEÍCULO

LOCALIZAÇÃO DO NÚMERO DE REGISTO.....	38
LOCALIZAÇÃO DAS ETIQUETAS IMPORTANTES	39
NÚMEROS DE IDENTIFICAÇÃO	43
CONTROLOS, COMPONENTES E INSTRUMENTOS	44
Descrição geral.....	44
1) Interruptor DESS™ (interruptor de corte do motor).....	47
2) Volante	48
3) Controlo do acelerador/mudanças	48
4) Interruptor de arranque/paragem.....	49
5) Interruptor das luzes da navegação	50
6) Interruptor da bomba do porão	50
7) Interruptor do ventilador do porão	51
8) Indicador do centro de informações	51
9) Bujões de escoamento do porão.....	54
10) Pegas	54
11) Pegas traseiras	54
12) Plataforma de embarque	54
13) Escada.....	54
14) Bancos.....	55
15) Degrau de embarque pela frente	55

16) Banco do observador	55
17) Suportes para copo.....	56
18) Caixa de carga da frente	56
19) Compartimento de arrumação do convés	57
20) Compartimento de arrumação traseiro.....	57
21) Admissão de água da turbina	59
22) Faróis da proa.....	59
23) Tomada da luz de popa.....	59
24) Cunhos de amarração.....	61
25) Convés.....	61
26) Tampão do depósito de combustível.....	61
27) Orifício de escoamento do convés	61
28) Tampa do reservatório de óleo do motor	62
29) Ligação para lavagem com jacto de água	62
30) Respiradouros	62
31) Olhais da proa/popa	62
32) Injector da bomba da turbina	63
33) Deflector de marcha-atrás (à ré)	63
34) Válvula do embornal.....	63
35) Respiradouro do depósito de combustível.....	63
36) Dispositivos de fixação para desportos náuticos.....	64
37) Interruptor principal de corte da bateria.....	68
38) Leitor de CD/Rádio AM/FM	69
39) Tomada de 12 Volts	69
40) Fusíveis.....	69
LÍQUIDOS.....	70
Combustível recomendado	70
Óleo de motor recomendado.....	70
Nível do óleo do motor	71
Líquido de arrefecimento do motor	73
PERÍODO DE RODAGEM	74
VERIFICAÇÕES DE PRÉ-UTILIZAÇÃO	75
Casco.....	77
Admissão de água da turbina.....	77
Porão	77
Bateria.....	77
Nível do óleo do motor e do depósito de combustível.....	77
Compartimento do motor	77
Extintor.....	77
Sistema de direcção	78
Sistema do acelerador.....	78
Sistema de mudanças.....	78
Borne DESS e interruptor de arranque/paragem do motor.....	78
Tampas dos compartimentos de arrumação	78
INSTRUÇÕES DE FUNCIONAMENTO	79
Pôr na água/Carregar	79
Princípio de funcionamento.....	79

Embarque num cais	81
Embarque na água	82
Arranque	83
Navegação em águas agitadas ou com pouca visibilidade	83
Cruzar as ondas	84
Parar/Fundear	84
Atracar numa praia	84
Desligar o motor	84
Cuidados a ter depois da utilização	85
Cuidados adicionais para utilização em águas sujas ou salgadas	85
PROCEDIMENTOS ESPECIAIS	87
Limpeza do hélice e da admissão de água da turbina e do hélice	87
Barco voltado	88
Barco submerso/Motor afogado em água	88
Motor afogado em combustível	88
Rebocar o barco na água	90
DIAGNÓSTICO DE AVARIAS	91
ESPECIFICAÇÕES	96
<i>INFORMAÇÃO SOBRE MANUTENÇÃO</i>	
INSPECÇÃO DE 10 HORAS	102
TABELA DE MANUTENÇÃO PERIÓDICA	103
PROCEDIMENTOS DE MANUTENÇÃO	108
Generalidades	108
Informações sobre emissões do motor	108
Lubrificação	110
Cabo do acelerador	111
Mudança do óleo e substituição do filtro de óleo do motor	111
Substituição do líquido de refrigeração	111
Sistema de injeção de combustível	111
Alinhamento da direcção	111
Alavanca de mudanças	112
Orifício de escoamento do convés	112
Fusíveis	112
Ventilador de ar do porão	115
Substituição da lâmpada da luz de navegação	115
Ânodos anti-corrosão	116
Inspeção geral e limpeza	117
ARMAZENAMENTO E PREPARAÇÃO PARA A ÉPOCA DE PARAGEM ..	118

GARANTIA

GARANTIA LIMITADA BRP PARA BARCOS DESPORTIVOS SEA-DOO® MODELOS DE 2008, VENDIDOS NOS ESTADOS UNIDOS E NO CANADÁ	128
DECLARAÇÃO DE GARANTIA PARA CONTROLO DE EMISSÕES DA CALIFÓRNIA E DE NOVA IORQUE PARA BARCOS DESPORTIVOS SEA-DOO®, MODELO DE 2008, COM MOTORES 4-TEC™ 1503 COM ASPIRAÇÃO NORMAL (NA) E 4-TEC™ 1503 SOBREALIMENTADOS COM ARREFECIMENTO INTERMÉDIO (SCIC).	133
GARANTIA LIMITADA INTERNATIONAL DA BRP PARA BARCOS DESPORTIVOS SEA-DOO® DE 2008	138
GARANTIA LIMITADA BRP DOS ESTADOS MEMBROS DA UNIÃO EUROPEIA PARA BARCOS DESPORTIVOS SEA DOO® DE 2008	143
DECLARAÇÃO DE CONFORMIDADE DA CE	148
OBRIGAÇÕES E RENÚNCIA DE PRIVACIDADE	150
MUDANÇA DE ENDEREÇO/PROPRIEDADE	151

PREÂMBULO

Este Manual do proprietário tem por objectivo dar a conhecer ao proprietário/piloto ou passageiro os diversos controlos do barco, bem como as instruções para uma manutenção e utilização segura. É indispensável para utilizar adequadamente o barco e deve estar sempre guardado num saco impermeável dentro do mesmo. Leia e entenda o conteúdo deste documento.

Para perguntas sobre a garantia e a sua aplicação, consulte o revendedor autorizado dos barcos de desportivos Sea-Doo.

Indicações de perigo

Quando ler este Manual do proprietário, tome em consideração os avisos de perigo que indicam as precauções a tomar para evitar as condições e práticas não seguras.

Este manual utiliza os símbolos e palavras indicados a seguir para realçar uma informação determinada.



O símbolo de aviso de segurança é reconhecido em todo o mundo. Neste manual significa que deve ler esta informação com cuidado! Entenda as consequências dos perigos e como evitá-los. Se não respeitar as recomendações de um aviso de perigo pode provocar danos materiais, ferimentos ou mesmo a morte.

As pessoas referem, muitas vezes, uma indicação de perigo como um aviso de carácter geral. Este manual utiliza três tipos de "avisos" dependendo das consequências possíveis do perigo (ferimento ligeiro, ferimento grave, morte).

ADVERTÊNCIA

Indica uma situação potencialmente perigosa que, se não for evitada, PODE resultar em ferimentos graves incluindo a possibilidade de morte ou danos materiais importantes.

CUIDADO: Este sinal indica uma situação de perigo potencial que, se não for evitada, PODE resultar em ferimentos ligeiros ou de pouca gravidade ou danos materiais. Este termo pode também ser usado para alertar sobre práticas que comprometam a segurança.

NOTA: Dá uma informação adicional necessária para completar uma instrução relacionada com os processos de manutenção e/ou funcionamento do equipamento.

Embora a simples leitura destas informações não elimine o perigo, a compreensão e aplicação das informações permite a utilização correcta e segura do barco.

Os avisos deste suplemento não abrangem todas as situações possíveis. Tenha bom senso! Se decidir utilizar um procedimento, método, ferramenta ou peça não especificamente recomendado, certifique-se de que não apresenta perigos para si e para os outros e de que o barco não será danificado.

Recomendações

As recomendações avisam-no da existência de condições que afectam o funcionamento, manutenção e operações de assistência.

Um recomendação com a menção **IMPORTANTE** indica um procedimento destinado a evitar danos no equipamento ou componentes associados.

As informações e descrições dos componentes/sistema contidas neste suplemento estão correctas na altura da publicação. No entanto, a Bombardier Recreational Products (BRP), segue uma política de melhoramento contínuo dos seus produtos sem, por isso, ser obrigada a instalá-los nos produtos já fabricados.

Em consequência do seu empenhamento constante na qualidade e inovação dos seus produtos, a BRP reserva-se o direito de, em qualquer altura, interromper o fabrico ou alterar as especificações, desenhos, características, modelos ou equipamento sem incorrer em nenhuma obrigação.

As ilustrações deste documento mostram a construção típica dos diversos sistemas e podem não reproduzir todos os detalhes ou a forma exacta das peças. No entanto, mostram peças que têm uma função igual ou semelhante.

Subentende-se que este manual pode ser traduzido para outros idiomas. Em caso de qualquer discrepância, prevalecerá a versão em inglês.

As especificações são expressas no sistema métrico internacional (SI) com as unidades americanas (SAE) equivalentes entre parêntesis. Nos casos onde não for necessária uma grande precisão, algumas conversões são arredondadas para maior facilidade.

Pode adquirir um *MANUAL DE OFICINA* para obter informações completas sobre assistência, manutenção e reparação.

INFORMAÇÕES SOBRE SEGURANÇA

GENERALIDADES

O piloto É RESPONSÁVEL pela sua segurança, a dos passageiros e a dos outros navegadores. Antes de pôr o barco na água, leia e perceba bem as etiquetas e avisos deste Manual do proprietário, o *VÍDEO SOBRE SEGURANÇA* e as outras informações fornecidas com o barco ou pelo revendedor. Preste atenção e cumpra todos os avisos, precauções de segurança e procedimentos de funcionamento.

A BRP recomenda vivamente que tire um curso de segurança náutica certificado. Utilize sempre o barco respeitando as regras de segurança náutica bem como com consideração, cortesia e bom senso. Se não o fizer, pode provocar ferimentos, incluindo a morte a si próprio, aos seus passageiros, às pessoas a quem tenha emprestado o barco ou que se encontrem dentro de água.

REBOQUE

Consulte as instruções do reboque para saber a capacidade, funcionamento, manutenção, acessórios e garantia adequadas.

Verifique os regulamentos em vigor na zona referentes ao reboque, especialmente as regras seguintes:

- sistema de travões
- peso de reboque do veículo
- espelhos.

NOTA: Está disponível um sistema de travões opcional para o reboque, contacte a Karavan Trailers (www.karavantrailers.com).

Quando rebocar os barcos respeite as precauções seguintes:

Prenda o barco aos olhais da proa e da popa (à frente/atrás) de maneira a ficar bem preso ao reboque.

- Retire a luz de popa (se estiver instalada).
- Verifique se o poste do esquí está empurrado para baixo (**nos modelos em que existir**).
- Verifique se todas as tampas do compartimento de arrumação estão bem fechadas.
- Proteja o barco Sea-Doo com uma capa, sobretudo antes de conduzir em estradas sujas, para evitar que a sujidade entre através das aberturas de admissão de ar.

Respeite as precauções de segurança de reboque.

CUIDADO: Verifique sempre se a tampa do compartimento de arrumação traseiro está fechada e trancada **antes de** rebocar o barco.

LISTA DE PONTOS A VERIFICAR PARA UMA NAVEGAÇÃO SEGURA

Quando partir para um passeio, quer seja por uma hora ou vários dias, consulte a *LISTA DE PONTOS A VERIFICAR PARA UMA NAVEGAÇÃO SEGURA* a seguir.

Notas sobre o funcionamento...

- A potência do barco pode ultrapassar significativamente a de outros barcos do mesmo tipo que possa ter conduzido. Familiarize-se completamente com os controlos e funcionamento do barco e do motor antes de embarcar na sua primeira viagem ou de levar passageiros. Se não tiver tido a oportunidade de o fazer, comece praticando numa área adequada e sinta a resposta de cada comando. Familiarize-se com todos os comandos antes de aplicar o acelerador acima da velocidade de ralenti. Não parta do princípio de que todos os barcos são comandados da mesma maneira. Os modelos são muitas vezes substancialmente diferentes.
- Não se esqueça de que quanto menor for a aceleração, mais difícil é dirigir o barco. Para dar a volta com o barco, precisa do acelerador e do volante.
- Como todos os barcos, este não tem travões. A distância de paragem varia em função da velocidade inicial, carga, vento e condições da água. Pratique a paragem e a atracagem num lugar seguro sem tráfego para ter uma ideia de quanto tempo precisa para parar o barco em várias circunstâncias. Não solte o acelerador para tentar afastar-se dos objectos. Precisa de aceleração para governar o barco. Não utilize a marcha-atrás do barco para parar.
- Não arranque nem mova o barco sem todas as pessoas estarem devidamente sentadas nos bancos adequados (nem na plataforma do solário nem na plataforma de embarque) ou se houver alguém dentro de água perto do barco.
- A turbina do barco pode ferir alguém. Acelere sempre devagar e desacelere de forma controlada.
- Respeite as instruções de todas as etiquetas de segurança. Estão lá para garantir uma navegação segura e agradável.
- O barco comporta-se de maneira diferente e requer um maior controlo se transportar passageiros ou rebocar outros barcos, dispositivos insufláveis, um esquiador ou um praticante de wakeboard.
- Alguns barcos podem ter olhais de reboque, um poste de fixação do cabo do esqui ou prancha de wakeboard que podem ser utilizados para prender uma corda de reboque para um esquiador, um dispositivo insuflável ou um praticante de wakeboard. Não utilize estes pontos de fixação nem outra parte do barco para puxar uma pára-quedas ascendente ou outro barco. Pode provocar ferimentos pessoais ou danos materiais graves.
- Em águas pouco profundas, avance com cuidado e a baixa velocidade. Se encalhar ou parar abruptamente pode ferir-se a si ou aos seus passageiros ou outras pessoas. A turbina de jacto pode aspirar detritos e ejectá-los podendo ferir alguém, ficar danificada ou provocar outros danos materiais.

- Os gases de escape contêm monóxido de carbono (CO), podendo provocar ferimentos ou a morte se for inalado em determinadas quantidades. Não ponha o barco a trabalhar numa área fechada nem deixe o CO acumular-se dentro ou à volta do barco ou em áreas fechadas ou tapadas. Por exemplo, quando está atracado ou faz rafting. Tenha cuidado com o CO dos gases de escape dos outros barcos.
 - Ensine aos ocupantes todos os riscos e sintomas da acumulação e de intoxicação por monóxido de CO, sobretudo o produzido pelos gases de escape do motor e gerador. Mostre-lhes onde estão localizadas as saídas de escape do motor (e as do gerador, se existir). Inspeccione regularmente se há falhas ou obstruções nos componentes do sistema de escape e do gerador.
 - Os motores de combustão precisam de ar para funcionar; por isso, o barco não pode ser completamente estanque. Todas as manobras como as voltas em oito que fazem com que o convés fique debaixo de água, podem provocar danos graves no motor devido à infiltração da água. Consulte as secções *PROCÉDIMENTOS ESPECIAIS* e *INFORMAÇÃO SOBRE A GARANTIA* do Manual do proprietário.
 - Respeite as zonas de proibição de esteira, os direitos dos outros utilizadores e o meio ambiente. Como "capitão" e proprietário do barco, é responsável por todos os danos que a sua esteira possa provocar nos outros barcos. Não deixe ninguém deitar lixo pela borda fora.
 - Entre o pôr e o nascer do sol, utilize as luzes de navegação e reduza a velocidade. Não conduza o barco se a visibilidade for reduzida.
 - Não adicione acessórios ou equipamento que possa afectar a visibilidade ou alterar o controlo do barco.
 - Durante uma tempestade o capitão tem de ir ao leme.
- Antes de partir...**
- Faça sempre as verificações de pré-utilização indicadas neste manual do proprietário.
 - Não exceda a carga nem o número de passageiros do barco, indicados na chapa da capacidade do barco e nas características. A sobrecarga pode afectar a maneabilidade, estabilidade e rendimento do barco. Se o mar estiver agitado a capacidade também diminui. A existência de uma placa com a indicação da carga ou o número de passageiros não é uma desculpa para não fazer um julgamento correcto e ter bom-senso.
 - Inspeccione regularmente o barco, casco, motor, equipamento de segurança e todos os outros acessórios do barco e mantenha-os em boas condições.
 - Verifique se tem o equipamento de segurança, meios de salvação e os acessórios adicionais mínimos obrigatórios para a navegação.
 - Verifique se todo o equipamento salva-vidas, incluindo o extintor, estão em boas condições de funcionamento e facilmente acessíveis. Mostre aos passageiros onde está o equipamento e verifique se sabem como utilizá-lo.
 - Consulte as previsões meteorológicas e esteja atento às condições do tempo. Antes de partir, consulte as previsões meteorológicas locais. Tenha atenção às mudanças das condições meteorológicas.
 - Tenha sempre a bordo cartas precisas e actualizadas da zona onde está a navegar. Antes de partir, verifique as condições do mar na zona onde tenciona navegar.

- Informe, também, um responsável em terra do seu plano de navegação.
- Tenha a bordo gasolina suficiente para a viagem que tenciona fazer. Verifique sempre o nível de combustível antes e durante a viagem. Aplique a regra de 1/3 de combustível para chegar ao destino, 1/3 para regressar e 1/3 como reserva. Deixe uma margem para alterações do plano devido ao mau tempo ou outros atrasos.

Pilotos e passageiros...

- Nunca conduza o barco sob a influência de drogas ou álcool. É considerado crime em muitos países. Entregue a condução do barco apenas a navegadores qualificados. Não se esqueça de que o sol, vento, álcool, drogas cansaço ou doença podem prejudicar o seu raciocínio e tempo de reacção.
- Deve haver pelo menos um passageiro a bordo capaz de conduzir o barco se o piloto ficar incapacitado de o fazer.
- A condução do barco por um menor de 16 anos ou uma pessoa com uma incapacidade que prejudique a visão, tempo de reacção, raciocínio ou utilização dos comandos NÃO é recomendada.
- Utilize sempre o cordão de segurança quando conduzir o barco e verifique se todos os passageiros estão familiarizados com a sua utilização.
- Verifique se o piloto e os passageiros sabem nadar e como voltar a subir para o barco se estiverem dentro de água. Se um dos passageiros não souber nadar, verifique se está a utilizar um colete de salvação e tome precauções adicionais durante a navegação.

EQUIPAMENTO DE SEGURANÇA

O piloto e os passageiros devem ter acesso rápido aos óculos de protecção inquebráveis para o caso de as condições de navegação ou as preferências pessoais assim o exigirem.

O vento, água, salpicos e a velocidade podem fazer entrar água para os olhos e prejudicar a visão.

Como proprietário do barco é responsável por garantir que todo o equipamento de segurança se encontra a bordo, também deve considerar a possibilidade de incluir equipamento adicional para sua própria segurança e a dos passageiros. Informe-se junto da Polícia ou Autoridades marítimas locais das normas e regulamentos locais bem como sobre o equipamento de segurança obrigatório.

Equipamento de segurança necessário

O equipamento de segurança exigido pelos regulamentos locais é obrigatório. Os coletes de salvação devem ser adequados às pessoas que os vão utilizar. Se os regulamentos locais exigirem equipamento adicional, este tem de ser homologado pelas entidades marítimas reguladoras adequadas. O equipamento mínimo exigido inclui o seguinte:

- coletes/bóias de salvação (PFDs)
- extintor (classe B-1)
- equipamentos de sinalização visual de emergência (VDS)
- faróis de navegação
- equipamentos que produzam som (buzina, buzina de ar ou apito).

Um telemóvel num saco ou contentor à prova de água também é útil para os navegadores poderem contactar alguém em terra se se encontrarem numa situação de perigo.

Coletes/bóias de salvação (PFDs)

A lei obriga a haver nas embarcações de recreio, pelo menos, um colete de salvação (PFD) homologado pela autoridade marítima adequada, para cada pessoa e obriga todas as crianças com menos de 13 anos a usar sempre o colete de segurança durante a navegação, excepto se se encontrarem no convés inferior ou numa cabina fechada. Não pode utilizar o barco a menos que todos os coletes/bóias de salvação estejam em bom estado, sejam de fácil acesso, estejam marcados de forma legível com o número de homologação das autoridades competentes e do tamanho adequado (dentro dos limites de peso e largura torácica indicados no próprio colete) para cada pessoa a bordo.

O poder de flutuação de um colete/bóia de salvação permite manter a cabeça fora de água e ajuda a permanecer numa posição satisfatória dentro de água. Também deve ter em conta o peso e a idade quando escolher um colete de salvação. O poder de flutuação do colete de salvação deve suportar o seu peso dentro de água. O tamanho do colete de salvação deve ser adequado ao utilizador respectivo. O peso e a largura da caixa torácica são os métodos normalmente utilizados para escolher o tamanho dos coletes de salvação. É responsabilidade do proprietário do barco ter o número e os tipos de coletes de salvação correctos a bordo e respeitar os regulamentos locais e informar os passageiros do sítio onde se encontram e como utilizá-los.

Tipos de coletes/bóias de salvação

Há cinco tipos de coletes/bóias de salvação homologados pelas autoridades marítimas.

Colete de salvação de tipo I, De vestir, tem o poder de flutuação maior. O seu desenho permite virar, para cima, numa posição vertical ou ligeiramente inclinada para trás, uma pessoa que esteja inconsciente dentro de água com a boca para baixo. Isto pode aumentar consideravelmente as hipóteses de sobrevivência. O tipo I é o mais eficiente para todos os tipos de água, especialmente no mar alto, onde os socorros podem demorar a chegar. Também é mais eficiente com o mar bravo ou em águas agitadas.

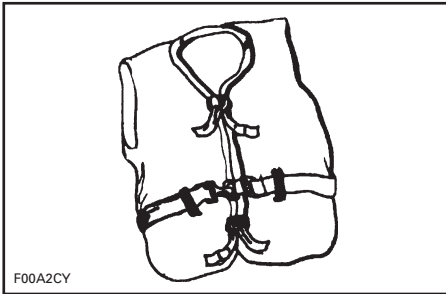

TIPO I — PARA VESTIR

Colete de salvação tipo II, De vestir, vira a pessoa que o utiliza da mesma maneira do que o colete de tipo I, mas não tão eficazmente. Nas mesmas condições, o colete do tipo II não volta tantas pessoas como o do tipo I. Pode preferir utilizar este colete de salvação quando houver a possibilidade de ser socorrido rapidamente, como em zonas onde haja normalmente outras pessoas a praticar actividades aquáticas.

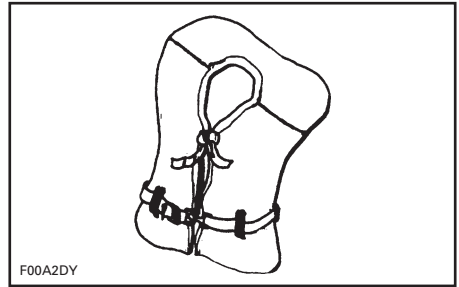

TIPO II — PARA VESTIR

Colete de salvação tipo III, De vestir, permite aos que o usam colocar-se numa posição vertical ou ligeiramente inclinada para trás. Não volta a pessoa que o está a usar. Mantém a pessoa numa posição vertical ou ligeiramente inclinada para trás e não deixa que o utilizador fique virado com a boca para baixo. Tem o mesmo poder de flutuação do que o do tipo II e pode ser adequado para zonas onde haja normalmente outras pessoas a praticar actividades aquáticas.

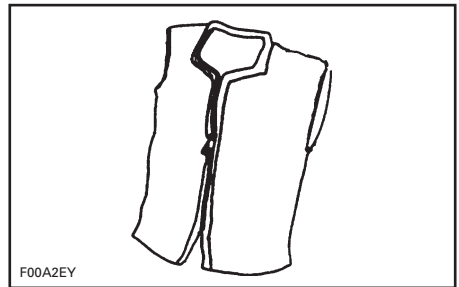

TIPO III — PARA VESTIR

Bóia de tipo IV, De atirar, complementa os coletes de salvação anteriormente descritos. O meio de salvação de tipo IV mais comum é uma bóia ou uma almofada flutuante. Está desenhada para ser atirada a uma pessoa caída à água de modo a poder ser apanhada por ela e mantê-la a flutuar até ser socorrida. Uma bóia de tipo IV deve estar sempre em boas condições e imediatamente disponível para utilização. Agarrar esta bóia pode ser difícil se os socorros demorarem a chegar ou se o utilizador começar a sofrer de hipotermia (perda do calor do corpo).

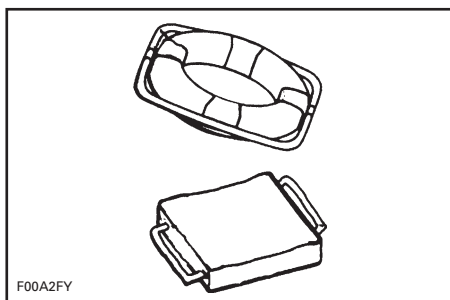

TIPO IV — DE ATIRAR

PFD tipo V, De vestir e tem de ser usado. Quando insuflado oferece uma capacidade de flutuação igual aos dos tipos I, II ou III. No entanto, quando se esvazia pode não conseguir suportar algumas pessoas.

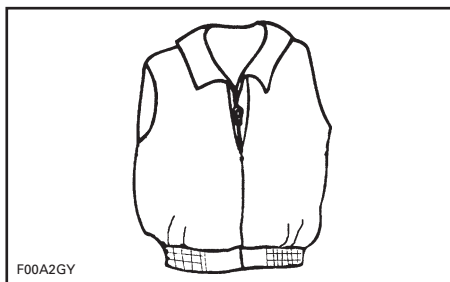

TIPO V — PARA VESTIR

Observações sobre os coletes/bóias de salvação

A finalidade de um colete/bóia de salvação é ajudar a salvar a sua vida. Se quiser que o suporte quando está dentro de água, tem de escolher um que lhe sirva, flutue e esteja em boas condições.

- Experimente o colete de salvação e ajuste-o até se sentir confortável dentro e fora de água. Marque o seu colete de salvação se for o único a utilizá-lo.
- Para ter a certeza de que o colete de salvação funciona, experimente-o dentro de água. Fica a saber como funciona e dá-lhe confiança quando tiver de o usar.
- Ensine as crianças a pôr o colete de salvação e deixe-as experimentá-lo dentro de água. Desta forma, ficam a saber o que é um colete de salvação e como funciona. Sentir-se-ão mais à vontade se, de repente, caírem à água.
- Se o colete de salvação estiver molhado deixe-o secar bem antes de o guardar. Não o seque em frente de um radiador ou aquecedor. Guarde-o num local bem ventilado.
- Mantenha os coletes de salvação afastados de objectos pontiagudos que podem rasgar o tecido ou furar os flutuadores.
- Para sua própria segurança e a segurança dos outros, todos os que não souberem nadar, nadarem mal e as crianças pequenas devem usar sempre um colete de salvação quer o barco esteja parado ou em movimento.
- Verifique o colete de salvação frequentemente para se certificar de que não está roto, se os flutuadores não têm fugas e se todas as costuras e juntas estão bem cosidas.

- Se um colete de salvação contiver kapok, as fibras do kapok podem ficar empapadas e perder a capacidade de flutuação se as peças de vinil ficarem furadas. Se o kapok endurecer ou ficar empapado em água, substitua-o. Pode não funcionar quando precisar dele.

Hipotermia

A hipotermia, ou seja a perda do calor do corpo, é uma causa frequente das mortes em acidentes de barco. Se uma pessoa sucumbir à hipotermia, perde a consciência e afoga-se.

Os coletes de salvação podem aumentar o tempo de sobrevivência devido ao isolamento que proporcionam.

Naturalmente, quanto mais quente estiver a água, menor é o isolamento requerido. Se navegar em águas frias (abaixo de 4,4°C (40°F)) tem de utilizar um colete de salvação tipo casaco pois tapa uma parte maior do corpo do que o colete de salvação normal.

O que deve saber sobre a protecção contra a hipotermia:

1. Enquanto estiver a flutuar, não tente nadar excepto se for para chegar a um barco, um sobrevivente ou um objecto flutuante que esteja perto e para o qual possa subir. A probabilidade de perda do calor do corpo aumenta quando se nada. Na água fria, não deve utilizar os métodos de salvação que obrigam a meter a cabeça dentro de água. Mantenha a cabeça fora de água. Isto diminui a perda do calor do corpo e aumenta o tempo de sobrevivência.
2. Mantenha uma atitude positiva em relação às possibilidades de sobrevivência e de ser socorrido. Se o fizer, prolonga o tempo de sobrevivência e as hipóteses de ser socorrido. A sua vontade de viver marca a diferença!

3. Se estiverem várias pessoas dentro de água, devem encostar-se uns aos outros enquanto esperam pelos socorros. Isto reduz a perda de calor e aumenta o tempo de sobrevivência.
4. Use sempre o seu colete de salvação. Se não o usar não consegue combater os efeitos da hipotermia.

Extintores

Como proprietário do barco, é responsável por ter um extintor homologado pelas autoridades marítimas locais. Os barcos com menos de 7,9 m (26 pés) têm de ter um (1) extintor portátil tipo B-1, excepto no caso do barco ter um sistema de extinção fixo, no compartimento do motor.

Os extintores portáteis devem ser montados em locais de fácil acesso longe do compartimento do motor. Todos as pessoas a bordo devem saber a localização e como se utilizam os extintores.

NOTA: Não teste os extintores projectando uma pequena quantidade da espuma respectiva. O extintor pode não funcionar quando precisar realmente dele!

Equipamento de sinalização visual de emergência

Todos os barcos de recreio que naveguem nas águas costeiras americanas bem como os barcos americanos que naveguem no mar alto têm de ter equipamento de sinalização visual de emergência homologado pela U.S. Coast Guard. As águas costeiras incluem as águas territoriais e as directamente ligadas aos Grandes lagos e as águas territoriais cuja largura seja superior a 3,2 km (2 milhas). O equipamento de sinalização visual de emergência pode ser de tipo pirotécnico ou não-pirotécnico. Os regulamentos proíbem a utilização de sinalização visual de emergência na água, em todas as circunstâncias, excepto no caso de ser necessária ajuda, para evitar perigos potenciais ou imediatos para as pessoas que estejam dentro do barco.

O equipamento tem de ser homologado pelas autoridades marítimas competentes, estar em boas condições e guardado num local de fácil acesso. O equipamento que tenha uma vida útil determinada deve estar dentro da data de validade de utilização especificada.

Se houver crianças a bordo, é muito importante seleccionar e guardar cuidadosamente o equipamento de sinalização visual de emergência.

ADVERTÊNCIA

Fogo! Em caso de incêndio, não abra o compartimento do motor. Desligue o motor. Se utilizar um extintor portátil CO₂, descarregue total e continuamente o conteúdo respectivo na base das chamas.

APENAS UTILIZAÇÃO DIURNA

Três sinais de fumo cor de laranja (um na mão e dois a flutuar) ou uma bandeira cor de laranja com um quadrado preto e disco

APENAS UTILIZAÇÃO NOCTURNA

Uma luz eléctrica de emergência S-O-S

UTILIZAÇÃO DIURNA E NOCTURNA

Três foguetes com luz de mão, estrelas múltiplas ou pára-quadras

Equipamento de sinalização sonora

NOTA: Nenhum equipamento de sinalização sonora é adequado a todas as circunstâncias. Tenha vários tipos de equipamento a bordo.

Os barcos com menos de 7,9 m (26 pés) de comprimento têm de ter um apito ou uma buzina eléctrica ou que seja activada à mão ou com a boca. Tem de produzir um som com uma duração de dois segundos e audível a uma distância de pelo menos 800 m (1/2 milha).

Os sinais standard emitidos com um apito são os seguintes:

- um toque prolongado (sinal de aviso)
- um toque curto (passar a bombordo)
- dois toques curtos (passar a estibordo)
- três toques curtos (motor em marcha a ré)
- cinco ou mais toques (sinal de perigo).

Luzes de navegação

As luzes de navegação destinam-se a informar os outros barcos da sua presença e rota. Se navegar entre o sol-posto e o nascer do sol, tem de acender as luzes de navegação adequadas.

Equipamento adicional recomendado

Recomenda-se que adquira equipamento adicional, para uma viagem segura e agradável. Esta lista, não exaustiva, inclui os artigos adicionais que é recomendável adquirir.

Equipamento básico

- lanterna
- amarras
- bússola
- remo ou pá
- sinais de aviso de emergência
- kit de primeiros socorros
- defensas
- rádio VHF
- EPIRB (Radiobaliza electrónica indicador de posição)
- gancho de reboque
- vestuário quente adicional
- cartas de navegação
- filtro solar
- cabo de reboque
- segunda âncora com corrente
- equipamento para escoar a água (bomba ou vertedouro)
- ração de emergência de água potável e comida.

Ferramentas

- chave de velas
- martelo
- chaves de parafusos
- canivete
- alicates
- fita isolante de electricista
- chave inglesa
- óleo lubrificante
- fita adesiva.

Para informações sobre ferramentas adicionais, consulte o distribuidor/concessionário.

Peças sobresselentes

- lâmpadas
- fusíveis
- bujão de drenagem
- velas
- fios sobresselentes.

Para informações sobre peças adicionais, consulte o distribuidor/concessionário.

O MONÓXIDO DE CARBONO E A NAVEGAÇÃO

A queima de material que contenha carbono produz monóxido de carbono (CO), um gás incolor e inodoro. Como o monóxido de carbono pesa o mesmo do que o ar, pode espalhar-se num espaço fechado sem que ninguém dê por isso, pois não se vê nem se cheira. Todos os aparelhos utilizados para queimar materiais à base de carbono, num barco, podem ser uma fonte de emissão de monóxido de carbono. As fontes mais comuns de monóxido de carbono incluem os motores de combustão interna.

O monóxido de carbono (CO) reduz a capacidade do sangue de transportar oxigénio. Quando os tecidos ficam sem oxigénio morrem. A exposição prolongada ao CO pode provocar danos cerebrais ou a morte. Em grandes concentrações, o monóxido de carbono (CO) pode ser fatal em poucos minutos. Os efeitos do monóxido de carbono (CO), em baixas concentrações são cumulativas e podem ser igualmente letais ao cabo de períodos de tempo prolongados.

Os sintomas de intoxicação por monóxido de carbono (CO) incluem: olhos a picar e a chorar, cara roxo, têmporas a latejar, incapacidade de pensar com coerência, campainhas nos ouvidos, aperto no peito, dores de cabeça, náuseas, vertigens, tonturas, cansaço, vômitos, colapsos e convulsões. Se sentir alguns destes sintomas, comece imediatamente a tratar-se. Uma acção rápida pode marcar a diferença entre a vida e a morte.

- Evacue o local e leve a vítima para o ar livre.
- Administre-lhe oxigénio se estiver disponível e chame um médico.
- Abra todas as coberturas de tela para ventilar a área.

- Procure a fonte de monóxido de carbono e resolva imediatamente o problema.
- Esteja atento às outras fontes de monóxido de carbono que possam estar perto do barco.

Acumulação de monóxido de carbono

Os exemplos abaixo, mostram situações possíveis em que o CO se pode acumular dentro do barco quando está no cais, fundeado ou em movimento. Leia estes exemplos e as precauções respectivas para evitar ferimentos ou a morte.

ADVERTÊNCIA

Gases de escape! Os gases de escape do gerador ou do casco dos outros barcos que estejam no cais ou fundeados podem emitir gás CO venenoso e causar uma acumulação excessiva dentro da cabina ou na zona do poço (cockpit). Esteja atento aos gases de escape do gerador do seu barco ou dos outros barcos que estejam perto. As saídas de escape perto de um pontão, molhe, ou cais ou as saídas bloqueadas por outros meios podem provocar uma acumulação excessiva de gás CO venenoso na zona do poço (cockpit).

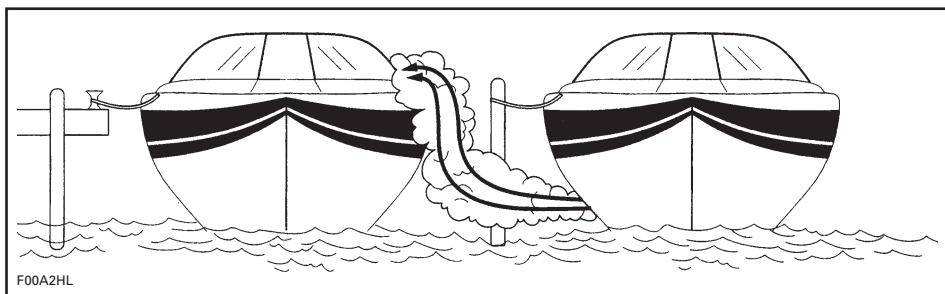

BARCO PRÓXIMO

ADVERTÊNCIA

Os gases de escape do motor contêm monóxido de carbono (CO) que pode acumular-se dentro e à volta do barco (por baixo do toldo, no poço (cockpit), etc.). O CO pode ser perigoso ou fatal se for inalado. Verifique se há uma ventilação adequada sempre que o(s) motor(es) estiver(em) a trabalhar.

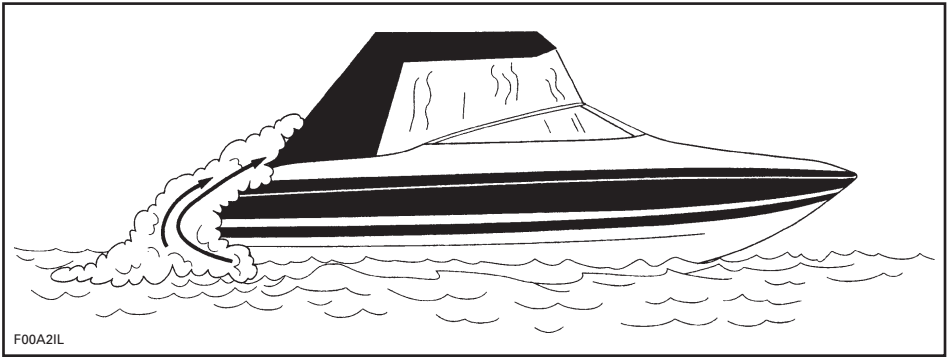

DURANTE A NAVEGAÇÃO (REFLUXO)

Durante a navegação, as concentrações de CO podem aumentar por causa do refluxo ou do "efeito de locomotora". O refluxo é provocado por factores como a direcção relativa do vento, a velocidade ou por a proa estar demasiado alta. Para o evitar, abra as coberturas de lona sempre que possível para que o ar passe através do casco.

As garagens, molhes e os outros barcos muito perto ou em áreas fechadas podem contribuir para o aumento dos níveis de CO. Os pilotos devem ter consciência de que a navegar, atracar e fundear numa zona com outros barcos pode aumentar o risco de acumulação de CO procedente de outras fontes. Da mesma forma, o piloto de um barco deve estar consciente de que os gases de escape do seu barco podem afectar os outros. Se deixar o motor do barco a trabalhar enquanto está fundeado pode causar a acumulação de CO no seu barco e nos que o rodeiam.

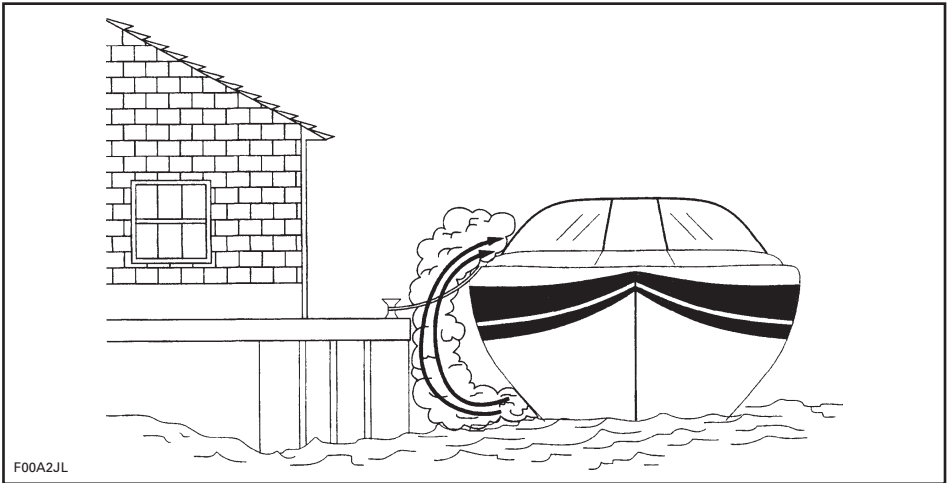

ÁREAS CONFINADAS

Garanta uma ventilação adequada. Se o pára-brisas tiver aberturas de ventilação, abra-as antes de se pôr em movimento para aumentar o caudal de ar e diminuir as hipóteses de acumulação de CO.

ADVERTÊNCIA

Refluxo! Em determinadas condições, as correntes de ar podem empurrar os gases venenosos de CO para dentro do barco. Estes gases podem acumular-se até níveis perigosos se não houver um caudal de ar adequado. Garanta uma ventilação adequada, redistribua a carga ou evite que a proa do barco suba demasiado.

Mesmo nos barcos com o melhor desenho e construção, o CO pode acumular-se nas zonas fechadas ou espaços reduzidos em determinadas condições. Observe continuamente se os passageiros apresentam sintomas de intoxicação por monóxido de carbono.

NÃO utilize o barco sem fazer as verificações seguintes:

Todos os dias em que navegar

FUNCIONAMENTO	✓
Verifique se os passageiros, e você sabem onde se encontram as saídas de escape do barco	
Informe os passageiros dos sintomas de intoxicação por monóxido de carbono e dos sítios onde o gás se pode acumular	
Quando o barco está atracado ou a navegar em espaços estreitos com outros barcos, tenha atenção aos gases de escape dos outros barcos	
Verifique se a água sai pela saída de escape quando liga o(s) motor(es)	
Preste atenção para ver se há mudanças no som dos gases de escape o que pode indicar uma falha no sistema de escape	
Teste o funcionamento de cada alarme de CO carregando no botão de teste (se existir)	

Detector de CO

Recomenda-se vivamente que tenha detectores de CO instalados nos barcos com toldos. Pode adquirir os monitores no distribuidor/concessionário. Os monitores devem ser instalados e calibrados por um profissional.

NOTA: Um detector de CO não é um detector de vapores de combustível. Os detectores de vapores de combustível não monitorizam a acumulação de CO numa zona fechada.

CORDÃO DE SEGURANÇA

Este dispositivo de segurança pára automaticamente o motor se o cordão estiver preso ao piloto e se este cair do posto de comando para a água.

O gancho do cordão de segurança tem de estar bem preso ao colete de salvação, roupa, braço ou perna do piloto. Prenda o gancho do cordão a um sítio onde não haja obstruções e a alguma coisa que se mova com o piloto se ele ou ela deixar o leme. Se o motor se desligar por ter retirado a chave corta-circuito do motor (DESS) presa ao cordão de segurança, tem primeiro de voltar a colocá-la no borne antes de poder voltar a ligar o motor.

⚠ ADVERTÊNCIA

Quando pilotar o barco use sempre o cordão de segurança. Não tape o interruptor da chave corta-circuito do motor (DESS) com nada que possa interferir no seu funcionamento. Não modifique nem elimine as funções de segurança. A utilização correcta do cordão de segurança pode evitar que o barco fique fora de controlo e possa provocar ferimentos graves ou a morte.

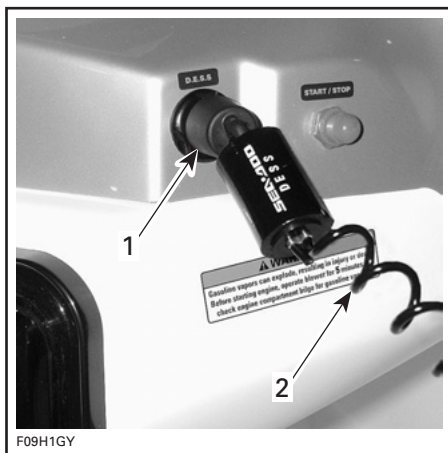

TÍPICO

1. Chave corta-circuito do motor (DESS) instalada no borne respectivo
2. Cordão de segurança preso ao piloto

PRÁTICAS DE NAVEGAÇÃO SEGURA

O PILOTO é responsável pela sua própria segurança, pela dos passageiros e a dos outros navegadores.

Drogas e álcool

Não utilize drogas nem beba álcool durante a navegação. A condução de um barco, exactamente como a de um automóvel, requer sobriedade e atenção. Conduzir o barco bêbado ou sob a influência de drogas não só é perigoso como também é um crime com uma pena pesada. Estas leis são aplicadas com rigor. A utilização de drogas e álcool, sozinhas ou misturadas, reduz o tempo de reacção, diminui a capacidade de actuar com critério, prejudica a visão e diminui a sua capacidade de conduzir o barco com segurança.

ADVERTÊNCIA

Não misture o consumo de álcool com a navegação! Se conduzir o barco debaixo do efeito do álcool pode pôr em perigo a vida dos passageiros ou dos outros navegadores. A lei proíbe a condução de um barco sob a influência do álcool ou drogas.

Condução segura

Por razões de segurança e para uma manutenção adequada, antes de conduzir o barco realize sempre as **VERIFICAÇÕES DIÁRIAS PRÉVIAS** indicadas no Manual do proprietário. Uma condução segura significa que não deve utilizar mal o barco nem permitir que os passageiros o façam. A condução segura implica usar o bom senso em todas as situações. Inclui, sem limitações, as acções seguintes:

- Carregue o barco respeitando os limites listados na chapa da capacidade do barco. Distribua as cargas da proa à popa e de bombordo (lado esquerdo) até estibordo (lado direito).
- Mantenha a velocidade do barco no limite legal local ou abaixo dele. Evite velocidades excessivas ou não adequadas para as condições de condução.
- Não utilize o barco em condições meteorológicas ou do estado do mar que ultrapassem a habilidade e experiência do piloto e as possibilidades do barco ou os limites de segurança e conforto dos passageiros.
- Certifique-se de que pelo menos um dos passageiros está familiarizado com a condução e aspectos de segurança do barco, para o caso de surgir uma emergência.
- Verifique se os passageiros e o equipamento não prejudicam a visibilidade do piloto nem a sua capacidade de movimento.
- Não exceda a potência nominal máxima do motor indicada na chapa e certificação existente no barco.
- Respeite todos os avisos e sinais de segurança tanto dentro do barco como na zona imediata de navegação.

SEGURANÇA DOS PASSAGEIROS

Antes de partir, mostre a todos os passageiros onde está guardado o equipamento de emergência e de segurança e explique-lhes como devem utilizá-los. Toda a gente a bordo deve usar sapatos com solas de borracha que não escorreguem nas superfícies molhadas. Durante a navegação, os passageiros devem permanecer sentados dentro dos rails do convés. Não deixe os passageiros pôr os pés ou as mãos dentro de água. Utilize sempre as pegas e os outros equipamentos de segurança para evitar quedas. Quem não souber nadar, for mau nadador e as crianças devem usar sempre colete de salvação. A lei obriga as crianças com menores de 13 anos a usar um colete de salvação quando o barco está em movimento, excepto se estiverem numa cabina fechada ou por baixo do convés.

Primeiros socorros

Como piloto do barco, deve estar familiarizado com as técnicas básicas de primeiros socorros o que pode ser útil se os socorros estiverem longe. Acidentes com anzóis de pesca, cortes de pouca importância e abrasões são normalmente os problemas mais sérios a bordo, mas também deve aprender os métodos adequados para estar apto a lidar com os problemas verdadeiramente graves, como perda excessiva de sangue, hipotermia e queimaduras. Encontrará literatura e cursos disponíveis sobre os primeiros socorros na maioria dos postos da Cruz Vermelha.

Condução do barco por menores de idade

Os menores devem sempre ser vigiados por um adulto quando conduzirem ou manobram o barco. Em algumas jurisdições há legislação sobre a idade mínima e os requisitos de licença de menores. Contacte as autoridades marítimas competentes para obter mais informações. A BRP desaconselha o uso do barco por menores de 16 anos.

REGRAS DE TRÂNSITO

Como navegador responsável, tem de respeitar as *REGRAS DE TRÂNSITO*, as leis de marinharia impostas pelas autoridades marítimas locais. Pilotar um barco pode assemelhar bastante à condução de um automóvel. Conduzir com responsabilidade significa cumprir um conjunto de regras destinadas a evitar acidentes. Assim como pensa que os outros condutores do automóvel sabem o que estão a fazer, os outros pilotos também pensam que você o sabe.

Pilotar um barco pode ser comparado a guiar numa estrada ou auto-estrada sem sinalização. Para evitar colisões ou evitar os outros navegadores, é necessário seguir determinadas regras de condução. Não se trata apenas de bom senso... é preciso respeitar a lei!

Informe-se das leis de navegação locais e nacionais aplicáveis nas águas onde tenciona utilizar o barco. Informe-se das leis de navegação locais. Conheça e entenda o sistema de navegação aplicável (como as bóias e os sinais).

Conheça as águas em que o barco vai ser utilizado. As correntes, marés, rápidos, obstáculos ocultos, esteiras e ondas etc. pode afectar uma condução segura. Não é aconselhável conduzir o barco em condições meteorológicas adversas.

De uma forma geral deve manter a direita e evitar as outras embarcações mantendo uma distância segura dos outros barcos, pessoas e objectos.

Cruzamento

Ceda a passagem ao barco que estiver à sua frente e à direita. Nunca se atravesse em frente de outro barco.

Luz VERMELHA (ceder a passagem ao outro barco).

Luz VERDE (tem prioridade).

De frente

Mantenha-se à direita.

Passagem

Ceda a passagem ao outro barco e não se aproxime.

Sistema de navegação

As ajudas à navegação, como os sinais e as bóias podem facilitar a identificação de águas seguras. As bóias indicam se deve manter-se à direita (estibordo) ou à esquerda (bombordo) da bóia ou por que canal deve continuar. Podem também indicar se está a entrar numa área restrita ou controlada, como uma zona vedada a barcos ou com velocidade limitada. Também podem indicar perigos ou informações pertinentes sobre a navegação. As marcas podem estar localizadas na orla costeira ou na água. Também podem indicar limites de velocidade, interdição de barcos a motor ou navegação, ancoragem e outras informações úteis. (A forma de cada tipo de sinal é o que fornece ajuda.)

Verifique se sabe e entende o sistema de navegação aplicável às águas onde tenciona utilizar o barco.

Evitar colisões

- Não diminua a aceleração para tentar afastar-se dos objectos. Precisa de aceleração para governar o barco.
- Mantenha-se sempre atento aos outros navegadores, barcos ou objectos, especialmente quando virar. Esteja atento às condições que possam limitar a visibilidade ou bloquear a visão dos outros.
- Respeite os direitos dos outros pilotos e/ou pessoas que estejam perto e mantenha sempre uma distância segura de todos os outros barcos, pessoas e objectos.

- Não salte sobre a esteira ou ondas, não navegue na linha da esteira nem tente molhar ou salpicar os outros com o barco. Pode avaliar mal a capacidade do barco ou as sua habilidade de navegação e bater num barco ou pessoa.
- Este barco pode fazer viragens mais apertadas do que o dos outros barcos. No entanto, excepto numa emergência, não faça viragens apertadas a alta velocidade. Estas manobras tornam mais difícil para os outros evitá-lo ou determinar a sua direcção. Além disso, os seus passageiros podem cair à água.
- Como todos os barcos, este não tem travões. A distância de paragem varia em função da velocidade inicial, carga, vento e condições da água. Pratique a paragem e a atracagem num lugar seguro sem tráfego para ter uma ideia de quanto tempo precisa para parar o barco em várias circunstâncias.
- Pode ser necessário manter ou aumentar a velocidade para evitar a colisão.
- Em águas pouco profundas, avance com cuidado e a baixa velocidade. O encalhamento ou paragens abruptas podem provocar ferimentos. A turbina também pode aspirar e projectar os detritos, podendo ferir as pessoas ou provocar danos materiais.
- Não utilize a marcha-atrás (à ré) para parar. Você ou os passageiros podem ser ejectados violentamente para a frente ou até cair do barco abaixo.

Recomendações para o piloto e passageiros

- Não arranque nem navegue com alguém sentado na plataforma do solário, plataforma de embarque ou dentro de água perto do barco. A água ou detritos projectados pela turbina podem causar ferimentos graves.
- O piloto e os passageiros devem estar bem sentados antes fazer arrancar ou mover o barco. Todos os passageiros devem receber instruções sobre como utilizar as pegas ou os cintos de segurança existentes.
- Quando acelerar o barco com passageiros, quer a partir da posição de paragem quer em movimento, faça-o progressivamente. Uma aceleração rápida pode fazer com que os passageiros se desequilibrem ou se agarrem ou batem em qualquer coisa e caiam do barco abaixo. Façam com que os passageiros saibam, antecipadamente, quando vai fazer uma aceleração rápida.
- Não se esqueça de que quanto menor for a aceleração, mais difícil é dirigir o barco e de que não pode conduzi-lo com o motor desligado. Precisa de aceleração para governar o barco.
- Mesmo que o barco possa atingir uma velocidade elevada, recomenda-se vivamente que só ande a alta velocidade nos locais permitidos e existirem as condições ideais. A condução a alta velocidade requer uma grande competência e aumenta o risco de ferimentos graves.

Capacidade de manobra do barco/reboque

- Não sobrecarregue o barco nem leve mais passageiros do que os designados para o tipo de barco. A sobrecarga pode afectar a manevrabilidade, estabilidade e rendimento do barco.
- Evite adicionar acessórios ou equipamento que possa alterar o controlo do barco.
- Transportar passageiros ou rebocar um tubo, esquiador ou uma prancha faz com que o barco se comporte de maneira diferente e requer um maior controlo.
- Respeite sempre a segurança e o conforto dos seus passageiros e da pessoa que está a puxar nos esquis, prancha ou outro desporto semelhante.
- Leve sempre um observador quando puxar um tubo, esquiador ou prancha, conduza só à velocidade requerida e siga as instruções do observador. Excepto se for absolutamente necessário não faça viragens apertadas, bruscas. Mantenha uma distância segura dos cais, outros nadadores, barcos ou objectos.
- Utilize uma corda de reboque com um comprimento e tamanho suficiente e verifique se está bem presa ao barco. Alguns barcos estão equipados ou permitem montar um mecanismo de reboque com um desenho especial. Pode ser perigoso se alguém cair em cima dele.

Não se esqueça:

- Conduza com inteligência desde o princípio e todos saem a ganhar!

PROCESSO DE ABASTECIMENTO

O combustível

- Não se esqueça de que os gases do combustível e gasolina são inflamáveis e explosivos em determinadas condições. Tenha muito cuidado quando abastecer de combustível e cumpra os procedimentos descritos abaixo neste Manual do proprietário e os indicados pela marina. Desligue sempre o motor antes de abastecer de combustível e não deixe ninguém ficar dentro do barco durante o abastecimento. Sempre que abastecer, verifique se o compartimento do motor não tem vapores de gasolina e inspecione os tubos de combustível para ver se têm fugas e a mangueira está deteriorada.
- Não fume, nem se aproxime de chamas ou centelhas.
- Saiba a capacidade do depósito de combustível. Evite fazer o abastecimento de noite, excepto com boas condições de iluminação. As fugas de gás não se vêem de noite. Não transporte combustível adicional ou líquidos inflamáveis nos compartimentos de armazenamento ou do motor.
- Desligue o ventilador do porão, a bomba de esgoto e todos os outros equipamentos que possam provocar faíscas.
- Verifique se a tampa do motor está fechada para impedir que os gases entrem no compartimento do motor.
- Tenha um extintor à mão.
- Introduza o bico da mangueira na embocadura do depósito.
- Encha o depósito devagar para deixar sair o ar e evitar o refluxo do combustível. Tome cuidado para não entornar o combustível.
- Pare de encher quando o combustível chegar à parte de baixo da embocadura de enchimento. **Não encha demais.** Aperte com força o tampão do depósito de combustível.

Procedimento

ADVERTÊNCIA

Siga rigorosamente estas instruções para um abastecimento de combustível seguro.

- Desligue o motor.
- Não deixe ninguém ficar dentro do barco.
- Prenda bem o barco ao cais da bomba de combustível.
- Utilize o ventilador do porão durante pelo menos 5 minutos.

ADVERTÊNCIA

Desligue sempre o motor, antes de atestar o depósito de combustível. O combustível é inflamável e pode explodir em certas condições. Trabalhe sempre em áreas bem ventiladas. Não fume, nem se aproxime de chamas ou centelhas. O depósito de combustível pode estar pressurizado. Quando abrir o tampão rode-o lentamente. Nunca verifique o nível do combustível à luz de uma chama. Quando reabastecer, mantenha o barco nivelado. Não encha demais o depósito de combustível se deixar o barco ao sol. Quando a temperatura aumenta, o combustível dilata-se e pode transbordar. Limpe sempre o combustível entornado em cima do barco. Verifique periodicamente o sistema de combustível.

INSPECÇÕES VOLUNTÁRIAS

Em muitos estados dos Estados Unidos da América, os oficiais das delegações marítimas ou os auxiliares da U.S. Coast Guard fazem inspecções gratuitas ao seu barco, pelo que é possível que as autoridades marítimas ou as autoridades competentes do local onde se encontra também o façam. Verificam a conformidade com as normas de segurança e o equipamento de segurança obrigatório. Pode submeter-se voluntariamente a uma dessas inspecções sendo-lhe concedido tempo para fazer as correcções necessárias sem o risco de ser punido. Informe-se junto das autoridades marítimas locais ou das autoridades competentes.

CURSOS DE SEGURANÇA MARÍTIMA

As autoridades marítimas e os fornecedores de cursos reconhecidos fazem cursos de segurança marítima várias vezes ao ano. Nos E.U.A pode contactar a BOAT/U.S. Foundation através de 1 800 336-BOAT (2628) ou na Virgínia, 1 800 245-BOAT (2628), para obter informações sobre os cursos agendados para a sua área. Pode contactar também a U.S. Coast Guard Auxiliary ou o Power Squadron Flotilla local para saber a hora e local do próximo curso marcado. O curso de segurança marítima é recomendado e pode ser obrigatório na sua jurisdição.

DESPORTOS NÁUTICOS

ADVERTÊNCIA

Evite ferimentos pessoais! O barco não se destina a e não deve ser utilizado para puxar pára-quadascendentes, kites, planadores ou outro dispositivo que possa elevar-se no ar. Utilize o barco apenas para os desportos náuticos adequados.

ADVERTÊNCIA

O Teak surfing é muito perigoso para os participantes por estarem muito perto da parte de trás do barco, em contacto directo com os gases de escape do motor. A intoxicação por monóxido de carbono pode ocorrer e provocar uma desorientação, tonturas, sonolência ou a perda de consciência. A combinação da exposição ao monóxido de carbono e a não utilização de um colete de salvação (PFD) faz desta nova actividade um desporto extremamente perigoso e potencialmente mortal.

O esqui aquático, o wakeboarding ou utilizar acessórios de desporto náutico insufláveis são alguns dos desportos mais populares. Praticar desportos náuticos requer uma grande prudência tanto por parte do participante como do condutor. Se nunca tiver puxado ninguém com o barco, é boa ideia passar algumas horas com um piloto experiente para praticar e aprender. Também é importante saber o grau de experiência e habilidade da pessoa que está a puxar. Deve haver sempre uma segunda pessoa a bordo para observar a pessoa que está na água e permitir ao piloto concentrar-se em manobrar o barco.

Tanto o piloto como o observador não devem perder de vista o cabo de reboque. Se a corda estiver bamba pode enrolar-se à volta das pessoas ou objectos, sobretudo se fizer uma viragem apertada ou um círculo, e provocar ferimentos graves.

Todos os praticarem desportos náuticos devem respeitar as regras seguintes:

- As pessoas que não souberem nadar não podem praticar nenhum desporto náutico.
- Utilizar sempre um colete de salvação pessoal (PFD) homologado pelas autoridades marítimas competentes. A utilização de um colete de salvação bem concebido impede uma pessoa inconsciente de ir ao fundo. Um colete de esqui aquático de tipo IV é um meio de salvação homologado e prático.
- Ter uma segunda pessoa a bordo para observar a pessoa que está a ser puxada e informar o piloto dos sinais por ele enviados. O piloto deve olhar para a frente e concentrar-se na condução do barco.
- Tenha consideração pelos outros.
- Nunca deixe ninguém praticar “teak surf” atrás do seu barco. Não reboque uma pessoa que esteja a praticar um desporto náutico com um cabo muito curto para impedir que inale os gases de escape concentrados. A inalação dos gases de escape concentrados, que contêm monóxido de carbono, pode provocar a intoxicação por monóxido de carbono, ferimentos e a morte.
- Ocupe-se imediatamente de uma pessoa que tenha caído à água. Uma pessoa na água fica vulnerável e pode não ser vista pelos outros barcos.

- Aproxime-se da pessoa que está dentro de água pelo sotavento (o lado oposto àquele donde sopra o vento). Desligue o motor antes de se aproximar da pessoa.
- Desligue o motor e ancore o barco antes de nadar.
- Faça desportos náuticos apenas em zonas seguras. Afastede-se dos outros barcos, canais, praias, zonas interditas, nadadores, das vias navegáveis muito movimentadas e dos obstáculos submersos.
- Nade apenas nas zonas designadas como seguras para a natação. Essas zonas estão normalmente delimitadas por uma bóia. Não nade sozinho de noite.



BÓIA DELIMITADORA DE UMA ZONA DE BANHO

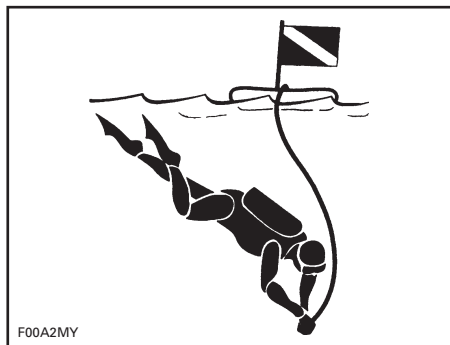

BÓIA DE UM MERGULHADOR

⚠ ADVERTÊNCIA

Evite ferimentos pessoais! Não deixe ninguém aproximar-se da turbina ou grelha de admissão, mesmo que o motor esteja desligado. Os cabelos compridos, roupas largas ou as fitas de coplete de salvação podem enrolar-se nas peças móveis e provocar ferimentos graves ou afogamento. Em águas pouco profundas, as conchas, areia, pedras e outros objectos podem ser aspirados pela turbina e projectados para trás.

- Não faça esqui aquático entre o pôr e o nascer do sol. É ilegal em muitas zonas.
- Não conduza o barco directamente atrás de uma pessoa que esteja a fazer esqui, wakeboard ou outro desporto. A 40 km (25 milhas) por hora, o barco alcança uma pessoa que tenha caído à água 60 m (200 pés) à frente em cerca de 5 segundos.
- Desligue o motor e tire a chave da ignição quando estiver alguém dentro de água perto do barco.
- Mantenha-se afastado pelo menos 45 m (150 pés) das zonas marcadas pela bóia de um mergulhador.

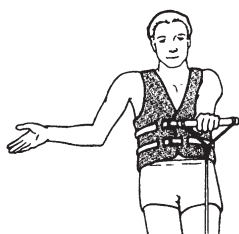

MAIS DEPRESSA -
Palma da mão virada para cima.

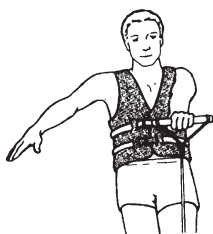

MAIS DEVAGAR -
Palma da mão virada para baixo.



VELOCIDADE OK -
Braço levantado com o polegar e o indicador a tocar-se formando um círculo.

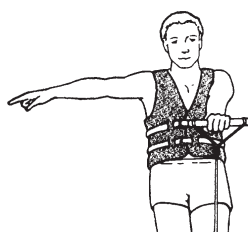

VIRAR À DIREITA -
Braço direito esticado.

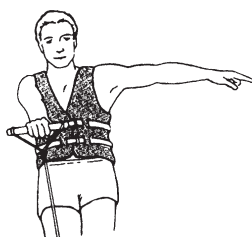

VIRAR À ESQUERDA -
Braço esquerdo esticado.



VOLTAR AO CAIS -
Braço a 45 graus apontado para a água formando círculos.



CORTAR O MOTOR -
Dedo atravessado na garganta.



PARAR -
Mão levantada, palma da mão virada para a frente, estilo polícia.



ESQUIADOR OK DEPOIS DA QUEDA -
Mãos juntas por cima da cabeça.

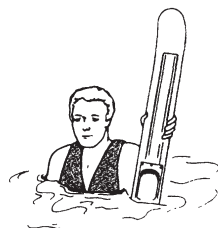

VENHAM BUSCAR-ME OU ATENÇÃO ESQUIADOR CAÍDO -
Um esqui em pé a sair da água.

F00A2NL

SINAIS DE ESQUI AQUÁTICO

Para mais informações sobre os sinais de esqui aquático, contacte a American Water Ski Association, 1251 Holy Cow Road, Polk City, FL 33868 (1 863 324-4341).

WEB SITE NA INTERNET: www.usawaterski.org/
E-MAIL: usawaterski@usawaterski.org

INFORMAÇÕES SOBRE O VEÍCULO

LOCALIZAÇÃO DO NÚMERO DE REGISTO

De acordo com a lei todos os barcos são obrigados a ser registados e numerados. Devido a dificuldades de espaço para pôr em evidência o número de registo, consulte a ilustração abaixo para saber a localização respectiva. O número de registo tem de ser colocado em cada um dos lados do barco.

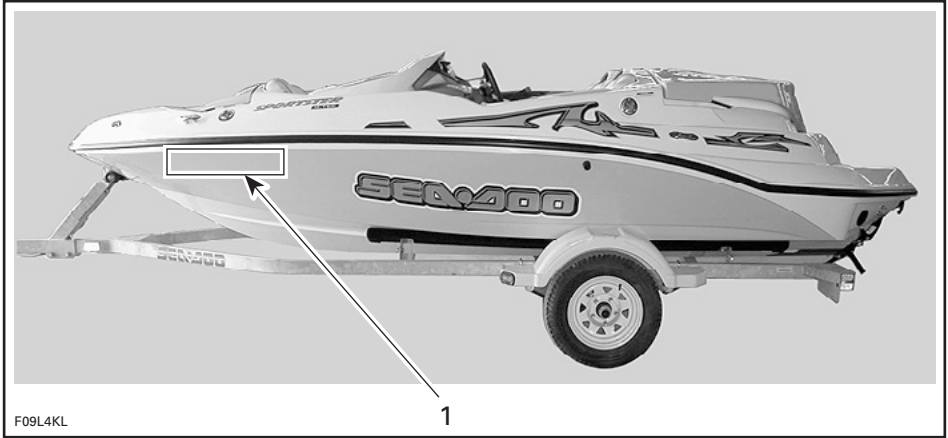

TÍPICO

1. Localização do número de registo

LOCALIZAÇÃO DAS ETIQUETAS IMPORTANTES

O barco tem as etiquetas indicadas a seguir. Se não tiverem sido colocadas ou estiverem danificadas pode pedir a sua substituição sem qualquer encargo. Consulte um distribuidor/concessionário autorizado de barcos desportivos Sea-Doo. Leia atentamente as etiquetas mostradas abaixo antes de utilizar o barco.

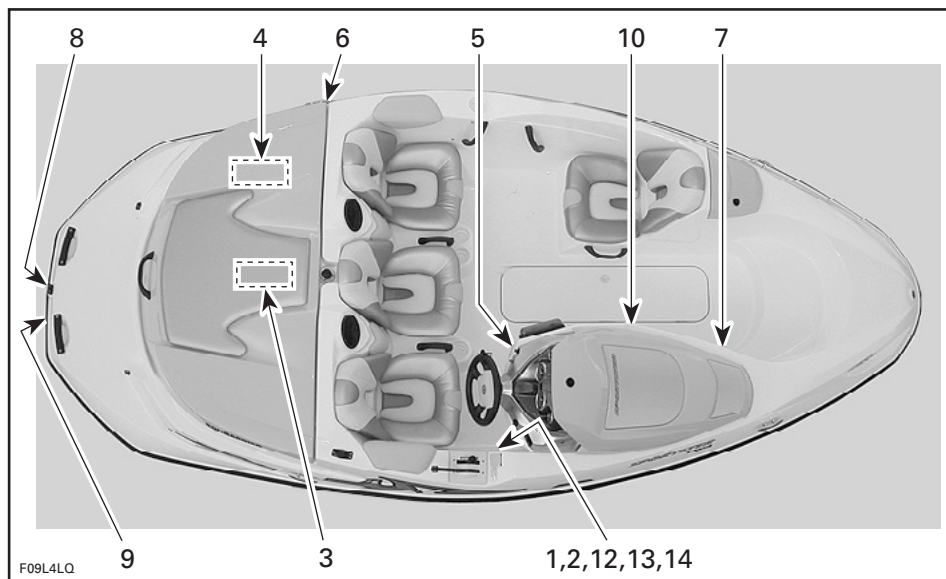

TÍPICO

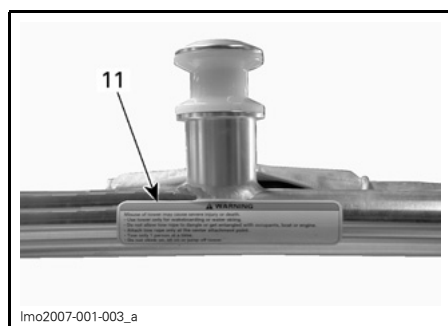

ESTRUTURA DE REBOQUE OPCIONAL

Etiqueta 1

⚠ AVISO

Leia as etiquetas de aviso e o manual do utilizador antes de utilizar o barco. Se os ignorar ou utilizar incorrectamente este barco de desporto pode provocar ferimentos graves ou a morte. A potência do barco pode ultrapassar de longe a de outros barcos do mesmo tipo que possa ter conduzido.

- Verifique o funcionamento e a posição da direcção e das alavancas do acelerador/mudanças antes de ligar o(s) motor(es).
- O controlo da direcção diminui quando reduz a velocidade e é nulo se parar o motor.
- Não molhe os outros nem salte ondas ou esteiras.
- Os ocupantes devem usar sempre um colete de salvação homologado e o vestuário de protecção recomendado.
- Não utilize o barco se os ocupantes não estiverem bem sentados e agarrados às pegas ou se a visibilidade estiver obstruída. Durante a navegação, não deixe que os passageiros se sentem em nenhum sítio do barco que não esteja identificado no manual do utilizador como banco de navegação.
- Prenda correctamente o cordão de segurança ao seu colete de salvação.
- Matenha-se a uma distância segura dos outros navegadores ou banhistas. Respeite todas as leis e regulamentos aplicáveis.

F13L1UL

Etiqueta 2

FABRICADO NOS E.U.A., BOMBARDIER MOTOR CORPORATION OF AMERICA
U.S. COAST GUARD
CAPACIDADES MÁXIMAS
4 PESSOAS OU xxxKG/xxxLBS
xxx KG/xxx LBS, PESSOAS, EQUIPAMENTO
ESTE BARCO RESPEITA AS NORMAS DE SEGURANÇA DA GUARDA COSTEIRA DO
CANADÁ E DOS E.U.A. EM VIGOR NA DATA DA CERTIFICAÇÃO
CE CATEGORIA DO DESENHO DO BARCO: C

lmo2008-001-001_en

Etiqueta 3

⚠ WARNING / AVISO
CHECK ENGINE OIL LEVEL
Vehicle must be level to perform verification. Bring engine to normal operating temperature then let idle for 30 seconds. Stop engine, wait for at least 30 sec. and check oil level using the dipstick. **Caution:** Never let the engine run out of the water without cooling through the flush kit connection as it may damage the engine. Oil may be hot.

VERIFICAR O NÍVEL DO ÓLEO DO MOTOR
Para fazer a verificação o barco tem de estar nivelado. Ponha o motor à temperatura de funcionamento normal e deixe-o ao ralenti durante 30 segundos. Pare o motor, espere pelo menos 30 segundos e verifique o nível do óleo com a vareta. **Cuidado:** Nunca deixe o motor a funcionar fora de água sem o arrefecer molhando-o com água, pois pode danificá-lo. O óleo pode estar quente.

F18L10Y

Etiqueta 4

⚠ AVISO

- Retire a bateria do barco antes de a carregar.
- Não carregue demais a bateria.
- Uma carga incorrecta pode provocar a explosão da bateria.

F13L1MY

Etiqueta 5

⚠ AVISO

Os vapores da gasolina podem explodir, provocando ferimentos ou a morte. Antes de ligar o motor, utilize sempre o ventilador durante 5 minutos e verifique se há vapores de gasolina no fundo do compartimento do motor.

F13L1SY

Etiqueta 6

⚠ AVISO

Evite ferimentos graves ou a morte provocados por um incêndio ou explosão.

- Antes de encher de combustível, desligue o motor e mantenha o barco nivelado.
- Abra a tampa do depósito de combustível para libertar a pressão.
- Não encha demais.
- Inspeccione regularmente o sistema de combustível para ver se há fugas.
- Utilize gasolina sem chumbo normal e verifique o nível do óleo.

F13L1NY

Etiqueta 7

⚠ AVISO

Evite ferimentos graves ou fatais.
Não se sente no banco quando a velocidade exceder 8 km/hora (5 MPH).

F00L3BY

Etiqueta 8

⚠ AVISO

Evite ferimentos graves ou a morte.

- Desligue o(s) motor(es) antes de utilizar a plataforma de embarque.
- Não deixe que ninguém se aproxime e mantenha a roupa e os cabelos afastados do(s) tubo(s) de impulsão e da grelha(s) de admissão para evitar que fiquem presos ou que se produzam afogamentos ou intoxicações por monóxido de carbono.

F13L10Y

Etiqueta 9

⚠ PERIGO

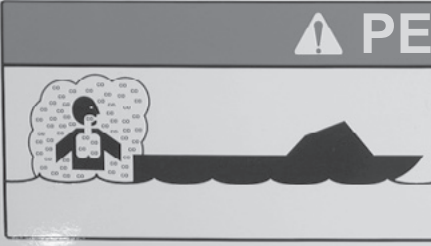

O monóxido de carbono (CO) pode provocar lesões cerebrais ou a morte.
Os gases de escape do gerador e do motor contêm monóxido de carbono, um gás incolor e inodoro.
O monóxido de carbono acumula-se à volta da parte de trás do barco quando os motores ou os geradores estão a funcionar.
Se sentir náuseas, dores de cabeça, tonturas ou sonolência saia para o ar livre.

Imo2007-002-001

Z04901626

Etiqueta 10



F10L3EY

Etiqueta 11

⚠ AVISO

A utilização inadequada da estrutura de reboque pode provocar ferimentos graves ou a morte.

- Utilize a estrutura de reboque apenas para fazer "wakeboard" ou esqui aquático.
- Evite que o cabo de reboque fique pendurado ou se emaranhe nos ocupantes, barco ou motor.
- Prenda o cabo do reboque apenas ao ponto de fixação central.
- Reboque apenas 1 pessoa de cada vez.
- Não suba, não se sente, nem salte da estrutura de reboque.

F13L1PL

ESTRUTURA DE REBOQUE OPCIONAL

Etiqueta 12

BRP US Inc. EMISSION CONTROL INFORMATION This vehicle is certified to operate on unleaded gasoline and conforms to 20XX U.S. EPA & CALIFORNIA EMISSION regulations for marine SI engines.	Engine family	XXXX	Familia do Motor
	FEL	XX g/kW-hr HC+NOx	FEL
BRP US Inc. INFORMAÇÕES SOBRE CONTROLE DAS EMISSÕES Este veículo está autorizado a operar com gasolina sem chumbo e cumpre as normas 20XX U.S. da EPA e as leis de EMISSÕES DA CALIFÓRNIA para motores náuticos SI.	Engine displacement	XXX cc	Cilindrada do motor
	Exhaust emission control system:		Sistema de controle de emissões de escape
	Spark plug type	NGK	Tipo da vela de ignição
	Spark plug gap	XX mm	Espaço entre eletrodos da vela
	Power	XX kw	Potência

SEE OPERATORS GUIDE FOR MAINTENANCE SPECIFICATIONS. CONSULTE AS ESPECIFICAÇÕES DE MANUTENÇÃO NO MANUAL DO PROPRIETÁRIO.

smo2006-002-014_a

Etiqueta 13

POSIÇÕES DOS OCUPANTES SENTADOS DURANTE A MARCHA

Nº MÁXIMO DE PESSOAS

4

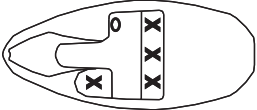

F09L5ZY

Etiqueta 14



AVISO



O monóxido de carbono (CO) pode provocar lesões cerebrais ou a morte.

Os gases de escape do gerador e do motor contêm monóxido de carbono, um gás incolor e inodoro.

Os sinais de intoxicação por monóxido de carbono incluem náuseas, dores de cabeça, tonturas, sonolência e a perda de consciência.

Se alguém apresentar sinais de intoxicação por monóxido de carbono, leve-a para o ar livre.

Consulte o Manual do utilizador para obter informações sobre a intoxicação por monóxido de carbono.

204901625

lmo2007-002-002

NÚMEROS DE IDENTIFICAÇÃO

Os componentes principais do barco (casco e motor) são identificados por números de série diferentes. Pode, algumas vezes, ser necessário localizar esses números para fins de garantia ou para localizar o barco em caso de roubo.

Casco

O número de identificação do casco (H.I.N.) está localizado no lado direito do painel de popa.



TÍPICO

1. Número de identificação do casco (H.I.N.)

Motor

O número de identificação do motor (E.I.N.) está localizado no cárter superior no lado MAGNETO.



1. Número de identificação do motor (E.I.N.)

CONTROLOS, COMPONENTES E INSTRUMENTOS

NOTA: Alguns controlos/instrumentos/equipamento não existem ou são opcionais nalguns modelos. Nesse caso os números de referência respectivos não foram propositadamente indicados nas ilustrações.

Descrição geral

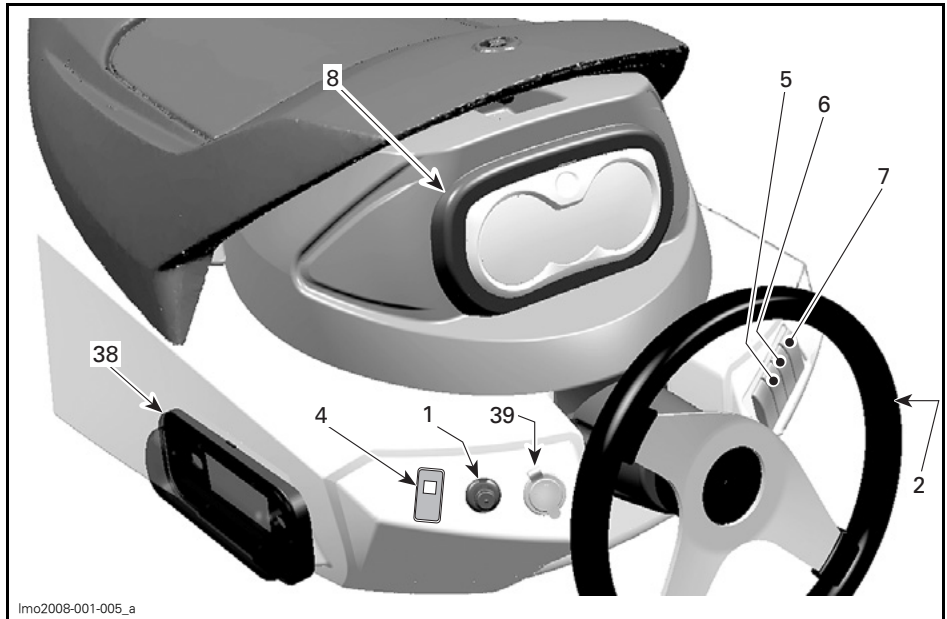

VISTA DO POÇO (COCKPIT)

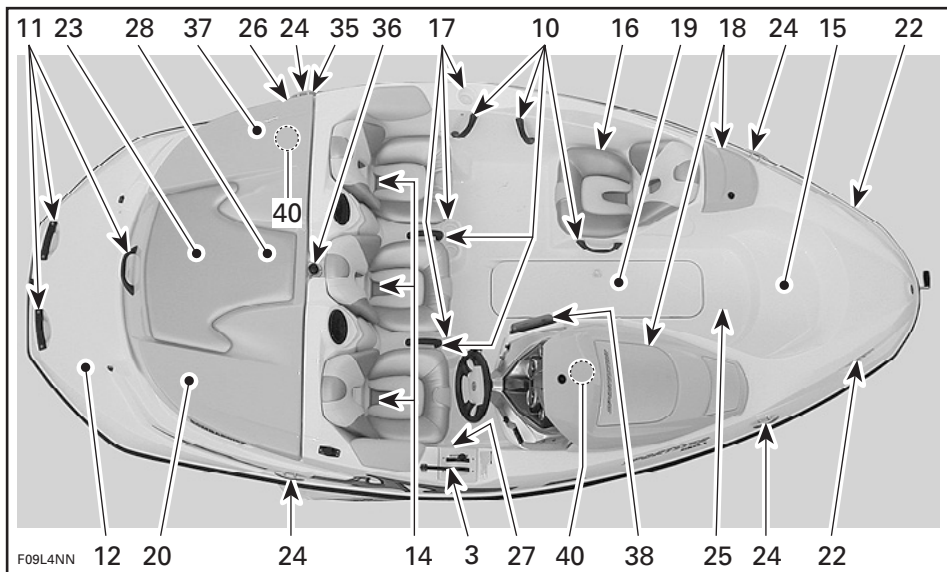

TÍPICO

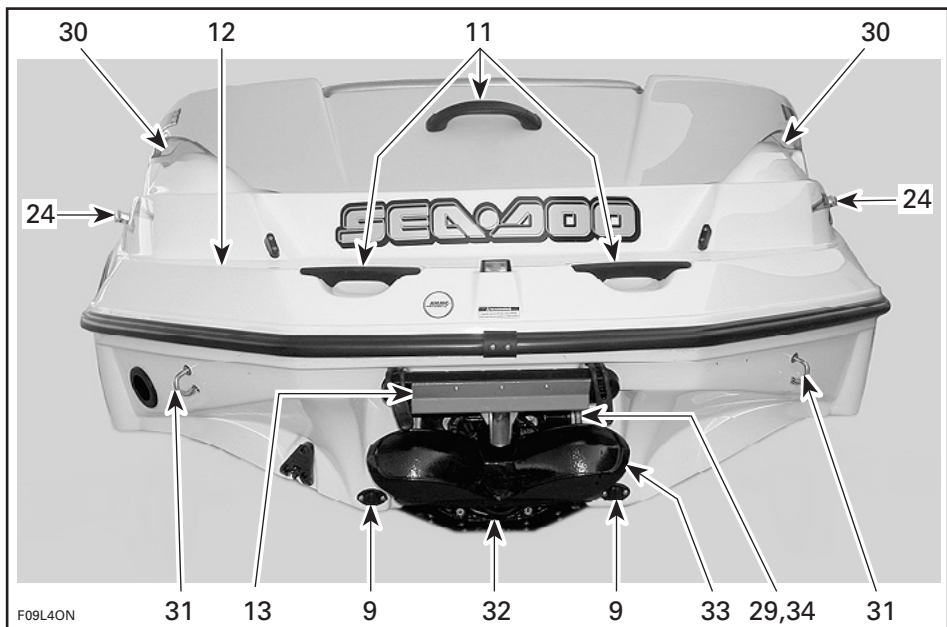

TÍPICO



OPCIONAL

- | | |
|--|---|
| <ol style="list-style-type: none"> 1. Borne DESS (interruptor corta-circuito do motor) 2. Volante 3. Controlo do acelerador/mudanças 4. Interruptor de arranque/paragem 5. Interruptor das luzes da navegação 6. Interruptor da bomba do porão 7. Interruptor do ventilador do porão 8. Indicador do centro de informações 9. Bujões de escoamento do porão 10. Pegas 11. Pegas traseiras 12. Plataforma de embarque 13. Escada 14. Bancos 15. Degrau de embarque pela frente 16. Banco do observador 17. Suportes para copo 18. Caixa de carga da frente 19. Compartimento de arrumação do convés 20. Compartimento de arrumação traseiro | <ol style="list-style-type: none"> 21. Admissão de água da turbina (não mostrada) 22. Faróis da proa 23. Tomada da luz de popa 24. Cunhos de amarração 25. Convés 26. Tampão do depósito de combustível 27. Orifício de escoamento do convés 28. Tapa do reservatório de óleo do motor 29. Ligação para lavagem com jacto de água 30. Respiradouros 31. Olhais da proa/popa 32. Injetor da bomba da turbina 33. Deflector de marcha-atrás (à ré) 34. Válvula do embornal 35. Respiradouro do depósito de combustível 36. Dispositivos de fixação para desportos náuticos 37. Interruptor principal de corte da bateria 38. Leitor de CD/Rádio AM/FM 39. Tomada de 12 Volts 40. Fusíveis |
|--|---|

1) Interruptor DESS™ (interruptor de corte do motor)

⚠ ADVERTÊNCIA

Use sempre o cordão de segurança quando utilizar o barco, para evitar que fique à deriva e reduzir o risco de ferimentos ou a morte. Retire a chave corta-circuito do motor (DESS) quando estiver parado para impedir um arranque acidental.

A chave corta-circuito do motor (DESS) deve estar bem ligada ao borne do sistema de segurança com codificação digital (DESS™) para evitar que o motor arranque.

Deve ouvir dois sinais sonoros curtos indicando que o sistema está pronto para permitir o arranque do motor. Se isso não acontecer, consulte a secção *RESOLUÇÃO DE PROBLEMAS* para obter informações sobre os *SINAIS CODIFICADOS DO SISTEMA DE CONTROLO*.

Se retirar a chave corta-circuito do motor (DESS) do borne respectivo, o motor pára.

⚠ ADVERTÊNCIA

Se a chave corat-circuito do motor (DESS) começar a ficar solta ou saltar do borne respectivo, substitua-a imediatamente.

Prenda sempre o cordão de segurança ao colete de salvação do piloto e enfie a chave corta-circuito do motor (DESS) no borne respectivo, para poder fazer arrancar o motor.

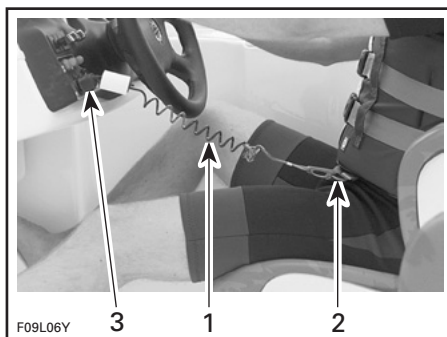

TÍPICO

1. Cordão de segurança
2. Prenda o gancho do cordão de segurança ao colete de salvação
3. Enfie a chave corta-circuito do motor (DESS) no borne

⚠ ADVERTÊNCIA

O controlo da direcção diminui quando reduz a aceleração e é nulo se parar o motor. Sempre que não estiver a utilizar o barco retire a chave corta-circuito do motor (DESS).

⚠ ADVERTÊNCIA

Não lubrifique o borne DESS.

⚠ ADVERTÊNCIA

Embora seja possível parar o motor carregando no interruptor de arranque/paragem, recomenda-se que desligue também a chave corta-circuito do motor (DESS) quando parar o motor.

Informações adicionais sobre o sistema de segurança com codificação digital (DESS)

A chave corta-circuito do motor (DESS) tem um circuito electrónico que lhe atribui um número de série electrónico único.

Para obter chaves de corte de motor (DESS) adicionais programadas para o seu barco, consulte um distribuidor/concessionário autorizado de barcos desportivos Sea-Doo.

Se desligar o motor com o interruptor de arranque/paragem sem retirar a chave corta-circuito do motor (DESS) do borne, pode voltar a ligá-lo em qualquer altura; basta carregar no interruptor de arranque/paragem durante cerca de 10 minutos enquanto o sistema ainda está ligado. Depois deste período, tem de retirar e voltar a colocar a chave corta-circuito do motor no borne.

2) Volante

O volante controla a direcção do barco. Virando o volante para a direita vira o barco para a direita e vice-versa.

3) Controlo do acelerador/mudanças

Alavanca do acelerador

Quando empurrar para a frente, o barco acelera. Quando puxar totalmente para trás, o motor volta ao ralenti e o barco vai parando gradualmente devido à resistência da água.

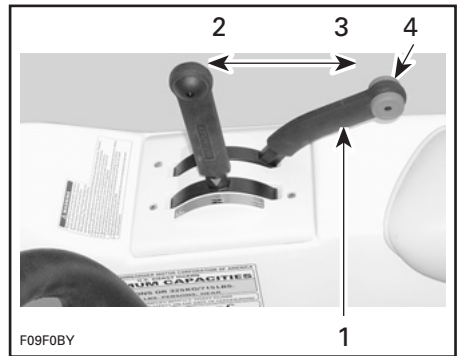

TÍPICO

1. Alavanca do acelerador
2. Aumento da velocidade
3. Diminuição da velocidade
4. Posição de ralenti

Alavanca de mudanças

Alavanca com 3 posições:

- marcha para a frente
- ponto morto
- marcha-atrás (à ré).

Para mudar de mudança, coloque a alavanca do acelerador totalmente na posição de ponto morto.

A alavanca de mudanças tem de estar em ponto morto para poder ligar o motor.

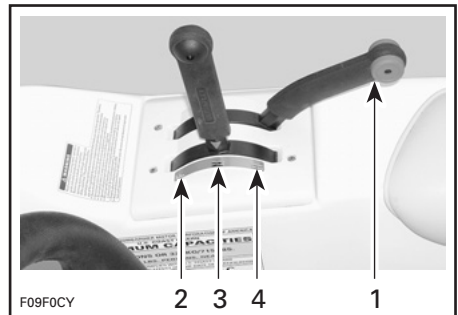

TÍPICO

1. Para mudar de mudança a alavanca do acelerador tem de estar completamente puxada para trás (ralenti).
2. Marcha para a frente
3. Ponto morto
4. Marcha-atrás

CUIDADO: Não force a alavanca. Verifique se a alavanca do acelerador na posição de ralenti.

NOTA: Para facilitar a utilização da alavanca de mudanças, alinhe a seta respectiva com o ponto correspondente (Para a frente/Ponto morto/Marcha-atrás).

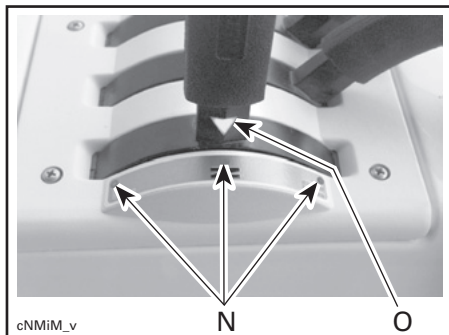

TÍPICO

1. Marcas que indicam a posição da mudança
2. Seta na alavanca de mudanças

⚠️ ADVERTÊNCIA

A alavanca de mudanças só deve ser utilizada com o motor ao ralenti e o barco completamente parado.

⚠️ ADVERTÊNCIA

Só deve utilizar a marcha-atrás (à ré) a velocidades baixas e durante o menos tempo possível. Para fazer marcha-atrás em águas pouco profundas, verifique sempre se não há nenhum obstáculo/pessoa ou crianças a brincar atrás do barco.

CUIDADO: Nunca faça funcionar o motor a alta rotação em marcha-atrás (à ré).

4) Interruptor de arranque/paragem

Interruptor START/STOP com duas funções, utilizado para ligar/parar o motor.

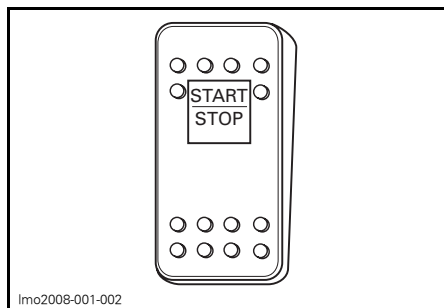

INTERRUPTOR DE ARRANQUE/PARAGEM

Arranque

⚠️ ADVERTÊNCIA

Os gases de escape do motor contêm monóxido de carbono (CO) que podem acumular-se dentro e à volta do barco (por baixo do toldo, no poço (cockpit), etc.). O CO pode ser perigoso ou fatal se for inalado. Verifique se há uma ventilação adequada sempre que o(s) motor(es) estiver(em) a trabalhar.

Para poder ligar o motor, a alavanca de mudanças tem de estar em ponto morto e a chave corta-circuito do motor (DESS) enfiada no borne respectivo.

Para ligar o motor, carregue continuamente no interruptor de arranque/paragem. Assim que o motor arrancar, solte-o imediatamente.

Parar

⚠ ADVERTÊNCIA

Embora possa parar o motor carregando no interruptor de arranque/paragem, recomenda-se que o faça retirando a chave corta-circuito do motor (DESS) do borne respectivo. Deve adoptar este método desde o princípio.

Se carregar no interruptor com o motor a trabalhar, desliga o motor.

⚠ ADVERTÊNCIA

É impossível comandar a direcção do barco com o motor desligado.

5) Interruptor das luzes da navegação

Interruptor NAV/OFF/ANC com três posições.

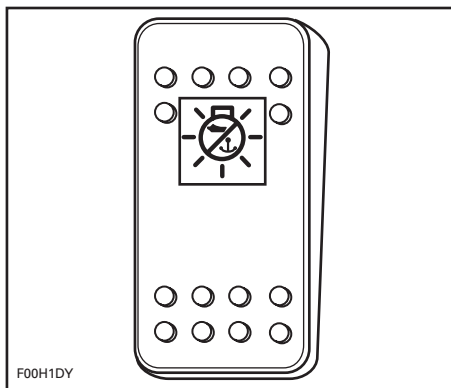

INTERRUPTOR DAS LUZES DA NAVEGAÇÃO

ANC: Liga a luz de fundeamento quando o barco está fundeado. Só está acesa a luz de popa.

OFF: Desliga todas as luzes.

NAV: Liga as luzes da proa e da popa e ilumina os indicadores.

⚠ ADVERTÊNCIA

Deve utilizar sempre as luzes de navegação entre o pôr e o nascer do sol. Verifique se a luz de popa está instalada. Consulte a secção *TOMADA DA LUZ DE POPA* para informações sobre a localização e a instalação respectiva.

6) Interruptor da bomba do porão

Interruptor OFF/ON com duas posições.

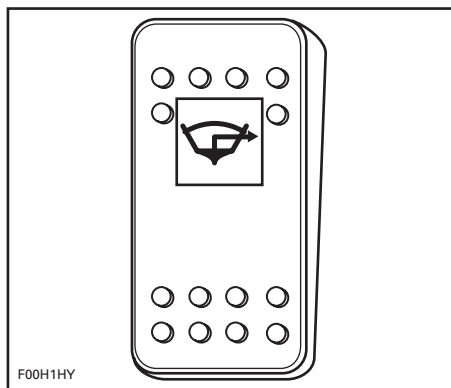

INTERRUPTOR DA BOMBA DO PORÃO

Coloque-o na posição ON quando for necessário accionar manualmente a bomba de esgoto (depois da limpeza, armazenamento, etc.).

Quando terminar, coloque o interruptor na posição OFF.

CUIDADO: Não utilize durante muito tempo se o porão estiver seco: descarrega a bateria e danifica a bomba.

Pode accionar a bomba do porão sem a chave corta-circuito do motor (DESS) colocada no borne.

CUIDADO: DESLIGUE sempre a bomba quando o porão estiver seco ou antes de acelerar o motor acima da velocidade de ralenti. A bomba do porão passa para o modo automático.

Bomba de porão automática

A bomba de esgoto automática evacua a água do porão. Um sensor detecta o nível de água e activa a bomba. Depois de bombada a água, a bomba desliga-se automaticamente. O modo automático funciona sempre: com/sem a chave corta-circuito do motor (DESS) no borne e com/sem o motor a trabalhar.

CUIDADO: Se o interruptor principal de corte da bateria estiver **DESLIGADO** quando o barco está amarrado, a bomba de porão automática começa a funcionar se o nível da água no porão subir.

7) Interruptor do ventilador do porão

Interruptor OFF/ON com duas posições.

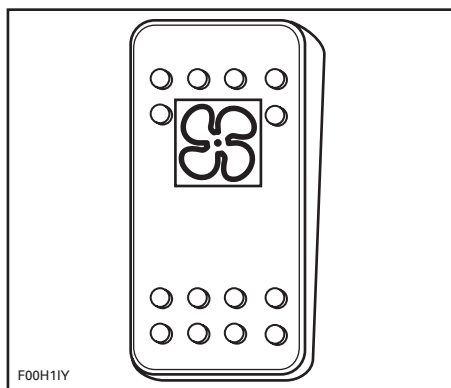

INTERRUPTOR DO VENTILADOR DO PORÃO

Quando ligado, o ventilador areja o compartimento do motor.

ADVERTÊNCIA

Os vapores da gasolina podem explodir, provocando ferimentos ou a morte. Utilize sempre o ventilador durante 5 minutos antes de ligar o motor e desligue-o se ultrapassar a velocidade de ralenti. A utilização do ventilador do porão não substitui a utilização do "cheiro" para detectar os vapores de gasolina.

CUIDADO: Se utilizar o ventilador do porão durante um período de tempo prolongado com o motor desligado, descarrega a bateria.

Desligue o ventilador durante a navegação.

8) Indicador do centro de informações

É um indicador multi-funções que fornece, ao piloto, informações úteis em tempo real em inglês, francês ou espanhol. Dirija-se a um distribuidor/concessionário autorizado de barcos desportivos Sea-Doo, para obter informações sobre as definições respectivas.

Ao arrancar, todos os segmentos do LCD e as luzes do indicador acendem-se durante 3 segundos, sempre que activar o centro de informações (se o chave de corte do motor (DESS) estiver instalada). Isto permite ao piloto verificar se estão a funcionar correctamente.

NOTA: O indicador ilumina-se sempre que utilizar as luzes de navegação.

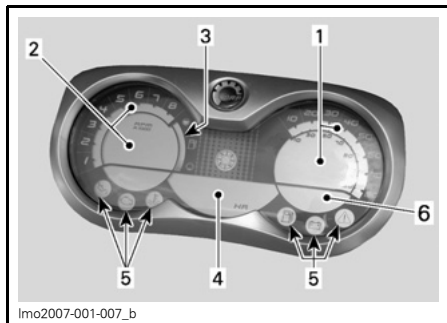

lmo2007-001-007_b

1. Velocímetro
2. Tachometer (Conta-rotações)
3. Nível de combustível
4. Visor de informação
5. Luzes do indicador
6. Visor da temperatura da água

Velocímetro

O velocímetro indica a velocidade do barco em milhas por hora (MPH) ou em quilómetros por hora (km/h).

Tachometer (Conta-rotações)

O tacómetro indica o número de rotações por minuto (RPM) do motor. Multiplique por 1000 para obter o número de rotações real.

Nível do combustível

Indicador de barra que mostra continuamente a quantidade de combustível existente no depósito respectivo durante a navegação.

Visor de informação

Bússola

Mostra os pontos cardeais para indicar a orientação do barco.

⚠ ADVERTÊNCIA

Use a bússola apenas como guia. Não deve ser utilizada para fins de navegação.

Contador de horas (HR)

Mostra o número de horas de utilização do barco.

Código de mensagem

Mostra um código de mensagem sempre que ocorrer uma das circunstâncias indicadas a seguir. As abreviações entre parêntesis correspondem aos códigos que aparecem.

(H-TEMP)

Sobreaquecimento do motor ou sistema de escape.

CUIDADO: Se o sinal sonoro tocar continuamente, pare o motor o mais rapidamente possível.

Desligue o motor assim que possível. Verifique os níveis do óleo e do líquido de refrigeração e ateste, se necessário. Consulte a secção *LÍQUIDOS*.

Se o motor continuar a aquecer demais, consulte *SOBREAQUECIMENTO DO MOTOR* na secção de *RESOLUÇÃO DE PROBLEMAS*.

(OIL)

Pressão do óleo alta ou baixa no motor. Verifique o nível do óleo o mais depressa possível.

Se a luz continuar ACESA, contacte um distribuidor/concessionário autorizado de barcos desportivos Sea-Doo.

CUIDADO: Nunca deixe o motor funcionar sem óleo. Pode provocar uma avaria grave.

(12 V LOW)

Tensão da bateria baixa.

Antes da bateria ficar descarregada demais para poder ligar o motor, a luz do indicador de tensão da bateria alta/baixa acende-se.

Se a luz do indicador estiver ACESA, deixe imediatamente de utilizar todos os acessórios eléctricos e ligue o motor para recarregar a bateria.

(12 V HI)

Tensão da bateria alta.

Consulte um distribuidor/concessionário autorizado de barcos desportivos Sea-Doo.

(FUEL-LOW)

O nível de combustível está baixo.

Encha o depósito, assim que possível.

(MAINT)

Aviso de manutenção.

NOTA: Quando o barco precisar de uma inspecção de manutenção, a mensagem MAINT pisca. Depois da manutenção ser efectuada, o distribuidor/concessionário autorizado de barcos desportivos Sea-Doo desactiva-a.

(CHK ENG)

Verifique o motor.

NOTA: Se houver uma falha, o sistema gera códigos de avaria numerados (P-XXXX) que são mostrados no centro de informações. No caso de avaria, pode telefonar para o distribuidor/concessionário autorizado de barcos desportivos Sea-Doo, para que ele o ajude a obter as descrições do código e a resolver o problema.

(SENSOR)

Avaria no sensor (equipamento electrónico do barco).

Consulte um distribuidor/concessionário autorizado de barcos desportivos Sea-Doo.

(KEY)

Chave corta-circuito do motor (DESS) inválida.

Indica que utilizou a chave corta-circuito do motor (DESS) errada; utilize a chave correcta para este barco.

(L KEY)

Chave DESS de aprendizagem activa.

Informação adicional

Em função da avaria, ouve um sinal sonoro e aparece a luz de um indicador a piscar, para chamar a atenção do piloto, quando necessário.

Excepto no caso dos níveis de líquido baixos, que pode corrigir enchendo os depósitos respectivos, quando aparecerem as outras mensagens deve dirigir-se a um distribuidor/concessionário autorizado de barcos desportivos Sea-Doo.

Luzes do indicador

NOTA: Consulte o *CÓDIGO DE MENSAGEM* acima, para obter informações adicionais sobre as mensagens.

Baixa pressão do óleo (OIL)



Verificar motor (CHK ENG)



Sobreaquecimento do motor ou sistema de escape (H-TEMP)



Nível de combustível baixo (FUEL-LOW)



Tensão da bateria alta/baixa (12 V LOW/HI)



Aviso de manutenção (MAINT)



Visor da temperatura da água

Mostra a temperatura da água á superfície em graus Celsius (°C) ou Fahrenheit (°F).

9) Bujões de escoamento do porão

Quando o barco estiver em cima do reboque, bloqueie as rodas, desaperte os bujões de drenagem e levante a proa ligeiramente com o macaco do reboque (se existir) para esvaziar a água do porão.

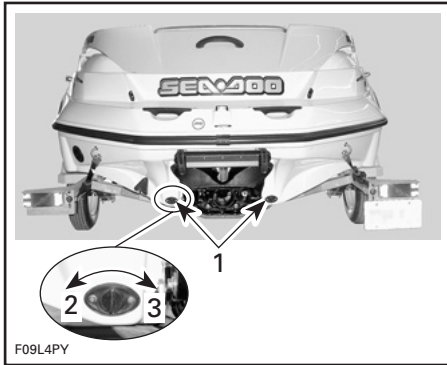

TÍPICO

1. Bujões de escoamento
2. Desapertar
3. Apertar

10) Pegas

As pegas servem para os passageiros se agarrarem.

Embora haja pegas, nunca execute manobras que ponham os passageiros ou o piloto em perigo de ser projectados do banco.

CUIDADO: Nunca utilize as pegas para puxar seja o que for ou içar o barco.

Consulte as ilustrações com a localização dos componentes no início desta secção, para saber onde se encontram as pegas.

11) Pegas traseiras

Servem para se agarrar para subir para o barco.

CUIDADO: Nunca utilize as pegas para puxar seja o que for ou içar o barco.

12) Plataforma de embarque

Oferece uma superfície anti-deslizante para ser mais fácil subir para o barco por trás.

ADVERTÊNCIA

Não arranque nem navegue com uma pessoa sentada na plataforma. Quando a plataforma de embarque estiver a ser utilizada, desligue o motor. Afaste-se da turbina e da grelha de admissão.

13) Escada



TÍPICO

1. Escada retráctil

Localizada por baixo da plataforma de embarque, a escada ajuda a voltar a subir para o barco.

⚠️ ADVERTÊNCIA

Quando utilizar a escada DESLIGUE o motor. Afaste-se da turbina e da grelha de admissão. Só deve estar uma pessoa de cada vez na escada. Nunca utilize a escada para puxar, rebocar, mergulhar ou saltar, subir para o barco se estiver fora de água ou para um fim a que não esteja destinada.

Abra os fechos para soltar a escada.



TÍPICO

1. Fechos

Faça deslizar a escada para trás e depois empurre para baixo.



TÍPICO — ESCADA DESCIDA

Para guardar a escada, levante-a na horizontal, faça-a deslizar para a frente e volte a fechar o fecho.

14) Bancos

Durante a navegação todos os passageiros devem estar sentados.

⚠️ ADVERTÊNCIA

Não deixe ninguém sentar-se na borda do barco nem ficar de pé durante a navegação. Se a água estiver agitada utilize as pegas/bancos.

15) Degrau de embarque pela frente

Localizado na parte da frente do barco, serve como degrau de embarque.

⚠️ ADVERTÊNCIA

Não deve ser utilizado por nenhum passageiro como banco, excepto se o barco estiver parado.

⚠️ ADVERTÊNCIA

Evite ferimentos graves ou fatais. Não se sente no banco quando a velocidade for superior a 5 MPH.

16) Banco do observador

Localizado no lado esquerdo, voltado para trás, este banco destina-se a ser utilizado pelo observador durante o reboque de um tubo, esquiador ou prancha.

Se necessário use as pegas.

⚠️ ADVERTÊNCIA

Quando rebocar um tubo, esquiador ou prancha, leve sempre um observador, conduza só à velocidade requerida e siga as instruções do observador.

17) Suportes para copo

Muito práticos para colocar bebidas não alcoólicas.

⚠️ ADVERTÊNCIA

Nunca conduza o barco sob a influência de bebidas alcoólicas. Não deixe as garrafas, latas etc. nos suportes quando navegar a alta velocidade e/ou com águas agitadas.

18) Caixa de carga da frente

Um compartimento estanque com fechadura, com um cesto amovível, muito útil para guardar objectos pessoais. O cesto é o sítio ideal para guardar velas sobresselentes, o kit de primeiros socorros, etc.

⚠️ ADVERTÊNCIA

Nunca deixe objectos pesados ou que possam partir-se no cesto. Nunca navegue com a tampa do compartimento de arrumação aberta.

Para abrir a tampa do compartimento de arrumação, carregue no botão do fecho para baixo. Levante a tampa até ao limite do dispositivo de retenção. Em águas calmas a tampa manter-se-á nessa posição.

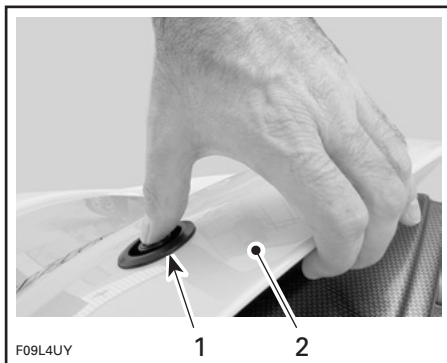

TÍPICO

1. Carregue no botão de bloqueio para dentro
2. Levante

O compartimento frontal do lado do piloto tem um suporte para guardar o extintor homologado.

O extintor (vendido em separado) não deve ficar solto dentro do compartimento de arrumação.

Guarde o Manual do proprietário num saco à prova de água e nunca o tire do barco.

⚠️ ADVERTÊNCIA

Não retire o cesto para obter espaço de carga adicional. Os componentes podem ficar enrolados uns nos outros e provocar problemas de funcionamento graves.

Carregue na tampa para baixo para soltar o mecanismo e baixe-a lentamente. Quando encaixar no fecho, carregue com força na tampa para a prender.

Verifique periodicamente se o pino de bloqueio da tampa do compartimento de arrumação está bem apertado. Se for necessário aperte-o e verifique se a tampa fecha bem.



F09L4VY

TÍPICO — COMPARTIMENTO DE ARRUMAÇÃO DO BANCO DO OBSERVADOR

19) Compartimento de arrumação do convés

O compartimento de arrumação do convés é muito prático para guardar os esquís, remos, âncora, corda, etc.

ADVERTÊNCIA

Nunca deixe objectos pesados ou que possam partir-se no cesto. Nunca navegue com a tampa do compartimento de arrumação aberta.

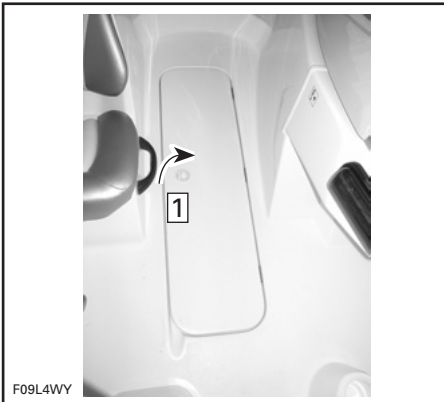

F09L4WY

TÍPICO
Passo 1: Puxe o fecho e levante a tampa

Levante a argola do fecho e abra a tampa com cuidado até ficar presa pela mola de retenção.

Em águas calmas, a tampa, depois de completamente aberta, mantém-se nessa posição.

Para a fechar, faça uma ligeira pressão sobre a mola para soltar e baixe a tampa.



F09L4XY

TÍPICO
1. Carregue ligeiramente aqui, para soltar a mola

20) Compartimento de arrumação traseiro

Local muito útil para transportar objectos pessoais de grandes dimensões. Local ideal para guardar coletes/bóias de salvação sobresselentes (PFD), toalhas, o almoço, etc.

Puxe para cima o fecho da alavanca existente por baixo da tampa do compartimento de arrumação da frente, para soltar o fecho da tampa do motor e abra a tampa do compartimento, com cuidado, até onde puder.

O amortecedor completará a abertura e manterá a tampa aberta.

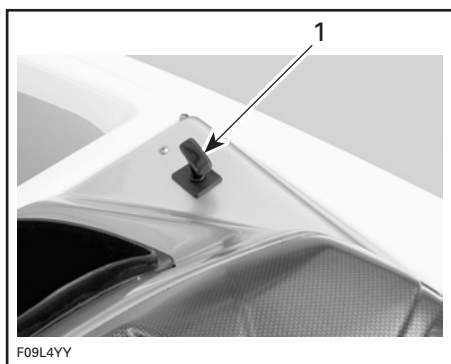

TÍPICO

1. Puxe a pega do fecho para cima

Tabuleiro de arrumação

CUIDADO: Para evitar danos, a CARGA MÁXIMA, colocada no tabuleiro de arrumação não pode ser superior a 22,5 kg (50 lb).

Pode retirar o tabuleiro de arrumação para aceder ao compartimento do motor. Segure na pega e levante para trás até os suportes opostos se soltarem.

ADVERTÊNCIA

Quando o tabuleiro de arrumação estiver levantado ou retirado, não toque em nenhuma das peças eléctricas se o motor estiver a trabalhar ou o ligar. Nunca deixe objectos, panos ou ferramentas, etc., no compartimento do motor ou no porão.

Quando voltar a instalar o tabuleiro, coloque-o correctamente por baixo dos suportes, baixe-o devagar e empurre-o para baixo para o prender.

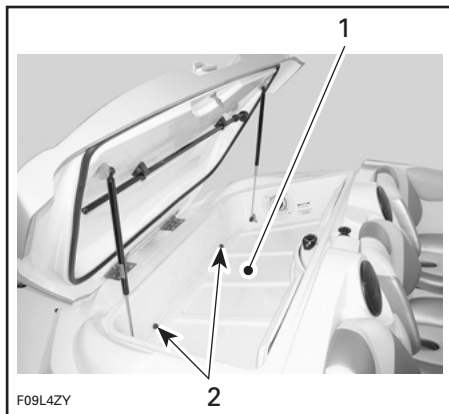

TÍPICO

1. Tabuleiro do compartimento de arrumação traseiro
2. Tabuleiro por baixo dos suportes

Para trancar, feche bem a tampa do compartimento de arrumação.

ADVERTÊNCIA

Nunca deixe objectos pesados nem que possam partir-se no compartimento de arrumação. Nunca navegue com a tampa do compartimento de arrumação traseiro aberta.

21) Admissão de água da turbina

A água é aspirada pelo hélice através desta abertura. A grelha evita a entrada de objectos estranhos no sistema de propulsão.

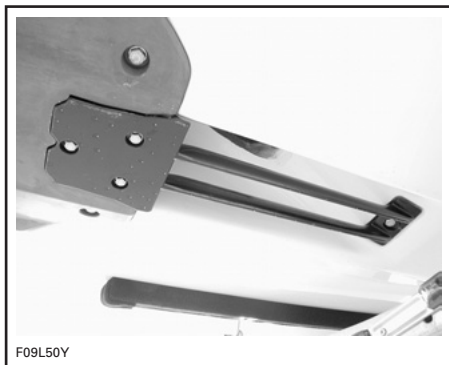

TÍPICO

ADVERTÊNCIA

Não se aproxime da grelha de admissão de água com o motor ligado. Os cabelos compridos, roupas largas ou as fitas de colete de salvação podem enrolar-se nas peças móveis e provocar ferimentos graves ou afogamento.

22) Faróis da proa

Faróis vermelho e verde obrigatórios. Consulte *INTERRUPTOR DAS LUZES DE NAVEGAÇÃO* mais acima, nesta secção.

23) Tomada da luz de popa

Instalação do farol de popa branco obrigatório.

O farol de popa deve estar sempre guardado no compartimento de arrumação quando não for necessário.

Para o retirar da tampa de arrumação, puxe-o para fora. Para o guardar, volte a encaixá-lo no lugar.

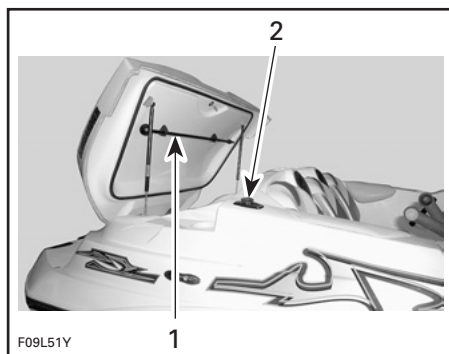

TÍPICO

1. Local de arrumação do farol de popa
2. Posição de funcionamento do farol de popa

Instalação

Modelos equipados com farol de popa retráctil:

- Abra o fecho do compartimento de arrumação do farol de popa, como se mostra na figura.

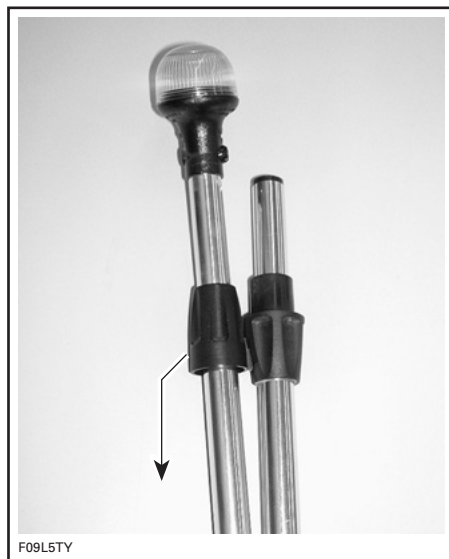

FAÇA DESLIZAR NESTA DIRECÇÃO

- Enrosque na junta dobrável, como se mostra abaixo.

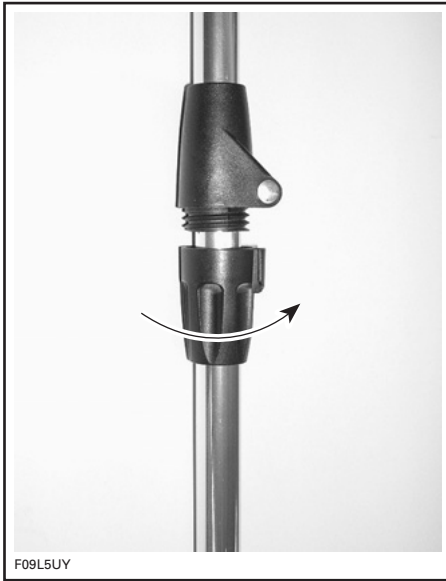

Todos os modelos

- Levante a tampa do conector.
- Introduza o borne no orifício do conector. Alinhe o parafuso com a reentrância.
- Carregue com força para baixo para encaixar nos terminais.
- Empurre o anel de bloqueio para baixo. Rode-o até ficar preso. Pode ter de rodar o anel lentamente, para poder introduzi-lo no orifício.
- Verifique se a luz funciona. Consulte *INTERRUPTOR DAS LUZES DE NAVEGAÇÃO* mais acima, nesta secção.

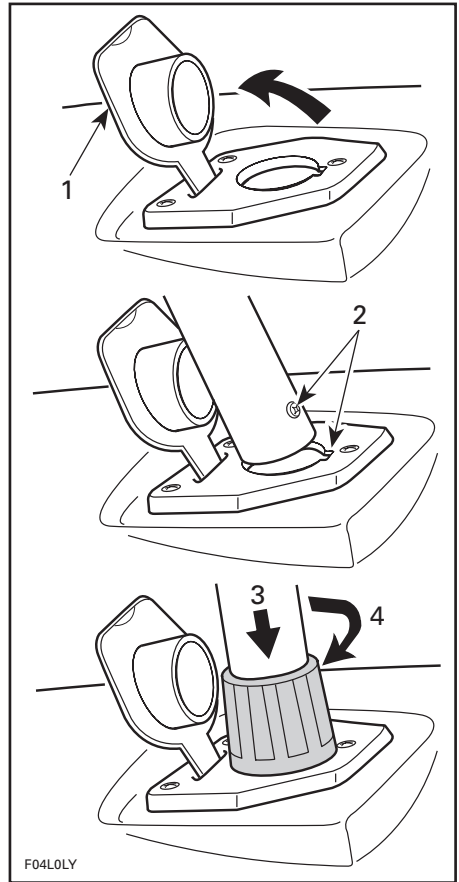

TÍPICO

1. Levante
2. Alinhe o parafuso com a reentrância
3. Empurre para baixo
4. Rode para bloquear

CUIDADO: Verifique se há massa lubrificante dieléctrica na zona do conector da luz para evitar a corrosão.

Para retirar e guardar o farol, execute as mesmas operações pela ordem inversa.

24) Cunhos de amarração

Quando amarrar o barco a um cais, deve prendê-lo com os cunhos da frente e de trás. Recomenda-se a utilização de protecções insufladas de ar e seladas, para proteger o barco.

CUIDADO: Nunca utilize os cunhos de amarração, para puxar seja o que for ou içar o barco.

25) Convés

Superfície plana do barco; deve estar sempre limpa e desimpedida.

26) Tampão do depósito de combustível

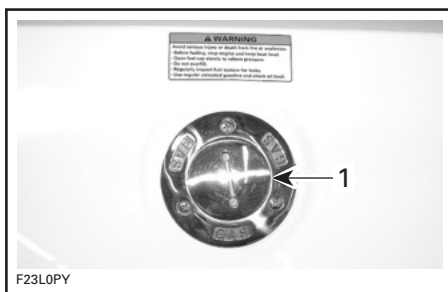

1. Tampão do depósito de combustível

Para atestar o depósito, abra a tampa rodando-a para a esquerda. Quando tiver terminado, aperte-a bem.

⚠️ ADVERTÊNCIA

Nunca verifique o nível do combustível à luz de uma chama ou com um fósforo aceso.

⚠️ ADVERTÊNCIA

Desligue sempre o motor, antes de atestar o depósito de combustível. O combustível é inflamável e pode explodir em certas condições. Trabalhe sempre em áreas bem ventiladas. Não fume, nem se aproxime de chamas ou centelhas. O depósito de combustível pode estar pressurizado. Quando abrir o tampão rode-o lentamente. Nunca verifique o nível do combustível à luz de uma chama. Quando reabastecer, mantenha o barco nivelado. Não encha demais o depósito de combustível se deixar o barco ao sol. Quando a temperatura aumenta, o combustível dilata-se e pode transbordar. Limpe sempre o combustível entornado em cima do barco. Verifique periodicamente o sistema de combustível.

27) Orifício de escoamento do convés

Localizado por baixo do banco do piloto, este orifício permite escoar a água da chuva, de lavagem do convés, entornada, etc. Mantenha-o limpo para não ficar entupido.

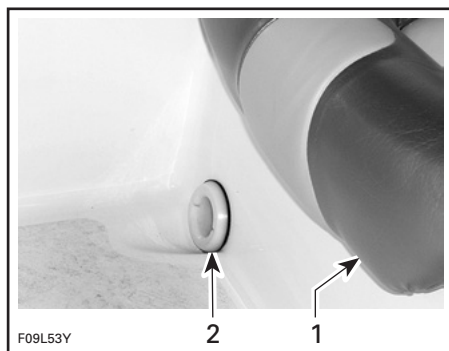

1. Banco do piloto
2. Orifício de escoamento do convés

28) Tampa do reservatório de óleo do motor

Localizado no compartimento do motor, no próprio motor. Permite adicionar óleo ao motor quando necessário.

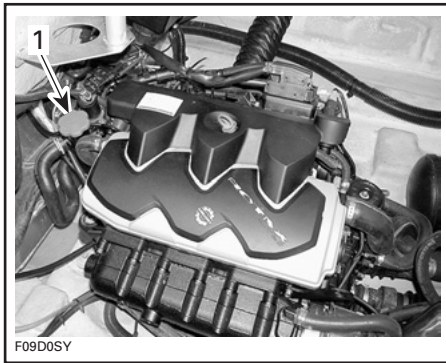

TÍPICO

1. Tampa do reservatório de óleo

Para detalhes consulte a secção *LÍQUIDOS*.

29) Ligação para lavagem com jacto de água

O motor tem um conector para ligação de uma mangueira de água no suporte da turbina.

Consulte a secção de *PREPARAÇÃO PARA ARMAZENAMENTO E ÉPOCA DE PARAGEM* para saber como as utilizar correctamente.

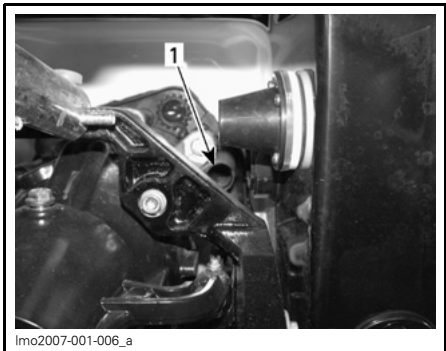

TÍPICO

1. Ligação para lavagem com jacto de água

30) Respiradouros

Localizados por baixo da tampa do compartimento do motor, os respiradouros permitem a circulação de ar para alimentar o motor e ventilar o compartimento respectivo. Os respiradouros nunca devem ficar obstruídos.

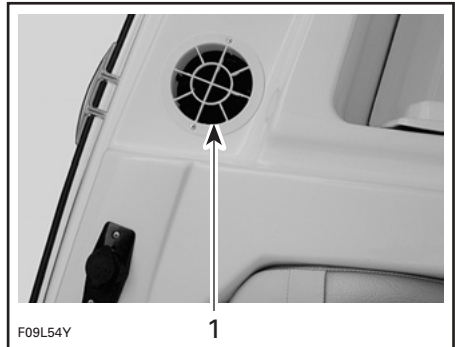

TÍPICO

1. Respiradouro

31) Olhais da proa/popa

Os olhais podem ser utilizados para amarrar, rebocar e como ponto de fixação durante o transporte.



TÍPICO

1. Olhais da popa
2. Olhal da proa

32) Injetor da bomba da turbina

O injetor da bomba da turbina permite controlar a direcção do barco com o volante, quando o motor está a trabalhar.

ADVERTÊNCIA

Nunca utilize o injetor como ponto de apoio para subir para o barco nem para o içar.

Consulte a secção *PROPULSÃO* em *PRINCÍPIOS DE FUNCIONAMENTO*.

33) Deflector de marcha-atrás (à ré)

Quando seleccionar a posição de ponto morto ou marcha-atrás (à ré) com a alavanca de mudanças, o deflector de marcha-atrás (à ré) move-se para cima ou para baixo, para obter a posição desejada.

ADVERTÊNCIA

Nunca use o deflector como ponto de apoio para subir para o barco. A alavanca de mudanças só deve ser utilizada com o motor ao ralenti e o barco completamente parado.

34) Válvula do embornal

Local por onde sai a água do convés. Mantenha-a limpa para não ficar entupida.

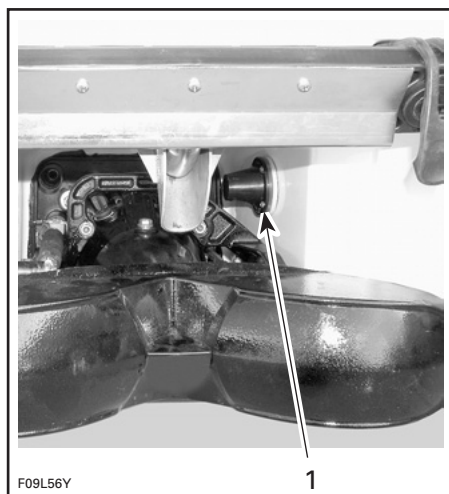

TÍPICO

1. Válvula do embornal

35) Respiradouro do depósito de combustível

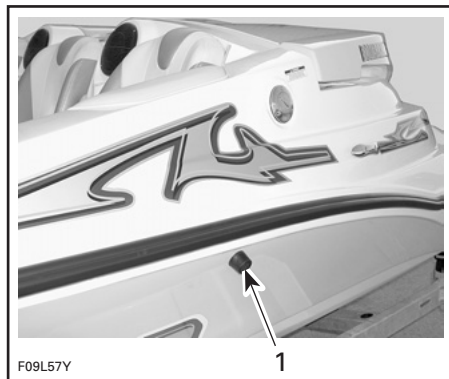

TÍPICO

1. Respiradouro do depósito de combustível

O respiradouro permite a saída dos vapores de combustível e a redução da pressão no depósito.

ADVERTÊNCIA

Nunca utilize uma chama ou um fósforo aceso perto do depósito de combustível. Siga as instruções descritas em *ABASTECIMENTO DE COMBUSTÍVEL* na secção de *INFORMAÇÃO DE SEGURANÇA*.

36) Dispositivos de fixação para desportos náuticos

Leia e consulte com frequência a informação descrita em *DESPORTOS NÁUTICOS* na secção *INFORMAÇÃO DE SEGURANÇA* no princípio deste manual.

ADVERTÊNCIA

“O Teak Surfing” é muito perigoso para os participantes por estarem muito perto da parte de trás do barco e em contacto directo com os gases de escape do motor. A intoxicação por monóxido de carbono pode ocorrer e provocar uma desorientação, tonturas, sonolência ou a perda de consciência. A combinação da exposição ao monóxido de carbono e a não utilização de um colete de salvação (PFD) faz desta nova actividade um desporto extremamente perigoso e potencialmente mortal.

ADVERTÊNCIA

Leve sempre um observador quando puxar um tubo, esquiador ou prancha, conduza só à velocidade requerida e siga as instruções do observador.

ADVERTÊNCIA

Quando puxar um tubo, esquiador ou praticante de wakeboard o barco comporta-se de maneira diferente e requer maior destreza. Excepto se for absolutamente necessário não faça viragens apertadas, bruscas. Mantenha uma distância segura dos cais, dos outros nadadores, barcos ou objectos. Deve ter consciência de que se o cabo não estiver esticado quando fizer uma viragem apertada ou andar em círculos, pode ferir alguém gravemente. O cabo pode enrolar-se à volta do pescoço ou pernas de alguém.

Poste de fixação do cabo para esqui aquático

Este barco está equipado com um poste de fixação para o cabo de esqui. Utilize este poste para puxar um tubo, um esquiador ou uma prancha.

Puxe o poste para cima para prender o cabo do esqui ou os acessórios de outros desportos náuticos.

ADVERTÊNCIA

O observador deve estar a olhar para o esquiador. Antes de o utilizar, verifique se o poste está todo puxado para cima e bloqueado. Quando não o utilizar rebata-o completamente.

CUIDADO: Nunca utilize um cabo de esqui para rebocar outro barco.

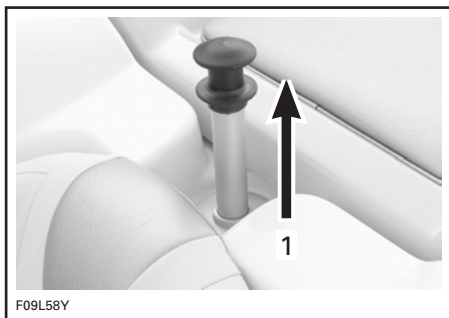

1. Levante o poste para o utilizar

Quando terminar empurre-o para baixo.

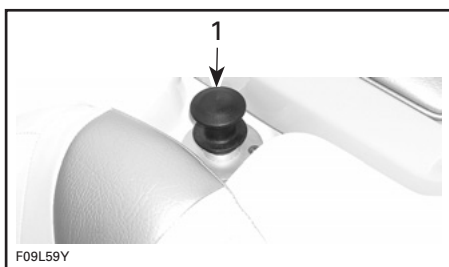

1. Posição do poste de fixação do cabo dos esquis quando não estiver a ser utilizado

Estrutura de reboque

Opcional

ADVERTÊNCIA

Quando puxar um dispositivo inflável, esquiador ou praticante de wakeboard o barco comporta-se de maneira diferente e requer maior destreza. Excepto se for absolutamente necessário não faça viragens apertadas, bruscas. Mantenha uma distância segura dos cais, dos outros nadadores, barcos ou objectos. Deve ter consciência de que se o cabo não estiver esticado quando fizer uma viragem apertada ou andar em círculos, pode ferir alguém gravemente. O cabo pode enrolar-se à volta do pescoço ou pernas de alguém.

CUIDADO: NÃO dobre a estrutura de reboque para a frente. Se tentar fazê-lo danifica as armações frontais da estrutura.

A estrutura de reboque serve para esqui/ wakeboarding.

CUIDADO: Reboque sempre o barco com a estrutura presa na posição superior para não danificar o barco. Quando o barco está em movimento, a estrutura tem de estar presa e aparafusada na posição superior. Verifique periodicamente se os parafusos estão colocados e bem apertados. Verifique a altura quando se aproximar das docas, terra, objectos que estejam pendurados, pontes e canais de navegação. Não deve utilizar a estrutura como ponto para amarrar ou desamarrar o barco.

Limpe a estrutura, com álcool mineral e um pano macio limpo.

Para preparar a estrutura para armazenamento, retire os botões de atarrachar e os parafusos, de cada lado da estrutura utilizando um chave Allen de 8 mm.

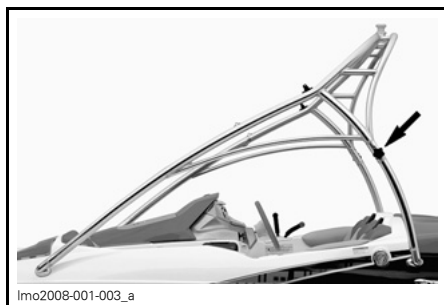

LOCALIZAÇÃO DOS BOTÕES

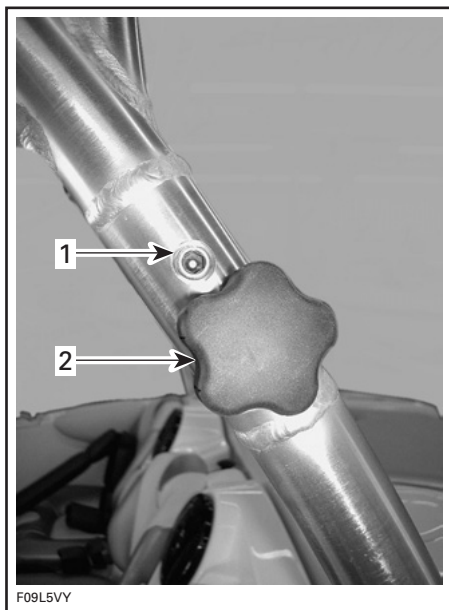

F09L5VY

1. Parafuso de 8 mm
2. Botão de atarrachar

NOTA: Esta operação pode necessitar de duas pessoas.

Baixe com cuidado cada um dos braços de suporte traseiros para os lados do barco.

São fornecidos blocos de suporte para armazenamento para não danificar o convés.

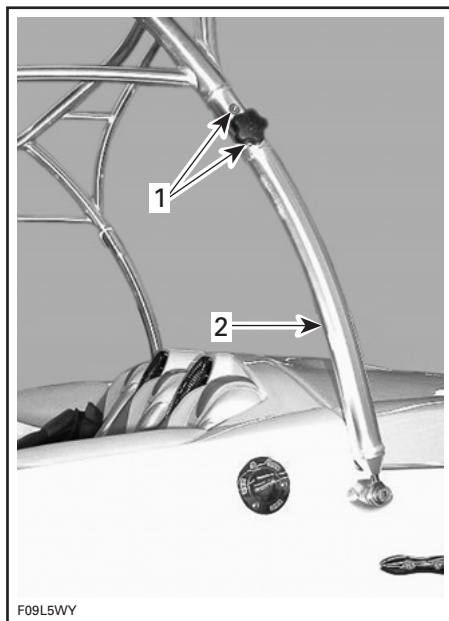

F09L5VY

EXECUTE A OPERAÇÃO DE AMBOS OS LADOS

1. Retire o parafuso e o botão de atarrachar
2. Baixe para o lado do barco

Utilizando o botão de atarrachar que retirou, enfie-o através da junta da estrutura nos blocos de suporte para armazenagem, como se mostra na figura.

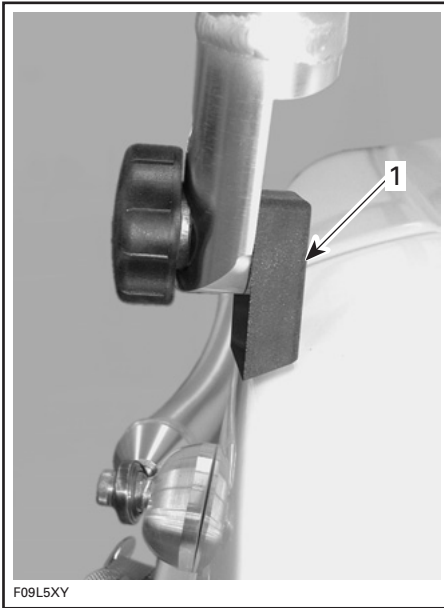

TÍPICO

1. Aparafuse o botão de atarrachar a este bloco

Repita a operação para o outro lado e baixe a estrutura com cuidado até ao convés.

Instale as correias colocando a extremidade com uma argola nos cunhos de amarração, como se mostra na figura.

Enrole a outra extremidade à volta dos tubos da estrutura e puxe a extremidade solta da correia para apertar.

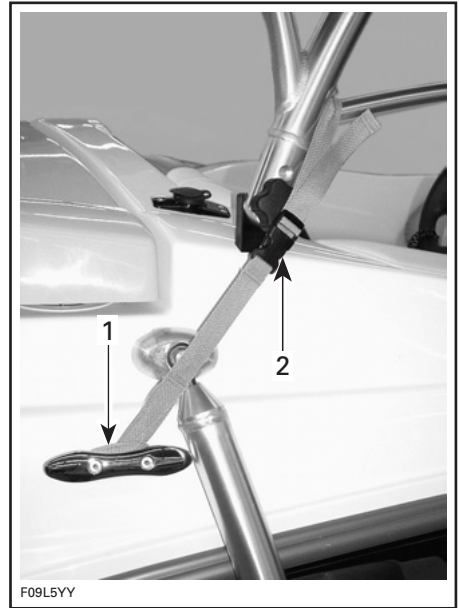

TÍPICO

1. Extremidade com argola
2. Fixador

Para colocar a estrutura, efectue as mesmas operações pela ordem inversa.

Quando instalar os parafusos de 8 mm nos montantes traseiros da torre, aperte os parafusos com um aperto de 35 N•m (25,8 lbf•ft).

Coloque os blocos de suporte para armazenagem e as correias no porta-luvas ou outro compartimento de arrumação, para uso futuro.

Retirar a estrutura de reboque

NOTA: Para retirar a estrutura são precisas 4 pessoas. Retire a estrutura apenas a partir da posição superior.

Utilizando uma lâmina hexagonal de 6,35 mm (1/4 in), retire os parafusos dos pontos de fixação da estrutura.

Afaste, com cuidado, a estrutura do barco e coloque-a numa superfície nivelada.

Guarde os parafusos para reinstalação futura.

Instalação (a partir da parte de fora do barco)

NOTA: Para instalar a estrutura são precisas 4 pessoas.

Levante a estrutura com cuidado e coloque-a no barco com uma pessoa em cada ponto de fixação.

Aplique Loctite 243 (P/N 293 800 059) nas roscas dos parafusos e instale-os nos pontos de fixação. Aperte os parafusos com um aperto de 35 N•m (25,8 lbf•ft) para terminar a instalação da estrutura.

37) Interruptor principal de corte da bateria

O interruptor permite cortar completamente a alimentação do sistema eléctrico.

O interruptor está localizado no compartimento do motor.

Quando está na posição OFF, **TODO** o equipamento eléctrico e electrónico se desliga, **excepto** a bomba de esgoto. A bomba de esgoto funcionará automaticamente com o interruptor da bateria na posição OFF.

O interruptor tem de estar na posição ON para poder utilizar os componentes eléctricos e ligar o motor.

CUIDADO: Pare o motor antes de mudar o interruptor para a posição OFF.

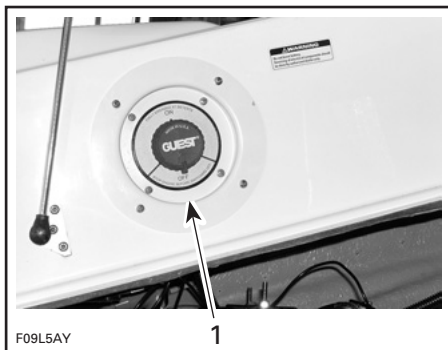

TÍPICO — INTERRUPTOR PRINCIPAL DE CORTE DA BATERIA

1. Interruptor de corte da bateria na posição OFF

Recomenda-se que coloque este interruptor na posição OFF sempre que executar operações de manutenção no compartimento do motor, no sistema eléctrico, durante o transporte ou durante o armazenamento por períodos curtos.

CUIDADO: Se o interruptor principal de corte da bateria estiver **DESLIGADO** quando o barco está amarrado, a bomba de porão automática começa a funcionar se o nível da água no porão subir.

38) Leitor de CD/Rádio AM/FM



TÍPICO — RÁDIO/LEITOR DE CD

Consulte o *MANUAL DO FABRICANTE* para obter uma explicação completa das funções e comandos.

CUIDADO: Se utilizar o rádio/leitor de CD, durante muito tempo, sem os motores a funcionar, pode descarregar a bateria.

39) Tomada de 12 Volts

Existo uma tomada de 12 volts para ligar os acessórios, como um telemóvel ou outros equipamentos portáteis de 12 volts.

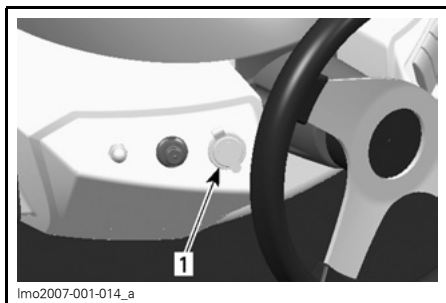

TÍPICO — LOCALIZADO NA CONSOLA DO PILOTO

1. Tomada 12 volts

Levante a tampa de protecção para ter acesso à tomada.

CUIDADO: Se utilizar a tomada para acessórios, durante muito tempo, sem o motor a funcionar, pode descarregar a bateria.

CUIDADO: Feche a tampa de protecção quando não estiver a utilizar a tomada para a proteger das intempéries.

40) Fusíveis

O sistema eléctrico está protegido por fusíveis. Consulte a secção *INFORMAÇÃO DE MANUTENÇÃO*, para mais detalhes.

LÍQUIDOS

CUIDADO: Siga cuidadosamente as instruções desta secção. Se não o fizer, pode reduzir a duração do motor e/ou o seu desempenho.

Combustível recomendado

Utilize gasolina sem chumbo ou combustível oxigenado com um máximo total de 10% de etanol ou metanol ou ambos. A gasolina utilizada deve ter o número de octanas recomendado indicado abaixo.

CUIDADO: Nunca experimente outros combustíveis ou proporções de combustível. A utilização de um combustível não recomendado pode diminuir o rendimento do barco e danificar peças críticas do sistema de combustível e dos componentes do motor.

Na América do Norte

NÚMERO DE OCTANAS		
(87 (RON + MON)/2)		
(91 (RON + MON)/2)	▼	▼
MOTORES	91	87
155 HP Aspiração natural	X	X
215 HP Sobrealimentados com arrefecimento intermédio	X ⁽¹⁾	X

⁽¹⁾ Recomendado para um desempenho ótimo.

Nos outros países

NÚMERO DE OCTANAS		
92 RON		
95 RON	▼	▼
MOTORES	95	92
155 HP Aspiração natural	X	X
215 HP Sobrealimentado com arrefecimento intermédio	X ⁽¹⁾	X

⁽¹⁾ Recomendado para um desempenho ótimo.

Óleo de motor recomendado

155 HP Motor com aspiração natural

Utilize um óleo para motores de 4 tempos, SAE 10W 40 que respeite os requisitos da classificação de serviço API, SM, SL ou SJ. Verifique sempre a etiqueta da API no depósito do óleo, para ver se inclui pelo menos uma das normas acima referidas.

O óleo para motores de 4 tempos, XP-S 10W 40 (P/N 219 700 346) vendido pelos distribuidores/concessionários autorizados Sea-Doo respeita estas exigências.

Óleo sintético

Pode utilizar um óleo sintético que respeite os mesmos requisitos.

O óleo sintético XP-S 5W 40, para motores de 4 tempos (P/N 293 600 039) é adequado.

215 HP Motor sobrealimentado com arrefecimento intermédio

Utilize o óleo XP-S 10W 40, para motores de 4 tempos (P/N 219 700 346) ou um equivalente aprovado pela BRP.

O mesmo óleo lubrifica o motor e a embraiagem do sobrealimentador.

O óleo XP-S 10W 40, para motores de 4 tempos (P/N 219 700 346) foi testado exaustivamente e não tem nenhum aditivo que possa prejudicar o funcionamento da embraiagem do sobrealimentador.

NOTA: A utilização de qualquer óleo não recomendado, pode anular a garantia limitada da BRP.

Óleo sintético

CUIDADO: NUNCA utilize óleo sintético nestes motores. Se o fizer, pode impedir o funcionamento correcto da embraiagem do sobrealimentador. Não adicione aditivos ao óleo recomendado. Tenha presente que os óleos não recomendados pela BRP podem conter aditivos (agentes que podem modificar o coeficiente de fricção) que podem causar um deslizar incorrecto do sobrealimentador e provocar um desgaste prematuro. Por esta razão, só se recomenda o óleo XP-S 10W 40, para motores de 4 tempos (P/N 219 700 346) ou um equivalente aprovado.

Nível do óleo do motor

CUIDADO: Verifique o nível do óleo frequentemente e ateste de óleo se for necessário. Não encha demais. A utilização do motor com um nível de óleo incorrecto pode danificá-lo seriamente. Limpe todo o óleo entornado.

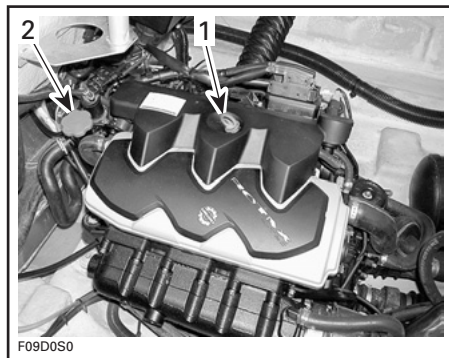

TÍPICO

1. Vareta medidora do nível do óleo
2. Tampão do óleo

O barco tem de estar nivelado.

Podem verificar o nível do óleo com o barco dentro ou fora de água.

Se o barco estiver fora de água

Quando o barco estiver fora de água e em cima do reboque, bloqueie as rodas e levante ligeiramente a proa com o macaco do reboque (se existir) até a guia do pára-choques ficar nivelada.

Ligue uma mangueira de jardim à ligação para lavagem com jacto de água. Consulte *LAVAGEM COM JACTO DE ÁGUA DO SISTEMA DE ESCAPE* em *PREPARAÇÃO PARA ARMAZENAMENTO E ÉPOCA DE PARAGEM* e siga o procedimento descrito.

CUIDADO: Nunca ponha o motor a funcionar sem abastecer de água o sistema de escape, quando o barco estiver fora de água. Se o sistema de refrigeração do escape não for alimentado de água, pode danificá-lo seriamente.

CUIDADO: Nunca ponha o motor a funcionar durante mais de 5 minutos. A junta vedante da transmissão deixa de ser arrefecida quando o barco está fora de água.

Procedimento

É da maior importância seguir este procedimento, para obter uma leitura precisa do nível do óleo do motor.

ADVERTÊNCIA

O óleo do motor pode estar quente. Alguns componentes do compartimento do motor pode estar muito quentes. Se lhes tocar pode queimar-se.

Deixe que o motor regresse à temperatura normal de funcionamento.

Aqueça o motor e deixe-o a trabalhar ao ralenti durante 30 segundos antes de o desligar.

Pare o motor.

Espre pelo menos 30 segundos.

Puxe a vareta para fora e limpe-a bem.

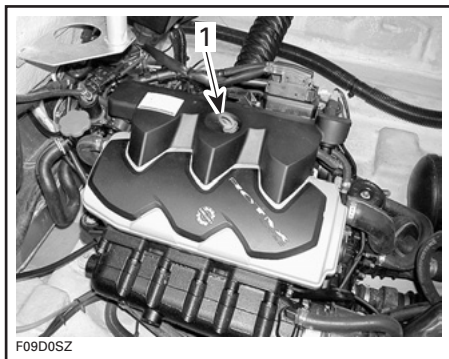

TÍPICO

1. Vareta medidora do nível do óleo

Volte a instalar a vareta, e empurre-a bem para dentro.

Retire a vareta e leia o nível do óleo. Deve estar entre as marcas.

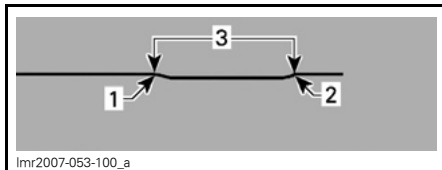

1. Cheio
2. Adicionar
3. Limites operacionais

Se não estiver, adicione óleo até o nível respectivo ficar entre as marcas.

Para adicionar óleo, desenrosque o tampão do óleo. Coloque um funil na abertura e adicione óleo até o nível adequado. **Não encha demais.**

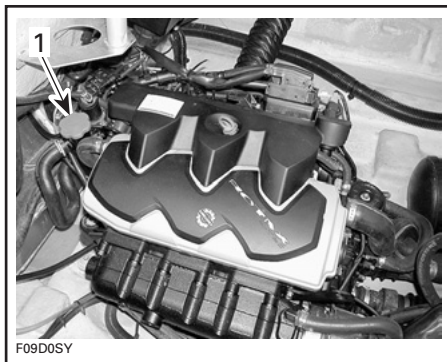

TÍPICO

1. Tampão do óleo

NOTA: Sempre que adicionar óleo ao motor, repita o procedimento descrito acima. Caso contrário, não obtém uma indicação precisa.

Volte a instalar a tampa e a vareta correctamente.

Líquido de arrefecimento do motor

Líquido de arrefecimento recomendado

Utilize sempre anticongelante à base de etileno-glicol que contenha inibidores da corrosão específico para motores de combustão interna em alumínio.

NOTA: Se estiver disponível, recomendamos que utilize anticongelante biodegradável compatível com os motores de alumínio de combustão interna. Isso vai contribuir para a protecção do ambiente.

O sistema de refrigeração tem de ser cheio com água e solução anticongelante (50% água, 50% anticongelante).

A BRP vende um líquido de refrigeração premisturado com uma protecção anti-congelamento até - 52°C (- 62°F) (P/N 219 700 362).

Para evitar a deterioração do anticongelante, use sempre a mesma marca. Nunca misture marcas diferentes excepto se lavar completamente o sistema de refrigeração e o encher de novo. Consulte um distribuidor/concessionário autorizado de barcos desportivos Sea-Doo.

Nível do líquido de arrefecimento

ADVERTÊNCIA

Verifique o nível do líquido de arrefecimento com o motor frio. Nunca acrescente líquido de arrefecimento com o motor quente.

Com o barco numa superfície nivelada, o líquido de refrigeração deve estar entre as marcas de nível MIN. e MAX. do depósito respectivo, quando o motor estiver frio.

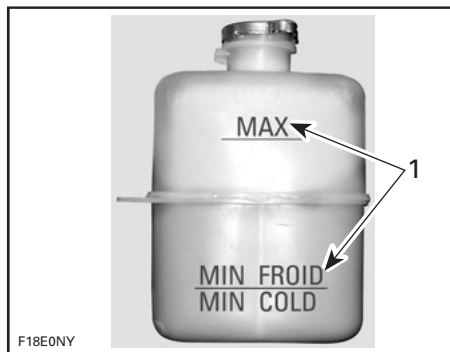

1. Nível entre as marcas quando o motor está frio

NOTA: Considera-se que o barco dentro de água está nivelado. Quando o barco estiver em cima do reboque, bloqueie as rodas e levante ligeiramente a proa com o maçaco do reboque (se existir) até a guia do pára-choques ficar nivelada.

Adicione líquido de refrigeração até o nível respectivo ficar entre as marcas. Utilize um funil para não entornar o líquido. **Não encha demais.**

Reinstale e aperte correctamente o tampão de abastecimento.

NOTA: Um sistema de arrefecimento que necessite frequentemente de líquido indica que há fugas ou problemas no motor. Consulte um distribuidor/concessionário autorizado de barcos desportivos Sea-Doo.

PERÍODO DE RODAGEM

CUIDADO: Siga cuidadosamente as instruções desta secção. Se não o fizer, pode reduzir a duração do motor e/ou o seu desempenho.

No caso dos barcos desportivos Sea-Doo com motores Rotax, é necessário um período de rodagem de 10 horas antes de poder utilizar o barco à velocidade máxima de forma contínua.

Para uma boa rodagem, não deve avançar a alavanca do acelerador mais do que 3/4 da abertura, mas uma breve aceleração e variações de velocidade contribuem para uma boa rodagem.

CUIDADO: Deve evitar acelerações máximas contínuas e uma velocidade de cruzeiro prolongada sem variações de velocidade. Isso pode danificar o motor durante o período de rodagem.

NOTA: Nunca deite óleo no depósito de combustível.

VERIFICAÇÕES DE PRÉ-UTILIZAÇÃO

ADVERTÊNCIA

É muito importante fazer uma verificação prévia do barco antes de o utilizar. Antes de partir, verifique sempre o bom funcionamento dos controlos mais importantes, funções de segurança e componentes mecânicos. Se não respeitar as precauções indicadas pode sofrer ferimentos graves ou a morte. Utilize todo o equipamento de segurança requerido pelas leis locais.

Alguns dos pontos indicados a seguir podem não ter sido descritos anteriormente neste manual mas serão descritos na secção *INFORMAÇÃO DE MANUTENÇÃO* ou *PROCEDIMENTOS ESPECIAIS*. Consulte essas secções para obter informações mais detalhadas.

ADVERTÊNCIA

Antes de verificar os pontos a seguir, pare o motor e retire a chave cortacircuito do motor (DESS) do borne respectivo. Não utilize o barco sem ter verificado todos os elementos indicados e o funcionamento respectivo.

RESUMO

ELEMENTO	FUNCIONAMENTO	✓
Casco	Inspeccione-o para ver se está danificado.	
Admissão de água da turbina	Inspeccionar/limpar.	
Porão	Esvaziar a água. Verificar se os bujões estão bem fechados.	
Bateria	Verifique se os cabos e as correias de fixação estão bem apertados. Verifique se a bateria tem carga suficiente.	
Interruptor principal de corte da bateria	Verifique se está na posição ON.	
Luzes de navegação	Verifique o funcionamento respectivo.	
Depósito de combustível	Ateste.	
Compartimento do motor	Verifique os componentes de escape de combustível.	
Extintor	Inspeccione o estado/montagem.	
Direcção	Verifique o funcionamento respectivo.	
Sistema de acelerador/mudanças	Verifique o funcionamento respectivo.	
Ventilador do porão e bomba de esgoto	Verifique o funcionamento respectivo.	
Borne DESS e interruptor de arranque/paragem do motor	Verifique o funcionamento respectivo.	
Equipamento de segurança obrigatório	Verifique o funcionamento respectivo.	
Tampas dos compartimentos de arrumação	Verifique se estão fechadas e bloqueadas.	
Âodos anti-corrosão	Verifique o estado respectivo (substitua quando estiverem 50% corroídos).	
Nível do óleo do motor	Ateste se for necessário.	
Nível do líquido do sistema de refrigeração	Ateste se for necessário.	

Casco

Inspeccione o casco para ver se tem rachas ou está danificado.

Admissão de água da turbina

Retire as algas, conchas, detritos e tudo o que possa limitar o caudal de água e danificar o sistema de refrigeração ou turbina. Limpe se necessário. Se não conseguir retirar uma obstrução, dirija-se a um distribuidor/concessionário autorizado de barcos desportivos Sea-Doo para obter assistência técnica.

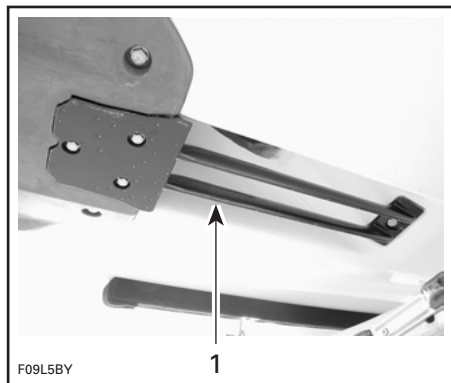

TÍPICO

1. Inspeccione esta zona

Inspeccione as extremidades principais do hélice; se estiverem dobradas ou danificadas reduzem significativamente o rendimento do barco.

Porão

Se o porão tiver água, ligue a bomba respectiva para o esvaziar.

Quando o barco estiver em cima do reboque, bloqueie as rodas, desaperte os bujões de drenagem e levante a proa ligeiramente com o macaco do reboque (se existir) para esvaziar a água do porão.

⚠ ADVERTÊNCIA

Verifique se os bujões estão bem apertados antes de voltar a pôr o barco na água.

Bateria

⚠ ADVERTÊNCIA

Verifique se os cabos estão bem ligados aos bornes e o estado dos fechos/das correias de fixação. Não carregue nem aumente a voltagem da bateria quando estiver instalada no motor.

Nível do óleo do motor e do depósito de combustível

Com o barco nivelado, ateste o depósito de combustível.

Verifique o nível do óleo e, se necessário, encha como descrito na secção *LÍQUIDOS*.

Verifique as correias de fixação/fechos do depósito de combustível.

Compartimento do motor

⚠ ADVERTÊNCIA

Se houver fugas ou cheiro a gasolina, não ligue o motor. Consulte um distribuidor/concessionário autorizado de barcos desportivos Sea-Doo.

⚠ ADVERTÊNCIA

Para evitar possíveis queimaduras, não retire o tampão do depósito do líquido de arrefecimento com o motor quente.

Extintor

Verifique se o extintor está cheio, em bom estado e bem preso.

Sistema de direcção

Peça a outra pessoa que o ajude a verificar se a direcção se move livremente. Quando a direcção está centrada, o injector da turbina deve estar bem direito. Verifique se o injector roda livremente quando vira a direcção.

ADVERTÊNCIA

Antes de ligar o motor verifique o funcionamento da direcção e do injector respectivo.

Sistema do acelerador

Verifique se a alavanca do acelerador funciona sem problemas.

ADVERTÊNCIA

Verifique o funcionamento da alavanca do acelerador antes de ligar o motor.

Sistema de mudanças

Verifique se o deflector de marcha-atrás (à ré) se move sem problemas. Com a alavanca de mudanças na posição de avanço, o deflector deve estar levantado ao máximo e bloqueado. Com a alavanca de mudanças em ponto morto, o deflector deve estar na posição central. Com a alavanca de mudanças em marcha-atrás (à ré), o deflector deve estar completamente em baixo.

ADVERTÊNCIA

Verifique o bloqueio do deflector de marcha-atrás (à ré).

Para verificar o bloqueio do deflector de marcha-atrás (à ré), mova a alavanca de mudança para a posição FORWARD (avanço).

Puxe o deflector de marcha-atrás (à ré) para trás.

O deflector fica bloqueado se se mantiver levantado.

CUIDADO: Se o deflector não se mantiver levantado quando a alavanca de mudanças estiver na posição FORWARD (avanço), não utilize o barco e dirija-se a um distribuidor/concessionário autorizado de barcos desportivos Sea-Doo.

Borne DESS e interruptor de arranque/paragem do motor

Verifique se funciona correctamente.

ADVERTÊNCIA

Se o motor não se desligar quando carregar no interruptor respectivo ou retirar a chave corta-circuito do motor (DESS) do borne respectivo, não utilize o barco e dirija-se a um distribuidor/concessionário autorizado de barcos desportivos Sea-Doo. Não utilize o barco sem ter verificado todos os elementos indicados e o funcionamento respectivo.

Tampas dos compartimentos de arrumação

Verifique se estão fechadas e bloqueadas.

INSTRUÇÕES DE FUNCIONAMENTO

ADVERTÊNCIA

Efectue sempre as **VERIFICAÇÕES DE PRÉ-UTILIZAÇÃO** antes de utilizar o barco. Familiarize-se com todos os comandos e a função de cada um deles. Se não entender bem uma instrução ou comando, consulte um distribuidor/concessionário autorizado de barcos desportivos Sea-Doo.

Pôr na água/Carregar

CUIDADO: Antes de pôr o barco na água, verifique se o interruptor principal de corte da bateria está na posição ON e se os bujões do porão estão bem apertados.

Quando acabar de colocar o barco num reboque, rode o interruptor principal de corte da bateria para a posição OFF.

Retire os bujões de drenagem do porão para o esvaziar quando o barco estiver em cima do reboque.

Princípio de funcionamento

Propulsão

O motor está directamente ligado a uma árvore de transmissão que faz rodar um hélice. Este hélice roda no interior do cárter e aspira a água por baixo do barco. A água é empurrada pelo hélice através de um venturi. O venturi pressuriza e acelera a água, produzindo uma força de impulsão que move o barco. Se empurrar a alavanca do acelerador para a frente aumenta a velocidade de motor e consequentemente a do barco.

Quando a alavanca de mudanças é empurrada para a frente, o barco avança. Se a puxar para a posição de marcha-atrás (à ré), o barco recua. A posição central é o ponto morto e o barco funciona ao ralenti na maioria das situações. O ponto morto e a marcha-atrás (à ré) funcionam através do deflector instalado no venturi da turbina. Este deflector comanda a direcção do caudal de água para obter a direcção desejada.

ADVERTÊNCIA

Quando a alavanca de mudanças estiver em ponto morto, o hélice continua a rodar.

ADVERTÊNCIA

A alavanca de mudanças só deve ser utilizada com o motor ao ralenti e o barco parado.

ADVERTÊNCIA

Quando ligar o motor, o piloto e os passageiros devem estar sentados no barco com a alavanca de mudanças em ponto morto e a do acelerador na posição de ralenti.

Controlo do acelerador/mudanças

FORWARD (AVANÇO)

Para o barco avançar, a alavanca de mudanças deve estar na posição de marcha para a frente.

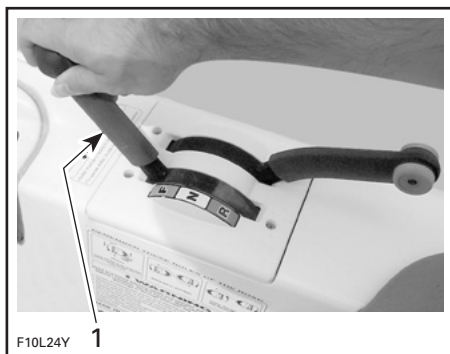

TÍPICO

1. Alavanca de mudanças na posição de marcha para a frente

CUIDADO: Não force a alavanca e verifique se a alavanca do acelerador está em ponto morto antes de mudar de mudança.

NEUTRAL (PONTO MORTO)

Para obter o ponto morto, puxe a alavanca de mudanças para a posição superior. O deflector de marcha-atrás (à ré) tem de estar na posição central, o que faz desviar metade do caudal de água para a frente para minimizar o movimento.

⚠️ ADVERTÊNCIA

Quando a alavanca de mudanças estiver em ponto morto, o hélice continua a rodar.

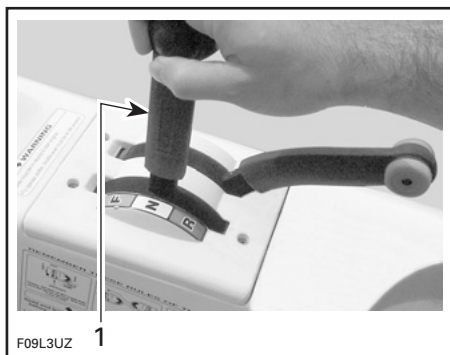

TÍPICO

1. Alavanca de mudanças em ponto morto

REVERSE (MARCHA-ATRÁS)

Para meter a marcha-atrás (à ré), puxe a alavanca de mudanças completamente para trás. O deflector de marcha-atrás (à ré) baixa e direcciona todo o jacto de água para a frente do barco.



TÍPICO — ALAVANCA DE MUDANÇAS NA POSIÇÃO DE MARCHA-ATRÁS

NOTA: Para obter a máxima eficiência e controlo da marcha-atrás (à ré), aumente a velocidade do motor até ultrapassar ligeiramente o ralenti. Demasiadas rotações por minuto criam turbulência na água e diminuem a eficiência da marcha-atrás (à ré).

Direcção

Rodando o volante, faz girar o injector da turbina que controla a direcção do barco. Virando o volante para a direita, vira o barco para a direita e vice-versa.

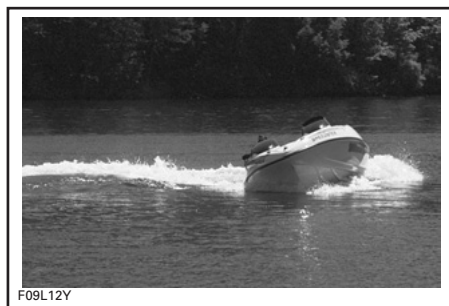

TÍPICO — VIRAR À DIREITA

Acima da velocidade de ralenti, tem de aplicar o acelerador para virar o barco.

ADVERTÊNCIA

Tem de aplicar o acelerador e a virar o volante para mudar a direcção do barco quando navegar à velocidade normal. A eficácia do sistema de direcção difere com o número de passageiros, carga e condições da água.

Uma barco movido a turbina precisa de aceleração para virar. Exercite-se num local seguro aplicando o acelerador e afastando-se de objectos imaginários. É uma boa técnica para evitar colisões.

Utilizar a marcha-atrás (à ré)

O barco comporta-se de maneira diferente quando utiliza a marcha-atrás (à ré). A resposta da direcção é oposta ao funcionamento da marcha para a frente. Por isso, se rodar o volante para a direita a traseira do barco vira para a esquerda e vice-versa. Utilize o acelerador com moderação. Demasiadas rotações por minuto criam turbulência na água e diminuem a eficiência da marcha-atrás (à ré). Quando sair pela primeira vez, execute esta manobra longe de tudo o que possa provocar uma colisão.

ADVERTÊNCIA

Familiarize-se com esta função durante a primeira viagem e antes de transportar passageiros.

Na posição de marcha-atrás (à ré), rode o volante para a posição oposta à direcção para onde quer mover a traseira do barco.

Por exemplo, para virar a traseira do barco para a esquerda, vire o volante para a direita.

Embarque num cais

Como em qualquer barco, tem de ter cuidado ao embarcar e certificar-se de que o motor não está ligado.

Para embarcar num barco amarrado num cais, coloque primeiro um pé devagar no convés e depois o outro pé dentro do barco. Depois afaste o barco do cais.

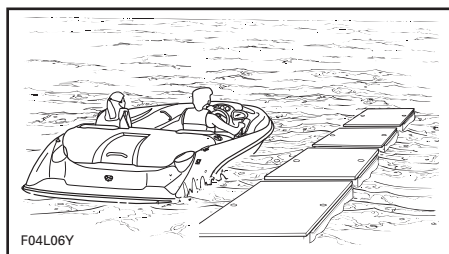

TÍPICO

CUIDADO: Embora o barco necessite apenas de 30 cm (1 pés) de água para flutuar, não deve ligar o motor sem se certificar de que há pelo menos 90 cm (3 pés) de água por baixo do casco. Se a profundidade da água for inferior a 90 cm (3 pés) e ligar o motor, o hélice roda podendo aspirar os detritos do fundo e danificar o sistema de propulsão.

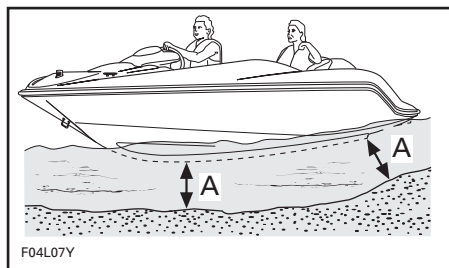

TÍPICO

A. 90 cm (3 pés)

Embarque na água

ADVERTÊNCIA

As pessoas inexperientes devem exercitar-se, primeiro, a subir para bordo perto de terra antes de se aventurarem a fazê-lo em águas profundas.

ADVERTÊNCIA

Durante o embarque o motor deve estar desligado. Nunca use os componentes de propulsão como ponto de apoio para subir para o barco.

Nadar para a traseira do barco.

Solte os tirantes de borracha da escada com um degrau puxando a escada para fora e para baixo para a posição de embarque. Agarre a pega e ice-se até pôr o joelho em cima da plataforma de embarque.

ADVERTÊNCIA

Nunca deixe a escada descida com o motor ligado ou com o barco em movimento. Prenda sempre a escada com os tirantes de borracha quando não estiver a utilizá-la.

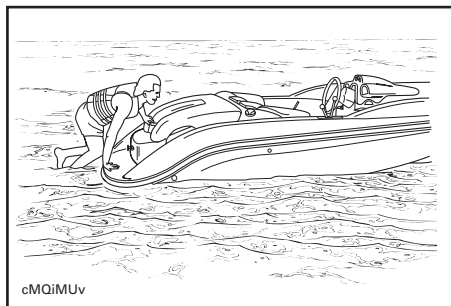

TÍPICO

Quando chegar à pega da tampa do motor, agarre-a e continue a içar-se até poder colocar o joelho na plataforma de embarque.

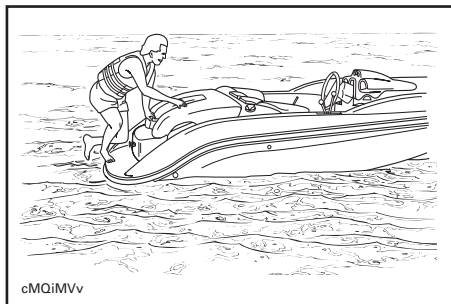

TÍPICO

Continue a subir para a tampa do compartimento do motor para chegar ao convés.

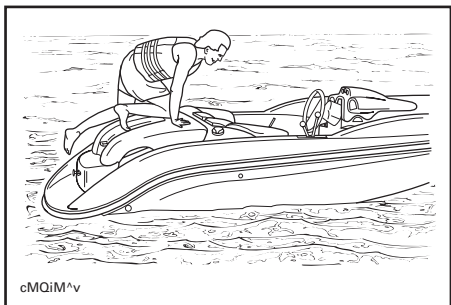

TÍPICO

CUIDADO: Não deixe a escada pendurada durante a navegação. Antes de navegar, prenda a escada com o fixador respectivo.

ADVERTÊNCIA

Não ligue o motor até os passageiros estarem devidamente sentados.

Arranque

ADVERTÊNCIA

Os gases de escape do motor contêm monóxido de carbono (CO) que podem acumular-se dentro e à volta do barco (por baixo do toldo, no poço (cockpit), etc.). O CO pode ser perigoso ou fatal se for inalado. Verifique se há uma ventilação adequada sempre que o motor estiver a trabalhar.

ADVERTÊNCIA

Active sempre o ventilador do porão durante pelo menos 5 minutos antes de ligar o motor para ventilar o porão.

CUIDADO: Desligue o ventilador durante a navegação.

ADVERTÊNCIA

Não toque em nenhuma peça eléctrica nem na área da bomba da turbina com o motor a trabalhar. Prenda sempre o cordão de segurança ao colete de salvação do piloto e enfie a chave corta-circuito do motor (DESS) no borne respectivo, antes de ligar o motor.

NOTA: Se ouvir um sinal sem ser com 2 bipes curtos, quer dizer que há uma situação especial que tem de ser corrigida. Consulte a tabela apresentada na secção *RESOLUÇÃO DE PROBLEMAS* para saber o significado do sinal codificado.

Agarre no volante com a mão de direita e coloque os dois pés no chão do barco. Desligue o ventilador do porão.

Ligue o motor. Olhe para o conta-rotações para controlar o motor.

ADVERTÊNCIA

Antes de arrancar, o piloto e os passageiros devem sempre estar devidamente sentados.

CUIDADO: Para evitar que o motor de arranque sobreaqueça, o período de arranque não deve exceder 5 - 10 segundos e deve deixar um intervalo de 30 segundos entre os ciclos de arranque, para deixar que o motor de arranque arrefeça e o mecanismo seja activado.

Para zarpar

Com a alavanca do acelerador em ponto morto, mova a alavanca de mudanças para a direcção desejada.

Acelere lentamente para alcançar águas mais profundas. Não acelere ao máximo até o motor estar quente.

ADVERTÊNCIA

Em águas pouco profundas, as conchas, areia, pedras e outros objectos podem ser aspirados pela turbina e projectados para trás.

Navegação em águas agitadas ou com pouca visibilidade

Evite navegar nestas condições. Se tiver de o fazer, navegue com cuidado e prudência à velocidade mínima. Se necessário, ligue as luzes de navegação.

Cruzar as ondas

Quando cruzar as ondas, reduza a velocidade. Esteja sempre preparado para governar o barco e voltar a equilibrá-lo se for necessário.

Quando cruzar as esteiras, mantenha-se a uma distância segura do barco da frente.

⚠️ ADVERTÊNCIA

Reduza a velocidade. O piloto e os passageiros podem manter o equilíbrio agarrando-se as pegas. Não salte sobre as ondas ou as esteiras.

Parar/Fundear

A resistência da água faz o barco perder velocidade. A distância de paragem varia com o peso do barco, velocidade, condições de navegação (vento e direcção respectiva, correntes, etc.).

O piloto deve estar familiarizado com a distância de paragem em diferentes condições.

Reduza a velocidade para ralenti. Quando se aproximar de um cais, mude para ponto morto, marcha para a frente ou marcha-atrás (à ré), conforme for necessário, e desligue o motor imediatamente antes de atracar.

⚠️ ADVERTÊNCIA

O controlo da direcção diminui quando reduz a aceleração e é nulo se parar o motor.

Atracar numa praia

CUIDADO: Não deve navegar até à praia.

Aproxime-se lentamente da praia e desligue o motor utilizando a chave corta-circuito do motor (DESS) quando a profundidade da água for inferior a 90cm (3pés) e puxe o barco até à praia. Verifique se todos os acessórios estão DESLIGADOS.

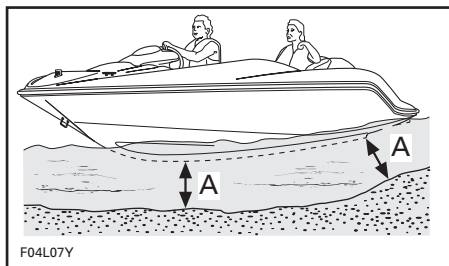

A. 90 cm (3 pés) de água abaixo do casco

⚠️ ADVERTÊNCIA

Em águas pouco profundas, as conchas, areia, pedras e outros objectos podem ser aspirados pela turbina e projectados para trás.

Se for necessário, deve lavar o sistema de escape do motor antes de recomeçar a retirar a areia e as conchas acumuladas que podem entupir as passagens de água. Consulte o parágrafo **PREPARAÇÃO PARA ARMAZENAMENTO E ÉPOCA DE PARAGEM** e na secção **LAVAGEM COM JACTO DE ÁGUA DO SISTEMA DE ESCAPE**.

Desligar o motor

Para desligar o motor, puxe a alavanca do acelerador completamente para trás e retire a chave corat-circuito do motor (DESS) do borne ou carregue no interruptor de arranque/paragem.

Retire sempre a chave corta-circuito do motor (DESS) do borne respectivo.

⚠️ ADVERTÊNCIA

Se o motor estiver desligado não pode comandar a direcção. Nunca deixe a chave corta-circuito do motor (DESS) ligada ao borne respectivo quando o barco estiver parado, para evitar a utilização não autorizada por uma criança, ladrão ou outros.

Cuidados a ter depois da utilização

ADVERTÊNCIA

Deixe o motor arrefecer antes de executar qualquer operação de manutenção.

Cuidados gerais

Com o barco em cima de um reboque, desaperte os bujões de drenagem, bloqueie as rodas e levante ligeiramente o barco pela proa com o macaco do reboque (se existir), para deixar sair a água.

Limpe toda a água que possa ter ficado no compartimento do motor (porão, motor, etc.) com panos limpos e secos. Isto é particularmente importante depois da utilização em água salgada.

Retire o barco da água todos os dias, para evitar o aparecimento de organismos marinhos.

Tratamento anticorrosão

Para evitar a corrosão, vaporize os componentes metálicos do compartimento do motor com um inibidor de corrosão (resistente à água salgada), como o lubrificante XP-S Lube ou um equivalente.

NOTA: Sempre que guardar o barco durante alguns dias ou durante um longo período de tempo, deve vaporizar o motor com o lubrificante XP-S Lube.

Aplique massa dieléctrica (resistente à água salgada) nos bornes da bateria e nos conectores dos cabos.

CUIDADO: Nunca deixe panos ou ferramentas no compartimento do motor ou no porão.

Cuidados adicionais para utilização em águas sujas ou salgadas

Quando utilizar o barco em águas sujas e sobretudo na água salgada, tem de ter cuidados adicionais para proteger o barco e os componentes respectivos. Lave o reboque e a zona do casco/porão do barco com água doce.

Lavar o sistema de escape com água doce é essencial para neutralizar os efeitos da corrosivos do sal ou outros produtos químicos presentes na água. Ajuda a retirar a areia, conchas e outras partículas existentes nas camisas de água e/ou mangueras.

A lavagem com jacto de água deve ser efectuada se não tencionar utilizar mais o barco nesse dia ou quando guardar o barco durante um longo período de tempo.

ADVERTÊNCIA

Execute esta operação numa zona bem ventilada.

Consulte *LAVAGEM COM JACTO DE ÁGUA DO SISTEMA DE ESCAPE* na secção *PREPARAÇÃO PARA ARMAZENAMENTO E ÉPOCA DE PARAGEM*, para saber como proceder.

CUIDADO: Se não puser em prática os cuidados adequados como: lavagem do barco, lavagem do sistema de refrigeração com jacto de água e tratamento anti-corrosão, depois da utilização em água salgada, pode danificar o barco e os seus componentes. Nunca guarde o barco ao sol.

Nas zonas costeiras, tenha também especial cuidado com as peças cromadas ou em aço inoxidável, como as pegas, os cunhos de amarração, a tampa do depósito de combustível e as luzes de navegação. Depois lave abundantemente por água doce. Limpe com um produto de boa qualidade para peças cromadas. Proteja com uma boa cera para automóvel ou de fibra de vidro.

PROCEDIMENTOS ESPECIAIS

Limpeza do hélice e da admissão de água da turbina e do hélice

ADVERTÊNCIA

Não se aproxime da grelha de admissão de água com o motor ligado. Os cabelos compridos, roupas largas ou as fitas de colete de salvação podem enrolar-se nas peças móveis e provocar ferimentos graves ou afogamento.

As algas, conchas ou detritos podem ficar presos na admissão, no eixo da transmissão e/ou hélice. Uma admissão de água entupida pode provocar problemas como:

1. **Cavitação:** A velocidade do motor é elevada mas o barco move-se lentamente por causa da redução do jacto de água da turbina; os componentes da bomba da turbina podem ficar danificados.
2. **Sobreaquecimento:** Como o funcionamento da bomba da turbina controla o caudal de água que arrefece o sistema de escape, uma admissão entupida pode provocar o sobreaquecimento do motor e danificar os componentes internos do motor.

Pode limpar a zona entupida da maneira seguinte:

Limpeza com o barco dentro de água: Retire a chave corta-circuito do motor (DESS) do borne respectivo para parar o motor. Deixe o barco parar sozinho. Espere um bocado para que as algas e os outros detritos saiam da admissão. Pode ser necessário repetir o procedimento.

Em situações extremas, se o método acima não funcionar, pode fazer o seguinte:

- Com o motor a trabalhar, coloque a alavanca de mudanças na posição de marcha-atrás (à ré) e varie a aceleração rapidamente várias vezes.
- Tente acelerar de novo.

Na maioria das vezes, os detritos saem pelo sistema de propulsão.

Limpeza com o barco fora de água: Se o sistema continuar entupido, desligue o motor retirando a chave DESS.

ADVERTÊNCIA

Retire sempre a chave corta-circuito do motor (DESS) do borne respectivo, para evitar que o motor comece a funcionar acidentalmente antes de limpar a zona da bomba da turbina.

Por baixo do barco, limpe manualmente todas as zonas de admissão de água. Se não as conseguir desentupir, dirija-se a um distribuidor/concessionário autorizado de barcos desportivos Sea-Doo para obter assistência técnica.

CUIDADO: Evite navegar em zonas com muitas algas. Se não for possível, faça variações de velocidade. As algas têm mais tendência a enrolar-se a uma velocidade baixa e constante. Inspeccione a admissão de água para ver se está danificada. Consulte um distribuidor/concessionário autorizado dos barcos desportivos Sea-Doo, se for necessário repará-la.

Barco voltado

Pelo seu desenho e dimensões este barco não se volta facilmente. Se o barco se voltar, continua a flutuar. Normalmente, é melhor ficar em cima dele, para ser localizado com maior facilidade.

ADVERTÊNCIA

Se o barco estiver voltado, não tente voltar a pôr o motor a funcionar. O piloto e os passageiros devem usar sempre coletes de salvação homologados.

Barco submerso/Motor afogado em água

Para limitar os danos no motor, efectue as operações a seguir, o mais rapidamente possível.

Esvazie a água do porão.

Se tiver estado submerso em água salgada, vaporize o porão e todos os componentes com água limpa utilizando uma mangueira de jardim, para evitar o efeito corrosivo do sal.

CUIDADO: Nunca tente pôr em marcha manualmente ou ligar o motor. A água existente dentro do colector de admissão entrará para dentro do motor e pode danificá-lo seriamente.

Leve, o mais rapidamente possível, o barco a um distribuidor/concessionário autorizado dos barcos desportivos Sea-Doo para obter assistência técnica.

CUIDADO: Quanto mais tarde pedir assistência técnica, maiores serão os danos no motor. Se o motor não receber a assistência técnica necessária, **sofrem** avarias graves.

Motor afogado em combustível

Se o motor ficar afogado de combustível e não arrancar, pode activar o modo especial descrito a seguir, para evitar a injeção e ignição do combustível, enquanto tenta fazer o arranque manualmente. Faça o seguinte:

- Desligue o motor
- Coloque a alavanca do acelerador ao ralenti.
- Coloque a alavanca de mudanças em ponto morto
- Enfie a chave corta-circuito do motor (DESS) no borne respectivo.
- A partir do compartimento do motor, rode manualmente a alavanca do acelerador para a posição totalmente aberta e **MANTENHA**.

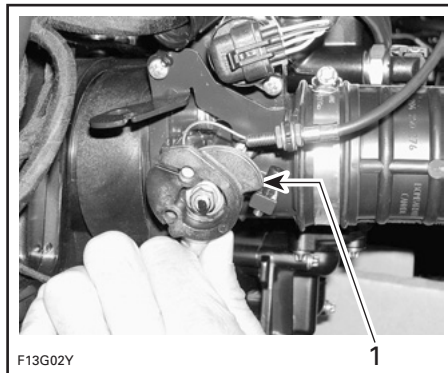

TÍPICO

1. Posição de totalmente aberta

- Peça a alguém que carregue no interruptor de ligação/paragem e continue a **MANTER** a alavanca do acelerador na posição totalmente aberta. O modo de afogamento está activado.
- Accione o motor de arranque várias vezes.

CUIDADO: Não carregue sem soltar no interruptor de arranque durante mais de 30 segundos. Pare algum tempo entre cada ciclo para o dispositivo de arranque arrefeça. Tome cuidado para não descarregar a bateria.

- Solte o interruptor de ligação/paragem do motor.
- Solte a alavanca do acelerador e ligue/faça o arranque manual novamente, para fazer arrancar o motor.

NOTA: Quando soltar a alavanca do acelerador ela volta ao modo normal.

Se isto não der resultado:

Desligue os conectores da bobina de ignição.

As três bobinas de ignição estão localizadas na cabeça do cilindro directamente em cima das velas.

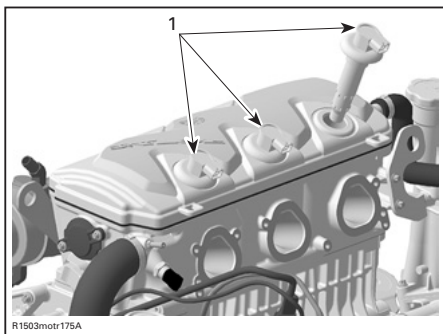

1. Bobinas de ignição



DESLIGUE OS CONECTORES DA BOBINA DE IGNIÇÃO

⚠️ ADVERTÊNCIA

Quando desligar a bobina da vela de ignição, desligue sempre primeiro a bobina da instalação eléctrica. Nunca verifique a faísca de ignição de uma bobina aberta nem a vela de ignição do compartimento do motor, pois pode fazer explodir o vapor do combustível.

Retire as bobinas de ignição.

CUIDADO: Verifique se não há sujidade nos orifícios da bobina antes de retirar as velas de ignição. Caso contrário, a sujidade pode cair dentro do cilindro e danificar os componentes internos.

Retire as velas de ignição.

NOTA: Depois de desapertar as velas de ignição, pode utilizar uma bobina para as retirar. Basta encostar a bobina à vela de ignição, “enganchá-la” e depois retirar a vela.

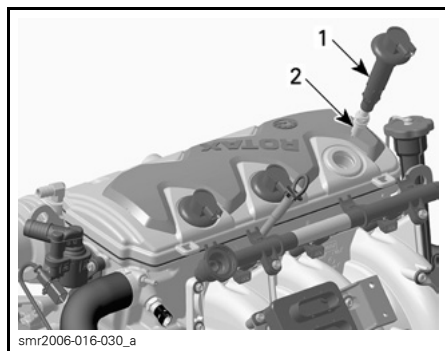

1. Bobina de ignição
2. Vela de ignição

Instale velas novas, se as tiver, ou seque-as com um pano.

Volte a instalar as velas e as bobinas de ignição. Ligue de novo o conector da bobina de ignição.

NOTA: Após a instalação, certifique-se de que as juntas vedantes aderem totalmente à superfície superior do motor.

Ligue o motor com se explica acima. Se o motor continuar afogado, dirija-se a um distribuidor/concessionário autorizado de barcos desportivos Sea-Doo.

CUIDADO: Nunca ponha o motor a funcionar sem abastecer de água o sistema de escape, quando o barco estiver fora de água.

Rebocar o barco na água

Para rebocar um barco desportivo Sea-Doo na água deve tomar precauções especiais.

A velocidade máxima de reboque recomendada é de 24 km/h (15 MPH).

Quando rebocar um barco desportivo dentro de água, aperte o tubo de fornecimento de água do motor que liga o cárter do hélice ao colector de escape com uma braçadeira de aperto grande (P/N 529 032 500).

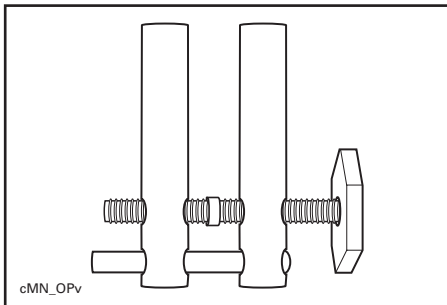

Isto evita que os sistema de refrigeração do escape se encha o que pode fazer com que a água seja injectada para dentro do motor e o encha. Se o motor não estiver a funcionar não há pressão no sistema de escape e a água não pode ser evacuada.

CUIDADO: Se não tomar esta precaução pode avariar o motor. Se tiver de rebocar um barco desportivo Sea-Doo na água e não tiver braçadeiras, mantenha-se sempre bastante abaixo da velocidade máxima de reboque de 24 km/h (15 MPH).

Instale a braçadeira no fole do tubo de fornecimento de água ao motor, como se mostra na figura.

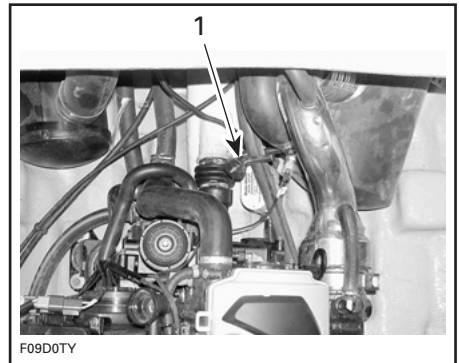

TÍPICO

1. Pinça para o fole

CUIDADO: Quando terminar de rebocar o barco, retire a braçadeira antes de voltar a usar o barco. Se não tomar esta precaução pode avariar o motor.

DIAGNÓSTICO DE AVARIAS

A informação a seguir ajuda a diagnosticar a causa provável de problemas simples. Pode resolver muitos destes problemas bastante rapidamente, mas outros necessitam da intervenção de um técnico competente. Nesse caso, consulte um distribuidor/concessionário autorizado de barcos desportivos Sea-Doo, para obter assistência técnica.

Sinais codificados do sistema de verificação sonoro

2 SINAIS CURTOS (enquanto instala a chave corta-circuito do motor (DESS) no borne).

1. A chave corta-circuito do motor (DESS) não tem nenhum problema (bom contacto e chave correcta).

- *Pode ligar o motor normalmente.*

1 LONGO (quando instala a chave corta-circuito do motor (DESS) no borne respectivo ou carrega no interruptor de arranque/paragem em alguns casos).

1. A alavanca de mudanças não está em ponto morto.

- *Coloque-a na posição NEUTRAL.*

2. Mau contacto entre a chave corta-circuito do motor (DESS) e o borne respectivo.

- *Retire e volte a instalar a chave corta-circuito do motor (DESS) no borne respectivo. Deve ouvir dois sinais sonoros curtos que indicam que o sistema está novamente pronto para permitir o arranque do motor.*

3. Chave errada.

- *Utilize a chave corta-circuito do motor (DESS) que foi programada para o barco. Se não funcionar, consulte um distribuidor/concessionário autorizado de barcos desportivos Sea-Doo.*

4. Chave corta-circuito do motor (DESS) suja.

- *Limpe-a.*

5. Funcionamento incorrecto da interface ou defeito no sistema de ligação eléctrica.

- *Consulte um distribuidor/concessionário autorizado de barcos desportivos Sea-Doo.*

4 SINAIS SONOROS CURTOS (quando carrega no(s) interruptor de ligação/paragem com a chave corta-circuito do motor DESS já instalada).

1. A alavanca de mudanças NÃO está em ponto morto.

- *Coloque-a em ponto morto. Enquanto move a alavanca, 1 sinal sonoro curto indica que chegou à posição de ponto morto.*

1 SINAL SONORO CURTO (enquanto move a alavanca para ponto morto).

1. Confirmação de que a alavanca está em ponto morto.

- *O motor está pronto para ser ligado.*

4 SINAIS SONOROS CURTOS COM INTERVALOS DIFERENTES.

1. Deixou a chave corta-circuito do motor (DESS) no borne sem ter ligado o motor ou depois de o ter desligado.

- *Para evitar descarregar a bateria, retire a chave do borne.*

SINAIS SONOROS CONTÍNUOS.

1. A temperatura do líquido de refrigeração do motor está alta.

- *Consulte SOBREAQUECIMENTO DO MOTOR mais à frente neste secção.*

2. Temperatura de escape elevada.

- *Consulte SOBREAQUECIMENTO DO MOTOR mais à frente neste secção.*

3. Pressão do óleo alta ou baixa.

- *Verifique o nível do óleo o mais depressa possível. Se não funcionar, contacte um distribuidor/concessionário autorizado de barcos desportivos Sea-Do.*

Sistema de carga

A BATERIA DESCARREGA-SE REGULARMENTE.

1. Verifique o seu estado.

- *Carregue ou instale uma bateria nova.*

2. Verifique o fusível do sistema de carga.

- *Substitua o fusível se necessário e mande verificar o sistema de carga da bateria por um distribuidor/concessionário autorizado de barcos desportivos Sea-Do.*

Nada funciona no sistema eléctrico

NÃO SE OUVEM SINAIS SONOROS QUANDO COLOCA A CHAVE CORTA-CIRCUITO DO MOTOR (DESS) NO BORNE RESPECTIVO.

1. O interruptor principal de corte da bateria está desligado (OFF).

- *Verifique e ligue-o (ON).*

2. Bateria descarregada ou não instalada.

- *Carregue ou instale uma bateria nova.*

ADVERTÊNCIA

Consulte o distribuidor/concessionário autorizado de barcos desportivos Sea-Do para mandar carregar ou substituir a bateria. Não carregue nem aumente a voltagem da bateria quando estiver instalada no motor. O electrolito é venenoso e pode provocar queimaduras graves.

O motor não liga

O MOTOR NÃO RODA E OUVE UM SINAL SONORO DE AVISO.

- 1. Consulte os SINAIS CODIFICADOS DO SISTEMA DE VERIFICAÇÃO SONORO** acima.

O MOTOR NÃO RODA.

- 1. Cordão de segurança retirado.**

– *Instale a protecção no borne da chave corta-circuito do motor (DESS).*

- 2. Fusível queimado.**

– *Verifique os fios e substitua o fusível.*

- 3. Bateria descarregada.**

– *Consulte um distribuidor/concessionário autorizado de barcos desportivos Sea-Doo.*

- 4. Ligações da bateria, soltas ou corroídas.**

– *Consulte um distribuidor/concessionário autorizado de barcos desportivos Sea-Doo.*

- 5. Motor afogado em água.**

– *Consulte um distribuidor/concessionário autorizado de barcos desportivos Sea-Doo.*

O MOTOR RODA DEVAGAR.

- 1. Bateria descarregada ou fraca.**

– *Consulte um distribuidor/concessionário autorizado de barcos desportivos Sea-Doo.*

O MOTOR RODA MAS NÃO ARRANCA.

- 1. Depósito de combustível vazio ou com água.**

– *Encha ou esvazie e volte a encher com combustível novo.*

- 2. Filtro de combustível entupido ou com água.**

– *Limpe-o, e verifique se o depósito de combustível tem água.*

- 3. Motor afogado em combustível.**

– *Consulte a secção MOTOR AFOGADO EM COMBUSTÍVEL de PROCEDIMENTOS ESPECIAIS.*

- 4. Velas sujas ou defeituosas.**

– *Substitua-o.*

O motor tem ratés ao arrancar, funciona de forma irregular

FAÍSCA DE IGNIÇÃO FRACA.

1. Velas usadas e sujas.

- *Substitua-o.*

2. Componente do sistema de ignição avariado.

- *Consulte um distribuidor/concessionário autorizado de barcos desportivos Sea-Doo.*

MISTURA DE COMBUSTÍVEL POBRE.

1. Combustível: Combustível viciado ou sujo com água, nível demasiado baixo.

- *Esvazie o depósito e/ou volte a encher.*

2. Filtro de combustível entupido ou sujo com água.

- *Consulte um distribuidor/concessionário autorizado de barcos desportivos Sea-Doo.*

Sobreaquecimento do motor

CUIDADO: Se o sinal sonoro tocar continuamente, **pare imediatamente o motor.**

SINAL SONORO TOCA CONTINUAMENTE.

1. Verificar os níveis óleo e líquido de refrigeração.

- *Ateste se necessário.*

2. Admissão de água da turbina entupida.

- *Limpe, execute o PROCEDIMENTO DE LIMPEZA DA ADMISSÃO DE ÁGUA DAS TURBINAS E DOS HÉLICES.*

3. Tipo incorrecto de combustível ou óleo.

- *Esvazie o depósito e volte a encher.*

4. Sistema de escape entupido.

- *Lave o sistema de escape com uma mangueira de jardim. Execute a LAVAGEM DO SISTEMA DE ESCAPE como descrito na secção PREPARAÇÃO PARA ARMAZENAMENTO E ÉPOCA DE PARAGEM.*

Se o motor continuar a aquecer, peça assistência a um distribuidor/concessionário autorizado de barcos desportivos Sea-Doo.

O motor tem ratés contínuos

1. Componente do sistema de ignição avariado.

- Consulte um distribuidor/concessionário autorizado de barcos desportivos Sea-Doo.

2. Sobreaquecimento do motor.

- Consulte SOBREAQUECIMENTO DO MOTOR acima.

FAÍSCA DE IGNIÇÃO FRACA.

1. Velas usadas e sujas.

- Substitua-o.

O motor bate ou detona

1. Gasolina de má qualidade/com poucas octanas.

- Utilize uma gasolina de boa qualidade e de uma marca conhecida recomendada.

2. Grau térmico da vela demasiado elevado.

- Utilize as velas recomendadas.

Falta de potência ou aceleração do motor

1. Vela fraca/mistura de combustível incorrecta.

- Consulte MOTOR TEM RATÉS acima.

2. Água no combustível.

- Esvazie o depósito e volte a encher.

3. Sobreaquecimento do motor.

- Consulte SOBREAQUECIMENTO DO MOTOR acima.

O barco não atinge a velocidade máxima

1. Admissões de água da turbina entupidas.

- Limpe-a.

2. Hélice danificado.

- Substitua-o. Consulte um distribuidor/concessionário autorizado de barcos desportivos Sea-Doo.

Ruído anormal no sistema de propulsão

1. Algas ou detritos enrolados no hélice.

- Limpe e verifique se está danificado.

2. Veio do hélice ou veio da transmissão danificado.

- Consulte um distribuidor/concessionário autorizado de barcos desportivos Sea-Doo.

ESPECIFICAÇÕES

MODELO		150 SPEEDSTER 155 HP	150 SPEEDSTER 215 HP
MOTOR			
Tipo de motor		Rotax® 1503 4-TEC, 4 tempos, árvore de cames simples à cabeça (SOHC)	
Sistema de escape		Arrefecido por água/injecção de água (ciclo aberto). Débito directo do sistema de propulsão	
Lubrificação	Tipo	Cárter seco (2 bombas de óleo). Filtro de óleo substituível. Refrigerador de óleo arrefecido a água	
	Tipo de óleo	Óleo para motor de 4 tempos, 10W 40 (classe de serviço API, SM, SL ou SJ)	Óleo XP-S 10W 40, para motores de 4 tempos (P/N 219 700 346) ou um equivalente aprovado pela BRP.
Número de cilindros		3	
Cilindrada		1.493,8 cm³ (91 pol³)	
Tipo de indução		Aspiração natural	Sobrealimentado com arrefecimento intermédio
RPM HP máximas	±50 RPM	7300	8000
REFRIGERAÇÃO			
Tipo		Arrefecido por líquido. Circuito fechado (consulte também <i>SISTEMA DE ESCAPE</i>)	
Líquido de refrigeração		Etileno-glicol e água destilada (50%/50%). Utilize o líquido de refrigeração pré-misturado da BRP ou um líquido de refrigeração com uma fórmula especial para motores em alumínio.	
SISTEMA ELÉCTRICO			
Potência gerada por magneto		360 W @ 6.000 RPM	
Tipo do sistema de ignição		DI (indutivo digital)	
Regulação da ignição		Não regulável	
Vela de ignição	Marca e tipo	NGK DCPR8E	
	Separação	0,7 - 0,8 mm (0,028 a 0,031 pol.)	
Sistema de arranque		Motor de arranque eléctrico	
Limitador das RPM do motor		7650 RPM	8000 RPM

MODELO		150 SPEEDSTER 155 HP	150 SPEEDSTER 215 HP
SISTEMA ELÉCTRICO (continuação)			
Bateria		(1) Não fornecido. 12 V grupo 24, bateria marítima com bornes tipo rosca redonda, montados em cima	
Fusíveis (EFB)	F1: Bomba de combustível	10 A	
	F2: Cilindros 3, bobina de ignição e injeção	10 A	
	F3: ECM (Módulo de controlo do motor)	5 A	
	F4: Cilindros 1, bobina de ignição e injeção	10 A	
	F5: Cilindros 2, bobina de ignição e injeção	10 A	
	F6: Indicador	2 A	
Fusível (VCM)	F1: Acessórios	10 A	
	F2: Rádio	10 A	
	F3: Ventilador	7,5 A	
	F4: Bomba do porão	3 A	
	F5: Luzes de navegação	3 A	
	F6: Luzes de cortesia (se existirem)	5 A	
Fusíveis (veículo)	VCM	2 x 20 A	
	EFB	15 A	
	Sistema de carga	30 A	
	Bomba do porão automática	3 A	
	Memória do rádio	1 A	

MODELO		150 SPEEDSTER 155 HP	150 SPEEDSTER 215 HP
SISTEMA DE COMBUSTÍVEL			
Tipo injeção de combustível		Rotax EMS (Sistema de gestão do motor). Injeção de combustível multiponto. Cárter de borboleta 52 mm	
Combustível	MÍNIMO ADMITIDO		
	Tipo	Gasolina normal sem chumbo	
	Número de octanas	Na América do Norte: (91 (RON + MON))/2 Fora da América do Norte: 95 RON	
	RECOMENDADO PARA UM DESEMPENHO ÓPTIMO		
	Tipo	—	Gasolina sem chumbo Premium
	Número de octanas	—	Dentro da América do Norte (91 (RON + MON))/2 Fora da América do Norte: 95 RON
PROPULSÃO			
Tipo de bomba da turbina		Caudal axial monofase	
Tipo de lubrificante da turbina		Massa lubrificantes para rolamentos da turbina (P/N 293 550 032) vendida pela BRP	
Transmissão		Transmissão directa	
Ângulo de rotação da direcção (injector)		20°	
Nível mínimo de água requerido para a bomba da turbina		90 cm (3 pés) abaixo da parte mais baixa do casco	
DIMENSÕES			
Comprimento total		4,67 m (15 pés 4 pol.)	
Boca		2,16 m (7 pés 1 pol.)	
Calado		30,5 cm (12 pol.)	
Peso	Sem reboque	659 kg (1454 lib.)	
	Com estrutura de reboque	669 kg (1474 lb) c/estrutura reboque	
Número de lugares		4	
Limite de carga (passageiros + bagagem) (navegação em águas calmas)		4 passageiros OR 3.243 kg (715 lb)	
Deadrise		20°	

MODELO		150 SPEEDSTER 155 HP	150 SPEEDSTER 215 HP
DIMENSÕES (no reboque)			
Comprimento		5,60 m (18 pés 5 pol.)	
Largura		2,16 m (7 pés 1 pol.)	
Altura	Sem reboque	1,5 m (4 pés 11 pol.)	
	Com reboque em baixo	2,08 m (6 pés 10 pol.)	
	Com o reboque levantado	2,54 m (8 pés 4 pol.)	
Peso bruto		952 kg (2100 lib.)	
CAPACIDADES			
Engine oil		3 L (3,2 quartos americanos) mudança de óleo com filtro 4,5 L (4,8 quartos americanos) no total	
Sistema de refrigeração do motor		5,5 L (5,8 quartos americanos) no total	
Depósito de combustível (incluindo a reserva)		79,5 L (21 galões americanos)	
MATERIAIS			
Casco		Composite (fibra de vidro)	
Depósito de combustível		Poliétileno	
Banco	Base	Poliétileno	
	Espuma	Poliuretano	

(1) Recomendado: Exide R-24-130, 12 V, 25 A•h (130 minutos reserva) ou R-24-160 (160 minutos) ou equivalente.

A BRP reserva-se o direito de fazer alterações na concepção e características e/ou efectuar adições ou melhoramentos aos seus produtos sem a obrigação de os instalar nos produtos fabricados anteriormente.

INFORMAÇÃO SOBRE MANUTENÇÃO

INSPECÇÃO DE 10 HORAS

NOTA: A inspecção das 10 horas é de conta do proprietário do barco.

Recomenda-se vivamente que após as 10 primeiras horas de funcionamento, o barco seja inspeccionado num distribuidor/concessionário autorizado de barco desportivos Sea-Doo. Esta inspecção dá-lhe a oportunidade de fazer todas as perguntas sobre as questões que surgirem durante as primeiras horas de funcionamento.

Recomenda-se que esta inspecção seja assinada por um distribuidor/concessionário autorizado de barcos desportivos Sea- Doo.

Data da inspecção das 10 horas

Assinatura do distribuidor/concessionário autorizado

Código do distribuidor/concessionário

TABELA DE MANUTENÇÃO PERIÓDICA

O calendário deve ser ajustado em função das condições de utilização e de funcionamento. A utilização intensiva do barco obriga a uma inspeção e manutenção mais frequentes.

A: AJUSTAR C: LIMPAR I: INSPECCIONAR L: LUBRIFICAR R: SUBSTITUIR O: OPERADOR D: DISTRIBUIDOR/ CONCESSIONÁRIO	PRIMEIRAS 10 HORAS						LEGENDA
	A CADA 25 HORAS						
	A CADA 50 HORAS						
	A CADA 100 HORAS OU ÉPOCA DE PARAGEM						
	A CADA 200 HORAS OU 2 ANOS						
	A EXECUTAR PELO						
PEÇA/OPERAÇÃO							
GENERALIDADES							
Protecção contra corrosão	L ⁽¹⁾		L	L		O	(1) A cada 10 horas de utilização em água salgada.
Extintor	Inspeção diária					O	
MOTOR							
Óleo do motor e filtro (incluindo tampas dos O-rings)	R			R ⁽²⁾		D	(2) Substituir para o período de armazenamento ou após 100 horas de utilização, conforme o que ocorrer primeiro.
Nível do óleo do motor (voltar a encher se necessário)	Inspeção diária					O	
Fechos de borracha	I		I			D	
Engrenagem, o veio e a anilha de bloqueio do sobrealimentador (se existir)					I	D	
Momento de deslizamento do sobrealimentador (se existir)					I	D	
SISTEMA DE ESCAPE							
Condições dos fixadores do sistema de escape, tubagens e componentes ⁽³⁾	I	I		I		D	(3) Componente relacionado com as emissões. (5) Lavagem diária se utilização em água salgada ou em águas poluídas. (6) Executar no período de armazenamento ou após 100 horas de utilização conforme o que acontecer primeiro (com maior frequência se utilizar em água salgada).
Lavagem do sistema de escape	⁽⁵⁾ ⁽⁶⁾					O	
Fugas nos componentes do sistema de escape (como ferrugem e/ou manchas pretas, fugas de água ou uniões corroídas/rachadas)		I				O	

A: AJUSTAR C: LIMPAR I: INSPECCIONAR L: LUBRIFICAR R: SUBSTITUIR O: OPERADOR D: DISTRIBUIDOR/ CONCESSIONÁRIO	PRIMEIRAS 10 HORAS						LEGENDA
	A CADA 25 HORAS						
	A CADA 50 HORAS						
	A CADA 100 HORAS OU ÉPOCA DE PARAGEM						
	A CADA 200 HORAS OU 2 ANOS						
	A EXECUTAR PELO						
PEÇA/OPERAÇÃO							
SISTEMA DE ARREFECIMENTO							
Tubos e fixadores	I		I	I		D	—
Líquido de refrigeração	I				R	D	
Nível do líquido de refrigeração	Inspeção diária				O		
SISTEMA DE COMBUSTÍVEL							
Cabo do acelerador	I			I ⁽⁶⁾		D	(3) Componente relacionado com as emissões. (6) Execute no período de armazenamento ou após 100 horas de utilização conforme o que acontecer primeiro (com maior frequência se utilizar em água salgada). (7) IMPORTANTE: Quando utilizar em água salgada, recomenda-se a lubrificação do acelerador após cada 10 horas de utilização. Se não fizer a lubrificação, danifica o acelerador.
Sensores do sistema de injeção	I			I		D	
Aperto das fixações do acelerador e tubos de combustível	I		I	I		D	
Sensor de posição do acelerador (TPS) ⁽³⁾	I			I		D	
Acelerador (IMPORTANTE: consulte ⁽⁷⁾)	I			L		O/D	
Teste de fugas no sistema de combustível, tubos de combustível, uniões, válvula de regulação da pressão ⁽³⁾	I			I		D	
Correias do depósito de combustível	I			I		O	
SISTEMA DE ADMISSÃO DE AR							
Aperto/montagem do silenciador da admissão de ar	I			I		O	—

A: AJUSTAR C: LIMPAR I: INSPECCIONAR L: LUBRIFICAR R: SUBSTITUIR O: OPERADOR D: DISTRIBUIDOR/ CONCESSIONÁRIO	PRIMEIRAS 10 HORAS						
	A CADA 25 HORAS						
	A CADA 50 HORAS						
	A CADA 100 HORAS OU ÉPOCA DE PARAGEM						
	A CADA 200 HORAS OU 2 ANOS						
	A EXECUTAR PELO						
PEÇA/OPERAÇÃO	LEGENDA						
SISTEMA ELÉCTRICO							
Vela de ignição ⁽³⁾	I			I	R	D	(1) A cada 10 horas com utilização em água salgada. (3) Componente relacionado com as emissões. (8) Verificar diariamente.
Ligações eléctricas e aperto (sistema de ignição, sistema de arranque, injectores de combustível etc.)	I			I		D	
Conectores VCM e ECM (inspecção visual sem desligar)				I ⁽¹⁾		O	
Leitura do código de avarias do EMS (Sistema de gestão do motor) ⁽³⁾	I			I		D	
Sistema de segurança com codificação digital (DESS)	I			I		D	
Sinal sonoro de aviso	Inspeção diária					O	
Bateria e fixações ⁽⁸⁾	I			I		O/D	
Interruptor principal de corte da bateria	I	I		I		D	
Funcionamento e estado das luzes	Inspeção diária					O	
Funcionamento do ventilador e bomba do porão	Inspeção diária					O	
Estado da bateria/carga e instalação				I		D	
SISTEMA DE DIRECÇÃO							
Cabo da direcção e ligações	I			I		D	—
Casquilhos dos injectores da direcção	I			I		D	

A: AJUSTAR C: LIMPAR I: INSPECCIONAR L: LUBRIFICAR R: SUBSTITUIR O: OPERADOR D: DISTRIBUIDOR/ CONCESSIONÁRIO	PRIMEIRAS 10 HORAS						
	A CADA 25 HORAS						
	A CADA 50 HORAS						
	A CADA 100 HORAS OU ÉPOCA DE PARAGEM						
	A CADA 200 HORAS OU 2 ANOS						
	A EXECUTAR PELO						
PEÇA/OPERAÇÃO						LEGENDA	
SISTEMA DE PROPULSÃO							
Protecção anti-corrosão do veio da direcção				L (6)		D	(4) Inspeccione todos os meses (com maior frequência no caso de utilização em água salgada) e substitua quando necessário. (6) Execute no período de armazenamento ou após 100 horas de utilização conforme o que acontecer primeiro (com maior frequência no caso de utilização em água salgada).
Anel de carvão e tampa de borracha (veio da direcção)	I		I			D	
Sistema de mudanças, cabo e ligações	I			I		D	
Estrias do veio da direcção/hélice				I, L		D	
Protecção do hélice	I			I		D	
Junta vedante do veio do hélice, camisa e O-ring				I (6)		D	
Folga entre o anel de desgaste e o hélice	I		I			D	
Ânodo anti-corrosão	(4)					O	

A: AJUSTAR C: LIMPAR I: INSPECCIONAR L: LUBRIFICAR R: SUBSTITUIR O: OPERADOR D: DISTRIBUIDOR/ CONCESSIONÁRIO	PRIMEIRAS 10 HORAS						
	A CADA 25 HORAS						
	A CADA 50 HORAS						
	A CADA 100 HORAS OU ÉPOCA DE PARAGEM						
	A CADA 200 HORAS OU 2 ANOS						
	A EXECUTAR PELO						
PEÇA/OPERAÇÃO	LEGENDA						
CASCO/CARROÇARIA							
Grelha de admissão de água	Inspeção diária					0	(1) A cada 10 horas de utilização em água salgada.
Pára-brisas e fixadores	I	I		I		0	
Estado da sapata	I			I		0	
Fechos das tampas dos compartimentos de arrumação	(1)			I, L		0	
Drenos do convés/válvula do embornal	Inspeção diária					0	
Bujão de drenagem (no interior do porão)	I			I		0	
Casco	Inspeção diária					O/D	
Poste e fixações do esqui e prancha	I			I		0	
Estrutura de reboque, verifique se as ligações e os pontos de montagem estão apertados e seguros.	Antes de cada utilização					0	

NOTA: Alguns elementos estão incluídos nas *VERIFICAÇÕES PRÉ-FUNCIONAMENTO* e não é necessário repeti-los nesta tabela.

PROCEDIMENTOS DE MANUTENÇÃO

Generalidades

- ⚠ Execute apenas os procedimentos de manutenção descritos neste manual. Pode obter ajuda ou informações no distribuidor/concessionário autorizado de barcos desportivos Sea-Doo. Em muitos casos, são necessárias ferramentas e formação adequadas para determinados procedimentos de manutenção ou de reparação.
- ⚠ Mantenha o barco e o equipamento sempre nas melhores condições. Cumpra os calendários de manutenção indicados. Deve fazer uma inspecção anual ao barco.
- ⚠ O porão tem de estar limpo de óleo, água ou outros materiais estranhos.
- ⚠ Não tente içar o barco sem um equipamento e formação especial.
- ⚠ O motor e os componentes correspondentes identificados neste manual não devem ser utilizados em produtos diferentes daqueles a que se destinam. Os procedimentos de manutenção e o binário de aperto especificado têm de ser rigorosamente respeitados. Nunca tente fazer reparações sem ter as ferramentas adequadas. Cada barco foi desenhado com a indicação da dimensão das peças tanto no sistema métrico como no britânico. Quando substituir as fixações, utilize apenas as recomendadas pela BRP. Se necessário, contacte o distribuidor/concessionário autorizado de barcos desportivos Sea-Doo, para obter mais informações sobre a assistência.
- ⚠ Utilize o barco com prudência e divirta-se. Não se esqueça de que todas as pessoas devem prestar assistência aos outros navegadores em caso de emergência.

Informações sobre emissões do motor

A manutenção, a substituição ou a reparação dos dispositivos e sistemas de controlo das emissões podem ser realizadas por qualquer estabelecimento ou técnico que faça reparações de motores marítimos de ignição por faísca.

Responsabilidade do fabricante

A partir dos modelos de motores de 1999, os fabricantes de motores marítimos têm de determinar os níveis de emissão de escape dos motores de todos os níveis de potência e certificar esses motores junto da EPA (Agência de Protecção Ambiental dos Estados Unidos). No momento do fabrico, deve ser colocada uma etiqueta de informação do controlo de emissões, indicando os níveis de emissão e as especificações do motor, em todos os barcos.

Responsabilidade do distribuidor/concessionário

Ao realizar a manutenção em todos os barcos desportivos Sea-Doo de 1999 e mais recentes que tenham a etiqueta com informações sobre o controlo de emissões, deve manter os ajustes nos valores das especificações publicadas pela fábrica.

A substituição, ou a reparação, de quaisquer componentes relativos às emissões deve ser realizada de forma a manter os níveis de emissão dentro dos padrões de certificação estabelecidos.

Os distribuidores/concessionários não podem modificar o motor de forma a alterar a potência (CV) ou permitir que os níveis de emissão ultrapassem suas especificações predeterminadas na fábrica.

Existem, no entanto, alterações aceites pelo fabricante, tais como ajustes devido à altitude.

Responsabilidade do proprietário

O proprietário/utilizador deve fazer a manutenção do motor a fim de manter os níveis de emissão dentro dos padrões de certificação estabelecidos.

O proprietário/utilizador não deve modificar, nem permitir que alguém o faça, o motor de forma a alterar a potência (CV), ou permitir que os níveis de emissões ultrapassem as especificações pré-determinadas de fábrica.

Regulamentos referentes às emissões da EPA

Todos os barcos desportivos Sea-Doo novos de 1999 e mais recentes fabricados pela BRP são certificados pela EPA como estando em conformidade com os requisitos dos regulamentos para o controlo da poluição do ar dos novos motores dos barcos. Esta certificação depende de determinados ajustes realizados de acordo com os padrões de fábrica. Por essa razão, devem observar-se estritamente os procedimentos de fábrica para a manutenção do produto e, sempre que possível, deve voltar ao propósito original do modelo.

As responsabilidades apresentadas acima são gerais e não constituem de forma alguma uma lista completa das leis e regulamentos relativos aos requisitos da EPA sobre as emissões de escape de produtos náuticos. Para informações mais detalhadas sobre este assunto, contactar os seguintes locais:

CORREIO NORMAL DOS EUA:

1200 Pennsylvania Ave. NW
Mail Code 6403J
Washington D.C. 20460

TODOS OS SERVIÇOS DE MENSAGEIROS:

U.S. Environmental Protection Agency
Office of Transportation and Air Quality
1310 L Street NW
Washington D.C. 20005

WEB SITE NA INTERNET:

<http://www.epa.gov/otaq/>

E-MAIL:

otaqpublicweb@epa.gov

⚠ ADVERTÊNCIA

Os procedimentos devem ser executados apenas como descrito neste manual. No que se refere a outros componentes/sistemas não abrangidos neste manual, recomendamos que peça assistência periódica a um distribuidor/concessionário autorizado de barcos desportivos Sea-Doo. Salvo especificação em contrário, o motor não deve estar a funcionar, a chave corta-circuito do motor (DESS) deve ser retirada do borne respectivo e o interruptor principal de corte da bateria tem de estar desligado durante todos os procedimentos de manutenção. Nunca utilize os componentes da bomba da turbina para içar o barco. Alguns componentes do compartimento do motor pode estar muito quentes. O contacto directo pode provocar queimaduras. Se puser o motor a funcionar com o barco fora de água, os permutadores de calor ficam muito quentes. Evite qualquer contacto com os permutadores de calor porque pode queimar-se.

Lubrificação

Acelerador

Lubrifique o acelerador com XP-S Lube ou um equivalente.

Utilize o acessório para esse fim fornecido no acelerador.

Vaporize com o lubrificante durante pelo menos 3 a 5 segundos, para obter uma lubrificação correcta.

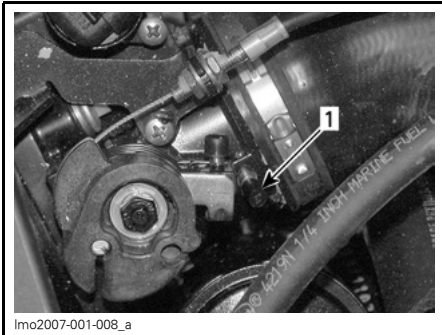

RETIRE A TAMPA

1. Tampa de plástico

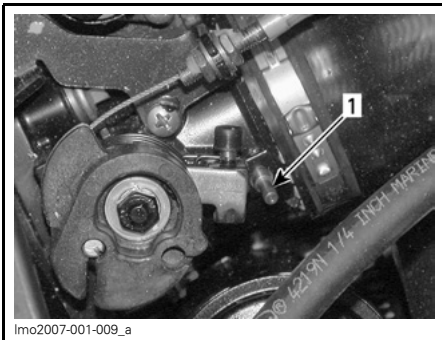

1. Acessório de lubrificação

Ligações eléctricas

Se necessário, aplique massa lubrificante dieléctrica nos bornes da bateria e em todos os cabos expostos incluindo os conectores das luzes de popa, no mastro e no barco.

CUIDADO: Não lubrifique os conectores do VCM (Módulo de controlo do veículo), o EFB (Bloco de fusíveis do motor) e o ECM (Módulo de controlo do motor).

Mecanismo de movimento adicional

O lubrificante XP-S Lube ajuda a evitar a corrosão e a manter o funcionamento correcto dos mecanismos.

A lubrificação dos elementos indicados a seguir deve ser efectuada a cada 50 horas no caso da utilização em água doce e a cada 10 horas no caso de utilização em água salgada.

Dobradiças e mecanismo da tampa do compartimento de arrumação

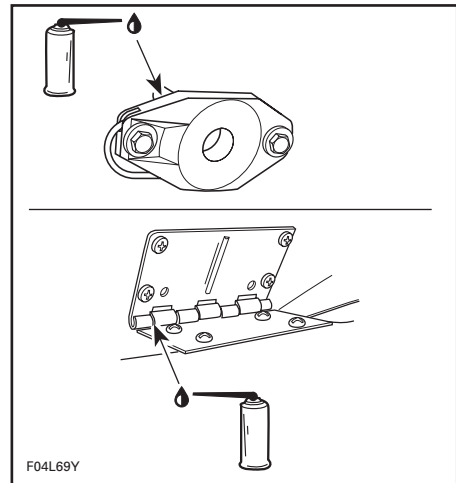

TÍPICO

Poste de fixação do cabo para esqui aquático

Lubrifique o poste de fixação a todo o comprimento. Puxe para fora e empurre para dentro várias vezes para distribuir o lubrificante.

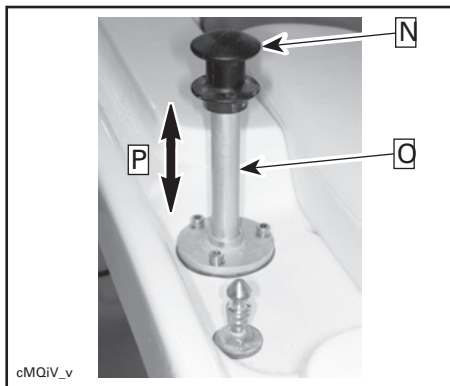

TÍPICO

Passo 1: Levante o poste de fixação dos esquis a lubrificar

Passo 2: Lubrifique aqui

Passo 3: Mova o poste de fixação para baixo e para cima várias vezes para distribuir o lubrificante

Deflector de marcha-atrás (à ré)

Lubrifique os pontos de rotação e o mecanismo de ambos os lados dos deflectores.

Cilindros da tampa do compartimento de arrumação traseiro

Lubrifique a haste dos cilindros.

Cabo do acelerador

Mova a alavanca do acelerador para a frente e para trás uma vez. Tem de funcionar suavemente. Consulte um distribuidor/concessionário autorizado de barcos desportivos Sea-Doo, se for necessário fazer ajustes.

ADVERTÊNCIA

Não altere nem modifique os ajustes ou caminho do cabo do acelerador.

Mudança do óleo e substituição do filtro de óleo do motor

A mudança do óleo e a substituição do filtro deve ser executada por um distribuidor/concessionário autorizado de barcos desportivos Sea-Doo.

Substituição do líquido de refrigeração

A mudança do líquido de refrigeração deve ser executada por um distribuidor/concessionário autorizado de barcos desportivos Sea-Doo.

Sistema de injeção de combustível

A inspecção do sistema de injeção de combustível deve ser executada por um distribuidor/concessionário autorizado de barcos desportivos Sea-Doo. A pressurização do sistema de combustível deve ser feita ao mesmo tempo.

Alinhamento da direcção

Quando a direcção está virada para a frente, o injector da turbina deve estar na mesma direcção para o barco avançar a direito.

Consulte um distribuidor/concessionário autorizado de barcos desportivos Sea-Doo, se for necessário fazer ajustes.

ADVERTÊNCIA

Verifique se a direcção volta livremente de um lado para o outro.

Alavanca de mudanças

Quando a alavanca de mudanças está na posição de avanço, o deflector deve estar levantado ao máximo e bloqueado. Com a alavanca de mudanças em ponto morto, o deflector de marcha-atrás (à ré) deve estar na posição intermédia. Quando a alavanca de mudanças está em marcha-atrás (à ré), o deflector deve estar em baixo. Consulte um distribuidor/concessionário autorizado de barcos desportivos Sea-Doo, se for necessário fazer ajustes.

ADVERTÊNCIA

Verifique se a alavanca de mudanças funciona livremente.

Orifício de escoamento do convés

Retire tudo o que possa obstruir o orifício de escoamento do convés.

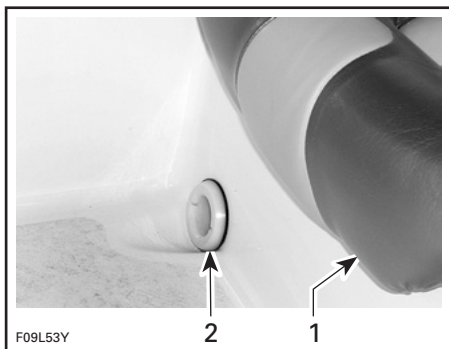

1. Banco do piloto
2. Orifício de escoamento do convés

Fusíveis

Se o fusível estiver defeituoso, substitua-o por uma com a mesma amperagem.

ADVERTÊNCIA

Não utilize um fusível com uma amperagem mais alta pois pode provocar uma avaria grave. Se o fusível estiver fundido, determine a causa do problema e resolva-a antes de voltar a ligar o motor. Dirija-se a um distribuidor/concessionário autorizado de barcos desportivos Sea-Doo, para obter assistência.

Fusíveis principais

Se nada estiver a funcionar, verifique se o interruptor principal de corte da bateria está na posição ON.

Verifique também os fusíveis principais ligados ao interruptor principal de corte da bateria no interior da amurada.

NOTA: Há fusíveis sobresselentes dentro da tampa da caixa geral de fusíveis (EFB) e do módulo de controlo do veículo (VCM).

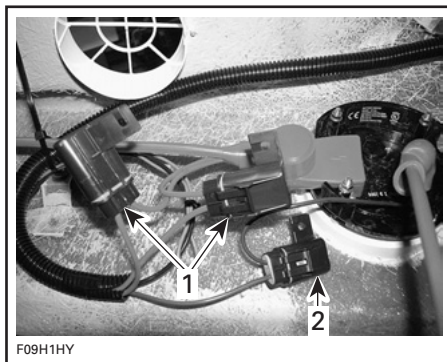

TÍPICO — POR TRÁS DO INTERRUPTOR DE CORTE DA BATERIA

1. 2 x 20A: VCM
2. 3A: bomba do porão automática
3. 1A: memória do rádio (não apresentado)

Fusíveis dos acessórios do motor

Os fusíveis dos componentes relacionados com o motor, o módulo de controlo do motor (ECM) ou o indicador do centro de informação estão integrados na caixa geral de fusíveis (EFB), que está localizada no compartimento do motor.

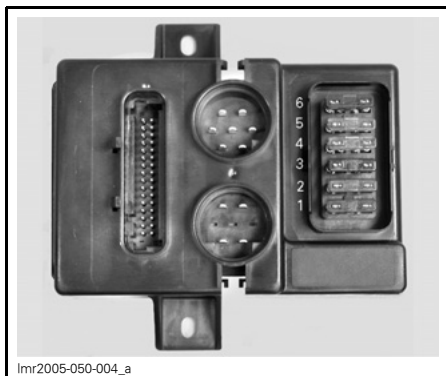

lmr2005-050-004_a

EFB

1. 10A: Bomba de combustível
2. 10A: Cilindros 3, bobina de ignição e injeção
3. 5A: ECM (Módulo de controlo do motor)
4. 10A: Cilindros 1, bobina de ignição e injeção
5. 10A: Cilindros 2, bobina de ignição e injeção
6. 2A: Indicador

Para retirar a tampa do fusível, aperte as patilhas de bloqueamento da tampa e puxe a tampa para fora para aceder aos fusíveis.

Utilize as patilhas da tampa para retirar o fusível.

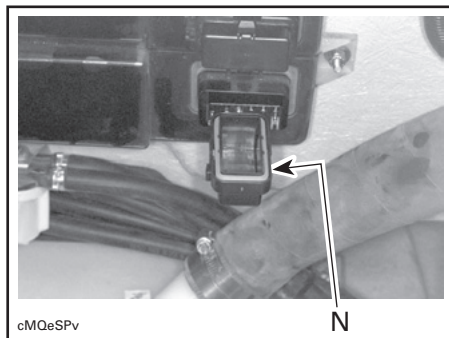

cMOeSPv

TÍPICO

1. Empurre as patilhas da tampa de cada lado do fusível e retire o fusível

Quando terminar, verifique se a junta vedante está correctamente colocada na tampa.

Coloque a tampa com cuidado na caixa de fusíveis e carregue com firmeza até ouvir o som de encaixe de cada patilha de bloqueio.

Os fusíveis principais do sistema eléctrico do motor estão localizados perto do solenóide do motor.

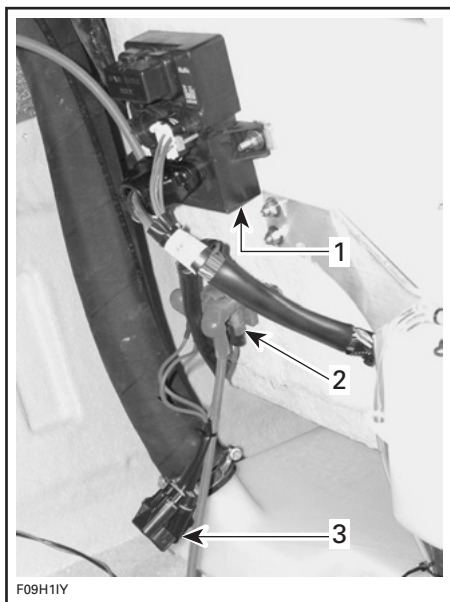

TÍPICO

1. Caixa de fusíveis do motor (EFB)
2. Solenóide
3. 30A: Sistema de carga, 15A: EFB

Fusíveis dos acessórios do veículo

Os fusíveis para o sistema eléctrico do sistema do veículo estão integrados no módulo de controlo do veículo (VCM), localizada na consola do piloto em frente do tablier.

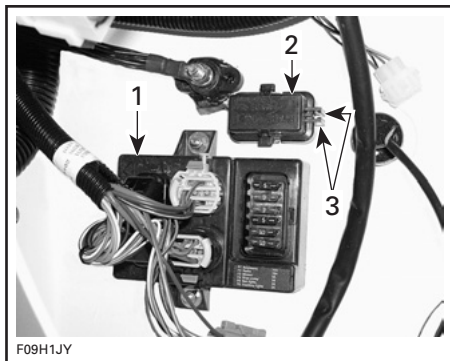

TÍPICO

1. Módulo de Controlo do veículo (VCM)
2. Tampa do fusível
3. Utilize estas patilhas para puxar o fusível

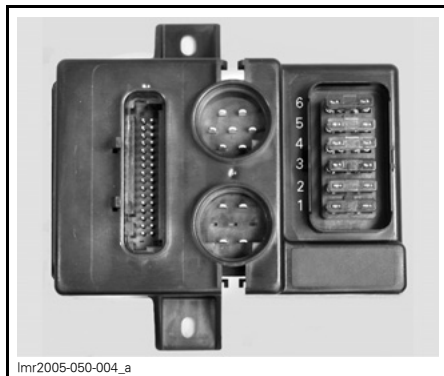

VCM

1. 10A: Acessórios
2. 10A: Rádio
3. 7,5A: Ventilador
4. 3A: Bomba do porão
5. 3A: Luzes de navegação
6. 5A: Luzes de cortesia (se existirem)

Para retirar a tampa do fusível, aperte as patilhas de bloqueamento da tampa e puxe a tampa para fora para aceder aos fusíveis.

Utilize as patilhas da tampa para retirar o fusível.

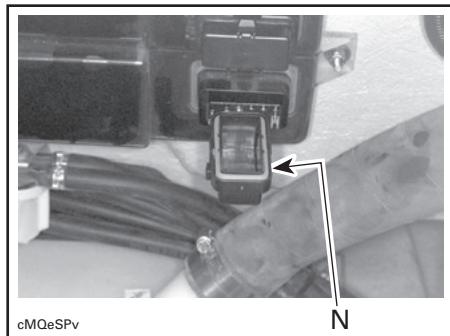

TÍPICO

1. Empurre as patilhas da tampa de cada lado do fusível e retire o fusível

Quando terminar, verifique se a junta vedante está correctamente colocada na tampa.

Coloque a tampa com cuidado na caixa de fusíveis e carregue com firmeza até ouvir o som de encaixe de cada patilha de bloqueio.

Ventilador de ar do porão

Verifique se o ventilador de ar do porão está a funcionar bem. Está localizado por baixo do respiradouro de estibordo no compartimento do motor.

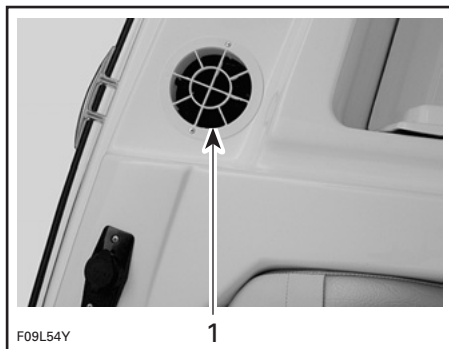

1. Tubo do ventilador

ADVERTÊNCIA

Se o ventilador não funcionar bem, antes de voltar a utilizar o barco, dirija-se a um distribuidor/concessionário autorizado de barcos desportivos Sea-Doo para obter assistência técnica.

Substituição da lâmpada da luz de navegação

Luz da proa

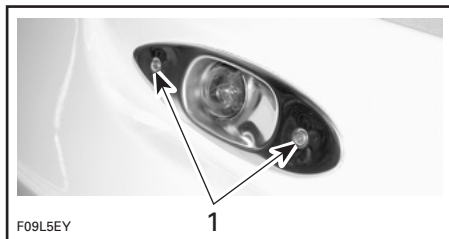

TÍPICO

1. Retire estes parafusos

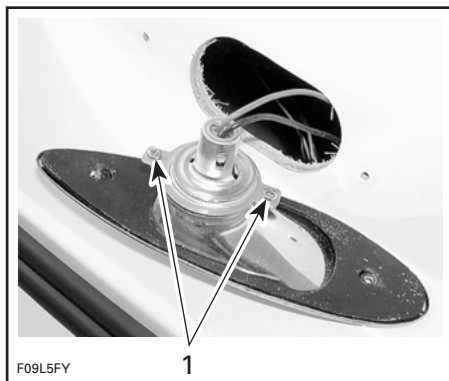

TÍPICO

1. Retire estes parafusos



TÍPICO — EMPURRE, RODE E RETIRE A LÂMPADA

Para montar efectue as mesmas operações por ordem inversa. No entanto, tenha particular cuidado com o seguinte:

Aplique massa lubrificante dieléctrica na superfície de contacto da lâmpada.

Luz de popa

Desenrosque a lente rodando-a no sentido oposto ao dos ponteiros do relógio e retire-a.

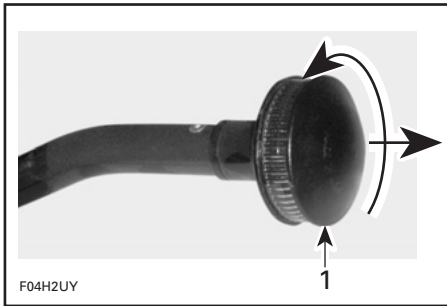

1. Desaparafuse e puxe

Puxe a lâmpada para a retirar.

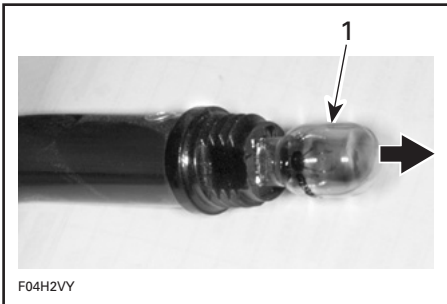

1. Puxe a lâmpada para fora

Aplique massa lubrificante dielétrica na superfície de contacto da nova lâmpada.

Para montar efectue as mesmas operações por ordem inversa.

Ânodos anti-corrosão

A corrosão das peças de metal, especialmente as expostas à água salgada, é normal nos barcos. A corrosão pode ser provocada pelas correntes eléctricas de fugas provenientes das instalações do cais, circuitos e tubagens de CA com ligações à massa deficientes e equipamentos alimentados por CC mal isolados dos barcos amarrados perto. A corrosão é acelerada quando há corrente eléctrica.

Os ânodos anti-corrosão estão instalados em determinadas peças do barco para reduzir a corrosão. Substitua os ânodos corroídos, em vez da peça onde o ânodo está instalado.

Substitua cada ânodo quando 50% do seu peso estiver corroído.

Os ânodos estão instalados nos locais seguintes:

- sapata/chapa de refrigeração
- compartimento da bomba
- suporte do deflector de marcha-atrás (à ré)
- injector da direcção
- deflector.

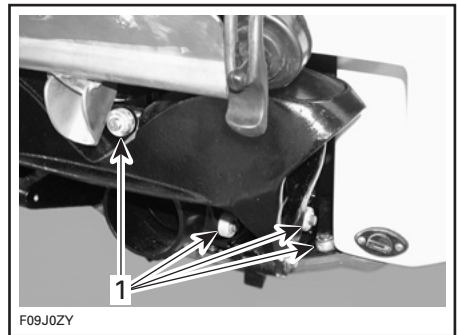

TÍPICO

1. Ilustração da instalação do ânodo

NOTA: Inspeccione os ânodos sempre que puser o barco dentro de água. **NÃO** pinte os ânodos nem aplique revestimentos de protecção.

Inspecção geral e limpeza

Inspecção

Verifique se o compartimento do motor está danificado e se o sistema de combustível tem fugas. Verifique também se há fugas de electrólito na bateria. Verifique se todas as braçadeiras dos tubos estão bem presas e se nenhum tubo está rachado, dobrado ou danificado.

ADVERTÊNCIA

Se detectar fugas/cheiro a gasolina, não ligue o motor. Mandar reparar o barco num distribuidor/concessionário autorizado de barcos desportivos Sea-Doo.

Inspecione as fixações dos silenciadores, a bateria e depósito de combustível. Verifique se as ligações eléctricas não estão corroídas e estão bem apertadas.

Inspecione o casco e a grelha de admissão de água da turbina para ver se estão danificados. Substitua ou repare as peças danificadas.

Limpeza

O porão deve ser limpo duas vezes por ano com água quente e detergente ou um produto para limpeza de porões, para retirar todos os resíduos de combustível/óleo/electrólito e humidade que possa existir.

De vez em quando, lave a carroçaria com água quente e sabão (utilize apenas um detergente suave). Retire todos os organismos marinhos do motor e/ou casco. Aplique cera não abrasiva.

CUIDADO: Nunca limpe as peças de fibra de vidro e de plástico com um detergente forte, um agente desengordurante, diluente, acetona, etc.

Lave o pára-brisas com o Heavy Duty Cleaner (P/N 293 110 001) e água. Para retirar os riscos finos e marcas de arranhões, utilize um polidor adequado para pára-brisas materiais acrílicos, lucite, policarbonato ou outros semelhantes.

Pode remover as manchas dos assentos e das superfícies em fibra de vidro com Knight's Spray-Nine[†] ou equivalente.

Respeite o ambiente, não despejando o combustível, óleo ou produtos de limpeza nas vias de navegação.

[†] Knight's Spray Nine é uma marca comercial registada da Knight Oil Corporation.

ARMAZENAMENTO E PREPARAÇÃO PARA A ÉPOCA DE PARAGEM

Para um armazenamento correcto, recomendamos que leve o barco a um distribuidor/concessionário autorizado de barcos desportivos Sea-Doo, embora possa executar pessoalmente as operações a seguir com um mínimo de ferramentas.

NOTA: Deixe os bujões de drenagem abertos durante o armazenamento.

CUIDADO: Não ponha o motor a funcionar durante o período de armazenamento.

ADVERTÊNCIA

Como o combustível e o óleo são inflamáveis, peça a um distribuidor/concessionário autorizado de barcos desportivos Sea-Doo que inspeccione a integridade dos sistemas de combustível e de óleo, tal como especificado na *TABELA DE MANUTENÇÃO PERIÓDICA*.

Sistema de propulsão

Bomba da turbina

Limpe a bomba da turbina vaporizando água na entrada e na saída e depois aplique uma camada de lubrificante XP-S Lube (P/N 293 600 016) ou equivalente.

ADVERTÊNCIA

Retire sempre a tampa do cordão de segurança do borne respectivo, para evitar que o motor comece a funcionar acidentalmente antes de limpar a zona da bomba da turbina. O motor não deve estar a funcionar para realizar esta operação.

Sistema de combustível

Estabilizador de combustível

Pode adicionar o estabilizador de combustível BRP (P/N 413 408 600)(ou equivalente) no depósito de combustível, para evitar a deterioração do combustível e a acumulação de resíduos gomosos no sistema. Siga as instruções do fabricante para uma utilização correcta.

CUIDADO: Deve adicionar o estabilizador de combustível antes da lubrificação do motor, para garantir a protecção dos componentes do sistema de combustível contra depósitos de verniz.

Encha completamente o depósito de combustível. Verifique se o depósito de combustível não tem água.

CUIDADO: Se ficar alguma água dentro do depósito de combustível, pode provocar danos graves no sistema de injecção.

ADVERTÊNCIA

Desligue sempre o motor, antes de atestar o depósito de combustível. O combustível é inflamável e pode explodir em certas condições. Trabalhe sempre em áreas bem ventiladas. Não fume, nem se aproxime de chamas ou centelhas. O depósito de combustível pode estar pressurizado. Quando abrir o tampão rode-o lentamente. Nunca verifique o nível do combustível à luz de uma chama. Quando reabastecer, mantenha o barco nivelado. Não encha demais o depósito de combustível se deixar o barco ao sol. Quando a temperatura aumenta, o combustível dilata-se e pode transbordar. Limpe sempre o combustível entornado em cima do barco. Verifique periodicamente o sistema de combustível.

Lubrificação do acelerador

Lubrifique o acelerador com XP-S Lu-be ou um equivalente.

Utilize o acessório para esse fim fornecido no acelerador.

Vaporize com o lubrificante durante pelo menos 3 a 5 segundos, para obter uma lubrificação correcta.

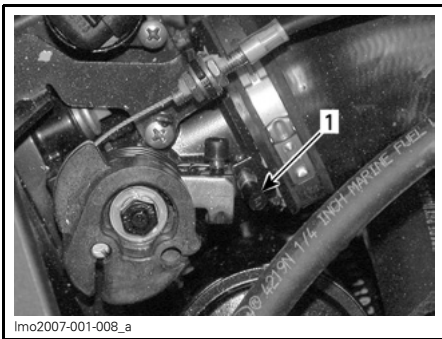

lmo2007-001-008_e

RETIRE A TAMPA
1. Tampa de plástico

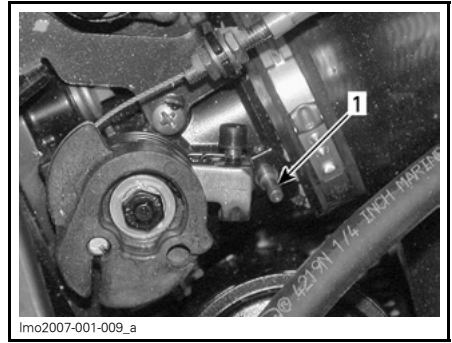

lmo2007-001-009_a

1. Acessório de lubrificação

Substituição do filtro e do óleo do motor

A mudança do óleo e a substituição do filtro devem ser executados por um distribuidor/concessionário autorizado de barcos desportivos Sea-Doo.

Lavagem do sistema de escape

Lavar o sistema de escape com água doce é essencial para neutralizar os efeitos da corrosivos do sal ou outros produtos químicos presentes na água. Ajuda a retirar a areia, conchas e outras partículas existentes nas camisas de água (sistema de escape e intercooler (se existir)) e/ou manguueiras.

CUIDADO: Se não lavar o sistema, quando necessário, danifica gravemente o intercooler e/ou o sistema de escape do motor. Verifique se o motor funciona durante todo o procedimento.

ADVERTÊNCIA

Execute esta operação numa zona bem ventilada. Alguns componentes do compartimento do motor pode estar muito quentes. O contacto directo pode provocar queimaduras. Não toque em nenhuma parte eléctrica nem na área da bomba da turbina com o motor a trabalhar.

ADVERTÊNCIA

Se puser o motor a funcionar com o barco fora de água, o permutador de calor fica muito quente. Evite qualquer contacto com o permutador de calor porque pode queimar-se.

Ligue uma mangueira de jardim ao conector localizado na parte posterior do barco, no suporte da bomba da turbina. Não abra logo a torneira da água.

NOTA: O adaptador de ligação para lavagem com jacto de água opcional (P/N 295 500 473) pode ser utilizado com um adaptador de ligação rápida para facilitar a instalação da mangueira de jardim.

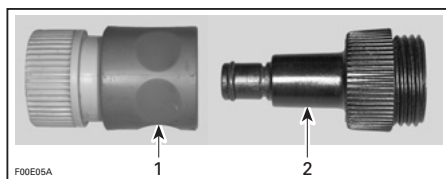

1. Adaptador de ligação rápida
2. Adaptador de ligação para lavagem com jacto de água

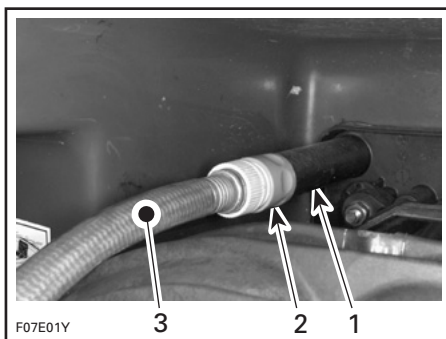

- TÍPICO**
1. Ligação para lavagem com jacto de água
 2. Adaptador de ligação rápida e adaptador de ligação para lavagem com jacto de água (opcional, não obrigatório)
 3. Mangueira de jardim

Para lavar o sistema de escape, ligue cada o motor e **depois** abra imediatamente a torneira da água.

CUIDADO: Ligue sempre o motor antes de abrir a torneira de água. Abra a torneira de água imediatamente após o arranque do motor, para evitar sobreaquecimento.

CUIDADO: Nunca ponha o motor a funcionar sem abastecer de água o sistema de escape, quando o barco estiver fora de água.

Ponha o motor a funcionar durante cerca de 20 segundos num ralenti rápido entre 4.000 - 5.000 RPM.

CUIDADO: Nunca ponha o motor a funcionar durante mais de 5 minutos. A junta vedante da transmissão deixa de ser arrefecida quando o barco está fora de água.

Assegure-se de que a água sai pela bomba da turbina durante a lavagem. Se não sair, dirija-se a um distribuidor/concessionário autorizado de barcos desportivos Sea-Doo, para obter assistência técnica.

Feche a torneira de água e pare o motor.

CUIDADO: Feche sempre a torneira de água antes de parar o motor.

Desligue a mangueira de jardim.

CUIDADO: Retire o adaptador de ligação para lavagem com jacto de água (se utilizado).

Deixe todos os compartimentos abertos para secarem ao ar.

Lubrificação interna do motor

Ligue uma mangueira de jardim para arrefecer o sistema de escape, como se explica em *LAVAGEM DO SISTEMA DE ESCAPE* acima.

Deixe que o motor regresse à temperatura normal de funcionamento.

CUIDADO: Siga à risca as instruções indicadas no procedimento de **LAVAGEM DO SISTEMA DE ESCAPE.**

Feche a torneira de água e **depois** pare o motor.

Empurre o painel de acesso ao motor para cima, para o retirar.

Retire a vareta indicadora do nível do óleo.

Retire a tampa do motor.

Volte a colocar a vareta indicadora do nível do óleo.

Desligue os conectores da bobina de ignição.

⚠ ADVERTÊNCIA

Quando desligar a bobina da vela de ignição, desligue sempre primeiro a bobina da instalação eléctrica. Nunca verifique a faísca de ignição de uma bobina aberta nem a vela de ignição do compartimento do motor, pois pode fazer explodir o vapor do combustível.

IMPORTANTE: Nunca corte as braçadeiras dos conectores da bobina de ignição. Isso permite a mistura de fios entre cilindros.

Retire as bobinas de ignição.

CUIDADO: Verifique se não há sujidade nos orifícios da bobina antes de retirar as velas de ignição. Caso contrário, a sujidade pode cair dentro do cilindro e danificar os componentes internos.

Retire as velas de ignição.

NOTA: Depois de desaperter as velas de ignição, pode utilizar uma bobina para as retirar. Basta encostar a bobina à vela de ignição, "enganchá-la" e depois retirar a vela.

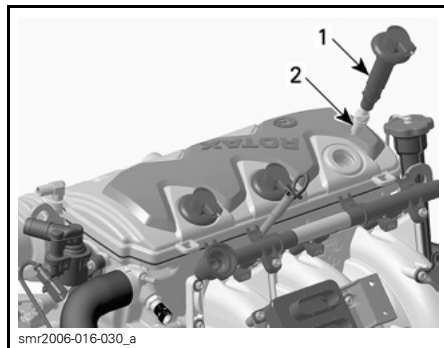

1. Bobina de ignição
2. Vela de ignição

Vaporize lubrificante XP-S Lube ou equivalente nos orifícios das velas de ignição.

Para evitar a injeção de combustível e também cortar a ignição no momento de arranque do motor, faça o seguinte.

No compartimento do motor, peça a outra pessoa que mantenha a alavanca do acelerador na posição de abertura máxima.

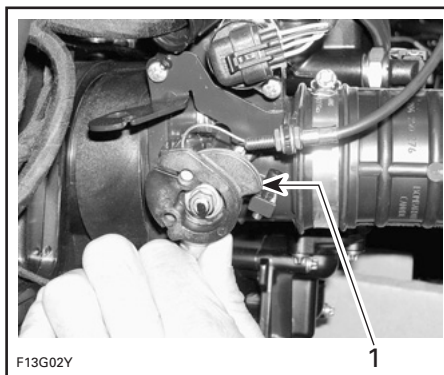

TÍPICO
1. Posição de abertura máxima

Faça arrancar o motor algumas vezes para distribuir o óleo na parede do cilindro.

Aplique lubrificante antigripagem nas roscas da vela de ignição e volte a instalá-las.

NOTA: Após a instalação, certifique-se de que as juntas vedantes aderem totalmente à superfície superior do motor.

Volte a instalar as bobinas de ignição. Volte a ligar os conectores da bobina de ignição.

Para reinstalar a tampa do motor, retire a vareta indicadora do nível do óleo e empurre a tampa para baixo até ela encaixar.

Volte a colocar a vareta indicadora do nível do óleo.

NOTA: Recomendamos que pulverize as válvulas do motor com lubrificante XP-S Lube. Contacte o seu distribuidor/concessionário autorizado de barcos desportivos Sea-Doo.

Intercooler e colector de escape

O sistema de escape dispõe de auto-drenagem, mas o intercooler e o colector de escape precisam da seguinte protecção.

Modelos Equipados com sobrealimentador

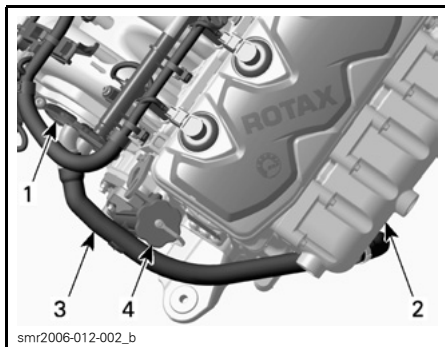

1. Intercooler
2. Colector de escape
3. Tubo de saída do intercooler
4. Tampa do reservatório de óleo do motor

- Retire os dois tubos do intercooler.

NOTA: Algumas braçadeiras são amovíveis e reutilizáveis; outras têm de ser cortadas e substituídas.

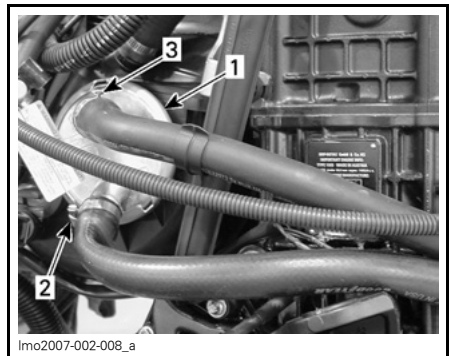

1. Intercooler
2. Braçadeira do tubo de admissão (reutilizável)
3. Braçadeira do tubo de saída (de substituição)

- Deixe o intercooler drenar e depois volte a ligar o tubo inferior.
- Utilizando um funil e uma tubo pequeno, deite cerca de 200 mL (6,76 onças nos E.U.A.) de anticongelante no intercooler através do bico de saída.

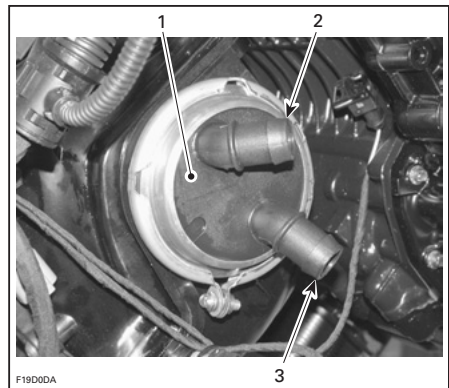

TÍPICO

1. Intercooler
2. Bico de saída
3. Bico de admissão

- Volte a ligar o tubo superior do intercooler e fixe-o com uma nova braçadeira.

Todos os motores

- Desligue o tubo superior de saída de água do colector do tubo de escape.

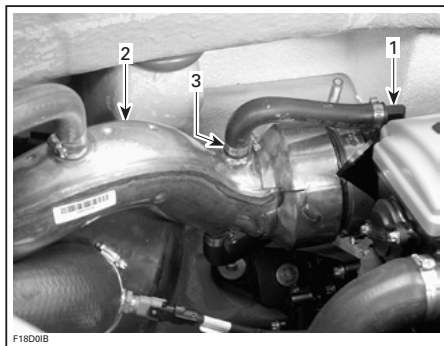

1. Colector de escape
2. Tubo de escape
3. Braçadeira do tubo de saída de água (reutilizável)

- Monte um funil na extremidade do tubo de saída de água e deite cerca de 300 mL (10,14 onças nos E.U.A.) de anticongelante no colector de escape.
- Volte a ligar o tubo superior de saída de água e fixe-o com a braçadeira existente.

CUIDADO: Recomendamos vivamente que deite anticongelante no intercooler e no colector de escape. Caso contrário, pode danificar gravemente esses componentes.

CUIDADO: Utilize apenas **anticongelante não diluído (100% concentrado)**. O anticongelante pré-misturado disponível na BRP NÃO é adequado para esta aplicação específica. A sua concentração fica reduzida quando misturado com a água existente nas mangas de água.

NOTA: Se estiver disponível, recomendamos que utilize anticongelante biodegradável compatível com os motores de alumínio de combustão interna. Isso vai contribuir para a protecção do ambiente.

NOTA: O motor não tem de estar a funcionar durante esta operação, mas deve fazê-lo antes para expulsar o máximo possível de água dos componentes do sistema de refrigeração.

Bateria

Para retirar, limpar e guardar a bateria, contacte o distribuidor/concessionário autorizado de barcos desportivos Sea-Doo.

Sistema de refrigeração do motor

Deve substituir o anticongelante do motor a cada 200 horas de funcionamento ou de 2 em 2 anos, para evitar a respectiva deterioração.

O teste de densidade e a substituição do anticongelante devem ser executados por um distribuidor/concessionário autorizado de barcos desportivos Sea-Doo.

CUIDADO: Uma mistura inadequada de anticongelante pode permitir a congelação do líquido do sistema de refrigeração, se o barco estiver guardado numa área onde seja atingido o ponto de congelação. Isso pode danificar gravemente o motor. Se não substituir o anticongelante de armazenamento a cada 200 horas ou todos os 2 anos pode provocar a sua degradação e prejudicar a refrigeração do motor durante o funcionamento.

⚠ ADVERTÊNCIA

Para evitar possíveis queimaduras, não retire o tampão do depósito do líquido de arrefecimento com o motor quente.

Limpeza/reparação do barco

Lave a carroçaria e o reboque com uma solução de água e sabão (utilize apenas detergente suave). Depois passe por água limpa abundante. Retire todos os organismos marinhos do casco.

CUIDADO: Nunca limpe as peças de fibra de vidro e de plástico com um detergente forte, um agente desengordurante, diluente, acetona, etc.

Pode remover as manchas dos assentos e das superfícies em fibra de vidro com Knight's Spray-Nine ou equivalente.

Se for necessário reparar a carroçaria ou o casco do barco, contacte o distribuidor/concessionário autorizado de barcos desportivos Sea-Doo. Para retocar a pintura das peças mecânicas utilize tinta em spray BRP. Para pequenas reparações de Gelcote[†], está disponível um kit de reparação na Gelcote International (www.gelcote.ca). Substitua as etiquetas/autocolantes danificados.

Depois de colocar o barco no reboque, desaperte o bujão de escoamento, bloqueie as rodas e levante ligeiramente a proa com o macaco do reboque (se existir), para deixar escoar a água. Limpe o porão com água quente e detergente ou com um produto de limpeza de porões. Passe por água abundante. Desaperte os bujões de drenagem, bloqueie as rodas e levante a proa com o macaco do reboque (se existir) para esvaziar o porão.

Fim da preparação para o armazenamento

Aplique uma cera não abrasiva na carroçaria.

A tampa de armazenamento do motor deve ser deixada parcialmente aberta durante o armazenamento (retire os amortecedores de gás da tampa para evitar que fique totalmente aberta).

Nos modelos em que existir, retire o tabuleiro de arrumação. Coloque-o no convés.

Utilizando uma chave de parafusos de pontas chatas, levante a patilha como se mostra abaixo.



TÍPICO — LEVANTAR PATILHA

Retire a extremidade do amortecedor. Retire a outra extremidade.

Bloqueie e deixe a tampa do motor ligeiramente aberta.

Isso evita a condensação e a possível corrosão do compartimento do motor.

Volte a colocar as extremidades do amortecedor na tampa do motor, antes de pôr o barco a funcionar.

[†]Gelcote é uma marca comercial da Gelcote International

Se tiver que guardar o barco no exterior, cubra-o com uma lona opaca ventilada, para evitar que os raios UV (ultravioleta) e a sujidade afectem os componentes de plástico e o acabamento do barco, e impedir a acumulação de pó.

CUIDADO: Nunca guarde o barco sob a luz solar directa. As radiações UV desbotam o acabamento. Nunca deixe o barco armazenado dentro de água. Tem de desligar o interruptor de corte da bateria principal.

Para o período de paragem, é necessário certificar-se de que alguns bujões de drenagem estão desapertado e desentupidos, e depois bloquear as rodas e levantar ligeiramente a proa com o macaco do reboque (se existir) para a drenagem poder ser feita.

Preparação para a época de paragem

Utilize a *TABELA DE MANUTENÇÃO PERIÓDICA* no início da secção de *INFORMAÇÃO DE MANUTENÇÃO* e consulte a coluna *ÉPOCA DE PARAGEM*.

Como são necessárias competências técnicas e ferramentas especiais, algumas operações têm de ser executadas por um distribuidor/concessionário autorizado de barcos desportivos Sea-Doo.

NOTA: É altamente recomendável que seja um distribuidor/concessionário autorizado de barcos desportivos Sea-Doo a efectuar a inspecção de segurança anual ao mesmo tempo que a preparação para a época de paragem.

ADVERTÊNCIA

O procedimento deve ser executado apenas como descrito neste manual. No que se refere a outros componentes/sistemas não abrangidos neste manual, recomendamos que peça assistência periódica de um distribuidor/concessionário autorizado. Salvo especificação em contrário, o motor não deve estar a funcionar e o interruptor de corte da bateria principal tem de estar desligado durante todos os procedimentos de manutenção.

ADVERTÊNCIA

Cumpra todos os **AVISOS** e **CHAMADAS DE ATENÇÃO** mencionados neste manual, pertinentes para o item que está a ser verificado. Se as condições dos componentes não parecerem satisfatórias, substitua-os por peças BRP genuínas ou equivalentes aprovadas.

GARANTIA

GARANTIA LIMITADA BRP PARA BARCOS DESPORTIVOS SEA-DOO® MODELOS DE 2008, VENDIDOS NOS ESTADOS UNIDOS E NO CANADÁ

1) ÂMBITO

A BRP US Inc.* ("BRP") garante os seus novos e não utilizados barcos desportivos ("barco desportivo") Sea-Doo®, modelo de 2008, vendidos por distribuidor/concessionários BRP autorizados nos Estados Unidos e no Canadá ("distribuidor/concessionário"), contra defeitos de material e fabrico, pelo período e nas condições abaixo indicadas.

Todas as peças e acessórios genuínos da BRP, instalados por um distribuidor/concessionário BRP autorizado (como definido infra) na altura da entrega do barco desportivo Sea-Doo® de 2008, estão cobertos pela mesma garantia do barco desportivo.

Os componentes de áudio Clarion,[†] instalados como equipamento original nos barcos desportivos, têm uma garantia separada da Clarion. Se tiver um desses componentes de áudio instalado no seu barco desportivo Sea-Doo®, contacte o fabricante ou peça assistência e informações sobre a garantia ao distribuidor/concessionário BRP autorizado.

Nos E.U.A:

Clarion Corporation of America
661 West Redondo Beach Boulevard
Gardena, CA 90247
Telephone: 800 347-8933
Fax: 310 217-4380

No Canadá:

Clarion Canada Inc.
2239 Winston Park Drive
Oakville, ON L6H 5R1
Telephone: 800 668-5612
Fax: 800 387-7122

A utilização de produtos para corridas ou outra actividade competitiva, em qualquer momento, mesmo por um proprietário anterior anula e invalida esta garantia.

2) EXCLUSÕES - NÃO GARANTIDAS

Os elementos abaixo não estão, em nenhuma circunstância, cobertos pela garantia:

- Substituição de peças devido ao desgaste e utilização normais;
- Manutenção de rotina de peças e serviços, incluindo mas não se limitando a ajustes, mudança de óleo, lubrificante e líquido de refrigeração, substituição de velas de ignição, bombas de água e outros semelhantes;
- Danos causados por manutenção ou armazenamento inadequados ou inexistentes, ou pelo não seguimento dos procedimentos e recomendações contidos no Manual do proprietário;
- Danos resultantes de remoção de peças, reparações mal feitas, assistência, manutenção, modificação ou utilização de peças e acessórios não fabricados ou aprovados pela BRP que, segundo a sua avaliação justa, sejam incompatíveis com os barcos desportivos ou prejudiquem o seu funcionamento, desempenho ou duração ou resultem de reparações que não tenham sido efectuadas por um distribuidor/concessionário BRP autorizado;
- Danos provocados por abuso, utilização indevida, utilização anormal, negligência, corridas, operação incorrecta ou utilização do barco desportivo de forma inconsistente com as recomendações descritas no Manual do proprietário;

- Danos resultantes de avarias externas, submersão, ingestão de água ou de objectos estranhos, acidente, incêndio, furto, vandalismo ou qualquer caso de força maior;
- Funcionamento com combustíveis, óleos ou lubrificantes não adequados para utilização com o barco desportivo (consulte o Manual do proprietário);
- Danos provocados por ferrugem, corrosão ou exposição aos elementos;
- Bloqueio no sistema de refrigeração ou na bomba de esguicho provocado por materiais estranhos;
- Danos acidentais ou consequenciais ou de qualquer outro tipo, incluindo sem limitação, despesas de reboque, armazenamento, telefone, aluguer, táxi, transtorno, cobertura de seguros, pagamento de empréstimos, perda de tempo, perda de rendimentos; e
- Danos no acabamento gelcoat, incluindo mas não se limitando a defeitos no acabamento gelcoat ornamental, bolhas, estrias, fissuras; e danos nas superfícies de fibra de vidro provocados por bolhas, fissuras, rachas em forma de aranha ou cabelo, ou exposição aos elementos.

3) LIMITAÇÕES DE RESPONSABILIDADE

ESTA GARANTIA É DADA E ACEITE EXPLICITAMENTE, SUBSTITUINDO TODAS E QUAISQUER OUTRAS GARANTIAS, EXPRESSAS OU IMPLÍCITAS, INCLUINDO SEM LIMITAÇÕES TODAS AS GARANTIAS DE COMERCIALIZAÇÃO OU ADEQUAÇÃO A UM FIM DETERMINADO. NA MEDIDA EM QUE NÃO É POSSÍVEL RENUNCIAR ÀS GARANTIAS IMPLÍCITAS, ESTAS FICAM LIMITADAS À DURAÇÃO DA GARANTIA EXPRESSA. OS DANOS ACIDENTAIS E INDIRECTOS ESTÃO EXCLUÍDOS DA COBERTURA DESTA GARANTIA. ALGUNS ESTADOS NÃO PERMITEM AS RENÚNCIAS, LIMITAÇÕES E EXCLUSÕES IDENTIFICADAS SUPRA, PELO QUE EXISTE A POSSIBILIDADE DE NÃO SEREM APLICÁVEIS NO SEU CASO. ESTA GARANTIA LHE OUTORGA DIREITOS ESPECÍFICOS E VOCÊ PODE TER TAMBÉM OUTROS DIREITOS LEGAIS QUE VARIAM DE ESTADO PARA ESTADO, OU DE PROVÍNCIA PARA PROVÍNCIA.

Nenhum distribuidor/concessionário BRP nem nenhuma outra pessoa, está autorizado a fazer qualquer afirmação, declaração ou garantia relativamente ao produto, além das contidas nesta garantia limitada e, se o fizer, não será exigível à BRP.

A BRP reserva-se o direito de modificar esta garantia em qualquer altura, sendo que tal modificação não alterará as condições da garantia aplicáveis e em vigor na altura da venda do produto.

4) PERÍODO DE COBERTURA DA GARANTIA

Esta garantia limitada entra em vigor a partir da data de entrega ao primeiro consumidor ou a partir da data em que o barco desportivo for utilizado pela primeira vez, segundo o que ocorrer primeiro, durante um período de:

- DOZE (12) MESES CONSECUTIVOS para utilização privada, recreativa, excepto a estrutura em fibra de vidro do convés e do casco que está coberta por SESENTA (60) MESES CONSECUTIVOS;

- QUATRO (4) MESES CONSECUTIVOS para utilização comercial, excepto a estrutura em fibra de vidro do convés e do casco que está coberta por DOZE (12) MESES CONSECUTIVOS. Considera-se que um barco desportivo é utilizado comercialmente quando a sua utilização gera receitas ou implica algum tipo de trabalho ou emprego durante qualquer parte do período de garantia. Um barco desportivo também é utilizado comercialmente se, em qualquer altura durante o período da garantia, tiver publicidade afixada ou for licenciado para utilização comercial.

Os componentes relacionados com a emissão, incluídos na tabela abaixo, instalados em barcos desportivos Sea-Doo® com certificação EPA (ver lista abaixo), registados nos E.U.A., estão cobertos durante VINTE E QUATRO (24) MESES CONSECUTIVOS OU 200 HORAS DE FUNCIONAMENTO DO MOTOR, conforme o que acontecer primeiro. Se o motor atingir as 200 horas de funcionamento durante o período normal da garantia, os componentes relacionados com a emissão estão todos cobertos pela garantia standard BRP, até que termine o período de cobertura regular.

Os barcos desportivos Sea-Doo® com certificação EPA de 2008 são os que estão equipados com:

- Motore(s) 4-TEC™ 1503 com aspiração natural (NA)
- Motor(es) 4-TEC™ 1503 sobrealimentado(s) com arrefecimento intermédio (SCIC).

Componentes relacionado com a emissão:

- Sensor de posição do acelerador (TPS)
- Sensor da temperatura do ar (ATS)
- Sensor da pressão do ar (APS)

No caso de barcos desportivos fabricados pela BRP para venda nos estados da Califórnia ou de Nova Iorque, que são originalmente vendidos a um residente ou subsequentemente registados com garantia no nome de um residente nos estados da Califórnia ou de Nova Iorque, consulte a Emissions Control Warranty Statement (Declaração de garantia para controlo de emissões) aplicável nos estados da Califórnia e de Nova Iorque.

A reparação ou substituição de peças ou a prestação de serviços de assistência a um barco desportivo ao abrigo desta garantia, não prolongam o período desta garantia limitada para além da data de término original.

5) CONDIÇÕES DE EXECUÇÃO DA GARANTIA

Esta garantia só se aplica se forem cumpridas todas as condições seguintes:

- a) Os barcos desportivos Sea-Doo® de 2008 devem ser adquiridos como novos e não utilizados pelo seu primeiro proprietário a um distribuidor/concessionário) BRP autorizado a distribuir barcos desportivos Sea-Doo® no país onde ocorreu a venda (distribuidor/concessionário) BRP);
- b) O processo de inspeção de pré-entrega especificado pela BRP tem de ser preenchido e documentado;
- c) O produto deve ser adequadamente registado por um distribuidor/concessionário BRP autorizado;
- d) Os barcos desportivos Sea-Doo® de 2008 devem ser adquiridos no país ou na união de países onde reside o comprador.

- e) Para manter a garantia, a manutenção de rotina periódica obrigatória descrita no Manual do proprietário tem de ser efectuada nos prazos indicados. A BRP reserva-se o direito de condicionar a cobertura da garantia à prova de que a manutenção foi efectuada adequadamente.

Se as condições anteriores não tiverem sido cumpridas, a BRP não tem a obrigação de honrar esta garantia limitada relacionada com os veículos em questão, e isto, tanto no caso de uso privado como comercial. Estas limitações são necessárias para permitir à BRP garantir a segurança dos seus produtos e também a dos seus consumidores e do público em geral.

6) CONDIÇÕES DE OBTENÇÃO DA COBERTURA DE GARANTIA

O cliente tem de notificar o distribuidor/concessionário BRP num prazo não superior a dois (2) dias depois da detecção dos ditos defeitos bem como facilitar o acesso ao produto para verificação ou reparação. O cliente também tem de apresentar ao distribuidor/concessionário autorizado BRP, a prova de compra do produto e assinar a ordem de reparação/trabalho antes desta ser iniciada para validar a reparação na garantia. Todas as peças substituídas ao abrigo desta garantia limitada passam a ser propriedade da BRP.

7) O QUE FARÁ A BRP

As obrigações da BRP ao abrigo desta garantia estão limitadas, segundo o seu critério exclusivo, à reparação das peças consideradas defeituosas em condições normais de utilização, à manutenção e assistência ou à substituição dessas peças por peças genuínas BRP, sem encargos referentes às peças e à mão-de-obra, em qualquer distribuidor/concessionário BRP autorizado, durante o período de cobertura da garantia.

A BRP reserva-se o direito de melhorar ou modificar os produtos periodicamente, sem assumir qualquer obrigação de modificar os produtos fabricados anteriormente.

8) TRANSFERÊNCIA

Se a propriedade de um produto for transferida durante o período de cobertura da garantia, esta garantia será transferida e será válida durante o período de cobertura restante desde que a BRP seja informada dessa transferência de propriedade da maneira seguinte:

- a) O proprietário anterior contacte a BRP (através do número de telefone fornecido abaixo) ou um concessionário/distribuidor BRP forneça as coordenadas do novo proprietário; ou
- b) a recepção por parte da BRP ou de um distribuidor/concessionário autorizado BRP de uma prova de que o anterior proprietário concorda na transferência da propriedade, acompanhada das coordenadas do novo proprietário.

9) ASSISTÊNCIA AO CONSUMIDOR

- a) Em caso de litígio ou controvérsia com respeito a esta garantia limitada, a BRP sugere que tente resolver o problema com o concessionário ou distribuidor. Recomendamos que discuta o assunto com o proprietário ou o gestor de assistência do distribuidor/concessionário BRP autorizado.
- b) Se o problema não for resolvido, envie a sua reclamação por escrito ou ligue para o número fornecido abaixo:

No Canadá

BOMBARDIER RECREATIONAL PRODUCTS INC.

Consumer Services Group
75, J.-A. Bombardier Street
Sherbrooke, Québec J1L 1W3
Tel.: 819 566-3366

Nos EUA

BRP US INC.

Consumer Services Group
7575 Bombardier Court
Wausau WI 54401
Tel.: 715 848-4957

*No Canadá, os produtos são distribuídos pela Bombardier Recreational Products Inc.
© 2007 Bombardier Recreational Products Inc. Todos os direitos reservados.
® Marca registrada da Bombardier Recreational Products Inc. ou das suas filiais.
‡ é uma marca comercial da Clarion.

DECLARAÇÃO DE GARANTIA PARA CONTROLO DE EMISSÕES DA CALIFÓRNIA E DE NOVA IORQUE PARA BARCOS DESPORTIVOS SEA-DOO®, MODELO DE 2008, COM MOTORES 4-TEC™ 1503 COM ASPIRAÇÃO NORMAL (NA) E 4-TEC™ 1503 SOBREALIMENTADOS COM ARREFECIMENTO INTERMÉDIO (SCIC).

Na Califórnia, o barco desportivo Sea-Doo de® 2008 ("barco desportivo") tem uma etiqueta de ambiente especial exigida pela California Air Resources Board. A etiqueta tem 1, 2, 3 ou 4 estrelas. Uma etiqueta de pendurar, fornecida com o barco desportivo, descreve o sistema de classificação por estrelas.

A etiqueta com estrelas identifica motores náuticos mais limpos

O símbolo de motores náuticos mais limpos:



F18L3CQ



Ar e água mais limpos

Para um ambiente e um estilo de vida mais saudáveis.

Maior economia de combustível

Consome até 30-40 por cento menos combustível e óleo do que os motores convencionais a dois tempos, poupando assim energia e recursos.

Garantia de emissões mais longa

Protege o consumidor para garantir uma operação sem problemas.

Uma Estrela - Emissões baixas

A etiqueta de uma estrela identifica motores de motos de água, motores fora de bordo, com comando à popa e motores dentro de bordo, que cumprem as normas da Air Resources Board relativamente a emissões de escape 2001 de motores de motos de água e motores náuticos fora de bordo. Os motores que cumprem estas normas têm emissões 75% mais baixas do que os motores convencionais a dois tempos. Estes motores são equivalentes aos motores náuticos que cumprem as normas U.S. EPA 2006.

Duas Estrelas - Emissões muito baixas

A etiqueta de duas estrelas identifica motores de motos de água, motores fora de bordo, com comando à popa e motores dentro de bordo, que cumprem as normas da Air Resources Board relativamente a emissões de escape 2004 de motores de motos de água e motores náuticos fora de bordo. Os motores que cumprem estas normas têm emissões 20% mais baixas do que os motores de Uma Estrela- Emissões baixas.

Três Estrelas - Emissões ultra baixas

A etiqueta de três estrelas identifica motores que cumprem as normas da Air Resources Board relativamente a emissões de escape 2008 de motores de motos de água e motores náuticos fora de bordo, ou as normas de emissões de escape 2003 de motores com comando Stern ou motores dentro de bordo. Os motores que cumprem estas normas têm emissões 65% mais baixas do que os motores de Uma Estrela – Emissões baixas.

Quatro Estrelas - Emissões super ultra baixas

A etiqueta de quatro estrelas identifica motores que cumprem as normas da Air Resources Board relativamente a emissões de escape 2009 de motores com comando Stern e motores dentro de bordo. Os motores de motos de água e fora de bordo também podem cumprir estas normas. Os motores que cumprem estas normas têm emissões 90% mais baixas do que os motores de Uma Estrela – Emissões baixas.

Para obter mais informações: Cleaner Watercraft - Get the Facts 1 800 END-SMOG www.arb.ca.gov

Os seus direitos e obrigações ao abrigo da garantia de controlo de emissões

A California Air Resources Board e a BRP US Inc. (“BRP”) têm o prazer de explicar a garantia do sistema de controlo de emissões relativa aos barcos desportivos Sea-Doo® modelo de 2008. Na Califórnia, os novos motores dos barcos desportivos têm de ser desenhados, construídos e equipados de modo a cumprirem as exigentes normas antifumo do Estado. A BRP tem de garantir o sistema de controlo de emissões relativo ao motor do seu barco desportivo durante os períodos de tempo indicados abaixo, desde que o motor do barco desportivo não tenha sido alvo de utilização indevida, negligência ou manutenção inadequada.

O sistema de controlo de emissões pode incluir peças como o sistema de injeção de combustível, o sistema de ignição e o conversor catalítico. Também pode incluir mangueliras, correias, conectores e outros equipamentos relacionados com emissões.

Numa situação coberta pela garantia, a BRP procederá à reparação gratuita do barco desportivo, incluindo o diagnóstico, as peças e a mão-de-obra, desde que o trabalho seja executado por um distribuidor/concessionário BRP autorizado.

Cobertura da garantia limitada do fabricante

Esta garantia limitada de emissões cobre barcos desportivos Sea-Doo®, modelo de 2008, certificados e construídos pela BRP para comercialização na Califórnia, que são originalmente vendidos na Califórnia a um residente da Califórnia ou subsequentemente registados com garantia no nome de um residente da Califórnia. As condições da garantia limitada da BRP para barcos desportivos Sea-Doo® continuam a aplicar-se a estes modelos, com as necessárias modificações. As peças de controlo de emissões do seu barco desportivo Sea-Doo® de 2008 estão garantidas a partir da data de entrega ao primeiro consumidor, por um período de 4 anos ou 250 horas de funcionamento, conforme o que ocorrer primeiro. No entanto, a cobertura da garantia baseada no período de horas de funcionamento só é válida para barcos desportivos equipados com o apropriado contador de horas ou equivalente. Se alguma peça do motor, relacionada com a emissão, se avariar durante o período da garantia, essa peça será reparada ou substituída pela BRP.

Peças cobertas para um modelo de barco desportivo Sea-Doo® de 2008 equipado com um motor(es) 4-TEC™ 1503 com aspiração normal (NA) e 4-TEC™ 1503 sobrealimentado(s) com arrefecimento intermédio (SCIC) engine(s):

Comando linear digital (controlo de ralenti baixo)	Todos os componentes do sistema de combustível
Sensor de posição do acelerador	Velas de ignição
Sensor de pressão de ar do colector de admissão	Bobinas de ignição
Sensor de temperatura do ar do colector de admissão	Pistão e anéis
Sensor de temperatura do motor	Conjunto/engrenagem da válvula de admissão e escape
Sensor de batida	Válvulas, guias de válvulas e vedação das guias de válvulas
Unidade de controlo de emissões	Válvula de ventilação do cárter do motor
Injectores	Chicote de cabos e conectores
Regulador de pressão do combustível	Vedações, gaxetas e mangueiras relacionadas com emissões
Colector de admissão	Colector de escape
Intercooler (se existir)	Sobrecarregador (se existir)

A garantia de emissões cobre danos noutros componentes dos motores provocados pela falha de uma peça com garantia. O Manual do proprietário da BRP fornecido contém instruções escritas relativas à manutenção e utilização correctas do barco desportivo. Todas as peças com garantia de emissões estão cobertas pela garantia da BRP durante todo o período da garantia do barco desportivo, salvo se estiver programada a substituição dessa peça por razões de manutenção, de acordo com o Manual do proprietário.

As peças com garantia de emissões, cuja substituição esteja programada por razões de manutenção, estão cobertas pela garantia da BRP durante o período anterior à data da substituição programada dessa peça. As peças com garantia de emissões programadas para inspeção regular, mas não para substituição regular, estão cobertas pela garantia da BRP durante todo o período da garantia do barco desportivo. Qualquer peça com garantia de emissões, reparada ou substituída ao abrigo dos termos desta declaração de garantia, está coberta pela garantia da BRP durante o restante período da garantia da peça original. Todas as peças substituídas ao abrigo desta garantia limitada passam a ser propriedade da BRP. Os recibos e os registos de manutenção devem ser transferidos para todos os proprietários subsequentes do barco desportivo.

Responsabilidades do proprietário ao abrigo da garantia

Na qualidade de proprietário de um barco desportivo Sea-Doo® 2008, é da sua responsabilidade levar a cabo a manutenção exigida, tal como descrito no Manual do proprietário. A BRP recomenda que sejam guardados todos os recibos relativos à manutenção do motor do barco desportivo, mas a BRP não pode negar cobertura de garantia unicamente pela falta de recibos ou pelo não cumprimento de todas as acções de manutenção programadas. Contudo, na qualidade de proprietário de um barco desportivo Sea-Doo®, deve estar ciente de que a BRP pode negar cobertura de garantia se houver uma avaria no(s) seu(s) motor(es) ou numa peça, por utilização indevida, negligência, manutenção inadequada ou modificações não aprovadas. É da sua responsabilidade levar o motor a um distribuidor/concessionário BRP autorizado, logo que seja detectado um problema. As reparações dentro da garantia serão concluídas num período de tempo razoável, não excedendo 30 dias. Se tiver dúvidas sobre os seus direitos e responsabilidades ao abrigo da garantia ou sobre o nome e a localização do distribuidor/concessionário BRP autorizado mais próximo, contacte o Centro de assistência ao cliente através do nº 1 715 848-4957.

GARANTIA LIMITADA INTERNATIONAL DA BRP PARA BARCOS DESPORTIVOS SEA-DOO® DE 2008

1) ÂMBITO

A BRP US Inc. ("BRP") * garante os seus novos e não utilizados barcos desportivos Sea-Doo®, modelo de 2008, ("barco desportivo"), vendidos por distribuidores/concessionários BRP autorizados fora dos cinquenta estados dos Estados Unidos, no Canadá e nos estados membros da União Europeia ("distribuidor/concessionário"), contra defeitos de material e fabrico, pelo período e ao abrigo das condições abaixo indicadas.

Todas as peças e acessórios genuínos da BRP, instalados por um distribuidor/concessionário BRP autorizado (como definido infra) na altura da entrega do barco desportivo Sea-Doo de 2008, estão cobertos pela mesma garantia do barco desportivo.

A utilização de produtos para corridas ou outra actividade competitiva, em qualquer momento, mesmo por um proprietário anterior anula e invalida esta garantia.

2) EXCLUSÕES - NÃO GARANTIDAS

Os elementos abaixo não estão, em nenhuma circunstância, cobertos pela garantia:

- Substituição de peças devido ao desgaste e utilização normais;
- Manutenção de rotina de peças e serviços, incluindo mas não se limitando a ajustes, mudança de óleo, lubrificante e líquido de refrigeração, substituição de velas de ignição, bombas de água e outros semelhantes;
- Danos causados por manutenção ou armazenamento inadequados ou inexistentes, ou pelo não seguimento dos procedimentos e recomendações contidos no Manual do proprietário;
- Danos resultantes de remoção de peças, reparações mal feitas, assistência, manutenção, modificação ou utilização de peças ou acessórios não fabricados ou aprovados pela BRP que, segundo a sua avaliação justa, sejam incompatíveis com os barcos desportivos ou prejudiquem o seu funcionamento, desempenho ou duração ou resultem de reparações que não tenham sido efectuadas por um distribuidor/concessionário BRP autorizado;
- Danos provocados por abuso, utilização indevida, utilização anormal, negligência, corridas, operação incorrecta ou utilização do barco desportivo de forma inconsistente com as recomendações descritas no Manual do proprietário;
- Danos resultantes de avarias externas, submersão, ingestão de água ou de objectos estranhos, acidente, incêndio, furto, vandalismo ou qualquer caso de força maior;
- Funcionamento com combustíveis, óleos ou lubrificantes não adequados para utilização com o barco desportivo (consulte o Manual do proprietário);
- Danos provocados por ferrugem, corrosão ou exposição aos elementos;
- Bloqueio no sistema de refrigeração ou na bomba de esguicho provocado por materiais estranhos;
- Danos acidentais ou consequenciais ou de qualquer outro tipo, incluindo sem limitação, despesas de reboque, armazenamento, telefone, aluguer, táxi, transtorno, cobertura de seguros, pagamento de empréstimos, perda de tempo, perda de rendimentos; e

- Danos no acabamento gelcoat, incluindo mas não se limitando a defeitos no acabamento gelcoat ornamental, bolhas, estrias, fissuras; e danos nas superfícies de fibra de vidro provocados por bolhas, fissuras, rachas em forma de aranha ou cabelo, ou exposição aos elementos.

3) LIMITAÇÕES DE RESPONSABILIDADE

ESTA GARANTIA É DADA E ACEITE EXPLICITAMENTE, SUBSTITUINDO TODAS E QUAISQUER OUTRAS GARANTIAS, EXPRESSAS OU IMPLÍCITAS, INCLUINDO SEM LIMITAÇÕES TODAS AS GARANTIAS DE COMERCIALIZAÇÃO OU ADEQUAÇÃO A UM FIM DETERMINADO. NA MEDIDA EM QUE NÃO É POSSÍVEL RENUNCIAR ÀS GARANTIAS IMPLÍCITAS, ESTAS FICAM LIMITADAS À DURAÇÃO DAS GARANTIAS EXPRESSAS. OS DANOS ACIDENTAIS E INDIRECTOS ESTÃO EXCLUÍDOS DA COBERTURA DESTA GARANTIA. ALGUNS ESTADOS NÃO PERMITEM AS RENÚNCIAS, LIMITAÇÕES E EXCLUSÕES IDENTIFICADAS SUPRA, PELO QUE EXISTE A POSSIBILIDADE DE NÃO SEREM APLICÁVEIS NO SEU CASO. ESTA GARANTIA LHE OUTORGA DIREITOS ESPECÍFICOS E VOCÊ PODE TER TAMBÉM OUTROS DIREITOS LEGAIS QUE VARIAM DE ESTADO PARA ESTADO, OU DE PROVÍNCIA PARA PROVÍNCIA.

Nenhum distribuidor/concessionário BRP nem nenhuma outra pessoa, está autorizado a fazer qualquer afirmação, declaração ou garantia relativamente ao produto, além das contidas nesta garantia limitada e, se o fizer, não será exigível à BRP.

A BRP reserva-se o direito de modificar esta garantia em qualquer altura, sendo que tal modificação não alterará as condições da garantia aplicáveis e em vigor na altura da venda do produto.

4) PERÍODO DE COBERTURA DA GARANTIA

Esta garantia limitada entra em vigor a partir da data de entrega ao primeiro consumidor ou a partir da data em que o barco desportivo for utilizado pela primeira vez, segundo o que ocorrer primeiro, durante um período de:

- DOZE (12) MESES CONSECUTIVOS para utilização privada, recreativa, excepto a estrutura em fibra de vidro do convés e do casco que está coberta por SESENTA (60) MESES CONSECUTIVOS;
- QUATRO (4) MESES CONSECUTIVOS para utilização comercial, excepto a estrutura em fibra de vidro do convés e do casco que está coberta por DOZE (12) MESES CONSECUTIVOS. Considera-se que um barco desportivo é utilizado comercialmente quando a sua utilização gera receitas ou implica algum tipo de trabalho ou emprego durante qualquer parte do período de garantia. Um barco desportivo também é utilizado comercialmente se, em qualquer altura durante o período da garantia, tiver publicidade afixada ou for licenciado para utilização comercial.

A reparação ou substituição de peças ou a prestação de serviços de assistência a um barco desportivo ao abrigo desta garantia, não prolongam o período desta garantia limitada para além da data de término original.

5) CONDIÇÕES DE EXECUÇÃO DA GARANTIA

Esta garantia só se aplica se forem cumpridas todas as condições seguintes:

- a) Os barcos desportivos Sea-Doo® de 2008 devem ser adquiridos como novos e não utilizados pelo seu primeiro proprietário a um distribuidor/concessionário BRP autorizado a distribuir barcos desportivos Sea-Doo® no país onde ocorreu a venda (distribuidor/concessionário BRP);
- b) O processo de inspecção de pré-entrega especificado pela BRP tem de ser preenchido e documentado;
- c) O produto deve ser adequadamente registado por um distribuidor/concessionário BRP autorizado;
- d) Os barcos desportivos ® Sea-Doo de 2008 devem ser adquiridos no país ou na união de países onde reside o comprador.
- e) Para manter a garantia, a manutenção de rotina periódica obrigatória descrita no Manual do proprietário tem de ser efectuada nos prazos indicados. A BRP reserva-se o direito de condicionar a cobertura da garantia à prova de que a manutenção foi efectuada adequadamente.

Se as condições anteriores não tiverem sido cumpridas, a BRP não tem a obrigação de honrar esta garantia limitada relacionada com os veículos em questão, e isto, tanto no caso de uso privado como comercial. Estas limitações são necessárias para permitir à BRP garantir a segurança dos seus produtos e também a dos seus consumidores e do público em geral.

6) CONDIÇÕES DE OBTENÇÃO DA COBERTURA DE GARANTIA

O cliente tem de notificar um técnico de assistência de um distribuidor/concessionário BRP, no prazo de dois (2) dias depois da detecção de um defeito, facilitando-lhe o acesso ao produto para reparação. O cliente também tem de apresentar ao distribuidor/concessionário autorizado BRP, a prova de compra do produto e assinar a ordem de reparação/trabalho antes desta ser iniciada para validar a reparação na garantia. Todas as peças substituídas ao abrigo desta garantia limitada passam a ser propriedade da BRP.

7) O QUE FARÁ A BRP

As obrigações da BRP ao abrigo desta garantia estão limitadas, segundo o seu critério exclusivo, à reparação das peças consideradas defeituosas em condições normais de utilização, à manutenção e assistência ou à substituição dessas peças por peças genuínas BRP, sem encargos referentes às peças e à mão-de-obra, em qualquer distribuidor/concessionário BRP autorizado, durante o período de cobertura da garantia.

A BRP reserva-se o direito de melhorar ou modificar os produtos periodicamente, sem assumir qualquer obrigação de modificar os produtos fabricados anteriormente.

8) TRANSFERÊNCIA

Se a propriedade do Produto for transferida durante o período de cobertura da garantia, esta garantia será também transferida e considerada válida durante o restante período de cobertura, desde que o anterior proprietário contacte prontamente a BRP ou o Distribuidor/Concessionário BRP indicando-lhe que concordou com a transferência e forneça as coordenadas do novo proprietário.

9) ASSISTÊNCIA AO CONSUMIDOR

- a) Em caso de litígio ou controvérsia com respeito a esta garantia limitada, a BRP sugere que tente resolver o problema com o concessionário ou distribuidor. Recomenda-se que trate a questão com o responsável ou o director de assistência do concessionário/distribuidor autorizado.
- b) Se for necessária assistência adicional, entre em contacto com o departamento de assistência do concessionário/distribuidor para resolver o assunto. Encontrará as coordenadas do concessionário/distribuidor em www.brp.com.
- c) Se mesmo assim continuar a não conseguir resolvê-lo, entre em contacto por escrito com a BRP para o endereço indicado abaixo.

Nos países dentro da Europa, Médio Oriente, África, Comunidade de Estados Independentes da Rússia, contacte o escritório europeu:

BRP EUROPE N.V.

Consumer Service Center
Skaldenstraat 125
9042 Gent
Belgium
Tel.: + 32-9-218-26-00

Nos países escandinavos, contacte o escritório da Finlândia:

BRP FINLAND OY

Service Department
Ahjotie 30
Fin-96320 Rovaniemi
Finland
Tel.: + 358 16 3208 111

Em todos os outros países, contacte o distribuidor local ou o escritório da América do Norte:

BOMBARDIER RECREATIONAL PRODUCTS INC.

Consumer Services Group
75, J.-A. Bombardier Street
Sherbrooke, Québec J1L 1W3
Tel.: 819 566-3366

* No território coberto por esta garantia limitada, os produtos são distribuídos e assistidos pela Bombardier Recreational Products Inc. ou as suas filiais.

© 2007 Bombardier Recreational Products Inc. Todos os direitos reservados.

® Marca registada da Bombardier Recreational Products Inc. ou das suas filiais.

GARANTIA LIMITADA BRP DOS ESTADOS MEMBROS DA UNIÃO EUROPEIA PARA BARCOS DESPORTIVOS SEA DOO® DE 2008

1) ÂMBITO DA GARANTIA LIMITADA

A BRP US Inc. ("BRP")* garante que seus modelos de barcos desportivos Sea-Doo® do ano 2008 usados ou não usados vendidos por concessionários/distribuidores BRP autorizados ("Distribuidores/Concessionários") nos Estados Membros da União Europeia, estão livres de defeitos de material ou de mão-de-obra, pelo período e nas condições descritas abaixo.

Todas as peças e acessórios genuínos para barcos desportivos Sea-Doo®, instalados por um distribuidor/concessionário BRP autorizado na altura da entrega do barco desportivo Sea-Doo® de 2008, estão cobertos pela mesma garantia dos barcos desportivos.

A utilização de produtos para corridas ou outra actividade competitiva, em qualquer momento, mesmo por um proprietário anterior anula e invalida esta garantia.

2) EXCLUSÕES - NÃO GARANTIDAS

Os elementos abaixo não estão, em nenhuma circunstância, cobertos pela garantia:

- Substituição de peças devido ao desgaste e utilização normais;
- Manutenção de rotina de peças e serviços, incluindo mas não se limitando a ajustes, mudança de óleo, lubrificante e líquido de refrigeração, substituição de velas de ignição, bombas de água e outros semelhantes;
- Danos causados por manutenção ou armazenamento inadequados ou inexistentes, ou pelo não seguimento dos procedimentos e recomendações contidos no Manual do proprietário;
- Danos resultantes de remoção de peças, reparações mal feitas, assistência, manutenção, modificação ou utilização de peças ou acessórios não fabricados ou aprovados pela BRP que, segundo a sua avaliação justa, sejam incompatíveis com os barcos desportivos ou prejudiquem o seu funcionamento, desempenho ou duração ou resultem de reparações que não tenham sido efectuadas por um distribuidor/concessionário autorizado BRP;
- Danos provocados por abuso, utilização indevida, utilização anormal, negligência, corridas, operação incorrecta ou utilização do barco desportivo de forma inconsistente com as recomendações descritas no Manual do proprietário;
- Danos resultantes de avarias externas, submersão, ingestão de água ou de objectos estranhos, acidente, incêndio, furto, vandalismo ou qualquer caso de força maior;
- Funcionamento com combustíveis, óleos ou lubrificantes não adequados para utilização com o barco desportivo (consulte o Manual do proprietário);
- Danos provocados por ferrugem, corrosão ou exposição aos elementos;
- Bloqueio no sistema de refrigeração ou na bomba de esguicho provocado por materiais estranhos;

- Danos acidentais ou consequenciais ou de qualquer outro tipo, incluindo sem limitação, despesas de reboque, armazenamento, telefone, aluguer, táxi, transtorno, cobertura de seguros, pagamento de empréstimos, perda de tempo, perda de rendimentos; e
- Danos no acabamento gelcoat, incluindo mas não se limitando a defeitos no acabamento gelcoat ornamental, bolhas, estrias, fissuras; e danos nas superfícies de fibra de vidro provocados por bolhas, fissuras, rachas em forma de aranha ou cabelo, ou exposição aos elementos.

3) LIMITAÇÕES DE RESPONSABILIDADE

ESTA GARANTIA É DADA E ACEITE EXPLICITAMENTE, SUBSTITUINDO TODAS E QUAISQUER OUTRAS GARANTIAS, EXPRESSAS OU IMPLÍCITAS, INCLUINDO SEM LIMITAÇÕES TODAS AS GARANTIAS DE COMERCIALIZAÇÃO OU ADEQUAÇÃO A UM FIM DETERMINADO. NA MEDIDA EM QUE NÃO É POSSÍVEL RENUNCIAR ÀS GARANTIAS IMPLÍCITAS, ESTAS FICAM LIMITADAS À DURAÇÃO DA GARANTIA EXPRESSA. OS DANOS ACIDENTAIS E INDIRECTOS ESTÃO EXCLUÍDOS DA COBERTURA DESTA GARANTIA. ALGUMAS JURISDIÇÕES NÃO PERMITEM AS RENÚNCIAS, LIMITAÇÕES E EXCLUSÕES IDENTIFICADAS SUPRA, PELO QUE EXISTE A POSSIBILIDADE DE NÃO SEREM APLICÁVEIS NO SEU CASO. OS DIREITOS ESPECÍFICOS CONFERIDOS POR ESTA GARANTIA APLICAM-SE AO RESPECTIVO TITULAR, QUE PODE TAMBÉM TER OUTROS DIREITOS LEGAIS QUE VARIAM DE PAÍS PARA PAÍS.

Nem o distribuidor, nem nenhum distribuidor/concessionário BRP, nem qualquer outra pessoa, estão autorizados a fazer qualquer afirmação, declaração ou garantia relativamente ao produto, além das contidas nesta garantia limitada e, se o fizerem, não serão exigíveis à BRP.

A BRP reserva-se o direito de modificar esta garantia em qualquer altura, sendo que tal modificação não alterará as condições da garantia aplicáveis e em vigor na altura da venda do produto.

4) PERÍODO DE COBERTURA DA GARANTIA

Esta garantia entrará em vigor a partir da primeira das duas datas seguintes: (i) data de entrega ao primeiro comprador de retalho ou; (ii) data em que o produto for utilizado pela primeira vez, durante o período de:

VINTE E QUATRO (24) MESES CONSECUTIVOS para utilização privada dos proprietários e QUATRO (4) MESES CONSECUTIVOS para utilização comercial dos proprietários.

A reparação ou substituição de peças ou operações de assistência ao abrigo desta garantia não prolongam o período desta garantia para além da data de término original.

Note que a duração e outras modalidades da cobertura da garantia estão sujeitas à legislação nacional e local do seu país.

5) CONDIÇÕES DE EXECUÇÃO DA GARANTIA

Esta garantia só se aplica se forem cumpridas todas as condições seguintes:

- a) Os barcos desportivos Sea-Doo® de 2008 devem ser adquiridos como novos e não utilizados pelo seu primeiro proprietário a um distribuidor/concessionário BRP autorizado a distribuir barcos desportivos Sea-Doo® no país onde ocorreu a venda (distribuidor/concessionário BRP);
- b) O processo de inspecção de pré-entrega especificado pela BRP tem de ser preenchido e documentado;
- c) O produto deve ser adequadamente registado por um distribuidor/concessionário BRP autorizado;
- d) Os barcos desportivos Sea-Doo® de 2008 devem ser adquiridos no país ou na união de países onde reside o comprador.
- e) Para manter a garantia, a manutenção de rotina periódica obrigatória descrita no Manual do proprietário tem de ser efectuada nos prazos indicados. A BRP reserva-se o direito de condicionar a cobertura da garantia à prova de que a manutenção foi efectuada adequadamente.

Se as condições anteriores não tiverem sido cumpridas, a BRP não tem a obrigação de honrar esta garantia limitada relacionada com os veículos em questão, e isto, tanto no caso de uso privado como comercial. Estas limitações são necessárias para permitir à BRP garantir a segurança dos seus produtos e também a dos seus consumidores e do público em geral.

6) CONDIÇÕES DE OBTENÇÃO DA COBERTURA DE GARANTIA

O cliente tem de notificar um técnico de assistência de um distribuidor/concessionário BRP, no prazo de dois (2) meses depois da detecção de um defeito, facilitando-lhe o acesso ao produto para reparação. O cliente também tem de apresentar ao distribuidor/concessionário BRP autorizado, a prova de compra do produto e assinar a ordem de reparação/trabalho antes do seu início para validar a reparação dentro da garantia. Todas as peças substituídas ao abrigo desta garantia limitada passam a ser propriedade da BRP.

Note que o período de notificação está sujeito à legislação nacional e local em vigor no seu país.

7) O QUE FARÁ A BRP

As obrigações da BRP ao abrigo desta garantia estão limitadas, segundo o seu critério exclusivo, à reparação das peças consideradas defeituosas em condições normais de utilização, à manutenção e assistência ou à substituição dessas peças por peças genuínas BRP, sem encargos referentes às peças e à mão-de-obra, em qualquer distribuidor/concessionário BRP autorizado, durante o período de cobertura da garantia.

A BRP reserva-se o direito de melhorar ou modificar os produtos periodicamente, sem assumir qualquer obrigação de modificar os produtos fabricados anteriormente.

8) TRANSFERÊNCIA

Se a propriedade do Produto for transferida durante o período de cobertura da garantia, esta garantia será também transferida e considerada válida durante o restante período de cobertura, desde que o anterior proprietário contacte prontamente a BRP ou o Distribuidor/Concessionário BRP indicando-lhe que concordou com a transferência e forneça as coordenadas do novo proprietário.

9) ASSISTÊNCIA AO CONSUMIDOR

- a) Em caso de litígio ou controvérsia com respeito a esta garantia limitada, a BRP sugere que tente resolver o problema com o concessionário ou distribuidor. Recomenda-se que trate a questão com o responsável ou o director de assistência do concessionário/distribuidor autorizado.
- b) Se for necessária assistência adicional, entre em contacto com o departamento de assistência do concessionário/distribuidor para resolver o assunto. Encontrará as coordenadas do concessionário/distribuidor em www.brp.com.
- c) Se mesmo assim continuar a não conseguir resolvê-lo, entre em contacto a BRP para o endereço indicado abaixo.

Nos países dentro da Europa, Médio Oriente, África, Comunidade de Estados Independentes da Rússia, contacte o escritório europeu:

BRP EUROPE N.V.

Consumer Service Center
Skaldenstraat 125
9042 Gent
Belgium
Tel.: + 32-9-218-26-00

Nos países escandinavos, contacte o escritório da Finlândia:

BRP FINLAND OY

Service Department
Ahjotie 30
Fin-96320 Rovaniemi
Finland
Tel.: + 358 16 3208 111

Em todos os outros países, contacte o distribuidor local ou o escritório da América do Norte:

BOMBARDIER RECREATIONAL PRODUCTS INC.

Consumer Services Group
75, J.-A. Bombardier Street
Sherbrooke, Québec J1L 1W3
Tel.: 819 566-3366

* No território coberto por esta garantia limitada, os produtos são distribuídos e assistidos pela Bombardier Recreational Products Inc. ou as suas filiais.

© 2007 Bombardier Recreational Products Inc. Todos os direitos reservados.

® Marca registada da Bombardier Recreational Products Inc. ou das suas filiais.

A declaração de conformidade da CE não aparece nesta versão do Manual do condutor.

Consulte a versão impressa fornecida com o veículo.

Homologação e Certificação

Estes barcos cumprem as seguintes normas:

NORMA	TIPO DE CERTIFICAÇÃO
United States Coast Guard	Autocertificação
Canadian Coast Guard	Autocertificação
Russian Maritime Register of Shipping	Certificado por Russian Maritime Register of Shipping 8, Dvortsovaya Nab., 191186 St. Petersburg, Rússia
Directiva 89/336/CEE do conselho sobre compatibilidade electromagnética	Controlo de produção interna e controlo exercido sob a responsabilidade de um organismo competente. Organismo competente: UTAC Autodrome de Linas-Monlhéry, B.P. 212 91311 Monlhéry cedex, França
Directiva 2003/44/EC do Parlamento Europeu e do conselho sobre embarcações de recreio	Controlo de produção interna e controlo exercido sob a responsabilidade de um organismo notificado. Organismo notificado: International Marine Certification Institute Trèves centre, rue de Trèves 45 1040 Bruxelas, Bélgica

OBRIGAÇÕES E RENÚNCIA DE PRIVACIDADE

Desejamos informá-lo de que os seus dados de contacto serão utilizados para fins relacionados com a segurança e a garantia. Em algumas ocasiões utilizamos também os dados de contacto dos nossos clientes para os informar acerca dos nossos produtos e ofertas. Se preferir não receber informações sobre os nossos produtos, serviços e ofertas, pode indicá-lo escrevendo para o endereço abaixo.

Tenha também em consideração que, de vez em quando, podemos permitir a organizações cuidadosamente seleccionadas e de confiança a utilização dos dados de contacto dos nossos clientes para promoção de produtos e serviços de qualidade. Se preferir que não seja fornecido o seu nome e endereço, pode indicá-lo escrevendo para o endereço abaixo:

No Canadá

BOMBARDIER RECREATIONAL PRODUCTS INC.

Warranty Department
75, J.-A. Bombardier Street
Sherbrooke, Québec J1L 1W3
Fax: 819 566-3590

Nos EUA

BRP US INC.

Warranty Department
7575 Bombardier Court
Wausau WI 54401
Tel.: 715 848-4957

Outros países do mundo

BRP EUROPEAN DISTRIBUTION

Warranty Department
Chemin de Messidor 5-7
1006 Lausanne Switzerland
Fax: + 41213187801

MUDANÇA DE ENDEREÇO/PROPRIEDADE

Se mudar de endereço ou for o novo proprietário do barco, informe a BRP da maneira seguinte:

- enviando por correio o postal abaixo;
- **Só América do Norte:** ligando para 715 848-4957 (EUA) ou 819 566-3366 (Canadá);
- contacte um distribuidor/concessionário BRP autorizado.

No caso de mudança de propriedade, junte uma prova de que o anterior proprietário concorda na transferência.

É muito importante notificar a BRP, mesmo depois de expirar a garantia limitada, porque permite que a BRP contacte o proprietário do barco, se for necessário, como quando se iniciam convocatórias de segurança. É da responsabilidade do proprietário' notificar a BRP.

UNIDADES ROUBADAS: Se o seu barco for roubado, deve notificar o departamento de garantia do distribuidor da sua área. Pediremos que nos indique o seu nome, endereço, número de telefone, número de identificação do casco e a data em que foi roubado.

América do Norte

BOMBARDIER RECREATIONAL PRODUCTS INC.

Warranty Department
75, J.-A. Bombardier Street
Sherbrooke, Québec J1L 1W3
Canadá

Outros países do mundo

BRP EUROPEAN DISTRIBUTION

Warranty Department
Chemin de Messidor 5-7
1006 Lausanne
Switzerland

MUDANÇA DE ENDEREÇO/PROPRIEDADE

Se mudar de endereço ou for o novo proprietário do barco, informe a BRP da maneira seguinte:

- enviando por correio o postal abaixo;
- **Só América do Norte:** ligando para 715 848-4957 (EUA) ou 819 566-3366 (Canadá);
- contacte um distribuidor/concessionário BRP autorizado.

No caso de mudança de propriedade, junte uma prova de que o anterior proprietário concorda na transferência.

É muito importante notificar a BRP, mesmo depois de expirar a garantia limitada, porque permite que a BRP contacte o proprietário do barco, se for necessário, como quando se iniciam convocatórias de segurança. É da responsabilidade do proprietário' notificar a BRP.

UNIDADES ROUBADAS: Se o seu barco for roubado, deve notificar o departamento de garantia do distribuidor da sua área. Pediremos que nos indique o seu nome, endereço, número de telefone, número de identificação do casco e a data em que foi roubado.

América do Norte

BOMBARDIER RECREATIONAL PRODUCTS INC.

Warranty Department
75, J.-A. Bombardier Street
Sherbrooke, Québec J1L 1W3
Canadá

Outros países do mundo

BRP EUROPEAN DISTRIBUTION

Warranty Department
Chemin de Messidor 5-7
1006 Lausanne
Switzerland



MUDANÇA DE
ENDEREÇO

MUDANÇA DE
PROPRIEDADE

NÚMERO DE IDENTIFICAÇÃO DO VEÍCULO

--	--	--	--	--

--	--	--	--	--	--	--	--	--	--	--	--	--	--	--	--	--	--	--	--

Número do modelo

Número de identificação do veículo (V.I.N.)

ENDEREÇO ANTIGO OU
PROPRIETÁRIO ANTERIOR:

NOME

Nº.

RUA

ANDAR

LOCALIDADE

ESTADO/PROVÍNCIA

CÓDIGO POSTAL/ZIP

PAÍS

NOVO ENDEREÇO OU
NOVO PROPRIETÁRIO:

NOME

Nº.

RUA

ANDAR

LOCALIDADE

ESTADO/PROVÍNCIA

CÓDIGO POSTAL/ZIP

PAÍS

V00A2F

Nº MODELO DO BARCO _____

NÚMERO DE IDENTIFICAÇÃO
DO CASCO (H.I.N.) _____

NÚMERO DE IDENTIFICAÇÃO
DO MOTOR ROTAX (E.I.N.) _____

Proprietário: _____

NOME

Nº _____ RUA _____ APTO. _____

CIDADE _____ ESTADO _____ CEP _____

Data de aquisição _____

ANO MÊS DIA

Data em que expira a garantia _____

ANO MÊS DIA

Para ser preenchido pelo revendedor na altura da venda

ÁREA RESERVADA AO REVENDEDOR

F00A35L

Verifique junto do revendedor que fez a venda se o seu barco desportivo SEA-DOO foi registado na BRP.

MANUAL DO PROPRIETÁRIO

150 SPEEDSTER

2008

219 700 908