

SEA·DOO®
Sport Boats



Gebbruikershandleiding
Met Veiligheids-, Voertuig- en
Onderhoudsinformatie

SPEEDSTER® 200



WAARSCHUWING

Lees deze handleiding aandachtig. Ze bevat belangrijke veiligheidsinformatie.
Verwijder deze *Gebbruikershandleiding* niet uit het voertuig.

VEILIGHEIDSWAARSCHUWING

Het negeren van de veiligheidsvoorschriften en -instructies in deze *Gebruikershandleiding*, de *Veiligheidsvideo* en de *Waarschuwinglabels* op het product kan leiden tot ernstige verwondingen, zelfs met dodelijke afloop. De bestuurder heeft de verantwoordelijkheid zijn passagier(s) te informeren over veiligheidsmaatregelen.

Deze *Gebruikershandleiding* en de *Veiligheidsvideo* moeten bij een eventuele verkoop bij de boot blijven.



Gelcote† is een handelsmerk van Gelcote International
Knight's Spray-Nine† is een handelsmerk van Korkay System Ltd.

De volgende handelsmerken zijn eigendom van Bombardier Recreational Products Inc. of zijn dochtermaatschappijen:

SEA-DOO®

ROTAX™

BOMBARDIER* LUBE

SEA-DOO® SYNTHETISCH VET

Gedrukt in de E.U. (SPBT 2005 Speedster 200 DU.fm)

©™ Handelsmerken van Bombardier Recreational Products Inc. (BRP) of zijn dochtermaatschappijen.

© 2005 Bombardier Recreational Products Inc. Alle rechten voorbehouden.

* Handelsmerk van Bombardier Inc., gebruikt onder licentie.

Maak het waar met uw nieuwe Sea-Doo sportboot

Gefeliciteerd! U bent nu de trotse eigenaar van een Sea-Doo sportboot. Of u nu een ervaren zeerot bent of de vaarsport geheel nieuw voor u is, neem altijd de tijd om de *Veiligheidsvideo* die bij uw boot zit te bekijken, de *Gebruikershandleiding* en alle waarschuwings/veiligheidslabels op het product te lezen en u deze informatie eigen te maken. Deze handleiding bevat belangrijke informatie die, indien ze wordt nageleefd, u in staat zal stellen om ten volle van het varen met uw boot te genieten.

We raden elke bootgebruiker met aandrang aan een cursus veilig varen te volgen. Uw plaatselijke kustwacht en vaarclub kunnen u informeren over cursussen in uw buurt. Wie zich nog meer wil bekwamen in de vaarkunst, kan overwegen zich het boek "Chapman Piloting" door Elbert S. Maloney aan te schaffen, verkrijgbaar in de meeste boekhandels.

Zorg ervoor dat alle familieleden of vrienden aan wie u dit vaartuig toevertrouwt de bediening en besturing onder de knie hebben en het belang van hoffelijk, verantwoordelijk varen inzien.

Elke bestuurder van een sportboot is verantwoordelijk voor de veiligheid van zijn/haar passagier(s) en de andere waterrecreanten. Volg alle veiligheidsvoorschriften en bestuur uw vaartuig voorzichtig.

We raden u aan, uw sportboot jaarlijks aan een veiligheidsinspectie te onderwerpen. Raadpleeg een erkend Sea-Doo sportboot-dealer voor meer informatie.

Ten slotte adviseren we u, regelmatig langs te gaan bij uw erkend Sea-Doo sportboot-dealer voor een periodiek veiligheidsonderhoud en eventueel voor accessoires.

Veel plezier en... Bon Voyage.

Laat deze handleiding altijd aan boord. Deze handleiding moet bij de boot blijven wanneer u hem verkoopt.

INHOUDSTAFEL

VOORWOORD	6
Aanduiding van gevaren	6
Raadgevingen	7

VEILIGHEIDSINFORMATIE

VEILIGHEID	10
Checklist veilig varen	10
Veiligheidsuitrusting	12
Koolmonoxide en varen	17
Ga NOOIT varen met uw boot zonder de volgende checklist af te werken	20
Veiligheidskoord-stopschakelaar	20
Veilige vaarpraktijken	21
Veiligheid van passagiers	22
Vaarregels	22
Watersport	25

VOERTUIGINFORMATIE

PLAATS VAN HET REGISTRATIENUMMER	30
PLAATS VAN DE BELANGRIJKE LABELS	31
IDENTIFICATIENUMMERS	34
Romp	34
4-TEC™ motoren	34
PLAATS VAN BEDIENINGSELEMENTEN, COMPONENTEN EN INSTRUMENTEN	35
Overzicht	36

FUNCTIE VAN BEDIENINGSELEMENTEN, COMPONENTEN EN INSTRUMENTEN	38
1) Veiligheidskoord/DESS™ (motoruitschakelaar)	38
2) Stuurwiel	40
3) Gashendels	40
4) Schakelhendel	40
5) Start/stopknoppen	41
6) Ruimventilator-schakelaar	42
7) Ruimpomp-schakelaar	43
8) Navigatielicht-schakelaar	43
9) Deklicht-schakelaar	44
10) Claxonschakelaar	44
11) Schakelaar inlaat-vrijmaakstelsel (ICS)	44
12) Brandstofmeter	44
13) Tachometers	45
14) Snelheidsmeter	45

15) Waarschuwing indicators	45
16) Ruimwater-aftapplug	46
17) Handgrepen	46
18) Handgre(e)p(en) achteraan.....	47
19) Ladder	47
20) Zwemplatform	47
21) Stoelen	48
22) Boegstoelen/bergvakken.....	48
23) Achterstoelen/bergvakken.....	48
24) Waarnemersstoel	48
25) Bekerhouders	48
26) Bergvakken in console aan bak/stuurboord	48
27) Handschoenkastje.....	49
28) Radio/CD-speler.....	49
29) 12-Volt-voedingsuitgang	49
30) Bergvak vooraan	49
31) Bergvak dek	50
32) Bergvak achteraan	50
33) Waterinlaten jetcamp	52
34) Boeglichten	52
35) Verwijderbaar heklicht.....	52
36) Kikkers	53
37) Dek.....	53
38) Dop brandstoftank	53
39) Dekafvoer	54
40) Spoelkoppelingen.....	54
41) Ventilatiekanalen.....	54
42) Ogen boeg/hek.....	54
43) Jetstraalbuizen	55
44) Achteruitvaarkleppen	55
45) Spuigatklep	55
46) Ventilatieopening brandstoftank.....	55
47) Watersport-sleepbevestigingsonderdelen.....	55
Skipaal	56
Waterballastzak (optie).....	56
Skitoren.....	57
48) Ontluchtingsopeningen uitlaatkoelsysteem.....	60
49) Hoofdaccu-onderbreker	60
Zekeringen.....	60
BRANDSTOF EN SMERING	61
Tankprocedure.....	61
Aanbevolen brandstof.....	61
Motorolie	62

Motorkoelvloeistof.....	64
INVAARPERIODE	65
10-uurs inspectie	65
CONTROLE VOOR GEBRUIK	67
Romp	68
Waterinlaten jetpomp.....	68
Ruim	68
Accu.....	68
Brandstof/oliepeil	68
Motorcompartiment	68
Brandblusapparaat	68
Stuursysteem.....	69
Gassysteem.....	69
Schakelsysteem	69
Inlaat-vrijmaakstelsysteem.....	69
Veiligheidskoord en motorstart/stopknoppen	69
Deksels bergvakken	69
BEDIENINGSINSTRUCTIES	70
Te water laten/opladen	70
Transport	70
Werkingsprincipe	71
Aan boord gaan vanaf de wal.....	72
Aan boord gaan van uit het water.....	73
Starten	74
Varen in wild water of bij slechte zichtbaarheid.....	74
Dwars op golven varen.....	74
Stoppen/aanleggen	75
Aanleggen op het strand	75
ONDERHOUD NA GEBRUIK	76
Algemeen onderhoud	76
Extra onderhoud voor vuil water of zoutwater	76
Spoelen van het uitlaatkoelsysteem.....	76
SPECIALE PROCEDURE.....	78
Oververhitting van de motor	78
Inlaat-vrijmaakstelsysteem (ICS)	78
Gekapseisde boot.....	79
Boot/motor onder water	79
Verdronken motoren.....	79
De boot slepen in het water.....	80
Ontladen accu	80

ONDERHOUDSINFORMATIE

ONDERHOUD	82
Onderhoud van uitlaat-onderdelen	82
Informatie over de motoruitlaatgassen	82
Smering	83
Periodieke inspectie.....	85
Gaskabels.....	85
Brandstof- en oliefilters	85
Afgregeling stuursysteem/jetstraalbuizen	86
Achteruitvaarkleppen	86
Dekafvoer	86
Zekeringen.....	86
Ruimventilator.....	88
Vervanging lamp navigatielicht.....	88
Algemene inspectie en reiniging.....	90
BEWARING EN VOORBEREIDING OP HET VAARSEIZOEN	91
Vorbereiding op het vaarseizoen	94
OPLOSSEN VAN PROBLEMEN	96
INSPECTIESCHEMA	99
SPECIFICATIES	102
INFORMATIE SI* METRISCH STELSEL	105

GARANTIE

INTERNATIONALE BEPERKTE GARANTIE VAN BRP VOOR SEA-DOO®	
SPORTBOOT BOUWJAAR 2005	108
CE-Conformiteitsverklaring.....	112
Homologatie en certificatie	113
BESCHERMING VAN DE PRIVATE LEVENSSFEER/DISCLAIMER	114
Gebruikershandleiding Bevestiging van ontvangst.....	115
ADRESWIJZIGING	117

VOORWOORD

Deze *Gebruikershandleiding* is bedoeld om de eigenaar/gebruiker of passagier van deze boot vertrouwd te maken met de diverse bedieningselementen, het onderhoud en het veilige gebruik van dit vaartuig. Ze is onmisbaar voor een juist gebruik van het product en moet altijd in een waterdichte zak in de boot worden bewaard. Zorg ervoor dat u de inhoud van dit document leest en begrijpt.

Voor al uw vragen over de garantie en de toepassing ervan kunt u contact opnemen met een erkend Sea-Doo sportboot-dealer.

Aanduiding van gevaren

Let bij het lezen van deze *Gebruikershandleiding* op de waarschuwingen die uw aandacht vestigen op veiligheidsmaatregelen en onveilige vaaromstandigheden of -procedures.

In deze handleiding worden de volgende symbolen gebruikt om de aandacht op bepaalde informatie te vestigen.



Dit waarschuwingssymbool wordt over de hele wereld herkend. In deze handleiding betekent het dat u de informatie aandachtig moet lezen! Zorg dat u de gevolgen van de gevaren begrijpt en weet hoe u deze kunt voorkomen. Als u de aanbevelingen in een gevarenaanduiding niet volgt, kan dit tot materiële schade en ernstige of zelfs dodelijke verwondingen leiden.

Mensen verwijzen vaak naar een gevarenaanduiding als waarschuwing in de algemene betekenis. In deze handleiding worden drie soorten "waarschuwingen" gebruikt, afhankelijk van het waarschijnlijke effect van een gevaar (lichte verwonding, ernstige verwonding, overlijden)..

WAARSCHUWING

Duidt op een mogelijke of aanwezige gevaarlijke situatie die, als ze niet wordt vermeden, ZOU KUNNEN leiden tot ernstige of dodelijke verwondingen of aanzienlijke materiële schade.

LET OP: Deze woorden duiden op een mogelijk gevaarlijke situatie die, als ze niet wordt vermeden, kan leiden tot lichte tot matige persoonlijke of materiële schade. Het kan ook worden gebruikt om te waarschuwen voor onveilige praktijken.

OPMERKING: Duidt bijkomende informatie aan die nodig is ter aanvulling van een instructie met betrekking tot het gebruik van de uitrusting en/of onderhoudsprocedures.

Hoewel het lezen van deze informatie alleen niet volstaat om het gevaar te elimineren, zullen het begrip en de toepassing van de informatie bijdragen tot een juist en veilig gebruik van uw boot.

De waarschuwingen in deze bijlage kunnen onmogelijk elke denkbare situatie behandelen. Gebruik altijd uw gezond verstand. Voordat u een procedure, methode, gereedschap of onderdeel gebruikt die/dat niet specifiek wordt aanbevolen, moet u er zeker van zijn dat dit veilig is voor u en anderen en dat uw boot geen schade zal oplopen of onveilig zal worden als gevolg van deze beslissing.

Raadgevingen

Raadgevingen vestigen uw aandacht op omstandigheden die de werking van de uitrusting beïnvloeden, op onderhouds- en servicepraktijken.

Het woord BELANGRIJK wijst op een procedure die bedoeld is om schade aan de uitrusting of bijbehorende onderdelen te voorkomen.

De informatie en beschrijvingen van onderdelen/systemen in deze bijlage zijn correct op het ogenblik van de publicatie. Bombardier Recreational Products (BRP) voert echter een beleid van continue verbetering van zijn producten, zonder dat dit enige verbintenis inhoudt tot uitrusting van eerder vervaardigde producten met vernieuwde onderdelen.

In het kader van ons beleid van voortdurende kwaliteitsverbetering en innovatie behoudt BRP zich het recht voor, op eender welk moment specificaties, ontwerp, kenmerken, modellen en uitrusting te schrappen of wijzigen, zonder dat dit enige verplichting inhoudt.

De illustraties in dit document tonen de typische constructie van de verschillende modules en stemmen misschien niet in elk detail overeen met de exacte vorm van de onderdelen. Ze tonen echter wel onderdelen met dezelfde of een gelijkaardige functie.

Deze handleiding kan in een andere taal dan het Engels worden vertaald. In geval van discrepanties zal de Engelse versie de overhand hebben.

De specificaties worden gegeven in het SI metrisch stelsel met de Amerikaanse SAE-waarden tussen haakjes. Indien de exacte waarden niet vereist zijn, worden sommige omzettingen afgerond voor een eenvoudiger gebruik.

Er is een *Shop Manual* verkrijgbaar met volledige informatie over de service, het onderhoud en diverse reparaties.

VEILIGHEIDS- INFORMATIE

VEILIGHEID

U bent verantwoordelijk voor uw eigen veiligheid en die van uw passagiers en andere bootgebruikers. Voordat u met uw boot gaat varen dient u deze *Gebruikershandleiding*, de waarschuwingen en andere labels op het product, de *Veiligheidsvideo* en andere informatie die uw dealer u over uw vaartuig verstrekt volledig door te nemen en te begrijpen. Neem nota van en volg alle waarschuwingen, voorzorgsmaatregelen en bedieningsinstructies.

BRP beveelt sterk aan een erkende cursus veilig varen te volgen. Gebruik uw boot altijd in overeenstemming met het vaarreglement, wees attent, hoffelijk en gebruik uw gezond verstand. Wanneer u zich hier niet aan houdt neemt het risico op ernstige of dodelijke verwondingen toe voor uzelf, uw passagiers, de personen aan wie u uw vaartuig uitleent en andere waterrecreanten.

Checklist veilig varen

Alvorens uit te varen, of het nu voor een uurtje of voor enkele dagen is, moet u de volgende checklist voor veilig varen doornemen.

Ter herinnering...

– Het vermogen van deze boot overtreft mogelijk dat van alle andere vaartuigen die u al heeft bestuurd. Neem uw tijd om helemaal vertrouwd te worden met de besturing en bediening van uw boot, voordat u voor het eerst uitvaart of passagiers meeneemt. Als u hiertoe niet de kans had, oefen dan alleen op een geschikte, verkeersvrije plaats en leer de respons van elk bedieningselement kennen. Pas als u helemaal vertrouwd bent met alle bedieningselementen mag u versnellen tot hoger dan stationair. Ga er niet van uit dat alle boten gelijk zijn. Elk model verschilt, soms aanzienlijk, van andere modellen.

- Vergeet niet dat u bij de terugkeer van de gashendel naar de stationair-stand minder goed kunt sturen. Om het vaartuig te draaien moet u zowel sturen als gas geven.
- Net als elk ander vaartuig heeft deze boot geen remmen. Uw stopafstand is afhankelijk van uw beginsnelheid, lading, de wind en de toestand van het water. Oefen het stoppen en aanmeren in een veilige, verkeersvrije zone, zodat u een idee heeft van de afstand die uw boot nodig heeft om te stoppen in diverse omstandigheden. Laat de gashendel niet los wanneer u een voorwerp probeert te ontwijken. U moet gas geven om te kunnen sturen. Schakel de boot niet in achteruit, indien mogelijk, om te stoppen.
- Start de boot niet en vaar niet uit wanneer een persoon aan boord niet correct neerzit op een zitplaats die dient voor tijdens het varen (niet het zonnedeck of het zwemplatform) of als er een persoon in het water is dicht bij uw boot.
- De stuwstraal van uw boot kan verwondingen veroorzaken. Accelereer altijd traag en decelereer op een gecontroleerde manier.
- Respecteer de instructies op alle veiligheidslabels. Zij dienen om u een veilige en aangename uitstap te garanderen.
- Wanneer u passagiers meeneemt of andere boten, tubes, een skiër of wakeboarder voorttrekt, is uw boot moeilijker bestuurbaar en dient u over betere stuurvaardigheden te beschikken.
- Sommige boten kunnen worden uitgerust met sleepogen, een ski- of wakeboardpaal, die kunnen worden gebruikt om een sleepkabel voor een skiër, tuber of wakeboarder aan te bevestigen. Gebruik deze bevestigingspunten of andere delen van de boot niet om een parasail of ander voertuig voort te trekken. Dit zou ernstige verwondingen of zware schade aan het vaartuig kunnen veroorzaken.

- Vaar voorzichtig en zeer traag in ondiep water. Als de boot vastloopt of bruukschloopt, kan dit leiden tot verwondingen van uzelf, uw passagiers of andere personen. De jetcamp kan afval meezuigen en achterwaarts wegslingeren, wat een risico inhoudt op verwonding van mensen of beschadiging van de jetcamp of andere voorwerpen.
- Motoruitlaatgassen bevatten koolmonoxide (CO), dat bij inademing van grotere hoeveelheden tot ernstige letsels of de dood kan leiden. Laat de boot niet draaien in een gesloten ruimte en voorkom ophoping van CO in of rond de boot of op ingesloten of beschutte plaatsen. Bijvoorbeeld wanneer de boot is aangemeerd of tijdens het raften. Wees alert voor het risico van CO-uitstoot door andere boten.
- Licht alle opvarenden in over de gevaren en symptomen van CO-ophoping en CO-vergiftiging, in het bijzonder door de uitlaatgassen van de motor en generator. Toon hun waar de motoruitlaten (en generatoruitlaten, indien aanwezig) zich bevinden. Inspecteer het uitlaat- en generatorsysteem en de uitlaten regelmatig op defecte onderdelen en verstopping.
- Verbrandingsmotoren hebben lucht nodig om te kunnen werken; daarom kan deze boot niet volledig waterdicht zijn. Manoeuvres zoals "in een 8 varen", waarbij de bovenzijde van het vaartuig onder water komt, kunnen ernstige motorproblemen door wateropname veroorzaken. Raadpleeg de hoofdstukken SPECIALE PROCEDURES en BEPERKTE GARANTIE in deze *Gebruikershandleiding*.
- Respecteer de verboden zones, de rechten van andere watergebruikers en het milieu. Als "schipper" en eigenaar van een boot bent u verantwoordelijk voor de schade die uw boot aan andere boten aanricht. Laat niemand toe, afval overboord te gooien.
- Tussen zonsondergang en zonsopgang moet u de navigatielichten van uw boot aanzetten en uw snelheid matigen. Gebruik uw boot niet bij beperkte zichtbaarheid.
- Voeg geen accessoires of uitrusting toe die de zichtbaarheid of besturing van uw boot nadelig beïnvloeden.
- Tijdens stormen moet de schipper persoonlijk het roer nemen.

Voor u uitvaart...

- Voer altijd de controle voor gebruik uit, die in deze *Gebruikershandleiding* wordt beschreven.
- Overschrijd nooit de toegelaten maximumbelading of het maximum aantal passagiers van deze sportboot, die u vindt op het capaciteitsplaatje en in de specificaties. Overlading kan de wendbaarheid, stabiliteit en vaarprestaties nadelig beïnvloeden. Ook zware zee beperkt de capaciteit. De informatie op het capaciteitsplaatje is geen excuus om uw gezond verstand of eigen beoordelingsvermogen niet te gebruiken.
- Inspecteer regelmatig de boot, romp, motor, veiligheidsuitrusting en alle andere vaaruitrusting en houd deze in een veilige bedrijfstoestand.
- Zorg ervoor dat u alle vereiste veiligheidsuitrusting, reddingsvesten en andere benodigde uitrusting bij hebt alvorens uit te varen.
- Controleer of alle reddingsuitrusting, onder meer het brandblusapparaat, in goede staat verkeert en makkelijk bereikbaar is. Toon alle passagiers waar deze uitrusting zich bevindt en zorg ervoor dat iedereen ze kan gebruiken.
- Houd het weer in het oog. Controleer de plaatselijke weersvoorspellingen alvorens uit te varen. Wees alert voor veranderende omstandigheden.
- Bewaar nauwkeurige en actuele kaarten van de vaarregio aan boord. Controleer de toestand van het water in de regio waar u wilt gaan varen alvorens uit te varen.
- Bezorg voor uw vertrek een vaarplan aan een verantwoordelijke persoon aan wal.
- Neem voldoende brandstof aan boord voor de geplande uitstap. Controleer altijd het brandstofpeil voor gebruik en tijdens de vaart. Ga uit van het principe 1/3 brandstof om uw bestemming te bereiken, 1/3 voor de terugtocht en 1/3 reserve. Voorzie een marge voor slecht weer of ander oponthoud.

Bestuurders en passagiers...

- Gebruik nooit een boot als u onder invloed bent van drugs of alcohol. Dit is strafbaar. Laat enkel gekwalificeerde bestuurders met uw boot varen. Houd er rekening mee dat de zon, wind, alcohol, drugs, vermoeidheid en ziekte uw beoordelingsvermogen en reactietijd kunnen beïnvloeden.
- Er moet minstens een passagier in staat zijn de boot te besturen, wanneer de bestuurder dit onverwacht niet meer zou kunnen.
- Het is af te raden dit vaartuig te laten besturen door een persoon onder 16 jaar of een persoon met een handicap die een beperking inhoudt van het zicht, de reactietijd, het beoordelingsvermogen of het gebruik van de bedieningselementen.
- Gebruik altijd de veiligheidskoord-stop-schakelaar wanneer u met deze boot vaart en zorg ervoor dat alle passagiers deze kunnen gebruiken.
- Let erop dat elke bestuurder en alle passagiers kunnen zwemmen en weten hoe ze van uit het water in de boot kunnen klimmen. Neemt u een passagier mee die niet kan zwemmen, zorg er dan voor dat deze passagier altijd een reddingsvest draagt en vaar extra voorzichtig.

Met betrekking tot brandstof en tanken...

- Vergeet niet dat brandstof en benzinedampen ontvlambaar en explosief zijn in bepaalde omstandigheden. Wees altijd voorzichtig bij het tanken en volg de tankprocedures die in deze *Gebruikershandleiding* worden beschreven en die de havenautoriteiten voorschrijven. Stop de motor altijd voordat u tankt en laat nooit personen in de boot zitten terwijl u tankt. Controleer bij elke tankbeurt of er geen benzinedampen in het motorcompartiment aanwezig zijn en inspecteer de brandstofleidingen op lekkage en slijtage.

- Rook niet en blijf uit de buurt van open vuur of vonken.
- Ken de inhoud van uw brandstoftank. Vermijd tanken 's nachts, tenzij in een goed verlichte omgeving. Gemorste brandstof is niet zichtbaar in het donker. Neem geen extra brandstof of ontvlambare vloeistoffen mee in de bergvakken of het motorcompartiment.

Veiligheidsuitrusting

De bestuurder en passagier(s) van het vaartuig moeten een onbreekbare bril bij de hand hebben, wanneer de vaaromstandigheden of persoonlijke voorkeuren dit vereisen.

Door wind, opstuivend water en snelheid kunnen de ogen gaan tranen, waardoor het zicht troebel wordt.

Als bestuurder van de boot bent u ervoor verantwoordelijk dat de vereiste veiligheidsuitrusting aan boord is. Overweeg ook of u geen extra uitrusting moet meenemen voor uw eigen veiligheid en die van uw passagiers. Raadpleeg de nationale en plaatselijke voorschriften.

Vereiste veiligheidsuitrusting

De meeste wettelijk vereiste veiligheidsuitrusting is verplicht. De reddingsvesten moeten worden aangepast aan hun dragers. De volgende zaken maken deel uit van de minimumuitrusting:

- reddingsvesten
- brandblusapparaat
- visueel noodsignaal
- navigatielichten
- bel of fluitje.

Een GSM in een waterdichte zak of doos kan ook erg nuttig zijn voor bootgebruikers in geval van nood of gewoon om contact op te nemen met iemand aan land.

Reddingsvesten

De Amerikaanse federale wetgeving schrijft voor dat u minstens één goedgekeurd reddingsvest per persoon aan boord moet hebben in een recreatief vaartuig en dat alle kinderen onder 13 jaar te allen tijde een reddingsvest moeten dragen terwijl de boot vaart, behalve beneden dek of in een gesloten cabine. U mag enkel met uw boot varen wanneer alle reddingsvesten gebruiksklaar en makkelijk toegankelijk zijn en de juiste maat hebben voor elke persoon aan boord (de gewichtsklasse en borstomtrek staan op het reddingsvest aangeduid).

Een reddingsvest houdt u drijvende en houdt uw hoofd boven water en uw lichaam in een veilige positie terwijl u in het water ligt. Houd bij de keuze van een reddingsvest rekening met het lichaamsgewicht en de leeftijd. Het drijvend vermogen van het reddingsvest moet voldoende zijn om uw lichaam boven te houden in het water. De maat van het reddingsvest moet passen voor de drager. De maat van reddingsvesten wordt doorgaans uitgedrukt in lichaamsgewicht en borstomtrek. Het is uw verantwoordelijkheid ervoor te zorgen dat u het juiste aantal en de juiste types reddingsvesten aan boord heeft, in overeenstemming met de nationale en plaatselijke voorschriften en dat uw passagiers weten waar deze zich bevinden en hoe ze ze moeten gebruiken.

Types reddingsvesten

5 types reddingsvesten werden goedgekeurd door de Amerikaanse kustwacht.

Reddingsvest type I, om te dragen, heeft het grootste drijvend vermogen. Zijn ontwerp zorgt ervoor dat de meeste bewusteloze personen in het water van een houding met het gezicht naar beneden in een verticale of licht achteroverhellende houding met het gezicht naar boven worden gedraaid. Het kan de overlevingskansen aanzienlijk verhogen. Type I is het meest doeltreffend in alle waters en is uitermate geschikt voor gebruik ver uit de kust, waar het langer kan duren alvorens men gered wordt. Het is ook het meest doeltreffend in wild water.

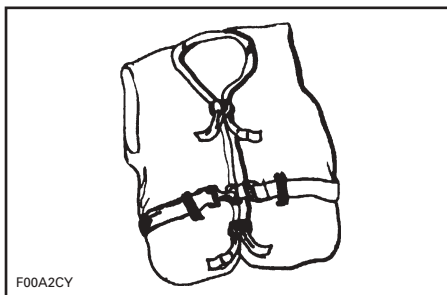

TYPE I — OM TE DRAGEN

Reddingsvest Type II om te dragen draait zijn drager op dezelfde manier als Type I maar is minder doeltreffend. Type II zal er niet in slagen om even veel personen te draaien in dezelfde omstandigheden als Type I. U kunt voor dit reddingsvest kiezen wanneer het waarschijnlijk is dat u snel wordt gered, bijvoorbeeld in zones waar meestal veel personen bij wateractiviteiten zijn betrokken.

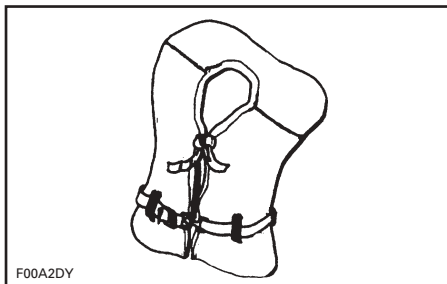

TYPE II — OM TE DRAGEN

Reddingsvest Type III om te dragen laat de drager toe om een verticale of licht achteroverhellende houding aan te nemen. Het draait de drager niet om. Het houdt de drager in een verticale of licht achteroverhellende houding en vertoont geen neiging om het gezicht van de drager naar beneden te draaien. Het heeft hetzelfde drijvend vermogen als reddingsvesten van Type II en is geschikt voor gebruik in zones waar meestal andere personen deelnemen aan wateractiviteiten.

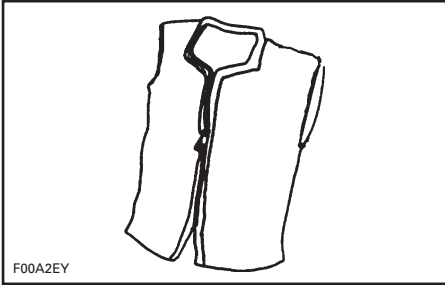

TYPE III — OM TE DRAGEN

Reddingsmiddel Type IV om te werpen is vereist als aanvulling op de eerder besproken reddingsvesten. Het meest gebruikte reddingsmiddel Type IV is een drijvend kussen of reddingsboei. Dit is ontworpen om naar een persoon in het water te werpen, die het kan grijpen en vasthouden tot hij of zij wordt gered. Een reddingsmiddel van Type IV moet altijd in goede staat verkeren en onmiddellijk bereikbaar zijn voor gebruik. Wanneer de redding lang op zich laat wachten of de persoon in het water onderkoeld raakt (hypothermie), kan het moeilijk zijn om dit reddingsmiddel te grijpen.

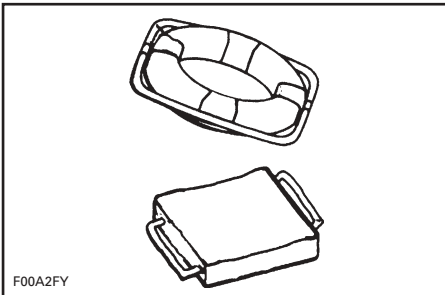

TYPE IV — OM TE WERPEN

Reddingsvest Type V, om te dragen. In opgeblazen toestand heeft dit reddingsvest hetzelfde drijvend vermogen als type I, II of III. Wanneer het niet is opgeblazen, is het mogelijk niet geschikt om sommige mensen drijvend te houden.

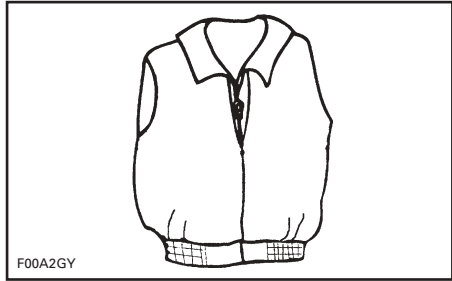

TYPE V — OM TE DRAGEN

Aandachtspunten met betrekking tot reddingsvesten

Een reddingsvest is bedoeld om uw leven te redden. Als u wilt dat het u drijvend houdt in het water, moet het goed passen, drijven en in goede staat verkeren.

- Pas het reddingsvest en regel het bij tot het comfortabel past in en uit het water. Merk uw reddingsvest als u de enige drager bent.
- Draag uw reddingsvest in het water om na te gaan of het werkt. Zo ervaart u hoe het werkt en heeft u meer vertrouwen wanneer u het moet gebruiken.
- Leer kinderen hoe ze een reddingsvest moeten aantrekken en laat hen dit uitproberen in het water. Zo leren ze waarvoor een reddingsvest dient en hoe het werkt. Dan zullen ze minder angstig reageren wanneer ze plots in het water belanden.
- Laat een reddingsvest goed drogen voordat u het opbergt. Droog het niet voor een radiator of warmtebron. Bewaar het in een goed verluchte ruimte.
- Houd reddingsvesten uit de buurt van scherpe voorwerpen, die het weefsel kunnen beschadigen of de drijfkussens kunnen perforeren.

- Voor hun eigen veiligheid en die van anderen moeten alle personen die niet of slecht kunnen zwemmen en kleine kinderen te allen tijde een reddingsvest dragen, of de boot nu stilstopt of vaart.
- Controleer het reddingsvest regelmatig om te verzekeren dat het niet gescheurd is, dat de drijfkussens niet lek zijn en dat alle zomen en naden intact zijn.
- Bij reddingsvesten die kapok bevatten kunnen de kapok-vezels met water verzadigd raken en hun drijvend vermogen verliezen, wanneer de vinyl-inleggen worden gepeperforeerd. Als de kapok hard wordt of doordrenkt is met water moet u ze vervangen. Uw reddingsvest kan immers dienst weigeren wanneer u het nodig heeft.

Hypothermie

Hypothermie, het verlies van lichaamswarmte in het water, is een belangrijke oorzaak van overlijden ten gevolge van een vaarongeluk. Een persoon die onderkoeld raakt zal het bewustzijn verliezen en verdrinken.

Reddingsvesten kunnen de overlevingsduur verlengen dankzij hun isolerend vermogen.

Natuurlijk heeft men minder nood aan isolatie naarmate het water warmer is. Wanneer u in koud water vaart (onder 4,4°C (40°F)) kunt u overwegen om een reddingsjack te dragen in plaats van een reddingsvest, omdat dit een groter deel van het lichaam bedekt.

Wat u dient te weten over bescherming tegen hypothermie:

1. Wanneer u in het water drijft probeert u beter niet te zwemmen, tenzij om een vaartuig in uw buurt te bereiken, een andere overlevende of een drijvend voorwerp waaraan u zich kunt vasthouden. Onnodig zwemmen versnelt het verlies van lichaamswarmte. In koud water zijn overlevingsmethodes waarbij u uw hoofd in het water moet leggen af te raden. Houd uw hoofd uit het water. Zo verliest u veel minder lichaamswarmte en verhoogt uw overlevingsduur.
2. Blijf optimistisch over uw overleving en redding. Zo vergroot u uw kansen om langer te overleven en gered te worden. Uw wil om te overleven maakt wel degelijk het verschil!

3. Wanneer er verschillende personen in het water liggen, is het aan te raden zo dicht mogelijk bij elkaar te kruipen totdat er hulp komt. Zo beperkt u het verlies van lichaamswarmte en verhoogt u uw overlevingsduur.
4. Draag altijd uw reddingsvest. Het zal u niet beschermen tegen hypothermie, als u het niet draagt wanneer u in het water belandt.

Brandblusapparaten

Als eigenaar van de boot bent u ervoor verantwoordelijk dat er een goedgekeurd brandblusapparaat aan boord is.

Alle Klasse 1 motorboten, 4,8 meter tot 7,9 meter (16 tot minder dan 26 feet), moeten één (1) draagbaar brandblusapparaat type B-1 aan boord hebben, tenzij de boot is uitgerust met een vast brandblussysteem in het motorcompartiment.

De draagbare brandblusapparaten moeten worden gemonteerd op makkelijk toegankelijke plaatsen uit de buurt van het motorcompartiment. Alle personen aan boord moeten weten waar de brandblusapparaten zich bevinden en hoe ze werken.

OPMERKING: Test brandblusapparaten niet uit door er een beetje blusmiddel uit te spuiten. Anders kan het brandblusapparaat dienst weigeren wanneer u het echt nodig heeft!

Visuele noodsignaal-systemen

Visuele noodsignaal-uitrusting kan van het pyrotechnische of niet-pyrotechnische type zijn. Het is wettelijk verboden visuele noodsignalen te gebruiken op het water in alle andere omstandigheden dan wanneer u hulp nodig heeft om personen aan boord van een vaartuig te behoeden voor onmiddellijk of mogelijk gevaar.

De uitrusting moet goedgekeurd zijn, in goede staat verkeren en worden bewaard op een makkelijk toegankelijke plaats. De vermelde vervaldatum van uitrusting met een beperkte levensduur mag niet verstreken zijn.

Een zorgvuldige selectie en correcte bewaring van visuele noodsignaal-uitrusting is erg belangrijk wanneer er kinderen aan boord zijn.

WAARSCHUWING

Brand! Open het motorcompartiment niet in geval van brand. Schakel de motor uit. Spuit de gehele inhoud van een draagbaar CO₂-brandblusapparaat ononderbroken leeg op de vlambasis.

ENKEL OVERDAG TE GEBRUIKEN

- Drie oranje rooksignalen (een om vast te houden en twee drijvende) of een oranje vlag met zwart vierkant en schijf

ENKEL 'S NACHTS TE GEBRUIKEN

- Een elektrische S-O-S-noodsignaallamp

OVERDAG EN 'S NACHTS TE GEBRUIKEN

- Drie vuurpijlen om in de hand te houden, van het meteor- of parachute-type

Geluidssignaal-apparaat

OPMERKING: Geen enkel signaalapparaat is geschikt voor alle doeleinden. Neem diverse types uitrusting aan boord.

Boten van minder dan 7,9 meter (26 feet) lang moeten een claxon of fluitje aan boord hebben dat met de hand, mond of elektrisch wordt aangedreven. Dit moet een toon voortbrengen die twee seconden duurt en hoorbaar is op een afstand van minstens 800 meter (1/2 mijl).

Hieronder vindt u een overzicht van standaard-fluitsignalen:

- één lange fluittoon (waarschuwingssignaal)
- één korte fluittoon (passeer mij langs bakboord)
- twee korte fluittonen (passeer mij langs stuurboord)
- drie korte fluittonen (motoren in achteruit)
- vijf of meer fluittonen (gevaarsignaal)

Navigatielichten

Navigatielichten dienen om andere vaartuigen te informeren over uw aanwezigheid en koers. Als u zich tussen zonsopgang en zonsondergang op het water begeeft, dient u geschikte navigatielichten te gebruiken.

Bijkomende aanbevolen uitrusting

Het verdient aanbeveling nog bijkomende uitrusting voor een veilige, aangename vaart aan te schaffen. Deze lijst, die niet exhaustief is, bevat zaken die u zich eventueel kunt aanschaffen.

BASISUITRUSTING

- zaklamp
- meertouwen
- kompas
- roeispaan of peddel
- noodsignalen
- eerstephulpset
- stootkussens
- VHF-radio
- EPIRB (Electronic Position Indicating Radio Beacon)
- bootshaak
- extra warme kleding
- kaarten
- zonnebrandcrème
- sleepkabel
- tweede anker en kabel
- hoosuitrusting (pomp of schepvat)
- noodrantsoen drinkwater en voeding.

GEREEDSCHAP

- bougiesleutel
- hamer
- schroevendraaiers
- knipmes
- tang
- isolatietape
- verstelbare steeksleutel
- smeerolie
- duct tape.

Voor informatie over bijkomend gereedschap kunt u contact opnemen met uw dealer.

RESERVEONDERDELEN

- extra lampen
- extra zekeringen
- extra aftapplug
- bougies
- reservedraad.

Voor informatie over bijkomende onderdelen kunt u contact opnemen met uw dealer.

Koolmonoxide en varen

Bij de verbranding van materialen die koolstof bevatten komt er koolmonoxide (CO) vrij. Dit is een geur- en kleurloos gas. Omdat CO hetzelfde gewicht heeft als lucht, kan het zich onopgemerkt verspreiden in een gesloten ruimte, aangezien u het niet kunt zien of ruiken. Elk systeem dat koolstofhoudende materialen verbrandt op een boot kan een bron van CO zijn. Veel voorkomende bronnen van CO zijn interne verbrandingsmotoren.

CO wordt in het bloed opgenomen en beperkt het vermogen van het bloed om zuurstof op te nemen. Door de verlaagde zuurstoftoevoer naar het lichaam kan het weefsel afsterven. Een langdurige blootstelling kan tot hersenbeschadiging of tot de dood leiden. In hoge concentraties kan CO binnen enkele minuten dodelijk zijn. De invloed van CO in lagere concentraties is cumulatief en kan op langere termijn net zo dodelijk zijn.

Symptomen van CO-vergiftiging zijn: Jeukende en tranende ogen, blozen, kloppende slapen, onvermogen om coherent te denken, oorsuizen, beklemd gevoel op de borst, hoofdpijn, slaperigheid, misselijkheid, duizeligheid, vermoeidheid, braken, bewustzijnsverlies en stuipen. Stelt u een van deze symptomen vast, begin dan onmiddellijk met de behandeling. Snel ingrijpen is van levensbelang.

- Evacueer de ruimte en breng het slachtoffer in frisse lucht.
- Dien zuurstof toe, indien beschikbaar, en verwittig de hulpdiensten.
- Open alle zeildoeken om de ruimte te verluchten.
- Spoor de CO-bron op en neem onmiddellijk maatregelen.
- Let ook goed op andere CO-bronnen in de buurt van uw boot.

Ophoping van koolmonoxide

Hieronder ziet u voorbeelden van mogelijke situaties waarin er een ophoping van CO in uw boot kan ontstaan terwijl u bent aangemeerd, voor anker ligt of vaart. Bekijk deze voorbeelden aandachtig en maak uzelf vertrouwd met de voorzorgsmaatregelen om ernstige of dodelijke ongelukken te voorkomen.

WAARSCHUWING

Uitlaatgassen! Generator- of motoruitlaatgassen van andere vaartuigen die in de buurt van uw boot zijn aangemeerd of voor anker liggen, kunnen tot een ophoping van giftig CO-gas in de cabine en cockpit leiden. Wees alert voor generator-uitlaatgassen van uw vaartuig of andere vaartuigen die naast u liggen.

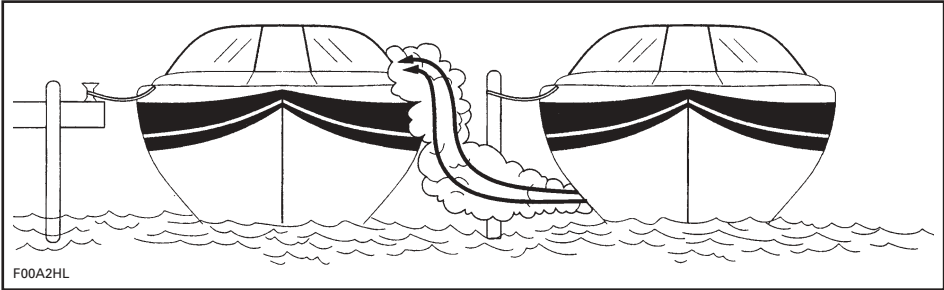

AANGRENZEND VAARTUIG

WAARSCHUWING

Koolmonoxide! CO kan schadelijk of dodelijk zijn bij inademing. Zorg ervoor dat alle uitlaten vrij blijven. Zorg voor een goede verluchting. Open zeildoeken om een goede verluchting te verzekeren. Laat de boot niet langdurig stationair draaien en let op weersomstandigheden die de afvoer van CO in de lucht belemmeren wanneer het zeildoek is aangebracht.

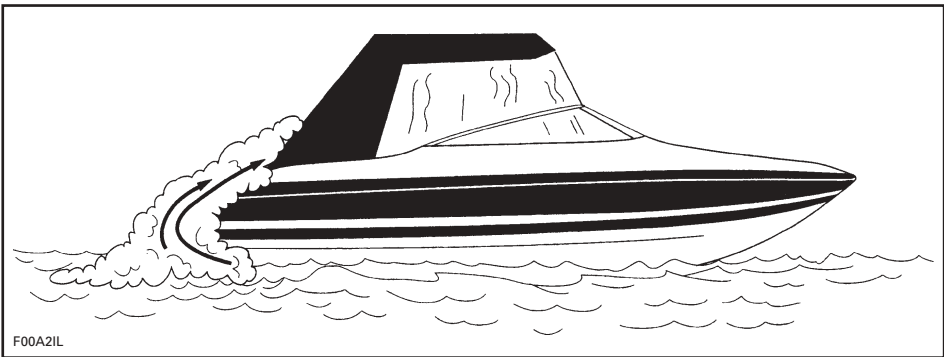

TIJDENS HET VAREN (TERUGSTROMING)

Terwijl u vaart kan er een hoge CO-concentratie ontstaan door terugstroming. Terugstroming wordt veroorzaakt door factoren zoals relatieve windrichting, snelheid of een te hoge boeg. Dit kunt u voorkomen door het zeildoek zo vaak mogelijk te openen, om een positieve luchtstroming door de romp te bewerken.

Boothuizen, zeedijken en andere boten in de onmiddellijke omgeving of gesloten ruimten kunnen bijdragen tot een verhoogde CO-concentratie. De gebruiker moet zich ervan bewust zijn dat varen, aanmeren of voor anker gaan op een plaats waar andere boten zijn, een risico inhoudt op CO-ophoping van andere bronnen. De gebruiker moet zich tevens bewust zijn van de invloed die de uitlaatgassen van zijn boot op anderen hebben. Door de motoren te laten draaien terwijl u bent aangemeerd, kan er CO-ophoping ontstaan in uw boot en de vaartuigen om u heen.

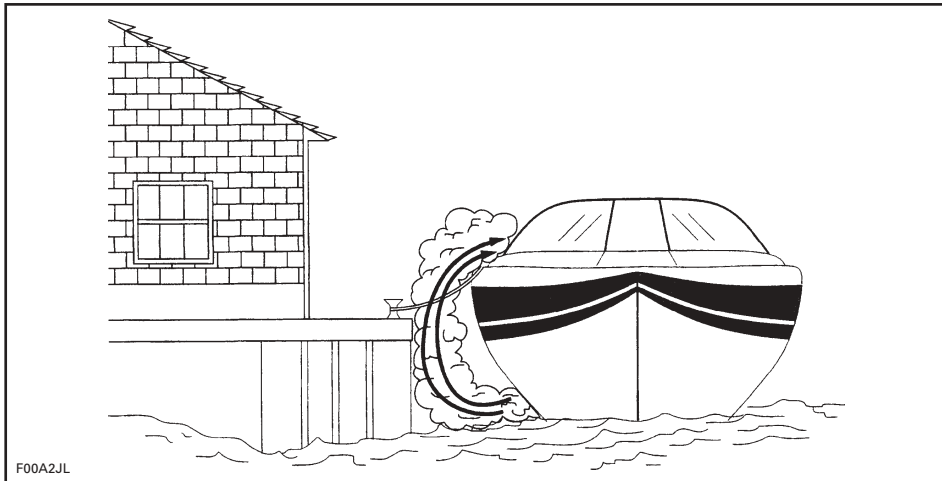

GESLOTEN RUIMTEN

Zorg altijd voor een goede verluchting. Als er verluchttingsopeningen in de ruit zitten, open ze dan voordat u uitvaart om een positieve luchtstroming te bevorderen en de kans op CO-ophoping te verkleinen.

WAARSCHUWING

Terugstroming! In bepaalde omstandigheden kan de luchtstroming de giftige CO-dampen terug in de boot blazen. Zonder een goede verluchting kunnen deze dampen zich ophopen tot een gevaarlijk niveau. Zorg voor een goede verluchting, herverdeel de lading of breng de boeg van de boot naar beneden.

Zelfs in een perfect ontworpen en gebouwde boot kan er in bepaalde omstandigheden CO-ophoping optreden in afgesloten of kleine ruimten. Wees voortdurend alert voor symptomen van CO-vergiftiging bij uw passagiers.

Ga NOOIT varen met uw boot zonder de volgende checklist af te werken

Elke vaardag

DOEN	✓
Zorg ervoor dat u en uw passagiers weten waar de uitlaten van dit vaartuig zich bevinden.	
Licht alle passagiers in over de symptomen van CO-vergiftiging en de plaatsen waar CO-ophoping kan ontstaan.	
Wanneer u aangemeerd ligt of achter een andere boot dobbert, wees dan alert voor de uitlaatgassen van de andere boot.	
Ga na of er water uit de uitlaat stroomt, na het starten van de motor(en).	
Luister of de uitlaat geen abnormaal geluid maakt, dat op een defect aan het uitlaatsysteem zou kunnen wijzen.	
Controleer de goede werking van elk CO-alarm door op de testknop te drukken.	

CO-detector

Het verdient zeker aanbeveling CO-detectoren te laten installeren in boten met een zeildoek overkapping. Deze detectoren zijn verkrijgbaar bij uw dealer. Detectoren moeten op een professionele manier worden geïnstalleerd en gekalibreerd.

OPMERKING: Een CO-detector is geen detector voor benzinedampen. Detectoren voor benzinedampen detecteren niet de CO-concentratie in een gesloten ruimte.

Veiligheidskoord-stopschakelaar

Dit veiligheidssysteem legt de motor automatisch stil wanneer het veiligheidskoord met de bestuurder is verbonden en de bestuurder van de stuurstand valt. Meer informatie over het gebruik van deze schakelaar vindt u in de handleiding van de motor.

Het DESS-contact omvat een onderbreker, een schakelaar, een veiligheidskoord-kapje, een veiligheidskoord en een veiligheidskoord-clip. De clip van het veiligheidskoord moet goed worden bevestigd aan het reddingsvest, de kleding, de arm of het been van de bestuurder. Let erop dat u de veiligheidskoord-clip bevestigt op een plaats waar hij niet wordt gehinderd en aan een voorwerp dat mee met de bestuurder beweegt als hij of zij de stuurstand verlaat. Als de motor stilvalt doordat het kapje van het veiligheidskoord werd verwijderd, moet het kapje weer in het DESS-contact worden aangebracht, voordat de motor opnieuw kan worden gestart.

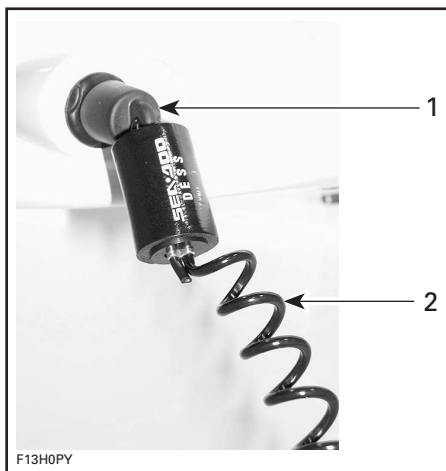

TYPISCH — ONDERBREKER
(STOPSCHAKELAAR) MET
VEILIGHEIDSKOORD

1. Stopschakelaarclip
2. Veiligheidskoord

WAARSCHUWING

Gebruik altijd het veiligheidskoord wanneer u met uw boot gaat varen. Houd de veiligheidskoord-stopschakelaar uit de buurt van obstakels die zijn goede werking kunnen belemmeren. Wijzig of verwijder de veiligheidskoord-stopschakelaar niet en overbrug zijn veiligheidsfuncties ook niet. Een correct gebruik van de veiligheidskoord-stopschakelaar kan voorkomen dat de boot op hol slaat met ernstige of dodelijke verwondingen tot gevolg.

Veilige vaarpraktijken

U bent verantwoordelijk voor uw eigen veiligheid, de veiligheid van uw passagiers en de veiligheid van andere bootgebruikers.

Drugs en alcohol

Gebruik geen drugs en drink geen alcohol terwijl u met een boot vaart. Net als bij een auto moet u nuchter en alert zijn om een boot te besturen. Varen met een boot terwijl u onder invloed bent van alcohol of drugs is niet alleen gevaarlijk, het is ook wettelijk verboden en er staat een zware boete op. De naleving van deze wetten wordt streng gecontroleerd. Het gebruik van drugs en alcohol, alleen of in combinatie, verlengt de reactietijd, verzwakt het beoordelingsvermogen, vertroebelt het zicht en verhindert u om veilig met een boot te varen.

WAARSCHUWING

Alcohol en varen gaan niet samen! Varen onder invloed is levensgevaarlijk voor uw passagiers en opvarenden van andere boten. Het is bij wet verboden een boot te besturen als u onder invloed bent van alcohol of drugs.

Veilig varen

Om veiligheidsredenen en om uw boot in goede staat te houden, moet u de "Dagelijkse controles voor gebruik" uit deze *Gebruikerhandleiding* altijd uitvoeren voor u uw boot gebruikt. Veilig varen houdt in dat u uw boot niet verkeerd gebruikt en ook uw passagiers niet toelaat om dit te doen. Veilig varen houdt in dat u in elke situatie uw gezond verstand gebruikt. Het omvat onder meer de volgende handelingen:

- Respecteer de grenswaarden op het capaciteitsplaatje bij het laden van de boot. Zorg voor een evenwichtige verdeling van de lading van boeg tot hek en van bakboord tot stuurboord.
- Respecteer de geldende snelheidsbeperkingen. Vermijd overdreven snelheid of snelheden die niet aan de omstandigheden zijn aangepast.

- Gebruik de boot niet in weers- of zee-omstandigheden die de vaardigheden of ervaring van de bestuurder te boven gaan, de capaciteiten van de boot overtreffen of de passagiers in moeilijkheden brengen.
- Zorgt ervoor dat minstens één passagier vertrouwd is met de besturing en veiligheidsaspecten van de boot voor in geval van nood.
- Zorg ervoor dat de passagiers en uitrusting het zicht of de bewegingsvrijheid van de bestuurder niet belemmeren.
- Overschrijd nooit het maximale motorvermogen dat is aangegeven op het certificatieplaatje van de boot.
- Let op alle veiligheidsaanwijzingen en waarschuwingen, zowel in de boot als in de omgeving waar u vaart.

Veiligheid van passagiers

Toon alle passagiers waar de nood- en veiligheidsuitrusting zich bevindt en zorg ervoor dat iedereen deze kan gebruiken. Iedereen aan boord moet schoenen dragen met rubberen zolen om niet uit te glijden op natte oppervlakken. Tijdens de vaart moeten passagiers blijven zitten binnen de reling. Laat niet toe dat de passagiers hun voeten of handen door het water slepen. Maak altijd gebruik van de handgrepen en andere veiligheidsvoorzieningen om niet te vallen. Alle personen die niet of slecht kunnen zwemmen en kinderen zijn verplicht om te allen tijde een reddingsvest te dragen. De wet schrijft voor dat kinderen onder 13 jaar een reddingsvest moeten dragen terwijl de boot vaart, tenzij ze zich in een afgesloten cabine of beneden dek bevinden.

Eerste hulp

Als bestuurder van een boot moet u vertrouwd zijn met de eerstehulp-technieken die noodzakelijk kunnen zijn wanneer er niet onmiddellijk hulp beschikbaar is. Vaak zijn verwondingen aan vishaken of kleine snij- en schaafwonden de ernstigste ongelukken aan boord van een boot, maar u moet ook de juiste technieken aanleren en in staat zijn om ernstigere problemen aan te pakken, zoals zware bloedingen, hypothermie en brandwonden. U kunt bij de meeste Rode Kruis-afdelingen terecht voor relevante literatuur en EHBO-cursussen.

Besturing door minderjarigen

Minderjarigen mogen alleen een boot besturen onder toezicht van een volwassene. In veel landen zijn de minimumleeftijd en vereiste kwalificaties voor minderjarigen wettelijk vastgelegd. Vraag dit altijd na bij de plaatselijke autoriteiten. BRP beveelt een minimumleeftijd van 16 jaar aan voor de bestuurder.

Vaarregels

Als verantwoordelijk bestuurder dient u zich aan de vaarregels te houden. Met een boot varen is in veel opzichten te vergelijken met een auto besturen. In beide gevallen dient een verantwoordelijk bestuurder zich te houden van een aantal regels om ongelukken te voorkomen. Net zoals u aanneemt dat andere automobilisten weten wat ze doen, gaan andere bootgebruikers ervan uit dat u weet wat u doet.

Een boot besturen is vergelijkbaar met rijden op niet-gemarkeerde wegen. Om een aanvaring met andere vaartuigen te vermijden moeten er een aantal vaarregels worden nageleefd. Dit is niet alleen gezond verstand... het is de wet!

Raadpleeg de lokale en nationale vaarwetgeving die geldt voor de waterwegen waar u uw boot wilt gebruiken. Leer het plaatselijke vaarreglement. Zorg ervoor dat u het toepasselijke navigatiesysteem (bijv. boeien en signalen) kent en begrijpt.

Informeer u over de wateren waar u uw vaartuig wilt gebruiken. Stroming, getijden, stroomversnellingen, verborgen obstakels, watersporen en golven enz. kunnen de veiligheid in het gedrang brengen. Het gebruik van de boot in wild of onrustig water is af te raden.

Onthoud deze vaarregels

Ken de voorrangsregels

Vaar in het algemeen uiterst rechts en ontwijk andere watergebruikers door op een veilige afstand te blijven van andere vaartuigen, mensen en voorwerpen.

KRUISEN

Geef voorrang aan vaartuigen voor u en komende van rechts. Kruis nooit een vaartuig voor de boeg.

ROOD licht (verleen het andere vaartuig voorrang).

GROEN licht (u heeft voorrang).

FRONTALE TEGENLICHTER

Houd uiterst rechts.

INHALEN

Geef het andere vaartuig voorrang en houd een veilige afstand.

Navigatiesysteem

Navigatiehulpmiddelen zoals signalen en boeien kunnen u helpen om veilig water op te zoeken. Boeien duiden aan of u de boei langs rechts (stuurboord) of links (bakboord) moet passeren of welk kanaal u kunt volgen. Ze kunnen ook aanduiden of u zich in een verboden of gecontroleerde zone begeeft, bijvoorbeeld een vaarvrije zone of snelheidszone. Ze kunnen ook op gevaren wijzen of belangrijke vaarinformatie verstrekken. Bakens kunnen zich aan land of op het water bevinden. Ze kunnen ook snelheidslimieten aanduiden, verboden zones voor motorvaartuigen of boten, ankerplaatsen en andere nuttige informatie. (De vorm van elk type bakens geeft hierover duidelijkheid).

Zorg ervoor dat u het toepasselijke navigatiesysteem kent en begrijpt voor de waterwegen waar u uw boot wilt gebruiken.

Voorkomen van aanvaringen

- Laat de gashendel niet los wanneer u een voorwerp probeert te ontwijken. U moet gas geven om te kunnen sturen.
- Wees altijd alert voor andere waterrecreanten, boten of voorwerpen, vooral wanneer u draait. Wees bedacht op omstandigheden die de zichtbaarheid beperken of uw zicht op anderen belemmeren.
- Respecteer de rechten van andere recreanten en/of omstanders en houd altijd een veilige afstand van andere vaartuigen, mensen en voor.
- Ga niet opzettelijk in een zog varen, spring niet op de golven, vaar niet in de branding en stuif of spat niemand nat met uw boot. U kunt de mogelijkheden van uw boot of uw eigen vaardigheden verkeerd inschatten en tegen een boot of persoon botsen.

- Deze boot kan scherpere bochten nemen dan andere boten. Vermijd echter scherpe bochten met hoge snelheid, tenzij in noodgevallen. Dergelijke manoeuvres kunnen het moeilijk maken voor anderen om u te ontwijken of in te schatten waar u naartoe vaart. Voorts kunnen u en/of uw passagier(s) uit de boot geslingerd worden.
- Net als elk ander vaartuig heeft deze boot geen remmen. Uw stopafstand is afhankelijk van uw beginsnelheid, lading, de wind en de toestand van het water. Oefen het stoppen en aanmeren in een veilige, verkeersvrije zone, zodat u een idee heeft van de afstand die uw vaartuig nodig heeft om te stoppen in diverse omstandigheden.
- Soms moet u uw snelheid aanhouden of verhogen om een botsing te voorkomen.
- Vaar voorzichtig en zeer traag in ondiep water. Als uw boot vastloopt of bruusk stopt, kunt u verwondingen oplopen. De jetpomp kan ook afval opzuigen en achterwaarts wegslingeren op mensen of voorwerpen.
- Schakel de boot niet in achteruit om te stoppen. Anders kunnen u of uw passagier(s) met grote kracht vooruit of zelfs van het vaartuig worden geslingerd.

Veiligheidsbewustzijn van bestuurder/passagier

- Start of vaar niet met de boot terwijl er iemand op het zonnedek of zwemplatform zit of naast de boot in het water zwemt. Water en/of afval dat uit de straalbuis spuit, kan ernstige verwondingen toebrengen.
- Voordat de motor wordt gestart of de boot zich in beweging zet, moeten de bestuurder en passagier(s) altijd correct plaatsnemen. Alle passagiers moeten weten hoe ze de aanwezige handgrepen en gordels moeten gebruiken.
- Accelereer altijd geleidelijk met een boot wanneer u passagiers meeneemt, zowel bij het vertrekken als onderweg. Als u snel accelereert kunnen uw passagiers hun evenwicht of houvast verliezen en ergens tegen botsen of achterwaarts uit de boot vallen. Verwittig uw passagier(s) altijd voordat u snel accelereert.

Veilig varen

- Vergeet niet dat u bij het terugkeren van de gashendel naar stationair minder goed kunt sturen. Zodra de motor stilligt kunt u helemaal niet meer sturen. U moet gas geven om te kunnen sturen.
- Hoewel uw boot hoge snelheden kan halen, raden wij u ten zeerste aan enkel snel te varen in ideale omstandigheden die dit toelaten. Hoge snelheden vereisen een betere stuurvaardigheid en verhogen het risico op ernstige verwondingen.

Wendbaarheid van het vaartuig/slepen

- Overlaad de boot niet en neem nooit meer passagiers mee dan is voorzien bij de betreffende boot. Overlading kan de wendbaarheid, stabiliteit en vaarprestaties nadelig beïnvloeden.
- Vermijd het toevoegen van accessoires of uitrusting die de besturing van de boot kunnen beïnvloeden.
- Wanneer u passagiers meeneemt of een tube, skiër of wakeboarder voorttrekt, is uw boot moeilijker bestuurbaar en dient u over betere stuurvaardigheden te beschikken.
- Zorg altijd voor de veiligheid en het comfort van uw passagier(s) en de persoon die u voorttrekt op ski's, een wakeboard of ander watertoestel.
- Neem altijd een waarnemer mee wanneer u een tube, skiër of wakeboarder voorttrekt. Vaar slechts zo snel als noodzakelijk is en volg de instructies van de waarnemer. Maak geen scherpe bochten, tenzij absoluut noodzakelijk. Blijf op een veilige afstand van de wal, andere zwemmers, vaartuigen of objecten.
- Gebruik een voldoende lange en stevige sleepkabel en zorg ervoor dat deze stevig aan uw boot is bevestigd. Sommige boten zijn of kunnen worden uitgerust met een speciaal ontworpen sleepmechanisme. Dit kan gevaarlijk zijn als er iemand op valt.

Denk erom:

- Goed begonnen is half gewonnen!

Watersport

WAARSCHUWING

Voorkom verwondingen! Uw boot is niet ontworpen en mag niet worden gebruikt om parasails, kites, zweefvliegtuigen of andere zwevende toestellen te trekken. Gebruik uw boot alleen voor de voorziene watersporten.

WAARSCHUWING

"Teak Surfing" (bodysurfen terwijl men zich vasthoudt aan het zwemplatform) is erg gevaarlijk voor de deelnemers omdat ze zich onmiddellijk achter de boot bevinden en worden blootgesteld aan de hoogste concentraties uitlaatgassen. Dit kan leiden tot koolmonoxidevergiftiging, te herkennen aan geestelijke verwardheid, duizeligheid, slaperigheid en bewustzijnsverlies. De combinatie van blootstelling aan koolmonoxide en het niet dragen van een reddingsvest maken deze nieuwe vorm van waterrecreatie tot een onvoorstelbaar gevaarlijke en mogelijk dodelijke sport.

Waterskiën, wakeboarding of varen op een voortgesleept, opblaasbaar toestel zijn de meest populaire watersporten. Om watersporten te beoefenen moeten de deelnemer en de bestuurder van de boot een goed veiligheidsbewustzijn hebben. Heeft u nog nooit iemand achter uw boot voortgetrokken, vaar dan eerst enkele uurtjes als waarnemer mee om samen te werken met en te leren van een ervaren bestuurder. U dient zich ook goed bewust te zijn van de vaardigheden en ervaring van de persoon die u voorttrekt. Neem altijd een tweede persoon mee aan boord die de persoon in het water in het oog houdt, zodat de bestuurder zich kan concentreren op de bediening van de boot.

Zowel de bestuurder van de boot als de waarnemer moeten de lokatie van de sleepkabel in het oog houden tijdens watersporten. Een slap hangende kabel kan verstrikt raken rond personen of voorwerpen in de boot of in het water, vooral tijdens een scherpe bocht of cirkelbeweging, en ernstige verwondingen veroorzaken.

Elke watersporter moet zich aan deze richtlijnen houden:

1. Laat alleen bekwame zwemmers deelnemen aan watersporten.
2. Draag altijd een goedgekeurd reddingsvest. Een goed ontworpen reddingsvest kan een verward of bewusteloos persoon drijvende houden. Een waterskivest Type IV is een goedgekeurd en praktisch reddingsvest.
3. Neem een tweede persoon mee aan boord die de watersporter in het oog houdt en de bestuurder op de hoogte brengt van de handsignalen van de watersporter. De bestuurder moet zich volledig concentreren op de bediening van de boot en het water voor hem.
4. Houd rekening met andere personen met wie u het water deelt.
5. Laat nooit personen "teak-surfen" (bodysurfen terwijl men zich vasthoudt aan het zwemplatform) achter uw boot. Sleep nooit een watersporter achter uw boot aan een korte kabel, waardoor deze persoon een hoge concentratie uitlaatgassen zou inademen. De inademing van geconcentreerde uitlaatgassen, die koolmonoxide bevatten, kan tot CO-vergiftiging, ernstige of dodelijke verwondingen leiden.

6. Bied onmiddellijk hulp aan een gevallen persoon. Alleen is hij of zij kwetsbaar in het water en wordt mogelijk niet opgemerkt door andere boten.
7. Benader een persoon in het water aan de lijzijde (tegen de richting van de wind in). Schakel de motor uit voordat u de persoon nadert.
8. Leg de motor stil en werp het anker uit voordat u gaat zwemmen.
9. Beoefen watersporten alleen in veilige zones. Blijf uit de buurt van andere boten, kanalen, stranden, verboden zones, zwemmers, druk bevaren waterwegen en hindernissen onder water.
10. Zwem enkel op plaatsen die als veilige zwemzone zijn aangeduid. Deze zijn meestal afgebakend met een zwemzone-boei. Ga niet alleen of 's nachts zwemmen.



ZWEMZONE-BOEI

11. Ga niet waterskiën tussen zonsondergang en zonsopgang. Dit is verboden in de meeste landen.
12. Ga niet direct achter een waterskiër, tuber of wakeboarder varen met uw boot. Bij een snelheid van 40 kilometer (25 mijl) per uur zal uw boot een persoon die 60 meter (200 ft) voor de boeg in het water valt inhalen in ongeveer 5 seconden.
13. Leg de motor stil en verwijder de contact-sleutel wanneer er iemand dicht bij de boot in het water is.
14. Houd minstens 45 m (150 ft) afstand van plaatsen die zijn gemarkeerd met een duikersboei.

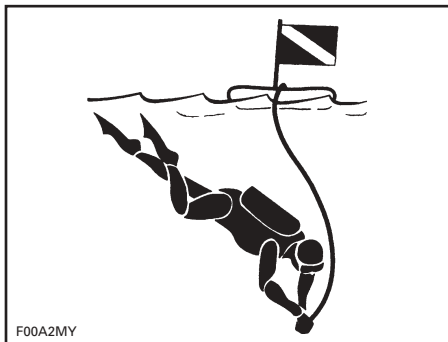

DUIKERSBOEI

WAARSCHUWING

Voorkom verwondingen! Laat niemand in de buurt komen van de jetpomp of het inlaatrooster, zelfs als de motor stilligt. Lang haar, loshangende kleding of riemen van een reddingsvest kunnen in bewegende delen verstrikt raken, wat tot ernstige verwondingen of verdrinking kan leiden. In ondiep water kunnen schelpen, zand, kiezel of andere voorwerpen worden opgezogen en achterwaarts weggeslingerd door de jetpomp.

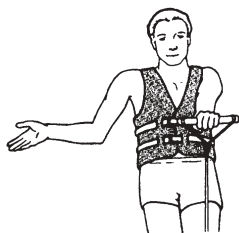

SNELLER -
Palm van een hand omhoog gericht.



TRAGER -
Handpalm naar beneden gericht.



SNELHEID OK -
Arm omhoog met de tip van duim en wijsvinger tegen elkaar om een cirkel te vormen.

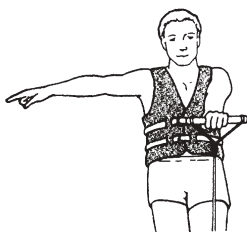

NAAR RECHTS DRAAIEN -
Met gestrekte arm naar rechts wijzen.

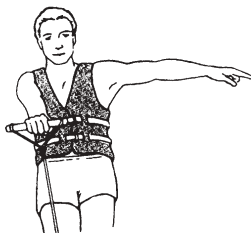

NAAR LINKS DRAAIEN -
Met gestrekte arm naar links wijzen.



TERUGKEREN NAAR STOPPLAATS -
Arm in een hoek van 45 graden met het lichaam, naar het water wijzend en heen en weer schommelend.



MOTOR STILLEGGEN -
Met vinger dwars over de keel strijken.

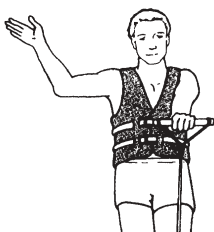

STOPPEN -
Hand omhoog met de palm naar voor zoals een politieagent.



SKIËR OK NA EEN VAL -
Handen in elkaar boven het hoofd.

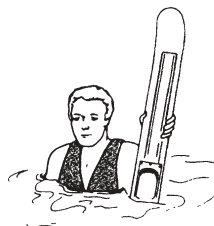

PIK ME OP OF GEVALLEN SKIËR, KIJK UIT -
Een ski steekt verticaal uit het water.

F00A2NL

SKISIGNALEN

VOERTUIG- INFORMATIE

PLAATS VAN HET REGISTRATIENUMMER

De nationale wetgeving bepaalt dat alle boten geregistreerd en officieel genummerd moeten zijn. De plaats van het registratienummer verschilt van model tot model. De juiste lokatie ziet u op de volgende afbeelding. Het registratienummer moet aan elke kant van de sportboot worden aangebracht.



TYPISCH

1. Lokatie registratienummer

PLAATS VAN DE BELANGRIJKE LABELS

Uw boot draagt de volgende labels. Ontbrekende of beschadigde labels kunnen gratis worden vervangen. Raadpleeg een erkend Sea-Doo sportboot-dealer.

Lees de volgende labels aandachtig, voordat u uw boot in gebruik neemt.

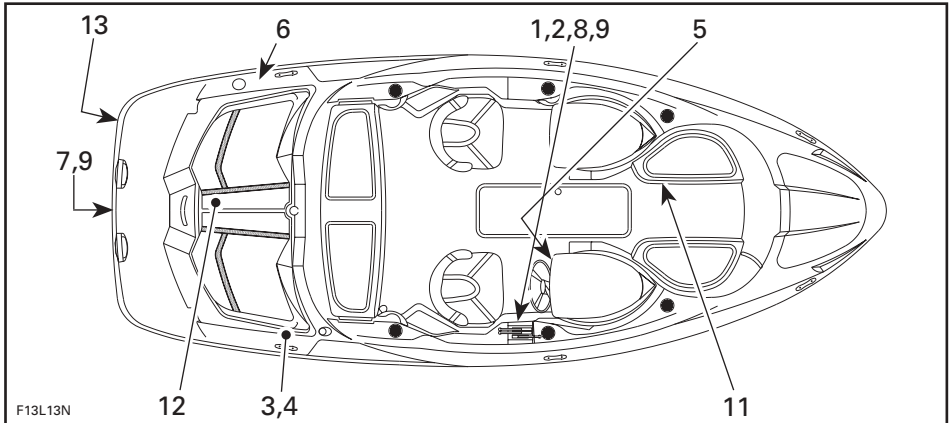

Label 1

⚠ WAARSCHUWING

Lees en volg de waarschuwingslabels en gebruikershandleiding voordat u gaat varen. Het negeren van waarschuwingen voor een verkeerd gebruik van deze sportboot kan tot ernstige of dodelijke verwondingen leiden. Het vermogen van deze sportboot overtreft mogelijk dat van alle andere vaartuigen die u al heeft bestuurd.

- Controleer de werking en stand van gashendel/schakelhendel en stuur voordat u de motor(en) start.
- Naarmate de snelheid daalt, neemt het stuurvermogen af. Wanneer de motor stilstaat kunt u niet meer sturen.
- Spat geen andere personen nat, spring niet in een zog of op de golven.
- Alle opvarenden moeten altijd een goedgekeurd reddingsvest en de aanbevolen beschermende kleding dragen.
- Ga niet varen voordat alle passagiers goed neerzitten en zich vasthouden aan de handgrepen of wanneer uw zicht wordt belemmerd. Laat geen passagiers plaatsnemen op delen van de boot die in de gebruikershandleiding niet worden aangeduid als geschikte zitplaatsen voor tijdens het varen.
- Bevestig het veiligheidskoord goed aan uw reddingsvest.
- Houd altijd een veilige afstand van andere waterrecreanten. Ken en respecteer alle toepasselijke wetten en voorschriften.

F13L1UL

Label 2

GEFABRICEEED IN DE U.S.A., BOMBARDIER MOTOR CORPORATION OF AMERICA

U.S. COAST GUARD
MAXIMUMCAPACITEIT

7 PERSONEN OF 635 kg/1400 lb

635 KG/1400 LBS, PERSONEN, UITRUSTING

DEZE BOOT VOLDOET AAN DE VEILIGHEIDSNORMEN VAN DE AMERIKANSE EN CANADESE KUSTWACHT DIE VAN KRACHT WAREN OP DE CERTIFICATIEDATUM:

 ONTWERPCATEGORIE BOOT: **R**

F13L1VY

Label 3

**MAXIMUM MOTORVERMOGEN
VAN HET VAARTUIG:
126 KW**

F04LAYY

TYPISCH — ZIE LABEL OP DE BOOT

Label 4

⚠ WAARSCHUWING

- Haal de accu uit de boot om hem op te laden.
- Overlaad de accu niet.
- Een verkeerde lading van de accu kan een ontploffing veroorzaken.

F13L1MY

Label 5

⚠ WAARSCHUWING

Benzinedampen kunnen ontploffen en ernstig of dodelijke verwondingen veroorzaken. Laat de ventilator 5 minuten draaien en controleer het motorcompartiment op benzinedampen, alvorens de motor te starten.

F13L1SY

Label 6

⚠ WAARSCHUWING

Voorkom ernstige of dodelijke verwondingen door brand of ontploffing:

- Stop de motor alvorens te tanken en houd de boot horizontaal.
- Open de vuldop traag om de druk af te laten.
- Voeg niet teveel toe.
- Inspecteer het brandstofsysteem regelmatig op lekkage.
- Gebruik gewone loodvrije benzine en controleer het oliepeil.

F13L1NY

Label 7

⚠ WAARSCHUWING

Voorkom ernstige of dodelijke verwondingen:

- Schakel de motor(en) uit alvorens het zwemplatform te gebruiken.
- Houd personen, kleding en haar uit de buurt van de jetstraalbuizen of inlaatroosters, om verstrikking, verdrinking en koolmonoxidevergiftiging te voorkomen.

F13L1OY

Label 8

⚠ WAARSCHUWING

Vergrendel de bestuurdersstoel in de voorwaartse stand zodat de stoel naar het stuurwiel is gericht tijdens het varen en niet zwenkt.

F13L1TY

Label 9

⚠ WAARSCHUWING

Motoruitlaatgassen bevatten koolmonoxide (CO) dat zich kan ophopen in en rond de boot (onder de overkapping, in de cockpit enz.). CO kan schadelijk of dodelijk zijn bij inademing. Zorg voor een goede verluchting wanneer de motor draait.

F13L1QL

Label 10

WAARSCHUWING

Een verkeerd gebruik van de paal kan tot ernstige of dodelijke verwondingen leiden.

- Gebruik de paal enkel om te wakeboarden of skiën.
- Laat de sleepkabel niet loshangen en voorkom dat hij verstrikt raakt rond personen, de boot of de motor.
- Bevestig de sleepkabel alleen aan het middelste bevestigingspunt.
- Trek maar 1 persoon tegelijk voort.
- Klim of zit niet op de paal en spring er niet af.

F13L1PL

WAKEBOARDPAAL-OPTIE

Label 11

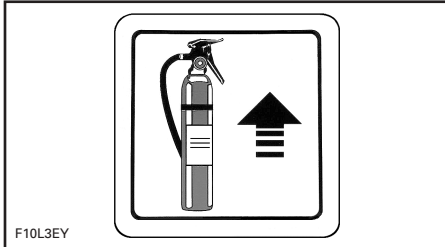

Label 12

INFORMATIE OVER DE BEPERKING VAN DE UITLAATGASSEN

Deze motor is gecertificeerd voor gebruik met loodvrije benzine en voldoet aan de emissienormen voor SI-zeevaartmotoren XXXX U.S. EPA en de geldende voorschriften in Californië.

Motorfamilie: XBCXM.XXXXCR
FEL: XXX g/kWu HC + NO_x
Cilinderinhoud: XXX cc
Regelsysteem voor uitlaatgassen: XX
Bougieltype: XXX-XXXX-XX
Bougiespleet: XXX mm/XXX in.
Vermogen: XXXX kW

De onderhoudsspecificaties vindt u in de gebruikershandleiding.

P/N 219 902 190

F04LCOY

Label 13

Dit product valt mogelijk onder één of meer van de volgende Amerikaanse toepassingen en/of patenten en hun niet-Amerikaanse tegenhangers: 20040031431A1; 20040031430A1; 2003000449A1; 6,702,629; 6,701,863; 6,672,240; 6,601,528; 6,568,376; 6,544,086; 6,482,055; 6,428,371; 6,418,890; 6,415,759; 6,405,669; 6,390,869; 6,336,833; 6,332,422; 6,283,099; 5,690,520; 5,369,360; D490,766; D489,311; D485,798; D485,526; D483,315; D482,649; D469,053; D468,254; D467,860; D467,859; D465,446; D465,194; D464,601; D459,693; D409,555; D400,844.

SEA_DOO, ISLANDIA, UTOPIA, SPEEDSTER, SPORTSTER, ROTAX, 4-TEC en hun bijbehorende grafische voorstellingen zijn handelsmerken van Bombardier Recreational Products Inc. of zijn dochtermaatschappijen. BOMBARDIER, CHALLENGER zijn handelsmerken van Bombardier Inc. gebruikt onder licentie.

ORBITAL en het ORBITAL-logo zijn geregistreerde handelsmerken van Orbital Engine Company (Australia) Pty. Limited, gebruikt onder licentie.



© & © 2000–2004 Bombardier Recreational Products Inc. Alle rechten voorbehouden.

F00L3CL

IDENTIFICATIENUMMERS

De hoofdcomponenten van uw boot (romp en motoren) zijn voorzien van een verschillend serienummer. Soms heeft u deze nummers nodig voor garantiedoeleinden of om uw sportboot op te sporen in geval van diefstal.

Romp

Het rompidentificatienummer (H.I.N.) bevindt zich op de rechterzijde van de spiegel.

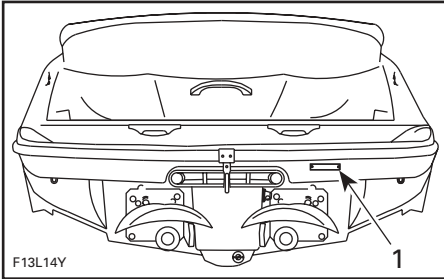

TYPISCH

1. Rompidentificatienummer (H.I.N.)

4-TEC™ motoren

Het motoridentificatienummer (E.I.N.) bevindt zich op het bovenste carter aan de MAGNETO-zijde van de motor.

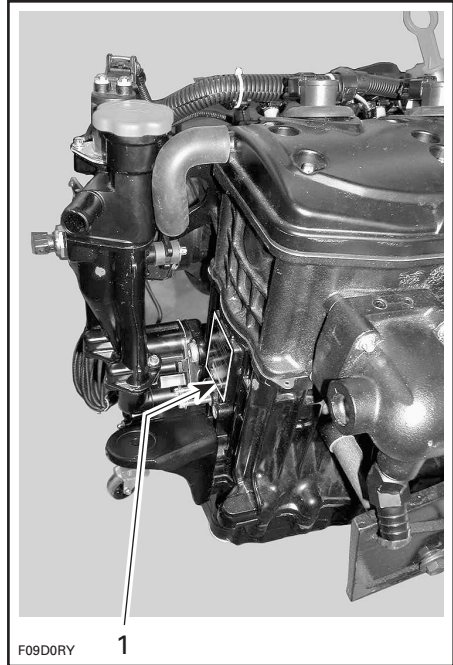

1. Motoridentificatienummer (E.I.N.)

PLAATS VAN BEDIENINGSELEMENTEN, COMPONENTEN EN INSTRUMENTEN

Cockpit

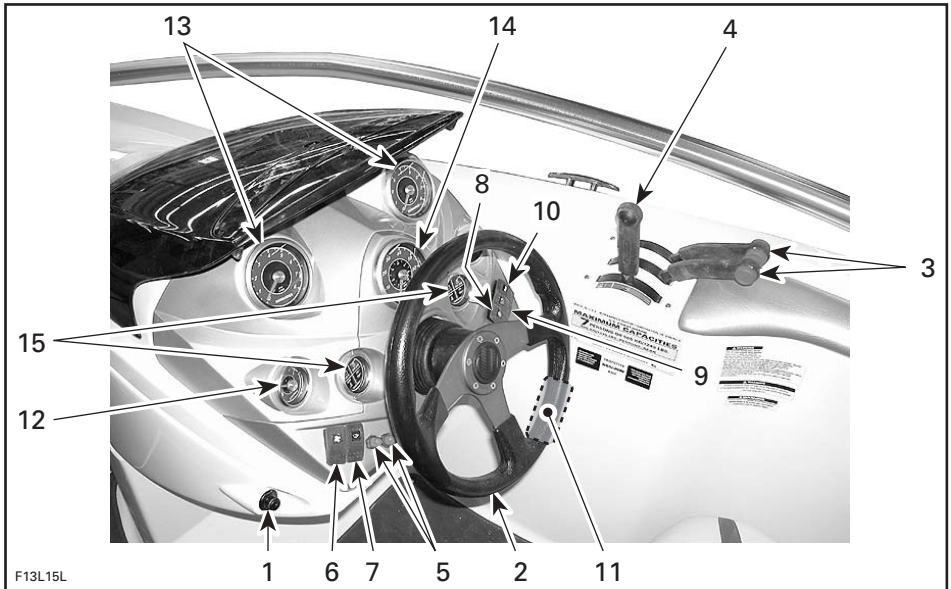

ZICHT OP DE COCKPIT

Overzicht

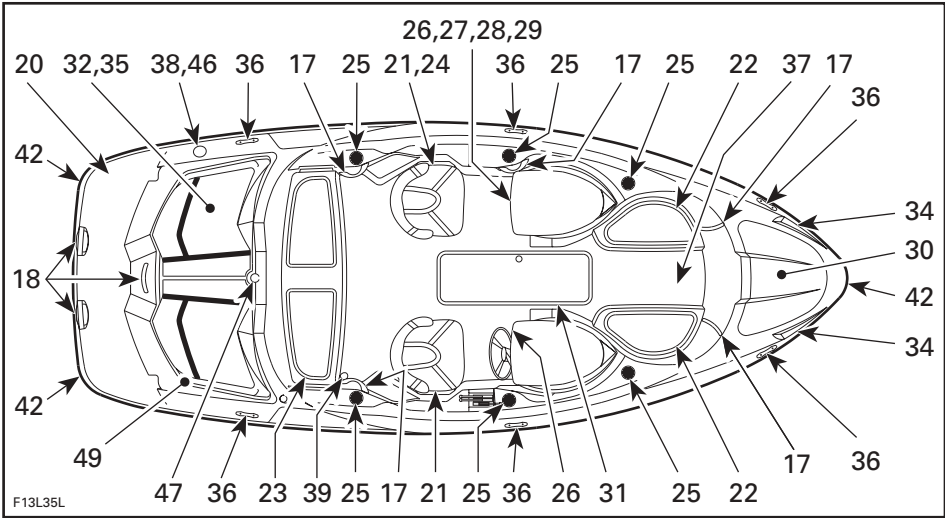

TYPISCH

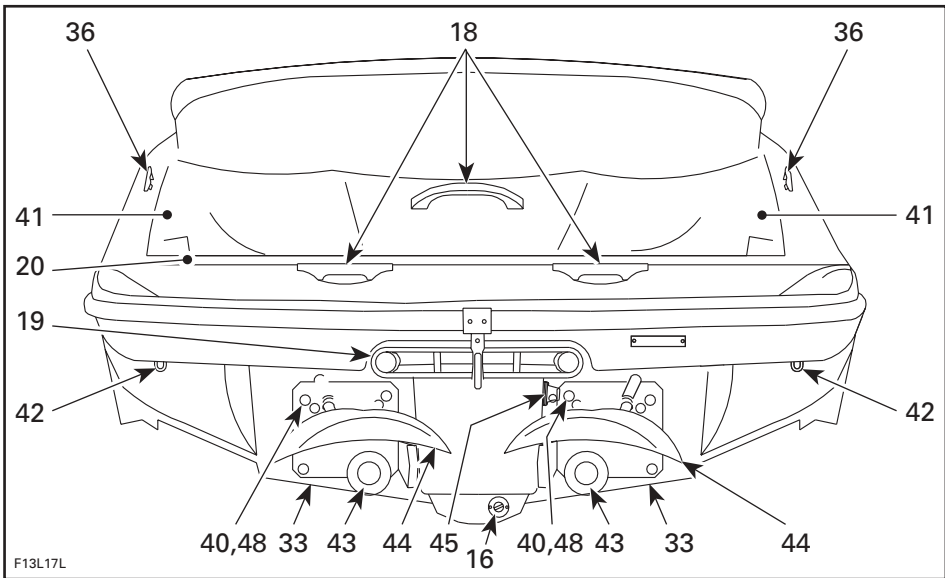

TYPISCH — ACHTERAANZICHT

1. Veiligheidskoord/DESS-contact
2. Stuurwiel
3. Gashendels
4. Schakelhendel
5. Start/stopknoppen
6. Ruimventilator-schakelaar
7. Ruimpomp-schakelaar
8. Navigatielicht-schakelaar
9. Deklicht-schakelaar
10. Claxonschakelaar
11. Schakelaar inlaat-vrijmaaksysteem (ICS)
12. Brandstofmeter
13. Tachometers
14. Snelheidsmeter
15. Waarschuwingsindicatoren
16. Ruimwater-aftapplug
17. Handgrepen
18. Handgrepen achteraan
19. Ladder
20. Zwemplatform
21. Stoelen
22. Boegstoel/bergvak
23. Achterstoel/bergvak
24. Waarnemersstoel
25. Bekerhouders
26. Bergvakken in console aan bak/stuurboord
27. Handschoenkastje
28. Radio/CD-speler
29. 12-Volt-voedingsuitgang
30. Bergvak vooraan
31. Bergvak dek
32. Bergvak achteraan
33. Waterinlaten jetpomp
34. Boeglichten
35. Verwijderbaar heklicht
36. Kikkers
37. Dek
38. Dop brandstoftank
39. Dekafvoer
40. Spoelkoppelingen
41. Ventilatiekanalen
42. Ogen boeg/hek
43. Jetstraalbuizen
44. Achteruitvaarkleppen
45. Spuigatklep
46. Ventilatieopening brandstoftank
47. Watersport-sleepbevestigingsonderdelen
48. Ontluchtingsopeningen uitlaatkoelsysteem
49. Hoofdaccu-onderbreker

FUNCTIE VAN BEDIENINGSELEMENTEN, COMPONENTEN EN INSTRUMENTEN

1) Veiligheidskoord/DESS™ (motoruitschakelaar)

⚠ WAARSCHUWING

Gebruik altijd het veiligheidskoord wanneer u met uw boot vaart, om te voorkomen dat de boot op hol slaat en het risico op ernstige en dodelijke ongelukken te beperken. Koppel het veiligheidskoord los nadat u bent gestopt, om onopzettelijk starten te voorkomen.

Het kapje van het veiligheidskoord moet stevig vastgeklikt zijn in het DESS™-contact (Digitally Encoded Security System) om goed te werken.

Als het kapje van het veiligheidskoord uit het DESS-contact wordt getrokken valt de motor stil. Bevestig het veiligheidskoord altijd aan het reddingsvest van de bestuurder en steek het kapje op het DESS-contact om de motor te kunnen starten.

⚠ WAARSCHUWING

Als het kapje van het veiligheidskoord loskomt of niet op de schakelaar blijft zitten, moet u het onmiddellijk vervangen.

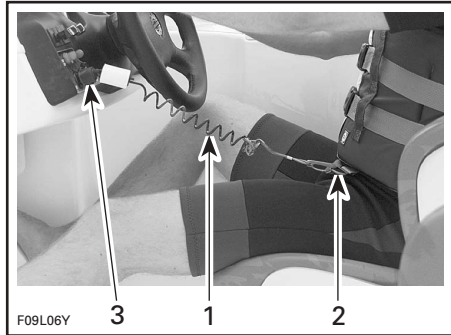

TYPISCH

1. Veiligheidskoord
2. Bevestigen aan reddingsvest
3. Vastklikken in DESS-contact

⚠ WAARSCHUWING

Wanneer de gashendel wordt losgelaten neemt het stuurvermogen af en wanneer de motor stilstaat kunt u helemaal niet meer sturen. Koppel het veiligheidskoord altijd los wanneer de boot niet in gebruik is.

⚠ WAARSCHUWING

Smeer het contact van het veiligheidskoord niet.

⚠ WAARSCHUWING

Hoewel de motoren kunnen worden gestopt met de start/stopknoppen, verdient het aanbeveling het veiligheidskoord eveneens los te koppelen wanneer u stopt.

Bewakingssysteem

Om u te helpen bij de besturing van uw boot worden bepaalde componenten van de boot bewaakt en wordt u door middel van geluidssignalen geïnformeerd over bepaalde toestanden. In de onderstaande tabel vindt u enkel de gecodeerde signalen met betrekking tot het veiligheidskoord. Een overzicht van de andere codes vindt u in het hoofdstuk OPLOSSEN VAN PROBLEMEN.

AANTAL PIEPTONEN	MOGELIJKE OORZAAK	REMEDIE
2x kort (terwijl u het veiligheidskoord in het DESS-contact installeert).	<ul style="list-style-type: none">• Alles is in orde met het veiligheidskoord (goed contact en juiste kapje).	<ul style="list-style-type: none">• De motor kan normaal gestart worden.
1x lang (terwijl u het veiligheidskoord in het DESS-contact installeert of wanneer u op de start/stopknop drukt in sommige gevallen).	<ul style="list-style-type: none">• Schakelhendel niet in vrijloop.• Slechte verbinding tussen kapje van het veiligheidskoord en DESS-contact.• Verkeerd veiligheidskoord.• Kapje van het veiligheidskoord vuil.• Interface werkt slecht of kabelboom defect.	<ul style="list-style-type: none">• Zet de schakelhendel in vrijloop.• Verwijder het veiligheidskoord en installeer het opnieuw in het DESS-contact. Twee korte pieptonen geven aan dat het systeem weer klaar is en dat u de motor kunt starten.• Gebruik het veiligheidskoord dat voor uw boot werd geprogrammeerd. Werkt dit niet, raadpleeg dan een erkend Sea-Doo sportboot-dealer.• Reinigen.• Raadpleeg een erkend Sea-Doo sportboot-dealer.

Digitally Encoded Security System (DESS™)

Het kapje van het veiligheidskoord is voorzien van een elektronisch circuit dat een uniek elektronisch serienummer bevat.

Dit veiligheidskoord kan niet worden gebruikt op een andere boot en omgekeerd kan het veiligheidskoord van een andere boot ook niet op uw boot worden gebruikt.

DESS is echter uiterst flexibel. U kunt extra veiligheidskoorden kopen en laten programmeren voor uw boot. U kunt een extra veiligheidskoord laten programmeren bij elk erkend Sea-Doo sportboot-dealer.

Als de motoren worden gestopt met de start/stopknoppen terwijl het veiligheidskoord op de schakelaar blijft zitten, kunnen ze binnen ongeveer 10 minuten worden herstart met een druk op de start/stopknoppen. Daarna dient u een lichte druk op de schakelaar uit te oefenen met het veiligheidskoord. Twee korte pieptonen geven aan dat het systeem weer klaar is en dat u de motoren kunt starten.

Als de motoren worden gestopt met de start/stopknoppen terwijl het veiligheidskoord in het DESS-contact blijft zitten, kunnen ze binnen ongeveer 10 minuten worden herstart met een druk op de start/stopknoppen. Na deze vertragingstijd moet het kapje van het veiligheidskoord uit het DESS-contact worden verwijderd en opnieuw aangebracht. Twee korte pieptonen geven aan dat het systeem weer klaar is en dat u de motor kunt starten.

2) Stuurwiel

Het stuurwiel regelt de richting van de boot. Wanneer u het stuurwiel in wijzerzin draait, zwenkt de sportboot naar rechts en omgekeerd.

3) Gashendels

Wanneer u deze vooruit drukt versnelt de boot. Wanneer u ze helemaal terugtrekt, vertragen de motoren automatisch tot stationair toerental en stopt de boot geleidelijk door de waterweerstand.

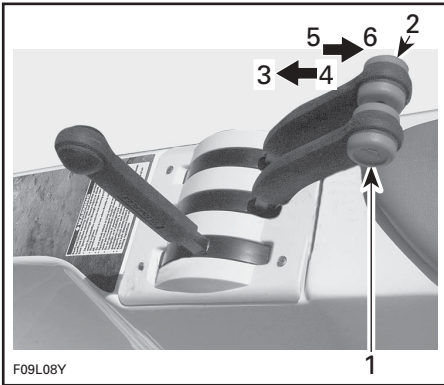

TYPISCH — GASHENDELS

1. Bakboord motor
2. Stuurboord motor
3. Volgas
4. Snelheid verhogen
5. Snelheid verlagen
6. Stationair toerental

De gashendel aan bakboord regelt het toerental van de bakboord motor en de hendel aan stuurboord regelt het toerental van de stuurboord motor. Hoewel het toerental van elke motor individueel regelbaar is, raden we u aan de beide hendels samen te bewegen.

4) Schakelhendel

Een hendel met 3 standen:

- vooruit
- vrijloop
- achteruit.

Om te kunnen schakelen moeten de gashendels volledig zijn teruggetrokken zodat de motoren stationair draaien.

De schakelhendel moet in vrijloop staan om de motoren te kunnen starten.

OPMERKING: 4 korte pieptonen geven aan dat de schakelhendel niet in vrijloop staat (wanneer het veiligheidskoord in het DESS-contact zit en u op een van de start/stopknoppen drukt). Daarna zou 1 korte pieptoon bevestigen dat u in vrijloop staat (tijdens het schakelen).

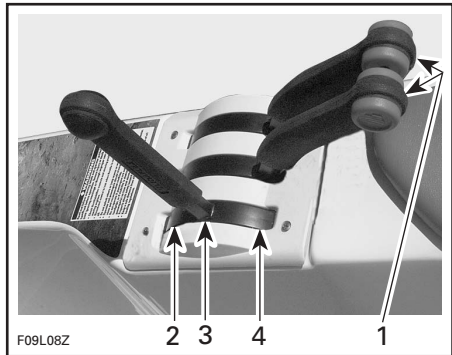

TYPISCH — SCHAKELHENDEL

1. Om te kunnen schakelen moeten de gashendels volledig zijn teruggetrokken (stationair toerental)
2. Vooruit
3. Vrijloop
4. Achteruit

LET OP: Forceer de hendel niet; zorg ervoor dat de gashendels op stationair toerental staan voordat u schakelt.

OPMERKING: Om makkelijker te kunnen schakelen moet u de pijl van de schakelhendel tegenover de betreffende stip (vooruit/vrijloop/achteruit) zetten.

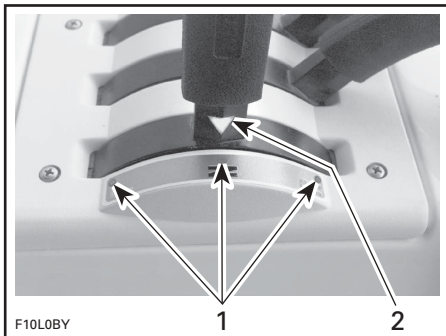

TYPISCH

1. Stippen naast schakelstand
2. Pijl op schakelhendel

WAARSCHUWING

De schakelhendel mag enkel worden gebruikt wanneer de motor stationair draait en de boot volledig stilligt.

WAARSCHUWING

Vaar enkel achteruit met lage snelheid en zo kort mogelijk. Kijk altijd of er geen voorwerpen of personen achter het vaartuig aanwezig zijn, onder meer kinderen die in het ondiepe water spelen.

LET OP: Schakel de motor nooit in achteruit op een hoog toerental.

5) Start/stopknoppen

Drukschakelaars met dubbele functie. Worden gebruikt om de motoren te starten en te stoppen.

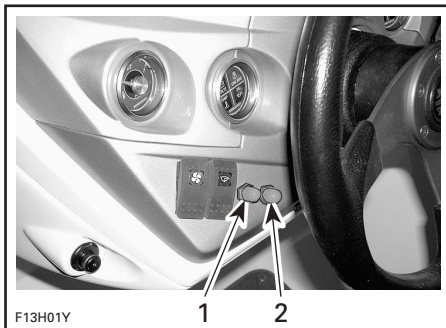

TYPISCH — START/STOPKNOPPEN

1. Voor bakboord motor
2. Voor stuurboord motor

Starten

WAARSCHUWING

Motoruitlaatgassen bevatten koolmonoxide (CO) dat zich kan ophopen in en rond de boot (onder de overkapping, in de cockpit enz.). CO kan schadelijk of dodelijk zijn bij inademing. Zorg voor een goede verluchting wanneer de motor draait.

De schakelhendel moet in vrijloop staan en het veiligheidskoord moet in het DESS-contact zitten om de motoren te kunnen starten.

Om de motoren te starten drukt u elke knop in en houdt hem vast. Laat hem onmiddellijk los nadat elke motor is gestart. Doe hetzelfde voor de andere motor. Er kan maar een motor tegelijk worden gestart.

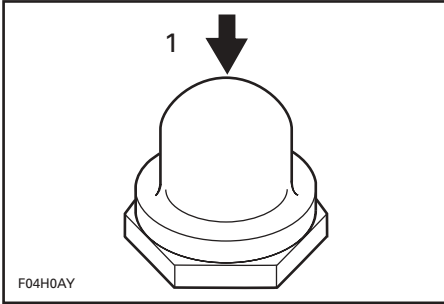

1. Starten wanneer de motor NIET draait

Stoppen

WAARSCHUWING

Hoewel de motoren kunnen worden gestopt met een druk op de stopknoppen, raden we u met aandrang aan de motoren te stoppen door het veiligheidskoord te verwijderen. Zo maakt u zich een goede gewoonte eigen.

Met een druk op een van de knoppen terwijl de motoren draaien wordt de betreffende motor stilgelegd.

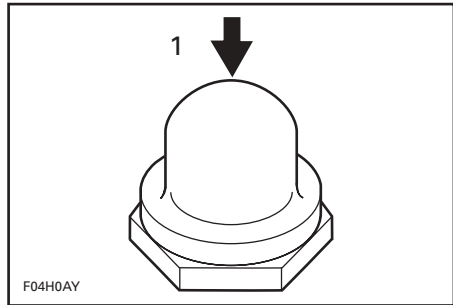

1. STOPPEN wanneer de motor WEL draait

WAARSCHUWING

Wanneer de motoren worden stilgelegd kunt u niet meer sturen.

6) Ruimventilator-schakelaar

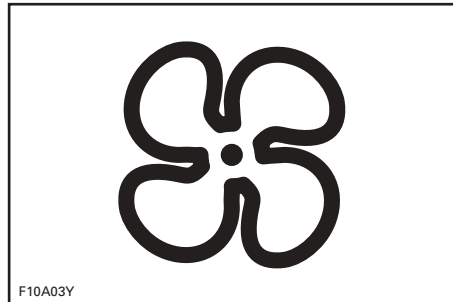

Een 2-standen uit/aan-schakelaar. Wanneer hij wordt ingeschakeld verlucht de ventilator het motorcompartiment.

WAARSCHUWING

Benzinedampen kunnen ontploffen en ernstig of dodelijke verwondingen veroorzaken. Laat de ventilator 5 minuten draaien en controleer het motorcompartiment op benzinedampen, alvorens de motor te starten.

Wanneer u de ruimventilator langdurig laat werken terwijl de motoren niet draaien, wordt de accu ontladen.

Schakel de ventilator uit terwijl de boot vaart.

7) Ruimpomp-schakelaar

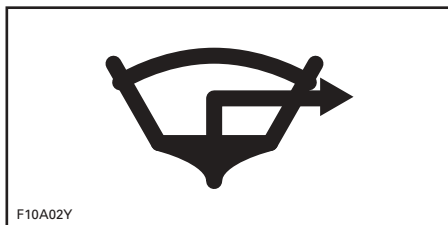

1. Ruim

Een 2-standen uit/aan-schakelaar.

Schakel de ruimpompschakelaar IN voor een manuele bediening (na reiniging, bewaring enz.).

Zet de schakelaar uit wanneer u klaar bent.

LET OP: Laat de pomp niet langdurig draaien terwijl het ruim droog is, om te voorkomen dat de accu wordt ontladen en de pomp wordt beschadigd.

De ruimpomp kan werken zonder dat het veiligheidskoord op de schakelaar is geïnstalleerd.

LET OP: Schakel de pomp altijd UIT wanneer het ruim droog is of voordat u de motor sneller dan stationair laat draaien. De ruimpomp schakelt dan over op automatische bedrijfsmodus.

Automatische ruimpomp

Een automatische ruimpomp pompt water uit het ruim. Een watersensor detecteert het water, waardoor de pomp wordt geactiveerd. Nadat het water is weggepompt wordt de pomp automatisch uitgeschakeld. Deze automatische bedrijfsmodus werkt altijd: Met/zonder veiligheidskoord in het DESS-contact en met/zonder draaiende motoren.

LET OP: Wanneer u de hoofdaccu-onderbreker uitschakelt terwijl het vaartuig ligt aangemeerd, moet u er rekening mee houden dat de ruimpomp niet zal starten wanneer er water in het ruim binnendringt.

8) Navigatielicht-schakelaar

WAARSCHUWING

De navigatielichten moeten altijd worden gebruikt tussen zonsopgang en zonsopgang. Zorg ervoor dat het heklicht wordt geïnstalleerd. Zie **Verwijderbaar heklicht** in dit hoofdstuk voor de correcte lokatie en installatie.



9) Deklicht-schakelaar



Druk op ON om het deklicht aan te doen.

Druk op OFF om het deklicht uit te doen.

Wanneer u het deklicht langdurig laat branden terwijl de motoren niet draaien, wordt de accu ontladen.

10) Claxonschakelaar

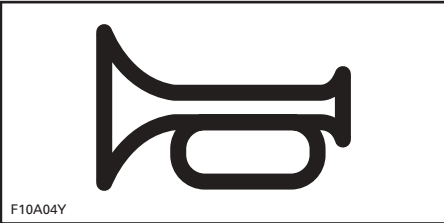

Houd de schakelaar ingedrukt om de claxon te activeren.

Laat de schakelaar los om te stoppen met claxonneren.

11) Schakelaar inlaat-vrijmaakstelsysteem (ICS)

Met deze schakelaar, die zich naast de bestuurdersstoel bevindt, kunnen roosters onder de romp worden geopend om wier of opgehoopt vuil aan de waterinlaten te lozen.

Zie het hoofdstuk SPECIALE PROCEDURE.

12) Brandstofmeter

Brandstofmeter

Deze meter in het dashboard duidt doorlopend de hoeveelheid brandstof in de tank aan terwijl de motoren draaien.

De meter wordt verlicht wanneer de navigatielichten in gebruik zijn.

Het brandstofpeil kan ook worden gecontroleerd zonder dat de motoren draaien. Druk wanneer het veiligheidskoord van het DESS-contact is verwijderd op een van de start/stopknoppen; de meter wordt dan ongeveer 30 seconden geactiveerd.



BRANDSTOFMETER

13) Tachometers

De tachometers duiden het aantal toeren per minuut (tpm) van de motoren aan. Vermenigvuldig het getal met 1000 om het reële toerental te verkrijgen.

De meters worden verlicht wanneer de navigatielichten in gebruik zijn.

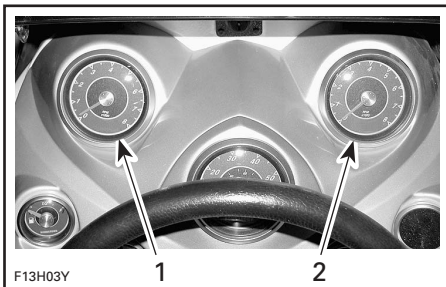

TYPISCH

1. Tachometer bakboord motor
2. Tachometer stuurboord motor

14) Snelheidsmeter

De snelheidsmeter duidt de snelheid van de boot aan in mijl per uur (MPH) en kilometer per uur (km/u).

De meter wordt verlicht wanneer de navigatielichten in gebruik zijn.

Een snelheidssensor in het midden van de spiegel zendt het signaal naar de snelheidsmeter.

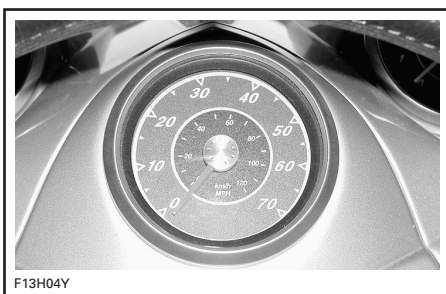

TYPISCH — SNELHEIDSMETER

15) Waarschuwingsindicatoren

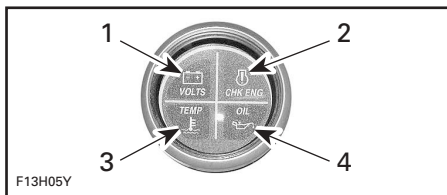

TYPISCH

1. Accu
2. Motor
3. Temperatuur
4. Olie

Waarschuwingslampje accuspanning laag

Voordat de accu te ver is ontladen om de motoren te starten, licht het **volt** verklikkerlichtje op.

Wanneer dit verklikkerlichtje oplicht, moet u het gebruik van alle elektrische accessoires onmiddellijk staken en de motor(en) starten om de accu op te laden.

Controleer het motor-lampje

Wanneer het ECM een foutcode detecteert, licht het lampje **motor controleren** op en kan er een piepton weerklinken.

Schakel de motor(en) uit. Wacht een (1) minuut. Herstart de motor(en). Blijft het lampje branden, doe dan een beroep op een erkend Sea-Doo sportboot-dealer voor een servicebeurt.

Motortemperatuur-lampje

LET OP: Als het **temperatuur** lampje aangaat, leg de motor(en) dan zo snel mogelijk stil.

Schakel de motor zo snel mogelijk uit. Controleer het oliepeil en voeg olie toe.

Controleer het koelvloeistofpeil. Zie VLOEISTOFFEN. Houdt de oververhitting van de motor(en) aan, ga dan als volgt te werk.

Voer de REINIGING VAN DE JETPOMP-WATERINLAAT EN IMPELLER uit volgens de beschrijving in de SPECIALE PROCEDURES.

Spoel het uitlaatkoelsysteem zodra u terug aan wal bent. Zie ONDERHOUD NA GEBRUIK.

Herstart de motor(en). Is de situatie daarmee niet verholpen, laat de motor(en) dan niet langer draaien. Raadpleeg een erkend Sea-Doo sportboot-dealer voor service.

LET OP: Wanneer de motoren draaien met te lage oliedruk kunnen ze ernstige schade oplopen.

Oliedruk-lampje

Het lampje oliedruk gaat aan wanneer de oliedruk in de motor(en) te laag of hoog is. Controleer de olie zo snel mogelijk. Blijft het lampje branden, neem dan contact op met een erkend Sea-Doo sportboot-dealer.

LET OP: Laat de motoren nooit draaien zonder olie. Dit zou tot ernstige motorschade leiden.

16) Ruimwater-aftapplug

Ligt de boot op de aanhangwagen, schroef dan de aftappluggen los, blokkeer de wielen en plaats de boeg iets hoger met de krik van de aanhangwagen (indien aanwezig), zodat het water kan weglopen.

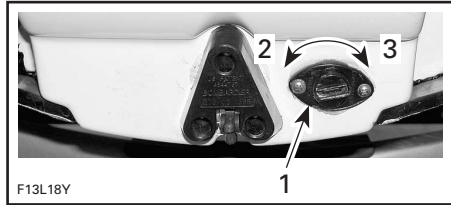

TYPISCH

1. Aftapplug
2. Losdraaien
3. Aandraaien

17) Handgrepen

Aan de handvatten kunnen de passagiers zich vasthouden.

Hoewel er handvatten zijn aangebracht, mag u nooit manoeuvres uitvoeren waardoor een passagier of de bestuurder uit hun stoel kunnen worden geslingerd.

LET OP: Gebruik de handgrepen nooit om iets te slepen of het vaartuig aan op te heffen.

De plaats van de handgrepen is te zien op de onderdeelentekeningen in het begin van dit hoofdstuk.

18) Handgre(e)p(en) achteraan

Hieraan kan men zich eventueel vasthouden bij het instappen.

LET OP: Gebruik de handgreep nooit om iets te slepen of om de boot aan op te heffen.

19) Ladder

Deze bevindt zich onder het zwemplatform. De ladder is erg handig om vanuit het water aan boord te gaan.

WAARSCHUWING

De motoren moeten stilliggen wanneer u de ladder gebruikt. Blijf met uw ledematen uit de buurt van de straalbuizen en inlaatroosters. Er mag maar één persoon tegelijk op de ladder staan. Gebruik de ladder nooit om te trekken, slepen, duiken of springen, aan boord te gaan van een boot die uit het water ligt of voor enig ander doel dan als ladder.

Trek aan het haakje om de ladder te ontgrendelen.

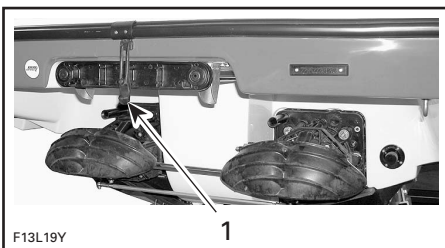

TYPISCH

1. Haakje

Schuif de ladder naar achter en duw hem naar beneden.



TYPISCH — LADDER NAAR BENEDEN

Om de ladder weg te bergen zet u hem horizontaal, u schuift hem naar voor en vergrendelt het haakje.

20) Zwemplatform

Dit is een antislip-oppervlak om het opstappen langs achter te vergemakkelijken.

WAARSCHUWING

De motoren moeten uitgeschakeld zijn wanneer u het zwemplatform gebruikt. Blijf uit de buurt van de straalbuizen en inlaatroosters.

21) Stoelen

Alle passagiers moeten zitten terwijl de boot vaart.

WAARSCHUWING

Laat niemand toe om op de rand van de boot te zitten of recht te staan terwijl u vaart. In woelig water moet iedereen blijven zitten en de handgrepen vasthouden.

22) Boegstoelen/bergvakken

Er zitten afzonderlijke bergvakken onder de kussens aan bakboord en stuurboord.

Maak de vergrendelingen los, hef het kussen op en verwijder het van zijn plaats.

Om de stoel opnieuw de installeren positioneert u eerst de L-beugel, u drukt de stoel naar beneden en vergrendelt hem.

23) Achterstoelen/bergvakken

Er zitten afzonderlijke bergvakken onder de kussens aan bakboord en stuurboord.

Maak de vergrendelingen los, hef het kussen op en verwijder het van zijn plaats.

Om de stoel opnieuw de installeren positioneert u eerst de L-beugel, u drukt de stoel naar beneden en vergrendelt hem.

24) Waarnemersstoel

Deze bevindt zich naast de bestuurdersstoel en is bedoeld voor de waarnemer die meevaart wanneer u een skiër voorttrekt. Zwenk de stoel voor gebruik achteruit.

WAARSCHUWING

Neem altijd een waarnemer mee wanneer u een skiër voorttrekt. Vaar slechts zo snel als noodzakelijk is en volg de instructies van de waarnemer.

25) Bekerhouders

Handige plaatsen om niet-alcoholische dranken neer te zetten.

WAARSCHUWING

Drink geen alcoholische dranken terwijl u aan boord bent. Plaats geen flessen, blikjes e.d. in de bekerhouders terwijl u met grote snelheid en/of in woelig water vaart.

26) Bergvakken in console aan bak/stuurboord

Handige waterdichte, afsluitbare bergvakken. In het bergvak aan stuurboord zit een uitneembare mand voor een koeler.

WAARSCHUWING

Leg nooit zware of losse breekbare dingen in de opbergmand. Gebruik de boot nooit met een geopend bergvak.

Druk de grendelknop in om het deksel van het bergvak te ontgrendelen. Hef het deksel omhoog tot het vastklikt. Het deksel blijft in deze stand staan in rustig water.

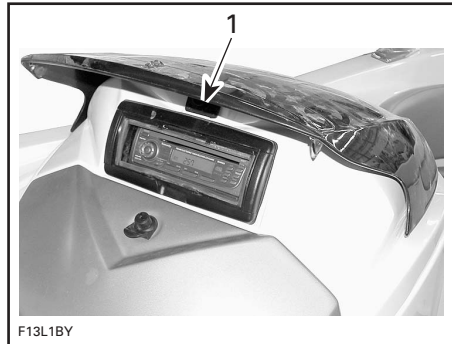

TYPISCH

1. Druk de knop in

Het brandblusapparaat (afzonderlijk verkocht) mag niet los in het bergvak liggen. De juiste plaats om het op te bergen wordt aangeduid door het brandblusser-label in een van de bergvakken.

Deze *Gebruikershandleiding* moet te allen tijde bij de sportboot worden bewaard in een waterdichte zak.

WAARSCHUWING

Verwijder de mand niet om meer bergruimte te hebben. Er kunnen onderdelen verstrikt raken, wat ernstige gevaren zou inhouden.

Druk het deksel naar beneden om het mechanisme te ontgrendelen en sluit het langzaam. Druk daarna stevig op het deksel om het te vergrendelen.

WAARSCHUWING

Leg nooit zware of losse breekbare dingen in de opbergmand. Gebruik het vaartuig nooit met een geopend bergvak.

27) Handschoenkastje

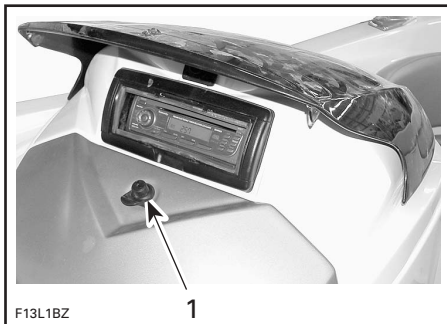

1. Vergrendeling handschoenkastje

Deze bevindt zich op de console aan bakboord.

Een klein, handig, afsluitbaar bergvak voor uw sleutels, portefeuille, enz.

Om het handschoenkastje te openen drukt u op de grendelknop en trekt het deksel open.

28) Radio/CD-speler



RADIO/CD-SPELER

Raadpleeg de handleiding van de fabrikant voor een volledige verklaring van alle kenmerken en bedieningselementen.

LET OP: Langdurig gebruik van de radio/CD-speler zonder dat de motor draait kan de accu ontladen.

29) 12-Volt-voedingsuitgang

Een 12-Volt-voedingsuitgang aan bakboordzijde op de console, bestemd voor de voeding van tijdelijke accessoires zoals een GSM of draagbaar televisietoestel.

LET OP: Sluit het beschermkapje wanneer de voedingsuitgang niet in gebruik is, om hem tegen weer en wind te beschermen.

30) Bergvak vooraan

Een groot, handig bergvak voor reddingsvesten, handdoeken enz.

Om het te openen heft u de T-greep op en draait ze in een willekeurige richting, waarna u het deksel omhoog trekt. Om het deksel te sluiten laat u het zakken en draait aan de handgreep, totdat deze in de uitsparing zit.

OPMERKING: Vergrendel het deksel altijd opnieuw.

31) Bergvak dek

Het bergvak aan dek is een handige plaats om waterski's, roeispanen, anker en touw enz. op te bergen.

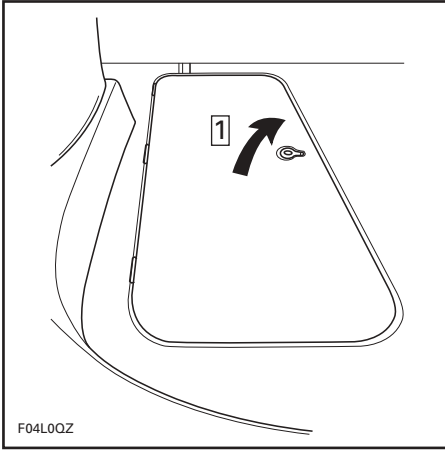

TYPISCH

Stap 1: **1**: Trek aan het haakje en verwijder het deksel

Licht de ring op en open het deksel voorzichtig tot het wordt gestopt door de borgveer.

Het volledig geopende deksel blijft in deze stand staan in rustig water.

Om het deksel te sluiten trekt u voorzichtig aan de zijkant van de veer om het te ontgrendelen en laat u het zakken.

Sluit het deksel van het bergvak aan dek altijd voordat u begint te varen.

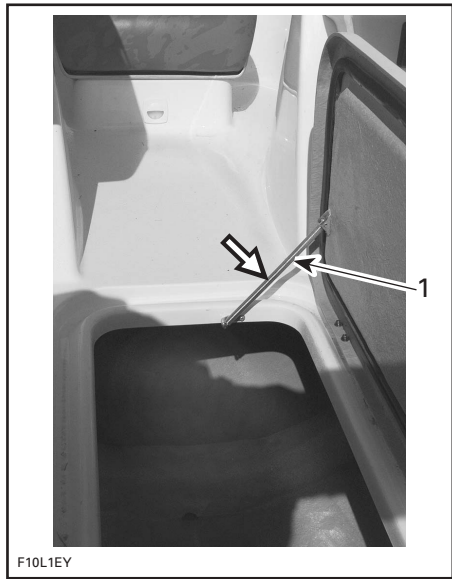

TYPISCH

1. **1**: Druk hier voorzichtig om de veer te ontgrendelen

⚠ WAARSCHUWING

Leg nooit zware of losse breekbare voorwerpen in het bergvak aan dek. Gebruik het vaartuig nooit met een geopend bergvak aan dek.

32) Bergvak achteraan

Het bergvak achteraan is een handige plaats om grote persoonlijke voorwerpen op te bergen. Ideale plaats voor reserve-reddingsvesten, handdoeken, lunch enz.

De vergrendeling van het bergvak achteraan bevindt zich in het bergvak van de passagiersconsole. Trek de grendelhefboom omhoog en open de motorkap voorzichtig tot ze blijft staan.

De gascilinder zal de opening voltooien en het deksel open houden.

Het bergvak achteraan is ook bereikbaar door aan de lus tussen de kussens van het zonnedeck te trekken.

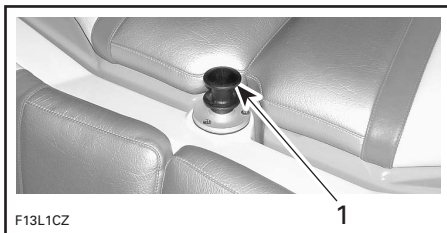

1. Trek aan deze lus

Dan gaat het deksel aan stuurboordzijde open. Daarna kan het deksel aan bakboordzijde worden geopend.

Het bergvak achteraan kan worden afgesloten met een manueel slot. Zorg ervoor dat de kussens van het zonnedeck correct worden gesloten en open het deksel van het bergvak achteraan door aan de hendel in het passagiers-bergvak te trekken.

Schuif de grendel in het slot om af te sluiten.

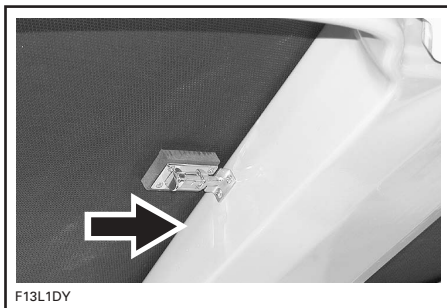

SCHUIF IN DEZE RICHTING OM AF TE SLUITEN.

Legplank

LET OP: Om beschadiging te voorkomen mag de maximumbelading van de legplank nooit meer dan 22,5 kg (50 lb) bedragen.

De legplank is verwijderbaar om het motorcompartiment te openen. Grijp de handgreep en til de plank met een achterwaartse beweging op tot de houders van de tegenoverliggende zijden loslaten.

WAARSCHUWING

Wanneer de legplank is opgetild of verwijderd mag u nooit elektrische onderdelen aanraken terwijl de motoren worden gestart of draaien. Laat nooit enig voorwerp, lap, werktuig e.d. in het motorcompartiment of het ruim achter.

Let er bij de installatie van de legplank op dat u ze juist onder de houders plaatst, laat de plank dan langzaam zakken en druk ze aan om ze te vergrendelen.

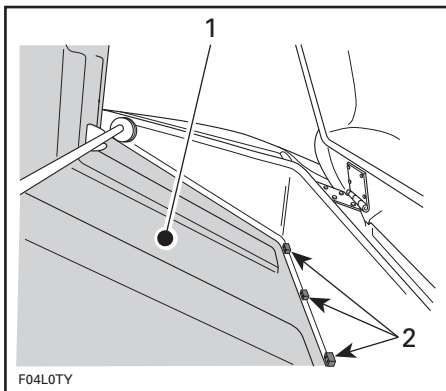

TYPISCH

1. Legplank in bergvak achteraan
2. Legplank onder houders

Sluit het deksel van het bergvak stevig zodat het vastklikt.

LET OP: Let altijd op dat het deksel van het bergvak achteraan altijd goed gesloten en vergrendeld is **voor** het transport.

WAARSCHUWING

Leg nooit zware of breekbare voorwerpen in het bergvak. Gebruik het vaartuig nooit wanneer het deksel van het bergvak achteraan openstaat.

33) Waterinlaten jetpomp

Via deze opening zuigt de impeller water aan. Dit beperkt het binnendringen van vreemde voorwerpen in het aandrijfsysteem tot een minimum.

WAARSCHUWING

Blijf uit de buurt van de inlaatroosters terwijl de motor(en) draaien. Lang haar, loshangende kleding of riemen van een reddingsvest kunnen in bewegende delen verstrikt raken, wat tot ernstige verwondingen of verdrinking kan leiden.

34) Boeglichten

Verplichte rode en groene lichten. Zie LICHTSCHAKELAAR in dit hoofdstuk.

35) Verwijderbaar heklicht

Verplicht wit heklicht.

Bewaar dit altijd in het bergvak achteraan, behalve wanneer u het gebruikt.

Trek het uit de houder naar buiten om het te gebruiken. Klik het opnieuw vast om het op te bergen.



TYPISCH - HEKLICHT IN BERGVAK CLIPS

Installatie

- Verwijder dop van aansluiting.
- Steek standaard in gat. Let op dat schroefkop in standaard tegenover uitsparing in gat zit.
- Druk stevig aan om verbinding te maken.
- Druk borgring naar beneden. Draai om te vergrendelen. U moet misschien een beetje draaien om in het gat te raken.
- Controleer of de lichten werken. Zie LICHTSCHAKELAAR eerder in dit hoofdstuk.

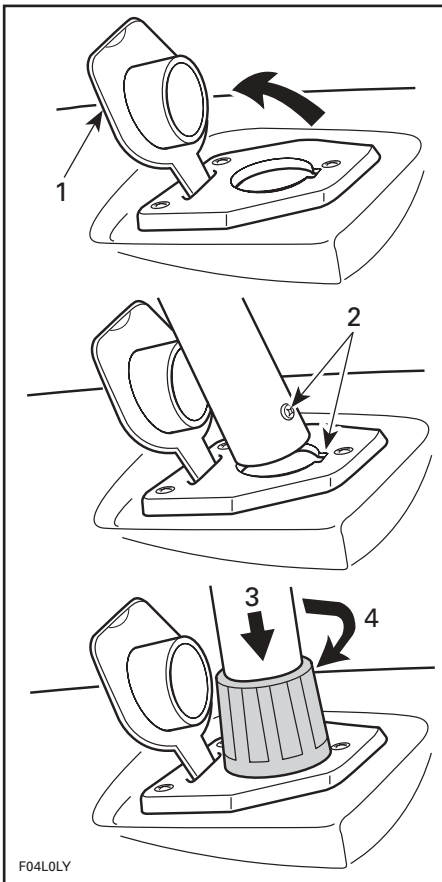

TYPISCH

1. Heffen
2. Positioneer schroef in gleuf
3. Druk aan
4. Draai om te vergrendelen

LET OP: Smeer de aansluiting met een beetje diëlektrisch vet om corrosie te voorkomen.

36) Kikkers

Wanneer u aanmeert is het aan te raden zowel de kikkers vooraan als achteraan vast te maken. Het gebruik van meertouwen met stootkussens eraan is aan te raden om uw boot te beschermen.

LET OP: Gebruik de kikkers nooit om iets te slepen of de sportboot aan op te heffen.

37) Dek

Het dek, het platte oppervlak van de boot, moet schoon en vrij blijven.

38) Dop brandstoftank

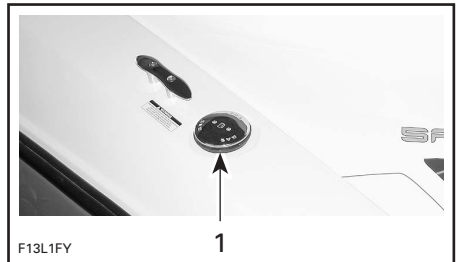

1. Dop brandstoftank

Schroef de dop los in tegenwijzerzin om te tanken. Draai hem daarna opnieuw stevig aan.

⚠ WAARSCHUWING

Stop de motoren altijd voor u tankt. Brandstof is ontvlambaar en explosief in bepaalde omstandigheden. Werk altijd in een goed verluchte ruimte. Rook niet en blijf uit de buurt van open vuur of vonken. De brandstoftank kan onder druk staan; draai de dop langzaam open. De boot moet horizontaal liggen tijdens het tanken. Vul de brandstoftank niet te ver wanneer het vaartuig in de zon ligt. Naarmate de temperatuur stijgt, zet de brandstof uit en kan uw tank overlopen. Wis op het vaartuig gemorste brandstof onmiddellijk weg. Controleer het brandstofsysteem regelmatig.

39) Dekafvoer

De dekafvoer bevindt zich achter de bestuurdersstoel en voert het regen-, schoonmaak-, en spatwater af. Houd hem schoon om verstopping te voorkomen.

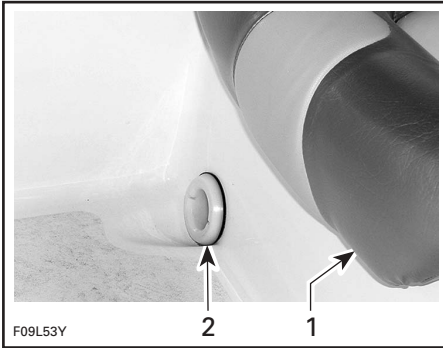

TYPISCH

1. Bestuurdersstoel
2. Dekafvoer

40) Spoelkoppelingen

Zie ONDERHOUD NA GEBRUIK voor het juiste gebruik.

OPMERKING: Elke motor is voorzien van een spoelkoppeling, die zich aan de jetpomp-support bevindt. De koppeling aan bakboord dient voor de bakboord motor en de koppeling aan stuurboord voor de stuurboord motor.

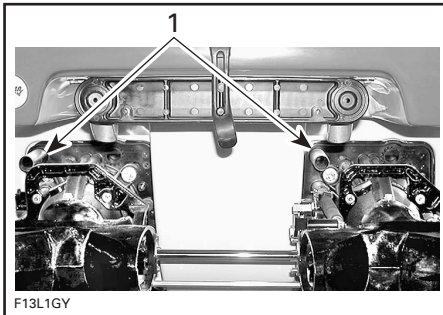

1. Spoelkoppelingen

41) Ventilatiekanalen

De ventilatiekanalen onder het deksel van het motorcompartment verluchten het motorcompartment en voorzien de motoren van lucht. Sluit de ventilatiekanalen nooit af.



TYPISCH — BAKBOORDZIJDE

42) Ogen boeg/hek

De ogen kunnen worden gebruikt om aan te merken, te slepen en als bevestigingspunt voor het transport.

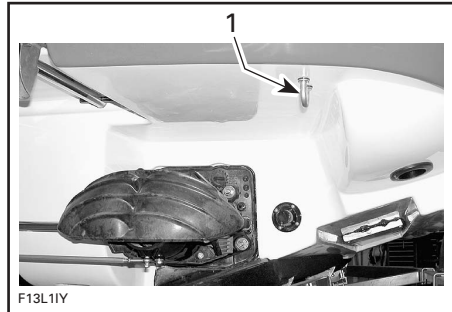

TYPISCH

1. Hekoog

43) Jetstraalbuizen

Wanneer u bij draaiende motor aan het stuur draait, zwenken de jetstraalbuizen en verandert de boot van richting. Zie AANDRIJVING onder WERKINGSPRINCIPE.

⚠ WAARSCHUWING

Gebruik de jetstraalbuis nooit als steunpunt om op te stappen of de boot op te heffen.

44) Achteruitvaarkleppen

Wanneer de schakelhendel in de vrijloop- of achteruit-stand wordt gezet, bewegen de achteruitvaarkleppen omhoog of omlaag tot de gewenste stand.

⚠ WAARSCHUWING

Gebruik de kleppen nooit als steunpunt om in te stappen. De schakelhendel mag enkel worden gebruikt wanneer de motor stationair draait en de boot volledig stilligt.

45) Spuigatklep

Hierlangs wordt het water van het dek afgevoerd. Houd ze schoon om verstopping te voorkomen.

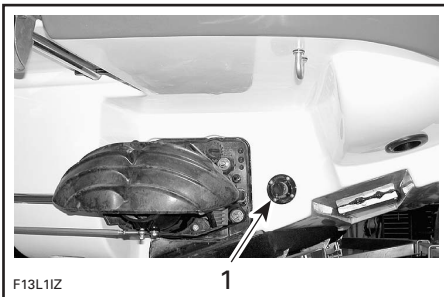

TYPISCH

1. Spuigatklep

46) Ventilatieopening brandstoftank

De ventilatieopening van de brandstoftank zit in de tankdop en laat brandstofdampen en druk ontsnappen uit de brandstoftank.

⚠ WAARSCHUWING

Gebruik nooit een brandende lucifer of open vlam in de buurt van de ventilatieopening. Volg de voorgeschreven **Tankprocedure** in het hoofdstuk BRANDSTOF EN SMERING.

47) Watersport- sleepbevestigingsonderdelen

Lees en raadpleeg regelmatig het deel Watersporten in het VEILIGHEIDSHOOFDSTUK aan het begin van deze handleiding.

⚠ WAARSCHUWING

"Teak Surfing" (bodysurfen terwijl men zich vasthoudt aan het zwemplatform) is erg gevaarlijk voor de deelnemers omdat ze zich onmiddellijk achter de boot bevinden en worden blootgesteld aan de hoogste concentraties uitlaatgassen. Dit kan leiden tot koolmonoxidevergiftiging, te herkennen aan geestelijke verwardheid, duizeligheid, slaperigheid en bewustzijnsverlies. De combinatie van blootstelling aan koolmonoxide en het niet dragen van een reddingsvest maken deze nieuwe vorm van waterrecreatie tot een onvoorstelbaar gevaarlijke en mogelijk dodelijke sport.

Skipaal

Deze boot is uitgerust met een skipaal. Gebruik deze paal om een tube, waterskiër of wakeboarder voort te trekken.

Trek de paal omhoog om een skikabel of ander watertoestel te bevestigen.



TYPISCH

1. Trek de skipaal uit voor gebruik

Schuif hem na afloop in.



TYPISCH

1. Positie skipaal wanneer niet in gebruik

⚠ WAARSCHUWING

Neem altijd een waarnemer mee wanneer u een tube, skiër of wakeboarder voorttrekt. Vaar slechts zo snel als noodzakelijk is en volg de instructies van de waarnemer.

LET OP: Gebruik de skipaal nooit om andere boten te slepen.

⚠ WAARSCHUWING

Wanneer u een tube, skiër of wakeboarder voorttrekt, is uw boot moeilijker bestuurbaar en dient u over betere stuurvaardigheden te beschikken. Maak geen scherpe bochten, tenzij absoluut noodzakelijk. Blijf op een veilige afstand van de wal, andere zwemmers, vaartuigen of objecten. Houd er rekening mee dat er risico op ernstige verwondingen ontstaat, wanneer de sleepkabel slap wordt tijdens een scherpe bocht of varen in een cirkel. De kabel kan rond de nek of ledematen van een persoon verstrikt raken.

Waterballastzak (optie)

Plaats deze in het dek-bergvak en vul hem volgens de aanwijzingen van de fabrikant.

Pompsysteem (waterballastzak) (optie)

Volg de gebruiksinstructies van de fabrikant.

⚠ WAARSCHUWING

Gebruik de ballastzak uitsluitend om te skiën/wakeboarden. De volle ballastzak moet altijd in het skicompartiment blijven.

LET OP: Neem nooit een boot op sleeptouw met een volle ballastzak aan boord; ledig de ballastzak altijd voor het slepen. Ledig de ballastzak nooit in het ruim van de boot.

Skitoren

LET OP: Bevestig de skitoren altijd rechtop wanneer u de boot transporteert en tijdens het varen, om beschadiging van de boot en het sleepvoertuig te voorkomen.

WAARSCHUWING

Wanneer u een tube, skiër of wakeboarder voorttrekt, is uw boot moeilijker bestuurbaar en dient u over betere stuurvaardigheden te beschikken. Maak geen scherpe bochten, tenzij absoluut noodzakelijk. Blijf op een veilige afstand van de wal, andere zwemmers, vaartuigen of objecten. Houd er rekening mee dat er risico op ernstige verwondingen ontstaat, wanneer de sleepkabel slap wordt tijdens een scherpe bocht of varen in een cirkel. De kabel kan rond de nek of ledematen van een persoon verstrikt raken.

De toren omhoog zetten voor transport en gebruik

OPMERKING: Om de toren omhoog te zetten zijn 2 personen nodig.

Verwijder de stelschroeven uit de achterste bevestigingspunten van de toren met een inbusleutel van 3/32 in.

Druk de plug lichtjes in en druk de borgknop weg van de bus te verwijderen.

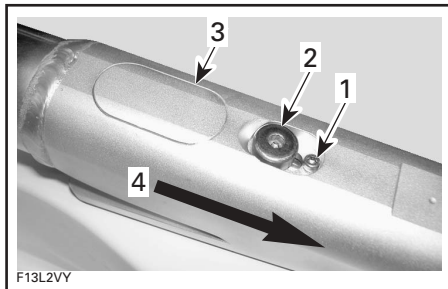

TYPISCH

1. Stelschroef
2. Borgknop
3. Plug
4. Schuif de borgknop (2) in deze richting

Bewaar de pluggen voor later gebruik. Monteer de standers aan stuur- en bakboord in de bussen, terwijl een persoon de toren in het midden vasthoudt.

Positioneer de stander, breng de knoppen in de stander aan en draai ze aan, zoals wordt getoond.

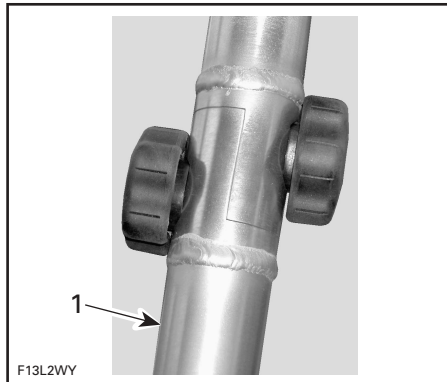

TYPISCH

1. Stander aan bakboord met bevestigde knoppen

Herhaal dit aan de andere kant.

Breng de stelschroeven opnieuw aan.

Verwijder de getoonde steunpalen en berg ze op voor later gebruik.



TYPISCH - STUURBOORDZIJDE

De toren is nu klaar om te gebruiken of slepen.

De toren neerlaten voor het opbergen

OPMERKING: Om de toren neer te laten zijn 2 personen nodig.

Verwijder de stelschroeven uit de achterste bevestigingspunten aan stuur- en bakboord.

Installeer de steunpalen zoals hierboven wordt getoond.

Draai de knoppen los en verwijder ze uit elke stander, terwijl een persoon de toren vasthoudt.

Grijp de stander en druk de borgknop weg van de bus.

Hef de stander uit de bus en herhaal dit aan de andere kant.

Laat de toren voorzichtig zakken op de beugels van de steunpalen.

Bevestig de pluggen in de achterste bussen en breng de stelschroeven weer aan.

Pak de standers van bak- en stuurboord zorgvuldig in een bewaar ze in het dekbergvak.

Verwijdering

OPMERKING: Om de toren te verwijderen zijn 4 personen nodig.

Verwijder de stelschroeven uit de bussen.

Druk de borgknop uit elke connector en hef uit de bus.

Verwijder de toren voorzichtig van de boot en plaats hem op een vlak oppervlak.

Breng de pluggen in de bussen aan.

Breng de stelschroeven opnieuw aan.

Montage op de boot

OPMERKING: Om de toren te monteren zijn 4 personen nodig.

Verwijder de stelschroeven uit de bussen.

Druk de plug lichtjes in en druk de borgknop weg van de plug om hem uit de bus te verwijderen.

Herhaal dit aan alle bussen.

Bewaar de pluggen voor later gebruik.

Bewaar de stelschroeven voor de volgende stap.

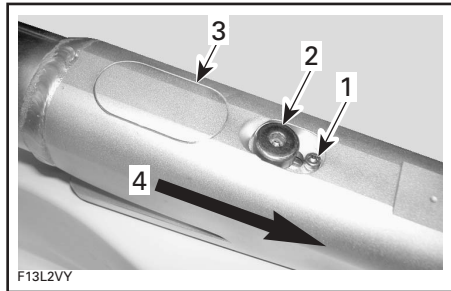

TYPISCH

1. Stelschroef
2. Borgknop
3. Plug
4. Schuif de borgknop (2) in deze richting

Installeer de standers aan bak- en stuurboord op de toren met behulp van de meegeleverde knoppen.

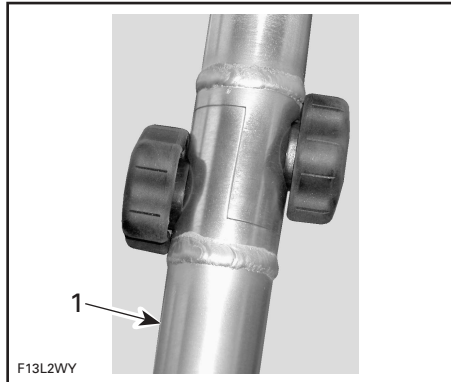

TYPISCH

1. Stander aan bakboord met bevestigde knoppen

Hef de toren voorzichtig op en plaats hem op de boot met een persoon aan elk bevestigingspunt.

Steek de montageblokken in de bussen.

Druk de borgknop weg van de bus/het bevestigingspunt.

Druk de montageblokken helemaal in de bussen, tot het borgmechanisme vastklikt.

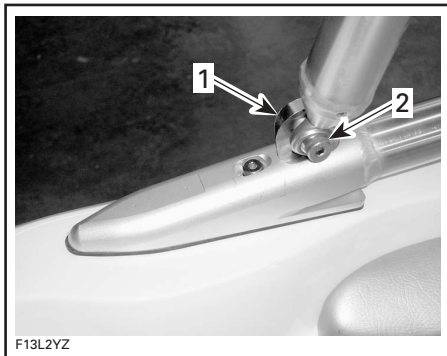

TYPISCH

1. *Montageblok in bus (achterste bevestigingspunt stuurboord)*
2. *Breng wat Loctite aan op de schroefdraad van deze bout*

OPMERKING: Breng Loctite 243 aan op de schroefdraad van de achterste borstbout (stuknr. 293 800 059).

Breng ten slotte de eerder verwijderde stelschroeven opnieuw aan.



**TOREN SPEEDSTER 200
GEÏNSTALLEERD**

Om de toren te verwijderen gaat u omgekeerd te werk als bij de installatie.

U kunt de toren reinigen met minerale spiritus en een schone zachte doek.

⚠ WAARSCHUWING

Een verkeerd gebruik van de paal kan tot ernstige of dodelijke verwondingen leiden.

- Gebruik de paal enkel om te wakeboarden of skiën.
- Laat de sleepkabel niet loshangen en voorkom dat hij verstrikt raakt rond personen, de boot of de motor.
- Bevestig de sleepkabel alleen aan het middelste bevestigingspunt.
- Trek maar 1 persoon tegelijk voort.
- Klim of zit niet op de paal en spring er niet af.

F13L1PL

48) Ontluchttingsopeningen uitlaatkoelsysteem

Wanneer de motoren draaien moet er water uit deze openingen lopen. Hierlangs kunnen lucht en water uit de koelmantel van het uitlaatkoelsysteem ontsnappen.

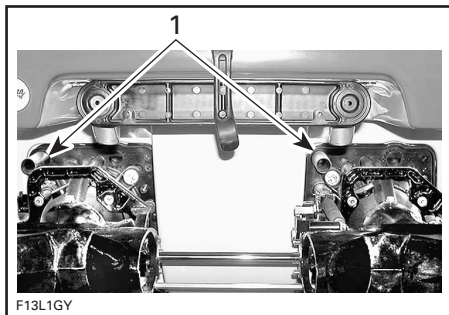

TYPISCH

1. Ontluchttingsopeningen

Start een motor en controleer of er water uit de afvoer stroomt. Stop de motor, start de andere motor en controleer de waterstroom. Als alles in orde is mag u de eerste motor opnieuw starten.

LET OP: Als er geen water uit de uitlaten komt binnen enkele seconden nadat de motor werd gestart, leg de motor dan onmiddellijk stil en lees de instructies voor de SPOELING VAN HET UITLAATKOELSYSTEEM in het hoofdstuk ONDERHOUD NA GEBRUIK of doe een beroep op een erkend Sea-Doo sportboot-dealer voor een servicebeurt.

49) Hoofdaccu-onderbreker

De schakelaar bevindt zich in het motorcompartiment, naast de accu en dient om het volledige elektrische systeem te onderbreken.

Wanneer hij wordt uitgeschakeld, vallen ALLE elektrische en elektronische systemen UIT, met uitzondering van de ruimpomp. De ruimpomp werkt automatisch wanneer de accuschakelaar is uitgeschakeld.

De schakelaar moet worden ingeschakeld om de elektrische componenten te kunnen gebruiken en de motoren te starten.

LET OP: Stop de motoren alvorens de schakelaar uit te schakelen.



TYPISCH — HOOFDACCU-ONDERBREKER

Het is aan te raden de onderbreker uit te schakelen wanneer u onderhoudswerken in het motorcompartiment en aan het elektrisch systeem uitvoert, tijdens het transport of tijdens de bewaring voor korte tijd.

LET OP: Wanneer u de hoofdaccu-onderbreker uitschakelt terwijl de boot ligt aangemeerd, zal de automatische ruimpomp wel starten wanneer er water in het ruim binnendringt.

Zekeringen

Het elektrisch systeem is beveiligd met zekeringen. Zie ONDERHOUD voor meer informatie.

BRANDSTOF EN SMERING

LET OP: Volg de instructies in dit hoofdstuk nauwgezet. Als u dit niet doet kan dit de levensduur en/of werking van de motoren in het gearrang brengen.

Tankprocedure

WAARSCHUWING

Volg de instructies voor het veilig tanken met boten nauwgezet.

Schakel de motoren uit.

Er mag niemand in of op de boot blijven zitten.

Maak de boot stevig vast aan de tankpier.

Houd een brandblusapparaat bij de hand.

Steek het pistool in de vulmond.

Voeg langzaam brandstof toe zodat de lucht uit de tank kan ontsnappen en voorkom terugvloeien van brandstof. Let op dat u geen brandstof morst.

Voeg niet teveel toe. Stop met tanken zodra de brandstof de onderkant van de vulmond bereikt. Draai de dop van de brandstoftank volledig aan.

WAARSCHUWING

Stop de motor altijd voor u tankt. Brandstof is ontvlambaar en explosief in bepaalde omstandigheden. Werk altijd in een goed verluchte ruimte. Rook niet en blijf uit de buurt van open vuur of vonken. De brandstoftank kan onder druk staan. Draai de dop langzaam open. Controleer het brandstofpeil nooit met behulp van een open vlam. De boot moet horizontaal liggen tijdens het tanken. Vul de brandstoftank niet te ver wanneer de boot in de zon ligt. Naarmate de temperatuur stijgt, zet de brandstof uit en kan uw tank overlopen. Wis op de boot gemorste brandstof onmiddellijk weg. Controleer het brandstofsysteem regelmatig.

Aanbevolen brandstof

Motormodellen met natuurlijke aanzuiging

Gebruik gewone loodvrije benzine met het volgende aanbevolen minimale octaangetal.

LOCATIE	OCTAANGETAL
In Noord-Amerika	octaan 87 (RON + MON)/2
Buiten Noord-Amerika	91 RON

Motormodellen met compressor

Het verdient aanbeveling super loodvrije benzine met het volgende octaangetal te gebruiken voor een optimale prestatie.

LOCATIE	OCTAANGETAL
In Noord-Amerika	octaan 90 (RON + MON)/2
Buiten Noord-Amerika	95 RON

U mag minimaal gewone loodvrije benzine gebruiken met het volgende minimale octaangetal.

LOCATIE	OCTAANGETAL
In Noord-Amerika	octaan 87 (RON + MON)/2
Buiten Noord-Amerika	91 RON

Alle modellen

LET OP: Experimenteer nooit met andere brandstoffen of brandstofverhoudingen. Gebruik nooit brandstof met meer dan 10% alcohol (ethanol or methanol). Het gebruik van niet-aanbevolen brandstof kan leiden tot slechte vaarprestaties en beschadiging van belangrijke onderdelen van het brandstofsysteem en de motor.

Motorolie

Aanbevolen olie

Deze boot is uitgerust met een 4-taktmotor die intern moet worden gesmeerd met olie voor 4-taktmotoren. Respecteer altijd de volgende vereisten.

Motoren met natuurlijke aanzuiging

Sea-Doo sportboten met 4-taktmotor zonder compressor vragen 4-takt-motorolie die voldoet aan de vereisten voor de API-classificatie SL, SJ of SH. Controleer altijd het API-servicelabel op de oliebus om zeker te zijn dat het deze letters bevat.

De Bombardier 4-taktolie SAE 10W-40 (stuknr. 219 700 346), die bij de erkende Sea-Doo sportboot-dealers te koop is, voldoet aan deze vereisten.

Motoren met compressor

Gebruik de Bombardier 4-taktolie SAE 10W-40 (stuknr. 219 700 346) of een door BRP goedgekeurd equivalent. Dezelfde olie smeert de motor en de compressorkoppeling. Bombardier 4-taktolie SAE 10W-40 (stuknr. 219 700 346) werd uitvoerig getest en is vrij van additieven die de werking van de compressorkoppeling in het gedrang kunnen brengen.

LET OP: Voeg geen additieven aan de aanbevolen olie toe. Houd er rekening mee dat oliesoorten die niet door BRP worden aanbevolen additieven kunnen bevatten (wrijvingsverlagende middelen) die ongewenst doorslippen van de compressor en vroegtijdige slijtage kunnen veroorzaken. Daarom is het gebruik van andere olie dan Bombardier 4-taktolie SAE 10W-40 (stuknr. 219 700 346) of een goedgekeurd equivalent af te raden.

Alle motoren

LET OP: Gebruik nooit olie voor tweetaktmotoren.

Viscositeit van de olie

Dezelfde olie wordt aanbevolen voor alle seizoenen en elke omgevingstemperatuur.

Oliepeil

LET OP: Controleer het oliepeil regelmatig en vul olie bij indien nodig. Voeg niet teveel toe. Een verkeerd oliepeil kan ernstige schade aan de motoren aanrichten. Wis gemorste olie weg.

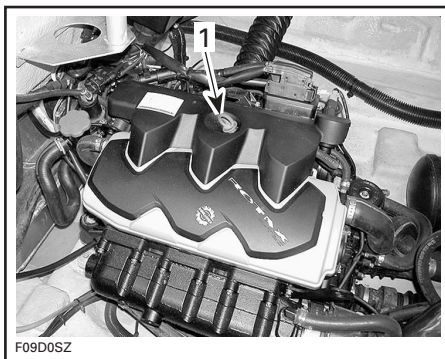

TYPISCH

1. Peilstok

Controleer het oliepeil als volgt:

OPMERKING: Alvorens het *oliepeil van deze motoren te controleren*, moet u ze 30 seconden stationair laten draaien en vervolgens uitschakelen. Dan dient u 30 seconden te wachten, alvorens het oliepeil kan worden gecontroleerd. Dit is nodig opdat de olie hetzelfde peil zou bereiken in de verschillende oliekamers. Als dit niet gebeurt verkrijgt u een foutieve meting van het oliepeil.

1. De boot moet horizontaal staan. Controleer het oliepeil met de boot in of uit het water. De motoren moeten warm zijn.

LET OP: Laat de motor(en) nooit draaien zonder watertoevoer naar de uitlaatkoelsystemen, wanneer de boot uit het water is.

2. Zodra de boot op de aanhangwagen staat, moet u de wielen blokkeren en de boeg iets hoger plaatsen met de krik van de aanhangwagen (indien aanwezig), tot de bumper-rail horizontaal staat. Koppel een tuinslang aan de spoelkoppeling aan. Volg de werkwijze in SPOELEN in het hoofdstuk ONDERHOUD NA GEBRUIK.

LET OP: Als u de uitlaatkoelsystemen niet van water voorziet terwijl de motoren uit het water zijn, kan er ernstige schade ontstaan aan de motoren en/of uitlaatsystemen.

3. Warm de motoren op en laat ze 30 seconden stationair draaien alvorens ze uit te schakelen.
4. Stop de motoren.
5. Wacht minstens 30 seconden, trek elke peilstok eruit en wis hem af.

WAARSCHUWING

De motorolie kan heet zijn. Sommige onderdelen in het motorcompartiment kunnen erg heet zijn. Rechtstreekse aanraking kan tot brandwonden leiden.

LET OP: Laat de motoren nooit langer dan 5 minuten draaien. De pakkingen van de aandrijflijnen worden niet gekoeld wanneer de boot uit het water is.

6. Plaats elke peilstok terug en druk hem helemaal naar binnen.
7. Verwijder elke peilstok en lees het oliepeil af. Dit moet tussen de merktekens liggen.

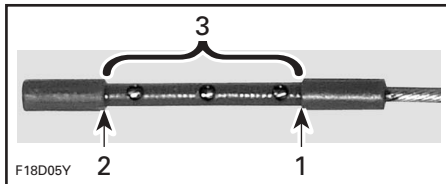

1. Vol
2. Toevoegen
3. Bedrijfsbereik

8. Is dit niet het geval, voeg dan olie toe tot het peil tussen de merktekens ligt.
9. Schroef de olieuldop los om olie toe te voegen. Steek de trechter in de opening en voeg aanbevolen olie toe tot het juiste peil. Voeg niet teveel toe.

OPMERKING: Telkens wanneer u olie aan de motor toevoegt moet u de volledige procedure die hierboven wordt beschreven uitvoeren (motor herstarten, 30 seconden stationair, 30 seconden wachten en het oliepeil opnieuw controleren). Dit is nodig opdat de olie zich gelijkmatig zou verspreiden in de verschillende oliekamers. Als dit niet gebeurt verkrijgt u een foutieve meting van het oliepeil. Dit moet voor elke motor zo gebeuren.

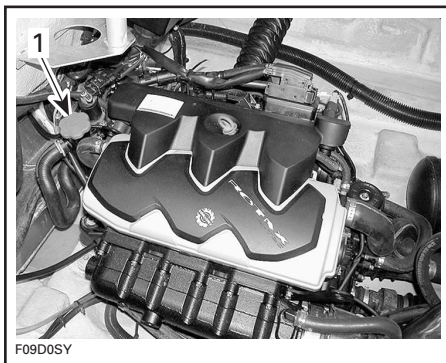

TYPISCH

1. Olieuldop

10. Breng de olieuldop en de peilstok opnieuw correct aan.

Motorkoelvloeistof

Aanbevolen koelvloeistof

Gebruik altijd ethyleenglycol-antivries met anticorrosiemiddel, speciaal bestemd voor aluminium interne verbrandingsmotoren.

OPMERKING: Indien beschikbaar kunt u het best biologisch afbreekbaar antivriesmiddel gebruiken, dat geschikt is voor aluminium interne verbrandingsmotoren. Zo draagt u bij tot de bescherming van het milieu.

Het koelsysteem moet worden gevuld met water en een antivriesmiddel (50% water, 50% antivries).

BRP verkoopt voorgemengd koelmiddel dat beschermt tegen vorst tot - 52°C (- 62°F) (stuknr. 219 700 362).

Om kwaliteitsverlies van het antivriesmiddel te voorkomen moet u altijd hetzelfde merk gebruiken. Meng nooit verschillende merken, tenzij u het koelsysteem volledig spoelt en hervult. Raadpleeg een erkend Bombardier Sea-Doo sportboot-dealer.

Koelmiddelpeil

WAARSCHUWING

Controleer het koelmiddelpeil wanneer de motoren koud zijn. Voeg nooit koelmiddel toe aan het koelsysteem terwijl de motor heet is.

Wanneer de boot op een vlak oppervlak staat moet het vloeistofpeil tussen de MIN. en MAX. merktekens van het koelmiddelreservoir staan bij een koude motor.

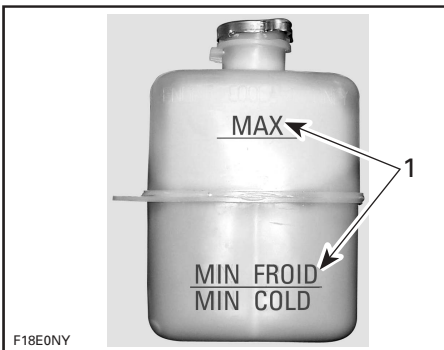

1. Peil tussen twee merktekens bij koude motor

OPMERKING: De boot ligt horizontaal wanneer hij zich in het water bevindt. Wanneer de boot op een aanhangwagen staat, moet u de wielen blokkeren en de boeg iets hoger plaatsen met de krik van de aanhangwagen (indien aanwezig), tot de bumper-rail horizontaal staat.

Voeg koelmiddel toe tot het peil tussen de merktekens ligt. Gebruik een trechter om niet te morsen. Voeg niet teveel toe.

Sluit de vuldop weer stevig en breng het zittingverlengstuk terug aan.

OPMERKING: Als u vaak koelvloeistof aan uw koelsysteem moet toevoegen, wijst dit op lekkage of motorproblemen. Raadpleeg een erkend Bombardier Sea-Doo sportboot-dealer.

Verversen van de koelvloeistof

Zie het hoofdstuk ONDERHOUD.

WAARSCHUWING

Verwijder de radiatorstop niet en draai de motoraftapplug niet open terwijl de motor heet is, om brandwonden te voorkomen.

INVAARPERIODE

LET OP: Volg de instructies in dit hoofdstuk nauwgezet. Als u dit niet doet kan dit de levensduur en/of werking van de motoren in het gedrang brengen.

De Sea-Doo sportboten met Rotax motoren moeten een invaarperiode van 10 uur **voor elke motor** doorlopen, voordat ze continu op volle kracht mogen varen.

Om goed in te varen mogen de gashendels niet verder dan 3/4 worden ingedrukt; kortstondig accelereren en de snelheid variëren dragen echter bij tot een goed invaarresultaat.

LET OP: Vermijd langdurig volgas geven en varen op kruissnelheid zonder snelheidsvariaties. Dit is immers schadelijk voor de motor tijdens de invaarperiode.

OPMERKING: Meng nooit olie door de brandstof.

10-uurs inspectie

Het is zeker aan te bevelen de boot na de eerste 10 uur varen te laten nakijken door een erkend Sea-Doo sportboot-dealer. Naar aanleiding van deze inspectie kunt u de vragen stellen, waarop u nog geen antwoord kreeg tijdens de eerste bedrijfsuren.

De 10-uurs inspectie gebeurt op kosten van de eigenaar.

CHECKLIST 10-UURS INSPECTIE	✓
Voer drukproef brandstofsysteem uit en inspecteer leidingen en bevestigingsonderdelen	
Controleer koelvloeistofpeil koelsysteem (vul bij indien nodig)	
Controleer oliepeil in elke motor (vul bij indien nodig)	
Inspecteer motorsupports en rubberen houders	
Inspecteer knalpot en batterij-bevestigingselementen	
Span slangklemmen uitlaatsysteem aan	
Controleer stuursysteem	
Regel stuurkabel af (indien nodig)	
Regel schakelkabel af (indien nodig)	
Zorg ervoor dat de gashendels in de gekozen stand blijven staan. Regel de spanning bij indien nodig	
Inspecteer toestand van slangen en klemmen	
Controleer werking ruimpomp en ruimventilator	
Controleer werking DESS-systeem en start/stopknoppen	
Test bewakingspieptoon	
Inspecteer elektrische verbindingen (starter, accu, enz.)	
Inspecteer ontstekingssysteem	
Aandraaimoment borgmoeren jetpomp	
Inspecteer toestand impeller, slijtring en speling slijtring	
Inspecteer toestand waterinlaatroosters/romp en controleer ICS (inlaat-vrijmaakstelsel)	
Inspecteer toestand opofferingsanodes	
Controleer of bevestigingen stevig vastzitten	
Inspecteer/reinig uitlaatafvoerleidingen	

OPMERKING: De inspectie geldt voor beide motoren.

We raden u aan deze inspectiekaart te laten ondertekenen door een erkend Sea-Doo sportboot-dealer.

Datum van 10-uurs inspectie

Handtekening erkend dealer

Dealercode

CONTROLE VOOR GEBRUIK

WAARSCHUWING

De inspectie van uw boot voor elke rit is erg belangrijk. Controleer voor u vertrekt altijd of uw vaartuig correct vaart en alle bedieningselementen, veiligheidsvoorzieningen en mechanische onderdelen goed werken. Als dit niet gebeurt, loopt u risico op ernstige of zelfs dodelijke verwondingen. Neem alle wettelijk voorgeschreven veiligheidsuitrusting mee.

Een aantal van de volgende punten kwam nog niet eerder aan bod in deze handleiding. Deze worden echter beschreven in het hoofdstuk ONDERHOUD of SPECIALE PROCEDURES. Meer gedetailleerde informatie vindt u in deze delen.

WAARSCHUWING

Schakel de motoren uit en verwijder het veiligheidskoord altijd van het DESS-contact, alvorens de volgende punten na te kijken. Start de boot pas nadat alle onderdelen werden nagekeken en correct werken.

OVERZICHT

ONDERDEEL	DOEN	✓
Romp	Inspecteer op beschadigingen.	
Waterinlaten jetpomp	Inspecteren/reinigen.	
Ruim	Water afdalen. Nakijken of plug goed dicht is.	
Accu	Inspecteren op goede bevestiging van kabels en bevestigingriemen en lading controleren.	
Hoofddaccu-onderbreker	Controleren of hij is ingeschakeld.	
Navigatielichten	Werking controleren.	
Brandstoftank/motorolie (B/S)	Hervullen.	
Motorcompartiment	Controleer onderdelen van het brandstof/uitlaatsysteem.	
Brandblusapparaat	Toestand/montage inspecteren.	
Besturing	Werking controleren.	
Gas/schakelsysteem	Werking controleren.	
ICS (inlaat-vrijmaakstelsysteem)	Controleer of ICS niet geactiveerd is en of de roosters naar beneden staan.	
Ruimventilator en ruimpomp	Werking controleren.	
Veiligheidskoord/DESS/motorstart/st opknoppen	Werking controleren.	
Verplichte veiligheids-uitrusting	Werking controleren.	
Deksels bergvakken	Controleer of ze gesloten en vergrendeld zijn.	
Motor-koelvloeistof (antivries)	Controleer het peil in elke motor.	
Opofferingsanoden	Controleer toestand (te vervangen wanneer 50% gecorrodeerd).	

Romp

Inspecteer de romp op barsten of beschadigingen.

Waterinlaten jetpomp

Verwijder wier, schelpen, afval of andere voorwerpen die de waterstroom kunnen belemmeren en de koelsystemen of de aandrijfeenheden kunnen beschadigen. Reinigen indien nodig. Kunt u bepaalde obstructies niet verwijderen, doe dan een beroep op een erkend Sea-Doo sportboot-dealer voor een servicebeurt.

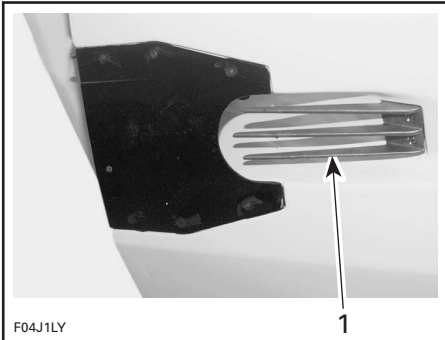

TYPISCH

1. Inspecteer deze plaats

Inspecteer de scherpe voorranden van de impellers op geknikte of gebogen delen; deze kunnen het vermogen van uw boot aanzienlijk verlagen.

Ruim

Staat er water in het ruim, schakel de pompschakelaar dan in om het ruim volledig te ledigen.

WAARSCHUWING

Zorg ervoor dat de aftapplug correct wordt bevestigd, voordat u het vaartuig te water laat.

Accu

WAARSCHUWING

Controleer of de accukabels goed zijn aangesloten en of de accu-bevestigingsriemen/bevestigingselementen in goede staat zijn. Laad de accu niet op of bij terwijl hij is geïnstalleerd in het motorcompartiment.

Brandstof/oliepeil

Vul de brandstoftank terwijl het vaartuig horizontaal ligt.

Controleer het oliepeil in elke motor en vul eventueel olie bij.

Controleer de bevestigingsriemen/elementen van de brandstoftank.

Motorcompartiment

WAARSCHUWING

Start de motoren niet als u lekkage of een benzinegeur vaststelt. Raadpleeg een erkend Sea-Doo sportboot-dealer.

WAARSCHUWING

Verwijder de radiator dop niet en draai de motoraftapplug niet open terwijl er een motor heet is, om brandwonden te voorkomen.

Brandblusapparaat

Zorg dat het brandblusapparaat vol is, in goede staat verkeert en stevig is bevestigd.

Stuursysteem

Controleer met de hulp van een tweede persoon of het stuursysteem vlot beweegt. Wanneer het stuur horizontaal staat, moeten de jetstraalbuizen recht vooruit wijzen. Controleer of de jetstraalbuizen vlot mee bewegen met het stuur.

WAARSCHUWING

Controleer de werking van het stuur en de bijbehorende stuurstraalbuizen alvorens de motoren te starten.

Gassysteem

Controleer of de gashendels vlot bewegen.

WAARSCHUWING

Controleer de werking van de gashendels voordat u de motoren start.

Schakelsysteem

Controleer of de achteruitvaarkleppen vlot bewegen. Met de schakelhendel in vooruit moeten de kleppen naar boven staan en weerstand bieden wanneer u ze naar beneden trekt. Met de schakelhendel in vrijloop moeten de kleppen in de middenstand staan. Met de schakelhendel in achteruit moeten de kleppen naar beneden staan.

WAARSCHUWING

Controleer de vergrendeling van de achteruitvaarkleppen

Om de vergrendeling van de achteruitvaarkleppen te controleren, schakelt u in VOORUIT.

Trek de achteruitvaarklep aan stuurboord achteruit.

De vergrendeling van de achteruitvaarklep werkt wanneer de achteruitvaarklep omhoog blijft staan.

LET OP: Als de achteruitvaarklep niet omhoog blijft staan wanneer u in VOORUIT schakelt, vaar dan niet meer met uw boot maar raadpleeg een erkend Sea-Doo sportboot-dealer.

Inlaat-vrijmaakstelsysteem

Zie hoofdstuk SPECIALE PROCEDURES.

Veiligheidskoord en motorstart/stopknoppen

Controleer of de schakelaars goed werken. Start en stop elke motor met behulp van elke schakelaar individueel.

WAARSCHUWING

Vallen de motoren niet stil wanneer de start/stopknoppen worden ingedrukt of het veiligheidskoord uit het DESS-contact wordt getrokken, gebruik uw sportboot dan niet meer, maar raadpleeg een erkend dealer. Start de Sea-Doo sportboot pas nadat alle onderdelen werden nagekeken en correct werken.

Deksels bergvakken

Controleer of ze gesloten en vergrendeld zijn.

BEDIENINGSINSTRUCTIES



WAARSCHUWING

Voer de **CONTROLE VOOR GEBRUIK** altijd uit voordat u het vaartuig gebruikt. Maak u grondig vertrouwd met alle bedieningselementen en hun werking. Vraag altijd raad aan een erkend Sea-Doo-dealer als u een bedieningselement of instructie niet helemaal begrijpt.

Te water laten/opladen

LET OP: Voordat u het vaartuig te water laat, moet u nagaan of de accu-onderbreker is ingeschakeld en de ruim-aftapplug helemaal is gesloten.

Voordat u de boot op de aanhangwagen plaatst of aflaadt, moet u nagaan of het ICS (inlaat-vrijmaaksysteem) helemaal omhoog staat, zodat het niet in contact komt met de aanhangwagen.

LET OP: Wanneer u de boot op- of aflaadt met neergelaten waterinlaatroosters, kan er schade aan het ICS (inlaat-vrijmaaksysteem) en eventueel aan de glasvezel-romp ontstaan.

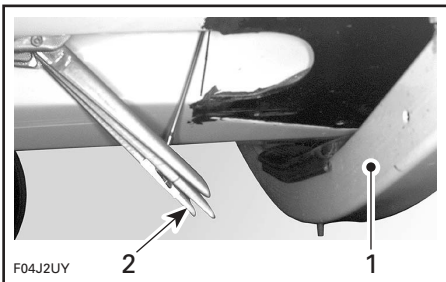

TYPISCH — VERKEERDE STAND

1. *Frame aanhangwagen*
2. *Rooster volledig open*

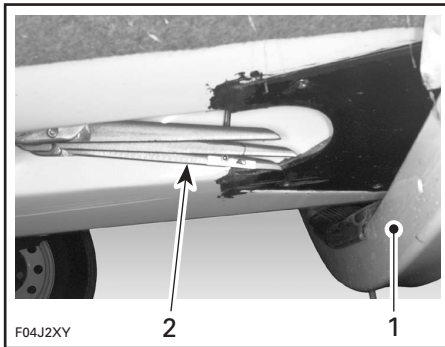

TYPISCH — JUISTE STAND

1. *Frame aanhangwagen*
2. *Rooster volledig gesloten*

Nadat u de boot op de aanhangwagen heeft geplaatst, schakelt u de hoofdaccu-onderbreker uit.

Verwijder de aftapplug en laat het ruim leeglopen, terwijl de boot op de aanhangwagen ligt.

Transport

Meer informatie over het laadvermogen, het gebruik, onderhoud, accessoires en garantie vindt u in de handleiding van de aanhangwagen.

Raadpleeg de lokale wetgeving en voorschriften met betrekking tot het trekken van een aanhangwagen, met name de volgende regels:

- remsysteem
- voertuiggewicht
- spiegels.

Neem de volgende voorzorgsmaatregelen wanneer u het vaartuig transporteert:

Bind het vaartuig aan de boeg- en de hekogen (achter- en voorzijde) vast, zodat het stevig vaststaat op de aanhangwagen. Gebruik nog andere bevestigingsmiddelen indien nodig.

- Verwijder het heklicht (indien geïnstalleerd).
- Let erop dat de skipaal is ingeschoven.
- Zorg dat alle deksels van bergvakken correct zijn vergrendeld.
- Een Sea-Doo-hoes kan het vaartuig beschermen, vooral bij het transport over stoffige wegen, om te voorkomen dat er vuil in de luchtinlaatopeningen binnendringt.

Respecteer de voorzorgsmaatregelen voor het transport.

LET OP: Zorg ervoor dat het deksel van het bergvak achteraan altijd goed gesloten en vergrendeld is voor het transport.

Werkingsprincipe

Aandrijving

Elke motor is rechtstreeks gekoppeld aan een aandrijf-as die op haar beurt een impeller doet draaien. Deze impeller draait in een behuizing en zuigt water op van onder de boot. Het water wordt dan door de impeller gestuwd via een venturibuis. De venturibuis versnelt het water en voert de druk op, waardoor de stuwkracht wordt gegenereerd die de boot voortbeweegt. Wanneer de gashendels worden ingedrukt stijgt het motortoerental en dus ook de snelheid van de boot.

Wanneer u de schakelhendel vooruit zet, vaart de sportboot vooruit. Wanneer u hem achteruit trekt vaart de boot achteruit. In de middenstand staat de sportboot in vrijloop en heeft de sportboot een minimale stuwkracht. Vrijloop en achteruit worden bereikt door middel van een klep, die is geïnstalleerd voor de jetstraalbuizen. Deze kleppen richten de waterstroom om de gewenste vaarrichting te bereiken.

⚠ WAARSCHUWING

Wanneer de schakelhendel in vrijloop staat draaien de impellers.

⚠ WAARSCHUWING

De schakelhendel mag enkel worden gebruikt wanneer de motoren stationair draaien en het vaartuig volledig stilligt.

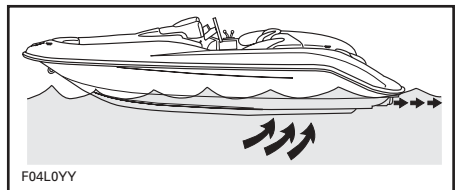

TYPISCH

⚠ WAARSCHUWING

Voordat een motor wordt gestart moeten de bestuurder en passagiers plaatsnemen in het vaartuig en moeten de schakelhendel in vrijloop en de gashendels op stationair worden gezet.

Besturing

Door aan het stuur te draaien zwenken de jetstraalbuizen en verandert de sportboot van richting. Wanneer u het stuurwiel in wijzerzin draait, zwenkt de sportboot naar rechts en omgekeerd.



TYPISCH — NAAR RECHTS DRAAIEN

Boven stationair toerental moeten de gashendels worden ingedrukt om de sportboot te draaien.

WAARSCHUWING

Om de richting van het vaartuig te veranderen moet u gas geven en aan het stuur draaien. De stuurprestatie is afhankelijk van het aantal passagiers, de lading, de wateromstandigheden.

Bij boten die met een jetstraalbuis worden aangedreven, moet u wat gas geven om te kunnen draaien. Oefen het gas geven en wegsturen van een ingebeeld object op een veilige plaats. Dit is een goede praktijk om aanvaringen te voorkomen.

Achteruit varen

De sportboot reageert anders wanneer u achteruit vaart. De stuurbeweging heeft de omgekeerde uitwerking als bij het vooruit varen. Wanneer u het stuurwiel in wijzerzin draait, zwenkt de achterkant van de sportboot naar links en omgekeerd. Geef een beetje gas. Een te hoog toerental veroorzaakt waterturbulentie en heeft een negatieve invloed op het achteruit varen. Oefen dit manoeuvre tijdens uw eerste vaart op een plaats waar u geen aanvaring kunt veroorzaken.

Aan boord gaan vanaf de wal

Net als bij elke boot moet u voorzichtig opstappen terwijl de motoren niet draaien.

Wanneer u aan boord gaat vanaf de wal, zet dan een voet op het dek van de sportboot het dichtst bij de kade en zet vervolgens uw andere voet in de boot. Duw de sportboot weg van de kade.

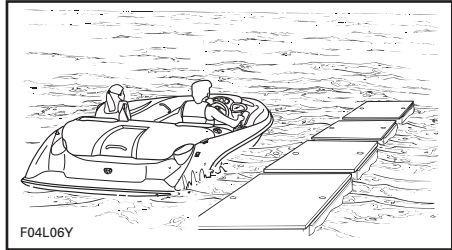

TYPISCH

LET OP: Hoewel de boot maar 30 cm (1 ft) water nodig heeft om te drijven, mogen de motoren pas gestart worden wanneer het water onder de romp minstens 90 cm (3 ft) diep is. Als het water minder dan 90 cm (3 ft) diep is, kan er afval van de bodem worden opgezogen en het aandrijfsysteem beschadigen.

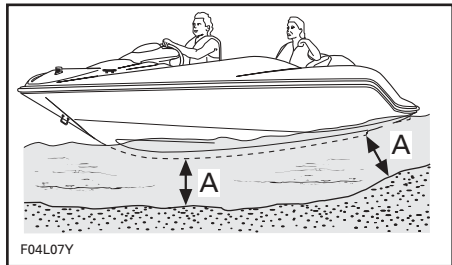

TYPISCH

A. 90 cm (3 ft)

Aan boord gaan van uit het water

WAARSCHUWING

Onervaren bestuurders moeten het instappen dicht bij de kust inoefenen, voordat ze zich in diep water begeven.

WAARSCHUWING

De motoren moeten stilliggen wanneer u aan boord gaat. Gebruik de onderdelen van het aandrijfsysteem nooit als steunpunt om in te stappen.

Zwem naar de achterkant van de sportboot.

Ontgrendel de rubberen ladder met één trede, trek de ladder naar buiten en naar beneden zodat u kunt opstappen. Grijp de handgreep en trek uzelf op tot u uw knie op het zwemplatform kunt plaatsen.

WAARSCHUWING

Laat de ladder nooit uitgeklappt terwijl de motoren draaien of het vaartuig in beweging is. Maak de ladder altijd vast wanneer u hem niet gebruikt.

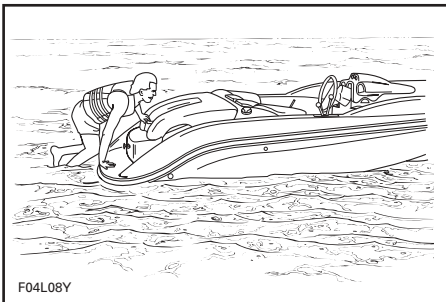

TYPISCH

WAARSCHUWING

De motoren mogen niet draaien wanneer u aan boord gaat. Gebruik de onderdelen van het aandrijfsysteem nooit als steunpunt om in de sportboot te stappen.

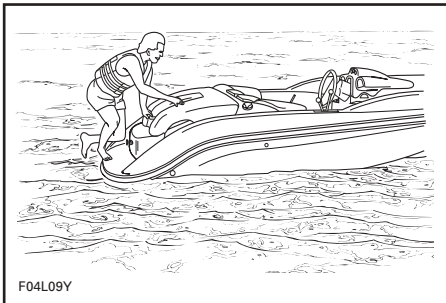

TYPISCH

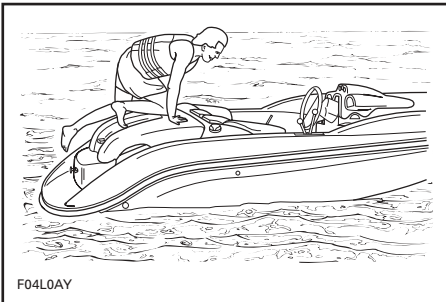

TYPISCH

WAARSCHUWING

Start de motoren niet voordat alle passagiers goed neerzitten.

Starten

WAARSCHUWING

Motoruitlaatgassen bevatten koolmonoxide (CO) dat zich kan ophopen in en rond de boot (onder de overkapping, in de cockpit enz.). CO kan schadelijk of dodelijk zijn bij inademing. Zorg voor een goede verluchting wanneer er een motor draait.

WAARSCHUWING

Schakel de ruimventilator altijd minstens 5 minuten op voorhand in alvorens de motoren te starten, om het ruim te verluchten.

LET OP: Schakel de ruimventilator uit terwijl de sportboot vaart.

WAARSCHUWING

Raak geen elektrische onderdelen of delen van de jetcamp aan terwijl de motoren draaien.

Bevestig het veiligheidskoord aan uw reddingsvest en steek het kapje in het DESS-contact voordat u de motor start.

OPMERKING: Wanneer u een ander signaal hoort dan 2 korte pieptonen, duidt dit op een bepaalde toestand die moet worden verholpen. De betekenis van het gecodeerde signaal vindt u in de tabel in het hoofdstuk **OPLOSSEN VAN PROBLEMEN**.

Grijp het stuur stevig met uw rechterhand en zet uw beide voeten op de treeplank. Schakel de ruimventilator uit.

Start maar een motor tegelijk. Kijk naar de tachometers om de toestand van de motoren te volgen.

WAARSCHUWING

Voordat de motor wordt gestart moeten de bestuurder en passagiers altijd correct plaatsnemen.

Koude of warme motor

LET OP: Om oververhitting van de startmotor te voorkomen moet u na elke startpoging van 5-10 seconden en rustperiode van 30 seconden inlassen, zodat de startmotor kan afkoelen en het mechanisme ontkoppelen.

Wegvaren van de kust

Zet de schakelhendel in de gewenste richting terwijl de gashendels op stationair staan.

Accelereer **langzaam** tot u in dieper water komt. Geef geen volgas tot de motoren warm zijn.

WAARSCHUWING

In ondiep water kunnen schelpen, zand, kiezel of andere voorwerpen worden opgezogen en achterwaarts weggeslingerd door de jetcampen.

Varen in wild water of bij slechte zichtbaarheid

Vermijd varen in deze omstandigheden. Is dit onvermijdelijk, wees dan extra voorzichtig en vaar met minimale snelheid. Schakel de navigatielichten in indien nodig.

Dwars op golven varen

Matig uw snelheid wanneer u dwars op golven vaart. Blijf altijd alert om bij te sturen en het evenwicht te herstellen indien nodig.

Wanneer u dwars door een zog vaart moet u altijd een veilige afstand houden tot de boot voor u.

WAARSCHUWING

Vertraag voor u door een zog vaart. De bestuurder en passagier(s) moeten zich goed vasthouden. Spring niet in een zog of op de golven.

Stoppen/aanleggen

De sportboot vertraagt door de waterweerstand. De afstand nodig om te stoppen is afhankelijk van het gewicht, de snelheid, de toestand van het wateroppervlak en de aanwezigheid en richting van wind en stroming.

De bestuurder dient zich vertrouwd te maken met de stopafstand in verschillende omstandigheden.

Verlaag de snelheid tot stationair toerental. Schakel afhankelijk van de situatie in vrijloop, achteruit of vooruit wanneer u de kade nadert en schakel de motoren uit net voordat u langs zij komt.

WAARSCHUWING

Naarmate u minder gas geeft neemt het stuurvermogen af en wanneer de motoren stilliggen kunt u helemaal niet meer sturen.

Aanleggen op het strand

LET OP: Het is niet aan te raden met de sportboot tot op het strand te varen.

Nader het strand langzaam en schakel de motoren uit met het veiligheidskoord, voordat het water onder de romp minder dan 90 cm (3 ft) diep wordt. Trek de boot vervolgens op het strand. Schakel alle accessoires UIT.

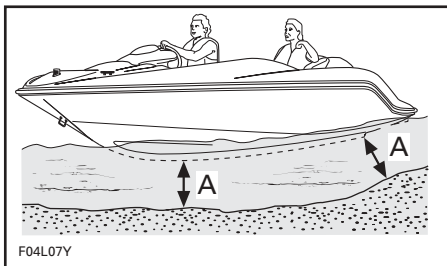

A. 90 cm (3 ft) water onder de romp

WAARSCHUWING

In ondiep water kunnen schelpen, zand, kiezel of andere voorwerpen worden opgezogen en achterwaarts weggeslingerd door de jetcampen.

Spoel het koelsysteem van elk uitlaatsysteem indien nodig voor het herstarten, om zand of schelpen te verwijderen die de waterstroom kunnen belemmeren. Zie SPOELEN VAN HET KOELSYSTEEM in het hoofdstuk ONDERHOUD NA GEBRUIK.

De motoren stilleggen

Om de motoren stil te leggen trekt u de gashendels volledig terug en verwijdert vervolgens het veiligheidskoord of drukt op de motor start/stopknoppen.

Verwijder het veiligheidskoord altijd uit het DESS-contact.

WAARSCHUWING

Wanneer de motoren worden uitgeschakeld wordt de boot onbestuurbaar. Laat het veiligheidskoord nooit in het DESS-contact zitten wanneer het vaartuig niet in gebruik is, om gebruik door onbevoegden of kinderen te voorkomen.

ONDERHOUD NA GEBRUIK

WAARSCHUWING

Laat de motoren afkoelen voordat u onderhoudstaken uitvoert.

Algemeen onderhoud

Ligt de boot op de aanhangwagen, schroef dan de aftapplug los, blokkeer de wielen en plaats de boeg iets hoger met de krik van de aanhangwagen (indien aanwezig), zodat het water kan weglopen.

Verwijder het resterende water uit het motorcompartiment (ruim, motoren enz.) met schone, droge lappen. Dit is vooral belangrijk bij gebruik in zoutwater.

Haal de sportboot elke dag uit het water om aanwas van zee-organismen te voorkomen.

Extra onderhoud voor vuil water of zoutwater

Wanneer de sportboot wordt gebruikt in vuil water en vooral in zoutwater, dient men extra zorg te besteden aan de bescherming van de sportboot en zijn onderdelen. Spoel de aanhangwagen en de romp/ruim van de boot met leidingwater.

LET OP: Wanneer u de volgende onderhoudstaken niet uitvoert: spoelen van het vaartuig, spoelen en corrosiebehandeling van het koelsysteem, wanneer het vaartuig wordt gebruikt in zoutwater, zal dit leiden tot beschadiging van de sportboot en zijn onderdelen. Bewaar het vaartuig nooit in direct zonlicht.

Spoelen van het uitlaatkoelsysteem

Algemeen

De uitlaatkoelsystemen spoelen met zoetwater is noodzakelijk om de corroserende effecten van zout of andere chemicaliën in het water te neutraliseren. Het helpt ook om zand, zout, schelpen of andere vuildeeltjes te verwijderen uit koelmantels en/of slangen.

Voer een spoeling uit wanneer u de sportboot niet meer wilt gebruiken dezelfde dag of wanneer u de sportboot voor langere tijd wilt opbergen.

WAARSCHUWING

Voer dit uit in een goed geventileerde ruimte.

Ga als volgt te werk:

Reinig de jetpomp door water in zijn inlaat en uitlaat de spuiten en breng daarna een laagje Bombardier Lube™ of een gelijkwaardig smeermiddel aan.

WAARSCHUWING

Wanneer u de motoren laat draaien terwijl de sportboot uit het water is, kunnen de warmtewisselaars erg heet worden. Vermijd elke aanraking van de warmtewisselaars om brandwonden te voorkomen.

Sluit een tuinslang aan op de koppeling die zich aan de achterzijde van de sportboot op de jetpomp-support bevindt. Open de waterkraan nog niet.

OPMERKING: U kunt een optionele snelkoppeladapter gebruiken (stuknr. 295 500 473). U heeft geen slangklem nodig om de motor te spoelen.

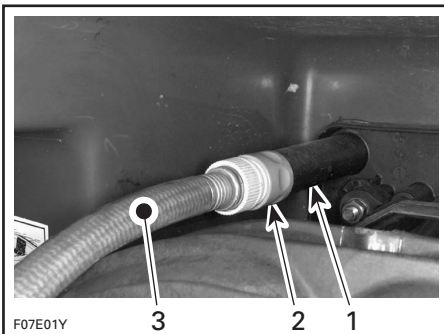

TYPISCH

1. Slangadapter
2. Snelkoppeladapter (optie)
3. Tuinslang

Spoelen

Om de uitlaatkoelsystemen te spoelen start u elke motor en opent **dan** onmiddellijk de waterkraan.

WAARSCHUWING

Sommige onderdelen in het motorcompartiment kunnen erg heet zijn. Rechtstreekse aanraking kan tot brandwonden leiden. Raak geen elektrische onderdelen of delen van de jetpomp aan terwijl de motor draait.

LET OP: Spoel nooit een hete motor. Start de motor altijd voordat u de waterkraan opent. Open de waterkraan onmiddellijk nadat u elke motor heeft gestart om oververhitting te voorkomen.

Laat elke motor ongeveer 20 seconden hoog stationair draaien tussen 4000 - 5000 tpm.

LET OP: Laat de motoren nooit draaien zonder watertoevoer naar de uitlaatkoelsystemen, wanneer de sportboot uit het water is.

Controleer of er water uit de jetpompen stroomt terwijl u spoelt. Raadpleeg anders een erkend Sea-Doo sportboot-dealer voor service.

LET OP: Laat de motoren nooit langer dan 5 minuten draaien. De pakkingen van de aandrijflijnen worden niet gekoeld wanneer de sportboot uit het water is.

Draai de waterkraan dicht en stop **daarna** de motor.

LET OP: Draai de waterkraan altijd dicht voordat u de motor stopt.

Laat alle compartimenten open zodat ze kunnen drogen.

Anticorrosiebehandeling

Om corrosie te voorkomen moet u de metalen onderdelen in het motorcompartiment inspuiten met een anticorrosiemiddel (bestand tegen zoutwater), bijvoorbeeld Bombardier Lube™ of een gelijkwaardig smeermiddel.

OPMERKING: De motoren moeten worden gesmeerd met Bombardier Lube, wanneer de sportboot voor enkele dagen of een langere periode moet worden opgeborgen.

Breng diëlektrisch vet (bestand tegen zoutwater) aan op de accupolen en kabelaan sluitingen.

LET OP: Laat nooit lappen of werktuigen in het motorcompartiment of het ruim achter.

SPECIALE PROCEDURE

Oververhitting van de motor

LET OP: Als de bewakingspieptoon continu weerklinkt, **moet u de motoren zo snel mogelijk stoppen.**

Voer de procedure **Reinigen van jetpomp-waterinlaat en impeller** in dit hoofdstuk uit.

Spoel het uitlaatkoelsysteem volgens de instructies in ONDERHOUD NA GEBRUIK.

Houdt de oververhitting van de motoren aan, doe dan een beroep op een erkend Sea-Doo sportboot-dealer voor een servicebeurt.

Inlaat-vrijmaakstelsysteem (ICS)

WAARSCHUWING

Blijf uit de buurt van de inlaatroosters terwijl de motoren draaien. Lang haar, loshangende kleding of riemen van een reddingsvest kunnen in bewegende delen verstrikt raken, wat tot ernstige verwondingen of verdrinking kan leiden.

Wier, schelpen of afval kunnen in de inlaatroosters, de aandrijfassen en/of impellers verstrikt raken. Een verstopte waterinlaat kan onder meer leiden tot de volgende problemen:

1. **Cavitatie:** Het motortoerental is hoog maar de sportboot beweegt traag door de verminderde stuwkracht; de jetpomp kan beschadigd worden.
2. **Oververhitting:** Aangezien de jetpomp de waterstroom voor de koeling van de motoren regelt, zullen verstopte inlaten leiden tot oververhitting van de motoren en beschadiging van de interne motoronderdelen.

Een verstopping kan als volgt worden verholpen:

Inlaat-vrijmaakstelsysteem (ICS): Schakel in vrijloop. Wacht tot de boot vanzelf stopt en druk op de ICS-knop. Hierdoor worden de waterinlaatroosters neergelaten, zodat wier of andere verontreinigingen van het rooster worden verwijderd. De roosters worden automatisch neergelaten en weer ingetrokken met een vertraging van 10 seconden, alvorens terug te keren naar hun gesloten stand. Het kan nodig zijn deze bewerking te herhalen.

LET OP: Als u met de sportboot vaart terwijl de inlaatroosters naar beneden staan, beschadigt u het ICS.

Als de bovenstaande methode niet werkt, kunt u het volgende proberen:

- Laat de motoren draaien, zet de schakelhendel in achteruit en geef meermaals afwisselend veel en weinig gas.
- Probeer opnieuw gas te geven.

Meestal kan afval van het aandrijfsysteem worden verwijderd.

Reiniging uit het water: Als het systeem verstopt blijft, schakel de motoren dan uit door het veiligheidskoord te verwijderen.

WAARSCHUWING

Verwijder het veiligheidskoord altijd van het DESS-contact om onopzettelijk starten van de motor te voorkomen, voordat u de omgeving van de jetpomp reinigt.

Reinig elk waterinlaatrooster onder aan de boot met de hand. Blijft het systeem verstopt, doe dan een beroep op een erkend Sea-Doo sportboot-dealer voor een servicebeurt.

LET OP: Vermijd varen in water met veel wier. Is dit niet te vermijden, varieer dan de snelheid van uw sportboot. Er blijft meer wier aan uw boot hangen wanneer u met een constante of lage snelheid vaart. Inspecteer de waterinlaatroosters op beschadigingen. Laat het indien nodig repareren door een erkend Sea-Doo sportboot-dealer.

Gekapseise boot

Deze sportboot is zo ontworpen dat hij niet makkelijk omslaat, dankzij zijn lange en brede ontwerp. Mocht uw sportboot toch kapseizen, onthoud dan dat hij zal blijven drijven. Daarom blijft u het best bij uw boot zodat anderen u makkelijker kunnen vinden.

WAARSCHUWING

Probeer de motoren niet opnieuw te starten wanneer de boot is gekapseisd. De bestuurder en passagiers moeten altijd een goedgekeurd reddingsvest dragen.

Boot/motor onder water

Om de schade aan de motoren te beperken, moet u zo snel mogelijk de volgende procedure uitvoeren.

Laat het water uit het ruim weglopen.

Werd het vaartuig ondergedompeld in zoutwater, spuit het ruim en alle onderdelen dan schoon met zoetwater met behulp van een tuinslang, om het corroderende effect van het zout te stoppen.

LET OP: Probeer de motoren nooit te starten. Water in de inlaatspruitstukken zou naar de motoren vloeien en ernstige schade aan de motoren kunnen veroorzaken.

Breng de sportboot zo snel mogelijk naar een erkend Sea-Doo-dealer voor een servicebeurt.

LET OP: Hoe langer u wacht om de motoren te laten nakijken, hoe groter de schade aan de motoren zal zijn. Wanneer u de motoren niet behoorlijk laat nakijken zullen de motoren ernstige schade oplopen.

Verdronken motoren

Wanneer een motor na herhaalde pogingen niet start, kan dit op een verdronken motor wijzen. Ga als volgt te werk.

Start de motor herhaaldelijk.

Als dit niet lukt:

Koppel de aansluitingen van de ontstekingsspoelen los.

WAARSCHUWING

Om de spoel los te koppelen van de bougie moet u altijd eerst de spoel loskoppelen van de kabelboom. Controleer nooit of u een ontstekingsvonk ziet aan een open spoel en/of bougie in het motorcompartiment. Door de vonk kunnen de brandstofdampen ontbranden.

LET OP: Controleer of er geen vuil in de gaatjes van de spoelen zit voordat u de bougies verwijdert. Anders zou het vuil in de cilinder kunnen vallen en schade aan interne componenten veroorzaken.

Verwijder de ontstekingsspoelen.

Verwijder de bougies.

OPMERKING: Nadat u de bougies heeft losgemaakt, kunt u ze eruit trekken met behulp van een spoel. Plaats de spoel gewoon boven de bougie, "haak" ze vast en trek de bougie eruit.

Installeer nieuwe bougies, indien beschikbaar, of droog de bougies af met een lap.

Installeer de bougies en ontstekingsspoelen opnieuw. Sluit de ontstekingsspoelen weer aan.

OPMERKING: Controleer na de installatie of de pakking goed aansluit tegen het bovenoppervlak van de motor.

Start de motor(en) volgens de aanwijzingen hierboven. Als de motoren blijven verdrinken, raadpleeg dan een erkend Sea-Doo sportboot-dealer.

LET OP: Laat nooit een motor draaien zonder watertoevoer naar het uitlaatkoelsysteem, wanneer de sportboot uit het water is.

De boot slepen in het water

Om een Sea-Doo sportboot te slepen in het water dient u bijzondere voorzorgsmaatregelen te nemen.

De aanbevolen maximum-sleepsnelheid bedraagt 24 km/u (15 mph).

Wanneer u uw sportboot in het water sleept, dient u de watertoevoerslang aan elke motor van de impellerbehuizing naar het uitlaatspruitstuk af te klemmen met een grote slangklem (stuknr. 529 032 500).

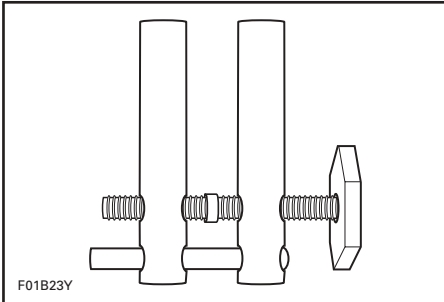

Zo voorkomt u dat de uitlaatkoelsystemen vollopen, wat zou kunnen leiden tot water in de motoren. Wanneer de motoren niet draaien valt de uitlaatdruk weg die het water normaal uit de uitlaat naar buiten voert.

LET OP: Als u dit niet doet kunnen de motoren schade oplopen. Als u een stilgevallen Sea-Doo sportboot in het water moet slepen en geen slangklemmen bij de hand heeft, blijf dan ruim onder de maximale sleepsnelheid van 24 km/u (15 mph).

Breng de slangklemmen strak op de watertoevoerslangen **van elke motor** aan, zoals wordt getoond.

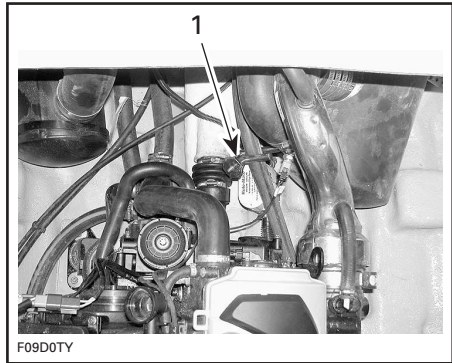

TYPISCH

1. Slangklem

LET OP: Wanneer u klaar bent met het slepen van de sportboot moet u de slangklemmen weer verwijderen voordat u de boot gebruikt. Als u dit niet doet kunnen de motoren schade oplopen.

Ontladen accu

WAARSCHUWING

Laat de accu opladen of vervangen door een erkend Sea-Doo sportboot-dealer. Laad de accu niet op of bij terwijl hij is geïnstalleerd in het motorcompartiment. Electrolyt is giftig en gevaarlijk.

ONDERHOUDS- INFORMATIE

ONDERHOUD

Onderhoud van uitlaat- onderdelen

Het onderhoud, de reparatie of vervanging van onderdelen van het regelsysteem voor uitlaatgassen mag worden uitgevoerd door reparatiefirma's of -technici die vertrouwd zijn met scheepsmotoren met vonkontsteking.

- △ Voer enkel servicewerken uit die worden toegelicht in deze handleiding. Meer advies en informatie is te verkrijgen bij uw erkend Sea-Doo sportboot-dealer. In veel gevallen heeft u speciaal gereedschap en opleiding nodig om bepaalde onderhouds- of reparatiewerken te kunnen uitvoeren.
- △ Houd uw vaartuig en uitrusting altijd in topconditie. Respecteer de voorgeschreven onderhoudsschema's. Het verdient zeker aanbeveling het vaartuig jaarlijks te laten inspecteren.
- △ Het ruim moet vrij blijven van olie, water of andere vreemde materialen.
- △ Probeer het vaartuig niet op te heffen zonder speciale uitrusting en opleiding.
- △ De motor en bijbehorende onderdelen die in deze handleiding worden geïdentificeerd, mogen niet worden gebruikt op andere producten dan deze waarvoor ze zijn ontworpen. Volg alle onderhoudsprocedures en aangegeven aandraaimomenten strikt op. Voer nooit reparaties uit als u niet over het juiste gereedschap beschikt. Elke boot is ontworpen met onderdelen waarvan de afmetingen zowel in het metrisch als het UK-stelsel zijn uitgedrukt. Vervang bevestigingsonderdelen door de door BRP aanbevolen onderdelen. Voor meer service-informatie kunt u contact opnemen met uw erkend Sea-Doo sportboot-dealer.
- △ Gebruik uw boot voorzichtig en geniet ervan. Vergeet niet dat iedereen verplicht is, andere bootgebruikers bijstand te verlenen in geval van nood.

Informatie over de motoruitlaatgassen

Verantwoordelijkheid van de fabrikant

Vanaf de motoren van het bouwjaar 1999 moeten fabrikanten van scheepsmotoren het emissieniveau meten van elke motorvermogensklasse en deze motoren laten certificeren door de United States of America Environmental Protection Agency (EPA). Bij de fabricage moet elk voertuig worden voorzien van een emissie-informatielabel, waarop het emissieniveau en de motorspecificaties staan.

Verantwoordelijkheid van de dealer

Bij de uitvoering van servicewerken aan alle Sea-Doo-vaartuigen uit 1999 of recenter, die voorzien zijn van een emissie-informatielabel, moeten alle afregelingen voldoen aan de aangeduide fabrieksspecificaties.

Bij de vervanging of reparatie van een onderdeel dat invloed heeft op de emissiewaarden, dient men erop toe te zien dat het emissieniveau aan de voorgeschreven certificatiënormen blijft voldoen.

Dealers mogen de motor niet zodanig aanpassen, dat het vermogen verandert of de emissiewaarden de vastgelegde fabrieksspecificaties overschrijden.

Een uitzondering hierop vormen de door de fabrikant voorgeschreven aanpassingen, bijvoorbeeld aanpassingen voor gebruik op grote hoogte.

Verantwoordelijkheid van de eigenaar

De eigenaar/gebruiker dient zijn motor goed te laten onderhouden, opdat de emissiewaarden aan de voorgeschreven certificatiënormen blijven voldoen.

De eigenaar/gebruiker mag niemand toelaten of opdracht geven om aanpassingen aan een motor aan te brengen, die het vermogen zouden wijzigen of de emissiewaarden boven de vastgelegde fabrieksspecificaties zouden doen stijgen.

EPA-emissievoorschriften

Alle nieuwe Sea-Doo-sportboten uit 1999 of recenter, geproduceerd door BRP, werden gecertificeerd door de EPA en voldoen aan de vereisten uit de voorschriften ter beperking van de luchtvervuiling door nieuwe sportbootmotoren. Deze certificatie is voorwaardelijk voor bepaalde aanpassingen van de fabrieksnormen. Daarom moet de fabrieksprocedure voor het onderhoud van dit product strikt worden gevolgd en moet er, zo veel mogelijk, worden teruggekeerd naar de oorspronkelijke bedoeling van het ontwerp.

De hierboven beschreven verantwoordelijkheden zijn algemeen en vormen geen limitatieve opsomming van alle regels en voorschriften met betrekking tot de door de EPA gestelde eisen aan vaartuigen die uitlaatgasen produceren. Meer uitgebreide informatie kunt u verkrijgen bij de volgende instanties:

PER POST (IN DE V.S.)

Office of Mobile Sources
Engine Programs and Compliance
Division
Engine Compliance Programs
Group (6403J)
401 M St. NW
Washington, DC 20460

VIA EXPRESPOST OF COURIERDIENST

Office of Mobile Sources
Engine Programs and Compliance
Division
Engine Compliance Programs
Group (6403J)
501 3rd St. NW
Washington, DC 20001

EPA INTERNET-WEBSITE:
www.epa.gov

WAARSCHUWING

Voer enkel werkzaamheden uit die in deze handleiding worden beschreven. Het verdient aanbeveling de andere onderdelen/systemen, die niet in deze handleiding worden behandeld, regelmatig te laten nakijken door een erkend Sea-Doo-dealer. Tenzij anders vermeld, mag de motor niet draaien, moet het veiligheidskoord uit het contact worden verwijderd en moet de hoofdaccu-verbreker worden uitgeschakeld voor alle onderhoudswerken. Hef de sportboot nooit op aan onderdelen van de jetpomp. Sommige onderdelen in het motorcompartiment kunnen erg heet zijn. Rechtstreekse aanraking kan tot brandwonden leiden. Wanneer u de motor laat draaien terwijl de sportboot uit het water is, kunnen de warmtewisselaars erg heet worden. Vermijd elke aanraking van de warmtewisselaars om brandwonden te voorkomen.

OPMERKING: De inspectie geldt voor beide motoren, indien van toepassing.

Smering

BELANGRIJK: Smeer het veiligheidskoord/DESS-contact NIET. Dit zou een goed elektrisch contact verhinderen.

Mechanismen inlaat-vrijmaaksysteem (ICS)

Smeer als volgt met Sea-Doo synthetisch vet:
Smeer de scharnierpunten en stangen van de waterinlaatroosters onder aan de romp met Bombardier Lube™.

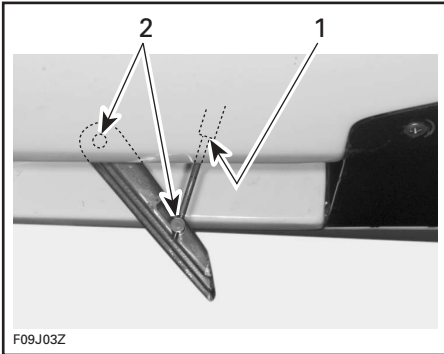

TYPISCH

1. Smeer de kabelstang
2. Smeer de scharnierpunten

Corrosiebescherming

Gaskabels

Smeer de gaskabels iedere 25 bedrijfsuren (iedere 10 uur in zoutwater) met Bombardier Lube™.

Elektrische aansluitingen

Smeer de accupolen en alle blootliggende kabelaansluitingen inclusief de heklicht-aansluitingen aan mast en boot met diëlektrisch vet, indien nodig.

LET OP: Smeer de aansluitingen van de interface en de Electronic Control Units (EMS ECU) van de motoren niet.

Bijkomende smering

Een smering met Bombardier Lube helpt corrosie te voorkomen en de goede werking van bewegende mechanismen te verzekeren.

De volgende onderdelen moeten iedere 50 uur worden gesmeerd bij gebruik in zoetwater, echter iedere 10 uur bij gebruik in zoutwater.

Mechanisme en scharnieren deksel bergvak achteraan

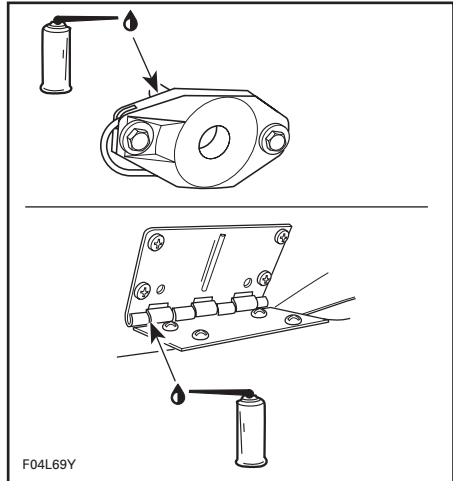

TYPISCH

Skipaal

Smeer de skipaal over zijn gehele lengte. Schuif hem meermaals in en uit om het smeermiddel te verdelen.

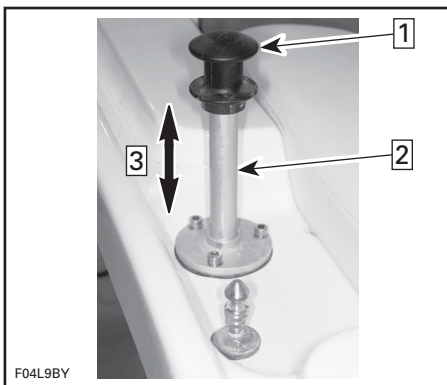

- Stap 1: Trek de skipaal uit om hem te smeren
 Stap 2: Hier smeren
 Stap 3: Beweeg de paal meermaals op en neer om het smeermiddel te verspreiden

Achteruitvaarkleppen

Smeer de scharnierpunten en het mechanisme aan beide zijden van elke klep.

Cilinders deksel bergvak achteraan

Smeer de stang van de cilinders.

Periodieke inspectie

Alle mechanische producten vragen routine-onderhoud. Een periodieke inspectie draagt bij tot de levensduur van de producten.

Het Inspectieschema aan het einde van dit document bevat richtlijnen voor het periodieke onderhoud van de sportboot dat dient te gebeuren door u of een erkend dealer. Het schema moet worden aangepast aan de gebruiksomstandigheden en de toepassing.

Gaskabels

Beweeg de gashendels eenmaal vooruit en achteruit. Ze moeten vlot bewegen. Laat ze indien nodig afregelen door een erkend dealer.

⚠ WAARSCHUWING

Verander niets aan de afregeling of het verloop van de gaskabels.

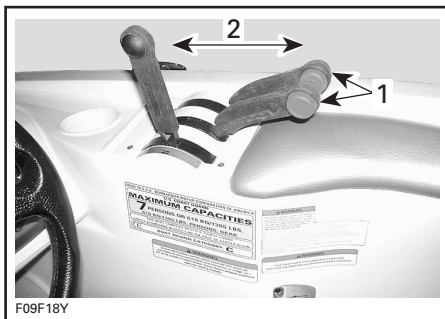

TYPISCH

1. Gashendels
2. Moeten vlot bewegen

Brandstof- en oliefilters

Deze filters moeten jaarlijks worden vervangen door een erkend dealer. De drukregeling van het brandstofsysteem moet op hetzelfde ogenblik gebeuren.

LET OP: Een verstopte oliefilter leidt tot olietekort met ernstige motorschade tot gevolg.

Afregeling stuursysteem/jetstraalbuizen

Wanneer het stuur recht vooruit staat, moeten de jetstraalbuizen in dezelfde richting wijzen zodat de sportboot rechtdoor vaart.

Laat ze indien nodig afregelen door een erkend dealer.

WAARSCHUWING

Controleer of het stuur en de jetstraalbuizen vrij heen en weer kunnen bewegen en de stuurkabels niet onder spanning komen.

Achteruitvaarkleppen

Met de schakelhendel in vooruit moeten de kleppen naar boven staan en vergrendeld zijn. Met de schakelhendel in vrijloop moeten de achteruitvaarkleppen in de middenstand staan. Met de schakelhendel in achteruit moeten de kleppen naar beneden staan. Laat ze indien nodig afregelen door een erkend dealer.

WAARSCHUWING

Controleer of de schakelhendel/achteruitvaarkleppen vlot bewegen en de schakelkabel niet onder spanning komt.

Dekafvoer

Verwijder eventuele verstoppingen uit de dekaafvoer.

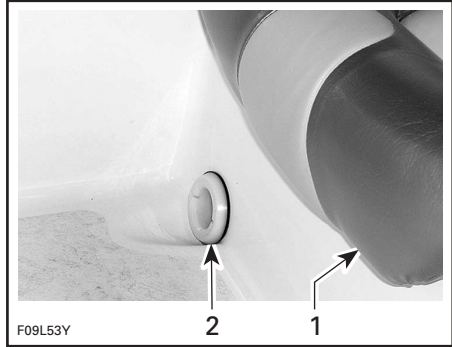

TYPISCH

1. Bestuurdersstoel
2. Dekafvoergat

Zekeringen

Accessoires, elektrisch systeem motor en meters

Vervang een defecte zekering altijd door een zekering met dezelfde capaciteit.

LET OP: Gebruik geen zekering met een hogere capaciteit, om brand of ernstige schade te vermijden. Wanneer een zekering is doorgebrand moet de oorzaak van de storing worden opgezocht en gecorrigeerd alvorens te herstarten. Raadpleeg een erkend Sea-Doo sportboot-dealer voor service.

Werkt er helemaal niets, controleer dan of de accu-onderbreker in het motorcompartiment op AAN staat. Werkt er nog steeds niets, controleer dan de hoofdzekeringen, verbonden met de accu-onderbreker in de kuiprand.

OPMERKING: Er zitten reservezekeringen in de rubberen houders boven aan het zekeringblok en de interface.

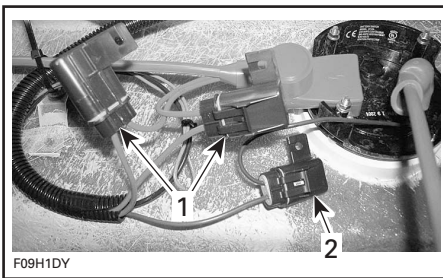

F09H1DY

TYPISCH

1. Zekeringen interface
2. Zekering automatische ruimpomp

Werkt er een accessoire, motor of meter niet, controleer dan de betreffende zekering.

De zekeringen voor het elektrisch systeem van elke motor zitten in de zekeringblokken in het motorcompartiment.

De hoofdzekeringen voor het elektrisch systeem van de motor bevinden zich naast elke motorsolenoïde, zoals hieronder te zien is.

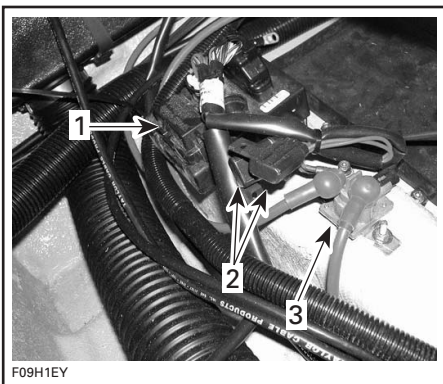

F09H1EY

TYPISCH

1. Motorzekeringblok
2. Hoofdzekeringen elektrisch systeem motor
3. Solenoïde

De zekeringen voor de accessoires en meters bevinden zich in de interface, in de stuurconsole voor het dashboard.

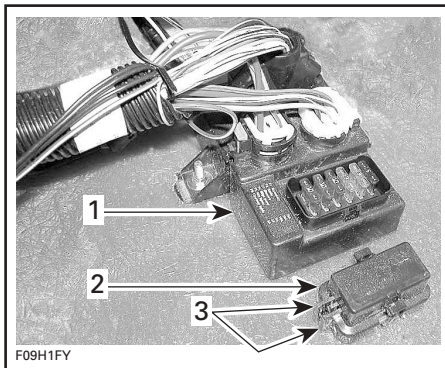

F09H1FY

TYPISCH

1. Interface
2. Zekeringdeksel
3. Gebruik de lipjes om de zekeringen eruit te trekken

Druk de borglipjes samen en verwijder het deksel om aan de zekeringen te kunnen.

Verwijder de zekering met de hulp van de lipjes aan het deksel.

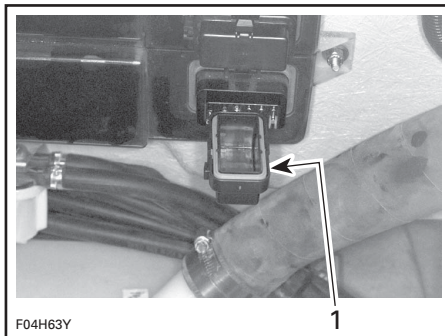

F04H63Y

1. Schuif de lipjes aan weerszijden over de zekering en trek ze eruit

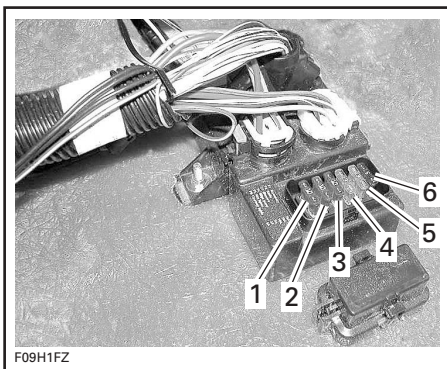

TYPISCH — INTERFACE

1. Accessoire
2. Radio
3. Ventilator
4. Ruimpomp
5. Navigatielichten
6. Binnenverlichting

Let erop dat de pakking na afloop weer correct in het deksel wordt geplaatst.

Plaats het deksel voorzichtig op het zekeringblok en druk het stevig aan tot elk borglipje hoorbaar vastklikt.

Oplaadsysteem

Als de accu regelmatig ontladen is, controleer dan de toestand van deze zekering.

De zekeringen voor de oplaadsystemen bevinden zich naast het zekeringblok aan de starter-relais in het motorcompartiment.

Ruimventilator

Controleer of elke ruimventilator goed werkt. Deze bevinden hzich onder de ventilatiekanalen aan bak- en stuurboord, onder het deksel van het motorcompartiment.

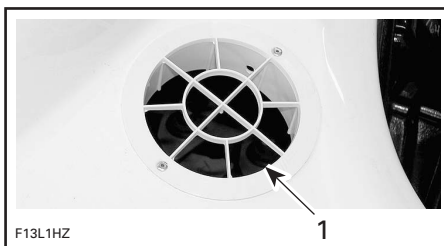

TYPISCH

1. Ventilatiekanaal

⚠ WAARSCHUWING

Als de ruimventilator niet goed werkt, laat hem dan nakijken door een erkend Sea-Doo sportboot-dealer voordat u de sportboot start.

Vervanging lamp navigatielicht

Boeglichten



TYPISCH

1. Verwijder deze schroef

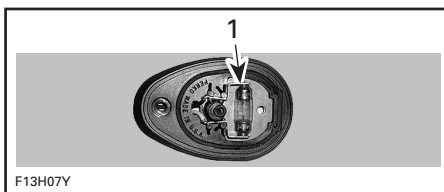

TYPISCH

1. Opheffen om lampen te verwijderen

Voor de montage gaat u omgekeerd te werk als bij de verwijdering. Let echter goed op het volgende:

Smeer het contactoppervlak van de nieuwe lamp met diëlektrisch vet.

Heklicht

Schroef de lens in tegenwijzerzin los en trek ze naar buiten.

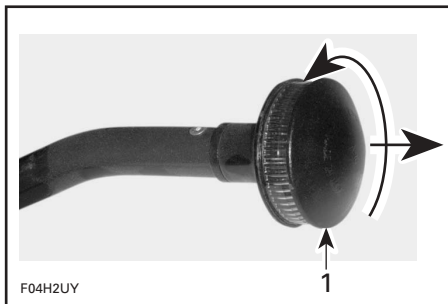

1. Losschroeven en trekken

Trek lamp eruit.

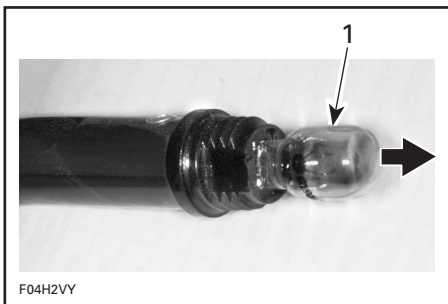

1. Trek lamp eruit

Smeer het contactoppervlak van de nieuwe lamp met diëlektrisch vet.

Voor de montage gaat u omgekeerd te werk als bij de verwijdering.

Opofferingsanode-systeem

Metalen onderdelen van boten zijn onderhevig aan corrosie, vooral als ze in contact komen met zoutwater. Corrosie kan worden veroorzaakt door elektrische stromen afkomstig van stroominstallaties op het land, slecht geaarde wisselstroom-leidingen en circuits en slecht geïsoleerde gelijkstroom-inrichtingen van boten in de onmiddellijke omgeving. Corrosie wordt versneld door de aanwezigheid van elektrische stroom.

Bepaalde delen van deze boot zijn uitgerust met opofferingsanodes, die de corrosie beperken. De anode corrodeert in de plaats van het onderdeel waaraan de anode is bevestigd.

Vervang iedere anode wanneer ze voor 50% is gecorrodeerd.

Er zijn anodes bevestigd op de volgende plaatsen:

- Bodemplaten/koelplaten
- Pomphuizen
- Supports achteruitvaarkleppen
- Stuurstralbuizen
- Achteruitvaarkleppen.

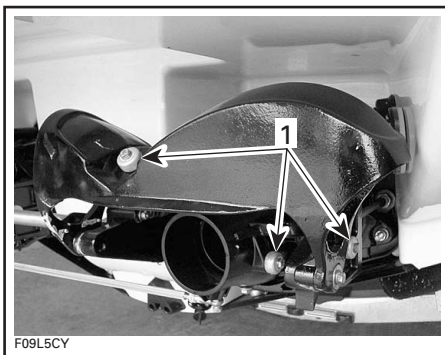

TYPISCH

1. Opofferingsanoden

OPMERKING: Inspecteer de anodes telkens voordat u uitvaart. Breng NOOIT een verflaag of beschermende coating op de anodes aan.

Algemene inspectie en reiniging

Inspectie

Controleer het motorcompartiment op beschadigingen en de brandstofsyste­men op lekkage. Controleer de accu ook op lekkage van elektrolyt. Ga na of alle slangklemmen goed vastzitten en de slangen niet geknikt zijn, geen barsten of andere beschadigingen vertonen.

WAARSCHUWING

Start de motoren niet als u ooit een benzinelek of -geur vaststelt. Laat uw boot onderhouden door een erkend Sea-Doo sportboot-dealer.

Inspecteer de knalpoten, accu en reservoir-bevestigingselementen. Controleer de elektrische aansluitingen op corrosie en stevigheid.

Inspecteer de romp en de waterinlaat­roosters van de jetpompen op beschadigingen. Vervang beschadigde onderdelen of laat ze repareren.

Reiniging

Tweemaal per jaar moet het ruim worden schoongemaakt met warmwater en een schoonmaakmiddel, om het te ontdoen van brandstof/olie/elektrolyt-resten en meeldauw.

Was de carrosserie af en toe met heet zeepsop (gebruik enkel milde reinigingsproducten). Verwijder alle zeeorganismen van de motoren en/of romp. Breng een niet-schurende wax aan.

LET OP: Reinig glasvezel- en kunststofonderdelen nooit met agressieve schoonmaakmiddelen, ontvetters, verfver­dunner, aceton e.d.

Was de voorruit met Bombardier reinigingsmiddel (stuknr. 293 110 001) en water. Kleine krasjes en sporen van slijtage kunt u verwijderen met ruitenpolish voor acryl, Lucite, polycarbonaat en gelijkaardige materialen.

Om vlekken te verwijderen van de stoelen en glasvezeloppervlakken kunt u Knight's Spray-Nine⁽¹⁾ of een gelijkaardig middel gebruiken.

Draag zorg voor het milieu door te voorkomen dat er brandstof, olie of schoonmaakoplos­sin­gen in het water terechtkomen.

Motorkoelvloeistof

OPMERKING: Antivries moet iedere 100 uur of eenmaal per seizoen worden vervangen om kwaliteitsverlies te voorkomen.

Laat een densiteitsproef uitvoeren en/of het antivriesmiddel vervangen door een erkend Sea-Doo sportboot-dealer.

LET OP: Een ongeschikt antivriesmengsel kan leiden tot bevroering van de vloeistof in het koelsysteem, als het voertuig wordt bewaard in een ruimte waar de temperatuur het vriespunt benadert. Hierdoor zou de motor ernstige schade oplopen. Wanneer het antivriesmiddel niet wordt vervangen voor de berging kan de kwaliteit afnemen, wat kan leiden tot een slechte koeling wanneer de motor opnieuw wordt gebruikt.

WAARSCHUWING

Verwijder de radiator­dop niet en draai de motoraf­tap­plug niet open terwijl de motoren nog heet zijn, om brandwonden te voorkomen.

1. Knight's Spray-Nine is een handelsmerk van Knight Oil Corporation

BEWARING EN VOORBEREIDING OP HET VAARSEIZOEN

WAARSCHUWING

Omdat brandstof en olie ontvlambaar zijn moet u een erkend Sea-Doo sportboot-dealer laten nakijken of de brandstof- en oliesystemen intact zijn, volgens de aanwijzingen in het INSPECTIESCHEMA.

Berging

OPMERKING: Verwijder de aftapplug alvorens uw boot op te bergen.

Laat de sportboot voor de berging onderhouden door een erkend Sea-Doo sportboot-dealer. De volgende bewerkingen kunt u echter zelf uitvoeren met een minimum aan gereedschap.

LET OP: Laat de motoren niet draaien tijdens de berging.

Brandstofsysteem

Sea-Doo brandstofstabilisator (of een gelijkwaardig middel) kan aan de brandstoftank worden toegevoegd om kwaliteitsverlies van de brandstof en gomvorming in het brandstofsysteem te voorkomen. Volg de gebruiksinstructies van de fabrikant van de stabilisator.

LET OP: Brandstofstabilisator moet worden toegevoegd voor de smering van de motoren, om een goede bescherming van de onderdelen van het brandstofsysteem tegen aanslag te garanderen.

WAARSCHUWING

Stop de motoren altijd voor u tankt. Brandstof is ontvlambaar en explosief in bepaalde omstandigheden. Werk altijd in een goed verluchte ruimte. Rook niet en blijf uit de buurt van open vuur of vonken. De brandstoftank kan onder druk staan. Draai de dop langzaam open. Controleer het brandstofpeil nooit met behulp van een open vlam. De boot moet horizontaal liggen tijdens het tanken. Vul de brandstoftank niet te ver wanneer de boot in de zon ligt. Naarmate de temperatuur stijgt, zet de brandstof uit en kan uw tank overlopen. Wis op de boot gemorste brandstof onmiddellijk weg. Controleer het brandstofsysteem regelmatig.

Vervanging van motorolie en filter

De oliewissel en vervanging van de filter moeten door een erkend Sea-Doo sportboot-dealer gebeuren.

Spoeling uitlaatkoelsysteem en inwendige smering motor

Spoelen van het uitlaatkoelsysteem

Zie SPOELEN in het hoofdstuk ONDERHOUD NA GEBRUIK.

LET OP: Volg de aanwijzingen uit de spoelprocedure nauwgezet.

Interne smering van de motor

Open het deksel van het motorcompartiment. Verwijder de legplank.

OPMERKING: Uit te voeren voor elke motor. Verwijder de peilstok.

Verwijder de kap van de brandstofrail.

Bevestig de peilstok opnieuw.

Koppel de aansluitingen van de ontstekingsspoelen los.

WAARSCHUWING

Om de spoel los te koppelen van de bougie moet u altijd eerst de spoel loskoppelen van de kabelboom. Controleer nooit of u een ontstekingsvonk ziet aan een open spoel en/of bougie in het motorcompartiment. Door de vonk kunnen de brandstofdampen ontbranden.

BELANGRIJK: Knip de bevestigingsbandjes van de ontstekingsspoelaansluitingen nooit door. Anders zouden de draden van de verschillende cilinders door elkaar kunnen raken.

LET OP: Controleer of er geen vuil in de gaatjes van de spoelen zit voordat u de bougies verwijdert. Anders zou het vuil in de cilinder kunnen vallen en schade aan interne componenten veroorzaken.

Verwijder de ontstekingsspoelen.

Verwijder de bougies.

OPMERKING: Nadat u de bougies heeft losgemaakt, kunt u ze verwijderen met behulp van een spoel. Plaats de spoel gewoon boven de bougie, "haak" ze vast en trek de bougie eruit.

Spuit Bombardier Lube™ of een gelijkwaardig smeermiddel in de bougiegaten.

Om te voorkomen dat er brandstof wordt ingespoten en om de ontsteking te onderbreken bij het starten, gaat u als volgt te werk.

Vraag een tweede persoon om in het motorcompartiment de gasregelaar in volledig open stand vast te houden.

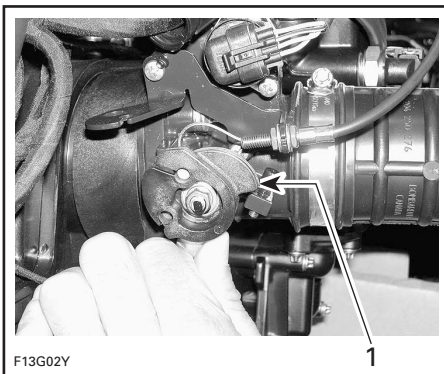

1. Volledig open stand

Laat elke motor enkele slagen draaien om de olie op de cilinderwand te verspreiden.

Breng smeermiddel tegen het vastvreten aan op de bougieschroefdraad en installeer de bougies opnieuw.

OPMERKING: Controleer na de installatie of de pakking goed aansluit tegen het bovenoppervlak van de motor.

Installeer de ontstekingsspoelen weer. Sluit de ontstekingsspoelen weer aan.

Om de kap van de brandstofrail terug te installeren drukt u ze naar beneden tot ze vastklikt.

Bevestig de peilstok opnieuw.

OPMERKING: Het verdient aanbeveling de motorkleppen te smeren met Bombardier Lube™. Neem contact op met uw erkend Sea-Doo sportboot-dealer.

Accu

Neem contact op met uw erkend Sea-Doo sportboot-dealer.

Motorkoelsysteem

Het antivriesmiddel van elke motor moet worden vervangen voor de berging om kwaliteitsverlies van het antivriesmiddel te voorkomen.

Laat een densiteitsproef uitvoeren en/of het antivriesmiddel vervangen door een erkend Sea-Doo sportboot-dealer.

LET OP: Een ongeschikt antivriesmengsel kan leiden tot bevriezing van de vloeistof in het koelsysteem, als de boot wordt bewaard in een ruimte waar de temperatuur het vriespunt benadert. Hierdoor zou de motor ernstige schade oplopen. Wanneer het antivriesmiddel niet wordt vervangen voor de berging kan de kwaliteit afnemen, wat kan leiden tot een slechte koeling wanneer de motor opnieuw wordt gebruikt.

WAARSCHUWING

Verwijder de radiator dop niet en draai de motoraftrapplug niet open terwijl de motoren nog heet zijn, om brandwonden te voorkomen.

Reiniging/reparatie van de boot

Was de carrosserie en de aanhangwagen met zeepsop (gebruik enkel milde reinigingsproducten). Spoel grondig met zoetwater. Verwijder zeeorganismen van de romp.

LET OP: Reinig glasvezel- en kunststofonderdelen nooit met agressieve schoonmaakmiddelen, ontvetters, verfverdunder, aceton e.d.

Om vlekken te verwijderen van de stoelen en glasvezeloppervlakken kunt u Knight's Spray-Nine of een gelijkaardig middel gebruiken.

Zijn er reparaties nodig aan de carrosserie of de romp, neem dan contact op met uw erkend Sea-Doo sportboot-dealer. De lak van mechanische onderdelen kunt u bijwerken met Bombardier spuitlak. Voor kleine gelcoat-reparaties is er een Gelcote⁽¹⁾-reparatiekit verkrijgbaar bij Gelcote International (www.gelcote.ca). Vervang beschadigde labels/plaatjes.

1. Gelcote is een geregistreerd handelsmerk van Gelcote International.

Ligt de boot op de aanhangwagen, schroef dan de aftapplug los, blokkeer de wielen en plaats de boeg iets hoger met de krik van de aanhangwagen (indien aanwezig), zodat het water kan weglopen. Reinig het ruim met heet water en een schoonmaakmiddel of speciaal reinigingsmiddel. Spoel grondig. Laat alle compartimenten open zodat ze kunnen drogen.

Laatste klusjes voor de berging

Breng een niet-schurende wax op de carrosserie aan.

Het deksel van het motorcompartiment moet tijdens de berging een beetje open blijven (koppel de gasveren van het deksel los om te voorkomen dat het volledig opengaat). Verwijder de legplank. Leg ze op het dek.

Licht het lipje op met een platte schroevendraaier, zoals hieronder wordt getoond.



TYPISCH — LICHT LIPJE OP

Maak de kant van de schokdemper los. Maak de andere kant los.

Blokkeer en laat de motorkap een stukje openstaan.

Dit voorkomt condensatie en mogelijke corrosie in het motorcompartiment.

Bevestig de schokdempers opnieuw aan de motorkap, alvorens de boot te gebruiken.

Als u de boot buiten wilt bewaren, dek hem dan af met een ondoorzichtig zeil om de kunststofonderdelen en lak van de boot te beschermen tegen UV-stralen en vuil en om stofophoping te voorkomen.

OPMERKING: Bewaar de boot nooit in direct zonlicht. UV-stralen tasten de laklaag aan. U mag de boot nooit in het water bewaren. Schakel de hoofdaccu-onderbreker altijd uit.

Om uw boot op te bergen, moet u de wielen blokkeren en de boeg iets hoger plaatsen met de krik van de aanhangwagen (indien aanwezig), zodat het water kan wegllopen. Let erop dat de aftapplug is geopend en de aftapopening niet verstopt is.

Voorbereiding op het vaarseizoen

Lees de aanwijzingen in het INSPECTIESCHEMA (kolom Voor het vaarseizoen) aan het einde van dit document.

Sommige werkzaamheden vereisen technische vaardigheden en speciaal gereedschap en moeten worden uitgevoerd door een erkend Sea-Doo sportboot-dealer.

WAARSCHUWING

Houd rekening met alle waarschuwingen en voorzorgsmaatregelen in deze handleiding met betrekking tot het gecontroleerde onderdeel. Vervang componenten die niet in goede staat verkeren door originele onderdelen van BRP of een goedgekeurd equivalent.

OPMERKING: Het verdient zeker aanbeveling de jaarlijkse veiligheidsinspectie, door de fabrikant voorgeschreven ingrepen en de voorbereiding op het vaarseizoen allemaal tegelijkertijd te laten uitvoeren door een erkend Sea-Doo sportboot-dealer.

Vorbereiding op het vaarseizoen

Pas het volgende schema toe. Sommige werkzaamheden vereisen technische vaardigheden en speciaal gereedschap en moeten worden uitgevoerd door een erkend Sea-Doo sportboot-dealer.



WAARSCHUWING

Voer enkel werkzaamheden uit die in deze handleiding worden beschreven. Het verdient aanbeveling de andere onderdelen/systemen, die niet in deze handleiding worden behandeld, regelmatig te laten nakijken door een erkend dealer. Tenzij anders vermeld, mag de motor niet draaien en moet de hoofdaccu-onderbreker worden uitgeschakeld voor alle onderhoudswerken.

Schema voorbereiding op het vaarseizoen

OPMERKING: Vraag uw dealer om samen met de voorbereiding op het vaarseizoen ook de jaarlijkse veiligheidsinspectie uit te voeren.

Werkzaamheden	Uit te voeren door
Controleer smering/corrosiebescherming	Gebruiker
Inspecteer toestand kapje veiligheidskoord en contact	Dealer
Controleer toestand en lading accu en installeer deze opnieuw	Dealer
Controleer starteraansluitingen en verloop ①	Dealer
Vul oliereservoir	Gebruiker
Vervang brandstoffilter	Dealer
Inspecteer toestand brandstofleiding ①	Dealer
Voer drukproef brandstofsysteem uit ①	Dealer
Controleer bevestigingsonderdelen brandstofsysteem	Dealer
Inspecteer stuursysteem en lagesnelheids-stuurcontrolesysteem ①	Dealer
Inspecteer gas/schakelsysteem ①	Dealer
Inspecteer dekaftvoeren/ruimpomp/aftrappluggen	Dealer
Controleer toestand/montage brandblusapparaat ①	Gebruiker

① Veiligheidspunt dat aan bod komt tijdens de jaarlijkse veiligheidsinspectie.

LET OP: Voer deze bewerking altijd uit in een goed geventileerde ruimte. Installeer een tuinslang of plaats de boot in het water, om de motor te koelen. Wanneer u de motor laat draaien zonder koelwater, kunnen de binnenkant van de uitlaatslang en de motor ernstige schade oplopen.

OPLOSSEN VAN PROBLEMEN

De onderstaande tabel kan u helpen om de oorzaak te achterhalen van eenvoudige storingen. Veel van deze problemen zult u vrij snel kunnen verhelpen, maar sommigen laat u beter over aan een ervaren technicus. Doe in dit geval een beroep op een erkend Sea-Doo sportboot-dealer voor een servicebeurt.

Er werkt niets van het elektrisch systeem

ANDERE WAARNEMING	MOGELIJKE OORZAAK	REMEDIE
Er weerklinken geen pieptonen wanneer het veiligheidskoord in het DESS-contact wordt geïnstalleerd.	<ul style="list-style-type: none"> • Hoofdaccu-onderbreker is uitgeschakeld. • Accu ontladen of ontbreekt. 	<ul style="list-style-type: none"> • Draai de onderbreker op AAN. • Laad de accu op of installeer er een nieuwe.

Gecodeerde pieptonen

AANTAL PIEPTONEN	MOGELIJKE OORZAAK	REMEDIE
2 korte pieptonen (terwijl u het veiligheidskoord in het DESS-contact installeert).	<ul style="list-style-type: none"> • Alles is in orde met het veiligheidskoord (goed contact en het juiste kapje). 	<ul style="list-style-type: none"> • De motor kan normaal gestart worden.
1 lange pieptoon (terwijl u het veiligheidskoord in het DESS-contact installeert of wanneer u op de start/stopknoppen drukt in sommige gevallen).	<ul style="list-style-type: none"> • Slechte verbinding tussen kapje van het veiligheidskoord en DESS-contact. • Verkeerd veiligheidskoord. • Kapje van het veiligheidskoord vuil. • Interface werkt slecht of kabelboom defect. 	<ul style="list-style-type: none"> • Verwijder het veiligheidskoord en installeer het opnieuw in het DESS-contact. Twee korte pieptonen geven aan dat het systeem weer klaar is en dat u de motor kunt starten. • Gebruik het veiligheidskoord dat voor uw boot werd geprogrammeerd. Werkt dit niet, raadpleeg dan een erkend Sea-Doo sportboot-dealer. • Reinigen. • Raadpleeg een erkend Sea-Doo sportboot-dealer.
4 korte pieptonen (wanneer u op de start/stopknop drukt terwijl het veiligheidskoord al is geïnstalleerd).	<ul style="list-style-type: none"> • Schakelhendel staat NIET in vrijloop. 	<ul style="list-style-type: none"> • Zet de schakelhendel in vrijloop. 1 Korte pieptoon tijdens het schakelen geeft aan dat de hendel in vrijloop staat.
1 korte pieptoon (tijdens het schakelen naar vrijloop).	<ul style="list-style-type: none"> • Bevestiging dat de schakelhendel nu in vrijloop staat. 	<ul style="list-style-type: none"> • De motor kan nu gestart worden.
8 korte pieptonen.	<ul style="list-style-type: none"> • Interface defect (geheugen). 	<ul style="list-style-type: none"> • Raadpleeg een erkend Sea-Doo sportboot-dealer.
Continu.	<ul style="list-style-type: none"> • Motor oververhit. 	<ul style="list-style-type: none"> • Zie OVERVERHITTING VAN DE MOTOR hieronder.

Motor start niet

ANDERE WAARNEMING	MOGELIJKE OORZAAK	REMEDIE
Motor wentelt niet en de bewakingspieptoon weerklinkt.	<ul style="list-style-type: none"> • Raadpleeg de GECODEERDE PIEPTONEN hierboven. 	
Motor wentelt niet.	<ul style="list-style-type: none"> • Veiligheidskoord verwijderd. • Zekering doorgebrand. • Accu ontladen. • Accu-aansluitingen gecorrodeerd of los. • Motor onder water. 	<ul style="list-style-type: none"> • Installeer kapje op schakelaar. • Controleer de bedrading en vervang de zekering. • Raadpleeg een erkend Sea-Doo sportboot-dealer. • Raadpleeg een erkend Sea-Doo sportboot-dealer. • Raadpleeg een erkend Sea-Doo sportboot-dealer.
Motor draait langzaam.	<ul style="list-style-type: none"> • Accu ontladen of zwak. 	<ul style="list-style-type: none"> • Raadpleeg een erkend Sea-Doo sportboot-dealer.
Motor wentelt.	<ul style="list-style-type: none"> • Brandstoftank leeg of verontreinigd met water. • Brandstoffilter verstopt of verontreinigd met water. • Verdronken motor. • Bougies vuil/defect. 	<ul style="list-style-type: none"> • Bijtanken of ledigen en hervullen met nieuwe brandstof. • Reinigen, brandstoftank op water controleren. • Vervangen.

Motor slaat over, draait onregelmatig

ANDERE WAARNEMING	MOGELIJKE OORZAAK	REMEDIE
Zwakke vonk.	<ul style="list-style-type: none"> • Bougies vuil/versleten. • Defecte ontstekingscomponent. • Te veel olie toegevoerd naar de motor. 	<ul style="list-style-type: none"> • Vervangen. • Raadpleeg een erkend Sea-Doo sportboot-dealer. • Slechte afregeling van de oliepomp, raadpleeg een erkend Sea-Doo sportboot-dealer.
Te arm brandstofmengsel.	<ul style="list-style-type: none"> • Brandstof: Peil te laag, te oud of verontreinigd met water. • Brandstoffilter verstopt of verontreinigd met water. 	<ul style="list-style-type: none"> • Aftappen en/of hervullen. • Raadpleeg een erkend Sea-Doo sportboot-dealer.
Te rijk brandstofmengsel (hoog brandstofverbruik).	<ul style="list-style-type: none"> • Vonkafleider vuil/verstopt. 	<ul style="list-style-type: none"> • Reinigen of vervangen.

Oververhitting van de motor

ANDERE WAARNEMING	MOGELIJKE OORZAAK	REMEDIE
Bewakingspieptoon weerklinkt continu.	<ul style="list-style-type: none">• Waterinlaat jetpomp verstopt.• Verkeerde soort brandstof of olie.• Koelsysteem verstopt.	<ul style="list-style-type: none">• Reinigen.• Aftappen en hervullen.• Spoel het koelsysteem met de tuinslang.

Motor slaat voortdurend over

ANDERE WAARNEMING	MOGELIJKE OORZAAK	REMEDIE
	<ul style="list-style-type: none">• Defecte ontstekingscomponent.	<ul style="list-style-type: none">• Raadpleeg een erkend Sea-Doo sportboot-dealer.
Zwakke vonk.	<ul style="list-style-type: none">• Bougies vuil, versleten.	<ul style="list-style-type: none">• Vervangen.
Motor oververhit.	<ul style="list-style-type: none">• Zie OVERVERHITTING VAN DE MOTOR.	

Motor pingelt of klopt

ANDERE WAARNEMING	MOGELIJKE OORZAAK	REMEDIE
	<ul style="list-style-type: none">• Benzine van slechte kwaliteit/de laag octaangetal.• Temperatuurbereik bougie te hoog.	<ul style="list-style-type: none">• Gebruik de aanbevolen benzine waarvan u de kwaliteit kent.• Gebruik de aanbevolen bougies.

Motor accelereert onvoldoende of mist vermogen

ANDERE WAARNEMING	MOGELIJKE OORZAAK	REMEDIE
	<ul style="list-style-type: none">• Zwakke vonk/verkeerd brandstofmengsel.• Water in de brandstof of olie.	<ul style="list-style-type: none">• Zie MOTOR SLAAT OVER.• Aftappen en vervangen.
Motor oververhit.	<ul style="list-style-type: none">• Zie OVERVERHITTING VAN DE MOTOR.	

De boot bereikt zijn topsnelheid niet

ANDERE WAARNEMING	MOGELIJKE OORZAAK	REMEDIE
	<ul style="list-style-type: none">• Waterinlaten jetpompen verstopt.• Impeller beschadigd.	<ul style="list-style-type: none">• Reinigen.• Vervangen. Raadpleeg een erkend Sea-Doo sportboot-dealer.

Aandrijfsysteem maakt abnormaal geluid

ANDERE WAARNEMING	MOGELIJKE OORZAAK	REMEDIE
	<ul style="list-style-type: none">• Wier of afval zit vast rond impeller.• Impelleras of aandrijfjas beschadigd.	<ul style="list-style-type: none">• Reinigen en controleren op beschadigingen.• Raadpleeg een erkend Sea-Doo sportboot-dealer.

INSPECTIESCHEMA

BESCHRIJVING	FREQUENTIE				
	EERSTE 10 UUR	IEDERE 25 UUR	IEDERE 50 UUR	IEDERE 100 UUR OF VOOR HET VAARSEIZOEN UIT TE VOEREN DOOR	
ALGEMEEN					
Controleer toestand/montage brandblusapparaat ④	✓			✓②	G
Controleer smering/corrosiebescherming	①		✓	✓	G
MOTOR					
Inspecteer toestand en bevestiging van motorsupports en rubberen houders	✓		✓		D
Inspecteer bevestigingsonderdelen/slangen uitlaatsysteem ④	✓		✓	✓	D
Inspecteer, reinig en regel de bougies	✓				D
Vervang de bougies			✓		D
UITLAATSYSTEEM					
Ga na of de klemmen zijn aangebracht en stevig vastzitten		✓			G
Controleer de onderdelen van het uitlaatsysteem op lekkage (bijvoorbeeld roest en/of zwarte strepen, waterlekken of gecorrodeerde/gebarsten fittingen)		✓			G
Inspecteer de uitlaatslangen op verbrande, gebarsten of versleten delen. De slangen moeten flexibel zijn en mogen geen knikken vertonen. Vervang gebarsten, gekraste of versleten uitlaatslangen ④		✓		✓	G/D
Inspecteer de metalen onderdelen van het uitlaatsysteem op barsten, roest, lekkage of losgekomen delen. Controleer de cilinderkoppakking, uitlaatspruitstuk, waterinjectie-elleboog en de verloopnippel tussen het spruitstuk en de elleboog ④				✓	D

BESCHRIJVING	FREQUENTIE				
	EERSTE 10 UUR	IEDERE 25 UUR	IEDERE 50 UUR	IEDERE 100 UUR OF VOOR HET VAARSEIZOEN UIT TE VOEREN DOOR	
KOELSYSTEEM					
Spoelen				DAGE- LIJKS	G
Inspecteer toestand slangen en bevestigingsonderdelen	✓		✓	✓	D
Inspecteer/reinig uitlaatafvoerleiding	✓ ^①	✓			D
Controleer het koelvloeistofpeil				DAGE- LIJKS	D
Ververs koelvloeistof/ontlucht het systeem en controleer het koelvloeistofpeil				✓	D
Inspecteer de motor op lekkage	DAGE- LIJKS			✓	G/D
BRANDSTOFSYSTEEM					
Inspecteer en smeer de gaskabels ^④	①	✓		✓	D
Inspecteer de brandstoffilter en leidingen ^④	✓	✓		✓	D
Inspecteer de ontluuchtingsleiding		✓		✓	D
Regel de druk van het brandstofsysteem. Inspecteer slangen, tank en koppelingen op barsten en lekkage ^④	✓			✓	D
Inspecteer brandstofrails, hogedrukslangen en brandstofpomp-modules	✓			✓	D
Inspecteer de bevestigingen (gasklephuis, brandstofleidingen) ^④	✓		✓	✓	D
Inspecteer riemen brandstoftank ^④	✓			✓	G
SMEERSYSTEEM					
Ververs olie en vervang filter	✓			✓	D
Controleer motoroliepeil (vul bij indien nodig)				DAGE- LIJKS	G
ELEKTRISCH SYSTEEM					
Test de hoofdaccu-onderbreker ^④	✓	✓		✓	D
Controleer de werking en toestand van de lichten	✓	✓		✓ ^②	D
Inspecteer de ruimventilator en ruim pomp ^④	✓	✓		✓ ^②	D
Inspecteer de elektrische aansluitingen (ontstekingssysteem, schakelkast(en), startstelsysteem enz.) ^④	✓	✓		✓	D
Controleer het Digitally Encoded Security System (digitaal gecodeerd beveiligingssysteem) (DESS) ^④	✓			✓ ^②	D
Controleer de bewakingspieptoon	✓		✓	✓	D
Controleer bevestiging en toestand van de accukabel ^④	✓		✓	✓ ^②	D
Laad de accu op				✓	D
Inspecteer de opofferingsanodes	✓ ^①	✓			G

BESCHRIJVING	FREQUENTIE				
	EERSTE 10 UUR	IEDERE 25 UUR	IEDERE 50 UUR	IEDERE 100 UUR OF VOOR HET VAARSEIZOEN UIT TE VOEREN DOOR	
STUURSYSTEEM					
Inspecteer en regel de kabel ④	✓		✓	✓	D
AANDRIJFSYSTEEM					
Inspecteer toestand zwevende pakking aandrijf-as			✓		D
Regel schakelsysteem/kabel af ④	✓			✓	D
Inspecteer vetniveau/toestand jetpompreservoir				✓	D
Toestand impeller en impeller/slijtring speling			✓		D
Inspecteer toestand waterinlaatrooster			✓ ^②		G
ROMP EN CARROSSERIE					
Inspecteer en smeer inlaat-vrijmaaksysteem (ICS)			✓		G
Inspecteer toestand romp ④	✓			✓ ^②	G
Inspecteer toestand bodemplaten	✓			✓	G
Smeer sloten deksel bergvak vooraan	①		✓		G
Reinig dekafvoeren/spuigatklep ④	✓	✓		✓ ^②	G
Controleer ruimpomp op verstoppingen	✓			✓	G

OPMERKING: Sommige punten die in de CONTROLE VOOR GEBRUIK zijn opgenomen worden niet noodzakelijk in dit schema herhaald.

D: Dealer

G: Gebruiker

① Iedere 10 uur bij gebruik in zoutwater.

② Dagelijks gecontroleerd.

③ Dagelijks spoelen bij gebruik in zout of vuil water.

④ Veiligheidspunt dat aan bod komt tijdens de jaarlijkse veiligheidsinspectie (op kosten van de eigenaar).

SPECIFICATIES

MOTOR		SPEEDSTER 200	SPEEDSTER 200 BV
Aantal motoren		2	
Motortype		ROTAX 1503 4-TEC, 4-takt Enkele bovenliggende nokkenas (SOHC), vloeistofgekoeld	
Uitlaatsysteem		Watergekoeld/wateringespoten. Directe stroom van aandrijfteenheid.	
Smearing	Type	Droog carter (2 oliepompen). Rotax oliefilter. Watergekoelde oliekoeler	
	Olietype	4-takt motorolie SAE 10W40 (API-classificatie SG, SH of SJ)	
Aantal cilinders		6 (3 per motor)	
Cilinderinhoud		1494 cm ³ (91,2 in ³)	
Ingesteld maximumtoerental		7650 tpm	
KOELING			
Type		Vloeistofgekoeld. Gesloten circuit voor motor. (zie ook UITLAATSYSTEEM)	
Koelmiddel		Ethyleenglycol 50%/50% antivries/water koelvloeistof met anticorrosiemiddel voor aluminium interne verbrandingsmotoren	
ELEKTRISCH			
Uitgangsvermogen magneetgenerator		380 W @ 6000 tpm	
Type ontstekingssysteem		DI (digitale inductie)	
Ontstekingstijdstip		(Niet instelbaar)	
Bougie	Merk en type	NGK, DCPR8E (weerstandstype)	
	Spleet	0,75 mm (.0,30 in)	
Startsysteem		Elektrische starter	
Accu		Niet meegeleverd ①	
Zekeringen	Hoofdzekering	20 A (3)	
	Voeding VCM	5 A	
	Oplaadsysteem	15 A (2)	
	Ruimventilator	7,5 A	
	Ruimpomp	3 A	
	Navigatielichten	3 A	
	Voeding meters	5 A	
	Hulpsysteem	10 A	

BRANDSTOFSYSTEEM	SPEEDSTER 200	SPEEDSTER 200 BV
Type brandstofinjectie	Meerpunts-brandstofinjectie. Enkel gasklephuis (52 mm (2,05 in)).	
Brandstof - Motormodellen met natuurlijke aanzuiging	Minimaal toegelaten	Aanbevolen voor optimale prestatie
	Gewone loodvrije benzine	Loodvrije super -benzine
	In Noord-Amerika: 87 (R+M)/2 Buiten Noord-Amerika: 91 RON	In Noord-Amerika: 90 (R+M)/2 Buiten Noord-Amerika: 95 RON
Brandstof - Motormodellen met compressor	Minimaal toegelaten	Aanbevolen voor optimale prestatie
	Gewone loodvrije benzine	Loodvrije super -benzine
	In Noord-Amerika: 87 (R+M)/2 Buiten Noord-Amerika: 91 RON	In Noord-Amerika: 90 (R+M)/2 Buiten Noord-Amerika: 95 RON
AANDRIJVING		
Aandrijfsysteem	Bombardier Formula pomp	
Aantal jetpompen	2	
Type jetpomp	Axiaalpompe, eentraps. Vetlagers.	
Transmissie	Directe aandrijving	
Impellerasreservoir, vettype	Sea-Doo vet (stuknr. 293 550 032)	
Verstelbare hoek (straalbuis)	~ 26°	
Minimaal vereiste waterdiepte voor jetpomp(en)	90 cm (3 ft)	

AFMETINGEN		SPEEDSTER 200	SPEEDSTER 200 BV
Totale lengte		6,02 m (19 ft 9 in)	
Totale lengte op aanhangwagen		7,08 m (23 ft 3 in)	
Breedte		2,44 m (8 ft 0 in)	
Kieldiepte		30 cm (12 in)	
Deadrise		20°	
Totale hoogte		1,42 m (4 ft 8 in)	
Totale hoogte op aanhangwagen		1,88 m (6 ft 2 in) 2,08 m (6 ft 10 in) met toren naar beneden 2,95 m (9 ft 8 in) met toren omhoog	
Gewicht (droog)		1256,5 kg (2770 lb) 1269 kg (2820 lb met toren)	
Maximale belading (passagiers + bagage)		7 passagiers OF 635 kg (1400 lb) (bij varen in rustig water)	
Materiaal romp		Composiet (glasvezel)	
INHOUD			
Brandstoftank		151 l (40 U.S. gal)	
Impellerasreservoir	Inhoud	110 ml (3,7 U.S. oz)	
	Vetniveau	Vul kegel	
Olie-inhoud (per motor)		3 l (3,2 U.S. qt.)/oliewissel zonder filter 4,5 l (4,8 U.S. quarts) totaal	

BRP behoudt zich het recht voor het ontwerp en de specificaties van zijn producten te wijzigen en/of toevoegingen of verbeteringen aan te brengen, zonder dat dit enige verplichting inhoudt om deze te installeren op eerder vervaardigde producten.

① Aanbevolen: Exide R-24-130, 12 V, 25A-h (130 minuten reserve) of R-24-160 (160 minuten) of gelijkwaardig.

Accupolen: Bovenaan. Rond conisch type.

INFORMATIE SI* METRISCH STELSEL

BASISEENHEDEN			
BESCHRIJVING	EENHEID	SYMBOOL	
lengte	meter	m	
massa	kilogram	kg	
kracht	newton	N	
vloeistof	liter	S	
temperatuur	Celsius	°C	
druk	kilopascal	kPa	
koppel	newton-meter	N·m	
landsnelheid	kilometer per uur	km/u	
navigatiesnelheid	knoop	kn	
VOORVOEGSELS			
VOORVOEGSEL	SYMBOOL	BETEKENIS	WAARDE
kilo	k	duizend	1000
centi	c	één honderdste van	0.01
milli	m	één duizendste van	0.001
micro	μ	één miljoenste van	0.000001
CONVERSIEFACTOREN			
VOOR DE CONVERSIE VAN	NAAR ①	VERMENIGVULDIGEN MET	
in	mm	25,4	
in	cm	2,54	
in ²	cm ²	6,45	
in ³	cm ³	16,39	
ft	m	0,3	
oz	g	28,35	
lb	kg	0,45	
lbf	N	4,4	
lbf·in	N·m	0,11	
lbf·ft	N·m	1,36	
lbf·ft	lbf·in	12	
PSI	kPa	6,89	
imp. oz	U.S. oz	0,96	
imp. oz	ml	28,41	
imp. gal	U.S. gal	1,2	
imp. gal	l	4,55	
U.S. oz	ml	29,57	
U.S. gal	l	3,79	
knoop	MPH	1,15	
MPH	km/u	1,61	
Fahrenheit	Celsius	$(°F - 32) \div 1,8$	
Celsius	Fahrenheit	$(°C \times 1,8) + 32$	
hp	kW	0,75	

* Het internationale eenhedenstelsel bevat SI-afkortingen in alle talen.

① Om de omgekeerde conversie te maken, deelt u de waarde door de opgegeven factor.
Voorbeeld: Om millimeters in inches om te zetten, deelt u door 25,4.

OPMERKING: De conversiefactoren zijn gemakkelijks halve afgerond tot 2 cijfers na de komma.

GARANTIE

INTERNATIONALE BEPERKTE GARANTIE VAN BRP VOOR SEA-DOO® SPORTBOOT BOUWJAAR 2005

1. TOEPASSINGSBEREIK

BRP ("BRP") levert garantie op zijn nieuwe en ongebruikte Sea-Doo sportboten ("sportboot") bouwjaar 2005, verkocht door erkende Sea-Doo sportboot-distributeurs/dealers buiten de vijftig Verenigde Staten en Canada ("distributeur/dealer") voor materiaal- of fabricagefouten gedurende de periode en onder de voorwaarden die hieronder worden beschreven. Als uw sportboot is uitgerust met een Rotax™-motor, valt de Rotax-motor eveneens onder deze beperkte garantie volgens de hier beschreven voorwaarden. Is uw sportboot uitgerust met een andere motor, dan geniet u voor deze motor de beperkte garantie van de betreffende fabrikant en valt hij niet onder deze Beperkte Garantie.

2. GARANTIEPERIODE

Deze beperkte garantie loopt vanaf de datum van de levering aan de eerste particuliere klant of de datum van de eerste ingebruikname van de sportboot, wat zich het eerst voordoet, gedurende een periode van:

- Twaalf (12) opeenvolgende maanden ⁽¹⁾ voor privé-gebruik voor recreatieve doeleinden, met uitzondering van: het dek en de romp uit glasvezel, waarop een garantie van zestig (60) opeenvolgende maanden geldt;
- VIER (4) OPEENVOLGENDE MAANDEN bij gebruik voor commerciële doeleinden, met uitzondering van: het dek en de romp uit glasvezel, waarop een garantie van twaalf (12) opeenvolgende maanden geldt. Als commercieel gebruik van een sportboot geldt elk gebruik ten behoeve van enige activiteit of tewerkstelling, die inkomsten oplevert, gedurende om het even welk deel van de garantieperiode. Een sportboot wordt ook commercieel gebruikt als hij ergens tijdens de garantieperiode wordt voorzien van commerciële kenmerken of een erkenning voor commercieel gebruik.

Alle originele accessoires die door een erkend BRP-distributeur/dealer worden geïnstalleerd op het ogenblik van de levering, vallen onder dezelfde garantie als de sportboot. De reparatie of vervanging van onderdelen of de service van een sportboot in het kader van deze garantie verlengt de duur van deze beperkte garantie niet. De oorspronkelijke vervaldatum blijft behouden.

3. VOORWAARDEN OM VAN DE GARANTIE TE KUNNEN GENIETEN

Deze garantie geldt enkel in het land waar de verkoop heeft plaatsgevonden en uitsluitend op voorwaarde dat de koper en distributeur/dealer: de door BRP voorgeschreven inspectie voor de levering hebben uitgevoerd en gedocumenteerd en de sportboot correct hebben geregistreerd. Enkel de oorspronkelijke koper en eventuele volgende eigenaars die verblijven in het land waarin de koop heeft plaatsgevonden, kunnen genieten van deze garantie. Deze beperkingen zijn noodzakelijk om BRP toe te laten, de veiligheid van zijn producten, zijn klanten en het grote publiek te vrijwaren. Zoals beschreven in de *Gebruikershandleiding*, moet het vereiste onderhoud tijdig worden uitgevoerd, om aanspraak te kunnen maken op garantie. BRP mag een bewijs van goed onderhoud eisen, voor de goedkeuring van een prestatie onder garantie.

1. De garantie geldt VIERENTWINTIG (24) opeenvolgende maanden indien het product werd verkocht in één van de lidstaten van de Europese Unie (EG-richtlijn 1999/44/EG).

De garantieperiode blijft echter beperkt tot VIER (4) opeenvolgende maanden indien het product wordt gebruikt voor commerciële doeleinden.

4. HOE KUNT U EEN PRESTATIE ONDER GARANTIE AANVRAGEN

De eigenaar moet een erkend distributeur/dealer binnen twee (2) dagen na de vaststelling van het defect op de hoogte brengen en de sportboot, met het defecte onderdeel erin, zo snel mogelijk (in elk geval binnen de garantieperiode) naar de distributeur/dealer brengen en de distributeur/dealer een redelijke kans geven om het defect te repareren. Als de sportboot niet eerder werd geregistreerd, zal de eigenaar ook het bewijs van aankoop moeten voorleggen voor de uitvoering van een prestatie onder garantie. De eigenaar dient een reparatie/werkorder te ondertekenen voor de aanvang van de reparatie om de reparatie onder garantie te bekrachtigen. Alle onderdelen die onder deze garantie worden vervangen, worden eigendom van BRP.

5. WAT BRP ZAL DOEN

De verplichtingen van BRP in het kader van deze garantie beperken zich tot de reparatie of vervanging, naar eigen inzicht, van onderdelen van de sportboot die een materiaal- of fabricagefout vertonen, naar het redelijke oordeel van BRP. Deze reparatie of vervanging van onderdelen zal gebeuren zonder aanrekening van materiaal- en arbeidskosten, bij een erkend Sea-Doo distributeur/dealer naar keuze in het land waar de sportboot werd verkocht. De verantwoordelijkheid van BRP blijft beperkt tot de uitvoering van de vereiste reparaties of vervangingen van onderdelen door originele onderdelen van BRP. De kosten voor het transport van de sportboot naar en van de distributeur/dealer voor een prestatie onder garantie zijn ten laste van de eigenaar. Geen enkele verklaring van verlies van garantie kan aanleiding geven tot een annulatie of herroeping van de verkoop van de sportboot aan de eigenaar. Wanneer er een prestatie onder garantie nodig is in een ander land dan datgene waarin de verkoop heeft plaatsgevonden, zal de eigenaar instaan voor eventuele bijkomende kosten op basis van plaatselijke praktijken en voorwaarden, onder meer -maar niet beperkt tot- kosten voor transport, verzekering, belastingen, vergunningen, invoerrechten en alle andere financiële lasten, inclusief heffingen door overheden, staten, provincies en hun bevoegde instanties. BRP behoudt zich het recht voor, zijn sportboten regelmatig te verbeteren, aan te passen of te wijzigen, zonder dat hieruit een verplichting voortvloeit om eerder geproduceerde sportboten aan te passen.

6. UITSLUITINGEN —

De volgende zaken vallen in geen geval onder de garantie:

- Vervanging van onderdelen wegens normale slijtage;
- Routine-onderhoudsonderdelen en -werken, inclusief, maar niet beperkt tot, afregelingen, verversen van olie, smeermiddel en koelvloeistof, vervanging van bougies, waterpompen, onderhoud van carburateurs e.d.;
- Schade ten gevolge van een onjuist of gebrekkig onderhoud of berging of niet-naleving van de procedures en aanbevelingen in de *Gebruikershandleiding*;
- Schade ten gevolge van de verwijdering van onderdelen, onoordeelkundige reparaties, service, onderhoud of aanpassingen of gebruik van onderdelen en toebehoren die niet door BRP zijn geproduceerd of goedgekeurd, die naar zijn oordeel niet compatibel zijn met sportboten of een negatieve invloed hebben op de werking, prestatie of levensduur, of schade ten gevolge van reparaties, uitgevoerd door een persoon die geen erkend distributeur/dealer is;
- Schade ten gevolge van misbruik, verkeerd of abnormaal gebruik, verwaarlozing, racen, verkeerde bediening of gebruik van de sportboot op een manier die niet strookt met de aanbevelingen in de *Gebruikershandleiding*;

- Schade veroorzaakt door externe schade, onderdompeling, opname van water of vreemde objecten, ongeval, brand, diefstal, vandalisme of overmacht;
- Gebruik met brandstoffen, oliesoorten of smeermiddelen die niet geschikt zijn voor de sportboot (zie *Gebruikershandleiding*);
- Schade door roest, corrosie of blootstelling aan de natuurelementen;
- Schade ten gevolge van een blokkering van het koelsysteem of de jetpomp door vreemde voorwerpen;
- Beschadiging van de afwerklaag, inclusief maar niet beperkt tot cosmetische beschadiging van de lak, afbladderen, barsten, vorming van haarscheurtjes en afschilferen van glasvezel ten gevolge van afbladderen, craquelieren of haarscheurtjes of blootstelling aan de natuurelementen.

Deze garantie vervalt in zijn totaliteit indien:

- De sportboot zodanig werd aangepast of veranderd, dat zijn werking, prestatie of duurzaamheid negatief werd beïnvloed, of werd veranderd of aangepast met het oog op een ander gebruik dan datgene waarvoor het is bedoeld; of
- De sportboot wordt of werd gebruikt om mee te racen, om het even wanneer, zelfs door een vorige eigenaar.

7. BEPERKING VAN DE AANSPRAKELIJKHEID

ALLE GARANTIES, EXPLICIET OF IMPLICIET, INCLUSIEF EN ZONDER BEPERKING EN ELKE GARANTIE VAN VERKOOPBAARHEID OF GESCHIKTHEID VOOR EEN WELBEPAALD GEBRUIKSDOEL, ZIJN IN DUUR BEPERKT TOT DE LOOPTIJD VAN DE EXPLICIETE BEPERKTE GARANTIE. ALLE INCIDENTELE SCHADE, GEVOLGSCHADE, DIRECTE, INDIRECTE OF ANDERE SCHADE VAN WELKE AARD OOK IS UITGESLOTEN VAN DEZE GARANTIE, INCLUSIEF MAAR NIET BEPERKT TOT: kosten voor brandstof en transport van de sportboot naar en van de distributeur/dealer, verplaatsingskosten van de technicus, kosten voor het in en uit het water laten, vergoedingen voor ligplaats of dok, kosten voor slepen of transport, berging, telefoon, GSM, fax of telegram, huur van een gelijkaardige vervangingsboot gedurende de prestaties onder garantie of duur van het defect, taxi-, reis- en verblijfsvergoeding, verlies of beschadiging van persoonlijke goederen, ongemak, kosten voor verzekeringen, afbetalingen, tijdverlies, verlies van inkomsten, omzet of winst of genotsderving. IN SOMMIGE JURISDICTIES ZIJN BEPAALDE BEPERKINGEN VAN DE AANSPRAKELIJKHEID VOOR INCIDENTELE OF GEVOLGSCHADE OF ANDERE VAN DE VOORNOEMDE UITSLUITINGEN NIET TOEGELATEN. BIJGEVOLG ZIJN ZE MISSCHIEN NIET VAN TOEPASSING OP U. DEZE GARANTIE GEEFT U SPECIFIEKE RECHTEN, MAAR U KUNT OOK NOG ANDERE WETTELIJKE RECHTEN GENIETEN, AFHANKELIJK VAN DE JURISDICTIE WAARONDER U VALT.

Geen enkele distributeur, dealer of andere persoon is gemachtigd om andere beloften, voorstellingen of garanties met betrekking tot de sportboot te bieden dan die welke deel uitmaken van de beperkte garantie hierboven. Gebeurt dit toch, dan zijn deze niet afdwingbaar van BRP. BRP behoudt zich het recht voor, deze garantie op elk gewenst ogenblik te wijzigen. Dergelijke wijzigingen zullen echter geen invloed hebben op de garantievoorwaarden die van toepassing waren op de sportboten, die tijdens de geldigheidsduur van deze garantie werden verkocht.

8. OVERDRACHT

Indien een product tijdens de garantieperiode van eigenaar verandert, wordt deze garantie mee overgedragen en blijft ze geldig voor de resterende dekkingsperiode, op voorwaarde dat BRP op de hoogte wordt gebracht van deze verandering van eigenaar op de volgende manier:

BRP of een erkend BRP-distributeur/dealer ontvangt een bewijs dat de voormalige eigenaar heeft ingestemd met de overdracht, samen met de gegevens van de nieuwe eigenaar. De distributeur zal deze informatie direct aan BRP overmaken.

9. BIJSTAND VOOR DE KLANT

- a) In geval van een mengingsverschil of dispuut in verband met deze BEPERKTE GARANTIE VAN BRP, stelt BRP voor om samen met de dealer naar een oplossing voor de kwestie te zoeken. We raden u aan het probleem te bespreken met de servicemanager of zaakvoerder van de erkende dealer.
- b) Indien u niet tot een oplossing komt, kunt u de hulp invoeren van de serviceafdeling van de distributeur.
- c) Wordt er ook hier geen overeenkomst bereikt, dan kunt u schriftelijk contact opnemen met BRP op het onderstaande adres.

BOMBARDIER RECREATIONAL PRODUCTS EUROPE N.V.
CUSTOMER SERVICE CENTER
BELGIË
Tel: +32 (0)9 272 63 30

® Geregistreerde handelsmerken van Bombardier Recreational Products Inc. of zijn dochtermaatschappijen.
© 2005 Bombardier Recreational Products Inc. Alle rechten voorbehouden.

CE-CONFORMITEITSVERKLARING



DECLARATION OF CONFORMITY

Toepassing van Europese richtlijnen:	94/25/EG — Recreatievaartuigen 89/336/EEG — Elektromagnetische compatibiliteit
Normen waaraan de fabrikant verklaart te voldoen:	ISO 7840, ISO 8469, ISO 8665, ISO 8846, ISO 8848, ISO 8849, ISO 9094, ISO 9097, ISO 10087, ISO 10088, ISO 10133, ISO 10240, ISO 11105, ISO 11591, ISO 11592, ISO 12215, ISO 12216, ISO 13592, COLREGS, ABYC H-5, ABYC H-8
Naam van de fabrikant:	BRP US Inc
Adres van de fabrikant:	451 E. Illinois Ave Benton, Illinois 62812-0394
Naam van de importeur:	Société ANF — Industrie S.A.
Adres van de invoerder:	2, rue du Nouveau Bercy 94220 Charenton Paris, Frankrijk
Aangemelde instantie voor richtlijn 94/25/EG:	International Marine Certification Institute Trèves centre, rue de Trèves 45 1040 Brussel, België
Bevoegde instantie voor richtlijn 89/336/EEG:	UTAC Autodrome de Linas-Monthéry, B.P. 212 91311 Monthéry cedex, Frankrijk
Type uitrusting:	Sportboten, kustvaart categorie C
Modelnamen en -nummers:	Modelnaam Modelnummer(s)
De ondergetekende verklaart hierbij dat de voornoemde uitrusting voldoet aan de hierboven vermelde richtlijnen en normen.	
Naam ondertekenaar:	Fernando Garcia
Titel van ondertekenaar namens BRP US Inc.:	Director - Public and Regulatory Affairs — Sea-Doo sportboten

Homologatie en certificatie

Deze boten voldoen aan de volgende normen:

NORM	TYPE CERTIFICATIE
United States Coast Guard	Zelfcertificatie
Canadian Coast Guard	Zelfcertificatie
Russian Maritime Register of Shipping	Certificatie door Russian Maritime Register of Shipping 8, Dvortsovaya Nab., 191186 St. Petersburg, Rusland
Richtlijn 89/336/EEG van de Europese raad betreffende de elektromagnetische compatibiliteit	Interne productiecontrole plus controle uitgevoerd op verantwoordelijkheid van een bevoegde instantie. Bevoegde instantie: UTAC Autodrome de Linas-Monthéry, B.P. 212 91311 Monthéry cedex, Frankrijk
Richtlijn 94/25/EG van het Europees parlement en de raad met betrekking tot recreatievaartuigen	Interne productiecontrole plus controle uitgevoerd op verantwoordelijkheid van een aangemelde instantie. Aangemelde instantie: International Marine Certification Institute Trèves centre, rue de Trèves 45 1040 Brussel, België

BESCHERMING VAN DE PRIVATE LEVENSFEER/DISCLAIMER

We wensen u mee te delen dat uw gegevens zullen worden gebruikt voor veiligheids- en garantiedoeleinden. Soms gebruiken we de gegevens van onze klanten ook om hen te informeren over onze producten en hun aanbiedingen te doen. Wenst u geen informatie te ontvangen over onze producten, diensten en aanbiedingen, gelieve dit dan schriftelijk te melden op onderstaand adres.

Af en toe kunnen zorgvuldig geselecteerde en betrouwbare organisaties ook beschikken over de gegevens van onze klanten om promotie te maken voor hoogwaardige producten en diensten. Wenst u dat uw naam en adres niet worden vrijgegeven, gelieve dit dan schriftelijk te melden op onderstaand adres:

Bombardier Recreational Products Europe N.V.
Klantendienst
Guldensporenpark 83, Building I
B-9820 Merelbeke, België
Faxnummer +32 (0)9 272 63 49

Gebruikershandleiding Bevestiging van ontvangst

Uw dealer

Naam:	_____

Adres:	_____

Zal u bijstaan en helpen om eventuele problemen op te lossen.

Vul het onderstaande formulier bij ontvangst van uw sportboot in en bezorg het terug aan uw dealer om te kunnen genieten van onze garantie.

De garantievoorwaarden vindt u in het hoofdstuk Garantie in deze handleiding.

----- Hier afknippen

Ontvangstbewijs	
Naam:	_____
Adres:	_____
Eigenaar van _____	Sportboot modelnr. _____
HIN (in te vullen door klant of dealer die het product verkoopt) _____	
Deze garantie gaat in op _____ (datum).	
De in dit document genoemde dealer heeft mij de nodige uitleg gegeven over het gebruik, het onderhoud, de veiligheidsuitrusting en de garantievoorwaarden. Ik begrijp en verklaar me akkoord met deze informatie. Ik ben tevens tevreden met de opstelling en inspectie vóór levering van mijn Sea-Doo-sportboot. Ik heb ook een exemplaar van de Gebruikershandleiding en de Veiligheidsvideo voor mijn Sea-Doo-sportboot ontvangen.	
Handtekening:	_____
Datum:	_____

ADRESWIJZIGING

Als uw adres is veranderd, vergeet dit dan niet te melden. Hiervoor kunt u de kaart op deze pagina gebruiken.

Deze melding is ook noodzakelijk voor uw eigen veiligheid, zelfs na het verstrijken van de oorspronkelijke garantie. Zo kan BRP contact met u opnemen als er een correctie aan uw vaartuig nodig is.

OPMERKING: Deze kaart dient alleen om een adreswijziging door te geven.

ADRESWIJZIGING

ADRESWIJZIGING <input type="checkbox"/>	
VAARTUIGIDENTIFICATIENUMMERS	
Modelnum- mer	Rompidentificatienummer (H.I.N.)

OUD ADRES _____ NAAM _____

NR. _____ STRAAT _____ BUS _____

PLAATS _____ PROVINCIE _____ POSTCODE _____

LAND _____

NIEUW ADRES: _____ NAAM _____

NR. _____ STRAAT _____ BUS _____

PLAATS _____ PROVINCIE _____ POSTCODE _____

LAND _____

GESTOLEN VOERTUIGEN

Breng de garantie-afdeling van uw plaatselijke distributeur op de hoogte als uw vaartuig wordt gestolen. Geef uw naam, adres en telefoonnummer door, het rompidentificatienummer en de datum van de diefstal. BRP bezorgt maandelijks een lijst van gestolen vaartuigen aan alle Sea-Doo sportboot-dealers, om ertoe bij te dragen dat deze vaartuigen worden terugbezorgd aan hun eigenaars.

ADRESWIJZIGING

CORRECT
FRANKEREN

Bombardier Recreational Products Europe N.V.
Klantendienst
Guldensporenpark 83, building I
B-9820 Merelbeke, België

SPORTBOOT-MODELNR. _____

ROMP-IDENTIFICATIENUMMER (H.I.N.) _____

MERCURY OF ROTAX-MOTOR IDENTIFICATIENUMMER (E.I.N.) _____

Eigenaar:

Aankoopdatum _____

JAAR MAAND DAG

Einddatum van de garantie _____

JAAR MAAND DAG

In te vullen door de dealer op het ogenblik van de verkoop.

STEMPEL DEALER

Informeer bij de dealer waar u uw boot kocht of uw SEA-DOO sportboot werd geregistreerd bij BRP.



GEBRUIKERSHANDLEIDING

SPEEDSTER 200

8192080