

SEA-DOO®



BATEAUX SPORT GUIDE du CONDUCTEUR

Incluant CONSEILS de SÉCURITÉ,
FONCTIONNEMENT et ENTRETIEN du VÉHICULE

CHALLENGER* X



AVERTISSEMENT

Lisez attentivement ce guide. Il comprend d'importantes consignes de sécurité.
Toujours laisser ce Guide du conducteur dans le véhicule.

219 700 413

AVERTISSEMENT DE SÉCURITÉ

Toute omission de se conformer aux mesures préventives et aux instructions de sécurité contenues dans ce *Guide du conducteur*, dans la *Vidéocassette de sécurité* et sur les *avertissements* apposés sur le véhicule pourrait causer des blessures ou même le décès. Le conducteur est responsable de faire part des mesures préventives au(x) passager(s).

Ce *Guide du conducteur* et la *Vidéocassette de sécurité* devraient demeurer dans le bateau lors d'une revente.



Gelcote[†] est une marque de commerce de Gelcote International
Knight's Spray-Nine[†] est une marque de commerce de Korkay System Ltd

Les marques de commerce suivantes sont la propriété de Bombardier Produits Récréatifs inc. et/ou de ses sociétés affiliées:

SEA-DOO[®]

ROTAX^{MC}

BOMBARDIER* LUBE

SEA-DOO[®] Graisse synthétique

Montez à bord de votre nouveau bateau sport Sea-Doo

Félicitations! Vous voilà maintenant propriétaire d'un bateau sport. Que vous soyez un marin d'expérience ou un nouveau venu dans le domaine, on vous suggère de prendre le temps de visionner la *Vidéocassette de sécurité* offerte avec le bateau, de lire ce *Guide du conducteur* et les étiquettes «Avertissement» et «Attention» apposées sur le véhicule, ainsi que de vous familiariser avec leur contenu. Le guide renferme des informations pertinentes qui vous permettront d'acquérir les connaissances nécessaires pour profiter au maximum de votre bateau.

On recommande fortement à l'utilisateur de toute embarcation de s'inscrire à un cours de sécurité nautique. Vérifiez si la Garde côtière locale ou l'Escadrille canadienne de plaisance de votre région offrent un tel cours. Quant aux marins plus sérieux, ils pourront se procurer l'ouvrage *Chapman Piloting* écrit par Elbert S. Maloney et vendu dans la plupart des librairies.

En initiant votre famille ou vos amis à ce sport, assurez-vous qu'ils comprennent parfaitement les commandes et le fonctionnement du bateau sport, ainsi que l'importance d'être responsable et de faire preuve de politesse.

Tout utilisateur est responsable d'assurer la sécurité de ses passagers et des autres plaisanciers. Veuillez, par conséquent, observer toutes les instructions de sécurité et conduire votre bateau avec prudence.

Nous vous encourageons à faire effectuer annuellement une vérification de sécurité de votre bateau. Communiquez avec votre concessionnaire autorisé de bateaux sport Sea-Doo pour plus de renseignements.

Enfin, nous vous conseillons fortement de rendre régulièrement visite à votre concessionnaire autorisé de bateaux sport Sea-Doo pour faire faire un entretien de routine ou de sécurité, ou bien pour vous procurer tout accessoire de navigation dont vous pourriez avoir besoin.

Amusez-vous bien et... bon voyage!

Gardez ce guide à bord du bateau. Ce guide devrait demeurer dans le bateau lors d'une revente.

TABLE DES MATIÈRES

AVANT-PROPOS	7
Indications de danger	7
Recommandations.....	8
CONSEILS DE SÉCURITÉ	
SÉCURITÉ.....	10
Liste de points à vérifier	10
Équipement de sécurité	13
Le monoxyde de carbone et la navigation	18
Interrupteur d'arrêt et cordon de sécurité	22
Pratiques de navigation sécuritaire.....	23
Sécurité des passagers	23
Règles de navigation	24
Inspections volontaires.....	26
Cours de sécurité nautique.....	26
Sports nautiques.....	27
RENSEIGNEMENTS SUR LE VÉHICULE	
EMPLACEMENT DU NUMÉRO D'ENREGISTREMENT.....	32
EMPLACEMENT DES ÉTIQUETTES IMPORTANTES.....	33
NUMÉROS D'IDENTIFICATION	37
Coque	37
Moteur.....	37
EMPLACEMENT DES COMMANDES, COMPOSANTS ET INSTRUMENTS	38
Poste de pilotage.....	38
Vue d'ensemble.....	39
FONCTIONS DES COMMANDES, COMPOSANTS ET INSTRUMENTS	42
1) Interrupteur d'allumage et cordon de sécurité (interrupteur coupe-circuit du moteur)	42
2) Volant	43
3) Levier d'accélérateur/sélecteur	43
4) Prise électrique de 12 volts.....	44
5) Interrupteur des feux de navigation	44
6) Interrupteur de la pompe de cale	45
7) Interrupteur du ventilateur de cale	45
8) Bouton du klaxon	45
9) Interrupteur des feux du pont	46
10) Indicateur de niveau d'essence, voyant de bas niveau d'huile et avertisseur sonore	46
11) Tachymètre	46

12) Indicateur de vitesse.....	47
13) Déфлекteur d'air	47
14) Bouchons de vidange de la cale.....	47
15) Poignées de maintien	48
16) Poignées de maintien arrière	48
17) Plate-forme d'embarquement.....	48
18) Plate-forme de bronzage.....	48
19) Sièges	48
20) Sièges de proue	49
21) Porte-gobelets.....	50
22) Compartiment(s) de rangement avant droit/gauche	50
23) Compartiment de rangement du pont	51
24) Compartiment de rangement arrière	52
25) Admission d'eau de la turbine.....	53
26) Oeillets de proue et de poupe	53
27) Feu de proue.....	53
28) Feu de poupe amovible.....	54
29) Taquets d'amarre	55
30) Pont.....	55
31) Bouchon du réservoir d'essence	55
32) Orifice de vidange du pont.....	56
33) Bouchon du réservoir d'huile principal	56
34) Raccord de rinçage	56
35) Conduits de ventilation.....	56
36) Tuyère de turbine.....	56
37) Déфлекteur de marche arrière	57
38) Échelle rétractable	57
39) Clapet de cale	57
40) Système anti-algues.....	57
41) Aération du réservoir d'essence	58
42) Dispositifs de fixation pour sports nautiques.....	58
43) Fusibles.....	60
44) Radio AM-FM/lecteur de CD	60
45) Boîte à gants	61
46) Système de dérivation d'eau	61
47) Interrupteur coupe-circuit principal de la batterie.....	61

CARBURANT ET LUBRIFICATION 63

Pour faire le plein.....	63
Type de carburant recommandé	63
Type d'huile recommandée.....	64
Niveau d'huile dans le réservoir principal	64
Niveau d'huile dans le réservoir sur le moteur	64

PÉRIODE DE RODAGE	65
Moteur.....	65
Révision-10 heures	65
VÉRIFICATIONS DE PRÉUTILISATION	66
Coque	67
Admission d'eau de la turbine	67
Cale.....	67
Batterie.....	67
Réservoirs d'essence et d'huile	67
Compartiment moteur.....	67
Extincteur	67
Direction	67
Système d'accélérateur.....	68
Système de changement de vitesse	68
Grille d'admission	68
Interrupteur d'allumage et cordon de sécurité	68
Couvercles des compartiments de rangement	68
INSTRUCTIONS D'UTILISATION	69
Chargement/déchargement.....	69
Remorquage.....	69
Principes de fonctionnement.....	69
Embarquement à partir d'un quai	72
Embarquement dans l'eau.....	72
Démarrage.....	73
Navigation en eau agitée ou lorsque la visibilité est réduite.....	74
Façon d'aborder une vague.....	74
Arrêt ou accostage au quai	74
Accostage sur une plage	74
Arrêt du moteur	75
ENTRETIEN D'APRÈS-UTILISATION.....	76
Entretien général	76
Entretien supplémentaire à la suite d'une utilisation en eau souillée ou salée	76
OPÉRATIONS SPÉCIALES.....	77
Surchauffe du moteur.....	77
Nettoyage de l'admission d'eau de la turbine et de l'hélice	77
Chavirement du bateau	77
Bateau submergé/moteur noyé d'eau	78
Batterie faible	78

RENSEIGNEMENTS SUR L'ENTRETIEN

ENTRETIEN	80
Entretien des composants antipollution	80
Information sur les émissions d'échappement	80
Lubrification	81
Inspection périodique	82
Câble d'accélérateur	83
Filtres à essence et à huile	83
Alignement de la direction et de la tuyère de turbine	83
Déflexeur de marche arrière	83
Orifices de vidange du pont	83
Fusibles	83
Ventilateur de cale	84
Remplacement des ampoules des feux de navigation	84
Inspection générale et nettoyage	85
TABLEAU D'INSPECTION PÉRIODIQUE	86
REMISAGE ET PRÉPARATION PRÉSAISONNIÈRE	88
Remisage	88
Préparation présaisonnière	90
FICHE TECHNIQUE.....	91
RENSEIGNEMENTS SUR LA GARANTIE	
GARANTIE LIMITÉE BRP DES BATEAUX SPORT SEA-DOO® MODÈLES 2005 VENDUS AUX ÉTATS-UNIS ET AU CANADA.....	96
GARANTIE LIMITÉE BRP INTERNATIONALE DES BATEAUX SPORT SEA-DOO® MODÈLES 2005.....	100
SITES WEB.....	104
LISTE DES DISTRIBUTEURS	106
DÉCLARATION DE CONFORMITÉ AUX NORMES CE	107
Homologation et certification	108
Guide du conducteur confirmation de réception	109
RENSEIGNEMENTS CONFIDENTIELS.....	110
CHANGEMENT D'ADRESSE.....	111

AVANT-PROPOS

Ce *Guide du conducteur* a été préparé dans le but de présenter au propriétaire, au conducteur et au passager les diverses commandes du bateau, ainsi que les instructions d'entretien et de conduite sécuritaire. Ce guide, indispensable pour assurer une utilisation adéquate du produit, doit être conservé en tout temps dans un sac étanche à bord du bateau. Prenez soin de bien lire et comprendre le contenu de ce document.

Pour toute question concernant la garantie et son application, consulter un concessionnaire autorisé de bateaux sport Sea-Doo.

Indications de danger

À la lecture de ce *Guide du conducteur*, prenez note des avertissements qui soulignent les précautions à prendre pour éviter les conditions et les pratiques non sécuritaires.

Dans ce guide, les symboles suivants soulignent certains renseignements particuliers.



Ce symbole d'alerte est reconnu partout dans le monde. Dans ce guide, il souligne l'importance des renseignements qui suivent. Soyez certain de comprendre les conséquences d'une situation dangereuse et les façons de l'éviter. Ne pas suivre les avertissements expose à des dommages matériels, des blessures ou même au décès.

On voit souvent une indication de danger comme un avertissement au sens général. Dans ce guide, il y a divers types d'avertissements selon les conséquences possibles d'un danger (blessure mineure, blessure grave, décès).

AVERTISSEMENT

Avertit d'une situation potentiellement dangereuse qui, si on ne l'évite pas, PEUT se traduire par des blessures graves ou même par un décès, ou par d'importants dommages matériels.

ATTENTION: Avertit d'une situation potentiellement dangereuse qui, si on ne l'évite pas, peut se traduire par des blessures mineures ou des dommages matériels. Peut aussi mettre en garde contre des pratiques dangereuses.

REMARQUE: Apporte une information nécessaire pour effectuer correctement une opération ayant trait à la conduite ou à l'entretien du véhicule.

Malgré que la seule lecture de ce document ne peut éliminer tous les risques, une bonne compréhension de l'information qui y est contenue favorisera l'utilisation adéquate du bateau.

Les avertissements de ce guide ne peuvent pas couvrir toutes les situations imaginables. Faites preuve de jugement! Si vous décidez d'utiliser une procédure, une méthode, un outil ou une pièce qui n'est pas spécifiquement recommandé, assurez-vous que cela ne présente pas de danger pour vous ou pour les autres et que le bateau ne sera pas endommagé.

Recommandations

Dans une recommandation, on insiste sur des situations qui peuvent nuire au fonctionnement et à l'entretien de l'équipement.

Une recommandation portant la mention «IMPORTANT» présente une procédure destinée à prévenir les dommages à l'équipement et aux composants connexes.

Les informations et descriptions des composants et des systèmes contenues dans ce guide sont exactes à la date de publication. Cependant, Bombardier Produits Récréatifs (BRP) s'est fixé comme objectif l'amélioration constante de ses produits, cela sans s'engager à en faire bénéficier les produits déjà fabriqués.

Dédiée à l'amélioration continue de la qualité et à l'innovation, BRP se réserve le droit de supprimer en tout temps les caractéristiques, designs, modèles ou pièces d'équipement sans encourir d'obligation.

Les illustrations de ce document indiquent la structure typique des différents assemblages. Il est donc possible qu'elles ne représentent pas la forme exacte des pièces ni leurs détails de fabrication. Ces illustrations montrent des pièces qui remplissent la même fonction ou une fonction similaire.

Il est entendu que ce document est une traduction. Dans le cas d'un différend, la version anglaise prévaut.

Les caractéristiques sont données en unités métriques SI suivies de l'équivalent SAE É.-U. entre parenthèses. Quand une grande précision n'est pas essentielle, certaines conversions ont été arrondies pour simplifier.

Pour plus de renseignements sur l'entretien et la réparation, on peut se procurer un *Manuel de réparation*.

CONSEILS DE SÉCURITÉ

SÉCURITÉ

VOUS êtes responsable de votre propre sécurité et de celle de vos passagers et des autres plaisanciers. Avant de mettre l'embarcation à l'eau, il faut bien lire et comprendre ce *Guide du conducteur*, les avertissements et étiquettes apposés sur le bateau et tout autre renseignement fourni avec l'embarcation ou par votre concessionnaire. Regardez aussi la *Vidéocassette de sécurité*. Respectez tous les avertissements, précautions et consignes d'utilisation.

BRP recommande fortement que vous suiviez un cours de sécurité nautique. Respectez les règles de sécurité, faites preuve de respect, de courtoisie et de bon sens quand vous conduisez votre embarcation. Sinon, vous, vos passagers, les personnes à qui vous prêtez votre bateau ou les autres plaisanciers pourraient subir de graves blessures ou même le décès.

Liste de points à vérifier

Avant de partir en randonnée, que ce soit pour une heure ou quelques jours, consultez la liste de vérification ci-après.

Fonctionnement: rappel

– Le rendement de ce bateau peut dépasser significativement celui d'autres embarcations que vous avez pu conduire avant. Apprenez à bien connaître les commandes et le fonctionnement du bateau avant de partir en randonnée ou de prendre des passagers. Si vous n'en avez pas eu l'occasion, exercez-vous à naviguer seul dans un endroit où il y a peu de circulation. Observez comment l'embarcation réagit aux diverses commandes. Il faut maîtriser toutes les commandes avant d'accélérer au-delà de la vitesse de ralenti. Ne tenez pas pour acquis que tous les bateaux se conduisent de la même façon; chaque modèle diffère des autres, souvent de beaucoup.

- N'oubliez jamais que si l'accélérateur est relâché vers la position de ralenti, plus il est difficile de diriger l'embarcation. Le volant et l'accélérateur sont nécessaires pour diriger l'embarcation.
- Comme tous les bateaux, votre embarcation n'a pas de freins. La distance d'arrêt varie selon la vitesse initiale, la charge, les vents et les conditions de navigation. Exercez-vous à arrêter et à accoster dans un endroit sûr où il n'y a pas de circulation pour avoir une idée de la distance nécessaire pour arrêter dans diverses conditions. Ne relâchez pas l'accélérateur lorsque vous tentez d'éviter un objet; vous avez besoin de l'accélérateur pour diriger le bateau. N'utilisez pas la marche arrière de l'embarcation pour arrêter.
- Ne démarrez pas et n'utilisez pas le bateau si quelqu'un est assis sur la plate-forme de bronzage ou la plate-forme d'embarquement (tout passager doit être bien assis sur un siège) ou si quelqu'un se trouve dans l'eau, près de l'embarcation.
- Le jet d'eau de la turbine peut causer des blessures. Toujours accélérer progressivement et décélérer avec maîtrise.
- Pour une agréable randonnée en toute sécurité, respectez les consignes des étiquettes d'avertissement.
- Le bateau se comporte différemment et requiert de plus grandes aptitudes lorsqu'on circule avec un ou des passagers, qu'on remorque d'autres embarcations ou qu'on tire un skieur ou un planchiste.

- Certains bateaux peuvent être équipés d'oeillets de remorquage ou d'un poteau de fixation de câble de ski ou de planche nautique. N'utilisez pas ces ancrages ni toute autre partie du bateau pour tirer une paravoile ou une autre embarcation, car on pourrait se blesser ou l'embarcation pourrait être gravement endommagée.
- Circulez prudemment et à très basse vitesse en eau peu profonde. D'autres plaisanciers, vos passagers ou vous-même pourriez subir des blessures si le bateau touchait le fond et s'arrêtait brusquement. La turbine pourrait également aspirer puis éjecter des débris, ce qui pourrait blesser des gens, endommager la turbine ou d'autres objets.
- Les gaz d'échappement contiennent du monoxyde de carbone (CO). On peut subir des blessures ou même mourir si on en respire en quantité suffisante. Ne faites pas fonctionner le bateau dans un endroit clos et ne laissez pas s'accumuler le CO dans le bateau, à proximité du bateau ou dans un endroit clos. Lorsqu'amarré ou lors de la descente en eaux vives, par exemple, attention aux risques que présente le monoxyde de carbone que laissent échapper les autres embarcations.
- Informez tous les occupants sur les risques et les symptômes lors d'une accumulation ou d'un empoisonnement au monoxyde carbone (CO). Montrez-leur tout particulièrement l'endroit où se trouvent les orifices d'échappement du moteur et de la génératrice (si le véhicule en est muni). Vérifiez régulièrement le système d'échappement, la génératrice et les orifices de sortie afin de détecter tout composant brisé ou toute obstruction.
- Il faut de l'air pour faire fonctionner un moteur à combustion; votre bateau ne peut donc pas être complètement étanche. Les manoeuvres (comme les virages en «8») qui submergent la carrosserie peuvent causer l'infiltration d'eau dans le moteur, ce qui pourrait sérieusement l'endommager. Voir les sections OPÉRATIONS SPÉCIALES et GARANTIE LIMITÉE de ce guide.
- Ne faites pas de vagues là où on l'interdit. Respectez les droits des autres usagers du plan d'eau et l'environnement. En tant que «capitaine» et propriétaire d'une embarcation, vous êtes responsable des dommages que le sillage de votre bateau peut causer aux autres embarcations. Ne laissez personne jeter des déchets par-dessus bord.
- Entre le coucher et le lever du soleil, allumez les feux de navigation et conduisez plus lentement. Ne pas conduire l'embarcation si la visibilité est réduite.
- N'ajoutez pas d'accessoires ou d'équipement qui pourraient réduire votre visibilité ou vous gêner quand vous conduisez.
- Le capitaine doit prendre lui-même les commandes lors d'une tempête.

Avant de lever l'ancre...

- Faites toujours les vérifications mentionnées dans ce *Guide du conducteur*.
- Ne dépassez pas la capacité de charge ou le nombre de passagers prévu pour cette embarcation. Voir la plaque de capacité et les données techniques. La surcharge nuit à la manoeuvrabilité, la stabilité et la performance de l'embarcation. Si la mer est démontée, cela compromet aussi la manoeuvrabilité. Qu'un certain nombre de passagers ou qu'une certaine charge soit permise ne dispense pas d'utiliser son jugement et de faire preuve de bon sens.

- Inspectez régulièrement le bateau, la coque, le moteur, l'équipement de sécurité et tout autre accessoire. Assurez-vous qu'ils demeurent en bon état.
- Avant de partir en randonnée, soyez certain d'avoir l'équipement sécuritaire de base, des vêtements de flottaison et tout autre accessoire nécessaire.
- Vérifiez si l'équipement de sécurité, y compris l'extincteur, est accessible et en bon état de fonctionnement. Montrez aux passagers où se trouve l'équipement et assurez-vous qu'ils savent comment s'en servir.
- Soyez attentif aux conditions météorologiques et aux changements de conditions. Écoutez la météo locale avant de partir.
- Conservez à bord des cartes précises et récentes de l'endroit où vous naviguez. Avant de partir, vérifiez les conditions météorologiques pour la région où vous prévoyez naviguer.
- Avant de partir, enregistrer un plan de navigation auprès d'une personne responsable sur la terre ferme.
- Transportez assez d'essence pour votre randonnée. Vérifiez le niveau d'essence avant de partir et pendant la randonnée. Respectez le principe qui consiste à utiliser 1/3 de l'essence pour vous rendre à destination, 1/3 pour retourner et 1/3 comme réserve. Tenir compte dans ce calcul des imprévus dus aux mauvaises conditions météorologiques, et d'autres retards possibles.

Conducteur et passagers...

- Ne conduisez jamais une embarcation sous l'influence de la drogue ou de l'alcool; il s'agit d'une infraction à une loi fédérale. Ne permettez qu'à des gens compétents de conduire votre bateau. N'oubliez pas que le soleil, le vent, l'alcool, les drogues, la fatigue ou la maladie peuvent altérer votre jugement et votre temps de réaction.
- Au moins un passager doit savoir conduire le bateau en cas d'incapacité du conducteur.
- Il n'est PAS recommandé que cette embarcation soit utilisée par une personne de moins de 16 ans ou par une personne ayant une incapacité qui diminue la vision, le temps de réaction, le jugement ou la capacité à utiliser les commandes.
- Utilisez toujours le cordon de sécurité lorsque vous conduisez le bateau. Assurez-vous que tous les passagers savent s'en servir.
- Assurez-vous que toute personne à bord sait nager et remonter sur le bateau à partir de l'eau. Si une personne ne sait pas nager, assurez-vous qu'elle porte un VFI (vêtement de flottaison individuel) en tout temps et prenez des précautions supplémentaires lors de l'embarquement.

À propos du plein d'essence...

- N'oubliez pas que les vapeurs d'essence sont inflammables et explosives dans certaines conditions. Soyez très prudent lorsque vous faites le plein; suivez la procédure indiquée dans ce *Guide du conducteur* et à la marina. Avant de faire le plein, arrêtez le moteur et faites descendre tout le monde. À chaque plein, assurez-vous qu'il n'y a pas de vapeurs d'essence dans le compartiment moteur et vérifiez si les conduits d'essence fuient ou sont détériorés.

- Ne pas fumer. Tenir loin des flammes et des étincelles.
- Connaissez la contenance du réservoir d'essence. Évitez de faire le plein une fois la nuit tombée, sauf dans un endroit bien éclairé. On ne peut pas voir les déversements d'essence dans le noir. Ne transportez pas d'essence de réserve ou des liquides inflammables dans un compartiment de rangement ou dans le compartiment moteur.

Équipement de sécurité

Le conducteur et les passagers doivent avoir facilement accès à des lunettes de sécurité si les conditions de navigation exigent qu'on en porte.

Le vent, l'eau et la vitesse peuvent faire pleurer les yeux, ce qui embrouille la vision.

Comme propriétaire du bateau, vous devez vous assurer que tout l'équipement de sécurité requis est à bord. Il peut être pertinent de se procurer de l'équipement de sécurité supplémentaire au besoin. Vérifier les règlements provinciaux et fédéraux et contactez la ligne de renseignements nautiques 1 800 267-6687 pour des renseignements sur l'équipement de sécurité obligatoire. (Aux États-Unis, contactez la Garde côtière américaine au 1 800 368-5647.)

Équipement de sécurité obligatoire

L'équipement de sécurité exigé par les règlements fédéraux est de rigueur. Il est important que les VFI soient à la taille de ceux qui les portent. Si des règlements locaux exigent des équipements supplémentaires, ceux-ci doivent être approuvés par Transports Canada. Équipement minimum requis:

- vêtements de flottaison individuels
- extincteur
- équipement de détresse (visuel)

- feux de navigation
- cloche ou sifflet.

Un téléphone cellulaire rangé dans un contenant hermétique s'est avéré utile dans des situations de détresse ou simplement pour communiquer avec quelqu'un sur la terre ferme.

Vêtements de flottaison individuels (VFI)

Les règlements fédéraux exigent la présence d'au moins un VFI approuvé par Transports Canada dans l'embarcation récréative. Les enfants de moins de 13 ans doivent porter un VFI en tout temps quand le bateau se déplace, sauf quand l'enfant est plus bas que le pont ou qu'il est dans une cabine fermée. Vous ne pouvez vous servir de l'embarcation tant que tous les VFI ne sont pas en état de fonctionner et faciles d'accès; ils doivent comporter l'autocollant d'approbation de Transports Canada, et être de la taille appropriée pour les passagers (poids et tour de taille indiqués sur le VFI).

Un VFI offre un niveau de flottabilité qui, une fois dans l'eau, permet de garder la tête hors de l'eau et d'être dans une position acceptable. Quand on choisit un VFI, il faut tenir compte du poids et de l'âge de la personne. Le niveau de flottabilité du VFI doit permettre de supporter son poids dans l'eau et il doit être à sa taille. Le poids et le tour de poitrine sont des mesures utiles pour trouver la bonne taille de VFI. C'est votre responsabilité de vous assurer que vous avez à bord le nombre et le type appropriés de VFI, en conformité avec les règlements locaux, et que vos passagers savent où les trouver et comment s'en servir.

Types de VFI

Cinq types de VFI ont été approuvés par la Garde côtière américaine.

Le type I offre la meilleure flottabilité. Sa conception fait qu'il peut retourner la plupart des personnes inconscientes sur le dos, un peu à la verticale, quand elles sont à l'eau, ce qui peut augmenter substantiellement les chances de survie. Ce type de VFI est efficace pour toutes les eaux, et spécialement au large quand les secours peuvent mettre du temps à arriver. Il est aussi très efficace en eau agitée.

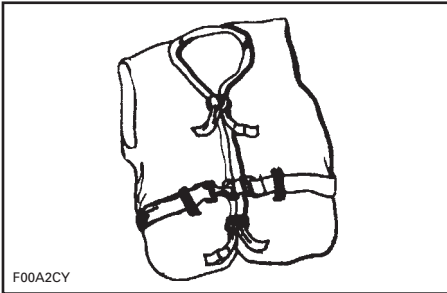

TYPE I — QU'IL FAUT PORTER

Le type II retourne celui qui le porte comme le type I mais de façon un peu moins efficace. Dans les mêmes conditions qu'un type I, il ne retourne pas autant de personnes différentes. Il est préférable d'utiliser ce VFI quand il y a des chances que le sauvetage se fasse rapidement, comme dans les endroits où il y a habituellement d'autres plaisanciers.

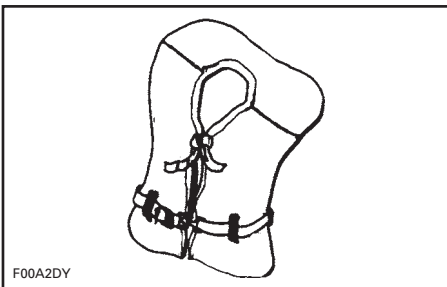

TYPE II — QU'IL FAUT PORTER

Le type III permet à celui qui le porte de se retourner sur le dos, un peu à la verticale, mais il ne le retourne pas de lui-même. Il maintient à la verticale, ou légèrement sur le dos, et n'a pas tendance à retourner la personne sur le ventre. Il a le même niveau de flottabilité que le type II et convient aux endroits où il y a habituellement d'autres plaisanciers.

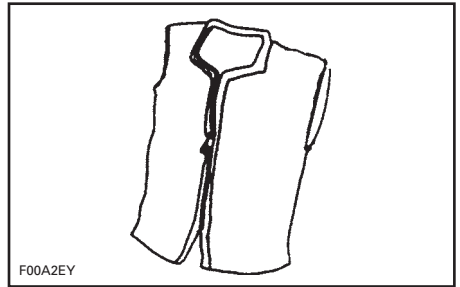

TYPE III — QU'IL FAUT PORTER

En plus des deux types de VFI mentionnés, il faut avoir un dispositif de flottaison de type IV. Le plus courant est le coussin ou la bouée. Elle est conçue pour être lancée à la personne qui est à l'eau, pour qu'elle la tienne jusqu'à ce qu'elle soit récupérée. Ce type de VFI doit toujours être en état et facile d'accès. Il peut cependant être difficile de s'y agripper si les secours mettent du temps à arriver ou en cas d'hypothermie.

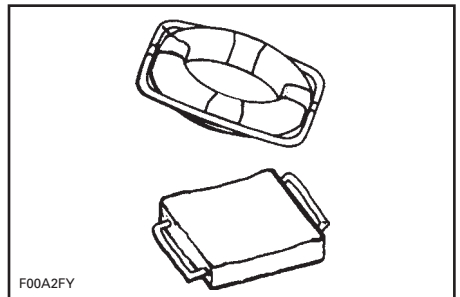

TYPE IV — QU'ON LANCE

Le VFI de type V doit être porté comme un vêtement. Quand on le gonfle, il offre la même flottabilité que les types I, II et III. Cependant, quand il est dégonflé, il peut ne pas supporter certaines personnes.

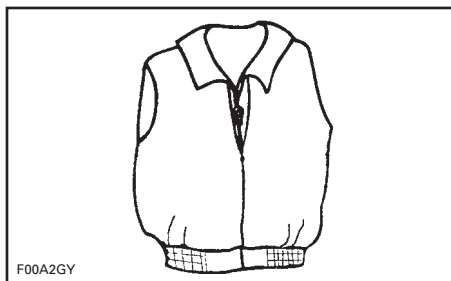

TYPE V — QU'IL FAUT PORTER

À retenir

L'utilité d'un VFI est de contribuer à vous sauver la vie. Pour qu'il puisse vous supporter dans l'eau, il faut qu'il soit de la bonne taille, du bon niveau de flottabilité et en bon état.

- Essayez le VFI et faites les réglages nécessaires pour qu'il soit confortable hors de l'eau et dans l'eau. Si vous êtes le seul à le porter, marquez-le pour le différencier des autres.
- Essayez le VFI dans l'eau pour être sûr qu'il fonctionne. Vous vous familiariserez avec son fonctionnement et cela vous mettra en confiance.
- Montrez aux enfants comment utiliser un VFI et faites-leur essayer dans l'eau. Cela leur montrera à quoi sert un VFI et comment il fonctionne; ils s'y sentiront plus à l'aise s'ils tombent à l'eau.
- Quand le VFI est mouillé, le laisser sécher avant de le ranger. Ne pas le faire sécher devant un radiateur ou une chaufferette. Ranger dans un endroit bien aéré.
- Conserver les VFI loin d'objets coupants pouvant déchirer le tissu ou les coussins de flottaison.

- Pour leur sécurité et pour celle des autres, ceux qui ne savent pas ou peu nager et les petits enfants devraient porter en tout temps un VFI, que le bateau soit immobile ou qu'il avance.
- S'assurer régulièrement que le VFI n'est pas déchiré, que les coussins ne sont pas percés et que les coutures ne sont pas défaits.
- Pour les VFI qui contiennent du kapok: si les enveloppes de vinyle qui contiennent le kapok sont percées, les fibres se satureront d'eau, ce qui leur fait perdre leur flottabilité. Quand le kapok est durci ou trempé, il faut le remplacer, sinon le VFI pourrait ne pas fonctionner quand on en aura besoin.

Hypothermie

L'hypothermie, la perte de chaleur corporelle, est une des causes majeures de décès dans les accidents de bateau. La personne victime d'hypothermie perd conscience et se noie.

Grâce à l'isolation qu'il procure, le VFI peut allonger le temps de survie.

Évidemment, plus l'eau est chaude, moins on a besoin d'isolation. Quand on navigue en eau froide (sous 4.4°C (40°F)), on devrait préférer les VFI qui recouvrent le corps comme un manteau plutôt que ceux qui couvrent moins.

Ce qu'il faut savoir sur l'hypothermie:

1. Quand vous flottez dans l'eau, ne tentez pas de nager sauf pour rejoindre une embarcation à proximité, un autre survivant ou un objet flottant sur lequel vous pourriez vous étendre ou grimper. La perte de chaleur augmente quand on nage. En eau froide, il n'est pas recommandé d'utiliser les méthodes de survie où il faut mettre la tête dans l'eau. Gardez la tête hors de l'eau. Cela réduira la perte de chaleur et prolongera votre temps de survie.

2. Conservez une attitude positive quant à vos chances de survie et de sauvetage. Cela prolongera votre temps de survie en attendant les secours. Votre désir de vivre peut faire la différence!
3. S'il y a plus d'une personne à l'eau, il est recommandé de se blottir les uns contre les autres en attendant les secours. Cela réduit la perte de chaleur et prolonge donc le temps de survie.
4. Toujours porter votre VFI. Il ne pourra vous aider à combattre l'hypothermie si vous ne le portez pas!

Extincteurs

Comme propriétaire du bateau, vous devez posséder un extincteur approuvé par Transports Canada ou la Garde côtière américaine aux États-Unis.

Les embarcations à moteur de classe 1 (de 4.8 m à moins de 7.9 m (de 16 à 26 pieds)) doivent avoir à bord un extincteur portatif de classe B-I, à moins qu'elles soient équipées d'un système d'extinction fixe dans le compartiment moteur.

Mettre les extincteurs portatifs dans des endroits faciles d'accès, loin du compartiment moteur. Toutes les personnes à bord doivent connaître leur emplacement et la façon de les utiliser.

REMARQUE: Ne pas essayer un extincteur en projetant un peu de mousse. L'extincteur pourrait ne plus fonctionner lorsque vous en aurez vraiment besoin!

Équipement de détresse (visuel)

L'équipement de détresse approuvé par la Garde côtière américaine et, au Canada, par Transports Canada est obligatoire sur toutes les embarcations récréatives utilisées dans les eaux côtières et sur les embarcations utilisées en haute mer. Les eaux côtières comprennent les mers territoriales et les eaux directement reliées aux Grands Lacs, ainsi que les eaux territoriales dont la largeur est de plus de 3.2 km (2 milles). L'équipement de détresse peut être pyrotechnique ou non. La réglementation défend en tout temps l'utilisation de signaux de détresse visuels sur l'eau, sauf quand une assistance est nécessaire pour éviter que les personnes à bord ne soient exposées à des dangers immédiats ou potentiels.

L'équipement doit être approuvé par Transports Canada, être en état de marche et être rangé dans un endroit facile d'accès. Noter que les pièces pyrotechniques ne sont valides que pendant une période de 4 ans, à compter de la date de fabrication indiquée sur chaque pièce.

Quand il y a des enfants à bord, il est particulièrement important de bien choisir et d'arrimer l'équipement de détresse.

AVERTISSEMENT

Feu! En cas de feu, n'ouvrez pas le compartiment moteur. Arrêtez le moteur. Déchargez d'un coup tout le contenu d'un extincteur portatif au CO₂ à la base du feu.

UTILISATION DE JOUR SEULEMENT

- Trois signaux fumigènes orange (un à main et deux flottants) ou un drapeau orange avec carré et cercle noirs.

UTILISATION DE NUIT SEULEMENT

- Une lampe de poche S-O-S.

UTILISATION DE JOUR ET DE NUIT

- Trois fusées éclairantes à main, à étoiles multiples ou à parachute.

Équipement de détresse (sonore)

REMARQUE: Aucun équipement de détresse sonore ne convient à toutes les situations. Conservez-en divers types à bord.

Les embarcations de moins de 7.9 m (26 pi) doivent être équipées d'un sifflet ou d'un klaxon électrique, ou qui s'active avec la bouche ou la main, pouvant émettre un son de deux secondes audible à au moins 800 m (0.5 mi).

Voici les signaux standards émis avec un sifflet:

- un coup prolongé (signal d'avertissement)
- un coup bref (passez à bâbord)
- deux coups brefs (passez à tribord)
- trois coups brefs (moteur en marche arrière)
- cinq coups ou plus (signal de danger).

Feux de navigation

Les feux de navigation informent les autres embarcations de votre présence et de votre trajet. Si vous naviguez entre le coucher et le lever du soleil, allumez les bons feux de navigation.

Équipement supplémentaire recommandé

Pour une randonnée agréable en toute sécurité, nous vous recommandons de vous procurer certains articles supplémentaires, dont voici une liste non exhaustive.

ÉQUIPEMENT DE BASE

- lampe de poche
- lignes d'attrape
- boussole
- rame ou pagaie
- signaux de détresse
- trousse de premiers soins
- défenses de quai
- radio VHF
- EPRIB (radiobalise de localisation)
- gaffe
- vêtements de rechange chauds
- cartes
- écran solaire
- câble de remorque
- une ancre et un câble de rechange
- dispositif pour évacuer l'eau (pompe ou écope)
- réserve d'urgence d'eau potable et de nourriture.

OUTILS

- clé à bougies
- marteau
- tournevis
- couteau de poche
- pinces
- ruban électrique
- clé à molette
- huile de lubrification
- ruban de toile.

Consultez votre concessionnaire pour des outils additionnels.

PIÈCES DE RECHANGE

- ampoules
- fusibles
- bouchon de vidange
- bougies
- fils de rechange.

Consultez votre concessionnaire pour des pièces additionnelles.

Le monoxyde de carbone et la navigation

Brûler des substances qui contiennent du carbone libère du monoxyde de carbone, un gaz inodore et incolore qui a le même poids que l'air. C'est pourquoi il peut se répandre à votre insu dans un endroit fermé. Tout appareil servant à brûler des matières à base de carbone sont une source potentielle d'émission de CO. Les moteurs à combustion interne sont une source courante de CO.

Le CO réduit la capacité du sang à transporter l'oxygène. Quand les tissus manquent d'oxygène, ils meurent. Une exposition prolongée au CO peut causer des dommages cérébraux ou la mort. En grande concentration, il peut causer la mort en quelques minutes. Les effets du CO en moindre concentration sont cumulatifs et peuvent être tout aussi mortels sur de longues périodes.

Voici certains symptômes de l'empoisonnement au CO: les yeux qui piquent ou qui pleurent, le visage rougi, les tempes qui battent, incapacité à penser de façon cohérente, les oreilles qui bourdonnent, un serrement de la poitrine, maux de tête, nausée, vertige, fatigue, vomissements, perte de conscience, convulsions. Si un de ces symptômes apparaît, soigner immédiatement. Une réaction rapide peut faire la différence entre la vie et la mort.

- Évacuer l'endroit et amener la victime à l'air frais.
- Donner de l'oxygène et, si possible, demander une aide médicale.
- Ouvrir tous les abris de toile pour ventiler.
- Rechercher la source de CO et corriger la situation immédiatement.
- Soyez spécialement conscient des sources de CO qui peuvent être à proximité de l'embarcation.

Accumulation de monoxyde de carbone

Voici des exemples de situations où le CO peut s'accumuler dans ou autour de l'embarcation quand elle est à quai, ancrée ou en route. Pour prévenir les blessures ou la mort, familiarisez-vous avec ces exemples et les précautions conseillées.

AVERTISSEMENT

Gaz d'échappement! Les gaz d'échappement d'une génératrice ou de votre ou d'une autre embarcation à quai ou ancrée peuvent émettre du CO toxique qui peut s'accumuler en quantité excessive dans l'embarcation et autour de cette dernière. Attention aux gaz d'échappement de génératrice et du moteur de votre embarcation ou d'une autre à proximité. Lorsque l'embarcation est amarrée ou ancrée ou lors de la descente en eaux vives, arrêtez le moteur et la génératrice ou assurez autrement une ventilation adéquate pour éviter que le monoxyde de carbone ne s'accumule dans l'embarcation ou autour de celle-ci, des nageurs et des passagers.

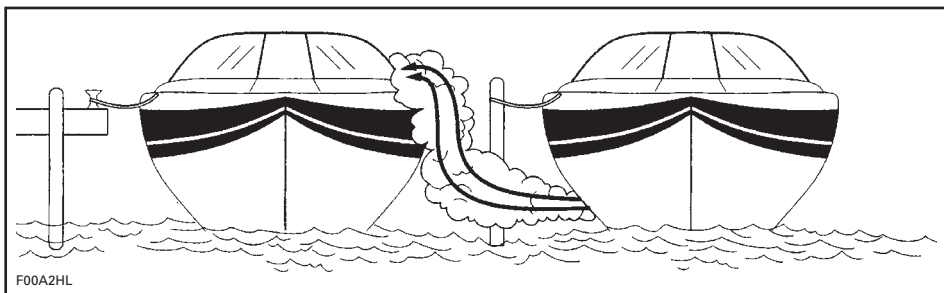

EMBARCATION À PROXIMITÉ

AVERTISSEMENT

Les gaz d'échappement contiennent du monoxyde de carbone (CO) qui peut s'accumuler dans le bateau ou à proximité (sous le toit bimini, dans les abris de toile, dans le cockpit, autour du tableau, etc.). On peut subir des blessures ou même mourir si on en respire. S'assurer que la ventilation est adéquate lorsque le moteur tourne. Ne laisser personne pratiquer le surf (en étant retenu à la plate-forme d'embarquement ou en se laissant tirer dans le sillage) ou se faire remorquer derrière votre embarcation à moins d'utiliser un câble de longueur adéquate.

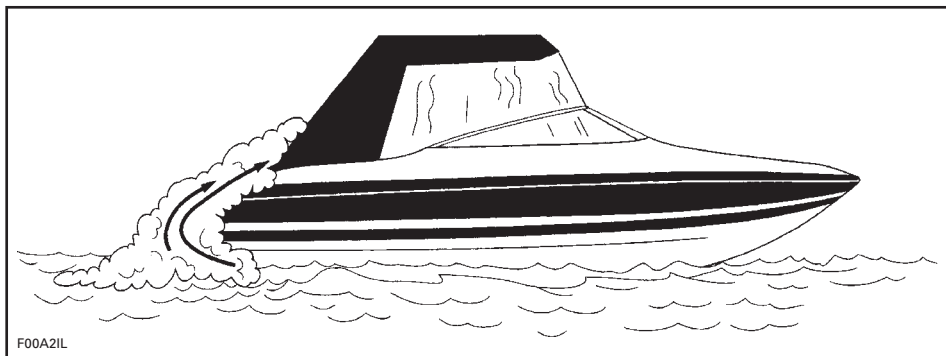

F00A2IL

EN ROUTE (REFOULEMENT)

En route, la concentration de CO peut augmenter par effet de refoulement. Le refoulement peut être causé par la direction du vent apparent, la vitesse ou une proue trop haute. Pour éviter cette situation et assurer un bon déplacement d'air sur tout le bateau, ouvrir les abris de toile lorsque possible.

Les remises à bateaux, les barrages, les autres embarcations à proximité, les espaces clos et les conditions du vent contribuent à l'accumulation du CO. Le conducteur doit tenir compte que le fonctionnement de l'embarcation, l'amarrage et l'ancrage à proximité d'autres embarcations l'expose aux dangers du CO. De plus, le conducteur doit être conscient que les gaz d'échappement de son embarcation affectent les autres. Laisser le moteur tourner lorsque l'embarcation est amarrée peut causer l'accumulation de CO dans votre embarcation et dans celles environnantes.

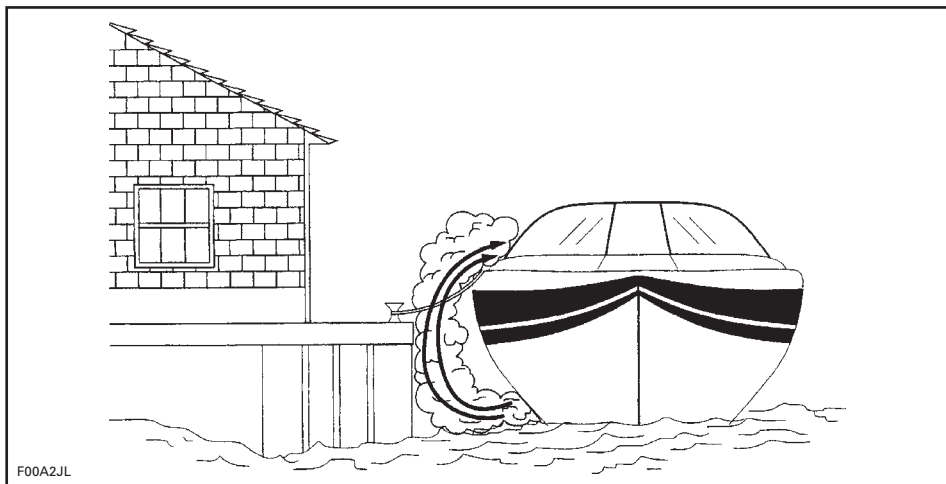

F00A2JL

ESPACE CLOS

Assurer une bonne ventilation. Si le pare-brise ou la cabine est muni d'évents, les ouvrir avant de se mettre en route pour augmenter la circulation d'air et réduire les risques d'accumulation de CO.

 **AVERTISSEMENT**

Refoulement! Dans certaines conditions, les courants d'air peuvent transporter du CO dans le bateau. Sans ventilation adéquate, le CO peut s'accumuler en quantité nocive. Assurer une ventilation adéquate, redistribuer le poids ou ramener l'embarcation de sorte que la proue soit moins haute.

 **AVERTISSEMENT**

Gaz d'échappement! Le CO peut s'accumuler en quantité nocive dans le cockpit quand votre embarcation navigue à basse vitesse ou est immobilisée. Le vent de dos peut augmenter l'accumulation. Assurer une ventilation adéquate ou augmenter un peu la vitesse si possible. L'accumulation peut aussi être augmentée si on installe l'abri pendant que le bateau est en route.

Même avec une embarcation de la meilleure conception et de la meilleure réalisation, dans certaines conditions le CO peut s'accumuler dans les endroits clos ou restreints. Observer régulièrement les passagers pour voir s'ils présentent des symptômes d'empoisonnement au CO.

NE PAS utiliser votre bateau sans avoir effectué les vérifications suivantes:

Chaque journée sur l'eau

✓	VÉRIFICATION
	Assurez-vous que vos passagers, tout comme vous, savent où se situent les sorties d'échappement sur le bateau.
	Dites à tous vos passagers quels sont les symptômes de l'empoisonnement au CO et à quels endroits le CO peut s'accumuler.
	Au quai ou ancré avec un autre bateau, gardez à l'esprit les émanations provenant de l'autre embarcation.
	Assurez-vous que l'eau s'écoule de la sortie d'échappement lorsque le ou les moteurs fonctionnent.
	Portez attention à tout changement sonore au niveau de l'échappement, un changement pourrait indiquer une défaillance d'un composant du système d'échappement.
	Vérifiez le fonctionnement du détecteur CO en appuyant le bouton d'essai.

Détecteur de CO

Il est fortement recommandé d'avoir des détecteurs de CO à bord des embarcations qui ont des abris de toile ou des cabines. Vous pouvez vous les procurer chez votre concessionnaire. Ils doivent être installés et calibrés par des professionnels.

REMARQUE: Un détecteur de CO ne détecte pas les émanations d'essence. Un détecteur d'émanations d'essence ne détecte pas l'accumulation de CO.

Interrupteur d'arrêt et cordon de sécurité

Lorsqu'attaché au conducteur, ce dispositif de sécurité coupe le moteur si le conducteur tombe du poste de commande.

Le système DESS comporte une borne, un capuchon, un cordon et une attache. L'attache doit être bien fixée au VFI du conducteur ou à ses vêtements au niveau du bras ou de la jambe. La fixer à un endroit où elle ne peut s'emmêler et sur quelque chose qui suit le conducteur quand il quitte le poste de commande. Si le moteur s'éteint parce que le cordon a été débranché, il faut rebrancher le cordon pour pouvoir redémarrer.

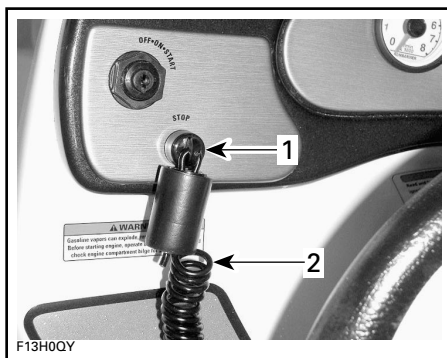

TYPIQUE — INTERRUPTEUR D'ARRÊT ET CORDON DE SÉCURITÉ

1. Attache
2. Cordon

⚠ AVERTISSEMENT

On recommande de toujours installer le cordon de sécurité lorsqu'on utilise l'embarcation. S'assurer que rien n'empêche le bon fonctionnement de l'interrupteur d'arrêt. Ne pas modifier ou retirer l'interrupteur ni le modifier. Une bonne utilisation de l'interrupteur permet d'éviter que le bateau se mette en route sans son conducteur, ce qui pourrait causer de graves blessures ou le décès.

Pratiques de navigation sécuritaire

VOUS êtes responsable de votre propre sécurité, de celle de vos passagers et de celle des autres plaisanciers.

Drogues et alcool

Ne consommez pas d'alcool ou de drogues quand vous conduisez un bateau. Naviguer requiert autant d'attention que conduire une voiture; il faut être attentif et sobre. Conduire un bateau sous l'effet des drogues est dangereux et, qui plus est, il s'agit d'une infraction à une loi fédérale qui est passible de graves sanctions. La loi est rigoureusement appliquée. La consommation de drogues ou d'alcool, ou des deux, augmente le temps de réaction, altère le jugement et la vue, et compromet la capacité à conduire l'embarcation de façon sécuritaire.

AVERTISSEMENT

La consommation d'alcool et la navigation ne font pas bon ménage! La conduite en état d'ébriété met les passagers et les autres plaisanciers en danger. En vertu des lois fédérales, il est interdit de conduire un bateau sous l'influence de l'alcool ou de drogues.

Utilisation sécuritaire

Pour des raisons de sécurité et pour assurer un bon entretien, faire la vérification quotidienne tel qu'indiqué dans ce *Guide du conducteur* avant d'utiliser l'embarcation. L'utilisation sécuritaire implique que ni vous, ni vos passagers, ne faites une mauvaise utilisation de l'embarcation. Il s'agit de faire preuve de jugement en tout temps. Cela inclut, sans restriction:

- Respecter la capacité de charge indiquée sur la plaque de capacité. Répartir la charge sur tout le bateau, de la poupe à la proue, de bâbord à tribord.

- Ne pas dépasser la limite de vitesse. Ne pas naviguer à une vitesse excessive ou inadéquate par rapport aux conditions.
- Ne pas se servir du bateau si les conditions météorologiques ou de la mer excèdent les capacités ou l'expérience du conducteur, ou les limites du bateau ou des passagers.
- S'assurer qu'au moins un passager connaît le fonctionnement du bateau et les aspects sécuritaires en cas d'urgence.
- S'assurer que les passagers et le matériel n'entravent pas la vue ou les mouvements du conducteur.
- Ne pas dépasser la puissance maximale du moteur indiquée sur la plaque de certification du bateau.
- Respecter les instructions des étiquettes d'avertissement et de sécurité qui sont dans le bateau et dans l'environnement immédiat.

Sécurité des passagers

Avant de partir, montrer aux passagers où trouver l'équipement d'urgence et l'équipement de sécurité et comment s'en servir. Tous les occupants devraient porter des souliers antidérapants. Quand le bateau se déplace, les passagers doivent être assis à l'intérieur des lisses de pont. Ne pas laisser les passagers mettre les mains ou les pieds à l'eau. Se servir des poignées et autres dispositifs de sécurité pour éviter de tomber. Ceux qui ne savent pas ou peu nager et les enfants doivent porter un VFI en tout temps. Les règlements fédéraux exigent que les enfants de moins de 13 ans portent un VFI quand le bateau se déplace, à moins qu'ils ne soient dans une cabine fermée ou plus bas que le pont.

Premiers soins

Comme conducteur, vous devriez connaître les techniques de secourisme de base; cela pourrait être utile si les secours sont loin. Il se peut que vous n'ayez pas à faire face à des problèmes plus graves que des coupures mineures ou des blessures causées par des hameçons; il serait malgré tout utile de savoir comment affronter des problèmes plus graves comme l'hémorragie, l'hypothermie et les brûlures. De la documentation et des cours de premiers soins sont donnés par la Croix-Rouge.

Conduite par un mineur

Les mineurs doivent être supervisés par un adulte pour conduire un bateau. Les différentes provinces ont des règlements quant à l'âge et aux exigences de compétence des conducteurs. Renseignez-vous auprès des autorités appropriées. BRP recommande un âge minimal de 16 ans pour conduire un bateau.

Règles de navigation

Comme navigateur responsable, vous devez suivre les mêmes règles que sur la route. La conduite d'un bateau est semblable à la conduite d'une voiture. Être un navigateur responsable implique de se conformer à des règles prévues pour prévenir les accidents. Tout comme vous comptez sur le fait que les autres savent ce qu'ils font, les autres comptent sur le fait que vous savez ce que vous faites.

Conduire une embarcation est comparable à conduire sur une route qui n'aurait pas été marquée. Pour éviter les collisions, tous doivent se conformer à des règles préétablies. Ce n'est pas seulement une question de bon sens, c'est la loi!

Vérifiez quels règlements fédéraux et provinciaux s'appliquent au plan d'eau où vous avez l'intention de naviguer. Informez-vous des règles locales. Il est important de connaître et de comprendre les aides à la navigation utilisées (comme les bouées et la signalisation).

Il est important de connaître les eaux dans lesquelles l'embarcation naviguera: les courants, les marées, les rapides, les obstacles inapparents, les sillages, les vagues, etc. Il n'est pas recommandé de naviguer quand la météo est défavorable.

Gardez ces règles à l'esprit

Connaissez le code de la route

De manière générale, gardez la droite et conservez une bonne distance avec les autres embarcations, les plaisanciers et les objets.

CROISEMENT

Cédez le passage à l'embarcation qui est devant vous, à votre droite. Ne jamais couper la voie devant une embarcation.

Feu ROUGE (céder le passage).

Feu VERT (vous avez la priorité).

FACE À FACE

Gardez la droite.

DÉPASSEMENT

Donnez la priorité aux autres et restez à l'écart.

Aides à la navigation

Les aides à la navigation, comme la signalisation et les bouées, permettent d'identifier les eaux sécuritaires. Les bouées indiquent s'il faut passer à droite (tribord) ou à gauche (bâbord) de la bouée, ou quel couloir prendre. Elles indiquent aussi si vous entrez dans une zone réglementée comme une zone ou il est interdit de laisser un gros sillage ou de faire de la vitesse. Elles signalent les dangers ou donnent des renseignements utiles à la navigation. La signalisation peut être sur la rive ou sur l'eau. Elle indique les limites de vitesse, l'interdiction aux embarcations à moteur, les lieux de mouillage (où on peut jeter l'ancre), et d'autres renseignements utiles. (C'est la forme des différents types de signalisation qui donne les indications.)

Il est important de connaître et de comprendre les aides à la navigation (comme les bouées et la signalisation) utilisées là où vous avez l'intention de naviguer.

Pour éviter l'abordage

- Pour s'éloigner d'un obstacle, il ne faut pas relâcher l'accélérateur; vous en avez besoin pour diriger l'embarcation.
- Surveillez toujours la présence des plaisanciers, des embarcations et des objets environnants, surtout dans les virages. Soyez attentif aux conditions qui peuvent vous empêcher de bien voir les autres plaisanciers.
- Respectez les droits des plaisanciers ou autres, et conservez une bonne distance avec les autres embarcations, les gens et les objets.
- Ne pas sauter les sillons et les vagues; ne pas naviguer sur la ligne de ressac; ne pas tenter d'arrosier les autres avec votre bateau. Vous pourriez surestimer vos capacités ou celles de votre bateau et frapper une embarcation ou des personnes.

- Ce bateau peut faire des virages plus serrés que d'autres. Cependant, à moins d'un danger, ne pas faire de virages serrés à haute vitesse. Il est difficile pour les autres plaisanciers de vous éviter ou de déterminer votre direction quand vous faites ce type de manoeuvre. De plus, vous et vos passagers pourriez être éjectés du bateau.
- Comme toute embarcation, ce bateau n'a pas de freins. La distance de freinage dépend de la vitesse initiale, de la charge, du vent et des conditions de navigation. Exercez-vous à arrêter et à accoster dans un endroit sécuritaire et peu fréquenté pour vous donner une idée des distances de freinage dans diverses conditions.
- Il peut être nécessaire de maintenir ou d'augmenter sa vitesse pour éviter une collision.

Navigation sécuritaire

- Gardez toujours à l'esprit que moins il y a d'accélération, plus l'embarcation est difficile à diriger et qu'on ne peut plus la diriger quand le moteur est éteint. Il faut de l'accélération pour diriger.
- Même si votre bateau peut atteindre une vitesse élevée, il est recommandé de naviguer à grande vitesse que dans les endroits permis et lorsque les conditions sont idéales. Conduire à grande vitesse exige de meilleures habiletés et augmente les risques de blessures.
- En eau peu profonde, faites preuve de prudence et avancez lentement. Entrer en collision avec le fond ou arrêter brusquement peut causer des blessures. La turbine pourrait également aspirer puis éjecter des débris, ce qui pourrait blesser des gens, endommager la turbine ou d'autres objets.

- Ne pas se servir de la marche arrière pour arrêter. Vous ou vos passagers pourriez être projetés vers l'avant ou éjectés brusquement de l'embarcation.

Recommandations au conducteur et aux passagers

- Ne pas démarrer ou conduire le bateau s'il y a quelqu'un sur la plate-forme de bronzage ou d'embarquement, ou dans l'eau à proximité du bateau. L'eau et les débris projetés par la turbine peuvent causer de graves blessures.
- Avant de démarrer le bateau et de naviguer, le conducteur et les passagers doivent être bien assis. Indiquer aux passagers d'utiliser les poignées et les ceintures.
- Avec un bateau, accélérer progressivement quand on transporte un passager. Une accélération brusque peut faire perdre l'équilibre ou la prise du passager, qui pourrait se frapper sur le bateau ou être éjecté. Informez vos passagers que vous vous préparez à accélérer et assurez-vous qu'ils peuvent anticiper l'accélération.

Manoeuvrabilité et remorquage

- Ne pas surcharger le bateau ou prendre plus de passagers que permis. La surcharge compromet la manoeuvrabilité, la stabilité et la performance.
- Ne pas ajouter d'accessoires ou d'équipement qui peuvent nuire à la maîtrise du bateau.
- Quand on transporte un passager, qu'on remorque un skieur ou un planchiste, le bateau se comporte différemment, ce qui exige de meilleures aptitudes de la part du conducteur.
- Voir à la sécurité des passagers et des personnes qu'on remorque, et respecter leurs limites.

- Quand on remorque un skieur ou autre, un passager doit surveiller la personne remorquée; ne pas aller plus vite que nécessaire et suivre les recommandations de celui qui surveille. Sauf en cas de nécessité absolue, ne pas prendre de virages brusques ou serrés. Conserver une distance sécuritaire avec les quais, les nageurs, les embarcations, etc.
- Se servir d'une corde de remorquage assez longue et du bon diamètre et s'assurer qu'elle est bien fixée au bateau. Certains bateaux sont, ou peuvent être, équipés d'un poteau de fixation conçu pour le remorquage. Attention, celui-ci pourrait causer des blessures si quelqu'un tombe dessus.

Souvenez-vous

- Tout le monde gagne à se servir de sa tête!

Inspections volontaires

Les fonctionnaires chargés de la navigation dans plusieurs provinces ou les auxiliaires de la garde côtière font des inspections gratuites de votre bateau. Ils en profitent pour vérifier la conformité avec les normes de sécurité et les règles touchant l'équipement de sécurité requis. Vous pouvez vous soumettre volontairement à cette inspection; on vous accordera du temps pour faire les modifications nécessaires sans risque de poursuite. Vérifiez auprès de l'agence concernée dans votre province ou communiquez avec la garde côtière pour plus de renseignements.

Cours de sécurité nautique

La Garde côtière canadienne et des fournisseurs de cours agréés offrent plusieurs cours de sécurité nautique chaque année. Pour connaître l'horaire des cours, communiquer avec la ligne de renseignements nautiques au 1 800 267-6687 au Canada (ou avec la BOAT/U.S. Foundation au 1 800 336-BOAT (2628) aux États-Unis). Une preuve de compétence est exigée dans presque toutes les provinces.

Sports nautiques

AVERTISSEMENT

Évitez les blessures! Votre bateau n'est pas conçu pour tirer un parachute, un cerf-volant, un planeur ou tout autre dispositif pouvant s'élever dans les airs, et ne doit pas être utilisé à ces fins. Utilisez le bateau seulement pour des sports nautiques appropriés et observez ces conseils de sécurité.

AVERTISSEMENT

Le «**surf à la traîne**» est un sport très dangereux. La personne qui le pratique se trouve près de l'arrière du bateau, en contact direct avec les gaz d'échappement. Un empoisonnement au monoxyde de carbone peut en résulter, ce qui se traduirait par une confusion mentale, des étourdissements, de la somnolence ou un évanouissement. Une exposition au monoxyde de carbone combinée à la pratique de cette activité sans gilet de sauvetage (VFI) fait du surf à la traîne un sport très risqué et potentiellement mortel.

Faire du ski et de la planche nautique, ou utiliser des accessoires de sport nautique tiré par un bateau sont des activités populaires. Quand on fait des activités nautiques, tant le conducteur que les participants doivent user de prudence. Si vous n'avez encore jamais remorqué quelqu'un avec votre bateau, il serait bon que vous passiez quelques heures avec un conducteur expérimenté pour l'observer, apprendre et vous exercer. Il faut être conscient du niveau d'expérience et d'habileté de la personne qu'on remorque. Il doit y avoir un surveillant à bord pour observer celui qui est à l'eau; cela permet au conducteur de se concentrer sur la conduite du bateau.

Le surveillant et le conducteur ne doivent pas perdre de vue la corde qui sert à remorquer. Si la corde se distend, elle peut s'enrouler autour de personnes ou d'objets, surtout quand on fait un virage serré ou qu'on tourne en rond, et causer de graves blessures.

Toute personne qui pratique des sports nautiques doit suivre ces règles:

1. Les personnes qui ne savent pas nager ne devraient pas participer à des sports nautiques.
2. Porter un VFI homologué. Un VFI bien conçu permet d'empêcher une personne inconsciente de couler. Un gilet de sauvetage de type IV est un VFI approuvé et approprié.
3. Un surveillant à bord doit observer la personne qui se fait remorquer et informer le conducteur des signaux qu'elle envoie. Le conducteur doit regarder en avant et se concentrer sur la conduite du bateau.
4. Ne laissez personne pratiquer le «**surf à la traîne**» derrière votre embarcation. Évitez de tirer tout individu pratiquant un sport nautique quelconque en utilisant un câble trop court qui l'obligerait à inhaler des gaz d'échappement concentrés. En inhalant ces gaz qui renferment du monoxyde de carbone, cette personne risque de s'empoisonner, de se blesser ou même de périr.
5. Respectez les autres plaisanciers.
6. S'occuper sans délai de toute personne qui tombe à l'eau. Une personne à l'eau est vulnérable et les autres embarcations peuvent ne pas la voir.
7. Pour approcher une personne à l'eau, mettez-vous face au vent. Éteindre le moteur avant d'être trop près de la personne.
8. Éteindre le moteur et jeter l'ancre avant de se mettre à l'eau.

9. Pratiquez les sports nautiques dans des endroits sécuritaires. Restez à l'écart des autres bateaux, des canaux, des endroits interdits d'accès, des nageurs, des voies navigables très fréquentées et des obstacles submergés.
10. Ne nager que dans les endroits reconnus comme sécuritaires. Ces endroits sont délimités par des bouées. Ne pas nager seul ou la nuit.



BOUÉE DÉLIMITANT UNE AIRE DE BAINNADE

11. Ne faites pas de ski nautique entre le coucher et le lever du soleil. C'est une pratique illégale dans plusieurs provinces, sans compter qu'elle présente des risques.
12. Ne pas conduire le bateau directement derrière un skieur ou autre. À 40 km/h (25 MPH), un bateau rattrape une personne tombée à l'eau 60 m (200 pi) plus loin en 5 secondes.
13. Quand quelqu'un est dans l'eau à proximité du bateau, éteindre le moteur et retirer la clé de contact.
14. Se tenir à au moins 45 m (150 pi) d'une bouée de plongée.

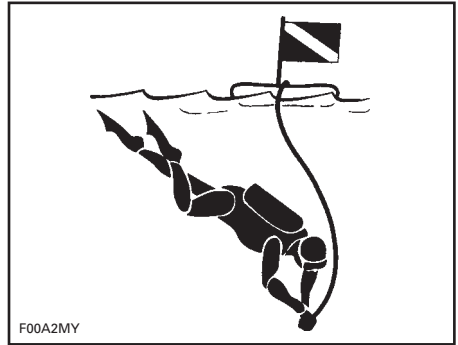

BOUÉE DE PLONGÉE

⚠ AVERTISSEMENT

Évitez les blessures! Ne laisser personne s'approcher des turbines ou des grilles d'admission, même si le moteur est éteint. Les cheveux longs, les vêtements amples, les sangles de VFI, etc., peuvent se prendre dans les pièces mobiles, ce qui peut causer des blessures ou la noyade. En eau peu profonde, les coquillages, le sable, les cailloux peuvent être aspirés et éjectés par la turbine.

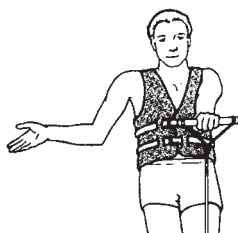

PLUS VITE -
Paume vers le haut.



MOINS VITE -
Paume vers le bas.



BONNE VITESSE -
Bras levé - index et pouce
se touchent.

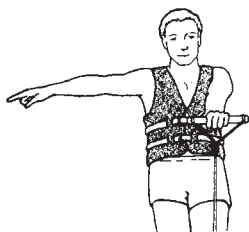

TOURNER À DROITE -
Bras droit allongé.

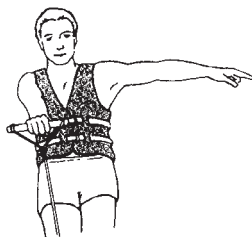

TOURNER À GAUCHE -
Bras gauche allongé.



RETOURNER AU QUAÏ -
Bras pointé vers l'eau en
faisant des cercles.



COUPER LE MOTEUR -
Main en travers
de la gorge.

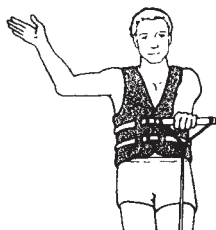

ARRÊTER -
Bras levé, paume
vers l'avant.



TOUT VA BIEN -
APRÈS UNE CHUTE -
Mains jointes
au-dessus de
la tête.

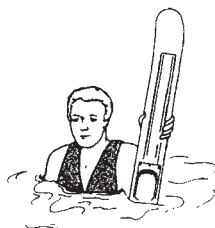

VEZ ME CHERCHER
OU ATTENTION
SKIEUR À L'EAU -
Un ski debout sortant
de l'eau.

F00A2NL

SKI NAUTIQUE — SIGNAUX

Pour plus de renseignements sur le ski nautique, consulter le site Web de Ski nautique Canada au www.waterski.ca.

RENSEIGNEMENTS SUR LE VÉHICULE

EMPLACEMENT DU NUMÉRO D'ENREGISTREMENT

En vertu des lois fédérales, tous les bateaux doivent être enregistrés et numérotés. Étant donné qu'il n'y a pas tellement d'espace pour mettre en évidence le numéro d'enregistrement, placer ce dernier conformément à l'illustration suivante. Il devrait y avoir un numéro d'enregistrement de chaque côté du bateau.

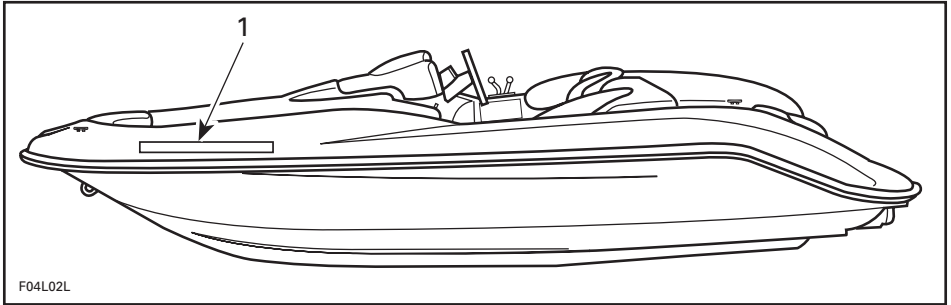

TYPIQUE

1. *Emplacement du numéro d'enregistrement*

EMPLACEMENT DES ÉTIQUETTES IMPORTANTES

Les étiquettes suivantes sont apposées sur votre bateau. Si elles viennent à se décoller ou à s'endommager, on les remplacera gratuitement. S'adresser à un concessionnaire autorisé de bateaux sport Sea-Doo.

Bien lire les étiquettes suivantes avant d'utiliser le bateau.

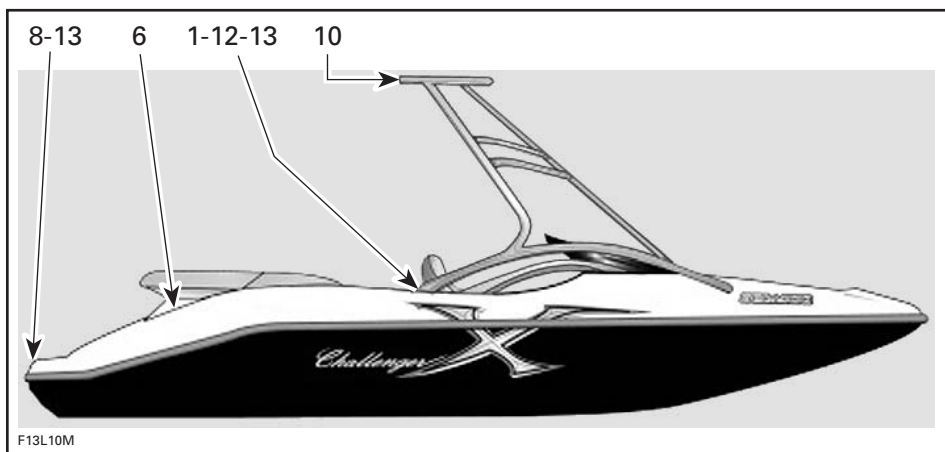
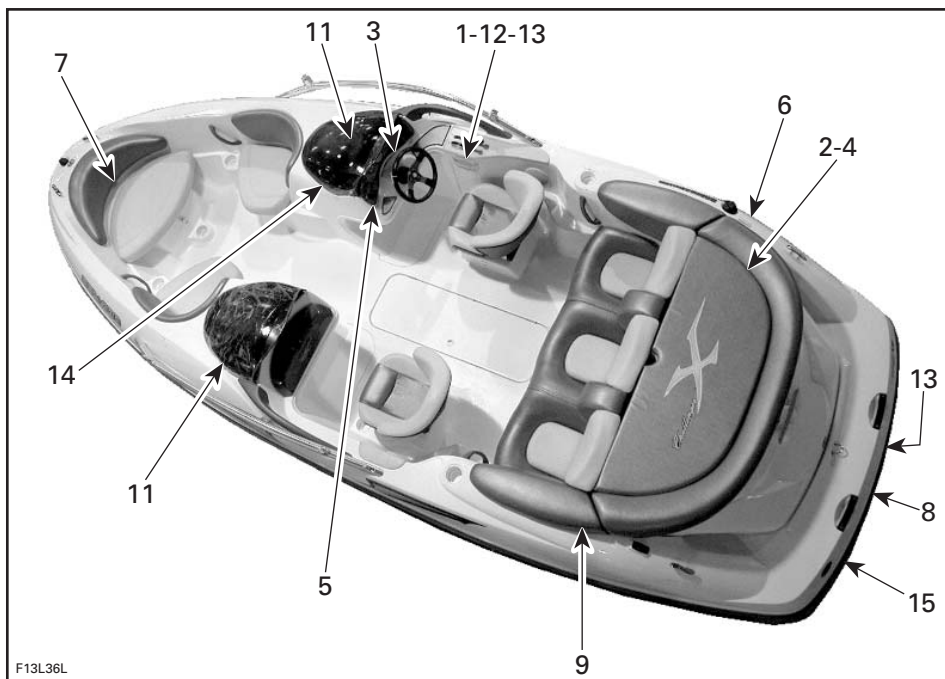

Étiquette 1

FABRIQUÉ AUX ÉTATS-UNIS, BOMBARDIER MOTOR CORPORATION OF AMERICA
GARDE CÔTIÈRE AMÉRICAINE
CAPACITÉ MAXIMALE
8 PASSAGERS OU 653 KG/1440 LBS
653 KG/1440 LBS PASSAGERS, ÉQUIPEMENT

CE BATEAU EST CONFORME AUX NORMES DE SÉCURITÉ DES GARDES CÔTIÈRES AMÉRICAINE ET CANADIENNE EN VIGUEUR À LA DATE DE VÉRIFICATION.

C CATÉGORIE DE BATEAU: **C**

F13L0DY

TYPIQUE — VOIR L'ÉTIQUETTE SUR LE BATEAU

Étiquette 2

**PUISSANCE MAXIMALE
PERMISE DU MOTEUR
DE L'EMBARCATION:**
185 KW

F04LAFY

TYPIQUE — VOIR L'ÉTIQUETTE SUR LE BATEAU

Étiquette 3

⚠ AVERTISSEMENT

Lire et observer les consignes des étiquettes d'avertissement et le Guide du conducteur avant d'utiliser le véhicule. Des blessures graves ou même le décès peuvent survenir si ces avertissements sont ignorés ou si on utilise ce bateau sport de façon inappropriée. La puissance de ce bateau sport peut surpasser de loin celle d'autres embarcations du genre.

- Vérifier le fonctionnement et la position de la direction et des leviers d'accélérateur et de changement de vitesse avant de démarrer le ou les moteurs.
- La maîtrise directionnelle diminue quand on réduit la vitesse et devient nulle si on arrête le moteur.
- Éviter d'éclabousser les gens ou de sauter les vagues.
- Les occupants doivent toujours porter un VFI approuvé et un vêtement protecteur recommandé.
- Les occupants doivent toujours porter un VFI approuvé et un vêtement protecteur recommandé.
- Ne pas utiliser l'embarcation si les passagers ne sont pas bien assis, s'ils ne se tiennent pas aux poignées de maintien ou si la vue est obstruée. Quand le bateau est en marche, ne permettre aux passagers de s'asseoir que sur l'un des sièges identifiés dans le Guide du conducteur.
- Bien fixer le cordon de sécurité à son VFI.
- Se tenir à une distance sécuritaire des autres plaisanciers. Il est important de connaître et de respecter tous les règlements et lois en vigueur.

F04LCUL

Étiquette 4

⚠ AVERTISSEMENT

- Enlever la batterie du bateau avant de la charger.
- Ne pas trop charger la batterie.
- Un chargement excessif pourrait faire exploser la batterie.

F13L1MY

Étiquette 6

⚠ AVERTISSEMENT

Pour éviter les blessures graves ou le décès en cas d'incendie ou d'explosion

- Arrêter le moteur et maintenir le bateau au niveau avant de faire le plein.
- Ouvrir lentement le bouchon du réservoir d'essence pour libérer la pression.
- Éviter de trop remplir.
- Vérifier régulièrement si le système d'alimentation présente des fuites.
- Utiliser une essence ordinaire sans plomb et vérifier le niveau d'huile.

F13L1NY

Étiquette 5

⚠ AVERTISSEMENT

Les vapeurs d'essence peuvent exploser, causant des blessures ou le décès. Avant de démarrer le moteur, actionner le ventilateur 5 minutes et vérifier si la cale du compartiment-moteur présente des vapeurs d'essence.

F13L1SY

Étiquette 7

⚠ AVERTISSEMENT

Pour éviter des blessures graves ou mortelles, ne pas s'asseoir sur le siège lorsqu'on circule à plus de 8 km/h (5 MPH).

F00L3BY

Étiquette 8

⚠ AVERTISSEMENT

Pour éviter les blessures graves ou le décès:

- Arrêter le ou les moteurs avant d'utiliser la plate-forme d'embarquement.
- Ne pas se tenir près des tuyères ou des grilles d'admission. Tenir aussi les vêtements et les cheveux à l'écart pour éviter tout coincement qui pourrait causer la noyade ou l'empoisonnement au monoxyde de carbone.

F13L1OY

Étiquette 9

RECOMMANDATION D'HUILE

IMPORTANT!

NE PAS UTILISER D'HUILE À INJECTION ROTAX®. UTILISER L'HUILE QUICKSILVER OU MERCURY PRECISION PREMIUM-PLUS (TC-W3 CERTIFIÉE PAR LA NMMA) POUR MOTEURS DEUX TEMPS (OU L'ÉQUIVALENT). CES HUILES CONTIENNENT DES ADDITIFS UNIQUES SPÉCIFIQUEMENT CONÇUS POUR ÊTRE UTILISÉS AVEC LE SYSTÈME DE PROPULSION M² AFIN D'AUGMENTER LA DURABILITÉ DU MOTEUR ET DE SUBSTANTIELLEMENT RÉDUIRE LES DÉPÔTS DE CARBONE.

(Consulter le Guide d'utilisation du système de propulsion M² pour plus d'informations)

F00L2IY

Étiquette 10

⚠ AVERTISSEMENT

Une utilisation inadéquate de la structure de remorquage peut entraîner des blessures graves ou le décès.

- N'utiliser la structure que pour pratiquer la planche ou le ski nautique.
- Éviter que le câble de remorquage ne pende ou ne s'entremêle aux occupants, au bateau ou au moteur.
- Ne fixer le câble de remorquage qu'au point de fixation central.
- Ne remorquer qu'une personne à la fois.
- Ne pas monter ou s'asseoir sur la structure ni sauter à partir de celle-ci.

F13L1PL

Étiquette 11

⚠ ATTENTION

Appuyer sur la tige avant d'abaisser le pare-brise pour éviter qu'elle ne se brise.

F10L3FY

Étiquette 12

⚠ AVERTISSEMENT

Les dossiers des sièges arrière doivent toujours être relevés quand le bateau est en marche.

F13L1TY

Étiquette 13

⚠ AVERTISSEMENT

Les gaz d'échappement du moteur renferment du monoxyde de carbone pouvant s'accumuler dans et autour du bateau (sous le toit bimini, dans le cockpit, etc.). Ce gaz peut être nocif ou fatal s'il est inhalé. Assurer une ventilation adéquate dès qu'un moteur tourne.

F13L1QL

Étiquette 14



Étiquette 15

Ce produit peut être protégé aux États-Unis par un ou plusieurs des brevets et/ou demandes de brevet énumérés ci-après, ainsi que par leurs équivalents ailleurs qu'aux États-Unis: 6,672,240; 6,601,528; 6,568,376; 6,544,086; 6,482,055; 6,428,371; 6,418,890; 6,415,759; 6,405,669; 6,390,869; 6,336,833; 6,332,422; 6,283,099; 5,690,520; 5,369,360; D490,766; D489,311; D485,798; D485,526; D483,315; D482,649; D469,053; D468,254; D467,860; D467,859; D465,446; D465,194; D464,601; D459,693; D409,555; D400,844.

SEA-DOO, ISLANDIA, UTOPIA, SPEEDSTER, SPORTSTER, ROTAX, 4-TEC et les représentations graphiques qui y sont associées sont des marques de commerce de Bombardier Produits Récréatifs inc. ou de ses sociétés affiliées. BOMBARDIER, CHALLENGER sont des marques de commerce de Bombardier inc. et sont utilisées sous licence.

ORBITAL et le logo ORBITAL sont des marques de commerce déposées de Orbital Engine Company (Australia) Pty. Limited et sont utilisées sous licence.



© & © 2000-2004 Bombardier Produits Récréatifs inc. Tous droits réservés.

F00L3CL

NUMÉROS D'IDENTIFICATION

Les principaux composants du bateau (coque et moteur) sont identifiés par des numéros de série différents. Il peut parfois s'avérer nécessaire de connaître l'emplacement de ces numéros pour être en mesure d'effectuer une réclamation de garantie ou pour retracer le bateau en cas de vol.

Coque

Le numéro d'identification de la coque (N.I.C.) se trouve du côté droit du tableau.



TYPIQUE

1. Numéro d'identification de la coque (N.I.C.)

Moteur

Consulter le *Guide d'utilisation du système de propulsion Mercury Marine M²*.

EMPLACEMENT DES COMMANDES, COMPOSANTS ET INSTRUMENTS

Poste de pilotage

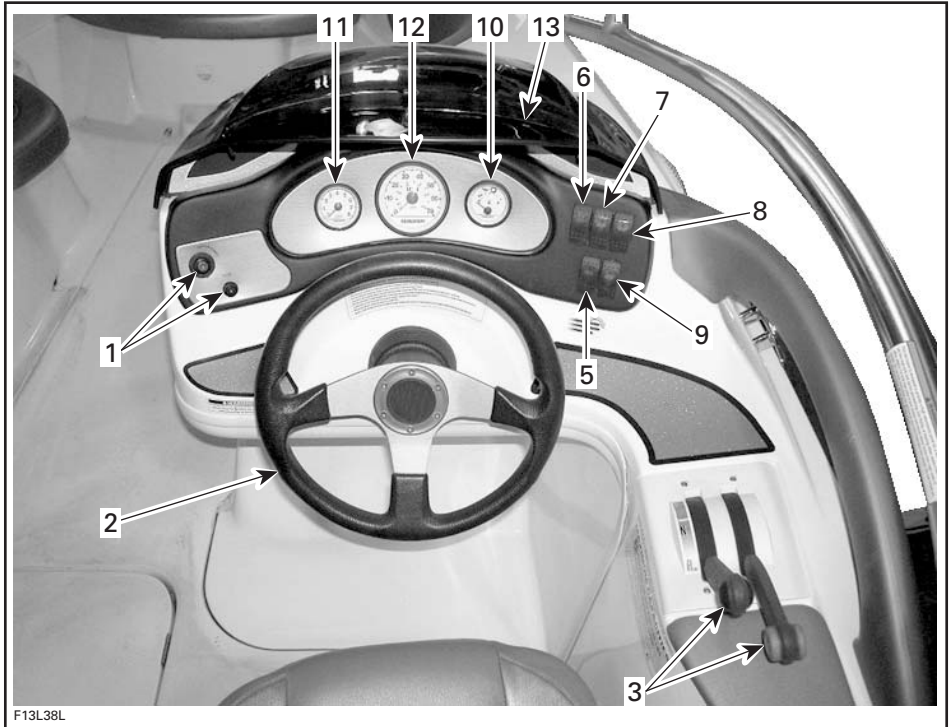

F13L38L

TYPIQUE — VUE DU POSTE DE PILOTAGE

Vue d'ensemble

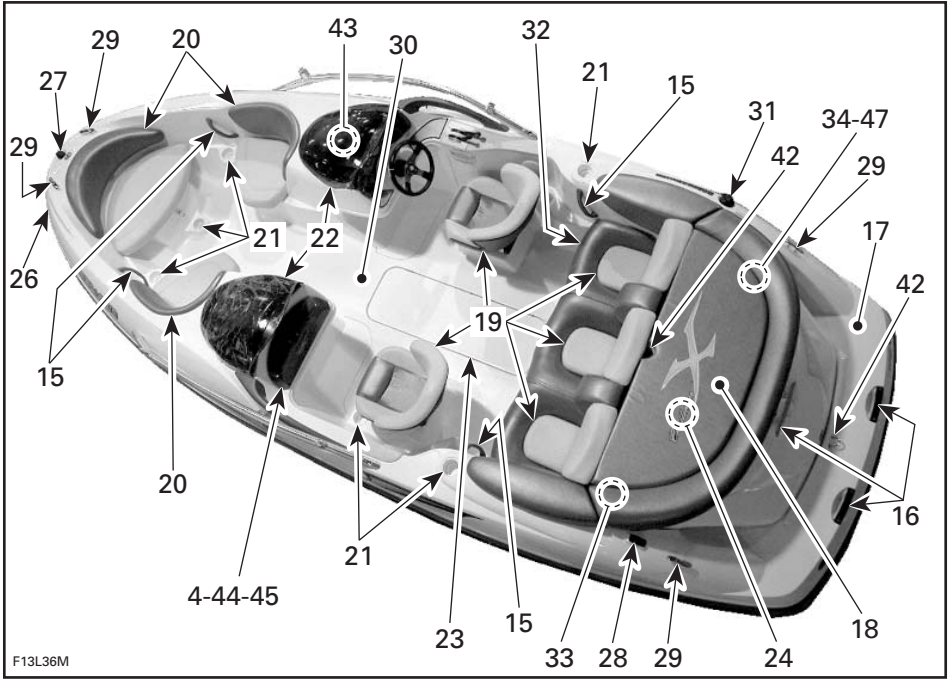

TYPIQUE — VUE SUPÉRIEURE

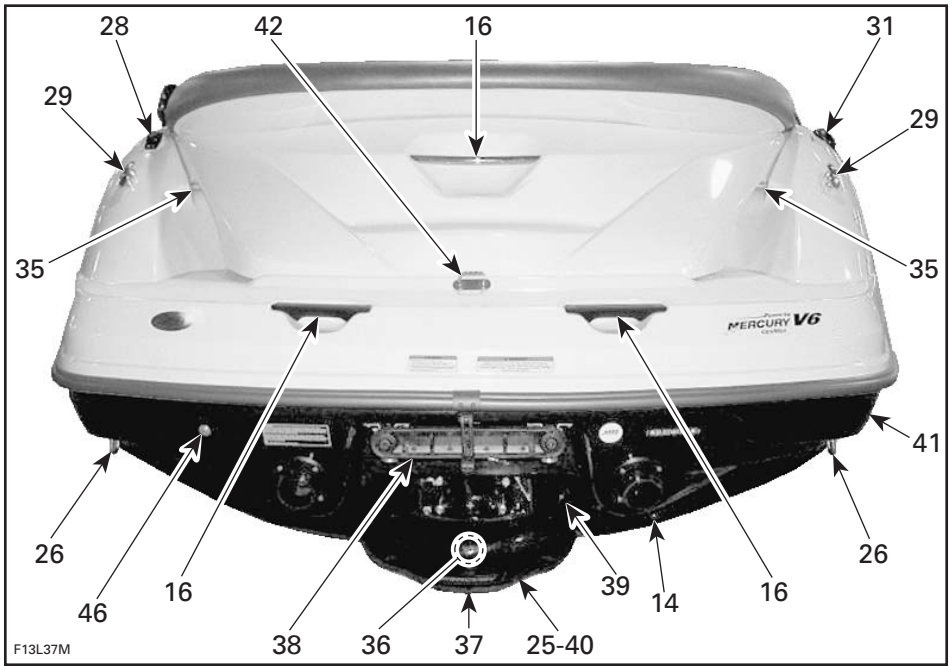

TYPIQUE

1. Interrupteur d'allumage et cordon de sécurité
2. Volant
3. Levier d'accélérateur/levier sélecteur
4. Prise électrique de 12 volts
5. Interrupteur de feux de navigation
6. Interrupteur de la pompe de cale
7. Interrupteur du ventilateur de cale
8. Bouton du klaxon
9. Interrupteur de feux de pont
10. Indicateur de niveau d'essence, voyant de bas niveau d'huile et avertisseur sonore
11. Tachymètre
12. Indicateur de vitesse
13. Déфлекteur d'air
14. Bouchons de vidange de la cale
15. Poignées de maintien
16. Poignée(s) de maintien arrière
17. Plate-forme d'embarquement
18. Plate-forme de bronzage
19. Sièges
20. Sièges de poupe
21. Porte-gobelets
22. Compartiment(s) de rangement avant/gauche/droit
23. Compartiment de rangement du pont
24. Compartiment de rangement arrière
25. Admission d'eau de la turbine
26. Oeillets de poupe et de poupe
27. Feu de poupe
28. Feu de poupe amovible
29. Taquets d'amarre
30. Pont
31. Bouchon du réservoir d'essence
32. Orifice de vidange du pont
33. Bouchon du réservoir d'huile principal
34. Raccord de rinçage
35. Conduits de ventilation
36. Tuyère de turbine
37. Déфлекteur de marche arrière
38. Échelle rétractable
39. Clapet de cale
40. Système anti-algues hydraulique
41. Aération du réservoir d'essence
42. Dispositifs de fixation pour sports nautiques
43. Fusibles
44. Radio AM-FM et lecteur de CD
45. Boîte à gants
46. Système de dérivation d'eau
47. Interrupteur coupe-circuit principal de la batterie

FONCTIONS DES COMMANDES, COMPOSANTS ET INSTRUMENTS

1) Interrupteur d'allumage et cordon de sécurité (interrupteur coupe- circuit du moteur)

⚠ AVERTISSEMENT

On recommande de toujours utiliser le cordon de sécurité avec le bateau pour éviter que celui-ci ne se mette en route sans son conducteur et afin de réduire les risques de blessures ou de décès. Débrancher le cordon de sécurité pour aider à prévenir tout démarrage accidentel.

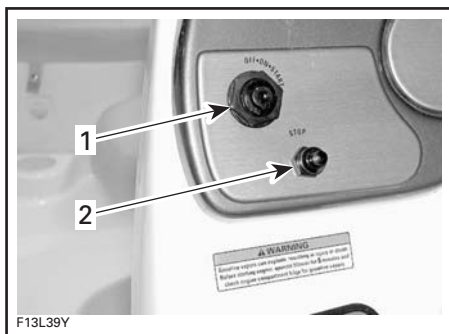

1. Interrupteur d'allumage
2. Interrupteur de sécurité

Pour être complètement opérationnel, le cordon de sécurité devrait être bien branché à son interrupteur.

Le moteur s'arrête lorsqu'on enlève le capuchon du cordon de sécurité de l'interrupteur. Fixer le cordon au vêtement de flottaison individuel (VFI) du conducteur, puis fixer le capuchon à l'interrupteur avant de démarrer le moteur.

⚠ AVERTISSEMENT

Remplacer le cordon de sécurité si le capuchon se desserre ou se détache continuellement de l'interrupteur.

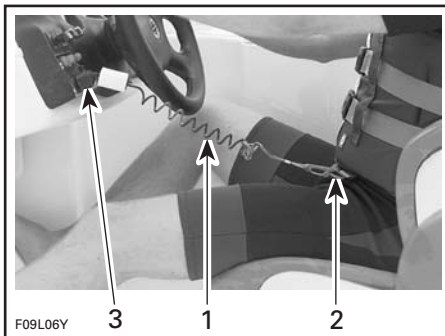

TYPIQUE

1. Cordon de sécurité
2. Le fixer au VFI
3. Le brancher à l'interrupteur du cordon de sécurité

⚠ AVERTISSEMENT

L'efficacité de la direction est réduite lorsque l'accélérateur est relâché et nulle lorsque le moteur est arrêté. Toujours débrancher le cordon de sécurité lorsque le bateau n'est pas utilisé.

ATTENTION: Ne pas lubrifier l'interrupteur du cordon de sécurité.

⚠ AVERTISSEMENT

Bien que l'on puisse arrêter le moteur en se servant du bouton de démarrage/d'arrêt, on recommande de prendre l'habitude de débrancher le cordon de sécurité lorsqu'on est arrêté.

2) Volant

Le volant commande la direction du bateau. Lorsqu'on tourne le volant dans le sens horaire, le bateau se dirige vers la droite et lorsqu'on le tourne dans le sens contraire, le bateau se dirige vers la gauche.

Direction assistée à basse vitesse

Chaque fois que le levier d'accélérateur se trouve au ralenti et que le volant approche la fin de sa course, le régime du moteur s'élève légèrement afin d'augmenter la poussée de la turbine, ce qui assiste la direction à basse vitesse et facilite l'accostage et le départ du quai. Voir la section INSTRUCTIONS D'UTILISATION pour plus de détails.

3) Levier d'accélérateur/sélecteur

Levier d'accélérateur

Le bateau accélère lorsqu'on pousse le levier vers l'avant. Lorsqu'on ramène complètement le levier vers l'arrière, le moteur revient au ralenti et le bateau s'arrête graduellement en raison de la résistance de l'eau.

REMARQUE: Mettre le levier sélecteur en position marche avant ou arrière pour activer le levier d'accélérateur.

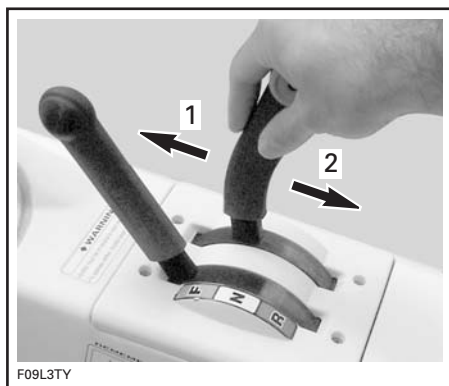

1. Augmente la vitesse
2. Diminue la vitesse

Levier sélecteur

Ce levier a trois positions:

- marche avant
- point mort
- marche arrière.

Pour changer de vitesse, le levier d'accélérateur doit être complètement ramené à la position de ralenti.

Pour démarrer le moteur, mettre le levier sélecteur au point mort.

REMARQUE: Le levier d'accélérateur au ralenti et le levier sélecteur à la position «point mort», le levier d'accélérateur devrait être verrouillé.

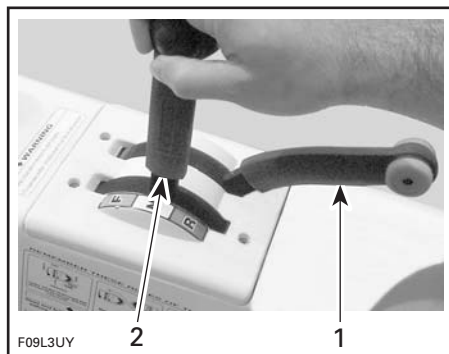

TYPIQUE

1. Levier d'accélérateur ramené au ralenti
2. Levier sélecteur à la position «point mort»

REMARQUE: Pour faciliter l'utilisation du levier, aligner la flèche avec le point approprié (la marche avant, le point mort ou la marche arrière).

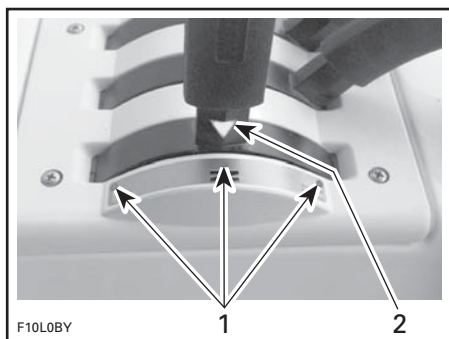

TYPIQUE

1. Points de sélection
2. Flèche sur le levier sélecteur

⚠ AVERTISSEMENT

Utiliser le levier sélecteur seulement lorsque le moteur tourne au ralenti et que le bateau est complètement arrêté.

⚠ AVERTISSEMENT

N'utiliser la marche arrière qu'à basse vitesse et le moins longtemps possible. Lorsqu'on recule en eau peu profonde, s'assurer qu'il n'y a aucun obstacle ni aucune personne, notamment un enfant, derrière le bateau.

ATTENTION: Ne jamais faire tourner le moteur à haut régime en marche arrière.

4) Prise électrique de 12 volts

Cette prise se trouve dans la boîte à gants. Elle sert à alimenter temporairement des accessoires comme un téléphone cellulaire ou tout appareil portatif de 12 volts.

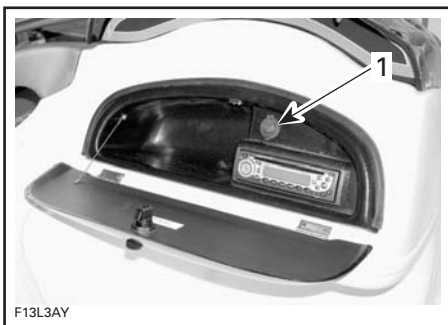

1. Prise de 12 volts

Soulever le capuchon de protection pour avoir accès à la prise.

ATTENTION: On risque de décharger la batterie si on utilise la prise pendant une période prolongée sans que le moteur tourne.

Fermer le capuchon de protection lorsque la prise n'est pas utilisée.

5) Interrupteur des feux de navigation



Ce bouton-poussoir a trois positions: NAV/OFF/ANC.

Pousser le bouton en première position pour n'allumer que le feu de poupe (position d'ancrage).

Pousser le bouton en deuxième position pour allumer tous les feux de navigation.

Pousser à la position «OFF» pour éteindre les feux de navigation.

REMARQUE: Les interrupteurs et les indicateurs s'illuminent lorsqu'on allume les feux de navigation.

⚠ AVERTISSEMENT

Toujours allumer les feux de navigation entre le coucher et le lever du soleil ou lorsque la visibilité est réduite. S'assurer que le feu de poupe est installé. Pour en savoir davantage sur son emplacement et son installation, consulter le passage FEU DE POUPE AMOVIBLE de la présente section.

REMARQUE: On peut allumer les feux de navigation sans que le cordon de sécurité soit branché à l'interrupteur du système de sécurité.

6) Interrupteur de la pompe de cale



Cet interrupteur a deux positions: «OFF» et «ON».

Mettre l'interrupteur à «ON» pour activer manuellement la pompe de cale (après un nettoyage, un remisage, etc.).

Mettre l'interrupteur à «OFF» une fois l'opération terminée.

ATTENTION: Ne pas utiliser la pompe trop longtemps si la cale est sèche, car la batterie s'épuisera et la pompe subira des dommages.

REMARQUE: La pompe de cale peut fonctionner sans que le cordon de sécurité soit branché.

ATTENTION: Toujours arrêter la pompe lorsque la cale est sèche ou avant d'accélérer. La pompe de cale passera en mode automatique.

Pompe de cale automatique

La pompe automatique évacue l'eau de la cale. Une sonde de niveau d'eau détecte l'eau, ce qui met la pompe en marche. Lorsque toute l'eau est évacuée, la pompe s'éteint automatiquement. Ce mode automatique fonctionne en tout temps, que le cordon de sécurité soit branché ou non à la borne du système de sécurité et que le moteur soit ou non en marche.

ATTENTION: Si l'interrupteur coupe-circuit principal de la batterie est à «OFF» lorsque le bateau est amarré, la pompe de cale automatique se met en marche si le niveau d'eau augmente dans la cale.

7) Interrupteur du ventilateur de cale

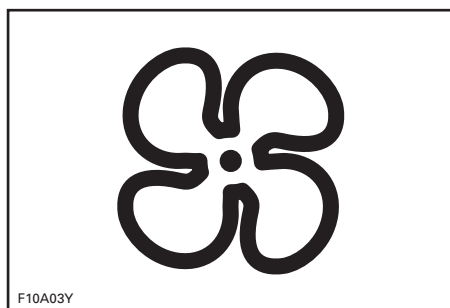

Cet interrupteur a deux positions: «OFF» et «ON». Lorsqu'on l'actionne, le ventilateur permet d'aérer le compartiment moteur.

Pousser le bouton en position «ON» pour mettre le ventilateur en marche.

Pousser le bouton à la position «OFF» pour éteindre le ventilateur de cale.

⚠ AVERTISSEMENT

Faire fonctionner le ventilateur au moins 5 minutes avant de démarrer le moteur; l'éteindre lorsque le régime du moteur est supérieur à la vitesse de ralenti. L'utilisation du ventilateur de cale ne remplace pas l'odorat pour détecter les vapeurs d'essence.

Si on utilise le ventilateur de cale pendant une période prolongée sans que le moteur tourne, la batterie risque de se décharger.

Arrêter le ventilateur avant d'utiliser le bateau.

8) Bouton du klaxon



Ce bouton-poussoir a deux positions. Pousser et tenir le bouton pour activer le klaxon.

Relâcher le bouton pour arrêter le klaxon.

9) Interrupteur des feux du pont

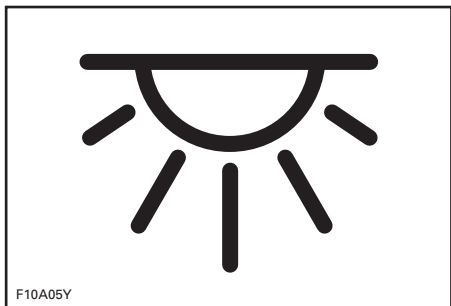

Ce bouton-poussoir a deux positions.

Pousser le bouton à la position «ON» pour allumer les feux du pont.

Pousser le bouton à la position «OFF» pour éteindre les feux du pont.

Si les feux de pont sont allumés pendant une période prolongée sans que le moteur tourne, la batterie risque de se décharger.

10) Indicateur de niveau d'essence, voyant de bas niveau d'huile et avertisseur sonore

Indicateur de niveau d'essence

Cet indicateur est sur le tableau de bord et indique la quantité d'essence dans le réservoir lorsque le moteur fonctionne.

L'indicateur s'allume dès que les feux de navigation sont allumés.

REMARQUE: On peut également vérifier le niveau d'essence sans que le moteur fonctionne. S'assurer que le cordon de sécurité n'est pas sur son interrupteur et mettre l'interrupteur d'allumage à «ON»; l'indicateur sera alors activé.

ATTENTION: Mettre l'interrupteur à «OFF» une fois qu'on a vérifié le niveau d'essence.

Voyant de bas niveau d'huile et avertisseur sonore

Le voyant s'allume et l'avertisseur sonore retentit lorsque le niveau d'huile est bas dans le réservoir d'huile situé sur le moteur, ou bien qu'un fil ou un raccord de ce circuit électrique n'est pas bien branché. Remplir le réservoir le plus tôt possible ou communiquer avec un concessionnaire autorisé de bateaux sport Sea-Doo si le voyant demeure allumé ou l'avertisseur sonore retentit toujours.

ATTENTION: Ne jamais faire tourner le moteur jusqu'à ce qu'il manque d'huile, sinon il sera sérieusement endommagé.

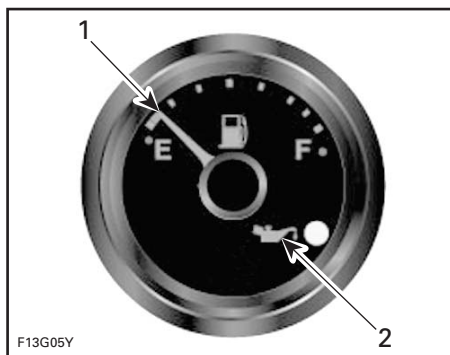

TYPIQUE

1. Niveau d'essence

2. Voyant de bas niveau d'huile à injection

11) Tachymètre

Le tachymètre indique la vitesse de rotation du moteur en tours par minute (tr/mn). Multiplier la lecture par 1000 afin de connaître le régime réel.

Le tachymètre s'allume dès que les feux de navigation sont allumés.



TACHYMÈTRE

12) Indicateur de vitesse

L'indicateur de vitesse indique la vitesse du bateau en milles à l'heure (MPH) et en kilomètres à l'heure (km/h).

L'indicateur de vitesse s'allume dès que les feux de navigation sont allumés.

La sonde de vitesse installée sur la coque à proximité du système de propulsion M² envoie un signal à l'indicateur.



INDICATEUR DE VITESSE

13) Déflecteur d'air

Le déflecteur amovible peut être utilisé pour dévier le vent. Tirer le verrou, puis soulever le déflecteur jusqu'à ce qu'il soit bloqué par le dispositif de retenue. Lorsqu'on ne s'en sert plus, l'abaisser et le pousser vers le bas pour le reverrouiller.



TYPIQUE

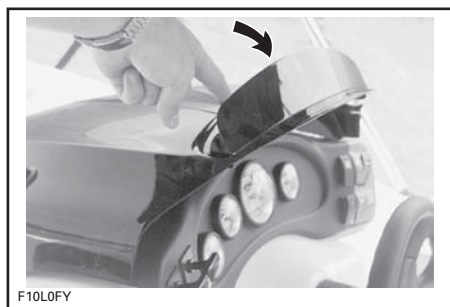

TYPIQUE

14) Bouchons de vidange de la cale

Pour vidanger toute quantité d'eau accumulée dans la cale, il suffit de dévisser ces bouchons de vidange.

Le bateau étant sur une remorque dont les roues sont immobilisées, soulever la proue du bateau avec le vérin de la remorque (s'il y a lieu) afin que la cale puisse se vider.

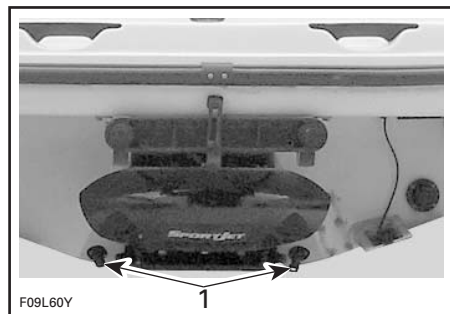

TYPIQUE

1. Bouchon de vidange

15) Poignées de maintien

Les poignées de maintien offrent une bonne prise aux passagers.

Malgré ces poignées de maintien, ne jamais s'adonner à des manoeuvres pouvant éjecter un passager ou le conducteur.

ATTENTION: Ne jamais se servir des poignées de maintien pour remorquer quoi que ce soit ni pour soulever le bateau.

Pour savoir où sont les poignées de maintien, se reporter aux illustrations au début de cette section.

16) Poignées de maintien arrière

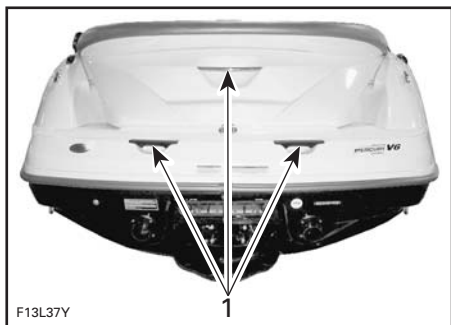

TYPIQUE

1. Poignées de maintien

Ces poignées de maintien offrent une bonne prise pour monter à bord du bateau.

ATTENTION: Ne jamais se servir des poignées de maintien pour remorquer quoi que ce soit ni pour soulever le bateau.

17) Plate-forme d'embarquement

Cette surface antidérapante facilite l'embarquement à l'arrière du bateau.

⚠ AVERTISSEMENT

N'utiliser la plate-forme d'embarquement que lorsque le moteur est arrêté. Se tenir à l'écart du jet et de la grille d'admission.

18) Plate-forme de bronzage

Endroit pratique où on peut se reposer ou se faire bronzer lorsque l'ancre est mouillée.

⚠ AVERTISSEMENT

Ne pas démarrer ni faire fonctionner le bateau si quelqu'un est assis sur la plate-forme de bronzage.

19) Sièges

Tous les passagers devraient être assis pendant une randonnée.

⚠ AVERTISSEMENT

Ne pas s'asseoir sur le rebord ni se tenir debout lorsque le bateau est en marche. En eau agitée, utiliser les poignées de maintien et les sièges.

Pour plus de commodité, les sièges avant sont munis de poignées de maintien moulées dans la base du siège.

Les deux sièges avant sont pivotants.

Pour faire pivoter le siège, tirer le levier vers l'avant dans un mouvement de rotation. Tourner le siège dans la position désirée. Le siège peut être réglé à des angles de 45°. Pour verrouiller le siège, relâcher le levier.

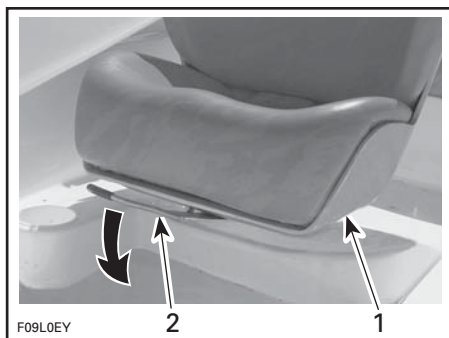

1. Poignées de maintien moulées dans le siège
2. Levier de siège pivotant

Cette caractéristique permet de tourner le siège avant du passager vers l'arrière de façon qu'il puisse servir de siège de l'observateur.

⚠ AVERTISSEMENT

Toujours s'assurer que le levier du siège pivotant est verrouillé avant de partir. Le siège doit également faire face au volant.

Les deux sièges avant peuvent être avancés ou reculés.

Pour le réglage avant-arrière du siège, soulever le levier afin de déverrouiller le siège. Placer le siège à la position désirée. Relâcher le levier après avoir réglé le siège.

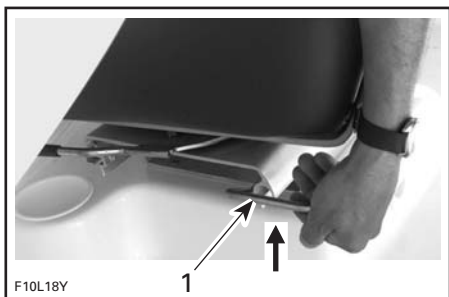

1. Levier de réglage (avant-arrière)

REMARQUE: Il est nécessaire d'avancer le siège au maximum pour permettre une rotation de 180° (un demi-tour).

20) Sièges de proue

Situé à l'avant du bateau, **le siège (1) ne doit pas être utilisé lorsque le bateau est en mouvement.** On peut utiliser les sièges (2) avec prudence et en faisant appel à son bon jugement. **Ne jamais s'asseoir à l'avant dans des conditions dangereuses.**

⚠ AVERTISSEMENT

Attention aux blessures graves ou fatales. Ne pas s'asseoir sur ce siège lorsque la vitesse excède 5 mi/h.

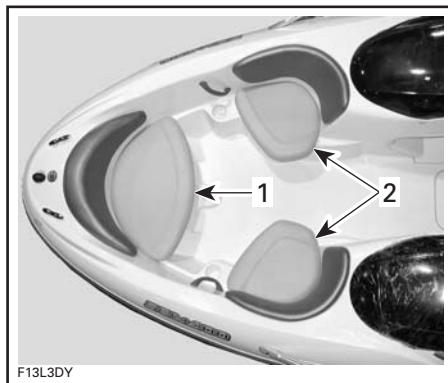

TYPIQUE

1. Siège (1)
2. Sièges (2)

Compartiments de rangement

Détacher et soulever les coussins du siège de proue pour accéder aux compartiments de rangement se trouvant en-dessous.

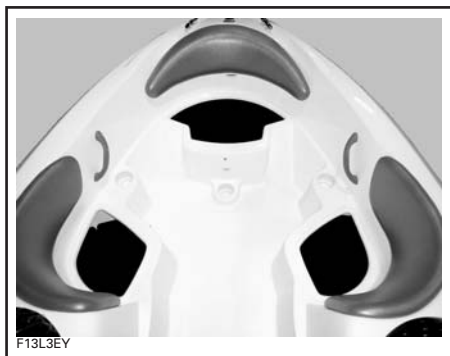

F13L3EY

TYPIQUE - COMPARTIMENT DE RANGEMENT DE LA PROUE

21) Porte-gobelets

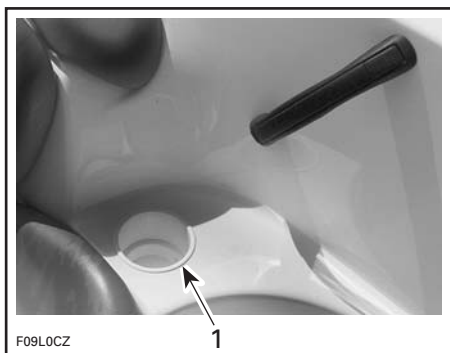

F09LOCZ

TYPIQUE

1. Porte-gobelets

⚠ AVERTISSEMENT

Ne consommer aucune boisson alcoolisée à bord du bateau. Ne conserver aucune bouteille, canette, etc. dans les porte-gobelets lorsque le bateau circule à une certaine vitesse ou en eau agitée.

22) Compartiment(s) de rangement avant droit/gauche

Ce compartiment étanche est muni d'une serrure et comporte un panier amovible destiné à transporter des effets personnels. Le panier est l'endroit idéal pour ranger les bougies, la trousse de premiers soins, etc.

⚠ AVERTISSEMENT

Ne jamais placer d'objets lourds ni fragiles dans le panier de rangement. Ne jamais faire fonctionner le bateau lorsque le couvercle du compartiment de rangement est ouvert.

Pour accéder au compartiment de rangement, ouvrir le couvercle en le déverrouillant à l'aide de la clé qui est fournie.

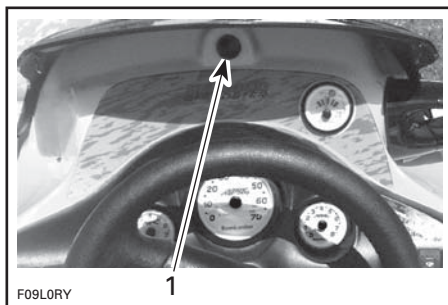

F09LORV

TYPIQUE

Bouton de déclenchement

Presser le bouton de déclenchement pour ouvrir le couvercle.

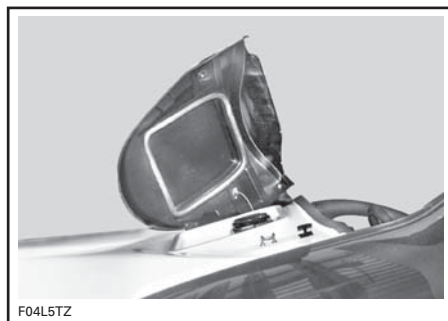

F04L5TZ

TYPIQUE

Soulever le couvercle jusqu'à ce que les tiges de retenue soient bloquées en position ouverte.

Le panier de droite présente un logement permettant d'entreposer un extincteur approuvé.

L'extincteur (vendu séparément) devrait toujours être bien fixé dans son logement.

Les *Guides du conducteur* devraient être conservés dans un sac étanche et se trouver en tout temps à bord du bateau.

⚠ AVERTISSEMENT

Ne pas retirer le panier pour obtenir plus d'espace de rangement. Les articles pourraient s'entremêler et présenter un risque grave pour la sécurité.

Abaisser la tige de retenue vers la charnière pour relâcher le mécanisme, et la descendre ensuite lentement. Enfoncer solidement le couvercle pour le verrouiller dès qu'il parvient au verrou.



TYPIQUE

Vérifier régulièrement la solidité de la goupille de verrouillage du couvercle de rangement. La serrer au besoin, et s'assurer que le verrouillage est efficace.

⚠ AVERTISSEMENT

Ne jamais placer d'objets lourds ni fragiles dans le panier de rangement. Ne jamais faire fonctionner le bateau lorsque le couvercle du compartiment de rangement est ouvert.

23) Compartiment de rangement du pont

Le compartiment de rangement du pont est l'endroit idéal pour remiser les skis nautiques, les avirons, l'ancre et sa corde, etc.

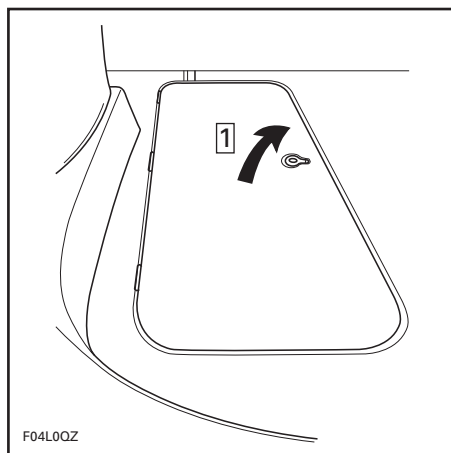

TYPIQUE

Étape **1**: Tirer le verrou et soulever le couvercle

Soulever la bague de verrouillage et ouvrir doucement le couvercle jusqu'à ce qu'il soit arrêté par le ressort de retenue.

Une fois complètement ouvert, le couvercle reste dans cette position lorsque le bateau se trouve en eau calme.

Pour fermer ce dernier, presser doucement sur le côté du ressort afin de le déclencher, puis abaisser le couvercle.

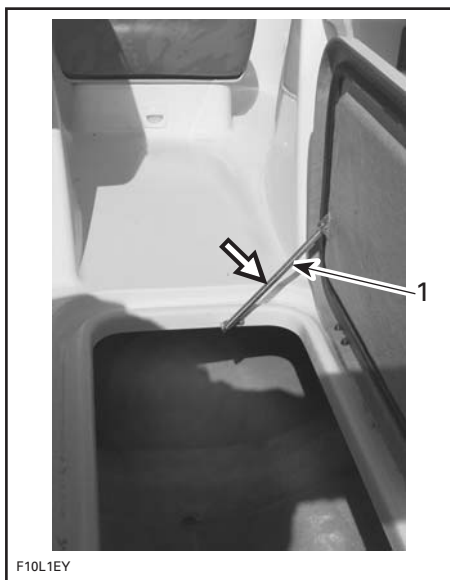

F10L1EY

1. Presser doucement ici pour déclencher le ressort



AVERTISSEMENT

Ne jamais placer d'objets lourds ni fragiles dans le compartiment de rangement. Ne jamais faire fonctionner le bateau lorsque le couvercle du compartiment de rangement est ouvert.

24) Compartiment de rangement arrière

Ce compartiment est très pratique, particulièrement pour remiser de gros objets personnels. C'est l'endroit idéal pour ranger des vêtements de flottaison individuels supplémentaires, des serviettes, de la nourriture, etc.

Pour ouvrir le couvercle du compartiment moteur, ouvrir le compartiment de rangement sur la console du conducteur et tirer la manette.

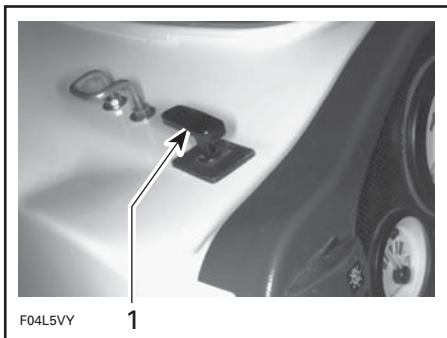

F04L5VY

1. Manette

Les amortisseurs termineront le processus d'ouverture et empêcheront le couvercle du compartiment moteur de se refermer.

REMARQUE: L'accès au compartiment de rangement arrière est protégé seulement lorsque le compartiment sur la console du conducteur est verrouillé.

Plateau de rangement

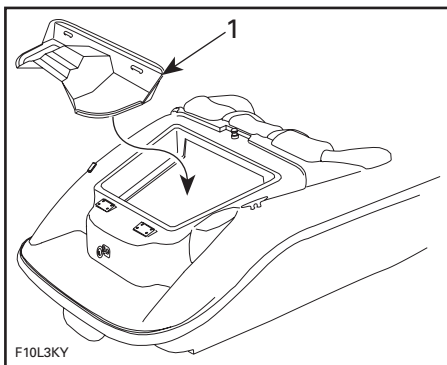

F10L3KY

TYPIQUE

1. Plateau de rangement

ATTENTION: Pour éviter d'endommager le plateau de rangement, son contenu ne doit pas excéder le **POIDS LIMITE** recommandé de 22.5 kg (50 lb).

On peut enlever le plateau de rangement afin d'avoir accès au compartiment moteur. Prendre la poignée et soulever le plateau vers l'arrière.

⚠ AVERTISSEMENT

Lorsque le plateau de rangement est soulevé ou enlevé, ne jamais toucher aux pièces électriques en démarrant le moteur ou pendant que ce dernier tourne. Ne jamais laisser d'objets, de chiffons, d'outils, etc., dans le compartiment moteur ni dans la cale.

Réinstaller le plateau de rangement.

Fermer énergiquement le couvercle du compartiment moteur pour le verrouiller.

⚠ AVERTISSEMENT

Ne jamais placer d'objets lourds ni fragiles dans le compartiment de rangement. Ne jamais faire fonctionner le bateau lorsque le couvercle du compartiment moteur est ouvert.

25) Admission d'eau de la turbine

L'eau est aspirée dans cette ouverture par l'hélice. Ainsi, la grille permet à moins de corps étrangers de s'introduire dans le système de propulsion.

⚠ AVERTISSEMENT

Ne pas s'approcher de la grille d'admission lorsque le moteur tourne. Les longs cheveux, vêtements amples ou sangles des VFI peuvent s'enchevêtrer dans les parties mobiles et provoquer de sérieuses blessures ou la noyade.

Consulter le *Guide d'utilisation du système de propulsion M²*.

26) Oeillets de proue et de poupe

Oeillet de proue

Les oeillets servent à amarrer le bateau, à le remorquer ou à l'attacher pendant le transport.

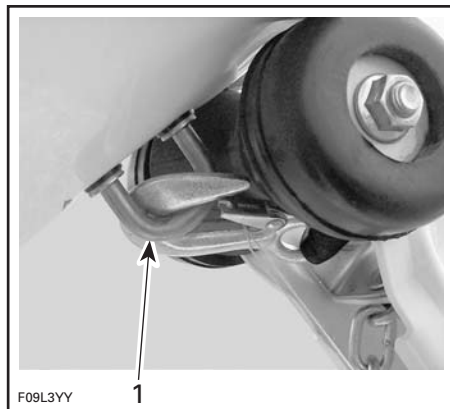

TYPIQUE

1. Oeillet de proue

Oeillets de poupe

Grâce aux oeillets de poupe, il est possible d'utiliser une corde de remorquage munie d'un crochet dont l'extrémité est ouverte ou fermée.

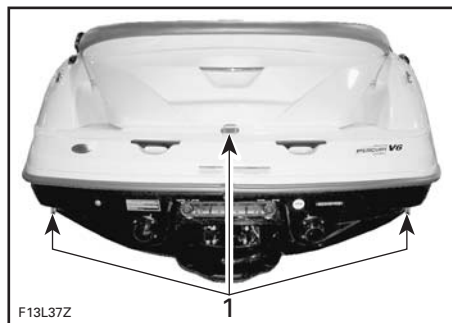

TYPIQUE

1. Oeillets de poupe

27) Feu de proue

Il s'agit de feux obligatoires rouge et vert. Consulter le paragraphe **INTER-RUPTEUR DES FEUX** plus haut.

28) Feu de poupe amovible

Ce feu de poupe blanc est obligatoire.

Il est recommandé de le conserver dans le compartiment de rangement arrière lorsqu'on ne l'utilise pas.

Pour enlever le feu de poupe du couvercle du compartiment moteur, le tirer hors du couvercle. Pour le remettre, il suffit de l'enfoncer dans son logement.

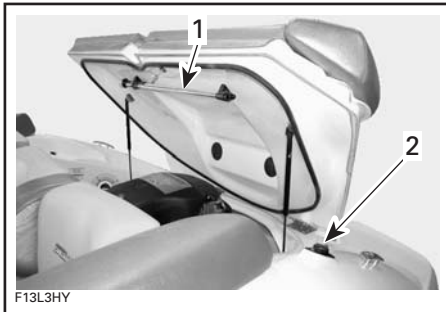

TYPIQUE

1. Remiser le feu de poupe ici
2. Installer le feu de poupe ici

Installation

- Ouvrir le verrou de rangement du feu de poupe tel qu'indiqué.

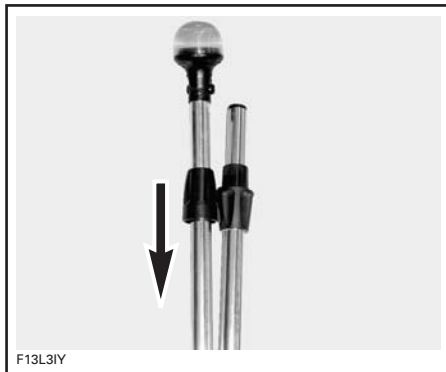

GLISSER DANS CETTE DIRECTION

- Visser sur le joint articulé.

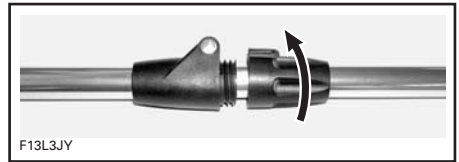

TYPIQUE

- Soulever le capuchon du logement.
- Insérer le feu de poupe dans l'orifice de fixation du logement. Bien aligner la tête de vis du feu de poupe avec l'encoche du logement.
- Enfoncer fermement le feu de poupe dans l'orifice afin de verrouiller les raccords.
- Pousser la bague de retenue vers le bas, puis la tourner jusqu'à ce qu'elle se verrouille. Il peut être nécessaire de tourner légèrement la bague afin de pouvoir l'insérer dans l'orifice.
- Vérifier si le feu fonctionne. Consulter le paragraphe INTERRUPTEUR DES FEUX DE NAVIGATION plus haut dans la présente section.

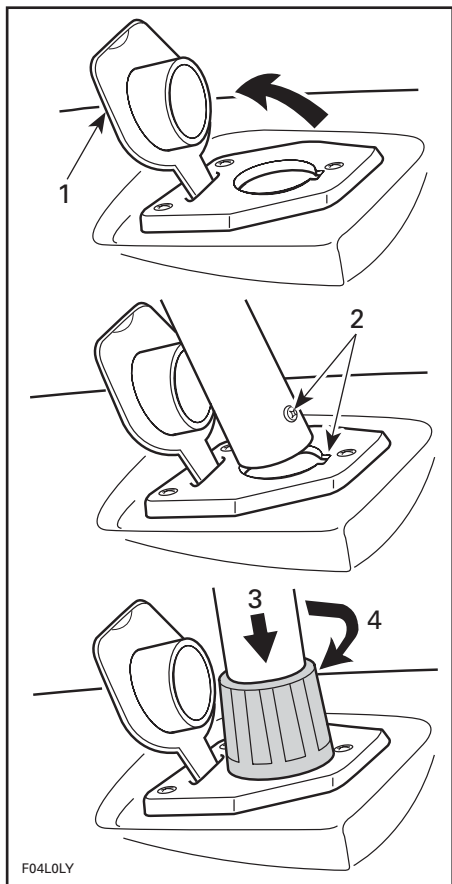

F04L0LY

TYPIQUE

1. Soulever
2. Aligner la vis avec l'encoche
3. Pousser vers la base
4. Tourner la bague afin de la verrouiller

ATTENTION: Voir à ce qu'il y ait de la graisse diélectrique dans l'orifice de fixation du feu afin d'éviter toute corrosion.

La dépose et le rangement du feu s'effectuent dans l'ordre inverse de l'installation.

29) Taquets d'amarre

Dès que le bateau est au quai, il est recommandé d'utiliser les taquets d'amarre avant et arrière afin de bien le fixer. L'usage de défenses gonflées à l'air mais résistantes est également recommandé dans le but de protéger le bateau.

ATTENTION: Ne jamais utiliser les taquets d'amarre pour remorquer ni pour soulever le bateau.

30) Pont

Surface plane du bateau; elle devrait toujours être propre et dégagée.

31) Bouchon du réservoir d'essence

Dévisser le bouchon dans le sens anti-horaire. Réinstaller le bouchon et le serrer au maximum après avoir fait le plein.

⚠ AVERTISSEMENT

Toujours arrêter le moteur avant de faire le plein. Le carburant risque de s'enflammer et d'exploser dans certaines conditions. Travailler dans un endroit bien aéré. Ne pas fumer. Tenir loin des flammes et des étincelles. Le réservoir d'essence peut être sous pression. Pour l'ouvrir, tourner le bouchon lentement. Ne jamais vérifier le niveau de carburant à la lueur d'une flamme. S'assurer que le bateau est de niveau lorsqu'on fait le plein. Ne pas trop remplir. Ne jamais remplir le réservoir d'essence pour ensuite laisser le bateau exposé au soleil. Lorsque la température augmente, le carburant se dilate et risque de déborder. Essuyer le carburant répandu sur le bateau. Vérifier régulièrement le système d'alimentation.

32) Orifice de vidange du pont

Cet orifice permet à l'eau de s'écouler du bateau lorsqu'il pleut, au moment d'un nettoyage, en cas d'éclaboussures, etc.

Maintenir l'orifice propre pour éviter qu'il ne devienne obstrué.

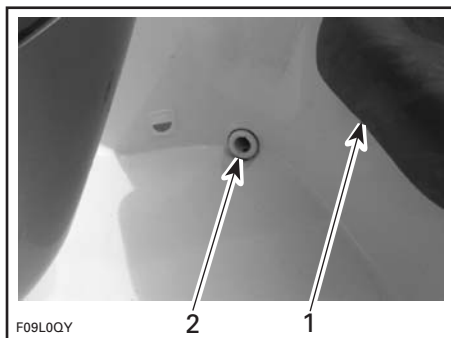

TYPIQUE

1. Siège arrière
2. Orifice de vidange du pont

33) Bouchon du réservoir d'huile principal

Ouvrir le couvercle du compartiment moteur pour accéder à ce bouchon. Le bouchon est sous le couvercle du compartiment moteur.



Pour ajouter de l'huile à injection dans le réservoir, dévisser le bouchon dans le sens antihoraire.

⚠ AVERTISSEMENT

Ajouter de l'huile jusqu'au repère. Ne pas trop remplir. Réinstaller le bouchon et le resserrer complètement.

ATTENTION: Le système d'injection d'huile doit être sous pression. Toujours s'assurer que les bouchons sont complètement resserrés. Consulter le *Guide d'utilisation du système de propulsion M²* pour connaître le type d'huile recommandé et pour savoir comment procéder au remplissage des réservoirs.

34) Raccord de rinçage

Consulter le *Guide d'utilisation du système de propulsion M²* afin de savoir comment utiliser ces raccords.

À des fins de commodité, le raccord de rinçage est situé sous le couvercle du compartiment moteur. Soulever le couvercle pour avoir accès à celui-ci, qui est situé à tribord du compartiment moteur.

35) Conduits de ventilation

Situés sous le couvercle du compartiment moteur, les conduits de ventilation permettent à l'air d'aérer le compartiment moteur et d'alimenter le moteur. S'assurer que les conduits ne sont jamais obstrués.

36) Tuyère de turbine

Lorsque le moteur est en marche, la tuyère permet de diriger le bateau en tournant de gauche à droite selon le sens d'orientation du volant.

⚠ AVERTISSEMENT

Ne jamais utiliser la tuyère comme point d'appui pour monter à bord du bateau ou pour soulever celui-ci.

Voir *Propulsion* dans la rubrique *Principes de fonctionnement*.

37) Déflecteur de marche arrière

Lorsqu'on sélectionne le point mort ou la marche arrière avec le levier sélecteur, le déflecteur se déplace vers le haut ou vers le bas selon la position désirée.

AVERTISSEMENT

Ne jamais utiliser le déflecteur comme point d'appui pour monter à bord du bateau. On ne devrait utiliser le levier sélecteur que si le moteur tourne au ralenti et si le bateau est complètement arrêté.

38) Échelle rétractable

L'échelle se trouve sous la plate-forme d'embarquement.

Cette échelle est pratique lorsqu'on veut remonter à bord du bateau.

AVERTISSEMENT

Le moteur devrait être arrêté lorsqu'on utilise l'échelle. Se tenir à l'écart de la turbine ou de la grille d'admission. Rester au centre de l'échelle. L'échelle ne doit jamais servir à tirer ni à remorquer le bateau, à plonger, à sauter à l'eau, à embarquer sur le bateau s'il n'est pas à l'eau, ni à toute autre activité pour laquelle elle n'a pas été conçue.

Tirer l'attache pour déverrouiller l'échelle.

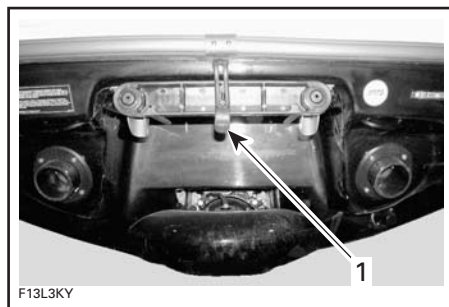

TYPIQUE

1. Attache

Glisser l'échelle vers l'arrière, puis pousser vers le bas.

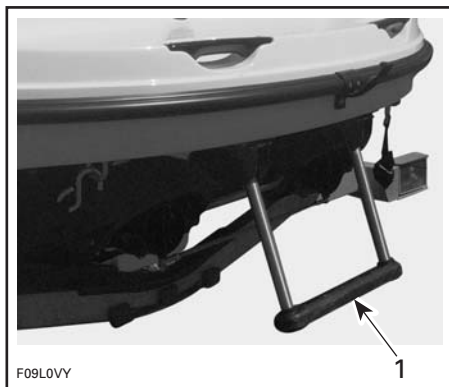

TYPIQUE

1. Échelle abaissée

Pour ranger l'échelle, la lever complètement à l'horizontale, puis la glisser vers l'avant.

39) Clapet de cale

L'eau sur le pont s'écoule par le clapet de cale. Maintenir le clapet propre pour éviter qu'il ne devienne obstrué.

40) Système anti-algues

Consulter le *Guide d'utilisation du système de propulsion M²*.

41) Aération du réservoir d'essence

L'aération du réservoir d'essence permet aux émanations d'essence et à la pression de s'échapper du réservoir.

⚠ AVERTISSEMENT

Ne jamais approcher une allumette ni une flamme de l'aération. Suivre les instructions du passage **POUR FAIRE LE PLEIN** à la section **CARBURANT ET LUBRIFICATION**.

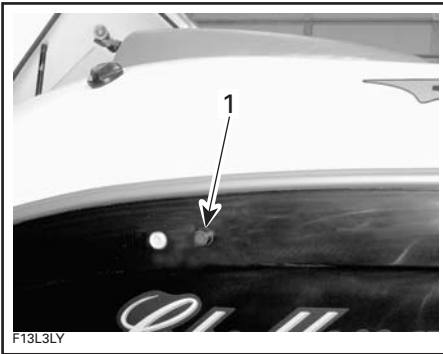

TYPIQUE

1. Aération du réservoir d'essence

42) Dispositifs de fixation pour sports nautiques

Lire attentivement le passage **Sports nautiques** dans la section **Conseils de sécurité** au début de ce guide. Ne pas hésiter à relire souvent ce passage.

⚠ AVERTISSEMENT

Le «**surf à la traîne**» est un sport très dangereux. La personne qui le pratique se trouve près de l'arrière du bateau, en contact direct avec les gaz d'échappement. Un empoisonnement au monoxyde de carbone peut en résulter, ce qui se traduirait par une confusion mentale, des étourdissements, de la somnolence ou un évanouissement. Une exposition au monoxyde de carbone combinée à la pratique de cette activité sans gilet de sauvetage (VFI) fait du surf à la traîne un sport très risqué et potentiellement mortel.

Sac de lest liquide (s'il y a lieu)

Situé dans le compartiment de rangement des skis. L'utilisateur doit suivre les instructions de remplissage fournies par le fabricant.

Système de pompe (sac de lest liquide)

L'utilisateur doit suivre les instructions de remplissage fournies.

⚠ AVERTISSEMENT

Utiliser le sac de lest liquide seulement pour le ski nautique ou la planche nautique. Le sac doit toujours être dans le compartiment de rangement des skis lorsqu'il est plein.

ATTENTION: Ne jamais remorquer le bateau lorsque le sac de lest est plein; toujours vider ce dernier auparavant. Ne jamais vider le sac dans la cale du bateau.

Poteau de fixation du câble de ski nautique

Ce bateau est muni d'un poteau de fixation pour câble de ski nautique permettant de remorquer un skieur, un planchiste ou un adepte d'un autre sport nautique.

AVERTISSEMENT

Il faut toujours un observateur lorsqu'on remorque un accessoire de sport nautique, un skieur ou un planchiste; conduire seulement à la vitesse nécessaire et suivre les directives de l'observateur.

Tirer le poteau vers le haut afin d'y fixer le câble de ski nautique ou d'autres accessoires de sport nautique.

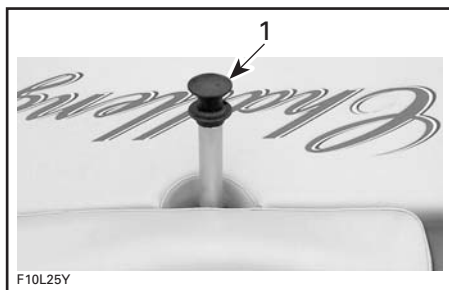

TYPIQUE

1. Tirer le poteau de fixation vers le haut afin d'y fixer un câble de ski nautique

Abaisser le poteau une fois l'utilisation terminée.

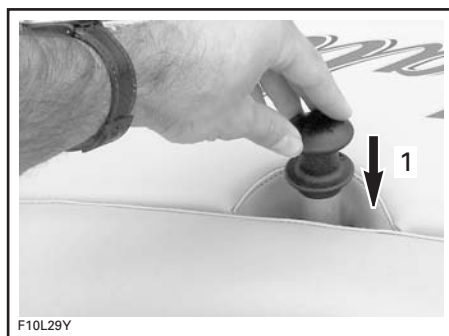

TYPIQUE

1. L'abaisser lorsqu'il n'est pas utilisé

ATTENTION: Ne jamais se servir du poteau de fixation du câble de ski nautique ni de la rallonge pour remorquer toute autre embarcation.

AVERTISSEMENT

Remorquer un skieur, un planchiste ou un adepte d'un autre sport nautique rend la manoeuvre du bateau différente et exige de plus grandes aptitudes. À moins que ce ne soit absolument nécessaire, ne faites pas de virage serré et brusque. Demeurez à distance des quais, baigneurs, embarcations ou objets. Soyez conscient que des blessures sérieuses peuvent survenir si le câble n'est pas tendu durant un virage serré ou lorsqu'on décrit des cercles. Le câble pourrait s'enrouler autour du cou ou des membres d'une personne tombée à l'eau.

Structure de remorquage

Cette commode structure permet de faire du ski ou de la planche nautique.

ATTENTION: Avant de remorquer le bateau, toujours fixer la structure en position redressée afin de ne pas endommager le bateau ni le véhicule remorqueur pendant le transport.

Un coussinet protecteur est fourni pour empêcher le pont de subir des dommages.

Près de la structure se trouve un orifice d'accès pour fils (non fournis avec la structure). L'orifice est situé sur le dessus de la coque, du côté droit du bateau.

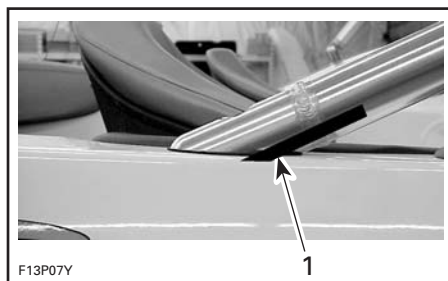

1. La zone noire indique l'emplacement de l'orifice d'accès pour fils

Pour nettoyer la structure, utiliser de l'alcool isopropylique ainsi qu'un chiffon doux et propre.

⚠ AVERTISSEMENT

Une utilisation inadéquate de la structure de remorquage peut entraîner des blessures graves ou le décès.

- N'utiliser la structure que pour pratiquer la planche ou le ski nautique.
- Éviter que le câble de remorquage ne pende ou ne s'entremêle aux occupants, au bateau ou au moteur.
- Ne fixer le câble de remorquage qu'au point de fixation central.
- Ne remorquer qu'une personne à la fois.
- Ne pas monter ou s'asseoir sur la structure ni sauter à partir de celle-ci.

F13L1PL

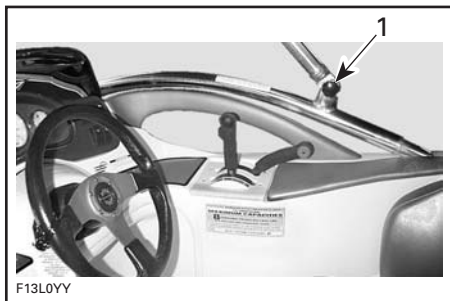

1. Retirer de chaque côté

Pour plier la structure en vue de la ranger, retirer les boutons de chaque côté de la structure.

Plier doucement la structure vers l'avant jusqu'à ce que le coussinet protecteur entre en contact avec la proue.

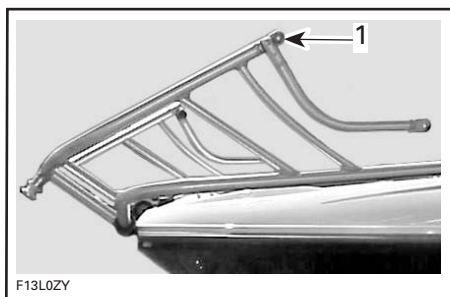

1. Retirer les boutons de chaque côté

Retirer les boutons des rallonges courbées. Baisser les bras en position de rangement comme le montre la photo.

Placer les boutons dans la boîte à gants ou dans un autre compartiment de rangement en vue de les réutiliser.

Procéder dans l'ordre inverse pour ériger la structure.

43) Fusibles

Les fusibles du système électrique se trouvent à tribord dans le compartiment de rangement avant.

Consulter le *Guide d'utilisation du système de propulsion M²* pour de plus amples renseignements au sujet du système électrique.

44) Radio AM-FM/ lecteur de CD

Se référer au guide d'instructions de la radio/lecteur de CD pour en connaître toutes les caractéristiques.

ATTENTION: Si la radio/lecteur de CD fonctionne pendant une période prolongée sans que le moteur tourne, la batterie risque de se décharger.

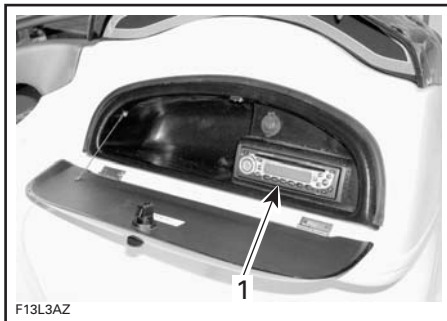

TYPIQUE

1. Radio/lecteur de CD

Ouvrir la boîte à gants pour accéder à la radio/lecteur de CD.

Fermer la boîte à gants lorsque le bateau est en mouvement ou lorsque la radio/lecteur de CD ne fonctionne pas.

REMARQUE: La radio/lecteur de CD sera mieux protégé contre le vol si la boîte à gants est verrouillée.

45) Boîte à gants



TYPIQUE

1. Boîte à gants

La boîte à gants est située sur la console à bâbord.

Ce petit compartiment est un endroit pratique pour ranger les clés, le porte-feuille, etc.

Pour accéder à la boîte à gants, déverrouiller le bouton de déclenchement à l'aide de la clé et appuyer sur le bouton.

REMARQUE: Toujours verrouiller la boîte à gants.

⚠ AVERTISSEMENT

Ne jamais faire fonctionner le bateau lorsque le couvercle de la boîte à gants est ouvert.

46) Système de dérivation d'eau

Au ralenti, l'eau ne circule pas par cet orifice.

Lorsque le moteur fonctionne à un régime supérieur au ralenti, l'eau **doit** s'écouler par cet orifice afin de permettre à l'air de s'échapper de la chemise d'eau du moteur.

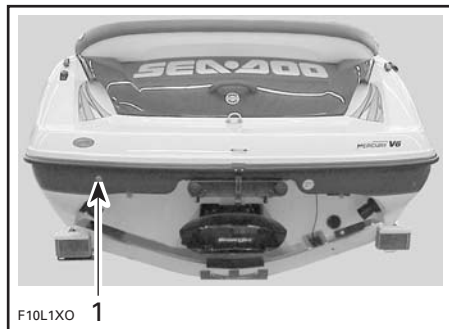

TYPIQUE

1. Orifice de dérivation d'eau

ATTENTION: Si l'eau ne s'écoule pas par cet orifice quelques secondes après le démarrage du moteur, arrêter le moteur immédiatement et se référer aux passages concernant le rinçage du système de refroidissement dans la section **ENTRETIEN D'APRÈS-UTILISATION**, ou consulter un concessionnaire autorisé de bateaux sport Sea-Doo.

47) Interrupteur coupe-circuit principal de la batterie

Cet interrupteur est situé dans le compartiment moteur. Il sert à couper complètement le circuit du système électrique.

Lorsqu'il est à «OFF», TOUS les accessoires électriques et électroniques sont éteints **sauf** la pompe de cale. Cette pompe intervient automatiquement même lorsque l'interrupteur de batterie se trouve à la position «OFF».

Pour utiliser ces accessoires et réussir à démarrer le moteur, mettre l'interrupteur à «ON».

ATTENTION: Arrêter le moteur avant de mettre l'interrupteur à «OFF».



1. Interrupteur coupe-circuit principal de la batterie

Il est recommandé de mettre cet interrupteur à «OFF» chaque fois qu'on fait une opération d'entretien dans le compartiment moteur, surtout dans le système électrique, en vue d'un transport ou d'un remisage à court terme.

ATTENTION: Si on met le coupe-circuit principal de la batterie à «OFF» alors que le bateau est amarré, la pompe de cale automatique **se met** en marche quand le niveau de l'eau augmente dans la cale.

CARBURANT ET LUBRIFICATION

ATTENTION: Suivre à la lettre les instructions de la présente section. À défaut de s'y conformer, la durée de vie et/ou le rendement du moteur pourraient diminuer.

Pour faire le plein

AVERTISSEMENT

Toujours suivre ces instructions à la lettre lorsqu'on fait le plein.

Ne laisser personne demeurer à bord du bateau.

Bien amarrer le bateau au quai de ravitaillement.

Faire fonctionner le ventilateur de la cale pendant au moins 5 minutes.

Arrêter le ventilateur de cale, la pompe de cale et tout autre dispositif susceptible de provoquer une étincelle.

S'assurer que le couvercle du compartiment moteur est fermé afin d'empêcher les vapeurs d'y pénétrer.

Voir à ce qu'il y ait un extincteur à portée de la main.

Insérer le bec dans le goulot de remplissage.

Faire le plein lentement afin de permettre à l'air de s'échapper du réservoir d'essence et d'empêcher le reflux de carburant.

Remplir le réservoir jusqu'à la base du goulot de remplissage, **sans le faire déborder**. Serrer le bouchon du réservoir au maximum.

AVERTISSEMENT

Toujours arrêter le moteur avant de faire le plein. Le carburant est inflammable et explosif dans certaines conditions. Travailler dans un endroit bien aéré. Ne pas fumer. Tenir loin des flammes et des étincelles. Le réservoir d'essence peut être sous pression. Pour l'ouvrir, tourner le bouchon lentement. Ne jamais vérifier le niveau de carburant à la lueur d'une flamme. S'assurer que le bateau est de niveau lorsqu'on fait le plein d'essence. Ne pas trop remplir. Ne jamais remplir le réservoir d'essence pour ensuite laisser le bateau exposé au soleil. Lorsque la température augmente, le carburant se dilate et risque de déborder. Toujours essuyer le carburant répandu sur le bateau. Vérifier régulièrement le système d'alimentation.

Type de carburant recommandé

Utiliser de l'essence ordinaire sans plomb dont l'indice d'octane à la pompe est de 87 (Ron + Mon/2).

Ailleurs qu'en Amérique du Nord, utiliser un carburant avec un indice d'octane de **90 RON**.

REMARQUE: Le bateau est muni d'un système d'injection d'huile; il n'est donc pas nécessaire de mélanger l'huile et l'essence, sauf au rodage du moteur. Consulter la section concernant la période de rodage dans le *Guide d'utilisation du système de propulsion M²*. Toujours vérifier le niveau d'huile à injection en faisant le plein d'essence.

Consulter le *Guide d'utilisation du système de propulsion M²* pour de plus amples renseignements.

ATTENTION: L'utilisation d'un carburant autre que de l'essence sans plomb ordinaire peut réduire la performance du bateau ainsi qu'endommager le système d'alimentation et les composants du moteur. Ne jamais utiliser d'autres carburants ni modifier les rapports. Ne jamais utiliser de carburant contenant de l'alcool, du méthanol ni d'autres produits semblables, y compris le naphte.

Type d'huile recommandée



AVERTISSEMENT

Ajouter de l'huile jusqu'au repère. Ne pas trop remplir. Réinstaller le bouchon et le resserrer complètement.

Utiliser l'huile Quicksilver ou Mercury Precision Premium-Plus TC-W3 certifiées par la NMMA/BIA pour moteurs à deux temps ou une huile équivalente.

Consulter le *Guide d'utilisation du système de propulsion M²* pour de plus amples renseignements.

Niveau d'huile dans le réservoir principal

Toujours maintenir une quantité suffisante d'huile dans le réservoir.

REMARQUE: Toujours avoir 1 litre d'huile de réserve à sa disposition.

Il est recommandé de verser l'huile dans le réservoir à l'aide d'un entonnoir. Cesser de remplir le réservoir lorsque le niveau d'huile est à environ 13 mm (1/2 po) du haut du réservoir. Ne pas trop remplir. Essuyer l'huile répandue.

ATTENTION: Toujours maintenir une quantité suffisante d'huile dans le réservoir. Vérifier le niveau et remplir au besoin à chaque plein d'essence. Éviter de trop remplir. Si on fait fonctionner le moteur jusqu'à épuisement d'huile, celui-ci sera sérieusement endommagé. Si le réservoir d'huile s'est presque vidé, voir immédiatement un concessionnaire autorisé de bateaux sport Sea-Doo pour faire inspecter le système d'injection d'huile.

ATTENTION: Le système d'injection d'huile doit être sous pression. Toujours s'assurer que les bouchons sont complètement resserrés. Consulter le *Guide d'utilisation du système de propulsion M²* pour connaître le type d'huile recommandé et pour savoir comment procéder au remplissage des réservoirs.

Niveau d'huile dans le réservoir sur le moteur

Consulter le *Guide d'utilisation du système de propulsion M²*.

PÉRIODE DE RODAGE

ATTENTION: Suivre à la lettre les instructions de la présente section. À défaut de s'y conformer, la durée de vie et/ou le rendement du moteur pourraient diminuer.

Moteur

Consulter le *Guide d'utilisation du système de propulsion M²*.

Révision-10 heures

Il est fortement recommandé de faire vérifier le bateau par un concessionnaire autorisé de bateaux sport Sea-Doo après les 10 premières heures de fonctionnement. Profiter de l'occasion pour discuter avec le concessionnaire de toutes les interrogations qui ont surgi pendant l'utilisation du bateau.

Le tableau qui suit devrait être utilisé conjointement avec le tableau Mercury. Consulter le *Guide d'utilisation du système de propulsion M²*.

Après les 10 premières heures de fonctionnement, l'inspection est aux frais du propriétaire.

LISTE DE VÉRIFICATION DE LA RÉVISION DE 10 HEURES	✓
Mettre sous pression le système d'alimentation et inspecter les conduits et les fixations.	
Régler le câble d'accélérateur (s'il y a lieu).	
Inspecter les conduits d'huile et le filtre.	
Inspecter les dispositifs de fixation du silencieux, de la batterie et des réservoirs.	
Resserrer les colliers de fixation des boyaux du système d'échappement.	
Inspecter la direction et la direction assistée à basse vitesse.	
Régler le câble de direction (s'il y a lieu).	
Régler le câble de levier sélecteur (s'il y a lieu).	
S'assurer que le levier d'accélérateur conserve la position sélectionnée. Régler la tension du levier au besoin.	
Vérifier l'état des boyaux et des colliers de serrage.	
Vérifier le fonctionnement de la pompe et du ventilateur de cale.	
Vérifier le fonctionnement du système de sécurité à encodage numérique et du bouton de démarrage/d'arrêt.	
Essayer l'avertisseur sonore.	
Inspecter les raccords électriques (démarreur, batterie, etc.).	
Inspecter les feux de navigation.	
Vérifier l'état de la coque.	
Vérifier l'étanchéité des fixations.	

On recommande de faire signer le tableau d'inspection par un concessionnaire autorisé de bateaux sport Sea-Doo.

Date de la révision de 10 heures

Signature du concessionnaire autorisé de bateaux sport Sea-Doo

Code du concessionnaire

VÉRIFICATIONS DE PRÉUTILISATION

AVERTISSEMENT

Il faut faire la vérification de préutilisation avant de conduire le bateau. Avant de démarrer, s'assurer que les commandes principales, dispositifs de sécurité et composants mécaniques fonctionnent bien. À défaut de se conformer aux opérations ci-après, de graves blessures ou le décès pourraient survenir. Apporter le matériel de sécurité prescrit par les règlements locaux.

Certains des points suivants n'ont peut-être pas encore été abordés dans ce guide. Ils sont couverts plus en détail dans la section ENTRETIEN ou OPÉRATIONS SPÉCIALES. Consulter ces sections pour en savoir davantage.

Faire les vérifications suivantes avant d'utiliser le bateau.

AVERTISSEMENT

Arrêter le moteur et débrancher le cordon de sécurité de son interrupteur avant de faire les opérations ci-dessous. Démarrer le bateau seulement lorsque toutes les pièces ont été vérifiées et fonctionnent correctement.

RÉSUMÉ

PIÈCE	OPÉRATION	✓
Cordon de sécurité/interrupteur d'allumage	Vérifier le fonctionnement.	
Coque	Vérifier si elle est endommagée.	
Admissions d'eau de la turbine	Inspecter et nettoyer.	
Cale	Vider. S'assurer que les bouchons sont solides.	
Batterie	Vérifier la solidité des câbles et des courroies de retenue.	
Interrupteur coupe-circuit principal de la batterie	S'assurer qu'il est à «ON».	
Feux de navigation	Vérifier le fonctionnement.	
Réservoirs d'essence et d'huile	Remplir.	
Compartiment moteur	Vérifier les composants des systèmes d'échappement, d'alimentation et d'injection d'huile.	
Direction	Vérifier le fonctionnement.	
Systèmes d'accélérateur et de changement de vitesse	Vérifier le fonctionnement.	
Ventilateur et pompe de la cale	Vérifier le fonctionnement.	
Équipement de navigation sécuritaire obligatoire	Vérifier le fonctionnement.	
Couvercles des compartiments de rangement et du compartiment moteur	S'assurer qu'ils sont fermés et verrouillés.	
Structure de remorquage	Vérifier les boulons et les boutons de verrouillage.	

Coque

S'assurer que la coque n'est ni fissurée ni endommagée.

Admission d'eau de la turbine

Enlever les algues, coquillages et autres débris qui peuvent entraver le débit d'eau et endommager le système de refroidissement ou la turbine. Nettoyer au besoin. Si des débris résistent au nettoyage, voir un concessionnaire autorisé de bateaux sport Sea-Doo.

Vérifier les rebords de l'hélice; s'ils sont pliés ou endommagés, la performance du bateau sera grandement réduite.

Cale

S'il y a de l'eau à l'intérieur de la cale, utiliser la pompe de cale ou bloquer les roues et soulever légèrement la poupe au moyen du vérin de la remorque (s'il y a lieu), puis dévisser les bouchons de vidange si le bateau est hors de l'eau pour vider la cale.

Remettre en place les bouchons de vidange de la cale.

AVERTISSEMENT

S'assurer que les bouchons de vidange sont bien serrés avant de mettre le bateau à l'eau.

Batterie

AVERTISSEMENT

Vérifier si les câbles sont bien fixés à leur borne et si les brides ou les attaches de fixation de la batterie sont en bon état. Ne pas charger la batterie lorsqu'elle est installée dans le compartiment moteur.

Réservoirs d'essence et d'huile

On considère que le bateau est de niveau lorsqu'il est à l'eau. Le bateau étant sur une remorque, caler les roues et soulever la poupe au moyen du vérin de la remorque (s'il y a lieu); placer le pare-chocs de niveau. Remplir ensuite le réservoir d'essence au niveau spécifié.

Vérifier le niveau d'huile à injection et remplir le réservoir au besoin.

ATTENTION: Le système d'injection d'huile doit être sous pression. Toujours s'assurer que les bouchons sont complètement resserrés. Consulter le *Guide d'utilisation du système de propulsion M²* pour connaître le type d'huile recommandé et pour savoir comment procéder au remplissage des réservoirs.

Vérifier les brides et/ou les attaches de fixation des réservoirs d'essence et d'huile.

Compartiment moteur

AVERTISSEMENT

Ne pas démarrer le moteur lorsqu'il y a des fuites ou des odeurs d'essence. Voir un concessionnaire autorisé de bateaux sport Sea-Doo.

Extincteur

S'assurer que l'extincteur est plein, en bon état et bien fixé.

Direction

Avec l'aide d'une autre personne, s'assurer que la direction fonctionne librement. Lorsque le volant est centré, la tuyère de turbine devrait être bien droite. S'assurer que la tuyère pivote facilement lorsqu'on tourne le volant.

AVERTISSEMENT

Vérifier le fonctionnement du volant et de la tuyère de direction avant de démarrer le moteur.

Système d'accélérateur

Vérifier une fois si le levier d'accélérateur se déplace librement.

REMARQUE: Le levier sélecteur doit être à la position marche avant ou arrière pour activer le levier d'accélérateur.

AVERTISSEMENT

Vérifier le fonctionnement du levier d'accélérateur avant de démarrer le moteur.

Système de changement de vitesse

S'assurer que le déflecteur de marche arrière se déplace librement. Lorsque le levier sélecteur est en marche avant, le déflecteur doit être levé au maximum. Lorsque le levier est au point mort, le déflecteur doit être au centre. Lorsque le levier est en marche arrière, le déflecteur doit être abaissé complètement.

Grille d'admission

S'assurer qu'aucun débris ni algue n'obstrue la grille d'admission. Consulter le *Guide d'utilisation du système de propulsion M²*.

Interrupteur d'allumage et cordon de sécurité

S'assurer que l'interrupteur d'allumage et le cordon de sécurité fonctionnent adéquatement.

AVERTISSEMENT

Si le moteur ne s'arrête pas lorsqu'on appuie sur le bouton de démarrage/d'arrêt ou qu'on débranche le cordon de sécurité, arrêter le bateau et voir un concessionnaire autorisé de bateaux sport Sea-Doo. Ne remettre le bateau en marche qu'après avoir vérifié toutes les commandes et s'être assuré qu'elles fonctionnent bien.

Démarrer et arrêter le moteur au moyen du cordon de sécurité. Consulter le passage PROCÉDURE DE DÉMARRAGE

Couvercles des compartiments de rangement

S'assurer qu'ils sont fermés et verrouillés.

INSTRUCTIONS D'UTILISATION

AVERTISSEMENT

Procéder aux **VÉRIFICATIONS DE PRÉUTILISATION** avant de se servir du bateau et apprendre à bien connaître chaque commande et leur fonction respective. Si le fonctionnement d'une commande ou si une instruction n'est pas bien compris(e), communiquer avec un concessionnaire autorisé de bateaux sport Sea-Doo.

Chargement/déchargement

ATTENTION: Avant de mettre le bateau à l'eau, s'assurer que l'interrupteur coupe-circuit principal de la batterie est à «ON» et que les bouchons de vidange de la cale sont bien vissés.

Enlever les bouchons de vidange pour que l'eau s'écoule lorsque le bateau est chargé sur la remorque.

Remorquage

Consulter les instructions du fabricant concernant les remorques ou les outils afin d'en connaître la capacité, les principes d'utilisation, l'entretien, les accessoires et la garantie.

S'informer des règlements en vigueur dans sa région avant d'effectuer un remorquage, particulièrement en ce qui a trait aux sujets suivants:

- système de freinage
- poids du véhicule remorqué
- rétroviseurs.

REMARQUE: Un système de freinage optionnel pour la remorque est disponible. Communiquer avec Karavan Trailers (www.karavantrailers.com).

Prendre les précautions suivantes lors du remorquage du bateau.

Attacher le bateau aux deux oeillets de proue et de poupe (avant et arrière) pour qu'il soit retenu solidement sur la remorque.

- Enlever le feu de poupe (s'il est installé).
- S'assurer que le poteau de fixation du câble de ski nautique est abaissé.
- S'assurer que le couvercle de chaque compartiment de rangement est verrouillé.
- Recouvrir le bateau d'une bâche Sea-Doo, particulièrement avant de conduire sur des routes poussiéreuses, pour prévenir l'entrée de poussière par la ou les ouvertures d'admission d'air.

Observer les règles de sécurité pendant le remorquage.

Principes de fonctionnement

Propulsion

Le moteur est directement relié à un arbre de transmission qui fait tourner une hélice. Cette hélice tourne à l'intérieur d'un carter. L'eau est aspirée d'en dessous du bateau et poussée par l'hélice à travers le venturi. Ce dernier met l'eau sous pression, en accélère la vitesse et produit une poussée pour déplacer le bateau. Lorsqu'on pousse le levier d'accélérateur vers l'avant, le moteur tourne plus rapidement et la vitesse du bateau augmente.

AVERTISSEMENT

Avant que le moteur soit démarré, il faut que le conducteur et les passagers soient assis dans le bateau, que le levier sélecteur soit au point mort et que le levier d'accélérateur soit au ralenti.

Levier sélecteur

MARCHE AVANT

Le levier sélecteur devrait être en «marche avant» pour que le bateau puisse avancer.

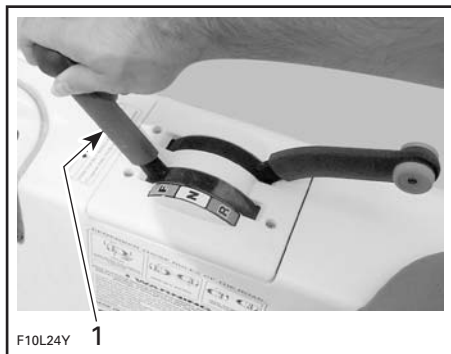

TYPIQUE

1. Levier sélecteur en «marche avant»

POINT MORT

Pour passer au point mort, tirer le levier sélecteur à mi-chemin. Le déflecteur de marche arrière se trouvera alors au centre, ce qui fera dévier la moitié du jet d'eau vers l'avant du bateau pour en réduire le mouvement.

AVERTISSEMENT

Lorsque le bateau est au point mort, l'hélice tourne quand même.

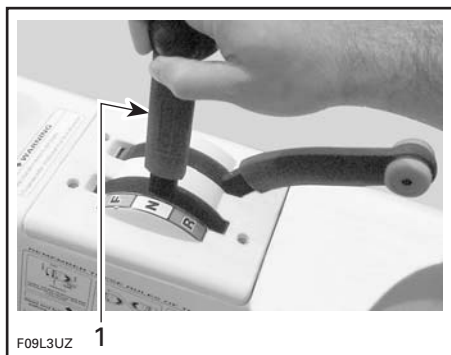

TYPIQUE

1. Levier sélecteur au point mort

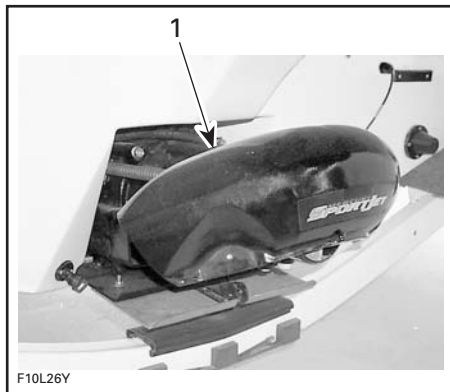

TYPIQUE

1. Déflecteur de marche arrière au centre

MARCHE ARRIÈRE

Pour passer en marche arrière, tirer le levier sélecteur complètement vers l'arrière. Le déflecteur de marche arrière sera alors abaissé, ce qui fera dévier le jet d'eau vers l'avant du bateau.



TYPIQUE — LEVIER SÉLECTEUR EN POSITION DE MARCHE ARRIÈRE

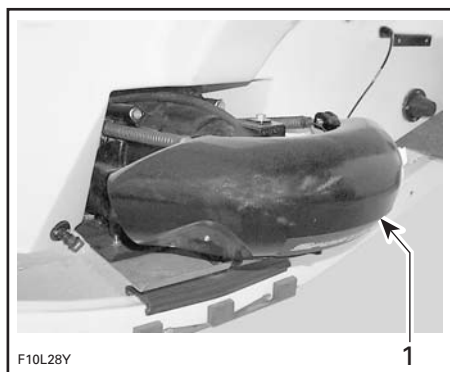

TYPIQUE

1. Déflecteur de marche arrière en position abaissée

REMARQUE: Pour assurer un maximum d'efficacité et de maîtrise en marche arrière, augmenter la vitesse du moteur tout juste au-delà du ralenti. Un régime trop élevé provoquera une turbulence dans l'eau, ce qui réduira l'efficacité en marche arrière.

En position de marche arrière, tourner le volant dans le sens opposé à la direction que l'on veut que l'arrière du bateau prenne.

Par exemple, pour entraîner l'arrière du bateau vers la gauche, tourner le guidon vers la droite.

AVERTISSEMENT

Utiliser le levier sélecteur seulement lorsque le moteur est au ralenti et que le bateau est complètement immobilisé.

Virages

En tournant le volant, on fait pivoter la tuyère de turbine, ce qui dirige le bateau. Lorsqu'on tourne le volant dans le sens horaire, le bateau tourne à droite; même chose à gauche.

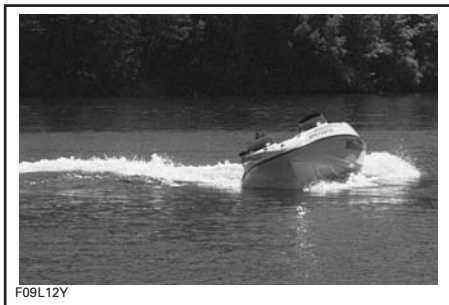

F09L12Y

TYPIQUE

Au-delà de la vitesse de ralenti, on doit appuyer sur le levier d'accélérateur pour faire tourner le bateau.

AVERTISSEMENT

Appuyer sur le levier et tourner le volant afin de changer la direction du bateau lorsqu'on circule à vitesse constante. L'efficacité de la direction varie selon le nombre de passagers, la charge du bateau et les conditions de navigation.

Il faut actionner le levier d'accélérateur pour faire tourner un bateau à jet. Dans un endroit approprié, s'exercer à tourner tout en mettant les gaz et en s'éloignant d'un objet fictif. Il s'agit là d'une bonne technique pour éviter les collisions.

Utilisation de la marche arrière

Le bateau se comporte différemment en marche arrière, car la direction réagit contrairement à ce qu'elle fait en marche avant. Ainsi, lorsqu'on tourne le volant dans le sens horaire, l'arrière du bateau tourne vers la gauche, et vice versa. Utiliser l'accélérateur avec modération. Un régime trop élevé provoquera une turbulence dans l'eau, ce qui réduira l'efficacité en marche arrière. Lors d'une première sortie, pratiquer cette manœuvre avec soin à l'écart de tout objet susceptible de provoquer une collision.

Direction assistée à basse vitesse

Lorsque le levier d'accélérateur se trouve à la position de **RALENTI ET** que le volant approche de la fin de sa rotation, le moteur accélérera légèrement pour augmenter la poussée de la turbine. Les manœuvres à basse vitesse et à l'approche ou au départ d'un quai se font ainsi plus facilement. Consulter la rubrique **ARRÊT/ACCOSTAGE** plus loin pour y puiser des conseils sur l'accostage.

AVERTISSEMENT

Il faut se familiariser avec cette caractéristique dès la première sortie et avant de transporter des passagers.

Embarquement à partir d'un quai

Comme pour toute autre bateau, il faut être prudent lorsqu'on prend place dans ce bateau et s'assurer que le moteur est arrêté.

Pour embarquer dans le bateau lorsqu'il est amarré à un quai, placer un pied sur le pont, puis faire passer l'autre pied à l'intérieur. Pousser ensuite le bateau loin du quai.

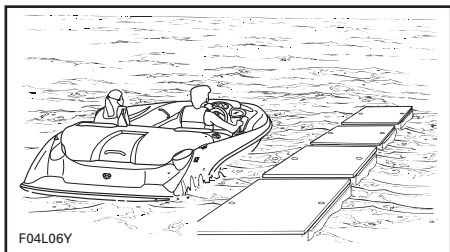

TYPIQUE

ATTENTION: Même si le bateau ne requiert que 30 cm (1 pi) d'eau pour flotter, s'assurer qu'il y a au moins 90 cm (3 pi) d'eau sous la coque avant de démarrer le moteur, afin de protéger le système de propulsion. Si la profondeur de l'eau est inférieure à 90 cm (3 pi) et que le moteur fonctionne, l'hélice tourne et des débris au fond de l'eau peuvent être aspirés, ce qui peut endommager le système de propulsion.

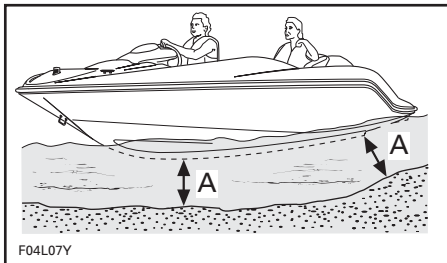

TYPIQUE

A. 90 cm (3 pi)

Embarquement dans l'eau

AVERTISSEMENT

Les personnes inexpérimentées devraient s'exercer à embarquer près du rivage avant de s'aventurer en eau profonde.

AVERTISSEMENT

Le moteur ne doit pas tourner lorsqu'on tente d'embarquer. Ne jamais utiliser les pièces de propulsion comme point d'appui pour monter à bord du bateau.

Nager à l'arrière du bateau.

Déverrouiller et sortir l'échelle pour la descendre en position d'embarquement.

Saisir la poignée, monter sur l'échelle et se hisser en tenant les poignées de maintien de la plate-forme d'embarquement.

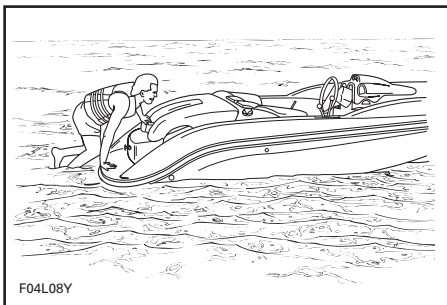

TYPIQUE

Une fois parvenu à la poignée de maintien du couvercle du compartiment moteur, la saisir et continuer de se hisser en plaçant un genou sur la plateforme d'embarquement.

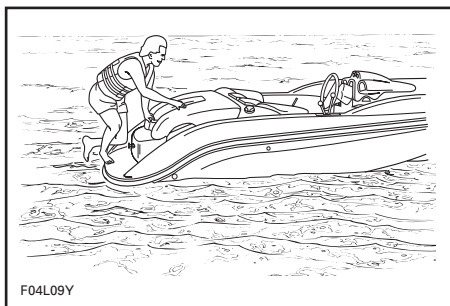

TYPIQUE

Continuer de grimper sur le couvercle du compartiment moteur jusqu'à ce qu'on atteigne le pont.

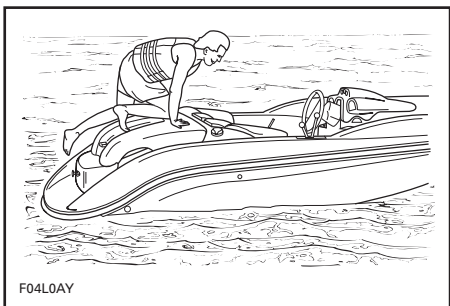

TYPIQUE

Pour ranger l'échelle, la soulever complètement à l'horizontale, la glisser vers l'avant et la verrouiller.

ATTENTION: Ne pas laisser l'échelle sortie lorsque le bateau fonctionne. Toujours verrouiller l'échelle à l'aide de l'attache avant d'utiliser le bateau.

⚠ AVERTISSEMENT

Ne pas démarrer le moteur avant que les passagers ne soient bien assis.

Démarrage

⚠ AVERTISSEMENT

Le monoxyde de carbone (CO) contenu dans les gaz d'échappement peut s'accumuler dans le bateau ou à proximité (sous le toit bimini, dans le cockpit, etc.). Le CO peut être nocif ou mortel si on le respire. S'assurer que la ventilation est adéquate lorsque le ou les moteurs tournent.

⚠ AVERTISSEMENT

Toujours actionner le ventilateur de cale au moins 5 minutes avant de démarrer le moteur pour permettre au ventilateur d'aérer la cale.

ATTENTION: Arrêter le ventilateur de cale lorsque le bateau est en marche.

⚠ AVERTISSEMENT

Ne toucher à aucune pièce électrique et se tenir loin de la turbine lorsque le moteur tourne.

Fixer le cordon de sécurité à son vêtement de flottaison individuel, et fixer le capuchon de sécurité à l'interrupteur avant de démarrer le moteur.

⚠ AVERTISSEMENT

Le conducteur et les passagers devraient toujours s'asseoir avant que le bateau soit mis en marche.

Tenir fermement le volant avec la main droite et placer les deux pieds sur le pont. Arrêter le ventilateur de cale.

Procédure de démarrage

Consulter le *Guide d'utilisation du système de propulsion M²* pour connaître la procédure détaillée.

Navigation en eau agitée ou lorsque la visibilité est réduite

Éviter d'utiliser le bateau dans de telles conditions. S'il faut s'en servir, faire preuve de prudence et circuler à vitesse minimale. Au besoin, allumer les feux de navigation.

Façon d'aborder une vague

Réduire la vitesse du bateau lorsqu'on aborde une vague. Toujours être prêt à diriger et à balancer le bateau au besoin.

Conserver une bonne distance d'avec les bateaux dont on croise les sillons.

⚠ AVERTISSEMENT

Ralentir lorsque le bateau aborde une vague ou des sillons. Le conducteur et le ou les passagers doivent bien s'agripper. Ne pas se servir des sillons ni des vagues comme d'un tremplin.

Arrêt ou accostage au quai

La résistance de l'eau a pour effet de ralentir le bateau. La distance d'arrêt varie selon la taille et le poids du bateau, sa vitesse, sa charge et les conditions de navigation (le vent, les courants, etc.).

Le conducteur devrait apprendre à connaître les distances d'arrêt dans diverses conditions.

Ralentir jusqu'au régime de ralenti et placer le levier sélecteur au point mort, en marche avant ou en marche arrière, au besoin.

⚠ AVERTISSEMENT

Les manoeuvres de direction sont limitées lorsque l'accélérateur est relâché, et impossibles quand le moteur est arrêté.

Direction assistée à basse vitesse

Réduire le RÉGIME du moteur **AU RALENTI** fait appel à la direction assistée à basse vitesse de la façon décrite précédemment. Pour de plus amples renseignements, voir la rubrique **DIRECTION ASSISTÉE À BASSE VITESSE** dans la section **VIRAGES** ci-dessus.

⚠ AVERTISSEMENT

Il faut se familiariser avec la direction assistée à basse vitesse dès la première sortie et avant de transporter des passagers.

Accostage sur une plage

ATTENTION: Il n'est pas recommandé de conduire le bateau jusqu'au rivage.

S'approcher lentement de la plage et arrêter le moteur en débranchant le cordon de sécurité dès qu'il n'y a que 90 cm (3 pi) d'eau sous la coque; ensuite, débarquer du bateau et le tirer jusqu'à la plage. S'assurer que tous les accessoires sont éteints.

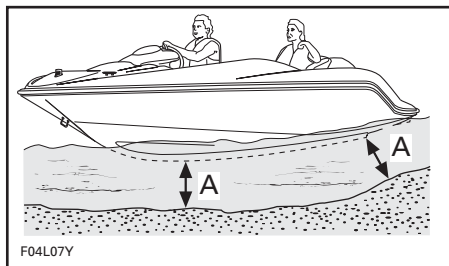

A. 90 cm (3 pi) d'eau sous la coque

⚠ AVERTISSEMENT

En eau peu profonde, la turbine pourrait aspirer des coquillages, du sable, des cailloux ou d'autres objets et les propulser vers l'arrière et le moteur pourrait subir des dommages.

Rincer, s'il y a lieu, le système de refroidissement du moteur avant de le redémarrer, de façon à éliminer toute accumulation de sable ou de coquillages pouvant obstruer les passages d'eau. Se référer au passage RINÇAGE DU SYSTÈME DE REFROIDISSEMENT de la section ENTRETIEN D'APRÈS-UTILISATION.

Arrêt du moteur

Consulter le *Guide d'utilisation du système de propulsion M²*.

AVERTISSEMENT

Il est impossible de diriger le bateau lorsque le moteur est arrêté. Toujours enlever le cordon de sécurité de son interrupteur lorsqu'on ne conduit pas le bateau.

ENTRETIEN D'APRÈS-UTILISATION

⚠ AVERTISSEMENT

Laisser le moteur refroidir avant d'effectuer toute opération d'entretien.

Entretien général

Le bateau étant sur une remorque, dévisser les bouchons de vidange et soulever légèrement la proue au moyen du vérin de la remorque (s'il y a lieu) pour que l'eau puisse s'écouler de la cale.

Avec des chiffons propres et secs, essuyer le liquide dans le compartiment moteur (cale, moteur, etc.). Cette opération est particulièrement importante lorsque le bateau a été utilisé en eau salée.

Sortir le bateau de l'eau tous les jours pour empêcher la formation d'organismes marins.

Entretien supplémentaire à la suite d'une utilisation en eau souillée ou salée

Lorsque le bateau est utilisé en eau souillée, et particulièrement en eau salée, on doit lui apporter des soins supplémentaires pour le protéger, tout comme ses composants. Rincer la remorque, la coque et la cale à l'eau douce.

ATTENTION: Si le rinçage du bateau, le rinçage du système de refroidissement et le traitement anticorrosion ne sont pas faits après une utilisation en eau salée, le bateau et ses composants seront endommagés. Remiser le bateau à l'abri du soleil.

Rinçage du système de refroidissement

Généralités

Il est essentiel de rincer le système de refroidissement à l'eau douce afin de neutraliser les effets corrosifs du sel ou des autres produits chimiques contenus dans l'eau.

Le rinçage sert à enlever le sable, le sel, les coquillages et les autres particules contenues dans les chemises d'eau (moteur, collecteur d'échappement, tuyau d'échappement calibré) ou les boyaux.

Rincer le moteur après chaque journée d'utilisation, ou chaque fois que le bateau est remis pour une période prolongée.

⚠ AVERTISSEMENT

Faire l'opération qui suit dans un endroit bien aéré.

Rinçage

1. Nettoyer la turbine en vaporisant de l'eau dans l'admission et la sortie, puis appliquer une couche de lubrifiant Bombardier Lube ou l'équivalent.
2. Ouvrir le couvercle du compartiment moteur.
3. Brancher un tuyau d'arrosage directement au raccord de rinçage, comme le montre la photo suivante. Ouvrir le robinet.

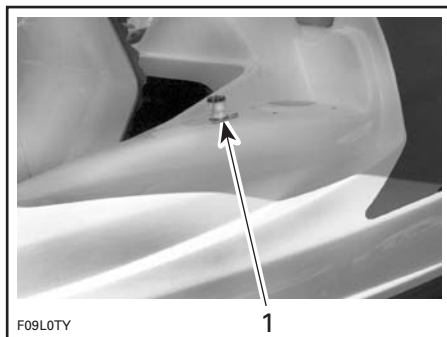

TYPIQUE — VUE DU SPEEDSTER

1. Raccord de rinçage et son bouchon

Consulter le *Guide d'utilisation du système de propulsion M²* pour savoir comment procéder au rinçage.

Laisser tous les compartiments ouverts afin qu'ils puissent sécher à l'air libre.

OPÉRATIONS SPÉCIALES

Surchauffe du moteur

ATTENTION: Si l'avertisseur sonore se fait entendre continuellement, **arrêter le moteur immédiatement.**

Consulter le *Guide d'utilisation du système de propulsion M²*.

Si la surchauffe du moteur persiste, voir un concessionnaire autorisé de bateaux sport Sea-Doo.

Nettoyage de l'admission d'eau de la turbine et de l'hélice

Les algues, coquillages et débris peuvent s'accumuler au niveau des composants suivants: grille d'admission, arbre de transmission ou hélice. Certains problèmes peuvent surgir lorsqu'une admission d'eau est obstruée. Par exemple:

1. **Cavitation:** Le moteur tourne rapidement mais le bateau se déplace lentement en raison d'une poussée réduite du jet. Il se peut que les composants de la turbine soient endommagés.
2. **Surchauffe:** Comme la turbine commande le débit d'eau servant à refroidir le moteur, une admission obstruée entraînera la surchauffe du moteur et endommagera les composants internes de ce dernier.

On peut nettoyer la partie obstruée de la manière décrite dans le *Guide d'utilisation du système de propulsion M²*.

AVERTISSEMENT

Avant de nettoyer la turbines, toujours enlever le capuchon du cordon de sécurité de l'interrupteur pour empêcher le démarrage accidentel du moteur.

ATTENTION: Éviter d'utiliser le bateau dans un endroit où il y a beaucoup d'algues. Si cela est impossible, varier la vitesse du bateau. Les algues tendent à s'accumuler plus facilement lorsqu'on circule à vitesse constante ou à basse vitesse. Vérifier si la grille d'admission d'eau est endommagée. S'il y a lieu, voir un concessionnaire autorisé de bateaux sport Sea-Doo pour la réparation.

Chavirement du bateau

Le bateau est conçu de façon qu'il soit difficile de le chavirer grâce à sa longueur et à sa largeur. Si le bateau chavire, ne jamais oublier qu'il flotte et qu'il est habituellement préférable de demeurer avec lui; de cette façon, il est plus facile pour les autres de repérer les occupants.

AVERTISSEMENT

Si le bateau a chaviré, ne pas tenter de redémarrer le moteur. Le conducteur et les passagers devraient toujours porter un vêtement de flottaison individuel approuvé.

Bateau submergé/moteur noyé d'eau

AVERTISSEMENT

NE PAS tenter de redémarrer le moteur. Consulter un concessionnaire autorisé de bateaux sport Sea-Doo aussitôt que possible afin de faire vérifier le moteur.

Si le moteur ne peut être réparé en quelques heures, enlever les câbles de bougie et les brancher sur le dispositif de mise à la masse.

AVERTISSEMENT

Ne jamais actionner le démarreur lorsque les bougies sont enlevées, à moins que les câbles de bougie ne soient branchés au dispositif de mise à la masse.

Enlever les bougies et les sécher à l'aide d'un chiffon propre et sec.

Couvrir l'orifice de chaque bougie d'un chiffon.

Faire tourner le moteur environ 10 secondes afin de permettre à l'eau de s'échapper de ces orifices.

Vaporiser du lubrifiant Bombardier Lube ou l'équivalent dans ces orifices.

Faire tourner le moteur de nouveau.

Réinstaller les bougies.

Démarrer le moteur normalement.

Batterie faible

AVERTISSEMENT

Consulter un concessionnaire autorisé de bateaux sport Sea-Doo pour faire charger ou remplacer la batterie. Ne pas charger ou survolter la batterie si elle se trouve dans le compartiment moteur. L'électrolyte est une substance toxique et dangereuse.

RENSEIGNEMENTS SUR L'ENTRETIEN

ENTRETIEN

Entretien des composants antipollution

L'entretien, le remplacement et la réparation des systèmes et des dispositifs antipollution peuvent être faits par tout établissement ou technicien spécialisé en réparation de moteurs à étincelles (SI).

⚠ N'effectuez que les opérations d'entretien prescrites dans ce guide. Communiquez avec votre concessionnaire autorisé de bateaux sport Sea-Doo pour toute assistance ou information supplémentaire. Dans de nombreux cas, l'entretien ou la réparation du bateau requièrent des outils spécifiques et une formation.

⚠ Assurez-vous que le bateau et l'équipement sont toujours en parfait état. Respectez les programmes d'entretien recommandés. Il est conseillé de faire faire une inspection annuelle.

⚠ Assurez-vous que la cale ne contient pas d'huile, d'eau ni d'autre matière étrangère.

⚠ On recommande de ne pas tenter de soulever le bateau sans l'équipement spécial requis ou sans l'expérience nécessaire.

⚠ Les moteurs et les composants identifiés dans ce guide ne doivent pas être utilisés avec des produits autres que ceux pour lesquels ils ont été conçus. Conformez-vous rigoureusement aux opérations d'entretien et aux couples de serrage prescrits. Ne tentez jamais d'effectuer une réparation sans avoir les bons outils à votre disposition. Chaque bateau est conçu avec des pièces dimensionnées en unités des systèmes métrique et impérial. Quand vous remplacez des attaches, n'utilisez que celles recommandées par BRP. Au besoin, consultez votre concessionnaire autorisé de bateaux sport Sea-Doo pour de plus amples renseignements.

⚠ Utilisez votre bateau avec prudence et amusez-vous! Souvenez-vous que vous avez l'obligation de venir en aide à un plaisancier en détresse.

Information sur les émissions d'échappement

Responsabilité du fabricant

Les fabricants de bateaux sport doivent déterminer les niveaux d'émission de chaque famille de puissance des moteurs construits à partir de l'année 1999 et les certifier auprès de la «Environmental Protection Agency» (EPA) des États-Unis d'Amérique. Au moment de la fabrication, on doit apposer sur chaque bateau une étiquette d'information qui indique les niveaux d'émission et les caractéristiques des moteurs.

Responsabilité du concessionnaire

Lors de l'entretien de tous les bateaux sport Sea-Doo fabriqués à partir de l'année 1999 qui portent une étiquette d'information sur les dispositifs antipollution, les réglages doivent être conformes aux caractéristiques écrites du fabricant.

Le remplacement ou la réparation de tout composant relié aux émissions doit être exécuté de manière à maintenir des niveaux d'émission conformes aux normes de certification prescrites.

Les concessionnaires ne doivent pas modifier les moteurs de façon à en changer la puissance ou à en augmenter les émissions au-delà des caractéristiques déterminées par le fabricant.

Font exception à ces mesures les changements prescrits par les fabricants, comme les réglages relatifs aux hautes altitudes.

Responsabilité du propriétaire

Le propriétaire/conducteur doit voir à l'entretien de ses moteurs afin de maintenir des niveaux d'émission conformes aux normes de certification prescrites.

Le propriétaire/conducteur ne doit pas modifier les moteurs de façon à en changer la puissance ou à en augmenter les émissions au-delà des caractéristiques déterminées par le fabricant.

Réglementation de la EPA sur les émissions

Tous les nouveaux bateaux sport Sea-Doo 1999 et ceux fabriqués ultérieurement par BRP ont reçu la certification de la EPA. Ils sont conformes aux exigences de la réglementation pour le contrôle de la pollution de l'air par les moteurs des nouveaux bateaux. Cette certification est conditionnelle à la conformité de certains réglages aux normes de fabrication. Pour cette raison, il faut, lors de l'entretien du produit, se conformer aux instructions du fabricant et, si possible, revenir à l'intention première de la conception.

Les responsabilités énumérées ci-dessus sont d'ordre général; il ne s'agit pas de la liste complète des règlements relatifs aux exigences de la EPA sur les émissions d'échappement des produits marins. Pour plus de renseignements, contacter les ressources suivantes:

PAR LA POSTE:

US EPA Office of Transportation and Air Quality (6403J)
Certification and Compliance Division/
Engine Programs Group
1200 Pennsylvania Avenue NW
Washington, DC 20004

SITE INTERNET DE LA EPA:

<http://www.epa.gov/otaq>

AVERTISSEMENT

N'effectuer que les opérations indiquées dans ce guide. Demander l'aide d'un concessionnaire autorisé de bateaux sport Sea-Doo pour les composants et les systèmes non mentionnés dans ce guide. À moins d'indication contraire, il faut arrêter les moteurs, débrancher le cordon de sécurité de sa borne et mettre l'interrupteur coupe-circuit principal de la batterie à «OFF» avant de faire l'entretien. Ne jamais utiliser les turbines pour soulever le bateau. Certains composants à l'intérieur du compartiment moteur peuvent être brûlants. Un contact direct peut causer des brûlures. Quand on fait tourner le moteur alors que le bateau est hors de l'eau, les échangeurs de chaleur peuvent devenir très chauds. Éviter tout contact avec les échangeurs pour prévenir les brûlures.

Lubrification

Protection contre la corrosion

Câble d'accélérateur

À l'aide de lubrifiant Bombardier Lube ou d'un lubrifiant équivalent, lubrifier le câble d'accélérateur toutes les 25 heures; cependant, lubrifier ce dernier toutes les 10 heures dans le cas d'une utilisation en eau salée.

Raccords électriques

Au besoin, enduire de graisse diélectrique les bornes de batterie, les connecteurs de câbles à découvert ainsi que les connecteurs du feu de poupe situés sur le mât et sur le bateau.

Lubrification supplémentaire

Afin de prévenir la corrosion et d'assurer le bon fonctionnement des mécanismes mobiles, utiliser du lubrifiant Bombardier Lube ou un lubrifiant équivalent.

La lubrification des pièces qui suivent devrait être effectuée toutes les 50 heures lorsque le bateau est utilisé en eau douce, et toutes les 10 heures lorsqu'il est utilisé en eau salée.

Mécanisme et charnières du couvercle du compartiment moteur

Lubrifier les pièces métalliques avec du Bombardier Lube ou un lubrifiant équivalent.

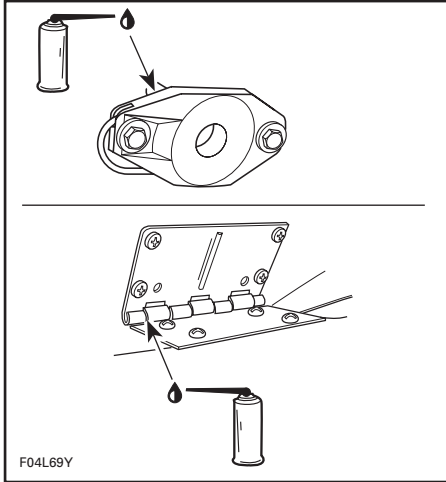

TYPIQUE

Poteau de fixation du câble de ski nautique

Lubrifier le poteau de fixation sur toute sa longueur. L'insérer et le retirer à plusieurs reprises afin de bien répartir le lubrifiant.

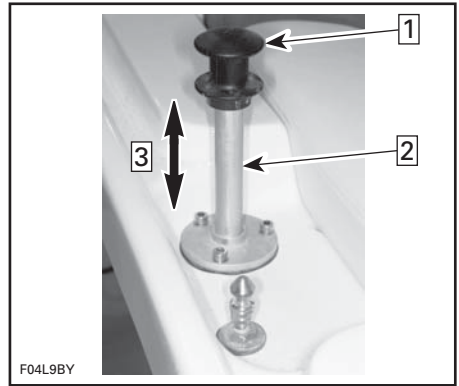

Étape 1: Soulever le poteau de fixation pour le lubrifier

Étape 2: Lubrifier ici

Étape 3: Déplacer le poteau plusieurs fois de haut en bas pour bien répartir le lubrifiant

Verrous

Lubrifier les verrous de la boîte à gants, des couvercles de compartiment de rangement avant et du couvercle de compartiment du pont.

Cylindres du couvercle du compartiment moteur

Lubrifier la tige des cylindres.

Inspection périodique

Un entretien de routine est essentiel à tout produit mécanique. Une inspection périodique contribue grandement à prolonger sa durabilité.

Le tableau d'entretien qui suit résume les opérations d'entretien régulières devant être effectuées sur le bateau par le conducteur ou par un concessionnaire autorisé de bateaux sport Sea-Doo. La fréquence des opérations peut être modifiée en fonction des conditions d'utilisation.

Câble d'accélérateur

Déplacer le levier d'accélérateur de l'avant vers l'arrière afin de s'assurer qu'il fonctionne bien. Consulter un concessionnaire autorisé de bateaux sport Sea-Doo s'il est nécessaire de régler le levier.

AVERTISSEMENT

Il est important de ne pas modifier le câble d'accélérateur ni sa position.

Filtres à essence et à huile

Ces filtres devraient être remplacés une fois l'an par un concessionnaire autorisé de bateaux sport Sea-Doo ou un concessionnaire Mercury autorisé.

Consulter le *Guide d'utilisation du système de propulsion M²*.

Alignement de la direction et de la tuyère de turbine

Lorsque le volant est bien centré, la tuyère de turbine devrait se trouver dans la même direction pour permettre au bateau de se déplacer en ligne droite.

Consulter un concessionnaire autorisé de bateaux sport Sea-Doo si un réglage est nécessaire.

AVERTISSEMENT

S'assurer que le volant et la tuyère de turbine fonctionnent librement d'un côté comme de l'autre, et qu'ils n'exercent aucune tension sur le câble de direction.

Déflecteur de marche arrière

AVERTISSEMENT

S'assurer que le levier ainsi que le déflecteur fonctionnent librement et qu'ils ne provoquent aucune tension sur le câble de marche arrière.

Consulter un concessionnaire autorisé de bateaux sport Sea-Doo si un réglage est nécessaire.

Orifices de vidange du pont

Retirer toute matière obstruant l'orifice de vidange du pont et du clapet de cale.

Fusibles

Accessoires, système électrique du bateau et des indicateurs

Les fusibles sont à l'intérieur de la console à tribord, devant le tableau de bord.

Lorsqu'un fusible est défectueux, le remplacer par un fusible de même puissance.

AVERTISSEMENT

Ne pas utiliser un fusible de puissance supérieure, puisqu'il pourrait en résulter de graves dommages. Si un fusible est grillé, la source de la défectuosité devrait être déterminée puis corrigée avant le redémarrage. Consulter un concessionnaire autorisé de bateaux sport Sea-Doo pour la réparation.

Moteur

Consulter le *Guide d'utilisation du système de propulsion M²*.

Ventilateur de cale

Vérifier si le ventilateur de cale fonctionne bien. Il est situé dans le compartiment moteur, sous le conduit de ventilation à bâbord.

Ne pas obstruer les conduits de ventilation. S'assurer que les deux ouvertures ne sont pas obstruées.



AVERTISSEMENT

Si le ventilateur de cale ne fonctionne pas, consulter un concessionnaire autorisé de bateaux sport Sea-Doo avant de démarrer le bateau.

Remplacement des ampoules des feux de navigation

Feu de proue

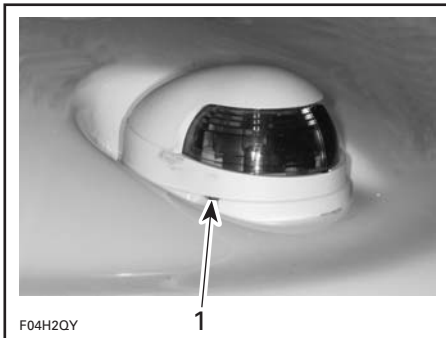

TYPIQUE

1. Sortir avec précaution à l'aide d'un tournevis

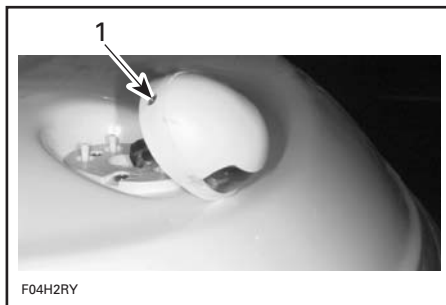

TYPIQUE

1. Enlever cette vis

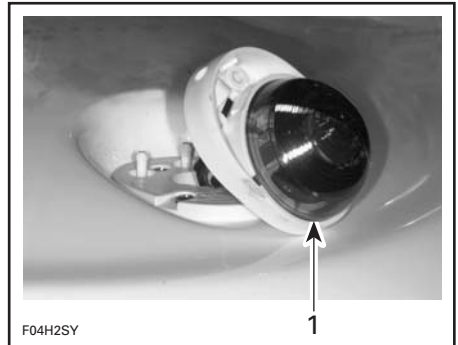

TYPIQUE

1. Retirer le réflecteur

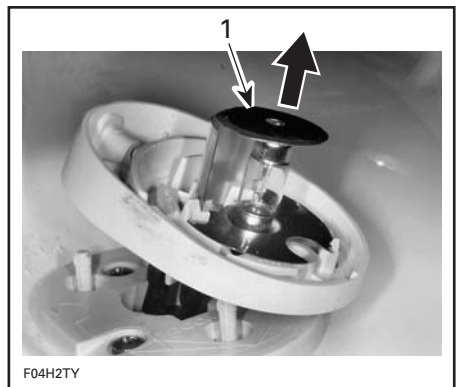

TYPIQUE

1. Soulever et enlever l'ampoule

Pour remonter le tout, il suffit de suivre pratiquement l'ordre inverse de la dépose. Cependant, porter une attention particulière aux points suivants:

Appliquer de la graisse diélectrique sur la surface de contact de l'ampoule.

Lors de l'installation de l'ampoule sous la plaque de la borne supérieure, il est possible que celle-ci ne se fixe pas solidement. Le couvercle appuiera la plaque de la borne contre l'ampoule une fois l'installation terminée.

Feu de poupe

Tourner le réflecteur dans le sens anti-horaire, puis le retirer.

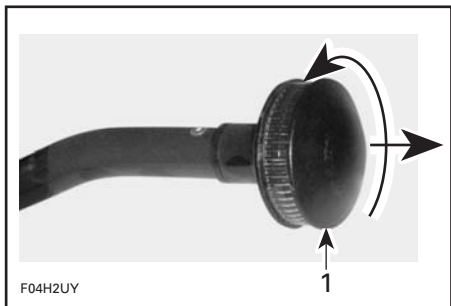

TYPIQUE

1. Dévisser puis tirer

Tirer sur l'ampoule afin de l'enlever.

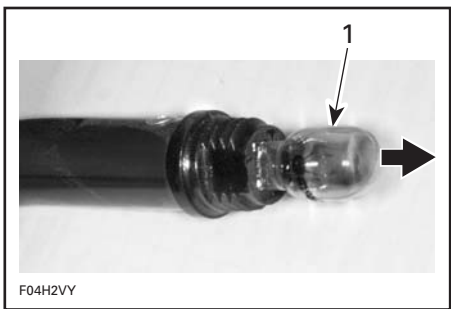

TYPIQUE

1. Enlever l'ampoule

Appliquer de la graisse diélectrique sur la surface de contact de la nouvelle ampoule.

Pour remonter le tout, il suffit de suivre l'ordre inverse de la dépose.

Inspection générale et nettoyage

Inspection

S'assurer que le compartiment moteur n'est pas endommagé. S'assurer que tous les colliers de serrage sont bien fixés et qu'aucun boyau n'est fissuré, tordu ni endommagé.



AVERTISSEMENT

Ne pas démarrer le moteur lorsqu'il y a fuite ou odeur d'essence. Consulter un concessionnaire autorisé de bateaux sport Sea-Doo avant de l'utiliser.

Vérifier les dispositifs de fixation du silencieux, de la batterie et des réservoirs d'essence et d'huile. Constater visuellement si les raccords électriques sont corrodés et bien serrés.

S'assurer que ni la coque ni la grille d'admission d'eau de la turbine ne sont endommagées. Remplacer au besoin ou faire réparer les pièces endommagées.

Nettoyage

Le concessionnaire devrait nettoyer la cale afin d'éliminer tout dépôt de carburant, d'huile et d'électrolyte, ainsi que toute tache d'humidité.

À l'occasion, laver la carrosserie à l'eau chaude savonneuse (n'utiliser qu'un détergent doux). Enlever les organismes marins collés au moteur et/ou à la coque. Appliquer une cire non abrasive.

Pour nettoyer la structure de remorquage, utiliser de l'alcool isopropylique et un chiffon doux et propre.

ATTENTION: Ne jamais nettoyer les pièces de fibre de verre ni de plastique avec un détergent concentré, un produit de dégraissage, du diluant à peinture, de l'acétone, etc.

Laver le déflecteur d'air avec le nettoyeur Bombardier (N/P 293 110 001 — 400 g) ou un nettoyeur équivalent et de l'eau. Pour enlever de petites égratignures, utiliser un poli pour pare-brise en acrylique, polycarbonate ou autres matériaux semblables.

On peut éliminer les taches sur les sièges et les surfaces de fibre de verre avec du Knight's Spray-Nine* de Korkay System Ltd ou l'équivalent.

Respecter l'environnement en évitant tout déversement de carburant, d'huile ou de solution nettoyante dans les cours d'eau.

TABLEAU D'INSPECTION PÉRIODIQUE

DESCRIPTION		FRÉQUENCE				RESPONSABLE
		10 PREMIÈRES HEURES	AUX 25 HEURES	AUX 50 HEURES	AUX 100 HEURES OU À LA PRÉSAISON	
GÉNÉRALITÉS	Vérifier l'état et la solidité de fixation de l'extincteur	✓			✓ ^②	COND.
	Vérifier la lubrification et la protection contre la corrosion	①		✓	✓	COND.
MOTEUR	Pour des instructions complètes sur l'entretien du moteur, consulter le Guide du conducteur de Mercury					
	Inspecter les attaches et les boyaux du système d'échappement					COND./CONCESS.
	Vérifier l'état du support de moteur					COND./CONCESS.
	Inspecter, nettoyer et régler les bougies					COND./CONCESS.
SYSTÈME D'ÉCHAPPEMENT	S'assurer que les colliers d'échappement sont en place et bien fixés		✓			COND.
	Vérifier si les composants du système d'échappement présentent des signes de fuites comme de la rouille et/ou des taches noires, des fuites d'eau ou des raccords corrodés/fissurés		✓			COND.
	Vérifier si les composants métalliques de l'échappement sont fissurés, rouillés ou desserrés ou s'ils présentent des fuites. Vérifier le joint de culasse, le collecteur d'échappement, le coude d'injection d'eau et l'adaptateur entre le collecteur et le coude ④				✓	CONCESS.
	S'il y a lieu, nettoyer et inspecter la soupape anti-siphonnement de refroidissement d'eau de génératrice et vérifier son bon fonctionnement ④				✓	CONCESS.
SYSTÈME DE REFROIDISSEMENT	Rinçage		✓ ^③			COND.
	Inspecter/nettoyer le tube de vidange du moteur	✓	✓			CONCESS.
	Vérifier l'état des boyaux et des attaches	✓		✓	✓	CONCESS.
SYSTÈME D'ALIMENTATION	Mettre le système d'alimentation sous pression. Vérifier si les boyaux, le réservoir et les raccords sont fissurés ou présentent des fuites	✓			✓	CONCESS.
	Inspecter, lubrifier et régler le câble d'accélérateur				✓	CONCESS.
	Inspecter/lubrifier les câbles d'accélérateur/d'étrangleur	①	✓		✓	CONCESS.
	Inspecter le filtre à essence et les conduits	✓	✓		✓	CONCESS.
	Remplacer le filtre à essence				✓	CONCESS.
	Inspecter le conduit de ventilation du réservoir d'essence		✓		✓	CONCESS.
	Inspecter les sangles du réservoir d'essence	✓				COND.

DESCRIPTION		FRÉQUENCE				
		10 PREMIÈRES HEURES	AUX 25 HEURES	AUX 50 HEURES	AUX 100 HEURES OU À LA PRÉSAISON	RESPONSABLE
SYSTÈME DE LUBRIFICATION	Inspecter les conduits d'huile	✓	✓			CONCESS.
	Inspecter les sangles du réservoir d'huile	✓			✓	COND.
	Remplir le réservoir d'huile				✓ ^②	COND.
SYSTÈME ÉLECTRIQUE	Tester l'interrupteur coupe-circuit principal de la batterie	✓	✓		✓	CONCESS.
	Vérifier l'état et le fonctionnement des feux	✓	✓		✓ ^②	CONCESS.
	Inspecter le ventilateur et la pompe de cale	✓	✓		✓ ^②	CONCESS.
	Inspecter les raccords électriques (système d'allumage, boîte(s) électrique(s), système de démarrage, etc.)	✓	✓		✓	CONCESS.
	Inspecter le capuchon et l'interrupteur du cordon de sécurité	✓			✓ ^②	CONCESS.
	Vérifier l'avertisseur sonore	✓		✓	✓	CONCESS.
	Vérifier si la batterie et ses câbles sont bien fixés	✓		✓	✓ ^②	CONCESS.
	Charger la batterie				✓	CONCESS.
	Inspecter l'anode sacrificielle en aluminium			✓		COND.
SYSTÈME DE DIRECTION	Inspecter et régler les câbles	✓		✓	✓	CONCESS.
SYSTÈME DE DIRECTION À BASSE VITESSE	Inspecter et régler le câble d'accélérateur et les sondes	✓			✓	CONCESS.
SYSTÈME DE PROPULSION	Pour des instructions complètes sur l'entretien de la turbine, consulter le Guide du conducteur de Mercury					COND./CONCESS.
	Inspecter et régler le du câble et le système de changement de vitesse	✓			✓	CONCESS.
COQUE ET CARROSSERIE	Vérifier l'état de la coque	✓			✓ ^②	COND.
	Vérifier l'état du pare-brise et de ses attaches	✓	✓		✓	COND.
	Lubrifier les loquets du couvercle du compartiment de rangement	①		✓		COND.
	Nettoyer les orifices de vidange du pont et le clapet de cale	✓	✓		✓ ^②	COND.

REMARQUE: Certains points faisant partie des VÉRIFICATIONS DE PRÉUTILISATION ne sont pas nécessairement inscrits dans ce tableau. Voir le *Guide d'utilisation du système de propulsion M²* concernant la vérification du moteur et de la turbine.

CONCESS.: Concessionnaire

COND.: Conducteur

① Toutes les 10 heures pour une utilisation en eau salée.

② Vérification quotidienne.

③ Rinçage quotidien pour une utilisation en eau salée ou souillée.

④ Vérification sécuritaire effectuée pendant l'inspection annuelle de sécurité (aux frais du propriétaire).

REMISAGE ET PRÉPARATION PRÉSAISONNIÈRE

AVERTISSEMENT

Comme le carburant et l'huile sont inflammables, demander à un concessionnaire autorisé de bateaux sport Sea-Doo d'inspecter l'intégrité des systèmes d'alimentation et de lubrification tel que spécifié dans le tableau d'inspection périodique.

Remisage

REMARQUE: Retirer les bouchons de vidange pendant la période de remisage.

Pour bien remisage le bateau, on recommande de le confier à un concessionnaire autorisé de bateaux sport Sea-Doo. Toutefois, les opérations qui suivent peuvent être effectuées par le propriétaire avec un minimum d'outils.

ATTENTION: Ne pas démarrer le moteur pendant la période de remisage.

Système d'alimentation

Consulter le *Guide d'utilisation du système de propulsion M²*.

Rinçage du système de refroidissement et lubrification interne du moteur

Consulter le *Guide d'utilisation du système de propulsion M²*.

Système de propulsion

Consulter le *Guide d'utilisation du système de propulsion M²*.

Nettoyage/réparation du bateau

Laver le bateau et la remorque avec de l'eau savonneuse (utiliser un détergent doux seulement). Rincer à fond à l'eau douce. Enlever tout organisme marin collé à la coque.

ATTENTION: Ne jamais nettoyer les pièces de fibre de verre ou de plastique exposées avec un détergent concentré, un produit de dégraissage, un diluant à peinture, de l'acétone, etc.

On peut éliminer les taches sur les sièges et les surfaces de fibre de verre avec du Knight's Spray-Nine* ou l'équivalent.

S'il faut réparer la carrosserie ou la coque, communiquer avec le concessionnaire. Pour retoucher la peinture sur les pièces mécaniques, utiliser de la peinture en aérosol de Bombardier. Pour les réparations mineures du gelcoat, utiliser le nécessaire de réparation distribué par Gelcote* International (www.gelcote.ca). Remplacer toute étiquette et tout autocollant endommagé.

Le bateau étant sur une remorque, dévisser les bouchons de vidange, immobiliser les roues et soulever la proue au moyen du vérin de la remorque (s'il y a lieu). Nettoyer la cale à l'eau chaude avec un détergent ou un produit de nettoyage pour cale. Rincer à fond. Laisser les bouchons de vidange enlevés lors du remisage.

Batterie

Communiquer avec un concessionnaire autorisé de bateaux sport Sea-Doo.

Traitement contre la corrosion

Essuyer l'eau restée dans le compartiment moteur.

Lubrifier le câble d'accélérateur avec du lubrifiant Bombardier Lube ou un lubrifiant équivalent.

Fin de la préparation au remisage

Enduire la carrosserie d'une cire non abrasive.

Le couvercle du compartiment moteur devrait être partiellement soulevé pendant le remisage (détacher les amortisseurs à gaz pour en empêcher l'ouverture complète). Enlever le panier de rangement et le placer sur le pont. Ces précautions permettent d'éviter la condensation et réduisent la possibilité de corrosion dans le compartiment moteur.

Au moyen d'un tournevis plat, soulever la languette tel qu'indiqué.



TYPIQUE - SOULEVER LA LANGUETTE

Détacher l'extrémité de l'amortisseur. Détacher l'autre côté.

Soulever légèrement le couvercle du moteur et l'immobiliser dans cette position.

Ces précautions permettent d'éviter la condensation et réduisent la possibilité de corrosion dans le compartiment moteur.

Fixer les extrémités de l'amortisseur au couvercle du moteur avant d'utiliser le bateau.

Si le bateau est remis à l'extérieur, le couvrir d'une bâche opaque munie d'évents qui le protégera des rayons du soleil et empêchera l'accumulation de saleté et de poussière, ainsi que la détérioration des composants de plastique et du fini.

ATTENTION: Ne jamais remiser le bateau de façon qu'il soit exposé aux rayons du soleil, car cela ferait pâlir le fini. Le bateau ne doit jamais être laissé dans l'eau pendant le remisage. Bien fermer l'interrupteur coupe-circuit principal de la batterie.

Au remisage, immobiliser les roues et soulever légèrement la proue au moyen du vérin de la remorque (s'il y a lieu) pour vider la cale.

S'assurer que les bouchons de vidange sont dévissés et sans entrave.

Préparation présaisonnière

Se servir du TABLEAU D'INSPECTION PÉRIODIQUE ci-dessous.

Étant donné que des connaissances techniques et des outils spéciaux sont de rigueur, certaines opérations doivent être effectuées par un concessionnaire autorisé de bateaux sport Sea-Doo.

AVERTISSEMENT

N'effectuer les opérations d'aucune autre façon que celle indiquée dans le présent guide. On recommande d'obtenir l'aide d'un concessionnaire autorisé de bateaux sport Sea-Doo pour les composants et les systèmes non mentionnés dans ce guide et/ou dans le *Guide d'utilisation du système de propulsion M²*. À moins d'indication contraire, il faut arrêter le moteur et mettre l'interrupteur coupe-circuit principal à «OFF» avant de faire l'entretien.

Tableau de préparation présaisonnière

REMARQUE: Il est fortement recommandé que le concessionnaire effectue l'inspection annuelle de sécurité en même temps que la préparation présaisonnière.

VÉRIFICATIONS	RESPONSABLE
Vérifier la lubrification et la protection contre la corrosion.	CONDUCTEUR
Vérifier l'état du capuchon du cordon de sécurité et de la borne.	CONCESSIONNAIRE
Vérifier l'état et la charge de la batterie et la réinstaller.	CONCESSIONNAIRE
Vérifier les raccords électriques du démarreur et l'acheminement des câbles ①	CONCESSIONNAIRE
Remplir le réservoir d'huile.	CONDUCTEUR
Remplacer le filtre à essence	CONCESSIONNAIRE
Vérifier l'état des conduits d'essence ①	CONCESSIONNAIRE
Mettre sous pression le système d'alimentation. ①	CONCESSIONNAIRE
Inspecter les dispositifs de fixation du système d'alimentation	CONCESSIONNAIRE
Inspecter la direction et la direction assistée à basse vitesse ①	CONCESSIONNAIRE
Inspecter les systèmes d'accélérateur et de changement de vitesse ①	CONCESSIONNAIRE
Inspecter les orifices de vidange du pont, de la pompe de cale et des bouchons de vidange	CONCESSIONNAIRE
Vérifier l'état de l'extincteur et du support ①	CONDUCTEUR

① Vérification sécuritaire faite pendant l'inspection annuelle de sécurité.

ATTENTION: Faire cette opération dans un endroit bien aéré. Le boyau d'arrosage doit être installé ou le bateau doit être dans l'eau pour refroidir le moteur. Ne pas faire tourner le moteur sans le refroidir à l'eau sinon l'intérieur du boyau d'échappement sera endommagé, et peut-être même le moteur.

FICHE TECHNIQUE

MOTEUR		CHALLENGER X
Nombre de moteurs		1
Moteur		250 Optimax, Mercury Marine V-6, 2-temps
Type d'admission		Soupape à clapets
Système d'échappement		Refroidi par eau, injection d'eau
Lubrification	Type	Voir les FICHES TECHNIQUES dans le <i>Guide d'utilisation du système de propulsion M²</i>
	Huile	Voir les FICHES TECHNIQUES dans le <i>Guide d'utilisation du système de propulsion M²</i>
Puissance		186 KW (250 CV) @ 5850 tr/min
Cylindrée		3000 cm ³ (183 po ³)
REFROIDISSEMENT		
Type		Circuit ouvert, débit direct
CIRCUIT ÉLECTRIQUE		
Type d'allumage		Allumage numérique à décharge de condensateur (numérique ADC)
Bougies	Fabricant et type	Voir les FICHES TECHNIQUES dans le <i>Guide d'utilisation du système de propulsion M²</i>
	Écartement	Voir les FICHES TECHNIQUES dans le <i>Guide d'utilisation du système de propulsion M²</i>
Démarrage		Démarrateur électrique
Batterie		Non comprise ①
Fusibles	Feux de pont	1 A (2)
	Ventilateur de cale	7.5 A
	Pompe de cale	7.5 A
	Feux de navigation	3 A
	Indicateurs/bas niveau d'essence	3 A
	Radio/lecteur de CD	5 A
	Klaxon	5 A
	Prise de 12 volts	10 A
CARBURATION		
Pour plus de détails, voir les FICHES TECHNIQUES dans le <i>Guide d'utilisation du système de propulsion M²</i>		
PROPULSION		
Système de propulsion		Turbine sport Mercury Marine
Nombre de turbines		1
Type de turbine		Débit axial, monophasé
Angle de pivot de direction (tuyère)		~ 26°
Niveau d'eau minimal requis pour le système de propulsion		90 cm (35 po)

DIMENSIONS	CHALLENGER X
Longueur hors-tout	6 m (19 pi 8 po)
Bau	2.44 m (8 pi)
Tirant d'eau	30 cm (12 po)
Angle de varangue	19.5°
Poids à vide	1032 kg (2275 kg)
Limite de charge (passagers et bagages)	8 passagers 653 kg (1440 lb) (pour une utilisation en eau calme)
Matériau de la coque	Composite (fibre de verre)
CONTENANCES	
Réservoir d'essence (réserve incluse)	151 L (40 gal É.-U.)
Réservoir d'huile principal	11 L (3 gal É.-U.)

① Voir les recommandations de Mercury Marine.

Bornes de batterie: Sur le dessus. De type rond et conique.

Dimensions maximales permises de la batterie: 267 mm (10-1/2 po) de long x 172 mm (6-3/4 po) de large x 238 mm (9-3/8 po) de haut.

BRP se réserve le droit de changer le design et les caractéristiques de ses produits, ou d'y effectuer des apports ou des améliorations, cela sans s'engager d'aucune façon à effectuer ces opérations sur les produits déjà fabriqués.

GUIDE SI*

UNITÉ DE BASE			
DESCRIPTION		UNITÉ	SYMBOLE
longueur		mètre	m
masse		kilogramme	kg
force		newton	N
liquide		litre	L
température		Celsius	°C
pression		kilopascal	kPa
couple de serrage		newton-mètre	N•m
vitesse terrestre		kilomètre par heure	km/h
vitesse marine		noeud	n
PRÉFIXES			
PRÉFIXE	SYMBOLE	SIGNIFICATION	VALEUR
kilo	k	mille	1000
centi	c	un centième	0.01
milli	m	un millième	0.001
micro	μ	un millionième	0.000001
FACTEURS DE CONVERSION			
POUR CONVERTIR DES	EN ①	MULTIPLIER PAR	
po	mm	25.4	
po	cm	2.54	
po ²	cm ²	6.45	
po ³	cm ³	16.39	
pi	m	0.3	
oz	g	28.35	
lb	kg	0.45	
lbf	N	4.4	
lbf•po	N•m	0.11	
lbf•pi	N•m	1.36	
lbf•pi	lbf•po	12	
lbf•po ²	kPa	6.89	
oz imp.	oz É.-U.	0.96	
oz imp.	mL	28.41	
gal imp.	gal É.-U.	1.2	
gal imp.	L	4.55	
oz É.-U.	mL	29.57	
gal É.-U.	L	3.79	
noeuds	mi/h	1.15	
mi/h	km/h	1.61	
Fahrenheit	Celsius	(°F - 32) ÷ 1.8	
Celsius	Fahrenheit	(°C x 1.8) + 32	
cv	kW75	

* Le système international d'unités a pour abréviation SI dans toute les langues.

① Pour inverser les conversions, diviser par le facteur donné. Par exemple, pour convertir les millimètres en pouces, diviser par 25.4.

REMARQUE: Les facteurs sont arrondis à 2 décimales pour plus de facilité.

RENSEIGNEMENTS SUR LA GARANTIE

GARANTIE LIMITÉE BRP DES BATEAUX SPORT SEA-DOO® MODÈLES 2005 VENDUS AUX ÉTATS-UNIS ET AU CANADA

1. PORTÉE DE LA GARANTIE

BRP US Inc. ("BRP")* garantit chaque bateau sport Sea-Doo 2005 ("bateau sport") vendu comme véhicule neuf et inutilisé par un concessionnaire nord-américain BRP autorisé ("concessionnaire"), contre tout vice de conception ou de fabrication pour la période et les conditions décrites ci-dessous. Si votre bateau sport est équipé d'un moteur Rotax® le moteur Rotax® est aussi couvert par la même *garantie limitée* décrite ci-dessous. Si votre bateau sport est équipé d'un autre type de moteur, ce moteur sera donc couvert par la garantie limitée du fabricant de ce moteur et n'est pas couvert par la présente *garantie limitée*.

2. DURÉE DE LA GARANTIE

La présente *garantie limitée* entrera en vigueur à compter de la date de livraison au premier acheteur au détail ou la date à laquelle le produit est mis en service pour la première fois, à la première d'une des deux dates mentionnées ci-dessus, et ce pour une période de:

- DOUZE (12) MOIS CONSÉCUTIFS, pour utilisation privée, à l'exception de la structure de fibre de verre du pont et de la coque qui sera couverte pour soixante (60) mois consécutifs.
- QUATRE (4) MOIS CONSÉCUTIFS, pour utilisation commerciale, à l'exception de la structure de fibre de verre du pont et de la coque qui sera couverte pour douze (12) mois consécutifs. Un bateau sport est considéré comme étant commercial lorsqu'il est utilisé pour générer un revenu ou dans le cadre d'un emploi durant la période de garantie. Un bateau sport est aussi considéré comme étant commercial lorsqu'il est identifié ou immatriculé pour utilisation commerciale.

Les composantes reliées aux émissions qui sont incluses dans le tableau ci-dessous, qui sont installées sur des bateaux sports Sea-Doo 2005 certifiés par l'EPA (voir la liste ci-dessous) sont couvertes pour vingt-quatre (24) mois consécutifs ou deux cent (200) heures d'utilisation, selon le premier des deux termes atteint. Si les deux cent (200) heures sont atteintes durant la période normale de garantie, les composantes reliées aux émissions continueront d'être couvertes jusqu'à la fin de la période normale de garantie.

Les bateaux sports Sea-Doo 2005 certifiés par l'EPA sont celles équipées de moteur: 947 DI, 4-TEC®, 4-TEC SC et 4-TEC IC.

- Composants reliés aux émissions:
- Capteur de position d'accélérateur (CPA)
- Sonde de température d'air (STA)
- Sonde de pression d'air (SPA)

La réparation ou le remplacement de pièces ou encore la prestation de services en vertu de la présente *garantie ne prolonge* pas sa durée au-delà de sa date d'échéance originale.

La durée de la garantie pour les accessoires d'origine BRP, installés par un concessionnaire lors de la livraison d'un bateau sport neuf et inutilisé, est la même que celle applicable pour le bateau sport. La réparation ou le remplacement de pièces ou encore la prestation de services en vertu de la présente *garantie ne prolonge* pas sa durée au-delà de sa date d'échéance originale.

3. CONDITIONS D'EXÉCUTION DE GARANTIE

La présente garantie ne s'applique seulement après que le processus d'inspection de prélivraison prescrit par BRP a été effectué et documenté et que le bateau sport soit enregistré auprès du manufacturier en bonne et due forme. Seulement le propriétaire original ayant acheté le bateau sport d'un concessionnaire américain ou canadien et les propriétaires subséquents qui habitent aux États-Unis ou au Canada sont éligibles à la couverture de garantie décrite dans ce texte. De telles restrictions sont nécessaires afin que BRP puisse préserver le caractère sécuritaire de ses produits ainsi que la sécurité de ses clients et du public. Pour que la garantie soit maintenue, l'entretien de routine décrit dans le *Guide du conducteur* doit être effectué dans les délais prescrits. BRP se réserve le droit de rendre la couverture de garantie conditionnelle à la preuve que l'entretien a été effectué adéquatement.

4. CONDITIONS D'OBTENTION DE LA COUVERTURE DE GARANTIE

Le consommateur doit aviser le concessionnaire dans les deux (2) jours suivant la découverte d'un vice de conception ou de fabrication et doit apporter le bateau sport incluant toutes pièces défectueuses au concessionnaire dans un délai raisonnable durant la période de garantie. Si le bateau sport n'a pas été enregistré, le propriétaire devra présenter une preuve d'achat du bateau sport au concessionnaire avant qu'il puisse effectuer les réparations sous garantie. Le propriétaire doit signer le bon de réparation avant le début des réparations afin de valider une demande de travail sous garantie. Toute pièce remplacée sous garantie devient la propriété de BRP.

5. CE QUE BRP FERA

Les obligations de BRP en vertu de la présente garantie se limitent, à son choix, soit à réparer ou remplacer les pièces du bateau sport présentant un vice de conception ou de fabrication, selon le jugement de BRP. De telles réparations ou remplacements seront effectués sans frais pour le coût des pièces et/ou de la main-d'œuvre, par un concessionnaire. La responsabilité de BRP se limite à effectuer les réparations ou le remplacement des pièces requises avec des pièces d'origine BRP. Les frais de transport pour apporter le bateau chez le concessionnaire sont la responsabilité du propriétaire. Si des réparations sous garantie doivent être effectuées à l'extérieur du Canada ou des États-Unis, le propriétaire sera responsable pour tous frais additionnels due aux pratiques normales locales, notamment: transport, assurances, taxes, frais d'immatriculation, frais d'importation et tout autres frais financiers, incluant des frais imposés par les gouvernements, états, territoires et leurs agents respectifs. BRP se réserve le droit d'améliorer ou de modifier ses produits en tout temps sans encourir aucune obligation de modifier les bateaux sports fabriqués auparavant.

6. EXCLUSIONS

Ne sont pas couverts sous aucunes considérations:

- Remplacement de pièces due à l'usure normale;
- Coûts de la main-d'oeuvre, pièces et lubrifiants reliés à tout service d'entretien, incluant, mais sans y restreindre: ajustements, huile, changement de lubrifiants et de liquide de refroidissement, remplacement de bougies, pompes à l'eau, et tout autre service d'entretien;

- Les dommages causés par le défaut de se conformer aux normes d'entretien et/ou de remisage telles que stipulées dans le *Guide du conducteur* de bateau sport Sea-Doo;
- Les dommages résultant de réparations, service et entretien incorrectes, de modifications ou d'utilisation de pièces ou d'accessoires qui ne sont pas fabriqués ou approuvés par BRP, car ils sont jugés incompatibles avec les bateaux sports ou en affectent l'opération, la performance, la durabilité ou encore les dommages résultant de réparations qui ne sont pas effectuées par un concessionnaire BRP;
- Les dommages résultant d'un usage abusif, négligence, compétition, mauvaise utilisation ou l'utilisation du bateau sport de façon inconsistante avec l'utilisation recommandée tel que décrit dans le *Guide du conducteur*;
- Les dommages résultant de dommages externes, submersion, ou ingestion d'eau ou d'un objet, accident, incendie, vol, vandalisme ou de tout autre cas de force majeure;
- L'utilisation d'essence, d'huile ou de lubrifiants non recommandés pour votre bateau sport (voir le *Guide du conducteur*);
- Les dommages résultant de la rouille, corrosion, et l'exposition aux éléments naturels;
- Les dommages résultant d'un blocage par ingestion d'un objet au système de refroidissement ou de la pompe;
- Les dommages liés au revêtement colloïdal incluant mais sans y restreindre les boursoufflures ou délamination de la fibre de verre due aux boursoufflures, rainures et fissures superficielles; et

Cette garantie sera annulée si:

- Le bateau sport est modifié d'une telle façon pour que son utilisation, sa performance ou sa durabilité en sont affectées de façon permanente.
- Le bateau sport est utilisé à des fins de course ou autre compétition et ce, à n'importe quel moment, même par un propriétaire antérieur.

7. LIMITATION DE RESPONSABILITÉ

LA PRÉSENTE GARANTIE EST CONVENUE ET REMPLACE TOUTE AUTRE GARANTIE EXPRESSE OU IMPLICITE, Y COMPRIS ET SANS RESTREINDRE TOUTE GARANTIE DE VALEUR MARCHANDE OU TOUTE GARANTIE DE CONVENANCE À DES FINS OU UN USAGE PARTICULIER. DANS LA MESURE OÙ ON NE PEUT Y RENONCER, LA DURÉE DES GARANTIES IMPLICITES SE LIMITE À CELLE DE LA GARANTIE EXPRESSE. LES DOMMAGES IMPRÉVUS, CONSÉQUENTIELS, DIRECTS, INDIRECTS OU TOUT AUTRE DOMMAGE NE SONT PAS COUVERTS EN VERTU DE LA PRÉSENTE GARANTIE, INCLUANT MAIS SANS Y RESTREINDRE: frais d'essence, frais reliés au transport du bateau sport au concessionnaire, frais de déplacement du technicien, frais pour transporter ou remorquer le bateau, frais de quais, remisage, frais de téléphone, cellulaire, télécopieur, télégramme; location d'un bateau de remplacement durant les réparations de garantie, taxi, hébergement, perte ou dommages à des objets personnels, inconvéniens, frais d'assurance, paiements de prêt, perte de revenu ou de profits ou perte de jouissance ou d'utilisation du bateau sport. CERTAINS ÉTATS OU PROVINCES NE PERMETTENT PAS LES RENONCIATIONS, RESTRICTIONS ET EXCLUSIONS SUSMENTIONNÉES; PAR CONSÉQUENT, CES DERNIÈRES PEUVENT NE PAS VOUS CONCERNER. LES DROITS SPÉCIFIQUES QUE CONFÈRE LA PRÉSENTE GARANTIE S'APPLIQUENT À SON TITULAIRE, QUI PEUT AUSSI AVOIR D'AUTRES DROITS QUI VARIENT SELON LES ÉTATS OU LES PROVINCES.

Ni un distributeur, ni un concessionnaire BRP, ni aucune autre personne n'est autorisée à faire des déclarations ou des représentations ou encore à offrir des conditions garanties à propos du produit, qui sont autres que celles stipulées à la présente *garantie limitée*. S'il y a lieu, ces actes ne pourront être opposables à BRP. BRP se réserve le droit de modifier en tout temps la présente garantie, cela n'ayant toutefois aucun effet sur les conditions de garantie applicables et en vigueur lors de la vente des produits.

8. TRANSFERT

Si la propriété d'un produit est transférée durant la période de garantie, cette garantie sera également transférée et sera valide pour le reste de la période de couverture, à condition que BRP soit avisé du transfert de propriété de la façon suivante:

- a) Ancien propriétaire communique avec BRP (au numéro de téléphone ci-après) ou avec un concessionnaire BRP autorisé pour lui donner les coordonnées du nouveau propriétaire; ou
- b) BRP ou un concessionnaire BRP autorisé reçoit une preuve que l'ancien propriétaire a accepté le transfert de propriété, et reçoit les coordonnées du nouveau propriétaire.

9. SERVICE À LA CLIENTÈLE

- a) Face à un conflit ou à un problème de service relié à la présente *garantie limitée*, BRP vous suggère d'essayer de résoudre la situation directement chez le concessionnaire autorisé en présence du gérant de service ou du propriétaire.
- b) Si la situation n'est toujours pas réglée, faites parvenir votre plainte par écrit à l'adresse ci-dessous, ou téléphonez au numéro suivant:

BOMBARDIER PRODUITS RÉCRÉATIFS INC.

Groupe support à la clientèle

VALCOURT (QUÉBEC) J0E 2L0

Tél.: (819) 566-3366

* Au Canada, Bombardier Produits Récréatifs inc. distribue et offre les services reliés aux produits.

© 2004 Bombardier Produits Récréatifs inc. Tous droits réservés.

® Marque de commerce déposée de Bombardier Produits Récréatifs inc. ou de ses filiales.

GARANTIE LIMITÉE BRP INTERNATIONALE DES BATEAUX SPORT SEA-DOO® MODÈLES 2005

1. PORTÉE DE LA GARANTIE

BRP US Inc. ("BRP")* garantit chaque bateau sport Sea-Doo 2005 ("bateau sport") vendu comme véhicule neuf et inutilisé par un distributeur/concessionnaire nord-américain BRP autorisé ("distributeur/concessionnaire"), contre tout vice de conception ou de fabrication pour la période et les conditions décrites ci-dessous. Si votre bateau sport est équipé d'un moteur Rotax® le moteur Rotax® est aussi couvert par la même *garantie limitée* décrite ci-dessous. Si votre bateau sport est équipé d'un autre type de moteur, ce moteur sera donc couvert par *la garantie limitée du fabricant* de ce moteur et n'est pas couvert par la présente *garantie limitée*.

2. DURÉE DE LA GARANTIE

La présente *garantie limitée* entrera en vigueur à compter de la date de livraison au premier acheteur au détail ou la date à laquelle le produit est mis en service pour la première fois, à la première d'une des deux dates mentionnées ci-dessus, et ce pour une période de:

- DOUZE (12) MOIS CONSÉCUTIFS, pour utilisation privée, à l'exception de la structure de fibre de verre du pont et de la coque qui sera couverte pour soixante (60) mois consécutifs.
- QUATRE (4) MOIS CONSÉCUTIFS, pour utilisation commerciale, à l'exception de la structure de fibre de verre du pont et de la coque qui sera couverte pour DOUZE (12) MOIS CONSÉCUTIFS. Un bateau sport est considéré comme étant commercial lorsqu'il est utilisé pour générer un revenu ou dans le cadre d'un emploi durant la période de garantie. Un bateau sport est aussi considéré comme étant commercial lorsqu'il est identifié ou immatriculé pour utilisation commerciale.

La durée de la garantie pour les accessoires d'origine BRP, installés par un distributeur/concessionnaire lors de la livraison d'un bateau sport neuf et inutilisé, est la même que celle applicable pour le bateau sport. La réparation ou le remplacement de pièces ou encore la prestation de services en vertu de *la présente garantie ne prolonge pas sa durée au-delà de sa date d'échéance originale*.

3. CONDITIONS D'EXÉCUTION DE GARANTIE

La présente garantie ne s'applique qu'aux Bateaux Sports Sea-Doo 2005 achetés en tant que véhicules neufs et non utilisés par leur premier propriétaire auprès d'un distributeur/concessionnaire BRP autorisé à distribuer des Bateaux Sports Sea-Doo dans le pays où la vente a été conclue ("le distributeur/concessionnaire BRP"), et seulement après que le processus d'inspection de prélivraison prescrit par BRP a été effectué et documenté et que le bateau sport soit enregistré auprès du fabricant en bonne et due forme auprès d'un distributeur/concessionnaire BRP. De plus, la garantie ne s'applique que si le bateau sport Sea-Doo est acheté dans le pays ou l'union de pays où le propriétaire réside. Si les conditions précédentes ne sont pas rencontrées, BRP n'a pas l'obligation d'honorer la *garantie limitée* liée aux véhicules en question et ce, tant pour une utilisation privée que commerciale. De telles restrictions sont nécessaires afin que BRP puisse préserver le caractère sécuritaire de ses produits ainsi que la sécurité de ses clients et du public.

4. CONDITIONS D'OBTENTION DE LA COUVERTURE DE GARANTIE

Le consommateur doit aviser le distributeur/concessionnaire dans les deux (2) jours suivant la découverte d'un vice de conception ou de fabrication et doit apporter le bateau sport incluant toutes pièces défectueuses au distributeur/concessionnaire dans un délai raisonnable durant la période de garantie. Si le bateau sport n'a pas été enregistré, le propriétaire devra présenter une preuve d'achat du bateau sport au distributeur/concessionnaire avant qu'il puisse effectuer les réparations sous garantie. Le propriétaire doit signer le bon de réparation avant le début des réparations afin de valider une demande de travail sous garantie. Toute pièce remplacée sous garantie devient la propriété de BRP.

5. CE QUE BRP FERA

Les obligations de BRP en vertu de la présente garantie se limitent, à son choix, soit à réparer ou remplacer les pièces du bateau sport présentant un vice de conception ou de fabrication, selon le jugement de BRP. De telles réparations ou remplacements seront effectués sans frais pour le coût des pièces et/ou de la main-d'œuvre, par un distributeur/concessionnaire. La responsabilité de BRP se limite à effectuer les réparations ou le remplacement des pièces requises avec des pièces d'origine BRP. Les frais de transport pour apporter le bateau chez le distributeur/concessionnaire sont la responsabilité du propriétaire. Si des réparations sous garantie doivent être effectuées à l'extérieur du pays où le véhicule a été vendu, le propriétaire sera responsable pour tous frais additionnels due aux pratiques normales locales, notamment: transport, assurances, taxes, frais d'immatriculation, frais d'importation et tout autres frais financiers, incluant des frais imposés par les gouvernements, états, territoires et leurs agents respectifs. BRP se réserve le droit d'améliorer ou de modifier ses produits en tout temps sans encourir aucune obligation de modifier les bateaux sports fabriqués auparavant.

6. EXCLUSIONS

Ne sont pas couverts sous aucunes considérations:

- Remplacement de pièces due à l'usure normale;
- Coûts de la main-d'oeuvre, pièces et lubrifiants reliés à tout service d'entretien, incluant, mais sans y restreindre: ajustements, huile, changement de lubrifiants et de liquide de refroidissement, remplacement de bougies, pompes à l'eau, et tout autre service d'entretien;
- Les dommages causés par le défaut de se conformer aux normes d'entretien et/ou de remisage telles que stipulées dans le "*Guide du conducteur* de bateaux sport Sea-Doo";
- Les dommages résultant de réparations, service et entretien incorrectes, de modifications ou d'utilisation de pièces ou d'accessoires qui ne sont pas fabriqués ou approuvés par BRP, car ils sont jugés incompatibles avec les bateaux sports ou en affectent l'opération, la performance, la durabilité ou encore les dommages résultant de réparations qui ne sont pas effectuées par un distributeur/concessionnaire BRP;
- Les dommages résultant d'un usage abusif, négligence, compétition, mauvaise utilisation ou l'utilisation du bateau sport de façon inconsistante avec l'utilisation recommandée tel que décrit dans le *Guide du conducteur*;
- Les dommages résultant de dommages externes, submersion, ou ingestion d'eau ou d'un objet, accident, incendie, vol, vandalisme ou de tout autre cas de force majeure;

- L'utilisation d'essence, d'huile ou de lubrifiants non recommandés pour votre bateau sport (voir le *Guide du conducteur*);
- Les dommages résultant de la rouille, corrosion, et l'exposition aux éléments naturels;
- Les dommages résultant d'un blocage par ingestion d'un objet au système de refroidissement ou de la pompe;
- Les dommages reliés au revêtement colloïdal incluant mais sans y restreindre les boursouflures ou délamination de la fibre de verre due aux boursouflures, rainures et fissures superficielles; et

Cette garantie sera annulée si:

- bateau sport est modifié d'une telle façon pour que son utilisation, sa performance ou sa durabilité en sont affectées de façon permanente.
- Le bateau sport est utilisé à des fins de course ou autre compétition et ce, à n'importe quel moment, même par un propriétaire antérieur.

7. LIMITATION DE RESPONSABILITÉ

LA PRÉSENTE GARANTIE EST CONVENUE ET REMPLACE TOUTE AUTRE GARANTIE EXPRESSE OU IMPLICITE, Y COMPRIS ET SANS RESTREINDRE TOUTE GARANTIE DE VALEUR MARCHANDE OU TOUTE GARANTIE DE CONVENANCE À DES FINS OU UN USAGE PARTICULIER. DANS LA MESURE OÙ ON NE PEUT Y RENONCER, LA DURÉE DES GARANTIES IMPLICITES SE LIMITE À CELLE DE LA GARANTIE EXPRESSE. LES DOMMAGES IMPRÉVUS, CONSÉQUENTIELS, DIRECTS, INDIRECTS OU TOUT AUTRE DOMMAGE NE SONT PAS COUVERTS EN VERTU DE LA PRÉSENTE GARANTIE, INCLUANT MAIS SANS Y RESTREINDRE: frais d'essence, frais reliés au transport du bateau sport au distributeur/concessionnaire, frais de déplacement du technicien, frais pour transporter ou remorquer le bateau, frais de quais, remisage, frais de téléphone, cellulaire, télécopieur, télégramme; location d'un bateau de remplacement durant les réparations de garantie, taxi, hébergement, perte ou dommages à des objets personnels, inconvéniens, frais d'assurance, paiements de prêt, perte de revenu ou de profits ou perte de jouissance ou d'utilisation du bateau sport. CERTAINS ÉTATS OU PROVINCES NE PERMETTENT PAS LES RENONCIATIONS, RESTRICTIONS ET EXCLUSIONS SUSMENTIONNÉES; PAR CONSÉQUENT, CES DERNIÈRES PEUVENT NE PAS VOUS CONCERNER. LES DROITS SPÉCIFIQUES QUE CONFÈRE LA PRÉSENTE GARANTIE S'APPLIQUENT À SON TITULAIRE, QUI PEUT AUSSI AVOIR D'AUTRES DROITS QUI VARIENT SELON LES ÉTATS OU LES PROVINCES.

Ni un distributeur, ni un concessionnaire BRP, ni aucune autre personne n'est autorisée à faire des déclarations ou des représentations ou encore à offrir des conditions garanties à propos du produit, qui sont autres que celles stipulées à la présente *garantie limitée*. S'il y a lieu, ces actes ne pourront être opposables à BRP.

BRP se réserve le droit de modifier en tout temps la présente garantie, cela n'ayant toutefois aucun effet sur les conditions de garantie applicables et en vigueur lors de la vente des produits.

8. TRANSFERT

Si la propriété d'un produit est transférée durant la période de garantie, cette garantie sera également transférée et sera valide pour le reste de la période de couverture, à condition que BRP soit avisé du transfert de propriété de la façon suivante:

- a) Ancien propriétaire communique avec BRP (au numéro de téléphone ci-après) ou avec un distributeur/concessionnaire BRP autorisé pour lui donner les coordonnées du nouveau propriétaire; ou
- b) BRP ou un distributeur/concessionnaire BRP autorisé reçoit une preuve que l'ancien propriétaire a accepté le transfert de propriété, et reçoit les coordonnées du nouveau propriétaire.

9. SERVICE À LA CLIENTÈLE

- a) Face à un conflit ou à un problème de service relié à la présente *garantie limitée*, BRP vous suggère d'essayer de résoudre la situation directement chez le distributeur/concessionnaire autorisé en présence du gérant de service ou du propriétaire.
- b) Si la situation persiste, veuillez communiquer avec le département de service du distributeur qui pourra vous aider à résoudre le problème.
- c) Si la situation n'est toujours pas réglée, faites parvenir votre plainte par écrit à l'adresse ci-dessous, ou téléphonez au numéro suivant:

BOMBARDIER PRODUITS RÉCRÉATIFS INC.

GRUPE SUPPORT À LA CLIENTÈLE

VALCOURT (QUÉBEC) J0E 2L0

Tél.: 01 819-566-3366

* Dans le territoire couvert par cette *garantie limitée*, Bombardier Produits Récréatifs inc. ou ses sociétés affiliées distribue et offre les services reliés aux produits.

© 2004 Bombardier Produits Récréatifs inc. Tous droits réservés.

® Marque de commerce déposée de Bombardier Produits Récréatifs inc. ou de ses sociétés affiliées.

SITES WEB

Site Web Sea-Doo de BRP: www.sea-doo.com

Garde côtière canadienne	www.ccg-gcc.gc.ca/obs-bsn/sbg-gsn/main_e.htm
Garde côtière américaine	www.uscgboating.org/regulations/boating_laws.htm
Alabama	www.dcnr.state.al.us/mp/menu.htm
Alaska	www.dnr.state.ak.us/parks/boating
Arizona	www.azgfd.com
Arkansas	www.agfc.state.ar.us/
Californie	www.dbw.ca.gov
Caroline du Nord	www.ncwildlife.org/fs_index_02_regulations.htm
Caroline du Sud	www.dnr.state.sc.us/etc/boating.htm
Colorado	http://parks.state.co.us/boating/
Connecticut	http://dep.state.ct.us/rec/prgactiv.htm
Dakota du Nord	http://www.state.nd.us/gnf/boating/
Dakota du Sud	www.state.sd.us/gfp/divisionwildlife/boating/index.htm
Delaware	www.dnrec.state.de.us/fw/fwwel.htm
Floride (eau douce)	http://floridaconservation.org/law
Floride (eau salée)	www.dep.state.fl.us/law
Georgie	www.boat-ed.com
Hawaii	www.hawaii.gov/dlnr/dbor/dbor
Idaho	www.idahoparks.org/rec/boating.html
Illinois	http://131.230.57.1/stat_rul/ILLREG.htm
Indiana	www.state.in.us/dnr/regulations
Iowa	www.iowadnr.com/
Kansas	www.kdwp.state.ks.us/boating/boating.html
Kentucky	www.state.ky.us/agencies/fw/boating.htm
Louisiane	www.w/f.state.la.us
Maine	www.state.me.us/ifw/rv/boatinglaws2002.htm
Maryland	www.dnr.state.md.us/boating
Massachusetts	www.state.ma.us/dfwele/dle/boatrvsafe.htm

Michigan	www.boat-ed.com/mi/handbook
Minnesota	www.dnr.state.mn.us/safety/boatwater
Mississippi	www.dmr.state.ms.us
Missouri	www.mswp.state.mo.us
Montana	www.fwp.state.mt.us/education/outdoorskills.asp
Nebraska	www.ngpc.state.ne.us/boating
Nevada	http://www.boatnevada.org/
New Hampshire	www.state.nh.us/safety/ss/links.html
New Jersey	www.state.nj.us/mvs/boats.htm
New York	www.nysparks.com
Nouveau-Mexique	www.emnrd.state.nm.us/nmparks/pages/question/regulate/rules/nmac172.pdf
Ohio	www.dnr.state.oh.us/odnr/watercraft
Oklahoma	www.boat-ed.com
Oregon	www.osmb.state.or.us
Pennsylvanie	www.fish.state.pa.us
Rhode Island	www.state.ri.us/dem/topics/boating.htm
Tennessee	www.state.tn.us/twra/boatmain.html
Texas	www.tpwd.state.tx.us/boat/boat.htm
Utah	www.nr.state.ut.us/parks/boating.htm
Vermont	www.boatsafe.com/vermont
Virginie	www.dgif.state.va.us/boating
Virginie-Occidentale	www.dnr.state.wv.us/law/boating.htm
Washington	www.parks.wa.gov/boating.asp
Wisconsin	http://www.dnr.state.wi.us/org/caer/cs/Registrations/Boats.htm
Wyoming	http://gf.state.wy.us

REMARQUE: Ces sites Web constituent des sources d'information pour le propriétaire du bateau et sont à jour au mois de mars 2003. BRP n'est pas responsable du contenu de ces sites et n'en fait pas la promotion.

LISTE DES DISTRIBUTEURS

AMÉRIQUE DU NORD

ÉTATS-UNIS (Sauf Puerto Rico)	BOMBARDIER MOTOR CORPORATION OF AMERICA 7575, BOMBARDIER COURT C.P. 8035 WAUSAU, WI. 54401 Tél.: (715) 848-4957 Télécopieur: (715) 847-6879 http://www.brp.com
CANADA Alberta Colombie-Britannique Manitoba Ontario Québec Saskatchewan Territoires du Nord-Ouest Yukon Île-du-Prince-Édouard Nouveau-Brunswick Nouvelle-Écosse Nunavut Terre-Neuve	BOMBARDIER PRODUITS RÉCRÉATIFS INC. 75, RUE J.A. BOMBARDIER SHERBROOKE (QC) J1L 1W3 Tél.: (819) 566-3366 Télécopieur: (819) 566-3062 http://www.brp.com

Si votre bateau sport Sea-Doo doit être réparé sous garantie, rendez-vous chez un concessionnaire autorisé de bateaux sport Sea-Doo avec votre carte d'enregistrement de garantie ou tout autre document attestant la date d'achat. Advenant une question ou un problème ayant trait à la garantie, communiquez avant tout avec le gérant de service ou le propriétaire de la concession de bateaux sport Sea-Doo.

Pour connaître le concessionnaire autorisé de bateaux sport Sea-Doo le plus près, composez le 1 800 361-5192.

REMARQUE: Si vous demeurez à l'extérieur du Canada et des États-Unis, consultez votre distributeur Sea-Doo local.



DÉCLARATION DE CONFORMITÉ AUX NORMES **CE**

Mise en application des directives du conseil: 94/25/CE — Embarcation récréative
89/336/CEE — Compatibilité électromagnétique

Normes de conformité: ISO 7840, ISO 8469, ISO 8665, ISO 8846, ISO 8848, ISO 8849, ISO 9094, ISO 9097, ISO 10087, ISO 10088, ISO 10133, ISO 10240, ISO 11105, ISO 11591, ISO 11592, ISO 12215, ISO 12216, ISO 13592, COLREGS, ABYC H-5, ABYC H-8

Nom du fabricant: Bombardier Motor Corporation of America.

Adresse du fabricant: 451 E. Illinois Ave
Benton, Illinois
62812-0394

Nom de l'importateur: Société ANF — Industrie S.A.

Adresse de l'importateur: 2, rue du Nouveau Bercy
94220 Charenton
Paris, France

Organisme informé de la directive 94/25/CE: Institut international de certification marine
Centre de Trèves, rue de Trèves 45
1040 Bruxelles, Belgique

Organisme compétent concernant la directive 89/336/CEE: UTAC
Autodrome de Linas-Monthéry, B.P. 212
91311 Monthéry cedex, France

Type d'équipement: Bateaux sport, à proximité de la côte, catégorie C

Noms et numéro(s) de modèle: _____
Nom de modèle

Numéro(s) de modèle

Je, soussigné, déclare par les présentes que l'équipement mentionné ci-dessus est conforme aux directives et normes prescrites.

Nom du signataire: Fernando Garcia

Titre du signataire au nom de Bombardier Motor Corporation of America: Directeur - Affaires publiques et réglementaires — bateaux sport Sea-Doo

Homologation et certification

Les bateaux mentionnés ci-dessus sont conformes aux normes qui suivent:

NORME	TYPE DE CERTIFICATION
Garde-côtière américaine	Autocertification
Garde-côtière canadienne	Autocertification
Registre des navires russes	Certifié par Registre des navires russes 8, Dvortsovaya Nab., 191186 St-Petersbourg, Russie
Directive 89/336/CEE du conseil sur la compatibilité électromagnétique	Contrôle de la production interne et contrôle exercé sous la responsabilité d'un organisme compétent. Organisme compétent: UTAC Autodrome de Linas-Montlhéry, B.P. 212 91311 Montlhéry cedex, France
Directive 94/25/EC du parlement européen et du conseil sur les embarcations récréatives	Contrôle de la production interne et contrôle exercé sous la responsabilité d'un organisme notifié. Organisme notifié: Institut international de certification marine Centre de Trèves, rue de Trèves 45 1040 Bruxelles, Belgique

Guide du conducteur confirmation de réception

Votre concessionnaire

Nom:	_____

Adresse:	_____

Il s'agit du représentant de notre société qui demeure à votre disposition pour vous aider à résoudre tout problème qui pourrait survenir.

Dès que vous prenez possession du véhicule, veuillez dater et signer le reçu et le remettre (ou le faire parvenir) au concessionnaire afin de valider la garantie.

Les conditions de garantie sont énumérées dans la section Garantie du présent guide.

----- Découper ici

Reçu
Nom: _____
Adresse: _____
Propriétaire de _____ N° du modèle _____
NIC (à faire remplir par le client ou le concessionnaire vendeur) _____
La présente garantie entre en vigueur le _____ (date).
Le concessionnaire dont le nom apparaît sur le présent document m'a clairement décrit l'utilisation, l'entretien, les caractéristiques de sécurité et la politique de garantie. Je suis également satisfait de la préparation de prélivraison et de l'inspection de mon bateau sport. De plus, on m'a remis un exemplaire du <i>Guide du conducteur</i> de mon bateau sport, ainsi qu'un <i>Guide de sécurité</i> et une <i>vidéocassette de sécurité</i> .
Signature: _____
Date: _____

RENSEIGNEMENTS CONFIDENTIELS

Nous tenons à vous informer que vos coordonnées seront utilisées à des fins de sécurité et de garantie. Parfois, nous utilisons aussi les coordonnées de nos clients pour les renseigner sur nos produits et nos offres. Si vous préférez ne pas recevoir d'information à propos de nos produits, offres et services, écrivez-nous à l'adresse ci-après.

Prenez également note que, de temps à autre, des organismes de confiance sélectionnés avec soin peuvent être autorisés à utiliser les coordonnées de nos clients pour promouvoir des produits et services de qualité. Si vous ne désirez pas que vos coordonnées soient transmises à ces organismes, écrivez-nous à l'adresse suivante.

Bombardier Produits récréatifs inc.

Service de la garantie
75, rue J.A. Bombardier
Sherbrooke (Québec)
Canada J1L 1W3

Numéro de télécopieur au Canada: (819) 566-3590

CHANGEMENT D'ADRESSE

S'il y a changement d'adresse, veuillez remplir et poster la carte au bas de la page. Un tel avis contribue également à votre sécurité, même après la date d'expiration de la garantie originale, puisque BRP sera ainsi en mesure de communiquer avec vous s'il est nécessaire d'apporter une modification au bateau.

REMARQUE: Ne remplissez le carton ci-dessous que dans le cas d'un changement d'adresse.

CARTE DE CHANGEMENT D'ADRESSE



CHANGEMENT D'ADRESSE

N^{os} D'IDENTIFICATION DU BATEAU

--	--	--	--	--	--	--	--	--	--	--	--	--	--	--	--	--	--	--	--

N° de modèle

N° d'identification de la coque (N.I.C.)

ANCIENNE ADRESSE:

NOM

N°

RUE

APP.

VILLE

ÉTAT OU PROVINCE

CODE POSTAL

NOUVELLE ADRESSE:

NOM

N°

RUE

APP.

VILLE

ÉTAT OU PROVINCE

CODE POSTAL

BATEAUX VOLÉS

Si votre bateau est volé, vous devriez aviser le Service de garantie du distributeur de votre région.

Veuillez fournir vos nom, adresse, numéro de téléphone ainsi que le numéro d'identification de la coque et la date à laquelle il a été volé.

BRP fournira mensuellement une liste des bateaux volés à tous ses concessionnaires autorisés de bateaux sport Sea-Doo, afin d'aider les propriétaires concernés à récupérer leur bateau.



AFFRANCHIR
SUFFISAMMENT

BOMBARDIER
PRODUITS RÉCRÉATIFS INC.

SERVICE DE GARANTIE
75, RUE J.A. BOMBARDIER
SHERBROOKE (QUÉBEC)
CANADA J1L 1W3

NUMÉRO DE MODÈLE
DU BATEAU _____

NUMÉRO D'IDENTIFICATION
DE LA COQUE (N.I.C.) _____

NUMÉRO D'IDENTIFICATION
DU MOTEUR
ROTAX (N.I.M.) _____

Propriétaire: _____

NOM

RUE

APP.

ÉTAT OU PROVINCE

CODE POSTAL

Date d'achat _____

JOUR

MOIS

ANNÉE

**Date d'expiration
de la garantie** _____

JOUR

MOIS

ANNÉE

À faire remplir par le concessionnaire au moment de la vente.

SCEAU DU CONCESSIONNAIRE

Veillez communiquer avec le concessionnaire qui vous a vendu le bateau sport SEA-DOO pour vous assurer qu'il l'a inscrit auprès de BRP.

219 700 413

CA

OPERATOR'S GUIDE, CHALLENGER X / FRENCH
GUIDE DU CONDUCTEUR, CHALLENGER X / FRANÇAIS

FAIT AU / MADE IN CANADA

U/M:P.C.