

SEA-DOO®

Sport Boats

GEBRUIKERSHANDLEIDING

Met VEILIGHEIDS-, VOERTUIG- en
ONDERHOUDSINFORMATIE

SPORTSTER™ 4-TEC



WAARSCHUWING

Lees deze handleiding aandachtig.

Ze bevat belangrijke veiligheidsinformatie.

Verwijder deze *Gebruikershandleiding* niet uit het voertuig.



VEILIGHEIDSWAARSCHUWING

HET NEGEREN VAN DE VEILIGHEIDSVOORSCHRIFTEN EN -INSTRUCTIES IN DEZE *GEBRUIKERSHANDLEIDING*, DE *VEILIGHEIDSVIDEO* EN DE WAARSCHUWINGSLABELS OP HET PRODUCT KAN LEIDEN TOT ERNSTIGE VERWONDINGEN, ZELFS MET DODELIJKE AFLOOP. DE BESTUURDER HEEFT DE VERANTWOORDELIJKHEID ZIJN PASSAGIER(S) TE INFORMEREN OVER VEILIGHEIDSMaatregelen.

DEZE *GEBRUIKERSHANDLEIDING* EN DE *VEILIGHEIDSVIDEO* MOETEN BIJ EEN EVENTUELE VERKOOP BIJ HET VAARTUIG BLIJVEN.

BOMBARDIER
RECREATIONAL PRODUCTS



DE VOLGENDE HANDELSMERKEN ZIJN EIGENDOM VAN BOMBARDIER INC. OF ZIJN DOCHTERMAATSCHAPPIJEN:

SEA-DOO®
ROTAX®
BOMBARDIER LUBE™
SPORTSTER™
4-TEC™

Gedrukt in de E.U. (Sport Boat 4 TEC DU.fm XX)

®™ Handelsmerken van Bombardier Recreational Products Inc. of zijn dochtermaatschappijen.
© 2004 Bombardier Inc. Alle rechten voorbehouden.

Maak het waar met uw nieuwe Sea-Doo sportboot

Gefeliciteerd! U bent nu de trotse eigenaar van een Sea-Doo sportboot. Of u nu een ervaren zeerot bent of de vaarsport geheel nieuw voor u is, neem altijd de tijd om de *Veiligheidsvideo* die bij uw vaartuig zit te bekijken, de *Gebruikershandleiding* en alle waarschuwings/veiligheidslabels op het product te lezen en u deze informatie eigen te maken. De handleiding bevat belangrijke informatie die, indien ze wordt nageleefd, u in staat zal stellen om ten volle van het varen met uw boot te genieten.

We raden elke bootgebruiker met aandrang aan een cursus veilig varen te volgen. Uw plaatselijke kustwacht en vaarclub kunnen u informeren over cursussen in uw buurt. Wie zich nog meer wil bekwamen in de vaarkunst, kan overwegen zich het boek "Chapman Piloting" door Elbert S. Maloney aan te schaffen, verkrijgbaar in de meeste boekhandels.

Zorg ervoor dat alle familieleden of vrienden aan wie u dit vaartuig toevertrouwt de bediening en besturing onder de knie hebben en het belang van hoffelijk, verantwoordelijk varen inzien.

Elke bestuurder van een sportboot is verantwoordelijk voor de veiligheid van zijn/haar passagier(s) en de andere waterrecreanten. Volg alle veiligheidsvoorschriften en bestuur uw vaartuig voorzichtig.

We raden u aan, uw sportboot jaarlijks aan een veiligheidsinspectie te onderwerpen. Uw dealer kan u hierover informeren.

Ten slotte adviseren we u, regelmatig langs te gaan bij uw dealer voor een periodiek veiligheidsonderhoud en eventueel voor accessoires.

Veel plezier en... Bon Voyage.

Laat deze handleiding altijd aan boord. Deze handleiding moet bij de sportboot blijven wanneer u hem verkoopt.

INHOUDSTAFEL

VOORWOORD	5
Aanduiding van gevaren	5
Raadgevingen.....	6
VEILIGHEIDSINFORMATIE	
VEILIGHEID	8
Checklist veilig varen	8
Veiligheidsuitrusting	10
Koolmonoxide en varen	15
Veiligheidskoord-stopschakelaar.....	18
Veilige vaarpraktijken	18
Veiligheid van passagiers.....	19
Vaarregels.....	20
Watersport.....	23
VOERTUIGINFORMATIE	
PLAATS VAN HET REGISTRATIENUMMER	28
PLAATS VAN DE BELANGRIJKE LABELS	29
IDENTIFICATIENUMMERS	32
Romp.....	32
4-TEC™ motor	32
PLAATS VAN BEDIENINGSELEMENTEN, COMPONENTEN EN INSTRUMENTEN	33
Overzicht	34
FUNCTIE VAN BEDIENINGSELEMENTEN, COMPONENTEN EN INSTRUMENTEN	36
1) Veiligheidskoord (motoruitschakelaar).....	36
2) Stuurwiel.....	37
3) Gas/schakelhendel	38
4) Start/stopknop/ontstekingsschakelaar	39
5) Navigatielicht-schakelaar	40
6) Ruimpomp-schakelaar.....	41
7) Ruimventilator-schakelaar	41
8) Brandstofmeter	42
9) Tachometer.....	42
BRANDSTOF EN SMERING	58
Tankprocedure.....	58
Aanbevolen brandstof.....	58
Motorolie	58
Motorkoelvloeistof.....	60
INVAARPERIODE	62
10-uurs inspectie	62
CONTROLE VOOR GEBRUIK	64

Romp	65
Waterinlaat jetpomp	65
Ruim	65
Accu	65
Brandstoftank en oliepeil	65
Motorcompartiment.....	65
Brandblusapparaat	66
Stuursysteem	66
Gassysteem.....	66
Schakelsysteem.....	66
Veiligheidskoord en motorstart/stopknop	66
Deksels bergvakken.....	66
BEDIENINGSINSTRUCTIES	67
Te water laten/opladen	67
Transport.....	67
Werkingsprincipe	67
Aan boord gaan vanaf de wal.....	69
Aan boord gaan van uit het water	69
Starten	70
Varen in wild water of bij slechte zichtbaarheid.....	71
Dwars op golven varen	71
Stoppen/aanleggen.....	72
Aanleggen op het strand.....	72
ONDERHOUD NA GEBRUIK	73
Algemeen onderhoud	73
Extra onderhoud voor vuil water of zoutwater.....	73
Spelen van het uitlaatkoelsysteem	73
SPECIALE PROCEDURE	75
Oververhitting van de motor.....	75
Reinigen van jetpomp-waterinlaat en impeller.....	75
Gekapseisde boot.....	76
Boot onder water.....	76
Motor onder water.....	76
Verdronken motor.....	76
De sportboot slepen in het water	77
Ontladen accu.....	78
ONDERHOUDSINFORMATIE	
ONDERHOUD.....	80
Onderhoud van uitlaat-onderdelen.....	80
Informatie over de motoruitlaatgassen	80
Smering	81
Periodieke inspectie.....	82
Gaskabel	83

Brandstof- en oliefilters	83
Afregeling stuursysteem/ jetstraalbuizen	83
Achteruitvaarklep.....	83
Dekafvoer	84
Zekeringen.....	84
Ruimventilator	86
Vervanging lamp navigatielicht	86
Algemene inspectie en reiniging	87
BEWARING EN VOORBEREIDING OP HET VAARSEIZOEN.....	89
Berging	89
Brandstofsysteem	89
Vervanging van motorolie en filter.....	89
Spoeling uitlaatkoelsysteem en inwendige smering motor.....	89
Vorbereiding op het vaarseizoen	91
OPLOSSEN VAN PROBLEMEN	92
INSPECTIESCHEMA	96
SPECIFICATIES.....	99
INFORMATIE SI* METRISCH STELSEL.....	102
GARANTIE	
BOMBARDIER INTERNATIONAL BEPERKTE GARANTIE VOOR SEA-DOO® SPORTBOOT BOUWJAAR 2004	104
CE-CONFORMITEITSVERKLARING	108
Homologatie en certificatie.....	109
Gebruikershandleiding Bevestiging van ontvangst.....	110
ADRESWIJZIGING	111

VOORWOORD

Deze *Gebruikershandleiding* is bedoeld om de eigenaar/gebruiker of passagier van deze sportboot vertrouwd te maken met de diverse bedieningselementen, het onderhoud en het veilige gebruik van dit vaartuig. Ze is onmisbaar voor een juist gebruik van het product en moet altijd in een waterdichte zak in de sportboot worden bewaard. Zorg ervoor dat u de inhoud van dit document leest en begrijpt.

Voor al uw vragen over de garantie en de toepassing ervan kunt u contact opnemen met een erkend Sea-Doo sportboot dealer.

Aanduiding van gevaren

Let bij het lezen van uw *Gebruikershandleiding* en deze bijlage op de waarschuwingen die uw aandacht vestigen op veiligheidsmaatregelen en onveilige vaaromstandigheden of -procedures.

In deze handleiding worden de volgende symbolen gebruikt om de aandacht op bepaalde informatie te vestigen.



Dit waarschuwingssymbool wordt over de hele wereld herkend. In deze handleiding betekent het dat u de informatie aandachtig moet lezen! Zorg dat u de gevolgen van de gevaren begrijpt en weet hoe u deze kunt voorkomen. Als u de aanbevelingen in een gevarenaanduiding niet volgt, kan dit tot materiële schade en ernstige of zelfs dodelijke verwondingen leiden.

Mensen verwijzen vaak naar een gevarenaanduiding als waarschuwing in de algemene betekenis. In deze handleiding worden drie soorten "waarschuwingen" gebruikt, afhankelijk van het waarschijnlijke effect van een gevaar (lichte verwonding, ernstige verwonding, overlijden).



WAARSCHUWING

Duidt op een mogelijke of aanwezige gevaarlijke situatie die, als ze niet wordt vermeden, **ZOU KUNNEN** leiden tot ernstige of dodelijke verwondingen of aanzienlijke materiële schade.

LET OP: Dit woord duidt op een mogelijk gevaarlijke situatie die, als ze niet wordt vermeden, kan leiden tot lichte tot matige persoonlijke of materiële schade. Het kan ook worden gebruikt om te waarschuwen voor onveilige praktijken.

OPMERKING: Duidt bijkomende informatie aan die nodig is ter aanvulling van een instructie met betrekking tot het gebruik van de uitrusting en/of onderhoudsprocedures.

Hoewel het lezen van deze informatie alleen niet volstaat om het gevaar te elimineren, zullen het begrip en de toepassing van de informatie bijdragen tot een juist en veilig gebruik van uw sportboot.

De waarschuwingen in deze bijlage kunnen onmogelijk elke denkbare situatie behandelen. Gebruik altijd uw gezond verstand. Voordat u een procedure, methode, gereedschap of onderdeel gebruikt die/dat niet specifiek wordt aanbevolen, moet u er zeker van zijn dat dit veilig is voor u en anderen en dat uw boot geen schade zal oplopen of onveilig zal worden als gevolg van deze beslissing.

Raadgevingen

Raadgevingen bevestigen uw aandacht op omstandigheden die de werking van de uitrusting beïnvloeden, op onderhouds- en servicepraktijken.

Het woord BELANGRIJK wijst op een procedure die bedoeld is om schade aan de uitrusting of bijbehorende onderdelen te voorkomen.

De informatie en beschrijvingen van onderdelen/systemen in deze bijlage zijn correct op het ogenblik van de publicatie. Bombardier Motor Corporation of America (Bombardier) voert echter een beleid van continue verbetering van zijn producten, zonder dat dit enige verbintenis inhoudt tot uitrusting van eerder vervaardigde producten met vernieuwde onderdelen.

In het kader van ons beleid van voortdurende kwaliteitsverbetering en innovatie behoudt Bombardier zich het recht voor, op eender welk moment specificaties, ontwerp, kenmerken, modellen en uitrusting te schrappen of wijzigen, zonder dat dit enige verplichting inhoudt.

De illustraties in dit document tonen de typische constructie van de verschillende modules en stemmen misschien niet in elk detail overeen met de exacte vorm van de onderdelen. Ze tonen echter wel onderdelen met dezelfde of een gelijkaardige functie.

Deze handleiding kan in een andere taal dan het Engels worden vertaald. In geval van discrepanties zal de Engelse versie de overhand hebben.

De specificaties worden gegeven in het SI metrisch stelsel met de Amerikaanse SAE-waarden tussen haakjes. Indien de exacte waarden niet vereist zijn, worden sommige omzettingen afgerond voor een eenvoudiger gebruik.

Er is een *Shop Manual* verkrijgbaar met volledige informatie over de service, het onderhoud en diverse reparaties.

VEILIGHEIDS- INFORMATIE

VEILIGHEID

U bent verantwoordelijk voor uw eigen veiligheid en die van uw passagiers en andere bootgebruikers. Voordat u met uw boot gaat varen dient u deze *Gebruikershandleiding*, de waarschuwingen en andere labels op het product, de *Veiligheidsvideo* en andere informatie die uw dealer u over uw vaartuig verstrekt volledig door te nemen en te begrijpen. Neem nota van en volg alle waarschuwingen, voorzorgsmaatregelen en bedieningsinstructies.

Bombardier beveelt sterk aan een erkende cursus veilig varen te volgen. Gebruik uw boot altijd in overeenstemming met het vaarreglement, wees attent, hoffelijk en gebruik uw gezond verstand. Wanneer u zich hier niet aan houdt neemt het risico op ernstige of dodelijke verwondingen toe voor uzelf, uw passagiers, de personen aan wie u uw vaartuig uitleent en andere waterrecreanten.

Checklist veilig varen

Alvorens uit te varen, of het nu voor een uurtje of voor enkele dagen is, moet u de volgende checklist voor veilig varen doornemen.

Ter herinnering...

– Het vermogen van de sportboot overtreft mogelijk dat van alle andere vaartuigen die u al heeft bestuurd. Neem uw tijd om helemaal vertrouwd te worden met de besturing en bediening van uw sportboot, voordat u voor het eerst uitvaart of passagiers meeneemt. Als u hiertoe niet de kans had, oefen dan alleen op een geschikte, verkeersvrije plaats en leer de respons van elk bedieningselement kennen. Pas als u helemaal vertrouwd bent met alle bedieningselementen mag u versnellen tot hoger dan stationair. Ga er niet van uit dat alle sportboten gelijk zijn. Elk model verschilt, soms aanzienlijk, van andere modellen.

- Vergeet niet dat u bij de terugkeer van de gashendel naar de stationair-stand minder goed kunt sturen. Om het vaartuig te draaien moet u zowel sturen als gas geven.
- Net als elke andere boot heeft dit vaartuig geen remmen. Uw stopafstand is afhankelijk van uw beginsnelheid, lading, de wind en de toestand van het water. Oefen het stoppen en aanmeren in een veilige, verkeersvrije zone, zodat u een idee heeft van de afstand die uw vaartuig nodig heeft om te stoppen in diverse omstandigheden. Laat de gashendel niet los wanneer u een voorwerp probeert te ontwijken. U moet gas geven om te kunnen sturen. Schakel het vaartuig niet in achteruit, indien mogelijk, om te stoppen.
- Start de sportboot niet en vaar niet uit wanneer een persoon aan boord niet correct neerzit op een zitplaats die dient voor tijdens het varen (niet het zonnedeck of het zwemplatform) of als er een persoon in het water is dicht bij uw boot.
- De stuwstraal van uw sportboot kan verwondingen veroorzaken. Accelereer altijd traag en decelereer op een gecontroleerde manier.
- Respecteer de instructies op alle veiligheidslabels. Zij dienen om u een veilige en aangename uitstap te garanderen.
- Wanneer u passagiers meeneemt of andere boten, tubes, een skiër of wakeboarder voorttrekt, is uw vaartuig moeilijker bestuurbaar en dient u over betere stuurvaardigheden te beschikken.
- Sommige sportboten kunnen worden uitgerust met sleepogen, een ski- of wakeboardpaal, die kunnen worden gebruikt om een sleepkabel voor een skiër, tuber of wakeboarder aan te bevestigen. Gebruik deze bevestigingspunten of andere delen van de sportboot niet om een parasail of ander voertuig voort te trekken. Dit zou ernstige verwondingen of zware schade aan het vaartuig kunnen veroorzaken.

- Vaar voorzichtig en zeer traag in ondiep water. Als uw boot vastloopt of bruisst, kunt u verwondingen oplopen. De jetpomp kan afval meezuigen en achterwaarts wegslingeren, wat een risico inhoudt op verwonding van mensen of beschadiging van de jetpomp of andere voorwerpen.
- Motoruitlaatgassen bevatten koolmonoxide (CO), dat bij inademing van grotere hoeveelheden tot ernstige letsels of de dood kan leiden. Laat het vaartuig niet draaien in een gesloten ruimte en voorkom ophoping van CO in of rond het vaartuig of op ingesloten of beschutte plaatsen.
- Verbrandingsmotoren hebben lucht nodig om te kunnen werken; daarom kan dit vaartuig niet volledig waterdicht zijn. Manoeuvres zoals "in een 8 varen", waarbij de bovenzijde van het vaartuig onder water komt, kunnen ernstige motorproblemen door wateropname veroorzaken. Raadpleeg de hoofdstukken SPECIALE PROCEDURES en BEPERKTE GARANTIE in deze *Gebruikershandleiding*.
- Respecteer de verboden zones, de rechten van andere watergebruikers en het milieu. Als "schipper" en eigenaar van een boot bent u verantwoordelijk voor schade die het zog van uw boot aan andere boten aanricht. Laat niemand toe, afval overboord te gooien.
- Tussen zonsondergang en zonsopgang moet u de navigatielichten van uw sportboot aanzetten en uw snelheid beperkte zichtbaarheid.
- Voeg geen accessoires of uitrusting toe die de zichtbaarheid of besturing van uw sportboot nadelig beïnvloeden.
- Tijdens stormen moet de schipper persoonlijk het roer nemen.

Voor u uitvaart...

- Voer altijd de controle voor gebruik uit, die in deze *Gebruikershandleiding* wordt beschreven.
- Overschrijd nooit de toegelaten maximumbelading of het maximum aantal passagiers van deze sportboot, die u vindt op het capaciteitsplaatje en in de specificaties. Overlading kan de wendbaarheid, stabiliteit en vaarprestaties nadelig beïnvloeden. Ook zware zee beperkt de capaciteit. De informatie op het capaciteitsplaatje is geen excuus om uw gezond verstand of eigen beoordelingsvermogen niet te gebruiken.
- Inspecteer regelmatig de boot, romp, motor, veiligheidsuitrusting en alle andere vaaruitrusting en houd deze in een veilige bedrijfstoestand.
- Zorg ervoor dat u alle vereiste veiligheidsuitrusting, reddingsvesten en andere benodigde uitrusting bij hebt alvorens uit te varen.
- Controleer of alle reddingsuitrusting, onder meer het brandblusapparaat, in goede staat verkeert en makkelijk bereikbaar is. Toon alle passagiers waar deze uitrusting zich bevindt en zorg ervoor dat iedereen ze kan gebruiken.
- Houd het weer in het oog. Controleer de plaatselijke weersvoorspellingen alvorens uit te varen. Wees alert voor veranderende omstandigheden.
- Bewaar nauwkeurige en actuele kaarten van de vaarregio aan boord. Controleer de toestand van het water in de regio waar u wilt gaan varen alvorens uit te varen.
- Bezorg voor uw vertrek een vaarplan aan een verantwoordelijke persoon aan wal.
- Neem voldoende brandstof aan boord voor de geplande uitstap. Controleer altijd het brandstofpeil voor gebruik en tijdens de vaart. Ga uit van het principe 1/3 brandstof om uw bestemming te bereiken, 1/3 voor de terugtocht en 1/3 reserve. Voorzie een marge voor slecht weer of ander oponthoud.

Bestuurders en passagiers...

- Gebruik nooit een boot als u onder invloed bent van drugs of alcohol. Dit is strafbaar. Laat enkel gekwalificeerde bestuurders met uw boot varen. Houd er rekening mee dat de zon, wind, alcohol, drugs, vermoeidheid en ziekte uw beoordelingsvermogen en reactietijd kunnen beïnvloeden.
- Er moet minstens een passagier in staat zijn de boot te besturen, wanneer de bestuurder dit onverwacht niet meer zou kunnen.
- Het is af te raden dit vaartuig te laten besturen door een persoon onder 16 jaar of een persoon met een handicap die een beperking inhoudt van het zicht, de reactietijd, het beoordelingsvermogen of het gebruik van de bedieningselementen.
- Gebruik altijd de veiligheidskoordstop-schakelaar wanneer u met deze boot vaart en zorg ervoor dat alle passagiers deze kunnen gebruiken.
- Let erop dat elke bestuurder en alle passagiers kunnen zwemmen en weten hoe ze van uit het water in de sportboot kunnen klimmen. Neemt u een passagier mee die niet kan zwemmen, zorg er dan voor dat deze passagier altijd een reddingsvest draagt en vaar extra voorzichtig.

Met betrekking tot brandstof en tanken...

- Vergeet niet dat brandstof en benzinedampen ontvlambaar en explosief zijn in bepaalde omstandigheden. Wees altijd voorzichtig bij het tanken en volg de tankprocedures die in deze *Gebruikershandleiding* worden beschreven en die de havenautoriteiten voorschrijven. Stop de motor altijd voordat u tankt en laat nooit personen in het vaartuig zitten terwijl u tankt. Controleer bij elke tankbeurt of er geen benzinedampen in het motorcompartiment aanwezig zijn en inspecteer de brandstofleidingen op lekkage en slijtage.

- Rook niet en blijf uit de buurt van open vuur of vonken.
- Ken de inhoud van uw brandstoftank. Vermijd tanken 's nachts, tenzij in een goed verlichte omgeving. Gemorste brandstof is niet zichtbaar in het donker. Neem geen extra brandstof of ontvlambare vloeistoffen mee in de bergvakken of het motorcompartiment.

Veiligheidsuitrusting

De bestuurder en passagier(s) van het vaartuig moeten een onbreekbare bril bij de hand hebben, wanneer de vaaromstandigheden of persoonlijke voorkeuren dit vereisen.

Door wind, opstuivend water en snelheid kunnen de ogen gaan tranen, waardoor het zicht wordt vertroebeld.

Als bestuurder van de boot bent u ervoor verantwoordelijk dat de vereiste veiligheidsuitrusting aan boord is. Overweeg ook of u geen extra uitrusting moet meenemen voor uw eigen veiligheid en die van uw passagiers. Raadpleeg de nationale en plaatselijke voorschriften.

Vereiste veiligheidsuitrusting

De meeste wettelijk vereiste veiligheidsuitrusting behoort tot de standaarduitrusting van uw boot. De reddingsvesten moeten worden aangepast aan hun dragers. De volgende zaken maken deel uit van de minimumuitrusting:

- reddingsvesten
- brandblusapparaat
- visueel noodsignaal
- navigatielichten
- bel of fluitje.

Een GSM in een waterdichte zak of doos kan ook erg nuttig zijn voor bootgebruikers in geval van nood of gewoon om contact op te nemen met iemand aan land.

Reddingsvesten

De Amerikaanse federale wetgeving schrijft voor dat u minstens één goedgekeurd reddingsvest per persoon aan boord moet hebben in een recreatief vaartuig en dat alle kinderen onder 13 jaar te allen tijde een reddingsvest moeten dragen terwijl de boot vaart, behalve beneden dek of in een gesloten cabine. U mag enkel met uw boot varen wanneer alle reddingsvesten gebruiksklaar en makkelijk toegankelijk zijn en de juiste maat hebben voor elke persoon aan boord (de gewichtsklasse en borstomtrek staan op het reddingsvest aangeduid).

Een reddingsvest houdt u drijvende en houdt uw hoofd boven water en uw lichaam in een veilige positie terwijl u in het water ligt. Houd bij de keuze van een reddingsvest rekening met het lichaamsgewicht en de leeftijd. Het drijvend vermogen van het reddingsvest moet voldoende zijn om uw lichaam boven te houden in het water. De maat van het reddingsvest moet passen voor de drager. De maat van reddingsvesten wordt doorgaans uitgedrukt in lichaamsgewicht en borstomtrek. Het is uw verantwoordelijkheid ervoor te zorgen dat u het juiste aantal en de juiste types reddingsvesten aan boord heeft, in overeenstemming met de nationale en plaatselijke voorschriften en dat uw passagiers weten waar deze zich bevinden en hoe ze ze moeten gebruiken.

Types reddingsvesten

5 types reddingsvesten werden goedgekeurd door de Amerikaanse kustwacht.

Reddingsvest type I, om te dragen, heeft het grootste drijvend vermogen. Zijn ontwerp zorgt ervoor dat de meeste bewusteloze personen in het water van een houding met het gezicht naar beneden in een verticale of licht achteroverhellende houding met het gezicht naar boven worden gedraaid. Het kan de overlevingskansen aanzienlijk verhogen. Type I is het meest doeltreffend in alle waters en is uitermate geschikt voor gebruik ver uit de kust, waar het langer kan duren alvorens men gered wordt. Het is ook het meest doeltreffend in wild water.

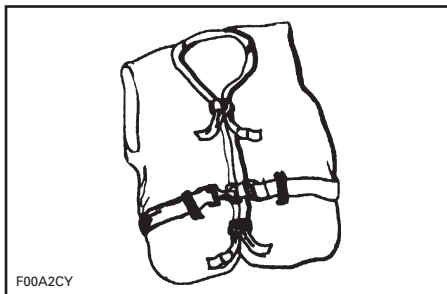

TYPE I — OM TE DRAGEN

Reddingsvest Type II om te dragen draait zijn drager op dezelfde manier als Type I maar is minder doeltreffend. Type II zal er niet in slagen om even veel personen te draaien in dezelfde omstandigheden als Type I. U kunt voor dit reddingsvest kiezen wanneer het waarschijnlijk is dat u snel wordt gered, bijvoorbeeld in zones waar meestal veel personen bij wateractiviteiten zijn betrokken.

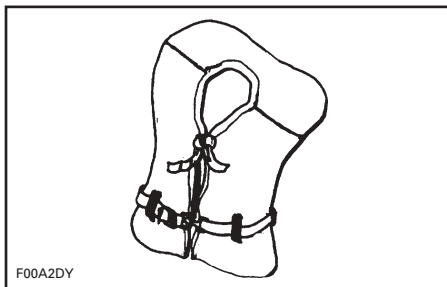

TYPE II — OM TE DRAGEN

Reddingsvest Type III om te dragen laat de drager toe om een verticale of licht achteroverhellende houding aan te nemen. Het draait de drager niet om. Het houdt de drager in een verticale of licht achteroverhellende houding en vertoont geen neiging om het gezicht van de drager naar beneden te draaien. Het heeft hetzelfde drijvend vermogen als reddingsvesten van Type II en is geschikt voor gebruik in zones waar meestal andere personen deelnemen aan wateractiviteiten.

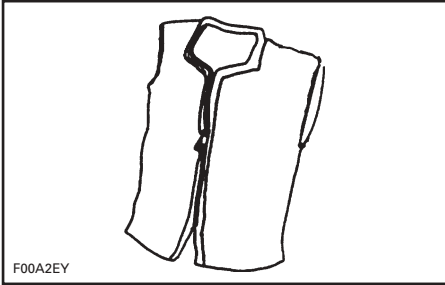

TYPE III — OM TE DRAGEN

Reddingsmiddel Type IV om te werpen is vereist als aanvulling op de eerder besproken reddingsvesten. Het meest gebruikte reddingsmiddel Type IV is een drijvend kussen of reddingsboei. Dit is ontworpen om naar een persoon in het water te werpen, die het kan grijpen en vasthouden tot hij of zij wordt gered. Een reddingsmiddel van Type IV moet altijd in goede staat verkeren en onmiddellijk bereikbaar zijn voor gebruik. Wanneer de redding lang op zich laat wachten of de persoon in het water onderkoeld raakt (hypothermie), kan het moeilijk zijn om dit reddingsmiddel te grijpen.

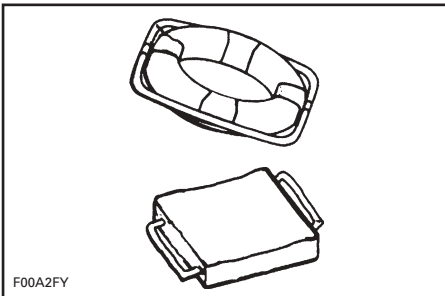

TYPE IV — OM TE WERPEN

Reddingsvest Type V, om te dragen. In opgeblazen toestand heeft dit reddingsvest hetzelfde drijvend vermogen als type I, II of III. Wanneer het niet is opgeblazen, is het mogelijk niet geschikt om sommige mensen drijvend te houden.

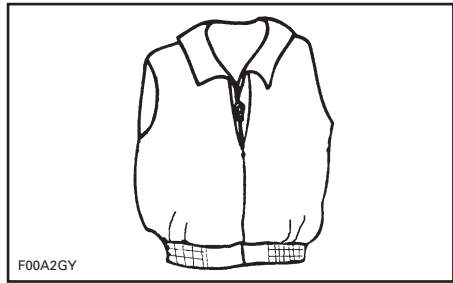

TYPE V — OM TE DRAGEN

Aandachtspunten met betrekking tot reddingsvesten

Een reddingsvest is bedoeld om uw leven te redden. Als u wilt dat het u drijvend houdt in het water, moet het goed passen, drijven en in goede staat verkeren.

- Pas het reddingsvest en regel het bij tot het comfortabel past in en uit het water. Merk uw reddingsvest als u de enige drager bent.
- Draag uw reddingsvest in het water om na te gaan of het werkt. Zo ervaart u hoe het werkt en heeft u meer vertrouwen wanneer u het moet gebruiken.
- Leer kinderen hoe ze een reddingsvest moeten aantrekken en laat hen dit uitproberen in het water. Zo leren ze waarvoor een reddingsvest dient en hoe het werkt. Dan zullen ze minder angstig reageren wanneer ze plots in het water belanden.
- Laat een reddingsvest goed drogen voordat u het opbergt. Droog het niet voor een radiator of warmtebron. Bewaar het in een goed verluchte ruimte.
- Houd reddingsvesten uit de buurt van scherpe voorwerpen, die het weefsel kunnen beschadigen of de drijfkussens kunnen perforeren.

- Voor hun eigen veiligheid en die van anderen moeten alle personen die niet of slecht kunnen zwemmen en kleine kinderen te allen tijde een reddingsvest dragen, of de boot nu stilligt of vaart.
 - Controleer het reddingsvest regelmatig om te verzekeren dat het niet gescheurd is, dat de drijfkussens niet lek zijn en dat alle zomen en naden intact zijn.
 - Bij reddingsvesten die kapok bevatten kunnen de kapok-vezels met water verzadigd raken en hun drijvend vermogen verliezen, wanneer de vinyl-inleggen worden geperforeerd. Als de kapok hard wordt of doordrenkt is met water moet u ze vervangen. Uw reddingsvest kan immers dienst weigeren wanneer u het nodig heeft.
2. Blijf optimistisch over uw overleving en redding. Zo vergroot u uw kansen om langer te overleven en gered te worden. Uw wil om te overleven maakt wel degelijk het verschil!
 3. Wanneer er verschillende personen in het water liggen, is het aan te raden zo dicht mogelijk bij elkaar te kruipen totdat er hulp komt. Zo beperkt u het verlies van lichaamswarmte en verhoogt u uw overlevingsduur.
 4. Draag altijd uw reddingsvest. Het zal u niet beschermen tegen hypothermie, als u het niet draagt wanneer u in het water belandt.

Hypothermie

Hypothermie, het verlies van lichaamswarmte in het water, is een belangrijke oorzaak van overlijden ten gevolge van een vaarongeluk. Een persoon die onderkoeld raakt zal het bewustzijn verliezen en verdrinken.

Reddingsvesten kunnen de overlevingsduur verlengen dankzij hun isolerend vermogen.

Natuurlijk heeft men minder nood aan isolatie naarmate het water warmer is. Wanneer u in koud water vaart (onder 4,4°C (40°F)) kunt u overwegen om een reddingsjack te dragen in plaats van een reddingsvest, omdat dit een groter deel van het lichaam bedekt.

Wat u dient te weten over bescherming tegen hypothermie:

1. Wanneer u in het water drijft probeert u beter niet te zwemmen, tenzij om een vaartuig in uw buurt te bereiken, een andere overlevende of een drijvend voorwerp waaraan u zich kunt vasthouden. Onnodig zwemmen versnelt het verlies van lichaamswarmte. In koud water zijn overlevingsmethodes waarbij u uw hoofd in het water moet leggen af te raden. Houd uw hoofd uit het water. Zo verliest u veel minder lichaamswarmte en verhoogt uw overlevingsduur.

Brandblusapparaten

Als eigenaar van de boot bent u ervoor verantwoordelijk dat er een goedgekeurd brandblusapparaat aan boord is.

Alle motorboten van Klasse 1 (4,8 tot minder dan 7,9 meter (16 - 26 feet)) moeten één (1) draagbaar brandblusapparaat type B-1 aan boord hebben, tenzij de boot is uitgerust met een vast brandblussysteem in het motorcompartiment.

De draagbare brandblusapparaten moeten worden gemonteerd op makkelijk toegankelijke plaatsen uit de buurt van het motorcompartiment. Alle personen aan boord moeten weten waar de brandblusapparaten zich bevinden en hoe ze werken.

OPMERKING: Test brandblusapparaten niet uit door er een beetje blusmiddel uit te spuiten. Anders kan het brandblusapparaat dienst weigeren wanneer u het echt nodig heeft!

Visuele noodsignaal-systemen

Visuele noodsignaal-uitrusting kan van het pyrotechnische of niet-pyrotechnische type zijn. Het is wettelijk verboden visuele noodsignalen te gebruiken op het water in alle andere omstandigheden dan wanneer u hulp nodig heeft om personen aan boord van een vaartuig te behoeden voor onmiddellijk of mogelijk gevaar.

De uitrusting moet goedgekeurd zijn, in goede staat verkeren en worden bewaard op een makkelijk toegankelijke plaats. De vermelde vervaldatum van uitrusting met een beperkte levensduur mag niet verstreken zijn.

Een zorgvuldige selectie en correcte bewaring van visuele noodsignaal-uitrusting is erg belangrijk wanneer er kinderen aan boord zijn.

WAARSCHUWING

Brand! Open het motorcompartiment niet in geval van brand. Schakel de motor uit. Spuit de gehele inhoud van een draagbaar CO₂-brandblusapparaat ononderbroken leeg op de vlbasis.

ENKEL OVERDAG TE GEBRUIKEN

- Drie oranje rooksignalen (een om vast te houden en twee drijvende) of een oranje vlag met zwart vierkant en schijf

enkel 's nachts te gebruiken

- Een elektrische S-O-S-noodsignaallamp

overdag en 's nachts te gebruiken

- Drie vuurpijlen om in de hand te houden, van het meteor- of parachute-type

Geluidssignaal-apparatuur

OPMERKING: Geen enkel signaalapparaat is geschikt voor alle doeleinden. Neem diverse types uitrusting aan boord.

Boten van minder dan 7,9 meter (26 feet) lang moeten een claxon of fluitje aan boord hebben dat met de hand, mond of elektrisch wordt aangedreven. Dit moet een toon voortbrengen die twee seconden duurt en hoorbaar is op een afstand van minstens 800 meter (1/2 mijl).

Hieronder vindt u een overzicht van standaard-fluitsignalen:

- één lange fluittoon (waarschuwingssignaal)
- één korte fluittoon (passeer mij langs bakboord)
- twee korte fluittonen (passeer mij langs stuurboord)
- drie korte fluittonen (motoren in achteruit)
- vijf of meer fluittonen (gevaarsignaal)

Navigatielichten

Navigatielichten dienen om andere vaartuigen te informeren over uw aanwezigheid en koers. Als u zich tussen zonsopgang en zonsopgang op het water begeeft, dient u geschikte navigatielichten te gebruiken.

Bijkomende aanbevolen uitrusting

Het verdient aanbeveling nog bijkomende uitrusting voor een veilige, aangename vaart aan te schaffen. Deze lijst, die niet exhaustief is, bevat zaken die u zich eventueel kunt aanschaffen.

BASISUITRUSTING

- zaklamp
- meertouwen
- kompas

- roeispaan of peddel
- noodsignalen
- eersthulpset
- stootkussens
- VHF-radio
- EPIRB (Electronic Position Indicating Radio Beacon)
- bootshaak
- extra warme kleding
- kaarten
- zonnebrandcrème
- sleepkabel
- tweede anker en kabel
- hoosuitrusting (pomp of schepvat)
- noodrantsoen drinkwater en voeding.

GEREEDSCHAP

- bougiesleutel
- hamer
- schroevendraaiers
- knipmes
- tang
- isolatietape
- verstelbare steeksleutel
- smeerolie
- duct tape.

Voor informatie over bijkomend gereedschap kunt u contact opnemen met uw dealer.

RESERVEONDERDELEN

- extra lampen
- extra zekeringen
- extra aftapplug
- bougies
- reservedraad.

Voor informatie over bijkomende onderdelen kunt u contact opnemen met uw dealer.

Koolmonoxide en varen

Bij de verbranding van materialen die koolstof bevatten komt er koolmonoxide (CO) vrij. Dit is een geur- en kleurloos gas. Omdat CO hetzelfde gewicht heeft als lucht, kan het zich onopgemerkt verspreiden in een gesloten ruimte, aangezien u het niet kunt zien of ruiken. Elk systeem dat koolstofhoudende materialen verbrandt op een boot kan een bron van CO zijn. Veel voorkomende bronnen van CO zijn interne verbrandingsmotoren.

CO wordt in het bloed opgenomen en beperkt het vermogen van het bloed om zuurstof op te nemen. Door de verlaagde zuurstoftoevoer naar het lichaam kan het weefsel afsterven. Een langdurige blootstelling kan tot hersenbeschadiging of tot de dood leiden. In hoge concentraties kan CO binnen enkele minuten dodelijk zijn. De invloed van CO in lagere concentraties is cumulatief en kan op langere termijn net zo dodelijk zijn.

Symptomen van CO-vergiftiging zijn: Jeukende en tranende ogen, blozen, kloppende slapen, onvermogen om coherent te denken, oorsuizen, beklemd gevoel op de borst, hoofdpijn, slaperigheid, misselijkheid, duizeligheid, vermoeidheid, braken, bewustzijnsverlies en stuipen. Stelt u een van deze symptomen vast, begin dan onmiddellijk met de behandeling. Snel ingrijpen is van levensbelang.

- Evacueer de ruimte en breng het slachtoffer in frisse lucht.
- Dien zuurstof toe, indien beschikbaar, en verwittig de hulpdiensten.
- Open alle zeildoeken om de ruimte te verluchten.
- Spoor de CO-bron op en neem onmiddellijk maatregelen.
- Let ook goed op andere CO-bronnen in de buurt van uw boot.

Ophoping van koolmonoxide

Hieronder ziet u voorbeelden van mogelijke situaties waarin er een ophoping van CO in uw boot kan ontstaan terwijl u bent aangemeerd, voor anker ligt of vaart. Bekijk deze voorbeelden aandachtig en maak uzelf vertrouwd met de voorzorgsmaatregelen om ernstige of dodelijke ongelukken te voorkomen.

WAARSCHUWING

Uitlaatgassen! Generator- of motoruitlaatgassen van andere vaartuigen die in de buurt van uw boot zijn aangemeerd of voor anker liggen, kunnen tot een ophoping van giftig CO-gas in de cabine en cockpit leiden. Wees alert voor generator-uitlaatgassen van uw vaartuig of andere vaartuigen die naast u liggen. De uitlaten van uw boot kunnen worden geblokkeerd door een aanlegsteiger, kade, zeedijk of door enig ander voorwerp. In dit geval kan er een ophoping van giftig CO-gas in de cockpit ontstaan.

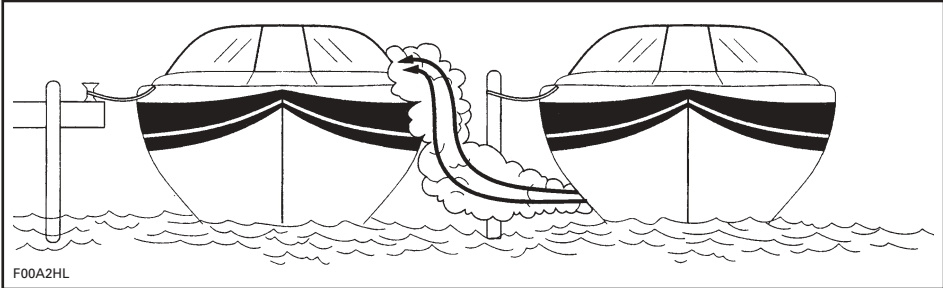

AANGRENZEND VAARTUIG

WAARSCHUWING

Motoruitlaatgassen bevatten koolmonoxide (CO) dat zich kan ophopen in en rond de boot (onder de overkapping, in de cockpit enz.). CO kan schadelijk of dodelijk zijn bij inademing. Zorg voor een goede verluchting wanneer de motor draait.

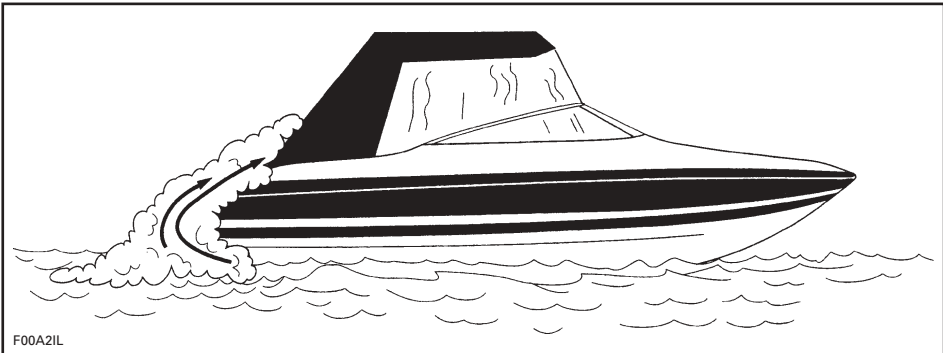

TIJDENS HET VAREN (TERUGSTROMING)

Terwijl u vaart kan er een hoge CO-concentratie ontstaan door terugstroming. Terugstroming wordt veroorzaakt door factoren zoals relatieve windrichting, snelheid of een te hoge boeg. Dit kunt u voorkomen door het zeildoek zo vaak mogelijk te openen, om een positieve luchtstroming door de romp te bewerken.

Boothuizen, zeedijken en andere boten in de onmiddellijke omgeving of gesloten ruimten kunnen bijdragen tot een verhoogde CO-concentratie. De gebruiker moet zich ervan bewust zijn dat varen, aanmeren of voor anker gaan op een plaats waar andere boten zijn, een risico inhoudt op CO-ophoping van andere bronnen. De gebruiker moet zich tevens bewust zijn van de invloed die de uitlaatgassen van zijn boot op anderen hebben. Door de motoren te laten draaien terwijl u bent aangemeerd, kan er CO-ophoping ontstaan in uw boot en de vaartuigen om u heen.

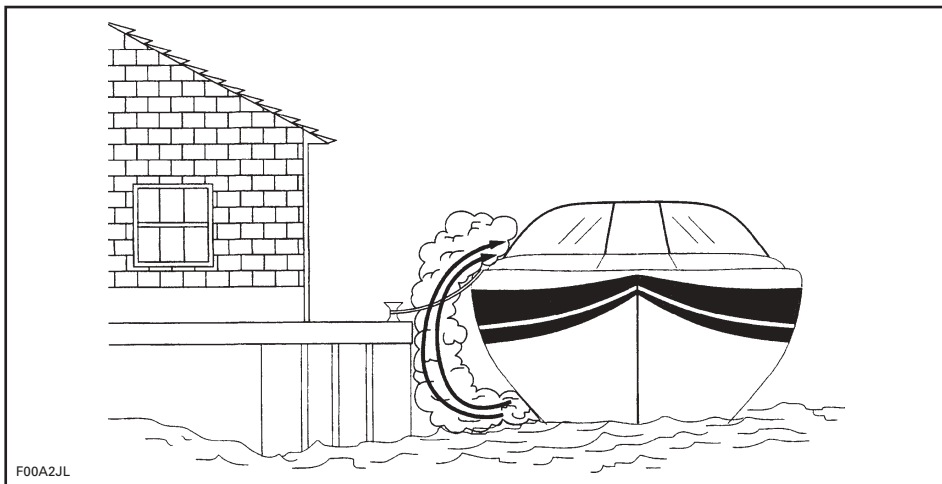

GESLOTEN RUIMTEN

Zorg altijd voor een goede verluchting. Als er verluchttingsopeningen in de ruit zitten, open ze dan voordat u uitvaart om een positieve luchtstroming te bevorderen en de kans op CO-ophoping te verkleinen.

⚠ WAARSCHUWING

Terugstroming! In bepaalde omstandigheden kan de luchtstroming de giftige CO-dampen terug in de boot blazen. Zonder een goede verluchting kunnen deze dampen zich ophopen tot een gevaarlijk niveau. Zorg voor een goede verluchting, herverdeel de lading of breng de boeg van de boot naar beneden.

Zelfs in een perfect ontworpen en gebouwde boot kan er in bepaalde omstandigheden CO-ophoping optreden in afgesloten of kleine ruimten. Wees voortdurend alert voor symptomen van CO-vergiftiging bij uw passagiers.

CO-detector

Het verdient zeker aanbeveling CO-detectors te laten installeren in boten met een zeildoek overkapping. Deze detectors zijn verkrijgbaar bij uw dealer. Detectoren moeten op een professionele manier worden geïnstalleerd en gekalibreerd.

OPMERKING: Een CO-detector is geen detector voor benzinedampen. Detectoren voor benzinedampen detecteren niet de CO-concentratie in een gesloten ruimte.

Veiligheidskoord-stopschakelaar

Dit veiligheidssysteem legt de motor automatisch stil wanneer het veiligheidskoord met de bestuurder is verbonden en de bestuurder van de stuurstand valt. Meer informatie over het gebruik van deze schakelaar vindt u in de handleiding van de motor.

De stopschakelaar bestaat uit een onderbreker, een schakelclip, een veiligheidskoord en een veiligheidskoord-clip. De clip van het veiligheidskoord moet goed worden bevestigd aan het reddingsvest, de kleding, de arm of het been van de bestuurder. Let erop dat u het veiligheidskoord bevestigt op een plaats waar het niet wordt gehinderd en aan een voorwerp dat mee met de bestuurder beweegt als hij of zij de stuurstand verlaat. Als de motor wordt uitgeschakeld door middel van deze schakelaar, moet de clip opnieuw aan de onderbreker worden geïnstalleerd, voordat de motor kan worden herstart.

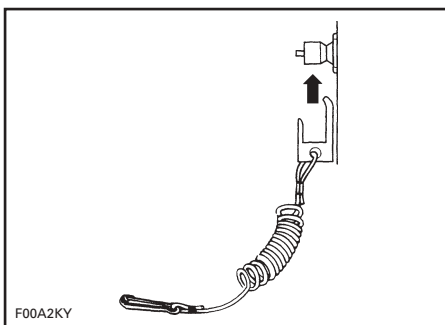

*TYPISCH — ONDERBREKER
(STOPSCHAKELAAR) MET
VEILIGHEIDSKOORD*

WAARSCHUWING

Houd de veiligheidskoord-stopschakelaar uit de buurt van obstakels die zijn goede werking kunnen belemmeren. Wijzig of verwijder de veiligheidskoord-stopschakelaar niet en overbrug zijn veiligheidsfuncties ook niet. Een correct gebruik van de veiligheidskoord-stopschakelaar kan voorkomen dat de boot op hol slaat met ernstige of dodelijke verwondingen tot gevolg.

Veilige vaarpraktijken

U bent verantwoordelijk voor uw eigen veiligheid, de veiligheid van uw passagiers en de veiligheid van andere bootgebruikers.

Drugs en alcohol

Gebruik geen drugs en drink geen alcohol terwijl u met een boot vaart. Net als bij een auto moet u nuchter en alert zijn om een boot te besturen. Varen met een boot terwijl u onder invloed bent van alcohol of drugs is niet alleen gevaarlijk, het is ook wettelijk verboden en er staat een zware boete op. De naleving van deze wetten wordt streng gecontroleerd. Het gebruik van drugs en alcohol, alleen of in combinatie, verlengt de reactietijd, verzwakt het beoordelingsvermogen, vertroebelt het zicht en verhindert u om veilig met een boot te varen.



WAARSCHUWING

Alcohol en varen gaan niet samen! Varen onder invloed is levensgevaarlijk voor uw passagiers en opvarenden van andere boten. Het is bij wet verboden een boot te besturen als u onder invloed bent van alcohol of drugs.

Veilig varen

Om veiligheidsredenen en om uw vaartuig in goede staat te houden, moet u de "Dagelijkse controles voor gebruik" uit deze *Gebruikerhandleiding* altijd uitvoeren voor u uw vaartuig gebruikt. Veilig varen houdt in dat u uw boot niet verkeerd gebruikt en ook uw passagiers niet toelaat om dit te doen. Veilig varen houdt in dat u in elke situatie uw gezond verstand gebruikt. Het omvat onder meer de volgende handelingen:

- Respecteer de grenswaarden op het capaciteitsplaatje bij het laden van de boot. Zorg voor een evenwichtige verdeling van de lading van boeg tot hek en van bakboord tot stuurboord.
- Respecteer de geldende snelheidsbeperkingen. Vermijd overdreven snelheid of snelheden die niet aan de omstandigheden zijn aangepast.
- Gebruik de boot niet in weers- of zee-omstandigheden die de vaardigheden of ervaring van de bestuurder te boven gaan, de capaciteiten van de boot overtreffen of de passagiers in moeilijkheden brengen.

- Zorg ervoor dat minstens één passagier vertrouwd is met de besturing en veiligheidsaspecten van de boot voor in geval van nood.
- Zorg ervoor dat de passagiers en uitrusting het zicht of de bewegingsvrijheid van de bestuurder niet belemmeren.
- Overschrijd nooit het maximale motorvermogen dat is aangegeven op het certificatieplaatje van de boot.
- Let op alle veiligheidsaanwijzingen en waarschuwingen, zowel in de boot als in de omgeving waar u vaart.

Veiligheid van passagiers

Toon alle passagiers waar de nood- en veiligheidsuitrusting zich bevindt en zorg ervoor dat iedereen deze kan gebruiken. Iedereen aan boord moet schoenen dragen met rubberen zolen om niet uit te glijden op natte oppervlakken. Tijdens de vaart moeten passagiers blijven zitten binnen de reling. Laat niet toe dat de passagiers hun voeten of handen door het water slepen. Maak altijd gebruik van de handgrepen en andere veiligheidsvoorzieningen om niet te vallen. Alle personen die niet of slecht kunnen zwemmen en kinderen zijn verplicht om te allen tijde een reddingsvest te dragen. De wet schrijft voor dat kinderen onder 13 jaar een reddingsvest moeten dragen terwijl de boot vaart, tenzij ze zich in een afgesloten cabine of beneden dek bevinden.

Eerste hulp

Als bestuurder van een boot moet u vertrouwd zijn met de eerstehulp-technieken die noodzakelijk kunnen zijn wanneer er niet onmiddellijk hulp beschikbaar is. Vaak zijn verwondingen aan vishaken of kleine snij- en schaafwonden de ernstigste ongelukken aan boord van een boot, maar u moet ook de juiste technieken aanleren en in staat zijn om ernstigere problemen aan te pakken, zoals zware bloedingen, hypothermie en brandwonden. U kunt bij de meeste Rode Kruis-afdelingen terecht voor relevante literatuur en EHBO-cursussen.

Besturing door minderjarigen

Minderjarigen mogen alleen een boot besturen onder toezicht van een volwassene. In veel landen zijn de minimumleeftijd en vereiste kwalificaties voor minderjarigen wettelijk vastgelegd. Vraag dit altijd na bij de plaatselijke autoriteiten. Bombardier beveelt een minimumleeftijd van 16 jaar aan voor de bestuurder.

Vaarregels

Als verantwoordelijk bestuurder dient u zich aan de vaarregels te houden. Met een boot varen is in veel opzichten te vergelijken met een auto besturen. In beide gevallen dient een verantwoordelijk bestuurder zich te houden van een aantal regels om ongelukken te voorkomen. Net zoals u aanneemt dat andere automobilisten weten wat ze doen, gaan andere bootgebruikers ervan uit dat u weet wat u doet.

Een vaartuig besturen is vergelijkbaar met rijden op niet-gemarkeerde wegen. Om een aanvaring met andere vaartuigen te vermijden moet er een aantal vaarregels worden nageleefd. Dit is niet alleen gezond verstand... het is de wet!

Raadpleeg de lokale en nationale vaarwetgeving die geldt voor de waterwegen waar u uw vaartuig wilt gebruiken. Leer het plaatselijke vaarreglement. Zorg ervoor dat u het toepasselijke navigatiesysteem (bijv. boeien en signalen) kent en begrijpt.

Informeer u over de wateren waar u uw vaartuig wilt gebruiken. Stroming, getijden, stroomversnellingen, verborgen obstakels, watersporen en golven enz. kunnen de veiligheid in het gedrang brengen. Het gebruik van dit vaartuig in wild of onrustig water is af te raden.

Onthoud deze vaarregels

Ken de voorrangsregels

Vaar in het algemeen uiterst rechts en ontwijk andere watergebruikers door op een veilige afstand te blijven van andere vaartuigen, mensen en voorwerpen.

KRUISEN

Geef voorrang aan vaartuigen voor u en komende van rechts. Kruis nooit een boot voor de boeg.

ROOD licht (verleen de andere boot voorrang).

GROEN licht (u heeft voorrang).

FRONTALE TEGENLICHTER

Houd uiterst rechts.

INHALEN

Geef het andere vaartuig voorrang en houd een veilige afstand.

Navigatiesysteem

Navigatiehulpmiddelen zoals signalen en boeien kunnen u helpen om veilig water op te zoeken. Boeien duiden aan of u de boei langs rechts (stuurboord) of links (bakboord) moet passeren of welk kanaal u kunt volgen. Ze kunnen ook aanduiden of u zich in een verboden of gecontroleerde zone begeeft, bijvoorbeeld een vaarvrije zone of snelheidszone. Ze kunnen ook op gevaren wijzen of belangrijke vaarinformatie verstrekken. Bakens kunnen zich aan land of op het water bevinden. Ze kunnen ook snelheidslimieten aanduiden, verboden zones voor motorvaartuigen of boten, ankerplaatsen en andere nuttige informatie. (De vorm van elk type baken geeft hierover duidelijkheid).

Zorg ervoor dat u het toepasselijke navigatiesysteem kent en begrijpt voor de waterwegen waar u uw vaartuig wilt gebruiken.

Voorkomen van aanvaringen

- Laat de gashendel niet los wanneer u een voorwerp probeert te ontwijken. U moet gas geven om te kunnen sturen.
- Wees altijd alert voor andere waterrecreanten, boten of voorwerpen, vooral wanneer u draait. Wees bedacht op omstandigheden die de zichtbaarheid beperken of uw zicht op anderen belemmeren.
- Respecteer de rechten van andere recreanten en/of omstanders en houd altijd een veilige afstand van andere vaartuigen, mensen en voor.
- Ga niet opzettelijk in een zog varen, spring niet op de golven, vaar niet in de branding en stuif of spat niemand nat met uw vaartuig. U kunt de mogelijkheden van uw vaartuig of uw eigen vaardigheden verkeerd inschatten en tegen een boot of persoon botsen.

- Dit vaartuig kan scherpere bochten nemen dan andere boten. Vermijd echter scherpe bochten met hoge snelheid, tenzij in noodgevallen. Dergelijke manoeuvres kunnen het moeilijk maken voor anderen om u te ontwijken of in te schatten waar u naartoe vaart. Voorts kunnen u en/of uw passagier(s) van het vaartuig geslingerd worden.
- Net als elk ander vaartuig heeft deze sportboot geen remmen. Uw stopafstand is afhankelijk van uw beginsnelheid, lading, de wind en de toestand van het water. Oefen het stoppen en aanmeren in een veilige, verkeersvrije zone, zodat u een idee heeft van de afstand die uw vaartuig nodig heeft om te stoppen in diverse omstandigheden.
- Soms moet u uw snelheid aanhouden of verhogen om een botsing te voorkomen.

Veilig varen

- Vergeet niet dat u bij het terugkeren van de gashendel naar stationair minder goed kunt sturen. Zodra de motor stilligt kunt u helemaal niet meer sturen. U moet gas geven om te kunnen sturen.
- Hoewel uw vaartuig hoge snelheden kan halen, raden wij u ten zeerste aan enkel snel te varen in ideale omstandigheden die dit toelaten. Hoge snelheden vereisen een betere stuurvaardigheid en verhogen het risico op ernstige verwondingen.

- Vaar voorzichtig en zeer traag in ondiep water. Als uw boot vastloopt of bruusk stopt, kunt u verwondingen oplopen. De jetpomp kan ook afval opzuigen en achterwaarts wegslingeren op mensen of voorwerpen.
- Schakel het vaartuig niet in achteruit, indien mogelijk, om te stoppen. Anders kunnen u of uw passagier(s) met grote kracht vooruit of zelfs van het vaartuig worden geslingerd.

Veiligheidsbewustzijn van bestuurder/passagier

- Start of vaar niet met het vaartuig terwijl er iemand op het zonnedeck of zwemplatform zit of naast het vaartuig in het water zwemt. Water en/of afval dat uit de straalbuis spuit, kan ernstige verwondingen toebrengen.
- Voordat de motor wordt gestart of het vaartuig zich in beweging zet, moeten de bestuurder en passagier(s) altijd correct plaatsnemen. Alle passagiers moeten weten hoe ze de aanwezige handgrepen en gordels moeten gebruiken.
- Accelereer altijd geleidelijk met een sportboot wanneer u passagiers meeneemt, zowel bij het vertrekken als onderweg. Als u snel accelereert kunnen uw passagiers hun evenwicht of houvast verliezen en ergens tegen botsen of achterwaarts van het vaartuig vallen. Verwittig uw passagier(s) altijd voordat u snel accelereert.

Wendbaarheid van het vaartuig/slepen

- Overlaad het vaartuig niet en neem nooit meer passagiers mee dan is voorzien bij het betreffende vaartuig. Overlading kan de wendbaarheid, stabiliteit en vaarprestaties nadelig beïnvloeden.
- Vermijd het toevoegen van accessoires of uitrusting die de besturing van het vaartuig kunnen beïnvloeden.
- Wanneer u passagiers meeneemt of een tube, skiër of wakeboarder voorttrekt, is uw vaartuig moeilijker bestuurbaar en dient u over betere stuurvaardigheden te beschikken.
- Zorg altijd voor de veiligheid en het comfort van uw passagier(s) en de persoon die u voorttrekt op ski's, een wakeboard of ander watertoestel.
- Neem altijd een waarnemer mee wanneer u een tube, skiër of wakeboarder voorttrekt. Vaar slechts zo snel als noodzakelijk is en volg de instructies van de waarnemer. Maak geen scherpe bochten, tenzij absoluut noodzakelijk. Blijf op een veilige afstand van de wal, andere zwemmers, vaartuigen of objecten.
- Gebruik een voldoende lange en stevige sleepkabel en zorg ervoor dat deze stevig aan uw vaartuig is bevestigd. Sommige sportboten zijn of kunnen worden uitgerust met een speciaal ontworpen sleepmechanisme. Dit kan gevaarlijk zijn als er iemand op valt.

Denk erom:

- Goed begonnen is half gewonnen!

Watersport

WAARSCHUWING

Voorkom verwondingen! Uw boot is niet ontworpen en mag niet worden gebruikt om parasails, kites, zweefvliegtuigen of andere zwevende toestellen te trekken. Gebruik uw boot alleen voor de voorziene watersporten.

WAARSCHUWING

“Teak Surfing” (bodysurfen terwijl men zich vasthoudt aan het zwemplatform) is erg gevaarlijk voor de deelnemers omdat ze zich onmiddellijk achter de boot bevinden en worden blootgesteld aan de hoogste concentraties uitlaatgassen. Dit kan leiden tot koolmonoxidevergiftiging, te herkennen aan geestelijke verwardheid, duizeligheid, slaperigheid en bewustzijnsverlies. De combinatie van blootstelling aan koolmonoxide en het niet dragen van een reddingsvest maken deze nieuwe vorm van waterrecreatie tot een onvoorstelbaar gevaarlijke en mogelijk dodelijke sport.

Waterskiën, wakeboarding of varen op een voortgesleept, opblaasbaar toestel zijn de meest populaire watersporten. Om watersporten te beoefenen moeten de deelnemer en de bestuurder van de boot een goed veiligheidsbewustzijn hebben. Heeft u nog nooit iemand achter uw boot voortgetrokken, vaar dan eerst enkele uurtjes als waarnemer mee om samen te werken met en te leren van een ervaren bestuurder. U dient zich ook goed bewust te zijn van de vaardigheden en ervaring van de persoon die u voorttrekt. Neem altijd een tweede persoon mee aan boord die de persoon in het water in het oog houdt, zodat de bestuurder zich kan concentreren op de bediening van de boot.

Zowel de bestuurder van de boot als de waarnemer moeten de lokatie van de sleepkabel in het oog houden tijdens watersporten. Een slap hangende kabel kan verstrikt raken rond personen of voorwerpen in de boot of in het water, vooral tijdens een scherpe bocht of cirkelbeweging, en ernstige verwondingen veroorzaken.

Elke watersporter moet zich aan deze richtlijnen houden:

1. Laat alleen bekwame zwemmers deelnemen aan watersporten.
2. Draag altijd een goedgekeurd reddingsvest. Een goed ontworpen reddingsvest kan een verward of bewusteloos persoon drijvende houden. Een waterskivest Type IV is een goedgekeurd en praktisch reddingsvest.
3. Neem een tweede persoon mee aan boord die de watersporter in het oog houdt en de bestuurder op de hoogte brengt van de handsignalen van de watersporter. De bestuurder moet zich volledig concentreren op de bediening van de boot en het water voor hem.
4. Houd rekening met andere personen met wie u het water deelt.
5. Bied onmiddellijk hulp aan een gevallen persoon. Hij of zij is alleen kwetsbaar in het water en wordt mogelijk niet opgemerkt door andere boten.
6. Benader een persoon in het water aan de zijzijde (tegen de richting van de wind in). Schakel de motor uit voordat u de persoon nadert.
7. Leg de motor stil en werp het anker uit voordat u gaat zwemmen.
8. Beoefen watersporten alleen in veilige zones. Blijf uit de buurt van andere boten, kanalen, stranden, verboden zones, zwemmers, druk bevaren waterwegen en hindernissen onder water.

9. Zwem enkel op plaatsen die als veilige zwemzone zijn aangeduid. Deze zijn meestal afgebakend met een zwemzone-boei. Ga niet alleen of 's nachts zwemmen.



ZWEMZONE-BOEI

10. Ga niet waterskiën tussen zonsondergang en zonsopgang. Dit is verboden in de meeste landen.
11. Ga niet direct achter een waterskiër, tuber of wakeboarder varen met uw boot. Bij een snelheid van 40 kilometer per uur zal uw boot een persoon die 70 meter voor de boeg in het water valt inhalen in ongeveer 5 seconden.
12. Leg de motor stil en verwijder de contact-sleutel wanneer er iemand dicht bij de boot in het water is.
13. Houd minstens 50 meter afstand van plaatsen die zijn gemarkeerd met een duikersboei.

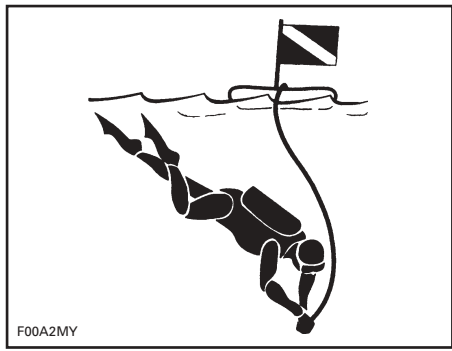

DUIKERSBOEI

WAARSCHUWING

Voorkom verwondingen! Laat niemand in de buurt komen van de jetpomp of het inlaatrooster, zelfs als de motor stilligt. Lang haar, loshangende kleding of riemen van een reddingsvest kunnen in bewegende delen verstrikt raken, wat tot ernstige verwondingen of verdrinking kan leiden. In ondiep water kunnen schelpen, zand, kiezel of andere voorwerpen worden opgezogen en achterwaarts weggeslingerd door de jetpomp.

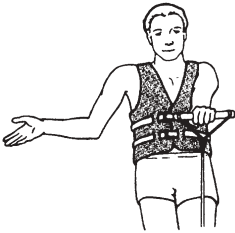

SNELLER -
Palm van een hand omhoog gericht.

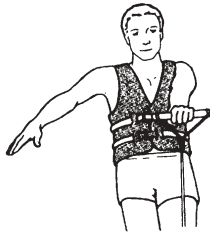

TRAGER -
Handpalm naar beneden gericht.



SNELHEID OK -
Arm omhoog met de tip van duim en wijsvinger tegen elkaar om een cirkel te vormen.

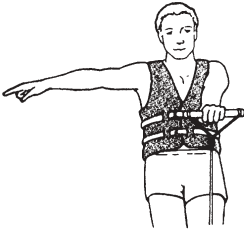

NAAR RECHTS DRAAIEN -
Met gestrekte arm naar rechts wijzen.

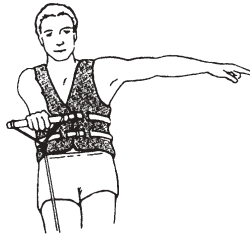

NAAR LINKS DRAAIEN -
Met gestrekte arm naar links wijzen.



TERUGKEREN NAAR STOPPLAATS -
Arm in een hoek van 45 graden met het lichaam, naar het water wijzend en heen en weer schommelend.



MOTOR STILLEGGEN -
Met vinger dwars over de keel strijken.



STOPPEN -
Hand omhoog met de palm naar voor zoals een politieagent.



SKIËR OK NA EEN VAL -
Hands in elkaar boven het hoofd.

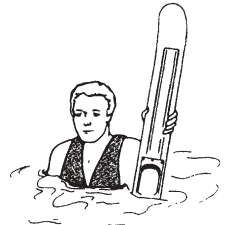

PIK ME OP OF GEVALLEN SKIËR, KIJK UIT -
Een ski steekt verticaal uit het water.

F00A2NL

SKISIGNALLEN

VOERTUIG- INFORMATIE

PLAATS VAN HET REGISTRATIENUMMER

De nationale wetgeving bepaalt dat alle boten geregistreerd en officieel genummerd moeten zijn.

De plaats van het registratienummer verschilt van model tot model. De juiste lokatie ziet u op de volgende afbeelding. Het registratienummer moet aan elke kant van de sportboot worden aangebracht.

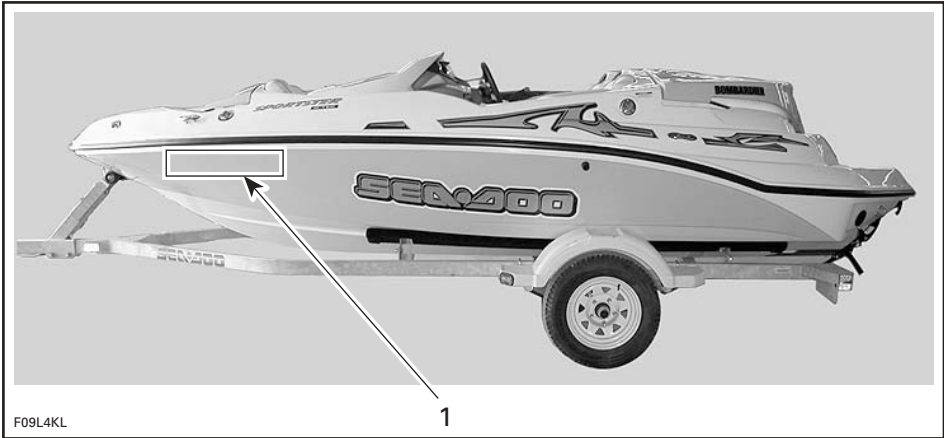

TYPISCH

1. Lokatie registratienummer

PLAATS VAN DE BELANGRIJKE LABELS

Uw vaartuig draagt de volgende labels. Ontbrekende of beschadigde labels kunnen gratis worden vervangen. Raadpleeg een erkend Sea-Doo sportboot dealer.

Lees de volgende labels aandachtig, voordat u uw boot in gebruik neemt.

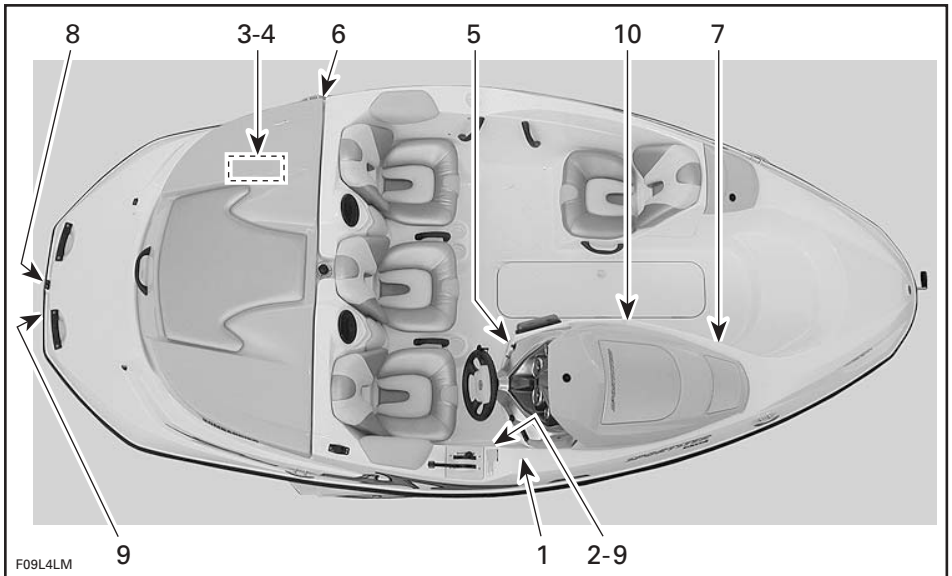

Label 1

⚠ WAARSCHUWING

Lees en volg de waarschuwingslabels en gebruikershandleiding voordat u gaat varen. Het negeren van waarschuwingen over een verkeerd gebruik van deze sportboot kan tot ernstige of dodelijke verwondingen leiden. Het vermogen van deze sportboot overtreft mogelijk dat van alle andere vaartuigen die u al heeft bestuurd.

- Controleer de werking en stand van gashendel/schakelhendel en stuur voordat u de motor(en) start.
- Naarmate de snelheid daalt, neemt het stuurvermogen af. Wanneer de motor stilstaakt kunt u niet meer sturen.
- Spat geen andere personen nat, spring niet in een zog of op de golven.
- Alle opvarenden moeten altijd een goedgekeurd reddingsvest en de aanbevolen beschermende kleding dragen.
- Ga niet varen voordat alle passagiers goed neerzitten en zich vasthouden aan de handgrepen of wanneer uw zicht wordt belemmerd. Laat geen passagiers plaatsnemen op delen van de boot die in de gebruikershandleiding niet worden aangeduid als geschikte zitplaatsen voor tijdens het varen.
- Bevestig het veiligheidskoord goed aan uw reddingsvest.
- Houd altijd een veilige afstand van andere waterrecreanten. Ken en respecteer alle toepasselijke wetten en voorschriften.

F13L1UL

Label 2

GEFABRICEERD IN DE U.S.A., BOMBARDIER MOTOR CORPORATION OF AMERICA
U.S. COAST GUARD
MAXIMUMCAPACITEIT
4 PERSONEN OF 325KG/715LBS
325 KG/715 LBS, PERSONEN, UITRUSTING
DEZE BOOT VOLDOET AAN DE VEILIGHEIDSNORMEN VAN DE AMERIKAANSE EN
CANADESE KUSTWACHT DIE VAN KRACHT WAREN OP DE CERTIFICATIEDATUM
CE ONTWERPCATEGORIE BOOT: C

F13L1UL

Label 3

**MAXIMUM
MOTORVERMOGEN
VAN HET VAARTUIG:
138.5 KW**

F13L1UL

TYPISCH — ZIE EIGENLIJKE LABEL OP DE
BOOT

Label 4

⚠ WAARSCHUWING

- Haal de accu uit de boot om hem op te laden.
- Overlaad de accu niet.
- Een verkeerde lading van de accu kan een ontploffing veroorzaken.

F13L1MY

Label 5

⚠ WAARSCHUWING

Benzinedampen kunnen ontploffen en ernstig of dodelijke verwondingen veroorzaken. Laat de ventilator 5 minuten draaien en controleer het motorcompartiment op benzinedampen, alvorens de motor te starten.

F13L1SY

Label 6

⚠ WAARSCHUWING

Voorkom ernstige of dodelijke verwondingen door brand of ontploffing.

- Stop de motor alvorens te tanken en houd de boot horizontaal.
- Open de vuldop traag om de druk af te laten.
- Voeg niet teveel toe.
- Inspecteer het brandstofsysteem regelmatig op lekkage.
- Gebruik gewone loodvrije benzine en controleer het oliepeil.

F13L1NY

Label 7

⚠ WAARSCHUWING

Geen zitplaats. Niet gebruiken als zitplaats tijdens het varen.

F13L1RY

Label 8

⚠ WAARSCHUWING

Voorkom ernstige of dodelijke verwondingen

- Schakel de motor(en) uit alvorens het zwemplatform te gebruiken.
- Houd personen, kleding en haar uit de buurt van de jetstraalbuizen of inlaatroosters, om verstrikking, verdrinking en koolmonoxidevergiftiging te voorkomen.

F13L1OY

Label 9

⚠ WAARSCHUWING

Motoruitlaatgassen bevatten koolmonoxide (CO) dat zich kan ophopen in en rond de boot (onder de overkapping, in de cockpit enz.). CO kan schadelijk of dodelijk zijn bij inademing. Zorg voor een goede verluchting wanneer de motor draait.

F13L1QL

Label 10

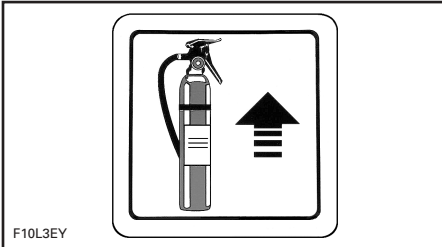

Label 11

⚠ WAARSCHUWING

Een verkeerd gebruik van de paal kan tot ernstige of dodelijke verwondingen leiden.

- Gebruik de paal enkel om te wakeboarden of skiën.
- Laat de sleepkabel niet loshangen en voorkom dat hij verstrikt raakt rond personen, de boot of de motor.
- Bevestig de sleepkabel alleen aan het middelste bevestigingspunt.
- Trek maar 1 persoon tegelijk voort.
- Klim of zit niet op de paal en spring er niet af.

F13L1PL

SKITOREN-OPTIE

IDENTIFICATIENUMMERS

De hoofdcomponenten van uw sportboot (romp en motor) zijn voorzien van een verschillend serienummer. Soms heeft u deze nummers nodig voor garantiedoeleinden of om uw sportboot op te sporen in geval van diefstal.

Romp

Het rompidentificatienummer (H.I.N.) bevindt zich op de rechterzijde van de spiegel.

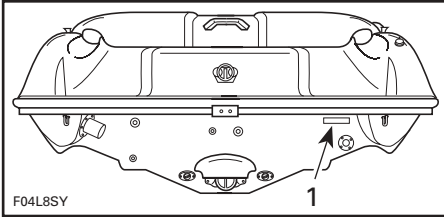

TYPISCH

1. Rompidentificatienummer (H.I.N.)

4-TEC™ motor

Het motoridentificatienummer (E.I.N.) bevindt zich op het bovenste carter aan de MAGNETO-zijde.

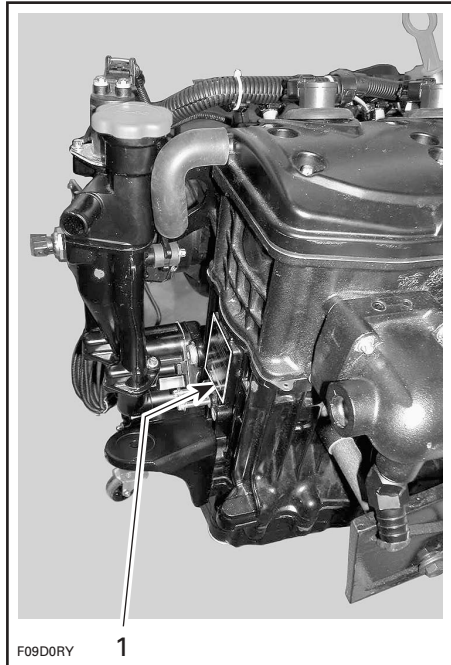

1. Motoridentificatienummer (E.I.N.)

PLAATS VAN BEDIENINGSELEMENTEN, COMPONENTEN EN INSTRUMENTEN

Cockpit

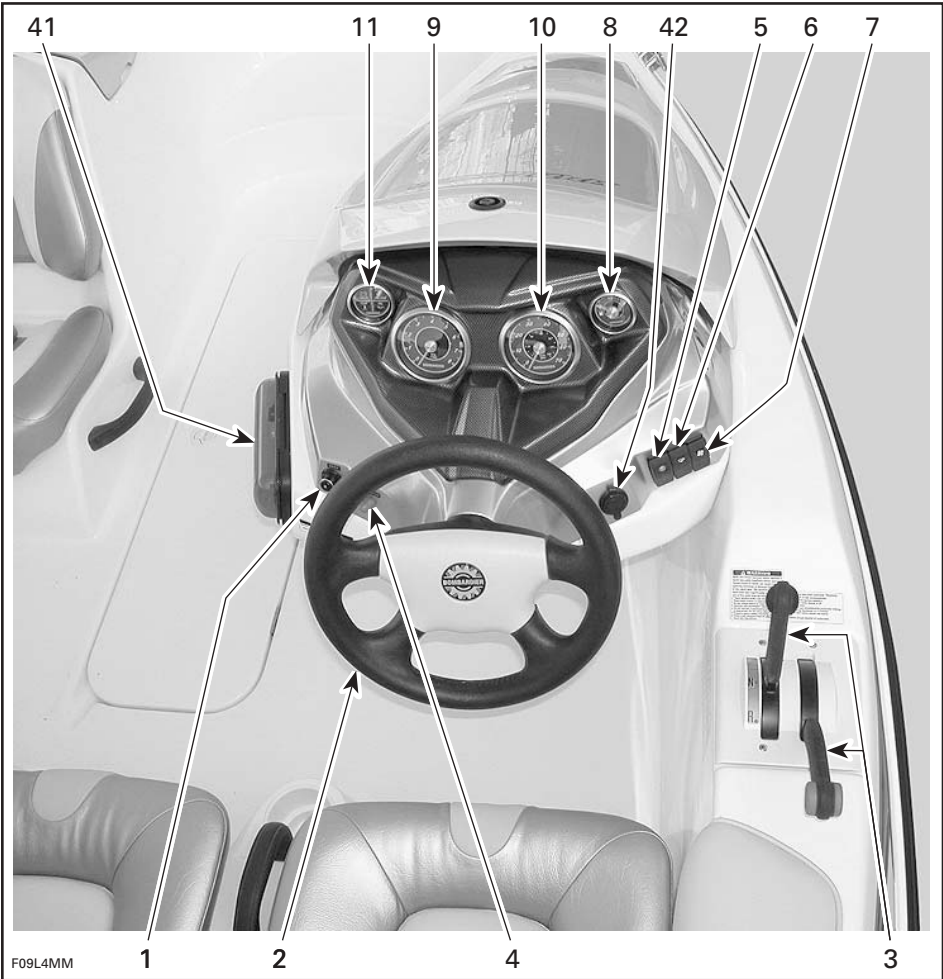

F09L4MM

ZICHT OP DE COCKPIT

Overzicht

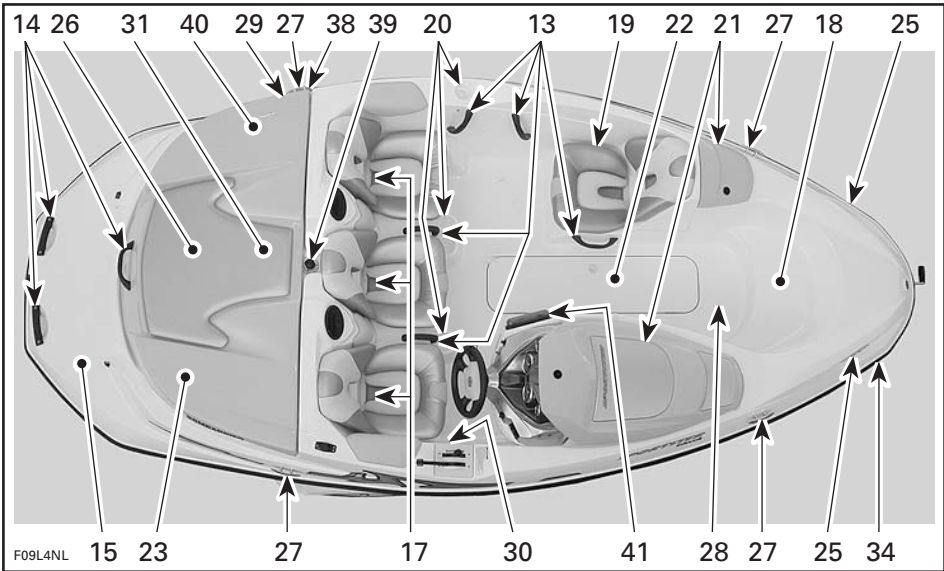

TYPISCH

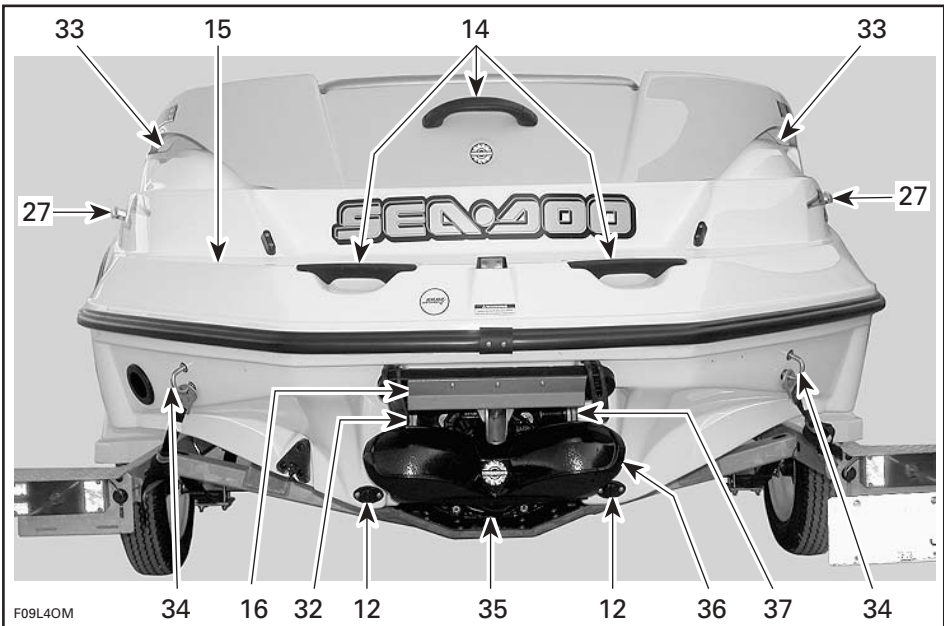

TYPISCH

1. Contact veiligheidskoord
2. Stuurwiel
3. Gas/schakelhendel
4. Start/stopknop/ontstekingschakelaar
5. Navigatielicht-schakelaar
6. Ruimpomp-schakelaar
7. Ruimventilator-schakelaar
8. Brandstofmeter
9. Tachometer
10. Snelheidsmeter
11. Metercluster
12. Ruimwater-aftappluggen
13. Handgrepen
14. Handgrepen achteraan
15. Zwemplatform
16. Ladder
17. Stoelen
18. Opstapje vooraan
19. Waarnemersstoel
20. Bekerhouders
21. Bergvak vooraan
22. Bergvak dek
23. Bergvak achteraan
24. Waterinlaat jetpomp (niet afgebeeld)
25. Boeglichten
26. Verwijderbaar heklicht (niet afgebeeld)
27. Kikkers
28. Dek
29. Dop brandstoftank
30. Dekafvoergat
31. Olievuldop (aan motor)
32. Spoelkoppeling
33. Ventilatiekanalen
34. Ogen boeg/hek
35. Jetstraalbuis
36. Achteruitvaarklep
37. Spuigatklep
38. Ventilatieopening brandstoftank
39. Watersport-sleepbevestigingsonderdelen
40. Hoofdaccu-onderbreker
41. AM/FM CD stereo
42. 12-Volt-voedingsuitgang

FUNCTIE VAN BEDIENINGSELEMENTEN, COMPONENTEN EN INSTRUMENTEN

1) Veiligheidskoord (motoruitschakelaar)

⚠ WAARSCHUWING

Gebruik altijd een veiligheidskoord wanneer u met uw boot gaat varen.

Het veiligheidskoord moet stevig vastgeklikt zijn op de schakelaar om goed te werken.

Als het kapje van het veiligheidskoord van de schakelaar wordt getrokken valt de motor stil. Bevestig het veiligheidskoord altijd aan het reddingsvest van de bestuurder en steek het kapje op de schakelaar om de motor te kunnen starten.

⚠ WAARSCHUWING

Als het kapje van het veiligheidskoord loskomt of niet op de schakelaar blijft zitten, moet u het onmiddellijk vervangen.

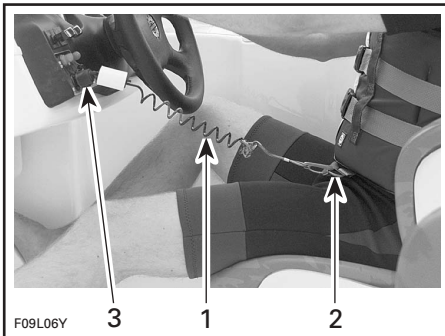

TYPISCH

1. Veiligheidskoord
2. Bevestigen aan reddingsvest
3. Vastklikken op veiligheidskoord-schakelaar

⚠ WAARSCHUWING

Wanneer de gashendel wordt losgelaten neemt het stuurvermogen af en wanneer de motor stilligt kunt u helemaal niet meer sturen. Koppel het veiligheidskoord altijd los wanneer het voertuig niet in gebruik is.

⚠ WAARSCHUWING

Smeer het contact van het veiligheidskoord niet.

⚠ WAARSCHUWING

Hoewel de motor van de boot kan worden gestopt met de start/stopknop, verdient het aanbeveling het veiligheidskoord eveneens los te koppelen wanneer u stopt.

Bewakingsysteem

Om u te helpen bij de besturing van uw vaartuig bewaakt een systeem bepaalde componenten van het vaartuig en wordt u door middel van geluidssignalen geïnformeerd over bepaalde toestanden. In de onderstaande tabel vindt u enkel de gecodeerde signalen met betrekking tot het veiligheidskoord. Een overzicht van de andere mogelijke codes vindt u in het hoofdstuk OPLOSSEN VAN PROBLEMEN.

AANTAL PIEPTONEN	MOGELIJKE OORZAAK	REMEDIE
2x kort (terwijl u het veiligheidskoord in het DESS-contact installeert).	<ul style="list-style-type: none"> • Alles is in orde met het veiligheidskoord (goed contact en juiste kapje). 	<ul style="list-style-type: none"> • De motor kan normaal gestart worden.
1x lang (terwijl u het veiligheidskoord in het DESS-contact installeert of wanneer u op de start/stopknop drukt in sommige gevallen).	<ul style="list-style-type: none"> • Slechte verbinding tussen kapje van het veiligheidskoord en DESS-contact. • Verkeerd veiligheidskoord. • Kapje van het veiligheidskoord vuil. • Interface werkt slecht of kabelboom defect. 	<ul style="list-style-type: none"> • Verwijder het veiligheidskoord en installeer het opnieuw in het DESS-contact. Twee korte pieptonen geven aan dat het systeem weer klaar is en dat u de motor kunt starten. • Gebruik het veiligheidskoord dat voor uw boot werd geprogrammeerd. Werkt dit niet, neem dan contact op met een erkend dealer. • Reinigen. • Raadpleeg een erkend dealer.

Digitally Encoded Security System (DESS)

Het kapje van het veiligheidskoord is voorzien van een elektronisch circuit dat een uniek elektronisch serienummer bevat.

Dit veiligheidskoord kan niet worden gebruikt op een andere boot en omgekeerd kan het veiligheidskoord van een ander vaartuig ook niet op uw boot worden gebruikt.

DESS is echter uiterst flexibel. U kunt een extra veiligheidskoord kopen en laten programmeren voor uw vaartuig. U kunt extra veiligheidskoorden laten programmeren bij elk erkend Sea-Doo sportboot dealer.

Als de motor wordt gestopt met de start/stopknop terwijl het veiligheidskoord op de schakelaar blijft zitten, kan hij binnen ongeveer 10 minuten worden herstart met een druk op de start/stopknop. Daarna dient u een lichte druk op de schakelaar uit te oefenen met het veiligheidskoord. Twee korte pieptonen geven aan dat het systeem weer klaar is en dat u de motor kunt starten.

2) Stuurwiel

Het stuurwiel regelt de richting van de sportboot. Wanneer u het stuurwiel in wijzerzin draait, zwenkt de sportboot naar rechts en omgekeerd.

3) Gas/schakelhendel

Gashendel

Wanneer u deze vooruit drukt versnelt het vaarttuig. Wanneer u hem helemaal terugtrekt, vertraagt de motor automatisch tot stationair toerental en stopt de sportboot geleidelijk door de waterweerstand.

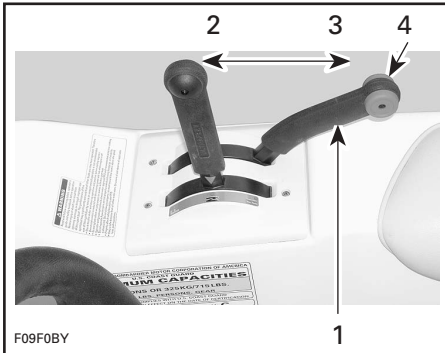

TYPISCH

1. Gashendel
2. Snelheid verhogen
3. Snelheid verlagen
4. Stand stationair toerental

Schakelhendel

Een hendel met 3 standen:

- vooruit
- vrijloop
- achteruit.

Om te kunnen schakelen moet de gashendel volledig zijn teruggetrokken zodat de motor stationair draait.

De schakelhendel moet in vrijloop staan om de motor te kunnen starten.

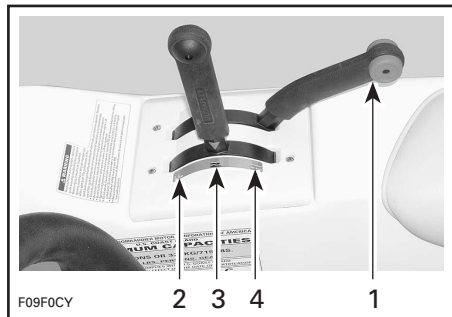

TYPISCH — SCHAKELHENDEL

1. De gashendel moet volledig teruggetrokken worden (stationair toerental) om te schakelen
2. Vooruit
3. Vrijloop
4. Achteruit

LET OP: Forceer de hendel niet. Zorg ervoor dat de gashendel in de stationaire stand staat.

OPMERKING: Om makkelijker te kunnen schakelen moet u de pijl van de schakelhendel tegenover de betreffende stip (vooruit/vrijloop/achteruit) zetten.

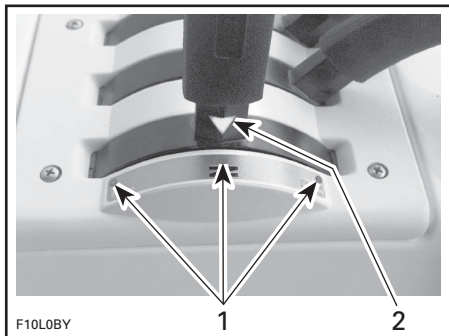

TYPISCH

1. Stippen naast schakelstand
2. Pijl op schakelhendel

⚠ WAARSCHUWING

De schakelhendel mag enkel worden gebruikt wanneer de motor stationair draait en het vaartuig volledig stilligt.

⚠ WAARSCHUWING

Vaar enkel achteruit met lage snelheid en zo kort mogelijk. Kijk altijd of er geen voorwerpen of personen achter het vaartuig aanwezig zijn, onder meer kinderen die in het ondiepe water spelen.

LET OP: Schakel de motor nooit in achteruit op een hoog toerental.

4) Start/stopknop/ontstekings-schakelaar

Drukschakelaar met dubbele functie. Wordt gebruikt om de motor te starten en te stoppen.

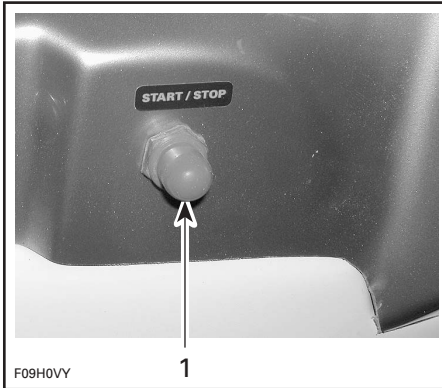

TYPISCH

1. start/stopknop

Starten

⚠ WAARSCHUWING

Motoruitlaatgassen bevatten koolmonoxide (CO) dat zich kan ophopen in en rond de boot (onder de overkapping, in de cockpit enz.). CO kan schadelijk of dodelijk zijn bij inademing. Zorg voor een goede verluchting wanneer de motor draait.

De schakelhendel moet in vrijloop staan en het veiligheidskoord moet in het DESS-contact zitten om de motor te kunnen starten.

Om de motor te starten houdt u de start/stopknop ingedrukt. Laat hem onmiddellijk los nadat de motor is gestart.

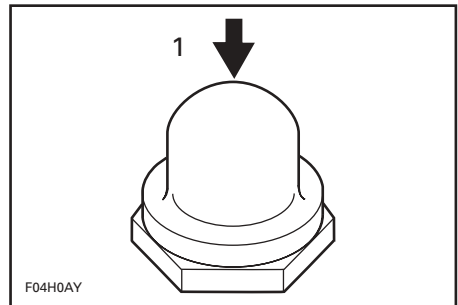

1. Starten wanneer de motor **NIET** draait

Stoppen

⚠ WAARSCHUWING

Hoewel de motor kan worden gestopt met een druk op de stopknop, raden we u met aandrang aan de motor te stoppen door het veiligheidskoord te verwijderen. Zo maakt u zich een goede gewoonte eigen.

Wanneer u op deze knop drukt terwijl de motor draait, valt de motor stil.

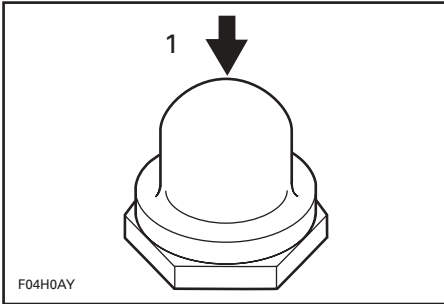

1. STOPPEN wanneer de motor WEL draait

⚠ WAARSCHUWING

Wanneer de motor wordt stilgelegd kunt u niet meer sturen.

5) Navigatielicht-schakelaar

Een 3-standen NAV/OFF/ANC-schakelaar.

ANC: Steekt het ankerlicht aan wanneer de boot voor anker ligt. Alleen het heklicht gaat aan.

OFF: Schakelt alle lichten uit.

NAV: Schakelt het boeg- en heklicht in en de verlichting van de meters.

⚠ WAARSCHUWING

De navigatielichten moeten altijd worden gebruikt tussen zonsondergang en zonsopgang. Let erop dat het heklicht wordt geïnstalleerd. Zie VERWIJDERBAAR HEKLICHT in dit hoofdstuk voor de correcte lokatie en installatie.

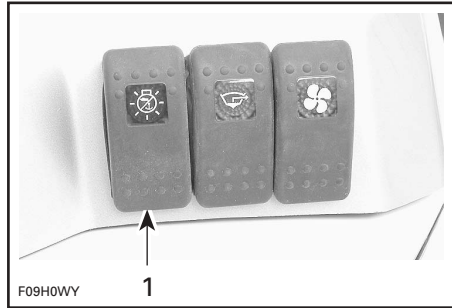

1. Navigatielicht-schakelaar

6) Ruimpomp-schakelaar

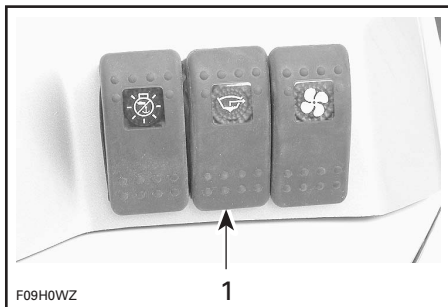

1. Ruimpomp-schakelaar

Een 2-standen uit/aan-schakelaar.

Schakel naar de hoosstand voor een manuele bediening (na reiniging, bewaring enz.).

Zet de schakelaar uit wanneer u klaar bent.

LET OP: Laat de pomp niet langdurig draaien terwijl het ruim droog is, om te voorkomen dat de accu wordt ontladen.

De ruimpomp kan werken zonder dat het veiligheidskoord op de schakelaar is geïnstalleerd.

LET OP: Schakel de pomp altijd uit wanneer het ruim droog is of voordat u de motor sneller dan stationair laat draaien. De ruimpomp schakelt dan over op automatische bedrijfsmodus.

Automatische ruimpomp

Een automatische ruimpomp pompt water uit het ruim. Een watersensor detecteert het water, waardoor de pomp wordt geactiveerd. Nadat het water is weggepompt wordt de pomp automatisch uitgeschakeld. Deze automatische bedrijfsmodus werkt altijd: Met/zonder veiligheidskoord in het DESS-contact en met/zonder draaiende motor.

LET OP: Wanneer u de hoofdaccu-onderbreker uitschakelt terwijl het vaartuig ligt aangemeerd, zal de ruimpomp starten wanneer er water in het ruim binnendringt.

7) Ruimventilator-schakelaar

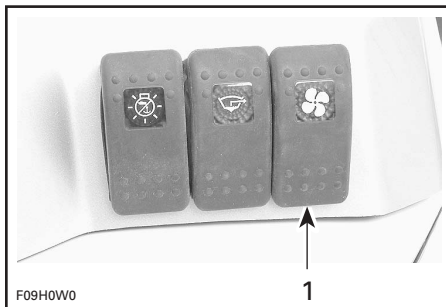

1. Ruimventilator-schakelaar

Een 2-standen uit/aan-schakelaar. Wanneer hij wordt ingeschakeld verlucht de ventilator het motorcompartiment.

WAARSCHUWING

Laat de ventilator altijd minstens 5 minuten draaien, voordat u de motor start en schakel hem uit boven stationair toerental. Het gebruik van de ruimventilator maakt het "ruiken" of er benzinedampen aanwezig zijn niet overbodig.

Wanneer u de ruimventilator langdurig laat werken terwijl de motor niet draait, wordt de accu ontladen.

Schakel de ventilator uit terwijl de boot vaart.

8) Brandstofmeter

Brandstofmeter

Deze analoge meter in het dashboard duidt doorlopend de hoeveelheid brandstof in de tank aan terwijl de motor draait.

De meter wordt verlicht wanneer de navigatielichten in gebruik zijn.



BRANDSTOFMETER

Oliedruk-lampje

Het lampje oliedruk, dat zich in de metercluster bevindt, gaat aan wanneer de oliedruk in de motor te laag of hoog is. Controleer de olie zo snel mogelijk. Blijft het lampje branden, neem dan contact op met een erkend dealer.

LET OP: Laat de motor nooit draaien zonder olie. Dit zou tot ernstige motorschade leiden.

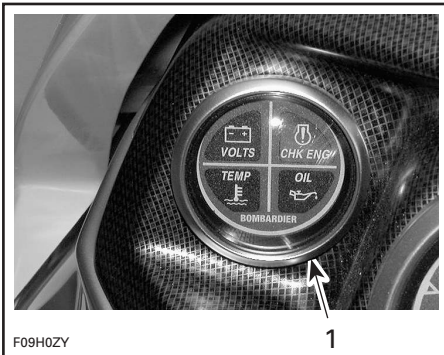

TYPISCH

1. Metercluster

9) Tachometer

De analoge tachometer duidt het aantal toeren per minuut (tpm) van de motor aan. Vermenigvuldig het getal met 1000 om het reële toerental te verkrijgen.

De meters worden verlicht wanneer de navigatielichten in gebruik zijn.



TYPISCH

10) Snelheidsmeter

De analoge snelheidsmeter duidt de snelheid van de sportboot aan in mijl per uur (MPH) en kilometer per uur (km/u).

De meter wordt verlicht wanneer de navigatielichten in gebruik zijn.

Een snelheidssensor op de spiegel zendt het signaal naar de snelheidsmeter.



F09H11Y

TYPISCH — SNELHEIDSMETER

11) Metercluster

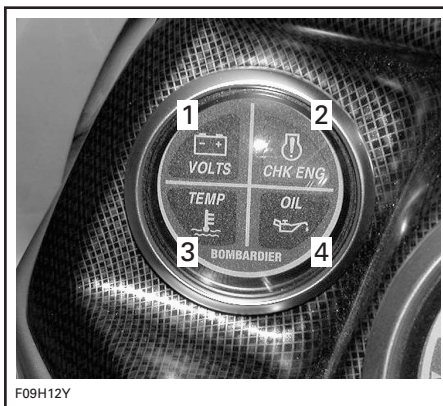

F09H12Y

TYPISCH

1. Accu
2. Motor
3. Temperatuur
4. Olie

12) Ruimwater-aftappluggen

Water in het ruim kan makkelijk worden afgelaten door de aftappluggen los te draaien. Kantel de sportboot licht achteruit zodat al het water uit het ruim wegloopt.

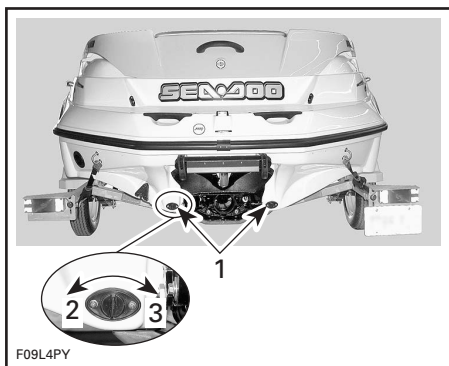

TYPISCH

1. Aftappluggen
2. Losdraaien
3. Aandraaien

13) Handgrepen

Hieraan kunnen de passagiers zich vasthouden.

LET OP: Gebruik de handgrepen nooit om iets te slepen of het vaartuig aan op te heffen.

De plaats van de handgrepen is te zien op de onderdeeltekeningen in het begin van dit hoofdstuk.

14) Handgre(e)p(en) achteraan

Hieraan kan men zich eventueel vasthouden bij het instappen.

LET OP: Gebruik de handgreep nooit om iets te slepen of het vaartuig aan op te heffen.

15) Zwemplatform

Dit is een antislip-oppervlak om het opstappen langs achter te vergemakkelijken.

⚠ WAARSCHUWING

De motor moet uitgeschakeld zijn wanneer u het zwemplatform gebruikt. Blijf uit de buurt van de straalbuis en het inlaatrooster.

16) Ladder



1. Intrekbare ladder

Deze bevindt zich onder het zwemplatform. De ladder is erg handig om vanuit het water aan boord te gaan.

⚠ WAARSCHUWING

De motor moet stilliggen wanneer u de ladder gebruikt. Blijf met uw ledematen uit de buurt van de straalbuis en het inlaatrooster. Er mag maar één persoon tegelijk op de ladder staan. Gebruik de ladder nooit om te trekken, slepen, duiken of springen, aan boord te gaan van een vaartuig dat uit het water ligt of voor enig ander doel dan als ladder.

Trek aan de haakjes om de ladder te ontgrendelen.



TYPISCH

1. Vergrendelingen

Schuif de ladder naar achter en duw hem naar beneden.



TYPISCH — LADDER NAAR BENEDEN

Om de ladder weg te bergen zet u hem helemaal horizontaal, u schuift hem naar voor en vergrendelt de beide haakjes.

17) Stoelen

Alle passagiers moeten zitten terwijl de boot vaart.

WAARSCHUWING

Laat niemand toe om op de rand van de boot te zitten of recht te staan terwijl u vaart. In woelig water moet iedereen blijven zitten en de handgrepen vasthouden.

18) Opstapje vooraan

Dit bevindt zich aan de voorkant van het vaartuig en dient om in te stappen.

WAARSCHUWING

Passagiers mogen nooit plaatsnemen op het opstapje, behalve wanneer de sportboot stilligt.

WAARSCHUWING

Geen zitplaats. Niet gebruiken als zitplaats tijdens het varen.

19) Waarnemersstoel

Deze stoel bevindt zich aan boordzijde en is achterwaarts gericht. Hij is bedoeld voor de waarnemer die meevaart wanneer u een skiër, wakeboarder of tube voorttrekt.

Gebruik de handgrepen indien nodig.

WAARSCHUWING

Neem altijd een waarnemer mee wanneer u een tube, skiër of wakeboarder voorttrekt. Vaar slechts zo snel als noodzakelijk is en volg de instructies van de waarnemer.

20) Bekerhouders

Handige plaatsen om niet-alcoholische dranken neer te zetten.

WAARSCHUWING

Gebruik nooit een boot als u onder invloed bent van alcoholische dranken. Plaats geen flessen, blikjes e.d. in de bekerhouders terwijl u met grote snelheid en/of in woelig water vaart.

21) Bergvak vooraan

Een handig waterdicht, afsluitbaar bergvak met een uitneembare mand om persoonlijke voorwerpen in mee te nemen. Ideale plek voor reservebougies, eerste-hulpkit enz.

WAARSCHUWING

Leg nooit zware of losse breekbare dingen in het opbergmandje. Gebruik het vaartuig nooit met een geopend bergvak.

Druk de grendelknop in om het deksel van het bergvak te ontgrendelen. Hef het deksel omhoog tot het vastklikt. Het deksel blijft in deze stand staan in rustig water.

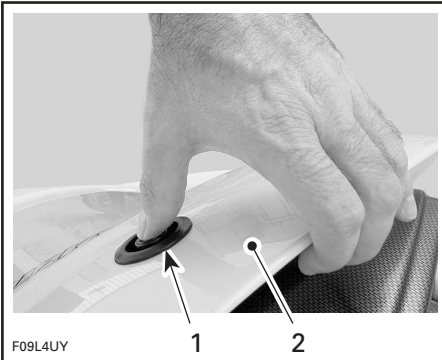

TYPISCH

1. Druk de grendelknop in
2. Opheffen

Het bergvak vooraan aan de bestuurderszijde is uitgerust met een houder voor een goedgekeurd brandblusapparaat.

Het brandblusapparaat (afzonderlijk verkocht) mag niet los in het bergvak liggen.

Deze *Gebruikershandleiding* moet te allen tijde bij de sportboot worden bewaard in een waterdichte zak.

WAARSCHUWING

Verwijder de mand niet om meer bergruimte te hebben.

Druk het deksel naar beneden om het mechanisme te ontgrendelen en sluit het langzaam. Druk daarna stevig op het deksel om het te vergrendelen.

Controleer regelmatig of de borgpen van het deksel nog stevig vastzit. Span ze indien nodig aan en let erop dat het deksel goed vastklikt.



TYPISCH — BERGVAK WAARNEMERS-
ZIJDE

22) Bergvak dek

Het bergvak aan dek is een handige plaats om waterski's, roeispanten, anker en touw enz. op te bergen.

WAARSCHUWING

Leg nooit zware of losse breekbare dingen in het opbergmandje. Gebruik het vaartuig nooit met een geopend bergvak.

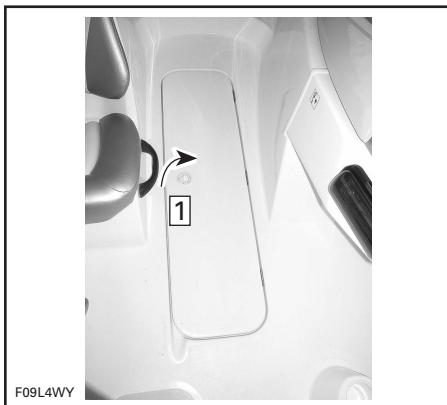

TYPISCH

Stap **1**: Trek aan het haakje en verwijder het deksel

Licht de ring op en open het deksel voorzichtig tot het wordt gestopt door de borgveer.

Het volledig geopende deksel blijft in deze stand staan in rustig water.

Om het deksel te sluiten trekt u voorzichtig aan de zijkant van de veer om het te ontgrendelen en laat u het zakken.



TYPISCH

1. Druk hier voorzichtig om de veer te ontgrendelen

23) Bergvak achteraan

Het bergvak achteraan is een handige plaats om grote persoonlijke voorwerpen op te bergen. Ideale plaats voor reserve-reddingsvesten, handdoeken, lunch enz.

Trek de ontgrendelingshendel onder het deksel van het bergvak vooraan omhoog om de motorkap te ontgrendelen en open de motorkap voorzichtig tot de aanslag.

De gascilinder zal de opening voltooiën en het deksel open houden.

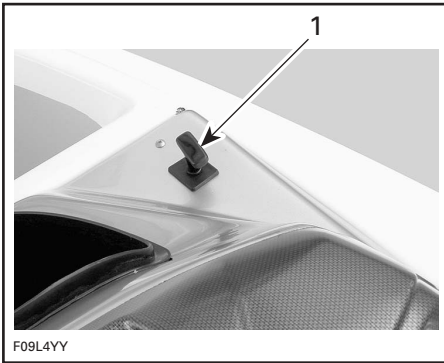

TYPISCH

1. Trek de ontgrendelingshendel omhoog

Legplank

LET OP: Om beschadiging te voorkomen mag de **BELADING** van de legplank nooit meer dan 22,5 kg (50 lb) bedragen.

De legplank is verwijderbaar om het motorcompartiment te openen. Grijp de handgreep en til de plank met een achterwaartse beweging op tot de houders van de tegenoverliggende zijden loslaten.

⚠ WAARSCHUWING

Wanneer de legplank is opgetild of verwijderd mag u nooit elektrische onderdelen aanraken terwijl de motor wordt gestart of draait. Laat nooit enig voorwerp, lap, werktuig e.d. in het motorcompartiment of het ruim achter.

Let er bij de installatie van de legplank op dat u ze juist onder de houders plaatst, laat de plank dan langzaam zakken en druk ze aan om ze te vergrendelen.

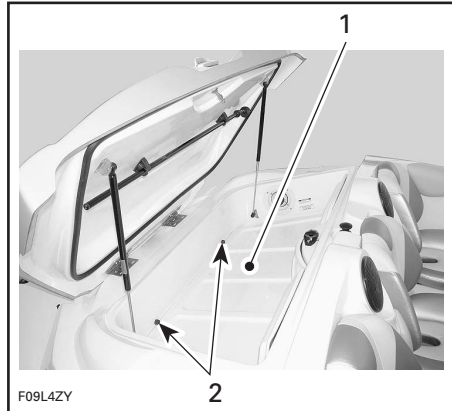

TYPISCH

- 1. Legplank in bergvak achteraan
- 2. Legplank onder houders

Sluit het deksel van het bergvak stevig zodat het vastklikt.

⚠ WAARSCHUWING

Leg nooit zware of breekbare voorwerpen in het bergvak. Gebruik het vaartuig nooit wanneer het deksel van het bergvak achteraan openstaat.

24) Waterinlaat jetpomp

Via deze opening zuigt de impeller water aan. Dit beperkt het binnendringen van vreemde voorwerpen in het aandrijfsysteem tot een minimum.

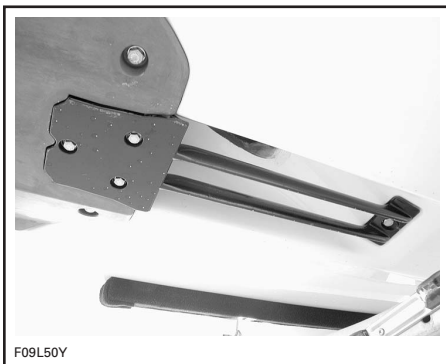

TYPISCH

WAARSCHUWING

Blijf uit de buurt van het inlaatrooster terwijl de motor draait. Lang haar, loshangende kleding of riemen van een reddingsvest kunnen in bewegende delen verstrikt raken, wat tot ernstige verwondingen of verdrinking kan leiden.

25) Boeglichten

Verplichte rode/groene lichten. Zie LICHTSCHAKELAAR eerder in dit hoofdstuk.

26) Verwijderbaar heklicht

Verplicht wit heklicht.

Bewaar dit altijd in het bergvak achteraan, behalve wanneer u het gebruikt.

Trek het uit de houder naar buiten om het te gebruiken. Klik het opnieuw vast om het op te bergen.

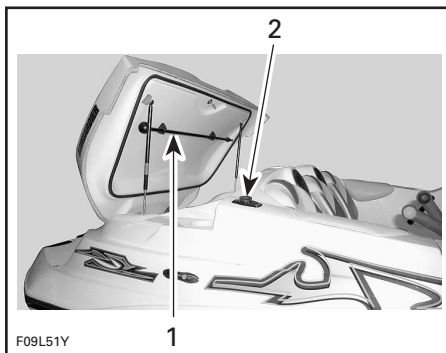

TYPISCH

1. Bergplaats heklicht
2. Positie heklicht in gebruik

Installatie

- Verwijder dop van aansluiting.
- Steek standaard in gat. Let op dat schroefkop in standaard tegenover uitsparing in gat zit.
- Druk stevig aan om verbinding te maken.
- Druk borgring naar beneden. Draai om te vergrendelen. U moet misschien een beetje draaien om in het gat te raken.

- Controleer of de lichten werken. Zie LICHTSCHAKELAAR eerder in dit hoofdstuk.

LET OP: Smeer de aansluiting met een beetje diëlektrisch vet om corrosie te voorkomen.

27) Kikkers

Wanneer u aanmeert is het aan te raden zowel de kikkers vooraan als achteraan vast te maken. Het gebruik van meertouwen met stootkussens eraan is aan te raden om uw boot te beschermen.

LET OP: Gebruik de kikkers nooit om iets te slepen of de sportboot aan op te heffen.

28) Dek

Het platte oppervlak van de boot moet schoon en vrij blijven.

29) Dop brandstoftank

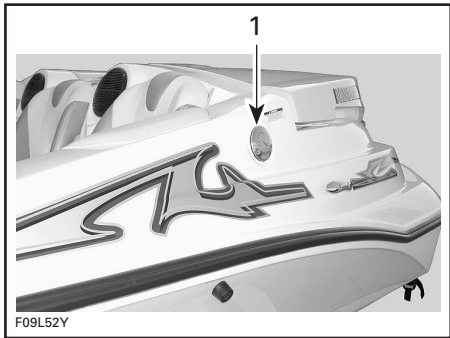
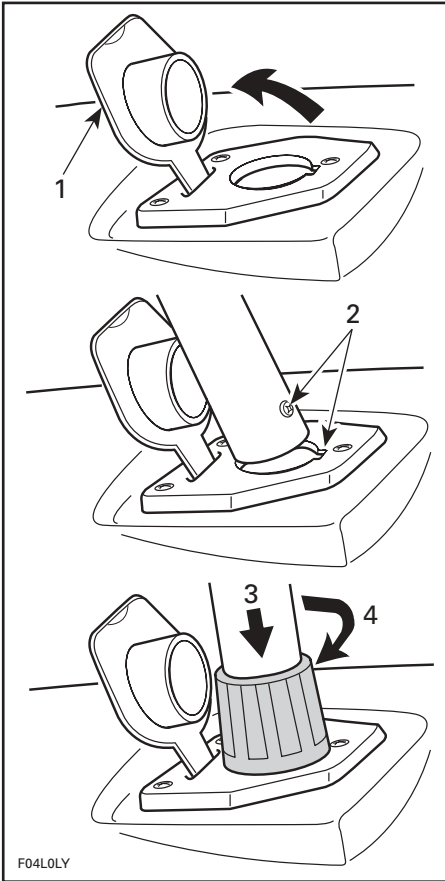

1. Dop brandstoftank

TYPISCH

1. Heffen
2. Positioneer schroef in gleuf
3. Druk aan
4. Draai om te vergrendelen

Schroef de dop los in tegenwijzerzin om te tanken. Draai hem daarna opnieuw stevig aan.

⚠ WAARSCHUWING

Stop de motor altijd voor u tankt. Brandstof is ontvlambaar en explosief in bepaalde omstandigheden. Werk altijd in een goed verluchte ruimte. Rook niet en blijf uit de buurt van open vuur of vonken. De brandstoftank kan onder druk staan; draai de dop langzaam open. Houd het vaartuig horizontaal. Vul de brandstoftank niet te ver wanneer het vaartuig in de zon ligt. Naarmate de temperatuur stijgt, zet de brandstof uit en kan uw tank overlopen. Wis op het vaartuig gemorste brandstof onmiddellijk weg. Controleer het brandstofpeil nooit met behulp van een open vlam.

30) Dekafvoer

Zorgt voor de afvoer van regenwater, waswater en waterspatten. Houd deze schoon om verstopping te voorkomen.

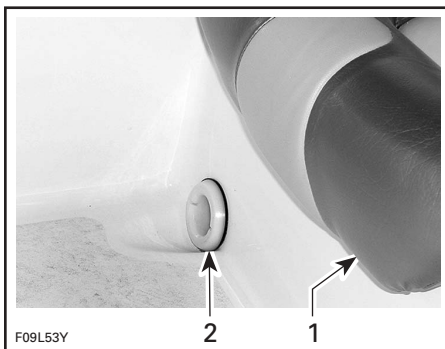

TYPISCH

1. Bestuurdersstoel
2. Dekafvoer

31) Olievuldop

De dop bevindt zich aan de motor.

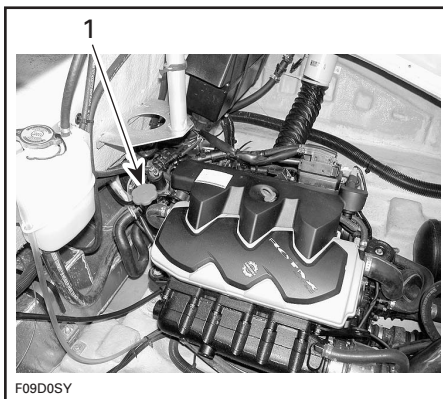

1. Olievuldop

⚠ WAARSCHUWING

Voeg olie toe tot het merkteken. Voeg niet teveel toe. Breng de dop opnieuw aan en draai hem goed vast.

32) Spoelkoppeling

Zie ONDERHOUD NA GEBRUIK voor het juiste gebruik.

OPMERKING: De motor is voorzien van een spoelkoppeling, die zich aan de jetpomp support bevindt.

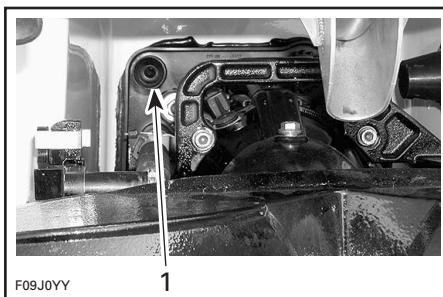

1. Spoelkoppeling

33) Ventilatiekanalen

De ventilatiekanalen onder het deksel van het motorcompartiment voorzien de motor van lucht en verluchten het motorcompartiment. De ventilatiekanalen mogen nooit worden afgedekt.

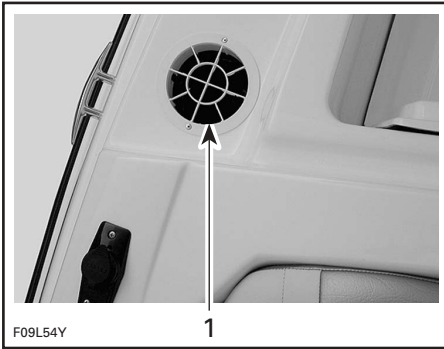

TYPISCH

1. Ventilatiekanaal

34) Ogen boeg/hek

De ogen kunnen worden gebruikt om aan te merken, te slepen en als bevestigingspunt voor het transport.



TYPISCH

1. Hekoog
2. Boegoog

35) Jetstraalbuis

De straalbuis beweegt mee met het stuurwiel van links naar rechts. Zo kan men sturen terwijl de motor draait.

36) Achteruitvaarklep

Wanneer de schakelhendel in de vrijloop- of achteruit-stand wordt gezet, beweegt de achteruitvaarklep omhoog of omlaag tot de gewenste stand.

⚠ WAARSCHUWING

Gebruik de klep nooit als steunpunt om in te stappen. De schakelhendel mag enkel worden gebruikt wanneer de motor stationair draait en het vaartuig volledig stil ligt.

37) Spuigatklep

Hierlangs wordt het water van het dek afgevoerd. Houd deze schoon om verstopping te voorkomen.

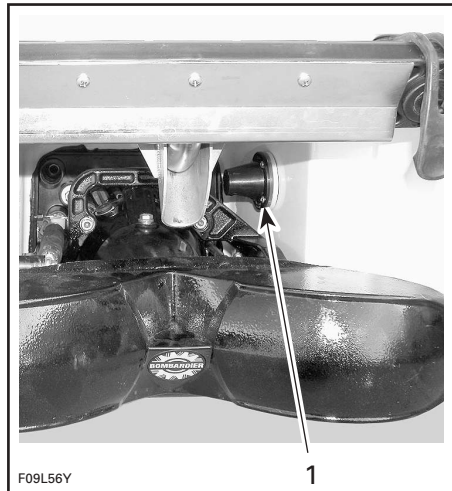

TYPISCH

1. Spuigatklep

38) Ventilatieopening brandstoftank

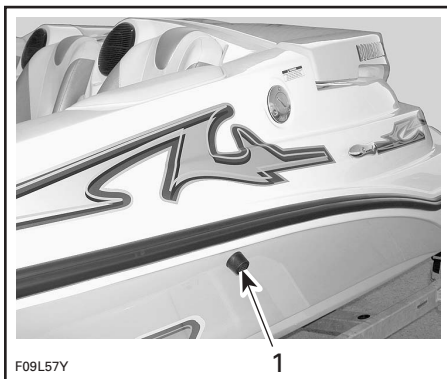

1. Ventilatieopening brandstoftank

Langs deze opening kunnen brandstofdampen en druk uit de brandstoftank ontsnappen.

WAARSCHUWING

Gebruik nooit een brandende lucifer of open vlam in de buurt van de ventilatieopening. Volg de voorgeschreven TANK-PROCEDURE in het hoofdstuk BRANDSTOF EN SMERING.

39) Watersport-sleepbevestigingsonderdelen

Lees en raadpleeg regelmatig het deel Watersporten in het VEILIGHEIDSHOOFDSTUK aan het begin van deze handleiding.

WAARSCHUWING

“Teak Surfing” (bodysurfen terwijl men zich vasthoudt aan het zwemplatform) is erg gevaarlijk voor de deelnemers omdat ze zich onmiddellijk achter de boot bevinden en worden blootgesteld aan de hoogste concentraties uitlaatgassen. Dit kan leiden tot koolmonoxidevergiftiging, te herkennen aan geestelijke verwardheid, duizeligheid, slaperigheid en bewustzijnsverlies. De combinatie van blootstelling aan koolmonoxide en het niet dragen van een reddingsvest maken deze nieuwe vorm van waterrecreatie tot een onvoorstelbaar gevaarlijke en mogelijk dodelijke sport.

Skipaal

Trek de paal omhoog om een skikabel te bevestigen.

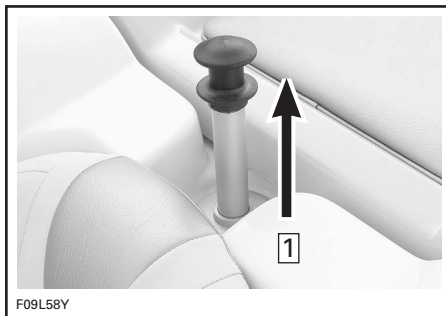

TYPISCH

1. Trek de skipaal uit voor gebruik

Schuif hem na afloop in.

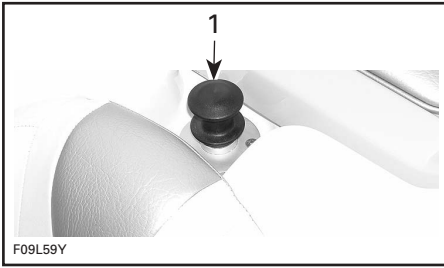

TYPISCH

1. Positie skipaal wanneer niet in gebruik

WAARSCHUWING

Neem altijd een waarnemer mee wanneer u een tube, skiër of wakeboarder voorttrekt. Vaar slechts zo snel als noodzakelijk is en volg de instructies van de waarnemer.

LET OP: Gebruik de skipaal nooit om andere boten te slepen.

WAARSCHUWING

Laat de skiër altijd in het oog houden door een waarnemer. Zorg ervoor dat de skipaal volledig wordt uitgetrokken en vergrendeld voor gebruik. Trek hem volledig in wanneer hij niet wordt gebruikt.

Skitoren

Handige toren om te skiën/wakeboarden.

LET OP: Bevestig de skitoren altijd rechtop wanneer u het voertuig transporteert om beschadiging van de boot en het sleepvoertuig te voorkomen. De toren moet rechtop worden geplaatst en met bouten vergrendeld wanneer de boot in gebruik is. Controleer regelmatig of alle bouten nog vast zijn aangespannen. Let op de doorvaarhoogte in havens, langs oevers, aan overhangende voorwerpen, bruggen en stroomkabels. De toren mag niet worden gebruikt als bevestigingspunt voor het transport of bij het aanmeren.

U kunt de toren reinigen met minerale spiritus en een schone zachte doek.

Om de toren weg te bergen, dient u de knoppen aan weerszijden van de toren te verwijderen.

OPMERKING: Voor deze procedure zijn twee personen nodig.

De meegeleverde steunblokken voorkomen beschadiging van het dek.

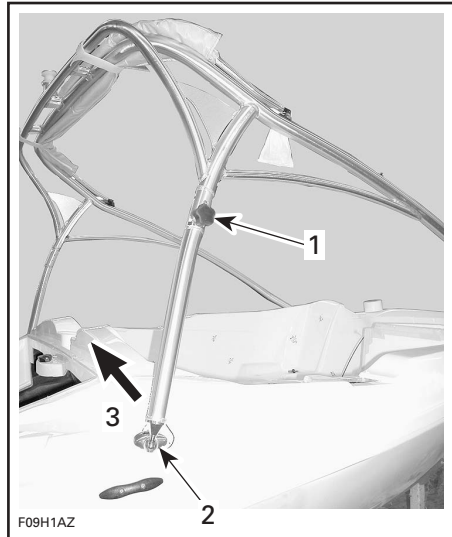

UIT TE VOEREN AAN ELKE KANT

1. Verwijderen aan elke kant
2. Druk de ontgrendelknop in en trek de beugel uit de bus
3. Zwenk achterwaarts en omhoog

Zwenk de achterste draagarm van de achtersteun voorzichtig achterwaarts en omhoog.

Laat de toren zakken.

Steek de eerder verwijderde knoppen door het scharnier van de toren en schroef ze vast in de steunblokken, zoals hieronder wordt getoond.

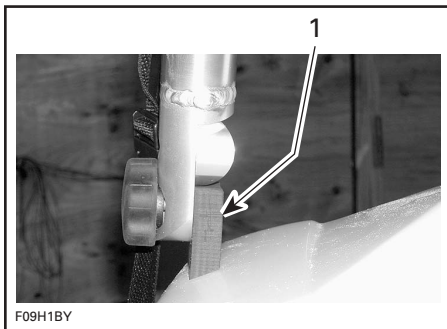

TYPISCH

1. Schroef de knop in dit blok

Laat de toren voorzichtig op het dek zakken. Breng de bevestigingsriemen aan met de lussen over de achterste kikkers, zoals te zien is op de volgende afbeelding.

Wikkel het andere uiteinde rond de buizen van de toren, sluit de clips en span de riemen aan door aan de losse uiteinden te trekken.

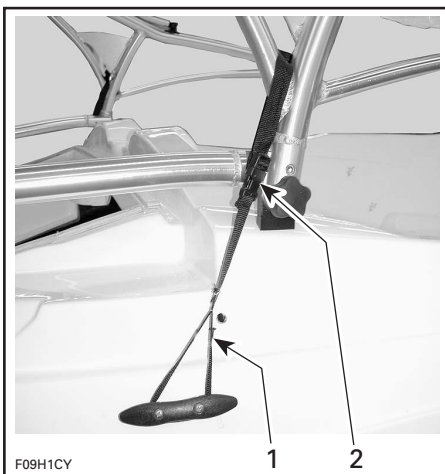

TYPISCH

1. Lus
2. Clip

Om de toren op te richten gaat u omgekeerd te werk.

Bewaar de steunblokken in het handschoenkastje of op een andere veilige plaats voor later gebruik.

WAARSCHUWING

Wanneer u een tube, skiër of wakeboarder voorttrekt, is uw vaartuig moeilijker bestuurbaar en dient u over betere stuurvaardigheden te beschikken. Maak geen scherpe bochten, tenzij absoluut noodzakelijk. Blijf op een veilige afstand van de wal, zwemmers, vaartuigen of objecten. Houd er rekening mee dat er risico op ernstige verwondingen ontstaat, wanneer de sleepkabel slap wordt tijdens een scherpe bocht of varen in een cirkel. De kabel kan rond de nek of ledematen van een persoon verstrikt raken.

⚠ WAARSCHUWING

- Een verkeerd gebruik van de paal kan tot ernstige of dodelijke verwondingen leiden.
- Gebruik de paal enkel om te wakeboarden of skiën.
 - Laat de sleepkabel niet loshangen en voorkom dat hij verstrikt raakt rond personen, de boot of de motor.
 - Bevestig de sleepkabel alleen aan het middelste bevestigingspunt.
 - Trek maar 1 persoon tegelijk voort.
 - Klim of zit niet op de paal en spring er niet af.

F13L1PL

40) Hoofdaccu-onderbreker

Deze onderbreker bevindt zich dicht bij de accu in het motorcompartiment. Hij dient om het hele elektrische systeem te onderbreken.

Wanneer hij wordt uitgeschakeld, vallen ALLE elektrische en elektronische systemen UIT.

Hij moet worden ingeschakeld om de elektrische componenten te kunnen gebruiken en de motor te starten.

LET OP: Stop de motor alvorens de hoofdaccu uit te schakelen.

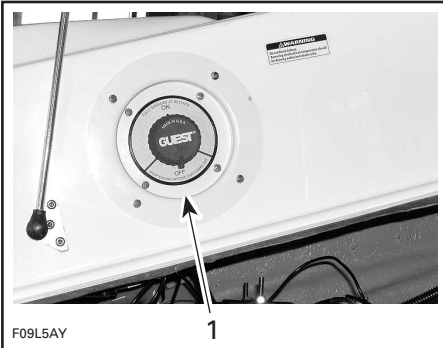

TYPISCH — HOOFDACCU-ONDERBREKER
1. Accu-onderbreker uitgeschakeld

Het is aan te raden de onderbreker uit te schakelen wanneer u onderhoudswerken in het motorcompartiment en aan het elektrisch systeem uitvoert, tijdens het transport of tijdens de bewaring voor korte tijd.

LET OP: Wanneer u de onderbreker uitschakelt terwijl het vaartuig licht aange-meerd, zal de ruimpomp starten wanneer er water in het ruim binnendringt.

41) Radio/CD-speler



RADIO/CD-SPELER

Raadpleeg de handleiding van de fabrikant voor een volledige verklaring van alle kenmerken en bedieningselementen.

LET OP: Langdurig gebruik van de radio/CD-speler zonder dat de motor draait kan de accu ontladen.

42) 12-Volt-voedingsuitgang

Een 12-Volt-voedingsuitgang bestemd voor de voeding van tijdelijke accessoires zoals een GSM of draagbaar televisietoestel.

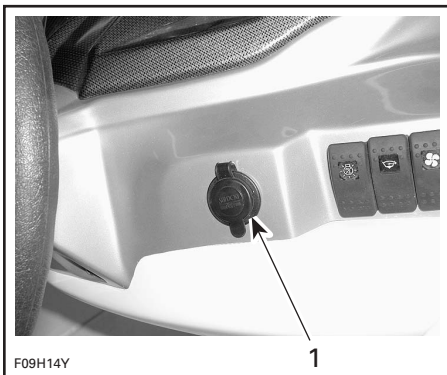

1. 12-Volt-voedingsuitgang

Verwijder het beschermkapje van de voedingsuitgang.

LET OP: Langdurig gebruik van de voedingsuitgang zonder dat de motor draait kan de accu ontladen.

LET OP: Sluit het beschermkapje wanneer de voedingsuitgang niet in gebruik is, om hem tegen weer en wind te beschermen.

Zekeringen

Het elektrisch systeem is beveiligd met zekeringen. Zie ONDERHOUD voor meer informatie.

BRANDSTOF EN SMERING

LET OP: Volg de instructies in dit hoofdstuk nauwgezet. Als u dit niet doet kan dit de levensduur en/of werking van de motor in het gedrang brengen.

Tankprocedure

WAARSCHUWING

Volg de instructies voor het veilig tanken met boten nauwgezet.

Schakel de motor uit.

Er mag niemand in de sportboot blijven zitten.

Maak de sportboot stevig vast aan de tankpier.

Houd een brandblusapparaat bij de hand.

Steek de spuit niet te ver in de vulmond.

Voeg langzaam brandstof toe zodat de lucht uit de tank kan ontsnappen en voorkom terugvloeiën van brandstof. Let op dat u geen brandstof morst.

Stop met tanken zodra de brandstof de onderkant van de vulmond bereikt. Vul de vulmond niet om morsen van brandstof te voorkomen. Voeg niet teveel toe. Draai de dop van de brandstoftank volledig aan.

WAARSCHUWING

Stop de motor altijd voor u tankt. Brandstof is ontvlambaar en explosief in bepaalde omstandigheden. Werk altijd in een goed verluchte ruimte. Rook niet en blijf uit de buurt van open vuur of vonken. De brandstoftank kan onder druk staan; draai de dop langzaam open. Controleer het brandstofpeil nooit met behulp van een open vlam. De boot moet horizontaal liggen tijdens het tanken. Vul de brandstoftank niet te ver wanneer de boot in de zon ligt. Naarmate de temperatuur stijgt, zet de brandstof uit en kan uw tank overlopen. Wis op de boot gemorste brandstof onmiddellijk weg. Controleer het brandstofsysteem regelmatig.

Aanbevolen brandstof

Gebruik normale loodvrije benzine met een octaangetal van 87 (Ron + Mon)/2.

Gebruik buiten Noord-Amerika 90 RON.

LET OP: Experimenteer nooit met andere brandstoffen of brandstofverhoudingen. Gebruik nooit brandstof met meer dan 10% alcohol (ethanol or methanol). Het gebruik van niet-aanbevolen brandstof kan leiden tot slechte vaarprestaties en beschadiging van belangrijke onderdelen van het brandstofsysteem en de motor.

Motorolie

Aanbevolen olie

Deze sportboot is uitgerust met een **4-takt**motor die intern moet worden gesmeerd met olie voor 4-taktmotoren. Respecteer altijd de volgende vereisten.

Gebruik 4-taktolie die voldoet aan de vereisten van de API-classificatie SG, SH of SJ of deze overtreft. Controleer altijd of het API-label op de oliebus deze letters vermeldt. Gebruik uitsluitend hoogwaardige olie met een hoog detergentgehalte.

LET OP: Gebruik nooit olie voor tweetaktmotoren.

Viscositeit van de olie

SAE 10W40 wordt aanbevolen voor elk seizoen.

Oliepeil

LET OP: Controleer het oliepeil regelmatig en vul olie bij indien nodig. Voeg niet te veel olie toe — anders gaat de motor roken en daalt het vermogen. Een te hoog oliepeil kan ernstige schade aan de motor aanrichten. Wis gemorste olie weg.

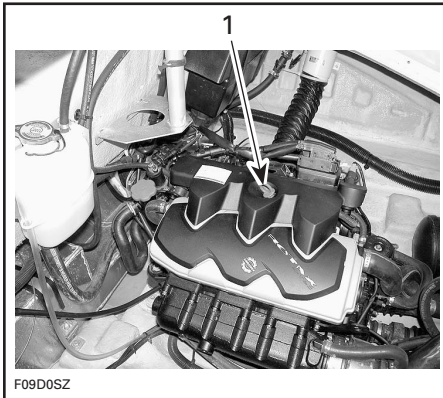

TYPISCH

1. Peilstok

Controleer het oliepeil als volgt:

OPMERKING: Alvorens het oliepeil van deze motor te controleren, moet u hem 30 seconden stationair laten draaien **en vervolgens** uitschakelen. Daarna dient u 30 seconden te wachten. Dan kunt u het oliepeil controleren. Dit is nodig opdat de olie hetzelfde peil zou bereiken in de verschillende oliekamers. Als dit niet gebeurt verkrijgt u een foutieve meting van het oliepeil.

1. De sportboot moet horizontaal liggen. Controleer het oliepeil met de boot in of uit het water. De motor moet warm zijn.

LET OP: Laat de motor nooit draaien zonder watertoevoer naar het uitlaatkoelsysteem, wanneer de boot uit het water is.

2. Als het vaartuig uit het water is, moet u de dissel omhoog zetten en blokkeren zodra de bumper-rail horizontaal staat. Koppel een tuinslang aan de spoelkoppeling aan. Volg de werkwijze in SPOELEN in het hoofdstuk ONDERHOUD NA GEBRUIK.

LET OP: Als u het uitlaatkoelsysteem niet spoelt terwijl de motor uit het water is, kan er ernstige schade ontstaan aan de motor en/of het uitlaatsysteem.

3. Warm de motor op en laat hem 30 seconden stationair draaien alvorens hem uit te schakelen.
4. Stop de motor.
5. Wacht minstens 30 seconden, trek de peilstok eruit en wis hem af.

WAARSCHUWING

De motorolie kan heet zijn. Sommige onderdelen in het motorcompartiment kunnen erg heet zijn. Rechtstreekse aanraking kan tot brandwonden leiden.

LET OP: Laat de motor nooit langer dan 5 minuten draaien. De pakking van de aandrijflijn wordt niet gekoeld wanneer de boot uit het water is.

- Plaats de peilstok terug en druk hem helemaal naar binnen.
- Verwijder de peilstok en lees het oliepeil af. Dit moet tussen de merktekens liggen.

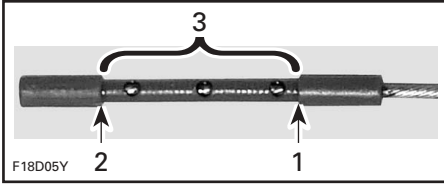

- Vol
 - Toevoegen
 - Bedrijfsbereik
- Is dit niet het geval, voeg dan olie toe tot het peil tussen de merktekens ligt.
 - Schroef de olievuldop los om olie toe te voegen. Steek de trechter in de opening en voeg aanbevolen olie toe tot het juiste peil. **Voeg niet teveel toe.**

OPMERKING: Telkens wanneer u olie aan de motor toevoegt moet u de volledige procedure die hierboven wordt beschreven uitvoeren (motor herstarten, 30 seconden stationair, 30 seconden wachten en het oliepeil opnieuw controleren). Dit is nodig opdat de olie zich gelijkmatig zou verspreiden in de verschillende oliekamers. Als dit niet gebeurt verkrijgt u een foutieve meting van het oliepeil.

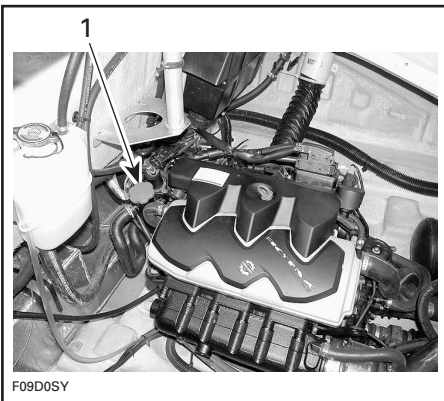

TYPISCH

- Olievuldop
- Breng de olievuldop en de peilstok opnieuw correct aan.

Motorkoelvloeistof

Aanbevolen koelvloeistof

Gebruik altijd ethyleenglycol-antivries met anticorrosiemiddel, speciaal bestemd voor aluminium interne verbrandingsmotoren.

OPMERKING: Indien beschikbaar kunt u het best biologisch afbreekbaar antivriesmiddel gebruiken, dat geschikt is voor aluminium interne verbrandingsmotoren. Zo draagt u bij tot de bescherming van het milieu.

Het koelsysteem moet worden gevuld met water en een antivriesmiddel (50% water, 50% antivries).

Bombardier verkoopt voorgemengd koelmiddel dat beschermt tegen vorst tot - 52°C (- 62°F) (stuknr. 293 600 038).

Om kwaliteitsverlies van het antivriesmiddel te voorkomen moet u altijd hetzelfde merk gebruiken. Meng nooit verschillende merken, tenzij u het koelsysteem volledig spoelt en hervult. Raadpleeg een erkend Bombardier Sea-Doo dealer.

Koelmiddelpeil

WAARSCHUWING

Controleer het koelmiddelpeil wanneer de motor koud is. Voeg nooit koelmiddel toe aan het koelsysteem terwijl de motor heet is.

Wanneer het voertuig op een vlak oppervlak staat moet het vloeistofpeil tussen de MIN. en MAX. merktekens van het koelmiddelreservoir staan bij een koude motor.

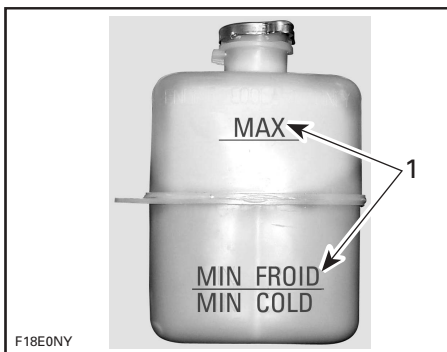

1. Peil tussen twee merktekens bij koude motor

OPMERKING: De sportboot ligt horizontaal wanneer hij zich in het water bevindt. Op een aanhangwagen moet u de dissel omhoog zetten en blokkeren wanneer de bumper-rail horizontaal is.

Voeg koelmiddel toe tot het peil tussen de merktekens ligt. Gebruik een trechter om niet te morsen. **Voeg niet teveel toe.**

Sluit de vuldop opnieuw en draai hem stevig aan.

OPMERKING: Als u vaak koelvloeistof aan uw koelsysteem moet toevoegen, wijst dit op lekkage of motorproblemen. Raadpleeg een erkend Bombardier Sea-Doo dealer.

Verversen van de koelvloeistof

Zie het hoofdstuk ONDERHOUD.

INVAARPERIODE

LET OP: Volg de instructies in dit hoofdstuk nauwgezet. Als u dit niet doet kan dit de levensduur en/of werking van de motor in het gedrang brengen.

De Sea-Doo sportboten met Rotax motor moeten een invaarperiode van 10 uur doorlopen, voordat ze continu op volle kracht mogen varen.

Om goed in te varen mag de gashendel niet verder dan 3/4 worden ingedrukt; kortstondig accelereren en de snelheid variëren dragen echter bij tot een goed invaarresultaat.

LET OP: Vermijd langdurig volgas geven en varen op kruissnelheid zonder snelheidsvariaties. Dit is immers schadelijk voor de motor tijdens de invaarperiode.

OPMERKING: Voeg nooit olie toe aan de brandstoftank tijdens de invaarperiode.

10-uurs inspectie

Het is zeker aan te bevelen de sportboot na de eerste 10 uur varen te laten nakijken door een erkend dealer. Naar aanleiding van deze inspectie kunt u de vragen stellen, waarop u nog geen antwoord kreeg tijdens de eerste bedrijfsuren.

De 10-uurs inspectie gebeurt op kosten van de sportboot-eigenaar.

CHECKLIST 10-UURS INSPECTIE	✓
Ontstekingstijdstip motor indien nodig	
Bougies inspecteren, reinigen en afregelen	
Leidingen en koppelingen brandstofsysteem/drukproef	
Olieleidingen en filter	
Motorsupport en rubber houders	
Knalpot, accu en reservoir-bevestigingselementen	
Aandraaimoment slangklemmen uitlaatsysteem	
Stuursysteem	
Afregeling stuurkabel indien nodig	
Afregeling schakelkabel indien nodig	
Zorg ervoor dat de gashendel in de gekozen stand blijft staan. Regel de spanning bij indien nodig	
Toestand slangen en bevestigingsonderdelen	
Ruimpomp en ruimventilator	
Werking DESS-systeem en start/stopknop	
Bewakingspieptoon	
Elektrische verbindingen (starter, accu, enz.)	
Inspectie lichtstelsel	
Verversen olie impellers	
Aandraaimoment borgmoeren jetpomp	
Toestand impeller en speling impeller/slijtring	
Toestand waterinlaatrooster/romp	
Controle of bevestigingen stevig vastzitten	
Inspectie/reiniging motorafvoerbuis	

We raden u aan deze inspectiekaart te laten ondertekenen door een erkend dealer.

Datum van 10-uurs inspectie

Handtekening erkend dealer

Dealercode

CONTROLE VOOR GEBRUIK

WAARSCHUWING

De inspectie van uw vaartuig voor elke rit is erg belangrijk. Controleer voor u vertrekt altijd of uw vaartuig correct vaart en alle bedieningselementen, veiligheidsvoorzieningen en mechanische onderdelen goed werken. Als dit niet gebeurt, loopt u risico op ernstige of zelfs dodelijke verwondingen. Neem alle wettelijk voorgeschreven veiligheidsuitrusting mee.

Een aantal van de volgende punten kwam nog niet eerder aan bod in deze handleiding. Deze worden echter beschreven in het hoofdstuk ONDERHOUD of SPECIALE PROCEDURES. Meer gedetailleerde informatie vindt u in deze delen.

WAARSCHUWING

Schakel de motor uit en verwijder het veiligheidskoord altijd van de schakelaar, alvorens de volgende punten na te kijken. Start het vaartuig pas nadat alle onderdelen werden nagekeken en correct werken.

OVERZICHT

ONDERDEEL	DOEN	✓
Romp	Inspecteren.	
Waterinlaat jetpomp	Inspecteren/reinigen.	
Ruim	Water aflaten. Nakiemen of plug goed dicht is.	
Accu	Inspecteren op goede bevestiging van kabels en bevestigingsriemen.	
Hoofdaccu-onderbreker	Controleren of hij is ingeschakeld.	
Navigatielichten	Werking controleren.	
Brandstofreservoir	Hervullen.	
Motorcompartiment	Controleer de onderdelen van het brandstof/oliesysteem.	
Brandblusapparaat	Toestand/montage inspecteren.	
Sturen	Werking controleren.	
Gas/schakelsysteem	Werking controleren.	
Ruimventilator en ruimpomp	Werking controleren.	
Veiligheidskoord/motorstart/stopknop	Werking controleren.	
Verplichte veiligheidsuitrusting	Werking controleren.	
Deksels bergvakken	Controleer of ze gesloten en vergrendeld zijn.	

Romp

Inspecteer de romp op barsten of beschadigingen.

Waterinlaat jetpomp

Verwijder wier, schelpen, afval of andere voorwerpen die de waterstroom kunnen belemmeren en het koelsysteem of de aandrijfeenheid kunnen beschadigen. Reinigen indien nodig. Kunt u bepaalde obstructies niet verwijderen, doe dan een beroep op een erkend dealer voor een servicebeurt.

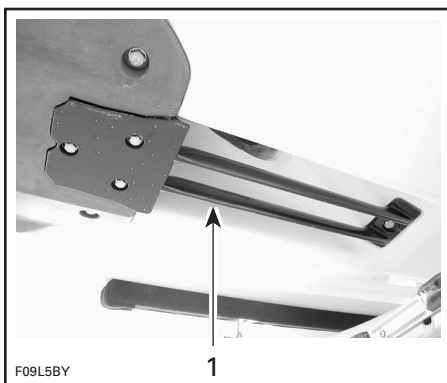

TYPISCH

1. *Inspecteer deze plaats*

Inspecteer de voorranden van de impeller. Als deze geknikt of gebogen zijn, kan dit het vermogen aanzienlijk verlagen.

Ruim

Staat er water in het ruim, schakel de pompschakelaar dan in om het ruim volledig te ledigen.

⚠ WAARSCHUWING

Zorg ervoor dat de aftappluggen correct worden bevestigd, voordat u het vaartuig te water laat.

Accu

⚠ WAARSCHUWING

Controleer of de accukabels goed zijn aangesloten en of de accu-bevestigingsriemen/bevestigingselementen in goede staat zijn. Laad de accu niet bij terwijl hij is geïnstalleerd.

Brandstoftank en oliepeil

Vul de brandstoftank terwijl het vaartuig horizontaal ligt.

Controleer het oliepeil en voeg indien nodig olie toe volgens de aanwijzingen in het deel MOTOROLIE.

Controleer de bevestigingsriemen/elementen van de brandstoftank.

Motorcompartiment

⚠ WAARSCHUWING

Start de motor niet als u lekkage of een benzinegeur vaststelt. Raadpleeg een erkend dealer.

Brandblusapparaat

Zorg dat dit vol is, in goede staat verkeert en stevig is bevestigd.

Stuursysteem

Controleer met de hulp van een tweede persoon of het stuursysteem vlot beweegt. Wanneer het stuur horizontaal staat, moeten de jetstraalbuizen recht vooruit wijzen. Controleer of de jetstraalbuizen vlot mee bewegen met het stuur.

WAARSCHUWING

Controleer de werking van het stuur en de bijbehorende stuurstraalbus alvorens de motor te starten.

Gassysteem

Controleer of de gashendel vlot beweegt.

WAARSCHUWING

Controleer de werking van de gashendel voordat u de motor start.

Schakelsysteem

Controleer of de achteruitvaarkleppen vlot bewegen. Met de schakelhendel in vooruit moet de klep naar boven staan. Met de schakelhendel in vrijloop moet de klep in de middenstand staan. Met de schakelhendel in achteruit moet de klep naar beneden staan.

WAARSCHUWING

Controleer de vergrendeling van de achteruitvaarkleppen

Veiligheidskoord en motorstart/stopknop

Controleer of de schakelaar goed werkt.

WAARSCHUWING

Als de motor niet stilvalt wanneer u op de motorstart/stopknop drukt of het veiligheidskoord loskoppelt, moet u een erkend dealer raadplegen.

WAARSCHUWING

Start het voertuig pas nadat alle onderdelen werden nagekeken en correct werken.

Deksels bergvakken

Controleer of ze gesloten en vergrendeld zijn.

BEDIENINGSINSTRUCTIES

WAARSCHUWING

Voer de **CONTROLE VOOR GEBRUIK** altijd uit voordat u het vaartuig gebruikt. Maak u grondig vertrouwd met alle bedieningselementen en hun werking. Vraag altijd raad aan een erkend Sea-Doo dealer als u een bedieningselement of instructie niet helemaal begrijpt.

Te water laten/opladen

LET OP: Voordat u het vaartuig te water laat, moet u nagaan of de accu-onderbreker is ingeschakeld en de ruim-aftappluggen helemaal gesloten zijn.

Nadat u de boot op de aanhangwagen heeft geplaatst, schakelt u de hoofdaccu-onderbreker het best uit.

Nadat u het vaartuig heeft opgeladen, moet u nagaan of de accu-onderbreker is uitgeschakeld en de ruim-aftappluggen zijn verwijderd zodat het ruim kan leeglopen.

Transport

Meer informatie over het laadvermogen, het gebruik, onderhoud, accessoires en garantie vindt u in de handleiding van de aanhangwagen.

Raadpleeg de lokale wetgeving en voorschriften met betrekking tot het trekken van een aanhangwagen, met name de volgende regels:

- remsysteem
- voertuiggewicht
- spiegels.

OPMERKING: Er is een optioneel remsysteem beschikbaar voor uw aanhangwagen; neem contact op met een erkend Sea-Doo dealer.

Neem de volgende voorzorgsmaatregelen wanneer u het vaartuig transporteert:

Bind de boot zowel aan boeg als hek (voor-/achterkant) vast, zodat hij stevig vaststaat op de aanhangwagen. Gebruik nog andere bevestigingsmiddelen indien nodig.

- Verwijder het heklicht (indien geïnstalleerd).
- Let erop dat de skipaal is ingeschoven.
- Zorg dat alle deksels van bergvakken correct zijn vergrendeld.
- Een Sea-Doo hoes kan het vaartuig beschermen, vooral **voor** het transport over stoffige wegen, om te voorkomen dat er vuil in de luchtinlaatopening(en) binnendringt.

Respecteer de voorzorgsmaatregelen voor het transport.

LET OP: Zorg ervoor dat het deksel van het bergvak achteraan altijd goed gesloten en vergrendeld is voor het transport.

Werkingsprincipe

Aandrijving

De motor is rechtstreeks gekoppeld aan een aandrijfas die op haar beurt een impeller doet draaien. Deze impeller is nauwkeurig afgeregeld in een behuizing waarin het water van onder de sportboot wordt aangezogen. Het water stroomt door de impeller naar een venturibuis. De venturibuis versnelt het water en genereert stuwkracht die de sportboot voortbeweegt. Wanneer de gashendel wordt ingedrukt stijgt het motortoerental en dus ook de snelheid van de sportboot.

Wanneer u de schakelhendel vooruit zet, vaart de sportboot vooruit. Wanneer u hem achteruit trekt vaart de sportboot achteruit. In de middenstand staat de sportboot in vrijloop en heeft de sportboot een minimale stuwkracht. Vrijloop en achteruit worden bereikt door middel van een klep, die is geïnstalleerd op de jetstraalbuis. Deze klep richt de waterstroom om de gewenste vaarrichting te bereiken.

⚠ WAARSCHUWING

Wanneer de schakelhendel in vrijloop staat draait de impeller.

⚠ WAARSCHUWING

De schakelhendel mag enkel worden gebruikt wanneer de motor stationair draait en het vaartuig volledig stilligt.

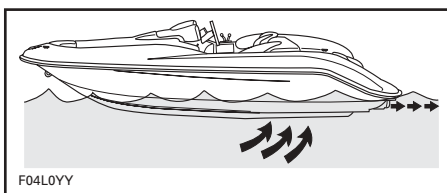

TYPISCH

⚠ WAARSCHUWING

Voordat een motor wordt gestart moeten de bestuurder en passagiers plaatsnemen in het vaartuig en moeten de schakelhendel in vrijloop en de gashendel op stationair worden gezet.

Sturen

Door aan het stuur te draaien zwenkt de jetstraalbuis en verandert de sportboot van richting. Wanneer u het stuurwiel in wijzerzin draait, zwenkt de sportboot naar rechts en omgekeerd.

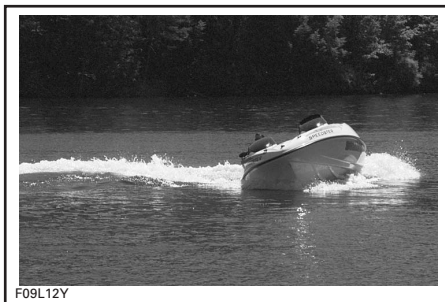

TYPISCH

Boven stationair toerental moet de gashendel worden ingedrukt om de sportboot te draaien.

⚠ WAARSCHUWING

Om de richting van het vaartuig te veranderen moet u gas geven en aan het stuur draaien. De stuurprestatie is afhankelijk van het aantal passagiers, de lading, de wateromstandigheden.

Bij dit vaartuig moet u wat gas geven om te kunnen draaien. Oefen het gas geven en wegsturen van een ingebeeld object op een veilige plaats. Dit is een goede praktijk om aanvaringen te voorkomen.

Draaien tijdens het achteruit varen

De sportboot reageert anders wanneer u achteruit vaart. De stuurbeweging heeft de omgekeerde uitwerking als bij het vooruit varen. Wanneer u het stuurwiel in wijzerzin draait, zwenkt de sportboot naar links en omgekeerd. Geef een beetje gas. Een te hoog toerental veroorzaakt waterturbulentie en heeft een negatieve invloed op het achteruit varen. Oefen dit manoeuvre tijdens uw eerste vaart op een plaats waar u geen aanvaring kunt veroorzaken.

WAARSCHUWING

Leer deze functie uitgebreid kennen tijdens uw eerste vaart, voordat u passagiers meeneemt.

Aan boord gaan vanaf de wal

Net als bij elke boot moet u voorzichtig opstappen terwijl de motor niet draait.

Wanneer u aan boord gaat vanaf de wal, zet dan een voet op het dek van de sportboot het dichtst bij de kade en zet vervolgens uw andere voet in de boot. Duw de sportboot weg van de kade.

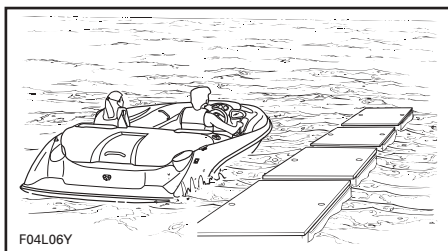

TYPISCH

LET OP: Hoewel de boot maar 30 cm (1 ft) water nodig heeft om te drijven, mag de motor pas gestart worden wanneer het water onder de romp minstens 90 cm (3 ft) diep is, om het aandrijfsysteem te beschermen.

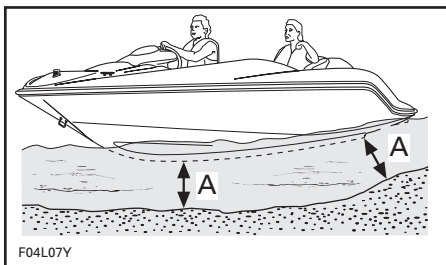

TYPISCH

A. 90 cm (3 ft)

Aan boord gaan van uit het water

WAARSCHUWING

Onervaren bestuurders moeten het instappen dicht bij de kust inoefenen, voordat ze zich in diep water begeven.

WAARSCHUWING

De motor moet stilliggen wanneer u aan boord gaat. Gebruik de onderdelen van het aandrijfsysteem nooit als steunpunt om in te stappen.

Zwem naar de achterkant van de sportboot.

Ontgrendel de rubber ladder met één trede, trek de ladder naar buiten en naar beneden zodat u kunt opstappen. Grijp de handgreep en trek uzelf op tot u uw knie op het zwemplatform kunt plaatsen.

WAARSCHUWING

Laat de ladder nooit uitgeklapt terwijl de motor draait of het vaartuig in beweging is. Maak de ladder altijd vast wanneer u hem niet gebruikt.

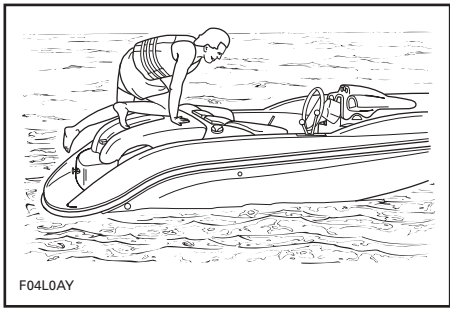

TYPISCH

WAARSCHUWING

Start de motor niet voordat alle passagiers goed neerzitten.

Starten

WAARSCHUWING

Motoruitlaatgassen bevatten koolmonoxide (CO) dat zich kan ophopen in en rond de boot (onder de overkapping, in de cockpit enz.). CO kan schadelijk of dodelijk zijn bij inademing. Zorg voor een goede verluchting wanneer de motor draait.

Schakel de ruimventilator altijd minstens 5 minuten op voorhand in alvorens de motor te starten, om het ruim te verluchten. De ruimventilator verlucht het ruim.

WAARSCHUWING

Schakel de ruimventilator uit terwijl de sportboot vaart.

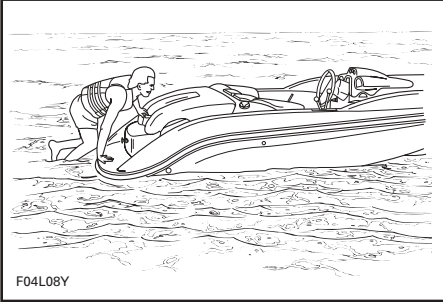

TYPISCH

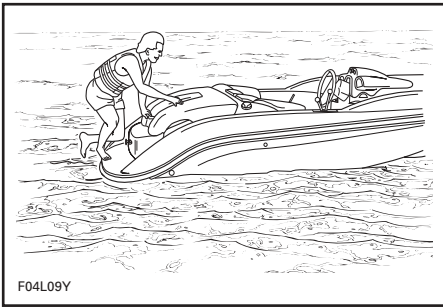

TYPISCH

WAARSCHUWING

Raak geen elektrische onderdelen of delen van de jetpomp aan terwijl de motor draait.

Bevestig het veiligheidskoord aan uw reddingsvest en steek het kapje op de schakelaar voordat u de motor start.

OPMERKING: Wanneer u een ander signaal hoort dan 2 korte pieptonen, duidt dit op een bepaalde toestand die moet worden verholpen. De betekenis van het gecodeerde signaal vindt u in het hoofdstuk **OPLOSSEN VAN PROBLEMEN**.

Grijp het stuur stevig met uw rechterhand en zet uw beide voeten op de treeplank. Schakel de ruimventilator uit.

Start de motor. Kijk naar de tachometer om de toestand van de motor te volgen.

WAARSCHUWING

Voordat de motor wordt gestart moeten de bestuurder en passagiers altijd correct plaatsnemen.

Koude of warme motor

Druk de gashendel niet in om een koude of warme motor te starten.

LET OP: Om oververhitting van de startmotor te voorkomen moet u na elke startpoging van 5-10 seconden en rustperiode van 30 seconden inlassen, zodat de startmotor kan afkoelen en het mechanisme ontkoppelen.

Wegvaren van de kust

Zet de schakelhendel in vooruit terwijl de gashendel op stationair staat.

Accelereer **langzaam** tot u in dieper water komt. Geef geen volgas tot de motor warm is.

WAARSCHUWING

In ondiep water kunnen schelpen, zand, kiezel of andere voorwerpen worden opgezogen en achterwaarts weggeslingerd door de jetpomp.

Varen in wild water of bij slechte zichtbaarheid

Vermijd varen in deze omstandigheden. Is dit onvermijdelijk, wees dan extra voorzichtig en vaar met minimale snelheid. Schakel de navigatielichten in indien nodig.

Dwars op golven varen

Matig uw snelheid. Blijf altijd alert om bij te sturen en het evenwicht te herstellen indien nodig.

Wanneer u dwars door een zog vaart moet u altijd een veilige afstand houden tot de boot voor u.

WAARSCHUWING

Vertraag voor u door een zog vaart. De bestuurder en passagier(s) moeten zich goed vasthouden. Spring niet in een zog of op de golven.

Stoppen/aanleggen

De sportboot vertraagt door de waterweerstand. De afstand nodig om te stoppen is afhankelijk van het gewicht, de snelheid, de toestand van het wateroppervlak en de aanwezigheid en richting van wind en stroming.

De bestuurder dient zich vertrouwd te maken met de stopafstand in verschillende omstandigheden.

Verlaag de snelheid tot stationair toerental. Schakel afhankelijk van de situatie in vrijloop, achteruit of vooruit wanneer u de kade nadert en schakel de motor uit net voordat u langs zij komt.

⚠ WAARSCHUWING

Wanneer de gashendel wordt losgelaten neemt het stuurvermogen af en wanneer de motor stilligt kunt u helemaal niet meer sturen.

Schakel de motor uit wanneer u de kade nadert.

Aanleggen op het strand

LET OP: Het is niet aan te raden met de sportboot tot op het strand te varen.

Nader het strand langzaam en schakel de motor uit met het veiligheidskoord, voordat het water onder de romp minder dan 90 cm (3 ft) diep wordt. Trek de boot vervolgens op het strand. Schakel alle accessoires UIT.

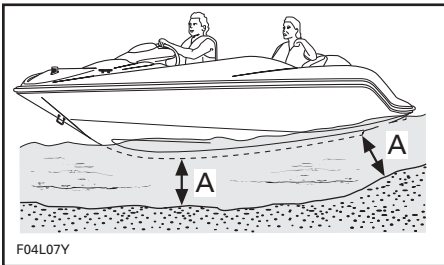

A. 90 cm (3 ft) water onder de romp

⚠ WAARSCHUWING

In ondiep water kunnen schelpen, zand, kiezel of andere voorwerpen worden opgezogen en achterwaarts weggeslingerd door de jetpomp.

Spoel het koelsysteem van de motor indien nodig voor het herstarten, om zand of schelpen te verwijderen die de waterstroom kunnen belemmeren. Zie SPOELEN VAN HET KOELSYSTEEM in het hoofdstuk ONDERHOUD NA GEBRUIK.

De motor stilleggen

Om de motor stil te leggen trekt u de gashendel volledig terug en verwijdert vervolgens het veiligheidskoord of drukt op de motorstart/stopknop.

Verwijder het veiligheidskoord van de sportboot.

⚠ WAARSCHUWING

Wanneer de motor wordt uitgeschakeld wordt de sportboot onbestuurbaar. Laat het veiligheidskoord nooit op de schakelaar zitten wanneer het vaartuig niet in gebruik is, om gebruik door onbevoegden of kinderen te voorkomen.

ONDERHOUD NA GEBRUIK

WAARSCHUWING

Laat de motor afkoelen voordat u onderhoudstaken uitvoert.

Algemeen onderhoud

Is er water aanwezig in het ruim na het gebruik van de ruimpomp, schroef de aftappluggen dan los en kantel de sportboot achterwaarts zodat het water kan weglopen.

Verwijder het resterende water uit het motorcompartiment (ruim, motor enz.) met schone, droge lappen. Dit is vooral belangrijk bij gebruik in zoutwater.

Haal de sportboot elke dag uit het water om aanwas van zee-organismen te voorkomen.

Extra onderhoud voor vuil water of zoutwater

Wanneer de sportboot wordt gebruikt in vuil water en vooral in zoutwater, dient men extra zorg te besteden aan de bescherming van de sportboot en zijn onderdelen. Spoel de aanhangwagen en de romp/ruim van de boot met leidingwater.

LET OP: Wanneer u de volgende onderhoudstaken niet uitvoert: spoelen van het vaartuig, spoelen en corrosiebehandeling van het koelsysteem, wanneer het vaartuig wordt gebruikt in zoutwater, zal dit leiden tot beschadiging van de sportboot en zijn onderdelen. Bewaar het vaartuig nooit in direct zonlicht.

Spoelen van het uitlaatkoelsysteem

Algemeen

Het uitlaatkoelsysteem spoelen met zoetwater is noodzakelijk om de corroderende effecten van zout of andere chemicaliën in het water te neutraliseren. Het helpt ook om zand, zout, schelpen of andere vuildeeltjes te verwijderen uit koelmantels en/of slangen.

Voer een spoeling uit wanneer u de sportboot niet meer wilt gebruiken dezelfde dag of wanneer u de sportboot voor langere tijd wilt opbergen.

WAARSCHUWING

Voer dit uit in een goed geventileerde ruimte.

Ga als volgt te werk:

Reinig de jetpomp door water in zijn inlaat en uitlaat de spuiten en breng daarna een laagje Bombardier Lube™ of een gelijkwaardig smeermiddel aan.

WAARSCHUWING

Wanneer u de motor laat draaien terwijl de sportboot uit het water is, kan de warmtewisselaar in de rijplaat erg heet worden. Vermijd elke aanraking van de rijplaat om brandwonden te voorkomen.

Sluit een tuinslang aan op de koppeling die zich aan de achterzijde van de sportboot op de jetpomp-support bevindt. Open de waterkraan nog niet.

OPMERKING: U kunt een optionele snelkoppeladapter gebruiken (stuknr. 295 500 473). U heeft geen slangklem nodig om de motor te spoelen.

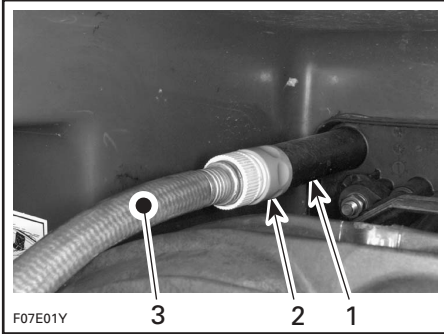

TYPISCH

1. Slangadapter
2. Snelkoppeladapter (optie, niet verplicht)
3. Tuinslang

Spelen

Om het uitlaatkoelsysteem te spoelen start u de motor en opent **dan** onmiddellijk de waterkraan.

WAARSCHUWING

Sommige onderdelen in het motorcompartiment kunnen erg heet zijn. Rechtstreekse aanraking kan tot brandwonden leiden. Raak geen elektrische onderdelen of delen van de jetpomp aan terwijl de motor draait.

LET OP: Spoel nooit een hete motor. Start de motor altijd voordat u de waterkraan opent. Open de waterkraan onmiddellijk nadat u de motor heeft gestart om oververhitting te voorkomen.

Laat de motor ongeveer 20 seconden hoog stationair draaien tussen 4000 - 5000 tpm.

LET OP: Laat de motor nooit draaien zonder watertoevoer naar het uitlaatkoelsysteem, wanneer de sportboot uit het water is.

Controleer of er water uit de jetpomp stroomt terwijl u spoelt. Raadpleeg anders een erkend Sea-Doo dealer voor service.

LET OP: Laat de motor nooit langer dan 5 minuten draaien. De pakking van de aandrijflijn wordt niet gekoeld wanneer de sportboot uit het water is.

Draai de waterkraan dicht en stop **daarna** de motor.

LET OP: Draai de waterkraan altijd dicht voordat u de motor stopt.

Anticorrosiebehandeling

Om corrosie te voorkomen moet u de metalen onderdelen in het motorcompartiment inspuiten met een anticorrosiemiddel (bestand tegen zoutwater), bijvoorbeeld Bombardier Lube™ of een gelijkwaardig smeermiddel.

OPMERKING: De motor moet worden gesmeerd met Bombardier Lube™, wanneer de sportboot voor enkele dagen of een langere periode moet worden opgeborgen.

Breng diëlektrisch vet (bestand tegen zoutwater) aan op de accupolen en kabelaan sluitingen.

LET OP: Laat nooit lappen of werktuigen in het motorcompartiment of het ruim achter.

SPECIALE PROCEDURE

Oververhitting van de motor

LET OP: Als de bewakingspieptoon continu weerklinkt, **moet u de motor zo snel mogelijk stoppen.**

Voer de REINIGING VAN DE JETPOMP-WATERINLAAT EN IMPELLER uit volgens de beschrijving in dit hoofdstuk.

Spoel het koelsysteem volgens de instructies in ONDERHOUD NA GEBRUIK.

Houdt de oververhitting van de motor aan, doe dan een beroep op een erkend dealer voor een servicebeurt.

Reinigen van jetpomp-waterinlaat en impeller

WAARSCHUWING

Blijf uit de buurt van het inlaatrooster terwijl de motor draait. Lang haar, loshangende kleding of riemen van een reddingsvest kunnen in bewegende delen verstrikt raken, wat tot ernstige verwondingen of verdrinking kan leiden.

Wier, schelpen of afval kunnen in het inlaatrooster, de aandrijfjas en/of impeller verstrikt raken. Een verstopte waterinlaat kan onder meer leiden tot de volgende problemen:

1. **Cavitatie:** Het motortoerental is hoog maar de sportboot beweegt traag door de verminderde stuwkracht; de jetpomp kan beschadigd worden.
2. **Oververhitting:** Aangezien de jetpomp de waterstroom voor de koeling van de motor regelt, zal een verstopte inlaat leiden tot oververhitting van de motor en beschadiging van de interne motoronderdelen.

Een verstopping kan als volgt worden verholpen:

Reiniging in het water: Verwijder het veiligheidskoord om de motor te stoppen. Wacht tot de boot vanzelf stilvalt. Wacht even zodat wier en ander afval van het rooster worden verwijderd. Het kan nodig zijn deze bewerking te herhalen.

In ernstige gevallen, als de bovenstaande methode niet werkt, kunt u het volgende proberen:

- Laat de motor draaien, zet de schakelhendel in achteruit en geef meermaals afwisselend veel en weinig gas.
- Probeer de boot opnieuw.

Meestal kan afval van het aandrijfsysteem worden verwijderd.

Reiniging uit het water: Als het systeem verstopt blijft, schakel de motor dan uit door het veiligheidskoord te verwijderen.

WAARSCHUWING

Verwijder het veiligheidskoord altijd van de schakelaar om onopzettelijk starten van de motor te voorkomen, voordat u de omgeving van de jetpomp reinigt.

Reinig het waterinlaatrooster onder aan de boot met de hand. Blijft het systeem verstopt, doe dan een beroep op een erkend dealer voor een servicebeurt.

LET OP: Vermijd varen in water met veel wier. Is dit niet te vermijden, varieer dan de snelheid van uw sportboot. Er blijft meer wier aan uw boot hangen wanneer u met een constante of lage snelheid vaart. Inspecteer het waterinlaatrooster op beschadigingen. Laat ze indien nodig repareren door een erkend dealer.

Gekapseide boot

Deze sportboot is zo ontworpen dat hij niet makkelijk omslaat, dankzij zijn lange en brede ontwerp. Mocht uw sportboot toch kapseizen, onthoud dan dat hij zal blijven drijven. Daarom blijft u het best bij uw boot zodat anderen u makkelijker kunnen vinden.

WAARSCHUWING

Probeer de motor niet opnieuw te starten wanneer de boot is gekapseisd. De bestuurder en passagiers moeten altijd een goedgekeurd reddingsvest dragen.

Boot onder water

Om de schade aan de motor te beperken, moet u zo snel mogelijk de volgende procedure uitvoeren.

Laat het water uit het ruim weglopen.

Werd het vaartuig ondergedompeld in **zoutwater**, spuit het ruim en alle onderdelen dan schoon met zoetwater met behulp van een tuinslang, om het corroderende effect van het zout te stoppen.

LET OP: Probeer de motor nooit te starten. Water in het inlaatspruitstuk zou naar de motor vloeien en ernstige schade aan de motor kunnen veroorzaken.

Breng de sportboot zo snel mogelijk naar een erkend Sea-Doo dealer voor een servicebeurt.

LET OP: Hoe langer u wacht om de motor te laten nakijken, hoe groter de schade aan de motor zal zijn.

Motor onder water

LET OP: Probeer de motor nooit te starten. Water in het inlaatspruitstuk zou naar de motor vloeien en ernstige schade aan de motor kunnen veroorzaken.

Breng de sportboot zo snel mogelijk naar een erkend Sea-Doo dealer voor een servicebeurt.

LET OP: Hoe langer u wacht om de motor te laten nakijken, hoe groter de schade aan de motor zal zijn. Wanneer u de motor niet behoorlijk laat nakijken kan de motor ernstige schade oplopen.

Verdronken motor

Wanneer de motor na herhaalde pogingen niet start, kan dit op een verdronken motor wijzen. Ga als volgt te werk.

Start de motor herhaaldelijk.

Als dit niet lukt:

Koppel de aansluitingen van de ontstekingspoelen los.

WAARSCHUWING

Om de spoel los te koppelen van de bougie moet u altijd eerst de spoel loskoppelen van de kabelboom. Controleer nooit of u een ontstekingsvonk ziet aan een open spoel en/of bougie in het motorcompartiment. Door de vonk kunnen de brandstofdampen ontbranden.

Verwijder de ontstekingspoelen.

LET OP: Controleer of er geen vuil in de gaatjes van de spoelen zit voordat u de bougies verwijdert. Anders zou het vuil in de cilinder kunnen vallen en schade aan interne componenten veroorzaken.

Verwijder de bougies.

OPMERKING: Nadat u de bougies heeft losgemaakt, kunt u ze eruit trekken met behulp van een spoel. Plaats de spoel gewoon boven de bougie, "haak" ze vast en trek de bougie eruit.

Installeer nieuwe bougies, indien beschikbaar, of droog de bougies af met een lap.

Installeer de bougies en ontstekingsspoelen opnieuw. Installeer schone droge bougies, indien mogelijk. Sluit de ontstekingsspoelen weer aan.

OPMERKING: Breng voor u de ontstekingsspoel weer bevestigd wat Molykote 111 vet (stuknr. 413 707 000) aan rond de pakking die tegen het bougiegat zit. Controleer na de installatie of de pakking goed aansluit tegen het bovenoppervlak van de motor.

Start de motor volgens de aanwijzingen hierboven. Als de motor blijft verdrinken, raadpleeg dan een erkend Sea-Doo dealer.

LET OP: Laat de motor nooit draaien zonder watertoevoer naar het uitlaatkoelsysteem, wanneer de sportboot uit het water is.

De sportboot slepen in het water

Om een Sea-Doo sportboot te slepen in het water dient u bijzondere voorzorgsmaatregelen te nemen.

De aanbevolen maximum-sleepsnelheid bedraagt 24 km/u (15 mph).

Wanneer u uw sportboot in het water sleept, dient u de watertoevoerslang van de impellerbehuizing naar het uitlaatspruitstuk af te klemmen met een grote slangklem (stuknr.529/032/500).

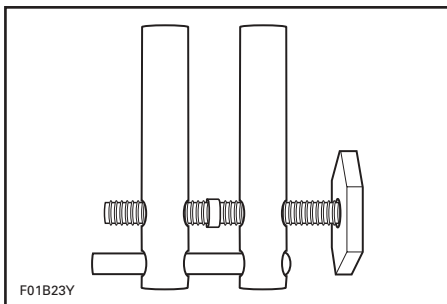

Zo voorkomt u dat het uitlaatkoelsysteem volloopt, wat zou kunnen leiden tot water in de motor. Wanneer de motor niet draait valt de uitlaatdruk weg die het water normaal uit de uitlaat naar buiten voert.

LET OP: Als u dit niet doet kan de motor schade oplopen. Als u een stilgevallen sportboot in het water moet slepen en geen slangklem bij de hand heeft, blijf dan ruim onder de maximale sleepsnelheid van 24 km/u (15 mph).

Breng de slangklem strak op de watertoevoerslang aan, zoals wordt getoond.

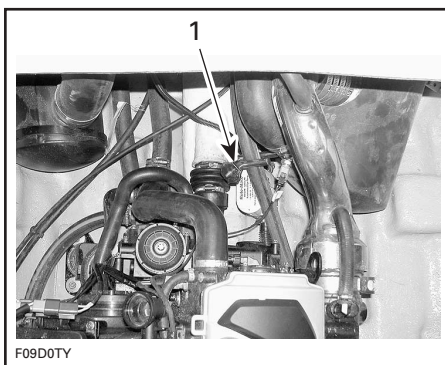

TYPISCH

1. Slangklem

LET OP: Wanneer u klaar bent met het slepen van de sportboot moet u de slangklem weer verwijderen voordat u de boot gebruikt. Als u dit niet doet kan de motor schade oplopen.

Ontladen accu



WAARSCHUWING

Laat de accu opladen of vervangen door een erkend Sea-Doo dealer. Laad de accu niet op of bij terwijl hij in het vaartuig geïnstalleerd is. Electrolyt is giftig en kan ernstige brandwonden veroorzaken.

ONDERHOUDS- INFORMATIE

ONDERHOUD

Onderhoud van uitlaatonderdelen

Het onderhoud, de reparatie of vervanging van onderdelen van het regelsysteem voor uitlaatgassen mag worden uitgevoerd door reparatiefirma's of -technici die vertrouwd zijn met scheepsmotoren met vonkfsteking.

- ⚠ Voer enkel servicewerken uit die worden toegelicht in deze handleiding. Meer advies en informatie is te verkrijgen bij uw erkend Sea-Doo dealer. In veel gevallen heeft u speciaal gereedschap en opleiding nodig om bepaalde onderhouds- of reparatiewerken te kunnen uitvoeren.
- ⚠ Houd uw vaartuig en uitrusting altijd in topconditie. Respecteer de voorgeschreven onderhoudsschema's. Het verdient zeker aanbeveling het vaartuig jaarlijks te laten inspecteren.
- ⚠ Het ruim moet vrij blijven van olie, water of andere vreemde materialen.
- ⚠ Probeer het vaartuig niet op te heffen zonder speciale uitrusting en opleiding.
- ⚠ De motor en bijbehorende onderdelen die in deze handleiding worden geïdentificeerd, mogen niet worden gebruikt op andere producten dan deze waarvoor ze zijn ontworpen. Volg alle onderhoudsprocedures en aangegeven aandraaimomenten strikt op. Voer nooit reparaties uit als u niet over het juiste gereedschap beschikt. Deze vaartuigen zijn ontworpen met onderdelen waarvan de afmetingen zowel in het metrisch als het UK-stelsel zijn uitgedrukt. Vervang bevestigingsonderdelen door de door Bombardier aanbevolen onderdelen. Voor meer service-informatie kunt u contact opnemen met uw erkend Sea-Doo dealer.
- ⚠ Gebruik uw boot voorzichtig en geniet ervan. Vergeet niet dat iedereen verplicht is, andere bootgebruikers bijstand te verlenen in geval van nood.

Informatie over de motoruitlaatgassen

Verantwoordelijkheid van de fabrikant

Vanaf de motoren van het bouwjaar 1999 moeten fabrikanten van scheepsmotoren het emissieniveau meten van elke motorvermogensklasse en deze motoren laten certificeren door de United States of America Environmental Protection Agency (EPA). Bij de fabricage moet elke motor worden voorzien van een emissie-informatielabel, waarop het emissieniveau en de motorspecificaties staan.

Verantwoordelijkheid van de dealer

Bij de uitvoering van servicewerken aan Sea-Doo-sportboten uit 1999 of recenter, die voorzien zijn van een emissie-informatielabel, moeten alle afregelingen voldoen aan de aangeduide fabrieksspecificaties.

Bij de vervanging of reparatie van een onderdeel dat invloed heeft op de emissiewaarden, dient men erop toe te zien dat het emissieniveau aan de voorgeschreven certificatiënormen blijft voldoen.

Dealers mogen de motor niet zodanig aanpassen, dat het vermogen verandert of de emissiewaarden de vastgelegde fabrieksspecificaties overschrijden.

Een uitzondering hierop vormen de door de fabrikant voorgeschreven aanpassingen, bijvoorbeeld aanpassingen voor gebruik op grote hoogte.

Verantwoordelijkheid van de eigenaar

De eigenaar/gebruiker dient zijn motor goed te laten onderhouden, opdat de emissiewaarden aan de voorgeschreven certificatiënormen blijven voldoen.

De eigenaar/gebruiker mag niemand toelaten of opdracht geven om aanpassingen aan de motor aan te brengen, die het vermogen zouden wijzigen of de emissiewaarden boven de vastgelegde fabrieksspecificaties zouden doen stijgen.

EPA-emissievoorschriften

Alle nieuwe Sea-Doo-sportboten uit 1999 of recenter, geproduceerd door Bombardier, werden gecertificeerd door de EPA en voldoen aan de vereisten uit de voorschriften ter beperking van de luchtvervuiling door nieuwe sportbootmotoren. Deze certificatie is voorwaardelijk voor bepaalde aanpassingen van de fabrieksnormen. Daarom moet de fabrieksprocedure voor het onderhoud van dit product strikt worden gevolgd en moet er, zo veel mogelijk, worden teruggekeerd naar de oorspronkelijke bedoeling van het ontwerp.

De hierboven beschreven verantwoordelijkheden zijn algemeen en vormen geen limitatieve opsomming van alle regels en voorschriften met betrekking tot de door de EPA gestelde eisen aan vaartuigen die uitlaatgasen produceren. Meer uitgebreide informatie kunt u verkrijgen bij de volgende instanties:

PER POST (IN DE V.S.)

Office of Mobile Sources
Engine Programs and Compliance
Division
Engine Compliance Programs
Group (6403J)
401 M St. NW
Washington, DC 20460

VIA EXPRESPOST OF COURIERDIENST

Office of Mobile Sources
Engine Programs and Compliance
Division
Engine Compliance Programs
Group (6403J)
501 3rd St. NW
Washington, DC 20001

EPA INTERNET-WEBSITE:
www.epa.gov



WAARSCHUWING

Voer enkel werkzaamheden uit die in deze handleiding worden beschreven. Het verdient aanbeveling de andere onderdelen/systemen, die niet in deze handleiding worden behandeld, regelmatig te laten nakijken door een erkend Sea-Doo dealer. Tenzij anders vermeld, mag de motor niet draaien, moet het veiligheidskoord uit het contact worden verwijderd en moet de hoofddaccu-verbreker worden uitgeschakeld voor alle onderhoudswerken. Hef de sportboot nooit op aan onderdelen van de jet-pomp. Sommige onderdelen in het motorcompartiment kunnen erg heet zijn. Rechtstreekse aanraking kan tot brandwonden leiden. Wanneer u de motor laat draaien terwijl de sportboot uit het water is, kunnen de warmtewisselaars erg heet worden. Vermijd elke aanraking van de warmtewisselaars om brandwonden te voorkomen.

OPMERKING: De inspectie geldt voor beide motoren, indien van toepassing.

Smering

BELANGRIJK: Smeer het contact van het veiligheidskoord NIET. Dit zou een goed elektrisch contact verhinderen.

Corrosiebescherming

Gaskabel

Smeer de gaskabel iedere 25 bedrijfsuren (iedere 10 uur in zoutwater) met Bombardier Lube™.

Elektrische aansluitingen

Smeer de accupolen en alle blootliggende kabelaansluitingen inclusief de heklicht-aansluitingen aan mast en boot met diëlektrisch vet, indien nodig.

LET OP: Smeer de aansluitingen van de interface en de Electronic Control Unit (EMS ECU) van de motor niet.

Bijkomende smering

Een smering met Bombardier Lube™ helpt corrosie te voorkomen en de goede werking van bewegende mechanismen te verzekeren.

De volgende onderdelen moeten iedere 50 uur worden gesmeerd bij gebruik in zoetwater, echter iedere 10 uur bij gebruik in zoutwater.

Mechanisme en scharnieren deksel bergvak achteraan

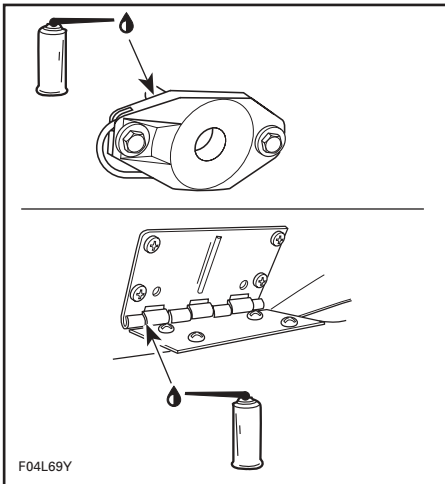

TYPISCH

Skipaal

Smeer de skipaal over zijn gehele lengte. Schuif hem meermaals in en uit om het smeermiddel te verdelen.

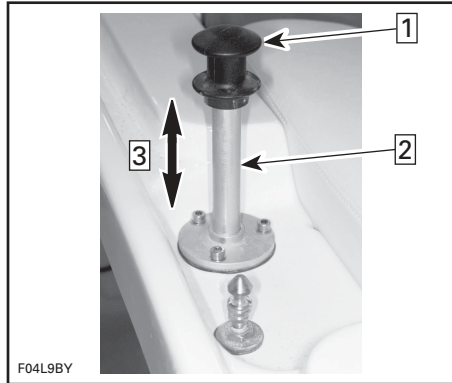

TYPISCH

Stap **1**: Trek de skipaal uit om hem te smeren

Stap **2**: Hier smeren

Stap **3**: Beweeg de paal meermaals op en neer om het smeermiddel te verspreiden

Achteruitvaarklep

Smeer de scharnierpunten.

Cilinders deksel bergvak achteraan

Smeer de stang van de cilinders.

Periodieke inspectie

Alle mechanische producten vragen routine-onderhoud. Een periodieke inspectie draagt bij tot de levensduur van de producten.

Het INSPECTIESCHEMA aan het einde van dit document bevat richtlijnen voor het periodieke onderhoud van de sportboot dat dient te gebeuren door u of een erkend dealer. Het schema moet worden aangepast aan de gebruiksomstandigheden en de toepassing.

Gaskabel

Beweeg de gashendel eenmaal vooruit en achteruit. Hij moet vlot bewegen. Laat ze indien nodig afregelen door een erkend dealer.

WAARSCHUWING

Verander niets aan de afregeling of het verloop van de gaskabel.

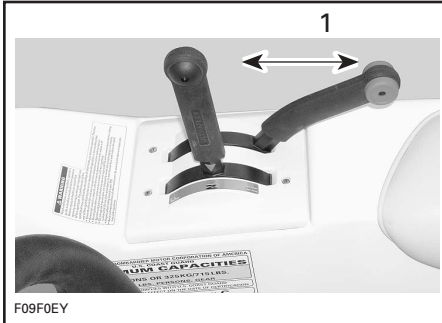

TYPISCH — GASHENDEL

1. Moeten vlot bewegen

Brandstof- en oliefilters

Deze filters moeten jaarlijks worden vervangen door een erkend dealer. De drukregeling van het brandstofsysteem moet op hetzelfde ogenblik gebeuren.

LET OP: Een verstopte oliefilter leidt tot olietekort met ernstige motorschade tot gevolg.

Afregeling stuursysteem/ jetstraalbuizen

Wanneer het stuur recht vooruit staat, moet de jetstraalbuis in dezelfde richting wijzen zodat de sportboot rechtdoor vaart.

Laat ze indien nodig afregelen door een erkend dealer.

WAARSCHUWING

Controleer of het stuur en de jetstraalbuis vrij heen en weer kunnen bewegen en de stuurkabel niet onder spanning komt.

Achteruitvaarklep

Met de schakelhendel in vooruit moet de klep naar boven staan en vergrendeld zijn. Met de schakelhendel in vrijloop moet de achteruitvaarklep in de middenstand staan. Met de schakelhendel in achteruit moet de klep naar beneden staan. Laat ze indien nodig afregelen door een erkend dealer.

WAARSCHUWING

Controleer of de schakelhendel/achteruitvaarklep vlot bewegen en de schakelkabel niet onder spanning komt.

Dekafvoer

Verwijder eventuele verstoppingen uit de dekafvoer.

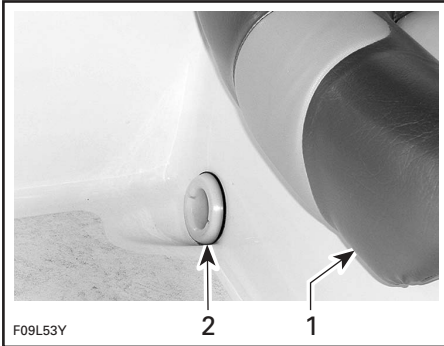

TYPISCH

1. Bestuurdersstoel
2. Dekafvoergat

Zekeringen

Accessoires, elektrisch systeem motor en meters

Vervang een defecte zekering altijd door een zekering met dezelfde capaciteit.

WAARSCHUWING

Gebruik geen zekering met een hogere capaciteit, om ernstige schade te vermijden. Wanneer een zekering is doorgebrand moet de oorzaak van de storing worden opgezocht en gecorrigeerd alvorens te herstarten. Raadpleeg een erkend Sea-Doo sportboot dealer voor service.

Werkt er helemaal niets, controleer dan de hoofdzekeringen naast de accu-onderbreker in het motorcompartiment.

OPMERKING: Er zitten reservezekeringen in de rubber houders boven aan het zekeringblok.

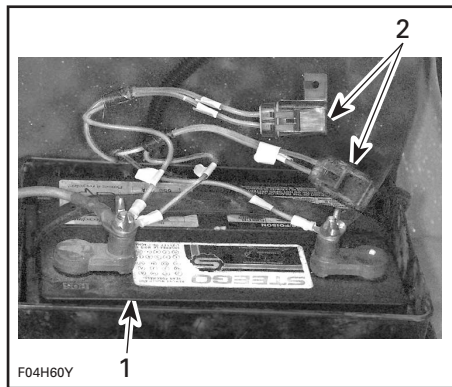

TYPISCH

1. Accu
2. Hoofdzekeringen

Werkt er een accessoire, motor of meter niet, controleer dan de betreffende zekering.

De zekeringen voor het elektrisch systeem van de motor zitten in het zekeringblok in het motorcompartiment.

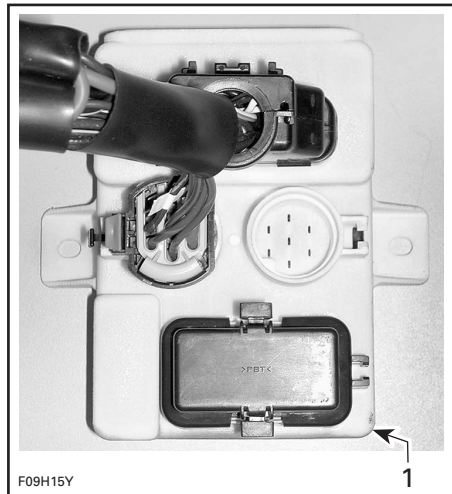

TYPISCH

1. Zekeringblok

De zekeringen voor de accessoires en meters bevinden zich in de interface achter het dashboard.

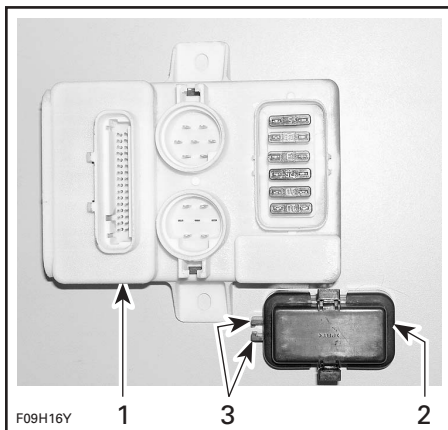

TYPISCH

1. Interface
2. Zekeringdeksel
3. Gebruik de lipjes om de zekeringen eruit te trekken

Druk de borglipjes samen en verwijder het deksel om aan de zekeringen te kunnen.

Verwijder de zekering met de hulp van de lipjes aan het deksel.

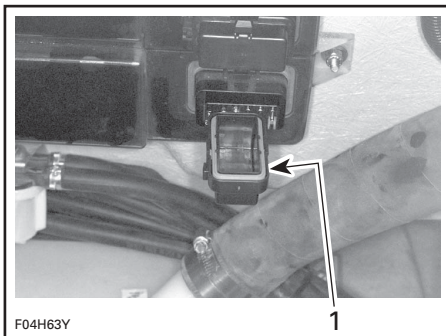

1. Schuif de lipjes aan weerszijden over de zekering en trek ze eruit

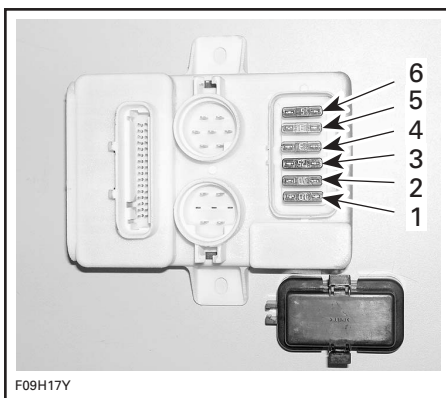

TYPISCH — INTERFACE

1. Radio
2. 12-Volt-voedingsuitgang
3. Ventilator
4. Navigatielichten
5. Ruimpomp
6. Reserve

Let erop dat de pakking na afloop weer correct in het deksel wordt geplaatst.

Plaats het deksel voorzichtig op het zekeringblok en druk het stevig aan tot elk borglipje hoorbaar vastklikt.

Oplaadsysteem

Als de accu regelmatig ontladen is, controleer dan de toestand van deze zekering.

De zekeringen voor het oplaadsysteem bevinden zich aan de starter-relais in het motorcompartiment.

Ruimventilator

Controleer of de ruimventilator goed werkt. Deze bevindt zich in het ventilatiekanaal aan stuurboord, onder het deksel van het bergvak achteraan.

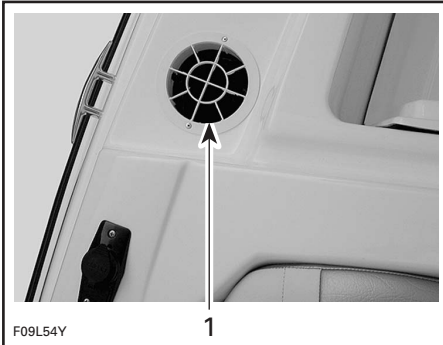

TYPISCH
1. Ventilator

WAARSCHUWING

Als de ruimventilator niet goed werkt, laat hem dan nakijken door een erkend dealer voordat u de sportboot start.

Vervanging lamp navigatielicht

Boeglichten

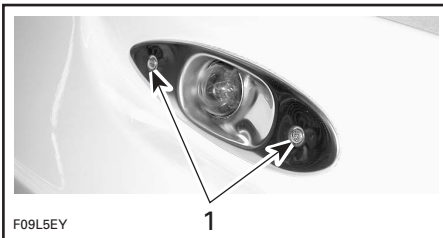

TYPISCH
1. Verwijder deze schroeven

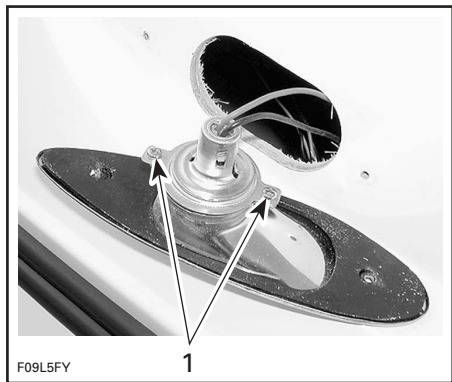

TYPISCH
1. Verwijder deze schroeven



TYPISCH
1. Druk de lamp in, draai ze los en verwijder ze

Voor de montage gaat u omgekeerd te werk als bij de verwijdering. Let echter goed op het volgende:

Smeer het contactoppervlak van de lamp met diëlektrisch vet.

Heklicht

Schroef de lens in tegenwijzerzin los en trek ze naar buiten.

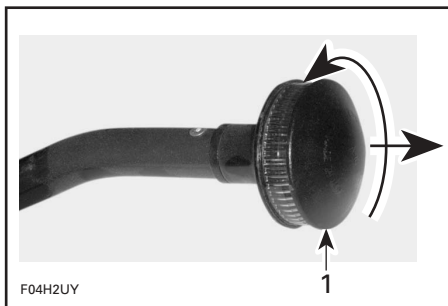

1. *Losschroeven en trekken*

Trek lamp eruit.

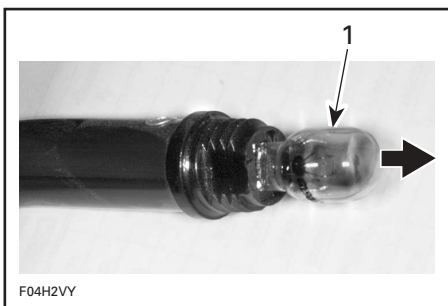

1. *Trek lamp eruit*

Smeer het contactoppervlak van de nieuwe lamp met diëlektrisch vet.

Voor de montage gaat u omgekeerd te werk als bij de verwijdering.

Algemene inspectie en reiniging

Inspectie

Controleer het motorcompartiment op beschadigingen en het brandstofsysteem op lekkage. Controleer de accu ook op lekkage van elektrolyt. Ga na of alle slangklemmen goed vastzitten en de slangen niet geknikt zijn, geen barsten of andere beschadigingen vertonen.

WAARSCHUWING

Start de motor niet als u ooit een benzinelek of -geur vaststelt. Laat de boot nakijken door een erkend dealer.

Inspecteer de knalpotten, accu en reservoir-bevestigingselementen. Controleer de elektrische aansluitingen op corrosie en stevigheid.

Inspecteer de romp en het waterinlaatrooster van de jetpomp op beschadigingen. Vervang beschadigde onderdelen of laat ze repareren.

Reiniging

Tweemaal per jaar moet het ruim worden schoongemaakt met warmwater en een schoonmaakmiddel, om het te ontdoen van brandstof/olie/elektrolyt-resten en meeldauw.

Was de carrosserie af en toe met heet zeep-sop (gebruik enkel milde reinigingsproducten). Verwijder alle zeeorganismen van de motor en/of romp. Breng een niet-schurende wax aan.

LET OP: Reinig glasvezel- en kunststofonderdelen nooit met agressieve schoonmaakmiddelen, ontvetters, verfverdunner, aceton e.d.

Was de voorruit met Bombardier reinigingsmiddel (stuknr. 293 110 001) en water. Kleine krasjes en sporen van slijtage kunt u verwijderen met ruitenpolish voor acryl, Lucite, polycarbonaat en gelijkaardige materialen.

Om vlekken te verwijderen van de stoelen en glasvezeloppervlakken kunt u Knight's Spray-Nine† of een gelijkaardig middel gebruiken.

Draag zorg voor het milieu door te voorkomen dat er brandstof, olie of schoonmaakoplossingen in het water terechtkomen.

†Knight's Spray-Nine is een handelsmerk van Knight Oil Corporation.

BEWARING EN VOORBEREIDING OP HET VAARSEIZOEN

WAARSCHUWING

Omdat brandstof en olie ontvlambaar zijn moet u een erkend Sea-Doo sportboot dealer laten nakijken of de brandstof- en oliesystemen intact zijn, volgens de aanwijzingen in het INSPECTIESHEMA.

Berging

Laat de sportboot voor de berging onderhouden door een erkend dealer. De volgende bewerkingen kunt u echter zelf uitvoeren met een minimum aan gereedschap.

LET OP: Laat de motor niet draaien tijdens de berging.

Brandstofsysteem

Sea-Doo brandstofstabilisator (of een gelijkwaardig middel) kan aan de brandstoftank worden toegevoegd om kwaliteitsverlies van de brandstof en gomvorming in het brandstofsysteem te voorkomen. Volg de gebruiksinstructies van de fabrikant van de stabilisator.

LET OP: Brandstofstabilisator moet worden toegevoegd voor de smering van de motor, om een goede bescherming van de onderdelen van het brandstofsysteem tegen aanslag te garanderen.

WAARSCHUWING

Stop de motor altijd voor u tankt. Brandstof is ontvlambaar en explosief in bepaalde omstandigheden. Werk altijd in een goed verluchte ruimte. Rook niet en blijf uit de buurt van open vuur of vonken. De brandstoftank kan onder druk staan; draai de dop langzaam open. Controleer het brandstofpeil nooit met behulp van een open vlam. De boot moet horizontaal liggen tijdens het tanken. Vul de brandstoftank niet te ver wanneer de boot in de zon ligt. Naarmate de temperatuur stijgt, zet de brandstof uit en kan uw tank overlopen. Wis op de boot gemorste brandstof onmiddellijk weg. Controleer het brandstofsysteem regelmatig. Schakel de brandstofklep (indien geïnstalleerd) altijd UIT wanneer u de boot niet gebruikt.

Vervanging van motorolie en filter

De oliewissel en vervanging van de filter moeten door een erkend Sea-Doo dealer gebeuren.

Spoeling uitlaatkoelsysteem en inwendige smering motor

Sluit een tuinslang aan om het uitlaatsysteem te koelen, zoals wordt uitgelegd in SPOELING in het hoofdstuk ONDERHOUD NA GEBRUIK.

Laat de motor op zijn normale bedrijfstemperatuur komen.

LET OP: Volg de aanwijzingen uit de spelprocedure nauwgezet.

Draai de waterkraan dicht en stop **daarna** de motor.

Trek de motorkap omhoog om ze te verwijderen.

Koppel de aansluitingen van de ontstekingspoelen los.

WAARSCHUWING

Om de spoel los te koppelen van de bougie moet u altijd eerst de spoel loskoppelen van de kabelboom. Controleer nooit of u een ontstekingsvonk ziet aan een open spoel en/of bougie in het motorcompartiment. Door de vonk kunnen de brandstofdampen ontbranden.

BELANGRIJK: Knip de bevestigingsbandjes van de ontstekingspoelaansluitingen nooit door. Anders zouden de draden van de verschillende cilinders door elkaar kunnen raken.

Verwijder de ontstekingspoelen.

LET OP: Controleer of er geen vuil in de gaatjes van de spoelen zit voordat u de bougies verwijdert. Anders zou het vuil in de cilinder kunnen vallen en schade aan interne componenten veroorzaken.

Verwijder de bougies.

OPMERKING: Nadat u de bougies heeft losgemaakt, kunt u ze eruit trekken met behulp van een spoel. Plaats de spoel gewoon boven de bougie, "haak" ze vast en trek de bougie eruit.

Spuit Bombardier Lube™ of een gelijkwaardig smeermiddel in de bougiegaten.

Om te voorkomen dat er brandstof wordt ingespoten en om de ontsteking te onderbreken bij het starten, gaat u als volgt te werk.

Druk de gashendel helemaal in terwijl de motor nog stilligt en HOUD hem vast terwijl u start.

Laat de motor enkele slagen draaien om de olie op de cilinderwand te verspreiden.

Breng smeermiddel tegen het vastvreten aan op de bougieschroefdraad en installeer de bougies opnieuw.

OPMERKING: Breng voor u de ontstekingsspoel weer bevestigt wat Molykote 111 vet (stuknr. 413 707 000) aan rond de pakking die tegen het bougiegat zit. Controleer na de installatie of de pakking goed aansluit tegen het bovenoppervlak van de motor.

Installeer de ontstekingspoelen weer. Sluit de ontstekingspoelen weer aan.

Om de motorkap te sluiten drukt u ze naar beneden tot ze vastklikt.

Wis overtollig water van de motor.

Koppel de tuinslang los.

OPMERKING: Het verdient aanbeveling de motorkleppen te smeren met Bombardier Lube™. Neem contact op met uw erkend Sea-Doo dealer.

Accu

Neem contact op met uw erkend Sea-Doo dealer.

Motorkoelsysteem

Antivries moet iedere 100 uur of eenmaal per seizoen worden vervangen om kwaliteitsverlies te voorkomen.

De vervanging van het antivriesmiddel en een densiteitsproef moeten door een erkend Sea-Doo dealer worden uitgevoerd.

LET OP: Een ongeschikt antivriesmengsel kan leiden tot bevriezing van de vloeistof in het koelsysteem, als het voertuig wordt bewaard in een ruimte waar de temperatuur het vriespunt benadert. Hierdoor zou de motor ernstige schade oplopen. Wanneer het antivriesmiddel niet wordt vervangen voor de berging kan de kwaliteit afnemen, wat kan leiden tot een slechte koeling wanneer de motor opnieuw wordt gebruikt.

Reiniging/repairatie van de boot

Was de carrosserie en de aanhangwagen met zeepsop (gebruik enkel milde reinigingsproducten). Spoel grondig met zoetwater. Verwijder zeeorganismen van de romp.

LET OP: Reinig glasvezel- en kunststofonderdelen nooit met agressieve schoonmaakmiddelen, ontvetters, verfverdunder, aceton e.d.

Om vlekken te verwijderen van de stoelen en glasvezeloppervlakken kunt u Knight's Spray-Ninet of een gelijkaardig middel gebruiken.

Zijn er reparaties nodig aan de carrosserie of de romp, neem dan contact op met uw dealer. De lak van mechanische onderdelen kunt u bijwerken met Bombardier spuitlak. Voor kleine gelcoat-reparaties is er een Bombardier-reparatiekit verkrijgbaar. Vervang beschadigde labels/plaatjes.

Reinig het ruim met heet water en een schoonmaakmiddel of speciaal reinigingsmiddel. Spoel grondig. Schroef de aftapluggen los en licht de voorkant van de sportboot op om het ruim volledig te laten leeglopen.

Laatste klusjes voor de berging

Breng een niet-schurende wax op de carrosserie aan.

Het deksel van het motorcompartiment moet tijdens de berging een beetje open blijven (koppel de gasveren van het deksel los om te voorkomen dat het volledig opengaat). Verwijder de legplank. Leg ze op het dek. Dit voorkomt condensatie en mogelijke corrosie in het motorcompartiment.

Als u de sportboot buiten wilt bewaren, dek hem dan af met een ondoorzichtig zeil om de kunststofonderdelen en lak van de sportboot te beschermen tegen UV-stralen en vuil en om stofophoping te voorkomen.

LET OP: Bewaar de sportboot nooit in direct zonlicht. UV-stralen tasten de laklaag aan. U mag de sportboot nooit in het water bewaren. Schakel de hoofdaccu-onderbreker altijd uit.

Tijdens de berging moet u de boeg iets hoger plaatsen en veilig blokkeren zodat alle vocht kan weglopen. Let erop dat de aftapluggen is geopend.

Vorbereiding op het vaarseizoen

Lees de aanwijzingen in het INSPECTIESCHEMA (kolom VOOR HET VAARSEIZOEN) aan het einde van dit document.

Sommige werkzaamheden vereisen technische vaardigheden en speciaal gereedschap en moeten worden uitgevoerd door een erkend Sea-Doo dealer.

WAARSCHUWING

Houd rekening met alle waarschuwingen en voorzorgsmaatregelen in deze handleiding met betrekking tot het gecontroleerde onderdeel. Vervang componenten die niet in goede staat verkeren door originele onderdelen van Bombardier of een goedgekeurd equivalent.

OPMERKING: Het verdient zeker aanbeveling de jaarlijkse veiligheidsinspectie, door de fabrikant voorgeschreven ingrepen en de voorbereiding op het vaarseizoen allemaal tegelijkertijd te laten uitvoeren door een erkend Sea-Doo dealer.

†Knight's Spray-Nine is een handelsmerk van Knight Oil Corporation.

OPLOSSEN VAN PROBLEMEN

De onderstaande tabel kan u helpen om de oorzaak te achterhalen van eenvoudige storingen. Veel van deze problemen zult u vrij snel kunnen verhelpen, maar sommigen laat u beter over aan een ervaren technicus. Doe in dit geval een beroep op een erkend dealer voor een servicebeurt.

Er werkt niets van het elektrisch systeem

ANDERE WAARNEMING	MOGELIJKE OORZAAK	REMEDIE
Er weerklinken geen pieptonen wanneer het veiligheidskoord in het DESS-contact wordt geïnstalleerd.	<ul style="list-style-type: none"> • Hoofddaccu-onderbreker is uitgeschakeld. 	<ul style="list-style-type: none"> • Draai de onderbreker op AAN.

Gecodeerde pieptonen

AANTAL PIEPTONEN	MOGELIJKE OORZAAK	REMEDIE
2 korte pieptonen (terwijl u het veiligheidskoord in het DESS-contact installeert).	<ul style="list-style-type: none"> • Alles is in orde met het veiligheidskoord (goed contact en het juiste kapje). 	<ul style="list-style-type: none"> • De motor kan normaal gestart worden.
1 lange pieptoon (terwijl u het veiligheidskoord in het DESS-contact installeert of wanneer u op de start/stopknoppen drukt in sommige gevallen).	<ul style="list-style-type: none"> • Slechte verbinding tussen kapje van het veiligheidskoord en DESS-contact. • Verkeerd veiligheidskoord. • Kapje van het veiligheidskoord vuil. • Interface werkt slecht of kabelboom defect. 	<ul style="list-style-type: none"> • Verwijder het veiligheidskoord en installeer het opnieuw in het DESS-contact. Twee korte pieptonen geven aan dat het systeem weer klaar is en dat u de motor kunt starten. • Gebruik het veiligheidskoord dat voor uw boot werd geprogrammeerd. Werkt dit niet, neem dan contact op met een erkend dealer. • Reinigen. • Raadpleeg een erkend dealer.
4 korte pieptonen (wanneer u op de start/stopknop drukt terwijl het veiligheidskoord al is geïnstalleerd).	<ul style="list-style-type: none"> • Schakelhendel staat NIET in vrijloop. 	<ul style="list-style-type: none"> • Zet de schakelhendel in vrijloop. Terwijl u schakelt, 1 korte pieptoon geeft aan dat de hendel in vrijloop staat.
1 korte pieptoon (tijdens het schakelen naar vrijloop).	<ul style="list-style-type: none"> • Bevestiging dat de schakelhendel nu in vrijloop staat. 	<ul style="list-style-type: none"> • De motor kan nu gestart worden.
8 korte pieptonen.	<ul style="list-style-type: none"> • Interface defect (geheugen). 	<ul style="list-style-type: none"> • Raadpleeg een erkend dealer.
Continu.	<ul style="list-style-type: none"> • Motor oververhit. 	<ul style="list-style-type: none"> • Zie OVERVERHITTING VAN DE MOTOR hieronder.

Motor start niet

ANDERE WAARNEMING	MOGELIJKE OORZAAK	REMEDIE
Motor wentelt niet en de bewakingspieptoon weerklinkt.	<ul style="list-style-type: none"> • Raadpleeg de GECODEERDE PIEPTONEN hierboven. 	
Motor wentelt niet.	<ul style="list-style-type: none"> • Veiligheidskoord verwijderd. • Zekering doorgebrand. • Accu ontladen. • Accu-aansluitingen gecorrodeerd of los. • Motor onder water. 	<ul style="list-style-type: none"> • Installeer kapje op schakelaar. • Controleer de bedrading en vervang de zekering. • Raadpleeg een erkend dealer. • Raadpleeg een erkend dealer. • Raadpleeg een erkend dealer.
Motor draait langzaam.	<ul style="list-style-type: none"> • Accu ontladen of zwak. 	<ul style="list-style-type: none"> • Raadpleeg een erkend dealer.
Motor wentelt.	<ul style="list-style-type: none"> • Brandstoftank leeg of verontreinigd met water. • Brandstoffilter verstopt of verontreinigd met water. • Verdronken motor: <ul style="list-style-type: none"> – Bougies vuil/defect. 	<ul style="list-style-type: none"> • Bijtanken of ledigen en hervullen met nieuwe brandstof. • Reinigen, brandstoftank op water controleren. • Vervangen.

Motor slaat over, draait onregelmatig

ANDERE WAARNEMING	MOGELIJKE OORZAAK	REMEDIE
Zwakke vonk.	<ul style="list-style-type: none"> • Bougies vuil/versleten. • Toerentalbegrenzer defect. • Te veel olie toegevoerd naar de motor. 	<ul style="list-style-type: none"> • Vervangen. • Raadpleeg een erkend dealer. • Slechte afregeling van de oliepomp, raadpleeg een erkend dealer.
Te arm brandstofmengsel.	<ul style="list-style-type: none"> • Brandstof: Peil te laag, te oud of verontreinigd met water. • Brandstoffilter verstopt of verontreinigd met water. 	<ul style="list-style-type: none"> • Aftappen en/of hervullen. • Raadpleeg een erkend dealer.
Te rijk brandstofmengsel (hoog brandstofverbruik).	<ul style="list-style-type: none"> • Vonkafleider vuil/verstopt. 	<ul style="list-style-type: none"> • Reinigen of vervangen.

Motor oververhit

ANDERE WAARNEMING	MOGELIJKE OORZAAK	REMEDIE
Bewakingspieptoon weerklinkt continu.	<ul style="list-style-type: none">• Waterinlaat jetpomp verstopt.• Verkeerde soort brandstof of olie.• Koelsysteem verstopt.	<ul style="list-style-type: none">• Reinigen.• Aftappen en hervullen.• Spoel het koelsysteem met de tuinslang.

Motor slaat voortdurend over

ANDERE WAARNEMING	MOGELIJKE OORZAAK	REMEDIE
	<ul style="list-style-type: none">• Toerentalbegrenzer defect.	<ul style="list-style-type: none">• Raadpleeg een erkend dealer.
Zwakke vonk.	<ul style="list-style-type: none">• Bougies vuil, versleten.	<ul style="list-style-type: none">• Vervangen.
Motor oververhit.	<ul style="list-style-type: none">• Zie OVERVERHITTING VAN DE MOTOR.	

Motor pingelt of klopt

ANDERE WAARNEMING	MOGELIJKE OORZAAK	REMEDIE
	<ul style="list-style-type: none">• Benzine van slechte kwaliteit/de laag octaangetal.• Temperatuurbereik bougie te hoog.	<ul style="list-style-type: none">• Gebruik de aanbevolen benzine waarvan u de kwaliteit kent.• Gebruik de aanbevolen bougies.

Motor accelereert onvoldoende of mist vermogen

ANDERE WAARNEMING	MOGELIJKE OORZAAK	REMEDIE
	<ul style="list-style-type: none">• Zwakke vonk/verkeerd brandstofmengsel.• Water in de brandstof of olie.	<ul style="list-style-type: none">• Zie MOTOR SLAAT OVER.• Aftappen en vervangen.
Motor oververhit.	<ul style="list-style-type: none">• Zie OVERVERHITTING VAN DE MOTOR.	

De sportboot bereikt zijn topsnelheid niet

ANDERE WAARNEMING	MOGELIJKE OORZAAK	REMEDIE
	<ul style="list-style-type: none">• Waterinlaten jetpompen verstopt.• Impeller beschadigd.	<ul style="list-style-type: none">• Reinigen.• Vervangen. Raadpleeg een erkend dealer.

Aandrijfsysteem maakt abnormaal geluid

ANDERE WAARNEMING	MOGELIJKE OORZAAK	REMEDIE
	<ul style="list-style-type: none">• Wier of afval zit vast rond impeller.• Impelleras of aandrijfvas beschadigd.	<ul style="list-style-type: none">• Reinigen en controleren op beschadigingen.• Raadpleeg een erkend dealer.

INSPECTIESCHEMA

BESCHRIJVING	FREQUENTIE				
	EERSTE 10 UUR	IEDERE 25 UUR	IEDERE 50 UUR	IEDERE 100 UUR OF VOOR HET VAARSEIZOEN	UIT TE VOEREN DOOR
ALGEMEEN					
Toestand/montage brandblusapparaat ④	4			4 ②	G
Smering/corrosiebescherming	①		4	4	G
MOTOR					
Kopbouten, opnieuw aanspannen	4			4	D
Toestand/stevigheid support en rubber houder	4		4		D
Bevestigingsonderdelen/slangen uitlaatsysteem ④	4		4	4	D
Oliepeil tegengewichtas (indien geïnstalleerd)			4	4	D
Bougies inspecteren, reinigen en afregelen	4				D
Vervanging bougies			4		D
Ontstekingstijdstip	4			4	D
UITLAATSYSTEEM					
Ga na of de klemmen zijn aangebracht en stevig vastzitten		4			G
Controleer de onderdelen van het uitlaatsysteem op lekkage (bijvoorbeeld roest en/of zwarte strepen, waterlekken of gecorrodeerde/gebarsten fittingen)		4			G
Inspecteer de uitlaatslangen op verbrande, gebarsten of versleten delen. De slangen moeten flexibel zijn en mogen geen knikken vertonen. Vervang gebarsten, gekraste of versleten uitlaatslangen ④		4		4	G/D
Zorg ervoor dat de motor(en) en generator(en) correct afgesteld en goed onderhouden zijn ④				4	G/D
Inspecteer de metalen onderdelen van het uitlaatsysteem op barsten, roest, lekkage of losgekomen delen. Controleer de cilinderkoppakking, uitlaatspruitstuk, waterinjectie-elleboog en de verloopnippel tussen het spruitstuk en de elleboog ④				4	D
Reinig, inspecteer en controleer de werking van de koelwater-antisifonklep van de generator (indien geïnstalleerd) ④				4	D

BESCHRIJVING	FREQUENTIE				
	EERSTE 10 UUR	IEDERE 25 UUR	IEDERE 50 UUR	IEDERE 100 UUR OF VOOR HET VAARSEIZOEN	UIT TE VOEREN DOOR
KOELSYSTEEM					
Spoelen		✓ ^③			G
Toestand slangen en bevestigingsonderdelen	4		4	4	D
Inspectie/reiniging motorafvoerbus	4 ^①	4			D
Inspectie waterdebiet-regelklep				4	D
Vervanging koelvloeistof/ontlucht het systeem en controleer het koelvloeistofpeil				4	D
BRANDSTOFSYSTEEM					
Inspectie/smering gaskabel ^④	①	4		4	D
Inspectie brandstoffilter en leidingen ^④	4	4		4	D
Vervanging brandstoffilter				4	D
Inspectie overdrukventiel ontluichtingsleiding brandstofsysteem		4		4	D
Brandstofleidingen, keerklep en drukregeling brandstofsysteem ^④	4	4		4	D
Aanspannen bevestigingsonderdelen ^④	4		4	4	D
Riemen brandstoftank ^④	4			4	G
Brandstoftank vullen				4 ^②	G
SMEERSYSTEEM					
Inspectie olieleidingen ^④	4	4		4	D
Vervanging oliefilter				4	D
Olie bijvullen				4 ^②	G
ELEKTRISCH SYSTEEM					
Hoofddacu-onderbreker ^④	4	4		4	D
Toestand/werking lichten	4	4		4 ^②	D
Inspectie ruimventilator en ruimpomp ^④	4	4		4 ^②	D
Elektrische aansluitingen (ontstekingsstelsel, schakelkasten, startstelsel enz.) ^④	4	4		4	D
Digitally Encoded Security System (digitaal gecodeerd beveiligingssysteem) ^④	4			4 ^②	D
Bewakingspieptoon	4		4	4	D
Stevige bevestiging accu ^④	4		4	4 ^②	D
Accu laden				4	D
Aluminium opofferingselektrode			4		G

BESCHRIJVING	FREQUENTIE				
	EERSTE 10 UUR	IEDERE 25 UUR	IEDERE 50 UUR	IEDERE 100 UUR OF VOOR HET VAARSEIZOEN	UIT TE VOEREN DOOR
STUURSYSTEEM					
Inspectie en afregeling kabel ④	4		4	4	D
AANDRIJFSYSTEEM					
Toestand manchet en beschermer aandrijfjas			4		D
Positie C-clip zwevende pakking aandrijfjas			4		D
Afregeling schakelsysteem/kabel ④	4			4	D
Oliepeil/toestand van de olie in het jetpompreservoir	VERVAN- GEN	✓		VERVAN- GEN	D
Inspectie duwmechanisme deksel jetpomp				4	D
Toestand impeller en impeller/slijtring speling			4		D
Toestand waterinlaatrooster			4 ②		G
ROMP EN CARROSSERIE					
Toestand romp ④	4			4 ②	G
Toestand bodemplaat	4			4	G
Smering sloten deksels bergvakken	①		4		G
Reiniging dekafvoeren/spuigatklep ④	4	4		4 ②	G

OPMERKING: Sommige punten die in de CONTROLE VOOR GEBRUIK zijn opgenomen worden niet noodzakelijk in dit schema herhaald.

D: Dealer

G: Gebruiker

① Iedere 10 uur bij gebruik in zoutwater.

② Dagelijks gecontroleerd.

③ Dagelijks spoelen bij gebruik in zout of vuil water.

④ Veiligheidspunt dat aan bod komt tijdens de jaarlijkse veiligheidsinspectie (op kosten van de eigenaar).

SPECIFICATIES

MODEL		SPORTSTER™ 4 TEC™	
MOTOR			
Motortype		Rotax® 1503 4-TEC, 4-takt, Bovenliggende nokkenas (OHC), vloeistofgekoeld	
Aantal cilinders		3	
Aantal kleppen		12 kleppen met hydraulische lichters (geen afregeling nodig)	
Cilinderinhoud		1493.8 cc (58.81 cu. in)	
Compressieverhouding		10.6 +/- 0.4:1	
Maximumtoerental		7300 +/- 100 tpm	
Smering		Droog carter met vervangbare oliefilter	
Oliefilter		CHAMPION	
Uitlaatsysteem		Watergekoeld, wateringespoten met regelaar	
Startsysteem		Elektrische start	
ELEKTRISCH			
Uitgangsvermogen magneetgenerator		380 W @ 6000 tpm	
Type ontstekingssysteem		DI (digitale inductie)	
Ontstekingstijdstip		Niet instelbaar	
Bougie	Merk en type	NGK DCPR8ES	
	Spleet	0,75 mm (.030 in)	
Accu-oplaadspoel		0.1 - 1.0 Ω	
Ontstekings- spoel	Primair	0.45 - 0.55 Ω	
	Secundair	6.8 - 10.2 Ω	
Instelling motortoerentalbegrenzer		7650 tpm	
Accu		12 V, 30-A.h	

MODEL		SPORTSTER™ 4 TEC™
Zekering	TOPS	10A
	Accuzekering	30 A
	Cilinder 1, ontstekings-spoel en injectie	10 A
	Cilinder 2, ontstekings-spoel en injectie	10 A
	Cilinder 3, ontstekings-spoel en injectie	10 A
	Elektrische ruimpomp (optie)	3 A
	Startsysteem, elektrische brandstofpomp	10A
	EMS, start/stop-circuit	5 A
	Hoofdzekering	30 A
	Interface	5 A
Oplaadsysteem	30 A	
BRANDSTOFSTYSTEM		
Type brandstofinjectie	Meerpunts-brandstofinjectie	
Brandstof	Type	Gewone loodvrije benzine
	Minimum-octaan-getal	87(Ron+Mon)/2. Gebruik buiten Noord-Amerika 90 RON
KOELING		
Type	Vloeistofgekoeld. Gesloten circuit voor motor - open circuit voor uitlaatsysteem	
Koelmiddel	Ethyleenglycol 50%/50% antivries/water-koelvloeistof met corrosieremmers voor aluminium interne verbrandingsmotoren	
AANDRIJVING		
Aandrijfsysteem	BOMBARDIER Formula pomp	
Type jetpomp	Axiaalpomp, eentraps. Smeerlagers	
Transmissie	Directe aandrijving	
Type vet	Sea-Doo vet (STUKNR. 293 550 032), 10 ml voorlager, 50 ml achterlager, 50 ml in pompkap	
Scharnierhoek stuurstraalbuis	26°	
Minimaal vereiste waterdiepte voor jetpomp	90 cm (3 ft)	
Bijkomende informatie: Meng geen olie van verschillende merken of types door elkaar.		

MODEL	SPORTSTER™ 4 TEC™
AFMETINGEN	
Aantal passagiers (inclusief bestuurder)	4
Totale lengte	4,67 m (184 in)
Totale breedte	2,16 m (85 in)
Totale hoogte	1,17m (46 in)
Gewicht	658,6 kg (1452 lb)
Deadrise	20°
Maximale belading (passagiers + bagage)	324,3 kg (715 lb)
INHOUD	
Motorolie	3 l (3.2 U.S. qt.) oliewissel zonder filter 4,5 l (4,75 U.S. qt) totaal
Koelsysteem (koelvloeistof)	5,5 l (5,8 U.S. qt) totaal
Brandstoftank (inclusief reserve)	79,5 l (21 U.S. gal)
Bijkomende informatie:	

BOMBARDIER INC. behoudt zich het recht voor het ontwerp en de specificaties van zijn producten te wijzigen en/of toevoegingen of verbeteringen aan te brengen, zonder dat dit enige verplichting inhoudt om deze te installeren op eerder vervaardigde producten.

INFORMATIE SI* METRISCH STELSEL

BASISEENHEDEN			
BESCHRIJVING		EENHEID	SYMBOOL
lengte		meter	m
massa		kilogram	kg
kracht		newton	N
vloeistof		liter	L
temperatuur		Celsius	°C
druk		kilopascal	kPa
koppel		newton-meter	N·m
landsnelheid		kilometer per uur	km/u
navigatiesnelheid		knoop	kn

VOORVOEGSELS			
VOORVOEGSEL	SYMBOOL	BETEKENIS	WAARDE
kilo	k	duizend	1000
centi	c	één honderdste van	0,01
milli	m	één duizendste van	0,001
micro	µ	één miljoenste van	0,000001

CONVERSIEFACTOREN			
VOOR DE CONVERSIE VAN	NAAR ①	VERMENIGVULDIGEN MET	
in	mm	25,4	
in	cm	2,54	
in ²	cm ²	6,45	
in ³	cm ³	16,39	
ft	m	0,3	
oz	g	28,35	
lb	kg	0,45	
lbf	N	4,4	
lbf·in	N·m	0,11	
lbf·ft	N·m	1,36	
lbf·ft	lbf·in	12	
PSI	kPa	6,89	
imp. oz	U.S. oz	0,96	
imp. oz	ml	28,41	
imp. gal	U.S. gal	1,2	
imp. gal	l	4,55	
U.S. oz	ml	29,57	
U.S. gal	l	3,79	
knoop	MPH	1,15	
MPH	km/u	1,61	
Fahrenheit	Celsius	(°F - 32) ÷ 1,8	
Celsius	Fahrenheit	(°C x 1,8) + 32	
hp	kW	0,75	

* Het internationale eenhedenstelsel bevat SI-afkortingen in alle talen.

① Om de omgekeerde conversie te maken, deelt u de waarde door de opgegeven factor.
Voorbeeld: Om millimeters in inches om te zetten, deelt u door 25,4.

OPMERKING: De conversiefactoren zijn gemakkelijks halve afgerond tot 2 cijfers na de komma.

GARANTIE

BOMBARDIER INTERNATIONAL BEPERKTE GARANTIE VOOR SEA-DOO® SPORTBOOT BOUWJAAR 2004

1. TOEPASSINGSBEREIK

Bombardier Inc. ("Bombardier") levert garantie op zijn nieuwe en ongebruikte Sea-Doo sportboten ("sportboot") bouwjaar 2004, verkocht door erkende Sea-Doo sportboot-distributeurs/dealers buiten de vijftig Verenigde Staten en Canada ("distributeur/dealer") voor materiaal- of fabricagefouten gedurende de periode en onder de voorwaarden die hieronder worden beschreven. Als uw sportboot is uitgerust met een Rotax® motor, valt de Rotax-motor eveneens onder deze beperkte garantie volgens de hier beschreven voorwaarden. Is uw sportboot uitgerust met een andere motor, dan geniet u voor deze motor de beperkte garantie van de betreffende fabrikant en valt hij niet onder deze Beperkte Garantie.

2. GARANTIEPERIODE

Deze beperkte garantie loopt vanaf de datum van de levering aan de eerste particuliere klant of de datum van de eerste ingebruikname van de sportboot, wat zich het eerst voordoet, gedurende een periode van:

- Twaalf (12) opeenvolgende maanden ⁽¹⁾ voor privé-gebruik voor recreatieve doeleinden, met uitzondering van: het dek en de romp uit glasvezel, waarop een garantie van zestig (60) opeenvolgende maanden geldt;
- VIER (4) OPEENVOLGENDE MAANDEN bij gebruik voor commerciële doeleinden, met uitzondering van: het dek en de romp uit glasvezel, waarop een garantie van twaalf (12) opeenvolgende maanden geldt. Als commercieel gebruik van een sportboot geldt elk gebruik ten behoeve van enige activiteit of tewerkstelling, die inkomsten oplevert, gedurende om het even welk deel van de garantieperiode. Een sportboot wordt ook commercieel gebruikt als hij ergens tijdens de garantieperiode wordt voorzien van commerciële kenmerken of een erkenning voor commercieel gebruik.

Alle originele Bombardier-accessoires die door een erkend distributeur/dealer worden geïnstalleerd op het ogenblik van de levering, vallen onder dezelfde garantie als de sportboot. De reparatie of vervanging van onderdelen of de service van een sportboot in het kader van deze garantie verlengt de duur van deze beperkte garantie niet. De oorspronkelijke vervaldatum blijft behouden.

3. VOORWAARDEN OM VAN DE GARANTIE TE KUNNEN GENIETEN

Deze garantie geldt enkel in het land waar de verkoop heeft plaatsgevonden en uitsluitend op voorwaarde dat de koper en distributeur/dealer: de door Bombardier voorgeschreven inspectie voor de levering hebben uitgevoerd en gedocumenteerd en de sportboot correct hebben geregistreerd. Enkel de oorspronkelijke koper en eventuele volgende eigenaars die verblijven in het land waarin de koop heeft plaatsgevonden, kunnen genieten van deze garantie. Deze beperkingen zijn noodzakelijk om Bombardier toe te laten, de veiligheid van zijn producten, zijn klanten en het grote publiek te vrijwaren. Zoals beschreven in de *Gebruikershandleiding*, moet het vereiste onderhoud tijdig worden uitgevoerd, om aanspraak te kunnen maken op garantie. Bombardier mag een bewijs van goed onderhoud eisen, voor de goedkeuring van een prestatie onder garantie.

1. De garantie geldt VIERENTWINTIG (24) opeenvolgende maanden indien het product werd verkocht in één van de lidstaten van de Europese Unie (EG-richtlijn 1999/44/EG).

De garantieperiode blijft echter beperkt tot VIER (4) opeenvolgende maanden indien het product wordt gebruikt voor commerciële doeleinden.

4. HOE KUNT U EEN PRESTATIE ONDER GARANTIE AANVRAGEN

De eigenaar moet een erkend distributeur/dealer binnen twee (2) dagen na de vaststelling van het defect op de hoogte brengen en de sportboot, met het defecte onderdeel erin, zo snel mogelijk (in elk geval binnen de garantieperiode) naar de distributeur/dealer brengen en de distributeur/dealer een redelijke kans geven om het defect te repareren. Als de sportboot niet eerder werd geregistreerd, zal de eigenaar ook het bewijs van aankoop moeten voorleggen voor de uitvoering van een prestatie onder garantie. De eigenaar dient een reparatie/werkorder te ondertekenen voor de aanvang van de reparatie om de reparatie onder garantie te bekrachtigen. Alle onderdelen die onder deze garantie worden vervangen, worden eigendom van Bombardier.

5. WAT BOMBARDIER ZAL DOEN

De verplichtingen van Bombardier in het kader van deze garantie beperken zich tot de reparatie of vervanging, naar eigen inzicht, van onderdelen van de sportboot die een materiaal- of fabricagefout vertonen, naar het redelijke oordeel van Bombardier. Deze reparatie of vervanging van onderdelen zal gebeuren zonder aanrekening van materiaal- en arbeidskosten, bij een erkend Sea-Doo distributeur/dealer naar keuze in het land waar de sportboot werd verkocht. De verantwoordelijkheid van Bombardier blijft beperkt tot de uitvoering van de vereiste reparaties of vervangingen van onderdelen door originele onderdelen van Bombardier. De kosten voor het transport van de sportboot naar en van de distributeur/dealer voor een prestatie onder garantie zijn ten laste van de eigenaar. Geen enkele verklaring van verlies van garantie kan aanleiding geven tot een annulatie of herroeping van de verkoop van de sportboot aan de eigenaar. Wanneer er een prestatie onder garantie nodig is in een ander land dan datgene waarin de verkoop heeft plaatsgevonden, zal de eigenaar instaan voor eventuele bijkomende kosten op basis van plaatselijke praktijken en voorwaarden, onder meer -maar niet beperkt tot- kosten voor transport, verzekering, belastingen, vergunningen, invoerrechten en alle andere financiële lasten, inclusief heffingen door overheden, staten, provincies en hun bevoegde instanties. Bombardier behoudt zich het recht voor, zijn sportboten regelmatig te verbeteren, aan te passen of te wijzigen, zonder dat hieruit een verplichting voortvloeit om eerder geproduceerde sportboten aan te passen.

6. UITSLUITINGEN —

De volgende zaken vallen in geen geval onder de garantie:

- Vervanging van onderdelen wegens normale slijtage;
- Routine-onderhoudsonderdelen en -werken, inclusief, maar niet beperkt tot, afregelingen, verversen van olie, smeermiddel en koelvloeistof, vervanging van bougies, waterpompen, onderhoud van carburateurs e.d.;
- Schade ten gevolge van een onjuist of gebrekkig onderhoud of berging of niet-naleving van de procedures en aanbevelingen in de *Gebruikershandleiding*;
- Schade ten gevolge van de verwijdering van onderdelen, onoordeelkundige reparaties, service, onderhoud of aanpassingen of gebruik van onderdelen en toebehoren die niet door Bombardier zijn geproduceerd of goedgekeurd, die naar zijn oordeel niet compatibel zijn met sportboten of een negatieve invloed hebben op de werking, prestatie of levensduur, of schade ten gevolge van reparaties, uitgevoerd door een persoon die geen erkend distributeur/dealer is;
- Schade ten gevolge van misbruik, verkeerd of abnormaal gebruik, verwaarlozing, racen, verkeerde bediening of gebruik van de sportboot op een manier die niet strookt met de aanbevelingen in de *Gebruikershandleiding*;

- Schade veroorzaakt door externe schade, onderdempeling, opname van water of vreemde objecten, ongeval, brand, diefstal, vandalisme of overmacht;
- Gebruik met brandstoffen, oliesoorten of smeermiddelen die niet geschikt zijn voor de sportboot (zie *Gebruikershandleiding*);
- Schade door roest, corrosie of blootstelling aan de natuurelementen;
- Schade ten gevolge van een blokkering van het koelsysteem of de jetpomp door vreemde voorwerpen;
- Beschadiging van de afwerklaag, inclusief maar niet beperkt tot cosmetische beschadiging van de lak, afbladderen, barsten, vorming van haarscheurtjes en afschilferen van glasvezel ten gevolge van afbladderen, craqueleren of haarscheurtjes of blootstelling aan de natuurelementen.

Deze garantie vervalt in zijn totaliteit indien:

- de sportboot zodanig werd aangepast of veranderd, dat zijn werking, prestatie of duurzaamheid negatief werd beïnvloed, of werd veranderd of aangepast met het oog op een ander gebruik dan datgene waarvoor het is bedoeld; of
- de sportboot wordt of werd gebruikt om mee te racen, om het even wanneer, zelfs door een vorige eigenaar.

7. BEPERKING VAN DE AANSPRAKELIJKHEID

ALLE GARANTIES, EXPLICIET OF IMPLICIET, INCLUSIEF EN ZONDER BEPERKING EN ELKE GARANTIE VAN VERKOOPBAARHEID OF GESCHIKTHEID VOOR EEN WELBEPAALD GEBRUIKSDOEL, ZIJN IN DUUR BEPERKT TOT DE LOOPTIJD VAN DE EXPLICIETE BEPERKTE GARANTIE. ALLE INCIDENTELE SCHADE, GEVOLGSCHADE, DIRECTE, INDIRECTE OF ANDERE SCHADE VAN WELKE AARD OOK IS UITGESLOTEN VAN DEZE GARANTIE, INCLUSIEF MAAR NIET BEPERKT TOT: kosten voor brandstof en transport van de sportboot naar en van de distributeur/dealer, verplaatsingskosten van de technicus, kosten voor het in en uit het water laten, vergoedingen voor ligplaats of dok, kosten voor slepen of transport, berging, telefoon, GSM, fax of telegram, huur van een gelijkaardige vervangingsboot gedurende de prestaties onder garantie of duur van het defect, taxi-, reis- en verblijfsvergoeding, verlies of beschadiging van persoonlijke goederen, ongemak, kosten voor verzekeringen, afbetalingen, tijdverlies, verlies van inkomsten, omzet of winst of genotsderving. **IN SOMMIGE JURISDICTIES ZIJN BEPAALDE BEPERKINGEN VAN DE AANSPRAKELIJKHEID VOOR INCIDENTELE OF GEVOLGSCHADE OF ANDERE VAN DE VOORNOEMDE UITSLUITINGEN NIET TOEGELATEN. BIJGEVOLG ZIJN ZE MISSCHIEN NIET VAN TOEPASSING OP U. DEZE GARANTIE GEEFT U SPECIFIEKE RECHTEN, MAAR U KUNT OOK NOG ANDERE WETTELIJKE RECHTEN GENIETEN, AFHANKELIJK VAN DE JURISDICTIE WAARONDER U VALT.**

Geen enkele distributeur, dealer of andere persoon is gemachtigd om andere beloften, voorstellingen of garanties met betrekking tot de sportboot te bieden dan die welke deel uitmaken van de beperkte garantie hierboven. Gebeurt dit toch, dan zijn deze niet afdwingbaar van Bombardier. Bombardier behoudt zich het recht voor, deze garantie op elk gewenst ogenblik te wijzigen. Dergelijke wijzigingen zullen echter geen invloed hebben op de garanti voorwaarden die van toepassing waren op de sportboten, die tijdens de geldigheidsduur van deze garantie werden verkocht.

8. OVERDRACHT

Indien een product tijdens de garantieperiode van eigenaar verandert, wordt deze garantie mee overgedragen en blijft ze geldig voor de resterende dekkingperiode, op voorwaarde dat BOMBARDIER op de hoogte wordt gebracht van deze verandering van eigenaar op de volgende manier:

BOMBARDIER of een erkend BOMBARDIER-distributeur/dealer ontvangt een bewijs dat de voormalige eigenaar heeft ingestemd met de overdracht, samen met de gegevens van de nieuwe eigenaar. De distributeur zal deze informatie direct aan Bombardier overmaken.

9. BIJSTAND VOOR DE KLANT

- a) In geval van een mengingsverschil of dispuut in verband met deze BEPERKTE GARANTIE VAN BOMBARDIER, stelt BOMBARDIER voor om samen met de dealer naar een oplossing voor de kwestie te zoeken. We raden u aan het probleem te bespreken met de servicemanager of zaakvoerder van de erkende dealer.
- b) Indien u niet tot een oplossing komt, kunt u de hulp inroepen van de serviceafdeling van de distributeur.
- c) Wordt er ook hier geen overeenkomst bereikt, dan kunt u schriftelijk contact opnemen met Bombardier op het onderstaande adres.

BOMBARDIER RECREATIONAL PRODUCTS EUROPE N.V.
CUSTOMER SERVICE CENTER
BELGIË
Tel: +32 (0)9 272 63 30

© geregistreeerde handelsmerken van Bombardier Inc. of zijn dochtermaatschappijen.
© 2004 Bombardier Inc. Alle rechten voorbehouden.

CE-CONFORMITEITSVERKLARING

BOMBARDIER
RECREATIONAL PRODUCTS



DECLARATION OF CONFORMITY

Toepassing van Europese richtlijnen:	94/25/EG — Recreatievaartuigen 89/336/EEG — Elektromagnetische compatibiliteit
Normen waaraan de fabrikant verklaart te voldoen:	ISO 7840, ISO 8469, ISO 8665, ISO 8846, ISO 8848, ISO 8849, ISO 9094, ISO 9097, ISO 10087, ISO 10088, ISO 10133, ISO 10240, ISO 11105, ISO 11591, ISO 11592, ISO 12215, ISO 12216, ISO 13592, COLREGS, ABYC H-5, ABYC H-8
Naam van de fabrikant:	Bombardier Motor Corporation of America
Adres van de fabrikant:	451 E. Illinois Ave Benton, Illinois 62812-0394
Naam van de importeur:	Société ANF — Industrie S.A.
Adres van de invoerder:	2, rue du Nouveau Bercy 94220 Charenton Paris, Frankrijk
Aangemelde instantie voor richtlijn 94/25/EG:	International Marine Certification Institute Trèves centre, rue de Trèves 45 1040 Brussel, België
Bevoegde instantie voor richtlijn 89/336/EEG:	UTAC Autodrome de Linas-Monthéry, B.P. 212 91311 Monthéry cedex, Frankrijk
Type uitrusting:	Sportboten, kustvaart categorie C
Modelnamen en -nummers:	Modelnaam Modelnummer(s)
De ondergetekende verklaart hierbij dat de voornoemde uitrusting voldoet aan de hierboven vermelde richtlijnen en normen.	
Naam ondertekenaar:	Fernando Garcia
Titel van ondertekenaar namens Bombardier Motor Corporation of America:	Director - Public and Regulatory Affairs — Sea-Doo sportboten

Homologatie en certificatie

Deze boten voldoen aan de volgende normen:

NORM	TYPE CERTIFICATIE
United States Coast Guard	Zelfcertificatie
Canadian Coast Guard	Zelfcertificatie
Russian Maritime Register of Shipping	Certificatie door Russian Maritime Register of Shipping 8, Dvortsovaya Nab., 191186 St. Petersburg, Rusland
Richtlijn 89/336/EEG van de Europese raad betreffende de elektromagnetische compatibiliteit	Interne productiecontrole plus controle uitgevoerd op verantwoordelijkheid van een bevoegde instantie. Bevoegde instantie: UTAC Autodrome de Linas-Monthéry, B.P. 212 91311 Monthéry cedex, Frankrijk
Richtlijn 94/25/EG van het Europees parlement en de raad met betrekking tot recreatievaartuigen	Interne productiecontrole plus controle uitgevoerd op verantwoordelijkheid van een aangemelde instantie. Aangemelde instantie: International Marine Certification Institute Trèves centre, rue de Trèves 45 1040 Brussel, België

Gebruikershandleiding Bevestiging van ontvangst

Uw dealer

Naam:	_____

Adres:	_____

Zal u bijstaan en helpen om eventuele problemen op te lossen.

Vul het onderstaande formulier bij ontvangst van uw sportboot in en bezorg het terug aan uw dealer om te kunnen genieten van onze garantie.

De garantievoorwaarden vindt u in het hoofdstuk Garantie in deze handleiding.

----- Hier afknippen

Ontvangstbewijs	
Naam:	_____
Adres:	_____
Eigenaar van _____	Sportboot modelnr. _____
HIN (in te vullen door klant of dealer die het product verkoopt) _____	
Deze garantie gaat in op _____ (datum).	
De in dit document genoemde dealer heeft mij de nodige uitleg gegeven over het gebruik, het onderhoud, de veiligheidsuitrusting en de garantievoorwaarden. Ik begrijp en verklaar me akkoord met deze informatie. Ik ben tevens tevreden met de opstelling en inspectie vóór levering van mijn Sea-Doo-sportboot. Ik heb ook een exemplaar van de <i>Gebruikershandleiding</i> en de <i>Veiligheidsvideo</i> voor mijn Sea-Doo-sportboot ontvangen.	
Handtekening:	_____
Datum:	_____

ADRESWIJZIGING

Als uw adres is veranderd, vergeet dit dan niet te melden. Hiervoor kunt u de kaart op deze pagina gebruiken.

Deze melding is ook noodzakelijk voor uw eigen veiligheid, zelfs na het verstrijken van de oorspronkelijke garantie. Zo kan Bombardier contact met u opnemen als er een correctie aan uw vaartuig nodig is.

OPMERKING: Deze kaart dient alleen om een adreswijziging door te geven.

ADRESWIJZIGING

ADRESWIJZIGING <input type="checkbox"/>	
VAARTUIGIDENTIFICATIENUMMERS	
Modelnummer	Rompi-identificatienummer (H.I.N.)

OUW ADRES _____ NAAM _____

NR. _____ STRAAT _____ BUS _____

PLAATS _____ PROVINCIE _____ POSTCODE _____

_____ LAND _____

NIEUW ADRES: _____ NAAM _____

NR. _____ STRAAT _____ BUS _____

PLAATS _____ PROVINCIE _____ POSTCODE _____

_____ LAND _____

GESTOLEN VOERTUIGEN

Breng de garantie-afdeling van uw plaatselijke distributeur op de hoogte als uw vaartuig wordt gestolen. Geef uw naam, adres en telefoonnummer door, het rompi-identificatienummer en de datum van de diefstal. Bombardier bezorgt maandelijks een lijst van gestolen vaartuigen aan alle Sea-Doo dealers, om ertoe bij te dragen dat deze vaartuigen worden terugbezorgd aan hun eigenaars.

ADRESWIJZIGING

Als uw adres is veranderd, vergeet dit dan niet te melden. Hiervoor kunt u de kaart op deze pagina gebruiken.

Deze melding is ook noodzakelijk voor uw eigen veiligheid, zelfs na het verstrijken van de oorspronkelijke garantie. Zo kan Bombardier contact met u opnemen als er een correctie aan uw vaartuig nodig is.

OPMERKING: Deze kaart dient alleen om een adreswijziging door te geven.

ADRESWIJZIGING



CORRECT
FRANKEREN

Bombardier Recreational Products Europe N.V.
Klantendienst
Guldensporenpark 83, building I
B-9820 Merelbeke, België

ADRESWIJZIGING

Als uw adres is veranderd, vergeet dit dan niet te melden. Hiervoor kunt u de kaart op deze pagina gebruiken.

Deze melding is ook noodzakelijk voor uw eigen veiligheid, zelfs na het verstrijken van de oorspronkelijke garantie. Zo kan Bombardier contact met u opnemen als er een correctie aan uw vaartuig nodig is.

OPMERKING: Deze kaart dient alleen om een adreswijziging door te geven.

ADRESWIJZIGING

ADRESWIJZIGING <input type="checkbox"/>	
VAARTUIGIDENTIFICATIENUMMERS	
Model- nummer	Rompidentificatienummer (H.I.N.)

OUD ADRES _____
NAAM

NR. _____ STRAAT _____ BUS _____

PLAATS _____ PROVINCIE _____ POSTCODE _____

_____ LAND _____

NIEUW ADRES: _____
NAAM

NR. _____ STRAAT _____ BUS _____

PLAATS _____ PROVINCIE _____ POSTCODE _____

_____ LAND _____

GESTOLEN VOERTUIGEN

Breng de garantie-afdeling van uw plaatselijke distributeur op de hoogte als uw vaartuig wordt gestolen. Geef uw naam, adres en telefoonnummer door, het rompidentificatienummer en de datum van de diefstal. Bombardier bezorgt maandelijks een lijst van gestolen vaartuigen aan alle Sea-Doo dealers, om ertoe bij te dragen dat deze vaartuigen worden terugbezorgd aan hun eigenaars.

ADRESWIJZIGING

Als uw adres is veranderd, vergeet dit dan niet te melden. Hiervoor kunt u de kaart op deze pagina gebruiken.

Deze melding is ook noodzakelijk voor uw eigen veiligheid, zelfs na het verstrijken van de oorspronkelijke garantie. Zo kan Bombardier contact met u opnemen als er een correctie aan uw vaartuig nodig is.

OPMERKING: Deze kaart dient alleen om een adreswijziging door te geven.

ADRESWIJZIGING



CORRECT
FRANKEREN

Bombardier Recreational Products Europe N.V.
Klantendienst
Guldensporenpark 83, building I
B-9820 Merelbeke, België

SPORTBOOTMODELNR. _____

**ROMP-
IDENTIFICATIENUMMER (H.I.N.)** _____

**MERCURY OF ROTAX MOTOR
IDENTIFICATIENUMMER (E.I.N.)** _____

Eigenaar:

Aankoopdatum _____

JAAR MAAND DAG

Einddatum van de garantie _____

JAAR MAAND DAG

In te vullen door de dealer op het ogenblik van de verkoop.

STEMPEL DEALER

Informeer bij de dealer waar u uw vaartuig kocht of uw SEA-DOO werd geregistreerd bij Bombardier.

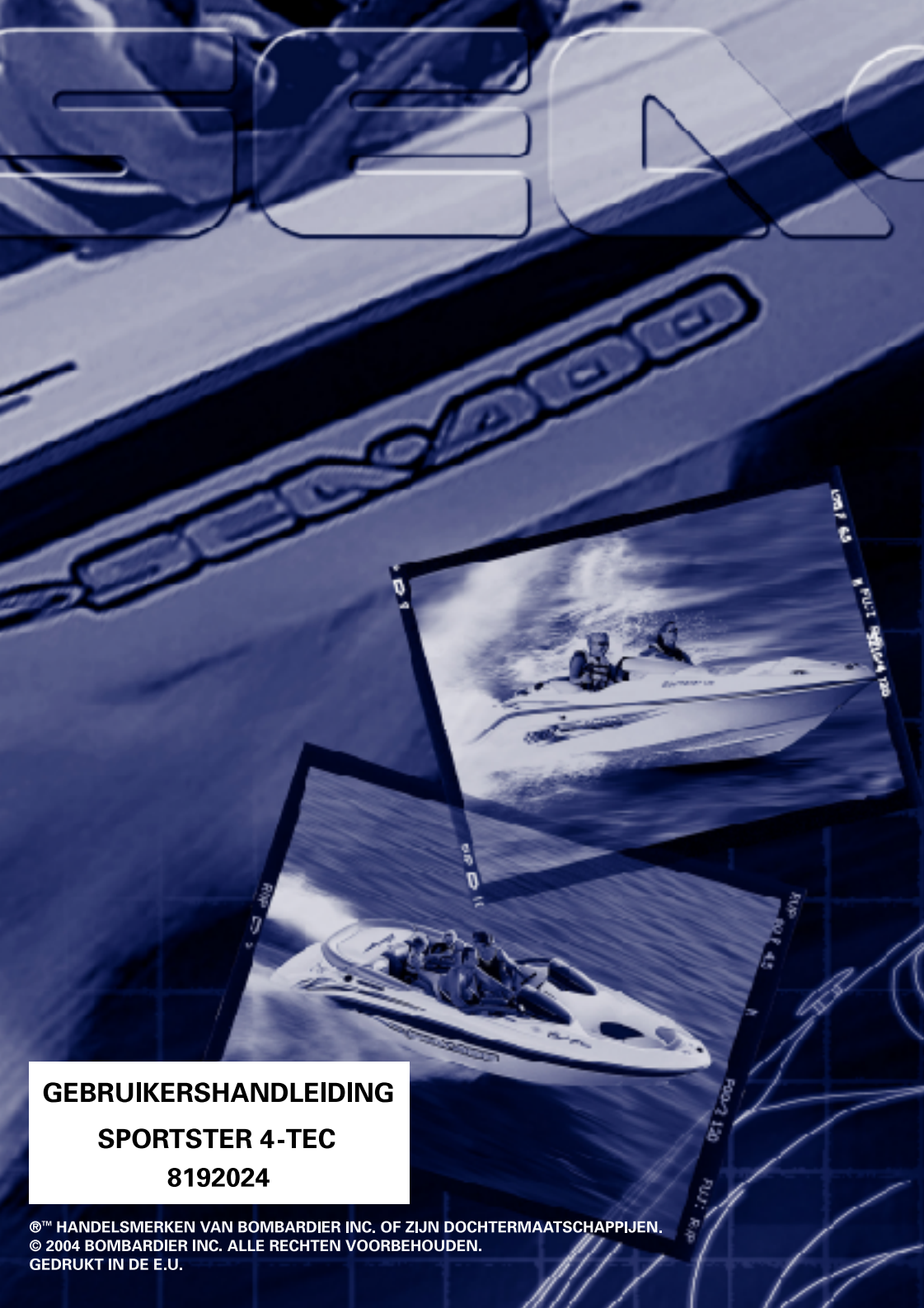

GEBRUIKERSHANDLEIDING
SPORTSTER 4-TEC
8192024

©™ HANDELSMERKEN VAN BOMBARDIER INC. OF ZIJN DOCHTERMAATSCHAPPIJEN.
© 2004 BOMBARDIER INC. ALLE RECHTEN VOORBEHOUDEN.
GEDRUKT IN DE E.U.