

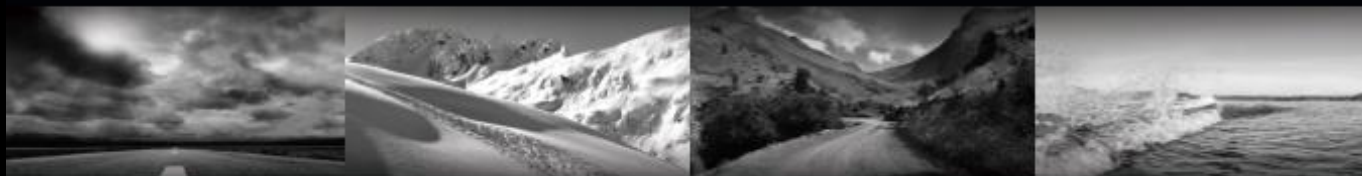

ski-doo. LYNX. SEVADO. EVINRUDE. ROTAX. CAN-AM



OXYGEN HELMET

РУКОВОДСТВО
ПОЛЬЗОВАТЕЛЯ

РУКОВОДСТВО ПОЛЬЗОВАТЕЛЯ

OXYGEN

РУССКИЙ



Шлем OXYGEN Ski-Doo®

ПОЗДРАВЛЯЕМ!

Вы приняли отличное решение, остановив свой выбор на шлеме BRP Ski-Doo® OXYGEN.

Шлем OXYGEN – это результат новейших разработок и методов производства. Этот шлем сочетает в себе высочайшие характеристики спортивного шлема с комфортом туристического шлема.

Вы стали обладателем высококачественного шлема, созданного для обеспечения высочайших стандартов безопасности и эффективности, который при этом способен доставить максимальное удовольствие от вождения, особенно в продолжительных поездках.

Уделите время на внимательное прочтение данного руководства, чтобы Ваш шлем мог обеспечить необходимую защиту при вождении снегохода или мотоцикла. Чтобы не пропустить ни один из аспектов данного руководства, важных с точки зрения Вашей безопасности, мы рекомендуем Вам читать его по порядку.

ПРЕДУПРЕЖДЕНИЕ

Этот шлем не предназначен для использования в Европе, где единственным утвержденным стандартом является стандарт ECE. Этот шлем не предназначен для использования детьми младше 12 лет.

Шлем проверен и утвержден в соответствии со стандартом DOT и потому не соответствует определенным нормативным актам и требованиям европейских стран. Использование этого шлема является законным только в тех странах, в которых действителен стандарт DOT. При использовании этого шлема в других странах в случае получения травмы у Вас не будет права на обращение за компенсацией в суды этих стран, в которых стандарт DOT не является обязательным.

Мы желаем Вам безопасных поездок.



СОДЕРЖАНИЕ

A. ОБЩИЕ СВЕДЕНИЯ	4
1. МЕРЫ БЕЗОПАСНОСТИ	4
B. ШЛЕМ	5
1. АНАТОМИЯ ШЛЕМА	5
2. РАЗМЕРЫ ШЛЕМА	Error!
Bookmark not defined.	
3. АЭРОАКУСТИКА	5
4. Защита подбородка	6
5. МИКРОМЕТРИЧЕСКИЙ ПОДБОРОДОЧНЫЙ РЕМЕШОК	7
6. Стекло шлема (визор)	8
7. СОЛНЦЕЗАЩИТНЫЙ ВИЗОР	9
8. МАГНИТНЫЙ РАЗЪЕМ	11
9. ЗАДНИЙ ФОНАРЬ	12
10. МЕХАНИЗМ СТЕКЛА ШЛЕМА (ВИЗОРА)	13
11. СИСТЕМА ЗАЩИТЫ ОТ ШУМА	14
12. ВНУТРЕННЯЯ НАКЛАДКА	14
13. СИСТЕМА ВЕНТИЛЯЦИИ	16
14. ДЫХАТЕЛЬНАЯ МАСКА	16
15. ДИСТАНЦИОННОЕ УПРАВЛЕНИЕ	17
C. НАДЕВАНИЕ И ИСПОЛЬЗОВАНИЕ.....	18
1. КАК НАДЕТЬ ШЛЕМ	18
2. ПРАВИЛЬНАЯ ПОСАДКА	18
3. СНЯТИЕ ШЛЕМА	19
4. УКАЗАНИЯ ПО ЭКСПЛУАТАЦИИ	19
D. ПЕРЕД КАЖДОЙ ПОЕЗДКОЙ	22
1. ПРОВЕРКА ШЛЕМА	22
2. ПРОВЕРКА ПОДБОРОДОЧНОГО РЕМЕШКА	22
3. ПРОВЕРКА СТЕКЛА ШЛЕМА (ВИЗОРА) И СОЛНЦЕЗАЩИТНОГО ВИЗОРА	22
4. ПРОВЕРКА МАГНИТНОГО РАЗЪЕМА	22
E. ДЛЯ ВАШЕЙ БЕЗОПАСНОСТИ	23
1. РЕКОМЕНДАЦИЯ ДЛЯ ШЛЕМА	23
2. РЕКОМЕНДАЦИЯ ДЛЯ СТАЕКЛА ШЛЕМА (ВИЗОРА) / СОЛНЦЕЗАЩИТНОГО ВИЗОРА	23
3. РЕКОМЕНДАЦИИ ПО МОДИФИКАЦИЯМ / АКСЕССУАРАМ	24
4. РЕКОМЕНДАЦИИ В ОТНОШЕНИИ ОБМОРОЖЕНИЯ	24
F. УХОД И ОБСЛУЖИВАНИЕ.....	25
1. ОЧИСТКА КОРПУСА	25
2. ВНУТРЕННЯЯ ОЧИСТКА	25
3. ВНЕШНЯЯ ПОВЕРХНОСТЬ СТЕКЛА ШЛЕМА (ВИЗОРА)	25
4. СТЕКЛО С ОБОГРЕВОМ	25
5. ЭЛЕКТРИЧЕСКИЕ СОЕДИНЕНИЯ	25
6. СОЛНЦЕЗАЩИТНЫЙ ВИЗОР	26
7. ПРОВЕРКА ШЛЕМА	26
8. ХРАНЕНИЕ ШЛЕМА	26
G. РУКОВОДСТВО ПО УСТРАНЕНИЮ НЕИСПРАВНОСТЕЙ	27
H. АКСЕССУАРЫ И ЗАПАСНЫЕ ЧАСТИ Error! Bookmark not defined.	
1. АКСЕССУАРЫ	Error!
Bookmark not defined.	
2. ЗАПАСНЫЕ ЧАСТИ	Error!
Bookmark not defined.	
H. АКСЕССУАРЫ И ЗАПАСНЫЕ ЧАСТИ	30
3. УСТАНОВКА СВЕТОДИОДНОГО ФОНАРЯ ОБЩЕГО ОСВЕЩЕНИЯ	31
H. АКСЕССУАРЫ И ЗАПАСНЫЕ ЧАСТИ	32
4. ЗАМЕНА ЭЛЕМЕНТОВ ПИТАНИЯ СВЕТОДИОДНОГО ФОНАРЯ ОБЩЕГО ОСВЕЩЕНИЯ	32
I. ОБСЛУЖИВАНИЕ VRP	33
1. УСЛУГИ ПО РЕМОНТУ	33
2. ГАРАНТИЯ	33
J. НАШИ КОНТАКТЫ	33

А. ОБЩИЕ СВЕДЕНИЯ

1. МЕРЫ БЕЗОПАСНОСТИ

На этот шлем распространяется гарантия BRP. Сеть авторизованных дилеров готова предоставить Вам необходимые запчасти, обслуживание или аксессуары. Для сохранения гарантии должны использоваться оригинальные запасные части BRP. Обратитесь за консультацией к авторизованному дилеру BRP.

Используйте данное руководство пользователя, чтобы познакомиться с Вашим новым шлемом и его различными функциями. Внимательно прочитайте и усвойте содержание данного руководства и сохраните его для будущей справки. Информация и описания компонентов, содержащиеся в данном руководстве, являются верными на момент публикации. Иллюстрации в этом документе могут не показывать типичную конструкцию различных узлов или могут не воспроизводить показанные элементы во всей полноте, однако они представляют элементы с такой же или аналогичной функцией.

Чтобы указать на возможную опасность травмирования, в данном руководстве используется следующий предупреждающий символ в сочетании с сигнальными словами.

ПРЕДУПРЕЖДЕНИЕ

Указывает на наличие потенциально опасной ситуации, которая, если ее не избежать, может привести к смертельному исходу или тяжелым травмам.

Простое прочтение данного руководства не устранит опасности. Пользователь должен понять инструкции и следовать им. По причине своего непрерывного стремления к обеспечению качества и инноваций BRP оставляет за собой право в любой момент прекращать или изменять спецификации, чертежи, характеристики или оборудование без каких-либо обязательств со своей стороны. Перевод любой части данного руководства на любой язык должен быть точным.

ПРЕДУПРЕЖДЕНИЕ

Катание на моторном транспортном средстве может быть очень опасным. Этот шлем обеспечивает ограниченную защиту головы. Он отвечает требованиям федеральных правил США по технике безопасности при эксплуатации автотранспортных средств 218.

Однако он не защищает владельца от всех возможных воздействий. Сила некоторых воздействий может превышать защитные возможности этого шлема и привести к серьезным травмам черепа, головного мозга, позвоночника или иным травмам вплоть до паралича или смерти.

Для обеспечения максимальной защиты шлем должен плотно прилегать к голове с надежно застегнутой застежкой на ремешке в области подбородка

Если Ваш шлем оснащен забралом, оно должно быть закрыто. Если Ваш шлем оснащен другими компонентами, в частности, ветровым щитком, отсекающим дыханием, дыхательной маской, защитой челюсти и т.п., они должны находиться в правильном положении для направления выдыхаемого воздуха в сторону от забрала.

Обязательно надевайте подходящую защиту от обморожения, которая может включать подшлемник, шарф-повязку, лицевую маску-утеплитель или комбинацию этих предметов.

Осматривайте шлем перед каждым использованием, в соответствии с порядком проверки, описанным в инструкциях. Все детали с признаками износа или повреждения подлежат замене. Не модифицируйте шлем и не закрепляйте на нем никакие предметы, не рекомендованные производителем. Конструкция шлема рассчитана на поглощение энергии удара путем частичного разрушения корпуса шлема, которое может быть незаметным. Замените шлем в случае повреждения внутренней вставки, даже если это повреждение будет незаметным. Замените шлем после сильного удара, даже если он будет выглядеть неповрежденным.

Корпус шлема, внутренняя вставка и прочие комплектующие шлема могут быть повреждены и приведены в негодность под воздействием нефтепродуктов, чистящих средств, краски, клея и т.п. без наличия видимых внешних повреждений. Для очистки шлема используйте только мягкий мыльный раствор.

Следуйте всем предупреждениям и инструкциям, прилагаемые к этому шлему. Для получения инструкций по замене свяжитесь с BRP. Несоблюдение всех предупреждений и инструкций может привести к серьезной травме или смерти.

В. ШЛЕМ

1. АНАТОМИЯ ШЛЕМА

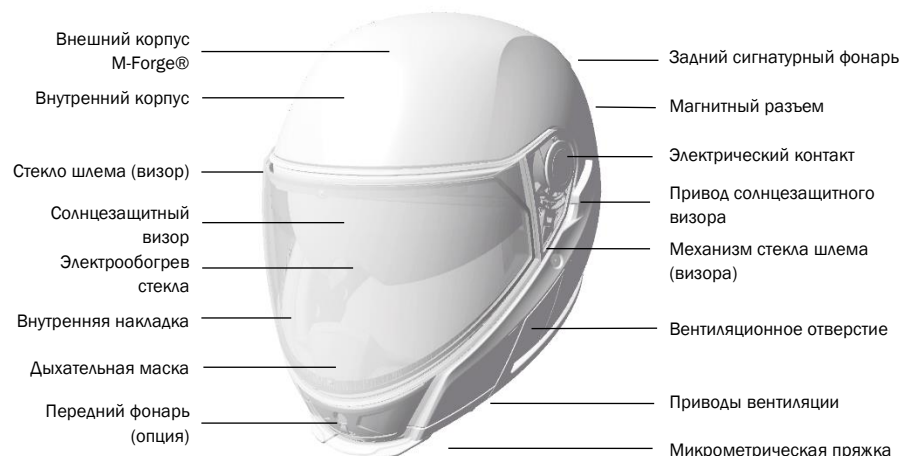

2. РАЗМЕРЫ ШЛЕМА

Размер шлема		XS	S	M	L	XL	2XL	3XL
Размер корпуса		L				2XL		
Размер головы	мм	53-54	55-56	57-58	59-60	61-62	63-64	65-66
	Дюймы	20 7/8	21 5/8	22 3/8	23 1/8	24 -	24 3/4	25 1/2
		22 1/4	22	22 3/4	23 5/8	24 3/8	25 1/8	25 7/8

3. АЭРОАКУСТИКА

Аэроакустическая оптимизация шлема, выполненная BRP, делает его нешумным и при этом сохраняет полноценную акустическую обратную связь при катании. Это позволяет повысить концентрацию, особенно на высоких скоростях.

Примечание:

Аэроакустические показатели могут отличаться в зависимости от снегохода, конструкции обтекателей, размера ветрового щитка, положения сиденья и физических размеров водителя.

ПРЕДУПРЕЖДЕНИЕ

По причине аэроакустической оптимизации шлема (и обусловленного этим более низкого аэродинамического шума внутри шлема) Вы можете неправильно оценить свою фактическую скорость. При оценке скорости движения или расстояния до других транспортных средств не полагайтесь на свой слух – обязательно следите за показаниями спидометра и окружающей обстановкой.

В. ШЛЕМ

4. Защита подбородка

Защита подбородка уменьшает проникновение воздуха и неприятный эффект от ветра, проникающего в шлем при движении. Эта функция также позволяет снизить шумы при катании (например, шум ветра, двигателя, гусеницы и др.).

Рекомендация:

Посадка в нижней части шлема крайне важна для обеспечения максимально возможной шумоизоляции шлема. Даже при наличии защиты подбородка мы рекомендуем Вам носить балаклавку.

СНЯТИЕ ЗАЩИТЫ ПОДБОРОДКА

1. Возьмитесь за одну сторону защиты подбородка и вытяните его из своего крепления (показано красным цветом).

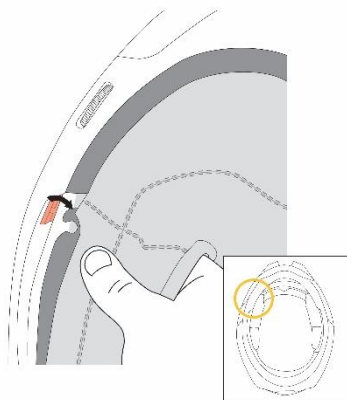

2. Чтобы высвободить защиту, аккуратно потяните ее вверх, чтобы отсоединить пластиковую планку.

3. Затем вытяните второй выступ из своего крепления на другой стороне.

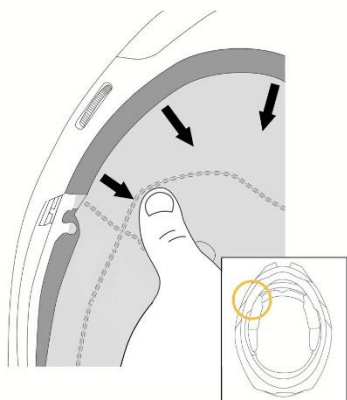

4. Защита подбородка также крепится в подбородочной части посредством 4 защелок. Чтобы полностью снять защиту подбородка, аккуратно потяните подбородочную часть к центру шлема.

УСТАНОВКА ЗАЩИТЫ ПОДБОРОДКА

1. Вставьте 4 защелки на пластиковой подбородочной планке в свои крепления.

2. После установки пластиковой подбородочной планки на свое место: Вставьте один из выступов на каждой стороне пластиковой планки защиты в красное крепление, как показано на рисунке.

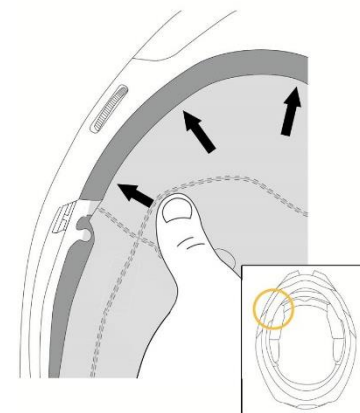

3. Затем вставьте пластиковую планку между ударопоглощающей внутренней накладкой и корпусом, от одной стороны к другой, надавив на нее внутрь и назад так, чтобы совместить другой выступ с другим красным креплением.

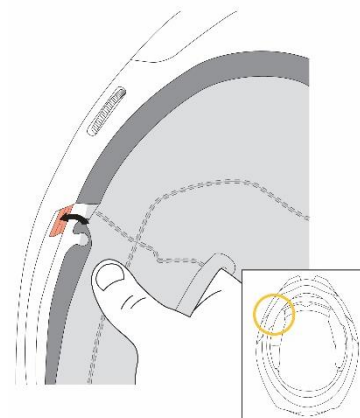

4. После выполнения этих действий и установки пластиковой планки шейной накладки на свое место вставьте второй выступ в предусмотренное красное крепление.

ПРЕДУПРЕЖДЕНИЕ

Не переносите и не держите шлем за защиту подбородка. Защитный воротник может отсоединиться, в результате чего шлем упадет.

В. ШЛЕМ

5. МИКРОМЕТРИЧЕСКИЙ ПОДБОРОДОЧНЫЙ РЕМЕШОК

Удерживающая система шлема OXYGEN оснащается трещоточной застежкой.

Эта фиксирующая система проста в использовании и позволяет Вам идеально отрегулировать подбородочный ремешок при каждом надевании шлема.

РЕГУЛИРОВКА ПОДБОРОДОЧНОГО РЕМЕШКА

Длина подбородочного ремешка регулируется путем увеличения или уменьшения длины ремешка, протягиваемого через металлические пряжки. Отрегулируйте длину подбородочного ремешка таким образом, чтобы обеспечить его плотную и при этом удобную посадку под Вашим подбородком и зафиксируйте конец ремешка, используя фиксирующую петлю с удобной накладкой.

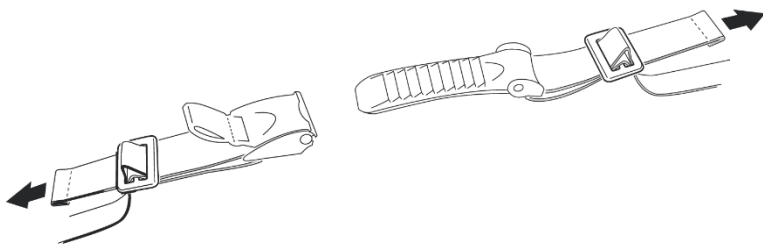

ПРЕДУПРЕЖДЕНИЕ

При регулировке ремешка убедитесь, что шлем не смещается вперед при застегнутом ремешке.

ПРЕДУПРЕЖДЕНИЕ

Периодически проверяйте регулировку длины подбородочного ремешка.

застегивание и расстегивание

Чтобы закрыть застежку подбородочного ремешка, вставьте трещоточный язычок деление за делением в фиксирующую пряжку. Если подбородочный ремешок слишком слабо прилегает к Вашему подбородку, вставьте трещоточный язычок в фиксирующую пряжку еще на одно деление.

При регулировке подбородочного ремешка убедитесь, что он плотно прилегает к Вашему подбородку, но не доставляет неудобства. Для открывания подбородочного ремешка потяните красную тесемку на трещоточной застежке вверх, чтобы раскрыть фиксирующую пряжку. Затем вытяните трещоточный язычок из фиксирующей пряжки.

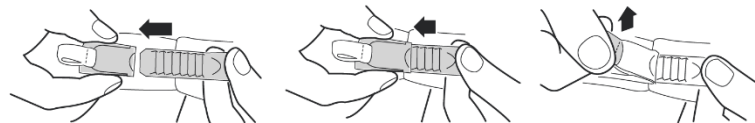

ПРЕДУПРЕЖДЕНИЕ

Ни в коем случае не управляйте транспортным средством, не убедившись, что подбородочный ремешок правильно расположен, застегнут и отрегулирован. Если подбородочный ремешок неправильно отрегулирован и застегнут, шлем может сместиться при аварии.

ПРЕДУПРЕЖДЕНИЕ

Для обеспечения приемлемой защиты недостаточно закрыть лишь удобную накладку подбородочного ремешка. Подбородочный ремешок должен быть обязательно полностью застегнут.

ПРЕДУПРЕЖДЕНИЕ

Ни в коем случае не открывайте подбородочный ремешок во время движения на транспортном средстве.

В. ШЛЕМ

6. Стекло шлема (визор)

Замену забрала можно легко выполнить без применения инструментов. Для замены забрала рекомендуется положить шлем на ровную поверхность или на колени (в сидячем положении).

СНЯТИЕ ВИЗОРА

1. Переместите визор в крайнее верхнее фиксированное положение.

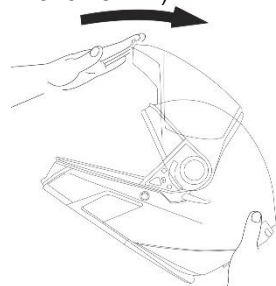

2. С одной стороны потяните рычажок механизма забрала вниз, чтобы высвободить нижнюю лапку визора

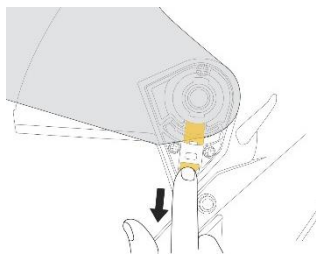

3. Переместите нижнюю часть шарниров забрала вверх так, чтобы высвободить нижнюю лапку из механизма визора.

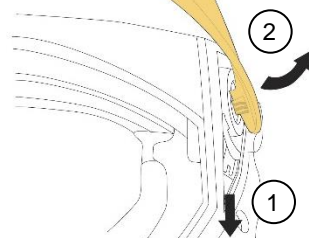

4. Затем потяните лицевой щиток вниз, чтобы высвободить верхнюю лапку из механизма визора.

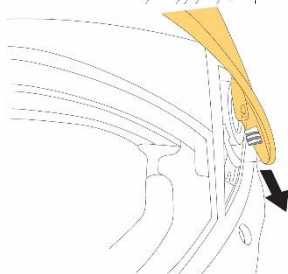

5. Повторите шаги 1 – 4 с другой стороны.

УСТАНОВКА СТЕКЛА ШЛЕМА(ВИЗОРА)

1. Вставьте верхнюю лапку визора в предусмотренное место на механизме стекла шлема.

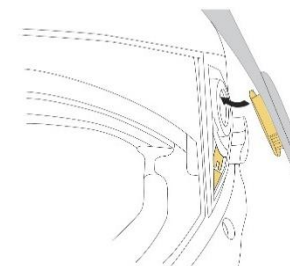

2. После установки лапки потяните рычажок механизма визора вниз и слегка надавите на нижнюю часть забрала, чтобы установить на место нижнюю лапку визора.

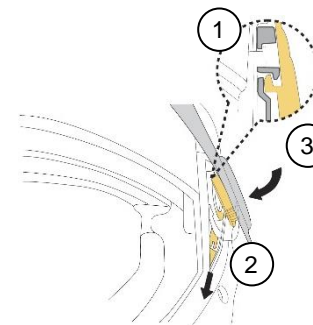

3. Затем отпустите рычажок. Убедитесь, что пружина возвращается в верхнее положение и проверьте, правильно ли установлено забрало.

4. Повторите шаги 1 - 3 с другой стороны.

Рекомендация:

Обратите внимание, что на другой стороне визор будет слегка наклонен. Убедитесь, что нижняя лапка забрала и выемка идеально совмещены.

В. ШЛЕМ

5. После установки обеих сторон на место аккуратно прижмите шарниры визора к шлему одновременным закрывающим движением.

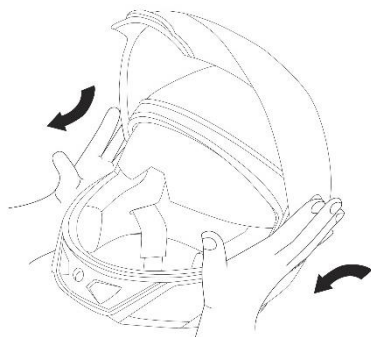

6. Убедитесь, что механизм стекла шлема работает правильно, для этого закройте и полностью откройте его.

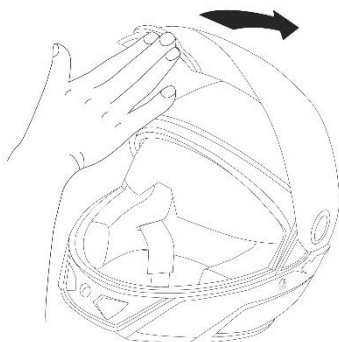

7. СОЛНЦЕЗАЩИТНЫЙ ВИЗОР

ПРИНЦИП ДЕЙСТВИЯ

Солнцезащитный визор регулируется рычажком, который расположен на левой стороне шлема, позволяет пользоваться козырьком даже в толстых перчатках.

Перемещение рычажка вверх опускает солнцезащитный визор, перемещение вниз – поднимает визор вверх и фиксирует его в этом положении.

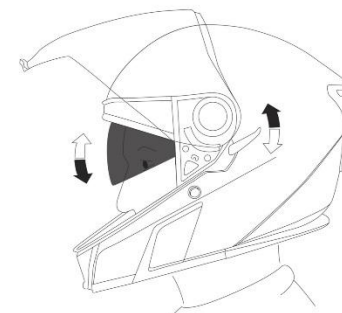

Рекомендация:

Если во время своей поездки Вы столкнетесь с запотеванием или обмерзанием солнцезащитного визора, просто поднимите его в верхнее положение, немного подождите и затем вновь опустите его. В верхнем положении солнцезащитного визора обеспечивается подогрев, что позволяет удалить любое запотевание.

СНЯТИЕ СОЛНЦЕЗАЩИТНОГО ВИЗОРА

1. Опустите солнцезащитный визор в нижнее положение.
2. Потяните солнцезащитный визор вниз, пока не увидите верхний край.
3. Придерживая шлем, потяните наружу солнцезащитный визор с правой стороны шлема.
4. Повторите шаги 2-3 с другой стороне.

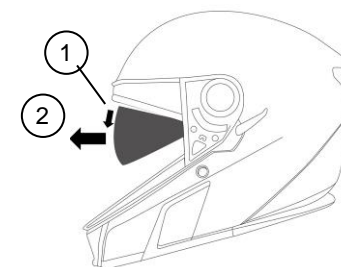
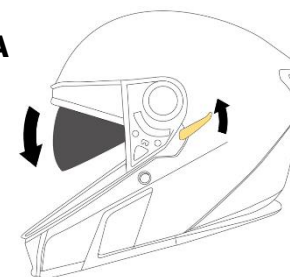

Примечание:

Рычажок солнцезащитного визора должен оставаться в том

же положении, пока Вы
устанавливаете стекло.

В. ШЛЕМ

УСТАНОВКА СОЛНЦЕЗАЩИТНОГО ВИЗОРА

1. Убедитесь, что механизм солнцезащитного визора находится в нижнем положении. (Рычажок солнцезащитного визора поднят вверх)

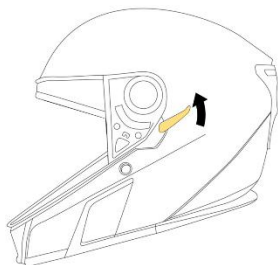

2. Вставьте солнцезащитный визор между внутренним и внешним корпусом шлема и установите его на фиксаторы с обеих сторон.

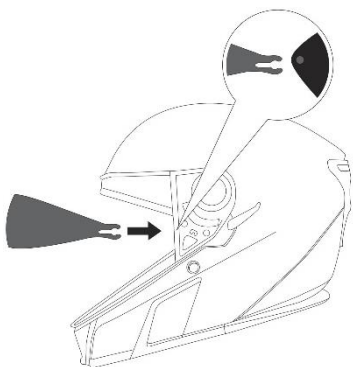

атем сильно надавите по направлению внутрь шлема, чтобы обеспечить полную посадку внутренней вставки вилки.

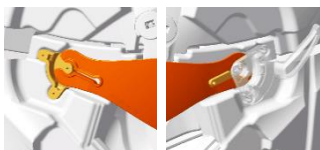

3. Убедитесь, что механизм солнцезащитного визора работает правильно.

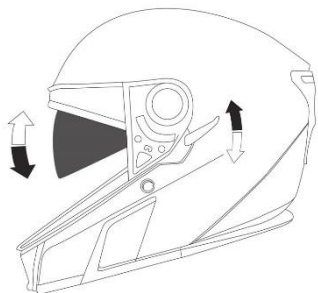

8. МАГНИТНЫЙ РАЗЪЕМ

1. Следите за чистотой магнитного разъема и электрической розетки шлема.
2. Подсоедините разъем ELINQ напрямую к розетке своего шлема OXYGEN.

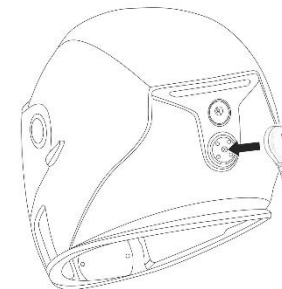

Примечание: Розетка и разъем ELINQ могут нагреваться при обычном использовании.

ПРЕДУПРЕЖДЕНИЕ

Не тяните непосредственно за шнур, чтобы отсоединить разъем ELINQ от шлема.

В. ШЛЕМ

9. ЗАДНИЙ ФОНАРЬ

ПРИНЦИП ДЕЙСТВИЯ

Встроенный задний фонарь позволяет водителю позади видеть Вас даже в очень плохих погодных условиях.

Задний фонарь включается при подключении к Вашему транспортному средству и при работающем двигателе. Переключатель для выключения фонаря не предусмотрен.

СНЯТИЕ / ЗАМЕНА ЗАДНЕГО ФОНАря

1. Снимите наклейку с логотипом BRP непосредственно под задним фонарем.

2. При помощи отвертки с крестообразным шлицем № 1 выверните два винта (1) и (2).

3. Возьмитесь за нижнюю часть модуля заднего фонаря и аккуратно приподнимите.

ПРЕДУПРЕЖДЕНИЕ

В случае застревания проводов внутри корпуса не пытайтесь с силой вытянуть модуль заднего фонаря. Вы можете повредить его. Возьмитесь за провода и попробуйте аккуратно вытянуть их из корпуса.

4. Когда Вы увидите провода, потяните модуль заднего фонаря вниз, поднимая при этом нижнюю часть так, чтобы высвободить два крючка в верхней части модуля заднего фонаря.

5. Затем отсоедините два разъема, взявшись за них и потянув в противоположном направлении.

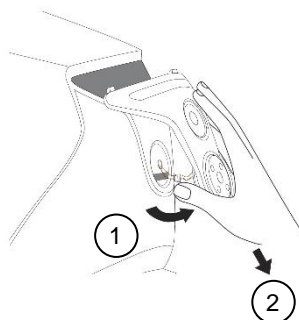
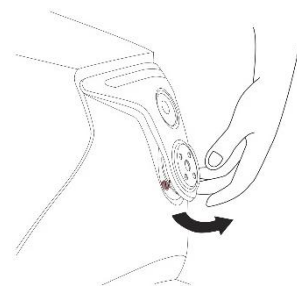
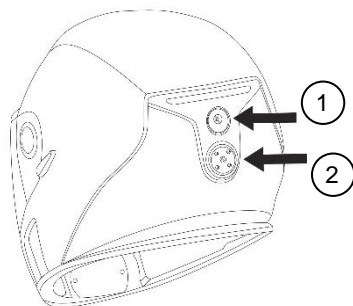

ПРЕДУПРЕЖДЕНИЕ

Не тяните непосредственно за электрические провода, Вы можете повредить их.

6. Возьмите новый задний фонарь и подсоедините электрический разъем.

7. После подсоединения двух разъемов, аккуратно уберите провода внутрь шлема.

8. Вставьте два крючка в корпус, как показано на рисунке.

9. Установите модуль заднего фонаря и при этом проследите за тем, чтобы провода были убраны внутрь шлема.

10. После установки модуля заднего фонаря на место зафиксируйте его, затянув два винта (0,3 Нм).

ПРЕДУПРЕЖДЕНИЕ

Не допускайте чрезмерной затяжки винтов, чтобы не повредить их.

11. Установите новый логотип BRP на верхний винт.

Рекомендация:

Убедитесь, что поверхность чистая, в про прилипнет к ней.

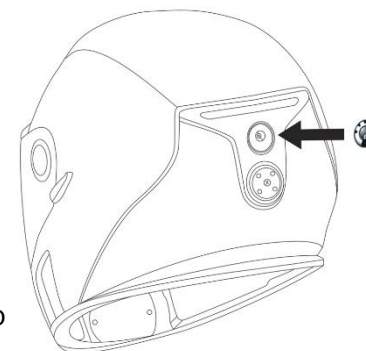
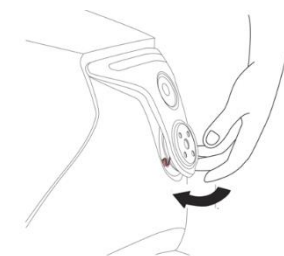
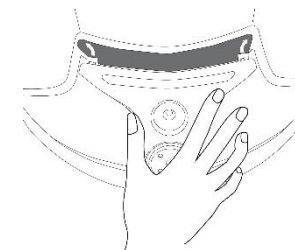

В. ШЛЕМ

10. МЕХАНИЗМ СТЕКЛА ШЛЕМА (ВИЗОРА)

СНЯТИЕ / ЗАМЕНА МЕХАНИЗМА СТАКЛА ШЛЕМА (ВИЗОРА)

1. Снимите визор в соответствии с описанием в разделе «6. СТЕКЛО ШЛЕМА (ВИЗОР)» настоящего руководства.

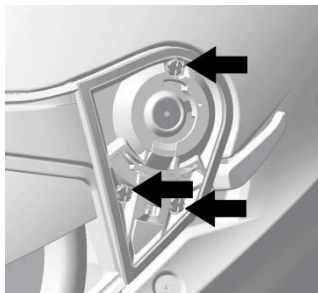

2. При помощи отвертки с крестообразным шлицем №1 выверните три винта (1), (2) и (3).

3. Возьмитесь за механизм и аккуратно приподнимите его.

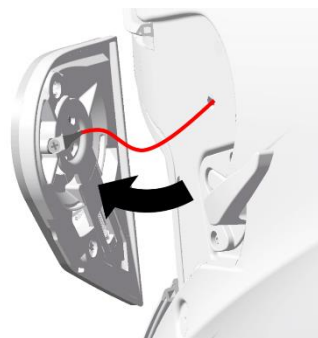

ПРЕДУПРЕЖДЕНИЕ

В случае застревания проводов внутри корпуса не тяните за механизм, чтобы не повредить их. Возьмитесь за провода и попробуйте аккуратно вытянуть их из корпуса.

4. После получения доступа к винту воспользуйтесь отверткой с крестообразным шлицем №00, чтобы отсоединить механизм от цепи шлема.

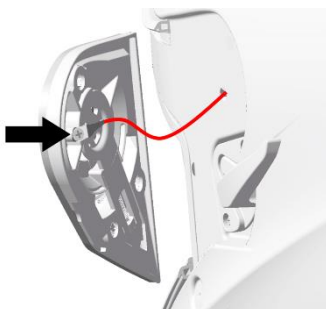

ПРЕДУПРЕЖДЕНИЕ

Не тяните непосредственно за электрические провода, чтобы не повредить их.

5. Возьмите новый механизм и подсоедините электрический провод, как показано на рисунке, затянув винт усилием 0,3 Нм.

Рекомендация:

После полной затяжки винта убедитесь в отсутствии люфта в соединении.

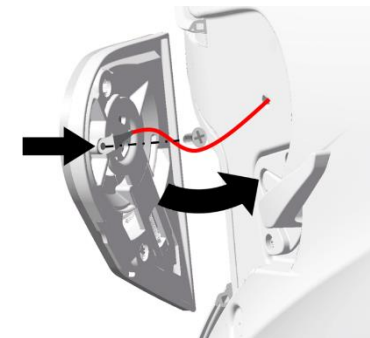

6. Аккуратно уберите провод внутрь шлема. Когда провод почти полностью окажется внутри шлема, установите механизм и вверните три винта. Затяните их усилием 0,4 Нм.

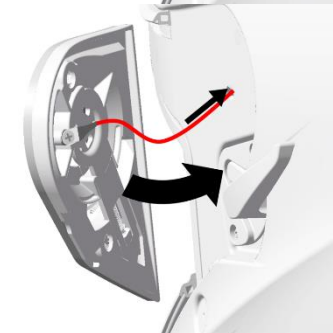

ПРЕДУПРЕЖДЕНИЕ

Не допускайте защемления проводов между механизмом и корпусом. Не допускайте чрезмерной затяжки винтов, чтобы не повредить их.

7. Повторите шаги 2 – 6 на другой стороне.

8. Установите визор на место в соответствии с описанием в разделе «6. СТЕКЛО ДЛЯ ШЛЕМА (ВИЗОР)» настоящего руководства.

9. Подсоедините шлем к своему транспортному средству для быстрой проверки функционирования, чтобы убедиться в том, что все работает правильно.

В. ШЛЕМ

11. СИСТЕМА ЗАЩИТЫ ОТ ШУМА

Ваш шлем оснащен шумоподавляющими ушными накладками. Вы можете отрегулировать положение ушных накладок для обеспечения желаемого уровня комфорта, выполнив описанные ниже шаги:

- Переверните шлем и положите его перед собой так, чтобы забрало было обращено вниз;
- Убедитесь, что ушные накладки правильно удерживаются на месте посредством липучек Velcro;
- Наденьте шлем в соответствии с описанием в разделе «2. ПРАВИЛЬНАЯ ПОСАДКА» настоящего руководства;
- Определите идеальное для себя положение ушных накладок;
- Снимите и переверните шлем, затем отрегулируйте ушные накладки в соответствии с определенным ранее положением.
- В случае необходимости Вы также можете подложить прилагаемые поролоновые подкладки (толщиной 3 мм) под ушные накладки, чтобы отрегулировать толщину и добиться лучшей посадки.
- Повторяйте до тех пор, пока не добьетесь желаемого уровня комфорта.

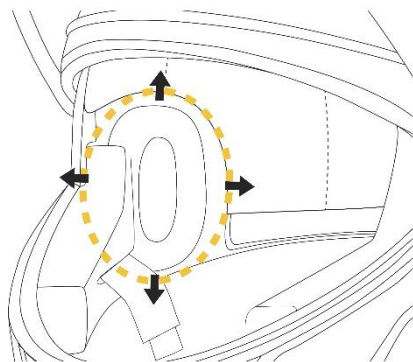

Рекомендация:

Если размеры Вашей головы соответствуют размеру шлема, который Вы примеряете, но он слишком плотно прилегает к голове по бокам, прежде чем переходить к большему размеру:

- Удалите элементы системы защиты от шума (NCS) из шлема.
- Разберите их.
- Снимите черное уплотнительное кольцо с сетки.
- Установите элементы системы защиты от шума на место.

Это не приведет к ухудшению характеристик защиты от шума, но обеспечит больше свободного пространства в поперечном направлении для головы для более комфортной посадки.

Если Вы почувствуете, что шлем все еще слишком сильно давит, Вы можете полностью снять защиту NCS с шлема. Это не приведет к ухудшению характеристик шлема при условии его правильной посадки, за исключением характеристик снижения шума.

12. ВНУТРЕННЯЯ НАКЛАДКА

Сменную внутреннюю накладку шлема OXYGEN можно стирать. Она обеспечивает превосходную посадку и улучшенную вентиляцию шлема.

Щечные подушечки (накладки) двойной плотности имеет особую трехмерную форму для комфортной посадки шлема на щеки, а внутренняя вставка обеспечивает оптимальную посадку на голову.

Все внутренние элементы шлема изготавливаются из безопасного для кожи материала. Материал, используемый для щечных подушечек и внутренней накладки, обработан средством Silverplus®.

Примечание:

При снятии вставок, прежде чем извлекать накладку линии головы, необходимо сначала отсоединить щечные накладки (подушечки). При установке вставок перед установкой щечных подушечек необходимо сначала вставить накладку линии головы.

РАЗМЕРЫ ПОДКЛАДОК – ИЗДЕЛИЯ 2019 И 2020

Размер шлема	XS	S	M	L	XL	2XL	3XL
Толщина подщечных надставок	Н/Д	55 мм	44 мм	38 мм	38 мм	38 мм	32 мм
Толщина внутренней накладки шлема	Верх	Н/Д	12 мм	12 мм	12 мм	12 мм	8 мм
	Наголовник	Н/Д	20 мм	16 мм	12 мм	12 мм	8 мм

РАЗМЕРЫ ПОДКЛАДОК – ИЗДЕЛИЯ 2021 И ДАЛЕЕ

Размер шлема	XS	S	M	L	XL	2XL	3XL
Толщина подщечных надставок	44 мм	38 мм	44 мм	38 мм	38 мм	38 мм	32 мм
Толщина внутренней накладки шлема	Верх	12 мм	12 мм	12 мм	12 мм	12 мм	8 мм
	Наголовник	16 мм	12 мм	16 мм	12 мм	12 мм	8 мм

В. ШЛЕМ

СНЯТИЕ ЩЕЧНЫХ ВСТАВОК

1. Сначала снимите защитный воротник. (См. инструкцию на стр. 6)
2. Отсоедините 3 защелки, чтобы снять первую часть вставки. Затем потяните верхнюю часть щечной вставки, чтобы отсоединить липучку Velcro.
3. Повторите эти шаги на другой стороне.

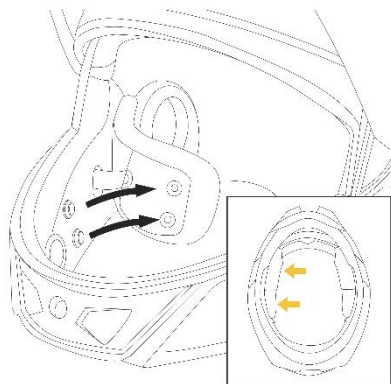

УСТАНОВКА ЩЕЧНЫХ ВСТАВОК

1. Перед установкой щечных вставок определите правую и левую стороны.
2. Пристегните 3 защелки и прикрепите верхнюю часть липучки Velcro. Убедитесь, что ремешок находится на месте внутри выемки щечной вставки.
3. Повторите эти шаги на другой стороне.

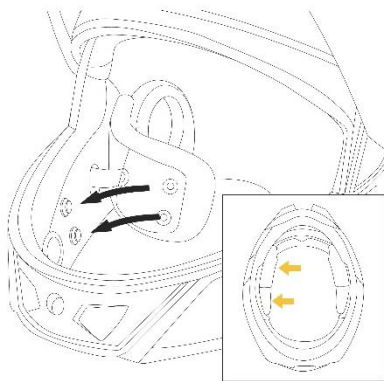

СНЯТИЕ ВНУТРЕННЕЙ НАКЛАДКИ ШЛЕМА

1. Сначала снимите защитный воротник. (См. инструкцию на стр. 6)
2. Затем снимите щечные подушечки.
3. Внутренняя накладка шлема крепится к внутреннему корпусу при помощи 2 защелок (на каждой стороне шеи), а передняя часть при помощи 3 защелок. Их можно снять, аккуратно вытянув. Для передней части начните тянуть с одной стороны пластиковой планки.

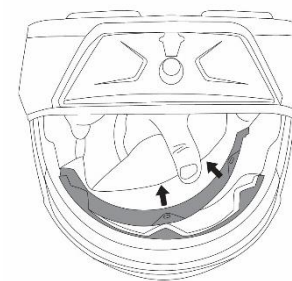
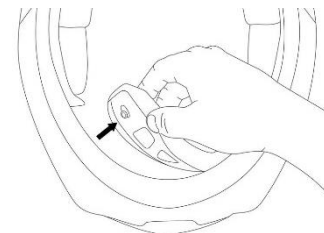

УСТАНОВКА ВНУТРЕННЕЙ НАКЛАДКИ ШЛЕМА

1. Вставьте переднюю пластиковую планку под выступы другой пластиковой планки, закрепленной на внутреннем корпусе.
2. Затем установите внутреннюю накладку внутрь шлема.
3. Пристегните 2 защелки в шейной части.

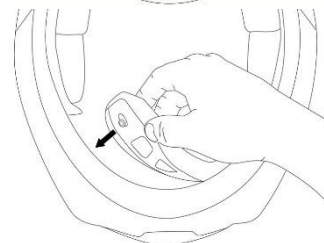
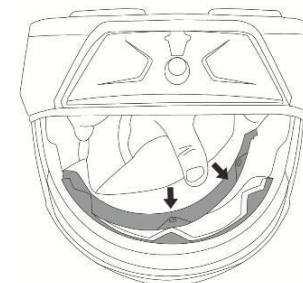

ПРЕДУПРЕЖДЕНИЕ

Ни в коем случае не управляйте транспортным средством, когда части внутренних накладок шлема сняты.

Рекомендация:

Чтобы избежать повреждения внутренних накладок и внутреннего корпуса, не вешайте шлем на зеркала или рукоятки руля.

В. ШЛЕМ

13. СИСТЕМА ВЕНТИЛЯЦИИ

Шлем OXYGEN оснащен системой вентиляции с двойной регулировкой. В случае необходимости Вы можете регулировать поток воздуха, используя три разных конфигурации:

- 1. ОТКРЫТО:** Установка обоих переключателей в положение «≡» обеспечивает свободную циркуляцию воздуха;
- 2. ЗАКРЫТО:** Установка обоих переключателей в положение «☒» блокирует циркуляцию воздуха;
- 3. ОТКРЫТО/ЗАКРЫТО:** Установка одного из переключателей (левого или правого) в положение «≡», а другой – в положение «☒» обеспечивает свободную циркуляцию воздуха только на одной стороне.

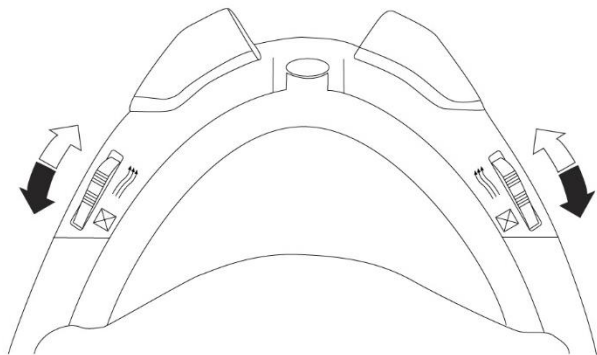

Во всех трех случаях это позволяет Вам увеличивать или уменьшать поток воздуха для достижения желаемого уровня комфорта.

Примечание:

Помните о том, что скорость снегохода, ветровой щиток или поворот головы могут влиять на поток воздуха внутри шлема.

14. ДЫХАТЕЛЬНАЯ МАСКА

Дыхательная маска уменьшает запотевание забрала в результате дыхания.

СНЯТИЕ ДЫХАТЕЛЬНОЙ МАСКИ

Сначала возьмитесь и потяните за дыхательную маску по бокам, затем отсоедините липучку Velcro в середине.

УСТАНОВКА ДЫХАТЕЛЬНОЙ МАСКИ

Плотно вставьте дыхательную маску между подщечными частями ударопоглощающей накладки и отделки. Начните с четырех кнопок, после чего пристегните липучку Velcro.

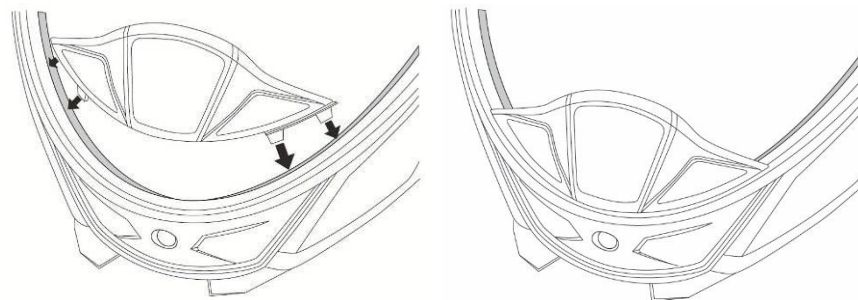

ПРЕДУПРЕЖДЕНИЕ

Не переносите и не держите шлем за дыхательную маску. Дыхательная маска может отсоединиться, в результате чего шлем упадет.

В. ШЛЕМ

15. ДИСТАНЦИОННОЕ УПРАВЛЕНИЕ

Шлем OXYGEN разработан для использования в условиях очень низких температур. Для сохранения высоких характеристик без ухудшения комфорта Вы можете отрегулировать интенсивность обогрева в соответствии с погодными условиями.



Примечание:

Если загорается красный светодиод, это указывает на возникновение короткого замыкания, в этом случае выполните описанные ниже шаги:

1. Остановите транспортное средство.
2. Отсоедините устройство от транспортного средства.
3. Найдите причину короткого замыкания.
См. раздел «Устранение неисправностей» настоящего руководства.

С. НАДЕВАНИЕ И ИСПОЛЬЗОВАНИЕ

1. КАК НАДЕТЬ ШЛЕМ

1. Убедитесь, что солнцезащитный визор поднят вверх.
2. Переместите защиту подбородка наружу, чтобы освободить проем.
3. Откройте подбородочный ремешок и удобную накладку подбородочного ремешка.
4. Разведите в стороны нижние концы подбородочного ремешка.
5. Теперь можно легко надеть шлем.
6. Убедитесь, что ушные накладки закрывают уши.
7. Закройте и застегните подбородочный ремешок.
8. Убедитесь, что ремешок проходит под подбородком и плотно прилегает.
9. Убедитесь, что подбородочная часть надежно зафиксирована. Для этого нажмите на нее снизу вверх.

2. ПРАВИЛЬНАЯ ПОСАДКА

ПРЕДУПРЕЖДЕНИЕ

Ни в коем случае не приобретайте подержанный шлем и не заимствуйте чужой шлем. Со временем защитный пеноматериал внутри шлема адаптируется к контурам головы владельца. Подержанный или чужой, взятый на время шлем не сможет обеспечить уровень защиты нового шлема.

ПРЕДУПРЕЖДЕНИЕ

Ношение шлема неправильного размера повышает опасность серьезной травмы или смертельного исхода при аварии. Шлем, слишком большой для Вашей головы, при аварии может сместиться или слететь с головы.

Чтобы подобрать правильный размер шлема для своей головы, следуйте указаниям ниже:

ПРИМЕРКА ШЛЕМА

Возьмитесь за концы подбородочного ремешка, чтобы полностью надеть шлем на голову. При этом макушка головы должна касаться верхней части внутри шлема. Примерьте шлем со всеми средствами защиты, которые Вы планируете использовать (подшлемник, шарф-воротник, лицевая маска и т.д.).

ПРОВЕРКА ПРАВИЛЬНОСТИ ПОСАДКИ

Чтобы удостовериться в подходящем размере шлема, убедитесь, что:

- Внутренняя накладка шлема плотно прилегает к голове.
- Верхняя накладка плотно прижимается к голове.
- Щечные накладки касаются щек.
- Под внутренней накладкой нет свободного пространства вокруг лба. Проверьте это, попробовав вставить свои пальцы. Если шлем прилегает не плотно, примерьте шлем меньшего размера.
- Отрегулируйте положение ушных накладок так, чтобы они находились вокруг ушей, а не на уши.

Может потребоваться несколько попыток, прежде чем Вы подберете оптимальную регулировку.

С. НАДЕВАНИЕ И ИСПОЛЬЗОВАНИЕ

ПРОВЕРКА ПОЛЯ ЗРЕНИЯ

Некоторые шлемы могут перекрывать или блокировать поле обзора при взгляде влево, вправо, вверх или вниз.

ПРЕДУПРЕЖДЕНИЕ

Обязательно убедитесь, что Вы видите достаточно хорошо для безопасного управления своим транспортным средством.

ПРОВЕРКА ПОСАДКИ ШЛЕМА

Положите руки с обеих сторон шлема. Удерживая голову максимально неподвижно, попробуйте повернуть шлем влево-вправо и вверх-вниз. Вы должны чувствовать смещение кожи на голове и лице при попытке повернуть шлем.

Если это будет не так или Вы почувствуете, как подкладка шлема скользит по голове, значит размер шлема слишком большой. Если шлем давит на голову или причиняет боль, значит его размер слишком маленький.



ЗАСТЕГИВАНИЕ ПОДБОРОДОЧНОГО РЕМЕШКА

Затяните ремешок под подбородком так, чтобы не осталось слабину. Ремешок должен плотно прилегать к подбородку.

ПРОВЕРКА ПОСАДКИ ПОДБОРОДОЧНОГО РЕМЕШКА

- Положите руки на заднюю часть шлема (В) и попробуйте стянуть его, потянув вперед.
- Положите руки на переднюю часть шлема над лбом (или защитой подбородка) и попробуйте стянуть шлем.

ПРЕДУПРЕЖДЕНИЕ

Если шлем слезает, попробуйте другой размер или другую модель.

Повторяйте шаги 1 – 6 до тех пор, пока не подберете шлем, который будет плотно и надежно прилегать к Вашей голове.

3. СНЯТИЕ ШЛЕМА

1. Убедитесь, что солнцезащитный визор поднят вверх.
2. Расстегните подбородочный ремешок.
3. Теперь шлем можно легко снять с головы.

Рекомендация:

Чтобы не поцарапать предметы, на которые Вы можете поставить шлем, рекомендуется застегивать подбородочный ремешок после снятия шлема.

4. УКАЗАНИЯ ПО ЭКСПЛУАТАЦИИ

ПОДСОЕДИНЕНИЕ ПРОВОДОВ ПИТАНИЯ

Мы настоятельно рекомендуем Вам подсоединять провода шлема у официального дилера BRP, чтобы он мог обратиться к руководству для сервисных центров для определения наилучшей точки подсоединения.

С. НАДЕВАНИЕ И ИСПОЛЬЗОВАНИЕ

1. Соединение с транспортным средством

- **Вариант 1a:** Через электрическую розетку транспортного средства, предназначенную для этой цели (продается отдельно).

Для получения дополнительных сведений обратитесь к официальному дилеру BRP.

- **Вариант 1b:** Через электрическую розетку аккумулятора, предназначенную для этой цели (продается отдельно).

Для получения дополнительных сведений обратитесь к официальному дилеру BRP.

ПРЕДУПРЕЖДЕНИЕ

Не подсоединяйте шлем к другим электрическим аксессуарам (например, к цепи обогрева рукояток руля), чтобы избежать перегрева имеющихся цепей. Это может привести к возгоранию.

2. Провод питания (сторона транспортного средства)

- Подсоедините провод питания транспортного средства к основной розетке питания (1a или 1b) и оставьте его на месте для дальнейшего использования.

3. Провод магнитного разъема

- Затем положите куртку Вашей экипировки на чистую поверхность и прикрепите соединительный провод, как показано ниже:

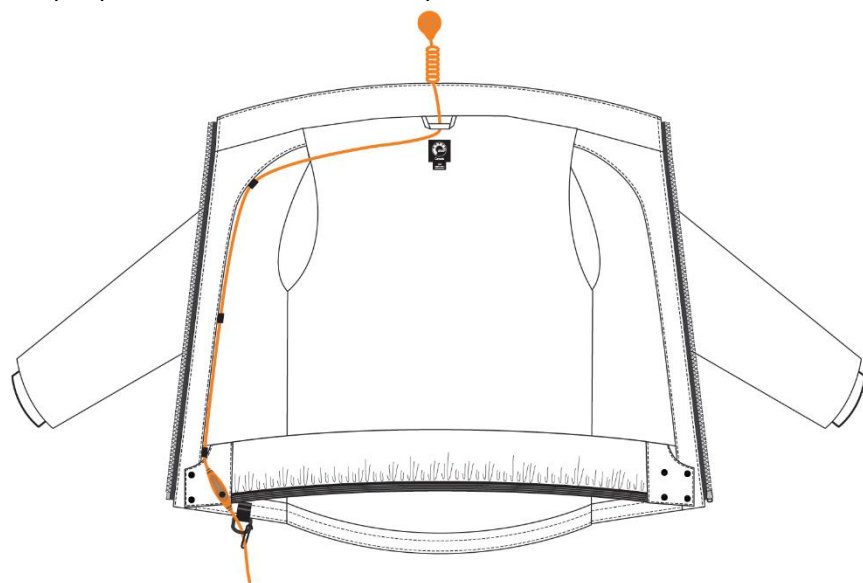

4. Окончательное подсоединение

- После прикрепления к куртке провода магнитного разъема наденьте её и пропустите провод питания под своей левой или правой рукой в зависимости от того, на какой стороне куртки находится кольцо для ключей;
- Наденьте шлем в соответствии с описанием в разделе «2. ПРАВИЛЬНАЯ ПОСАДКА» настоящего руководства;
- Возьмитесь за магнитный разъем на задней части шеи и поднесите его к корпусу соединения в задней части шлема. Магниты автоматически найдут друг друга и обеспечат правильное позиционирование.
- Затем возьмитесь за конец RCA провода магнитного разъема и подсоедините его к проводу питания транспортного средства.

ПРЕДУПРЕЖДЕНИЕ

Убедитесь, что провода находятся в стороне от подвижных элементов. Не допускайте, чтобы провода питания запутывались в транспортном средстве и не наезжайте на них. Не используйте удлинители. При повреждении проводов прекратите их использование. Выбросьте их и замените новыми оригинальными проводами BRP.

ПРЕДУПРЕЖДЕНИЕ

Магниты, включенные в конструкцию этого шлема, могут вызывать помехи в работе электронных устройств, например, кардиостимуляторов. Прежде чем использовать это устройство, обратитесь за консультацией к своему врачу. Также обратите внимание, что магниты могут отрицательно влиять на магнитные полосы кредитных карт.

С. НАДЕВАНИЕ И ИСПОЛЬЗОВАНИЕ

Инструкции по установке коммуникационной системы



ШАГ 1

Удалите 2 элемента системы защиты от шума (NCS) из своего шлема и разберите их.

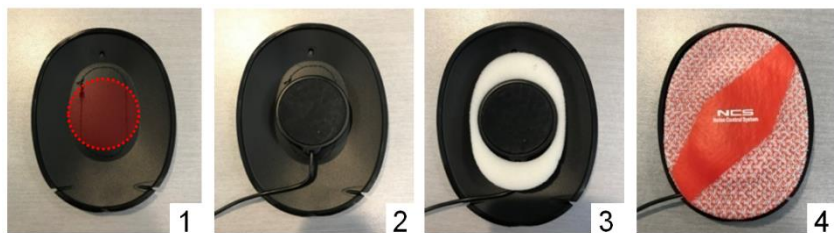

ШАГ 2

Рис. 1: Если динамики оснащены липучкой *Velcro*, вы можете закрепить их на дне чаши.

Рис. 2: Установите динамик и проложите провод через выемку, как показано выше.

Рис. 3: Положите белый поролон на динамик.

Рис. 4: Расположите сверху сетку защиты NCS.



ШАГ 3

Рис. 1: Возьмитесь за элемент защиты NCS, как показано выше.

Рис. 2: Вставьте в подушку сначала верхнюю часть, а затем боковые.

Рис. 3: В завершение установите нижнюю часть и убедитесь, что провод остается на месте.

Рис. 4: Подушка должна надеваться на чашу по всему периметру.

ШАГ 4

Повторите эти шаги для другого элемента защиты NCS.

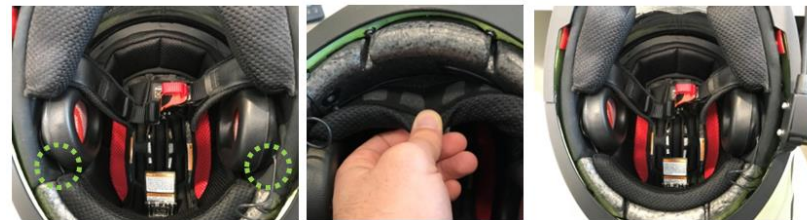

ШАГ 5

Рис. 1: Установите элементы защиты NCS обратно внутрь шлема и убедитесь, что провода выходят из них в сторону задней части шлема.

Рис. 2: Для правого динамика, спрячьте излишек провода под внутренней накладкой в шейной области.

Рис. 3: Элементы защиты NCS установлены и провода скрыты под внутренней накладкой.

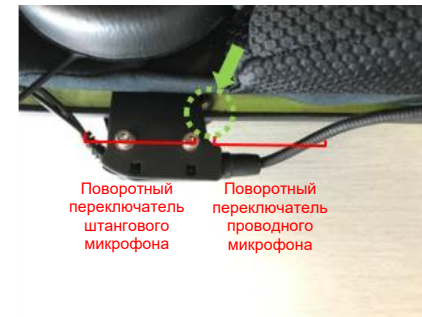

ШАГ 6

Для коммуникационных систем со **штанговым микрофоном** установите поворотный переключатель позади фиксатора боковой отделки (как показано выше).

Для коммуникационных систем с **проводным микрофоном** установите поворотный переключатель перед фиксатором боковой отделки (как показано выше).



ШАГ 7

Установите штанговый микрофон, как показано выше, и затем установите на место защитный воротник.

D. ПЕРЕД КАЖДОЙ ПОЕЗДКОЙ

1. ПРОВЕРКА ШЛЕМА

Регулярно проверяйте свой шлем на наличие повреждений. Небольшие поверхностные царапины не приведут к ухудшению защитной функции шлема. В случае более серьезного повреждения (трещины, вмятины, отслаивание и растрескивание краски и т.п.) прекратите пользоваться шлемом.

Примечание:

Если вес Вашего тела значительно изменится, убедитесь в том, что размер шлема все еще подходит для Вас.

2. ПРОВЕРКА ПОДБОРОДОЧНОГО РЕМЕШКА

1. Убедитесь, что ремешок проходит под подбородком.

2. Вставьте указательный палец под подбородочный ремешок и потяните.

Если ремешок под подбородком слишком свободен, значит он слишком длинный и его следует подтянуть.

Если подбородочный ремешок ослабевает, когда Вы его тяните, значит он неправильно застегнут.

Полностью отстегните ремешок и попробуйте застегнуть его снова. Повторите проверку.

3. Если Вы не сможете застегнуть ремешок так, чтобы он плотно прилегал к подбородку, убедитесь, что размер шлема все еще подходит для Вас.

Примечание:

Повторяйте проверку после каждой регулировки.

ПРЕДУПРЕЖДЕНИЕ

Ни в коем случае не управляйте транспортным средством с незастегнутым или неправильно отрегулированным подбородочным ремешком. Подбородочный ремешок должен правильно прилегать и не должен ослабевать при натяжении.

Если подбородочный ремешок ослабевает при натяжении, значит застежка неправильно закрыта.

3. ПРОВЕРКА СТЕКЛА ШЛЕМА (ВИЗОРА) И СОЛНЦЕЗАЩИТНОГО ВИЗОРА

Перед каждой поездкой проверяйте правильность работы механизмов забрала и солнцезащитного визора. Убедитесь, что забрало и солнцезащитный визор обеспечивают достаточно четкий обзор. Удалите любую грязь перед поездкой.

Проверьте визор шлема и солнцезащитный визор на наличие физического повреждения и трещин.

Стекло шлема с сильными царапинами значительно ухудшит Ваш обзор, поэтому его следует заменить, прежде чем отправляться в поездку.

ПРЕДУПРЕЖДЕНИЕ

Ни в коем случае не используйте тонированное стекло шлема или солнцезащитный визор в условиях плохой видимости, в ночное время или в туннелях.

ПРЕДУПРЕЖДЕНИЕ

Поцарапанный и/или грязный визор шлема сильно ухудшает обзор. Для Вашей безопасности немедленно замените или очистите его.

ПРЕДУПРЕЖДЕНИЕ

Следите за тем, чтобы забрало шлема и солнцезащитный визор всегда были в хорошем состоянии.

Поврежденное стекло шлема не пригодно для катания и должно быть заменено.

ПРЕДУПРЕЖДЕНИЕ

Не катайтесь в условиях плохой видимости.

4. ПРОВЕРКА МАГНИТНОГО РАЗЪЕМА

1. Проверьте целостность и чистоту контактных штырей на разъеме и на шлеме.

2. Проверьте, выступают ли 4 верхних контактных штыря над поверхностью разъема.

3. Убедитесь, что 4 контактных штыря возвращаются в разъем под действием пружины.

Е. ДЛЯ ВАШЕЙ БЕЗОПАСНОСТИ

1. РЕКОМЕНДАЦИЯ ДЛЯ ШЛЕМА

Регулярно проверяйте шлем на наличие повреждений. Небольшие царапины не приведут к ухудшению защитной функции шлема.

По прошествии от 3 до 5 лет шлем следует заменить (в зависимости от условий использования и ухода). Хотя внешний корпус в принципе способен выдержать более длительный срок службы, тем не менее, по причине усталости материала и износа других элементов, а также общего действия шлема и особенностей условий, в которых он будет использоваться, для Вашей безопасности рекомендуется заменить шлем по прошествии этого периода.

Чрезмерный нагрев (например, от выхлопных газов) может привести к повреждению отделки, внутреннего корпуса шлема и внутренней отделки.

Прямой контакт с моторным топливом, разбавителями или растворителями может повредить структуру внутреннего и внешнего корпуса. Исключите контакт шлема с такими веществами даже для чистки.

Ни в коем случае не разбрызгивайте на шлем или вокруг него средство защиты от насекомых. Оно может повредить забрало шлема, корпус, защитный пеноматериал или другие элементы.

Ни в коем случае не управляйте транспортным средством с забралом, не обеспечивающим нормальную видимость – царапины, износ, запотевание могут ухудшить Ваш обзор. Некоторые тонированные забрала могут быть небезопасны в ночных условиях.

Ни в коем случае не регулируйте аксессуары шлема во время движения. Выполняйте все регулировки только после остановки.

Ни в коем случае не используйте темное или тонированное основное забрало в темных условиях или условиях плохой видимости – это не только небезопасно, но и незаконно в большинстве стран. Ни в коем случае не используйте поцарапанный солнцезащитный визор и не управляйте транспортным средством с запотевшим основным забралом.

Всегда внимательно прислушивайтесь к звукам – шлем может ухудшать слышимость. Тем не менее, шлем не является средством защиты слуха.

Обязательно надевайте подходящую защиту от обморожения. Обморожение возможно при использовании шлема в холодную погоду. Защита может включать подшлемник, шарф-воротник, лицевую маску-утеплитель или комбинацию этих предметов.

2. РЕКОМЕНДАЦИЯ ДЛЯ СТАЕКЛА ШЛЕМА (ВИЗОРА) / СОЛНЦЕЗАЩИТНОГО ВИЗОРА

Перед использованием следует снять защитную пленку, предусмотренную для транспортировки.

Любые царапины и/или загрязнения, возникающие в результате использования основного забрала и/или солнцезащитного визора, значительно ухудшают Ваш обзор в любой ситуации вождения и, тем самым, повышают опасность несчастного случая. Для Вашей безопасности немедленно замените или очистите их.

Ни в коем случае не используйте тонированный основной или солнцезащитный визоры в условиях плохой видимости, в ночное время или в туннелях.

Бензол, растворитель и пары топлива могут привести к появлению трещин на стекле шлема.

Держите основной визор шлема вдали от таких паров и не допускайте прямого контакта этих веществ с забралом.

Ни в коем случае не кладите шлем на топливный бак своего снегохода или мотоцикла.

Следите за тем, чтобы забрало шлема всегда было в хорошем состоянии.

Не катайтесь в условиях плохой видимости!

Е. ДЛЯ ВАШЕЙ БЕЗОПАСНОСТИ

3. РЕКОМЕНДАЦИИ ПО МОДИФИКАЦИЯМ / АКСЕССУАРАМ

Оригинальные элементы (в частности, внешний корпус, внутренний корпус и удерживающая система) не должны заменяться или сниматься.

Установка нерекомендованных дополнительных элементов других производителей может снизить защитный эффект и повлечь за собой аннулирование сертификации DOT и всех гарантийных и страховых обязательств.

Используйте только оригинальные детали, запчасти и аксессуары, специально утвержденные компанией BRP для данного шлема!

Модифицирование шлема может снизить уровень его защиты и повысить опасность серьезной травмы или смертельного исхода при аварии.

К модификациям относятся следующие действия:

- Сверление отверстий
- Разрезание корпуса, ремешка или ударопоглощающей накладки
- Прессование ударопоглощающей накладки
- Модифицирование удерживающей системы, включая добавление подбородочной чаши
- Снятие деталей
- Покраска
- Использование клея
- Установка неутвержденных аксессуаров

4. РЕКОМЕНДАЦИИ В ОТНОШЕНИИ ОБМОРОЖЕНИЯ

Что такое обморожение?

Обморожение можно определить как замерзание кожи и/или тканей под кожей. Это термическая травма, которая может появиться в результате длительного воздействия умеренно низких температур или кратковременного воздействия крайне низких температур.

Каковы причины обморожения?

Обморожению могут способствовать различные факторы, например:

- Продолжительность воздействия холода на человека;
- Наружная температура;
- Сила ветра (фактор охлаждения ветром);
- Влажность воздуха;
- Мокрая одежда;
- Прием алкоголя или наркотиков; Большая высота над уровнем моря.

Признаки и симптомы обморожения

- Боль и онемение пораженного участка;
- Ощущение покалывания;
- Твердые, побелевшие участки кожи;
- Отслаивание кожи или образование волдырей;
- Ощущение зуда и жжения; Опухшая твердая, блестящая, посеревшая, желтая кожа (более тяжелые случаи).

Как предотвратить обморожение

- Не выходите надолго на улицу в очень холодную погоду.
- Всегда надевайте дополнительные средства утепления головы, например, подшлемник, шарф-воротник, лицевую маску-утеплитель или комбинацию этих предметов.
- При выходе на холод избегайте приема кофеина, табака и алкоголя, поскольку они делают кожу более уязвимой к термическим травмам;
- Немедленно меняйте мокрую одежду;
- Каждые 10-20 минут проверяйте кожу на наличие признаков обморожения.

Источники:

- Веб-сайт национальных институтов здравоохранения:
<https://medlineplus.gov/frostbite.html>
<https://medlineplus.gov/ency/patientinstructions/000866.htm>

Г. УХОД И ОБСЛУЖИВАНИЕ

ПРЕДУПРЕЖДЕНИЕ

Ни в коем случае не используйте химические вещества на нефтяной основе, растворители, бензин, чистящие средства или клей для очистки корпуса, накладок или забрала/козырьков шлема. Корпус, накладки и забрала/козырьки шлема могут быть повреждены при использовании таких веществ, в результате чего уже нельзя будет гарантировать безопасное функционирование шлема.

1. ОЧИСТКА КОРПУСА

Для очистки корпуса шлема Вы можете использовать воду, мыло или наиболее распространенные шампуни, чистящие средства, полироли, очистители пластика или моющие жидкости для мотоциклов.

Использования воды и мыла, как правило, достаточно. При использовании других чистящих средств проследите за тем, чтобы они не контактировали со стеклом шлема (визором), поскольку это может привести к повреждению забрала и его покрытия.

2. ВНУТРЕННЯЯ ОЧИСТКА

Внутреннюю накладку шлема OXYGEN можно полностью снять. Допускается ручная стирка накладок и щечных подушечек с использованием слабого мыльного раствора (например, с сильно растворенным стандартным мягким моющим средством) при температуре не выше 30 °С.

Рекомендуется ручная стирка, однако машинная стирка также допускается. Используйте режим деликатной стирки, чтобы барабан стиральной машинки не повредил впитывающий пот материал, покрывающий элементы накладки. Высушите накладки при комнатной температуре в условиях хорошей вентиляции.

ПРЕДУПРЕЖДЕНИЕ

Не помещайте элементы накладок в сушилку: Чрезмерный нагрев может повредить пеноматериал и покрытие.

3. ВНЕШНЯЯ ПОВЕРХНОСТЬ СТЕКЛА ШЛЕМА (ВИЗОРА)

Для удаления грязи с внешней поверхности основного забрала используйте мягкую ткань и слабый мыльный раствор (< 20 °С). Чтобы высушить визор, протрите его безворсовой тканью, прикладывая несильное давление.

Стекло шлема имеет специальное, устойчивое к запотеванию покрытие. По прошествии приблизительно двух лет это покрытие может потерять свою эффективность, поэтому рекомендуется менять основное забрало на новое оригинальное забрало не реже, чем раз в два года.

4. СТЕКЛО С ОБОГРЕВОМ

Внутреннюю поверхность забрала шлема разрешается чистить исключительно с помощью мягкой ткани, которую при необходимости можно слегка увлажнить (рекомендуется ткань с микрофиброй).

ПРЕДУПРЕЖДЕНИЕ

Не используйте никакие чистящие средства.

5. ЭЛЕКТРИЧЕСКИЕ СОЕДИНЕНИЯ

Для удаления грязи с поверхности электрических соединений используйте мягкую ткань и слабый мыльный раствор (< 20 °С). Для очистки шарнирных соединений снимите визор шлема и аккуратно очистите электрические контакты с обеих сторон.

ПРЕДУПРЕЖДЕНИЕ

Будьте предельно аккуратны с подпружиненными пластинами, в противном случае Вы можете повредить электрический контакт.

Г. УХОД И ОБСЛУЖИВАНИЕ

6. СОЛНЦЕЗАЩИТНЫЙ ВИЗОР

6.1 ОЧИСТКА СОЛНЦЕЗАЩИТНОГО ВИЗОРА

Солнцезащитный визор разрешается чистить исключительно с помощью мягкой ткани, которую при необходимости можно слегка увлажнить (рекомендуется ткань с микрофиброй).

Примечание:

Используйте для чистки только чуть теплую воду (< 20 °С). Ни в коем случае не используйте для очистки визора бензин, растворитель, средство для чистки окон или стекол и другие чистящие средства с содержанием спирта.

Визор нельзя сильно смачивать водой, даже если его внешняя сторона очень сильно загрязнена, поскольку это существенно снижает твердость поверхности и, тем самым, надежность защитного покрытия (против запотевания и царапин).

Примечание:

Ни в коем случае не наклеивайте наклейки или липкую ленту на забрало шлема или солнцезащитный визор.

Рекомендация:

Трудноудаляемые загрязнения на внешней поверхности основного забрала (например, высохшие остатки насекомых) можно легко удалить – накройте закрытое забрало влажной или мокрой тканью на срок от 30 минут до 1 часа, чтобы размягчить грязь.

7. ПРОВЕРКА ШЛЕМА

Проверьте забрало шлема и его механизм. При необходимости подтяните его. Не затягивайте винты слишком сильно. Чрезмерная затяжка может привести к поломке винтов базовой пластины и раскрыть втулки винтов забрала.

Проверьте шлем на наличие повреждений. Если шлем поврежден или на нем появились трещины, немедленно прекратите его использование и замените его.

Проверьте наличие изношенных или поврежденных элементов. Пластиковые элементы могут со временем изнашиваться. При обнаружении изношенных или поврежденных элементов замените их или приобретите новый шлем. Для получения информации по замене деталей/элементов обратитесь к разделу «Запасные части».

ПРЕДУПРЕЖДЕНИЕ

В целях снижения опасности получения серьезной травмы или гибели обязательно регулярно проверяйте свой шлем.

8. ХРАНЕНИЕ ШЛЕМА

- Храните шлем в сухом и прохладном месте;
- Держите шлем в стороне от домашних питомцев и иных животных;
- Держите шлем в стороне от источников тепла температурой более 50°C (122°F) и не кладите его на горячие поверхности или рядом с ними;
- Храните шлем в предусмотренной для него сумке.

ПРЕДУПРЕЖДЕНИЕ

Неправильное хранение шлема может привести к его повреждению и повысить опасность серьезной травмы или смертельного исхода при аварии.

G. РУКОВОДСТВО ПО УСТРАНЕНИЮ НЕИСПРАВНОСТЕЙ

ПРОБЛЕМА	ПРЕДПРИНИМАЕМЫЕ ДЕЙСТВИЯ
<p>НА ПУЛЬТ ДИСТАНЦИОННОГО УПРАВЛЕНИЯ НЕ ПОСТУПАЕТ ПИТАНИЕ</p>	<p>Проверьте, правильно ли Вы подсоединены к своему транспортному средству или другому источнику питания. Если Вы подсоединены к своему транспортному средству, проверьте предохранитель транспортного средства. При необходимости замените его.</p> <p>На некоторых транспортных средствах может произойти сброс нагрузки. Обеспечьте работу двигателя с повышенной частотой вращения на несколько секунд – это должно привести к включению пульта дистанционного управления. Если проблема не устранится, обратитесь к своему официальному дилеру BRP для выполнения тщательной проверки.</p>
<p>НА ПУЛЬТЕ ДИСТАНЦИОННОГО УПРАВЛЕНИЯ ГОРИТ КРАСНАЯ КОНТРОЛЬНАЯ ЛАМПА</p>	<p>Это указывает на то, что произошло короткое замыкание, поэтому проверьте следующее:</p> <ol style="list-style-type: none"> 1. Проверьте наличие посторонних предметов на магнитном разъеме и/или разъеме шлема. При необходимости удалите их и/или очистите. 2. Проверьте магнитный разъем или провод питания на наличие повреждений. При необходимости замените. <p>Если проблема не устранится, обратитесь к своему официальному дилеру BRP для выполнения тщательной проверки.</p> <p><i>Примечание:</i> <i>При возникновении короткого замыкания 3 оранжевых светодиода могут продолжать гореть или могут мигнуть несколько раз. В любом случае, Вы должны немедленно остановить свое транспортное средство и пошагово выполнить описанную выше процедуру.</i></p>
<p>ЗЕЛЕНАЯ КОНТРОЛЬНАЯ ЛАМПА НА ПУЛЬТЕ ДИСТАНЦИОННОГО УПРАВЛЕНИЯ НЕ ЗАГОРАЕТСЯ</p>	<p>Это означает, что обогрев забрала не работает, поэтому проверьте следующее:</p> <ol style="list-style-type: none"> 1. Проверьте правильность подсоединения шлема. Если шлем подсоединен неправильно, отрегулируйте магнитный разъем. 2. Проверьте наличие обледенения на шарнирных электрических контактах. Откройте и закройте основное забрало несколько раз, чтобы удалить обледенение. 3. Проверьте, правильно ли установлен визор. Если он установлен неверно, снимите его и установите правильно. 4. Проверьте пластины электрических контактов на предмет деформации. Снимите основное забрало, аккуратно потяните пластины (расположенные внутри шарниров), чтобы приподнять их (с обеих сторон), и установите визор обратно на шлем. 5. Проверьте визор с электрообогревом на предмет повреждения. При необходимости замените. Напряжение источника питания превышает 18 В постоянного тока. 7. Если проблема не устранится, обратитесь к своему официальному дилеру BRP для выполнения тщательной проверки.
<p>ЗАПОТЕВАНИЕ ОСНОВНОГО ЗАБРАЛА</p>	<p>Проверьте обогрев забрала на предмет повреждения. При необходимости замените.</p> <p>Снимите визор шлема и проверьте целостность электрического соединения и шарниров. При необходимости очистите их.</p> <ol style="list-style-type: none"> 3. Если система по-прежнему не будет работать, очень аккуратно потяните 3 пластины (на каждой стороне забрала) вверх, чтобы обеспечить электрический контакт со шлемом. 4. Замените визор, если он поврежден.

G. РУКОВОДСТВО ПО УСТРАНЕНИЮ НЕИСПРАВНОСТЕЙ

ПРОБЛЕМА	ПРЕДПРИНИМАЕМЫЕ ДЕЙСТВИЯ
<p>ВИЗОР С ЭЛЕКТРООБОГРЕВОМ КАЖЕТСЯ ПОМУТНЕВШИМ</p>	<ol style="list-style-type: none"> 1. В некоторых обстоятельствах на поверхности покрытия, защищающего от запотевания, может появиться помутнение. Его можно легко удалить, выполнив следующие шаги, после чего оно не появится снова: <ol style="list-style-type: none"> a. Смочите мягкую ткань теплой мыльной водой. b. Аккуратно очистите и высушите на воздухе. c. Дайте поверхности высохнуть на воздухе, не вытирая ее насухо. d. При необходимости повторите. 2. Если проблема не устранится, проверьте, появляется ли запотевание между двумя линзами. Если это так, обратитесь к своему официальному дилеру BRP для выполнения тщательной проверки.
<p>НАРУШЕНИЕ ФУНКЦИОНИРОВАНИЯ СОЛНЦЕЗАЩИТНОГО ВИЗОРА</p>	<ol style="list-style-type: none"> 1. Проверьте правильность установки солнцезащитного визора на шлем. 2. Проверьте наличие поврежденных элементов. При необходимости замените их на новые. 3. Если проблема не устранится, обратитесь к своему уполномоченному дилеру BRP для выполнения тщательной проверки.
<p>ОБРАЗОВАНИЕ ЛЬДА НА ЗАЩЕЛКЕ СТЕКЛА ШЛЕМА (ВИЗОРА)</p>	<ol style="list-style-type: none"> 1. Убедитесь, что визор правильно закрывается. Вы должны услышать/почувствовать характерный щелчок. 2. Обязательно используйте отсекаТЕЛЬ дыхания, чтобы уменьшить накопление воды в этой зоне.
<p>НАРУШЕНИЕ ФУНКЦИОНИРОВАНИЯ ЗАДНЕГО ФОНАРЯ</p>	<ol style="list-style-type: none"> 1. Проверьте задний фонарь на предмет повреждения. При необходимости замените. 2. Если проблема не устранится, обратитесь к своему официальному дилеру BRP для выполнения тщательной проверки.
<p>НАРУШЕНИЕ ФУНКЦИОНИРОВАНИЯ ПЕРЕДНЕГО ФОНАРЯ (ПРОДАЕТСЯ ОТДЕЛЬНО)</p>	<ol style="list-style-type: none"> 1. Нажмите и удерживайте кнопку включения (ON) более 1 секунды. Чтобы избежать неправильного использования, передний фонарь загорается с задержкой в 1 секунду. 2. Убедитесь, что элементы питания не разряжены. При необходимости замените элементы питания на новые. 3. Проверьте электрические контакты в гнезде элементов питания на предмет повреждения или загрязнения. При необходимости очистите электрические контакты или замените передний фонарь. 4. Если проблема не устранится, обратитесь к своему официальному дилеру BRP для выполнения тщательной проверки.

Н. АКССУАРЫ И ЗАПАСНЫЕ ЧАСТИ

Обзор всех доступных аксессуаров и запасных частей можно посмотреть на сайте www.brp.com

ПРЕДУПРЕЖДЕНИЕ

Из соображений безопасности замену всех прочих элементов шлема должен осуществлять исключительно дилер BRP.

1. АКССУАРЫ

Оригинальные аксессуары BRP можно приобрести у вашего дилера. Чтобы найти дилеров BRP в вашем регионе, воспользуйтесь поиском дилеров на веб-сайте BRP: www.brp.com

Светодиодный фонарь общего освещения

- 9290060090

Солнцезащитный козырек Oxygen (с покрытием против запотевания)

- 9290030092: Бронзовый
- 9290030095: Янтарный Апельсин

Розетка RCA для транспортного средства

- 860201283: Подходит для REV (G4)
- 860201234: Подходит для REV-XP, REV-XR, REV-XU, Tundra, REV-XM и REV-XS

Пассажирский силовой кабель (Oxygen, BV2S и Modular 3)

- 4457150090

Съемные подкладки Oxygen NCS

- 9290230090

2. ЗАПАСНЫЕ ЧАСТИ

Оригинальные запчасти BRP можно приобрести у вашего дилера. Чтобы найти дилеров BRP в вашем регионе, воспользуйтесь поиском дилеров на веб-сайте BRP: www.brp.com

Электрическое забрало Oxygen

- 9290020000

Механизм основного забрала Oxygen

- 9290050090

Комплект силовых кабелей Oxygen

- 9290040090

Солнцезащитный козырек Oxygen (с покрытием против запотевания)

- 9290030057: Дымчатый

Механизм солнцезащитного козырька Oxygen

- 9290220990: Подходит для размеров S, M, L
- 9290221490: Подходит для размеров XL, 2XL, 3XL

Внутренняя накладка шлема Oxygen

- 9290110490: Подходит для размера S (для изделий 2018–2019)
- 9290110690: Подходит для размера M
- 9290110990: Подходит для размера L
- 9290111290: Подходит для размера XL
- 9290111490: Подходит для размера 2XL
- 9290111690: Подходит для размера 3XL

Внутренняя накладка шлема Oxygen

- 9290240290: Подходит для размера XS (для изделий 2020 и далее)
- 9290240490: Подходит для размера S (для изделий 2020 и далее)

Подщечные надставки Oxygen

- 9290080490: Подходит для размера S (для изделий 2018–2019)
- 9290080690: Подходит для размера M
- 9290080990: Подходит для размера L
- 9290081290: Подходит для размера XL
- 9290081490: Подходит для размера 2XL
- 9290081690: Подходит для размера 3XL

Подщечные надставки Oxygen

- 9290250290: Подходит для размера XS (для изделий 2020 и далее)
- 9290250490: Подходит для размера S (для изделий 2020 и далее)

Комплект для щек EPS Oxygen

- 9290200990: Подходит для размеров S*, M, L
*(для изделий 2018–2019)
- 9290201290: Подходит для размера XL
- 9290201490: Подходит для размеров 2XL, 3XL

Комплект для щек EPS Oxygen

- 9290260490: Подходит для размеров XS*, S*
*(для изделий 2020 и далее)

Комплект системы защиты от шума Oxygen (NCS)

- 9290070090

Подбородочный экран Oxygen

- 9290090990: Подходит для размеров S, M, L
- 9290091490: Подходит для размеров XL, 2XL, 3XL

Отсекатель дыхания Oxygen

- 9290180090

Комплект уплотнений, вентиляционных отверстий и винтов Oxygen

- 9290120000

Задний сигнатурный фонарь Oxygen

- 9290160090

Чехол для подбородка Oxygen

- 9290100990: Подходит для размеров XS, S, M, L
- 9290101490: Подходит для размеров XL, 2XL, 3XL

Шлем BRP Logo 1in

- 4487000008

Мини-предохранитель

- 710000742: 5 ампер
- 710000743: 7,5 ампера

Примечание: для получения дополнительной информации о доступных запасных частях посетите наш веб-сайт: <http://store.ski-doo.com/>

Н. АКСЕССУАРЫ И ЗАПАСНЫЕ ЧАСТИ

3. УСТАНОВКА СВЕТОДИОДНОГО ФОНАРЯ ОБЩЕГО ОСВЕЩЕНИЯ

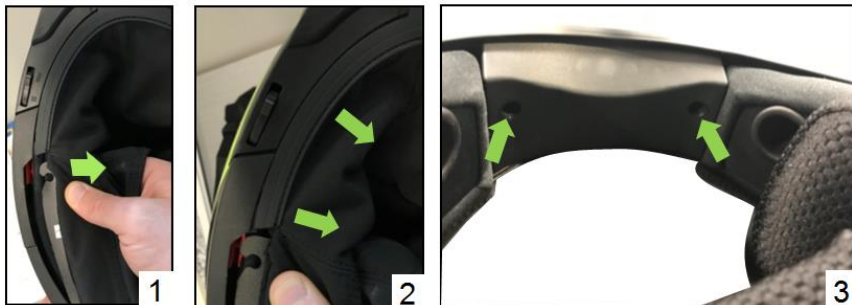

ШАГ 1

Рис. 1: Снимите защиту шеи. Для снятия всей задней части начните со снятия пластиковой лапки на каждой стороне.

Рис. 2: Снимите подбородочную часть, потянув переднюю часть защиты подбородка (ветровую юбку) внутрь шлема (как показано выше).

Рис. 3: Используя отвертку с крестообразным шлицем №1, выверните 2 винта.



ШАГ 2

После удаления 2 винтов возьмитесь за этот элемент, как показано выше, и потяните его, чтобы наклонить назад.

После того, как увидите всю нижнюю часть этого элемента, можете полностью снять его.



ШАГ 3

Установите вспомогательный фонарь. Для этого сначала установите верхние углы, после чего наклоните его вперед, чтобы установить в штатное положение.

Примечание: При наклоне фонаря в штатное положение не следует прилагать усилия. Если почувствуете сопротивление, это указывает на неправильную установку углов фонаря.

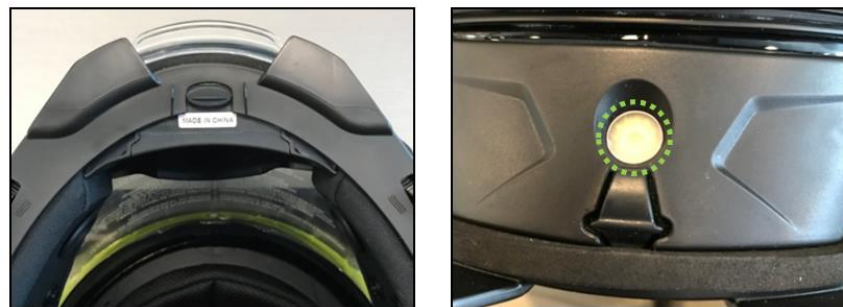

ШАГ 4

После установки вспомогательного фонаря в штатное положение убедитесь в правильности его установки, для этого проверьте правильность расположения рассеивателя фонаря в предусмотренном для него отверстии. Если расположение неправильное, отрегулируйте его.

ШАГ 5

Вверните на место 2 винта, чтобы зафиксировать вспомогательный фонарь в штатном положении (0,3 Нм).

Установите на место защиту шеи, начав с подбородочной части.

Н. АКСЕССУАРЫ И ЗАПАСНЫЕ ЧАСТИ

4. ЗАМЕНА ЭЛЕМЕНТОВ ПИТАНИЯ СВЕТОДИОДНОГО ФОНАРЯ ОБЩЕГО ОСВЕЩЕНИЯ

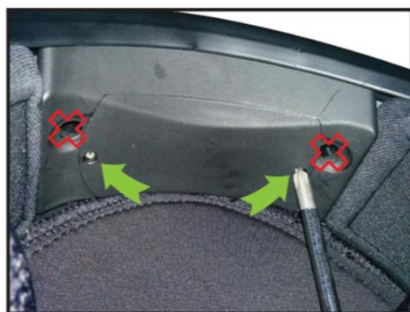

ШАГ 1

Используя отвертку с крестообразным шлицем №1, прилагаемую к светодиодному фонарю общего освещения, выверните винты на обеих сторонах крышки элементов питания фонаря и уберите их в сторону.

Примечание: Будьте внимательны, чтобы не уронить винты и/или не вывернуть винты крепления фонаря общего освещения.

ШАГ 2

Возьмитесь с одной из сторон крышки элементов питания и аккуратно потяните ее. Возьмитесь за верхнюю часть крышки элементов питания и полностью вытяните ее.



ШАГ 3

Замените элементы питания и убедитесь в их правильной установке.

ШАГ 4

Установите на место крышку элементов питания и аккуратно вверните винты на место (0,2 Нм).

Примечание: Не превышайте предусмотренный момент затяжки винтов, чтобы избежать повреждений.

I. ОБСЛУЖИВАНИЕ BRP

1. УСЛУГИ ПО РЕМОНТУ

Шлем OXYGEN – это высококачественное изделие компании BRP, разработанное и изготовленное с применением новейших конструкторских и производственных методов. Если Вашему шлему потребуется ремонт, обратитесь за консультацией к своему дилеру.

Примечание: Если мы получаем заказ от клиента на выполнение ремонта без четкого описания неисправности, мы оставляем за собой право на подробное изучение предмета и/или задержку выполнения заказа до консультации с клиентом.

Даже в случае предоставления четкого описания исходной неисправности, если при выполнении ремонта мы обнаружим дополнительные неисправности, мы вправе, но не обязаны, устранить эти неисправности без особого распоряжения, если это необходимо для восстановления правильного функционирования шлема и стоимость этих работ низкая относительно стоимости исходного ремонта. В противном случае мы будем согласовывать работы с заказчиком.

2. ГАРАНТИЯ

Ваши специализированные дилеры предоставляют гарантию на приобретенное оборудование.

Период действия ограниченной гарантии составляет 4 года с даты приобретения. Если у Вас возникнут причины для жалоб, свяжитесь со специализированным продавцом или обратитесь на его служебный адрес.

Мы просим Вас предоставить четкое описание жалобы, а также копию Вашей платежной квитанции.

J. НАШИ КОНТАКТЫ

www.brp.com

Северная Америка

565 de la Montagne Street

Valcourt (Québec) JOE 2L0

Канада

Sturtevant, Wisconsin, U.S.A.

10101 Science Drive

Sturtevant, Wisconsin

53177

США

Sa De Cv, Av. Ferrocarril 202

Parque Ind. Querétaro, Lote2-B

76220

Santa Rosa Jáuregui, Qro., Mexico

Европа

Skaldenstraat 125

B-9042 Gent

Бельгия

Itterpark 11

D-40724 Hilden

Германия

ARTEPARC Bâtiment B

Route de la côte d'Azur, Le Canet

13590 Meyreuil

Франция

Ingvald Ystgaardsvei 15

N-7484 Trondeim

Норвегия

Isoaavantie 7

PL 8040

96101 Rovaniemi

Formvägen 16

S-906 21 Umeå

Швеция

Avenue d'Ouchy 4-6

1006 Lausanne

Швейцария

Океания

6 Lord Street
Lakes Business Park
Botany, NSW 2019
Австралия

Южная Америка

Rua James Clerck Maxwell, 230
TechnoPark Campinas SP 13069-380 Бразилия

Азия

15/F Parale Mitsui Building, 8
Higashida-Cho, Kawasaki-ku
Kawasaki 210-0005
Япония
Room Dubai, level 12, Platinum Tower
233 Tai Cang Road
Xintiandi, Lu Wan District
Shanghai 200