

# *ski-doo*®



# 2015

**INSTRUKTIONSBOK** Innehåller  
Säkerhets-, Fordons-  
och Underhållsinformation

# REV-XS™ / REV-XM™

## -Serien

**⚠ VARNING**

Läs denna Instruktionsbok noga.  
Den innehåller viktig säkerhetsinformation.  
Rekommenderad minimiålder för förare: 16 år.  
Avlägsna inte denna Instruktionsbok från fordonet.

6 1 9 9 0 0 6 4 1

Översättning av originalinstruktionerna

## **VARNING**

Om du inte iakttar och följer någon av säkerhetsföreskrifterna eller anvisningarna i denna Instruktionsbok, *SÄKERHETS-DVD*-filmen och säkerhetsdekalerna på produkten, kan det leda till skador och eventuellt dödsfall.

## **VARNING**

Prestanda hos denna snöskoter kan vara mycket högre än hos snöskotrar du kört tidigare. Reservera tid för att bekanta dig med ditt nya fordon.



I USA distribueras produkterna av BRP US Inc.

I Kanada distribueras produkterna av Bombardier Recreational Products Inc.

Följande är varumärken som tillhör Bombardier Recreational Products Inc. eller dess dotterföretag.

ACE®	ITCTM	REV-XP™	SKI-DOO®
D.E.S.S.™	Learning Key™	rMotion™	TRA™
E-TEC®	RAVE™	ROTAX™	tMotion™
HPG™	RER™	SC™	

KYB Pro-serien är ett registrerat varumärke tillhörande KYB America LLC.

Radiofrekvent digitalkodat stöldskyddssystem (RF D.E.S.S.)

Industry Canada-certifiering:

Denna produkt överensstämmer med RSS-GEN och RSS-210 i Industry Canada.

FCC-certifiering:

Följande produkt uppfyller kraven i FCC part 15C.

**Varning** till användaren: Eventuella ändringar/modifieringar som inte har godkänts av tillverkaren kan upphäva användarens rätt att använda utrustningen.

Överensstämmelse med europeisk standard

Följande produkt uppfyller kraven enligt följande standarder:

ETSI EN 300 330-2

ETSI EN 60950-1

# FÖRORD

Deutsch	Dieses Handbuch ist möglicherweise in Ihrer Landessprache verfügbar. Bitte wenden Sie sich an Ihren Händler oder besuchen Sie: <a href="http://www.operatorsguide.brp.com">www.operatorsguide.brp.com</a> .
English	This guide may be available in your language. Check with your dealer or go to: <a href="http://www.operatorsguide.brp.com">www.operatorsguide.brp.com</a> .
Français	Ce guide peut être disponible dans votre langue. Vérifier avec votre concessionnaire ou aller à: <a href="http://www.operatorsguide.brp.com">www.operatorsguide.brp.com</a> .
Italiano	Questa guida potrebbe essere disponibile nella propria lingua. Contattare il concessionario o consultare: <a href="http://www.operatorsguide.brp.com">www.operatorsguide.brp.com</a> .
日本語	このガイドは、言語によって翻訳版が用意されています。ディーラーに問い合わせるか、次のアドレスでご確認ください： <a href="http://www.operatorsguide.brp.com">www.operatorsguide.brp.com</a> .
Norsk	Denne boken kan finnes tilgjengelig på ditt eget språk. Kontakt din forhandler eller gå til: <a href="http://www.operatorsguide.brp.com">www.operatorsguide.brp.com</a> .
Русский	Воспользуйтесь руководством на вашем языке. Узнайте о его наличии у дилера или на странице по адресу <a href="http://www.operatorsguide.brp.com">www.operatorsguide.brp.com</a> .
Suomi	Käyttöohjekirja voi olla saatavissa omalla kielelläsi. Tarkista jälleenmyyjältä tai käy osoitteessa: <a href="http://www.operatorsguide.brp.com">www.operatorsguide.brp.com</a>
Svenska	Denna bok kan finnas tillgänglig på ditt språk. Kontakta din återförsäljare eller gå till: <a href="http://www.operatorsguide.brp.com">www.operatorsguide.brp.com</a> .

Gratulerar till ditt köp av en ny Ski-Doo®-snöskoter. Vilken modell du än har valt, omfattas den av garantin från Bombardier Recreational Products Inc. (BRP) och ett nät av auktoriserade Ski-Doo snöskoteråterförsäljare står vid behov till tjänst med reservdelar, service eller tillbehör.

Din märkesverkstad/återförsäljare kommer att göra allt för att du skall bli nöjd. Han har utbildat sig för att kunna utföra en första inställning och inspektion av snöskotern och har även gjort slutjusteringar passande din vikt och ditt speciella körområde, innan du övertog fordonet.

Vid leveransen blev du även informerad om garantins täckning och fyllde i *LEVERANSSERVICECHECKLISTAN* för att säkerställa att ditt nya fordon förberetts till din fulla belåtenhet.

## Innan du åker

För att informera dig om hur du kan minska risken för att du, dina passagerare eller kringstående skadas eller omkommer, läs följande avsnitt innan du kör fordonet:

- *SÄKERHETSINFORMATION*
- *FORDONSINFORMATION*.

Läs även alla säkerhetsdekalerna på snöskotern och titta noga på *SÄKERHETS-DVD*-filmen.

Vi rekommenderar varmt att du går en kurs i säker körning. Rådfråga din återförsäljare eller lokala myndigheter om utbudet på kurser i ditt område.

Om varningarna i denna Instruktionsbok inte åtföljs kan det leda till SVÅRA PERSONSKADOR eller DÖD.

## Säkerhetsmeddelanden

Typen av säkerhetsmeddelanden, hur de ser ut och hur de används i denna Instruktionsbok förklaras på följande sätt:

Säkerhetsvarningssymbol  Indikerar potentiell risk för personskador.

### VARNING

Anger en potentiell risk som kan resultera i svåra personskador eller död om den inte undviks.

 **FÖRSIKTIGHET** Anger en potentiell risksituation som, om den inte undviks, kan resultera i mindre eller medelsvåra personskador.

**ANMÄRKNING** Avser en instruktion som kan resultera i allvarlig skada på fordonskomponenter eller annan egendom ifall den inte efterföljs.

## Om denna Instruktionsbok

Denna Instruktionsbok har förberetts för att informera ägaren/föraren eller passageraren om denna snöskoter och dess olika reglage, underhållsanvisningar och anvisningar för säker användning.

Följande terminologi avseende förare, passagerare och fordonets konfiguration används genomgående i hela Instruktionsboken:

- **Förare:** avser den person som har kontroll över reglagen och kör snöskotern.
- **Passagerare:** avser den person som sitter bakom föraren.
- **1-UP:** avser en modell som endast är konstruerad för en förare.
- **2-UP:** avser en modell som är konstruerad för en medföljande passagerare.

Förvara denna Instruktionsbok tillsammans med fordonet så att du kan titta i den för t.ex. information om underhåll, vid felsökning och om du behöver instruera andra.

Instruktionsboken finns på flera språk. Vid eventuella olikheter i texten, är det den engelska versionen som gäller.

Om du vill se och/eller skriva ut ett extra exemplar av Instruktionsboken kan du besöka webbplatsen [www.operatorsguide.brp.com](http://www.operatorsguide.brp.com).

Informationen i detta dokument var korrekt vid tiden för publicering. BRP har emellertid som policy att kontinuerligt förbättra sina produkter utan att därför åta sig skyldigheten att installera dem på tidigare tillverkade produkter. På grund av senare utförda ändringar kan detta dokument och dess beskrivningar och/eller specifikationer innehålla avvikelser från den tillverkade produkten. BRP förbehåller sig rätten att när som helst upphöra med eller ändra specifikationer, konstruktion, funktioner, modeller eller utrustning utan att ådra sig några förpliktelser för detta.

Denna Instruktionsbok och *SÄKERHETS-DVD*-filmen ska medfölja fordonet vid återförsäljning.

---

# INNEHÅLLSFÖRTECKNING

<b>FÖRORD</b> .....	<b>1</b>
Innan du åker .....	1
Säkerhetsmeddelanden .....	2
Om denna Instruktionsbok .....	2

## **SÄKERHETSINFORMATION**

<b>ALLMÄNNA FÖREBYGGANDE ÅTGÄRDER</b> .....	<b>10</b>
Undvik kolmonoxidförgiftning.....	10
Undvik bensenbränder och andra faror.....	10
Undvik att bränna dig på heta delar .....	10
Tillbehör och modifikationer .....	10
<b>SÄRSKILDA SÄKERHETSMEDELANDEN</b> .....	<b>12</b>
<b>AKTIV TEKNOLOGI (iTC) (ACE)</b> .....	<b>16</b>
Inledning .....	16
iTC (intelligent Throttle Control) .....	16
<b>KÖRA FORDONET</b> .....	<b>17</b>
Före-start-kontroll .....	17
Hur man kör.....	18
Körning med passagerare .....	20
Terräng/Olika sätt att köra .....	21
Miljö .....	25
<b>VÄGGREPPSFÖRBÄTTRANDE PRODUKTER</b> .....	<b>28</b>
Manövrerbarhet.....	28
Acceleration .....	29
Bromsning .....	29
Viktiga säkerhetsregler .....	30
Dubningens inverkan på snöskoterns livslängd .....	30
Montering av dubbar på av BRP godkända drivband .....	30
Underhåll/Utbyte .....	32
<b>VIKTIGA DEKALER PÅ PRODUKTEN</b> .....	<b>33</b>
Hängetikett(er) .....	33
Säkerhetsdekalerna på fordonet.....	34
Dekaler om överensstämmelse .....	39
Dekaler med teknisk information .....	40

## **FORDONSINFORMATION**

<b>REGLAGE, INSTRUMENT OCH KOMPONENTER</b> .....	<b>44</b>
1) Styrstång .....	47
2) Gasreglage .....	47
3) Bromshandtag .....	48
4) Parkeringsbromshandtag .....	48
5) Motorns stoppbrytare .....	49

<b>REGLAGE, INSTRUMENT OCH KOMPONENTER (forts.)</b>	
6) Motorns nödstoppreglage	50
7) Flerfunktionsreglage (utom Summit och Freeride)	51
8) Start/elektroniskt backreglage (Summit och Freeride)	54
9) Hel- och halvljusomkopplare (Summit och Freeride)	54
10) Brytare för handtagsvärmare (Summit och Freeride)	54
11) Brytare för gasreglagevärmare (Summit och Freeride)	55
12) Sätesspärr (endast 1-UP-modeller)	56
13) Verktygssats	57
14) Främre och bakre stötfångare	58
15) Analog/digital mätare (MX Z TNT, MX Z Sport, Renegade Adrenaline, Renegade Backcountry, Renegade Sport, Grand Touring Sport och Expedition Sport)	58
16) Analog/digital flerfunktionsmätare (alla modeller utom MX Z TNT, MX Z Sport, Renegade Adrenaline, Renegade Backcountry, Renegade Sport, Grand Touring Sport och Expedition Sport)	63
17) Bergsrem (Renegade Backcountry-, Freeride- och Summit-modeller)	77
18) Förvaringsutrymme	77
19) Främre förvaringsutrymme	78
20) Dragkrok (endast Europa)	78
21) Drivremsskydd	79
22) Hållare för reservdrivrem	80
23) Huv (övre karossmodul)	81
24) Sidopaneler	82
25) Starthandtag (i tillämpliga fall)	83
26) Passagerarsäte (2-UP-modeller)	83
27) Passagerarhandtag (2-UP-modeller)	83
28) Inställbara speglar (om sådana finns)	83
29) Tunnelväska (endast GSX LE)	83
30) Stickuttag för elektriskt visir (endast GSX LE)	84
31) 12 volts eluttag (endast GSX LE)	84
32) Snabbkopplingslänk för krängningshämmare (Freeride)	84
33) Instruktionsboken	84
34) Lägesomkopplare för ECO/Standard/Sport (endast ACE)	85
35) Isrivare (Summit X med T3-paket)	85
<b>BRÄNSLE</b>	<b>86</b>
Bränslespecifikationer	86
Tankningsprocedur	87
<b>INSPRUTNINGSSOLJA (E-TEC)</b>	<b>88</b>
Rekommenderad insprutningsolja	88
Kontroll av insprutningsoljenivå	88
<b>INKÖRNINGSPERIOD</b>	<b>89</b>
Användning under inkörningsperioden	89
<b>ANVÄNDNINGSLÄGEN (ENDAST ACE)</b>	<b>90</b>
ECO-läge (bränslesnålt läge)	90
Standardläge	90

<b>ANVÄNDNINGSLÄGEN (ENDAST ACE) (forts.)</b>	
Sportläge .....	90
Växla användningslägen .....	90
Inlärningsnyckel-lägen .....	91
<b>GRUNDLÄGGANDE PROCEDURER .....</b>	<b>93</b>
Motorstartprocedur .....	93
Nödstartsprocedur (E-TEC) .....	93
Varmkörning av fordonet .....	94
Inkoppling av RER (backning) (E-TEC) .....	95
Välja back- eller framåtväxel (ACE) .....	95
Avstängning av motorn .....	96
<b>KÖRFÖRHÅLLANDEN OCH DIN SNÖSKOTER .....</b>	<b>97</b>
Höjd .....	97
Temperatur .....	97
Hård packsnö .....	97
<b>SPECIALFUNKTIONER .....</b>	<b>98</b>
Bogsering av ett objekt .....	98
Bogsering av en annan snöskoter .....	98
<b>FINJUSTERA DIN SNÖSKOTER .....</b>	<b>99</b>
Inställning av bakfjädringen (alla utom tMotion) .....	99
Bakfjädringsinställningar (tMotion) .....	108
Inställning av framfjädringen .....	112
Tips om justering enligt fordonets beteende .....	116
<b>TRANSPORT AV SNÖSKOTERN .....</b>	<b>117</b>
<b>UNDERHÅLL</b>	
<b>INKÖRNINGSKONTROLL .....</b>	<b>120</b>
<b>UNDERHÅLLSSCHEMA .....</b>	<b>122</b>
<b>UNDERHÅLLSARBETE .....</b>	<b>124</b>
Luftfilter med dubbelt luftintag .....	124
Kylvätska .....	124
Motorolja (ACE) .....	125
Motoroljefilter (900 ACE) .....	127
Avgassystem .....	128
Tändstift .....	128
Motorns stoppreglage (E-TEC) .....	129
Bromsvätska .....	130
Kedjehusolja .....	130
Drivkedja .....	132
Drivrem .....	132
Primärvariator (E-TEC) .....	135
Drivband .....	136
Fjädring .....	140
Skidor .....	142

<b>UNDERHÅLLSARBETE</b> (forts.)	
Säkringar .....	142
Belysning .....	143
Isrivare (Summit X med T3-paket) .....	144
<b>FORDONSVÅRD</b> .....	<b>145</b>
Efter körning .....	145
Rengöring och skydd av fordonet .....	145
<b>FÖRVARING</b> .....	<b>146</b>
Motorförvaringsläge (E-TEC) .....	146
<b>PREPARERING INFÖR KÖRSÄSONG</b> .....	<b>148</b>

### **TEKNISK INFORMATION**

<b>FORDONSDIDENTIFIKATION</b> .....	<b>150</b>
Dekal med fordonsbeskrivning .....	150
ID-nummer .....	150
<b>EG-FÖRSÄKRAN OM ÖVERENSSTÄMMELSE</b> .....	<b>152</b>
<b>EPA-CERTIFIERADE MOTORER</b> .....	<b>153</b>
Information om motorutsläpp .....	153
<b>SPECIFIKATIONER</b> .....	<b>154</b>

### **FELSÖKNING**

<b>RIKTLINJER FÖR FELSÖKNING</b> .....	<b>178</b>
<b>ÖVERVAKNINGSSYSTEM</b> .....	<b>181</b>
Signallampor, meddelanden och ljudsignalsystemets signalkoder .....	181
Felkoder .....	184

### **GARANTI**

<b>BRP:S BEGRÄNSADE GARANTI, USA OCH KANADA: 2015 SKI-DOO® SNÖSKOTRAR</b> .....	<b>186</b>
<b>BRP:S INTERNATIONELLA BEGRÄNSADE GARANTI: 2015 SKI-DOO® SNÖSKOTRAR</b> .....	<b>190</b>
<b>BRP:S BEGRÄNSADE GARANTI FÖR DE EUROPEISKA OCH OBEROENDE STATERS SAMVÄLDE (OSS)-OMRÅDEN SAMT TURKIET: 2015 SKI-DOO® SNÖSKOTRAR</b> .....	<b>195</b>
<b>UNDERHÅLLSHISTORIK</b> .....	<b>200</b>

### **KUNDINFORMATION**

<b>SEKRETESSINFORMATION</b> .....	<b>204</b>
-----------------------------------	------------



**ADRESSÄNDRING/NY ÄGARE ..... 205**



# ***SÄKERHETS- INFORMATION***

# ALLMÄNNA FÖREBYGGANDE ÅTGÄRDER

## Undvik kolmonoxidförgiftning

Alla motoravgaser innehåller kolmonoxid som är en dödlig gas. Inandning av kolmonoxid kan orsaka huvudvärk, yrsel, dåsighet, illamående, förvirring och eventuellt dödsfall.

Kolmonoxid är en färg-, lukt- och smaklös gas som kan finnas i luften även om du varken ser eller känner lukten av avgaser. Dödliga halter av kolmonoxid kan ansamlas snabbt och du kan på kort tid överrumplas och bli oförmögen att rädda dig själv. Dödliga halter av kolmonoxid kan också ligga kvar i slutna och dåligt ventilerade utrymmen i flera timmar eller dagar. Vid eventuella symptom på kolmonoxidförgiftning bör du lämna området omedelbart, ta dig ut i friska luften och söka läkarvård.

Förhindra svåra eller dödliga skador på grund av koloxidförgiftning:

- Kör aldrig fordonets motor i dåligt ventilerade eller delvis täckta utrymmen, som till exempel ett garage, en carport eller en lada. Även om du försöker vädra ut motoravgaser med fläktar eller öppna fönster och dörrar, kan koloxid snabbt nå dödliga koncentrationer.
- Kör aldrig fordonet utomhus på ställen där motoravgaserna kan sugas in i en byggnad via öppningar som till exempel fönster och dörrar.

## Undvik bensinbränder och andra faror

Bensin är extremt brandfarligt och ytterst explosivt. Bränsleångor kan spridas och antändas av en gnista eller låga på flera meters avstånd från motorn. Följ dessa anvisningar för att minska risken för brand och explosion:

- Använd enbart en godkänd bensindunk för bränsleförvaring.

– Följ anvisningarna i *TANKNINGSPROCEDUR* mycket noga.

– Starta och använd aldrig motorn om tanklocket inte är ordentligt förslutet.

Bensin är giftigt och kan orsaka personsador, till och med dödliga.

– Sug aldrig upp bensin med munnen via slang.

– Uppsök omedelbart läkarvård om bensin kommer i kontakt med dina ögon, förtärs eller bensinångor inandas.

Om du får bensin på dig, tvätta med tvål och vatten och byt kläder.

## Undvik att bränna dig på heta delar

Avgassystemet och motorn blir heta vid användning. Undvik kontakt under och strax efter körning för att undvika brännskador.

## Tillbehör och modifikationer

Utför inte otillåtna modifikationer och använd inte tillägg eller tillbehör som inte är godkända av BRP. Eftersom dessa ändringar inte testats av BRP kan de öka risken för kollisioner eller skador och de kan göra fordonet olagligt.

Tunneltillbehör måste monteras på fordonet enligt instruktionerna som tillhandahålls för varje tillbehör.

Tillbehörspassagerarsäten godkända av BRP som uppfyller SSCC-standard kan vara tillgängliga för vissa modeller. Om ett sådant säte används måste du följa de riktlinjer och rekommendationer som avser passagerare i denna Instruktionsbok.

### VARNING

Passagerarsätet måste ha en rem eller passagerarhandtag och uppfylla SSCC-standard.

Kontakta en auktoriserad Ski-Doo-återförsäljare för utbudet av tillbehör för ditt fordon.

---

# SÄRSKILDA SÄKERHETSMEDELANDEN

ALLVARLIGA SKADOR ELLER DÖD kan bli resultatet om du inte följer dessa instruktioner:

- Gör alltid en före-start-kontroll INNAN du startar motorn.
- Kontrollera att gasreglaget kan röra sig obehindrat och att det själv går tillbaka till tomgångsläget, innan motorn startas.
- Fäst alltid nödstopplinans ögla på kläderna innan motorn startas.
- Kör aldrig motorn utan korrekt installerat rem- eller bromsskydd eller med huven eller sidopanelerna öppna eller borttagna. Kör aldrig motorn utan installerad drivrem. Att köra en obelastad motor som t.ex. utan drivrem eller med lyft band, kan vara farligt.
- Dra alltid åt parkeringsbromsen innan motorn startas.
- Man är alltid nybörjare första gången man sitter bakom reglagen på en snöskoter, oberoende av tidigare erfarenhet av att köra andra typer av fordon. Säker användning av snöskotern beror på flera omständigheter såsom sikt, hastighet, väder, omgivningen, trafik, fordonets skick och förarens tillstånd.
- En grundkurs erfordras för säker användning av varje snöskoter. Studera din Instruktionsbok med speciell hänsyn till försiktighets- och varningshänvisningar. Bli medlem i snöskoterklubben på platsen: dess sociala aktiviteter och skoterleder planeras både för att ha roligt och för säkerheten. Skaffa dig grundläggande instruktioner från din snöskoteråterförsäljare, en vän, en annan klubbmedlem eller anmäl dig till ett säkerhetsträningsprogram i närheten.
- Alla nya förare måste, innan de använder snöskotern, läsa och förstå Instruktionsboken och alla säkerhetsdekaler på snöskotern, samt titta på *SÄKERHETS-DVD*-filmen. Nya förare ska bara tillåtas köra snöskotern inom ett begränsat område på jämn mark, åtminstone tills de känner sig helt säkra på manövreringen av snöskotern. Om det finns någon lokal kurs för snöskoterförare, se till att den nya föraren anmäler sig till denna.
- Prestanda hos vissa snöskotrar kan vara mycket högre än hos snöskotrar du har använt tidigare. Därför rekommenderas inte att nybörjare eller oerfarna förare använder snöskotern.
- Snöskotrar används inom många områden och vid många olika snöförhållanden. Alla modeller uppträder inte på samma sätt vid liknande förhållanden. Rådfråga alltid din snöskoteråterförsäljare när du ska välja ut snöskotertyp för ditt speciella behov och användningsområde.
- Personskador eller död kan drabba snöskoterföraren, passageraren eller personer i närheten om snöskotern används under riskfyllda förhållanden, vilka överstiger förarens, passagerarens eller snöskoterns förmåga eller ligger utanför avsedd användning.
- BRP rekommenderar att föraren är minst 16 år gammal.
- Det är viktigt att informera varje förare, oberoende av förarens erfarenhet, om snöskoterns manövrerings- och köregenskaper. Snöskoterns konfiguration, som skidställning, skidtyp, fjädringstyp, bandlängd, bandbredd och bandtyp, varierar från en modell till en annan. Snöskoterns manövrering påverkas i hög grad av dessa egenskaper.
- Ovana förare bör träna körning med snöskotern på en jämn plats i låg hastighet innan de ger sig ut på någon längre tur.

- Informera dig om lokala lagar. Statliga, kommunala och lokala myndigheter har utfärdat lagar och förordningar gällande säker användning och körning av snöskotrar. Det ligger inom ditt ansvar som snöskoterförare, att lära och följa dessa lagar och förordningar. Att respektera dem leder till säkrare snöskoterkörning för alla. Var medveten om ansvaret för egendomsskador och gällande försäkringsplikt för din utrustning.
- Fortkörning kan vara livsfarligt. I många fall kan du inte reagera tillräckligt fort vid oväntade händelser. Anpassa alltid hastigheten till spåret, väderleken och din egen förmåga. Informera dig om lokala föreskrifter. Hastighetsbegränsning kan förekomma och kontrolleras.
- Kör alltid på högra sidan av spåret.
- Håll alltid ett säkert avstånd till andra snöskotrar och kringstående.
- Tänk på, att reklammaterial eventuellt visar riskfyllda manövrer som utförs av professionella förare under ideala och/eller anpassade villkor. Försök aldrig att utföra sådana riskfyllda manövrer om de överstiger din körkunskapsnivå.
- Kör aldrig fordonet med droger eller alkohol i kroppen. Det medför nedsatt ömdöme och reaktionsförmåga.
- Snöskotern är inte konstruerad för körning på allmänna gator, vägar eller motorvägar.
- Undvik körning på väg. Om det är oundvikligt, och tillåtet, sänk hastigheten. Snöskotern är inte konstruerad för körning eller vändning på stenläggning. När du korsar en väg, stanna helt, titta därefter noggrant i båda riktningar innan du kör över i 90° vinkel. Var försiktig vid parkerade fordon.
- Att köra snöskoter på natten kan vara en underbar upplevelse, men var extra försiktig på grund av den reducerade sikten. Undvik okänd terräng och se till att belysningen fungerar. Ha alltid ficklampa och reservglödlampor till hands.
- Ta aldrig bort någon originalutrustning från snöskotern. Varje fordon har många inbyggda säkerhetsfunktioner. Sådana funktioner innefattar diverse skydd och manöverdon samt reflexmaterial och säkerhetsdekalering.
- Naturen är underbar men låt den inte göra dig ouppmärksam vid körningen. Om du verkligen vill njuta av utsikten på vintern, stanna snöskotern vid sidan av spåret, så att du inte är i vägen och till fara för andra.
- Staket utgör ett mycket allvarligt hot såväl för dig som för snöskotern. Ta en rejäl kurva runt telefonstolpar och andra stolpar.
- Dolda vajrar/linor som inte kan upptäckas på avstånd kan orsaka allvarliga olyckor.
- Använd alltid godkänd störthjälm, skyddsglasögon och ansiktsmask. Detta gäller även för din passagerare.
- Var uppmärksam på naturliga riskmoment vid körning utanför spåren, som t.ex. laviner och andra naturliga eller byggda olycksrisker eller hinder.
- Att köra efter en annan snöskoter med kort avstånd bör undvikas. Om snöskotern framför dig saktar in av någon anledning, kan dess förare eller passagerare bli skadade genom din försummelse. Håll ett säkert inbromsningsavstånd mellan dig och snöskotern framför dig. Beroende på terrängförhållandena kan inbromsningen kräva litet mer plats än du tror. Kör säkert. Var förberedd på att väja undan.

- Att köra ut ensam med snöskotern kan också vara farligt. Bränslet kan ta slut, du kan råka ut för en olycka eller få en skada på snöskotern. Kom ihåg att snöskotern kan köra längre på en halvtimme, än du klarar att gå på en dag. Använd "kompissystemet". Kör alltid ut med en vän eller medlem av snöskoterklubben. Även då bör du tala om vart du ska köra och när du planerar att vara tillbaka.
- Ängar har ibland lägre områden där vatten samlas och fryser till på vintern. Denna is är i regel blank. Ett försök att vända eller bromsa på denna yta kan förorsaka att fordonet slirar ur kontroll. Bromsa inte och försök aldrig att gasa på eller att vända på blank is. Om du skulle råka köra över ett sådant område, sänk då hastigheten genom att försiktigt minska gaspådraget.
- "Hoppla" aldrig med snöskotern.
- Dra inte på för fullt när du kör med andra. Snö och is kan kastas bakåt i spåret framför en följande snöskoter. Dessutom gräver fordonet ner sig och efterlämnar en ojämn snöyta för följande fordon när man drar på för fullt.
- Att köra tillsammans med andra är både roligt och trevligt men försök inte briljera och kör inte om andra i gruppen. En mindre erfaren förare kan försöka göra detsamma och misslyckas. Begränsa din körning till andras kunskaper och erfarenhet, när du kör tillsammans med andra.
- I en nödsituation kan du stoppa snöskoterns motor genom att trycka ned motorns nödstoppreglage eller genom att dra bort nödstopplinans hatt från motorns stoppbrytare.
- Koppla alltid till parkeringsbromsen när fordonet inte används.
- Låt aldrig motorn gå inom ett icke ventilerat utrymme och/eller om fordonet lämnas utan uppsikt.
- **Endast modeller med elstart:** Ladda eller förstärk aldrig ett batteri när det är monterat på snöskotern.
- E-TEC-motorer: Försök aldrig utföra någon form av underhåll eller reparation på bränsle- eller elsystem. Underhåll eller reparation av dessa system ska utföras av en auktoriserad Ski-Doo-återförsäljare.
- Försök aldrig utföra någon form av underhåll eller reparation på bränsle- eller elsystem. Underhåll eller reparation av dessa system ska utföras av en auktoriserad Ski-Doo-återförsäljare.
- Se till att vägen bakåt är fri från hinder eller personer innan du lägger in backen.
- Ta alltid bort nödstopplinans hatt från motorns stoppbrytare när fordonet inte används för att undvika stöld, att motorn startar av misstag eller att snöskotern används av barn eller obehöriga.
- Stå ALDRIG bakom eller nära ett roterande drivband. Grus och stenar kan slungas ut och orsaka svåra skador. För att avlägsna packad snö eller is, stanna motorn, håll i fordonet, luta det åt sidan och använd skiftnyckeln som sitter på drivremsskyddet.
- Sätt inte dubbar på drivbandet om det inte är godkänt för dubbar. Ett dubbat band som inte är godkänt för dubbar kan rivas av fordonet vid högre hastighet. Kontakta en auktoriserad Ski-Doo-återförsäljare för aktuell information om tillgängliga dubbar och deras användning.
- Drivbandet på den här modellen får förses med dubbar. Dubbarna MÅSTE dock vara av en typ som godkänts av BRP för användning på Ski-Doo-snöskotrar. ANVÄND ALDRIG vanliga dubbar eftersom bandtjockleken är tunnare än på våra standardband. Dubbarna riskerar att slita sönder bandet och få det att lossna från fordonet.



- Använd alltid en godkänd hjälm och följ samma klädselanvisningar som rekommenderas för föraren och som beskrivs i denna Instruktionsbok.
- Se till att du sitter stadigt med båda fötterna ordentligt vilande och med bra grepp på fotstöden samt att du kan hålla fast dig ordentligt i handtagen.
- Kom ihåg att föraren ansvarar för passagerarens säkerhet på 2-UP-modeller. Kom ihåg att snöskoterns köregenskaper, stabilitet och bromssträcka kan påverkas vid körning med passagerare.
- Innan körning med fordonet ska passageraren ombes att uppmana dig att sakta ner eller stanna om denna känner obehag eller fara under körningen. Var uppmärksam på din passagerare under körning.

## Inledning

**OBSERVERA:** Vissa funktioner eller egenskaper som beskrivs i detta avsnitt gäller eventuellt inte alla modeller eller kan finnas som tillval.

Gasen är elektronisk och skickar en styrsignal till en elektronisk enhet, vars funktion är att se till att dess system fungerar inom fasta parametrar.

Det är ytterst viktigt att föraren läser all information i denna Instruktionsbok för att lära känna snöskotern och dess system, reglage, kapacitet och begränsningar.

## iTC (intelligent Throttle Control)

Systemet använder ett elektroniskt gasreglage (ETC) som skickar styrsignaler till ECM (motorstyrenheten). Tack vare detta system behövs ingen traditionell gasvajer.

Med iTC kan följande kör lägen användas:

- ECO-läge
- Standardläge
- Sportläge.

## ECO-läge

När ECO-läget (bränslesnålt läge) är valt, är fordonets moment och hastighet begränsade för att upprätthålla en optimal marschfart och på så sätt minska bränsleförbrukningen.

Se underavsnittet *ANVÄNDNINGSLÄGEN* för detaljerade anvisningar.

## Standardläge

I Standardläge är accelerationen reducerad vid acceleration från fullt stillastående och vid körning i låg hastighet under vissa omständigheter.

## Sportläge

I Sportläge är maximal motoreffekt tillgänglig i motorns hela varvtalsområde.

Se underavsnittet *ANVÄNDNINGSLÄGEN* för detaljerade anvisningar.

## Inlärningsnyckel-lägen

Ski-Doo™ Inlärningsnyckel begränsar snöskoterns moment och hastighet för att ge förstagångs- och mindre vana förare möjlighet att lära sig köra snöskotern och uppnå nödvändig säkerhet och kontroll.

## Begränsningar

En ovan förarens förmåga att köra snöskotern kan överskridas trots att en Inlärningsnyckel används.

Se underavsnittet *ANVÄNDNINGSLÄGEN* för detaljer.

# KÖRA FORDONET

Varje förare ansvarar för passagerarnas säkerhet och säkerheten för andra eventuella personer i närheten.

Du är ansvarig för ordentlig användning av ditt fordon såväl som för instruktion av dem som du låter åka med eller köra. Det kan finnas tydliga skillnader i manövrering och prestanda mellan olika snöskotrar.

En snöskoter är relativt lätt att köra men liksom hos andra fordon eller mekanisk utrustning, kan risker uppstå om du eller din passagerare är vårdslös, tanklös eller uppmärksam. Du bör låta snöskotern genomgå en säkerhetsinspektion varje år. Kontakta en auktoriserad Ski-Doo-återförsäljare för mer information. Slutligen rekommenderar vi, att du regelbundet besöker din auktoriserade Ski-Doo-återförsäljare för normal och säkerhetsrelevant skötsel, samt om du behöver eventuella snöskotertillbehör.

Innan du kör ut på spåren, bör du först träna på ett begränsat jämnt område, tills du känner dig helt säker gällande manövrering av snöskotern och märker att du säkert kan klara av en större uppgift. Vi önskar en trevlig och säker tur.

## Före-start-kontroll

### VARNING

Det är mycket viktigt att inspektera fordonet varje gång innan du använder det. Kontrollera alltid att viktiga reglage, säkerhetsfunktioner och mekaniska delar fungerar korrekt innan du börjar köra.

## Innan du startar motorn

1. Ta bort snö och is från chassiet inklusive från lyktor, säten, fotstöd, reglage och instrument.
2. Kontrollera att insugningsdämparens förfilter är fritt från snö.

3. Kontrollera att skidor och styrning fungerar obehindrat. Kontrollera motsvarande rörelse mellan skidor och styrcång.
4. Kontrollera bränsle och insprutningsolja (i förekommande fall) avseende nivåer och ev. läckage. Fyll på vid behov och kontakta en auktoriserad Ski-Doo-återförsäljare i händelse av läckage.
5. Alla förvaringsutrymmen måste vara ordentligt stängda och får inte innehålla tunga eller ömtåliga föremål. Huven och sidopanelerna måste också vara ordentligt låsta.
6. Manövrera gasreglaget flera gånger för att kontrollera att det går lätt och smidigt. Det måste återgå till tomgångsläge när det släpps.
7. Dra åt bromsreglaget och se till att bromsen ligger an helt innan bromsreglaget når styrhandtaget. Det måste gå tillbaka helt när det släpps.
8. Koppla i parkeringsbromsen och kontrollera att den fungerar. Låt parkeringsbromsen vara inkopplad.

## När motorn har startat

För korrekt procedur vid start av motorn, se avsnittet *MOTORSTARTPROCEDUR* som gäller för din modell.

1. Kontrollera att hel- och halvljus, bakljus, bromsljus och signallampor fungerar.

**OBSERVERA:** Du kan behöva ta bort nödstopplinan från dina kläder för att kontrollera belysningen. I sådana fall, fäst linan i kläderna igen så fort du är tillbaka vid snöskoterns reglage.

2. Kontrollera att motorns stoppbrytare (dra bort nödstopplinans hatt) och nödstoppreglage fungerar.
3. Frisläpp parkeringsbromsen.
4. Se avsnittet *UPPVÄRMNING* och följ anvisningarna.

**Checklista vid före-start-kontroll**

KOMPONENT	ÅTGÄRD	✓
KAROSSEN INKLUSIVE SÄTEN, FOTSTÖD, LAMPOR, LUFTFILTER, REGLAGE OCH INSTRUMENT	Kontrollera skicket och ta bort snö eller is.	
SKIDOR OCH STYRSYSTEM	Kontrollera avseende fri rörlighet och korrekt funktion.	
BRÄNSLE OCH INSPRUTNINGS-OLJA (I FÖREKOMMANDE FALL)	Kontrollera avseende korrekt nivå och läckage.	
KYLVÄTSKA	Kontrollera avseende korrekt nivå och läckage.	
FÖRVARINGSUTRYMME	Kontrollera avseende ordentlig låsning och avsaknad av tunga eller ömtåliga föremål.	
GASREGLAGE	Kontrollera avseende korrekt funktion.	
DRIVBAND	Kontrollera skicket och ta bort snö eller is.	
BROMSHANDTAG	Kontrollera avseende korrekt funktion.	
PARKERINGSBROMS	Kontrollera avseende korrekt funktion.	
MOTORNIS NÖDSTOPPREGLAGE OCH STOPPBRYTARE (NÖDSTOPPLINANS HATT)	Kontrollera avseende korrekt funktion. Nödstopplinan måste vara fastsatt med öglan i förarens kläder.	
BELYSNING	Kontrollera avseende korrekt funktion.	

**Hur man kör****Körkläder**

Använd ordentlig snöskoterklädsel. Den bör vara bekväm och inte för trång. Ta alltid först reda på väderleksutsiktterna innan du kör iväg. Klä dig med hänsyn till det kallaste väder som kan väntas. Termounderställ närmast huden ger också en bra isolering.

Använd alltid en godkänd störthjälm för säkerhetens och komfortens skull. De ger både värme och reducerar risken för skador. En strumpliknande mössa, kapuschong och ansiktsmask bör alltid bäras. Glasögon eller ett visir som sitter fast på hjälmen är oundgängligt.

Händerna bör skyddas med ett par snöskoterhandskar eller påsvantar som isolerar tillräckligt och ger rörelsefrihet för tummar och fingrar för manövrering av reglagen.

Stövlar med gummisulor och skaft aningen av nylon eller läder, med borttagbara filtinlägg, passar bäst vid snöskoterkörning.

Se till att du håller dig så torr som möjligt, när du kör snöskoter. När du kommer inomhus, ta av snöskoterkläderna och stövlarna och se till att de torkar ordentligt.

Bär inte långa halsdukar eller lösa plagg som kan fastna i rörliga delar.

Använd glasögon med färgade linser.

## Vad man skall ha med sig

Förstahjälpensats	Medföljande verktygssats
Mobiltelefon	Kniv
Reservtändstift	Ficklampa
Isolerband	Spårkarta
Reservdrivrem	Tilltugg

## Förarens ställning (körning framåt)

Din körposition och balans är två grundläggande förutsättningar för att få snöskotern att köra dit du vill. När du svänger på en sluttning, måste du och din passagerare vara redo att förskjuta kroppsvikten för att understödja kurvtagningen i önskad riktning. Förare och passagerare får aldrig försöka att manövrera genom att placera fötterna utanför fordonet. Med tiden lär du dig hur mycket du måste luta dig i kurvor vid olika hastigheter och hur mycket du måste luta dig mot en sluttning för att hålla balansen ordentligt.

Normalt uppnår man bästa balans och kontroll över fordonet när man sitter. Men även hukande, knästående eller stående ställningar används under vissa förhållanden.

## **⚠ VARNING**

**Försök inga manövrer som överstiger dina färdigheter.**

## Sittning

Fötterna på fotbrädorna, kroppen halvvägs tillbaka på sätet är en idealisk ställning när man kör snöskotern på känd, jämn terräng. Knä och höfter bör vara rörliga för att kunna ta upp stötar.



mmo2008-003-001

## Hukande ställning

En halvsittande ställning med kroppen lyft från sätet och fötterna under kroppen i en sorts hukande ställning. Följaktligen kan benen ta upp stötarna, när man kör på ojämn terräng. Undvik plötsliga stopp.



mmo2008-003-002

## Knästående ställning

Denna ställning uppnår du genom att placera en fot ordentligt på fotbrädan och det andra knät på sätet. Undvik plötsliga stopp.



mmo2008-003-003

## Stående ställning

Placera båda fötterna på fotbrädorna. Knäna bör vara böjda för att ta upp stötarna från ojämnheter på marken. Detta är en bra ställning för att se bättre och för att lätt kunna förskjuta vikten alltefter behov. Undvik plötsliga stopp.



mno2008-003-004

## Förarens ställning (backning)

Vi rekommenderar att du sitter ner på snöskotern under backning.

Undvik att stå upp. Rörelsen bakåt vid backning kan få dig att kastas framåt mot gasreglaget, vilket kan medföra ett oavsiktligt gaspådrag.

### **⚠ VARNING**

Ett oväntat gaspådrag vid backning kan leda till att du förlorar kontrollen över snöskotern.

## Körning med passagerare

Vissa snöskotrar är konstruerade för endast en förare (1-UP) medan andra tillåter en passagerare (2-UP). Försäkra dig om att du känner till och följer de varningar som gäller din specifika modell.

Även om en passagerare tillåts måste denna person ha den fysik som krävs för snöskoterkörning.

### **⚠ VARNING**

Varje passagerare måste kunna sätta fötterna ordentligt på fotstöden och alltid hålla händerna om passagerarhandtagen eller sätesremmen när han/hon sitter. Det är viktigt att ta hänsyn till dessa fysiska kriterier, för att säkerställa att passageraren sitter stabilt och för att minska risken för avkastning.

Föraren ansvarar för passagerarens säkerhet och bör informera passageraren i grundläggande snöskoteråkning.

### **⚠ VARNING**

- Passagerare får endast färdas på avsett passagerarsäte. Låt aldrig någon sitta mellan styrstängens och föraren.
- Passagerare och förare måste alltid bära godkända hjälmar och varma kläder, lämpliga för snöskoteråkning. Säkerställ att ingen hud är bar.
- Om en passagerare av någon anledning känner obehag eller osäkerhet, ska han omgående be föraren att sakta ner eller stanna.

Att köra med passagerare är annorlunda än att köra ensam. Föraren har den fördelen, att han vet vilken nästa manöver blir och kan förbereda sig för det. Föraren har också extra stöd genom greppet på styrstängens. Passageraren måste däremot förlita sig på förarens försiktiga och säkra manövrering av fordonet. Dessutom är rörelsefriheten inskränkt när man har passagerare och föraren kan ofta se mer av leden framåt än passageraren. Därför måste man starta och stanna mjukt med passagerare och föraren måste köra långsammare. Föraren måste också varna passageraren för sidosluttningar, ojämnheter, grenar, etc. En oförutsedd ojämnheter kan leda till att du blir av med passageraren. Påminn din passagera-

re om att luta sig med dig i kurvan, utan att välta fordonet. Var mycket försiktig, kör långsammare och håll regelbunden uppsikt över passageraren.

## **⚠ VARNING**

Vid körning med passagerare:

- Såväl broms- som styrförmågan är reducerad. Sänk hastigheten och se till att ha extra plats att manövrera.
- Ställ in fjädningen motsvarande vikten.

För utförliga anvisningar om fjädringsjustering, se underavsnittet *FIVJUSTERA DIN SNÖSKOTER*.

### **Körning med barn**

På snöskotrar godkända för två passagerare (med tillbehörsäte) och om du har en vuxen och ett barn som passagerare, rekommenderar BRP att barnet tar plats i mitten. Detta ger den vuxna personen möjlighet att sitta på det bakre sätet, hålla ögonen på barnet och hålla fast det vid behov. Dessutom är barnet bäst skyddat mot vind och kyla, om det sitter i mitten.

lakttag ännu större försiktighet och kör ännu långsammare med en yngre passagerare. Kontrollera ofta att barnet har fast grepp och sitter ordentligt med fötterna på fotbrädorna.

### **Terräng/Olika sätt att köra**

#### **Preparerat spår**

Sittande körställning är att föredra på ett preparerat spår. Kör inte för fort och håll dig framför allt på högra sidan av spåret. Var förberedd på att något oväntat inträffar. Observera alla skyltar längs spåret. Kör inte sicksack mellan ena sidan av spåret och den andra.

#### **Oppreparerat spår**

Om det inte just har fallit snö, kan du räkna med snödrivor och "tvättbrädsförhållanden". Sådana förhållanden kan vara fysiskt skadliga i höga hastigheter. Sänk farten. Håll dig fast i styrstangen och inta en hukande ställning. Fötterna bör vara under kroppen och man intar en hukad ställning för att ta upp skakningar. På längre sträckor med "tvättbrädseffekt" kan man använda den knästående ställningen med ett knä på sätet. Detta ger en viss bekvämlighet, men man har samtidigt kroppen fri för att kunna styra fordonet. Se upp för stenar eller trädstubbar som kan vara delvis dolda när det nyligen har snöat.

#### **Djup snö**

I djup pudersnö kan fordonet börja att köra fast. Om detta inträffar, sväng i en så stor kurva som möjligt och sök upp ett fastare underlag. Om du kör fast, och det händer alla, låt inte bandet spinna runt då detta medför att fordonet sjunker djupare. Stäng istället av motorn, stig av och flytta fordonets bakparti till ny snö. Trampa därefter till en fri väg framför fordonet. I regel räcker någon meter. Starta motorn. Inta stående ställning och gunga fordonet försiktigt samtidigt som du sakta drar på gasen. Beroende på om fordonet sjunker fram eller bak, bör du placera fötterna på motsatta änden av fotbrädorna. Lagg aldrig främmande föremål under bandet som hjälp. Låt inte någon stå framför eller bakom snöskotern när motorn är igång. Håll dig borta från bandet. Personskador är följden om man kommer i kontakt med det roterande bandet.

## Fruset vatten

Att köra på tillfrusna sjöar och floder kan vara livsfarligt. Undvik vattenvägar. Om du befinner dig på okänt område, fråga lokala myndigheter eller personer på platsen angående isens tillstånd, inlopp, utlopp, källor, starka strömmar eller andra faror. Försök aldrig att köra snöskotern på is som kan vara för svag för att bära dig och fordonet. Att köra snöskoter på is eller glatta ytor kan vara mycket farligt om man inte iakttar vissa försiktighetsåtgärder. Det ligger i sakens natur, att is är ett olämpligt underlag för bra kontroll över en snöskoter eller andra fordon. Väggreppet vid start, svängning eller stopp är mycket lägre än på snö. Således kan dessa sträckor mångdubblas. Styrförmågan är minimal och okontrollerad sladdning är en alltid överhängande fara. När du kör på is, kör långsamt och var försiktig. Se till att du har gott om plats när du stannar och svänger. Detta gäller speciellt på natten.

## Hård packsnö

Underskatta inte hård packsnö. Det kan vara svårt att manövrera eftersom både skidorna och bandet har dåligt väggrepp. Det är bäst att sakta ner och att undvika snabb acceleration, svängning eller bromsning.

## Uppförsbackar

Det finns två huvudtyper av backar — öppna backar med ett par träd, stenar eller andra hinder, och backar som endast kan köras direkt rakt upp. I en öppen backe kör man snett upp eller i slalom. Kör upp i vinkel. Inta knästående ställning. Håll kroppsvikten hela tiden upp mot backen. Håll en jämn, säker hastighet. Kör så långt du kan i denna riktning, byt därefter till motsatt vinkel mot backen och motsatt körställning.

En direkt körning rakt upp kan innebära problem. Välj stående körställning, accelerera innan du börjar köra upp och reducera sedan gasen för att förhindra att bandet slirar.

Under alla omständigheter måste fordonets hastighet vara så hög som lutningen kräver. Sakta alltid ner när du når krönet. Låt inte bandet slira om du inte kommer vidare. Stäng av motorn, frigör skidorna genom att dra dem utåt och nedåt, placera snöskoterns bakparti uppåt, starta motorn igen och kör dig fri med låg jämn gas. Positionera dig själv så att du inte välter och kör sedan nedåt.

## Utförsbacke

Att köra nedför en backe kräver att man har full kontroll över fordonet hela tiden. Vid brantare backar, håll din tyngdpunkt låg och båda händerna på styrstången. Håll låg gas och låt fordonet köra nedför backen med motorn igång. Om en hastighet uppnås som inte är säker, sakta ner genom att bromsa, men bromsa bara lätt upprepade gånger. Tvärbromsa aldrig, då låser sig bandet.

## Sidolutning

När man kör över en sidolutning eller snett upp eller ner, måste vissa steg följas. Alla ombord bör luta sig mot sluttningen, vilket krävs för stabiliteten. De bästa körställningarna är den knästående ställningen, med knät mot nedförsbacken på sätet och foten på det övre benet på fotbrådan, eller den hukande ställningen. Var beredd på att förskjuta kroppsvikten snabbt när det behövs. Sidolutningar och branta backar är inte lämpliga för nybörjare eller rutinerade snöskotereförare.



## Lavinfara

När du kör i fjäll- och bergsterräng bör du vara medveten om lavinfaran. Laviner varierar i storlek och form och uppträder vanligen i brant terräng och på ställen där snön inte är stabil.

Nysnö, djur, människor, vind och snöskotrar kan alla utlösa en lavin. Undvik s.k. highmarking (att köra brant uppför med hastiga vändningar på krönet) eller att köra i brant terräng när det råder lavinfara. Under instabila snöförhållanden bör man begränsa sig till att köra i mindre branta lutningar. Undvik hängdrivor som skapats av vinden. Nyckeln till säker åkning i fjäll- och bergsterräng är att undvika instabila väderförhållanden. Det allra viktigaste är att vara medveten om förhållandena och farorna varje dag när man befinner sig i bergs- och fjälltrakter. Ta reda på aktuell lavinprognos och lavinfara varje dag innan du ger dig iväg och lyssna till eventuella varningar.

Ta alltid med spade, sond och lavinsändare vid körning i fjäll- och bergsterräng. Vi rekommenderar alla som kör i bergsterräng att genomgå en kurs i lavinsäkerhet på platsen, för att bekanta sig med snöförhållandena och lära sig att använda utrustningen på rätt sätt.

Här är några webbplatser som kan hjälpa dig att hitta viktig information:

- USA: [www.avalanche.org](http://www.avalanche.org)
- Europa: [www.avalanches.org](http://www.avalanches.org)
- Kanada: [www.avalanche.ca](http://www.avalanche.ca)

## Slask

Slask bör alltid undvikas. Kontrollera alltid avseende slask innan du kör över en sjö eller flod. Kör omgående bort från isen, om du upptäcker mörka fläckar på spåret. Is och vatten kan kastas bakåt i spåret för en följande snöskoter. Att få ut ett fordon ur ett slaskområde kan vara ansträngande och i vissa fall omöjligt.

## Förhållanden med dimma eller snöglopp

Dimma eller siktreducerande snöfall kan uppträda till lands eller på vattnet. Om du måste köra vidare i dimma eller starkt snöfall, kör långsamt med tändbelysning och håll uppmärksam utkik efter faror. Kör inte vidare, om du inte är säker på vägen. Håll ett säkert avstånd bakom andra snöskotrar för att förbättra sikten och reaktionstiden.

## Okänt område

Kör alltid extra försiktigt, när du kommer in på ett område som du inte känner till. Kör tillräckligt långsamt för att kunna upptäcka eventuella faror, såsom staket och staketstolpar, bäckar som korsar din väg, stenar, plötsliga fördjupningar, staglinor och otaliga andra hinder, som kan sätta stopp för din snöskoterkörning. Var försiktig även när du följer befintliga spår. Kör med en sådan hastighet, att du kan se vad som befinner sig bakom nästa kurva eller krönet av en kulle.

## Starkt solsken

Dagar med starkt solsken kan reducera sikten avsevärt. Skenet från solen och snön kan blända dig så starkt, att du har svårt för att upptäcka bergsklyftor, diken eller andra hinder. Vid sådana förhållanden bör alltid glasögon med färgade linser användas.

## Föremål som inte syns

Föremål kan vara dolda under snön. När man kör utanför officiella spår och i skogen krävs lägre hastighet och ökad uppmärksamhet. När man kör för fort i ett område, kan även mindre hinder vara mycket farliga. Även att köra på en liten sten eller stubbe kan medföra att man förlorar kontrollen över snöskotern och försäkra personskador hos förare och passagerare. Håll dig på officiella spår för att minska risken för faror. Kör säkert, sakta ner och njut av utsikten.

## Dolda trådar

Håll alltid utkik efter dolda trådar, speciellt inom områden där lantbruk kan ha bedrivits vid någon tidpunkt. För många olyckor har inträffat genom att köra in i trådar på fälten, staglinor nära stolpar och vägar och in i kedjor och trådar som använts vid vägvastängning. Låg hastighet är en nödvändighet.

## Hinder och språng

Oplanerade språng genom snödrivor, snöplogsvallar, kulvertar eller osynliga objekt kan vara farliga. Du kan undvika dem genom att använda ordentliga solglasögon eller ansiktsmask och genom att köra långsammare.

Att hoppa kan utgöra en risksituation. Bered dig på att absorbera stöten innan du landar och var beredd på nedslaget. Knäna måste vara böjda, så att de fungerar som stötdämpare. Om spåret plötsligt försvinner framför dig, luta dig (stående) bakåt och håll skidorna uppåt och rakt fram. Ge delvis gas och var beredd på nedslaget. Knäna måste vara böjda, så att de fungerar som stötdämpare.

## Svänga med snöskotern

Beroende på rådande terrängförhållanden, finns det två lämpliga sätt att vända eller svänga med en snöskoter. Vid de flesta snöförhållanden är kroppsrörelser nyckeln vid kurvtagning. Genom att luta sig inåt i kurvan och positionera kroppsvikten på den inre foten bildar man en skevning under bandet. Genom att du intar denna ställning och placerar dig själv så långt framåt som möjligt, överförs vikten till den inre skidan.

Vid något tillfälle märker du kanske, att enda sättet att vända fordonet i djup snö är att verkligen dra runt snöskotern. Överansträng dig inte. Skaffa hjälp. Kom ihåg att alltid lyfta med hjälp av benen istället för med ryggen.



mmo2008-003-005

## Väggkorsning

I vissa fall kör du upp på vägen via ett dike eller en snövall. Välj ett ställe där du kan köra upp utan svårighet. Använd stående körställning och kör endast med den hastighet som krävs för att komma över vallen. Stanna helt uppe på vallen och vänta tills all trafik har kört förbi. Bedöm vägens lutning. Korsa vägen i 90° vinkel. Om du träffar på en ytterligare snövall på andra sidan, positionera fötterna långt bak på fordonet. Tänk på att snöskotern inte är avsedd för användning på bar mark och att styrningen är svårare på denna typ av underlag.

## Järnvägskorsning

Kör aldrig på järnvägsspår. Det är förbjudet. Järnvägsspår och områden med järnvägsrättigheter är privat egendom. En snöskoter är ingen match för ett tåg. Stanna, titta och lyssna innan du korsar ett järnvägsspår.

## Nattkörning

Mängden naturlig och konstgjord belysning vid en viss tidpunkt kan påverka din förmåga att se eller att bli sedd. Att köra snöskoter på natten är underbart. Det kan vara en unik upplevelse om du tar hänsyn till den reducerade sikten. Innan du startar, se till att belysningen är ren och fungerar ordentligt. Kör med en hastighet som ger dig möjlighet att stanna i tid, när du ser ett obekant eller farligt objekt framför dig. Håll dig på officiella spår och kör aldrig på okänt område. Undvik floder och sjöar. Staglinor, taggtrådsstängsel, avstängda inkörslar och andra objekt såsom trädgrenar är svåra att se på natten. Kör aldrig ensam. Ha alltid en ficklampa med dig. Håll dig borta från bostadsområden och respektera andra personers rätt att sova.

## Köra i grupp

Före start, utnäm en "truppchef" som leder gruppen och en annan person som följer upp på slutet. Se till att alla som kör med känner till den planerade vägen och målet. Kontrollera att du har tagit med alla verktyg och all utrustning som behövs och att du har tillräcklig mängd bränsle för hela turen. Kör aldrig om truppchefen och för den delen inte heller någon annan snöskoter. Använd handsignaler över hela linjen för att indikera faror eller avsikten att byta riktning. Hjälpt alltid andra när det behövs.

Det är alltid VIKTIGT att hålla ett säkert avstånd mellan varje snöskoter. Håll alltid ett säkert mellanrum och sök för tillräckligt bromsavstånd. Kör inte tätt efter framförvarande snöskoter. Uppmärksamma framförvarande fordons position.

## Signaler

Om du har för avsikt att stanna, höj ena handen rakt upp över huvudet. Indikera vänstersväng genom att sträcka den vänstra handen rakt ut åt vänster. För högersvängar, sträck vänster arm och höj handen till en vertikal position så att armen bildar en rät vinkel vid armbågen. Varje snöskoterförare bör vidarebefordra signalen till de som kör bakom.

## Stopp på spåret

Så vitt möjligt, kör av spåret när du stannar. Detta reducerar riskerna för andra snöskoterförare som använder spåret.

## Spår och skyltar

Skyltar vid spåret är avsedda att kontrollera, styra eller reglera snöskoterkörning på spåret. Lär dig betydelsen av alla skyltar som används inom det område där du kör snöskoter.

## Miljö

Förekomsten av vilt gör körningen med snöskoter till en upplevelse. Snöskoterspår utgör ett fast underlag på vilket djur kan förflytta sig från område till område. Stör inte detta privilegium genom att jaga eller hetsa djuren. Trötthet och utmattning kan leda till att ett djur dör. Undvik områden som är avsedda för skydd eller utfodring av vilda djur.

Om du har tur nog att få syn på ett vild djur, stanna snöskotern och titta i lugn och ro.

De riktlinjer som vi understödjer är inte avsedda att förminska glädjen vid snöskoterkörning, utan för att skydda den härliga frihet som man bara kan uppleva på en snöskoter! Dessa riktlinjer håller snöskoterförarna friska, glada och ger dem möjligheten att visa andra vad de vet om, och uppskattar hos, sitt favorittidsfördriv på vintern. Så, nästa gång du kör ut i spåren en kall, gnistrande och klar vinterdag, ber vi dig att komma ihåg att du bereder vägen för vår sports framtid. Hjälp oss att hitta den rätta vägen! Alla vi hos BRP tackar för hjälpen.

Det finns ingenting mer stimulerande än att köra snöskoter. Att ge sig ut på snöskoterspår genom markerna är en spännande och hälsosam vintersport. Men efterhand som antalet personer som utnyttjar dessa fritidsområden stiger, stiger även risken för skador på miljön. Missbruk av terrängen, tillgångar och resurser leder oundvikligen till restriktioner och avstängning av både privata och allmänna markområden.

Det är faktiskt så, att det största hotet för vår sport alltid är i närheten. Detta ger oss ett enda logiskt val. Vi måste alltid köra ansvarsfullt, när vi kör snöskoter.

De allra flesta respekterar lagen och miljön. Var och en av oss måste föregå med gott exempel för dem som är nya inom sporten, unga som gamla.

Det bör ligga i allas intresse att gå försiktigt fram inom våra fritidsområden. Därför att på sikt måste vi vara försiktiga med miljön, för att skydda sporten.

Efter att ha insett vikten av detta och nödvändigheten av att snöskoterförare hjälper till att skydda de markområden som är förutsättningen för denna sport, utvecklade BRP kampanjen "Light Treading Is Smart Sledding" (Att gå försiktigt fram är intelligent körning) för snöskoterförare.

Att gå försiktigt fram gäller mer än bara behandlingen av nätet av spår. Det handlar om bevis på omsorg och respekt, liksom beredskap att överta ledningen och handla. Det gäller miljön i allmänhet, dess vård och underhåll, dess naturliga invånare och alla entusiaster och allmänheten i övrigt, som njuter av den härliga naturen. Med detta tema uppmanar vi alla snöskoterförare att tänka på att respekt för miljön inte bara är viktigt för vår industris framtid, utan även för kommande generationer.

Att gå försiktigt fram betyder inte alls, att du ska tygla din lust för rolig snöskoterkörning! Det betyder bara att du ska handla med respekt!

Det grundläggande målet med att Gå försiktigt fram är respekt för var och hur du kör snöskoter. Du går försiktigt fram, om du följer nedanstående principer.

**Informera dig.** Skaffa kartor, föreskrifter och annan information från skogsförvaltningen eller annan offentlig myndighet. Lär dig reglerna och följ dem. Det gäller även hastighetsbegränsningar!

**Undvik** att köra över unga träd, buskar och gräs och skär inte trä. På plan mark eller områden där spårkörning är populär, är det viktigt att endast köra där det är tillåtet. Kom ihåg att det finns ett samband mellan att skydda miljön och din egen säkerhet.

**Respektera vilda djur** och ta speciell hänsyn till djur som har ungar eller lider av brist på foder. Stress kan underminera knappa energireserver. Undvik att köra inom områden där bara djur ska uppehålla sig!

**Respektera** vägspärrar och trafikskyltar och glöm inte: Den som går försiktigt fram, skräpar inte ner!

**Håll dig undan** från vildmarker. De är spärrade för alla fordon. Ta reda på var gränserna är.

**Be om lov** om du vill köra över privat område. Respektera markägarnas rättigheter och andra människors privatliv. Glöm inte att även om snöskoterteknologin har reducerat bullernivån avsevärt, bör du ändå inte varva upp motorn där lugn och tystnad "står på dagordningen".

Snöskoterförare vet alltför väl, vilka ansträngningar som gjorts under sportens historia för att få tillgång till områden där det går att köra snöskoter säkert och ansvarsfullt. Denna ansträngning fortsätter även idag, lika starkt som någonsin.

Att respektera de områden där vi kör, var de än är, är det enda sättet att se till att vi kan utnyttja dem i framtiden. Det är en huvudorsak till varför vi vet att du håller med om att det är klokt att gå försiktigt fram! Och det finns fler.

Att njuta av möjligheten att se vintern och alla dess naturliga, majestätiska under är en erfarenhet som vårdas ömt av snöskoterförare. Att gå försiktigt fram skyddar denna möjlighet och gör det möjligt för oss att visa vinterns skönhet och vår sports unika spänning för andra! Att gå försiktigt fram hjälper vår sport att växa!

Att gå försiktigt fram utmärker också en klok snöskoterförare. Man behöver inte lämna de stora spåren eller rasa genom en oberörd skog, för att visa att man kan köra. Oberoende av om du kör en högeffektiv Ski-Doo, en sportig MX Z™-snöskoter eller ett annat märke eller en annan modell, visa att du vet vad du håller på med. Visa att du vet hur man får snön att yra och hur man efterlämnar spår på ett hänsynsfullt sätt!

# VÄGGREPPSFÖRBÄTTRANDE PRODUKTER

**OBSERVERA:** Det här avsnittet avser snöskotrar utrustade med fabriksinstallerade drivband som godkänts av BRP för montering av specialdubbar.

## VARNING

Dubba aldrig ett band som inte är godkänt för dubbar. Att montera dubbar på ett band som inte har godkänts för detta kan öka risken för att bandet brister eller rivs av.

## VARNING

Drivbandet på den här modellen får förses med dubbar. Dubbarna **MÅSTE** dock vara av en typ som godkänts av BRP för användning på dessa Ski-Doo-snöskotrar. **ANVÄND ALDRIG** vanliga dubbar eftersom bandtjockleken är tunnare än på andra standardband. Dubbarna riskerar att slita sönder bandet och få det att lossna från fordonet. Kontakta en auktoriserad Ski-Doo-återförsäljare för aktuell information om tillgängliga dubbar och deras användning.

Användning av väggreppsförbättrande produkter som mer aggressiva karbidmedar med större profildjup och/eller dubbar på snöskotern förändrar dess uppträdande, speciellt avseende manövrering, acceleration och bromsning.

Att använda väggreppsförbättrande produkter ger bättre grepp på packsnö eller is, men har däremot ingen märkbar effekt på mjuk snö. Av det här skälet krävs det en viss tillvänjningsperiod för att kunna köra en snöskoter utrustad med väggreppsförbättrande produkter. Se till att du tar dig god tid att vänja dig vid hur snöskotern uppträder vid svängning, acceleration och bromsning, om den är utrustad med väggreppsförbättrande produkter.

Kontrollera även lokala föreskrifter avseende användning av väggreppsförbättrande produkter på snöskotrar. Kör alltid snöskotern på ett ansvarsfullt sätt och respektera miljön och andra människors egendom.

## Manövrerbarhet

Användning av greppförbättrande produkter så som mer aggressiva karbidmedar och/eller dubbar på snöskotern medför ett förbättrat grepp med marken både bak och fram. Därför är det nödvändigt att använda karbidmedar för att förbättra skidornas väggrepp, så att snöskoterns front- och bakparti är i balans. Vanliga karbidmedar som finns i handeln är i och för sig lämpliga, men ger inte nödvändigtvis optimal kontroll över fordonet. Detta beror även på dina personliga prioriter, din körstil och hur fjädringen är inställd.

## VARNING

Om snöskoterns front- och bakparti inte är i balans, beroende på olämplig kombination av väggreppsförbättrande produkter, kan snöskotern tendera att bli över- eller understyrd, vilket kan leda till att du förlorar kontrollen över fordonet.

## Överstyrning

Under vissa omständigheter kan användning av mer aggressiva karbidmedar utan dubbat band göra att snöskotern tenderar till överstyrning, se illustrationen.

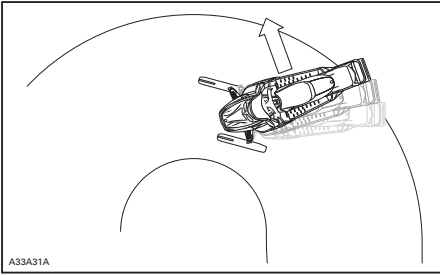

A33A31A

**ÖVERSTYRNING****Understyrning**

Under vissa omständigheter, kan användning av dubbar göra att snöskotern tenderar till understyrning om skidorna inte är utrustade med mer aggressiva karbidmedar, se illustrationen.

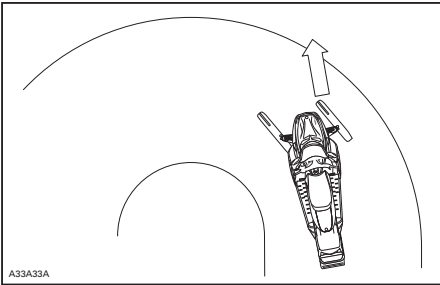

A33A32A

**UNDERSTYRNING****Kontrollerad körning**

En väl avvägd kombination av karbidmedar och dubbar på bandet säkerställer en fullgod kontroll och bättre hantering. Se illustrationen.

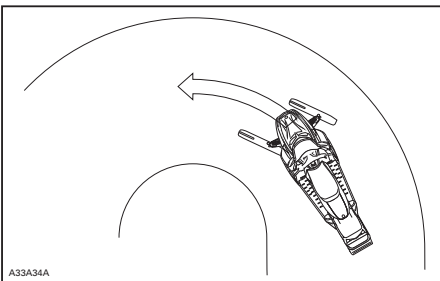

A33A34A

**KONTROLLERAD KÖRNING****Acceleration**

Att använda dubbar på bandet ger bättre acceleration på packsnö och is, men har ingen märkbar effekt på mjuk snö. Detta kan försäkra plötsliga förändringar av väggreppet under vissa omständigheter.

**⚠ VARNING**

För att förhindra överraskningar som kan leda till förlust av kontrollen över snöskotern:

- Var alltid försiktig med gasen.
- Försök **ALDRIG** att få bandet att spinna för att snöskoterns bakparti ska sladda.

Detta kan medföra att grus eller is kastas våldsamt bakåt, vilket eventuellt kan skada andra i närheten, eller på snöskotrar bakom dig.

**Bromsning**

Liksom för acceleration ger dubbar på bandet bättre bromseffekt på packsnö och is men har ingen märkbar verkan på mjuk snö. Således kan bromsverkan förändras plötsligt under vissa omständigheter. Se till att du bromsar återhållsamt så att bandet inte blockeras för att undvika överraskningar, vilka kan leda till förlust av kontrollen.

## Viktiga säkerhetsregler

### ⚠ VARNING

För att förhindra allvarliga skador hos personer i närheten av snöskotern:

- Stå **ALDRIG** bakom eller nära ett band som är igång.
- Använd alltid ett brett snöskoterstöd med bakre avvisarpanel om bandet måste roteras.
- Kör motorn bara med lägsta möjliga hastighet när bandet är lyft från marken.

Centrifugalkraften kan förorsaka att grus, skadade eller lösa dubbar, avslitna delar av bandet, eller hela det tunga bandet slungas bakåt ut ur tunneln med oerhörd kraft.

## Dubbnings inverkan på snöskoterns livslängd

Användning av väggreppsförbättrande produkter kan öka belastningen och påkänningen för vissa av snöskoterns komponenter, såväl som vibrationsnivån. Detta kan leda till för tidigt slitage av delar såsom remmar, bromsbelägg, lager, kedja och kedjehjul, samt på godkända dubgade band förkorta bandets livslängd. Gör alltid en visuell inspektion av bandet före varje körning. För ytterligare information, se avsnittet *DRIVBAND* i *UNDERHÅLL*.

Dubbar kan också förorsaka allvarliga skador på snöskotern om den inte är utrustad med tunnelskydd avsett för just din modell. Skador på elektriska ledningar eller perforering av värmväxlarna är möjliga risker, vilka kan leda till att motorn blir överhettad och allvarligt skadad.

### ⚠ VARNING

Om tunnelskydden är mycket slitna eller inte installerade, kan håll uppstå i bensintanken, vilket leder till brand.

**ANMÄRKNING** Fråga din återförsäljare efter typbeteckning och kit-nummer för tunnelskydd passande till din snöskoter.

**OBSERVERA:** Titta i den begränsade garantin från BRP för att ta reda på, vilka garantibegränsningar som berör användning av dubbar.

## Montering av dubbar på av BRP godkända drivband

### ⚠ VARNING

Dubba aldrig ett band som inte är godkänt för dubbar. Godkända band kan identifieras genom en dubbymbol (se illustrationen nedan) ingjuten i bandets yta. Att montera dubbar på ett band som inte har godkänts för detta kan öka risken för att bandet brister eller rivs av.

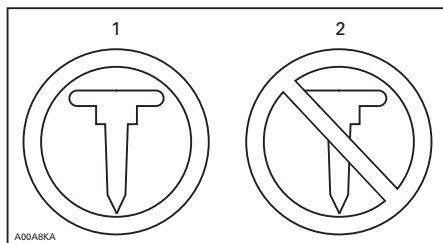

### SYMBOLER PÅ BANDET

1. Godkänt
2. INTE godkänt

För att säkerställa säker och korrekt montering, rekommenderar BRP att du låter din återförsäljare montera dubbarna.

- Använd endast specialdubbar godkända av BRP.
- Använd aldrig dubbar som överskrider höjden hos snöskoterns bandprofil med mer än 9,5 mm.



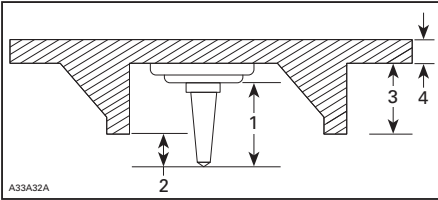

A33A32A

**MONTERING AV DUBBAR**

1. Dubbstorlek
2. Inträngningsområde 6,4 mm till 9,5 mm
3. Bandets nabbhöjd
4. Bandets remtjocklek

**⚠ VARNING**

- Kontakta en auktoriserad Ski-Doo-återförsäljare för aktuell information om tillgängliga dubbar och deras tillämpning.
- ANVÄND ALDRIG vanliga dubbar eftersom bandtjockleken är tunnare än på våra standardband och dubbarna riskerar att slita sönder bandet och få det att lossna från fordonet.
- Dubbar ska endast monteras på de ställen som indikeras med ingjutna vulster på bandets yta. Vissa modeller av drivband har två typer av ingjutna vulster: triangel- och cirkelformade. Kontrollera varningen som finns på bandets yta för att få veta vilken du ska använda.
- Dubba aldrig ett band med en profil på 35 mm eller mer.
- Antalet monterade dubbar måste alltid exakt motsvara mönstret hos de ingjutna vulsterna på bandet.
- Läs alltid först väggreppsprodukttillverkarens monteringsanvisningar och rekommendationer innan du låter din återförsäljare montera dubbar och medar. Det är mycket viktigt att följa momentanvisningarna för dubbskruvarna.

**MONTERING AV ETT FELAKTIGT ANTAL DUBBAR ELLER SLARVIG MONTERING KAN ÖKA RISKEN FÖR ATT BANDET BRISTER ELLER RIVS AV.**

## Underhåll/Utbyte

GÖR EN VISUELL INSPEKTION AV BANDET FÖRE VARJE KÖRNING.

Titta efter skador, såsom:

- Hål på bandet
- Sprickor i bandet (speciellt vid traktionshålen på dubbade band)
- Skadade eller avrivna nabbar, så att delar av stavarna syns
- Uppspaltning av gummit
- Skadade stavar
- Skadade dubbar (dubbade band)
- Krokiga dubbar (dubbade band)
- Avsaknad av dubbar
- Dubbar som rivits av från bandet
- Avsaknad av bandstyrningar
- Säkerställ också att dubbarnas muttrar dras åt till rekommenderat moment.

På godkända dubbade band bör du omgående byta ut skadade eller förstörda dubbar. Byt omgående ut bandet, om det uppvisar spår av slitage. Fråga din återförsäljare om du är osäker. Gör alltid en visuell inspektion av bandet före varje körning.

### VARNING

Att köra med ett skadat band eller skadade dubbar kan leda till förlust av kontrollen över fordonet.

# VIKTIGA DEKALER PÅ PRODUKTEN

## Hängetikett(er)

**BESKRIVNING AV FORDONSMOTOR:**

**XXXXX**

**EPA-GODKÄND**

NER (NORMERAD UTSLÄPPSNIVÅ) =  X  
PÅ EN SKALA FRÅN 0 TILL 10,  
DÅR 0 ÄR RENAST  
\* FÅR EJ AVLÄGSNAS FÖRE FÖRSÄLJNING



704901107  
vmo2006-005-009\_en

### TYPBILD

Dear consumer,

Your new E-TEC engine technology has an automatic computer-controlled break-in period that ensures you get the most performance, efficiency and reliability for the life. During the break-in, it will consume more oil and fuel than normal. Also, you may feel the engine misfire. This is normal, the computer is protecting the engine components against premature wear and ensure optimal break-in. After this period, which lasts for about the first two tanks of fuel (22 gal./80 l), you'll be able to experience the unmatched performance, fuel and oil economy that only the E-TEC technology delivers.

Bästa kund,

I den nya E-TEC-motorteknologin ingår en automatisk, datorstyrd inkörningsperiod som säkerställer största möjliga prestanda, effektivitet och hållbarhet under produktens livslängd. Under inkörningsperioden är olje- och bränsleåtgången större än normalt. Det kan även hända att motorn felländer. Detta är helt normalt, datorn skyddar motorkomponenterna mot förtida slitage och säkrar optimal inkörning. Efter denna period, som tar cirka två fulla tankar med bränsle (80 l), får du uppleva den ojämförliga prestanda, olje- och bränsleekonomi som bara E-TEC-teknologin ger.

516004621

516004621

### 800R E-TEC-MODELLER

**NOTICE**

This snowmobile is calibrated for operating at altitudes between 2000 ft and 8000 ft. Operating above or below these altitudes requires calibration parts and adjustment. For more details, REFER to your Operator's Guide that came with your snowmobile or see your authorized Ski-Doo dealer. FAILURE TO RECALIBRATE MAY CAUSE SERIOUS ENGINE DAMAGE.

**ANMÄRKNING**

Denna snöskoter har kalibrerats för användning på 600 m till 2400 m höjd över havet. För användning på högre eller lägre höjd krävs specialdelar och justeringar. För närmare detaljer, LAS i instruktionsboken som medföljer snöskotern eller kontakta en auktoriserad Ski-Doo-återförsäljare. FÖRSUMMELSE ATT KALIBRERA OM KAN MEDFÖRA SVÅRA MOTORSKADOR.

516004597A

### 800R E-TEC-MODELLER

Har du talat med återförsäljaren om att anpassa fjädringen efter DIN körstil?

**• Stoppremmsens längd**  
**• Fjäderförspänning**

för ytterligare detaljer:  
**Se instruktionsboken**  
**- Finjustera din snöskoter.**



\*Denna hängetikett får ENDAST avlägsnas av kunden.

mmo2010-003-100\_en

516004302

### 800R E-TEC-MODELLER

## Säkerhetsdekaler på fordonet

Dessa dekaler är fästa på fordonet och är till för förarens, passagerarens och omkringstående personers säkerhet.

Nedanstående dekaler finns på fordonet och är att betrakta som permanenta delar av fordonet. Om dekaler saknas eller är skadade, kan de bytas utan extra kostnad. Kontakta en auktoriserad Ski-Doo-återförsäljare.

**OBSERVERA:** Ifall det finns någon skillnad mellan säkerhetsdekaler i denna Instruktionsbok och dekaler på fordonet, gäller säkerhetsdekaler på fordonet.

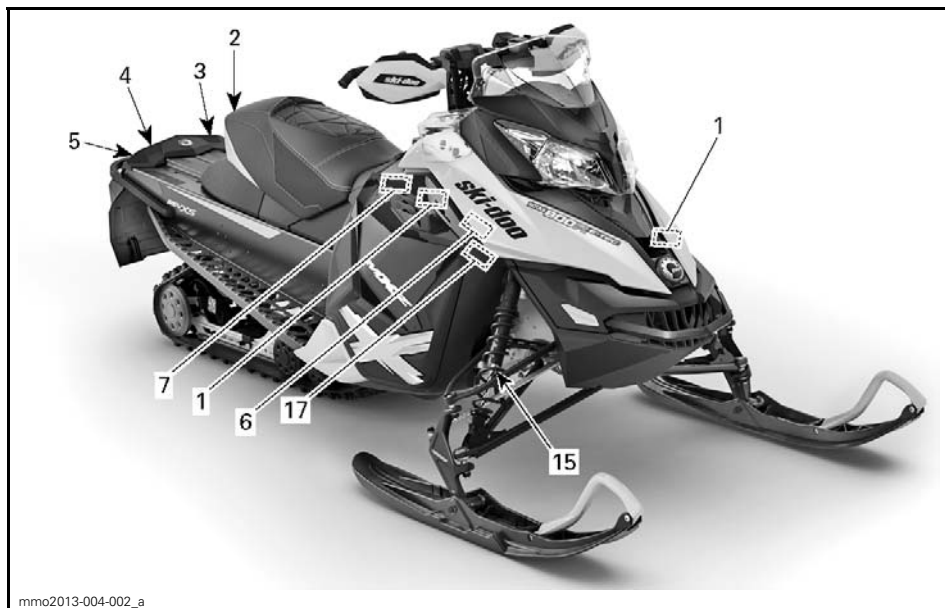

TYPBILD

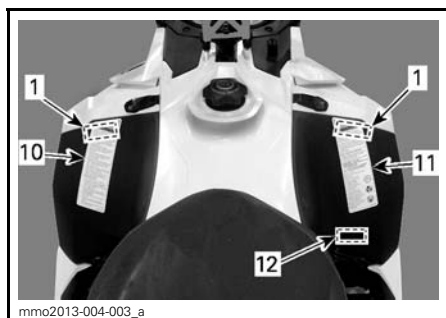

TYPBILD

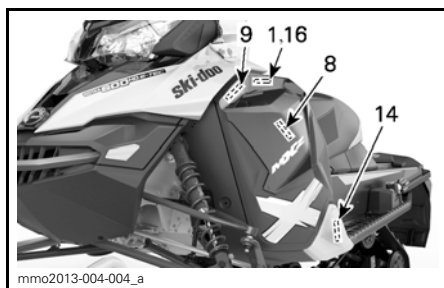

TYPBILD

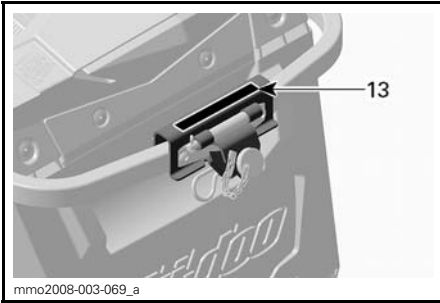

TYPBILD

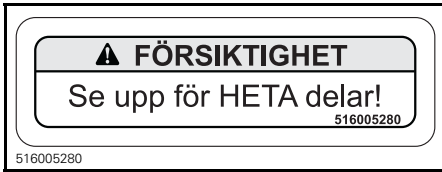

DEKAL 1



DEKAL 2

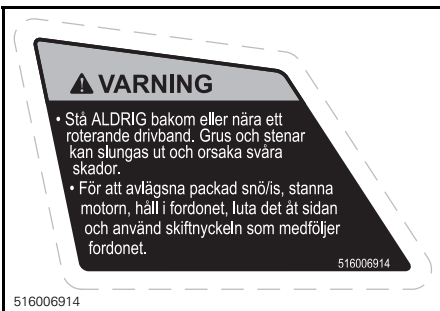

DEKAL 3



DEKAL 4 - TILLÄMPLIGA MODELLER



DEKAL 5



DEKAL 5 - ENDAST EXPEDITION SPORT



DEKAL 6



DEKAL 7 - ENDAST E-TEC



DEKAL 8



DEKAL 9 - ENDAST E-TEC



DEKAL 10

**⚠ VARNING**

This vehicle is designed for one (1) operator and as many passengers as there are seats with straps or handgrips installed on the vehicle conforming to SSSC standards.

Fordonet är avsett för en (1) förare och lika många passagerare som det finns installerade säten med remmar/ passagerarhandtag på fordonet, i enlighet med SSSC-standarderna.

**Vid körning med passagerare:**

- Såväl broms- som styrförmågan är reducerad. Sänk hastigheten och se till att ha extra plats att manövrera.
- Ställ in fjädringen enligt aktuell vikt.

**KOM IHÅG: FÖRAREN ÄR ANSVARIG FÖR PASSAGERARENS SÄKERHET! ALLA FÖRARE OCH PASSAGERARE MÅSTE LÄSA FÖLJANDE:**



Undvik överraskningar!  
VAR FÖRBEREDD på att något oväntat inträffar.

Kör defensivt.

- Håll hela tiden uppsikt över människor, föremål, omgivningsförhållanden och fordon som närmar sig.
- Undvik tunn is/öppet vatten.
- Iakttag extra försiktighet vid körning utanför leden.

Bär ALLTID DOT-godkänd HJÄLM och kläder som passar för snöskoteråkning.

Kör eller åk ALDRIG på fordonet med alkohol eller droger i kroppen, inte heller som passagerare.

516005056B

516005056B

DEKAL 11

**⚠ WARNING** **⚠ VARNING**





516005226

DEKAL 12 - EUROPEISKA MODELLER

**⚠ VARNING**

Bogsering av last kan påverka snöskoterns köregenskaper. • Sänk hastigheten. • Använd en stel dragstång. • Se till att dragstången är ordentligt fastspänd. Överskrid inte följande för last:

SLÄPVAGNSVIKT 250 kg Max.      VERTIKAL BELASTNING 10 kg Max.

516004568

DEKAL 13



DEKAL 14 - PÅ BROMSSKÖLDEN (OFÄRGAD METALLTUNNEL)

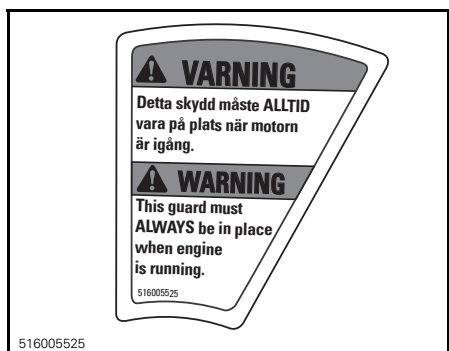

DEKAL 14 - PÅ BROMSSKÖLDEN (MÅLAD METALLTUNNEL)



DEKAL 15 - PÅ GASFYLLDA STÖTDÄMPARE

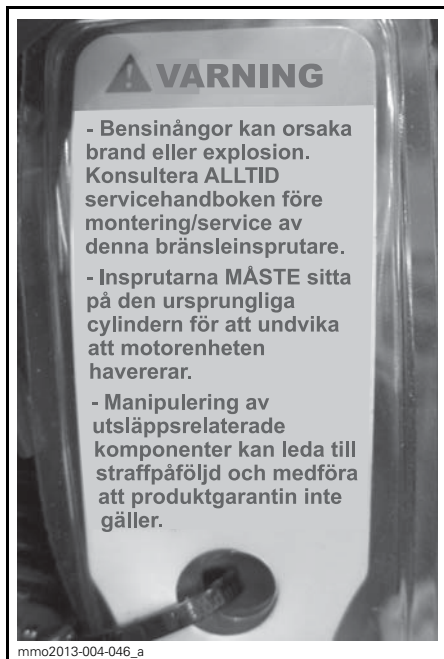

DEKAL 16 - PÅ BRÄNSLEINSPRUTARE - E-TEC-MODELLER



DEKAL 17



## Dekaler om överensstämmelse

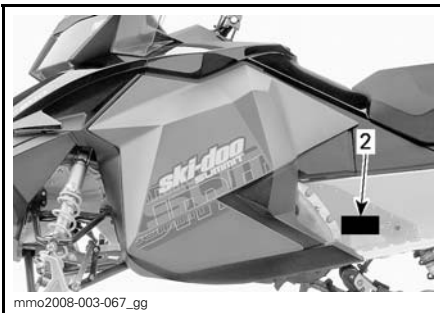
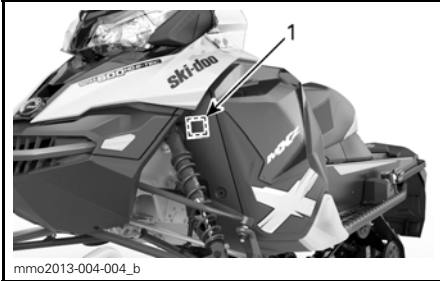

TYPBILD



TYPBILD

## Dekal om EPA-överensstämmelse

EMISSION CONTROL INFORMATION		EPA REGULATIONS FOR SNOWMOBILE SI ENGINES. 121	EC
THIS VEHICLE IS CERTIFIED TO OPERATE ON UNLEADED GASOLINE AND MEETS [XXXX] U.S.			
ENGINE FAMILY	XXXXX	EFFEKTGRUPP	
PERMEATION FAMILY	XXXXXXXXXX	PERMEABILITETSGRUPP	
FEL	XX g/kW-hr HC XXX g/kW-hr CO	UTSLÄPPSGRÄNS FÖR EFFEKTGRUPP	
ENGINE DISPLACEMENT	XXX.X cm <sup>3</sup>	MOTORCYLINDERVOLYM	
EXHAUST EMISSION CONTROL SYSTEM	XXX	AVGASUTSLÄPP KONTROLLSYSTEM	

**INFORMATION OM UTSLÄPPSKONTROLL**  
 FORDONET ÄR CERTIFIERAT FÖR ANVÄNDNING MED BLYFRI BENSIN OCH UPPFYLLER [XXXX] U.S. EPA:S BESTÄMMELSER FÖR SNÖSKOTERMOTORER MED TÄNDSTIFTSTÄNDNING.  
 SEE OPERATOR'S GUIDE FOR MAINTENANCE SPECIFICATIONS FOR UNDERHÅLLSSPECIFIKATIONER. SE INSTRUKTIONSBOKEN  
**BOMBARDIER RECREATIONAL PRODUCTS INC.**

516005052 519 005 052

### ÖVERENSSTÄMMESEDEKAL 1 - I MOTORRUMMET

This snowmobile complies to National Park Service  
**BAT Requirements**

Denna snöskoter uppfyller National Park Services  
 krav på BAT (bästa tillgängliga teknik)

**New BAT Requirements**  
 Nya BAT-krav

516006562

### DEKAL 2 - 600 ACE- OCH 900 ACE-MODELLER

## SSCC-dekal

Säkerhetsstandarder för snöskotrar har utgivits av Snowmobile Safety and Certification Committee (SSCC), där BRP är stolt att vara medlem. Att snöskotern motsvarar dessa standarder framgår av certifieringsdekalen på en vertikal del av fordonet på högra sidan.

Följande dekal anger, att en oberoende testinstitution har verifierat fordonets överensstämmelse med SSCC säkerhetsstandarder.



DEKAL 3

## Dekaler med teknisk information



TYPBILD

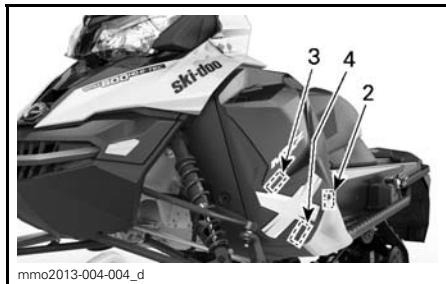

TYPBILD



DEKAL 1



DEKAL 2



DEKAL 3

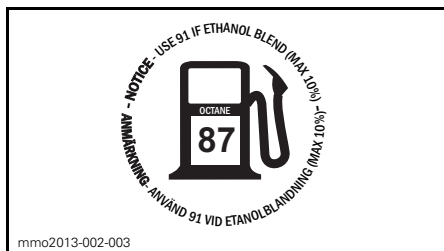

**FINNS PÅ TANKLOCKET - PÅ ACE-MOTORER  
- I LÄNDER SOM ANVÄNDER AKI  
(RON+MON)/2 PUMPOKTANTAL**

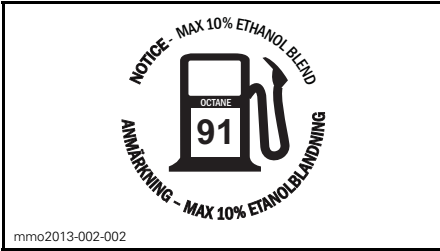

FINNS PÅ TANKLOCKET - PÅ  
E-TEC-MOTORER - I LÄNDER SOM  
ANVÄNDER AKI (RON+MON)/2  
PUMPOKTANTAL



FINNS PÅ TANKLOCKET - PÅ ACE-MOTORER  
- I LÄNDER SOM ANVÄNDER  
RON-OKTANTAL

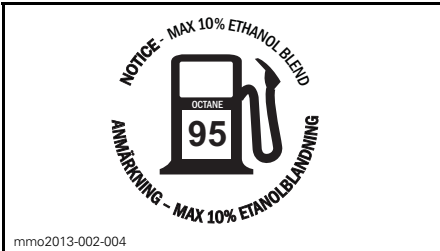

FINNS PÅ TANKLOCKET - PÅ  
E-TEC-MOTORER - I LÄNDER SOM  
ANVÄNDER RON-OKTANTAL



DEKAL 4 - NÄRA PRIMÄRARIATORN - 800R  
E-TEC



# ***FORDONS- INFORMATION***

# REGLAGE, INSTRUMENT OCH KOMPONENTER

**OBSERVERA:** Vissa funktioner gäller kanske inte din modell eller kan vara tillval.

**OBSERVERA:** Vissa av säkerhetsdekalerna på fordonet visas inte i illustrationerna. Information om fordonets säkerhetsdekaler finns i underavsnittet *SÄKERHETSDEKALER PÅ FORDONET*.

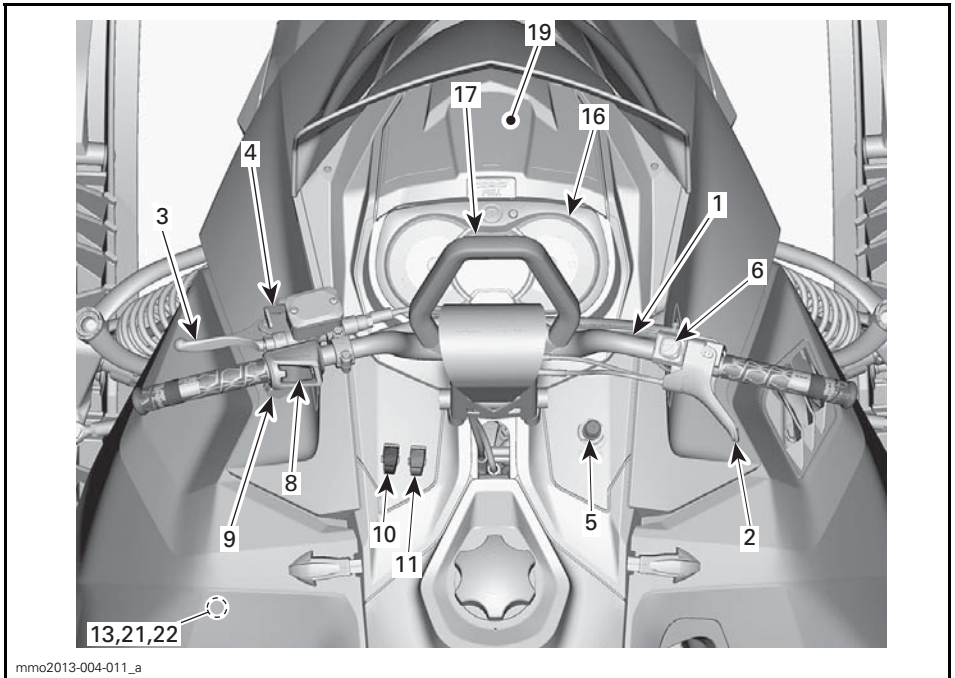

**SUMMIT OCH FREERIDE-MODELLER**

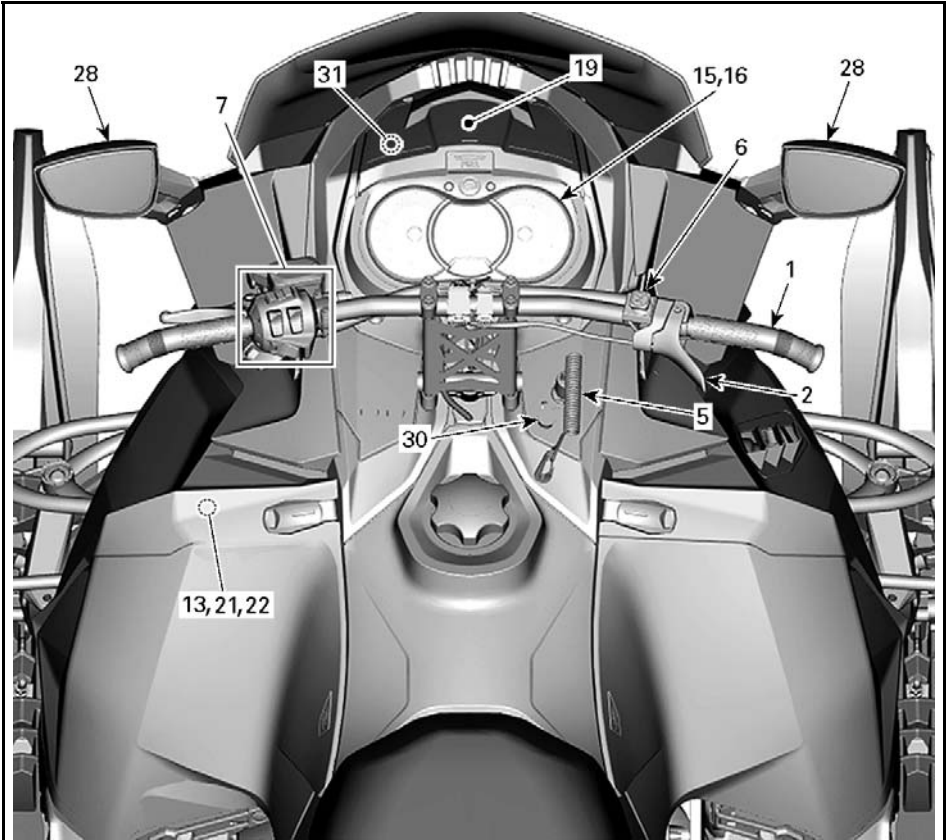

mmo2014-004-005\_a

TYPBILD - MX Z-, RENEGADE- OCH GSX LE-MODELLER

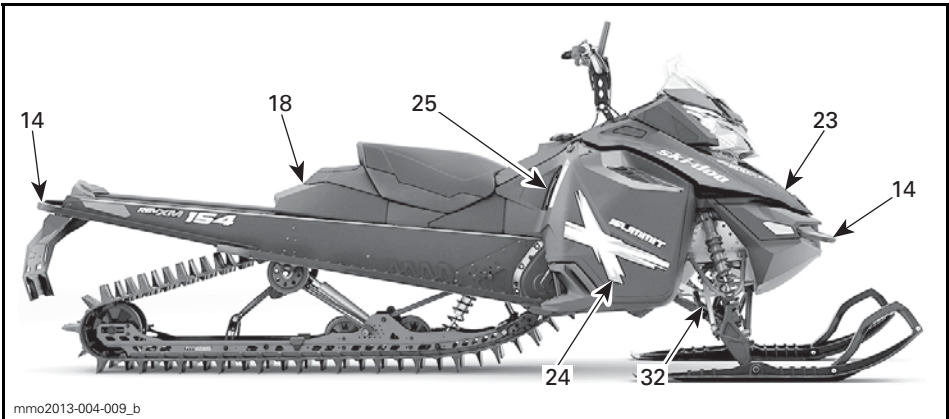

mmo2013-004-009\_b

SUMMIT OCH FREERIDE-MODELLER

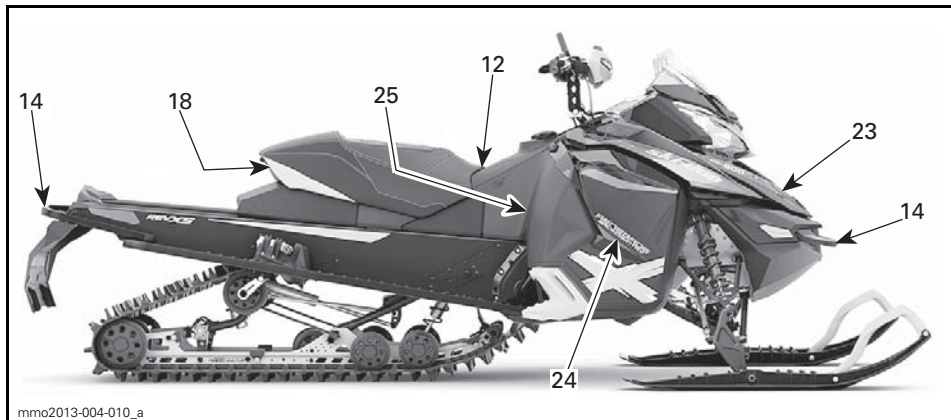

TYPBILD - MX Z- OCH RENEGADE-MODELLER

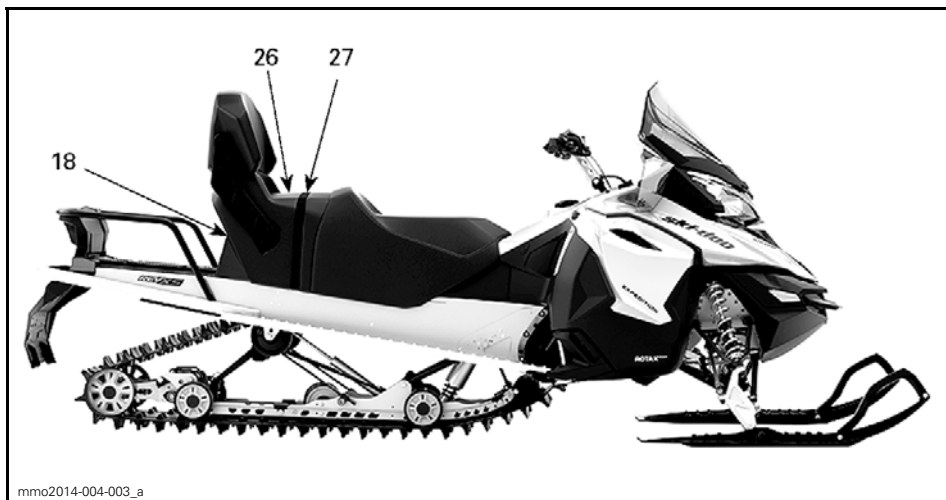

EXPEDITION-MODELLER

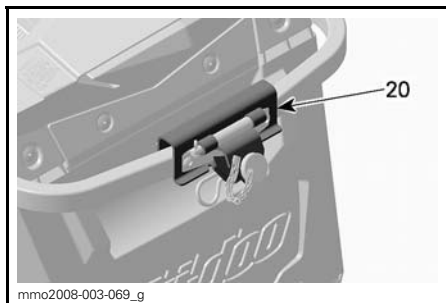

VISSA EUROPEISKA MODELLER

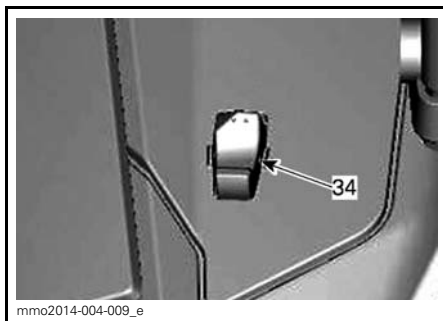

TYPBILD - VÄNSTER SIDA AV  
BRÄNSLETANKEN - ENDAST ACE



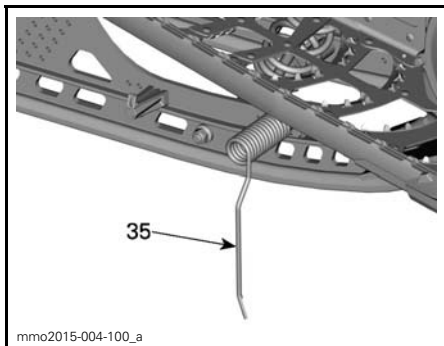

mmo2015-004-100\_a

TYPBILD - SUMMIT X MED T3-PAKET

## 1) Styrstång

Med styrstängan styr du snöskotern. När styrstängan vrids åt höger eller vänster, vrids skidorna åt höger eller vänster och styr snöskotern.

### ⚠ VARNING

Att köra fort baklänges och att svänga samtidigt, kan resultera i förlust av stabiliteten och kontrollen.

## 2) Gasreglage

Gasreglaget är placerat på höger sida av styrstängan.

Kan manövreras med tummen. När det trycks in, ökas motorns varvtal. När det släpps, går motorvarvtalet automatiskt tillbaka till tomgång.

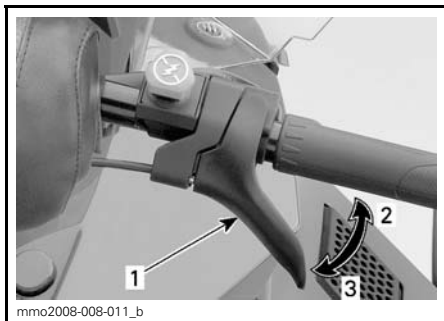

mmo2008-008-011\_b

TYPBILD

1. Gasreglage
2. Accelerera
3. Släpp gasen

### ⚠ VARNING

Kontrollera alltid gasreglagets funktion innan du startar motorn. Reglaget måste gå tillbaka till viloposition när det släpps. Starta inte motorn om detta inte är fallet.

### Gasreglage (ACE)

Gasreglaget är placerat på höger sida av styrstängan.

Kan manövreras med tummen eller andra fingrar. När det trycks in, ökas motorns varvtal. När det släpps, går motorvarvtalet automatiskt tillbaka till tomgång.

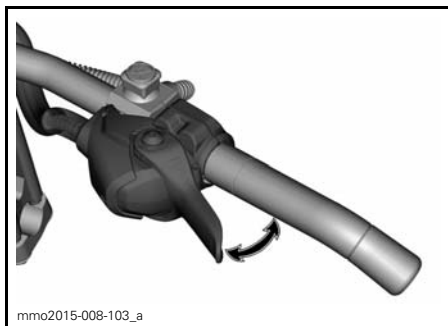

mmo2015-008-103\_a

TYPBILD

### ⚠ VARNING

Kontrollera alltid gasreglagets funktion innan du startar motorn. Reglaget måste gå tillbaka till viloposition när det släpps. Starta inte motorn om detta inte är fallet.

Växla gasreglagets läge från tum- till fingermanövrering

**⚠ FÖRSIKTIGHET** Vi rekommenderar bestämt att vänta tills snöskotern har stannat helt innan du ändrar gasreglagets läge, annars kan det leda till en risksituation.

Det finns tre olika lägen att välja mellan vid byte från tum- till fingermanövrering. Vilket som är bäst beror på förarens preferens, körstil och förhållanden.

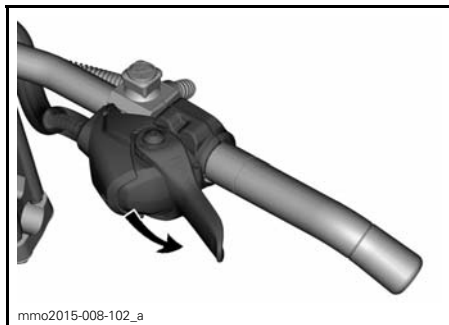

**GASREGLAGELÄGE FÖR TUMMANÖVRERING: TRYCK NEDÅT FÖR ATT ROTERA GASREGLAGEHÖLJET**

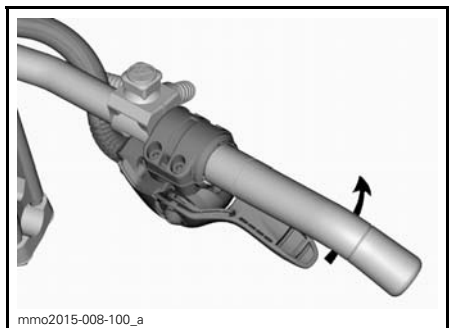

**FORTSÄTT ATT ROTERA GASREGLAGEHÖLJET OM SÅ ÖNSKAS**

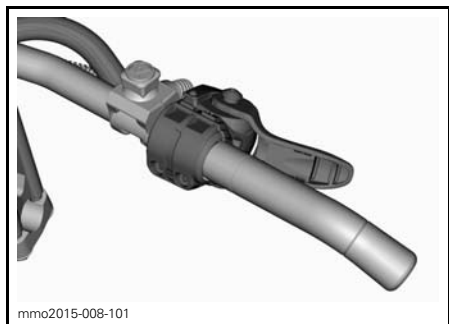

**GASREGLAGELÄGE FÖR FINGERMANÖVRERING**

## **⚠ FÖRSIKTIGHET**

- Vi rekommenderar **BESTÄMT** att du använder handskar, **INTE** väntar för fingermanövreringsläget.
- Fingermanövreringsläget rekommenderas inte för körning utanför spåren i tät terräng.

Använd proceduren ovan fast i omvänd ordning för att återgå till tummanövreringsläget.

## **3) Bromshandtag**

Bromshandtaget är placerat på vänster sida av styrstången.

Du bromsar genom att trycka in det. När du släpper det, återgår det automatiskt till viloposition. Bromseffekten beror på hur hårt man trycker på handtaget och på terrängens typ och snöförhållanden.

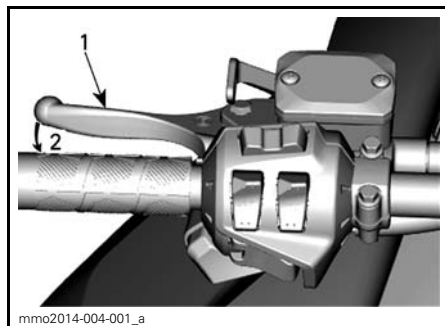

**TYPBILD**

1. Bromshandtag
2. Bromsa

## **4) Parkeringsbromshandtag**

Parkeringsbromshandtaget är placerat på vänster sida av styrstången.

Parkeringsbromsen bör alltid användas när snöskotern parkeras.

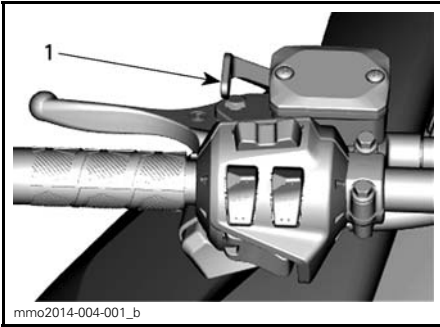

TYPBILD

1. Parkeringsbromshandtag

## ⚠ VARNING

Kontrollera att parkeringsbromsen är urkopplad innan du kör snöskotern. Om du kör med ett konstant tryck på reglaget kan detta skada bromssystemet och orsaka förlust av bromsverkan och/eller eldsvåda.

## Aktivera parkeringsbromsen

Aktivera bromsen och håll den intryckt, och spärra sedan bromsen med parkeringsbromshandtaget som visat.

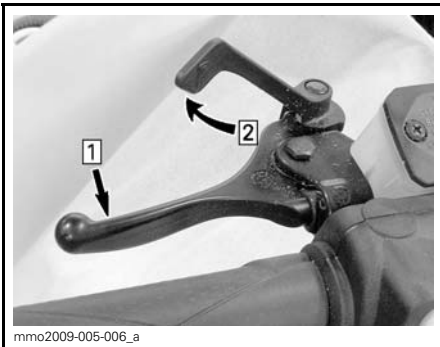

TYPBILD — AKTIVERA BROMSEN

Step 1: Aktivera bromsen och håll den intryckt  
Step 2: Spärra bromsen med parkeringsbromshandtaget

## Frikläpp parkeringsbromsen

Tryck in bromshandtaget. Parkeringsbromsen återgår automatiskt till det ursprungliga läget. Frigör alltid parkeringsbromsen före körning.

## 5) Motorns stoppbrytare

Motorns stoppbrytare (nödstopplina) är placerad på höger sida av konsolen.

Nödstopplinans hatt måste vara korrekt fastsatt på motorns stoppbrytare för att fordonet ska kunna köras.

**OBSERVERA:** När motorn har startats ska 2 korta ljudsignaler höras då en programmerad D.E.S.S.-nyckel (nödstopplinans hatt) monteras korrekt på motorns stoppbrytare. Om en annan ljudsignal hörs, se *ÖVERVAKNINGSSYSTEM* för information om D.E.S.S.-felkoder.

Då nödstopplinans hatt dras bort från stoppbrytaren stannar motorn.

## ⚠ VARNING

Fäst alltid nödstopplinans ögla på kläderna innan motorn startas.

## D.E.S.S. (digitalt stöldskyddssystem)

Nödstopplinans hatt har en integrerad D.E.S.S.-nyckel för att ge dig och din snöskoter samma säkerhet som motsvarande traditionella lås med nyckel.

D.E.S.S.-nyckeln innehåller en elektronisk minneskrets, som är försedd med en unik, permanent lagrad digital kod.

Din auktoriserade Ski-Doo-återförsäljare har programmerat snöskoterns D.E.S.S.-nyckel så att den känner igen D.E.S.S.-nyckeln i nödstopplinans hatt, vilket är nödvändigt för att fordonet ska kunna köras.

Om en annan nödstopplina används utan att D.E.S.S.-nyckeln programmeras, startar motorn men når inte tillräckligt varvtal för inkoppling av primärvaritorn och fordonet kan inte köras.

Se till att den är fri från smuts och snö.

## D.E.S.S. Flexibilitet

Snöskoterns D.E.S.S.-system kan programmeras av din auktoriserade Ski-Doo-återförsäljare så att den accepterar upp till 8 olika nycklar.

Vi rekommenderar att du köper ytterligare nödstoppinor hos din auktoriserade Ski-Doo-återförsäljare. Om du har flera D.E.S.S.-utrustade Ski-Doo-snöskotrar, kan var och en programmeras av din auktoriserade Ski-Doo-återförsäljare så att den även accepterar de andra fordonens D.E.S.S.-nycklar.

## RF D.E.S.S. Typer av nycklar (ACE)

Två typer av nycklar kan användas:

- Normal nyckel
- Inlärningsnyckel.

För att lättare känna igen de olika nycklarna har nycklarna olika färger.

NYCKELTYP	FÄRG
Normal	Grå
Inläring	Grön

Ski-Doo Inlärningsnyckel begränsar snöskoterns hastighet och motorns vridmoment, vilket ger förstagångs- och mindre vana förare möjlighet att lära sig köra snöskotern och uppnå nödvändig säkerhet och kontroll.

**OBSERVERA:** Den ursprungliga programmeringen av Inlärningsnyckel kan begränsa hastigheten till 40 km/h eller 70 km/h. Vänd dig till en auktoriserad Ski-Doo-återförsäljare om du vill ändra denna inställning.

Se underavsnittet *ANVÄNDNINGSLÄGEN* för detaljer.

## 6) Motorns nödstoppreglage

Motorns nödstoppreglage är placerat på höger sida av styrstangen.

Tryck-/dragreglage.

För att stoppa motorn i en nödsituation, välj läget AV (nedtryckt) och bromsa samtidigt. För att återstarta motorn måste reglaget vara i läget PÅ (uppdraget).



LÄGET AV

När du vill starta motorn igen måste reglaget vara i läget PÅ (UPPDRAGET).



LÄGET PÅ

Alla som använder snöskotern bör prova på att använda den här funktionen genom att använda motorns nödstoppreglage flera gånger vid den första turen och därefter varje gång motorn ska stoppas. Tanken är att proceduren ska bli så invand att föraren är väl förberedd i en nödsituation där reglaget måste användas.

### **⚠ VARNING**

Om reglaget har använts i ett nödfall vilket förorsakats av en miss-tänkt felfunktion, bör felets källa fastställas och åtgärdas innan motorn startas på nytt. Kontakta en auktoriserad Ski-Doo-återförsäljare för service.

## 7) Flerfunktionsreglage (utom Summit och Freeride)

Flerfunktionsreglaget är placerat på vänster sida av styrstången.

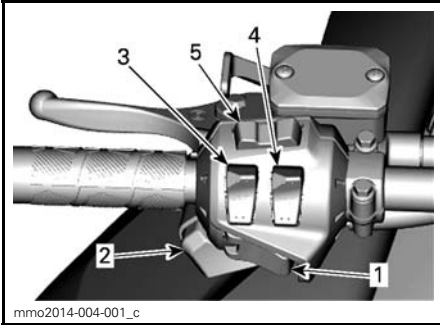

### TYPBILD

1. Start/Elektroniskt backreglage
2. Hel- och halvljusomkopplare
3. Handtagsvärmare
4. Gasreglagevärmare
5. Mode/Set-knapp

### Start/Elektroniskt backreglage

På modeller med elstart, tryck för att starta motorn. Se *MOTORSTART-PROCEDUR* i underavsnittet *GRUNDLÄGGANDE PROCEDURER*.

### Modeller med elektronisk back

När motorn har startats, tryck för att lägga i den elektroniska backen. Förfarandet beskrivs i *RER (BACKNING)* i avsnittet *GRUNDLÄGGANDE PROCEDURER*.

### Hel- och halvljusomkopplare

Tryck för att välja hel- eller halvljus. Observera att strålkastaren alltid är påslagen när motorn är igång.

### Brytare för handtagsvärmare

#### Modeller med analog/digital mätare

#### E-TEC

**OBSERVERA:** Under 2.000 RPM är handtagsvärmarna begränsade till 50 %.

### ACE

**OBSERVERA:** Handtagsvärmarna är aktiva vid motorvarvtal över 2.000 RPM.

### Alla modeller

Tryck in reglaget och välj önskad effekt för att hålla händerna angenämt varma.

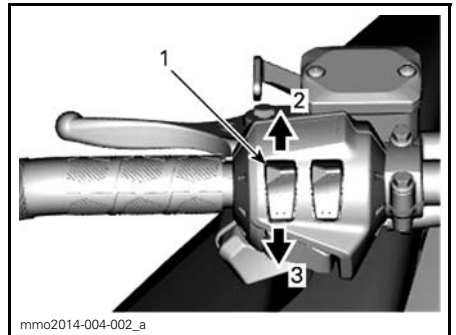

### TYPBILD

1. Handtagsvärmare
2. Öka värmen
3. Minska värmen

**OBSERVERA:** När reglaget släpps, återgår displayen till att visa bränslenivån.

Uppvärmningseffekten visas på den digitala displayen.

**OBSERVERA:** Det finns nio effektlägen.

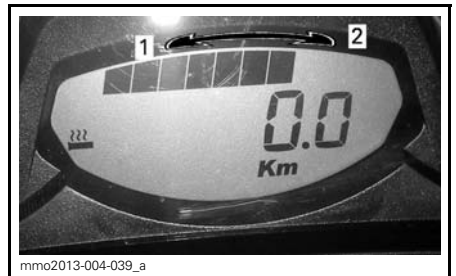

### VISAD UPPVÄRMNINGSEFFEKT

1. Minska värmen
2. Öka värmen

Handtagsvärmaren är i läget AV då inga pelare visas på mätaren.

## Modeller med analog/digital flerfunksionsmätare

### E-TEC

**OBSERVERA:** Under 2.000 RPM är handtagsvärmarna begränsade till 50 %.

### ACE

**OBSERVERA:** Handtagsvärmarna är aktiva vid motorvarvtal över 2.000 RPM.

### Alla modeller

Tryck in reglaget och välj önskad effekt för att hålla händerna angenämt varma.

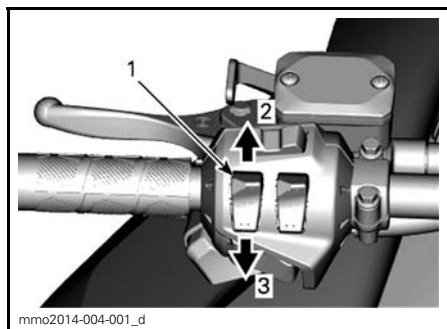

#### INSTÄLLBAR EFFEKT

1. Handtagsvärmare
2. Öka värmen
3. Minska värmen

Uppvärmningseffekten visas på den digitala displayen.

**OBSERVERA:** Det finns nio effekt-lägen. När reglaget släpps, återgår displayen till att visa motorns kylvätsketemperatur (om en sådan funktion finns).

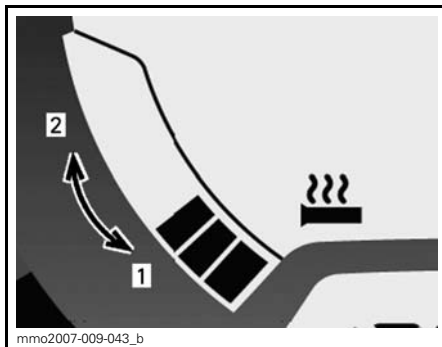

#### VISAD UPPVÄRMNINGSEFFEKT

1. Minska värmen
2. Öka värmen

Handtagsvärmaren är i läget AV då inga pelare visas på mätaren.

## Omkopplare för gasreglagevärmare

### Modeller med analog/digital mätare

#### E-TEC

**OBSERVERA:** Under 2.000 RPM är gasreglagevärmaren begränsad till 50 %.

#### ACE

**OBSERVERA:** Gasreglagevärmaren är aktiv vid motorvarvtal över 2.000 RPM.

### Alla modeller

Tryck in reglaget och välj önskad effekt för att hålla tummen angenämt varm.

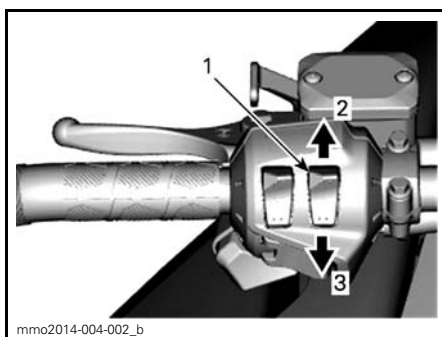

#### TYPBILD

1. Gasreglagevärmare
2. Öka värmen
3. Minska värmen

**OB-SERVERA:** Uppvärmningseffekten visas på den digitala displayen då gasreglagevärmaren aktiveras. Det finns nio effektlägen. När reglaget släpps, återgår displayen till att visa bränslenivån.

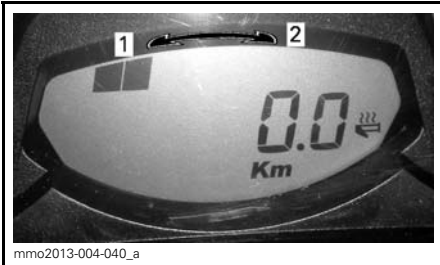

**VISAD UPPVÄRMNINGSEFFEKT**

1. Minska värmen
2. Öka värmen

Gasreglagevärmaren är i läget AV då inga pelare visas på mätaren.

**Modeller med analog/digital flerfunktionsmätare**

**E-TEC**

**OBSERVERA:** Under 2.000 RPM är gasreglagevärmaren begränsad till 50 %.

**ACE**

**OBSERVERA:** Gasreglagevärmaren är aktiv vid motorvarvtal över 2.000 RPM.

Tryck in reglaget och välj önskad effekt för att hålla tummen angenämt varm.

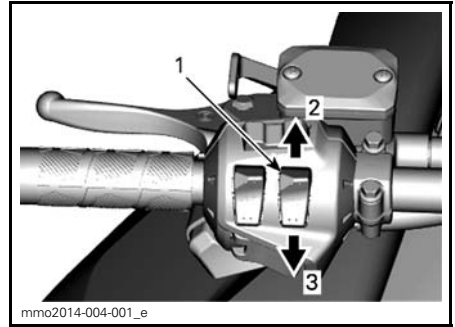

**INSTÄLLBAR EFFEKT**

1. Gasreglagevärmare
2. Öka värmen
3. Minska värmen

**OB-SERVERA:** Uppvärmningseffekten visas på flerfunktionsdisplayen då gasreglagevärmaren aktiveras. Det finns nio effektlägen. När reglaget släpps, återgår displayen till att visa bränslenivån.

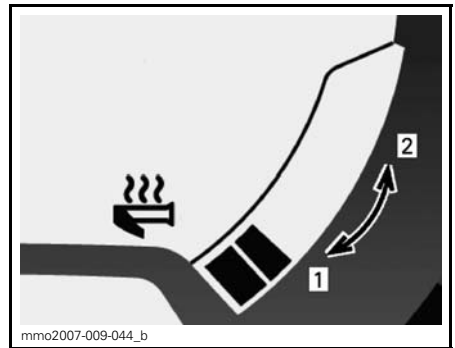

**VISAD UPPVÄRMNINGSEFFEKT**

1. Minska värmen
2. Öka värmen

Gasreglagevärmaren är i läget AV då inga pelare visas på mätaren.

## Mode/Set-knapp

### Modeller med analog/digital flerfunktionsmätare

Den här knappen kan användas istället för de två övre knapparna på den analoga/digitala mätaren för att utföra mätarinställningar.

- Då den trycks åt vänster har den samma funktion som MODE (M)-knappen.
- När den trycks åt höger har den samma funktion som SET (S)-knappen.

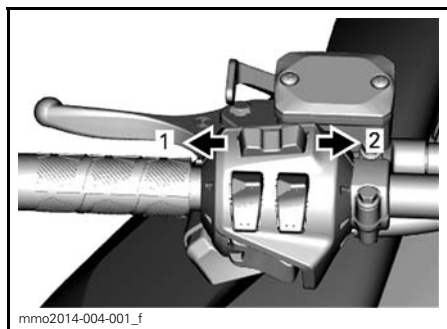

#### FLERFUNKTIONSMÄTARE

1. MODE-funktion
2. SET-funktion

## 8) Start/elektroniskt backreglage (Summit och Freeride)

Start/elektroniskt backreglage är placerat på vänster sida av styrstången.

På modeller med elstart, tryck för att starta motorn. Se *MOTORSTART-PROCEDUR* i underavsnittet *GRUNDLÄGGANDE PROCEDURER*.

När motorn har startats, tryck för att lägga i den elektroniska backen. Förfarandet beskrivs i *REGER (BACKNING)* i avsnittet *GRUNDLÄGGANDE PROCEDURER*.

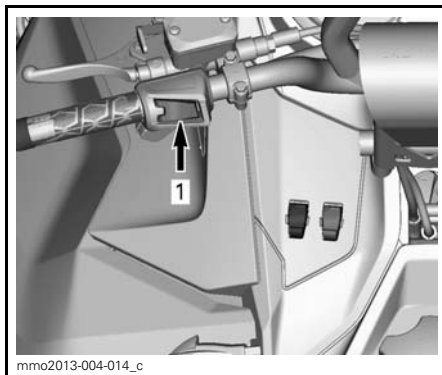

1. Start/elektroniskt backreglage

## 9) Hel- och halvljusomkopplare (Summit och Freeride)

Tryck för att välja hel- eller halvljus. Observera att strålkastaren alltid är påslagen när motorn är igång.

## 10) Brytare för handtagsvärmare (Summit och Freeride)

### E-TEC

**OBSERVERA:** Under 2.000 RPM är handtagsvärmarna begränsade till 50 %.

### ACE

**OBSERVERA:** Handtagsvärmarna är aktiva vid motorvarvtal över 2.000 RPM.

### Alla modeller

Tryck in reglaget och välj önskad effekt för att hålla händerna angenämt varma.

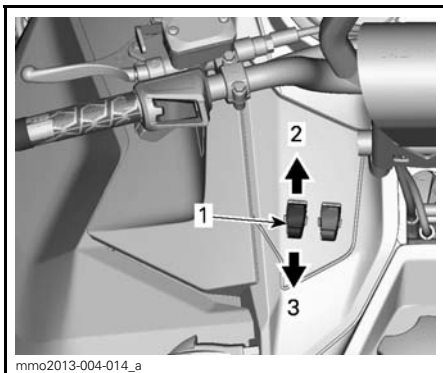

**INSTÄLLBAR EFFEKT**

1. Handtagsvärmare
2. Öka värmen
3. Minska värmen

Uppvärmningseffekten visas på fler-funktionsdisplayen.

**OBSERVERA:** Det finns nio effektlägen. När reglaget släpps, återgår displayen till att visa motorns kylvätsketemperatur (om en sådan funktion finns).

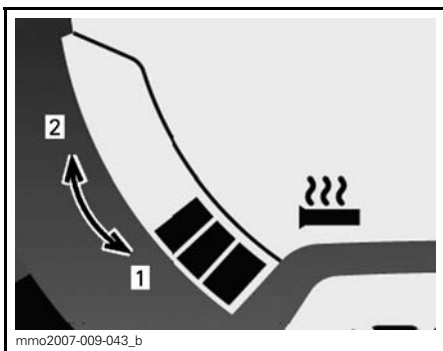
**VISAD UPPVÄRMNINGSEFFEKT**

1. Minska värmen
2. Öka värmen

Handtagsvärmaren är i läget AV då inga pelare visas på mätaren.

## 11) Brytare för gasreglagevärmare (Summit och Freeride)

**E-TEC**

**OBSERVERA:** Under 2.000 RPM är gasreglagevärmaren begränsad till 50 %.

**ACE**

**OBSERVERA:** Gasreglagevärmaren är aktiv vid motorvarvtal över 2.000 RPM.

**Alla modeller**

Tryck in reglaget och välj önskad effekt för att hålla tummen angenämt varm.

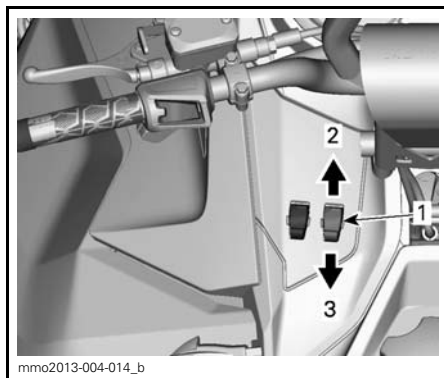
**INSTÄLLBAR EFFEKT**

1. Gasreglagevärmare
2. Öka värmen
3. Minska värmen

**OBSERVERA:** Uppvärmningseffekten visas på flerfunktionsdisplayen då gasreglagevärmaren aktiveras. Det finns nio effektlägen. När reglaget släpps, återgår displayen till att visa bränslenivån.

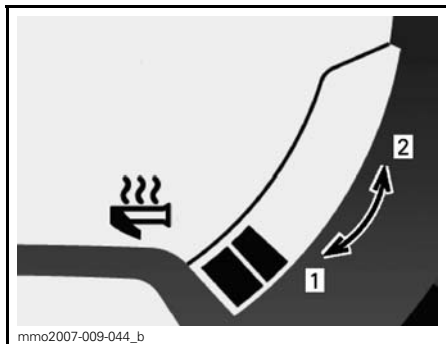

**VISAD UPPVÄRMNINGSEFFEKT**

1. Minska värmen
2. Öka värmen

Gasreglagevärmaren är i läget AV då inga pelare visas på mätaren.

**12) Sätesspär (endast 1-UP-modeller)**

Förarsätet kan tas bort för att komma åt Instruktionsboken (placerad i sättesbasen) eller i underhållssyfte.

Sätesspärren är placerad under sätets främre del.

**Demontering av förarsäte**

Dra i den främre delen av sätedyndan, skjut sätet framåt för att frigöra spärren och dra sedan i fliken för att frigöra sätet.



**TYPBILD**

1. Sätesspär



1. Sätesspär

Håll sätesspärren utdragen och dra sätet bakåt.

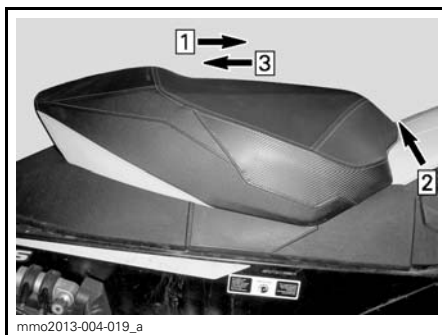

**TYPBILD**

- Step 1: Skjut sätet framåt
- Step 2: Håll sätesspärren utdragen
- Step 3: Dra sätet bakåt

**Återmontering av förarsätet**

**ANMÄRKNING** Om fordonet körs med ett föremål mellan sätet och bränsletanken kan bränsletanken skadas. Placera ALDRIG några föremål mellan sätet och bränsletanken.

Placera sätet i rätt läge.

För sätet framåt tills det spärras i läge.

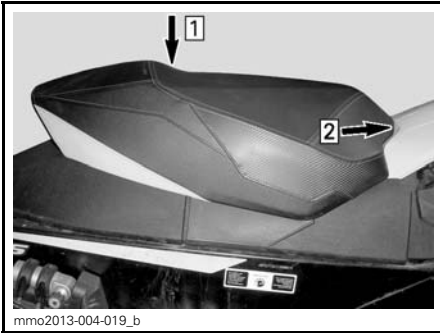

mmo2013-004-019\_b

**TYPBILD**

Step 1: Placera sätet i rätt läge

Step 2: Tryck sätet framåt tills det spärras

**OBSERVERA:** Ett distinkt snäppljud kommer att höras. Kontrollera att sätet är ordentligt spärrat genom att dra i det en extra gång.



mmo2013-004-019

**TYPBILD – SÄTET MONTERAT**
**VARNING**

Se till att sätet är säkert låst innan du kör.

**13) Verktygssats**

En verktygssats med verktyg för grundläggande underhåll levereras med fordonet.

Verktygen är fastsatta direkt på drivremsskyddet.

**ANMÄRKNING** Försäkra dig om att verktygen är ordentligt fastsatta för att undvika att de kommer i kontakt med CVT (kontinuerligt variabel transmission). Sekundärvariatorns utvidgare är insatt igenom startklämman.

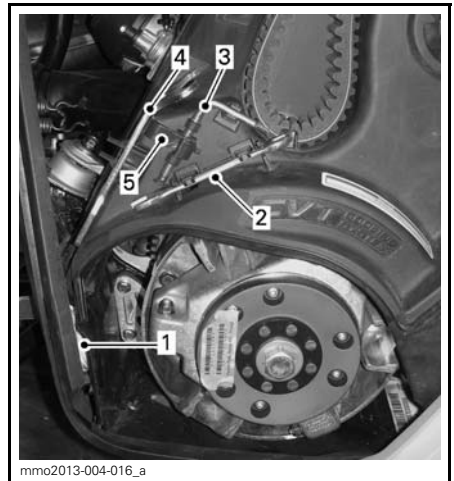

mmo2013-004-016\_a

**TYPBILD**

1. Nödstartlina
2. Skiftnyckel
3. Sekundärvariatorns utvidgare
4. Justeringsverktyg för fjädningen
5. Startklämna

## 14) Främre och bakre stötfångare

Används när snöskotern behöver lyftas för hand.

**⚠ FÖRSIKTIGHET** Undvik skador genom att använda korrekt lyftteknik, använd särskilt kraften i benen. Försök inte lyfta fordonets bakparti om det känns för tungt. Använd en ordentlig lyftanordning eller be någon om hjälp vid lyftningen om möjligt.

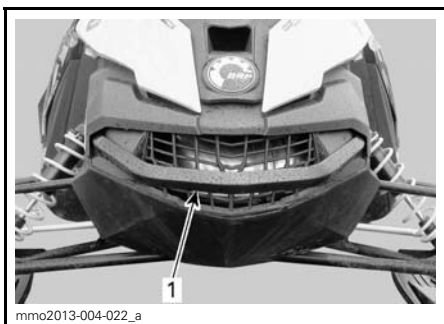

TYPBILD - FRAM

1. Främre stötfångare



TYPBILD - BAK

1. Bakre stötfångare

**ANMÄRKNING** Använd aldrig skidorna för att dra eller lyfta snöskotern.

## 15) Analog/digital mätare (MX Z TNT, MX Z Sport, Renegade Adrenaline, Renegade Backcountry, Renegade Sport, Grand Touring Sport och Expedition Sport)

### ⚠ VARNING

Att avläsa den digitala displayen på mätaren kan göra dig ouppmärksam då du kör fordonet, framför allt då det gäller att ständigt följa med omgivningen.

### Mätarbeskrivning

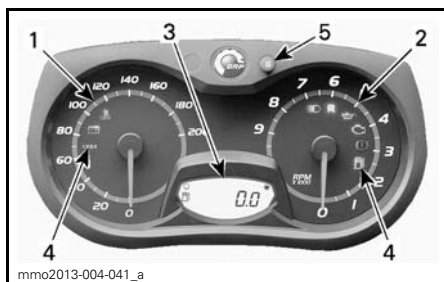

#### ANALOG/DIGITAL MÄTARE (STANDARD)

1. Hastighetsmätare
2. Varvtalsmätare (RPM)
3. Digital mätardisplay
4. Signallampor
5. Mätarens SET (S)-knapp

**OBSERVERA:** Mätaren är fabriksinställd på att visa brittiska måttenheter men kan ändras till att visa metrisk enheter, kontakta en auktoriserad Ski-Doo-återförsäljare om du vill ändra enhetens inställningar.

#### 1) Hastighetsmätare

Mäter fordonets hastighet (i mile per timme eller kilometer per timme beroende på inställning).



VÄNSTER DEL AV MÄTAREN

## 2) Varvtalsmätare (RPM)

Mäter motorns varvtal per minut (RPM). Multiplicera med 1.000 för att få fram det faktiska varvtalet.



HÖGRA DELEN AV MÄTAREN

## 3) Digital display

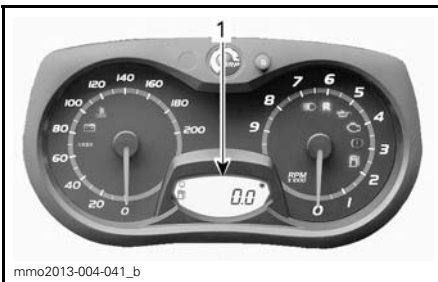

1. Digital display

Flerfunktionsdisplayen används för att:

- Visa VÄLKOMST-meddelandet vid tändningstillslag
- Visa NYCKEL-meddelandet om nyckelidentifiering
- Tillhandahålla olika förarvalda indikeringar
- Aktivera eller ändra olika funktioner eller användningslägen
- Visa rullande meddelanden om aktivering av funktioner eller systemfel
- Visa felkoder.

## **⚠ VARNING**







Justera eller ställ aldrig in funktioner på flerfunktionsmätaren då du kör.

## 4) Signallampor och meddelanden



TYPBILD — SIGNALLAMPOR

Se tabellen nedan för vanlig information om signallampor. Se *ÖVERVAKNINGSSYSTEM* för detaljer om signallampor vid feltillstånd.

SIGNALLAMPA/LAMPOR PÅ	LJUDSIGNAL	BESKRIVNING
	4 korta signaler var 5:e minut	E-TEC: Nivån i oljeinsprutningsbehållaren är låg. Stanna fordonet på en säker plats och fyll på olja i insprutningsbehållaren.
	—	Låg bränslenivå. Ett (1) streck återstår i bränslenivåns stapelmätare. Fyll på bränsletanken så fort som möjligt.
	Långa ljudsignaler upprepas långsamt	Backväxeln har valts.
	3 korta signaler	Backväxeln kopplades inte in. Försök igen.
	—	Helljus har valts för strålkastaren.
—	—	E-TEC: Motor- och/eller injektionsolja behöver värmas upp innan återgång till normal funktion. Motors varvtal är begränsat tills önskad temperatur har uppnåtts.
Endast ACE		
	—	ECO-läget är valt.
	—	Standardläget är valt.
	—	Sportläget är valt.

## 5) SET (S)-knapp

Knapp för att navigera, ställa in eller nollställa mätarens flerfunktionsdisplay.

Motorn måste vara igång för att inställningarna ska registreras.

**OBSERVERA:** SET (S)-knappen på flerfunktionsbrytaren har samma funktioner och kan också användas.

## Mätarfunktioner

MÄTARFUNKTIONER	
FUNKTIONER	
A) Vägmätare	X
B) Trippmätare "A" eller "B"	X
C) Tripptimmätare	X
D) Bränslenivå	X
E) Motorns kylvätsketemperatur <sup>(1)</sup>	Tillv.
F) Motorförvaringsläge	X
G) Handtagsvärmarnas uppvärmningseffekt	X
H) Gasreglagevärmarens uppvärmningseffekt	X
X = Ett X indikerar en standardfunktion Tillv. = Funktion tillgänglig som tillval  (1) Kylvätsketemperatur är ett tillvalspaket. Kontakta en Ski-Doo-återförsäljare för mer information.	

**OBSERVERA:** Displayen är fabriksinställd på att visa brittiska måttenheter men kan ändras till att visa metriska enheter, kontakta en auktoriserad Ski-Doo-återförsäljare om du vill ändra enhetens inställningar.

### B) Trippmätare A eller B

Trippmätaren anger det avstånd som avverkats sedan den senaste nollställningen.

### A) Vägmätare

Registrerar den avverkade sträckan.

Tryck på SET (S)-knappen när du vill välja vägmätarläge.

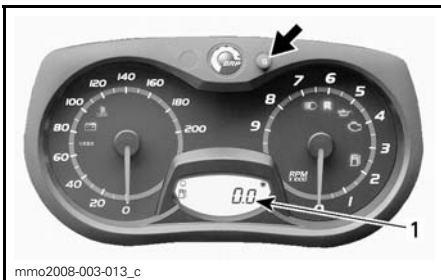

1. Vägmätarläge

Tryck på SET (S)-knappen igen när du vill välja mellan TRIP A/TRIP B-läge.

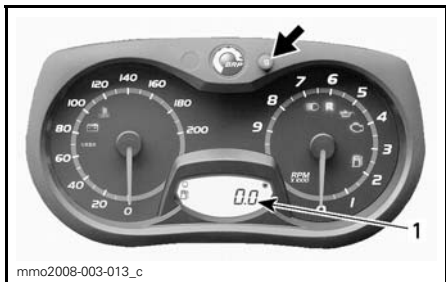

1. Trippmätarläge (TRIP A/TRIP B)

Tryck ner och håll SET (S)-knappen nedtryckt för att nollställa.

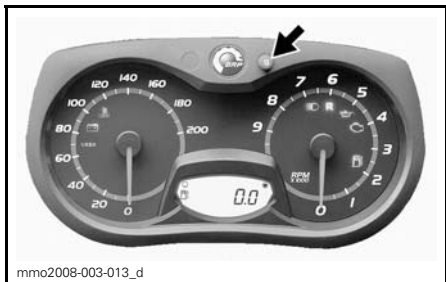

### C) Triptimmätare

Anger fordonets körtid då elsystemet aktiveras efter nollställning.

Tryck på SET (S)-knappen för att välja triptimmätarläge (HrTRIP).

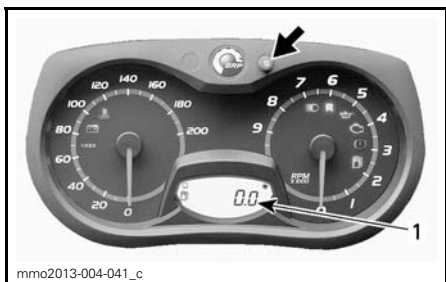

1. Triptimmätare (HrTRIP)

Tryck ner och håll SET (S)-knappen nedtryckt för att nollställa.

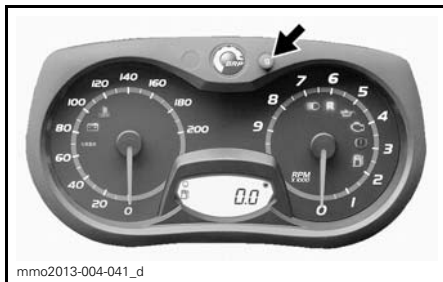

### D) Bränslenivå

Stapelvägare som kontinuerligt visar hur mycket bränsle som finns i tanken.

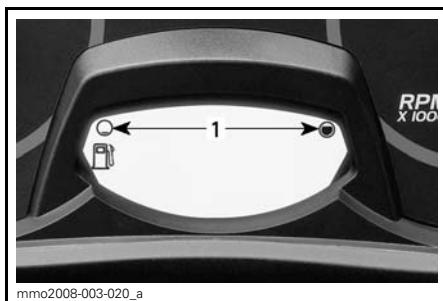

### BRÄNSLENIVÅ

1. Gränsvärden

### E) Motorkylvätsketemperatur (tillvalsmodul)

Motortemperaturnivån visas på den digitala displayen.

**ANMÄRKNING** Stanna fordonet på en säker plats om motorn överhettas. Se avsnittet FELSÖKNING.

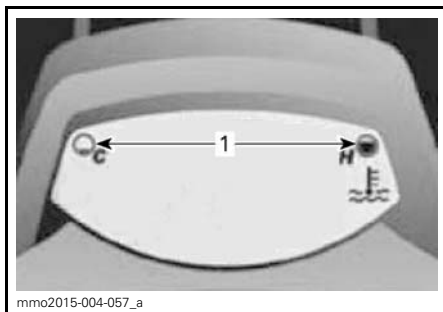

### TILLVALSMODUL INSTALLERAD

1. Motortemperaturnivå



**F) E-TEC motorförvaringsläge**

Visar "OLJA" när motorns förvaringsprocedur startas.

**G) Handtagsvärmarnas uppvärmningseffekt**

Uppvärmningseffekten visas på den digitala displayen.

**OBSERVERA:** Det finns nio effektlägen. När reglaget släpps, återgår displayen till att visa bränslenivån.

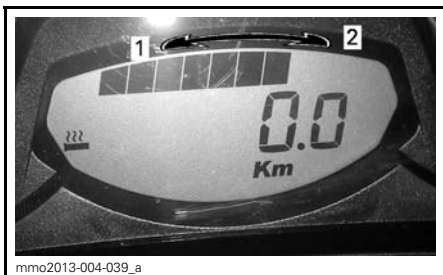
**VISAD UPPVÄRMNINGSEFFEKT**

1. Minska värmen
2. Öka värmen

**H) Gasreglagevärmarens uppvärmningseffekt**

**OBSERVERA:** Uppvärmningseffekten visas på den digitala displayen då gasreglagevärmaren aktiveras. När reglaget släpps, återgår displayen till att visa bränslenivån.

**OBSERVERA:** Det finns nio effektlägen.

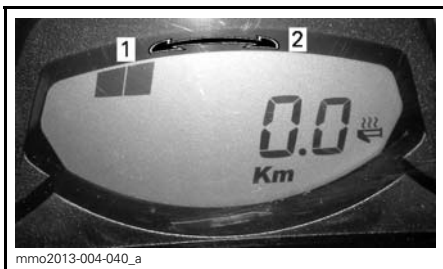
**VISAD UPPVÄRMNINGSEFFEKT**

1. Minska värmen
2. Öka värmen

## 16) Analog/digital flerfunktionsmätare (alla modeller utom MX Z TNT, MX Z Sport, Renegade Adrenaline, Renegade Backcountry, Renegade Sport, Grand Touring Sport och Expedition Sport)

### **! VARNING**

Att avläsa den digitala displayen på mätaren kan göra dig ouppmärksam då du kör fordonet, framför allt då det gäller att ständigt följa med omgivningen.

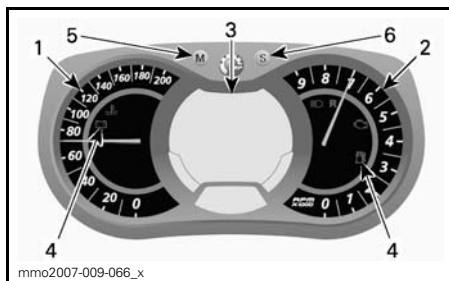
**Mätarbeskrivning****ANALOG/DIGITAL FLERFUNKTIONSMÄTARE**

1. Hastighetsmätare
2. Varvtalsmätare
3. Digital flerfunktionsmätardisplay
4. Signallampor
5. Mode-knapp
6. Set-knapp

**OBSERVERA:** Mätaren är fabriksinställd på att visa brittiska måttenheter men kan ändras till att visa metrisk enheter, kontakta en auktoriserad Ski-Doo-återförsäljare om du vill ändra enhetens inställningar.

**1) Hastighetsmätare**

Mäter fordonets hastighet



mimo2008-007-017

VÄNSTER DEL AV MÄTAREN

2) Varvtalsmätare (RPM)

Mäter motorns varvtal per minut (RPM). Multiplicera med 1.000 för att få fram det faktiska varvtalet.



mimo2008-007-018

HÖGRA DELEN AV MÄTAREN

3) Digital flerfunktionsdisplay

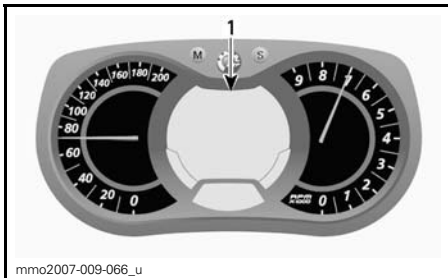

mimo2007-009-066\_u

ANALOG/DIGITAL  
FLERFUNKTIONSMÄTARE

1. Flerfunktionsdisplay

Flerfunktionsdisplayen används för att:

- Visa VÄLKOMST-meddelandet vid tändningstillslag
- Visa NYCKEL-meddelandet om nyckelidentifiering
- Tillhandahålla olika förarvalda indikeringar
- Aktivera eller ändra olika funktioner eller användningslägen
- Visa rullande meddelanden om aktivering av funktioner eller systemfel
- Visa felkoder.

När informationscentret kopplas på första gången, visar den numeriska displayen den senast valda indikeringen.

**⚠ VARNING**

Justera eller ställ aldrig in funktioner på flerfunktionsmätaren då du kör.



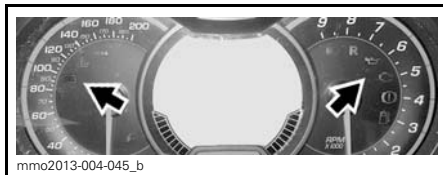



4) Signallampor och meddelanden



mimo2013-004-045\_b

TYPBILD — SIGNALLAMPOR

Se tabellen nedan för vanlig information om signallampor. Se *ÖVERVAKNINGSSYSTEM* för detaljer om signallampor vid feltillstånd.

SIGNAL-LAMPA/LAMPOR PÅ	LJUDSIGNAL	MEDDELANDE-DISPLAY	BESKRIVNING
	4 korta signaler var 5:e minut	LÅGT OLJETRYCK	E-TEC: Nivån i oljeinsprutningsbehållaren är låg. Stanna fordonet på en säker plats och fyll på olja i insprutningsbehållaren.
	—	—	Låg bränslenivå. Ett (1) streck återstår i bränslenivåns stapelmätare. Fyll på bränsletanken så fort som möjligt.
	Långa ljudsignaler upprepas långsamt	BACK	Backväxeln har valts.
	3 korta signaler	FEL PÅ BACKEN	Backväxeln kopplades inte in. Försök igen.
	—	—	Helljus har valts för strålkastaren.
—	—	UPPVÄRMNING	E-TEC: Motor- och/eller injektionsolja behöver värmas upp innan återgång till normal funktion. Motorn arbetar med begränsat varvtal tills önskad temperatur uppnås (upp till 10 minuter vid körning). Varmkörning kan behövas om motorn har startats om i mycket låg temperatur.
Endast ACE			
	—	—	ECO-läget är valt.
	—	—	Standardläget är valt.
	—	—	Sportläget är valt.

**5) MODE (M)-knapp**

Knapp för navigering i mätarens flerfunktionsdisplay.

**OBSERVERA:** MODE (M)-knappen på flerfunktionsmätarhuset har samma funktioner och kan också användas.

Motorn måste vara igång för att inställningarna ska registreras.

**OBSERVERA:** SET (S)-knappen på flerfunktionsbrytaren har samma funktioner och kan också användas.

**6) SET (S)-knapp**

Knapp för att navigera, ställa in eller nollställa mätarens flerfunktionsdisplay.

**Mätarfunktioner****MÄTARFUNKTIONER**

MÄTARFUNKTIONER	
FUNKTIONER	
A) Hastighetsmätare	Indikeras som standard
B) Motorvarvtal (RPM)	X
C) Vägmätare	X
D) Trippmätare "A" eller "B"	X
E) Tripptimmätare	X
F) Klocka	X
G) Bränslenivå	X
H) Höjd	X
I) Topphastighet	X
J) Medelhastighet	X
K) Handtagsvärmarnas uppvärmningseffekt	X
L) Gasreglagevärmarens uppvärmningseffekt	X
M) Aktuell bränsleförbrukning (ACE)	X
N) Total bränsleförbrukning (ACE)	X
O) Meddelandedisplay	X
P) Motorns kylvätsketemperatur	Tillv.
Q) E-TEC motorförvaringsläge	X
R) Varvregistreringsläge <sup>(1)</sup>	Tillv.

X = Ett X indikerar en standardfunktion

Tillv. = Funktion tillgänglig som tillval

(1) Kompass- och varvregistreringsfunktioner kan enkelt läggas till i fordonet genom att köpa en speciell modul. Kontakta en auktoriserad Ski-Doo-återförsäljare för mer information.

## A) Hastighetsmätare

Förutom på den analoga hastighetsmätaren kan fordonets hastighet också visas på flerfunktionsdisplayen.

Fordonshastigheten kan visas på display 1 eller display 2.

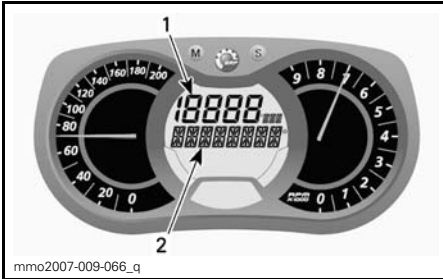

mmo2007-009-066\_q

### FLERFUNKTIONSDISPLAY

1. Display 1
2. Display 2

Använd MODE (M)-knappen för att välja önskad display, gör därefter följande:



mmo2007-009-066\_m

Medan displayen blinkar, tryck på SET (S)-knappen för att välja läge för hastighetsmätare.

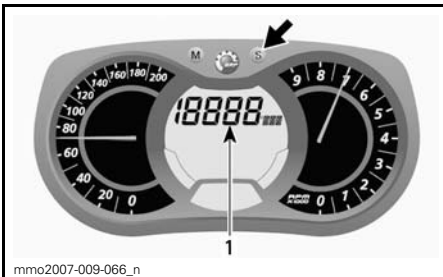

mmo2007-009-066\_n

1. Hastighetsmätarläge

Tryck på MODE (M)-knappen för att bekräfta valet eller vänta i 5 sekunder.

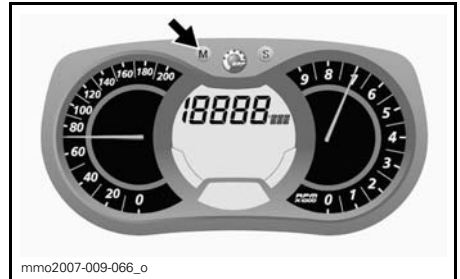

mmo2007-009-066\_o

## B) Varvtalsmätare (RPM)

Som komplement till den analoga varvräkaren kan varvtalet även visas i flerfunktionsdisplayen.

Motorvarvtalet kan visas på display 1 eller display 2.

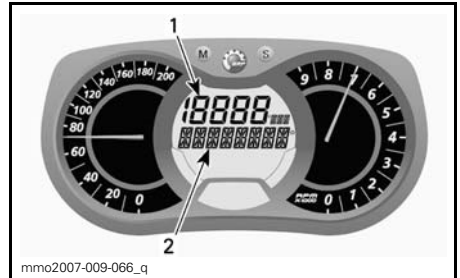

mmo2007-009-066\_q

### FLERFUNKTIONSDISPLAY

1. Display 1
2. Display 2

Använd MODE (M)-knappen för att välja önskad display, gör därefter följande:

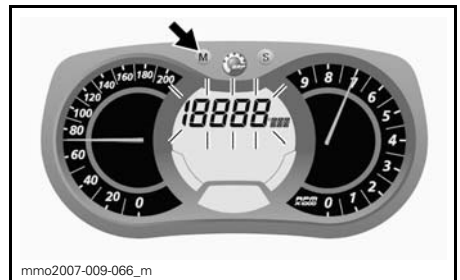

mmo2007-009-066\_m

Medan displayen blinkar, tryck på SET (S)-knappen för att välja läge för varvräknare.

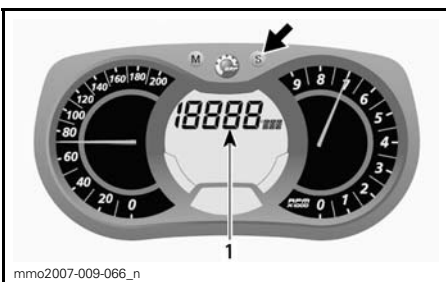

1. RPM-läge

Tryck på MODE (M)-knappen för att bekräfta valet eller vänta i 5 sekunder.

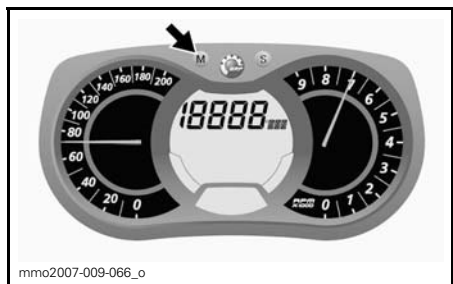

### C) Vägmatrare

Registrerar den avverkade sträckan.

Tryck på SET (S)-knappen när du vill välja vägmätarläge.

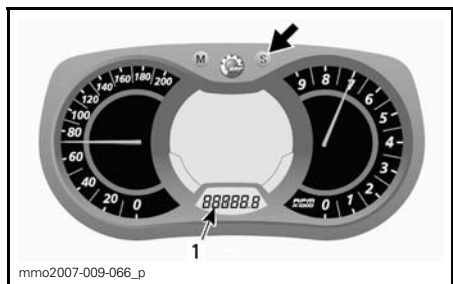

1. Vägmätarläge (km/mi)

### D) Trippmätare A eller B

Trippmätaren anger det avstånd som avverkats sedan den senaste nollställningen.

Tryck på SET (S)-knappen igen när du vill välja mellan TRIP A/TRIP B-läge.

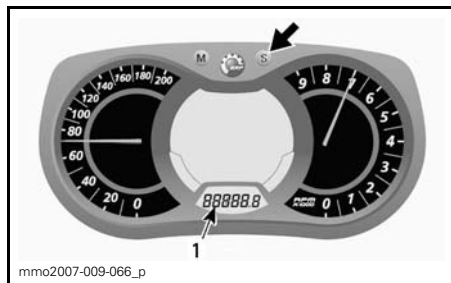

1. Trippmätarläge (TRIP A/TRIP B)

Tryck ner och håll SET (S)-knappen nedtryckt för att nollställa.

**OBSERVERA:** På ACE-modeller nollställs också värdet för TOTAL BRÄNSLEFÖRBRUKNING vid nollställning av TRIP B-läget.

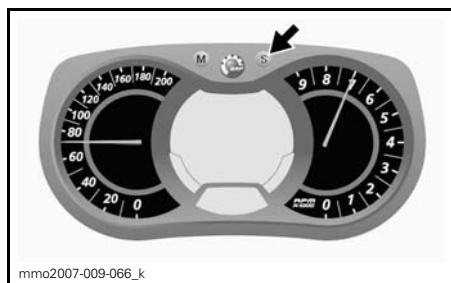

### E) Tripptimmätare

Anger fordonets körtid då elsystemet aktiveras efter nollställning.

Tryck på SET (S)-knappen för att välja tripptimmätarläge (HrTRIP).

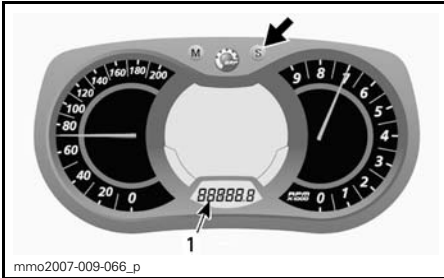

1. Triptimmätare (HrTRIP)

Tryck ner och håll SET (S)-knappen nedtryckt för att nollställa.

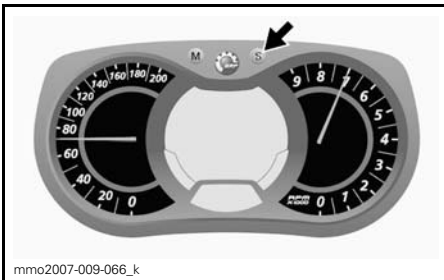

F) Klocka

### Modeller med elstart

**OBSERVERA:** Denna klocka visar tiden enbart i 24-timmarsformat.

Tryck på SET (S)-knappen för att välja klockläge.

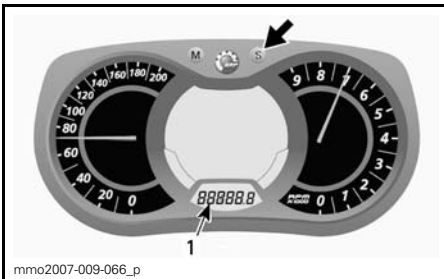

1. Klockläge

Tryck och håll SET (S)-knappen nedtryckt för att aktivera klockinställning.

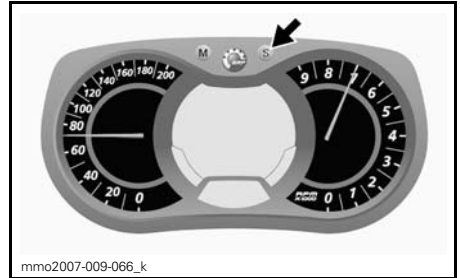

För att ändra TIMMAR, medan värdet för TIMMAR blinkar, använd SET (S)-knappen för att ställa in timmar.

För att ändra MINUTER, medan värdet för TIMMAR blinkar, använd MODE-knappen (M) för att växla över till minuter. Använd SET (S)-knappen för att ändra till minuter.

Tryck på MODE (M)-knappen för att spara klockinställningarna och avsluta läget.

### G) Bränslenivå

Stapelmätare som kontinuerligt visar hur mycket bränsle som finns i tanken.

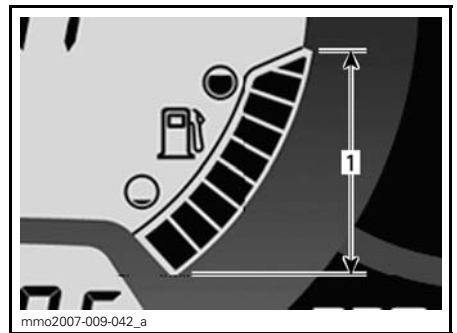

### BRÄNSLENIVÅ

1. Gränsvärden

### H) Höjd

Visar fordonets ungefärliga höjd över havsnivån beräknat ur det barometriska trycket.

**OBSERVERA:** Den visade höjden avrundas med 100 meters noggrannhet (metriska måttenheter) eller 200 fots noggrannhet (brittiska måttenheter).

För att visa fordonets höjd, gör så här:  
Tryck på MODE (M)-knappen för att väl-  
ja display 2.



Medan displayen blinkar, tryck på SET  
(S)-knappen för att välja höjdläge.

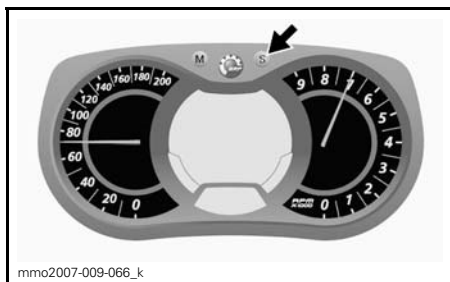

Följande symbol visas när höjdläge är  
valt.



**HÖJDLÄGE**

Tryck på MODE (M)-knappen för att be-  
kräfta valet eller vänta i 5 sekunder.

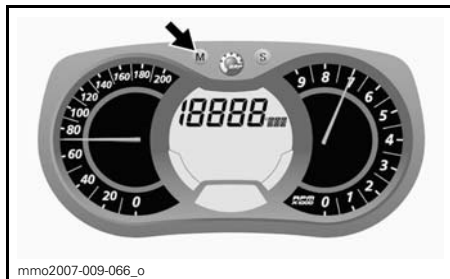

## l) Topphastighet

Visar fordonets topphastighet sedan  
senaste nollställning.

För att visa fordonets topphastighet,  
gör så här:

Tryck på MODE (M)-knappen för att väl-  
ja display 1.



Medan displayen blinkar, tryck på SET  
(S)-knappen för att välja läge för topp-  
hastighet (MAXHAST).

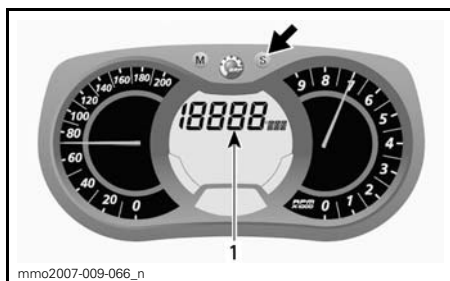

1. Maxhastighetsläget (MAXHAST)

Tryck på MODE (M)-knappen för att be-  
kräfta valet eller vänta i 5 sekunder.





För att nollställa, tryck på MODE (M) för att välja läge.

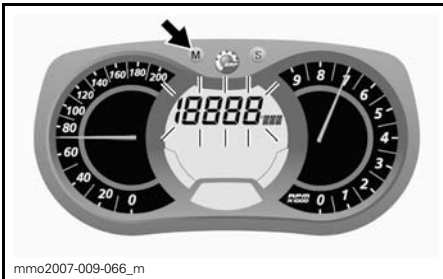

Medan displayen blinkar, tryck och håll SET (S)-knappen nedtryckt i 5 sekunder för att nollställa.

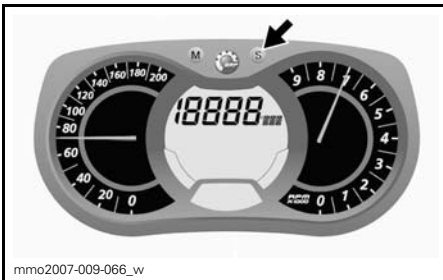

## J) Medelhastighet

Registrerar fordonets medelhastighet sedan senaste nollställning.

För att visa fordonets medelhastighet, gör så här:

Tryck på MODE (M)-knappen för att välja display 1.



Medan displayen blinkar, tryck på SET (S)-knappen för att välja läge för medelhastighet (MEDHAST).

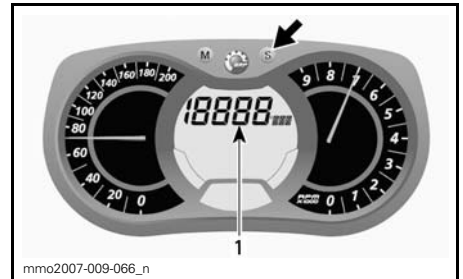

1. Medelhastighetsläget (MEDHAST)

Tryck på MODE (M)-knappen för att bekräfta valet eller vänta i 5 sekunder.

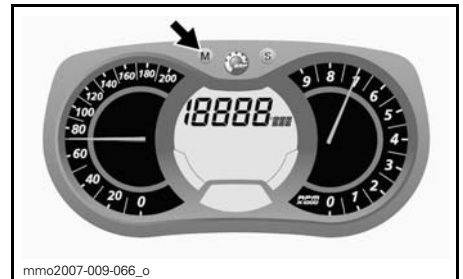

För att nollställa, tryck på MODE (M) för att välja läge.



Medan displayen blinkar, tryck och håll SET (S)-knappen nedtryckt i 5 sekunder för att nollställa.



### K) Handtagsvärmarnas uppvärmningseffekt

Stapelmätare som visar uppvärmningseffekten.

**OBSERVERA:** Det finns nio effektlägen. När reglaget släpps, återgår displayen till att visa motorns kylvätsketemperatur (om en sådan funktion finns).

Se *BRYTARE FÖR HANDTAGSVÄRMARE* för närmare detaljer.

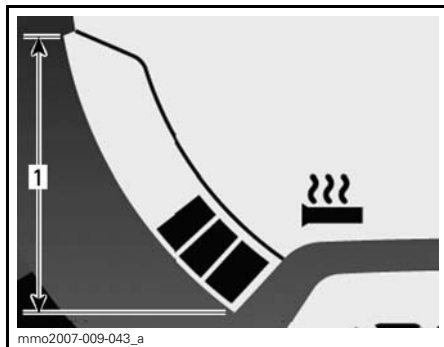

### HANDTAGSVÄRMARE

1. Gränsvärden

### L) Gasreglagevärmarens effekt

Stapelmätare som visar uppvärmningseffekten.

Stapelmätaren visar istället för bränslenivån då gasreglagevärmarens omkopplare aktiveras. Det finns nio effektlägen. När reglaget släpps, återgår displayen till att visa bränslenivån.

Se *OMKOPPLARE FÖR GASREGLAGEVÄRMARE* för närmare detaljer.

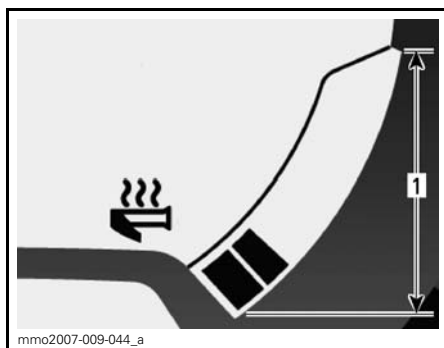

### GASREGLAGEVÄRMARE

1. Gränsvärden

### M) Aktuell bränsleförbrukning

Beräknar fordonets medelbränsleförbrukning under körning.

För att visa fordonets genomsnittliga bränsleförbrukning, gör så här:

Tryck på MODE (M)-knappen för att välja display 1.



Medan displayen blinkar, tryck på SET (S)-knappen för att välja läget för aktuell bränsleförbrukning.



Medan displayen blinkar, tryck på SET (S)-knappen för att välja läget för total bränsleförbrukning (TF).

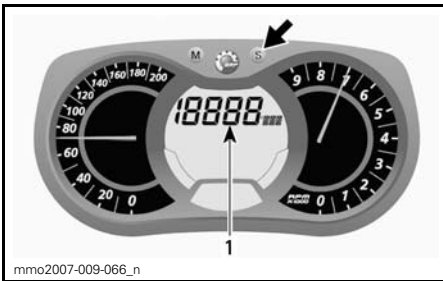

1. Läge för aktuell bränsleförbrukning

Tryck på MODE (M)-knappen för att bekräfta valet eller vänta i 5 sekunder.

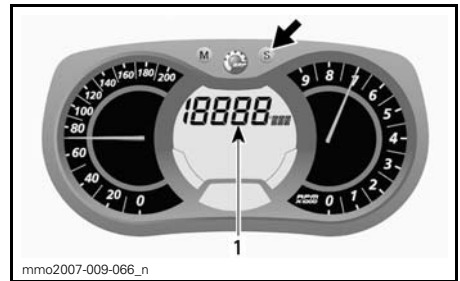

1. Läge för total bränsleförbrukning (TF)

TF visas när läget är valt.

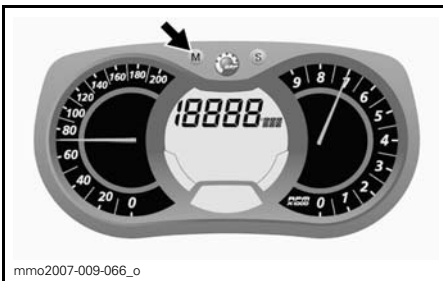

## N) Total bränsleförbrukning

Anger fordonets medelbränsleförbrukning sedan den senaste nollställningen.

För att visa fordonets totala bränsleförbrukning, gör så här:

Tryck på MODE (M)-knappen för att välja display.

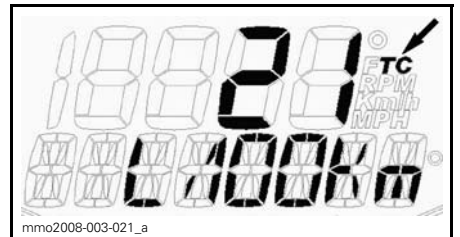

## TYPBILD

Tryck på MODE (M)-knappen för att bekräfta valet eller vänta i 5 sekunder.

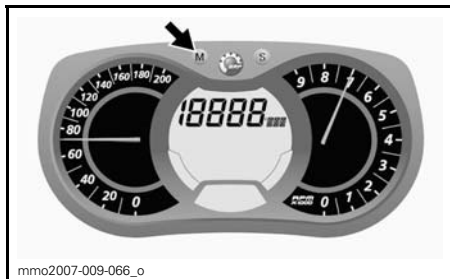

För att nollställa, ställ trippmätaren på TRIP B. Se *TRIPMÄTARE A ELLER B* för ytterligare detaljer.

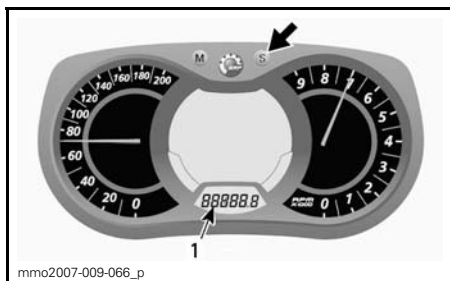

1. Trippmätarläge (TRIP B)

Tryck ner och håll SET (S)-knappen nedtryckt för att nollställa.

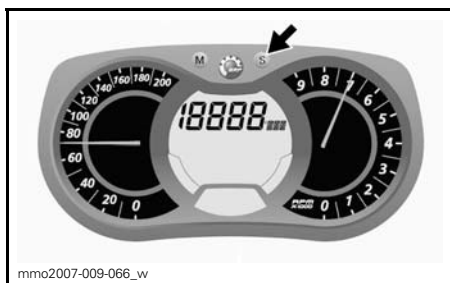

## O) Meddelandedisplay

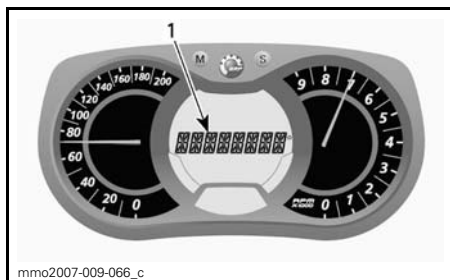

1. Meddelandedisplay

Se *SIGNALLAMPOR OCH MEDDELANDEN* i det här avsnittet för information om vanliga meddelanden.

Se *ÖVERVAKNINGSSYSTEM* för detaljer om signallampor vid feltillstånd och D.E.S.S.-relaterade meddelanden.

## P) Motorns kylvätsketemperatur

En stapelmätare som visar motorns kylvätsketemperatur kontinuerligt.

Under normal användning ska staplarna ligga ungefär vid mätarens mitt.

**ANMÄRKNING** Stanna fordonet på en säker plats om motorn överhettas. Se avsnittet *FELSÖKNING*.

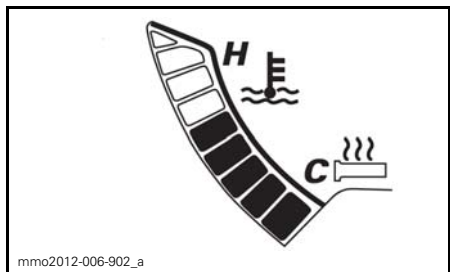

## Q) E-TEC motorförvaringsläge

Visar OLJA när förvaringsproceduren startas.

## R) Varvregistreringsläge (tillval)

I det här läget kan fordonets hastighet, motorns varvtal (RPM) och en förvald funktion i display 1 registreras samtidigt under en bestämd tid som definieras av föraren.

Det finns även möjlighet att registrera nio (9) olika sessioner (varv) under högst 2,5 minuter totalt.

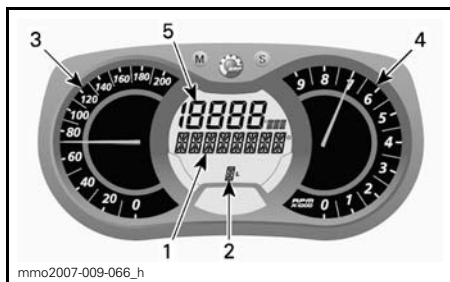

### VARVREGISTRERINGSLÄGE

1. Varvregistreringsläge
2. Sessioner (varv)
3. Fordonshastighet
4. Motorns varvtal per minut (RPM)
5. Förvald funktion

Aktivera varvregistreringsläget:

1. Tryck på SET (S)-knappen för att välja vägmätarläget i display 3.
2. Håll SET (S)-knappen intryckt i 2 sekunder för att aktivera läget. REG visas, vilket anger att registreringsläget har valts.



1. Registreringsläge
2. Vägmätare

3. Tryck på SET (S)-knappen för att växla mellan lägena.

Tillgängliga lägen är: STOPP, REG (registrera) eller SPELA (spela upp).

Registrera:

1. Välj läget REG (registrera).

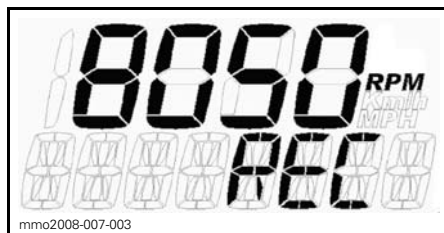

### REGISTRERINGSLÄGE

2. Tryck på MODE (M) för att påbörja registreringen.
3. Under registreringen kan du trycka på MODE (M) igen varje gång du vill registrera tiden för ett nytt varv (från 1 till 9 varv).

Tryck på SET (S) när du vill stoppa registreringen.

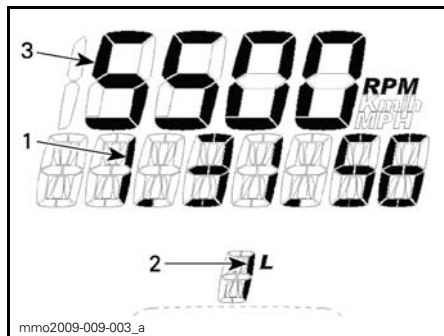

### REGISTRERINGSLÄGE

1. Registreringstid
2. Varv/session
3. Valt läge

Om du vill registrera ytterligare en session/ett varv trycker du på SET (S) tills REG visas i displayen. Registrera genom att upprepa samma procedur som ovan.

Visa den registrerade informationen:

Välj läget SPELA.

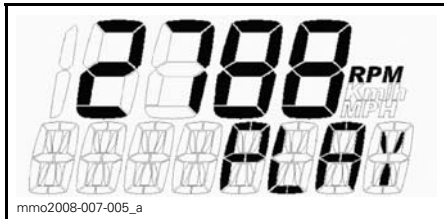

### UPPSPELNINGSLÄGE

1. Tryck på MODE (M) för att visa den registrerade informationen.

All registrerad information (från hastighetsmätare, varvräknare och en förvald funktion i display 1) visas samtidigt.

2. Tryck på SET (S) om du vill lämna det registrerade varvet ELLER tryck på MODE (M) om du vill växla till ett annat registrerat varv.

**OBSERVERA:** Om du trycker på SET (S) stoppas tiden för det aktuella varvet och därefter visas den registrerade tiden för varvet i displayen. Efter 5 sekunder växlar displayen automatiskt till nästa registrerade varv.

I slutet av alla registrerade varv visas STOPP i displayen.

Om du vill se den registrerade informationen igen trycker du på SET (S) för att gå tillbaka till läget SPELA. Visa informationen genom att upprepa samma procedur som ovan.

Om du vill registrera ytterligare varv trycker du på SET (S) för att växla till läget REG (registrering). Registrera genom att upprepa samma procedur som ovan.

Håll SET (S) intryckt i 5 sekunder när du vill avsluta varvregistreringsläget. Det tidigare valda läget visas.

## Mätarinställning

### Inställning av klocka

#### *Modeller utrustade med batteri*

**OBSERVERA:** Den här klockan visar endast tiden i 24-timmarsformat.

Tryck på SET (S)-knappen för att välja klockläge.

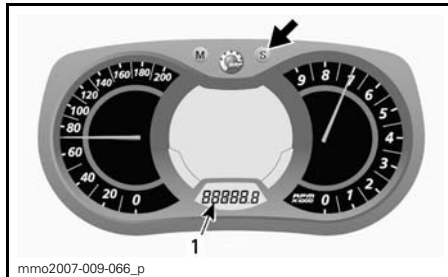

### 1. Klockläge

Tryck och håll SET (S)-knappen nedtryckt för att aktivera klockinställning.

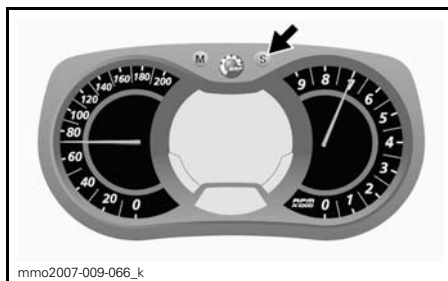

För att ändra TIMMAR, medan värdet för TIMMAR blinkar, använd SET (S)-knappen för att ställa in timmar.

För att ändra MINUTER, medan värdet för TIMMAR blinkar, använd MODE-knappen (M) för att växla över till minuter. Använd SET (S)-knappen för att ändra till minuter.

Tryck på MODE (M)-knappen för att spara klockinställningarna och avsluta läget.

### Val av enhet (KM/H eller MPH)

Enheter kan ställas in att visa metriska eller brittiska mättenheter. Kontakta en auktoriserad Ski-Doo-återförsäljare.

### Språkval

Mätarens displayspråk kan ändras. Kontakta en auktoriserad Ski-Doo-återförsäljare för information om vilka språk som finns och för inställning av mätaren enligt dina önskemål.

## 17) Bergsrem (Renegade Backcountry-, Freeride- och Summit-modeller)

Bergsremmen ger föraren en extra greppmöjlighet när det behövs.

### ⚠ VARNING

Denna rem är inte avsedd för dragning, lyftning eller något annat än ett tillfälligt grepphandtag när det behövs i mycket låg hastighet.

## 18) Förvaringsutrymme

### ⚠ VARNING

Alla förvaringsutrymmen måste vara ordentligt stängda och får inte innehålla vassa, tunga eller ömtåliga föremål.

*Alla modeller utom Summit och Freeride*

**ANMÄRKNING** MAXIMAL last är 1,8 kg jämnt fördelat.

Vrid spärren åt höger och dra sedan ned lockets högra sida för att låsa upp utrymmet.



1. Förvaringsutrymme
2. Spärr

Skjut tillbaka lockets vänstra sida först, därefter lockets högra sida och vrid sedan spärren åt höger för att spärra utrymmet.

## Summit och Freeride

**ANMÄRKNING** MAXIMAL last är 1,8 kg jämnt fördelat.

Dra spärren nedåt för att lossa den från haken och öppna locket.

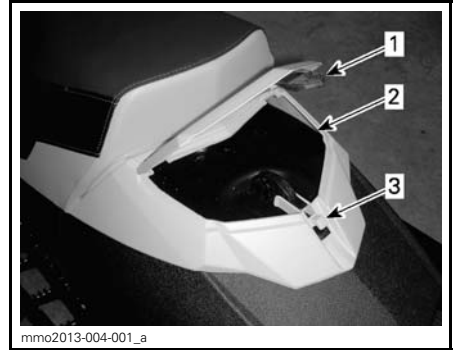

1. Förvaringsutrymme
2. Spärr
3. Hake

Stäng locket och dra spärren nedåt och fäst den i haken.

## 2-UP-modeller

Förvaringsutrymmet är placerat bakom baksätet.

Öppnas och stängs med blixtlåset.



1. Blixtlås till förvaringsutrymmet

## 19) Främre förvaringsutrymme

Ett förvaringsutrymme är placerat framtill på fordonet, ovanför mätaren.

Öppna förvaringsutrymmet genom att dra i fliken.

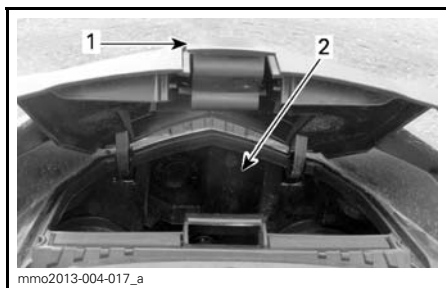

1. Flik
2. Förvaringsutrymme

## 20) Dragkrok (endast Europa)

Använd alltid en stel dragstång i samband med dragning av ett tillbehör.

**OBSERVERA:** Se dekalen på fordonet för dragförmåga och -vikt.

### **⚠ VARNING**

Bogsera aldrig ett objekt med ett rep. Använd alltid en stel dragstång. Användning av rep leder till kollision mellan objektet och snöskotern och möjligtvis till vältning i fall av en snabb inbromsning i en nedförsbacke.

### Användning av dragkrok

Lossa draganordningen från sitt stöd genom att ta bort låssprinten.

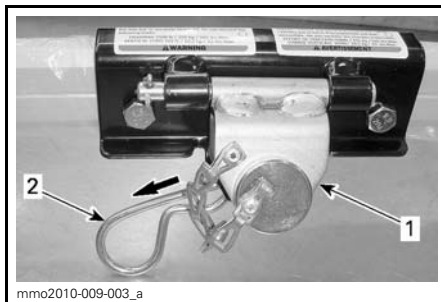

1. Dragkrok
2. Låssprint

Ta bort sprinten från draganordningen och fäst den stela dragstången genom att använda samma sprint.

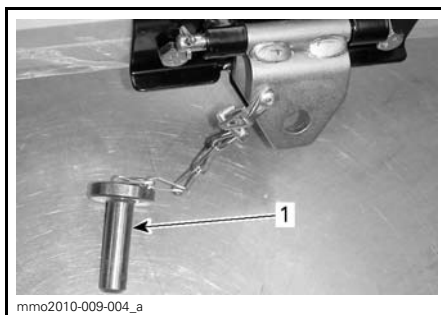

- TYPBILD**
1. Sprint

Fäst sprinten till draganordningen med låssprinten.

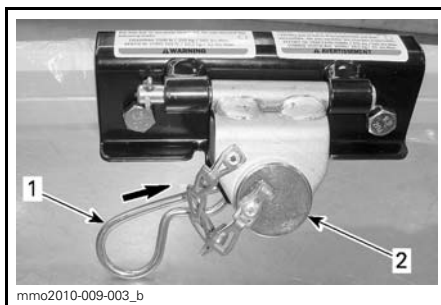

- TYPBILD**
1. Låssprint
  2. Sprint



**ANMÄRKNING** För att undvika skador på fordonet, ta alltid loss dragkroken från dess fäste. Se till att draganordningen kan röra sig obehindrat vid dragning av tillbehör.



mmo2010-009-005\_a  
**DRAGKROKEN RÖR SIG FRITT VID BOGSERING**

Fäst draganordningen till stödet med låssprinten för att undvika oljud från draganordningen då den inte används.

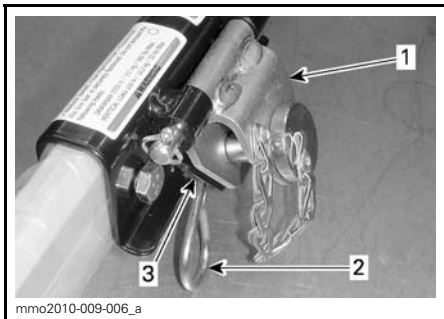

mmo2010-009-006\_a  
**DRAGKROKEN INTE I BRUK**

1. Dragkrok
2. Låssprint
3. Stöd

## 21) Drivremsskydd

### Demontering av drivremsskydd

#### **⚠ VARNING**

Kör **ALDRIG** motorn:

- utan säkert monterade skydd och remskydd.
- med huven och/eller sidopanelerna öppna eller borttagna.

Försök **ALDRIG** göra justeringar på någon rörlig del när motorn är igång.

**OBSERVERA:** Remskyddet har med avsikt gjorts något större för att få en spänning på dess stift och hållare. Detta för att undvika obehagligt buller och vibration. Det är viktigt att denna spänning bibehålls vid återmontering.

Ta bort nödstoppelinans hatt från motorns stoppbrytare.

Öppna motorrummets vänstra sidopanel.

Ta bort låssprinten.



mmo2013-003-003\_a  
1. Låssprint

Lyft den bakre delen av skyddet och lösgör det från den främre fliken genom att vrida skyddet utåt.

## Montering av drivremsskydd

Vid återmontering av remskyddet, positionera öppningen mot snöskoterns frontparti.

För in fliken i öppningen och skjut in den på plats



TYPBILD

1. Flik

Placera gummiskyddet över fäststången. Det kan vara nödvändigt att lyfta en aning på konsolen för att få plats.

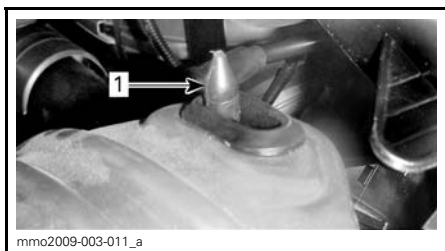

TYPBILD

1. Fäststång

Placera den bakre delen av remskyddet över fästet och säkra den med hjälp av en låssprint.

**OBSERVERA:** Säkerställ att den bakre delen av remskyddet är korrekt placerat på fästet.



1. Låssprint

## 22) Hållare för reservdrivrem

En reservdrivrem kan förvaras i hållaren avsedd för detta, placerad på drivremsskyddet.

**OBSERVERA:** Reservdrivremmen levereras inte med snöskotern.

Placera reservdrivremmen i drivremsskyddets spår.

Fäst den på plats genom att skjuta in den i fästflikarna.

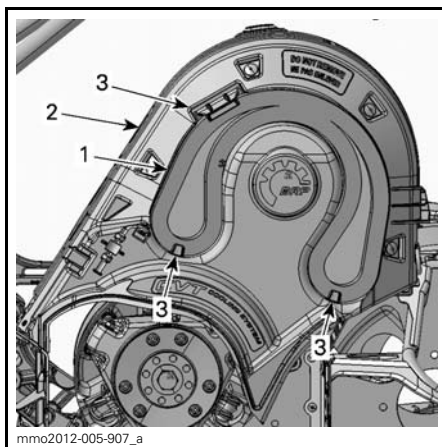

1. Reservdrivrem  
2. Drivremsskydd  
3. Fästflikar

## 23) Huv (övre karossmodul)

### Borttagning av huvan

1. Ta bort mätaren.

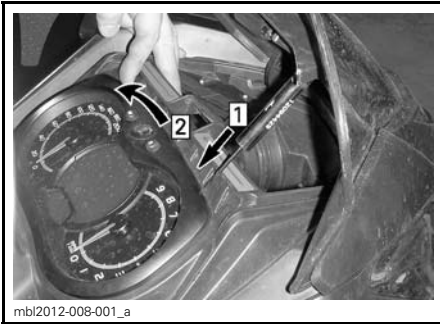

- Step 1: Lås upp  
Step 2: Luta

2. Koppla loss mätaranslutningen.
3. Koppla loss strålkastaranslutningen.

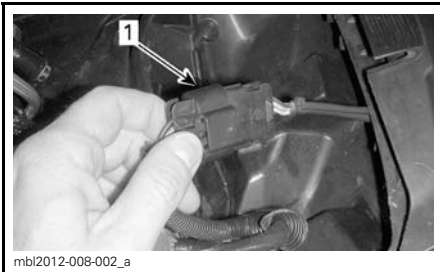

1. Strålkastaranslutning

4. Öppna den vänstra sidopanelen.
5. Ta bort sidopanelerna på höger och vänster sida.
6. Ta bort drivremsskyddet.
7. Koppla loss luftintagets anslutningsrör.

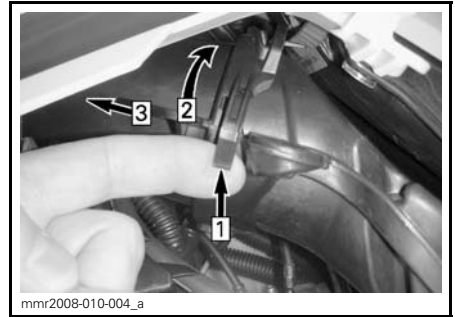

- Step 1: Lyft fliken  
Step 2: Vrid röret  
Step 3: Dra framåt

8. Koppla loss lufttemperaturgivaren (ATS) ovanpå anslutningsröret.

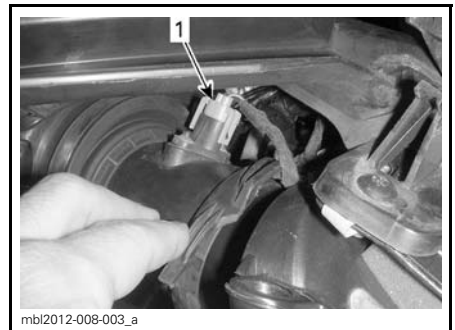

1. ATS-kontakt

9. Öppna och ta bort höger sidopanel.
10. Koppla loss slangen till APS (lufttrycksgivaren) vid ECM.

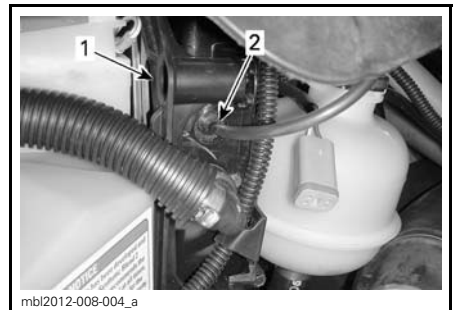

1. ECM
2. APS-slang

11. Ta bort de fyra fästskruvarna till huvan, två på varje sida.



mbi2012-008-005\_a

### VÄNSTER SIDA VISAS

#### 1. Fästskruvar

12. Luta huvens 5 grader uppåt mot toppsektionen och skjut den sedan mot fordonets frontparti.

13. Ta bort huvens.

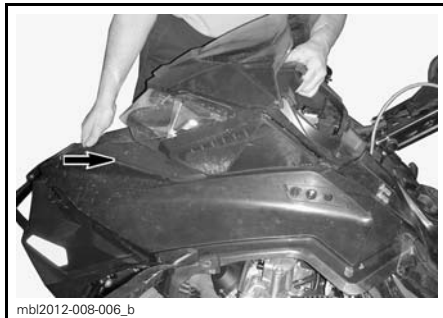

mbi2012-008-006\_b

### SKJUT BAKÅT

3. Montera huvens fästskruvar på båda sidorna.



mbi2012-008-006\_a

### SKJUT FRAMÅT

## Återmontering av huvens

1. För in huvens flikar i de övre öppningarna på bottenplåten.

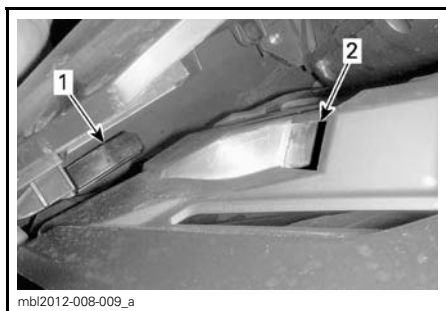

mbi2012-008-009\_a

1. Huvens flik

2. Övre öppning på bottenplåten

2. Skjut huvens bakåt.

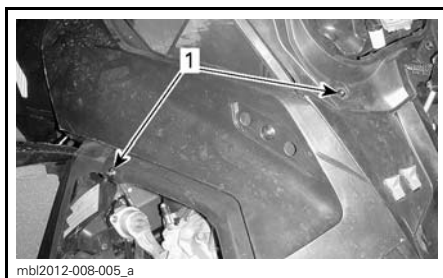

mbi2012-008-005\_a

### VÄNSTER SIDA VISAS

#### 1. Fästskruvar

4. Anslut:

- APS-slangen på ECM
- Strålkastaranslutning
- Mätaranslutning
- Lufttemperaturgivaren (ATS)
- Luftintagets anslutningsrör.

5. Montera:

- Mätaren
- Drivremsskyddet.

## 24) Sidopaneler

För att öppna en sidopanel, sträck och lossa båda spärrarna. Dra ordentligt för att frigöra tappen.

Dra spärren uppåt för att frigöra den från haken. Tappen bör hoppa ut automatiskt.

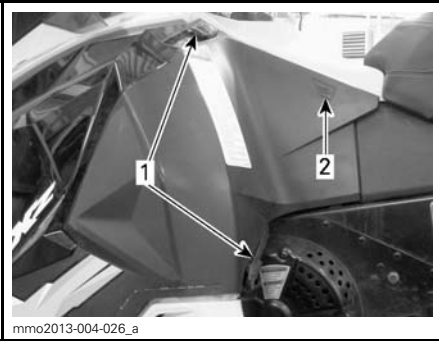
**TYPBILD**

1. Spärrar
2. Tappens plats

För att stänga en sidopanel, sträck och haka i spärrarna. Tryck ordentligt på platsen för tappen för att säkra den.

För att ta av en sidopanel, öppna den och lyft upp den. Lösgör det nedre gångjärnet från spåret och därefter det övre gångjärnet genom att sänka panelen.

För att montera en sidopanel, sätt först in det övre gångjärnet och därefter det nedre.

Stäng sidopanelen.

### **⚠ VARNING**

Kör aldrig motorn med sidopanelerna öppna eller borttagna från fordonet.

## **25) Starthandtag (i tillämpliga fall)**

Det här handtaget återgår automatiskt när det släpps och är placerat på höger sida av snöskotern. Dra långsamt i handtaget tills ett motstånd märks för att koppla till mekanismen och dra sedan kraftigt. Släpp handtaget långsamt.

## **26) Passagerarsäte (2-UP-modeller)**

Ett fast passagerarsäte med ryggstöd.

### **⚠ VARNING**

Varje passagerare måste kunna sätta fötterna ordentligt på fotstöden och alltid hålla i sig i passagerarhandtagen när han/hon sitter. Det är viktigt att ta hänsyn till dessa fysiska kriterier, för att säkerställa att passageraren sitter stabilt och för att minska risken för avkastning.

## **27) Passagerarhandtag (2-UP-modeller)**

Säteshandtaget ger passageraren möjlighet att hålla sig fast.

## **28) Inställbara speglar (om sådana finns)**

Varje spegel kan ställas in så som föraren önskar.

### **⚠ VARNING**

Gör inställningen när fordonet står still på ett säkert ställe.

## **29) Tunnelväska (endast GSX LE)**

### **⚠ VARNING**

Tunnelväskan måste vara ordentligt festsatt och får inte innehålla vassa, tunga eller ömtåliga föremål.

**⚠ FÖRSIKTIGHET** MAXIMAL last för denna väska är 2,27 kg jämnt fördelat.



1. Tunnelväska

### 30) Stickuttag för elektriskt visir (endast GSX LE)

Ett elektriskt visir kan anslutas till stickuttaget. Elektrisk ström står alltid till förfogande när motorn är igång. En dragavlastad förlängning levereras med fordonet.

### 31) 12 volts eluttag (endast GSX LE)

En 12-volts elapparat kan anslutas till eluttaget. Elektrisk ström står alltid till förfogande när motorn är igång.

### 32) Snabbkopplingslänk för krängningshämmare (Freeride)

Snabbkopplingslänken för krängningshämmanen finns på höger sida.

Ifall bättre köregenskaper önskas för körning med sidolutning eller i djup pudesnö, kan snabbkopplingslänken tas bort för hand.

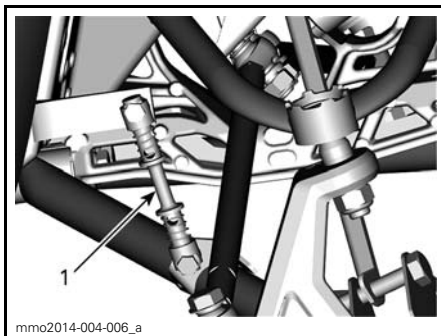

TYPBILD  
1. Snabbkopplingslänk

## ⚠ VARNING

Spår-/ledkörning utan denna länk kopplad till krängningshämmanen ökar risken för förlust av kontrollen över snöskotern. Koppla alltid den här länken till krängningshämmanen när du kör i spår/skoterled. För detta måste fordonet vara parkerat på ett säkert ställe, borta från spåret.

### 33) Instruktionsboken

#### 1-UP-modeller

Under sätet. Se hur du kommer åt den i avsnittet *FÖRARSÄTE*.

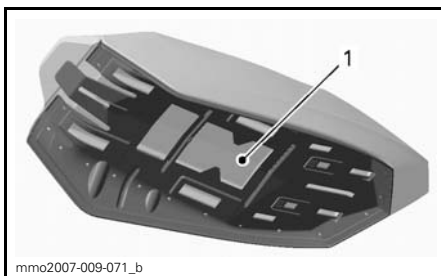

TYPBILD - SÄTE  
1. Instruktionsbokens placering

#### 2-UP-modeller

I sätets förvaringsutrymme.

### 34) Lägesomkopplare för ECO/Standard/Sport (endast ACE)

Lägesomkopplaren är placerad på vänster sida av bränsletanken.



mmo2014-004-009\_a

TYPBILD - VÄNSTER SIDA AV BRÄNSLETANKEN

1. Lägesomkopplare

Den används för att aktivera eller inaktivera lägena Eco/Standard/Sport.

Se underavsnittet *ANVÄNDNINGSLÄGEN* för detaljer.

### 35) Isrivare (Summit X med T3-paket)

Isvrivare finns monterade på fordonet för att öka kylningens effektivitet vid körning på is.

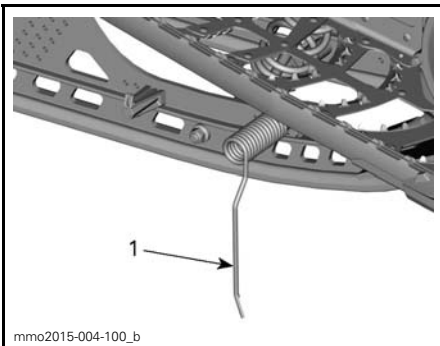

mmo2015-004-100\_b

TYPBILD - DELAR BORTTAGNA FÖR TYDLIGHETENS SKULL

1. Isrivare i aktiverad position

När isrivarna inte används ska de fällas upp ordentligt.

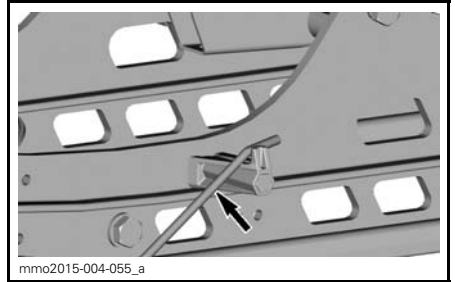

mmo2015-004-055\_a

ISRVIVARE I UPPFÄLLD POSITION

**OBSERVERA:** Säkerställ att isrivarna är uppfällda om fordonet ska förvaras inomhus.

**⚠ FÖRSIKTIGHET** Om fordonet har kört fast, se till att isrivarna är uppfällda och sitter säkert innan du försöker få loss fordonet.

# BRÄNSLE

## Bränslespecifikationer

**ANMÄRKNING** Använd alltid färsk bensin. Bensin oxideras, vilket resulterar i lägre oktantal, flyktiga föreningar samt avlagringar av beck och harts som kan skada bränslesystemet.

Alkoholblandade bränslen varierar mellan olika länder och regioner. Ditt fordon är konstruerat för användning av de rekommenderade bränsletyperna, men tänk på följande:

- Att använda bränsle med en högre procentandel alkohol än specifikationerna i statliga regleringar rekommenderas inte och kan leda till problem med bränslesystemets komponenter:
  - Svårigheter vid start och körning.
  - Försämring av gummi- eller plastkomponenter.
  - Korrosion av metallkomponenter.
  - Skador på interna motorkomponenter.
- Utför inspektioner ofta för att upptäcka bränsleläckage eller andra problem med bränslesystemet om du misstänker att alkoholhalten i bränslet överskrider det reglerade.
- Alkoholblandade bränslen drar till sig och håller kvar fukt, vilket kan leda till fassparation av bränslet och ge prestandaproblem eller skador på motorn.

### Rekommenderat bränsle

Använd blyfri bensin innehållande MAXIMALT 10 % etanol. Bensinen måste ha följande rekommenderade lägsta oktantal:

BRÄNSLE	MOTOR	LÄGSTA OKTANTAL
Bränsle UTAN etanol	600 ACE 900 ACE	87 AKI (RON+MON)/2 92 RON
	600 HO E-TEC 800R E-TEC	91 AKI (RON+MON)/2 95 RON
Bränsle som kan innehålla upp till MAX 10 % etanol	600 ACE 900 ACE 600 HO E-TEC 800R E-TEC	91 AKI (RON+MON)/2 95 RON

**ANMÄRKNING** Experimentera aldrig med andra bränslen. Skador på motorn eller bränslesystemet kan bli följden om bränsle av otillräcklig kvalitet används.

*Inom Nordamerika*

**ANMÄRKNING** Använd INTE bränsle från bränslepumpar märkta E85.

Att använda bränsle märkt E15 är förbjudet enligt U.S. EPA:s bestämmelser.

### Frostskyddstillägg för bränsle

När syresatt bränsle används behövs varken extra frostskyddsmedel eller vattenabsorberande tillägg för bränsleledningen och sådana bör inte användas.

Vid användning av ej syresatt bränsle kan isopropylbaserat frostskyddsmedel för bränsleledningen användas, i ett förhållande av 150 ml frostskyddsmedel till 40 L bensin.

Denna försiktighetsåtgärd är till för att reducera risken för frostbildning i bränslesystemet, vilket i vissa fall kan leda till allvarlig skada på motorn.

**OBSERVERA:** Använd endast metylhydratfritt frostskyddsmedel för bränsleledningen.



## Tankningsprocedur

### ⚠ VARNING

- Bensin är ett brandfarligt ämne och under vissa förhållanden explosivt.
- Använd aldrig öppen låga vid kontroll av bränslenivån.
- Rök aldrig och tillåt aldrig öppen eld eller gnistor i närheten.
- Arbeta alltid i ett välventilerat utrymme.

1. Stäng av motorn.

### ⚠ VARNING

Stäng alltid av motorn innan du fyller på bränsle.

2. Både förare och passagerare ska stiga av fordonet.

### ⚠ VARNING

Låt ingen sitta på fordonet under tankning.

3. Vrid långsamt tanklocket moturs för att ta bort det.

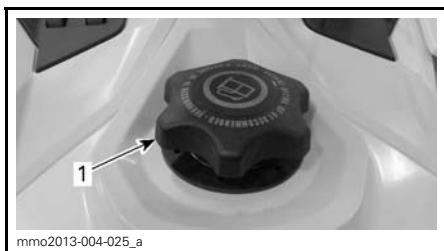

TYPBILD

1. Tanklock

### ⚠ VARNING

Om du märker att det finns en tryckskillnad (du hör ett visslande ljud när du lossar tanklocket), låt då en märkesverkstad kontrollera och/eller reparera fordonet innan det används igen.

4. Sätt i munstycket i tanköppningen.
5. Fyll på bränsle sakta så att luft kan frigöras från tanken och förhindra att bränslet flödar tillbaka. Var försiktig så att du inte spiller.
6. Avsluta påfyllningen när bränslet når nederdelen av tanköppningen. Fyll inte på för mycket.

### ⚠ VARNING

Fyll aldrig på bränsle innan du placerat fordonet på en varm plats. Med högre temperaturer expanderar bränslet och kan flöda över.

7. Skruva åt tanklocket medurs.

### ⚠ VARNING

Torka alltid bort allt bränslespill från fordonet.

**OBSERVERA:** Sitt inte på och luta dig inte mot sätet när tanklocket inte är ordentligt åtskruvat.

# INSPRUTNINGSSOLJA (E-TEC)

## Rekommenderad insprutningsolja

REKOMMENDERAD INSPRUTNINGSSOLJA	
MOTORER	XPS SYNTETISK 2-TAKTSOLJA (P/N 619 590 106)
600 HO E-TEC	✓
800R E-TEC	✓

**ANMÄRKNING** Motorn på den här snöskotern har utvecklats och testats med den rekommenderade BRP XPS™-oljan. BRP rekommenderar bestämt att rekommenderad XPS-olja alltid används. Skador som uppstår på grund av användning av olja som inte lämpar sig för motorn täcks inte av BRP:s begränsade garanti.

## Kontroll av insprutningsoljenivå

Oljebehållaren är monterad under sidopanelen på höger sida. Se *REGLAGE, INSTRUMENT OCH KOMPONENTER* för öppningsanvisning.

Se till att det alltid finns tillräcklig mängd rekommenderad insprutningsolja i oljebehållaren.

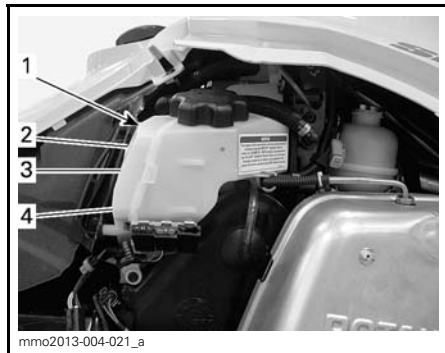

### TYPBILD

1. Oljebehållare
2. 3/4-nivå
3. 1/2-nivå
4. 1/4-nivå

**ANMÄRKNING** Kontrollera nivån och fyll på vid varje tankning.

## Påfyllning av insprutningsolja

Ta bort locket till oljebehållaren.

Fyll på insprutningsolja.

**OBSERVERA:** Fyll inte på för mycket. Överskrid inte MAX-indikeringen på behållarens påfyllningsöppning.

Sätt tillbaka locket och dra fast det ordentligt.

**ANMÄRKNING** Förväxla inte oljetanklocket med bränsletanklocket.

## VARNING

Torka bort allt oljespill. Olja är mycket brandfarlig när den blir uppvärmd.

---

# INKÖRNINGSPERIOD

## Användning under inkörningsperioden

En inkörningsperiod på 10 drifttimmar eller 500 km krävs för fordonet.

Efter inkörningsperioden bör fordonet kontrolleras av en auktoriserad Ski-Doo-återförsäljare. Se avsnittet *UNDERHÅLL*.

## Motor

Under inkörningsperioden:

- Undvik fullt gaspådrag under längre tid.
- Undvik långvariga accelerationer.
- Undvik långvarig körning med låga varvtal.
- Undvik motoröverhettning.

Kortvariga accelerationer och varv-  
talsvariationer bidrar dock till en bra  
inkörning.

Under de första timmarnas inkörning  
stys vissa motorparametrar av motor-  
styrsystemet (EMS) vilket innebär en  
viss reducering av motorns prestanda.

### *E-TEC-modeller*

Under en förutbestämd period stys  
vissa motorparametrar av motorsty-  
rsystemet (EMS).

Hur länge denna period varar beror på  
bränslevolymen. Det tar cirka två fulla  
bränsletankar för att slutföra inkörning-  
en.

Under denna period gäller följande:

- Motorns prestanda och uppförande  
är inte optimala.
- Bränsle- och oljeförbrukningen är  
högre än normalt.

## Drivrem

En ny drivrem kräver en inkörningsperi-  
od på 50 km.

Under inkörningsperioden:

- Undvik kraftig acceleration och in-  
bromsning.
- Undvik körning med släp.
- Undvik höga marschfarter.

# ANVÄNDNINGSLÄGEN (ENDAST ACE)

## **⚠ VARNING**

När du växlar användningsläge, se till att behålla full uppmärksamhet på omgivningen medan du kör.

## **ECO-läge (bränslesnålt läge)**

När ECO-läget (bränslesnålt läge) är valt, är fordonets moment och hastighet begränsade för att upprätthålla en optimal marschfart och på så sätt minska bränsleförbrukningen.

När ECO-läget har aktiverats fortsätter det att vara aktivt tills det inaktiveras av föraren.

## **Standardläge**

Indikatorn för Standardläge LYSER i flerfunktionsmätaren för att indikera det aktiva användningsläget.

## **Sportläge**

## **⚠ VARNING**

Be passageraren att hålla i sig ordentligt innan du aktiverar Sportläget. Sportläget ger ökad acceleration.

När Sportläget är valt ger det omedelbar gasrespons och snabbare acceleration än Standard- eller ECO-läget.

När Sportläget har aktiverats fortsätter det att vara aktivt tills det inaktiveras av föraren.

## **Växla användningslägen**

Använd lägesomkopplaren för ECO/Standard/Sport för att växla mellan effektnivåerna, från ECO (reducerad effekt) till Standard (full effekt) till Sport (ökad respons).

Öka effekten genom att trycka omkopplaren uppåt. Minska effekten genom att trycka omkopplaren nedåt.

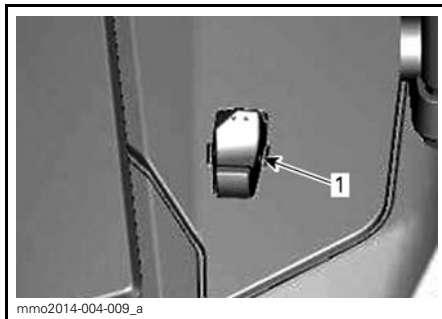

**TYPBILD - VÄNSTER SIDA AV  
BRÄNSLETANKEN**

1. Lägesomkopplare

För att aktivera Standardläget från Sportläget, tryck en gång på den nedre delen av omkopplaren.

För att aktivera ECO-läget från Sportläget, tryck två gånger på den nedre delen av omkopplaren.

För att aktivera ECO-läget från Standardläget, tryck en gång på den nedre delen av omkopplaren.

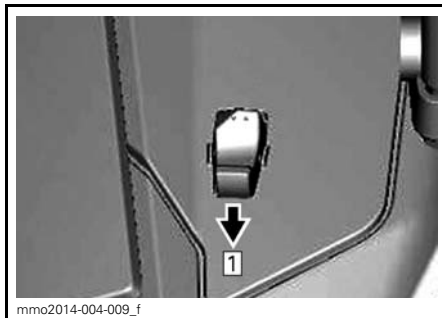

**TYPBILD**

Step 1: Tryck på den nedre delen av omkopplaren

## **⚠ VARNING**

Be passageraren att hålla i sig ordentligt innan du aktiverar Sportläget. Sportläget ger ökad acceleration.

För att aktivera Sportläget från Standardläget, tryck en gång på den övre delen av omkopplaren.

För att aktivera Sportläget från ECO-läget, tryck två gånger på den övre delen av omkopplaren.

För att aktivera Standardläget från ECO-läget, tryck en gång på den övre delen av omkopplaren.

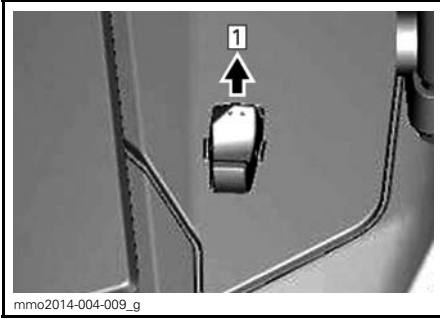

TYPBILD

Step 1: Tryck på den övre delen av omkopplaren

## ⚠ VARNING

När du växlar läge, se till att hålla full uppsikt över andra snöskotrar, hinder eller personer i närheten.

## Inlärningsnyckel-lägen

Inlärningsnyckel ger ett användningsläge där motorns vridmoment och hastighet är begränsade.

**OBSERVERA:** Den ursprungliga programmeringen av Inlärningsnyckel kan begränsa hastigheten till 40 km/h eller 70 km/h. Vänd dig till en auktoriserad Ski-Doo-återförsäljare om du vill ändra denna inställning.

Det finns 3 nivåer tillgängliga för Inlärningsnyckel-läget.

## Ändra Inlärningsnyckel-inställning

Gör följande för att ändra Inlärningsnyckel-inställningen:

1. Tryck på START/elektroniskt backreglage för att aktivera elsyste- met och placera NORMAL-nyckeln på motorns stoppbrytare.

2. Vänta tills informationscentrets självtest är klart och Key-meddelandet om nyckelidentifiering visas.

### Analog/digital mätare

3. Tryck på SET-knappen tills ACCEL. visas i informationscentrets digitala display.

### Analog/digital flerfunktionsmätare

4. Tryck en gång på MODE-knappen och håll sedan SET-knappen intryckt tills ACCEL. visas i mätarens digitala display.

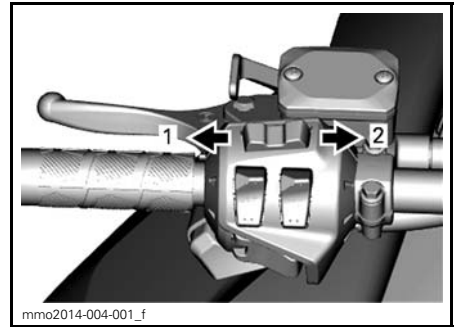

FLERFUNKTIONSMÄTARE

1. MODE-funktion
2. SET-funktion

### Alla modeller

5. Använd handtagsvärmaren för att växla nyckelinställningen mellan 1 och 3.

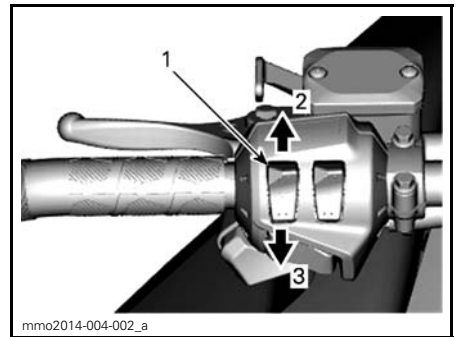

TYPBILD

1. Handtagsvärmare
2. Öka
3. Minska

**OBSERVERA:** Inställning 1 ger det lägsta vridmomentet medan inställning 3 är det högsta vridmomentet för Inlärningsnyckel.

6. Efter några sekunder bekräftas och sparas inställningen automatiskt.

**OBSERVERA:** Nyckelns hastighetsinställning gäller för alla nycklar av samma typ som används på en viss snöskoter. Samma typ av nyckel som används på en annan snöskoter kan därför ha en annan nyckelhastighetsinställning.

**OBSERVERA:** Fordonets prestanda kan variera beroende på körförhållandena.

# GRUNDLÄGGANDE PROCEDURER

## Motorstartprocedur

### Procedur

1. Ansätt parkeringsbromsen.
2. Kontrollera gasreglagets funktion på nytt.
3. Sätt på dig hjälmen.
4. Säkerställ att nödstopplinans hatt är monterad på motorns stoppbrytare och att linans ögla är fäst till ett plagg.
5. Se till att motorns nödstoppreglage är i läget PÅ (uppdraget).
6. Tryck på START/elektroniskt backreglage för att aktivera startmotorn och starta motorn. Släpp knappen omedelbart när motorn startat.

### **⚠ VARNING**

Tryck aldrig in gasreglaget medan du startar motorn.

7. Frisläpp parkeringsbromsen.

**OBSERVERA:** Frisläpp inte parkeringsbromsen vid en första kallstart. Genomför en *UPPVÄRMNINGSPROCEDUR* i enlighet med anvisningarna nedan.

### Modeller med manuell start

Ta tag i det manuella starthandtaget, dra handtaget långsamt tills ett motstånd känns, håll sedan fast handtaget ordentligt och dra kraftigt för att starta motorn.

### Modeller med elstart

Tryck på START/RER-knappen för att aktivera startmotorn och starta motorn. Släpp knappen omedelbart när motorn startat.

**ANMÄRKNING** Håll inte elstarten intryckt i mer än 10 sekunder i taget. Du bör vänta en stund mellan startförsöken så att startmotorn hinner svalna.

## Nödstartsprocedur (E-TEC)

Motorn kan startas med nödstartlinan som medföljer i verktygssatsen.

Ta bort drivremsskyddet.

### **⚠ VARNING**

Vira inte startlinan runt handen. Håll endast i linans handtag. Starta inte snöskotern via primärvariatorn om det inte handlar om en verklig nödsituation. Låt reparera snöskotern så snart som möjligt.

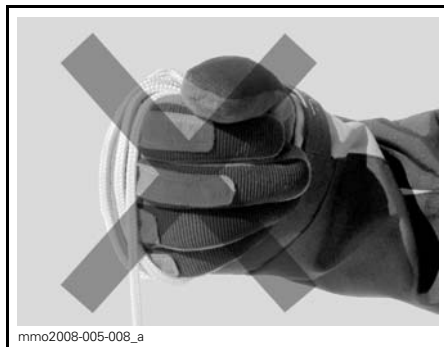

Fäst ena änden av nödstartlinan i starthandtaget.

**OBSERVERA:** Justeringsverktyget för fjädringen kan användas som nödhandtag.

Fäst den andra änden av nödstartlinan i startklämman som medföljer i verktygssatsen.

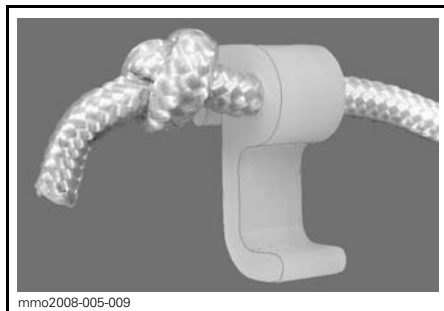

Haka in klämman på primärvariatorn.

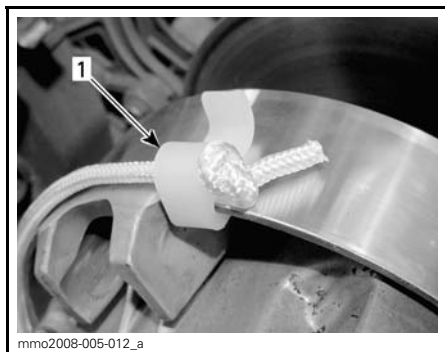

1. Klämmans installationsposition

Vira repet hårt runt primärvariatorn. Primärvariatorn måste rotera moturs när du drar.

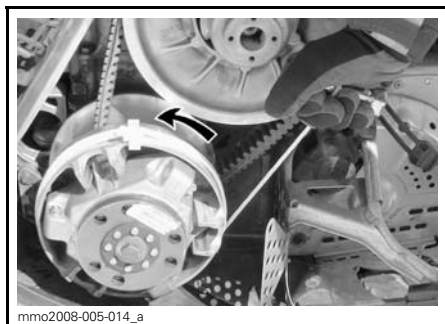

Dra i repet med en skarp, hård rörelse så att repet frigörs från primärvariatorn.

Starta motorn som vid normal manuell start.

### **⚠ VARNING**

När snöskotern startas i en nödsituation, genom användning av primärvariatorn, montera inte beskyddet igen utan kör långsamt tillbaka och låt reparera snöskotern.

## Varmkörning av fordonet

Före varje körning måste fordonet varmköras som följer.

1. Starta motorn enligt beskrivningen i *MOTORSTARTPROCEDUR* ovan.
2. Låt motorn värmas i en eller två minuter på tomgång.

**OBSERVERA:** Alla motorer utom ACE-motorn stängs av efter ca 12 minuters tomgång. Ace-motorn stängs av efter 5 minuters tomgång om kylvätsketemperaturen är över 70°C. Den här tiden ökar till 12 minuter om en kylarfläkt är installerad.

3. Frisläpp parkeringsbromsen.
4. Gasa tills primärvariatorn kopplar i. Kör i låg hastighet de första två eller tre minuterna.

**ANMÄRKNING** Om fordonet inte rör på sig vid gaspådrag, stanna motorn, ta bort nödstoppelinans hatt från motorns stoppbrytare och gör följande:

- Kontrollera om skidorna fastnat i marken. Lyft på skidorna en i taget med handtaget, och sätt ner dem igen.
- Kontrollera om bandet har fastnat i marken. Lyft snöskoterns bakparti tillräckligt mycket för att få bandet att lossna från marken och sänk sedan ned det igen.
- Kontrollera bakfjädringen avseende hård snö eller isbildning som kan ta i bandet då det roterar. Rengör området.

**⚠ FÖRSIKTIGHET** Undvik skador genom att använda korrekt lyftteknik, använd särskilt kraften i benen. Försök inte lyfta fordonets bakparti om det känns för tungt.



**⚠ VARNING**

Se till att nödstopplinans hatt har tagits bort innan du ställer dig framför fordonet eller innan du rör dig i närheten av bandet eller bakfjädringens komponenter.

**OBSERVERA:** På E-TEC-modeller styrs uppvärmningen elektroniskt. Under uppvärmningstiden (upp till 10 minuter beroende på omgivningstemperaturen) är motorvarvtalet begränsat.

**Inkoppling av RER (backning) (E-TEC)**

När motorn är igång och RER-knappen trycks in sänks motorvarvtalet nästan till stopp och tändningsinställningen ändras så att vevaxelns rotationsriktning inverteras.

- Motorn kopplar automatiskt om till framåtgång när den startas på nytt.
- Omkopplingsproceduren genomförs endast när motorn är igång.
- Om motorn går med ett varvtal över 4.300 RPM inaktiveras RER-knappens backomkopplingsfunktion.
- Vi rekommenderar att motorn varmkörs till normal drifttemperatur före omkoppling.

**Inläggning av backen**

1. Stanna fordonet helt.
2. Aktivera bromsen och håll den intryckt. Sitt kvar i sätet, se *FÖRARENS STÄLLNING (BACKNING)* för information om lämplig ställning.
3. Låt motorn gå på tomgång och tryck in och släpp RER-knappen.
4. Vänta tills backljudssignalen hörs och tryck sedan försiktigt på gasreglaget.

**⚠ VARNING**

Att lägga in backen sker genom nedtryckning av RER-knappen när motorn är igång. Vänta tills backljudssignalen hörs och RER-signallampan tänds på den analoga/digitala mätaren innan du ger gas och kör baklänges. Hastigheten bakåt är inte begränsad. Kör alltid försiktigt, då hög hastighet bakåt kan leda till förlust av fordonets stabilitet. Stanna helt innan du trycker ned RER-knappen. Sitt alltid kvar och dra åt bromsen innan du växlar om. Se till att vägen bakåt är fri från hinder eller personer innan du lägger in backen.

**Inläggning av växel framåt**

1. Stanna fordonet helt.
2. Aktivera bromsen och håll den intryckt.
3. Tryck in och släpp RER-knappen.
4. RER-signallampan slocknar.
5. Gasa sakta och jämnt. Vänta tills variatorn kopplar i och accelerera sedan försiktigt.

**Välja back- eller framåtväxel (ACE)****⚠ VARNING**

Vid inläggning av backväxeln, vänta tills backljudssignalen hörs och RER-signallampan tänds på den analoga/digitala mätaren innan du ger gas och kör baklänges. Hastigheten bakåt är inte begränsad. Kör alltid försiktigt, då hög hastighet bakåt kan leda till förlust av fordonets stabilitet. Stanna helt innan backväxeln läggs i. Sitt alltid kvar och dra åt bromsen innan du växlar om. Se till att vägen bakåt är fri från hinder eller personer innan du lägger in backen.

## Backning (modeller med manuell växel)

### Inläggning av backen

För att lägga in backväxeln, gör så här:

1. Stanna fordonet helt.
2. Aktivera bromsen och håll den intryckt. Sitt kvar i sätet, se *FÖRARENS STÄLLNING (BACKNING)* för information om lämplig ställning.
3. Låt motorn gå på tomgång och dra ut backväxelspaken helt och hållet.
4. Tryck försiktigt på gasreglaget.

### Inläggning av växeln framåt

För att lägga in framåtväxeln, gör så här:

1. Stanna fordonet helt.
2. Aktivera bromsen och håll den intryckt.
3. Låt motorn gå på tomgång och tryck in backväxelspaken helt och hållet.
4. Tryck försiktigt på gasreglaget.

## Backning (modeller med elektronisk växel)

### Inläggning av backen/Inläggning av växeln framåt

För att lägga in back- eller framåtväxel, gör så här:

1. Stanna fordonet helt.
2. Aktivera bromsen och håll den intryckt.
3. Låt motorn gå på tomgång och tryck in och släpp START/RER-knappen.
4. Tryck försiktigt på gasreglaget.

## Avstängning av motorn

Släpp gasreglaget och vänta tills motorn har återgått till tomgångsvarvtal.

Stanna motorn antingen med motorns nödstoppreglage eller genom att dra bort nödstopplinans hatt från motorns stoppbrytare.

### VARNING

Ta alltid bort nödstopplinans hatt från motorns stoppbrytare när fordonet inte används för att undvika stöld, att motorn startar av misstag eller att snöskotern används av barn eller obehöriga.

# KÖRFÖRHÅLLANDEN OCH DIN SNÖSKOTER

## Höjd

Snöskotern är fabriksinställd för användning inom en viss höjdnivå (höjd över havet). Se följande tabell för din modells inställning.

MODELLER	FABRIKSINSTÄLLNING
Alla modeller utom SUMMIT och FREERIDE 146/154/163 (Nordamerika)	Havsnivå upp till 600 m
SUMMIT OCH FREERIDE 146/154/163/174 (Nordamerika)	Inom 600 m till 2.400 m

MODELLER	FABRIKSINSTÄLLNING
Alla modeller (Europa)	Havsnivå upp till 600 m

Om din snöskoter ska användas på en höjdnivå som ligger utanför det angivna området, låt en auktoriserad Ski-Doo-återförsäljare göra en ny inställning.

**ANMÄRKNING** Fel höjdställning ger sämre prestanda och kan orsaka allvarliga skador på snöskotern.

## Temperatur

De här motorernas styrsystem tillhandahåller bästa möjliga luft-/bränsleförhållande för alla temperaturer.

## Hård packsnö

*Modeller utrustade med en bandprofil om minst 1,75 tum*

BRP rekommenderar att snöskotrar utrustade med band med hög nabbprofil inte körs i hög hastighet i ett spår, på hårda ytor eller på is under en längre tid.

Om det blir nödvändigt, sänk hastigheten och försök köra så korta sträckor som möjligt på sådana underlag.

**ANMÄRKNING** Att köra med dessa band i hög hastighet i ett spår, på hårt packade ytor eller på is medför mer tryck på nabbarna, vilket resulterar i att de har tendens att bli varma. Undvik eventuell försämring eller förstörelse av bandet genom att sänka hastigheten och försök köra så korta sträckor som möjligt på sådana underlag.

## SPECIALFUNKTIONER

### Bogsering av ett objekt

Använd alltid en stel dragstång för bogsering av ett objekt. Varje bogserat objekt bör ha reflektorer på båda sidor och bakåt. Ta reda på om bromsljus krävs enligt lokala lagar.

#### VARNING

Bogsera aldrig ett objekt med ett rep. Använd alltid en stel dragstång. Användning av rep leder till kollision mellan objektet och snöskotern och möjligtvis till vältning i fall av en snabb inbromsning i en nedförsbacke.

#### VARNING

Kör aldrig fort vid bogsering av en trasig snöskoter. Kör långsamt och extra försiktigt.

### Bogsering av en annan snöskoter

Använd en stel dragstång om en snöskoter är trasig och måste bogseras. Ta av drivremmen på den trasiga snöskotern, se *DRIVREM* i underavsnittet *UNDERHÅLLSARBETE*, och bogsera med måttlig hastighet.

**ANMÄRKNING** Ta alltid av drivremmen på den snöskoter som ska bogseras för att förhindra skador på dess rem och drivsystem.

Endast i en absolut nödsituation, kan ett rep användas om ingen stel dragstång står till förfogande. Iakttag stor försiktighet. På vissa platser kan detta vara olagligt. Kontrollera gällande bestämmelser.

Ta av drivremmen, fäst repet i skidbenen (spindlarna), låt någon sitta på den bogserade snöskotern för att sköta bromsen och bogsera med låg hastighet.

**ANMÄRKNING** Fäst aldrig bogseringslinan vid skidbyglarna (handtagen) för att undvika skador på styrsystemet.

# FINJUSTERA DIN SNÖSKOTER

Snöskoterns köregenskaper och komfort är beroende av fjädringens inställning.

## **⚠ VARNING**

Justering av fjädringen kan påverka fordonets manöverförmåga. Ta dig alltid tid för att bekanta dig med fordonets beteende efter att någon justering av fjädringen utförts. Justera alltid vänster och höger fjädring till samma inställning.

Valet av lämplig inställning av fjädringen beror på ev. last, förarens vikt, personliga önskemål, hastighet och terrängförhållanden.

**OBSERVERA:** Vissa inställningar gäller kanske inte för din snöskoter.

## **⚠ VARNING**

Innan någon inställning av fjädringen genomförs, kom ihåg:

- Parkera på en säker plats.
- Ta bort nödstopplinans hatt från motorns stoppbrytare.
- Använd en ordentlig lyftanordning eller be någon om hjälp vid lyftningen. Om ingen lyftanordning används, använd korrekt lyftteknik och speciellt kraften i benen.
- Försök inte lyfta fordonets front- eller bakparti om det känns för tungt.
- Lyft upp fordonets frontparti från marken och placera det på ett lämpligt stöd innan fjädringen justeras.
- Lyft upp fordonets bakparti från marken och placera det på ett brett snöskoterstöd med bakre avvisarpanel.
- Säkerställ att stödordningen är säker och stabil.

Det bästa sättet att ställa in fjädringen är att anpassa varje inställning en och en. De olika inställningarna är beroende av varandra. Det kan till exempel bli nödvändigt att justera centralfjädrarna efter inställning av framfjädrarna. Provkör snöskotern under samma förhållanden; spår, hastighet, snö, förarens körställning etc. Gå systematiskt tillväga tills du är nöjd.

Nedan följer riktlinjer för fininställning av fjädringen. Använd justeringsverktyget för fjädringen som finns i verktygsatsen.

## **Inställning av bakfjädringen (alla utom tMotion)**

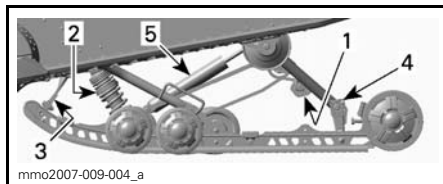

### SC-5™ - JUSTERBARA KOMPONENTER

1. Bakfjädrar
2. Centralfjäder
3. Stopprem
4. Kopplingsblock
5. Bakre stötdämpare

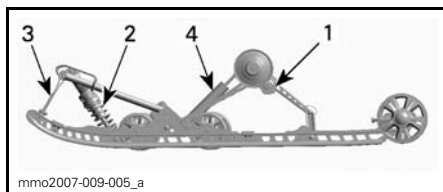

### TYPBILD - SC-5™ BAKFJÄDRING

1. Bakfjädringskamm
2. Central fjädring och stötdämpare
3. Stopprem
4. Bakre stötdämpare

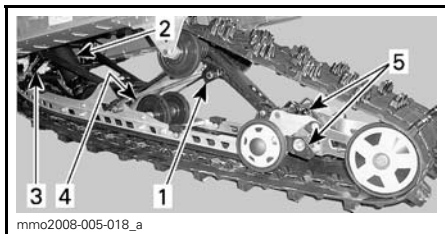

TYPBILD - SC-5U BAKFJÄDRING

1. Bakfjädringskammrar
2. Central fjädring och stötdämpare
3. Stopprem
4. Bakre stötdämpare
5. Justering av bakre fjädringsförlängning

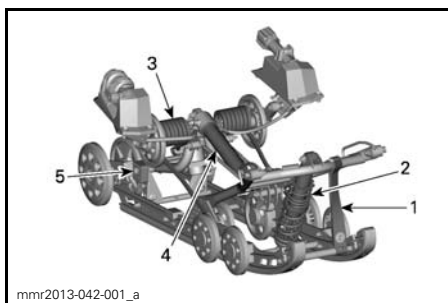

rMOTION - JUSTERBARA KOMPONENTER

1. Stopprem
2. Centralfjäder
3. Bakfjäder
4. Bakre stötdämpare
5. Kopplingsblock (höger sida visas)

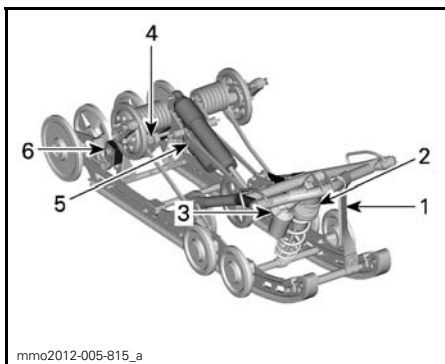

MX Z X-RS - rMOTION - JUSTERBARA KOMPONENTER

1. Stopprem
2. Centralfjäder
3. Central stötdämpare
4. Bakfjäder
5. Bakre stötdämpare
6. Kopplingsblock (höger sida visas)

**ANMÄRKNING** När bakfjädringen justeras, kontrollera även bandets spänning och justera vid behov.

### Stopprem

Stoppremmens längd påverkar hur stor vikt centralfjädrern belastas med, i synnerhet under acceleration, och därmed frontpartiets lyftning från marken.

Stoppremmens längd påverkar även centralfjädringsvägen.

**ANMÄRKNING** När stoppremmens längd förändras, måste bandets spänning alltid kontrolleras.

ÅTGÄRD	RESULTAT
Öka stoppremmens längd	Mindre skidtryck under acceleration
	Ökad centralfjädringsväg
	Större stötupptagningsförmåga
Reducera stoppremmens längd	Större skidtryck under acceleration
	Minskad centralfjädringsväg
	Mindre stötupptagningsförmåga

**OBSERVERA:** Stoppremmen kan ställas in på position 1, 2, 3, 4 och 5. Nedan visas illustrationer för position 1, 2 och 3. Lägre siffror motsvarar en längre reminställning.

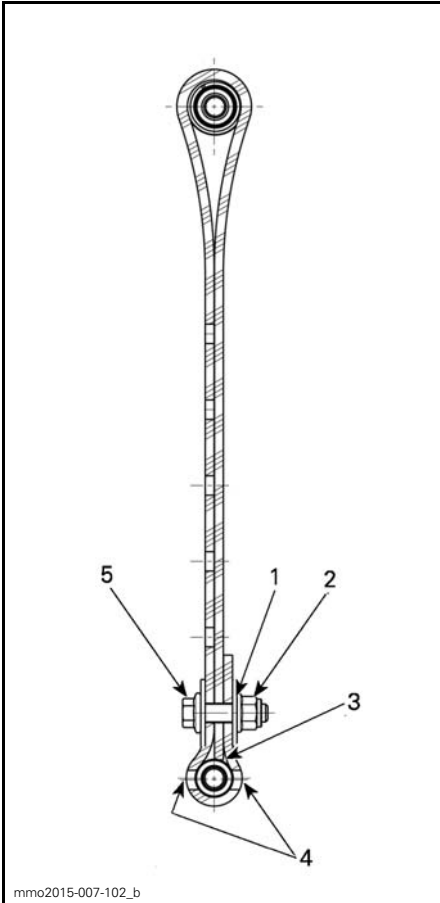

**STOPPREMMENS POSITION 1 (1:A HÅLET, LÄNGST)**

1. 1:a hålet från slutet
2. Mot den bakre delen
3. Remmens spets vidrör remaxeln
4. Två hål lämnade öppna mellan skruvhuvud och mutter
5. Mot fronten

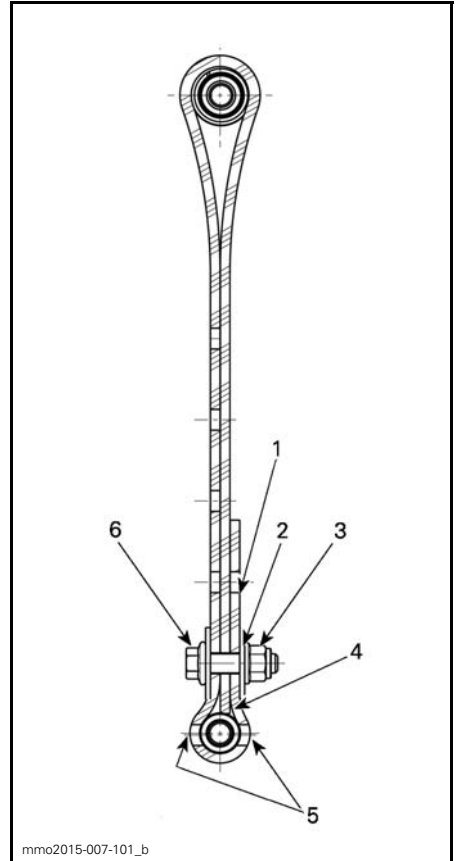

**STOPPREMMENS POSITION 2 (2:A HÅLET)**

1. Fritt hål
2. 2:a hålet från slutet
3. Mot den bakre delen
4. Remmens spets vidrör remaxeln
5. Två hål lämnade öppna mellan skruvhuvud och mutter
6. Mot fronten

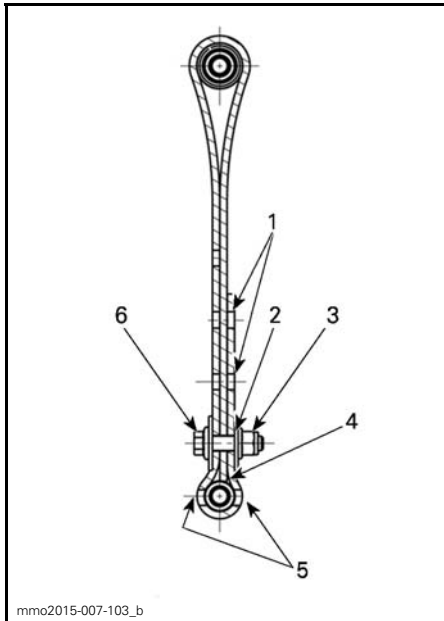

**STOPPREMENS POSITION 3 (3:E HÅLET)**

1. Fria hål
2. 3:e hålet från slutet
3. Mot den bakre delen
4. Remmens spets vidrör remaxeln
5. Två hål lämnade öppna mellan skruvhuvud och mutter
6. Mot fronten

**OBSERVERA:** Förkortning av stoppremnen kan medföra lägre komfort. Om för mycket viktöverföring kan kännas av, försök korrigera genom att först justera kopplingsblocken. Installera alltid stoppremmens bult så nära den nedre axeln som möjligt.

Vid körning med snöskotern i djup snö, kan det vara nödvändigt att ändra stoppremmens längd och/eller körställningen, för att ändra bandets vinkel mot snön. Förare som känner till de olika inställningsmöjligheterna och snöförhållandena kan avgöra vilken kombination som är bäst.

Generellt sett gäller att en längre stoppremsinställning ger bättre prestanda i djup snö i plattare landskap.

**Centralfjädring**

Centralfjädringens förspänning påverkar styrning, manövrering och stötupptagning.

Eftersom justering av centralfjädringens förspänning också utövar större eller mindre tryck på den främre delen av bandet, påverkar den snöskoterns prestanda vid körning i djup snö.

ÅTGÄRD	RESULTAT
Öka förspänningen	Lättare styrning
	Större stötupptagningsförmåga
	Bättre starter i djup snö
	Bättre prestanda och manövrering i djup snö
Minska förspänningen	Tyngre styrning
	Mindre stötupptagningsförmåga
	Bättre manövrering i spår

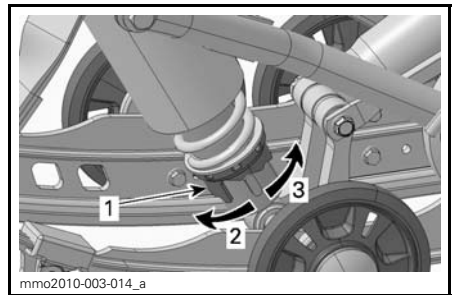

**KAMTYP - MOTION CONTROL-STÖTDÄMPARE**

1. Justeringskam för fjäderförspänning
2. Öka förspänningen
3. Minska förspänningen



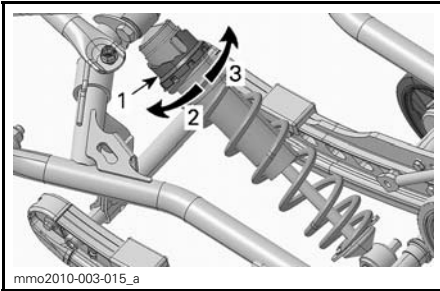

mmo2010-003-015\_a

**KAMTYP - HPG™-STÖTDÄMPARE**

1. Justeringskam för fjäderförspänning
2. Minska förspänningen
3. Öka förspänningen

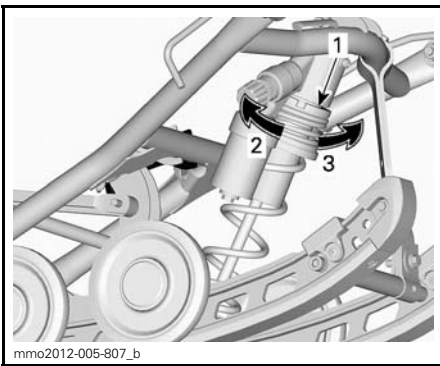

mmo2012-005-807\_b

**TYPBILD - RINGTYP**

1. Justeringsring för fjäderförspänning
2. Öka förspänningen
3. Minska förspänningen

**OBSERVERA:** Använd justeringsverktyget för fjädlingen som finns i verktygssatsen.

**Bakfjäder**

Bakfjädringens förspänning påverkar komfort, körhöjd och lastutjämning.

Att justera bakfjädringens förspänning överför också mer eller mindre vikt till snöskoterns frontparti. Detta resulterar i större eller mindre vikt på skidorna. Det i sin tur påverkar prestanda i djup snö, styrning och manövrering.

Om fjädlingen slår igenom lätt under de värsta körförhållandena, tyder detta på ett gott val av fjädlingen förspänning.

ÅTGÄRD	RESULTAT
Öka förspänningen	Fastare bakfjädring
	Högre bakparti
	Större stötupptagningsförmåga
	Tyngre styrning
Minska förspänningen	Mjukare bakfjädring
	Lägre bakparti
	Mindre stötupptagningsförmåga
	Lättare styrning
	Bättre prestanda och manövrering i djup snö

Kontrollera följande för att se om förspänningen är korrekt.

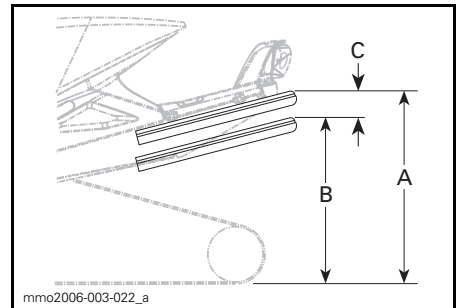

mmo2006-003-022\_a

**TYPBILD - KORREKT INSTÄLLNING**

- A. Fjädlingen helt utdragen
- B. Fjädlingen fjädrar in med förare, passagerare och last
- C. Skillnaden mellan måtten "A" och "B", se tabellen nedan

C	ATT GÖRA
50 mm till 75 mm	Ingen justering krävs
Mer än 75 mm	Alltför mjuk inställning. Öka förspänningen
Mindre än 50 mm	Alltför fast inställning. Minska förspänningen

**OBSERVERA:** Om de angivna värdena inte går att uppnå med de ursprungliga fjädrarna, kontakta en auktoriserad Ski-Doo-återförsäljare för andra tillgängliga fjädrar.

### rMotion utan snabbjusteringsknopp

Vrid alltid den vänstra justeringskammen medurs och den högra kammen moturs med verktyget för att öka fjäderförspänningen.

**⚠ FÖRSIKTIGHET** Justera aldrig förspänningskammarnas position direkt från 5 till 1 eller direkt från 1 till 5.

### ⚠ VARNING

Förspänningen för båda bakfjädrar måste ställas in i samma läge. I annat fall kan fordonets egenskaper bli oberäknliga och fjädringen kan deformeras.

Justeringskammarna har 5 olika inställningar, där 1 är den mjukaste.

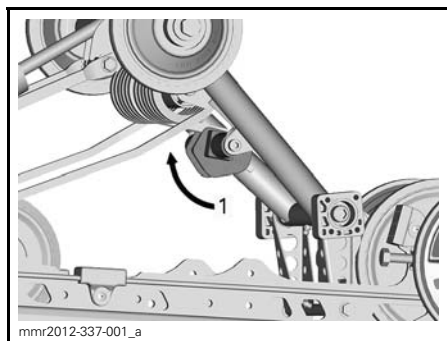

TYPBILD — SC-5 VÄNSTER SIDA

1. Justera fjäderförspänningen

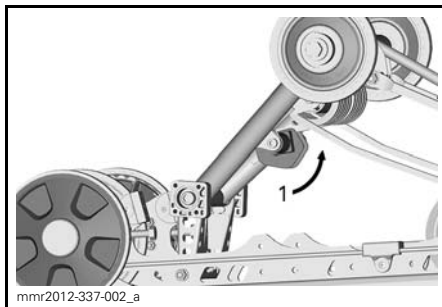

TYPBILD — SC-5 HÖGER SIDA

1. Justera fjäderförspänningen

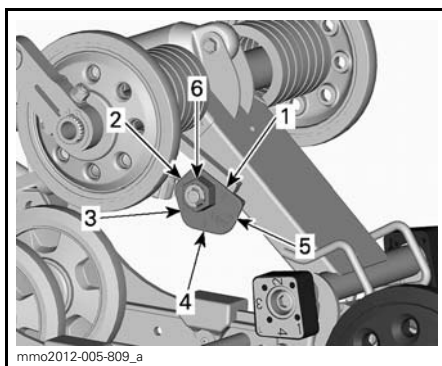

### rMOTION UTAN SNABBJUSTERINGSKNOPP - VÄNSTER SIDA

1. Position 1
2. Position 2
3. Position 3
4. Position 4
5. Position 5
6. Justeringsmutter

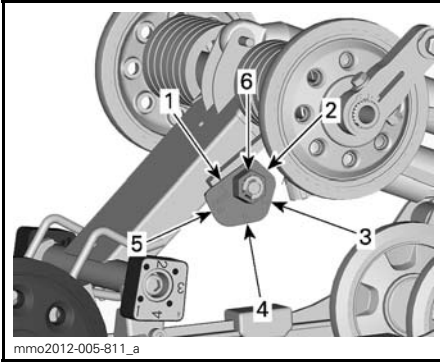

**rMOTION UTAN  
SNABBJUSTERINGSKNOPP -  
HÖGER SIDA**

1. Position 1
2. Position 2
3. Position 3
4. Position 4
5. Position 5
6. Justeringsmutter

**rMotion - Utrustad med  
snabbjusteringsknopp**

Vrid på knappens vänstra sida för att justera fjäderförspänningen.

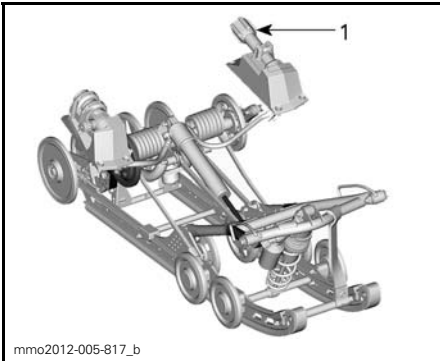

**rMOTION MED SNABBJUSTERINGSKNOPP**

1. Knappens vänstra sida för att justera fjäderförspänning

ÅTGÄRD	RESULTAT
Öka förspänningen	Fastare bakfjädring
	Högre bakparti
	Större stötupptagningsförmåga
	Tyngre styrning
Minska förspänningen	Mjukare bakfjädring
	Lägre bakparti
	Mindre stötupptagningsförmåga
	Lättare styrning
	Bättre prestanda och manövrering i djup snö

**Bakfjädringens  
förlängningsförspänning  
(SC-5U)**

Vrid kammern för förspänning i önskad riktning.

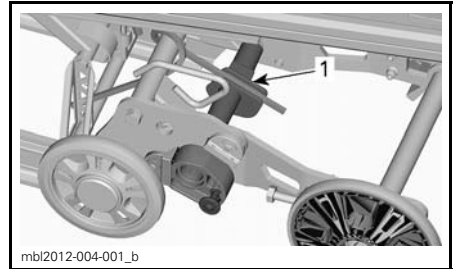

1. Kam för förspänning

ÅTGÄRD	RESULTAT
Öka förspänningen	Större bandyta mot marken
	Mindre förlängningslyft
Minska förspänningen	Bättre backningskapacitet, speciellt i djup snö
	Mer förlängningslyft

## Bakfjädringsförlängningens stabiliseringskam

### Endast SC-5U

För att ändra stabiliseringskammens inställning, avlägsna låset och vrid kammern.

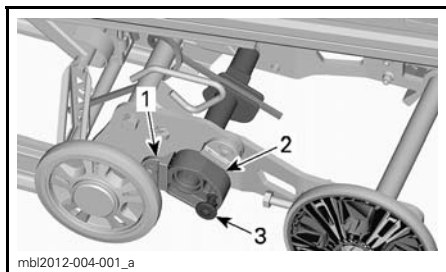

1. Stoppblock
2. Stabiliseringskam
3. Lås

KAMINSTÄLLNING	RESULTAT
Borta från stoppblocket	Ger fjädringsförlängningen fri rörlighet under hela fjädringsrörelsen
	Generell användning
Anliggande mot stoppblocket	God backningskapacitet
	Låser fjädringsförlängningen i linje med fjädringsspåren
	Bättre väggrepp, full bandyta mot marken
	Bättre dragkapacitet

## Bakre stötdämpare

Kompressionsdämpning för bakre stötdämpare (MX Z X, MX Z X-RS, Freeride 137", Renegade X och Renegade Backcountry X)

**OBSERVERA:** Kompressionsdämpningskraften för både hög och låg hastighet justeras samtidigt.

Kompressionsdämpning för låg hastighet avgör hur stötdämparen reagerar på låg fjädringshastighet (långsamma kompressionsrörelser, i de flesta fall vid körning i lägre hastigheter).

Kompressionsdämpning för hög hastighet avgör hur stötdämparen reagerar på hög fjädringshastighet (snabba kompressionsrörelser, i de flesta fall vid körning i högre hastigheter).

SVÄNGA MED SNÖSKOTERN	ÅTGÄRD	RESULTAT VID KRAFTIGA OCH MINDRE STÖTAR
Medurs	Öka kompressionsdämpningskraften	Fastare kompressionsdämpning
Moturs	Minska kompressionsdämpningskraften	Mjukare kompressionsdämpning

### rMotion utan snabbjusteringsknopp

För att justera vrids justerknappen, placerad på stötdämparens oljebehållare, medurs för att öka kompressionsdämpningskraften och moturs för att minska kompressionsdämpningskraften.

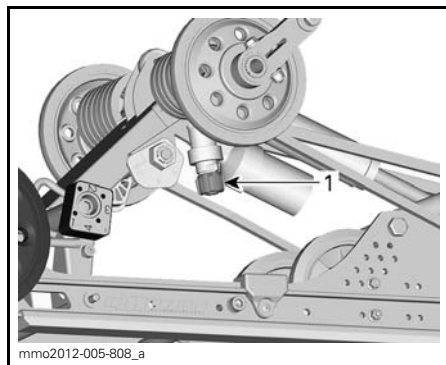

1. Kompressionsdämpningens justerknapp

### rMotion med snabbjusteringsknopp

Vrid på knappens högra sida för att justera kompressionstryckdämpningens hastighet.

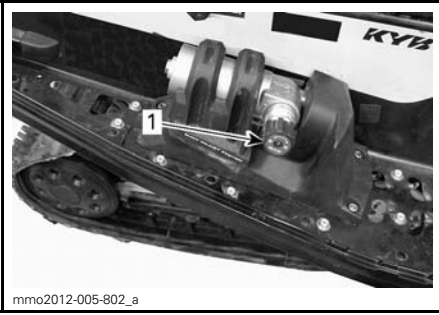

TYPBILD - rMOTION MED  
SNABBJUSTERINGSKNOPP  
- HÖGER SIDA

1. Knopp för justering av låg/hög hastighet för kompressionstryckdämpningen

### Bakstötdämparens infästningsposition

Två infästningspositioner för den bakre stötdämparen erbjuder två körlägespositioner: högprestanda och sport.

Fabriksinställningen är den nedre infästningspositionen (högprestanda) vilket passar körbehoven för de flesta förare. Sportpositionens infästningshål ger ett annat område med mjukare inställningar, men innan den bakre stötdämparens infästningsposition ändras bör alla övriga stötdämparinställningar utföras.

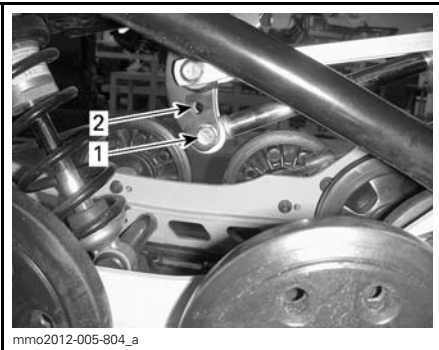

BAKSTÖTDÄMPARENS  
INFÄSTNINGSPPOSITION

1. Högprestandaposition
2. Sportposition

### Central stötdämpare (MX Z X-RS och Freeride 137")

Kompressionsdämpning för central stötdämpare

**OB-SERVERA:** Kompressionsdämpningskraften för både hög och låg hastighet justeras samtidigt.

Kompressionsdämpning för låg hastighet avgör hur stötdämparen reagerar på låg fjädringshastighet (långsamma kompressionsrörelser, i de flesta fall vid körning i lägre hastigheter).

Kompressionsdämpning för hög hastighet avgör hur stötdämparen reagerar på hög fjädringshastighet (snabba kompressionsrörelser, i de flesta fall vid körning i högre hastigheter).

ÅTGÄRD	RESULTAT VID KRAFTIGA OCH MINDRE STÖTAR
Öka kompressionsdämpningskraften	Fastare kompressionsdämpning
Minska kompressionsdämpningskraften	Mjukare kompressionsdämpning

Vid behov av justering, vrid medurs för att öka dämpningskraften och moturs för att minska dämpningskraften.

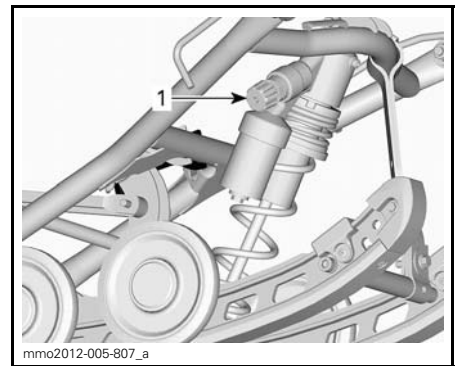

1. Justerknopp för centralstötdämparens kompressionstryckdämpning

## Kopplingsblock

Justering av kopplingsblocken inverkar på fordonets manövrering enbart under acceleration.

**OBSERVERA:** Ett högt inställt kopplingsblock ger både minskad komfort och sämre viktfördelning under acceleration.

För justering, tryck på frigöringsknappen under kammen och vrid kopplingsblocket till önskad inställning.

Vänd den önskade inställningssiffran mot gummistopet. Det krävs inga verktyg.

### **⚠ VARNING**

Båda blocken måste vara inställda i samma läge. I annat fall kan fordonets egenskaper bli oberäknliga och fjädningen kan deformeras.

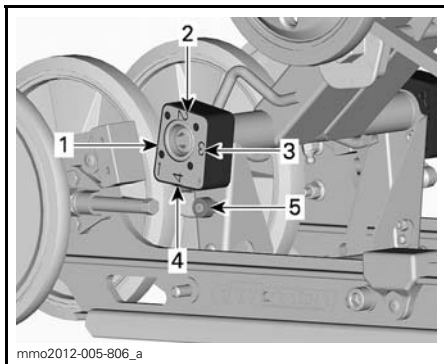

**KOPPLINGSBLOCK - HÖGER SIDOVY (R - RIGHT (HÖGER) PRÄGLAT PÅ BLOCKET)**

1. Position 1 (minimum)
2. Position 2
3. Position 3
4. Position 4 (maximum)
5. Frigöringsknapp

## Inställning av kopplingsblock

POSITION	ANVÄNDNING
1	Mer skidlyft vid acceleration - och bästa komfort
2	Mellaninställning
3	Mellaninställning
4	Mindre skidlyft vid acceleration - en del komfort förloras

## Bakfjädringsinställningar (tMotion)

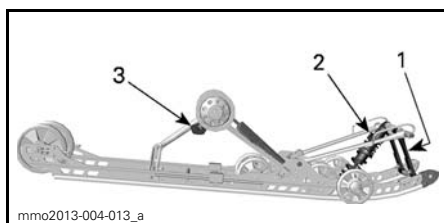

**tMOTION - JUSTERBARA KOMPONENTER**

1. Stopprem
2. Centralfjäder
3. Bakfjäder

**ANMÄRKNING** När bakfjädningen justeras, kontrollera även bandets spänning och justera vid behov.

### Stopprem

Stoppremens längd påverkar hur stor vikt centralfjädrern belastas med, i synnerhet under acceleration, och därmed frontpartiets lyftning från marken.

Stoppremens längd påverkar även centralfjädringsvägen.

Vid körning med snöskotern i djup snö eller i branta backar, kan det vara nödvändigt att ändra stoppremsens längd och/eller körställningen, för att ändra bandets vinkel mot snön. Förare som känner till de olika inställningsmöjligheterna och snöförhållandena kan avgöra vilken kombination som är bäst.

Generellt gäller att en längre stoppremsinställning ger bättre prestanda i djup snö i plattare landskap och en kortare inställning förbättrar manövreringen vid klättring.

STOPPREMSINSTÄLLNING	
POSITION	ANVÄNDNING
1	Längsta remposition för optimal stötupptagning
2	Boondockning: – Bättre manövrering vid boondockning – Bättre stötupptagning – Bättre starter i djupsnö (framåt och bakåt)
3	Fabriksinställning: Bästa allmänna inställning (generell användning)
4	Backkörning: – Bättre bandvinkel mot marken för backkörning
5	Klättring: – Bättre bandvinkel mot marken för backkörning – Mindre överföring – Lägre körhöjd

**OBSERVERA:** Illustrationerna nedan är för position 1, 2 och 3.

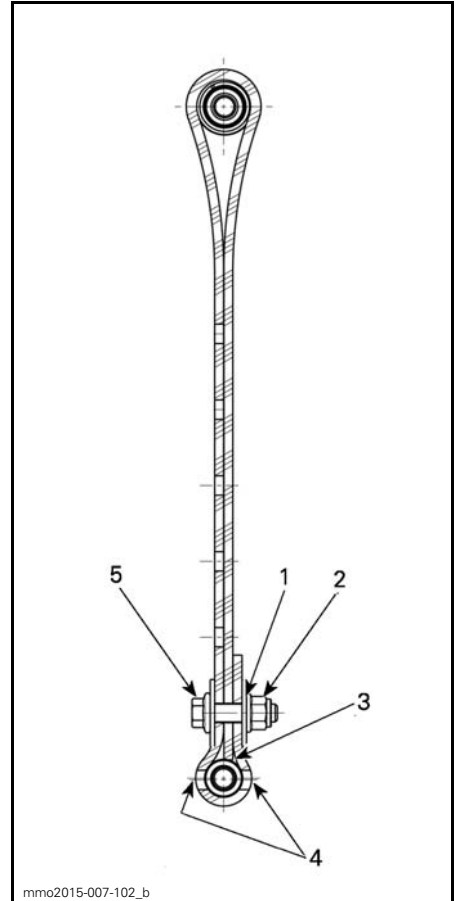

**STOPPREMENS POSITION 1 (LÄNGST, 1:A HÅLET)**

1. 1:a hålet från slutet
2. Mot den bakre delen
3. Remmens spets vidrör remaxeln
4. Två hål lämnade öppna mellan skruvhuvud och mutter
5. Mot fronten

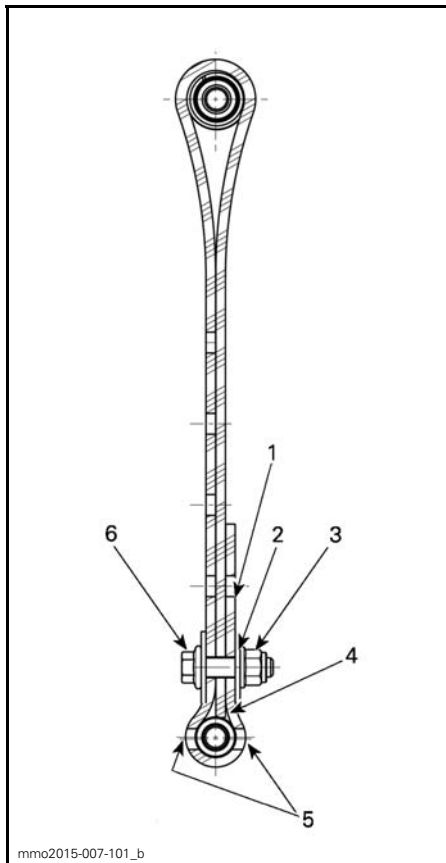

**STOPPREMMENS POSITION 2 (2:A HÅLET)**

1. Fritt hål
2. 2:a hålet från slutet
3. Mot den bakre delen
4. Remmens spets vidrör remaxeln
5. Två hål lämnade öppna mellan skruvhuvud och mutter
6. Mot fronten

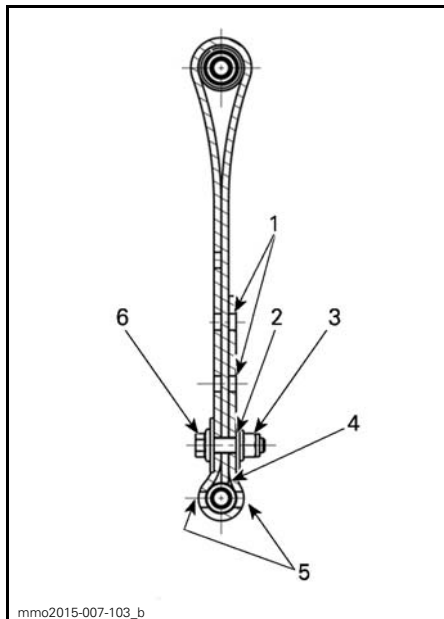

**STOPPREMMEN I POSITION 3 (3:E HÅLET)**

1. Fria hål
2. 3:e hålet från slutet
3. Mot den bakre delen
4. Remmens spets vidrör remaxeln
5. Två hål lämnade öppna mellan skruvhuvud och mutter
6. Mot fronten

**OBSERVERA:** Lägre siffror motsvarar en längre reinställning.

**OBSERVERA:** Ställ in båda remmar-  
na i samma läge. Förkortning av  
stoppremmen kan medföra lägre komfor-  
t. Installera alltid stoppremmens  
bult så nära den nedre axeln som möj-  
ligt (två hål lämnade öppna mellan  
skruvhuvud och mutter).

**Centralfjädring**

Centralfjädringens förspänning påver-  
kar styrning, manövrering och stötup-  
ptagning.

Eftersom justering av centralfjädring-  
ens förspänning också utövar större  
eller mindre tryck på den främre delen  
av bandet, påverkar den snöskoterns  
prestanda vid körning i djup snö.

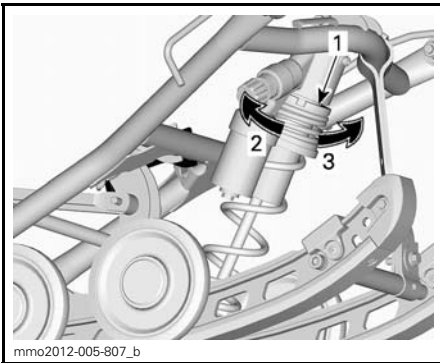

ÅTGÄRD	RESULTAT
Öka förspänningen	Lättare styrning
	Större stötupptagningsförmåga
	Bättre starter i djup snö
	Bättre prestanda och manövrering i djup snö
Minska förspänningen	Tyngre styrning
	Mindre stötupptagningsförmåga
	Bättre manövrering i spår

**TYPBILD - RINGTYP**

1. Justeringsring för fjäderförspänning
2. Öka förspänningen
3. Minska förspänningen

**OBSERVERA:** För förspänningsjusterare av kam- eller ringtyp, använd justeringsverktyget för fjädlingen som finns i verktygssatsen.

**Bakfjädrar**

Bakfjädringens förspänning påverkar komfort, körhöjd och lastutjämning.

Att justera bakfjädringens förspänning överför också mer eller mindre vikt till snöskoterns frontparti. Detta resulterar i större eller mindre vikt på skidorna. Det i sin tur påverkar prestanda i djup snö, styrning och manövrering.

Om fjädlingen slår igenom lätt under de värsta körförhållandena, tyder detta på ett gott val av fjädriingens förspänning.

ÅTGÄRD	RESULTAT
Öka förspänningen	Fastare bakfjädring
	Högre bakparti
	Större stötupptagningsförmåga
	Tyngre styrning
Minska förspänningen	Mjukare bakfjädring
	Lägre bakparti
	Mindre stötupptagningsförmåga
	Lättare styrning
	Bättre prestanda och manövrering i djup snö

Kontrollera följande för att se om förspänningen är korrekt.

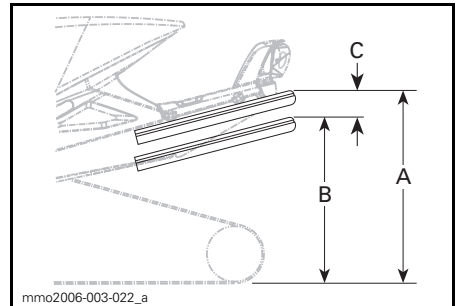
**TYPBILD - KORREKT INSTÄLLNING**

- Fjädlingen helt utdragen
- Fjädlingen fjädrar in med förare, passagerare och last
- Skillnaden mellan måtten "A" och "B", se tabellen nedan

"C"	ATT GÖRA
65 mm till 100 mm	Ingen justering krävs
Mer än 100 mm	Alltför mjuk inställning. Öka förspänningen
Mindre än 65 mm	Alltför fast inställning. Minska förspänningen

**OBSERVERA:** Om de angivna värdena inte går att uppnå med de ursprungliga fjädrarna, kontakta en auktoriserad Ski-Doo-återförsäljare för andra tillgängliga fjädrar.

Vrid alltid den vänstra justeringskammen medurs och den högra kammen moturs med verktyget för att öka fjäderförspänningen.

**⚠ FÖRSIKTIGHET** Justera aldrig förspänningskammarnas position direkt från 5 till 1 eller direkt från 1 till 5.

Justeringskammarna har 5 olika inställningar, där 1 är den mjukaste.

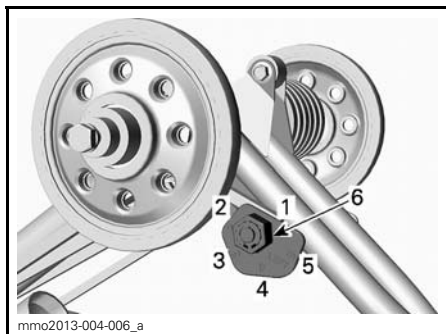

tMOTION - VÄNSTER SIDA

1. Position 1
2. Position 2
3. Position 3
4. Position 4
5. Position 5
6. Justeringsmutter

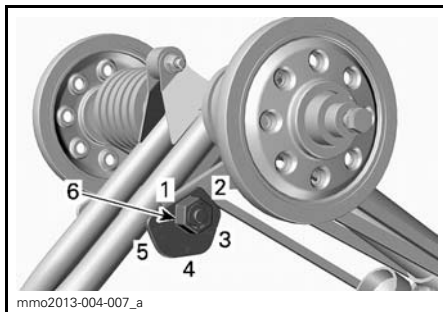

tMOTION — HÖGER SIDA

1. Position 1
2. Position 2
3. Position 3
4. Position 4
5. Position 5
6. Justeringsmutter

## Inställning av framfjädringen

### Skidor (Renegade Backcountry, Backcountry X, Freeride, Expedition Sport och Summit-serien)

På dessa modeller kan skidställningen justeras till två olika bredder.

När en distans har monterats på insidan av skidbenet, är skidorna justerade till den smalare skidställningen.

När en distans har monterats på utsidan av skidbenet, är skidorna justerade till den bredare skidställningen.

För justering av skidställningen utförs följande på båda sidor:

1. Lyft fordonets framparti.
2. Avlägsna skidbulten.
3. Montera distansen enligt den önskade skidställningen. Se illustrationen.

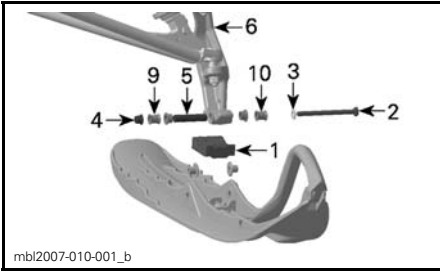
**KOMPONENTER - VÄNSTER SIDA**

1. Skidstopp
2. Skidbult
3. Bricka
4. Mutter
5. Skidbenshylsa (i skidbenets lopp)
6. Skidben
9. Distans på insidan - smal skidställning
10. Distans på utsidan - bred skidställning

4. Montera alla komponenter och dra åt muttern till angivet moment.

**SKIDBULTENS ÅTDRAGNINGSMOMENT**

48 N•m ± 6 N•m

**OBSERVERA:** Säkerställ att fordonet inte överskrider den maximala tillåtna bredden för skoterledkörning. Ta reda på lokala bestämmelser.

**Skidförlängning (Summit X med T3-paket)**

Vid snöförhållanden med mer än 41 cm djup färsk pudersnö är den bredare spetskonfigurationen bättre eftersom den ökar bärigheten och lyfter skoterns front.

**Installation av skidförlängning**

Skjut skidförlängningen över DS-3-skidspetsarna.

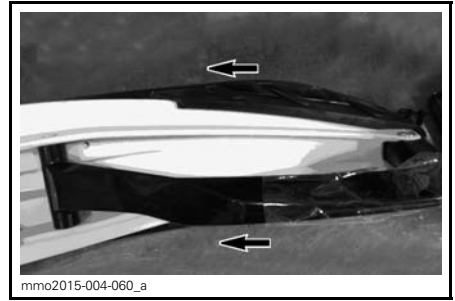
**SKJUT SKIDFÖRLÄNGNINGEN ÖVER SKIDSPETSEN**

Kontrollera att förlängningen passas in helt över skidan, genom att se till att båda kanterna på båda sidorna sitter på plats över skidan och att frontdelen sitter mot skidans front

Fäst förlängningen med skruvhuvudet på skidförlängningssidan och muttern på skidsidan

Använd den 4 mm insexnyckeln och 10 mm-skiftnyckeln som medföljer fordonet. Dra åt båda skruvarna för hand.

**ÅTDRAGNINGSMOMENT**

3 N•m ± 1 N•m

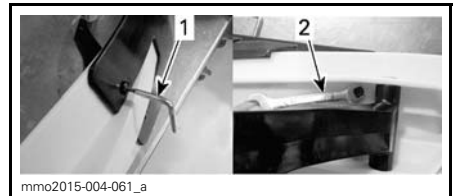

1. 4 mm insexnyckel
2. 10 mm skiftnyckel

**Framfjädrar**

Framfjädringens förspänning inverkar på hur fast framfjädringen är.

Framfjädringens förspänning påverkar också styregenskaperna.

ÅTGÄRD	RESULTAT
Öka förspänningen	Fastare framfjädring
	Högre frontparti
	Mer exakt styrning
	Större stötupptagningsförmåga
Minska förspänningen	Mjukare framfjädring
	Lägre frontparti
	Mindre stötupptagningsförmåga

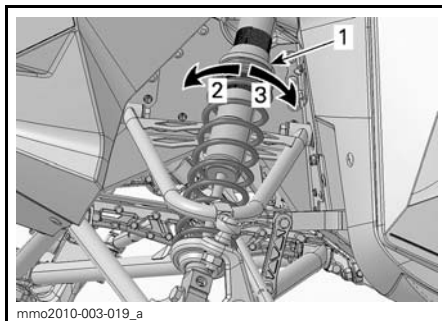

TYPBILD - RINGTYP

1. Justeringsring för fjäderförspänning
2. Öka förspänningen
3. Minska förspänningen

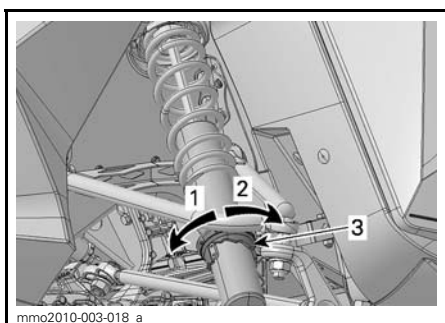

KAMTYP - MOTION CONTROL-STÖTDÄMPARE

1. Öka förspänningen
2. Minska förspänningen
3. Justeringskam för fjäderförspänning

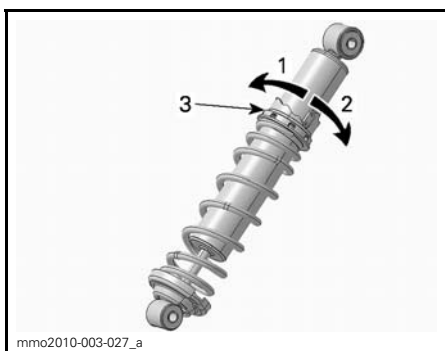

KAMTYP - HPG-STÖTDÄMPARE

1. Minska förspänningen
2. Öka förspänningen
3. Justeringskam för fjäderförspänning

## Främre stötdämpare

### Kompressionsdämpning för främre stötdämpare (endast KYB PRO-serien)

**OBSERVERA:** Kompressionsdämpningskraften för både hög och låg hastighet justeras samtidigt.

Kompressionsdämpning för låg hastighet avgör hur stötdämparen reagerar på låg fjädringshastighet (långsamma kompressionsrörelser, i de flesta fall vid körning i lägre hastigheter).

Kompressionsdämpning för hög hastighet avgör hur stötdämparen reagerar på hög fjädringshastighet (snabba kompressionsrörelser, i de flesta fall vid körning i högre hastigheter).

ÅTGÄRD	RESULTAT
Öka kompressionsdämpningskraften	Fastare kompressionsdämpning
Minska kompressionsdämpningskraften	Mjukare kompressionsdämpning

Vid behov av justering, vrid medurs för att öka kompressionsdämpningskraften och moturs för att minska kompressionsdämpningskraften.

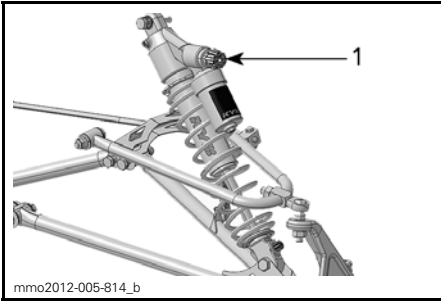

1. Justerknopp för kompressionsdämpning

### Returdämpning (HPG Plus R och KYB PRO 40 R)

Returdämpningen kontrollerar hur stötdämparen håller emot förlängningsrörelsen.

ÅTGÄRD	RESULTAT
Öka returdämpningskraften	Fastare returdämpning (långsammare förlängningshastighet)
Minska returdämpningskraften	Mjukare returdämpning (snabbare förlängningshastighet)

**OBSERVERA:** För körning i terräng som ger en serie mindre, korta stötar (tvättbräde), rekommenderas en lägre returdämpningsinställning.

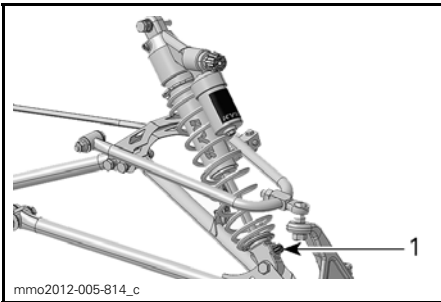

1. Returdämpningsjusterare (ratt eller skåra)

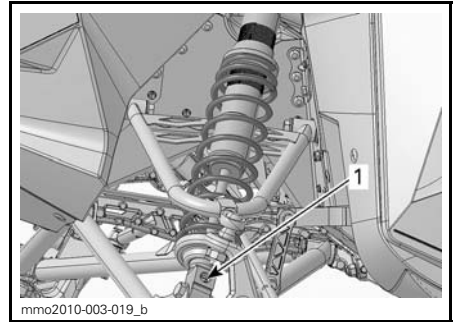

1. Returdämpningsjusterare (ratt)

Vrid ratten medurs för att öka dämpningen.

Vrid ratten moturs för att minska dämpningen.

**Tips om justering enligt fordonets beteende**

PROBLEM	ÅTGÄRDER
Framfjädringen slänger	Kontrollera skidornas ställning. – Reducera framfjädringens förspänning. – Öka centralfjädersnans förspänning. – Minska bakfjädringens förspänning.
Snöskotern är tungstyrd vid konstant hastighet	– Reducera framfjädringens förspänning. – Öka centralfjädersnans förspänning.
Snöskotern är tungstyrd under acceleration	– Ställ in kopplingsblocken i en lägre position. – Minska bakfjädringens förspänning. – Förläng stoppremmen.
För mycket skidlyft vid svängar eller acceleration	– Ställ in kopplingsblocken i en högre position. – Förkorta stoppremmen. – Öka bakfjädringens förspänning.
Snöskoterns bakparti känns för styvt	– Reducera bakfjädringens förspänning. – Reducera kompressionsdämpningsjusteringen om sådan finns.
Snöskoterns bakparti känns för mjukt	– Öka bakfjädringens förspänning.
Bakfjädringen bottnar ofta	– Öka kompressionsdämpningsjusteringen om sådan finns. – Öka bakfjädringens förspänning. – Öka centralfjädersnans förspänning. – Förläng stoppremmen. – Öka kompressionsdämpningsjusteringen om sådan finns.
Snöskotern tenderar att snurra runt dess mitt	– Reducera centralfjädringens förspänning. – Öka bakfjädringens förspänning. – Öka framfjädringens förspänning. – Förkorta stoppremmen.
Drivbandet spinner överdrivet vid start	– Ställ in kopplingsblocken i en lägre position. – Förläng stoppremmen.
Skidorna dyker i djupsnö	– Montera skidspetsbreddare.

---

# TRANSPORT AV SNÖSKOTERN

Kontrollera att oljebehållar- och bränsletanklocken är ordentligt åtskruvade.

Tippbäddssläp kan lätt utrustas med en vinsch för att ge maximal säkerhet vid lastning. Hur enkelt det än kan verka, kör aldrig upp snöskotern på ett tippbäddssläp eller någon annan typ av släp eller fordon. Många allvarliga olyckor har inträffat genom körning upp på och över ett släp. Förankra fordonet ordentligt, framtill och baktill, även vid korta transporter. Se till att all utrustning är ordentligt fastspänd. Täck över snöskotern under transporten för att förhindra skador genom vägsmutts.

Säkerställ att släpvagnen uppfyller lokal lagstiftning. Se till att kroken och säkerhetskedjorna är säkra och att bromsen, blinkers och belysningen fungerar ordentligt.

## VARNING

Bogsera aldrig fordonet med frontpartiet vänt bakåt. Om fordonet bogseras med frontpartiet bakåt kan vinden skada vindrutan eller få vindrutan att falla av.





# ***UNDERHÅLL***

# INKÖRNINGSKONTROLL

Inkörningsinspektionen skall utföras av en auktoriserad Ski-Doo återförsäljare efter de första 10 körtimmarna eller 500 km det som inträffar först. Den första inkörningsinspektionen är väldigt viktig och får inte försummas.

**OBSERVERA:** Inkörningskontrollen sker på fordonsägarens bekostnad.

Vi rekommenderar att denna kontroll signeras av en auktoriserad Ski-Doo-återförsäljare.

Datum för kontrollen

Underskrift, auktoriserad återförsäljare

Återförsäljarens namn

## INKÖRNINGSKONTROLL (E-TEC)

Inspektera avgassystemet och kontrollera om det förekommer läckage

Kontrollera kylvätskenivån

Inspektera bränsleledningar och anslutningar

Inspektera gasvajern

Inspektera drivremmen

Gör en visuell inspektion av primärvariatorn

Dra åt primärvariatorns fästsruvar till angivet moment

Inspektera sekundärvariatorn

Justera och ställ in drivbandet

Byt kedjehusolja

Justera drivkedjan

Kontrollera bromsvätskenivån

Inspektera bromsslangar, belägg och skiva

Inspektera styrordningen

Inspektera skidor och styrskenor

Inspektera framfjädringen

Inspektera bakfjädringen (inklusive stoppremmar och glidskenor)

Dra åt pyramid stag med specificerat moment

INKÖRNINGSKONTROLL (ACE)
Inspektera motortätningar och packningar och kontrollera om det förekommer läckage
Inspektera avgassystemet och kontrollera om det förekommer läckage
Kontrollera kylvätskenivån
Byt motorolja och filter
Inspektera bränsleledningar och anslutningar
Inspektera drivremmen
Gör en visuell inspektion av primärvariatorn
Dra åt primärvariatorns fästsruvar till angivet moment
Inspektera sekundärvariatorn
Inspektera sekundärvariatorns förspänning
Justera och ställ in drivbandet
Byt kedjehusolja
Justera drivkedjan
Kontrollera bromsvätskenivån
Inspektera bromsslangar, belägg och skiva
Inspektera styranordningen
Inspektera skidor och styrskenor
Inspektera framfjädringen
Inspektera bakfjädringen (inklusive stoppremmar och glidskenor)
Dra åt pyramid stag med specificerat moment

# UNDERHÅLLSSHEMA

Underhåll är mycket viktigt för att hålla fordonet i säkert driftskick. Korrekt underhåll är ägarens ansvar. Fordonet ska erhålla service enligt underhållsschemat.

Även om underhållsschemat följs, måste före-start-kontrollen alltid utföras.

## VARNING

Om fordonet inte underhålls korrekt, i enlighet med underhållsschemats tidtabeller och procedurer, kan fordonet bli osäkert att köra.

### VAR 1.500 KM

Justera drivkedjan

Kontrollera kedjehusoljenivån

### VAR 3.000 KM ELLER VARJE ÅR (DET SOM INTRÄFFAR FÖRST)

Inspektera motorgummifästen

Inspektera avgssystemet och kontrollera om det förekommer läckage

Justera motorns stoppreglage (E-TEC)

Gör en visuell inspektion av och rengör primärvariatorn

Dra åt primärvariatorns fästsruvar till angivet moment

Justera och ställ in drivbandet

Inspektera bromsslangar, belägg och skiva

Inspektera styranordningen

Inspektera framfjädringen

Inspektera bakfjädringen (inklusive stoppremmar och glidskenor)

Smörj bakfjädringen (smörj närhelst fordonet används under våta förhållanden (regn, pölar))

Modeller med T/A Stötdämpare: olje byte / underhåll

### VAR 6.000 KM ELLER INFÖR SÄSONG (DET SOM INTRÄFFAR FÖRST)

Byt motorolja och oljefilter (ACE)

### VAR 6.000 KM ELLER VARTANNAT ÅR (DET SOM INTRÄFFAR FÖRST)

Inspektera bränslepumpsil och byt ut vid behov (E-TEC)

Byt bromsvätskan

Inspektera gasvajern (E-TEC)

**VAR 6.000 KM ELLER VARTANNAT ÅR  
(DET SOM INTRÄFFAR FÖRST)**

Rengör och smörj starthandtag

Byt följande slitdelar för primärvariatorn: glidskenor, O-ringar och glidskivebussning (E-TEC)

Byt bränslepumpens utloppsfilter (ACE)

**VAR 10.000 KM ELLER VART 3:E ÅR  
(DET SOM INTRÄFFAR FÖRST)**

Byt tändstiften

Inspektera oljeinsprutningspumpens sil och rengör vid behov (E-TEC)

Byt följande slitdelar för primärvariatorn: fjäderlockets bussning och ramper (E-TEC)

**VART 5:E ÅR**

Byt ut motorkylvätskan

Byt bränsleledningsfilter (E-TEC)

# UNDERHÅLLSARBETE

Detta avsnitt innehåller instruktioner för grundläggande underhållsprocedurer. Om du har de nödvändiga mekaniska färdigheterna och de verktyg som behövs kan du utföra procedurerna. Om inte, kontakta en auktoriserad Ski-Doo-återförsäljare.

Andra viktiga punkter i underhållsschemat som är svårare och kräver specialverktyg utförs bäst av närmaste auktoriserade Ski-Doo-återförsäljare.

## **⚠ VARNING**

Stäng av motorn, ta bort nödstopplinans hatt och följ dessa underhållsanvisningar då underhåll utförs. Om du inte följer korrekt underhållsproceduren kan du skadas av heta eller rörliga delar, elektricitet, kemikalier eller andra faror.

## **⚠ VARNING**

Om det blir nödvändigt att ta bort en låsanordning (t.ex. låsbrickor, låsmuttrar, osv.) vid demontering/återmontering, ersätt alltid den borttagna detaljen med en ny.

## **Luftfilter med dubbelt luftintag**

### **Kontroll av luftfilter**

Det finns två insugningsförfiltre, ett på var sida av konsolen.

Kontrollera att insugningsförfiltren är korrekt monterade, rena och i gott skick.

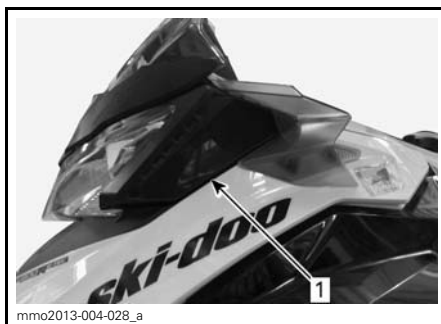

1. Luftfilter vänster sida

Om luftfiltret bör rengöras eller bytas ut, kontakta en auktoriserad Ski-Doo-återförsäljare.

## **Kylvätska**

### **⚠ VARNING**

Öppna aldrig kylvätskebehållarens lock när motorn är varm.

### **Kontroll av kylvätskenivå**

Kontrollera kylvätskans nivå vid rumstemperatur med locket borttaget. Vätskan bör nå till kallnivåstrecket (kall motor) på kylvätskebehållaren.

**OBSERVERA:** När nivån kontrolleras vid låg temperatur kan det ligga något under strecket.

Om ytterligare kylvätska erfordras eller hela systemet måste fyllas på nytt, kontakta en auktoriserad Ski-Doo-återförsäljare.

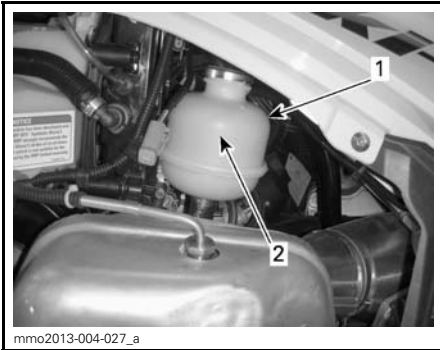
**TYPBILD**

1. Kylväsketank
2. Streck för KALLNIVÅ

**Rekommenderad kylvätska**

Använd alltid etylenglykolbaserad frostskyddsvätska innehållande korrosionsskyddsmedel speciellt avsedd för förbränningsmotorer av aluminium.

Kylsystemet måste fyllas med LÅNGTIDSFROSTSKYDD (P/N 619 590 204) eller en blandning av destillerat vatten och frostskyddsvätska (50 % destillerat vatten, 50 % frostskydd).

**Motorolja (ACE)****Rekommenderad motorolja****REKOMMENDERAD MOTOROLJA**

XPS SYNTETISK 4-TAKTS-  
OLJA (ALLA KLIMAT)  
(P/N 619 590 114)

**ANMÄRKNING** Motorn på den här snöskotern har utvecklats och testats med den rekommenderade BRP XPS™-oljan. BRP rekommenderar bestämt att rekommenderad XPS-olja alltid används. Skador som uppstår på grund av användning av olja som inte lämpar sig för motorn täcks inte av BRP:s begränsade garanti.

Om den rekommenderade oljan inte finns tillgänglig, använd SAE 0W40 syntetisk motorolja som uppfyller eller överträffar kraven för API-serviceklass SM.

**Kontroll av motoroljenivån**

**ANMÄRKNING** Kontrollera nivån var 10:e drifttimme och fyll på vid behov. Fyll inte på för mycket. Att köra motorn med en felaktig oljenivå kan leda till allvarliga motorskador. Torka av ev. utspilld olja.

Se till att motorn har normal arbetstemperatur.

**OBSERVERA:** Motorn har uppnått normal arbetstemperatur när den bakre kylaren blir varm, vilket är ett tecken på att termostaten är öppen.

Placera fordonet på ett jämnt underlag och gör följande för att kontrollera oljenivån:

1. Låt motorn gå på tomgång i ca 30 sekunder.
2. Stäng av motorn.
3. Öppna den vänstra sidopanelen, se *REGLAGE, INSTRUMENT OCH KOMPONENTER*.
4. Ta bort drivremsskyddet, se *REGLAGE, INSTRUMENT OCH KOMPONENTER*.
5. Dra ut mätstickan ur påfyllningsröret och torka av den.
6. För in mätstickan hela vägen i påfyllningsröret.
7. Ta ut mätstickan och kontrollera oljenivån. Oljenivån borde vara mellan markeringarna för MIN. och MAX. som visat, fyll på vid behov.

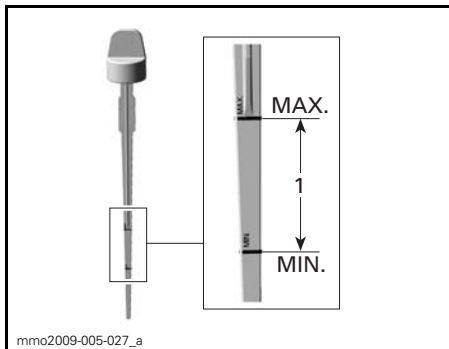

1. Oljenivån mellan MIN och MAX

## **⚠ VARNING**

Torka bort allt oljespill. Olja är mycket brandfarlig när den blir uppvärmd.

## Byte av motorolja

## **⚠ VARNING**

Motoroljan kan vara mycket het. Vänta tills motoroljan är varm.

**ANMÄRKNING** Motorolja och oljefilter måste bytas samtidigt.

1. Placera fordonet på plant underlag.
2. Ta bort vänster sidopanel.
3. Ta ut oljemätsticken.

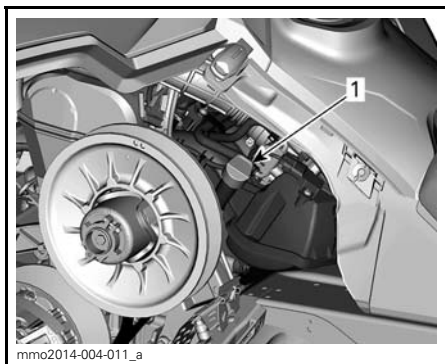

VÄNSTER SIDA AV FORDONET

1. Mätsticka i oljetank

4. Dräneringspluggen nås från fordons undersida:

- 4.1 Ta bort en av täcklockets fästskruvar och lossa den andra.
- 4.2 Vrid täcklocket för att frigöra bottenpanelens öppning.

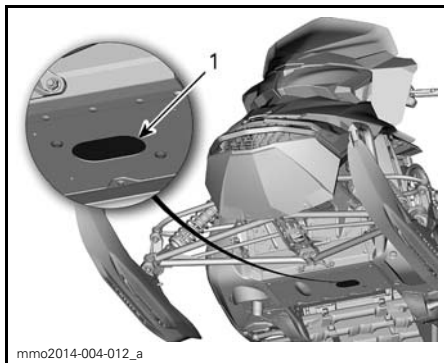

1. Dräneringspluggens täcklock

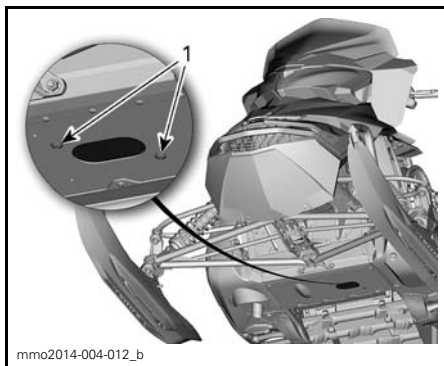

## VRID TÄCKLOCKET

1. Fästskruvar

5. Rengör området runt dräneringspluggen.
6. Placera ett uppsamlingskärl under bottenpanelens öppning.
7. Avlägsna motorns dräneringspluggar i följande ordning.
  - 7.1 Huvuddräneringsplugg.
  - 7.2 Sekundär dräneringsplugg.



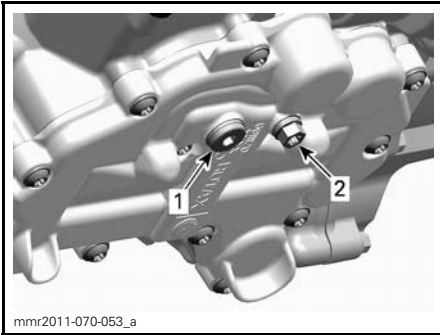

mnr2011-070-053\_a

**UNDER MOTORN**

1. Huvuddräneringsplugg
2. Sekundär dräneringsplugg

8. Låt all olja tappas ur helt.
9. Byt **OLJEFILTER**, se proceduren i detta underavsnitt.
10. Montera **NYA** tätningsbrickor på oljedräneringspluggarna.

**ANMÄRKNING** Återanvänd aldrig tättningsbrickor. Ersätt alltid med en ny.

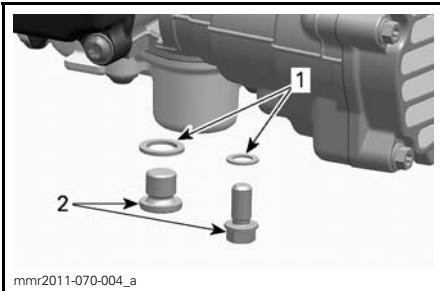

mnr2011-070-004\_a

1. Tättningsbricka
2. Oljedräneringsplugg

11. Montera dräneringspluggarna och dra åt dem med specificerat moment.

<b>ÅTDRAGNINGSMOMENT FÖR DRÄNERINGSPLUGGAR</b>
20 N•m ± 2 N•m

12. Återfyll oljetanken med rekommenderad olja till rätt nivå.

<b>UNGEFÄRLIG MOTOROLJEVOLYM (MED FILTER)</b>	
600 ACE	2,1 L
900 ACE	3,3 L

13. Återmontera oljemätstickan i oljetanken och dra åt den.
14. Starta motorn och låt den gå på tomgång några minuter.
15. Försäkra dig om att det inte finns några läckor.
16. Stanna motorn och kontrollera oljenivån så som förklarats i detta underavsnitt. Fyll på vid behov.
17. Avfallshantera olja och oljefilter så som miljölagstiftningen föreskriver.

**Motoroljefilter (900 ACE)**

**Byte av motoroljefilter**

**Demontering av oljefilter**

1. Ta bort höger sidopanel.
2. Rengör området runt oljefiltret.
3. Ta bort:
  - Oljefilterlockets skruvar
  - Oljefilterlock med O-ring
  - Oljefilter

**OBSERVERA:** Om det finns olja i filterhuset, rotera primärvariatorn en aning för hand tills oljan dräneras innan du avlägsnar oljefiltret.

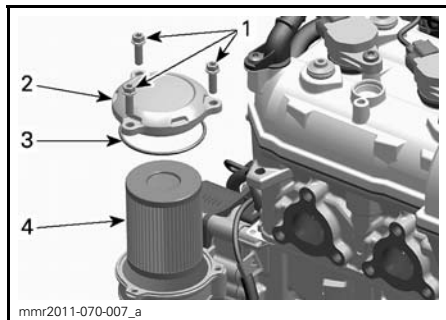

1. Oljefilterskruvar
2. Oljefilterlock
3. O-ring
4. Oljefilter

4. Avfallshantera filtret så som miljölagstiftningen föreskriver.

### Montering av oljefilter

1. Kontrollera ytorna för oljefiltrets in- och utlopp i filterhuset (integrerad med generatorlocket) med avseende på smuts och föroreningar.

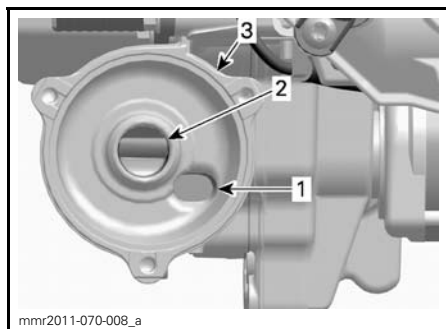

1. Oljeinlopp från oljetryckspump
2. Oljeutlopp till system för motorsmörjning
3. Oljefilterhus

2. Montera en O-ring på oljefilterlocket.
3. Smörj filtertätningen och lockets O-ring med ren motorolja.

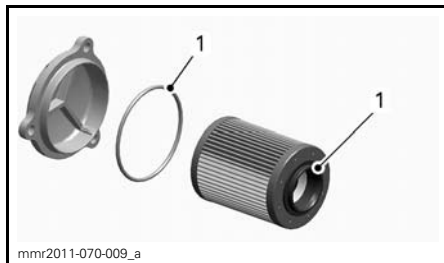

1. Smörj med ren motorolja

4. Montera oljefilterlocket.
5. Dra åt oljefilterlockets skruvar med specificerat moment.

### OLJEFILTERLOCKETS ÅTDRAGNINGSMOMENT

10 N•m ± 1 N•m

## Avgassystem

### Kontroll av avgassystem

Ljuddämparens slutrör bör vara centrerat med utloppshålet i bottenplåten. Avgassystemet måste vara fritt från rost och läckor. Se till att alla delar är säkert monterade.

Kontrollera fästfjädrarnas skick och byt ut vid behov.

Avgassystemet är utformat för minskat buller och förbättring av motorns totala prestanda. Modifiering kan vara ett brott mot lokala lagar.

**ANMÄRKNING** Om någon del av avgassystemet avlägsnas, modifieras eller skadas kan det resultera i motorskador.

### Tändstift

Inspektion eller byte av tändstift bör utföras av en auktoriserad Ski-Doo-återförsäljare.

## Motorns stoppreglage (E-TEC)

### Justering av motorns stoppreglage

Motorns stoppreglage är monterat på den främre delen av motorbädden på vänster sida, framför primärvariatorn.

1. Ta bort D.E.S.S.-nyckeln från kontaktstiftet.
2. Ta bort vänster sidopanel, se *REGLAGE, INSTRUMENT OCH KOMPONENTER*.
3. Ta bort drivremsskyddet, se underavsnittet *DEMONTERING AV DRIVREMSSKYDD* i *REGLAGE, INSTRUMENT OCH KOMPONENTER*.
4. Lösgör de tre skruvarna som fäster motorns stoppreglage i motorbädden, tillräckligt för att möjliggöra ett vertikalt spel (0,5 till 1 varv).

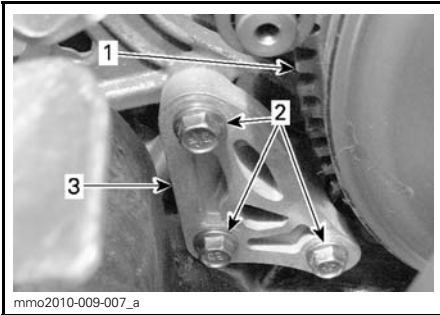

1. Primärvariator
2. Skruvar till motorns stoppreglage
3. Motorns stoppreglage

5. Sätt in ett 0,5 mm bladmått i öppningen till motorns stoppreglage (se illustrationen).

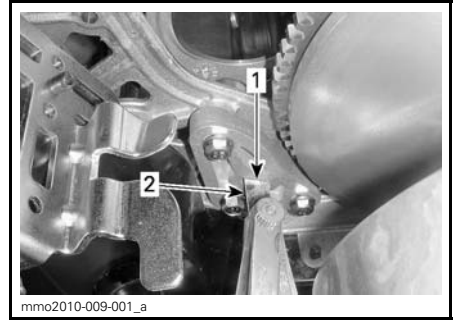

1. Öppning
2. Bladmått

6. Placera bladmåttet mellan motorns stoppreglage och gummistoppblocket (på motorn).

**OBSERVERA:** För inte in bladmåttet för långt, annars passerar det över upphöjningen på gummistoppblockets yta och förändrar justeringen. Se illustrationen.

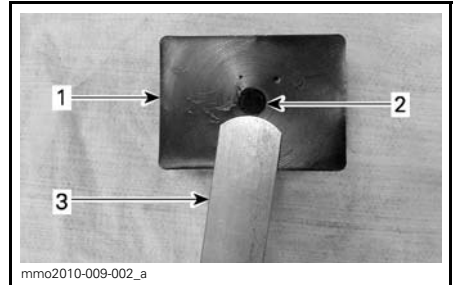

1. Gummistoppblock
2. Upphöjning
3. Bladmått

7. Dra åt skruvarna till  $10\text{ N}\cdot\text{m} \pm 2\text{ N}\cdot\text{m}$  enligt ordningsföljden i illustrationen, utan att klämma ihop bladmåttet.

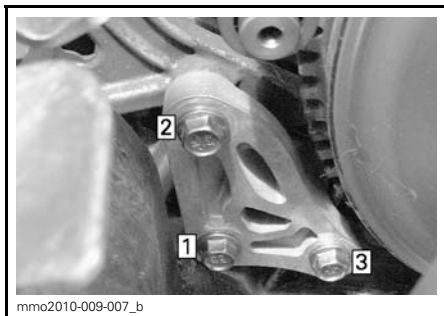

ORDNINGSFÖLJD FÖR ÅTDRAGNING

**ANMÄRKNING** Allvarliga skador kan uppstå på variatorn om motorns stoppreglage och skruvar inte monteras korrekt.

## Bromsvätska

### Rekommenderad vätska

Använd DOT 4-bromsvätska ur en försluten behållare. En öppnad behållare kan vara förorenad eller upptagit fukt från luften.

### **⚠ VARNING**

Använd DOT 4-bromsvätska ur en försluten behållare. Undvik allvarliga skador på bromssystemet genom att inte använda andra bromsvätskor än den rekommenderade vätska, blanda inte heller olika vätskor för påfyllning.

**ANMÄRKNING** Bromsvätska kan skada målade ytor och plastdelar. Hantera den försiktigt. Skölj noga vid eventuellt spill.

### Kontroll av bromsvätskenivån

**ANMÄRKNING** Fordonet måste stå på jämnt underlag innan vätskenivåerna kontrolleras.

Kontrollera bromsvätskan (DOT 4) i behållaren avseende korrekt nivå. Fyll på med (DOT 4) bromsvätska vid behov.

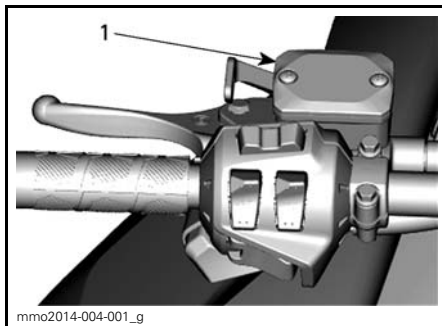

TYPBILD

1. Bromsvätskebehållare

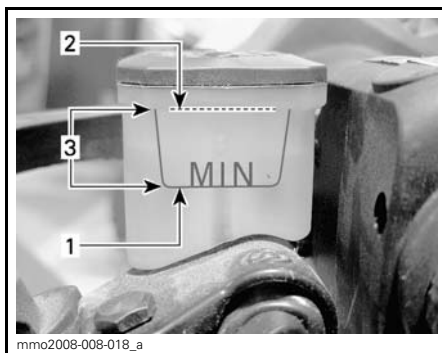

1. Minimum  
2. Maximum  
3. Gränsvärden

**⚠ FÖRSIKTIGHET** Undvik att få bromsvätska på hud eller i ögonen - allvarliga brännskador kan bli följden. I fall av hudkontakt, tvätta noggrant. I händelse av kontakt med ögonen, skölj omgående med rikliga mängder vatten under minst 10 minuter och kontakta därefter omedelbart en läkare.

## Kedjehusolja

### Rekommenderad kedjehusolja

REKOMMENDERAD KEDJEHUSOLJA

XPS SYNTETISK KEDJEHUSOLJA  
(P/N 619 590 098)

**ANMÄRKNING** Snöskoterns kedjehus har utvecklats och testats med XPS™ syntetisk kedjehusolja. BRP rekommenderar uttryckligen att BRP XPS syntetisk kedjehusolja alltid används. Skador som uppstår på grund av användning av olja som inte lämpar sig för kedjehuset täcks inte av BRP:s begränsade garanti.

### Åtkomst till kedjehuset

Öppna den högra sidopanelen, se *REGLAGE, INSTRUMENT OCH KOMPONENTER*.

### Kontroll av kedjehusoljenivån

När fordonet står på en plan yta, kontrollera oljenivån genom att dra ut oljenivåpluggen.

#### *E-TEC-modeller*

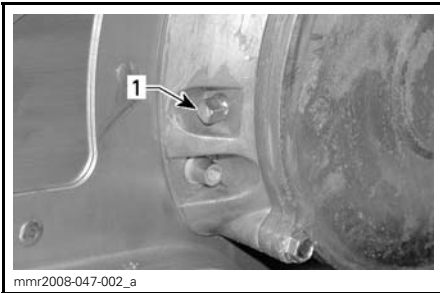

1. Magnetisk oljenivåplugg

**OBSERVERA:** Det är normalt att metallpartiklar häftar fast vid den magnetiska kontrollpluggen. Om större metallbitar påträffas, ta bort kedjehusåpan och inspektera delarna i kedjehuset.

Avlägsna metallpartiklarna från oljenivåpluggens magnet.

### ACE

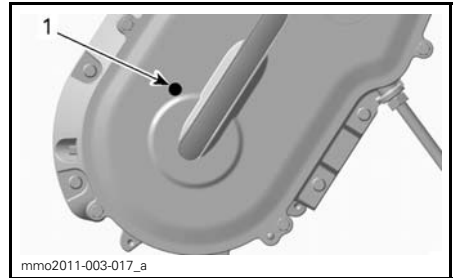

#### TYPBILD

1. Kontrollplugg

### Alla modeller

Oljenivån måste nå upp till det gängade hålet.

### Påfyllning av kedjehusolja

Avlägsna oljenivåpluggen.

Ta bort påfyllningslocket på kedjehusåpan.

#### *E-TEC-modeller*

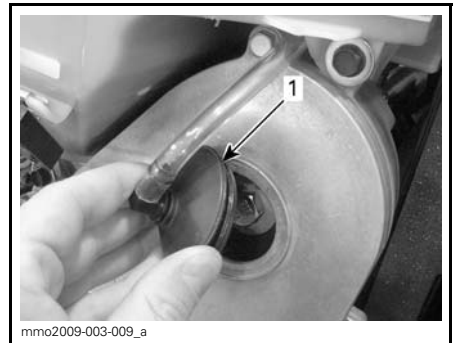

1. Påfyllningslock

## ACE

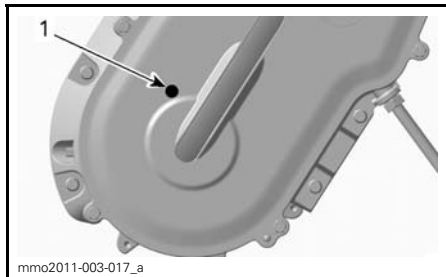

### TYPBILD

1. Kontrollplugg

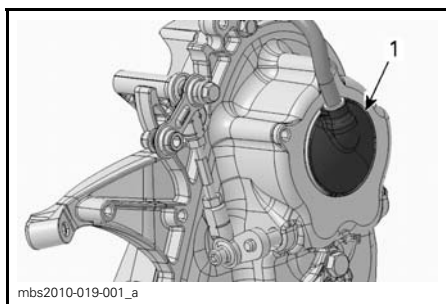

1. Påfyllningslock

### Alla modeller

Häll rekommenderad olja i kedjehuset genom påfyllningshålet tills olja tränger ut genom oljenivåpluggens hål.

Sätt tillbaka kontrollpluggen och dra åt med specificerat moment.

KONTROLLERA PLUGGENS ÅTDRAGNINGSMOMENT

$6 \text{ N} \bullet \text{m} \pm 1 \text{ N} \bullet \text{m}$

Sätt tillbaka påfyllningslocket.

## Drivkedja

### Åtkomst till kedjehuset

Öppna den högra sidopanelen, se *REGLAGE, INSTRUMENT OCH KOMPONENTER*.

## Justering av drivkedjan

1. Ta bort ljuddämparen, se *AVGASSYSTEM* i detta underavsnitt.
2. Lossa spänningsjusterarens låsmutter flera varv.

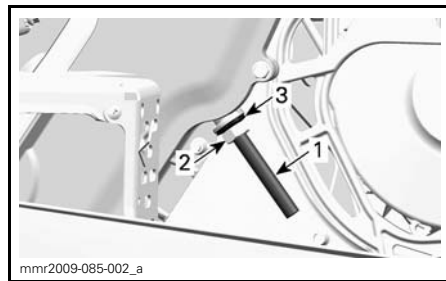

1. Spänningsjusteringsskruv
2. Låsmutter
3. Tätningsbricka

3. Lossa spänningsjusteringsskruven några varv.
4. Dra undan tätningsbrickan.
5. Rengör justeringsskruvens gängor vid behov.

**ANMÄRKNING** Justeringsskruvens gängor måste vara rena för att möjliggöra korrekt justering.

6. Dra åt spänningsjusteringsskruven för hand.

**OBSERVERA:** Dra åt justeringsskruven tills motståndet är för stort för att dra åt den mer för hand.

7. Håll fast justeringsskruven och dra åt låsmuttern enligt specifikation.

KONTROLLERA LÅSMUTTERN S VRIDMOMENT

$36 \text{ N} \bullet \text{m} \pm 3 \text{ N} \bullet \text{m}$

8. Återmontera ljuddämparen.

## Drivrem

### Inspektion av drivrem

Kontrollera att remmen inte har sprickor, revor eller onormalt slitage (ojämnt slitage, slitage enbart på en sida, sak-

nade kuggar, sprucken textil). Om onormalt slitage fastställs, beror detta troligen på felaktig variatorjustering, överdrivna varvtal med fruset band, snabbstarter utan varmkörning, taggig eller rostig skiva, olja på remmen eller förvriden reservrem. Kontakta en auktoriserad Ski-Doo-återförsäljare.

## Byte av drivrem

### Demontering av drivrem

1. Ta bort nödstopplinans hatt från motorns stoppbrytare.
2. Ta bort drivremsskyddet, se *REGLAGE, INSTRUMENT OCH KOMPONENTER*.
3. För in sekundärvariatorns utvidgare (medföljer i verktygssatsen) i det gängade hålet på justeringsnavet som visat.



VARIATORNS UTVIDGARE INSTALLERAD PÅ JUSTERINGSNAVET

4. Öppna sekundärvariatorn genom att skriva in verktyget.
5. Ta bort drivremmen genom att dra den över kanten på sekundärvariatorn och därefter över primärvariatorn.

### Installation av drivrem

1. Öppna vid behov sekundärvariatorn, se *DEMONTERING AV DRIVREM* ovan.

2. Dra remmen över primärvariatorn och därefter över sekundärvariatorn.

**ANMÄRKNING** Tvinga inte remmen på plats och använd inte verktyg för att tvinga den på plats. Detta kan skada repen i remmen.

**OBSERVERA:** Drivremmen håller längst om remmen monteras med pilarna i rotationsriktningen.

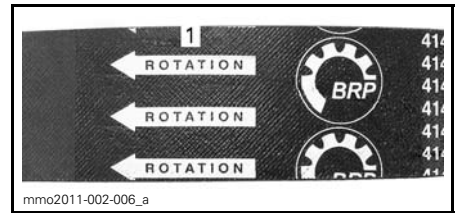

1. *Ska peka i rotationsriktningen*

3. Skruva loss och ta bort sekundärvariatorns utvidgare från skivan.
4. Roter sekundärvariatorn flera varv så att remmen sätter sig mellan skivorna.
5. Om en ny rem monterats, justera remhöjden. Se *HÖJDJUSTERING AV DRIVREM* nedan.
6. Montera drivremsskyddet, se *REGLAGE, INSTRUMENT OCH KOMPONENTER*.
7. Stäng sidopanelen, se *REGLAGE, INSTRUMENT OCH KOMPONENTER*.

### Höjdjustering av drivrem

Drivremmens höjd måste kontrolleras varje gång en ny drivrem monteras.

För att justera drivremshöjden, gör så här:

1. Ta bort nödstopplinans hatt från motorns stoppbrytare.
2. Ta bort drivremsskyddet.
3. Lossa spännbulten.

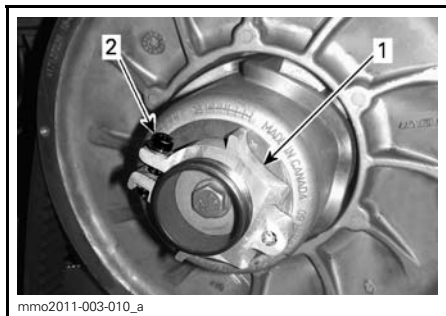

1. Justeringsnav  
2. Spännbult

4. Använd justeringsverktyget för fjädering i verktygssatsen och vrid ringen 1/4 varv åt gången. Vrid sedan sekundärvariatorn så att drivremmen sätter sig mellan variatorskivorna.

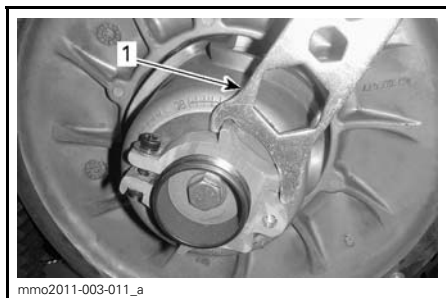

1. Fjädringens justeringsverktyg

**OBSERVERA:** Justeringsringen är vänstergängad.

Upprepa steg 4 tills kuggarnas dalar på drivremmens ytersida är i nivå med sekundärvariatorns kanter.

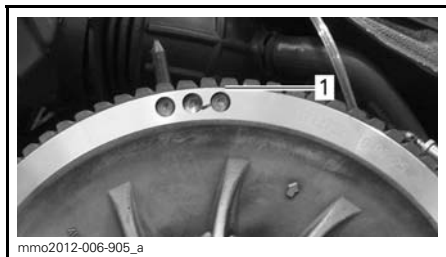

TYPBILD - PRELIMINÄR INSTÄLLNING

1. Kuggarnas dalar i nivå med sekundärvariatorns kanter

**OBSERVERA:** Att vrida ringen moturs sänker drivremmen i variatorn. Att vrida ringen medurs höjer drivremmen i variatorn.

5. Dra åt spännbulten ordentligt. Om möjligt, dra åt med specificerat moment med en momentnyckel.

ÅTDRAGNINGSMOMENT	
Spännbult	5,5 N•m ± 0,5 N•m



TYPBILD

1. Spännbult

6. Montera drivremsskyddet.

7. Montera höger sidopanel.

**OBSERVERA:** Dessa inställningar är korrekta som en preliminär inställning för de flesta modeller. I några fall, när motorn startas, kan fordonet krypa vilket är ett tecken på att drivremmen är för spänd.

Om fordonet kryper, reducera remhöjden jämfört med den preliminära inställningen. Upprepa proceduren tills krypningen upphör.

### Aktivering av backning

**OBSERVERA:** Backningen aktiveras eventuellt inte om remmen placerats för högt i sekundärvariatorn. Om backningen inte fungerar normalt, kontrollera att drivremmen är korrekt justerad. Sänk drivremmen i sekundärvariatorn vid behov.



## Primärvariator (E-TEC)

### Justering av primärvariatorn

#### **⚠ VARNING**

Ta bort nödstopplinans hatt från motorns stoppbrytare innan någon justering utförs. Fordonet måste vara parkerat på ett säkert ställe, borta från spåret.

Primärvariatorn är fabriksjusterad för att överföra maximal motoreffekt vid ett förutbestämt varvtal. Faktorer som omgivningstemperatur, höjd och väggreppsförhållanden kan förändra detta kritiska motorvarvtal och sålunda påverka snöskoterns prestanda.

Denna inställbara variator möjliggör inställning av maximalt motorvarvtal för att uppnå maximal effekt.

Inställningsskruvarna bör justeras så att aktuellt maximalt motorvarvtal överensstämmer med maximalt hästkraftsvarvtal.

MOTOR	MAXIMALT HÄSKRAFTSVARVTAL
600 HO E-TEC	8.100 RPM (± 100)
800R E-TEC	7.900 RPM (± 100)

**OBSERVERA:** Använd en digital precisionsvarvräknare för inställning av motorvarvtalet.

**OBSERVERA:** Inställningen har bara betydelse vid höga varvtal.

Det finns 6 positioner numrerade 1 till 6.

Inställningsskruvarna har 6 olika inställningar som anges med siffror på skruvhuvudet.

Den aktuella inställningen är den siffra på skruvhuvudet som står vid märket på variatorn.

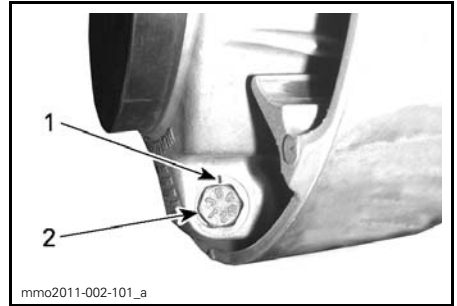

#### VARIATORINSTÄLLNING

1. Märke
2. Siffra

För varje läge modifieras motorns maximala varvtal med cirka 200 RPM.

Lägre lägesnummer sänker motorvarvtalet i steg om 200 RPM och högre lägesnummer ökar det i steg om 200 RPM.

Exempel:

Inställningsskruven står på läge 4 och ändras till läge 6. Härigenom ökas det maximala motorvarvtalet med 400 RPM.

#### Procedur

Lossa låsmuttern bara tillräckligt för att delvis dra ut inställningsskruvhuvudet från variatorn och flytta det till önskat läge. Ta inte bort låsmuttern helt.

Ställ alla 3 inställningsskruvarna i samma läge.

Dra åt låsmuttrar till  $10 \text{ N}\cdot\text{m} \pm 2 \text{ N}\cdot\text{m}$ .

**ANMÄRKNING** Ta inte bort inställningsskruven helt, annars faller de inre brickorna av. Justera alltid alla 3 inställningsskruvarna och se till att de sätts i samma läge.

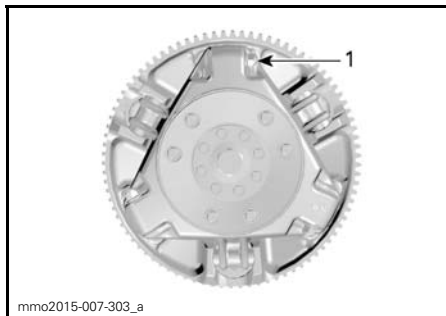

TYPBILD

1. Lossa bara precis så mycket att inställningsskruven kan vridas

### ⚠ VARNING

Ta ALDRIG isär eller modifiera primärvariatorn.

Felaktig montering eller modifieringar kan leda till att variatorn exploderar våldsamt under trycket som framkallas av den höga rotationshastigheten.

Kontakta din Ski-Doo-återförsäljare för underhåll eller reparation av primärvariatorn. Felaktig service eller felaktigt underhåll kan påverka funktionen och reducera remmens livslängd. Respektera alltid underhållsintervallen.

### ⚠ VARNING

Kör ALDRIG motorn:

- utan säkert monterade skydd och remskydd.
  - med huven och/eller sidopanelerna öppna eller borttagna.
- Försök ALDRIG göra justeringar på någon rörlig del när motorn är igång.

## Drivband

### Bandets skick

#### ⚠ VARNING

Ta bort nödstoppplinas hatt från motorns stoppbrytare innan underhåll eller inställningar utförs, om inget annat anges. Fordonet måste vara parkerat på ett säkert ställe, borta från spåret.

Ta bort nödstoppplinas hatt från motorns stoppbrytare.

Lyft snöskoterns bakparti och stöd det med ett brett mekaniskt snöskoterstöd med bakre avvisarpanel. Vrid bandet för hand, med motorn frånkopplad, och undersök tillståndet. Kontakta en auktoriserad Ski-Doo-återförsäljare om bandet är slitet eller sönderskuret eller om bandfibrer syns, respektive om inlägg eller styrningar saknas eller är defekta.

#### *Snöskotrar utrustade med väggreppsförbättrande produkter*

GÖR EN VISUELL INSPEKTION AV BANDET FÖRE VARJE KÖRNING om din snöskoter har ett dubbat band godkänt av BRP.

Titta efter skador, såsom:

- Hål på bandet
- Sprickor i bandet (speciellt vid traktionshålerna på dubbade band)
- Skadade eller avrivna nabbar, så att delar av stavarna syns
- Uppspaltning av gummit
- Skadade stavar
- Skadade dubbar (dubbade band)
- Krokiga dubbar (dubbade band)
- Avsaknad av dubbar
- Dubbar som rivits av från bandet
- Avsaknad av bandstyrningar
- Säkerställ också att dubbarnas muttrar dras åt till rekommenderat moment.

På godkända dubbade band bör du omgående byta ut skadade eller förstörda dubbar. Byt omgående ut bandet, om det uppvisar spår av slitage. Fråga din återförsäljare om du är osäker.

**⚠ VARNING**

Att köra med ett skadat band eller skadade dubbar kan leda till förlust av kontrollen över fordonet.

Mer fullständig information om dubbar finns i avsnittet *VÄGGREPPSFÖRBÄTTRANDE PRODUKTER* i avsnittet *SÄKERHETSINFORMATION* i början av denna Instruktionsbok.

**Bandets spänning och inställning**

**OBSERVERA:** Bandets spänning och inställning är beroende av varandra. Justera inte den ena utan den andra.

**⚠ VARNING**

För att förhindra allvarliga skador hos personer i närheten av snöskotern:

- Stå **ALDRIG** bakom eller nära ett band som är igång.
- Använd alltid ett brett snöskoterstöd med bakre avvisarpanel om bandet måste roteras.
- Kör motorn bara med lägsta möjliga hastighet när bandet är lyft från marken.

Centrifugalkraften kan förorsaka att grus, skadade eller lösa dubbar, avslitna delar av bandet, eller hela det tunga bandet slungas bakåt ut ur tunneln med oerhörd kraft, vilket eventuellt kan resultera i förlust av ett ben eller annan allvarlig personskada.

**Kontroll av bandets spänning**

**OBSERVERA:** Kör snöskotern i snö i cirka 15 till 20 minuter före justering av bandets spänning.

1. Ta bort nödstoppelinans hatt från motorns stoppbrytare.

2. Lyft upp fordonets bakparti från marken och placera det på ett stöd.

**⚠ FÖRSIKTIGHET** Använd korrekt lyftteknik, använd särskilt kraften i benen. Försök inte lyfta fordonets bakparti om det känns för tungt.

3. Låt fjädningen sträckas ut helt.
4. Använd en TENSIOMETER (P/N 414 348 200).



5. Ställ in nedböjningen på mellan 30 mm och 35 mm med hjälp av den nedre O-ringen.



**NEDBÖJNINGINSTÄLLNING**

1. Nedre O-ring inställd enligt specifikation

6. Ställ in den övre O-ringen på 0 kgf.
7. Placera tensiometern på bandet, halvvägs mellan de främre och bakre boggiehjulena.
8. Tryck tensiometern nedåt tills den nedre O-ringen (tidigare inställd nedböjning) är i linje med glidskenans nederkant.

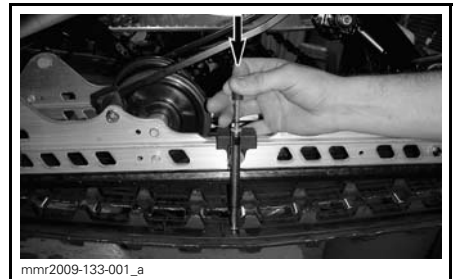

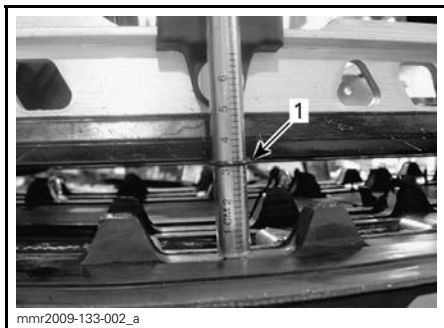

1. O-ringen för nedböjning i linje med glidskenan

9. Avläs den registrerade belastningen på tensiometerens övre O-ring.



**UPPMÄTT BELASTNING**

1. Övre O-ring

10. Värdena måste överensstämma med följande tabell.

SPECIFIKATION FÖR BANDINSTÄLLNING	
Inställning för nedböjning	30 mm - 35 mm
Uppmätt belastning	7,3 kg

11. Om den uppmätta belastningen inte stämmer med specifikationen, justera bandspänningen. Se **JUSTERING AV BÅNDETS SPÄNNING**.

**Justering av bandets spänning**

1. Ta bort nödstoppplinans hatt från motorns stoppbrytare.
2. Ta bort de bakre navkapslarna (om sådana finns).

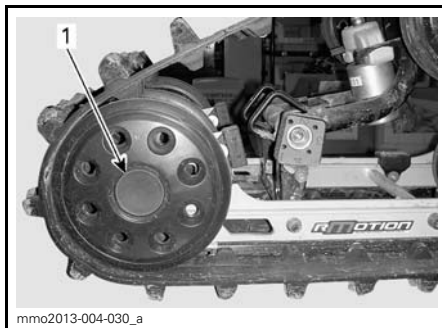

**rMOTION**

1. Det bakre, högra boggiehjulets navkapsel

3. Lossa det bakre boggiehjulets fästskruv och mutter.

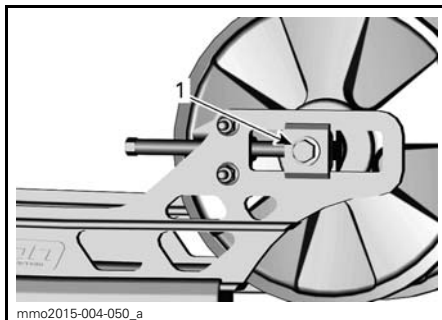

**tMOTION**

1. Fästbult till det bakre, vänstra boggiehjulet

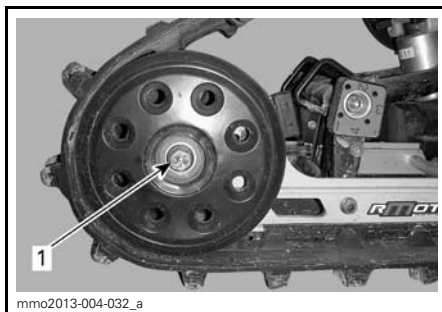

**rMOTION**

1. Det bakre, högra boggiehjulets mutter

4. Dra åt eller lossa båda justeringskruvarna för att öka respektive minska bandets spänning.

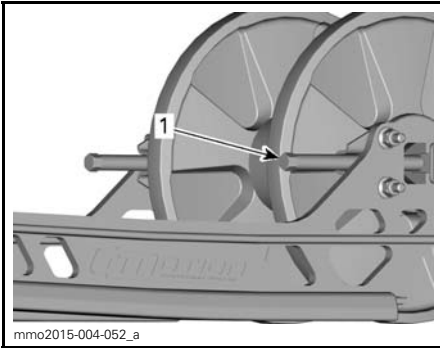

rMOTION

1. Vänster justeringskruv



rMOTION

1. Höger justeringskruv

5. Om korrekt spänning inte kan uppnås, kontakta en auktoriserad Ski-Doo-återförsäljare.
6. Dra åt fästbultarna till angivet moment.

ÅTDRAGNINGSMOMENT	
rmotion	48 N•m ± 6 N•m
tmotion	19 N•m ± 3 N•m

7. Kontrollera bandinställningen som beskrivs nedan.

## Bandinställning

### **⚠ VARNING**

Innan du kontrollerar inställningen, kontrollera att drivbandet är fritt från partiklar som kan slungas ut medan bandet roterar. Håll händer, verktyg, fötter och kläder borta från bandet. Använd alltid ett brett snöskoterstöd med bakre avvisarpanel för att lyfta snöskotern. Säkerställ att ingen står nära snöskotern, speciellt bakom bandet. Roter aldrig drivbandet med hög hastighet.

Centrifugalkraften kan förorsaka att grus, skadade eller lösa dubbar, avslitna delar av bandet, eller hela det tunga bandet slungas bakåt ut ur tunneln med oerhörd kraft.

1. Lyft upp fordonets bakparti från marken och placera det på ett stöd.

**⚠ FÖRSIKTIGHET** Använd korrekt lyftteknik, använd särskilt kraften i benen. Försök inte lyfta fordonets bakparti om det känns för tungt.

2. Starta motorn och accelerera en aning så att drivbandet långsamt roterar. Detta måste göras inom kort tid (15 till 20 sekunder).
3. Kontrollera att bandet är väl centrerat; samma avstånd på båda sidor mellan bandstyrningarnas hörn och glidskenorna.

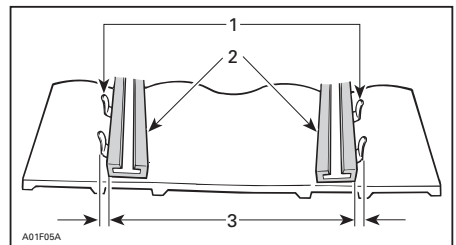

1. Bandstyrningar
2. Glidskenor
3. Samma avstånd

4. För att korrigera bandinställningen, gör så här:

- 4.1 Stäng av motorn.
- 4.2 Ta bort nödstopplinans hatt från motorns stoppbrytare.

**⚠ VARNING**

Ta bort nödstopplinans hatt från motorns stoppbrytare innan underhåll eller inställningar utförs, om inget annat anges. Fordonet måste vara parkerat på ett säkert ställe, borta från spåret.

- 4.3 Lossa de bakre hjulfästskruvarna.
- 4.4 Spänn justeringsskruven på den sida där avståndet mellan glidskenan och bandstyrningarna är störst.

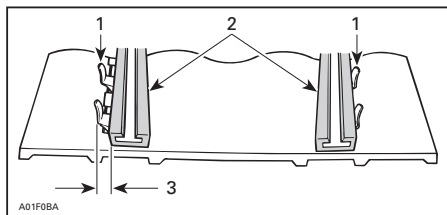

1. Bandstyrningar
2. Glidskenor
3. Spänn på denna sida

5. Dra åt fästskruvarna.

**⚠ VARNING**

Spänn hjulets fästbult ordentligt, annars kan hjulet falla av och förorsaka att bandet "läser sig".

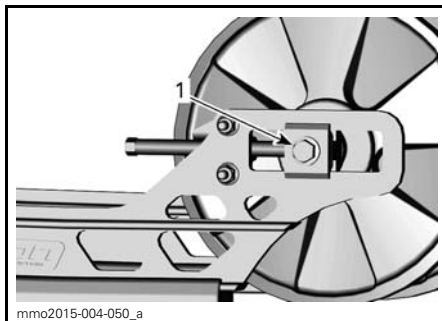

tMOTION

1. Dra åt med  $19 \text{ N}\cdot\text{m} \pm 3 \text{ N}\cdot\text{m}$

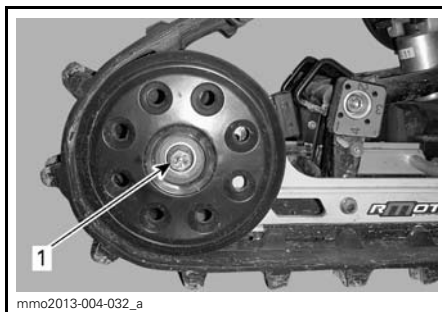

rMOTION

1. Dra åt med  $48 \text{ N}\cdot\text{m} \pm 6 \text{ N}\cdot\text{m}$

6. Starta motorn på nytt och rotera drivbandet långsamt för att kontrollera inställningen.
7. Placera snöskotern på marken igen.
8. Montera åter navkapslar i förekommande fall.

## Fjädring

### Bakfjädringens skick

Undersök alla fjädringskomponenter optiskt inklusive glidskenor, fjädrar, hjul etc.

**OBSERVERA:** Vid normal körning fungerar snön som smörjmedel och kylmedel för glidskenorna. Hård körning på is eller sandad snö medför stark värmeutveckling och förorsakar förtida slitning av glidskenorna.

## Fjädringens stoppremsskick

Undersök stoppremmarna avseende slitage och sprickor, och bulten och muttern avseende åtdragning. Undersök hålen avseende deformation om bulten är lös. Byt vid behov. Dra åt muttern enligt specifikation.

ÅTDRAGNINGSMOMENT	
Summit med T3-paket (M6-mutter)	6 N•m ± 1 N•m
Alla modeller utom Summit med T3-paket (M8-mutter)	10 N•m ± 1 N•m

## Smörjning av fjädningen

Smörj följande ledbultar i fjädningen vid smörjnippelarna med FETT FÖR FJÄDRINGEN (P/N 293 550 033). Se *UNDERHÅLLSSCHEMA* för underhållsintervall.

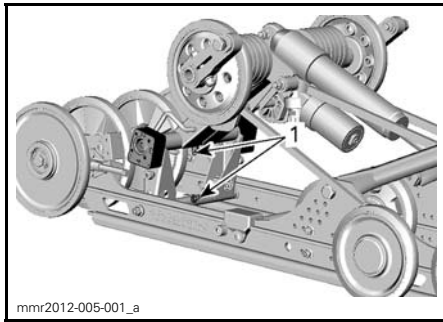

**rMOTION**  
1. Smörjnippel

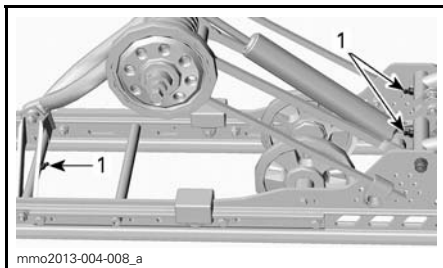

**tMOTION**  
1. Smörjnippel

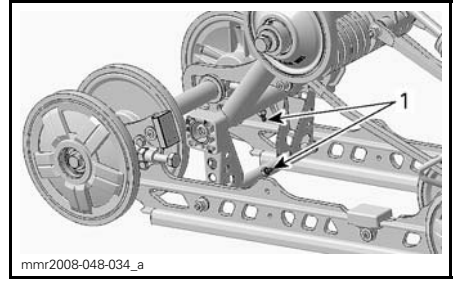

**SC-5**  
1. Smörjnippel

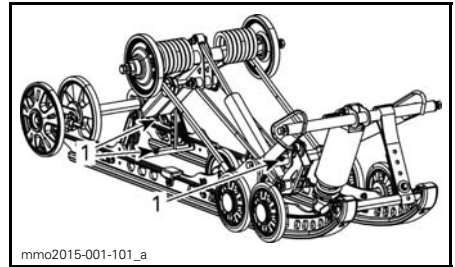

**SC-5M**  
1. Smörjnippel

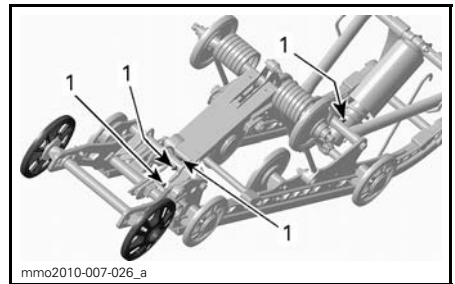

**SC-5U**  
1. Smörjnippel

## Styrningens och framfjädringens skick

Gör en visuell inspektion av styrningen och framfjädringen avseende komponenternas ordentliga fastsättning (styrarmar, kontrollarmar och länkar, parallellstug, kulleder, skidbultar, skidben etc.). Kontakta en auktoriserad Ski-Doo-återförsäljare vid behov.

## Skidor

### Skidors och styrskenors slitage och skick

Kontrollera skidornas och karbidme-darnas skick. Om de är nerslitna, kontakta en auktoriserad Ski-Doo-återför-säljare.

### **⚠ VARNING**

Starkt slitna skidor och/eller med-ar påverkar starkt snöskoterns manövrering.

## Säkringar

### Inspektion av säkring

Kontrollera säkringen och byt ut vid be-hov.

Lossa säkringen från hållaren genom att dra ut säkringen. Kontrollera om säkringstråden har smält.

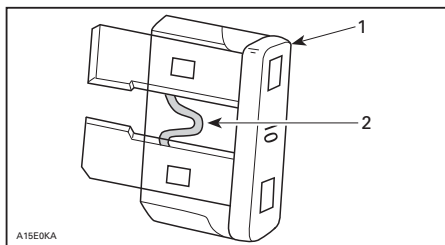

1. Säkring
2. Kontrollera om säkringstråden smält

### **⚠ VARNING**

Använd inte en säkring med högre amperetal.

### **⚠ VARNING**

Om en säkring har gått måste proble-mets orsak fastställas och kor-rigeras innan du startar igen. Kon-takta en auktoriserad Ski-Doo-åter-försäljare för service.

## Säkringarnas placering

### Manuell start



TYPBILD — HÖGER SIDA AV MOTORRUMMET

1. 5 A start/REK-säkring

### Elstart

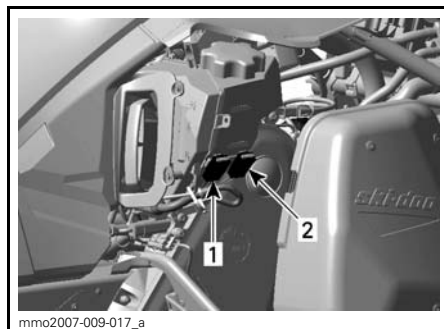

TYPBILD — HÖGER SIDA AV MOTORRUMMET

1. 25 A laddningssystemssäkring
2. 5 A start/REK-säkring

### ACE

Säkringsboxen finns ovanpå kedjehu-set.



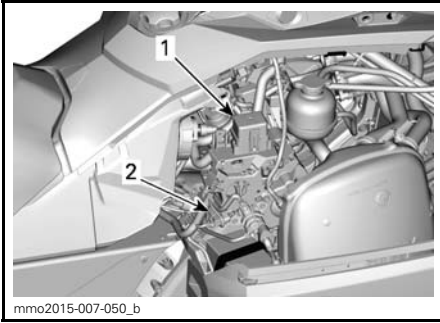

1. Säkringsbox
2. 40 A laddningssystemssäkring

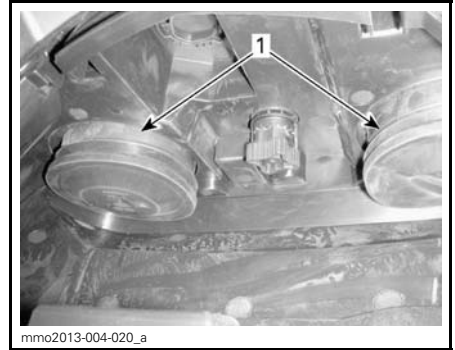

1. Gummiskor

## Belysning

Kontrollera alltid att belysningen fungerar efter byte av lampa.

### Utbyte av strålkastarlampor

**ANMÄRKNING** Vidrör aldrig glaset på en halogenglödlampa med fingrarna, det försämrar hållbarheten. Om du har rört vid glaset, rengör det med isopropylalkohol, som inte efterlämnar någon hinna på lampan.

1. Öppna det främre förvaringsutrymmet genom att dra i fliken.

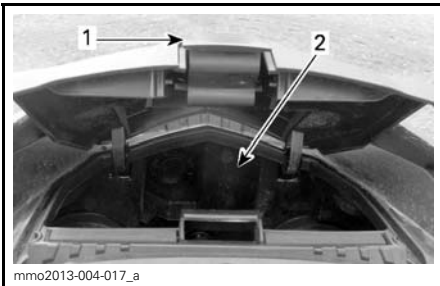

1. Flik
2. Förvaringsutrymme

2. Ta loss lämplig gummisko.

**OBSERVERA:** Se till att återmontera båda gummiskorna korrekt för att säkerställa att ingen fukt tränger in i strålkastaren. Fukt kan skapa imma inuti strålkastaren.

3. Koppla från elkontakten.

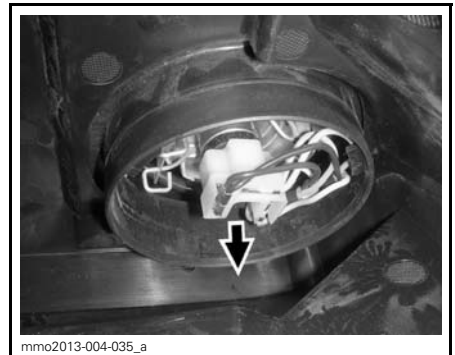

### ELKONTAKT

**OBSERVERA:** Se till att återmontera elkontakten korrekt.

4. Tryck och dra samtidigt i bägge sidor av fästclipset för att lösgöra det från lampfästet.

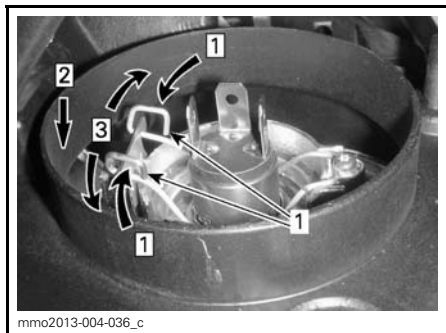

Step 1: Tryck på bågge sidor  
 Step 2: Tryck ned för att lösgöra  
 Step 3: Släpp bågge sidor

1. Fästclips

5. Dra ut lampan och byt den. Återmontera delarna korrekt.

### Strålkastarens inriktning

Öppna det främre förvaringsutrym-  
 met.

Vrid reglaget för justering av strålkas-  
 tarhöjd.

Vrid reglaget medurs för att minska  
 strålkastarhöjden.

Vrid reglaget moturs för att öka strål-  
 kastarhöjden.

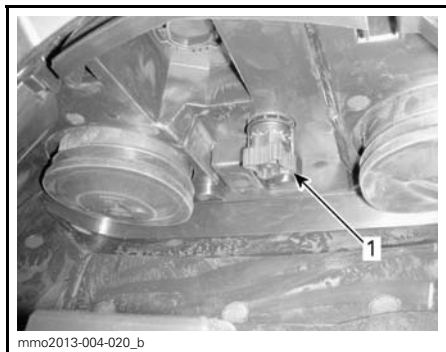

TYPBILD  
 1. Reglage

## Isrivare (Summit X med T3-paket)

### Byte av isrivare

Byte bör göras när slitagegränsmärket  
 inte längre är synligt på isrivaren. Låt  
 en Ski-Doo-återförsäljare byta ut isri-  
 varna.



TYPBILD  
 1. Slitagegräns

# FORDONSVÅRD

## Efter körning

Avlägsna snö och is från bakfjädringen, bandet, framfjädringen, styrningsanordningen och skidorna.

### VARNING

Se till att nödstoppplinas hatt är borttagen från motorns stoppbrytare innan du ställer dig framför fordonet eller rör dig i närheten av bandet eller bakfjädringens komponenter.

Täck alltid över snöskotern när den lämnas utomhus över natten eller inte används under längre tid. Detta skyddar mot frost, snö och nedsmutsning.

## Rengöring och skydd av fordonet

Tvätta snöskotern med vatten blandat med ett mildt rengöringsmedel. Använd endast flanelltrisor eller motsvarande.

**ANMÄRKNING** Det är nödvändigt att använda flanelltrisor eller motsvarande på vindrutan och huven för att undvika skador på de andra ytor som rengörs.

För att avlägsna fett, olja och smuts, använd BRP HEAVY DUTY CLEANER (P/N 293 110 001).

**ANMÄRKNING** Använd inte Heavy duty cleaner på dekaler eller vinyl.

För att ta bort ingrodd smuts från alla plast- och vinylytor, använd XPS ALL PURPOSE CLEANER (P/N 219 701 709).

För att ta bort repor på vindrutan eller huven, använd SCRATCH REMOVER KIT (P/N 861 774 800).

**ANMÄRKNING** Rengör aldrig plastdelar eller huven med starkt rengöringsmedel, avfettningsmedel, tinner, aceton, produkter innehållande klor eller liknande.

Vaxa den lackerade delen av fordonet för bättre skydd.

**OBSERVERA:** Vaxa endast glansiga ytor.

# FÖRVARING

Under sommaren eller när snöskotern inte används på mer än tre månader är det nödvändigt med korrekta förvaringsrutiner.

FÖRVARING
Rengör fordonet
Tillsätt bränslestabilisator till bränslet enligt produkttillverkarens rekommendationer Kör motorn efter att ha tillsatt produkten till bränslet
Smörj motorn
Smörj bromshandtagets ledbult
Smörj bakfjädringen
Ladda batteriet varje månad för att hålla det fulladdat under förvaringsperioden (på modeller med elstart)
Täpp till ljuddämparens utlopp med trasor
Lyft fordonets bakparti tills bandet går fritt från marken. Se till att bandets spänning bibehålls

**⚠ FÖRSIKTIGHET** Använd en ordentlig lyftanordning eller be någon om hjälp vid lyftningen. Om ingen lyftanordning används, använd korrekt lyftteknik och speciellt kraften i benen. Försök inte lyfta fordonets bakparti om det känns för tungt.

**ANMÄRKNING** Snöskotern måste förvaras på ett svalt och torrt ställe och täckas över med en ogenomskinlig men inte lufttät presenning. Detta förhindrar att solstrålar och smuts angriper plastkomponenter och fordonets finish.

**ANMÄRKNING** Bränslestabilisator bör tillsättas innan motorsmörjningen för att säkerställa att förgasarna skyddas mot beläggningar.

## Motorförvaringsläge (E-TEC)

I likhet med andra motorer bör E-TEC smörjas grundligt före förvaring för att skydda de inre delarna. E-TEC-systemet levereras med en inbyggd motorsmörjningsfunktion för förvaring (sommarkonsivering) som kan initieras av föraren.

För att inleda proceduren, gör så här:

1. Placera snöskotern i ett väl ventilerat utrymme.
2. Starta motorn och låt den gå på tomgång tills normal arbetstemperatur uppnås (kontrollera kylväsketemperaturerna på displayen eller verifiera genom att den bakre värmeväxlaren blir varm).
3. Tryck på SET (S)-knappen för att välja vägmätarläge.



**OBSERVERA:** Förvaringsläget fungerar inte i andra lägen (trip A, trip B och hr trip).

4. Tryck på hel-/halvljusomkopplaren snabbt upprepade gånger och håll samtidigt SET-knappen nedtryckt, tills TRYCK PÅ "S" visas i displayen.



5. Släpp alla knappar när **TRYCK PÅ (S)** visas i displayen.
6. Tryck på nytt ned SET (S)-knappen och håll den nedtryckt i 2–3 sekunder.

**OBSERVERA:** Mätaren visar OLJA när förvaringsproceduren startas.

7. När **OLJA** visas i displayen, släpp knappen och vänta tills smörjningsfunktionen är klar.

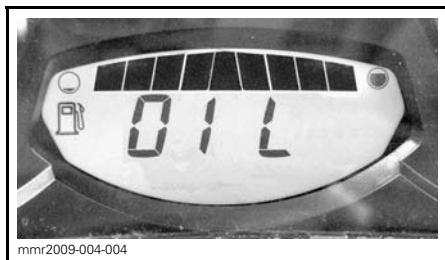

Rör inte vid något under motorsmörjningscykeln.

Motorsmörjningsfunktionen tar ca 1 minut. Under denna tid stiger motorvarvtalet en aning, till ca 1.600 RPM och oljepumpen "flödar" motorn med olja.

I slutet av smörjningsproceduren stänger ECM av motorn.

Ta bort nödstoppplinas hatt från motorns stoppbrytare.

**ANMÄRKNING** Starta inte motorn under förvaringsperioden.

# PREPARERING INFÖR KÖRSÄSONG

## PREPARERING INFÖR KÖRSÄSONG

Inspektera motorgummifästen
Kontrollera avgassystemets skick och kontrollera om det förekommer läckage
Dra åt avgasgrenrörets skruvar eller muttrar till angivet moment
Byt motorolja och oljefilter (ACE)
Inspektera kylsystemets trycklock, slangar och klämmor
Kontrollera kylvätskans densitet
Inspektera vevaxelns PTO-tätning
Inspektera bränsleledningar och anslutningar
Rengör och inspektera spjällhuset (ACE)
Inspektera gasvajern (E-TEC)
Inspektera drivremmen (justeras vid varje drivremsbyte)
Rengör och gör en visuell inspektion av primärvariatorn
Rengör och inspektera sekundärvariatorn
Inspektera, justera och ställ in drivbandet
Justera drivkedjan
Byt kedjehusolja
Kontrollera bromsvätskenivån
Inspektera bromsslängor, belägg och skiva
Inspektera styranordningen
Inspektera skidor och styrskenor
Inspektera framfjädringen
Inspektera bakfjädringen (inklusive stopprem och glidskenor)
Ladda batteriet (på modeller med elstart)
Justera strålkastarinställningen

# ***TEKNISK INFORMATION***

# FORDONSIDENTIFIKATION

## Dekal med fordonbeskrivning

Dekalen med fordonbeskrivningen befinner sig på tunnelns högra sida.

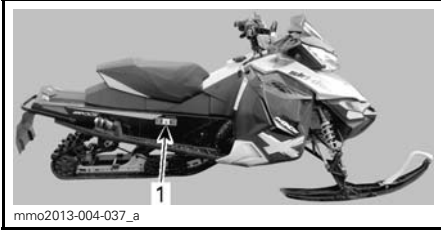

### TYPBILD

1. Dekal med fordonbeskrivning

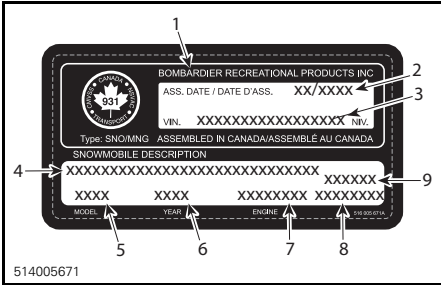

### DEKAL MED FORDONBESKRIVNING

1. Tillverkarens namn
2. Tillverkningsdatum
3. Fordonets ID-nummer (VIN)
4. Modell- och paketnamn
5. Modellnummer
6. Modellår
7. Motortyp
8. Fordonsvikt (europeiska modeller)
9. Motoreffekt (europeiska modeller)

## ID-nummer

Snöskoterns huvudkomponenter (motor och chassi) identifieras via olika ID-nummer. Det kan ibland vara nödvändigt att ha dessa nummer till hands för garantiändamål eller för att spåra snöskotern i händelse av förlust. Den auktoriserade Ski-Doo-återförsäljaren efterfrågar dessa nummer om du behöver utnyttja garantin. Ingen garanti beviljas av BRP om motorns ID-nummer eller fordonets ID-nummer (VIN) har tagits bort eller är oläsligt. Vi rekommenderar att du skriver

ned samtliga ID-nummer som finns på snöskotern och meddelar dem till ditt försäkringsbolag.

## Fordonets ID-nummer (VIN)

VIN är noterat på dekalen med fordonbeskrivningen. Se ovan. Det är också ingraverat på tunneln nära dekalen med fordonbeskrivningen.

Modellnumret och modellåret är en del av den information som utgör VIN. Se illustrationen.

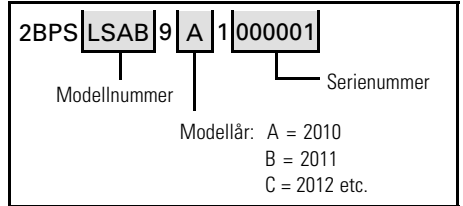

## Motorns ID-nummer

Se följande illustrationer för att hitta motorns ID-nummer på respektive motor.



### TYPBILD - 600 HO E-TEC-MOTOR

1. Motorns ID-nummer

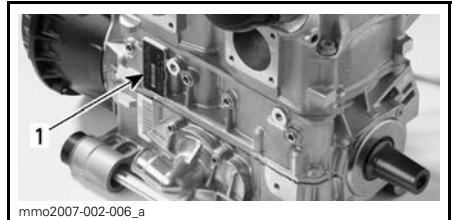

### 800R E-TEC-MOTOR

1. Motorns ID-nummer



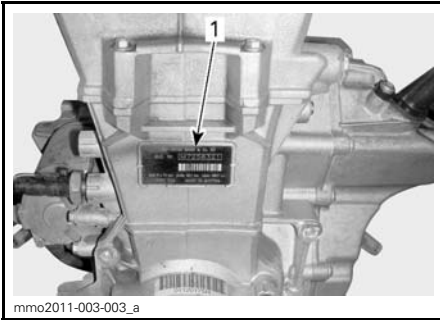

**600 ACE-MOTOR**  
1. Motorns ID-nummer

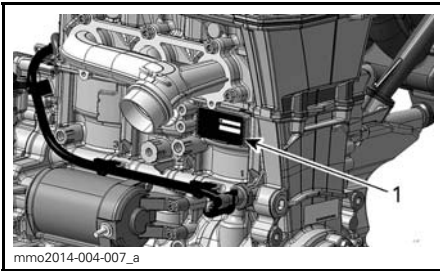

**900 ACE-MOTOR**  
1. Motorns ID-nummer

EG-deklarationen om överensstämmelse finns inte med i denna version av Instruktionsboken.

Vänligen se den tryckta versionen som levererades med fordonet.

---

# EPA-CERTIFIERADE MOTORER

Underhåll, byte eller reparation av anordningar och system för utsläppskontroll kan utföras av alla verkstäder eller tekniker som reparerar snöskotermotorer med tändstiftständning (SI-motorer).

## Information om motorutsläpp

### Tillverkarens ansvar

Från och med motorer av modellår 2007 måste tillverkare av snöskotermotorer specificera nivåerna för avgasutsläpp för varje effektgrupp och erhålla certifiering av dessa motorer hos USA:s Environmental Protection Agency (EPA). En informationsdekal för utsläppskontroll med data om utsläppsnivåer och motorspecifikationer måste fästas på varje enhet vid tillverkningen.

### Återförsäljarens ansvar

Vid service av alla certifierade Ski-Doo-snöskotrar som är försedda med en informationsdekal för utsläppskontroll, måste justeringarna göras inom de angivna fabrikk-specifikationerna.

Byte eller reparation av någon utsläppsrelaterad komponent måste utföras på ett sätt som bibehåller utsläppsnivåerna inom de föreskrivna certifieringsstandarderna.

Säljarna får inte modifiera motorn på något sätt som kan ändra motoreffekten eller tillåta att utsläppsnivåerna överskrider deras föreskrivna fabrikk-specifikationer.

Undantag till detta är ändringar som föreskrivs av tillverkaren, t.ex. justeringar för höjd över havsnivån.

### Ägarens ansvar

Ägaren/användaren är skyldig att underhålla motorn för att hålla utsläppsnivåerna inom de specificerade certifikationsnormerna.

Ägaren/föraren får inte, och bör inte låta någon modifiera motorn på sådant sätt att effekten ändras eller att utsläppsnivåerna överskrider deras föreskrivna fabrikk-specifikationer.

### EPA Emissionsföreskrifter

Alla Ski-Doo-snöskotrar tillverkade av BRP är EPA-certifierade enligt bestämmelserna för kontroll av luftföroreningar från nya snöskotermotorer. Denna certifiering är betingad av att vissa justeringar görs enligt fabriksstandarder. Det är därför nödvändigt att noggrant följa fabrikkens förfarande för service av produkten och, när detta är praktiskt genomförbart, återställa produktens ursprungliga design.

Ovan angivna ansvarsområden är generella och utgör ej på något sätt en fullständig lista över de regler och bestämmelser som hänför sig till EPA:s specifikationer beträffande avgasutsläpp från snöskoterprodukter. För närmare information i denna fråga kan du kontakta:

### POSTADDRESS:

U.S. Environmental Protection Agency  
Office of Transportation and Air Quality  
1200 Pennsylvania Ave. NW  
Mail Code 6403J  
Washington D.C. 20460

### INTERNETADDRESS:

[www.epa.gov/otaq/](http://www.epa.gov/otaq/)

# SPECIFIKATIONER

## 600 ACE-MODELLER

MODELL		600 ACE
<b>MOTOR</b>		
Motortyp		Rotax 602, vätskekyld, 4-takt, D.O.H.C., torrsump.
Cylindrar		2
Cylindervolym		600 cm <sup>3</sup>
Cylinderdiameter		74 mm
Slaglängd		69,7 mm
Maximalt hästkraftsvarvtal (RPM)		7.250 RPM
Bränsleinsprutningssystem		Flerpunktsinsprutning, elektronisk (EFI), 46 mm spjällhus
Avgssystem		Dubbelt främre rör, skärmjuddämpare
Motorolja		XPS SYNTETISK 4-TAKTSOLJA (ALLA KLIMAT) (P/N 619 590 114)
Oljetank, volym		Oljebyte, 2,1 L
Kylvätska		Etylglykol-/vattenblandning (50 % kylvätska, 50 % destillerat vatten). Använd LÅNGTIDSFROSTSKYDD (P/N 619 590 204) eller kylvätska speciellt avsedd för aluminiummotorer
Rekommenderat bränsle		Normal blyfri bensin (innehållande MAXIMALT 10 % etanol)
Lägsta oktantal. Se <i>BRÄNSLESPECIFIKATIONER</i>		87 Pump Posted AKI (RON+MON)/2 (bränsle UTAN etanol)
		92 RON (bränsle UTAN etanol)
		91 Pump Posted AKI (RON+MON)/2 (bränsle som kan innehålla upp till MAX 10 % etanol)
		95 RON (bränsle som kan innehålla upp till MAX 10 % etanol)
Bränsletank, volym		40 L
<b>DRIVSYSTEM</b>		
Primärvariator		eDrive II
Sekundärvariator		QRS (kort axel)
Inkoppling		2.200 RPM
Kedjehusolja	Typ	XPS SYNTETISK KEDJEHUSOLJA (P/N 619 590 098)
	Kapacitet	500 ml
Litet kuggjul, antal kuggar	Expedition Sport Renegade Sport Grand Touring Sport	21
	MX Z Sport	24

MODELL		600 ACE	
<b>DRIVSYSTEM (forts.)</b>			
Stort kugghjul, antal kuggar		MX Z Sport Expedition Sport	51
		Renegade Sport Grand Touring Sport	49
Drev, antal kuggar	Inom Nordamerika		8
	Europa		7
Band, nominell bredd		MX Z Sport Renegade Sport	38,1 cm
		Expedition Sport Grand Touring Sport	40,6 cm
Band, nominell längd		MX Z Sport	305,1 cm
		Renegade Sport Grand Touring Sport	348,7 cm
		Expedition Sport	392,3 cm
Bandets profilhöjd		MX Z Sport Renegade Sport Grand Touring Sport	31,8 mm
		Expedition Sport	38,1 mm
Bandets spänning	Nedböjning	MX Z Sport	30 mm till 35 mm
		Expedition Sport	40 mm till 45 mm
	Kraft <sup>(1)</sup>		7,3 kg
Bandinställning		Samma avstånd mellan bandstyrningarnas hörn och glidskenor	
<b>BROMSSYSTEM</b>			
Bromssystemtyp		Hydrauliskt, REV-XP™-bromstyp	
Bromsvätska		DOT 4	

## SPECIFIKATIONER

MODELL		600 ACE
<b>FJÄDRING</b>		
Fjädring fram		Dubbla A-armar
Främre stötdämpare	MX Z Sport Renegade Sport Grand Touring Sport Expedition Sport	Motion Control
	MX Z Sport (Europa) Renegade Sport (Europa)	HPG Plus
Framfjädring max. fjädringsväg	MX Z Sport Renegade Sport Grand Touring Sport	229 mm
	Expedition Sport	210 mm
Fjädring bak	MX Z Sport	SC-5
	Renegade Sport Grand Touring Sport	SC-5M
	Expedition Sport	SC-5U
Central stötdämpare	MX Z Sport Renegade Sport Expedition Sport Grand Touring Sport	Motion Control
	MX Z Sport (Europa)	HPG Plus
	Renegade Sport (Europa)	HPG™
Bakre stötdämpare	MX Z Sport	Motion Control
	MX Z Sport (Europa)	HPG Plus

MODELL		600 ACE
FJÄDRING (forts.)		
Bakre stötdämpare	Renegade Sport Expedition Sport Grand Touring Sport	HPG™
Bakfjädring max. fjädringsväg	MX Z Sport	38,1 cm
	Renegade Sport Expedition Sport Grand Touring Sport	34 cm
ELSYSTEM		
Belysningsystem, effekt		420/650 watt vid 6.000 RPM
Strålkastarlampa hel-/halvljus		2 x 60/55 Watt (H-4)
Bakljuslampa		2,6 W/139 mW LED
Tändstift	Typ	NGK MR7BI
	Elektroavstånd	0,8 mm
Säkringar och reläer	FA: Huvudsäkring	40 A
	F1: Tändspolar, bränsleinsprutare, bränslepump, startsolenoid	10 A
	F2: Tillbehör, värmeelement	20 A
	F3: Elektromekanisk back	Inte installerat
	F4: Startknapp, kylfläkt, klocka	15 A
	F5: Strålkastare, bakljus, bromsljus	20 A
	F6: ECM, mätare, CAPS	10 A
	R1: Huvudrelä	Säkring F1, F3 och F6
	R2: Belysningsrelä	Säkring F5
R3: Tillbehörsrelä	Säkring F2	

## SPECIFIKATIONER

MODELL		600 ACE
VIKT OCH DIMENSIONER		
Torrsvikt	MX Z Sport	208 kg
	Renegade Sport	215 kg
	Expedition Sport	244 kg
	Grand Touring Sport	231 kg
Fordonslängd totalt	MX Z Sport	290,5 cm
	Renegade Sport Grand Touring Sport	311 cm
	Expedition Sport	332,9 cm
Fordonsbredd totalt	MX Z Sport Renegade Sport Grand Touring Sport	121,7 cm
	Expedition Sport	115,9 cm till 120,4 cm
Skidställning	MX Z Sport Renegade Sport Grand Touring Sport	107,7 cm
	Expedition Sport	97,5 cm till 101,8 cm
Skidbredd	Expedition Sport Renegade Sport (Europa) Grand Touring Sport (Europa)	165 mm
	MX Z Sport Renegade Sport Grand Touring Sport	145 mm



## 600 HO E-TEC-modeller

MODELL		600 HO E-TEC
<b>MOTOR</b>		
Motortyp		Rotax 593, vätskekyld med Reed-ventil, 3D-RAVE
Cylindrar		2
Cylindervolym		594,4 cm <sup>3</sup>
Cylinderdiameter		72 mm
Slaglängd		73 mm
Maximalt motorvarvtal		8.100 ± 100 RPM
Bränsleinsprutningssystem		E-TEC-direktsprutning
Avgassystem		Enkelt avstämt rör, skärmljuddämpare
Motorolja		XPS SYNTETISK 2-TAKTSOLJA (P/N 619 590 106) <sup>(1)</sup>
Oljetank, volym		3,7 L
Kylvätska		Etylglykol-/vattenblandning (50 % kylvätska, 50 % destillerat vatten). Använd LÅNGTIDSFROSTSKYDD (P/N 619 590 204) eller kylvätska speciellt avsedd för aluminiummotorer
Rekommenderat bränsle		Blyfritt premium (bränsle som kan innehålla upp till MAX 10 % etanol)
Lägsta oktantal. Se <i>BRÄNSLESPECIFIKATIONER</i>		91 Pump Posted AKI (RON+MON)/2
		95 RON
Bränsletank, volym		40 L
<b>DRIVSYSTEM</b>		
Primärvariator		TRA III
Sekundärvariator		QRS
Inkoppling	Alla modeller utom Summit	3.400 ± 100 RPM
	Summit	4.000 ± 100 RPM
Kedjehusolja		XPS SYNTETISK KEDJEHUSOLJA (P/N 619 590 098)
Litet kuggghjul, antal kuggar	Summit	19
	Renegade Backcountry	21
	Renegade Adrenaline Renegade X	23
	GSX LE MX Z	25

MODELL		600 HO E-TEC
DRIVSYSTEM (forts.)		
Stort kugghjul, antal kuggar	Renegade Backcountry Summit	49
	GSX LE MX Z Renegade Adrenaline Renegade X	45
Drev, antal kuggar		8
Band, nominell bredd	Renegade Renegade Adrenaline Renegade Backcountry Summit	40,6 cm
	GSX LE MX Z Renegade	38 cm
Band, nominell längd	Renegade Renegade Adrenaline Renegade Backcountry	348,7 cm
	GSX LE MX Z	305 cm
	Summit 146"	370,5 cm
	Summit 154"	392 cm
Bandets profilhöjd	GSX LE MX Z Renegade Adrenaline Renegade X	31,8 mm
	Renegade Backcountry	44,5 mm
	Summit	57,2 mm
Bandets spänning	Nedböjning	30 mm till 35 mm
	Kraft <sup>(2)</sup>	7,3 kg
Bandinställning		Samma avstånd mellan bandstyrningarnas hörn och glidskenor
BROMSSYSTEM		
Bromssystemtyp		Brembo racingbroms med stålomspunnen bromssläng (rostfritt stål)
Bromsvätska		DOT 4

MODELL		600 HO E-TEC
<b>FJÄDRING</b>		
Fjädring fram	GSX LE Summit SP	Dubbla A-armar
	MXZ TNT MX Z X MX Z X-RS Renegade Adrenaline Renegade Backcountry Renegade X	RAS 2
Främre stötdämpare	GSX LE Summit SP	HPG
	MX Z TNT Renegade Adrenaline Renegade Backcountry	HPG Plus
	MX Z X Renegade X	HPG Plus R
	MX Z X-RS	KYB PRO 40 R lättjusterade
Framfjädring max. fjädringsväg	Summit SP	200 mm
	Renegade Backcountry	210 mm
	GSX LE MXZ TNT MX Z X Renegade Adrenaline Renegade X	229 mm
	MX Z X-RS	241 mm
Fjädring bak	Alla modeller utom Summit SP	rMotion
	Summit SP	tMotion
Central stötdämpare	Renegade Adrenaline Renegade Backcountry Summit SP	HPG
	MXZ TNT MX Z X Renegade X	HPG Plus
	MXZ X-RS	KYB PRO 40 lättjusterade
	GSX LE	Motion Control
Bakre stötdämpare	Renegade Adrenaline Renegade Backcountry GSX LE Summit SP	HPG
	MXZ TNT	HPG Plus

MODELL		600 HO E-TEC
<b>FJÄDRING (forts.)</b>		
Bakre stötdämpare (forts.)	MX Z X Renegade X	KYB PRO 36 lättjusterade
	MXZ X-RS	KYB PRO 40 lättjusterade
Bakfjädring max. fjädringsväg	Summit 146"	356 mm
	Summit 154" GSX LE	381 mm
	Renegade Adrenaline Renegade Backcountry Renegade X	406 mm
	MXZ TNT MX Z X MXZ X-RS	394 mm
<b>ELSYSTEM</b>		
Belysningssystem, effekt		12 V / 360 W 55 V / 1.100 W
Strålkastarlampa hel-/halvljus		2 x 60/55 watt (H-4)
Bakljuslampa		2,6 W/139 mW LED
Tändstift	Typ	NGK PZFR6F (3)
	Elektroavstånd	0,75 mm ± 0,05 mm (inte inställbart)
Säkring		Se <b>SÅKRINGAR</b> i <b>UNDERHÅLL</b>
<b>DIMENSIONER OCH VIKT</b>		
Fordonslängd totalt	Renegade Adrenaline Renegade Backcountry Renegade X	311 cm
	GSX LE MX Z X MXZ TNT MX Z X RS	290,5 cm
	Summit 146"	322,6 cm
	Summit 154"	333,5 cm
Fordonsbredd totalt	Summit SP	108,1 cm till 112,6 cm
	Renegade Backcountry	115,9 cm till 120,4 cm
	GSX LE MX Z X MX Z X RS MXZ TNT Renegade Adrenaline Renegade X	121,7 cm

MODELL		600 HO E-TEC
DIMENSIONER OCH VIKT (forts.)		
Fordonshöjd totalt	GSX LE MX Z X RS	120 cm
	MX Z TNT MX Z X Renegade Adrenaline Renegade Backcountry Renegade X	121 cm
	Summit SP	134,6 cm
Torrsvikt	GSX LE Summit 146"	206 kg
	MXZ TNT Summit 154"	207 kg
	MX Z X	209 kg
	MX Z X RS	217 kg
	Renegade Adrenaline Renegade X	216 kg
	Renegade Backcountry	220 kg
Skidställning	Renegade Backcountry	97,5 cm till 101,9 cm
	GSX LE MX TNT MX Z X MX Z X RS Renegade Adrenaline Renegade X	107,7 cm
	Summit SP	907 mm till 950 mm
Skidlängd totalt	GSX LE MX Z TNT MX Z X MX Z X RS Renegade Adrenaline Renegade X	106,6 cm
	Renegade Backcountry Summit SP	104 cm

MODELL		600 HO E-TEC
DIMENSIONER OCH VIKT (forts.)		
Skidbredd	GSX LE MX Z TNT MX Z X MX Z X RS Renegade Adrenaline Renegade X	145 mm
	Renegade Backcountry Summit SP	165 mm

(1) Se underavsnittet *INSPRUTNINGSSOLJA* för detaljerad information.

(2) Mät avståndet mellan glidskenan och undre insidan av bandet när bandet dras nedåt.

(3) **ANMÄRKNING:** Försök inte justera elektrodavståndet på detta tändstift.

## 800R E-TEC-modeller

MODELL		800R E-TEC
<b>MOTOR</b>		
Motortyp	Rotax 797, vätskekyld med Reed-ventil, 3D-RAVE	
Cylindrar	2	
Cylindervolym	799,5 cm <sup>3</sup>	
Cylinderdiameter	82 mm	
Slaglängd	75,7 mm	
Maximalt motorvarvtal	7.900 ± 100 RPM	
Bränsleinsprutningssystem	E-TEC-direktinsprutning	
Avgassystem	Enkelt avstämt rör, skärmljuddämpare	
Motorolja	XPS SYNTETISK 2-TAKTSOLJA (P/N 619 590 106) <sup>(1)</sup>	
Oljetank, volym	3,7 L	
Kylvätska	Etylglykol-/vattenblandning (50 % kylvätska, 50 % destillerat vatten). Använd LÅNGTIDSFROSTSKYDD (P/N 619 590 204) eller kylvätska speciellt avsedd för aluminiummotorer	
Rekommenderat bränsle	Blyfritt premium (bränsle som kan innehålla upp till MAX 10 % etanol)	
Lägsta oktantal. Se <i>BRÄNSLESPECIFIKATIONER</i>	91 Pump Posted AKI (RON+MON)/2	
	95 RON	
Bränsletank, volym	40 L	
<b>DRIVSYSTEM</b>		
Primärvariator	TRA VII	
Sekundärvariator	QRS	
Inkoppling	3.800 ± 100 RPM	
Kedjehusolja	XPS SYNTETISK KEDJEHUSOLJA (P/N 619 590 098)	
Litet kuggjul, antal kuggar	MX Z	27
	Renegade Adrenaline Renegade X	25
	Renegade Backcountry Renegade Backcountry X	23
	Freeride (137 tums band) Freeride (146 tums band) Summit (146 tums band)	21

MODELL		800R E-TEC
DRIVSYSTEM (forts.)		
Litet kugghjul, antal kuggar (forts.)	Freeride (154 tums band) Summit (154 tum - 163 tum) Summit X med T3 (163 tums band) Summit X med T3 (174 tums band)	19
	Summit X (163 tums band) Summit X med T3 (174 tums band)	51
Stort kugghjul, antal kuggar	Freeride (146/154 tums band) Summit (146 tum - 154 tum) Summit X med T3 (163 tums band)	49
	Övriga	45
	Alla modeller utom Summit X med T3	8
Drev, antal kuggar	Summit X med T3 (163 tums band) Summit X med T3 (174 tums band)	7
	MX Z	38 cm
Band, nominell bredd	Freeride-serien Summit Renegade	40,6 cm
	Freeride (146 tums band) Summit 146"	370,5 cm
Band, nominell längd	Freeride (154 tums band) Summit 154"	392 cm
	Freeride (137 tums band) Renegade	348 cm
	Summit 163"	414 cm
	Summit 174"	442 cm
	MX Z	305 cm



MODELL		800R E-TEC
<b>DRIVSYSTEM (forts.)</b>		
Bandets profilhöjd (forts.)	Freeride (146/154 tums band) Summit	63,5 mm
	Freeride (137 tums band)	57,2 mm
	Freeride (137 tums band) Renegade Backcountry Renegade Backcountry X	44,5 mm
	MX Z Renegade Adrenaline Renegade X	31,8 mm
Bandets profilhöjd	Summit X med T3 (163 tums band) Summit X med T3 (174 tums band)	76,2 mm
Bandets spänning	Nedböjning	30 mm till 35 mm
	Kraft <sup>(2)</sup>	7,3 kg
Bandinställning		Samma avstånd mellan bandstyrningarnas hörn och glidkenor
<b>BROMSSYSTEM</b>		
Bromssystemtyp		Brembo racingbroms med stålomspunnen bromssläng (rostfritt stål)
Bromsvätska		DOT 4
<b>FJÄDRING</b>		
Fjädring fram		Dubbla A-armar
Framre stötdämpare	Summit SP	HPG
	MX Z TNT Renegade Adrenaline Renegade Backcountry Summit X	HPG Plus
	MX Z X Renegade X Renegade Backcountry X	HPG Plus R
	Freeride MX Z X-RS	KYB PRO 40R lättjusterade

MODELL		800R E-TEC
FJÄDRING (forts.)		
Framfjädring max. fjädringsväg	MX Z X-RS	241 mm
	MX Z MX Z X Renegade Adrenaline Renegade X	229 mm
	Freeride Renegade Backcountry Renegade Backcountry X	210 mm
	Summit	200 mm
Fjädring bak	Freeride (137 tums band) MX Z Renegade	rMotion
	Summit Freeride (146/154 tums band)	tMotion
Central stötdämpare	Renegade Adrenaline Renegade Backcountry Summit SP	HPG
	MX Z TNT MX Z X Renegade Backcountry X Renegade X Summit X	HPG Plus
	Freeride MX Z X-RS	KYB PRO 40 lättjusterade
Bakre stötdämpare	Renegade Adrenaline Renegade Backcountry Summit SP	HPG
	MX Z TNT Summit X	HPG Plus
	MX Z X Renegade Backcountry X Renegade X	KYB PRO 36 lättjusterade
	Freeride MX Z X-RS	KYB PRO 40 lättjusterade

MODELL		800R E-TEC
<b>FJÄDRING (forts.)</b>		
Bakfjädring max. fjädringsväg	Freeride (137 tums band) Summit (163 tums band) Renegade	40,6 cm
	MX Z	39,4 cm
	Freeride (154 tums band) Summit (154 tums band)	38,1 cm
	Freeride (146 tums band) Summit (146 tums band)	35,6 cm
	Summit X med T3 (163 tums band) Summit X med T3 (174 tums band)	41,9 cm
	<b>ELSYSTEM</b>	
Belysningsystem, effekt		12V / 360 W 60 V / 1.100 W
Strålkastarlampa hel-/halvljus		2 x 60/55 watt (H-4)
Bakljuslampa		2,6 W/139 mW LED
Tändstift	Typ	NGK PFR7AB <sup>(3)</sup>
	Elektroдавstånd	0,75 mm ± 0,05 mm (inte inställbart)
Säkring		Se <b>SÄKRINGAR</b> i <b>UNDERHÅLL</b>
<b>DIMENSIONER OCH VIKT</b>		
Fordonslängd totalt	MX Z	290,5 cm
	Freeride (137 tums band) Renegade	311 cm
	Freeride (146 tums band) Summit (146 tums band)	322,6 cm
	Freeride (154 tums band) Summit (154 tums band)	333,5 cm
	Summit (163 tums band)	344,5 cm
	Summit X med T3 (173 tums band)	357,9 cm
Fordonsbredd totalt	Freeride-serien	114 cm till 118,4 cm
	MX Z Renegade Adrenaline Renegade X	121,7 cm
	Renegade Backcountry Renegade Backcountry X	115,9 cm till 120,4 cm
	Summit	108,1 cm till 112,6 cm

## SPECIFIKATIONER

MODELL		800R E-TEC
DIMENSIONER OCH VIKT (forts.)		
Fordonshöjd totalt	Freeride	130 cm
	MX Z X RS	120 cm
	MX Z TNT MX Z X Renegade Adrenaline Renegade Backcountry Renegade X	121 cm
	Renegade Backcountry X	124,5 cm
	Summit	134,6 cm
Torrsvikt	Freeride (137 tums band)	219 kg
	Freeride (146 tums band)	220 kg
	Freeride (154 tums band) Renegade Adrenaline Renegade X	222 kg
	MX Z X Renegade Backcountry Renegade Backcountry X	214 kg
	MX Z TNT	212 kg
	Summit X (146 tums band)	206 kg
	Summit X (154 tums band) Summit X med T3 (163 tums band) Summit SP (146 tums band)	208 kg
Torrsvikt (forts.)	Summit X (163 tums band)	211 kg
	MX Z X RS Summit X med T3 (174 tums band) Summit SP (154 tums band)	210 kg
	Summit SP (163 tums band)	213 kg
Skidställning	Freeride Renegade Backcountry Renegade Backcountry X	97,5 cm till 101,9 cm
	MX Z Renegade Adrenaline Renegade X	107,7 cm
	Summit	90,7 cm eller 95 cm

MODELL		800R E-TEC
DIMENSIONER OCH VIKT (forts.)		
Skidlängd totalt	MX Z Renegade Adrenaline Renegade X Summit-serien	106,6 cm
	Freeride Renegade Backcountry Renegade Backcountry X Summit	104 cm
Skidbredd	Renegade Backcountry X Summit	165 mm
	Övriga	145 mm

<sup>(1)</sup> Se underavsnittet *INSPRUTNINGSSOLJA* för detaljerad information.

<sup>(2)</sup> Mät avståndet mellan glidskenan och undre insidan av bandet när bandet dras nedåt.

<sup>(3)</sup> **ANMÄRKNING:** Försök inte justera elektrodavståndet på detta tändstift.

## 900 ACE-modeller

MODELL		900 ACE
<b>MOTOR</b>		
Motortyp		Rotax 903, vätskekyld, 4-takt, D.O.H.C., torrsump
Cylindrar		3
Cylindervolym		899 cm <sup>3</sup>
Cylinderdiameter		74 mm
Slaglängd		69,7 mm
Maximalt hästkraftsvarvtal (RPM)		7.250 RPM
Avgassystem		Enkelt främre rör, skärmjuddämpare
Motorolja		XPS 4-TAKT SYNTETOLJA (ALLA KLIMAT) (P/N 619 590 114) eller SAE 0W40 API SM syntetolja
Motoroljevolym		Oljebyte, 3,3 L
Kylvätska		Etylglykol-/vattenblandning (50 % kylvätska, 50 % destillerat vatten). Använd LÅNGTIDSFROSTSKYDD (P/N 619 590 204) eller kylvätska speciellt avsedd för aluminiummotorer
<b>BRÄNSLESYSTEM</b>		
Bränsleinsprutningssystem		Flerpunktsinsprutning, elektronisk (EFI), 46 mm spjällhus
Rekommenderat bränsle		Normal blyfri bensin (innehållande MAXIMALT 10 % etanol)
Lägst oktantal. Se <i>BRÄNSLESPECIFIKATIONER</i>		87 Pump Posted AKI (RON+MON)/2 (bränsle UTAN etanol)
		92 RON (bränsle UTAN etanol)
		91 Pump Posted AKI (RON+MON)/2 (bränsle som kan innehålla upp till MAX 10 % etanol)
		95 RON (bränsle som kan innehålla upp till MAX 10 % etanol)
Bränsletank, volym		40 L
<b>ELSYSTEM</b>		
Belysningssystem, effekt		420 watt vid 6.000 RPM
Strålkastarlampa hel-/halvljus		2 x 60/55 watt (H-4)
Bakljuslampa		2,6 W/139 mW LED
Tändstift	Typ	MR7BI
	Elektroavstånd	0,8 mm

MODELL		900 ACE
<b>ELSYSTEM (fortsättning)</b>		
Säkringar och reläer	FA: Huvudsäkring	40 A
	F1: Tändspolar, bränsleinsprutare, bränslepump, startsolenoïd	10 A
	F2: Tillbehör	20 A
	F3: Elektromekanisk back (tillämpliga modeller)	20 A
	F4: Startklocka, kylfläkt	15 A
	F5: Strålkastare, bakljus, bromsljus	20 A
	F6: ECM, mätare, CAPS	10 A
	R1: Huvudrelä	Säkring F1, F3 och F6
	R2: Belysningsrelä	Säkring F5
	R3: Tillbehörsrelä	Säkring F2
<b>DRIVSYSTEM</b>		
Primärvariator		eDrive II
Sekundärvariator		QRS (kort axel)
Inkoppling		2.200 RPM
Kedjehusolja	Typ	XPS SYNTETISK KEDJEHUSOLJA (P/N 619 590 098)
	Kapacitet	500 ml
Litet kugghjul, antal kuggar		24
Stort kugghjul, antal kuggar	Expedition Sport Renegade Adrenaline	49
	GSX LE MX Z TNT	45
Drev, antal kuggar		8
Band, nominell bredd	GSX LE MX Z TNT Renegade Adrenaline	38,1 cm
	Expedition Sport	40,6 cm
Band, nominell längd	GSX LE MX Z TNT	305 cm
	Renegade Adrenaline	348 cm
	Expedition Sport	392 cm

MODELL		900 ACE	
DRIVSYSTEM (forts.)			
Bandets profilhöjd	GSX LE MX Z TNT Renegade Adrenaline	31,8 mm	
	Expedition Sport	38,1 mm	
Bandets spänning	Nedböjning	MX Z	30 mm till 35 mm
		Expedition	40 mm till 45 mm
	Kraft <sup>(1)</sup>		7,3 kg
Bandinställning		Samma avstånd mellan bandstyrningarnas hörn och glidskenor	
BROMSSYSTEM			
Bromssystemtyp		Brembo med stålomspunnen bromsslang (rostfritt stål)	
Bromsvätska		DOT 4	
FJÄDRING			
Fjädring fram	GSX LE Expedition Sport	Dubbla A-armar	
	MX Z TNT Renegade Adrenaline	RAS 2	
Framre stötdämpare	GSX LE Expedition Sport (Europa)	HPG	
	Expedition Sport	Motion Control	
	MX Z TNT Renegade Adrenaline	HPG Plus	
Framfjädring max. fjädringsväg	Expedition Sport	210 mm	
	GSX LE MX Z TNT Renegade Adrenaline	229 mm	
Fjädring bak	GSX LE MX Z TNT Renegade Adrenaline	rMotion	
	Expedition Sport	SC-5U	
Central stötdämpare	Expedition Sport GSX LE	Motion Control	
	MX Z TNT	HPG Plus	
	Renegade Adrenaline Expedition Sport (Europa)	HPG	



MODELL		900 ACE
<b>FJÄDRING (forts.)</b>		
Bakre stötdämpare	Expedition GSX LE Renegade Adrenaline	HPG™
	MX Z TNT	HPG Plus
Bakfjädring max. fjädringsväg	Expedition Sport	34 cm
	GSX LE	38,1 cm
	MX Z TNT	39,4 cm
	Renegade Adrenaline	40,6 cm
<b>VIKT OCH DIMENSIONER</b>		
Torrsvikt	Expedition Sport	253 kg
	GSX LE	227 kg
	MX Z TNT	220 kg
	Renegade Adrenaline	228 kg
Fordonslängd totalt	Expedition Sport	332,9 cm
	GSX LE MX Z TNT	290,5 cm
	Renegade Adrenaline	311 cm
	Expedition Sport	115,9 cm till 120,4 cm
Fordonsbredd totalt	GSX LE MX Z Renegade Adrenaline	121,7 cm
	Expedition Sport	127,5 cm
	GSX LE MXZ TNT Renegade Adrenaline	121 cm
Skidställning	Expedition Sport	97,5 cm till 101,8 cm
	GSX LE MX Z TNT Renegade Adrenaline	107,7 cm
	Expedition Sport	104 cm
Skidlängd totalt	GSX LE MX Z TNT Renegade Adrenaline	106,6 cm
	Grand Touring (Kanada/USA) MX Z Renegade (Kanada/USA)	145 mm
	Expedition Renegade (Europa)	165 mm



# ***FELSÖKNING***

---

# RIKTLINJER FÖR FELSÖKNING

---

## ELSTARTEN FUNGERAR INTE

---

1. Motorns stoppreglage är i AV-läge eller nödstopplinans hatt är borta från kontaktstiftet.
  - *Placera motorns stoppreglage i läget PÅ och sätt nödstopplinans hatt (D.E.S.S.-nyckeln) på kontaktstiftet.*
2. Gas givits under startförsök.
  - *Släpp gasen då motorn vrids runt.*

---

## MOTORN GÅR RUNT, MEN STARTAR INTE

---

1. Motorn får inget bränsle.
  - *Kontrollera nivån i bränsletanken, fyll på bränsle vid behov.*
2. Systemets spänning är för låg.
  - *Kontakta en auktoriserad Ski-Doo-återförsäljare.*

---

## MOTORNS VARVTAL NÅR INTE UPP TILL KOPPLINGENS INGREPPSVARVTAL

---

1. D.E.S.S. har inte registrerat D.E.S.S.-nyckelkoden i nödstopplinans hatt. D.E.S.S.-signallampan blinkar (långsamma korta ljudsignaler/upprepat).
  - *Installera nödstopplinans hatt korrekt.*
2. D.E.S.S. har registrerat en annan kod än den som är programmerad. D.E.S.S.-signallampan blinkar snabbt (snabba korta ljudsignaler/upprepat).
  - *Sätt på en hatt för nödstopplinan som denna snöskoter är programmerad för.*
3. Motorstyrenheten känner inte igen D.E.S.S.-nyckeln (ACE).
  - *Kontakta en auktoriserad Ski-Doo-återförsäljare.*

---

## MOTORN ÄR KRAFTLÖS ELLER ACCELERATIONEN SVAG

---

1. Inlärningsnyckel används (ACE).
  - *Använd en Normal-nyckel.*
2. Sportläget är inte aktiverat (ACE).
  - *Se SPORTLÄGE i ANVÄNDNINGSLÄGEN.*
3. Motoruppvärmning pågår.
  - *Kör fordonet i låg hastighet i några minuter.*
4. Inkörningsperioden har inte fullföljts.
  - *Fullfölj inkörningsperioden.*
5. Felaktig justering av primärvariatorn (E-TEC).
  - *Justera primärvariatorn, se UNDERHÅLLSARBETE.*
6. Primär- och sekundärvariatorer behöver service.
  - *Kontakta en auktoriserad SKI-DOO-återförsäljare.*
7. Motorn överhettar.
  - *Kontrollera kylvätskenivån, se UNDERHÅLLSARBETE.*
  - *Kontrollera om värmeväxlarna är rena. Rengör vid behov.*

---

**MOTORN ÄR KRAFTLÖS ELLER ACCELERATIONEN SVAG (forts.)**

---

**8. Drivremmen har blivit för tunn av slitage.**

- Om drivremmen förlorat mer än 3 mm av den ursprungliga tjockleken, påverkas fordonets prestanda.
- Byt ut drivremmen.

**9. Felaktig justering av bandet.**

- Se UNDERHÅLL och/eller kontakta en auktoriserad SKI-DOO-återförsäljare för korrekt bandinställning och spänningsjustering.

**10 Problem med R.A.V.E.-ventilerna.**

- Kontakta en auktoriserad Ski-Doo-återförsäljare.

**11 För lågt bränsletryck.**

- Kontakta en auktoriserad Ski-Doo-återförsäljare.

---

**MOTORN BAKTÄNDER**

---

**1. Motorn blir för varm.**

- Se punkt 5 i MOTORN ÄR KRAFTLÖS.

**2. Felaktig tändningsinställning eller fel på tändningssystemet.**

- Kontakta en auktoriserad Ski-Doo-återförsäljare.

**3. Läcka i avgassystemet.**

- Kontakta en auktoriserad Ski-Doo-återförsäljare.

**4. För lågt bränsletryck.**

- Kontakta en auktoriserad Ski-Doo-återförsäljare.

---

**MOTORN FELTÄNDER**

---

**1. Vatten i bränslet.**

- Dränera bränslesystemet och fyll på med nytt bränsle.

**2. RAVE-ventilerna fungerar inte.**

- Låt en auktoriserad SKI-DOO-återförsäljare inspektera RAVE-ventilsystemet.

---

**INGEN RESPONS FRÅN GASREGLAGERÖRELSER. VISAT MEDDELANDE: TRYCK PÅ START FÖR ATT KÖRA**

---

**1. Motorstyrssystemet har registrerat ett givarproblem.**

- Håll Start/elektroniskt backreglage intryckt för att förflytta fordonet. Kontakta en auktoriserad Ski-Doo-återförsäljare.

---

**HANDTAGSVÄRMARE/TUMVÄRMARE FUNGERAR INTE**

---

**1. Motorvarvtal (RPM) för lågt.**

- Se till att motorvarvtalet överstiger 2.000 (ACE).

---

**MOTORN HAR STÄNGTS AV**

---

**1. Motorn stängs av efter en längre tids tomgångskörning.**

- *Låt inte motorn gå på tomgång för länge. Se VARMKÖRNING AV FORDONET i INSTRUKTIONSBOKEN.*

# ÖVERVAKNINGSSYSTEM

## Signallampor, meddelanden och ljudsignalsystemets signalkoder

Mätarsignallamporna informerar dig om något onormalt inträffar eller om ett speciellt förhållande råder.



TYPBILD — SIGNALLAMPOR

En signallampa kan blinka ensam eller i kombination med en annan lampa.

På den analoga/digitala flerfunktionsmätaren används displayen som ett komplement till signallamporna för att ge en kort beskrivning av ett fel som uppstått eller för att uppmärksamma dig på ett visst förhållande.

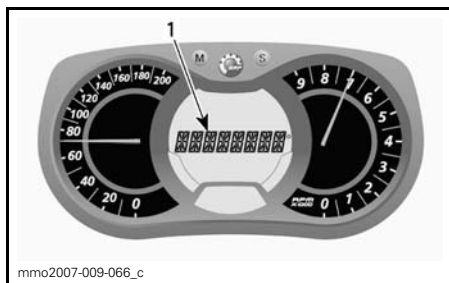

1. Meddelandedisplay

Meddelanden visas med ljudsignalkod och signallampa(-or).

Ljudsignalkoder hörs och meddelanden (beroende på mätarmodell) visas för att fånga din uppmärksamhet.

För mer detaljer se tabellen nedan.

**OBSERVERA:** Vissa signallampor och meddelanden som nämns här gäller inte för alla modeller. Meddelandedisplayen finns bara på den analoga/digitala fler-funktionsmätaren.

SIGNAL-LAMPA/-LAMPOR PÅ	LJUDSIGNAL	MEDDELANDE-DISPLAY	BESKRIVNING
	4 korta signaler var 5:e minut	LÅGT OLJETRYCK	ACE: Lågt motoroljetryck. Stanna fordonet på en säker plats, kontrollera oljenivån. Fyll på till korrekt nivå. Om oljenivån var korrekt, upphör att använda snöskotern och kontakta en auktoriserad Ski-Doo-återförsäljare.
	4 korta signaler var 30:e sekund	MOTORÖVERHETNING	Motorn är överhettad, sänk hastigheten och kör in snöskotern på lös snö eller stanna motorn omedelbart och låt den svalna. Kontrollera kylvätskenivån, se <i>UNDERHÅLL</i> . Om kylvätskenivån är korrekt och motorn fortsättningsvis överhettas, kontakta en auktoriserad Ski-Doo-återförsäljare. Kör inte motorn om tillståndet fortgår.
		LJUDDÄMPARE	Sänk hastigheten eller stanna motorn. Låt motorn svalna och starta på nytt. Om överhettningen fortgår, kontakta en auktoriserad Ski-Doo-återförsäljare. Kör inte motorn om tillståndet fortgår.
	Korta ljudsignaler upprepas snabbt	MOTORÖVERHETNING	Kritisk överhettning. Stäng genast av motorn och låt den svalna. Kontrollera kylvätskenivån, se <i>UNDERHÅLL</i> . Om kylvätskenivån är korrekt och motorn fortsättningsvis överhettas, kontakta en auktoriserad Ski-Doo-återförsäljare. Kör inte motorn om tillståndet fortgår.
		ÖVERHETTAD LJUDDÄMPARE	Kritisk överhettning. Stäng genast av motorn och låt den svalna. Om överhettningen fortgår, kontakta en auktoriserad Ski-Doo-återförsäljare. Kör inte motorn om tillståndet fortgår.
		MOTORSTYRENHET ÖVERHETTAD	Kör inte motorn om tillståndet fortgår. Kör inte motorn om tillståndet fortgår.
	4 korta signaler var 5:e minut	LÅG BATTERISPÄNNING	Indikerar för låg eller hög batterispänning. Kontakta en auktoriserad Ski-Doo-återförsäljare så snart som möjligt.
		HÖG BATTERISPÄNNING	



SIGNAL- LAM- PA/-LAM- POR PÅ	LJUDSIG- NAL	MEDDELANDE- DISPLAY	BESKRIVNING
	4 korta signaler	MOTORFEL	Motorfel, kontakta en auktoriserad Ski-Doo-återförsäljare så snart som möjligt.
	—		Visas om bromsen är ansatt längre än 15 sekunder medan gasreglaget är intryckt och fordonet rör sig snabbare än 5 km/h.
—	4 korta signaler var 5:e minut	KNACKNING	Motorknackning (varvtalet begränsas i dylika fall). – Kontrollera att rätt bränsle används. – Kontrollera bränslekväliteten, byt vid behov. – Kontakta en auktoriserad Ski-Doo-återförsäljare om felet kvarstår.
—	4 korta signaler var 5:e minut	VARVTALSBE- GRÄNSNING	Begränsat motorvarvtal som skydd då ett fel uppstår.
—	—	ÖVERVARV	Anger på E-TEC-motorer att det maximala varvtalet har nåtts. Kontrollera kopplingens kalibrering.
—	Korta ljuds signaler upprepas snabbt	AVSTÄNGNING	Avstängning aktiverad som en följd av motoröverhettning eller problem med bränslepumpen, ta bort nödstopplinans hatt från motorns stoppbrytare och kontakta en auktoriserad Ski-Doo-återförsäljare.
—	—	KOMMUNIKATION	Kommunikationsproblem mellan ECM och mätare. Stäng av motorn, ta bort nödstopplinans hatt. Vänta i några minuter, starta därefter motorn. Om problemet inte är löst, kontakta en auktoriserad Ski-Doo-återförsäljare.

SIGNAL-LAM-PA/-LAM-POR PÅ	LJUDSIGNAL	MEDDELANDE-DISPLAY	BESKRIVNING
<b>DESS</b>	2 korta signaler	—	Korrekt nyckel, fordonet är klart för användning.
	2 korta ljudsignaler upprepas långsamt	KONTROLLERA NYCKEL	Nyckeln kan inte registreras (dålig anslutning). Se till att nyckeln är ren och korrekt monterad på kontaktstiftet.
	Korta ljudsignaler upprepas snabbt	FEL NYCKEL	Fel nyckel eller oprogrammerad nyckel. Använd nyckeln som är avsedd för fordonet eller låt programmera nyckeln.
—	—	 (blinkar)	Problem med bränslenivågivaren.
—	—	GASSPJÄLL ÖPPET	ACE: Gasreglaget trycktes in under startförsök (motorn går runt men startar inte). Släpp upp gasen under start.
—	—	FLÖDNINGSLÄGE	ACE: Fullt gaspådrag vid startförsök (motorn går runt men startar inte). Släpp upp gasen under start.

## Felkoder

### *Endast analog/digital flerfunktionsdisplay*

För att läsa en aktiv felkod, tryck och håll MODE (M)-knappen nedtryckt samtidigt som avbländaren trycks ned upprepade gånger.

Om två eller flera koder finns registrerade, använd SET (S) eller MODE (M) för att bläddra.

För att avsluta felkodsläget, tryck och håll MODE (M)-knappen nedtryckt.

Kontakta en auktoriserad Ski-Doo-återförsäljare för kodernas betydelse.

# ***GARANTI***

---

# **BRP:S BEGRÄNSADE GARANTI, USA OCH KANADA: 2015 SKI-DOO® SNÖSKOTRAR**

## **1) GARANTINS OMFATTNING**

Bombardier Recreational Products Inc. ("BRP")\* garanterar de 2015 Ski-Doo-snöskotrar som säljs av auktoriserade BRP-återförsäljare (så som definierat nedan) i United States of America ("USA") och Kanada avseende material- eller tillverkningsfel under den period och enligt de villkor som anges nedan. Denna begränsade garanti upphör att gälla om: (1) snöskotern har använts för racing eller vilken som helst annan tävlingsliknande aktivitet, även av en tidigare ägare, eller (2) snöskotern har ändrats eller modifierats på ett sätt som starkt påverkar dess funktion och prestanda eller om ändringar gjorts för att ändra dess avsedda användning.

Om inget annat anges, omfattas alla Ski-Doo originalreservdelar och -tillbehör som har installerats av en auktoriserad BRP-återförsäljare (härefter definierad) vid leveransen av 2015 Ski-Doo-snöskotern, av samma garanti som snöskotern.

## **2) BEGRÄNSNINGAR I GARANTIN**

DENNA UTTRYCKLIGA GARANTI LÄMNAS OCH ERSÄTTER ALLA ANDRA UTTRYCKLIGA ELLER UNDERFÖRSTÅDDA GARANTIER, INKLUSIVE MEN INTE BEGRÄNSAT TILL SÅDANA SOM AVSER SÄLJBARHET OCH LÄMPLIGHET FÖR ETT SPECIELLT ÄNDAMÅL. I DEN UTSTRÄCKNING DESSA INTE KAN BESTRIDAS BEGRÄNSAS DE UNDERFÖRSTÅDDA GARANTIerna I TID TILL DEN BEVILJADE GARANTINS GILTIGHETSTID. OBETYDLIGA SKADOR OCH FÖLJDSKADOR OMFATTAS INTE AV DENNA GARANTI. VISSA LÄNDER, PROVINSER ELLER JURISDIKTIONER TILLÅTER EJ ANSVARS-BEGRÄNSNINGAR, BEGRÄNSNINGAR ELLER UTESLUTNINGAR SOM ANGIVITS OVAN. DESSA ÄR DÄRFÖR EVENTUELLT ICKE TILLÄMPLIGA I DITT FALL. DENNA GARANTI GER DIG SPECIFIKA RÄTTIGHETER, OCH DU ÅTNJUTER EV. ÄVEN ANDRA LAGLIGA RÄTTIGHETER SOM KAN VARIERA FRÅN LAND TILL LAND, ELLER PROVINS TILL PROVINS.

Ingen distributör eller BRP-återförsäljare eller någon annan person är auktoriserad att lämna någon som helst utfästelse, representation eller garanti beträffande produkten utöver det som ingår i denna begränsade garanti och en sådan kan ej, ifall den lämnas, göras gällande gentemot BRP. BRP förbehåller sig rätt att när som helst ändra denna garanti, varvid underförstås att en sådan ändring inte påverkar de garantivillkor som gäller för produkter som har sålts under giltighetstiden för denna garanti.

## **3) UNDANTAG – FÖLJANDE OMFATTAS EJ AV GARANTIN**

Garantin omfattar inte under några som helst omständigheter följande fall:

- Normalt slitage;
- Förebyggande underhåll, trimning, justeringar;
- Skador förorsakade av avsaknad av korrekt underhåll och/eller lagring, som beskrivs i Instruktionsboken;

- Skador förorsakade av att delar har avlägsnats, felaktiga reparationer, service, underhåll, modifieringar eller användning av delar eller tillbehör som ej är tillverkade eller godkända av BRP eller reparationer utförda av en person som ej är auktoriserad BRP-återförsäljare med servicefunktion;
- Skador förorsakade av vanvård, onormal användning, vårdslöshet, användning av produkten på andra ytor än snö, eller användning av produkten på ett sätt som ej överensstämmer med rekommenderad användning beskriven i Instruktionsboken;
- Skador som orsakas av olycka, nedsänkning, brand, stöld, vandalism eller naturkatastrof;
- Användning med bränslen, oljor eller smörjmedel vilka ej är lämpliga för användning med denna produkt (se Instruktionsboken);
- Intrång av vatten eller snö;
- Oförutsedda eller följdskador, eller skador av något slag inklusive, men ej begränsat till, bogsering, förvaring, telefonkostnader, hyra, taxi, olägenhet, försäkringskostnader, betalning av lån, tidsförlust, förlust av inkomst och
- Skador förorsakade av dubbar monterade på band om monteringen ej motsvarar BRP:s instruktioner.

#### **4) REKLAMATIONSRÄTTENS GILTIGHETSTID**

Garantin träder i kraft det datum då produkten levereras till första slutkunden eller den dag då produkten tas i bruk för första gången, beroende på vilket som inträffar först och gäller för följande period:

TOLV (12) PÅ VARANDRA FÖLJANDE MÅNADER, för privat eller kommersiellt bruk. Garantiperioden för en snöskoter som levereras mellan 1 juni och 1 december ett visst år går dock ut 30 november året därpå.

Utsläppsrelaterade komponenter som har installerats på EPA-certifierade snöskotrar registrerade i USA, omfattas av garantin i trettio (30) på varandra följande månader eller 200 timmar eller 4.000 km motoranvändning - det som inträffar först. Även om 4.000 km uppnås under den normala garantiperioden, omfattas de utsläppsrelaterade komponenterna av BRP:s standardgaranti under hela den normala garantiperioden. Avdunstningsutsläppsrelaterade komponenter som har installerats på EPA-certifierade snöskotrar registrerade i USA omfattas av garantin i tjugofyra (24) på varandra följande månader.

För att få en lista över aktuella utsläppsrelaterade komponenter som omfattas av garantin, kontakta en auktoriserad Ski-Doo-återförsäljare.

Reparationen eller bytet av delar eller utförandet av service under denna garanti förlänger inte livslängden för denna garanti bortom dess ursprungliga förfallodatum.

#### **5) REKLAMATIONSVILLKOR**

Garantin gäller **endast** ifall samtliga av följande villkor är uppfyllda:

- 2015 Ski-Doo-snöskotern måste av den första ägaren ha köpts som ny och oanvänd från en BRP-återförsäljare som är auktoriserad att distribuera Ski-Doo-snöskotrar i det land där försäljningen har ägt rum ("BRP-återförsäljare");
- Den av BRP specificerade leveransinspektionen måste ha utförts och dokumenterats och undertecknats av köparen;

- 2015 Ski-Doo-snöskotern måste ha garantiregistrerats av en auktoriserad BRP-återförsäljare;
- 2015 Ski-Doo-snöskotern måste ha köpts i det land där köparen bor, och
- En förutsättning för garantins giltighet är att service har utförts med angivna tidsintervall enligt Instruktionsbokens anvisningar. BRP förbehåller sig rätten att kräva bevis på korrekt underhåll innan garantiersättning beviljas.

Om något av ovanstående villkor inte har uppfyllts, beviljar BRP ingen garantiersättning för någon ägare, varken vid privat fritidsägande eller vid kommersiellt ägande. Dessa begränsningar är nödvändiga för att ge BRP möjlighet att skydda såväl sina produkters säkerhet som sina konsumenters och allmänhetens säkerhet.

## **6) KUNDENS ANSVAR VID ANSPRÅK PÅ GARANTIÅTAGANDEN**

Kunden måste sluta att använda snöskotern då ett fel upptäcks. Kunden måste informera den auktoriserade BRP-återförsäljaren inom tre (3) dagar från felets upptäckande och ge denne rimlig tillgång till produkten samt rimlig tid att reparera produkten. Kunden måste även för den auktoriserade BRP-återförsäljaren uppvisa bevis på inköp av produkten och är skyldig att underteckna en reparations-/arbetsorder vid början av garantireparationen för att göra den giltig. Alla delar som ersätts under denna begränsade garanti blir BRP:s egendom.

## **7) ÅTGÄRDER FRÅN BRP:s SIDA**

BRP:s ansvar under denna garanti begränsas, efter eget godtycke, till reparation av delar som befunnits vara defekta under normal användning, underhåll och service, eller till ersättning av sådana delar med nya Ski-Doo-originaldelar utan kostnad för material och arbete, hos en valfri auktoriserad BRP-återförsäljare under garantiperioden, och enligt de villkor som anges nedan. I inget fall skall reklamation avseende garantibrott vara en orsak till hävning av köpet eller att snöskotern återgår till ägaren.

I det fall service är nödvändig utanför det ursprungliga försäljningslandet ska ägaren bära ansvaret för eventuella tilläggskostnader som en följd av lokala regler och förhållanden som t.ex., men inte begränsat till, frakt, försäkringar, skatter, licensavgifter, importtullar och eventuella finansiella avgifter, inklusive de som uppbärs av regeringar, stater, områden och deras respektive myndigheter.

BRP förbehåller sig rätt att förbättra eller modifiera produkter från tid till annan, utan skyldighet att ändra tidigare tillverkade produkter.

## **8) ÖVERLÅTELSE**

Om äganderätten till en produkt överlåts under garantitiden, skall även denna garanti överlåtas och gälla för den återstående garantitiden, förutsatt att BRP underkäntas om överlåtelsen av ägarskap på följande sätt:

1. Den tidigare ägaren kontaktar BRP (på nedan angivet telefonnummer) eller en auktoriserad BRP-återförsäljare och uppger den nya ägarens kontaktuppgifter; eller
2. BRP eller en auktoriserad BRP-återförsäljare mottager ett bevis på att den tidigare ägaren har gått med på överlåtelsen av ägandeskap liksom erforderliga uppgifter om den nya ägaren.

## 9) HJÄLP TILL KUNDEN

Vid en ev. kontrovers eller tvist som berör denna begränsade garanti, rekommenderar BRP att du försöker lösa frågan på återförsäljarnivå. Vi rekommenderar att du talar med servicechefen eller ägaren hos den auktoriserade återförsäljaren.

Om detta ärende ännu inte lösts, vänligen skicka in en skriftlig reklamation eller ring lämpligt nummer nedan:

### I Kanada

#### BOMBARDIER RECREATIONAL PRODUCTS INC.

Customer Assistance Center  
75 J.-A. Bombardier Street  
Sherbrooke QC J1L 1W3  
Tel.: 819 566-3366

### I USA

#### BRP US INC.

Customer Assistance Center  
7575 Bombardier Court  
Wausau WI 54401  
Tel.: 715 848-4957

\* I USA distribueras produkterna av BRP US Inc.

© 2014 Bombardier Recreational Products Inc. Alla rättigheter förbehålls.

® Registrerat varumärke som tillhör Bombardier Recreational Products Inc.

---

# BRP:S INTERNATIONELLA BEGRÄNSADE GARANTI: 2015 SKI-DOO® SNÖSKOTRAR

## 1) GARANTINS OMFATTNING

Bombardier Recreational Products Inc. ("BRP")\* garanterar de 2015 Ski-Doo-snöskotrar som säljs av distributörer eller återförsäljare som av BRP auktoriserats att distribuera Ski-Doo-snöskotrar ("Ski-Doo-distributör/återförsäljare") utanför de femtio Förenta staterna, Kanada, medlemsstaterna i det Europeiska ekonomiska samarbetsområdet (som består av Europeiska Unionens medlemsstater samt Norge, Island och Liechtenstein) ("EES"), medlemsstater i Oberoende staters samväldie (inklusive Ukraina och Turkmenistan) ("OSS") och Turkiet, avseende material- eller tillverkningsfel under den period och enligt de villkor som anges nedan.

Alla Ski-Doo originalreservdelar och -tillbehör som har installerats av en auktoriserad Ski-Doo-distributör/återförsäljare vid leveransen av 2015 Ski-Doo-snöskotern, omfattas av samma garanti som snöskotern.

Denna begränsade garanti upphör att gälla om: (1) snöskotern har använts för racing eller vilken som helst annan tävlingsliknande aktivitet, även av en tidigare ägare, eller (2) snöskotern har ändrats eller modifierats på ett sätt som starkt påverkar dess funktion och prestanda eller om ändringar gjorts för att ändra dess avsedda användning.

## 2) BEGRÄNSNINGAR I GARANTIN

DENNA UTTRYCKLIGA GARANTI LÄMNAS OCH ERSÄTTER, I DEN MÅN SOM LAGEN TILLÅTER, ALLA ANDRA UTTRYCKLIGA ELLER UNDERFÖRSTÅDDA GARANTIER, INKLUSIVE MEN INTE BEGRÄNSAT TILL SÅDANA SOM AVSER SÄLJBARHET OCH LÄMPLIGHET FÖR ETT SPECIELLT ÄNDAMÅL. I DEN UTSTRÄCKNING DESSA INTE KAN BESTRIDAS BEGRÄNSAS DE UNDERFÖRSTÅDDA GARANTIerna I TID TILL DEN BEVILJADE GARANTINS GILTIGHETSTID. OBETYDLIGA SKADOR OCH FÖLJDSKADOR OMFATTAS INTE AV DENNA GARANTI. VISSA STATER/REGIONER TILLÅTER INTE FRISKRIVNINGSKLAUSULER, BEGRÄNSNINGAR OCH UTESLUTNINGAR ENLIGT OVAN, VARFÖR DE KANSKE INTE GÄLLER DIG. DENNA GARANTI GER DIG SPECIFIKA RÄTTIGHETER, OCH DU ÅTNJUTER EV. ÄVEN ANDRA LAGLIGA RÄTTIGHETER SOM KAN VARIERA BEROENDE PÅ LAND. (FÖR PRODUKTER SOM KÖPTS I AUSTRALIEN SE PARAGRAF 4 NEDAN.)

Ingen Ski-Doo-distributör/återförsäljare eller någon annan person är auktoriserad att lämna någon som helst utfästelse, representation eller garanti beträffande produkten utöver det som ingår i denna begränsade garanti och en sådan kan ej, ifall den lämnas, göras gällande gentemot BRP.

BRP förbehåller sig rätt att när som helst ändra denna garanti, varvid underförstås att en sådan ändring inte påverkar de garantivillkor som gäller för produkter som har sålts under giltighetstiden för denna garanti.

## 3) UNDANTAG – FÖLJANDE OMFATTAS EJ AV GARANTIN

Denna begränsade garanti omfattar under inga omständigheter:

- Normalt slitage;
- Normalt underhåll, trimning, justeringar;



- Skador som orsakats av försumlighet eller underlåtenhet att följa korrekta underhålls- och/eller förvaringsprocedurer, enligt beskrivningarna i denna Instruktionsbok;
- Skador som orsakas av demontering av delar, felaktig reparation, service, underhåll, modifiering eller användning av delar eller tillbehör som inte är tillverkade eller godkända av BRP och som enligt BRP:s omdöme antingen är inkompatibla med produkten eller inverkar negativt på dess funktion, prestanda och hållbarhet, eller skador som orsakas av reparationer utförda av en person som inte är en auktoriserad Ski-Doo-distributör/återförsäljare med servicefunktion;
- Skador som orsakats av att produkten har använts på ett felaktigt eller onormalt sätt, försumlighet, racing, av användning av produkten på annat underlag än snö eller av att produkten har använts på ett sätt som strider mot Instruktionsboken;
- Skador som orsakas av olycka, nedsänkning i vatten, brand, inträngande vatten eller snö, stöld, vandalism eller naturkatastrof;
- Skador som beror på användning av sådana driv- eller smörjmedel som inte är lämpliga för produkten (se Instruktionsboken);
- Skador orsakade av rost, korrosion eller exponering för väder och vind;
- Mindre skador eller följskador eller skador av något slag inklusive, men ej begränsat till, kostnader för bogsering, förvaring, transport, telefon, hyra eller taxi, olägenhet, försäkringskostnader, betalningar av lån, förlust av tid, förlust av inkomst eller förlorad användningstid på grund av servicearbete.
- Samt skador som orsakats av dubbing av band om dubbingen inte överensstämmer med BRP:s instruktioner.

#### **4) REKLAMATIONSRÄTTENS GILTIGHETSTID**

Denna garanti träder i kraft från och med (1) det datum då produkten levereras till första slutkunden eller (2) den dag då produkten börjar användas för första gången, beroende på vilket som inträffar först. När den trätt i kraft gäller garantin under en period av:

**TOLV (12) PÅ VARANDRA FÖLJANDE MÅNADER**, för privat eller kommersiellt bruk. Garantiperioden för en snöskoter som levereras mellan 1 juni och 1 december ett visst år går dock ut 30 november året därpå.

Reparationen eller bytet av delar eller utförandet av service under denna garanti förlänger inte livslängden för denna garanti bortom dess ursprungliga förfallodatum.

Observera att varaktigheten och andra modaliteter för garantitiden är underkastade den gällande lagstiftningen i kundens hemland.

#### **ENDAST FÖR PRODUKTER SÅLDA I AUSTRALIEN**

Inget som omnämns i dessa garantivillkor ska anses utesluta, begränsa eller modifiera tillämpningen av villkor, garantier, rättigheter eller gottgörelser, uttryckliga eller underförstådda, i Competition and Consumer Act 2010 (Cth), inklusive Australiens Consumer Law (konsumentlag) eller någon annan lag, ifall detta skulle strida mot lagen ifråga eller göra någon del av dessa villkor ogiltig. De förmåner som du har under denna begränsade garanti gäller i tillägg till övriga rättigheter och rätt till kompensation som du har enligt gällande australisk lagstiftning.

Våra produkter levereras med garantier som inte kan uteslutas enligt Australiens Consumer Law (konsumentlag). Du har rätt till utbyte eller återbetalning vid ett allvarligt fel och till kompensation för varje annan rimligt förutsebar förlust eller skada. Du har även rätt att få produkten reparerad eller utbytt ifall produkten inte är av acceptabel kvalitet och ifall felet inte utgör ett allvarligt fel.

## **5) REKLAMATIONSVILLKOR**

Garantin gäller **endast** ifall samtliga av följande villkor är uppfyllda:

- 2015 Ski-Doo-snöskotern måste av den första ägaren ha köpts som ny och oanvänd från en Ski-Doo-distributör/återförsäljare som är auktoriserad att distribuera Ski-Doo-snöskotrar i det land där försäljningen har ägt rum;
- Den av BRP specificerade leveransinspektionen måste ha utförts och dokumenterats;
- Produkten måste ha garantiregistrerats av en auktoriserad Ski-Doo-distributör/återförsäljare;
- 2015 Ski-Doo-snöskotern måste ha köpts i det land eller i den union av länder där köparen bor.
- En förutsättning för garantins giltighet är att service har utförts med angivna tidsintervall enligt Instruktionsbokens anvisningar. BRP förbehåller sig rätten att kräva bevis på korrekt underhåll innan garantiersättning beviljas.

Om något av ovanstående villkor inte har uppfyllts, beviljar BRP ingen garantiersättning för någon ägare, varken vid privat fritidsägande eller vid kommersiellt ägande. Dessa begränsningar är nödvändiga för att ge BRP möjlighet att skydda såväl sina produkters säkerhet som sina konsumenters och allmänhetens säkerhet.

## **6) KUNDENS ANSVAR VID ANSPRÅK PÅ GARANTIÅTAGANDEN UNDER DENNA GARANTI**

Kunden måste sluta att använda snöskotern då ett fel upptäcks. Kunden måste informera den auktoriserade Ski-Doo-distributören/återförsäljaren inom två (2) dagar från felets upptäckande och ge denne rimlig tillgång till produkten samt rimlig tid att reparera produkten. Kunden måste även för den auktoriserade Ski-Doo-distributören/återförsäljaren uppvisa bevis på inköp av produkten och är skyldig att underteckna en reparations-/arbetsorder vid början av garantireparationen för att göra den giltig. Alla delar som ersätts under denna begränsade garanti blir BRP:s egenom.

Observera att anmälningstiden beror på gällande nationell eller lokal lagstiftning i kundens hemland.

## **7) ÅTGÄRDER FRÅN BRP:s SIDA**

I den mån som lagen tillåter begränsas BRP:s ansvar under denna garanti, efter eget godtycke, till reparation av delar som befunnits vara defekta under normal användning, underhåll och service, eller till ersättning av sådana delar med nya Ski-Doo-originaldelar utan kostnad för material och arbete, hos en valfri auktoriserad Ski-Doo-distributör/återförsäljare under garantiperioden, och enligt de villkor som anges här. BRP:s ansvar begränsas till utförande av behövliga reparationer

och utbyte av reservdelar. I inget fall skall reklamation avseende garantibrott vara en orsak till hävning av köpet eller att snöskotern återgår till ägaren. Du kan även ha andra lagliga rättigheter som kan variera beroende på land.

I det fall service är nödvändig utanför det ursprungliga försäljningslandet ska ägaren bära ansvaret för eventuella tilläggskostnader som en följd av lokala regler och förhållanden som t.ex., men inte begränsat till, frakt, försäkringar, skatter, licensavgifter, importtullar och eventuella finansiella avgifter, inklusive de som uppbärs av regeringar, stater, områden och deras respektive myndigheter.

BRP förbehåller sig rätt att förbättra eller modifiera produkter från tid till annan, utan skyldighet att ändra tidigare tillverkade produkter.

## **8) ÖVERLÅTELSE**

Om äganderätten till en produkt överläts under garantitiden, skall även denna garanti överlåtas och gälla för den återstående garantitiden, förutsatt att BRP eller en auktoriserad Ski-Doo-distributör/återförsäljare mottager ett bevis på att den tidigare ägaren har gått med på överlåtelsen av ägandeskap liksom erforderliga uppgifter om den nya ägaren.

## **9) HJÄLP TILL KUNDEN**

1. Vid en ev. kontrovers eller tvist som berör denna begränsade garanti, rekommenderar BRP att du försöker lösa frågan på Ski-Doo-distributör/återförsäljarnivå. Vi rekommenderar att du talar med servicechefen eller ägaren hos den auktoriserade Ski-Doo-distributören/återförsäljaren.
2. Om ytterligare hjälp behövs, kontakta Ski-Doo-distributörens/återförsäljarens serviceavdelning för att lösa frågan.
3. Om frågan fortfarande inte har lösts, kontakta BRP skriftligt på nedanstående adress:

**För länder i Mellanöstern och Afrika, kontakta vårt europeiska kontor:**

**BRP EUROPE N.V.**

Customer Assistance Center

Skaldenstraat 125

9042 Gent

Belgium

Tel.: +32 9 218 26 00

**För alla övriga länder, kontakta din lokala Ski-Doo-distributör/återförsäljare (besök vår webbplats, [www.brp.com](http://www.brp.com) för kontaktuppgifter) eller vårt kontor i Nordamerika:**

**BOMBARDIER RECREATIONAL PRODUCTS INC.**

Customer Assistance Center

75, J.-A Bombardier Street

Sherbrooke QC J1L 1W3

Canada

Tel.: +1 819 566 3366

\* I området som täcks av denna begränsade garanti, distribueras och repareras produkterna av Bombardier Recreational Products Inc. eller dess dotterbolag.

© 2014 Bombardier Recreational Products Inc. Alla rättigheter förbehålls.

® Registrerat varumärke som tillhör Bombardier Recreational Products Inc.

---

# **BRP:S BEGRÄNSADE GARANTI FÖR DE EUROPEISKA OCH OBEROENDE STATERS SAMVÄLDE (OSS)-OMRÅDENAM SAMT TURKIET: 2015 SKI-DOO® SNÖSKOTRAR**

## **1) GARANTINS OMFATTNING**

Bombardier Recreational Products Inc. ("BRP")\* garanterar de 2015 Ski-Doo-snöskotrar som säljs av distributörer eller återförsäljare som av BRP auktoriserats att distribuera Ski-Doo-snöskotrar ("Ski-Doo-distributör/återförsäljare") i medlemsstaterna i det Europeiska ekonomiska samarbetsområdet (som består av Europeiska Unionens medlemsstater samt Norge, Island och Liechtenstein) ("EES"), i medlemsstater i Oberoende staters samväld (inklusive Ukraina och Turkmenistan) ("OSS") och Turkiet, avseende material- eller tillverkningsfel under den period och enligt de villkor som anges nedan.

Alla Ski-Doo originalreservdelar och -tillbehör som har installerats av en auktoriserad Ski-Doo-distributör/återförsäljare vid leveransen av 2015 Ski-Doo-snöskotern, omfattas av samma garanti som snöskotern.

Denna begränsade garanti upphör att gälla om: (1) snöskotern har använts för racing eller vilken som helst annan tävlingsliknande aktivitet, även av en tidigare ägare, eller (2) snöskotern har ändrats eller modifierats på ett sätt som starkt påverkar dess funktion och prestanda eller om ändringar gjorts för att ändra dess avsedda användning.

## **2) BEGRÄNSNINGAR I GARANTIN**

DENNA UTTRYCKLIGA GARANTI LÄMNAS OCH ERSÄTTER, I DEN MÅN SOM LAGEN TILLÅTER, ALLA ANDRA UTTRYCKLIGA ELLER UNDERFÖRSTÅDDA GARANTIER, INKLUSIVE MEN INTE BEGRÄNSAT TILL SÅDANA SOM AVSER SÄLJBARHET OCH LÄMPLIGHET FÖR ETT SPECIELLT ÄNDAMÅL. I DEN UTSTRÄCKNING DESSA INTE KAN BESTRIDAS BEGRÄNSAS DE UNDERFÖRSTÅDDA GARANTIerna I TID TILL GILTIGHETSTIDEN FÖR DE UTTRYCKLIGA GARANTIerna. OBETYDLIGA SKADOR OCH FÖLJDSKADOR OMFATTAS INTE AV DENNA GARANTI. VISSA STATER/REGIONER TILLÅTER INTE FRISKRIVNINGSKLAUSULER, BEGRÄNSNINGAR OCH UTESLUTNINGAR ENLIGT OVAN, VARFÖR DE KANSKE INTE GÄLLER DIG. DENNA GARANTI GER DIG SPECIFIKA RÄTTIGHETER, OCH DU ÅTNJUTER EV. ÄVEN ANDRA LAGLIGA RÄTTIGHETER SOM KAN VARIERA BEROENDE PÅ LAND.

Ingen Ski-Doo-distributör/återförsäljare eller någon annan person är auktoriserad att lämna någon som helst utfästelse, representation eller garanti beträffande produkten utöver det som ingår i denna begränsade garanti och en sådan kan ej, ifall den lämnas, göras gällande gentemot BRP.

BRP förbehåller sig rätt att när som helst ändra denna garanti, varvid underförstås att en sådan ändring inte påverkar de garantivillkor som gäller för produkter som har sålts under giltighetstiden för denna garanti.

### **3) UNDANTAG – FÖLJANDE OMFATTAS EJ AV GARANTIN**

Denna begränsade garanti omfattar under inga omständigheter:

- Normalt slitage;
- Normalt underhåll, trimning, justeringar;
- Skador som orsakats av försumlighet eller underlåtenhet att följa korrekta underhålls- och/eller förvaringsprocedurer, enligt beskrivningarna i denna Instruktionsbok;
- Skador som orsakas av demontering av delar, felaktig reparation, service, underhåll, modifiering eller användning av delar eller tillbehör som inte är tillverkade eller godkända av BRP och som enligt BRP:s omdöme antingen är inkompatibla med produkten eller inverkar negativt på dess funktion, prestanda och hållbarhet, eller skador som orsakas av reparationer utförda av en person som inte är en auktoriserad Ski-Doo-distributör/återförsäljare med servicefunktion;
- Skador som orsakats av att produkten har använts på ett felaktigt eller onormalt sätt, försumlighet, racing, av användning av produkten på annat underlag än snö eller av att produkten har använts på ett sätt som strider mot Instruktionsboken;
- Skador som orsakas av olycka, nedsänkning i vatten, brand, inträngande vatten eller snö, stöld, vandalism eller naturkatastrof;
- Skador som beror på användning av bränslen, oljor eller smörjmedel som inte är lämpliga för produkten (se Instruktionsboken);
- Skador orsakade av rost, korrosion eller exponering för väder och vind;
- Mindre skador eller följdskador eller skador av något slag inklusive, men ej begränsat till, kostnader för bogsering, förvaring, transport, telefon, hyra eller taxi, olägenhet, försäkringskostnader, betalningar av lån, förlust av tid, förlust av inkomst eller förlorad användningstid på grund av servicearbete;
- samt skador som orsakats av dubbing av band om dubbingen inte överensstämmer med BRP:s instruktioner.

### **4) REKLAMATIONSRÄTTENS GILTIGHETSTID**

Denna garanti träder i kraft från och med (1) det datum då produkten levereras till första slutkunden eller (2) den dag då produkten börjar användas för första gången, beroende på vilket som inträffar först. När den trätt i kraft gäller garantin under en period av:

TJUGOFYRA (24) PÅ VARANDRA FÖLJANDEMÅNADER för privat fritidsbruk respektive TOLV (12) PÅ VARANDRA FÖLJANDEMÅNADER för kommersiellt bruk.

TJUGOFYRA (24) PÅ VARANDRA FÖLJANDE MÅNADER ELLER 10 000km, beroende på vilket av dessa som inträffar först för kommersiell användning, förutsatt att produkten sålts i Finland, Sverige eller Norge.

En snöskoter används för kommersiella ändamål då användningen sker i samband med generande av inkomst eller vilket somhelst arbete eller anställning under någon tid av garantitiden. En snöskoter används också kommersiellt om den, vid något tillfälle under garantiperioden, förses med kommersiella dekaleringar eller licensieras för kommersiellt bruk.

Reparationen eller bytet av delar eller utförandet av service under denna garanti förlänger inte livslängden för denna garanti bortom dess ursprungliga förfallodatum.

Observera att varaktigheten och andra modaliteter för garantitiden är underkastade den gällande lagstiftningen i kundens hemland.

## **5) REKLAMATIONSVILLKOR**

Garantin gäller **endast** ifall samtliga av följande villkor är uppfyllda:

- 2015 Ski-Doo-snöskotern måste av den första ägaren ha köpts som ny och oanvänd från en Ski-Doo-distributör/återförsäljare som är auktoriserad att distribuera Ski-Doo-snöskotrar i det land där försäljningen har ägt rum;
- Den av BRP specificerade leveransinspektionen måste ha utförts och dokumenterats;
- Produkten måste ha garantiregistrerats av en auktoriserad Ski-Doo-distributör/återförsäljare;
- 2015 Ski-Doo-snöskotern måste ha köpts inom EES av en EES-invånare, inom OSS av en invånare som bor i detta område och inom Turkiet av en turkisk invånare och
- En förutsättning för garantins giltighet är att service har utförts med angivna tidsintervall enligt Instruktionsbokens anvisningar. BRP förbehåller sig rätten att kräva bevis på korrekt underhåll innan garantiersättning beviljas.

Om något av ovanstående villkor inte har uppfyllts, beviljar BRP ingen garantiersättning för någon ägare, varken vid privat fritidsägande eller vid kommersiellt ägande. Dessa begränsningar är nödvändiga för att ge BRP möjlighet att skydda såväl sina produkters säkerhet som sina konsumenters och allmänhetens säkerhet.

## **6) KUNDENS ANSVAR VID ANSPRÅK PÅ GARANTIÄTAGANDEN UNDER DENNA GARANTI**

Kunden måste sluta att använda snöskotern då ett fel upptäcks. Kunden måste informera den auktoriserade Ski-Doo-distributören/återförsäljaren inom två (2) månader från felets upptäckande och ge denne rimlig tillgång till produkten samt rimlig tid att reparera produkten. Kunden måste även för den auktoriserade Ski-Doo-distributören/återförsäljaren uppvisa bevis på inköp av produkten och är skyldig att underteckna en reparations-/arbetsorder vid början av garantireparationen för att göra den giltig. Alla delar som ersätts under denna begränsade garanti blir BRP:s egendom.

Observera att anmälningstiden beror på gällande nationell eller lokal lagstiftning i kundens hemland.

## **7) ÅTGÄRDER FRÅN BRP:s SIDA**

I den mån som lagen tillåter begränsas BRP:s ansvar under denna garanti, efter eget godtycke, till reparation av delar som befunnits vara defekta under normal användning, underhåll och service, eller till ersättning av sådana delar med nya Ski-Doo-originaldelar utan kostnad för material och arbete, hos en valfri auktoriserad Ski-Doo-distributör/återförsäljare under garantiperioden, och enligt de villkor som anges här. BRP:s ansvar begränsas till utförande av behövliga reparationer och utbyte av reservdelar. I inget fall skall reklamation avseende garantibrott vara en orsak till hävning av köpet eller att snöskotern återgår till ägaren. Du kan även ha andra lagliga rättigheter som kan variera beroende på land.

I det fall service är nödvändig utanför EES, OSS eller Turkiet ska ägaren bära ansvaret för eventuella tilläggskostnader som en följd av lokal praxis och förhållanden som t.ex., men inte begränsat till, frakt, försäkringar, skatter, licensavgifter, importtullar och eventuella finansiella avgifter, inklusive de som uppbärs av regeringar, stater, områden och deras respektive myndigheter.

BRP förbehåller sig rätt att förbättra eller modifiera produkter från tid till annan, ut- en skyldighet att ändra tidigare tillverkade produkter.

## **8) ÖVERLÅTELSE**

Om äganderätten till en produkt överlåts under garantitiden, skall även denna garanti överlåtas och gälla för den återstående garantitiden, förutsatt att BRP eller en auktoriserad Ski-Doo-distributör/återförsäljare mottager ett bevis på att den tidigare ägaren har gått med på överlåtelsen av ägandeskap liksom erforderliga uppgifter om den nya ägaren.

## **9) HJÄLP TILL KUNDEN**

1. Vid en ev. kontrovers eller tvist som berör denna begränsade garanti, rekommenderar BRP att du försöker lösa frågan på Ski-Doo-distributör/återförsäljarnivå. Vi rekommenderar att du talar med servicechefen eller ägaren hos den auktoriserade Ski-Doo-distributören/återförsäljaren.
2. Om ytterligare hjälp behövs, kontakta Ski-Doo-distributörens/återförsäljarens serviceavdelning för att lösa frågan.
3. Om frågan fortfarande inte har lösts, kontakta i så fall BRP på nedanstående adress:

**För länder inom EES, OSS eller Turkiet, med undantag för länder inom Skandinavien, kontakta vårt europeiska kontor:**

**BRP EUROPE N.V.**

Customer Assistance Center  
Skaldenstraat 125  
9042 Gent  
Belgium  
Tel.: +32 9 218 26 00

**För skandinaviska länder, kontakta vårt kontor i Finland:**

**BRP FINLAND OY**

Service Department  
Isoaavantie 7  
FIN-96320 Rovaniemi  
Finland  
Tel.: +358 163 208 111



Du kan hitta uppgifter om Ski-Doo-distributören/återförsäljaren på [www.brp.com](http://www.brp.com).

\* I EES sköts distribution och underhåll av produkterna av BRP European Distribution S.A. eller andra närstående bolag eller dotterbolag till BRP.

© 2014 Bombardier Recreational Products Inc. Alla rättigheter förbehålls.

® Registrerat varumärke som tillhör Bombardier Recreational Products Inc.

# UNDERHÅLLSHISTORIK

Skicka en fotokopia av underhållshistorik till BRP vid behov.

FÖRLEVERANS	
Serienummer: _____	Underskrift/förtydligande:
Antal km/miles: _____	
Timmar: _____	
Datum: _____	
Återförsäljarnr: _____	
Anmärkningar: _____	
_____	
Se fordonets förleveransinformation för detaljerade installationsprocedurer	

10-TIMMARSSERVICE (INKÖRNINGSKONTROLL)	
Serienummer: _____	Underskrift/förtydligande:
Antal km/miles: _____	
Timmar: _____	
Datum: _____	
Återförsäljarnr: _____	
Anmärkningar: _____	
_____	
För underhållsschema, se avsnittet Underhåll i denna Instruktionsbok	

SERVICE	
Serienummer: _____	Underskrift/förtydligande:
Antal km/miles: _____	
Timmar: _____	
Datum: _____	
Återförsäljarnr: _____	
Anmärkningar: _____	
_____	
För underhållsschema, se avsnittet Underhåll i denna Instruktionsbok	

SERVICE	
Serienummer: _____ Antal km/miles: _____ Timmar: _____ Datum: _____ Återförsäljarnr: _____ Anmärkningar: _____ _____	Underskrift/förtydligande:
För underhållsschema, se avsnittet Underhåll i denna Instruktionsbok	

SERVICE	
Serienummer: _____ Antal km/miles: _____ Timmar: _____ Datum: _____ Återförsäljarnr: _____ Anmärkningar: _____ _____	Underskrift/förtydligande:
För underhållsschema, se avsnittet Underhåll i denna Instruktionsbok	

SERVICE	
Serienummer: _____ Antal km/miles: _____ Timmar: _____ Datum: _____ Återförsäljarnr: _____ Anmärkningar: _____ _____	Underskrift/förtydligande:
För underhållsschema, se avsnittet Underhåll i denna Instruktionsbok	

SERVICE	
Serienummer: _____ Antal km/miles: _____ Timmar: _____ Datum: _____ Återförsäljarnr: _____ Anmärkningar: _____ _____	Underskrift/förtydligande:
För underhållsschema, se avsnittet Underhåll i denna Instruktionsbok	

**SERVICE**

Serienummer: \_\_\_\_\_  
Antal km/miles: \_\_\_\_\_  
Timmar: \_\_\_\_\_  
Datum: \_\_\_\_\_  
Återförsäljarnr: \_\_\_\_\_  
Anmärkningar: \_\_\_\_\_  
\_\_\_\_\_

Underskrift/förtydligande:

För underhållsschema, se avsnittet Underhåll i denna Instruktionsbok

**SERVICE**

Serienummer: \_\_\_\_\_  
Antal km/miles: \_\_\_\_\_  
Timmar: \_\_\_\_\_  
Datum: \_\_\_\_\_  
Återförsäljarnr: \_\_\_\_\_  
Anmärkningar: \_\_\_\_\_  
\_\_\_\_\_

Underskrift/förtydligande:

För underhållsschema, se avsnittet Underhåll i denna Instruktionsbok

**SERVICE**

Serienummer: \_\_\_\_\_  
Antal km/miles: \_\_\_\_\_  
Timmar: \_\_\_\_\_  
Datum: \_\_\_\_\_  
Återförsäljarnr: \_\_\_\_\_  
Anmärkningar: \_\_\_\_\_  
\_\_\_\_\_

Underskrift/förtydligande:

För underhållsschema, se avsnittet Underhåll i denna Instruktionsbok

**SERVICE**

Serienummer: \_\_\_\_\_  
Antal km/miles: \_\_\_\_\_  
Timmar: \_\_\_\_\_  
Datum: \_\_\_\_\_  
Återförsäljarnr: \_\_\_\_\_  
Anmärkningar: \_\_\_\_\_  
\_\_\_\_\_

Underskrift/förtydligande:

För underhållsschema, se avsnittet Underhåll i denna Instruktionsbok

# ***KUNDINFORMATION***

---

# SEKRETESSINFORMATION

BRP vill härmed informera dig om att dina uppgifter kommer att användas för säkerhets- och garantirelaterade ändamål. BRP och dess närstående bolag kan dessutom använda BRP:s kundregister för att distribuera marknadsföringsinformation om BRP och tillhörande produkter samt specialerbjudanden.

Om du vill utöva din rätt att läsa eller korrigera dina uppgifter, eller om du vill tas bort från adresslistan för direkt marknadsföring, vänligen kontakta BRP.

Via e-post: [privacyofficer@brp.com](mailto:privacyofficer@brp.com)

Via vanlig post: BRP  
Senior Legal Counsel-Privacy Officer  
726 St-Joseph  
Valcourt QC  
Canada  
JOE 2LO

---

# ADRESSÄNDRING/NY ÄGARE

Om du har bytt adress eller om du är ny ägare till snöskotern ska du meddela BRP detta på ett av följande sätt:

- Posta ett av adressändringskortet på följande sidor.
- Endast Nordamerika: Ringa 715 848-4957 (USA) eller 819 566-3366 (Kanada).
- Meddela en auktoriserad Ski-Doo-återförsäljare.

I händelse av ägarbyte, var vänlig bifoga ett intyg om att den förra ägaren samtyckt till överlåtelsen.

Det är viktigt att meddela BRP om de nya uppgifterna, även om den begränsade garantin har slutat gälla, eftersom de gör att BRP kan nå snöskoterägaren vid behov, t.ex. om det blir nödvändigt att införa någon ändring på snöskotern av säkerhetsskäl. Det är ägarens ansvar att informera BRP.

**STULNA ENHETER:** Om din snöskoter blir stulen bör du meddela BRP eller en auktoriserad Ski-Doo-återförsäljare. Du blir då ombedd att uppgive namn, adress, telefonnummer, fordonets ID-nummer och datum för stölden.

## Nordamerika

### BOMBARDIER RECREATIONAL PRODUCTS INC.

Warranty Department  
75 J.-A. Bombardier Street  
Sherbrooke QC J1L 1W3  
Canada

## Länder inom Skandinavien

### BRP FINLAND OY

Service Department  
Isoaavantie 7  
FIN-96320 Rovaniemi

## Andra länder

### BRP EUROPEAN DISTRIBUTION

Warranty Department  
Chemin de Messidor 5-7  
1006 Lausanne  
Switzerland

***Denna sida är  
avsiktligt tom***





***Denna sida är  
avsiktligt tom***



***Denna sida är  
avsiktligt tom***





FORDON MODELLNR. \_\_\_\_\_

FORDON  
IDENTIFIKATIONSNUMMER (V.I.N.) \_\_\_\_\_MOTOR  
IDENTIFIKATIONSNUMMER (E.I.N.) \_\_\_\_\_

Ägare: \_\_\_\_\_

NAMN

GATA

NUMMER

LÄG.

POSTNUMMER

ORT

Inköpsdatum \_\_\_\_\_

ÅR MÅNAD DAG

Garantins utgångsdatum \_\_\_\_\_

ÅR MÅNAD DAG

Fylls i av återförsäljaren vid säljtillfället.

ÅTERFÖRSÄLJARES STÄMPEL



**INSTRUKTIONSBOK**  
**REV-XS™/ REV-XM™ -Serien**  
**2015**  
**619 900 641**