

can-am™



2009

**Käyttäjän
käsikirja**

Sisältää
**Turvallisuutta, Ajoneuvoa
ja Huoltoa Koskevia Tietoja**

DS 70™

DS 90™

DS 90 X™

⚠ VAROITUS

Lue tämä ohjekirja läpikotaisin. Siinä on tärkeitä turvallisuuteen liittyviä tietoja.

Kuljettajan alhaisin suositeltu ikä:

Alle 12-vuotiaan lapsen ei pitäisi koskaan käyttää ajoneuvoa, jonka moottorin koko on 70 cm³ tai sitä suurempi.

Älä poista tätä käyttäjän käsikirjaa ajoneuvosta.

CALIFORNIA PROPOSITION 65 -VAROITUS

VAROITUS

Tämä tuote sisältää tai siitä pääsee ympäristöön sellaisia kemikaaleja, jotka Kalifornian osavaltion viranomaisten mukaan aiheuttavat syöpää ja synnynäisiä vammoja tai lisääntymishäiriöitä.

VAROITUS

AJONEUVON KÄYTTÖ VOI OLLA VAARALLISTA. Kolari tai ympäripyörähdys voi sattua helposti jopa sellaisten rutiininomaisten toimenpiteiden yhteydessä, kuten käännyttyessä ja ajettaessa rinteessä tai ylitettäessä esteitä varomattomasti.

Noudata oman turvallisuutesi vuoksi kaikkia tässä käyttäjän käsikirjassa sekä ajoneuvon kilvissä olevia ohjeita. **Varoitusten noudattamatta jättäminen voi johtaa VAKAVAAN LOUKKAANTUMISEEN TAI KUOLEMAAN!** Pidä tämä käyttäjän käsikirja aina ajoneuvossa mukana.

VAROITUS

Tässä käyttäjän käsikirjassa, *TURVALLISUUTTA KOSKEVASSA VIDEO-KASETISSA* ja tuotteessa olevissa tuotekilvissä olevien varotoimien ja neuvojen noudattamatta jättäminen voi aiheuttaa vamman tai jopa kuoleman!

Kaikkien turvallisuutta koskevien asiakirjojen tulee jäädä myyntihetkellä ajoneuvon.

Lukijan tulisi tulkita kaikki turvallisuusohjeosassa oleva tieto varoitukseksi, jonka noudattamatta jättäminen voi aiheuttaa vahingon, jopa kuoleman.

Kanadassa tuotteiden jälleenmyyjänä on Bombardier Recreational Products Inc. (BRP).

USA:ssa tuotteiden jälleenmyyjä on BRP US Inc.

Bombardier Recreational Products Inc. omistaa seuraavat tavaramerkit:

Can-Am™

DS 70™

DS 90™

XP-STM

ESIPUHE

Onnittelumme uuden Can-Am™ ATV:n oston johdosta (luokka "Y", nuorisomalli). Sitä tukee BRP-takuu ja valtuutettu Can-Am -jälleenmyyjäverkosto, jolta saat tarvitsemiasi varaosia, palvelua tai lisävarusteita.

Jälleenmyyjäsi on sitoutunut sinun tyytyväisyytesi. Hän on harjaantunut suorittamaan ajoneuvosi alkuasetukset ja -tarkastuksen, ja tehnyt loppusäädöt ennen ajoneuvon luovutusta sinulle. Pyydä tarvittaessa jälleenmyyjältä tarkempia huoltamiseen liittyviä tietoja.

Toimituksen yhteydessä sinulle kerrottiin myös takuun kattavuudesta ja allekirjoitit *LUOVUTUSHUOLLON TARKASTUSLISTAN* varmistaaksesi, että ajoneuvosi toimitus vastaa täysin sinun vaatimuksiasi.

Opi ensin, aja sitten

Opettele vähentämään itselle ja sivulisisille aiheuttamaasi mahdollista loukkaantumis- ja kuolemanvaaraa lukemalla seuraavat osat ennen ajoneuvon käyttämistä:

- *TURVALLISUUSTIETOJA*
- *AJONEUVOA KOSKEVAT TIEDOT*

Me pidämme tärkeänä, että suoritat turvallisuusseikkoihin painottuvan ajokurssin. Kysy omalta jälleenmyyjältäsi tai paikallisilta viranomaisilta paikakkunnallasi järjestettävistä kurseista.

Pidä tämä käyttäjän käsikirja aina ajoneuvossa, jotta voit katsoa siitä esimerkiksi huoltoon tai vianetsintään liittyviä tietoja ja opastaa sen avulla muita mahdollisia kuljettajia.

Turvallisuustiedot

Erilaiset tässä kirjassa esitetyt turvallisuustiedot ja se, miltä ne näyttävät sekä kuinka niitä käytetään, ilmenee seuraavasta:

VAROITUS

Osoittaa vaaratilannetta, joka voi johtaa vakavaan loukkaantumiseen tai kuolemaan, ellei sitä vältetä.

 **TÄRKEÄÄ** Osoittaa vaaratilannetta, joka voi johtaa vähäiseen tai kohtalaiseen vakavaan loukkaantumiseen, ellei sitä vältetä.

ILMOTUS Merkitsee ohjetta, jonka noudattamatta jättäminen voi johtaa ajoneuvon osien tai muun omaisuuden vakavaan vaurioitumiseen.

Tietoja tästä käyttäjän käsikirjasta

Tämän käyttäjän käsikirjan tarkoitus on tutustuttaa uuden ajoneuvon omistaja/käyttäjä sen moniin hallintalaitteisiin, ylläpitoon ja turvalliseen käyttöön. Se on välttämätön tuotteen oikeata käyttöä varten.

Huomioi, että käyttäjän käsikirja on saatavana useilla eri kielillä. Ristiriitatilanteissa englanninkielinen versio on pätevä.

Jos haluat katsella käyttäjän käsikirjaasi netissä tai tulostaa siitä ylimääräisen version, käy nettisivuillamme osoitteessa www.operatorsguide.brp.com.

Tässä asiakirjassa olevat tiedot ovat oikeita julkaisuhetkellä. BRP:n politiikkaan kuuluu kuitenkin tuotteitten jatkuva parantaminen ilman, että se sitoutuu asentamaan niitä aikaisemmin valmistamiinsa tuotteisiin. Viime tipassa tehdyistä muutoksista johtuen, valmistetun tuotteen ja tässä käyttäjän käsikirjassa olevien kuvausten ja/tai erittelyjen välillä saattaa olla joitakin eroja. BRP pidättää itsellään oikeuden milloin tahansa lopettaa tai muuttaa teknisiä tietoja, tyyppejä, ominaisuuksia, malleja tai varusteita velvoittamatta itseään mihinkään.

Käyttäjän käsikirja ja *TURVALLISUUTA KOSKEVA VIDEO* tulisi olla ajoneuvon mukana ajoneuvoa myydessä.

Huomautus käyttäjien vanhemmille

Lue tämä käyttäjän käsikirja jokaisen ajoneuvoa käyttävän henkilön kanssa.

Käytä aikaa lastesi kanssa, jotta he tutustuvat tähän käyttäjän käsikirjaan ja huomioivat myös ajoneuvossa olevat varoituskilvet ennen kuin annat heidän ajaa ajoneuvolla. Tällä tavoin varmistat ajoneuvon oikeanlaisen ja turvallisen käytön.

Varmista, että ymmärrät ajoneuvon hallintalaitteet ja toiminnan sekä lue huolellisesti käyttäjän käsikirja.

Alle 6-vuotiaan ei pitäisi koskaan käyttää ATV:tä, jonka moottorin koko on 50 cm³ tai sitä suurempi.

Alle 12-vuotiaan ei pitäisi koskaan käyttää ATV:tä, jonka moottorin koko on 70 cm³ tai sitä suurempi.

Muista aina, että oma tapasi ajaa ja käsitellä ajoneuvoa vaikuttaa lapseen.

VAROITUS

ATV ei ole leikkikalu.

- Lapset eroavat toisistaan taitojensa, fyysisten kykyjensä ja harkintakykynsä osalta. Jotkut lapset eivät välttämättä kykene käyttämään ATV:tä turvallisesti.
- Lasten tulisi ajaa ajoneuvolla ainoastaan vanhempiensa valvonnan alaisina.
- Vanhempien tulisi sallia ajoneuvon jatkuva käyttö ainoastaan silloin, jos lapsi heidän mielestään kykenee käyttämään ajoneuvoa turvallisesti.
- Kukaan alle 16 vuotias ei saisi koskaan ajaa ATV:llä ilman aikuisen henkilön valvontaa. Ajoneuvoa ei saa koskaan antaa sellaisen lapsen jatkuvaan käyttöön, jolla ei ole riittävästi kykyjä, voimia ja harkintakykyä, jotta voisi käyttää ajoneuvoa turvallisesti.
- BRP suosittelee, että kaikki ATV-kuljettajat suorittavat ensin ajokurssin. Lisätietoja turvallisuudesta sekä harjoituskursseista saat joko valtuutetulta Can-Am -jälleenmyyjältä tai soittamalla Specialty Vehicle Institute of America (SVIA, Amerikan erikoisajoneuvolaitokseen) numeroon 1 800 887-2887 tai Kanadassa Canada Safety Council (CSC, Kanadan turvaneuvosto) numeroon 1 613 739-1535, alanumero 227.

SISÄLLYSLUETTELO

| | |
|--|----------|
| ESIPUHE | 1 |
| Opi ensin, aja sitten | 1 |
| Turvallisuustiedot | 1 |
| Tietoja tästä käyttäjän käsikirjasta | 1 |
| Huomautus käyttäjien vanhemmille | 2 |

TURVALLISUUSTIETOJA

| | |
|--|----------|
| VLEISTÄ VAROTOIMENPITEITÄ | 8 |
| Vältä hiilimonoksidimyrkytys | 8 |
| Vältä polttoaineen syttymistä ja muita vaaratilanteita | 8 |
| Vältä kuumien osien aiheuttamia palovammoja | 9 |
| Lisävarusteet ja muutokset | 9 |

| | |
|-------------------------------------|-----------|
| ERITYISIÄ TURVAOHJEITA | 10 |
|-------------------------------------|-----------|

| | |
|--------------------------------|-----------|
| KÄYTTÖVAROITUKSIA | 13 |
|--------------------------------|-----------|

| | |
|-----------------------------------|-----------|
| AJONEUVOLLA AJAMINEN | 39 |
|-----------------------------------|-----------|

| | |
|--|----|
| Käyttöä edeltävä tarkastaminen | 40 |
| Vaatetus | 41 |
| Kuormien kuljetus | 42 |
| Huvijelu | 42 |
| Ympäristö | 42 |
| Mallirajoitus | 43 |
| Maastokäyttö | 43 |
| Yleiset käyttö- ja turvatoimenpiteet | 43 |
| Ylämäkeen ajo | 44 |
| Alamäkeen ajo | 44 |
| Rinteen poikittaissuuntaisesti ajo | 44 |
| Äkkipudotukset | 44 |
| Ajotekniikka | 45 |
| Rutiinihuolto | 51 |

| | |
|------------------------------|-----------|
| RIIPPUVA LIPUKE | 52 |
|------------------------------|-----------|

| | |
|---|-----------|
| TUOTTEESSA OLEVAT TÄRKEÄT KILVET | 53 |
|---|-----------|

AJONEUVOA KOSKEVAT TIEDOT

| | |
|--|-----------|
| HALLINTALAITTEET/MITTARIT/VARUSTEET | 58 |
|--|-----------|

| | |
|---------------------------------|----|
| 1) Kaasuvipu | 59 |
| 2) Nopeuden rajoitinruuvi | 60 |
| 3) Etujarruvipu | 60 |
| 4) Takajarruvipu | 61 |
| 5) Seisontajarru | 61 |

| | |
|--|-----------|
| HALLINTALAITTEET/MITTARIT/VARUSTEET (jatkuva) | |
| 6) Vaihddevipu | 62 |
| 7) Monitoimikatkaisin | 63 |
| 8) Merkkivalot | 64 |
| 9) Virtalukko | 65 |
| 10) Polttoaineventtiili | 65 |
| 11) Istuimen salvan nuppi | 66 |
| 12) Työkalusarja | 67 |
| 13) Etusäilytyslokero | 67 |
| 14) Hätkätkaisin | 67 |
| POLTTOAINE | 69 |
| Suositteltu polttoaine | 69 |
| Tankkaaminen | 69 |
| KÄYTTÖOHJEET | 70 |
| Käyttö sisäänajovaiheessa | 70 |
| Moottorin käynnistys | 70 |
| Moottorin pysäytys | 72 |
| Käytönjälkeinen hoito | 73 |
| VIRITÄ AJO-OLOSUHTEIDEN MUKAAN | 74 |
| Jousituksen säätäminen | 74 |
| AJONEUVON KULJETTAMINEN | 76 |

HUOLTOTIEDOT

| | |
|---|-----------|
| HUOLTOTAULUKKO | 80 |
| 10 TUNNIN TARKASTUS | 85 |
| HUOLTOTOIMENPITEET | 86 |
| Moottoriöljy | 86 |
| Ilmansuodatin | 88 |
| Ilmansuodattimen kotelo | 89 |
| Ilman suihkutusventtiili | 90 |
| Kipinänsammutin | 91 |
| Portaattoman voimansiirron kannen tyhjennystulppa | 92 |
| Vaihdelaatikon öljy | 92 |
| Kaasuvaijeri | 93 |
| Kaasuvipu | 93 |
| Sytytystulppa | 95 |
| Akku | 96 |
| Sulake | 97 |
| Valot | 97 |
| Voimansiirtoketju ja hammaspyörät | 98 |
| Renkaat ja pyörät | 100 |

| | |
|---|------------|
| HUOLTOTOIMENPITEET (jatkuva) | |
| Ohjausjärjestelmä..... | 101 |
| Jarrut..... | 101 |
| Runko..... | 104 |
| VARASTOINTI JA AJOKAUTTA EDELTÄVÄT VALMISTELUT | 105 |

TEKNISET TIEDOT

| | |
|---|------------|
| AJONEUVON TUNNISTAMINEN | 108 |
| Ajoneuvon tunnistusnumeron sijainti | 108 |
| Moottorin tunnistusnumeron sijainti | 108 |
| MELUEMISSION RAJOITUSSÄÄDÖS | 109 |
| TEKNISET TIEDOT..... | 110 |

VIANETSINTÄ

| | |
|---|------------|
| TEKNISIÄ SUUNTAAN ANTAVIA OHJEITA..... | 114 |
|---|------------|

TAKUU

| | |
|---|------------|
| BRP:N RAJOITETTU TAKUU YHDYSVALLOISSA JA KANADASSA: 2009 CAN-AM™ ATV | 118 |
| BRP:N KANSAINVÄLINEN RAJOITETTU TAKUU: 2009 CAN-AM™ ATV | 123 |
| BRP:N RAJOITETTU TAKUU EUROOPAN TALOUSALUEELLA: 2009 CAN-AM™ ATV | 127 |
| YKSITYISYYDEN SUOJA/VASTUUVAPAUTUSLAUSEKE..... | 132 |
| OSOITTEEN/OMISTAJAN MUUTOS..... | 133 |

TURVALLISUUS- TIETOJA

YLEISTÄ VAROTOIMENPITEITÄ

Vältä hiilimonoksidimyrkytys

Kaikki moottorien pakokaasut sisältävät hiilimonoksidia eli häkää, joka on kuolettava kaasu. Hiilimonoksidin hengittäminen voi aiheuttaa päänsärkyä, huimausta, uneliaisuutta, pahoinvointia, sekavuutta ja lopulta kuoleman.

Hiilimonoksidi on väritön, hajuton ja mauton kaasu, jota voi olla ilmassa, vaikka et näe tai haista lainkaan moottorin pakokaasua. Hiilimonoksidia saattaa kertyä tilaan kuolettava määrä erittäin nopeasti, jolloin se saattaa vaikuttaa nopeasti niin, että et kykene enää pelastamaan itseäsi. Kuolettava määrä hiilimonoksidia saattaa säilyä ilmassa suljetuissa tai huonosti ilmastoiduissa tiloissa tunteja tai jopa päiviä. Jos havaitset jotain hiilimonoksidimyrkytyksen oireita, poistu tilasta välittömästi ja hankkiudu raukaaseen ilmaan sekä ota yhteys lääkäriin.

Vältä hiilimonoksidin aiheuttama vakava loukkaantuminen tai kuolema seuraavasti:

- Älä koskaan käytä ajoneuvoa huonosti ilmastoidussa tai osittain suljetussa tilassa, kuten autotallissa, autokatoksessa tai vajassa. Vaikka yrittäisit tuulettaa moottorin pakokaasuja tuulettimilla tai aukaiset ikkunat ja ovet, hiilimonoksidi saattaa nopeasti saavuttaa vaarallisen tason.
- Älä koskaan käytä ajoneuvoa ulkona sellaisessa paikassa, josta pakokaasu voi päästä rakennukseen sisälle ikkunoista tai ovista tai muista rakennuksen aukoista.

Vältä polttoaineen syttymistä ja muita vaaratilanteita

Polttoaine on erittäin tulenarkaa ja räjähtävää. Polttoainehöyryt voivat päästä leviämään ja siksi polttoaine voi syttyä kipinästä tai liekistä hetkessä useiden metrienkin päästä moottorista. Vähennä tulipalon tai räjähdysvaaraa noudattamalla seuraavia ohjeita:

- Täytä polttoainesäiliö aina ulkona, hyvin ilmastoidulla alueella. Huolehdi, että läheisyydessä ei ole avotulta, kipinöitä, tupakoivaa henkilöä tai mitään muitakaan kipinän lähteitä.
- Älä koskaan lisää polttoainetta moottorin ollessa käynnissä.
- Älä koskaan täytä polttoainesäiliötä aivan täyteen. Jätä hiukan tilaa, jotta polttoaine voi laajentua lämpötilan muuttuessa.
- Pyyhi roiskunut tai vuotanut polttoaine pois.
- Älä koskaan käynnistä tai käytä moottoria, jos polttoainesäiliön korkki ei ole paikoillaan.
- Käytä ainoastaan polttoaineen säilytykseen hyväksytyjä kanistereita polttoaineen varastointiin.

Polttoaine on myrkyllistä ja voi aiheuttaa vammoja tai kuoleman.

- Älä koskaan ime polttoainetta letkun kautta säiliöstä.
- Jos nielet polttoainetta tai sitä joutuu silmiisi tai hengität polttoainehöyryä, ota välittömästi yhteys lääkäriin.

Jos sinuun roiskuu polttoainetta, peseydy saippualla ja vedellä sekä vaihda vaatteesi.

Vältä kuumien osien aiheuttamia palovammoja

Pakojärjestelmä ja moottori kuumenevat käytön aikana. Vältä koskettamasta niihin ajoneuvon käydessä tai heti sen käytön jälkeen.

Lisävarusteet ja muutokset

Älä suorita ajoneuvoosi luvattomia muutoksia tai käytä sellaisia osia tai lisävarusteita, joita BRP ei ole hyväksynyt. Koska sellaiset muutokset eivät ole BRP:n testattuja, ne voivat lisätä kolarivaurioiden vaaraa ja ne voivat tehdä ajoneuvostasi laittoman.

Ota yhteys valtuutettuun Can-Am -jälleenmyyjään tarvitessasi lisävarusteita ajoneuvoosi.

ERITYISIÄ TURVAOHJEITA

VAROITUS

TÄMÄ AJONEUVO EI OLE LEIKKIKALU, JA SEN KÄYTTÖ VOI OLLA VAARALLISTA.Tämä ajoneuvo ei käyttydy samalla tavalla kuin muut ajoneuvot. Kolari tai ympäripyörähdys voi sattua helposti, jopa rutiininomaisten toimenpiteiden yhteydessä kuten kääntyminen ja rinteessä tai esteiden yli ajettaessa ilman asianomaisia varotoimia.

VAROITUS

VAKAVA LOUKKAANTUMINEN TAI KUOLEMA voi olla seurauksena, ellei näitä ohjeita noudateta.

- Lue tämä käyttäjän käsikirja ja kaikki tuotteessa olevat varoituskilvet huolella ja noudata kuvattuja käyttömenetelmiä. Katso **TURVALLISUUTTA KOSKEVA VIDEOKASSETTI** ennen käyttöä.
- Älä koskaan käytä tätä ajoneuvoa ilman asianmukaista opastusta. Käy harjoituskurssi. Jokaisen käyttäjän pitäisi saada koulutusta asiantuntevalta opettajalta. Jos tarvitset lisätietoja, ota yhteys valtuutettuun Can-Am -jälleenmyyjään.
Vain USA ja Kanada: kun haluat lisätietoja järjestettävistä harjoituskursseista, soita Specialty Vehicle Institute of America (SVIA, Amerikan erikoisajoneuvolaitos), numero 1 800 887-2887, tai Kanadassa Canada Safety Council (CSC, Kanadan turvaneuvosto).1 613 739-1535, alanumero 227.
- Noudata aina tätä ikäsuositusta: Alle 6-vuotiaan ei pitäisi koskaan käyttää ATV:tä, jonka moottorin koko on 50 cm³ tai sitä suurempi. Alle 12-vuotiaan ei pitäisi koskaan käyttää ATV:tä, jonka moottorin koko on 70 cm³ tai sitä suurempi.
- Kukaan alle 16 vuotias ei saisi koskaan ajaa "Y-luokan" (nuorisomalli) ATV:llä ilman aikuisen henkilön valvontaa. Ajoneuvoa ei saa koskaan antaa sellaisen lapsen jatkuvaan käyttöön, joka ei kykene käyttämään sitä turvallisesti.
- Älä koskaan kuljeta matkustajaa tällä ajoneuvolla.
- Älä koskaan aja tällä ajoneuvolla millään kestopäällystetyllä pinnalla, mukaan luettuina jalkakäytävät, yksityiset ajotiet, pysäköintialueet ja kadut.
- Älä koskaan aja tällä ajoneuvolla yleisellä kadulla, tiellä tai maantiellä, ei edes hiekka- tai soratiellä.
- Älä koskaan kuljeta ajoneuvoa ilman hyväksytyä, hyvin istuvaa kypärää. Myös silmäsuojia (suojalasit tai visiiri), hanskoja, saappaita, pitkähihaista paitaa tai takkia ja pitkiä housuja pitäisi käyttää.
- Älä koskaan aja alkoholin tai huumeiden vaikutuksen alaisena. Kyseiset aineet hidastavat reaktiokykyä ja huonontavat arviointikykyä.

VAROITUS

- Älä koskaan aja liian lujaa. Aja aina maasto-, näkyvyys- ja käyttöolosuhteisiin sekä omaan kokemukseesi nähden sopivalla nopeudella.
- Älä koskaan yritä takapyörillä ajoa, hyppyjä tai muita temppuja.
- Tarkasta, että ajoneuvosi on hyvässä käyttökunnossa aina, kun käytät sitä. Noudata aina tässä käyttäjän käsikirjassa mainittuja tarkastus- ja huoltotoimenpiteitä ja -välejä.
- Pidä kummatkin kädet aina ajon aikana ajoneuvon ohjauskaivoissa ja kummatkin jalat jalkatapeilla.
- Aja aina hitaasti ja ole erityisen varovainen tuntemattomassa maastossa. Ole ajoneuvolla ajaessa aina varuillasi vaihtelevien maasto-olosuhteiden varalta.
- Älä koskaan aja erittäin vaikeassa maastossa, liukkaalla tai irtonaisella alustalla ennen kuin olet oppinut ja harjoitellut ajoneuvon hallintaa vastaavassa maastossa. Ole aina erityisen varovainen tämän tyyppisissä maastoissa.
- Noudata aina edempänä tässä käyttäjän käsikirjassa kuvattuja oikeita kääntymismenetelmiä. Harjoittele kääntymistä hitaalla nopeudella ennen kuin yrität samaa suuremmilla nopeuksilla. Älä käänny liian kovassa nopeudessa.
- Älä koskaan aja tällä ajoneuvolla sille tai omille kyvyillesi liian jyrkissä mäissä. Harjoittele pienemmissä mäissä ennen siirtymistä suurempiin.
- Noudata mäkeä ylös ajaessasi aina edempänä tässä käyttäjän käsikirjassa kuvattuja oikeita ajomenetelmiä. Tarkasta maasto huolella ennen kuin lähdet ajamaan mäkeä ylös. Älä koskaan aja ylöspäin liian liukkaita mäkiä tai sellaisia, joiden pinnalla on irtonaista maa-ainesta. Siirrä painoasi eteenpäin. Älä koskaan suorita äkkikaasutusta tai yhtäkkisiä vaihtamisia. Älä koskaan ylitä mäen harjannetta suurella nopeudella.
- Noudata aina mäkeä alas ajaessasi tai mäessä jarruttaessasi edempänä tässä käyttäjän käsikirjassa kuvattuja oikeita menetelmiä. Tarkasta maasto huolella ennen kuin lähdet ajamaan mäkeä alas. Siirrä painoasi taaksepäin. Älä koskaan aja mäkeä alas kovalla vauhdilla. Vältä mäkeä alaspäin ajoa sellaisessa kulmassa, jossa ajoneuvo nojaa voimakkaasti toiselle sivulle. Aja mäkeä suoraan alas mikäli mahdollista.
- Noudata aina ajaessasi rinteän poikki edempänä tässä käyttäjän käsikirjassa kuvattuja oikeita menetelmiä. Vältä poikkeuksellisen liukkaita mäkiä tai sellaisia, joissa on irtonaista maa-ainesta. Siirrä painosi ajoneuvon ylämäen puolelle. Älä koskaan yritä kääntää ajoneuvoa ympäri mäessä, ennen kuin hallitset edempänä tässä käyttäjän käsikirjassa kuvatun kääntymistekniikan tasaisella alustalla. Vältä mahdollisuuksien mukaan jyrkän mäenrinteen poikki ajamista.

⚠ VAROITUS

- Noudata aina oikeita toimenpiteitä, jos moottori sammuu tai lähdet rullaamaan taaksepäin ajaessasi mäkeä ylös. Vältä moottorin sammuminen ajamalla mäkeä ylös oikealla vaihteella ja pitämällä tasaista vauhtia yllä. Jos moottori sammuu tai ajoneuvosi lähtee rullaamaan taaksepäin, käytä jarruttamiseen tässä käyttäjän käsikirjassa kuvattua erityistä jarrutusmenetelmää. Nouse ajoneuvosta pois ylämäen puolelle tai sivulle, jos ajoneuvon suunta on suoraan ylämäkeen. Käännä ajoneuvo ympäri ja nouse takaisin ajoneuvoon edempänä tässä käyttäjän käsikirjassa kuvatulla tavalla.
- Selvitä aina, onko reitillä esteitä ennen kuin ajat tuntemattomalla alueella. Älä koskaan yritä ajaa suurien esteiden, kuten suuret kivenlohkareet tai kaatuneet puut, ylitse. Noudata aina esteitä ylittäessäsi edempänä tässä käyttäjän käsikirjassa kuvattuja oikeita menetelmiä.
- Ole aina varovainen, kun ajoneuvo luistaa tai liukuu. Opettele hallitsemaan luisto tai liukuminen turvallisesti harjoittelemalla hiljaisella nopeudella tasaisessa maastossa. Aja äärimmäisen liukkailla pinnoilla, kuten jäällä, hitaasti ja ole erittäin varovainen, ettet menetä ajoneuvon hallintaa.
- Älä koskaan aja tällä ajoneuvolla vuolaasti virtaavassa vedessä tai syvämmässä vedessä kuin mikä on edempänä tässä käyttäjän käsikirjassa ilmoitettu. Muista, että märillä jarruilla voi olla heikompi jarrutuskyky. Kokeile jarruja kun olet poistunut vedestä. Tarvittaessa kuivaa jarrupalat jarruttamalla useita kertoja.
- Käytä aina edempänä tässä käyttäjän käsikirjassa määritettyjä rengaskokoja ja -tyyppisiä. Pidä renkaissa aina edempänä tässä käyttäjän käsikirjassa ilmoitettuja rengaspaineita.
- Älä koskaan kuljeta kuormaa nuorisomallin ajoneuvolla.

KÄYTTÖVAROITUKSIA

Tätä käyttäjän käsikirjaa luettaessa on muistettava että:

VAROITUS

Osoittaa mahdollista vaaratilannetta, joka voi johtaa vakavaan loukkaantumiseen tai kuolemaan, ellei sitä vältetä.

United States Consumer Product Safety Commission (Yhdysvaltain kuluttajatuotteiden turvakomissio) on vaatinut seuraavia tässä muodossa olevia varoituksia, ja niiden pitää olla tässä käyttäjän käsikirjassa kaikkia maastoajoneuvoja varten.

HUOM: Seuraavat kuvat ovat vain yleisiä esityksiä. Oman ajoneuvosi malli voi olla erilainen.

VAROITUS



V00A0AQ

MAHDOLLINEN VAARATILANNE

Tämän ajoneuvon käyttö ilman asianmukaista koulutusta.

MITÄ VOI TAPAHTUA

Onnettomuusriski kasvaa huomattavasti, jos kuljettaja ei tunne tämän ajoneuvon oikeata käyttötapaa erilaisissa tilanteissa ja erityyppisissä maastoissa.

MITEN VAARATILANNE VÄLTETÄÄN

Vasta-alkajien ja kokemattomien ajajien pitäisi suorittaa harjoituskurssi. Heidän pitäisi sen jälkeen harjoitella säännöllisesti kurssilla opittuja taitoja ja tässä käyttäjän käsikirjassa kuvattuja tekniikoita.

Harjoituskurssista saat lisätietoa valtuutetulta Can-Am -jälleenmyyjältä.

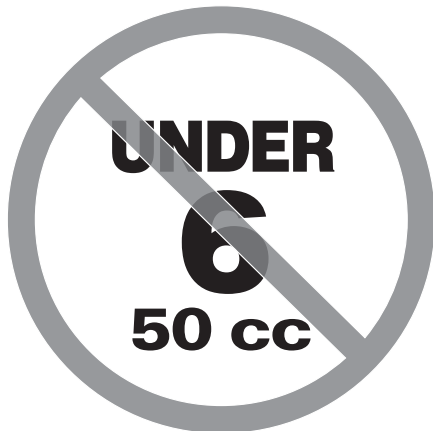
 **VAROITUS**

V00A19Q

MAHDOLLINEN VAARATILANNE

Tätä ajoneuvoa koskevan ikäsuosituksen noudattamatta jättäminen.

MITÄ VOI TAPAHTUA

Jos lapsi käyttää ATV:tä, jota ei ole suositeltu hänen ikäiselleen, voi seurauksena olla lapsen vakava vahingoittuminen tai kuolema.

Vaikka lapsen ikä sallisikin ajamisen kyseisellä ajoneuvolla, ei hänellä välttämättä ole sen turvalliseen käyttöön vaadittavia taitoja, kykyjä tai harkintakykyä, jolloin hän voi joutua vakavaan onnettomuuteen.

MITEN VAARATILANNE VÄLTETÄÄN

Alle 6-vuotiaan ei pitäisi koskaan käyttää ATV:tä.

Alle 6-vuotiaan ei pitäisi koskaan käyttää ATV:tä, jonka moottorin koko on 50 cm³ tai sitä suurempi.

Alle 12-vuotiaan ei pitäisi koskaan käyttää ATV:tä, jonka moottorin koko on 70 cm³ tai sitä suurempi.

Kukaan alle 16-vuotias ei saisi käyttää "Y-luokan" (nuorisomalli) ATV:tä ilman aikuisen valvontaa.

Ajoneuvoa ei saa koskaan antaa sellaisen lapsen jatkuvaan käyttöön, jolla ei ole riittävästi kykyjä, voimia ja harkintakykyä, jotta voisi käyttää ajoneuvoa turvallisesti.

VAROITUS

V00A02Q

MAHDOLLINEN VAARATILANNE

Matkustajan kuljettaminen tällä ajoneuvolla.

MITÄ VOI TAPAHTUA

Ajoneuvon tasapaino ja hallinta heikkenevät huomattavasti.

Voi aiheuttaa onnettomuuden, jonka tuloksena sinä ja/tai matkustaja loukkaantuu.

MITEN VAARATILANNE VÄLTETÄÄN

Älä koskaan kuljeta matkustajia. Vaikka siinä on pitkä, kuljettajan vapaan liikkumisen salliva istuin, sitä ei ole suunniteltu tai tarkoitettu matkustajaa/matkustajia varten.

VAROITUS

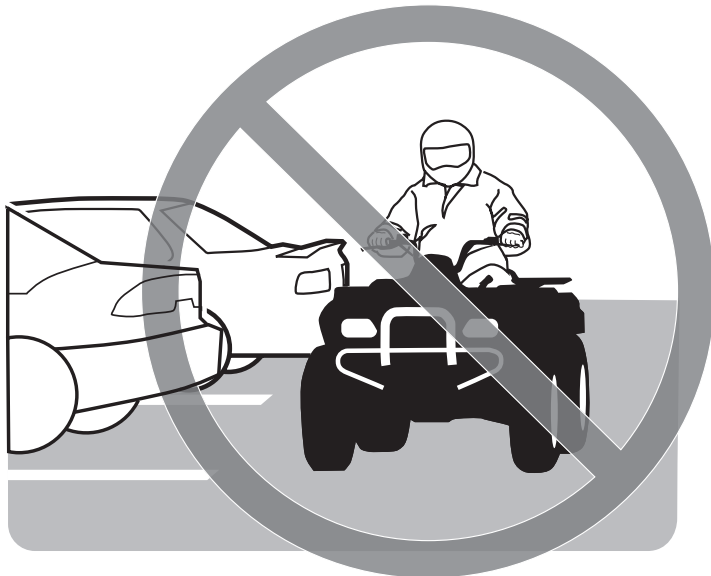

V00A03Q

MAHDOLLINEN VAARATILANNE

Ajoneuvon käyttö kestopäällystetyillä pinnoilla.

MITÄ VOI TAPAHTUA

Renkaat on suunniteltu ainoastaan maastoajoa varten, ei kestopäällysteellä ajamiseen. Kestopäällystetty pinta voi vaikuttaa huomattavasti tämän ajoneuvon käsiteltävyyteen ja hallittavuuteen, jolloin voit menettää ajoneuvon hallinnan.

MITEN VAARATILANNE VÄLTETÄÄN

Älä koskaan aja tällä ajoneuvolla millään kestopäällystetyllä pinnoilla, mukaan luettuina jalkakäytävät, yksityiset ajotiet, pysäköintialueet ja kadut.

VAROITUS

V00A04Q

MAHDOLLINEN VAARATILANNE

Tämän ajoneuvon ajaminen yleisillä kaduilla, teillä tai valtateillä.

MITÄ VOI TAPAHTUA

Voit kolaroida toisen ajoneuvon kanssa.

MITEN VAARATILANNE VÄLTETÄÄN

Älä koskaan aja tällä ajoneuvolla yleisellä kadulla, tiellä tai maantiellä, ei edes hiekka- tai soratiellä. Useissa lääneissä tai osavaltioissa on ajo tällä ajoneuvolla yleisillä kaduilla, teillä ja maanteillä on kielletty.

VAROITUS



V00A06Q

MAHDOLLINEN VAARATILANNE

Tämä ajoneuvon käyttö ilman hyväksytyä kypärää, silmäsuojaa ja suojavaatteita.

MITÄ VOI TAPAHTUA

Seuraavat kohdat koskevat kaikkia ATV:n kuljettajia:

- Ajo ilman hyväksytyä kypärää lisää onnettomuuden sattuessa mahdollisuutta vakavaan päävahinkoon tai kuolemaan.
- Ajo ilman silmäsuojia lisää onnettomuuden sattuessa mahdollisuutta vakavaan vahingoittumiseen.
- Ajo ilman suojavaatteita lisää onnettomuuden sattuessa mahdollisuutta vakavaan vahingoittumiseen.

MITEN VAARATILANNE VÄLTETÄÄN

Käytä aina hyväksytyä, päähän sopivaa kypärää. Lisäksi pitäisi käyttää:

- Silmäsuojia (suojalaseja tai visiiriä)
- Hanskoja ja saappaita
- Pitkähahaista paitaa tai takkia
- Pitkiä housuja.

VAROITUS

V00A07Q

MAHDOLLINEN VAARATILANNE

Tämän ajoneuvon käyttö alkoholin tai huumeiden vaikutuksen alaisena.

MITÄ VOI TAPAHTUA

Voi vakavasti vaikuttaa arvostelukykyyn.

Voi hidastaa reaktiota.

Voi vaikuttaa tasapainoon ja havaintokykyyn.

Voi johtaa onnettomuuteen tai kuolemaan.

MITEN VAARATILANNE VÄLTETÄÄN

Älä koskaan nauti alkoholia tai huumeita ennen tällä ajoneuvolla ajamista tai ajon aikana.

VAROITUS

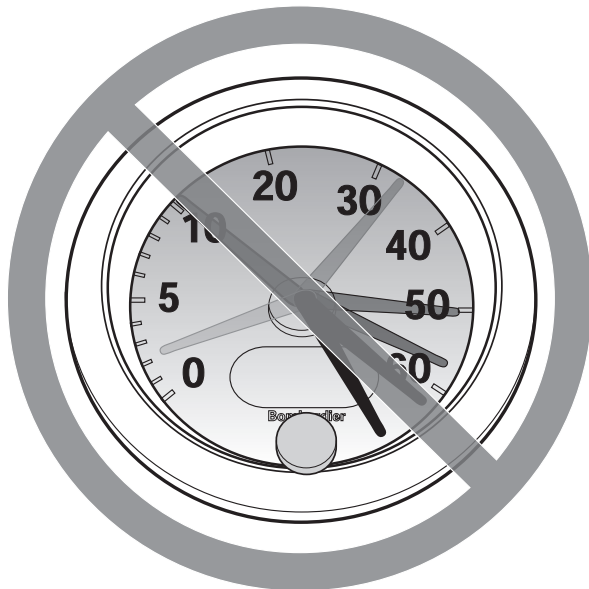

V00A08Q

MAHDOLLINEN VAARATILANNE

Tällä ajoneuvolla ajo liian lujaa.

MITÄ VOI TAPAHTUA

Lisää mahdollisuutta ajoneuvon hallinnan menetykseen, mikä voi johtaa onnettomuuteen.

MITEN VAARATILANNE VÄLTETÄÄN

Aja aina maasto-, näkyvyys- ja käyttöolosuhteisiin sekä omaan kokemukseesi nähden sopivalla nopeudella.

VAROITUS

V00A09Q

MAHDOLLINEN VAARATILANNE

Yrität ajaa vain takapyörillä, hypätä ja muita temppuja.

MITÄ VOI TAPAHTUA

Lisää onnettomuusriskiä, jopa ympäripyörähtämistä.

MITEN VAARATILANNE VÄLTETÄÄN

Älä koskaan yritä tehdä temppuja, kuten takapyörillä ajo tai hypyt. Älä yritä leveillä ja näyttää toisille.

 **VAROITUS**

MAHDOLLINEN VAARATILANNE

Ajoneuvon tarkastamatta jättäminen ennen sillä ajoa.

Ajoneuvon kunnollisen ylläpidon laiminlyönti.

MITÄ VOI TAPAHTUA

Lisää onnettomuus- tai laitteiden vahingoittumisriskiä.

MITEN VAARATILANNE VÄLTETÄÄN

Tarkasta, että ajoneuvosi on hyvässä käyttökunnossa aina, kun käytät sitä.

Noudata aina edempänä tässä käyttäjän käsikirjassa mainittuja tarkastus- ja huoltotoimenpiteitä ja -välejä.

 **VAROITUS**

MAHDOLLINEN VAARATILANNE

Ajaminen jään päällä.

MITÄ VOI TAPAHTUA

Hallinnan menettäminen voi johtaa vakavaan henkilövahinkoon tai kuolemaan.

MITEN VAARATILANNE VÄLTETÄÄN

Älä koskaan aja tällä ajoneuvolla jäällä, ennen kuin olet varma, että jään paksuus ja eheys kestää ajoneuvon painon kuormineen, samoin kuin liikkuvan ajoneuvon aiheuttaman voiman.

VAROITUS

V00A0BQ

MAHDOLLINEN VAARATILANNE

Käsien irrottaminen ohjaukshavasta tai jalkojen irrottaminen jalkatuista ajon aikana.

MITÄ VOI TAPAHTUA

Yhdenkin käden tai jalan irrottaminen voi heikentää ajoneuvon hallintakykyäsi, tai johtaa tasapainon menettämiseen ja putoamiseen ajoneuvosta. Jos irrotat jalan jalkatuesta, jalka tai sääri voi joutua kosketuksiin takapyörien kanssa johtaen vahingoittumiseen, tai aiheuttaen onnettomuuden.

MITEN VAARATILANNE VÄLTETÄÄN

Pidä kummatkin kädet aina ajon aikana ajoneuvon ohjaukshavassa ja kummatkin jalat jalkatuissa.

VAROITUS

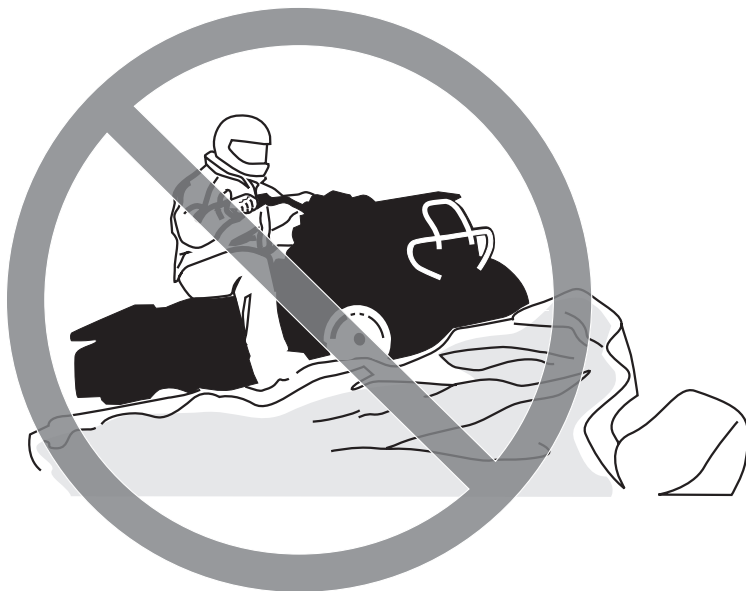

V00A0CQ

MAHDOLLINEN VAARATILANNE

Erityisen varovaisuuden noudattamatta jättäminen ajoneuvon käytössä tuntemattomassa maastossa.

MITÄ VOI TAPAHTUA

Kohdalle voi osua piilossa oleva kivi, kuoppa tai reikä, eikä asiaan ehdi reagoida.

Voi johtaa ajoneuvon ympäröörähtämiseen tai hallinnan menettämiseen.

MITEN VAARATILANNE VÄLTETÄÄN

Aja hitaasti ja ole erityisen varovainen tuntemattomassa maastossa.

Ole ajaessasi aina varuillasi vaihtelevien maasto-olosuhteiden varalta.

VAROITUS

V00A0DQ

MAHDOLLINEN VAARATILANNE

Varomaton ajo erittäin vaikeassa maastossa, tai liukkaalla tai irtonaisella alustalla.

MITÄ VOI TAPAHTUA

Voi aiheuttaa pyörien pitävyyden tai ajoneuvon hallinnan menetyksen, mikä voi johtaa onnettomuuteen, jopa ympäripyörähtämiseen.

MITEN VAARATILANNE VÄLTETÄÄN

Älä aja erittäin vaikeassa maastossa, tai liukkaalla tai irtonaisella alustalla ennen kuin olet oppinut ja harjoitellut ajoneuvon hallintaa vastaavassa maastossa.

Ole aina erityisen varovainen tämän tyyppisissä maastoissa.

VAROITUS



V00A0EQ

MAHDOLLINEN VAARATILANNE

Väärin tehty kääntyminen.

MITÄ VOI TAPAHTUA

Voit menettää ajoneuvon hallinnan, mikä johtaa kolariin tai ympäripyörähtämiseen.

MITEN VAARATILANNE VÄLTETÄÄN

Noudata aina edempänä tässä käyttäjän käsikirjassa kuvattuja oikeita kääntymismenetelmiä. Harjoittele kääntymistä hitaalla nopeudella ennen kuin yrität samaa suuremmilla nopeuksilla.

Älä käänny liian kovassa nopeudessa.

VAROITUS

V00A000

MAHDOLLINEN VAARATILANNE

Ajo erittäin jyrkissä mäissä.

MITÄ VOI TAPAHTUA

Ajoneuvo pyörähtää helpommin ympäri erittäin jyrkissä mäissä kuin tasaisella alustalla tai pienissä mäissä.

MITEN VAARATILANNE VÄLTETÄÄN

Älä koskaan aja tällä ajoneuvolla sille tai omille kyvyillesi liian jyrkissä mäissä.

Harjoittele pienemmissä mäissä ennen siirtymistä suurempiin.

VAROITUS



V00A0FQ

MAHDOLLINEN VAARATILANNE

Mäkien kiipeäminen väärällä tavalla.

MITÄ VOI TAPAHTUA

Voi aiheuttaa hallinnan menetyksen tai ajoneuvon ympäripyörähtämisen.

MITEN VAARATILANNE VÄLTETÄÄN

Noudata mäkeä ylös ajaessasi aina edempänä tässä käyttäjän käsikirjassa kuvattuja oikeita ajomenetelmiä.

Tarkasta aina maasto huolella ennen kuin lähdet kiipeämään mäkeä ylös.

Älä koskaan aja ylöspäin liian liukkaita mäkiä tai sellaisia, joiden pinnalla on irtonaista maa-ainesta.

Siirrä painoasi eteenpäin.

Älä koskaan suorita äkkikaasutusta tai yhtäkkisiä vaihtamisia. Ajoneuvo voi pyörähtää taaksepäin ympäri.

Älä koskaan ylitä mäen harjannetta suurella nopeudella. Harjanteen toisella puolella voi olla este, äkkipudotus, tai toinen ajoneuvo tai henkilö.

VAROITUS



V00A0GQ

MAHDOLLINEN VAARATILANNE

Mäen ajaminen alas väärällä tavalla.

MITÄ VOI TAPAHTUA

Voi aiheuttaa hallinnan menetyksen tai ajoneuvon ympäripyörähtämisen.

MITEN VAARATILANNE VÄLTETÄÄN

Noudata aina oikeita, edempänä tässä käyttäjän käsikirjassa kuvattuja mäen alaspäin ajamismenetelmiä.

HUOM: Alaspäin ajettaessa jarruttamiseen tarvitaan erikoistekniikka.

Tarkasta aina maasto huolella ennen kuin lähdet ajamaan mäkeä alas.

Siirrä painoasi taaksepäin.

Älä koskaan aja mäkeä alas kovalla vauhdilla.

Vältä mäkeä alaspäin ajoa sellaisessa kulmassa, jossa ajoneuvo nojaa voimakkaasti toiselle sivulle. Aja mäkeä suoraan alas mikäli mahdollista.

VAROITUS



V00A0HQ

MAHDOLLINEN VAARATILANNE

Mäen poikki ajaminen tai kääntyminen mäessä väärällä tavalla.

MITÄ VOI TAPAHTUA

Voi aiheuttaa hallinnan menetyksen tai ajoneuvon ympäripyörähtämisen.

MITEN VAARATILANNE VÄLTETÄÄN

Älä koskaan yritä kääntää ajoneuvoa ympäri mäessä ennen kuin hallitset edempänä tässä käyttäjän käsikirjassa kuvatun kääntymistekniikan tasaisella alustalla. Käänny mäessä erittäin varovasti.

Vältä mahdollisuuksien mukaan jyrkän mäenrinteen poikki ajamista.

Ajaessasi poikittain mäenrinnettä pitkin:

Noudata aina oikeita, edempänä tässä käyttäjän käsikirjassa kuvattuja menetelmiä.

Vältä poikkeuksellisen liukkaita mäkiä tai sellaisia, joissa on irtonaista maainesta.

Siirrä painosi ajoneuvon ylämäen puolelle.

VAROITUS



V00A01G

MAHDOLLINEN VAARATILANNE

Mäkeä kiivettäessä moottori sammuu, alat rullata taaksepäin tai poistut ajoneuvosta väärällä tavalla.

MITÄ VOI TAPAHTUA

Voi johtaa ajoneuvon ympäripyörähtämiseen.

MITEN VAARATILANNE VÄLTETÄÄN

Käytä kiivettäessä oikeata vaihdetta ja pidä tasainen nopeus.

Jos vauhti loppuu:

Pidä painosi ylärinteen puolella. Älä koskaan suorita äkkikaasutusta tai yltäkkisiä vaihtamisia. Ajoneuvo voi pyörähtää taaksepäin ympäri.

Paina jarruja.

Lukitse seisontajarru, kun ajoneuvo on pysähtynyt.

Nouse ajoneuvosta pois ylämäen puolelle tai sivulle, jos ajoneuvon suunta on suoraan ylämäkeen.

Jos alat rullata taaksepäin:

Pidä painosi ylärinteen puolella. Älä koskaan suorita äkkikaasutusta tai yltäkkisiä vaihtamisia. Ajoneuvo voi pyörähtää taaksepäin ympäri.

Älä koskaan käytä takajarrua ajoneuvon rullatessa taaksepäin.

Paina vähitellen etujarrua.

Kun ajoneuvo on täysin pysähtynyt, paina myös takajarrua ja lukitse seisontajarru.

Nouse ajoneuvosta pois ylämäen puolelle tai sivulle, jos ajoneuvon suunta on suoraan ylämäkeen.

Käännä ajoneuvo ympäri ja nouse takaisin ajoneuvoon edempänä tässä käyttäjän käsikirjassa kuvatulla tavalla.

VAROITUS



V00A0JQ

MAHDOLLINEN VAARATILANNE

Esteiden ylitys väärällä tavalla.

MITÄ VOI TAPAHTUA

Voi aiheuttaa hallinnan menetyksen tai kolarin.

Voi aiheuttaa ajoneuvon ympäripyörähtämisen.

MITEN VAARATILANNE VÄLTETÄÄN

Ennen ajamista uudella alueella tarkasta onko siellä esteitä.

Älä koskaan yritä ajaa suurien esteiden, kuten suuret kivenlohkareet tai kaatuneet puut, ylitse.

Noudata aina esteitä ylittäessäsi edempänä tässä käyttäjän käsikirjassa kuvattuja menetelmiä.

VAROITUS

V00A0KQ

MAHDOLLINEN VAARATILANNE

Luistaminen tai liukuminen väärällä tavalla.

MITÄ VOI TAPAHTUA

Voit menettää tämän ajoneuvon hallinnan.

Renkaiden pito saattaa myös yllättäen palata, mikä voi aiheuttaa ajoneuvon ympäripyörähtämisen.

MITEN VAARATILANNE VÄLTETÄÄN

Opettele hallitsemaan luisto tai liukuminen turvallisesti harjoittelemalla hiljaisella nopeudella tasaisessa maastossa.

Aja äärimmäisen liukkailla pinnoilla, kuten jäällä, hitaasti ja ole erittäin varovainen, ettet menetä luistamisesta tai liukumisesta johtuen ajoneuvon hallintaa.

VAROITUS



V00A0LQ

MAHDOLLINEN VAARATILANNE

Tällä ajoneuvolla ajaminen syvässä tai vuolaasti virtaavassa vedessä.

MITÄ VOI TAPAHTUA

Renkaat voivat kellua aiheuttaen pidon tai hallinnan menetyksen, mikä voi johtaa onnettomuuteen.

MITEN VAARATILANNE VÄLTETÄÄN

Älä koskaan aja tällä ajoneuvolla vuolaasti virtaavassa vedessä, tai syvämmässä vedessä kuin edempänä tässä käyttäjän käsikirjassa on määritetty.

Tarkasta veden syvyys ja virtaus ennen kuin yrität ylittää sitä. Vesi ei saisi ylittää jalkatukia.

Muista, että märillä jarruilla voi olla heikompi jarrutuskyky. Kokeile jarruja kun olet poistunut vedestä. Tarvittaessa kuivaa jarrupalat jarruttamalla useita kertoja.

VAROITUS

V00A00Q

MAHDOLLINEN VAARATILANNE

Tällä ajoneuvolla ajaminen väärillä renkailla, tai väärillä tai epätasaisilla rengaspaineilla.

MITÄ VOI TAPAHTUA

Väärin renkaiden käyttö tässä ajoneuvossa, tai ajoneuvolla ajaminen väärillä tai epätasaisilla rengaspaineilla voi aiheuttaa hallinnan menetyksen, renkaan puhkeamisen, renkaan kiertymisen vanteella sekä lisääntyneen onnettomuusriskin.

MITEN VAARATILANNE VÄLTETÄÄN

Käytä aina edempänä tässä käyttäjän käsikirjassa tälle ajoneuvolle määritellyjä rengaskokoja ja -tyyppejä.

Pidä renkaissa aina edempänä tässä käyttäjän käsikirjassa ilmoitettuja rengaspaineita.

Vaihda aina vaurioituneet pyörät tai renkaat.

VAROITUS

V00A0N0

MAHDOLLINEN VAARATILANNE

Ajoneuvon käyttö sen jälkeen, kun siihen on tehty vääranlaisia muutoksia.

MITÄ VOI TAPAHTUA

Tarvikkeiden vääranlainen asentaminen tai tämän ajoneuvon vääranlainen muuttaminen voi aiheuttaa muutoksia sen käsittelyyn, mikä tietyissä tilanteissa voisi johtaa onnettomuuteen.

MITEN VAARATILANNE VÄLTETÄÄN

Älä koskaan tee muutoksia tähän ajoneuvoon asentamalla siihen osia väärin tai käyttämällä tarvikkeita väärällä tavalla. Kaikkien tähän ajoneuvoon lisättyjen osien ja tarvikkeiden on oltava BRP:n hyväksymiä. Ne on asennettava ohjeiden mukaan ja niiden käyttöohjeita on noudatettava. Mikäli sinulla on kysymyksiä asian suhteen, ota yhteys valtuutettuun Can-Am -jälleenmyyjään.

ÄLÄ KOSKAAN asenna matkustajanistuinta, tai käytä tavaratelineitä matkustajan kuljettamiseen.

Muutosten tekeminen ajoneuvoon sen nopeuden tai suorituskyvyn parantamiseksi voi rikkoa ajoneuvon rajoitettua takuuta koskevia ehtoja. Lisäksi tiettyjen muutosten tekeminen, kuten moottori- tai pakokaasukomponenttien irrottaminen, ei useimpien lakien mukaan ole laillista.

VAROITUS

V00A0PQ

MAHDOLLINEN VAARATILANNE

Tämän ajoneuvon ylikuormittaminen, tai kuorman kuljettaminen tai hinaaminen väärällä tavalla.

MITÄ VOI TAPAHTUA

Voi aiheuttaa muutoksia ajoneuvon käsittelyyn ja johtaa onnettomuuteen.

MITEN VAARATILANNE VÄLTETÄÄN

Älä koskaan kuljeta kuormaa tällä ajoneuvolla.

Älä koskaan hinaa kuormaa tai toista ajoneuvoa tällä ajoneuvolla.

⚠ VAROITUS



V03M01Q

MAHDOLLINEN VAARATILANNE

Tulenarkojen tai vaarallisten aineiden kuljettaminen voi johtaa räjähdykseen.

MITÄ VOI TAPAHTUA

Tämä voi aiheuttaa vahingoittumisen tai kuoleman.

MITEN VAARATILANNE VÄLTETÄÄN

Älä koskaan kuljeta tulenarkoja tai vaarallisia aineita.

Tätä käyttäjän käsikirjaa luettaessa on muistettava että:

⚠ VAROITUS

Osoittaa mahdollista vaaratilannetta, joka voi johtaa vakavaan loukkaantumiseen tai kuolemaan, ellei sitä vältetä.

AJONEUVOLLA AJAMINEN

Voidaksesi täysin nauttia tällä ajoneuvolla ajamisen nautinnoista ja jännityksestä, sinun TÄYTYY noudattaa muutamia perussääntöjä ja ohjeita. Jotkut voivat olla uusia, kun taas toiset voivat olla terveen järjen mukaisia tai ilmeisiä.

Käytä aikaa tutustuaksesi tähän käyttäjän käsikirjaan ja ajoneuvossa oleviin varoituskilpiin sekä *TURVALLISUUTTA KOSKEVAAN VIDEOKASETTIIN*, jonka sait tämän ajoneuvon mukana. Ne kuvaavat täydellisemmin sen, mitä sinun tulisi tietää ajoneuvosta ennen sillä ajamista.

Tässä käyttäjän käsikirjassa olevat tiedot ovat rajalliset. Suosittelemme hankkimaan lisätietoja ja koulutusta paikallisilta viranomaisilta, ATV-kerhoista, tai tunnustetulta ATV-koulutusjärjestöltä, tai ota yhteyttä valtuutettuun Can-Am-jälleenmyyjään.

Vain USA ja Kanada: kun haluat lisätietoja järjestettävistä harjoituskursseista, soita Specialty Vehicle Institute of America (SVIA, Amerikan erikoisajoneuvolaitos), numero 1 800 887-2887, tai Kanadassa Canada Safety Council (CSC, Kanadan turvaneuvosto) 1613 739-1535, alanumero 227.

U.S. Consumer Product Safety Commission (Yhdysvaltain kuluttajatuotteiden turvakomissio) ja kaikki maastoajoneuvojen valmistajat suosittelevat, että kukaan alle 16-vuotias ei aja ATV:lla, jonka moottori on suurempi kuin 90 cm³ ja että kukaan alle 12-vuotias ei aja ATV:lla, jonka moottori on suurempi kuin 70 cm³. Lasten turvallisuuden takia suosittelemme, että myös sinä noudatat tätä suositusta sekä valvot, että muutkin noudattavat. Vain sinä pystyt arvioimaan jonkun matkustajan kyvyn ymmärtää riskit ja käyttää ajoneuvoa turvallisesti.

Ihmisillä, joilla on kognitiivisia tai fyysisiä puutteita, tai jotka ottavat herkästi riskejä, ovat alttiimpia ympäriryöhtämismisille ja törmäyksille, jotka voivat johtaa onnettomuuteen tai jopa kuolemaan.

Kaikki ajoneuvot eivät ole samanlaisia. Kussakin ajoneuvossa on omat ainutlaatuiset käyttäytymisominaisuutensa, hallintalaitteensa ja piirteensä. Kutakin ajetaan ja käsitellään eri tavalla.

Tutustu kunnolla ajoneuvon käyttölaitteisiin ja yleiseen käyttöön ennen kuin rohket maasto-olosuhteisiin. Harjoittele ajamista sopivalla esteettömällä alueella ja opi tuntemaan kunkin hallintalaitteen toiminta. Aja hitaasti. Suuremmat nopeudet vaativat enemmän kokemusta, tietoa ja sopivia ajo-olosuhteita.

Ajo-olosuhteet vaihtelevat paikkakunnittain. Kullakin paikkakunnalla sääolosuhteet voivat vaihdella rajusti sekä ajoittain että vuodenaikojen mukaan.

Hiekalla ajaminen eroaa lumella tai metsässä tai suolla ajamisesta. Kukin ympäristö voi vaatia kuljettajalta enemmän huolellisuutta ja taitoa. Osoita hyvää arvostelukykyyä. Etene aina varoen. Älä ota tarpeettomia riskejä, jolloin voit juuttua yksin johonkin, tai mahdollisesti vahingoittua.

Älä koskaan oleta, että tämä ajoneuvo kulkee joka paikkaan turvallisesti. Äkilliset kolojen, painumien, penkkojen, pehmeämmän tai kovemman "alustan", tai muun epätasaisuuden aiheuttamat muutokset maastossa voivat kaataa ajoneuvon, tai se tulee epävakaa. Vältä tällaiset vaaratilanteet hidastamalla sekä tarkkaile aina edessä olevaa maastoa. Mikäli ajoneuvo alkaa kaatua tai kiepahtaa, paras neuvo on yleensä välittömästi nousta pois... kaatumisen VASTAKKAISELTA puolelta!

Käyttöä edeltävä tarkastaminen

VAROITUS

Suorita käyttöä edeltävä tarkastus ennen jokaista ajokertaa havaitaksesi mahdolliset käyttöä haittaavat ongelmat. Käyttöä edeltävä tarkastus auttaa sinua valvomaan osien kuluneisuutta ja niiden kunnan heikentymistä ennen kuin ne muodostuvat ongelmaksi. Korjaa kaikki havaitsemasi ongelmat vähentääksesi rikkoutumis- tai kolaroimisvaaraa. Ota tarpeen mukaan yhteys valtuutettuun Can-Am -jälleenmyyjään.

Ennen tämän ajoneuvon käyttöä kuljettajan ja/tai aikuisen henkilön on aina:

- Kytke seisontajarru päälle ja tarkasta, että se toimii kunnolla.
- Tarkasta rengaspaine ja renkaiden kunto.
- Tarkasta, ettei pyörissä tai laakereissa ole kulumista tai vaurioita.
- Tarkasta hallintalaitteiden sijainti ja varmistu, että ne toimivat kunnolla.
- Tarkasta, että ohjaus toimii ilman vastusta.
- Käytä kaasuvipua useita kertoja ja varmista, että se toimii ilman vastusta. Sen pitää palata vapautettaessa tyhjäkäyntiasentoon.
- Varmista, että nopeuden rajoitinruuvi on säädetty sellaiseen asentoon, että se vastaa kuljettajan ajotaitoja.
- Tarkasta, että jarruputken liitokset ovat kireällä ja ettei ole vuotoja.
- Varmista, että jarrut kytkeytyvät kunnolla käyttämällä jarruvipuja. Vapautettaessa vipujen on palattava kokonaan takaisin.
- Varmista, että vaihdevipu toimii, palauta se sitten VAPAALLE.
- Tarkasta voimansiirtoketjun voitelu ja säätö.
- Tarkasta ovatko vetopyörät kuluneet tai vaurioituneet.
- Tarkasta polttoaineen ja öljyn pinnan taso.
- Tarkasta, ettei moottorissa, vaihteistossa tai voimansiirron osissa ole vuotoja.
- Varmista, että venttiili on täysin auki -asennossa (ON) (PÄÄLLÄ).
- Varmista, että istuin ja etusäilytyslokero ovat kunnolla suljettu.
- Katso ja kokeile moottorin seisossa, ettei mikään osa ole irrallaan. Tarkasta kiinnikkeet.
- Varmista, että ajotiellä ei ole ihmisiä tai esteitä.
- Tarkasta virtalukon, moottorin käynnistyspainikkeen, moottorin pysäytyskytkimen ja suuntavilkkujen toiminta.
- Käynnistä moottori, irrota seisontajarru ja aja hitaasti muutama metri eteenpäin ja kokeile jarruja jarruttamalla niillä erikseen.

Korjaa mahdollisesti esiintyneet ongelmat ennen ajamista. Ota tarpeen mukaan yhteys valtuutettuun Can-Am -jälleenmyyjään.

Vaatus

Vaatus riippuu sen hetkisestä ilmanalasta. On kuitenkin tärkeää, että kuljettaja käyttää aina asiaankuuluvia suojavaatteita ja -varusteita, joihin kuuluvat hyväksytyt kypärä, silmäsuojukset, saappaat, hanskat, pitkähihainen paita ja pitkät housut. Tämän tyyppinen vaatus suojaa pienemmiltä reitin varrella esiintyviltä vaaroilta. Kuljettaja ei koskaan saa käyttää irtonaisia vaatekappaleita, kuten kaulahuivia, joka voi tarttua ajoneuvoon tai puiden oksiin tai pensasiin. Olosuhteista riippuen huurtumisen estävät suojalaseit tai aurinkolasit voivat olla tarpeen. Aurinkolaseja tulee käyttää vain päiväsaikaan. Eri väriset suojalaseihin tai laseihin saatavat linssit auttavat erottamaan maaston muodon.

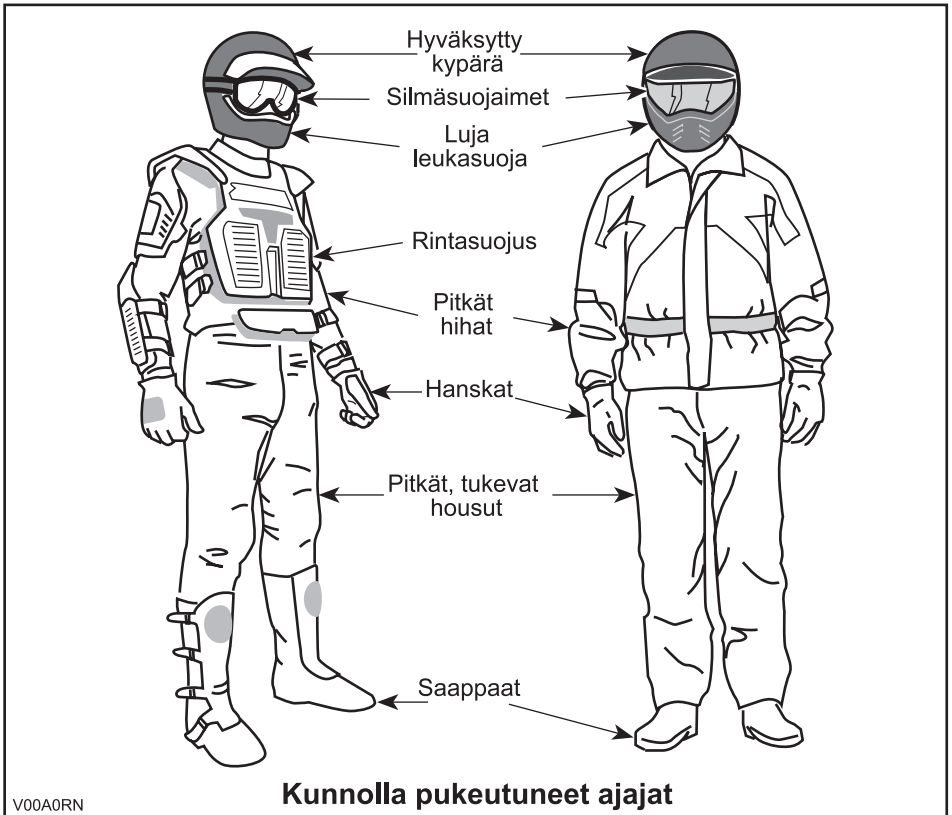

Kuormien kuljetus

Tämä ajoneuvo on nimenomaan suunniteltu vain kuljettajan kuljettamiseen. Vaikka siinä on pitkä, kuljettajan vapaan liikkumisen salliva istuin, sitä ei ole suunniteltu tai tarkoitettu matkustajaa/matkustajia varten. ÄLÄ KOSKAAN asenna matkustajan istuinta, tai käytä tavaratelineitä tai niiden paikkoja matkustajan/matkustajien kuljettamiseen. Matkustajan/matkustajien kuljettaminen saattaa vaikuttaa ajoneuvon vakauteen ja sinun mahdollisuuteesi hallita sitä.

Älä koskaan kuljeta kuormaa tällä ajoneuvolla.

Huviajelu

Kunnioita muiden oikeuksia ja rajoituksia. Älä aja muun tyyppiseen maastokäyttöön tarkoitetuilta alueilta. Tällaisia ovat moottorikelkkareitit, ratsastustiet, hiihtoladut, maastopyöräilytiet, jne. Älä koskaan oleta olevasi yksin liikkeellä. Pysy aina kulkuväylän oikealla puolella äläkä aja ristiin rastiin puolelta toiselle. Ole valmis pysähtymään tai siirtymään sivuun kohdatessasi vastaantulijan.

Pidä aina riittävä etäisyys kanssa-ajajiin. Oma arvostelukykyysi nopeudesta, maasto-olosuhteista, ilmasta ja ajoneuvosi mekaniikasta sekä uskosi omaan arvostelukykyyn ympärillä olijoista helpottavat arvioimaan oikean turvaetäisyyden. Tämä ajoneuvo, niin kuin mitkään muutkaan ajoneuvot, eivät pysty pysähtymään ”kuin seinään”.

Ennen liikkeelle lähtöä ilmoita minne olet ajatellut ajaa ja milloin oletat palaavasi takaisin. Älä koskaan nauti alkoholia tai huumeita ennen ajamista tai ajon aikana!

Riippuen siitä kuinka pitkälle ajattelet ajaa, vie mukanasasi ylimääräisiä työkaluja tai pelastustarvikkeita. Ota selvää tankkauspaikoista. Valmistaudu mahdollisesti kohtaamiisi olosuhteisiin. Ensiapulaukku olisi aina hyvä vaihtoehto.

Ympäristö

Yksi tämän ajoneuvon eduista on, että sillä pääsee ajamaan muuallakin kuin normaaleilla ajoväylillä, pois useimmista lähiöistä. Luontoa ja muiden oikeutta nauttia siitä on kuitenkin aina kunnioitettava. Älä ajele alueilla, jotka ovat ympäristöhaitalle herkkiä. Älä aja metsäviljelysten tai pensaiden... tai kaadettujen puiden yli, tai kaada aitaa... äläkä pyöritä renkailla tyhjää ja hajota luontoa. ”Kulje kevyesti”.

Riistan ajo on useimmiten kiellettyä. Riista voi kuolla uupumukseen sen jälkeen, kun sitä on ajettu moottoriajoneuvolla takaa. Jos matkasi varrella kohtaat eläimiä, pysähdy ja tarkkaile hiljaa. Tapaus tulee todennäköisesti olemaan elämäsi parempia muistoja.

Noudata ohjetta... ”vie mukanasasi, minkä toitkin”. Älä roskaa ympäristöä. Älä sytytä nuotioita, ellei sinulla siihen lupaa... ja silloinkin... älä tee nuotiota kuiville alueille. Matkallasi aiheuttamasi vaaratilanteet voivat aiheuttaa vahinkoa muilla tai itsellesi, vieläpä myöhemmässäkin vaiheessa.

Älä aja viljelysmaalla. Pyydä maanomistajalta aina lupaa ennen kuin ajat hänen maillaan. Ota huomioon vilja, maatilan eläimet ja maa-alueiden rajat. Jos tulet suljetulle portille, sulje se uudelleen takanasi.

Ja lopuksi: älä saastuta puroja, järviä tai jokia, älä tee muutoksia moottoriin tai äänenvaimennusjärjestelmään tai irrota siitä mitään osia.

Mallirajoitus

Vaikka ajoneuvo onkin poikkeuksellisen lujatekoinen luokkaansa nähden, määrätellään se silti kevyeksi ajoneuvoksi, jonka käyttö on rajoitettava asiaankuuluvaan käyttöön.

Painon lisääminen ajoneuvon mihin tahansa kohtaan muuttaa sen painojakautumaa ja suorituskykyä.

Maastokäyttö

Maastokäyttö on luonteeltaankin vaarallista. Mikä tahansa maasto, jota ei ole erityisesti valmisteltu ajoneuvolla ajoa varten, on vaarallinen. Maaston jyrkät vaihtelut, maastoaines ja tarkka jyrkkyys eivät ole ennakoitavissa. Maastossa itsessään on vaara-aineksia, jotka jokaisen sinne aikovan on tietoisesti hyväksyttävä.

Kuljettajan on maastossa ajaessaan valittava turvallisin reitti ja pidettävä tarkkaan silmällä edessä olevaa maastoa. Missään tapauksessa ajoneuvoa ei saa käyttää henkilö, joka ei täysin tunne ajoneuvoon liittyviä ajo-ohjeita, eikä sitä pitäisi ajaa jyrkässä tai petollisessa maastossa.

Yleiset käyttö- ja turvatoimenpiteet

Parhaat varotoimet ajoneuvon käyttöön liittyvien vaarojen välttämiseksi ovat huolellisuus, varovaisuus, kokemus ja ajotaito.

Jos sinulla on esteen tai erityisen maastokohdan ylityksen suhteen pieninkin epäily, valitse aina vaihtoehtoinen tie.

Maastojossa teho ja vetovoima ovat tärkeitä, ei nopeus. Älä koskaan aja kovempaa kuin mitä näkyvyys ja oma kyky valita turvallinen reitti sallivat.

Tarkkaile jatkuvasti rinteissä edessä olevia äkillisiä maaston muutoksia tai esteitä, kuten kivenlohkareet ja kannot, jotka voivat aiheuttaa tasapainon menetyksen ja johtaa ympäripyörähtämiseen.

Älä koskaan käytä ajoneuvoa, elleivät hallintalaitteet toimi normaalisti.

Pysähtyneenä tai pysäköitynä kytke aina seisontajarru päälle. Tämä on erityisen tärkeätä rinteisiin pysäköitäessä. Hyvin jyrkissä rinteissä tai kun ajoneuvo on kuormattu, pyörät on kiilattava kivillä tai tiilillä. Muista kääntää polttoaineventtiili kiinni-asentoon.

Ylämäkeen ajo

Rakenteensa johdosta tällä ajoneuvolla on erinomainen kiipeämiskyky, jopa siinä määrin, että ajoneuvo pyörähtää ennemmin taaksepäin ympäri kuin menettää pyörien vetovoiman. Maasto-olosuhteissa tulee usein eteen tilanteita, joissa mäen huippu on eroosion vaikutuksesta erittäin jyrkkä. Ajoneuvo pystyy helposti selviytymään tällaisesta tilanteesta. Mutta tällaisessa tapauksessa ajoneuvon etuosan asettuessa sellaiseen asentoon, että sen painopiste siirtyy perän yli, ajoneuvo voi kuitenkin pyörähtää taaksepäin ympäri.

Tilanne on samanlainen, jos ennalta huomaamaton este aiheuttaa ajoneuvon etuosan nousemisen odotettua enemmän. Tällaisessa tapauksessa on syytä valita toinen reitti. Varo näin tehdessäsi sivuttaisliukumista.

On myös viisasta tietää maasto-olosuhteet mäen tai kumpareen toisella puolella. Aivan liian usein siellä on terävä jyrkänne, jota on mahdoton laskeutua.

Alamäkeen ajo

Tämä ajoneuvo pystyy nousemaan jyrkempiä rinteitä ylös kuin mitä se pystyy turvallisesti laskeutumaan. Siksi on oleellista varmistaa ennen kiipeämistä, että alapäin on olemassa turvallinen reitti.

Hidastaminen liukkaassa alamäessä voi aiheuttaa ajoneuvon "liukumisen". Ylläpidä tasainen nopeus ja/tai kiihdytä hieman, jotta saat ajoneuvon jälleen hallintaan.

Rinteen poikittaissuuntaisesti ajo

Vältä mahdollisuuksien mukaan tällaista ajoa. Tee se tarvittaessa äärimmäisen varovasti. Sivuttaisajo jyrkissä rinteissä voi aiheuttaa ympäripyörähdyksen. Lisäksi liukkaalla tai irtonaisella pohjalla voi tapahtua hallitsematonta sivuluisua. Älä yritä kääntää ajoneuvoa alamäkeen liukumalla. Vältä esteitä tai painaumia, jotka nostavat yhtä ajoneuvon puolta toista korkeammalle, mikä voi johtaa ympäripyöräilyyn.

Äkkipudotukset

Tämä ajoneuvo jää "pohjastaan kiinni" ja yleensä pysähtyy, jos etu- tai takapyörät ajetaan äkkipudotuksen yli. Jos pudotus on jyrkkä tai syvä, ajoneuvo syöksyy alas ja pyörähtää ympäri.



VAROITUS

Älä yritä selvittää äkkijyrkänteiden yli. Peruuta ja valitse toinen reitti.

Ajotekniikka

Olosuhteisiin nähden liian kova ajo voi aiheuttaa vahingoittumisen. Kaasuta vain riittävästi turvalista etenemistä varten. Tilastojen mukaan käännökset kovassa vauhdissa yleensä johtavat onnettomuuteen ja loukkaantumiseen. Muista aina, että tämä ajoneuvo on painava! Jos se kaatuu päällesi, voit jäädä loukkuun sen pelkän painon alle.

Tätä ajoneuvoa ei ole suunniteltu hyppäämistä varten, eikä se, etkä sinä, pysty vaimentamaan kovien iskujen, kuten hyppäämisen aiheuttamaa energiaa. "Takapyörällä" ajo voi aiheuttaa ajoneuvon pyörähtämisen päällesi. Kummatkin ovat erittäin riskialttiita, ja niitä pitäisi aina välttää.

Ajoneuvon hallinnassa pitämiseksi on molemmat kädet ehdottomasti syytä pitää ohjauksahivoissa siten, että ne ovat kaikkien hallintalaitteiden ulottuvilla. Sama koskee jalkoja. Vältä mahdolliset sääri- tai jalkavahingot pitämällä jalat koko ajan jalkatuilla. Älä käännä varpaita ulospäin tai auta kääntymistä laittamalla jalkaa ulos, sillä ne voivat osua ohitse kiitäviin esteisiin, tai ne voivat joutua kosketuksiin pyörien kanssa.

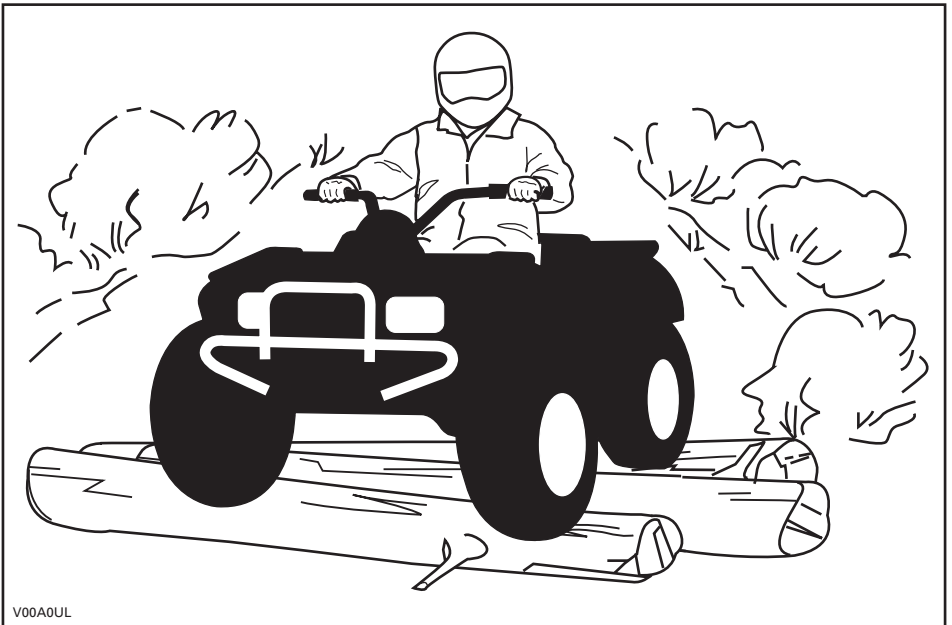

V00A0UL

Vaikka tässä ajoneuvossa on riittävä jousitus, on olemassa "erittäin tiheää rökkyä" tai muutoin epätasaisia maasto-olosuhteita, jotka tuntuvat epämukavilta ja voivat aiheuttaa selkävaivan. Sen vuoksi on usein ajettava jalkatuilla "seisten" tai kyykyssä. Hidasta ja vaimenna iskuja jalkajoustoilla.

Tätä ajoneuvoa ei ole suunniteltu teillä tai maanteillä ajoa varten. Useimmilla paikkakunnilla se on laitonta. Ajoneuvolla ajo teillä tai maanteillä voi aiheuttaa kolarin toisen ajoneuvon kanssa. Tämän ajoneuvon renkaat eivät sovi kestopäällystetyllä tiellä ajoon. Kestopäällyste voi suuresti vaikuttaa ajoneuvon käsittelyyn ja hallintaan. Teillä tai pehmeillä penkoilla ajo voi hämmentää muita tielläliikkuja, etenkin jos valot ovat päällä. Jos on ylitettävä tie, ensimmäisenä ajavan pitää jalkautua ajoneuvostaan, tarkkailla ja antaa ohjeita muille ajajille. Viimeisenä tien ylittänyt auttaa sitten ensimmäisenä ajavaa ylittämään tien. Älä aja jalkakäytävillä. Ne on tarkoitettu jalankulkijoille.

Vesi voi olla ainutlaatuinen vaara. Jos se on liian syvä, ajoneuvo voi "kellua" ja kellahtaa. Tarkasta veden syvyys ja virtaus ennen minkäänlaisen vesistön ylittämistä. Vesi ei saisi ylittää jalkatukia. Varo liukkaita pintoja kuten kivet, ruoho, tukit, jne., sekä vedessä että rannoilla. Voit menettää pyörien vetovoiman. Älä ylitä mennä veteen kovalla vauhdilla. Vesi toimii jarruna ja voi heittää sinut pois ajoneuvosta.

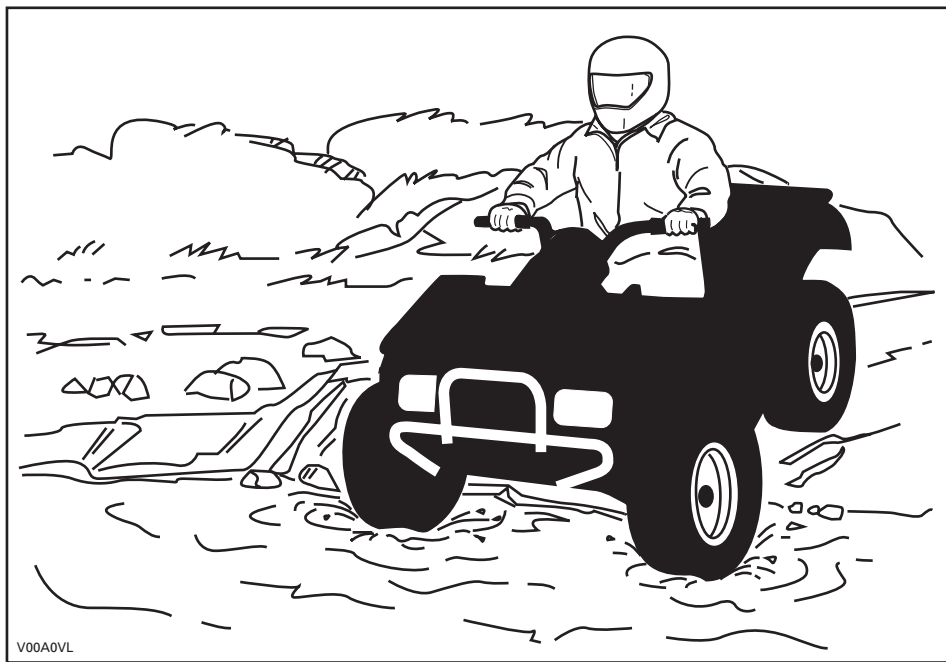

Vesi vaikuttaa ajoneuvon jarrutuskykyyn. Muista kuivata jarrut jarruttamalla useita kertoja noustuasi ajoneuvolla vedestä.

Lähellä vesiä voi olla mutaa tai suomaata. Varo äkkinäisiä ”monttuja” tai syvyyksivaihteluita. Varo myös muita vaaroja, kuten kasvullisuuden osittain peittämät kivenlohkareet, tukit, jne.

Jos tiesi johtaa jäätynneiden vesistöjen yli, varmistu, että jää on tarpeeksi paksua kannattamaan sinut, ajoneuvon ja kuorman. Varo erityisesti avovettä... se osoittaa, että jään paksuus vaihtelee. Jos emmit, älä ylitä.

Jää vaikuttaa myös ajoneuvon hallittavuuteen. Hidasta, äläkä ”kaasuta äkkinäisesti”. Se johtaa vain pyörien luistamiseen ja ajoneuvon mahdolliseen kiepahtamiseen. Vältä äkkijarrutusta. Tämä voi taas johtaa hallitsemattomaan liukuun ja ajoneuvon kiepahtamiseen. Loskaa pitäisi aina välttää, sillä se voi estää ajoneuvon tai sen hallintalaitteiden toiminnan.

Lumessa ajaminen saattaa vaikuttaa jarrujen jarrutuskykyyn. Vähennä nopeutta, kunnes se on turvallinen, ja jätä pidempi jarrutusmatka. Kerääntyvä lumi saattaa muodostaa jäätä tai lunta kasaantuu jarrujen osiin ja hallintalaitteisiin. Käytä jarruja säännöllisesti estääksesi jään tai lumen kerääntymisen. Tarkasta jarrujärjestelmä huolellisesti ennen jokaista ajokertaa ja pidä aina jarrupoljin, jalkatapit, laudat ja jarruvivut puhtaana lumesta ja jäädästä.

Hiekalla ja hiekkadyyneillä, tai lumessa ajo on myös ainutlaatuinen kokemus, mutta näiden kohdalla on huomioitava tiettyjä perusvarotoimia. Ajoneuvo voi menettää märässä, syvässä tai hienossa hiekkassa/lumessa pyörien vetovoiman, mikä aiheuttaa ajoneuvon liukumisen, kaatumisen tai ”pyörien uppoutumisen”. Etsi kiinteämpää maata tällaisessa tilanteessa. Paras neuvo on, jälleen, hidastaminen ja olosuhteiden visusti silmälläpitäminen.

Hiekkadyyneillä ajettaessa suositellaan ajoneuvoon kiinnitettäväksi antennityyppistä turvalippua. Tämä helpottaa näkyvyyttä, jolloin muut havaitsevat sinut seuraavan hiekkakummun takaa. Jos näet edessäsi toisen turvalipun, etene varoen. Koska antennityyppinen turvalippu voi taipua ja ponnahtaa itseesi jos se jää kiinni johonkin, älä käytä sitä sellaisissa paikoissa, joissa on matalalla olevia oksia tai esteitä.

Irtokivillä tai soralla ajaminen on hyvin samanlaista kuin jäällä ajo. Sora ja kivet vaikuttavat ajoneuvon ohjattavuuteen... aiheuttaen mahdollisesti sen liukumista tai keikahtamisen, etenkin jos vauhti on kova. Lisäksi se voi vaikuttaa jarrutusmatkaan. Muista, että ”äkinäinen kaasuttaminen” tai liukuminen voivat singota irtokiviä taaksepäin, toista kuljettajaa kohti. Älä koskaan tee sitä tahallasi.

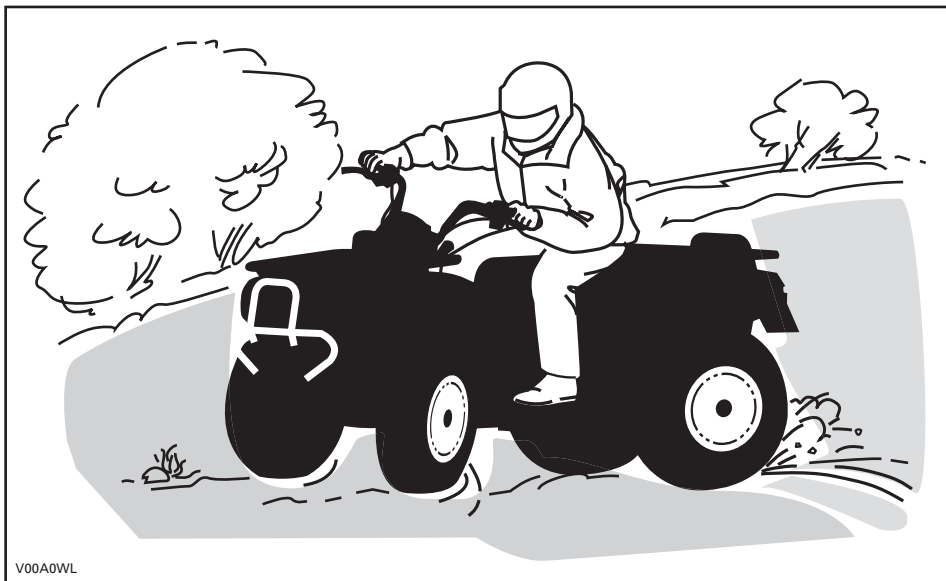

V00A0WL

Jos joudut luistoon tai liukuun, on ehkä parasta kääntää ohjaustanko liu'un suuntaan kunnes saat ajoneuvon jälleen hallintaan. Älä koskaan lukitse jarruja ja pyöriä. Ota huomioon ja noudata kaikkia tiellä olevia merkkejä. Niiden tarkoitus on auttaa sinua ja muita.

“Reitillä” olevat esteet on ylitettävä varoen. Esteitä ovat irtokivet, kaatuneet puut, liukkaat pinnat, aidat, tolpat, penkereet ja painumat. Ne on syytä välttää aina kun se on mahdollista. Muista, että jotkut esteet ovat liian suuria tai vaarallisia ylitettäviksi, joten ne on syytä välttää. Voit ylittää pienet kivet tai kaatuneet puut turvallisesti... lähesty niitä 90°:n kulmassa. Seiso jalkatuilla ja pidä polvet koukussa. Hidasta nopeus kuitenkin pysähtymättä, älä “kaasuta äkkinaisesti”. Pidä ohjaustangosta kunnolla kiinni. Siirrä painoasi taaksepäin ja aja eteenpäin. Älä yritä nostaa ajoneuvon etupyöriä maasta. Ota huomioon, että esine voi olla liukas tai voi liikkua sitä ylitettäessä.

Mäissä tai rinteissä ajettaessa on kaksi erittäin tärkeätä seikkaa... varaudu liukkaisiin pintoihin, tai maaston muutoksiin ja esteisiin ja... käytä vartalosi painoa oikein.

Ylämäki

Pidä vartalosi painopiste edessä mäenharjannetta kohti. Pidä jalat jalkatuissa ja vaihda pienemmälle vaihteelle, kiihdytä sitten ja tarvittaessa suorita vaihtaminen nopeasti ajaessasi ylöspäin. Älä kaasuta liikaa, sillä silloin ajoneuvon nokka voi nousta maasta irti ja kaatua päällesi. Jos rinne on liian jyrkkä etkä pääse eteenpäin, tai ajoneuvo alkaa rullata taaksepäin, jarruta, mutta varo ettet rupea luisumaan. Nouse ajoneuvosta pois ja tee "U"-käännös tai "K"-käännös (taaksepäin kävellen, ajoneuvon vierellä, ylämäen puolella ja toinen käsi jarruvivussa. Peruuta ajoneuvoa niin, että sen perä osoittaa ylös mäen harjannetta kohti, aja sitten alamäkeen). Kävele tai nouse ajoneuvosta pois aina ylämäen puolella ja pysy loitolla ajoneuvosta sekä sen pyörivistä pyöristä. Älä yritä pitää ajoneuvosta kiinni jos se alkaa kaatua. Pysy erillään. Älä aja mäenharjanteen yli kovalla vauhdilla. Siellä voi olla esteitä, jopa teräviä äkkipudotuksia.

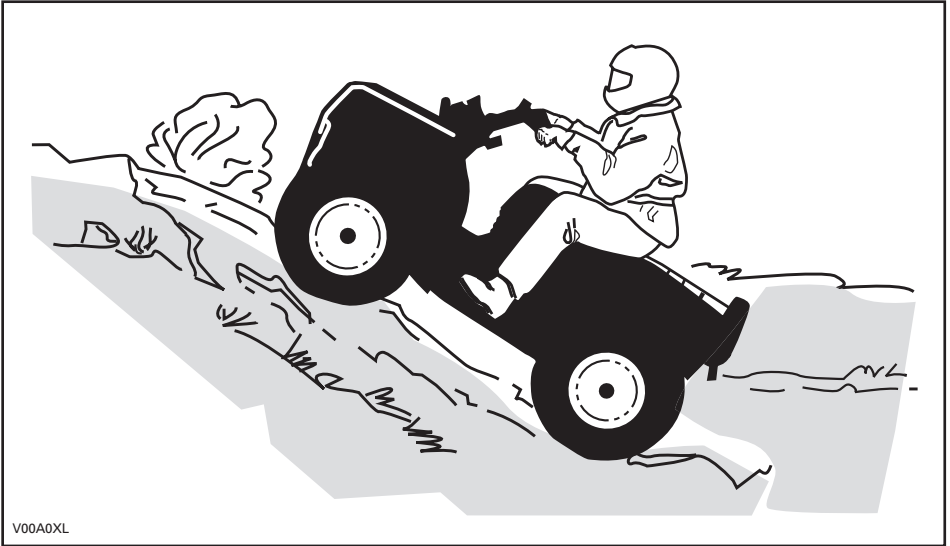

V00A0XL

Tätä käyttäjän käsikirjaa luettaessa on muistettava että:

VAROITUS

Osoittaa mahdollista vaaratilannetta, joka voi johtaa vakavaan loukkaantumiseen tai kuolemaan, ellei sitä vältetä.

Alamäki

Pidä vartalosi painopiste takana. Jarruta varovasti ja vältä liukumista. Älä "rullaa" alamäkeen käyttäen yksinomaan moottorijarrutusta tai vapaalla.

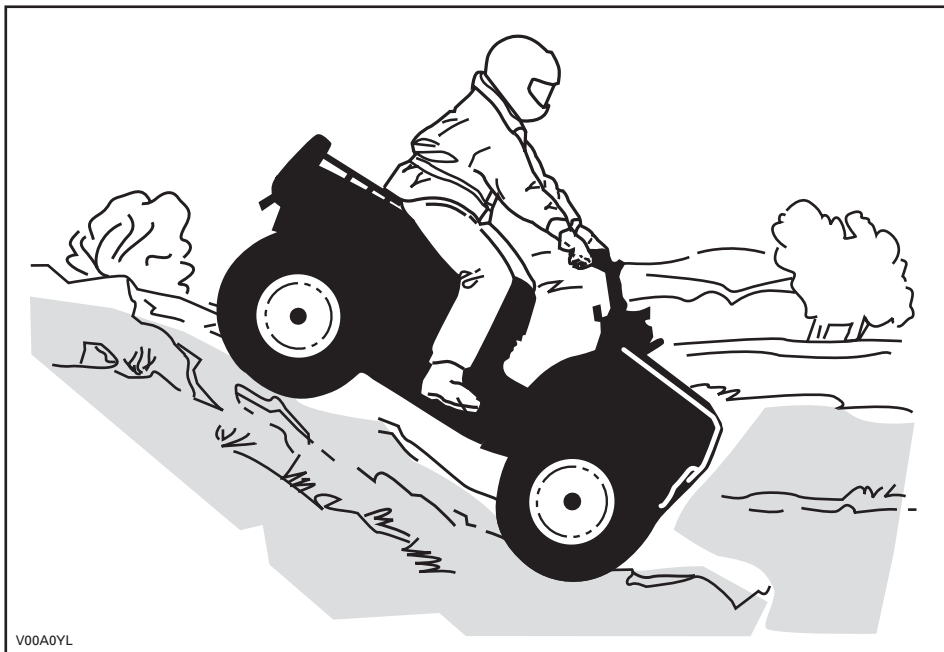

V00A0YL

Rinteen poikittaissuuntaisesti ajo

Tämä on yksi kaikkein riskialttiimmista ajotyyleistä, sillä se voi muuttaa voimakkaasti ajoneuvon tasapainoa. Sitä pitäisi kaikin tavoin välttää. Mikäli niin on kuitenkin välttämättä ajettava, on tärkeätä pitää vartalosi painopiste AINA ylärinteen puolella... ja olla valmiina nousemaan ajoneuvosta samalle puolelle pois, mikäli ajoneuvo alkaa kaatua. Älä yritä pysäyttää ajoneuvoa tai estää sen vaurioitumista.

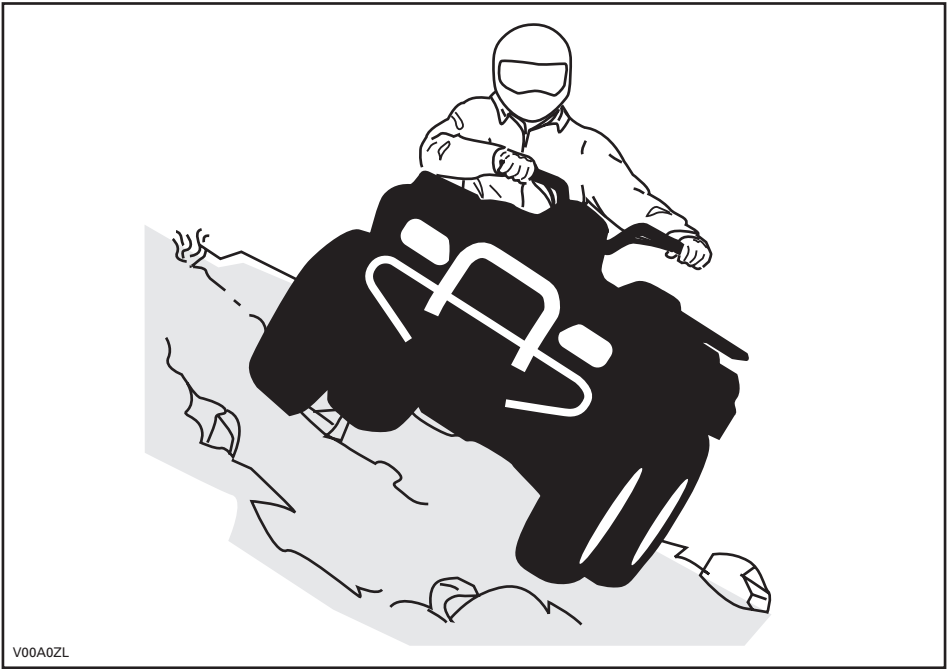

Rutiinihuolto

Kun olet lopettanut ajamisen, on viisasta poistaa kasautunut lumi, jää, muta ja piintynyt lika. Puhdistaminen auttaa pitämään ajoneuvon pitempään hyvässä kunnossa jälleenmyyntiä varten ja se estää mahdolliset alttiudet vahingoille ajoneuvon seuraavan käytön aikana. Pese ajoneuvo lämpimällä saippuavedellä ja anna sen kuivua. (Voit kuivata pyyhkeellä.) Älä pese ajoneuvoa ulkona pakkasessa. Suorita asiaankuuluva voitelu *HUOLTOTIEDOT*-osassa kuvatulla tavalla.

Tämän käyttäjän käsikirjan sisällön huomioon ottaminen on osa turvallisuuden tähtäävää vastuutasi. Siinä on arvokkaita ajoneuvosi oikeata kunnossapitoa koskevia neuvoja. Mikäli tarvitset lisäapua, on valtuutettu Can-Am -jälleenmyyjäsi aina valmis auttamaan.

Muutosten tekeminen ajoneuvoon sen nopeuden tai suorituskyvyn parantamiseksi voi rikkoa ajoneuvon rajoitettua takuuta koskevia ehtoja. Lisäksi tiettyjen muutosten tekeminen, kuten moottori- tai pakokaasukomponenttien irrottaminen, ei useimpien lakien mukaan ole laillista.

Pyörien ja/tai renkaiden koon vaihtaminen voi vaikuttaa ajoneuvon vakauteen. Väärät rengaspaineet voivat johtaa renkaan tyhjenemiseen tai renkaan liikkumiseen vanteellaan, renkaan hukkumiseen tai vaurioitumiseen. Vaurioituneet pyörät tai renkaat pitäisi aina vaihtaa.

RIIPPUVA LIPUKE

Tässä ajoneuvossa on tärkeitä turvallisuuteen liittyviä tietoja sisältävä riippuva lipuke.

Y-LUOKAN MALLI (NUORISOMALLI)

TÄMÄ ATV ON TARKOITETTU VAPAA-AJAN KÄYTTÖÖN EIKÄ SITÄ SAA KÄYTTÄÄ ILMAN AIKUISEN VALVONTAA.

VAIN KULJETTAJALLE - EI MATKUSTAJIA

TÄMÄ Y-LUOKAN ATV (NUORISOMALLI) ON SUUNNITELTU KÄYTETTÄVÄKSI SITEN, ETTÄ SEN MAKSIMINOEPUUS ON RAJOITETTU.

DS70 (SUOSITELTAVA YLI 6-VUOTIAILLE KULJETTAJILLE)
RAJOITETTU MAKSIMINOEPUUS:
16 KM/T (10 MPH) (TEHDASASETUS)
* **RAJOITTAMATON MAKSIMINOEPUUS:**
24 KM/T (15 MPH) (AIKUISEN IHMISEN TARKASSA VALVONNASSA/HARKINNAN MUKAAN)

DS90 / DS90X (SUOSITELTAVA YLI 12-VUOTIAILLE KULJETTAJILLE)
RAJOITETTU MAKSIMINOEPUUS:
24 KM/T (15 MPH) (TEHDASASETUS)
* **RAJOITTAMATON MAKSIMINOEPUUS:**
48 KM/T (30 MPH) (AIKUISEN IHMISEN TARKASSA VALVONNASSA/HARKINNAN MUKAAN)

SUOSITTELEMME OSALLISTUMISTA ATV-AJOKURSSILLE. KYSY LISÄTIETOJA KURSSISTA JÄLLEENMYYYJÄLTÄSI.

KYSY JÄLLEENMYYYJÄLTÄSI LISÄTIETOJA ATV:N KÄYTTÖÄ KOSKEVISTA KANSALLISISTA JA PAIKALLISISTA SÄÄNNÖKSISTÄ.

* Katso toimenpide käyttäjän käsikirjasta

TÄTÄ RIIPPUVAA LIPUKETTA EI SAA POISTAA ENNEN MYyntiÄ.

VAROITUS

ATV:n väärä käyttö voi johtaa VAKAANAAN HENKILÖVAHINKOON tai KUULEMAAN.



KÄYTTÄÄ AINA HYVÄKSYTTYÄ KYPÄRÄÄ JA SUOJAVARUSTEITA.



ÄLÄ KOSKAAN AJA YLEISILLÄ TEILLÄ.



ÄLÄ KOSKAAN KULJETA MATKUSTAJIA.



ÄLÄ KOSKAAN AJA HUUMEIDEN TAI ALKOHOLIN VAIKUTUKSEN ALAISENA.

ÄLÄ KOSKAAN AJA:

- ilman asianmukaista koulutusta tai ohjeita.
- kykyihisi tai olosuhteisiin nähden liian kovalla vauhdilla.
- yleisillä teillä – toisen ajoneuvon kanssa voi sattua kolari.
- matkustajan kanssa – matkustajat vaikuttavat tasapainoon ja ohjaukseen ja lisäävät riskiä menettää ajoneuvon hallinnan.

MUISTA AINA:

- käyttää oikeata ajotekniikkaa ja välttää ajoneuvon ympäröivästä maastosta ja käännöksissä.
- välttää asfalttipintoja – asfaltti voi merkittävästi vaikuttaa käsittelyyn ja hallintaan.

LÖYDÄ JA LUE KÄYTTÄJÄN KÄSIKIRJA. NOUDATA KAIKKIA OHJEITA JA VAROITUKSIA.

TYYPILLINEN

AJONEUVON MOOTTORIN KUVAUS:

XXXXX

EPA-VARMENNETTU

NER (NORMALISOITU PÄÄSTÖARVO) = X
0-10 ASTEIKKOLA, 0 OLLESSA PUHTAIN
* EI SAA POISTAA ENNEN MYyntiÄ



704901107

vmo2006-005-009_en

TUOTTEESSA OLEVAT TÄRKEÄT KILVET

Ajoneuvostasi löytyvät seuraavat kilvet, joiden on katsottava kuuluvan vakituisesti ajoneuvoon. Jos niitä puuttuu tai ne ovat vahingoittuneet, ne voi korvata uusilla ilmaiseksi. Ota yhteys valtuutettuun Can-Am -jälleenmyyjään.

HUOM: Seuraavat tässä käyttäjän käsikirjassa käytetyt kuvat ovat vain esimerkkejä. Oman ajoneuvosi malli voi olla erilainen.

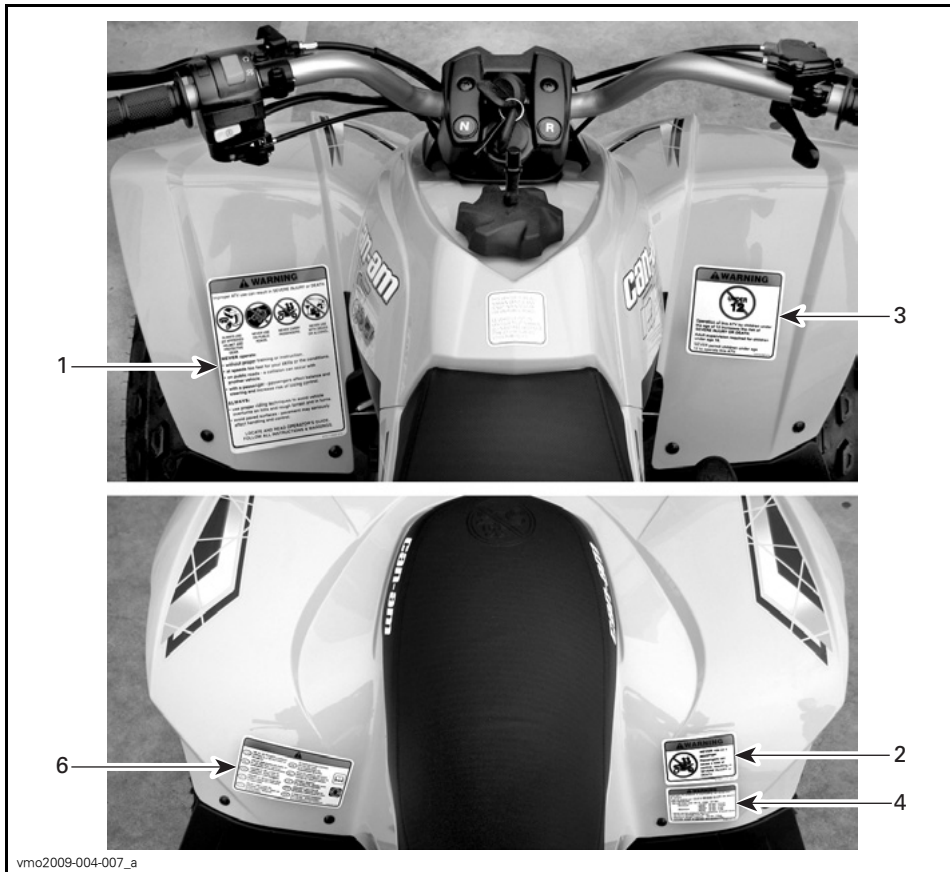

vmo2009-004-007_a

TYYPILLINEN

VAROITUS

ATV:n väärä käyttö voi johtaa VAKAVAAN vahingoittumiseen tai KUOLEMAAN.



KÄYTÄ AINA
HYVÄKSYTTYÄ
KYPÄRÄÄ JA
SUOJAVARUS-
TEITA.



ÄLÄ KOSKAAN
KÄYTÄ YLEISILLÄ
TEILLÄ.



ÄLÄ KOSKAAN
KULJETA
MATKUSTAJIA.



ÄLÄ KOSKAAN AJA
HUUMEIDEN TAI
ALKOHOLIN
VAIKUTUKSEN
ALAISENA.

ÄLÄ KOSKAAN aja:

- Ilman asianmukaista koulutusta tai ohjeita.
- Kykyihisi tai olosuhteisiin nähden liian kovalla vauhdilla.
- Yleisillä teillä - voi sattua kolari toisen ajoneuvon kanssa.
- Matkustajan kanssa - matkustajat vaikuttavat tasapainoon ja ohjaukseen ja lisäävät riskiä menettää ajoneuvon hallinnan.

AINA:

- Käyttää oikeata ajotekniikkaa ja välttää ajoneuvon ympäröivien ihmisten maissa, epätasaisessa maastossa ja käännöksissä.
- Välttää asfalttipintoja - asfaltti voi suuresti vaikuttaa käsittelyyn ja hallintaan.

**LÖYDÄ JA LUE KÄYTTÄJÄN KÄSIKIRJA, NOUD ATA
KAIKKIA OHJEITA JA VAROITUKSIA.**

vmo2009-003-004_en

KILPI 1

VAROITUS



ÄLÄ KOSKAAN aja matkustajana. Matkustajat voivat aiheuttaa hallinnan menetyksen, josta seuraa VAKAVA VAHINGOITTUMINEN tai KUOLEMA.

704 900 005

V01M07Z

KILPI 2

VAROITUS



Alle 6-vuotiaan henkilön ajaminen tällä ATV:llä lisää hänen riskiään LOUKKAANTUA VAKAVASTI TAI KUOLLA.

Alle 16-vuotias saa ajaa tätä ajoneuvoa ainoastaan aikuisen valvonnassa.

ÄLÄ KOSKAAN anna alle 6-vuotiaan ajaa tällä ATV:llä.

vmo2009-004-002_en

KILPI 3: DS 70

VAROITUS



Alle 12-vuotiaan henkilön ajaminen tällä ATV:llä lisää hänen riskiään LOUKKAANTUA VAKAVASTI TAI KUOLLA.

Alle 16-vuotias saa ajaa tätä ajoneuvoa ainoastaan aikuisen valvonnassa.

ÄLÄ KOSKAAN anna alle 12-vuotiaan ajaa tällä ATV:llä.

vmo2009-004-003_en

DS 90/DS 90 X

VAROITUS

Väärä rengaspaine tai ylikuorma voi aiheuttaa hallinnan menetyksen.

Hallinnan menettäminen voi johtaa VAKAVAAN HENKILÖVAHINKOON tai KUOLEMAAN.

RENGASPAINE

- Säädä kylmillä renkailla: DSXX / DSXX
- Suositeltava: EDESSÄ: XX.X kPa, X,X psi, TAKANA: XX.X kPa, X,X psi.
- Minimi: EDESSÄ: XX.X kPa, X,X psi, TAKANA: XX.X kPa, X,X psi.
- Älä koskaan säädä rengaspainetta alle minimin. Rengas voisi irrota vanteelta.
- Suurin ajoneuvopaino: XX kg, (XX.X lbs). Mukaanluettuina kuljettajan paino, kuorma ja lisävarusteet.

vmo2008-008-002_aen

KILPI 4: TYYPILLINEN

EMISSION CONTROL INFORMATION

THIS VEHICLE IS CERTIFIED TO OPERATE ON UNLEADED GASOLINE AND MEETS TO XXXX U.S. EPA AND CALIFORNIA REGULATIONS FOR ATY SI ENGINES.



| | | |
|---------------------------------|------------------|----------------------------------|
| ENGINE FAMILY | XXXXXX.XXXXXX | MOOTTORISARJA |
| CERTIFICATION STANDARD (FEL) | XXXXXXXXXXXXXXXX | TYYPPIHYVÄKSYNTÄSTANDARDI (FEL) |
| ENGINE DISPLACEMENT | XXXXXXXXXX | MOOTTORIN SYLINTERTILAVUUS |
| EXHAUST EMISSION CONTROL SYSTEM | XXXX | PAKOKAASUJEN HALLINTAJÄRJESTELMÄ |

PÄÄSTÖTIETO

TÄSSÄ AJONEUVOSSA ON HYVÄKSYTTY KÄYTETTÄVÄKSI LYLYTÖNTÄ BENSINIÄ, JOKA TÄYTTÄÄ XXXX U.S. EPA & CALIFORNIA EMISSION -PÄÄSTÖMÄÄRÄYKSET MAASTOAJONEUVOJEN MOOTTOREILLE.

SEE OPERATOR'S GUIDE FOR MAINTENANCE SPECIFICATIONS
KATSO HUOLTOTIEDOT KÄSIKIRJASTA

BOMBARDIER RECREATIONAL PRODUCTS INC.

vmo2007-002-002

KILPI 5: SIJAITSEE TAKALOKASUOJAN ALLA

| | | |
|---|--|--|
| | | |
| DA RIND OG LÆS BRUGERVEJLEDNINGEN, OVERHOLD ALLE INSTRUKTIONER OG ADVARSLER. | DE BETRIEBSANLEITUNG AUFENODIG MACHEN UND LESEN, ALLE ANWEISUNGEN UND WARNWEISSE BEFOLGEN. | |
| NL LEES HET HOUDBOEK EN AAN ALLE AANWIJZINGEN EN WAARSCHUWINGEN. | EL ΒΡΕΤΕ ΤΗ ΔΙΕΥΘΑΝΤΗ ΤΩΝ ΟΔΗΓΙΩΝ ΧΡΗΣΤΗ-ΑΝΟΙΓΜΑΤΕΣ ΟΔΕΣ ΤΗΣ ΟΔΗΓΗΣ ΚΑΙ ΤΗΡΩΝΟΤΗΤΗΖΕΙΣ. | |
| FR LOCALISER ET LIRE LE GUIDE DE L'OPÉRATEUR, SUIVRE TOUTES LES CONSIGNES ET AVERTISSEMENTS. | IT LEGGERE IL MANUALE DELL'OPERATORE, SEGUIRE TUTTE LE ISTRUZIONI E AVVERTENZE. | |
| FI LUKAA YLEEN LA GÜA DEL OPERADOR. ATENERSE A TODAS LAS INSTRUCCIONES Y MENSAJES DE ADVERTENCIA. | PT LOCALIZAR E LER O GUIA DE OPERAÇÃO. OBSERVAR TODAS AS INSTRUÇÕES E MENSAGENS DE AVISO. | |
| ES | SV TA REDA PÅ INSTRUKTIONSBOKEN OCH LÄS DEN, UPPMÄRKSAMMA ALLA ANVÄSNINGAR OCH VARNINGAR. | |

vmo2008-011-090

KILPI 6

AJONEUVOA KOSKEVAT TIEDOT

HALLINTALAITTEET/MITTARIT/VARUSTEET

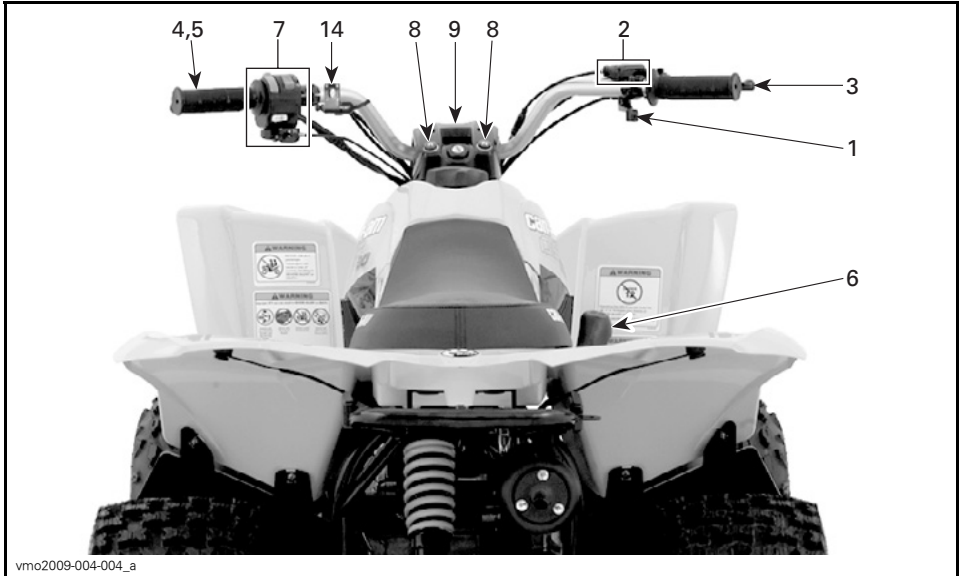

TYYPILLINEN

Tätä käyttäjän käsikirjaa luettaessa on muistettava että:

⚠ VAROITUS

Osoittaa mahdollista vaaratilannetta, joka voi johtaa vakavaan loukkaantumiseen tai kuolemaan, ellei sitä vältetä.

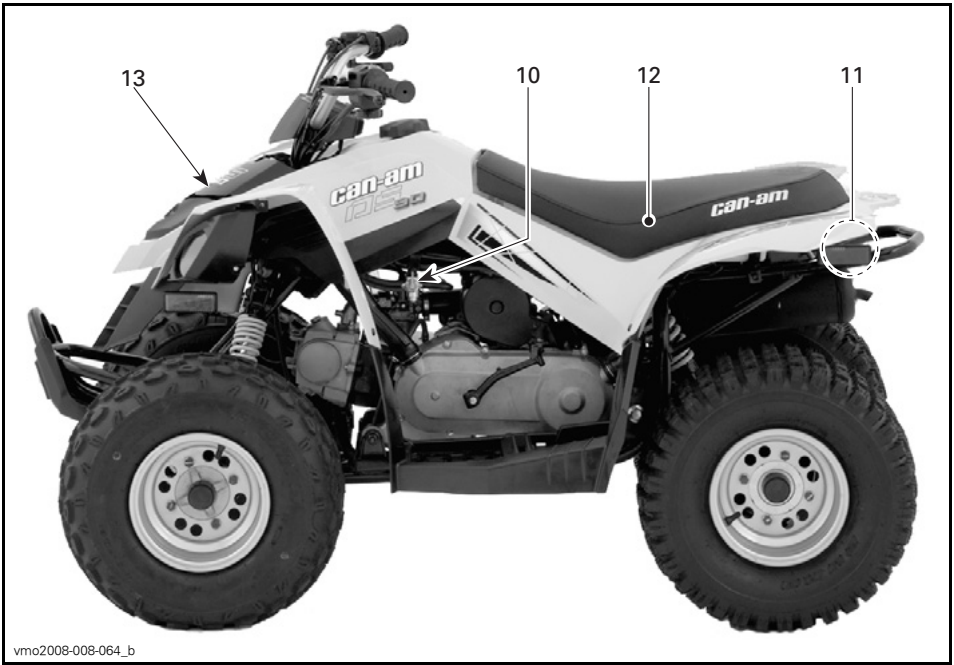

vmo2008-008-064_b

TYYPILLINEN

HUOM: Tässä osassa kuvataan ajoneuvosi eri hallintalaitteiden perustointoja. Katso lisätietoja tietyn hallintalaitteen käytöstä joidenkin toisten laitteiden yhteydessä **KÄYTTÖOHJEISTA** edempänä tässä osassa.

1) Kaasuvipu

Painamalla sitä moottorin käyntinopeus kasvaa, jolloin vaihteisto voidaan vaihtaa valitulle vaihteelle.

Kun se vapautetaan, moottorin käyntinopeuden pitäisi palata automaattisesti tyhjäkäynnille, jolloin ajoneuvon vauhti vähitellen hidastuu.

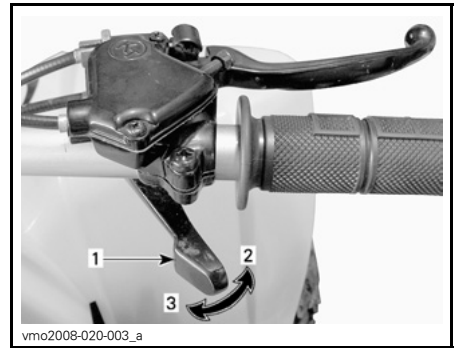

vmo2008-020-003_a

TYYPILLINEN

1. Kaasuvipu
2. Kaasutus
3. Hidastus

VAROITUS

Tarkasta kaasuvivun toiminta ennen moottorin käynnistämistä. Ellei kaasuvipu toimi esteettömästi ja tasaisesti, tarkasta mikä sen aiheuttaa. Korjaa ongelma ennen ajoneuvolla ajamista. Ota yhteys valtuutettuun jälleenmyyjäsi, ellei voi ratkaista ongelmaa itse.

2) Nopeuden rajoitinruuvi

Tässä ajoneuvossa on säädettävä nopeuden rajoitin. Nopeuden rajoitin estää kaasua aukeamasta kokonaan, vaikka kaasuvipu painettaisiin kokonaan pohjaan.

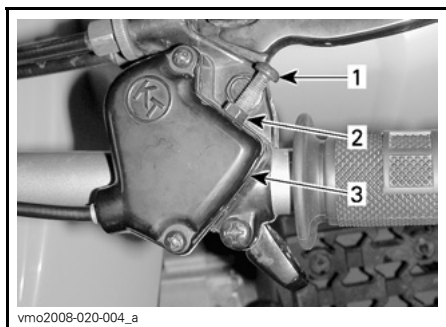
**TYYPILLINEN**

1. Nopeuden rajoitinruuvi
2. Lukkomutteri
3. Kaasuvivun vaijerin kotelo

Kierrettäessä nopeuden rajoitinruuvia se rajoittaa käytettävissä olevaa moottorin maksimitehoa ja laskee ajoneuvon maksiminopeutta.

HUOM: DS 70-mallin nopeudeksi on tehtaalta rajoitettu 16 km/t (10 MPH) ja DS 90/DS 90 X-mallien nopeudeksi on rajoitettu 24 km/t (15 MPH).

BRP suosittelee, että kaikki aloittelevat kuljettajat ajavat niin, että nopeuden rajoitinruuvi rajoittaa ajonopeutta kunnes he ovat oppineet käsittelemään ATV:tä.

Vanhemmat voivat säätää nopeuden rajoitinruuvia asteittain auki nostaakseen maksimijonopeutta sen mukaan, kuinka aloitteleva kuljettaja oppii käyttämään ajoneuvoaan.

HUOM: DS 70-mallin rajoittamaton maksiminopeus on 24 km/t (15 MPH) ja DS 90/DS 90 X, 48 km/t (30 MPH).

VAROITUS

Vanhempien tulisi aina rajoittaa suurinta ajonopeutta siten, että lapsi kykenee käyttämään ajoneuvoa turvallisesti. Älä koskaan anna lapsen itse säätää nopeutta rajoitinruuvien avulla.

Katso oikeaa säätöä varten kappale **NOPEUDEN RAJOITINRUUVI** kohdassa **HUOLTOTOIMENPITEET**.

VAROITUS

Nopeuden rajoitinruuvien väärä säätö saattaa vaurioittaa kaasuvaijeria ja huonontaa kaasuvaijerin toimintaa. Tässä mainittujen säätösuositusten noudattamatta jättäminen voi aiheuttaa muutoksia ajoneuvon hallintaan, mikä johtaa mahdolliseen onnettomuuteen ja vakaviin vahingoittumisiin tai jopa kuolemaan.

3) Etujarruvipu

Painettaessa jarru jarruttaa. Vapautettaessa jarruvivun pitäisi automaattisesti palata alkuperäiseen asentoonsa. Jarrutusteho on suhteessa voimaan, jolla vipua puristetaan, sekä maastotyyppiin ja -olosuhteisiin.

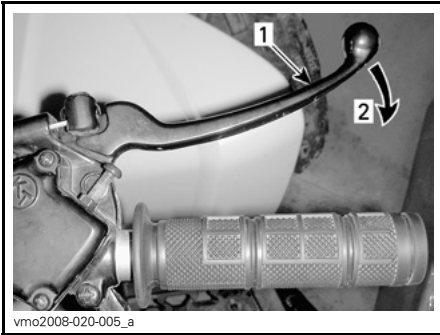
**TYYPILLINEN**

1. Jarruvipu
2. Jarrutus

4) Takajarruvipu

Painettaessa jarru jarruttaa. Vapautettaessa jarruvivun pitäisi automaattisesti palata alkuperäiseen asentoonsa. Jarrutusteho on suhteessa voimaan, jolla vipua puristetaan, sekä maastotyyppiin ja -olosuhteisiin.

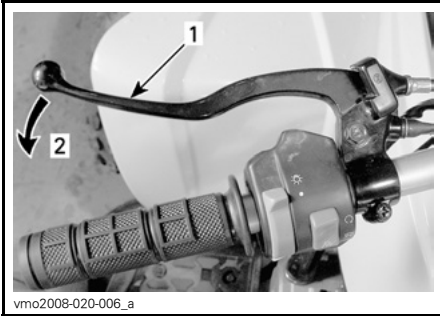
**TYYPILLINEN**

1. Jarruvipu
2. Jarrutus

5) Seisontajarru

Lukitus estää ajoneuvon liikkumisen. Kytke päälle aina kuljetuksen aikana tai kun ajoneuvo ei ole käytössä.

VAROITUS

Käytä seisontajarrua aina kun ajoneuvo ei ole käytössä.

VAROITUS

Varmistu, että seisontajarru on kokonaan pois päältä ennen ajoneuvon käyttöä. Jos ajoneuvolla ajettaessa jarrujen annetaan laahata jarruvipua jatkuvasti puristamalla, tämä voi vaurioittaa jarrujärjestelmää ja aiheuttaa jarrutehon menetyksen ja/tai tulipalon.

Mekanismin käyttö: Paina jarruvipua samalla kun liikutat vivun lukkoa. Jarruvipu on nyt painettu kiinni ja jarru(t) on(ovat) päällä.

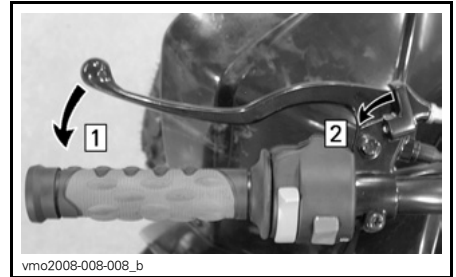
DS 70/DS 90**TYYPILLINEN — TAKAJARRUVIPU**

Askel 1: Paina jarruvipua ja pidä se alaspainettuna
Askel 2: Liikuta vivun lukkoa

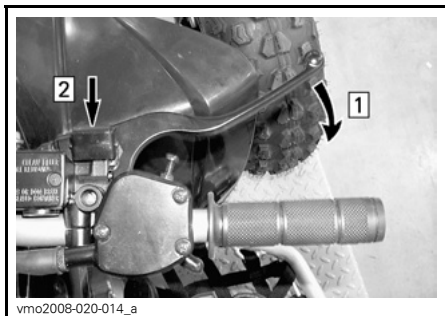
Vain DS 90 X**TAKAJARRUVIPU**

Askel 1: Paina jarruvipua ja pidä se alaspainettuna
Askel 2: Työnnä vivun lukkoa

Kaikki mallit

Mekanismin vapautus: Paina jarruvipua. Vivun lukon pitäisi automaattisesti palata alkuperäiseen asentoonsa. Jarruvivun pitäisi palata lepoasentoon. Vapauta aina seisontajarru ennen ajamista.

6) Vaihdevipu

A 3-asentoinen vipu.

⚠ TÄRKEÄÄ Pysäytä ajoneuvo aina kokonaan ja laita jarrut päälle ennen vaihdevivun siirtämistä.

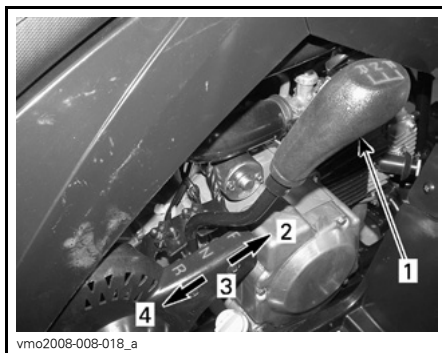
**VAIHDEVIVUN VAIHTAMISKUVIO**

1. Vaihdevipu
2. Eteenpäin (F)
3. Vapaa (N)
4. Peruutusvaihte (R)

Vaihteen siirtämistä varten pysäytä ajoneuvo kokonaan, paina jarrua ja siirrä sitten vipu haluttuun asentoon siirtämällä sitä ylöspäin tai alaspäin. Älä siirrä vipua väkisin.

⚠ VAROITUS

Varmista, ettei takana ole esteitä tai ihmisiä ennen ajoneuvolla peruuttamista. Istu istuimella peruuttaessasi.

F: Eteenpäin

Tämä on normaali ajonopeusalue. Sillä ajoneuvo saavuttaa maksiminopeutensa.

N: Vapaalla

Tämä asento vapauttaa vaihteiston ja mahdollistaa ajoneuvon liikuttamisen omin voimin tai hinaamisen.

R: Peruutus

Tällä vaihteella voit peruuttaa ajoneuvollasi.

7) Monitoimikatkaisin

Monitoimikatkaisimessa on seuraavat painikkeet:

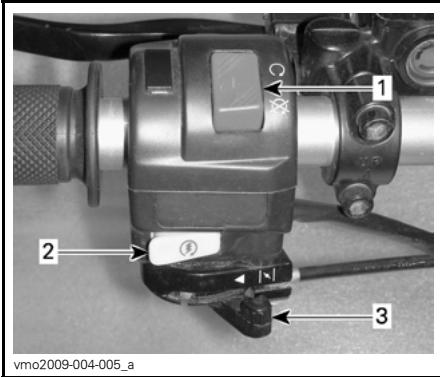

vmo2009-004-005_a

1. Moottorin pysäytyskytkin
2. Moottorin käynnistyspainike
3. Rikastinvipu

Moottorin pysäytyskytkin

Tätä kytkintä voidaan käyttää moottorin pysäyttämiseen ja hätäkeinona.

Moottori pyörittää muttei käynnisty, jos moottorin pysäytyskytkin on OFF (POIS) -asennossa.

HUOM: Vaikka moottori voidaankin pysäyttää kääntämällä avain virtalukossa OFF (POIS) -asentoon, suosittelemme, että moottori pysäytetään moottorin pysäytyskytkimellä.

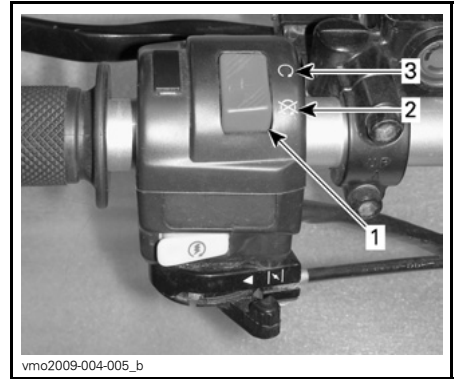

vmo2009-004-005_b

1. Moottorin pysäytyskytkin
2. OFF (POIS PÄÄLTÄ) -asento
3. ON (PÄÄLLÄ) -asento

Moottorin käynnistyspainike

Käynnistä moottori asettamalla moottorin pysäytyskytkin ON (PÄÄLLÄ) -asentoon.

Paina VASEN jarruvipu pohjaan ja pidä sitä painettuna.

Paina ja pidä alhaalla moottorin käynnistyspainiketta. Vapauta se heti, kun moottori on käynnistynyt.

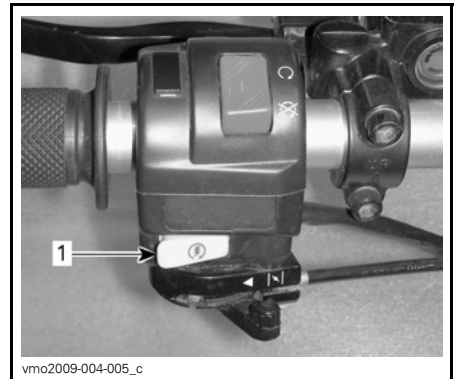

vmo2009-004-005_c

1. Moottorin käynnistyspainike

Pysäytä moottori vapauttamalla kaasuvipu kokonaan ja käyttämällä sitten moottorin pysäytyskytkintä.

Rikastinvipu (ryppy)

Tässä laitteessa on säädettävä vipu moottorin kylmäkäynnistyksen helpottamista varten.

OFF (POIS PÄÄLTÄ) -asento on normaalikäyttöä varten, kun moottori on lämmin.



vmo2009-004-005_d

OFF (POIS) -ASENTO

Rikastinvipu asetetaan täysin päälle -asentoon moottorin ollessa kylmä.



vmo2009-004-006_a

RIKASTIN TÄYSIN AUKI

Muita POIS- ja TÄYSIN PÄÄLLÄ -asentojen välisiä asentoja voidaan käyttää moottorin lämpötilasta riippuen.

8) Merkkivalot

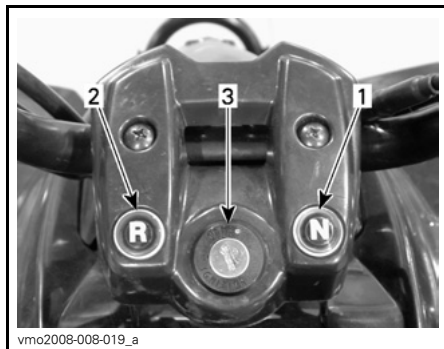

vmo2008-008-019_a

TYYPILLINEN

1. Vapaa (N)
2. Peruutusvaihte (R)
3. Virtalukko

Vapaalla-merkkivalo (VIHREÄ)



Valon palaminen osoittaa vaihteen olevan vapaalla.

Peruutuksen merkkivalo (PUNAINEN)



Valon palaminen osoittaa vaihteen olevan peruutusasennossa.

9) Virtalukko

Toimii avaimella, kaksiasentoinen kytkin: OFF (POIS) ja ON (PÄÄLLÄ).

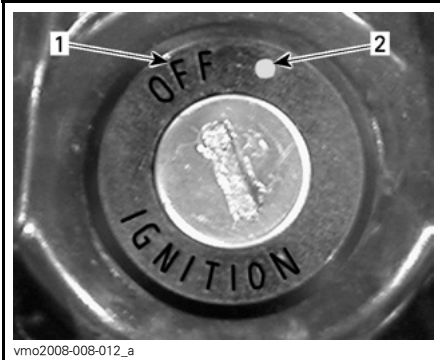

vmo2008-008-012_a

VIRTALUKKO

1. OFF (POIS PÄÄLTÄ) -asento
2. ON (PÄÄLLÄ)-asento

Laita avain kytkimeen ja käännä se ON (PÄÄLLÄ) -asentoon. Avaimen saa pois kääntämällä se ensin OFF (POIS) -asentoon.

HUOM: Vaikka moottori voidaankin pysäyttää kääntämällä avain virtalukossa OFF (POIS) -asentoon, suosittelemme, että moottori pysäytetään moottorin pysäytyskytkimellä. Käännä virtalukko OFF (POIS) -asentoon aina pysäytettyäsi moottorin.

10) Polttoaineventtiili

Se on 3-asentoinen kiertoventtiili: OFF (POIS), ON (PÄÄLLÄ), RES (VARA) Kierrä osoitin ON (PÄÄLLÄ)-, OFF (POIS)- tai RES (VARA)-kohtaan.

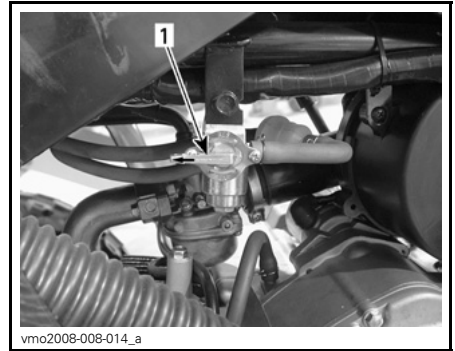

vmo2008-008-014_a

AJONEUVON VASEN PUOLI

1. Siirrä tämä osoitin haluttuun asentoon

⚠ TÄRKEÄÄ Ellei polttoaineventtiiliä ole kunnolla avattu, polttoaine ei pääse virtaamaan kunnolla. Varmistu, että venttiili on ajon aikana täysin auki.

OFF (POIS)

Pysäyttää polttoaineen syötön kaasuttimeen.

⚠ TÄRKEÄÄ Käännä venttiili OFF (POIS) -asentoon kun ajoneuvo ei ole käytössä tai kun sitä siirtokuljetaan.

ON (PÄÄLLÄ)

Päästää polttoaineen kaasuttimeen. Tämä on normaali asento kun ajoneuvoa käytetään.

RES (varalla)

Kun polttoaine on loppunut polttoainesäiliöstä ON (PÄÄLLÄ) -asennossa, on pieni hätävara käytettävissä kääntämällä nappi RES (VARA) -asentoon. Käytä tätä asentoa vain kun ON (PÄÄLLÄ) -osa on tyhjä.

Kun varasäiliö on käytössä, suorita mahdollisimman nopeasti tankkaus. Tankkauksen jälkeen muista kääntää venttiili takaisin ON (PÄÄLLÄ) -asentoon.

11) Istuimen salvan nuppi

Sijaitsee takalokasuojaan alla, lähellä takapuskuria. Avaamalla sen saa istuimen poistettua, jolloin moottoritilaan pääsee käsiksi. Vapauta istuin vetämällä nupista.



TYYPILLINEN

1. Istuimen vapautusnuppi

Istuimen poisto

Vedä salpaa samalla kun nostat varovasti istuimen takaosaa. Vedä istuinta taaksepäin ja irrota se sitten.

Istuimen asennus

Aseta edessä olevat kielet rungossa oleviin koukkuihin. Kun istuin on kevyesti paikallaan, paina sitä reilusti alas, jolloin salpa lukkiutuu.

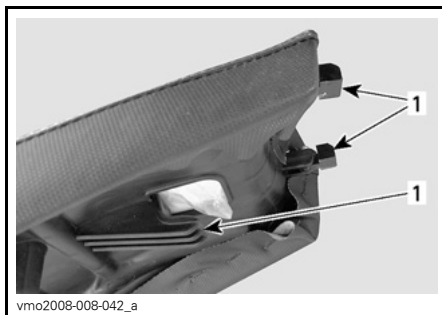

vmo2008-008-042_a

1. Istuimen salvat

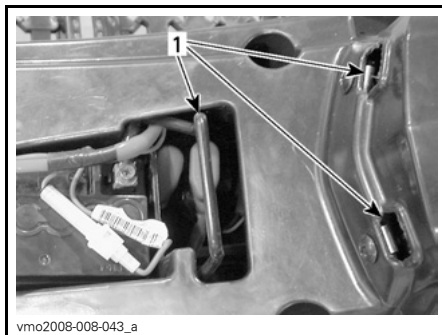

vmo2008-008-043_a

1. Koukut

VAROITUS

Varmista, että istuimen salpa on kunnolla kiinni ennen liikkeelle lähtöä.

12) Työkalusarja

Työkalusarja sijaitsee istuimen alla moottoritilassa ja siinä on perushuoltoa varten tarvittavat työkalut.

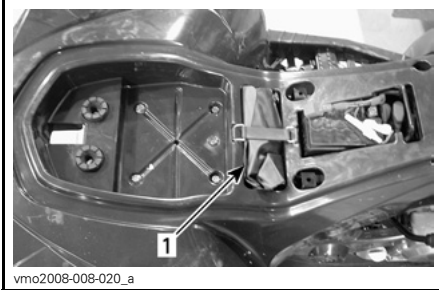

1. Työkalusarja

13) Etusäilytyslokeri

Kätevä lokero henkilökohtaisten tavarojen kuljettamiseen.

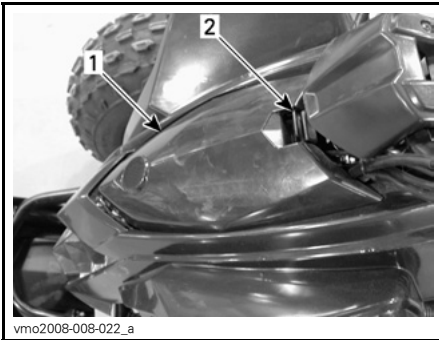

1. Etusäilytyslokeri
2. Kannen salpa

Avataksesi säilytyslokeron vedä salpasta varovasti ja pidä sitä sitten paikoillaan samalla kantta nostoen.



VAROITUS

Moottorin käydessä aseta vaihde aina VAPAA-asentoon ja kytke seisontajarru päälle ennen kannen avaamista. Älä koskaan jätä raskaita tai irrallisia rikkimeneviä esineitä säilytyslokeroon. Salpaa aina kansi ennen liikkeellelähtöä.

14) Hätäkatkaisin

Vain DS 90 X

Kun hätäkatkaisimen pidike irtoaa katkaisimesta, moottori sammuu eikä ATV voi jatkaa matkaansa, jos kuljettaja vahingossa putoaa ajoneuvosta.

Asenna hätäkatkaisimen pidike nupin ja katkaisinkotelon väliin kuten kuvassa, jotta voit käynnistää moottorin.

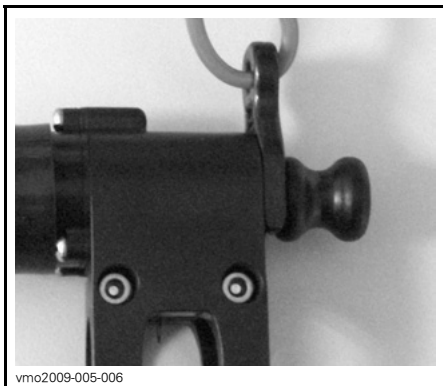
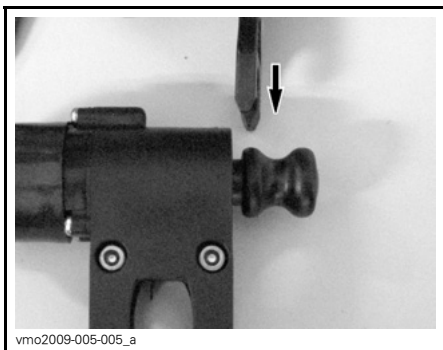

⚠ VAROITUS

Aja ajoneuvolla aina niin, että hätäkatkaisimen naru on kiinnitetty joko vaatteisiin tai ranteeseen.

POLTTOAINE

Suositteltu polttoaine

Käytä lyijytöntä bensiiniä, jota saa useimmilta huoltoasemilta, tai hape-tettua polttoainetta, jossa on enintään yhteensä 10 % etanolia tai metanolia tai kumpaakin. Käytetyn polttoaineen suositeltu vähimmäisoktaaniluku on seuraava.

| OKTAANILUKU | |
|-------------------------------|-----------------|
| Pohjois-Amerikassa | (87 (R + M))/2) |
| Pohjois-Amerikan ulkopuolella | 92 RON |

⚠ TÄRKEÄÄ Älä koskaan kokeile muilla polttoaineilla. Muiden kuin suositeltujen polttoaineiden käyttö voi johtaa ajoneuvon suorituskyvyn huononemiseen ja tärkeiden polttoainejärjestelmän ja moottorin osien vaurioitumiseen.

Tankkaaminen

⚠ VAROITUS

Älä anna lapsen lisätä polttoainetta ajoneuvoon.

Pysäytä moottori.

Älä anna kenenkään jäädä ajoneuvoon tankkaamisen ajaksi.

Kierrä polttoainesäiliön korkki auki vastapäivään.

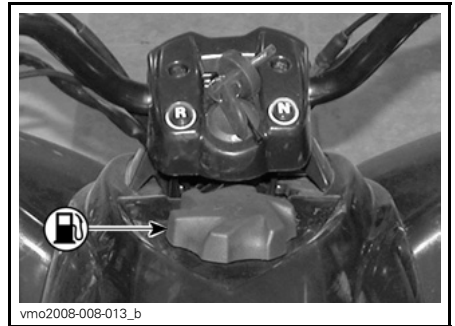

vmo2008-008-013_b
TYYPILLINEN — POLTTOAINESÄILIÖN KORKKI

Aseta suppilo täyttöputkeen

Kaada polttoainetta hitaasti, jotta ilma pääsee poistumaan säiliöstä eikä tapahdu takaisinvirtausta. Varo ettei polttoainetta vuoda ulos.

Älä täytä liikaa. Lopeta täyttäminen, kun polttoaine saavuttaa täyttöputken pohjan. Kiristä polttoainesäiliön korkki myötöpäivään kunnolla kiinni.

⚠ VAROITUS

Pysäytä aina moottori ennen tankkaamista. Avaa korkki hitaasti. Mikäli havaitset paine-eron (polttoainesäiliön korkkia avattaessa kuuluu viheltävä ääni), tarkastuta ja/tai korjauta ajoneuvo ennen kuin jatkat sen käyttämistä. Tietyissä olosuhteissa polttoaine on tulenarkaa ja räjähtävää. Älä koskaan käytä avotulta polttoainemäärän tarkastamiseen. Älä koskaan tupakoi tai salli läheisyydessä tulta tai kipinöitä. Toimi aina hyvin ilmastoidulla alueella. Älä koskaan täytä polttoainesäiliötä piri-pintaan ennen ajoneuvon viemistä lämpimään. Lämpötilan noustessa polttoaine laajenee ja voi tulla yli. Pyyhi ajoneuvosta aina ylivuotanut polttoaine tai öljy pois.

KÄYTTÖOHJEET

Käyttö sisäänajovaiheessa

Moottori

Ajoneuvo tarvitsee 10 tunnin sisäänajon ennen kuin sillä ajetaan jatkuvasti täydellä kaasulla.

Sisäänajon aikana saa kaasuttaa korkeintaan 3/4-kaasulla maksimista. Hyvään sisäänajoon kuuluu kuitenkin lyhyitä täyskaasutuksia ja nopeuden vaihteluita. Jatkuvat kiihdytykset täydellä kaasulla, pitkät ajot täydellä nopeudella ja moottorin ylikuumentuminen ovat vahingollisia sisäänajon aikana.

Hihna

Uusi hihna vaatii 50 km:n (30 mailia) sisäänajon. Vältä voimakasta kiihdyttämistä/hidastamista tai ajelemista täydellä vauhdilla.

10 tunnin tarkastus

HUOM: 10 tunnin tarkastuksen maksaa ajoneuvon omistaja.

Suosittelemme, että valtuutettu Can-Am -jälleenmyyjä tarkastaa ajoneuvosi ensimmäisen 10 tunnin tai 30 päivän jälkeen ostohetkestä lukien, kumpi ensin kohdalle osuu. Katso **HUOLTOTIEDOT**-osa.

Moottorin käynnistys

VAROITUS

Suorita aina käyttöä edeltävät tarkastukset osan **TURVALLISUUSTIETOJA** mukaisesti ennen kuin käytät ajoneuvoa. Tarkasta aina kriittisten hallintalaitteiden, turvatoimintojen ja mekaanisten osien toiminta ennen ajamista. Ellei sitä tehdä tässä esitetyllä tavalla, voi seurauksena olla vakava vahingoittuminen tai kuolema.

Moottori käynnistyy vain kun vaihdevipu on **VAPAALLA**.

Työnnä avain virtalukkoon ja käännä se **ON (PÄÄLLÄ)**-asentoon.

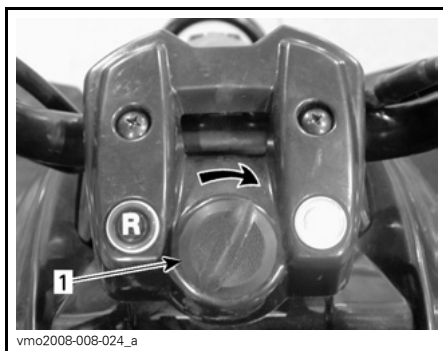

TYYPILLINEN — KÄÄNNÄ ON (PÄÄLLÄ) -ASENTOON

1. Virtalukko

Aseta moottorin pysäytyskytkin **ON (PÄÄLLÄ)**-asentoon.

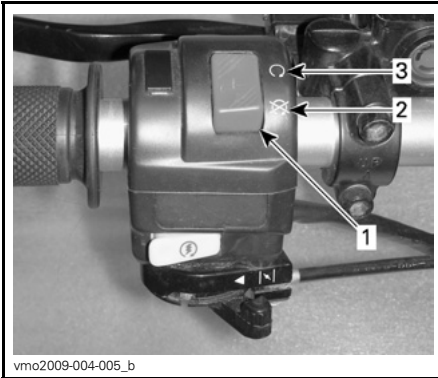

vmo2009-004-005_b

1. Moottorin pysäytyskytkin
2. OFF (POIS PÄÄLTÄ) -asento
3. ON (PÄÄLLÄ)-asento

Vain DS 90 X

Asenna hätäkatkaisimen pidike hätäkatkaisimeen, katso *HALLINTALAITTEET/ MITTARIT/VARUSTEET*.

Kaikki mallit

Kylmällä ilmalla, kun lämpötila on alle 0°C (32°F), aseta rikastinvipu täysin auki.



vmo2009-004-006_a

RIKASTIN TÄYSIN AUKI

Paina VASEN jarruvipu pohjaan ja pidä sitä painettuna.

Paina moottorin käynnistyspainiketta ja pidä painettuna, kunnes moottori käynnistyy.



vmo2009-004-005_c

1. Moottorin käynnistyspainike

⚠ TÄRKEÄÄ Älä paina käynnistyspainiketta 10 sekuntia kauempaa. Käynnistimen pitää antaa jäähtyä käynnistysyritysten välissä. Huomioi akku, etet tyhjennä sitä.

HUOM: Moottorin käynnistystä voi nopeuttaa käyttämällä kaasua. Paina hieman kaasuvipua. Jos sitä painaa liikaa, rikastinjärjestelmä ei toimi.

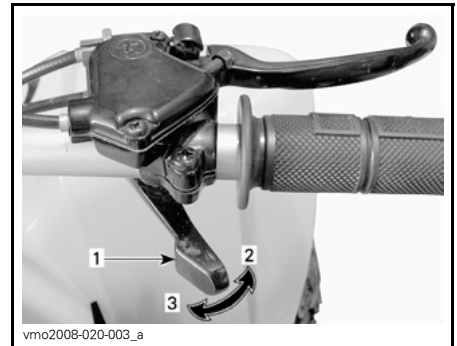

vmo2008-020-003_a

TYYPILLINEN

1. Kaasuvipu
2. Kaasutus
3. Hidastus

Vapauta moottorin käynnistuspainike välittömästi, kun moottori on käynnistynyt.

Säädi rikastinvipua muutaman sekunnin kuluttua kunnes moottori on saavuttanut parhaan kierrosluvun.

HUOM: Rikastimen liiallisen käytön johdosta moottori voi tulla tulvia, jolloin käynnistyminen vaikeutuu. Jos näin tapahtuu, katso *VIANETSINTÄ*.

Kun moottori on lämmin, aseta rikastinvipu OFF (POIS) -asentoon, ja vapauta jarrut.



OFF (POIS PÄÄLTÄ) -ASENTO

Lämpimän moottorin käynnistys

Käynnistä moottori edellä esitetyllä tavalla mutta ilman rikastinta. Ellei moottori käynnisty kahden 5 sekunnin pituisen yrityksen jälkeen sähkökäynnistimellä, aseta rikastinvipu puoliasentoon. Käynnistä moottori käyttämättä kaasuvipua. Aseta rikastinvipu muutaman sekunnin kuluttua OFF (POIS) -asentoon.

Manuaalinen varakäynnistys

Ellei sähkökäynnistin toimi, voidaan ajoneuvo käynnistää manuaalisesti.

Noudata edellä esitettyä käynnistysmenetelmää, mutta käytä käynnistyspoljinta sähkökäynnistimen sijaan.

Käynnistä moottori painamalla varoen käynnistinpoltinta alaspäin kunnes tunnet vastusta ja polkaise heti sen jälkeen poljinta nopeasti alaspäin.

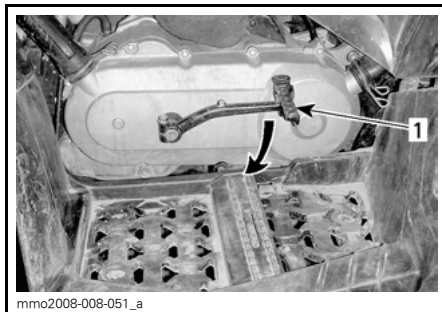

mmo2008-008-051_a

TYYPILLINEN

1. Käynnistyspoljin

Toista tarvittaessa toimenpide kokonaisuudessaan.

Moottorin pysäytys

VAROITUS

Vältä pysäköintiä rinteeseen.

Vapauta kaasu ja pysäytä ajoneuvo kokonaan.

Kytke seisontajarru päälle.

Työnnä moottorin pysäytyskytkin OFF (POIS) -asentoon.

Käännä avain virtalukossa OFF (POIS) -asentoon.

Irrota avain virtalukosta.

HUOM: DS 90 X -mallin moottori pysähtyy myös silloin, kun hätäkatkaisimen pidike vedetään irti hätäkatkaisimesta.

Käytönjälkeinen hoito

Älä koskaan puhdista näitä ajoneuvoja korkeapainepesurilla. **KÄYTÄ VAIN PIENTÄ PAINETTA** (kuten puutarhaletku). Korkeapaine voi aiheuttaa sähkö- ja mekaanisia vaurioita.

Kun ajoneuvoa on käytetty merivesiympäristössä, on ajoneuvo syytä huuhtoa makealla vedellä ajoneuvon ja sen komponenttien kunnossapitämiseksi. Metalliosien voitelu on erittäin suositeltavaa. Käytä voitelun XP-S-rasvaa.

Tämä on suoritettava jokaisen käyttöpäivän päätteeksi.

Kun ajoneuvoa käytetään mutaisessa ympäristössä, on ajoneuvo syytä huuhtoa ajoneuvon ja sen osien suojaamiseksi ja valojen pitämiseksi puhtaana.

VIRITÄ AJO-OLOSUHTEIDEN MUKAAN

Jousituksen säätäminen

VAROITUS

Jousituksen säätäminen saattaa vaikuttaa ajoneuvon käsiteltävyyteen. Käytä aina aikaa perehtyäksesi ajoneuvon käyttäytymiseen, kun olet muuttanut jotain jousituksen säätöä.

VAROITUS

Vasen ja oikea etuiskunvaimentimen säätö on asetettava aina samaan asentoon. Älä koskaan säädä vain yhtä iskunvaimenninta. Epätasainen säätö voi hankaloittaa käsiteltävyyttä ja aiheuttaa vakauden menetyksen sekä johtaa onnettomuuteen.

Jousen esikuormituksen säätö

Lyhennä joustajäykkempää ajoa ja epätasaista tietä varten.

Pidennä joustajähkeämpää ajoa ja tasaista reittiä varten.

Säädä kääntämällä säätönokkaa tai säätörengasta vastaavasti. Käytä ajoneuvon työkalusarjassa olevaa työkalua.



vmo2008-008-029_a

DS 70/DS 90 — ETUJOUSITUS

1. Etujousi
2. Käännä säätönokkaa

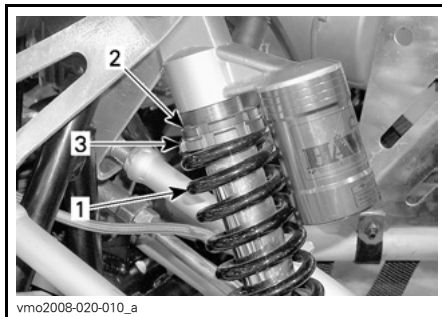

vmo2008-020-010_a

DS 90 X — ETUJOUSITUS

1. Etujousi
2. Löysää lukkorengas
3. Käännä säätörengasta

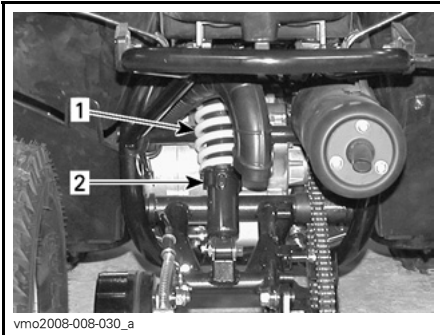

DS 70/DS 90 — TAKAJOUSITUS

1. Takajousi
2. Käännä säätönokkaa

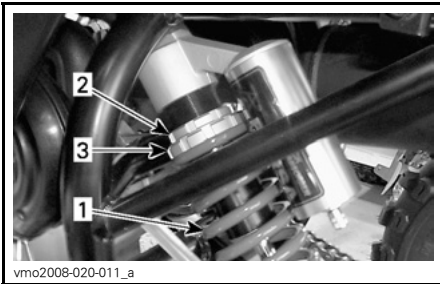

DS 90 X — TAKAJOUSITUS

1. Takajousi
2. Löysää lukkorengas
3. Käännä säätörengasta

AJONEUVON KULJETTAMINEN

Tätä käyttäjän käsikirjaa luettaessa on muistettava että:

VAROITUS

Osoittaa mahdollista vaaratilannetta, joka voi johtaa vakavaan loukkaantumiseen tai kuolemaan, ellei sitä vältetä.

Kun ajoneuvoa siirtokuljetetaan, kiinnitä se sopivilla kiinnikkeillä peräkärkyyn. Tavallisten köysien käyttö ei ole suositeltavaa.

VAROITUS

Älä koskaan kallista tätä ajoneuvoa siirtokuljetusta varten pituussuuntaan. Suosittelemme ajoneuvon kuljettamista sen normaalissa käyttöasennossa (pystyssä neljällä pyörällä).

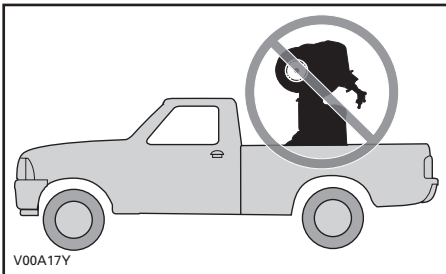

Muista:

- Aseta polttoaineventtiili OFF (POIS) -asentoon.

- Kytke seisontajarru päälle.
- Kiinnitä ajoneuvo edessä etupuskurista ja takaa rungosta.



DS 70/DS 90 — KIINNITYSKOHTA EDESSÄ

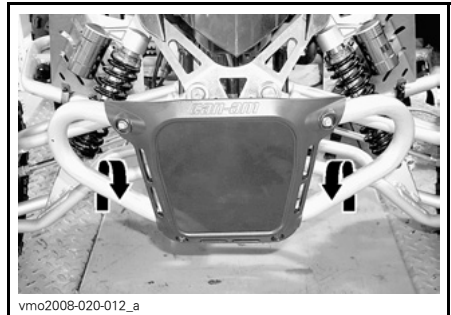

DS 90 X — KIINNITYSKOHTA EDESSÄ

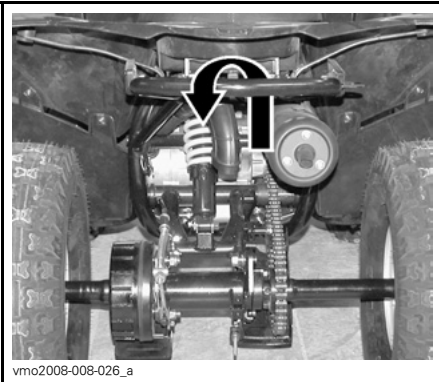

**KAIKKI MALLIT — KIINNITYSKOHTA
TAKANA**

⚠ TÄRKEÄÄ Ajoneuvon kiinnittäminen muista kohdista voi vahingoittaa sitä.

⚠ VAROITUS

Älä hinaa tätä ajoneuvoa auton tai toisen ajoneuvon perässä. Käytä peräkäräryä.

HUOLTOTIEDOT

HUOLTOTAULUKKO

Huoltotoimenpiteiden suorittaminen on erittäin tärkeää, jotta ajoneuvosi pysyy turvallisessa käyttökunnossa. Asianmukainen huollon suorittaminen on omistajan vastuulla. Suorita tarkastukset määräajoin ja noudata huoltotaulukkoa.

VAROITUS

Ajoneuvon asianmukaisen huollon laiminlyönti ja huoltotaulukon noudattamatta jättäminen saattaa tehdä ajoneuvosta epäturvallisen käyttää.

Tämä osa sisältää ohjeet perushuoltotoimenpiteitä varten. Jos sinulla on tarvittavat mekaanikon taidot ja asianmukaiset työkalut, voit suorittaa näitä toimenpiteitä itse. Ellei sinulla ole tarvittavia edellytyksiä, ota yhteys valtuutettuun Can-Am -jälleenmyyjään.

On parempi, että valtuutettu Can-Am -jälleenmyyjä suorittaa muut huoltotaulukossa mainitut vaikeammat toimenpiteet ja sellaiset toimenpiteet, jotka edellyttävät erityistyökaluja.

VAROITUS

Sammuta moottori ja noudata näitä huoltotoimenpiteitä huoltaessasi ajoneuvoasi. Ellet noudata asianmukaisia huoltotoimenpiteitä, kuumat tai liikkuvat osat, sähkölaitteet, kemikaalit tai jotkut muut vaaratilanteet voivat aiheuttaa loukkaantumisen.

MÄÄRÄAIKAISHUOLTOTAULUKKO

A: SÄÄDÄ
C: PUHDISTA
I: TARKASTA
L: VOITELE
R: VAIHDA

ALKUTARKASTUS, 10 TUNTIA TAI 30 PÄIVÄÄ

(Valtuutetun Can-Am -jälleenmyyjän suoritettava. Alkuhuolto on erittäin tärkeä, eikä sitä pidä jättää tekemättä.)

VIIKOITTAIN

KUUKAUSITTAIN

KERRAN VUODESSA TAI 100 TUNNIN VÄLEIN

SUORITTAJA

OSA/TOIMENPIDE

SELITYS

MOOTTORI

| Moottoriöljyn pinnan taso ⁽¹⁾ | JOKA KÄYTTÖKERTA | | | Asiakas |
|---|------------------|---------|------------------|--------------|
| Moottoriöljy | R | | R ⁽⁶⁾ | Asiakas |
| Moottoriöljyn suodatin | | | C | Asiakas |
| Ilmansuodatin/ilman suihkutusventtiilin suodatin ⁽³⁾ | | I, C | R | Asiakas |
| Moottorin tyhjäkäynti | I | | I | Jälleenmyyjä |
| Venttiilin vällys | I | | A | Jälleenmyyjä |
| Kampikammion tuuletusjärjestelmä | | | I ⁽⁵⁾ | Jälleenmyyjä |
| Kipinänsammutin | | | C | Asiakas |
| Pakojärjestelmä | | | I | Jälleenmyyjä |

1) Käyttöä edeltävään tarkastukseen kuuluva toimenpide.
 (3) Useammin ankarassa käytössä, kuten pölyisessä paikassa, hiekkaisissa, lumisissa, märissä tai mutaisissa olosuhteissa.
 (5) Tarkasta 6 kuukauden välein.
 (6) Vaihda 3 kuukauden tai 40 tunnin välein.

POLTTOAINEJÄRJESTELMÄ

| | | | | | |
|-------------------------------|---------|--|----------------|----------------|--------------------------|
| Polttoaineletkut ja liitokset | I | | | I | Jälleenmyyjä |
| Polttoainesuodatin | | | | ⁽⁴⁾ | Jälleenmyyjä |
| Kaasuvaijeri/kotelo | I, A | | I, A | I, A, L | Jälleenmyyjä/ Asiakas |
| Kaasutin | I, A | | ⁽²⁾ | C, A | Jälleenmyyjä |

(2) Tarkasta ja säädä 6 kuukauden välein.
 (4) Vaihda 2 vuoden tai 200 tunnin välein.

MÄÄRÄAIKAISHUOLTOTAULUKKO

| A: SÄÄDÄ C: PUHDISTA I: TARKASTA L: VOITELE R: VAIHDA | ALKUTARKASTUS, 10 TUNTIA TAI 30 PÄIVÄÄ | | | | | OSA/TOIMENPIDE | SELITYS |
|---|---|--|---------|---------------|--------------|---|---------|
| | (Valtuutetun Can-Am -jälleenmyyjän suoritettava. Alkuhuolto on erittäin tärkeä, eikä sitä pidä jättää tekemättä.) | | | | | | |
| | VIIKOITTAIN | | | | | | |
| | KUUKAUSITTAIN | | | | | | |
| | KERRAN VUODESSA TAI 100 TUNNIN VÄLEIN | | | | | | |
| SUORITTAJA | | | | | | | |
| SÄHKÖJÄRJESTELMÄ | | | | | | | |
| Sytytystulppa | I, A | | | R | Jälleenmyyjä | — | |
| Akkuliitokset | I | | I | | Asiakas | | |
| Akun jännite | I | | I | | Jälleenmyyjä | | |
| VOIMANSIIRTOJÄRJESTELMÄ | | | | | | | |
| Voimansiirtoketjun voitelu/säätö | JOKA KÄYTTÖKERTA | | | | Asiakas | (3) Useammin ankarassa käytössä, kuten pölyisellä alueella, hiekkaisissa, lumisissa, märissä tai mutaisissa olosuhteissa. | |
| Voimansiirtoketjun rullan tarkastaminen | JOKA KÄYTTÖKERTA | | | | Asiakas | | |
| Ketjupyörien kuluneisuus ⁽³⁾ | | | | I | Jälleenmyyjä | | |
| RENKAAT/PYÖRÄT | | | | | | | |
| Pyörien laakereiden kunto | | | | I | Asiakas | — | |
| Pyörien mutterit | I | | I | | Asiakas | | |
| Renkaiden paine ja kuluneisuus | JOKA KÄYTTÖKERTA | | | | Asiakas | | |
| PORTAATON VOIMANSIIRTO (CVT) | | | | | | | |
| Variaattorihihna | | | | I | Jälleenmyyjä | — | |
| I- ja II-variaattorit | | | | I, C, L | Jälleenmyyjä | | |
| Portaattoman voimansiirron ilmanotto-/ilmanpoistoputket | I | | I, C | | Asiakas | | |

| MÄÄRÄAIKAISHUOLTOTAULUKKO | | | | | | |
|---|--|---|-----|-----|----------------|---|
| A: SÄÄDÄ C: PUHDISTA I: TARKASTA L: VOITELE R: VAIHDA | ALKUTARKASTUS, 10 TUNTIA TAI 30 PÄIVÄÄ (Valtuutetun Can-Am -jälleenmyyjän suoritettava. Alkuhuolto on erittäin tärkeä, eikä sitä pidä jättää tekemättä.) | | | | | |
| | VIIKOITTAIN | | | | | |
| | KUUKAUSITTAIN | | | | | |
| | KERRAN VUODESSA TAI 100 TUNNIN VÄLEIN | | | | | |
| | SUORITTAJA | | | | | |
| OSA/TOIMENPIDE | | | | | SELITYS | |
| VAIHDELAATIKKO | | | | | | |
| Vaihdelaatikon öljy | R | | | (4) | Jälleenmyyjä | (4) Vaihda 200 tunnin tai 2 vuoden välein. |
| OHJAUSJÄRJESTELMÄ | | | | | | |
| Ohjaustangon kiinnittimet ⁽¹⁾ | I | A | | I | Jälleenmyyjä | (1) Käyttöä edeltävään tarkastukseen kuuluva toimenpide. (5) Voitele 6 kuukauden välein. |
| Olkavarret (DS 70/DS 90) | | | (5) | L | Asiakas | |
| Ohjausakseli | | | | L | Jälleenmyyjä | |
| Ohjausjärjestelmä | | | | I | Jälleenmyyjä | |
| JOUSITUS | | | | | | |
| Jousitusjärjestelmä | | | | I | Asiakas | — |

MÄÄRÄAIKAISHUOLTOTAULUKKO

| A: SÄÄDÄ C: PUHDISTA I: TARKASTA L: VOITELE R: VAIHDA | ALKUTARKASTUS, 10 TUNTIA TAI 30 PÄIVÄÄ (Valtuutetun Can-Am -jälleenmyyjän suoritettava. Alkuhuolto on erittäin tärkeä, eikä sitä pidä jättää tekemättä.) | | | | | |
|---|---|---|---------------------------|----------------------------------|--------------------------|--|
| | VIIKOITTAIN | | | | | |
| | KUUKAUSITTAIN | | | | | |
| | KERRAN VUODESSA TAI 100 TUNNIN VÄLEIN | | | | | |
| | SUORITTAJA | | | | | |
| OSA/TOIMENPIDE | | | | | SELITYS | |
| JARRUT ⁽⁷⁾ | | | | | | |
| Jarruneste (DS 90 X) ^{(1) (7)} | I | I | | ⁽⁴⁾ ⁽⁷⁾ | Jälleenmyyjä/ Asiakas | (1) Käyttöä edeltävään tarkastukseen kuuluva toimenpide. (4) Vaihda 2 vuoden tai 200 tunnin välein. (7) Jarrunesteen vaihtamisen tai minkä tahansa jarrujärjestelmän korjauksen on tapahduttava valtuutetun Can-Am -jälleenmyyjän toimesta. (8) Hydraulijarrut ovat itsesäätävät eivätkä tarvitse säätöä. |
| Jarrujärjestelmä ^{(1) (7)} | I | | I, A ⁽⁸⁾ | A ⁽⁸⁾ | Jälleenmyyjä | |
| Jarrupalat/jarrukenkien kuluneisuus ⁽⁷⁾ | | | | I | Jälleenmyyjä | |
| KORI/RUNKO | | | | | | |
| Kiinnittimien kireys ⁽¹⁾ | I | I | | | Asiakas | (1) Käyttöä edeltävään tarkastukseen kuuluva toimenpide. |

10 TUNNIN TARKASTUS

HUOM: 10 tunnin tarkastuksen maksaa ajoneuvon omistaja.

Suosittellemme, että valtuutettu Can-Am -jälleenmyyjä tarkastaa ajoneuvosi ensimmäisen 10 tunnin tai 30 päivän jälkeen ostohetkestä lukien, kumpi ensin kohdalle osuu.

10 tunnin tarkastuksen päiväys

Valtuutetun jälleenmyyjän allekirjoitus

Jälleenmyyjän nimi

HUOLTOTOIMENPITEET

VAROITUS

Vain aikuisen henkilön tulisi suorittaa seuraavat toimenpiteet.

Moottoriöljy

Moottoriöljyn pinnan taso

TÄRKEÄÄ Tarkasta taso säännöllisesti ja täytä tarvittaessa. Älä täytä liikaa. Moottorin käyttö asi-aankuulumattomalla öljymäärällä voi vaurioittaa vakavasti moottoria. Pyyhi vuoto pois.

HUOM: Varmista öljymäärää tarkastaessasi myös, että moottorin alueella ei näy vuotoja.

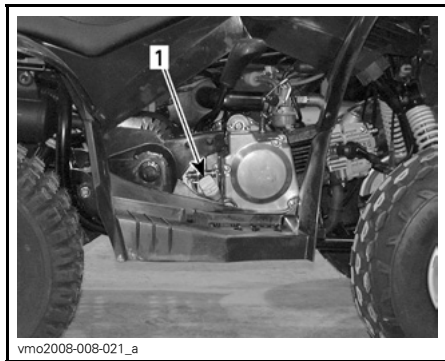

TYYPILLINEN — MOOTTORIN OIKEA PUOLI

1. Mittatikka

Aseta ajoneuvo tasaiselle alustalle, käynnistä moottori ja anna sen käydä useamman minuutin verran, pysäytä sitten moottori. Tarkasta öljymäärää seuraavasti:

1. Ruuvaa mittatikka auki, poista se ja puhdista se.

2. Aseta mittatikka uudelleen paikalleen (älä ruuvaa sitä kiinni).
3. Irrota mittatikka ja tarkasta öljyn pinnan taso. Sen pitäisi olla ylemmän merkin kohdalla, tai lähellä sitä.

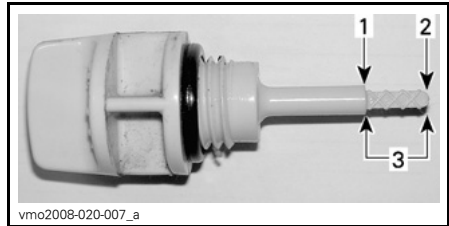

1. Täysi
2. Lisää
3. Käyttöalue

Öljyn lisäämistä varten poista mittatikka. Vältä ylivuoto asettamalla suppilo mittatikun aukkaan.

Lisää pieni määrä öljyä ja tarkasta uudelleen öljyn pinnan taso.

Toista kunnes öljyn pinnan taso on mittatikun ylemmän merkin kohdalla. **Älä täytä liikaa.**

Kiristä mittatikka kunnolla.

Suosittelut öljy

Käytä 4-tahtimoottoriöljyä, joka vastaa tai ylittää API-luokituksen SM, SL tai SJ. Tarkasta että, että öljykanisterissa on API-merkinnän kirjainyhdistelmä SM, SL tai SJ. Ainakin yksi em. kirjainyhdistelmästä on oltava merkittynä kanisteriin.

Suosittelut öljyn viskositeetti

Katso alla oleva taulukko oikean viskositeetin valitsemiseksi ilman lämpötilan mukaan.

HUOM: Kun edellytät parempaa kokonaissuorituskykyä kaikkina vuodenaikoina, käytä synteettistä XP-S 5W40 -öljyä (P/N 293 600 039).

Öljyn viskositeettitaulukko

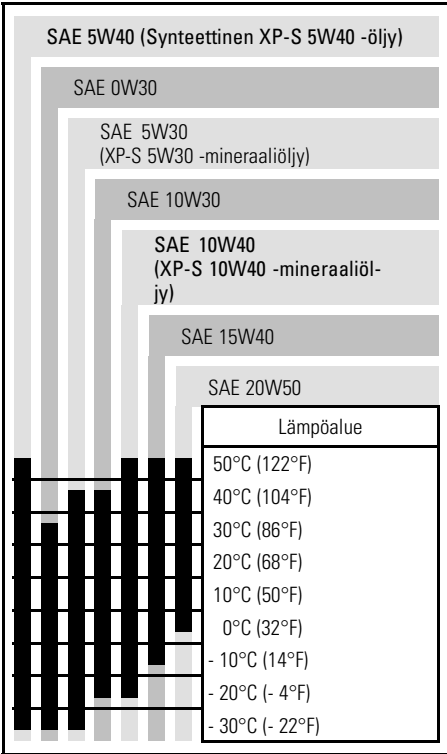

Öljynvaihto

Öljynvaihto on syytä tehdä moottorin ollessa lämmin.

VAROITUS

Moottoriöljy voi olla erittäin kuumaa. Odota kunnes moottoriöljy on lämmintä.

Varmista, että ajoneuvo on tasaisella alustalla.

Irrota mittatikku.



TYYPILLINEN — MOOTTORIN OIKEA PUOLI
1. Mittatikku

Puhdista tyhjennystulpan ympäristö.
Aseta moottorin tyhjennystulpan alle sopiva astia.
Ruuvaa tyhjennystulppa auki.

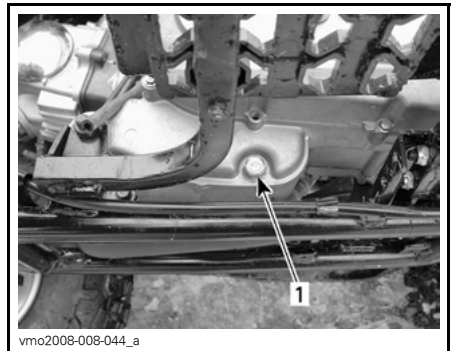

MOOTTORIN VASEN PUOLI
1. Tyhjennystulppa

Anna öljyn valua moottorista tarpeeksi kauan.

Irrota tarvittaessa öljynsuodatin ja jousi puhdistamista varten, katso yksityiskohtaiset tiedot kohdasta **HUOLTO-TAULUKKO**.

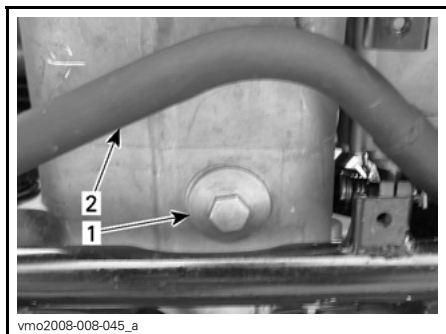

MOOTTORIN ALAPUOLELLA

1. Öljynsuodattimen kansi
2. Pakoputki

Puhdista öljynsuodatin liuottimella ja kuivaa sitten paineilmalla.

VAROITUS

Käytä aina suojalaseja. Odottamaton kemikaalin roiskahtaminen saattaa vahingoittaa silmiäsi.

HUOM: Tarkasta kannen O-renkas ja vaihda se tarvittaessa.

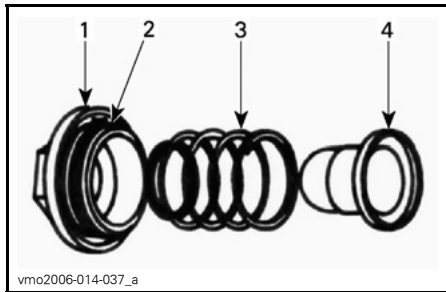

TYYPILLINEN

1. Kansi
2. O-renkas
3. Jousi
4. Suodatin

Pyyhi moottorille mahdollisesti valunut öljy.

Asenna öljynsuodatin, jousi ja O-renkas takaisin paikoilleen.

Kiristä momenttiin 42 N•m (31 lbf•ft).

Tarkasta tyhjennystulpan välilevyn kunto ja vaihda tarvittaessa.

Puhdista välilevyn alue moottorista ja tyhjennystulpasta ja asenna tulpapa takaisin sekä kiristä se momenttiin 22 N•m (16 lbf•ft).

Lisää moottoriin oikea määrä suositeltua öljyä. Katso tilavuus kohdasta **TEKNISET TIEDOT**.

Käynnistä moottori ja anna käydä muutaman minuutin tyhjäkäynnillä. Varmista, ettei öljynsuodattimen tai öljyn tyhjennystulpan alueilla näy vuotoa

Pysäytä moottori. Anna öljyn valua takaisin kampikammioon ja tarkasta sitten öljyn pinnan taso. Täytä tarvittaessa.

Hävitä öljy paikallisten määräysten mukaan.

Ilmansuodatin

Ilmansuodattimen puhdistus

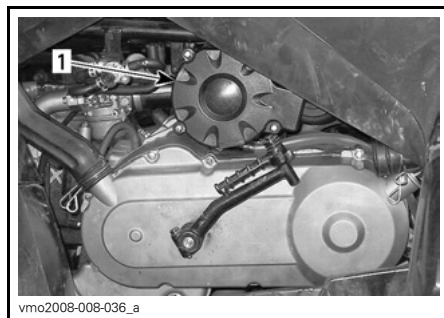

1. Ilmansuodattimen sijainti

Irrottaminen

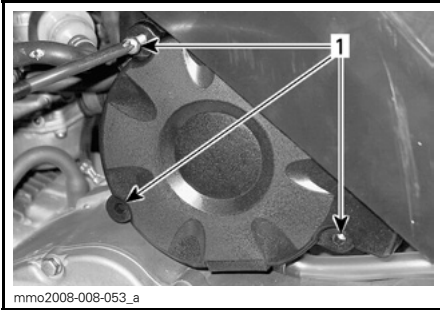

IRROTA ILMANSUODATTIMEN KOTELON KANSI.

1. Ruuvit



IRROTA ILMANSUODATTIMEN KOTELO.

1. Ilmansuodatin

Puhdistus

Kaada ämpäriin puhdistusliuosta (P/N 219 700 341) tai vastaavaa. Laita suodatin liuokseen likoon.

Puhdista suodattimen kotelon sisäosa sillä aikaa, kun suodatin likoaa.

Huuhto suodatin lämpimällä vedellä kunnes siinä ei ole enää puhdistusliuosta.

Anna suodattimen sitten kuivua kokonaan.

Kun suodatin on kuiva, öljyä se ilmansuodatinöljyllä (P/N 219 700 340) tai vastaavalla uudelleen.

Asennus

Asennus tapahtuu päinvastaisessa järjestyksessä kuin irrottaminen.

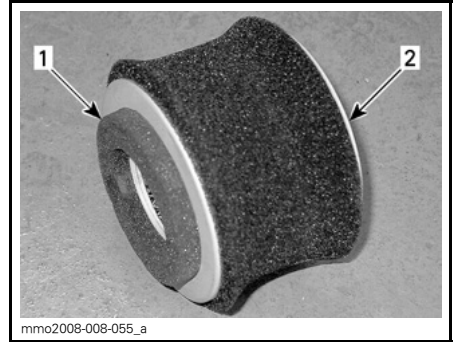

SUODATTIMEN PAIKKA

1. Kannen puoli
2. Kotelon puoli

Ilmansuodattimen kotelo

Ilmansuodattimen kotelon tyhjentäminen

Tarkasta määräajoin onko ilmansuodattimen kotelon tyhjennysputkessa nestettä tai kerääntymiä.

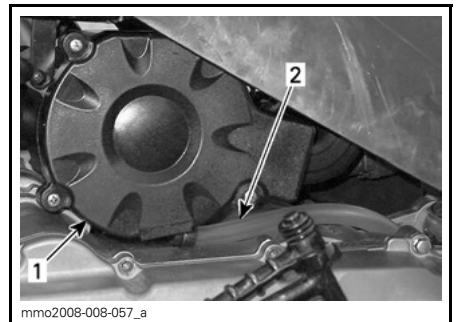

1. Ilmansuodattimen kotelo
2. Tyhjennysputki

HUOM: Jos ajoneuvoa käytetään pölyisessä ympäristössä, tarkasta useammin kuin *HUOLTOTAULUKOS-SA* on määritetty.

Jos nestettä/kerääntymiä löytyy, purista kiristintä ja poista se. Vedä tyhjennysputki ulos ja tyhjennä se.

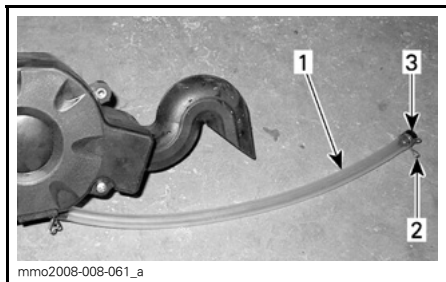

1. Tyhjennysputki
2. Kiristin
3. Tulppa

⚠ TÄRKEÄÄ Älä käynnistä moottoria kun tyhjennysputkesta löytyy nestettä tai kerääntymiä.

Kun nesteitä/kerääntymiä löytyy, on ilmansuodatin tarkastettava/kuivattava/vaihdettava riippuen suodattimen kunnosta.

Irrota ilmansuodatin alla selvitetyllä tavalla.

Ilman suihkutussventtiili

Ilman suihkutussventtiilin suodattimen puhdistus

Ilman suihkutussventtiili sijaitsee ajoneuvon VASEMMALLA puolella etulasuojan alla.



TYYPILLINEN

1. Ilman suihkutussventtiili

Puhdista ilman suihkutussventtiilin kansi ennen irrottamista.

Irrota kansi päästäksesi käsiksi ilmansuodattimeen.

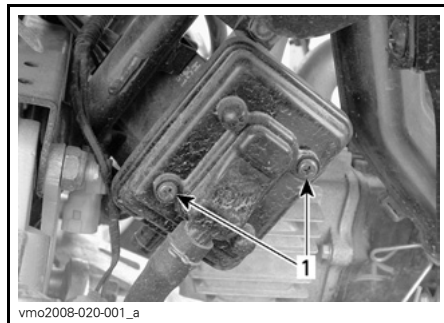

1. Irrota ruuvit

Irrota suodatin ilman suihkutussventtiilistä.

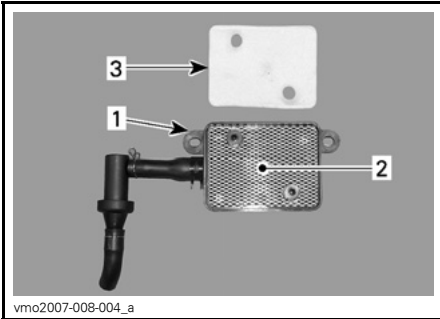
**TYYPILLINEN**

1. Ilman suihkutusventtiili
2. Sihti
3. Ilmansuodatin

Puhdista ilmansuodatin ja ilman suihkutusventtiiliin sisäosa paineilmalla.

HUOM: Jos ilmansuodatin on edelleen likainen, vaihda se uuteen.

Asenna irrotetut osat päinvastaisessa järjestyksessä huolellisesti takaisin.

Kipinäsammutin

Kipinäsammuttimen puhdistaminen

Äänenvaimentimesta on ajoittain poistettava sinne kerääntynyt hiili.

VAROITUS

Älä koskaan suorita tätä toimenpidettä heti sen jälkeen kun moottori on käynyt, koska pakojärjestelmä on erittäin kuuma. Käytä silmäsuojujaimia ja hanskoja. Noudata kaikkia soveltuvia lakeja ja määräyksiä.

Irrota äänenvaimentimen suoja (jos varusteena).

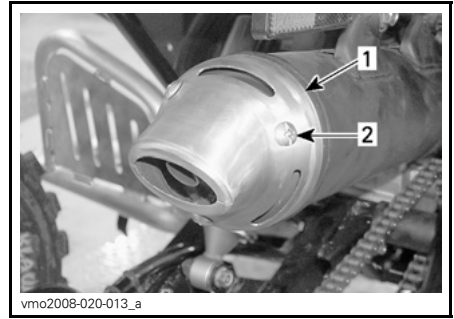
**DS 90 X**

1. Kansi
2. Irrota ruuvit

Irrota kipinäsammutin äänenvaimentimesta.

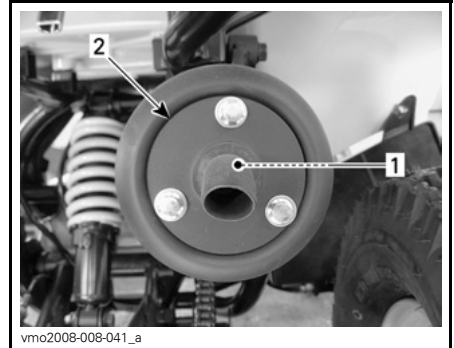

1. Kipinäsammutin
2. Äänenvaimentimen kärki

Irrota kipinäsammuttimessa oleva karsta harjalla.

HUOM: Käytä varovasti pehmeätä harjaa äläkä vahingoita kipinäsammutinta.

Kiinnitä kipinäsammutin takaisin äänenvaimentimeen ja kiinnitä äänenvaimentimen suoja paikoilleen (jos varusteena).

Portaattoman voimansiirron kannen tyhjennystulppa

Aina, kun epäilet, että portaattoman voimansiirron kanteen on päässyt vettä, tyhjennä portaattoman voimansiirron kotelo tyhjennysputken tulpan avulla.

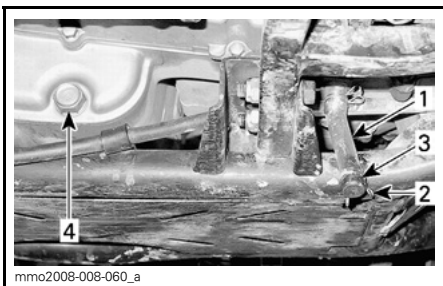

mmo2008-008-060_a

AJONEUVON VASEN PUOLI

1. Tyhjennysputki
2. Kiristin
3. Tulppa
4. Moottorin tyhjennystulppa

Vaihdelaatikon öljy

Vaihdelaatikon öljyn vaihtaminen

Aseta ajoneuvo tasaiselle alustalle.
Irrota ilmansuodattimen kotelo ajoneuvosta.

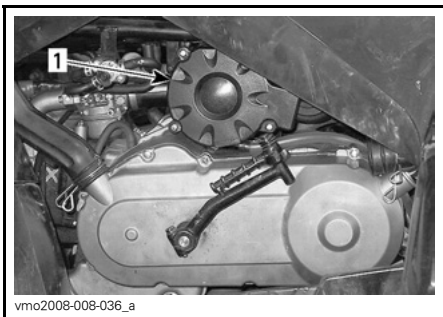

vmo2008-008-036_a

1. Ilmansuodattimen kotelo

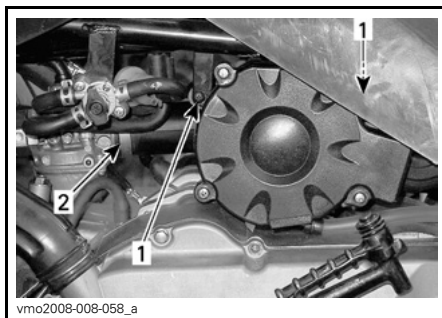

vmo2008-008-058_a

1. Irrota ruuvit
2. Löysää kiristintä



vmo2008-008-062_a

IRROTA ILMANSUODATTIMEN KOTELO

Puhdista tyhjennystulppa ja öljyn täyttötulpan alue ja irrota sitten vaihdelaatikon tyhjennystulppa.

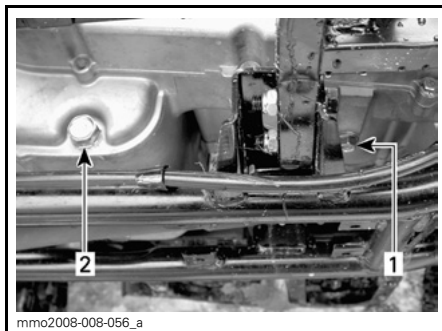

mmo2008-008-056_a

TYHJENNYSTULPPA — MOOTTORIN VASEN PUOLI

1. Vaihdelaatikon tyhjennystulppa
2. Moottoriöljyn tyhjennystulppa

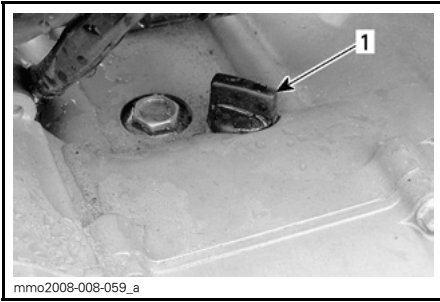

TÄYTTÖTULPPA — MOOTTORIN VASEN PUOLI

1. Vaihdelaatikon täyttötulppa

Anna öljyn valua vaihdelaatikosta tarpeeksi kauan.

Asenna tyhjennystulppa paikoilleen ja kiristä momenttiin 16 N•m (142 lbf•in).

Täytä vaihdelaatikko lisäämällä siihen 165 ml (6 U.S. oz) XP-S -ketjukoteloöljyä (P/N 413 801 900) tai vastaavaa.

HUOM: Tässä ajoneuvossa ei ole mitatikkua, jolla tarkistetaan vaihdelaatikossa olevan öljyn määrä. Varmista, että vaihdelaatikossa on oikea määrä öljyä tyhjentämällä vaihdelaatikko ja täyttämällä se oikealla määrällä suositeltua öljyä.

⚠ TÄRKEÄÄ Älä käytä huollon yhteydessä muun tyyppisiä kuin suositeltuja öljyjä. Älä sekoita muun tyyppisten öljyjen kanssa.

Kiinnitä öljyn täyttötulppa takaisin paikalleen.

Asenna irrotetut osat takaisin.

Kaasuvaijeri

Kaasuvaijerin tarkastus

Tarkasta kaasuvivun vapaa välys ja säädä tarvittaessa.

Jos sinulla on vaikeuksia oikean säädön aikaansaamiseksi, ota yhteys valtuutettuun Can-Am -jälleenmyyjään.

Tarkasta, että kaasuvaijeri ei ole kuluut liikaa ja ettei se ole kierteellä tai rispaantunut. Varmista, että vaijeri liikkuu vapaasti.

Vaihda kaasuvasaijeri, jos siinä on merkkejä kulumisesta, rispaantumisesta tai muista vaurioista.

Voitele kaasuvasaijeri silikonivoiteluaineella (P/N 293 600 041) ehkäistäksesi vaijerin ennenaikaisen kulumisen ja varmistaaksesi sen kunnollisen liikkuvuuden.

⚠ VAROITUS

Käytä aina silikonipohjaista voiteluainetta. Toisenlaisen voiteluaineen (kuten vesipohjainen voiteluaine) käyttö voi johtaa kaasuvivun/-vaijerin jumiutumiseen tai jäykkyyteen.

Kaasuvipu

Kaasuvivun säätö

Kaasuvivun normaali vapaa välys on 5-10 mm (3/16 - 13/32 in).

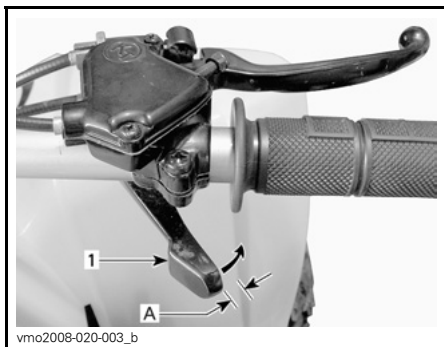

TYYPILLINEN — NORMAALI VAPAA VÄLYS

1. Kaasuvipu

A. 5 – 10 mm (3/16 - 13/32 in)

Kun haluat säätää vaijerin, vedä kumisuojus taaksepäin, jolloin kaasuvaijerin säädin tulee näkyviin.

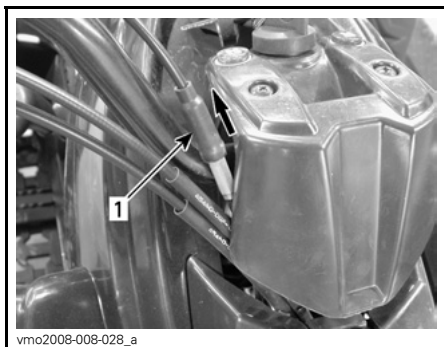

1. Kumisuojat

Löysää lukkomutteria ja kierrä sitten säädintä kunnes kaasuvivun välys on oikea.

HUOM: Mittaa kaasun välys kaasuvivun kärjestä.

Kiristä lukkomutteri ja aseta suojuks taakaisin paikalleen.

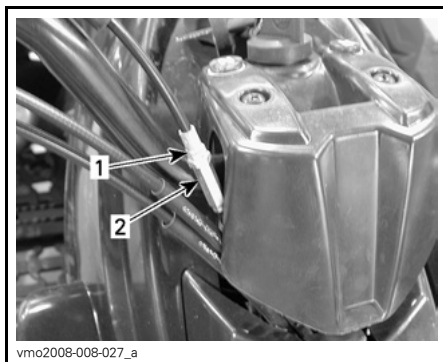

1. Lukkomutteri

2. Säädin

Nopeuden rajoitinruuvien säätäminen

Tässä ajoneuvossa on säädettävä nopeuden rajoitin.

Moottorin nopeutta voidaan vähentää tai lisätä säätämällä sopivilla työkaluilla nopeuden rajoitinruuvien asentoa.

VAROITUS

Vanhempien tulisi aina rajoittaa suurinta ajonopeutta siten, että lapsi kykenee käyttämään ajoneuvoa turvallisesti. Älä koskaan anna lapsen itse säätää nopeutta rajoitinruuvien avulla.

Löysää lukkomutteri ja kierrä sitten nopeuden rajoitinruuvia rajoittaaksesi ajonopeutta.

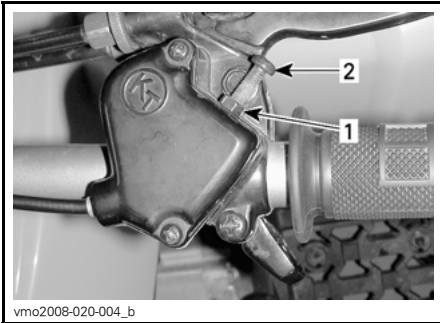

vmo2008-020-004_b

1. Lukkomutteri
2. Nopeuden rajoitinruuvi

Kaasuvivun suurin säädettävä liike on 20 mm (0,8 in), tällöin moottori voi saavuttaa maksiminopeutensa.

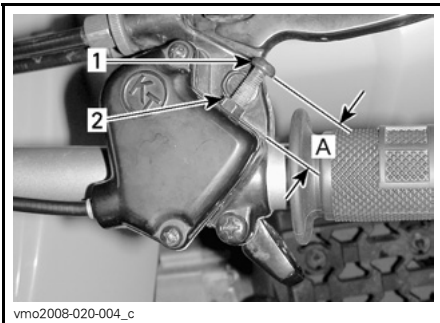

vmo2008-020-004_c

1. Nopeuden rajoitinruuvi
2. Lukkomutteri
- A. 20 mm (0,8 in)

VAROITUS

Nopeuden rajoitinruuvin väärä säätö saattaa vaurioittaa kaasuvaijeria ja huonontaa kaasuvaijerin toimintaa. Tässä mainittujen säätösuositusten noudattamatta jättäminen voi aiheuttaa muutoksia ajoneuvon hallintaan, mikä johtaa mahdolliseen onnettomuuteen ja vakaviin vahingoittumisiin tai jopa kuolemaan.

Sytytystulppa

Sytytystulpan irrottaminen/ asentaminen

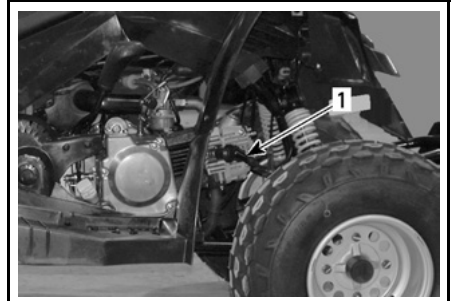

vmo2008-008-033_a

TYYPILLINEN — AJONEUVON OIKEA PUOLI

1. Sytytystulpan sijainti

Irrottaminen

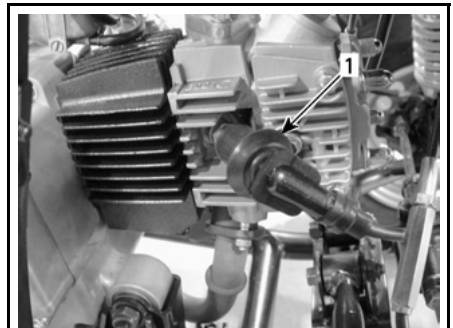

vmo2008-008-034_a

IRROTA SYTYTYSTULPAN JOHTO

1. Sytytystulpan johto

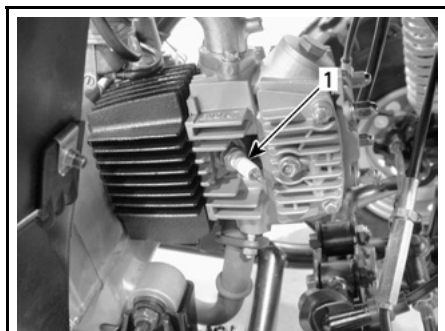

vmo2008-008-035_a

KIERRÄ SYTYTYSTULPPAA KIERROKSEN VERRAN AUKI

1. Sytytystulppa

Puhdista sytytystulppa ja sylinterinkansi paineilmalla jos mahdollista.

VAROITUS

Käytä aina suojasilmälaseja kun käytät paineilmaa.

Kierrä sytytystulppa kokonaan auki ja irrota se.

Asennus

Ennen asentamista varmista, että sylinterinkannen ja sytytystulpan kosketuspinnossa ei ole nokea.

Aseta rakotulkilla sytytystulpan kärkiväliksi 0,7 – 0,8 mm (0,027 - 0,031 in).

Laita sytytystulpan kierteisiin kiinnileikautumisen estoainetta.

Kierrä sytytystulppa käsin sylinterinkanteen ja kiristä momenttiavaimella ja sopivalla hylsillä.

Kiristä sytytystulppa momenttiin 11 N•m (97 lbf•in).

Akku

Akun irrotus/asennus

VAROITUS

Älä koskaan lataa akkua sen ollessa kiinni ajoneuvossa.

Nämä ajoneuvot on varustettu VRLA-akulla (venttiiliohjattu lyijyhappoakku). Se on niin kutsuttu huoltovapaa akkutyyppe, joten akkuun ei tarvitse lisätä vettä eikä tarkistaa akkukapongin määrää.

TÄRKEÄÄ Älä koskaan irrota akun sinettikantta.

Puhdista akun napa teräsharjalla. Suojaa napa hapettumiselta peittämällä se eristävällä rasvalla.

Irrottaminen

Irrota ensin MUSTA (-) kaapeli ja sitten PUNAINEN (+) kaapeli.

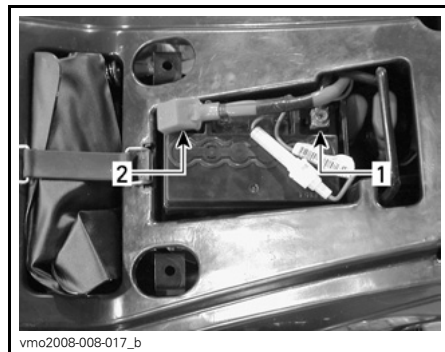

vmo2008-008-017_b

1. MUSTA (-)
2. PUNAINEN (+)

VAROITUS

Noudata aina tätä järjestystä irrotuksen yhteydessä: irrota MUSTA (-) kaapeli ensin. Moottoritilassa voi olla polttoainehuuruja, jotka kipinä voi sytyttää aiheuttaen mahdollisesti henkilövahinkoja.

Irrota akku ajoneuvosta.

Asennus

Asenna akku takaisin ajoneuvoon.

VAROITUS

Kiinnitä ensin PUNAINEN (+) kaapeli ja sitten MUSTA (-) kaapeli. Kiinnitä aina PUNAINEN (+) kaapeli ensin.

Sulake**Sulakkeen vaihto**

Sulake suojaa sähköjärjestelmää.

Vaihda palanut sulake uuteen samanarvoiseen sulakkeeseen.

TÄRKEÄÄ Älä käytä suurempiarvoista sulaketta, sillä tämä voi aiheuttaa vakavan vaurion.

Sulakkeenpidin sijaitsee PUNAISESSA (+) akkukaapelissa.



vmo2008-008-017_a

1. Sulakkeenpidin

Valot**Suuntavilkun polttimon vaihtaminen****DS 70/DS 90****VAROITUS**

Käännä virtalukko aina OFF (POIS) -asentoon ennen palaneen polttimon vaihtamista.

Tarkasta aina vaihtamisen jälkeen, että polttimo toimii.



vmo2008-008-038_a

IRROTA KUMISUOJA

1. Kumisuoja

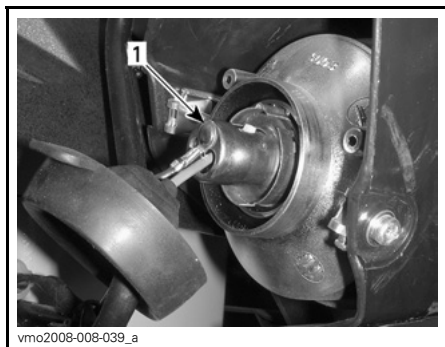

PAINA JA KÄÄNNÄ POLTTIMON PIDIKETTÄ VASTAPÄIVÄÄN
1. Polttimon pidin

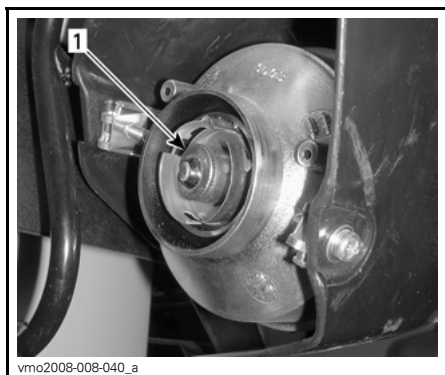

VEDÄ POLTTIMOJA IRROTTAAKSESI SEN JA VAIHDA SEN JÄLKEEN POLTTIMO
1. Polttimo

Voimansiirtoketju ja hammaspyörät

Voimansiirtoketjun tarkastaminen

Tarkasta, ettei ketjussa ole vaurioituneita lenkkejä ja rullia.

Vaihda ketju, jos havaitset vaurioita.

⚠ TÄRKEÄÄ Vältä ketjun ja käyttöpyörän nopea kuluminen vaihtamalla ketju, ketjupyörä ja hammasratas samaan aikaan.

Tarkasta voimansiirtoketjun vapaa välyys ja säädä tarvittaessa.

Voimansiirtoketjun puhdistus ja voitelu

Puhdista ketju liuottamalla sitä liotusaineessa.

Pyyhi ketju kuivaksi.

Voitele ketju kaupoista saatavalla ketjun voiteluaineella, katso lisätietoja kohdasta *HUOLTOTAULUKKO*.

Voimansiirtoketjun säätö

HUOM: Älä koskaan säädä ketjua siten, että ajoneuvon istuimella istuu kuljettaja. Poista ajoneuvosta kaikki kuorma.

Hae tasainen alusta ja aseta vaihde **VAAPALLE (NEUTRAL)**.

Tarkasta voimansiirtoketjun kunto

Voimansiirtoketju on tarkastettava, voideltava ja säädettävä ennen jokaista ajokertaa.

Löysää taka-akselin lukituspultit säätääksesi ketjua.

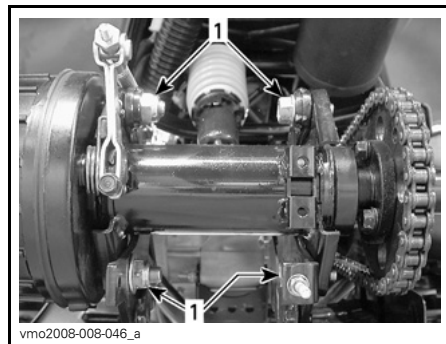

TYYPILLINEN — TAKA-AKSELI
1. Lukituspultit

Löysää ketjun säätimen lukkomutteri.

Paina ketjunkturintä ja pidä se painetuna vapauttaaksesi ketjun jännityksen, jos tämä kuuluu kyseisen mallin varusteluun.

Käännä ketjun säädintä kunnes saavutat oikean säädön.

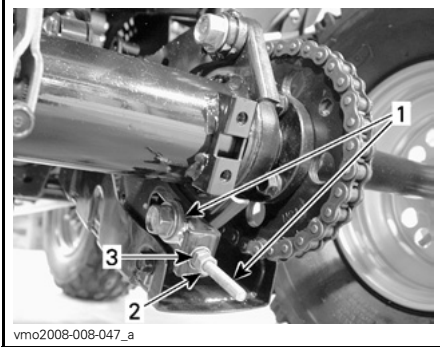

TYYPILLINEN

1. Ketjun säädin
2. Ketjun säätimen lukkomutteri
3. Ketjun säätömutteri

Ketjun vapaan välyksen tulisi olla 44 ja 57 mm:n (1-3/4 - 2-1/4 in) välillä ylös ja alas.

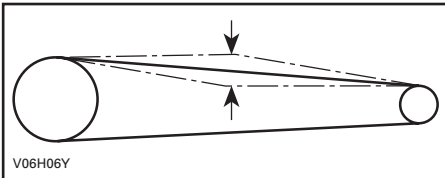

VAPAA VÄLYS: 44 - 57 MM (1-3/4 - 2-1/4 IN)

Kun olet saavuttanut oikean säädön, kiristä ketjun säätimen lukkomutteri.

Kiristä sen jälkeen vetoakselin lukituspultit momenttiin 69 N•m (51 lbf•ft).

Voimansiirtoketjun rullan tarkastaminen

Tarkasta voimansiirtoketjun rullan kuluneisuus ja mahdolliset vauriot keinuvarsiin laakeritappien osien ympäriltä. Vaihda tarvittaessa.

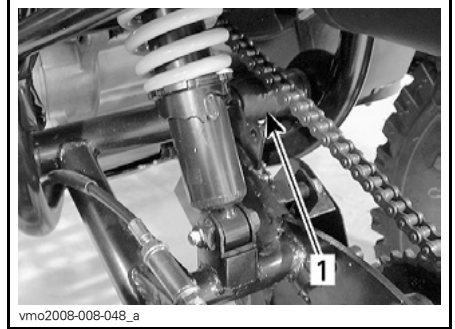

1. Voimansiirtoketjun rulla

Ketjupyörän ja hammasratiaan tarkastaminen

Tarkasta onko ketjupyörän akseli tai hammasratas epämuodostunut. Vaihda tarvittaessa.

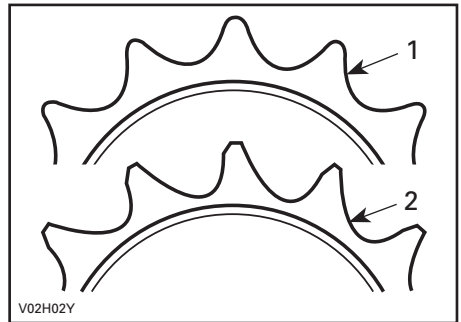

1. Hyvä
2. Vaihda

! TÄRKEÄÄ Vältä ketjun ja käyttöpyörän nopea kuluminen vaihtamalla ketju, ketjupyörä ja hammasratas samaan aikaan. Asenna uusi pidätinrenkas aina, kun hammasratas irrotetaan.

Renkaat ja pyörät

Rengaspaine

! VAROITUS

Rengaspaine vaikuttaa huomattavasti ajoneuvon käsiteltävyyteen ja vakauteen. Alhainen paine voi tyhjentää renkaan, jolloin se alkaa pyöriä vanteella. Ylipaine voi räjäyttää renkaan. Noudata aina suositeltua painetta. Koska renkaat ovat matalapainetyyppejä, on käytettävä käsipumpua.

Tarkasta paine kun renkaat ovat kylmät ennen ajoneuvon käyttöä. Rengaspaine vaihtelee lämpötilan ja korkeuden mukaan. Tarkasta paine uudelleen jos jompikumpi näistä muuttuu.

Työkalulaatikossa on painemittari sinua varten.

| RENGASPAINE | |
|------------------|------------------|
| EDESSÄ JA TAKANA | |
| MINIMI | 25 kPa (3,5 PSI) |
| MAKSIMI | 35 kPa (5 PSI) |

Vaikka renkaat on erityisesti suunniteltu maastoajokäyttöön, voi rengas silti tyhjentyä. Siksi suositellaan, että pidät mukana rengaspumpun ja korjaussarjan.

Renkaiden/pyörän kunto

Pyöränmutterit pitää ajoittain irrottaa ja laittaa niihin kiinnileikkautumisenestorasvaa muttereiden irrottamisen helpottamiseksi. Tämä on erityisen tärkeää kun ajoneuvoa käytetään suolavesiympäristössä tai mudassa. Irrota yksi mutteri kerrallaan, voitele ja kiristä uudelleen.

Tarkasta, ettei renkaat ja vanteet ole vaurioituneita eikä kuluneita.

Vaihda tarvittaessa.

Pyörien irrotus/asennus

Löysää pultteja, nosta sitten ajoneuvoa. Aseta ajoneuvon alle tuki. Irrota pultit, irrota sitten pyörä.

Asennuksen yhteydessä suositellaan, että pulttien kierteisiin laitetaan kiinnileikkautumisenestorasvaa. Kiristä varovasti pultit vuoronperään ristikkäin ja kiristä lopuksi lopulliseen kireyteen.

| PYÖRÄN PULTTIEN KIREYS | |
|------------------------|--------------------|
| Edessä | 40 N•m (30 lbf•ft) |
| Takana | 40 N•m (30 lbf•ft) |

Pyörien laakereiden kunto

Työnnä ja vedä pyörää sen yläreunasta, jolloin tunnet pyörän välkyksen. Jos välystä tuntuu, ota yhteys valtuutettuun Can-Am -jälleenmyyjään.

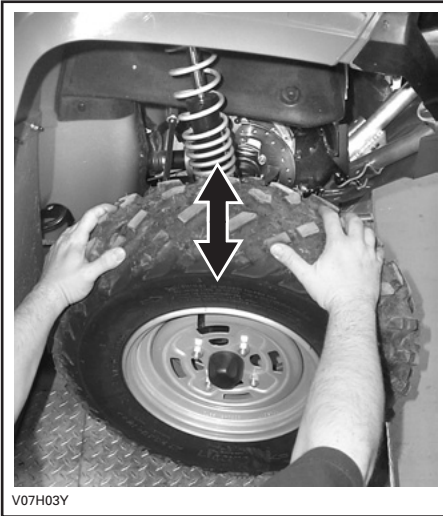

V07H03Y

TYYPILLINEN

Ohjausjärjestelmä

Etuakselitappien voitelu

DS 70/DS 90

Voitele etuakselitapit. Käytä synteettistä rasvaa (P/N 293 550 033) tai vastaavaa. Kussakin akselitapissa on voitelunippa.



vmo2008-008-037_a

TYYPILLINEN

1. Rasvanippa

Jarrut

Jarrujen tarkastus (mekaaniset jarrut)

DS 70/DS 90

VAROITUS

Valtuutetun Can-Am -jälleenmyyjän on suoritettava kaikki jarrujärjestelmäkorjaukset.

Tarkasta jarruvipujen vapaa välys ja säädä tarvittaessa.

Tarkasta vipujen toiminta, niiden tulisi liikkua vapaasti ja tuntua tukevilta jarrua painettaessa.

Jos sinulla on vaikeuksia oikean säädön aikaansaamiseksi, ota yhteys valtuutettuun Can-Am -jälleenmyyjään.

Tarkasta, että vaijerit eivät ole kulunut liikaa ja etteivät ne ole kierteellä tai rispaantuneita.

Vaihda vaijeri, jos siinä on merkkejä kulumisesta, rispaantumisesta tai muista vaurioista.

Voitele vaijerit silikonivoiteluaineella (P/N 293 600 041) ehkäistääksesi niiden ennenaikaisen kulumisen ja varmistaaksesi niiden kunnollisen liikkuvuuden.

VAROITUS

Käytä aina silikonipohjaista voiteluainetta. Toisenlaisen voiteluaineen (kuten vesipohjainen voiteluaine) käyttö voi johtaa jarruvivun juuttumiseen tai jäykkyyteen.

Tarkastuta jarrukenkä kuluneisuuden ja vaurioiden varalta valtuutetulla Can-Am -jälleenmyyjällä.

| JARRUKENGÄN VÄHIMMÄIS-PAKSUUS | |
|-------------------------------|------------------|
| Edessä | 1,5 mm (0,06 in) |
| Takana | 1,5 mm (0,06 in) |

Jos jarrujärjestelmässä ilmenee ongelma, ota yhteys valtuutettuun Can-Am-jälleenmyyjään.

Etujarruvaijerin säätäminen

DS 70/DS 90

Kiristä jarruvaijereiden kaikki säätöruuvit kokonaan tiukalle.

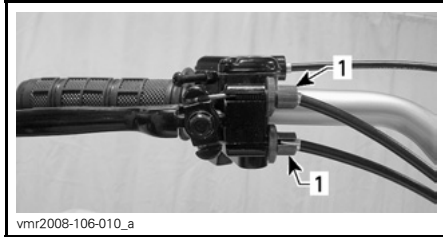

1. Vivussa olevat säätöruuvit

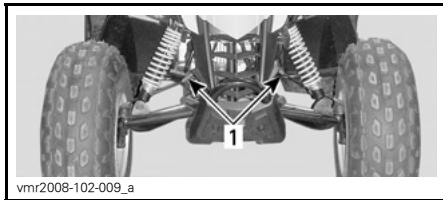

1. Vaijereissa olevat säätöruuvit

Paina jarruvipua.

Säädä vaijerin lenkki niin, että se on samansuuntainen vaijerin tuen kanssa. Käännä vaijerin säätöruuveja (ei vivun) tarvittava määrä.

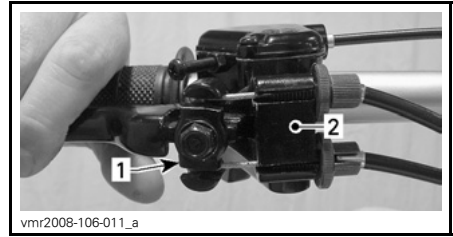

1. Vaijerin lenkki
2. Vaijerin tuki

Säädä vaijerin vapaa välys vivussa olevien säätöruuvien avulla.

| JARRUVAIJERIEN SÄÄTÖ | |
|----------------------|--------------------------------|
| Vapaa välys | 10 - 12 mm (13/32 - 1/2 in) |

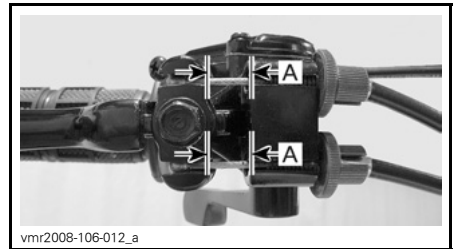

A. 10 ja 12 mm (13/32 ja 1/2 in)

Kiristä kaikkien säätöruuvien lukkomutterit.

Takajarruvivun säätäminen

DS 70/DS 90

Takajarruvivun normaali vapaa välys on 15 - 25 mm (19/32 - 1 in).

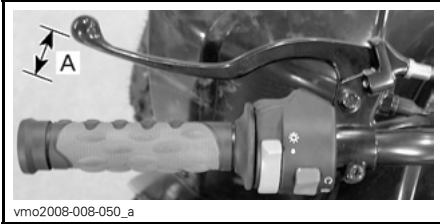

NORMAALI VAPAA VÄLYS.
A. 15 – 25 mm (19/32 – 1 in)

Säädä takajarruvipu kääntämällä jarruvaijerin päässä olevaa säädintä kunnes olet saavuttanut oikean säädön.

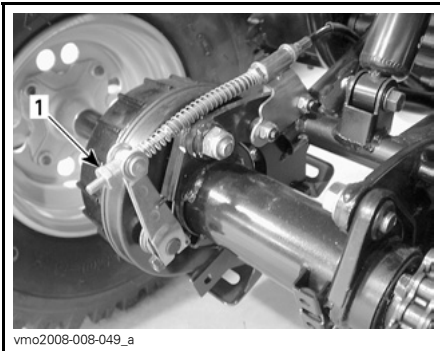

1. Jarruvaijerin säädin

Jarruneste

Vain DS 90 X

Suosittelava jarruneste

Käytä aina pelkästään DOT 4 -vaatimukset täyttävää jarrunestettä.

! TÄRKEÄÄ Vältä vakavat jarrujärjestelmävauriot käyttämällä pelkästään suositeltuja nesteitä, äläkä sekoita eri nesteitä nestelisäyksen yhteydessä.

Jarrunesteen määrä

Ajoneuvon ollessa tasaisella alustalla tarkasta, että säiliöiden jarruneste on oikealla tasolla. Niiden pitäisi olla MIN-merkin yläpuolella.

Lisää nestettä tarvittaessa. Älä täytä liikaa.

Puhdista täyttöaukon kansi ennen sen irrottamista.

! TÄRKEÄÄ Käytä pelkästään DOT 4 -jarrunestettä avaamattomasta astiasta. Älä käytä vanhoista tai jo avatuista astioista otettua jarrunestettä.

HUOM: Alhainen taso voi olla osoitus vuodosta tai kuluneista jarrupalloista. Ota yhteys valtuutettuun Can-Am -jälleenmyyjään.

Jarrunestesäiliöt sijaitsevat käsikahvassa jarruvipujen päällä.



VASEN TAKAJARRUNESTESÄILIÖ

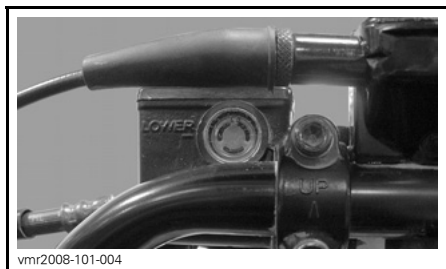

vmr2008-101-004
OIKEA ETUJARRUNESTESÄILIÖ

Varmista, että säiliöt ovat vaakatasossa kääntämällä ohjaus suoraan eteenpäin.

Tarkasta nesteen pinta; säiliö on täysi kun neste on ikkunan yläreunan tasalla.



vmr2008-101-003_a
TYYPILLINEN

1. Minimi
2. Maksimi

Tarkasta silmämääräisesti vivun kumisuojan kunto. Tarkasta onko murtumia, repeytymiä, jne. Vaihda jos vahingoittunut.

Toista sama menettely toiseen säiliöön.

Jarrujen tarkastus (hydraulijarrut)

Vain DS 90 X

VAROITUS

Jarrunesteen vaihto tai jarrujärjestelmän korjaus ja huolto on suoritettava valtuutetun Can-Am -jälleenmyyjän toimesta.

Jarrujärjestelmä on hydraulinen eikä tarvitse säätöä.

Pidä jarrut hyvässä toimintakunnossa tarkastamalla seuraavat seikat:

- Jarrunesteen määrä
- Ettei jarrujärjestelmässä ole neste-
vuotoja
- Etteivät jarrut tunnu painettaessa
sienimäisiltä
- Jarrujen puhtaus
- Etteivät jarrulevyt ole liian kuluneet
ja pinta huono
- Etteivät jarrupalat ole kuluneet, vau-
rioituneet tai löysällä.

Tarkastuta jarrupalat kuluneisuuden ja vaurioiden varalta valtuutetulla Can-Am -jälleenmyyjällä.

**JARRUPALAN
VÄHIMMÄIS-
PAKSUUS**

1 mm
(0,0394 in)

Jos jarrujärjestelmässä ilmenee ongelma, ota yhteys valtuutettuun Can-Am -jälleenmyyjään.

Runko

Kiinnittimien tarkastaminen

Tarkasta ajoneuvon kiinnikkeen kunto ja kireys. Kiristä tarpeen mukaan.

Istuimen salvan tarkastaminen

Irrota istuin ja tarkasta salpamekanismin kuluneisuus. Jos osat ovat vaurioituneet, ota yhteys valtuutettuun Can-Am -jälleenmyyjään vaihtamista varten.

VARASTOINTI JA AJOKAUTTA EDELTÄVÄT VALMISTELUT

VAROITUS

Anna valtuutetun Can-Am -jälleenmyyjän tarkastaa polttoainejärjestelmän eheys *HUOLTOTAULUKON* mukaan.

Kun ajoneuvoa ei käytetä neljää kuukautta pitempään aikaan, se on varastoitava oikealla tavalla.

Ota yhteys valtuutettuun Can-Am -jälleenmyyjään oikeita toimenpiteitä varten.

Kun ajoneuvo otetaan varastoinnin jälkeen käyttöön, on suoritettava valmistelevat toimenpiteet. Ota yhteys valtuutettuun Can-Am -jälleenmyyjään oikeita toimenpiteitä varten.

TEKNISET TIEDOT

AJONEUVON TUNNISTAMINEN

Ajoneuvosi pääkomponentit (moottori ja runko) tunnistetaan erilaisilla sarjanumeroilla. Näitä numeroita tarvitaan toisinaan takuukysymyksissä, tai ajoneuvosi tunnistamiseen jos se häviää. Valtuutettu Can-Am -jälleenmyyjä tarvitsee näitä numeroita täyttääkseen takuuhakemukset kunnolla. BRP ei hyväksy minkäänlaista takuuta, jos moottorin tunnistusnumero (E.I.N.) tai ajoneuvon tunnistusnumero (V.I.N.) on poistettu tai niitä on millään tavalla vääristetty. Suosittelemme merkitsemään kaikki ajoneuvon sarjanumerot muistiin ja ilmoittamaan ne vakuutusyhtiölle.

Ajoneuvon tunnistusnumeron sijainti



TYYPILLINEN — AJONEUVON ETUOSA
1. V.I.N.

Moottorin tunnistusnumeron sijainti

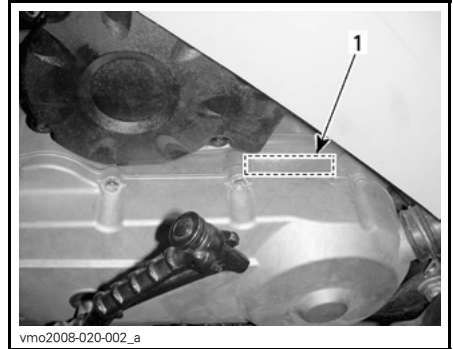

AJONEUVON VASEN PUOLI
1. E.I.N.

MELUEMISSION RAJOITUSSÄÄDÖS

Vain USA ja Kanada

Meluntorjuntajärjestelmän vahingoittaminen on kiellettyä!

Yhdysvaltain liittovaltiolaki ja Kanadan läänilait voivat kieltää seuraavat toimenpiteet tai niiden aiheuttamisen:

1. Uuteen ajoneuvoon meluntorjuntaa varten sisällytettyjen laitteitten tai rakenneosien kenenkään toimesta poistaminen tai toimimattomaksi saattaminen ennen sen myyntiä tai toimittamista lopulliselle ostajalle tai sen ollessa käytössä, muuta kuin huolto-, korjaus- tai vaihtamistarkoituksessa, tai
2. Ajoneuvon käyttö sen jälkeen, kun tällainen laite tai rakenneosa on irrotettu tai saatettu toimimattomaksi kenen tahansa toimesta.

Seuraavassa on lueteltu väärentämiseksi katsottavat toimenpiteet:

1. Äänenvaimentimen tai minkään muun moottorin pakokaasuja pois ohjaavan moottorin osan irrottaminen, tai muuttaminen, tai puhkaiseminen.
2. Minkä tahansa imujärjestelmän osan irrottaminen, tai muuttaminen, tai puhkaiseminen.
3. Ajoneuvon liikkuvien osien, tai pako- tai imujärjestelmän osien vaihtaminen muihin kuin valmistajan määrittämiin osiin.
4. Kunnollisen ylläpidon puute.

TEKNISET TIEDOT

| MALLI | | DS 70 | DS 90/DS 90 X |
|------------------------------|-------------|---|--|
| MOOTTORI | | | |
| Tyyppi | | 4-tahti, paineilmajäähdytys | |
| Sylinterien lukumäärä | | Yksi sylinteri, vaakatasossa | |
| Sylinteritilavuus | | 69,36 cm ³ (4,23 cu. in) | 89,53 cm ³ (5,46 cu. in) |
| Käynnistys | | Sähkökäynnistys/käynnistyspoljin | |
| Moottoriöljy | Tyyppi | SAE 10W40 API-luokitus SM, SL tai SJ, synteettinen XP-S 5W40 -öljy on suositeltavaa | |
| | Tilavuus | Öljynvaihto suodattimen kera: 1,1 l (1,16 U.S. quarts) | |
| VAIHEISTO | | | |
| Vaihteisto | | Portaaton voimansiirto (CVT) | |
| VAIHDELAATIKKO | | | |
| Tyyppi | | 3 asentoa: eteenpäin, vapaa ja peruutus | |
| Vaihdelaatikon öljy | Tyyppi | Synteettinen ketjukotelööljy XP-S | |
| | Tilavuus | 165 ml (6 U.S. oz) | |
| POLTTOAINEJÄRJESTELMÄ | | | |
| Kaasutin | Merkki | KEHIN käsirikastimella | |
| | Tyyppi | PTE | |
| Tyhjäkäynti | | ± 100 | 1 700 kierr./min |
| Polttoaine | Tyyppi | | Lyijytön bensiini |
| | Oktaaniluku | Pohjois-Amerikassa | vähintään 87 (R + M)/2 |
| | | Pohjois-Amerikan ulkopuolella | 92 RON |
| Polttoainesäiliö | Tilavuus | | 6 l (1,6 U.S. gal) |

| MALLI | | DS 70 | DS 90/DS 90 X |
|---------------------------|-----------|--|---------------|
| SÄHKÖJÄRJESTELMÄ | | | |
| Sytytystyyppi | | CDI (kondensaattoripurkaussytytys) | |
| Sytytystulppa | Merkki | NGK | |
| | Tyyppi | CR7HSA | |
| | Kärkiväli | 0,6 – 0,7 mm (0,024 - 0,027 in) | |
| Sytytystulppien lukumäärä | | 1 | |
| Akku | Tyyppi | Huoltovapaa | |
| | Voltia | 12 V, 4 A•h | |
| Käynnistysjärjestelmä | | Sähkökäynnistys/käynnistyspoljin | |
| Suuntavilkun polttimo | | 2 x 5 W | |
| Takavalon polttimo | | Ei tiedossa | |
| Sulake | Pääsulake | 15 A | |
| JOUSITUS | | | |
| Tyyppi | Edessä | Erillisjousitus – A-tukivarsi DS 90 X: erillisjousitus – A-kaksoistukivarsi | |
| | Takana | Jäykkä keinuvarsi | |
| Joustopatka | Edessä | 86 mm (3,4 in) DS 90 X: 178 mm (7 in) | |
| | Takana | 160 mm (6,3 in) DS 90 X: 178 mm (7 in) | |
| Iskunvaimennin | | Öljy DS 90 X: HPG | |
| RENKAAT | | | |
| Paine | Edessä | minimi 25 kPa (3,5 PSI) maksimi 35 kPa (5 PSI) | |
| | Takana | | |
| Koko | Edessä | 19 x 7-8 DS 90 X: 20 x 6-10 | |
| | Takana | 18 x 9,5-8 DS 90 X: 18 x 10,5-8 | |

| MALLI | | DS 70 | DS 90/DS 90 X |
|-----------------------|--------|---|---------------|
| PYÖRÄT | | | |
| Koko | Edessä | 8 x 5,5 DS 90 X: 10 x 5,5 | |
| | Takana | 8 x 7 DS 90 X: 8,5 x 8 | |
| Pyöränmutterin kireys | Edessä | 40 N•m (30 lbf•ft) | |
| | Takana | 40 N•m (30 lbf•ft) | |
| JARRUT | | | |
| Edessä | | Mekaaninen, rumpu DS 90 X: hydraulinen, levy | |
| Takana | | Mekaaninen, rumpu DS 90 X: hydraulinen, levy | |
| Seisontajarru | | Vasemman käden jarruvivussa on seisontajarru | |
| MITAT | | | |
| Kuivapaino | | 114 kg (251 lb) DS 90 X: 136 kg (300 lb) | |
| Kokonaispituus | | 152 cm (59,8 in) | |
| Kokonaisleveys | | 91 cm (35,6 in) DS 90 X: 111 cm (43 in) | |
| Kokonaiskorkeus | | 93,5 cm (36,8 in) DS 90 X: 97 cm (38 in) | |
| Akseliväli | | 100 cm (39,4 in) DS 90 X: 102,4 cm (40,3 in) | |
| Maavara | | 11,5 cm (4,5 in) | |

VIANETSINTÄ

TEKNISIÄ SUUNTAA ANTAVIA OHJEITA

MOOTTORI EI PYÖRI

1. Virtalukko on OFF (POIS) -asennossa.
 - Käänä avain ON (PÄÄLLÄ) -asentoon.
2. Palanut sulake.
 - Tarkasta pääsulake.
3. Heikko akku tai irtonaiset liitokset.
 - Tarkasta liitosten ja liitosnapojen kunto.
 - Anna tarkastaa akku.
 - Ota yhteys valtuutettuun Can-Am -jälleenmyyjään.

MOOTTORI PYÖRII MUTTA SE EI KÄYNNISTY

1. Moottorin pysäytyskytkin on OFF (POIS) -asennossa.
 - Käänä avain ON (PÄÄLLÄ) -asentoon.
2. Liian vähän rikastetta kylmän moottorin käynnistymiseen.
 - Tarkasta polttoainesäiliön pinnan taso ja tarkasta käynnistysmenetelmä, erityisesti rikastimen käyttö.
3. Moottori tulvii (sytytystulppa märkä kun se irrotetaan).
 - Ellei moottori käynnisty useasta yrityksestä huolimatta, on polttoaine mahdollisesti tulvinut moottoriin. Toimi seuraavalla tavalla:
 - Käänä virtalukko ON (PÄÄLLÄ) -asentoon ja varmistu, ettei rikastin ole päällä.
 - Paina kaasuvipu pohjaan ja pidä sitä siinä samalla kun käynnistät moottoria.
 - Kun moottori käynnistyy, vapauta kaasuvipu. Älä kaasuta liikaa moottoria.
 - Ellei tämä toimi:**
 - Irrota sytytystulpan johto.
 - Irrota sytytystulppa.
 - Pyöritä moottoria useita kertoja. Asenna uusi sytytystulppa, jos mahdollista, tai puhdista ja kuivaa tulppa.
 - Käynnistä moottori edellä kuvatulla tavalla. Jos moottori tulvii edelleen, ota yhteys valtuutettuun Can-Am -jälleenmyyjään.
4. Moottoriin ei tule polttoainetta (sytytystulppa kuiva kun sen irrottaa).
 - Tarkasta polttoainesäiliön pinnan taso; käänä polttoaineventtiili ON (PÄÄLLÄ) -asentoon (kokeile myös RES (VARA) -asentoa). Polttoainepumpussa tai kaasuttimessa voi olla vika.
 - Ota yhteys valtuutettuun Can-Am -jälleenmyyjään.

MOOTTORI PYÖRII MUTTA SE EI KÄYNNISTY (jatkuva)

5. Sytytystulppa/sytytys (ei kipinää).

- *Irrota sytytystulppa ja kiinnitä uudestaan hattuun.*
- *Tarkasta, että virtalukon kytkin ja/tai moottorin pysäytyskytkin on/ovat ON (PÄÄLLÄ) -asennossa.*
- *Käynnistä moottori samalla kun pidät sytytystulppaa maadoitettuna moottoriin poissa tulpan reiästä. Ellei kipinää näy, vaihda sytytystulppa.*
- *Jos vika jatkuu, ota yhteys Can-Am -jälleenmyyjään.*

6. Moottorin puristus.

- *Kun moottoria pyöritetään käynnistyspolkimella, pitäisi tuntua "vastusjaksoja" männän ohittaessa yläkuolokohdan. Jaksottaisen vastuksen puuttuminen osoittaisi, että puristusta ei esiinny. Ota yhteys valtuutettuun Can-Am -jälleenmyyjään.*

MOOTTORI EI KIIHDY, TAI SIITÄ PUUTTUU TEHOA

1. Likainen/vaurioitunut/kulunut sytytystulppa.

- *Puhdista/tarkasta sytytystulppa ja lämpötila-alue. Vaihda tarpeen mukaan.*

2. Moottori ei saa polttoainetta.

- *Katso kohta MOOTTORI PYÖRII MUTTA EI KÄYNNISTY.*

3. Kaasuttimen säädöt.

- *Ota yhteys valtuutettuun Can-Am -jälleenmyyjään.*

4. Moottori ylikuumenee.

- *Jos moottori ylikuumenee, yritä seuraavaa:*
 - *Hidasta ajoneuvon vauhtia, mutta yritä pitää se liikkeessä, jotta moottoriin virtaa ilmaa. Jos moottori ylikuumenee edelleen noin minuutin jälkeen, pysäytä ajoneuvo.*
 - *Kytke seisontajarru ja pysäytä moottori.*
 - *Anna moottorin jäähtyä.*
 - *Ota mahdollisimman nopeasti yhteys Can-Am -jälleenmyyjään.*
- *Jos ylikuumeneminen jatkuu, ota yhteys Can-Am -jälleenmyyjään.*

5. Ilmansuodatin/kotelo tukossa tai likainen.

- *Tarkasta ilmansuodatin ja puhdista tarvittaessa.*
- *Tarkasta ilmanottoputken asento.*

6. Portaaton voimansiirto likainen tai kulunut.

- *Ota yhteys valtuutettuun Can-Am -jälleenmyyjään.*

MOOTTORI NAKUTTA (JÄLKISYTYTYS)

1. Pakojärjestelmässä vuoto.

- *Ota yhteys valtuutettuun Can-Am -jälleenmyyjään.*

MOOTTORI NAKUTTAA (JÄLKISYTYTYYS) (jatkuva)

2. Moottori käy liian kuumana.
 - Katso kohta MOOTTORI EI KIIHDY, TAI SIINÄ EI OLE TEHOA.
3. Sytytyksen ajoitus on väärä tai sytytysjärjestelmässä on vika.
 - Ota yhteys valtuutettuun Can-Am -jälleenmyyjään.
4. Väärä kaasuttimen asetus.
 - Ota yhteys valtuutettuun Can-Am -jälleenmyyjään.

MOOTTORI KÄY KATKONAISESTI

1. Likaiset/vaurioituneet/kuluneet sytytystulpat.
 - Puhdista/tarkasta sytytystulppa ja lämpötila-alue. Vaihda tarpeen mukaan.
2. Polttoaineessa vettä.
 - Tyhjennä polttoainejärjestelmä ja täytä uudella polttoaineella.

AJONEUVO EI SAAVUTA TÄYTTÄ VAUHTIA

1. Moottori.
 - Katso kohta MOOTTORI EI KIIHDY, TAI SIINÄ EI OLE TEHOA.
2. Seisontajarru.
 - Varmista, että jarruvivun lukko on kokonaan irti.
3. Ilmansuodatin/kotelo tukossa tai likainen.
 - Tarkasta ilmansuodatin ja puhdista tarvittaessa.
 - Tarkasta ilmanottoputken asento.
4. Portaaton voimansiirto likainen tai kulunut.
 - Ota yhteys valtuutettuun Can-Am -jälleenmyyjään.

KIERROSLUKU NOUSEE, MUTTA AJONEUVO EI LIIKU

1. Portaattomassa voimansiirrossa on vika.
 - Ota yhteys valtuutettuun Can-Am -jälleenmyyjään.
2. Portaattoman voimansiirron kotelossa on vettä.
 - Ota yhteys valtuutettuun Can-Am -jälleenmyyjään.

TAKUU

BRP:N RAJOITETTU TAKUU YHDYSVALLOISSA JA KANADASSA: 2009 CAN-AM™ ATV

1) RAJOITETUN TAKUUN LAAJUUS

Bombardier Recreational Products Inc. ("BRP")*, myöntää valtuutetun BRP-jälleenmyyjän (siten kuin jäljempänä määritetty) myymälle 2009 Can-Am ATV:lle materiaalivikoja ja työn laatua koskevan alempana kuvatun pituisen takuun 50 Yhdysvaltain liittovaltiossa ja Kanadassa.

Kaikilla valtuutetun BRP-jälleenmyyjän 2009 Can-Am ATV:hen toimituksen yhteydessä asentamalla alkuperäisillä Can-Am ATV-varaosilla ja -lisävarusteilla on sama takuu kuin Can-Am ATV:llä.

Tämä rajoitettu takuu on mitätön eikä päde jos: (i) ATV:tä käytetään missä tahansa vaiheessa kilpailemiseen tai mihinkään muuhun kilpailutoimintaan, silloinkin jos se on tapahtunut edellisen omistajan toimesta; tai (ii) ATV:tä on muutettu tai säädetty sillä tavoin, että muutokset vaikuttavat sen toimintaan, suorituskykyyn tai kestävyteen, tai muutokset ja säädöt ovat vastoin sen tarkoituksenmukaista käyttöä.

2) VASTUUVELVOLLISUUDEN RAJOITUKSET

TÄMÄ TAKUU ON NIMENOMAAN ANNETTU JA HYVÄKSYTTY MINKÄ TAHANSA MUUN JA KAIKKIEN MUIDEN TAKUUSITOUUMUSTEN SIJAAN, OLKOON NE ILMAISTUT TAI KONKLUDENTTISET, MUKAAN LUETTUINA ILMAN RAJOITUSTA KAIKKI KURANTTIUTTA TAI TIETTYYN TARKOITUKSEEN SOPIVUUTTA KOSKEVAT TAKUUT. SIKÄLI KUIN NIISTÄ EI VOIDA SANOUTUA IRTI, KONKLUDENTTISET TAKUUSITOUUMUKSET RAJOITTU-VAT KESTOLTAAN KYSEESSÄ OLEVAAN TAKUUN VOIMASSAOLOON. TÄMÄ TAKUU EI KATA SATUNNAISIA EIKÄ SEURANNAISVAHINKOJA. JOTKUT MAAT/LÄÄNIT EIVÄT HYVÄKSY VASTUUVAPAUTUSLAUSEKKEITA, RAJOITUKSIA TAI EDELLÄ YKSILÖITYJÄ RAJOITUKSIA, JA SEN JOHDOSTA NE EIVÄT MAHDOLLISESTI KOSKE SINUA. TÄMÄN TAKUUN PERUSTEELLA SINULLA ON TIETTYJÄ OIKEUKSIA, LISÄKSI SINULLA SAATTAO OLLA MUITA MAASTA TOISEEN TAI LÄÄNISTÄ TOISEEN VAIHTELEVIA LAILLISIA OIKEUKSIA.

Maahantuojailla tai yhdelläkään BRP-jälleenmyyjällä tai muulla henkilöllä ei ole valtuuksia minkään muun tuotetta koskevan vahvistuksen, edustuksen, tai takuun antamiseen kuin ne, mitä tähän rajoitettuun takuuseen sisältyy, ja mikäli näin tapahtuu, niitä ei voida käyttää BRP:tä vastaan.

BRP pidättää itsellään oikeuden muuttaa tätä takuuta milloin tahansa, ja on itses-tään selvää, että kyseiset muutokset eivät muuta niitä takuuehtoja, jotka koskevat tämän takuun voimassaollessa myytyjä tuotteita.

3) POIKKEUKSET – TAKUU EI KATA

Seuraavat eivät missään olosuhteissa kuulu takuun piiriin:

- Normaali kuluminen;
- Rutiininomaiset huoltokohteet, viritykset, säädöt;

- Vauriot, jotka johtuvat muunlaisesta kuin tämän käyttäjän käsikirjan mukaisesta huollosta/ylläpidosta ja/tai varastoinnista;
- Vauriot, jotka johtuvat osien irrottamisesta, vääranlaisista korjauksista, huollosta, ylläpidosta, muutoksista, tai osien käytöstä, joita BRP ei ole valmistanut tai hyväksynyt, tai muun kuin valtuutetun huoltavan BRP-jälleenmyyjän tekemistä korjauksista;
- Väärinkäytöstä, epätavallisesta käytöstä, laiminlyönnistä, tai sellaisesta tuotteen käytöstä johtuvat vahingot, joka ei noudata Can-Am ATV:n käyttäjän käsikirjassa suositeltua käyttöä;
- Onnettomuudesta, uppoamisesta, tulesta, varkaudesta, vandalismista, tai ylivoimaisesta esteestä johtuvat vahingot;
- Sellaisten polttoaineitten, öljyjen tai voiteluaineiden käyttö, jotka eivät sovi käytettäväksi tuotteessa (ks. käyttäjän käsikirja);
- Veden tai lumen sisäänmeno;
- Satunnaiset tai seurannaisvahingot, tai minkään muunlaiset vahingot, mukaan luettuina ilman rajoitusta hinaamis-, puhelin-, vuokra-, taksi-, haitta-, vakuutus- tai lainojen maksukustannukset, ajan menetykset tai ansiotulon menetykset.

4) TAKUUAIKA

Tämä takuu on voimassa ensimmäisen kuluttajan ostopäivästä tai tuotteen ensimmäisestä käyttöpäivästä lukien, kumpi hyvänsä ensin kohdalle osuu:

KUUSI (6) PERÄKKÄISTÄ KUUKAUTTA omistajalle, joka käyttää sitä yksityiseen tai kaupalliseen tarkoitukseen.

Alla olevassa taulukossa olevien päästöihin liittyvien osien takuu on kolmekymmentä (30) perättäistä kuukautta, edellyttäen, että osat on asennettu EPA-hyväksytyyn Can-Am ATV-ajoneuvoon, joka on rekisteröity USA:ssa.

| PÄÄSTÖIHIN LIITTYVÄT OSAT | 70/90/90 X |
|------------------------------------|------------|
| Kaasutin | X |
| Kaasuttimen ilmanottoaukon sovitin | X |
| Moottorin ilmanottoaukon sovitin | X |
| Sytytyspuola | X |
| Ilman suihkutusventtiili | X |
| Moottorin ohjausmoduuli (ECM) | X |
| Kampikammion tuuletusjärjestelmä | X |
| Sylinterikannen tiiviste | X |

Osien korjaus tai korvaaminen, tai huollon suorittaminen tämän takuun puitteissa ei pidennä tämän takuun takuuaikaa sen alkuperäistä loppumisajankohtaa pitemmälle.

5) TAKUUEHDOT

Tämä takuu on kattava vain, jos jokainen seuraavista ehdoista täyttyy:

- 2009 Can-Am ATV:n ensimmäisen omistajan on ostettava ajoneuvo uutena ja käyttämättömänä BRP-jälleenmyyjältä, joka on valtuutettu myymään Can-Am ATV:tä ostomaassa ("BRP-jälleenmyyjä");
- BRP:n määrittämä toimituksen ennakkotarkastus on suoritettu ja asiakirja siitä laadittu;
- Valtuutettu BRP-jälleenmyyjä on rekisteröinyt 2009 Can-Am ATV:n asianmukaisella tavalla;
- 2009 Can-Am ATV on ostettava siitä maasta, jossa ostaja asuu;
- Takuun ylläpitämiseksi on määräaikaishuollot suoritettava käyttäjän käsikirjassa mainitulla tavalla. BRP varaa itselleen oikeuden ehdollistaa takuun riippumaan todistuksesta huollon kunnolla suorittamisesta.

BRP ei myönnä tätä rajoitettua takuuta kenelläkään yksityiselle omistajalle tai kaupalliseen tarkoitukseen ajoneuvoa käyttävälle omistajalle, elleivät edellä mainitut ehdot täyty. Rajoitukset ovat tarpeen, jotta BRP voisi taata sekä tuotteittensa, että kuluttajien ja yleisön turvallisuuden.

6) TOIMENPITEET TAKUUN MYÖNTÄMISTÄ VARTEN

Asiakkaan on lopetettava ATV:n käyttö havaitessaan jonkin vian tai jotakin normaalia poikkeavaa. Asiakkaan on ilmoitettava huoltavalle BRP-jälleenmyyjälle kahden (2) päivän kuluessa vian ilmestymisestä, ja hänen on kohtuullisesti mahdollistettava tuotteen luoksepäästävyyden ja annettava kohtuullinen mahdollisuus vian korjaamiseen. Asiakkaan on myös esitettävä valtuutetulle BRP-jälleenmyyjälle tuotteen ostotodistus ja allekirjoitettava korjaus-/työmääräin ennen korjauksen alkamista takuunalaisen korjauksen vahvistamiseksi. Kaikki tämän takuun puitteissa korvatut osat ovat jatkossa BRP:n omaisuutta.

7) MITÄ BRP TEKEE

BRP:n velvollisuus on tämän takuun puitteissa rajoitettu siihen, että se oman harkintansa mukaan korjaa normaalikäytössä, -ylläpidossa ja -huollossa viallisiksi todetut osat, tai korvaa tällaiset osat uusilla alkuperäisillä Can-Am ATV -osilla ilman osien tai työvoiman veloittamista, millä tahansa valtuutetulla BRP-jälleenmyyjällä takuukauden aikana tässä kuvatuin ehdoin. BRP:n vastuu rajoittuu tarvittaviin korjaustoimenpiteisiin tai osien vaihtotoimenpiteisiin. ATV:n omistaja ei voi vaatia ajoneuvon myynnin peruuntumista tai kumoamista, sellaisissa tapauksissa joissa BRP:lle esitetään takuurikkomuksia koskevia valituksia tai vaateita.

Jos ajoneuvoa joudutaan huoltamaan muussa kuin alkuperäisessä ostomaassaan, omistaja vastaa kaikista lisäkustannuksista, jotka aiheutuvat paikallisista käytännöistä ja ehdoista; mukaan lukien mutta ei rajoittuen seuraaviin esimerkkeihin; kuljetuskustannukset, vakuutuskustannukset, verot, lupamaksut, tuontimaksut sekä mitkä tahansa ja kaikki muut mahdolliset taloudelliset kustannukset, joita eri valtiot, liittovaltiot tai alueet ja heidän vastaavat edustajansa perivät.

BRP pidättää itsellään oikeuden tuotteiden ajoittaiseen parantamiseen tai muuttamiseen ilman aikaisempien tuotteiden muuttamisvelvollisuutta.

8) TOIMITTAJAN TAKUUT

BRP saattaa toimittaa joidenkin 2009 Can-Am ATV -ajoneuvojen mukana vakiovarusteena GPS-vastaanottimen. Tämä BRP:n rajoitettu takuu ei kata GPS-vastaanottimia, vaan sen kattaa GPS-vastaanottimien valmistajan myöntämä rajoitettu takuu. Ota yhteys seuraaviin maahantuojaan:

USA:ssa:

Garmin International Inc.
1200 East 151st Street Olathe
KS 66062
(Kansas City metro area)
Puh.: 913 397-8200
Faksi: 913 397-8282

Kanadassa (jompikumpi):

Raytech Électronique
1451, Boul. des Laurentides
Vimont, Laval, Qc
H7M 2Y3
Puh.: 450 975-1015
Faksi 800 975-0025 / 450 975-0817
Yhteystiedot: raytech@raytech.qc.ca
Web-sivu: www.raytech.qc.ca
Coord. GPS: N45o35.25' - W73o42.95'

Naviclub Ltée
5054, St-Georges
Lévis, Qc
G6V 4P2
Puh.: 418 835-9279
Faksi 418 835-6681
Yhteystiedot: naviclub@naviclub.com
Web-sivu: www.naviclub.com

Sinun 2009 Can-Am ATV:si alkuperäisvarustukseen kuuluu Carlisle⁺ tai ITP⁺-renkaat. Renkaiden takuusta vastaa erikseen niiden valmistaja. Ota yhteys valmistajaan tai valtuutettuun BRP-jälleenmyyjäsi, kun haluat lisätietoja takuusta tai tarvittavat apua.

Carlisle Tire & Wheel Company
23, Windham Boulevard
Aiken, SC 29805
Takuutiedot:
USA:ssa 1 800 260-7959
Kanadassa 1 800 265-6155
Quebecissä 1 877 997-4999

9) LUOVUTUS

Mikäli tuotteen omistusoikeus siirretään takuuajana, siirtyy myös tämä takuu, joka on voimassa takuuajan loppuun edellyttäen, että BRP:lle ilmoitetaan kyseistä siirrosta seuraavalla tavalla:

1. Aikaisempi omistaja ottaa yhteyttä BRP:hen (puhelinnumero alla) tai valtuutettuun BRP-jälleenmyyjään ja ilmoittaa uuden omistajan tiedot; tai
2. BRP tai valtuutettu BRP-jälleenmyyjä vastaanottaa todistuksen siitä, että aikaisempi omistaja on suostunut omistusoikeuden siirtoon, sekä uuden omistajan yhteystiedot.

10) KULUTTAJA-APU

Mikäli tämän rajoitetun takuun suhteen syntyy kiistaa tai riitaa, BRP ehdottaa, että asia yritetään ensiksi ratkaista jälleenmyyjätasolla. Suosittelemme, että asiasta keskustellaan valtuutetun jälleenmyyjäliikkeen huoltopäällikön tai liikkeen omistajan kanssa.

Ellei asiaa saada ratkaistua, toimita valituksesi kirjallisena tai sinulle parhaiten sopivaan puhelinnumeroon alla:

Kanadassa

BOMBARDIER RECREATIONAL PRODUCTS INC.
CAN-AM VTT
Consumer Services Group
75, J.-A. Bombardier Street
Sherbrooke, Québec J1L 1W3
Puh.: 819 566-3366

USA:ssa

BRP US INC.
CAN-AM VTT
Consumer Services Group
7575 Bombardier Court
Wausau WI 54401
Puh.: 715 848-4957

* USA:ssa tuotteiden jälleenmyyjä ja huoltotoimista vastaava on BRP US Inc.

© 2008 Bombardier Recreational Products Inc. Kaikki oikeudet pidätetään.

™ Bombardier Recreational Products Inc. -yhtiön tai sen tytäryhtiöiden tavaramerkkejä.

† Carlisle ja ITP ovat Carlisle Tire Wheel Company -yhtiön tavaramerkkejä tai kyseinen yhtiö hallitsee niiden lisenssit.

BRP:N KANSAINVÄLINEN RAJOITETTU TAKUU: 2009 CAN-AM™ ATV

1) RAJOITETUN TAKUUN LAAJUUS

Bombardier Recreational Products Inc. ("BRP")* myöntää 50 Yhdysvaltain liittovaltion, Kanadan ja Euroopan talousalueen ("EEA") (joka käsittää Euroopan unionin, Norjan, Islannin ja Liechtensteinin) ulkopuolella valtuutettujen Can-Am -maahantuojiin/jälleenmyyjien (siten kuin jäljempänä määritetty) uusina ja käytämättöminä myymille 2009 Can-Am ATV:eille materiaaivikoja ja työn laatua koskevan alempana kuvatun pituisen takuun.

Kaikilla valtuutetun Can-Am -maahantuojan/jälleenmyyjän (siten kuin jäljempänä määritetty) 2009 Can-Am ATV:n toimituksen yhteydessä asentamalla alkuperäisillä Can-Am -varaosilla ja -lisävarusteilla on sama takuu kuin Can-Am ATV:llä.

Tämä rajoitettu takuu on mitätön eikä päde jos: (i) ATV:tä käytetään missä tahansa vaiheessa kilpailemiseen tai mihinkään muuhun kilpailutoimintaan, silloinkin jos se on tapahtunut edellisen omistajan toimesta; tai (ii) ATV:tä on muutettu tai säädetty sillä tavoin, että muutokset vaikuttavat sen toimintaan, suorituskykyyn tai kestävyteen, tai muutokset ja säädöt ovat vastoin sen tarkoituksenmukaista käyttöä.

2) VASTUUVOLLISUUDEN RAJOITUKSET

TÄMÄ TAKUU ON NIMENOMAAN ANNETTU JA HYVÄKSYTTY MINKÄ TAHANSA MUUN JA KAIKKIEN MUIDEN TAKUUSITOUMUSTEN SIJAAN, OLKoon NE ILMAISTUT TAI KONKLUDENTTITSET, MUKAAN LUETTUINA ILMAN RAJOITUSTA KAIKKI KURANTTIUTTA TAI TIETTYYN TARKOITUKSEEN SOPIVUUTTA KOSKEVAT TAKUUT. SIKÄLI KUIN NIISTÄ EI VOIDA SANOUTUA IRTI, KONKLUDENTTITSET TAKUUSITOUMUKSET RAJOITTUVA T KESTOLTAAN KYSEESSÄ OLEVIE T TAKUIDE T VOIMASSAOLOON. TÄMÄ TAKUU EI KATA SATUNNAISIA EIKÄ SEURANNAISVAHINKOJA. JOTKUT TUOMIOKUNNAT EIVÄ T HYVÄKSY VASTUUVAPAUTUSLAUSEKKEITA, RAJOITUKSIA TAI EDELLÄ YKSILÖITYJÄ RAJOITUKSIA, JA SEN JOHDOSTA NE EIVÄ T MAHDOLLISESTI KOSKE SINUA. TÄMÄ TÄ TÄ TAKUUN PERUSTEELLA SINULLA ON TIETTYJÄ OIKEUKSIA, LISÄKSI SINULLA SAATTA OLLA MUITA MAASTA TOISEEN VAIHTELEVIÄ LAILLISIA OIKEUKSIA.

Maahantuojalla tai yhdelläkään Can-Am -jälleenmyyjällä tai muulla henkilöllä ei ole valtuuksia minkään muun tuotetta koskevan vahvistuksen, edustuksen, tai takuun antamiseen kuin ne, mitä tähän rajoitettuun takuuseen sisältyy, ja mikäli näin tapahtuu, niitä ei voida käyttää BRP:tä vastaan.

BRP pidättää itsellään oikeuden muuttaa tätä takuuta milloin tahansa, ja on itsestään selvää, että kyseiset muutokset eivät muuta niitä takuuehtoja, jotka koskevat tämän takuun voimassaollessa myytyjä tuotteita.

3) POIKKEUKSET – TAKUU EI KATA

Seuraavat eivät missään olosuhteissa kuulu takuun piiriin:

- Normaali kuluminen;
- Rutiininomaiset huoltokohteet, v iritykset, säädöt;

- Vauriot, jotka johtuvat muunlaisesta kuin tämän käyttäjän käsikirjan mukaisesta huollosta/ylläpidosta ja/tai varastoinnista;
- Vauriot, jotka johtuvat osien irrottamisesta, vääränlaisista korjauksista, huollosta, ylläpidosta, muutoksista, tai osien käytöstä, joita BRP ei ole valmistanut tai hyväksynyt, tai muun kuin valtuutetun huoltavan Can-Am -maahantuojan/jälleenmyyjän tekemistä korjauksista;
- Väärinkäytöstä, epätavallisesta käytöstä, laiminlyönnistä, tai sellaisesta tuotteen käytöstä johtuvat vahingot, joka ei noudata käyttäjän käsikirjassa suositeltua käyttöä;
- Onnettomuudesta, uppoamisesta, tulesta, varkaudesta, vandalismista, tai ylivoimaisesta esteestä johtuvat vahingot;
- Sellaisten polttoaineitten, öljyjen tai voiteluaineiden käyttö, jotka eivät sovi käytettäväksi tuotteessa (ks. käyttäjän käsikirja);
- Veden tai lumen sisäänmeno;
- Satunnaiset tai seurannaisvahingot, tai minkään muunlaiset vahingot, mukaan luettuina ilman rajoitusta hinaamis-, puhelin-, vuokra-, taksi-, haitta-, vakuutus- tai lainojen maksukustannukset, ajan menetykset tai ansiotulon menetykset.

4) TAKUUAIKA

Tämä takuu on voimassa ensimmäisen kuluttajan ostopäivästä tai tuotteen ensimmäisestä käyttöpäivästä lukien, kumpi hyvänsä ensin kohdalle osuu:

KUUSI (6) PERÄKKÄISTÄ KUUKAUTTA omistajalle, joka käyttää sitä yksityiseen tai kaupalliseen tarkoitukseen.

Osien korjaus tai korvaaminen, tai huollon suorittaminen tämän takuun puitteissa ei pidennä tämän takuun takuuaikaa sen alkuperäistä loppumisajankohtaa pitemmälle.

5) TAKUUEHDOT

Tämä takuu on kattava **vain**, jos **jokainen** seuraavista ehdoista täyttyy:

- 2009 Can-Am ATV:n ensimmäisen omistajan on ostettava ajoneuvo uutena ja käyttämättömänä Can-Am -jälleenmyyjältä, joka on valtuutettu myymään Can-Am ATV:tä ostomaassa ("Can-Am -maahantuojajälleenmyyjä");
- BRP:n määrittämä toimituksen ennakkotarkastus on suoritettu ja asiakirja siitä laadittu;
- Valtuutettu Can-Am -maahantuojajälleenmyyjä on takuurekisteröinyt tuotteen asianmukaisesti;
- 2009 Can-Am ATV on ostettava siitä maasta tai maiden liittoutumasta, jossa ostaja asuu;
- Takuun ylläpitämiseksi on määräaikaishuollot suoritettava käyttäjän käsikirjassa mainitulla tavalla. BRP varaa itselleen oikeuden ehdollistaa takuun riippumaan todistuksesta huollon kunnolla suorittamisesta.

BRP ei myönnä tätä rajoitettua takuuta kenelläkään yksityiselle omistajalle tai kaupalliseen tarkoitukseen ajoneuvoa käyttävälle omistajalle, elleivät edellä mainitut ehdot täyty. Rajoitukset ovat tarpeen, jotta BRP voisi taata sekä tuotteittensa, että kuluttajien ja yleisön turvallisuuden.

6) TOIMENPITEET TAKUUN MYÖNTÄMISTÄ VARTEN

Asiakkaan on lopetettava ATV:n käyttö havaitessaan jonkin vian tai jotakin normaalista poikkeavaa. Asiakkaan on ilmoitettava huoltavalle Can-Am -jälleenmyyjälle/maahantuojalle kahden (2) päivän kuluessa vian ilmestymisestä, ja hänen on kohtuullisesti mahdollistettava tuotteen luoksepäästävyys ja annettava kohtuullinen mahdollisuus vian korjaamiseen. Asiakkaan on myös esitettävä valtuutetulle Can-Am -maahantuojalle/jälleenmyyjälle tuotteen ostotodistus ja allekirjoitettava korjaus-/työmääräin ennen korjauksen alkamista takuunalaisen korjauksen vahvistamiseksi. Kaikki tämän takuun puitteissa korvatut osat ovat jatkossa BRP:n omaisuutta.

7) MITÄ BRP TEKEE

BRP:n velvollisuus on tämän takuun puitteissa rajoitettu siihen, että se oman harkintansa mukaan korjaa normaalikäytössä, -ylläpidossa ja -huollossa viallisiksi todetut osat, tai korvaa tällaiset osat uusilla alkuperäisillä Can-Am ATV -osilla ilman osien tai työvoiman veloittamista, millä tahansa valtuutetulla Can-Am -maahantuojalla/jälleenmyyjällä takuuaikana tässä kuvatuin ehdoin. BRP:n vastuu rajoittuu tarvittaviin korjaustoimenpiteisiin tai osien vaihtotoimenpiteisiin. ATV:n omistaja ei voi vaatia ajoneuvon myynnin peruuntumista tai kumoamista, sellaisissa tapauksissa joissa BRP:lle esitetään takuurikkomuksia koskevia valituksia tai vaateita.

Jos ajoneuvoa joudutaan huoltamaan muussa kuin alkuperäisessä ostomaassaan, omistaja vastaa kaikista lisäkustannuksista, jotka aiheutuvat paikallisista käytännöistä ja ehdoista; mukaan lukien mutta ei rajoittuen seuraaviin esimerkkeihin; kuljetuskustannukset, vakuutuskustannukset, verot, lupamaksut, tuontimaksut sekä mitkä tahansa ja kaikki muut mahdolliset taloudelliset kustannukset, joita eri valtiot, liittovaltiot tai alueet ja heidän vastaavat edustajansa perivät.

BRP pidättää itsellään oikeuden tuotteiden ajoittaiseen parantamiseen tai muuttamiseen ilman aikaisempien tuotteiden muuttamisvelvollisuutta.

8) LUOVUTUS

Mikäli tuotteen omistusoikeus siirretään takuuaikana, siirtyy myös tämä takuu, joka on voimassa takuuaajan loppuun edellyttäen, että BRP:lle tai valtuutetulle Can-Am -maahantuojalle/jälleenmyyjälle voidaan todistaa, että aikaisempi omistaja on hyväksynyt omistusoikeuden luovutuksen, sekä uuden omistajan yhteystiedot on ilmoitettu jommallekummalle kummalle edellä mainituista tahoista.

9) KULUTTAJA-APU

1. Mikäli tämän rajoitetun takuun suhteen syntyy kiistaa tai riitaa, BRP ehdottaa, että asia yritetään ensiksi ratkaista jälleenmyyjätasolla. Suosittelemme, että asiasta keskustellaan valtuutetun jälleenmyyjäliikkeen huoltopäällikön tai liikkeen omistajan kanssa.
2. Lisäapua tarvittaessa on asian ratkaisemiseksi syytä ottaa yhteys maahantuojan huolto-osastoon.
3. Mikäli asiaa ei vieläkään saada ratkaistua, kirjoita BRP:lle alla olevaan osoitteeseen.

Eurooppa, Lähi-itä, Afrikka, Venäjä & IVY-maat, ota yhteyttä Euroopan toimistoomme:

BRP EUROPE N.V.

Consumer Service Center
Skaldenstraat 125
9042 Gent
Belgium
Puh.: + 32-9-218-26-00

Pohjoismaat, ota yhteys Suomen toimistoomme:

BRP FINLAND OY

Service Department
Ahjotie 30
Fin-96320 Rovaniemi
Suomi
Puh.: + 358 16 3208 111

Kaikki muut maat, ota yhteys Pohjois-Amerikan toimistoomme:

BOMBARDIER RECREATIONAL PRODUCTS INC.

Consumer Services Group
75, J.-A. Bombardier Street
Sherbrooke, Québec J1L 1W3
Puh.: 819 566-3366

Löydät maahantuojasi yhteystiedot osoitteesta www.brp.com.

* Bombardier Recreational Products Inc. tai sen tytäryhtiöt huolehtivat tuotteiden jakelusta ja huollosta sillä alueella, jota tämä rajoitettu takuu koskee.

© 2008 Bombardier Recreational Products Inc. Kaikki oikeudet pidätetään.

™ Bombardier Recreational Products Inc. -yhtiön tai sen tytäryhtiöiden tavaramerkki.

BRP:N RAJOITETTU TAKUU EUROOPAN TALOUSALUEELLA: 2009 CAN-AM™ ATV

1) RAJOITETUN TAKUUN LAAJUUS

Bombardier Recreational Products Inc. ("BRP")* myöntää Euroopan talousalueen jäsenmaissa ("EEA") (joka käsittää Euroopan unionin, Norjan, Islannin ja Liechtensteinin) valtuutettujen BRP-maahantuoja/jälleenmyyjien ("maahantuoja/jälleenmyyjät") uusina ja käyttämättöminä myymille 2009 Can-Am ATV:ille materiaalivikoja ja työn laatua koskevan alempana kuvatun pituisen takuun.

Kaikilla valtuutetun BRP-maahantuoja/jälleenmyyjien 2009 Can-Am ATV:hen toimituksen yhteydessä asentamalla alkuperäisillä Can-Am ATV-varaosilla ja -lisävarusteilla on sama takuu kuin Can-Am ATV:llä.

Tämä rajoitettu takuu on mitätön eikä päde jos: (i) ATV:tä käytetään missä tahansa vaiheessa kilpailemiseen tai mihinkään muuhun kilpailutoimintaan, silloinkin jos se on tapahtunut edellisen omistajan toimesta; tai (ii) ATV:tä on muutettu tai säädetty sillä tavoin, että muutokset vaikuttavat sen toimintaan, suorituskykyyn tai kestävyyteen, tai muutokset ja säädöt ovat vastoin sen tarkoituksenmukaista käyttöä.

2) VASTUUVELVOLLISUUDEN RAJOITUKSET

TÄMÄ TAKUU ON NIMENOMAAN ANNETTU JA HYVÄKSYTTY MINKÄ TAHANSA MUUN JA KAIKKIEN MUIDEN TAKUUSITOUMUSTEN SIJAAN, OLKON NE ILMAISTUT TAI KONKLUDENTTITSET, MUKAAN LUETTUINA ILMAN RAJOITUSTA KAIKKI KURANTTIUTTA TAI TIETTYYN TARKOITUKSEEN SOPIVUUTTA KOSKEVAT TAKUUT. SIKÄLI KUIN NIISTÄ EI VOIDA SANOUTUA IRTI, KONKLUDENTTITSET TAKUUSITOUMUKSET RAJOITTUVAAT KESTOLTAAN KYSEESSÄ OLEVIEN TAKUIDEN VOIMASSAOLOON. TÄMÄ TAKUU EI KATA SATUNNAISIA EIKÄ SEURANNAISVAHINKOJA. JOTKUT TUOMIOKUNNAT EIVÄT HYVÄKSY VASTUUVAPAUTUSLAUSEKKEITA, RAJOITUKSIA TAI EDELLÄ YKSILÖITYJÄ RAJOITUKSIA, JA SEN JOHDOSTA NE EIVÄT MAHDOLLISESTI KOSKE SINUA. TÄMÄN TAKUUN PERUSTEELLA SINULLA ON TIETTYJÄ OIKEUKSIA, LISÄKSI SINULLA SAATTAA OLLA MUITA MAASTA TOISEEN VAIHTELEVIÄ LAILLISIA OIKEUKSIA.

Maahantuojalla tai yhdelläkään BRP-maahantuojalla/jälleenmyyjällä tai muulla henkilöllä ei ole valtuuksia minkään muun tuotetta koskevan vahvistuksen, edustuksen, tai takuun antamiseen kuin ne, mitä tähän rajoitettuun takuuseen sisältyy, ja mikäli näin tapahtuu, niitä ei voida käyttää BRP:tä vastaan.

BRP pidättää itsellään oikeuden muuttaa tätä takuuta milloin tahansa, ja on itseltään selvää, että kyseiset muutokset eivät muuta niitä takuuehtoja, jotka koskevat tämän takuun voimassaollessa myytyjä tuotteita.

3) POIKKEUKSET – TAKUU EI KATA

Seuraavat eivät missään olosuhteissa kuulu takuun piiriin:

- Normaali kuluminen;
- Rutiininomaiset huoltokohteet, v iritykset, säädöt;
- Vauriot, jotka johtuvat muunlaisesta kuin tämän käyttäjän käsikirjan mukaisesta huollosta/ylläpidosta ja/tai varastoinnista;
- Vauriot, jotka johtuvat osien irrottamisesta, vääränlaisista korjauksista, huollosta, ylläpidosta, muutoksista, tai osien käytöstä, joita BRP ei ole valmistanut tai hyväksynyt, tai muun kuin valtuutetun huoltavan Maahantuojaan/jälleenmyyjän tekemistä korjauksista;
- Väärinkäytöstä, epätavallisesta käytöstä, laiminlyönnistä, tai sellaisesta tuotteen käytöstä johtuvat vahingot, joka ei noudata käyttäjän käsikirjassa suositeltua käyttöä;
- Onnettomuudesta, uppoamisesta, tulesta, varkaudesta, vandalismista, tai ylivoimaisesta esteestä johtuvat vahingot;
- Sellaisten polttoaineitten, öljyjen tai voiteluaineiden käyttö, jotka eivät sovi käytettäväksi tuotteessa (ks. käyttäjän käsikirja);
- Veden tai lumen sisäänmeno;
- Satunnaiset tai seurannaisvahingot, tai minkään muunlaiset vahingot, mukaan luettuina ilman rajoitusta hinaamis-, puhelin-, vuokra-, taksi-, haitta-, vakuutus- tai lainojen maksukustannukset, ajan menetykset tai ansiotulon menetykset.

4) TAKUUAIKA

Tämä takuu on voimassa ensimmäisen kuluttajan ostopäivästä tai tuotteen ensimmäisestä käyttöpäivästä lukien, kumpi hyvänsä ensin kohdalle osuu:

KAKSIKYMMENTÄNELJÄ (24) PERÄKKÄISTÄ KUUKAUTTA yksityisessä käytössä.

KUUSI (6) PERÄKKÄISTÄ KUUKAUTTA omistajalle, joka käyttää ajoneuvoa kaupalliseen tarkoitukseen tai vuokraustarkoitukseen.

Tuotetta käytetään kaupallisesti, kun sitä käytetään missä tahansa työssä tai toimenpiteissä, joista aiheutuu tuloja missä tahansa takuukauden vaiheessa. Tuote on myös silloin kaupallisessa käytössä, jos se missä tahansa takuukauden vaiheessa rekisteröidään kaupalliseen käyttöön.

Osien korjaus tai korvaaminen, tai huollon suorittaminen tämän takuun puitteissa ei pidennä tämän takuun takuuaikaa sen alkuperäistä loppumisajankohtaa pitemmälle.

Ota huomioon, että voimassa oleva takuuaika ja muut takuun kattavuutta koskevat modaliteetit saattavat vaihdella riippuen sovellettavissa ja voimassa olevista kansallisista tai paikallisista laeista.

5) TAKUUEHDOT

Tämä takuu on kattava vain, jos jokainen seuraavista ehdoista täyttyy:

- 2009 Can-Am ATV:n ensimmäisen omistajan on ostettava ajoneuvo uutena ja käyttämättömänä Can-Am -maahantuoja/jälleenmyyjältä, joka on valtuutettu myymään Can-Am ATV:tä ostomaassa;
- BRP:n määrittämä toimituksen ennakkotarkastus on suoritettu ja asiakirja siitä laadittu;
- Valtuutettu Can-Am -maahantuoja/jälleenmyyjä on takuurekisteröinyt tuotteen asianmukaisesti;
- 2009 Can-Am ATV on ostettava EEA:n alueelta;
- Takuun ylläpitämiseksi on määräaikaishuollot suoritettava käyttäjän käsikirjassa mainitulla tavalla. BRP varaa itselleen oikeuden ehdollistaa takuun riippumaan todistuksesta huollon kunnolla suorittamisesta.

BRP ei myönnä tätä rajoitettua takuuta kenelläkään yksityiselle omistajalle tai kaupalliseen tarkoitukseen ajoneuvoa käyttävälle omistajalle, elleivät edellä mainitut ehdot täyty. Rajoitukset ovat tarpeen, jotta BRP voisi taata sekä tuotteittensa, että kuluttajien ja yleisön turvallisuuden.

6) TOIMENPITEET TAKUUN MYÖNTÄMISTÄ VARTEN

Asiakkaan on lopetettava ATV:n käyttö havaitessaan jonkin vian tai jotakin normaalista poikkeavaa. Asiakkaan on ilmoitettava huoltavalle BRP-maahantuoja/jälleenmyyjälle kahden (2) päivän kuluessa vian ilmestymisestä, ja hänen on kohtuullisesti mahdollistettava tuotteen luoksepäästävyys ja annettava kohtuullinen mahdollisuus vian korjaamiseen. Asiakkaan on myös esitettävä valtuutetulle BRP-maahantuoja/jälleenmyyjälle tuotteen ostotodistus ja allekirjoitettava korjaus-/työmääräin ennen korjauksen alkamista takuunalaisen korjauksen vahvistamiseksi. Kaikki tämän takuun puitteissa korvatut osat ovat jatkossa BRP:n omaisuutta.

Ota huomioon, että vian ilmoitusaika saattaa vaihdella riippuen sovellettavissa ja voimassa olevista kansallisista tai paikallisista laeista.

7) MITÄ BRP TEKEE

BRP:n velvollisuus on tämän takuun puitteissa rajoitettu siihen, että se oman harkintansa mukaan korjaa normaalikäytössä, -ylläpidossa ja -huollossa viallisiksi todetut osat, tai korvaa tällaiset osat uusilla alkuperäisillä Can-Am ATV -osilla ilman osien tai työvoiman veloittamista, millä tahansa valtuutetulla BRP-maahantuoja/jälleenmyyjällä takuukauden aikana tässä kuvatuihin ehdoin. BRP:n vastuu rajoittuu tarvittaviin korjaustoimenpiteisiin tai osien vaihtotoimenpiteisiin. ATV:n omistaja ei voi vaatia ajoneuvon myynnin peruuntumista tai kumoamista, sellaisissa tapauksissa joissa BRP:lle esitetään takuurikkomuksia koskevia valituksia tai vaateita.

Jos ajoneuvoa joudutaan huoltamaan muussa EEA:n jäsenmaassa, omistaja vastaa kaikista lisäkustannuksista, jotka aiheutuvat paikallisista käytännöistä ja ehdoista; mukaan lukien mutta ei rajoittuen seuraaviin esimerkkeihin; kuljetuskustannukset, vakuutuskustannukset, verot, lupamaksut, tuontimaksut sekä mitkä tahansa ja kaikki muut mahdolliset taloudelliset kustannukset, joita eri valtiot, liittovaltiot tai alueet ja heidän vastaavat edustajansa perivät.

BRP pidättää itsellään oikeuden tuotteiden ajoittaiseen parantamiseen tai muuttamiseen ilman aikaisempien tuotteiden muuttamisvelvollisuutta.

8) LUOVUTUS

Mikäli tuotteen omistusoikeus siirretään takuuajana, siirtyy myös tämä takuu, joka on voimassa takuuajan loppuun edellyttäen, että BRP:lle tai valtuutetulle BRP-maahantuojalle/jälleenmyyjälle voidaan todistaa, että aikaisempi omistaja on hyväksynyt omistusoikeuden luovutuksen, sekä uuden omistajan yhteystiedot on ilmoitettu jommallekummalle kummalle edellä mainituista tahoista.

9) KULUTTAJA-APU

Mikäli tämän rajoitetun takuun suhteen syntyy kiistaa tai riitaa, BRP ehdottaa, että asia yritetään ensiksi ratkaista jälleenmyyjätasolla. Suosittelemme, että asiasta keskustellaan valtuutetun Maahantuojan/jälleenmyyjäliikkeen huoltopäällikön tai liikkeen omistajan kanssa.

Lisäapua tarvittaessa on asian ratkaisemiseksi syytä ottaa yhteys maahantuojan huolto-osastoon.

Mikäli asiaa ei vieläkään saada ratkaistua, ota yhteyttä BRP:hen alla olevaan osoitteeseen.

Eurooppa, Lähi-itä, Afrikka, Venäjä & IVY-maat, ota yhteyttä Euroopan toimistoomme:

BRP EUROPE N.V.

Consumer Service Center
Skaldenstraat 125
9042 Gent
Belgium
Puh.: + 32-9-218-26-00

Pohjoismaat, ota yhteys Suomen toimistoomme:

BRP FINLAND OY

Service Department
Ahjotie 30
Fin-96320 Rovaniemi
Suomi
Puh.: + 358 16 3208 111

Kaikki muut maat, ota yhteys Pohjois-Amerikan toimistoomme:

BOMBARDIER RECREATIONAL PRODUCTS INC.

Consumer Services Group
75, J.-A. Bombardier Street
Sherbrooke, Québec J1L 1W3
Puh.: 819 566-3366

Löydät maahantuojasi yhteystiedot osoitteesta www.brp.com.

* Bombardier Recreational Products Inc. tai sen tytäryhtiöt huolehtivat tuotteiden jakelusta ja huollosta sillä alueella, jota tämä rajoitettu takuu koskee.

© 2008 Bombardier Recreational Products Inc. Kaikki oikeudet pidätetään.

™ Bombardier Recreational Products Inc. -yhtiön tai sen tytäryhtiöiden tavaramerkki.

YKSITYISYYDEN SUOJA/VASTUUVAPAUTUSLAUSEKE

Täten ilmoitamme, että tulemme käyttämään yhteystietojasi turvallisuuteen ja takuuseen liittyvissä asioissa. Joskus käytämme myös asiakkaidemme yhteystietoja ilmoittaaksemme heille tuotteistamme tai tehdäksemme heille tarjouksia. Mikäli et halua vastaanottaa tietoja tuotteestamme, palveluksistamme ja tarjouksistamme, pyydämme ilmoittamaan siitä meille kirjallisesti alla olevaan osoitteeseen.

Huomioi myös, että aika ajoin annamme huolella valikoitujen ja luotettavien järjestöjen käyttää asiakkaidemme yhteystietoja laatutuotteitten ja -palvelusten myynninedistämiseen. Jos haluat, ettei nimeäsi ja osoitettasi luovuteta kolmansille osapuolille, pyydämme ilmoittamaan siitä meille kirjallisesti alla olevaan osoitteeseen.

Kanadassa

BOMBARDIER RECREATIONAL PRODUCTS INC.

Warranty Department
75 J.-A. Bombardier Street
Sherbrooke, Québec J1L 1W3
Faksinumero: 819 566-3590

USA:ssa

BRP US INC.

Warranty Department
7575 Bombardier Court
Wausau WI 54401
Puhelin: 715 848-4957

Muut maailman maat

BRP EUROPEAN DISTRIBUTION

Warranty Department
Chemin de Messidor 5-7
1006 Lausanne
Switzerland
Faksinumero: + 41213187801

OSOITTEEN/OMISTAJAN MUUTOS

Jos osoitteesi on muuttunut, tai jos olet ATV:n uusi omistaja, muista ilmoittaa BRP:lle joko:

- postittamalla yksi alla olevista korteista
- **vain Pohjois-Amerikka:** soittamalla numeroon 715 848-4957 (USA) tai 819 566-3366 (Kanada);
- ilmoittamalla valtuutetulle Can-Am -jälleenmyyjälle.

Mikäli omistussuhde muuttuu, liitä mukaan todistus siitä, että edellinen omistaja on suostunut luovutukseen.

BRP:lle ilmoittaminen on erittäin tärkeää, jopa rajoitetun takuun umpeutumisen jälkeen, koska siten BRP:llä on mahdollisuus tavoittaa tarvittaessa ATV:n omistaja, esim. kun ryhdytään suorittamaan turvallisuudesta johtuvia palautuspyyntöjä. BRP:lle ilmoittaminen on omistajan vastuulla.

VARASTETUT TUOTTEET: Jos henkilökohtainen ATV:si varastetaan, siitä pitäisi ilmoittaa BRP:lle, tai valtuutetulle Can-Am -jälleenmyyjälle. Pyydämme ilmoittamaan nimen, osoitteen, puhelinnumeron, ajoneuvon tunnistusnumeron, ja päivän, jolloin varkaus tapahtui.

Pohjois-Amerikassa

BOMBARDIER RECREATIONAL PRODUCTS INC.

Warranty Department
75, J.-A. Bombardier Street
Sherbrooke, Québec J1L 1W3
Canada

Muut maailman maat

BRP EUROPEAN DISTRIBUTION

Warranty Department
Chemin de Messidor 5-7
1006 Lausanne
Switzerland



OSOITTEENMUUTOS

OMISTAJAN MUUTOS

AJONEUVON TUNNISTUSNUMERO

| | | | | | | | | | | | | | | | | | | | |
|--|--|--|--|--|--|--|--|--|--|--|--|--|--|--|--|--|--|--|--|
| | | | | | | | | | | | | | | | | | | | |
|--|--|--|--|--|--|--|--|--|--|--|--|--|--|--|--|--|--|--|--|

Mallinumero

Ajoneuvon tunnistusnumero (V.I.N.)

VANHA OSOITE
TAI EDELLINEN OMISTAJA

NIMI

KATU

NRO

HUONEISTO

PAIKKA

OSAVALTIO/LÄÄNI

ZIP/POSTINUMERO

MAA

PUHELIN

UUSI OSOITE
TAI UUSI OMISTAJA

NIMI

KATU

NRO

HUONEISTO

PAIKKA

OSAVALTIO/LÄÄNI

ZIP/POSTINUMERO

MAA

PUHELIN

V00A2F



OSOITTEENMUUTOS

OMISTAJAN MUUTOS

AJONEUVON TUNNISTUSNUMERO

| | | | | | | | | | | | | | | | | | | | |
|--|--|--|--|--|--|--|--|--|--|--|--|--|--|--|--|--|--|--|--|
| | | | | | | | | | | | | | | | | | | | |
|--|--|--|--|--|--|--|--|--|--|--|--|--|--|--|--|--|--|--|--|

Mallinumero

Ajoneuvon tunnistusnumero (V.I.N.)

VANHA OSOITE
TAI EDELLINEN OMISTAJA

NIMI

KATU

NRO

HUONEISTO

PAIKKA

OSAVALTIO/LÄÄNI

ZIP/POSTINUMERO

MAA

PUHELIN

UUSI OSOITE
TAI UUSI OMISTAJA

NIMI

KATU

NRO

HUONEISTO

PAIKKA

OSAVALTIO/LÄÄNI

ZIP/POSTINUMERO

MAA

PUHELIN

V00A2F

ATV MALLI nro. _____

AJONEUVO
TUNNISTUSNUMERO (V.I.N.) _____

MOOTTORIN
TUNNISTUSNUMERO (E.I.N.) _____

Omistaja: _____

NIMI

KATU

NRO

HUONEISTO

PAIKKA

OSAVALTIO/LÄÄNI

ZIP/POSTINUMERO

Ostopäivämäärä _____

VUOSI KUUKAUSI PÄIVÄ

Takuun päättymispäivä _____

VUOSI KUUKAUSI PÄIVÄ

Jälleenmyyjä täyttää myyntihetkellä.

JÄLLEENMYYJÄN LEIMA

Varmista myyvältä jälleenmyyjältäsi, että ajoneuvosi on rekisteröity BRP:llä.

Tätä käyttäjän käsikirjaa luettaessa on muistettava että:

VAROITUS

Osoittaa mahdollista vaaratilannetta, joka voi johtaa vakavaan loukkaantumiseen tai kuolemaan, ellei sitä vältetä.



VAROITUS

AJONEUVON KÄYTTÖ VOI OLLA

VAARALLISTA. Kolarit tai ympäripyörähdys voi sattua helposti, jopa rutiininomaisten toimenpiteiden yhteydessä, kuten kääntyminen ja rinteessä tai esteiden yli ajettaessa ilman asianomaisia varotoimia.

VAKAVA LOUKKAANTUMINEN TAI

KUOLEMA voi olla seurauksena, ellei näitä ohjeita noudateta:

- **ENNEN ATV:N KÄYTTÖÄ LUE KÄYTTÄJÄN KÄSIKIRJA JA KAIKKI TUOTTEESSA OLEVAT TARRAT.**
- **ÄLÄ KOSKAAN KÄYTÄ ATV:TÄ ILMAN KUNNOLLISIA OHJEITA.** Vasta-alkajien on suoritettava asiantuntijan vetämä harjoituskurssi.
- **ÄLÄ KOSKAAN KULJETA MATKUSTAJAA.** Lisää vaaraa menettää hallinnan, jos kuljetat matkustajaa.
- **ÄLÄ KOSKAAN AJA TÄLLÄ ATV:LLÄ KESTOPÄÄLLYSTETYLLÄ PINNALLA.** Lisää vaaraa menettää hallinnan jos ajat tätä ATV:tä kestopäällysteellä.
- **ÄLÄ KOSKAAN AJA TÄLLÄ ATV:LLÄ YLEISILLÄ TEILLÄ.** Jos ajat tällä ATV:llä yleisellä tiellä, voit kolaroida toisen ajoneuvon kanssa.
- **KÄYTÄ AINA HYVÄKSYTTYÄ KYPÄRÄÄ,** silmäsuojuksia ja suojavaatetusta.
- **ÄLÄ KOSKAAN NAUTI ALKOHOLIA TAI HUUMEITA** ennen tällä ajoneuvolla ajamista, tai ajon aikana.
- **ÄLÄ KOSKAAN AJA TÄLLÄ ATV:LLÄ LIIAN LUJAA.** Lisää vaaraa menettää hallinnan, jos ajat tätä ajoneuvoa maastoon, näkyvyyteen tai kokemukseesi nähden liian kovalla vauhdilla.
- **ÄLÄ KOSKAAN YRITÄ TAKAPYÖRILLÄ AJOA, HYPPYJÄ, TAI MUITA TEMPPUJIA.**

KÄYTTÄJÄN KÄSIKIRJA

DS 70, DS 90, DS 90 X

2009

219 701 200