

can-am™



2009

Guía del usuario

Incluye
**Información Sobre Seguridad,
Genérica y de Mantenimiento del Vehículo**

DS 70™
DS 90™
DS 90 X™



ADVERTENCIA

Lea esta guía detenidamente. Contiene información importante sobre seguridad.

Edad mínima recomendada para el uso:

Los menores de 12 años nunca deben conducir un vehículo con motor de 70 cc o mayor cilindrada.

Tenga siempre en el vehículo esta Guía del Usuario.

ADVERTENCIA SOBRE LA PROPUESTA 65 DE CALIFORNIA

ADVERTENCIA

Este producto contiene o emite sustancias químicas que, de acuerdo con la información recopilada por las autoridades del estado de California (EE.UU.), pueden causar cáncer y defectos congénitos u otros daños reproductivos.

ADVERTENCIA

EXISTEN RIESGOS DERIVADOS DEL USO DEL VEHÍCULO. Si no se observan las precauciones debidas, puede producirse una colisión o un vuelco, incluso en maniobras rutinarias, tales como girar y conducir por dunas o sobre obstáculos.

Por su seguridad, conozca y siga todas las advertencias que figuran en esta Guía del usuario, así como las etiquetas que hay en el vehículo. **Si no respeta esas advertencias, se expone a sufrir LESIONES GRAVES O INCLUSO LA MUERTE.**

Tenga siempre esta Guía del usuario en el vehículo.

ADVERTENCIA

El hecho de no respetar cualquiera de las precauciones de seguridad o de las instrucciones que figuran en la Guía del usuario, en el *VÍDEO SOBRE SEGURIDAD* y en las etiquetas del vehículo puede exponerle a riesgo de lesiones, e incluso de muerte.

Toda la documentación relativa a la seguridad debe acompañar al vehículo en el momento de la adquisición.

Todo el contenido de la sección de Información sobre seguridad debe ser interpretado por el lector como advertencias que, de no seguirse, pueden dar lugar a riesgos de lesiones, e incluso de muerte.

En Canadá, los productos son distribuidos por Bombardier Recreational Products Inc. (BRP).

En EE.UU., los productos son distribuidos por BRP US Inc.

Las siguientes marcas pertenecen a Bombardier Recreational Products Inc.:

Can-Am™

DS 70™

DS 90™

XP-S™

PRÓLOGO

Enhorabuena por haber adquirido un nuevo ATV Can-Am™, categoría "Y" (modelo juvenil). Cuenta con la garantía de BRP y una red de distribuidores autorizados de Can-Am que pueden suministrarle las piezas, el servicio o los accesorios que precise.

Su distribuidor está comprometido con su satisfacción. Ha recibido cursos de formación para llevar a cabo la configuración y la inspección inicial del vehículo, además de haber realizado el ajuste final antes de que usted tome posesión del mismo. Si necesita información más completa sobre los servicios disponibles, consulte a su distribuidor.

En el momento de la entrega, también se le informó de la cobertura de garantía y firmó la *LISTA DE COMPROBACIÓN PREVIA A LA ENTREGA* con objeto de asegurar que su nuevo vehículo quedaba preparado a su entera satisfacción.

Infórmese antes de ponerse en marcha

Para saber cómo puede reducir el riesgo de lesiones o incluso de muerte para usted y para otras personas, lea las secciones siguientes antes de utilizar el vehículo:

- *INFORMACIÓN SOBRE SEGURIDAD*
- *INFORMACIÓN SOBRE EL VEHÍCULO*

Recomendamos específicamente que siga un curso de seguridad en la conducción. Consulte a su distribuidor o a las autoridades locales sobre la disponibilidad de este tipo de cursos.

Guarde esta Guía del usuario en el vehículo para poder consultarla cuando necesite información sobre mantenimiento, solución de problemas o sobre instrucciones a terceros.

Mensajes de seguridad

A continuación se explican los tipos de mensajes de seguridad, cómo se presentan y cómo se utilizan en esta guía:

 ADVERTENCIA
Indica una situación de riesgo que, si no se evita, puede provocar la muerte o dar lugar a lesiones graves.

 **CUIDADO** Indica una situación de riesgo que, si no se evita, puede provocar a lesiones leves o moderadas.

AVISO Indica casos en los que, si no se sigue una instrucción, algunos de los componentes del vehículo u otros bienes pueden resultar seriamente dañados.

Acerca de esta Guía del usuario

Esta Guía del usuario ha sido preparada para dar a conocer al propietario/usuario de un vehículo nuevo los distintos mandos del vehículo, así como las instrucciones para el mantenimiento y un uso seguro. Es indispensable para poder utilizar correctamente este vehículo.

Tenga en cuenta que esta guía está disponible en varios idiomas. En caso de discrepancia, prevalecerá la versión en inglés.

Si desea ver o imprimir una copia adicional de la Guía del usuario, sólo tiene que visitar el sitio web www.operatorsguide.brp.com.

La información que se incluye en este documento es correcta en el momento de su publicación. No obstante, BRP mantiene una política de mejora continua en sus productos sin tener por ello la obligación de instalarlos en productos fabricados previamente. Debido a cambios de última hora, es posible que existan algunas diferencias entre el producto fabricado y las descripciones y/o especificaciones que aparecen en esta guía. BRP se reserva el derecho de interrumpir o cambiar en todo momento especificaciones, diseños, características, modelos o equipamiento sin por ello contraer una obligación en ese sentido.

Esta Guía del usuario y el *VÍDEO SOBRE SEGURIDAD* deben acompañar al vehículo en el momento de la venta.

Aviso a los padres

Repase esta Guía del usuario junto con los usuarios del vehículo.

Dedique tiempo a repasar con los chicos las instrucciones para un uso seguro y adecuado, y preste atención a las etiquetas de seguridad que se encuentran en el producto antes de permitirles que utilicen el vehículo.

Lea detenidamente la Guía del usuario y asegúrese de que comprende los mandos y el funcionamiento del vehículo.

Un ATV con un motor de 50 cc o más nunca debe ser conducido por niños menores de 6 años.

Un ATV con un motor de 70 cc o más nunca debe ser conducido por niños menores de 12 años.

Tenga siempre presente que su forma de entender la seguridad influye en el niño.

ADVERTENCIA

Un ATV no es un juguete.

- Las aptitudes, destreza física y criterio varían de un niño a otro. Algunos niños pueden no ser capaces de manejar un ATV de forma segura.
- Los padres siempre deben supervisar a sus hijos cuando éstos utilicen el vehículo.
- Los padres deben permitir un uso continuado únicamente si determinan que el niño tiene la capacidad de utilizar el vehículo de un modo seguro.
- El ATV no debe ser utilizado por menores de 16 años sin la supervisión constante de un adulto, ni debe permitirse un uso continuado del vehículo a niños que no tengan la destreza, la fuerza o el criterio necesarios para manejarlo de una forma segura.
- BRP recomienda que todos los conductores de ATV sigan un curso de aprendizaje. Para obtener información acerca de seguridad y aprendizaje, póngase en contacto con un concesionario o distribuidor autorizado de Can-Am; en Estados Unidos, también puede llamar al Specialty Vehicle Institute of America (SVIA), teléfono 1 800 887-2887 y, en Canadá, al Canada Safety Council (CSC), teléfono 1 613 739-1535 ext. 227.

CONTENIDO

PRÓLOGO	1
Infórmese antes de ponerse en marcha	1
Mensajes de seguridad	1
Acerca de esta Guía del usuario	1
Aviso a los padres	2

INFORMACIÓN SOBRE SEGURIDAD

PRECAUCIONES GENERALES	8
Manténgase alerta ante el riesgo de intoxicación por monóxido de carbono	8
Evite que se incendie la gasolina y otros riesgos	8
Evite quemaduras por componentes a alta temperatura	9
Accesorios y modificaciones	9
MENSAJES ESPECIALES DE SEGURIDAD	10
ADVERTENCIAS SOBRE EL MANEJO	13
CONDUCCIÓN DEL VEHÍCULO	39
Inspección previa a la conducción	40
Prendas	41
Transporte de cargas	42
Conducción de ocio	43
Entorno	43
Limitación del diseño	44
Uso fuera de pistas asfaltadas	44
Precauciones generales de uso y seguridad	44
Conducción en subida	45
Conducción en bajada	45
Conducción por laderas	45
Pendientes bruscas	45
Técnicas de conducción	46
Mantenimiento rutinario	54
ETIQUETA COLGANTE	55
ETIQUETAS IMPORTANTES PRESENTES EN EL PRODUCTO	56

INFORMACIÓN SOBRE EL VEHÍCULO

CONTROLES/INSTRUMENTOS/EQUIPAMIENTOS	60
1) Palanca del acelerador	61
2) Tornillo limitador de velocidad	62
3) Palanca de freno delantero	63
4) Palanca de freno trasero	63
5) Freno de mano	63

CONTROLES/INSTRUMENTOS/EQUIPAMIENTOS (cont.)	
6) Palanca de cambio o transmisión	64
7) Interruptor multifunción	65
8) Lámparas indicadoras	66
9) Interruptor de contacto	67
10) Válvula de combustible	67
11) Mando del seguro de bloqueo del asiento	68
12) Kit de herramientas	69
13) Compartimento de almacenamiento delantero.....	69
14) Interruptor de cable de seguridad	69
COMBUSTIBLE	71
Carburante recomendado	71
Procedimiento de repostaje	71
INSTRUCCIONES DE USO	73
Funcionamiento durante el rodaje	73
Puesta en marcha del motor	73
Parada del motor	76
Cuidados posteriores al uso	76
OPTIMICE LA CONDUCCIÓN	77
Ajuste de la suspensión	77
TRANSPORTE DEL VEHÍCULO	79

INFORMACIÓN DE MANTENIMIENTO

PROGRAMA DE MANTENIMIENTO	82
REVISIÓN DE LAS 10 HORAS	87
PROCEDIMIENTOS DE MANTENIMIENTO	88
Aceite del motor.....	88
Filtro de aire.....	91
Alojamiento del filtro de aire.....	92
Válvula de inyección de aire	92
Supresor de chispas	93
Tapón de vaciado de la cubierta de la CVT	94
Aceite para caja de engranajes	94
Cable del acelerador	96
Palanca del acelerador	96
Bujía	98
Batería.....	99
Fusible	99
Luces.....	100
Cadena de transmisión y ruedas dentadas.....	101

PROCEDIMIENTOS DE MANTENIMIENTO (cont.)	
Ruedas y neumáticos	103
Sistema de dirección	104
Frenos	104
Bastidor	108
ALMACENAJE Y PREPARACIÓN DE PRETEMPORADA	109

INFORMACIÓN TÉCNICA

IDENTIFICACIÓN DEL VEHÍCULO	112
Ubicación del número de identificación del vehículo	112
Ubicación del número de identificación del motor	112
REGULACIÓN DEL SISTEMA DE CONTROL DE EMISIÓN DE RUIDO.....	113
ESPECIFICACIONES.....	114

SOLUCIÓN DE PROBLEMAS

DIRECTRICES TÉCNICAS.....	118
----------------------------------	------------

GARANTÍA

GARANTÍA LIMITADA DE BRP EN EE.UU. Y CANADÁ: ATV CAN-AM™ DE 2009.....	122
GARANTÍA INTERNACIONAL LIMITADA DE BRP: ATV CAN-AM™ DE 2009.....	128
GARANTÍA LIMITADA DE BRP PARA EL ESPACIO ECONÓMICO EUROPEO: ATV CAN-AM™ DE 2009	133
OBLIGACIONES Y RENUNCIA DE PRIVACIDAD	138
CAMBIO DE DIRECCIÓN/TITULARIDAD	139

INFORMACIÓN SOBRE SEGURIDAD

PRECAUCIONES GENERALES

Manténgase alerta ante el riesgo de intoxicación por monóxido de carbono

Los gases de escape del motor contienen monóxido de carbono, un gas letal. Si se respira, el monóxido de carbono puede provocar dolores de cabeza, mareo, somnolencia, náuseas y, en última instancia, incluso la muerte.

El monóxido de carbono es una gas incoloro, inodoro e insípido que puede estar presente aunque no se vea ni huelga el escape del motor. Se puede acumular rápidamente el monóxido de carbono hasta un nivel letal, de modo que no pueda sobreponerse y ponerse a salvo. Por otra parte, el monóxido de carbono acumulado en un volumen letal puede persistir durante horas o días en recintos cerrados o mal ventilados. Si experimenta algún síntoma de intoxicación por monóxido de carbono, salda de la zona inmediatamente, busque aire fresco y solicite asistencia médica.

Para evitar lesiones graves (incluso la muerte) a causa del monóxido de carbono:

- No haga nunca funcionar el vehículo en zonas mal ventiladas o parcialmente cerradas como garajes, graneros o establos. Aunque intente ventilar las emisiones de escape con ventiladores o abriendo puertas y ventanas, el monóxido de carbono puede alcanzar rápidamente niveles peligrosos.
- No haga funcionar nunca el vehículo en el exterior en lugares en que los gases de escape puedan entrar en un edificio a través de aberturas tales como puertas y ventanas.

Evite que se incendie la gasolina y otros riesgos

La gasolina es extremadamente inflamable y altamente explosiva. Una chispa o una llama pueden inflamar los vapores de combustible a muchos metros del motor. Para reducir el riesgo de incendio o explosión, siga estas instrucciones:

- Reposte en el exterior, en una zona bien ventilada, lejos de la presencia de llamas, chispas, personas fumando o cualquier otra posible fuente de combustión.
- No añada nunca combustible con el motor en marcha.
- Nunca llene completamente el depósito de combustible. Deje algo de espacio libre, ya que el combustible se dilata con los cambios de temperatura.
- Limpie el combustible que pueda haberse derramado.
- Nunca ponga en marcha ni utilice el motor si no está puesto el tapón del depósito de combustible.
- Utilice únicamente un recipiente homologado para guardar combustible.

La gasolina es tóxica y puede provocar lesiones e incluso la muerte.

- No intente provocar un sifón aspirando con la boca para trasvasar gasolina.
- Si ingiere gasolina, le salpica en los ojos o inhala vapor de gasolina, solicite asistencia médica de inmediato.

En caso de salpicaduras de gasolina, lave con agua y jabón y cámbiese de ropa.

Evite quemaduras por componentes a alta temperatura

El sistema de escape y el motor se calientan mucho durante el funcionamiento. Evite el contacto durante el funcionamiento y poco después para evitar quemaduras.

Accesorios y modificaciones

No realice modificaciones no autorizadas ni utilice complementos ni accesorios no aprobados por BRP. Dado que esos cambios no han sido probados por BRP, pueden aumentar el riesgo de accidentes y de lesiones, así como invalidar el derecho de utilizar el vehículo, según las leyes de tráfico.

Diríjase a un concesionario o distribuidor autorizado de Can-Am para informarse de los accesorios disponibles para su vehículo.

MENSAJES ESPECIALES DE SEGURIDAD

ADVERTENCIA

ESTE VEHÍCULO NO ES UN JUGUETE Y SU CONDUCCIÓN PUEDE ENTRANAR RIESGOS. La conducción de este vehículo es diferente de la de otros vehículos aparentemente similares. Si no se observan las precauciones debidas, puede producirse una colisión o un vuelco, incluso en maniobras rutinarias, tales como girar y conducir por dunas o sobre obstáculos.

ADVERTENCIA

La no observación de estas instrucciones puede dar lugar a riesgos de **LESIONES GRAVES O INCLUSO DE MUERTE:**

- Lea detenidamente esta Guía del usuario y todas las etiquetas de seguridad del vehículo, y siga todos los procedimientos de funcionamiento que se describen. Examine y preste atención al *VÍDEO SOBRE SEGURIDAD* antes de realizar cualquier operación.
- No utilice nunca este vehículo sin un entrenamiento adecuado. Siga un curso de aprendizaje. Todos los usuarios deben pasar por un período de aprendizaje bajo la supervisión de un instructor certificado. Póngase en contacto con un concesionario o distribuidor autorizado de Can-Am para obtener más información.
Sólo en EE.UU. y Canadá: para saber dónde se imparten los cursos de aprendizaje, en Estados Unidos llame al Specialty Vehicle Institute of America (SVIA), teléfono 1 800 887-2887 y, en Canadá, a Canada Safety Council (CSC), teléfono 1 613 739-1535 ext. 227.
- Respete siempre esta recomendación sobre la edad: Un ATV con un motor de 50 cc o más nunca debe ser conducido por niños menores de 6 años. Un ATV con un motor de 70 cc o más nunca debe ser conducido por niños menores de 12 años.
- No permita nunca que un menor de 16 años utilice un ATV de categoría “Y” (modelo juvenil) sin la supervisión de un adulto, ni permita un uso continuado de un ATV por chicos que no tengan la capacidad de manejarlo de un modo seguro.
- No lleve nunca pasajeros en este vehículo.
- No conduzca nunca este vehículo por superficies pavimentadas, incluidas aceras, calzadas, zonas de estacionamiento y calles.
- No conduzca este vehículo en ninguna vía pública, carretera o autopista, incluso si es de tierra o de grava.
- Utilice siempre un casco homologado que se ajuste correctamente. También deberá utilizar protección ocular (gafas protectoras o visor), guantes, botas, camisa de manga larga o chaqueta y pantalones largos.
- No conduzca nunca bajo la influencia del alcohol o las drogas. Aumentan el tiempo de reacción y afectan a la capacidad de tomar decisiones con buen criterio.

⚠ ADVERTENCIA

- No conduzca nunca a una velocidad excesiva. Vaya siempre a una velocidad adecuada de acuerdo con el terreno, la visibilidad, las condiciones de la conducción y su experiencia.
- No intente saltos ni piruetas con el vehículo.
- Inspeccione siempre el vehículo antes de utilizarlo para asegurarse de que puede usarse de forma segura. Siga siempre los procedimientos de revisión y mantenimiento, así como los programas descritos en esta Guía del usuario.
- Durante la conducción, mantenga siempre las dos manos en el manillar y los pies en los estribos del vehículo.
- Conduzca siempre lentamente y con especial precaución cuando se encuentre en un terreno poco conocido. Manténgase siempre alerta ante el cambio de las condiciones del terreno cuando conduzca este vehículo.
- No conduzca nunca por terrenos excesivamente accidentados, resbaladizos o poco compactos hasta que conozca y haya practicado las técnicas necesarias para controlar el vehículo en ese tipo de terrenos. Observe especial precaución al conducir por esa clase de terreno.
- Para girar, siga siempre los procedimientos adecuados, según lo descrito en esta Guía del usuario. Practique el giro a baja velocidad antes de intentar girar a una mayor velocidad. No gire a demasiada velocidad.
- No conduzca nunca este vehículo en cuestas demasiado pronunciadas para la capacidad del vehículo y si no tiene la suficiente experiencia. Practique en rampas menores antes de intentar subir grandes cuestas.
- Siga siempre los procedimientos adecuados para subir cuestas, según lo descrito en esta Guía del usuario. Compruebe el terreno detenidamente antes de iniciar una ascensión. No suba nunca cuestas con superficies resbaladizas o con poca consistencia. Desplace su peso hacia delante. No abra nunca el acelerador bruscamente ni realice cambios de marcha bruscos. No se acerque a un cambio de rasante a alta velocidad.
- Siga siempre los procedimientos adecuados para bajar pendientes y para frenar en descenso, según lo descrito en esta Guía del usuario. Compruebe el terreno detenidamente antes de iniciar un descenso. Desplace su peso hacia atrás. No baje nunca una pendiente a gran velocidad. No baje por una pendiente en un ángulo en el que el vehículo pueda inclinarse bruscamente hacia un lado. Baje la pendiente en línea recta siempre que sea posible.
- Siga siempre los procedimientos adecuados para recorrer una ladera, según lo descrito en esta Guía del usuario. Evite las cuestas con superficies resbaladizas o con poca consistencia. Desplace su peso hacia la parte del vehículo que se encuentre cuesta arriba. No intente nunca dar la vuelta en una cuesta o pendiente con el vehículo a menos que domine perfectamente esa técnica, descrita en esta Guía del usuario, en terreno nivelado. Si es posible, evite recorrer laderas que presenten una gran inclinación.

⚠ ADVERTENCIA

- Siga siempre los procedimientos indicados si el vehículo se queda inmovilizado o retrocede durante la ascensión de una cuesta. Para evitar que el vehículo se cale subiendo una cuesta, utilice la marcha adecuada y mantenga una velocidad constante durante la ascensión. Si el vehículo se cala o retrocede, siga el procedimiento especial de frenado que se describe en esta Guía del usuario. Bájese por la parte que se encuentra cuesta arriba o por uno de los lados si el vehículo está orientado cuesta arriba. Coloque el vehículo en sentido opuesto y vuelva a montar en el vehículo, según el procedimiento descrito en esta Guía del usuario.
- Compruebe siempre si existen obstáculos antes de conducir en una zona desconocida. No intente nunca pasar sobre obstáculos grandes, como rocas o árboles caídos. Siga siempre los procedimientos adecuados para sortear obstáculos, según lo descrito en esta Guía del usuario.
- Tenga siempre mucha precaución al derrapar o deslizarse. Aprenda a controlar los derrapes o deslizamientos practicando a baja velocidad y en terreno nivelado y liso. En superficies muy resbaladizas, como el hielo, conduzca lentamente y con mucha precaución para reducir el riesgo de deslizamiento y pérdida de control.
- No conduzca nunca este vehículo en corrientes de agua rápidas ni que tengan una profundidad superior a la especificada en esta Guía del usuario. Recuerde que si los frenos están húmedos, se reducirá su capacidad. Compruebe los frenos después de salir del agua. Si es necesario, accíonelos varias veces para que las zapatas se sequen con el rozamiento.
- Utilice siempre neumáticos del tipo y tamaño especificados en esta Guía del usuario. Mantenga siempre la presión adecuada para los neumáticos, con arreglo a lo descrito en esta Guía del usuario.
- No cargue nunca un vehículo modelo juvenil.

ADVERTENCIAS SOBRE EL MANEJO

Cuando lea esta Guía del usuario, recuerde lo siguiente:

⚠ ADVERTENCIA

Indica una posible situación de riesgo que, si no se evita, puede dar lugar a lesiones graves o incluso a la muerte.

La siguiente advertencia y el formato en el que aparece ha sido solicitada por la United States Consumer Product Safety Commission y es obligatoria su inclusión en esta Guía del usuario en referencia a todos los ATV.

NOTA: Las siguientes ilustraciones constituyen únicamente representaciones genéricas. Su modelo puede presentar algunas variantes.

⚠ ADVERTENCIA



V00A0AQ

FACTOR DE RIESGO POTENCIAL

Uso de este vehículo sin un entrenamiento adecuado.

QUÉ PUEDE OCURRIR

El riesgo de accidente aumenta en gran medida si el usuario no sabe manejar debidamente este vehículo en distintas situaciones y con diferentes tipos de terreno.

CÓMO EVITAR ESTE RIESGO

Los usuarios principiantes y no experimentados deberían seguir uno de los cursos de aprendizaje. También deberían practicar periódicamente las técnicas aprendidas en el curso y las técnicas de uso descritas en esta Guía del usuario.

Para obtener más información acerca del curso de formación, póngase en contacto con un distribuidor autorizado de Can-Am.

⚠ ADVERTENCIA



V00A19Q

FACTOR DE RIESGO POTENCIAL

Incumplimiento de las recomendaciones sobre la edad de conducción de este vehículo.

QUÉ PUEDE OCURRIR

El ATV no debe ser utilizado por niños. Un uso indebido del vehículo puede suponer riesgo de sufrir lesiones graves o incluso la muerte.

Aunque un menor se encuentre dentro de un grupo de edad para el que no esté prohibido el uso de este vehículo, quizá no conozca la técnica, o no cuente con la habilidad o la madurez que se precisan para conducir este vehículo de un modo seguro, por lo que correría el riesgo de sufrir un grave accidente.

CÓMO EVITAR ESTE RIESGO

Un ATV nunca debe ser conducido por menores de 6 años.

Un ATV con un motor de 50 cc o más nunca debe ser conducido por niños menores de 6 años.

Un ATV con un motor de 70 cc o más nunca debe ser conducido por niños menores de 12 años.

Un ATV de categoría "Y" (modelo juvenil) nunca debe ser conducido por menores de 16 años sin la supervisión de un adulto.

Los adultos no deben permitir un uso continuado del vehículo a niños que no tengan la destreza, la fuerza o el criterio necesarios para manejarlo de una forma segura.

⚠ ADVERTENCIA

V00A02Q

FACTOR DE RIESGO POTENCIAL

Transporte de un pasajero en el vehículo.

QUÉ PUEDE OCURRIR

Reduce considerablemente la capacidad de equilibrar y controlar el vehículo.

Podría provocar un accidente, con posibles lesiones para el usuario y el pasajero.

CÓMO EVITAR ESTE RIESGO

No lleve nunca un pasajero. Aunque el asiento sea largo para facilitar los movimientos del conductor, no está diseñado para llevar pasajeros.

⚠ ADVERTENCIA

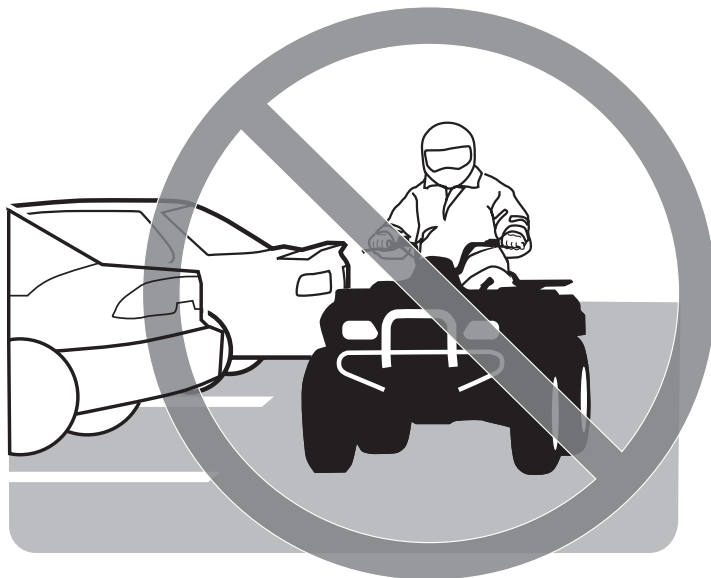

V00A03Q

FACTOR DE RIESGO POTENCIAL

Uso de este vehículo en superficies pavimentadas.

QUÉ PUEDE OCURRIR

Los neumáticos se han diseñado para uso exclusivo todoterreno, no para el uso sobre pavimento. Las superficies pavimentadas pueden afectar seriamente al manejo y el control de este vehículo, así como provocar la pérdida de control.

CÓMO EVITAR ESTE RIESGO

No conduzca nunca este vehículo por superficies pavimentadas, incluidas aceras, calzadas, zonas de estacionamiento y calles.

⚠ ADVERTENCIA

V00A04Q

FACTOR DE RIESGO POTENCIAL

Uso del vehículo en la vía pública, carreteras o autopistas.

QUÉ PUEDE OCURRIR

Puede colisionar con otro vehículo.

CÓMO EVITAR ESTE RIESGO

No conduzca este vehículo en ninguna vía pública, carretera o autopista, incluso si es de tierra o de grava. En muchas jurisdicciones es ilegal conducir este vehículo en vías públicas, carreteras o autopistas.

ADVERTENCIA



V00A06Q

FACTOR DE RIESGO POTENCIAL

Conducción del vehículo sin utilizar un casco homologado, protección para los ojos ni ropa de protección.

QUÉ PUEDE OCURRIR

La información siguiente interesa a todos los conductores de ATV:

- La utilización sin casco homologado aumenta las posibilidades de sufrir lesiones graves en la cabeza o incluso la muerte en caso de accidente.
- La utilización sin protección para los ojos puede dar lugar a accidentes y aumenta las posibilidades de sufrir lesiones oculares en caso de siniestro.
- La utilización sin indumentaria de protección adecuada aumenta las posibilidades de sufrir heridas graves en caso de accidente.

CÓMO EVITAR ESTE RIESGO

Utilice siempre un casco homologado que se ajuste correctamente. También debería llevar:

- Protección para los ojos (gafas protectoras o visor).
- Guantes y botas.
- Camisa de manga larga o chaqueta.
- Pantalones largos.

⚠ ADVERTENCIA



V00A07Q

FACTOR DE RIESGO POTENCIAL

Uso de este vehículo después de consumir alcohol o drogas.

QUÉ PUEDE OCURRIR

Puede afectar seriamente a su criterio para maniobrar.

Puede afectar a sus reflejos.

Puede afectar a su equilibrio y percepción.

Puede provocar un accidente mortal.

CÓMO EVITAR ESTE RIESGO

No consuma alcohol ni drogas antes de utilizar ni mientras esté montado en este vehículo.

⚠ ADVERTENCIA

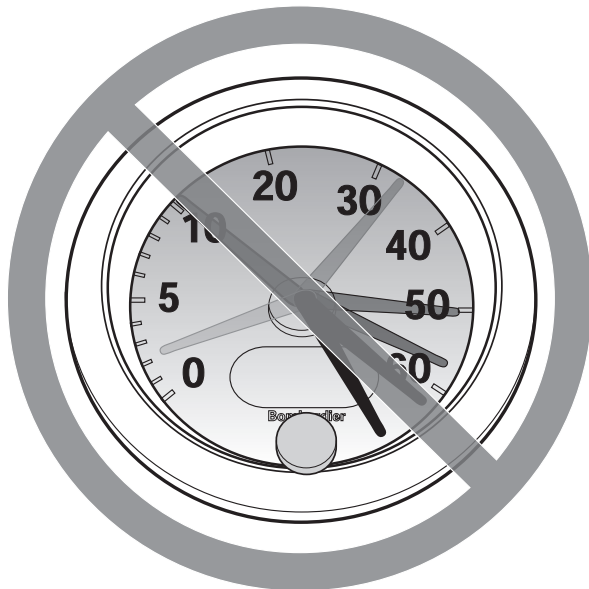

V00A08Q

FACTOR DE RIESGO POTENCIAL

Conducción del vehículo a una velocidad excesiva.

QUÉ PUEDE OCURRIR

Aumenta las posibilidades de perder el control del vehículo, con peligro de accidente.

CÓMO EVITAR ESTE RIESGO

Viaje siempre a una velocidad adecuada de acuerdo con el terreno, la visibilidad, las condiciones de la conducción y su experiencia.

⚠ ADVERTENCIA



V00A09Q

FACTOR DE RIESGO POTENCIAL

Intento de realizar saltos y piruetas con el vehículo.

QUÉ PUEDE OCURRIR

Aumenta las probabilidades de accidente, con vuelco o vuelta de campana.

CÓMO EVITAR ESTE RIESGO

No intente nunca piruetas, como trompos o saltos. No intente exhibirse.

⚠ ADVERTENCIA

FACTOR DE RIESGO POTENCIAL

Omisión de la inspección del vehículo antes de utilizarlo.

Omisión de un mantenimiento adecuado del vehículo.

QUÉ PUEDE OCURRIR

Aumenta las probabilidades de accidente y de daños en el vehículo.

CÓMO EVITAR ESTE RIESGO

Inspeccione siempre el vehículo antes de utilizarlo para asegurarse de que puede usarse de forma segura.

Siga siempre los procedimientos de revisión y mantenimiento, así como los programas descritos en esta Guía del usuario.

⚠ ADVERTENCIA

FACTOR DE RIESGO POTENCIAL

Conducción sobre cursos de agua helada.

QUÉ PUEDE OCURRIR

Una caída al agua por fractura del hielo puede provocar lesiones graves o incluso la muerte.

CÓMO EVITAR ESTE RIESGO

No conduzca nunca sobre una superficie helada si no tiene plena seguridad de que el hielo es lo suficientemente espeso y compacto como para aguantar el vehículo y su carga, además de la fuerza que se genera por el movimiento del vehículo.

⚠ ADVERTENCIA

V00A0BQ

FACTOR DE RIESGO POTENCIAL

Quitar las manos del manillar o los pies de los reposapiés durante la conducción.

QUÉ PUEDE OCURRIR

El hecho de utilizar sólo una mano o de no apoyar un pie puede reducir la capacidad para controlar el vehículo o hacerle perder el equilibrio y que caiga del vehículo. Si retira un pie de un reposapiés, el pie o la pierna puede entrar en contacto con las ruedas traseras, lo que podría causarle lesiones o provocar un accidente.

CÓMO EVITAR ESTE RIESGO

Durante la conducción, mantenga siempre las dos manos en el manillar y los pies en los reposapiés del vehículo.

⚠ ADVERTENCIA

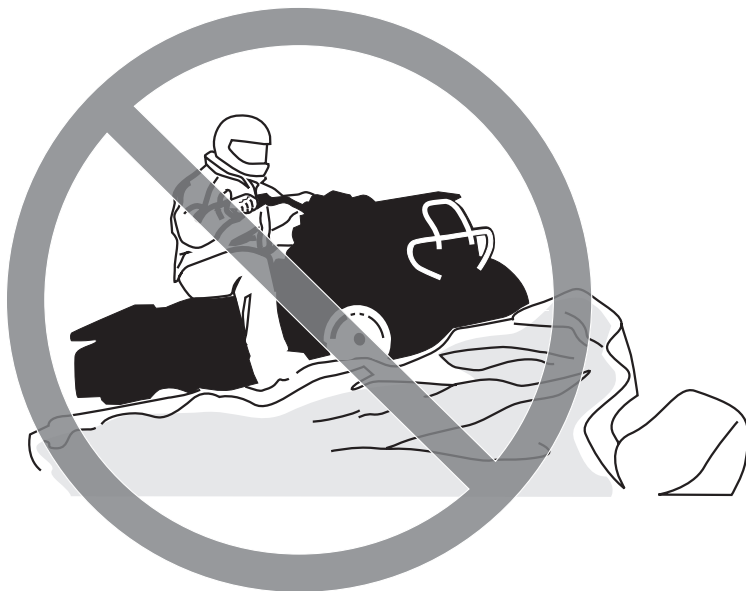

V00A0CQ

FACTOR DE RIESGO POTENCIAL

Falta de precaución en la conducción de este vehículo en terreno poco conocido.

QUÉ PUEDE OCURRIR

Puede haber rocas ocultas, baches o agujeros, y que no tenga tiempo suficiente para reaccionar.

Podría dar lugar al vuelco o a una pérdida de control del vehículo.

CÓMO EVITAR ESTE RIESGO

Conduzca lentamente y con especial precaución cuando se encuentre en un terreno poco conocido.

Manténgase siempre alerta ante el cambio de las condiciones del terreno cuando conduzca este vehículo.

⚠ ADVERTENCIA

V00A0DQ

FACTOR DE RIESGO POTENCIAL

Falta de precaución en la conducción por terreno muy abrupto, resbaladizo o poco compacto.

QUÉ PUEDE OCURRIR

Puede producirse una pérdida de tracción o del control del vehículo, con el consiguiente riesgo de accidente, incluso en forma de vuelco.

CÓMO EVITAR ESTE RIESGO

No conduzca por terrenos excesivamente accidentados, resbaladizos o poco compactos hasta que conozca y haya practicado las técnicas necesarias para controlar el vehículo en ese tipo de terrenos.

Observe especial precaución al conducir por esa clase de terreno.

⚠ ADVERTENCIA



V00A0EQ

FACTOR DE RIESGO POTENCIAL

Giro indebido.

QUÉ PUEDE OCURRIR

Se puede perder el control del vehículo, con posibilidad de colisión o vuelco.

CÓMO EVITAR ESTE RIESGO

Para girar, siga siempre los procedimientos adecuados, según lo descrito en esta Guía del usuario. Practique el giro a baja velocidad antes de intentar girar a una mayor velocidad.

No gire a demasiada velocidad.

⚠ ADVERTENCIA

V00A00Q

FACTOR DE RIESGO POTENCIAL

Conducción por cuestas muy pronunciadas.

QUÉ PUEDE OCURRIR

Existen más probabilidades de que el vehículo vuelque en cuestas muy inclinadas que en superficies llanas o en pequeños desniveles.

CÓMO EVITAR ESTE RIESGO

No conduzca nunca este vehículo en cuestas demasiado pronunciadas para la capacidad del vehículo y si no tiene la suficiente experiencia.

Practique en rampas menores antes de intentar subir grandes cuestas.

⚠ ADVERTENCIA



V00A0FQ

FACTOR DE RIESGO POTENCIAL

Ascensión incorrecta de cuestas.

QUÉ PUEDE OCURRIR

Puede producirse una pérdida de control o el vuelco del vehículo.

CÓMO EVITAR ESTE RIESGO

Siga siempre los procedimientos adecuados para subir cuestas, según lo descrito en esta Guía del usuario.

Compruebe siempre el terreno detenidamente antes de iniciar una ascensión.

No suba nunca cuestas con superficies resbaladizas o con poca consistencia.

Desplace su peso hacia delante.

No abra nunca el acelerador bruscamente ni realice cambios de marcha bruscos. El vehículo podría dar una vuelta de campana hacia atrás.

No se acerque a un cambio de rasante a alta velocidad. Al otro lado, fuera del campo de visión, podría haber un obstáculo, un brusco desnivel, otro vehículo o una persona.

⚠ ADVERTENCIA

V00A0GQ

FACTOR DE RIESGO POTENCIAL

Descenso de una pendiente de un modo indebido.

QUÉ PUEDE OCURRIR

Puede producirse una pérdida de control o el vuelco del vehículo.

CÓMO EVITAR ESTE RIESGO

Siga siempre los procedimientos adecuados para bajar pendientes, según lo descrito en esta Guía del usuario.

NOTA: Se precisa una técnica especial para frenar cuando se desciende una pendiente.

Compruebe siempre el terreno detenidamente antes de iniciar un descenso.

Desplace su peso hacia atrás.

No baje nunca una pendiente a gran velocidad.

No baje una pendiente en un ángulo en el que el vehículo pueda inclinarse bruscamente hacia un lado. Baje la pendiente en línea recta siempre que sea posible.

⚠ ADVERTENCIA



V00A0HQ

FACTOR DE RIESGO POTENCIAL

Travesía por laderas o giro en cuestas o pendientes de forma indebida.

QUÉ PUEDE OCURRIR

Puede producirse una pérdida de control o el vuelco del vehículo.

CÓMO EVITAR ESTE RIESGO

No intente nunca dar la vuelta en una cuesta o pendiente con el vehículo a menos que domine perfectamente esa técnica, descrita en la Guía del usuario, en terreno nivelado. Proceda con mucha precaución cuando gire en cuesta o en pendiente.

Si es posible, evite recorrer laderas que presenten una gran inclinación.

Cuando recorra una ladera:

Siga siempre los procedimientos adecuados, según lo descrito en esta Guía del usuario.

Evite las cuestas con superficies resbaladizas o con poca consistencia.

Desplace su peso hacia la parte del vehículo que se encuentre cuesta arriba.

⚠ ADVERTENCIA



V00A010

FACTOR DE RIESGO POTENCIAL

Parada del motor, retroceso o bajarse indebidamente del vehículo durante la subida de una cuesta.

QUÉ PUEDE OCURRIR

Puede producirse un vuelco del vehículo.

CÓMO EVITAR ESTE RIESGO

Utilice la marcha adecuada y mantenga una velocidad constante cuando ascienda una cuesta.

Si pierde la velocidad de avance:

Mantenga su peso sobre la parte que se encuentra cuesta arriba. No abra nunca el acelerador bruscamente ni realice cambios de marcha bruscos. El vehículo podría dar una vuelta de campana hacia atrás.

Accione los frenos.

Ponga el freno de mano cuando se haya detenido.

Bájese por la parte que se encuentra cuesta arriba o por uno de los lados si el vehículo está cuesta arriba.

Si el vehículo empieza a retroceder:

Mantenga su peso sobre la parte que se encuentra cuesta arriba. No abra nunca el acelerador bruscamente ni realice cambios de marcha bruscos. El vehículo podría dar una vuelta de campana hacia atrás.

No utilice nunca el freno trasero cuando el vehículo esté retrocediendo.

Utilice el freno delantero para frenar gradualmente.

Cuando se haya detenido totalmente el vehículo, utilice el freno trasero y el freno de mano.

Bájese por la parte que se encuentra cuesta arriba o por uno de los lados si el vehículo está cuesta arriba.

Coloque el vehículo en sentido opuesto y vuelva a montar en el vehículo, según el procedimiento descrito en esta Guía del usuario.

⚠ ADVERTENCIA



V00A0JQ

FACTOR DE RIESGO POTENCIAL

Maniobras incorrectas para salvar obstáculos.

QUÉ PUEDE OCURRIR

Puede producirse la pérdida de control del vehículo o una colisión.

Puede provocar un vuelco del vehículo.

CÓMO EVITAR ESTE RIESGO

Antes de conducir por una zona nueva, compruebe si existen obstáculos.

No intente nunca pasar sobre obstáculos grandes, como rocas o árboles caídos.

Para sortear obstáculos, siga siempre los procedimientos adecuados, según lo descrito en esta Guía del usuario.

⚠ ADVERTENCIA

V00A0KQ

FACTOR DE RIESGO POTENCIAL

Maniobras incorrectas con derrape o deslizamiento.

QUÉ PUEDE OCURRIR

Puede perder el control del vehículo.

También existe la posibilidad de que se recupere inesperadamente la tracción, lo que podría provocar el vuelco del vehículo.

CÓMO EVITAR ESTE RIESGO

Aprenda a controlar los derrapes o deslizamientos practicando a baja velocidad y en terreno nivelado y liso.

En superficies muy resbaladizas, como el hielo, conduzca lentamente y con mucha precaución para reducir el riesgo de deslizamiento y pérdida de control.

⚠ ADVERTENCIA



V00A0LQ

FACTOR DE RIESGO POTENCIAL

Conducción del vehículo por aguas profundas o rápidas.

QUÉ PUEDE OCURRIR

Los neumáticos pueden flotar, provocando la pérdida de tracción y de control, con el consiguiente riesgo de accidente.

CÓMO EVITAR ESTE RIESGO

No conduzca nunca este vehículo en corrientes de agua rápidas ni que tengan una profundidad superior a la especificada en la Guía del usuario.

Compruebe la profundidad del agua y la fuerza de la corriente antes de cruzar con el vehículo. El nivel del agua no debería sobrepasar los reposapiés.

Recuerde que si los frenos están húmedos, se reducirá su capacidad. Compruebe los frenos después de salir del agua. Si es necesario, accíonelos varias veces para que las zapatas se sequen con el rozamiento.

⚠ ADVERTENCIA

V00A00Q

FACTOR DE RIESGO POTENCIAL

Conducción del vehículo con neumáticos inapropiados o con presión de los neumáticos inadecuada o desigual.

QUÉ PUEDE OCURRIR

El uso de neumáticos inapropiados o una presión inadecuada o desigual de los mismos puede producir la pérdida de control, reventones, que los neumáticos se salgan de las llantas y un mayor riesgo de accidente.

CÓMO EVITAR ESTE RIESGO

Utilice siempre neumáticos del tipo y tamaño especificados para el vehículo en esta Guía del usuario.

Mantenga siempre la presión adecuada para los neumáticos, con arreglo a lo descrito en esta Guía del usuario.

Siempre deben reemplazarse las ruedas o los neumáticos dañados.

⚠ ADVERTENCIA



V00A0NQ

FACTOR DE RIESGO POTENCIAL

Uso del vehículo con modificaciones indebidas.

QUÉ PUEDE OCURRIR

La instalación indebida de accesorios o las modificaciones en el vehículo pueden obligar a cambios de manejo que en algunos casos podrían hacer la conducción más peligrosa, con un mayor riesgo de accidente.

CÓMO EVITAR ESTE RIESGO

No modifique nunca este vehículo con accesorios inadecuados ni realice instalaciones indebidas. Todas las piezas y accesorios que se incorporen al vehículo deben ser homologados por BRP y su instalación e uso deben realizarse de acuerdo con las instrucciones. Ante cualquier duda, consulte a un distribuidor autorizado de Can-Am.

No instale NUNCA un asiento para pasajero ni utilice las rejillas portaequipajes para llevar un pasajero.

La modificación del vehículo para aumentar la velocidad y el rendimiento puede contravenir los términos y condiciones de la garantía limitada del vehículo. Además, determinadas modificaciones que incluyen la retirada de componentes del motor o del escape, van contra la ley en muchos casos.

⚠ ADVERTENCIA

V00A0PQ

FACTOR DE RIESGO POTENCIAL

Sobrecarga del vehículo, transporte de carga o remolque de carga indebidos.

QUÉ PUEDE OCURRIR

Puede afectar al manejo del vehículo, con el consiguiente riesgo de accidente.

CÓMO EVITAR ESTE RIESGO

No lleve nunca carga en este vehículo.

No remolque nunca carga ni otro vehículo con este vehículo.

⚠ ADVERTENCIA



V03M01Q

FACTOR DE RIESGO POTENCIAL

El transporte de materias peligrosas o inflamables puede conllevar riesgo de explosiones.

QUÉ PUEDE OCURRIR

Puede provocar graves lesiones e incluso la muerte.

CÓMO EVITAR ESTE RIESGO

No transporte nunca materias peligrosas ni inflamables.

Cuando lea esta Guía del usuario, recuerde lo siguiente:

⚠ ADVERTENCIA

Indica una posible situación de riesgo que, si no se evita, puede dar lugar a lesiones graves o incluso a la muerte.

CONDUCCIÓN DEL VEHÍCULO

Para disfrutar plenamente de este vehículo, existen algunas sugerencias y reglas básicas que DEBE seguir. Algunas quizá sean nuevas para usted, pero otras le parecerán evidentes o de sentido común.

Dedique el tiempo necesario a estudiar esta Guía del usuario y todas las etiquetas de advertencia colocadas en el vehículo, así como el *VÍDEO SOBRE SEGURIDAD* suministrado con el vehículo. Se describe más detalladamente lo que debe saber acerca de este vehículo antes de utilizarlo.

La información que contiene esta Guía del usuario es limitada. Se recomienda expresamente recabar información adicional, así como seguir un cursillo, ya sea a través de las autoridades locales, clubes de ATV o una organización reconocida que se dedique a la formación para la conducción de ATV. También puede ponerse en contacto con un concesionario o distribuidor autorizado de Can-Am.

Sólo en EE.UU. y Canadá: Para saber dónde se imparten los cursos de aprendizaje, en Estados Unidos llame al Specialty Vehicle Institute of America (SVIA), teléfono 1 800 887-2887 y, en Canadá, a Canada Safety Council (CSC), teléfono 1 613 739-1535 ext. 227.

La U.S. Consumer Product Safety Commission, así como todos los fabricantes de ATV, desaconsejan que los menores de 16 años conduzcan ATV con motores de más de 90 cc y que los menores de 12 años conduzcan ATV con motores de más de 70 cc. Por la seguridad de los menores, aconsejamos especialmente que siga esta recomendación y vele por que se cumpla. Debe usted juzgar la capacidad de un usuario para comprender los peligros y utilizar el vehículo de un modo seguro.

Las personas con discapacidades físicas o cognitivas, así como las personas más arriesgadas están más expuestas a sufrir vuelcos o colisiones que podrían dar lugar a lesiones graves, o incluso la muerte.

No todos los vehículos son iguales. Cada vehículo tiene características de rendimiento, mandos y prestaciones distintos. En cada caso se conducirá y maniobrará de un modo diferente.

Familiarícese con los mandos y el funcionamiento general del vehículo antes de aventurarse en la conducción todoterreno. Practique conduciendo en una zona apropiada que resulte segura y observe la respuesta de cada mando. Conduzca a una velocidad reducida. Para conducir a una mayor velocidad se requieren experiencia, conocimiento del terreno y unas condiciones adecuadas para la conducción.

Las características de la conducción varían en función del lugar. Dependen de las condiciones meteorológicas, que pueden cambiar drásticamente de vez en cuando y de una estación a otra.

No es lo mismo conducir sobre arena que hacerlo sobre la nieve, en bosques o en marismas. En determinados lugares quizá se precise más precaución y pericia. Sea prudente. Actúe siempre con precaución. No corra riesgos innecesarios, podría encontrarse en dificultades o incluso sufrir lesiones.

No dé nunca por sentado que con el vehículo es posible viajar sin riesgos en cualquier entorno. Los cambios bruscos en el terreno, debidos a agujeros, depresiones, terraplenes, diferencias de consistencia del suelo y otras irregularidades pueden provocar la inestabilidad e incluso el vuelco del vehículo. Para evitar que esto ocurra, reduzca la velocidad y observe siempre el terreno que tiene por delante. Si el vehículo empieza a inclinarse demasiado y tiene la impresión de que va a volcar, lo más recomendable es saltar inmediatamente... ALEJÁNDOSE en la dirección opuesta a la inclinación.

Inspección previa a la conducción

ADVERTENCIA

Realice una inspección previa a la conducción cada vez que vaya a utilizar el vehículo para detectar problemas que pudieran surgir. La inspección previa a la conducción puede ayudarle a supervisar indicios de desgaste y deterioro antes de que supongan un problema. Si detecta alguna anomalía, corríjala para reducir el riesgo de rotura o accidente. Diríjase a un distribuidor autorizado de Can-Am si es necesario.

Antes de utilizar el vehículo, el conductor y/o el adulto deberán ejecutar siempre las siguientes operaciones:

- Ponga el freno de mano y compruebe si funciona correctamente.
- Compruebe la presión y el estado de los neumáticos.
- Compruebe si las ruedas y los cojinetes presentan daños o desgaste.
- Compruebe la ubicación de los mandos y asegúrese de que funcionan correctamente.
- Compruebe que la dirección funciona sin restricciones.
- Active la palanca de control del acelerador varias veces para asegurarse de que funciona sin restricciones. Debe volver a la posición de ralentí cuando se suelta.
- Asegúrese de que el tornillo limitador de velocidad está ajustado en posición correcta según las características del usuario.
- Verifique el apriete de todos los acoplamientos de los tubos del sistema de frenado y compruebe que no existen fugas.
- Accione las palancas de freno para asegurarse de que los frenos actúan completamente. Las palancas deben volver a su posición inicial cuando se suelta.
- Asegúrese de que la palanca de cambio funciona y vuelva a colocarla en posición de PUNTO MUERTO (N).
- Compruebe el ajuste y la lubricación de la cadena de transmisión.
- Compruebe si las ruedas dentadas presentan algún tipo de daño o desgaste.
- Compruebe los niveles de combustible y aceite.
- Compruebe si hay fugas de aceite en el motor o en la transmisión y en los componentes del sistema de transmisión.
- Asegúrese de que la válvula de combustible se encuentra totalmente abierta (posición ON).

- Asegúrese de que el asiento y el compartimento de almacenamiento delantero están bien asegurados.
- Busque si hay piezas sueltas y realice las comprobaciones que considere necesarias con el motor parado. Compruebe los cierres.
- Asegúrese de que en su camino no hay personas ni obstáculos.
- Compruebe el funcionamiento del interruptor de encendido, el botón de arranque del motor, el botón de paro del motor y las luces de marcha diurna.
- Ponga en marcha el motor, quite el freno de mano y avance lentamente unos palmos antes de accionar todos los frenos uno a uno para probarlos.

Corrija los problemas que haya detectado antes de la conducción. Diríjase a un distribuidor autorizado de Can-Am si es necesario.

Prendas

Las condiciones meteorológicas pueden ayudarle a decidir qué ropa debe utilizar. No obstante, es importante que el conductor utilice siempre ropas y accesorios de protección adecuados, como casco homologado, protección para los ojos, botas, guantes, pantalones y camisa o camiseta de manga larga. Este tipo de vestido y accesorios le proporcionarán protección ante algunos riesgos menores que puede encontrarse en la ruta. El conductor no debe llevar nunca ropa suelta (por ejemplo, bufandas o pañuelos) que pueda enredarse en el vehículo o en ramas y arbustos. Según las condiciones, quizá sea necesario utilizar gafas protectoras antiniebla o gafas de sol. Sólo debe utilizar gafas de sol durante el día. Existen cristales de distintos colores para las gafas que pueden facilitar la distinción de variaciones en el terreno.



Transporte de cargas

Este vehículo está especialmente diseñado para que pueda viajar el conductor, únicamente. Aunque el asiento sea largo para facilitar los movimientos del conductor, no está diseñado para llevar pasajeros. No instale NUNCA un asiento para pasajero ni utilice los portaequipajes ni el lugar que ocupan para llevar pasajeros. El transporte de uno o más pasajeros puede afectar a la estabilidad y al control del vehículo.

No lleve nunca carga en este vehículo.

Conducción de ocio

Respete los derechos y las limitaciones de los demás. No conduzca en zonas destinadas a otros tipos de usos todo terreno. Esto incluye pistas para motonieves, pistas ecuestres, pistas de esquí nórdico, pistas para bicicletas de montaña, etc. No dé nunca por sentado que no habrá otras personas utilizando la pista. Conduzca siempre por la derecha de la pista y nunca zigzagueando. Esté siempre preparado para parar o apartarse a un lado si aparece otro usuario de la pista en sentido contrario.

Mantenga siempre una distancia de seguridad con respecto a otros conductores. Su criterio acerca de la velocidad, las condiciones del terreno y meteorológicas, el estado mecánico del vehículo y la "confianza en el criterio de los demás" le ayudarán a determinar la distancia de seguridad más apropiada. Al igual que cualquier otro vehículo motorizado, este vehículo necesita tiempo y espacio para frenar.

Antes de partir, indíquelo a alguien hacia dónde va y a qué hora ha previsto regresar. No consuma nunca alcohol ni drogas antes de conducir ni mientras conduce.

Según la duración que vaya a tener el paseo, deberá llevar más herramientas o equipo para emergencias. Averigüe dónde puede obtener más gasolina y aceite. Prepárese para las condiciones que pudiera encontrar. Siempre deberá tenerse en cuenta la conveniencia de llevar un botiquín de primeros auxilios para emergencias.

Entorno

Una de las ventajas de este vehículo es que le permite alejarse del camino trillado. Sin embargo, siempre debe respetarse la naturaleza y los derechos de los demás a disfrutarla. No conduzca en áreas protegidas o sensibles desde el punto de vista medioambiental. No conduzca por cosechas ni sobre arbustos, no tale árboles ni corte vallas, no derrape ni destruya el terreno. "Pise con suavidad".

La persecución de animales salvajes es ilegal en muchas zonas. Un animal puede morir de agotamiento después de haber sido perseguido por un vehículo motorizado. Si encuentra algún animal en la pista, deténgase y observe sin hacer ruido y con precaución. Probablemente, será uno de los mejores recuerdos de su vida.

Observe la norma de no dejar nada de lo que se haya llevado consigo. No tire basura. No encienda ninguna hoguera si no tiene permiso para ello y, aun en ese caso, hágalo lejos de zonas secas. Los peligros que ocasione en la pista pueden provocar daños a otras personas o incluso a usted mismo, en fecha posterior.

Respete las tierras de labranza. Pida siempre permiso a los propietarios antes de conducir por fincas privadas. Respete las cosechas, los animales de granja y los límites de propiedad. Si abre una verja para pasar, vuelva a cerrarla cuando la haya franqueado.

Por último, no contamine los arroyos, los lagos ni los ríos; no modifique el motor ni el sistema del silenciador ni quite ninguno de sus componentes.

Limitación del diseño

Aunque el vehículo es excepcionalmente sólido entre los de su clase, sigue tratándose de un vehículo ligero por definición, y su uso debe limitarse a la finalidad para la que fue diseñado.

La adición de peso a cualquier parte del vehículo afecta a su centro de gravedad y su estabilidad, además de modificar su rendimiento.

Uso fuera de pistas asfaltadas

Por su propia naturaleza, la conducción en zonas no asfaltadas es peligrosa. Cualquier terreno que no haya sido específicamente preparado para el tránsito de vehículos presenta un riesgo inherente, dado que la angulosidad, la composición del terreno y la inclinación exacta son imprevisibles. El terreno en sí mismo representa un factor de riesgo constante, algo que debe ser asumido por quien se aventura a explorarlo.

Un conductor que se aleje de los caminos con el vehículo deberá actuar siempre con la máxima precaución para elegir la ruta más segura y observando atentamente el terreno inmediato. El vehículo no deberá ser utilizado en ningún caso por personas que no estén totalmente familiarizadas con las instrucciones de manejo correspondientes. Tampoco deberá utilizarse en terreno peligroso ni con grandes desniveles.

Precauciones generales de uso y seguridad

Cuidado, prudencia, experiencia y pericia en la conducción son las mejores precauciones ante cualquier riesgo que pudiera surgir durante el uso del vehículo.

Cuando exista la más mínima duda acerca de la capacidad del vehículo para superar un obstáculo determinado, elija siempre otra ruta.

Si conduce en una zona no asfaltada, recuerde que los elementos más importantes son la potencia y la tracción, no la velocidad. No conduzca nunca más deprisa de lo que permitan la visibilidad y sus propias posibilidades de elegir una ruta segura.

Observe constantemente el terreno que se encuentra por delante para detectar cambios bruscos en pendientes u obstáculos, tales como rocas o raíces de árboles, capaces de provocar una pérdida de estabilidad que podría causar un vuelco o una vuelta de campana.

No utilice nunca el vehículo si los mandos no funcionan normalmente.

Cuando se detenga o aparque, ponga siempre el freno de mano. Esto es especialmente importante cuando se aparca en pendiente. Cuando se trate de grandes inclinaciones o si el vehículo lleva carga, las ruedas deben quedar bloqueadas mediante piedras o ladrillos. No olvide girar la válvula de combustible hasta la posición de cierre.

Conducción en subida

Por su configuración, este vehículo tiene una gran capacidad para la ascensión de cuestras, tanto que existe la posibilidad de vuelco antes de que se pierda la tracción. Por ejemplo, no es raro encontrar terrenos en los que la parte superior de la cuestra se ha erosionado hasta el punto de que la cima se eleva con una gran inclinación. El vehículo puede responder de inmediato ante esa situación; sin embargo, al hacerlo, cuando la parte delantera llega al punto en el que el equilibrio del vehículo cambia hacia atrás, puede producirse un vuelco.

Puede darse esa misma situación si un objeto incrustado provoca que la parte delantera del vehículo se incline más de lo deseado. Si se da esa situación, tome una ruta alternativa. Tenga en cuenta los peligros que entraña la conducción por laderas.

Siempre es recomendable conocer el estado del terreno al otro lado de la colina o terraplén. Con demasiada frecuencia surgen desniveles muy bruscos que es imposible sortear o descender.

Conducción en bajada

Este vehículo puede ascender cuestras con mayor inclinación que las pendientes que es capaz de descender. Por lo tanto, es fundamental asegurarse de que existe una ruta segura para descender una pendiente antes de subir la cuestra correspondiente.

Una desaceleración mientras se intenta descender por una pendiente resbaladiza podría provocar un "efecto tobogán" del vehículo. Mantenga una velocidad constante o acelere ligeramente para recuperar el control.

Conducción por laderas

Deberá evitarse esa operación siempre que sea posible. Si es necesario, hágalo con suma precaución. El recorrido de una ladera con una gran inclinación presenta un alto riesgo de vuelco. Además, si se trata de superficies resbaladizas o poco firmes, podría producirse un deslizamiento lateral incontrolable. No intente girar el vehículo pendiente abajo con el deslizamiento. Evite todos los objetos o las depresiones que puedan intensificar la elevación de un lado del vehículo con respecto al otro (esto podría causar un vuelco).

Pendientes bruscas

Los bajos del vehículo chocarán con el suelo y, por lo general, el vehículo se detendrá si las ruedas delanteras o traseras entran en un socavón o una pendiente muy brusca. Si la caída es muy repentina o profunda, el vehículo se inclinará y dará una vuelta de campana.

ADVERTENCIA

No intente maniobrar en pendientes muy bruscas. Utilice la marcha atrás y siga otra ruta.

Técnicas de conducción

Si conduce el vehículo a demasiada velocidad dadas las circunstancias, podría sufrir lesiones. Apriete el acelerador sólo lo suficiente para una conducción segura. Las estadísticas demuestran que los giros a gran velocidad ocasionan con frecuencia percances y lesiones. No olvide nunca que el vehículo tiene un peso considerable. Ese peso es suficiente para que el conductor pueda quedar atrapado en caso de vuelco.

Este vehículo no ha sido diseñado para saltar (ni puede hacerlo). Por otra parte, los impactos que usted debería amortiguar en los saltos serían considerables. Si hace trompos, "caballitos" y otras piruetas con el vehículo, éste podría volcar y usted, quedar atrapado. Estas prácticas presentan un riesgo elevado para el conductor y deben evitarse siempre.

Para mantener un control adecuado, se recomienda expresamente mantener ambas manos en el manillar de modo que le resulte fácil alcanzar todos los mandos con facilidad. Lo mismo se aplica para los pies. Para reducir al mínimo la posibilidad de lesiones en las piernas o en los pies, mantenga siempre los pies sobre los reposapiés. No oriente los pies hacia fuera ni saque ninguno de los pies para girar, ya que podría engancharse o sufrir un golpe con un obstáculo o con las ruedas.

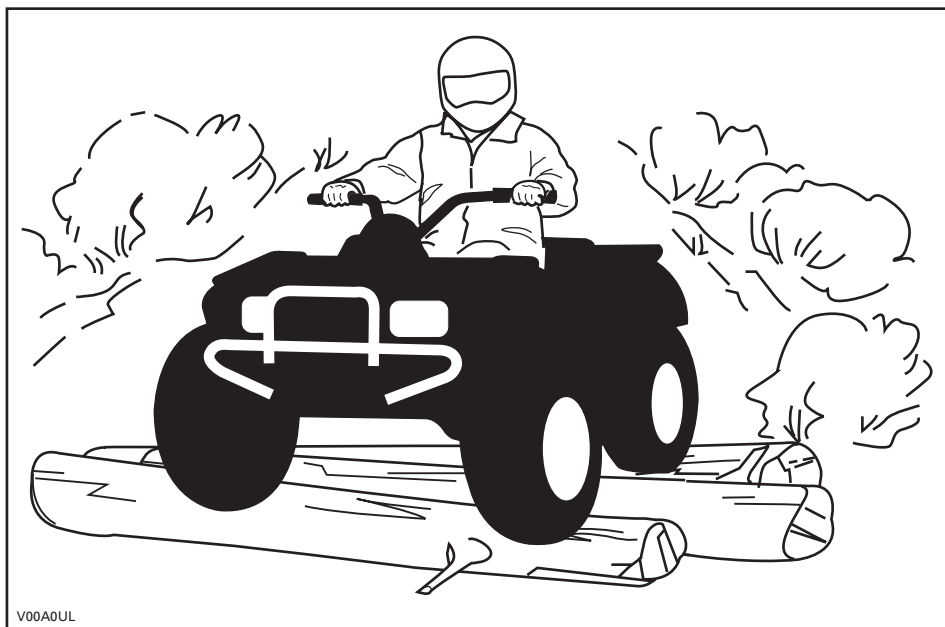

V00A0UL

Aunque el vehículo está equipado con un sistema de suspensión adecuado, existen terrenos muy accidentados, llenos de baches, por los que la conducción puede resultar incómoda e incluso dañar la espalda. A menudo será necesario conducir casi en cuclillas. Reduzca la velocidad y flexione las piernas para absorber los impactos.

Este vehículo no ha sido diseñado para circular por carretera ni autopista. En la mayoría de las jurisdicciones es ilegal. La conducción del vehículo en carretera o autopista entraña riesgo de colisión con otros vehículos. Los neumáticos de este vehículo no están diseñados para el uso en vías pavimentadas. El pavimento puede afectar seriamente al manejo y al control del vehículo. Si conduce por una carretera o por un arcén, puede dar lugar a la confusión de otros conductores, sobre todo si lleva las luces encendidas. Si tiene que cruzar una carretera, el conductor del primer vehículo de su grupo deberá bajarse del vehículo para observar y dar indicaciones a los conductores de los demás vehículos. Luego, la última persona que cruce ayudará al conductor del primer vehículo a cruzar. No circule por las aceras. Están destinadas a los peatones.

El agua puede ser un factor de riesgo especial. Si el curso es demasiado profundo, el vehículo puede "flotar" y volcar. Compruebe la profundidad del agua y la fuerza de la corriente antes de cruzar con el vehículo. El nivel del agua no debería sobrepasar los reposapiés. Tenga cuidado con superficies resbaladizas, tales como rocas, hierba, troncos, etc., tanto en el agua como en las orillas. Puede producirse una pérdida de tracción. No intente entrar en el agua a gran velocidad. El agua actuaría de freno y podría salir despedido del vehículo.

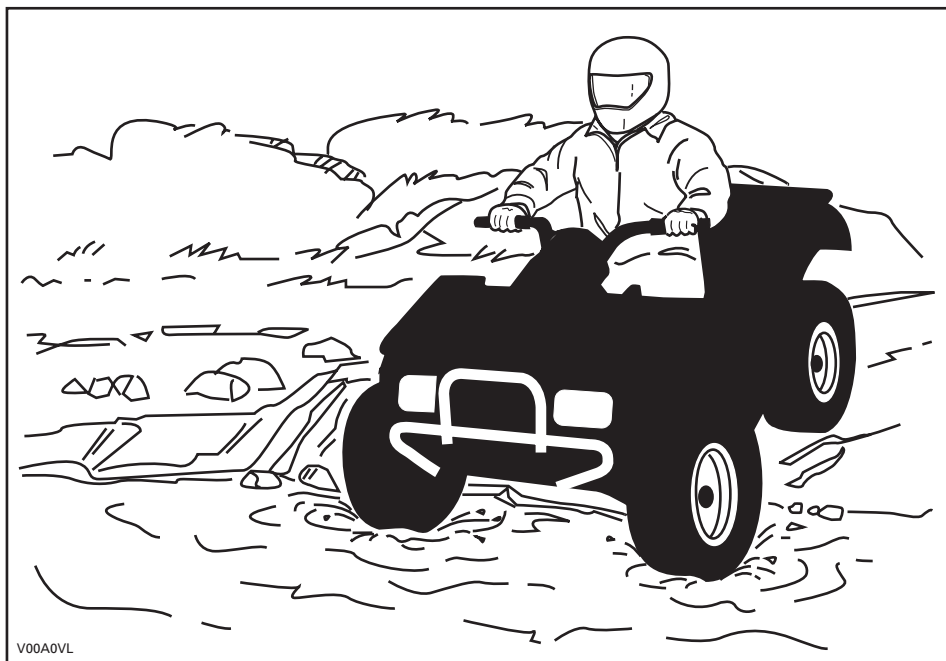

El agua afecta a la capacidad de frenado del vehículo. Asegúrese de que se sequen los frenos; para ello, acciónelos varias veces después de salir del agua con el vehículo.

Junto al agua puede haber barro y terrenos de marismas. Prepárese para la posibilidad de encontrarse súbitamente con “hoyos” o cambios de profundidad. Asimismo, deberá prestar atención a posibles obstáculos peligrosos tales como rocas, troncos, etc., cubiertos parcialmente por la vegetación.

Si durante su recorrido pasa por vías fluviales o canales helados, asegúrese de que el espesor y la consistencia del hielo sean suficientes para aguantar la suma de su peso, el del vehículo y la carga. Observe siempre si hay agua a la vista: es una indicación segura de que el espesor del hielo variará. En caso de duda, no intente cruzar.

La presencia de hielo también afectará al control del vehículo. Reduzca la velocidad y no “apriete a fondo” el acelerador. Esto sólo provocaría que las ruedas patinasen y un posible vuelco del vehículo. No frene con rapidez. Esto también puede provocar un deslizamiento incontrolado y el vuelco del vehículo. Evite siempre la nieve fangosa o medio derretida, ya que podría bloquear la marcha o los mandos del vehículo.

La conducción sobre nieve puede afectar a la capacidad de frenado. Modere la velocidad y tenga en cuenta la necesidad de una mayor distancia para frenar. La nieve despedida puede llegar a acumularse (incluso en forma de hielo) en los componentes y mandos del sistema de frenos. Accione los frenos con frecuencia para evitar que se acumule hielo o nieve. Revise con cuidado el sistema de frenos antes de conducir y mantenga siempre despejados de hielo y nieve el pedal de freno, los reposapiés, las plataformas del piso y las palancas de freno.

La arena y la conducción sobre dunas o sobre nieve constituyen una experiencia irrepetible; no obstante, deberá observar algunas precauciones básicas. La presencia de arena/nieve fina o "profunda" puede dar lugar a la pérdida de tracción y provocar un deslizamiento, un brusco descenso o que el vehículo quede "encallado". Si esto ocurre, busque una base más firme. Nuevamente, lo más recomendable es reducir la velocidad y mantenerse alerta.

Cuando conduzca por dunas, es recomendable que el vehículo vaya equipado con un indicador de seguridad (bandera) de tipo antena. Esto facilitará su localización para otros conductores que se encuentren en dunas cercanas. Conduzca con precaución si ve otro indicador de seguridad frente a usted. Dado que existe el riesgo de que el indicador de seguridad de tipo antena puede engancharse y rebotar contra el conductor, no lo utilice en parajes en los que haya ramas bajas u otros obstáculos.

La conducción en terrenos con piedras sueltas y grava tiene varios puntos en común con las maniobras sobre el hielo. Afectan a la dirección del vehículo, de modo que existe el riesgo de deslizarse y volcar, sobre todo cuando se va a gran velocidad. Además, estos elementos pueden influir en la distancia de frenado. Recuerde que "apretar a fondo" el acelerador o derrapar puede provocar que salgan despedidas hacia atrás piedras sueltas, con el consiguiente riesgo para otros conductores. No lo haga nunca deliberadamente.

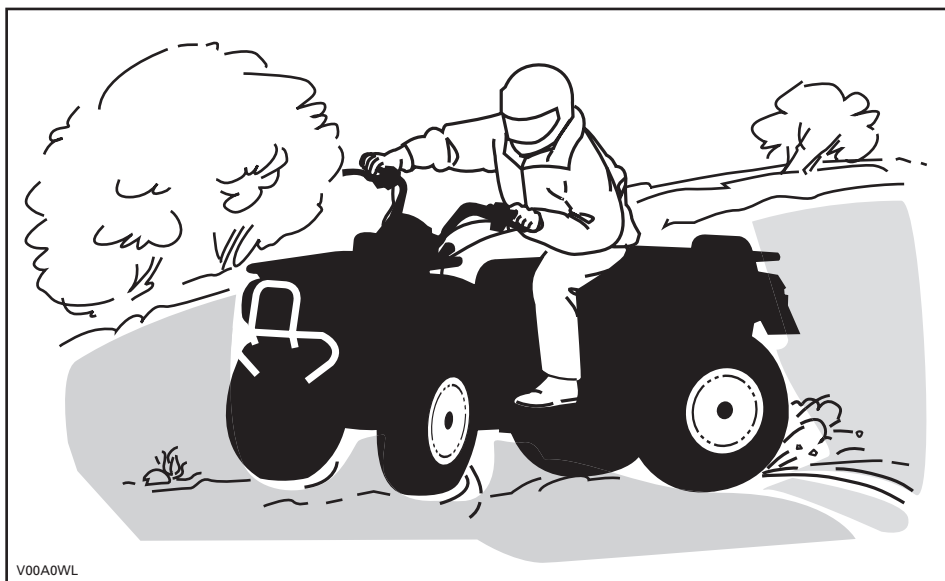

V00A0WL

Si el vehículo derrapa o resbala, quizá resulte de utilidad girar el manillar en la dirección del deslizamiento hasta que vuelva a recuperar el control. Procure que no se bloqueen nunca los frenos ni las ruedas.

Respete y siga todas las señales de la pista. Su finalidad es servirle de ayuda a usted y a otros usuarios.

Los obstáculos que aparezcan en la "pista" deben ser sorteados con precaución. Puede tratarse de rocas sueltas, árboles caídos, superficies resbaladizas, vallas, postes, terraplenes y depresiones. Deberá evitar estos obstáculos siempre que sea posible. Recuerde que algunos obstáculos son muy grandes o peligrosos para cruzarlos y deben ser evitados. Existe la posibilidad de sortear árboles caídos o rocas de pequeñas dimensiones: acérquese en un ángulo de 90°. Manténgase de pie, sobre los reposapiés y con las rodillas flexionadas. Ajuste la velocidad sin perder impulso y no "apriete a fondo" el acelerador. Agárrese fuerte al manillar. Desplace el peso del cuerpo hacia atrás y avance. No intente levantar del suelo las ruedas delanteras del vehículo. Tenga en cuenta que el objeto puede ser resbaladizo o que se mueva mientras está cruzando.

Cuando conduzca por cuestas o pendientes, tenga en cuenta dos cosas muy importantes: prepárese para encontrar superficies resbaladizas, obstáculos y variaciones del terreno, y adopte la posición corporal más adecuada en cada caso.

Cuesta arriba

Incline el peso del cuerpo hacia delante, hacia la parte superior de la cuesta. Mantenga los pies sobre los estribos y cambie a una marcha lenta; acelere cuando sea necesario y cambie de marcha rápidamente mientras asciende. No vaya a una velocidad excesiva, ya que esto puede provocar que el vehículo se levante del suelo y caiga hacia atrás sobre usted y el pasajero. Si la cuesta es demasiado inclinada y no puede seguir adelante o el vehículo empieza a retroceder, utilice el freno, con precaución para no resbalar. Baje del vehículo y utilice el giro en "U" o el giro en "K" (mientras camina retrocediendo, junto al vehículo en el lado de subida y con una mano en la palanca de freno, haga retroceder lentamente la parte trasera del vehículo hacia la parte superior de la cuesta y después inicie la conducción en descenso). Siempre deberá caminar o bajarse por la parte superior de la pendiente, con la precaución de no acercarse demasiado al vehículo ni a las ruedas mientras giran. No intente sujetar el vehículo si empieza a volcar. Apártese. No llegue a un cambio de rasante ni al final de una cuesta a gran velocidad. Podría haber obstáculos o una descenso muy brusco.

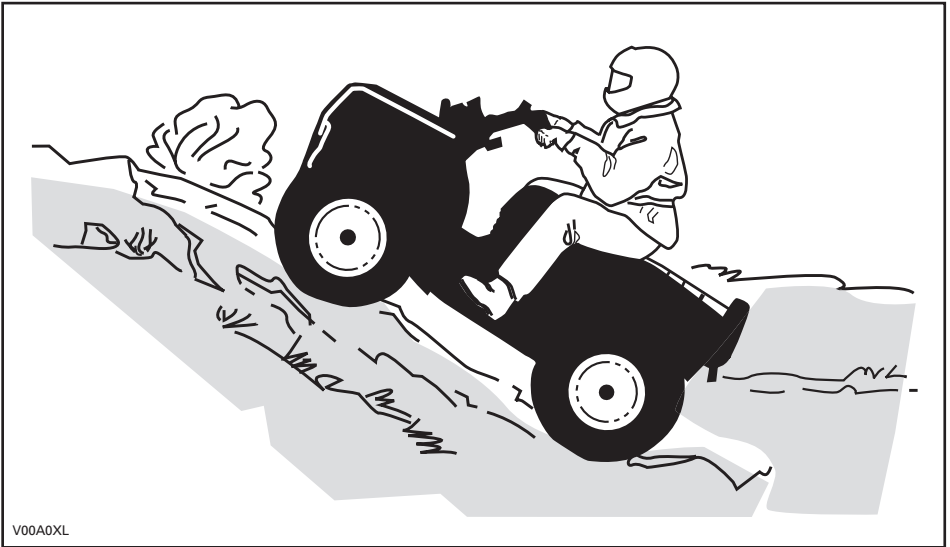

Cuando lea esta Guía del usuario, recuerde lo siguiente:

⚠ ADVERTENCIA

Indica una posible situación de riesgo que, si no se evita, puede dar lugar a lesiones graves o incluso a la muerte.

En bajada

Incline el peso del cuerpo hacia atrás. Frene gradualmente para evitar deslizamientos. No descienda la pendiente únicamente con el freno motor o en punto muerto (N).

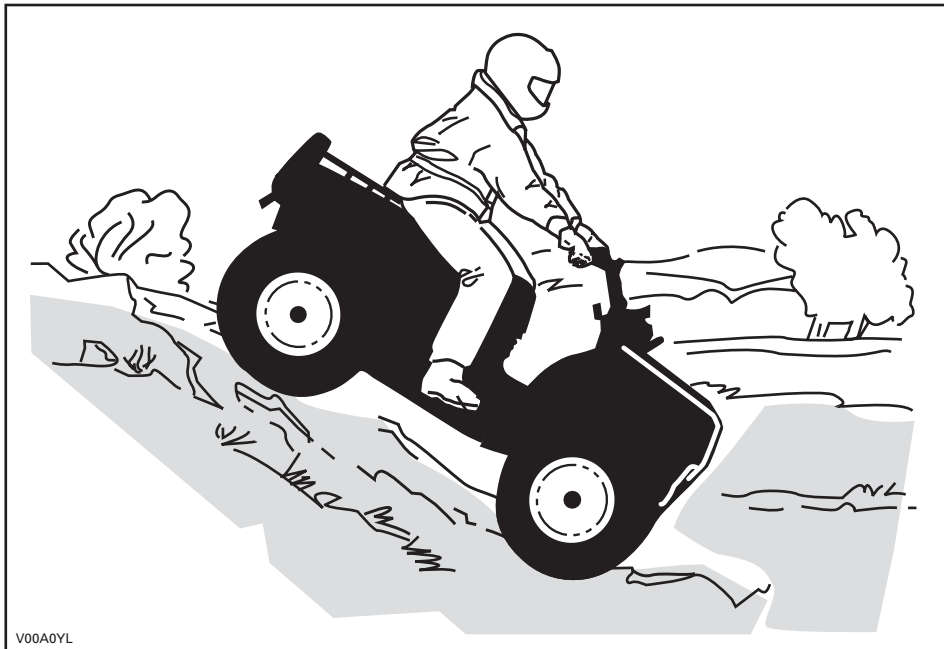

V00A0YL

Conducción por laderas

Éste es uno de los tipos de conducción **más arriesgados**, ya que el equilibrio del vehículo puede cambiar drásticamente. Deberá evitarse siempre que sea posible. No obstante, si es necesario, es importante que **SIEMPRE** mantenga el peso del cuerpo hacia la parte superior de la pendiente, preparado para bajarse por ese lado si el vehículo empieza a volcar. **No intente detener el vehículo por evitar que sufra desperfectos.**

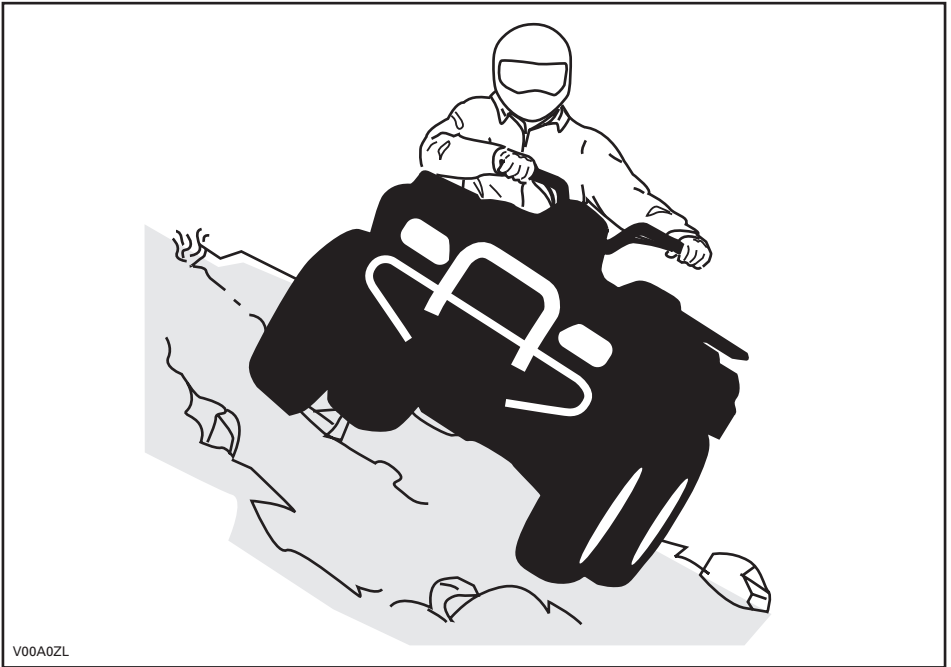

V00A0ZL

Mantenimiento rutinario

Después de realizar una excursión, es recomendable retirar los restos de nieve, hielo, barro y suciedad. Esto no sólo contribuirá a prolongar la vida útil y a mantener en buen estado del vehículo en vistas a una posible venta en el futuro, sino que también eliminará riesgos para la próxima vez que utilice el vehículo. Lave el vehículo con agua jabonosa caliente y deje que se seque. (Puede utilizar una toalla). No lave el vehículo en el exterior si hay heladas. Aplique una lubricación apropiada, según lo descrito en la sección de *INFORMACIÓN DE MANTENIMIENTO*.

Una parte de su responsabilidad con respecto a la seguridad consiste en respetar el contenido de esta Guía del usuario. Proporciona una valiosa orientación acerca de cómo cuidar el vehículo. Si precisa más ayuda, siempre podrá contar con la asistencia de su distribuidor autorizado de Can-Am.

La modificación del vehículo para aumentar la velocidad y el rendimiento puede contravenir los términos y condiciones de la garantía limitada del vehículo. Además, determinadas modificaciones que incluyen la retirada de componentes del motor o del escape, van contra la ley en muchos casos.

El cambio del tamaño de las ruedas y de los neumáticos puede afectar a la estabilidad del vehículo. Una presión incorrecta de los neumáticos puede dar lugar a reventones o a que los neumáticos se salgan de las llantas, se pierdan o se dañen. Siempre deben reemplazarse las ruedas o los neumáticos dañados.

ETIQUETA COLGANTE

Este vehículo tiene una etiqueta colgante con información importante.

<p>MODELO DE CATEGORÍA Y</p> <p>ESTE ATV ES PARA USO RECREATIVO BAJO ESTRECHA SUPERVISIÓN PATERNA.</p> <p>SÓLO EL CONDUCTOR - SIN PASAJEROS</p> <p>ESTE ATV DE CATEGORÍA Y HA SIDO DISEÑADO PARA UN USO CON LIMITACIÓN/RESTRICCIÓN DE LA VELOCIDAD MÁXIMA</p> <p>DS70 (RECOMENDADO PARA MAYORES DE 6 AÑOS) VELOCIDAD MÁXIMA RESTRINGIDA: 16 KM/H (10 MPH) (CONFIGURACIÓN DE FÁBRICA) * VELOCIDAD MÁXIMA NO RESTRINGIDA: 24 KM/H (15 MPH) (BAJO ESTRECHA SUPERVISIÓN/CRITERIO PATERNO)</p> <p>DS90 DS90X (RECOMENDADO PARA MAYORES DE 12 AÑOS) VELOCIDAD MÁXIMA RESTRINGIDA: 24 KM/H (15 MPH) (CONFIGURACIÓN DE FÁBRICA) * VELOCIDAD MÁXIMA NO RESTRINGIDA: 48 KM/H (30 MPH) (BAJO ESTRECHA SUPERVISIÓN/CRITERIO PATERNO)</p> <p>EXISTEN CURSOS SOBRE TÉCNICAS DE CONDUCCIÓN DE ATV. PARA OBTENER INFORMACIÓN, PÓNGASE EN CONTACTO CON SU CONCESIONARIO.</p> <p>CONSULTE A SU CONCESIONARIO PARA INFORMARSE DE LA NORMATIVA ESTATAL O LOCAL APLICABLE AL USO DEL ATV.</p> <p>* Consulte la guía de uso para conocer el procedimiento</p> <p>ESTA ETIQUETA COLGANTE NO DEBE QUITARSE ANTES DE LA VENTA.</p>	<p>⚠ ADVERTENCIA</p> <p>Un uso inadecuado del ATV puede dar lugar a LESIONES GRAVES o incluso la MUERTE.</p> <p> UTILICE SIEMPRE UN CASCO HOMOLOGADO, PRENDAS Y ACCESORIOS DE PROTECCIÓN.</p> <p> NO DEBE CONDUCIRSE NUNCA POR LA VÍA PÚBLICA.</p> <p> NUNCA DEBEN LLEVARSE PASAJEROS.</p> <p> USO INCOMPATIBLE CON EL CONSUMO Y LOS EFECTOS DE DROGAS O ALCOHOL.</p> <p>NUNCA debe conducirse:</p> <ul style="list-style-type: none">• Sin instrucciones o entrenamiento adecuados.• A una velocidad excesiva para la experiencia del conductor o para las condiciones del terreno y del vehículo.• En vías públicas: existe riesgo de colisión con otros vehículos.• Con un pasajero: el peso de un pasajero afecta al equilibrio y a la dirección y aumenta el riesgo de perder el control. <p>SIEMPRE SE DEBERÁ:</p> <ul style="list-style-type: none">• Utilizar técnicas de conducción adecuadas para evitar que el vehículo vuelque en cuestas, en terrenos accidentados y al girar.• Evitar las superficies pavimentadas: el pavimento puede afectar considerablemente al manejo y al control. <p>LEA LA GUÍA DEL USUARIO. SIGA TODAS LAS INSTRUCCIONES Y ADVERTENCIAS.</p>
---	--

vmo2009-004-001_en

TÍPICO

DESCRIPCIÓN DEL MOTOR DEL VEHÍCULO:

XXXXXX

CERTIFICACIÓN DE LA EPA

TASA DE EMISIONES NORMALIZADA = X

EN UNA ESCALA DE 0 A 10, DONDE 10 INDICA EL MÁXIMO NIVEL DE LIMPIEZA

* NO DEBE QUITARSE ANTES DE LA VENTA



704901107

vmo2006-005-009_en

ETIQUETAS IMPORTANTES PRESENTES EN EL PRODUCTO

En el vehículo están colocadas las siguientes etiquetas, las cuales deben ser consideradas componentes permanentes del vehículo. Si alguna no aparece o está dañada, puede ser reemplazada de modo gratuito. Diríjase a un distribuidor autorizado de Can-Am.

NOTA: Las siguientes ilustraciones que se utilizan en esta Guía del usuario constituyen únicamente representaciones genéricas. Su modelo puede presentar algunas variantes.

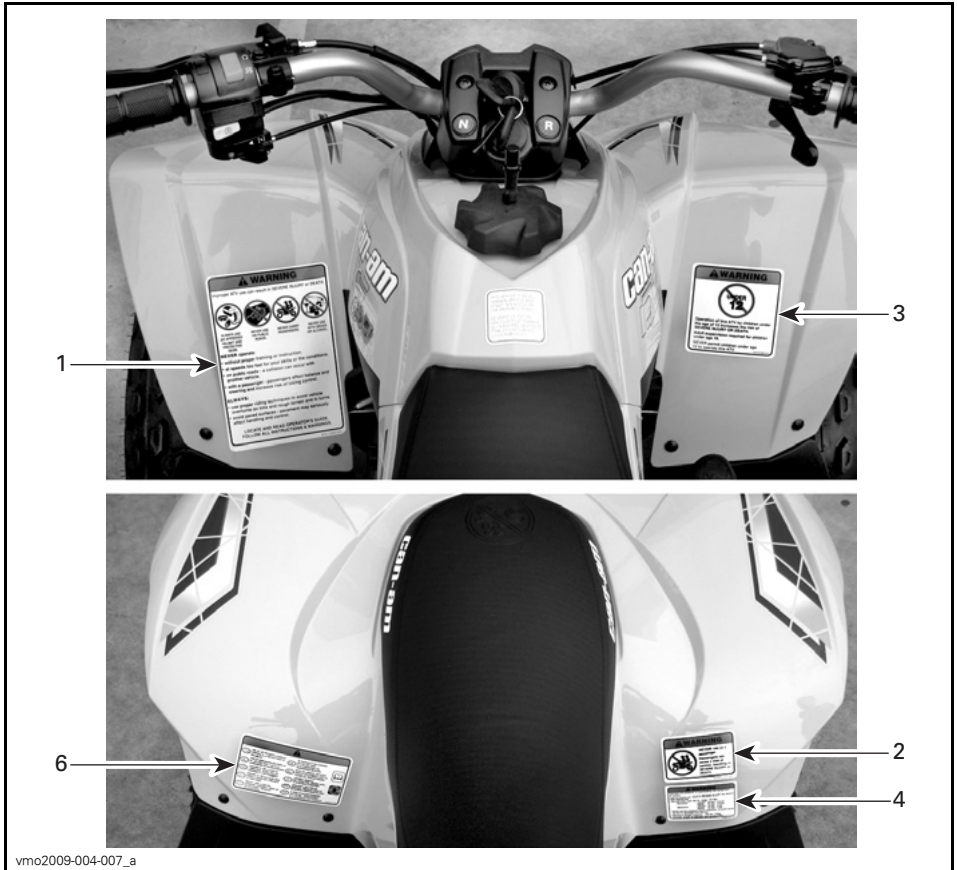

vmo2009-004-007_a

TÍPICO

⚠ ADVERTENCIA

Un uso inadecuado del ATV puede dar lugar a **LESIONES GRAVES** o la **MUERTE**.



UTILICE SIEMPRE UN CASCO HOMOLOGADO Y ROPA DE PROTECCIÓN,	NO CONDUZCA NUNCA POR LA VÍA PÚBLICA.	NO LLEVE NUNCA PASAJEROS.	USO INCOMPATIBLE CON EL CONSUMO Y LOS EFECTOS DE DROGAS O ALCOHOL.
---	---------------------------------------	---------------------------	--

NUNCA conduzca:

- Sin instrucciones o entrenamiento adecuados.
- A una velocidad excesiva para su experiencia o para las condiciones del terreno y del vehículo.
- En vías públicas: existe riesgo de colisión con otros vehículos.
- Con un pasajero: el peso de un pasajero afecta al equilibrio y a la dirección y aumenta el riesgo de perder el control.

SIEMPRE DEBERÁ:

- Utilizar técnicas de conducción adecuadas para evitar que el vehículo vuele en cuestas, en terrenos accidentados y al girar.
- Evitar las superficies pavimentadas: el pavimento puede afectar considerablemente al manejo y al control.

LEA LA GUÍA DEL USUARIO. SIGA TODAS LAS INSTRUCCIONES Y ADVERTENCIAS.

vmo2009-003-004_en

ETIQUETA 1

⚠ ADVERTENCIA



NUNCA viaje como pasajero. Los pasajeros pueden provocar una pérdida de control, con riesgo de **LESIÓN GRAVE** o **MUERTE**.

704 900 005

V01M07Z

ETIQUETA 2

⚠ ADVERTENCIA



La conducción de este ATV por parte de menores de 6 años entraña un mayor riesgo de **LESIONES GRAVES** e incluso de **MUERTE**.

Si el usuario es menor de 16 años deberá estar siempre supervisado por un adulto.

NO permita nunca el uso de este ATV a niños menores de 6 años.

vmo2009-004-002_en

ETIQUETA 3: DS 70

⚠ ADVERTENCIA



La conducción de este ATV por parte de menores de 12 años entraña un mayor riesgo de **LESIONES GRAVES** e incluso de **MUERTE**.

Si el usuario es menor de 16 años deberá estar siempre supervisado por un adulto.

NO permita nunca el uso de este ATV a niños menores de 12 años.

vmo2009-004-003_en

DS 90/DS 90 X

ADVERTENCIA

Una presión inadecuada de los neumáticos o una sobrecarga pueden provocar la pérdida de control.

La pérdida de control puede dar lugar a LESIONES GRAVES o incluso la MUERTE.

PRESIÓN DE LOS NEUMÁTICOS

- **Ajustela con los neumáticos en frío: DSXX / DSXX**
 - Se recomienda: **DELANTE: XX,X kPa, X,X psi,**
DETRÁS: XX,X kPa, X,X psi,
 - **Mínima: DELANTE: XX,X kPa, X,X psi,**
DETRÁS: XX,X kPa, X,X psi.
- **No ajuste nunca la presión de los neumáticos por debajo del mínimo. El neumático podría salirse de la llanta.**
- **Carga máxima del vehículo: XX kg. (XX,X lb).**
Incluye el peso del conductor y los accesorios.

vmo2008-008-002_aen

ETIQUETA 4: TÍPICO

EMISSION CONTROL INFORMATION

THIS VEHICLE IS CERTIFIED TO OPERATE ON UNLEADED GASOLINE AND MEETS TO [XXXX] U.S. EPA AND CALIFORNIA REGULATIONS FOR ATY SI ENGINES.

ENGINE FAMILY	XXXXXX,XXXXXX	FAMILIA DE MOTORES	
CERTIFICATION STANDARD (FEL)	XXXXXXXXXXXXXXXXXX	FEL	
ENGINE DISPLACEMENT	XXXXXXXXXX	CILINDRADA DEL MOTOR	
EXHAUST EMISSION CONTROL SYSTEM	XXXX	SISTEMA DE CONTROL DE EMISIONES DEL ESCAPE	

INFORMACIÓN SOBRE CONTROL DE EMISIONES

Este vehículo está certificado para funcionar con gasolina sin plomo y cumple los reglamentos EPA [XXXX] de EE.UU. y las normas de emisión de California relativas a motores ATV SI.

SEE OPERATOR'S GUIDE FOR MAINTENANCE SPECIFICATIONS
CONSULTE LA GUÍA DEL USUARIO PARA CONOCER LAS ESPECIFICACIONES DE MANTENIMIENTO

BOMBARDIER RECREATIONAL PRODUCTS INC.

vmo2007-002-002

ETIQUETA 5: SE ENCUENTRA DEBAJO DEL GUARDABARROS TRASERO

<p>DA FIND OG LÆS BRUGERVEJLEDNINGEN, OVERHOLD ALLE INSTRUKTIONER OG ADVARSLER.</p> <p>NL DOEN DE GEBRUIKERSHANDLEIDING OP EN LEEZ NEM, HOUD U AAN ALLE AANWIJZINGEN EN WAARSCHUWINGEN.</p> <p>FR LOCALISER ET LIRE LE GUIDE DE L'OPÉRATEUR, SUIVRE TOUTES LES CONSIGNES ET AVERTISSEMENTS.</p> <p>FI PAKKANN JALUE KÄYTTÖOHJE OPAK, NUODATA KÄYTTÖOHJEITA JA VAROITUKSIA.</p> <p>ES UBICAR Y LEER LA GUÍA DEL OPERADOR, ATENERSSE A TODAS LAS INSTRUCCIONES Y MENSAJES DE ADVERTENCIA.</p>	<p>DE BETRIEBSANLEITUNG AUFSCIND MACHEN UND LESEN, ALLE ANWEISUNGEN UND WARHNHWEISE BEFOLGEN.</p> <p>EL BREFTE KAI GARAZTE TON QAHFO XEPHTN, ANOYBPEETE OYK3 TIT3 QAHTEZ KAI TPQEEGOTHPTEZ.</p> <p>IT LEGGERE IL MANUALE DELL'OPERATORE, SEGUIRE TUTTE LE ISTRUZIONI E AVVERTENZE.</p> <p>PT LOCALIZAR E LER O GUIA DE OPERAÇÃO, OBSERVAR TODAS AS INSTRUÇÕES E MENSAGENS DE AVISO.</p> <p>SV TA REDA PÅ INSTRUKTIONSBOKEN OCH LÄS DEN, UPPMÄRKSAMMA ALLA ANVÄSNINGAR OCH VARNINGAR.</p>	
--	---	----------

vmo2008-011-090

ETIQUETA 6

INFORMACIÓN SOBRE EL VEHÍCULO

CONTROLES/INSTRUMENTOS/EQUIPAMIENTOS

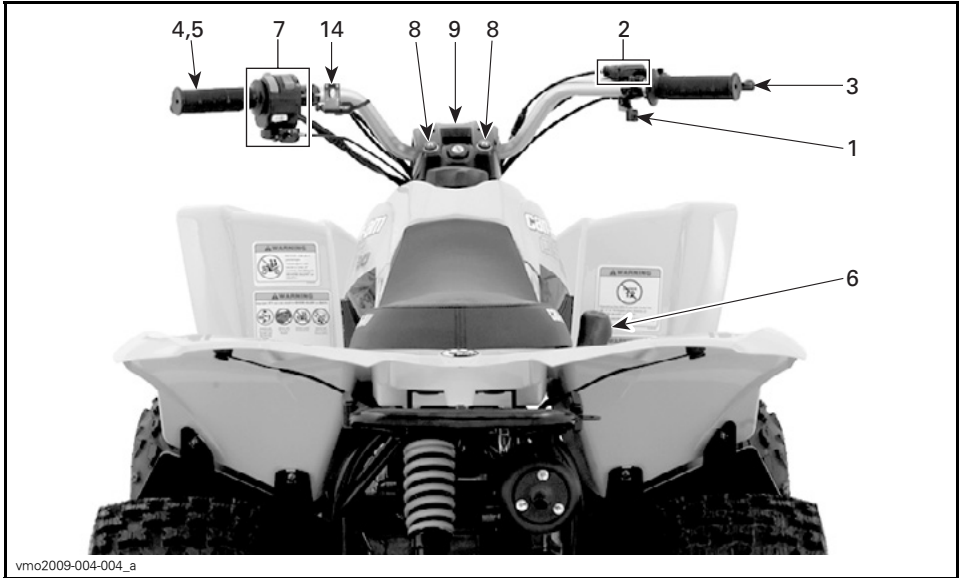

TÍPICO

Cuando lea esta Guía del usuario, recuerde lo siguiente:

⚠ ADVERTENCIA

Indica una posible situación de riesgo que, si no se evita, puede dar lugar a lesiones graves o incluso a la muerte.

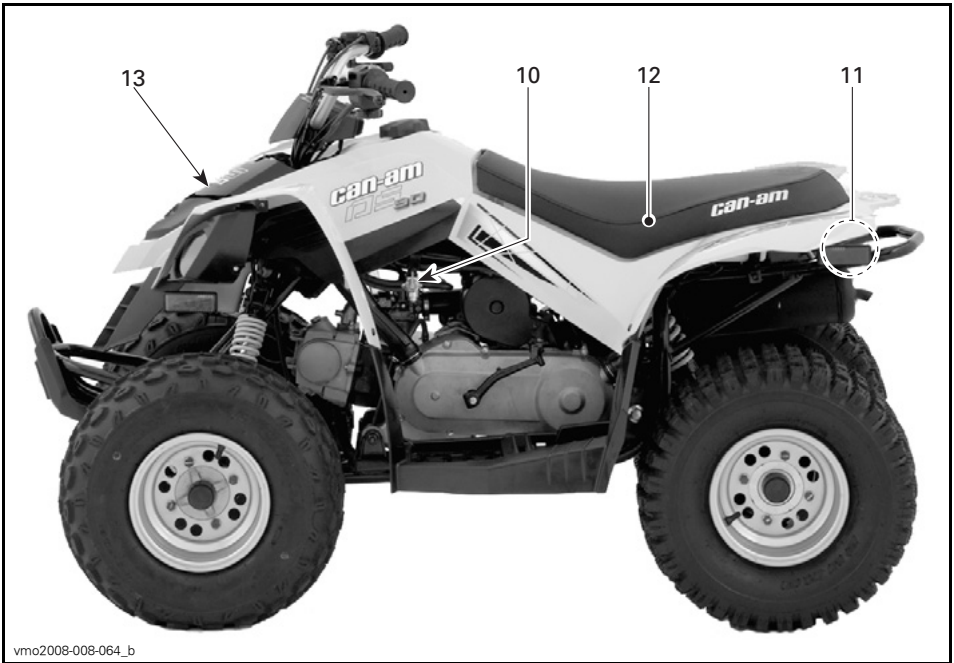

vmo2008-008-064_b

TÍPICO

NOTA: En esta sección se indican las funciones básicas de diversos controles del vehículo. Para obtener más detalles acerca de cómo usar un mando o control en combinación con otros, consulte las *INSTRUCCIONES DE USO* más adelante en esta misma sección.

1) Palanca del acelerador

Cuando se acciona, se incrementa la velocidad del motor, lo que permite el engranaje de la transmisión.

Cuando se suelta, la velocidad del motor volverá automáticamente al ralentí y el vehículo se ralentizará gradualmente.

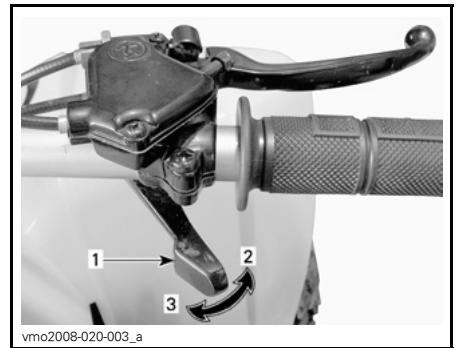

vmo2008-020-003_a

- TÍPICO**
1. Palanca del acelerador
 2. Para acelerar
 3. Para desacelerar

⚠ ADVERTENCIA

Antes de arrancar el motor, compruebe el funcionamiento de la palanca del acelerador. Si la palanca del acelerador no funciona con suavidad, investigue la causa. Corrija el problema antes de usar el vehículo. Consulte a un concesionario o distribuidor autorizado si no puede averiguar el motivo del problema o no puede solucionarlo.

2) Tornillo limitador de velocidad

Este vehículo está equipado con un limitador de velocidad ajustable. El limitador de velocidad impide que el acelerador se abra totalmente, aunque la palanca de cambio se apriete al máximo.

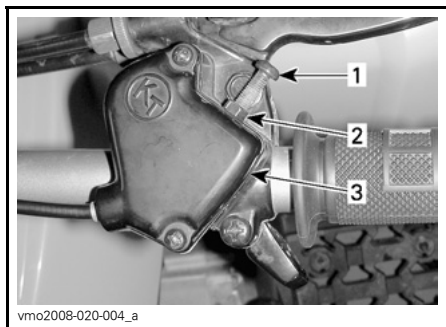

TÍPICO

1. Tornillo limitador de velocidad
2. Contratuerca
3. Alojamiento de cable de la palanca del acelerador

Al apretar el tornillo limitador de velocidad se restringe la potencia máxima del motor disponible y se reduce la velocidad máxima del vehículo.

NOTA: El modelo DS 70 está configurado de serie con una restricción de velocidad de 16 km/h (10 m.p.h.), mientras que los modelos DS 90/DS 90 X están configurados con una restricción de velocidad de 24 km/h (15 m.p.h.).

BRP recomienda a los usuarios no experimentados que empiecen con el tornillo limitador de velocidad apretado durante el período inicial de aprendizaje.

Los adultos pueden ir aflojando el tornillo limitador de velocidad gradualmente para aumentar la velocidad máxima a medida que el usuario principiante se va familiarizando con el uso del vehículo.

NOTA: El ajuste de velocidad máxima sin restricción para el modelo DS 70 es de 24 km/h (15 m.p.h.), y para los modelos DS 90/DS 90 X, de 48 km/h (30 m.p.h.).

⚠ ADVERTENCIA

Los adultos siempre deben limitar la velocidad máxima en función de la habilidad y capacidad del menor para manejar el vehículo de un modo seguro. No permita nunca que el menor ajuste el tornillo limitador de velocidad.

Consulte *AJUSTE DEL LIMITADOR DE VELOCIDAD* en el apartado de *PROCEDIMIENTOS DE MANTENIMIENTO* para conocer el ajuste adecuado.

⚠ ADVERTENCIA

Un ajuste incorrecto del tornillo limitador de velocidad podría dañar el cable del acelerador y afectar al funcionamiento de la palanca del acelerador. La omisión de las recomendaciones para el ajuste podría dar lugar a un accidente, con el consiguiente riesgo de lesiones graves e incluso de muerte.

3) Palanca de freno delantero

Cuando se comprime, se acciona el freno. Cuando se suelta, debe volver automáticamente a su posición original. El efecto de frenada es proporcional a la fuerza aplicada a la palanca y al tipo y estado del terreno.

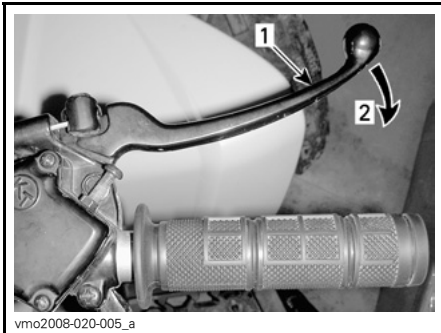

TÍPICO

1. Palanca de freno
2. Para accionar el freno

4) Palanca de freno trasero

Cuando se comprime, se acciona el freno. Cuando se suelta, debe volver automáticamente a su posición original. El efecto de frenada es proporcional a la fuerza aplicada a la palanca y al tipo y estado del terreno.

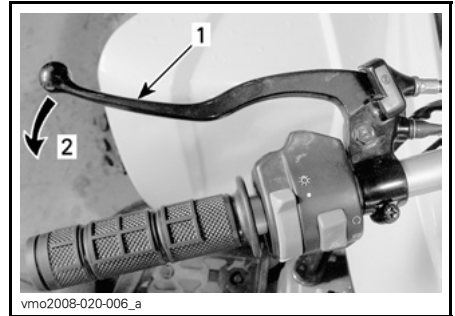

TÍPICO

1. Palanca de freno
2. Para accionar el freno

5) Freno de mano

Cuando se acciona, impide que el vehículo se mueva. Resulta de utilidad durante el transporte o cuando el vehículo no esté funcionando.

⚠ ADVERTENCIA

Utilice siempre el freno de mano cuando el vehículo no esté funcionando.

⚠ ADVERTENCIA

Asegúrese de que el freno de mano esté totalmente quitado antes de utilizar el vehículo. Cuando conduzca el vehículo, las frenadas producidas por una presión continua sobre la palanca pueden dañar el sistema de frenado y provocar la pérdida de capacidad de frenado e, incluso, un incendio.

Para aplicar el mecanismo: Apriete la palanca de freno y manténgala apretada mientras mueve la palanca de bloqueo. La palanca de freno está ahora comprimida y acciona los frenos.

DS 70/DS 90

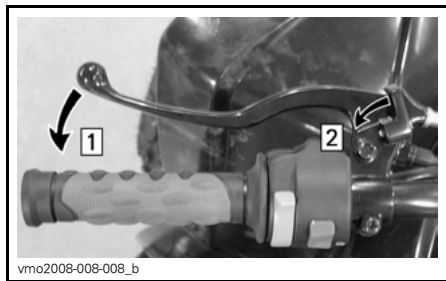

TÍPICO — PALANCA DE FRENO TRASERO

Etapa 1: Apriete la palanca de freno y manténgala

Etapa 2: Mueva el bloqueo de la palanca

DS 90 X únicamente

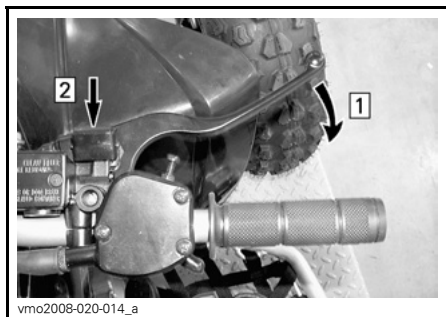

PALANCA DE FRENO TRASERO

Etapa 1: Apriete la palanca de freno y manténgala

Etapa 2: Empuje el bloqueo de la palanca

Todos los modelos

Para liberar el mecanismo: Apriete la palanca de freno. El bloqueo de la palanca debe volver automáticamente a su posición original. El freno debería volver a la posición de reposo. Suelte siempre el freno de mano antes de la conducción.

6) Palanca de cambio o transmisión

Palanca de tres posiciones.

⚠ CUIDADO Pare siempre el vehículo completamente y accione los frenos antes de mover la palanca de cambio.

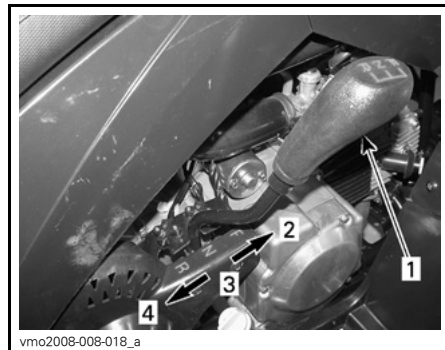

PAUTA DE LA PALANCA DE TRANSMISIÓN

1. Palanca de cambio o transmisión
2. Avance (F)
3. Punto muerto (N)
4. Marcha atrás (R)

Para cambiar la posición de los engrajes de la transmisión, pare completamente el vehículo, accione los frenos y mueva la palanca de cambio hasta la posición de la marcha deseada, moviendo la palanca hacia delante o hacia atrás. No fuerce la palanca.

⚠ ADVERTENCIA

Antes de maniobrar marcha atrás con el vehículo, asegúrese de que no hay personas ni obstáculos detrás. Permanezca sentado.

F: Avance

Es la posición de conducción normal. Permite que el vehículo alcance su máxima velocidad.

N: Punto muerto

En esta posición se libera la transmisión para que el vehículo pueda ser remolcado o desplazado manualmente.

R: Marcha atrás

Esta marcha permite retroceder con el vehículo.

7) Interruptor multifunción

Los mandos que se encuentran en este interruptor multifunción son los siguientes:

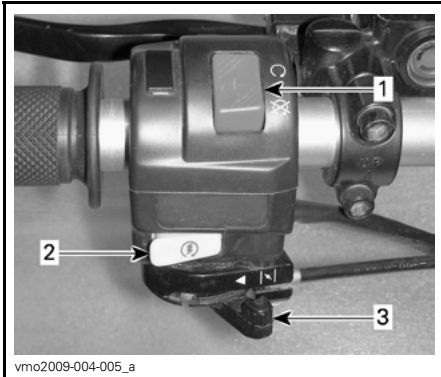

1. Interruptor de paro del motor
2. Botón de arranque del motor
3. Palanca del estrangulador de aire

Interruptor de paro del motor

Este interruptor se puede utilizar para detener el motor y como mando de emergencia.

El motor girará, pero no arrancará si el interruptor de paro del motor se encuentra en la posición desactivado (OFF).

NOTA: Aunque puede pararse el motor girando la llave de contacto hasta la posición desactivado (OFF), es recomendable detener el motor mediante el interruptor de paro del motor.

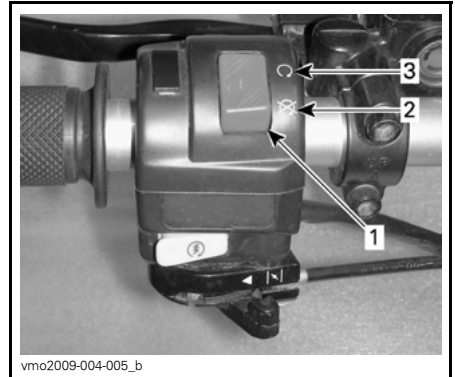

1. Interruptor de paro del motor
2. Posición desactivado (OFF)
3. Posición encendido (ON)

Botón de arranque del motor

Para poner en marcha el motor, coloque el interruptor de paro del motor en la posición encendido (ON).

Mantenga pulsada la palanca del freno situada en la parte izquierda.

Pulse el botón de arranque del motor y manténgalo pulsado. Suéltelo inmediatamente cuando se ponga en marcha el motor.



1. Botón de arranque del motor

Para detener el motor, suelte totalmente la palanca del acelerador y utilice el interruptor de paro del motor.

Palanca del estrangulador de aire

Este dispositivo presenta una palanca variable que facilita el arranque en frío.

La posición de cierre (OFF) corresponde a un uso normal con el motor en caliente.



POSICIÓN DE DESACTIVACIÓN

La posición de estrangulador totalmente abierto se utiliza para temperaturas más bajas.



ESTRANGULADOR DE AIRE TOTALMENTE ABIERTO

Las posiciones situadas entre el cierre (OFF) y la apertura total (FULL) del estrangulador se utilizarán en función de la temperatura del motor.

8) Lámparas indicadoras

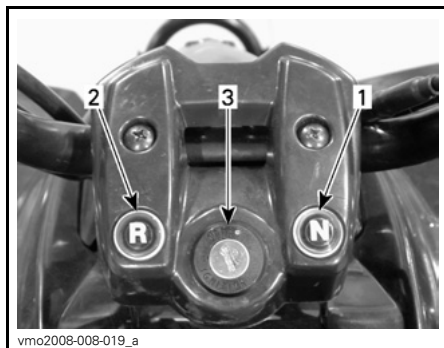

TÍPICO

1. Punto muerto (N)
2. Marcha atrás (R)
3. Interruptor de contacto

Lámpara indicadora de punto muerto (VERDE)



Cuando está encendida esta luz, indica que la transmisión se encuentra en punto muerto (N).

Lámpara indicadora de marcha atrás (ROJA)



Cuando está encendida esta luz, indica que la transmisión se encuentra en posición de marcha atrás (R).

9) Interruptor de contacto

Interruptor de 2 posiciones accionado con llave: Apagado (OFF), encendido (ON).

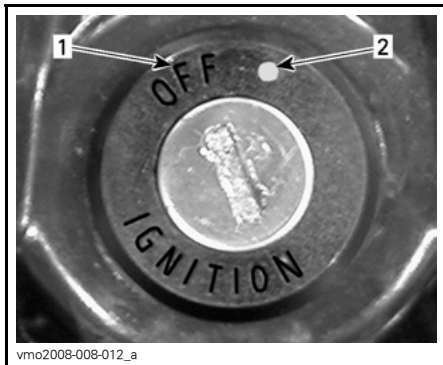

INTERRUPTOR DE CONTACTO

1. Posición desactivado (OFF)
2. Posición encendido (ON)

Introduzca la llave en el interruptor y hágala girar hasta la posición encendido (ON). Para retirar la llave, gírela hasta la posición desactivado (OFF) y saque la llave.

NOTA: Aunque puede pararse el motor girando la llave de contacto hasta la posición desactivado (OFF), es recomendable detener el motor mediante el interruptor de paro del motor. Gire siempre el contacto hasta la posición desactivado (OFF) después de que se pare el motor.

10) Válvula de combustible

Es una válvula giratoria de 3 posiciones: OFF, ON, RES. Gire la lengüeta para alinear el puntero con la posición ON, OFF o RES.

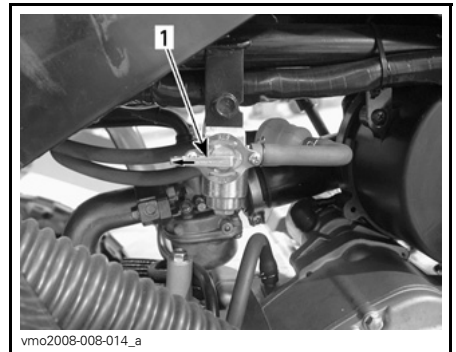

PARTE IZQUIERDA DEL VEHÍCULO

1. Alinee el puntero en la posición deseada

⚠ CUIDADO Si se abre incorrectamente la válvula de combustible, el flujo de combustible quedará restringido. Asegúrese de que la válvula queda totalmente abierta cuando el vehículo esté en funcionamiento.

Desactivado (OFF)

Detiene el suministro de combustible al carburador.

⚠ CUIDADO Gire la válvula hacia la posición desactivado (OFF) cuando el vehículo no esté siendo utilizado o durante su transporte.

Encendido (ON)

Permite el flujo de combustible hasta el carburador. Es la posición normal para el uso del vehículo.

RES. (reserva)

Cuando se agota el combustible del depósito y la válvula se encuentra en la posición encendido (ON), puede recurrirse a un suministro de combustible de emergencia girando la válvula a la posición RES. (reserva). Utilice únicamente esta posición cuando se haya agotado el suministro en la posición encendido (ON).

Cuando se encuentre en situación de combustible de reserva, reposte tan pronto como sea posible. Asegúrese de volver a girar la válvula a la posición encendido (ON) después de repostar.

11) Mando del seguro de bloqueo del asiento

Situado debajo del guardabarros traseros, cerca del parachoques. Permite retirar el asiento para el acceso al compartimento del motor. Tire del mando para liberar el asiento.



TÍPICO

1. Mando de desbloqueo del asiento

Retirada del asiento

Tire del seguro de bloqueo a la vez que levanta suavemente la parte trasera del asiento. Tire del asiento hacia atrás y retírelo.

Instalación del asiento

Introduzca las pestañas delanteras del asiento en los ganchos del bastidor. Cuando el asiento descansa en su posición, empujelo firmemente hacia abajo para que quede asegurado.

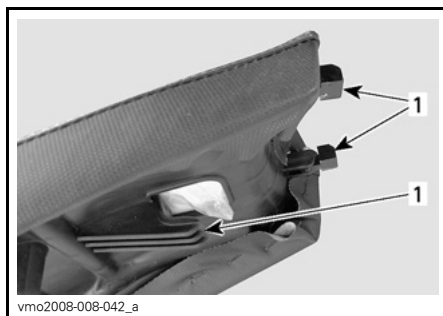

1. Lengüetas del asiento

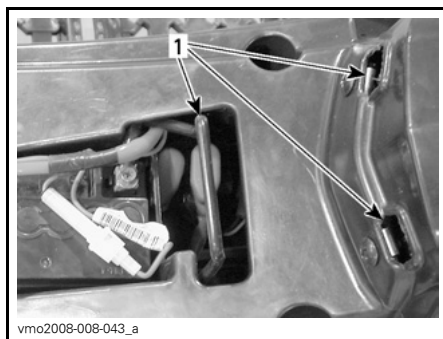

1. Ganchos

⚠ ADVERTENCIA

Compruebe que el asiento queda bien asegurado antes de ponerse en marcha.

12) Kit de herramientas

El kit de herramientas, que se encuentra en el compartimento del motor, debajo del asiento, contiene herramientas para operaciones básicas de mantenimiento.

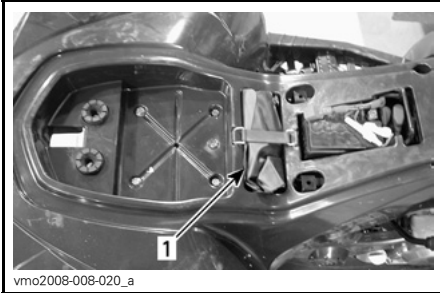

1. Kit de herramientas

13) Compartimiento de almacenamiento delantero

Práctica zona para transportar artículos personales.

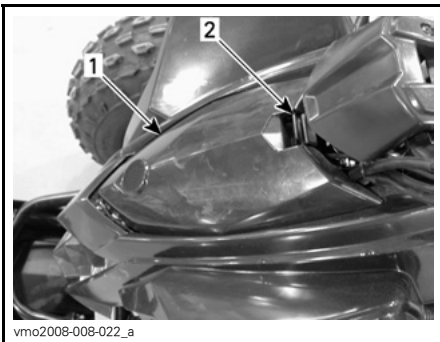

1. Compartimiento de almacenamiento delantero
2. Seguro de la tapa

Para abrir la tapa del compartimento de almacenamiento, tire suavemente del seguro y manténgalo mientras levanta la tapa.



⚠️ ADVERTENCIA

Quando el motor esté en funcionamiento, coloque siempre la palanca de cambio en la posición de PUNTO MUERTO (N) y accione el freno de estacionamiento antes de abrir la tapa. No deje nunca sueltos en la zona de almacenamiento objetos pesados o frágiles. Cierre siempre la tapa con el seguro antes de ponerse en marcha.

14) Interruptor de cable de seguridad

DS 90 X únicamente

Quando la pinza del cable de seguridad se saca del interruptor, se para el motor para impedir que el ATV se desplace sin conductor en caso de que éste haya caído accidentalmente.

Para poder arrancar el motor, instale la pinza del cable de seguridad entre el botón y el alojamiento del interruptor, tal como se muestra.

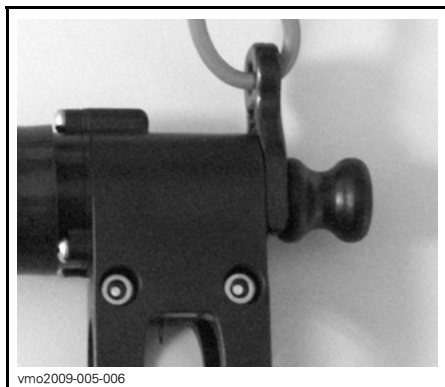
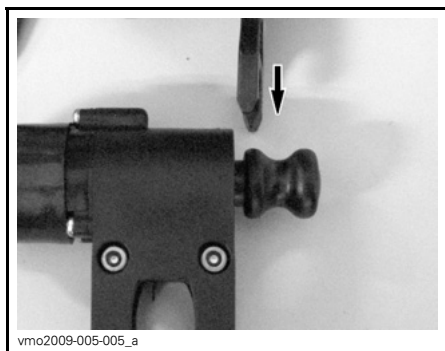

! ADVERTENCIA

Haga funcionar siempre el vehículo con la abertura del cable fijada a la ropa o a la muñequera.

COMBUSTIBLE

Carburante recomendado

Utilice gasolina sin plomo, disponible en la mayoría de las estaciones de servicio, o bien combustible oxigenado que contenga en total un máximo de un 10% de etanol, metanol o ambos. Es recomendable que la gasolina utilizada tenga el siguiente octanaje, como mínimo.

NÚMERO DE OCTANOS	
En Norteamérica	(87 (R + M))/2)
Fuera de la América del Norte	92 RON

⚠ CUIDADO No experimente nunca con otros combustibles. El uso de un combustible no recomendado puede deteriorar el rendimiento del vehículo y causar daños en partes críticas del sistema de combustible y en componentes del motor.

Procedimiento de repostaje

⚠ ADVERTENCIA

No permita que los niños pongan combustible en el vehículo.

Pare el motor.

No permita que permanezca nadie sentado en el vehículo durante el repostaje.

Desenrosque el tapón del depósito de combustible en sentido contrario a las agujas del reloj para sacarlo.

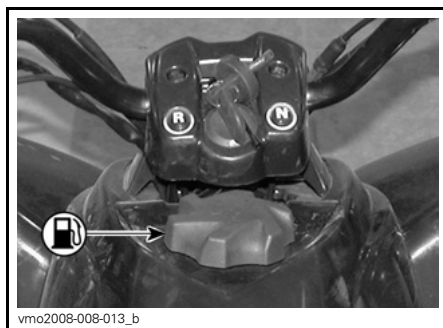

TÍPICO — TAPÓN DEL DEPÓSITO DE COMBUSTIBLE

Introduzca el surtidor en el cuello de llenado.

Vierta el combustible lentamente para que el aire pueda salir del depósito y evitar el reflujo de combustible. Procure no derramar combustible.

No llene excesivamente. Deje de repostar cuando el combustible alcance la parte inferior del cuello de llenado. Apriete bien el tapón del depósito de combustible en el sentido de las agujas del reloj.

! ADVERTENCIA

Pare siempre el motor antes de repostar. Abra el tapón lentamente. Si percibe una diferencia de presión (oye un silbido cuando está aflojando el tapón del depósito de combustible), pida que inspeccionen y, si es preciso, que reparen el vehículo antes de utilizarlo. El carburante es inflamable y puede explotar en determinadas condiciones. No se acerque nunca con una llama para comprobar el nivel de combustible. No fume nunca y evite llamas o chispas en las proximidades. Opere siempre en un área bien ventilada. Nunca llene el depósito de combustible completamente antes de llevar el vehículo a una zona en la que haga calor. Con el aumento de la temperatura, se incrementa el volumen del combustible y éste puede desbordarse. Limpie siempre cualquier resto de combustible o aceite que se haya derramado del vehículo.

INSTRUCCIONES DE USO

Funcionamiento durante el rodaje

Motor

Se precisa un período de rodaje de 10 horas antes de poder utilizar el vehículo a pleno rendimiento.

Durante este período, no debe superarse una aceleración de tres cuartos de gas. Sin embargo, momentos puntuales de funcionamiento a todo gas y las variaciones de velocidad contribuyen a un buen rodaje. Las aceleraciones continuas a todo gas, velocidades de cruceo durante tiempos prolongados y el sobrecalentamiento del motor son perjudiciales durante el período de rodaje.

Correa

Para una correa nueva se requiere un período de rodaje de 50 km (30 millas). Evite las aceleraciones/desaceleraciones bruscas o las velocidades de cruceo elevadas.

Revisión de las 10 horas

NOTA: Esta revisión de las 10 horas corre a cargo del propietario del vehículo.

Es recomendable que tras las 10 primeras horas de funcionamiento o de 30 días (si es antes), el vehículo sea inspeccionado por un concesionario o distribuidor autorizado de Can-Am. Consulte el apartado de **INFORMACIÓN DE MANTENIMIENTO**

Puesta en marcha del motor

⚠ ADVERTENCIA

Lleve siempre a cabo la comprobación previa al uso tal como se describe en el apartado de **INFORMACIÓN SOBRE SEGURIDAD** antes de usar el vehículo. Antes de la puesta en marcha, compruebe siempre el funcionamiento de los mandos principales, las funciones de seguridad y los componentes mecánicos. Si no se observan las precauciones especificadas, se corre el riesgo de sufrir lesiones graves o incluso la muerte por accidente.

La palanca de cambio debe encontrarse en la posición de PUNTO MUERTO (N) para el arranque del motor.

Introduzca la llave en el interruptor de contacto y gírela hasta la posición encendido (ON).

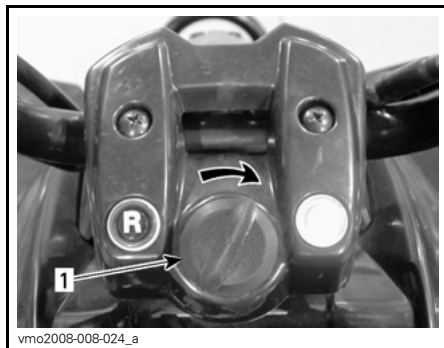

TÍPICO — GIRE A LA POSICIÓN ENCENDIDO (ON)

1. Llave de contacto

Coloque el interruptor de paro del motor en encendido (ON).

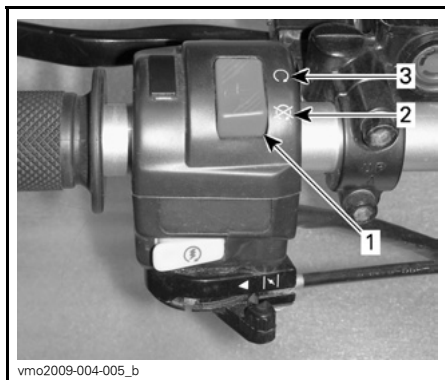

1. Interruptor de paro del motor
 2. Posición desactivado (OFF)
 3. Posición encendido (ON)

DS 90 X únicamente

Instale la pinza del cable de seguridad en el interruptor para el cable de seguridad. Consulte *CONTROLES/INSTRUMENTOS/EQUIPAMIENTO*.

Todos los modelos

A temperaturas muy bajas, inferiores a 0°C (32°F), coloque la palanca del estrangulador de aire de modo que quede totalmente abierto.



ESTRANGULADOR DE AIRE TOTALMENTE ABIERTO

Mantenga pulsada la palanca del freno situada en la parte izquierda.

Pulse el botón de arranque del motor y manténgalo pulsado hasta que se ponga en marcha el motor.



1. Botón de arranque del motor

⚠ CUIDADO No mantenga el botón de arranque pulsado más de 10 segundos. Debe observarse una pausa entre los ciclos de intento de arranque para que el mecanismo de puesta en marcha se enfríe. Preste atención a la batería; no la descargue.

NOTA: Puede ayudarse del acelerador para facilitar el arranque del motor. Pulse ligeramente la palanca del acelerador. Si se pulsa demasiado, no se activará el sistema del estrangulador de aire.

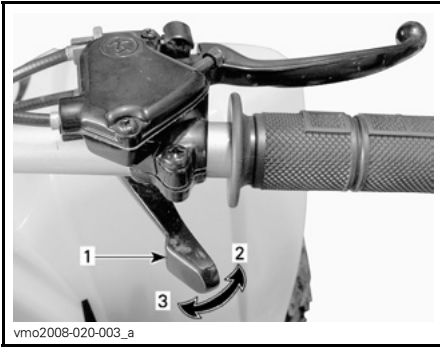
**TÍPICO**

1. Palanca del acelerador
2. Para acelerar
3. Para desacelerar

Suelte el botón de arranque del motor inmediatamente cuando se haya puesto en marcha el motor.

Al cabo de unos segundos, ajuste la palanca del estrangulador hasta alcanzar un régimen óptimo de revoluciones del motor.

NOTA: Un uso excesivo del estrangulador de aire puede ahogar el motor y dificultar considerablemente el arranque. Consulte el apartado de **SOLUCIÓN DE PROBLEMAS** si esto ocurre.

Quando el motor esté caliente, coloque la palanca del estrangulador de aire hasta la posición de cierre (OFF) y suelte los frenos.

**POSICIÓN DESACTIVADO (OFF)****Arranque en caliente**

Ponga en marcha el motor tal como se explica anteriormente pero sin utilizar el estrangulador de aire. Si el motor no arranca al cabo de dos intentos de 5 segundos de duración con el sistema eléctrico de arranque, ajuste la palanca del estrangulador en la posición intermedia. Ponga el motor en marcha sin accionar la palanca del acelerador. Al cabo de unos segundos, deje la palanca del estrangulador de aire en la posición de cierre (OFF).

Arranque manual de emergencia

El arranque manual es el recurso que se utiliza cuando no funciona el arranque eléctrico.

Siga el procedimiento de arranque descrito anteriormente, pero use el pedal de arranque en lugar del dispositivo arranque eléctrico.

Para poner en marcha el motor pise suavemente el pedal hasta que note que se acopla y, a continuación, empuje hacia abajo con el pie con un rápido movimiento de acompañamiento.

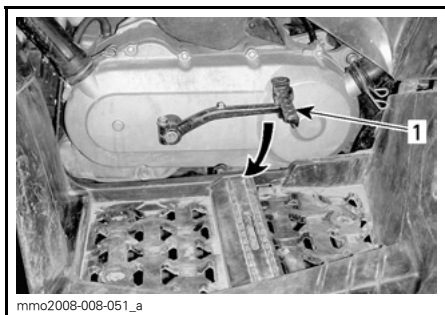

TÍPICO

1. *Pedal de arranque*

Repita este procedimiento desde el principio, si es necesario.

Parada del motor

! ADVERTENCIA

Procure no aparcarse en pendiente.

Suelte el acelerador y detenga el vehículo completamente.

Ponga el freno de mano.

Coloque el interruptor de paro del motor en la posición desactivado (OFF).

Gire la llave en el interruptor de contacto hasta la posición desactivado (OFF).

Retire la llave del interruptor de contacto.

NOTA: En el modelo DS 90 X, si se saca la pinza del cable de seguridad del interruptor para el cable de seguridad también se detendrá el motor.

Cuidados posteriores al uso

No debe usarse nunca agua a alta presión para limpiar estos vehículos. **UTILICE AGUA A BAJA PRESIÓN ÚNICAMENTE** (como la de una manguera de riego para el jardín). Una presión alta puede provocar daños en los componentes eléctricos y mecánicos.

Cuando se utilice el vehículo en un ambiente en el que haya agua y sal, será necesario lavar el vehículo con agua dulce para protegerlo, así como sus componentes. Se recomienda expresamente lubricar las piezas metálicas. Utilice lubricante XP-S.

Esta operación debe realizarse al finalizar la jornada.

Cuando se utilice el vehículo sobre el barro, es recomendable lavarlo para preservar los componentes y que las luces estén limpias.

OPTIMICE LA CONDUCCIÓN

Ajuste de la suspensión

⚠ ADVERTENCIA

El ajuste de la suspensión podría afectar a la maniobrabilidad del vehículo. Dedique el tiempo necesario para familiarizarse con la respuesta del vehículo después de realizar cualquier ajuste de la suspensión.

⚠ ADVERTENCIA

El ajuste de la amortiguación de la parte izquierda y derecha siempre deben fijarse en la misma posición. No ajuste nunca una sola amortiguación. Un ajuste desigual puede afectar al manejo y provocar una pérdida de estabilidad, con el consiguiente riesgo de accidente.

Ajuste de la precarga de muelle

Acorte el muelle para una conducción más firme sobre terreno accidentado.

Alargue el muelle para una conducción más suave sobre terreno en buen estado.

Ajuste girando la leva de ajuste o el anillo según corresponda. Utilice la herramienta pertinente que se encuentra en el kit de herramientas del vehículo.

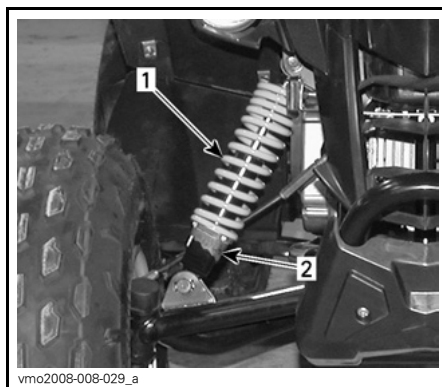

DS 70/DS 90 — SUSPENSIÓN DELANTERA

1. Muelle delantero
2. Gire la leva de ajuste

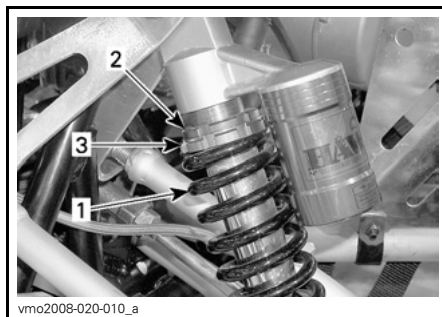

DS 90 X — SUSPENSIÓN DELANTERA

1. Muelle delantero
2. Afloje el anillo de bloqueo
3. Gire el anillo de ajuste

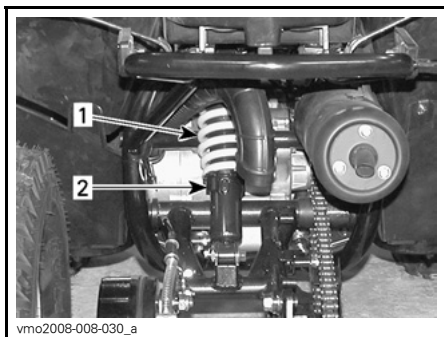

DS 70/DS 90 — SUSPENSIÓN TRASERA

1. Muelle trasero
2. Gire la leva de ajuste

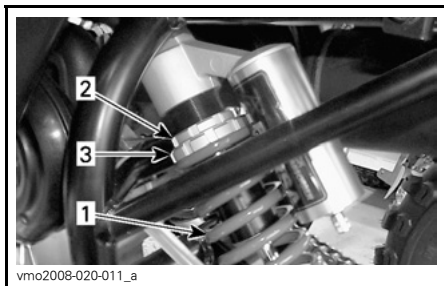

DS 90 X — SUSPENSIÓN TRASERA

1. Muelle trasero
2. Afloje el anillo de bloqueo
3. Gire el anillo de ajuste

TRANSPORTE DEL VEHÍCULO

Cuando lea esta Guía del usuario, recuerde lo siguiente:

⚠ ADVERTENCIA

Indica una posible situación de riesgo que, si no se evita, puede dar lugar a lesiones graves o incluso a la muerte.

Cuando transporte un vehículo, asegúrelo al remolque con los amarres adecuados. El uso de cuerdas normales no está recomendado.

⚠ ADVERTENCIA

No incline nunca este vehículo sobre un extremo para el transporte. Se recomienda transportar el vehículo en su posición de funcionamiento normal (sobre las cuatro ruedas).



Recuerde lo siguiente:

- Coloque la válvula de combustible en la posición desactivado (OFF).
- Ponga el freno de mano.

- Asegure el vehículo por los parachoques delantero y trasero.



DS 70/DS 90 — UBICACIÓN DE LA FIJACIÓN DELANTERA



DS 90 X — UBICACIÓN DE LA FIJACIÓN DELANTERA

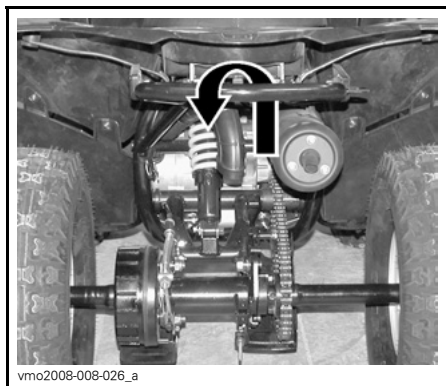

TODOS LOS MODELOS — UBICACIÓN DE LA FIJACIÓN TRASERA

! **CUIDADO** Si ata el vehículo por otros puntos podría dañarse.

! **ADVERTENCIA**

No remolque este vehículo arrastrándolo con un automóvil ni otro tipo de vehículo. Utilice un remolque.

INFORMACIÓN DE MANTENIMIENTO

PROGRAMA DE MANTENIMIENTO

El mantenimiento es muy importante para que el vehículo pueda usarse de forma segura. Es responsabilidad del usuario asegurar un mantenimiento adecuado. Realice comprobaciones periódicas y siga el programa de mantenimiento.

ADVERTENCIA

Si no se siguen el programa y los procedimientos de mantenimiento, el uso del vehículo podría no resultar seguro.

En esta sección se incluyen instrucciones sobre los procedimientos básicos de mantenimiento. Si cuenta con las herramientas y los conocimientos de mecánica necesarios, puede llevar a cabo estos procedimientos. De lo contrario, diríjase a un concesionario o distribuidor autorizado de Can-Am.

Para otras operaciones importantes del programa de mantenimiento que resulten más difíciles y exijan el uso de herramientas especiales es probable que deba optar por un concesionario o distribuidor autorizado de Can-Am.

ADVERTENCIA

Pare el motor y siga estos procedimientos cuando realice tareas de mantenimiento. Si no sigue los procedimientos de mantenimiento adecuados, puede resultar lesionado por el contacto con piezas a alta temperatura, componentes móviles, una descarga eléctrica, productos químicos u otros factores de riesgo.

TABLA DE MANTENIMIENTO PERIÓDICO

A: AJUSTAR
 C: LIMPIAR
 I: INSPECCIONAR
 L: LUBRICAR
 R: REEMPLAZAR

INSPECCIÓN INICIAL AL CABO DE 10 HORAS O 30 DÍAS

(Debe ser realizada por un concesionario o distribuidor autorizado de Can-Am. El mantenimiento inicial es muy importante y no debe ser descuidado).

SEMANALMENTE

MENSUALMENTE

UNA VEZ AL AÑO O CADA 100 HORAS

DEBE REALIZARLA

PIEZA/TAREA

LEYENDA

MOTOR

	EN CADA USO			Cliente
Nivel de aceite del motor ⁽¹⁾				Cliente
Aceite del motor	R		R ⁽⁶⁾	Cliente
Depurador de aceite del motor			C	Cliente
Filtro de aire/Filtro de la válvula de inyección de aire ⁽³⁾		I, C	R	Cliente
Velocidad del motor al ralentí	I		I	Concesionario
Holgura de la válvula	I		A	Concesionario
Sistema de respiradero del cárter			I ⁽⁵⁾	Concesionario
Supresor de chispas			C	Cliente
Sistema de escape			I	Concesionario

(1) Elemento para inspeccionar antes del uso.
 (3) Con mayor frecuencia si se realiza un uso intensivo en zonas con mucho polvo, arena, nieve, humedad o barro.
 (5) Inspeccionar cada 6 meses.
 (6) Reemplazar cada 3 meses o cada 40 horas.

SISTEMA DE COMBUSTIBLE

Circuito y conexiones de combustible	I			I	Concesionario
Filtro de combustible				I ⁽⁴⁾	Concesionario
Alojamiento/cable del acelerador	I, A		I, A	I, A, L	Concesionario/ Cliente
Carburador	I, A		I ⁽²⁾	C, A	Concesionario

(2) Inspeccionar y ajustar cada 6 meses.
 (4) Reemplazar cada 2 años o 200 horas.

TABLA DE MANTENIMIENTO PERIÓDICO						
A: AJUSTAR C: LIMPIAR I: INSPECCIONAR L: LUBRICAR R: REEMPLAZAR	INSPECCIÓN INICIAL AL CABO DE 10 HORAS O 30 DÍAS (Debe ser realizada por un concesionario o distribuidor autorizado de Can-Am. El mantenimiento inicial es muy importante y no debe ser descuidado).					
	SEMANALMENTE					
	MENSUALMENTE					
	UNA VEZ AL AÑO O CADA 100 HORAS					
	DEBE REALIZARLA					
PIEZA/TAREA						LEYENDA
SISTEMA ELÉCTRICO						
Bujía	I, A				R	Concesionario
Conexiones de la batería	I		I			Cliente
Voltaje de batería	I		I			Concesionario
SISTEMA DE TRACCIÓN						
Ajuste/lubricación de la cadena de transmisión	EN CADA USO					Cliente
Inspección de rodillo de la cadena de transmisión	EN CADA USO					Cliente
Desgaste de las ruedas dentadas ⁽³⁾				I		Concesionario
NEUMÁTICOS/RUEDAS						
Estado de los cojinetes de las ruedas				I		Cliente
Pernos de las ruedas	I		I			Cliente
Presión y desgaste de los neumáticos	EN CADA USO					Cliente

(3) Con mayor frecuencia si se realiza un uso intensivo en zonas con mucho polvo, arena, nieve, humedad o barro.

TABLA DE MANTENIMIENTO PERIÓDICO						
A: AJUSTAR C: LIMPIAR I: INSPECCIONAR L: LUBRICAR R: REEMPLAZAR	INSPECCIÓN INICIAL AL CABO DE 10 HORAS O 30 DÍAS (Debe ser realizada por un concesionario o distribuidor autorizado de Can-Am. El mantenimiento inicial es muy importante y no debe ser descuidado).					
	SEMANALMENTE					
	MENSUALMENTE					
	UNA VEZ AL AÑO O CADA 100 HORAS					
	DEBE REALIZARLA					
PIEZA/TAREA						LEYENDA
TRANSMISIÓN (CVT)						
Correa de transmisión				I	Concesionario	—
Poleas conductora y conducida				I, C, L	Concesionario	
Estado y limpieza de los conductos de entrada y salida de aire de la CVT	I			I, C	Cliente	
CAJA DE ENGRANAJES						
Aceite para caja de engranajes	R			(4)	Concesionario	(4) Reemplazar cada 2 años o cada 200 horas.
SISTEMA DE DIRECCIÓN						
Sujecciones del manillar ⁽¹⁾	I	A		I	Concesionario	(1) Elemento para inspeccionar antes del uso. (5) Lubricar cada 6 meses.
Rótulas de dirección (DS 70/DS 90)				(5) L	Cliente	
Árbol de la dirección				L	Concesionario	
Sistema de dirección				I	Concesionario	
SUSPENSIÓN						
Sistema de suspensión				I	Cliente	—

TABLA DE MANTENIMIENTO PERIÓDICO						
A: AJUSTAR C: LIMPIAR I: INSPECCIONAR L: LUBRICAR R: REEMPLAZAR	INSPECCIÓN INICIAL AL CABO DE 10 HORAS O 30 DÍAS					
	(Debe ser realizada por un concesionario o distribuidor autorizado de Can-Am. El mantenimiento inicial es muy importante y no debe ser descuidado).					
	SEMANALMENTE					
	MENSUALMENTE					
	UNA VEZ AL AÑO O CADA 100 HORAS					
DEBE REALIZARLA						
PIEZA/TAREA						LEYENDA
FRENOS ⁽⁷⁾						
Líquido de frenos (DS 90 X) ^{(1) (7)}	I	I		⁽⁴⁾ ⁽⁷⁾	Concesionario/ Cliente	(1) Elemento para inspeccionar antes del uso. (4) Reemplazar cada 2 años o cada 200 horas. (7) El cambio de líquido de frenos o cualquier reparación del sistema de frenos deben ser realizados por un concesionario o distribuidor autorizado de Can-Am. (8) Los frenos hidráulicos se ajustan automáticamente, por lo que no precisan ningún reglaje.
Sistema de frenos ^{(1) (7)}	I		I, A ⁽⁸⁾	A ⁽⁸⁾	Concesionario	
Pastillas de freno/desgaste de las zapatas ⁽⁷⁾				I	Concesionario	
CARROCERÍA/BASTIDOR						
Tensión/ajuste de las sujeciones ⁽¹⁾	I	I			Cliente	(1) Elemento para inspeccionar antes del uso.

REVISIÓN DE LAS 10 HORAS

NOTA: Esta revisión de las 10 horas corre a cargo del propietario del vehículo. Es recomendable que tras las 10 primeras horas de funcionamiento o de 30 días (si es antes), el vehículo sea inspeccionado por un concesionario o distribuidor autorizado de Can-Am.

Fecha de revisión tras 10 horas de funcionamiento

Firma del concesionario o distribuidor autorizado

Nombre del concesionario o distribuidor

PROCEDIMIENTOS DE MANTENIMIENTO

⚠ ADVERTENCIA

Los siguientes procedimientos sólo deben ser ejecutados por adultos.

Aceite del motor

Nivel de aceite del motor

⚠ CUIDADO Compruebe el nivel con frecuencia y rellene cuando sea necesario. No llene excesivamente. El funcionamiento con un nivel inadecuado produciría daños graves al motor. Limpie cualquier resto de salpicaduras o líquido derramado.

NOTA: A la hora de comprobar el nivel de aceite, revise la zona del motor para descartar fugas.

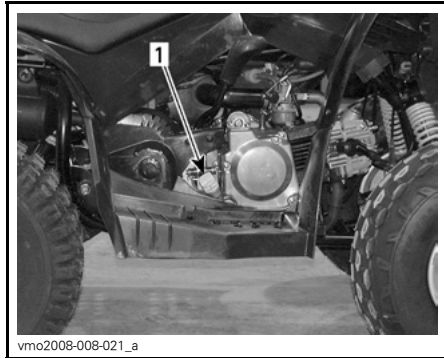

TÍPICO — PARTE DERECHA DEL MOTOR

1. Varilla medidora del nivel de aceite

Con el vehículo en una superficie llana, arranque el motor y déjelo funcionando varios minutos; después pare el motor y compruebe el nivel de aceite tal como se indica a continuación:

1. Desenrosque la varilla medidora, sáquela y límpiela.

2. Vuelva a colocar la varilla (no la enrosque)
3. Sáquela y compruebe el nivel de aceite. Debe estar cerca de la marca superior.

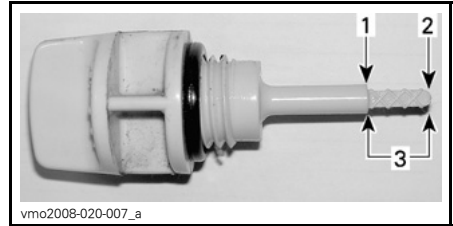

1. Lleno
2. Agregar
3. Margen de funcionamiento

Para añadir aceite, retire la varilla medidora. Para evitar derrames, coloque un embudo en el orificio de la varilla.

Añada una pequeña cantidad de aceite y verifique de nuevo el nivel.

Repita hasta que el nivel de aceite llegue a la señal superior de la varilla. **No llene excesivamente.**

Ajuste la varilla debidamente.

Aceite recomendado

Utilice aceite para motores de 4 tiempos que cumpla o exceda los requisitos de la clasificación de servicio API SM, SL o SJ. Compruebe siempre la certificación de la etiqueta de servicio API en el recipiente de aceite. Debe figurar al menos uno de los estándares indicados anteriormente.

Viscosidad de aceite recomendada

Para seleccionar la viscosidad de aceite adecuada según la temperatura ambiente, consulte la tabla que aparece a continuación.

NOTA: Para mejorar el rendimiento global y en cualquier temporada, utilice el aceite sintético XP-S 5W40 (N/P 293 600 039).

Tabla de viscosidad de aceite

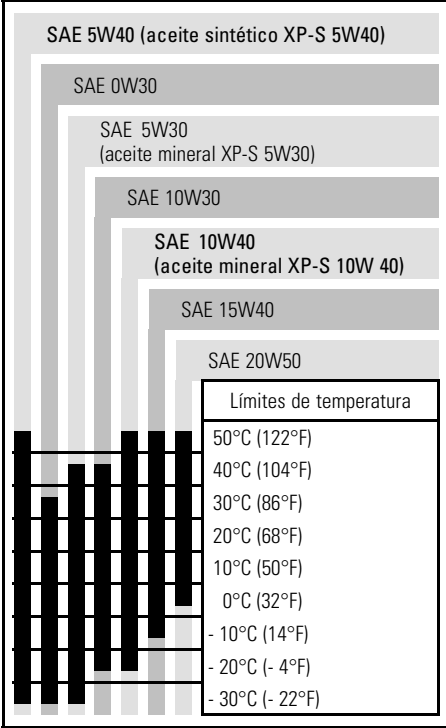

Cambio de aceite

El cambio de aceite debe realizarse con el motor en caliente.

⚠ ADVERTENCIA

El aceite del motor puede encontrarse a una temperatura muy alta. Espere hasta que el aceite del motor esté caliente.

Asegúrese de que el vehículo se encuentra en una superficie llana.

Retire la varilla medidora.

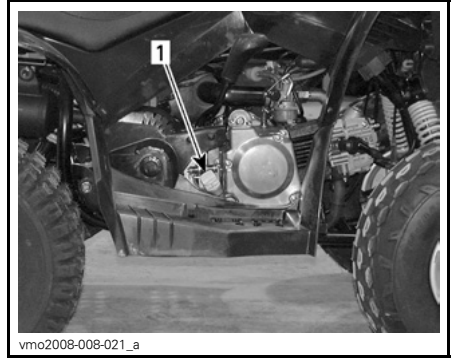

TÍPICO — PARTE DERECHA DEL MOTOR
1. Varilla medidora del nivel de aceite

Limpie la zona del tapón de drenaje. Coloque un recipiente debajo de la zona del tapón de drenaje del motor. Desenrosque el tapón de drenaje.

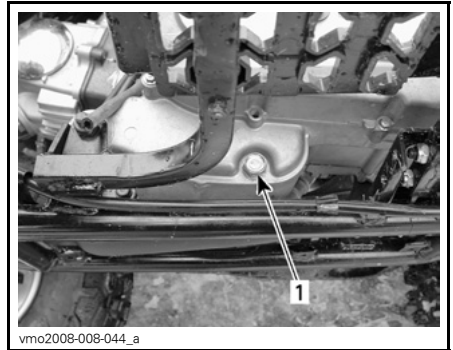

PARTE IZQUIERDA DEL MOTOR
1. Tapón de drenaje

Aguarde el tiempo necesario para que el aceite salga del motor.

Si es necesario, retire el depurador de aceite y el muelle para la limpieza; consulte el **PROGRAMA DE MANTENIMIENTO** para obtener información detallada.

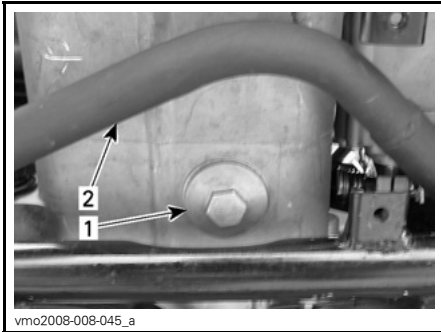

BAJO EL MOTOR

1. Tapa del depurador de aceite
2. Tubo de escape

Para limpiar el depurador de aceite, utilice un disolvente y seque con aire comprimido.

⚠ ADVERTENCIA

Utilice siempre protección para los ojos. Los productos químicos pueden provocar erupciones y lesiones oculares.

NOTA: Compruebe la junta tórica de la tapa y reemplácela si es necesario.

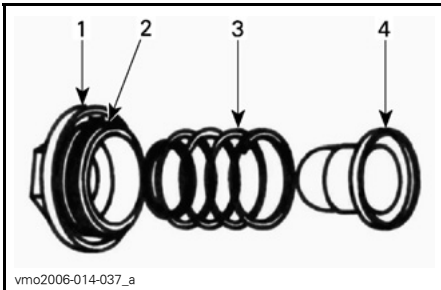

TÍPICO

1. Tapa
2. Junta tórica
3. Muelle
4. Depurador

Limpie los restos de aceite derramado en el motor.

Vuelva a colocar el depurador de aceite, el muelle y la junta tórica.

Ajuste con un par de apriete de 42 N•m (31 lbf•ft).

Compruebe el estado de la arandela del tapón de drenaje y reemplácela si es necesario.

Limpie la zona de la arandela en el motor y en el tapón de drenaje; después, vuelva a instalar el tapón y ajústelo con un par de apriete de 22 N•m (16 lbf•ft).

Vuelva a llenar el motor hasta el nivel correspondiente con el aceite recomendado. Consulte el apartado de *ESPECIFICACIONES* para conocer la capacidad.

Ponga en marcha el motor y déjelo al ralentí durante unos minutos. Asegúrese de que no haya fugas en la zona del depurador y del tapón de drenaje de aceite.

Pare el motor. Espere hasta que el aceite fluya hasta el cárter y compruebe el nivel del aceite. Añada aceite si es necesario.

Deseche el aceite usado con arreglo a la normativa local de protección del medio ambiente.

Filtro de aire

Limpeza del filtro de aire

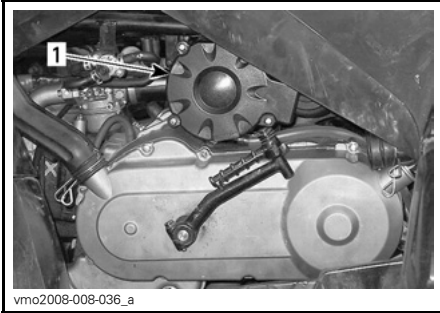

1. Ubicación del filtro de aire

Extracción

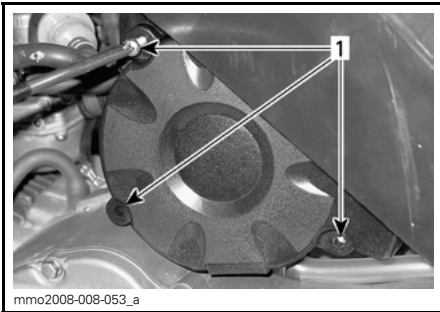

RETIRE LA TAPA DE LA CAJA DEL FILTRO DE AIRE

1. Tornillos



RETIRE EL FILTRO DE AIRE DEL ALOJAMIENTO

1. Filtro de aire

Limpeza

Vierta solución de limpieza (N/P 219 700 341) o equivalente en un cubo. Ponga el filtro en remojo.

Mientras el filtro está en remojo, limpie el interior del alojamiento del filtro de aire.

Enjuague el filtro con agua templada hasta que haya desaparecido toda la solución limpiadora.

A continuación, deje que el filtro se seque completamente.

Cuando el filtro esté seco, vuelva a engrasarlo con aceite para filtros de aire (N/P 219 700 340) o equivalente.

Instalación

El procedimiento de instalación es el inverso al de extracción.

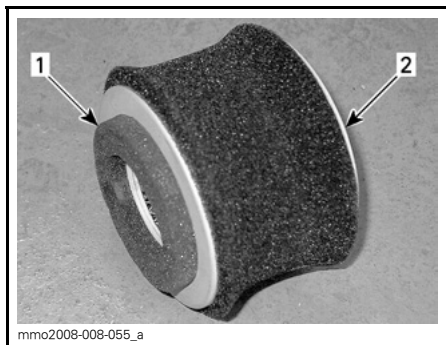

POSICIÓN DEL FILTRO

1. Lado de la tapa
2. Lado del alojamiento

Alojamiento del filtro de aire

Drenaje del alojamiento del filtro de aire

Revise periódicamente el tubo de drenaje del alojamiento del filtro de aire para determinar si contiene depósitos, agua u otros líquidos.

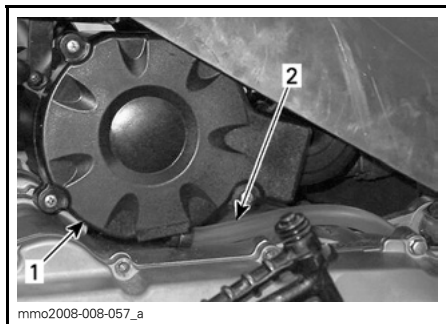

1. Alojamiento del filtro de aire
2. Tubo de drenaje

NOTA: Si se utiliza el vehículo en una zona muy polvorienta, revise con más frecuencia que la especificada en el *PROGRAMA DE MANTENIMIENTO*.

Si se encuentran líquido o depósitos, presione y retire la sujeción. Tire del tapón del tubo de drenaje para extraerlo y, a continuación, vacíe.

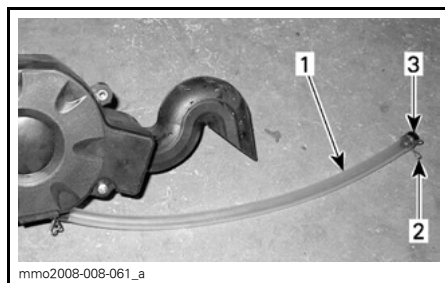

1. Tubo de drenaje
2. Sujeción
3. Tapón

⚠ CUIDADO No ponga en marcha el motor cuando haya líquido o depósitos en el tubo de drenaje.

Cuando se encuentren líquidos o depósitos, será preciso revisar, secar o sustituir el componente en función del estado.

Quite el filtro de aire tal como se explica a continuación.

Válvula de inyección de aire

Limpieza del filtro de la válvula de inyección de aire

La válvula de inyección de aire se encuentra en la parte izquierda del vehículo, debajo del guardabarros delantero.



vmo2008-020-008_a

TÍPICO

1. Válvula de inyección de aire

Limpie la cubierta de la válvula de inyección de aire antes de extraerla.

Retire la cubierta para tener acceso al filtro de aire.

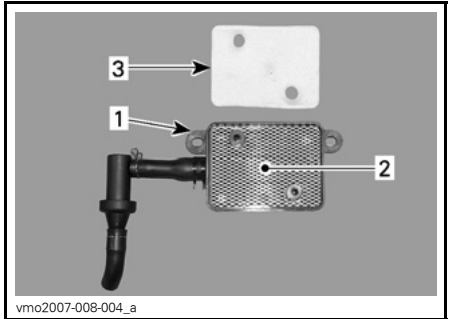

vmo2007-008-004_a

TÍPICO

1. Válvula de inyección de aire
2. Rejilla
3. Filtro de aire

Limpie el filtro de aire y el interior de la válvula de inyección de aire con aire a presión.

NOTA: Si el filtro de aire se encuentra todavía sucio, sustitúyalo por uno nuevo.

Cuando termine, vuelva a colocar las piezas en el orden inverso al del desmontaje.

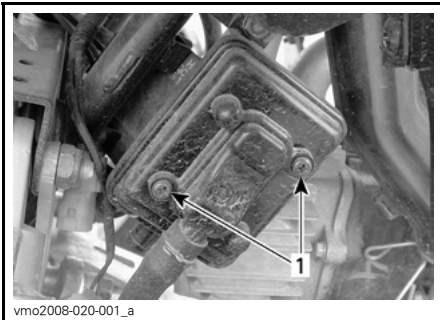

vmo2008-020-001_a

1. Extraiga los tornillos

Saque el filtro de la válvula de inyección de aire.

Supresor de chispas

Limpieza del supresor de chispas

El silenciador debe limpiarse periódicamente para eliminar la carbonilla acumulada.

⚠ ADVERTENCIA

No realice nunca esta operación inmediatamente después de haber hecho funcionar el motor, ya que el sistema de escape estará muy caliente. Utilice protección para los ojos y guantes. Respete todas las leyes y normas aplicables.

Extraiga la tapa del silenciador (si corresponde).

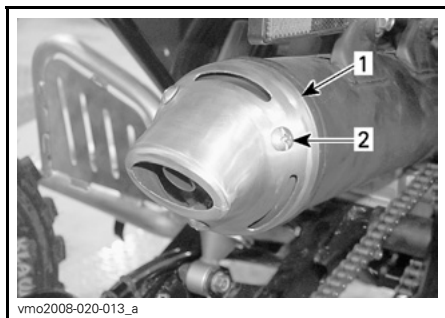

DS 90 X

1. Tapa
2. Extraiga los tornillos

Extraiga el supresor de chispas del silenciador.

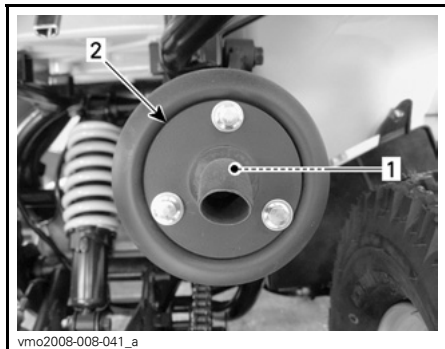

1. Supresor de chispas
2. Silenciador de escape

Extraiga cualquier depósito de carbonilla existente en el supresor de chispas, usando un cepillo.

NOTA: Utilice un cepillo suave y tenga cuidado de no dañar el supresor de chispas.

Vuelva a colocar el supresor de chispas en el silenciador y coloque también la tapa del silenciador (si corresponde).

Tapón de vaciado de la cubierta de la CVT

Si en algún momento sospecha que ha entrado agua en la cubierta de la CVT, vacíe el alojamiento de la CVT extrayendo el tapón del tubo de vaciado.



PARTE IZQUIERDA DEL VEHÍCULO

1. Tubo de drenaje
2. Sujeción
3. Tapa
4. Tapón de drenaje del motor

Aceite para caja de engranajes

Cambio de aceite de la caja de engranajes

Sitúe el vehículo en una superficie llana.

Saque el alojamiento del filtro de aire del vehículo

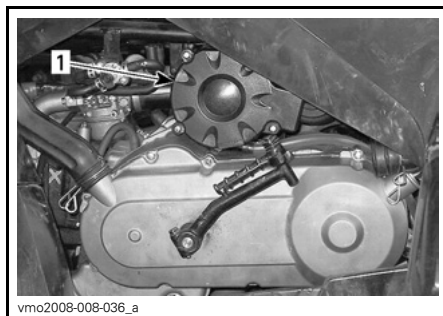

1. Alojamiento del filtro de aire

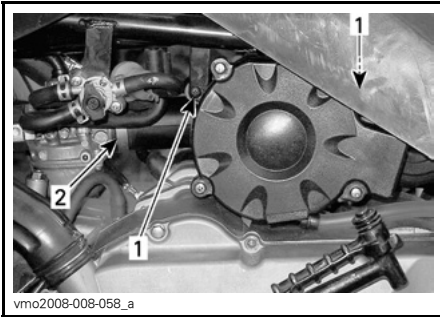

1. Extraiga los tornillos
2. Afloje la sujeción

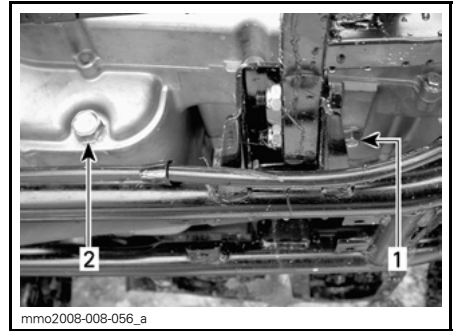

TAPÓN DE DRENAJE — LADO IZQUIERDO DEL MOTOR

1. Tapón de drenaje de la caja de engranajes
2. Tapón de drenaje de aceite del motor



RETIRE EL ALOJAMIENTO DEL FILTRO DE AIRE

Limpie la zona del tapón de drenaje y el tapón de llenado de aceite; a continuación, extraiga el tapón de drenaje de la caja de engranajes.

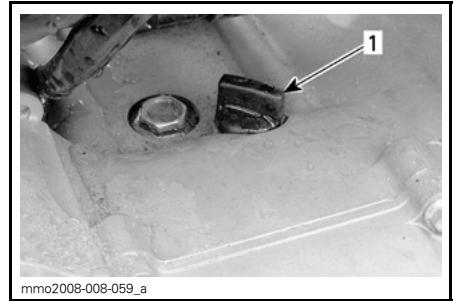

TAPÓN DE LLENADO — LADO IZQUIERDO DEL MOTOR

1. Tapón de llenado de la caja de engranajes

Aguarde el tiempo necesario para que el aceite salga de la caja de engranajes.

Vuelva a colocar el tapón de drenaje y apriételo con un par de 16 N•m (142 lbf•pulg).

Rellene la caja de engranajes con 165 ml (6 onzas EE.UU.) de aceite para guardacadena XP-S (N/P 413 801 900) o un producto equivalente.

NOTA: No se suministra varilla medidora con el vehículo para comprobar el nivel del aceite de la caja de engranajes. Para garantizar que la cantidad de aceite en la caja de engranajes es correcta, vacíela de aceite y vuelva a llenarla en la medida adecuada de aceite recomendado.

! CUIDADO No utilice otros tipos de aceite no recomendados en operaciones de servicio técnico. No debe mezclarse con otros tipos de aceite.

Vuelva a colocar el tapón de llenado de aceite.

Vuelva a instalar todos los componentes extraídos.

Cable del acelerador

Inspección del cable del acelerador

Compruebe el juego (holgura) de la palanca del acelerador y realice los ajustes necesarios.

Si no es posible realizar un ajuste correcto, diríjase a un concesionario o distribuidor autorizado de Can-Am.

Revise el cable del acelerador para determinar si está desgastado, retorcido o pelado. Asegúrese de que el cable puede moverse sin trabas.

Reemplace el cable del acelerador si presenta signos de desgaste, está retorcido o muestra otro tipo de deterioro.

Lubrique el cable con lubricante de silicona (N/P 293 600 041) para atenuar el desgaste prematuro y garantizar un movimiento correcto del cable.

! ADVERTENCIA

Utilice siempre un lubricante basado en silicona. El uso de otro lubricante (como un lubricante basado en agua) podría provocar agrietamiento o rigidez de la palanca/cable del acelerador.

Palanca del acelerador

Ajuste de la palanca del acelerador

El juego (holgura) normal del acelerador está comprendido entre 5 y 10 mm (entre 3/16 y 13/32 de pulgada).

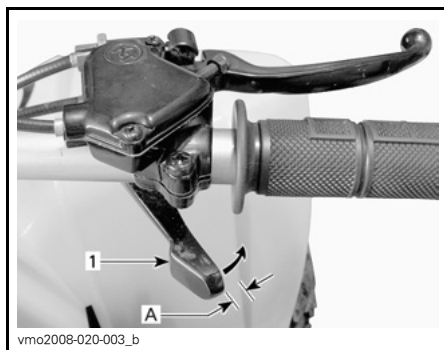

TÍPICO — HOLGURA NORMAL

1. Palanca del acelerador

A. 5 a 10 mm (3/16 a 13/32 de pulgada)

Para ajustar el cable, deslice el protector de goma hacia atrás para acceder al ajustador del cable del acelerador.

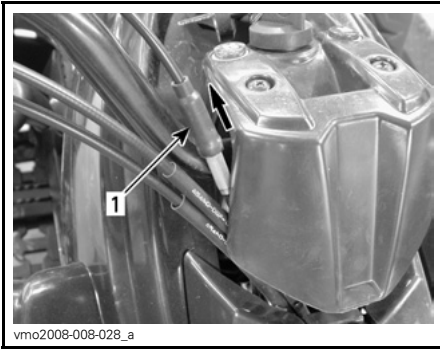

1. Protector de goma

Afloje la contratuerca y gire el ajustador para obtener un ajuste adecuado.

NOTA: Mida el recorrido libre del acelerador desde la punta de la palanca del acelerador.

Apriete la contratuerca y vuelva a colocar el protector.

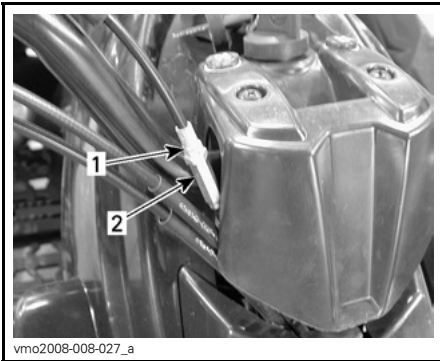

1. Contratuerca
2. Ajustador

Ajuste del limitador de velocidad

Este vehículo está equipado con un limitador de velocidad ajustable.

Con las herramientas apropiadas se puede aumentar o reducir la velocidad del motor modificando la posición del tornillo limitador de velocidad.

ADVERTENCIA

Los adultos siempre deben limitar la velocidad máxima en función de la habilidad y capacidad del menor para manejar el vehículo de un modo seguro. No permita nunca que un menor ajuste el limitador de velocidad.

Para ajustar el tornillo limitador de velocidad, afloje la contratuerca y después gire el tornillo limitador de velocidad según corresponda.

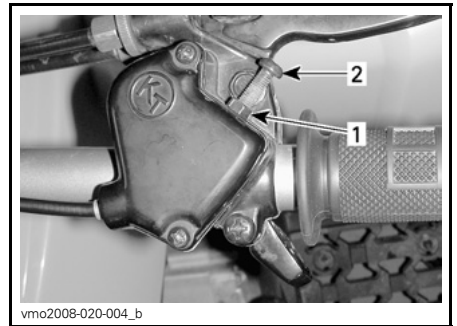

1. Contratuerca
2. Tornillo limitador de velocidad

El ajuste máximo de movimiento de la palanca del cambio para obtener la velocidad máxima del vehículo es de 20 mm (0,8 pulg.).

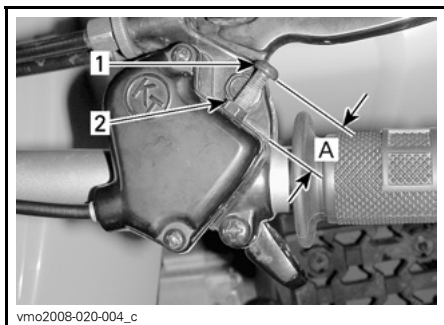

1. Tornillo limitador de velocidad
2. Contratuerca
- A. 20 mm (0,8 pulg.)

⚠ ADVERTENCIA

Un ajuste incorrecto del tornillo limitador de velocidad podría dañar el cable del acelerador y afectar al funcionamiento de la palanca del acelerador. La omisión de las recomendaciones para el ajuste podría dar lugar a un accidente, con el consiguiente riesgo de lesiones graves e incluso de muerte.

Bujía

Extracción/ Instalación de las bujías

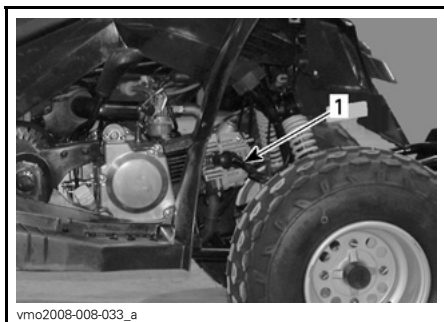

TÍPICO — PARTE DERECHA DEL VEHÍCULO

1. Ubicación de la(s) bujía(s)

Extracción



DESCONECTE EL CABLE DE LA BUJÍA

1. Cable de bujía

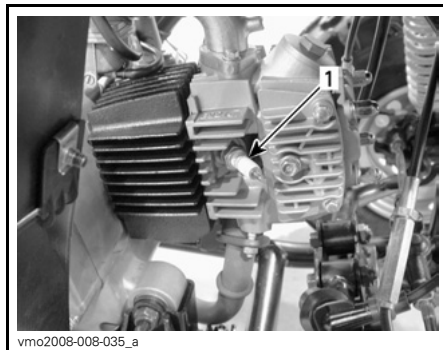

AFLOJE LA BUJÍA UNA VUELTA

1. Bujía

Limpie la bujía y la culata del cilindro con aire a presión, si es posible.

⚠ ADVERTENCIA

Utilice siempre gafas de seguridad cuando aplique aire a presión.

Afloje completamente la bujía y extráigala.

Instalación

Antes de la instalación, asegúrese de que la superficie de contacto de la tapa del cilindro y la bujía no presentan suciedad.

Con ayuda de una galga de espesores, ajuste el espacio de la bujía a una distancia de entre 0,7 y 0,8 mm (entre 0,027 y 0,031 pulgadas).

Aplique lubricante antiagarrotador en la rosca de la bujía para prevenir un posible agarrotamiento.

Apriete manualmente la bujía contra la tapa del cilindro y ajústela con una llave dinamométrica y un adaptador apropiado.

Apriete la bujía con un par de 11 N•m (97 lbf•pulg).

Batería

Extracción/Instalación de la batería

⚠ ADVERTENCIA

No cargue nunca una batería si está instalada en el vehículo.

Estos vehículos están equipados con una batería VRLA (de plomo-ácido regulada por válvula). Es una batería que no precisa mantenimiento; no hay que añadir agua para ajustar el nivel del electrolito.

⚠ CUIDADO No quite nunca el tapón hermético de la batería.

Limpie el borne de la batería con un cepillo de alambre. Aplique grasa dieléctrica al borne para protegerlo de la oxidación.

Extracción

Desconecte primero el cable NEGRO (-) y luego el ROJO (+).

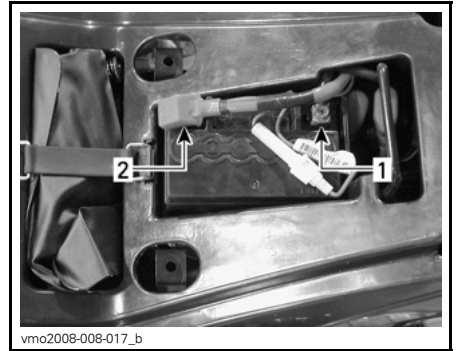

1. NEGRO (-)
2. ROJO (+)

⚠ ADVERTENCIA

Respete siempre este orden para el desmontaje; desconecte primero el cable NEGRO (-). En el compartimento del motor puede haber vapores de combustible, de modo que una chispa podría provocar una ignición, con el consiguiente riesgo de lesiones.

Quite la batería del vehículo.

Instalación

Vuelva a colocar la batería en el vehículo.

⚠ ADVERTENCIA

Conecte primero el cable ROJO (+) y luego el cable NEGRO (-). Conecte siempre primero el cable ROJO (+).

Fusible

Sustitución de fusibles

El sistema eléctrico está protegido por un fusible.

Si el fusible está estropeado, sustitúyalo por otro de la misma categoría.

! CUIDADO No utilice un fusible de mayor capacidad, ya que esto podría provocar serios daños.

El portafusibles se encuentra en el cable ROJO (+) de la batería.



vmo2008-008-017_a

1. Portafusibles

Luces

Sustitución de bombillas de luz de marcha diurna

DS 70/DS 90

! ADVERTENCIA

Apague siempre el interruptor de contacto (posición desactivado (OFF)) antes de sustituir una bombilla defectuosa.

Compruebe siempre el funcionamiento de las luces después de reemplazarlas.



vmo2008-008-038_a

RETIRE EL PROTECTOR DE GOMA

1. Protector de goma



vmo2008-008-039_a

EMPUJE EL PORTABOMBILLAS Y GÍRELO EN SENTIDO CONTRARIO AL DE LAS AGUJAS DEL RELOJ

1. Portabombillas

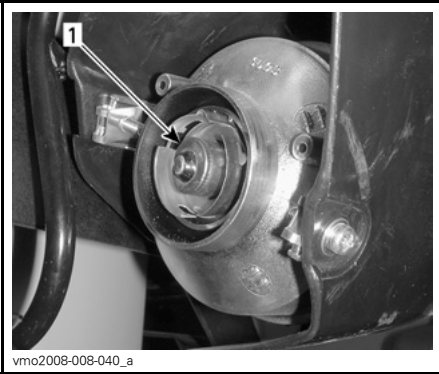

TIRE DE LA BOMBILLA PARA EXTRAERLA Y REEMPLÁCELA POR UNA NUEVA
1. Bombilla

Cadena de transmisión y ruedas dentadas

Revisión de la cadena de transmisión

Inspección la cadena para descartar que haya eslabones y rodillos dañados. Reemplace la cadena si se detecta algún deterioro.

⚠ CUIDADO Sustituya conjuntamente la cadena, el eje de la rueda dentada y el piñón para evitar un desgaste rápido de la cadena y la rueda dentada.

Compruebe el juego (holgura) de la cadena de la transmisión y realice los ajustes necesarios.

Limpieza y lubricación de la cadena de transmisión

Limpie la cadena sumergiéndola en disolvente y agitando.

Séquela con un trapo.

Lubríquela con lubricante comercial para cadenas; consulte el *PROGRAMA DE MANTENIMIENTO* para obtener información más detallada.

Ajuste de la cadena de transmisión

NOTA: No ajuste nunca la cadena de transmisión mientras el conductor esté sentado en el vehículo. Quite toda la carga del vehículo.

Seleccione una superficie nivelada y fije la transmisión en PUNTO MUERTO.

Compruebe el estado de la cadena de transmisión.

La cadena de transmisión se debe revisar, lubricar y ajustar antes de cada salida con el vehículo.

Para ajustar la cadena, afloje los pernos de bloqueo del eje trasero.

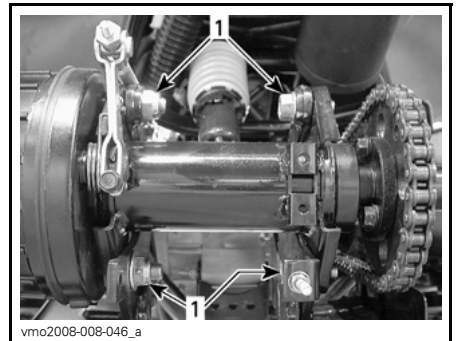

TÍPICO — EJE TRASERO
1. Pernos de bloqueo

Afloje la contratuerca del ajustador de la cadena.

En los modelos que lo incorporen, mantenga presionado el tensor de la cadena para aflojarla.

Gire el ajustador de la cadena hasta obtener un ajuste adecuado.

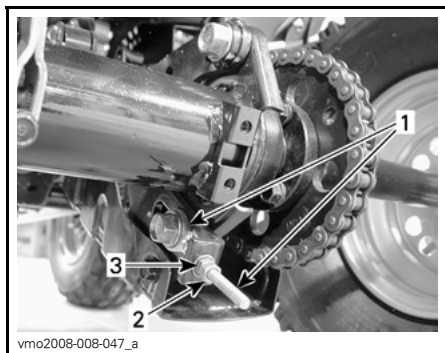

TÍPICO

1. Ajustador de la cadena
2. Contratuerca del ajustador de la cadena
3. Tuerca del ajustador de la cadena

La holgura de la cadena de transmisión debe situarse entre 44 y 57 mm (entre 1 3/4 y 2 1/4 pulg.) hacia arriba y hacia abajo.

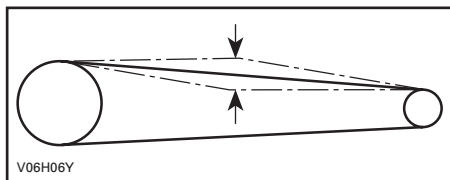

HOLGURA: ENTRE 44 Y 57 MM (ENTRE 1 3/4 Y 2 1/4 PULG.)

Cuando se haya ajustado correctamente, apriete la contratuerca del ajustador de la cadena.

A continuación, apriete los pernos de bloqueo del eje trasero con un par de 69 N•m (51 lbf•ft).

Inspección de rodillo de cadena de transmisión

Inspeccione el rodillo de la cadena de transmisión situado alrededor del elemento pivotante de la suspensión trasera basculante para descartar un exceso de desgaste y deterioro. Cámbielos si es necesario.

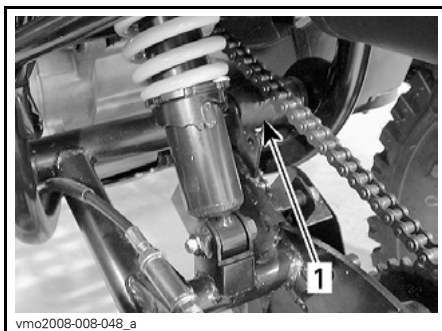

1. Rodillo de la cadena de transmisión

Inspección de rueda dentada y piñón

Compruebe si existe distorsión en el eje de la rueda dentada y el piñón. Cámbielos si es necesario.

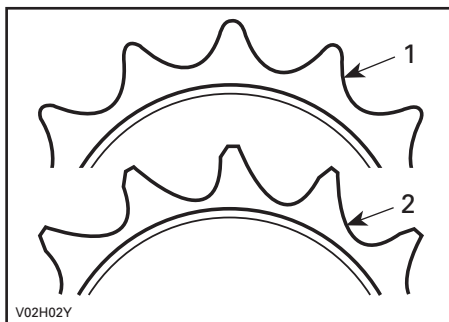

1. Adecuado
2. Reemplazar

⚠ CUIDADO Sustituya conjuntamente la cadena, el eje de la rueda dentada y el piñón para evitar un desgaste rápido de la cadena y la rueda dentada. Instale un nuevo anillo de sujeción cada vez que se extraiga el piñón.

Ruedas y neumáticos

Presión de los neumáticos

ADVERTENCIA

La presión de los neumáticos afecta en gran medida al manejo y a la estabilidad del vehículo. Una presión baja puede provocar que el neumático se desinfla y dé vueltas sobre la rueda. Una presión excesiva puede provocar que el neumático reviente. Siga siempre las presiones indicadas. Dado que los neumáticos son de baja presión, debe utilizarse una bomba manual.

Compruebe la presión cuando los neumáticos estén fríos antes de utilizar el vehículo. La presión de los neumáticos cambia con la temperatura y la altitud. Vuelva a comprobar la presión si alguna de estas condiciones ha cambiado.

Para su comodidad, en la caja de herramientas se incluye un indicador de presión.

PRESIÓN DE LOS NEUMÁTICOS	
FRONTAL Y POSTERIOR	
MÍNIMA	25 kPa (3,5 psi)
MÁXIMA	35 kPa (5 psi)

Aunque los neumáticos están específicamente diseñados para el uso todoterreno, puede producirse un pinchazo. Por lo tanto, se recomienda llevar una bomba de aire para neumáticos y un juego de reparación.

Estado de ruedas/neumáticos

De vez en cuando, deben quitarse los pernos de las ruedas para aplicar lubricante antiagarrotador y facilitar el desmontaje en el futuro. Esto es especialmente importante cuando el vehículo se utiliza en una zona con agua salada o en barro. Quite las tuercas una a una, lubrique y luego vuelva a apretarlas.

Compruebe si los neumáticos y las llantas presentan daños o signos de desgaste.

Cámbielos si es necesario.

Extracción/Instalación de las ruedas

Afloje los pernos y levante el vehículo. Coloque un soporte bajo el vehículo. Quite los pernos y, a continuación, saque la rueda.

En el momento de la instalación, es recomendable aplicar lubricante antiagarrotador en las roscas de los pernos. Apriete con suavidad los pernos en secuencia cruzada y aplique después un par de apriete final.

PAR DE APRIETE DE LAS TUERCAS DE LAS RUEDAS	
Delante	40 N•m (30 lbf•ft)
Detrás	40 N•m (30 lbf•ft)

Estado de los cojinetes de las ruedas

Empuje y tire de las ruedas desde el extremo superior para notar si hay algún desajuste. Diríjase a un distribuidor autorizado de Can-Am si existe holgura.

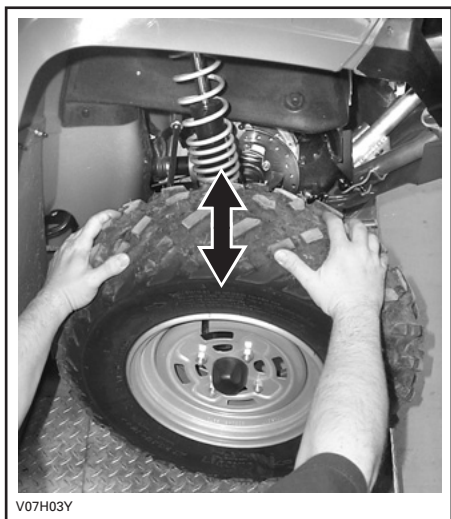

TÍPICO

Sistema de dirección

Lubricación de las rótulas delanteras

DS 70/DS 90

Lubrique las rótulas delanteras. Utilice grasa sintética (N/P 293 550 033) o equivalente. Hay un punto de engrase en cada rótula.

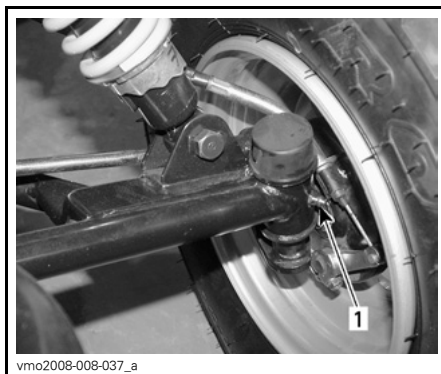

TÍPICO
1. Engrasador

Frenos

Revisión de frenos (sistema mecánico)

DS 70/DS 90

ADVERTENCIA

La reparación del sistema de frenos debe ser realizada por un concesionario o distribuidor autorizado de Can-Am.

Compruebe el juego (holgura) de las palancas de freno y realice los ajustes necesarios.

Compruebe el funcionamiento de las palancas; deben poder moverse sin impedimentos y ofrecer resistencia cuando se accionan los frenos.

Si no es posible realizar un ajuste correcto, dirjase a un concesionario o distribuidor autorizado de Can-Am.

Revise los cables para determinar si están desgastados, retorcidos o pelados.

Reemplace cualquier cable que presente signos de desgaste, esté retorcido o muestre otro tipo de deterioro.

Lubrique los cables con lubricante de silicona (N/P 293 600 041) para atenuar el desgaste prematuro y garantizar un movimiento correcto del cable.

⚠ ADVERTENCIA

Utilice siempre un lubricante basado en silicona. El uso de otro lubricante (como un lubricante basado en agua) podría provocar agarrotamiento o rigidez de los cables de freno.

Diríjase a un concesionario o distribuidor autorizado de Can-Am para que revisen las zapatas de freno a fin de descartar desgaste o deterioro.

GROSOR MÍNIMO DE LAS ZAPATAS DE FRENO	
Delante	1,5 mm (0,06 pulg.)
Detrás	1,5 mm (0,06 pulg.)

Consulte a su distribuidor autorizado de Can-Am si se detecta algún problema relativo al sistema de frenado.

Ajuste del cable del freno delantero

DS 70/DS 90

Apriete bien todos los tornillos de ajuste de los cables de freno.

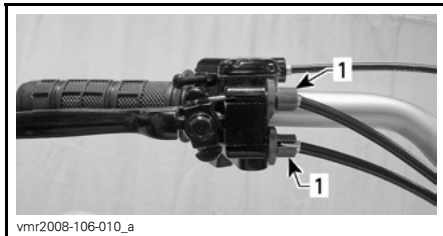

1. Tornillos de ajuste en la palanca

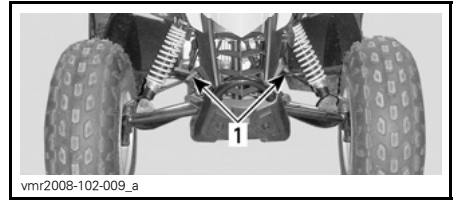

1. Tornillos de ajuste en los cables

Pulse la palanca de freno.

Ajuste la conexión para cables de modo que quede en paralelo con el soporte para cables. Gire los tornillos de ajuste en la parte de los cables (no de la palanca) según sea necesario.

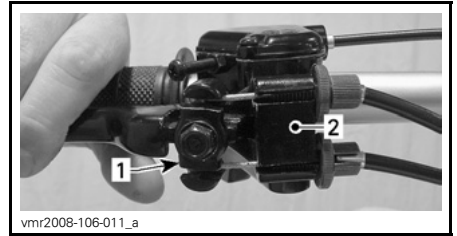

1. Conexión para cables
2. Soporte para cables

Ajuste la holgura del cable con los tornillos en la parte de la palanca.

AJUSTE DE LOS CABLES DE FRENO	
Holgura	Entre 10 y 12 mm (entre 13/32 de pulgada y 1/2 pulgada)

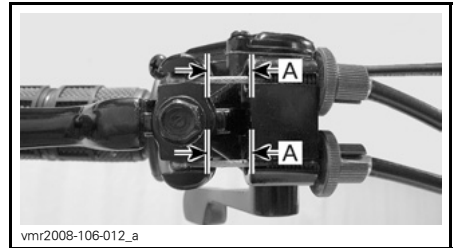

A. 10 y 12 mm (13/32 de pulgada y 1/2 pulgada)

Apriete los bloqueos de los tornillos de ajuste.

Ajuste de la palanca de freno trasero

DS 70/DS 90

La holgura normal al final de la palanca de freno está comprendida entre 15 y 25 mm (entre 19/32 de pulgada y 1 pulgada).

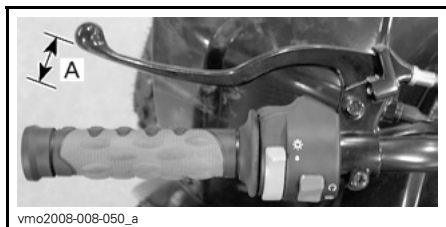

HOLGURA NORMAL

A. Entre 15 y 25 mm (entre 19/32 de pulgada y 1 pulgada)

Para ajustar la palanca de freno trasero, gire el ajustador del cable de freno situado al final del cable de freno hasta obtener el ajuste adecuado.

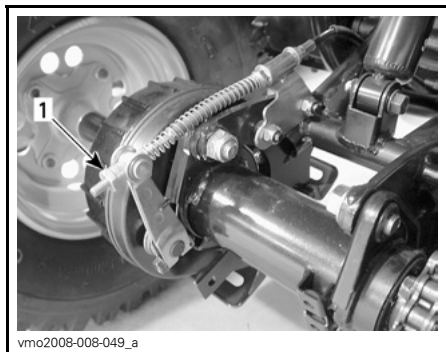

1. Ajustador del cable de freno

Líquido de frenos

DS 90 X únicamente

Líquido de frenos recomendado

Utilice siempre líquido de frenos que cumpla con la especificación DOT 4 únicamente.

⚠ CUIDADO Para evitar daños serios al sistema de frenos, no utilice líquidos distintos del recomendado, ni mezcle líquidos para el relleno.

Nivel del líquido de frenos

Con el vehículo en una superficie llana, compruebe el nivel del depósito del líquido de frenos. Debe encontrarse por encima de la marca MIN.

Añada la cantidad de líquido que sea necesaria. **No llene excesivamente.**

Limpie el tapón de llenado antes de quitarlo.

⚠ CUIDADO Utilice únicamente líquido de frenos DOT 4 procedente de un recipiente precintado. No utilice líquido de frenos de recipientes viejos o ya abiertos.

NOTA: Un nivel bajo puede indicar fugas o un desgaste de las pastillas de freno. Diríjase a un distribuidor autorizado de Can-Am.

Los depósitos de líquido de freno se encuentran en el manillar, encima de las palancas de freno.



DEPÓSITO DE LÍQUIDO DE FRENOS DE LA PARTE TRASERA, EN EL LADO IZQUIERDO

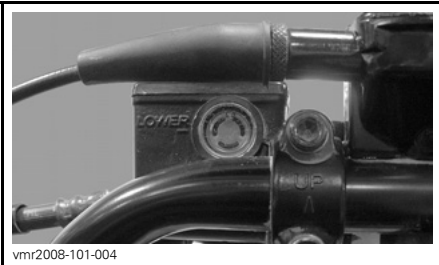

DEPÓSITO DE LÍQUIDO DE FRENOS DE LA PARTE DELANTERA, EN EL LADO DERECHO

Mantenga recta la dirección para asegurarse de que los depósitos están nivelados.

Compruebe el nivel del líquido; el depósito está lleno cuando el líquido alcanza la parte superior de la ventanilla.

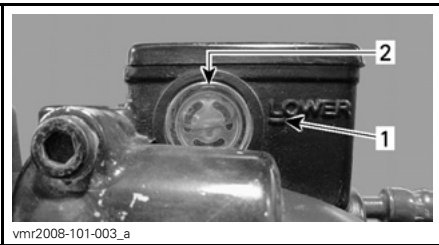

TÍPICO

1. Mínimo
2. Máximo

Examine el estado del fuelle de la palanca de freno. Compruebe si existen grietas, roturas, etc. Sustitúyalo si está dañado.

Repita el mismo procedimiento para el otro depósito.

Revisión de los frenos (sistema hidráulico)

DS 90 X únicamente

⚠ ADVERTENCIA

El cambio del líquido de frenos o el mantenimiento y las reparaciones del sistema de frenos deben ser realizados por un concesionario o distribuidor autorizado de Can-Am.

El sistema de frenado es hidráulico y no precisa ningún ajuste.

Compruebe lo siguiente para mantener los frenos en buen estado:

- Nivel del líquido de frenos
- Fugas en el sistema de frenos
- Frenado mullido
- Limpieza de los frenos
- Estado de la superficie y desgaste excesivo de los discos de freno
- Desgaste, daños u holgura de las pastillas de freno.

Diríjase a un concesionario o distribuidor autorizado de Can-Am para que revisen las pastillas de freno a fin de descartar desgaste o deterioro.

GROSOR MÍNIMO DE LA PASTILLA DE FRENO	1 mm (0,0394 pulg.)
--	------------------------

Consulte a su distribuidor autorizado de Can-Am si se detecta algún problema relativo al sistema de frenado.

Bastidor

Inspección de las sujeciones

Compruebe el estado de las sujeciones y su ajuste en el vehículo. Reajuste cuando sea necesario.

Inspección del seguro del asiento

Retire el asiento y compruebe si el mecanismo de bloqueo presenta desgaste. Diríjase a un distribuidor autorizado de Can-Am para cambiar las piezas dañadas.

ALMACENAJE Y PREPARACIÓN DE PRETEMPORADA

ADVERTENCIA

Lleve el vehículo a un concesionario o distribuidor autorizado de Can-Am para que revise el sistema de combustible de acuerdo con las indicaciones del *PROGRAMA DE MANTENIMIENTO*.

Cuando un vehículo no se va a utilizar durante más de cuatro meses, es necesario guardarlo debidamente.

Diríjase a un distribuidor autorizado de Can-Am para informarse de los procedimientos adecuados.

Cuando vaya a utilizar el vehículo después de un período de almacenamiento, se requerirán determinados preparativos. Diríjase a un distribuidor autorizado de Can-Am para informarse de los procedimientos adecuados.

INFORMACIÓN TÉCNICA

IDENTIFICACIÓN DEL VEHÍCULO

Los componentes principales de su vehículo (motor y bastidor) están identificados por números de serie distintos. En ocasiones puede que sea necesario buscar estos números para cuestiones relacionadas con la garantía o para la localización del vehículo en caso de pérdida. El distribuidor autorizado de Can-Am necesitará conocer estos números para cumplimentar las reclamaciones de garantía debidamente. BRP no autorizará ninguna operación relacionada con la garantía si el número de identificación del motor (E.I.N.) o el número de identificación del vehículo (V.I.N.) ha sido quitado o manipulado del algún modo. Le recomendamos expresamente que tome nota de todos los números de serie del vehículo y que los facilite a su compañía de seguros.

Ubicación del número de identificación del motor

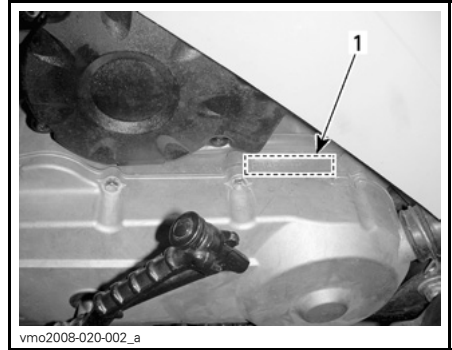

PARTE IZQUIERDA DEL VEHÍCULO
1. E.I.N.

Ubicación del número de identificación del vehículo

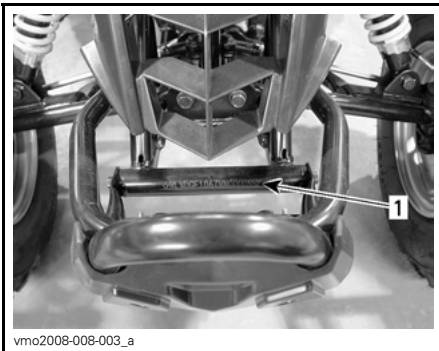

TÍPICO — PARTE DELANTERA DEL VEHÍCULO
1. V.I.N.

REGULACIÓN DEL SISTEMA DE CONTROL DE EMISIÓN DE RUIDO

Sólo EE.UU. y Canadá

¡Está prohibido manipular el sistema de control del ruido!

Las leyes federales de los EE.UU. y las leyes provinciales de Canadá prohíben las acciones siguientes o sus causas:

1. La extracción o inutilización, ejecutada por cualquier persona, de cualquier dispositivo o elemento de diseño incorporado a cualquier vehículo nuevo, con fines diferentes a los de mantenimiento, reparación o sustitución y con el propósito de controlar el ruido previamente a su venta o entrega a su último comprador o mientras se encuentra en uso, o
2. La utilización del vehículo después de que se haya extraído o puesto en estado no-operativo dicho dispositivo o elemento de diseño por cualquier persona.

Entre esos actos de los que se presume constituyen una manipulación, se encuentran los actos enumerados a continuación:

1. La extracción o alteración o perforación del silenciador o de cualquier componente del motor que realice la extracción de los gases de escape del motor.
2. La extracción o alteración o perforación de cualquier componente del sistema de entrada.
3. La sustitución de piezas móviles del vehículo, o de componentes del sistema de entrada o escape, por piezas diferentes a las especificadas por el fabricante.
4. Carencia de un mantenimiento adecuado.

ESPECIFICACIONES

MODELO		DS 70	DS 90/DS 90 X
MOTOR			
Tipo		4 tiempos, refrigeración por aire forzado	
Número de cilindros		Monocilindrico horizontal	
Cilindrada		69,36 cc (4,23 pulg. ³)	89,53 cc (5,46 pulg. ³)
Arranque		Arranque eléctrico/por pedal	
Aceite del motor	Tipo	SAE 10W40 clasificación API SM, SL o SJ, se recomienda aceite sintético XP-S 5W40	
	Capacidad	Cambio de aceite con filtro 1,1 L (1,16 cuartos de galón EE.UU.)	
TRANSMISIÓN			
Transmisión		Transmisión continua variable (CVT)	
CAJA DE ENGRANAJES			
Tipo		3 posiciones: avance, punto muerto y marcha atrás	
Aceite para caja de engranajes	Tipo	Aceite sintético para guardacadena XP-S	
	Capacidad	165 ml (6 onzas EE.UU.)	
SISTEMA DE COMBUSTIBLE			
Carburador	Marca	KEHIN con estrangulador manual	
	Tipo	PTE	
Velocidad de ralentí		± 100	1.700 r.p.m.
Combustible	Tipo		Gasolina sin plomo
	Octanos	En Norteamérica	(87 (R + M)/2) o más
		Fuera de la América del Norte	92 RON
Depósito de combustible	Capacidad		6 L (1,6 gal. EE.UU.)

MODELO		DS 70	DS 90/DS 90 X
SISTEMA ELÉCTRICO			
Tipo de encendido		CDI (Encendido por descarga de condensador)	
Bujía	Marca	NGK	
	Tipo	CR7HSA	
	Separación	0,6 a 0,7 mm (0,024 a 0,027 pulg.)	
Número de bujías		1	
Batería	Tipo	Sin mantenimiento	
	Voltios	12 voltios, 4 A•h	
Sistema de arranque		Arranque eléctrico/arranque por pedal	
Bombilla de luz de marcha diurna		2 x 5 W	
Bombilla de luz trasera		N.A.	
Fusible	Principal	15 A	
SUSPENSIÓN			
Tipo	Delante	Suspensión independiente – Brazo trapecio DS 90 X: suspensión independiente – Doble brazo trapecio	
	Detrás	Suspensión basculante rígida	
Carrera	Delante	86 mm (3,4 pulg.) DS 90 X: 178 mm (7 pulg.)	
	Detrás	160 mm (6,3 pulg.) DS 90 X: 178 mm (7 pulg.)	
Amortiguador		Aceite DS 90 X: HPG	

ESPECIFICACIONES

MODELO		DS 70	DS 90/DS 90 X
NEUMÁTICOS			
Presión	Delante	25 kPa (3,5 psi) mínima 35 kPa (5 psi) máxima	
	Detrás		
Tamaño	Delante	19 x 7-8 DS 90 X: 20 x 6-10	
	Detrás	18 x 9,5-8 DS 90 X: 18 x 10,5-8	
RUEDAS			
Tamaño	Delante	8 x 5,5 DS 90 X: 10 x 5,5	
	Detrás	8 x 7 DS 90 X: 8,5 x 8	
Par de apriete de las tuercas de las ruedas	Delante	40 N•m (30 lbf•ft)	
	Detrás	40 N•m (30 lbf•ft)	
FRENOS			
Delante		Mecánico, de tambor DS 90 X: hidráulico, de disco	
Detrás		Mecánico, de tambor DS 90 X: hidráulico, de disco	
Dispositivo de estacionamiento		Palanca de freno en el lado izquierdo con freno de estacionamiento	
DIMENSIONES			
Peso en seco		114 kg (251 lb) DS 90 X: 136 kg (300 lb)	
Longitud total		152 cm (59,8 pulg.)	
Anchura total		91 cm (35,6 pulg.) DS 90 X: 111 cm (43 pulg.)	
Altura total		93,5 cm (36,8 pulg.) DS 90 X: 97 cm (38 pulg.)	
Distancia entre ejes		100 cm (39,4 pulg.) DS 90 X: 102,4 cm (40,3 pulg.)	
Altura de los bajos al suelo		11,5 cm (4,5 pulg.)	

SOLUCIÓN DE PROBLEMAS

DIRECTRICES TÉCNICAS

EL MOTOR NO GIRA

1. El interruptor de contacto se encuentra en la posición desactivado (OFF).
 - Coloque el interruptor en la posición encendido (ON).
2. Fusible quemado.
 - Compruebe el fusible de alimentación principal.
3. Batería débil o conexiones sueltas.
 - Compruebe las conexiones y el estado de los terminales.
 - Pida que comprueben la batería.
 - Póngase en contacto con un distribuidor autorizado de Can-Am.

EL MOTOR GIRA PERO NO LLEGA A PONERSE EN MARCHA

1. El interruptor de parada del motor se encuentra en la posición desactivado (OFF).
 - Coloque el interruptor en la posición encendido (ON).
2. La mezcla no es lo suficientemente rica para el arranque del motor en frío.
 - Compruebe el nivel del depósito de combustible y el procedimiento de arranque; en concreto, el uso del estrangulador.
3. Motor ahogado (bujía húmeda cuando se extrae).
 - Si el motor no arranca tras varios intentos, el motor puede estar ahogado por combustible. Siga el procedimiento que se indica a continuación:
 - Gire el interruptor de contacto hasta la posición encendido (ON) y asegúrese de que no está abierto el estrangulador.
 - Apriete completamente la palanca del acelerador y manténgala presionada mientras arranca el motor.
 - En cuanto el motor arranque, suelte la palanca del acelerador. No revolucione el motor.
 - Si no funciona:**
 - Desconecte el cable de la bujía.
 - Extraiga la bujía.
 - Haga girar el motor varias veces. Instale la nueva bujía si es posible o, si no, limpie y seque la bujía.
 - Arranque el motor según el procedimiento descrito anteriormente. Si el motor sigue ahogado, diríjase a un distribuidor autorizado de Can-Am.
4. No llega combustible al motor (la bujía está seca cuando se extrae).
 - Compruebe el nivel del depósito de combustible; gire la válvula de combustible hasta la posición encendido (ON) para abrirla (pruebe también con RES.). Quizá se haya producido un fallo en la bomba de combustible o en el carburador.
 - Póngase en contacto con un distribuidor autorizado de Can-Am.

EL MOTOR GIRA PERO NO LLEGA A PONERSE EN MARCHA (cont.)

5. Bujía/encendido (no hay bujía).

- *Retire la bujía y vuelva a conectarla al capuchón de la bujía.*
- *Compruebe que el interruptor de encendido y el interruptor de parada del motor estén en la posición encendido (ON).*
- *Ponga en marcha el motor con la bujía conectada a masa y alejada del alojamiento. Si no aparece ninguna chispa, sustituya la bujía.*
- *Si el problema persiste, póngase en contacto con un distribuidor autorizado de Can-Am.*

6. Compresión del motor.

- *Al intentar poner en marcha el motor con el pedal de arranque, deben notarse “ciclos” de resistencia cuando el pistón sobrepasa el punto muerto superior. Si no se nota ninguna resistencia pulsátil, es posible que exista una pérdida de compresión importante. Póngase en contacto con un distribuidor autorizado de Can-Am.*

EL MOTOR NO TIENE SUFICIENTE ACELERACIÓN O POTENCIA

1. Bujía sucia/dañada/desgastada.

- *Limpie/verifique la bujía y el intervalo térmico. Reemplace cuando sea necesario.*

2. No llega suficiente combustible al motor.

- *Consulte el apartado EL MOTOR GIRA PERO NO LLEGA A PONERSE EN MARCHA.*

3. Ajustes del carburador.

- *Póngase en contacto con un distribuidor autorizado de Can-Am.*

4. El motor se calienta demasiado.

- *Si el motor se sobrecalienta, intente lo siguiente:*
 - *Reduzca la velocidad del vehículo, pero intente mantenerlo en movimiento para que el motor reciba aire. Si el motor sigue estando demasiado caliente al cabo de de uno minuto, aproximadamente, pare el vehículo.*
 - *Aplique el freno de estacionamiento y detenga el motor.*
 - *Deje que el motor se enfríe.*
 - *Diríjase a un distribuidor autorizado de Can-Am tan pronto como sea posible.*
- *Si el sobrecalentamiento persiste, póngase en contacto con un distribuidor autorizado de Can-Am.*

5. Filtro o caja de aire obstruido o sucio.

- *Compruebe el filtro de aire y límpielo si es necesario.*
- *Compruebe la posición del tubo de admisión de aire.*

EL MOTOR NO TIENE SUFICIENTE ACELERACIÓN O POTENCIA (cont.)

6. CVT sucia o desgastada.

- *Póngase en contacto con un distribuidor autorizado de Can-Am.*

PETARDEO DEL MOTOR

1. Fugas en el sistema de escape.

- *Póngase en contacto con un distribuidor autorizado de Can-Am.*

2. El motor se calienta demasiado.

- *Consulte EL MOTOR NO TIENE SUFICIENTE ACELERACIÓN O POTENCIA.*

3. La puesta a punto del encendido es incorrecta o hay un problema en el sistema de encendido.

- *Póngase en contacto con un distribuidor autorizado de Can-Am.*

4. Carburador mal ajustado.

- *Póngase en contacto con un distribuidor autorizado de Can-Am.*

FALLOS EN EL MOTOR

1. Bujía sucia/dañada/desgastada.

- *Limpie/verifique la bujía y el intervalo térmico. Reemplace cuando sea necesario.*

2. Agua en el combustible.

- *Vacíe el sistema de combustible y reposte con combustible nuevo.*

EL VEHÍCULO NO PUEDE ALCANZAR LA VELOCIDAD MÁXIMA

1. Motor.

- *Consulte EL MOTOR NO TIENE SUFICIENTE ACELERACIÓN O POTENCIA.*

2. Freno de mano.

- *Asegúrese de que el bloqueo del freno esté quitado.*

3. Filtro o caja de aire obstruido o sucio.

- *Compruebe el filtro de aire y límpielo si es necesario.*
- *Compruebe la posición del tubo de admisión de aire.*

4. CVT sucia o desgastada.

- *Póngase en contacto con un distribuidor autorizado de Can-Am.*

EL RÉGIMEN DEL MOTOR AUMENTA PERO EL VEHÍCULO NO SE MUEVE

1. CVT defectuosa.

- *Póngase en contacto con un distribuidor autorizado de Can-Am.*

2. Agua en el alojamiento de la CVT.

- *Póngase en contacto con un distribuidor autorizado de Can-Am.*

GARANTÍA

GARANTÍA LIMITADA DE BRP EN EE.UU. Y CANADÁ: ATV CAN-AM™ DE 2009

1) ALCANCE DE LA GARANTÍA LIMITADA

Bombardier Recreational Products Inc. ("BRP")* garantiza ante defectos de material o fabricación sus ATV Can-Am del año 2009 vendidos por concesionarios o distribuidores autorizados de BRP (según la definición que figura en este documento) por el período y con arreglo a las condiciones que se describen a continuación.

Todas las piezas y accesorios originales para ATV Can-Am, instalados por un concesionario o distribuidor autorizado de BRP en el momento de la entrega del ATV Can-Am de 2009, cuentan con la misma garantía que el ATV Can-Am.

Esta garantía limitada quedará anulada y sin efecto en los casos siguientes: (i) se hubiera utilizado el ATV para carreras o cualquier otra actividad de competición, en cualquier momento, aunque el titular fuese otra persona; o (ii) el ATV haya sido alterado o modificado de modo que repercuta negativamente en su funcionamiento, rendimiento o durabilidad, o bien que haya sido alterado o modificado con la finalidad de cambiar el uso previsto.

2) LIMITACIONES DE RESPONSABILIDAD

ESTA GARANTÍA SE OTORGA Y ACEPTA EXPLÍCITAMENTE, EN SUSTITUCIÓN DE CUALQUIER OTRA GARANTÍA, EXPRESA O IMPLÍCITA, INCLUIDAS, ENTRE OTRAS, CUALQUIER GARANTÍA DE COMERCIABILIDAD O ADECUACIÓN A UNA FINALIDAD EN PARTICULAR. EN LA MEDIDA EN QUE NO SE PUEDA RENUNCIAR A LAS GARANTÍAS IMPLÍCITAS, ÉSTAS QUEDAN LIMITADAS EN CUANTO A DURACIÓN A LA DE LA GARANTÍA EXPRESA. LOS DAÑOS INCIDENTALES E INDIRECTOS QUEDAN EXCLUIDOS DE LA COBERTURA DE ESTA GARANTÍA. EN ALGUNOS ESTADOS Y PROVINCIAS NO ESTÁN PERMITIDAS LAS RENUNCIAS, LIMITACIONES NI EXCLUSIONES ESPECIFICADAS ANTERIORMENTE, POR LO QUE EXISTE LA POSIBILIDAD DE QUE NO SEAN APLICABLES EN SU CASO. ESTA GARANTÍA LE OTORGA DERECHOS ESPECÍFICOS, SIN PERJUICIO DE OTROS DERECHOS LEGALES, QUE PUEDEN VARIAR SEGÚN EL PAÍS, ESTADO O PROVINCIA EN QUE SE ENCUENTRE.

Ni el distribuidor, ni ningún concesionario de BRP, ni ninguna otra persona han sido autorizados para realizar afirmaciones, representaciones ni garantías con respecto al producto que no sean las contenidas en esta garantía limitada; y, en caso de hacerse, no podrán ser exigibles a BRP.

BRP se reserva el derecho de modificar esta garantía en cualquier momento, entendiéndose que tales modificaciones no alterarán las condiciones de garantía aplicables a los productos vendidos durante la vigencia de esta garantía.

3) EXCLUSIONES DE GARANTÍA

Todo lo que sigue no está amparado por la garantía en ninguna circunstancia:

- Desgaste y deterioro causado por el uso normal;
- Elementos de mantenimiento rutinario, optimizaciones, ajustes;
- Daños ocasionados por la omisión de mantenimiento o almacenamiento adecuados, según lo descrito en la Guía del usuario;
- Daños resultantes de la retirada de piezas, reparaciones incorrectas, operaciones de servicio técnico o modificaciones indebidas, el uso de piezas no fabricadas ni aprobadas por BRP; o bien daños resultantes de reparaciones realizadas por personas que no pertenezcan al servicio técnico autorizado de un concesionario BRP;
- Daños causados por el abuso, uso indebido, negligencia o utilización del producto al margen de las recomendaciones que figuran en la Guía del usuario de ATV Can-Am;
- Daños causados por accidentes, inmersión, fuego, robo, vandalismo o fuerza mayor;
- El uso de combustibles, aceites o lubricantes no adecuados para el producto (consulte la Guía del usuario);
- Ingestión de agua o nieve;
- Daños y perjuicios incidentales o indirectos, o daños de cualquier tipo, incluidos, entre otros, costes de grúa, almacenamiento, teléfono, alquiler, taxi, incomodidades, cobertura de seguro, pagos de préstamos, pérdida de tiempo, pérdida de ingresos.

4) PERÍODO DE COBERTURA DE LA GARANTÍA

La presente garantía tendrá efecto a partir de la fecha de entrega al primer consumidor minorista o de la fecha en la que el producto sea puesto en funcionamiento por vez primera (lo que suceda primero) y durante un período de:

SEIS (6) MESES CONSECUTIVOS, para uso particular o comercial.

Los componentes relacionados con las emisiones que se incluyen en la tabla siguiente, instalados en ATV Can-Am con certificación EPA matriculados en EE.UU., tienen una cobertura de treinta (30) meses consecutivos.

COMPONENTES RELACIONADOS CON LAS EMISIONES	70/90/90 X
Carburador	X
Adaptador de entrada de aire del carburador	X
Adaptador de entrada de aire del motor	X
Bobina de encendido	X
Válvula de inyección de aire	X
ECM (Engine control module); módulo de control del motor	X
Sistema de ventilación del cárter	X
Junta de culata	X

La reparación o sustitución de piezas, o la realización de operaciones de servicio técnico durante el período de garantía no amplían la duración de la garantía más allá e la fecha límite original.

5) CONDICIONES PARA BENEFICIARSE DE LA GARANTÍA

Esta cobertura de garantía está supeditada al cumplimiento de todos los requisitos siguientes:

- El ATV Can-Am de 2009 debe ser adquirido como nuevo y sin usar por su primer propietario a través de un distribuidor o concesionario de BRP autorizado para distribuir ATV Can-Am en el país de venta ("concesionario de BRP");
- Debe haberse completado y documentado el proceso de inspección previo a la entrega según lo especificado por BRP;
- El ATV Can-Am de 2009 debe haber sido debidamente registrado por un distribuidor o concesionario o distribuidor autorizado de BRP;
- El ATV Can-Am de 2009 debe ser adquirido en el país de residencia del comprador;
- Las tareas de mantenimiento rutinarias deben ser realizadas dentro de los plazos indicados en la Guía del usuario para mantener la cobertura de la garantía. BRP se reserva el derecho de condicionar la cobertura de la garantía a la demostración previa de un mantenimiento adecuado.

BRP no aceptará ningún compromiso relacionado con esta garantía limitada ante ningún propietario para uso privado o comercial si no se han cumplido las condiciones anteriores. Estas limitaciones son necesarias para preservar la seguridad de los productos BRP, así como la de sus consumidores y la del público en general.

6) QUÉ DEBE HACERSE PARA BENEFICIARSE DE LA COBERTURA DE LA GARANTÍA

El cliente debe dejar de utilizar el ATV si surge cualquier anomalía. El cliente debe notificar la presencia de defectos a un concesionario de BRP en un plazo no superior a dos (2) días tras ser detectados dichos defectos, así como facilitar las condiciones de acceso al producto para la verificación o la reparación. El cliente también debe presentar al concesionario o distribuidor autorizado de BRP la prueba de compra, así como firmar la orden de reparación antes del comienzo de ésta para validar la garantía. Todas las piezas sustituidas bajo esta garantía limitada pasan a ser de la propiedad de BRP.

7) QUÉ HARÁ BRP

Las obligaciones de BRP según esta garantía se limitan, según su criterio, a la reparación de las piezas que se determinen defectuosas tras un uso normal, en operaciones de mantenimiento o inspección; o bien, a la sustitución de esas piezas por piezas originales de ATV Can-Am nuevas sin coste alguno en concepto de piezas y mano de obra, en cualquier concesionario o distribuidor autorizado de BRP durante el período de cobertura de garantía según las condiciones aquí descritas. La responsabilidad de BRP se limita a efectuar las reparaciones o reemplazar las piezas que sea necesario. Ningún reclamo de incumplimiento de la garantía será causa de la cancelación o anulación de la venta del ATV al propietario.

En caso que se requiera servicio fuera del país original de compra, el propietario asumirá el coste adicional correspondientes a las prácticas y condiciones locales, tales como (sin exclusión de otras), los gastos de transporte y seguro, los impuestos, gastos de licencias, aranceles y cualquier otro coste económico, incluidas las obligaciones impositivas para con los gobiernos, los estados, los territorios y sus organismos respectivos.

BRP se reserva el derecho de mejorar o modificar productos cada cierto tiempo, sin que ello suponga ninguna obligación de modificar productos previamente fabricados.

8) GARANTÍAS DE PROVEEDORES

BRP puede suministrar un receptor GPS como equipamiento de serie en ciertos ATV Can-Am de 2009. El receptor GPS está cubierto por la garantía limitada que ofrece el fabricante del receptor GPS y no está cubierto por la presente garantía limitada. Puede ponerse en contacto con los siguientes distribuidores:

En los EE.UU.:

Garmin International Inc.
1200 East 151st Street Olathe
KS 66062
(área metropolitana de Kansas City)
Tel.: 913 397-8200
Fax: 913 397-8282

En Canadá (una u otra):

Raytech Électronique
1451, Boul. des Laurentides
Vimont, Laval, Qc
H7M 2Y3
Tel.: 450 975-1015
Fax: 800 975-0025 / 450 975-0817
Contacto: raytech@raytech.qc.ca
Sitio web: www.raytech.qc.ca
Coord. GPS: N45o35.25' - W73o42.95'

Naviclub Ltée
5054, St-Georges
Lévis, Qc
G6V 4P2
Tel.: 418 835-9279
Fax: 418 835-6681
Contacto: naviclub@naviclub.com
Sitio web: www.naviclub.com

El ATV Can-Am de 2009 podría ir equipado de origen con neumáticos de marca Carlisle⁺ o ITP⁺. Los neumáticos tienen una cobertura de garantía independiente a través del fabricante. Póngase en contacto con el fabricante o solicite al concesionario o distribuidor autorizado de BRP información y asistencia acerca de la cobertura de la garantía.

Carlisle Tire & Wheel Company

23, Windham Boulevard
Aiken, SC 29805
Información sobre garantía:
en los EE.UU. 1 800 260-7959
en Canadá 1 800 265-6155
en Quebec 1 877 997-4999

9) TRASPASO

Si se transfiere la propiedad de un producto durante el período que cubre la garantía, también se transferirá esta garantía, que tendrá validez durante el resto del período de cobertura, siempre y cuando se avise a BRP del traspaso de propiedad del modo siguiente:

1. El antiguo propietario se pone en contacto con BRP (llamando al número de teléfono que se facilita más adelante) o con un concesionario o distribuidor autorizado de BRP para facilitar los datos del nuevo propietario, o bien
2. BRP o un concesionario o distribuidor autorizado de BRP recibe una prueba que demuestre la conformidad del antiguo propietario con el traspaso de la titularidad, además de incluirse los datos del nuevo propietario.

10) ASISTENCIA AL CONSUMIDOR

En caso de disputa o controversia con respecto a esta garantía limitada, BRP le sugiere que intente resolverla con el concesionario o distribuidor. Le recomendamos que trate la cuestión con el propietario o con el director de asistencia del concesionario o establecimiento distribuidor autorizado.

Si aún no se ha resuelto la cuestión, envíe su queja por escrito o llame al número que corresponda de los que se indican a continuación:

En Canadá

BOMBARDIER RECREATIONAL PRODUCTS INC.
CAN-AM VTT
Consumer Services Group
75, J.-A. Bombardier Street
Sherbrooke, Québec J1L 1W3
Tel.: 819 566-3366

En los EE.UU.

BRP US INC.
CAN-AM VTT
Consumer Services Group
7575 Bombardier Court
Wausau WI 54401
Tel.: 715 848-4957

* En EE.UU., los productos son distribuidos por BRP US Inc., que también se encarga de la asistencia técnica.

© 2008 Bombardier Recreational Products Inc. Reservados todos los derechos.

™ marcas comerciales de Bombardier Recreational Products Inc. o de sus filiales.

† Carlisle e ITP son marcas comerciales cedidas bajo licencia o propiedad de Carlisle Tire & Wheel Company.

GARANTÍA INTERNACIONAL LIMITADA DE BRP: ATV CAN-AM™ DE 2009

1) ALCANCE DE LA GARANTÍA LIMITADA

Bombardier Recreational Products Inc. ("BRP")* garantiza ante defectos de material o fabricación sus ATV Can-Am de 2009 vendidos por concesionarios o distribuidores autorizados de Can-Am (según la definición que figura en este documento) fuera de los cincuenta estados de los Estados Unidos, Canadá y los estados miembros del Espacio Económico Europeo (EEE) (que comprende los estados miembros de la Unión Europea más Noruega, Islandia y Liechtenstein), por el período y con arreglo a las condiciones que se describen a continuación.

Todas las piezas y accesorios originales para ATV Can-Am, instalados por un concesionario o distribuidor autorizado de Can-Am (según se define más adelante) en el momento de la entrega del ATV Can-Am de 2009, cuentan con la misma garantía que el ATV Can-Am.

Esta garantía limitada quedará anulada y sin efecto en los casos siguientes: (i) se hubiera utilizado el ATV para carreras o cualquier otra actividad de competición, en cualquier momento, aunque el titular fuese otra persona; o (ii) el ATV haya sido alterado o modificado de modo que repercuta negativamente en su funcionamiento, rendimiento o durabilidad, o bien que haya sido alterado o modificado con la finalidad de cambiar el uso previsto.

2) LIMITACIONES DE RESPONSABILIDAD

ESTA GARANTÍA SE OTORGA Y ACEPTA EXPLÍCITAMENTE, EN SUSTITUCIÓN DE CUALQUIER OTRA GARANTÍA, EXPRESA O IMPLÍCITA, INCLUIDAS, ENTRE OTRAS, CUALQUIER GARANTÍA DE COMERCIABILIDAD O ADECUACIÓN A UNA FINALIDAD EN PARTICULAR. EN LA MEDIDA EN QUE NO SE PUEDA RENUNCIAR A LAS GARANTÍAS IMPLÍCITAS, ÉSTAS QUEDAN LIMITADAS EN CUANTO A DURACIÓN A LA DE LAS GARANTÍAS EXPRESAS. LOS DAÑOS INCIDENTALES E INDIRECTOS QUEDAN EXCLUIDOS DE LA COBERTURA DE ESTA GARANTÍA. EN ALGUNAS JURISDICCIONES NO SE PERMITEN LOS DESCARGOS DE RESPONSABILIDAD, LAS LIMITACIONES NI LAS EXCLUSIONES IDENTIFICADAS CON ANTERIORIDAD Y, COMO RESULTADO, PODRÍAN NO SER APLICABLES EN SU CASO. ESTA GARANTÍA LE OTORGA DERECHOS ESPECÍFICOS, ADEMÁS DE OTROS QUE PUDIERA TENER Y QUE VARÍAN EN FUNCIÓN DEL PAÍS.

Ni el distribuidor, ni ningún concesionario de Can-Am, ni ninguna otra persona han sido autorizados para realizar afirmaciones, representaciones ni garantías con respecto al producto que no sean las contenidas en esta garantía limitada; y, en caso de hacerse, no podrán ser exigibles a BRP.

BRP se reserva el derecho de modificar esta garantía en cualquier momento, entendiéndose que tales modificaciones no alterarán las condiciones de garantía aplicables a los productos vendidos durante la vigencia de esta garantía.

3) EXCLUSIONES DE GARANTÍA

Todo lo que sigue no está amparado por la garantía en ninguna circunstancia:

- Desgaste y deterioro causado por el uso normal;
- Elementos de mantenimiento rutinario, optimizaciones, ajustes;
- Daños ocasionados por la omisión de mantenimiento o almacenamiento adecuados, según lo descrito en la Guía del usuario;
- Daños resultantes de la retirada de piezas, reparaciones incorrectas, operaciones de servicio técnico o modificaciones indebidas, el uso de piezas no fabricadas ni aprobadas por BRP; o bien daños resultantes de reparaciones realizadas por personas que no pertenezcan al servicio técnico autorizado de un concesionario o distribuidor de Can-Am;
- Daños causados por el abuso, uso indebido, negligencia o utilización del producto al margen de las recomendaciones que figuran en la Guía del usuario;
- Daños causados por accidentes, inmersión, fuego, robo, vandalismo o fuerza mayor;
- El uso de combustibles, aceites o lubricantes no adecuados para el producto (consulte la Guía del usuario);
- Ingestión de agua o nieve;
- Daños y perjuicios incidentales o indirectos, o daños de cualquier tipo, incluidos, entre otros, costes de grúa, almacenamiento, teléfono, alquiler, taxi, incomodidades, cobertura de seguro, pagos de préstamos, pérdida de tiempo, pérdida de ingresos.

4) PERÍODO DE COBERTURA DE LA GARANTÍA

La presente garantía tendrá efecto a partir de la fecha de entrega al primer consumidor minorista o de la fecha en la que el producto sea puesto en funcionamiento por vez primera (lo que suceda primero) y durante un período de:

SEIS (6) MESES CONSECUTIVOS, para uso particular o comercial.

La reparación o sustitución de piezas, o la realización de operaciones de servicio técnico durante el período de garantía no amplían la duración de la garantía más allá e la fecha límite original.

5) CONDICIONES PARA BENEFICIARSE DE LA GARANTÍA

Esta cobertura de garantía está supeditada al cumplimiento de todos los requisitos siguientes:

- El ATV Can-Am de 2009 debe ser adquirido como nuevo y sin usar por su primer propietario a través de un distribuidor o concesionario de Can-Am autorizado para distribuir ATV Can-Am en el país de venta ("distribuidor/concesionario de BRP");
- Debe haberse completado y documentado el proceso de inspección previo a la entrega según lo especificado por BRP;

- El producto debe haber sido debidamente registrado por un concesionario o distribuidor autorizado de Can-Am;
- El ATV Can-Am de 2009 debe ser adquirido en el país o unión de países en que reside el comprador;
- Las tareas de mantenimiento rutinarias deben ser realizadas dentro de los plazos indicados en la Guía del usuario para mantener la cobertura de la garantía. BRP se reserva el derecho de condicionar la cobertura de la garantía a la demostración previa de un mantenimiento adecuado.

BRP no aceptará ningún compromiso relacionado con esta garantía limitada ante ningún propietario para uso privado o comercial si no se han cumplido las condiciones anteriores. Estas limitaciones son necesarias para preservar la seguridad de los productos BRP, así como la de sus consumidores y la del público en general.

6) QUÉ DEBE HACERSE PARA BENEFICIARSE DE LA COBERTURA DE LA GARANTÍA

El cliente debe dejar de utilizar el ATV si surge cualquier anomalía. El cliente debe notificar la presencia de defectos a un concesionario o servicio técnico autorizado de Can-Am en un plazo no superior a dos (2) días tras ser detectados dichos defectos, así como facilitar las condiciones de acceso al producto para la verificación o la reparación. El cliente también debe presentar al concesionario o distribuidor autorizado de Can-Am el justificante de compra, así como firmar la orden de reparación antes del comienzo de ésta para validar la garantía. Todas las piezas sustituidas bajo esta garantía limitada pasan a ser de la propiedad de BRP.

7) QUÉ HARÁ BRP

Las obligaciones de BRP según esta garantía se limitan, según su criterio, a la reparación de las piezas que se determinen defectuosas tras un uso normal, en operaciones de mantenimiento o inspección; o bien, a la sustitución de esas piezas por piezas originales de ATV Can-Am nuevas sin coste alguno en concepto de piezas y mano de obra, en cualquier concesionario o distribuidor autorizado de Can-Am durante el período de cobertura de garantía según las condiciones aquí descritas. La responsabilidad de BRP se limita a efectuar las reparaciones o reemplazar las piezas que sea necesario. Ningún reclamo de incumplimiento de la garantía será causa de la cancelación o anulación de la venta del ATV al propietario.

En caso que se requiera servicio fuera del país original de compra, el propietario asumirá el coste adicional correspondientes a las prácticas y condiciones locales, tales como (sin exclusión de otras), los gastos de transporte y seguro, los impuestos, gastos de licencias, aranceles y cualquier otro coste económico, incluidas las obligaciones impositivas para con los gobiernos, los estados, los territorios y sus organismos respectivos.

BRP se reserva el derecho de mejorar o modificar productos cada cierto tiempo, sin que ello suponga ninguna obligación de modificar productos previamente fabricados.

8) TRASPASO

Si se transfiere la propiedad de un producto durante el período que cubre la garantía, también se transferirá esta garantía, que tendrá validez durante el resto del período de cobertura, siempre y cuando BRP o un concesionario o distribuidor autorizado de Can-Am reciba una prueba que demuestre la conformidad del antiguo propietario con el traspaso de la titularidad, además de incluirse los datos del nuevo propietario.

9) ASISTENCIA AL CONSUMIDOR

1. En caso de disputa o controversia con respecto a esta garantía limitada, BRP le sugiere que intente resolverla con el concesionario o distribuidor. Le recomendamos que trate la cuestión con el propietario o con el director de asistencia del concesionario o establecimiento distribuidor autorizado.
2. Si precisa asistencia adicional, póngase en contacto con el departamento de asistencia de su concesionario o distribuidor para resolver el problema.
3. Si el problema continúa todavía sin solución, póngase en contacto por escrito con BRP en la dirección que se indica más adelante.

Si reside en un país de Europa, Oriente Medio, África, Rusia o la CEI, póngase en contacto con nuestra oficina en Europa:

BRP EUROPE N.V.

Consumer Service Center
Skaldenstraat 125
9042 Gent
Belgium
Tel.: + 32-9-218-26-00

Si reside en un país escandinavo, póngase en contacto con nuestra sede en Finlandia:

BRP FINLAND OY

Service Department
Ahjotie 30
Fin-96320 Rovaniemi
Finland
Tel.: + 358 16 3208 111

Si reside en cualquier otro país, póngase en contacto con el distribuidor más cercano o con nuestra sede en Norteamérica:

BOMBARDIER RECREATIONAL PRODUCTS INC.

Consumer Services Group
75, J.-A. Bombardier Street
Sherbrooke, Québec J1L 1W3
Tel.: 819 566-3366

Encontrará los datos para localizar a su distribuidor en www.brp.com.

* En el territorio que cubre esta garantía limitada, Bombardier Recreational Products Inc. o sus filiales se encargan de la distribución y el servicio técnico de los productos.
© 2008 Bombardier Recreational Products Inc. Reservados todos los derechos.
™ Marca comercial de Bombardier Recreational Products Inc. o de sus filiales.

GARANTÍA LIMITADA DE BRP PARA EL ESPACIO ECONÓMICO EUROPEO: ATV CAN-AM™ DE 2009

1) ALCANCE DE LA GARANTÍA LIMITADA

Bombardier Recreational Products Inc. ("BRP")* garantiza ante defectos de material o fabricación sus ATV Can-Am de 2009 nuevos y sin usar, vendidos por concesionarios o distribuidores autorizados de Can-Am (concesionarios o distribuidores) en los estados miembros del Espacio Económico Europeo ("EEE") (que comprende los estados miembros de la Unión Europea más Noruega, Islandia y Liechtenstein), por el período y con arreglo a las condiciones que se describen a continuación.

Todas las piezas y accesorios originales para ATV Can-Am, instalados por un concesionario o distribuidor autorizado de BRP en el momento de la entrega del ATV Can-Am de 2009, cuentan con la misma garantía que el ATV.

Esta garantía limitada quedará anulada y sin efecto en los casos siguientes: (i) se hubiera utilizado el ATV para carreras o cualquier otra actividad de competición, en cualquier momento, aunque el titular fuese otra persona; o (ii) el ATV haya sido alterado o modificado de modo que repercuta negativamente en su funcionamiento, rendimiento o durabilidad, o bien que haya sido alterado o modificado con la finalidad de cambiar el uso previsto.

2) LIMITACIONES DE RESPONSABILIDAD

ESTA GARANTÍA SE OTORGA Y ACEPTA EXPLÍCITAMENTE, EN SUSTITUCIÓN DE CUALQUIER OTRA GARANTÍA, EXPRESA O IMPLÍCITA, INCLUIDAS, ENTRE OTRAS, CUALQUIER GARANTÍA DE COMERCIABILIDAD O ADECUACIÓN A UNA FINALIDAD EN PARTICULAR. EN LA MEDIDA EN QUE NO SE PUEDA RENUNCIAR A LAS GARANTÍAS IMPLÍCITAS, ÉSTAS QUEDAN LIMITADAS EN CUANTO A DURACIÓN A LA DE LAS GARANTÍAS EXPRESAS. LOS DAÑOS INCIDENTALS E INDIRECTOS QUEDAN EXCLUIDOS DE LA COBERTURA DE ESTA GARANTÍA. EN ALGUNAS JURISDICCIONES NO SE PERMITEN LOS DESCARGOS DE RESPONSABILIDAD, LAS LIMITACIONES NI LAS EXCLUSIONES IDENTIFICADAS CON ANTERIORIDAD Y, COMO RESULTADO, PODRÍAN NO SER APLICABLES EN SU CASO. ESTA GARANTÍA LE OTORGA DERECHOS ESPECÍFICOS, ADEMÁS DE OTROS QUE PUDIERA TENER Y QUE VARÍAN EN FUNCIÓN DEL PAÍS.

Ni el distribuidor, ni ningún concesionario de BRP, ni ninguna otra persona han sido autorizados para realizar afirmaciones, representaciones ni garantías con respecto al producto que no sean las contenidas en esta garantía limitada; y, en caso de hacerse, no podrán ser exigibles a BRP.

BRP se reserva el derecho de modificar esta garantía en cualquier momento, entendiéndose que tales modificaciones no alterarán las condiciones de garantía aplicables a los productos vendidos durante la vigencia de esta garantía.

3) EXCLUSIONES DE GARANTÍA

Todo lo que sigue no está amparado por la garantía en ninguna circunstancia:

- Desgaste y deterioro causado por el uso normal;
- Elementos de mantenimiento rutinario, optimizaciones, ajustes;
- Daños ocasionados por la omisión de mantenimiento o almacenamiento adecuados, según lo descrito en la Guía del usuario;
- Daños resultantes de la retirada de piezas, reparaciones incorrectas, operaciones de servicio técnico o modificaciones indebidas, el uso de piezas no fabricadas ni aprobadas por BRP; o bien daños resultantes de reparaciones realizadas por personas que no pertenezcan al servicio técnico autorizado de un concesionario o distribuidor;
- Daños causados por el abuso, uso indebido, negligencia o utilización del producto al margen de las recomendaciones que figuran en la Guía del usuario;
- Daños causados por accidentes, inmersión, fuego, robo, vandalismo o fuerza mayor;
- El uso de combustibles, aceites o lubricantes no adecuados para el producto (consulte la Guía del usuario);
- Ingestión de agua o nieve;
- Daños y perjuicios incidentales o indirectos, o daños de cualquier tipo, incluidos, entre otros, costes de grúa, almacenamiento, teléfono, alquiler, taxi, incomodidades, cobertura de seguro, pagos de préstamos, pérdida de tiempo, pérdida de ingresos.

4) PERÍODO DE COBERTURA DE LA GARANTÍA

La presente garantía tendrá efecto a partir de la fecha de entrega al primer consumidor minorista o de la fecha en la que el producto sea puesto en funcionamiento por vez primera (lo que suceda primero) y durante un período de:

VEINTICUATRO (24) MESES CONSECUTIVOS para uso privado.

SEIS (6) MESES CONSECUTIVOS, para uso comercial o alquiler.

El producto se utiliza de forma comercial cuando su uso guarda relación con algún tipo de trabajo o empleo que genere ingresos, durante cualquier parte del período de garantía. El producto se utiliza también de forma comercial cuando, en algún momento del período de garantía, tiene licencia para un uso comercial.

La reparación o sustitución de piezas, o la realización de operaciones de servicio técnico durante el período de garantía no amplían la duración de la garantía más allá e la fecha límite original.

Tenga en cuenta que la duración y cualquier otra modalidad de la garantía están sujetas a la legislación nacional o local vigente.

5) CONDICIONES PARA BENEFICIARSE DE LA GARANTÍA

Esta cobertura de garantía está supeditada al cumplimiento de todos los requisitos siguientes:

- El ATV Can-Am de 2009 debe ser adquirido como nuevo y sin usar por su primer propietario a través de un distribuidor o concesionario de Can-Am autorizado para distribuir ATV Can-Am en el país de venta;
- Debe haberse completado y documentado el proceso de inspección previo a la entrega según lo especificado por BRP;
- El producto debe haber sido debidamente registrado por un concesionario o distribuidor autorizado de Can-Am;
- El ATV Can-Am de 2009 debe adquirirse en el EEE;
- Las tareas de mantenimiento rutinarias deben ser realizadas dentro de los plazos indicados en la Guía del usuario para mantener la cobertura de la garantía. BRP se reserva el derecho de condicionar la cobertura de la garantía a la demostración previa de un mantenimiento adecuado.

BRP no aceptará ningún compromiso relacionado con esta garantía limitada ante ningún propietario para uso privado o comercial si no se han cumplido las condiciones anteriores. Estas limitaciones son necesarias para preservar la seguridad de los productos BRP, así como la de sus consumidores y la del público en general.

6) QUÉ DEBE HACERSE PARA BENEFICIARSE DE LA COBERTURA DE LA GARANTÍA

El cliente debe dejar de utilizar el ATV si surge cualquier anomalía. El cliente debe notificar la presencia de defectos a un concesionario o servicio técnico autorizado de BRP en un plazo no superior a dos (2) meses tras ser detectados dichos defectos, así como facilitar las condiciones de acceso al producto para la verificación o la reparación. El cliente también debe presentar al concesionario o distribuidor autorizado de BRP la prueba de compra, así como firmar la orden de reparación antes del comienzo de ésta para validar la garantía. Todas las piezas sustituidas bajo esta garantía limitada pasan a ser de la propiedad de BRP.

Tenga en cuenta que el período de notificación está sujeto a la legislación nacional o local vigente en su país o región.

7) QUÉ HARÁ BRP

Las obligaciones de BRP según esta garantía se limitan, según su criterio, a la reparación de las piezas que se determinen defectuosas tras un uso normal, en operaciones de mantenimiento o inspección; o bien, a la sustitución de esas piezas por piezas originales de Can-Am nuevas sin coste alguno en concepto de piezas y mano de obra, en cualquier concesionario o distribuidor autorizado de Can-Am durante el período de cobertura de garantía según las condiciones aquí descritas. La responsabilidad de BRP se limita a efectuar las reparaciones o reemplazar las piezas que sea necesario. Ningún reclamo de incumplimiento de la garantía será causa de la cancelación o anulación de la venta del ATV al propietario.

En caso que se requiera servicio fuera del EEE, el propietario asumirá el coste adicional correspondientes a las prácticas y condiciones locales, tales como (sin exclusión de otras), los gastos de transporte y seguro, los impuestos, gastos de licencias, aranceles y cualquier otro coste económico, incluidas las obligaciones impositivas para con los gobiernos, los estados, los territorios y sus organismos respectivos.

BRP se reserva el derecho de mejorar o modificar productos cada cierto tiempo, sin que ello suponga ninguna obligación de modificar productos previamente fabricados.

8) TRASPASO

Si se transfiere la propiedad de un producto durante el período que cubre la garantía, también se transferirá esta garantía, que tendrá validez durante el resto del período de cobertura, siempre y cuando BRP o un concesionario o distribuidor autorizado de BRP reciba una prueba que demuestre la conformidad del antiguo propietario con el traspaso de la titularidad, además de incluirse los datos del nuevo propietario.

9) ASISTENCIA AL CONSUMIDOR

En caso de disputa o controversia con respecto a esta garantía limitada, BRP le sugiere que intente resolverla con el concesionario o distribuidor. Le recomendamos que trate la cuestión con el responsable o con el director de asistencia del concesionario/distribuidor autorizado.

Si precisa asistencia adicional, póngase en contacto con el departamento de asistencia de su concesionario o distribuidor para resolver el problema.

Si el problema continúa todavía sin solución, póngase en contacto con BRP en la dirección que se indica a continuación.

Si reside en un país de Europa, Oriente Medio, África, Rusia o la CEI, póngase en contacto con nuestra oficina en Europa:

BRP EUROPE N.V.

Consumer Service Center
Skaldenstraat 125
9042 Gent
Belgium
Tel.: + 32-9-218-26-00

Si reside en un país escandinavo, póngase en contacto con nuestra sede en Finlandia:

BRP FINLAND OY

Service Department
Ahjotie 30
Fin-96320 Rovaniemi
Finland
Tel.: + 358 16 3208 111

Si reside en cualquier otro país, póngase en contacto con el distribuidor más cercano o con nuestra sede en Norteamérica:

BOMBARDIER RECREATIONAL PRODUCTS INC.

Consumer Services Group
75, J.-A. Bombardier Street
Sherbrooke, Québec J1L 1W3
Tel.: 819 566-3366

Encontrará los datos para localizar a su distribuidor en www.brp.com.

* En el territorio que cubre esta garantía limitada, Bombardier Recreational Products Inc. o sus filiales se encargan de la distribución y el servicio técnico de los productos.
© 2008 Bombardier Recreational Products Inc. Reservados todos los derechos.
™ Marca comercial de Bombardier Recreational Products Inc. o de sus filiales.

OBLIGACIONES Y RENUNCIA DE PRIVACIDAD

Deseamos informarle de que sus datos de contacto serán utilizados en trámites relacionados con la seguridad y la garantía. En ocasiones, también utilizamos los datos de nuestros clientes para informarles acerca de nuestros productos y ofertas. Si prefiere no recibir información acerca de nuestros productos, servicios y ofertas, puede indicarlo escribiendo a la dirección que se indica a continuación.

Tenga también en cuenta que, de vez en cuando, podemos permitir a organizaciones cuidadosamente seleccionadas y de confianza el uso de los datos de contacto de nuestros clientes, con fines de promoción de productos y servicios de calidad. Si prefiere que no facilitemos su nombre y dirección, puede indicarlo escribiendo a la dirección que se incluye a continuación.

En Canadá

BOMBARDIER RECREATIONAL PRODUCTS INC.

Warranty Department
75, J.-A. Bombardier Street
Sherbrooke, Québec J1L 1W3
Fax: 819 566-3590

En los EE.UU.

BRP US INC.

Warranty Department
7575 Bombardier Court
Wausau WI 54401
Tel.: 715 848-4957

Otros países

BRP EUROPEAN DISTRIBUTION

Warranty Department
Chemin de Messidor 5-7
1006 Lausanne,
Switzerland
Fax: + 41213187801

CAMBIO DE DIRECCIÓN/TITULARIDAD

Si su dirección ha variado o es el nuevo propietario del ATV, asegúrese de notificárselo a BRP por alguno de estos medios:

- Envío de una de las tarjetas abajo incluidas
- **Sólo Norteamérica:** llamada telefónica al número 715 848-4957 (EE.UU.) o al número 819 566-3366 (Canadá);
- Aviso a un concesionario o distribuidor autorizado de Can-Am.

En caso de un cambio en la titularidad, le rogamos que adjunte un comprobante en el que se indique que el anterior propietario accede a la transferencia.

La notificación a BRP es muy importante, incluso después del límite de validez de la garantía limitada, ya que permite a BRP localizar al propietario del ATV si fuese necesario (por ejemplo, cuando se inician convocatorias por seguridad). La notificación a BRP es responsabilidad del propietario.

UNIDADES ROBADAS: Si sufre el robo de su ATV, debe notificarlo a BRP o a un distribuidor autorizado de Can-Am. Le pediremos que nos proporcione su nombre, dirección y número de teléfono, el número de identificación del vehículo y la fecha en que fue robado.

En Norteamérica

BOMBARDIER RECREATIONAL PRODUCTS INC.

Warranty Department
75, J.-A. Bombardier Street
Sherbrooke, Québec J1L 1W3
Canada

Otros países

BRP EUROPEAN DISTRIBUTION

Warranty Department
Chemin de Messidor 5-7
1006 Lausanne
Switzerland

CAMBIO DE DIRECCIÓN CAMBIO DE TITULARIDAD

NÚMERO DE IDENTIFICACIÓN DEL VEHÍCULO

--	--	--	--	--	--	--	--	--	--	--	--	--	--	--	--	--	--	--	--

Número del modelo

Número de identificación del vehículo (V.I.N.)

DIRECCIÓN ANTIGUA
O PROPIETARIO ANTERIOR:

NOMBRE

CALLE

N.º

PISO

POBLACIÓN

PROVINCIA

CÓDIGO POSTAL

PAÍS

TELÉFONO

NUEVA DIRECCIÓN
O NUEVO PROPIETARIO:

NOMBRE

CALLE

N.º

PISO

POBLACIÓN

PROVINCIA

CÓDIGO POSTAL

PAÍS

TELÉFONO

V00A2F

CAMBIO DE DIRECCIÓN CAMBIO DE TITULARIDAD

NÚMERO DE IDENTIFICACIÓN DEL VEHÍCULO

--	--	--	--	--	--	--	--	--	--	--	--	--	--	--	--	--	--	--	--

Número del modelo

Número de identificación del vehículo (V.I.N.)

DIRECCIÓN ANTIGUA
O PROPIETARIO ANTERIOR:

NOMBRE

CALLE

N.º

PISO

POBLACIÓN

PROVINCIA

CÓDIGO POSTAL

PAÍS

TELÉFONO

NUEVA DIRECCIÓN
O NUEVO PROPIETARIO:

NOMBRE

CALLE

N.º

PISO

POBLACIÓN

PROVINCIA

CÓDIGO POSTAL

PAÍS

TELÉFONO

V00A2F

ATV MODELO N.º _____

NÚMERO DE IDENTIFICACIÓN DEL VEHÍCULO (V.I.N.) _____

NÚMERO DE IDENTIFICACIÓN DEL MOTOR (E.I.N.) _____

Titular: _____

NOMBRE

CALLE N.º PISO

POBLACIÓN PROVINCIA CÓDIGO POSTAL

Fecha de compra _____

AÑO MES DÍA

Garantía válida hasta _____

AÑO MES DÍA

Debe ser cumplimentado por el distribuidor en el momento de la venta.

SELLO DEL DISTRIBUIDOR

Verifique con su distribuidor si se ha registrado el vehículo con BRP.

Cuando lea esta Guía del usuario, recuerde lo siguiente:

ADVERTENCIA

Indica una posible situación de riesgo que, si no se evita, puede dar lugar a lesiones graves o incluso a la muerte.

ADVERTENCIA

EL MANEJO DE ESTE VEHÍCULO PUEDE ENTRANAR RIESGOS. Si no se observan las precauciones debidas, puede producirse una colisión o un vuelco, incluso en maniobras rutinarias, tales como girar y conducir por cuestas o sobre obstáculos.

La no observación de estas instrucciones puede dar lugar a riesgos de **LESIONES GRAVES O INCLUSO DE MUERTE:**

- **ANTES DE UTILIZAR ESTE ATV, LEA ESTA GUÍA DEL USUARIO Y TODAS LAS ETIQUETAS PRESENTES EN EL PRODUCTO.**
- **NO UTILICE NUNCA ESTE ATV SIN UN ENTRENAMIENTO ADECUADO.** Los usuarios principiantes deben seguir un curso homologado.
- **NO LLEVE NUNCA PASAJEROS.** El riesgo de pérdida de control del vehículo será mayor si lleva un pasajero.
- **NO UTILICE NUNCA ESTE ATV EN UNA SUPERFICIE PAVIMENTADA.** El riesgo de pérdida de control del vehículo es mayor si se conduce sobre superficies pavimentadas.
- **NO UTILICE NUNCA ESTE ATV EN CARRETERAS PÚBLICAS.** Puede colisionar con otros vehículos si conduce el ATV por la vía pública.
- **UTILICE SIEMPRE UN CASCO HOMOLOGADO,** protección para los ojos y ropa de protección.
- **NO CONSUMA NUNCA ALCOHOL NI DROGAS** antes ni durante la conducción de este vehículo.
- **NO UTILICE NUNCA ESTE ATV A UNA VELOCIDAD EXCESIVA.** El riesgo de pérdida de control del vehículo es mayor si se conduce a una velocidad excesiva para el terreno, las condiciones de visibilidad o su propia experiencia.
- **NO INTENTE NUNCA HACER PIRUETAS, COMO TROMPOS O SALTOS.**

GUÍA DEL USUARIO
DS 70, DS 90, DS 90 X
2009
219 701 198