

can-am™



2009

Guida dell'operatore

Include
Informazioni su Sicurezza,
Veicolo e Manutenzione

DS450™ EFI
DS450™ EFI X™ XC



AVVERTENZA

Leggere attentamente questa guida. Contiene importanti istruzioni di sicurezza.
Età operatore minima raccomandata: 16 anni.
Conservare questa Guida dell'operatore all'interno del veicolo.

AVVERTENZA

LA GUIDA DEL VEICOLO POTREBBE ESSERE RISCHIOSA. In caso di mancata osservanza delle precauzioni, potrebbe verificarsi facilmente una collisione o un ribaltamento, persino durante le manovre ordinarie come le sterzate, la guida su pendii o su ostacoli.

Per la propria sicurezza, comprendere e seguire le avvertenze contenute nella Guida dell'operatore e sulle etichette presenti sul veicolo. **La mancata osservanza di queste avvertenze può provocare LESIONI GRAVI O MORTE.** Tenere questa Guida dell'operatore sempre a disposizione nel veicolo.

AVVERTENZA

La mancata osservanza di qualsiasi precauzione e istruzione di sicurezza presente nella Guida dell'operatore, nella *VIDEOCASSETTA SULLA SICUREZZA* e sulle etichette del prodotto potrebbe comportare lesioni, fino alla morte!

AVVERTENZA

È possibile che le prestazioni di questo veicolo superino quelle di altri veicoli che potrebbero essere stati guidati in precedenza. Familiarizzate con il nuovo veicolo per un po'.

AVVERTENZA RELATIVO ALLA DISPOSIZIONE 65 IN CALIFORNIA

AVVERTENZA

Secondo lo stato della California il prodotto contiene o emette sostanze chimiche che possono essere causa di tumore e difetti di nascita o altri danni riproduttivi.

In Canada i prodotti sono distribuiti da Bombardier Recreational Products Inc. (BRP). In USA, i prodotti sono distribuiti da BRP US Inc.

I seguenti marchi di fabbrica sono proprietà di Bombardier Recreational Products Inc.:

Can-Am™

DS 450™

Rotax®

XP-S™

INTRODUZIONE

Congratulazioni per l'acquisto del vostro nuovo ATV Can-Am™. Il prodotto è coperto da garanzia BRP; avrete inoltre a disposizione una rete di concessionari autorizzati Can-Am in grado di fornire tutti i componenti, l'assistenza e gli accessori di cui potreste avere bisogno.

Il concessionario desidera impegnarsi affinché siate interamente soddisfatti del prodotto. Grazie alla sua formazione, egli potrà effettuare la messa a punto iniziale, l'ispezione del veicolo e completare la regolazione finale prima che prendiate possesso del veicolo. Nel caso in cui fossero necessarie informazioni più complete relative alla manutenzione, rivolgetevi al vostro concessionario.

Alla consegna, avrete anche ricevuto informazioni sulla copertura della garanzia e firmato l'*ELENCO DEI CONTROLLI PRE-FORNITURA* per garantire che il nuovo veicolo è stato predisposto per garantire la vostra completa soddisfazione.

Prima di mettersi alla guida

Prima di mettersi alla guida del veicolo, leggere attentamente le seguenti sezioni contenenti informazioni su come ridurre il rischio di lesioni o morte per se stessi e per le persone vicine:

- *INFORMAZIONI SULLA SICUREZZA*
- *INFORMAZIONI SUL VEICOLO*

Si consiglia vivamente di seguire un corso di guida sicura. Controllare con il proprio concessionario o con le autorità locali la disponibilità nella propria zona.

Conservare questa Guida dell'operatore nel veicolo in modo da poterla consultare per informazioni sulla manutenzione, la risoluzione dei problemi e istruzioni da fornire al passeggero.

Messaggi di sicurezza

Di seguito vengono descritti i messaggi di sicurezza, il relativo aspetto e le modalità di riferimento in questa guida:

AVVERTENZA

Indica una situazione pericolosa che, se non evitata, potrebbe causare gravi lesioni o morte.

 **ATTENZIONE** Indica una situazione pericolosa che, se non evitata, potrebbe causare lesioni minori o moderate.

 **AVVISO** Indica un'istruzione che, se non osservata, potrebbe danneggiare seriamente i componenti del veicolo o altre proprietà.

Informazioni su questa Guida dell'operatore

Questa Guida dell'operatore è stata preparata per portare a conoscenza del possessore/operatore di un nuovo veicolo, i diversi comandi, la manutenzione e le istruzioni di guida sicure. Questa è indispensabile per il corretto utilizzo del veicolo.

La guida è disponibile in numerose lingue. In caso di discrepanze, farà fede la versione inglese.

Se desidera visualizzare e/o stampare un'altra copia della Guida dell'operatore, visiti il seguente sito Web www.operatorsguide.brp.com.

Le informazioni contenute in questo documento sono corrette alla data di pubblicazione. Tuttavia, BRP segue una politica di continuo miglioramento dei propri prodotti, senza però alcun obbligo di installazione su prodotti fabbricati in precedenza. A causa di cambiamenti dell'ultimo momento, si potrebbero trovare alcune discrepanze tra i prodotti fabbricati e le descrizioni e/o caratteristiche tecniche illustrate in questa guida. BRP si riserva il diritto, in qualsiasi momento, di sospendere o cambiare specifiche, design, caratteristiche, modelli o dotazioni senza incorrere in alcun obbligo.

Al momento della vendita, la Guida dell'operatore e la *VIDEOCASSETTA SULLA SICUREZZA* devono rimanere sul mezzo.

Durante la lettura di questa Guida dell'operatore, ricordare che:

 **AVVERTENZA**

Indica un potenziale pericolo che, se non viene evitato, può provocare gravi lesioni o la morte.

INDICE

INTRODUZIONE	1
Prima di mettersi alla guida	1
Messaggi di sicurezza	1
Informazioni su questa Guida dell'operatore.....	1

INFORMAZIONI SULLA SICUREZZA

PRECAUZIONI GENERALI	8
Evitare l'avvelenamento da monossido di carbonio	8
Prevenire incendi da benzina e altri rischi	8
Prevenire bruciature causate da parti calde	9
Accessori e modifiche	9

MESSAGGI DI SICUREZZA SPECIALI	10
---	-----------

AVVERTENZE DI GUIDA	13
----------------------------------	-----------

GUIDA DEL VEICOLO	39
--------------------------------	-----------

Controllo pre-guida	40
Indumenti	41
Guida a scopo ricreativo	42
Ambiente	43
Limiti del design	43
Guida fuoristrada	44
Funzionamento generale e Precauzioni di sicurezza	44
Tecniche di guida	45

CARTELLINO	53
-------------------------	-----------

ETICHETTE IMPORTANTI PRESENTI SUL VEICOLO	54
--	-----------

INFORMAZIONI SUL VEICOLO

COMANDI/STRUMENTI/DOTAZIONI	58
--	-----------

1) Leva dell'acceleratore	59
2) Leva del freno anteriore	59
3) Leva della frizione	60
4) Freno di stazionamento	60
5) Interruttore multifunzione	61
6) Interruttore di accensione	62
7) Interruttore arresto a cordoncino.....	63
8) Spie	63
9) Pedale del freno posteriore	64
10) Pedale selezione marce	64
11) Kit strumenti	64
12) Chiavistello del sedile.....	65

CARBURANTE	66
Carburante consigliato	66
Procedura di alimentazione carburante	66
ISTRUZIONI DI FUNZIONAMENTO	67
Funzionamento durante il periodo di rodaggio	67
Avvio del motore	67
Innesto marce	68
Arresto del motore	69
Cura dopo l'utilizzo	70
Cosa fare in caso di ribaltamento del veicolo	70
Cosa fare in caso il veicolo sia immerso in acqua	71
MESSA A PUNTO DELLA GUIDA	72
Regolazione della larghezza del cingolo posteriore	72
Regolazione dell'incidenza	73
Linee guida per la regolazione delle sospensioni	75
Regolazione delle sospensioni anteriori	75
Regolazione delle sospensioni posteriori	76
Impostazioni predefinite delle sospensioni anteriori	78
Impostazioni predefinite delle sospensioni posteriori	78
TRASPORTO DEL VEICOLO	79

INFORMAZIONI SULLA MANUTENZIONE

PROGRAMMA DI MANUTENZIONE	82
Cambio dell'olio motore e sostituzione del filtro - 5 ore	87
Ispezione dopo 10 ore	87
PROCEDURE DI MANUTENZIONE	88
Olio motore	88
Liquido refrigerante motore	92
Filtro dell'aria	96
Alloggiamento filtro dell'aria	97
Parascintille marmitta	97
Radiatore	98
Pedale selezione marce	99
Frizione	99
Cavo dell'acceleratore	102
Leva dell'acceleratore	103
Candele	104
Batteria	105
Fusibili	106
Luci	107
Spie	109

PROCEDURE DI MANUTENZIONE (continua)	
Catena di trasmissione	109
Guidacatena	110
Denti corona catena di trasmissione.....	110
Pneumatici/Ruote	111
Cuscinetti ruota anteriore	113
Asse posteriore	113
Sospensioni	113
Freni	114
Carrozzeria.....	117
Telaio	117
Rimessaggio e preparazione prestagionale.....	117

INFORMAZIONI TECNICHE

IDENTIFICAZIONE DEL VEICOLO	120
Numero di identificazione del veicolo	120
Numero di identificazione motore	120
Targhetta di conformità	120
NORMATIVA SUL SISTEMA DI CONTROLLO DELLE EMISSIONI RUMOROSE	121
Solo Stati Uniti e Canada.....	121
CARATTERISTICHE TECNICHE	122

INDIVIDUAZIONE E RISOLUZIONE DEI PROBLEMI

LINEE GUIDA TECNICHE	128
-----------------------------------	------------

GARANZIA

GARANZIA LIMITATA BRP NEGLI STATI UNITI E IN CANADA: ATV CAN-AM™ MODELLO 2009	134
GARANZIA LIMITATA INTERNAZIONALE BRP: ATV CAN-AM™ MODELLO 2009.....	139
GARANZIA LIMITATA BRP PER L'AREA ECONOMICA EUROPEA: ATV CAN-AM™ MODELLO 2009.....	144
ESONERO DALLA RESPONSABILITÀ/OBBLIGHI RELATIVI ALLA RISERVATEZZA.....	149
CAMBIO DI INDIRIZZO/PROPRIETÀ	150

INFORMAZIONI SULLA SICUREZZA

PRECAUZIONI GENERALI

Evitare l'avvelenamento da monossido di carbonio

Tutti i gas di scarico contengono un gas mortale: il monossido di carbonio. L'inalazione di monossido di carbonio può causare cefalee, vertigini, sonnolenza, nausea, confusione ed eventualmente la morte.

Il monossido di carbonio è un gas inodore, incolore e insapore che può essere presente nell'aria anche se non si percepisce la presenza di scarichi del motore a livello visivo oppure olfattivo. I livelli mortali di monossido di carbonio si raggiungono molto velocemente e ben presto si può essere sopraffatti e non riuscire a salvarsi. I livelli mortali di monossido di carbonio possono inoltre persistere per ore oppure giorni in zone chiuse o scarsamente ventilate. In presenza di uno qualsiasi dei sintomi di avvelenamento da monossido di carbonio, lasciare immediatamente la zona, uscire all'aperto e contattare un medico.

Per prevenire lesioni gravi o la morte da monossido di carbonio:

- Non utilizzare mai il veicolo in zone scarsamente ventilate o parzialmente chiuse come, ad esempio, garage, parcheggi coperti o fienili. Anche se si cerca di ventilare i gas di scarico del motore con ventole o aprendo porte e finestre, il monossido di carbonio può raggiungere rapidamente livelli pericolosi.
- Non utilizzare mai il veicolo all'aperto in zone in cui i gas di scarico del motore possono accumularsi all'interno di un edificio attraverso porte e finestre.

Prevenire incendi da benzina e altri rischi

La benzina è estremamente infiammabile e altamente esplosiva. I vapori della benzina possono diffondersi ed essere accesi da una scintilla o fiamma lontana molti metri dal motore. Per ridurre il rischio di incendio o esplosione, attenersi alle istruzioni seguenti:

- Rifornire il veicolo all'aperto in una zona ben ventilata lontana da fiamme, scintille, sigarette e altre forme di accensione.
- Non aggiungere mai carburante con il motore in movimento.
- Non riempire eccessivamente il serbatoio del carburante. Lasciare spazio per consentire al carburante di espandersi a seguito delle variazioni di temperatura.
- Rimuovere eventuali perdite di carburante.
- Non avviare o utilizzare il motore con il coperchio del carburante rimosso.
- Utilizzare solo taniche approvate per benzina rossa per conservare il carburante.

La benzina è velenosa e potrebbe provocare lesioni o morte.

- Non aspirare mai la benzina tramite bocca.
- Se ingerita, a contatto con gli occhi o vengono inalati i vapori della benzina, contattare immediatamente un medico.

In caso di contatto con la cute, risciacquare con acqua e sapone e lavare gli abiti.

Prevenire bruciature causate da parti calde

Il sistema di scarico e il motore diventano caldi quando utilizzati. Evitare il contatto durante e subito dopo l'utilizzo per evitare bruciature.

Accessori e modifiche

Non apportare modifiche non autorizzate o utilizzare accessori o collegamenti non approvati da BRP. Poiché tali modifiche non sono state testate da BRP, potrebbero aumentare il rischio di incidenti o di lesioni e possono rendere illegale l'utilizzo del veicolo.

Per informazioni sugli accessori disponibili per il proprio veicolo, contattare il concessionario Can-Am autorizzato.

AVVERTENZA

QUESTO VEICOLO NON È UN GIOCATTOLO E LA GUIDA PUÒ ESSERE RISCHIOSA. Questo veicolo si maneggia in maniera diversa rispetto ad altri veicoli, compresi motocicli e macchine. In caso di mancata osservanza delle precauzioni, potrebbe verificarsi facilmente una collisione o un ribaltamento, persino durante manovre ordinarie come sterzate, guida su pendii o su ostacoli.

AVVERTENZA

La mancata osservanza di queste istruzioni può provocare **LESIONI GRAVI O MORTE**:

- Leggere attentamente questa Guida dell'operatore e tutte le etichette di avvertenza presenti sul veicolo e seguire le procedure di guida descritte. Guardare con attenzione il *VIDEO SULLA SICUREZZA* prima della guida.
- Non guidare mai questo veicolo senza seguire la giusta procedura. Seguire un corso di formazione. Tutti gli operatori devono seguire un corso di formazione tenuto da un istruttore certificato. Per ulteriori informazioni consultare un concessionario autorizzato Can-Am. Solo Stati Uniti e Canada: per informazioni sul corso di formazione disponibile più vicino, contattare lo SVIA (Specialty Vehicle Institute of America) al numero 1 800 877-2887 oppure, in Canada, il CSC (Canada Safety Council) al numero 1 613 739-1535 int. 227.
- Ricordare sempre questo limite di età: I ragazzi al di sotto dei 16 anni di età non devono guidare questo veicolo.
- Mai trasportare passeggeri su questo veicolo.
- Non guidare mai questo veicolo su superfici asfaltate, o su marciapiedi, vialetti, parcheggi o strade.
- Non guidare mai questo veicolo su strade pubbliche, a scorrimento veloce o autostrade, anche se sporche o sabbiose.
- Non salire mai su questo veicolo senza indossare un casco omologato di misura appropriata. Indossare inoltre una protezione per gli occhi (occhiali di sicurezza o maschera facciale), guanti, stivali, giacca o maglia a maniche lunghe e pantaloni lunghi.
- Non guidare mai questo veicolo in stato di ebbrezza o sotto l'effetto di farmaci poiché rallentano i tempi di reazione e limitano la capacità di giudizio.
- Non guidare mai a velocità elevate. Mantenere sempre una velocità adeguata al tipo di terreno, al grado di visibilità, alle condizioni di guida e alla propria esperienza.
- Non provare a eseguire impennate, salti o altre acrobazie.

AVVERTENZA

- Controllare sempre e confermare la condizione di funzionamento sicuro del veicolo prima di mettersi alla guida. Seguire sempre le procedure e i piani di controllo e di manutenzione descritti di seguito in questa Guida dell'operatore.
- Tenere sempre entrambe le mani sul manubrio e entrambi i piedi sui poggiatesta del veicolo durante la guida.
- L'utilizzo dei dispositivi di protezione dei piedi al posto dei poggiatesta come zona di appoggio durante l'utilizzo potrebbe comportare la rottura. Il piede o la gamba potrebbero infatti entrare a contatto con le ruote posteriori e provocare lesioni o incidenti. Non utilizzare mai i dispositivi di protezione dei piedi come zona di appoggio.
- Procedere sempre con cautela e prestare particolare attenzione quando si guida su un terreno non familiare. Stare sempre attenti alle condizioni mutevoli del terreno quando si guida questo veicolo.
- Non guidare mai su terreni impraticabili, sdruciolevoli o franosi fino a quando non si sono acquisite e messe in pratica le abilità necessarie per il controllo di questo veicolo su tali terreni. Prestare sempre particolare attenzione su questi tipi di terreno.
- Seguire sempre le giuste procedure per la sterzata descritte in questa Guida dell'operatore. Provare a eseguire la sterzata a bassa velocità prima di farlo a velocità più sostenuta. Non sterzare a velocità eccessive.
- Non guidare mai su pendii troppo ripidi per questo veicolo o per le proprie abilità. Fare pratica su brevi pendii prima di provare su quelli più lunghi.
- Seguire sempre le giuste procedure per la salita sui pendii descritte in questa Guida dell'operatore. Controllare attentamente il terreno prima di iniziare la salita di qualsiasi pendio. Non salire mai su pendii che presentano superfici eccessivamente sdruciolevoli o franose. Spostare il peso in avanti. Non spingere mai l'acceleratore di colpo o fare bruschi cambi di marcia. Non salire sulla cima del pendio a velocità elevate.
- Seguire sempre le giuste procedure per la discesa dai pendii e per la frenata come descritto di seguito in questa Guida dell'operatore. Controllare attentamente il terreno prima di iniziare la discesa di qualsiasi pendio. Spostare il peso all'indietro. Non scendere mai dal pendio a elevata velocità. Evitare la discesa del pendio a un'angolazione che provocherebbe la brusca inclinazione su un lato. Per quanto possibile scendere dritti.

AVVERTENZA

- Seguire sempre le giuste procedure per attraversare un pendio come descritto di seguito in questa Guida dell'operatore. Evitare i pendii che presentano superfici eccessivamente sdruciolevoli o franose. Spostare il peso a monte del veicolo. Non provare a girare il veicolo sui pendii fino a quando non si è acquisita una buona conoscenza delle tecniche di sterzata descritte di seguito in questa Guida dell'operatore sulle superfici piane. Se possibile, evitare di attraversare diagonalmente un pendio ripido.
- Quando si sale un pendio, utilizzare sempre le giuste procedure in caso di stallo o slittamento del veicolo. Per evitare lo stallo del motore quando si sale un pendio, utilizzare la marcia giusta e mantenere una velocità costante. In caso di stallo o slittamento del veicolo, seguire la procedura speciale per la frenatura descritta in questa Guida dell'operatore. Scendere dal lato a monte o di lato se il veicolo è rivolto verso la salita. Girare il veicolo e risalire a bordo seguendo la procedura descritta di seguito in questa Guida dell'operatore.
- Controllare sempre se sono presenti ostacoli prima di percorrere una zona nuova. Non provare mai a guidare su grandi ostacoli, come grossi massi o tronchi d'albero caduti. Seguire sempre le giuste procedure quando si affrontano ostacoli come descritto di seguito in questa Guida dell'operatore.
- Prestare sempre attenzione durante il pattinamento o lo slittamento. Imparare a controllare il pattinamento o lo slittamento facendo pratica a basse velocità e su un terreno orizzontale e liscio. Sulle superfici estremamente sdruciolevoli come il ghiaccio, procedere adagio e prestare particolare attenzione per ridurre la possibilità di pattinamento con conseguente perdita di controllo.
- Non guidare mai il veicolo in corsi d'acqua veloci o in acque più profonde di quelle specificate in questa Guida dell'operatore. Ricordare che i freni bagnati potrebbero aver ridotto la capacità di frenata. Provare i freni dopo essere usciti dall'acqua. Se necessario, frenare diverse volte per consentire all'attrito di far asciugare i pattini.
- Utilizzare sempre i pneumatici specificati di seguito in questa Guida dell'operatore. Mantenere sempre la pressione degli pneumatici indicata in questa Guida dell'operatore.
- Non modificare questo veicolo con installazione impropria o utilizzo di accessori non adeguati. Utilizzare esclusivamente accessori approvati BRP.
- Mai superare la capacità di carico indicata per questo veicolo compreso l'operatore e tutti gli altri accessori aggiunti.

AVVERTENZE DI GUIDA

Le seguenti avvertenze sulla sicurezza e la forma in cui sono presentate sono state richieste dalla "United States Consumer Product Safety Commission", ovvero dalla commissione che regola la sicurezza relativamente a beni di consumo negli Stati Uniti, e devono essere presenti nella Guida dell'operatore di tutti gli ATV.

Nota: Le seguenti illustrazioni sono solo rappresentazioni generali. Il vostro modello potrebbe essere diverso.

AVVERTENZA



V00A0AQ

RISCHIO POTENZIALE

La guida di questo veicolo senza la giusta procedura.

COSA POTREBBE ACCADERE

Il rischio di incidente è notevolmente maggiore se l'operatore non sa come controllare il veicolo in modo appropriato in diverse situazioni e su diversi tipi di terreno.

COME EVITARE IL RISCHIO

I principianti o gli inesperti devono completare il corso di formazione. È inoltre importante mettere in pratica regolarmente le abilità apprese durante il corso di formazione e le tecniche di utilizzo descritte in questa Guida dell'operatore.

Per ulteriori informazioni relative ai corsi di formazione, rivolgersi a un concessionario autorizzato Can-Am.

! AVVERTENZA



**AL DI
SOTTO DI
16**

V00A01Q

RISCHIO POTENZIALE

La mancata osservanza delle raccomandazioni relative ai limiti di età per questo veicolo.

COSA POTREBBE ACCADERE

Il mancato rispetto di queste raccomandazioni relative ai limiti di età può provocare lesioni o persino la morte del bambino.

Notare inoltre che anche i ragazzi che soddisfano il limite di età per la guida di questo veicolo non è detto che abbiano l'esperienza e le abilità necessarie, o che siano sufficientemente prudenti per guidare questo veicolo in modo sicuro e potrebbero essere quindi coinvolti in gravi incidenti.

COME EVITARE IL RISCHIO

Nessun ragazzo con età inferiore ai 16 anni deve guidare questo veicolo.

! AVVERTENZA

V00A02Q

RISCHIO POTENZIALE

Il trasporto di passeggeri su questo veicolo.

COSA POTREBBE ACCADERE

Riduce notevolmente la capacità di equilibrio e di controllo di questo veicolo.

Potrebbe provocare un incidente con conseguenti lesioni per se stessi o per i passeggeri.

COME EVITARE IL RISCHIO

Non trasportare mai passeggeri. Pur presentando un sedile lungo che garantisce il movimento per il conducente senza limitazioni, non è stato né pensato né progettato per il trasporto di passeggeri.

! AVVERTENZA

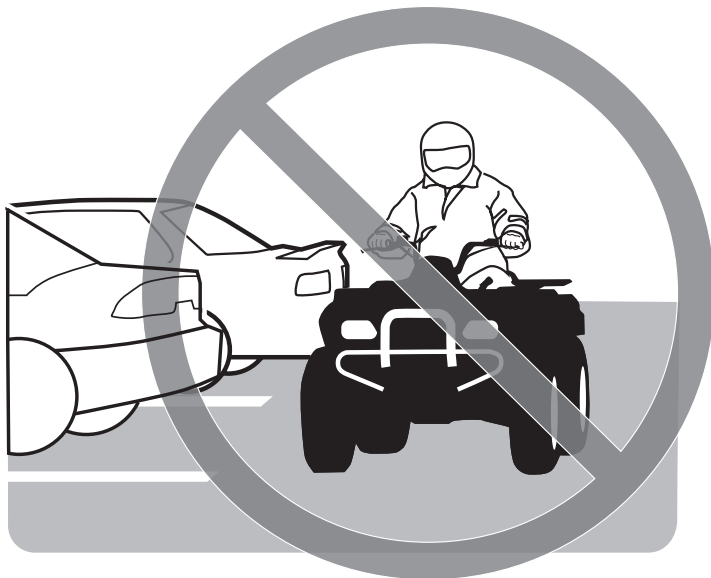

V00A03Q

RISCHIO POTENZIALE

La guida di questo veicolo su strade asfaltate.

COSA POTREBBE ACCADERE

Gli pneumatici sono progettati unicamente per uso fuori-strada, non per essere usati su strade asfaltate. Le superfici asfaltate potrebbero seriamente compromettere la guida e il controllo di questo veicolo e provocare la perdita di controllo dello stesso.

COME EVITARE IL RISCHIO

Non guidare mai questo veicolo su superfici asfaltate, o su marciapiedi, vialetti, parcheggi o strade.

! AVVERTENZA

V00A04Q

RISCHIO POTENZIALE

La guida di questo veicolo su strade pubbliche, a scorrimento veloce o autostrade.

COSA POTREBBE ACCADERE

Una collisione con un altro veicolo.

COME EVITARE IL RISCHIO

Non guidare mai questo veicolo su strade pubbliche, a scorrimento veloce o autostrade, anche se sporche o sabbiose. In molti stati è illegale guidare un veicolo di questo tipo su strade pubbliche, ad alto scorrimento o su autostrade.

! AVVERTENZA



V00A06Q

RISCHIO POTENZIALE

La guida di questo veicolo senza l'utilizzo del casco omologato, la protezione per gli occhi e gli abiti protettivi.

COSA POTREBBE ACCADERE

I seguenti punti riguardano tutti gli operatori dell'ATV:

- La guida senza un casco omologato aumenta le possibilità di lesioni gravi o morte in caso di incidente.
- La guida senza protezione per occhi può comportare un incidente e aumenta le possibilità di lesioni gravi in caso di incidente.
- La guida senza abiti protettivi aumenta le possibilità di lesioni gravi in caso di incidente.

COME EVITARE IL RISCHIO

Indossare sempre un casco omologato che calzi adeguatamente. Indossare inoltre:

- Protezione per occhi (occhiali di sicurezza o maschera)
- Guanti e stivali
- Maglia a maniche lunghe o giacca
- Pantaloni lunghi.

! AVVERTENZA

V00A07Q

RISCHIO POTENZIALE

La guida di questo veicolo dopo l'assunzione di droga o alcool.

COSA POTREBBE ACCADERE

Potrebbe seriamente compromettere la capacità di giudizio.

Potrebbe rallentare il tempo di reazione.

Potrebbe compromettere l'equilibrio e la percezione.

Potrebbe provocare un incidente o la morte.

COME EVITARE IL RISCHIO

Mai consumare alcool o droghe durante o prima della guida di questo veicolo.

! AVVERTENZA

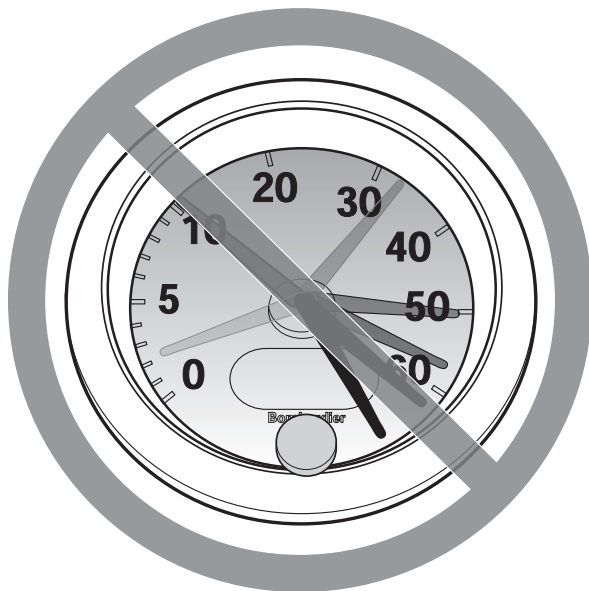

V00A08Q

RISCHIO POTENZIALE

La guida di questo veicolo a velocità elevate.

COSA POTREBBE ACCADERE

Aumentano le possibilità di perdita di controllo del veicolo cosa che potrebbe provocare un incidente.

COME EVITARE IL RISCHIO

Procedere sempre a una velocità adeguata al tipo di terreno, al grado di visibilità, alle condizioni di guida e alla propria esperienza.

! AVVERTENZA

V00A09Q

RISCHIO POTENZIALE

L'esecuzione di impennate, salti o altre acrobazie.

COSA POTREBBE ACCADERE

Aumenta la possibilità di incidente, compreso il ribaltamento.

COME EVITARE IL RISCHIO

Non provare a eseguire acrobazie come impennate o salti. Non fare esibizioni.

 **AVVERTENZA**

RISCHIO POTENZIALE

La mancata ispezione del veicolo prima della guida.

La scarsa manutenzione del veicolo.

COSA POTREBBE ACCADERE

Aumenta la possibilità di incidente o di danni al veicolo.

COME EVITARE IL RISCHIO

Ispezionare il veicolo ogni volta che viene utilizzato per accertarsi che le condizioni di guida siano sicure.

Seguire sempre le procedure e i piani di controllo e di manutenzione descritti di seguito in questa Guida dell'operatore.

 **AVVERTENZA**

RISCHIO POTENZIALE

La guida su corsi d'acqua gelati.

COSA POTREBBE ACCADERE

Lo sprofondamento nel ghiaccio può provocare lesioni gravi o la morte.

COME EVITARE IL RISCHIO

Non guidare mai questo veicolo su una superficie ghiacciata prima di essersi accertati che il ghiaccio sia abbastanza spesso e sicuro per supportare il veicolo e il suo carico, così come la forza che viene prodotta dallo spostamento dello stesso.

! AVVERTENZA

V00A0BQ

RISCHIO POTENZIALE

Il mancato posizionamento delle mani sul manubrio e dei piedi sul poggia-piedi durante la guida.

COSA POTREBBE ACCADERE

Persino il semplice spostamento di una mano o di un piede potrebbe ridurre la capacità di controllo del veicolo con conseguente perdita di equilibrio e caduta dal veicolo. Con lo spostamento di un piede dalla sua posizione, quest'ultimo o la gamba potrebbero entrare in contatto con le ruote posteriori e provocare lesioni o incidenti.

COME EVITARE IL RISCHIO

Durante la guida tenere sempre entrambe le mani sul manubrio ed entrambi i piedi sui poggia-piedi del veicolo.

! AVVERTENZA

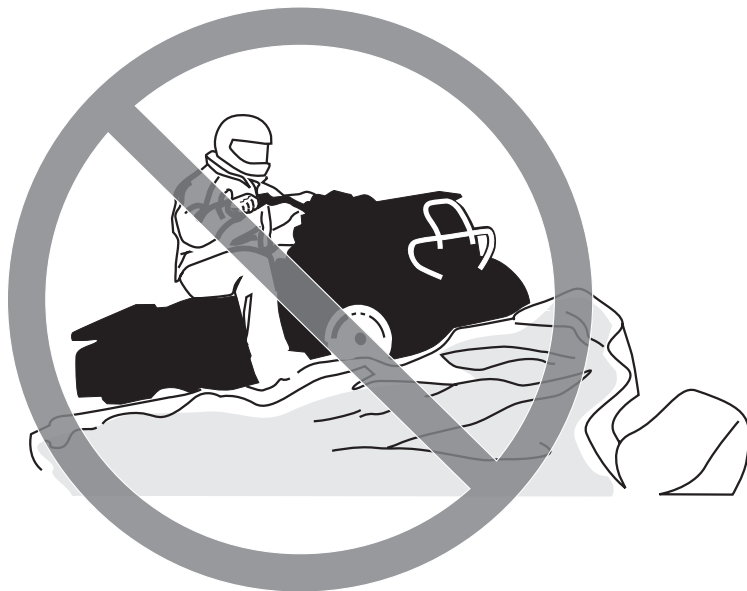

V00A0CQ

RISCHIO POTENZIALE

La mancanza di particolare attenzione quando si guida un veicolo su un terreno sconosciuto.

COSA POTREBBE ACCADERE

Ci si potrebbe imbattere in sassi nascosti, dossi o buche senza avere il tempo di reazione sufficiente.

Si potrebbe provocare un ribaltamento o una perdita di controllo del veicolo.

COME EVITARE IL RISCHIO

Procedere con cautela e prestare particolare attenzione quando si guida su un terreno non familiare.

Stare sempre attenti alle condizioni mutevoli del terreno quando si guida il veicolo.

! AVVERTENZA

V00A0DQ

RISCHIO POTENZIALE

La mancanza di attenzione quando si guida su un ATV su un terreno impraticabile, sdruciolevole o franoso.

COSA POTREBBE ACCADERE

Si potrebbe provocare una perdita di trazione o di controllo del veicolo che comporterebbe un incidente, compreso il ribaltamento.

COME EVITARE IL RISCHIO

Non guidare su terreni impraticabili, sdruciolevoli o franosi fino a quando non si hanno acquisito e messo in pratica le abilità necessarie per il controllo del veicolo su tali terreni.

Prestare sempre particolare attenzione su questi tipi di terreno.

! AVVERTENZA



V00A0EQ

RISCHIO POTENZIALE

Sterzare in modo errato.

COSA POTREBBE ACCADERE

Una perdita di controllo del veicolo con conseguente collisione o ribaltamento.

COME EVITARE IL RISCHIO

Seguire sempre le giuste procedure per la sterzata descritte in questa Guida dell'operatore. Provare a eseguire la sterzata a bassa velocità prima di farlo a velocità più sostenuta.

Non sterzare a velocità eccessive.

! AVVERTENZA

V00A00Q

RISCHIO POTENZIALE

La guida su pendii estremamente ripidi.

COSA POTREBBE ACCADERE

Il veicolo potrebbe capovolgersi molto facilmente sui pendii ripidi rispetto a quelli meno ripidi o alle superfici orizzontali.

COME EVITARE IL RISCHIO

Non guidare mai su pendii troppo ripidi per questo veicolo o per le proprie abilità.

Fare pratica su brevi pendii prima di provare su quelli più lunghi.

! AVVERTENZA



V00A0FQ

RISCHIO POTENZIALE

La salita di pendii in modo non corretto.

COSA POTREBBE ACCADERE

Si potrebbe provocare la perdita di controllo o il ribaltamento del veicolo.

COME EVITARE IL RISCHIO

Seguire sempre le giuste procedure per la salita sui pendii descritte in questa Guida dell'operatore.

Controllare sempre attentamente il terreno prima di iniziare la salita di qualsiasi pendio.

Non salire mai su pendii che presentano superfici eccessivamente sdruciolevoli o franose.

Spostare il peso in avanti.

Non spingere mai l'acceleratore di colpo o fare bruschi cambi di marcia. Il veicolo potrebbe capovolgersi all'indietro.

Non salire sulla cima del pendio a velocità elevate. Dall'altro lato del pendio potrebbe esserci una discesa ripida, un altro veicolo o una persona.

! AVVERTENZA

V00A0GQ

RISCHIO POTENZIALE

La discesa dal pendio in modo non corretto.

COSA POTREBBE ACCADERE

Si potrebbe provocare la perdita di controllo o il ribaltamento del veicolo.

COME EVITARE IL RISCHIO

Seguire sempre le giuste procedure per la discesa dai pendii descritte in questa Guida dell'operatore.

NOTA: Quando si frena mentre si scende per un pendio è necessaria una tecnica particolare.

Controllare sempre attentamente il terreno prima di iniziare la discesa di qualsiasi pendio.

Spostare il peso all'indietro.

Non scendere mai dal pendio a elevata velocità.

Evitare la discesa del pendio a un'angolazione che provocherebbe la brusca l'inclinazione su un lato. Per quanto possibile scendere dritti.

! AVVERTENZA



V00A0HQ

RISCHIO POTENZIALE

L'attraversamento non corretto o la sterzata impropria sui pendii.

COSA POTREBBE ACCADERE

Si potrebbe provocare la perdita di controllo o il ribaltamento del veicolo.

COME EVITARE IL RISCHIO

Non provare a girare il veicolo sui pendii fino a quando non si è acquisita una buona conoscenza delle tecniche di sterzata descritte di seguito in questa Guida dell'operatore su superfici piane. Prestare molta attenzione quando si eseguono le sterzate sui pendii.

Se possibile, evitare di attraversare diagonalmente un pendio ripido.

Quando si attraversa il lato di un pendio:

Seguire sempre le giuste procedure descritte in questa Guida dell'operatore.

Evitare i pendii che presentano superfici eccessivamente sdruciolevoli o franose.

Spostare il peso a monte del veicolo.

! AVVERTENZA

V00A01Q

RISCHIO POTENZIALE

Stallo del motore, slittamento o discesa dal veicolo in modo non corretto quando si sale un pendio.

COSA POTREBBE ACCADERE

Si potrebbe provocare un ribaltamento del veicolo.

COME EVITARE IL RISCHIO

Utilizzare la marcia giusta e mantenere la velocità costante quando si sale un pendio.

In caso di perdita di velocità in avanti:

Tenere il proprio peso a monte. Non spingere mai l'acceleratore di colpo o fare bruschi cambi di marcia. Il veicolo potrebbe capovolgersi all'indietro.

Frenare.

Tirare il freno di stazionamento dopo essersi fermati.

Scendere dal lato a monte o di lato se il veicolo è rivolto verso la salita.

Se si comincia a slittare all'indietro:

Tenere il proprio peso a monte. Non spingere mai l'acceleratore di colpo o fare bruschi cambi di marcia. Il veicolo potrebbe capovolgersi all'indietro.

Non utilizzare il freno posteriore in caso di slittamento.

Frenare gradualmente con il freno anteriore.

Quando si è completamente fermi, utilizzare anche il freno posteriore e quello di stazionamento.

Scendere dal lato a monte o di lato se il veicolo è rivolto verso la salita.

Girare il veicolo e risalire a bordo seguendo la procedura descritta di seguito in questa Guida dell'operatore.

! AVVERTENZA



V00A0JQ

RISCHIO POTENZIALE

La guida impropria sugli ostacoli.

COSA POTREBBE ACCADERE

Potrebbe provocare la perdita di controllo o una collisione.

Potrebbe provocare il ribaltamento del veicolo.

COME EVITARE IL RISCHIO

Prima di guidare in una zona nuova, verificare la presenza di ostacoli.

Non provare mai a guidare su grandi ostacoli, come grossi massi o tronchi d'albero caduti.

Per affrontare gli ostacoli, seguire sempre le giuste procedure descritte in questa Guida dell'operatore.

! AVVERTENZA

V00A0KQ

RISCHIO POTENZIALE

Pattinamento o slittamento.

COSA POTREBBE ACCADERE

Si potrebbe perdere il controllo di questo veicolo.

Si potrebbe anche riguadagnare trazione inaspettatamente con conseguente possibile ribaltamento del veicolo.

COME EVITARE IL RISCHIO

Imparare a controllare il pattinamento o lo slittamento facendo pratica a basse velocità e su un terreno orizzontale e liscio.

Sulle superfici estremamente sdruciolevoli come il ghiaccio, procedere adagio e prestare particolare attenzione per ridurre la possibilità di pattinamento o slittamento incontrollati.

! AVVERTENZA



V00A0LQ

RISCHIO POTENZIALE

Guida di questo veicolo attraverso corsi d'acqua profondi o a scorrimento veloce.

COSA POTREBBE ACCADERE

Gli pneumatici potrebbero galleggiare, provocando perdita di trazione e di controllo, con conseguente rischio di incidenti.

COME EVITARE IL RISCHIO

Non guidare mai il veicolo in corsi d'acqua veloci o in acque più profonde di quelle specificate in questa Guida dell'operatore.

Controllare la profondità dell'acqua e la corrente prima di provare ad attraversare il corso d'acqua. Il livello dell'acqua non deve superare i poggiatesta.

Ricordare che i freni bagnati potrebbero aver ridotto la capacità di frenata. Provare i freni dopo essere usciti dall'acqua. Se necessario, frenare diverse volte per consentire all'attrito di far asciugare i pattini.

! AVVERTENZA

V00A00Q

RISCHIO POTENZIALE

La guida del veicolo con pneumatici non adatti, o con pressione degli pneumatici non giusta o irregolare.

COSA POTREBBE ACCADERE

L'utilizzo di pneumatici non adatti su questo veicolo o la guida di questo veicolo con pressione degli pneumatici errata o irregolare, potrebbe provocare la perdita di controllo, scoppi o lo spostamento dello pneumatico dal cerchio e incrementare il rischio di incidente.

COME EVITARE IL RISCHIO

Utilizzare sempre gli pneumatici delle dimensioni e del tipo specificati in questa Guida dell'operatore per questo veicolo.

Mantenere sempre la pressione degli pneumatici indicata in questa Guida dell'operatore.

Sostituire sempre le ruote o gli pneumatici danneggiati.

! AVVERTENZA



V00A0N0

RISCHIO POTENZIALE

La guida di questo veicolo con modifiche improprie.

COSA POTREBBE ACCADERE

L'installazione sbagliata di accessori o la modifica di questo veicolo potrebbe modificare il controllo che in alcune situazioni potrebbero portare a un incidente.

COME EVITARE IL RISCHIO

Non modificare questo veicolo con installazione impropria o utilizzo di accessori non adeguati. Tutti i componenti e gli accessori aggiunti a questo veicolo devono essere approvati da BRP e devono essere installati e utilizzati secondo istruzioni. Per eventuali domande, consultare un concessionario autorizzato Can-Am.

La modifica del veicolo per aumentare la velocità e le prestazioni potrebbe violare i termini e le condizioni della garanzia limitata del veicolo. Inoltre, alcune modifiche compresa la rimozione del motore o dei componenti dell'impianto di scarico, sono illegali per la maggior parte delle legislazioni.

! AVVERTENZA

V02A02Q

RISCHIO POTENZIALE

Il sovraccarico di questo veicolo o il trasporto o il traino improprio di un carico.

COSA POTREBBE ACCADERE

Potrebbe provocare cambiamenti nel controllo del veicolo e provocare un incidente.

COME EVITARE IL RISCHIO

Non superare mai i limiti di carico indicati per questo veicolo compreso l'operatore, così come tutti gli altri carichi e accessori aggiunti.

Distribuire il carico adeguatamente e fissarlo bene.

Ridurre la velocità durante il trasporto di un carico. Lasciare una maggiore distanza di sicurezza per la frenatura.

Seguire sempre le istruzioni di questa Guida dell'operatore per il trasporto di un carico.

! AVVERTENZA



V03M01Q

RISCHIO POTENZIALE

Il trasporto di materiale infiammabile e pericoloso può provocare un'esplosione.

COSA POTREBBE ACCADERE

Ciò potrebbe provocare lesioni gravi o morte.

COME EVITARE IL RISCHIO

Non trasportare mai materiale infiammabile o pericoloso.

Durante la lettura di questa Guida dell'operatore, ricordare che:

! AVVERTENZA

Indica un potenziale pericolo che, se non viene evitato, può provocare gravi lesioni o la morte.

GUIDA DEL VEICOLO

Per apprezzare completamente il piacere e l'esaltazione della guida di questo veicolo, vi sono alcune regole di base e suggerimenti che è **OBBLIGATORIO** seguire. Alcune potrebbero risultare nuove mentre altre potrebbero risultare ovvie o normale senso comune.

Prendersi tutto il tempo necessario per studiare questa Guida dell'operatore e tutte le etichette di avvertenza così come la *VIDEOCASSETTA SULLA SICUREZZA* in dotazione con il veicolo. Descrivono più accuratamente tutto ciò che è necessario sapere sul veicolo prima di guidarlo.

Sia i nuovi utenti sia gli utenti esperti devono essere a conoscenza per la propria sicurezza personale dei comandi e delle funzioni dell'ATV. Altrettanto importante è sapere come guidare correttamente.

Le informazioni contenute in questa Guida dell'operatore sono limitate. Si raccomanda vivamente di reperire altre informazioni e istruzioni dalle autorità locali, dai club ATV, da un'organizzazione di formazione ATV riconosciuta o di contattare un concessionario autorizzato Can-Am.

Solo Stati Uniti e Canada: per informazioni sul corso di formazione disponibile più vicino, contattare lo SVIA (Specialty Vehicle Institute of America) al numero 1 800 887-2887 oppure, in Canada, il CSC (Canada Safety Council) al numero 1 613 739-1535 int. 227.

La "U.S. Consumer Product Safety Commission", commissione che regola la sicurezza relativa a prodotti e consumatori negli Stati Uniti, e tutte le ditte produttrici ATV vietano ai ragazzi di età inferiore a 16 anni la guida di un ATV con un motore superiore ai 90 cc. Per la loro incolumità si raccomanda vivamente di seguire e di far rispettare questa raccomandazione. In qualità di conducenti siete i soli in grado di valutare se sono stati compresi i rischi e le modalità di guida sicura di un veicolo.

I soggetti con disturbi fisici o mentali, o gli amanti del rischio hanno una maggiore possibilità di esposizione ai ribaltamenti o alle collisioni che potrebbero provocare lesioni compresa la morte.

Non tutti i veicoli sono uguali. Ognuno presenta caratteristiche di prestazione, comandi e funzioni esclusive. Ognuno va guidato e controllato diversamente.

Acquisire dimestichezza con i comandi e con il funzionamento generale del veicolo prima di avventurarsi in condizioni di fuoristrada. Fare pratica in un'area adatta priva di pericoli per poter ben controllare ogni comando. Guidare a basse velocità. Le velocità più elevate richiedono maggiore esperienza e condizioni di guida adatte.

Le condizioni di guida variano di luogo in luogo, le cui condizioni ambientali potrebbero radicalmente cambiare periodicamente e in base alla stagione.

La guida sulla sabbia è differente rispetto a quella sulla neve o attraverso foreste o paludi. Ogni luogo potrebbe richiedere un maggior grado di prontezza di riflessi e di abilità. Siate prudenti. Procedere sempre con attenzione. Evitare situazioni inutilmente rischiose che potrebbero farvi arenare o ferire.

Non credere che il veicolo possa essere sicuro in ogni situazione. Improvvisi cambiamenti nel terreno provocati da buche, avvallamenti, scarpate, "terreno" più morbido o più duro o altri tipi di irregolarità, potrebbero provocare il rovesciamento o la perdita di stabilità del veicolo. Per evitare ciò, rallentare e valutare il tipo di

conformazione del terreno. Se il veicolo comincia a ribaltarsi o a capovolgersi, solitamente la cosa migliore da fare è quella di scendere immediatamente e di andare nella direzione OPPOSTA!

Controllo pre-guida

AVVERTENZA

Eseguire un controllo pre-guida prima di ogni utilizzo per rilevare eventuali problemi durante la guida. Il controllo pre-guida può aiutare a monitorare l'usura e il deterioramento prima che diventino un problema grave. Correggere eventuali problemi rilevati per ridurre il rischio di guasti o incidenti. Se necessario, rivolgersi a un concessionario autorizzato Can-Am.

Prima di utilizzare questo veicolo, l'operatore deve sempre:

- Azionare il freno di stazionamento e controllare che funzioni correttamente.
- Controllare pressione e condizione degli pneumatici.
- Controllare che ruote e cuscinetti non siano usurati o danneggiati.
- Controllare l'ubicazione dei comandi e assicurarsi che funzionino correttamente.
- Controllare che il volante giri liberamente.
- Azionare diverse volte la leva di comando dell'acceleratore per controllare che funzioni liberamente. Deve ritornare in posizione di folle quando rilasciata.
- Azionare la leva del freno e il pedale del freno per controllare che funzionino correttamente. Devono tornare indietro completamente quando rilasciati.
- Accertarsi che la posizione della leva del freno sia regolata in base alla mano del conducente.
- Controllare tutti i raccordi dei condotti dei freni, accertandosi che siano serrati e non presentino perdite.
- Con il freno di stazionamento correttamente applicato, azionare la leva della frizione. Deve tornare indietro completamente quando viene rilasciata.
- Controllare che la catena di trasmissione sia lubrificata e regolata.
- Controllare che i denti non siano usurati o danneggiati.
- Controllare che i dispositivi di fissaggio dell'asse posteriore siano serrati.
- Controllare il braccio oscillante; se si rileva gioco laterale **NON USARE IL VEICOLO**.
- Verificare i livelli di carburante, olio e liquido refrigerante.
- Controllare che non siano presenti perdite di olio sul motore, sulla trasmissione o sul serbatoio dell'olio.
- Pulire fari e fanalino.
- Controllare che il sedile sia correttamente agganciato.
- Nel trasportare un carico, rispettare la capacità di carico. Controllare che il carico sia agganciato bene al veicolo.

- A motore spento, controllare che non vi siano parti allentate. Controllare i dispositivi di fissaggio.
- Controllare che il percorso di guida sia sgombro da persone e ostacoli.
- Controllare il corretto funzionamento del pulsante di accensione, del pulsante di avvio e dell'interruttore di arresto del motore, dei fari e degli indicatori di direzione.
- Accendere il motore, disinnestare il freno di stazionamento e procedere lentamente per alcuni metri; quindi azionare tutti i freni singolarmente per testarli.

Correggere gli eventuali problemi riscontrati prima di mettersi alla guida. Consultate un concessionario autorizzato Can-Am, se necessario.

Indumenti

Scegliere l'abbigliamento in base alle condizioni meteorologiche. Indossare comunque indumenti e abiti protettivi specifici, compreso un casco omologato, una protezione per gli occhi, stivali, guanti, una maglia a maniche lunghe e pantaloni. Questo tipo di indumenti garantisce la protezione da eventuali pericoli di lieve entità. L'operatore non deve mai indossare abiti larghi o sciarpe che potrebbero rimanere incagliati nel veicolo o in arbusti o rami. A seconda delle condizioni del tempo, potrebbero essere necessari occhiali antiappannanti o occhiali da sole. Sono disponibili diversi colori di lenti per occhiali di sicurezza o da sole per poter meglio distinguere le variazioni del terreno. Indossare gli occhiali da sole esclusivamente durante il giorno.

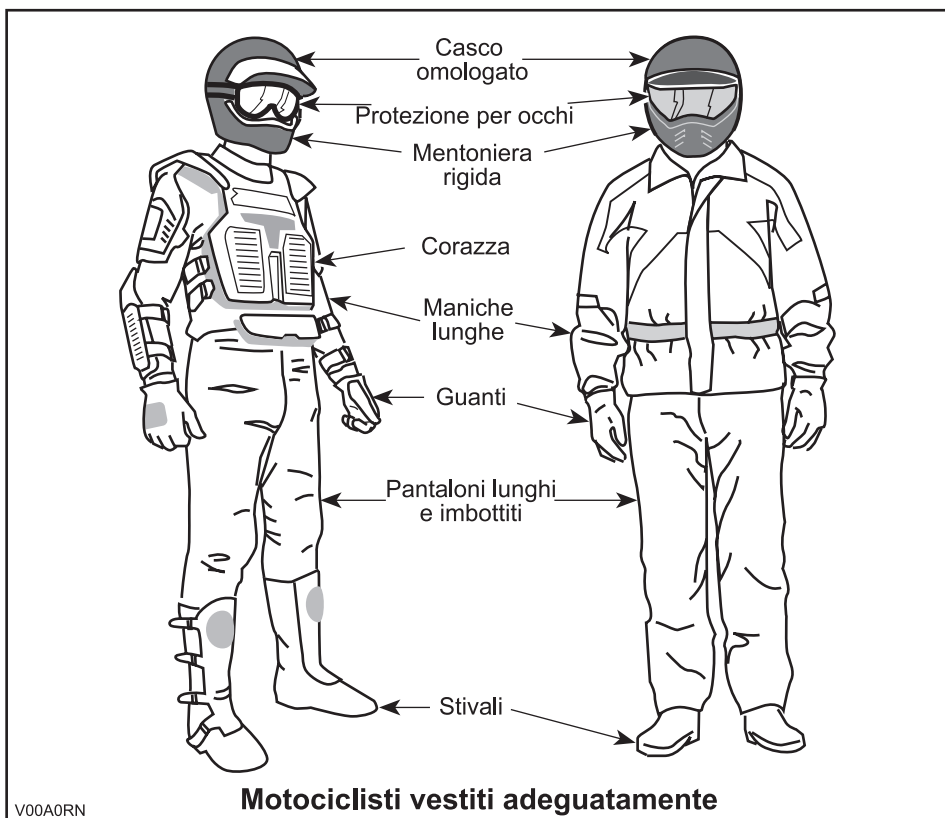

Guida a scopo ricreativo

Rispettare i diritti e le limitazioni degli altri. Evitare zone destinate ad altri tipi di utilizzo fuoristrada. Questo comprende anche le piste per motoslitte, percorsi equestri, piste sciistiche, percorsi per mountain bike ecc. Non dare mai per scontato che sulle piste non siano presenti altri utenti. Tenere sempre la destra e non procedere a zig-zag da un lato all'altro della pista. Prepararsi a fermarsi o a spostarsi se appare un altro utente di fronte a voi.

Iscriversi al club ATV di zona. Vi verranno forniti una mappa e una serie di consigli o informazioni relativi ai luoghi percorribili. Qualora nella vostra zona non ne esistesse uno, fondatelo. La gestione di un gruppo e le attività di club garantiscono piacevoli esperienze e la possibilità di stare in compagnia.

Mantenere sempre la distanza di sicurezza dagli altri utenti. Il vostro criterio di valutazione della velocità, le condizioni del terreno, quelle meteorologiche, lo stato del vostro veicolo e la "la fiducia nella capacità di giudizio" che si ha nelle persone che

vi circondano vi aiuterà a fare la scelta migliore relativa alla giusta distanza di sicurezza. Questo veicolo, come qualsiasi altro veicolo a motore, non può fermarsi "in un lampo".

Prima di partire, informare qualcuno della vostra destinazione e del tempo di ritorno previsto. Non consumare alcool o droghe durante o prima della guida!

Se si prevede un tragitto lungo, equipaggiarsi con strumenti supplementari o con un kit di pronto soccorso. Informarsi su dove è possibile rifornirsi di benzina o di olio. Prepararsi alle possibili condizioni che potrebbe dover affrontare. Tenere sempre a disposizione un kit di pronto soccorso.

Ambiente

Uno dei benefici di questo veicolo è quello di potersi allontanare dal percorso battuto lontano dai centri abitati. Ciò nonostante, rispettare sempre la natura e il diritto degli altri di poterne godere. Non percorrere aree ambientali protette. Non guidare su tronchi d'albero o su arbusti... non tagliare alberi o abbattere staccionate... non far girare a vuoto le ruote né distruggere il terreno di guida. "Lasciare tracce poco profonde".

L'inseguimento di animali selvatici in molte zone è illegale. Gli animali selvatici possono morire per sfinimento dopo essere stati rincorsi da un veicolo a motore. Qualora si incontrassero animali lungo il percorso, fermarsi e osservarli silenziosamente e con cautela. Lo ricorderete come uno dei ricordi più belli della vostra vita.

Osservare la regola... "portare via ciò che si è portato". Non sparpagliare i rifiuti. Non appiccare fuochi a meno che non se ne abbia il permesso... e in tal caso solo... lontano da zone aride. I rischi che ne deriverebbero potrebbero provocare lesioni agli altri o a voi stessi, anche in un secondo momento.

Rispettare le superfici agricole. Prima di percorrere un terreno privato chiedere sempre il permesso al proprietario. Rispettare i raccolti, gli animali da fattoria e le linee di delimitazione delle proprietà. Qualora si incontrasse un cancello chiuso, richiuderlo dopo essere passati.

Infine, non inquinare i corsi d'acqua, i laghi o i fiumi e non modificare il motore o il sistema di scarico, o rimuovere uno qualsiasi dei suoi componenti.

Limiti del design

Sebbene il veicolo sia eccezionalmente robusto per la sua classe, è ancora un veicolo per definizione leggero e il suo funzionamento deve essere limitato al suo giusto scopo.

L'aggiunta di peso in qualsiasi parte del veicolo ne modifica la stabilità gravitazionale e le prestazioni.

Guida fuoristrada

La natura stessa della guida fuoristrada è pericolosa. Qualsiasi terreno, non specificamente preparato al trasporto di veicoli, presenta un rischio intrinseco in quanto l'angolarità, la natura del terreno e la ripidezza sono imprevedibili. Il terreno stesso presenta un continuo elemento di pericolo che coloro che lo attraversano devono consapevolmente affrontare.

Chi guida un veicolo fuoristrada deve utilizzare la massima cura per la scelta del percorso più sicuro e per la valutazione delle condizioni del terreno che gli si presentano. Per nessuna ragione il veicolo deve essere guidato da chi non ha familiarità con le istruzioni di guida applicabili al veicolo, né su terreni ripidi e insidiosi.

Funzionamento generale e Precauzioni di sicurezza

Accuratezza, attenzione, esperienza e abilità di guida sono le migliori precauzioni contro il rischio di guida di un veicolo.

Ogni volta che sorge il minimo dubbio che il veicolo possa affrontare un ostacolo o un particolare terreno, scegliere sempre un percorso alternativo.

Nella guida fuoristrada, sono importanti la potenza e la trazione, non la velocità. Non guidare a velocità elevate che impediscono la visibilità e l'abilità di scegliere percorsi sicuri.

Osservare costantemente il terreno avanti a sé per verificare la presenza di variazioni brusche di pendii o ostacoli, come sassi o tronchi, che potrebbero provocare perdita di stabilità con conseguente rovesciamento o ribaltamento.

Non guidare il veicolo se i comandi non funzionano bene.

Una volta fermati o parcheggiati, inserire il freno di stazionamento. Questo è importante specialmente quando si parcheggia in discesa. Su pendenze molto ripide o se il veicolo sta trasportando un carico, bloccare le ruote utilizzando sassi o mattoni. Ricordare di portare il rubinetto della benzina in posizione di chiusura.

Guida in salita

Per sua configurazione, questo veicolo presenta un'eccellente capacità di salita, tale che si rischia il rovesciamento prima della perdita di trazione. Per esempio, è facile trovarsi in situazioni di terreno dove la cima del pendio si è erosa in un punto che il picco diventa molto ripido. Il veicolo può facilmente affrontare tale condizione; tuttavia, in questo modo, quando la parte anteriore viene portata a un punto in cui il peso del veicolo si sposta indietro, può verificarsi un ribaltamento.

La stessa situazione può presentarsi se un oggetto incorporato nel terreno provoca un innalzamento del veicolo superiore a quella desiderata. Qualora si verificasse una situazione di questo genere scegliere un percorso alternativo. Considerare i pericoli della salita laterale in questa situazione.

È utile accertarsi della condizione del terreno sull'altro lato del pendio o della scarpata. È facile che ci sia una discesa ripida che è impossibile superare o scendere.

Guida in discesa

Per questo veicolo è più facile la salita dei pendii ripidi rispetto alla discesa. È quindi essenziale assicurarsi che esista una strada sicura per scendere prima di salire.

La decelerazione durante la discesa di un pendio sdrucciolevole potrebbe far “scivolare” il veicolo. Mantenere la velocità costante e/o accelerare leggermente per riprendere il controllo.

Salita laterale

Per quanto possibile, evitare tale operazione. Se proprio necessario, farlo con estrema attenzione. La salita laterale sulle pendenze ripide potrebbe provocare un ribaltamento. Inoltre, le superfici sdrucciolevoli e instabili potrebbero provocare scivolate laterali incontrollabili. Non provare a girare il veicolo in discesa durante la scivolata. Evitare tutti gli oggetti o le depressioni che aumentano il sollevamento di un lato del veicolo rispetto all'altro, provocando in questo modo un ribaltamento.

Scarpace esterne (Drop-off)

Questo veicolo “rotola” sul fondo e di solito si ferma se le ruote anteriori e posteriori vengono poste su una scarpata esterna. Se la scarpata è ripida o profonda, il veicolo scenderà in picchiata e si rialterà.

AVVERTENZA

Evitare di affrontare scarpace esterne. Fare retromarcia e scegliere un percorso alternativo.

Tecniche di guida

La guida del veicolo a velocità troppo elevate per le condizioni presenti potrebbe provocare lesioni. Accelerare solo quando si è sicuri dell'assenza di pericoli. Le statistiche dimostrano che le sterzate a velocità elevate provocano incidenti e lesioni. Ricordarsi sempre che questo veicolo è pesante! Il suo peso basterebbe a farvi rimanere intrappolati e a bloccarvi a terra una volta caduti.

Questo veicolo non è stato concepito per saltare né è in grado di assorbire l'energia dei grossi impatti come il salto. L'esecuzione di “impennate” potrebbe provocare il capovolgimento del veicolo su di voi. Entrambe le pratiche sono a rischio per il conducente e vanno sempre evitate.

Per mantenere un controllo adeguato si consiglia vivamente di tenere le mani sul manubrio e in modo da poter facilmente utilizzare i comandi. Lo stesso dicasi per i piedi. Per ridurre al minimo la possibilità di eventuali lesioni di gambe o braccia, tenere sempre i piedi sul poggiatesta. Non direzionare le dita dei piedi verso l'esterno né far sporgere i piedi per agevolare la sterzata in quanto potrebbero essere colpiti da ostacoli o impigliarsi in essi o entrare in collisione con le ruote.

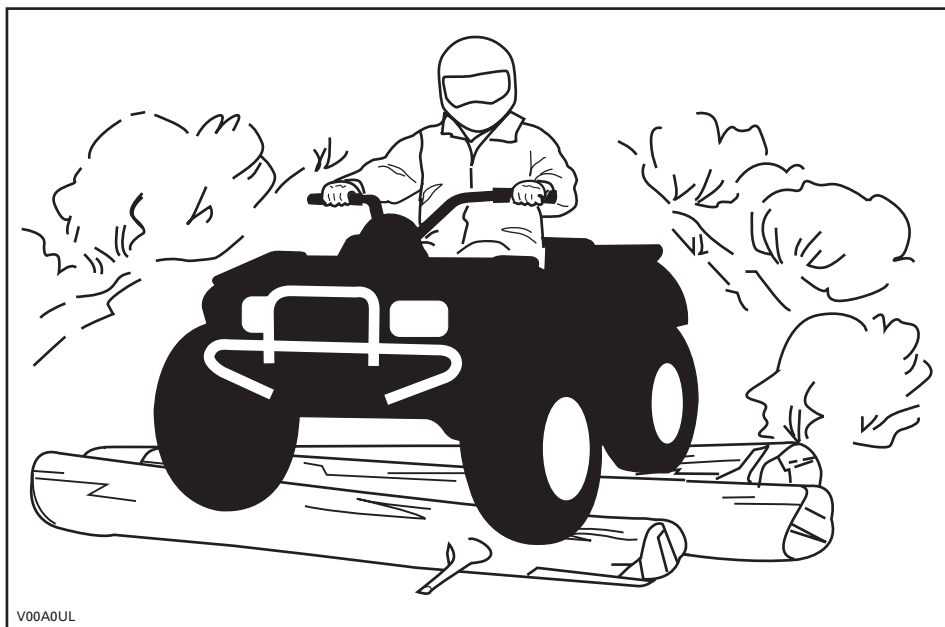

V00A0UL

Anche quando su questo veicolo è presente un adeguato sistema di sospensione ci sono delle "impervietà" o condizioni di impraticabilità del terreno che potrebbero crearvi disagi o persino lesioni alla schiena. Spesso è richiesta una guida "non regolare" o in posizione curva. Rallentare e consentire alle gambe flesse di assorbire l'impatto.

Questo veicolo non è ideato per la guida su strade a scorrimento veloce o autostrade. Nella maggior parte dei luoghi è una pratica illegale. La guida del veicolo su strade a scorrimento veloce o autostrade potrebbe provocare una collisione con un altro veicolo. Gli pneumatici di questo veicolo non sono adatti per l'utilizzo su strade asfaltate. L'asfalto potrebbe seriamente compromettere la manovra e il controllo del veicolo. La guida su strade o margini della strada non asfaltati potrebbe confondere gli altri utenti della strada, specialmente se le luci sono accese. In caso di necessità di attraversamento di una strada, il conducente del primo veicolo deve scendere dal veicolo, osservare e impartire istruzioni agli altri conducenti. L'ultimo, dopo aver attraversato, aiuterà il conducente del primo ATV ad attraversare. Non salire sui marciapiedi. Sono destinati all'uso pedonale.

L'acqua può costituire un pericolo molto particolare. Se è troppo profonda il veicolo potrebbe "galleggiare" e rovesciarsi. Controllare la profondità dell'acqua e la corrente prima di provare ad attraversare. Il livello dell'acqua non deve superare i poggiatesta. Prestare attenzione alle superfici sdruciolevoli come sassi, erba, tronchi ecc., presenti sia nella acqua sia sulle rive. Potrebbe verificarsi una perdita di trazione. Non provare a entrare nell'acqua a velocità elevate. L'acqua agisce da freno e si potrebbe cadere dal veicolo.

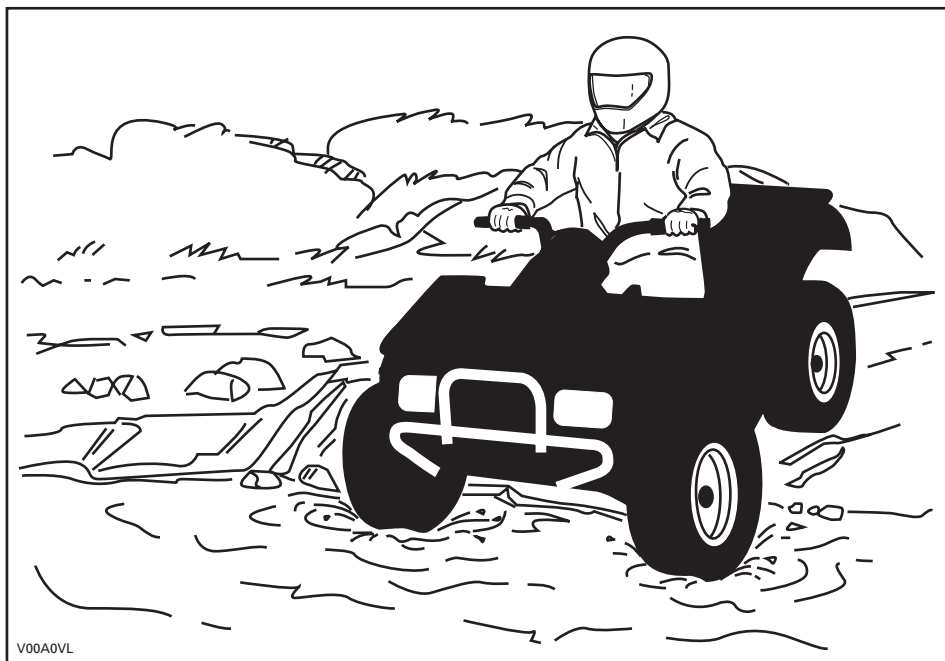

V00A0VL

L'acqua compromette la capacità di frenata del veicolo. Accertarsi che i freni siano asciutti frenando diverse volte dopo essere usciti dall'acqua.

Nelle vicinanze dell'acqua è facile imbattersi in fango o paludi. Prepararsi a "buche" improvvise o cambiamenti di profondità. Allo stesso modo, stare attenti ai pericoli quali sassi, tronchi ecc. parzialmente coperti da vegetazione.

In caso di attraversamento di corsi d'acqua ghiacciati, accertarsi che il ghiaccio sia abbastanza spesso e sicuro e che la sua profondità sia sufficiente a supportare il peso totale dell'ATV con conducente e carico. Stare sempre attenti alla presenza di zone non ghiacciate... è una sicura indicazione che la profondità del ghiaccio varia. In caso di dubbi, non tentare di attraversare.

Anche il ghiaccio compromette il controllo del veicolo. Rallentare e "non dare gas". Questo comporterebbe solo la rotazione degli pneumatici e un possibile ribaltamento del veicolo. Evitare frenate brusche. Anche questo potrebbe provocare lo slittamento incontrollato e il ribaltamento del veicolo. Evitare sempre la melma poiché potrebbe ostruire la guida o i comandi del veicolo.

La guida nella neve potrebbe compromettere la stabilità dell'arresto in frenata. Lasciare una maggiore distanza di sicurezza per la frenatura. La neve potrebbe provocare l'accumulo di ghiaccio o di neve sui componenti e i comandi del freno. Frenare di frequente per impedire l'accumulo di ghiaccio o neve. Ispezionare con cautela il sistema di frenatura prima di mettersi alla guida e tenere sempre il pedale del freno, i poggiatesta, il pianale e le leve dei freni liberi da neve e ghiaccio.

La sabbia e la guida su dune di sabbia o sulla neve è un'altra esperienza unica, ma è importante osservare alcune precauzioni basilari. Neve o sabbia bagnate profonde o sottili potrebbero creare una perdita di trazione e provocare lo slittamento, la caduta o "l'impantanamento" del veicolo. Se ciò si dovesse verificare, cercare una base più stabile. Il miglior consiglio è di nuovo quello di rallentare e di stare attenti alle condizioni.

Quando si guida su dune di sabbia è consigliabile attrezzare il veicolo con una bandiera di sicurezza del tipo ad antenna. Questo aiuterà a rendere la vostra posizione più visibile agli altri sulla duna di sabbia successiva. Procedere con attenzione, potreste trovare un'altra bandiera di fronte a voi. Poiché la bandiera di sicurezza del tipo ad antenna potrebbe rimanere impigliata o colpirla se impigliata, non utilizzarla in zone dove ci sono rami bassi penzolanti o ostacoli.

La guida su brecciolino o ghiaia è molto simile alla guida sul ghiaccio. Compromette la sterzata del veicolo... provocando una possibile scivolata o ribaltamento specialmente a velocità elevata. Potrebbe inoltre influenzare la distanza di frenata. Ricordare che "dando gas" o slittando si può provocare l'innalzamento di sassolini che finirebbero nel percorso di un altro conducente. Non farlo di proposito.

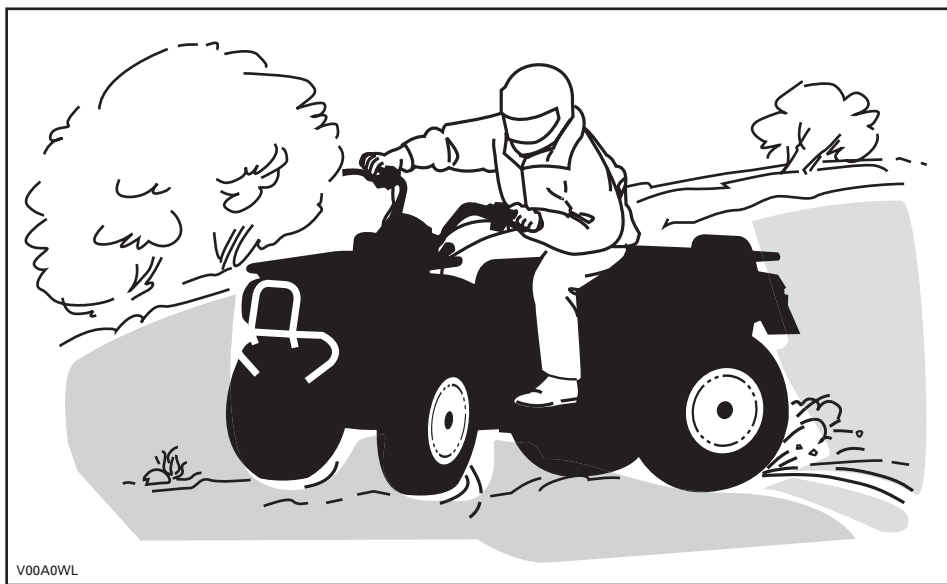

V00A0WL

In caso di scivolata o pattinamento, potrebbe essere d'aiuto assecondare il pattinamento sterzando nella stessa direzione fino a quando non si riprende il controllo. Non agire mai sui freni e non bloccare le ruote.

Rispettare e seguire tutti i segnali affissi. Sono lì per aiutare voi e gli altri.

Superare con cautela gli ostacoli sulla "carreggiata". Questi includono sassi, alberi caduti, superfici sdrucchiolevoli, staccionate, pali e arginamenti e depressioni. Evitarli quando possibile. Ricordare che alcuni ostacoli sono troppo grandi o pericolosi da attraversare, quindi evitarli. È possibile affrontare senza problemi alcuni piccoli sassi o alberi caduti... avvicinarsi a un angolo di 90°. Stare in piedi sui poggiapiedi tenendo le ginocchia flesse. Regolare la velocità senza perdere slancio e non "dare gas". Tenere saldamente il manubrio. Portare il proprio peso all'indietro e procedere. Non provare a sollevare dal suolo le ruote anteriori del veicolo. Considerare che l'oggetto potrebbe essere scivoloso o potrebbe spostarsi durante l'attraversamento.

Quando si guida su pendii o discese due cose sono estremamente importanti... essere preparati a superfici sdrucchiolevoli, a variazioni di terreno o agli ostacoli e... mantenere una posizione corretta del corpo.

Una volta fermi o parcheggiati, utilizzare il dispositivo di stazionamento. Questo è importante specialmente quando si parcheggia in discesa. Su pendenze ripide o se l'ATV sta trasportando un carico, bloccare le ruote utilizzando sassi o mattoni.

In salita

Tenere il peso in avanti verso la cima del pendio. Tenere i piedi sui poggiapiedi e cambiare in marcia bassa e quindi accelerare quando necessario, cambiare marcia velocemente quando si sale. Non accelerare eccessivamente poiché questo potrebbe provocare il sollevamento da terra della parte anteriore del veicolo e il ribaltamento su di voi. Se il pendio è troppo ripido e non è possibile procedere o il veicolo comincia a capovolgersi all'indietro, frenare, stando attenti a non scivolare. Scendere, quindi utilizzare l'inversione a "U" o a "K" (camminando all'indietro, accanto al veicolo a monte del pendio e con una mano sulla leva del freno, spingere lentamente il retro del veicolo verso la cima del pendio e quindi guidare verso il basso). Camminare o scendere sempre sul lato alto della discesa allontanandosi dal veicolo e dalla rotazione delle ruote. Non provare a restare in sella se il veicolo minaccia di capovolgersi. Allontanarsi. Non guidare sulla cima di un pendio a velocità elevata. Potrebbero esserci ostacoli, comprese scarpate esterne ripide.

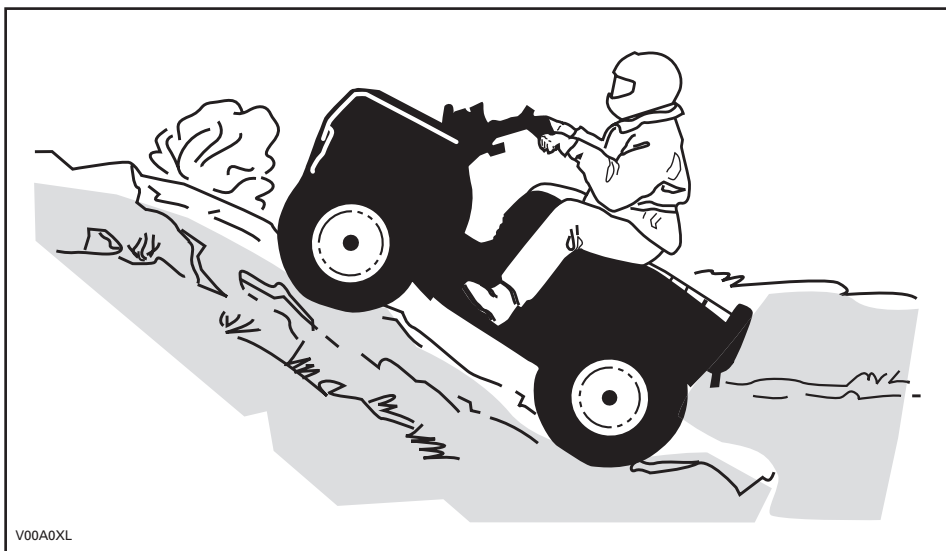

V00A0XL

Discesa

Spostare il peso del corpo all'indietro. Frenare gradualmente per evitare il pattinamento. Non scendere in "folle" utilizzando la sola compressione del motore.

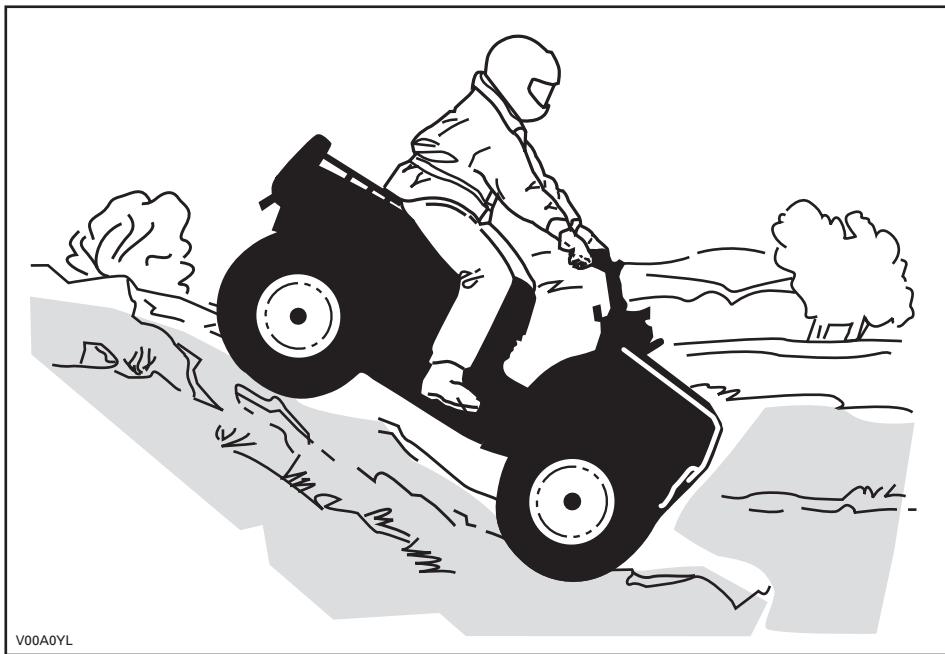

Salita laterale

Questa è una dei tipi di guida più rischiosi poiché potrebbe drasticamente modificare l'equilibrio del veicolo. Evitarla quando possibile. Se è comunque necessario farlo, è importante tenere SEMPRE il peso a monte... ed essere preparati a scendere di lato se il veicolo comincia a capovolgarsi. Non provare a fermarlo o a limitare i danni del veicolo.



V00A0ZL

Durante la lettura di questa Guida dell'operatore, ricordare che:

⚠ AVVERTENZA

Indica un potenziale pericolo che, se non viene evitato, può provocare gravi lesioni o la morte.

CARTELLINO

Questo veicolo presenta n cartellino e altre etichette che contengono importanti informazioni di sicurezza.

Chiunque volesse guidare questo veicolo deve leggere e comprendere queste informazioni prima della guida.

<p>S</p> <p>MODELLO SPORTIVO</p> <p>QUESTO ATV È DESTINATO A USO RICREATIVO ESCLUSIVAMENTE DA PARTE DI OPERATORI ESPERTI.</p> <p>SOLO OPERATORE - NESSUN PASSEGGERO</p> <p>VIETATO L'USO AL DI SOTTO DEI 16 ANNI</p> <hr/> <p>L'ATV APPARTENENTE A QUESTA CATEGORIA S (SPORT) È UN ATV AD ALTE PRESTAZIONI. IL SUO USO È SPORTIVO, DI TIPO RICREATIVO E COMPETITIVO, RISERVATO A CONDUCENTI CON ABILITÀ AVANZATE E DI GRANDE ESPERIENZA.</p> <hr/> <p>SONO DISPONIBILI CORSI DI FORMAZIONE PER ACQUISIRE LE COMPETENZE NECESSARIE A GUIDARE L'ATV, PER INFORMAZIONI RIVOLGERSI AL PROPRIO CONCESSIONARIO.</p> <hr/> <p>VERIFICARE PRESSO IL PROPRIO CONCESSIONARIO SE ESISTONO LEGGI STATALI O LOCALI RELATIVE ALLA GUIDA DELL'ATV</p> <p>NON RIMUOVERE QUESTO CARTELLINO PRIMA DELLA VENDITA.</p>	<p>! AVVERTENZA</p> <p>L'uso improprio dell'ATV comporta lesioni GRAVI, compresa la MORTE.</p> <table border="0"><tr><td></td><td></td><td></td><td></td></tr><tr><td>USARE SEMPRE CASCHI OMOLOGATI E PROTEZIONI SPECIFICHE.</td><td>NON USARE MAI SU STRADE PUBBLICHE.</td><td>NON TRASPORTARE MAI PASSEGGERI.</td><td>NON GUIDARE MAI IL VEICOLO IN STATO DI EBBREZZA O SOTTO L'EFFETTO DI FARMACI.</td></tr></table> <p>NON guidare MAI il veicolo:</p> <ul style="list-style-type: none">• senza la dovuta esperienza o istruzioni.• a velocità troppo elevate per la vostra esperienza o per le condizioni locali.• su strade pubbliche – si potrebbe provocare una collisione con un altro veicolo.• con un passeggero – i passeggeri potrebbero compromettere l'equilibrio e la sterzata ed aumentare il rischio di perdita di controllo. <p>SEMPRE:</p> <ul style="list-style-type: none">• usare le dovute tecniche di guida per evitare che il veicolo si ribalti su pendii e terreni impraticabili o in curva.• evitare strade asfaltate – potrebbero seriamente compromettere la guida ed il controllo. <p>INDIVIDUARE E LEGGERE SEMPRE LA GUIDA DELL'OPERATORE SEGUIRE LE ISTRUZIONI E LE AVVERTENZE .</p>					USARE SEMPRE CASCHI OMOLOGATI E PROTEZIONI SPECIFICHE.	NON USARE MAI SU STRADE PUBBLICHE.	NON TRASPORTARE MAI PASSEGGERI.	NON GUIDARE MAI IL VEICOLO IN STATO DI EBBREZZA O SOTTO L'EFFETTO DI FARMACI.
									
USARE SEMPRE CASCHI OMOLOGATI E PROTEZIONI SPECIFICHE.	NON USARE MAI SU STRADE PUBBLICHE.	NON TRASPORTARE MAI PASSEGGERI.	NON GUIDARE MAI IL VEICOLO IN STATO DI EBBREZZA O SOTTO L'EFFETTO DI FARMACI.						

vmo2009-005-003_en

DESCRIZIONE MOTORE VEICOLO:

XXXXX

CERTIFICATO EPA

NER (NORMALIZED EMISSION RATE, LIVELLO NORMALIZZATO DI EMISSIONI) = X

SU UNA SCALA DA 0 A 10, DOVE 0 RAPPRESENTA IL MOTORE CON MINORE QUANTITÀ DI EMISSIONI

* DA NON RIMUOVERE PRIMA DELLA VENDITA



704901107

vmo2006-005-009_en

ETICHETTE IMPORTANTI PRESENTI SUL VEICOLO

Le seguenti etichette sono previste sul vostro veicolo e vanno considerate come parti integranti dello stesso. Se fossero assenti o danneggiate, possono essere sostituite gratuitamente. Rivolgersi a un concessionario autorizzato Can-Am.

Nota: Le seguenti illustrazioni utilizzate in questa Guida dell'operatore sono solo rappresentazioni generali. Il vostro modello potrebbe essere diverso.

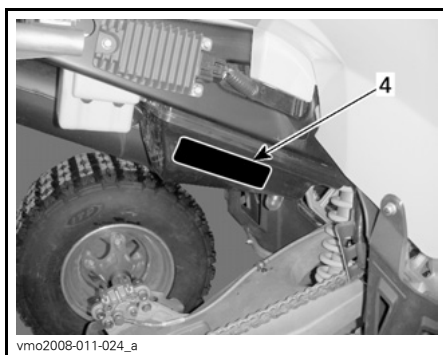
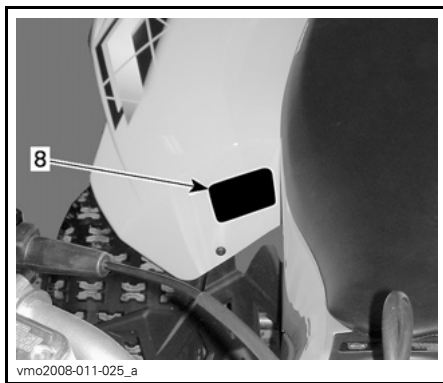
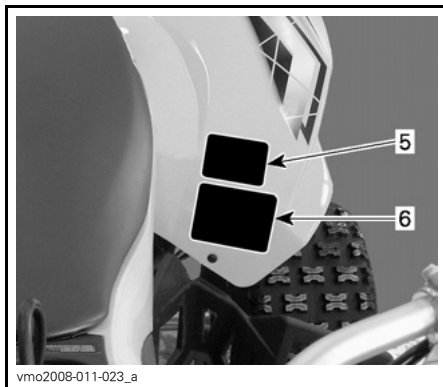
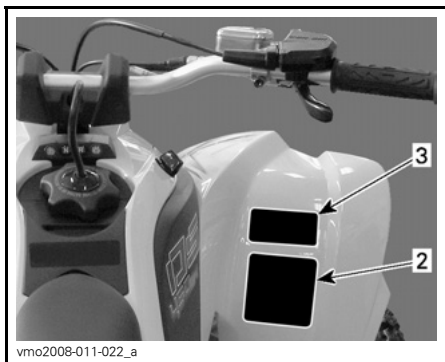
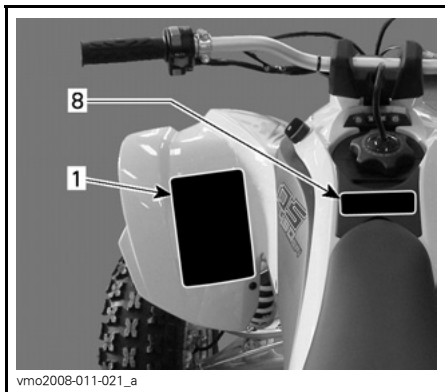

⚠ AVVERTENZA

L'uso improprio dell'ATV comporta lesioni GRAVI, compresa la MORTE.





USARE SEMPRE CASCHI OMOLOGATI E PROTEZIONI SPECIFICHE.

NON USARE MAI SU STRADE PUBBLICHE.

NON TRASPORTARE MAI PASSEGGERI.

NON CONSUMARE MAI DROGHE O ALCOOL.

NON guidare MAI il veicolo:

- senza la dovuta esperienza o istruzioni,
- a velocità troppo elevate per la vostra esperienza o per le condizioni locali,
- su strade pubbliche – si potrebbe provocare una collisione con un altro veicolo,
- con un passeggero – i passeggeri potrebbero compromettere l'equilibrio e la sterzata ed aumentare il rischio di perdita di controllo.

SEMPRE:

- usare le dovute tecniche di guida per evitare che il veicolo si ribalti su pendii e terreni impraticabili o in curva,
- evitare strade asfaltate – potrebbero seriamente compromettere la guida ed il controllo.

INDIVIDUARE E LEGGERE SEMPRE LA GUIDA DELL'OPERATORE SEGUIRE LE ISTRUZIONI E LE AVVERTENZE.

vmo2009-003-004_en

TARGHETTA 1

⚠ AVVERTENZA

AL DI SOTTO DI 16

L'utilizzo degli ATV da parte di un ragazzo al di sotto dei 16 anni può comportare lesioni gravi, persino la morte. NON guidare MAI questo ATV la vostra età è inferiore a 16 anni.

704 900 011

V01M02Z

TARGHETTA 2

⚠ AVVERTENZA

È possibile che le prestazioni di questo ATV superino quelle di altri ATV guidati in precedenza. L'ATV appartenente a questa categoria S (sport) è un veicolo ad alte prestazioni per esclusivo uso fuori strada. Il suo uso è sportivo, di tipo ricreativo e competitivo, riservato a guidatori molto esperti e con particolari capacità.

704 900 089

V02M05Y

TARGHETTA 3

CATENA DI TRASMISSIONE

LA CATENA DI TRASMISSIONE DEVE ESSERE BEN REGOLATA E LUBRIFICATA. IL GIOCO È DI xx mm (x/x") CON IL GUIDATORE SUL VEICOLO. CONSULTARE IL LIBRETTO DI ISTRUZIONI PER INFORMAZIONI PIÙ ESAURIENTI.



vmo2008-011-088_en

TARGHETTA 4

⚠ AVVERTENZA

MAI guidare come un passeggero. I passeggeri potrebbero causare la perdita del controllo, provocando LESIONI GRAVI o MORTE.



704 900 005

V01M07Z

TARGHETTA 5

⚠ AVVERTENZA

Una pressione inadeguata degli pneumatici o un carico eccessivo potrebbero causare la perdita del controllo, provocando LESIONI GRAVI o MORTE.

CARICO	PRESSIONE PNEUMATICA A FREDDO
FINO A xxx kg (xxx lb)	ANTERIORI MAX: xxx kPa (X psi) MIN: xxx kPa (X psi)
	POSTERIORI MAX: xxx kPa (X psi) MIN: xxx kPa (X psi)

Mantenere SEMPRE una giusta pressione degli pneumatici come indicato.

Non impostare mai la pressione al di sotto del minimo. Si potrebbe causare lo spostamento dello pneumatico dal cerchio.

MAI superare la capacità di carico del veicolo di xxx kg (xxx lb), che comprende peso di conducente e accessori.



vmo2009-005-007_en

TARGHETTA 6

EMISSION CONTROL INFORMATION		
THIS VEHICLE IS CERTIFIED TO OPERATE ON UNLEADED GASOLINE AND MEETS TO [XXXX] U.S. EPA AND CALIFORNIA REGULATIONS FOR ATV SI ENGINES.		
ENGINE FAMILY	XXXXX.XXXXXX	DETTAGLI MOTORE
CERTIFICATION STANDARD (FEL)	XXXXXXXXXXXXXXXX	FEL
ENGINE DISPLACEMENT	XXXXXXXXXX	CILINDRATA
EXHAUST EMISSION CONTROL SYSTEM	XXXX	SISTEMA DI CONTROLLO DELLE EMISSIONI DI SCARICO
INFORMAZIONI SUL CONTROLLO DELLE EMISSIONI		
Questo mezzo è certificato per essere alimentato con benzina senza piombo ed è conforme alle regolamentazioni [XXXX] U.S. EPA e della California per i motori ATV di tipo SI.		
SEE OPERATOR'S GUIDE FOR MAINTENANCE SPECIFICATIONS CONSULTARE LA GUIDA DELL'OPERATORE PER LE SPECIFICHE SULLA MANUTENZIONE		
BOMBARDIER RECREATIONAL PRODUCTS INC.		

vmo2007-002-002

TARGHETTA 7: NON RIPORTATA IN FIGURA

⚠		
DA FINN OG LÆS BRUGERVEJLEDNINGEN, OVERHOLD ALLE INSTRUKTIONER OG ADVARSLER.	DE BETRENNENDE ANLEITUNG AUFMERKSAM MACHEN UND LESEN. ALLE ANWEISUNGEN UND WARNHINWEISE BEFOLGEN.	
NL LEES DE GEBRUIKERSHANDLEIDING OP EN LÈS NIEM, HOUD U AAN ALLE AANWIJZINGEN EN WAARSCHUWINGEN.	EL BÍSEITE KAI JARABÁTE TON GAHFIO XEIPETH AKO DYSEITE QVÉZ TÍZ GAHFÉZ KAI TÍRÉLÍOTÓSHÍZ.	
FR LOCALISER ET LIRE LE GUIDE DE L'OPÉRATEUR, SUIVRE TOUTS LES CONSIGNES ET AVERTISSEMENTS.	IT LEGGERE IL MANUALE DELL'OPERATORE, SEGUIRE TUTTE LE ISTRUZIONI E AVVERTENZE.	
FI PÄIKÄNNÄ JA LUE KÄYTTÖOHJE OSAKSI. NUOUIDATA KÄRKÖÄ KÄYTTÖOHJEITA JA VAROITUKSIA.	PT LOCALIZAR E LER O GUIA DE OPERAÇÃO, OBSERVAR TODAS AS INSTRUÇÕES E MENSAGENS DE AVISO.	
ES UBICAR Y LEER LA GUÍA DEL OPERADOR, ATENDERSE A TODAS LAS INSTRUCCIONES Y MENSAJES DE ADVERTENCIA.	SV TA REDA PÅ INSTRUKTIONSBOKEN OCH LÄS DEN, UPPMÄRKSAMMA ALLA ANVISNINGAR OCH VARNINGAR.	

vmo2008-011-090

TARGHETTA 8

Durante la lettura di questa Guida dell'operatore, ricordare che:

AVVERTENZA

Indica un potenziale pericolo che, se non viene evitato, può provocare gravi lesioni o la morte.

INFORMAZIONI SUL VEICOLO

COMANDI/STRUMENTI/DOTAZIONI

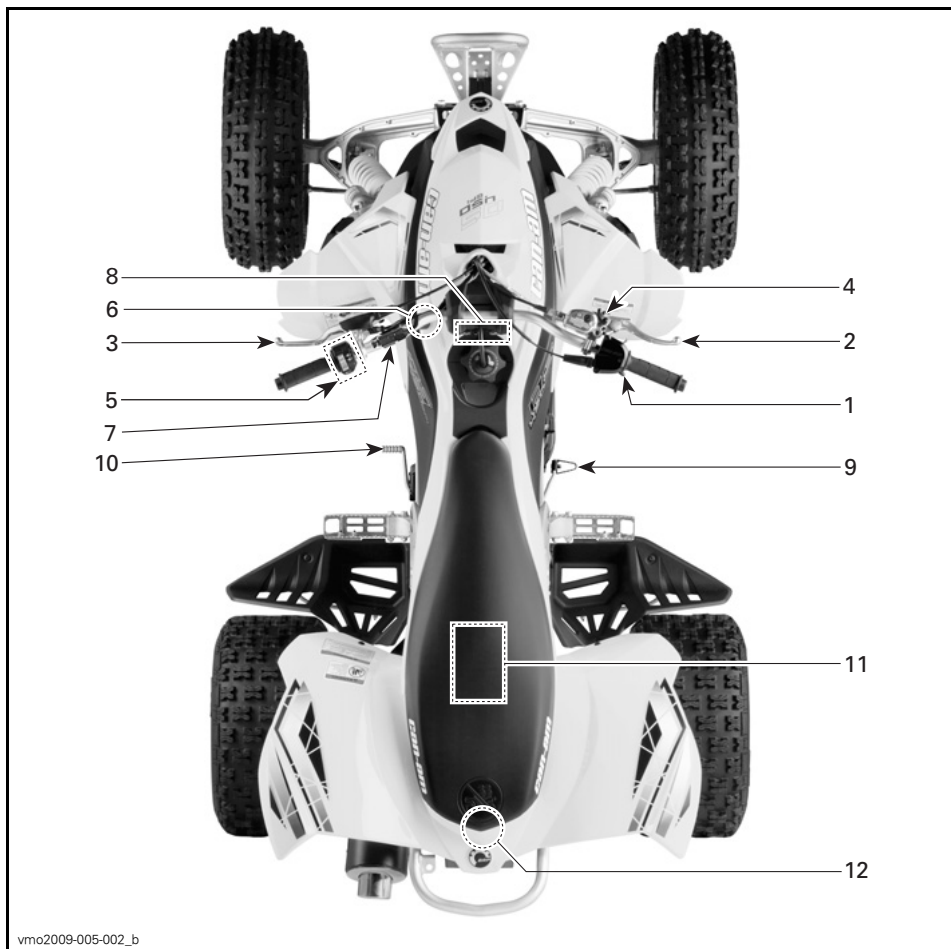

SITUAZIONE TIPICA

Durante la lettura di questa Guida dell'operatore, ricordare che:

⚠ AVVERTENZA

Indica un potenziale pericolo che, se non viene evitato, può provocare gravi lesioni o la morte.

1) Leva dell'acceleratore

Se premuta, aumenta la velocità del motore e consente l'ingranaggio del cambio nella marcia selezionata quando viene innescata la frizione.

Un volta rilasciata, la velocità del motore dovrebbe automaticamente ritornare al minimo ed il veicolo rallentare gradualmente.

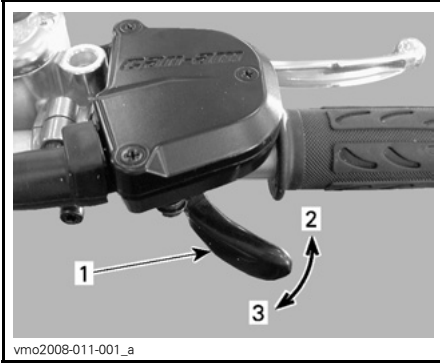

1. Leva dell'acceleratore
2. Per accelerare
3. Per decelerare

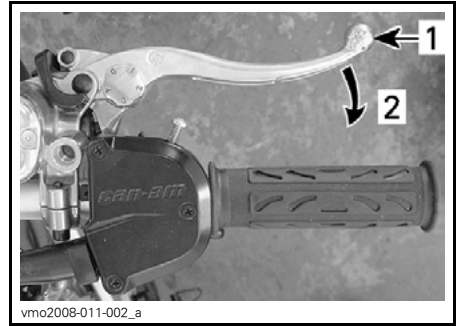

1. Leva del freno
2. Per frenare

Regolazione leva del freno

È possibile regolare la leva del freno in base alle esigenze dell'operatore. Girare la camma di regolazione dalla posizione 0 alla 4, dove 0 è la posizione con la leva del freno più avanti rispetto al manubrio.

Verificare la posizione di regolazione della leva del freno stando seduti sul veicolo utilizzando il numero più basso sulla camma di regolazione.

⚠ AVVERTENZA

Rilasciare sempre l'acceleratore quando si cambiano le marce. Il cambio delle marce senza rilasciare l'acceleratore può causare perdita di controllo, come il ribaltamento del veicolo e danni meccanici.

2) Leva del freno anteriore

Premendo il pedale, si agisce sui freni anteriori. Un volta rilasciato, la leva del freno torna automaticamente nella sua posizione originale. L'effetto della frenata è proporzionale alla forza applicata sulla leva, al tipo e alle condizioni del terreno.

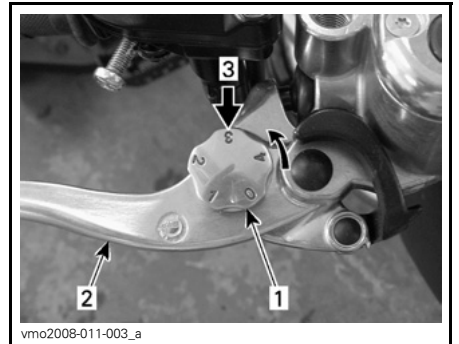

1. Camma di regolazione
2. Leva del freno
3. Posizione di regolazione stando seduti sul veicolo

3) Leva della frizione

Premendo il pedale, si disimpegna la frizione. Rilasciando il pedale, la frizione viene impegnata.

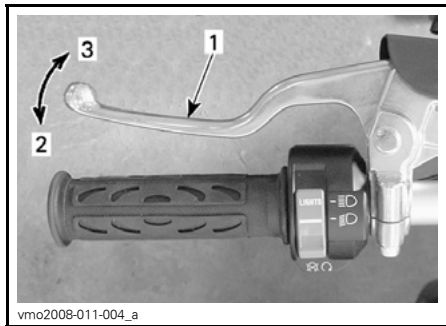

1. Leva della frizione
2. Per disimpegnare
3. Per impegnare

⚠ AVVERTENZA

Rilasciare sempre l'acceleratore quando si cambiano le marce. Il cambio delle marce senza rilasciare l'acceleratore può causare perdita di controllo, come il ribaltamento del veicolo e danni meccanici.

4) Freno di stazionamento

Se inserito, impedisce temporaneamente al veicolo di muoversi. Utile nel caso in cui i freni debbano essere bloccati, per esempio durante un'inversione a K, durante il trasporto o quando il veicolo non è in funzione.

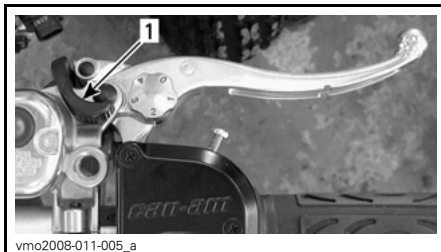

1. Freno di stazionamento

⚠ AVVERTENZA

Usare sempre il freno di stazionamento quando il veicolo non è in uso.

⚠ AVVERTENZA

Prima di guidare il veicolo, controllare che il freno di stazionamento sia disinserito.

Se durante la guida del veicolo si applica una continua pressione alla leva dei freni, si può causare un danno al sistema frenante che potrebbe comportare una diminuzione della capacità frenante e/o un incendio.

Per innescare il meccanismo: tirare la leva del freno anteriore e mantenerla tirata spostando il blocco della leva con un dito. La leva del freno anteriore rimane tirata e i freni anteriori risultano attivi.

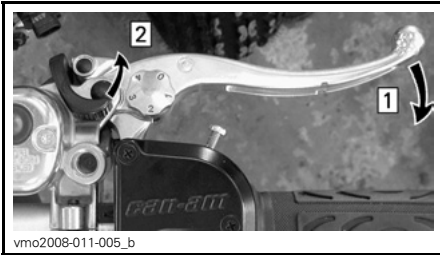

Fase 1: Tirare la leva del freno anteriore e mantenere

Fase 2: spostare la leva del freno di stazionamento nella posizione desiderata

Nota: Il freno di stazionamento può essere regolato in quattro (4) posizioni differenti.

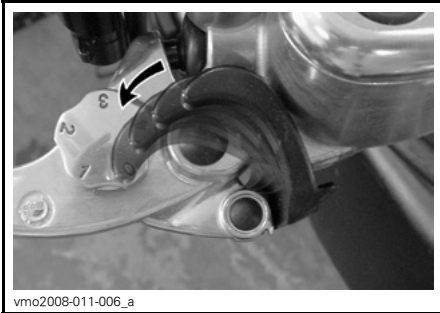

POSIZIONI DEL FRENO DI STAZIONAMENTO

AVVISO La posizione del freno di stazionamento può variare in base all'usura dei pattini dei freni. Quando il freno di stazionamento è tirato accertarsi che il veicolo sia ben fermo.

Per rilasciare il meccanismo: tirare la leva del freno anteriore. Il blocco della leva dovrebbe tornare automaticamente alla sua posizione originale. La leva del freno anteriore tornerà in posizione di riposo. Disinserire sempre il freno di stazionamento prima di partire.

5) Interruttore multifunzione

I comandi posti sull'alloggiamento dell'interruttore multifunzione sono:

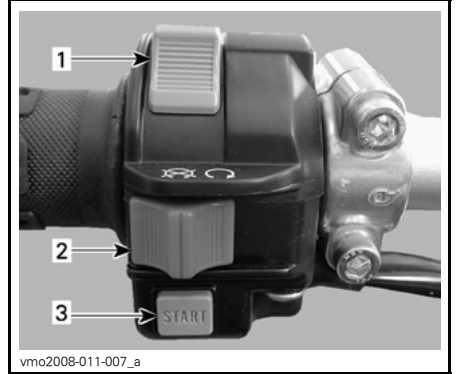

1. Interruttore dei fari
2. Interruttore arresto motore
3. Pulsante di avvio motore

Interruttore dei fari

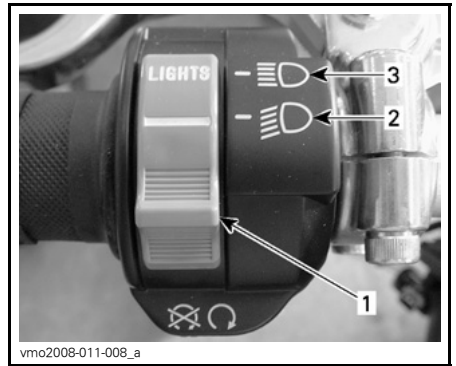

FUNZIONI DELL'INTERRUTTORE DEL FARO

1. Interruttore dei fari
2. Anabbagliante
3. Abbagliante

Nota: Posizionare l'interruttore di accensione su ON "senza fari" per spegnere i fari.

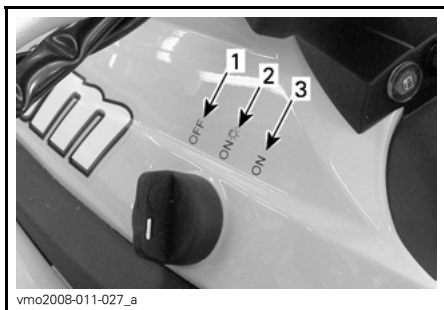

POSIZIONI DELL'INTERRUTTORE DI ACCENSIONE

1. OFF
2. ON "con luci"
3. ON "senza luci"

Interruttore arresto motore

Questo interruttore si usa per fermare il motore e come comando di emergenza.

Per arrestare il motore, rilasciare completamente la leva dell'acceleratore e usare l'interruttore di arresto motore.

Nota: Anche se è possibile arrestare il motore portando la chiave di accensione in posizione OFF, si raccomanda di arrestarlo premendo l'interruttore di arresto motore.

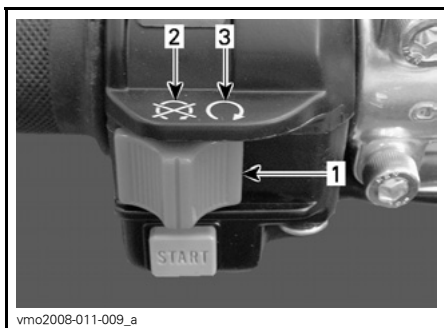

1. Interruttore arresto motore
2. OFF
3. RUN (marcia)

Pulsante di avvio motore

Il pulsante di avvio viene utilizzato per avviare il motore. Quando premuto, il motorino di avviamento avvia il motore. Per informazioni sulla corretta procedura di avviamento, fare riferimento all'**AVVIAMENTO MOTORE** nella sezione **ISTRUZIONI PER L'USO**.

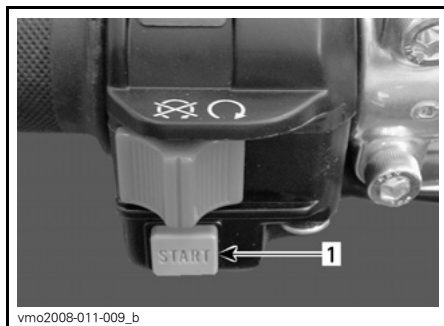

1. Pulsante di avvio motore

6) Interruttore di accensione

Interruttore a chiave a tre posizioni.

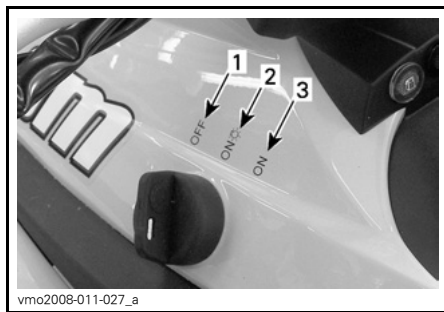

POSIZIONI DELL'INTERRUTTORE DI ACCENSIONE

1. OFF
2. ON "con fari"
3. ON "senza fari"

Inserire la chiave nell'interruttore e girare nella posizione desiderata. Per estrarre la chiave, girarla in posizione OFF e quindi tirare.

Nota: Quando si seleziona ON con fari o ON senza fari, il fanalino posteriore si accende. In entrambe le posizioni di ON, i fari si accendono con il motore in funzione o meno. Posizionare sempre la chiave di accensione nella posizione OFF dopo aver arrestato il motore.

7) Interruttore arresto a cordoncino

Solo pacchetto X xc

Quando l'estremità del cordoncino di sicurezza viene rimossa dall'interruttore, il motore si spegne evitando che l'ATV vada alla deriva se l'operatore cade accidentalmente dal veicolo.

Per consentire l'avvio del motore, posizionare l'estremità del cordoncino di sicurezza tra la manopola e l'alloggiamento dell'interruttore, come illustrato.

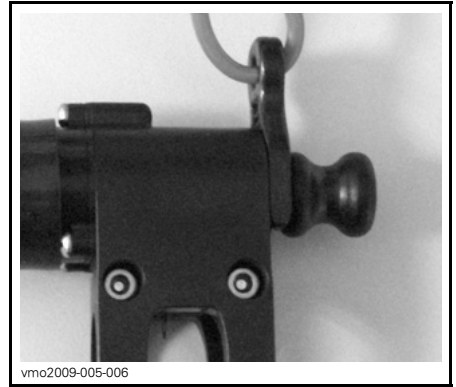
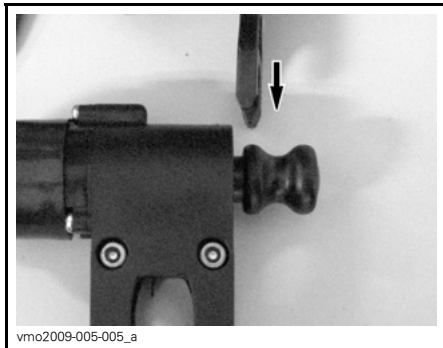



⚠ AVVERTENZA

Guidare sempre il veicolo con l'occhiello del cordoncino di sicurezza collegato a un indumento o a una fascia al polso.

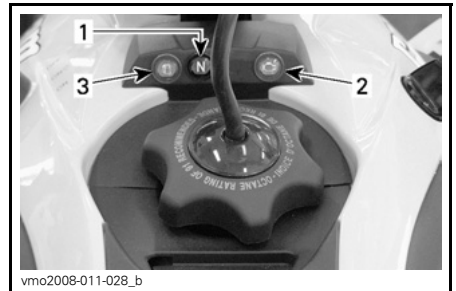
8) Spie



1. Spia posizione di folle (N)
2. Spia Controllo motore
3. Spia livello del carburante basso

	<p>Trasmissione in posizione di neutra.</p>
	<p>La spia è accesa ⁽¹⁾: Guasto al motore. Fare riferimento alla sezione <i>RISOLUZIONE DEI PROBLEMI</i> oppure contattare un concessionario autorizzato Can-Am.</p> <p>La spia lampeggia: Il motore si trova in una modalità di protezione (funzionamento disturbato), contattare un concessionario autorizzato Can-Am.</p>
	<p>Livello del carburante basso. Sono rimasti circa 2,5 l (0,6 U.S. gal) di carburante nel serbatoio.</p>

⁽¹⁾ La spia rimane ACCESA quando la chiave dell'interruttore di accensione e l'interruttore di arresto motore sono in posizione di funzionamento e il motore non gira.

9) Pedale del freno posteriore

Premendo il pedale, si agisce sul freno posteriore. Un volta rilasciato, torna alla sua posizione originale.

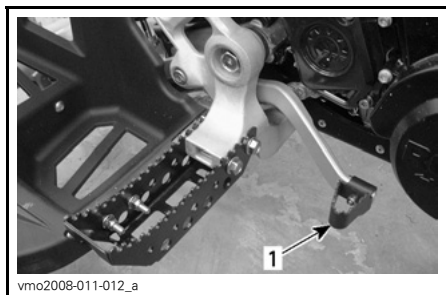

1. Pedale del freno posteriore

Nota: L'effetto della frenata è proporzionale alla forza applicata sulla leva, al tipo e alle condizioni del terreno.

10) Pedale selezione marce

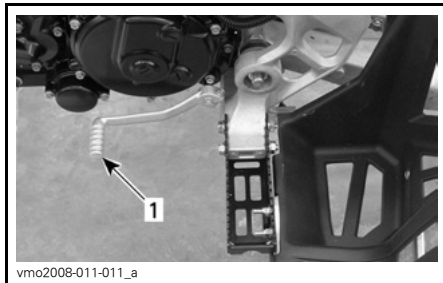

vmo2008-011-011_a

LATO SX DEL VEICOLO

1. Pedale selezione marce

Per ulteriori informazioni, fare riferimento all'*INNESTO MARCE* nella sezione *ISTRUZIONI PER L'USO*.

11) Kit strumenti

Il kit degli attrezzi si trova nel vano della manutenzione sotto il sedile.

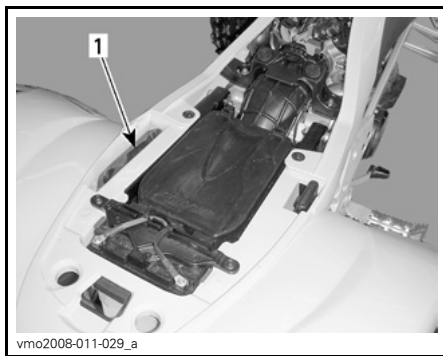

1. Kit strumenti

Il kit degli strumenti contiene gli utensili necessari per gli interventi di manutenzione di base.

12) Chiavistello del sedile

Situato sotto la parte posteriore del sedile. Consente di rimuovere il sedile per accedere all'alloggiamento del filtro aria e al vano per la manutenzione.



vmo2009-023-002_c

1. Chiavistello del sedile

Rimozione sedile

Tirare il chiavistello all'indietro sollevando con cautela la parte posteriore del sedile. Continuare a tirare fino a sganciare i dispositivi di fissaggio del sedile, quindi rimuovere completamente il sedile.

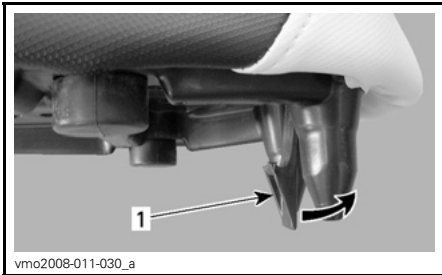

vmo2008-011-030_a

1. Chiavistello del sedile

Montaggio sedile

Inserire la scanalatura superiore anteriore del sedile nel gancio del serbatoio del liquido refrigerante, quindi accertarsi che la linguetta intermedia del sedile sia correttamente inserita. Quando il

sedile è inserito in posizione, premere con fermezza il sedile verso il basso e agganciarlo.

Nota: Si sentirà uno scatto ben distinto. Controllare ripetutamente che il sedile sia fissato dando uno strattone per verificarne il blocco.

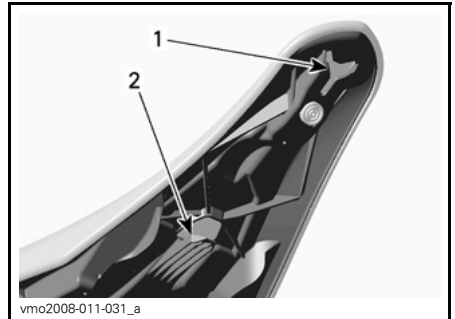

vmo2008-011-031_a

1. Scanalatura superiore
2. Linguetta intermedia



AVVERTENZA

Accertarsi che il sedile sia agganciato bene prima di guidare.

CARBURANTE

Carburante consigliato

Utilizzare benzina senza piombo premium, disponibile presso la maggior parte delle stazioni di servizio o carburante ossigenato che contenga un totale massimo del 10% di etanolo e di metanolo o ambedue. La benzina utilizzata deve avere il seguente numero di ottani minimo.

NUMERO DI OTTANI	
Nell'America Settentrionale	(91 (RON + MON)/2)
Fuori dall'America Settentrionale	95 RON

AVVISO Non provare mai altri tipi di carburante. L'uso di carburanti non specifici può determinare un calo delle prestazioni e provocare danni a componenti importanti del sistema di alimentazione o di altre parti del motore.

Procedura di alimentazione carburante

AVVISO Non coprire mai il tappo del serbatoio carburante perché si potrebbe ostruire il foro di sfiato situato sul tappo stesso, provocando accensioni irregolari.

Svitare in senso antiorario e rimuovere il tappo per riempire il serbatoio di carburante, quindi riavvitare completamente in senso orario.

Posizionare il tubo di sfiato nella colonna dello sterzo.

Durante la lettura di questa Guida dell'operatore, ricordare che:

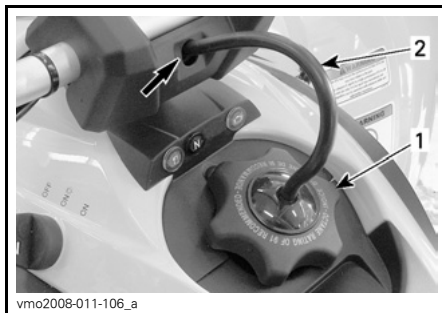

1. Tappo serbatoio carburante
2. Tubo di sfiato

⚠ AVVERTENZA

Arrestare sempre il motore prima di fare rifornimento di carburante. Aprire il tappo lentamente. Se si nota una condizione di pressione differenziale (si sente un suono simile a un fischio quando si apre il tappo del serbatoio), fare ispezionare e/o riparare il veicolo prima di riutilizzarlo. Il carburante è infiammabile ed esplosivo in particolari condizioni. Non usare mai una fiamma viva per controllare il livello del carburante. Non fumare vicino al serbatoio e non avvicinare fiamme o scintille. Operare sempre in un'area ben ventilata. Non riempire il serbatoio prima di avere posizionato il veicolo in una zona calda. Se la temperatura aumenta, il carburante si espande e potrebbe traboccare. Rimuovere sempre i residui di carburante dal veicolo.

⚠ AVVERTENZA

Indica un potenziale pericolo che, se non viene evitato, può provocare gravi lesioni o la morte.

ISTRUZIONI DI FUNZIONAMENTO

Funzionamento durante il periodo di rodaggio

Motore

È necessario un periodo di rodaggio di 10 ore di funzionamento prima che il veicolo possa essere usato a velocità massima.

Durante questo periodo, l'accelerazione massima non deve superare 1/2 - 3/4 di apertura. Ciononostante, brevi accelerazioni complete e variazioni in velocità contribuiscono a un buon rodaggio. Accelerazioni massime continue, velocità di crociera prolungate e surriscaldamento del motore sono molto dannosi durante il periodo di rodaggio.

Ispezione dopo 10 ore

Nota: L'ispezione dopo le prime 10 ore è a carico del possessore del veicolo.

Si consiglia dopo le prime 10 ore o 400 km (250 mi), a seconda dell'eventualità che si verifica per prima, di far ispezionare il veicolo da un concessionario autorizzato Can-Am. Fare riferimento alla sezione *INFORMAZIONI DI MANUTENZIONE*.

Avvio del motore

Inserire la chiave nell'interruttore di accensione e girare in posizione ON.

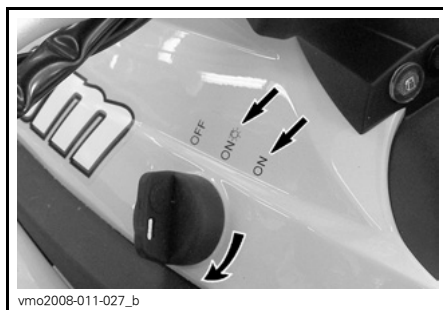

Posizionare l'interruttore di arresto motore in posizione RUN (Marcia).



Pacchetto X xc

Inserire l'estremità del cordoncino di sicurezza sull'interruttore di arresto a cordoncino. Fare riferimento a *COMANDI/STRUMENTAZIONE/ATTREZZATURE*.

Tutti i modelli

Spostare il cambio in posizione FOLLE o mantenere tirata la leva della frizione.

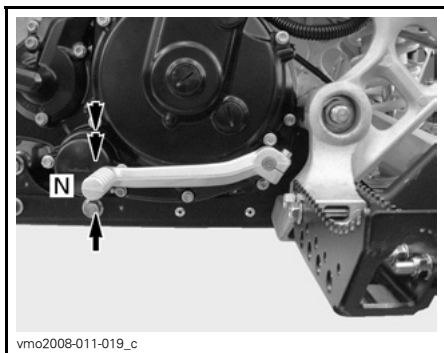

⚠ AVVERTENZA

Non accelerare all'avvio.

Innesto marce

Comando selezione marce

Per cambiare marcia, tirare la leva della frizione, quindi azionare il pedale di selezione marce.

⚠ AVVERTENZA

Usare sempre la leva della frizione per cambiare rapporto.

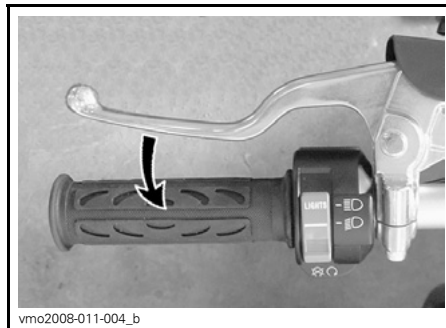

Tenere premuto il pulsante di avvio del motore fino all'accensione del motore.



Rilasciare il pulsante non appena il motore parte.

Una pressione completa del pedale, innesta il rapporto successivo più alta o più basso nella sequenza. Il pedale deve tornare automaticamente alla sua posizione originale.

Per passare a una marcia più alta, posizionare la punta del piede sotto la leva di selezione marce e sollevare il pedale completamente. Per scalare la marcia, premere completamente il pedale di selezione marce.

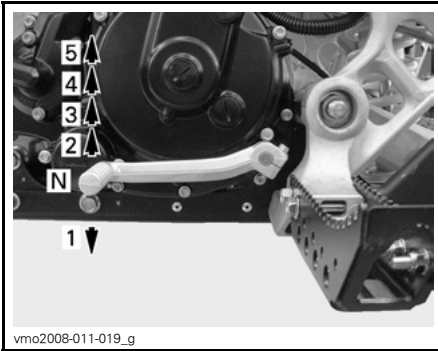

⚠ AVVERTENZA

Rilasciare sempre l'acceleratore quando si cambiano le marce. Il cambio delle marce senza rilasciare l'acceleratore può causare perdita di controllo e ribaltamento del veicolo.

AVVISO Prima di guidare il veicolo, controllare che il freno di stazionamento sia disinserito.

Arresto del motore

⚠ AVVERTENZA

Non parcheggiare il veicolo in discesa.

Rilasciare l'acceleratore e arrestare completamente il veicolo.

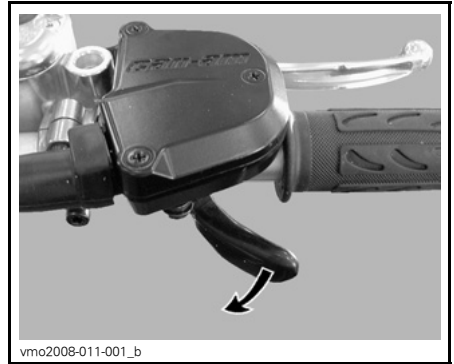

Azionare il freno di stazionamento.

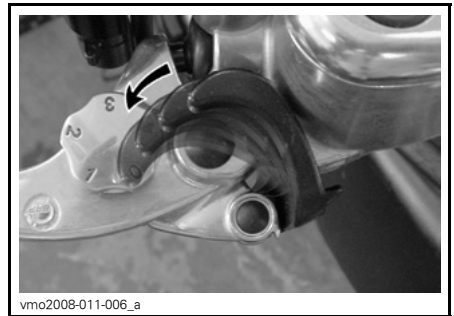

Tenere premuta la leva della frizione.

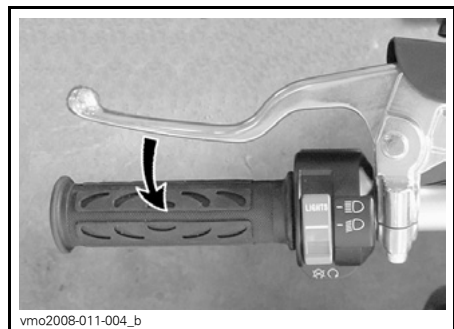

Innestare la 1ª marcia.

⚠ AVVERTENZA

Utilizzare sempre la leva della frizione per cambiare le marce.

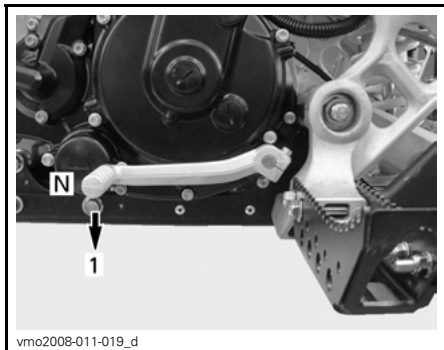

vmo2008-011-019_d

Portare l'interruttore di arresto motore in posizione OFF.

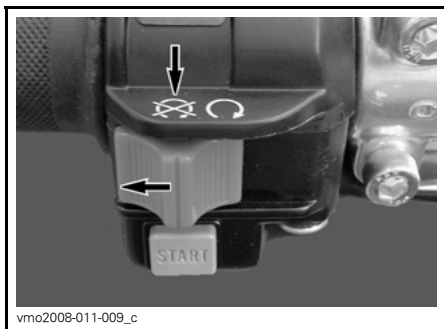

vmo2008-011-009_c

Girare la chiave di accensione in posizione OFF e rimuoverla.



vmo2008-011-027_c

Nota: Sul modello X xc, è possibile spegnere il motore anche tirando l'estremità del cordoncino di arresto sicurezza dall'interruttore di spegnimento di emergenza a cordoncino.

Cura dopo l'utilizzo

Se il veicolo viene usato in un ambiente con acqua salata, è necessario risciaccarlo con acqua dolce per preservare il veicolo e i suoi componenti. Si raccomanda vivamente la lubrificazione dei componenti metallici. Usare XP-S Lube (Cod. art. 293 600 016) o altro prodotto equivalente. La lubrificazione va effettuata al termine di ogni giornata in cui il veicolo è stato messo in funzione.

Se il veicolo viene usato in condizioni fangose, si raccomanda un buon risciacquo per preservarne i componenti e per mantenere puliti i fari.

Nota: Non usare mai l'alta pressione dell'acqua per pulire il veicolo **USARE SOLO PRESSIONE BASSA** (ad esempio un tubo da giardino). L'alta pressione può causare danni elettrici o meccanici.

Cosa fare in caso di ribaltamento del veicolo

Se il veicolo si è ribaltato o è caduto su un lato, rimetterlo sulle ruote e attendere da 3 a 5 minuti prima di riaccendere il motore.

Fare riferimento alla sezione *INFORMAZIONI DI MANUTENZIONE* e controllare quanto segue.

- Verificare che nel flessibile di scarico dell'alloggiamento del filtro dell'aria non sia presente accumulo di olio. Nel caso in cui sia rilevata la presenza di olio, pulire il filtro dell'aria e il relativo alloggiamento.
- Controllare spesso il livello dell'olio motore e rabboccare, se necessario.
- Controllare spesso il livello del refrigerante del motore e rabboccare, se necessario.

Cosa fare in caso il veicolo sia immerso in acqua

In caso di eventuale immersione del veicolo, sarà necessario rivolgersi a un concessionario autorizzato Can-Am al più presto. **NON AVVIARE MAI IL MOTORE!**

AVVISO L'immersione del veicolo potrebbe provocare gravi danni se non si eseguono le corrette procedure di riavvio.

MESSA A PUNTO DELLA GUIDA

! AVVERTENZA

La regolazione delle sospensioni, dell'angolo di sterzo e della larghezza del cingolo può ripercuotersi sul controllo del veicolo. Tali regolazioni sono tutte correlate. Cercare sempre di acquisire familiarità con il comportamento del veicolo dopo aver regolato le sospensioni, l'angolo di sterzo e la larghezza del cingolo.

Regolazione della larghezza del cingolo posteriore

Solo pacchetto X xc

La larghezza del cingolo posteriore può essere regolata da 117 cm (46 poll.) a 127 cm (50 poll.) spostando i distanziatori all'interno o all'esterno dei mozzi delle ruote posteriori.

Per la regolazione, procedere come segue su entrambi i lati:

1. Rimuovere la ruota, consultare la procedura nella sezione *PROCEDURE DI MANUTENZIONE*.
2. Rimuovere e gettare via la coppia.

3. Svitare il dado del mozzo posteriore con una chiave da 41 mm e una leva come illustrato.

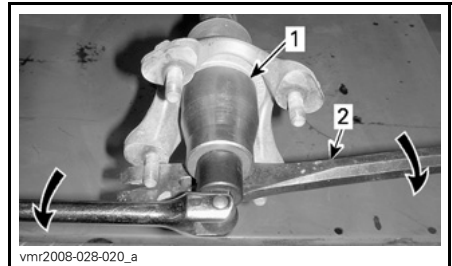

1. Chiave da 41 mm
2. Leva

4. Regolare la larghezza del cingolo inserendo il numero desiderato di distanziatori tra la flangia dell'asse posteriore e il mozzo (lato interno del mozzo della ruota). Fare riferimento alla tabella *DISPOSIZIONE DEI DISTANZIATORI PER LA LARGHEZZA DEL CINGOLO* qui di seguito per la corretta regolazione della larghezza del cingolo.
5. Applicare grasso per giunto CV (Cod. art. 293 550 019) sulle scanalature dell'asse di trasmissione.
6. Montare il mozzo. Allineare un'apertura del mozzo con un foro della coppia.

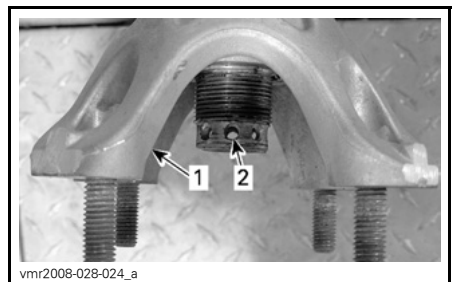

1. Apertura del mozzo
2. Foro coppia

7. Inserire i distanziatori non utilizzati sul lato esterno del mozzo.

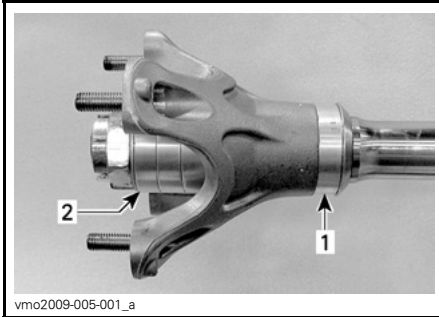

1. Distanziatori su lato interno
2. Distanziatori non utilizzati sul lato esterno

⚠ AVVERTENZA

Inserire sempre tutti e 4 i distanziatori su ogni lato. I distanziatori non inseriti nel lato interno del mozzo vanno inseriti su quello esterno.

8. Installare una rondella piana e un dado, quindi serrarlo a 250 N•m (184 lbf•ft). Se necessario, serrare ulteriormente finché una delle scanalature non si trovi allineata con la coppiglia e l'apertura del mozzo.

⚠ AVVERTENZA

Non svitare ma il dado del mozzo per allineare una delle scanalature con un foro della coppiglia.

9. Inserire una NUOVA coppiglia.

Disposizione dei distanziatori per la larghezza del cingolo

LATO INTERNO DEL MOZZO	LATO ESTERNO DEL MOZZO	LARGHEZZA TOTALE DEL CINGOLO
0	4	117 cm (46 poll.)
1	3	119,5 cm (47 poll.)
2	2	122 cm (48 poll.)
3	1	124,5 cm (49 poll.)
4	0	127 cm (50 poll.)

Regolazione dell'incidenza

Solo pacchetto X xc

L'angolo di incidenza è l'angolo tra la verticale al suolo e l'asse di rotazione del fuso a snodo.

Quando si imposta un angolo di incidenza più pronunciato, i fusi a snodo tendono a raddrizzare maggiormente le ruote rispetto ad un angolo meno pronunciato. Inoltre, quando si imposta un angolo di incidenza più pronunciato, è necessaria una forza maggiore per sterzare rispetto ad un angolo meno pronunciato.

L'angolo di incidenza dei fusi a snodo è preimpostato a 6° ma è possibile regolarlo grado per grado da 4° a 8°.

La variazione dell'angolo di incidenza è ottenuta spostando gli spessori davanti o dietro agli alloggiamenti dei cuscinetti dei bracci delle sospensioni superiori.

⚠ AVVERTENZA

Regolare gli angoli di incidenza SX e DX sullo stesso valore.

Per la regolazione procedere come segue **su entrambi i lati**:

1. Rimuovere la ruota, consultare la procedura nella sezione **INFORMAZIONI DI MANUTENZIONE**.
2. Tenendo il veicolo sui martinetti, rimuovere i bulloni mantenendo il braccio delle sospensioni superiori fissato al telaio.

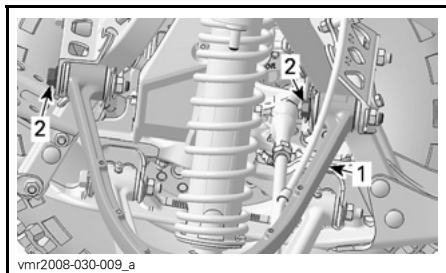

SITUAZIONE TIPICA

1. *Braccio delle sospensioni superiori*
2. *Bulloni del braccio delle sospensioni superiori*
3. Tirare il braccio delle sospensioni superiori quanto basta per aggiungere o rimuovere gli spessori.
4. regolare gli spessori richiesti, da lato a lato degli alloggiamenti dei cuscinetti dei bracci delle sospensioni superiori, avendo cura di ricordare il numero di spessori utilizzati per ogni alloggiamento dei cuscinetti.

Nota: Spostare sempre lo stesso numero di spessori davanti o dietro gli alloggiamenti dei cuscinetti dei bracci delle sospensioni superiori. Usare l'illustrazione e la tabella seguenti per posizionare correttamente gli spessori in tutte e quattro le posizioni degli alloggiamenti dei cuscinetti dei bracci delle sospensioni.

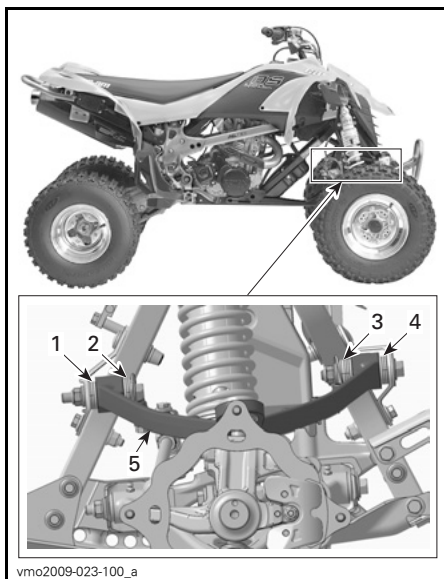

POSIZIONE SPESSORI LATO DESTRO

1. *Posizione 1*
2. *Posizione 2*
3. *Posizione 3*
4. *Posizione 4*
5. *Braccio delle sospensioni*
5. Inserire i bulloni del braccio delle sospensioni con **NUOVI** dadi elastici e serrare a **48 N•m (35 lbf•ft)**.

Disposizione degli spessori per la regolazione dell'incidenza (lato destro)

ANGOLO DI INCIDENZA	SPESSORI IN POSIZIONE			
	1	2	3	4
4°	4	0	6	0
5°	3	1	5	1
6°	2	2	4	2
7°	1	3	3	3
8°	0	4	2	4

Linee guida per la regolazione delle sospensioni

La guida e il comfort del veicolo dipendono dalla regolazione delle sospensioni.

La scelta delle regolazioni delle sospensioni varia in base al peso del conducente, alle preferenze personali, alla velocità di guida e alle condizioni sul campo.

Partendo dalla regolazione di fabbrica personalizzare ogni singola regolazione.

Le regolazioni anteriori e posteriori sono correlate. Potrebbe essere necessario regolare nuovamente l'ammortizzatore posteriore dopo aver regolato, ad esempio, gli ammortizzatori posteriori. Effettuare un giro di prova con il veicolo nelle stesse condizioni: pista, velocità, neve, posizione di guida del conducente, ecc. Modificare soltanto una regolazione ed effettuare nuovamente la prova pratica. Procedere in modo metodico fino a quando si è soddisfatti.

Quando si esegue la regolazione dello smorzamento in compressione e in estensione, procedere con un clic per volta tra un test e l'altro.

⚠ AVVERTENZA

Regolare entrambe le molle sullo stesso carico. Una regolazione diversa potrebbe provocare modifiche nel controllo del veicolo e perdita di stabilità e/o controllo, e aumentare il rischio di incidenti.

Regolazione delle sospensioni anteriori

Pre carica molla

Accorciare la molla per una guida più salda e un percorso accidentato.

Allungare la molla per una guida leggera o su un percorso buono.

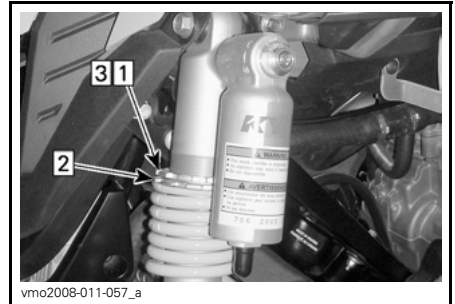

REGOLAZIONE PRECARICA

Fase 1: allentare l'anello di blocco superiore

Fase 2: girare l'anello di regolazione

Fase 3: serrare l'anello di blocco superiore

Sollevare la parte anteriore del veicolo. Misurare la lunghezza della molla senza carico e sulle ruote.

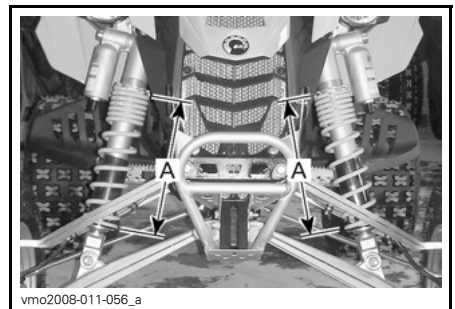

REGOLAZIONE PRECARICA

A. Stessa lunghezza

Smorzamento in compressione (bassa velocità)

Utilizzare un cacciavite piatto per regolarlo.

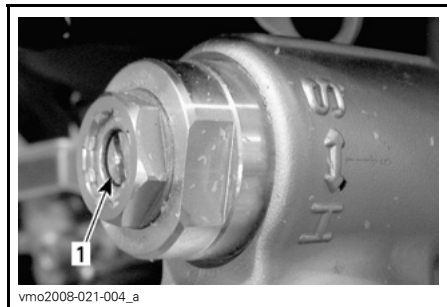

1. Registro compressione (cacciavite piatto)

Una rotazione in senso orario (H) **augmenta** l'azione l'azione ammortizzante (maggiore rigidità).

Una rotazione in senso antiorario (S) **diminuisce** l'azione l'azione ammortizzante (minore rigidità).

Smorzamento in compressione (alta velocità)

Solo pacchetto X xc

Utilizzare una chiave da 17 mm per regolarlo.

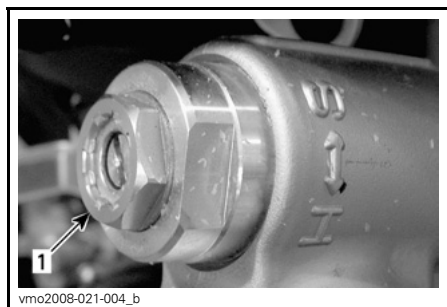

SITUAZIONE TIPICA — SOLO PACCHETTO X XC

1. Registro compressione alta velocità (chiave da 17 mm)

Una rotazione in senso orario (H) **augmenta** l'azione l'azione ammortizzante (maggiore rigidità).

Una rotazione in senso antiorario (S) **diminuisce** l'azione l'azione ammortizzante (minore rigidità).

Smorzamento in estensione

Utilizzare un cacciavite piatto per regolarlo.

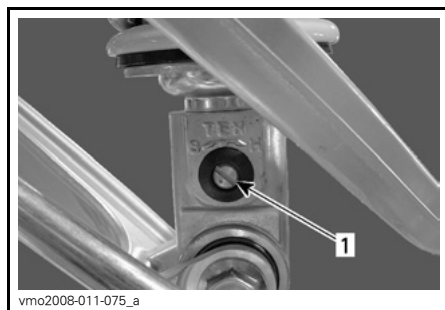

TUTTI I MODELLI

1. Registro estensione (cacciavite piatto)

Una rotazione in senso orario (H) **augmenta** l'azione l'azione ammortizzante (maggiore rigidità).

Una rotazione in senso antiorario (S) **diminuisce** l'azione l'azione ammortizzante (minore rigidità).

Regolazione delle sospensioni posteriori

Pre carica molla

Regolare come descritto di seguito.

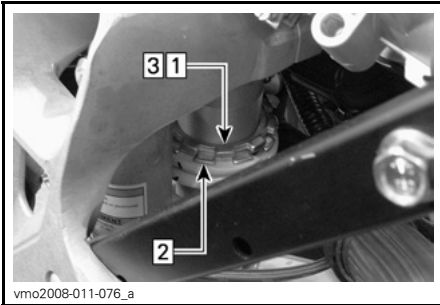

vmo2008-011-076_a

REGOLAZIONE PRECARICA

Fase 1: allentare l'anello di blocco superiore

Fase 2: girare l'anello di regolazione

Fase 3: serrare l'anello di blocco superiore

Sollevare la parte posteriore del veicolo. Misurare la lunghezza della molla senza carico e sulle ruote.

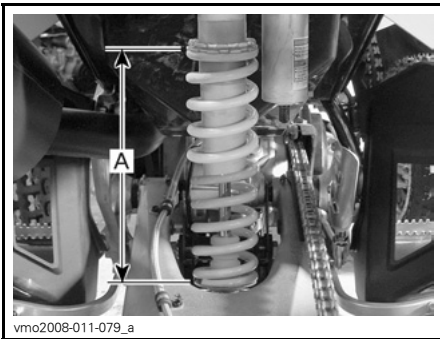

vmo2008-011-079_a

A. Lunghezza molla

Smorzamento in compressione

Utilizzare un cacciavite piatto per regolarlo.



vmo2008-011-060_a

1. Registro compressione (cacciavite piatto)

Una rotazione in senso orario (H) **augmenta** l'azione l'azione ammortizzante (maggiore rigidità).

Una rotazione in senso antiorario (S) **diminuisce** l'azione l'azione ammortizzante (minore rigidità).

Smorzamento in estensione

Utilizzare un cacciavite piatto per regolarlo.



vmo2008-011-077_a

1. Registro estensione (cacciavite piatto)

Una rotazione in senso orario (H) **augmenta** l'azione l'azione ammortizzante (maggiore rigidità).

Una rotazione in senso antiorario (S) **diminuisce** l'azione l'azione ammortizzante (minore rigidità).

Impostazioni predefinite delle sospensioni anteriori

Per le procedure di regolazione, fare riferimento a *LINEE GUIDA PER LA REGOLAZIONE DELLE SOSPENSIONI e REGOLAZIONE DELLE SOSPENSIONI ANTERIORI* in questa sezione.

Per regolare la compressione e l'estensione, procedere come segue:

1. Ruotare il registro in senso orario fino a quando si blocca
2. Ruotare il registro in senso antiorario della quantità richiesta, vedere tabella in basso.

IMPOSTAZIONI PREDEFINITE DELLE SOSPENSIONI ANTERIORI	
Pre carica molla	DS 450: 282 mm (11,1 poll.) DS 450 X xc: 269 mm (10,6 poll.)
Smorzamento in compressione (bassa velocità)	DS 450: 9 clic DS 450 X xc: 10 clic
Smorzamento in compressione (alta velocità)	DS 450 X xc: 1/2 giro
Smorzamento in estensione	DS 450: 9 clic DS 450 X xc: 12 clic

Impostazioni predefinite delle sospensioni posteriori

Per le procedure di regolazione, fare riferimento a *LINEE GUIDA PER LA REGOLAZIONE DELLE SOSPENSIONI e REGOLAZIONE DELLE SOSPENSIONI POSTERIORI* in questa sezione.

Per regolare la compressione e l'estensione, procedere come segue:

1. Ruotare il registro in senso orario fino a quando si blocca
2. Ruotare il registro in senso antiorario quanto necessario, vedere tabella in basso.

IMPOSTAZIONI PREDEFINITE DELLE SOSPENSIONI POSTERIORI	
Pre carica molla	Tutti i modelli: 262 mm (10,31 poll.)
Smorzamento in compressione (bassa velocità)	DS 450: 9 clic DS 450 X xc: 7 clic
Smorzamento in compressione (alta velocità)	DS 450 X xc: 1/2 giro
Smorzamento in estensione	DS 450: 9 clic DS 450 X xc: 6 clic

TRASPORTO DEL VEICOLO

Durante la lettura di questa Guida dell'operatore, ricordare che:

⚠ AVVERTENZA

Indica un potenziale pericolo che, se non viene evitato, può provocare gravi lesioni o la morte.

Se si trasporta un veicolo, controllare che sia ben fissato alla motrice o alla scatola del gruppo di rilevazione con le dovute cinghie di sicurezza. Si sconsiglia l'uso di corde normali.

⚠ AVVERTENZA

Non inclinare mai il mezzo da una parte per trasportarlo. Si consiglia di trasportare il veicolo nella normale posizione di funzionamento (sulle quattro ruote).

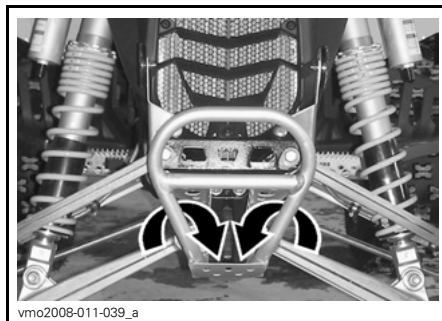

SITUAZIONE TIPICA - DS 450 (POSIZIONE ANTERIORE)

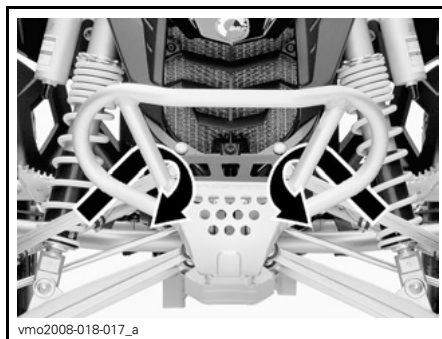

SITUAZIONE TIPICA - DS 450 X XC (POSIZIONE ANTERIORE)

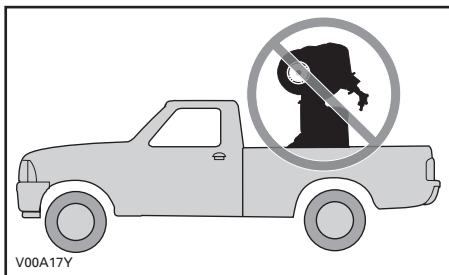

Ricordarsi di:

- Azionare il freno di stazionamento e collocare il cambio in 1^a;
- Fissare il veicolo, usando le aree idonee. Vedere le seguenti illustrazioni.

AVVISO Il fissaggio del veicolo in altre posizioni potrebbe danneggiarlo.

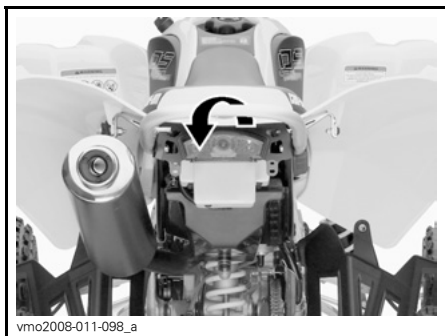

POSIZIONE POSTERIORE

AVVISO Il fissaggio del veicolo in altre posizioni potrebbe danneggiarlo.

⚠ AVVERTENZA

Non trainare questo veicolo con una macchina o con un altro veicolo. Utilizzare una motrice.

***INFORMAZIONI
SULLA
MANUTENZIONE***

PROGRAMMA DI MANUTENZIONE

Gli interventi di manutenzione sono essenziali per mantenere il veicolo in condizioni operative sicure. È responsabilità del proprietario assicurare una corretta manutenzione. Eseguire controlli periodici e attenersi al programma di manutenzione fornito.

AVVERTENZA

La mancata osservanza del programma di manutenzione e delle procedure di manutenzione raccomandate potrebbe compromettere l'utilizzo sicuro del veicolo.

In questa sezione vengono fornite le informazioni per l'esecuzione delle procedure di manutenzione di base. Se si dispone delle competenze meccaniche e degli strumenti necessari, è possibile eseguire tali procedure in modo autonomo. In caso contrario, rivolgersi a un concessionario autorizzato Can-Am.

Rivolgersi a un concessionario Can-Am autorizzato per l'esecuzione di importanti procedure nel programma di manutenzione che risultano più complesse e richiedono attrezzature speciali.

AVVERTENZA

Spegnere il motore ed eseguire gli interventi di manutenzione seguenti. La mancata osservanza delle corrette procedure di manutenzione può causare lesioni provocate da parti calde o in movimento, elettricità, prodotti chimici o altri rischi.

AVVERTENZA

Nel caso in cui sia necessario rimuovere i dispositivi di blocco (es. linguette di blocco, fermagli autobloccanti, ecc.) durante le operazioni di smontaggio e montaggio, sostituirli sempre con dispositivi nuovi.

SCHEDA DI MANUTENZIONE PERIODICA						
A: REGOLARE C: PULIRE I: ISPEZIONARE L: LUBRIFICARE R: SOSTITUIRE	ISPEZIONE INIZIALE DOPO 10 ORE O 400 KM					
	25 ORE OPPURE 1250 KM					
	50 ORE OPPURE 2500 KM					
	100 ORE OPPURE 1 ANNO OPPURE 5000 KM					
	200 ORE OPPURE 2 ANNI OPPURE 10000 KM					
PEZZO/OPERAZIONE					RESPONSABILE DELL'ESECUZIONE	
LEGENDA						
MOTORE						
Olio e filtro ⁽¹⁾		R				Cliente
Filtro del serbatoio dell'olio				C		Cliente
Valvole del motore	I,A			I,A		Concessionario
Dispositivi di fissaggio motore	I			I		Concessionario
Filtro dell'aria ⁽²⁾			R ⁽³⁾			Cliente
Sistema di scarico	I			I		Concessionario
Parascintille marmitta				C		Cliente
Liquido refrigerante motore	I		I ⁽⁴⁾		R	Cliente
Tappo radiatore/controllo pressione sistema di raffreddamento	I				I	Concessionario
Radiatore ⁽³⁾	I,C		I,C			Cliente
Frizione	(5)					Concessionario/ Cliente
SISTEMA DI GESTIONE MOTORE (EMS)						
Sensori EMS	I			I		Concessionario
Codici guasti EMS	I			I		Concessionario

(1) Ispezionare il livello dell'olio ad ogni giro. Effettuare la PRIMA sostituzione di olio motore/filtro dopo 3 serbatoi di carburante OPPURE dopo 5 ore di marcia (a seconda di quale delle due condizioni si verifichi per prima).
 (2) Pulire ad ogni corsa.
 (3) Più spesso, se il veicolo viene usato in condizioni impervie, in presenza di polvere, sabbia, neve, umidità o fango.
 (4) Ogni 50 ore, controllare l'efficacia del liquido refrigerante.
 (5) Controllare la regolazione ad ogni corsa.

SCHEDA DI MANUTENZIONE PERIODICA						
A: REGOLARE C: PULIRE I: ISPEZIONARE L: LUBRIFICARE R: SOSTITUIRE	ISPEZIONE INIZIALE DOPO 10 ORE O 400 KM					
	25 ORE OPPURE 1250 KM					
	50 ORE OPPURE 2500 KM					
	100 ORE OPPURE 1 ANNO OPPURE 5000 KM					
	200 ORE OPPURE 2 ANNI OPPURE 10000 KM					
RESPONSABILE DELL'ESECUZIONE						
PEZZO/OPERAZIONE						LEGENDA
SISTEMA DI ALIMENTAZIONE						
Corpo farfallato	I			I,L		Conces- sionario
Cavo dell'acceleratore	I,A		I,A,L			Conces- sionario/ Cliente
Linee carburante, gruppi di iniezione, collegamenti, valvole di ritegno e test pressione serbatoio carburante	I				I	Conces- sionario
Pressione pompa di alimentazione					I	Conces- sionario
IMPIANTO ELETTRICO						
Candele ⁽⁶⁾	I	I		R		Cliente
Collegamenti della batteria	I			I		Cliente
Connettori ECM (ispezione visiva senza scollegare)				I		Conces- sionario
Fissaggio e collegamenti elettrici (sistema di accensione, sistema di avvio, iniettori ecc.)	I				I	Conces- sionario
Interruttore arresto motore	I			I		Cliente
Sistema di illuminazione (proiettore, fanalino posteriore, indicatori di direzione, ecc.)	I			I		Cliente
						(6) Applicare la pasta anti-grippaggio P12 (Cod. art. 420 897 186) sulla filettatura delle candele prima dell'installazione.

SCHEDA DI MANUTENZIONE PERIODICA						
A: REGOLARE C: PULIRE I: ISPEZIONARE L: LUBRIFICARE R: SOSTITUIRE	ISPEZIONE INIZIALE DOPO 10 ORE O 400 KM					
	25 ORE OPPURE 1250 KM					
	50 ORE OPPURE 2500 KM					
	100 ORE OPPURE 1 ANNO OPPURE 5000 KM					
	200 ORE OPPURE 2 ANNI OPPURE 10000 KM					
PEZZO/OPERAZIONE					RESPONSABILE DELL'ESECUZIONE	
LEGENDA						
SISTEMA DI TRASMISSIONE						
Condizione della catena e del guidacatena	(7)				Cliente	(3) Più spesso, se il veicolo viene usato in condizioni impervie, in presenza di polvere, sabbia, neve, umidità o fango. (7) Ispezionare, regolare e lubrificare. (8) Controllare la tenuta.
Denti catena di trasmissione ⁽³⁾	I		I	R	Cliente	
Tenditore catena di trasmissione ⁽⁸⁾	I	I			Cliente	
Cuscinetti asse posteriore	I		I		Cliente	
Asse posteriore e dado asse posteriore ⁽⁸⁾	I	I			Cliente	
PNEUMATICI/RUOTE						
Dadi/prigionieri ruote	I		I		Cliente	(9) Controllare la pressione degli pneumatici e l'usura ad ogni corsa.
Cuscinetti ruota anteriore	I		I		Cliente	
Mozzo ruote posteriori				L	Concessionario	
Pneumatici	(9)				Cliente	
TIMONERIA						
Dispositivi di fissaggio manubrio	I			I	Concessionario	(3) Più spesso, se il veicolo viene usato in condizioni impervie, in presenza di polvere, sabbia, neve, umidità o fango.
Colonna di sterzo e cuscinetti ⁽³⁾	I			I	Concessionario	
Estremità della barra di accoppiamento	I		I		Cliente	
Allineamento ruota anteriore	I,A			I,A	Concessionario	

SCHEDA DI MANUTENZIONE PERIODICA						
A: REGOLARE C: PULIRE I: ISPEZIONARE L: LUBRIFICARE R: SOSTITUIRE	ISPEZIONE INIZIALE DOPO 10 ORE O 400 KM					
	25 ORE OPPURE 1250 KM					
	50 ORE OPPURE 2500 KM					
	100 ORE OPPURE 1 ANNO OPPURE 5000 KM					
	200 ORE OPPURE 2 ANNI OPPURE 10000 KM					
	RESPONSABILE DELL'ESECUZIONE					
PEZZO/OPERAZIONE						LEGENDA
SOSPENSIONI POSTERIORI						
Braccio oscillante	I	I	L			Concessionario
Tiranteria sospensioni	I,L	I,L				Cliente/Concessionario
Ammortizzatore			I			Cliente
Punti di ancoraggio inferiori ammortizzatore			L			Concessionario
SOSPENSIONI ANTERIORI						
Bracci delle sospensioni	I	I,L				Cliente
Cuffie giunto sferico	I	I				Cliente
Giunti sferici ⁽³⁾	I	I				Concessionario
Ammortizzatori			I			Cliente
(3) Più spesso, se il veicolo viene usato in condizioni impervie, in presenza di polvere, sabbia, neve, umidità o fango.						
FRENI						
Liquido dei freni	I	I			R ⁽¹⁰⁾	Cliente
Pattini dei freni ⁽⁹⁾		I				Concessionario
Dischi dei freni				I		Cliente
Flessibili dei freni				I		Cliente
Raccordi del circuito freni	(11)					Cliente
(10) La sostituzione del liquido per i freni o qualsiasi riparazione sul sistema frenante deve essere eseguita da un concessionario autorizzato Can-Am. (11) Controllare ad ogni corsa.						
TELAIO						
Struttura				I		Concessionario
Dispositivi di fissaggio telaio	I		I			Cliente

Cambio dell'olio motore e sostituzione del filtro - 5 ore

Can-Am DS 450/DS 450 X xc è l'ATV sportivo più avanzato, progettato utilizzando tecnologia all'avanguardia, fino al filtro multistrato per olio sintetico e all'olio per il rodaggio. Per mantenere il DS 450/DS 450 X xc ai massimi livelli di prestazione, cambiare l'olio per il rodaggio del motore e il filtro dopo aver utilizzato **3 serbatoi di carburante o dopo 5 ore di marcia (a seconda di quale delle due condizioni si verifici per prima)**. Per ulteriori informazioni, consultare un concessionario autorizzato Can-Am.

Ispezione dopo 10 ore

Si consiglia dopo le prime 10 ore o 400 km (250 mi), a seconda dell'eventualità che si verifica per prima, di far ispezionare il veicolo da un concessionario autorizzato Can-Am. Questa ispezione è molto importante e non deve essere tralasciata.

Nota: L'ispezione dopo le prime 10 ore è a carico del possessore del veicolo.

Si consiglia di far firmare questa ispezione da un concessionario autorizzato Can-Am.

Data dell'ispezione dopo 10 ore

Firma del concessionario autorizzato

Nome del concessionario

Durante la lettura di questa Guida dell'operatore, ricordare che:

AVVERTENZA

Indica un potenziale pericolo che, se non viene evitato, può provocare gravi lesioni o la morte.

PROCEDURE DI MANUTENZIONE

Olio motore

Livello di olio nel motore

Il serbatoio dell'olio motore si trova davanti al motore.

AVVISO Controllare spesso il livello e rabboccare olio se necessario. Non riempire eccessivamente. Utilizzando il motore con un livello inadeguato di olio si possono causare gravi danni al motore/alla trasmissione. Rimuovere sempre i residui di olio.

Nota: Mentre si controlla il livello dell'olio, controllare visivamente il serbatoio per la presenza di perdite nella zona motore.

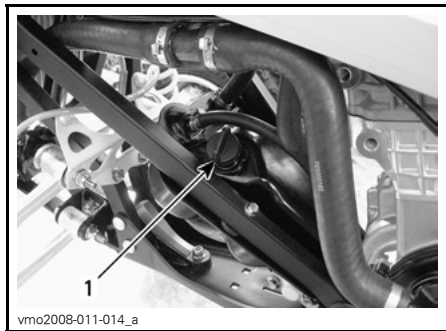

LATO SX DEL VEICOLO

1. Astina del serbatoio dell'olio

Con il veicolo su una superficie piane-ggiante, avviare il motore e lasciarlo al minimo per circa 1 minuto, quindi arrestarlo. Controllare il livello dell'olio nel seguente modo:

1. Svitare l'astina di misurazione e pulirla.

2. Avvitare l'astina di misurazione fino a quando tocca il fondo.
3. Estrarla di nuovo e controllare il livello di olio; Dovrebbe essere a livello della tacca superiore o superiore.

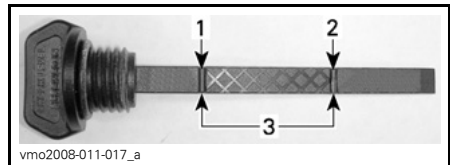

1. Pieno
2. Rabboccare
3. Intervallo di funzionamento

Per rabboccare l'olio, estrarre l'astina. Collocare un imbuto nel foro di rabbocco del serbatoio dell'olio per prevenire le perdite di liquido.

Aggiungere una piccola quantità di olio e ricontrollarne il livello.

Ripetere la procedura finché il livello dell'olio non raggiunge la tacca di livello pieno dell'astina. **Non riempire eccessivamente.**

Serrare bene l'astina di misurazione.

Olio consigliato

Nota: Lo stesso olio lubrifica sia il motore sia la trasmissione.

Utilizzare solo olio sintetico XP-S 5W40 (Cod. art. 293 600 039) Questo è un olio sintetico speciale formulato per la scatola degli attrezzi del tipo wet clutch.

AVVISO L'olio sintetico XP-S 5W40 è stato specificatamente formulato e testato per soddisfare i requisiti più severi di questo motore. Non utilizzare altro tipo di olio sintetico, olio di miscela sintetica o additivi nei veicoli ATV Can-Am a frizione umida. Attualmente, non si conosce altro equivalente sul mercato. È anche possibile utilizzare, qualora esistessero, prodotti equivalenti di alta qualità.

Cambio dell'olio e sostituzione filtro dell'olio

Olio e filtro vanno cambiati nello stesso momento. Il cambio dell'olio deve essere effettuato a motore caldo.

⚠ ATTENZIONE L'olio del motore potrebbe scottare. Attendere fino a quando l'olio del motore è tiepido.

Scarico olio

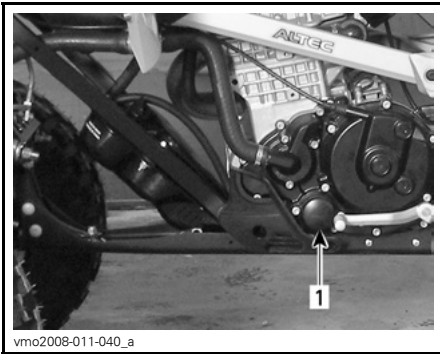

LATO SX DEL VEICOLO

1. Filtro dell'olio

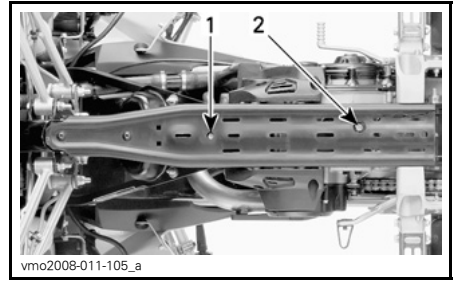

1. Tappo di scarico del serbatoio dell'olio
2. Tappo di spurgo del motore

Controllare che il veicolo si trovi su una superficie piana.

Rimuovere il tappo del serbatoio dell'olio.

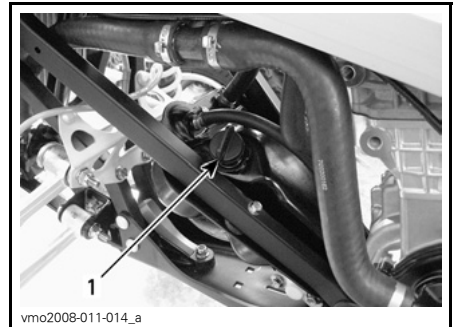

1. Tappo del serbatoio dell'olio motore

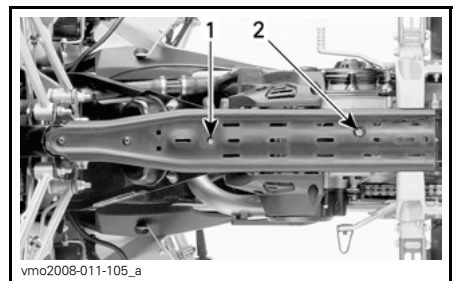

1. Tappo di scarico del serbatoio dell'olio
2. Tappo di spurgo del motore

Pulire la zona dei tappi di scarico.

Posizionare una bacinella per la raccolta dell'olio sotto il serbatoio del tappo di scarico.

Rimuovere il tappo di spurgo e spurgare tutto l'olio dal serbatoio.

Mettere una bacinella per la raccolta dell'olio sotto il tappo di scarico del motore.

Rimuovere il tappo di spurgo e spurgare tutto l'olio dal motore.

Rimuovere gli eventuali residui di olio dal telaio.

Nota: Lasciare che l'olio fuoriesca completamente dal filtro.

Pulizia filtro del serbatoio dell'olio

Nota: Per informazioni sulla frequenza di pulizia del filtro del serbatoio dell'olio, fare riferimento alla **TABELLA DI MANUTENZIONE**.

Rimuovere i bulloni di fissaggio dei raccordi di scarico del serbatoio dell'olio.

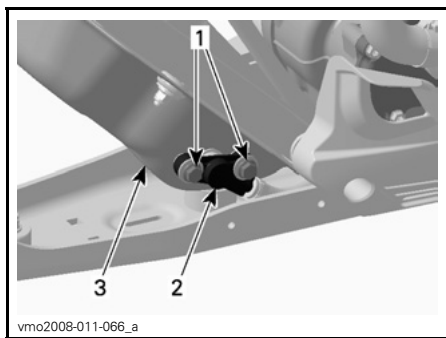

LATO SX DEL VEICOLO

1. Bulloni di fissaggio
2. Raccordo di scarico del serbatoio
3. Serbatoio dell'olio

Gettare via l'O-ring.

Rimuovere il filtro del serbatoio dell'olio dietro il raccordo di scarico.

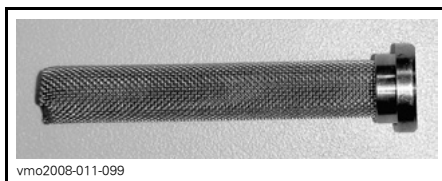

FILTRO

Per la pulizia del filtro dell'olio, utilizzare un solvente quindi asciugare con aria compressa.

AVVERTENZA

Indossare sempre una protezione per gli occhi. I prodotti chimici potrebbero fuoriuscire improvvisamente e provocare lesioni agli occhi.

Rimuovere i residui di olio dal serbatoio dell'olio.

Inserire un **NUOVO** O-ring sul raccordo di scarico nel serbatoio dell'olio.

Montare il raccordo di scarico sul serbatoio dell'olio.

Installare nuovamente con cura tutti i componenti rimossi.

AVVISO Fare attenzione a non danneggiare l'O-ring quando si inserisce il raccordo di scarico nel serbatoio dell'olio. Applicare olio sull'O-ring per facilitare l'installazione.

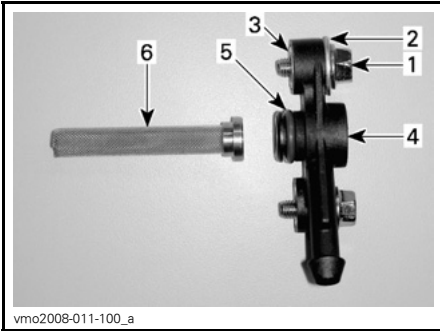

PREDISPOSIZIONE SCARICO OLIO

1. Bullone esagonale
2. Rondella
3. Inserto
4. Raccordo di scarico
5. O-ring
6. Filtro

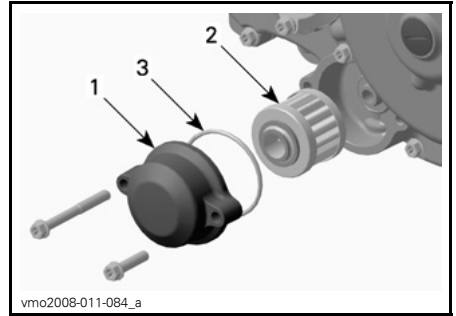

LATO SX MOTORE

1. Coperchio filtro dell'olio
2. Filtro dell'olio
3. O-ring

Rimuovere gli eventuali residui di olio dal motore.

Cambiare la guarnizione sui tappi di spurgo. Pulire l'area intorno alla guarnizione su motore, serbatoio dell'olio e intorno ai tappi di spurgo, quindi rimettere i tappi.

Rabboccare il serbatoio dell'olio con 1,8 l (1,9 U.S. quarts) di olio raccomandato. Per ulteriori informazioni, fare riferimento all'**OLIO MOTORE RACCOMANDATO** in questa sezione per maggiori dettagli.

Accendere il motore e tenerlo al minimo per alcuni minuti.

Verificare che non siano presenti perdite.

Arrestare il motore e controllare il livello dell'olio. Rabboccare se necessario.

Smaltire l'olio usato seguendo tutte le normative ambientali locali.

Sostituzione filtro dell'olio

Svitare il coperchio del filtro dell'olio.

Nota: Ricordarsi la posizione delle viti.

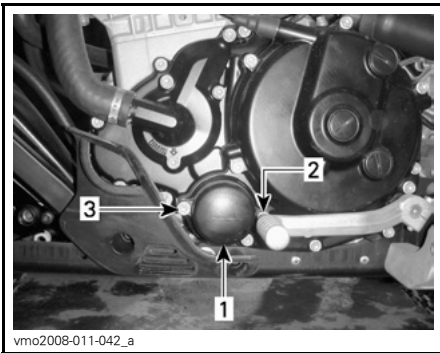

LATO SX MOTORE

1. Coperchio filtro dell'olio
2. Vite (M6 x 25)
3. Vite (M6 x 55)

Estrarre il filtro dell'olio e sostituirlo con uno nuovo.

Nota: Controllare e cambiare l'O-ring, se necessario.

Liquido refrigerante motore

Livello del liquido refrigerante

AVVERTENZA

Controllare il livello del liquido refrigerante a motore freddo. Non aggiungere mai il liquido refrigerante nel sistema di raffreddamento se il motore è caldo.

Nota: Mentre si controlla il livello del refrigerante, controllare visivamente la presenza di perdite nella zona motore.

Il tappo del serbatoio del liquido refrigerante del motore si trova sotto la copertura di accesso, accanto al tappo del serbatoio del carburante.

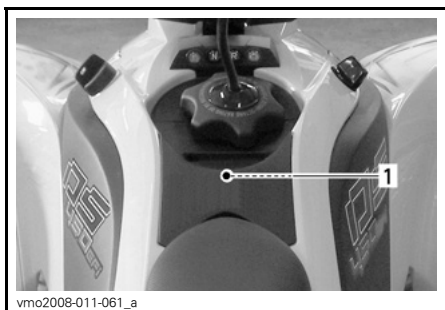

vmo2008-011-061_a

SOTTO COPERTURA ACCESSO

1. Ubicazione del tappo serbatoio del liquido refrigerante



vmo2008-011-034

TAPPO DEL SERBATOIO DEL LIQUIDO REFRIGERANTE

Per rimuovere la copertura di accesso, procedere come descritto di seguito.

Rimuovere il sedile.



vmo2009-023-002_c

1. Chiavistello del sedile

Rimuovere il tappo del serbatoio carburante.

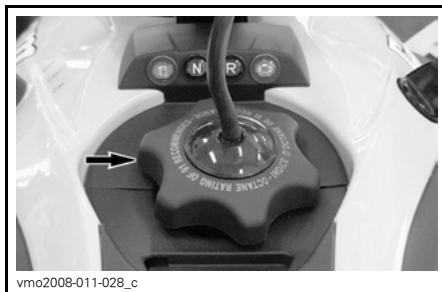

vmo2008-011-028_c

Rilasciare le linguette della copertura dalla mascherina.

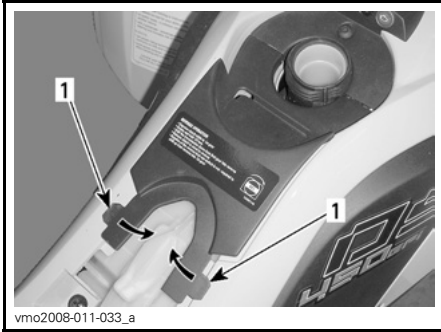

1. Linguette

Spingere delicatamente la copertura all'indietro per rimuoverla.



Rimuovere il tappo di riempimento.

Con il veicolo su una superficie piana, il fluido è al livello corretto quando verificato tramite il foro del tappo del serbatoio.

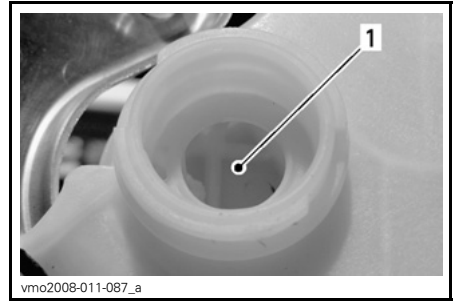

SERBATOIO LIQUIDO REFRIGERANTE

1. Liquido refrigerante qui

Il livello del fluido può anche essere verificato mediante le tacche di livello del serbatoio (piccole nervature).

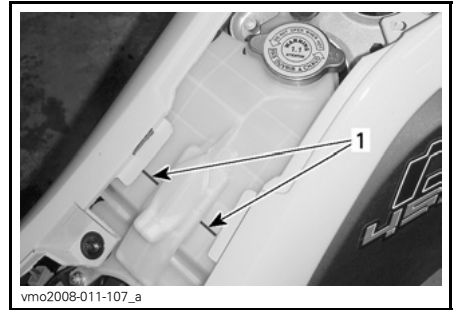

SERBATOIO LIQUIDO REFRIGERANTE

1. Tacche di livello

Nota: Controllando il livello a temperature inferiori ai 20°C (68°F), il liquido refrigerante potrebbe trovarsi leggermente al di sotto.

Aggiungere altro liquido refrigerante se necessario. Usare un imbuto per impedire le perdite di liquido. **Non riempire eccessivamente.**

⚠ AVVERTENZA

Per evitare il rischio di ustioni, non rimuovere il tappo del serbatoio del liquido refrigerante se il motore è caldo.

Rimettere a posto e serrare il tappo del serbatoio.

Rimontare correttamente le parti rimosse nell'ordine inverso alla rimozione.

Nota: Un sistema di raffreddamento che richiede frequenti rabbocchi è indice di perdite o problemi del motore. Consultare un concessionario autorizzato Can-Am.

Liquido refrigerante motore consigliato

Usare sempre un antigelo a base di glicole etilenico che contenga inibitori della corrosione specifici per la combustione interna di motori in alluminio.

Il sistema di raffreddamento deve essere riempito con il liquido refrigerante premiscelato BRP (Cod. art. 219 700 362) o con una soluzione di acqua distillata e soluzione antigelo (50% di acqua distillata e 50% di antigelo).

Sostituzione del liquido refrigerante motore

⚠ AVVERTENZA

Per evitare il rischio di ustioni, non rimuovere il tappo del serbatoio del liquido refrigerante né svitare il tappo di scarico del motore se caldo.

Rimuovere la copertura di accesso. Fare riferimento alla sezione **LIVELLO DEL LIQUIDO REFRIGERANTE** in questa sezione.

Ruotare il tappo del serbatoio del liquido refrigerante in senso antiorario e rimuoverlo.

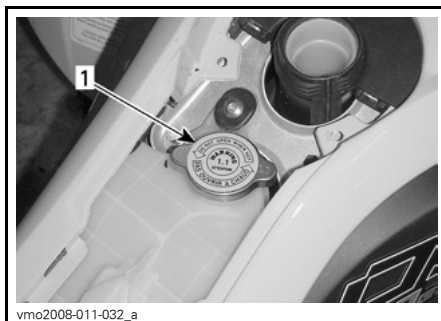

SOTTO COPERTURA ACCESSO

1. Tappo del serbatoio del liquido refrigerante

Svitare lentamente il tappo di scarico e spurgare il liquido refrigerante in un contenitore idoneo.

Nota: Non è necessario rimuovere il tappo di scarico.

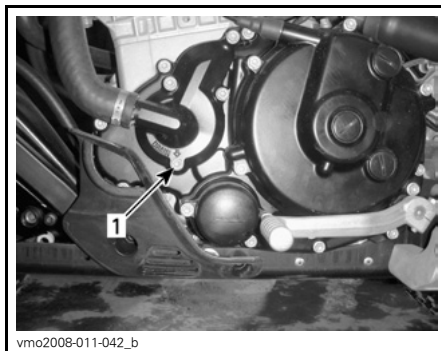

LATO SX MOTORE

1. Tappo di scarico del liquido refrigerante

Spurgare completamente, quindi stringere il tappo di scarico.

Allentare i dispositivi di fissaggio dal flessibile di scarico del radiatore.

Rimuovere il flessibile di scarico dal radiatore in modo da spurgare completamente il sistema.

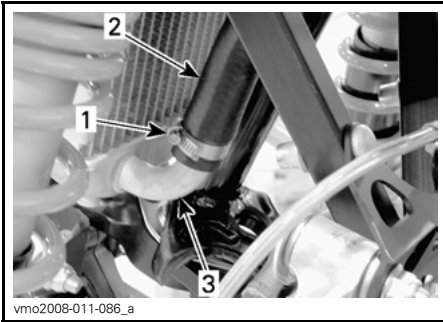

1. Dispositivo di fissaggio
2. Flessibile di scarico
3. Radiatore

Reinstallare il flessibile e bloccare con il dispositivo di fissaggio.

Rimuovere eventuali residui di liquido refrigerante dal telaio e dal motore.

Rabboccare il serbatoio del liquido refrigerante con 1,8 l (1,9 U.S. quarts) di liquido refrigerante raccomandato. Per ulteriori informazioni, fare riferimento alla sezione **CARATTERISTICHE TECNICHE**.

Far girare il motore al minimo senza il tappo del serbatoio del liquido refrigerante. Aggiungere lentamente altro liquido refrigerante, se necessario. **Non riempire eccessivamente.**

Con il veicolo su una superficie piana, il fluido è al livello corretto quando verificato tramite il foro del tappo del serbatoio.

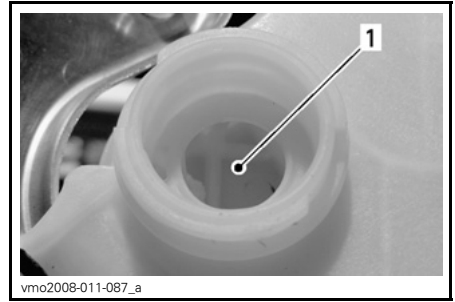

SERBATOIO LIQUIDO REFRIGERANTE

1. Liquido refrigerante qui

Il fluido può anche essere verificato mediante le tacche di livello del serbatoio (piccole nervature).

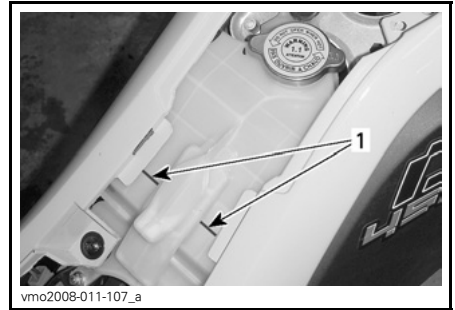

SERBATOIO LIQUIDO REFRIGERANTE

1. Tacche di livello

A questo punto, attendere che il motore raggiunga la normale temperatura di funzionamento. Abbassare la leva dell'acceleratore due o tre volte e aggiungere quindi altro liquido se necessario.

Installare il tappo del serbatoio del liquido refrigerante. Ispezionare tutti i collegamenti per verificare la presenza di perdite.

Installare nuovamente con cura tutti i componenti rimossi.

Filtro dell'aria

Rimozione del filtro dell'aria

AVVISO Non rimuovere o modificare alcun componente nell'alloggiamento del filtro aria. Utilizzare sempre componenti originali o equivalenti quando si sostituisce il filtro dell'aria. Il motore è calibrato per funzionare specificatamente con questi componenti. Altrimenti, si potrebbe verificare un peggioramento della prestazione o addirittura un danno.

Rimuovere il sedile.

Sganciare le fascette e rimuovere il dispositivo di copertura dell'alloggiamento del filtro dell'aria.

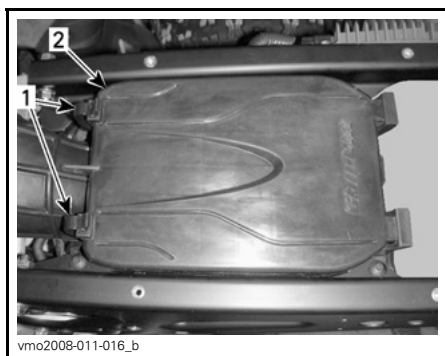

1. Fascette
2. Dispositivo di copertura dell'alloggiamento filtro dell'aria

Allentare la fascetta e rimuovere il filtro.

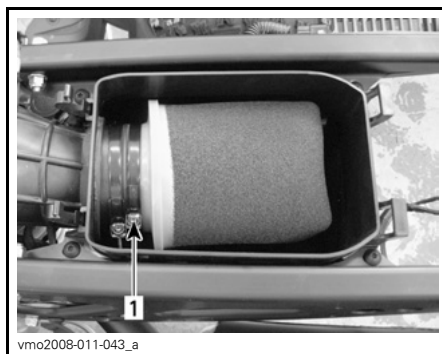

1. Fascetta

Pulizia del filtro dell'aria

Versare un detergente del filtro dell'aria (Cod. art. 219 700 341) o prodotto equivalente in un secchio. Immergerci il filtro.

Mentre si lascia a bagno il filtro, pulire l'alloggiamento del filtro dell'aria.

Sciacquare il filtro dell'aria con acqua tiepida.

Strizzare il materiale espanso per rimuovere l'acqua in eccesso. Far asciugare completamente il filtro dell'aria.

Nota: Un leggero strato di polvere potrebbe essere rimosso utilizzando una pistola ad aria a bassa pressione. Spruzzare l'aria compressa dal lato opposto rispetto al flusso d'aria.

Se l'elemento filtro aria è danneggiato, sostituirlo con uno nuovo.

Una volta asciutto, applicare uno strato di olio per filtri dell'aria (Cod. art. 219 700 340) o altro prodotto equivalente.

Montaggio del filtro dell'aria

Rimontare attentamente le parti rimosse nell'ordine inverso alla rimozione.

Alloggiamento filtro dell'aria

Controllo alloggiamento filtro dell'aria

Ispezionare periodicamente l'alloggiamento del filtro dell'aria e il flessibile di scarico per individuare la presenza di liquidi o depositi di sporcizia.

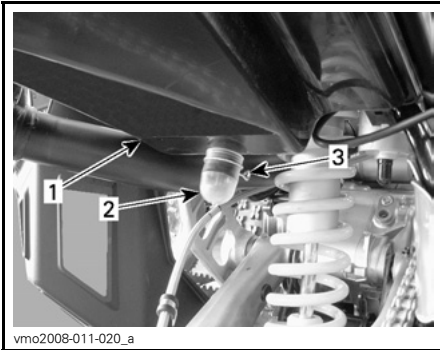

1. Alloggiamento filtro dell'aria
2. Flessibile di scarico
3. Fascetta

Nota: Se si usa il veicolo in zone molto polverose, ispezionare più frequentemente di quanto indicato nel *PROGRAMMA DI MANUTENZIONE*.

In presenza di sporcizia/liquidi, stringere e rimuovere la fascetta. Estrarre il flessibile di scarico e svuotarlo.

AVVISO Non avviare il motore in presenza di liquidi o depositi nel flessibile di scarico.

In presenza di depositi di sporcizia/liquidi, è necessario ispezionare/asciugare/sostituire il filtro dell'aria a seconda delle relative condizioni.

Rimuovere il filtro dell'aria seguendo le suddette istruzioni.

Parascintille marmitta

Pulizia parascintille marmitta

Pulire periodicamente il parascintille della marmitta dai residui di carbonio. Fare riferimento a *PROGRAMMA DI MANUTENZIONE*.

Ispezionare visivamente il sistema di scarico per eventuali perdite, rotture o altri danni.

⚠ AVVERTENZA

Non effettuare questa operazione subito dopo avere spento il motore perché il sistema di scarico è molto caldo.

Togliere il parascintille dalla marmitta.

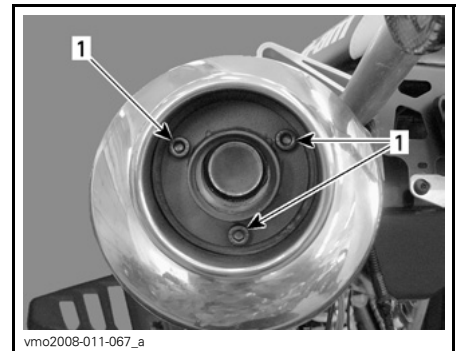

RIMUOVERE

1. Viti

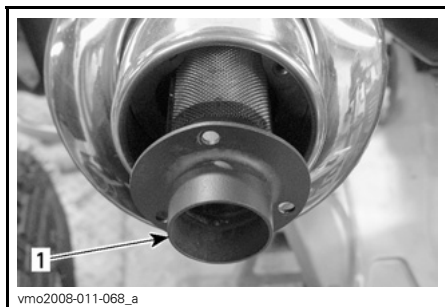

RIMUOVERE

1. Parascintille

Rimuovere i depositi di carbonio dal parascintille mediante una spazzola.

Nota: usare una spazzola morbida e fare attenzione a non danneggiare il parascintille.

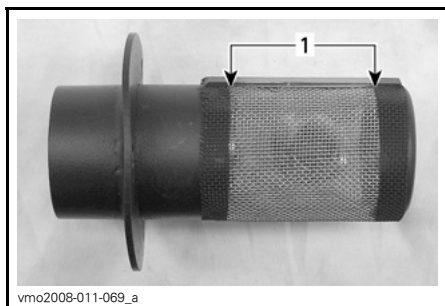

PULIRE

1. Pulire questa parte

Per il montaggio, invertire la procedura di rimozione.

Radiatore

Pulizia del radiatore

Controllare le alette del radiatore. Devono essere pulite, prive di detriti, fango, sporcizia o altri depositi che potrebbero impedire al radiatore di raffreddarsi correttamente.

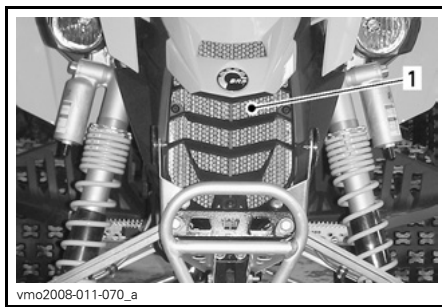

1. Radiatore

Rimuovere i depositi con le mani, per quanto possibile. Se si dispone di acqua nelle vicinanze, cercare di sciacquare le alette del radiatore.

Se si dispone di un flessibile da giardino, usatelo per sciacquare le alette del radiatore.

⚠ ATTENZIONE Non pulire mai il radiatore con le mani quando è caldo. Lasciarlo raffreddare prima di pulirlo.

AVVISO Fare attenzione a non danneggiare le alette del radiatore durante le operazioni di pulizia. Non usare nessun oggetto/strumento che le possa danneggiare. Le alette sono molto sottili per consentire un raffreddamento efficace. DURANTE IL LAVAGGIO CON IL FLESSIBILE DA GIARDINO, USARE LA BASSA PRESSIONE, MAI L'ALTA PRESSIONE.

Ispezione radiatore

Controllare il radiatore e i flessibili per possibili perdite o danni.

Consultare un concessionario autorizzato Can-Am per controllare la prestazione del sistema di raffreddamento.

Pedale selezione marce

Regolazione del pedale di selezione marce

Sganciare la brugola accanto all'albero del selettore e quindi rimuovere il pedale di selezione marce.

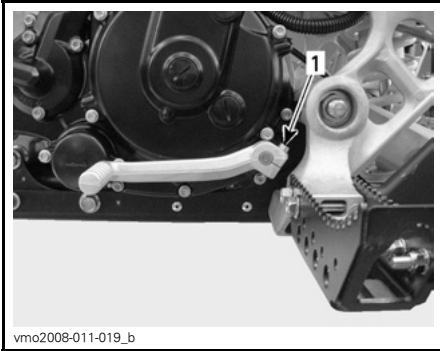

1. Brugola

Montare il pedale di selezione marce secondo necessità, quindi serrare la brugola.

Frizione

Regolazione frizione

Nota: Il modello DS 450 X xc è dotato di un registro rapido del cavo che non prevede controdado. Regolare il cavo della frizione come spiegato in basso ignorare le informazioni sul controdado.

Il gioco nominale della leva della frizione deve essere compreso tra 10 e 15 mm (tra 3/8 e 5/8 poll.). Fare riferimento all'immagine seguente.

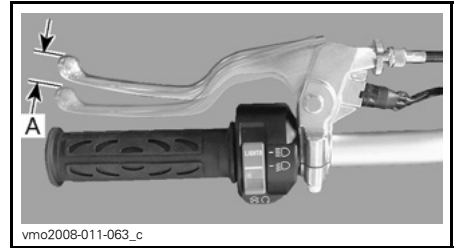

LEVA DELLA FRIZIONE — GICO NOMINALE
A. da 10 a 15 mm (da 3/8 a 5/8 poll.)

In caso di gioco eccessivo (superiore a 15 mm (5/8 poll.), è possibile eseguire regolazioni sul manubrio mediante il registro del cavo della leva della frizione. Fare riferimento alla **REGOLAZIONE SULLA LEVA DELLA FRIZIONE** qui di seguito.

In caso di assenza di gioco, regolare la vite della copertura di rilascio della frizione in modo da garantire un gioco sufficiente. Fare riferimento alla **REGOLAZIONE SULLA COPERTURA DELLA FRIZIONE** qui di seguito.

Eseguire le regolazioni.

AVVISO Se non è possibile ottenere le regolazioni corrette, rivolgersi a un concessionario autorizzato Can-Am.

Regolazione sulla leva della frizione

Allentare il controdado del registro del cavo.

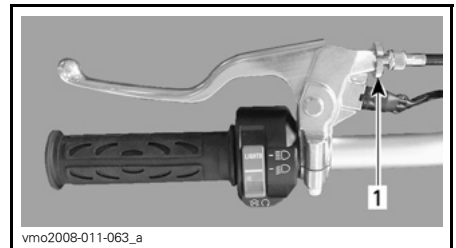

1. Controdado

Girare il registro del cavo fino a ottenere la corretta dimensione.

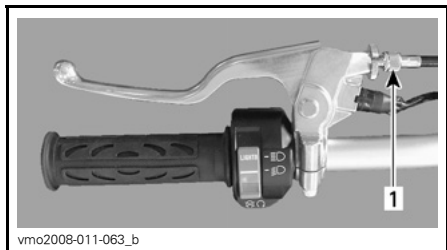

1. Registro cavo

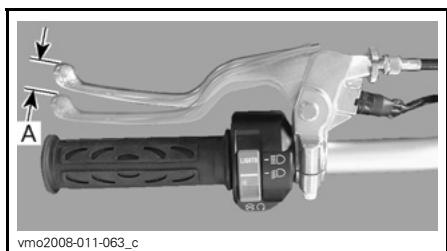

LEVA DELLA FRIZIONE — REGOLAZIONE CORRETTA

A. da 10 a 15 mm (da 3/8 a 5/8 poll.)

Serrare il controdado del registro del cavo fino a ottenere la corretta regolazione.

Regolazione sulla copertura della frizione

AVVISO Se è necessario regolare la vite della copertura di rilascio della frizione, significa che le piastre della frizione sono usurate. Pertanto, si consiglia vivamente di far ispezionare le piastre della frizione del veicolo da un concessionario autorizzato Can-Am.

Allentare il controdado del registro del cavo.

Allentare il registro del cavo della frizione in modo da garantire il massimo gioco.

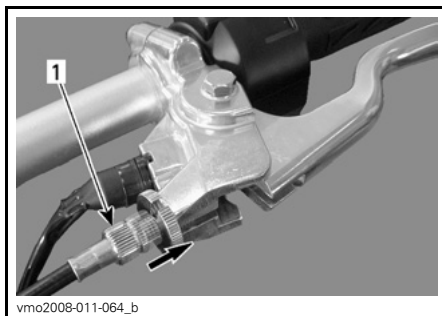

SITUAZIONE TIPICA

1. Registro cavo

Rimuovere il tappo di accesso della copertura della frizione.

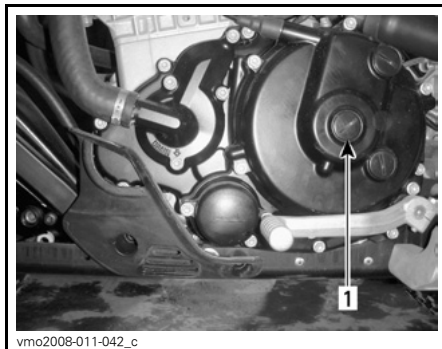

LATO SX MOTORE

1. Tappo di accesso

Installare la chiave di regolazione della frizione (Cod. art. 529 036 076) ornito nel kit strumenti sul controdado.



CHIAVE DI REGOLAZIONE DELLA FRIZIONE

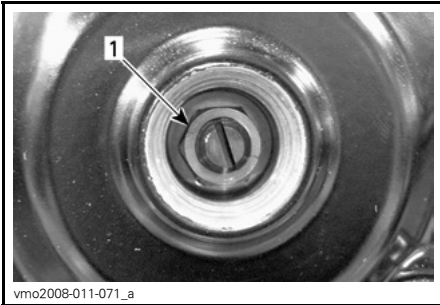

1. Controdado

Tenere la vite di regolazione con un cacciavite piatto, quindi allentare il controdado in senso antiorario.

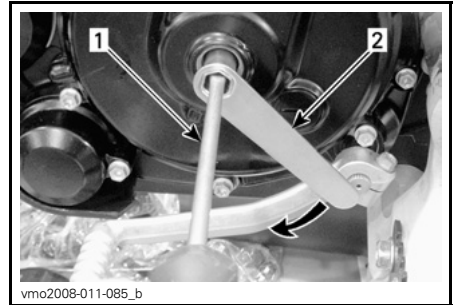

1. Cacciavite
2. Chiave di regolazione della frizione

Per verificare la corretta regolazione, spingere delicatamente la vite con un dito: bisognerebbe percepire una leggera resistenza. In caso contrario, eseguire nuovamente la regolazione.

AVVISO In caso di regolazione eccessivamente rigida, il disco della frizione potrebbe usurarsi prematuramente.

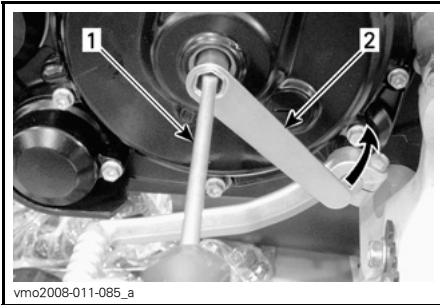

1. Cacciavite
2. Chiave di regolazione della frizione

Utilizzando il cacciavite, girare delicatamente la vite del registro frizione in senso orario in modo da individuare il punto di contatto con il cuscinetto di rilascio, quindi girare la vite (in senso antiorario) tra 3/8 e 1/2 giro dal punto di contatto.

Tenere la vite di regolazione con un cacciavite piatto, quindi serrare il controdado in senso orario utilizzando l'apposita chiave di regolazione.

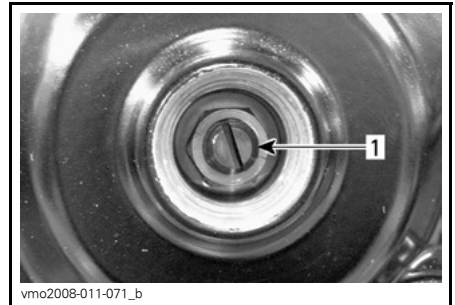

1. Vite di regolazione

Inserire nuovamente il tappo di accesso.

AVVISO Non serrare eccessivamente.

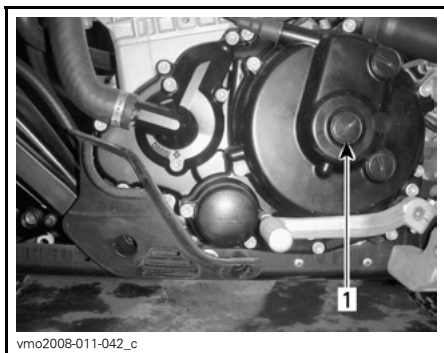

1. Tappo di accesso

Regolare correttamente la leva della frizione. Fare riferimento alla precedente sezione **REGOLAZIONE SULLA LEVA DELLA FRIZIONE**.

Cavo dell'acceleratore

Lubrificazione del cavo dell'acceleratore

Il cavo dell'acceleratore deve essere lubrificato con lo specifico lubrificante per cavi (Cod. art. 293 600 041) o prodotto equivalente.

⚠ AVVERTENZA

Utilizzare sempre un lubrificante al silicone. L'uso di altri lubrificanti (tra cui i lubrificanti a base di acqua) potrebbe provocare l'incollaggio o l'irrigidimento della leva o del cavo dell'acceleratore.

Rimuovere la copertura dell'alloggiamento della leva dell'acceleratore.

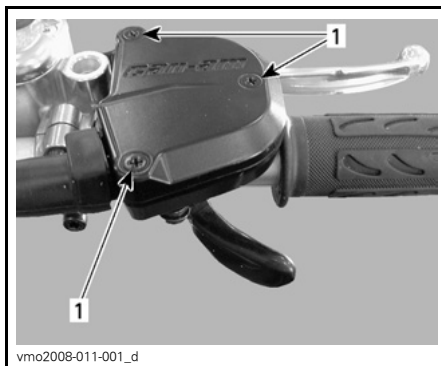

1. Rimuovere le viti

Rimuovere il cavo dalla leva dell'acceleratore.



Rimuovere la copertura laterale del corpo farfallato.

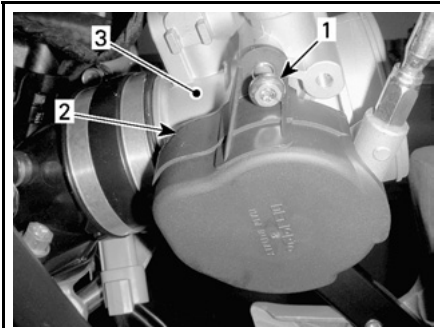

vmo2008-011-101_a

LATO SX MOTORE

1. Rimuovere la vite
2. Coperchio
3. Corpo farfallato

Montare sul cavo lo strumento di lubrificazione per cavi (Cod. art. 529 035 738) o un prodotto equivalente.



V00103Y

SITUAZIONE TIPICA

Inserire il beccuccio dello spray nel foro del lubrificatore per cavi.

⚠ AVVERTENZA

Usare sempre una protezione per gli occhi e guanti durante la lubrificazione di un cavo.

Nota: Mettere uno straccio intorno al lubrificatore per cavi per evitare schizzi di lubrificante.

Versare il lubrificante finché non passa attraverso il cavo.

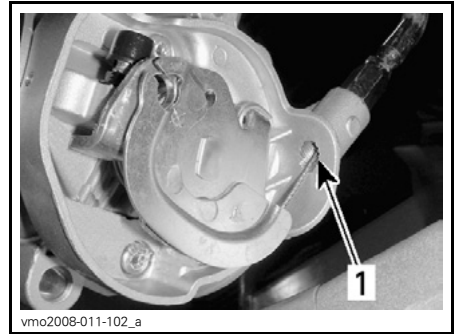

vmo2008-011-102_a

1. Verificare qui il lubrificante

Rimontare il cavo.

Spruzzare una piccola quantità di lubrificante sul meccanismo della leva dell'acceleratore, quindi chiudere l'alloggiamento.

Regolare la leva dell'acceleratore.

Leva dell'acceleratore**Regolazione della leva dell'acceleratore**

Spostare la protezione in gomma per esporre il registro del cavo dell'acceleratore.

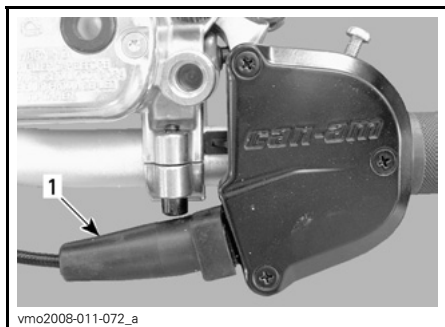

1. Protezione in gomma

Svitare il controdado quindi ruotare il registro fino ad ottenere il corretto gioco della leva dell'acceleratore.

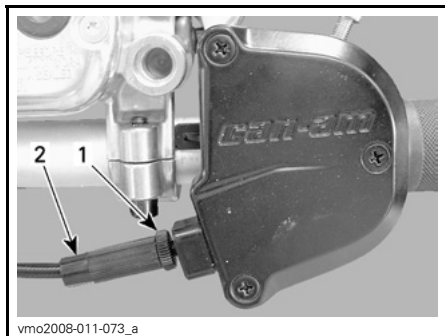

1. Controdado
2. Registro

Nota: Misurare il gioco dell'acceleratore sulla punta della leva dell'acceleratore.

Stringere il controdado e reinserire la protezione.

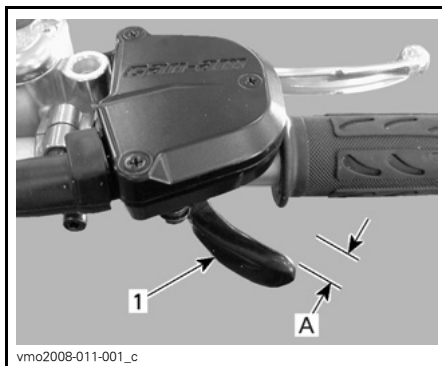

1. Leva dell'acceleratore

A. da 2 a 4 mm (da 5/64 a 5/32 pollici)

Candele

Rimozione candela

Staccare i cavi della candela.

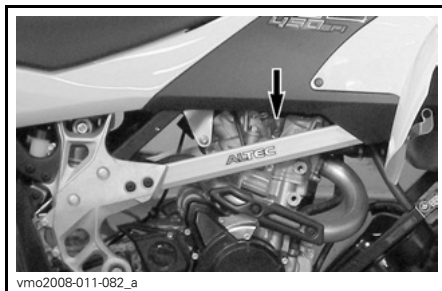

UBICAZIONE CAVI

Se possibile, pulire le candele e la testata con aria compressa.

⚠ AVVERTENZA

Quando si utilizza l'aria compressa, indossare sempre occhiali di protezione.

Svitare e rimuovere le candele.



1. Candele

Installazione candela

Prima di procedere con l'installazione, accertarsi che le superfici di contatto della testata e delle candele siano pulite.

Utilizzare uno spessimetro per impostare la distanza delle candele tra 0,7 e 0,8 mm (0,028-0,032 pollici).

Applicare la pasta anti-grippaggio P12 (Cod. art. 420 897 186) sulle filettature delle candele per prevenire un eventuale grippaggio e aumentare il trasferimento di calore dalla candela alla testata.

Avvitare a mano le candele nella testata e stringerle con una chiave dinamometrica ed uno zoccolo adatto.

Serrare le candele a 19 N•m (168 lbf•in).

Batteria

⚠ AVVERTENZA

Non caricare mai la batteria quando installata nel veicolo.

Rimozione della batteria

Rimuovere il sedile.

Scollegare prima il cavo NERO (-) e quindi il cavo ROSSO (+).

⚠ AVVERTENZA

Rispettare sempre questo ordine di smontaggio; scollegare sempre prima il cavo NERO (-).

Rimuovere i bulloni che mantengono il portabatteria e il rack.



1. ROSSO (+)
2. NERO (-)
3. Portabatteria

Pulizia della batteria

Pulire il morsetto della batteria e le estremità dei cavi con una spazzola metallica.

Installazione della batteria

Rimontare la batteria nel veicolo. Serrare il portabatteria.

⚠ AVVERTENZA

Collegare prima il cavo ROSSO (+) quindi il cavo NERO (-). Collegare sempre per primo il cavo ROSSO (+).

Applicare grasso dielettrico (Cod. art. 293 550 004) o un prodotto equivalente sul morsetto per proteggerlo dall'ossidazione.

Fusibili

Ispezione del fusibile

Il sistema elettrico è protetto da fusibili. Se un fusibile risulta danneggiato, sostituirlo con uno di pari potenza.

AVVISO Non utilizzare un fusibile di capacità superiore, in quanto può causare gravi danni.

Per rimuovere il fusibile dall'alloggiamento, estrarlo. Controllare se il filamento è fuso.

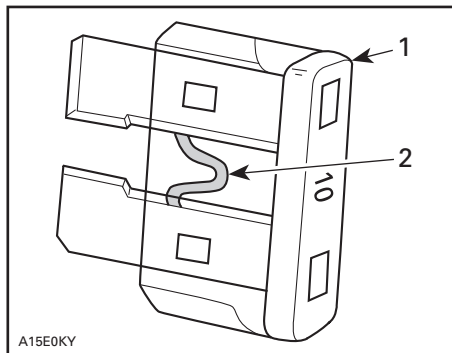

SITUAZIONE TIPICA

1. Fusibile
2. Controllare se bruciato

Posizione fusibili

I portafusibili sono situati sotto il sedile nel vano per la manutenzione e sul lato SX del motore.

Fusibili collocati sotto il sedile



POSIZIONE FUSIBILI

1. Portafusibili

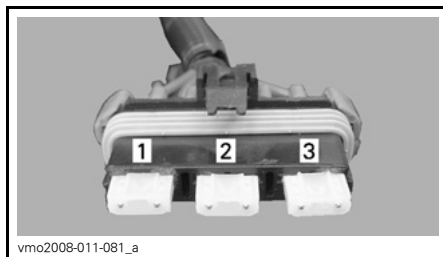

DESCRIZIONE DEI FUSIBILI

1. Alimentazione (20 A)
2. Riserva (20 A)
3. Ricarica (20 A)

Fusibili sul lato SX motore

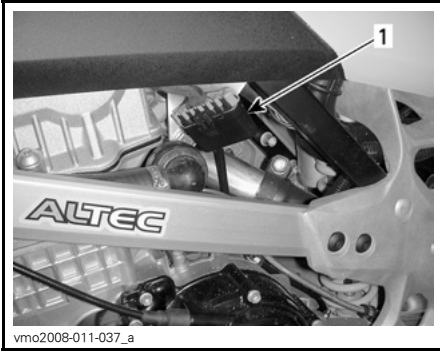

vmo2008-011-037_a

POSIZIONE FUSIBILI

1. Portafusibili

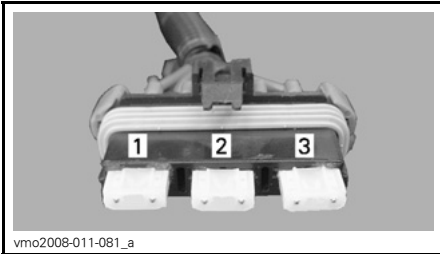

vmo2008-011-081_a

DESCRIZIONE DEI FUSIBILI

1. Ventola/accessori (20 A)
2. Iniettore/accensione (15 A)
3. ECM (5 A)

Luci

Regolazione orientamento del fascio luminoso

Per regolare il fascio, procedere come segue:

1. Allentare i bulloni indicati nelle seguenti illustrazioni senza rimuoverli.



mmr2009-005-001_a

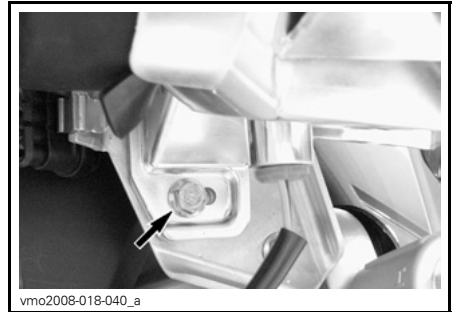

vmo2008-018-040_a

2. Regolare a mano l'angolo dell'alloggiamento del faro.
3. Regolare entrambi i fari allo stesso modo.
4. Al termine della regolazione, serrare la vite.

Sostituzione lampadina del faro

AVVISO Non toccare mai la parte in vetro di una lampadina alogena con le mani nude, questo ne riduce la durata. Se si tocca il vetro, ripulire con alcool isopropilico che non lascerà un film sulla lampadina.

Nota: Nelle seguenti illustrazioni, l'alloggiamento del faro è stato rimosso dal veicolo per consentire una migliore comprensione.

Per sostituire la lampadina del faro, procedere come segue:

Girare l'interruttore di accensione in posizione OFF.

Rimuovere la protezione di gomma dall'alloggiamento del faro.

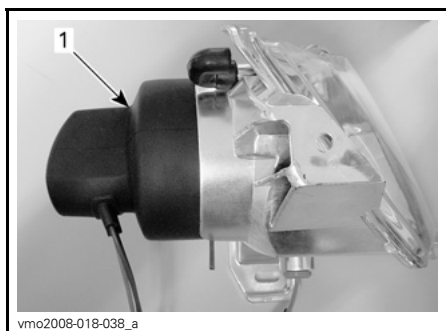

SITUAZIONE TIPICA
1. Protezione in gomma

Scollegare il connettore dal faro.

Spingere le estremità rotonde dei fermi di blocco in avanti, quindi sui lati per sbloccare la lampadina del faro.

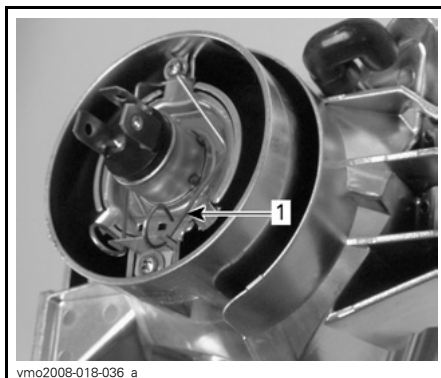

SITUAZIONE TIPICA
1. Fermo di blocco

Sollevare e mantenere il fermo di blocco in questa posizione, quindi togliere la lampadina.

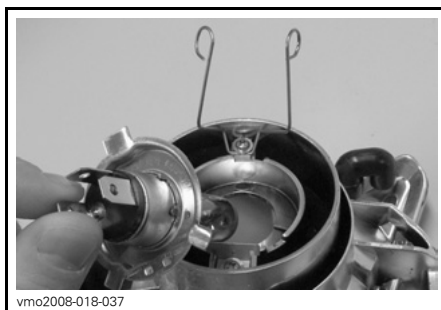

SITUAZIONE TIPICA

Sostituire la lampadina difettosa.

Rimontare attentamente le parti rimosse nell'ordine inverso alla rimozione.

Sostituzione della lampadina del fanalino

Girare l'interruttore di accensione in posizione OFF.

Svitare le viti sulla lente per esporre la lampadina.

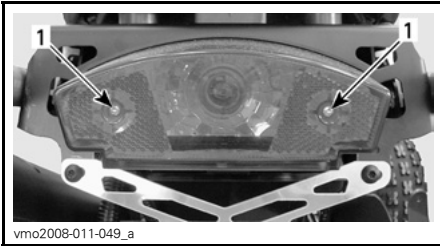

1. Viti

Premere la lampadina e tenerla premuta mentre la si ruota in senso antiorario per estrarla.

Per montare una nuova lampadina, premerla e ruotarla contemporaneamente in senso orario.

Spie

Sostituzione della spia

Rimuovere il tappo del serbatoio carburante.

Rimuovere la console.

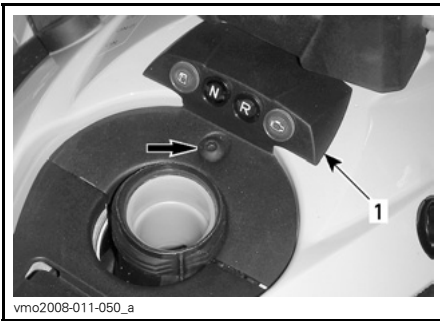

1. Console

Scollegare i fili sulla spia difettosa.

Premere entrambe le linguette, quindi estrarre la spia dal foro.

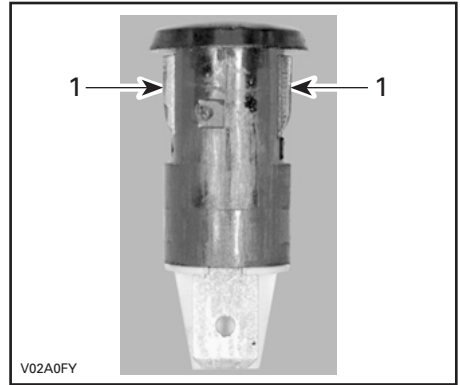

1. Linguette

Per il montaggio, invertire la procedura di rimozione.

Catena di trasmissione

⚠ AVVERTENZA

Posizionare sempre l'interruttore di arresto motore in posizione OFF prima di controllare, regolare o lubrificare la catena di trasmissione.

Ispezione catena di trasmissione

Questo veicolo è dotato di perni e rulli ingrassati in modo permanente sigillati con O-ring. Prima di utilizzare il veicolo, ispezionare sempre la catena di trasmissione.

Controllare che non siano presenti danni o manchino O-ring e rulli, e correggere la regolazione della tensione.

Lubrificazione e pulizia della catena di trasmissione

AVVISO Non lavare mai la catena con acqua ad alta pressione o benzina. Ne deriverebbero danni agli O-ring, con conseguente usura prematura e guasto della catena di trasmissione.

Pulire le superfici laterali della catena con un panno asciutto.

Nota: Non spazzolare la catena.

Lubrificare solo con un lubrificante per catene con O-ring approvato. Altri lubrificanti per catene in commercio potrebbero contenere solventi che potrebbero danneggiare gli O-ring.

Regolazione catena di trasmissione

Regolare la catena di trasmissione prima di ogni uso.

Nota: Regolare sempre la catena di trasmissione con il guidatore sul veicolo, o con un peso equivalente.

Scegliere una superficie piana e impostare il cambio su FOLLE.

Allentare i bulloni di blocco dell'asse posteriore.

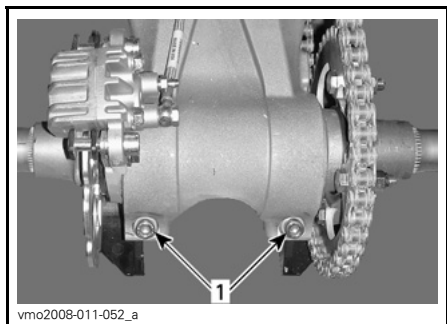

1. Bulloni di blocco dell'asse posteriore

Inserire il perno del cacciavite (kit strumenti) attraverso il mozzo della corona e nell'alloggiamento dell'asse eccentrico.

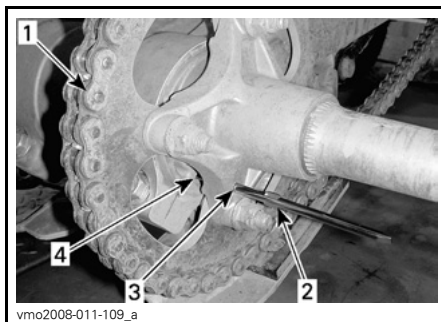

1. Catena di trasmissione
2. Perno cacciavite (kit strumenti)
3. Mozzo corona
4. Alloggiamento asse eccentrico

Con il perno del cacciavite in posizione, spingere o tirare il veicolo in avanti per aumentare o all'indietro per diminuire il gioco della catena.

Nota: La regolazione corretta del gioco della catena è 22 mm (7/8 poll.) al centro tra i denti.

Stringere i bulloni di blocco dell'asse posteriore a 48 N•m (35 lbf•ft).

Guidacatena

Ispezione guidacatena

Controllare frequentemente il guidacatena, vedere la **TABELLA DI MANUTENZIONE**.

Sostituire il guidacatena quando è usurato.

Consultare un concessionario autorizzato Can-Am per la sostituzione.

Denti corona catena di trasmissione

Ispezione i denti della corona della catena di trasmissione

Controllare l'eventuale distorsione della corona.

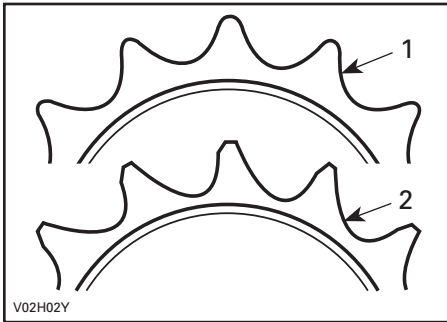

1. Buona
2. Sostituire

AVVISO Sostituire catena e corona insieme per impedire una rapida usura di catena e corona. Montare un nuovo anello elastico ogni volta che si rimuove la corona.

Pneumatici/Ruote

Pressione dei pneumatici

⚠ AVVERTENZA

La pressione degli pneumatici compromette seriamente la guida del veicolo e la sua stabilità. Una pressione bassa potrebbe far sgonfiare lo pneumatico e farlo slittare dalla ruota. Una pressione eccessiva potrebbe far scoppiare lo pneumatico. Applicare sempre la pressione consigliata. Dal momento che gli pneumatici sono del tipo a bassa pressione, usare una pompa manuale.

Controllare la pressione quando gli pneumatici sono FREDDI prima di utilizzare il veicolo. La pressione degli pneumatici cambia a seconda della temperatura e dell'altitudine. Ricontrollare la pressione se una di queste condizioni è cambiata.

Per comodità, nella cassetta degli attrezzi viene fornito un manometro.

PRESSIONE PNEUMATICI		ANTE-RIORE	POSTE-RIORE
Fino a 100 kg (220 lb)	MASSIMO	48 kPa (7 PSI)	
	MINIMA	34,5 kPa (5 PSI)	

Anche se gli pneumatici sono stati specificamente progettati per un uso fuoristrada, potrebbe comunque verificarsi che uno pneumatico si sgonfi. Suggeriamo, pertanto, di tenere sempre con sé una pompa dell'aria e un kit per le riparazioni.

Condizione pneumatico/ruota

Controllare se lo pneumatico presenta danni e usura. Sostituire se necessario. Non scambiare gli pneumatici. Gli pneumatici anteriori e posteriori sono di diversa misura.

⚠ AVVERTENZA

Quando si sostituiscono gli pneumatici, non montare mai uno pneumatico radiale con uno diagonale. Questa applicazione combinata può creare problemi di gestione e/o stabilità.

Non associare pneumatici di dimensioni e/o modelli differenti sullo stesso asse. Le coppie di pneumatici anteriore o posteriore devono essere di modello e produttore identici.

Per battistrada con disegno unidirezionale, accertarsi che gli pneumatici siano montati nel corretto senso di rotazione.

Gli pneumatici radiali devono essere montati come treno completo.

La mancata osservanza di queste istruzioni può provocare lesioni gravi o morte.

Rimozione ruota

Svitare i dadi e alzare il veicolo. Sostenere il veicolo utilizzando martinetti. Rimuovere i dadi, le rondelle e la ruota.

Nota: I modelli X xc sono dotati di dadi rastremati e non hanno rondelle.

AVVISO Per evitare danni ai dischi del freno anteriore, non rimuovere o utilizzare il veicolo senza il dispositivo di protezione dei dischi anteriori correttamente installato.

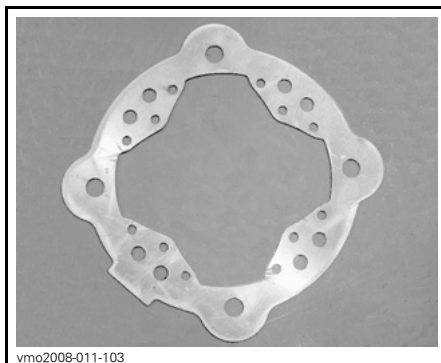

vmo2008-011-103

DISPOSITIVO DI PROTEZIONE DEI DISCHI

Installazione ruote

Dal lato frontale, assicurarsi che i dischi del freno anteriore siano correttamente installati.

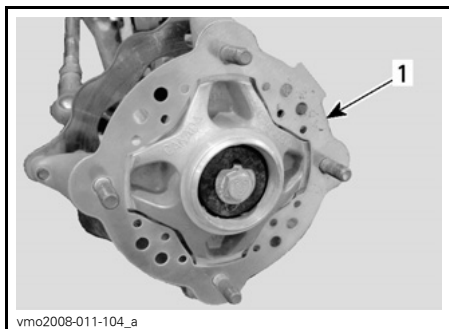

vmo2008-011-104_a

RUOTA ANTERIORE

1. Dispositivo di protezione dei dischi

Installare i dadi e le rondelle (dove applicabile).

⚠ AVVERTENZA

Sui modelli X xc, inserire il lato rastremato dei dadi verso il bordo.

Avvitare delicatamente i dadi in sequenza incrociata quindi serrare a 52 N•m (38 lbf•ft).

AVVISO Utilizzare sempre i dadi e le rondelle per le ruote consigliati (dove applicabile). L'uso di dadi e rondelle diversi potrebbe danneggiare il cerchio.

Cuscinetti ruota anteriore

Ispezione cuscinetti ruota anteriore

Premere e tirare le ruote dal bordo superiore per sentire l'eventuale gioco. Consultare un concessionario autorizzato Can-Am in caso di gioco.

Asse posteriore

Ispezione dell'asse posteriore

Sollevarlo la parte posteriore del veicolo in maniera tale che le ruote non tocchino terra.

Spingere e tirare l'asse posteriore per sentirne il gioco.

Verificare che l'asse non sia piegato o scenterato.

Nel caso in cui si rilevi gioco o danni, consultare un concessionario autorizzato Can-Am.

Sospensioni

Ispezione delle sospensioni

Ammortizzatori

Controllare gli ammortizzatori per rilevare eventuali perdite di olio e verificare la tenuta dei dispositivi di fissaggio. Consultate un concessionario autorizzato Can-Am, se necessario.

AVVERTENZA

- Gli ammortizzatori sono pressurizzati.
- Se riscaldati o bucati, potrebbero esplodere.
- Non smontare.

Ispezione bracci delle sospensioni, braccio oscillante e tiranteria

Controllare che queste parti non siano danneggiate (lesioni, ammaccature, gioco eccessivo o corrosione dei fori dei perni). Nel caso venga rilevato uno di questi danni **NON USARE IL VEICOLO E RIVOLGERSI A UN CONCESSIONARIO CAN-AM.**

AVVERTENZA

Non utilizzare mai un veicolo con componenti delle sospensioni difettosi.

Lubrificazione delle sospensioni anteriori

Lubrificare i bracci delle sospensioni anteriori con una pistola per ingrassaggio. Usare grasso sintetico per sospensioni (Cod. art. 293 550 033) o un prodotto equivalente.

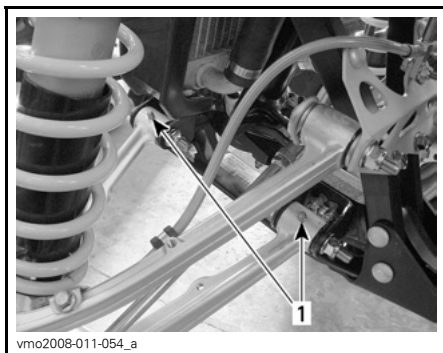

TIPICA — BRACCIO SOSPENSIONI INFERIORE

1. Lubrificare i raccordi

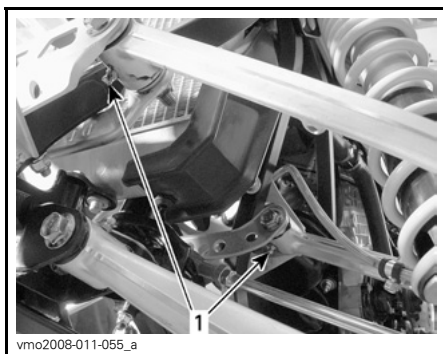

TIPICA — BRACCIO SOSPENSIONI SUPERIORE

1. Lubrificare i raccordi

Lubrificazione delle sospensioni posteriori

Lubrificare con grasso per sospensioni (Cod. art. 293 550 033) in corrispondenza dei raccordi illustrati.

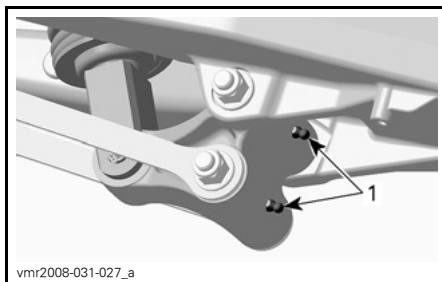

LEVA A SQUADRA

1. Lubrificare i raccordi

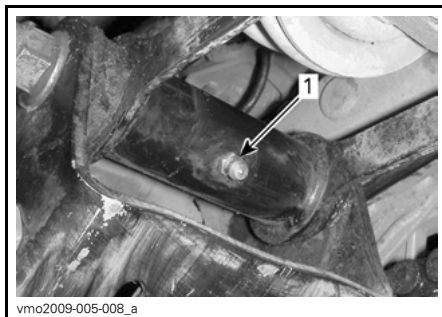

BRACCIO OSCILLANTE

1. Raccordi da ingrassare

Freni

Livello del liquido dei freni

Nota: Un livello basso potrebbe indicare una perdita o pattini dei freni usurati. Consultare un concessionario autorizzato Can-Am.

Serbatoio del liquido per freni anteriore

Portare il volante in posizione dritta per accertarsi che il serbatoio sia orizzontale.

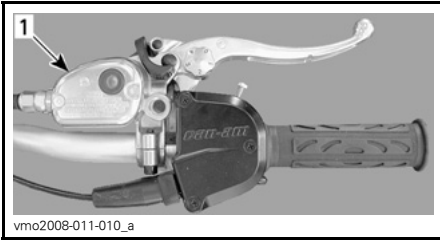

vmo2008-011-010_a

SITUAZIONE TIPICA

1. Serbatoio liquido del freno anteriore

Verificare il livello del liquido dei freni tramite il vetrino del coperchio del serbatoio.

Un colore **SCURO** indica un livello corretto del liquido.

Un colore **CHIARO** indica un livello basso del liquido.



vmo2008-011-062_a

SITUAZIONE TIPICA

1. Livello corretto del liquido
2. Livello basso del liquido

Pulire e rimuovere il coperchio di riempimento, quindi rabboccare il liquido secondo necessità. **Non riempire eccessivamente.**

Controllare visivamente le condizioni del cappuccio della leva. Controllare che non ci siano rotture, strappi ecc. Sostituire se danneggiato.

Serbatoio del liquido dei freni posteriori

Con il veicolo posizionato su una superficie piana, controllare il livello del liquido dei freni nel serbatoio.

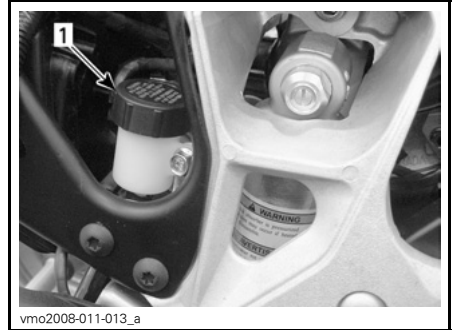

vmo2008-011-013_a

SITUATO ACCANTO AL PARAFANGO POSTERIORE DESTRO

1. Serbatoio liquido dei freni posteriori

Deve stare sopra l'indicatore MIN.

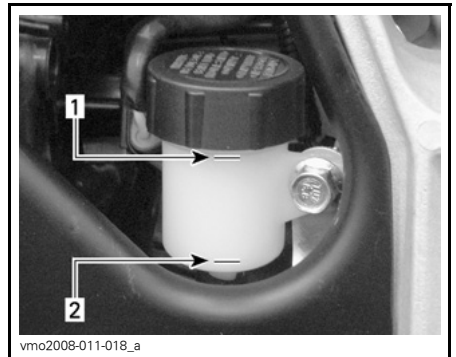

vmo2008-011-018_a

LATO DX DEL VEICOLO

1. Livello massimo (MAX)
2. Livello minimo (MIN)

Pulire e rimuovere il tappo del serbatoio, quindi rabboccare il liquido secondo necessità. **Non riempire eccessivamente.**

⚠ AVVERTENZA

Quando si installa il tappo del serbatoio, accertarsi di riportare il filtro in gomma alla sua posizione originale.



vmo2009-005-009

POSIZIONE CORRETTA

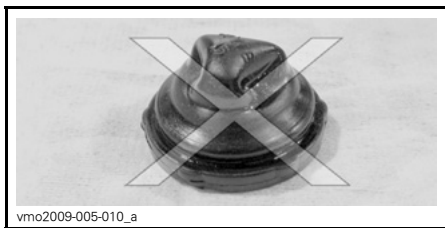

vmo2009-005-010_a

POSIZIONE SBAGLIATA

Liquido dei freni consigliato

Usare solo liquidi per freni che soddisfino esclusivamente le caratteristiche tecniche DOT 4.

AVVISO Per evitare seri danni al sistema frenante, usare solo i liquidi raccomandati e non mescolare liquidi diversi per il rabbocco.

AVVISO Utilizzare esclusivamente il liquido per freni DOT 4 da un contenitore sigillato. Non usare liquidi per freni provenienti da contenitori vecchi o già aperti.

Ispezione dei freni

Il sistema frenante è di tipo idraulico e non richiede alcuna regolazione.

Per mantenere i freni in buone condizioni di funzionamento, controllare quanto segue:

- Livello del liquido dei freni
- Sistema frenante per le perdite dei liquidi
- Freni per una sensazione di spugnosità al tatto
- Pulizia freni
- Dischi dei freni per usura eccessiva e condizioni della superficie
- Pattini dei freni per usura, danno o gioco
- Dispositivo di protezione dischi anteriori per danni, sostituire se necessario.

LIMITI DI MANUTENZIONE

Spessore dei pattini dei freni	1 mm (0,040 poll.)
Spessore dischi	3,5 mm (0,138 poll.)
Deformabilità massima dei dischi	0,2 mm (0,008 poll.)

In caso di problemi al sistema frenante, rivolgersi a un concessionario autorizzato Can-Am.

⚠ AVVERTENZA

La sostituzione del liquido per i freni o qualsiasi riparazione sul sistema frenante deve essere eseguita da un concessionario autorizzato Can-Am.

Carrozzeria

Pulizia e protezione del veicolo

Mai utilizzare un dispositivo di lavaggio ad alta pressione per pulire il veicolo. **UTILIZZARE SOLTANTO BASSA PRESSIONE** (una manichetta da giardino ad esempio). L'alta pressione può causare danni elettrici o meccanici. Avvolgere la punta della marmitta per evitare infiltrazioni d'acqua nel sistema di scarico.

Le parti verniciate che sono state danneggiate vanno debitamente riverniciate per prevenire la formazione di ruggine.

Se necessario, detergere la carrozzeria con acqua calda e sapone (usare solo detersivi delicati). Applicare una cera non abrasiva.

AVVISO Non pulire mai le parti in plastica con detersivi forti, agenti sgrassanti, solventi per pittura, acetone, ecc.

Chiaivistello del sedile

Rimuovere il sedile e controllare il meccanismo di aggancio. Consultare un concessionario autorizzato Can-Am per la sostituzione dei componenti se danneggiati.

Telaio

Ispezione telaio

Accertarsi dell'assenza di rotture o danni sul telaio. Consultare un concessionario autorizzato Can-Am per la sostituzione o la riparazione.

Controllare le condizioni dei dispositivi di fissaggio e la relativa tenuta sul veicolo. Consultare un concessionario autorizzato Can-Am per informazioni sulle coppie di serraggio, la sostituzione dei componenti o le riparazioni.

Rimessaggio e preparazione stagionale

AVVERTENZA

Contattare un concessionario autorizzato Can-Am per controllare l'integrità del sistema di alimentazione, come specificato nel **PROGRAMMA DI MANUTENZIONE**.

Quando un veicolo non viene utilizzato per oltre quattro mesi, sarà necessario effettuare un corretto rimessaggio.

Consultare un concessionario autorizzato Can-Am per informazioni sulle procedure corrette.

Prima di usare il veicolo dopo un periodo di rimessaggio, si dovrà seguire una preparazione specifica. Consultare un concessionario autorizzato Can-Am per informazioni sulle procedure corrette.

Durante la lettura di questa Guida dell'operatore, ricordare che:

AVVERTENZA

Indica un potenziale pericolo che, se non viene evitato, può provocare gravi lesioni o la morte.

INFORMAZIONI TECNICHE

IDENTIFICAZIONE DEL VEICOLO

I componenti principali del veicolo (motore e telaio) sono identificati da diversi numeri di serie. In determinate occasioni potrebbe essere necessario individuare questi numeri per problemi di garanzia o per rintracciare il veicolo in caso di smarrimento. Questi numeri sono necessari al concessionario autorizzato Can-Am per completare correttamente i moduli di richiesta della garanzia. Nessuna garanzia sarà concessa da BRP se il numero di identificazione motore (E.I.N.) o il numero di identificazione veicolo (V.I.N.) è stato rimosso o cambiato in un qualunque modo. Vi consigliamo di scrivere tutti i numeri seriali sul veicolo e di notificarli anche alla vostra assicurazione.

Numero di identificazione del veicolo

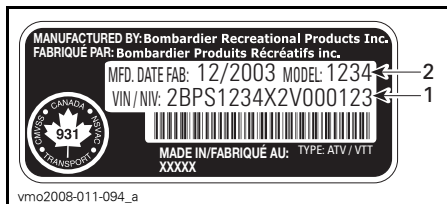

TIPICA — ETICHETTA DEL NUMERO DI SERIE DEL VEICOLO

1. V.I.N. (Numero di identificazione veicolo)
2. Numero del modello



1. Posizione del numero di serie del veicolo

Numero di identificazione motore



ETICHETTA DEL NUMERO DI SERIE DEL MOTORE

1. E.I.N. (Numero di identificazione motore)

Targhetta di conformità

Questa targhetta indica la conformità del veicolo in molti paesi.

POSIZIONE DELLA TARGHETTA

DS 450/
DS 450 X xc

Sotto luce di posizione
posteriore, sul
parafango posteriore

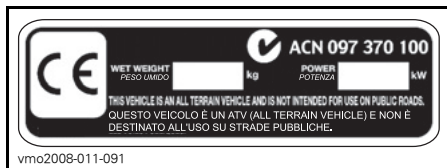

NORMATIVA SUL SISTEMA DI CONTROLLO DELLE EMISSIONI RUMOROSE

Solo Stati Uniti e Canada

È vietata la manomissione del sistema di controllo della rumorosità!

I regolamenti federali USA e provinciali canadesi possono vietare le seguenti azioni o ciò che ne deriva:

1. La rimozione o la messa in disuso da parte di chiunque, per ragioni diverse da manutenzione, riparazione o sostituzione di un dispositivo o di un elemento costruttivo incorporato in un veicolo nuovo a scopo di controllo della rumorosità prima della sua vendita o consegna al cliente finale o mentre è in uso, oppure
2. L'uso del veicolo dopo che tale dispositivo o elemento costruttivo sia stato rimosso o reso non funzionante da terzi.

Tra le azioni che si presume costituiscano manomissione vi sono:

1. La rimozione o l'alterazione o la punzonatura della marmitta o di altro componente del motore che serve alla rimozione di gas di scarico del motore.
2. La rimozione o la modifica o la punzonatura di una parte dell'impianto di aspirazione.
3. La sostituzione delle parti mobili del veicolo o di parti dell'impianto di scarico o di aspirazione con parti diverse da quelle specificate dal produttore.
4. La mancanza di una corretta manutenzione.

CARATTERISTICHE TECNICHE

MODELLO		DS 450/DS 450 X XC	
MOTORE			
Tipo		BRP Rotax, 4 tempi. Doppio albero a camme in testa, catena di trasmissione	
Numero di cilindri		1	
Numero di valvole		4	
Cilindrata		449,3 cc (27,42 poll. cubici)	
Alesaggio		97 mm (3,82 poll.)	
Corsa		60,8 mm (2,44 poll.)	
Rapporto di compressione		11,8:1	
Lubrificazione		Tipo	Lubrificazione a coppa secca (lubrificazione simultanea del motore e della trasmissione)
		Filtro dell'olio	Filtro multistrato per olio sintetico
Dispositivo di decompressione		Automatico	
Sistema di scarico		BRP, acciaio inox	
Filtro aria		Filtro in materiale espanso in 2 fasi	
TRASMISSIONE			
Frizione		Frizione umida, multidisco	
Trasmissione		Trasmissione integrata in presa continua a 5 marce	
RAFFREDDAMENTO			
Tipo		Liquido raffreddato con pompa ad acqua integrata	
Radiatore		Montato anteriormente, con ventola termostatica	
SISTEMA DI ALIMENTAZIONE			
Tipo		Iniezione elettronica carburante con singolo corpo farfallato (46 mm)	
Minimo		± 50	1800 giri/min (non regolabile)
Pompa di alimentazione		Marca	Bosch
		Tipo	Elettrico (nel serbatoio carburante)

MODELLO		DS 450/DS 450 X XC
ELETTRICO		
Generatore a magnete	Marca	Denso
	Tipo	250 W a 6000 giri/min
Tipo di accensione		IDI (Accensione digitale induttiva)
Fasatura di accensione		Non regolabile
Limitatore regime del motore		10200
Candela	Marca	NGK (applicare la pasta anti-grippaggio P12 (Cod. art. 420 897 186) sulla filettatura delle candele)
	Tipo	DCPR9E
	Distanza	da 0,7 a 0,8 mm (da 0,028 a 0,032 poll.)
Numero di candele		2
Batteria	Tipo	Batteria che non richiede manutenzione
	Volt	12 V, 7 A•h
Sistema di avviamento		Avviamento elettrico. Avviamento con qualsiasi marcia (con la frizione inserita o in FOLLE)
Lampadina del faro		2 x 35 W
Fanalino posteriore e lampadina luce freni		8/27 W, 1157
Fusibili	Principale	20 A
	In carica	20 A
	Inietttore/accensione	15 A
	ECM	5 A
	Ventola e accessori	20 A
TRASMISSIONE		
Asse posteriore		Trasmissione a catena/asse solido

MODELLO		DS 450/DS 450 X XC
SOSPENSIONI		
Anteriori	Tipo	Sospensione indipendente braccio A doppio HPG X xc: HPG (completamente regolabile)
	Corsa	241 mm (9,5 poll.)
Posteriori	Tipo	Braccio oscillante rigido HPG X xc: HPG (completamente regolabile)
	Corsa	267 mm (10,5 poll.)
PNEUMATICI		
Pressione (fino a 100 kg (220 lb))	Anteriori	48 kPa (7 PSI) massimo 34,5 kPa (5 PSI) minimo
	Posteriori	
Taglia	Anteriori	21 x 7R-10
	Posteriori	20 x 10R-9
RUOTE		
Taglia	Anteriori	DS 450: 10 x 5,5 DS 450 X xc: 10 X 5
	Posteriori	DS 450: 9 x 8,5 DS 450 X xc: 9 x 8
Coppia dadi ruote		52 N•m (38 lbf•ft)
FRENI		
Anteriori		Idrraulico, 2 dischi (inossidabile)
Posteriori		Idrraulico, un disco (inossidabile)
Freno di stazionamento		La leva del freno DX include un freno di stazionamento sulle ruote anteriori
STERZO		
Divergenza (veicolo su terreno e misura sul cerchio)		0,5 mm ± 0,5 mm (0,0197 poll. ± 0,0197 poll.) ogni lato
CAPACITÀ DI CARICO		
Carico totale consentito del veicolo		100 kg (220 lb) comprende autista, tutti gli altri carichi e gli accessori aggiunti
GVWR (Capacità lorda peso del veicolo)		DS 450: 281 kg (620 lb) DS 450 X xc: 292 kg (645 lb)

MODELLO		DS 450/DS 450 X XC
DIMENSIONI		
Lunghezza complessiva		1,83 m (72,1 poll.)
Larghezza complessiva		DS 450: 1,17 m (46,1 poll.) DS 450 X xc: da 1,17 m a 127 cm (da 46 a 50 poll.)
Altezza complessiva		DS 450: 1,06 m (41,9 poll.) DS 450 X xc: 1,05 m (41,5 poll.)
Passo		1,27 m (50 poll.)
Carreggiata	Anteriori	1,0 m (39,5 poll.)
	Posteriori	909 mm (35,8 poll.)
Altezza di guida	Sotto il telaio	DS 450: 229 mm (9 poll.) DS 450 X xc: 197 mm (7,75 poll.)
Altezza da terra	Asse posteriore	132 mm (5,2 poll.)
FLUIDI		
Tipo di olio motore		Olio sintetico XP-S 5W40. Non utilizzare altro tipo di olio sintetico, olio di miscela sintetica o additivi nei veicoli ATV Can-Am a frizione umida. Consultare il capitolo <i>OLIO MOTORE</i> nella sezione <i>INFORMAZIONI DI MANUTENZIONE</i> per ulteriori dettagli.
Liquido refrigerante		Miscela glicole etilenico/acqua (50% refrigerante, 50% acqua distillata). Usare il liquido refrigerante premiscelato BRP o un refrigerante appositamente ideato per motori in alluminio.
Carburante	Tipo	Benzina senza piombo di alta qualità
	Ottano	Nell'America Settentrionale: (91 (RON + MON)/2) Al di fuori dell'America Settentrionale: 95 RON
Freno idraulico		Liquido per freni, DOT 4

MODELLO	DS 450/DS 450 X XC
CAPACITÀ	
Serbatoio carburante	11,5 l (3 U.S. gal) compresa una riserva approssimativa di 2,5 l (0,66 U.S. gal)
Olio motore	1,8 l (1,9 U.S. quarts)
Liquido refrigerante	1,8 l (1,9 U.S. quarts)

Durante la lettura di questa Guida dell'operatore, ricordare che:

 AVVERTENZA

Indica un potenziale pericolo che, se non viene evitato, può provocare gravi lesioni o la morte.

INDIVIDUAZIONE E RISOLUZIONE DEI PROBLEMI

LINEE GUIDA TECNICHE

IL MOTORE NON SI ACCENDE

1. L'interruttore di accensione si trova in posizione OFF.
 - Posizionare l'interruttore su ON.
2. L'interruttore di arresto motore si trova in posizione OFF.
 - Posizionare l'interruttore su ON.
3. La trasmissione non è impostata su FOLLE.
 - Impostare la trasmissione su FOLLE o premere la leva della frizione.
4. Batteria scarica o collegamenti elettrici allentati.
 - Controllare le condizioni dei collegamenti elettrici e dei morsetti.
 - Fare controllare la batteria.
 - Contattare un concessionario autorizzato Can-Am.

IL MOTORE GIRA MA NON RIESCE AD AVVIARSI

1. Fusibile bruciato.
 - Controllare il fusibile della pompa del carburante.
2. Motore ingolfato (dopo la rimozione, la candela risulta bagnata).
 - (Modalità sommersa) Se il motore non si avvia ed è ingolfato, è possibile attivare questa modalità speciale per impedire l'iniezione del carburante durante l'avviamento. Procedere nel seguente modo:
 - Inserire la chiave nell'interruttore di accensione e girare in posizione ON.
 - Premere fino in fondo e TENERE premuta la leva dell'acceleratore.
 - Premere il pulsante di ACCENSIONE del motore.Il motore viene avviato per 20 secondi. Rilasciare il pulsante di ACCENSIONE del motore.
Rilasciare la leva dell'acceleratore e riavviare il motore per consentire la messa in moto.

Se la manovra non ha esito:

 - Pulire i cappucci delle candele e rimuoverli.
 - Rimuovere le candele. Per informazioni, fare riferimento alla sezione INFORMAZIONI DI MANUTENZIONE.
 - Avviare il motore parecchie volte.
 - Installare nuove candele se possibile oppure pulire e asciugare la candela in uso.
 - Avviare il motore come indicato sopra.

Se il motore continua a essere ingolfato, consultare un concessionario autorizzato Can-Am.

NOTA: Verificare che nell'olio motore non sia presente carburante. In caso contrario, sostituire l'olio motore.

IL MOTORE GIRA MA NON RIESCE AD AVVIARSI (continua)

3. **Non c'è carburante nel motore (dopo la rimozione, le candele risultano asciutte).**
 - Controllare il livello del carburante nel serbatoio.
 - Potrebbe essersi verificato un guasto alla pompa carburante.
 - Controllare il fusibile della pompa del carburante.
 - Contattare un concessionario autorizzato Can-Am.
4. **Candela/avviamento (senza scintilla).**
 - Controllare la condizione del fusibile di accensione.
 - Sostituire la candela quindi ricollegare ai cappucci della candela.
 - Controllare che l'interruttore di accensione e l'interruttore di arresto motore siano in posizione ON.
 - Avviare il motore con la candela collegata al motore in un circuito di terra lontano dall'alloggiamento della candela. Se non si ottiene una scintilla, sostituire la candela.
 - Se il problema persiste, consultare un concessionario autorizzato Can-Am.
5. **Compressione motore.**
 - Se non si percepisce una resistenza pulsante, si può presupporre una forte perdita di compressione.
 - Contattare un concessionario autorizzato Can-Am.

IL MOTORE MANCA DI ACCELERAZIONE O POTENZA

1. **Candela danneggiata o imbrattata.**
 - Fare riferimento a **IL MOTORE GIRA MA NON RIESCE AD AVVIARSI**.
2. **Mancanza di carburante nel motore.**
 - Fare riferimento a **IL MOTORE GIRA MA NON RIESCE AD AVVIARSI**.
3. **Il motore si surriscalda (verificare se la spia motore si ILLUMINA o lampeggia).**
 - Fare riferimento a **SURRISCALDAMENTO DEL MOTORE**.
4. **Alloggiamento/Filtro dell'aria ostruiti o sporchi.**
 - Controllare il filtro dell'aria e pulire se necessario.
 - Controllare gli accumuli di liquido/sporcizia nello scarico dell'alloggiamento filtro aria.
5. **Bobina di accensione scollegata.**
 - Controllare il collegamento delle bobine di accensione.

SURRISCALDAMENTO DEL MOTORE

1. **Livello basso del liquido refrigerante nel sistema di raffreddamento.**
 - Controllare il livello del liquido refrigerante del motore, fare riferimento **ALLE INFORMAZIONI DI MANUTENZIONE**.
 - Verificare il corretto funzionamento della ventola di raffreddamento.

SURRISCALDAMENTO DEL MOTORE (continua)

2. Alette del radiatore sporche.

- Pulire le alette del radiatore, consultare il paragrafo **RADIATORE** nella sezione **INFORMAZIONI SULLA MANUTENZIONE**.

3. La ventola di raffreddamento non funziona.

- Controllare il fusibile della ventola di raffreddamento fare riferimento **ALLE INFORMAZIONI DI MANUTENZIONE**. Se la ventola non funziona e il fusibile è a posto, contattare un concessionario autorizzato Can-Am.

IL MOTORE HA UN RITORNO DI FIAMMA

1. Candele difettose (accumulo di carbonio).

- Fare riferimento a **IL MOTORE MANCA DI ACCELERAZIONE O POTENZA**.

2. Perdite nel sistema di scarico.

- Contattare un concessionario autorizzato Can-Am.

3. Il motore sta girando a una temperatura troppo elevata.

- Fare riferimento a **IL MOTORE MANCA DI ACCELERAZIONE O POTENZA**.

IL MOTORE SI ACCENDE IN MANIERA IRREGOLARE

1. Candele sporche/danneggiate/usurate.

- Pulire/verificare le candele e la fascia termica. Sostituire se necessario.

2. Acqua nel carburante.

- Svuotare il sistema di alimentazione e riempire con nuovo carburante.

RUMOROSITÀ INSOLITA DEL MOTORE

1. Messa a punto valvole.

- Contattare un concessionario autorizzato Can-Am.

2. Tendicatena.

- Contattare un concessionario autorizzato Can-Am.

3. Usura della catena della distribuzione.

- Contattare un concessionario autorizzato Can-Am.

IL VEICOLO NON RAGGIUNGE LA VELOCITÀ MASSIMA

1. Motore.

- Fare riferimento a **IL MOTORE MANCA DI ACCELERAZIONE O POTENZA**.

2. Freno di stazionamento.

- Controllare che il freno di stazionamento sia stato completamente disinnestato.

IL VEICOLO NON RAGGIUNGE LA VELOCITÀ MASSIMA (continua)

3. Alloggiamento/Filtro dell'aria ostruiti o sporchi.

- *Controllare il filtro dell'aria e pulire se necessario.*
- *Controllare gli accumuli di liquido/sporcizia nello scarico dell'alloggiamento filtro aria.*

IL CAMBIO NON INGRANA FACILMENTE

1. Il livello dell'olio motore è basso.

- *Rabboccare il serbatoio dell'olio fino al livello adeguato con l'olio consigliato.*

2. Sistema di cambio della trasmissione.

- *Provare ad agire di più sulla leva dell'acceleratore durante il cambio nelle marce alte.*
- *Premere più a lungo la leva della frizione durante il cambio delle marce basse.*

3. Tipo di olio improprio.

- *Scaricare l'olio dal motore e utilizzare solo quello raccomandato.*

4. Trasmissione.

- *Consultare un concessionario autorizzato Can-Am.*

LA SPIA DEL MOTORE RIMANE ACCESA

1. Il motore si surriscalda.

- *Fare riferimento a SURRESCALDAMENTO DEL MOTORE.*

2. Tensione batteria troppo alta o troppo bassa.

- *Controllare la tensione della batteria e il sistema di ricarica.*
- *Contattare un concessionario autorizzato Can-Am.*

LA SPIA CONTROLLA MOTORE LAMPEGGIA

1. Il motore è in modalità di protezione (funzionamento disturbato).

- *Contattare un concessionario autorizzato Can-Am.*

GARANZIA

GARANZIA LIMITATA BRP NEGLI STATI UNITI E IN CANADA: ATV CAN-AM™ MODELLO 2009

1) AMBITO DELLA GARANZIA LIMITATA

Bombardier Recreational Products Inc. ("BRP")* garantisce i propri ATV Can-Am modello 2009 venduti dai concessionari BRP autorizzati (come definiti qui di seguito) nei cinquanta Stati Uniti e in Canada in caso di difetti di materiale o nella qualità di esecuzione per il periodo e in base alle condizioni di seguito descritte.

Tutti i pezzi di ricambio e gli accessori originali ATV Can-Am installati da un concessionario BRP autorizzato al momento della consegna di un ATV Can-Am modello 2009, sono coperti dalla stessa garanzia dell'ATV Can-Am.

Questa garanzia limitata è invalidata e resa priva di valore legale se: (i) l'ATV è stato utilizzato per gare o qualsiasi altra attività competitiva, in qualsiasi momento, anche da parte di un proprietario precedente; o (ii) l'ATV è stato alterato o modificato in modo da pregiudicarne il funzionamento, la prestazione o la durata oppure è stato alterato o modificato per cambiare l'uso al quale era destinato.

2) LIMITAZIONI DELLA RESPONSABILITÀ

QUESTA GARANZIA VIENE ESPLICITAMENTE CONCESSA E ACCETTATA IN LUOGO DI TUTTE LE ALTRE GARANZIE, ESPLICITE O IMPLICITE, COMPRESE, TRA L'ALTRO, QUELLE DI COMMERCIALIZZABILITÀ O IDONEITÀ A UNO SCOPO PARTICOLARE. DAL MOMENTO CHE NON È POSSIBILE RINUNCIARE AGLI OBBLIGHI DELLE GARANZIE IMPLICITE, ESSE SARANNO LIMITATE, IN DURATA, ALLA VITA DELLE GARANZIE ESPLICITE. I DANNI INCIDENTALI E CONSEGUENZIALI SONO ESCLUSI DALLA COPERTURA DELLA PRESENTE GARANZIA. ALCUNI PAESI NON CONSENTONO L'ESONERO DELLA RESPONSABILITÀ, LE LIMITAZIONI E LE ESCLUSIONI SOPRA IDENTIFICATE; PERTANTO QUANTO APPENA DICHIARATO POTREBBE NON ESSERE APPLICABILI A VOI. QUESTA GARANZIA ATTRIBUISCE DIRITTI SPECIFICI AI QUALI POTREBBERO AGGIUNGERSENE ALTRI DI TIPO LEGALE CHE POTREBBERO DIFFERIRE DA STATO A STATO, O DA PROVINCIA A PROVINCIA.

Nessun distributore, concessionario BRP o altra persona è autorizzato a rendere alcuna affermazione, a dichiarare o a fornire alcuna garanzia in merito al prodotto diversa da quanto espresso nella presente garanzia limitata e, in caso contrario, non sarà applicabile contro BRP.

BRP si riserva il diritto di modificare la garanzia in qualsiasi momento, sottointeso che tale modifica non altererà le condizioni di garanzia applicabili ai prodotti venduti mentre questa garanzia è in vigore.

3) ESCLUSIONI – QUANTO DI SEGUITO ESPOSTO NON È COPERTO DA GARANZIA

Quanto qui di seguito esposto non è coperto, in nessuna circostanza, da garanzia:

- Normale usura;
- Componenti soggetti a manutenzione ordinaria, messe a punto, regolazioni;

- Danni causati dalla mancata manutenzione e/o magazzinaggio, come descritto nella Guida dell'operatore;
- Danni derivanti dalla rimozione di parti, riparazioni, manutenzione o modifiche non corrette o utilizzo di parti o accessori non realizzati o approvati da BRP, oppure derivanti da riparazioni effettuate da una persona che non è un concessionario BRP autorizzato;
- Danni causati dall'abuso, uso scorretto, uso anormale, negligenza, o funzionamento del prodotto in un modo non coerente con il funzionamento raccomandato descritto nella Guida dell'operatore ATV Can-Am;
- Danni risultanti da incidenti, immersione, incendio, furto, atti di vandalismo o qualsiasi causa di forza maggiore;
- Funzionamento con carburanti, oli o lubrificanti che non sono adatti all'impiego nel prodotto (vedere la Guida dell'operatore);
- Incameramento di acqua o neve;
- Danni accidentali o consequenziali, o danni di qualsiasi tipo inclusi, tra l'altro, traino o rimorchio, magazzinaggio, spese telefoniche, nolo, taxi, inconvenienti, copertura assicurativa, pagamenti dei prestiti, perdita di tempo, perdita di reddito.

4) PERIODO DI COPERTURA DELLA GARANZIA

Questa garanzia limitata entrerà in vigore dalla data di invio al primo consumatore al dettaglio o dalla data in cui il prodotto è stato utilizzato per la prima volta, in base all'eventualità che si verifica per prima, per un periodo di:

SEI (6) MESI CONSECUTIVI, in caso di uso privato o commerciale.

I componenti correlati alle emissioni inclusi nella tabella riportata qui di seguito, che sono installati sugli ATV Can-Am certificati EPA registrati negli Stati Uniti, sono coperti per trenta (30) mesi consecutivi.

COMPONENTI CORRELATI ALLE EMISSIONI	450 EFI
Sensore di posizione valvola (TPS)	X
Regolatore pressione del carburante	X
Iniettori del carburante	X
Guarnizione testa del cilindro	X
Guarnizione guida di ingresso	X
Sensore di pressione aria collettore (MAPS)	X
Sensore di temperatura pressione aria ambiente (AAPTS)	X
Modulo di controllo motore (ECM)	X

La riparazione e la sostituzione di pezzi o l'esecuzione di manutenzione in base a questa garanzia non estende la durata della presente garanzia oltre la data di scadenza originale.

5) CONDIZIONI PER LA COPERTURA DELLA GARANZIA

Questa copertura di garanzia è disponibile solo in caso di rispetto delle seguenti condizioni:

- L'ATV Can-Am modello 2009 deve essere acquistato dal primo proprietario nuovo e mai utilizzato presso un concessionario BRP autorizzato a distribuire gli ATV Can-Am nel Paese in cui è avvenuta la vendita ("concessionario BRP");
- Il processo di ispezione pre-fornitura specifico di BRP deve essere completato e documentato;
- L'ATV Can-Am modello 2009 deve essere stato debitamente registrato da parte di un concessionario BRP autorizzato;
- L'ATV Can-Am modello 2009 deve essere stato acquistato nel Paese di residenza dell'acquirente;
- Come delineato nella Guida dell'operatore, effettuare la manutenzione periodica necessaria per mantenere la copertura della garanzia. BRP si riserva il diritto di rendere far dipendere la copertura della garanzia dalla presentazione della prova di avvenuta corretta manutenzione.

BRP non rispetterà questa garanzia limitata per qualsiasi utente privato o commerciale se non sono state soddisfatte le precedenti condizioni. Tali limitazioni sono necessarie per consentire a BRP di proteggere la sicurezza dei propri prodotti, dei consumatori e del pubblico in generale.

6) COME PROCEDERE PER OTTENERE LA COPERTURA DELLA GARANZIA

In caso di anomalia, il cliente deve interrompere immediatamente l'utilizzo dell'ATV. Il cliente deve informare un concessionario BRP per la manutenzione entro due (2) giorni dalla comparsa del difetto e consentire un ragionevole accesso al prodotto per la possibile riparazione. Il cliente deve inoltre presentare al concessionario autorizzato BRP la prova di acquisto del prodotto e firmare l'ordine di riparazione/di lavoro prima dell'inizio delle operazioni effettive per convalidare la riparazione in garanzia. Tutti i pezzi sostituiti in base alla presente garanzia diventano proprietà di BRP.

7) LE RESPONSABILITÀ DI BRP

In base a questa garanzia, gli obblighi di BRP sono limitati, a sua unica discrezione, alla riparazione di parti che sono risultate difettose nelle normali condizioni di utilizzo, alla manutenzione o sostituzione di tali parti con pezzi di ricambio originali ATV Can-Am senza addebito dei costi per le parti e la manodopera presso qualsiasi concessionario autorizzato BRP durante il periodo di garanzia e in base alle condizioni sopra descritte. La responsabilità di BRP è limitata all'esecuzione delle riparazioni e delle sostituzioni di pezzi necessarie. Nessun reclamo per rescissione della garanzia sarà causa dell'annullamento o revoca della vendita dell'ATV al proprietario.

Nel caso in cui la manutenzione sia richiesta al di fuori del paese di vendita originale, il proprietario sarà responsabile di qualsiasi costo aggiuntivo dovuto alle pratiche e alle condizioni locali, quali, ma non limitate solamente ad esse, trasporto, assicurazione, tasse, oneri di licenza, dazi d'importazione e qualsiasi altra spesa finanziaria comprese quelle applicate da governi, stati, territori e dai rispettivi enti.

BRP si riserva il diritto di migliorare o modificare di quando in quando i Prodotti senza assumersi alcun obbligo di modificare i Prodotti precedentemente realizzati.

8) GARANZIE DEL FORNITORE

Un ricevitore GPS può essere fornito da BRP come apparecchiatura standard su determinati ATV Can-Am modello 2009. Il ricevitore GPS è coperto dalla garanzia limitata emessa dal relativo produttore e non è coperto da questa garanzia limitata. Rivolgersi ai distributori seguenti:

Negli Stati Uniti:

Garmin International Inc.
1200 East 151st Street Olathe
KS 66062
(Kansas City metro area)
Tel.: 913 397-8200
Fax: 913 397-8282

In Canada (contattare il distributore più vicino):

Raytech Électronique
1451, Boul. des Laurentides
Vimont, Laval, Qc
H7M 2Y3
Tel.: 450 975-1015
Fax 800 975-0025 / 450 975-0817
Referente: raytech@raytech.qc.ca
Sito Web: www.raytech.qc.ca
Coord. GPS: N45o35.25' - W73o42.95'

Naviclub Ltée
5054, St-Georges
Lévis, Qc
G6V 4P2
Tel.: 418 835-9279
Fax 418 835-6681
Referente:
naviclub@naviclub.com
Sito Web: www.naviclub.com

L'ATV Can-Am modello 2009 potrebbe essere provvisto degli pneumatici marchiati ATV Carlisle[®] o ITP[†]. Gli pneumatici sono coperti da garanzia separata del relativo produttore. Per informazioni sulla copertura della garanzia o per assistenza, rivolgersi al produttore o a un concessionario autorizzato BRP.

Carlisle Tire & Wheel Company

23, Windham Boulevard
Aiken, SC 29805
Informazioni sulla garanzia:
in USA 1 800 260-7959
in Canada 1 800 265-6155
in Quebec 1 877 997-4999

9) TRASFERIMENTO

Se la proprietà di un prodotto viene trasferita durante il periodo di copertura della garanzia, la garanzia verrà anch'essa trasferita e sarà valida per il restante periodo di copertura a condizione che BRP venga informato di tale trasferimento nel seguente modo:

1. Il precedente proprietario contatti BRP (al numero di telefono indicato qui sotto) o un concessionario autorizzato BRP e fornisca i dati sul nuovo proprietario, o
2. BRP o un concessionario autorizzato BRP deve ricevere prova che il precedente proprietario abbia acconsentito al trasferimento di proprietà, oltre ai dati sul nuovo proprietario.

10) ASSISTENZA CLIENTI

In caso di controversia o disputa in relazione alla presente garanzia limitata, BRP consiglia di provare a risolvere la questione con il proprio concessionario. Si raccomanda di discutere la situazione con il responsabile della manutenzione presso il concessionario autorizzato o con il proprietario.

Se il problema non è ancora stato risolto, inviare il proprio reclamo scritto all'indirizzo o contattare il numero appropriato qui di seguito:

In Canada

BOMBARDIER RECREATIONAL PRODUCTS INC.

CAN-AM VTT

Consumer Services Group

75, J.-A. Bombardier Street

Sherbrooke, Quebec J1L 1W3

Tel.: 819 566-3366

Negli Stati Uniti

BRP US INC.

CAN-AM VTT

Consumer Services Group

7575 Bombardier Court

Wausau WI 54401

Tel.: 715 848-4957

* In USA, la distribuzione e l'assistenza dei prodotti è eseguita da BRP US Inc.

© 2008 Bombardier Recreational Products Inc. e BRP US Inc. Tutti i diritti riservati.

™ marchi commerciali di Bombardier Recreational Products Inc. o sue affiliate.

† Carlisle e ITP sono marchi commerciali di proprietà di Carlisle Tire & Wheel Company.

GARANZIA LIMITATA INTERNAZIONALE BRP: ATV CAN-AM™ MODELLO 2009

1) AMBITO DELLA GARANZIA LIMITATA

Bombardier Recreational Products Inc. ("BRP")* garantisce i propri ATV Can-Am modello 2009 venduti dai distributori/concessionari Can-Am autorizzati (come definiti qui di seguito) al di fuori dei cinquanta Stati Uniti d'America del Canada e degli Stati membri dell'Area Economica Europea ("EEA") (che comprende i Paesi membri dell'Unione Europea e la Norvegia, l'Islanda e il Liechtenstein) in caso di difetti di materiale o nella qualità di esecuzione per il periodo e alle condizioni qui di seguito descritti.

Tutti i pezzi di ricambio e gli accessori originali degli ATV Can-Am installati da un concessionario/distributore autorizzato Can-Am (come definito di seguito) al momento della consegna dell'ATV Can-Am modello 2009, sono coperti dalla stessa garanzia dell'ATV Can-Am.

Questa garanzia limitata è invalidata e resa priva di valore legale se: (i) l'ATV è stato utilizzato per gare o qualsiasi altra attività competitiva, in qualsiasi momento, anche da parte di un proprietario precedente; o (ii) l'ATV è stato alterato o modificato in modo da pregiudicarne il funzionamento, la prestazione o la durata oppure è stato alterato o modificato per cambiare l'uso al quale era destinato.

2) LIMITAZIONI DELLA RESPONSABILITÀ

QUESTA GARANZIA VIENE ESPLICITAMENTE CONCESSA E ACCETTATA IN LUOGO DI TUTTE LE ALTRE GARANZIE, ESPLICITE O IMPLICITE, COMPRESSE, TRA L'ALTRO, QUELLE DI COMMERCIALIZZABILITÀ O IDONEITÀ A UNO SCOPO PARTICOLARE. DAL MOMENTO CHE NON È POSSIBILE RINUNCIARE AGLI OBBLIGHI DELLE GARANZIE IMPLICITE, ESSE SARANNO LIMITATE, IN DURATA, ALLA VITA DELLE GARANZIE ESPLICITE. I DANNI INCIDENTALI E CONSEGUENZIALI SONO ESCLUSI DALLA COPERTURA DELLA PRESENTE GARANZIA. ALCUNE GIURISDIZIONI NON RICONOSCONO LE CLAUSOLE DI ESONERO DA EVENTUALI RESPONSABILITÀ, LE LIMITAZIONI E LE ESCLUSIONI DI CUI SOPRA CHE, PERTANTO, POTREBBERO NON ESSERE APPLICABILI NEL VOSTRO CASO. QUESTA GARANZIA ATTRIBUISCE DIRITTI SPECIFICI AI QUALI POTREBBERO AGGIUNGERSENE ALTRI DI TIPO LEGALE CHE POTREBBERO DIFFERIRE DI PAESE IN PAESE.

Nessun distributore, concessionario Can-Am o altra persona è autorizzato a rendere alcuna affermazione, a dichiarare o a fornire alcuna garanzia in merito al prodotto diversa da quanto espresso nella presente garanzia limitata e, in caso contrario, non sarà applicabile contro BRP.

BRP si riserva il diritto di modificare la garanzia in qualsiasi momento, sottinteso che tale modifica non altererà le condizioni di garanzia applicabili ai prodotti venduti mentre questa garanzia è in vigore.

3) ESCLUSIONI – QUANTO DI SEGUITO ESPOSTO NON È COPERTO DA GARANZIA

Quanto qui di seguito esposto non è coperto, in nessuna circostanza, da garanzia:

- Normale usura;
- Componenti soggetti a manutenzione ordinaria, messe a punto, regolazioni;
- Danni causati dalla mancata manutenzione e/o magazzinaggio, come descritto nella Guida dell'operatore;
- Danni derivanti dalla rimozione di parti, riparazioni, manutenzione o modifiche non corrette o utilizzo di parti o accessori non realizzati o approvati da BRP, o derivanti da riparazioni effettuate da una persona che non è un distributore/concessionario Can-Am autorizzato;
- Danni causati da abuso, uso scorretto, uso anormale, negligenza o funzionamento del prodotto in un modo non coerente con il funzionamento raccomandato descritto nella Guida dell'operatore;
- Danni risultanti da incidenti, immersione, incendio, furto, atti di vandalismo o qualsiasi causa di forza maggiore;
- Funzionamento con carburanti, oli o lubrificanti che non sono adatti all'impiego nel prodotto (vedere la Guida dell'operatore);
- Incameramento di acqua o neve;
- Danni accidentali o consequenziali, o danni di qualsiasi tipo inclusi, tra l'altro, traino o rimorchio, magazzinaggio, spese telefoniche, nolo, taxi, inconvenienti, copertura assicurativa, pagamenti dei prestiti, perdita di tempo, perdita di reddito.

4) PERIODO DI COPERTURA DELLA GARANZIA

Questa garanzia limitata entrerà in vigore dalla data di invio al primo consumatore al dettaglio o dalla data in cui il prodotto è stato utilizzato per la prima volta, in base all'eventualità che si verifica per prima, per un periodo di:

SEI (6) MESI CONSECUTIVI, in caso di uso privato o commerciale.

La riparazione e la sostituzione di pezzi o l'esecuzione di manutenzione in base a questa garanzia non estende la durata della presente garanzia oltre la data di scadenza originale.

5) CONDIZIONI PER LA COPERTURA DELLA GARANZIA

Questa copertura di garanzia è disponibile solo in caso di rispetto delle seguenti condizioni:

- L'ATV Can-Am modello 2009 deve essere acquistato dal primo proprietario nuovo e mai utilizzato presso un concessionario/distributore Can-Am autorizzato a distribuire gli ATV Can-Am nel Paese in cui è avvenuta la vendita ("distributore/concessionario Can-Am");
- Il processo di ispezione pre-fornitura specifico di BRP deve essere completato e documentato;
- Il prodotto deve essere stato debitamente registrato da parte di un distributore/concessionario Can-Am autorizzato;

- L'ATV Can-Am modello 2009 deve essere stato acquistato nel Paese o unione di Paesi di residenza dell'acquirente;
- Come delineato nella Guida dell'operatore, effettuare la manutenzione periodica necessaria per mantenere la copertura della garanzia. BRP si riserva il diritto di rendere far dipendere la copertura della garanzia dalla presentazione della prova di avvenuta corretta manutenzione.

BRP non rispetterà questa garanzia limitata per qualsiasi utente privato o commerciale se non sono state soddisfatte le precedenti condizioni. Tali limitazioni sono necessarie per consentire a BRP di proteggere la sicurezza dei propri prodotti, dei consumatori e del pubblico in generale.

6) COME PROCEDERE PER OTTENERE LA COPERTURA DELLA GARANZIA

In caso di anomalia, il cliente deve interrompere immediatamente l'utilizzo dell'ATV. Il cliente deve informare un distributore/concessionario Can-Am per la manutenzione entro due (2) giorni dalla comparsa del difetto e consentire un ragionevole accesso al prodotto per la possibile riparazione. Il cliente deve inoltre presentare al distributore/concessionario autorizzato Can-Am la prova di acquisto del prodotto e firmare l'ordine di riparazione/di lavoro prima dell'inizio delle operazioni effettive per convalidare la riparazione in garanzia. Tutti i pezzi sostituiti in base alla presente garanzia diventano proprietà di BRP.

7) LE RESPONSABILITÀ DI BRP

In base a questa garanzia, gli obblighi di BRP sono limitati, a sua unica discrezione, alla riparazione di parti che sono risultate difettose nelle normali condizioni di utilizzo, alla manutenzione o sostituzione di tali parti con pezzi di ricambio originali ATV Can-Am senza addebito dei costi per le parti e la manodopera presso qualsiasi concessionario/distributore Can-Am autorizzato durante il periodo di garanzia e in base alle condizioni sopra descritte. La responsabilità di BRP è limitata all'esecuzione delle riparazioni e delle sostituzioni di pezzi necessarie. Nessun reclamo per rescissione della garanzia sarà causa dell'annullamento o revoca della vendita dell'ATV al proprietario.

Nel caso in cui la manutenzione sia richiesta al di fuori del paese di vendita originale, il proprietario sarà responsabile di qualsiasi costo aggiuntivo dovuto alle pratiche e alle condizioni locali, quali, ma non limitate solamente ad esse, trasporto, assicurazione, tasse, oneri di licenza, dazi d'importazione e qualsiasi altra spesa finanziaria comprese quelle applicate da governi, stati, territori e dai rispettivi enti.

BRP si riserva il diritto di migliorare o modificare di quando in quando i Prodotti senza assumersi alcun obbligo di modificare i Prodotti precedentemente realizzati.

8) TRASFERIMENTO

Se la proprietà di un prodotto viene trasferita durante il periodo di copertura della garanzia, la garanzia verrà anch'essa trasferita e sarà valida per il restante periodo di copertura ammesso che BRP o un distributore/concessionario Can-Am autorizzato riceva prova che il precedente proprietario autorizza il trasferimento di proprietà, oltre ai dati del nuovo proprietario.

9) ASSISTENZA CLIENTI

1. In caso di controversia o disputa in relazione alla presente garanzia limitata, BRP consiglia di provare a risolvere la questione con il proprio concessionario. Si raccomanda di discutere la situazione con il responsabile della manutenzione presso il concessionario autorizzato o con il proprietario.
2. Se risultasse necessaria ulteriore assistenza, rivolgersi all'ufficio di assistenza del concessionario per risolvere la questione.
3. Se la questione rimanesse irrisolta, contattare BRP all'indirizzo indicato di seguito.

Per i Paesi all'interno dell'Europa, Medio Oriente, Africa, Russia e CIS, rivolgersi al nostro ufficio in Europa:

BRP EUROPE N.V.

Consumer Service Center
Skaldenstraat 125
9042 Gent
Belgium
Tel.: + 32-9-218-26-00

Per i Paesi scandinavi, rivolgersi al nostro ufficio in Finlandia:

BRP FINLAND OY

Service Department
Ahjotie 30
Fin-96320 Rovaniemi
Finland
Tel.: + 358 16 3208 111

Per tutti gli altri Paesi, rivolgersi al distributore locale o al nostro ufficio in America settentrionale:

BOMBARDIER RECREATIONAL PRODUCTS INC.

Consumer Services Group
75, J.-A. Bombardier Street
Sherbrooke, Québec J1L 1W3
Tel.: 819 566-3366

Per le coordinate del proprio distributore consultare il sito www.brp.com.

* Per il territorio coperto dalla presente garanzia limitata, la distribuzione e l'assistenza dei prodotti è eseguita da Bombardier Recreational Products Inc. o sue affiliate.

© 2008 Bombardier Recreational Products Inc. Tutti i diritti riservati.

™ Marchio commerciale di Bombardier Recreational Products Inc. o sue affiliate.

GARANZIA LIMITATA BRP PER L'AREA ECONOMICA EUROPEA: ATV CAN-AM™ MODELLO 2009

1) AMBITO DELLA GARANZIA LIMITATA

Bombardier Recreational Products Inc. ("BRP")* garantisce i propri ATV Can-Am modello 2009 nuovi e usati venduti dai distributori/concessionari BRP autorizzati ("Distributori/Concessionari") negli Stati membri dell'Area Economica Europea ("EEA") (che comprende i Paesi membri dell'Unione Europea e la Norvegia, l'Islanda e il Liechtenstein) in caso di difetti di materiale o nella qualità di esecuzione per il periodo e alle condizioni qui di seguito descritti.

Tutti i pezzi di ricambio e gli accessori originali ATV Can-Am installati dai distributori/concessionari BRP autorizzati al momento della consegna di un prodotto ATV Can-Am modello 2009, sono coperti dalla stessa garanzia dell'ATV.

Questa garanzia limitata è invalidata e resa priva di valore legale se: (i) l'ATV è stato utilizzato per gare o qualsiasi altra attività competitiva, in qualsiasi momento, anche da parte di un proprietario precedente; o (ii) l'ATV è stato alterato o modificato in modo da pregiudicarne il funzionamento, la prestazione o la durata oppure è stato alterato o modificato per cambiare l'uso al quale era destinato.

2) LIMITAZIONI DELLA RESPONSABILITÀ

QUESTA GARANZIA VIENE ESPLICITAMENTE CONCESSA E ACCETTATA IN LUOGO DI TUTTE LE ALTRE GARANZIE, ESPLICITE O IMPLICITE, COMPRESE, TRA L'ALTRO, QUELLE DI COMMERCIALIZZABILITÀ O IDONEITÀ A UNO SCOPO PARTICOLARE. DAL MOMENTO CHE NON È POSSIBILE RINUNCIARE AGLI OBBLIGHI DELLE GARANZIE IMPLICITE, ESSE SARANNO LIMITATE, IN DURATA, ALLA VITA DELLE GARANZIE ESPLICITE. I DANNI INCIDENTALI E CONSEGUENZIALI SONO ESCLUSI DALLA COPERTURA DELLA PRESENTE GARANZIA. ALCUNE GIURISDIZIONI NON RICONOSCONO LE CLAUSOLE DI ESONERO DA EVENTUALI RESPONSABILITÀ, LE LIMITAZIONI E LE ESCLUSIONI DI CUI SOPRA CHE, PERTANTO, POTREBBERO NON ESSERE APPLICABILI NEL VOSTRO CASO. QUESTA GARANZIA ATTRIBUISCE DIRITTI SPECIFICI AI QUALI POTREBBERO AGGIUNGERSENE ALTRI DI TIPO LEGALE CHE POTREBBERO DIFFERIRE DI PAESE IN PAESE.

Nessun distributore, distributore/concessionario BRP o altra persona è autorizzata a rilasciare alcuna affermazione, dichiarazione o garanzia in merito al prodotto diversa da quanto espresso nella presente garanzia limitata e, in caso contrario, non sarà applicabile contro BRP.

BRP si riserva il diritto di modificare la garanzia in qualsiasi momento, sottinteso che tale modifica non altererà le condizioni di garanzia applicabili ai prodotti venduti mentre questa garanzia è in vigore.

3) ESCLUSIONI – QUANTO DI SEGUITO ESPOSTO NON È COPERTO DA GARANZIA

Quanto qui di seguito esposto non è coperto, in nessuna circostanza, da garanzia:

- Normale usura;

- Componenti soggetti a manutenzione ordinaria, messe a punto, regolazioni;
- Danni causati dalla mancata manutenzione e/o magazzinaggio, come descritto nella Guida dell'operatore;
- Danni derivanti dalla rimozione di parti, riparazioni, manutenzione o modifiche non corrette o utilizzo di parti o accessori non realizzati o approvati da BRP, oppure derivanti da riparazioni effettuate da una persona che non è un distributore/concessionario autorizzato;
- Danni causati da abuso, uso scorretto, uso anormale, negligenza o funzionamento del prodotto in un modo non coerente con il funzionamento raccomandato descritto nella Guida dell'operatore;
- Danni risultanti da incidenti, immersione, incendio, furto, atti di vandalismo o qualsiasi causa di forza maggiore;
- Funzionamento con carburanti, oli o lubrificanti che non sono adatti all'impiego nel prodotto (vedere la Guida dell'operatore);
- Incameramento di acqua o neve;
- Danni accidentali o consequenziali, o danni di qualsiasi tipo inclusi, tra l'altro, traino o rimorchio, magazzinaggio, spese telefoniche, nolo, taxi, inconvenienti, copertura assicurativa, pagamenti dei prestiti, perdita di tempo, perdita di reddito.

4) PERIODO DI COPERTURA DELLA GARANZIA

Questa garanzia limitata entrerà in vigore dalla data di invio al primo consumatore al dettaglio o dalla data in cui il prodotto è stato utilizzato per la prima volta, in base all'eventualità che si verifica per prima, per un periodo di:

VENTIQUATTRO (24) MESI CONSECUTIVI in caso d'uso privato.

SEI (6) MESI CONSECUTIVI in caso d'uso commerciale.

Il prodotto ha un uso commerciale se viene utilizzato in relazione a qualsiasi lavoro o impiego che genera profitto durante un qualsiasi segmento del periodo di garanzia. Il prodotto ha uso commerciale anche quando, in qualsiasi momento durante il periodo di garanzia, viene concesso in licenza per uso commerciale.

La riparazione e la sostituzione di pezzi o l'esecuzione di manutenzione in base a questa garanzia non estende la durata della presente garanzia oltre la data di scadenza originale.

Si ricorda che la durata e altre modalità della copertura di garanzia sono subordinate alla legislazione locale e nazionale applicabile nel proprio Paese.

5) CONDIZIONI PER LA COPERTURA DELLA GARANZIA

Questa copertura di garanzia è disponibile solo in caso di rispetto delle seguenti condizioni:

- L'ATV Can-Am modello 2009 deve essere acquistato dal primo proprietario nuovo e mai utilizzato presso un concessionario/distributore Can-Am autorizzato a distribuire gli ATV Can-Am nel Paese in cui è avvenuta la vendita;
- Il processo di ispezione pre-fornitura specifico di BRP deve essere completato e documentato;

- Il prodotto deve essere stato debitamente registrato da parte di un distributore/concessionario Can-Am autorizzato;
- L'ATV Can-Am modello 2009 deve essere acquistato nell'EEA;
- Come delineato nella Guida dell'operatore, effettuare la manutenzione periodica necessaria per mantenere la copertura della garanzia. BRP si riserva il diritto di rendere far dipendere la copertura della garanzia dalla presentazione della prova di avvenuta corretta manutenzione.

BRP non rispetterà questa garanzia limitata per qualsiasi utente privato o commerciale se non sono state soddisfatte le precedenti condizioni. Tali limitazioni sono necessarie per consentire a BRP di proteggere la sicurezza dei propri prodotti, dei consumatori e del pubblico in generale.

6) COME PROCEDERE PER OTTENERE LA COPERTURA DELLA GARANZIA

In caso di anomalia, il cliente deve interrompere immediatamente l'utilizzo dell'ATV. Il cliente deve informare un distributore/concessionario BRP per la manutenzione entro due (2) mesi dalla comparsa del difetto e consentire un ragionevole accesso al prodotto e per la possibile riparazione. Il cliente deve inoltre presentare al distributore/concessionario autorizzato BRP la prova di acquisto del prodotto e firmare l'ordine di riparazione/di lavoro prima dell'inizio delle operazioni effettive per convalidare la riparazione in garanzia. Tutti i pezzi sostituiti in base alla presente garanzia diventano proprietà di BRP.

Si ricorda che il periodo di notifica è subordinato alla legislazione locale e nazionale applicabile nel proprio Paese.

7) LE RESPONSABILITÀ DI BRP

In base a questa garanzia, gli obblighi di BRP sono limitati, a sua unica discrezione, alla riparazione di parti che sono risultate difettose nelle normali condizioni di utilizzo, alla manutenzione o sostituzione di tali parti con pezzi di ricambio originali Can-Am senza addebito dei costi per le parti e la manodopera presso qualsiasi distributore/concessionario autorizzato BRP durante il periodo di garanzia e in base alle condizioni sopra descritte. La responsabilità di BRP è limitata all'esecuzione delle riparazioni e delle sostituzioni di pezzi necessarie. Nessun reclamo per rescissione della garanzia sarà causa dell'annullamento o revoca della vendita dell'ATV al proprietario.

Nel caso in cui la manutenzione sia richiesta al di fuori dell'EEA, il proprietario sarà responsabile di qualsiasi costo aggiuntivo dovuto alle pratiche e alle condizioni locali, quali, ma non limitate solamente ad esse, trasporto, assicurazione, tasse, oneri di licenza, dazi d'importazione e qualsiasi altra spesa finanziaria comprese quelle applicate da governi, stati, territori e dai rispettivi enti.

BRP si riserva il diritto di migliorare o modificare di quando in quando i Prodotti senza assumersi alcun obbligo di modificare i Prodotti precedentemente realizzati.

8) TRASFERIMENTO

Se la proprietà di un prodotto viene trasferita durante il periodo di copertura della garanzia, la garanzia verrà anch'essa trasferita e sarà valida per il restante periodo di copertura ammesso che BRP o un distributore/concessionario BRP autorizzato riceva prova che il precedente proprietario autorizza il trasferimento di proprietà, oltre ai dati del nuovo proprietario.

9) ASSISTENZA CLIENTI

In caso di controversia o disputa in relazione alla presente garanzia limitata, BRP consiglia di provare a risolvere la questione con il proprio concessionario. Si raccomanda di valutare la situazione con il responsabile della manutenzione presso il distributore/concessionario autorizzato o con il proprietario.

Se risultasse necessaria ulteriore assistenza, rivolgersi all'ufficio di assistenza del concessionario per risolvere la questione.

Se la questione rimanesse irrisolta, contattare BRP all'indirizzo indicato di seguito.

Per i Paesi all'interno dell'Europa, Medio Oriente, Africa, Russia e CIS, rivolgersi al nostro ufficio in Europa:

BRP EUROPE N.V.
Consumer Service Center
Skaldenstraat 125
9042 Gent
Belgium
Tel.: + 32-9-218-26-00

Per i Paesi scandinavi, rivolgersi al nostro ufficio in Finlandia:

BRP FINLAND OY
Service Department
Ahjotie 30
Fin-96320 Rovaniemi
Finland
Tel.: + 358 16 3208 111

Per tutti gli altri Paesi, rivolgersi al distributore locale o al nostro ufficio in America settentrionale:

BOMBARDIER RECREATIONAL PRODUCTS INC.
Consumer Services Group
75, J.-A. Bombardier Street
Sherbrooke, Québec J1L 1W3
Tel.: 819 566-3366

Per le coordinate del proprio distributore consultare il sito www.brp.com.

* Per il territorio coperto dalla presente garanzia limitata, la distribuzione e l'assistenza dei prodotti è eseguita da Bombardier Recreational Products Inc. o sue affiliate.
© 2008 Bombardier Recreational Products Inc. Tutti i diritti riservati.
™ Marchio commerciale di Bombardier Recreational Products Inc. o sue affiliate.

ESONERO DALLA RESPONSABILITÀ/OBBLIGHI RELATIVI ALLA RISERVATEZZA

Si informa che i dati personali verranno usati per questioni di sicurezza o per garantire i servizi di garanzia. A volte, i dati dei nostri clienti vengono utilizzati per informarli di nuovi prodotti o per presentare nuove offerte. Se si desidera non ricevere informazioni sui nostri prodotti, servizi e offerte, informarci per iscritto al seguente indirizzo.

Notare inoltre, che a volte società accreditate verranno da noi autorizzate ad utilizzare i dati personali dei nostri clienti per promuovere prodotti e servizi di qualità. Qualora non si desidera che i dati personali vengano forniti a terzi, informarci per iscritto al seguente indirizzo.

In Canada

BOMBARDIER RECREATIONAL PRODUCTS INC.

Warranty Department
75, J.-A. Bombardier Street
Sherbrooke, Québec J1L 1W3
Fax: 819 566-3590

Negli Stati Uniti

BRP US INC.

Warranty Department
7575 Bombardier Court
Wausau WI 54401
Tel.: 715 848-4957

Altri Paesi nel mondo

BRP EUROPEAN DISTRIBUTION

Warranty Department
Chemin de Messidor 5-7
1006 Lausanne
Switzerland
Fax Number: + 41213187801

CAMBIO DI INDIRIZZO/PROPRIETÀ

Se il vostro indirizzo è cambiato o se siete i nuovi proprietari dell'ATV, accertatevi di informare BRP in uno dei modi seguenti:

- spedendo una delle seguenti cartoline.
- **solo America Settentrionale:** telefonando al numero 715 848-4957 (USA) oppure 819 566-3366 (Canada).
- informando un concessionario autorizzato Can-Am.

In caso di trasferimento della proprietà, dimostrare che il precedente proprietario acconsente a tale trasferimento.

Informare BRP, anche dopo la scadenza della garanzia limitata, è molto importante in quanto consente a BRP di raggiungere il proprietario dell'ATV, in caso di necessità, ad esempio quando si deve richiamare in fabbrica il veicolo per motivi di sicurezza. È responsabilità del proprietario informare BRP.

UNITÀ RUBATE: In caso di furto dell'ATV, rivolgersi a BRP o a un concessionario Can-Am autorizzato. Verrà chiesto di indicare il proprio nome, indirizzo, numero di telefono, numero di identificazione del veicolo e data del furto.

Nell'America settentrionale

BOMBARDIER RECREATIONAL PRODUCTS INC.

Warranty Department
75, J.-A. Bombardier Street
Sherbrooke, Québec J1L 1W3
Canada

Altri Paesi nel mondo

BRP EUROPEAN DISTRIBUTION

Warranty Department
Chemin de Messidor 5-7
1006 Lausanne
Switzerland

CAMBIO DI INDIRIZZO CAMBIO DI PROPRIETÀ

NUMERO DI IDENTIFICAZIONE VEICOLO

Numero modello

Numero Identificazione Veicolo (V.I.N.)

VECCHIO INDIRIZZO

O PROPRIETARIO PRECEDENTE:

NOME

N.

VIA

APT

CITTÀ

STATO/PROVINCIA

CODICE POSTALE

PAESE

TELEFONO

NUOVO INDIRIZZO

O NUOVO PROPRIETARIO:

NOME

N.

VIA

APT

CITTÀ

STATO/PROVINCIA

CODICE POSTALE

PAESE

TELEFONO

V00A2F

CAMBIO DI INDIRIZZO CAMBIO DI PROPRIETÀ

NUMERO DI IDENTIFICAZIONE VEICOLO

Numero modello

Numero Identificazione Veicolo (V.I.N.)

VECCHIO INDIRIZZO

O PROPRIETARIO PRECEDENTE:

NOME

N.

VIA

APT

CITTÀ

STATO/PROVINCIA

CODICE POSTALE

PAESE

TELEFONO

NUOVO INDIRIZZO

O NUOVO PROPRIETARIO:

NOME

N.

VIA

APT

CITTÀ

STATO/PROVINCIA

CODICE POSTALE

PAESE

TELEFONO

V00A2F

ATV MODELLO NUMERO _____

VEICOLO
NUMERO IDENTIFICAZIONE (V.I.N.) _____

MOTORE
NUMERO IDENTIFICAZIONE (E.I.N.) _____

Proprietario: _____

NOME

N.

VIA

APT

CITTÀ

STATO/PROVINCIA

CODICE POSTALE

Data d'acquisto _____

ANNO MESE GIORNO

Data di scadenza garanzia _____

ANNO MESE GIORNO

Da completare da parte del concessionario al momento della vendita.

AREA RISERVATA AI DATI RESTAMPATI DEL CONCESSIONARIO

V00A21L

Controllare con il concessionario che il veicolo sia stato registrato presso BRP.

Durante la lettura di questa Guida dell'operatore, ricordare che:



AVVERTENZA

Indica un potenziale pericolo che, se non viene evitato, può provocare gravi lesioni o la morte.



AVVERTENZA

LA GUIDA DI QUESTO VEICOLO POTREBBE ESSERE RISCHIOSA. In caso di mancata osservanza delle precauzioni, potrebbe verificarsi facilmente una collisione o un ribaltamento, persino durante le manovre ordinarie come le sterzate, la guida su pendii o su ostacoli.

La mancata osservanza di queste istruzioni può provocare **LESIONI GRAVI O MORTE:**

- **PRIMA DI METTERE IN FUNZIONE L'ATV, LEGGERE QUESTA GUIDA DELL'OPERATORE E TUTTE LE ETICHETTE APPLICATE SUL PRODOTTO.**
- **NON METTERE IN FUNZIONE L'ATV, SENZA LE ISTRUZIONI CORRETTE.**
I principianti devono completare un corso di formazione certificato.
- **NON TRASPORTARE MAI PASSEGGERI.** Il trasporto di passeggeri aumenta il rischio di perdita del controllo.
- **NON METTERE IN FUNZIONE L'ATV SU SUPERFICI ASFALTATE.** L'uso dell'ATV su superfici asfaltate aumenta il rischio di perdita del controllo.
- **NON METTERE IN FUNZIONE L'ATV SU STRADE PUBBLICHE.** Sono possibili collisioni con altri veicoli nel caso l'ATV venga utilizzato su una strada pubblica.
- **INDOSSARE SEMPRE UN CASCO OMOLOGATO,** una protezione per gli occhi e abiti protettivi.
- **NON GUIDARE MAI IL VEICOLO IN STATO DI EBBREZZA O SOTTO L'EFFETTO DI FARMACI.** Poiché rallentano i tempi di reazione e limitano la capacità di giudizio.
- **NON METTERE IN FUNZIONE L'ATV A VELOCITÀ ELEVATE.** L'uso di questo veicolo a velocità troppo elevate per il tipo di terreno, per le condizioni di visibilità e per la propria esperienza, aumenta il rischio di perdita del controllo.
- **NON PROVARE A ESEGUIRE IMPENNATE, SALTÌ O ALTRE ACROBAZIE.**

**GUIDA DELL'OPERATORE
DS 450 EFI/DS 450 EFI X XC
2009
219 701 316**