

**can-am**<sup>TM</sup>



**2009**

**Manual do condutor**

Possui  
Informações Sobre a Segurança,  
o Veículo e a Manutenção

**DS 450<sup>TM</sup> EFI**

 **ADVERTÊNCIA**

Leia com atenção este Manual do condutor. Ele contém informações de segurança importantes.  
Idade mínima recomendada para dirigir este veículo: 16 anos. Não retire do veículo este Manual do condutor.

## ADVERTÊNCIA

**A CONDUÇÃO DO VEÍCULO É POTENCIALMENTE PERIGOSA.** Se não tomar as precauções adequadas, o veículo pode capotar ou haver uma colisão, mesmo durante as manobras de rotina, como virar ou conduzir em encostas ou sobre obstáculos.

Para sua segurança, leia atentamente e respeite todos os avisos contidos neste Manual do condutor e nas etiquetas do veículo. **Se não respeitar estes avisos pode sofrer FERIMENTOS GRAVES OU A MORTE!**

Tenha sempre este Manual do condutor no veículo.

## ADVERTÊNCIA

O não cumprimento das precauções e instruções de segurança contidas neste Manual do condutor, na *CÁSSETE DE VÍDEO SOBRE SEGURANÇA* e nas etiquetas colocadas no produto pode resultar em ferimentos e até na morte!

## ADVERTÊNCIA

Este veículo pode exceder a potência dos veículos que já possa ter conduzido. Reserve sempre o tempo suficiente para se familiarizar com o seu novo veículo.

### ADVERTÊNCIA SOBRE A PROPOSIÇÃO 65 DA CALIFORNIA

## ADVERTÊNCIA

Este produto contém ou emite químicos reconhecidos pelo estado da Califórnia como causadores de cancro e defeitos de nascimento ou outros danos na reprodução.

No Canadá, os produtos são distribuídos pela Bombardier Recreational Products Inc. (BRP). Nos EUA, os produtos são distribuídos pela BRP US Inc.

As seguintes marcas registadas são propriedade da Bombardier Recreational Products Inc.:

Can-Am™

DS 450™

Rotax®

XP-STM

# PREÂMBULO

Obrigado por ter adquirido este novo ATV Can-Am™. Usufrui da garantia BRP e de uma rede de concessionários autorizados Can-Am que podem fornecer-lhe as peças, assistência ou acessórios de que necessite.

O seu concessionário está empenhado em satisfazer todas as suas necessidades. Recebeu a formação necessária para efectuar a preparação e a verificação inicial do seu veículo e fez os ajustes finais antes da entrega do mesmo. Se precisar de informações de assistência mais completas, contacte o concessionário.

Na altura da entrega, também foi informado sobre a cobertura da garantia e assinou a *LISTA DE VERIFICAÇÃO DE PRÉ-ENTREGA* que garante que o seu novo veículo foi preparado de acordo com as suas exigências.

## O que deve saber antes de partir

Para saber como reduzir os riscos de ferir ou provocar a morte a si próprio ou a terceiros, leia as secções seguintes antes de utilizar o veículo:

- *INFORMAÇÕES SOBRE SEGURANÇA*
- *INFORMAÇÃO DO VEÍCULO.*

Recomenda-se vivamente que frequente um curso de condução segura. Informe-se junto do concessionário ou das autoridades locais da existência desse tipo de cursos na sua região.

Guarde este Manual do condutor no veículo para consultas sobre a manutenção, resolução de problemas e instruções para terceiros.

## Mensagens de segurança

Os tipos de mensagens de segurança, a apresentação respectiva e a maneira como são usadas neste Manual são explicadas como segue:

### **ADVERTÊNCIA**

Indica uma situação que, se não for evitada, envolve riscos de ferimentos graves, incluindo a morte.

 **CUIDADO** Indica uma situação que, se não for evitada, envolve riscos de ferimentos ligeiros ou de pouca gravidade.

 **AVISO** Indica uma instrução, que se não for seguida, pode provocar danos materiais ou danos graves nos componentes do veículo.

## Este Manual do condutor

Este Manual do condutor tem por objectivo ajudar o proprietário/condutor do novo veículo a familiarizar-se com os diversos comandos do veículo, o seu funcionamento seguro e manutenção. É indispensável para uma condução segura do veículo.

O manual está disponível em diversas línguas. Em caso de qualquer discrepância, prevalecerá a versão em inglês.

Se quiser ver e/ou imprimir uma cópia adicional do Manual do condutor, visite o website [www.operatorsguide.brp.com](http://www.operatorsguide.brp.com).

As informações contidas neste documento estão correctas na altura da publicação. No entanto, a BRP segue uma política de melhoramento contínuo dos seus produtos sem, por isso, ser obrigada a instalá-los nos produtos já fabricados. Devido a alterações de última hora, pode haver algumas diferenças entre o produto fabricado e as descrições e/ou especificações do presente Manual. A BRP reserva-se o direito de, a qualquer momento, anular ou alterar as especificações, desenhos, características, modelos ou equipamentos sem por isso incorrer em qualquer obrigação.

Este Manual do condutor e o *VÍDEO SOBRE SEGURANÇA* devem permanecer no veículo quando é vendido.

Ao ler este Manual do condutor, tenha em atenção o seguinte:

 **ADVERTÊNCIA**

Indica um possível risco que, se não for evitado, pode provocar ferimentos graves ou a morte.

---

# ÍNDICE

<b>PREÂMBULO</b> .....	<b>1</b>
O que deve saber antes de partir .....	1
Mensagens de segurança .....	1
Este Manual do condutor .....	1

## ***INFORMAÇÕES SOBRE SEGURANÇA***

<b>PRECAUÇÕES GERAIS</b> .....	<b>8</b>
Evite o envenenamento por monóxido de carbono .....	8
Evite incêndios provocados pelo combustível e outros perigos.....	8
Evite tocar nas peças quentes pois pode queimar-se .....	9
Acessórios e modificações .....	9

<b>MENSAGENS ESPECIAIS DE SEGURANÇA</b> .....	<b>10</b>
---	-----------

<b>AVISOS SOBRE A UTILIZAÇÃO</b> .....	<b>13</b>
--	-----------

<b>CONDUÇÃO DO VEÍCULO</b> .....	<b>39</b>
----------------------------------	-----------

Inspeção de pré-utilização.....	40
Vestuário .....	41
Condução de recreio .....	42
Ambiente .....	43
Limitação de concepção .....	43
Condução fora da estrada .....	44
Precauções gerais de utilização e segurança .....	44
Técnicas de condução .....	45

<b>ETIQUETA DE PENDURAR</b> .....	<b>53</b>
-----------------------------------	-----------

<b>ETIQUETAS IMPORTANTES COLOCADAS NO VEÍCULO</b> .....	<b>54</b>
---	-----------

## ***INFORMAÇÃO SOBRE O VEÍCULO***

<b>CONTROLOS/INSTRUMENTOS/EQUIPAMENTOS</b> .....	<b>58</b>
--	-----------

1) Manípulo do acelerador .....	59
2) Manípulo do travão da frente .....	59
3) Alavanca da embraiagem .....	60
4) Travão de estacionamento.....	60
5) Interruptor multifunções.....	61
6) Interruptor da ignição .....	62
7) Luzes indicadoras .....	63
8) Pedal do travão traseiro .....	63
9) Pedal de mudanças .....	63
10) Caixa de ferramentas .....	63
11) Fecho do banco .....	64

<b>COMBUSTÍVEL</b> .....	<b>66</b>
Combustível recomendado .....	66
Processo de abastecimento .....	66
<b>INSTRUÇÕES DE FUNCIONAMENTO</b> .....	<b>68</b>
Condução durante a rodagem .....	68
Ligar o motor .....	68
Mudar de mudança .....	69
Parar o motor .....	69
Cuidados a ter depois da utilização .....	71
O que fazer quando o veículo se voltar .....	71
O que fazer se o veículo ficar submerso .....	71
<b>AFINE O VEÍCULO</b> .....	<b>72</b>
Orientações para ajuste da suspensão .....	72
Ajustes da suspensão dianteira .....	72
Ajustes da suspensão traseira .....	73
Definições de fábrica da suspensão .....	74
<b>TRANSPORTE DO VEÍCULO</b> .....	<b>78</b>

### **INFORMAÇÕES DE MANUTENÇÃO**

<b>CALENDÁRIO DE MANUTENÇÃO</b> .....	<b>80</b>
Substituição do filtro e do óleo do motor após 5 horas de utilização .....	86
Inspeção de 10 horas .....	86
<b>PROCEDIMENTOS DE MANUTENÇÃO</b> .....	<b>87</b>
Óleo do motor .....	87
Líquido de arrefecimento do motor .....	91
Filtro de ar .....	95
Caixa do filtro de ar .....	96
Supressor de faíscas do silenciador .....	96
Radiador .....	97
Ajuste do pedal de mudanças .....	97
Ajuste da embraiagem .....	98
Cabo do acelerador .....	100
Manípulo do acelerador .....	102
Velas de ignição .....	103
Bateria .....	103
Fusíveis .....	104
Luzes .....	105
Luzes indicadoras .....	107
Corrente de transmissão .....	108
Correção da corrente de transmissão .....	109
Carreto e pinhão .....	109

<b>PROCEDIMENTOS DE MANUTENÇÃO (cont.)</b>	
Pneus/Rodas .....	109
Rolamentos da roda da frente .....	111
Eixo traseiro .....	111
Suspensão .....	111
Travões .....	112
Chassis .....	115
Chassis .....	115
Armazenamento e preparação para a época de paragem .....	115

## **INFORMAÇÕES TÉCNICAS**

<b>IDENTIFICAÇÃO DO VEÍCULO .....</b>	<b>118</b>
Número de identificação do veículo .....	118
Número de identificação do motor .....	118
Etiqueta de conformidade .....	118
<b>REGULAÇÃO DO SISTEMA DE CONTROLO DAS EMISSÕES DE RUÍDO</b>	<b>119</b>
<b>ESPECIFICAÇÕES .....</b>	<b>120</b>

## **RESOLUÇÃO DE PROBLEMAS**

<b>ORIENTAÇÕES TÉCNICAS .....</b>	<b>126</b>
-----------------------------------	------------

## **GARANTIA**

<b>GARANTIA LIMITADA DA BRP EUA E CANADÁ: 2009 CAN-AM™ ATV .</b>	<b>132</b>
<b>GARANTIA LIMITADA DA BRP INTERNATIONAL: 2009 CAN-AM™ ATV</b>	<b>137</b>
<b>GARANTIA LIMITADA DA BRP PARA A ÁREA ECONÓMICA EUROPEIA: 2009 CAN-AM™ ATV .....</b>	<b>142</b>
<b>OBRIGAÇÕES E RENÚNCIA DE PRIVACIDADE .....</b>	<b>147</b>
<b>MUDANÇA DE ENDEREÇO/PROPRIEDADE .....</b>	<b>148</b>





# ***INFORMAÇÕES SOBRE SEGURANÇA***

---

# PRECAUÇÕES GERAIS

## **Evite o envenenamento por monóxido de carbono**

O sistema de escape de todos os motores contém monóxido de carbono, um gás mortal. O facto de respirar o monóxido de carbono pode provocar dores de cabeça, tonturas, sonolência, náuseas, confusão e eventualmente a morte.

O monóxido de carbono é um gás sem cor, cheiro ou sabor que pode estar presente mesmo que não veja nem sinta o cheiro dos gases de escape do motor. Os níveis mortais de monóxido de carbono podem ser atingidos e ultrapassados rapidamente, impossibilitando-o de conseguir salvar-se. Estes podem, igualmente, manter-se durante horas ou dias em locais fechados ou com pouca ventilação. Se sentir algum sintoma de envenenamento por monóxido de carbono, saia imediatamente do local, respire ar fresco e procure um médico.

Para evitar ferimentos graves ou a morte por monóxido de carbono:

- Nunca ponha o veículo a funcionar em locais parcialmente fechados ou pouco ventilados, como uma garagem, celeiro, etc. Mesmo que experimente ventilar os gases de escape com uma ventoinha ou abrindo as janelas, o monóxido de carbono pode atingir rapidamente níveis perigosos.
- Nunca utilize o veículo no exterior, num local onde os gases de escape do motor possam entrar num edifício através das aberturas, como uma janela ou porta.

## **Evite incêndios provocados pelo combustível e outros perigos**

A gasolina é extremamente inflamável e altamente explosiva em determinadas condições. Os vapores do combustível podem espalhar-se e incendiar-se ao entrar em contacto com uma faísca ou chama que se encontre a muitos metros de distância do motor. Para reduzir o risco de incêndio ou explosão, siga as instruções seguintes:

- Reabasteça de combustível numa área bem ventilada longe de chamas, faíscas, pessoas a fumar e outras fontes de ignição.
- Nunca faça o reabastecimento de combustível com o motor ligado.
- Nunca encha demais o depósito. Deixe espaço suficiente para o combustível poder dilatar-se com as mudanças de temperatura.
- Limpe todo o combustível entornado.
- Nunca ligue nem utilize o motor com o tampão do depósito de combustível aberto.
- Nunca guarde gasolina sem ser num recipiente aprovado para gasolina vermelha.

A gasolina é venenosa e pode provocar ferimentos ou a morte.

- Nunca chupe a gasolina com a boca.
- Se engolir a gasolina, ela lhe entrar para os olhos ou inalar os vapores respectivos, consulte imediatamente o médico.

Se entornar gasolina em cima de si, lave-se bem com água e sabão e mude de roupa.

## **Evite tocar nas peças quentes pois pode queimar-se**

O sistema de escape e o motor ficam muito quentes durante o funcionamento. Não lhes toque durante e imediatamente após a utilização, para evitar queimaduras.

## **Acessórios e modificações**

Não faça modificações não autorizadas nem utilize acessórios não aprovados pela BRP. Dado que as modificações não foram testadas pela BRP, podem aumentar o risco de acidentes ou ferimentos e tornar o veículo ilegal para utilização.

Consulte o concessionário autorizado de Can-Am, para obter informações sobre os acessórios disponíveis para o seu veículo.

# MENSAGENS ESPECIAIS DE SEGURANÇA

## ADVERTÊNCIA

**ESTE VEÍCULO NÃO É UM BRINQUEDO E A SUA UTILIZAÇÃO PODE SER PERIGOSA.** Este veículo comporta-se de uma maneira diferente dos outros veículos incluindo motocicletas e automóveis. Se não tomar as precauções adequadas, pode ocorrer uma colisão ou capotamento, mesmo durante as manobras de rotina, como a viragem e a condução em encostas ou sobre obstáculos.

## ADVERTÊNCIA

**O não cumprimento destas instruções pode resultar em FERIMENTOS GRAVES INCLUINDO A MORTE:**

- Leia este Manual do condutor e todas as etiquetas de aviso colocadas no produto e siga os procedimentos de funcionamento descritos. Veja com toda a atenção o *VÍDEO DE SEGURANÇA* antes de conduzir o veículo.
- Nunca utilize o veículo sem a formação adequada. Faça um curso de formação. Todos os condutores devem receber formação dada por um instrutor certificado. Para mais informações, contacte um concessionário autorizado Can-Am.  
Apenas para os EUA e Canadá: para obter mais informações sobre os cursos de formação disponíveis na sua região, contacte o Specialty Vehicle Institute of America (SVIA) através do número 1 800 887-2887 ou no Canadá, contacte o Canada Safety Council (CSC) através do número 1 613 739-1535 ext. 227.
- Respeite sempre as recomendações relativas à idade: Este veículo nunca deve ser conduzido por menores de 16 anos.
- Nunca transporte um passageiro no veículo.
- Nunca utilize o veículo em superfícies asfaltadas, incluindo passeios, pátios, parques de estacionamento ou ruas.
- Nunca utilize o veículo em vias públicas quer sejam estradas, auto-estradas, estradas de terra ou de gravilha.
- Nunca se sente no veículo sem usar um capacete aprovado bem ajustado. Deve utilizar protecções para os olhos (óculos ou viseira), luvas, botas, casaco ou camisa de mangas compridas e calças.
- Nunca conduza este veículo sob o efeito do álcool ou drogas. Diminuem o tempo de reacção e prejudicam o discernimento.
- Nunca utilize o veículos a velocidades excessivas. Conduza sempre a uma velocidade adequada às condições do terreno, visibilidade, funcionamento e à sua experiência.
- Nunca tente fazer piões, saltar ou executar outras manobras perigosas.
- Inspeccione sempre o veículo antes de o utilizar e verifique se está em condições de funcionamento seguras. Respeite sempre os procedimentos de inspecção e manutenção e os calendários descritos neste Manual do condutor.

**⚠ ADVERTÊNCIA**

- Mantenha sempre ambas as mãos no guiador e os dois pés nos apoios respectivos durante a condução.
- Se colocar os pés nos protectores em vez de os colocar nos apoios pode partir os protectores. O pé ou a perna podem bater nas rodas traseiras e feri-lo ou provocar um acidente. Nunca use os protectores para os pés como apoios.
- Ande sempre devagar e tenha um cuidado ainda maior quando estiver a utilizar o veículo num terreno que não conheça. Esteja sempre atento às condições do terreno quando utilizar o veículo.
- Nunca utilize o veículo num terreno excessivamente acidentado, escorregadio ou mole até ter aprendido e praticado as manobras necessárias para controlar o veículo nesse tipo de terrenos. Tenha especial cuidado nos terrenos descritos acima.
- Respeite sempre os procedimentos de viragem adequados descritos, mais à frente, neste Manual do condutor. Treine as viragens a baixa velocidade antes de tentar virar a velocidades mais altas. Não vire a uma velocidade excessiva.
- Nunca utilize o veículo em encostas demasiado íngremes para o veículo ou as suas capacidades. Treine em encostas pouco pronunciadas antes de se aventurar em encostas mais íngremes.
- Respeite sempre os procedimentos de subida de montes ou encostas descritos mais à frente neste Manual do condutor. Antes de começar a subir o monte ou encosta, verifique o terreno com cuidado. Nunca suba encostas muito escorregadias ou com superfícies instáveis. Transfira o seu peso para a frente. Nunca acelere de repente nem mude bruscamente de mudança. Nunca atravesse o cimo de um monte a alta velocidade.
- Siga sempre os procedimentos adequados para descer os montes ou encostas e travar como se descreve neste Manual do condutor. Antes de começar a descer uma encosta, observe o terreno com cuidado. Transfira o seu peso para trás. Nunca desça uma encosta a alta velocidade. Evite descer o monte num ângulo que faça com que o veículo se incline demasiado para um dos lados. Sempre que possível desça a direito.
- Respeite sempre os procedimentos adequados descritos mais à frente neste Manual do condutor, para atravessar o flanco de um monte ou encosta. Evite os montes ou encostas com superfícies muito escorregadias ou instáveis. Transfira o seu peso na direcção do cimo do monte ou encosta. Nunca tente fazer uma viragem num monte ou encosta sem ter dominado a técnica de viragem descrita neste Manual do condutor para um terreno nivelado. Se possível, evite conduzir no flanco de um monte ou encosta escarpado.

**⚠ ADVERTÊNCIA**

- Siga sempre o procedimento adequado se se atolar ou escorregar para trás quando subir um monte ou encosta. Para não ficar atolado, escolha a mudança adequada e mantenha uma velocidade constante durante a subida. Se ficar atolado ou escorregar para trás, siga o procedimento especial de travagem descrito neste Manual do condutor. Desça pelo lado de subida do monte (encosta) ou por um dos lados se o veículo estiver virado a direita para o cimo do monte ou da encosta. Vire o veículo para o sentido oposto e volte a montar, seguindo o procedimento descrito mais à frente neste Manual do condutor.
- Verifique sempre se há obstáculos antes de utilizar o veículo numa área nova. Nunca tente passar por cima de obstáculos de grandes dimensões, como rochas grandes ou troncos de árvores. Quando tiver de passar por cima de obstáculos, respeite sempre os procedimentos adequados descritos mais à frente neste Manual do condutor.
- Tenha sempre muito cuidado quando patinar ou deslizar. Aprenda a derrapar e deslizar com segurança treinando a baixa velocidade num terreno uniforme e nivelado. Em superfícies extremamente escorregadias, como o gelo, ande devagar e tenha muito cuidado para reduzir a probabilidade de derrapar sem controlo.
- Nunca utilize este veículo em águas muito agitadas ou mais fundas do que o indicado neste Manual do condutor. Não se esqueça de que os travões molhados são menos eficazes. Teste os travões antes de sair da água. Se necessário, trave várias vezes para que a fricção seque as pastilhas.
- Utilize sempre o tamanho e tipo de pneus especificados mais à frente neste Manual do condutor. Mantenha sempre a pressão adequada dos pneus como descrito, mais à frente, neste Manual do condutor.
- Nunca modifique o veículo instalando ou utilizando acessórios para os quais não foi concebido. Utilize apenas acessórios aprovados pela BRP.
- Nunca exceda os limites de carga indicados para o veículo incluindo o peso do condutor e todos os acessórios adicionais.

# AVISOS SOBRE A UTILIZAÇÃO

Os avisos indicados a seguir e o formato respectivo foram exigidos pela United States Consumer Product Safety Commission e têm obrigatoriamente de estar indicados no Manual do condutor de todos os ATV.

NOTA: As ilustrações abaixo são apenas representações gerais. O seu modelo pode ser diferente.

## ADVERTÊNCIA



V00A0AQ

### **PERIGO POTENCIAL**

Utilização do veículo sem a formação adequada.

### **O QUE PODE ACONTECER**

O risco de um acidente aumenta muito se o condutor não souber utilizar correctamente o veículo nas diversas situações e nos diferentes tipos de terreno.

### **COMO EVITAR O PERIGO**

Os condutores principiantes e inexperientes devem frequentar um curso de formação. Devem treinar regularmente as manobras que aprenderam durante o curso e as técnicas de utilização descritas neste Manual do condutor.

Para mais informações sobre o curso de formação, contacte um concessionário autorizado Can-Am.

**⚠ ADVERTÊNCIA**



V00A01Q

**PERIGO POTENCIAL**

Não cumprimento das recomendações sobre a idade mínima adequada para a condução deste veículo.

**O QUE PODE ACONTECER**

O não cumprimento das recomendações sobre a idade pode provocar ferimentos graves ou a morte do menor.

Mesmo que o menor tenha a idade mínima recomendada para a condução do veículo, pode não ter as capacidades, competências ou discernimento para utilizar o veículo com segurança e ser envolvida num acidente grave.

**COMO EVITAR O PERIGO**

Este veículo não deve ser conduzido por menores de 16 anos.



**⚠️ ADVERTÊNCIA**

V00A02Q

**PERIGO POTENCIAL**

Transporte de um passageiro no veículo.

**O QUE PODE ACONTECER**

Redução substancial da capacidade de equilibrar e controlar o veículo.

Pode causar um acidente, provocando ferimentos no condutor e/ou no passageiro.

**COMO EVITAR O PERIGO**

Nunca transporte um passageiro. Mesmo que o banco seja comprido para facilitar os movimentos do condutor não está concebido para transportar passageiros.

**⚠ ADVERTÊNCIA**

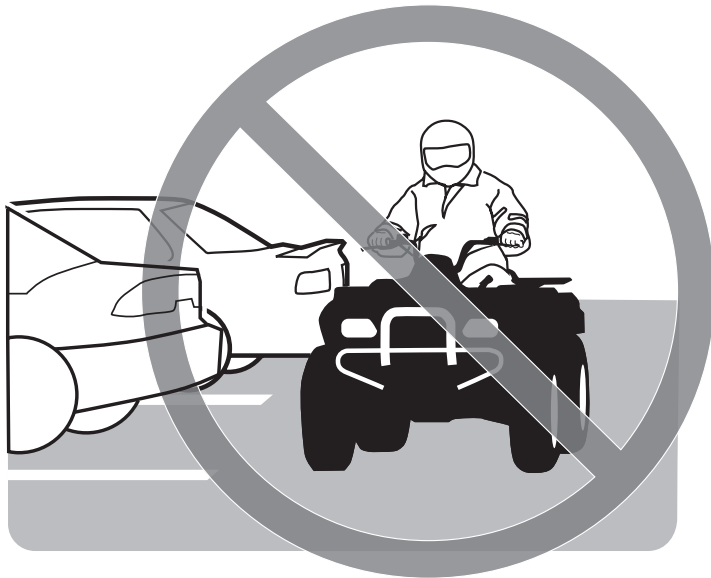

V00A03Q

**PERIGO POTENCIAL**

Utilizar o veículo em superfícies asfaltadas (vias públicas, estradas, auto-estradas).

**O QUE PODE ACONTECER**

Os pneus destinam-se apenas a utilização em todo-o-terreno e não em superfícies asfaltadas. As superfícies asfaltadas podem comprometer seriamente a capacidade de manobra e o controlo do veículo e provocar a perda de controlo do veículo.

**COMO EVITAR O PERIGO**

Nunca utilize o veículo em superfícies asfaltadas, incluindo passeios, pátios, parques de estacionamento ou ruas.

**⚠ ADVERTÊNCIA**



V00A04Q

**PERIGO POTENCIAL**

Utilização do veículo em vias públicas, estradas ou vias rápidas.

**O QUE PODE ACONTECER**

Pode embater noutro veículo.

**COMO EVITAR O PERIGO**

Nunca utilize o veículo em vias públicas quer sejam estradas, auto-estradas, estradas de terra ou de gravilha. Em muitas regiões é ilegal utilizar o veículo nas vias públicas, estradas ou vias rápidas (auto-estradas).

## ADVERTÊNCIA



V00A06Q

### **PERIGO POTENCIAL**

Conduzir o veículo sem usar um capacete homologado, protecção para os olhos e vestuário adequado.

### **O QUE PODE ACONTECER**

Os itens seguintes aplicam-se a todos os condutores de um ATV:

- a condução do veículo sem um capacete aprovado aumenta o risco de ferimentos graves na cabeça incluindo a morte em caso de acidente
- a não utilização de uma protecção para os olhos pode resultar num acidente e aumenta o risco de lesões graves em caso de acidente
- andar sem o vestuário de protecção adequado aumenta o risco de ferimentos graves no caso de acidente.

### **COMO EVITAR O PERIGO**

Use sempre um capacete homologado bem ajustado. Também deve usar:

- uma protecção para os olhos (óculos ou viseira)
- luvas e botas
- uma camisa ou casaco de manga comprida
- calças compridas.

**⚠️ ADVERTÊNCIA**



V00A07Q

**PERIGO POTENCIAL**

Condução do veículo sob o efeito do álcool ou drogas.

**O QUE PODE ACONTECER**

Pode afectar seriamente as suas capacidades de condução.

Pode diminuir a sua velocidade de reacção.

Pode afectar o seu equilíbrio e percepção.

Pode provocar um acidente ou a morte.

**COMO EVITAR O PERIGO**

Nunca consuma álcool ou drogas antes ou durante a condução do veículo.

**⚠ ADVERTÊNCIA**

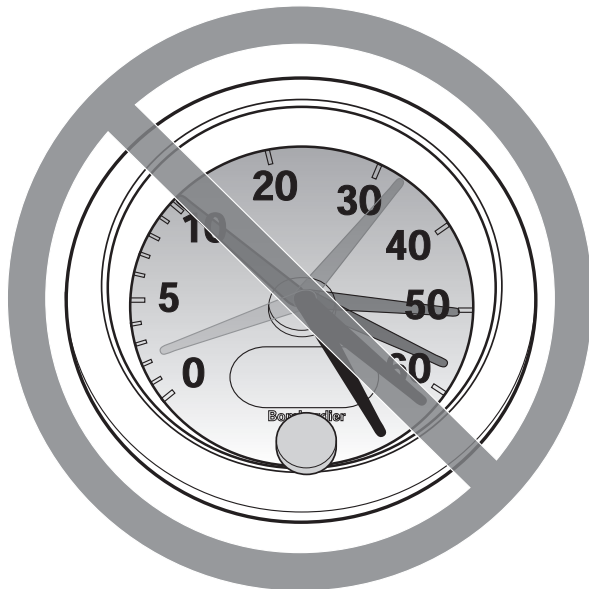

V00A08Q

**PERIGO POTENCIAL**

Condução do veículo a uma velocidade excessiva.

**O QUE PODE ACONTECER**

Aumenta o risco de perder o controlo do veículo e provocar um acidente.

**COMO EVITAR O PERIGO**

Conduza sempre a uma velocidade adequada às condições do terreno, visibilidade, funcionamento e à sua experiência.

**⚠ ADVERTÊNCIA**

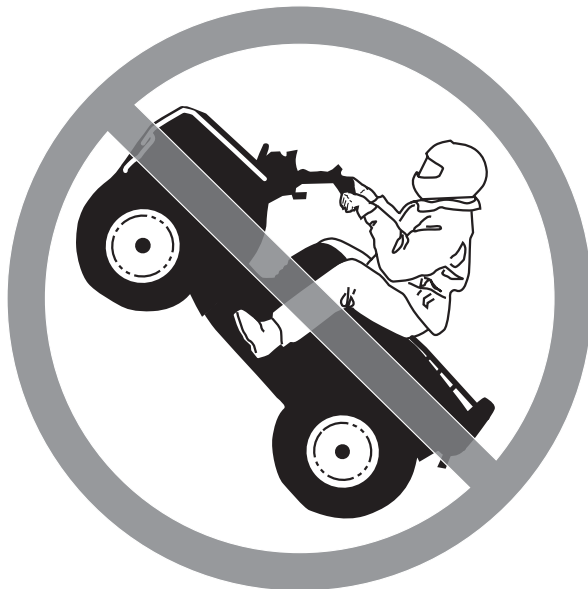

V00A09Q

**PERIGO POTENCIAL**

Fazer piões, saltar ou executar outras manobras perigosas.

**O QUE PODE ACONTECER**

Aumenta o risco de acidente, incluindo o perigo de capotamento.

**COMO EVITAR O PERIGO**

Nunca tente fazer manobras perigosas, como piões ou saltos. Não tente exhibir-se.

## ADVERTÊNCIA

### **PERIGO POTENCIAL**

Não inspeccionar o veículo antes de o utilizar.

Não fazer a manutenção correcta do veículo.

### **O QUE PODE ACONTECER**

Aumenta o risco de acidente ou danos no equipamento.

### **COMO EVITAR O PERIGO**

Inspeccione sempre o veículo antes de o utilizar para ter a certeza de que está em condições de funcionamento seguras.

Respeite sempre os procedimentos de inspecção e manutenção e os calendários descritos mais à frente neste Manual do condutor.

## ADVERTÊNCIA

### **PERIGO POTENCIAL**

Condução sobre cursos de água gelados.

### **O QUE PODE ACONTECER**

Se o gelo se partir pode sofrer ferimentos graves ou a morte.

### **COMO EVITAR O PERIGO**

Nunca utilize o veículo numa superfície gelada sem ter a certeza de que o gelo é suficientemente espesso e forte para suportar o peso do veículo e da carga bem como a força criada pelo veículo em movimento.



**⚠️ ADVERTÊNCIA**

V00A0BQ

**PERIGO POTENCIAL**

Retirar as mãos do guiador ou os pés dos apoios durante a condução.

**O QUE PODE ACONTECER**

O facto de conduzir só com uma mão ou de retirar um pé, pode reduzir a capacidade de controlo do veículo ou fazê-lo perder o equilíbrio e cair do veículo. Se retirar um pé dos apoios, o pé ou a perna podem bater nas rodas traseiras e feri-lo ou provocar um acidente.

**COMO EVITAR O PERIGO**

Mantenha sempre ambas as mãos no guiador e os pés nos apoios do veículo durante a condução.

**⚠ ADVERTÊNCIA**

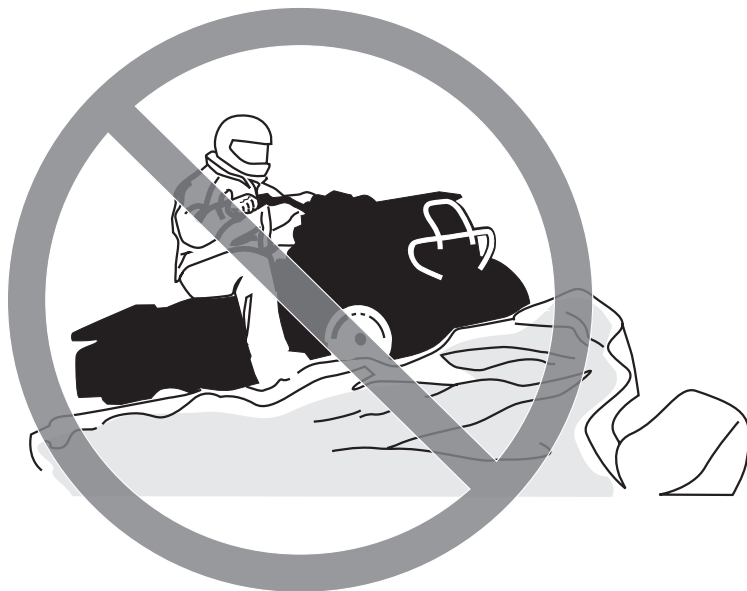

V00A0CQ

**PERIGO POTENCIAL**

Falta de maiores precauções quando conduz o veículo num terreno desconhecido.

**O QUE PODE ACONTECER**

Pode deparar-se com uma rocha escondida, lombas ou buracos e não ter tempo suficiente para reagir.

Pode perder o controlo ou fazer com que o veículo capote.

**COMO EVITAR O PERIGO**

Conduza sempre devagar e tenha um cuidado redobrado quando estiver a utilizar o veículo num terreno que não conheça.

Esteja sempre atento às alterações das condições do terreno quando conduzir o veículo.

**⚠ ADVERTÊNCIA**

V00A0DQ

**PERIGO POTENCIAL**

Não ter um cuidado redobrado quando conduz o veículo num terreno muito acidentado, escorregadio ou instável.

**O QUE PODE ACONTECER**

Pode provocar a perda de tracção ou do controlo do veículo o que pode resultar num acidente, incluindo o capotamento.

**COMO EVITAR O PERIGO**

Não utilize o veículo num terreno excessivamente acidentado, escorregadio ou mole até ter aprendido e praticado as manobras necessárias para controlar o veículo nesse tipo de terrenos.

Tenha especial cuidado nos terrenos descritos acima.

**⚠ ADVERTÊNCIA**



V00A0EQ

**PERIGO POTENCIAL**

Fazer mal uma viragem.

**O QUE PODE ACONTECER**

O veículo pode ficar descontrolado, provocando uma colisão ou capotamento.

**COMO EVITAR O PERIGO**

Respeite sempre os procedimentos de viragem adequados descritos, mais à frente, neste Manual do condutor. Treine as viragens a baixa velocidade antes de tentar virar a velocidades mais altas.

Não vire a uma velocidade excessiva.

**⚠ ADVERTÊNCIA**

V00A00Q

**PERIGO POTENCIAL**

Conduzir em encostas muito íngremes.

**O QUE PODE ACONTECER**

O veículo pode capotar mais facilmente em encostas muito íngremes do que em superfícies planas ou encostas pouco inclinadas.

**COMO EVITAR O PERIGO**

Nunca utilize o veículo em encostas demasiado íngremes para o veículo ou as suas capacidades.

Treine em encostas pouco pronunciadas antes de se aventurar em encostas mais íngremes.

**⚠ ADVERTÊNCIA**



V00A0FQ

**PERIGO POTENCIAL**

Subir encostas de forma incorrecta.

**O QUE PODE ACONTECER**

Pode provocar a perda de controlo ou o capotamento do veículo.

**COMO EVITAR O PERIGO**

Respeite sempre os procedimentos de subida de montes ou encostas descritos mais à frente neste Manual do condutor.

Antes de começar a subir a encosta, observe sempre o terreno com cuidado.

Nunca suba encostas muito escorregadias ou com superfícies instáveis.

Transfira o seu peso para a frente.

Nunca acelere de repente nem mude bruscamente de mudança. O veículo pode virar-se ao contrário.

Nunca atravesse o cimo de um monte a alta velocidade. Do outro lado do monte, pode deparar-se com um obstáculo, um declive acentuado, outro veículo ou uma pessoa.

**⚠ ADVERTÊNCIA**

V00A0GQ

**PERIGO POTENCIAL**

Descer uma encosta incorrectamente.

**O QUE PODE ACONTECER**

Pode provocar a perda de controlo ou o capotamento do veículo.

**COMO EVITAR O PERIGO**

Respeite sempre os procedimentos de descida de montes ou encostas descritos mais à frente neste Manual do condutor.

**NOTA:** É necessária uma técnica especial quando trava ao descer uma encosta.

Antes de começar a descer a encosta, observe sempre o terreno com cuidado.

Transfira o seu peso para trás.

Nunca desça uma encosta a alta velocidade.

Evite descer uma encosta com um ângulo que possa fazer com que o veículo se incline demasiado para um dos lados. Sempre que possível desça a direito.

**⚠ ADVERTÊNCIA**



V00A0HQ

**PERIGO POTENCIAL**

Atravessar os flancos ou curvar de forma incorrecta nas encostas.

**O QUE PODE ACONTECER**

Pode provocar a perda de controlo ou o capotamento do veículo.

**COMO EVITAR O PERIGO**

Nunca tente fazer uma viragem numa encosta sem ter dominado a técnica de viragem descrita neste Manual do condutor num terreno nivelado. Tenha muito cuidado quando fizer curvas num monte ou encosta.

Se possível, evite conduzir no flanco de um monte ou encosta escarpado.

***Quando atravessar o flanco de uma encosta:***

Respeite sempre os procedimentos adequados descritos mais à frente neste Manual do condutor.

Evite os montes ou encostas com superfícies muito escorregadias ou instáveis.

Transfira o seu peso na direcção do cimo do monte ou encosta.



## ⚠️ ADVERTÊNCIA



V00A010

### PERIGO POTENCIAL

Ficar atolado, escorregar para trás ou desmontar incorrectamente quando sobe uma encosta.

### O QUE PODE ACONTECER

O veículo pode capotar.

### COMO EVITAR O PERIGO

Quando subir a encosta, utilize a mudança adequada para manter uma velocidade constante.

#### ***Se o veículo deixar de avançar:***

Mantenha o peso à frente. Nunca acelere de repente nem mude bruscamente de mudança. O veículo pode virar-se ao contrário.

Aplique os travões.

Depois de parar bloqueie o travão de estacionamento.

Desmonte pelo lado ascendente da encosta ou por um dos lados se o veículo estiver virado para o cimo da encosta.

#### ***Se começar a escorregar para trás:***

Mantenha o peso à frente. Nunca acelere de repente nem mude bruscamente de mudança. O veículo pode virar-se ao contrário.

Nunca aplique o travão traseiro se estiver a escorregar para trás.

Trave gradualmente com o travão da frente.

Quando parar completamente, trave com o travão de trás e aplique o travão de estacionamento.

Desmonte pelo lado ascendente da encosta ou por um dos lados se o veículo estiver virado para o cimo da encosta.

Vire o veículo para o sentido oposto e volte a montar, seguindo o procedimento descrito mais à frente neste Manual do condutor.

**⚠ ADVERTÊNCIA**



V00A0JQ

**PERIGO POTENCIAL**

Conduzir de forma incorrecta por cima de obstáculos.

**O QUE PODE ACONTECER**

Pode perder o controlo ou provocar um choque.

Pode fazer com que o veículo se vire.

**COMO EVITAR O PERIGO**

Verifique sempre se há obstáculos antes de conduzir o veículo numa região desconhecida.

Nunca tente passar por cima de obstáculos de grandes dimensões, como rochas grandes ou troncos de árvores.

Quando tiver de passar por cima de obstáculos, respeite sempre os procedimentos adequados descritos mais à frente neste Manual do condutor.

**⚠ ADVERTÊNCIA**

V00A0KQ

**PERIGO POTENCIAL**

Manobras incorrectas com derrapagem ou deslizamento.

**O QUE PODE ACONTECER**

Pode perder o controlo do veículo.

Também pode recuperar a tracção inesperadamente e fazer com que o veículo se vire.

**COMO EVITAR O PERIGO**

Aprenda a derrapar e deslizar com segurança treinando a baixa velocidade num terreno uniforme e nivelado.

Em superfícies extremamente escorregadias, como o gelo, conduza devagar e tenha muito cuidado para reduzir a probabilidade de derrapar ou patinar sem controlo.

## **⚠️ ADVERTÊNCIA**



V00A0LQ

### **PERIGO POTENCIAL**

Conduzir este veículo em águas profundas ou com correntes fortes.

### **O QUE PODE ACONTECER**

Os pneus podem flutuar, causando a perda de tracção e de controlo e provocar um acidente.

### **COMO EVITAR O PERIGO**

Nunca utilize este veículo em águas muito agitadas ou mais fundas do que o indicado mais à frente neste Manual do condutor.

Verifique a profundidade da água e a força da corrente antes de tentar atravessar. A água não deve ultrapassar os estribos.

Não se esqueça de que os travões molhados são menos eficazes. Teste os travões antes de sair da água. Se necessário, trave várias vezes para que a fricção seque as pastilhas.

**⚠ ADVERTÊNCIA**

V00A00Q

**PERIGO POTENCIAL**

Utilização de pneus inadequados para o veículo ou com uma pressão insuficiente/desigual.

**O QUE PODE ACONTECER**

A utilização de pneus não apropriados para o veículo ou a condução com uma pressão incorrecta/não uniforme pode provocar o rebentamento dos pneus, fazer com que estes rodem em volta da jante, a perda de controlo e aumenta o risco de acidentes.

**COMO EVITAR O PERIGO**

Utilize sempre o tamanho e tipo de pneus especificados para o veículo, mais à frente, neste Manual do condutor.

Mantenha sempre a pressão adequada dos pneus como descrito, mais à frente, neste Manual do condutor.

Substitua sempre as rodas ou os pneus se estiverem danificados.

**⚠️ ADVERTÊNCIA**



V00A0N0

**PERIGO POTENCIAL**

Utilização do veículo com modificações não aprovadas.

**O QUE PODE ACONTECER**

A instalação imprópria de acessórios ou a modificação do veículo pode provocar alterações na manobrabilidade o que nalgumas situações pode provocar acidentes.

**COMO EVITAR O PERIGO**

Nunca modifique o veículo instalando ou utilizando acessórios para os quais não foi concebido. Todas as peças e acessórios adicionados ao veículo devem ser aprovados pela BRP e ser instalados e utilizados de acordo com as instruções. Se tiver dúvidas, consulte um concessionário autorizado Can-Am.

As modificações no veículo para aumentar a velocidade e o desempenho podem violar os termos e condições da garantia limitada do veículo. Além disso, certas modificações incluindo a remoção dos componentes do motor ou do sistema de escape são ilegais na maioria dos casos.

**⚠ ADVERTÊNCIA**

V02A02Q

**PERIGO POTENCIAL**

Sobrecarregar o veículo ou transportar/rebocar a carga de forma incorrecta.

**O QUE PODE ACONTECER**

Pode provocar alterações na capacidade de manobra do veículo e provocar um acidente.

**COMO EVITAR O PERIGO**

Nunca exceda os limites de carga indicados para o veículo incluindo o peso do condutor bem como o de todas as outras cargas e acessórios adicionais.

A carga deve ser distribuída correctamente e estar bem presa.

Quando transportar carga reduza a velocidade. Mantenha uma maior distância de travagem.

Siga sempre as instruções deste Manual do condutor para transportar carga.

**⚠ ADVERTÊNCIA**



V03M01Q

**PERIGO POTENCIAL**

Transportar materiais inflamáveis ou perigosos pode provocar uma explosão.

**O QUE PODE ACONTECER**

Pode resultar em ferimentos graves ou a morte.

**COMO EVITAR O PERIGO**

Nunca transporte materiais perigosos ou inflamáveis.

Ao ler este Manual do condutor, tenha em atenção o seguinte:

**⚠ ADVERTÊNCIA**

Indica um possível risco que, se não for evitado, pode provocar ferimentos graves ou a morte.



---

# CONDUÇÃO DO VEÍCULO

Para desfrutar o prazer e a emoção de conduzir este veículo, existem algumas regras e sugestões básicas que TEM de cumprir. Algumas podem ser novas para si e outras podem ser normais ou óbvias.

Estude com atenção este Manual do condutor e todas as etiquetas de aviso colocadas no produto bem como a *CASSETE DE VÍDEO SOBRE SEGURANÇA* fornecida com o veículo. Descrevem mais pormenorizadamente o que deve saber sobre o veículo antes de começar a utilizá-lo.

Quer seja um condutor novato ou experiente, é muito importante para a sua segurança pessoal conhecer bem os comandos e características do veículo. É igualmente importante saber como conduzi-lo de maneira correcta.

As informações deste Manual do condutor são limitadas. Recomenda-se vivamente que obtenha mais informações e formação por parte das autoridades locais, de clubes ATV ou de uma empresa de formação ATV reconhecida, ou que entre em contacto com um concessionário autorizado Can-Am.

**Apenas para os EUA e Canadá:** para obter mais informações sobre os cursos de formação disponíveis na sua região, contacte o Specialty Vehicle Institute of America (SVIA) através do número 1 800 887-2887 ou no Canadá, contacte o Canada Safety Council (CSC) através do número 1 613 739-1535 ext. 227.

A U.S. Consumer Product Safety Commission e todos os fabricantes de ATV não recomendam a condução por menores de 16 anos de um ATV com um motor de cilindrada superior a 90 cc. Para segurança do menor, recomenda-se que cumpra e obrigue a cumprir esta recomendação. É o único que pode julgar a capacidade de um condutor para perceber os riscos e utilizar o veículo com segurança.

As pessoas com deficiências físicas ou cognitivas bem como as que gostam de correr riscos estão mais expostas a capotamentos ou colisões que podem provocar ferimentos ou mesmo a morte.

Nem todos os veículos são iguais. Cada um deles tem características de rendimento, controlos e funções que lhe são próprios. Cada um deles se conduz e manobra de maneira diferente.

Familiarize-se totalmente com os controlos e o funcionamento geral do veículo antes de se aventurar na condução todo-o-terreno. Pratique a condução numa área adequada sem perigos e teste a resposta de todos os controlos. Conduza a baixa velocidade. Para conduzir a velocidades mais altas é necessária uma maior experiência e conhecimentos bem como condições de condução adequadas.

As condições de condução podem variar de um local para outro. Variam com as condições meteorológicas que podem mudar radicalmente de um momento para o outro e com as estações.

A condução na areia é diferente da condução na neve ou em florestas ou pântanos. Certos locais podem requerer mais atenção e perícia. Seja prudente. Proceda sempre com cuidado. Não corra riscos desnecessários que possam colocá-lo em dificuldades ou provocar ferimentos.

Nunca parta do princípio de que o veículo vai para todo o lado com segurança. Um terreno acidentado com buracos, depressões, taludes, "zonas" mais duras ou moles e outras irregularidades podem fazer com que o veículo caia ou perca a estabilidade. Para o evitar, reduza a velocidade e observe sempre o terreno à sua frente. Se o veículo começar a cair ou a inclinar-se o melhor é saltar imediatamente... **PARA O MAIS LONGE POSSÍVEL** da direcção em que o veículo está a inclinar-se!

## Inspeção de pré-utilização

### ADVERTÊNCIA

Efectue uma inspeção de pré-utilização antes de cada viagem para detectar potenciais problemas durante a condução. A inspeção pré-utilização pode ajudá-lo a controlar o desgaste e deterioração antes de se transformarem num problema. Resolva os problemas que descobrir para reduzir o risco de uma avaria ou acidente. Se for necessário, consulte um concessionário autorizado Can-Am.

Antes de utilizar o veículo, o condutor deve sempre:

- Accionar o travão de estacionamento e verificar se está a funcionar bem.
- Verificar a pressão e condições dos pneus.
- Verificar se as rodas e os rolamentos estão desgastados ou danificados.
- Verificar a localização dos controlos e ter a certeza de que funcionam correctamente.
- Verificar se a direcção funciona bem.
- Activar várias vezes a alavanca de aceleração para ter a certeza de que funciona bem. Quando a soltar tem de voltar à posição de ralenti.
- Activar a alavanca do travão e o pedal do travão para ter a certeza de que travam bem. Quando os soltar devem voltar à posição inicial.
- Verificar se a posição do manípulo do travão da frente é adequada para a mão do condutor.
- Verificar se todas as fixações das tubagens dos travões estão apertadas e não têm fugas.
- Com o travão de estacionamento aplicado, active a alavanca da embraiagem. Quando a soltar deve voltar completamente à posição inicial.
- Verificar se a corrente da transmissão está ajustada e lubrificada.
- Verificar se os carretos estão gastos ou danificados.
- Verificar se fixações do eixo traseiro estão bem apertadas.
- Verificar o braço oscilante e, se detectar alguma folga lateral, **NÃO UTILIZE O VEÍCULO.**
- Verificar os níveis de combustível, óleo e líquido de arrefecimento.
- Verificar se há fugas de óleo no motor, transmissão e depósito de óleo.
- Limpar os faróis da frente e de trás.
- Verificar se o banco está bem seguro.

- Se transportar carga, respeite a capacidade respectiva. Verificar se a carga está bem presa ao veículo.
- Olhar e apalpar para detectar a existência de eventuais peças soltas enquanto o motor está desligado. Verificar as porcas e parafusos.
- Verificar se não há pessoas e obstáculos no caminho.
- Verificar o funcionamento da chave de ignição, botão de arranque/botão de paragem do motor, faróis dianteiros e traseiro e as luzes indicadoras.
- Ligar o motor, soltar o travão de estacionamento, avançar lentamente alguns metros e accionar, um a um, todos os travões, para os testar.

**Corrigir todos os problemas que encontrar, antes de partir. Se necessário, consultar um concessionário autorizado Can-Am.**

## **Vestuário**

Vista-se de acordo com as condições meteorológicas. No entanto, é importante que o condutor use sempre vestuário e equipamento de protecção adequados, incluindo um capacete homologado, protecção para os olhos, botas, luvas, camisa de manga comprida e calças. Este tipo de vestuário protege-o de alguns riscos que possam surgir durante o caminho. O condutor nunca deve usar roupa solta, como um lenço, pois pode ficar presa no veículo, nos ramos das árvores e nos arbustos. Dependendo das condições, podem ser necessários óculos de sol ou anti-nevoeiro. As lentes de várias cores concebidas para os óculos de protecção e de sol ajudam-no a distinguir as variações do terreno. Só deve usar óculos de sol durante o dia.

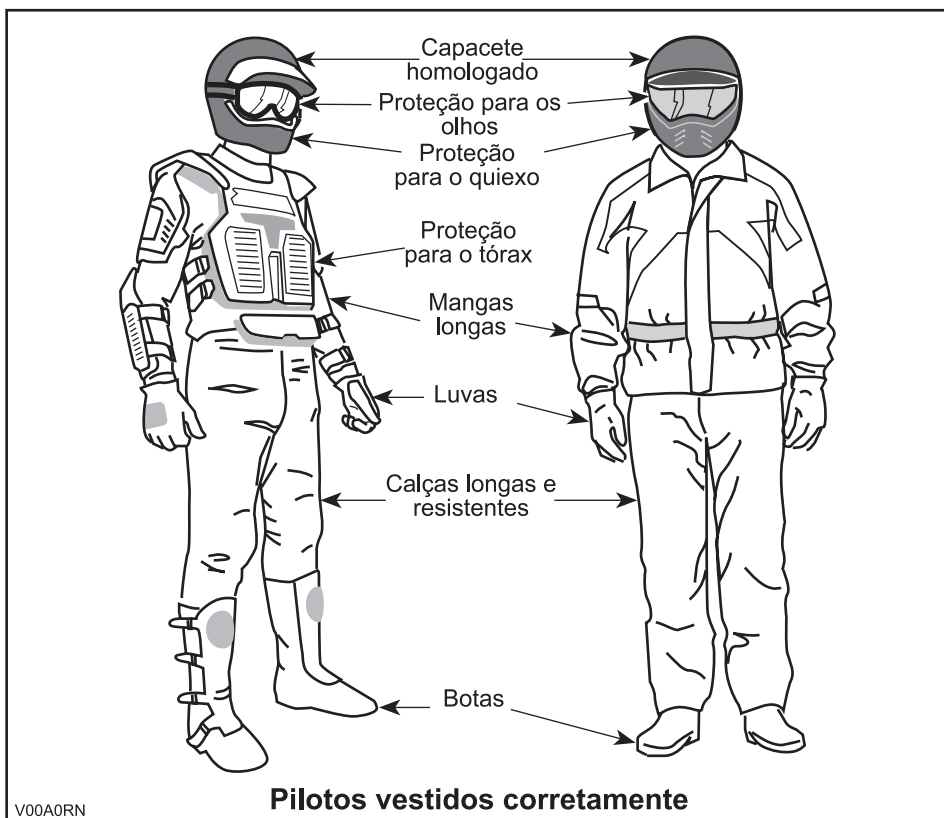

## Condução de recreio

Respeite os direitos e limitações dos outros. Afaste-se das áreas destinadas a outros tipos de utilização todo o terreno. Isto inclui pistas para motos de neve, equitação, esqui de fundo, bicicletas de montanha, etc.. Nunca se esqueça de que pode haver outras pessoas a utilizar a pista. Mantenha-se sempre encostado à direita e não faça ziguezagues de um lado ao outro da pista. Esteja preparado para parar ou encostar à berma se aparecer um outro utilizador da pista à sua frente.

Inscreva-se num clube de ATV local. Lá dar-lhe-ão um mapa e conselhos e informam-no dos locais onde pode conduzir. Se não existir nenhum clube na sua área, forme um. A condução em grupo e um clube podem proporcionar um agradável convívio social.

Mantenha sempre uma distância segura dos outros condutores. Uma avaliação correcta da velocidade, condições do terreno, tempo, condições mecânicas do veículo e a “confiança” no critérios dos outros ajudam-no a calcular a distância de segurança adequada. Este veículo, como todos os outros veículos motorizados, precisa de “espaço e tempo para parar”.

Antes de partir, diga a alguém para onde tenciona ir e a que horas espera voltar. Nunca consuma álcool ou drogas antes ou enquanto conduzir este veículo!

Dependendo da duração da viagem, leve ferramentas adicionais ou equipamento de emergência. Descubra onde pode obter gasolina e óleo adicionais. Esteja preparado para as condições que possa encontrar. Deve sempre levar um estojo de primeiros socorros.

## **Ambiente**

Uma das vantagens deste veículo é que permite de levá-lo para longe dos caminhos já trilhados. No entanto, deve sempre respeitar a natureza e os direitos que os outros têm de a apreciar. Não conduza em zonas ambientalmente sensíveis. Não conduza por cima de campos semeados nem com arbustos... não corte árvores nem deite abaixo vedações... não derrape para não destruir os terrenos. Tenha o pé “leve”.

A caça de animais selvagens é ilegal em muitas regiões. Os animais selvagens podem morrer de exaustão se perseguidos por um veículo motorizado. Se encontrar animais no caminho, pare e observe-os calmamente com cuidado. Poderá ser uma das melhores recordações da sua vida.

Respeite a regra... “o que levar, volto a trazer”. Não deite o lixo fora. Não acenda fogueiras excepto se tiver autorização para o fazer... e apenas... longe de vegetação seca. Os perigos que provocar no caminho podem, mais tarde, feri-lo a si ou outras pessoas.

Respeite as propriedades agrícolas. Peça sempre autorização aos proprietários, antes de conduzir em propriedade privada. Respeite as colheitas, os animais da quinta e as linhas que marcam as propriedades. Se passar por um portão que estava fechado, volte a fechá-lo depois de passar.

Finalmente, não polua as ribeiras, lagos ou rios e não modifique o motor nem o sistema de silenciador e nunca retire nenhum dos seus componentes.

## **Limitação de concepção**

Embora o veículo seja excepcionalmente robusto para a sua classe, continua a ser, por definição, um veículo ligeiro e a sua utilização deve limitar-se aos fins a que se destina.

Se adicionar peso a qualquer parte do veículo, muda a sua estabilidade e modifica o seu comportamento.

## **Condução fora da estrada**

A condução fora da estrada é, por natureza, perigosa. Qualquer terreno, que não tenha sido especialmente preparado para condução de veículos, representa um perigo inerente pois a sua angularidade, composição e inclinação exactas são imprevisíveis. O próprio terreno é um elemento constante de perigo e quem nele se aventurar deve ter consciência disso.

Um condutor que leve o veículo para fora da estrada deve sempre ter o máximo cuidado em escolher o caminho mais seguro e observar com atenção o terreno à sua frente. O veículo não deve ser, em nenhuma circunstância, conduzido por alguém que não esteja completamente familiarizado com as instruções de condução aplicáveis ao veículo nem deve ser utilizado em terrenos íngremes ou traiçoeiros.

## **Precauções gerais de utilização e segurança**

Atenção, cuidado, experiência e habilidade na condução são as melhores precauções contra os perigos da condução do veículo.

Sempre que tiver a mais pequena dúvida sobre a capacidade do veículo em ultrapassar com segurança um obstáculo ou um determinado terreno, escolha um percurso alternativo.

Na condução fora da estrada, o mais importante é a força e a tracção e não a velocidade. Nunca conduza a uma velocidade que reduza a sua visibilidade ou a capacidade de seleccionar um percurso seguro.

Observe constantemente o terreno à sua frente para detectar mudanças repentinas de inclinação ou obstáculos, como pedras ou troncos, que possam provocar a perda de estabilidade e fazer com que o veículo capote ou se vire ao contrário.

Nunca conduza o veículo se os controlos não funcionarem normalmente.

Quando estiver parado ou estacionado utilize sempre o travão de estacionamento. Isto é especialmente importante se estacionar numa ladeira. Em inclinações muito acentuadas ou se o veículo transportar carga, calce as rodas com uma pedra ou tijolo. Não se esqueça de colocar a válvula de combustível na posição fechada.

## **Condução em subidas**

Devido à sua configuração, o veículo tem uma capacidade de subida excelente, mas pode capotar antes de perder a tracção. É, por exemplo, vulgar encontrar situações em que a erosão do terreno no cimo da encosta é tão grande que o cume é extremamente íngreme. O veículo pode enfrentar com rapidez essa situação mas, ao fazê-lo, tem de ter em conta de que há o risco de capotamento no momento em que o peso do veículo for transferido da frente para a retaguarda.

A mesma situação pode aplicar-se, se um objecto enterrado fizer com que a frente do veículo se levante mais do que o desejado. Se isso acontecer escolha um percurso alternativo. Esteja atento aos perigos de subida de uma encosta.

Também é aconselhável conhecer as condições do terreno do outro lado da encosta ou banco de areia. Existe muito frequentemente uma descida muito acentuada que é impossível ultrapassar ou descer.

### **Condução em descidas**

Este veículo pode subir encostas que depois não consegue descer com segurança. Por isso, antes de subir a encosta, é essencial certificar-se de que existe um percurso seguro para a descer.

Se desacelerar enquanto desce uma encosta escorregadia, pode fazer “patinar” o veículo. Mantenha uma velocidade constante e/ou acelere ligeiramente para recuperar o controlo.

### **Condução no flanco de um monte**

Sempre que possível, evite fazê-lo. Se necessário, faça-o com muito cuidado. Subir encostas de lado, pode fazer com que o veículo se volte. Além disso, as superfícies escorregadias ou pouco firmes podem provocar o deslizamento lateral incontrollável. Não tente voltar o veículo numa descida com uma derrapagem. Evite todos os objectos ou depressões que façam subir um dos lados do veículo mais alto do que o outro, provocando o capotamento.

### **Escarpas**

Este veículo “apoia-se” e normalmente pára se as rodas dianteiras ou traseiras derraparem. Se a escarpa for muito acentuada ou profunda o veículo afunda o nariz e capota.

## **ADVERTÊNCIA**

Evite as escarpas. Faça marcha-atrás e escolha um percurso alternativo.

### **Técnicas de condução**

Se conduzir depressa demais em determinadas condições, pode provocar ferimentos. Acelere apenas o suficiente para avançar com segurança. As estatísticas mostram que as curvas a alta velocidade resultam normalmente em ferimentos e acidentes. Nunca se esqueça de que o veículo é pesado! Se o veículo cair e ficar por baixo dele, o próprio peso do veículo pode impedi-lo de se libertar.

Este veículo não se destina a saltos e nem ele nem você podem absorver a energia do impacto de um salto. Se fizer “derrapagens” o veículo pode virar-se e cair em cima de si. Ambas as práticas têm elevados riscos para o condutor e devem ser sempre evitadas.

Para controlar bem o veículo mantenha as mãos no guiador para poder alcançar facilmente todos os controlos. O mesmo se aplica aos pés. Para minimizar a possibilidade de ferir as pernas ou os pés, mantenha sempre os pés nos apoios. Não vires os pés para fora nem os ponha no chão para o ajudar a fazer uma curva pois podem bater ou ficar presos nos obstáculos ou bater nas rodas.

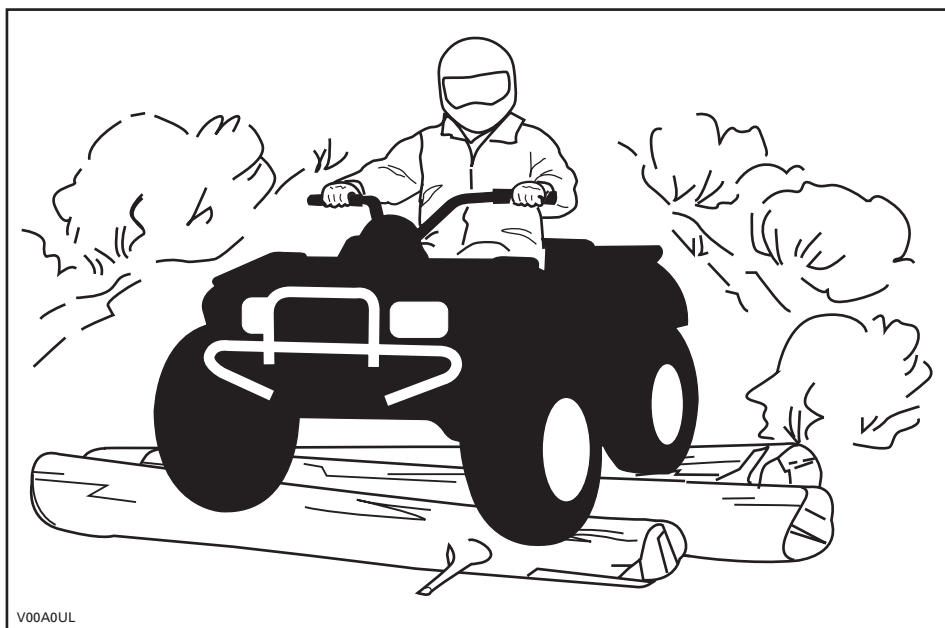

V00A0UL

Embora o veículo tenha um bom sistema de suspensão, há “situações” em que pode sentir-se desconfortável e até ferir-se. É muitas vezes necessário viajar ou “conduzir” numa posição encolhida. Reduza a velocidade e deixe que as pernas flectidas absorvam o impacto.

Este veículo não se destina à condução em estradas ou auto-estradas. Na maioria dos locais é até proibido. Se conduzir o veículo numa estrada ou auto-estrada pode colidir com outro veículo. Os pneus deste veículo não são próprios para utilização numa estrada alcatroada. O pavimento pode prejudicar seriamente a capacidade de manobra e o controlo do veículo. Se conduzir em estradas ou ruas pode confundir os outros condutores, especialmente se tiver os faróis acesos. Se tiver de atravessar uma estrada, o condutor do veículo da frente deve descer do veículo observar a estrada e dar instruções aos outros condutores. A última pessoa a passar, ajuda depois o condutor que ia à frente a atravessar. Não conduza nos passeios. Eles são apenas para os peões.

A água pode ser um perigo. Se for muito funda o veículo pode “boiar” e virar-se. Verifique a profundidade da água e a corrente antes de tentar atravessá-la. O nível da água não deve subir acima dos estribos. Tenha cuidado com as superfícies escorregadias, como rochas, relva, pontes de madeira, etc., tanto na água como nas margens. Pode ficar sem tracção. Não tente entrar na água a alta velocidade. A água actua como um travão e pode fazê-lo cair do veículo.



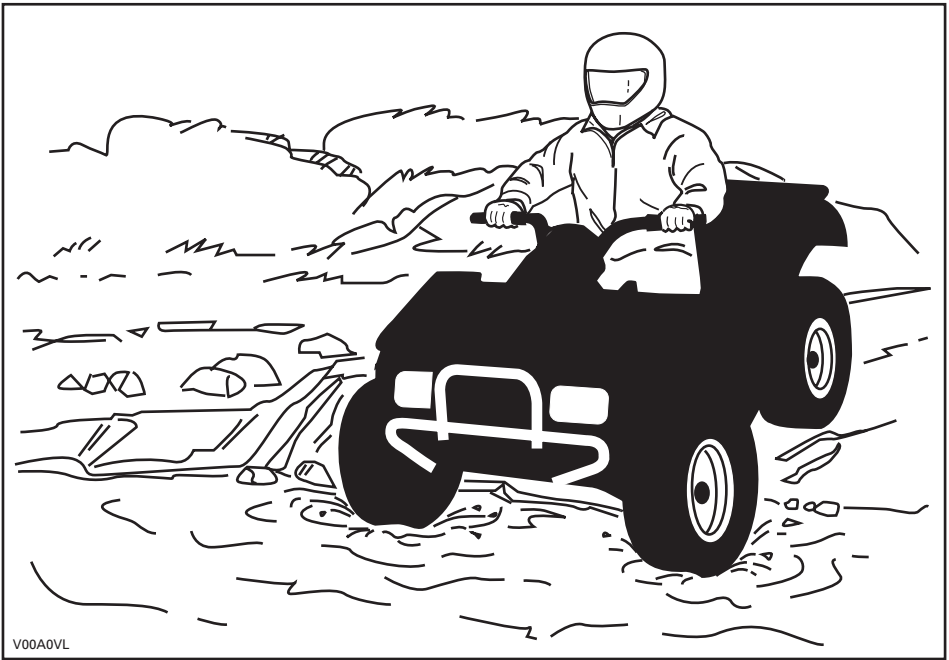

V00A0VL

A água afecta a capacidade de travagem do veículo. Seque os travões, travando várias vezes depois de sair da água.

Perto da água pode haver lama ou pântanos. Esteja atento ao aparecimento súbito de "buracos" ou mudanças de profundidade. Também deve estar atento aos perigos como, rochas, troncos de madeira, etc., parcialmente cobertos de vegetação.

Se no percurso tiver de atravessar cursos de águas gelados, verifique se o gelo é suficientemente espesso e resistente para suportar o seu peso, o do veículo e o da carga. Observe sempre se há água à vista... é uma indicação segura de que pode haver variações na espessura do gelo. Em caso de dúvida, não tente atravessar.

O gelo também afecta o controlo do veículo. Reduza a velocidade e não "acelere" com força. Só faz patinar os pneus e pode virar o veículo. Evite travagens bruscas. Se o fizer pode fazer patinar o veículo sem controlo ou fazer com que se vire. Evite sempre aventurar-se na neve derretida pois pode impedir a marcha ou bloquear os controlos do veículo.

A condução na neve pode afectar a capacidade de travagem dos travões. Reduza a velocidade para um limite seguro e mantenha uma maior distância de travagem. A neve projectada pode acumular-se nos componentes e controlos dos travões ou provocar a formação de gelo nos mesmos. Trave frequentemente para evitar a acumulação de gelo ou neve. Inspeccione com cuidado o sistema de travagem antes de cada utilização e mantenha sempre o pedal do travão, os apoios para os pés, as placas do chão e os manípulos dos travões limpos de neve e gelo.

A areia e a condução em dunas de areia ou na neve é uma experiência única mas tem de respeitar algumas precauções básicas. Areia/neve molhada, profunda ou fina pode provocar a perda de tracção e fazer com que o veículo, patine, derrape ou fique "atolado". Se isso acontecer procure uma base mais firme. Mais uma vez, o melhor é reduzir a velocidade e observar bem as condições do terreno.

Quando conduzir em dunas de areia deve colocar no veículo uma bandeira de segurança tipo antena. Isto ajuda a torná-lo mais visível para os outros. Se vir outra bandeira de segurança à sua frente, avance com cuidado. Como a bandeira de segurança tipo antena pode ficar presa e bater-lhe no corpo, não a utilize em áreas onde haja muitos galhos ou obstáculos.

Conduzir em locais com pedras soltas ou gravilha é quase o mesmo que conduzir no gelo. Afecta a direcção do veículo... podendo fazer com que derrape e se vire, especialmente a altas velocidades. Além disso, a distância de travagem pode ser afectada. Lembre-se que se "acelerar" muito ou derrapar pode fazer com que as pedras soltas sejam projectadas para trás e atinjam outro condutor. Nunca o faça deliberadamente.

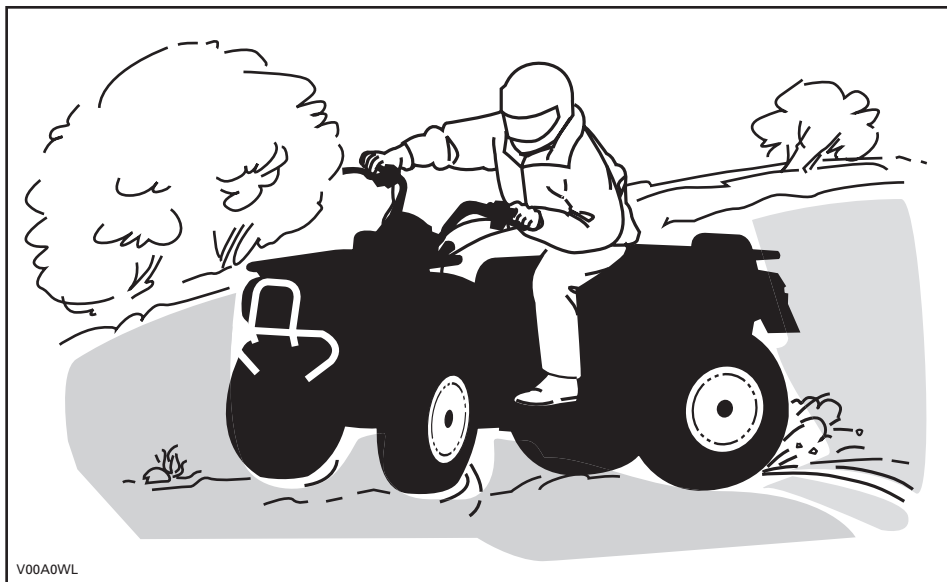

Se deslizar ou derrapar, vire o guiador na direcção de derrapagem até recuperar o controlo do veículo. Nunca trave a fundo nem bloqueie as rodas.

Respeite e siga todos os sinais que estiverem no caminho. Estão lá para o ajudar a si e aos outros.

Transponha os obstáculos do “caminho” com cuidado. Pode tratar-se de pedras soltas, árvores caídas, superfícies escorregadias, barreiras, postes, aterros e depressões. Evite-os sempre que possível. Lembre-se de que alguns obstáculos são demasiado grandes ou perigoso para serem transpostos e devem ser evitados. Rochas pequenas ou árvores caídas podem ser transpostas com segurança... aproxime-se a um ângulo de 90°. Ponha-se em pé nos estribos e mantenha os joelhos flectidos. Mantenha uma velocidade regular e não “acelere” muito. Agarre o guiador com firmeza. Desloque o peso do seu corpo para a parte de trás e continue. Não tente levantar do chão as rodas da frente do veículo. Ao transpor os obstáculos não se esqueça que podem estar escorregadios ou mover-se.

Quando conduzir em encostas ou ladeiras, há duas coisas muito importantes... esteja preparado para encontrar superfícies escorregadias, variações de terreno e obstáculos e... coloque o corpo na posição correcta.

Quando estiver parado ou estacionado utilize sempre o travão de estacionamento. Isto é especialmente importante se estacionar numa ladeira. Em inclinações muito acentuadas ou se o ATV transportar carga, calce as rodas com uma pedra ou tijolo.

### **Subir um monte**

O condutor tem de manter o peso do corpo na frente, na direcção do cimo do monte. Mantenha os pés nos apoios respectivos, passe para uma mudança baixa e depois acelere; quando for necessário mude rapidamente de mudança para continuar a subir. Não acelere demais pois a parte de frente do veículo pode levantar-se do chão e fazê-lo cair em cima de cima. Se o monte for muito escorregadio e não conseguir subir ou o veículo começar a escorregar para trás, trave com cuidado para não deslizar. Desmonte e vire em “U” ou em “K” (quando fizer a manobra mantenha-se junto do lado de subida do monte e, com uma mão no travão, volte devagar a parte de trás do veículo em direcção ao cimo e comece a descer). Ande sempre ou desmonte no lado de subida da ladeira mantendo-se afastado do veículo e das rodas. Não tente segurar o veículo se ele começar a capotar. Afaste-se. Não atravesse o cume de um monte a alta velocidade. Pode haver obstáculos, incluindo descidas acentuadas do outro lado.

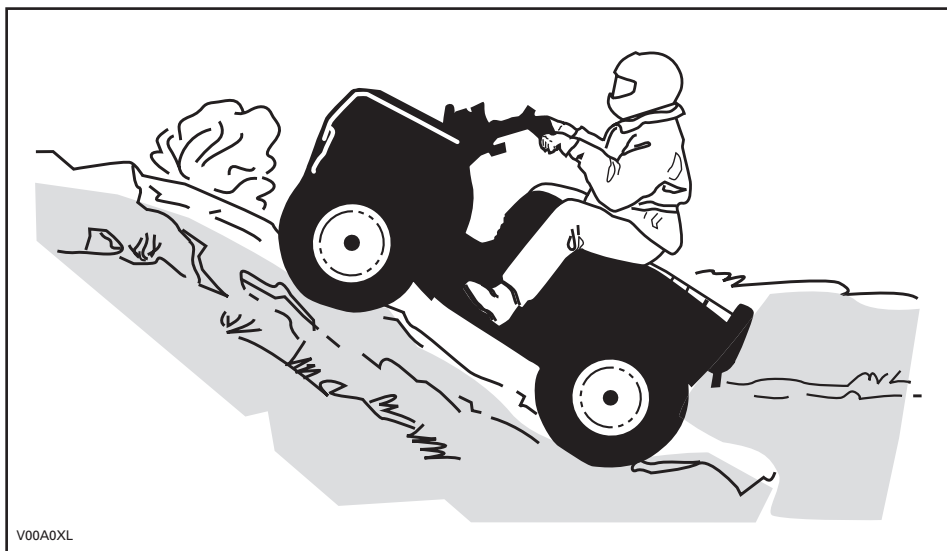

V00A0XL

**Descer um monte**

Mantenha o seu peso atrás. Trave gradualmente para não patinar. Não "desça" a encosta do monte travando apenas com o motor nem o coloque em ponto morto.

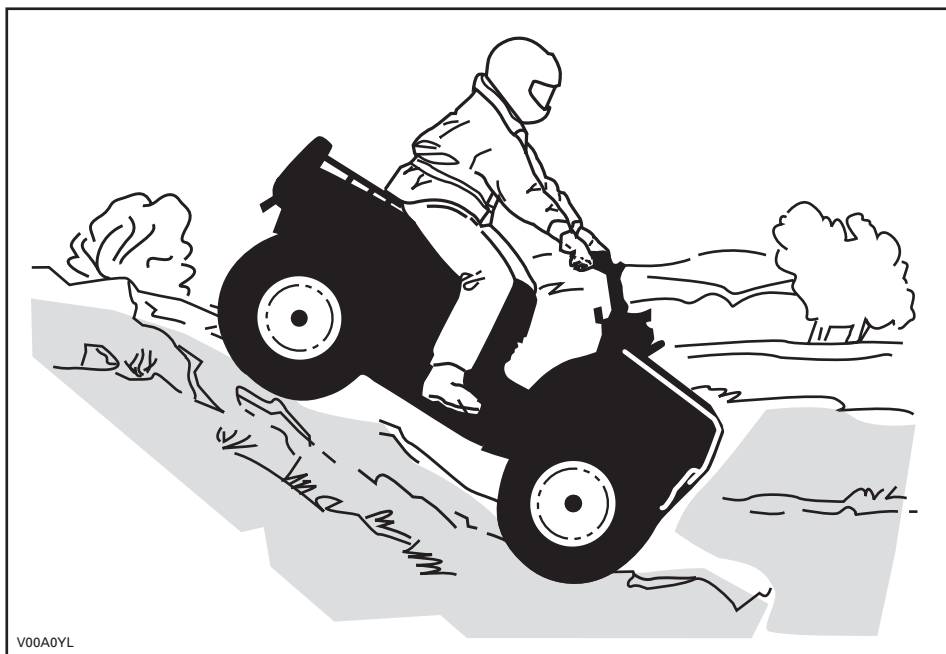

V00A0YL

## Condução no flanco de um monte

É um dos tipos de condução mais arriscados pois pode alterar drasticamente o equilíbrio do veículo. Deve ser evitado sempre que possível. No entanto, se for necessário fazê-lo, é importante que mantenha SEMPRE o peso do corpo na parte superior da encosta... e esteja preparado para saltar para esse lado, se o veículo começar a virar-se. Não tente parar ou evitar que o veículo fique danificado.

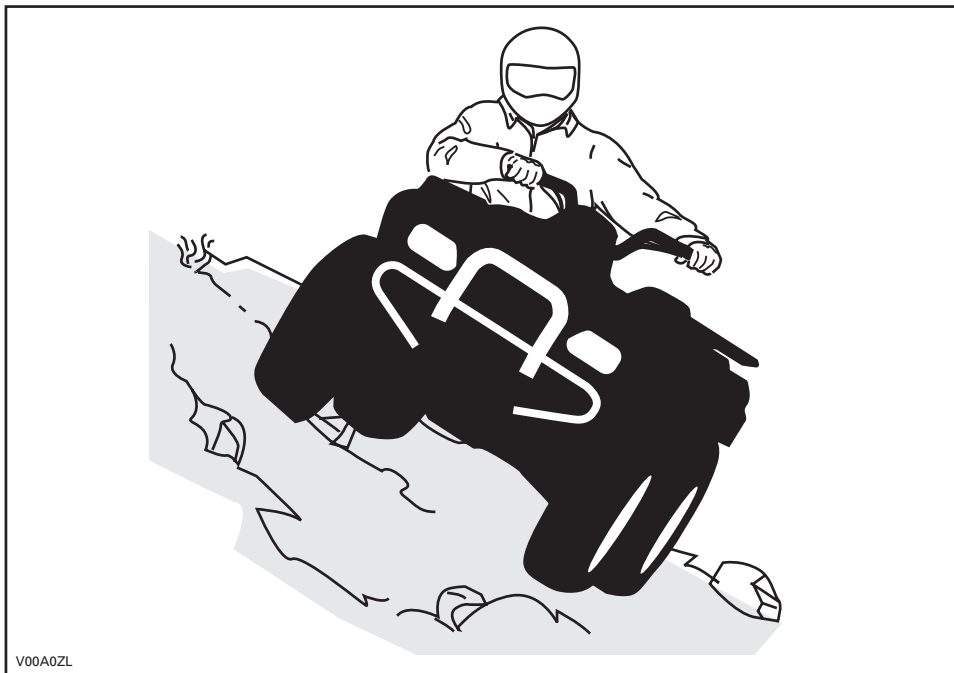

V00A0ZL

Ao ler este Manual do condutor, tenha em atenção o seguinte:

### **⚠ ADVERTÊNCIA**

Indica um possível risco que, se não for evitado, pode provocar ferimentos graves ou a morte.

# ETIQUETA DE PENDURAR

Este veículo é fornecido com uma etiqueta de pendurar e outras etiquetas que contêm informações de segurança importantes.

Todos as pessoas que forem conduzir o veículo devem ler e perceber estas informações antes de utilizar o veículo pela primeira vez.

<p><b>S</b></p> <h2>MODELO ESPORTIVO</h2> <p>ESTE QUADRICICLO É PARA O USO RECREATIVO SOMENTE DE OPERADORES</p> <p>SOMENTE OPERADOR – SEM PASSAGEIROS</p> <p>PROIBIDO PARA OPERADOR ATÉ A IDADE DE 16 ANOS</p> <hr/> <p>O QUADRICICLO DA CATEGORIA S (ESPORTE) É DE ALTO DESEMPENHO. ESTE É PARA O TIPO ESPORTE RECREATIVO COM USO COMPETITIVO PELOS OPERADORES COM MUITA HABILIDADE E EXPERIÊNCIA.</p> <hr/> <p>CURSOS DE TREINAMENTO PARA ATINGIR HABILIDADE NA PILOTAGEM ESTÃO DISPONÍVEIS. PARA MAIS INFORMAÇÕES, ENTRE EM CONTATO COM O SEU REVENDEDOR.</p> <hr/> <p>VERIFIQUE COM O SEU REVENDEDOR SOBRE AS LEIS MUNICIPAIS, ESTADUAIS OU FEDERAIS SOBRE O USO DO QUADRICICLO.</p> <p>A ETIQUETA PENDURADA NÃO É PARA SER RETIRADA ANTES DA VENDA.</p>	<p><b>ADVERTÊNCIA</b></p> <p>O uso inadequado do quadriciclo pode causar LESÕES GRAVES ou MORTE.</p> <table border="0"><tr><td></td><td></td><td></td><td></td></tr><tr><td>SEMPRE USE UM CAPACETE E UMA ROUPA PROTETORA HOMOLOGADA.</td><td>NUNCA CONDUZA NAS VIAS PÚBLICAS.</td><td>NUNCA LEVE PASSAGEIROS.</td><td>NUNCA CONDUZA SOB O EFEITO DO ÁLCOOL OU DROGAS.</td></tr></table> <p>NUNCA operar:</p> <ul style="list-style-type: none"><li>• sem o treinamento ou instruções adequadas.</li><li>• em velocidade muito rápida para as suas habilidades ou condições.</li><li>• em vias públicas – pode colidir com outro veículo.</li><li>• com um passageiro – os passageiros afetam o equilíbrio, a direção e aumentam o risco da perda de controle.</li></ul> <p>SEMPRE:</p> <ul style="list-style-type: none"><li>• use técnicas adequadas de condução para evitar capotagens em colina, terrenos acidentados e em curvas.</li><li>• evitar superfícies pavimentadas – a pavimentação poderá afetar o manuseio e o controle.</li></ul> <p>LOCALIZE E LEIA O MANUAL DO CONDUTOR. SIGA TODAS AS INSTRUÇÕES &amp; AVISOS.</p>					SEMPRE USE UM CAPACETE E UMA ROUPA PROTETORA HOMOLOGADA.	NUNCA CONDUZA NAS VIAS PÚBLICAS.	NUNCA LEVE PASSAGEIROS.	NUNCA CONDUZA SOB O EFEITO DO ÁLCOOL OU DROGAS.
									
SEMPRE USE UM CAPACETE E UMA ROUPA PROTETORA HOMOLOGADA.	NUNCA CONDUZA NAS VIAS PÚBLICAS.	NUNCA LEVE PASSAGEIROS.	NUNCA CONDUZA SOB O EFEITO DO ÁLCOOL OU DROGAS.						

vmo2009-005-003\_en

**DESCRIÇÃO DO MOTOR DO VEÍCULO:**

**XXXXX**

**CERTIFICADO PELA EPA**

NER (NORMALIZED EMISSION RATE) =   
NUMA ESCALA DE 0 A 10, SENDO 0 O MENOS POLUENTE

\*NÃO RETIRAR ANTES DA VENDA



704901107

vmo2006-005-009\_en

# ETIQUETAS IMPORTANTES COLOCADAS NO VEÍCULO

As etiquetas indicadas a seguir estão colocadas no veículo e devem ser consideradas como parte integral do mesmo. Se não tiverem sido colocadas ou estiverem danificadas pode pedir a sua substituição sem qualquer encargo. Se necessário, consulte um concessionário autorizado Can-Am.

**NOTA:** As ilustrações abaixo, utilizadas no Manual do condutor, são apenas uma representação geral. O seu modelo pode ser diferente.

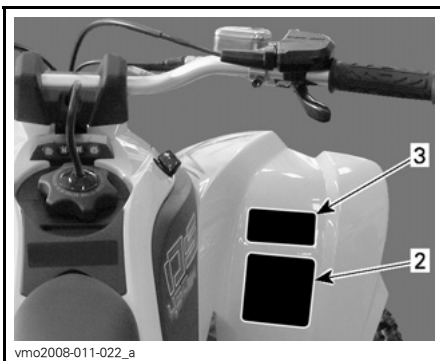
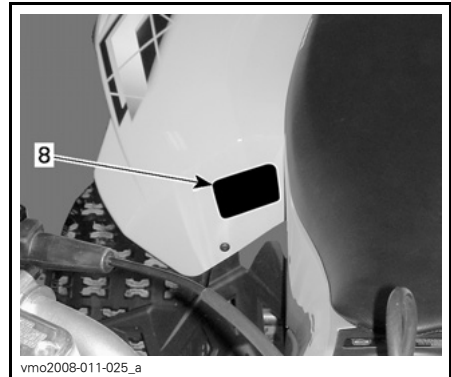
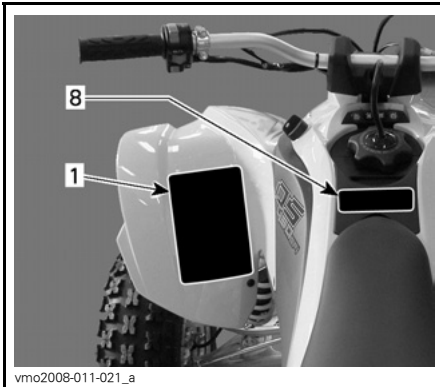
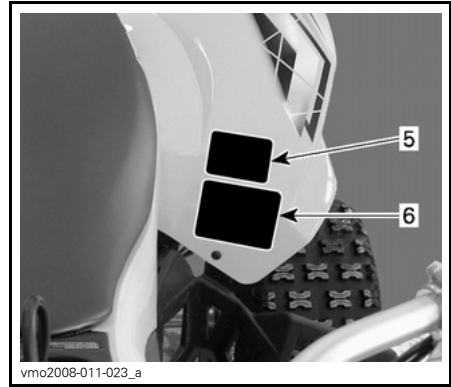



**ADVERTÊNCIA**

O uso inadequado do quadriciclo pode causar **LESÕES GRAVES** ou **MORTE**

SEMPRE USE UM CAPACETE E UMA ROUPA PROTETORA HOMOLOGADA.

NUNCA USE EM VIAS PÚBLICAS.

NUNCA LEVE PASSAGEIROS.

NUNCA DIRIJA SOB EFEITO DE DROGAS OU ALCOOL.

**NUNCA** operar:

- sem o treinamento ou instruções adequadas.
- em velocidade muito rápida para as suas habilidades ou condições.
- em vias públicas – poderá ocorrer uma colisão com outro veículo.
- com um passageiro – os passageiros afetam o equilíbrio, a direção e aumentam o risco da perda de controle.

**SEMPRE:**

- use técnicas adequadas de condução para evitar capotagens em colina, terrenos acidentados e em curvas.
- evitar superfícies pavimentadas – a pavimentação poderá afetar o manuseio e o controle.

LOCALIZE E LEIA O MANUAL DO CONDUTOR.  
SIGA TODAS AS INSTRUÇÕES & AVISOS.

vmo2009-003-004\_en

ETIQUETA 1

**ADVERTÊNCIA**

Este quadriciclo pode superar o desempenho de outro que você já tenha pilotado antes. A categoria S (esporte) refere-se a um quadriciclo com alto desempenho para utilização somente fora de estrada. É um modelo esporte recreativo e competitivo utilizados por operadores com muitas habilidades e grande experiência.

704 900 089

V02M05Y

ETIQUETA 3

**CORRENTE DE TRANSMISSÃO**

A CORRENTE DEVE ESTAR BEM AJUSTADA E LUBRIFICADA. A FOLGA É DE xx mm (xx") COM O QUOTIDIANO SUU VEÍCULO. RECORRA AO MANUAL DO PROPRIETÁRIO PARA INSTRUÇÕES COMPLETAS.

vmo2008-011-088\_en

ETIQUETA 4

**ADVERTÊNCIA**

**NUNCA** ande como passageiro. Passageiros podem causar a perda de controle, resultando em **LESÕES GRAVES** ou **MORTE**.

704 900 005

V01M07Z

ETIQUETA 5

**ADVERTÊNCIA**

A pressão incorreta dos pneus ou a sobrecarga do veículo pode levar à perda de controle. A perda do controle do veículo pode causar **LESÕES GRAVES** ou **MORTE**.

CARGA	PRESSÃO COM OS PNEUS FRIOS
ATE xxx kg (xxx lb)	<b>DIANTEIROS</b> MÁX: xxx kPa (X psi) MÍN: xxx kPa (X psi)
	<b>TRASEIROS</b> MÁX: xxx kPa (X psi) MÍN: xxx kPa (X psi)

Mantenha **SEMPRE** a pressão correta dos pneus como indicado.

**NUNCA** regule a pressão dos pneus para um valor abaixo do mínimo. Pode fazer com que o pneu salte da jante.

**NUNCA** exceda a capacidade máxima de carga do veículo de xxx kg (xxx lb) incluindo o peso do condutor e dos acessórios.

vmo2009-005-007\_en

ETIQUETA 6

**ADVERTÊNCIA**

**Dirigir este ATV se você for menor de 16 anos aumenta chance de uma LESÃO GRAVE ou MORTE.**

**NUNCA** dirija este ATV se for menor de 16 anos.

704 900 011

V01M02Z



ETIQUETA 2

## ETIQUETAS IMPORTANTES COLOCADAS NO VEÍCULO

EMISSION CONTROL INFORMATION		
THIS VEHICLE IS CERTIFIED TO OPERATE ON UNLEADED GASOLINE AND MEETS TO [XXXX] U.S. EPA AND CALIFORNIA REGULATIONS FOR ATV SI ENGINES.		
ENGINE FAMILY	XXXXX.XXXXXX	FAMÍLIA DO MOTOR
CERTIFICATION STANDARD (FEL)	XXXXXXXXXXXXXXXX	CERTIFICAÇÃO PADRÃO (FEL)
ENGINE DISPLACEMENT	XXXXXXXXXX	DESLOCAMENTO DO MOTOR
EXHAUST EMISSION CONTROL SYSTEM	XXXX	EMISSÃO DE ESCAPE SISTEMA DE CONTROLE
<b>INFORMAÇÕES SOBRE CONTROLE DAS EMISSÕES</b>		
ESTE VEÍCULO ESTÁ CERTIFICADO PARA OPERAR COM GASOLINA SEM CHUMBO CONFORME OS PADRÕES [XXXX] EUA, EPA E CALIFORNIA PARA OS MOTORES ATV SI.		
SEE OPERATOR'S GUIDE FOR MAINTENANCE SPECIFICATIONS CONSULTE AS ESPECIFICAÇÕES DE MANUTENÇÃO NO MANUAL DO OPERADOR.		
<b>BOMBARDIER RECREATIONAL PRODUCTS INC.</b>		

vmo2007-002-002

### ETIQUETA 7: NÃO MOSTRADA

⚠		
<b>DA</b> FINN OG LES BRUGERVEJLEDNINGEN, OVERHOLD ALLE INSTRUKTIONER OG ADVARSLER. ZORNI DE GEBRUKERSHÄNDBOKEN OP LÉN LES NEM, HOUD U AAN ALLE AANWIJZINGEN EN WAARSCHUWINGEN.	<b>DE</b> BETRIEBSANLEITUNG AUFZUFINDEN MACHEN UND LESEN. ALLE ANWEISUNGEN UND WARNHINWEISE BEFOLGEN. BPSITE KAI JARABÄTTE TON OAHFO XEIPETH AKO OYBEIETE OYE Z TIZ OAHFE KAI PHELOOTOWSIZIZ.	
<b>FR</b> LOCALISER ET LIRE LE GUIDE DE L'OPÉRATEUR, SUIVRE TOUTS LES CONSIGNES ET AVERTISSEMENTS. PAIKAINNA JA LUE KÄYTTÖOHJEITA OIKAS, NUODATA KÄYTTÖOHJEITA JA VAROITUKSIA.	<b>EL</b> LEGGERE IL MANUALE DELL'OPERATORE, SEGUIRE TUTTE LE ISTRUZIONI E AVVERTENZE LOCALI E IL GUIDA DE OPERAÇÃO, OBSERVAR TODAS AS INSTRUÇÕES E MENSAGENS DE AVISO.	
<b>FI</b> UBICAR Y LEER LA GUÍA DEL OPERADOR. ATENCIÓN A TODAS LAS INSTRUCCIONES Y MENSAJES DE ADVERTENCIA.	<b>IT</b> LE ISTRUZIONI E AVVERTENZE LOCALI E IL GUIDA DE OPERAÇÃO, OBSERVAR TODAS AS INSTRUÇÕES E MENSAGENS DE AVISO.	
<b>ES</b>	<b>PT</b> TA REDA PÅ INSTRUKTIONSBOKEN OCH LÄS DEN, UPPMÄRKSAMMA ALLA ANVISNINGAR OCH VARNINGAR.	
	<b>SV</b>	

vmo2008-011-090

### ETIQUETA 8

Ao ler este Manual do condutor, tenha em atenção o seguinte:

## ADVERTÊNCIA

Indica um possível risco que, se não for evitado, pode provocar ferimentos graves ou a morte.

# ***INFORMAÇÃO SOBRE O VEÍCULO***

# CONTROLOS/INSTRUMENTOS/EQUIPAMENTOS

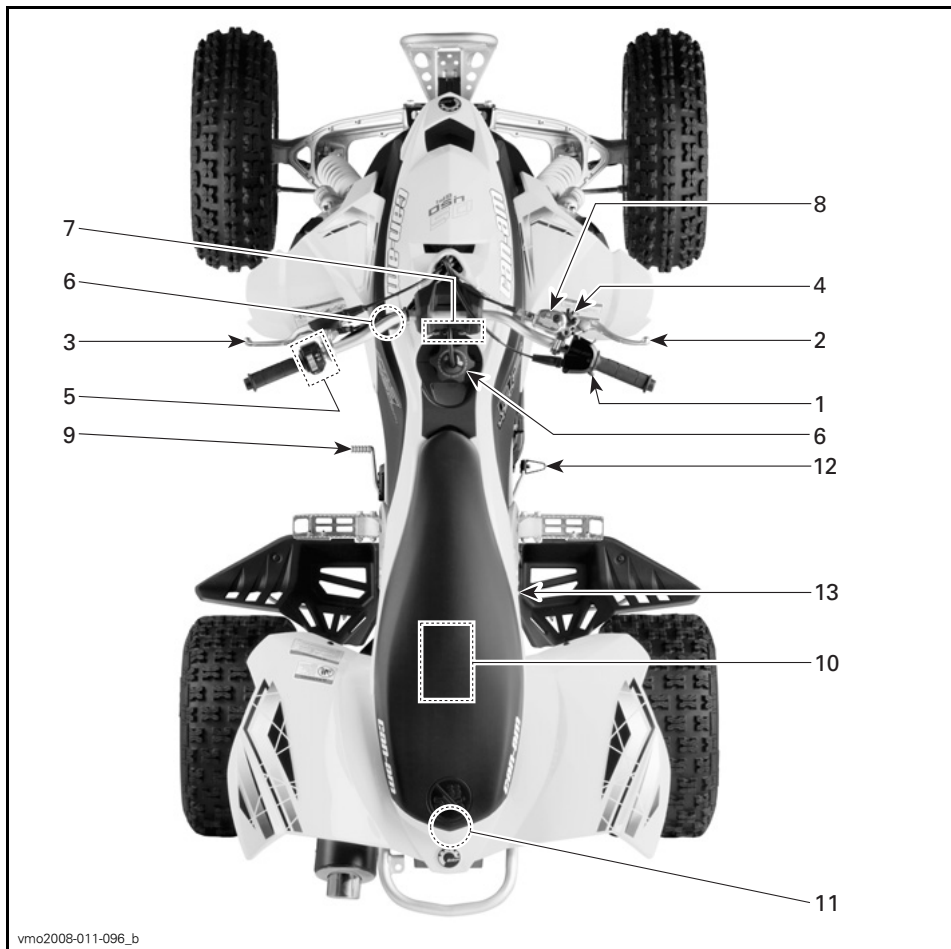

vmo2008-011-096\_b

TÍPICO

Ao ler este Manual do condutor, tenha em atenção o seguinte:

## **⚠ ADVERTÊNCIA**

Indica um possível risco que, se não for evitado, pode provocar ferimentos graves ou a morte.

## 1) Manípulo do acelerador

Quando carrega aumenta a velocidade de motor o que permite à transmissão embraiar na mudança seleccionada quando acciona a embraiagem.

Quando solta, a velocidade do motor volta automaticamente à posição de ralenti e o veículo reduz a velocidade gradualmente.

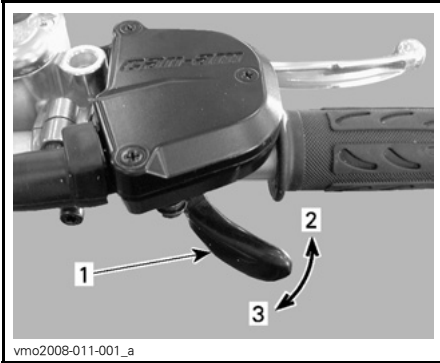

1. Manípulo do acelerador
2. Para acelerar
3. Para desacelerar

### **⚠️ ADVERTÊNCIA**

Solte sempre o acelerador quando mudar de mudança. Se mudar de mudança sem soltar o acelerador, pode perder o controlo do veículo e fazer com que este se vire ou fique danificado.

## 2) Manípulo do travão da frente

Quando comprimido, acciona os travões dianteiros. Se o soltar, o manípulo volta automaticamente à posição original. O efeito de travagem é proporcional à força exercida no pedal e ao tipo e condições do terreno.

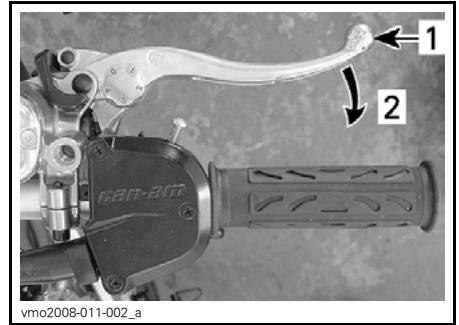

1. Manípulo do travão
2. Para travar

### Ajuste do manípulo do travão

Pode ajustar o manípulo do travão de forma a adaptar-se às preferências do condutor. Rode a came de ajuste da posição 0 para a posição 4, sendo que a posição 0 corresponde à posição em que o manípulo do travão está mais longe do guidador.

Valide a posição de regulação do manípulo do travão sentado no veículo e utilizando o número mais baixo da came de ajuste.

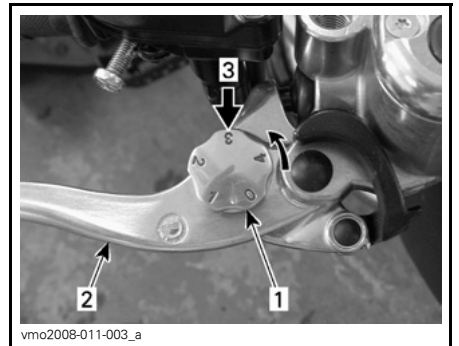

1. Came de ajuste
2. Manípulo do travão
3. Posição de ajuste quando está sentado no veículo

### 3) Alavanca da embraiagem

Quando comprimida, desactiva a embraiagem. Quando soltar, embraia.

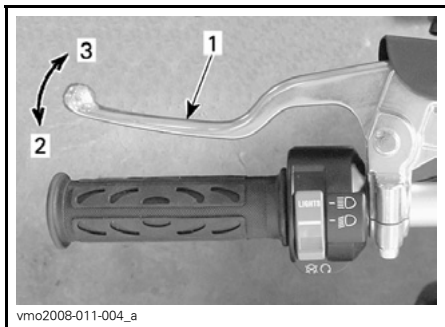

1. Manipulo da embraiagem
2. Para desembraiar
3. Para embraiar

#### **⚠ ADVERTÊNCIA**

Solte sempre o acelerador quando mudar de mudança. Se mudar de mudança sem soltar o acelerador, pode perder o controlo do veículo e fazer com que este se vire ou fique danificado.

### 4) Travão de estacionamento

Quando accionado, impede temporariamente o veículo de se mover. É muito útil se precisar de bloquear os travões, por exemplo, quando faz um curva em K, durante o transporte ou quando o veículo não estiver em funcionamento.

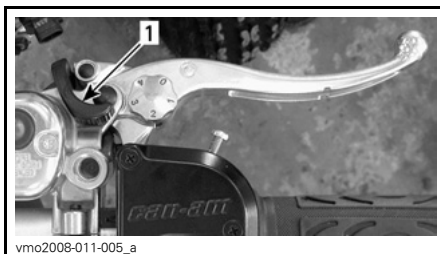

1. Travão de estacionamento

#### **⚠ ADVERTÊNCIA**

Utilize-o sempre que o veículo não estiver a ser utilizado.

#### **⚠ ADVERTÊNCIA**

Certifique-se de que o travão de estacionamento está desbloqueado antes de conduzir o veículo. Conduzir o veículo com uma pressão contínua sobre o manípulo pode danificar o sistema de travões e provocar a perda de capacidade de travagem e/ou um incêndio.

Para accionar o mecanismo: Aperte o manípulo do travão da frente e mantenha-o apertado enquanto move a alavanca de bloqueio com um dedo. O manípulo do travão da frente fica comprimido e acciona todos os travões da frente.

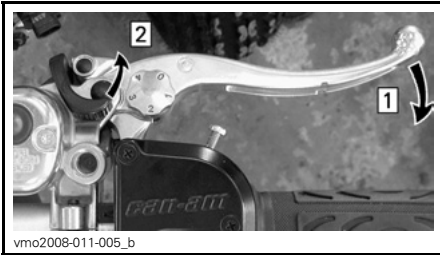

vmo2008-011-005\_b

*Passo 1: Aperte o manípulo do travão da frente e mantenha*

*Passo 2: Mova o manípulo do travão de estacionamento para a posição desejada*

**NOTA:** Pode ajustar o travão de estacionamento para quatro (4) posições diferentes.

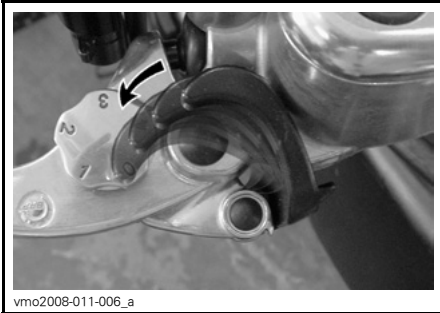

vmo2008-011-006\_a

**POSIÇÕES DO TRAVÃO DE ESTACIONAMENTO**

**AVISO** A posição do travão de estacionamento pode variar com o desgaste das pastilhas. Verifique se o travão de estacionamento está bem travado e se o veículo não sai do lugar.

**Para desactivar o mecanismo:** Aperte o manípulo do travão da frente. O bloqueio do manípulo deve voltar automaticamente à posição original. O manípulo do travão da frente deve voltar à posição de descanso (inicial). Antes de utilizar o veículo destrave sempre o travão de estacionamento.

**5) Interruptor multifunções**

Os controlos localizados na caixa deste interruptor multifunções são:

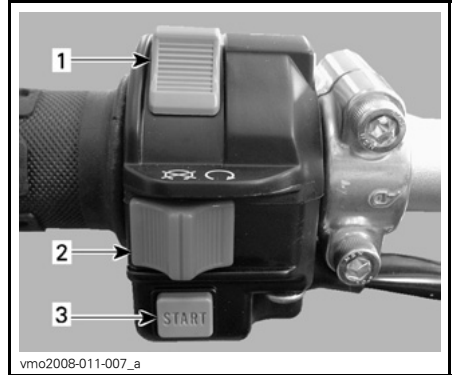

vmo2008-011-007\_a

1. Interruptor dos faróis da frente
2. Interruptor de paragem do motor
3. Botão de ligação do motor

**Interruptor dos faróis da frente**

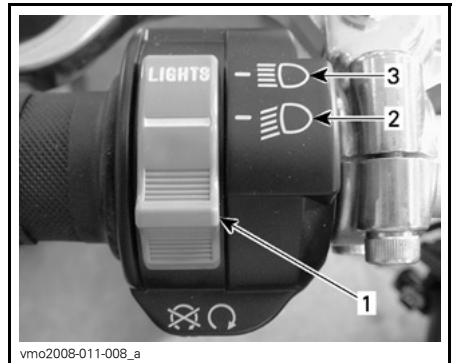

vmo2008-011-008\_a

**FUNÇÕES DO INTERRUPTOR DOS FARÓIS DA FRENTE**

1. Interruptor dos faróis da frente
2. Médios
3. Máximos

**NOTA:** Coloque o interruptor de ignição na posição ON "sem luz dos faróis da frente" para desligar os faróis da frente.

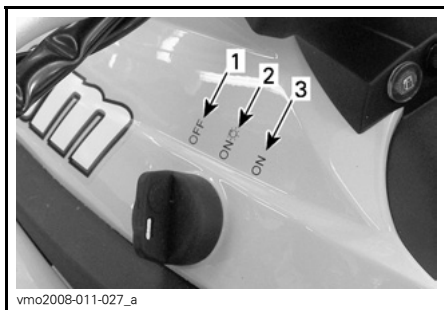

**POSIÇÕES DO INTERRUPTOR DE IGNIÇÃO**

1. OFF
2. ON "com luzes"
3. ON "sem luzes"

**Interruptor de paragem do motor**

Este interruptor é utilizado para parar o motor e como controlo de emergência.

Para parar o motor, solte totalmente o acelerador e depois accione o interruptor de paragem do motor.

**NOTA:** Embora possa desligar o motor colocando a chave de ignição na posição OFF, deve desligá-lo com o interruptor de paragem do motor.

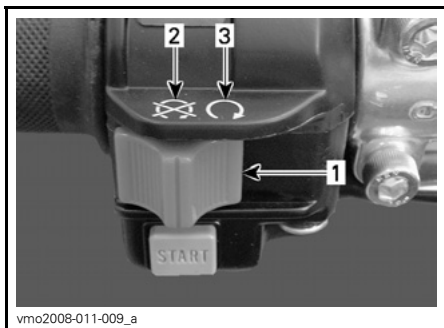

1. Interruptor de paragem do motor
2. OFF
3. RUN

**Botão de ligação do motor**

O botão de ligação usa-se para ligar o motor. Quando carrega no botão de ligação, o motor de arranque liga o motor. Consulte a secção *LIGAR O MOTOR* do *MANUAL DE INSTRUÇÕES*, para obter informações sobre o procedimento de arranque correcto.

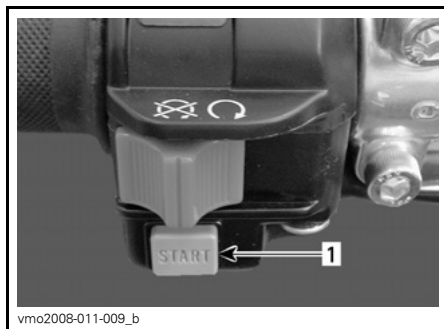

1. Botão de ligação do motor

**6) Interruptor da ignição**

Interruptor com 3 posições activado por chave.

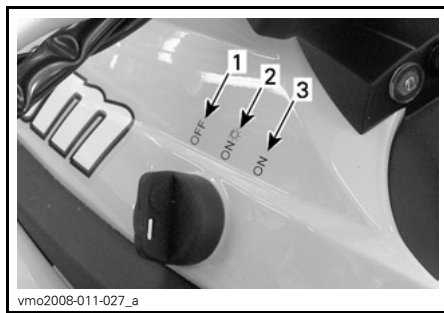

**POSIÇÕES DO INTERRUPTOR DE IGNIÇÃO**

1. OFF
2. ON "com luzes da frente"
3. ON "sem faróis da frente"

Introduza a chave no interruptor e rode-a para a posição desejada. Para retirar a chave, rode-a para OFF e depois puxe-a para fora.



**NOTA:** Quando seleccionar a posição ON com os faróis da frente ou ON sem faróis da frente, o farol traseiro fica aceso. Em ambas as posições ON, as luzes estão acesas quer o motor esteja a funcionar ou não. Coloque sempre a chave de ignição na posição OFF depois de desligar o motor.

## 7) Luzes indicadoras

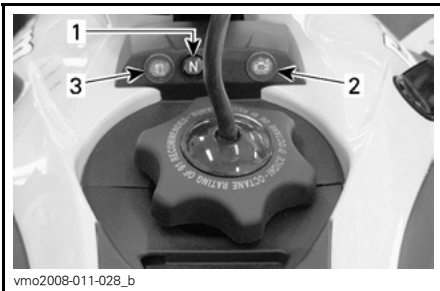

1. Luz indicadora de ponto morto (N)
2. Luz indicadora de avaria no motor
3. Luz indicadora de nível de combustível baixo

	A mudança está na posição de ponto morto.
	<b>Luz ACESA <sup>(1)</sup>:</b> Falha no motor, consulte a secção <b>RESOLUÇÃO DE PROBLEMAS</b> ou contacte um concessionário autorizado Can-Am. <b>Luz a piscar:</b> O motor está no modo de protecção (limp home), contacte um concessionário autorizado Can-Am.
	Nível de combustível baixo. Restam apenas cerca de 2,5 L (0,6 U.S. gal) de combustível no depósito.

<sup>(1)</sup> A luz fica ACESA quando a chave de ignição e o interruptor de paragem do motor estiverem ligados e o motor não estiver a funcionar.

## 8) Pedal do travão traseiro

Quando carregar, acciona o travão traseiro. Quando o soltar, volta à posição original.

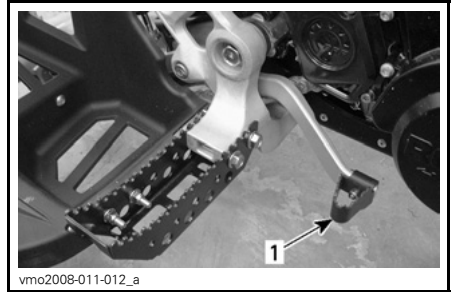

1. Pedal do travão traseiro

**NOTA:** O efeito de travagem é proporcional à força exercida no pedal e ao tipo e condições do terreno.

## 9) Pedal de mudanças

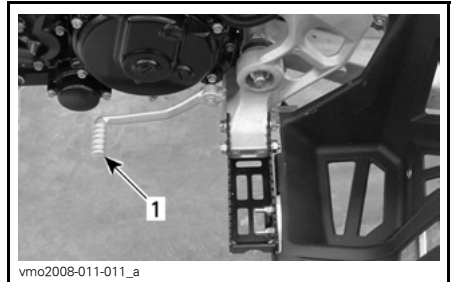

LADO ESQUERDO DO VEÍCULO

1. Pedal de mudanças

Consulte a secção **MUDAR DE MUDANÇA** das **INSTRUÇÕES DE FUNCIONAMENTO**, para obter informações.

## 10) Caixa de ferramentas

A caixa de ferramentas está localizada no compartimento de manutenção, por baixo do banco.

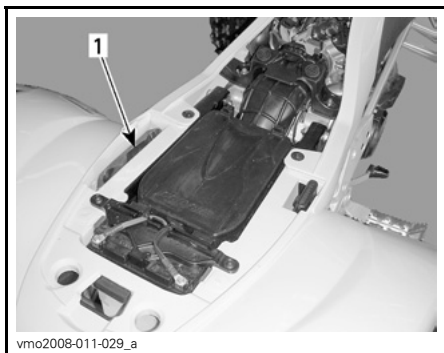

1. Caixa de ferramentas

A caixa contém as ferramentas de manutenção básica.

As ferramentas incluídas na caixa são as seguintes:

- alicate (1)
- chave de parafusos (1)
- chave de bocas 10/13 mm (1)
- chave de caixa 16/18 mm (1)
- indicador da pressão dos pneus (1)
- ferramenta de ajuste da embraiagem (1).

## 11) Fecho do banco

Localizado por baixo da extremidade posterior do banco. Permite retirar o banco para aceder ao compartimento do filtro de ar e ao compartimento de manutenção.



1. Fecho do banco

## Retirar o banco

Puxe o fecho para trás e levante suavemente a parte de trás do banco. Continue a levantar até soltar o banco e depois retire-o.

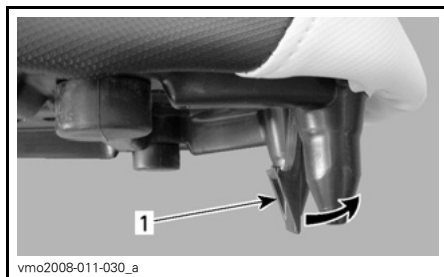

1. Fecho do banco

## Montar o banco

Introduza a ranhura superior do banco da frente no gancho do depósito do líquido de arrefecimento e depois verifique se a patilha do meio do banco está bem presa. Quando o banco estiver na posição correcta, empurre-o com força para baixo para prender.

**NOTA:** Ouve um estalido típico. Verifique duas vezes se o banco está bem seguro dando-lhe um puxão.

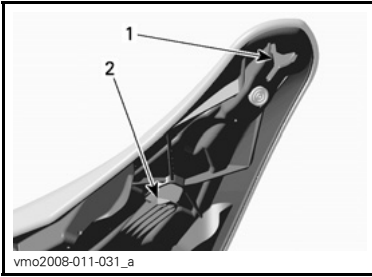

1. *Ranhura superior*
2. *Patilha central*

**⚠ ADVERTÊNCIA**

Antes de partir verifique se o banco está bem preso.

# COMBUSTÍVEL

## Combustível recomendado

Utilize gasolina sem chumbo especial, à venda na maioria das estações de serviço ou carburante oxigenado com um máximo total de 10% de etanol ou metanol ou ambos. A gasolina utilizada deve ter o número mínimo de octanas recomendado indicado abaixo.

NÚMERO DE OCTANAS	
Na América do Norte	(91 (RON + MON)/2)
Nos outros países	95 RON

**AVISO** Nunca experimente outros combustíveis. A utilização de um combustível não recomendado pode diminuir o rendimento do veículo e danificar peças críticas do sistema de combustível ou dos componentes do motor.

## Processo de abastecimento

**AVISO** Nunca coloque nada em cima do tampão do depósito de combustível porque pode tapar o respiradouro da parte superior do tampão e provocar falhas no motor.

Para encher o depósito, rode o tampão no sentido contrário ao dos ponteiros do relógio e retire-o e depois volte a fechá-lo bem rodando no sentido dos ponteiros do relógio.

Instale o tubo de ventilação na coluna de direcção.

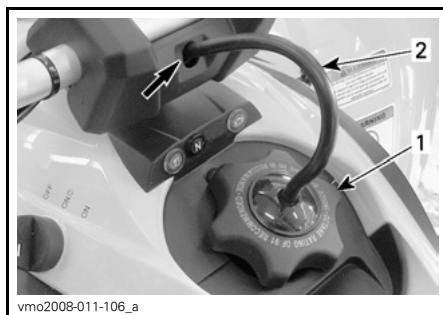

1. Tampa do depósito de combustível
2. Tubo de ventilação

**! ADVERTÊNCIA**

Desligue sempre o motor, antes de encher o depósito de combustível. Abra o tampão devagar. Se notar uma diferença de pressão (ouve um assobio, quando abre o tampão do depósito de combustível) mande inspeccionar o veículo e/ou repará-lo antes de o voltar a utilizar. O combustível é inflamável e pode explodir em certas condições. Nunca verifique o nível do combustível à luz de uma chama. Nunca fume e afaste-se de chamas e faúlhas. Trabalhe sempre numa área bem ventilada. Nunca encha o depósito até acima se tencionar levar o veículo para uma zona onde haja muito calor. Quando a temperatura aumenta, o combustível dilata-se e pode transbordar. Limpe sempre o combustível entornado em cima do veículo.

Ao ler este Manual do condutor, tenha em atenção o seguinte:

**! ADVERTÊNCIA**

Indica um possível risco que, se não for evitado, pode provocar ferimentos graves ou a morte.

# INSTRUÇÕES DE FUNCIONAMENTO

## Condução durante a rodagem

### Motor

É necessário um período de rodagem de 10 horas antes de poder utilizar o veículo com o rendimento total.

Durante este período, a aceleração máxima não deve exceder 1/2 a 3/4. No entanto, variações rápidas de velocidade e aceleração total contribuem para uma boa rodagem. Acelerações contínuas até ao máximo, velocidades de cruzeiro durante muito tempo e o sobreaquecimento do motor não são aconselháveis durante o período de rodagem.

### Inspecção de 10 horas

**NOTA:** A inspecção das 10 horas é de conta do proprietário.

Sugerimos que mande inspecionar o veículo depois das primeiras 10 horas ou 400 km (250 milhas) de utilização, conforme o que acontecer primeiro, num concessionário autorizado Can-Am. Consulte a secção *INFORMAÇÃO DE MANUTENÇÃO*.

### Ligar o motor

Introduza a chave na ignição e rode-a para a posição ON.



Coloque o interruptor de paragem do motor na posição RUN.



Mude para a posição NEUTRAL (ponto morto) ou carregue sem soltar na alavanca da embraiagem.

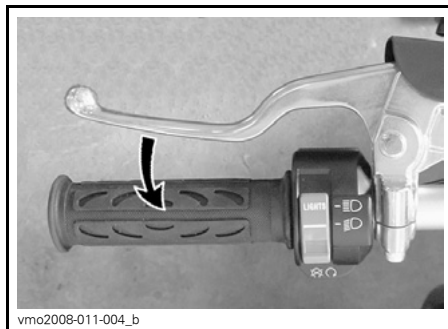
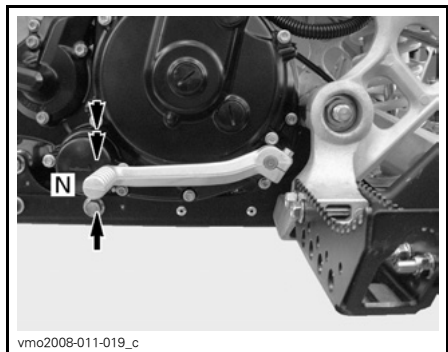

Carregue no botão de ligação do motor e não o solte até o motor começar a trabalhar.



Assim que o motor começar a trabalhar, solte o botão.



### **⚠️ ADVERTÊNCIA**

Quando arrancar não acelere.

## Mudar de mudança

### Selector de mudanças

Para mudar de mudança, puxe a alavanca da embraiagem e carregue no pedal de mudanças como indicado a seguir.

### **⚠️ ADVERTÊNCIA**

Utilize sempre o manípulo da embraiagem para passar para uma mudança superior ou inferior.

Sempre que carregar com o pé no pedal a caixa de velocidades muda para a mudança superior ou inferior seguinte na sequência de mudanças. O pedal deve voltar automaticamente à posição original.

Para mudar para uma mudança superior, coloque a ponta da bota por baixo da alavanca da embraiagem e levante o pedal uma posição. Para passar para uma mudança inferior, carregue na ponta do pedal de mudanças e baixe-o uma posição.

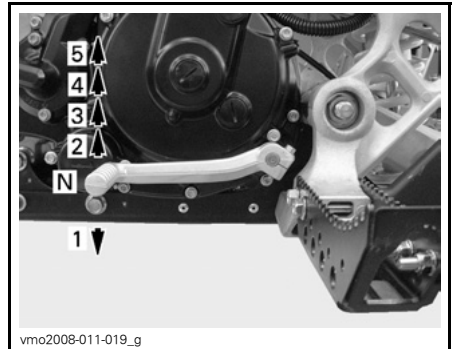

### **⚠️ ADVERTÊNCIA**

Solte sempre o acelerador quando mudar de mudança. Se mudar de mudança sem soltar o acelerador, pode perder o controle do veículo e capotar.

**AVISO** Antes de começar a andar, verifique se o travão de estacionamento está completamente destravado.

## Parar o motor

### **⚠️ ADVERTÊNCIA**

Evite estacionar o veículo numa ladeira.

Solte o acelerador e pare completamente o veículo.

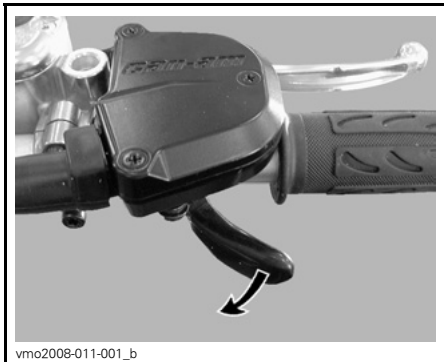

Aplique o travão de estacionamento.

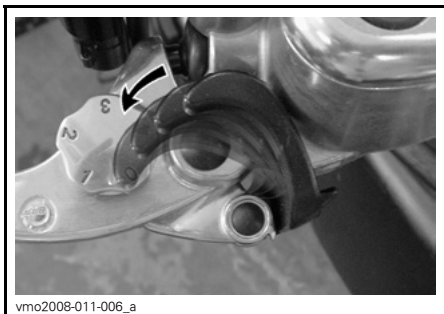

Carregue sem soltar a alavanca da embraiagem.

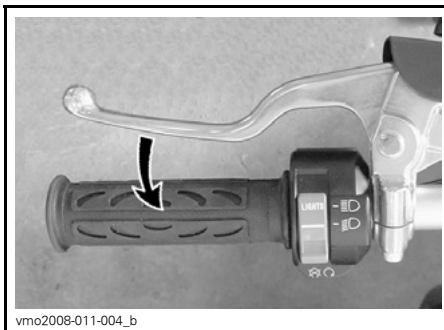

Mude para 1ª.

**⚠ ADVERTÊNCIA**

Utilize sempre a alavanca da embraiagem quando mudar de mudança.

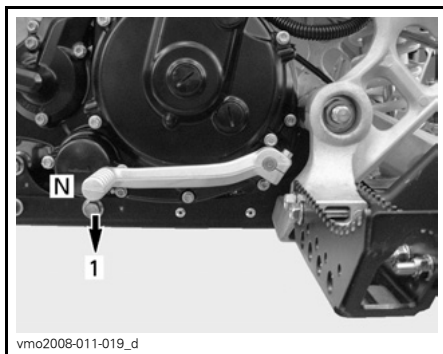

Coloque o interruptor de paragem do motor na posição OFF.

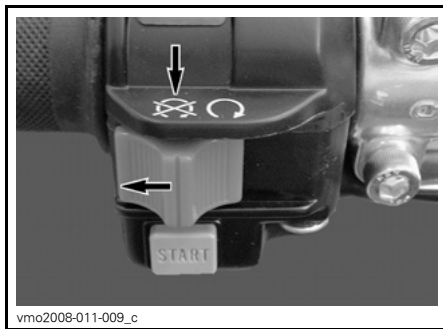

Rode a chave de ignição para a posição OFF e retire-a.





## Cuidados a ter depois da utilização

Se utilizar o veículo num ambiente em que haja água salgada, lave-o com água doce para o proteger e aos seus componentes. Deve lubrificar as peças metálicas. Utilize lubrificante XP-S (P/N 293 600 016) ou um equivalente. Isto deve ser executado após cada utilização diária.

Se utilizar o veículo na lama, lave-o para proteger os seus componentes e manter os faróis limpos.

**NOTA:** Nunca utilize um lavador de alta pressão para lavar o veículo **UTILIZE APENAS BAIXA PRESSÃO** (como uma mangueira de jardim). A água a alta pressão pode danificar o sistema mecânico e eléctrico.

## O que fazer quando o veículo se voltar

Se o veículo capotar ou ficar deitado sobre um lado, volte a pô-lo em pé (assente nas 4 rodas) e espere 3 a 5 minutos antes de voltar a ligar o motor.

Consulte a secção **INFORMAÇÃO DE MANUTENÇÃO** e inspeccione o indicado a seguir.

- Inspeccione o tubo de drenagem da caixa do filtro de ar para ver se há óleo acumulado; se encontrar óleo, limpe o filtro de ar e a caixa respectiva.
- Verifique o nível do óleo do motor e ateste de óleo se for necessário.
- Verifique o nível do líquido refrigerante do motor e ateste se for necessário.
- Ligue o motor. Se a luz da pressão do óleo permanecer acesa, desligue imediatamente o motor. Se necessário, consulte um concessionário autorizado Can-Am.

## O que fazer se o veículo ficar submerso

Se o veículo ficar submerso, leve-o assim que possível a um concessionário autorizado Can-Am. **NUNCA LIGUE O MOTOR!**

**AVISO** A submersão do veículo pode provocar danos graves, se não seguir o procedimento correcto de rearranque do motor.

# AFINE O VEÍCULO

## ⚠️ ADVERTÊNCIA

O ajuste da suspensão pode afectar a manobrabilidade do veículo. Reserve sempre o tempo suficiente para se familiarizar com o comportamento do veículo depois do ajuste da suspensão ter sido feito.

## Orientações para ajuste da suspensão

A facilidade de manejo e o conforto do veículo depende dos ajustes da suspensão.

A escolha das regulações da suspensão variam com o peso do condutor, as suas preferências pessoais, a velocidade e as condições do terreno.

A melhor maneira de programar a suspensão é começar com as definições de fábrica, consulte *DEFINIÇÕES DE FÁBRICA DA SUSPENSÃO* nesta secção, e personalizar um ajuste de cada vez. Os ajustes da frente e de trás estão interligados. Pode, por exemplo, ser necessário reajustar o amortecedor traseiro depois de ajustar os amortecedores da frente. Teste o funcionamento do veículo nas mesmas condições; pista, velocidade, posição de condução, etc. Mude um ajuste e volte a testar. Continue metodicamente até estar satisfeito.

Quando efectuar a compressão do amortecedor e o ajuste da força de retorno, avance uma posição (estalido) de cada vez entre cada execução de teste.

## Ajustes da suspensão dianteira

### ⚠️ ADVERTÊNCIA

- Os amortecedores da frente são pressurizados.
- Se aquecer ou for perfurado pode explodir.
- Não o desmonte.

## Ajuste da pré-carga da mola

Encurte a mola para uma condução mais firme e em terrenos acidentados.

Aumente a mola para uma condução mais suave e em terrenos em bom estado.

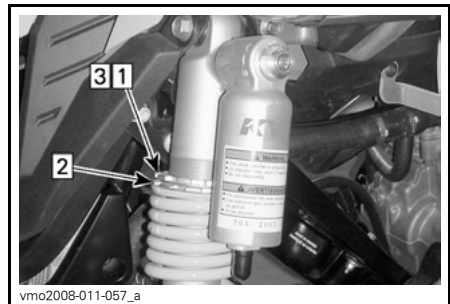

vmo2008-011-057\_a

### AJUSTE DA PRÉ-CARGA

*Passo 1: Desaperte o anel de bloqueio superior*

*Passo 2: Rode o anel de ajuste como adequado*

*Passo 3: Aperte o anel de bloqueio superior*

Levante a parte da frente do veículo. O comprimento da mola deve ser medido sem carga nas rodas.

### ⚠️ ADVERTÊNCIA

Ajuste ambas as molas para a mesma carga. Um ajuste irregular pode causar erros de manobra e perda de estabilidade e/ou controlo, além de aumentar o risco de acidente.

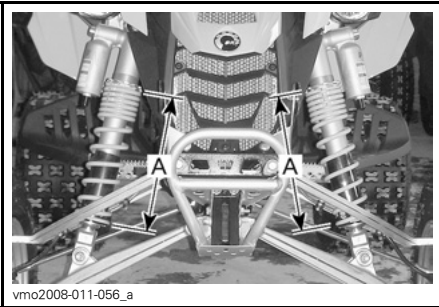

vmo2008-011-056\_a

**AJUSTE DA PRÉ-CARGA**

A. Mesmo comprimento

**Ajuste da taxa de compressão**

Utilize uma chave de parafusos de lâmina chata para fazer o ajuste.

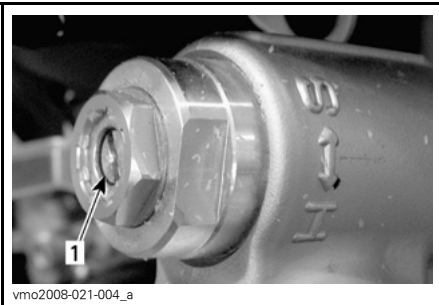

vmo2008-021-004\_a

1. Regulador da compressão (chave de parafusos de lâmina chata)

Se a rodar no sentido dos ponteiros do relógio (H)  **aumenta** a força de amortecimento (mais dura).

Se a rodar no sentido contrário dos ponteiros do relógio (S)  **diminui** a força de amortecimento (mais mole).

**Ajuste do ressalto**

Utilize uma chave de parafusos de lâmina chata para fazer o ajuste.

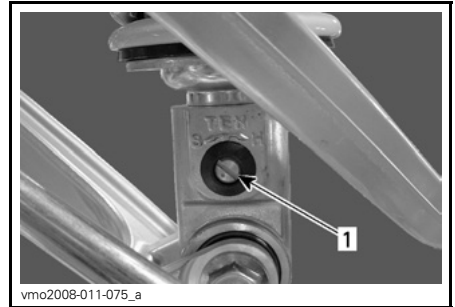

vmo2008-011-075\_a

**TODOS OS MODELOS**

1. Regulador do ressalto (chave de parafusos de lâmina chata)

Se a rodar no sentido dos ponteiros do relógio (H)  **aumenta** a força de amortecimento (mais dura).

Se a rodar no sentido contrário dos ponteiros do relógio (S)  **diminui** a força de amortecimento (mais mole).

**Ajustes da suspensão traseira****Ajuste da pré-carga da mola**

Ajuste da maneira indicada abaixo.

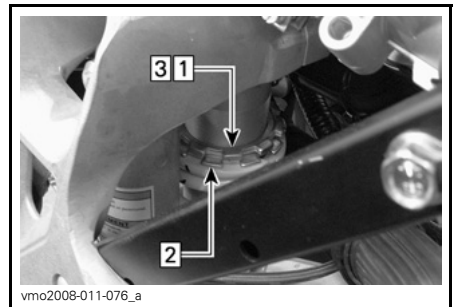

vmo2008-011-076\_a

**AJUSTE DA PRÉ-CARGA**

Passo 1: Desaperte o anel de bloqueio superior

Passo 2: Rode o anel de ajuste como adequado

Passo 3: Aperte o anel de bloqueio superior

Levante a parte de trás do veículo. O comprimento da mola deve ser medido sem carga nas rodas.

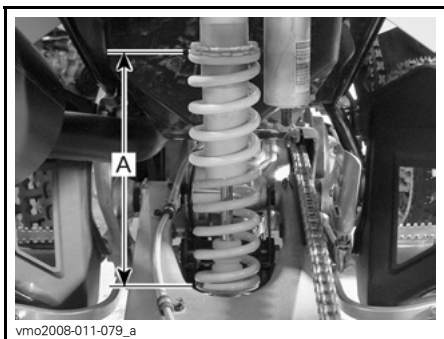

**COMPRIENTO DA MOLA — DEFINIÇÃO DE FÁBRICA**

A. 262 mm (10 pol)

**Ajuste da taxa de compressão**

Utilize uma chave de parafusos de lâmina chata para fazer o ajuste.

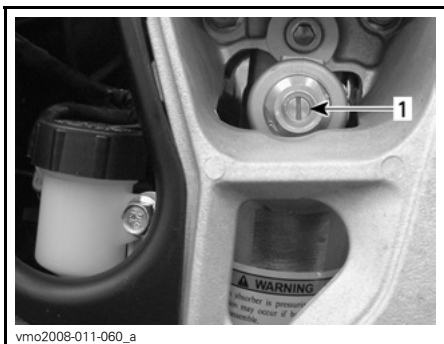

1. Regulador da compressão (chave de parafusos de lâmina chata)

Se a rodar no sentido dos ponteiros do relógio (H) **umenta** a força de amortecimento (mais dura).

Se a rodar no sentido contrário dos ponteiros do relógio (S) **diminui** a força de amortecimento (mais mole).

**Ajuste do ressalto**

Utilize uma chave de parafusos de lâmina chata para fazer o ajuste.

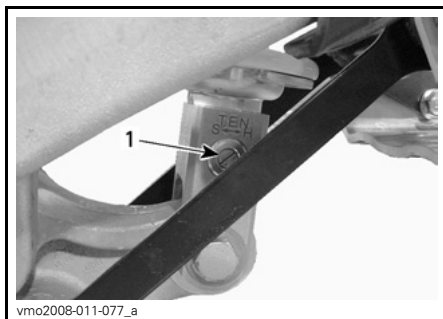

1. Regulador do ressalto (chave de parafusos de lâmina chata)

Se a rodar no sentido dos ponteiros do relógio (H) **umenta** a força de amortecimento (mais dura).

Se a rodar no sentido contrário dos ponteiros do relógio (S) **diminui** a força de amortecimento (mais mole).

**Definições de fábrica da suspensão**

Se, por qualquer razão, precisar de reajustar a suspensão dianteira e/ou traseira para as definições de fábrica, faça-o como se descreve a seguir.

**NOTA:** Antes de executar quaisquer ajustes na suspensão, é sempre bom começar com as definições de fábrica e depois personalizar um ajuste de cada vez.

**Suspensão dianteira**

**⚠ ADVERTÊNCIA**

Ajuste ambos os amortecedores da mesma maneira. Um ajuste irregular pode causar erros de manobra e perda de estabilidade e/ou controlo, além de aumentar o risco de acidente.

Pré-carga da mola

Ajuste da maneira indicada abaixo.

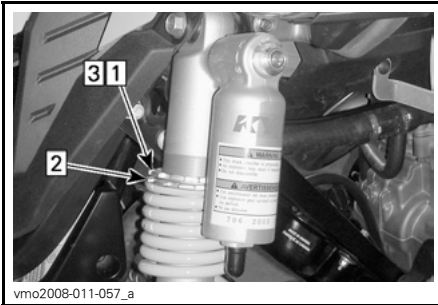

vmo2008-011-057\_a

**AJUSTE DA PRÉ-CARGA**

*Passo 1: Desaperte o anel de bloqueio superior*  
*Passo 2: Rode o anel de ajuste como adequado*  
*Passo 3: Aperte o anel de bloqueio superior*

Levante a parte da frente do veículo. O comprimento da mola deve ser medido sem carga nas rodas.

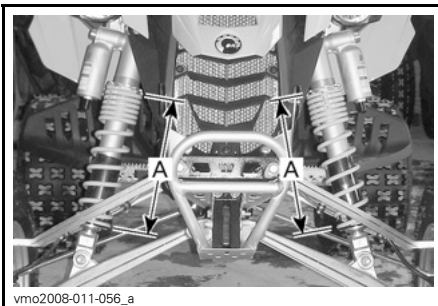

vmo2008-011-056\_a

**COMPRIMENTO DA MOLLA — DEFINIÇÃO DE FÁBRICA**

A. 282 mm (11 pol)

**Compressão**

Utilize uma chave de parafusos de lâmina chata para fazer o ajuste.



vmo2008-011-057\_c

1. Regulador da compressão (chave de parafusos de lâmina chata)

**Primeiro**, rode o regulador da compressão no sentido dos ponteiros do relógio até parar.

**Depois**, dependendo do modelo, rode o regulador de compressão no sentido contrário ao dos ponteiros do relógio para uma posição específica.

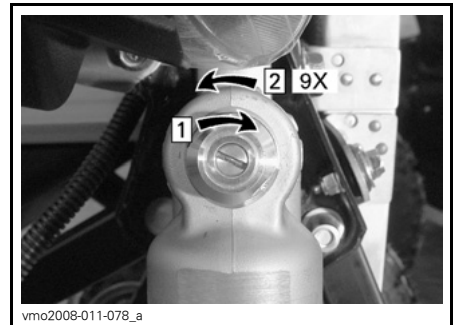

vmo2008-011-078\_a

**OUTROS MODELOS — DEFINIÇÃO DE FÁBRICA**

*Passo 1: Rode no sentido dos ponteiros do relógio até parar*  
*Passo 2: Rode no sentido contrário ao dos ponteiros do relógio (9 cliques)*

Repita o mesmo procedimento para o outro amortecedor.

**Ressalto**

Utilize uma chave de parafusos de lâmina chata para fazer o ajuste.

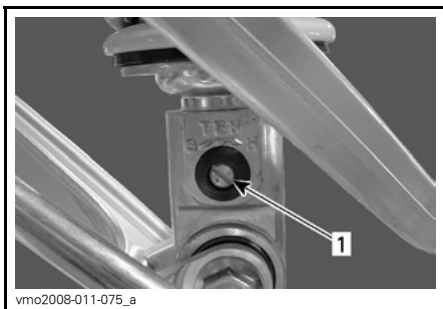

1. Regulador do ressalto (chave de parafusos de lâmina chata)

Primeiro, rode o regulador de ressalto no sentido dos ponteiros do relógio até parar.

Depois, rode o regulador de ressalto no sentido contrário ao dos ponteiros do relógio (9 cliques) para voltar à definição de fábrica.

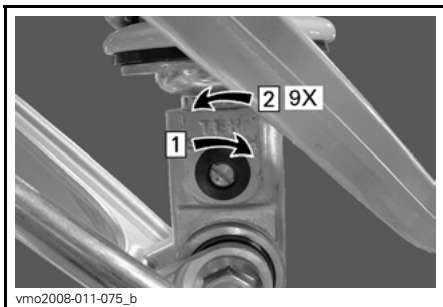

#### DEFINIÇÃO DE FÁBRICA

Passo 1: Rode no sentido dos ponteiros do relógio até parar

Passo 2: Rode no sentido contrário ao dos ponteiros do relógio (9 cliques)

## Suspensão traseira

### Pré-carga da mola

Ajuste da maneira indicada abaixo.

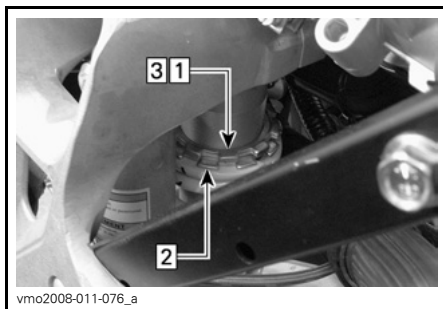

### AJUSTE DA PRÉ-CARGA

Passo 1: Desaperte o anel de bloqueio superior

Passo 2: Rode o anel de ajuste como adequado

Passo 3: Aperte o anel de bloqueio superior

Levante a parte de trás do veículo. O comprimento da mola deve ser medido sem carga nas rodas.

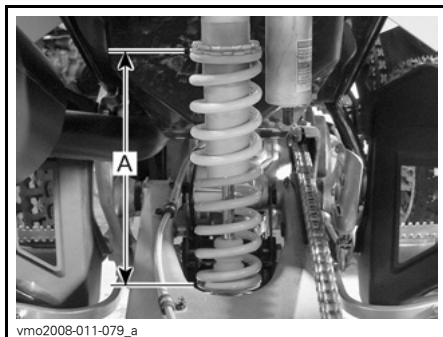

### COMPRIMENTO DA MOLA — DEFINIÇÃO DE FÁBRICA

A. 262 mm (10 pol)

### Compressão

Utilize uma chave de parafusos de lâmina chata para fazer o ajuste.



1. Regulador da compressão (chave de parafusos de lâmina chata)

**Primeiro**, rode o regulador da compressão no sentido dos ponteiros do relógio até parar.

**Depois**, rode o regulador de compressão no sentido contrário ao dos ponteiros do relógio (9 cliques) para voltar à definição de fábrica.

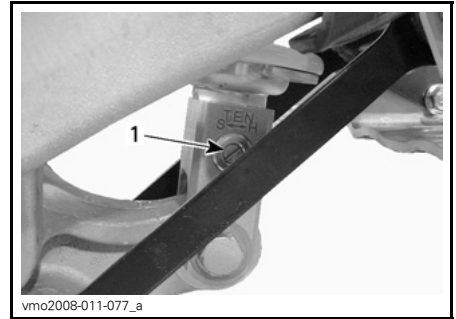

1. Regulador do ressalto (chave de parafusos de lâmina chata)

**Primeiro**, rode o regulador de ressalto no sentido dos ponteiros do relógio até parar.

**Depois**, rode o regulador de ressalto no sentido contrário ao dos ponteiros do relógio (9 cliques) para voltar à definição de fábrica.

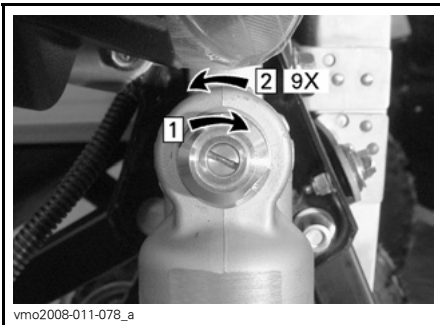

#### DEFINIÇÃO DE FÁBRICA

Passo 1: Rode no sentido dos ponteiros do relógio até parar

Passo 2: Rode no sentido contrário ao dos ponteiros do relógio (9 cliques)



#### DEFINIÇÃO DE FÁBRICA

Passo 1: Rode no sentido dos ponteiros do relógio até parar

Passo 2: Rode no sentido contrário ao dos ponteiros do relógio (9 cliques)

#### Ressalto

Utilize uma chave de parafusos de lâmina chata para fazer o ajuste.

# TRANSPORTE DO VEÍCULO

Ao ler este Manual do condutor, tenha em atenção o seguinte:

## **⚠️ ADVERTÊNCIA**

Indica um possível risco que, se não for evitado, pode provocar ferimentos graves ou a morte.

Quando transportar o veículo, prenda-o ao reboque ou à caixa da camioneta com correias adequadas. Não utilize cordas normais.

## **⚠️ ADVERTÊNCIA**

Nunca incline o veículo para o transportar. Recomenda-se que transporte o veículo na posição de utilização normal (assente nas quatro rodas).

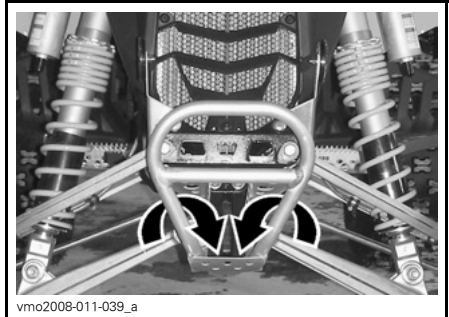

*TÍPICO — LOCAL DE FIXAÇÃO À FRENTE*

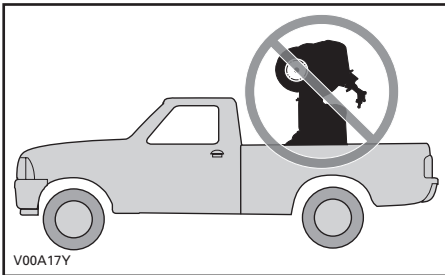

V00A17Y

Consulte:

- Aplique o travão de estacionamento e coloque o veículo em 1°.
- Prenda o veículo, utilizando as áreas adequadas. Veja a ilustração abaixo.

**AVISO** Se prender o veículo a outros pontos pode danificá-lo.

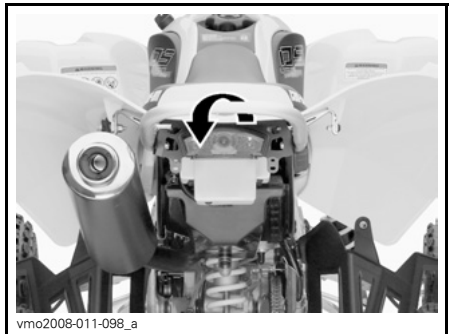

*LOCAL DE FIXAÇÃO ATRÁS*

**AVISO** Se prender o veículo a outros pontos pode danificá-lo.

## **⚠️ ADVERTÊNCIA**

Não reboque este veículo atrás de um carro ou outro veículo. Use um reboque.



# ***INFORMAÇÕES DE MANUTENÇÃO***

---

# CALENDÁRIO DE MANUTENÇÃO

A manutenção é muito importante para manter o veículo em condições de funcionamento seguras. O proprietário é responsável por efectuar uma manutenção correcta. Efectue as verificações periódicas e respeite a tabela de manutenção.

## ADVERTÊNCIA

Se não respeitar a tabela e os procedimentos de manutenção pode tornar a utilização do veículo perigosa.

Esta secção inclui instruções para execução dos procedimentos básicos de manutenção. Se tiver as competências mecânicas adequadas e as ferramentas necessárias, pode executar os procedimentos descritos. Se não tiver, consulte um concessionário autorizado Can-Am.

Outros pontos importantes da tabela de manutenção que sejam mais difíceis e necessitem de ferramentas especiais são melhor executados por um concessionário autorizado de Can-Am.

## ADVERTÊNCIA

Quando efectuar a manutenção desligue o motor e efectue os procedimentos indicados. Se não respeitar os procedimentos de manutenção adequadamente pode sofrer ferimentos provocados pelas peças quentes, móveis, electricidade, químicos ou outros perigos.

## ADVERTÊNCIA

Se tiver de retirar um dispositivo de bloqueio (por exemplo, patilhas de bloqueio, fechos de auto-bloqueio, etc.), durante uma operação de desmontagem/montagem, substitua-o sempre por um novo.

TABELA DE MANUTENÇÃO PERIÓDICA						
A: AJUSTAR C: LIMPAR I: INSPECCIONAR L: LUBRIFICAR R: SUBSTITUIR	INSPEÇÃO INICIAL 10 H OU 400 KM (250 milhas)					
	25 H OU 1.250 KM (800 milhas)					
	50 H OR 2.500 KM (1.600 milhas)					
	100 H OU 1 ANO OU 5.000 KM (3.100 milhas)					
	200 H OU 2 ANOS OU 10.000 KM (6.200 milhas)					
A EXECUTAR PELO						
PEÇA/OPERAÇÃO					NOTA:	
MOTOR						
Nível do óleo do motor	A CADA UTILIZAÇÃO				Cliente	
Óleo e filtro do motor <sup>(1)</sup>		R			Cliente	
Tensor do depósito de óleo				C	Cliente	
Ajuste da válvula	I,A			I,A	Concessionário	
Fixações dos suportes do motor	I			I	Concessionário	
Limpeza do filtro de ar	A CADA UTILIZAÇÃO				Cliente	
Substituição do filtro de ar <sup>(3)</sup>			R		Cliente	
Sistema de escape	I			I	Concessionário	
Supressor de faíscas do silenciador				C	Cliente	
Líquido de arrefecimento do motor	I		I <sup>(2)</sup>		R	Cliente
Teste da pressão do sistema de arrefecimento/tampão do radiador	I				I	Concessionário
Estado/Limpeza do radiador <sup>(3)</sup>	I		I		Cliente	
Funcionamento da transmissão				I	Concessionário	
Inspeção do ajuste da embraiagem	A CADA UTILIZAÇÃO				Concessionário/ Cliente	

(1) PRIMEIRO a substituição do óleo/filtro do motor deve ser efectuada depois de ter gasto 3 depósitos de combustível OU após 5 horas de utilização (conforme o que ocorrer primeiro).  
 (2) A cada 50 horas, verificar o estado do líquido de arrefecimento.  
 (3) Mais vezes se utilizar o veículo em terrenos difíceis, por exemplo, em terrenos molhados, enlameados, na areia ou na neve.

## TABELA DE MANUTENÇÃO PERIÓDICA

A: AJUSTAR C: LIMPAR I: INSPECCIONAR L: LUBRIFICAR R: SUBSTITUIR	INSPEÇÃO INICIAL 10 H OU 400 KM (250 milhas)					A EXECUTAR PELO  <b>NOTA:</b>
	25 H OU 1.250 KM (800 milhas)					
	50 H OR 2.500 KM (1.600 milhas)					
	100 H OU 1 ANO OU 5.000 KM (3.100 milhas)					
	200 H OU 2 ANOS OU 10.000 KM (6.200 milhas)					
	PEÇA/OPERAÇÃO					
<b>SISTEMA DE COMBUSTÍVEL</b>						
Corpo do acelerador	I			I,L		Concessionário
Cabo do acelerador	I,A		I,A, L			Concessionário/ Cliente
Teste de tubos de combustível, cremalheira de combustível, verificação das válvulas e pressão do depósito de combustível	I				I	Concessionário
Teste da pressão da bomba de combustível					I	Concessionário
<b>SISTEMA DE GESTÃO DO MOTOR (EMS)</b>						
Leitura do código de erro do EMS	I		I			Concessionário
Sensores EMS	I		I			Concessionário

TABELA DE MANUTENÇÃO PERIÓDICA						
A: AJUSTAR C: LIMPAR I: INSPECCIONAR L: LUBRIFICAR R: SUBSTITUIR	INSPEÇÃO INICIAL 10 H OU 400 KM (250 milhas)					
	25 H OU 1.250 KM (800 milhas)					
	50 H OR 2.500 KM (1.600 milhas)					
	100 H OU 1 ANO OU 5.000 KM (3.100 milhas)					
	200 H OU 2 ANOS OU 10.000 KM (6.200 milhas)					
	A EXECUTAR PELO					
PEÇA/OPERAÇÃO						NOTA:
SISTEMA ELÉCTRICO						
Velas de ignição <sup>(4)</sup>	I	I		R		Cliente
Ligações da bateria	I			I		Cliente
Conectores ECM (inspeção visual, sem desligar)				I		Concessionário
Ligações eléctricas e aperto (sistema de ignição, sistema de arranque, injectores de combustível, etc.)	I			I		Concessionário
Estado do interruptor da ignição, botão de arranque e interruptor de paragem do motor	I			I		Cliente
Estado do sistema de luzes (intensidade dos médios e máximos, luz de travagem, orientação/altura do feixe da luz dos faróis da frente, etc.)	I			I		Cliente

(4) Aplique massa termo-condutora P12 (P/N 420 897 186) nas roscas da vela de ignição antes da instalação.

## TABELA DE MANUTENÇÃO PERIÓDICA

A: AJUSTAR C: LIMPAR I: INSPECCIONAR L: LUBRIFICAR R: SUBSTITUIR	<b>INSPEÇÃO INICIAL 10 H OU 400 KM (250 milhas)</b>					
	<b>25 H OU 1.250 KM (800 milhas)</b>					
	<b>50 H OR 2.500 KM (1.600 milhas)</b>					
	<b>100 H OU 1 ANO OU 5.000 KM (3.100 milhas)</b>					
	<b>200 H OU 2 ANOS OU 10.000 KM (6.200 milhas)</b>					
<b>A EXECUTAR PELO</b>						
<b>PEÇA/OPERAÇÃO</b>					<b>NOTA:</b>	

## SISTEMA DE TRANSMISSÃO

Lubrificação da corrente de transmissão	A CADA UTILIZAÇÃO					Cliente	(3) Mais vezes se utilizar o veículo em terrenos difíceis, por exemplo, em terrenos molhados, enlameados, na areia ou na neve.
Ajuste da corrente de transmissão	A CADA UTILIZAÇÃO					Cliente	
Estado do cursor da corrente de transmissão	A CADA UTILIZAÇÃO					Cliente	
Carretos <sup>(3)</sup>	I		I	R		Cliente	
Rolamentos do eixo traseiro	I		I			Cliente	
Cubo da roda traseira					L	Concessionário	
Aperto do eixo traseiro (porca de ajuste e parafusos da caixa do eixo excêntrico)	I	I				Cliente	

## PNEUS/RODAS

Porcas/pernos das rodas	I		I			Cliente	—
Rolamentos das rodas da frente	I		I			Cliente	
Pressão e desgaste dos pneus	A CADA UTILIZAÇÃO					Cliente	

## SISTEMA DE DIREÇÃO

Fixações do guiador	I			I		Concessionário	(3) Mais vezes se utilizar o veículo em terrenos difíceis, por exemplo, em terrenos molhados, enlameados, na areia ou na neve.
Sistema de direção <sup>(3)</sup>	I			I		Concessionário	
Extremidades das barras de ligação	I		I			Cliente	
Alinhar as rodas da frente	I,A			I,A		Concessionário	

TABELA DE MANUTENÇÃO PERIÓDICA						
A: AJUSTAR C: LIMPAR I: INSPECCIONAR L: LUBRIFICAR R: SUBSTITUIR	INSPEÇÃO INICIAL 10 H OU 400 KM (250 milhas)					
	25 H OU 1.250 KM (800 milhas)					
	50 H OR 2.500 KM (1.600 milhas)					
	100 H OU 1 ANO OU 5.000 KM (3.100 milhas)					
	200 H OU 2 ANOS OU 10.000 KM (6.200 milhas)					
A EXECUTAR PELO						
PEÇA/OPERAÇÃO						NOTA:
<b>SUSPENSÃO</b>						
Ligação da suspensão/braço oscilante	I	I				Cliente
Lubrificação da articulação da suspensão	L	L				Concessionário
Braço oscilante/pivot inferior do amortecedor traseiro			L			Concessionário
Braços triangulares	I	I,L				Cliente
Foles da articulação da rótula	I	I				Cliente
Articulação da rótula <sup>(3)</sup>	I	I				Concessionário
Amortecedores			I			Cliente
<b>TRAVÃO</b>						
Líquido dos travões	I	I			R <sup>(5)</sup>	Cliente
Pastilhas dos travões <sup>(5)</sup>		I				Concessionário
Sistema de travagem (discos, foles, etc.)				I		Cliente
Fixações do sistema de travões	I	A CADA UTILIZAÇÃO				Cliente
<b>CARROÇARIA/CHASSIS</b>						
Área do motor	C		C			Cliente
Placa de protecção	A CADA UTILIZAÇÃO					Cliente
Chassis				I		Concessionário
Fixações do chassis	I		I			Cliente
Fecho do banco	A CADA UTILIZAÇÃO					Cliente
Protecção e limpeza do veículo			C <sup>(3)</sup>			Cliente

(3) Mais vezes se utilizar o veículo em terrenos difíceis, por exemplo, em terrenos molhados, enlameados, na areia ou na neve.

(5) A substituição do líquido dos travões ou reparações do sistema de travagem têm de ser executadas por um concessionário autorizado Can-Am.

(3) Mais vezes se utilizar o veículo em terrenos difíceis, por exemplo, em terrenos molhados, enlameados, na areia ou na neve.

## Substituição do filtro e do óleo do motor após 5 horas de utilização

O Can-Am DS 450 é um ATV de desporto extremamente avançado e foi desenhado utilizando a mais moderna tecnologia até ao mais pequeno pormenor, como o filtro de óleo sintético multi-camada e o óleo de rodagem. Para manter o elevado rendimento do DS 450, mude o filtro e o óleo de rodagem do motor depois de ter gasto **3 depósitos de combustível ou após 5 horas de utilização (conforme o que acontecer primeiro)**. Para saber mais detalhes, contacte um concessionário autorizado Can-Am.

## Inspecção de 10 horas

Sugerimos que mande inspeccionar o veículo depois das primeiras 10 horas ou 400 km (250 milhas) de utilização, conforme o que acontecer primeiro, num concessionário autorizado Can-Am. Esta inspecção é muito importante e não deve ser negligenciada.

**NOTA:** A inspecção das 10 horas é de conta do proprietário.

Recomenda-se que esta inspecção seja assinada por um concessionário autorizado Can-Am.

---

Data da inspecção de 10 horas

---

Assinatura do concessionário autorizado

---

Nome do concessionário

Ao ler este Manual do condutor, tenha em atenção o seguinte:

### ADVERTÊNCIA

Indica um possível risco que, se não for evitado, pode provocar ferimentos graves ou a morte.



# PROCEDIMENTOS DE MANUTENÇÃO

## Óleo do motor

### Nível do óleo do motor

O depósito do óleo do motor está localizado na frente do motor.

**AVISO** Verifique o nível do óleo frequentemente e ateste de óleo se for necessário. Não encha demais. A utilização do motor com um nível de óleo incorrecto pode danificar seriamente o motor/transmissão. Limpe todo o óleo entornado.

**NOTA:** Enquanto verificar o nível do óleo, inspeccione visualmente o depósito de óleo e a zona do motor para ver se há fugas.

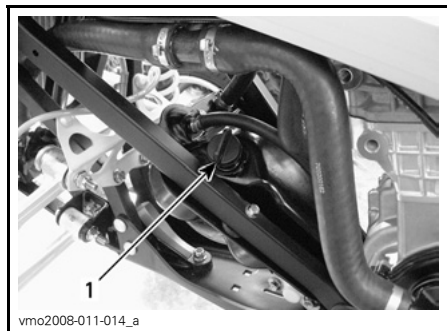

### LADO ESQUERDO DO VEÍCULO

1. Vareta de nível do óleo

Com o veículo numa superfície nivelada, ligue o motor, deixe-o trabalhar ao ralenti durante cerca de 1 minuto e depois desligue o motor. Verifique o nível de óleo da maneira seguinte:

1. Desaperte a vareta e limpe-a bem.

2. Volte a colocar a vareta e aperte-a até tocar no fundo.
3. Retire a vareta e verifique o nível do óleo. O nível deve ser igual ou estar perto da marca superior.

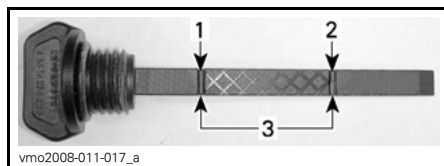

1. Cheio
2. Adicionar
3. Intervalo de funcionamento

Para acrescentar óleo, retire a vareta. Coloque um funil no orifício do depósito de óleo, para não entornar.

Adicione uma pequena quantidade de óleo e volte a verificar o nível respectivo.

Repita a operação até o óleo atingir a marca superior da vareta. **Não encha demais.**

Aperte bem a vareta do nível do óleo.

## Óleo recomendado

**NOTA:** O mesmo óleo lubrifica o motor e a transmissão.

Utilize apenas óleo sintético XP-S 5W40 (P/N 293 600 039) É um óleo sintético com uma fórmula especialmente destinada a caixas de velocidades de embraiagem em banho de óleo.

**AVISO** O óleo sintético XP-S 5W40 foi especialmente concebido e testado para os requisitos exigentes deste motor. Não utilize outro óleo sintético, óleo de mistura sintética ou aditivos para óleo nos ATV Can-Am com embraiagem em banho de óleo. Até ao momento não temos que conhecimento que haja um equivalente no mercado. Se estiver disponível um equivalente de alta qualidade, pode utilizá-lo.

### Mudança do óleo e substituição do filtro de óleo

O óleo e o filtro devem ser substituídos ao mesmo tempo. A mudança do óleo deve ser feita com o motor quente.

**! CUIDADO** O óleo do motor pode estar muito quente. Espere que o óleo do motor esteja morno.

### Purgar o óleo

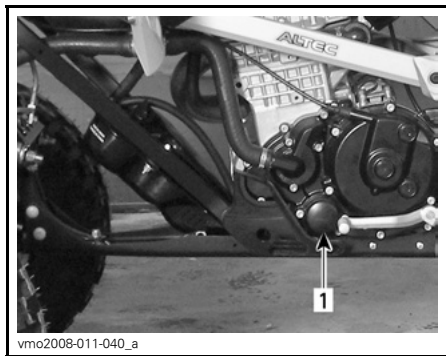

#### LADO ESQUERDO DO VEÍCULO

1. Filtro de óleo

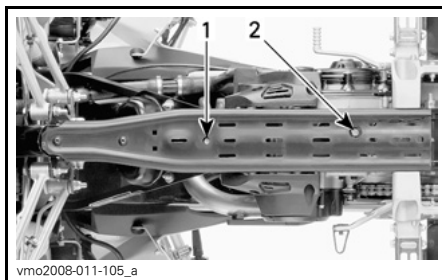

1. Tampão de drenagem do depósito de óleo
2. Tampão de drenagem do motor

Verifique se o veículo está numa superfície nivelada.

Retire o tampão do depósito de óleo.

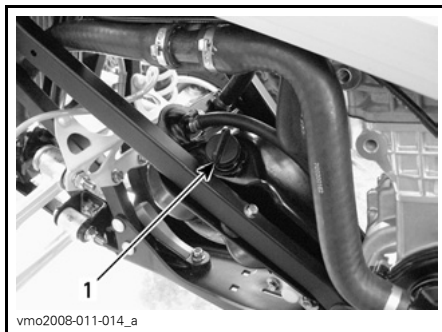

1. Tampão do depósito de óleo do motor.

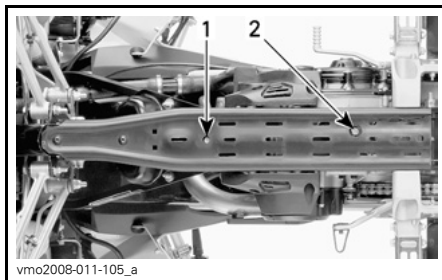

1. Tampão de drenagem do depósito de óleo
2. Tampão de drenagem do motor

Limpe a área dos tampões de drenagem.

Coloque um recipiente por baixo da zona de drenagem do depósito de óleo.

Retire o tampão de drenagem e esvazie todo o óleo do depósito.

Coloque um recipiente por baixo da zona de drenagem do motor.

Retire o tampão de drenagem e esvazie todo o óleo do motor.

Limpe todo o óleo entornado no chassis.

**NOTA:** Espere o tempo suficiente para permitir que o óleo saia do filtro de óleo.

### Limpeza do crivo do depósito de óleo

**NOTA:** Consulte o *CALENDÁRIO DE MANUTENÇÃO* para saber a frequência com que deve limpar o crivo do depósito de óleo.

Retire os parafusos que prendem a fixação da saída do depósito de óleo.

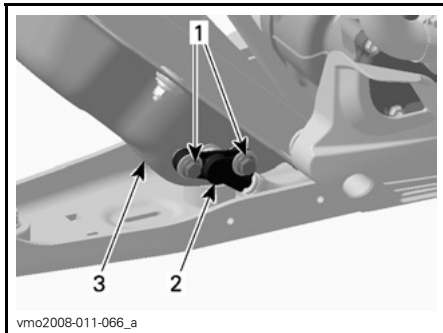

### LADO ESQUERDO DO VEÍCULO

1. Parafusos de fixação
2. Fixação da saída do depósito
3. Depósito de óleo

Deite fora o O-ring

Retire o crivo do depósito do óleo por trás da fixação da saída.

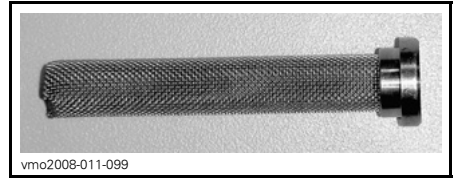

### CRIVO

Para limpar o crivo, utilize um solvente e depois seque-o com ar comprimido.

### ⚠️ ADVERTÊNCIA

Use sempre protecções para os olhos. Os salpicos de químicos podem provocar ferimentos nos olhos.

Limpe todo o óleo entornado no depósito.

Instale um o-ring novo no encaixe da saída do depósito de óleo.

Instale o encaixe no depósito de óleo.

Volte a montar com cuidado todas as peças que retirou.

**AVISO** Tome cuidado para não danificar o O-ring enquanto introduz o encaixe da saída no depósito de óleo. Aplique óleo no O-ring para facilitar a instalação.

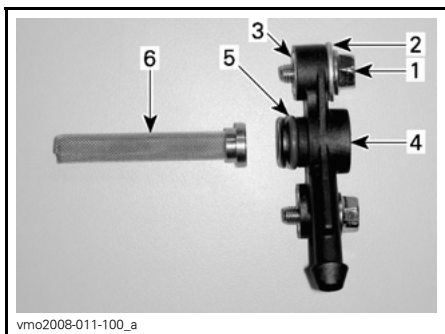

### DISPOSITIVO DE SAÍDA DE ÓLEO

1. Parafuso sextavado
2. Anilha
3. Introduza
4. Fixação da saída
5. O-ring
6. Crivo

### Substituição do filtro de óleo

Desaperte a tampa do filtro de óleo.

**NOTA:** Não se esqueça do sítio dos parafusos.

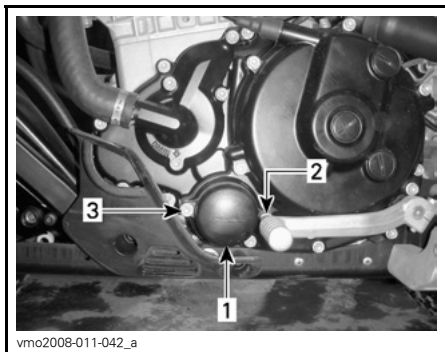

### LADO ESQUERDO DO MOTOR

1. Tampa do filtro de óleo
2. Parafuso (M6 x 25)
3. Parafuso (M6 x 55)

Retire o filtro de óleo e substitua-o por um novo.

**NOTA:** Verifique o O-ring e mude-o se necessário.

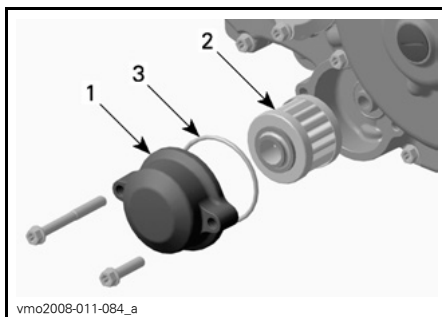

### LADO ESQUERDO DO MOTOR

1. Tampa do filtro de óleo
2. Filtro de óleo
3. O-ring

Limpe todo o óleo entornado no motor. Mude a junta dos tampões de drenagem. Limpe a área da junta do motor, depósito de óleo e dos tampões de drenagem e depois volte a instalar os tampões.

Ateste o depósito de óleo com 1,8 L (1,9 quartos americanos) do óleo recomendado. Consulte **ÓLEO DE MOTOR RECOMENDADO** nesta secção, para mais informações.

Ligue o motor e deixe-o ao ralenti durante alguns minutos.

Verifique se não há fugas.

Desligue o motor e verifique o nível do óleo. Ateste se necessário.

Deite fora o óleo respeitando as leis locais sobre o ambiente.

## Líquido de arrefecimento do motor

### Nível do líquido de arrefecimento do motor

#### **⚠ ADVERTÊNCIA**

Verifique o nível do líquido de arrefecimento com o motor frio. Nunca acrescente líquido de arrefecimento ao sistema respectivo com o motor quente.

**NOTA:** Enquanto verificar o nível do líquido de arrefecimento, inspeccione visualmente a zona do motor para ver se há fugas.

A tampa do depósito do líquido de arrefecimento do motor está localizada por baixo da tampa de acesso junto da tampa de depósito de combustível.

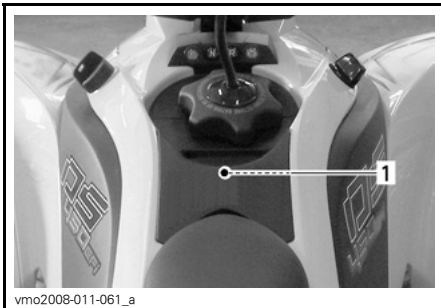

#### **POR BAIXO DO TAMPÃO DE ACESSO**

1. Localização da tampa do depósito do líquido de arrefecimento do motor



#### **TAMPÃO DO DEPÓSITO DO LÍQUIDO DE ARREFECIMENTO DO MOTOR**

Para retirar o tampão de acesso, faça o indicado a seguir.

Retire o banco.



1. Fecho do banco

Retire o tampão do depósito de combustível.



Solte as patilhas do painel frontal.

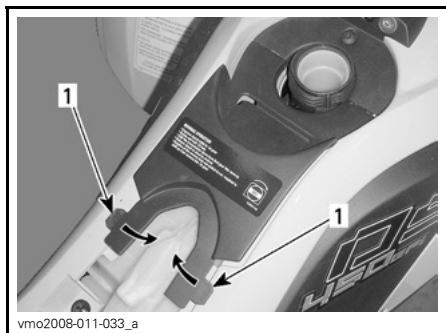

1. Patilhas

Puxe com cuidado o tampão para trás para o retirar.



Retire o tampão de abastecimento.

Com o veículo numa superfície nivelada, o líquido está no nível correcto quando o vê através do orifício da tampão do depósito.

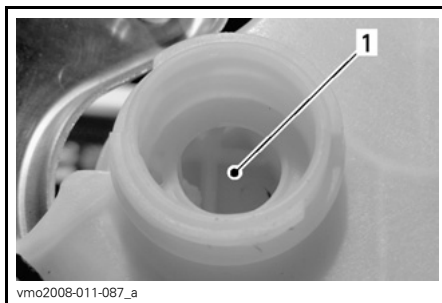

### DEPÓSITO DO LÍQUIDO DE ARREFECIMENTO

1. Líquido de arrefecimento aqui

O nível do líquido também pode ser verificado utilizando as marcas de nível (pequenas nervuras) do depósito.

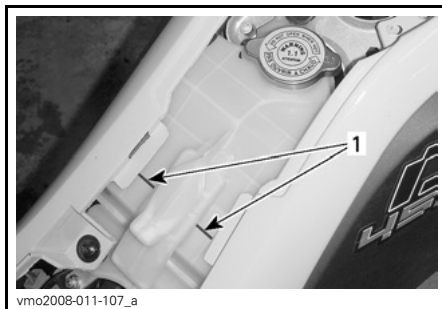

### DEPÓSITO DO LÍQUIDO DE ARREFECIMENTO

1. Marcas de nível

**NOTA:** O líquido de arrefecimento pode estar ligeiramente abaixo da marca se o verificar a uma temperatura inferior a 20°C (68°F).

Adicione líquido de arrefecimento se necessário. Utilize um funil para não entornar o líquido. Não encha demais.

## **⚠ ADVERTÊNCIA**

Para evitar possíveis queimaduras, não retire o tampão do depósito do líquido de arrefecimento com o motor quente.

Reinstale e aperte correctamente o tampão de abastecimento.

Volte a instalar correctamente as peças que retirou pela ordem inversa.

**NOTA:** Um sistema de arrefecimento que necessite frequentemente de líquido indica que há fugas ou problemas no motor. Consulte um concessionário autorizado Can-Am.

### Líquido de arrefecimento do motor recomendado

Utilize sempre anticongelante à base de etileno-glicol com agentes anti-corrosão destinados especificamente aos motores de combustão interna em alumínio.

O sistema de arrefecimento tem de ser abastecido com líquido de arrefecimento BRP pré-misturado (P/N 219 700 362) ou com uma solução de água destilada e anticongelante (50% de água, 50% de anticongelante).

### Mudança do líquido de arrefecimento do motor

#### **⚠ ADVERTÊNCIA**

Para evitar queimaduras, não retire o tampão do depósito de líquido de arrefecimento nem desaperte o tampão de drenagem do motor com o motor quente.

Retire o tampão de acesso, consulte **NÍVEL DO LÍQUIDO DE ARREFECIMENTO** nesta secção.

Rode o tampão do depósito do líquido de arrefecimento no sentido contrário ao dos ponteiros do relógio e retire-o.

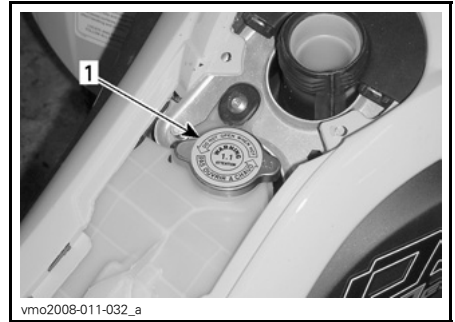

**POR BAIXO DO TAMPÃO DE ACESSO**  
1. Tampão do depósito do líquido de arrefecimento

Desaperte o tampão de drenagem lentamente e esvazie o líquido de arrefecimento para um recipiente adequado.

**NOTA:** Não é necessário retirar o tampão de drenagem.

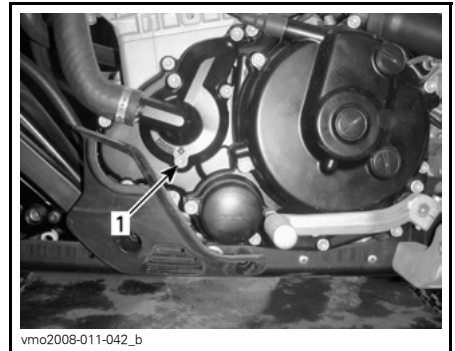

**LADO ESQUERDO DO MOTOR**  
1. Tampão de drenagem do líquido de arrefecimento

Drene completamente e aperte o parafuso do tampão.

Desaperte a braçadeira do tubo de saída do radiador.

Retire o tubo de saída do radiador para drenar completamente o sistema.

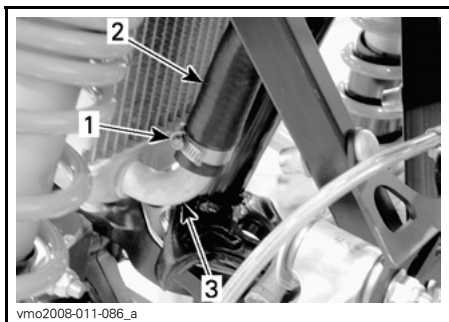

1. Braçadeira de aperto
2. Tubo da saída
3. Radiador

Reinstale o tubo e prenda-o com a braçadeira de aperto.

Limpe todo o líquido de arrefecimento entornado do chassis e do motor.

Ateste o depósito de líquido de arrefecimento com 1,8 L (1,9 quartos americanos) do óleo recomendado. Para detalhes consulte a secção *ESPECIFICAÇÕES*.

Ligue o motor ao ralenti com o tampão do depósito do líquido de arrefecimento retirado. Adicione mais líquido de arrefecimento lentamente, se for necessário. **Não encha demais.**

Com o veículo numa superfície nivelada, o líquido está no nível correcto quando o vê através do orifício da tampão do depósito.

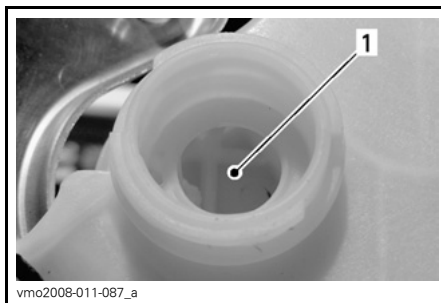

vmo2008-011-087\_a

#### DEPÓSITO DO LÍQUIDO DE ARREFECIMENTO

1. Líquido de arrefecimento aqui

Os líquidos também podem ser verificados utilizando as marcas de nível (pequenas nervuras).

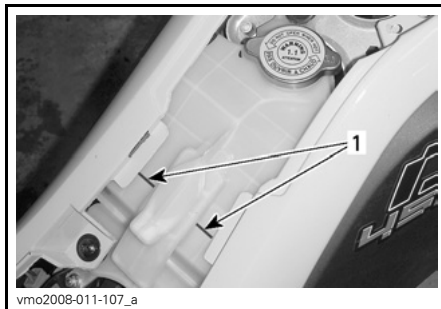

vmo2008-011-107\_a

#### DEPÓSITO DO LÍQUIDO DE ARREFECIMENTO

1. Marcas de nível

Nesta altura, espere até o motor atingir a temperatura normal de funcionamento. Carregue no manípulo do acelerador duas ou três vezes; depois adicione líquido se for necessário.

Coloque o tampão do depósito do líquido de arrefecimento. Inspeccione todas as ligações para ver se há fugas.

Volte a montar correctamente todas as peças que retirou.



## Filtro de ar

### Retirar o filtro de ar

**AVISO** Nunca retire ou modifique um componente da caixa do filtro de ar. Quando substituir o filtro de ar, utilize sempre peças originais ou peças equivalentes adequadas. O motor é calibrado para funcionar especificamente com estes componentes. Se o fizer, pode degradar o rendimento ou danificar o motor.

Retire o banco.

Solte as braçadeiras e retire a tampa da caixa do filtro de ar.

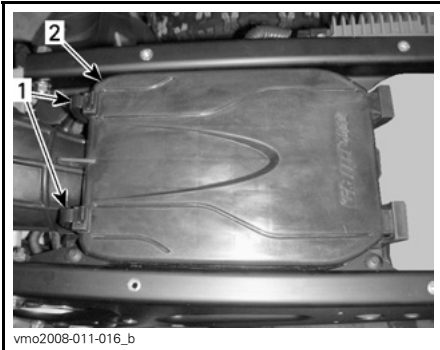

1. Braçadeiras
2. Tampa da caixa do filtro de ar

Desaperte a braçadeira e retire o filtro.

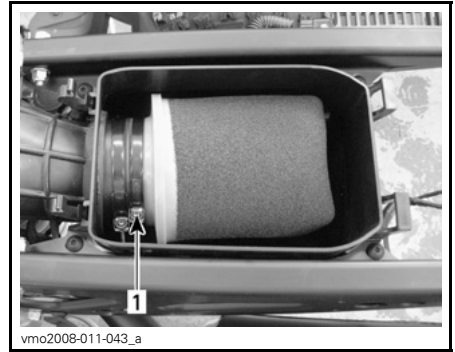

1. Braçadeira

Deite o produto de limpeza do filtro de ar (P/N 219 700 341) ou um produto equivalente num balde. Mergulhe o filtro.

Enquanto o filtro está mergulhado, limpe o interior da caixa do filtro de ar.

Lave o filtro de ar com água quente.

Aperte a espuma para retirar o excesso de água. Deixe o filtro secar bem.

**NOTA:** Se o filtro tiver apenas um pouco de pó pode limpá-lo com um pistola de ar a baixa pressão. Dirija o ar comprimido no sentido oposto ao da circulação normal do ar.

Se o elemento do filtro de ar estiver danificado, substitua-o por um novo.

Quando o filtro estiver seco, volte a lubrificá-lo com óleo para o filtro de ar (P/N 219 700 340) ou equivalente.

### Instalação do filtro de ar

Volte a instalar correctamente as peças que retirou pela ordem inversa.

## Caixa do filtro de ar

### Inspecção/Drenagem da caixa do filtro de ar

Inspeccione periodicamente o tubo de drenagem da caixa do filtro de ar para ver se tem líquidos ou depósitos.

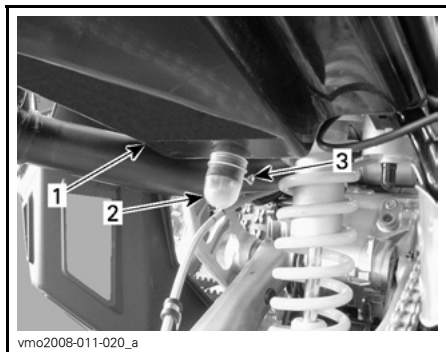

1. Caixa do filtro de ar
2. Tubo de drenagem
3. Braçadeira

**NOTA:** Se utilizar o veículo em zonas muito sujas, inspeccione o tubo com maior frequência do que o especificado no *CALENDÁRIO DE MANUTENÇÃO*.

Se encontrar depósitos/líquido, aperte e retire a braçadeira. Puxe o tubo de drenagem para fora e esvazie-o.

**AVISO** Não ligue o motor se encontrar líquido/depósitos nos tubos de drenagem.

Se encontrar líquido/depósitos, inspeccione/sequ/substitua o filtro de ar, dependendo do estado em que se encontrar.

Retire o filtro de ar como se explica nesta secção.

## Supressor de faíscas do silenciador

O carvão acumulado no supressor de faíscas do silenciador tem de ser limpo periodicamente. Consulte a secção *CALENDÁRIO DE MANUTENÇÃO*.

Também deve inspeccionar visualmente todo o sistema de escape, para ver se tem rachas, fugas ou danos.

### ⚠ ADVERTÊNCIA

Nunca execute esta operação imediatamente depois do motor ter funcionado porque o sistema de escape está muito quente.

Retire o supressor de faíscas do silenciador.

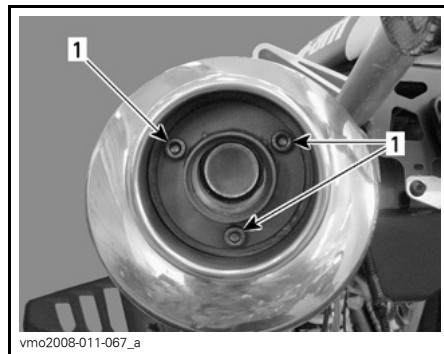

### RETIRAR

1. Parafusos

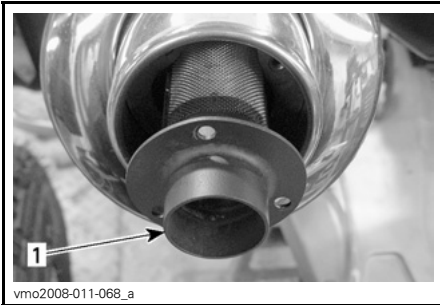

vmo2008-011-068\_a

**RETIRAR****1. Supressor de faíscas**

Retire os depósitos de carvão do supressor de faíscas com um escova.

**NOTA:** Utilize uma escova macia e tenha cuidado para não danificar o supressor de faíscas.

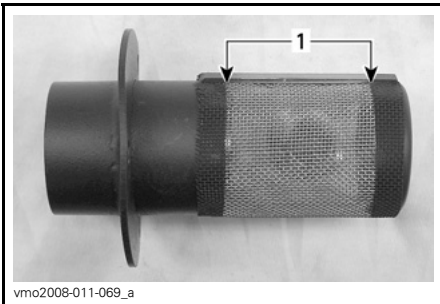

vmo2008-011-069\_a

**LIMPAR****1. Limpar esta parte**

Quando terminar instale as peças que retirou pela ordem inversa.

**Radiador**

Inspeccione as palhetas do radiador. Têm de estar limpas, sem lama, sujidade, folhas ou outros depósitos que possam impedir o radiador de arrefecer bem.

Inspeccione o radiador e os tubos para ver se tem fugas ou outros danos.

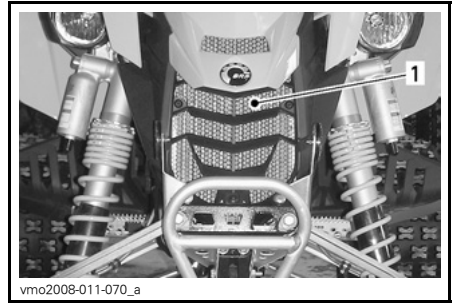

vmo2008-011-070\_a

**1. Radiador**

Retire todos os depósitos que puder com as mãos. Se houver água próximo, tente passar por água as palhetas do radiador.

Se possível use uma mangueira de jardim para lavar as palhetas do radiador.

**! CUIDADO** Nunca limpe um radiador quente com as mãos. Deixe o radiador arrefecer antes de o limpar.

**AVISO** Tenha cuidado para não danificar as palhetas do radiador durante a limpeza. Não use um objecto/ferramenta que possa danificar as palhetas. As palhetas são peças propositadamente finas para permitir um arrefecimento eficiente. **QUANDO LAVAR COM UMA MANGUEIRA USE APENAS A ÁGUA A BAIXA PRESSÃO; NÃO UTILIZE UMA MÁQUINA DE LAVAR A ALTA PRESSÃO.**

Dirija-se a um concessionário autorizado Can-Am, para verificar o desempenho do sistema de arrefecimento.

**Ajuste do pedal de mudanças**

Desaperte o parafuso do suporte junto da extremidade do eixo do selector e retire o pedal das mudanças.

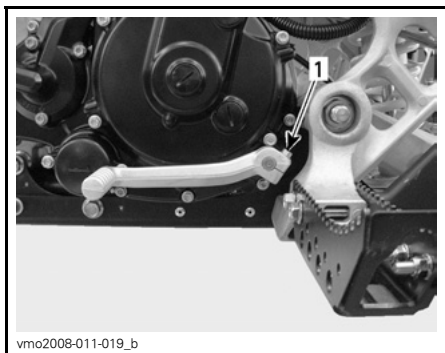

vmo2008-011-019\_b

1. Parafuso do suporte

Instale o pedal de mudanças como preferir e depois aperte o parafuso do suporte.

## Ajuste da embraiagem

A folga nominal da alavanca da embraiagem é de 10 a 15 mm (3/8 a 5/8 pol) como se mostra na figura seguinte.

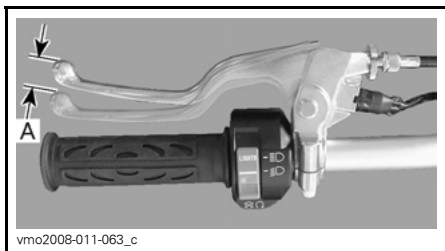

vmo2008-011-063\_c

### ALAVANCA DA EMBRAIAGEM — FOLGA NOMINAL

A. 10 a 15 mm (3/8 a 5/8 pol)

Se a folga for demasiada (mais de 15 mm (5/8 pol), pode fazer o ajuste no guiador utilizando o regulador do cabo da alavanca da embraiagem. Consulte **AJUSTE DA ALAVANCA DA EMBRAIAGEM** abaixo.

Se a folga desaparecer, tem de ajustar o parafuso da embraiagem para obter a folga suficiente. Consulte **AJUSTE NA TAMPA DA ALAVANCA** mais adiante.

Faça os ajustes necessários.

**AVISO** Se não conseguir fazer os ajustes recomendados, contacte um concessionário autorizado Can-Am.

## Ajuste na alavanca da embraiagem

Desaperte a contraporca do regulador do cabo.

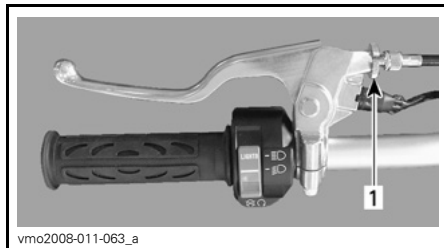

vmo2008-011-063\_a

1. Contraporca

Rode o regulador do cabo até obter a dimensão correcta.

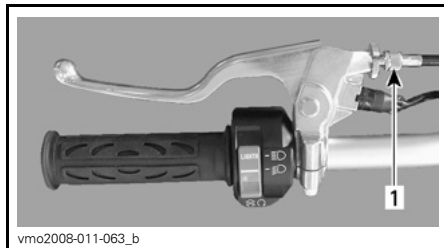

vmo2008-011-063\_b

1. Regulador do cabo

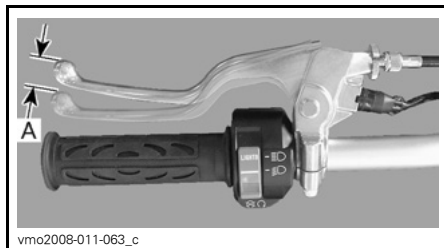

vmo2008-011-063\_c

### ALAVANCA DA EMBRAIAGEM — AJUSTE CORRECTO

A. 10 a 15 mm (3/8 a 5/8 pol)

Aperte a contraporca do regulador do cabo até obter a regulação correcta.

### Ajuste na tampa da embraiagem

**AVISO** Quando for preciso regular o parafuso da tampa da embraiagem, isso significa que os pratos da embraiagem estão gastos. Por isso, deve levar o veículo a um concessionário autorizado Can-Am para que inspeccione os pratos.

Desaperte a contraporca do regulador do cabo.

Desaperte o regulador do cabo da embraiagem para obter a folga máxima.

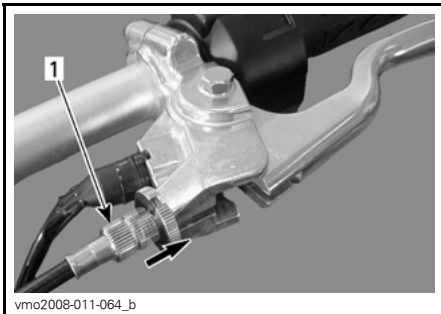

vmo2008-011-064\_b

#### TÍPICO

1. Regulador do cabo

Retire o tampão de acesso à tampa da embraiagem.

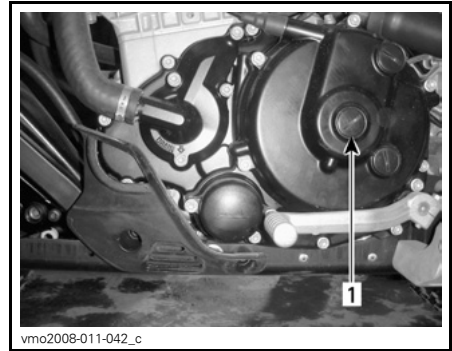

vmo2008-011-042\_c

#### LADO ESQUERDO DO MOTOR

1. Tampão de acesso

Instale a ferramenta especial fornecida na caixa de ferramentas na contraporca.



529035081

(P/N 529 035 081)

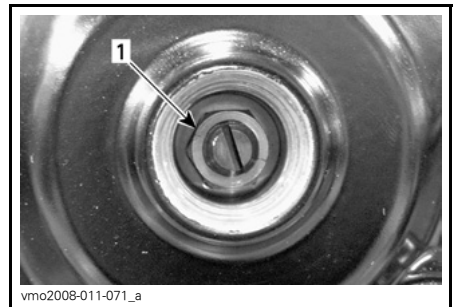

vmo2008-011-071\_a

1. Contraporca

Segure no parafuso de regulação com uma chave de parafusos de lâmina chata e desaperte a contraporca no sentido contrário ao dos ponteiros do relógio.

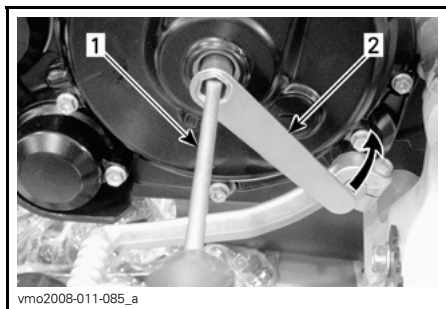

1. Chave de parafusos
2. Ferramenta especial

Utilizando a chave de parafusos, rode, com cuidado, o parafuso do regulador da embraiagem no sentido dos ponteiros do relógio para localizar o ponto de contacto com o rolamento da embraiagem e depois desaperte (no sentido contrário ao dos ponteiros do relógio)  $\frac{3}{8}$  a  $\frac{1}{2}$  de volta a partir do ponto de contacto.

Segure no parafuso de regulação com uma chave de parafusos de lâmina chata e aperte a contraporca no sentido dos ponteiros do relógio.

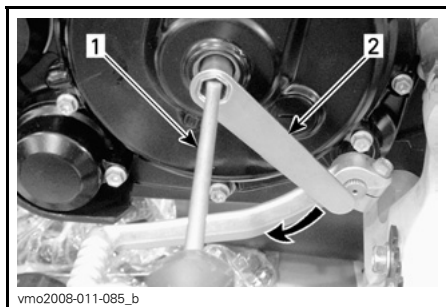

1. Chave de parafusos
2. Ferramenta especial

Para confirmar a regulação correcta, empurre o parafuso de regulação levemente com o dedo. Deve sentir uma ligeira folga; se isso não acontecer, volte a efectuar a regulação.

**AVISO** Se a regulação ficar apertada demais, pode provocar o desgaste prematuro do disco da embraiagem.



1. Parafuso de regulação

Volte a instalar o tampão de acesso.

**AVISO** Não aperte demais.

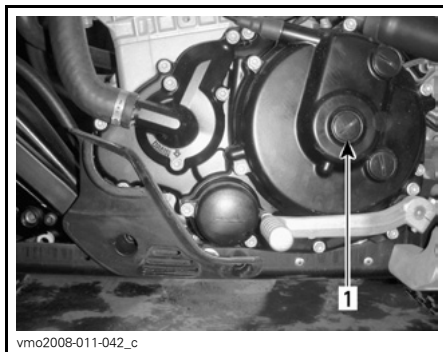

1. Tampão de acesso

Ajuste correctamente a alavanca da embraiagem. Consulte **AJUSTE DA ALAVANCA DA EMBRAIAGEM** acima.

## Cabo do acelerador

### Lubrificação do cabo do acelerador

O cabo do acelerador tem de ser lubrificado com lubrificante para cabos (P/N 293 600 041) ou um equivalente.

## ⚠️ ADVERTÊNCIA

Utilize sempre lubrificante de silicone. Se utilizar outro lubrificante (por exemplo, à base de água) pode fazer com o cabo/manípulo do acelerador fique pegajoso ou rígido.

Retire a tampa da caixa do manípulo do acelerador.

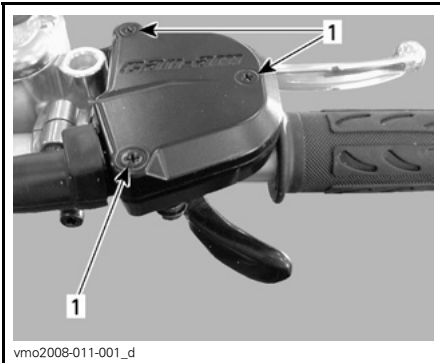

vmo2008-011-001\_d

1. Retire os parafusos

Retire o cabo do manípulo do acelerador.

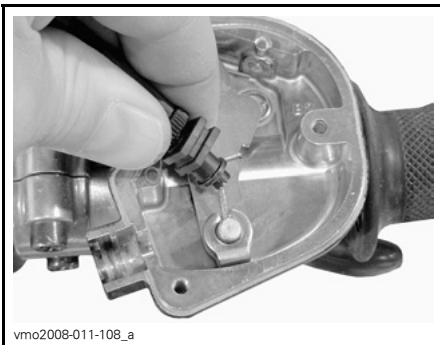

vmo2008-011-108\_a

Retire a tampa lateral do corpo com borboleta.

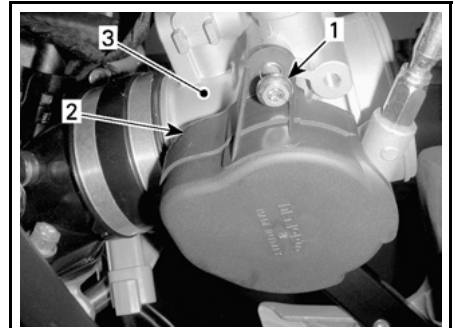

vmo2008-011-101\_a

### LADO ESQUERDO DO MOTOR

1. Retire o parafuso
2. Tampa
3. Corpo com borboleta

Instale a ferramenta de lubrificação de cabos (P/N 529 035 738) ou uma equivalente no cabo.



V00103Y

### TÍPICO

Introduza a agulha da lata de spray no orifício da lata de lubrificante de cabos.

## **! ADVERTÊNCIA**

Quando lubrificar um cabo use sempre luvas e uma protecção para os olhos.

**NOTA:** Ponha um trapo à volta da lata de lubrificante de cabos para evitar que o lubrificante espirre.

Coloque lubrificante até passar através do cabo.

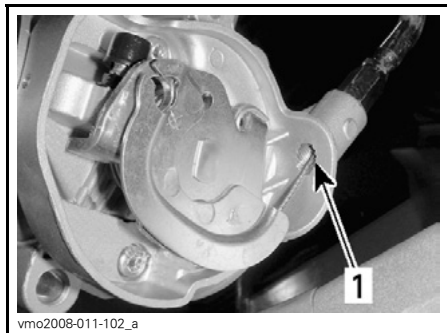

1. Veja se há lubrificante aqui

Volte a instalar o cabo.

Vaporize o mecanismo do manípulo do acelerador com uma pequena quantidade de lubrificante e feche a caixa.

Ajuste o manípulo do acelerador.

## **Manípulo do acelerador**

### **Ajuste do manípulo do acelerador**

Empurre o protector de borracha para trás para pôr à vista o regulador do cabo do acelerador.

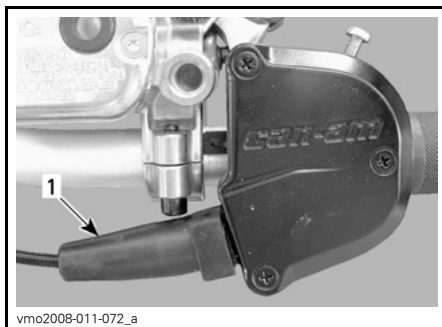

1. Protector de borracha

Desaperte a porca de aperto e rode o regulador para obter uma folga livre correcta do manípulo do acelerador.

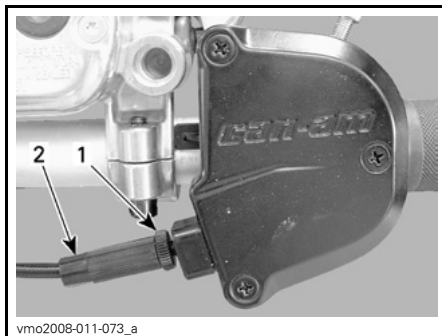

1. Contraporca  
2. Regulador

**NOTA:** Meça a folga livre na ponta do manípulo do acelerador.

Aperte a porca de aperto e reinstale o protector.



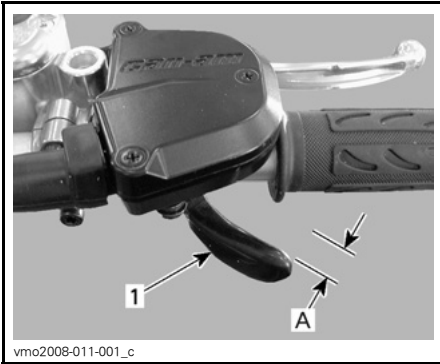

1. Manipulo do acelerador  
A. 2 a 4 mm (5/64 a 5/32 pol)



1. Velas de ignição

## Velas de ignição

### Remoção das velas de ignição

Desligue os cabos da vela de ignição.

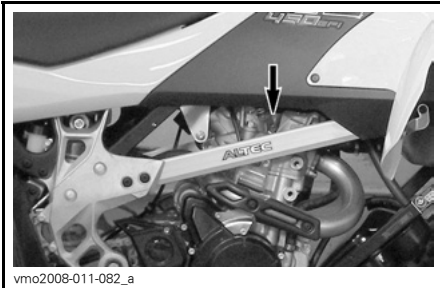

LOCALIZAÇÃO DOS CABOS

Limpe as velas de ignição e a cabeça do cilindro, se possível com ar pressurizado.

### **⚠️ ADVERTÊNCIA**

Se utilizar ar pressurizado use óculos de protecção.

Desaperte as velas e retire-as.

### Instalação das velas de ignição

Antes da instalação verifique se as superfícies de contacto da cabeça do cilindro e as velas de ignição não estão sujas.

Utilizando um apalpa folgas, defina a separação das velas para 0,7 a 0,8 mm (0,028 a 0,032 pol).

Aplique massa térmica P12 (P/N 420 897 186) nas roscas das velas de ignição para evitar que gripem e aumentar a transferência de calor das velas de ignição para a cabeça do cilindro.

Aparafuse as velas à cabeça do cilindro à mão e depois aperte utilizando uma chave de dinamómetro e um casquilho adequado.

Aperte as velas até 19 N•m (168 lbf•in).

### Bateria

### **⚠️ ADVERTÊNCIA**

Nunca carregue a bateria enquanto estiver instalada no veículo.

### Retirar a bateria

Retire o banco.

Desligue primeiro o fio PRETO (-) e depois o fio VERMELHO (+).

## **! ADVERTÊNCIA**

Respeite sempre esta ordem de desmontagem; desligue primeiro o fio PRETO (-).

Retire os parafusos que prendem o suporte da bateria e a extensão de carga.



1. VERMELHO (+)
2. PRETO (-)
3. Suporte da bateria

## **Limpeza da bateria**

Limpe o borne da bateria e as pontas do cabo com uma escova de aço.

## **Instalação da bateria**

Volte a instalar a bateria no veículo. Aperte o suporte da bateria.

## **! ADVERTÊNCIA**

Ligue primeiro o fio VERMELHO (+) e depois o fio PRETO (-). Ligue sempre primeiro o fio VERMELHO (+).

Aplique massa dielétrica (P/N 293 550 004) ou equivalente nos bornes para os proteger de oxidação.

## **Fusíveis**

### **Inspecção do fusível**

O sistema eléctrico está protegido por fusíveis. Se o fusível estiver fundido, substitua-o por uma com a mesma amperagem.

**AVISO** Não utilize um fusível com uma amperagem mais alta pois pode provocar danos graves.

Para retirar o fusível do suporte, puxe o fusível para fora. Verifique se o filamento está fundido.

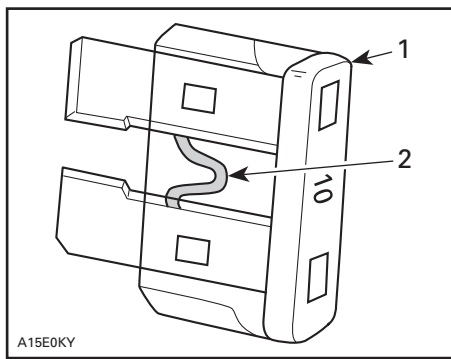

### **TÍPICO**

1. Fusível
2. Verifique se está fundido

### **Localização dos fusíveis**

Os porta-fusíveis estão localizados por baixo do banco e no lado esquerdo do motor.

## Fusíveis por baixo do banco



### LOCALIZAÇÃO

1. Porta-fusível

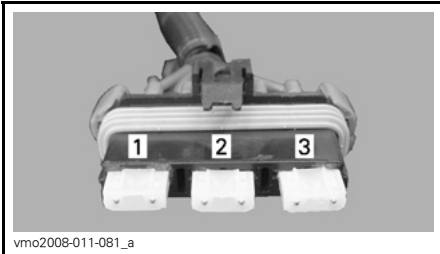

### DESCRIÇÃO

1. Principal (20 A)
2. Sobresselente (20 A)
3. Carga (20 A)

## Fusíveis do lado esquerdo do motor

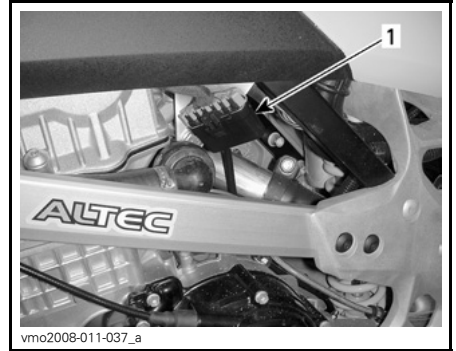

### LOCALIZAÇÃO

1. Porta-fusível

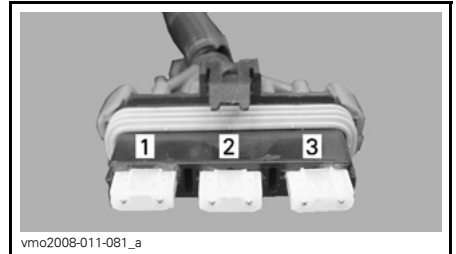

### DESCRIÇÃO

1. Ventoinha de arrefecimento/acessórios (20 A)
2. Injector/Ignição (15 A)
3. ECM (5 A)

## Luzes

### **⚠ ADVERTÊNCIA**

Desligue sempre a ignição (posição OFF) antes de substituir uma lâmpada.

Verifique sempre o funcionamento das luzes, depois da substituição.

## Substituição das lâmpadas dos faróis da frente

**AVISO** Nunca toque na parte de vidro de uma lâmpada de halogéneo com os dedos, porque encurta a sua duração. Se tocar no vidro, limpe-o com álcool isopropílico que não deixa uma película na lâmpada.

**NOTA:** Nas ilustrações abaixo, retirou-se a caixa do farol da frente do veículo para facilitar a compreensão.

Retire o protector de borracha da caixa do farol da frente.

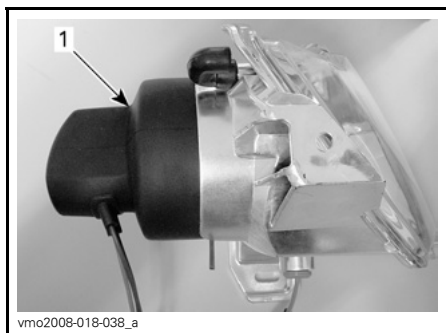

**TÍPICO**  
1. Protector de borracha

Desligue o conector do farol dianteiro.

Empurre as extremidades redondas do grampo de retenção para a frente e depois coloque-as nos lados para des prender a lâmpada do farol da frente.

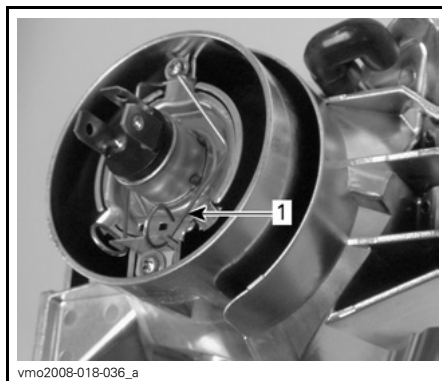

**TÍPICO**  
1. Grampo de retenção

Levante e segure no grampo de retenção e retire a lâmpada.

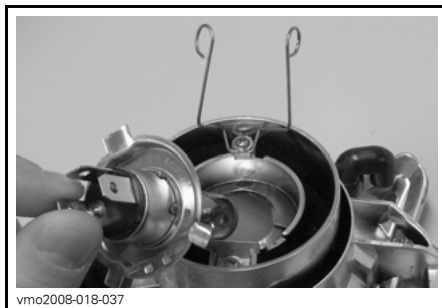

**TÍPICO**  
Substitua a lâmpada.

Volte a instalar correctamente as peças que retirou pela ordem inversa.

## Regular a altura da luz dos faróis da frente

Para ajustar o feixe de luz, faça o seguinte:

1. Desaperte os parafusos mostrados nas ilustrações abaixo mas não os retire.

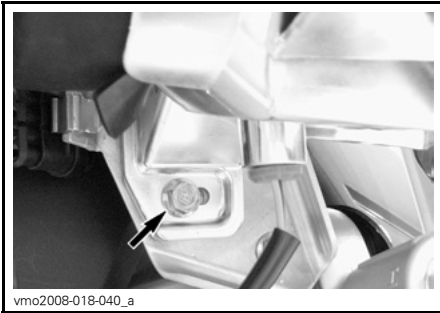

2. Ajuste o ângulo da caixa do farol da frente à mão.
3. Regule os dois faróis da frente da mesma maneira.
4. Aperte o parafuso quando atingir a regulação correcta.

## Substituição da lâmpada do farol traseiro

Desaperte os parafusos da lente para ter acesso às lâmpadas.

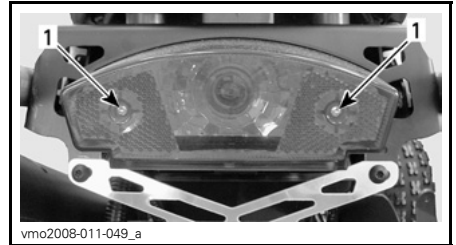

1. Parafusos

Empurre a lâmpada para dentro do encaixe enquanto a roda no sentido contrário ao dos ponteiros do relógio para a soltar.

Instale a nova lâmpada empurrando-a para dentro enquanto roda no sentido dos ponteiros do relógio.

## Luzes indicadoras

### Substituição das lâmpadas das luzes indicadoras

Retire o tampão do depósito de combustível.

Retire a consola.

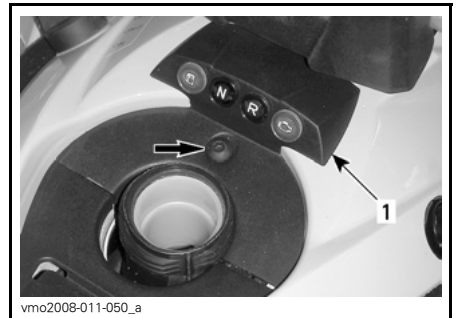

1. Consola

Desligue os fios da lâmpada da luz indicadora que não funciona.

Carregue nas duas patilhas e retire a lâmpada do orifício.

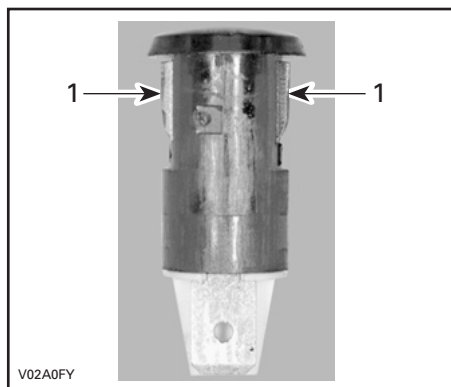

1. Patilhas

Quando terminar instale as peças que retirou pela ordem inversa.

## Corrente de transmissão

Ajuste a transmissão antes de cada utilização.

### **! ADVERTÊNCIA**

Excepto indicação em contrário, coloque sempre o interruptor da ignição na posição OFF antes de verificar, ajustar ou lubrificar a transmissão.

## Inspeção da corrente de transmissão

Este veículo está equipado com pinos e rolos lubrificados permanentemente selados por O-ring. Antes de utilizar o veículo, inspeccione sempre a corrente de transmissão.

Verifique se os O-ring ou os rolos faltam ou estão danificados e se o ajuste da folga está correcto.

## Limpeza e lubrificação da corrente de transmissão

**AVISO** Nunca lave a corrente com uma máquina de lavar a alta pressão ou gasolina. Se o fizer, danifica o O-ring, causando o desgaste prematuro e a avaria da corrente de transmissão.

Limpe as superfícies laterais da corrente com um pano seco.

**NOTA:** Não limpe a corrente com uma escova.

Lubrifique apenas com um lubrificante de correntes e de O-ring aprovado. Outros lubrificantes de correntes comerciais podem conter solventes capazes de danificar os O-rings.

## Ajuste da corrente de transmissão

**NOTA:** Nunca ajuste a corrente de transmissão com o condutor, ou o peso equivalente em cima do veículo.

Escolha uma superfície nivelada e coloque a transmissão na posição NEUTRAL.

Desaperte os parafusos de bloqueio do eixo traseiro.

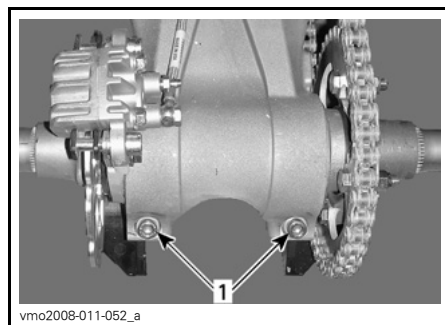

1. Parafusos de bloqueio do eixo traseiro.

Introduza o pino da chave de parafusos (caixa de ferramentas) através do cubo do carreto na caixa do eixo excêntrico.

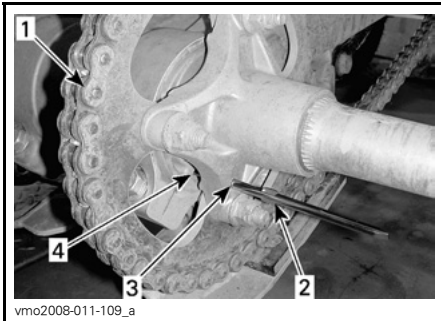

1. Corrente de transmissão
2. Pino da chave de parafusos (caixa de ferramentas)
3. Cubo do carreto
4. Caixa do eixo excêntrico

Com o pino da chave de parafusos no sítio certo, empurre ou puxe o veículo para a frente para aumentar ou para trás para diminuir a folga da corrente.

**NOTA:** O ajuste correcto da folga da corrente é de 22 mm (7/8 pol) a meio caminho entre os carretos.

Aperte os parafusos de fixação do eixo traseiro para 48 N•m (35 lbf•ft).

## Corredija da corrente de transmissão

Verifique frequentemente a corrediça da corrente de transmissão, consulte o **CALENDÁRIO DE MANUTENÇÃO**.

Quando a corrediça estiver gasta, substitua-a.

Dirija-se a um concessionário autorizado Can-Am para fazer a substituição.

## Carreto e pinhão

Verifique se o eixo do carreto e o pinhão estão distorcidos.

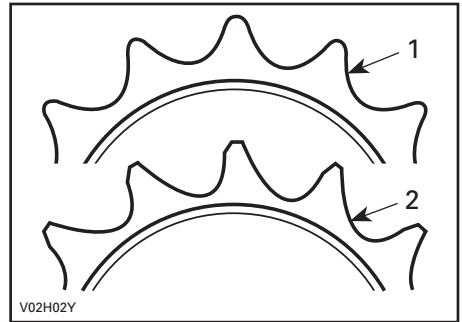

1. Bom
2. Substituir

**AVISO** Volte a montar a corrente, o eixo do carreto e o pinhão em conjunto para evitar o desgaste rápido da corrente e do carreto. Instale um anel de retenção novo sempre que retirar o pinhão.

## Pneus/Rodas

### Pneu/Estado da roda

Verifique se o pneu está danificado ou desgastado. Substitua-os, se necessário. Não rode os pneus. Os pneus dianteiros e traseiros têm um tamanho diferente.

## **! ADVERTÊNCIA**

Quando substituir os pneus, nunca instale um pneu convencional juntamente com um pneu radial. Esta aplicação combinada pode criar problemas de maneabilidade e/ou estabilidade.

Não misture pneus de tamanho e/ou desenho diferente no mesmo eixo. Os pares de pneus dianteiros e traseiros têm de ser do mesmo modelo e fabricante.

No que se refere aos padrões de piso unidireccional, verifique se os pneus foram instalados na direcção de rotação correcta.

Os pneus radiais têm de ser instalados como um conjunto completo.

Se não seguir estas instruções pode sofrer ferimentos graves ou a morte.

### Pressão dos pneus

## **! ADVERTÊNCIA**

A pressão dos pneus afecta muito a manobrabilidade e estabilidade do veículo. Uma pressão insuficiente pode fazer com que o pneu esvazie e rode na jante. Uma pressão excessiva pode fazer reventar o pneu. Respeite sempre a pressão recomendada. Como os pneus são de baixa pressão, deve utilizar uma bomba manual.

Verifique a pressão com os pneus FRIOS antes de utilizar o veículo. A pressão dos pneus muda com a temperatura e a altitude. Volte a verificar a pressão se uma destas condições tiver mudado.

Para maior facilidade, a caixa de ferramentas inclui um manómetro.

PRESSÃO DOS PNEUS		DIANTEIROS	TRASEIROS
Até 100 kg (220 lb)	MÁXIMA	48 kPa (7 PSI)	
	MÍNIMA	34,5 kPa (5 PSI)	

Embora os pneus sejam especificamente destinados a utilização fora da estrada, pode haver um furo. Por isso, deve levar uma bomba de pneus e um conjunto de reparação.

### Retirar a roda

Desaperte as porcas e levante o veículo. Apoie bem o veículo utilizando os suportes do macaco. Retire as porcas e anilhas e tire a roda.

**AVISO** Para evitar danificar os discos dos travões da frente, nunca retire nem conduza o veículo sem os protectores dos discos da frente correctamente instalados.

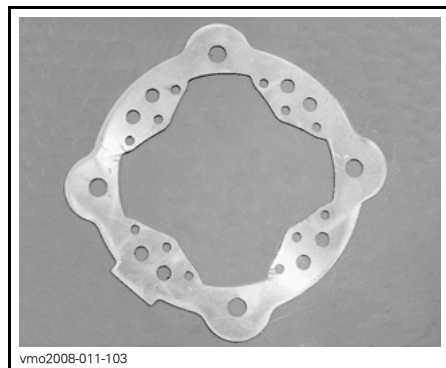

PROTECTOR DO DISCO

### Montar a roda

Na roda da frente, verifique se os protectores dos discos dos travões estão bem instalados.



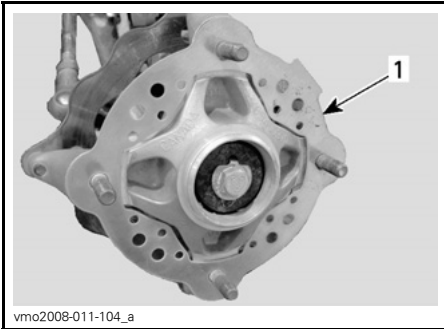

## RODA DA FRENTE

### 1. Protector do disco

Instale as porcas e as anilhas (nos casos em que for aplicável).

Aperte as porcas com cuidado em sequência e depois aplique um aperto final de 52 N•m (38 lbf•ft).

**AVISO** Utilize sempre as porcas e anilhas recomendadas (se aplicável). Se utilizar porcas e anilhas diferentes pode danificar a jante.

## Rolamentos da roda da frente

### Inspeção dos rolamentos da roda da frente

Empurre e puxe as rodas a partir da extremidade superior para ver se há algum desajuste. Se houver algum desajuste, dirija-se a um concessionário autorizado Can-Am.

## Eixo traseiro

### Inspeção do eixo traseiro

Levante a parte de trás do veículo o suficiente para levantar as rodas do chão.

Empurre e puxe o eixo traseiro para sentir a folga.

Veja se o eixo está torto ou "gasto".

Se houver folgas ou desgaste, dirija-se a um concessionário autorizado Can-Am.

## Suspensão

### Inspeção da suspensão

#### Inspeção dos amortecedores

Inspeccione os amortecedores para ver se têm fugas de óleo e se estão bem fixos. Se necessário, consultar um concessionário autorizado Can-Am.

#### Inspeção da ligação do braço oscilante, braços triangulares

Verifique se as peças estão danificadas (rachas, dentes, folga excessiva ou buracos de corrosão) a cada 25 horas ou 1.250 km (800 milhas). Se detectar um destes danos **NÃO UTILIZE O VEÍCULO E DIRIJA-SE A UM CONCESSIONÁRIO AUTORIZADO CAN-AM.**

## **⚠️ ADVERTÊNCIA**

Nunca conduza um veículo com uma peça da suspensão defeituosa.

### Suspensão dianteira

#### Lubrificação do braço triangular dianteiro

Lubrifique os braços triangulares com uma pistola de lubrificação. Utilize massa sintética em suspensão (P/N 293 550 033) ou um equivalente.

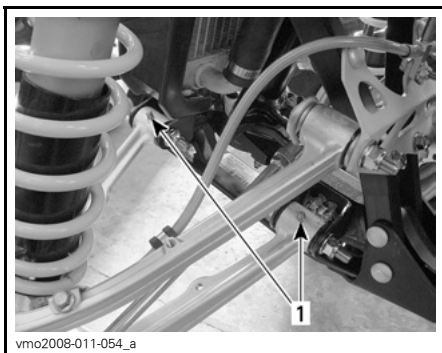

**TÍPICO — BRAÇO TRIANGULAR INFERIOR**  
1. Pontos de lubrificação

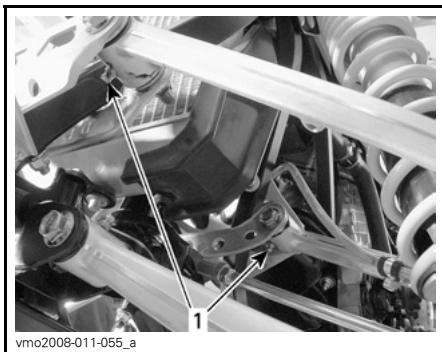

**TÍPICO — BRAÇO TRIANGULAR SUPERIOR**  
1. Pontos de lubrificação

## Suspensão traseira

### Lubrificação do braço pivotante e da alavanca em esquadro

Lubrifique com massa para suspensão (P/N 293 550 033) os pontos de lubrificação mostrados.

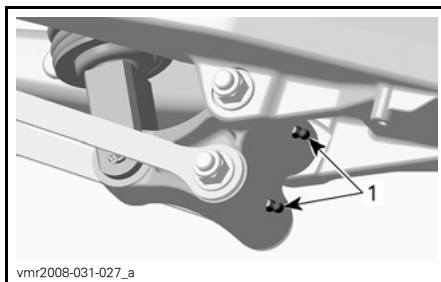

**ALAVANCA EM ESQUADRO**  
1. Pontos de lubrificação

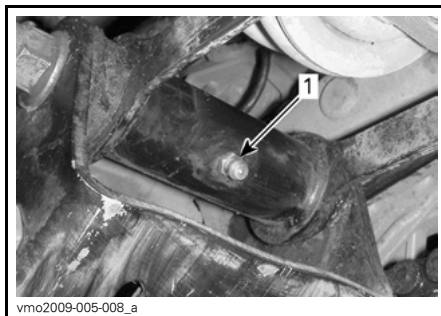

**BRAÇO PIVOTANTE**  
1. Ponto de lubrificação

## Travões

### Nível do líquido dos travões

**NOTA:** Um nível baixo pode indicar fugas ou pastilhas de travões gastas. Consulte um concessionário autorizado do Can-Am.

### Depósito do líquido do travão da frente

Vire as rodas para a frente para ter a certeza de que o depósito está nivelado.

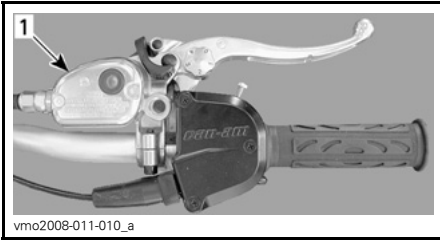

vmo2008-011-010\_a

**TÍPICO**

1. Depósito do líquido do travão da frente

Verifique o nível do líquido do travão através da janela do tampão do depósito.

Uma cor **ESCURA** indica que o nível do líquido está correcto.

Uma cor **CLARA** indica que o nível do líquido está baixo.

**Depósito do líquido do travão traseiro**

Com o veículo numa superfície nivelada, verifique o nível do líquido do travão no depósito.



vmo2008-011-013\_a

**LOCALIZADO JUNTO DO GUARDA-LAMAS DIREITO TRASEIRO**

1. Depósito do líquido do travão traseiro

O líquido deve estar acima da marca MIN.



vmo2008-011-062\_a

**TÍPICO**

1. Nível correcto do líquido  
2. Nível de líquido baixo

Limpe e retire o tampão de abastecimento e adicione líquido. Não encha demais.

Inspeccione o estado do fole do manípulo. Verifique se tem gretas, rasgões, etc. Se estiver danificado, substitua-o.

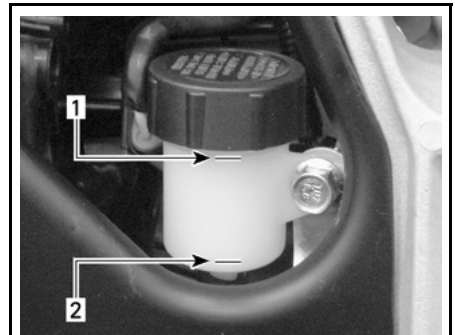

vmo2008-011-018\_a

**LADO DIREITO DO VEÍCULO**

1. Nível máximo (MAX.)  
2. Nível mínimo (MIN.)

Limpe e retire o tampão de abastecimento e adicione líquido como necessário. Não encha demais.

## ! ADVERTÊNCIA

Quando instalar o tampão de abastecimento do líquido dos travões, verifique se tornou a colocar o diafragma de borracha na posição original.



vmo2009-005-009

POSIÇÃO CORRECTA

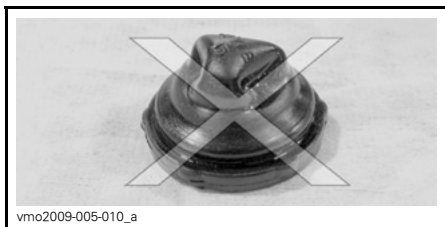

vmo2009-005-010\_a

POSIÇÃO INCORRECTA

### Líquido dos travões recomendado

Utilize unicamente líquido de travões que respeite a especificação DOT 4.

**AVISO** Para evitar danos graves no sistema de travagem, não utilize líquidos diferentes dos recomendados nem misture vários líquidos para atingir o nível adequado.

**AVISO** Utilize apenas líquido de travões DOT 4 proveniente de um recipiente selado. Não utilize líquido de travões de um recipiente velho ou já aberto.

### Inspeção dos travões

O sistema de travagem é hidráulico e não necessita de ajuste.

Para manter os travões em boas condições de funcionamento, verifique o seguinte:

- nível do líquido dos travões
- se há fugas de líquido no sistema de travagem
- se os travões estão esponjosos
- se os travões estão limpos
- estado da superfície e desgaste dos discos dos travões
- pastilhas partidas pelo desgaste, danificadas ou soltas
- se o protector do disco da frente está danificado; se isso acontecer substitua-o.

#### LIMITES DE ASSISTÊNCIA

Espessura das pastilhas dos travões	1 mm (0,040 pol)
Espessura dos discos	3,5 mm (0,138 pol)
Deformação máxima dos discos	0,2 mm (0,008 pol)

Se detectar um problema no sistema de travagem, consulte o concessionário autorizado de Can-Am.

## ! ADVERTÊNCIA

A substituição do líquido dos travões bem como a manutenção ou qualquer reparação no sistema de travagem deve ser feita por um concessionário autorizado Can-Am.

## Chassis

### Protecção e limpeza do veículo

Nunca utilize um máquina de lavar de alta pressão para lavar o veículo. **USE APENAS ÁGUA A BAIXA PRESSÃO** (como uma mangueira do jardim). A água a alta pressão pode danificar o sistema mecânico e eléctrico. Embrulhe a ponta do silenciador para evitar a infiltração de água no sistema de escape.

As peças pintadas que estiverem danificadas devem voltar a ser pintadas para evitar a ferrugem.

Se necessário, lave a carroçaria com água quente e sabão (utilize apenas um detergente suave). Aplique cera não abrasiva.

**AVISO** Nunca limpe as peças de plástico com um detergente forte, um agente desengordurante, diluente, acetona, etc.

### Fecho do banco

Retire o banco e verifique se o mecanismo do fecho. Consulte um concessionário autorizado Can-Am para mandar substituir as peças se estiverem danificadas.

## Chassis

### Inspeção do chassis

Verifique se o quadro está rachado ou danificado. Dirija-se a um concessionário autorizado Can-Am para fazer a substituição ou reparação.

Ao ler este Manual do condutor, tenha em atenção o seguinte:

Verifique o estado e aperto das fixações do veículo. Dirija-se a um concessionário autorizado Can-Am para informação sobre as especificações de aperto, e a substituição ou reparação de peças.

## Armazenamento e preparação para a época de paragem

### ADVERTÊNCIA

Mande um concessionário autorizado Can-Am inspeccionar o sistema de combustível, como especificado no *CALENDÁRIO DE MANUTENÇÃO*.

Quando não utilizar o veículo durante mais de quatro meses, é necessário guardá-lo devidamente.

Para informações sobre os procedimentos correctos, dirija-se a um concessionário autorizado Can-Am.

Quando utilizar o veículo depois de ter estado guardado, tem de o preparar. Para informações sobre os procedimentos correctos, dirija-se a um concessionário autorizado Can-Am.

### ADVERTÊNCIA

Indica um possível risco que, se não for evitado, pode provocar ferimentos graves ou a morte.



# ***INFORMAÇÕES TÉCNICAS***

# IDENTIFICAÇÃO DO VEÍCULO

Os componentes principais do veículo (motor e chassis) são identificados por números de série diferentes. Pode, algumas vezes, ser necessário localizar esses números para fins de garantia ou para localizar o veículo em caso de perda. Esses números são pedidos pelo concessionário autorizado Can-Am para preencher correctamente as reclamações na garantia. A BRP não autorizará nenhuma garantia se o número de identificação do motor (E.I.N.) ou o número de identificação do veículo (V.I.N.) for removido ou de qualquer forma adulterado. Recomenda-se vivamente que tome nota de todos os números de série do veículo e os forneça à sua companhia de seguros.

## Número de identificação do veículo

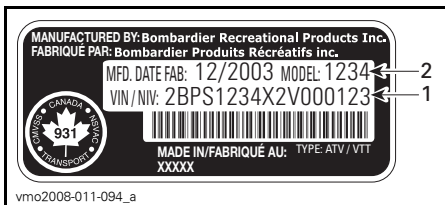

**TÍPICO — ETIQUETA COM O NÚMERO DE SÉRIE DO VEÍCULO**

1. V.I.N. (Número de identificação do veículo)
2. Número do modelo

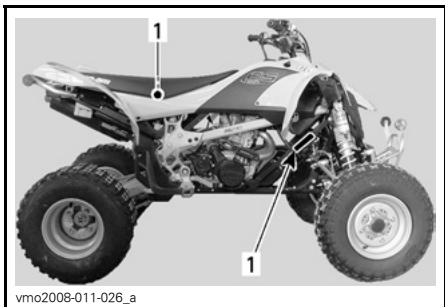

1. Localização do número de série do veículo

## Número de identificação do motor

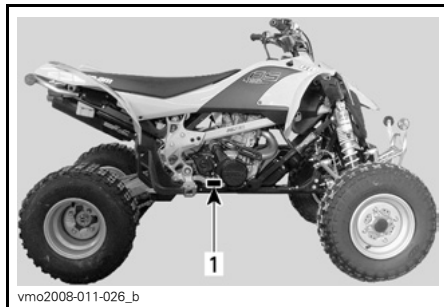

**TÍPICO — ETIQUETA COM O NÚMERO DE SÉRIE DO MOTOR**

1. E.I.N. (Número de identificação do motor)

## Etiqueta de conformidade

Esta etiqueta indica a conformidade do veículo em muitos países.

### LOCALIZAÇÃO DA ETIQUETA

DS 450

Por baixo do farol traseiro, no guarda-lamas traseiro

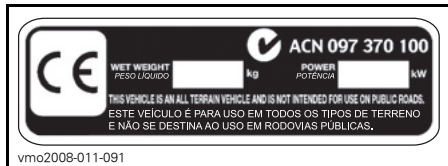



---

# REGULAÇÃO DO SISTEMA DE CONTROLO DAS EMISSÕES DE RUÍDO

## ***Apenas nos EUA e Canadá***

A modificação do sistema de controlo de ruído é proibida!

A lei Federal dos EUA e as leis provinciais do Canadá podem proibir os actos seguintes ou as suas causas.

1. A remoção ou a desactivação, por qualquer pessoa, a não ser para fins de manutenção, reparação ou substituição de qualquer equipamento ou elemento de desenho incorporado num veículo novo com o fim de controlar o ruído antes da venda ou entrega ao último adquirente ou enquanto estiver em utilização ou
2. A utilização do veículo, por qualquer pessoa, depois da remoção ou anulação do funcionamento desse equipamento ou elemento de desenho.

**Os actos listados abaixo são considerados como modificação:**

1. Remover ou modificar ou fazer furos no escape ou em qualquer componente do motor que efectue a remoção dos gases de escape do motor.
2. Remover, alterar ou fazer furos em qualquer peça do sistema de admissão.
3. Substituir quaisquer peças móveis do veículo ou as peças do sistema de escape ou admissão por peças diferentes das especificadas pelo fabricante.
4. Falta de manutenção adequada.

# ESPECIFICAÇÕES

MODELO		DS 450
<b>MOTOR</b>		
Tipo		BRP Rotax, 4 tempos. Motor com árvore de cames dupla à cabeça, transmissão por corrente
Número de cilindros		1
Número de válvulas		4
Cilindrada		449,3 cc (27,42 pol. cúbicas)
Diâmetro interno	Standard	97 mm (3,82 pol)
Curso		60,8 mm (2,44 pol)
Taxa de compressão		11,8:1
Lubrificação		Lubrificação cárter seco com filtro de óleo substituível (lubrificação simultânea do motor e transmissão)
Descompressor		Automático
Sistema de escape		BRP, aço inoxidável
Filtro de ar		Filtro de espuma de dois efeitos
<b>TRANSMISSÃO</b>		
Embraiagem		embraiagem em banho de óleo, multi-disco
Transmissão		5 velocidades integradas de engrenagem constante
<b>ARREFECIMENTO</b>		
Tipo		Arrefecida por líquido com bomba de água integrada
Radiador		Montado na frente com ventilador termostático
<b>SISTEMA DE COMBUSTÍVEL</b>		
Tipo		Injecção electrónica de combustível com um corpo de borboleta de 46 mm
Velocidade ao ralenti		± 50 1.800 RPM (não aplicável)
Bomba de combustível	Marca	Bosch
	Tipo	Eléctrica (no depósito de combustível)

<b>MODELO</b>		<b>DS 450</b>
<b>SISTEMA ELÉCTRICO</b>		
Magneto	Marca	Denso
	Tipo	250 W @ 6.000 RPM
Tipo de ignição		IDI (Ignição digital indutiva)
Regulação da ignição		Não ajustável
Limitador das RPM do motor		10.200
Vela de ignição	Marca	NGK
	Tipo	DCPR9E
	Separação	0,7 a 0,8 mm (0,028 a 0,032 pol)
Número de velas de ignição		2
Bateria	Tipo	Bateria sem manutenção
	Volts	12 volts, 7 A•h
Sistema de arranque		Arranque eléctrico. Arranque em qualquer mudança (com a alavanca da embraiagem carregada ou na posição NEUTRAL)
Lâmpada do farol da frente		2 x 35 W
Lâmpada do farol traseiro e do travão		8/27 W, 1157
Fusíveis	Principal	20 A
	Carga	20 A
	Injector/ignição	15 A
	ECM (Módulo de controlo do motor)	5 A
	Ventoinha e acessórios	20 A
<b>CONJUNTO DA TRANSMISSÃO</b>		
Eixo traseiro		Accionado por corrente/eixo rígido

**ESPECIFICAÇÕES**

<b>MODELO</b>		<b>DS 450</b>
<b>SUSPENSÃO</b>		
Da frente	Tipo	Independente com dois braços triangulares
		HPG
	Curso	241 mm (9,5 pol)
De trás	Tipo	Rígida com braço oscilante
		HPG
	Curso	267 mm (10,5 pol)
<b>PNEUS</b>		
Pressão (até 100 kg (220 lb))	Da frente	48 kPa (7 PSI) máximo 34,5 kPa (5 PSI) mínimo
	De trás	
Tamanho	Da frente	21 x 7R-10
	De trás	20 x 10R-9
<b>RODAS</b>		
Tamanho	Da frente	10 x 5,5
	De trás	9 x 8,5
Binário de aperto das porcas das rodas		52 N•m (38 lbf•ft)
<b>TRAVÕES</b>		
Da frente	Hidráulicos, 2 discos (aço inoxidável)	
De trás	Hidráulicos, 1 disco (aço inoxidável)	
Dispositivo de estacionamento		O manípulo do travão da direita inclui um travão de estacionamento nas rodas da frente
<b>DIRECÇÃO</b>		
Divergência (veículo no chão e medição na jante)		0,5 mm ± 0,5 mm (0,0197 pol ± 0,0197 pol) de cada lado

MODELO		DS 450
PESO E CAPACIDADE DE CARGA		
Peso a seco		156 kg (345 lb)
Carga total permitida		100 kg (220 lb) inclui o condutor e todas as outras cargas e acessórios instalados.
PNBV (Peso nominal bruto do veículo)		281 kg (620 lb)
DIMENSÕES		
Comprimento total		1,83 m (72,1 pol)
Largura total		1,17 m (46,1 pol)
Altura total		1,06 m (41,9 pol)
Distância entre eixos		1,27 m (50 pol)
Distância entre as rodas	Da frente	1 m (39,5 pol)
	De trás	909 mm (35,8 pol)
Altura ao solo	Por baixo do chassis	229 mm (9 pol)
	Eixo traseiro	132 mm (5,2 pol)
LÍQUIDOS		
Tipo de óleo do motor		Óleo sintético XP-S 5W40. <b>Não utilize outro óleo sintético, óleo de mistura sintética ou aditivos nos ATV Can-Am com embraiagem em banho de óleo.</b> Consulte <i>ÓLEO DO MOTOR</i> na secção <i>INFORMAÇÕES DE MANUTENÇÃO</i> , para mais informações
Líquido de refrigeração		Mistura Etileno-glicol/água (50% refrigerante, 50% água destilada). Utilize o líquido de arrefecimento pré-misturado da BRP ou um líquido de arrefecimento especialmente destinado a motores em alumínio.
Combustível	Tipo	Gasolina sem chumbo Premium
	Octanas	Na América do Norte: (91 (RON + MON)/2) Fora da América do Norte: 95 RON
Travão hidráulico		Líquido para travões, DOT 4

## ESPECIFICAÇÕES

<b>MODELO</b>	<b>DS 450</b>
<b>CAPACIDADES</b>	
Depósito de combustível	11,5 L (3 galões americanos) incluindo uma reserva de cerca de 2,5 L (0,66 galões americanos).
Óleo do motor	1,8 L (1,9 quartos americanos)
Líquido de refrigeração	1,8 L (1,9 quartos americanos)

Ao ler este Manual do condutor, tenha em atenção o seguinte:

### **ADVERTÊNCIA**

Indica um possível risco que, se não for evitado, pode provocar ferimentos graves ou a morte.

# ***RESOLUÇÃO DE PROBLEMAS***

---

# ORIENTAÇÕES TÉCNICAS

---

## O MOTOR NÃO FUNCIONA

---

1. A chave de ignição está na posição OFF.
  - Coloque-o na posição ON.
2. O interruptor de paragem do motor está na posição OFF.
  - Coloque-o na posição ON.
3. A mudança não está na posição NEUTRAL (ponto morto).
  - Seleccione a posição NEUTRAL ou carregue na alavanca da embraiagem.
4. Bateria fraca ou ligações soltas.
  - Verifique o estado das ligações e dos bornes.
  - Mandé verificar a bateria.
  - Contacte um concessionário autorizado Can-Am.

---

## O MOTOR LIGA-SE MAS NÃO ARRANCA

---

1. Fusível fundido.
  - Verifique o fusível da bomba de combustível.
2. Motor afogado (as velas de ignição estão húmidas quando as retira).
  - (Modo de afogamento) Se o motor não arrançar e estiver afogado em combustível, pode activar este modo especial para evitar a injeção do combustível durante o accionamento. Faça o indicado a seguir:
    - Introduza a chave na ignição e rode-a para a posição ON.
    - Carregue até ao fim e NÃO SOLTE o manípulo do acelerador.
    - Carregue no botão START do motor.O motor pode ser accionado durante 20 segundos. Solte o botão START do motor.
  - Solte a alavanca do acelerador e volte a ligar/accionar o motor para ver se arranca.
  - **Se não funcionar:**
    - Limpe a zona das tampas da vela de ignição e retire-as.
    - Retire as velas de ignição, consulte a secção INFORMAÇÃO DE MANUTENÇÃO.
    - Accione o motor de arranque várias vezes.
    - Se possível, instale velas novas ou limpe e seque as velas.
    - Ligue o motor como explicado acima.Se o motor continuar afogado, consulte um concessionário autorizado Can-Am.
  - **NOTA:** Certifique-se de que não há combustível no óleo do motor; se houver, substitua o óleo do motor.



---

## O MOTOR LIGA-SE MAS NÃO ARRANCA (cont.)

---

3. Não chega combustível ao motor (as velas de ignição estão secas quando as retira).
  - Verifique o nível do combustível no depósito.
  - Pode ter ocorrido uma avaria na bomba de combustível.
  - Verifique o fusível da bomba de combustível.
  - Contacte um concessionário autorizado Can-Am.
4. Vela de ignição/ignição (sem faísca).
  - Verifique o estado do fusível de ignição.
  - Retire as velas de ignição e volte a ligá-las às tampas da vela.
  - Verifique se a chave de ignição e o interruptor de paragem do motor estão na posição ON.
  - Ligue o motor com as velas de ignição ligadas à massa, longe do orifício da vela de ignição. Se não aparecer nenhuma faísca, substitua as velas de ignição.
  - Se o problema persistir, contacte um concessionário autorizado Can-Am.
5. Compressão do motor.
  - Se não sentir resistência, deve haver uma perda importante de compressão.
  - Contacte um concessionário autorizado Can-Am.

---

## POTÊNCIA OU ACELERAÇÃO DO MOTOR INSUFICIENTE

---

1. Velas de ignição sujas ou danificadas.
  - Verifique o ponto O MOTOR LIGA-SE MAS NÃO ARRANCA.
2. O combustível não chega ao motor.
  - Verifique o ponto O MOTOR LIGA-SE MAS NÃO ARRANCA.
3. O motor está a aquecer demais (verifique se a luz do indicador do motor (âmbar) se acende ou pisca).
  - Verifique SOBREAQUECIMENTO DO MOTOR
4. Caixa/filtro do ar entupido ou sujo.
  - Verifique o filtro do ar e limpe-o se for necessário.
  - Verifique se há depósitos/líquido no tubo de drenagem da caixa do filtro de ar.
5. Bobina de ignição desligada.
  - Verifique a ligação das bobinas de ignição.

---

## O MOTOR SOBREAQUECE

---

1. Líquido de arrefecimento baixo no sistema de arrefecimento.
  - Verifique o nível do líquido de arrefecimento, consulte INFORMAÇÃO DE MANUTENÇÃO.
  - Verifique se a ventoinha está a funcionar bem.

---

**O MOTOR SOBREAQUECE (cont.)**

**2. Palhetas do radiador sujas.**

- *Limpe as palhetas do radiador, verifique o ponto RADIADOR na INFORMAÇÃO DE MANUTENÇÃO.*

**3. A ventoinha de arrefecimento não funciona.**

- *Verifique o fusível da ventoinha de arrefecimento, consulte INFORMAÇÃO DE MANUTENÇÃO. Se o fusível estiver em bom estado, contacte um concessionário autorizado Can-Am.*

---

**PETARDOS NO MOTOR**

**1. Velas de ignição defeituosas (acumulação de carvão).**

- *Consulte POTÊNCIA OU ACELERAÇÃO DO MOTOR INSUFICIENTE.*

**2. Fuga no sistema de escape.**

- *Contacte um concessionário autorizado Can-Am.*

**3. O motor aquece demasiado.**

- *Consulte POTÊNCIA OU ACELERAÇÃO DO MOTOR INSUFICIENTE.*

---

**FALHAS DO MOTOR**

**1. Velas de ignição sujas/danificadas/gastas.**

- *Limpe/verifique as velas de ignição e os níveis térmicos. Substitua-as se for necessário.*

**2. Água no combustível.**

- *Esvazie o sistema de combustível e reabasteça com combustível novo.*

---

**RUÍDO ANORMAL DO MOTOR**

**1. Ajuste da válvula.**

- *Contacte um concessionário autorizado Can-Am.*

**2. Tensor da corrente.**

- *Contacte um concessionário autorizado Can-Am.*

**3. Corrente de sincronização gasta.**

- *Contacte um concessionário autorizado Can-Am.*

---

**O VEÍCULO NÃO CONSEGUE ATINGIR A VELOCIDADE MÁXIMA**

**1. Motor.**

- *Consulte POTÊNCIA OU ACELERAÇÃO DO MOTOR INSUFICIENTE.*

**2. Travão de estacionamento.**

- *Verifique se o travão de estacionamento está completamente destravado.*

---

**O VEÍCULO NÃO CONSEGUE ATINGIR A VELOCIDADE MÁXIMA (cont.)**

---

**3. Caixa/filtro do ar entupido ou sujo.**

- *Verifique o filtro do ar e limpe-o se for necessário.*
- *Verifique se há depósitos/líquido no tubo de drenagem da caixa do filtro de ar.*

---

**A TRANSMISSÃO FAZ COM QUE A MUDANÇA NÃO MUDE SUAVEMENTE**

---

**1. Nível do óleo do motor baixo.**

- *Ateste o depósito até ao nível adequado com o óleo recomendado.*

**2. Sistema de mudanças.**

- *Experimente carregar mais no manípulo do acelerador enquanto muda para uma mudança superior.*
- *Comprima a alavanca de mudanças durante mais tempo quando mudar para uma mudança inferior.*

**3. Tipo de óleo incorrecto.**

- *Esvazie o óleo do motor e utilize apenas o óleo recomendado.*

**4. Transmissão.**

- *Consulte um concessionário autorizado Can-Am.*

---

**O INDICADOR LUMINOSO (âmbar) DE ANOMALIA NO MOTOR MANTÉM-SE ACESO**

---

**1. Sobreaquecimento do motor.**

- *Verifique SOBREAQUECIMENTO DO MOTOR*

**2. Voltagem da bateria baixa ou alta.**

- *Verifique a voltagem da bateria e o sistema de carga.*
- *Contacte um concessionário autorizado Can-Am.*

---

**O INDICADOR LUMINOSO (âmbar) DE ANOMALIA NO MOTOR MANTÉM-SE PISCA**

---

**1. O motor está no modo de protecção (limp home).**

- *Contacte um concessionário autorizado Can-Am.*



# ***GARANTIA***

---

# **GARANTIA LIMITADA DA BRP EUA E CANADÁ: 2009 CAN-AM™ ATV**

## **1) ÂMBITO DA GARANTIA LIMITADA**

A Bombardier Recreational Products Inc. ("BRP"), garante os seus produtos ATV Can-Am de 2009 vendidos por concessionários BRP (como definido infra) fora dos cinquenta estados dos Estados Unidos e do Canadá contra defeitos de material ou mão de obra durante o período e nas condições descritos abaixo.

Todas as peças e acessórios genuínos ATV Can-Am, instalados por um concessionário autorizado BRP na altura da entrega do produto ATV Can-Am de 2009, estão cobertos pela mesma garantia do que a do ATV Can-Am.

Esta garantia limitada será considerada nula e inválida se: (i) o ATV for utilizado numa corrida ou outra actividade competitiva, em qualquer altura, mesmo por um proprietário anterior; ou (ii) o ATV tenha sido alterado ou modificado de maneira a que o seu funcionamento, desempenho ou duração possa ser prejudicado, ou tenha sido alterado ou modificado para mudar a utilização a que se destina.

## **2) LIMITAÇÕES DE RESPONSABILIDADE**

ESTA GARANTIA É EXPRESSAMENTE DADA E ACEITE EXPLICITAMENTE, SUBSTITUINDO TODAS E QUAISQUER OUTRAS GARANTIAS, EXPRESSAS OU IMPLÍCITAS, INCLUINDO SEM LIMITAÇÕES TODAS AS GARANTIAS DE COMERCIALIZAÇÃO OU ADEQUAÇÃO A UM FIM DETERMINADO. NA MEDIDA EM QUE NÃO É POSSÍVEL RENUNCIAR ÀS GARANTIAS IMPLÍCITAS, ESTAS FICAM LIMITADAS À DURAÇÃO DA GARANTIA EXPRESSA. OS DANOS ACIDENTAIS OU INDIRECTOS ESTÃO EXCLUÍDOS DA COBERTURA DESTA GARANTIA. ALGUNS ESTADOS NÃO PERMITEM AS RENÚNCIAS, LIMITAÇÕES E EXCLUSÕES IDENTIFICADAS SUPRA, PELO QUE EXISTE A POSSIBILIDADE DE NÃO SEREM APLICÁVEIS NO SEU CASO. ESTA GARANTIA LHE OUTORGA DIREITOS ESPECÍFICOS E VOCÊ PODE TER TAMBÉM OUTROS DIREITOS LEGAIS QUE VARIAM DE ESTADO PARA ESTADO, OU DE PROVÍNCIA PARA PROVÍNCIA.

Nenhum distribuidor/concessionário BRP nem nenhuma outra pessoa, está autorizado a fazer qualquer afirmação, declaração ou garantia relativamente ao produto, além das contidas nesta garantia limitada e, se o fizer, não será exigível à BRP.

A BRP reserva-se o direito de modificar esta garantia em qualquer altura, sendo que tal modificação não alterará as condições da garantia aplicáveis aos produtos vendidos enquanto esta garantia estiver em vigor.

## **3) EXCLUSÕES - NÃO GARANTIDAS**

Os elementos abaixo não estão, em nenhuma circunstância, cobertos pela garantia:

- Desgaste causado pelo uso normal;
- Elementos de manutenção periódica, afinações, ajustes;

- Danos causados pela falta de manutenção e/ou armazenamento adequado, como descrito no Manual do condutor;
- Danos resultantes da remoção de peças, reparações malfeitas, assistência, manutenção, modificações ou utilização de peças não fabricadas ou aprovadas pela BRP ou resultantes de reparações feitas por uma pessoa que não seja um concessionário autorizado BRP;
- Danos causados por abuso, utilização anormal, negligência ou utilização do produto de uma maneira que não respeite as recomendações descritas no Manual do condutor do ATV Can-Am;
- Danos resultantes de acidente, submersão, incêndio, furto, vandalismo ou qualquer caso de força maior;
- Funcionamento com combustíveis, óleos ou lubrificantes não adequados para utilização com o produto (consulte o Manual do condutor);
- Entrada de água ou neve;
- Danos acidentais ou indirectos ou de qualquer outro tipo incluindo, entre outros, despesas de reboque, telefone, aluguer, táxi, inconvenientes, coberturas de seguro, pagamento de empréstimos, perda de tempo e perda de rendimentos.

#### 4) PERÍODO DE COBERTURA DA GARANTIA

Esta garantia entrará em vigor a partir da data de entrega pelo primeiro consumidor retalhista ou da data em que o produto for utilizado pela primeira vez, segundo o que ocorrer primeiro, durante o período de:

SEIS (6) MESES CONSECUTIVOS, para uso particular ou comercial.

Os componentes relacionados com as emissões incluídos na tabela abaixo que estão instalados em ATVs registados nos EUA estão cobertos por uma garantia de trinta (30) meses consecutivos.

COMPONENTES RELACIONADO COM EMISSÕES	450 EFI
TPS (Sensor da posição do acelerador)	X
Regulador da pressão do combustível	X
Injectores de combustível	X
Junta da cabeça do motor	X
Vedante da válvula de admissão	X
MAPS (Sensor da pressão de ar do colectador)	X
AAPTS (Sensor da temperatura e pressão de ar ambiente)	X
ECM (Módulo de Controlo do Motor)	X

A reparação ou substituição de peças ou operações de assistência ao abrigo desta garantia não prolongam o período desta garantia para além da data de término original.

## **5) CONDIÇÕES PARA OBTER COBERTURA DE GARANTIA**

Esta cobertura da garantia só está disponível se forem cumpridas todas as condições seguintes:

- O ATV Can-Am 2009 tem de ser adquirido como novo e não utilizado num concessionário autorizado a distribuir os ATV Can-Am no país em que a venda foi efectuada ("Concessionário BRP");
- O processo de inspecção de pré-entrega especificado pela BRP tem de ser preenchido e documentado;
- O ATV Can-Am de 2009 tem de ser registado correctamente por um concessionário BRP;
- O ATV Can-Am de 2009 tem de ser adquirido no país em que o comprador reside;
- Como indicado no Manual do condutor, para manter a cobertura da garantia, tem de ser efectuada a manutenção de rotina periódica obrigatória. A BRP reserva-se o direito de condicionar a cobertura da garantia à demonstração prévia de uma manutenção adequada.

Se as condições anteriores não tiverem sido cumpridas, a BRP não tem a obrigação de honrar esta garantia limitada relacionada com os veículos em questão, e isto, tanto no caso de uso privado como comercial. Estas limitações são necessárias para permitir à BRP garantir a segurança dos seus produtos e também a dos seus consumidores e do público em geral.

## **6) O QUE FAZER PARA OBTER COBERTURA DE GARANTIA**

O cliente tem de deixar de utilizar o ATV se detectar o aparecimento de uma anomalia. O cliente tem de notificar o concessionário BRP num prazo não superior a dois (2) dias depois da detecção dos ditos defeitos bem como facilitar o acesso ao produto para verificação ou reparação. O cliente também tem de apresentar ao concessionário autorizado BRP, a prova de compra do produto e assinar a ordem de reparação/trabalho antes desta ser iniciada para validar a reparação na garantia. Todas as peças substituídas ao abrigo desta garantia limitada passam a ser propriedade da BRP.

## **7) O QUE FAZ A BRP**

As obrigações da BRP ao abrigo desta garantia estão limitadas, segundo o seu critério exclusivo, à reparação das peças consideradas defeituosas durante uma utilização normal, operações de manutenção e assistência ou bem à substituição dessas peças por peças originais ATV Can-Am sem nenhum encargo de peças e mão de obra, em qualquer concessionário autorizado BRP durante o período de garantia nas condições descritas abaixo. A responsabilidade da BRP está limitada às reparações ou substituições de peças requeridas. Nenhuma reivindicação de violação de cláusula contratual da garantia deve ser causa para o cancelamento ou rescisão da venda do ATV ao proprietário.



Na eventualidade da assistência ser necessária fora do país de venda original, o proprietário terá de suportar os encargos adicionais devidos a práticas e condições locais, tais como, mas não se limitando a, frete, seguro, taxas, pagamento de licenças, direitos de importação e todos e quaisquer outros encargos financeiros, incluindo os encargos tributáveis por governos, estados, territórios e departamentos respectivos.

A BRP reserva-se o direito de melhorar ou modificar os produtos periodicamente, sem assumir qualquer obrigação de modificar os produtos fabricados anteriormente.

## **8) GARANTIAS DO FORNECEDOR**

A BRP pode fornecer um receptor GPS como equipamento standard em alguns ATV Can-Am de 2009. O receptor GPS está coberto pela garantia limitada emitida pela fabricante do receptor GPS e não está coberto por esta garantia limitada. Contacte os concessionários/distribuidores seguintes:

### **Nos EUA:**

**Garmin International Inc.**  
1200 East 151<sup>st</sup> Street Olathe  
KS 66062  
(Kansas City metro area)  
Tel.: 913 397-8200  
Fax: 913 397-8282

### **No Canadá (ou um ou outro):**

**Raytech Électronique**  
1451, Boul. des Laurentides  
Vimont, Laval, Qc  
H7M 2Y3  
Tél.: 450 975-1015  
Télec.: 800 975-0025 / 450 975-0817  
Contacte: [raytech@raytech.qc.ca](mailto:raytech@raytech.qc.ca)  
Web Site: [www.raytech.qc.ca](http://www.raytech.qc.ca)  
Coord. GPS: N45o35.25' - W73o42.95'

**Naviclub Ltée**  
5054, St-Georges  
Lévis, Qc  
G6V 4P2  
Tél.: 418 835-9279  
Télec.: 418 835-6681  
Contacte: [naviclub@naviclub.com](mailto:naviclub@naviclub.com)  
Web Site: [www.naviclub.com](http://www.naviclub.com)

O Am ATV Can-Am de 2009 pode vir equipado de origem com pneus Carlisle<sup>+</sup> ou ITP<sup>+</sup>. Os pneus estão garantidos separadamente pelo fabricante respectivo. Contacte o fabricante ou peça ao concessionário autorizado BRP a assistência e cobertura da garantia.

### **Carlisle Tire & Wheel Company**

23, Windham Boulevard  
Aiken, SC 29805  
Informação sobre a garantia:  
nos EUA 1 800 260-7959  
no Canadá 1 800 265-6155  
no Quebec 1 877 997-4999

## 9) TRANSFERÊNCIA

Se a propriedade de um produto for transferida durante o período de cobertura da garantia, esta garantia será transferida e será válida durante o período de cobertura restante desde que a BRP seja informada dessa transferência de propriedade da maneira seguinte:

1. O proprietário anterior contacte a BRP (através do número de telefone fornecido abaixo) ou um concessionário BRP forneça as coordenadas do novo proprietário; ou
2. A recepção por parte da BRP ou de um concessionário autorizado BRP de uma prova de que o anterior proprietário concorda na transferência da propriedade, acompanhada das coordenadas do novo proprietário.

## 10) ASSISTÊNCIA AO CONSUMIDOR

Em caso de litígio ou controvérsia com respeito a esta garantia limitada BRP, a BRP sugere que tente resolver o problema com o concessionário. Recomenda-se que trate a questão com o responsável ou o director de assistência do concessionário autorizado.

Se o problema não for resolvido, envie a sua reclamação por escrito ou ligue para o número fornecido abaixo:

### No Canadá

**BOMBARDIER RECREATIONAL PRODUCTS INC.**  
CAN-AM VTT  
Consumer Services Group  
75, J.-A. Bombardier Street  
Sherbrooke, Québec J1L 1W3  
Tel.: 819 566-3366

### Nos EUA

**BRP US INC.**  
CAN-AM VTT  
Consumer Services Group  
7575 Bombardier Court  
Wausau WI 54401  
Tel.: 715 848-4957

\* Nos E.U.A. os produtos são distribuídos e assistidos pela BRP US Inc.

© 2008 Bombardier Recreational Products Inc. Reservados todos os direitos.

™ marcas comerciais da Bombardier Recreational Products Inc. ou das suas filiais.

† Carlisle e ITP são marcas comerciais detidas por ou licenciadas à Carlisle Tire & Wheel Company.

---

# **GARANTIA LIMITADA DA BRP INTERNATIONAL: 2009 CAN-AM™ ATV**

## **1) ÂMBITO DA GARANTIA LIMITADA**

A Bombardier Recreational Products Inc. ("BRP")\*, garante os seus produtos ATV Can-Am de 2009 vendidos por distribuidores/concessionários BRP (como definido infra) fora dos cinquenta estados dos Estados Unidos, Canadá e estados membros da Área Económica Europeia ("AEE") (que é compreendida pelos estados membros da União Europeia mais a Noruega, Islândia e Liechtenstein) contra defeitos de material ou mão de obra durante o período e nas condições descritos abaixo.

Todas as peças e acessórios genuínos do ATV Can-Am, instalados por um distribuidor/concessionário Can-Am autorizado (como definido infra), na altura da entrega do produto ATV Can-Am de 2009, estão cobertos pela mesma garantia do produto ATV Can-Am.

Esta garantia limitada será considerada nula e inválida se: (i) o ATV for utilizado numa corrida ou outra actividade competitiva, em qualquer altura, mesmo por um proprietário anterior; ou (ii) o ATV tenha sido alterado ou modificado de maneira a que o seu funcionamento, desempenho ou duração possa ser prejudicado, ou tenha sido alterado ou modificado para mudar a utilização a que se destina.

## **2) LIMITAÇÕES DE RESPONSABILIDADE**

ESTA GARANTIA É EXPRESSAMENTE DADA E ACEITE EXPLICITAMENTE, SUBSTITUINDO TODAS E QUAISQUER OUTRAS GARANTIAS, EXPRESSAS OU IMPLÍCITAS, INCLUINDO SEM LIMITAÇÕES TODAS AS GARANTIAS DE COMERCIALIZAÇÃO OU ADEQUAÇÃO A UM FIM DETERMINADO. NA MEDIDA EM QUE NÃO É POSSÍVEL RENUNCIAR ÀS GARANTIAS IMPLÍCITAS, ESTAS FICAM LIMITADAS À DURAÇÃO DAS GARANTIAS EXPRESSAS. OS DANOS ACIDENTAIS OU INDIRECTOS ESTÃO EXCLUÍDOS DA COBERTURA DESTA GARANTIA. ALGUMAS JURISDIÇÕES NÃO PERMITEM AS RENÚNCIAS, LIMITAÇÕES E EXCLUSÕES IDENTIFICADAS SUPRA, PELO QUE EXISTE A POSSIBILIDADE DE NÃO SEREM APLICÁVEIS NO SEU CASO. ESTA GARANTIA CONCEDE-LHE DIREITOS ESPECÍFICOS, E PODE TAMBÉM TER OUTROS DIREITOS LEGAIS QUE PODEM VARIAR DE PAÍS PARA PAÍS.

Nenhum distribuidor/concessionário de Can-Am nem nenhuma outra pessoa, está autorizado a fazer qualquer afirmação, declaração ou garantia relativamente ao produto, além das contidas nesta garantia limitada e, se o fizer, não será exigível à BRP.

A BRP reserva-se o direito de modificar esta garantia em qualquer altura, sendo que tal modificação não alterará as condições da garantia aplicáveis aos produtos vendidos enquanto esta garantia estiver em vigor.

### 3) EXCLUSÕES - NÃO GARANTIDAS

Os elementos abaixo não estão, em nenhuma circunstância, cobertos pela garantia:

- Desgaste causado pelo uso normal;
- Elementos de manutenção periódica, afinações, ajustes;
- Danos causados pela falta de manutenção e/ou armazenamento adequado, como descrito no Manual do condutor;
- Danos resultantes da remoção de peças, reparações malfeitas, assistência, manutenção, modificações ou utilização de peças não fabricadas ou aprovadas pela BRP ou resultantes de reparações feitas por uma pessoa que não seja um distribuidor/concessionário autorizado Can-Am;
- Danos causados por abuso, utilização anormal, negligência ou utilização do produto de uma maneira que não respeite as recomendações descritas no Manual do condutor;
- Danos resultantes de acidente, submersão, incêndio, furto, vandalismo ou qualquer caso de força maior;
- Funcionamento com combustíveis, óleos ou lubrificantes não adequados para utilização com o produto (consulte o Manual do condutor);
- Entrada de água ou neve;
- Danos acidentais ou indirectos ou de qualquer outro tipo incluindo, entre outros, despesas de reboque, telefone, aluguer, táxi, inconvenientes, coberturas de seguro, pagamento de empréstimos, perda de tempo e perda de rendimentos.

### 4) PERÍODO DE COBERTURA DA GARANTIA

Esta garantia entrará em vigor a partir da data de entrega pelo primeiro consumidor retalhista ou da data em que o produto for utilizado pela primeira vez, segundo o que ocorrer primeiro, durante o período de:

SEIS (6) MESES CONSECUTIVOS, para uso particular ou comercial.

A reparação ou substituição de peças ou operações de assistência ao abrigo desta garantia não prolongam o período desta garantia para além da data de término original.

### 5) CONDIÇÕES PARA OBTER COBERTURA DE GARANTIA

Esta cobertura da garantia só está disponível se forem cumpridas todas as condições seguintes:

- O ATV Can-Am de 2009 deve ser adquirido como novo e não utilizado pelo primeiro proprietário a um distribuidor/concessionário Can-Am autorizado a distribuir ATV Can-Am no país onde ocorreu a venda ("distribuidor/concessionário Can-Am");
- O processo de inspecção de pré-entrega especificado pela BRP tem de ser preenchido e documentado;

- O produto tem de ter sido registado correctamente por um concessionário/distribuidor Can-Am autorizado;
- O ATV Can-Am de 2009 tem de ser adquirido no país ou união de países onde reside o comprador;
- Como indicado no Manual do condutor, para manter a cobertura da garantia, tem de ser efectuada a manutenção de rotina periódica obrigatória. A BRP reserva-se o direito de condicionar a cobertura da garantia à demonstração prévia de uma manutenção adequada.

Se as condições anteriores não tiverem sido cumpridas, a BRP não tem a obrigação de honrar esta garantia limitada relacionada com os veículos em questão, e isto, tanto no caso de uso privado como comercial. Estas limitações são necessárias para permitir à BRP garantir a segurança dos seus produtos e também a dos seus consumidores e do público em geral.

## **6) O QUE FAZER PARA OBTER COBERTURA DE GARANTIA**

O cliente tem de deixar de utilizar o ATV se detectar o aparecimento de uma anomalia. O cliente tem de notificar o distribuidor/concessionário Can-Am num prazo não superior a dois (2) dias após a detecção de um defeito, bem como facilitar o acesso ao produto para reparação. O cliente também tem de apresentar ao distribuidor/concessionário autorizado Can-Am, a prova de compra do produto e assinar a ordem de reparação/trabalho antes desta ser iniciada para validar a reparação na garantia. Todas as peças substituídas ao abrigo desta garantia limitada passam a ser propriedade da BRP.

## **7) O QUE FAZ A BRP**

As obrigações da BRP ao abrigo desta garantia estão limitadas, segundo o seu critério exclusivo, à reparação das peças consideradas defeituosas durante uma utilização normal, operações de manutenção e assistência ou bem à substituição dessas peças por peças originais ATV Can-Am sem nenhum encargo de peças e mão de obra, em qualquer distribuidor/concessionário autorizado de ATV Can-Am durante o período de garantia nas condições descritas abaixo. A responsabilidade da BRP está limitada às reparações ou substituições de peças requeridas. Nenhuma reivindicação de violação de cláusula contratual da garantia deve ser causa para o cancelamento ou rescisão da venda do ATV ao proprietário.

Na eventualidade da assistência ser necessária fora do país de venda original, o proprietário terá de suportar os encargos adicionais devidos a práticas e condições locais, tais como, mas não se limitando a, frete, seguro, taxas, pagamento de licenças, direitos de importação e todos e quaisquer outros encargos financeiros, incluindo os encargos tributáveis por governos, estados, territórios e departamentos respectivos.

A BRP reserva-se o direito de melhorar ou modificar os produtos periodicamente, sem assumir qualquer obrigação de modificar os produtos fabricados anteriormente.

## **8) TRANSFERÊNCIA**

Se a propriedade do Produto for transferida durante o período de cobertura da garantia, esta garantia será também transferida e considerada válida durante o restante período de cobertura, desde que o anterior proprietário contacte prontamente a BRP ou o Distribuidor/Concessionário indicando-lhe que concordou com a transferência e forneça as coordenadas do novo proprietário.

## **9) ASSISTÊNCIA AO CONSUMIDOR**

1. Em caso de litígio ou controvérsia com respeito a esta garantia limitada BRP, a BRP sugere que tente resolver o problema com o concessionário ou distribuidor. Recomenda-se que trate a questão com o responsável ou o director de assistência do concessionário autorizado.
2. Se for necessária assistência adicional, entre em contacto com o departamento de assistência do concessionário/distribuidor para resolver o assunto.
3. Se mesmo assim continuar a não conseguir resolvê-lo, entre em contacto por escrito com a BRP para o endereço indicado abaixo.

**Nos países dentro da Europa, Médio Oriente, África, Rússia e Comunidade de Estados Independentes, contacte o escritório europeu:**

**BRP EUROPE N.V.**

Consumer Service Center  
Skaldenstraat 125  
9042 Gent  
Belgium  
Tel.: + 32-9-218-26-00

**Nos países escandinavos, contacte o escritório da Finlândia:**

**BRP FINLAND OY**

Service Department  
Ahjotie 30  
Fin-96320 Rovaniemi  
Finland  
Tel.: + 358 16 3208 111

**Em todos os outros países, contacte o distribuidor local ou o escritório da América do Norte:**

**BOMBARDIER RECREATIONAL PRODUCTS INC.**

Consumer Services Group  
75, J.-A. Bombardier Street  
Sherbrooke, Québec J1L 1W3  
Tel.: 819 566-3366

Encontrará as coordenadas do concessionário/distribuidor em [www.brp.com](http://www.brp.com).

\* No território coberto por esta garantia limitada, os produtos são distribuídos e assistidos pela Bombardier Recreational Products Inc. ou as suas filiais.

© 2008 Bombardier Recreational Products Inc. Reservados todos os direitos.

™ Marca comercial da Bombardier Recreational Products Inc. ou das suas filiais.

---

# **GARANTIA LIMITADA DA BRP PARA A ÁREA ECONÓMICA EUROPEIA: 2009 CAN-AM™ ATV**

## **1) ÂMBITO DA GARANTIA LIMITADA**

A Bombardier Recreational Product Inc. ("BRP")\*, garante os seus modelos de ATV Can-Am de 2009 novos e não utilizados vendidos por distribuidores/concessionários ("Distribuidores/Concessionários") BRP autorizados nos estados membros da Área Económica Europeia ("AEE") (que é compreendida pelos estados membros da União Europeia mais a Noruega, Islândia e Liechtenstein) contra defeitos de material ou mão de obra durante o período e nas condições descritos abaixo.

Todas as peças e acessórios genuínos ATV Can-Am, instalados por um distribuidor/concessionário autorizado da BRP na altura da entrega do produto ATV Can-Am de 2009, estão cobertos pela mesma garantia do ATV.

Esta garantia limitada será considerada nula e inválida se: (i) o ATV for utilizado numa corrida ou outra actividade competitiva, em qualquer altura, mesmo por um proprietário anterior; ou (ii) o ATV tenha sido alterado ou modificado de maneira a que o seu funcionamento, desempenho ou duração possa ser prejudicado, ou tenha sido alterado ou modificado para mudar a utilização a que se destina.

## **2) LIMITAÇÕES DE RESPONSABILIDADE**

ESTA GARANTIA É EXPRESSAMENTE DADA E ACEITE EXPLICITAMENTE, SUBSTITUINDO TODAS E QUAISQUER OUTRAS GARANTIAS, EXPRESSAS OU IMPLÍCITAS, INCLUINDO SEM LIMITAÇÕES TODAS AS GARANTIAS DE COMERCIALIZAÇÃO OU ADEQUAÇÃO A UM FIM DETERMINADO. NA MEDIDA EM QUE NÃO É POSSÍVEL RENUNCIAR ÀS GARANTIAS IMPLÍCITAS, ESTAS FICAM LIMITADAS À DURAÇÃO DAS GARANTIAS EXPRESSAS. OS DANOS ACIDENTAIS OU INDIRECTOS ESTÃO EXCLUÍDOS DA COBERTURA DESTA GARANTIA. ALGUMAS JURISDIÇÕES NÃO PERMITEM AS RENÚNCIAS, LIMITAÇÕES E EXCLUSÕES IDENTIFICADAS SUPRA, PELO QUE EXISTE A POSSIBILIDADE DE NÃO SEREM APLICÁVEIS NO SEU CASO. ESTA GARANTIA CONCEDE-LHE DIREITOS ESPECÍFICOS, E PODE TAMBÉM TER OUTROS DIREITOS LEGAIS QUE PODEM VARIAR DE PAÍS PARA PAÍS.

Nenhum distribuidor/concessionário BRP nem nenhuma outra pessoa, está autorizado a fazer qualquer afirmação, declaração ou garantia relativamente ao produto, além das contidas nesta garantia limitada e, se o fizer, não será exigível à BRP.

A BRP reserva-se o direito de modificar esta garantia em qualquer altura, sendo que tal modificação não alterará as condições da garantia aplicáveis aos produtos vendidos enquanto esta garantia estiver em vigor.

## **3) EXCLUSÕES - NÃO GARANTIDAS**

Os elementos abaixo não estão, em nenhuma circunstância, cobertos pela garantia:

- Desgaste causado pelo uso normal;



- Elementos de manutenção periódica, afinações, ajustes;
- Danos causados pela falta de manutenção e/ou armazenamento adequado, como descrito no Manual do condutor;
- Danos resultantes da remoção de peças, reparações malfeitas, assistência, manutenção, modificações ou utilização de peças não fabricadas ou aprovadas pela BRP ou resultantes de reparações feitas por uma pessoa que não seja um distribuidor/concessionário autorizado;
- Danos causados por abuso, utilização anormal, negligência ou utilização do produto de uma maneira que não respeite as recomendações descritas no Manual do condutor;
- Danos resultantes de acidente, submersão, incêndio, furto, vandalismo ou qualquer caso de força maior;
- Funcionamento com combustíveis, óleos ou lubrificantes não adequados para utilização com o produto (consulte o Manual do condutor);
- Entrada de água ou neve;
- Danos acidentais ou indirectos ou de qualquer outro tipo incluindo, entre outros, despesas de reboque, telefone, aluguer, táxi, inconvenientes, coberturas de seguro, pagamento de empréstimos, perda de tempo e perda de rendimentos.

#### **4) PERÍODO DE COBERTURA DA GARANTIA**

Esta garantia entrará em vigor a partir da data de entrega pelo primeiro consumidor retalhista ou da data em que o produto for utilizado pela primeira vez, segundo o que ocorrer primeiro, durante o período de:

VINTE E QUATRO (24) MESES CONSECUTIVOS para uso particular.

SEIS (6) MESES CONSECUTIVOS para utilização comercial ou de aluguer.

Entende-se que o produto é usado de forma comercial nos casos em que for utilizado para algum trabalho ou emprego que gere receitas, durante qualquer parte do período de garantia. O produto também é utilizado comercialmente se, em qualquer altura durante o período de garantia, for licenciado para uso comercial;

A reparação ou substituição de peças ou operações de assistência ao abrigo desta garantia não prolongam o período desta garantia para além da data de término original.

Note que a duração e outras modalidades da cobertura da garantia estão sujeitas à legislação nacional e local do seu país.

#### **5) CONDIÇÕES PARA OBTER COBERTURA DE GARANTIA**

Esta cobertura da garantia só está disponível se forem cumpridas **todas** as condições seguintes:

- O ATV Can-Am de 2009 deve ser adquirido como novo e não utilizado pelo primeiro proprietário a um distribuidor/concessionário Can-Am autorizado a distribuir ATV Can-Am no país onde ocorreu a venda;

- O processo de inspeção de pré-entrega especificado pela BRP tem de ser preenchido e documentado;
- O produto tem de ter sido registado correctamente por um concessionário/distribuidor Can-Am autorizado;
- O ATV Can-Am de 2009 tem de ser adquirido na Área económica Europeia (AEE);
- Como indicado no Manual do condutor, para manter a cobertura da garantia, tem de ser efectuada a manutenção de rotina periódica obrigatória. A BRP reserva-se o direito de condicionar a cobertura da garantia à demonstração prévia de uma manutenção adequada.

Se as condições anteriores não tiverem sido cumpridas, a BRP não tem a obrigação de honrar esta garantia limitada relacionada com os veículos em questão, e isto, tanto no caso de uso privado como comercial. Estas limitações são necessárias para permitir à BRP garantir a segurança dos seus produtos e também a dos seus consumidores e do público em geral.

## **6) O QUE FAZER PARA OBTER COBERTURA DE GARANTIA**

O cliente tem de deixar de utilizar o ATV se detectar o aparecimento de uma anomalia. O cliente tem de notificar o distribuidor/concessionário BRP num prazo não superior a dois (2) meses depois da detecção dos ditos defeitos bem como facilitar o acesso ao produto para verificação ou reparação. O cliente também tem de apresentar ao distribuidor/concessionário autorizado BRP, a prova de compra do produto e assinar a ordem de reparação/trabalho antes desta ser iniciada para validar a reparação na garantia. Todas as peças substituídas ao abrigo desta garantia limitada passam a ser propriedade da BRP.

Note que o período de notificação está sujeito à legislação nacional e local em vigor no seu país.

## **7) O QUE FAZ A BRP**

As obrigações da BRP ao abrigo desta garantia estão limitadas, segundo o seu critério exclusivo, à reparação das peças consideradas defeituosas durante uma utilização normal, operações de manutenção e assistência ou bem à substituição dessas peças por peças genuínas Can-Am sem nenhum encargo de peças e mão de obra, em qualquer distribuidor/concessionário autorizado BRP durante o período de garantia nas condições descritas abaixo. A responsabilidade da BRP está limitada às reparações ou substituições de peças requeridas. Nenhuma reivindicação de violação de cláusula contratual da garantia deve ser causa para o cancelamento ou rescisão da venda do ATV ao proprietário.

Na eventualidade da assistência ser necessária fora da Área Económica Europeia (AEE), o proprietário terá de suportar os encargos adicionais devidos a práticas e condições locais, tais como, mas não se limitando a, frete, seguro, taxas, pagamento de licenças, direitos de importação e todos e quaisquer outros encargos financeiros, incluindo os encargos tributáveis por governos, estados, territórios e departamentos respectivos.

A BRP reserva-se o direito de melhorar ou modificar os produtos periodicamente, sem assumir qualquer obrigação de modificar os produtos fabricados anteriormente.

## **8) TRANSFERÊNCIA**

Se a propriedade do Produto for transferida durante o período de cobertura da garantia, esta garantia será também transferida e considerada válida durante o restante período de cobertura, desde que o anterior proprietário contacte prontamente a BRP ou o Distribuidor/Concessionário BRP indicando-lhe que concordou com a transferência e forneça as coordenadas do novo proprietário.

## **9) ASSISTÊNCIA AO CONSUMIDOR**

Em caso de litígio ou controvérsia com respeito a esta garantia limitada BRP, a BRP sugere que tente resolver o problema com o concessionário ou distribuidor. Recomenda-se que trate a questão com o responsável ou o director de assistência do distribuidor/concessionário autorizado.

Se for necessária assistência adicional, entre em contacto com o departamento de assistência do concessionário/distribuidor para resolver o assunto.

Se mesmo assim continuar a não conseguir resolvê-lo, entre em contacto a BRP para o endereço indicado abaixo.

**Nos países dentro da Europa, Médio Oriente, África, Rússia e Comunidade de Estados Independentes, contacte o escritório europeu:**

**BRP EUROPE N.V.**

Consumer Service Center  
Skaldenstraat 125  
9042 Gent  
Belgium  
Tel.: + 32-9-218-26-00

**Nos países escandinavos, contacte o escritório da Finlândia:**

**BRP FINLAND OY**

Service Department  
Ahjotie 30  
Fin-96320 Rovaniemi  
Finland  
Tel.: + 358 16 3208 111

**Em todos os outros países, contacte o distribuidor local ou o escritório da América do Norte:**

**BOMBARDIER RECREATIONAL PRODUCTS INC.**

Consumer Services Group  
75, J.-A. Bombardier Street  
Sherbrooke, Québec J1L 1W3  
Tel.: 819 566-3366

Encontrará as coordenadas do concessionário/distribuidor em [www.brp.com](http://www.brp.com).

\* No território coberto por esta garantia limitada, os produtos são distribuídos e assistidos pela Bombardier Recreational Products Inc. ou as suas filiais.

© 2008 Bombardier Recreational Products Inc. Reservados todos os direitos.

™ Marca comercial da Bombardier Recreational Products Inc. ou das suas filiais.

---

# OBRIGAÇÕES E RENÚNCIA DE PRIVACIDADE

Desejamos informá-lo de que os seus dados de contacto serão utilizados para fins relacionados com a segurança e a garantia. Em algumas ocasiões utilizamos também os dados de contacto dos nossos clientes para os informar acerca dos nossos produtos e ofertas. Se preferir não receber informações sobre os nossos produtos, serviços e ofertas, pode indicá-lo escrevendo para o endereço abaixo.

Tenha também em consideração que, de vez em quando, podemos permitir a organizações cuidadosamente seleccionadas e de confiança a utilização dos dados de contacto dos nossos clientes para promoção de produtos e serviços de qualidade. Se preferir que não seja fornecido o seu nome e endereço, pode indicá-lo escrevendo para o endereço abaixo.

## **No Canadá**

### **BOMBARDIER RECREATIONAL PRODUCTS INC.**

Warranty Department  
75, J.-A. Bombardier Street  
Sherbrooke, Québec J1L 1W3  
Fax: 819 566-3590

## **Nos EUA**

### **BRP US INC.**

Warranty Department  
7575 Bombardier Court  
Wausau WI 54401  
Tel.: 715 848-4957

## **Outros países do mundo**

### **BRP EUROPEAN DISTRIBUTION**

Warranty Department  
Chemin de Messidor 5-7  
1006 Lausanne  
Switzerland  
Fax Number: + 41213187801

---

# MUDANÇA DE ENDEREÇO/PROPRIEDADE

Se mudar de endereço ou for o novo proprietário do ATV, informe a BRP da maneira seguinte:

- enviando por correio os postais abaixo;
- **só América do Norte:** ligando para 715 848-4957 (EUA) ou 819 566-3366 (Canadá);
- notificando um concessionário autorizado Can-Am.

No caso de mudança de propriedade, junte uma prova de que o anterior proprietário concorda na transferência.

A notificação da BRP, mesmo depois de expirar a garantia limitada, é muito importante pois permite à BRP contactar o proprietário do ATV, se necessário, por exemplo quando se iniciam convocatórias de segurança. É da responsabilidade do proprietário' notificar a BRP.

**UNIDADES ROUBADAS:** Se o seu ATV for roubado, deve notificar a BRP ou um concessionário autorizado Can-Am. Pediremos que nos indique o seu nome, endereço, número de telefone, o número de identificação do veículo e a data em que foi roubado.

## **América do Norte**

**BOMBARDIER RECREATIONAL PRODUCTS INC.**

Warranty Department  
75, J.-A. Bombardier Street  
Sherbrooke, Québec J1L 1W3  
Canada

## **Outros países do mundo**

**BRP EUROPEAN DISTRIBUTION**

Warranty Department  
Chemin de Messidor 5-7  
1006 Lausanne  
Switzerland

MUDANÇA DE ENDEREÇO MUDANÇA DE TITULARIDADE 

NÚMERO DE IDENTIFICAÇÃO DO VEÍCULO

Número do modelo

Número de Identificação do Veículo (V.I.N.)

ENDEREÇO ANTIGO OU  
PROPRIETÁRIO ANTERIOR:

NOME

Nº.

RUA

AP.

CIDADE

ESTADO

CEP

PAÍS

TELEFONE

NOVO ENDEREÇO OU  
NOVO PROPRIETÁRIO:

NOME

Nº.

RUA

AP.

CIDADE

ESTADO

CEP

PAÍS

TELEFONE

V00A2F

MUDANÇA DE ENDEREÇO MUDANÇA DE TITULARIDADE 

NÚMERO DE IDENTIFICAÇÃO DO VEÍCULO

Número do modelo

Número de Identificação do Veículo (V.I.N.)

ENDEREÇO ANTIGO OU  
PROPRIETÁRIO ANTERIOR:

NOME

Nº.

RUA

AP.

CIDADE

ESTADO

CEP

PAÍS

TELEFONE

NOVO ENDEREÇO OU  
NOVO PROPRIETÁRIO:

NOME

Nº.

RUA

AP.

CIDADE

ESTADO

CEP

PAÍS

TELEFONE

V00A2F





MUDANÇA DE ENDEREÇO MUDANÇA DE TITULARIDADE 

NÚMERO DE IDENTIFICAÇÃO DO VEÍCULO

Número do modelo

Número de Identificação do Veículo (V.I.N.)

ENDEREÇO ANTIGO OU  
PROPRIETÁRIO ANTERIOR:

NOME

Nº.

RUA

AP.

CIDADE

ESTADO

CEP

PAÍS

TELEFONE

NOVO ENDEREÇO OU  
NOVO PROPRIETÁRIO:

NOME

Nº.

RUA

AP.

CIDADE

ESTADO

CEP

PAÍS

TELEFONE

V00A2F

MUDANÇA DE ENDEREÇO MUDANÇA DE TITULARIDADE 

NÚMERO DE IDENTIFICAÇÃO DO VEÍCULO

Número do modelo

Número de Identificação do Veículo (V.I.N.)

ENDEREÇO ANTIGO OU  
PROPRIETÁRIO ANTERIOR:

NOME

Nº.

RUA

AP.

CIDADE

ESTADO

CEP

PAÍS

TELEFONE

NOVO ENDEREÇO OU  
NOVO PROPRIETÁRIO:

NOME

Nº.

RUA

AP.

CIDADE

ESTADO

CEP

PAÍS

TELEFONE

V00A2F



Nº DO MODELO DO QUADRICICLO. \_\_\_\_\_

NÚMERO DE IDENTIFICAÇÃO DO VEÍCULO (V.I.N.) \_\_\_\_\_

NÚMERO DE IDENTIFICAÇÃO DO MOTOR (E.I.N.) \_\_\_\_\_

Proprietário: \_\_\_\_\_

NOME

Nº

RUA

AP.

CIDADE

ESTADO

CEP

Data da compra \_\_\_\_\_

ANO MÊS DIA

Validade da garantia \_\_\_\_\_

ANO MÊS DIA

A ser preenchido pela concessionária no momento da venda.

ÁREA PARA A MARCA DA CONCESSIONÁRIA

V00A21L

**Verifique junto do seu concessionário se foi feito o registo do veículo na BRP.**

Ao ler este Manual do condutor, tenha em atenção o seguinte:

 **ADVERTÊNCIA**

Indica um possível risco que, se não for evitado, pode provocar ferimentos graves ou a morte.

## **ADVERTÊNCIA**

### **PODE SER PERIGOSO DIRIGIR ESTE VEÍCULO.**

Uma colisão ou capotagem pode ocorrer repentinamente, mesmo durante manobras comuns como ao fazer curvas e dirigir em encostas ou sobre obstáculos, se você não observar com atenção as precauções apropriadas.

Podem ocorrer **LESÕES GRAVES OU MORTE** caso você não siga estas instruções:

- **ANTES DE DIRIGIR ESTE QUADRICICLO, LEIA ESTE MANUAL DO CONDUTOR E TODAS AS ETIQUETAS AFIXADAS NO PRODUTO.**
- **NUNCA DIRIJA ESTE QUADRICICLO SEM CONHECER AS INSTRUÇÕES ADEQUADAS.** Os iniciantes devem realizar um curso certificado de treinamento.
- **NUNCA LEVE PASSAGEIROS.** O transporte de passageiros aumenta o risco de perda de controle do veículo.
- **NUNCA DIRIJA ESTE QUADRICICLO EM UMA SUPERFÍCIE PAVIMENTADA.** Dirigir este quadriciclo em superfícies pavimentadas aumenta o risco de perda de controle.
- **NUNCA DIRIJA ESTE QUADRICICLO EM VIAS PÚBLICAS.** Você pode colidir com outro veículo se dirigir este quadriciclo em vias públicas.
- **SEMPRE USE CAPACETE HOMOLOGADO,** proteção para os olhos e roupas protetoras.
- **NUNCA CONDUZA O VEÍCULO SOB O EFEITO DO ALCÓOL OU DROGAS.** Diminuem o tempo de reação e prejudicam o discernimento.
- **NUNCA DIRIJA ESTE QUADRICICLO EM ALTA VELOCIDADE.** Dirigir este veículo em velocidade muito alta para o terreno, para as condições de visibilidade ou para a sua experiência aumenta o risco de perda de controle do veículo.
- **NUNCA TENDE EMPINADAS, PULOS E OUTROS TRUQUES.**

**MANUAL DO CONDUTOR**

**DS 450 EFI**

**2009**

**219 701 212**