

can-am™



2009

Gebruikershandleiding

Met
Veiligheids-, Voertuig-
en Onderhoudsinformatie

DS 450™ EFI



WAARSCHUWING

Lees deze handleiding aandachtig. Ze bevat belangrijke veiligheidsinformatie.

Aanbevolen minimumleeftijd bestuurder: 16 jaar. Verwijder deze Gebruikershandleiding niet uit het voertuig.

WAARSCHUWING

HET GEBRUIK VAN UW VOERTUIG HOUDT GEVAREN IN. Een aanrijding of koprol is snel gebeurd als u de nodige voorzorgen niet neemt, zelfs tijdens routinemanoeuvres zoals keren, bergop of over hindernissen rijden.

Voor uw eigen veiligheid dient u alle waarschuwingen in deze Gebruikershandleiding en op de labels op uw voertuig te begrijpen en te volgen. **Als u deze waarschuwingen negeert kan dit leiden tot ERNSTIGE OF DODELIJKE VERWONDINGEN!**

Bewaar deze Gebruikershandleiding altijd bij het voertuig.

WAARSCHUWING

Het negeren van de veiligheidsvoorschriften en -instructies in deze Gebruikershandleiding, de *VEILIGHEIDSVIDEO* en de labels op het product kan leiden tot ernstige verwondingen, zelfs met dodelijke afloop!

WAARSCHUWING

Dit voertuig overtreft mogelijk het vermogen van alle andere voertuigen waarmee u al heeft gereden. Neem voldoende tijd om u met uw nieuwe voertuig vertrouwd te maken.

WAARSCHUWING VOORSTEL 65 CALIFORNIË

WAARSCHUWING

Dit product bevat chemicaliën, of scheidt chemicaliën af, waarvan de staat Californië weet dat ze kanker, geboortedefecten of ander reproductief letsel kunnen veroorzaken.

In Canada worden deze producten verdeeld door Bombardier Recreational Products Inc. (BRP). In de Verenigde Staten worden de producten verdeeld door BRP US Inc.

De volgende handelsmerken zijn eigendom van Bombardier Recreational Products Inc.:

Can-Am™

DS 450™

Rotax®

XP-STM

VOORWOORD

Gefeliciteerd met de aankoop van uw nieuwe Can-Am™ ATV. U geniet de BRP-garantie en kunt steeds een beroep doen op een netwerk van erkende Can-Am dealers voor onderdelen, service of gewenste accessoires.

Uw dealer staat altijd voor u klaar. Hij is een expert in de eerste instelling en inspectie van uw voertuig en heeft ook de definitieve afregeling voor de overhandiging aan u uitgevoerd. Voor meer uitgebreide service-informatie kunt u bij uw dealer terecht.

Bij de levering werd u ook geïnformeerd over de garantievoorwaarden en hebt u de *CHECKLIST VOOR AFLEVERING* ondertekend, ter bevestiging dat uw nieuwe voertuig volledig volgens wens werd voorbereid.

Informeer u voor u vertrekt

Lees voordat u het voertuig gaat besturen de volgende hoofdstukken voor informatie over hoe u zichzelf of andere weggebruikers beter kunt beschermen tegen letsel of dodelijke ongevallen.

- VEILIGHEIDSINFORMATIE
- VOERTUIGINFORMATIE.

We raden u sterk aan een cursus veilig rijden te volgen. Voor adressen in uw omgeving kunt u bij uw dealer of de plaatselijke overheid terecht.

Bewaar deze Gebruikershandleiding in het voertuig zodat u het onder meer kunt raadplegen voor onderhoud, het oplossen van problemen en om andere aanwijzingen te geven.

Veiligheidsaanwijzingen

Verklaring over de soorten veiligheidsmeldingen, hoe ze eruit zien en hoe ze in deze handleiding worden gebruikt:

WAARSCHUWING

Wijst op een gevaarlijke situatie die, als ze niet wordt vermeden, kan leiden tot zware verwondingen of de dood.

 **LET OP** Wijst op een gevaarlijke situatie die, als ze niet wordt vermeden, kan leiden tot lichte of matige verwondingen.

MERK OP Duidt op een aanwijzing die, als ze niet wordt gevolgd, kan leiden tot zware schade aan het voertuig of andere bezittingen.

Info over deze Gebruikershandleiding

Deze Gebruikershandleiding is bedoeld om de eigenaar/gebruiker van een nieuw voertuig vertrouwd te maken met de diverse bedieningselementen, het onderhoud en het veilige gebruik van zijn voertuig. Ze is onmisbaar voor het correcte gebruik van het product.

Merk op dat deze handleiding beschikbaar is in verschillende talen. In geval van discrepanties zal de Engelse versie de overhand hebben.

Voor een extra kopie of afdruk van uw Gebruikershandleiding kunt u terecht op onze website www.operatorsguide.brp.com.

De informatie in dit document is correct op het moment van publicatie. BRP voert echter een beleid van continue verbetering van zijn producten, zonder dat dit enige verbintenis inhoudt tot uitrusting van eerder vervaardigde producten met vernieuwde onderdelen. Door laattijdige wijzigingen kunnen er verschillen zijn tussen het gefabriceerde product en de beschrijvingen en/of specificaties in deze handleiding. BRP behoudt zich het recht voor te allen tijde specificaties, ontwerp, eigenschappen, modellen of uitrusting te schrappen of wijzigen, zonder zich tot iets te verplichten.

Deze Gebruikershandleiding en de *VEILIGHEIDSVIDEO* moeten bij een eventuele verkoop bij het voertuig blijven.

Onthoud tijdens het lezen van deze Gebruikershandleiding, dat:

 **WAARSCHUWING**

Duidt op een mogelijk gevaar dat, indien het niet wordt vermeden, kan leiden tot ernstige of dodelijke verwondingen.

INHOUDSOPGAVE

VOORWOORD	1
Informeer u voor u vertrekt	1
Veiligheidsaanwijzingen	1
Info over deze Gebruikershandleiding	1

VEILIGHEIDSINFORMATIE

VEILIGHEIDSVOORSCHRIFTEN	8
Koolmonoxidevergiftiging vermijden	8
Vermijd brandstofbranden en andere gevaren	8
Vermijd brandwonden door hete onderdelen	8
Accessoires en aanpassingen	9

BIJZONDERE VEILIGHEIDSAANWIJZINGEN	10
---	-----------

BEDRIJFSWAARSCHUWINGEN	13
-------------------------------------	-----------

RIJDEN MET UW VOERTUIG	39
-------------------------------------	-----------

Inspectie voor het vertrek	40
Kledij	41
Recreatief gebruik	42
Milieu	43
Ontwerpbeperkingen	43
Rijden op ongebaand terrein	44
Algemene bedienings- en veiligheidsvoorschriften	44
Rijtechnieken	45

LOSHANGEND ETIKET	53
--------------------------------	-----------

BELANGRIJKE LABELS OP HET PRODUCT	54
--	-----------

VOERTUIGINFORMATIE

BEDIENINGSELEMENTEN/INSTRUMENTEN/UITRUSTING	58
--	-----------

1) Gashendel	59
2) Voorremhendel	59
3) Koppelingshendel	59
4) Parkeerrem	60
5) Multifunctionele schakelaar	61
6) Contactschakelaar	62
7) Verklikkerlichtjes	63
8) Achterrempedaal	63
9) Schakelpedaal	63
10) Gereedschapstas	64
11) Vergrendeling zitting	64

BRANDSTOF	66
Aanbevolen brandstof	66
Tankprocedure	66
GEBRUIKSAANWIJZING	67
Gebruik tijdens de inrijperiode	67
De motor starten	67
Schakelen	68
De motor uitzetten	68
Onderhoud na gebruik	70
Wat als het voertuig is omgeslagen?	70
Wat als het voertuig onder water staat?	70
UW RIT AANPASSEN	71
Richtlijn voor het afstellen van de ophanging	71
Afregeeling voorophanging	71
Afregeeling achterophanging	72
Fabrieksinstellingen ophanging	73
TRANSPORT VAN HET VOERTUIG	77

ONDERHOUDSINFORMATIE

ONDERHOUDSSCHEMA	80
Vervanging van motorolie en filter na 5 uur	85
10-uurs inspectie	85
ONDERHOUDSPROCEDURES	86
Motorolie	86
Motorkoelvloeistof	89
Luchtfiler	93
Luchtfilerhuis	94
Vonkafleider knalpot	95
Radiator	95
Afregeeling schakelpedaal	96
Afregeeling koppeling	96
Gaskabel	99
Gashendel	100
Bougies	101
Accu	102
Zekeringen	103
Lichten	104
Verklikkerlichtjes	106
Aandrijfketting	106
Aandrijfkettinggeleider	107
Kettingwiel en rondsel	108

ONDERHOUDSPROCEDURES (vervolg)	
Banden/Wielen	108
Voorwiellagers	109
Achteras	109
Ophanging	110
Remmen	111
Berichttekst	113
Frame	113
Bewaring en voorbereiding op het rijseizoen	113

TECHNISCHE INFORMATIE

VOERTUIGIDENTIFICATIE	116
Voertuigidentificatienummer	116
Motoridentificatienummer	116
Conformiteitslabel	116
VOORSCHRIFTEN INZAKE DE BEPERKING VAN GELUIDSEMISSIE	117
SPECIFICATIES	118

PROBLEMEN OPLOSSEN

TECHNISCHE RICHTLIJNEN	124
-------------------------------------	------------

GARANTIE

BEPERKTE GARANTIE VAN BRP V.S. EN CANADA: 2009 CAN-AM™ ATV	130
INTERNATIONALE BEPERKTE GARANTIE VAN BRP: 2009 CAN-AM™ ATV	136
BEPERKTE GARANTIE VAN BRP VOOR DE EUROPESE ECONOMISCHE RUIMTE: 2009 CAN-AM™ ATV	141
GEHEIMHOUDINGSPLICHT/VRIJWARING	146
VERANDERING VAN ADRES/EIGENAAR	147

VEILIGHEIDS- INFORMATIE

Koolmonoxidevergiftiging vermijden

Uitlaatgassen van motors bevatten steeds koolmonoxide, een dodelijk gas. Inademing van koolmonoxide kan leiden tot hoofdpijn, duizeligheid, sla-perigheid, misselijkheid, verwarring en zelfs de dood.

Koolmonoxide is een kleurloos, geurloos, smaakloos gas dat aanwezig kan zijn zelfs als u het niet ziet of geen uitlaatgas ruikt. Dodelijke concentraties koolmonoxide worden snel opgebouwd en kunnen u zo snel bevangen dat u zichzelf niet meer in veiligheid kunt brengen. Ook kunnen dodelijke concentraties koolmonoxide uren- of dagenlang in afgesloten of slecht verluchte ruimtes blijven hangen. Als u één van de symptomen van koolmonoxidevergiftiging voelt opkomen, verlaat de ruimte dan onmiddellijk, zorg voor verse lucht en vraag medische behandeling.

Om ernstig letsel of dood door koolmonoxide te verhinderen of te voorkomen:

- Het voertuig nooit in slecht verluchte of gedeeltelijk afgesloten ruimtes zoals garages, carports of schuren laten draaien. Zelfs indien u de uitlaatgassen met ventilators of open vensters en deuren tracht te verluchten, kan de koolmonoxideconcentratie toch gevaarlijk snel oplopen.
- Laat het voertuig nooit draaien op plekken buitenshuis waar de uitlaatgassen langs openingen, zoals vensters en deuren, een gebouw kunnen binnendringen.

Vermijd brandstofbranden en andere gevaren

Benzine is uiterst brandbaar en zeer explosief. Benzinedampen kunnen zich verspreiden en op meters afstand van de motor door een vonk of vlam worden aangestoken. Volg deze aanwijzingen om het risico op brand of explosie te verlagen:

- Tank buiten in een goed verluchte omgeving en uit de buurt van vlammen, vonken, brandende sigaretten en andere ontstekingsbronnen.
- Tank nooit met een draaiende motor.
- Vul de brandstoftank nooit helemaal vol. Laat wat ruimte zodat de brandstof bij wisselende temperaturen nog kan uitzetten.
- Veeg gemorste brandstof af.
- Start de motor nooit of laat hem nooit draaien zonder dat de benzinedop erop zit.
- Sla brandstof uitsluitend op in goed-gekeurde, rode benzinebidons.

Benzine is giftig en kan letsel of de dood veroorzaken.

- Hevel nooit benzine over met de mond.
- Raadpleeg onmiddellijk uw arts als u benzine hebt ingeslikt, in uw oog hebt gekregen of benzinedampen hebt ingeademd.

Als u benzine op het lichaam morst, wassen met water en zeep en van kleren verwisselen.

Vermijd brandwonden door hete onderdelen

De uitlaat en motor worden heter terwijl ze in werking zijn. Raak ze niet aan als de motor draait of net heeft gedraaid om brandwonden te vermijden.

Accessoires en aanpassingen

Maak geen ongeautoriseerde aanpassingen of gebruik geen onderdelen of accessoires die niet door BRP zijn goedgekeurd. Omdat zulke aanpassingen niet door BRP zijn getest, kunnen die een groter risico op vallen of letsel met zich meebrengen en het voertuig onwettelijk maken.

Zie uw erkende Can-Am dealer voor de accessoires die voor uw voertuig beschikbaar zijn.

BIJZONDERE VEILIGHEIDSAANWIJZINGEN

WAARSCHUWING

DIT VOERTUIG IS GEEN SPEELGOED EN HET GEBRUIK ERVAN HOUDT GEVAREN IN. Dit voertuig besturen is heel anders dan rijden met andere voertuigen, zoals motorfietsen en auto's. Een aanrijding of koprol is snel gebeurd als u de nodige voorzorgen niet neemt, zelfs tijdens routinemaanoeuvres zoals keren, bergop of over hindernissen rijden.

WAARSCHUWING

U kunt **ERNSTIGE OF DODELIJKE VERWONDINGEN OPLOPEN**, als u deze instructies niet volgt:

- Lees deze Gebruikershandleiding en alle waarschuwingslabels op het product aandachtig en volg de beschreven bedieningsinstructies. Bekijk de *VEILIGHEIDSVIDEO* aandachtig voor het gebruik.
- Ga nooit met dit voertuig rijden zonder gepaste opleiding. Volg een praktijkopleiding. Alle bestuurders moeten worden opgeleid door een gekwalificeerd instructeur. Neem voor meer informatie contact op met een erkende Can-Am dealer.
Enkel VSA en Canada: Voor informatie over beschikbare rijopleidingen in uw buurt kunt u bellen naar het Specialty Vehicle Institute of America (SVIA) op 1 800 887-2887 of in Canada naar de Canada Safety Council (CSC) op 1 613 739-1535 toestel 227.
- Respecteer altijd de aanbevolen leeftijd: Laat nooit een persoon van jonger dan 16 met dit voertuig rijden.
- Neem nooit een passagier mee op dit voertuig.
- Rijd nooit met dit voertuig op verharde oppervlakken, bijv. op stoepen, opritten, parkeerterreinen en straten.
- Rijd nooit met dit voertuig op de openbare weg, zelfs als het een aarde-weg of kiezelpad betreft.
- Rijd nooit met dit voertuig zonder een goed passende, goedgekeurde helm op. Draag altijd oogbescherming (bril of gelaatsscherm) handschoenen, laarzen, een hemd of jack met lange mouwen en een lange broek.
- Rijd nooit met dit voertuig als u onder invloed bent van drugs of alcohol. Die vertragen uw reactie- en beoordelingsvermogen.
- Rijd nooit overdreven snel. Pas uw snelheid altijd aan aan het terrein, de zichtbaarheid, de rijomstandigheden en uw ervaring.
- Probeer nooit op twee wielen te rijden, te springen of andere stunts uit te voeren.
- Inspecteer uw voertuig altijd en kijk na of het in goede staat verkeert voordat u gaat rijden. Volg altijd de inspectie- en onderhoudsprocedures en -schema's, die u verder in deze Gebruikershandleiding vindt.
- Houd uw beide handen altijd aan het stuur en uw voeten op de voetsteunen, terwijl u met uw voertuig rijdt.

WAARSCHUWING

- Wanneer de voetbeschermers als voetsteunen worden gebruikt tijdens het rijden, kunnen deze voetbeschermers afbreken. Uw voet of been kan de achterwielen raken, zodat u verwondingen oploopt of een ongeluk hebt. Gebruik de voetbeschermers nooit om op te steunen.
- Rijd altijd traag en wees extra voorzichtig wanneer u op onbekend terrein rijdt. Wees altijd alert voor veranderingen in het terrein wanneer u met dit voertuig rijdt.
- Rijd nooit op te ruige, gladde of losse ondergrond, tot u de nodige vaardigheden heeft verworven om uw voertuig onder controle te houden op dergelijk terrein. Wees altijd uiterst voorzichtig op dergelijk terrein.
- Volg altijd de juiste procedures om te draaien, die u verder in deze Gebruikershandleiding vindt. Oefen het draaien met lage snelheid voordat u het sneller probeert. Draai nooit met te hoge snelheid.
- Begeef u met dit voertuig nooit op hellingen die te steil zijn voor het voertuig of voor uw rijvaardigheid. Oefen op minder steile hellingen voordat u een steile helling neemt.
- Volg altijd de juiste procedures om bergop te rijden, die u verder in deze Gebruikershandleiding vindt. Controleer het terrein aandachtig voordat u een helling begint op te rijden. Rijd nooit een helling op met een te gladde of losse ondergrond. Verplaats uw gewicht naar voor. Open de gasklep niet plots en schakel niet bruusk. Rijd nooit met hoge snelheid over de top van een heuvel.
- Volg altijd de juiste procedures om bergaf te rijden en te remmen op een helling, die u verder in deze Gebruikershandleiding vindt. Controleer het terrein aandachtig voordat u een helling begint af te rijden. Verplaats uw gewicht naar achter. Rijd nooit met hoge snelheid van een heuvel. Rijd niet van een heuvel met een hoek waarin het voertuig sterk naar één kant gaat overhellen. Rijd liefst recht naar beneden.
- Volg altijd de juiste procedures om dwars over een heuvel te rijden, die u verder in deze Gebruikershandleiding vindt. Vermijd hellingen met een te gladde of losse ondergrond. Verplaats uw gewicht naar de bergop-zijde van het voertuig. Probeer nooit te keren op een heuvel, tot u de omkeertechniek op vlak terrein onder de knie heeft, die u verder in deze Gebruikershandleiding vindt. Vermijd dwars over een steile helling te rijden, indien mogelijk.
- Pas altijd de juiste procedures toe wanneer u stilvalt of achteruitrolt bij het bergop rijden. Schakel in een geschikte versnelling en houd een constante snelheid aan tijdens het bergop rijden, om te voorkomen dat u stilvalt. Valt u stil of rolt u achteruit, volg dan de speciale remprocedure, die u verder in deze Gebruikershandleiding vindt. Stap af aan de hoger gelegen zijde of aan een zijde, als het voertuig recht bergopwaarts staat. Keer het voertuig om en stap weer op volgens de procedure die verder in deze Gebruikershandleiding wordt beschreven.

WAARSCHUWING

- Controleer altijd of er geen hindernissen zijn, voordat u op een onbekend terrein gaat rijden. Probeer nooit over grote hindernissen, zoals grote rotsblokken of omgevallen bomen, te rijden. Volg altijd de juiste procedures om over hindernissen te rijden, die u verder in deze Gebruikershandleiding vindt.
- Wees altijd voorzichtig bij het slippen of schuiven. Oefen met lage snelheid op een vlak, effen terrein totdat u het slippende of schuivende voertuig veilig onder controle kunt houden. Rijd traag en uiterst voorzichtig op een zeer gladde ondergrond, bijvoorbeeld op ijs, om te voorkomen dat het voertuig oncontroleerbaar gaat slippen.
- Rijd nooit met dit voertuig door snel stromend water of door water dat dieper is dan aangegeven in deze Gebruikershandleiding. Vergeet niet dat natte remmen een sterk verminderd remvermogen hebben. Test uw remmen zodra u weer op het droge bent. Rem eventueel enkele malen zodat de remblokken door de wrijving drogen.
- Gebruik altijd banden van het type en de maat die verder in deze Gebruikershandleiding zijn aangegeven. Zorg altijd voor de juiste bandenspanning, zoals verder in deze Gebruikershandleiding wordt beschreven.
- Voer nooit onoordeelkundige wijzigingen aan uw voertuig uit, bijvoorbeeld verkeerde installatie of toepassing van accessoires. Gebruik alleen door BRP goedgekeurde accessoires.
- Overschrijd nooit de aangegeven maximale lading van dit voertuig, inclusief bestuurder en bijkomende accessoires.

BEDRIJFSWAARSCHUWINGEN

De volgende waarschuwingen en de vorm waarin ze verschijnen zijn opgelegd door de Amerikaanse United States Consumer Product Safety Commission en moeten worden opgenomen in de Gebruikershandleiding van alle ATV's.

OPMERKING: De volgende illustraties zijn slechts algemene voorstellingen. Uw model kan hiervan afwijken.

WAARSCHUWING



V00A0AQ

MOGELIJK GEVAAR

Rijden met dit voertuig zonder aangepaste opleiding.

WAT KAN ER GEBEUREN

Het risico op een ongeval neemt aanzienlijk toe, wanneer de bestuurder niet weet hoe hij dit voertuig correct moet besturen in verschillende situaties en op verschillende soorten terreinen.

HOE KUNT U DIT RISICO VOORKOMEN

Beginners en onervaren bestuurders dienen een praktijkopleiding te volgen. Daarna moeten ze de aangeleerde vaardigheden en de in deze Gebruikershandleiding beschreven rijtechnieken regelmatig inoefenen.

Voor meer informatie over de praktijkopleiding kunt u contact opnemen met een erkende Can-Am dealer.

⚠ WAARSCHUWING



V00A01Q

MOGELIJK GEVAAR

Niet-naleving van de leeftijdsaanbevelingen voor dit voertuig.

WAT KAN ER GEBEUREN

Wanneer deze leeftijdsaanbeveling niet wordt gerespecteerd, kan de jonge bestuurder ernstige of zelfs dodelijke verwondingen oplopen.

Zelfs als een kind tot de leeftijdscategorie behoort waarvoor dit voertuig wordt aanbevolen, beschikt het niet altijd over de nodige vaardigheden en voldoende beoordelingsvermogen om veilig met dit voertuig te rijden. Dit kan tot ernstige ongelukken leiden.

HOE KUNT U DIT RISICO VOORKOMEN

Laat nooit een persoon van jonger dan 16 met dit voertuig rijden.

⚠ WAARSCHUWING

V00A02Q

MOGELIJK GEVAAR

Een passagier meenemen met dit voertuig.

WAT KAN ER GEBEUREN

Hierdoor wordt uw voertuig moeilijker bestuurbaar en raakt het sneller uit evenwicht.

Dit kan tot een ongeluk leiden, waarbij u en/of uw passagier gewond raken.

HOE KUNT U DIT RISICO VOORKOMEN

Neem nooit een passagier mee. Ondanks de lange zitting die de chauffeur onbeperkte bewegingsvrijheid biedt, is deze niet ontworpen noch bedoeld om passagiers mee te nemen.

⚠ WAARSCHUWING

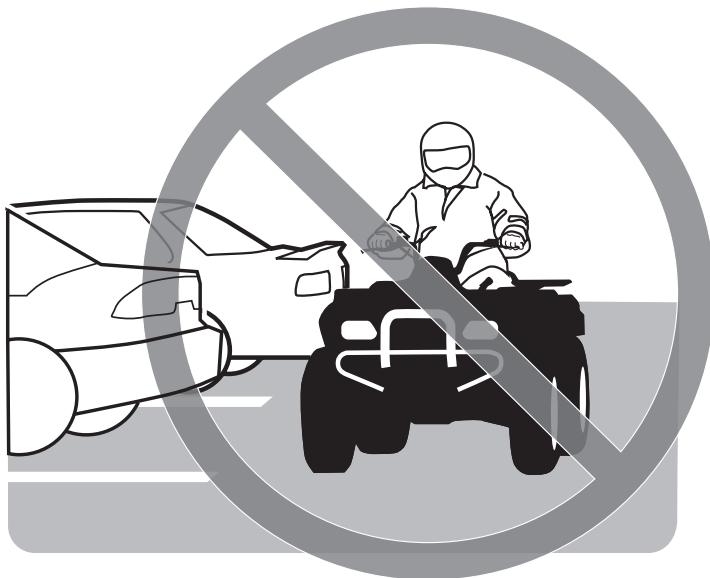

V00A03Q

MOGELIJK GEVAAR

Rijden met dit voertuig op verharde oppervlakken.

WAT KAN ER GEBEUREN

De banden zijn ontworpen voor offroad-gebruik en niet geschikt om op verharde wegen te rijden. Op een verharde weg verandert het rijgedrag van dit voertuig aanzienlijk, waardoor u de controle kunt verliezen.

HOE KUNT U DIT RISICO VOORKOMEN

Rijd nooit met dit voertuig op verharde oppervlakken, bijv. op stoepen, opritten, parkeerterreinen en straten.

⚠ WAARSCHUWING

V00A04Q

MOGELIJK GEVAAR

Met dit voertuig op de openbare weg rijden.

WAT KAN ER GEBEUREN

U kunt botsen met een ander voertuig.

HOE KUNT U DIT RISICO VOORKOMEN

Rijd nooit met dit voertuig op de openbare weg, zelfs als het een aardeweg of kiezelpad betreft. In veel staten of provincies is het verboden om met dit voertuig op de openbare weg te rijden.

⚠ WAARSCHUWING



V00A06Q

MOGELIJK GEVAAR

Rijden met dit voertuig zonder een goedgekeurde helm, oogbescherming en beschermende kleding te dragen.

WAT KAN ER GEBEUREN

De volgende punten gelden voor alle ATV-bestuurders:

- Wanneer u rijdt zonder goedgekeurde helm, neemt het risico op een ernstig of zelfs dodelijk hoofdletsel bij een ongeval aanzienlijk toe.
- Rijden zonder oogbescherming verhoogt het risico op ongelukken en op ernstige verwondingen bij een ongeluk.
- Rijden zonder beschermende kleding verhoogt het risico op ernstige verwondingen bij een ongeluk.

HOE KUNT U DIT RISICO VOORKOMEN

Draag altijd een goedgekeurde helm die goed past. Draag ook:

- Oogbescherming (bril of gelaatsscherm)
- Handschoenen en laarzen
- Hemd of jack met lange mouwen
- Lange broek.

⚠ WAARSCHUWING

V00A07Q

MOGELIJK GEVAAR

Rijden met dit voertuig onder invloed van alcohol of drugs.

WAT KAN ER GEBEUREN

Dit kan uw beoordelingsvermogen ernstig aantasten.

Uw reactiesnelheid kan afnemen.

Uw evenwicht en perceptie kunnen eronder lijden.

U kunt een ernstig of dodelijk ongeluk krijgen.

HOE KUNT U DIT RISICO VOORKOMEN

Gebruik nooit alcohol of drugs voor of tijdens het rijden met dit voertuig.

⚠ WAARSCHUWING

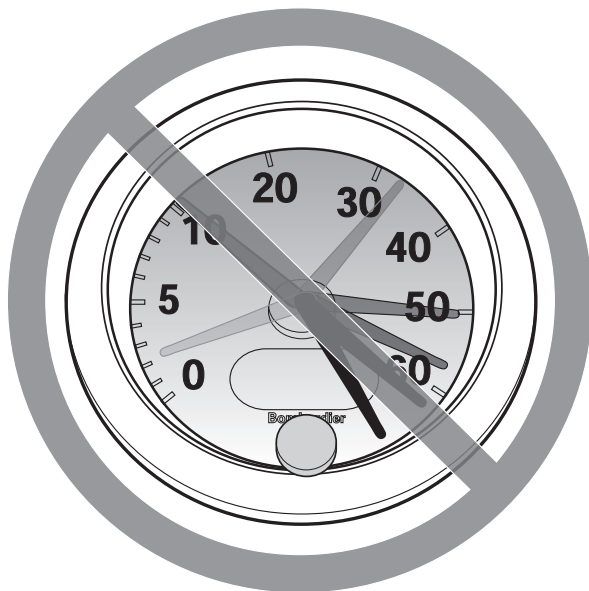

V00A08Q

MOGELIJK GEVAAR

Te snel rijden met dit voertuig.

WAT KAN ER GEBEUREN

De kans dat u de controle over uw voertuig verliest en een ongeluk heeft neemt toe.

HOE KUNT U DIT RISICO VOORKOMEN

Pas uw snelheid altijd aan aan het terrein, de zichtbaarheid, de rijomstandigheden en uw ervaring.

⚠ WAARSCHUWING

V00A09Q

MOGELIJK GEVAAR

Rijden op twee wielen, springen en andere stunts.

WAT KAN ER GEBEUREN

Het risico dat u een ongeluk heeft, bijvoorbeeld kantelt, neemt toe.

HOE KUNT U DIT RISICO VOORKOMEN

Haal nooit stunts uit, zoals op twee wielen rijden of springen. Probeer niet op te scheppen.

 **WAARSCHUWING**

MOGELIJK GEVAAR

Niet inspecteren van het voertuig voor het rijden.

Niet goed onderhouden van het voertuig.

WAT KAN ER GEBEUREN

Hierdoor neemt het risico op ongevallen of beschadiging van de uitrusting toe.

HOE KUNT U DIT RISICO VOORKOMEN

Inspecteer uw voertuig voor elk gebruik, om te verzekeren dat het voertuig in goede staat verkeert.

Volg altijd de inspectie- en onderhoudsprocedures en -schema's, die u verder in deze Gebruikershandleiding vindt.

 **WAARSCHUWING**

MOGELIJK GEVAAR

Rijden op bevroren waterwegen.

WAT KAN ER GEBEUREN

U kunt zwaar of zelfs dodelijk letsel oplopen als u door het ijs breekt.

HOE KUNT U DIT RISICO VOORKOMEN

Begeef u nooit met dit voertuig op een bevroren oppervlak, tenzij u zeker weet dat het ijs dik en stevig genoeg is om het voertuig en zijn last te dragen en bestand is tegen de kracht die een bewegend voertuig uitoefent.

⚠ WAARSCHUWING

V00A0BQ

MOGELIJK GEVAAR

Rijden met de handen los van het stuur of de voeten los van de voetsteunen.

WAT KAN ER GEBEUREN

Zelfs met één hand of voet los heeft u minder controle over het voertuig. U kunt het evenwicht verliezen en van het voertuig vallen. Als u een voet van de voetsteun haalt, kan uw voet of been de achterwielen raken, zodat u verwondingen oploopt of een ongeluk heeft.

HOE KUNT U DIT RISICO VOORKOMEN

Houd uw beide handen altijd aan het stuur en uw voeten op de voetsteunen, terwijl u met uw voertuig rijdt.

⚠ WAARSCHUWING

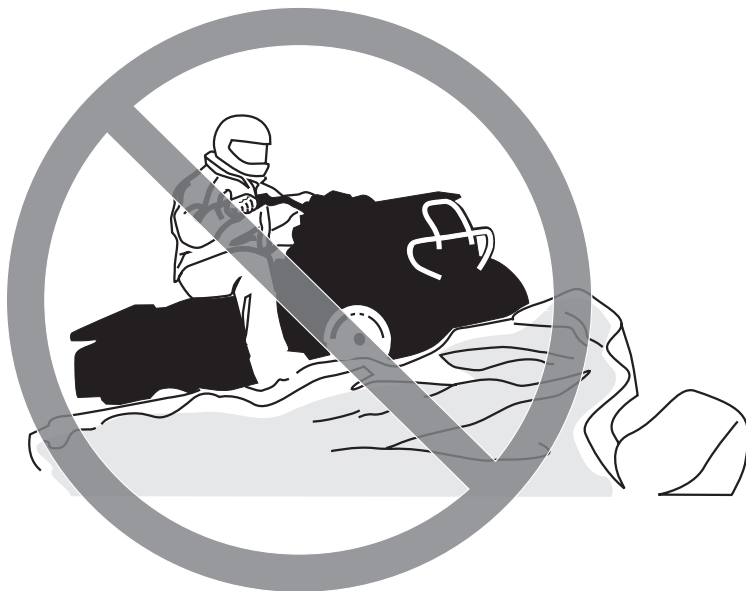

V00A0CQ

MOGELIJK GEVAAR

Niet extra voorzichtig rijden op onbekend terrein.

WAT KAN ER GEBEUREN

U kunt op verborgen rotsblokken, bulten of gaten stoten zonder voldoende tijd om te reageren.

Uw voertuig kan kantelen of oncontroleerbaar worden.

HOE KUNT U DIT RISICO VOORKOMEN

Rijd traag en wees extra voorzichtig wanneer u op onbekend terrein rijdt.

Wees altijd alert voor veranderingen in het terrein wanneer u met dit voertuig rijdt.

⚠ WAARSCHUWING

V00A0DQ

MOGELIJK GEVAAR

Niet extra voorzichtig rijden op zeer ruige, gladde of losse ondergrond.

WAT KAN ER GEBEUREN

Uw voertuig kan zijn grip verliezen en oncontroleerbaar worden. Dit kan leiden tot een ongeluk, bijvoorbeeld kantelen.

HOE KUNT U DIT RISICO VOORKOMEN

Rijd nooit op te ruige, gladde of losse ondergrond, tot u de nodige vaardigheid heeft verworven om uw voertuig onder controle te houden op dergelijk terrein.

Wees altijd uiterst voorzichtig op dergelijk terrein.

⚠ WAARSCHUWING



V00A0EQ

MOGELIJK GEVAAR

Verkeerd draaien.

WAT KAN ER GEBEUREN

Het voertuig kan onbestuurbaar worden en een aanrijding veroorzaken of kantelen.

HOE KUNT U DIT RISICO VOORKOMEN

Volg altijd de juiste procedures om te draaien, die u verder in deze Gebruikershandleiding vindt. Oefen het draaien met lage snelheid voordat u het sneller probeert.

Draai nooit met te hoge snelheid.

⚠ WAARSCHUWING

V00A00Q

MOGELIJK GEVAAR

Rijden op zeer steile hellingen.

WAT KAN ER GEBEUREN

Het voertuig kan sneller kantelen op zeer steile hellingen dan op vlakke ondergrond of lichte hellingen.

HOE KUNT U DIT RISICO VOORKOMEN

Begeef u met dit voertuig nooit op hellingen die te steil zijn voor het voertuig of voor uw rijvaardigheid.

Oefen op minder steile hellingen voordat u een steile helling neemt.

⚠ WAARSCHUWING



V00A0FQ

MOGELIJK GEVAAR

Verkeerd bergop rijden.

WAT KAN ER GEBEUREN

U kunt de controle verliezen of het voertuig kan kantelen.

HOE KUNT U DIT RISICO VOORKOMEN

Volg altijd de juiste procedures om bergop te rijden, die u verder in deze Gebruikershandleiding vindt.

Controleer het terrein altijd aandachtig voordat u een helling begint op te rijden.

Rijd nooit een helling op met een te gladde of losse ondergrond.

Verplaats uw gewicht naar voor.

Open de gasklep niet plots en schakel niet bruusk. Het voertuig kan achterwaarts omkiepen.

Rijd nooit met hoge snelheid over de top van een heuvel. Er zou een hinderenis, een steile afgrond of een ander voertuig of persoon aan de andere kant van de helling kunnen zijn.

⚠ WAARSCHUWING



V00A0GQ

MOGELIJK GEVAAR

Verkeerd bergaf rijden.

WAT KAN ER GEBEUREN

U kunt de controle verliezen of het voertuig kan kantelen.

HOE KUNT U DIT RISICO VOORKOMEN

Volg altijd de juiste procedures om bergaf te rijden, die u verder in deze Gebruikershandleiding vindt.

OPMERKING: Om te remmen tijdens het bergaf rijden is een speciale techniek vereist.

Controleer het terrein altijd aandachtig voordat u een helling begint af te rijden.

Verplaats uw gewicht naar achter.

Rijd nooit met hoge snelheid van een heuvel.

Rijd niet van een heuvel met een hoek waarin het voertuig sterk naar één kant gaat overhellen. Rijd liefst recht naar beneden.

⚠ WAARSCHUWING



V00A0HQ

MOGELIJK GEVAAR

Verkeerd dwars op een helling rijden of keren op een helling.

WAT KAN ER GEBEUREN

U kunt de controle verliezen of het voertuig kan kantelen.

HOE KUNT U DIT RISICO VOORKOMEN

Probeer nooit te keren op een heuvel, tot u de omkeertechniek op vlak terrein onder de knie heeft, die u verder in deze Gebruikershandleiding vindt. Wees uiterst voorzichtig bij het keren op een helling.

Vermijd dwars over een steile helling te rijden, indien mogelijk.

Wanneer u dwars over een helling rijdt:

Volg altijd de juiste procedures, die u verder in deze Gebruikershandleiding vindt.

Vermijd hellingen met een te gladde of losse ondergrond.

Verplaats uw gewicht naar de bergop-zijde van het voertuig.

⚠ WAARSCHUWING



V00A01Q

MOGELIJK GEVAAR

Stilvallen, achteruit rollen of verkeerd afstappen tijdens het bergop rijden.

WAT KAN ER GEBEUREN

Uw voertuig kan kantelen.

HOE KUNT U DIT RISICO VOORKOMEN

Schakel naar een gepaste versnelling en houd een constante snelheid aan bij het bergop rijden.

Als u niet meer vooruit komt:

Houd uw gewicht aan de bergop-zijde. Open de gasklep niet plots en schakel niet bruusk. Het voertuig kan achterwaarts omkiepen.

Activeer de remmen.

Activeer de parkeerrem nadat u bent gestopt.

Stap af aan de hoger gelegen zijde of aan een zijde, als het voertuig recht bergopwaarts staat.

Als u achteruit begint te rollen:

Houd uw gewicht aan de bergop-zijde. Open de gasklep niet plots en schakel niet bruusk. Het voertuig kan achterwaarts omkiepen.

Activeer nooit de achterrem wanneer u achteruitrolt.

Activeer de voorrem geleidelijk.

Zodra u volledig stilstaat activeert u ook de achterrem en de parkeerrem.

Stap af aan de hoger gelegen zijde of aan een zijde, als het voertuig recht bergopwaarts staat.

Keer het voertuig om en stap weer op volgens de procedure die verder in deze Gebruikershandleiding wordt beschreven.

⚠ WAARSCHUWING



V00A0JQ

MOGELIJK GEVAAR

Verkeerd over hindernissen rijden.

WAT KAN ER GEBEUREN

U kunt de controle verliezen of botsen.

Het voertuig kan kantelen.

HOE KUNT U DIT RISICO VOORKOMEN

Controleer op hindernissen voordat u in een onbekend gebied gaat rijden.

Probeer nooit over grote hindernissen, zoals grote rotsblokken of omgeval-
len bomen, te rijden.

Volg altijd de juiste procedures voor het rijden over hindernissen, die u ver-
der in deze Gebruikershandleiding vindt.

⚠ WAARSCHUWING



V00A0KQ

MOGELIJK GEVAAR

Verkeerd slippen of schuiven.

WAT KAN ER GEBEUREN

U kunt de controle over uw voertuig verliezen.

U kunt ook plots opnieuw grip krijgen, waardoor het voertuig kan kantelen.

HOE KUNT U DIT RISICO VOORKOMEN

Oefen met lage snelheid op een vlak, effen terrein totdat u het slippende of schuivende voertuig veilig onder controle kunt houden.

Rijd traag en uiterst voorzichtig op een zeer gladde ondergrond, bijvoorbeeld op ijs, om te voorkomen dat het voertuig oncontroleerbaar gaat slippen of schuiven.

⚠ WAARSCHUWING



V00A0LQ

MOGELIJK GEVAAR

Met het voertuig door diep of snel stromend water rijden.

WAT KAN ER GEBEUREN

De banden kunnen gaan drijven, waardoor u uw grip en de controle verliest en een ongeval kunt veroorzaken.

HOE KUNT U DIT RISICO VOORKOMEN

Rijd nooit met dit voertuig door snel stromend water of door water dat dieper is dan de specificaties verder in deze Gebruikershandleiding.

Controleer de diepte van het water en de stroming, alvorens het water over te steken. Het water mag niet hoger dan de voetsteunen komen.

Vergeet niet dat natte remmen een sterk verminderd remvermogen hebben. Test uw remmen zodra u weer op het droge bent. Rem eventueel enkele malen zodat de remblokken door de wrijving drogen.

⚠ WAARSCHUWING

V00A00Q

MOGELIJK GEVAAR

Rijden met ongeschikte banden, met een verkeerde of ongelijkmatige bandenspanning.

WAT KAN ER GEBEUREN

Wanneer u rijdt met ongeschikte banden of een verkeerde of ongelijkmatige bandenspanning, kunt u de controle over het voertuig verliezen, een klapband krijgen of kunnen de banden loskomen van de velgen. Daardoor neemt het risico op een ongeluk toe.

HOE KUNT U DIT RISICO VOORKOMEN

Gebruik voor dit voertuig altijd banden van het type en met de bandenmaat die verder in deze Gebruikershandleiding worden vermeld.

Zorg altijd voor de juiste bandenspanning, zoals verder in deze Gebruikershandleiding wordt beschreven.

Vervang beschadigde wielen of banden onmiddellijk.

⚠ WAARSCHUWING



V00A0N0

MOGELIJK GEVAAR

Rijden met een onoordeelkundig gewijzigd voertuig.

WAT KAN ER GEBEUREN

Door een onjuiste installatie van accessoires of aanpassing van dit voertuig kan het rijgedrag veranderen, wat in sommige situaties tot ongelukken kan leiden.

HOE KUNT U DIT RISICO VOORKOMEN

Voer nooit onoordeelkundige wijzigingen aan uw voertuig uit, bijvoorbeeld verkeerde installatie of toepassing van accessoires. Alle onderdelen en accessoires die u aan dit voertuig toevoegt, moeten goedgekeurd zijn door BRP en worden geïnstalleerd en gebruikt volgens de aanwijzingen. Met al uw bijkomende vragen kunt u bij een erkende Can-Am dealer terecht.

Aanpassingen aan het voertuig om de snelheid en het vermogen op te drijven, kunnen in strijd zijn met de garantievoorwaarden voor uw voertuig. Bovendien zijn bepaalde aanpassingen, bijvoorbeeld verwijderen van motor- of uitlaatcomponenten, bijna overal bij wet verboden.

⚠ WAARSCHUWING

V02A02Q

MOGELIJK GEVAAR

Overladen van dit voertuig of verkeerd dragen of slepen van lasten.

WAT KAN ER GEBEUREN

Het rijgedrag van het voertuig kan veranderen, wat tot ongelukken kan leiden.

HOE KUNT U DIT RISICO VOORKOMEN

Overschrijd nooit de aangegeven maximale lading van dit voertuig, inclusief bestuurder, alle lasten en bijkomende accessoires.

Verdeel de last gelijkmatig en bevestig alles stevig.

Matig uw snelheid wanneer u lasten vervoert. Voorzie een langere remafstand.

Volg altijd de instructies in deze Gebruikershandleiding voor het vervoer van lasten.

⚠ WAARSCHUWING



V03M01Q

MOGELIJK GEVAAR

Het transport van ontvlambare of gevaarlijke materialen kan tot ontploffingen leiden.

WAT KAN ER GEBEUREN

Dat kan ernstig letsel of de dood tot gevolg hebben.

HOE KUNT U DIT RISICO VOORKOMEN

Vervoer nooit ontvlambare of gevaarlijke materialen.

Onthoud tijdens het lezen van deze Gebruikershandleiding, dat:

⚠ WAARSCHUWING

Duidt op een mogelijk gevaar dat, indien het niet wordt vermeden, kan leiden tot ernstige of dodelijke verwondingen.

RIJDEN MET UW VOERTUIG

Om ten volle te kunnen genieten van een aangename en boeiende rit met uw voertuig MOET u enkele basisregels en tips in acht nemen. Sommige regels zullen nieuw zijn voor u, en sommige zijn vanzelfsprekend en berusten op gezond verstand.

Neem a.u.b. de tijd om deze Gebruikershandleiding, alle waarschuwingslabels op het product en de *VEILIGHEIDSVIDEO* die bij uw voertuig werd geleverd door te nemen. Deze geven een meer volledige beschrijving van de zaken die u over uw voertuig moet weten voordat u ermee rijdt.

Of u nu een nieuwe gebruiker of een ervaren chauffeur bent, voor uw eigen veiligheid dient u de bedieningselementen en kenmerken van dit voertuig goed te kennen. Al net zo belangrijk is een juiste rijstijl.

De informatie in deze Gebruikershandleiding is beperkt. We raden u aan, bijkomende informatie in te winnen en een opleiding te volgen bij de plaatselijke overheden, ATV-clubs of een erkende ATV-opleidingsorganisatie of contact op te nemen met uw Can-Am dealer.

Enkel VSA en Canada: Voor informatie over beschikbare rijopleidingen in uw buurt kunt u bellen naar het Specialty Vehicle Institute of America (SVIA) op 1 800 887-2887 of in Canada naar de Canada Safety Council (CSC) op 1 613 739-1535 toestel 227.

De U.S. Consumer Product Safety Commission en alle ATV-fabrikanten raden af, personen van jonger dan 16 te laten rijden met ATV's met een motor van meer dan 90 cc. Voor de veiligheid van uw kinderen vragen we u met aandrang, deze aanbeveling te respecteren en af te dwingen. U kunt als enige echt oordelen over het vermogen van een bestuurder om de risico's in te schatten en veilig met het voertuig te rijden.

Personen met een verstandelijke of lichamelijke handicap die grote risico's nemen, lopen meer kans om te kantelen en ernstige of dodelijke verwondingen op te lopen.

Niet alle voertuigen zijn gelijk. Elk voertuig heeft een heel eigen rijgedrag, specifieke bedieningselementen en kenmerken. Elk voertuig rijdt anders en wordt anders bestuurd.

Neem rustig de tijd om alle bedieningselementen en de algemene besturing van het voertuig te leren kennen, alvorens op offroad-avontuur te vertrekken. Oefen het rijden in een geschikte omgeving zonder gevaren en leer de respons van elk bedieningselement kennen. Rijd traag. Voor hogere snelheden heeft u meer ervaring, kennis en goede rij-omstandigheden nodig.

De rijomstandigheden verschillen van streek tot streek. Ze worden beïnvloed door de weersomstandigheden, die sterk kunnen variëren van dag tot dag en van seizoen tot seizoen.

Op zand rijden is totaal verschillend van rijden door de sneeuw, in een bos of moerasgebied. Elke locatie vraagt uw volle aandacht en specifieke rijvaardigheden. Schat de situatie goed in. Rijd altijd voorzichtig. Neem nooit onnodige risico's, waardoor u zou kunnen vastlopen of gewond raken.

Ga er nooit van uit dat het voertuig overal veilig zal geraken. Door onverwachte terreinveranderingen, zoals putten, laagtes, glooiingen, zachtere of hardere "grond" of andere onregelmatigheden kan het voertuig kantelen of onstabiel worden. Rijd traag en observeer altijd het terrein voor u om dit te voorkomen. Dreigt het voertuig toch te kantelen of om te kiepen, dan kunt u beter onmiddellijk afstappen... WEG van de richting waarin het voertuig kantelt!

Inspectie voor het vertrek

WAARSCHUWING

Voer voor uw vertrek telkens een inspectie uit om potentiële problemen onderweg voor te zijn. De inspectie voor het vertrek helpt u om slijtage en achteruitgang op te sporen voordat die problematisch wordt. Corrigeer alle ontdekte problemen om het risico op een panne of ongeluk te vermijden. Raadpleeg indien nodig een erkende Can-Am dealer.

Alvorens dit voertuig te gebruiken moet de bestuurder altijd het volgende doen:

- Zet de parkeerrem aan en ga na of ze goed werkt.
- Controleer de bandenspanning en de toestand van de banden.
- Controleer wielen en lagers op slijtage en beschadigingen.
- Controleer of alle bedieningselementen aanwezig zijn en goed werken.
- Ga na of het stuur vlot werkt.
- Geef meermaals gas om te controleren of de gashendel vlot werkt. Deze moet terugkeren naar de stationaire stand wanneer u hem loslaat.
- Druk op de remhendel en het rempedaal om na te gaan of de remmen goed werken. Ze moeten naar hun beginpositie terugkeren wanneer u ze loslaat.
- Controleer of de positie van de voorremhendel is aangepast aan de hand van de bestuurder.
- Controleer alle koppelingen van de remleidingen op stevige bevestiging en lekkage.
- Zet de parkeerrem aan en activeer vervolgens de koppelingshendel. Deze moet naar zijn beginpositie terugkeren wanneer u hem loslaat.
- Controleer of de aandrijfketting goed afgeregeld en voldoende gesmeerd is.
- Controleer de kettingwielen op slijtage en beschadigingen.
- Controleer of de achterasbevestigingen stevig vast zijn.
- Controleer de draaiarm; als u enige laterale speling vaststelt, mag u het **VOERTUIG NIET GEBRUIKEN**.
- Controleer het brandstof-, olie- en koelvloeistofpeil.
- Controleer de motor, olietank en transmissie op olielekkage.
- Maak de koplampen en het achterlicht schoon.
- Zorg dat het zadel goed vastzit.
- Respecteer de maximale lading als u lasten vervoert. Zorg ervoor dat de lading goed aan het voertuig wordt bevestigd.

- Kijk en voel of er onderdelen loszitten terwijl de motor niet draait. Controleer de bevestigingen.
- Kijk of er geen personen of hindernissen op het traject zijn.
- Controleer de werking van de contactschakelaar, motorstartknop, motorstop-schakelaar, koplampen, achterlicht en verklikkerlichtjes.
- Start de motor, zet de parkeerrem af, rijd langzaam een stukje vooruit en test alle remmen individueel uit.

Verhelp eventueel vastgestelde problemen alvorens te vertrekken. Raadpleeg indien nodig een erkende Can-Am dealer.

Kledij

De weersomstandigheden zullen bepalen wat u aantrekt. Toch is het belangrijk om altijd geschikte beschermende kleding en uitrusting te dragen, onder meer een goedgekeurde helm, oogbescherming, laarzen, handschoenen, een hemd met lange mouwen en een lange broek. Deze kleding zal u beschermen tegen een aantal kleine risico's die u onderweg kunt tegenkomen. De bestuurder mag nooit losse kleding dragen, zoals een sjaal, die in het voertuig, boomtakken en struiken verstrikt kan raken. Afhankelijk van het weer kunt u een antimist-bril of zonnebril nodig hebben. Er zijn lenzen en zonnebrillen in verschillende kleuren verkrijgbaar, waarmee variaties in het terrein beter te onderscheiden zijn. Draag uw zonnebril enkel overdag.

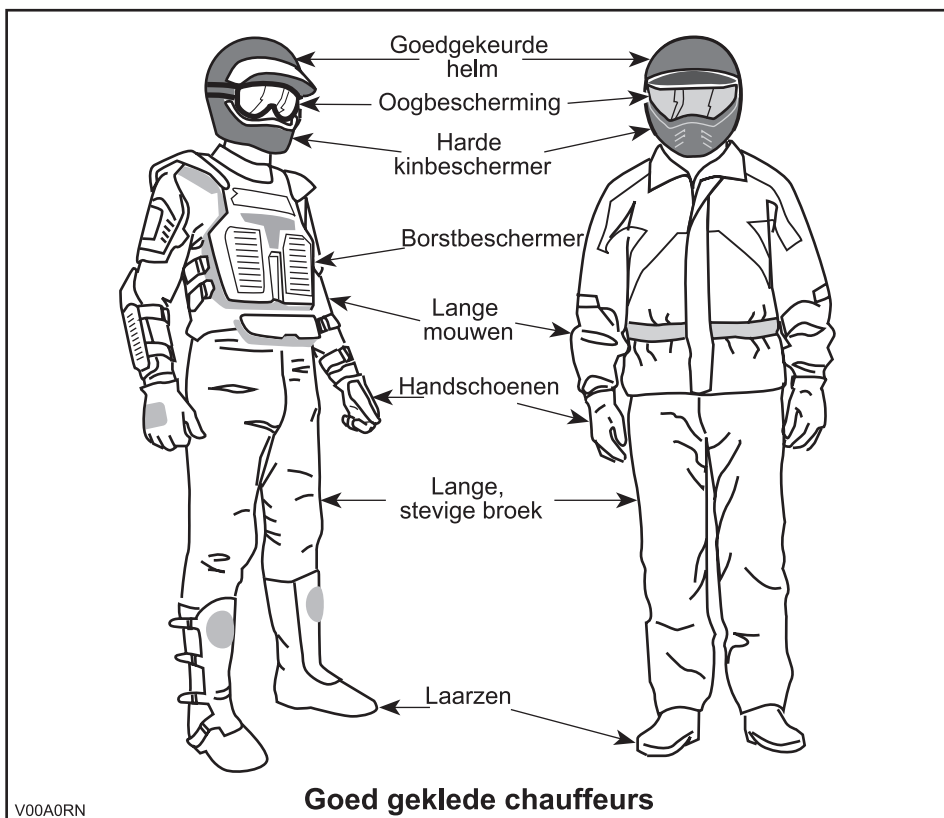

Recreatief gebruik

Respecteer de rechten en beperkingen van anderen. Begeef u niet in zones die zijn voorbehouden aan andere offroad-activiteiten. Daartoe behoren paden voor sneeuwscooters, ruiters, langlaufsporen, mountainbikeparcours enz. Ga er nooit van uit dat er toch geen andere gebruikers op het pad zijn. Houd altijd uiterst rechts op het pad en zigzag niet heen en weer. Zorg ervoor dat u kunt stoppen wanneer er voor u een andere weggebruiker opdaagt.

Sluit u aan bij een plaatselijke ATV-club. Zij kunnen u een kaart bezorgen en adviseren of informeren over de plaatsen waar u kunt rijden. Als er geen club in uw buurt is, kunt u misschien meewerken aan de oprichting ervan. In groep rijden en club-activiteiten zijn een aangename, sociale vrijetijdsbesteding.

Houd altijd een veilige afstand van andere bestuurders. Op basis van uw eigen inschatting van snelheid, toestand van het terrein, weer, mechanische toestand van uw voertuig en uw "vertrouwen in het beoordelingsvermogen" van de mensen om u heen, kunt u het best oordelen over de aangewezen veilige afstand. Net als andere voertuigen kan dit voertuig niet ogenblikkelijk stoppen.

Informeer voor uw vertrek iemand over uw geplande bestemming en het tijdstip waarop u vermoedelijk terugkeert. Gebruik nooit alcohol of drugs voor of tijdens uw rit!

Neem, afhankelijk van de afstand die u wilt afleggen, extra gereedschap of nooduitrusting mee. Vraag na waar u extra benzine en olie kunt kopen. Wees voorbereid op de omstandigheden die u mogelijk te wachten staan. Het verdient zeker aanbeveling, een eerstehulpkit mee te nemen.

Milieu

Eén van de voordelen van dit voertuig is dat u zich op ongebaand terrein kunt begeven tot ver buiten de bewoonde wereld. Doe dit echter altijd met respect voor de natuur en de rechten van andere natuurliefhebbers. Rijd niet door ecologisch kwetsbare gebieden. Rijd niet over bosaanplantingen of jonge boompjes, hak geen bomen, verwijder geen omheiningen en verniel de bodem niet door uw wielen te laten spinnen. "Wees behoedzaam".

Wilde dieren opjagen is wettelijk verboden in heel wat streken. Wild dat door een motorvoertuig wordt opgejaagd, kan sterven van uitputting. Komt u dieren tegen op uw weg, stop dan en observeer ze in stilte. U houdt er zeker heel wat mooie herinneringen aan over.

Respecteer de regel "breng terug wat u meeneemt". Laat geen afval achter. Maak geen kampvuur tenzij u hiervoor toelating heeft en dan alleen ver genoeg van droge plaatsen. De gevaren die u veroorzaakt op uw weg kunnen anderen en uzelf schade berokkenen, zelfs op een later tijdstip.

Respecteer landbouwgronden. Vraag voor het betreden van privéterrein altijd toestemming aan de eigenaar. Respecteer landbouwgewassen, vee en eigendomsgrenzen. Komt u een gesloten hek tegen, sluit het dan opnieuw achter u.

Vervuil ten slotte geen waterlopen, meren of rivieren, voer geen aanpassingen aan de motor en het uitlaatsysteem uit en verwijder geen onderdelen.

Ontwerpbeperkingen

Hoewel dit voertuig bijzonder robuust is voor zijn klasse blijft het per definitie een licht voertuig dat enkel mag worden gebruikt voor de zaken waarvoor het is bedoeld.

Extra gewicht aan enig deel van dit voertuig verandert de stabiliteit en de prestaties.

Rijden op ongebaand terrein

Rijden op ongebaand terrein is per definitie gevaarlijk. Elk terrein dat niet speciaal werd voorbereid om voertuigen te dragen houdt gevaren in omdat men nooit op voorhand weet welke oneffenheden men tegenkomt, hoe vast de ondergrond is en hoe steil de helling. Het terrein zelf is daarom een permanente risicofactor, die elke persoon die op avontuur trekt moet aanvaarden en incalculeren.

Een bestuurder die met zijn voertuig offroad gaat rijden moet met de grootste zorg de veiligste weg kiezen en het terrein voor hem aandachtig observeren. Laat dit voertuig in geen geval besturen door iemand die de juiste rijtechnieken voor dit voertuig niet perfect beheerst en begeef u nooit op zeer steil of verraderlijk terrein.

Algemene bedienings- en veiligheidsvoorschriften

Zorgvuldigheid, voorzichtigheid, ervaring en rijvaardigheid zijn de beste voorzorgen die u kunt nemen tegen de risico's van het rijden met dit voertuig.

Bij de minste twijfel of het voertuig veilig over een hindernis of een bepaald deel van het terrein raakt, kiest u beter een andere route.

Bij het offroad-rijden zijn vermogen en tractie belangrijker dan snelheid. Rijd nooit sneller dan de zichtbaarheid toelaat en dan u nodig heeft om een veilige route te kiezen.

Let constant op het terrein voor u zodat u plotse veranderingen in de hellingsgraad of hindernissen, zoals rotsblokken of stronken, tijdig opmerkt. Zo voorkomt u dat uw voertuig zijn stabiliteit verliest en kantelt of over de kop gaat.

Gebruik het voertuig niet als de bedieningselementen niet normaal werken.

Activeer de parkeerrem altijd wanneer u stilstaat of parkeert. Dit is vooral belangrijk wanneer u op een helling parkeert. Op erg steile hellingen of als het voertuig geladen is, moeten de wielen worden geblokkeerd met stenen of bakstenen. Vergeet niet de brandstofklep dicht te draaien.

Bergop rijden

Door zijn configuratie kan dit voertuig uitstekend klimmen, zo goed zelfs dat het eerder zal kantelen dan zijn tractie verliezen. Op het terrein komt het bijvoorbeeld geregeld voor dat de top van een heuvel is geërodeerd tot een steile, scherpe piek. Het voertuig kan deze helling perfect aan maar wanneer de voorkant van het voertuig tijdens de beklimming te ver omhoog komt, kan het voertuig uit balans raken en achteruit kantelen.

Dit kan ook gebeuren als de neus van het voertuig door een hindernis op de grond te ver omhoog komt. Kies in een dergelijke situatie een andere route. Houd daarbij rekening met de risico's van dwars op een helling rijden.

Het is ook raadzaam, na te gaan hoe het terrein er aan de andere kant van de heuvel of glooiing uitziet. Al te vaak blijkt er een diepe afgrond te wachten en is afdalen onmogelijk.

Bergaf rijden

Dit voertuig kan steilere hellingen beklimmen dan het veilig kan afdalen. Daarom dient u er zeker van te zijn dat er een veilige weg naar beneden is, voordat u aan een beklimming begint.

Wanneer u vertraagt bij het afdalen van een gladde helling, kan het voertuig gaan schuiven. Houd een constante snelheid aan en/of versnel iets om het voertuig opnieuw onder controle te krijgen.

Dwars op een helling rijden

Dit moet zoveel mogelijk worden vermeden. Is het toch noodzakelijk, wees dan uiterst voorzichtig. Wanneer u dwars op een steile helling rijdt kunt u kantelen. Bovendien kunt u op gladde of onvaste oppervlakken oncontroleerbaar wegschuiven. Probeer nooit uw voertuig bergafwaarts te draaien door te schuiven. Vermijd alle voorwerpen of inzinkingen die de overhelling van het voertuig naar één zijde nog versterken, om te voorkomen dat het voertuig kantelt.

Steile dalingen

Dit voertuig zal gewoonlijk stoppen wanneer de voor- of achterwielen over een steile daling rijden. Als het om een steile, diepe afgrond gaat zal het voertuig met zijn neus naar beneden duiken en kantelen.



WAARSCHUWING

Vermijd steile dalingen. Keer om en kies een alternatieve route.

Rijtechnieken

Wanneer u sneller rijdt dan de omstandigheden toelaten, kunt u verwondingen oplopen. Geef maar net genoeg gas om veilig vooruit te komen. Uit statistieken blijkt dat snel genomen bochten vaak tot ongelukken en verwondingen leiden. Vergeet nooit dat dit voertuig zwaar is! Als hij met zijn volle gewicht op u valt kunt u makkelijk gekneld raken.

Dit voertuig dient niet om te springen en is, net als u, niet in staat om de energie van een zware schok op te vangen. Als u op twee wielen probeert te rijden kan uw voertuig kantelen en op u terecht komen. Deze beide stunts zijn erg gevaarlijk voor u en moeten tot elke prijs worden vermeden.

Om uw voertuig goed onder controle te houden, dient u uw beide handen aan het stuur te houden, waar u alle bedieningselementen binnen handbereik heeft. Dit geldt ook voor uw voeten. Om het gevaar voor verwonding van benen of voeten tot een minimum te beperken, moet u uw voeten altijd op de voetsteunen zetten. Draai uw tenen niet naar buiten en steek uw voet niet uit in de bochten, om te voorkomen dat hij zou blijven haken aan obstakels of in contact komen met de wielen.

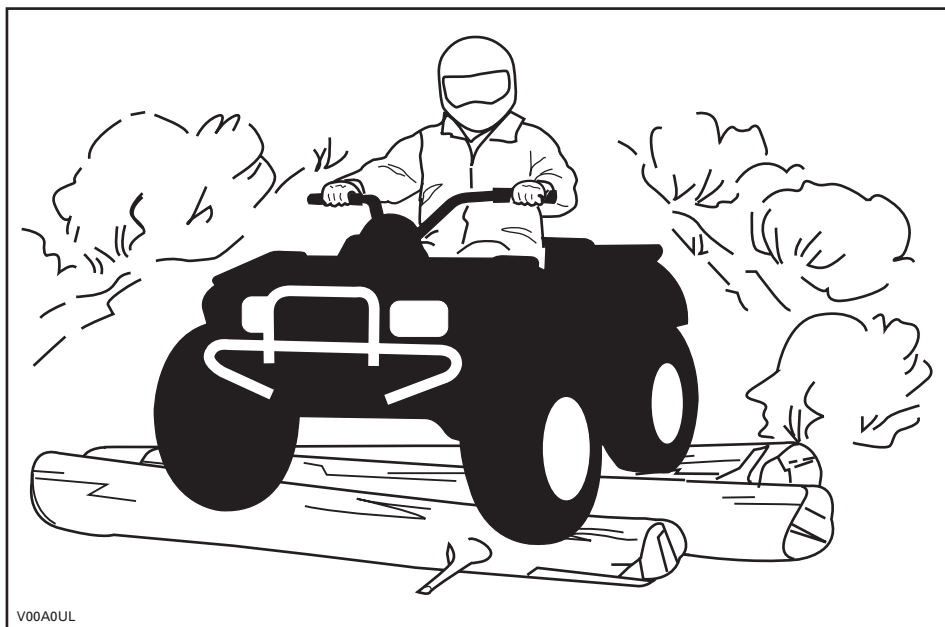

V00A0UL

Hoewel dit voertuig is uitgerust met een goede ophanging, kan het rijden op uiterst ruig terrein u een onaangenaam gevoel geven of zelfs rugletsels veroorzaken. Vaak moet u in gehurkte houding rijden. Vertraag in dit geval en vang de schokken op met uw gebogen benen.

Dit voertuig is niet geschikt om op de openbare weg te rijden. Op de meeste plaatsen is dit zelfs wettelijk verboden. Wanneer u zich met uw voertuig op de openbare weg begeeft, kunt u een aanrijding met een ander voertuig veroorzaken. De banden van dit voertuig zijn niet geschikt om op verharde wegen te rijden. Op een verharde ondergrond wordt het voertuig moeilijker bestuurbaar en controleerbaar. Wanneer u op de openbare weg of de wegberm rijdt, kunt u andere weggebruikers in de war brengen, vooral wanneer u met uw lichten aan rijdt. Om een weg over te steken moet de bestuurder die de leiding heeft afstappen en de andere bestuurders aanwijzingen geven om over te steken. De laatste persoon die oversteekt helpt dan op zijn beurt de leider over de weg. Rijd nooit op het trottoir. Dit is voorbehouden aan voetgangers.

Water kan groot gevaar inhouden. In te diep water kan het voertuig gaan drijven en kantelen. Controleer de diepte van het water en de stroming, alvorens het water over te steken. Het water mag niet hoger dan de voetsteunen komen. Let op voor gladde oppervlakken zoals keien, gras, boomstronken enz. in het water en op de oevers. Dit kan tot tractieverlies leiden. Rijd nooit met hoge snelheid in het water. Het water heeft een remmende werking en u kunt van het voertuig worden geslingerd.

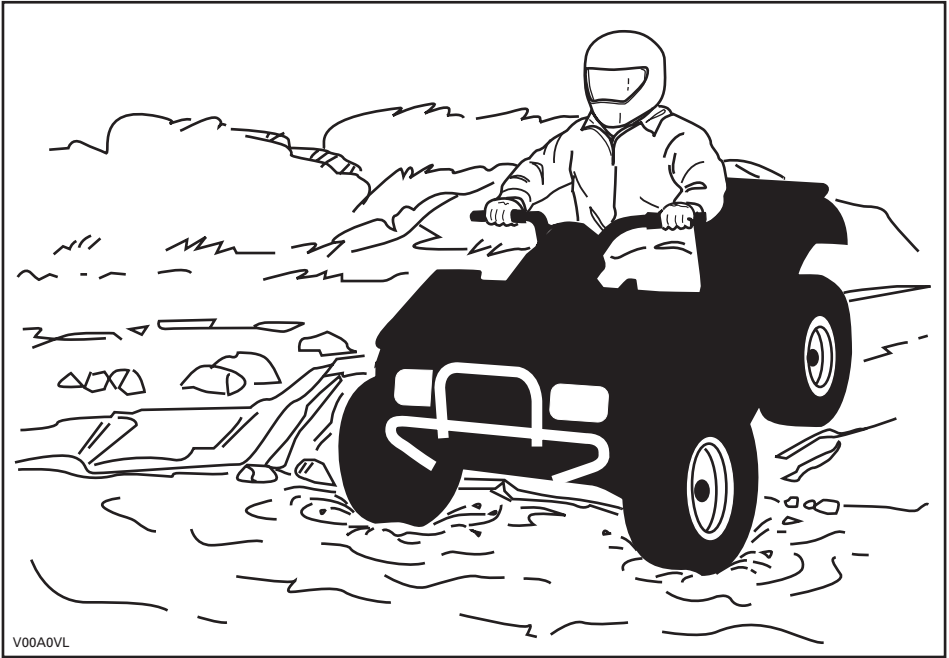

V00A0VL

Water vermindert het remvermogen van uw voertuig. Laat de remmen altijd drogen door ze meermaals te activeren, wanneer het voertuig weer op het droge is.

Nabij water is er vaak modder of moerasland. Let op voor onverwachte gaten of inzinkingen. Kijk ook uit voor rotsblokken, stronken enz. die gedeeltelijk begroeid zijn.

Als u over bevroren water moet, controleer dan goed of het ijs dik genoeg is om het totale gewicht van uzelf, uw voertuig en zijn lading te dragen. Kijk zeker uit voor open ijs. Dit wijst erop dat het ijs niet overal even dik is. Steek in geval van twijfel niet over.

Ijs maakt het voertuig ook moeilijker bestuurbaar. Vertraag en geef nooit bruusk gas. Anders gaan de banden spinnen en kan het voertuig kantelen. Vermijd bruusk remmen. Ook dit kan tot ongecontroleerd doorschuiven en kantelen van het voertuig leiden. Rijd nooit in smeltende sneeuw. Die kan de werking en besturing van het voertuig immers blokkeren.

In sneeuw rijden kan een negatieve weerslag hebben op het remvermogen. Verminder op een veilige manier uw rijnsnelheid en voorzie een langere remafstand. Sneeuw kan zich afzetten op de remonderdelen en op het remregelsysteem. Rem vaak om te verhinderen dat ijs of sneeuw zich kunnen vastzetten. Inspecteer het remsysteem zorgvuldig voor iedere rit en houdt het rempedaal, de voetsteunen, de vloerplaat en de remhendels sneeuw- en ijsvrij.

Rijden op zand, zandduinen of sneeuw is nog een unieke ervaring, waarvoor u echter enkele essentiële voorzorgen moet nemen. In nat, diep of fijn zand/sneeuw treedt er tractieverlies op en kan het voertuig gaan schuiven, kantelen of vastlopen. Zoek in dit geval naar een vastere ondergrond. Ook in deze situatie dient u te vertragen en uit te kijken voor moeilijke rijomstandigheden.

Wanneer u in duingebied gaat rijden, is het raadzaam uw voertuig uit te rusten met een hoog uitstekende vlag. Zo kunnen andere personen aan de andere kant van de zandduin beter zien waar u zich bevindt. Rijd voorzichtig wanneer u voor u nog een veiligheidsvlag bespeurt. Omdat een hoog uitstekende vlag kan plooiën en terugveren tegen uw lichaam, mag u ze niet gebruiken op plaatsen met lage takken of hindernissen.

Rijden op losse stenen of kiezel lijkt sterk op rijden op ijs. Het verandert de besturing van het voertuig, waardoor het kan slippen of kantelen, vooral bij te hoge snelheden. Ook de remafstand kan toenemen. Vergeet niet dat er bij bruske gas geven of doorslippen losse stenen achterwaarts kunnen wegvliegen en een andere bestuurder kunnen raken. Doe dit nooit opzettelijk.

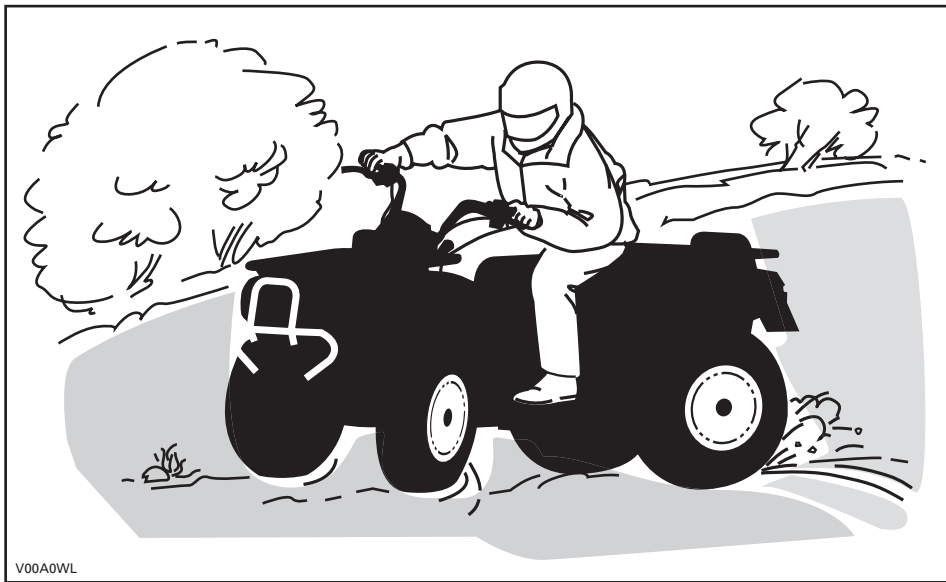

V00A0WL

Begint u toch te slippen of schuiven, draai het stuur dan in de richting waarin u slipt tot u het voertuig opnieuw onder controle heeft. U mag nooit bruske remmen en de wielen blokkeren.

Respecteer en volg de signalisatie langs het pad. Ze is daar geplaatst om u en anderen te helpen.

Passeer hindernissen op uw weg voorzichtig. Daartoe behoren losse rotsblokken, omgevallen bomen, gladde oppervlakken, omheiningen, palen, wallen en laagtes. Vermijd ze zoveel mogelijk. Houd er rekening mee dat sommige hindernissen te groot of gevaarlijk zijn om over te rijden en beter ontweken worden. Kleine stenen of omgevallen bomen kunt u veilig passeren, wanneer u ze in een hoek van 90° naderd. Ga op de voetsteunen staan met uw knieën gebogen. Pas uw snelheid aan zonder uw momentum te verliezen een geef niet bruusk gas. Houd het stuur stevig vast. Verplaats uw lichaamsgewicht naar achter en rijd door. Probeer niet om de voorwielen van het voertuig van de grond te heffen. Houd er rekening mee dat het voorwerp misschien glad is of kan verschuiven wanneer u erover rijdt.

Wanneer u bergop of bergaf rijdt is het uiterst belangrijk om bedacht te zijn op gladde oppervlakken of terreinveranderingen en hindernissen en om de juiste lichaamshouding aan te nemen.

Activeer de parkeerinrichting altijd wanneer u stilstaat of parkeert. Dit is vooral belangrijk wanneer u op een helling parkeert. Op erg steile hellingen of als de ATV geladen is, moeten de wielen worden geblokkeerd met stenen of bakstenen.

Bergop

Verplaats uw lichaamsgewicht naar voor, naar de top van de heuvel toe. Houd uw voeten op de voetsteunen en schakel naar een lagere versnelling, geef dan gas en schakel indien nodig snel terwijl u klimt. Rijd niet te snel. Anders kan de neus van het voertuig van de grond komen en kan het voertuig op u vallen. Als de heuvel te steil is en u niet boven geraakt of het voertuig achteruit rolt, rem dan voorzichtig zodat u niet slipt. Stap af en keer het voertuig (terwijl u naast het voertuig loopt aan de bergop-zijde en met één hand aan de rem). Keer de achterkant van het voertuig dan langzaam naar de heuveltop toe en rijd naar beneden. Loop en stap altijd af aan de hoger gelegen zijde van de helling en blijf uit de buurt van het voertuig en de draaiende wielen. Probeer het voertuig nooit tegen te houden als het begint te kantelen. Blijf uit de buurt. Rijd niet met hoge snelheid over een heuveltop. Achter de top kunnen er hindernissen of een steile afgrond liggen.

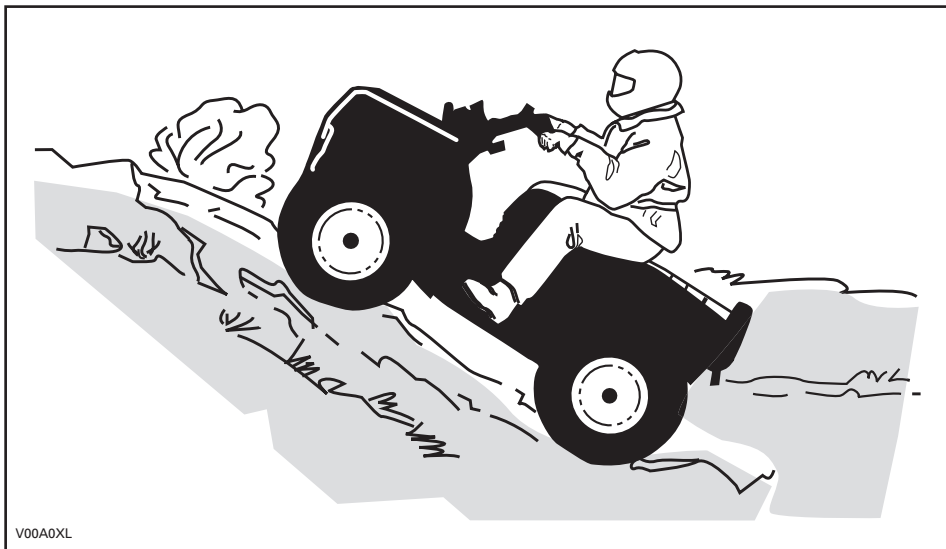

V00A0XL

Bergaf

Verplaats uw lichaamsgewicht naar achter. Rem geleidelijk om niet te slippen. "Rol" niet naar beneden enkel met behulp van motorcompressie of in vrijloop.

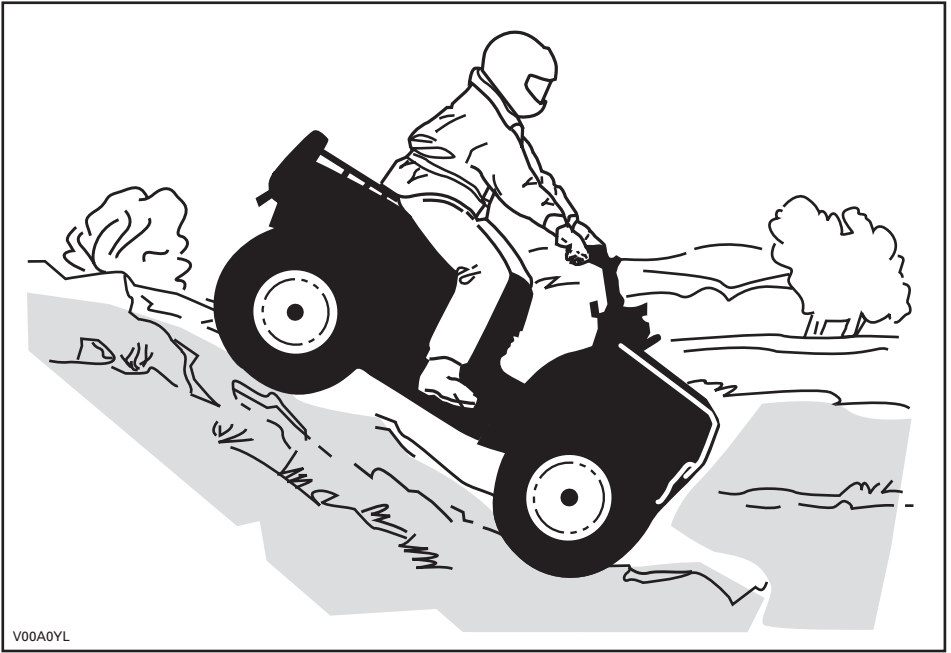

V00A0YL

Dwars op een helling rijden

Dit is één van de **gevaarlijkste** manieren van rijden, omdat het evenwicht van het voertuig drastisch verandert. Vermijd dit zoveel mogelijk. Als het toch noodzakelijk is, verplaats dan **ALTIJD** uw lichaamsgewicht naar de top van de helling toe en houd u klaar om er aan deze zijde af te springen mocht het voertuig beginnen kantelen. Probeer niet te stoppen of schade aan uw voertuig te voorkomen.

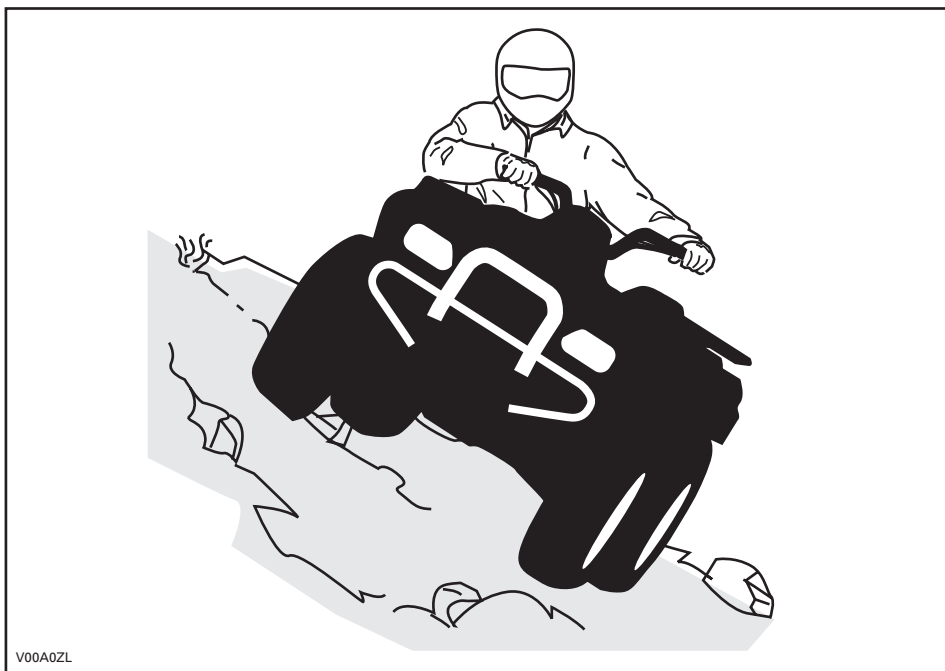

V00A0ZL

Onthoud tijdens het lezen van deze Gebruikershandleiding, dat:

⚠ WAARSCHUWING

Duidt op een mogelijk gevaar dat, indien het niet wordt vermeden, kan leiden tot ernstige of dodelijke verwondingen.

LOSHANGEND ETIKET

Dit voertuig wordt geleverd met een loshangend etiket aan het stuur en labels die belangrijke veiligheidsinformatie bevatten.

Elke persoon die met dit voertuig rijdt moet deze informatie gelezen en begrepen hebben voor zijn vertrek.

<p style="text-align: center;">S</p> <p style="text-align: center;">SPORTMODEL</p> <p style="text-align: center;">DEZE ATV IS BESTEMD VOOR RECREATIEF GEBRUIK DOOR ERVAREN BESTUURDERS.</p> <p style="text-align: center;">ÉÉN BESTUURDER - GEEN PASSAGIERS</p> <p style="text-align: center;">NIET VOOR BESTUURDERS ONDER 16 JAAR</p> <hr/> <p>EEN ATV VAN DEZE S (SPORT)-CATEGORIE IS EEN ZEER PERFORMANT VOERTUIG. HIJ IS BESTEMD VOOR SPORTIEF RECREATIEF EN COMPETITIEF GEBRUIK DOOR ERVAREN BESTUURDERS MET EEN GEVORDERDE RIJVAARDIGHEID EN RUIME ERVARING.</p> <hr/> <p>ER BESTAAN PRAKTIJKOPLEIDINGEN OM HET RIJDEN MET EEN ATV ONDER DE KNIE TE KRIJGEN. VOOR MEER INFORMATIE KUNT U CONTACT OPNEMEN MET UW DEALER.</p> <hr/> <p style="text-align: center;">INFORMEER BIJ UW DEALER NAAR DE GELDENDE NATIONALE EN LOKALE VOORSCHRIFTEN VOOR ATV-GEBRUIK.</p> <p style="text-align: center;">DIT ETIKET MAG NIET WORDEN VERWIJDERD VOOR DE VERKOOP.</p> <p>vmo2009-005-003_en</p>	<p style="text-align: center;">! WAARSCHUWING</p> <p>Verkeerd gebruik van deze ATV kan tot ERNSTIGE of DODELIJKE VERWONDINGEN leiden.</p> <table border="0" style="width: 100%; text-align: center;"><tr><td></td><td></td><td></td><td></td></tr><tr><td>DRAAG ALTJD EEN GOEDGEKEURDE HELM EN BESCHERMENDE KLEDING.</td><td>RIJD NOOIT OP DE OPENBARE WEG.</td><td>NEEM NOOIT PASSAGIERS MEE.</td><td>RIJD NOOIT ALS U ONDER INVLOED BENT VAN DRUGS OF ALCOHOL.</td></tr></table> <p>Rijd NOOIT:</p> <ul style="list-style-type: none">• zonder goede opleiding of instructies.• sneller dan uw rijvaardigheid of de omstandigheden toelaten.• op de openbare weg - u kunt botsen met een ander voertuig.• met een passagier - passagiers beïnvloeden het evenwicht en stuurgedrag en verhogen het risico op controleverlies. <p>Houd u ALTIJD aan het volgende:</p> <ul style="list-style-type: none">• Pas de juiste rijtechnieken toe om te voorkomen dat het voertuig kantelt op hellingen, ruig terrein en in bochten.• Vermijd verharde oppervlakken - wegverharding kan het rijgedrag en de besturing negatief beïnvloeden. <p style="text-align: center;">ZOEK EN LEES DE GEBRUIKERSHANDLEIDING. VOLG ALLE INSTRUCTIES & WAARSCHUWINGEN.</p>					DRAAG ALTJD EEN GOEDGEKEURDE HELM EN BESCHERMENDE KLEDING.	RIJD NOOIT OP DE OPENBARE WEG.	NEEM NOOIT PASSAGIERS MEE.	RIJD NOOIT ALS U ONDER INVLOED BENT VAN DRUGS OF ALCOHOL.
									
DRAAG ALTJD EEN GOEDGEKEURDE HELM EN BESCHERMENDE KLEDING.	RIJD NOOIT OP DE OPENBARE WEG.	NEEM NOOIT PASSAGIERS MEE.	RIJD NOOIT ALS U ONDER INVLOED BENT VAN DRUGS OF ALCOHOL.						

BESCHRIJVING VOERTUIGMOTOR:

XXXXX

EPA-GECERTIFICEERD

NER (GENORMALISEERDE EMISSIEWAARDE) = X
OP EEN SCHAAL VAN 0 TOT 10, WAARBIJ 0 HET SCHOONST IS
* NIET VERWIJDEREN VOOR DE VERKOOP



704901107

vmo2006-005-009_en

BELANGRIJKE LABELS OP HET PRODUCT

De volgende labels bevinden zich op uw voertuig en moeten als vaste onderdelen van het voertuig worden beschouwd. Als ze ontbreken of beschadigd zijn, kunnen ze kosteloos worden vervangen. Raadpleeg een erkende Can-Am dealer.

OPMERKING: De volgende illustraties in deze Gebruikershandleiding geven slechts een algemeen beeld. Uw model kan hiervan afwijken.

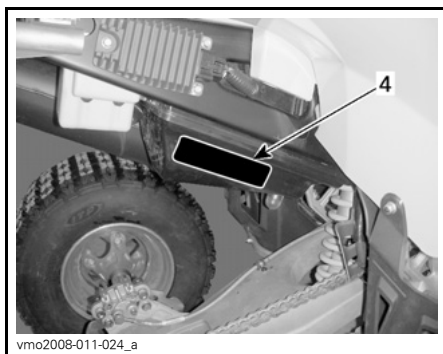
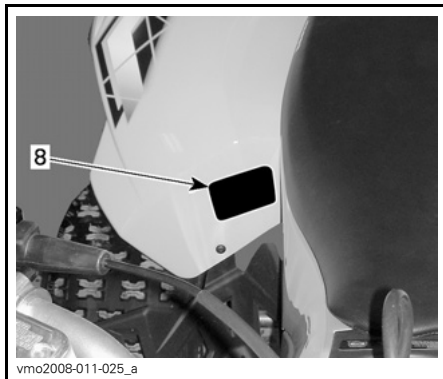
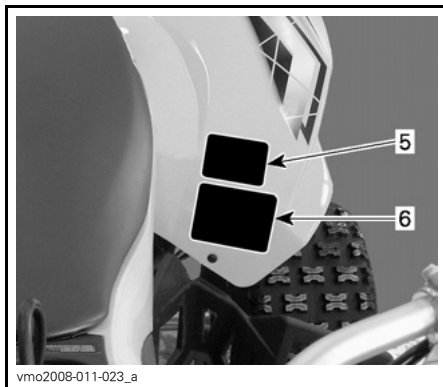
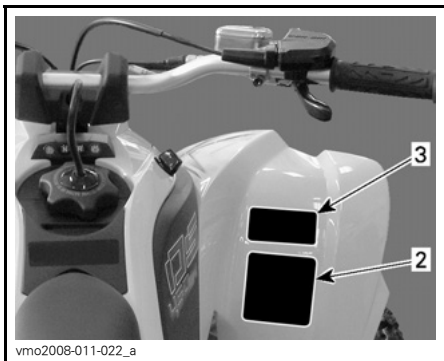
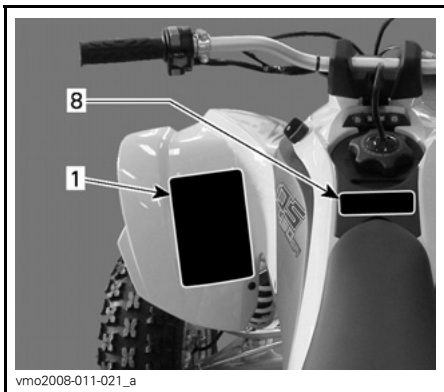

⚠ WAARSCHUWING

Eine unsachgemäße Verwendung dieses ATVs kann zu SCHWEREN VERLETZUNGEN oder sogar zum TOD führen.



DRAAG ALTIJD EEN
GOEDGEKEURDE
HELM EN
BESCHERMENDE
KLEDING.



RIJD NOOIT
OP DE
OPENBARE
WEG.



NEEM NOOIT
PASSAGIERS
MEE.



RIJD NOOIT
ONDER
INVLOED VAN
ALCOHOL OF
DRUGS.

Rijd NOOIT:

- zonder goede opleiding of instructies.
- sneller dan uw rijvaardigheid of de omstandigheden toelaten.
- op de openbare weg - u kunt botsen met een ander voertuig.
- met een passagier - passagiers beïnvloeden het evenwicht en stuurgedrag en verhogen het risico op controleverlies.

Houd u ALTIJD aan het volgende:

- Pas de juiste rijtechnieken toe om te voorkomen dat het voertuig kantelt op hellingen, ruig terrein en in bochten.
- Vermijd verharde oppervlakken - wegverharding kan het rijgedrag en de besturing negatief beïnvloeden.

ZOEK EN LEES DE GEBRUIKERSHANDLEIDING. VOLG ALLE INSTRUCTIES & WAARSCHUWINGEN.

vmo2009-003-004_en

ETIKET 1

⚠ WAARSCHUWING

**ONDER
16**

Personen jonger dan 16 die met deze ATV rijden, lopen een verhoogd risico op ERNSTIGE of DODELIJKE VERWONDINGEN.
Rijd NOOIT met deze ATV als u jonger dan 16 bent.

704 900 011

V01M02Z

ETIKET 2

⚠ WAARSCHUWING

Deze ATV overtreft mogelijk het vermogen van alle andere ATV's waarmee u al heeft gereden.
Deze ATV categorie S (sport) is een uiterst performant voertuig dat uitsluitend voor offroad-gebruik is bestemd.
Deze ATV is bestemd voor sportief gebruik voor recreatie- of competitiedoelinden, door bestuurders met een gevorderde rijvaardigheid en ruime ervaring.

704 900 089

V02M05Y

ETIKET 3

AANDRIJFKETTING

DE AANDRIJFKETTING MOET ZORGVULDIG WORDEN AFGEREGELD EN GESMEERD. DE SPELINDO BEDRAAGT xx mm (x/x") WANNEER DE BESTUURDER OP HET VOERTUIG ZIT. MEER UITGEBREIDE INSTRUCTIES VINDT U IN DE HANDLEIDING VOOR DE EIGENAAR.



vmo2008-011-088_en

ETIKET 4

⚠ WAARSCHUWING



Rijd NOOIT mee als passagier.
Passagiers kunnen tot controleverlies leiden en ERNSTIGE of DODELIJKE VERWONDINGEN veroorzaken.

704 900 005

V01M07Z

ETIKET 5

⚠ WAARSCHUWING

Een verkeerde bandenspanning of overbelasting kunnen tot controleverlies leiden en ERNSTIGE of DODELIJKE VERWONDINGEN veroorzaken.	BELADING	BANDENSPIJNING KOUDE BANDEN
	MAX. xxx kg (xxx lb)	VOORAAN MAX: xxx kPa (X psi) MIN: xxx kPa (X psi) ACHTERAAAN MAX: xxx kPa (X psi) MIN: xxx kPa (X psi)

Respecteer ALTIJD de juiste bandenspanning, zoals getoond.
Regel de bandenspanning nooit lager dan het minimum. Anders kan de band loskomen van de velg.
Overschrijd NOOIT de maximale voertuigbelading van xxx kg (xxx lb), inclusief gewicht van de bestuurder en accessoires.

vmo2009-005-007_en



ETIKET 6

BELANGRIJKE LABELS OP HET PRODUCT

EMISSION CONTROL INFORMATION		
THIS VEHICLE IS CERTIFIED TO OPERATE ON UNLEADED GASOLINE AND MEETS TO [XXXX] U.S. EPA AND CALIFORNIA REGULATIONS FOR ATV SI ENGINES.		
ENGINE FAMILY	XXXXX.XXXXXX	MOTORFAMILIE
CERTIFICATION STANDARD (FEL)	XXXXXXXXXXXXXXXX	FEL
ENGINE DISPLACEMENT	XXXXXXXXXX	CILINDERINHOUD
EXHAUST EMISSION CONTROL SYSTEM	XXXX	REGELSYSTEEM VOOR UITLAATGASSEN
INFORMATIE OVER DE BEPERKING VAN DE UITLAATGASSEN		
Dit voertuig is gecertificeerd voor gebruik met loodvrije benzine en voldoet aan de emissienormen voor ATV SI-motoren [XXXX] U.S. EPA en de geldende voorschriften in California.		
SEE OPERATOR'S GUIDE FOR MAINTENANCE SPECIFICATIONS DE ONDERHOUDSSPECIFICATIES VINDT U IN DE GEBRUIKERSHANDLEIDING		
BOMBARDIER RECREATIONAL PRODUCTS INC.		

vmo2007-002-002

ETIKET 7: NIET AFGEBEELD

⚠		
DA FINN OG LES BRUGERVEJLEDNINGEN, OVERHOLD ALLE INSTRUKTIONER OG ADVARSLER.	DE BETREFFENSLÆTUNG AUFSEHN UND LESEN. ALLE ANWEISUNGEN UND WARNHINWEISE BEFOLGEN.	
NL LEES DE GEBRUIKERSHANDLEIDING OP EN LEES NIEM, HOUD U AAN ALLE AANWIJZINGEN EN WAARSCHUWINGEN.	EL BÍSEITE KÄI JÄRABÄÄTE TON OAHFO XEIPETH AKO OYSEITTE OÄE Z TIZ OAHFE KÄI TROUOITOHÄÄZ.	
FR LOCALISER ET LIRE LE GUIDE DE CONSIGNES ET AVERTISSEMENTS.	IT LEGGERE IL MANUALE DELL'OPERATORE, SEGUIRE TUTTE LE ISTRUZIONI E AVVERTENZE.	
FI PAIKANNA JA LUE KÄYTTÖOHJEITA. NUODATA KÄRKÖÄ KÄYTTÖOHJEITA JA VAROITUKSIA.	PT LOCALIZAR E LER O GUIA DE OPERAÇÃO, OBSERVAR TODAS AS INSTRUÇÕES E MENSAGENS DE AVISO.	
ES UBICAR Y LEER LA GUÍA DEL OPERADOR, ATENCIÓN A TODAS LAS INSTRUCCIONES Y MENSAJES DE ADVERTENCIA.	SV TA REDA PÅ INSTRUKTIONSBOKEN OCH LÄS DEN, UPPMÄRKSAMMA ALLA ANVISNINGAR OCH VARNINGAR.	

vmo2008-011-090

ETIKET 8

Onthoud tijdens het lezen van deze Gebruikershandleiding, dat:

WAARSCHUWING

Duidt op een mogelijk gevaar dat, indien het niet wordt vermeden, kan leiden tot ernstige of dodelijke verwondingen.

VOERTUIG- INFORMATIE

BEDIENINGSELEMENTEN/INSTRUMENTEN/UITRUSTING

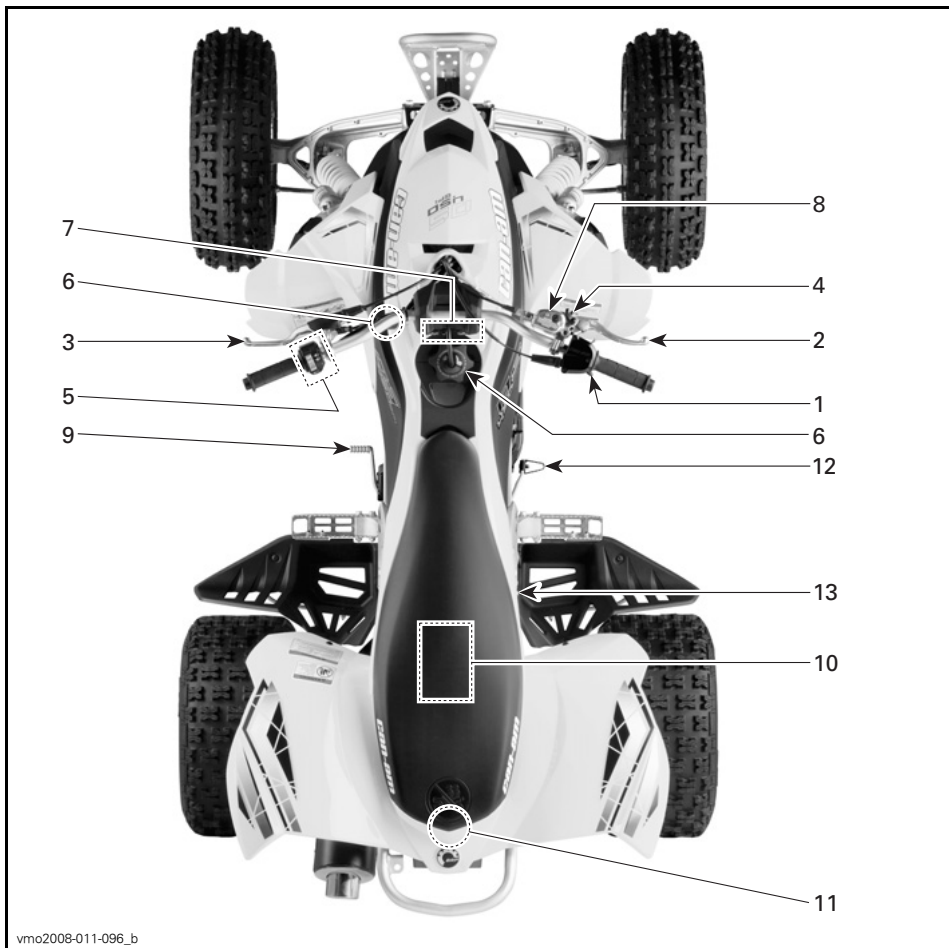

TYPISCH

Onthoud tijdens het lezen van deze Gebruikershandleiding, dat:

⚠ WAARSCHUWING

Duidt op een mogelijk gevaar dat, indien het niet wordt vermeden, kan leiden tot ernstige of dodelijke verwondingen.

1) Gashendel

Wanneer hij wordt ingedrukt verhoogt het motortoerental tot het juiste niveau om de schakeling naar de gekozen versnelling toe te laten.

Zodra de hendel wordt losgelaten keert de motor automatisch terug naar stationair toerental en vertraagt het voertuig geleidelijk.

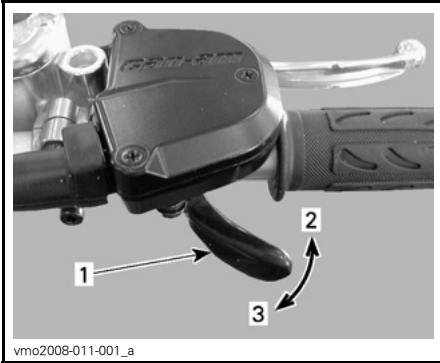

1. Gashendel
2. Om te versnellen
3. Om te vertragen

⚠ WAARSCHUWING

Laat de gashendel altijd los voordat u schakelt. Wanneer u schakelt terwijl u gas geeft, kunt u de controle verliezen en kan het voertuig kantelen of mechanische schade oplopen.

2) Voorremhendel

Druk deze hendel in om de voorremmen te activeren. Wanneer hij wordt losgelaten moet de hendel automatisch terugkeren naar zijn oorspronkelijke stand. Het remeffect is afhankelijk van de kracht die op de hendel wordt uitgeoefend en van het type en de toestand van het terrein.

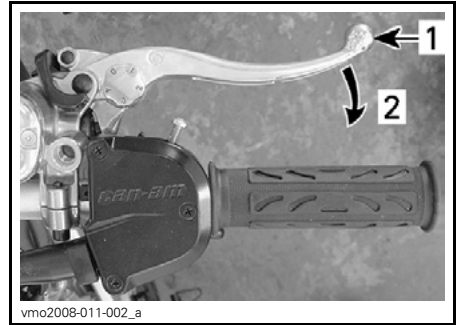

1. Remhendel
2. Om te remmen

Afregeling remhendel

De remhendel kan worden afgeregeld volgens de voorkeuren van de bestuurder. Draai de regelnok van stand 0 naar 4; in stand 0 staat de remhendel het verst van het stuur.

Valideer de afregeling van de remhendel terwijl u op het voertuig zit, door het lagere cijfer op de regelnok te gebruiken.

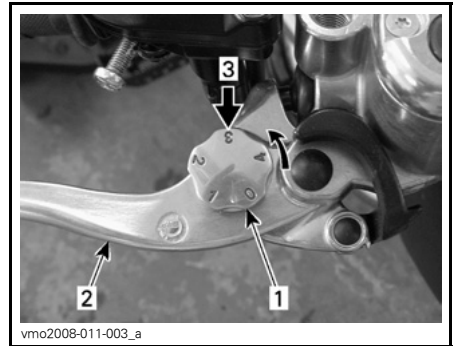

1. Regelnok
2. Remhendel
3. Regel positie, zittend op het voertuig

3) Koppelingshendel

Druk deze hendel in om te ontkoppelen. Laat de hendel los om te koppelen.

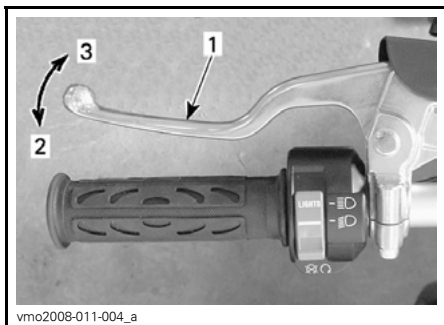

1. Koppelingshendel
2. Om te ontkoppelen
3. Om te koppelen

⚠ WAARSCHUWING

Laat de gashendel altijd los voordat u schakelt. Wanneer u schakelt terwijl u gas geeft, kunt u de controle verliezen en kan het voertuig kantelen of mechanische schade oplopen.

4) Parkeerrem

Als dit is vergrendeld kan het voertuig tijdelijk niet bewegen. Handig om de rem te vergrendelen, bijvoorbeeld in een scherpe bocht, tijdens het transport of wanneer u het voertuig niet gebruikt.

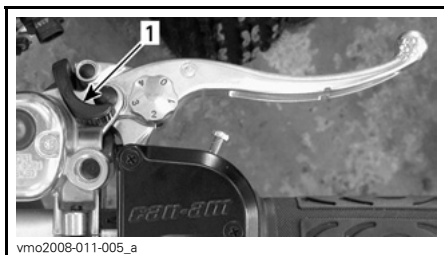

1. Parkeerrem

⚠ WAARSCHUWING

Gebruik de parkeerrem altijd wanneer het voertuig niet in gebruik is.

⚠ WAARSCHUWING

Zet de parkeerrem helemaal af voordat u met uw voertuig gaat rijden.

Wanneer de remmen tijdens het rijden slepen door een aanhoudende druk op de hendel, kan dit leiden tot beschadiging van het remsysteem, een afname van het remvermogen en/of brand.

Om het mechanisme te activeren: Druk de voorremhendel in en houd hem vast terwijl u de vergrendeling met een vinger verzet. De voorremhendel is nu ingedrukt en de voorremmen worden geactiveerd.

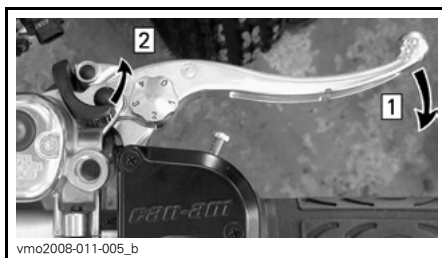

- Stap 1: Houd de voorremhendel ingedrukt
 Stap 2: Zet de parkeerremhendel in de gewenste stand

OPMERKING: De parkeerrem kan in vier (4) verschillende standen worden gezet.

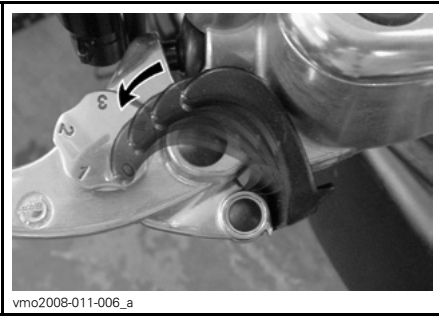

STANDEN PARKEERREM

MERK OP De stand van de parkeerrem kan variëren naargelang van de slijtage van de remblokken. Controleer of het voertuig veilig ter plaatse blijft wanneer de parkeerrem is geactiveerd.

Om het mechanisme te ontgrendelen: Druk de voorremhendel in. De vergrendeling moet automatisch terugkeren naar zijn oorspronkelijke stand. De voorremhendel moet terugkeren naar zijn ruststand. Ontgrendel de parkeerrem altijd voor u gaat rijden.

5) Multifunctionele schakelaar

Op deze multifunctionele schakelaar-behuizing zijn de volgende bedieningselementen ondergebracht:

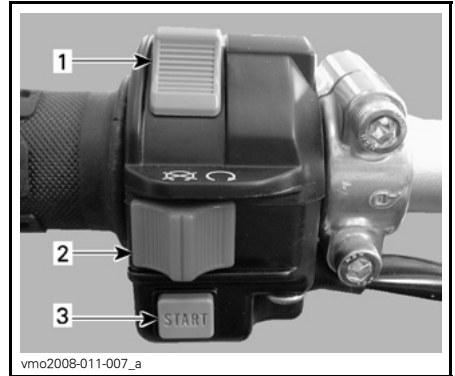

1. Dimschakelaar
2. Motorstopschakelaar
3. Motorstartknop

Dimschakelaar

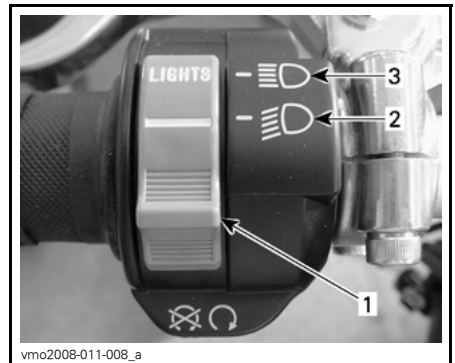

FUNCTIES KOPLAMPSCHAKELAAR

1. Dimschakelaar
2. Dimlichten
3. Grootlicht

OPMERKING: Zet de contactschakelaar op AAN (ON) "zonder koplampen" om de koplampen uit te schakelen.

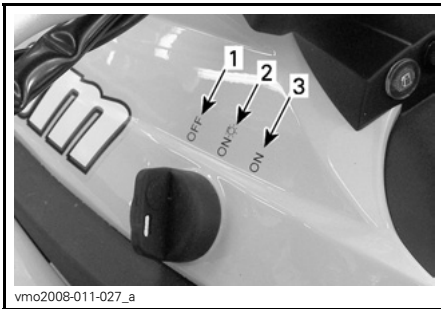

STANDEN CONTACTSCHAKELAAR

1. UIT (OFF)
2. AAN (ON) "met licht"
3. AAN (ON) "zonder licht"

Motorstopschakelaar

Deze schakelaar dient om de motor stil te leggen en als noodstopknop.

Om de motor stil te leggen laat u de gashendel helemaal los en gebruikt de motorstopschakelaar.

OPMERKING: Hoewel de motor kan worden gestopt door de contactsleutel op UIT (OFF) te draaien, raden we aan de motor met de motorstopschakelaar uit te zetten.

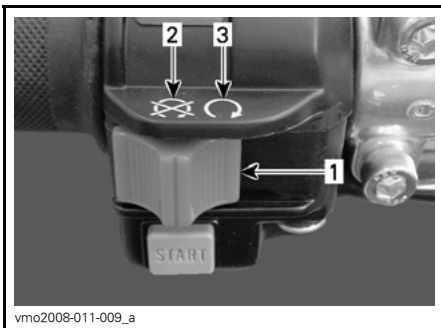

1. Motorstopschakelaar
2. UIT (OFF)
3. RIJDEN (RUN)

Motorstartknop

De startknop wordt gebruikt om de motor te starten. Wanneer de startknop wordt ingedrukt, zal de startmotor de motor starten. Voor de juiste startprocedure, zie *MOTOR STARTEN* in het deel *BEDIENINGSINSTRUCTIES*.

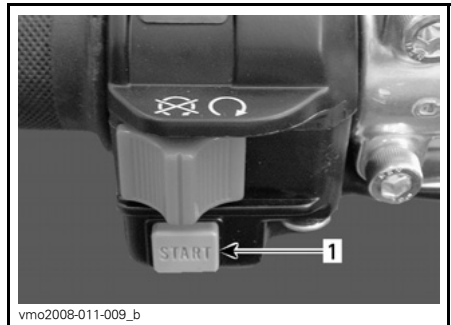

1. Motorstartknop

6) Contactschakelaar

Sleutelschakelaar met 3 standen.

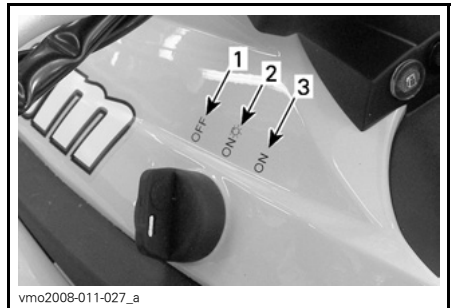

STANDEN CONTACTSCHAKELAAR

1. UIT (OFF)
2. AAN (ON) "met koplampen"
3. AAN (ON) "zonder koplampen"

Steek de sleutel in het slot en draai hem in de gewenste stand. Om de sleutel te verwijderen, draait u hem op UIT (OFF) en trekt hem eruit.

OPMERKING: De achterlichten branden zowel bij selectie van AAN met koplampen als AAN zonder koplampen. In beide standen branden de lichten, ook als de motor niet draait. Draai de contactschakelaar altijd op UIT wanneer de motor is gestopt.

7) Verklipperlichtjes

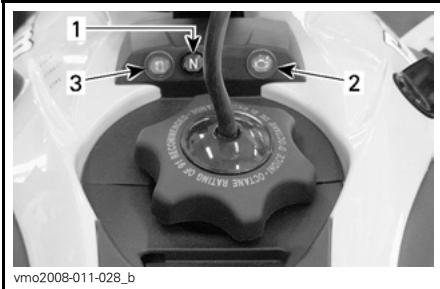

1. Verklipperlichtje vrijloop (N)
2. Verklipperlichtje controleer motor
3. Verklipperlichtje te laag brandstofpeil

	De schakelhendel staat in vrijloop.
	Verklipperlichtje AAN (ON) (1): Motorstoring, raadpleeg hoofdstuk <i>OPLOSSEN VAN PROBLEMEN</i> of neem contact op met een erkende Can-Am dealer. Verklipperlichtje knippert: De motor werkt in beveiligde modus (terugkeermodus). Neem contact op met een erkende Can-Am dealer.
	Brandstofpeil laag. Er is nog ongeveer 2,5 l (0,6 U.S. gal) brandstof in de brandstoftank.

(1) Het verklipperlichtje blijft branden wanneer de contact sleutel en de motorstop-schakelaar in de rijstand staan maar de motor niet draait.

8) Achterrempedaal

Door dit pedaal in te drukken wordt de achterrem geactiveerd. Wanneer het wordt losgelaten moet het pedaal automatisch terugkeren naar zijn oorspronkelijke stand.

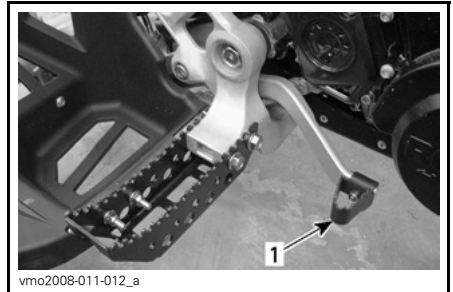

1. Achterrempedaal

OPMERKING: Het remeffect is afhankelijk van de kracht die op de hendel wordt uitgeoefend en van het type en de toestand van het terrein.

9) Schakelpedaal

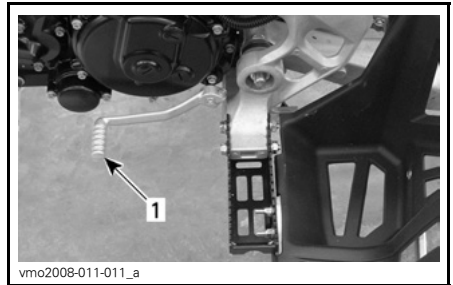

LINKERKANT VAN VOERTUIG
1. Schakelpedaal

Voor meer informatie zie *SCHAKELEN* in het deel *BEDIENINGSINSTRUCTIES*.

10) Gereedschapstas

De gereedschapset bevindt zich in het servicecompartiment onder de zitting.

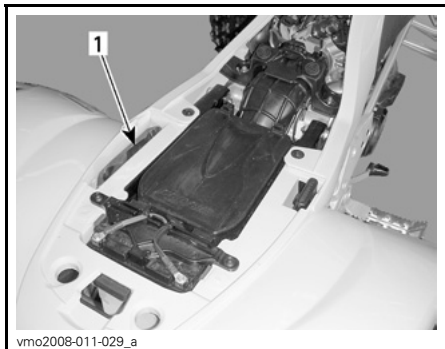

1. Gereedschapstas

De gereedschapset bevat gereedschap voor het basisonderhoud.

In de gereedschapstas zitten de volgende werktuigen:

- Tang (1)
- Schroevendraaier (1)
- Steeksleutel 10/13 mm (1)
- Dopsleutel 16/18 mm (1)
- Bandenspanningsmeter (1)
- Werktuig voor afregeling koppeling (1).

11) Vergrendeling zitting

Dit zit onder de achterrand van de zitting. Hiermee kunt u de zitting verwijderen om het luchtfilterhuis en het servicecompartiment te openen.



1. Vergrendeling zitting

Verwijderen van de zitting

Trek de vergrendelknop achteruit, terwijl u de achterrand van de zitting voorzichtig oplicht. Licht de zitting verder op tot u de bevestigingen kunt losmaken en verwijder de zitting dan helemaal.

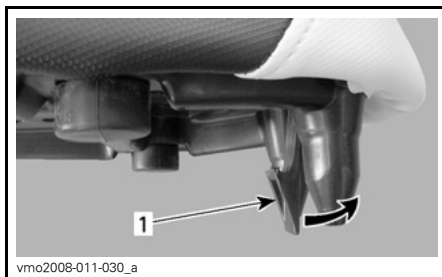

1. Vergrendeling zitting

Installeren van de zitting

Plaats de bovengleuf aan de voorkant van de zitting op de haak van de koelvloeistoftank en let erop dat de middelste lip van de zitting stevig vastzit. Druk de zitting daarna stevig naar beneden tot ze vastklikt.

OPMERKING: U zult duidelijk een klik voelen. Controleer nogmaals of de stoel stevig vastzit door eraan te trekken.

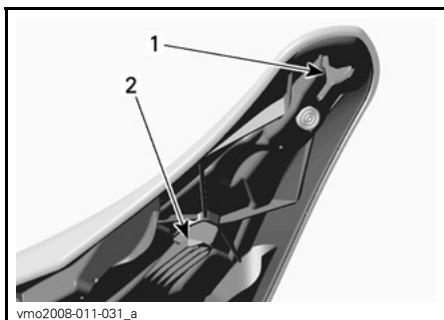

1. *Bovengleuf*
2. *Middelste lip*

⚠ WAARSCHUWING

Let erop dat de zitting stevig is ver-grendeld voordat u gaat rijden.

BRANDSTOF

Aanbevolen brandstof

Gebruik super loodvrije benzine van de pomp of geoxygeneerde brandstof met maximaal 10 % ethanol of methanol of beide. De gebruikte benzine met het volgende aanbevolen minimale octaangetal hebben.

OCTAANGETAL	
In Noord-Amerika	(91 (RON + MON))/2
Buiten Noord-Amerika	95 RON

MERK OP Experimenteer nooit met andere brandstoffen. Het gebruik van niet-aanbevolen brandstoffen kan leiden tot slechte rijprestaties en beschadiging van belangrijke onderdelen van het brandstofsysteem en de motor.

Tankprocedure

MERK OP Plaats nooit iets op de dop van de brandstoftank. Als de ventilatieopening in de dop van de brandstoftank wordt afgesloten, kan de motor weigeren.

Draai de dop in tegenwijzerzin los om te tanken en draai hem daarna terug dicht in wijzerzin.

Positie ontluichtingsbuis in stuurkolom.

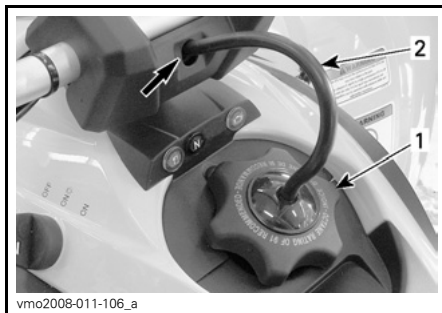

1. Dop brandstoftank
2. Ontluichtingsbuis

⚠ WAARSCHUWING

Stop de motor altijd voor u tankt. Draai de dop langzaam open. Als u een drukverschil vaststelt (fluitend geluid terwijl u de dop losdraait), laat uw voertuig dan nakijken en/of repareren voordat u er opnieuw mee rijdt. Brandstof is in bepaalde omstandigheden ontvlambaar en explosief. Controleer het brandstofpeil nooit met behulp van een open vlam. Rook niet en vermijd vuur en vonken in de buurt van de brandstof. Werk altijd in een goed verluchte ruimte. Vul de brandstoftank nooit bij voordat u het voertuig naar een warme plaats verplaatst. Als de temperatuur stijgt, gaat brandstof namelijk uitzetten waardoor de tank kan overlopen. Wis op het voertuig gemorste brandstof onmiddellijk weg.

Onthoud tijdens het lezen van deze Gebruikershandleiding, dat:

⚠ WAARSCHUWING

Duidt op een mogelijk gevaar dat, indien het niet wordt vermeden, kan leiden tot ernstige of dodelijke verwondingen.

GEBRUIKSAANWIJZING

Gebruik tijdens de inrijperiode

Motor

Het voertuig moet een inrijperiode van 10 bedrijfsuren doorlopen, alvorens u langdurig volgas mag geven.

Tijdens deze periode mag u maximaal 1/2 tot 3/4 gas geven. Even volgas geven en uw snelheid variëren dragen echter bij tot een goed inrijresultaat. Voortdurend volgas geven, langdurig op kruissnelheid rijden en oververhitting van de motor zijn nefast tijdens de inrijperiode.

10-uurs inspectie

OPMERKING: De 10-uurs inspectie gebeurt op kosten van de voertuigeigenaar.

We raden u aan uw voertuig na de eerste 10 bedrijfsuren, of 400 km (250 mi) gebruik, afhankelijk van wat eerst komt, te laten inspecteren door een erkende Can-Am dealer. Zie het hoofdstuk *ONDERHOUDSINFORMATIE*.

De motor starten

Steek de sleutel in het contactslot en schakel naar AAN (ON).



Zet de motorstopschakelaar op RIJDEN (RUN).



Schakel naar VRIJLOOP of houd de koppelingshendel ingedrukt.

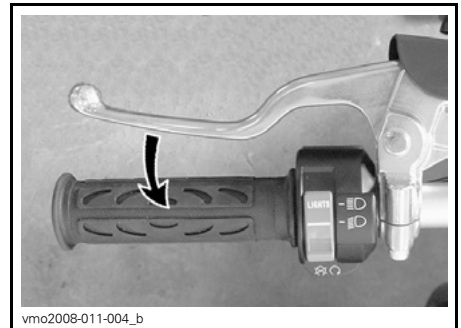
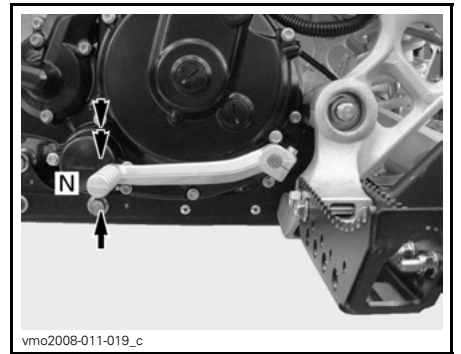

Druk op de motorstartknop en houd hem ingedrukt tot de motor start.



Laat de knop onmiddellijk los zodra de motor is gestart.



WAARSCHUWING
Geef geen gas tijdens het starten.

Schakelen

Schakelen

Om te schakelen drukt u de koppelingshendel in en bedient het schakelpedaal als volgt.

WAARSCHUWING
Gebruik altijd de koppelingshendel om op of terug te schakelen.

Eén volledige slag van het pedaal schakelt de transmissie telkens één versnelling hoger of lager. Het pedaal moet automatisch terugkeren naar zijn oorspronkelijke stand.

Om naar een hogere versnelling te schakelen, plaatst u uw laars onder het schakelpedaal en licht het één volledige slag op. Om terug te schakelen steunt u op de top van het schakelpedaal en drukt het pedaal één volledige slag in.

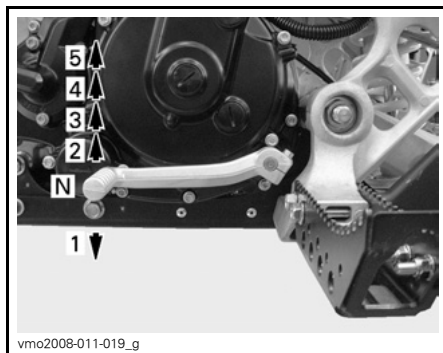

WAARSCHUWING
Laat de gashendel altijd los voordat u schakelt. Wanneer u schakelt terwijl u gas geeft, kunt u de controle verliezen en kan het voertuig kantelen.

MERK OP Zet de parkeerrem helemaal af voordat u met uw voertuig gaat rijden.

De motor uitzetten

WAARSCHUWING
Parkeer niet op een helling.

Laat de gashendel los en stop het voertuig volledig.

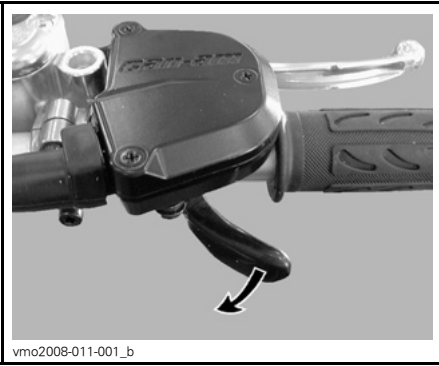

Zet de parkeerrem aan.

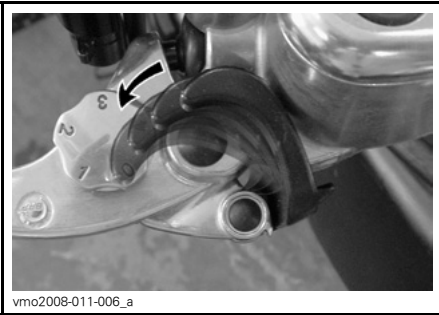

Houd de koppelingshendel ingedrukt.

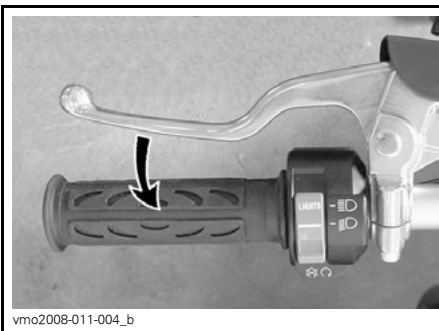

Schakel naar 1^{ste} versnelling.

⚠ WAARSCHUWING

Gebruik de koppelingshendel altijd wanneer u schakelt.

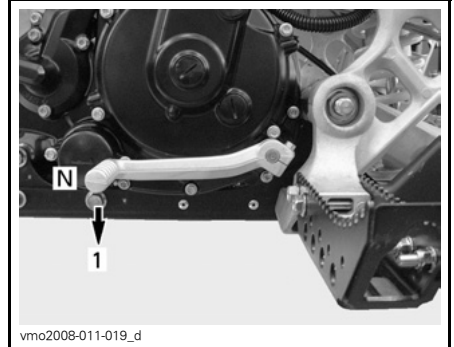

Zet de motorstopschakelaar UIT (OFF).

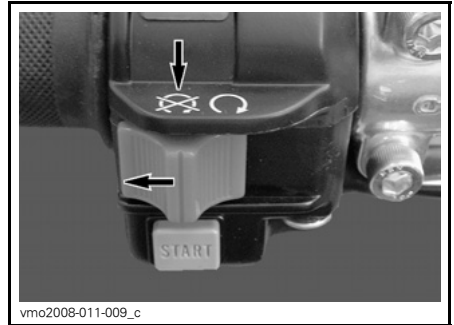

Draai de contactsleutel naar UIT en verwijder de sleutel.



Onderhoud na gebruik

Als u uw voertuig in een zoutwater-omgeving heeft gebruikt, moet u het afspoelen met zoetwater om het voertuig en al zijn onderdelen in goede staat te houden. We raden u met aandrang aan, metalen onderdelen te smeren. Gebruik XP-S smeerolie (Stuknr. 293 600 016) of een gelijkwaardig product. Dit dient aan het einde van elke gebruiksdag te gebeuren.

Als het voertuig op modderig terrein werd gebruikt, is het aan te raden het af te spoelen om het voertuig en zijn onderdelen in goede staat te houden en de lichten schoon te houden.

OPMERKING: Spuit het voertuig nooit schoon met een hogedrukreiniger **GE-
BRUIK ALLEEN LAGE DRUK** (bv. een tuinslang). Hoge druk kan elektrische of mechanische schade aanrichten.

Wat als het voertuig is omgeslagen?

Als uw voertuig ondersteboven of op zijn zijkant ligt, zet het dan terug op zijn wielen en wacht 3 à 5 minuten, voordat u de motor start.

Zie het hoofdstuk *ONDERHOUDSIN-
FORMATIE* en inspecteer het volgen-
de.

- Inspecteer de afvoerleiding van het luchtfilterhuis op olie. Reinig de luchtfilter en het luchtfilterhuis als u olie aantreft.
- Controleer het motoroliepeil regelmatig en vul bij indien nodig.
- Controleer het motoroliepeil regelmatig en vul bij indien nodig.
- Start de motor. Leg de motor onmiddellijk stil als het oliedruklichtje blijft branden. Raadpleeg een erkende Can-Am dealer.

Wat als het voertuig onder water staat?

Als het voertuig onder water komt, moet u het zo snel mogelijk naar een erkende Can-Am dealer brengen. **START DE MOTOR NOOIT!**

MERK OP Een ondergedompeld voertuig kan ernstige schade oplopen als het niet op de juiste wijze wordt herstart.

UW RIT AANPASSEN

⚠ WAARSCHUWING

De afstelling van de ophanging kan de bestuurbaarheid van het voertuig beïnvloeden. Neem steeds de tijd om vertrouwd te raken met het rijgedrag van het voertuig nadat de ophanging is afgesteld.

Richtlijn voor het afstellen van de ophanging

Het rijgedrag en comfort van uw voertuig zijn afhankelijk van de afregeling van de ophanging.

De ophanging kan worden afgeregeld in functie van het gewicht van de bestuurder, persoonlijke voorkeuren, rij-snelheid en toestand van het terrein.

Om de ophanging af te regelen ver-trekt u het best van de fabrieksinstellingen, zie *FABRIEKSINSTELLINGEN OPHANGING* in dit hoofdstuk, en past vervolgens iedere afregeling individueel aan. De afregelingen vooraan en achteraan hangen onderling samen. Na de afregeling van de voorschokdempers kan het bijvoorbeeld nodig zijn de achterschokdemper opnieuw af te regelen. Maak een proefrit met het voertuig in dezelfde omstandigheden; terrein, snelheid, rijhouding bestuurder enz. Wijzig één afregeling en test opnieuw. Ga systematisch tewerk tot u tevreden bent.

Stel tussen testritten de schokdem-ping en -vering telkens slechts een positie (klik) bij.

Afregeling voorophanging

⚠ WAARSCHUWING

- De voorschokdempers staan onder druk.
- Bij verhitting of perforatie is er explosiegevaar.
- Niet demonteren.

Afregeling veervoorbelasting

Verkort de veer voor een hardere vering en om op ruig terrein te rijden.

Verleng de veer voor een zachtere vering en om op effen terrein te rijden.

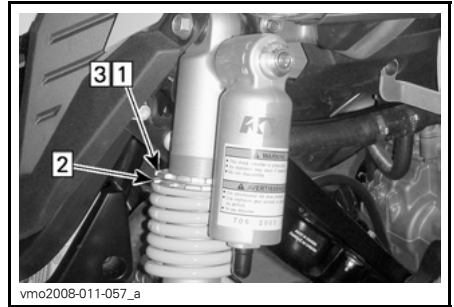

AFREGELING VOORBELASTING

Stap 1: Draai de bovenste borgring los

Stap 2: Draai de regelring in de gewenste stand

Stap 3: Draai de bovenste borgring aan

Hef de voorkant van het voertuig op. De veerlengte moet worden gemeten met onbelaste wielen.

⚠ WAARSCHUWING

Stel de twee veren af op dezelfde belasting. Een ongelijkmatige afregeling kan het voertuig moeilijk controleerbaar en bestuurbaar en minder stabiel maken, waardoor het risico op ongelukken toeneemt.

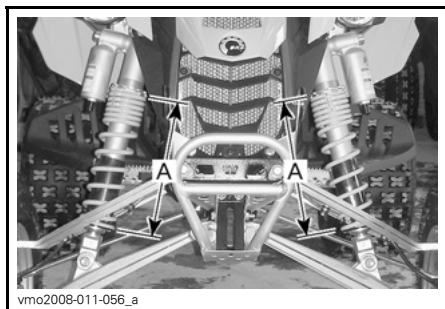

AFREGELING VOORBELASTING

A. Zelfde lengte

Compressie afstellen

Gebruik een platte schroevendraaier voor deze afregeling.

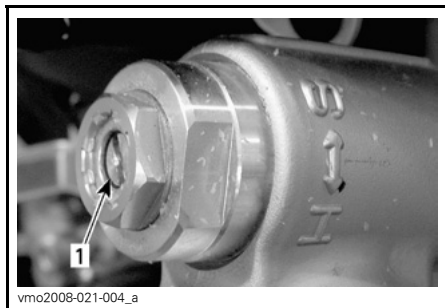

1. *Compressieregelaar (platte schroevendraaier)*

Door draaien in wijzerzin (H) verhoogt de schokdemping (stijver).

Door draaien in tegenwijzerzin (S) verlaagt de schokdemping (zachter).

Terugvering afstellen

Gebruik een platte schroevendraaier voor deze afregeling.

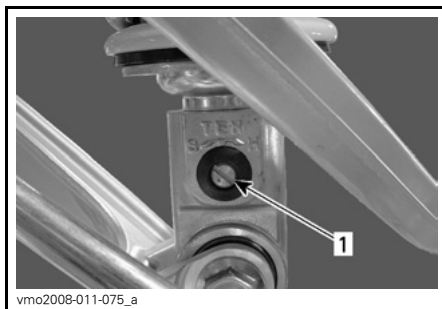

ALLE MODELLEN

1. *Regelaar terugvering (platte schroevendraaier)*

Door draaien in wijzerzin (H) verhoogt de schokdemping (stijver).

Door draaien in tegenwijzerzin (S) verlaagt de schokdemping (zachter).

Afregeling achterophanging

Afregeling veervoorbelasting

Afregelen als volgt.

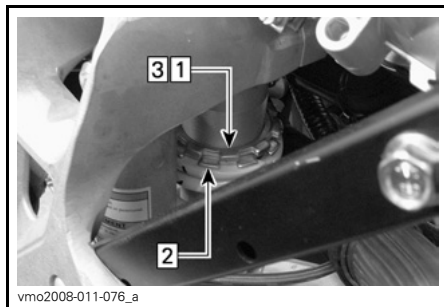

AFREGELING VOORBELASTING

Stap 1: *Draai de bovenste borgring los*

Stap 2: *Draai de regelring in de gewenste stand*

Stap 3: *Draai de bovenste borgring aan*

Hef de achterkant van het voertuig op. De veerlengte moet worden gemeten met onbelaste wielen.

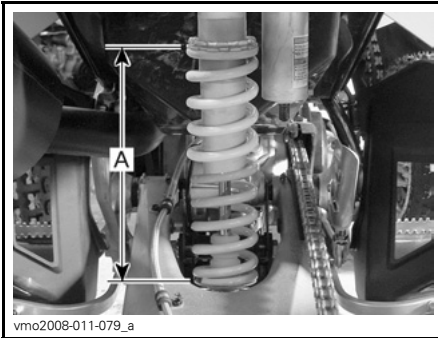

vmo2008-011-079_a

VEERLENGTE — FABRIEKINSTELLING

A. 262 mm (10 in)

Compressie afstellen

Gebruik een platte schroevendraaier voor deze afregeling.

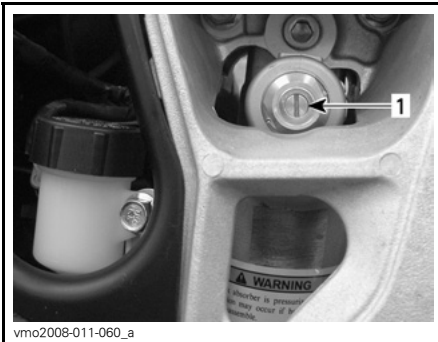

vmo2008-011-060_a

1. Compressieregelaar (platte schroevendraaier)

Door draaien in wijzerzin (H) verhoogt de schokdemping (stijver).

Door draaien in tegenwijzerzin (S) verlaagt de schokdemping (zachter).

Terugvering afstellen

Gebruik een platte schroevendraaier voor deze afregeling.

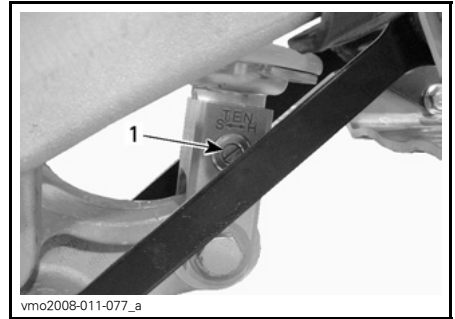

vmo2008-011-077_a

1. Regelaar terugvering (platte schroevendraaier)

Door draaien in wijzerzin (H) verhoogt de schokdemping (stijver).

Door draaien in tegenwijzerzin (S) verlaagt de schokdemping (zachter).

Fabrieksinstellingen ophanging

Als u de voor- en/of achterophanging om een of andere reden terug op de fabrieksinstellingen wilt afstellen, kan dit als volgt.

OPMERKING: Bij het afregelen van de ophanging is het beter altijd te vertrekken vanaf de fabrieksinstellingen en vervolgens iedere afregeling individueel uit te voeren.

Voorwielophanging

⚠ WAARSCHUWING

Regel de beide schokdempers identiek af. Een ongelijkmatige afregeling kan het voertuig moeilijk controleerbaar en bestuurbaar en minder stabiel maken, waardoor het risico op ongelukken toeneemt.

Veervoorbelaasting

Afregelen als volgt.

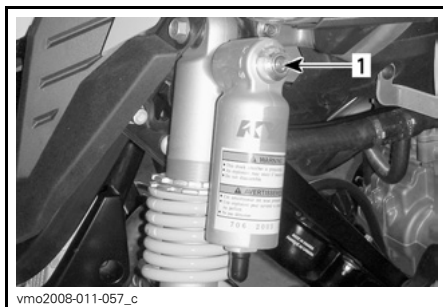
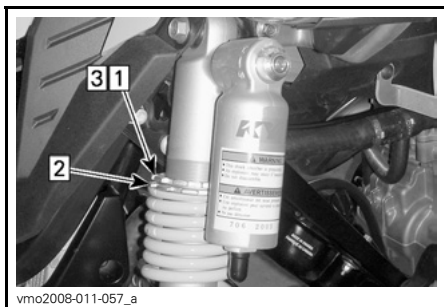

AFREGELING VOORBELASTING

- Stap 1: Draai de bovenste borgring los
- Stap 2: Draai de regeling in de gewenste stand
- Stap 3: Draai de bovenste borgring aan

- 1. Compressieregelaar (platte schroevendraaier)

Hef de voorkant van het voertuig op. De veerlengte moet worden gemeten met onbelaste wielen.

Eerst draait u de compressieregelaar in wijzerzin tot hij stopt.

Dan draait u de compressieregelaar naargelang het specifieke model linksom in een bepaalde stand.

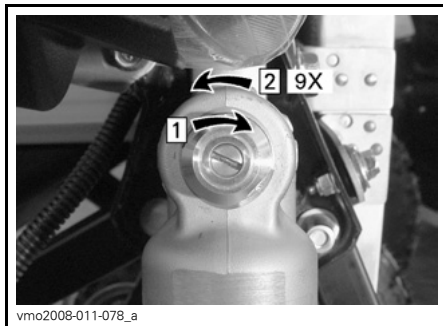
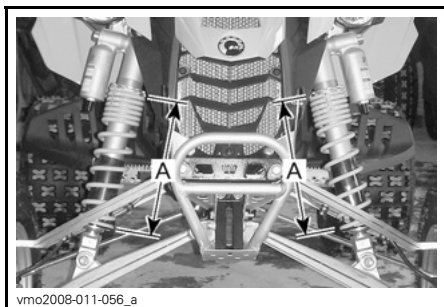

VEERLENGTE — FABRIEKSINSTELLING
A. 282 mm (11 in)

OVERIGE — FABRIEKSINSTELLING

- Stap 1: In wijzerzin draaien tot hij stopt
- Stap 2: In tegenwijzerzin draaien (9 klikjes)

Compressie

Gebruik een platte schroevendraaier voor deze afregeling.

Herhaal dezelfde procedure voor de andere schokdemper.

Terugvering

Gebruik een platte schroevendraaier voor deze afregeling.

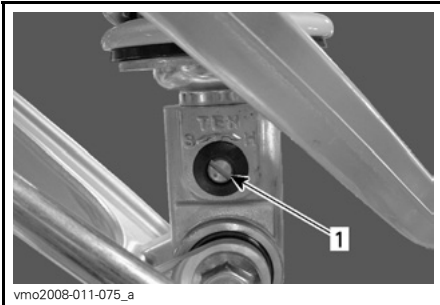

vmo2008-011-075_a

1. Regelaar terugvering (platte schroevendraaier)

Eerst draait u de terugveringsregelaar in wijzerzin tot hij stopt.

Dan draait u de terugveringsregelaar in tegenwijzerzin (9 klikjes) om terug te keren naar de fabrieksinstelling.

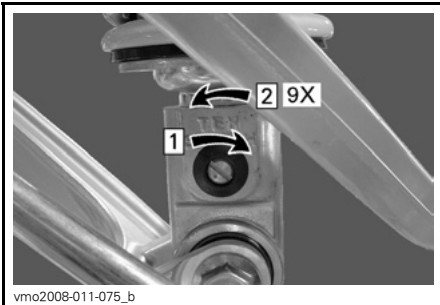

vmo2008-011-075_b

FABRIEKSINSTELLING

Step 1: In wijzerzin draaien tot hij stopt
Step 2: In tegenwijzerzin draaien (9 klikjes)

Achterwielophanging

Veervoorbelasting

Afregelen als volgt.

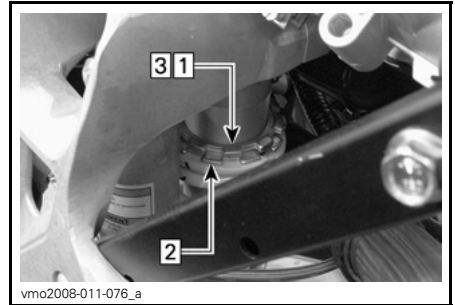

vmo2008-011-076_a

AFREGELING VOORBELASTING

Step 1: Draai de bovenste borging los
Step 2: Draai de regeling in de gewenste stand
Step 3: Draai de bovenste borging aan

Hef de achterkant van het voertuig op. De veerlengte moet worden gemeten met onbelaste wielen.

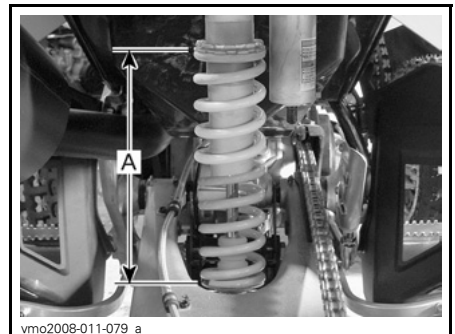

vmo2008-011-079_a

VEERLENGTE — FABRIEKSINSTELLING

A. 262 mm (10 in)

Compressie

Gebruik een platte schroevendraaier voor deze afregeling.

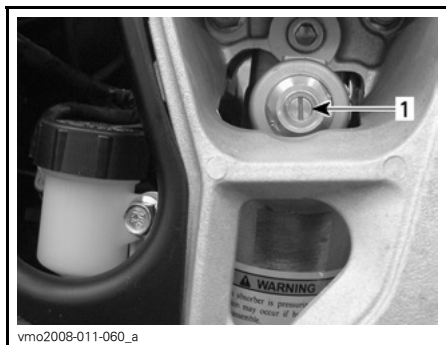

1. Compressieregelaar (platte schroevendraaier)

Eerst draait u de compressieregelaar in wijzerzin tot hij stopt.

Dan draait u de compressieregelaar in tegenwijzerzin (9 klikjes) om terug te keren naar de fabrieksinstelling.

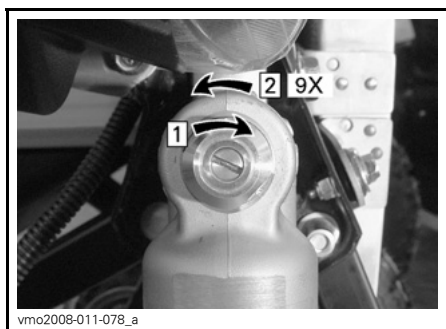

FABRIEKSINSTELLING

- Stap 1: In wijzerzin draaien tot hij stopt
- Stap 2: In tegenwijzerzin draaien (9 klikjes)

Terugvering

Gebruik een platte schroevendraaier voor deze afregeling.



1. Regelaar terugvering (platte schroevendraaier)

Eerst draait u de terugveringsregelaar in wijzerzin tot hij stopt.

Dan draait u de terugveringsregelaar in tegenwijzerzin (9 klikjes) om terug te keren naar de fabrieksinstelling.

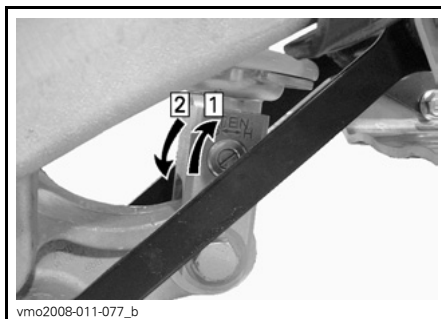

FABRIEKSINSTELLING

- Stap 1: In wijzerzin draaien tot hij stopt
- Stap 2: In tegenwijzerzin draaien (9 klikjes)

TRANSPORT VAN HET VOERTUIG

Onthoud tijdens het lezen van deze Gebruikershandleiding, dat:

⚠ WAARSCHUWING

Duidt op een mogelijk gevaar dat, indien het niet wordt vermeden, kan leiden tot ernstige of dodelijke verwondingen.

Bevestig het te transporteren voertuig met geschikte bevestigingsmiddelen aan de aanhangwagen of pick-up. Gevoen touw wordt niet aanbevolen.

⚠ WAARSCHUWING

Kantel dit voertuig nooit op zijn achterkant om het te transporteren. We raden u aan het voertuig in zijn normale positie (op zijn 4 wielen) te transporteren.



Denk eraan:

- Schakel de parkeerrem in en zet de transmissie in 1^{ste} versnelling.
- Bevestig het voertuig aan de voorzide onderdelen. Zie de volgende illustratie.

MERK OP Door het aan andere onderdelen te bevestigen kan het voertuig schade oplopen.

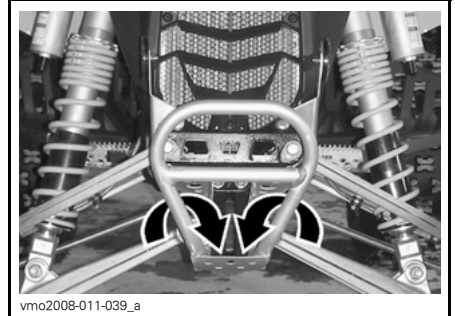

TYPISCH — LOCATIE VOORAAN

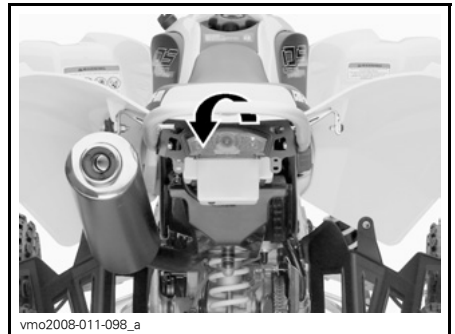

LOCATIE ACHTERAAN

MERK OP Door het aan andere onderdelen te bevestigen kan het voertuig schade oplopen.

⚠ WAARSCHUWING

Sleep dit voertuig nooit achter een wagen of een ander voertuig. Gebruik een aanhangwagen.

ONDERHOUDS- INFORMATIE

ONDERHOUDSSCHEMA

Het onderhoud is zeer belangrijk om uw voertuig in een veilig functionerende toestand te houden. De eigenaar is verantwoordelijk voor een behoorlijk onderhoud. Voer de periodieke controles uit en volg het onderhoudsprogramma.

WAARSCHUWING

Als het voertuig niet behoorlijk volgens het onderhoudsprogramma en de onderhoudsprocedures wordt onderhouden kan dat rijden op het voertuig onveilig maken.

Dit hoofdstuk bevat aanwijzingen voor de elementaire onderhoudsprocedures. Als u over de nodige mechanische deskundigheid en de vereiste hulpmiddelen beschikt, kunt u deze procedures uitvoeren. Raadpleeg anders uw erkende Can-Am dealer.

Andere belangrijke punten in het onderhoudsprogramma zijn moeilijker en vergen speciaal gereedschap en worden dus best uitgevoerd door uw erkende Can-Am dealer.

WAARSCHUWING

Schakel de motor uit en volg deze onderhoudsprocedures voor onderhoudswerkzaamheden. Als u de onderhoudsprocedures niet precies opvolgt, kunt u letsel oplopen door hete of bewegende onderdelen, elektriciteit, chemicaliën of andere gevaren.

WAARSCHUWING

Wanneer u borginrichtingen moet verwijderen (bijv. borgpennen, zelfborgende bevestigingen enz.) tijdens demontage/montagewerken, moet u deze altijd door nieuwe vervangen.

PERIODIEK ONDERHOUDSSCHEMA						
A: AFREGELLEN C: REINIGEN I: INSPECTEREN L: SMEREN R: VERVANGEN	EERSTE INSPECTIE 10 U OF 400 KM (250 mi)					
	25 U OF 1.250 KM (800 mi)					
	50 U OF 2.500 KM (1.600 mi)					
	100 U OF 1 JAAR OF 5.000 KM (3.100 mi)					
	200 U OF 2 JAAR OF 10.000 KM (6.200 mi)					
UIT TE VOEREN DOOR						
ONDERDEEL/TAAK				OPMERKING:		
MOTOR						
Motoroliepeil	ELKE RIT					Klant
Motorolie en filter ⁽¹⁾		R				Klant
Zeef oliereservoir				C		Klant
Klepafregeling	I,A			I,A		Dealer
Motorbevestigingen	I			I		Dealer
Reiniging luchtfilter	ELKE RIT					Klant
Vervanging luchtfilter ⁽³⁾			R			Klant
Uitlaatsysteem	I			I		Dealer
Vonkafleider knalpot				C		Klant
Koelvloeistof	I		I ⁽²⁾		R	Klant
Radiatorop/koelsysteem-drukproef	I				I	Dealer
Radiator toestand/reinheid ⁽³⁾	I		I			Klant
Werking transmissie				I		Dealer
Inspectie afregeling koppeling	ELKE RIT					Dealer/ Klant

(1) De EERSTE motorolie-/ filtervervanging moet na 3 tankbeurten OF 5 uur rijden (afhankelijk van wat het eerst voorvalt) plaatsvinden.
 (2) Controleer de koelvloeistof om de 50 uur.
 (3) Vaker in zware gebruiksomstandigheden zoals stoffig terrein, zand, sneeuw, vochtig of modderig terrein.

PERIODIEK ONDERHOUDSSCHEMA

A: AFREGELEN
 C: REINIGEN
 I: INSPECTEREN
 L: SMEREN
 R: VERVANGEN

EERSTE INSPECTIE 10 U OF 400 KM (250 mi)

25 U OF 1.250 KM (800 mi)

50 U OF 2.500 KM (1.600 mi)

100 U OF 1 JAAR OF 5.000 KM (3.100 mi)

200 U OF 2 JAAR OF 10.000 KM (6.200 mi)

UIT TE VOEREN DOOR

ONDERDEEL/TAAK

OPMERKING:

BRANDSTOFSYSTEEM

Gasklephuis	I			I,L		Dealer	—
Gaskabel	I,A		I,A, L			Dealer/ Klant	
Brandstofleidingen, brandstofrails, aansluitingen, keerkleppen en drukproef brandstoftank	I				I	Dealer	
Druktest brandstofpomp					I	Dealer	

MOTORBEHEERSYSTEEM (EMS)

EMS foutcodes uitlezen	I		I			Dealer	—
EMS-sensoren	I		I			Dealer	

ELEKTRISCH SYSTEEM

Bougies ⁽⁴⁾	I	I		R		Klant	(4) Breng voor de plaatsing warmtegeleidende pasta P12 (Stuknr. 420 897 186) aan op de draden van de bougie.
Accu-aansluitingen	I			I		Klant	
ECM-connectoren (visuele inspectie zonder loskoppelen)				I		Dealer	
Elektrische aansluitingen en bevestiging (ontstekingsstelsel, startstelsel, brandstofinjectoren enz.)	I			I		Dealer	
Toestand ontstekingschakelaar, motorstartknop en motorstopchakelaar	I			I		Klant	
Toestand lichtstelsel (intensiteit dimlicht/grootlicht, remlicht, richting koplamp, enz.)	I			I		Klant	

PERIODIEK ONDERHOUDSSCHEMA							
A: AFREGELLEN C: REINIGEN I: INSPECTEREN L: SMEREN R: VERVANGEN	EERSTE INSPECTIE 10 U OF 400 KM (250 mi)						
	25 U OF 1.250 KM (800 mi)						
	50 U OF 2.500 KM (1.600 mi)						
	100 U OF 1 JAAR OF 5.000 KM (3.100 mi)						
	200 U OF 2 JAAR OF 10.000 KM (6.200 mi)						
	UIT TE VOEREN DOOR						
ONDERDEEL/TAAK				OPMERKING:			
AANDRIJFSYSTEEM							
Smering aandrijfketting	ELKE RIT					Klant	(3) Vaker in zware gebruiksomstandigheden zoals stoffig terrein, zand, sneeuw, vochtig of modderig terrein.
Afregeling aandrijfketting	ELKE RIT					Klant	
Toestand kettinggeleider	ELKE RIT					Klant	
Kettingwielen ⁽³⁾	I		I	R		Klant	
Lagers achteras	I		I			Klant	
Achterwielnaaf					L	Dealer	
Bevestiging achteras (bouten behuizing excenteras en regelmoer)	I	I				Klant	
WIELEN/BANDEN							
Wielmoeren/tappen	I		I			Klant	—
Voorwiellagers	I		I			Klant	
Bandenspanning en -slijtage	ELKE RIT					Klant	
STUURSYSTEEM							
Stuurbevestigingen	I			I		Dealer	(3) Vaker in zware gebruiksomstandigheden zoals stoffig terrein, zand, sneeuw, vochtig of modderig terrein.
Stuursysteem ⁽³⁾	I			I		Dealer	
Uiteinden trekstang	I		I			Klant	
Uitrichting voorwielen	I,A			I,A		Dealer	

PERIODIEK ONDERHOUDSSCHEMA

A: AFREGELEN
 C: REINIGEN
 I: INSPECTEREN
 L: SMEREN
 R: VERVANGEN

EERSTE INSPECTIE 10 U OF 400 KM (250 mi)

25 U OF 1.250 KM (800 mi)

50 U OF 2.500 KM (1.600 mi)

100 U OF 1 JAAR OF 5.000 KM (3.100 mi)

200 U OF 2 JAAR OF 10.000 KM (6.200 mi)

UIT TE VOEREN DOOR

ONDERDEEL/TAAK

OPMERKING:

OPHANGING

Draaiarm/ophangning	I	I				Klant	(3) Vaker in zware gebruiksomstandigheden zoals stoffig terrein, zand, sneeuw, vochtig of modderig terrein.
Smering ophanging	L	L				Dealer	
Onderste scharnier/draaiarm achterschokdemper			L			Dealer	
A-armen	I	I,L				Klant	
Kogelscharnierhuizen	I	I				Klant	
Kogelscharnier ⁽³⁾	I	I				Dealer	
Schokdempers			I			Klant	

REM

Remvloeistof	I	I			R ⁽⁵⁾	Klant	(5) Laat het verversen van de remvloeistof en alle reparaties aan het remsysteem uitvoeren door een erkende Can-Am dealer.
Remblokken ⁽⁵⁾		I				Dealer	
Remsysteem (schijven, leidingen enz.)				I		Klant	
Remleidingkoppelingen	I	ELKE RIT				Klant	

CARROSSERIE / CHASSIS

Motorcompartiment	C		C			Klant	(3) Vaker in zware gebruiksomstandigheden zoals stoffig terrein, zand, sneeuw, vochtig of modderig terrein.
Beschermplaat	ELKE RIT					Klant	
Frame				I		Dealer	
Chassisbevestigingen	I		I			Klant	
Vergrendeling zitting	ELKE RIT					Klant	
Reiniging en bescherming voertuig			C ⁽³⁾			Klant	

Vervanging van motorolie en filter na 5 uur

De Can-Am DS 450 is de meest geavanceerde sport-ATV. In het ontwerp werd gebruik gemaakt van de nieuwste technologie tot en met de synthetische meerlagige oliefilter en inrijolie. De DS 450 behoudt het hoogste prestatieniveau door de inrijolie en -filter te vervangen na **3 tankbeurten of 5 uur rijden (afhankelijk van wat het eerst voorvalt)**. Neem voor nadere informatie contact op met uw erkende Can-Am dealer.

10-uurs inspectie

We raden u aan uw voertuig na de eerste 10 bedrijfsuren 400 km (250 mi) gebruik, afhankelijk van wat eerst komt, te laten inspecteren door een erkende Can-Am dealer. Deze inspectie is erg belangrijk en mag niet worden verwaarloosd.

OPMERKING: De 10-uurs inspectie gebeurt op kosten van de voertuigeigenaar.

We raden u aan deze inspectiekaart te laten ondertekenen door een erkende Can-Am dealer.

Datum van 10-uurs inspectie

Handtekening erkende dealer

Naam dealer

Onthoud tijdens het lezen van deze Gebruikershandleiding, dat:

WAARSCHUWING

Duidt op een mogelijk gevaar dat, indien het niet wordt vermeden, kan leiden tot ernstige of dodelijke verwondingen.

ONDERHOUDSPROCEDURES

Motorolie

Motoroliepeil

De motorolietank bevindt zich vooraan de motor.

MERK OP Controleer het peil regelmatig en vul bij indien nodig. Nooit teveel bijvullen. Een te hoog oliepeil kan ernstige schade aan de motor/transmissie aanrichten. Gemorste olie wegvegen.

OPMERKING: Voer terwijl u het motoroliepeil controleert een visuele inspectie uit op lekken aan de olietank en rond de motor.

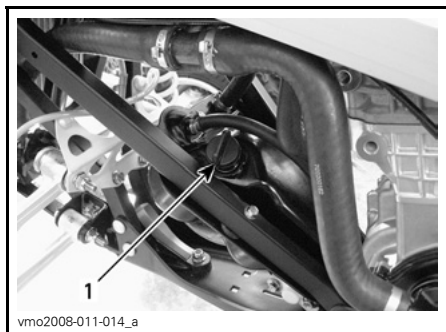

LINKERKANT VAN VOERTUIG

1. Peilstok olietank

Plaats het voertuig op een vlak oppervlak, laat de motor ongeveer 1 minuut stationair draaien en stop hem vervolgens. Controleer het oliepeil als volgt:

1. Verwijder de peilstok en maak hem schoon.

2. Schroef de peilstok in tot hij de bodem raakt.
3. Verwijder de peilstok en lees het oliepeil af. Het peil moet dichtbij of op het bovenste merkteken zitten.

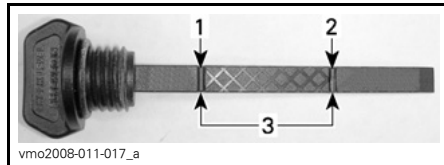

1. Volledig
2. Bijvullen
3. Gebruiksbereik

Verwijder de peilstok om olie toe te voegen. Steek een trechter in de vulopening van de olietank om morsen te voorkomen.

Voeg een beetje olie toe en controleer het oliepeil opnieuw.

Herhaal dit tot het oliepeil het bovenste merkteken op de peilstok heeft bereikt. **Nooit teveel bijvullen.**

Bevestig de peilstok correct.

Aanbevolen olie

OPMERKING: Dezelfde olie zorgt voor de smering van de motor en de transmissie.

Gebruik alleen synthetische olie XP-S 5W40 (Stuknr. 293 600 039). Dit is speciale synthetische olie voor manuele versnellingsbakken.

MERK OP XP-S 5W40 synthetische olie werd speciaal ontwikkeld en getest voor deze zeer veeleisende motor. Gebruik geen andere synthetische olie, mengsel van synthetische olie of speciale additieven voor Can-Am ATV's met natte koppeling. Er is momenteel geen enkel gelijkwaardig product op de markt. Indien er een gelijkwaardig alternatief beschikbaar wordt, mag dit worden gebruikt.

Oliewissel en vervanging oliefilter

De olie en de filter moeten op hetzelfde ogenblik worden vervangen. De oliewissel dient met een warme motor te gebeuren.

! LET OP De motorolie kan erg heet zijn. Wacht tot de motorolie warm is.

Olie aftappen

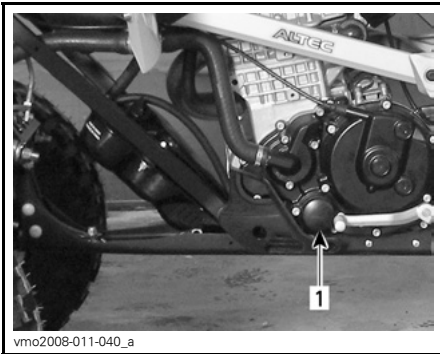

LINKERKANT VAN VOERTUIG

1. Oliefilter

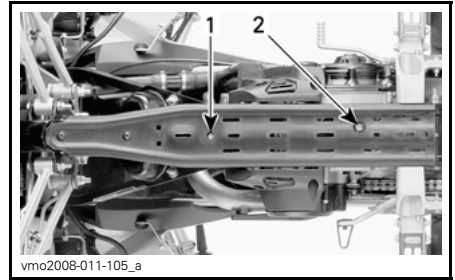

1. Olieaftapplug
2. Motoraftapplug

Zet het voertuig op een vlak oppervlak. Verwijder de dop van de olietank.

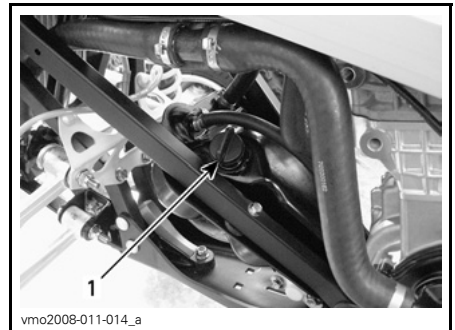

1. Dop van de motorolietank

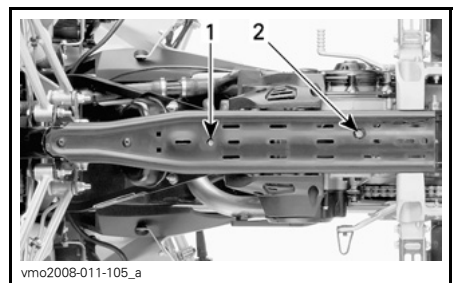

1. Olieaftapplug
2. Motoraftapplug

Maak de plaats rond de olieaftappluggen schoon.

Zet een opvangbak onder de olieaftap-
plug.

Verwijder de aftapplug en laat alle olie
uit de tank lopen.

Zet een opvangbak onder de motoraf-
tapplug.

Verwijder de aftapplug en laat alle olie
uit de motor lopen.

Wis eventueel gemorste olie van het
chassis.

OPMERKING: Wacht lang genoeg zo-
dat alle olie uit de oliefilter kan lekken.

Reiniging oliezeef

OPMERKING: Hoe vaak de oliezeef
moet worden gereinigd, vindt u in het
ONDERHOUDSSHEMA.

Verwijder de bevestigingsbouten van
de olietankuitlaatkoppeling.

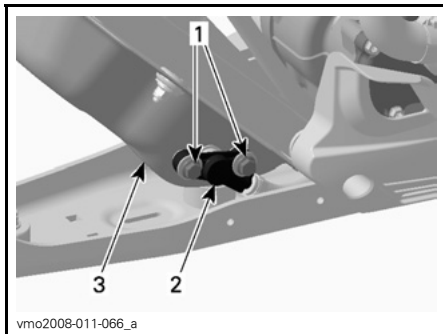

LINKERKANT VAN VOERTUIG

1. Bevestigingsbouten
2. Tankuitlaatkoppeling
3. Olietank

Werp de O-ring weg.

Verwijder de oliezeef achter de tankuit-
laatkoppeling.

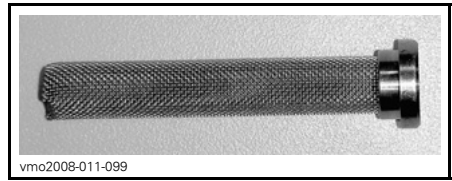

ZEEF

Maak de oliezeef schoon met een op-
losmiddel en droog ze met perslucht.

WAARSCHUWING

**Draag altijd oogbescherming.
Chemicaliën kunnen huiduitslag
en oogletsel veroorzaken.**

Veeg eventueel gemorste olie van de
olietank.

Plaats een nieuwe O-ring op olietank-
uitlaatkoppeling.

Plaats de olietankuitlaatkoppeling op
de olietank.

Monteer alle verwijderde onderdelen
zorgvuldig opnieuw.

MERK OP Let op dat u de O-ring
niet beschadigt bij het aanbrengen
van de uitlaatkoppeling op de olie-
tank. Smeer de O-ring met wat olie
om de montage te vergemakkelij-
ken.

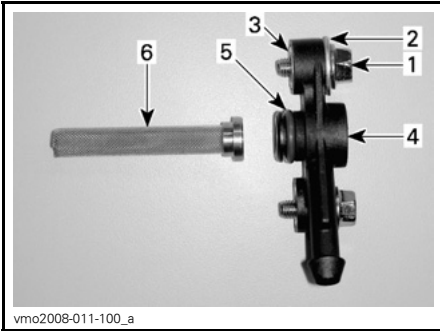

vmo2008-011-100_a

OLIE-UITLAAT

1. Zeskantbout
2. Drukschijf
3. Inbrengen
4. Uitlaatkoppeling
5. O-ring
6. Zeef

Vervanging oliefilter

Schroef het oliefilterdeksel los.

OPMERKING: Onthoud de juiste locatie van alle schroeven.

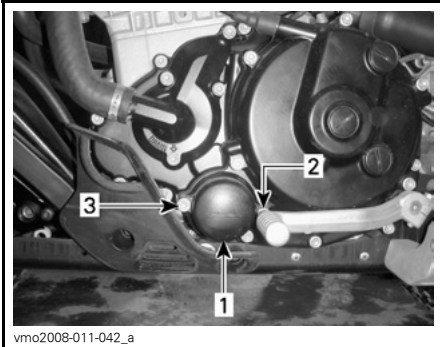

vmo2008-011-042_a

LINKERKANT VAN DE MOTOR

1. Deksel van de oliefilter
2. Schroef (M6 x 25)
3. Schroef (M6 x 55)

Verwijder de oliefilter en breng er een nieuwe aan.

OPMERKING: Controleer de O-ring en vervang hem indien nodig.

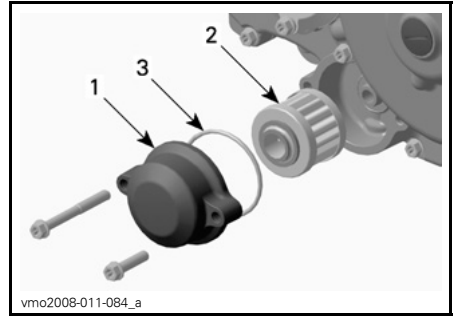

vmo2008-011-084_a

LINKERKANT VAN DE MOTOR

1. Deksel van de oliefilter
2. Oliefilter
3. O-ring

Wis eventueel gemorste olie van de motor.

Vervang de pakking van aftappluggen. Maak de plaats voor de pakking op de motor, de olietank en de olieaftappluggen schoon en breng de pluggen weer aan.

Hervul de olietank met 1,8 l (1,9 U.S. quarts) van de aanbevolen olie. Voor meer informatie, zie **AANBEVOLEN MOTOROLIE** in dit hoofdstuk.

Start de motor en laat hem enkele minuten stationair draaien.

Controleer op lekkage.

Stop de motor en controleer het oliepeil. Vul bij indien nodig.

Verwijder oude olie volgens de plaatselijke milieuvorschriften.

Motorkoelvloeistof

Motorkoelvloeistofpeil

⚠ WAARSCHUWING

Controleer het koelmiddelpeil wanneer de motor koud is. Voeg nooit koelmiddel toe aan het koelsysteem terwijl de motor heet is.

OPMERKING: Voer terwijl u het koelvloeistofpeil controleert een visuele inspectie op lekken uit.

De dop van de motorkoelvloeistoftank zit onder het toegangsdeksel naast de brandstoftankdop.

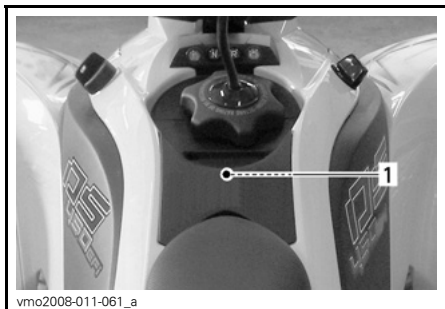

ONDER TOEGANGSDEKSEL

1. Locatie dop koelvloeistoftank



DOP KOELVLOEISTOFTANK

U kunt het toegangsdeksel als volgt verwijderen.

Verwijder de zitting.



1. Vergrendeling zitting

Verwijder de dop van de brandstoftank.

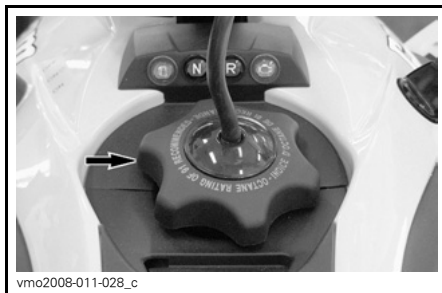

Maak de lipjes van het deksel los van de fascia.

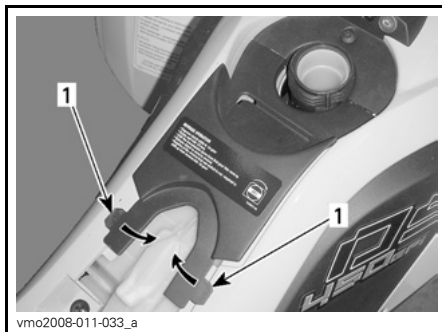

1. Lipjes

Trek het deksel voorzichtig achteruit en verwijder het.

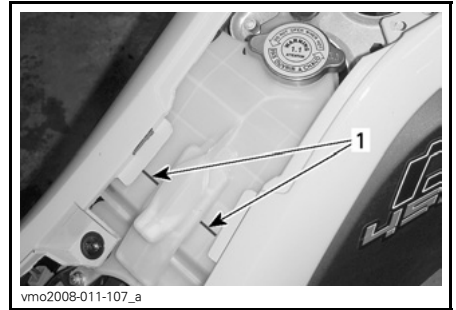

KOELMIDDELRESERVOIR

1. Peilmerktekens

Verwijder de vuldop.

Wanneer het voertuig op een vlak oppervlak staat, wordt een correct vloeistofpeil waargenomen door de opening in de reservoirdop.

OPMERKING: Wanneer u het koelvloeistofpeil controleert bij een temperatuur onder 20°C (68°F) kan het iets lager liggen.

Voeg koelvloeistof toe indien nodig. Gebruik een trechter om morsen te vermijden. **Nooit teveel bijvullen.**

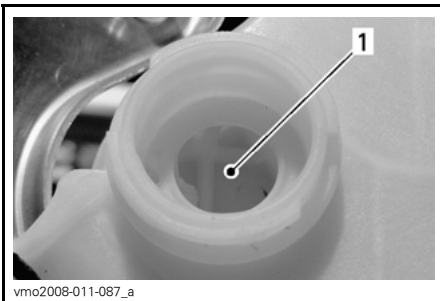

KOELMIDDELRESERVOIR

1. Koelvloeistof hier

Het vloeistofpeil kan ook worden beoordeeld aan de hand van de peilmerktekens van het reservoir (kleine ribbels).

⚠ WAARSCHUWING
 Verwijder de dop van de koelvloeistoftank niet terwijl de motor heet is, om brandwonden te voorkomen.

Sluit de vuldop opnieuw en draai hem stevig aan.

Installeer de verwijderde onderdelen opnieuw correct in de omgekeerde volgorde dan waarin u ze hebt verwijderd.

OPMERKING: Als u vaak koelvloeistof aan uw koelsysteem moet toevoegen, wijst dit op lekkage of motorproblemen. Raadpleeg een erkende Can-Am dealer.

Aanbevolen motorkoelvloeistof

Gebruik altijd ethyleenglycol-antivries met anticorrosiemiddel, speciaal bestemd voor aluminium interne verbrandingsmotoren.

Vul het koelsysteem met BRP voorgemengd koelmiddel (Stuknr. 219 700 362) of met gedestilleerd water en een antivriesoplossing (50 % water, 50 % antivries).

Vervanging motorkoelvloeistof

⚠ WAARSCHUWING

Verwijder de dop van de koelvloeistoftank niet en draai de motoraf-tapplug niet open terwijl de motor heet is, om brandwonden te voorkomen.

Verwijder het toegangsdeksel, zie *KOELVLOEISTOFPEIL* in dit hoofdstuk.

Draai de dop van de koelvloeistoftank in tegenwijzerzin los en verwijder hem.

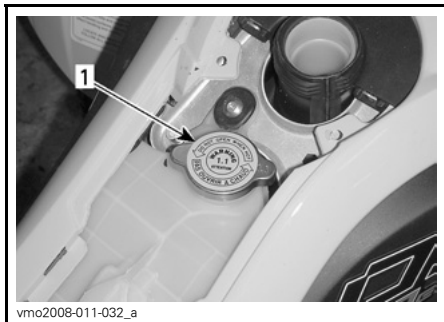

ONDER TOEGANGSDEKSEL

1. Dop koelvloeistoftank

Schroef de aftapplug langzaam los en vang de koelvloeistof op in een geschikt recipiënt.

OPMERKING: U hoeft de aftapplug niet te verwijderen.

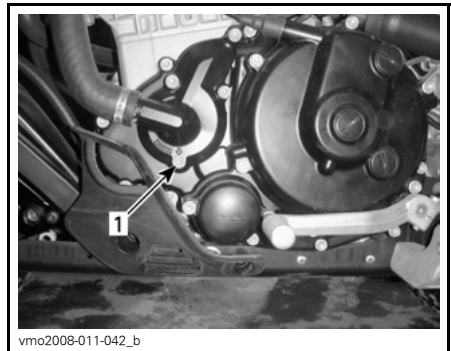

vmo2008-011-042_b

LINKERKANT VAN DE MOTOR

1. Koelvloeistof-aftapplug

Laat het reservoir helemaal leeglopen en draai de aftapplug terug vast.

Maak de slangklem van de radiator-uitlaatslang los.

Verwijder de uitlaatslang van de radiator en laat het systeem helemaal leeglopen.

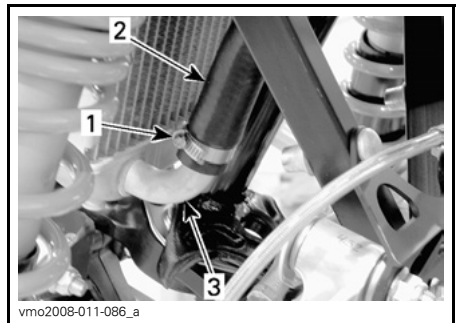

vmo2008-011-086_a

1. Slangklem
2. Uitlaatslang
3. Radiator

Breng de slang weer aan en bevestig ze met de slangklem.

Wis eventueel gemorste koelvloeistof van het chassis en de motor.

Hervul de koelvloeistoftank met 1,8 l (1,9 U.S. quarts) van de aanbevolen koelvloeistof. Zie *SPECIFICATIES* voor meer informatie.

Laat de motor stationair draaien met verwijderde koelvloeistoftankdop. Voeg langzaam extra koelvloeistof toe indien nodig. **Nooit teveel bijvullen.**

Wanneer het voertuig op een vlak oppervlak staat, wordt een correct vloeistofpeil waargenomen door de opening in de reservoirdop.

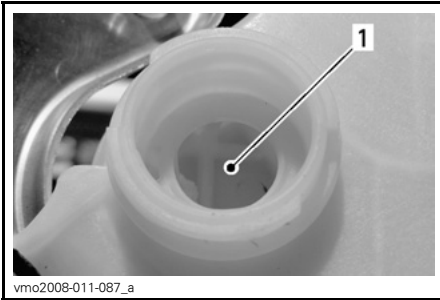

KOELMIDDELRESERVOIR

1. Koelvloeistof hier

Het vloeistofpeil kan ook worden beoordeeld aan de hand van de peilmerktekens van het reservoir (kleine ribbels).

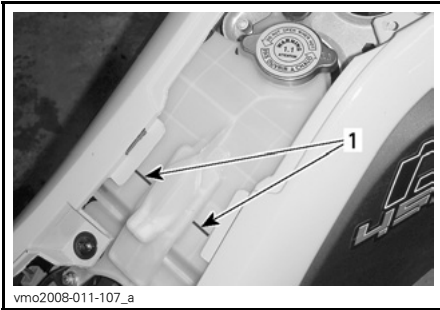

KOELMIDDELRESERVOIR

1. Peilmerktekens

Wacht nu tot de motor een normale bedrijfstemperatuur heeft bereikt. Druk de gashendel twee- of driemaal in en voeg nog koelvloeistof toe, indien nodig.

Bevestig de dop op de koelvloeistoftank. Inspecteer alle aansluitingen op lekkage.

Monteer alle verwijderde onderdelen zorgvuldig opnieuw.

Luchtfilter

Verwijderen van de luchtfilter

MERK OP Verwijder of wijzig geen enkel onderdeel van het luchtfilterhuis. Gebruik altijd originele onderdelen of geschikt equivalenten wanneer u de luchtfilter vervangt. De motor is speciaal gekalibreerd om met deze onderdelen te werken. Anders kan de motor minder performant worden of schade oplopen.

Verwijder de zitting.

Maak de klemmen los en verwijder het deksel van het luchtfilterhuis.

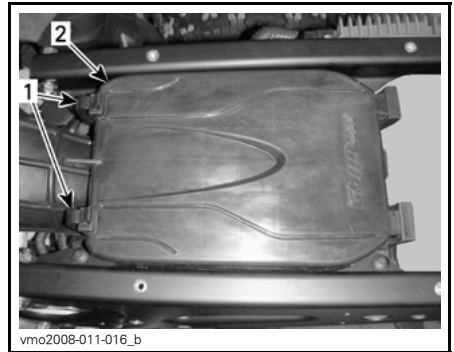

1. Klemmen
2. Deksel luchtfilterhuis

Maak de klem los en verwijder de filter.

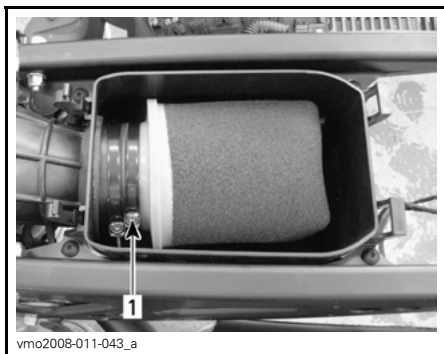

1. Klem

Giet luchtfilter-reinigingsoplossing (Stuknr. 219 700 341) of een gelijkwaardig product in een emmer. Leg de filter te week.

Reinig het luchtfilterhuis vanbinnen terwijl de filter ligt te weken.

Spoel de luchtfilter met warm water.

Druk de schuimstof samen om het overtollige water te verwijderen. Laat de luchtfilter grondig drogen.

OPMERKING: Een beetje stof kan worden verwijderd met een lage-druk-luchtpistool. Blaas de perslucht in tegengestelde richting van de bedrijfslichtstroom.

Vervang een beschadigd luchtfilterelement door een nieuw exemplaar.

Smeer de gedroogde filter opnieuw met luchtfilterolie (Stuknr. 219 700 340) of gelijkwaardig.

Installatie luchtfilter

Installeer de verwijderde onderdelen opnieuw correct in de omgekeerde volgorde dan waarin u ze heeft verwijderd.

Luchtfilterhuis

Luchtfilterhuis inspecteren/aftappen

Controleer regelmatig of er vloeistof of verontreinigingen in de afvoerleiding van het luchtfilterhuis zitten.

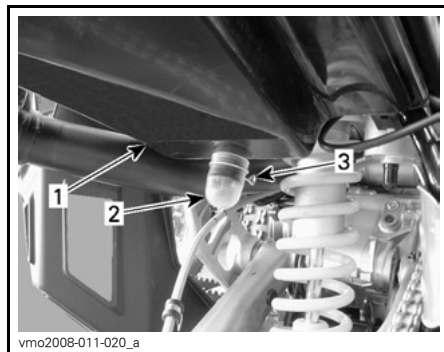

1. Luchtfilterhuis
2. Afvoerleiding
3. Klem

OPMERKING: Als het voertuig in een stoffige omgeving wordt gebruikt, moet u deze inspectie vaker uitvoeren dan het *ONDERHOUDSSCHEMA* aangeeft.

Treft u vloeistof/verontreinigingen aan, verwijder dan de klem. Trek de afvoerleidingen naar buiten en ledig ze.

MERK OP Start de motor niet wanneer u vloeistof of verontreinigingen in de afvoerleidingen aantreft.

Wanneer u vloeistof/verontreinigingen aantreft moet u de luchtfilter inspecteren/drogen/vervangen naar gelang van zijn toestand.

Verwijder de luchtfilter volgens de aanwijzingen in dit hoofdstuk.

Vonkafleider knalpot

De vonkafleider van de knalpot moet regelmatig worden ontdaan van opgehoopte koolstof. Zie *ONDERHOUDSCHEMA*.

Het hele uitlaatsysteem moet visueel worden geïnspecteerd op barsten, lekken of andere schade.

⚠ WAARSCHUWING

Voer dit werk nooit uit wanneer de motor net heeft gedraaid, omdat het uitlaatsysteem dan erg heet is.

Verwijder de vonkafleider uit de knalpot.

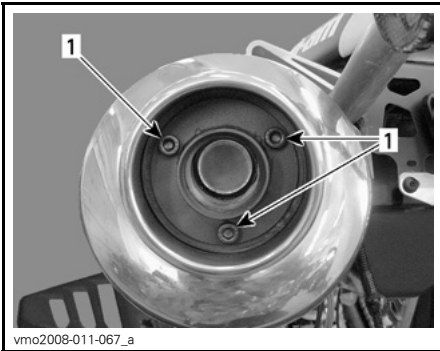

VERWIJDEREN
1. Schroeven

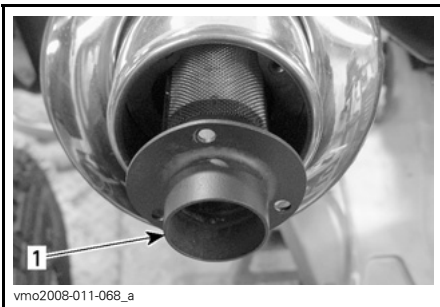

VERWIJDEREN
1. Vonkafleider

Verwijder alle koolstofafzettingen met een borstel van de vonkafleider.

OPMERKING: Gebruik een zachte borstel en let op dat u de vonkafleider niet beschadigt.

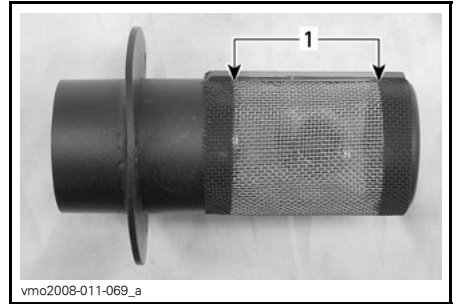

REINIGEN
1. Reinig dit deel

Voor de installatie voert u de verwijderingsprocedure in omgekeerde volgorde uit.

Radiator

Inspecteer de radiatorvinnen. Ze moeten schoon zijn, vrij van modder, vuil, bladeren en andere verontreinigingen die de koelprestatie van de radiator in het gedrang kunnen brengen.

Inspecteer de radiator en slangen op lekkage of andere schade.

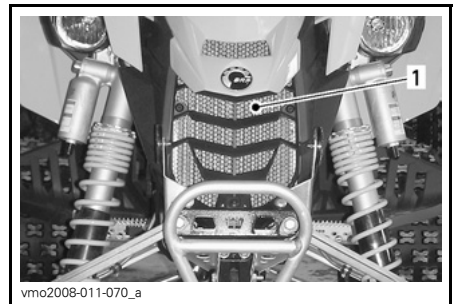

1. Radiator

Verwijder zoveel mogelijk verontreinigingen met de hand. Heeft u water ter beschikking, probeer de radiatorvinnen dan af te spoelen.

Spuit de radiatorvinnen schoon met een tuinslang, indien mogelijk.

! **LET OP** Maak de radiator nooit schoon met uw handen terwijl hij nog heet is. Laat de te reinigen radiator eerst afkoelen.

MERK OP Let op dat u de radiatorvinnen niet beschadigt bij de reiniging. Gebruik geen werktuigen/voorwerpen die de vinnen kunnen beschadigen. De vinnen zijn doelbewust erg dunne onderdelen, om een efficiënte koeling mogelijk te maken. **GEBRUIK VOOR HET SCHOONSPUITEN ALLEEN LAAGE DRUK; GEBRUIK GEEN HOGE-DRUKREINIGER.**

Laat de werking van het koelsysteem controleren door een erkende Can-Am dealer.

Afregeling schakelpedaal

Draai de inbusbout aan het uiteinde van de schakelas los en verwijder het schakelpedaal.

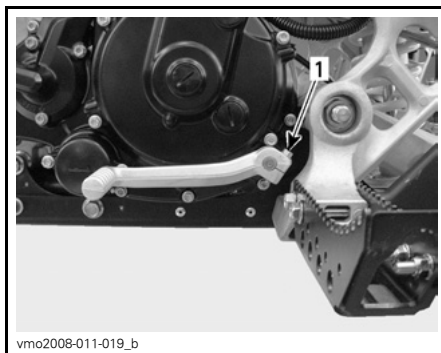

vmo2008-011-019_b

1. Inbusbout

Installeer het schakelpedaal volgens uw wensen en span de inbusbout weer aan.

Afregeling koppeling

De normale speling van de koppelingshendel bedraagt 10 tot 15 mm (3/8 tot 5/8 in), zie volgende foto.

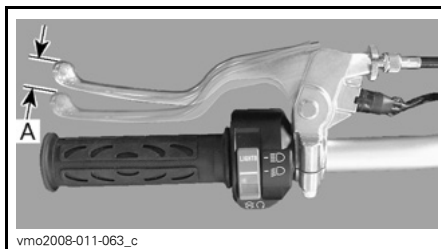

vmo2008-011-063_c

KOPPELINGSHENDEL — NORMALE SPELING

A. 10 tot 15 mm (3/8 tot 5/8 in)

Een te grote speling (meer dan 15 mm (5/8 in) kan worden bijgesteld met de koppelingshendel-stelschroef aan het stuur. Zie **AFREGELING KOPPELINGSHENDEL** hieronder.

Als er geen speling meer is, moet er voldoende speling worden ingesteld met de schroef aan het koppelingsdekseL. Zie **AFREGELING KOPPELINGSDKSEL** hieronder.

Voer de betreffende afregelingen uit.

MERK OP Neem contact op met een erkende Can-Am dealer als de gewenste afregeling niet wordt bereikt.

Afregeling koppelingshendel

Draai de borgmoer van de kabelstelschroef los.

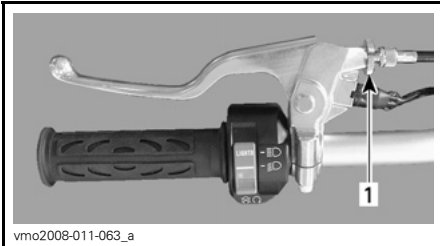

1. Borgmoer

Draai aan de kabelstelschroef tot de juiste afmeting wordt bereikt.

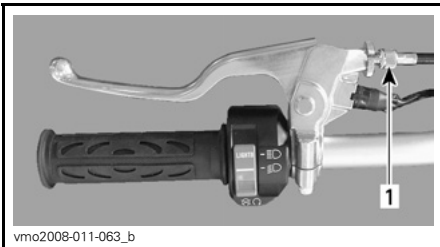

1. Kabelstelschroef

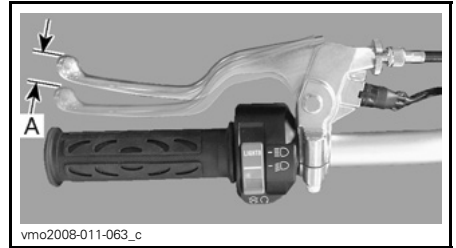

KOPPELINGSHENDEL — JUISTE AFREGELING

A. 10 tot 15 mm (3/8 tot 5/8 in)

Draai de borgmoer van de kabelstelschroef aan, wanneer de juiste afregeling is bereikt.

Afregeling koppelingsdeksel

MERK OP Wanneer de schroef aan het koppelingsdeksel moet worden bijgesteld, wijst dit op slijtage van de koppelingsplaten. Het is daarom ten zeerste aangeraden de koppelingsplaten te laten inspecteren door een erkende Can-Am dealer.

Draai de borgmoer van de kabelstelschroef los.

Draai de koppelingskabelstelschroef los tot een maximale speling.

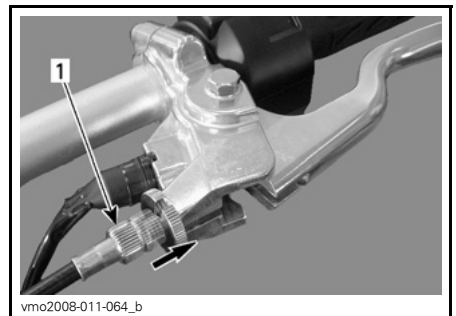

TYPISCH

1. Kabelstelschroef

Verwijder de toegangsplug van het koppelingsdeksel.

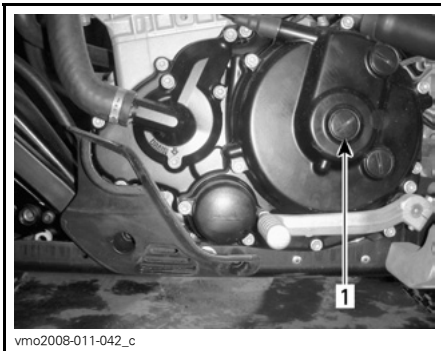

LINKERKANT VAN DE MOTOR

1. Toegangsdoop

Plaats het speciale werktuig uit de gereedschapsset op de borgmoer.



(STUKNR. 529 035 081)

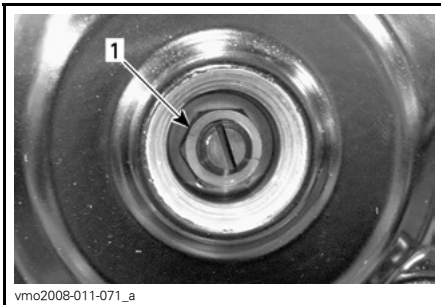

1. Borgmoer

Houd de stelschroef tegen met een platte schroevendraaier en draai de borgmoer in tegenwijzerzin los.

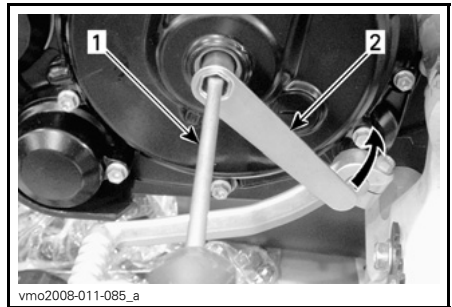

1. Schroevendraaier
2. Speciaal werktuig

Draai de koppelingsstelschroef voorzichtig in wijzerzin om het contactpunt met het ontkoppelingslager te zoeken. Draai de schroef vervolgens 3/8 tot 1/2 draai in tegenwijzerzin, weg van het contactpunt.

Houd de stelschroef tegen met een platte schroevendraaier en draai de borgmoer in wijzerzin vast met het speciale werktuig.

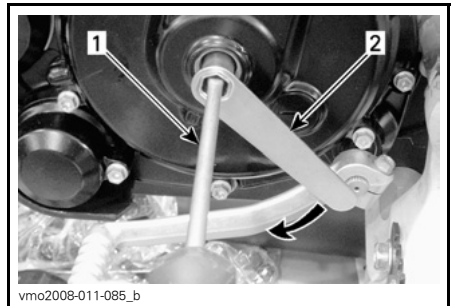

1. Schroevendraaier
2. Speciaal werktuig

Ter bevestiging van een goede afregeling drukt u met een vinger zacht op de stelschroef. Er moet een kleine speling voelbaar zijn, anders moet u verder afregelen.

MERK OP Een te strakke afregeling kan tot vroegtijdige slijtage van de koppelingsplaat leiden.

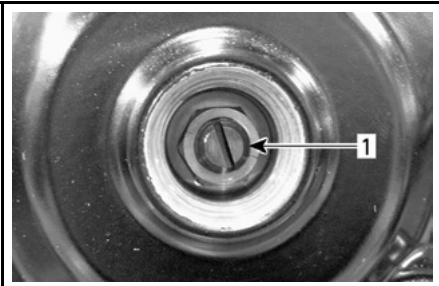

vmo2008-011-071_b

1. *Stelschroef*

Breng de toegangsdop terug aan.

MERK OP Niet teveel aandraaien.

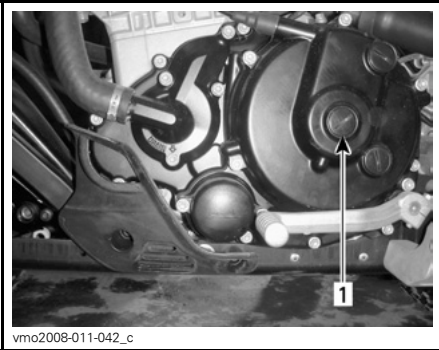

vmo2008-011-042_c

1. *Toegangsdop*

Regel de koppelingshendel correct af. Zie *AFREGELING KOPPELINGSHENDEL* hierboven.

Gaskabel

Smering gaskabel

De gaskabel moet worden gesmeerd met kabelsmeerolie (Stuknr. 293 600 041) of een gelijkwaardig product.

⚠ WAARSCHUWING

Gebruik altijd een smeermiddel op siliconenbasis. Als u een ander smeermiddel gebruikt (bv. een smeermiddel op waterbasis) kan de gashendel/kabel kleverig of stroef worden.

Verwijder het deksel van de gashendel-behuizing.

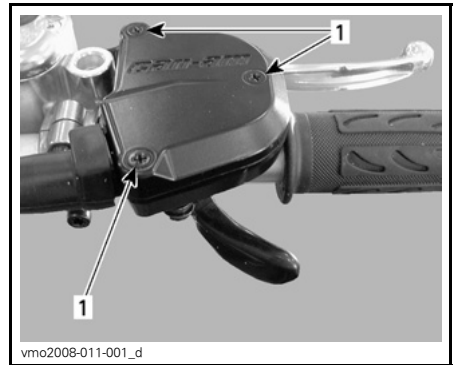

vmo2008-011-001_d

1. *Verwijder de schroeven*

Koppel de kabel los van de gashendel.

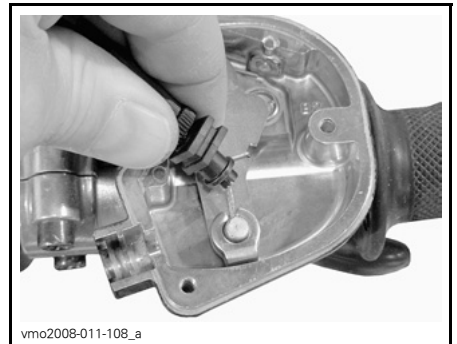

vmo2008-011-108_a

Verwijder het zijdeksel van het gasplehuis.

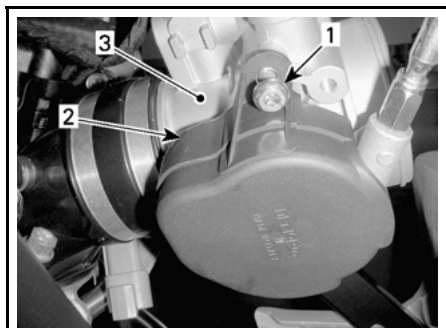

vmo2008-011-101_a

LINKERKANT VAN DE MOTOR

1. Verwijder de schroef
2. Voorpagina
3. Gasklephuis

Installeer het kabelsmeertoestel (Stuk-nr. 529 035 738) of een gelijkwaardig systeem op de kabel.



V00103Y

TYPISCH

Steek de naald van de spuitbus in het kabelsmeergat.

⚠ WAARSCHUWING

Draag altijd oogbescherming en handschoenen om een kabel te smeren.

OPMERKING: Leg een lap rond het kabelsmeertoestel om oliespatten te voorkomen.

Spuit smeermiddel in tot het door de kabel naar buiten komt.

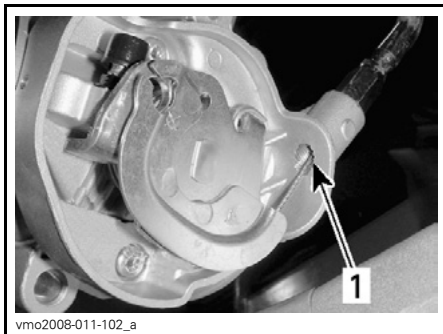

1. Controleer hier op smeermiddel

Installeer de kabel opnieuw.

Spuit een beetje smeermiddel op het gashendelmechanisme en sluit de behuizing.

Regel de gashendel af.

Gashendel

Afregeling gashendel

Schuif de rubberen beschermer achteruit zodat de gaskabel-afstelschroef zichtbaar wordt.

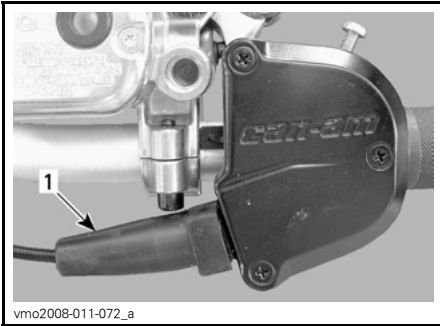

1. Rubberbescherming

Draai de borgmoer los en draai aan de afstelschroef tot de gashendel de juiste speling heeft.

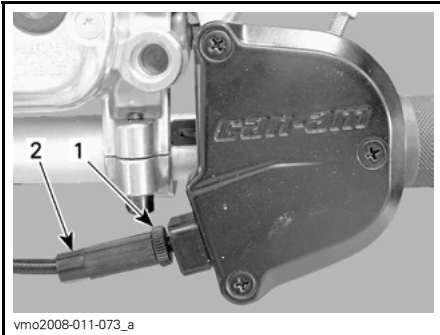

1. Borgmoer
2. Afstelschroef

OPMERKING: Meet de speling aan het uiteinde van de gashendel.

Span de borgmoer aan en bevestig de beschermer terug.

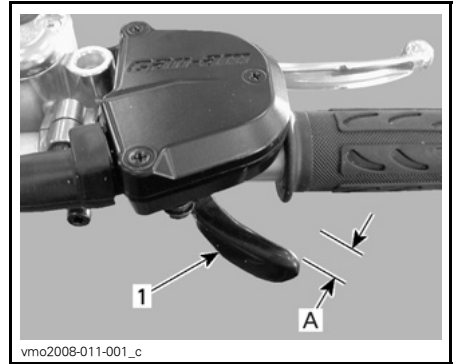

1. Gashendel
A. 2 tot 4 mm (5/64 tot 5/32 in)

Bougies

Verwijdering van de bougies

Koppel de bougiekabels los.

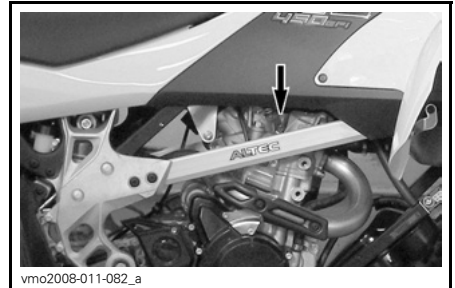

LOCATIE KABELS

Reinig de bougies en cilinderkop met perslucht, indien mogelijk.

⚠ WAARSCHUWING
Zet altijd een veiligheidsbril op wanneer u met perslucht werkt.

Draai de bougies los en verwijder ze.

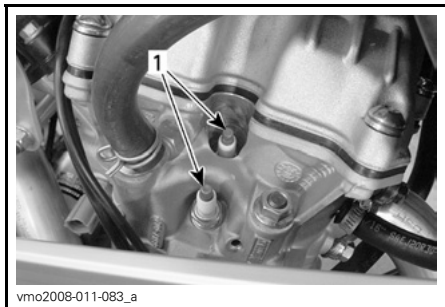

vmo2008-011-083_a

1. Bougies

Installatie van bougies

Controleer voor de installatie of de contactoppervlakken van de cilinderkop en bougies niet vuil zijn.

Stel de bougiespleet met behulp van een voelmaat in op 0,7 tot 0,8 mm (0,028 tot 0,032 in).

Breng warmtegeleidende pasta P12 (Stuknr. 420 897 186) aan op de bougieschroefdraad tegen het vastvreten en om de warmteoverdracht tussen bougies en cilinderkop te bevorderen.

Schroef de bougies in de cilinderkop met de hand of met een passende momentsleutel.

Draai de bougies aan tot 19 N•m (168 lbf•in).

Accu

⚠ WAARSCHUWING

Laad nooit een accu terwijl die in het voertuig is geïnstalleerd.

Verwijderen van de accu

Verwijder de zitting.

Koppel eerst de ZWARTE (-) kabel los en dan de RODE (+).

⚠ WAARSCHUWING

Demonteer altijd in deze volgorde; koppel de ZWARTE (-) kabel eerst los.

Verwijder de bevestigingsbouten van de accuhouder en het rack.



vmo2008-011-044_a

1. RODE (+)
2. ZWART (-)
3. Accuhouder

Accu reinigen

Reinig de accupool en kabeluiteinden met een stalen borstel.

Accu installeren

Installeer de accu terug in het voertuig. Bevestig de accuhouder.

⚠ WAARSCHUWING

Sluit eerst de RODE (+) kabel aan en dan de ZWARTE (-). Sluit de RODE (+) kabel altijd eerst aan.

Smeer de pool met diëlektrisch vet (Stuknr. 293 550 004) of een gelijkwaardig middel ter bescherming tegen oxidatie.

Zekeringen

Inspectie van de zekering

Het elektrisch systeem is beveiligd met zekeringen. Vervang een defecte zekering altijd door een zekering met dezelfde capaciteit.

MERK OP Gebruik geen zekering met een hogere capaciteit, om ernstige schade te vermijden.

Om de zekering uit de houder te halen trekt u ze naar buiten. Controleer of de draad is gesmolten.

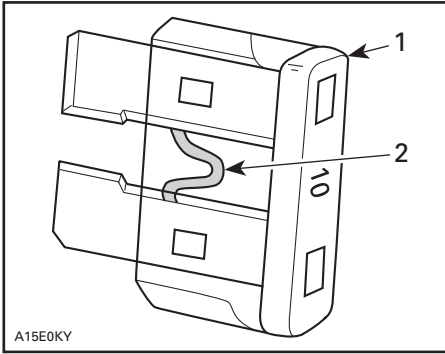

TYPISCH

1. Zekering
2. Nakijken op gesmolten delen

Locatie zekeringen

De zekeringhouders zitten onder de zitting en links van de motor.

Zekeringen onder de zitting



LOCATIE

1. Zekeringhouder

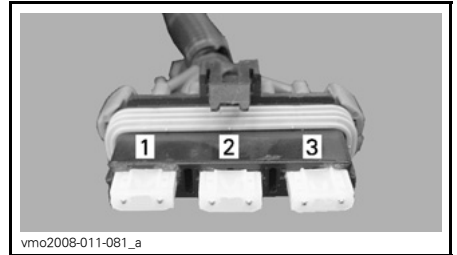

BESCHRIJVING

1. Hoofdzekering (20 A)
2. Reserve (20 A)
3. Opladen (20 A)

Zekeringen links van de motor

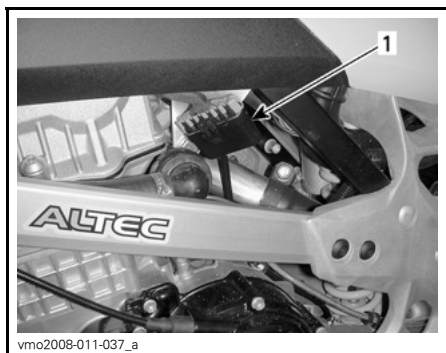

vmo2008-011-037_a

LOCATIE

1. Zekeringhouder

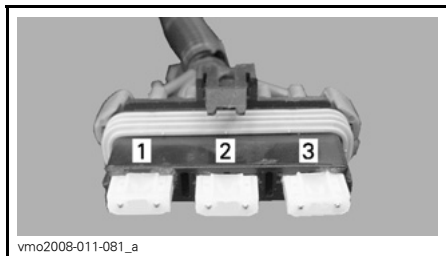

vmo2008-011-081_a

BESCHRIJVING

1. Koelventilator/accessoires (20 A)
2. Injector/ontsteking (15 A)
3. ECM (5 A)

Lichten

WAARSCHUWING

Schakel de contactschakelaar altijd **UIT (OFF)** voordat u een defec-te lamp vervangt.

Controleer na vervanging altijd of het licht wel werkt.

Koplampen vervangen

MERK OP Raak het glas van een halogeenlamp nooit met de blote vingers aan, want dan gaat deze minder lang mee. Als het glas toch wordt aangeraakt, reinig het dan met isopropanol, dat op de lamp geen laagje achterlaat.

OPMERKING: Op de volgende illustraties werd de koplampbehuizing van het voertuig verwijderd om een duidelijker beeld te geven.

Verwijder de rubberbescherming van de koplampbehuizing.

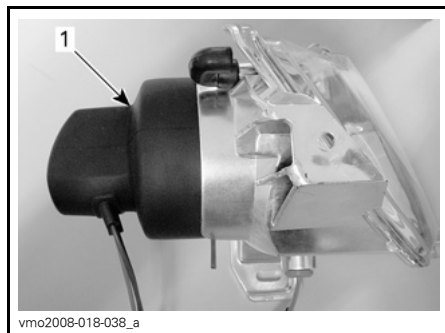

vmo2008-018-038_a

TYPISCH

1. Rubberbescherming

Koppel de connector van de koplamp los.

Druk de ronde uiteinden van de houderclips naar voor en zet ze opzij om de lamp van de koplamp los te maken.

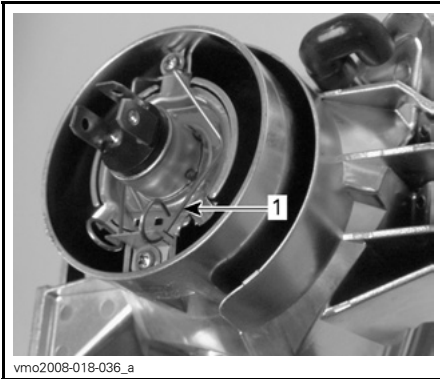

TYPISCH

1. Houderclip

Hef de houderclip op en verwijder de lamp.

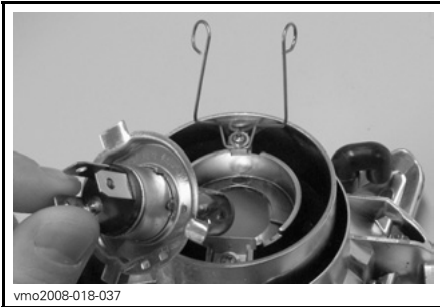

TYPISCH

Vervang de defecte lamp.

Installeer de verwijderde onderdelen opnieuw correct in de omgekeerde volgorde dan waarin u ze heeft verwijderd.

Koplampen richten

Stel de hoogte van de lichten als volgt af.

1. Maak de bouten los zonder ze te verwijderen, als weergegeven op de volgende illustratie.

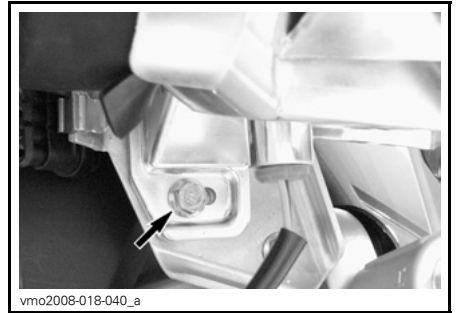

2. Stel de hoek van de koplampbehuizing manueel af.
3. Stel de twee koplampen gelijk af.
4. Als ze correct zijn afgesteld draait u de schroef opnieuw aan.

Lamp van het achterlicht vervangen

Schroef de lensschroeven los om aan de lamp te kunnen.

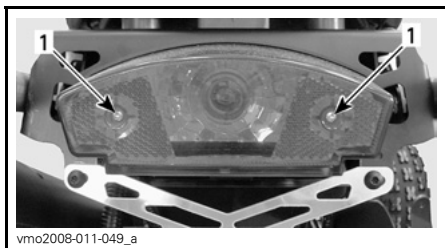

1. Schroeven

Druk de lamp in en houd ze vast terwijl u ze in tegenwijzerzin losdraait.

Om de nieuwe lamp te installeren drukt u ze in en draait ze in wijzerzin.

Verklikkerlichtjes

Lampjes verklikkerlichtjes vervangen

Verwijder de dop van de brandstoftank.

Verwijder de console.

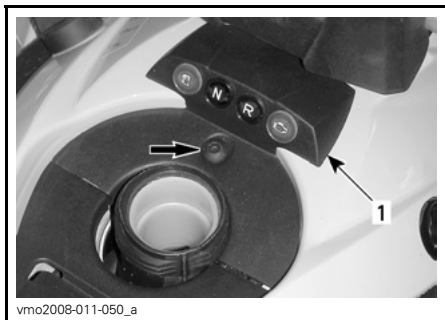

1. Console

Koppel de draden van het defecte verklikkerlichtje los.

Druk de beide lipjes in en trek het lampje uit het gat.

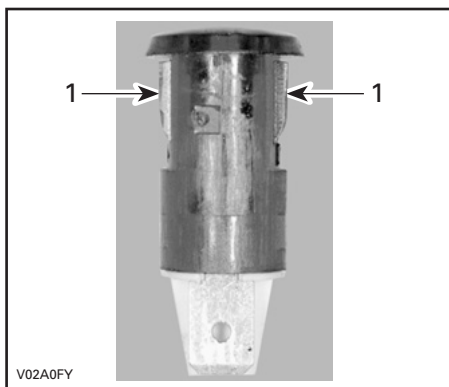

1. Lipjes

Voor de installatie voert u de verwijderingsprocedure in omgekeerde volgorde uit.

Aandrijfketting

Regel de aandrijfketting voor elke rit af.

⚠ WAARSCHUWING

Draai de contactsleutel altijd in de stand UIT (OFF), alvorens de aandrijfketting te inspecteren, af te regelen of te smeren, tenzij anders aangegeven.

Inspectie aandrijfketting

Het voertuig is uitgerust met levensduurgesmeerde kettingsbouten en -rollen, afgedicht met een O-ring. Inspecteer de aandrijfketting voor elke rit met uw voertuig.

Controleer op beschadigde of ontbrekende O-ring, rollen en correcte regeling van de kettingspeling.

Aandrijfketting reinigen en smeren

MERK OP Reinig de ketting nooit met een hogedrukreiniger of met benzine. Zo beschadigt u de O-ring en zal de aandrijfketting vroegtijdig verslijten en defect raken.

Maak de zijvlakken van de ketting schoon met een droge doek.

OPMERKING: Reinig de ketting niet met een borstel.

Gebruik voor de smering enkel een goedgekeurd smeermiddel voor O-ring-kettingen. Andere gangbare kettingsmeermiddelen kunnen solventen bevatten en de O-ringen beschadigen.

Afregeling aandrijfketting

OPMERKING: Regel de aandrijfketting altijd af terwijl de bestuurder of een overeenkomstig gewicht, op het voertuig zit.

Plaats het voertuig op een vlak oppervlak en schakel in VRIJLOOP.

Draai de borgbouten van de achteras los.

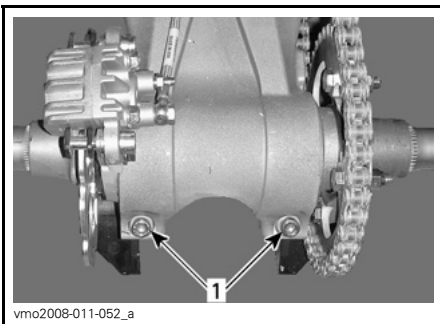

1. Borgbouten achteras

Steek de punt van de schroevendraai-er (gereedschapsset) door de ketting-wielnaaf in de behuizing van de excen-teras.

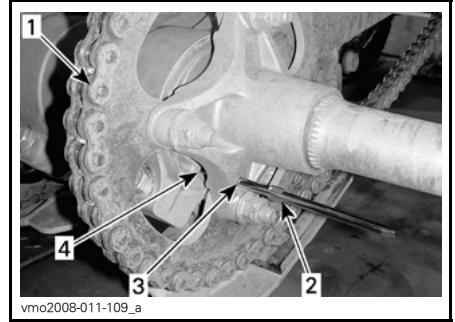

1. Aandrijfketting
2. Punt schroevendraai-er (gereedschapsset)
3. Kettingwielnaaf
4. Excenterasbehuizing

Duw of trek het voertuig vooruit of achteruit, met de schroevendraaierpunt in positie, om de kettingspeling te verminderen.

OPMERKING: De kettingspeling moet 22 mm (7/8 in) bedragen in het midden tussen de kettingwielen.

Draai de borgbouten van de achteras aan tot 48 N•m (35 lbf•ft).

Aandrijfkettinggeleider

Inspecteer de aandrijfkettinggeleider regelmatig, zie *ONDERHOUDSSCHE-MA*.

Vervang de kettinggeleider als hij versleten is.

Doe hiervoor een beroep op een erken-de Can-Am dealer.

Kettingwiel en rondsel

Controleer de kettingwielas en het rondsel op vervorming.

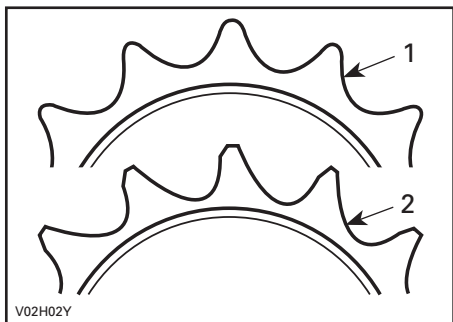

1. Goed
2. Vervanging

MERK OP Vervang de ketting, de kettingwielas en het rondsel altijd samen, om snelle slijtage van ketting en kettingwiel te vermijden. Installeer telkens een nieuwe borgring wanneer u het rondsel verwijdert.

Banden/Wielen

Toestand van de banden/wielen

Controleer de banden op beschadigingen en slijtage. Vervang ze indien nodig. Wissel de banden niet om. De banden vooraan en achteraan hebben een andere maat.

⚠ WAARSCHUWING

Let er bij de vervanging van de banden op dat u nooit een diagonaalband combineert met een radiaalband. Deze combinatie kan tot besturings- en/of stabiliteitsproblemen leiden.

Combineer geen banden van verschillende types en/of maten op dezelfde as. De voorbanden en de achterbanden moeten telkens van hetzelfde merk en hetzelfde type zijn

Let erop dat u banden met een unidirectioneel profiel in de juiste draairichting monteert.

Radiaalbanden moeten als complete set worden gemonteerd.

De niet-naleving van deze instructies kan tot ernstige of dodelijke verwondingen leiden.

Bandenspanning

⚠ WAARSCHUWING

De bandenspanning heeft een grote invloed op de besturing en stabiliteit van het voertuig. Bij een lage druk kunnen de banden leeglopen en op de velg gaan lopen. Bij overdruk kan de band springen. Houd u altijd aan de aanbevolen bandenspanning. Gebruik altijd een handpomp, aangezien het banden van het lagedruktype betreft.

Controleer de spanning wanneer de banden KOUD zijn, voordat u het voertuig gebruikt. De bandendruk verschilt naargelang de temperatuur en de hoogte. Controleer de bandenspanning opnieuw wanneer een van deze factoren verandert.

Voor uw comfort zit er een drukkometer in het gereedschapskistje.

BANDEN-SPANNING		VOOR-AAN	ACHTER-AAN
Max. 100 kg (220 lb)	MAXI-MUM	48 kPa (7 PSI)	
	MINI-MUM	34,5 kPa (5 PSI)	

Hoewel de banden speciaal zijn ontworpen voor offroad-toepassingen, kan een platte band nog steeds voorkomen. Daarom wordt aangeraden, een bandenpomp en een reparatieset mee te nemen.

Wielen verwijderen

Draai de moeren los en hef het voertuig op. Ondersteun het voertuig stevig met assteunen. Verwijder de moeren, borgringen en dan het wiel.

MERK OP Om beschadiging van de voorremschijven te voorkomen, mag het voertuig nooit worden gebruikt zonder de beschermers op de voorremschijven.

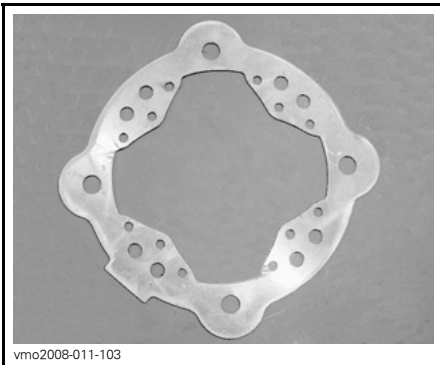

vmo2008-011-103

SCHIJFBESCHERMER

Wiel monteren

Controleer vooraan of de remschijfbeschermers correct zijn gemonteerd.

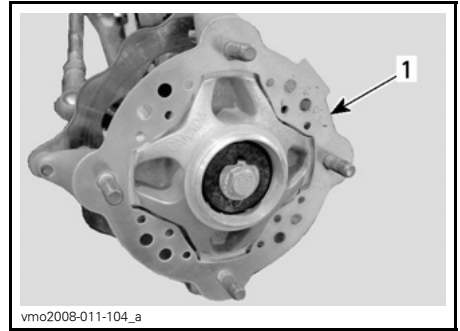

vmo2008-011-104_a

VOORWIEL

1. Schijfbeschermer

Monteer (waar toepasselijk) de moeren en borgringen.

Draai telkens twee tegenoverliggende moeren licht aan en draai ze daarna aan tot 52 N•m (38 lbf•ft).

MERK OP Gebruik (waar toepasselijk) altijd de aanbevolen wielmoeren en -ringen. Het gebruik van een andere moer en ring kan schade aan de velg veroorzaken.

Voorwiellagers

Voorwiellagers inspecteren

Duw en trek aan de bovenrand van de wielen om de speling te voelen. Raadpleeg een erkende Can-Am dealer als u enige speling vaststelt.

Achteras

Inspectie achteras

Hef de achterkant van het voertuig hoog genoeg op, zodat de wielen van de grond komen.

Duw en trek aan de achteras om de speling te voelen.

Let op het doorbuigen of "uitlopen" van de as.

Raadpleeg een erkende Can-Am dealer als u enige speling of schade vaststelt.

Ophanging

Inspectie ophanging

Inspectie schokdempers

Inspecteer de schokdemper op olielekage en de bevestigingen op vastheid. Raadpleeg indien nodig een erkende Can-Am dealer.

Draaiarm, A-armen en stangen inspecteren

Controleer deze onderdelen iedere 25 uur of iedere 1.250 km (800 mi) op beschadigingen (barsten, deuken, overmatige speling of putcorrosie). Als u dergelijke beschadigingen vaststelt, **GEBRUIK HET VOERTUIG DAN NIET EN RAADPLEEG EEN ERKEND CAN-AM DEALER.**

⚠ WAARSCHUWING

Rijd nooit met een voertuig met defecte onderdelen in de ophanging.

Voorwielophanging

Voorste A-arm smeren

Smeer de voorste A-armen met een smeerpistool. Gebruik synthetisch vet voor ophangingen (Stuknr. 293 550 033) of gelijkwaardig.

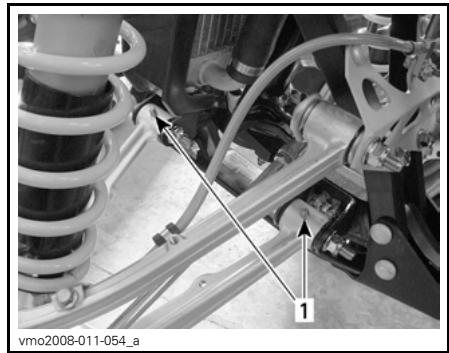

vmo2008-011-054_a

TYPISCH — ONDERSTE A-ARM

1. Smeerfittingen

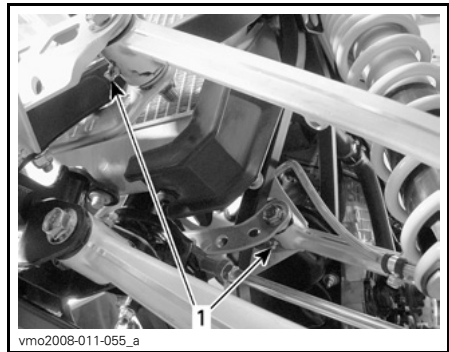

vmo2008-011-055_a

TYPISCH — BOVENSTE A-ARM

1. Smeerfittingen

Achterwielophanging

Gasregelaar en draaiarm smeren

Smeer ze met olie voor ophangingen (Stuknr. 293 550 033) op de aangegeven smeerpunten.

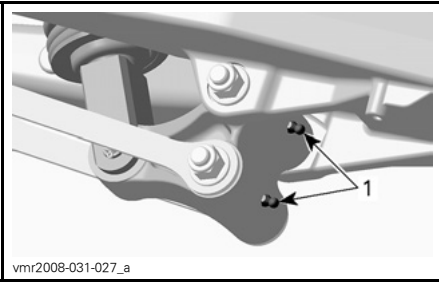

GASREGELAAR

1. Smeerfittingen



DRAAIARM

1. Smeerfitting

Remmen

Remvloeistofpeil

OPMERKING: Een laag peil kan wijzen op lekkage of versleten remblokken. Raadpleeg een erkende Can-Am dealer.

Vloeistofreservoir voorrem

Draai het stuur recht vooruit zodat het reservoir waterpas staat.

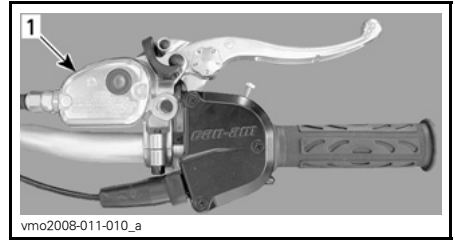

TYPISCH

1. Voorrem-vloeistofreservoir

Controleer het remvloeistofpeil door het kijkglas in het reservoirdeksel.

Een **DONKERE** kleur wijst op een goed vloeistofpeil.

Een **LICHTE** kleur wijst op een laag vloeistofpeil.



TYPISCH

1. Correct vloeistofpeil
2. Laag vloeistofpeil

Reinig en verwijder de vuldop en voeg de juiste hoeveelheid vloeistof toe. **Nooit teveel bijvullen.**

Inspecteer de toestand van de manchet visueel. Controleer op barsten, scheuren enz. Vervang ze indien nodig.

Vloeistofreservoir achterrem

Controleer het vloeistofpeil in het reservoir terwijl het voertuig op een vlak oppervlak staat.



DIT BEVINDT ZICH NAAST HET RECHTERACHTERSPATBORD.
1. Achterrem-vloeistofreservoir

Dit moet boven het MIN. merkteken liggen.

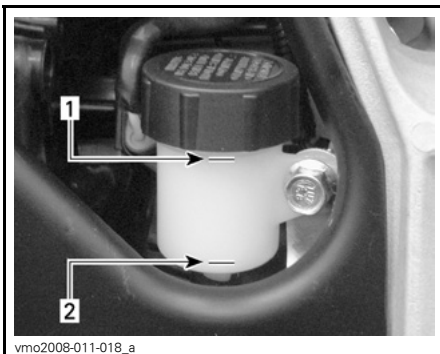

RECHTERKANT VAN HET VOERTUIG
1. Maximumpeil (MAX.)
2. Minimumpeil (MIN.)

Reinig en verwijder de vuldop en voeg de juiste hoeveelheid vloeistof toe. Nooit teveel bijvullen.

⚠ WAARSCHUWING

Zorg dat u bij het terugplaatsen van de vuldop van het remvloeistofreservoir achteraan de rubber ring terug op zijn oorspronkelijke plaats zet.



JUISTE PLAATS

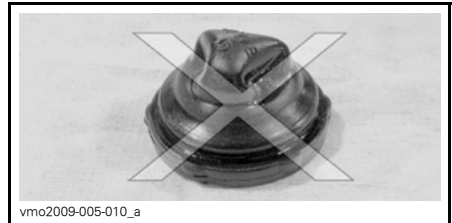

FOUTE PLAATS

Aanbevolen remvloeistof

Gebruik altijd remvloeistof die voldoet aan de specificatie DOT 4.

MERK OP Om ernstige schade aan het remsysteem te voorkomen, mag u geen andere vloeistoffen dan de aanbevolen middelen gebruiken en nooit verschillende vloeistoffen mengen bij het bijvullen.

MERK OP Gebruik alleen DOT 4-remvloeistof uit een gesloten verpakking. Gebruik geen remvloeistof uit een oude of reeds geopende bus.

Inspectie remmen

Het remsysteem is hydraulisch en hoeft niet te worden afgeregeld.

Voer de volgende controles uit om de remmen in goede conditie te houden:

- Remvloeistofpeil
- Remsysteem op vloeistoflekkage
- Rem op sponsachtig aanvoelen
- Reinheid remmen

- Remschijven op overmatige slijtage en toestand van het schijfoppervlak
- Remblokken op slijtage, beschadigingen en loszitten
- Voorrem-schijfbeschermer op beschadiging, vervangen indien nodig.

SERVICELIMIETEN	
Dikte remblokken	1 mm (0,040 in)
Schijfdikte	3,5 mm (0,138 in)
Maximale schijfkromming	0,2 mm (0,008 in)

Doe een beroep op uw Can-Am dealer als u een probleem met het remsysteem vaststelt.

WAARSCHUWING

Laat het verversen van de remvloeistof en alle onderhoud en reparaties aan het remsysteem uitvoeren door een erkende Can-Am dealer.

Berichttekst

Reiniging en bescherming voertuig

Reinig dit voertuig nooit met een hogedrukreiniger. **GEBUIK ALLEEN LAGE DRUK** (bijvoorbeeld een tuinslang). Hoge druk kan elektrische of mechanische schade aanrichten. Pak de top van de knalpot in om te voorkomen dat er water in het uitlaatsysteem terechtkomt.

Beschadigingen aan gelakte onderdelen moeten zorgvuldig worden herschilderd om roest te voorkomen.

Was de carrosserie indien nodig met heet zeepsop (gebruik enkel milde reinigingsproducten). Breng een niet-schurende wax aan.

MERK OP Reinig kunststofonderdelen nooit met agressieve schoonmaakmiddelen, ontvetters, verfverdunder, aceton e.d.

Vergrendeling zitting

Verwijder de zitting en controleer het vergrendelingsmechanisme. Laat beschadigde onderdelen vervangen door een erkende Can-Am dealer.

Frame

Chassis inspecteren

Controleer het chassis op barsten of andere beschadigingen. Laat vervangingen of reparaties uitvoeren door een erkende Can-Am dealer.

Controleer de toestand en vastheid van alle bevestigingselementen van het voertuig. Doe voor de correcte aandraaimomenten, het vervangen van onderdelen of reparaties een beroep op een erkende Can-Am dealer.

Bewaring en voorbereiding op het rijseizoen

WAARSCHUWING

Laat een erkende Can-Am dealer nakijken of het brandstofsysteem intact is volgens het **ONDERHOUDSSHEMA**.

Als u het voertuig langer dan vier maanden niet gebruikt, is een correcte opslag noodzakelijk.

Uw erkende Can-Am dealer kan u hier meer over vertellen.

Nadat uw voertuig langere tijd was opgeborgen, is een voorbereiding vereist. Uw erkende Can-Am dealer kan u hier meer over vertellen.

Onthoud tijdens het lezen van deze Gebruikershandleiding, dat:

 **WAARSCHUWING**

Duidt op een mogelijk gevaar dat, indien het niet wordt vermeden, kan leiden tot ernstige of dodelijke verwondingen.

TECHNISCHE INFORMATIE

VOERTUIGIDENTIFICATIE

De voornaamste onderdelen van het voertuig (de motor en het chassis) zijn identificeerbaar aan de hand van verschillende serienummers. Soms kunt u deze cijfers nodig hebben voor de garantie of om uw voertuig te laten opsporen bij verlies. Elke erkende Can-Am dealer heeft deze nummers nodig om reparaties onder garantie uit te voeren. Er wordt geen garantie geboden door BRP als het motoridentificatienummer (E.I.N.) of het voertuigidentificatienummer (V.I.N.) werd verwijderd of onleesbaar werd gemaakt. We raden u stellig aan om alle serienummers van uw voertuig te noteren en deze door te geven aan uw verzekeraar.

Voertuigidentificatienummer

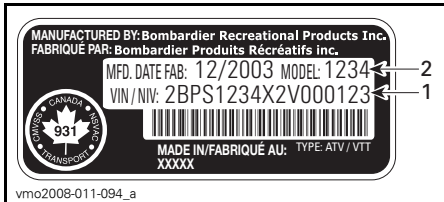

TYPISCH — LABEL MET SERIENUMMER VOERTUIG

1. V.I.N. (voertuigidentificatienummer)
2. Modelnummer

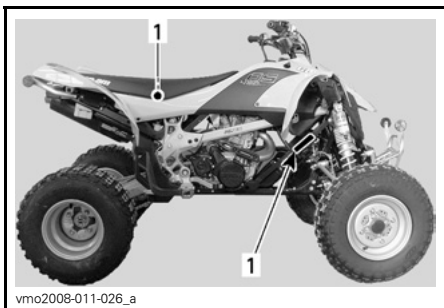

1. Locatie serienummer voertuig

Motoridentificatienummer

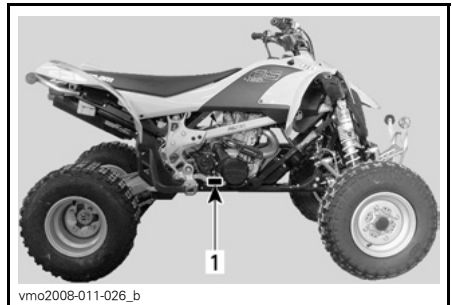

TYPISCH — LABEL MET SERIENUMMER MOTOR

1. Motoridentificatienummer (E.I.N.)

Conformiteitslabel

Dit label geeft de conformiteit van dit voertuig in vele landen aan.

PLAATS VAN DE LABELS	
DS 450	Onder achterlicht op achterspatbord

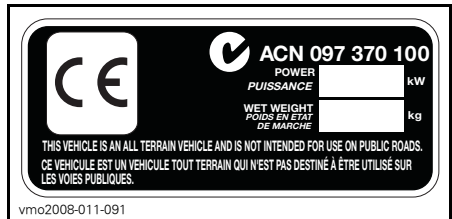

VOORSCHRIFTEN INZAKE DE BEPERKING VAN GELUIDSEMISSIE

Enkel VSA en Canada

Het is verboden ontoelaatbare wijzigingen aan het geluidsreductiesysteem aan te brengen!

De Amerikaanse federale wetgeving en de Canadese provinciewetten kunnen de volgende handelingen of de aanzet hiertoe verbieden:

1. De verwijdering of uitschakeling door om het even welke persoon om een andere reden dan voor onderhoud, reparatie of vervanging van enig onderdeel of ontwerpelement waarmee een nieuw voertuig werd uitgerust ter verlaging van het geluidsniveau, vóór de verkoop of levering aan de eindgebruiker of tijdens het gebruik; of
2. Het gebruik van het voertuig nadat een dergelijk onderdeel of ontwerpelement werd verwijderd of uitgeschakeld door om het even welke persoon.

Tot deze vormen van ontoelaatbare wijzigingen behoren ook de onderstaande gevallen:

1. Verwijdering, verandering of perforatie van de knalpot of enig motoronderdeel dat dient voor de afvoer van uitlaatgassen.
2. Verwijdering, verandering of perforatie van enig deel van het inlaatsysteem.
3. Vervanging van bewegende onderdelen van het voertuig of delen van het uitlaat- of inlaatsysteem door onderdelen die niet beantwoorden aan de specificaties van de fabrikant.
4. Gebrekkig onderhoud.

SPECIFICATIES

MODEL		DS 450
MOTOR		
Type	BRP Rotax, 4-takt. Dubbele bovenliggende nokkenasmotor, kettingaandrijving	
Aantal cilinders	1	
Aantal kleppen	4	
Cilinderinhoud	449,3 cc (27,42 cu. in)	
Boring	Standaard	97 mm (3,82 in)
Slag	60,8 mm (2,44 in)	
Compressieverhouding	11,8:1	
Smering	Droog carter met vervangbare oliefilter (smering van motor en transmissie tegelijk)	
Decompressor	Automatisch	
Uitlaatsysteem	BRP, roestvrij staal	
Luchtfilter	2-traps schuimfilter	
TRANSMISSIE		
Koppeling	Natte meerschijvenkoppeling	
Transmissie	Geïntegreerde transmissie, 5 versnellingen, constant mesh	
KOELING		
Type	Vloeistofkoeling met geïntegreerde waterpomp	
Radiator	Vooraan gemonteerd met thermostatische ventilator	
BRANDSTOFSYSTEEM		
Type	Elektronische brandstofinjectie met een enkel gasklephuis van 46 mm	
Leegloopsnelheid	± 50	1.800 TPM (niet toepasselijk)
Brandstofpomp	Merk	Bosch
	Type	Elektrisch (in brandstoftank)
ELEKTRISCH SYSTEEM		
Magneetgenerator	Merk	Denso
	Type	250 W @ 6.000 TPM

MODEL		DS 450
ELEKTRISCH SYSTEEM (vervolg)		
Ontstekingstype		IDI (Inductive Digital Ignition)
Timing van de ontsteking		Niet regelbaar
Motortoerentalbegrenzer		10.200
Ontstekingsbougie	Merk	NGK
	Type	DCPR9E
	Tussenruimte	0,7 tot 0.8 mm (0,028 tot 0,032 in)
Aantal bougies		2
Accu	Type	Onderhoudsvrije accu
	Volt	12 volt, 7 A•h
Startsysteem		Elektrische start. Start in elke versnelling (met ingedrukte ontkoppeling of in VRIJLOOP)
Grootlichtlamp		2 x 35 W
Achterlicht- en remlichtlamp		8/27 W, 1.157
Zekeringen	Hoofdzekering	20 A
	Opladen	20 A
	Injector/ontsteking	15 A
	ECM	5 A
	Ventilator en accessoires	20 A
AANDRIJFTREIN		
Achteras		Massieve as met kettingaandrijving
OPHANGING		
Vooraan	Type	Onafhankelijke ophanging — dubbele A-arm
	Veerweg	HPG 241 mm (9,5 in)
Achteraan	Type	Stijve draaiarm HPG
	Veerweg	267 mm (10,5 in)

MODEL		DS 450
BANDEN		
Druk (max. 100 kg (220 lb))	Vooraan	48 kPa (7 PSI) maximaal 34,5 kPa (5 PSI) minimaal
	Achteraan	
Afmeting	Vooraan	21 x 7R-10
	Achteraan	20 x 10R-9
WIELEN		
Afmeting	Vooraan	10 x 5,5
	Achteraan	9 x 8,5
Wielmoeren aandraaimoment		52 N•m (38 lbf•ft)
REMMEN		
Vooraan		Hydraulisch, 2 schijven (roestvrij)
Achteraan		Hydraulisch, enkelvoudige schijf (roestvrij)
Parkeerinrichting		Rechterremhendel bevat een parkeerrem op de voorwielen
BESTURING		
Uitspoor (voertuig op de grond en meting op de velg)		0,5 mm ± 0,5 mm (0,0197 in ± 0,0197 in) aan elke zijde
GEWICHT EN LAADVERMOGEN		
Drooggewicht		156 kg (345 lb)
Totale toegelaten belasting van het voertuig		100 kg (220 lb) inclusief bestuurder, alle andere lasten en toegevoegde accessoires
Nominaal brutogewicht voertuig		281 kg (620 lb)
AFMETINGEN		
Totale lengte		1,83 m (72,1 in)
Totale breedte		1,17 m (46,1 in)
Totale hoogte		1,06 m (41,9 in)
Wielbasis		1,27 m (50 in)
Wielspoor	Vooraan	1,0 m (39,5 in)
	Achteraan	909 mm (35,8 in)
Bodemvrijheid	Chassis	229 mm (9 in)
	Achteras	132 mm (5,2 in)

MODEL		DS 450
VLOEISTOFFEN		
Type motorolie	synthetische olie XP-S 5W40 Gebruik geen andere synthetische olie, mengsel van synthetische olie of speciale additieven voor Can-Am ATV's met natte koppeling. Voor meer informatie, zie <i>MOTOROLIE</i> in <i>ONDERHOUDSINFORMATIE</i> .	
Koelvloeistof	Ethyleenglycol/watermengsel (50 % koelvloeistof, 50 % gedestilleerd water). Gebruik voorgemengde koelvloeistof van BRP of een speciale koelvloeistof voor aluminiummotoren.	
Brandstof	Type	Loodvrije super-benzine
	Octaangetal	In Noord-Amerika: (91 (RON + MON)/2) Buiten Noord-Amerika: 95 RON
Hydraulische remmen	Remvloeistof, DOT 4	
INHOUD		
Brandstoftank	11,5 l (3 U.S. gal) inclusief een reserve van ongeveer 2,5 l (0,66 U.S. gal)	
Motorolie	1,8 l (1,9 U.S. quarts)	
Koelvloeistof	1,8 l (1,9 U.S. quarts)	

Onthoud tijdens het lezen van deze Gebruikershandleiding, dat:

WAARSCHUWING

Duidt op een mogelijk gevaar dat, indien het niet wordt vermeden, kan leiden tot ernstige of dodelijke verwondingen.

PROBLEMEN OPLOSSEN

TECHNISCHE RICHTLIJNEN

MOTOR DRAAIT NIET

1. **Contactschakelaar staat op UIT (OFF).**
 - *Zet de schakelaar op AAN (ON).*
2. **De motorstopschakelaar staat UIT (OFF).**
 - *Zet de schakelaar op AAN (ON).*
3. **Transmissie staat niet in VRIJLOOP.**
 - *Zet de transmissie in VRIJLOOP of druk de koppelingshendel in.*
4. **Accu te zwak of verbindingen los.**
 - *Controleer de toestand van de verbindingen en aansluitklemmen.*
 - *Laat de accu nakijken.*
 - *Doe een beroep op een erkende Can-Am dealer.*

MOTOR WENTELT MAAR START NIET

1. **Gesprongen zekering.**
 - *Controleer de zekering van de brandstofpomp.*
2. **Verdronken motor (bougies nat bij verwijdering).**
 - *(Modus verdronken) Als de motor niet start en teveel brandstof bevat, kan deze modus worden geactiveerd om de brandstofinjectie te verhinderen tijdens het starten. Ga als volgt te werk:*
 - *Steek de sleutel in het contactslot en schakel naar AAN (ON).*
 - *Houd de gashendel helemaal ingedrukt.*
 - *Druk op de motorstartknop.**Probeer de motor gedurende 20 seconden te starten. Laat de motorstartknop los.*
Laat de gashendel los en probeer opnieuw de motor te starten.
Als dit niet lukt:
 - *Reinig de bougiekapjes en verwijder ze.*
 - *Verwijder de bougies, zie het hoofdstuk ONDERHOUDSINFORMATIE.*
 - *Start de motor herhaaldelijk.*
 - *Installeer nieuwe bougies indien mogelijk of reinig en droog de bougies.*
 - *Start de motor zoals hierboven werd beschreven.**Als de motor blijft verdrinken, raadpleeg dan een erkende Can-Am dealer.*
OPMERKING: *Controleer of er geen brandstof in de motorolie zit. Is dit wel het geval, ververs de motorolie dan.*
3. **Geen brandstof in de motor (bougies droog bij verwijdering).**
 - *Controleer het brandstofpeil.*
 - *Mogelijk is de brandstofpomp defect.*
 - *Controleer de zekering van de brandstofpomp.*
 - *Doe een beroep op een erkende Can-Am dealer.*

MOTOR WENDEL MAAR START NIET (vervolg)

4. Bougie/ontsteking (geen vonk).

- *Controleer de toestand van de ontstekingszekering.*
- *Verwijder de bougies en verbind de bougiekapjes opnieuw.*
- *Controleer of de contactschakelaar en de motorstopschakelaar op AAN staan.*
- *Start de motor met de bougies geaard aan de motor, weg van de bougiegaten. Vervang de bougies als u geen vonk ziet.*
- *Neem contact op met een erkende Can-Am dealer als het probleem aanhoudt.*

5. Motorcompressie.

- *Als u geen pulserende weerstand voelt, wijst dit op een ernstig compressieverlies.*
- *Doe een beroep op een erkende Can-Am dealer.*

MOTOR MIST ACCELERATIE OF VERMOGEN

1. Bougies vuil of beschadigd.

- *Zie punt MOTOR WENDEL MAAR START NIET.*

2. Motor krijgt onvoldoende brandstof.

- *Zie punt MOTOR WENDEL MAAR START NIET.*

3. De motor raakt oververhit (motorverklikkerlichtje (oranje) licht op of knippert).

- *Zie OVERVERHITTING VAN DE MOTOR.*

4. LuchtfILTER/behuizing verstopt of vuil.

- *Controleer de filter en reinig hem indien nodig.*
- *Controleer de afvoer van het luchtfILTERhuis op vloeiSTOF/vuilafzetting.*

5. Ontstekingsspoel losgekoppeld.

- *Controleer de aansluiting van de ontstekingsspoel.*

OVERVERHITTING VAN DE MOTOR

1. Te weinig koelvoeiSTOF in het koelsysteem

- *Controleer de motorkoelvoeiSTOF, zie ONDERHOUDSINFORMATIE.*
- *Controleer of de ventilator goed werkt.*

2. Vuile radiatorvinnen.

- *Reinig de radiatorvinnen, raadpleeg RADIATOR in de ONDERHOUDSINFORMATIE.*

OVERVERHITTING VAN DE MOTOR (vervolg)

3. Koelventilator draait niet.

- *Controleer de zekering van de koelventilator, zie ONDERHOUDSINFORMATIE. Als de zekering goed is, neem dan contact op met een erkende Can-Am dealer.*

MOTORTERUGSLAG

1. Defecte bougies (koolstofophoping).

- *Zie MOTOR MIST ACCELERATIE OF VERMOGEN.*

2. Uitlaatsysteem lekt.

- *Doe een beroep op een erkende Can-Am dealer.*

3. Motor loopt te heet.

- *Zie MOTOR MIST ACCELERATIE OF VERMOGEN.*

MOTOR WEIGERT

1. Bougies vuil/beschadigd/versleten.

- *Reinig/controleer de bougies en het verwarmingsbereik. Vervangen indien nodig.*

2. Water in de brandstof.

- *Tap het brandstofsysteem af en hervul het met verse brandstof.*

ABNORMAAL MOTORGELUID

1. Klepafregeling.

- *Doe een beroep op een erkende Can-Am dealer.*

2. Kettingspanner.

- *Doe een beroep op een erkende Can-Am dealer.*

3. Slijtage nokkenasketting.

- *Doe een beroep op een erkende Can-Am dealer.*

VOERTUIG BEREIKT MAXIMUMSNELHEID NIET

1. Motor.

- *Zie MOTOR MIST ACCELERATIE OF VERMOGEN.*

2. Parkeerrem.

- *Zorg ervoor dat de parkeerrem volledig afstaat.*

VOERTUIG BEREIKT MAXIMUMSNELHEID NIET (vervolg)

3. Luchtfilter/behuizing verstopt of vuil.

- *Controleer de filter en reinig hem indien nodig.*
- *Controleer de afvoer van het luchtfilterhuis op vloeistof/vuilafzetting.*

TRANSMISSIE SCHAKELT NIET VLOT

1. Motoroliepeil te laag.

- *Vul de olietank tot het juiste niveau met de aanbevolen olie.*

2. Schakelsysteem.

- *Probeer de gashendel verder in te drukken terwijl u opschakelt.*
- *Houd de koppelingshendel langer ingedrukt terwijl u terugschakelt.*

3. Verkeerd type olie.

- *Tap de olie uit de motor af en gebruik alleen de aanbevolen olie.*

4. Transmissie.

- *Raadpleeg een erkende Can-Am dealer.*

MOTORVERKLIKKERLICHTJE (oranje) BLIJFT BRANDEN

1. Motor raakt oververhit.

- *Zie OVERVERHITTING VAN DE MOTOR.*

2. Accuspanning te hoog of laag.

- *Controleer de accuspanning en het oplaadsysteem.*
- *Doe een beroep op een erkende Can-Am dealer.*

MOTORVERKLIKKERLICHTJE (oranje) KNIPPERT

1. De motor draait in beschermingsmodus (terugkeermodus).

- *Doe een beroep op een erkende Can-Am dealer.*

GARANTIE

BEPERKTE GARANTIE VAN BRP V.S. EN CANADA: 2009 CAN-AM™ ATV

1) GELDIGHEID VAN DE BEPERKTE GARANTIE

Bombardier Recreational Products Inc. ("BRP")* biedt op zijn Can-Am ATV's bouwjaar 2009 die worden verkocht door erkende BRP dealers (als hieronder bepaald) in de vijftig staten van de Verenigde Staten en Canada een garantie voor materiaal- en fabricagefouten gedurende de hieronder beschreven termijn en aan de hieronder beschreven voorwaarden.

Alle originele Can-Am ATV-onderdelen en -accessoires die worden geïnstalleerd door een erkende BRP dealer op het ogenblik van de levering van de Can-Am ATV bouwjaar 2009, genieten dezelfde garantie als die voor de Can-Am ATV.

Deze beperkte garantie is ongeldig en vervalt indien: (i) de ATV ooit werd gebruikt om te racen of voor enige andere vorm van competitie, zelfs indien dit bij een vorige eigenaar was; of (ii) de ATV werd veranderd of aangepast op een manier die een ongunstige invloed had op de bediening, de prestaties of de duurzaamheid ervan, of hij werd veranderd of aangepast voor andere dan de oorspronkelijke doeleinden.

2) AANSPRAKELIJKHEIDSBEPERKINGEN

DEZE GARANTIE WORDT EXPLICIET VERSTREKT EN AANVAARD TER VERVANGING VAN ALLE ANDERE MOGELIJKE, IMPLICIET OF EXPLICIET GEGEVEN GARANTIES, ZONDER BEPERKING VOOR EN MET INBEGRIIP VAN GARANTIES OP VERHANDELBAARHEID OF GESCHIKTHEID VOOR EEN BEPAALD DOEL. IN DE MATE WAARIN DEZE NIET KUNNEN WORDEN UITGESLOTEN, IS DE DUUR VAN DE IMPLICIETE GARANTIES BEPERKT TOT DE TERMIJN VAN DE EXPLICIETE GARANTIE. INCIDENTELE SCHADE EN GEVOLGSCHADE ZIJN UITGESLOTEN VAN DEKKING ONDER DEZE GARANTIE. IN SOMMIGE LANDEN/DEELSTATEN ZIJN DE BOVENSTAANDE AFWIJZINGEN VAN AANSPRAKELIJKHEID, BEPERKINGEN EN UITSLUITINGEN NIET TOEGELATEN. HET IS BIJGEVOLG MOGELIJK DAT ZE NIET VAN TOEPASSING ZIJN VOOR U. DEZE GARANTIE GEEFT U SPECIFIEKE RECHTEN, MAAR U KUNT OOK NOG ANDERE WETTELIJKE RECHTEN GENIETEN, AFHANKELIJK VAN DE STAAT OF PROVINCIE WAAR U WOONT.

Geen enkele distributeur, BRP-dealer of andere persoon is gemachtigd om andere beloften, voorstellingen of garanties met betrekking tot dit product te bieden, dan die welke deel uitmaken van deze beperkte garantie. Gebeurt dit toch, dan zijn deze niet afdwingbaar van BRP.

BRP behoudt zich het recht voor, deze garantie op elk gewenst ogenblik te wijzigen. Dergelijke wijzigingen zullen echter geen invloed hebben op de garanti voorwaarden die van toepassing waren op producten, die tijdens de geldigheidsduur van deze garantie werden verkocht.

3) UITSLUITINGEN – ZIJN NIET GEWAARBORGD

De volgende zaken vallen in geen geval onder de garantie:

- Normale slijtage;

- Routine-onderhoudsstukken, tune-ups, aanpassingen;
- Schade ten gevolge van een gebrekkig onderhoud en/of onzorgvuldige bewaring, die niet strookt met de aanwijzingen in de Gebruikershandleiding;
- Schade ten gevolge van de verwijdering van onderdelen, onoordeelkundige reparaties, service, onderhoudswerken, veranderingen of het gebruik van onderdelen die niet werden geproduceerd of goedgekeurd door BRP of ten gevolge van reparaties door een persoon die geen erkende BRP dealer met service-autorisatie is;
- Schade ten gevolge van misbruik, abnormaal gebruik, verwaarlozing of gebruik van het product op een manier die niet strookt met de aanbevelingen in de Gebruikershandleiding van de Can-Am ATV;
- Schade veroorzaakt door ongeval, onderdompeling, brand, diefstal, vandalisme of overmacht;
- Gebruik met brandstoffen, oliesoorten of smeermiddelen die niet geschikt zijn voor dit product (zie Gebruikershandleiding);
- Opname van water of sneeuw;
- Incidentele of gevolgschade of schade van welke aard ook, inclusief zonder beperkingen kosten voor wegslepen, bewaren, telefoon, huur, taxi, genotsderving, verzekering, afbetalingen, tijdverlies, inkomensderving.

4) DEKKINGSTERMIJN VAN DE GARANTIE

Deze garantie loopt vanaf de datum van levering aan de eerste klant of de datum van de eerste ingebruikname, wat zich het eerst voordoet, gedurende een periode van:

ZES (6) OPEENVOLGENDE MAANDEN, voor privé-gebruik of commercieel gebruik.

De emissiegebonden componenten in de onderstaande tabel, die worden geïnstalleerd op EPA-goedgekeurde Can-Am ATV's die zijn geregistreerd in de VSA, genieten dertig (30) opeenvolgende maanden garantie.

EMISSIEGEBONDEN COMPONENTEN	450 EFI
TPS (gaskleppositiesensor)	X
Brandstofdrukregelaar	X
Brandstofinjectoren	X
Cilinderkoppakking	X
Pakking inlaatrunner	X
MAPS (Manifold Air Pressure Sensor - luchtdruksensor spuitstuk)	X
AAPTS (Ambient Air Pressure Temperature Sensor - omgevingsluchtdruk-temperatuursensor)	X
ECM (Engine Control Module - motorbeheermodule)	X

De reparatie of vervanging van onderdelen of de verlening van service onder deze garantie verlengt de geldigheidsduur van deze garantie niet voorbij de oorspronkelijke vervaldatum ervan.

5) VOORWAARDEN VOOR DEKKING ONDER DEZE GARANTIE

Deze garantie wordt enkel geboden als aan alle onderstaande voorwaarden is voldaan:

- De Can-Am ATV bouwjaar 2009 moet in nieuwe en ongebruikte staat zijn aangekocht door de eerste eigenaar bij een BRP dealer die de toelating heeft om Can-Am ATV's te verkopen in het land waar de aankoop plaatsvond ("BRP" dealer);
- De door BRP voorgeschreven inspecties voor de levering moeten voltooid en gedocumenteerd zijn;
- De Can-Am ATV bouwjaar 2009 moet correct geregistreerd zijn door een erkende BRP dealer;
- De Can-Am ATV bouwjaar 2009 moet aangekocht zijn in het land waar de koper zijn verblijfplaats heeft;
- Zoals beschreven in de Gebruikershandleiding, moet het vereiste routine-onderhoud tijdig worden uitgevoerd, om aanspraak te kunnen maken op garantie. BRP behoudt zich het recht voor om de dekking onder de garantie te laten afhangen van het voorleggen van bewijsmateriaal van goed onderhoud.

BRP zal deze beperkte garantie niet nakomen indien de bovenstaande voorwaarden niet werden vervuld door de privégebruiker of commerciële gebruiker. Deze beperkingen zijn noodzakelijk om BRP toe te laten, de veiligheid van zijn producten, zijn klanten en het grote publiek te vrijwaren.

6) WAT U MOET DOEN OM DEKKING ONDER DE GARANTIE TE VERKRIJGEN

De klant moet het gebruik van de ATV stopzetten zodra er een anomalie verschijnt. De klant moet binnen de twee (2) dagen na het opduiken van een defect contact opnemen met een BRP dealer die servicewerken uitvoert en deze redelijke toegang tot het product verlenen en een redelijke gelegenheid bieden om het te repareren. De klant moet de erkende BRP dealer ook een aankoopbewijs voor het product voorleggen en de reparatie/werkorder ondertekenen voor de aanvang van de reparatie om de reparatie onder garantie te valideren. Alle onderdelen die onder deze beperkte garantie worden vervangen worden eigendom van BRP.

7) WAT BRP ZAL DOEN

De verplichtingen van BRP in het kader van deze garantie beperken zich, naar eigen inzicht, tot de reparatie van onderdelen die bij normaal gebruik, onderhoud en service defect zijn gebleken of de vervanging van deze onderdelen door nieuwe originele Can-Am ATV onderdelen zonder aanrekening van onderdelen en werkuren, uitgevoerd door een erkende BRP dealer naar keuze tijdens de garantieperiode en aan de hierin beschreven voorwaarden. De verantwoordelijkheid van BRP blijft beperkt tot de uitvoering van de vereiste reparaties of vervangingen van onderdelen. Aanspraken op inbreuken op de garantie kunnen geen aanleiding geven tot annulering of herroeping van de verkoop van de ATV door de eigenaar.

Wanneer er een prestatie nodig is in een ander land dan datgene waarin de oorspronkelijke verkoop heeft plaatsgevonden, zal de eigenaar instaan voor eventuele bijkomende kosten op basis van plaatselijke praktijken en voorwaarden, onder meer - maar niet beperkt tot - kosten voor transport, verzekering, belastingen, vergunningen, invoerrechten en alle andere financiële lasten, inclusief heffingen door overheden, staten, provincies en hun bevoegde instanties.

BRP behoudt zich het recht voor, zijn producten regelmatig te verbeteren of aan te passen, zonder dat hieruit een verplichting voortvloeit om eerder geproduceerde producten aan te passen.

8) LEVERANCIERSGARANTIES

De GPS-ontvanger die op bepaalde Can-Am ATV's bouwjaar 2009 standaard is voorzien valt onder de beperkte garantie van de fabrikant van de GPS-ontvanger en wordt niet gedekt door deze beperkte garantie. Neem contact op met de volgende distributeurs:

In de Verenigde Staten:

Garmin International Inc.
1200 East 151st Street Olathe
KS 66062
(Kansas City metro area)
Tel.: 913 397-8200
Faxnummer: 913 397-8282

In Canada (één van beiden):

Raytech Électronique
1451, Boul. des Laurentides
Vimont, Laval, Qc
H7M 2Y3
Tel.: 450 975-1015
Fax: 800 975-0025 / 450 975-0817
Contact: raytech@raytech.qc.ca
Website: www.raytech.qc.ca
Coörd. GPS: N45o35.25' - W73o42.95'

Naviclub Ltée
5054, St-Georges
Lévis, Qc
G6V 4P2
Tel.: 418 835-9279
Fax: 418 835-6681
Contact: naviclub@naviclub.com
Website: www.naviclub.com

Uw Can-Am ATV 2009 kan oorspronkelijk uitgerust zijn met Carlisle[†] of ITP[†]-banden. Deze banden vallen onder de afzonderlijke garantie van de bandenfabrikant. Neem contact op met de fabrikant of informeer bij uw BRP dealer naar de garantiebepalingen en bijstand.

Carlisle Tire & Wheel Company

23, Windham Boulevard

Aiken, SC 29805

Garantie-informatie:

in VSA 1 800 260-7959

in Canada 1 800 265-6155

in Quebec 1 877 997-4999

9) OVERDRACHT

Indien een product tijdens de garantieperiode van eigenaar verandert, wordt deze garantie mee overgedragen en blijft ze geldig voor de resterende dekkingperiode, op voorwaarde dat BRP op de hoogte wordt gebracht van deze verandering van eigenaar op de volgende manier:

1. De vorige eigenaar neemt contact op met BRP (op het onderstaande telefoonnummer) of een erkende BRP dealer en geeft de gegevens van de nieuwe eigenaar door; of
2. BRP of een erkende BRP dealer ontvangt een bewijs dat de voormalige eigenaar heeft ingestemd met de overdracht, samen met de gegevens van de nieuwe eigenaar.

10) BIJSTAND AAN DE CONSUMENT

In geval van een mengingsverschil of dispuut in verband met deze beperkte garantie, stelt BRP voor om samen met de dealer naar een oplossing voor de kwestie te zoeken. We raden u aan het probleem te bespreken met de servicemanager of zaakvoerder van de erkende dealer.

Is het probleem daarmee nog niet opgelost, dan kunt u uw klacht schriftelijk overmaken of bellen naar het betreffende nummer hieronder:

In Canada

BOMBARDIER RECREATIONAL PRODUCTS INC.
CAN-AM VTT
Consumer Services Group
75, J.-A. Bombardier Street
Sherbrooke, Québec J1L 1W3
Tel.: 819 566-3366

In de VS

BRP US INC.
CAN-AM VTT
Consumer Services Group
7575 Bombardier Court
Wausau WI 54401
Tel.: 715 848-4957

* In de Verenigde Staten worden de producten verdeeld door BRP US Inc.
©2008 Bombardier Recreational Products Inc. Alle rechten voorbehouden.
™ handelsmerken van Bombardier Recreational Products Inc. of zijn dochtermaatschappijen.
† Carlisle en ITP zijn handelsmerken van, of in licentie gegeven aan Carlisle Tire & Wheel Company.

INTERNATIONALE BEPERKTE GARANTIE VAN BRP: 2009 CAN-AM™ ATV

1) GELDIGHEID VAN DE BEPERKTE GARANTIE

Bombardier Recreational Products Inc. ("BRP")* geeft een garantie op zijn 2009 Can-Am ATV die wordt verkocht door (de hierna genoemde) erkende Can-Am distributeurs en dealers die gevestigd zijn buiten de vijftig staten van de Verenigde Staten, Canada en lidstaten van de EER (de "EER" of de "Europese Economische Ruimte" omvat de landen van de Europese Gemeenschap plus Noorwegen, IJsland en Liechtenstein) voor defecten in materiaal of afwerking onder de hieronder beschreven voorwaarden en termijnen.

Alle originele Can-Am ATV-onderdelen en -accessoires, die worden geïnstalleerd door een erkende Can-Am-distributeur/dealer (zoals hierna gedefinieerd) op het ogenblik van de levering van de Can-Am ATV bouwjaar 2009, genieten dezelfde garantie.

Deze beperkte garantie is ongeldig en vervalt indien: (i) de ATV ooit werd gebruikt om te racen of voor enige andere vorm van competitie, zelfs indien dit bij een vorige eigenaar was; of (ii) de ATV werd veranderd of aangepast op een manier die een ongunstige invloed had op de bediening, de prestaties of de duurzaamheid ervan, of hij werd veranderd of aangepast voor andere dan de oorspronkelijke doeleinden.

2) AANSPRAKELIJKHEIDSBEPERKINGEN

DEZE GARANTIE WORDT EXPLICIET VERSTREKT EN AANVAARD TER VERVANGING VAN ALLE ANDERE MOGELIJKE, IMPLICIET OF EXPLICIET GEGEVEN GARANTIES, ZONDER BEPERKING VOOR EN MET INBEGRIJF VAN GARANTIES OP VERHANDELBAARHEID OF GESCHIKTHEID VOOR EEN BE-PAALD DOEL. VOOR ZOVER ZE NIET KUNNEN WORDEN VERWORPEN, ZIJN DE GEÏMPliceERDE GARANTIES BEPERKT TOT DE GELDIGHEIDSDUUR VAN DE EXPLICIETE GARANTIE. INCIDENTELE SCHADE EN GEVOLG-SCHADE ZIJN UITGESLOTEN VAN DEKKING ONDER DEZE GARANTIE. IN SOMMIGE RECHTSSYSTEMEN ZIJN DE BOVENSTAANDE AFWIJZINGEN VAN AANSPRAKELIJKHEID, BEPERKINGEN EN UITSLUITINGEN NIET TOE-GELATEN. HET IS BIJGEVOLG MOGELIJK DAT ZE NIET VAN TOEPASSING ZIJN VOOR U. DEZE GARANTIE GEEFT U SPECIFIEKE RECHTEN, MAAR U KUNT OOK NOG ANDERE WETTELIJKE RECHTEN GENIETEN, AFHANKE-LIJK VAN HET LAND WAAR U WOONT.

Geen enkele distributeur, Can-Am dealer of andere persoon is gemachtigd om andere beloften, voorstellingen of garanties met betrekking tot dit product te bieden, dan die welke deel uitmaken van deze beperkte garantie. Gebeurt dit toch, dan zijn deze niet afdwingbaar van BRP.

BRP behoudt zich het recht voor, deze garantie op elk gewenst ogenblik te wijzigen. Dergelijke wijzigingen zullen echter geen invloed hebben op de garanti voorwaarden die van toepassing waren op producten, die tijdens de geldigheidsduur van deze garantie werden verkocht.

3) UITSLUITINGEN – ZIJN NIET GEWAARBORGD

De volgende zaken vallen in geen geval onder de garantie:

- Normale slijtage;
- Routine-onderhoudsstukken, tune-ups, aanpassingen;
- Schade ten gevolge van een gebrekkig onderhoud en/of onzorgvuldige bewaring, die niet strookt met de aanwijzingen in de Gebruikershandleiding;
- Schade ten gevolge van de verwijdering van onderdelen, onoordeelkundige reparaties, service, onderhoudswerken, veranderingen of het gebruik van onderdelen die niet werden geproduceerd of goedgekeurd door BRP of ten gevolge van reparaties door een persoon die geen erkende Can-Am-distributeur/dealer met service-autorisatie is;
- Schade ten gevolge van misbruik, abnormaal gebruik, verwaarlozing of gebruik van het product op een manier die niet strookt met de aanbevelingen in de Gebruikershandleiding;
- Schade veroorzaakt door ongeval, onderdompeling, brand, diefstal, vandalisme of overmacht;
- Gebruik met brandstoffen, oliesoorten of smeermiddelen die niet geschikt zijn voor dit product (zie Gebruikershandleiding);
- Opname van water of sneeuw;
- Incidentele of gevolgschade of schade van welke aard ook, inclusief zonder beperkingen kosten voor wegslepen, bewaren, telefoon, huur, taxi, genotsderving, verzekering, afbetalingen, tijdverlies, inkomensderving.

4) DEKKINGSTERMIJN VAN DE GARANTIE

Deze garantie loopt vanaf de datum van levering aan de eerste klant of de datum van de eerste ingebruikname, wat zich het eerst voordoet, gedurende een periode van:

ZES (6) OPEENVOLGENDE MAANDEN, voor privé-gebruik of commercieel gebruik.

De reparatie of vervanging van onderdelen of de verlening van service onder deze garantie verlengt de geldigheidsduur van deze garantie niet voorbij de oorspronkelijke vervaldatum ervan.

5) VOORWAARDEN VOOR DEKKING ONDER DEZE GARANTIE

Deze garantie wordt enkel geboden als aan alle onderstaande voorwaarden is voldaan:

- De Can-Am ATV bouwjaar 2009 moet in nieuwe en ongebruikte staat zijn aangekocht door de eerste eigenaar bij een Can-Am distributeur/dealer die de toelating heeft om Can-Am ATV's te verkopen in het land waar de aankoop plaatsvond ("Can-Am distributeur/dealer");
- De door BRP voorgeschreven inspecties voor de levering moeten voltooid en gedocumenteerd zijn;

- Het product moet correct geregistreerd zijn door een erkende Can-Am distributeur/dealer;
- De Can-Am ATV bouwjaar 2009 moet aangekocht zijn in het land of de unie van landen waar de koper zijn verblijfplaats heeft;
- Zoals beschreven in de Gebruikershandleiding, moet het vereiste routine-onderhoud tijdig worden uitgevoerd, om aanspraak te kunnen maken op garantie. BRP behoudt zich het recht voor om de dekking onder de garantie te laten afhangen van het voorleggen van bewijsmateriaal van goed onderhoud.

BRP zal deze beperkte garantie voor geen enkele privégebruiker-eigenaar of commerciële gebruiker-eigenaar nakomen als de voorgaande voorwaarden niet werden vervuld. Deze beperkingen zijn noodzakelijk om BRP toe te laten, de veiligheid van zijn producten, zijn klanten en het grote publiek te vrijwaren.

6) WAT U MOET DOEN OM DEKKING ONDER DE GARANTIE TE VERKRIJGEN

De klant moet het gebruik van de ATV stopzetten zodra er een anomalie verschijnt. De klant moet binnen de twee (2) dagen na het opduiken van een defect contact opnemen met een Can-Am distributeur/dealer die servicewerken uitvoert en deze redelijke toegang tot het product verlenen en een redelijke gelegenheid bieden om het te repareren. De klant moet de erkende Can-Am distributeur/dealer ook een aankoopbewijs voor het product voorleggen en de reparatie/werkorder ondertekenen voor de aanvang van de reparatie om de reparatie onder garantie te valideren. Alle onderdelen die onder deze beperkte garantie worden vervangen worden eigendom van BRP.

7) WAT BRP ZAL DOEN

De verplichtingen van BRP onder deze garantie zijn, naar eigen goeddunken, beperkt tot de reparatie van onderdelen die defect werden bevonden bij normaal gebruik, onderhoud en service, of het vervangen van dergelijke onderdelen door nieuwe, authentieke ATV-onderdelen van Can-Am zonder kosten voor onderdelen en werken bij alle erkende Can-Am distributeurs/dealers tijdens de garantietermijn en onder de hierboven genoemde voorwaarden. De verantwoordelijkheid van BRP blijft beperkt tot de uitvoering van de vereiste reparaties of vervangingen van onderdelen. Aanspraken op inbreuken op de garantie kunnen geen aanleiding geven tot annulering of herroeping van de verkoop van de ATV door de eigenaar.

Wanneer er een prestatie nodig is in een ander land dan datgene waarin de oorspronkelijke verkoop heeft plaatsgevonden, zal de eigenaar instaan voor eventuele bijkomende kosten op basis van plaatselijke praktijken en voorwaarden, onder meer - maar niet beperkt tot - kosten voor transport, verzekering, belastingen, vergunningen, invoerrechten en alle andere financiële lasten, inclusief heffingen door overheden, staten, provincies en hun bevoegde instanties.

BRP behoudt zich het recht voor, zijn producten regelmatig te verbeteren of aan te passen, zonder dat hieruit een verplichting voortvloeit om eerder geproduceerde producten aan te passen.

8) OVERDRACHT

Indien een product tijdens de garantieperiode van eigenaar verandert, wordt deze garantie mee overgedragen en blijft ze geldig voor de resterende dekkingperiode, op voorwaarde dat BRP of een erkende Can-Am distributeur/dealer een bewijs ontvangt dat deze overdracht met instemming van de vorige eigenaar plaatsvond en de gegevens van de nieuwe eigenaar ontvangt.

9) BIJSTAND AAN DE CONSUMENT

1. In geval van een mengingsverschil of dispuut in verband met deze beperkte garantie, stelt BRP voor om samen met de dealer naar een oplossing voor de kwestie te zoeken. We raden u aan het probleem te bespreken met de servicemanager of zaakvoerder van de erkende dealer.
2. Indien u niet tot een oplossing komt, kunt u de hulp inroepen van de serviceafdeling van de distributeur.
3. Wordt er ook hier geen overeenkomst bereikt, dan kunt u schriftelijk contact opnemen met BRP op het onderstaande adres.

Voor landen in Europa, het Midden-Oosten, Afrika, Rusland & GOS, dient u contact op te nemen met ons Europese kantoor:

BRP EUROPE N.V.

Consumer Service Center
Skaldenstraat 125
9042 Gent
België
Tel.: + 32-9-218-26-00

Neem voor de Scandinavische landen contact op met ons Finse kantoor:

BRP FINLAND OY

Service Department
Ahjotie 30
Fin-96320 Rovaniemi
Finland
Tel.: + 358 16 3208 111

Neem voor alle andere landen contact op met uw plaatselijke distributeur of ons Noord-Amerikaanse kantoor:

BOMBARDIER RECREATIONAL PRODUCTS INC.

Consumer Services Group
75, J.-A. Bombardier Street
Sherbrooke, Québec J1L 1W3
Tel.: 819 566-3366

De gegevens van uw distributeur zijn terug te vinden op www.brp.com.

* Voor het gebied waarop deze beperkte garantie van toepassing is worden de producten verdeeld door Bombardier Recreational Products Inc. of zijn dochtermaatschappijen. © 2008 Bombardier Recreational Products Inc. Alle rechten voorbehouden. ™ Handelsmerken van Bombardier Recreational Products Inc. of zijn dochtermaatschappijen.

BEPERKTE GARANTIE VAN BRP VOOR DE EUROPESE ECONOMISCHE RUIMTE: 2009 CAN-AM™ ATV

1) GELDIGHEID VAN DE BEPERKTE GARANTIE

Bombardier Recreational Products Inc. ("BRP")* geeft een garantie op zijn Can-Am ATV's van modeljaar 2009 die worden verkocht door erkende BRP distributeurs/dealers ("Distributeurs/Dealers") die gevestigd zijn in de lidstaten van de Europese Economische Ruimte ("EER", die de landen van de Europese Gemeenschap plus Noorwegen, IJsland en Liechtenstein omvat) voor defecten in materiaal of afwerking onder de hieronder beschreven voorwaarden en termijnen.

Alle originele Can-Am ATV-onderdelen en -accessoires die worden geïnstalleerd door een erkende BRP distributeur/dealer op het ogenblik van de levering van de Can-Am ATV bouwjaar 2009, genieten dezelfde garantie.

Deze beperkte garantie is ongeldig en vervalt indien: (i) de ATV ooit werd gebruikt om te racen of voor enige andere vorm van competitie, zelfs indien dit bij een vorige eigenaar was; of (ii) de ATV werd veranderd of aangepast op een manier die een ongunstige invloed had op de bediening, de prestaties of de duurzaamheid ervan, of hij werd veranderd of aangepast voor andere dan de oorspronkelijke doeleinden.

2) AANSPRAKELIJKHEIDSBEPERKINGEN

DEZE GARANTIE WORDT EXPLICIET VERSTREKT EN AANVAARD TER VERVANGING VAN ALLE ANDERE MOGELIJKE, IMPLICIET OF EXPLICIET GEGEVEN GARANTIES, ZONDER BEPERKING VOOR EN MET INBEGRIJF VAN GARANTIES OP VERHANDELBAARHEID OF GESCHIKTHEID VOOR EEN BEPAALD DOEL. VOOR ZOVER ZE NIET KUNNEN WORDEN VERWORPEN, ZIJN DE GEÏMPliceERDE GARANTIES BEPERKT TOT DE GELDIGHEIDSDUUR VAN DE EXPLICIETE GARANTIE. INCIDENTELE SCHADE EN GEVOLGSCHADE ZIJN UITGESLOTEN VAN DEKKING ONDER DEZE GARANTIE. IN SOMMIGE RECHTSSYSTEMEN ZIJN DE BOVENSTAANDE AFWIJZINGEN VAN AANSPRAKELIJKHEID, BEPERKINGEN EN UITSLUITINGEN NIET TOEGELATEN. HET IS BIJGEVOLG MOGELIJK DAT ZE NIET VAN TOEPASSING ZIJN VOOR U. DEZE GARANTIE GEEFT U SPECIFIEKE RECHTEN, MAAR U KUNT OOK NOG ANDERE WETTELIJKE RECHTEN GENIETEN, AFHANKELIJK VAN HET LAND WAAR U WOONT.

Geen enkele distributeur, BRP distributeur/dealer of andere persoon is gemachtigd om andere beloften, voorstellingen of garanties met betrekking tot dit product te bieden, dan die welke deel uitmaken van deze beperkte garantie. Gebeurt dit toch, dan zijn deze niet afdwingbaar van BRP.

BRP behoudt zich het recht voor, deze garantie op elk gewenst ogenblik te wijzigen. Dergelijke wijzigingen zullen echter geen invloed hebben op de garanti voorwaarden die van toepassing waren op producten, die tijdens de geldigheidsduur van deze garantie werden verkocht.

3) UITSLUITINGEN – ZIJN NIET GEWAARBORGD

De volgende zaken vallen in geen geval onder de garantie:

- Normale slijtage;
- Routine-onderhoudsstukken, tune-ups, aanpassingen;
- Schade ten gevolge van een gebrekkig onderhoud en/of onzorgvuldige bewaring, die niet strookt met de aanwijzingen in de Gebruikershandleiding;
- Schade ten gevolge van de verwijdering van onderdelen, onoordeelkundige reparaties, service, onderhoudswerken, veranderingen of het gebruik van onderdelen die niet werden geproduceerd of goedgekeurd door BRP of ten gevolge van reparaties door een persoon die geen erkende distributeur/dealer met service-autorisatie is;
- Schade ten gevolge van misbruik, abnormaal gebruik, verwaarlozing of gebruik van het product op een manier die niet strookt met de aanbevelingen in de Gebruikershandleiding;
- Schade veroorzaakt door ongeval, onderdompeling, brand, diefstal, vandalisme of overmacht;
- Gebruik met brandstoffen, oliesoorten of smeermiddelen die niet geschikt zijn voor dit product (zie Gebruikershandleiding);
- Opname van water of sneeuw;
- Incidentele of gevolgschade of schade van welke aard ook, inclusief zonder beperkingen kosten voor wegslepen, bewaren, telefoon, huur, taxi, genotsderving, verzekering, afbetalingen, tijdverlies, inkomensderving.

4) DEKKINGSTERMIJN VAN DE GARANTIE

Deze garantie loopt vanaf de datum van levering aan de eerste klant of de datum van de eerste ingebruikname, wat zich het eerst voordoet, gedurende een periode van:

VIERENTWINTIG (24) OPEENVOLGENDE MAANDEN voor privégebruik.

ZES (6) OPEENVOLGENDE MAANDEN bij gebruik voor commerciële doeleinden of verhuur.

Als commercieel gebruik van het product geldt elk gebruik ten behoeve van enige activiteit of tewerkstelling, die inkomsten oplevert, gedurende om het even welk deel van de garantieperiode. Het product wordt eveneens commercieel gebruikt als het op enig moment in de loop van de garantieperiode voor commercieel gebruik werd vergund.

De reparatie of vervanging van onderdelen of de verlening van service onder deze garantie verlengt de geldigheidsduur van deze garantie niet voorbij de oorspronkelijke vervaldatum ervan.

Houd er rekening mee dat de duur en andere modaliteiten van de garantie onderworpen zijn aan de toepasselijke nationale en lokale wetgeving in uw land.

5) VOORWAARDEN VOOR DEKKING ONDER DEZE GARANTIE

Deze garantie wordt enkel geboden als aan alle onderstaande voorwaarden is voldaan:

- De Can-Am ATV bouwjaar 2009 moet in nieuwe en ongebruikte staat zijn aangekocht door de eerste eigenaar bij een Can-Am distributeur/dealer die de toelating heeft om Can-Am ATV's te verkopen in het land waar de aankoop plaatsvond ("Can-Am distributeur/dealer");
- De door BRP voorgeschreven inspecties voor de levering moeten voltooid en gedocumenteerd zijn;
- Het product moet correct geregistreerd zijn door een erkende Can-Am distributeur/dealer;
- De 2009 Can-Am ATV moet zijn aangekocht in de EER;
- Zoals beschreven in de Gebruikershandleiding, moet het vereiste routine-onderhoud tijdig worden uitgevoerd, om aanspraak te kunnen maken op garantie. BRP behoudt zich het recht voor om de dekking onder de garantie te laten afhangen van het voorleggen van bewijsmateriaal van goed onderhoud.

BRP zal deze beperkte garantie voor geen enkele privégebruiker-eigenaar of commerciële gebruiker-eigenaar nakomen als de voorgaande voorwaarden niet werden vervuld. Deze beperkingen zijn noodzakelijk om BRP toe te laten, de veiligheid van zijn producten, zijn klanten en het grote publiek te vrijwaren.

6) WAT U MOET DOEN OM DEKKING ONDER DE GARANTIE TE VERKRIJGEN

De klant moet het gebruik van de ATV stopzetten zodra er een anomalie verschijnt. De klant moet binnen de twee (2) maanden na het opduiken van een defect contact opnemen met een BRP-distributeur/dealer die servicewerken uitvoert en deze redelijke toegang tot het product verlenen en een redelijke gelegenheid bieden om het te repareren. De klant moet de erkende BRP distributeur/dealer ook een aankoopbewijs voor het product voorleggen en de reparatie/werkorder ondertekenen voor de aanvang van de reparatie om de reparatie onder garantie te valideren. Alle onderdelen die onder deze beperkte garantie worden vervangen worden eigendom van BRP.

Houd er rekening mee dat de meldingstermijn onderworpen is aan de toepasselijke nationale en lokale wetgeving in uw land.

7) WAT BRP ZAL DOEN

De verplichtingen van BRP in het kader van deze garantie beperken zich, naar eigen inzicht, tot de reparatie van onderdelen die bij normaal gebruik, onderhoud en service defect zijn gebleken of de vervanging van deze onderdelen door nieuwe originele Can-Am onderdelen zonder aanrekening van onderdelen en werkuren, uitgevoerd door een erkende BRP distributeur/dealer naar keuze tijdens de garantieperiode en onder de hierin beschreven voorwaarden. De verantwoordelijkheid van BRP blijft beperkt tot de uitvoering van de vereiste reparaties of vervangingen van onderdelen. Aanspraken op inbreuken op de garantie kunnen geen aanleiding geven tot annulering of herroeping van de verkoop van de ATV door de eigenaar.

Wanneer er een prestatie nodig is buiten de EER, zal de eigenaar instaan voor eventuele bijkomende kosten op basis van plaatselijke praktijken en voorwaarden, onder meer - maar niet beperkt tot - kosten voor transport, verzekering, belastingen, vergunningen, invoerrechten en alle andere financiële lasten, inclusief heffingen door overheden, staten, provincies en hun bevoegde instanties.

BRP behoudt zich het recht voor, zijn producten regelmatig te verbeteren of aan te passen, zonder dat hieruit een verplichting voortvloeit om eerder geproduceerde producten aan te passen.

8) OVERDRACHT

Indien een product tijdens de garantieperiode van eigenaar verandert, wordt deze garantie mee overgedragen en blijft ze geldig voor de resterende dekkingperiode, op voorwaarde dat BRP of een erkende BRP distributeur/dealer een bewijs ontvangt dat deze overdracht met instemming van de vorige eigenaar plaatsvond en de gegevens van de nieuwe eigenaar ontvangt.

9) BIJSTAND AAN DE CONSUMENT

In geval van een mengingsverschil of dispuut in verband met deze beperkte garantie, stelt BRP voor om samen met de dealer naar een oplossing voor de kwestie te zoeken. We raden u aan het probleem te bespreken met de servicemanager of zaakvoerder van de erkende distributeur/dealer.

Indien u niet tot een oplossing komt, kunt u de hulp inroepen van de serviceafdeling van de distributeur.

Wordt er ook hier geen overeenkomst bereikt, dan kunt u contact opnemen met BRP op het onderstaande adres.

Voor landen in Europa, het Midden-Oosten, Afrika, Rusland & GOS, dient u contact op te nemen met ons Europese kantoor:

BRP EUROPE N.V.

Consumer Service Center
Skaldenstraat 125
9042 Gent
België
Tel.: + 32-9-218-26-00

Neem voor de Scandinavische landen contact op met ons Finse kantoor:

BRP FINLAND OY

Service Department
Ahjotie 30
Fin-96320 Rovaniemi
Finland
Tel.: + 358 16 3208 111

Neem voor alle andere landen contact op met uw plaatselijke distributeur of ons Noord-Amerikaanse kantoor:

BOMBARDIER RECREATIONAL PRODUCTS INC.

Consumer Services Group
75, J.-A. Bombardier Street
Sherbrooke, Québec J1L 1W3
Tel.: 819 566-3366

De gegevens van uw distributeur zijn terug te vinden op www.brp.com.

* Voor het gebied waarop deze beperkte garantie van toepassing is worden de producten verdeeld door Bombardier Recreational Products Inc. of zijn dochtermaatschappijen.
© 2008 Bombardier Recreational Products Inc. Alle rechten voorbehouden.
™ Handelsmerken van Bombardier Recreational Products Inc. of zijn dochtermaatschappijen.

GEHEIMHOUDINGSPLICHT/VRIJWARING

We wensen u mee te delen dat uw gegevens zullen worden gebruikt voor veiligheids- en garantiedoeleinden. Soms gebruiken we de gegevens van onze klanten ook om hen te informeren over onze producten en hun aanbiedingen te doen. Als u liever geen informatie over onze producten, diensten en aanbiedingen wilt ontvangen, verzoeken we u ons dit schriftelijk te laten weten op het onderstaande adres.

Af en toe kunnen zorgvuldig geselecteerde en betrouwbare organisaties ook beschikken over de gegevens van onze klanten om promotie te maken voor hoogwaardige producten en diensten. Als u liever hebt dat uw naam en adres niet worden vrijgegeven, verzoeken we u ons dit schriftelijk te laten weten op het onderstaande adres.

In Canada

BOMBARDIER RECREATIONAL PRODUCTS INC.

Warranty Department
75, J.-A. Bombardier Street
Sherbrooke, Québec J1L 1W3
Faxnummer: 819 566-3590

In de VS

BRP US INC.

Warranty Department
7575 Bombardier Court
Wausau WI 54401
Tel.: 715 848-4957

Andere landen van de wereld

BRP EUROPEAN DISTRIBUTION

Warranty Department
Chemin de Messidor 5-7
1006 Lausanne
Switzerland
Faxnummer: + 41213187801

VERANDERING VAN ADRES/EIGENAAR

Als u bent verhuisd of als u de nieuwe eigenaar bent van de ATV, laat dit dan zeker weten aan BRP door:

- Een van de onderstaande kaarten terug te sturen
- **Enkel Noord-Amerika:** bellen naar 715 848-4957 (USA) of 819 566-3366 (Canada);
- Een erkende Can-Am dealer te verwittigen.

Gelieve ingeval van verandering van eigenaar een bewijs toe te voegen dat de vroegere eigenaar met de overdracht heeft ingestemd.

Wanneer u BRP op de hoogte brengt, zelfs nadat de beperkte garantie is afgelopen, kan BRP u bereiken indien dit nodig zou zijn, bijvoorbeeld als er ATV's zouden worden teruggeroepen om veiligheidsredenen. BRP op de hoogte brengen is de verantwoordelijkheid van de eigenaar.

GESTOLEN VOORTUIGEN: Verwittig BRP of een erkende Can-Am dealer als uw ATV wordt gestolen. U zult verzocht worden om uw naam, adres, telefoonnummer, het voertuigidentificatienummer en de datum van de diefstal op te geven.

In Noord-Amerika

BOMBARDIER RECREATIONAL PRODUCTS INC.

Warranty Department
75, J.-A. Bombardier Street
Sherbrooke, Québec J1L 1W3
Canada

Andere landen van de wereld

BRP EUROPEAN DISTRIBUTION

Warranty Department
Chemin de Messidor 5-7
1006 Lausanne
Switzerland



ADRESWIJZIGING

VERANDERING VAN EIGENAAR

VOERTUIGIDENTIFICATIENUMMER

--	--	--	--	--	--	--	--	--	--	--	--	--	--	--	--	--	--	--	--

Modelnummer

Voertuigidentificatienummer (V.I.N.)

OUW ADRES
OF VROEGERE EIGENAAR:

NAAM

NR.

STRAAT

BUS

PLAATS

PROVINCIE

POSTCODE

LAND

TELEFOON

NIEUW ADRES
OF NIEUWE EIGENAAR:

NAAM

NR.

STRAAT

BUS

PLAATS

PROVINCIE

POSTCODE

LAND

TELEFOON

V00A2F



ADRESWIJZIGING

VERANDERING VAN EIGENAAR

VOERTUIGIDENTIFICATIENUMMER

--	--	--	--	--	--	--	--	--	--	--	--	--	--	--	--	--	--	--	--

Modelnummer

Voertuigidentificatienummer (V.I.N.)

OUW ADRES
OF VROEGERE EIGENAAR:

NAAM

NR.

STRAAT

BUS

PLAATS

PROVINCIE

POSTCODE

LAND

TELEFOON

NIEUW ADRES
OF NIEUWE EIGENAAR:

NAAM

NR.

STRAAT

BUS

PLAATS

PROVINCIE

POSTCODE

LAND

TELEFOON

V00A2F

ADRESWIJZIGING VERANDERING VAN EIGENAAR

VOERTUIGIDENTIFICATIENUMMER

--	--	--	--	--	--	--	--	--	--	--	--	--	--	--	--	--	--	--	--	--

Modelnummer Voertuigidentificatienummer (V.I.N.)

OUD ADRES OF VROEGERE EIGENAAR: _____ NAAM _____
 _____ NR. _____ STRAAT _____ BUS _____
 _____ PLAATS _____ PROVINCIE _____ POSTCODE _____
 _____ LAND _____ TELEFOON _____

NIEUW ADRES OF NIEUWE EIGENAAR: _____ NAAM _____
 _____ NR. _____ STRAAT _____ BUS _____
 _____ PLAATS _____ PROVINCIE _____ POSTCODE _____
 _____ LAND _____ TELEFOON _____

V00A2F

ADRESWIJZIGING VERANDERING VAN EIGENAAR

VOERTUIGIDENTIFICATIENUMMER

--	--	--	--	--	--	--	--	--	--	--	--	--	--	--	--	--	--	--	--	--

Modelnummer Voertuigidentificatienummer (V.I.N.)

OUD ADRES OF VROEGERE EIGENAAR: _____ NAAM _____
 _____ NR. _____ STRAAT _____ BUS _____
 _____ PLAATS _____ PROVINCIE _____ POSTCODE _____
 _____ LAND _____ TELEFOON _____

NIEUW ADRES OF NIEUWE EIGENAAR: _____ NAAM _____
 _____ NR. _____ STRAAT _____ BUS _____
 _____ PLAATS _____ PROVINCIE _____ POSTCODE _____
 _____ LAND _____ TELEFOON _____

V00A2F

ATV MODEL NR. _____

VOERTUIG-
IDENTIFICATIENUMMER (V.I.N.) _____

MOTOR
IDENTIFICATIENUMMER (E.I.N.) _____

Eigenaar: _____

NAAM

NR. STRAAT BUS

PLAATS PROVINCIE POSTCODE

Aankoopdatum _____

JAAR MAAND DAG

Einddatum van de garantie _____

JAAR MAAND DAG

In te vullen door de dealer op het ogenblik van de verkoop.

STEMPEL DEALER

V00A21L

Informeer bij de dealer waar u uw voertuig kocht of uw voertuig werd geregistreerd bij BRP.

Onthoud tijdens het lezen van deze Gebruikershandleiding, dat:

 **WAARSCHUWING**

Duidt op een mogelijk gevaar dat, indien het niet wordt vermeden, kan leiden tot ernstige of dodelijke verwondingen.



WAARSCHUWING

HET GEBRUIK VAN DIT VOERTUIG HOUDT GEVAREN IN. Een aanrijding of koprol is snel gebeurd als u de nodige voorzorgen niet neemt, zelfs tijdens routinemanoeuvres zoals keren, bergop of over hindernissen rijden.

U kunt **ERNSTIGE OF DODELIJKE VERWONDINGEN** oplopen, als u deze instructies niet volgt:

- **LEES DEZE GEBRUIKERSHANDLEIDING EN ALLE PRODUCTLABELS ALVORENS MET DEZE ATV TE RIJDEN.**
- **RIJD NOOIT MET DEZE ATV ZONDER GOEDE INSTRUCTIES.** Beginningen moeten een erkende praktijkopleiding volgen.
- **NEEM NOOIT EEN PASSAGIER MEE.** Als u een passagier meeneemt, neemt het risico op controleverlies toe.
- **RIJD NOOIT MET DEZE ATV OP EEN VERHARD OPPERVLAK.** Als u met deze ATV op een verhard oppervlak rijdt, neemt het risico op controleverlies toe.
- **RIJD NOOIT MET DEZE ATV OP DE OPENBARE WEG.** Als u met deze ATV op de openbare weg rijdt, kunt u een aanrijding met een ander voertuig hebben.
- **DRAAG ALTIJD EEN GOEDGEKEURDE HELM,** oogbescherming en beschermende kleding.
- **RIJD NOOIT MET DIT VOERTUIG ALS U ONDER INVLOED BENT VAN DRUGS OF ALCOHOL.** Die vertragen uw reactie- en beoordelingsvermogen.
- **RIJD NOOIT OVERDREVEN SNEL MET DEZE ATV.** Als u met dit voertuig sneller rijdt dan het terrein, de zichtbaarheid en uw ervaring toelaten, neemt het risico op controleverlies toe.
- **PROBEER NOOIT OP 2 WIELEN TE RIJDEN, TE SPRINGEN OF ANDERE STUNTS UIT TE VOEREN.**

GEBRUIKERSHANDLEIDING

DS 450 EFI

2009

219 701 210