

can-am™



2009

Brukerhåndbok

Inneholder
informasjon om sikkerhet,
kjøretøyet og vedlikehold

DS 450™
EFI X™ mx



ADVARSEL

Les nøye gjennom denne håndboken. Den inneholder viktig informasjon om sikkerhet.

Anbefalt minimumsalder for kjøring: 16 år.

Ikke fjern denne brukerhåndboken fra kjøretøyet.

2 1 9 7 0 1 2 5 1

CE

ADVARSEL

DET KAN VÆRE FARLIG Å BRUKE ATVEN. En kollisjon eller velt kan skje raskt, også under rutinemanoøvrer som svinging og kjøring i bakker eller over hindringer, hvis du ikke følger nødvendig forholdsregler.

For din egen sikkerhet skyld må du forstå og følge alle advarsler i denne brukerhåndboken og på alle dekalene på ATVen. **Å ikke følge disse advarslene kan føre til ALVORLIG PERSONSKADE ELLER DØDSFALL!**

Oppbevar denne brukerhåndboken sammen med ATVen til enhver tid.

ADVARSEL

Hvis du unnlater å følge noen av sikkerhetsforskriftene eller instruksjonene i denne brukerhåndboken eller på *SIKKERHETS-DVDEN* eller dekalene på ATVen, kan det føre til personskade eller eventuelt dødsfall!

ADVARSEL

Ytelsen til denne ATVen kan være bedre enn andre ATVer du har kjørt i den senere tiden. Ta deg tid til å bli kjent med den.

Følgende varemerker tilhører Bombardier Recreational Products Inc.:

Can-Am™

DS 450™

Rotax®

XP-STM

INNLEDNING

Gratulerer med kjøpet av din nye Can-Am™ ATV. Den følger opp med BRP-garanti og et nettverk av autoriserte Can-Am-forhandlere som kan tilby reservedeler, service og det tilbehøret du trenger.

Forhandleren er opptatt av få fornøyde kunder. Han har kvalifisert seg for å kunne utføre en første klargjøring og kontroll av ATVen og har også utført den endelige klargjøringen før du overtok ATVen. Hvis du trenger mer utfyllende informasjon om service, ber vi deg kontakte forhandleren.

Ved levering ble du også informert om hva garantien dekker, og du signerte *LISTEN MED KONTROLLPUNKTER FØR LEVERING* for å sikre at du var fornøyd med klargjøringen av den nye ATVen.

Viktig å vite før du starter

Les hele følgende seksjoner før du bruker ATVen, for å lære hvordan du kan redusere risikoen for at du selv, passasjerer og personer i nærheten blir skadet eller omkommer:

- *INFORMASJON OM SIKKERHET*
- *INFORMASJON OM ATVEN.*

Vi anbefaler deg å ta et kurs i kjøresikkerhet. Kontroller med forhandleren eller de lokale myndigheter om eventuelle kurser/opplæring i nærheten.

Oppbevar brukerhåndboken på ATVen slik at du kan slå opp i den i forbindelse med vedlikehold, feilsøking og instruksjoner til andre.

Sikkerhetsmeldinger

Nedenfor vises typen sikkerhetsmeldinger, hvordan de ser ut og hvordan de brukes i denne veiledningen:

ADVARSEL

Indikerer en farlig situasjon som kan resultere i alvorlig personskade eller død hvis den ikke unngås.

 **VÆR OPPMERKSOM** Indikerer en farlig situasjon som kan resultere i liten til moderat personskade hvis den ikke unngås.

OBS! Indikerer en instruksjon som, hvis den ikke følges, kan føre til alvorlig skade på ATVens komponenter eller annet materiell.

Om denne brukerhåndboken

Denne brukerhåndboken har blitt utarbeidet med tanke på å gjøre eieren/føreren av den nye ATVen kjent med ATVens ulike anordninger for betjening og instruksjoner for vedlikehold og sikker bruk. Den er uunnværlig for riktig bruk av produktet.

Vær oppmerksom på at håndboken finnes på flere språk. Ved eventuelle uoverensstemmelser i teksten er det den engelske versjonen som gjelder.

Hvis du vil vise og/eller skrive ut en ekstra kopi av brukerhåndboken, kan du gå til webområdet www.operatorsguide.brp.com.

Informasjonen i dette dokument er riktig ved tidspunktet for publisering. BRPs politikk er imidlertid å kontinuerlig forbedre sine produkter uten å med dette forplikte seg selv til å montere dem i tidligere produserte produkter. På grunn av sent implementerte endringer kan det være enkelte forskjeller mellom det fremstilte produktet og beskrivelsene og/eller spesifikasjonene. BRP forbeholder seg retten til når som

helst og uten forpliktelser å avskaffe eller endre spesifikasjoner, design, egenskaper, modeller eller utstyr.

Brukerhåndboken og *SIKKERHETS-DVDEN* skal følge med ATVen når den selges.

Når du leser denne brukerhåndboken, må du huske at:

 **ADVARSEL**

Indikerer en potensiell risikosituasjon som, hvis den ikke unngås, kan resultere i alvorlig personskade eller dødsfall.

INNHOOLD

INNLEDNING	1
Viktig å vite før du starter	1
Sikkerhetsmeldinger	1
Om denne brukerhåndboken	1

INFORMASJON OM SIKKERHET

GENERELLE FORHOLDSREGLER	8
Unngå karbonmonoksidforgiftning	8
Unngå bensinbrann og andre farer	8
Unngå forbrenninger fra varme deler	8
Tilbehør og modifikasjoner	8

SPESIELLE ANVISNINGER OM SIKKERHET	9
EU	11

ADVARSLER I FORBINDELSE MED BRUK	12
---	-----------

KJØRE	36
Kontroll før kjøring	37
Bekledning	38
Kjøre med last	39
Fritidskjøring	40
Miljø	40
Begrensninger i utformingen	41
Kjøring i terrenget	41
Generelle anvendelses- og sikkerhetsregler	41
Kjøreteknikker	42

LØSE DEKALER	48
---------------------------	-----------

VIKTIGE DEKALER PÅ PRODUKTET	49
---	-----------

INFORMASJON OM KJØRETØYET

BETJENINGSORGANER/INSTRUMENTER/UTSTYR	54
1) Gasshåndtak	56
2) Håndtak for bremsen foran	56
3) Clutchhåndtak	57
4) Parkeringsbremsehåndtak	57
5) Dimmerbryter for frontlys	58
6) Blinklysbyter	58
7) Motorstoppbryter	59
8) Hornknapp	59
9) Varselblinklysknapp	59
10) Motorstartknapp	60

BETJENINGSORGANER/INSTRUMENTER/UTSTYR (forts.)	
11) Flerfunksjonsmåler	60
12) Tenningsbryter	63
13) Indikatorlamper	63
14) Girskiftpedal	63
15) Verktøysett	64
16) Setelås	64
17) Brems pedal	65
18) Lås for ATVen	65
DRIVSTOFF	66
Anbefalt drivstoff	66
Fylling av drivstoff	66
BRUKERVEILEDNING	67
Innkjøring	67
Starte motoren	67
Skifte gir	68
Stoppe motoren	69
Etter kjøring	70
Tiltak hvis ATVen velter	70
Tiltak hvis ATVen kommer under vann	70
JUSTERE KJØREEGENSKAPER	71
Styreinnstilling (spissing)	72
Justering av bakre sporvidde (bare X mx)	73
Justere fjæringen foran	74
Justering av fjæring bak	78
TRANSPORT AV ATVEN	80

VEDLIKEHOLDSINFORMASJON

VEDLIKEHOLDSPLAN	84
Skifte av motorolje og -filter etter 5 timer	89
10-timerskontroll	89
VEDLIKEHOLDSPROSEDYRER	90
Motorolje	90
Motorkjølevæske	93
Luftfilter	97
Luftfilterhus	98
Gnistbeskyttelse på eksospotte	99
Radiator	100
Girskiftpedal	100
Parkeringsbrems	101
Clutch	102

VEDLIKEHOLDSPROSEDYRER (forts.)	
Gasskabel.....	105
Gasshåndtak.....	107
Tennplugger	107
Batteri	108
Sikringer	109
Lys.....	110
Indikatorlamper.....	112
Drivkjede.....	113
Glidestykke for drivkjede	114
Drivkjedehjul.....	114
Dekk/felger	114
Forhjulslagre.....	116
Bakaksel	116
Fjæring/oppheng	116
Bremseser.....	118
Karosseri.....	120
Ramme	120
OPPBEVARING OG KLARGJØRING FØR SESONGSTART	121

TEKNISKE INFORMASJON

IDENTIFIKASJON AV ATVEN	124
Understellsnummer	124
Motorens identifikasjonsnummer	124
Samsvarsdekal	124
EC-SAMSVARERKLÆRING	125
SPESIFIKASJONER	126
OMREGNINGSSKJEMA	130

FEILSØKING

TEKNISKE RETNINGSLINJER	132
MELDINGER PÅ DISPLAYET TIL FLERFUNKSJONSMÅLEREN	136

GARANTI

BRP BEGRENSET GARANTI I USA OG CANADA: 2009 CAN-AM™ ATV .	138
--	------------

BRPS INTERNASJONALE BEGRENSEDE GARANTI: 2009 CAN-AM™ ATV	143
BRPS BEGRENSEDE GARANTI FOR DET EUROPEISKE ØKONOMISKE SAMARBEIDSSOMRÅDET: 2009 CAN-AM™ ATV	147
PERSONOPPLYSNINGER/FRASKRIVELSESKLAUSUL	152
ADRESSEENDRING/NY EIER.....	153

INFORMASJON OM SIKKERHET

GENERELLE FORHOLDSREGLER

Unngå karbonmonoksidforgiftning

All eksos fra motorer inneholder karbonmonoksid, en dødelig gass. Innånding av karbonmonoksid kan føre til hodepine, svimmelhet, søvnløshet, kvalme, forvirring og eventuelt død.

Karbonmonoksid er en fargeløs, luktløs og smakløs gass som kan være til stede selv om du ikke ser eller lukter eksos. Dødelige nivåer av karbonmonoksid kan raskt samles opp, og du kan raskt bli utmattet og ute av stand til å redde deg selv. Dødelige nivåer av karbonmonoksid kan også bli værende i timer eller dager i lukkede eller dårlig ventilerte områder. Hvis du får symptomer på karbonmonoksidforgiftning, må du umiddelbart forlate området, få frisk luft og kontakte lege.

Slik hindrer du alvorlige skader eller dødsfall på grunn av karbonmonoksid:

- Ikke kjør ATVen i dårlig ventilerte eller delvis lukkede områder som garasjer, carporter eller lagerhaller. Selv om du prøver å ventilere motoreksosen med vifter eller åpne vinduer og dører, kan karbonmonoksidkonsentrasjonen raskt nå farlige nivåer.
- Ikke kjør ATVen utendørs på steder der motoreksosen kan bli trukket inn i en bygning via åpninger som vinduer eller dører.

Unngå bensinbrann og andre farer

Bensin er ekstremt brannfarlig og svært eksplosiv. Bensingass eller -damp kan spre seg og antennes av en gnist eller åpen flamme mange meter unna motoren. Følg instruksjonene nedenfor for å redusere faren for brann eller eksplosjon:

- Fyll på drivstoff utendørs i et godt ventilert område langt unna flammer, gnister, personer som røyker og andre antenneskilder.
- Fyll aldri på drivstoff mens motoren går.
- Ikke fyll drivstofftanken helt opp. La det være nok plass til at drivstoffet kan utvide seg hvis temperaturen endres.
- Tørk opp eventuelt drivstoffsøl.
- Ikke start eller bruk motoren når tanklokket er tatt av.
- Bruk bare godkjente røde bensin-kanner til oppbevaring av drivstoff.

Bensin er giftig og kan forårsake personskade eller dødsfall.

- Ikke sug bensin med munnen i en hevert eller lignende.
- Hvis du svelger bensin, får bensin i øynene eller inhalerer bensingass, må du øyeblikkelig kontakte lege.

Hvis du søler bensin på deg, må du vaske deg med såpe og vann og skifte klærne.

Unngå forbrenninger fra varme deler

Eksossystemet og motoren blir varme under drift. Unngå kontakt under og like etter bruk slik at du unngår forbrenninger.

Tilbehør og modifikasjoner

Ikke utfør uautoriserte modifikasjoner, og ikke bruk utstyr eller tilbehør som ikke er godkjent av BRP. I og med at slike endringer ikke er testet av BRP, kan de øke risikoen personskader eller for ulykker, og de kan også føre til at det blir ulovlig å bruke ATVen.

Kontakt en autorisert Can-Am-forhandler for tilgjengelig tilbehør til ATVen.

SPESIELLE ANVISNINGER OM SIKKERHET

ADVARSEL

DETTE KJØRETØYET ER IKKE NOE LEKETØY OG KAN VÆRE FARLIG Å BRUKE. Denne ATVen oppfører seg annerledes enn andre kjøretøy, inkludert motorsykler og biler. En kollisjon eller velt kan skje raskt, også under rutinemåntøvrer som svinging og kjøring i bakker eller over hindringer, hvis du ikke følger nødvendigvis forholdsregler.

ADVARSEL

ALVORLIGE SKADER ELLER DØDSFALL kan bli resultatet hvis du ikke følger disse anvisningene:

- Les og forstå brukerhåndboken og alle dekaleringer med advarsler på ATVen før den tas i bruk. Se på og merk deg innholdet i *SIKKERHETS-DVDEN* før du begynner å kjøre.
- Kjør aldri denne ATVen uten nødvendige instruksjoner. Delta på et føreropplæringskurs. Alle førere bør gjennomføre et opplæringskurs med en sertifisert instruktør. Kontakt en autorisert Can-Am-forhandler hvis du vil ha mer informasjon.
- Følg alltid denne anbefaling om minimumsalder: Personer under 16 år må ikke kjøre denne ATVen.
- Kjør aldri med for stor hastighet. Kjør alltid i en hastighet som er tilpasset terrenget, sikten, kjøreforholdene og din erfaring.
- Passasjerer må aldri tas med på denne ATVen.
- Kjør aldri denne ATVen på fast dekke annet enn over korte avstander med redusert hastighet for å flytte ATVen fra et terrengområde til et annet.
- Ta alltid hensyn til trafikkreglene hvis du kjører på vei, også om det bare er en jord- eller grusvei.
- Ta aldri plass på denne ATVen uten å bruke en godkjent hjelm som er riktig tilpasset. Du bør også bruke øyebeskyttelse (briller eller ansiktsbeskyttelse), hansker, egnet skotøy, langermet skjorte eller jakke og langbukser.
- Kjør aldri ATVen når du er påvirket av medikamenter eller alkohol. Det fører til redusert reaksjonshastighet og påvirker bedømmelsen.
- Forsøk aldri å steile og kjøre på to hjul, hoppe eller utføre andre stunt.
- Kjør alltid langsomt, og vær ekstra forsiktig ved kjøring i ukjent terreng. Vær alltid oppmerksom på endring av terrengforholdene når du kjører.
- Hold alltid begge hendene på styrehåndtakene og begge føttene på fotstøttene under kjøring.
- Bruk av fotbeskyttelsene i stedet for fotstøttene som støtte som kan føre til at fotbeskyttelsen ødelegges. Foten eller benet komme i kontakt med bakhjulet, noe som kan føre til personskade eller en ulykke. Bruk aldri fotbeskyttelsene som støtte.

ADVARSEL

- Kjør ikke på meget ujevnt, glatt eller løst underlag før du har fått opplæring i og har tilegnet den dyktighet som kreves for å beherske ATVen i slikt terreng. Vær alltid ekstra forsiktig i slikt terreng.
- Følg alltid riktige prosedyrer ved svinging slik det er beskrevet i denne brukerhåndboken. Øv deg i å svinge i lav hastighet før du forsøker i høyere hastigheter. Ikke sving i for høy hastighet.
- Kjør aldri i bakker som er for bratte for ATVen eller for dine ferdigheter. Øv først i mindre bakker før du forsøker deg i større bakker.
- Følg alltid riktige prosedyrer ved kjøring opp bakker slik det er beskrevet i denne brukerhåndboken. Kontroller terrenget nøye før du kjører opp bakker. Kjør aldri i opp bakker med for glatt eller løst underlag. Forskyv kroppsvekten din fremover. Øk aldri hastigheten eller skift gir for raskt. Kjør aldri over bakketopper i høy hastighet.
- Følg alltid riktige prosedyrer ved kjøring nedover og bremsing i bakker slik det er beskrevet i denne brukerhåndboken. Kontroller terrenget nøye før du kjører ned bakker. Forskyv kroppsvekten din bakover. Kjør aldri ned bakker i høy hastighet. Unngå å kjøre ned bakker i en vinkel som kan få ATVen til å helle sterkt til én side. Kjør alltid rett ned bakken når det er mulig.
- Følg alltid riktige prosedyrer ved kjøring langs skråningen i bakker slik det er beskrevet i denne brukerhåndboken. Unngå bakker med for glatt eller løst underlag. Forskyv kroppsvekten din til den siden av ATVen som vender oppover. Ikke forsøk å svinge i en bakke før du behersker denne svingeteknikken på plan mark slik det beskrives i denne brukerhåndboken. Forsøk om mulig å unngå å kjøre i terreng med helling.
- Følg alltid riktige prosedyrer hvis maskinen stopper eller ruller bakover ved kjøring opp bakker. Unngå dette ved å alltid bruke riktig gir og holde jevn hastighet ved kjøring opp bakker. Hvis ATVen stopper eller ruller bakover, må du følge den spesielle prosedyren for bremsing som beskrives i denne brukerhåndboken. Stå av ATVen på den siden som vender oppover bakken, eller på en av sidene hvis det står med fronten rett opp bakken. Sving ATVen rundt og stå på igjen slik det beskrives i denne brukerhåndboken.
- Kontroller alltid om det finnes hindringer før du kjører i et ukjent område. Forsøk aldri å kjøre over store hindringer, som store steiner eller trær som har falt ned. Følg alltid riktige prosedyrer ved kjøring over hindringer slik det er beskrevet i denne brukerhåndboken.
- Vær alltid forsiktig når du skrenser eller sklir. Lær deg å styre ATVen sikkert når du får en skrens eller sklir, ved å øve deg i lave hastigheter i plant terreng. Kjør langsomt på meget glatte underlag, som for eksempel is, og vær ekstra forsiktig slik at du ikke mister kontrollen når du får sleng.

ADVARSEL

- Bruk aldri ATVen i elver med strøm eller i vann som er dypere enn det som er angitt i denne brukerhåndboken. Husk at våte bremses kan føre til redusert bremskraft. Teste bremsene når du forlater vannet. Brems om nødvendig flere ganger slik at friksjonsvarmen tørker bremsklossene.
- Overskrid aldri den angitte lastekapasiteten for ATVen inkludert fører, alt annet tilbehør som er montert.
- Før hver kjøring må du alltid kontrollere ATVen og undersøke om det er trygt å bruke den. Følg alltid kontroll- og vedlikeholdsprosedyrene og vedlikeholdsplanene som beskrives i denne brukerhåndboken.
- Bruk alltid dekk av riktig type og størrelse i henhold til spesifikasjonen i denne brukerhåndboken. Oppretthold alltid riktig dekktrykk i henhold til beskrivelsen i denne brukerhåndboken.
- Endre aldri ATVen ved feil montering eller bruk av tilbehør. Bruk bare BRP-godkjent utstyr. Monter ALDRI passasjerstole, og IKKE bruk bagasjeområdet til å frakte passasjerer.

EU

Denne advarselen gjelder kun land i Europa der det er tillatt å kjøre på vei.

ADVARSEL

Kjøring på vei:

- Denne ATVen er bygget for kjøring bare i TERRENGET. Den kan brukes over korte avstander på fast dekke med redusert hastighet for å flytte ATVen fra et terrengområde til et annet.
- Når du kjører på vei, må du alltid unngå øke hastigheten og å deretter redusere hastigheten når du svinger.
- Hvis du gjør det, kan du miste kontrollen over ATVen, noe som kan føre til alvorlig personskade.

ADVARSLER I FORBINDELSE MED BRUK

MERK: Illustrasjonene er kun generelle representasjoner. De kan se annerledes ut på din modell.

⚠ ADVARSEL



V00A0AQ

MULIG RISIKOMOMENT

Bruk av denne ATVen uten nødvendige instruksjoner.

HVA SOM KAN SKJE

Risikoen for ulykker øker betydelig hvis brukeren ikke vet hvordan ATVen skal brukes på riktig måte i ulike situasjoner og i forskjellig typer terreng.

SLIK KAN RISIKOMOMENTET UNNGÅS

Nye og uerfarne førere bør delta på et opplæringskurs. De bør deretter regelmessig øve på ferdighetene de får på kurset og operasjonsteknikkene som beskrives i denne brukerhåndboken.

Hvis du vil ha mer informasjon om opplæringskurs, kan du kontakte en autorisert Can-Am-forhandler.

⚠ ADVARSEL

V00A01Q

MULIG RISIKOMOMENT

Unnløte å følge anbefalinger for minimumsalder for denne ATVen.

HVA SOM KAN SKJE

Hvis anbefalinger om minstealder ikke respekteres, kan det føre til personskade eller dødsfall.

Selv om et barn er i den anbefalte aldersgruppen for den aktuelle ATVen, kan det hende at barnet ikke har de ferdigheter, kunnskaper eller dømmekraft som kreves for å bruke ATVen på en sikker måte, og han eller hun kan da bli involvert i en alvorlig ulykke.

SLIK KAN RISIKOMOMENTET UNNGÅS

Ingen som er under 16 år, må bruke denne ATVen.

⚠ ADVARSEL



V00A02Q

MULIG RISIKOMOMENT

Å ta med en passasjer på denne ATVen.

HVA SOM KAN SKJE

Din mulighet til å holde ATVen i balanse og kontrollere den reduseres betraktelig.

Det kan føre til en ulykke som kan skade deg og/eller passasjerer.

SLIK KAN RISIKOMOMENTET UNNGÅS

Ta aldri med passasjerer. Hensikten med det lange setet er å gi føreren mulighet til å endre stilling etter behov ved kjøring. Det er ikke utformet for eller beregnet til å ta med passasjer(er).

⚠ ADVARSEL



V00A04Q

MULIG RISIKOMOMENT

Bruk av denne ATVen på offentlig gate, vei eller motorvei.

HVA SOM KAN SKJE

Du kan kollidere med et annet kjøretøy. Fast dekke kan sterkt påvirke håndtering og betjening av ATVen og føre til at du mister kontrollen over den.

SLIK KAN RISIKOMOMENTET UNNGÅS

Hvis det er tillatt å kjøre på vei der du befinner deg, kan du kjøre på fast dekke over en kort distanse for å flytte ATVen fra bruk i terrenget et sted til et annet. Kjør alltid med lav hastighet (aldri raskere enn 65 km/t), og reduser hastigheten før du svinger.

Ta alltid hensyn til trafikkreglene når du kjører på offentlige gater eller veier.

⚠ ADVARSEL



V00A06Q

MULIG RISIKOMOMENT

Kjøring uten å bruke godkjent hjelm, øyebeskyttelse og andre verneklær.

HVA SOM KAN SKJE

Følgende punkter gjelder alle ATV-førere:

- Kjøring uten godkjent hjelm øker risikoen for alvorlige hodeskader eller dødsfall ved ulykke.
- Kjøring uten øyebeskyttelse kan forårsake ulykker og øker risikoen for alvorlige skader ved en ulykke.
- Kjøring uten beskyttende påkledning øker risikoen for alvorlige skader ved en eventuell ulykke.

SLIK KAN RISIKOMOMENTET UNNGÅS

Bruk alltid godkjent hjelm som er riktig tilpasset. Du bør også bruke følgende:

- Øyebeskyttelse (briller eller ansiktsbeskyttelse)
- Hansker og støvler eller annet egnet skotøy
- Langermet skjorte eller jakke
- Lange bukser

⚠ ADVARSEL

V00A07Q

MULIG RISIKOMOMENT

Kjøring etter å ha inntatt alkohol eller medikamenter.

HVA SOM KAN SKJE

Dømmekraften kan reduseres betraktelig.

Reaksjonsevnen kan bli langsommere.

Balanse- og sanseevnen kan reduseres.

En ulykke eller dødsfall kan være resultatet.

SLIK KAN RISIKOMOMENTET UNNGÅS

Innta aldri alkohol, narkotika eller medikamenter før eller under kjøring.

⚠ ADVARSEL

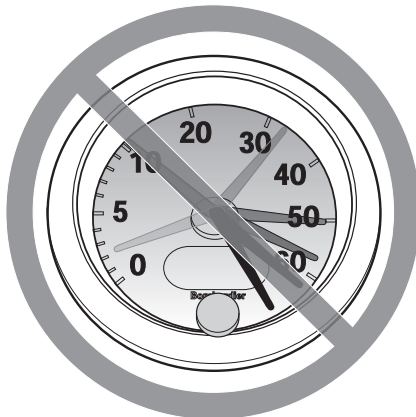

V00A08Q

MULIG RISIKOMOMENT

Kjøring med for stor hastighet.

HVA SOM KAN SKJE

Risikoen for at du mister kontrollen over ATVen øker, noe som kan føre til en ulykke.

SLIK KAN RISIKOMOMENTET UNNGÅS

Kjør alltid i en hastighet som er tilpasset terrenget, sikten, kjøreforholdene og din erfaring. Godkjent maksimalhastighet for ATVen er 65 km/t. Reduser alltid hastigheten før du svinger.

⚠ ADVARSEL

V00A09Q

MULIG RISIKOMOMENT

Forsøk på å steile og kjøre på to hjul, hoppe eller utføre andre stunt.

HVA SOM KAN SKJE

Øker risikoen for en ulykke, inkludert å velte.

SLIK KAN RISIKOMOMENTET UNNGÅS

Forsøk aldri å utføre stunt, for eksempel å steile og kjøre på to hjul eller å hoppe. Ikke forsøk å imponere andre.

⚠ ADVARSEL**MULIG RISIKOMOMENT**

Unnlate å kontrollere ATVen før kjøring.

Unnlate å vedlikeholde ATVen riktig.

HVA SOM KAN SKJE

Øker risikoen for at en ulykke skal skje eller at utstyr skal skades.

SLIK KAN RISIKOMOMENTET UNNGÅS

Kontroller alltid ATVen hver gang før du skal bruke den, for å forsikre deg om at den er i god og sikker stand.

Følg alltid kontroll- og vedlikeholdsprosedyrene og vedlikeholdsplanene som beskrives detaljert i denne brukerhåndboken.

⚠ ADVARSEL

MULIG RISIKOMOMENT

Kjøring på tilfrosne elver eller vann.

HVA SOM KAN SKJE

Alvorlig personskade eller dødsfall kan være resultatet hvis du går gjennom isen.

SLIK KAN RISIKOMOMENTET UNNGÅS

Kjør aldri denne ATVen på en tilfrosset overflate uten at du er sikker på at isen er tilstrekkelig tykk og sterk til å bære ATVen og lasten og kraften som genereres av den når den beveger seg.

⚠ ADVARSEL



V00A0BQ

MULIG RISIKOMOMENT

Å slippe håndtaket med hendene eller løfte føttene fra fotstøttene under kjøring.

HVA SOM KAN SKJE

Selv om du slipper med bare én hånd eller fot kan det redusere muligheten til å kontrollere ATVen eller få deg til å miste balansen og falle av. Hvis du løfter opp en fot fra fotstøtten, kan foten eller benet komme i kontakt med bakhjulet, noe som kan føre til personskade eller en ulykke.

SLIK KAN RISIKOMOMENTET UNNGÅS

Hold alltid begge hendene på håndtaket og begge føttene på fotstøttene under kjøring.

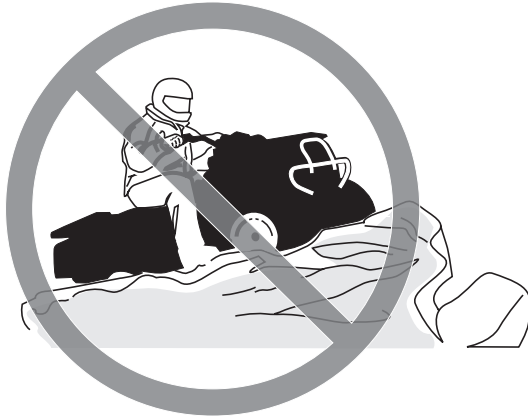
⚠ ADVARSEL

V00A0CQ

MULIG RISIKOMOMENT

Unnlata å være spesielt forsiktig når du kjører i ukjent terreng.

HVA SOM KAN SKJE

Du kan støte borti skjulte steiner, kuler eller hull og ikke reagere i tide. Det kan føre til at ATVen velter eller at du mister kontrollen over den.

SLIK KAN RISIKOMOMENTET UNNGÅS

Kjør langsomt, og vær ekstra forsiktig ved kjøring i ukjent terreng. Vær alltid oppmerksom på endring av terrengforholdene når du kjører.

⚠ ADVARSEL



V00A0DQ

MULIG RISIKOMOMENT

Unnløte å være spesielt forsiktig når du kjører i vanskelig terreng eller på meget glatt eller løst underlag.

HVA SOM KAN SKJE

Du kan miste veigrepet eller kontrollen over ATVen, noe som kan føre til en ulykke eller at du velter.

SLIK KAN RISIKOMOMENTET UNNGÅS

Kjør ikke på meget ujevnt, glatt eller løst underlag før du har fått opplæring i og har tilegnet den dyktighet som kreves for å beherske ATVen i slikt terreng.

Vær alltid ekstra forsiktig i slikt terreng.

⚠ ADVARSEL

V00A0EQ

MULIG RISIKOMOMENT

Svinge på feil måte.

HVA SOM KAN SKJE

Du kan miste kontrollen over ATVen, noe som kan forårsake kollisjon eller velt.

SLIK KAN RISIKOMOMENTET UNNGÅS

Følg alltid riktige prosedyrer ved svinging slik det er beskrevet i denne brukerhåndboken. Øv deg i å svinge i lav hastighet før du forsøker i høyere hastigheter.

Ikke sving i for høy hastighet.

⚠ ADVARSEL



V00AQQ

MULIG RISIKOMOMENT

Kjøring i meget bratte bakker.

HVA SOM KAN SKJE

ATVen har lettere for å velte i ekstremt bratte bakker enn på plane flater eller i mindre bakker.

SLIK KAN RISIKOMOMENTET UNNGÅS

Kjør aldri i bakker som er for bratte for ATVen eller for dine ferdigheter.

Øv først i mindre bakker før du forsøker deg i større bakker.

⚠ ADVARSEL



V00A0FQ

MULIG RISIKOMOMENT

Kjøring opp bakker på feil måte.

HVA SOM KAN SKJE

Det kan føre til at du mister kontrollen over ATVen eller at den velter.

SLIK KAN RISIKOMOMENTET UNNGÅS

Følg alltid riktige prosedyrer ved kjøring opp bakker slik det er beskrevet i denne brukerhåndboken.

Kontroller alltid terrenget nøye før du kjører opp bakker.

Kjør aldri i opp bakker med for glatt eller løst underlag.

Forskyv kroppsvekten din fremover.

Øk aldri hastigheten eller skift gir for raskt. ATVen kan vippe bakover.

Kjør aldri over bakketopper i høy hastighet. Det kan finnes en hindring, en bratt nedoverbakke eller et annet kjøretøy eller en person på andre siden.

⚠ ADVARSEL



V00A0GQ

MULIG RISIKOMOMENT

Kjøring nedover en bakke på feil måte.

HVA SOM KAN SKJE

Det kan føre til at du mister kontrollen over ATVen eller at den velter.

SLIK KAN RISIKOMOMENTET UNNGÅS

Følg alltid riktige prosedyrer ved kjøring ned bakker slik det er beskrevet i denne brukerhåndboken.

MERK: En spesiell bremseteknikk kreves når du kjører i ned bakker.

Kontroller alltid terrenget nøye før du kjører ned bakker.

Forskyv kroppsvekten din bakover.

Kjør aldri ned bakker i høy hastighet.

Unngå å kjøre ned bakker i en vinkel som kan få ATVen til å helle sterkt til én side. Kjør alltid rett ned bakken når det er mulig.

⚠ ADVARSEL



V00A0HQ

MULIG RISIKOMOMENT

Kjøring langs skråninger eller svinging på feil måte i bakker.

HVA SOM KAN SKJE

Det kan føre til at du mister kontrollen over ATVen eller at den velter.

SLIK KAN RISIKOMOMENTET UNNGÅS

Ikke forsøk å svinge i en bakke før du behersker denne svingteknikken på plan mark slik det beskrives i denne brukerhåndboken. Vær ekstra forsiktig når du svinger i en bakke.

Forsøk om mulig å unngå å kjøre i terreng med helling.

Kjøring i terreng som heller:

Følg alltid riktige prosedyrer slik det er beskrevet i denne brukerhåndboken.

Unngå bakker med for glatt eller løst underlag.

Forskyv kroppsvekten din til den siden av ATVen som vender oppover.

⚠ ADVARSEL



V00A0IQ

MULIG RISIKOMOMENT

Stopping, rulling bakover eller feil avstigning ved kjøring opp bakker.

HVA SOM KAN SKJE

ATVen kan velte.

SLIK KAN RISIKOMOMENTET UNNGÅS

Bruk alltid riktig gir og holde jevn hastighet ved kjøring opp bakker.

Hvis du mister all fart fremover:

Forskyv kroppsvekten fremover (opp bakken). Øk aldri hastigheten eller skift gir for raskt. ATVen kan vippe bakover.

Brems.

Sett på parkeringsbremsen når du har stoppet.

Stå av ATVen på den siden som vender oppover bakken, eller på en av side-
ne hvis den står med fronten rett opp bakken.

Hvis du begynner å rulle bakover:

Forskyv kroppsvekten fremover (opp bakken). Øk aldri hastigheten eller skift gir for raskt. ATVen kan vippe bakover.

Bruk aldri bremsene bak når du ruller bakover.

Brems gradvis med forbremseren.

Sett på parkeringsbremsen når ATVen har stoppet helt.

Stå av ATVen på den siden som vender oppover bakken, eller på en av side-
ne hvis den står med fronten rett opp bakken.

Sving ATVen rundt og stå på igjen slik det beskrives i denne brukerhåndbo-
ken.

⚠ ADVARSEL

V00A0JQ

MULIG RISIKOMOMENT

Kjøring over hindringer på feil måte.

HVA SOM KAN SKJE

Du kan kollidere eller miste kontrollen over ATVen.

ATVen kan velte.

SLIK KAN RISIKOMOMENTET UNNGÅS

Kontroller om det finnes hindringer før du kjører i et ukjent område.

Forsøk aldri å kjøre over store hindringer, som store steiner eller trær som har falt ned.

Følg alltid riktige prosedyrer ved kjøring over hindringer slik det er beskrevet i denne brukerhåndboken.

⚠ ADVARSEL



V00A0KQ

MULIG RISIKOMOMENT

Skrensing eller skliing.

HVA SOM KAN SKJE

Du kan miste kontrollen over ATVen.

Du kan også plutselig få tilbake veigrepet, noe som kan få ATVen til å velte.

SLIK KAN RISIKOMOMENTET UNNGÅS

Lær deg å styre ATVen sikkert når du får en skrens eller sklir, ved å øve deg i lave hastigheter i plant terreng.

Kjør langsomt på meget glatte underlag, som for eksempel is, og vær ekstra forsiktig slik at du ikke mister kontrollen når du får skrens eller sklir.

⚠ ADVARSEL

V00A0LQ

MULIG RISIKOMOMENT

Kjøring på dypt vann eller i hurtig rennende vann.

HVA SOM KAN SKJE

Dekkene kan flyte og føre til tap av veigrepet og tap av kontrollen over ATVen, noe som kan føre til en ulykke.

SLIK KAN RISIKOMOMENTET UNNGÅS

Bruk aldri ATVen i elver med strøm eller i vann som er dypere enn det som er angitt mer detaljert i denne brukerhåndboken.

Kontroller vanddybden og strømforholdene før du forsøker å krysse vann. Vannet må ikke overstige fotstøttene.

Husk at våte bremsere kan føre til redusert bremsekraft. Teste bremsene når du forlater vannet. Brems om nødvendig flere ganger slik at friksjonsvarmen tørker bremseklossene.

⚠ ADVARSEL



V00A00Q

MULIG RISIKOMOMENT

Kjøring med feil dekk eller med feil eller ujevnt dekktrykk.

HVA SOM KAN SKJE

Hvis du bruker feil dekk på denne ATVen eller bruker den med feil eller ujevnt dekktrykk, kan du miste kontroll over den og øke risikoen for en ulykke.

SLIK KAN RISIKOMOMENTET UNNGÅS

Bruk alltid dekk av riktig type og størrelse i henhold til spesifikasjonen i denne brukerhåndboken.

Oppretthold alltid riktig dekktrykk i henhold til beskrivelsen i denne brukerhåndboken.

Bytt alltid ut felger eller dekk som er skadet.

⚠ ADVARSEL

V00A0N0

MULIG RISIKOMOMENT

Bruk av ATVen med endringer som ikke er riktig utført.

HVA SOM KAN SKJE

Feil montering av tilbehør eller endringer på ATVen kan føre til endring av kjøreegenskapene, noe som i enkelte situasjoner kan forårsake en ulykke.

SLIK KAN RISIKOMOMENTET UNNGÅS

Endre aldri ATVen ved feil montering eller bruk av tilbehør. Alle deler og tilbehør som monteres på ATVen, må være godkjent av BRP og brukes i henhold til instruksjonene. Hvis du har spørsmål, kan du rådføre deg med en autorisert Can-Am-forhandler.

Endringer på ATVen for å øke hastigheten og ytelsen kan være et brudd på vilkårene i den begrensede garantien for ATVen. I tillegg er enkelte endringer, inkludert å fjerne deler av motoren eller eksossystemet, ulovlig i de fleste land.

⚠ ADVARSEL



V02A02Q

MULIG RISIKOMOMENT

Overbelastning av ATVen eller feil lasting eller sleping.

HVA SOM KAN SKJE

Kan føre til endringer i kjøreegenskapene, noe som kan føre til en ulykke.

SLIK KAN RISIKOMOMENTET UNNGÅS

Overskrid aldri den angitte lastekapasiteten for ATVen inkludert fører, all annen last og tilbehør som er montert.

Lasten må fordeles riktig og være sikkert festet.

Reduser hastigheten når du har med last. Hold større avstand for nedbremsing.

Følg alltid anvisningene i denne brukerhåndboken ved kjøring med last.

⚠ ADVARSEL

V03M01Q

MULIG RISIKOMOMENT

Transport av brannfarlige eller farlige materialer kan føre til eksplosjon.

HVA SOM KAN SKJE

Dette kan føre til alvorlig personskade eller dødsfall.

SLIK KAN RISIKOMOMENTET UNNGÅS

Transporter aldri brannfarlige eller farlige materialer.

Når du leser denne brukerhåndboken, må du huske at:

⚠ ADVARSEL

Indikerer en potensiell risikosituasjon som, hvis den ikke unngås, kan resultere i alvorlig personskade eller dødsfall.

Det finnes en del grunnleggende regler som du MÅ følge for å nyte gleden og spenningen ved kjøring med ATVen. Noen av dem er kanskje nye for deg, mens andre er innlysende og forstås ut ifra sunn fornuft.

Ta deg tid til å nøye lese denne brukerhåndboken og alle medfølgende dekaleringer med advarsler på produktet og til å se på *SIKKERHETS-DVDEN* som følger med ATVen. Der gis det en fullstendig beskrivelse av det du bør vite om denne ATVen før du begynner å kjøre.

Enten du er en ny eller erfaren fører, er det viktig for din egen sikkerhet at du kjenner til betjeningen av og funksjonene på ATVen. Like viktig er det å vite hvordan du kjører.

Informasjonen i denne brukerhåndboken er begrenset. Vi anbefaler sterkt at du skaffer deg ytterligere informasjon og opplæring fra lokale myndigheter, ATV-klubber eller en ATV-organisasjon som driver med opplæring.

BRP anbefaler ikke at personer under 16 år bruker denne ATVen. For dine barns sikkerhet anbefales på det sterkeste at også du følger denne anbefaling. Du alene er den som vurderer en ung føreres mulighet til å forstå risikoene og til å kjøre på en sikker måte.

Det er større sjanse for at personer med nedsatt kognitiv eller fysisk evne eller personer som liker å ta risikoer, blir utsatt for velt eller kollisjon, noe som kan føre til personskade og dødsfall.

Alle kjøretøyer er ikke like. Hver enkelt har unike ytelsesegenskaper, betjeningsorganer og funksjoner. De håndteres forskjellig og har ulike kjøreegenskaper.

Gjør deg godt kjent med betjeningsorganene og med generell bruk av ATVen før du begynner å kjøre i terreng. Øv deg i å kjøre på et passende sted som er fritt fra færer, og bli kjent med virkningen av hver styrekontroll. Kjør med lav hastighet. Ved høyere hastigheter kreves større erfaring, kunnskap og egnede kjøreforhold.

Kjøreforholdene kan variere fra sted til sted. De påvirkes i tillegg av værforhold som kan endres mye i løpet av kort tid eller i løpet av året.

Kjøring på sand skiller seg fra kjøring i snø eller gjennom skog eller våtmarker. Enkelte steder kan kreve større oppmerksomhet og dyktighet fra føreren. Vurder forholdene nøye. Vær alltid forsiktig. Ta ingen unødvendige sjanser som kan føre til at du kjører deg fast eller skader deg.

Føl deg aldri trygg på at ATVen kan kjøres sikkert overalt i området du kjører i. Plutselige endringer i underlaget på grunn av hull, fordypninger, skrånninger, mykere eller hardere underlag eller andre ujevnheter, kan få ATVen til å velte eller bli ustabil. Unngå dette ved å senke farten og alltid følge med på terrenget foran deg. Hvis ATVen begynner å helle mye eller å velte, er det beste rådet å gå av umiddelbart ... i MOTSATT retning av ATVens helling!

Kontroll før kjøring

ADVARSEL

Utfør en kontroll før start hver gang du skal kjøre, for å oppdage mulige problemer som kan oppstå. Kontrollen før kjøring kan hjelpe deg å følge med og oppdage slitasje og forringelse før de fører til problemer. Korrigjer eventuelle problemer du oppdager, for å redusere risikoen for motorstopp eller ulykke. Kontakt en autorisert Can-Am-forhandler hvis det er nødvendig.

Før du bruker ATVen må du alltid gjøre følgende:

- Ta av låsen for ATVen.
- Trekk til parkeringsbremsen, og kontroller at den virker som den skal.
- Kontroller dekktrykk og dekkenes tilstand.
- Kontroller om det er slitasje eller skade på felger og lagre.
- Kontroller plassering av betjeningsorganer, og forsikre deg om at de fungerer.
- Kontroller at styrefunksjonen fungerer og styret beveger seg lett.
- Beveg gasskontrollspaken flere ganger for å kontrollere at den beveger seg fritt. Den må gå tilbake til tomgangsposisjon når den slippes.
- Aktiver bremsehåndtakene og bremsepedalen for å kontrollere at de har full virkning. Håndtakene og pedalen må gå helt tilbake når de slippes.
- Juster posisjonen til håndtaket for brems foran slik at det passer til førerens hånd.
- Kontroller at alle bremserørkoblinger er trukket til og ikke lekker.
- Aktiver clutchhåndtaket med parkeringsbremsen riktig aktivert. Det må gå helt tilbake når det slippes.
- Undersøk beskyttelsesplatens tilstand, og skift den ut hvis den er skadet.
- Kontroller om clutchhåndtaket er riktig justert.
- Kontroller justering og smøring av drivkjeden.
- Kontroller om det er slitasje eller skader på kjedehjulene.
- Kontroller strammingen av festene på bakakselen.
- Kontroller svingarmen. Hvis du merker sidelengs slakk, **MÅ DU IKKE BRUKE KJØRETØYET**.
- Kontroller drivstoff-, olje- og kjølevæsknivået.
- Rengjør luftfilteret.
- Kontroller om det er oljelekkasje fra motoren, oljetanken og giret.
- Rengjør frontlyktene, blinklysene og baklyset.
- Kontroller at setet er skikkelig festet. Hvis det ikke er det, tar du av setet og kontrollerer om låsemekanismen og pinnen er slitt. Kontakt en autorisert Can-Am-forhandler for å få byttet deler hvis de er skadet.
- Ta hensyn til lastekapasiteten hvis du transporterer last. Kontroller at lasten er skikkelig festet til ATVen.

- Se og kjenn etter om det finnes løse deler mens motoren er av. Kontroller fester.
- Kontroller at det ikke finnes personer eller hindringer der du skal kjøre.
- Kontroller at tenningsbryteren, motorstartknappen, motorstoppbryteren, frontlysene, baklyset, blinklysene og indikatorlampene fungerer.
- Kontroller at bryterne for retningslysene og varselblinklysknappen fungerer.
- Start motoren, ta av parkeringsbremsen, kjør fremover noen meter, og prøv bremsene hver for seg for å teste dem.

Korriger eventuelle problemer du finner, før du begynner å kjøre. Kontakt en autorisert Can-Am-forhandler hvis det er nødvendig.

Bekledning

Ta hensyn til værforholdene når du velger bekledning. Det er imidlertid viktig at du alltid bruker egnede beskyttelsesklær og utstyr, inkludert godkjent hjelm, øyebeskyttelse, støvler eller fjellsko, hansker, langermet skjorte og lange bukser. Denne type bekledning vil gi deg beskyttelse mot noen av de mindre farene som kan dukke opp når du kjører. Bruk aldri løstsittende klær, som for eksempel skjurf, som kan vikle seg fast i ATVen eller i greiner og busker. Avhengig av forholdene kan også beskyttelsesbriller eller solbriller være nødvendig. Briller eller solbriller med glass i forskjellige farger kan hjelpe deg å skille detaljer og variasjoner i terrenget. Solbriller bør kun brukes på dagtid.

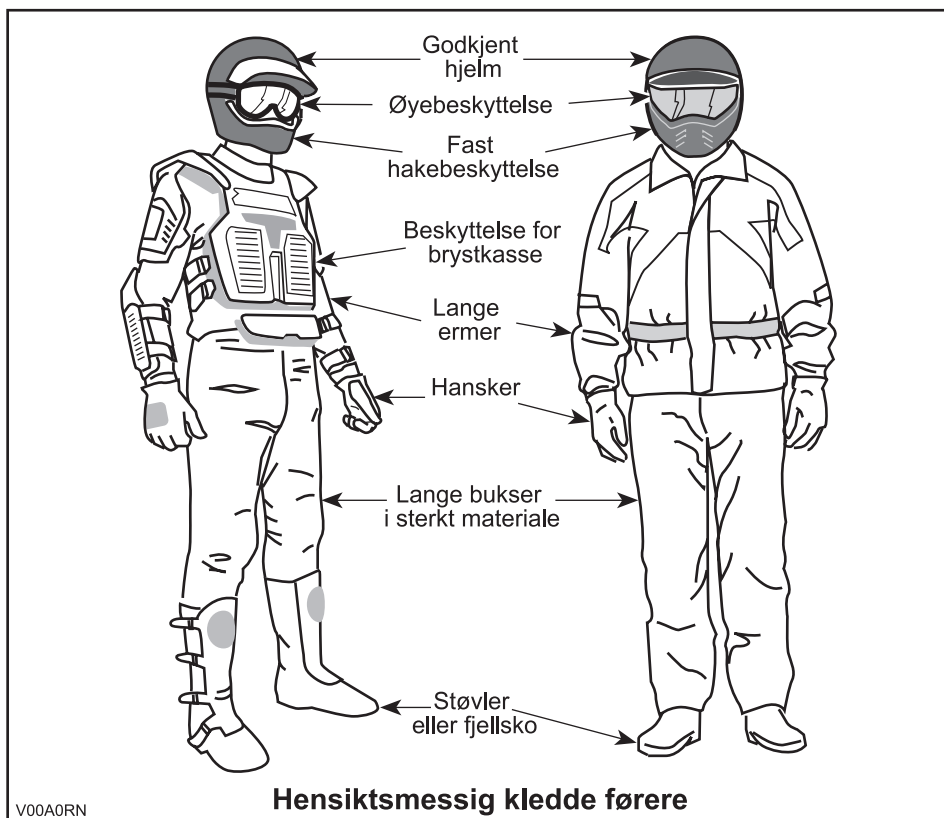

Kjøre med last

All last som transporteres, påvirker stabiliteten og kontrollen over ATVen. Overskrid derfor ikke lastekapasitetene som angis av ATVens produsent. Kontroller alltid til at lasten er sikkert festet og ikke påvirker kontrollen over ATVen. Vær alltid oppmerksom på at "lasten" kan gli eller falle av og føre til en ulykke. Unngå at last og bagasje stikker ut på sidene og fester seg i busker eller andre hindringer. Unngå at frontlysene eller baklyset dekkes helt eller delvis av lasten.

Denne ATVen er beregnet for kun én person. Hensikten med det lange setet er å gi føreren mulighet til å endre stilling etter behov ved kjøring. Det er ikke utformet for eller beregnet til å ta med passasjer(er). Å ta med passasjer(er) kan påvirke stabiliteten og kontrollen over ATVen.

MAKSIMAL LAST

Totalt tillatt kjøretøybelastning	100 kg	Inkludert fører, all annen belastning og eventuelt tilbehør
--------------------------------------	--------	--

Fritidskjøring

Respektere andres rettigheter og begrensinger. Kjør ikke på områder som er beregnet for andre typer terrengbruk. Dette inkluderer snøscooterspor, ridespor, skispor, terrengsykkelbaner og så videre. Gå aldri ut fra at det ikke finnes andre brukere i sporet / på banen. Hold alltid til høyre, og sving ikke vekselvis fra én side av banen til den andre. Vær forberedt på å stoppe eller kjøre til siden om du møter en annen som bruker sporet/banen.

Bli med i en lokal ATV-klubb. De kan hjelpe deg med kart og råd, eller fortelle deg hvor det er tillatt å kjøre. Om det ikke finnes noen klubb i nærhet, kan du kanskje hjelpe til å starte en. Å kjøre sammen med andre eller i en klubb er en trivelig, sosial opplevelse.

Hold alltid sikker avstand til andre kjøretøyer. Din egen bedømmelse av hastighet, terrengforhold, været, ATVens mekaniske tilstand og hvor stor "tillit" du har til vurderingsevnen til andre førere i nærheten, er faktorer som hjelper deg å velge riktig og sikker avstand til andre. Som andre kjøretøyer kan heller ikke ATVen "stoppe på en femøre".

Før du starter bør du si fra til noen hvor du har tenkt å kjøre og når du forventer å være tilbake. Innta aldri alkohol, narkotika eller medikamenter før eller under kjøring!

Avhengig av hvor langt du har tenkt å kjøre må du også ta med verktøy eller nødutstyr. Finn ut hvor du kan fylle drivstoff eller olje. Forbered deg på ulike forhold du kan møte. Du bør alltid ha med førstehjelpsutstyr.

Miljø

En av fordelene med denne ATVen er at du kan komme deg bort fra allfarveier og unna fra bebyggelse og folk. Du må imidlertid alltid ta hensyn til naturen og andres rett til å bruke den. Ikke kjør i områder der miljøet lett påvirkes. Ikke kjør over dyrket mark, i plantefelt eller gjennom busker ... ikke hugg ned trær eller ødelegg gjerdet ... ikke la hjulene spinne og ødelegge terrenget. "Vis hensyn".

Å drive jakt fra eller jage vilt med ATVen er vanligvis ulovlig. Dyr kan dø av utmattelse etter å ha blitt jaget med et motorisert kjøretøy. Om du kommer over dyr når du er ute og kjører, stopp og se på stille og varsomt. Det kan bli et godt minne å ta med seg.

Følg regelen ... "det du tar med deg, må du ta med tilbake". Ikke bidra til forsøpling. Ikke tenn bål uten at du har tillatelse til det ... og hold deg alltid unna tørre områder. Eventuelle spor du etterlater deg, kan skade både andre og deg selv, også på et senere tidspunkt.

Respekter landbruksområder. Be alltid grunneieren om tillatelse før du kjører på privat område. Respekter dyrket mark, husdyr og eiendomsgrenser. Hvis du åpner en grind, må du lukke den etter deg.

Ikke forurens bekker, elver eller sjøer, og ikke endre motoren eller eksosanlegget eller fjern deler fra dem.

Begrensninger i utformingen

Selv om ATVen er usedvanlig robust til denne kjøretøytypen å være, er den et lett kjøretøy, og bruk av den må derfor begrenses til de formål den er beregnet for.

Økning av vekten på en del av ATVen endrer stabiliteten og yteevnen.

Kjøring i terrenget

Det å kjøre i terrenget utgjør en fare i seg selv. Alt terreng som ikke er preparert spesielt for kjøretøy, utgjør i seg selv et risikoområde der det ikke er mulig å forutsi vinkler, underlag og eksakt helling. Selve terrenget utgjør hele tiden en risiko, og den som gir seg ut i det må alltid være bevisst på og ta hensyn til dette.

Ved terrengkjøring må føreren alltid gjøre sitt beste for å velge den sikreste veien og holde nøye oppsikt med terrenget foran ATVen. ATVen må under ingen omstendighet kjøres av noen som ikke er fullstendig fortrolig med kjøreinstruksjonene som gjelder for ATVen, og den må heller ikke kjøres i bratt eller farlig terreng.

Generelle anvendelses- og sikkerhetsregler

Aktsomhet, forsiktighet, erfaring og gode kjøreferdigheter er de beste forholdsreglene mot farene ved bruk av ATVen.

Hvis du er i det minste tvil om at ATVen kan ta seg sikkert over en hindring eller en bestemt del av terrenget, bør du alltid velge en annen rute.

Ved terrengkjøring er det styrke og veigrep som er viktig, ikke høy fart. Kjør aldri raskere enn det sikten og din egen evne til å velge en sikker vei tillater.

Se alltid etter plutselige endringer i terrengets helling og etter hindringer foran deg, for eksempel steiner og røtter, som kan forårsake ubalanse eller velt.

Bruk aldri ATVen hvis betjeningsorganene ikke fungerer normalt.

Sett alltid på parkeringsbremsen når du stopper eller parkerer. Dette er ekstra viktig når du parkerer på underlag som heller. Hvis det er bratt eller om ATVen har last, bør hjulene blokkeres med steiner eller klosser.

Kjøring opp bakker

På grunn av konstruksjonen har denne ATVen utmerket klatreevne, så god at det er mulig å velte før du mister veigrepet. Ofte er for eksempel terrenget erodert ved bakkens topp slik at toppen blir meget skarp. ATVen takler godt slike forhold, men når ATVens forpart kommer til et punkt der balansen forskyves bakover, kan den velte bakover.

Det samme kan skje om en hindring får ATVens forpart til å løfte seg mer enn ønsket. I slike situasjoner er det bedre å ta en annen rute. Vær oppmerksom på farer ved å kjøre langs skråningen hvis du gjør det.

Det er også fornuftig å gjøre seg kjent med terrenget på andre siden av bakken eller høyden. Altfor ofte finnes der en bratt skråning som er umulig å passere eller kjøre ned.

Kjøring ned bakker

Denne ATV'en kan kjøres opp brattere skråninger enn det som er sikkert når du skal kjøre ned. Derfor er det viktig å forsikre seg om at det finnes en sikker vei nedover en bakke, før du kjører opp.

Å redusere hastigheten ned en glatt bakke kan sende ATV'en på "aketur" ned bakken. Hold jevn hastighet og/eller akselerer litt for å gjenvinne kontrollen.

Kjøring langs skråninger

Forsøk om mulig å unngå å kjøre langs skrånende terreng. Hvis det blir nødvendig, må du være ekstremt forsiktig. Hvis du kjører langs det skrånende terrenget i meget bratte bakker, kan ATV'en velte. Dessuten kan glatt eller løst underlag føre til at ATV'en ukontrollert sklir til sidelengs. Ikke forsøk å svinge ATV'en ned bakken hvis du sklir. Unngå alle hindringer og groper som kan få den ene siden av ATV'en til å løfte seg høyere enn den andre slik at ATV'en kan velte.

Bratte fall i terrenget

ATV'en vil "ta ned i bakken" og vanligvis stoppe hvis for- eller bakhjulene kjøres ut over et fall i terrenget. Hvis fallet i terrenget er skarpt eller dypt, kan ATV'en dukke forover og velte.

⚠ ADVARSEL

Unngå å kjøre utfor fall i terrenget. Velg en alternativ rute.

Kjøreteknikker

Kjøring i hastigheter som er for høye for kjøreforholdene, kan føre til personskade. Ikke bruk mer gass enn det som er nødvendig for sikker kjøring. Statistikken viser at svinging i høye hastigheter ofte fører til uhell og skader. Husk at ATV'en er tungt! Bare vekten alene kan føre til at du blir sittende fast under ATV'en hvis den velter.

ATV'en er ikke konstruert for hopping, og verken det eller du kan absorbere energien fra kraftige støt. Hvis du forsøker å utføre en "wheelie" (steile og kjøre på bakhjulene), kan ATV'en vippe over deg. Både hopping og kjøring på bakhjulene medfører høy risiko og bør alltid unngås.

For å beholde tilstrekkelig kontroll anbefales sterkt at du holder begge hendene på håndtakene og er innenfor rekkevidde for alle betjeningsorganer. Det samme gjelder for føttene. For å redusere faren for skader på føtter og ben bør du ha føttene

på fotstøttene hele tiden. Ikke la tærne peke utover, og strekk ikke ut føttene for å hjelpe til ved svinging. Føttene kan støte mot eller feste seg i hindringer eller komme i kontakt med hjulene.

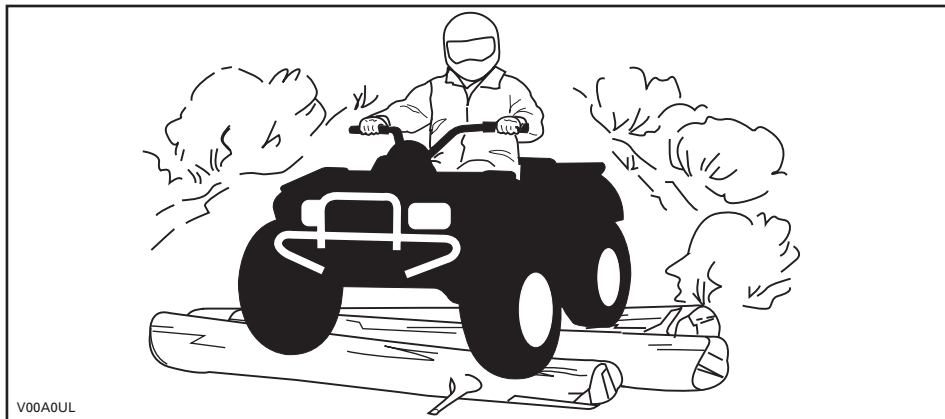

V00A0UL

Selv om det er et fullgodt fjæringssystem på ATVen, kan "vaskebrett" eller grovt terreng gjøre kjøringen meget ubehagelig og i verste fall føre til ryggskader. Ofte kan det være nødvendig å vekselvis stå og sitte eller å kjøre i sammenhukt stilling. Senk farten, bøy knærne, og la benene absorbere støt.

Hvis det er tillatt å kjøre på vei der du befinner deg, kan du kjøre på fast dekke over en kort distanse for å flytte ATVen fra bruk i terrenget et sted til et annet. Kjør alltid med lav hastighet (aldri raskere enn 65 km/t), og reduser hastigheten før du svinger. Ta alltid hensyn til trafikkreglene når du kjører på offentlige gater eller veier. Hvis det blir nødvendig å krysse en vei, bør den første føreren gå av ATVen, vurdere forholdene og gi anvisninger til de andre førerne. Den siste føreren som krysser veien, hjelper deretter den første føreren å krysse veien. Ikke kjør på fortauet. Det er beregnet på fotgjengere.

Vann kan utgjøre en spesiell risiko. Hvis det er for dypt, kan ATVen "flyte" og velte. Kontroller vanndybden og strømforholdene før du forsøker å krysse vann. Vannet må ikke komme over fotstøttene. Vær oppmerksom på glatte overflater som steiner, gress, trerøtter og så videre, både i og ved vannet. Du kan miste veigrepet. Ikke forsøk å kjøre ned i vannet i høy hastighet. Vannet fungerer som en brems og kan kaste deg av ATVen.

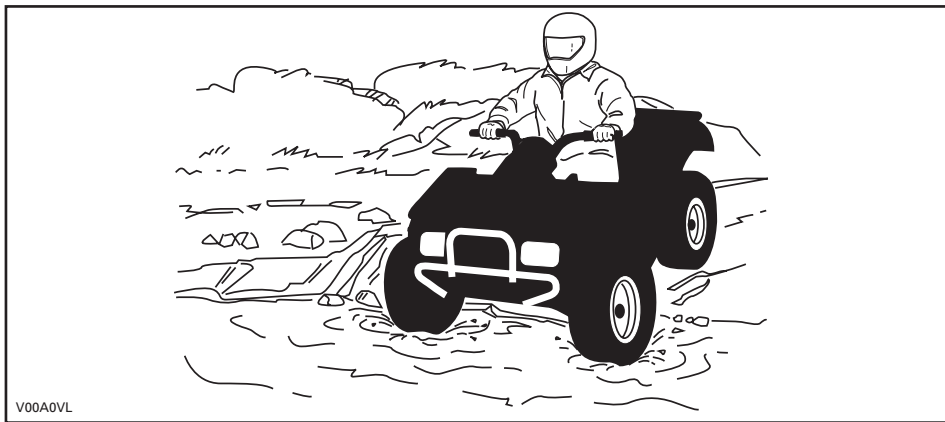

Vann påvirker ATVens bremseevne. Tørk bremsene ved å bremse flere ganger etter at du har forlatt vannet.

Det kan finnes myr- og sumpområder i nærheten av vann og elver. Vær oppmerksom på plutselige "hull" eller endringer i terrengformasjonene. Se også opp for mulige farer fra steiner, trestammer og lignende som kan være delvis dekket av vegetasjon.

Hvis du må krysse tilfrosset vann, må du kontrollere at isen er tykk nok til å bære den totale vekten av deg selv, ATVen og lasten. Se opp for åpent vann ... det er et sikkert tegn på at isens tykkelse varierer. Hvis du er i tvil, må du ikke kjøre over.

Isen påvirker også kontrollen over ATVen. Senk hastigheten, og unngå å gi gass plutselig. Det fører bare til at hjulene spinner og at ATVen kan velte. Unngå rask nedbremsing. Det kan føre til en ukontrollert skrens og at ATVen velter. Unngå alltid slaps og søle, fordi det kan blokkere ATVens funksjoner eller betjeningsorganer.

Kjøring på snø kan påvirke bremseegenskapene. Reduser hastigheten til sikker hastighet, og hold større avstand for nedbremsing. Snø som kastes opp, kan føre til at det dannes snø- eller isavsetninger på bremsekomponenter og -kontroller. Bruk bremsene ofte for å forhindre ansamling av snø eller is. Undersøk bremsesystemet nøye før hver kjøring, og hold alltid bremsepedalen, fotstøtter, fotbrett og bremsehåndtak fri for snø og is.

Sand og kjøring sanddynen eller i snø er en annen enestående opplevelse, men det finnes enkelte grunnleggende sikkerhetsregler du må følge. Våt, dyp eller finfordelt sand/snø kan få veigrepet til å glippe slik at ATVen sklir, kjører utfor eller kjører seg fast. Hvis det skjer, må du se etter et fastere underlag. Igjen er det beste rådet å senke farten og være oppmerksom forholdene.

Hvis du kjører i sanddynen, bør du utstyre ATVen med et sikkerhetsflagg av antenntype. Det gjør deg mer synlig for andre førere på den andre siden av sanddynene. Kjør forsiktig hvis du ser en annen føreres sikkerhetsflagg foran deg.

Sikkerhetsflagg av antenntype kan sette seg fast og deretter sprette tilbake mot kroppen din. Du bør derfor ikke bruke dem i områder med hengende grener eller hindringer.

Kjøring over løse steiner eller grus er meget likt kjøring på is. Det påvirker på styreevnen og kan føre til at ATVen sklir og velter, spesielt når hastigheten er høy. I tillegg kan bremselengden øke. Tenk på at hvis du gir gass for raskt eller sklir, er det fare for at løse steiner kastes bakover mot eventuelle kjøretøyer bak deg. Gjør aldri dette med overlegg.

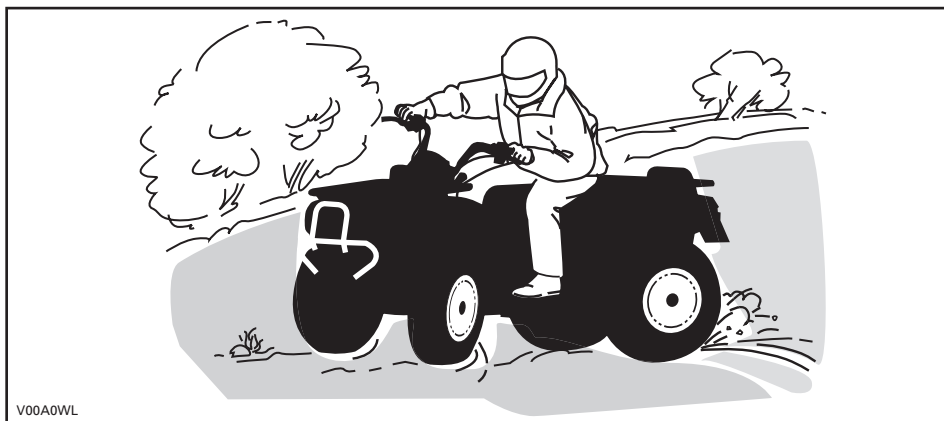

V00A0WL

Hvis du får en skrens eller sleng, kan det hjelpe å svinge håndtaket i samme retning som skrensen til du gjevinner kontrollen. Ikke trykk inn bremsene eller lås hjulene.

Respekter og følg alle oppsatte skilt. De er der for å hjelpe deg og andre.

Vær forsiktig når du må kjøre over hindringer på banen eller i sporet. Det omfatter løse steiner, trær som har falt ned, glatte overflater, gjerder, stolper, voller og fordypninger. Unngå alltid slikt hvis det er mulig. Enkelte hindringer ganske enkelt for store eller farlige å ta seg over og bør unngås. Mindre steiner og trær som har falt ned, kan krysses trygt ... i en vinkel på omtrent 90°. Stå på fotstøttene med bøyd knær. Juster hastigheten uten å miste fremdriften, og unngå å gi gass plutselig. Hold godt fast i håndtakene. Forskyv kroppsvekten bakover og fortsett. Ikke forsøk å løfte opp ATVens forhjul fra bakken. Vær oppmerksom på at hindringen kan være glatt eller bevege seg når du kjører over den.

Når du kjører i bakker eller skråninger er det to ting det er viktig å tenke på ... vær forberedt på glatte overflater eller variasjoner i terrenget ... bruk riktig kroppsstilling.

Sett alltid på parkeringsbremsen når du stopper eller parkerer. Dette er ekstra viktig når du parkerer på underlag som heller. Hvis det er bratt eller hvis ATVen har last, bør hjulene blokkeres med steiner eller klosser.

Opp bakker

Forskyv kroppsvekten fremover mot toppen av bakken. Hold føttene på fotstøttene, og gir ned. Akselerer deretter når det er nødvendig, og skift raskt gir mens du kjører oppover. Ikke kjør i for stor hastighet. Det kan få den fremre delen av ATVen til å løfte seg fra bakken og falle over deg. Hvis bakken er for bratt og du ikke kan fortsette, eller hvis ATVen begynner å rulle bakover, bruker du bremsene, men vær forsiktig slik at du ikke sklir. Gå av, og bruk deretter en "U"- eller "K"-sving (mens du går tilbake, på den siden som vender oppover og med én hånd på bremsehåndtaket, rygger du maskinens bakre del oppover mot toppen av bakken, og deretter kjører du nedover). Gå eller stå av på den siden som vender oppover, og hold avstand til ATVen og dens roterende hjul. Ikke forsøk å holde fast i ATVen hvis den begynner å velte. Hold avstand. Ikke kjør over toppen av bakken i høy hastighet. Det kan finnes hindringer, inkludert bratte fall, på den andre siden.

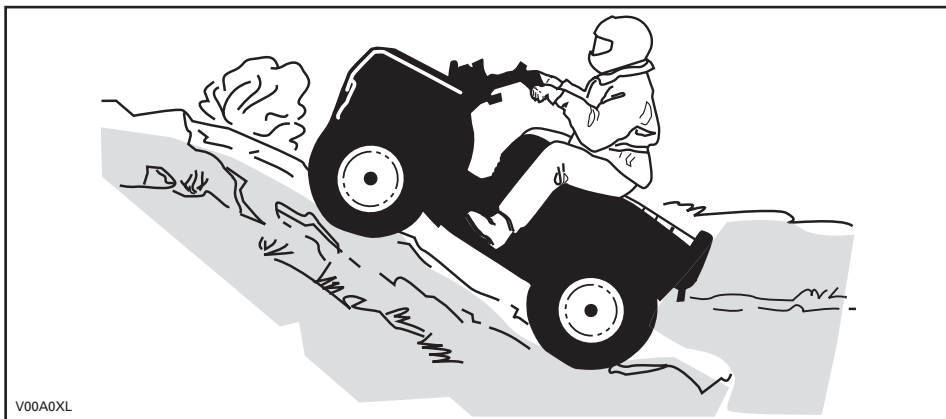

Ned bakker

Forskyv kroppsvekten bakover. Brems gradvis for å unngå å skli. Ikke slipp deg ned bakken ved å bare bremse med motoren eller med giret i fri.

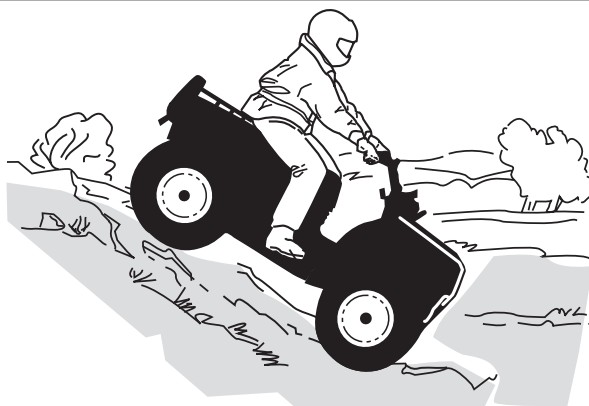

V00A0YL

Kjøring langs skråninger

Dette er en av de mest risikofylte kjøremåtene fordi det dramatisk endrer ATVs balanse. Det bør alltid unngås hvis det er mulig. Hvis det likevel er nødvendig, er det viktig at du ALLTID har kroppsvekten forskjøvet mot toppen av hellingen ... og vær forberedt på å gå av på denne siden hvis ATVen begynner å velte. Ikke forsøk å stoppe ATVen eller hindre at den skades.



V00A0ZL

Når du leser denne brukerhåndboken, må du huske at:

⚠ ADVARSEL

Indikerer en potensiell risikosituasjon som, hvis den ikke unngås, kan resultere i alvorlig personskade eller dødsfall.

LØSE DEKALER

ATVen leveres med løse dekaler og etiketter som inneholder viktig informasjon om sikkerhet.

Alle som skal bruke ATVen, må lese og forstå informasjonen før kjøringen starter.

S SPORT MODELLER

DENNE ATVen ER BEREGET FOR
FRITIDSBUK BEREGET FOR
ERFARNE FØRERE.

KUN FØRER - INGEN PASSASJERER

FØRER MÅ IKKE VÆRE UNDER 16 ÅR

Kjøretøy i kategori S (sport) er et kjøretøy med høy ytelse. Det er beregnet for sportskjøring og konkurransekjøring av førere med meget gode ferdigheter og lang erfaring.

PÅ OPPLÆRINGSKURS KAN DU LÆRE NØDVENDIGE
FERDIGHETER FOR Å KJØRE EN ATV.
TA KONTAKT MED FORHANDLEREN DIN FOR Å FÅ
VITE MER.

TA KONTAKT MED FORHANDLEREN FOR Å FÅ
VITE MER OM STATLIGE ELLER LOKALE
FORSKRIFTER SOM GJELDER BRUK AV ATV.

DENNE DEKALEN MÅ IKKE FJERNES FØR SALG.

⚠ ADVARSEL

Feil bruk av ATVen kan føre til ALVORLIG PERSONSKADE
eller DØDSFALL.



BRUK ALLTID
GODKJENT HEJLM
OG VERNEUTSTYR.



TA ALDRI MED
PASSASJERER.



KJØR ALDRI NÅR DU
ER PÅVIRKET AV
MEDIKAMENTER
ELLER ALKOHOL.

Kjør **ALDRI**:

- uten riktig opplæring eller instruksjoner.
- i hastigheter som er for høye i forhold til dyktighet og kjøreforhold.
- med passasjer - passasjerer påvirker balansen og styreegenskapene og øker risikoen for å miste kontroll.

Du må **ALLTID**:

- bruke riktige kjøreteknikker for å unngå at kjøretøyet veltet i bakker og grovt terreng og i svinger.
- vunnegå fast dekke – fast dekke kan i stor grad påvirke håndtering og kontroll.

FINN FREM OG LES BRUKERHÅNDBOKEN. FØLG
ALLE INSTRUKSJONER OG ADVARSLER.

vmo2009-007-100_en

VIKTIGE DEKALER PÅ PRODUKTET

Følgende dekaleringer finnes på ATVen og er å oppfatte som en permanent del av den. Hvis de mangler eller er skadet, kan de byttes uten ekstra kostnad. Kontakt en autorisert Can-Am-forhandler.

MERK: Illustrasjonene som brukes i denne brukerhåndboken er kun generelle representasjoner. De kan se annerledes ut på din modell.

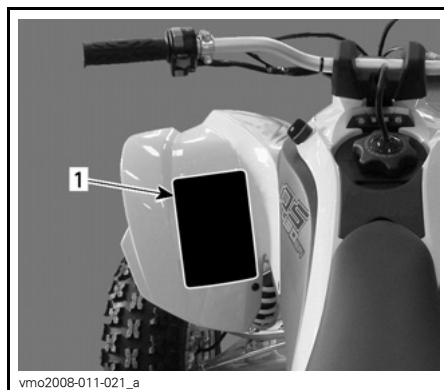

TYPEBILDE
1. Plassering av dekal 1



DEKAL 2

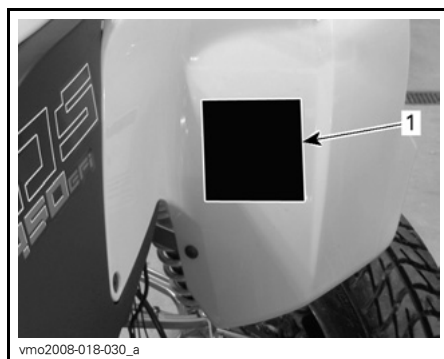

1. Plassering av dekal 2

ADVARSEL

Feil bruk av ATVen kan føre til **ALVORLIG PERSONSKADE** eller **DØDSFALL**.

		
BRUK ALLTID GODKJENT HJELM OG VERNEUTSTYR.	TA ALDRI MED PASSASJERER.	KJØR ALDRI ETTER Å HA INNTATT ALKOHOL ELLER MEDIKAMENTER.

Kjør ALDRI:

- uten riktig opplæring eller instruksjoner.
- i hastigheter som er for høye i forhold til dyktighet og kjøreforhold.
- på offentlige veier – det kan føre til kollisjon med andre kjøretøyer.
- med passasjer - passasjerer påvirker balansen og styreegenskapene og øker risikoen for å miste kontroll.

Du må **ALLTID:**

- bruke riktige kjøreteknikker for å unngå at kjøretøyet velter i bakker og grovt terreng og i svinger.
- Vær forsiktig på fast dekke – fast dekke kan i stor grad påvirke håndtering og kontroll.

FINN FREM OG LES BRUKERHÅNDBOKEN. FØLG ALLE INSTRUKSJONER OG ADVARSLER.

vmo2009-003-007_aen

DEKAL 1



DEKAL 3

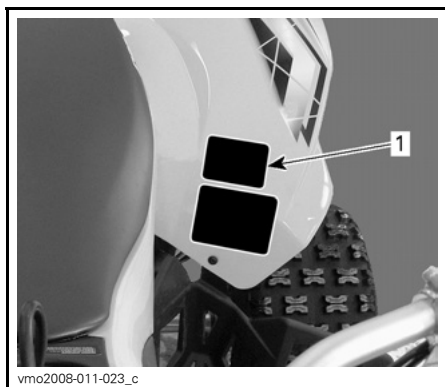

TYPEBILDE

1. Plassering av dekal 3



DEKAL 4

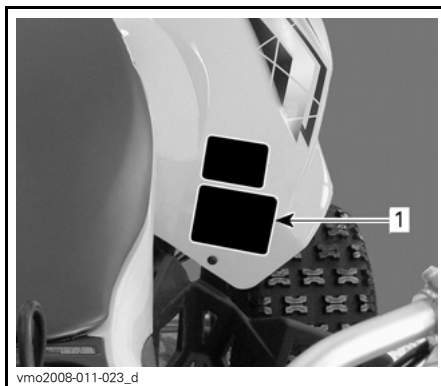

TYPEBILDE

1. Plassering av dekal 4



DEKAL 5

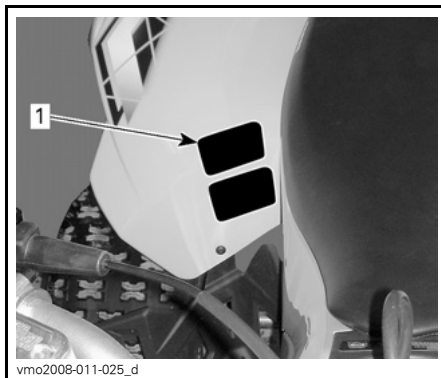

TYPEBILDE

1. Plassering av dekal 5

<p>DA FIND OG LÆS BRUGERVEJLEDNINGEN. OVERHOLD ALLE INSTRUKTIONER OG ADVARSLER.</p> <p>NL ZOEK DE GEBRUIKERSHANDLEIDING OP EN LEEFS HEM. HOUD U AAN ALLE AANWIJZINGEN EN WAARSCHUWINGEN.</p> <p>FR LOCALISER ET LIRE LE GUIDE DE L'OPÉRATEUR. SUIVRE TOUTES LES CONDENSES ET AVERTISSEMENTS.</p> <p>FI PAKKANNA JA LUE KÄYTTÄJÄN OPAS, NOUDATA KÄRKÖÄ KÄYTTÖOHJEITA JA VAROITUKSIA.</p> <p>ES UBICAR Y LEER LA GUÍA DEL OPERADOR, ATENCIÓN A TODAS LAS INSTRUCCIONES Y MENSAJES DE ADVERTENCIA.</p>	<p>DE BETREBSANLEITUNG AUSFINDIG WACHEN UND LEBEN. ALLE ANWEISUNGEN UND WARNHINWEISE BEFOLGEN.</p> <p>EL ΒΡΕΤΕ ΚΑΙ ΔΙΑΒΑΣΤΕ ΤΟΝ ΟΔΗΓΟ ΧΡΗΣΤΗ, ΑΝΟΙΞΤΕ ΤΟ ΒΙΒΛΙΟ ΚΑΙ ΑΝΑΓΝΩΣΤΕ ΤΟ ΣΤΕΛΕΧΟΣ ΤΗΣ ΠΡΟΕΛΕΥΣΗΣ.</p> <p>IT LEGGERE IL MANUALE DELL'OPERATORE. SEGUIRE TUTTE LE ISTRUZIONI E AVVERTENZE.</p> <p>PT LOCALIZAR E LER O GUIA DE OPERAÇÃO. OBSERVAR TODAS AS INSTRUÇÕES E MENSAGENS DE AVISO.</p> <p>SV TA REDA PÅ INSTRUKTIONSBOKEN OCH LÄS DEN. UPPMÄRKSAMA ALLA ANVÄNINGAR OCH VARNINGAR.</p>

vmo2008-011-090

DEKAL 6

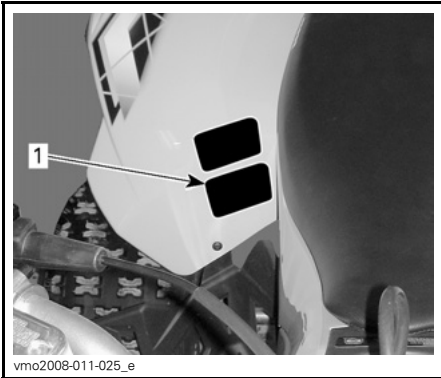

TYPEBILDE

1. Plassering av dekal 6

DRIVKJEDET

DRIVKJEDET MÅ VÆRE RIKTIG JUSTERT OG SMURT, DØDANGEN SKAL VÆRE xx mm (x/x tom.) MED FØRER PÅ KJØRETØYET, FULLSTENDIGE INSTRUKSJONER FINNES I BRUKERHÅNDBOKEN.

vmo2008-011-088_en

DEKAL 7

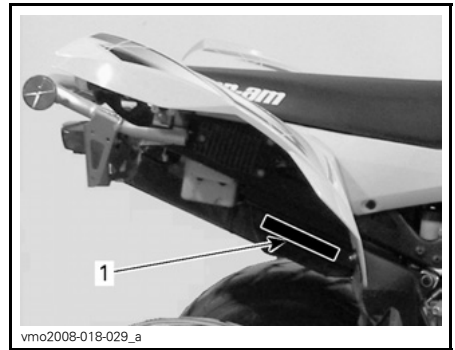

1. Plassering av dekal 7

Bombardier Recreational Products Inc. sertifiserer at denne ATVen er i samsvar med den amerikanske nasjonale standarden for 4-hjuls terrenggaende kjøretøyer, ANSI/SVIA-1-2007.

vmo2009-010-100_en

DEKAL 8



1. Plassering av dekal 8

INFORMASJON OM KJØRETØYET

BETJENINGSORGANER/INSTRUMENTER/UTSTYR

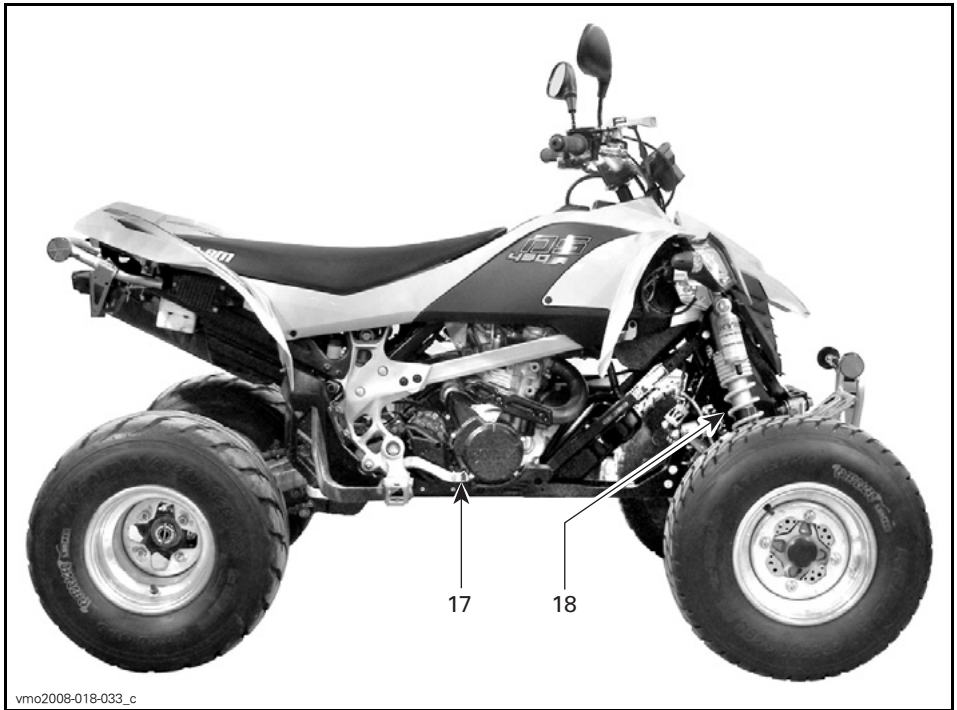

Når du leser denne brukerhåndboken, må du huske at:

⚠ ADVARSEL

Indikerer en potensiell risikosituasjon som, hvis den ikke unngås, kan resultere i alvorlig personskade eller dødsfall.

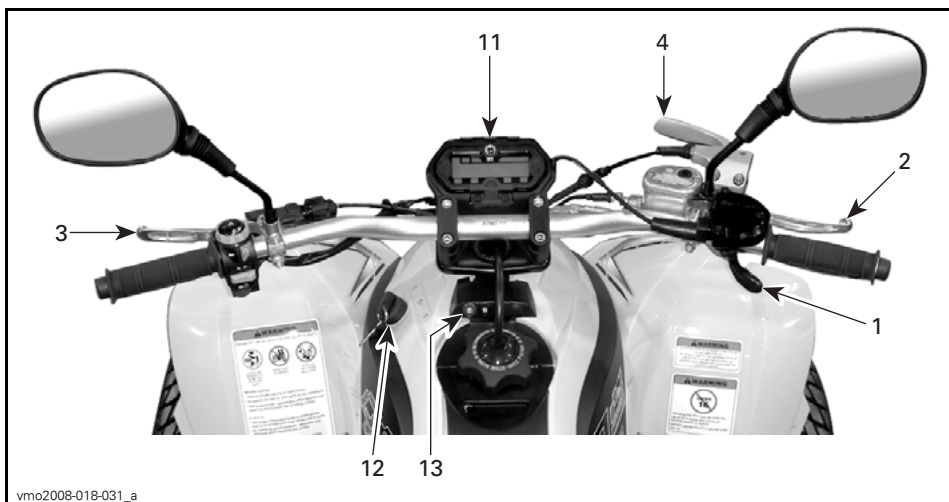
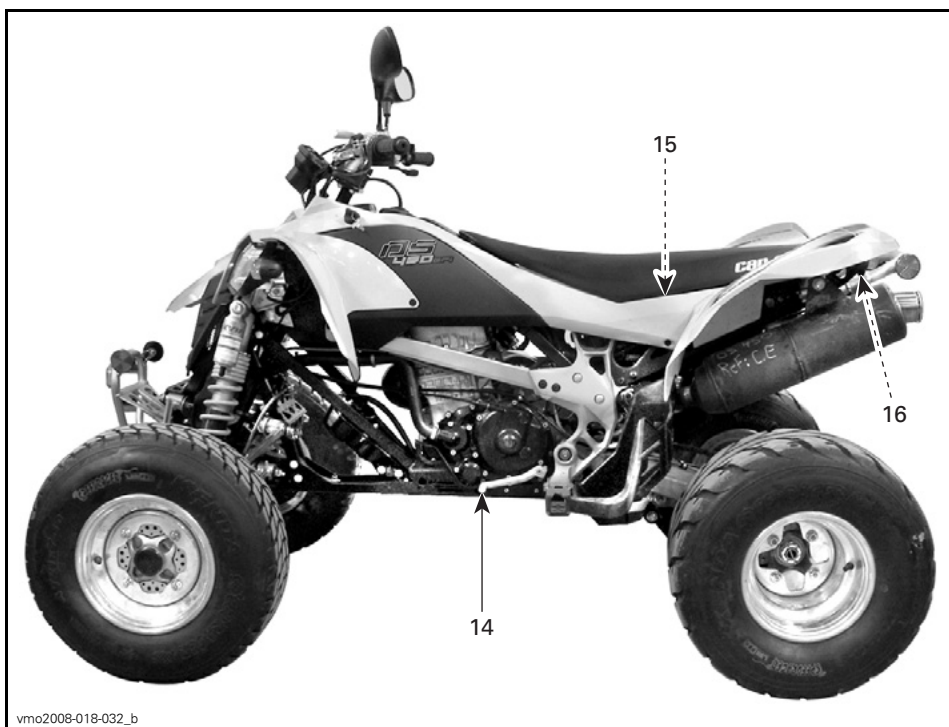

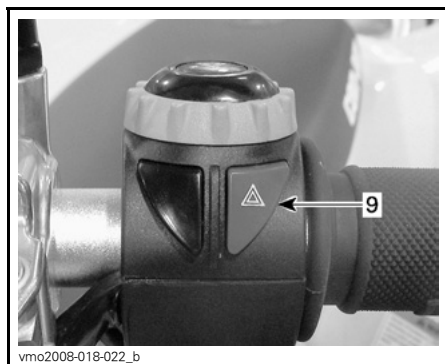
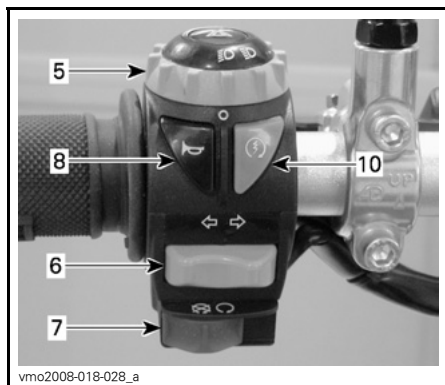

MERK: I denne delen beskrives grunnleggende funksjoner for de ulike betjeningsorganene på ATVen. Mer detaljert informasjon om hvordan du bruker et betjeningsorgan sammen med andre, finnes under *INSTRUKSJONER FOR BRUK* lenger ned i denne delen.

1) Gasshåndtak

Når det trykkes inn, øker motorens turtall og slik at overføringen kan kobles til det valgte giret når clutchen kobles inn.

Når det slippes, går motoren automatisk tilbake til tomgang og ATVens hastighet reduseres gradvis.

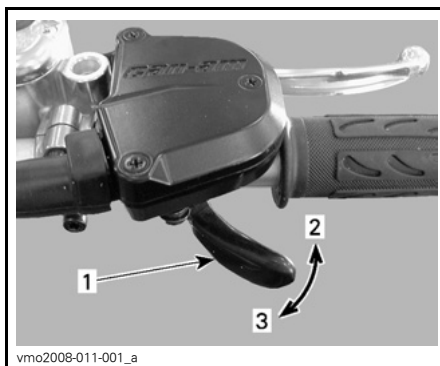

1. Gasshåndtak
2. Akselerasjon
3. Reduksjon av hastighet

⚠ ADVARSEL

Slipp alltid opp gassen når du skifter gir. Skifting av gir uten å slippe opp gassen kan føre til at du mister kontrollen, inkludert at ATVen velter og at det oppstår mekaniske skader.

2) Håndtak for bremsen foran

Når du trykker inn håndtaket, aktiveres bremsene foran.

Når du slipper det, går det automatisk tilbake til den opprinnelige posisjonen.

Bremseeffekten er proporsjonal med trykket på håndtaket og terrengetypen og terrengetforholdene.

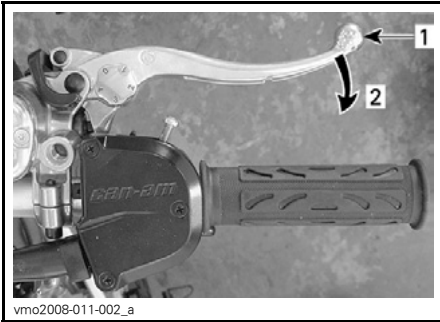

vmo2008-011-002_a

TYPEBILDE

1. Bremseshåndtak
2. Bremse

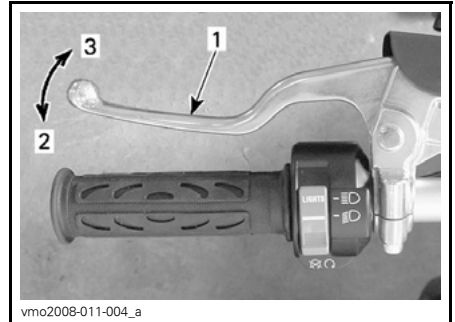

vmo2008-011-004_a

TYPEBILDE

1. Clutchhåndtak
2. Slik kobler du fra
3. Slik kobler du inn

Justering av bremseshåndtak

Bremseshåndtaket kan justeres slik at den passer førerens behov. Drei kammen fra posisjon 0 til 4. Posisjon 0 er posisjonen der bremseshåndtaket er lengst fra styret.

Kontroller justeringsposisjonen til bremseshåndtaket mens du sitter på ATVen, ved å bruke det laveste tallet på justeringskammen.

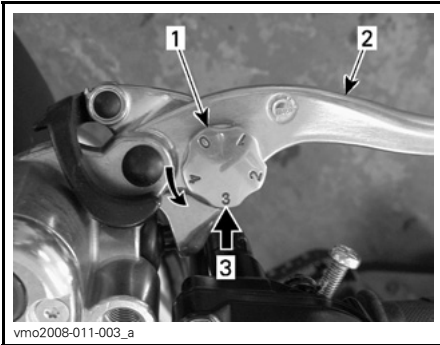

vmo2008-011-003_a

TYPEBILDE

1. Justeringskam
2. Bremseshåndtak
3. Justeringsposisjon når du sitter på ATVen

3) Clutchhåndtak

Når du trykker inn, kobles clutchen fra.
Når du slipper, kobles clutchen inn.

! ADVARSEL

Slipp alltid opp gassen når du skifter gir. Skifting av gir uten å slippe opp gassen kan føre til at du mister kontrollen, inkludert at ATVen velter og at det oppstår mekaniske skader.

4) Parkeringsbremsehåndtak

Når den settes på, hindres ATVen i å bevege seg. Nyttig når bremsen må låses. For eksempel under transport eller når ATVen ikke er i bruk.

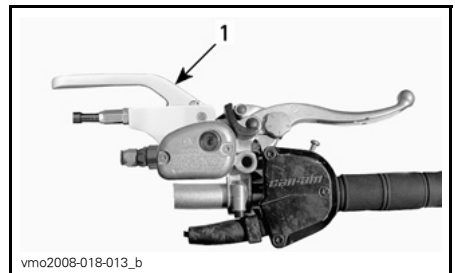

vmo2008-018-013_b

1. Parkeringsbremsehåndtak

! ADVARSEL

Sett alltid på parkeringsbremsen når ATVen ikke er i bruk.

Slik låser du mekanismen: Dra i håndtaket til parkeringsbremsen til den låses.

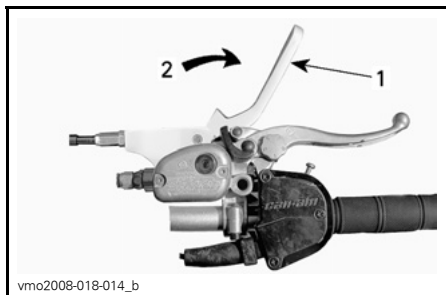

ON-POSISJON

1. Parkeringsbremsehåndtak
2. Dra for å sette på parkeringsbremsen

OBS! Kontroller at ATVen holdes trygt på plass når parkeringsbremsen er satt på.

Slik frigjør du mekanismen: Trykk parkeringsbremsen på plass igjen. Bremseshåndtaket går tilbake til hvilestilling. Frigjør alltid parkeringsbremsen før kjøring.

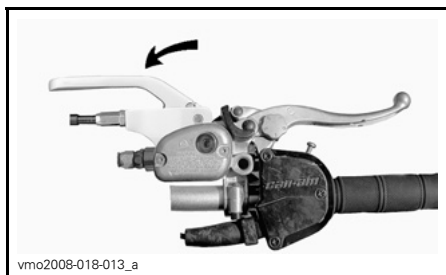

OFF-POSISJON

⚠ ADVARSEL

Kontroller at parkeringsbremsen er tatt helt av før du begynner å kjøre igjen. Kjøring med et vedvarende trykk på bremsehåndtaket kan skade bremsesystemet og føre til brann og/eller tap av bremsekraft.

5) Dimmerbryter for frontlys

Denne bryteren brukes til å velge nærllys eller fjernlys på frontlysene.

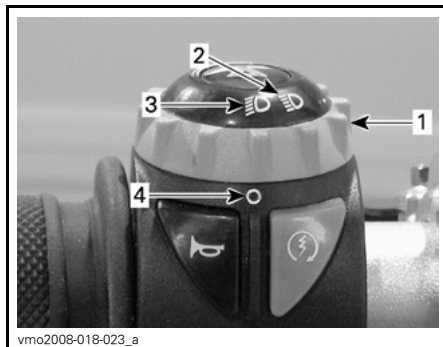

POSISJONER PÅ DIMMERBRYTER FOR FRONTLYSFUNKSJONER

1. Dimmerbryter
2. Fjernlys
3. Nærllys
4. Punktmerke

6) Blinklysbytter

Denne bryteren brukes til å aktivere blinklysene.



1. Blinklysbytter

Retningslysene slås på ved å trykke på bryterknappen på høyre side eller venstre side avhengig av hvilken retning du skal svinge. Sett bryteren i midtstilling igjen når manøvreringen er ferdig.

Blinklysbyteren kan også skyves halvveis til hver side for å aktivere blinklysene. Lyset blinker så lenge knappen holdes i denne posisjonen. Lyset slås av når du slipper knappen.

7) Motorstoppbryter

Denne bryteren brukes til å stoppe motoren og som nødstoppbryter.

Slipp gashåndtaket helt opp, og bruk deretter motorstoppbryteren til å stoppe motoren.

Alle førere av denne ATVen må gjøre seg kjent med motorstoppbryterens funksjon ved å bruke den flere ganger på den første turen og deretter hver gang motoren stoppes. Denne motorstoppprosedyren blir etter hvert en reflekshandling og vil foreberede førerne på nødsituasjoner der den må brukes.



POSISJONER FOR MOTORSTOPPBRYTER

1. Motorstoppbryter
2. AV
3. KJØR
4. Punktlinje

8) Hornknapp

Denne knappen brukes til å aktivere hornet.



1. Hornknapp

9) Varselblinklysknapp

Denne bryteren brukes til å aktivere samtidig blinking av alle blinklysene. Brukes når ATVen ikke beveger seg, for å vise at det hindrer trafikken.

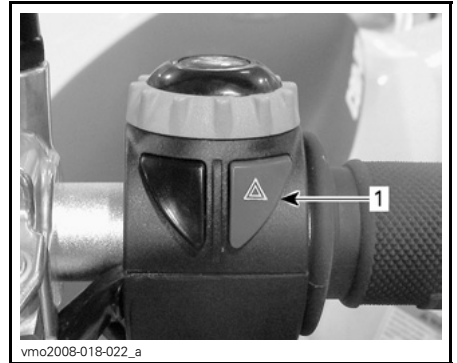

1. Varselblinklysknapp

Trykk én gang på varselblinklysknappen for å aktivere lysene. Trykk én gang til for å deaktivere.

Indikatorlampen for varselblinklys blinker for å vise at varselblinklysene blinker.

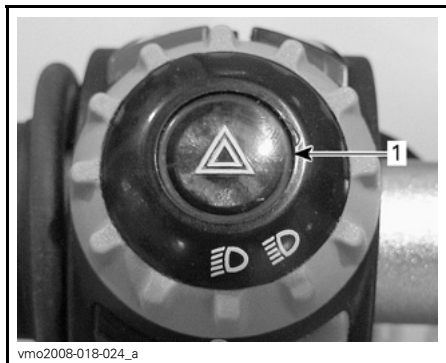

1. Indikatorlampe for varselblinklys

10) Motorstartknapp

Knapp som brukes til å starte motoren.

Trykk og hold for å starte motoren. Slipp opp straks motoren starter.

Se **STARTE MOTOREN** under **INSTRUKSJONER FOR BRUK** hvis du vil vite mer om hele prosedyren for start av motoren.



1. Motorstartknapp

11) Flerfunksjonsmåler

Denne ATVen er utstyrt med en elektronisk flerfunksjonsmåler.

⚠ ADVARSEL

Ikke juster eller angi funksjoner på flerfunksjonsmåleren mens du kjører ATVen.

Denne måleren har følgende funksjoner:

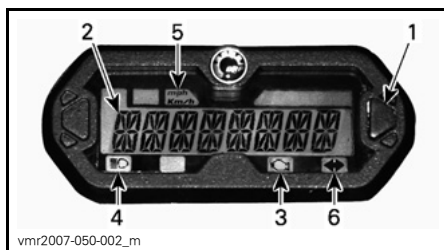

1. Knapp for valg av flerfunksjonsdisplay
2. Flerfunksjonsdisplay
3. Indikatorlampe for motorkontroll
4. Indikatorlampe for fjernlys
5. Indikatorlampe for km/h, mph
6. Indikatorlampe for blinklys/varselblinklys

Valg av enhet (km/t eller mph)

Speedometeret, kilometertelleren og trippeltelleren er fabrikkinnstilt til miles, men de kan endres til avlesning i km. Kontakt en autorisert Can-Am-forhandler.

Flerfunksjonsdisplay (normal visningsmodus)

Etter oppstart viser ett av følgende alternativer i den normale visningsmodusen:

- ATVens hastighet
- Omdreininger per minutt (o/min - RPM)
- Begge parametere samtidig (kombinert modus)

Hastighetsmodus

I denne modusen viser displayet ATVens hastighet i km/h eller i mph (MPH).



vmo2008-018-008

Turtallsmodus (RPM)

I denne modusen viser displayet motorens turtall (o/min).



vmo2008-018-009

Kombinert modus

I denne modusen viser displayet ATVens hastighet og motorens turtall.

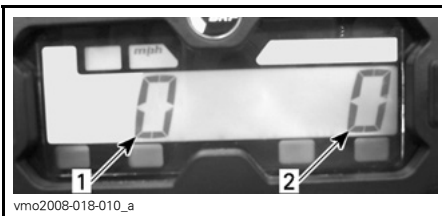

vmo2008-018-010_a

1. ATVens hastighet
2. Motorens turtall

Modusendring

Gjør følgende for å bytte fra et display til et annet.

1. Vri tenningsnøkkelen til ON (på). Vent til "velkomstmeldingen" er vist ferdig.
2. Trykk på og slipp valgknappen én gang for å vise OD (kilometerteller).



vmo2008-018-009

3. Trykk på valgknappen og HOLD den i 2 sekunder. Det endrer den viste modusen til hastighet, turtall eller kombinert.
4. Hvis du vil velge en annen modus, gjentar du trinn 2 og 3 til du finner den ønskede modusen.

Flerfunksjonsdisplay (midlertidig visningsmodus)

Trykk på og slipp valgknappen for å endre den normale visningsmodusen til en av følgende midlertidige modi:

- Kilometerteller
- Trippteller (kan nullstilles)
- Timeteller (kan nullstilles)
- Timeteller for ATVen

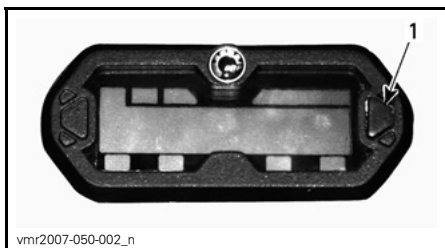

vmr2007-050-002_n

1. Valgknapp

Måleren viser den valgte modusen i 10 sekunder og returnerer deretter til normal visningsmodus.

Trykk på og HOLD valgknappen i 2 sekunder for å nullstille displayet i en modus som kan nullstilles.

Kilometerteller (ODO)

Kilometertelleren registrerer total kjørelengde i kilometer eller miles.

Trippsteller (trip)

Tripptelleren registrerer kjørelengden siden siste nullstilling. Kjørelengden vises i enten kilometer eller miles.

Den kan for eksempel brukes til å finne ut hvor lenge du kan kjøre på én tank eller avstanden mellom to steder.

Trykk på og HOLD knappen for valg av display i 2 sekunder for å tilbakestille tripptelleren.

Timeteller (trip time)

Timetelleren registrerer medgått kjøretid når det elektriske systemet er aktivert. Den kan for eksempel brukes til å finne kjøretiden mellom to steder.

Trykk på og HOLD knappen for valg av display i 2 sekunder for å tilbakestille timetelleren.

Timeteller (engine hours)

Timetelleren registrerer kjøretid for motoren.

Meldinger på flerfunksjonsdisplayet
Se avsnittet *FEILSØKING*.

Indikatorlamper

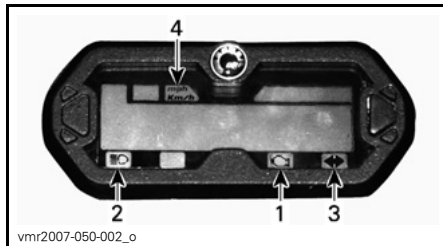

vmr2007-050-002_o

1. Indikatorlampe for motorkontroll
2. Indikatorlampe for fjernlys
3. Indikatorlampe for blinklys/varselsblinklys
4. Indikatorlampe for km/h, mph



Når denne indikatorlampen er PÅ, angir den en motorfeilkode. Se etter en melding i flerfunksjonsdisplayet.

Når denne indikatorlampen blinker, angir det at modusen LIMP HOME er aktivert. Se *FEILSØKING* hvis du vil vite mer.



Når denne indikatorlampen LYSER, betyr det at fjernlyset er valgt for frontlysene og at tenningsnøkkelen er i posisjonen LIGHTS (lys).



Når indikatorlampen blinker, betyr det at blinklyset/varselsblinklyset er aktivert.

mph
Km/h

Den riktige lampen tenes for å vise enheten speedometeret bruker.

12) Tenningsbryter

Nøkkelbryter med tre posisjoner.

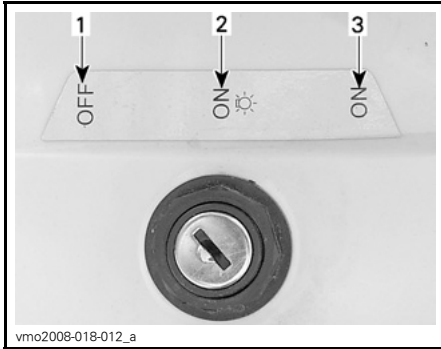

TENNINGSBRYTERENS POSISJONER

1. AV (OFF)
2. PÅ (ON) "med frontlys"
3. PÅ (ON) "uten frontlys"

MERK: Motorstoppbryteren overstyrrer tenningsbryteren. Motorstoppbryteren må være i RUN-posisjon for at det elektriske systemet skal kunne aktiviseres.

MERK: Baklyset slås på både ved PÅ "med frontlys" og PÅ "uten frontlys"

Sett nøkkelen i tenningsbryteren, og dreii den til ønsket posisjon.

Ta ut nøkkelen ved å dreie nøkkelen til AV og dra den ut.

Posisjonen PÅ uten frontlys slår på baklyset.

Posisjonen PÅ med frontlys slår på baklyset og frontlysene.

I begge posisjonene vil lysene være på, også hvis motoren ikke går. Husk at batteriet tappes når ATVs lys er på uten at motoren er i gang. Drei alltid tenningsnøkkelen til AV når motoren er stoppet.

13) Indikatorlamper

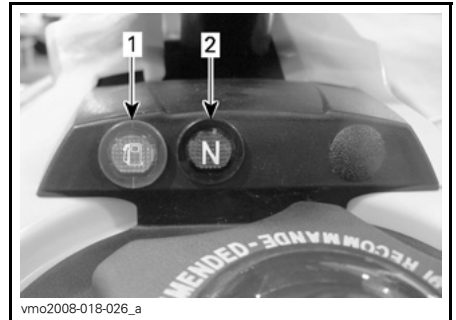

1. Indikatorlampe for lite drivstoff
2. Indikatorlampe for fri (N)



Giret står i fri.



Lavt drivstoffnivå. Det er omtrent 2,5 l drivstoff igjen i drivstofftanken.

14) Girskiftpedal

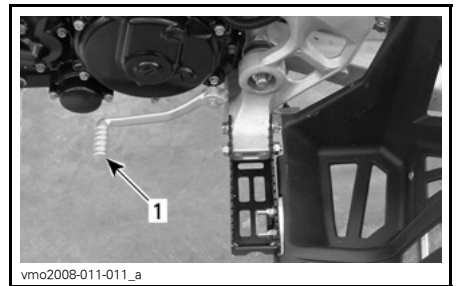

VENSTRE SIDE AV ATVEN

1. Girskiftpedal

Se **SKIFTE GIR** under **INSTRUKSJONER FOR BRUK** hvis du vi vite mer.

15) Verktøysett

Verktøysettet er plassert i serviceroommet under setet.

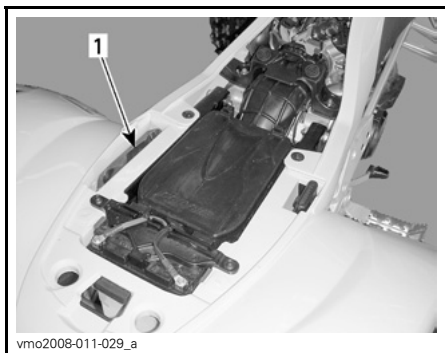

1. Verktøysett

Verktøysettet inneholder verktøy for grunnleggende vedlikehold.

16) Setelås

Plassert under bakre del av setet.

Den lar deg ta av setet slik at du får tilgang til luftfilterhuset og serviceroommet.



1. Setelås

Ta av setet

Trekk låsen bakover mens du forsiktig løfter bakre del av setet.

Fortsett løftebevegelsen til du kan løsne festeanordningene for setet, og ta deretter setet helt av.

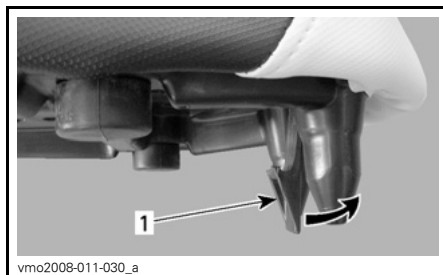

1. Setelås

Montere setet

Sett inn det øvre sporet på forsetet i kroken på kjølevæsketanken, og kontroller deretter at den midtre tappen på setet er skikkelig tilkoblet.

Når setet er på riktig plass, trykker du det ned for å låse det.

MERK: Du vil kjenne at det klikker på plass. Dobbeltsjekk at setet er sikret, ved å rykke i det for å kontrollere låsingen.

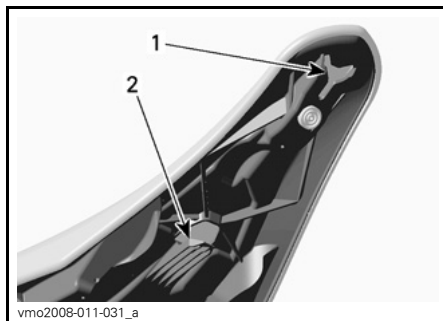

1. Øvre spor
2. Midtre tapp

⚠ ADVARSEL

Kontroller at setet er skikkelig låst før du begynner å kjøre.

17) Brems pedal

Når du trykker den ned, aktiveres bremsene foran og bak.

Når du slipper den, går den tilbake til den opprinnelige posisjonen.

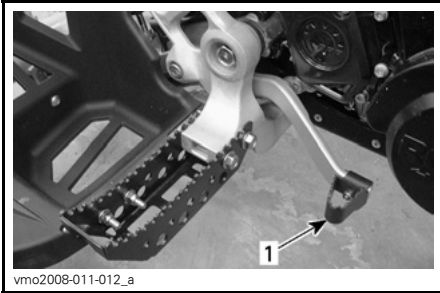

1. Brems pedal

Bremseeffekten er proporsjonal med trykket på håndtaket og terrengetypen og terrenforholdene.

MERK: Som for alle andre kjøretøy overføres vekten av ATVen til forhjulene når du bremser. For å få mer effektiv nedbremsing fordeler bremsesystemet mer bremskraft til forhjulene. Det vil påvirke håndteringen av ATVen og kontrollen over styringen ved kraftig nedbremsing. Ta hensyn til dette når du bremser.

18) Lås for ATVen

Som en forholdsregel for å hindre tyveri bør du alltid bruke låset som følger med ATVen, til å låse rattstammen.

⚠ ADVARSEL

Pass på at tenningsbryteren står på AV og at parkeringsbremsen er på, før du setter på eller tar av låsen.

Monteringsbrakettene for låsen er plassert nederst på rattstammen.

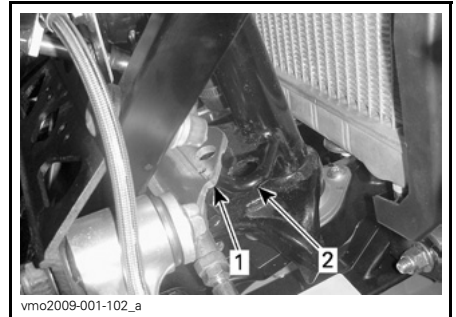

1. Chassisbrakett
2. Eattstammebrakett

Sving hjulene mot høyre for å justere hullene i chassiset og rattstammebrakettene i forhold til hverandre.

Plasser låset mellom de to brakettene som vist.

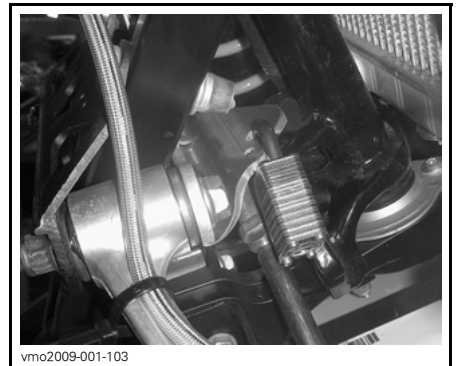

⚠ ADVARSEL

Kontroller at låsen er fjernet helt før du begynner å bruke ATVen.

DRIVSTOFF

Anbefalt drivstoff

Bruk høyoktan, blyfri bensin (finnes på de fleste bensinstasjoner) eller alkoholtilsatt drivstoff med mindre enn 10 % etanol. Bruk bensin med minste oktantal som angitt nedenfor.

MINIMUM OKTANTALL

95 RON

OBS! Eksperimenter aldri med annet drivstoff. Bruk av ikke anbefalt drivstoff kan føre til redusert ytelse og skader på viktige deler i drivstoffsystemet og motoren.

Fylling av drivstoff

OBS! Ikke plasser noe over drivstofftanklokket, fordi luftehullet oppe på lokket kan blokkeres og føre til at motoren fuser.

Skru lokket mot klokken, og ta det av for å fylle drivstofftanken. Sett deretter lokket på og trekk godt til med klokken.

Posisjon lufterør i rattstamme.

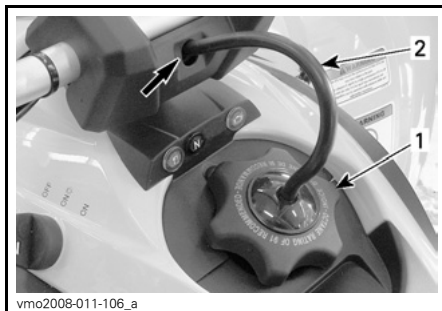

TYPEBILDE

1. Drivstofftanklokk
2. Lufterør

⚠ ADVARSEL

Slå alltid av motoren før du fyller på drivstoff. Åpne lokket langsomt. Hvis du merker at det er trykkforskjell (det høres en blåse-lyd når du løsner tanklokket), må ATVen kontrolleres og/eller repareres før du bruker den igjen. Drivstoff er brannfarlig og eksplosivt under bestemte forhold. Bruk aldri åpen ild ved kontroll av drivstoffnivået. Ikke røyk, og ikke tillat bruk av åpen ild eller gnist i nærheten. Fyll alltid drivstoff i et godt ventilert område. Fyll aldri drivstofftanken helt opp før du plasserer ATVen i et varmt område. Når temperaturer øker, utvides volumet av drivstoffet og det kan renne over. Tørk alltid bort eventuelt drivstoffsøl fra ATVen.

Når du leser denne brukerhåndboken, må du huske at:

⚠ ADVARSEL

Indikerer en potensiell risikosituasjon som, hvis den ikke unngås, kan resultere i alvorlig personskade eller dødsfall.

BRUKERVEILEDNING

Innkjøring

Motor

Det kreves en innkjøringsperiode på 10 brukstimer før ATVen kan kjøres lengre strekninger med full gass.

I løpet av denne perioden må du ikke bruke mer enn 1/2 til 3/4 av full gass. Korte akselerasjoner og hastighetsvariasjoner med full gass er imidlertid bra ved innkjøring. Lengre akselerasjoner og høy fart og overopphetning av motoren med full gass er skadelig under innkjøringsperioden.

10-timerskontroll

MERK: 10-timerskontrollen bekostes av ATVens eier.

Vi anbefaler at ATVen kontrolleres av en autorisert Can-Am-forhandler etter de første 10 timene eller 400 km bruk, avhengig av hva som inntreffer først. Se under **VEDLIKEHOLDSINFORMASJON**.

Det vises en melding på flerfunksjonsmåleren når det er tid for inspeksjon.

Starte motoren

Sett nøkkelen i tenningsbryteren, og dreid den til PÅ.

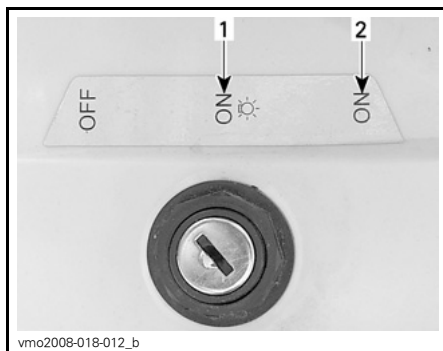

1. PÅ (ON) "med lys"
2. PÅ (ON) "uten lys"

Sett motorstoppbryteren på KJØR (RUN).

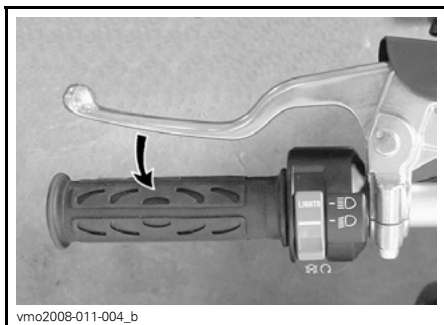
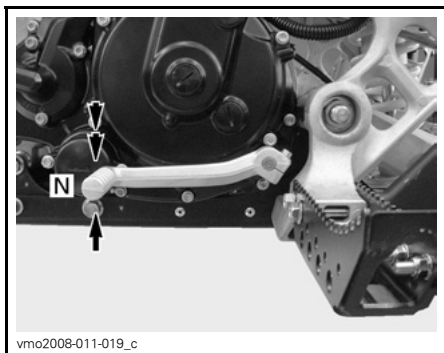

Sett giret i FRI, eller trykk på og hold clutchhåndtaket.

**TYPEBILDE**

Trykk på og hold motorstartknappen til motoren starter.

Slipp knappen med en gang motoren starter.

**⚠ ADVARSEL**

Ikke bruk gassen mens du starter.

Skifte gir**Girskiftkontroll**

Trykk inn clutchhåndtaket og bruk girskiftpedalen som angitt nedenfor når du skal skifte gir.

⚠ ADVARSEL

Bruk alltid clutchhåndtaket når du girer opp eller ned.

Ett fullt utslag med pedalen skifter giret til neste høyere eller lavere gir i girsekvensen. Pedalen skal automatisk gå tilbake til den opprinnelige posisjonen.

Når du skal gire opp til et høyere gir, plasserer du spissen av skoen under girskiftpedalen og løfter opp pedalen ett helt utslag.

Når du skal gire ned, plasserer du foten på girskiftpedalen og trykker den ned ett helt utslag.

Når du skal velge fri, setter du giret i 1. gir og løfter deretter pedalen forsiktig opp.

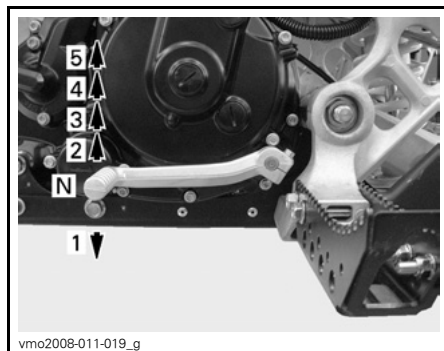

⚠ ADVARSEL

Slipp alltid opp gassen når du skifter gir. Hvis du skifter gir uten å slippe opp gassen, kan det føre til at du mister kontrollen over ATVen eller at den velter.

OBS! Kontroller at parkeringsbremsen er tatt helt av før du begynner å kjøre.

Stoppe motoren**⚠ ADVARSEL**

Unngå å parkere ATVen i en skråning.

Slipp gassen, og stopp ATVen helt.

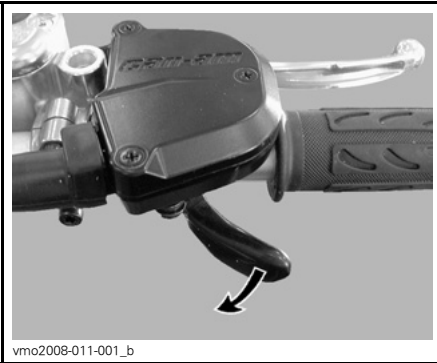

Sett på parkeringsbremsen.

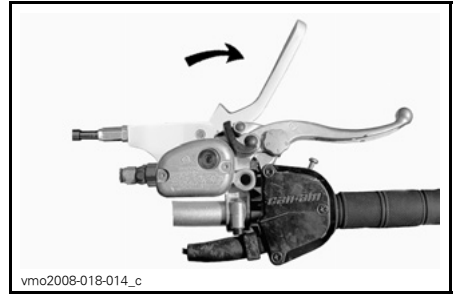

Trykk inn og hold clutchhåndtaket.

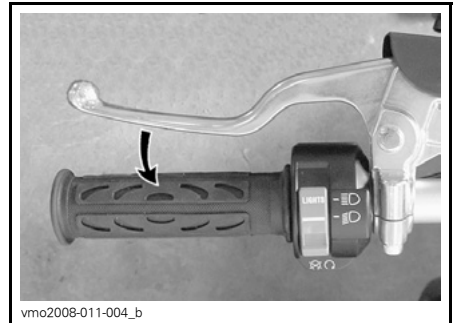

Skift til 1· gir.

⚠ ADVARSEL

Bruk alltid clutchhåndtaket når du girer.

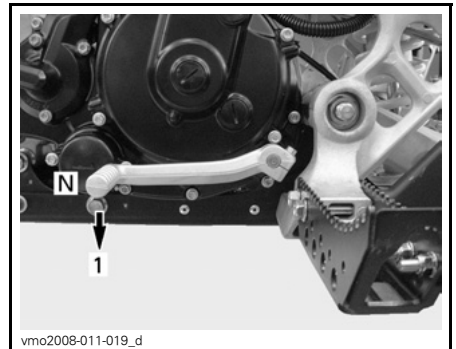

Sett motorstoppbryteren på AV.



vmo2008-018-021_f

Drei tenningsnøkkelen til AV, og ta ut nøkkelen.



vmo2008-018-012_c

Etter kjøring

Hvis ATVen brukes i saltvannsmiljø (i strandområder) må den spyles med ferskvann for å beskytte den og dens komponenter. Smøring av metalldeleer anbefales strekt. Bruk XP-S smørefett (P/N 293 600 016) eller tilsvarende. Dette må utføres etter hver gang ATVen har vært brukt.

Når ATVen brukes i terreng med mye søle eller leire, anbefales skylling av for å beskytte den og dens komponenter og for å holde lyktene rene.

MERK: Bruk aldri vann under høyt trykk til å rengjøre ATVen, **BRUK BARE LAVT TRYKK** (som en hageslange). Høyt trykk kan føre til elektriske eller mekaniske skader.

Tiltak hvis ATVen velter

Hvis ATVen har veltet rundt eller på siden, må du få den tilbake på hjulene og deretter vente 3 til 5 minutter før du starter motoren igjen.

Se under **VEDLIKEHOLDSINFORMASJON**, og kontroller følgende.

- Kontroller om det har samlet seg olje i luftfilterhusets dreneringsrør, og rengjør luftfilteret og luftfilterhuset hvis du finner olje.
- Kontroller motoroljenivået, og etterfyll ved behov.
- Kontroller kjølevæsknivået, og etterfyll ved behov.

Tiltak hvis ATVen kommer under vann

Hvis ATVen har vært under vann, må det tas til en autorisert Can-Am-forhandler så snart som mulig. **IKKE START MOTOREN!**

OBS! Hvis ATVen har vært under vann, kan alvorlige materielle skader bli resultatet hvis riktig startprosedyre ikke følges.

JUSTERE KJØREEGENSKAPER

ATVens kjøreegenskaper og komfort avhenger av hvordan fjæringen og styringen justeres.

Valg av fjæringsinnstillinger varierer med førerens vekt, personlige ønsker, kjørehastighet og terrengforholdene.

Start med fabrikkinnstillingen og tilpass hver justering én om gangen.

Justering foran og bak påvirker hverandre. Det kan for eksempel være nødvendig å justere støtdemperen bak på nytt etter at støtdemperne foran er justert. Testkjør ATV'en under de samme forholdene: løype, hastighet, kjørestilling osv. Juster og test på nytt. Fortsett metodisk til du er fornøyd.

Når du justerer støtkomprimeringen og returdempingen, fortsetter du én posisjon (klikk) om gangen mellom testkjøringer.

ADVARSEL

Juster begge fjærene foran til samme belastning. Ujevn justering kan føre til dårlige manøvreringsegenskaper og tap av stabilitet, noe som kan føre til en ulykke.

ADVARSEL

Justering av fjæring, rattvinkel og sporbredde kan påvirke manøvreringen av ATV'en og er knyttet til hverandre. Ta deg alltid tid til å bli kjent med ATVens oppførsel etter at du har justert fjæringen, rattvinkelen eller sporbredden.

Gjør følgende for å justere kompresjons- og returdemping til fabrikkinnstillingene:

1. Drei justeringen med klokken til den stopper.
2. Drei justeringen mot klokken som angitt. Se tabellen nedenfor.

FABRIKKINNSTILLINGER FOR FJÆRING FORAN		
Forhåndsbelastning av fjæren	DS 450	282 mm
	DS 450 X mx	325 mm
Kompresjonsdemping (lav hastighet)	DS 450	9 klikk
	DS 450 X mx	12 klikk
Kompresjonsdemping (høy hastighet)	DS 450 X mx	1 -1/2 omdreining
Retur-demping	DS 450	9 klikk
	DS 450 X mx	11 klikk

FABRIKKINNSTILLINGER FOR FJÆRING BAK		
Forhåndsbelastning av fjæren	DS 450	262 mm
	DS 450 X mx	285 mm
Kompresjonsdemping (lav hastighet)	DS 450	9 klikk
	DS 450 X mx	7 klikk
Kompresjonsdemping (høy hastighet)	DS 450 X mx	1 -1/2 omdreining
Retur-demping	DS 450	9 klikk
	DS 450 X mx	5 klikk

Styreinnstilling (spissing)

Gjør følgende for å justere styret og spissingen:

1. Plasser ATVen på et vannrett underlag.
2. Plasser styret i posisjon for kjøring rett fremover ved å måle fra ytterpunktene av styret på begge sider til et fast punkt bak.

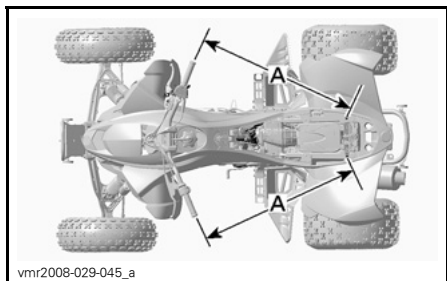

A. Samme lengde

MERK: Samme referansepunkt må brukes på begge sider.

3. Surr fast styret slik at det ikke beveger seg under justeringen.
4. Mål avstanden mellom forhjulene – fra midten til midten.

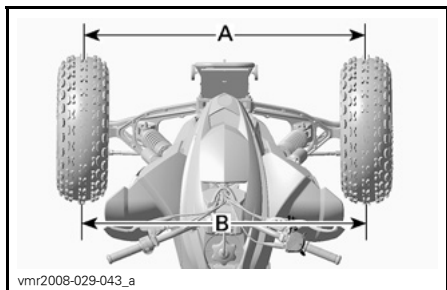

A. Avstand foran
B. Avstand bak

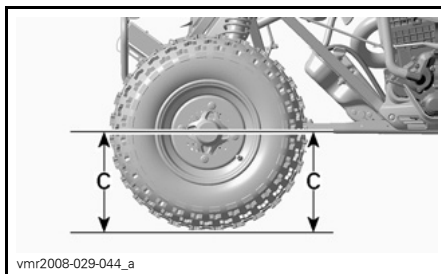

C. Samme høyde

Se spesifikasjonene for justering i tabellen nedenfor.

MODELL	TOTAL SPISSING
Ds 450	0 til 6,35 mm
DS 450 X mx	6,35 til 12,7 mm
Avstand bak (B) – avstand foran (A) = spissing	

5. Juster hjulet ved å justere parallellstaget.

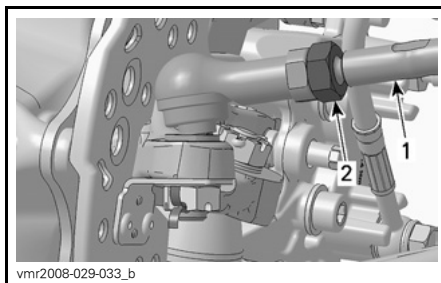

HJULSIDE VIST

1. Parallellstag
 2. Låsemutter for parallellstag (én per parallellstagede)
6. Kontroller målene på nytt etter å ha trukket til låsemutrene for parallellstagen.

Justering av bakre sporvidde (bare X mx)

Sporvidden bak, målt på utsiden av hjulene, kan justeres fra 117 cm til 127 cm ved å bevege avstandsstykker på innsiden eller utsiden av bakhjulsnavene.

Gjør følgende på begge sider for å justere:

1. Ta av hjulet. Se fremgangsmåte under *VEDLIKEHOLDSPROSEDYRER*.
2. Ta av og kast låsesplinten.
3. Skru ut bakhjulsnavet med en 41 mm koppnøkkel og et brekkjern som vist.

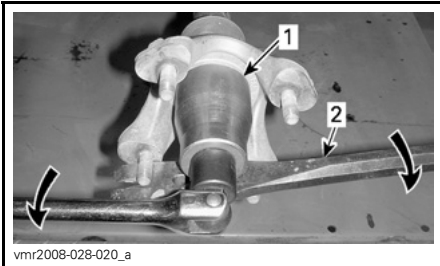

1. 41 mm koppnøkkel
2. Brekkjern

4. Juster sporbredden ved å plassere ønsket antall avstandsstykker mellom bakakselflensen og hjulnavet (på innsiden av hjulnavet). Se tabellen *PLASSERING AV AVSTANDSSTYKKER FOR SPORBREDDE* nedenfor for riktig justering av sporbredden.
5. Bruk Fett for CV-aksel (P/N 293 550 019) på drivakselsporene.

6. Monter hjulnavet. Juster en hjulnavåpning i forhold til et låsesplinthull.

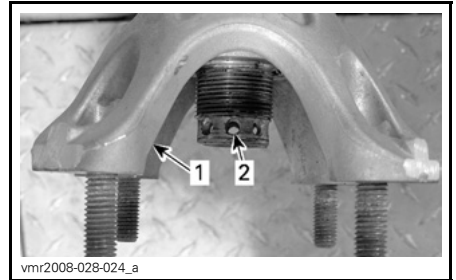

1. Hjulnavåpning
2. Låsesplinthull

7. Plasser de ubrukte avstandsstykkene på utsiden av navet.

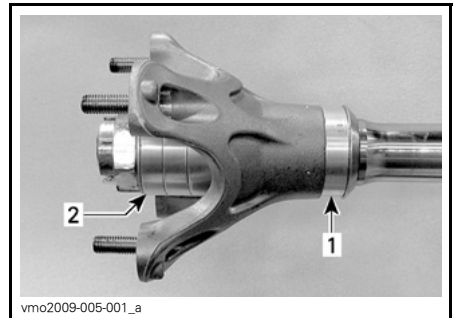

1. Avstandsstykke på innsiden
2. Ubrukte avstandsstykker på utsiden

⚠ ADVARSEL

Sett alltid på alle fire avstandsstykkene på hver side av akselen. Avstandsstykkene som ikke plasseres på innsiden av hjulnavet, må plasseres på utsiden.

8. Sett på en flat stoppskive og mutter, og trekk til mutteren med 250 N•m. Trekk om nødvendig til med mer kraft til én av rillene justeres i forhold til låsesplinhullet og hjulnavåpningen.

⚠ ADVARSEL

Skrud aldri hjulnavmutteren utover for å justere sporene med et låsesplinhull.

9. Sett på en NY låsesplint.

Plassering av avstandsstykker for sporbredde

PLASSERING AV AVSTANDS-STYKKER FOR SPORBREDDE		
INNSIDEN AV NAVET	UTSIDEN AV NAVET	TOTAL SPORBREDDE
0	4	117 cm
1	3	119,5 cm
2	2	122 cm
3	1	124,5 cm
4	0	127 cm

Justere fjæringen foran

Støtdemperjusteringer

Forhåndsbelastning av fjæren

Forkort fjæren for å få en stivere kjøring på tøffe løypeforhold.

Forleng fjæren for å få en mykere kjøring på jevne løypeforhold.

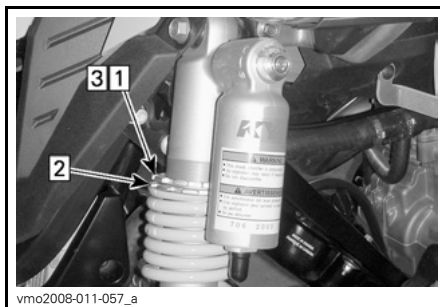

TYPEBILDE – JUSTERING AV FORHÅNDSBELASTNING
 Steg 1: Løsne øvre låsering
 Steg 2: Drei justeringsringen i henhold til dette
 Steg 3: Trekk til øvre låsering

Løft fronten av ATVen. Fjærlengden skal måles uten belastning på hjulene.

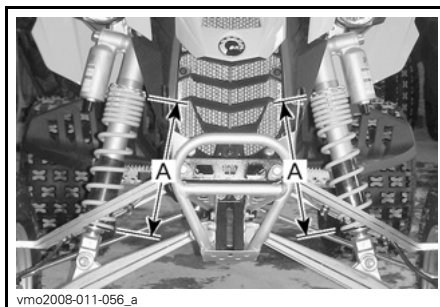

TYPEBILDE – JUSTERING AV FORHÅNDSBELASTNING
 A. Samme lengde

Kompresjonsdemping ved lav hastighet

Bruk et flatt skrujern til å justere.

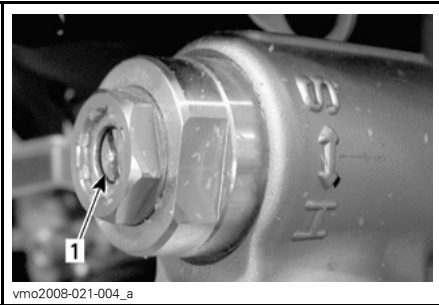

1. Kompresjonstrykkjustering for lav hastighet (flatt skrujern)

Dreiling med klokken (H) øker dempeeffekten (stivere).

Dreiling mot klokken (S) reduserer dempeeffekten (mykere).

Kompresjonsdemping ved høy hastighet (bare X mx)

Bruk en 17 mm skrunøkkel til å justere.

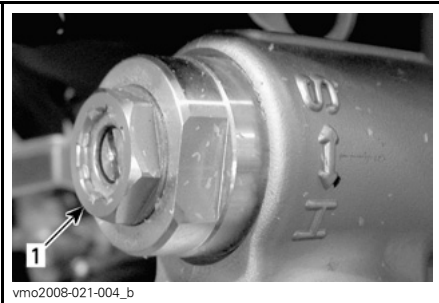

TYPEBILDE - X MX-PAKKE

1. Kompresjonstrykkjustering for høy hastighet (17 mm skrunøkkel)

Dreiling med klokken (H) øker dempeeffekten (stivere).

Dreiling mot klokken (S) reduserer dempeeffekten (mykere).

Returdemping

Bruk et flatt skrujern til å justere.

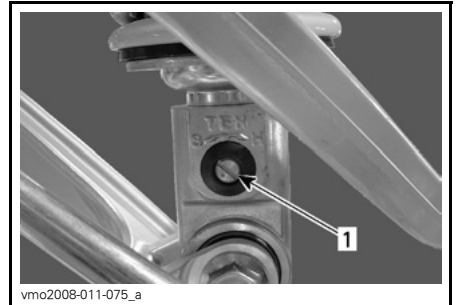

1. Returjustering (flatt skrujern)

Dreiling med klokken (H) øker dempeeffekten (stivere).

Dreiling mot klokken (S) reduserer dempeeffekten (mykere).

Justering av cambær (bare X mx)

Cambervinkelen er vinkelen mellom loddrett og styrespindelakselen langs tverraksen.

Justering av cambervinkelen endrer hellingen av forhjulene og påvirker styrings stabilitet og reaksjon.

På disse modellene er cambervinkelen negativ.

Cambervinkelen for styrespindlene er forhåndsinnstilt til 12°, men det er mulig å justere den i grader fra 11° til 15°.

Endringen i castervinkelen oppnås ved å flytte skims fra en side til den andre på den øvre monteringshylsen for kuleleddet på opphengsarmen.

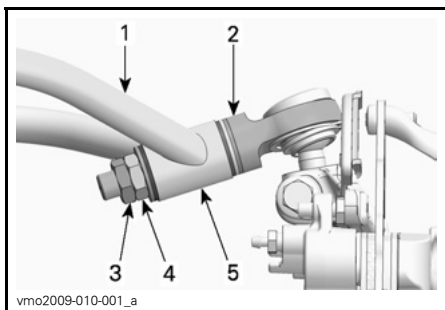

1. Opphengsarm
2. Kuleleddenhet
3. Låsemutter
4. Festemutter
5. Monteringshylse

MERK: Justering av caster, camber og styring (spissing) påvirker hverandre. Start med fabrikkinnstillingen og tilpass hver justering én om gangen. Korrigjer de andre justeringene hvis det er nødvendig.

Gjør følgende på hver side for å justere cambervinkelen:

1. Støtt ATVen sikkert med jekkstativer.
2. Løsne låsemutteren flere omdreininger, og løsne deretter festemutteren.
3. Ta av mutrene og avstandsskiven(e).
4. Trekk øvre del av hjulet nok utover til å frigjøre det øvre kuleleddet fra opphengsarmen. Pass på så avstandsskivene ikke faller av.
5. Sett på det ønskede antall avstandsskiver på kuleleddets gjengede stang mot kuleleddet. Se illustrasjonen og under *VEILEDNING FOR JUSTERING AV CAMBER* nedenfor.
6. Monter kuleleddet gjennom hylsen på opphengsarmen.

7. Monter de resterende skims på kuleleddets gjengede stang mot hylsen.

OBS! Du må aldri montere kuleleddets festemutter direkte på hylsen på opphengsarmen. Du må alltid montere minst én avstandsskive mellom mutteren og hylsen.

8. Sett på festemutteren, og trekk til med 48 N•m.
9. Sett på låsemutteren, og trekk til med 48 N•m.

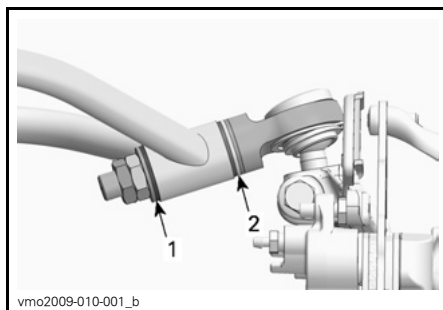

SKIMSPOSISJON

1. Posisjon 1
2. Posisjon 2

MERK: Vinkeloppsettet refererer til styrespindelakselen. Posisjon 1 refererer til muttersiden og posisjon 2 refererer til kuleleddetsiden både på høyre og venstre side av ATVen.

CAMBERVINKEL	SKIMSPOSISJON	
	1	2
11°	1	4
12°	2	3
13°	3	2
14°	4	1
15°	5	0

Justering av caster (bare X mx)

Castervinkelen er vinkelen mellom loddrett og styrespindelakselen langs lengdeaksen.

Med en større castervinkel får styrespindlene en større tendens til å bringe forhjulene inn på en rett linje enn ved mindre vinkel. Jo større castervinkel som stilles, desto større kraft er også nødvendig for å styre ATVen.

Castervinkelen for styrespindlene foran er fra fabrikkens forhåndsinnstilt til 6°. Den kan justeres grad for grad fra 3° til 10°.

Endringen i castervinkelen oppnås ved å flytte skims foran eller bak lagerhusene på de øvre opphengsarmene.

⚠ ADVARSEL

Juster castervinklene på venstre og høyre side til samme verdi.

MERK: Justering av caster, camber og styring (spissing) påvirker hverandre. Start med fabrikkinnstillingen og tilpass hver justering én om gangen. Korrigjer de andre justeringene hvis det er nødvendig.

Gjør følgende på begge sider for å justere:

1. Ta av hjulet. Se fremgangsmåte under *VEDLIKEHOLDSINFORMASJON*.

2. Hold ATVen stødig på jekkstativer mens du tar ut boltene som holder øvre opphengsarm til rammen.

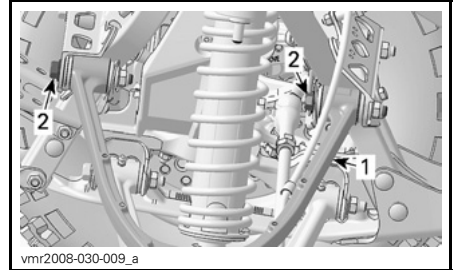

TYPEBILDE

1. Øvre opphengsarm
2. Bolter for øvre opphengsarm

3. Trekk den øvre opphengsarmen nok til at du kan legge til eller ta vekk skims.
4. Juster med ønsket antall skims fra en side til den andre siden av lagerhusene på de øvre opphengsarmene. Se illustrasjonen nedenfor og under *VEILEDNING FOR JUSTERING AV CASTER* nedenfor. Behold samme antall skims totalt på hvert lagerhus.

MERK: Flytt alltid det samme antall skims foran eller bak lagerhusene på de øvre opphengsarmene. Bruk illustrasjonen og tabellen nedenfor til å plassere skims riktig i alle fire posisjoner på sidene av lagerhusene på opphengsarmene.

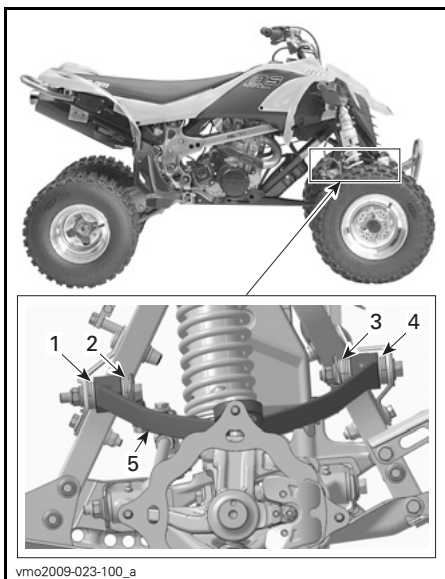

TYPEBILDE - SKIMS I POSISJON PÅ HØYRE SIDE

1. Posisjon 1
2. Posisjon 2
3. Posisjon 3
4. Posisjon 4
5. Opphengsarm

5. Monter boltene på opphengsarmen med NYE elastiske muttere, og trekk til med 48 N•m.

CASTER-VINKEL	SKIMSPOSISJON			
	1	2	3	4
3°	7	0	7	0
4°	6	1	6	1
5°	5	2	5	2
6°	4	3	4	3
7°	3	4	3	4
8°	2	5	2	5
9°	1	6	1	6
10°	0	7	0	7

Justering av fjæring bak

Forhåndsbelastning av fjæren

Juster på følgende måte.

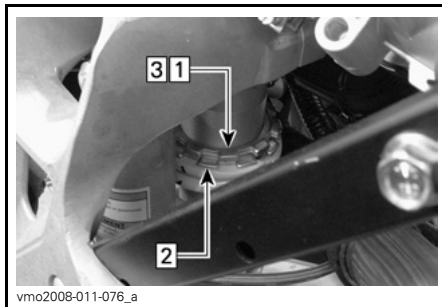

JUSTERING AV FORHÅNDSBELASTNING

- Steg 1: Løsne øvre låsering
- Steg 2: Drej justeringsringen i henhold til dette
- Steg 3: Trekk til øvre låsering

Løft bakenden av ATVen. Fjærlengden skal måles uten belastning på hjulene.

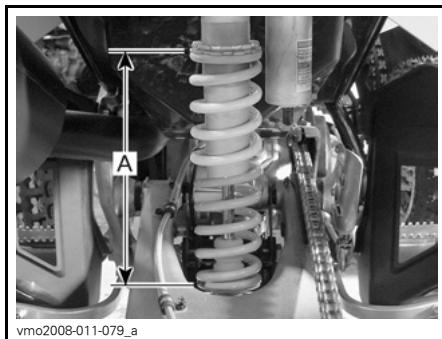

TYPEBILDE
A. Fjærlengde

Kompresjonsdemping ved lav hastighet

Bruk et flatt skrujern til å justere.



TYBEBILDE – DS 450

1. Kompresjonstrykkjustering for lav hastighet (flatt skrujern)

MERK: På X mx-modellen er justeringen plassert bak under skjermen på høyre side.



DS 450 X MX

1. Kompresjonstrykkjustering for lav hastighet (flatt skrujern)

Dreiling med klokken (H) øker dempeeffekten (stivere).

Dreiling mot klokken (S) reduserer dempeeffekten (mykere).

Kompresjonsdemping ved høy hastighet (bare X mx)

Bruk en 17 mm skrunøkkel til å justere.

MERK: Justeringen plassert bak under skjermen på høyre side.

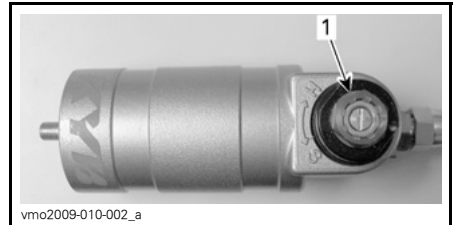

1. Kompresjonstrykkjustering for høy hastighet (17 mm skrunøkkel)

Dreiling med klokken (H) øker dempeeffekten (stivere).

Dreiling mot klokken (S) reduserer dempeeffekten (mykere).

Returdemping

Bruk et flatt skrujern til å justere.

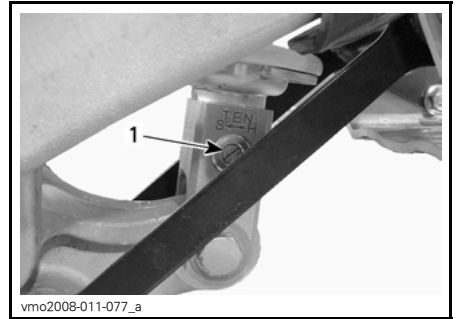

1. Returjustering (flatt skrujern)

Dreiling med klokken (H) øker dempeeffekten (stivere).

Dreiling mot klokken (S) reduserer dempeeffekten (mykere).

TRANSPORT AV ATVEN

Når du leser denne brukerhåndboken, må du huske at:

⚠ ADVARSEL

Indikerer en potensiell risikosituasjon som, hvis den ikke unngås, kan resultere i alvorlig personskade eller dødsfall.

Ved transport av ATVen må du sikre den på tilhengeren eller på lasteplanet med passende festereimer. Vanlig tau anbefales ikke.

⚠ ADVARSEL

Ikke vipp ATVen over på to hjul for transport. Vi anbefaler at ATVen transporteres i normal kjøreposisjon (på alle fire hjulene).

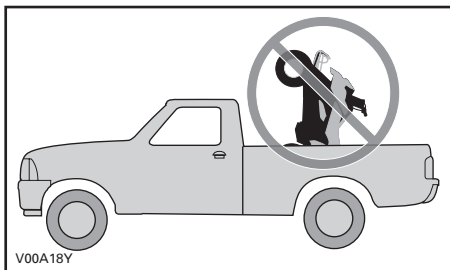

Husk følgende:

- Trekk til parkeringsbremsen, og sett giret i 1. gir.
- Sikre ATVen på de riktige stedene. Se illustrasjonen nedenfor.

OBS! Hvis du bruker andre festpunkter, kan ATVen skades.

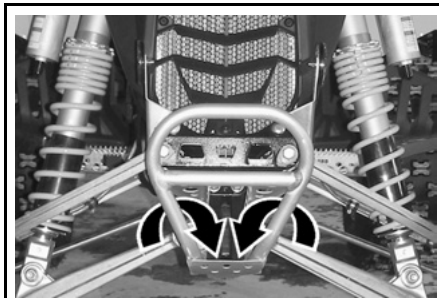

TYPEBILDE – DS 450 (PLASSERING FORAN)



TYPEBILDE – DS 450 X MX (PLASSERING FORAN)

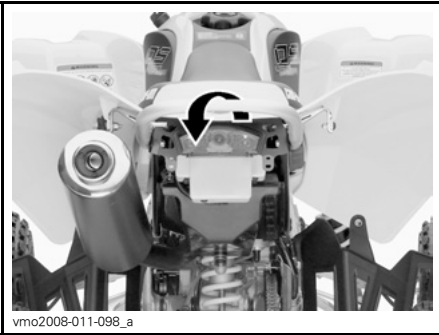

vmo2008-011-098_a

TYPEBILDE

OBS! Hvis du bruker andre festpunkter, kan ATVen skades.

⚠ ADVARSEL

Ikke slep denne ATVen med bil eller et annet kjøretøy. Bruk en tilhenger.

VEDLIKEHOLDS- INFORMASJON

VEDLIKEHOLDSPLAN

Vedlikehold er meget viktig for å holde ATVen i sikker driftstilstand. Riktig vedlikehold er eierens ansvar. Utfør periodiske kontroller, og følg vedlikeholdsplanen.

ADVARSEL

Hvis du ikke utfører riktig vedlikehold på ATVen i henhold til vedlikeholdsplanen og -prosedyrene, kan det redusere sikkerheten under kjøring.

Denne delen inneholder instruksjoner for grunnleggende vedlikeholdsprosedyrer. Hvis du har nødvendige mekaniske ferdigheter og riktig verktøy, kan du utføre disse prosedyrene. Hvis ikke, må du kontakte en autorisert Can-Am-forhandler.

Andre viktige punkter i vedlikeholdsplanen som er vanskeligere å utføre og krever spesialverktøy, utføres best hos en autorisert Can-Am-forhandler.

ADVARSEL

Slå av motoren, og følg disse vedlikeholdsprosedyrene når du utfører vedlikehold. Hvis du ikke følger prosedyrene nøye, kan du bli skadet av varme deler, bevegelige deler, elektrisitet, kjemikalier eller andre farer.

ADVARSEL

Hvis det blir nødvendig å ta bort en sperreanordning (for eksempel låsetapper, selvåsende fester osv.) ved demontering/montering, må du alltid bytte ut med en ny.

SKJEMA OVER PERIODISK VEDLIKEHOLD							
A: JUSTER C: RENGJØR I: KONTROLLER L: SMØR R: BYTT	FØRSTE KONTROLL ETTER 10 TIMER ELLER 400 KM						
	25 T ELLER 1.250 KM						
	50 T ELLER 2.500 KM						
	100 T, 1 ÅR ELLER 5.000 KM						
	200 T, 2 ÅR ELLER 10.000 KM						
UTFØRES AV							
DEL/OPPGAVE							FORKLARING
MOTOR							
Olje og filter ⁽¹⁾		R				Kunde	(1) Kontroller oljenivå ved hver kjøring. FØRSTE skifting av motorolje/oljefilter må utføres etter å ha brukt tre tanker drivstoff ELLER etter 5 timers kjøring (det som inntreffer først). (2) Rengjør ved hver kjøring. (3) Oftere ved kjøring under vanskelige forhold som i støvete områder, sand, snø og våte eller sølete forhold. (4) Kontroller kjølevæskens styrke hver 50. time. (5) Kontroller clutchhåndtakets dødgang før hver kjøring. (6) Utfør full clutchjustering etter å ha brukt tre tanker drivstoff eller 5 timer, og deretter hver 25. time eller 1.250 km.
Oljebeholdersil				C		Kunde	
Motorventiler	I, A			I, A		Forhandler	
Motorens monteringsfester	I			I		Forhandler	
Luftfilter ⁽²⁾			R ⁽³⁾			Kunde	
Eksossystem	I			I		Forhandler	
Gnistbeskyttelse på eksospotte				C		Kunde	
Motorkjølevæske	I		I ⁽⁴⁾		R	Kunde	
Trykktest radiatorlokk/kjølesystem	I				I	Forhandler	
Radiator ⁽³⁾	I, C		I, C			Kunde	
Clutch			(5) (6)			Forhandler/ kunde	
STYRESYSTEM MOTOR (EMS)							
EMS-sensorer	I			I		Forhandler	—
EMS-feilkoder	I			I		Forhandler	

SKJEMA OVER PERIODISK VEDLIKEHOLD

A: JUSTER C: RENGJØR I: KONTROLLER L: SMØR R: BYTT	FØRSTE KONTROLL ETTER 10 TIMER ELLER 400 KM					
	25 T ELLER 1.250 KM					
	50 T ELLER 2.500 KM					
	100 T, 1 ÅR ELLER 5.000 KM					
	200 T, 2 ÅR ELLER 10.000 KM					
UTFØRES AV						
DEL/OPPGAVE						FORKLARING

DRIVSTOFFSYSTEM							
Spjeldhus	I			I, L		Forhandler	—
Gasskabel	I, A		I, A, L			Forhandler/ kunde	
Drivstoffrør, drivstoffskinner, tilkoblinger, ventilkontroll og trykktest drivstofftank	I				I	Forhandler	
Drivstoffpumpestrykk					I	Forhandler	
ELEKTRISK SYSTEM							
Tennplugger ⁽⁷⁾	I	I		R		Kunde	(7) Bruk kjølepasta P12 (P/N 420 897 186) på tennpluggens gjenger før montering.
Batteritilkoblinger	I			I		Kunde	
ECM-kontakter (visuell inspeksjon uten frakobling)				I		Forhandler	
Elektriske tilkoblinger og fester (tenningsystem, startsystem, drivstoffinjektorer osv.)	I			I		Forhandler	
Motorstopbryter	I			I		Kunde	
Lyssystem (frontlykt, baklys, blinklys osv.)	I			I		Kunde	

SKJEMA OVER PERIODISK VEDLIKEHOLD						
A: JUSTER C: RENGJØR I: KONTROLLER L: SMØR R: BYTT	FØRSTE KONTROLL ETTER 10 TIMER ELLER 400 KM					
	25 T ELLER 1.250 KM					
	50 T ELLER 2.500 KM					
	100 T, 1 ÅR ELLER 5.000 KM					
	200 T, 2 ÅR ELLER 10.000 KM					
UTFØRES AV						
DEL/OPPGAVE						FORKLARING
DRIVSYSTEM						
Drivkjede og glideestykke for drivkjede	(8)				Kunde	(3) Oftere ved kjøring under vanskelige forhold som i støvete områder, sand, snø og våte eller sølete forhold. (8) Kontroller, smør og juster ved hver kjøring. (9) Kontroller stramming.
Drivkjedehjul (3)	I		I	R	Kunde	
Drivkjedestammer (9)	I	I			Kunde	
Bakaksellagre	I		I		Kunde	
Bakaksel og bakakselmutter (8)	I	I			Kunde	
FELGER/DEKK						
Hjulmutter/-bolter	I		I		Kunde	(9) Kontroller dekktrykk og dekkslitasje før hver kjøring.
Forhjulslagre	I		I		Kunde	
Bakhjulnav				L	Forhandler	
Dekk	(9)				Kunde	
STYRESYSTEMET						
Festing av styrehåndtak	I			I	Forhandler	(3) Oftere ved kjøring under vanskelige forhold som i støvete områder, sand, snø og våte eller sølete forhold.
Rattstamme og lager (3)	I			I	Forhandler	
Endeledd parallellstag	I		I		Kunde	
Justering forhjul	I, A			I, A	Forhandler	
OPPHENG BAK						
Svingarm	I	I	L		Forhandler	—
Fjæringsledd	I, L	I, L			Forhandler/ kunde	
Støtdemper			I		Kunde	
Nedre dreietapp støtdemper			L		Forhandler	

SKJEMA OVER PERIODISK VEDLIKEHOLD

A: JUSTER
 C: RENGJØR
 I: KONTROLLER
 L: SMØR
 R: BYTT

FØRSTE KONTROLL ETTER 10 TIMER ELLER 400 KM

25 T ELLER 1.250 KM

50 T ELLER 2.500 KM

100 T, 1 ÅR ELLER 5.000 KM

200 T, 2 ÅR ELLER 10.000 KM

UTFØRES AV

DEL/OPPGAVE

FORKLARING

OPPHENG FORAN

Opphengsarmer	I	I, L				Kunde	(3) Ofte ved kjøring under vanskelige forhold som i støvete områder, sand, snø og våte eller sølete forhold.
Kuleleddmansjetter	I	I				Kunde	
Kuleledd (3)	I	I				Forhandler	
Støtdempere			I			Kunde	

BREMSE

Bremsevæske	I	I			R (11)	Kunde	(11) Bytte av bremsevæske eller eventuell reparasjon av bremsesystemet må utføres av en autorisert Can-Am-forhandler. (12) Kontroller ved hver kjøring.
Bremseklosser (11)		I				Forhandler	
Bremseskiver				I		Kunde	
Bremseslanger				I		Kunde	
Bremserørkoblinger	(12)					Kunde	

KAROSSERI

Karosseri				I		Forhandler	—
Chassisfester	I		I			Kunde	

Skifte av motorolje og -filter etter 5 timer

For at DS 450 skal opprettholde sin høye ytelse må du skifte motorinnkjøringsoljen og oljefilteret etter å ha brukt **tre tanker drivstoff eller etter 5 timer kjøring (det som inntreffer først)**. Kontakt en autorisert Can-Am-forhandler for mer informasjon.

10-timerskontroll

Vi anbefaler at ATVen kontrolleres av en autorisert Can-Am-forhandler etter de første 10 timene eller 400 km bruk, avhengig av hva som inntreffer først. Dette vedlikeholdet er spesielt viktig og må ikke forsømmes.

MERK: 10-timerskontrollen bekostes av ATVens eier.

Vi anbefaler at denne inspeksjonen signeres av en autorisert Can-Am-forhandler.

Dato for inspeksjon etter 10 timer

Signatur autorisert forhandler

Navn på forhandler

VEDLIKEHOLDSPROSEDYRER

Motorolje

Motoroljenivå

Oljetanklokket for motorolje er plassert foran motoren.

OBS! Kontroller nivået ofte, og etterfyll ved behov. Ikke fyll på for mye. Hvis motoren/giret brukes med feil oljenivå, kan motoren/giret få alvorlige skader. Tørk av eventuelt søl.

MERK: Inspiser oljetanken og motorområdet visuelt for å se etter lekkasjer når du kontroller oljenivået.

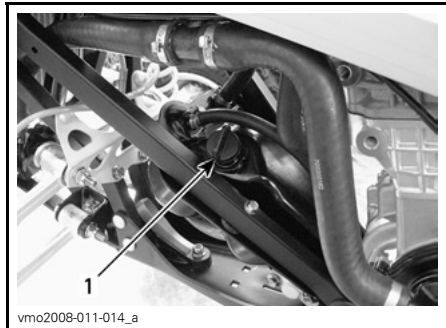

VENSTRE SIDE AV ATVEN

1. Peilestav for oljetank

Pass på at ATVen står på et jevnt underlag, start motoren og la den kjøre på tomgang i omtrent 1 minutt, og stopp deretter motoren. Kontroller oljenivået slik:

1. Skru ut oljepeilestaven og tørk den ren.
2. Skru inn peilestaven til den når bunnen.
3. Ta ut peilestaven, og kontroller oljenivået. Det skal være nær eller på det øverste merket.

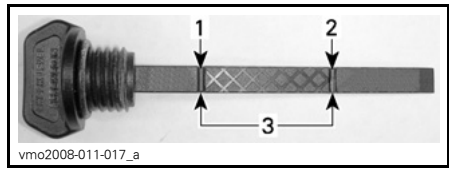

1. Fullt
2. Fyll på
3. Bruksområde

Ved påfylling av olje må du ta ut peilestaven. Plasser en trakt i påfyllingshullet for oljetanken for å unngå spill.

Fyll på en liten mengde olje, og kontroller oljenivået på nytt.

Gjenta til nivået når det øvre merket på peilestaven. **Ikke fyll på for mye.**

Skru peilestaven skikkelig på plass.

Anbefalt motorolje

MERK: Den samme oljen smører både motoren og giret.

Bruk kun XP-S 5W40 syntetisk olje (P/N 293 600 039). Dette er en spesiell syntetisk olje laget for girbokser av våtclutchtypen.

OBS! XP-S 5W40 syntetisk olje er spesielt utviklet og testet for de strenge kravene til denne motoren. Ikke bruk andre syntetiske oljer, syntetiske blandingsoljer eller oljetilsetningsstoffer i Can-Am ATVer utstyrt med våtclutch. For øyeblikket finnes ikke noen kjente tilsvarende produkter på markedet. Hvis et tilsvarende produkt av høy kvalitet var tilgjengelig, kunne det ha blitt brukt.

Skifte motorolje

Olje og oljefilter skal byttes samtidig. Oljebytte skal utføres med varm motor.

⚠ VÆR OPPMERKSOM Motoroljen kan være meget het. Vent til motoroljen er bare varm.

Oljeskift

Kontroller at ATVen står på et jevnt underlag.

1. Ta av oljetankklokket.

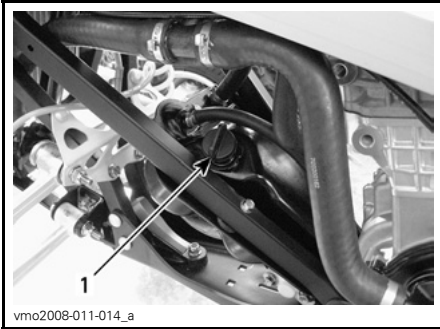

1. Oljetankklokk for motorolje

2. Rengjør området rundt dreneringspluggene.

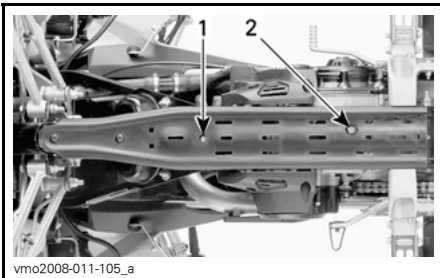

1. Dreneringsplugg oljetank
2. Dreneringsplugg motor

3. Plasser en oppsamlingsbeholder under dreneringspluggen for oljetanken.
4. Ta ut dreneringspluggen, og tapp av all olje fra oljetanken. Kast tetningskiven.

5. Plasser en oppsamlingsbeholder under dreneringspluggen.
6. Ta ut dreneringspluggen, og tapp av all olje fra motoren. Kast tetningskiven.
7. Tørk av eventuelt oljesøl på motoren, oljetanken og rammen.

MERK: La oljen få tid til å renne ut av oljefilteret.

8. Rengjør den magnetiske dreneringspluggen for metallspån.

MERK: Tilstedeværelse av mistenkelig partikler kan tyde på motorskade. Kontakt en autorisert Can-Am-forhandler i slike tilfeller.

9. Sett på dreneringspluggen med **NYE** tetningsskiver.
10. Rengjør oljetanksilen hvis det er nødvendig. Se under **VEDLIKEHOLDSPLAN**.
11. Skift oljefilteret. Se **OLJEFILTER** i denne delen.
12. Etterfyll oljetanken med 1,8 l anbefalt olje. Se **ANBEFALT MOTOROLJE** under i denne delen hvis du vil vite mer.
13. Start motoren, og kjør den på tomgang i noen minutter. Kontroller at det ikke er lekkasjer.
14. Stopp motoren, og kontroller oljenivået. Fyll på hvis nødvendig.

Oljetanksil

Rengjøring av oljetanksil

MERK: Rengjøringsfrekvens for oljetanksilen finner du under *VEDLIKEHOLDSPLAN*.

1. Ta av bolter som fester oljetankens utløpstilkobling. Kast O-ringene.

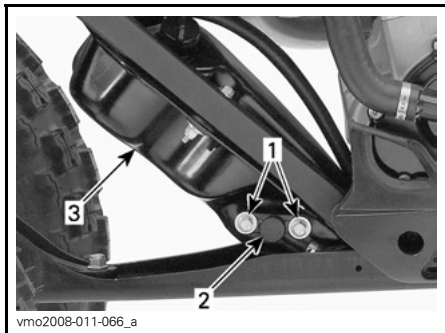

VENSTRE SIDE AV ATVEN

1. Festebolter
2. Tankutløpkobling
3. Oljetanken

2. Ta oljetanksilen bak utløpstilkoblingen.

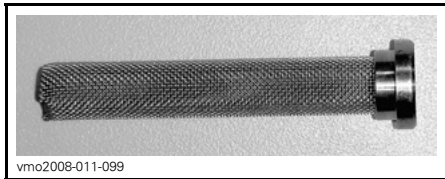

SIL

3. Rengjør oljesilen med et løsemiddel, og tørk den med komprimert luft.

⚠ ADVARSEL

Bruk alltid øyebeskyttelse. Kjemikalier kan føre til utslett og kan skade på øynene.

4. Tørk av eventuelt oljesøl på oljetanken.
5. Monter en NY O-ring på oljetankens utløpstilkobling.
6. Monter oljetankens utløpstilkobling på oljetanken.
7. Sett forsiktig på plass alle deler som ble tatt av.

OBS! Pass på så du ikke skader O-ringene når du setter utløpskoblingen på plass i oljetanken. Bruk olje på O-ringene slik at det blir lettere å montere den.

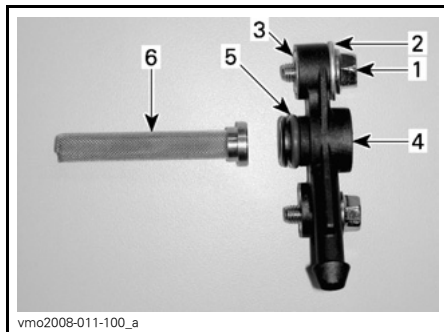

OLJEUTLØPSSETT

1. Sekskantbolt
2. Skive
3. Sett inn
4. Utløpskobling
5. O-ring
6. Sil

Oljefilter

Bytte oljefilter

1. Skru av oljefilterdekslet.

MERK: Husk plasseringen av skruene.

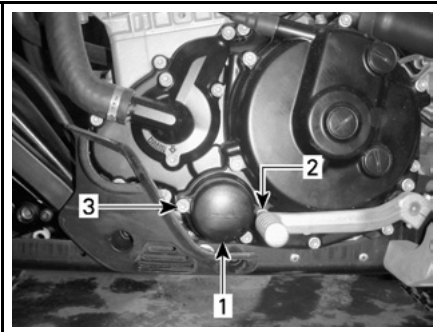

vmo2008-011-042_a

VENSTRE SIDE AV MOTOREN

1. Oljefilterdeksel
2. Skruer (M6 x 25)
3. Skruer (M6 x 55)

2. Ta ut oljefilteret, og kast O-ringen.

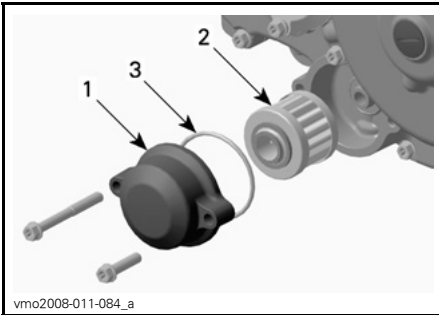

vmo2008-011-084_a

VENSTRE SIDE AV MOTOREN

1. Oljefilterdeksel
2. Oljefilter
3. O-ring

3. Sett inn det nye oljefilteret med en NY O-ring.

MERK: Bruk olje på filteret og O-ringen før montering.

4. Tørk av eventuelt oljesøl på motoren.

5. Etterfyll oljetanken med 1,8 l anbefalt olje. Se **ANBEFALT MOTOROLJE** under i denne delen hvis du vil mer.

6. Start motoren, og kjør den på tomgang i noen minutter. Kontroller at det ikke er lekkasjer.

7. Stopp motoren, og kontroller oljenivået. Fyll på hvis nødvendig.

Avhend brukt olje og filter i henhold til lokale miljøforskrifter.

Motorkjølevæske**Kjølevæskeniå****⚠ ADVARSEL**

Kontrollere kjølevæskeniået når motoren er kald. Fyll aldri på kjølevæske når motoren er varm.

MERK: Inspiser motorområdet visuelt for å se etter lekkasjer når du kontrollerer kjølevæskeniået.

Motoroljetankklokke er plassert under tilgangsdekslet ved drivstofftankklokke.

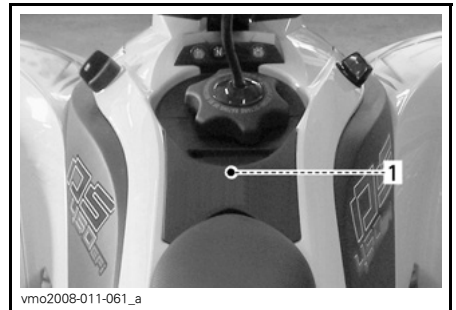

vmo2008-011-061_a

UNDER TILGANGSDEKSELET

1. Plassering av kjølevæsketankklokk



vmo2008-011-034

KJØLEVÆSKETANKLOKK

Gjør følgende for å ta av tilgangsdekslet:

1. Ta av setet.



vmo2008-011-026_c

1. Setelås

2. Ta av drivstofftanklokket.

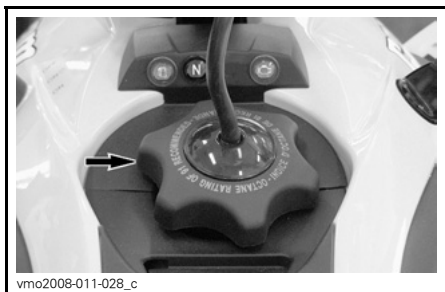

vmo2008-011-028_c

3. Frigjør dekseltappene fra frontplaten.

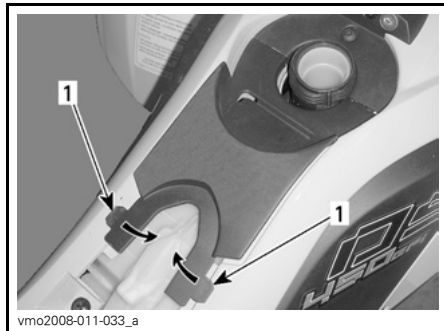

vmo2008-011-033_a

1. Tapper

4. Dra dekslet forsiktig bakover for å ta det av.

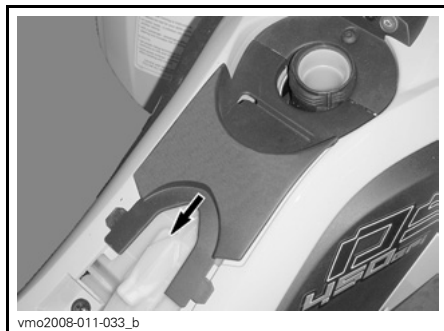

vmo2008-011-033_b

5. Ta av oljepåfyllingslokket.

Med ATVen på et jevnt underlag er kjølevæsknivået riktig når du ser nivået gjennom hullet i beholderlokket.

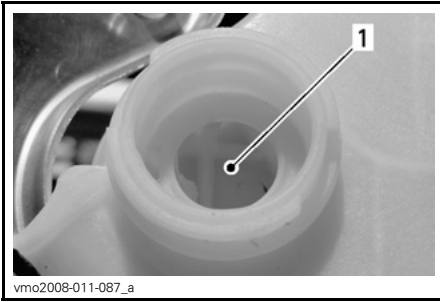
**KJØLEVÆSKEBEHOLDER****1. kjølevæske her**

Væskeni vået kan også kontrolleres med nivåmerkene på beholderen (små ribber).

**KJØLEVÆSKEBEHOLDER****1. Nivåmerker**

MERK: Kjølevæskeni vået kan være litt lavere når det kontrolleres ved lavere temperatur enn 20°C.

Fyll på mer kjølevæske hvis det er nødvendig. Bruk en trakt for å unngå søl. Ikke fyll på for mye.

⚠ ADVARSEL

For å unngå forbrenninger må du ikke ta av kjølevæsketankklokken når motoren er varm.

6. Sett påfyllingslokket skikkelig på plass og trekk til.
7. Monter alle delene skikkelig i motsatt rekkefølge som de ble tatt av.

MERK: Et kjølesystem som ofte må etterfylles, er en indikasjon på lekkasje eller motorproblemer. Kontakt en autorisert Can-Am-forhandler.

Anbefalt motorkjølevæske

Bruk alltid etylenglykolbasert frostvæske som inneholder korrosjons-hindrende midler spesielt beregnet for forbrenningsmotorer av aluminium.

Kjølesystemet må fylles med en BRP ferdigblandet kjølevæske (P/N 219 700 362) eller med destillert vann og frostvæske (50 % vann, 50 % frostvæske).

Kjølevæske, skifte**⚠ ADVARSEL**

For å unngå forbrenninger må du ikke ta av kjølevæsketankklokken eller løsne dreneringspluggen hvis motoren er varm.

1. Se **KJØLEVÆSKENIVÅ** i denne delen om hvordan du tar av tilgangsdetslet.
2. Drei kjølevæsketankklokken mot klokken, og ta det av.

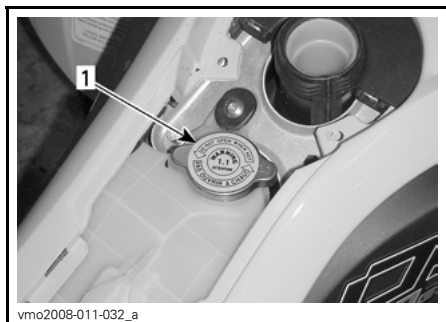

UNDER TILGANGSDEKSLET

1. Kjølevæsketanklokk

3. Skru ut dreneringspluggen sakte, og tapp kjølevæsken til en egnet beholder.

MERK: Det er ikke nødvendig å ta ut dreneringspluggen.

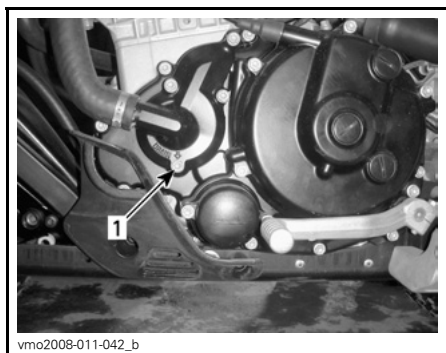

VENSTRE SIDE AV MOTOREN

1. Dreneringsplugg for kjølevæske

4. Tapp av fullstendig, og trekk til dreneringspluggen igjen.
5. Løsne klemmen fra utløpsslangen på radiatoren.

6. Ta av utløpsslangen fra radiatoren for å tømme systemet fullstendig.

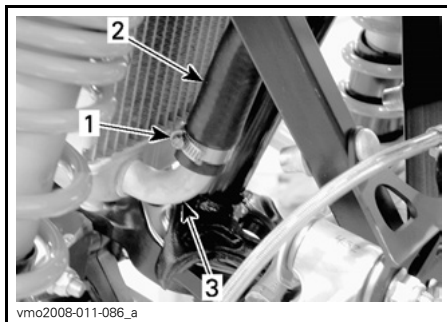

1. Klemme
2. Utløpsslange
3. Radiator

7. Sett på plass slangen, og fest med klemmen.
8. Tørk av eventuelt kjølevæskesøl på rammen og motoren.
9. Etterfyll kjølevæsketanken med 1,8 l anbefalt kjølevæske. Se under *SPESIFIKASJONER* hvis du vil vite mer.
10. Kjør motoren på tomgang med kjølevæsketanklokket av. Fyll sakte på mer kjølevæske hvis det er nødvendig, men ikke fyll på for mye.

Med ATVen på et jevnt underlag er kjølevæsknivået riktig når du ser nivået gjennom hullet i beholderlokket.

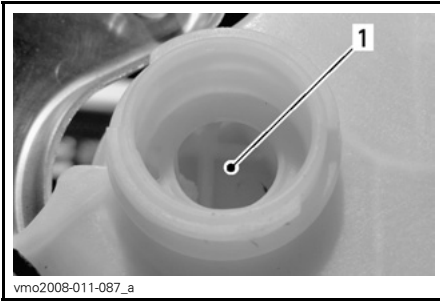

vmo2008-011-087_a

KJØLEVÆSKEBEHOLDER

1. kjølevæske her

Væsken kan også kontrolleres med nivåmerkene på beholderen (små ribber).



vmo2008-011-107_a

KJØLEVÆSKEBEHOLDER

1. Nivåmerker

11. Vent deretter til motoren når normal driftstemperatur. Trykk inn gasshåndtaket to eller tre ganger, og fyll deretter på kjølevæske hvis det er nødvendig.

12. Sett på kjølevæsketanklokket. Kontrollere alle koblinger for lekkasjer.

13. Stopp motoren.

14. Sett riktig på plass alle deler som ble tatt av.

Luftfilter**Ta ut luftfilter**

OBS! Du må ikke endre eller fjerne komponenter i luftfilterhuset. Bruk alltid originaldeler eller deler av tilsvarende kvalitet når du skifter luftfilter eller forfilter. Motoren er kalibrert til å fungere spesielt med disse komponentene. Hvis du ikke tar hensyn til dette, kan motorens ytelse reduseres og den kan også skades.

1. Ta av setet.
2. Løsne klemmer, og ta av dekslet på luftfilterhuset.

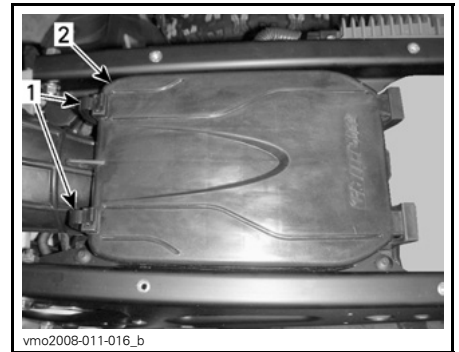

vmo2008-011-016_b

1. Klemmer
2. Deksel på luftfilterhus

3. Løsne klemmen, og ta ut filteret.

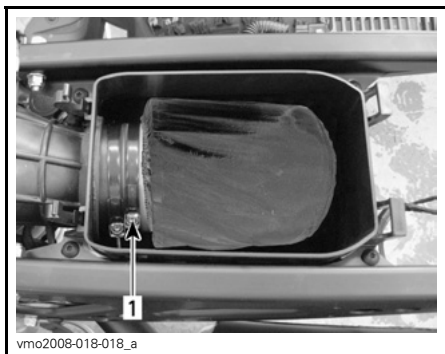

1. Klemme

4. Ta av forfilteret fra luftfilteret.



FORFILTER

Rengjøre luftfilter

Forfilter

1. Rengjør forfilteret med varmt såpevann (bruk bare mildt rengjøringsmiddel).
2. Skyll av og klem på forfilteret for å fjerne overskytende vann.

La forfilteret tørke helt.

Luftfilter

1. Hell rengjøringsmiddel for luftfilter (P/N 219 700 341) eller tilsvarende i en bøtte. Legg filteret i bløt.
2. Rengjør luftfilterhusets innside mens filteret ligger i bløt.
3. Skyll luftfilteret med varmt vann.
4. Klem ut skum for å fjerne overskytende vann. La luftfilteret tørke helt.

MERK: Små mengder støv kan fjernes med luft med lavt trykk. Blås komprimert luft i motsatt retning av luftstrømmen under drift.

Hvis luftfilteret er skadet, må du bytte det med et nytt.

5. Når filteret har tørket, oljer du det på nytt med luftfilterolje (P/N 219 700 340) eller tilsvarende.

Montere luftfilter

Monter delene skikkelig i motsatt rekkefølge som de ble tatt av.

Luftfilterhus

Kontroll av luftfilterhus

Kontroller regelmessig om det finnes væske eller avsetninger i luftfilterhusets dreneringsrør.

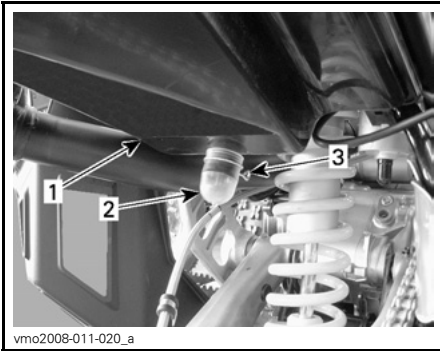

1. Luftfilterhus
2. Dreneringsrør
3. Klemme

MERK: Hvis ATVen brukes i støvete områder, må du utføre kontroller oftere enn hva som angis i VEDLIKEHOLDSPLAN.

Hvis det finnes væske eller avsetninger, trykker du sammen klemmen og tar den av. Dra ut dreneringsrøret, og tøm det.

OBS! Start ikke motoren hvis væske eller avsetninger finnes i dreneringsrøret.

Hvis væske eller avsetninger finnes, må luftfilteret kontrolleres/tørkes eller byttes avhengig av dets tilstand.

Ta av luftfilteret som forklart ovenfor.

Gnistbeskyttelse på eksospotte

Rengjøring av gnistbeskyttelse på eksospotte

Gnistbeskyttelsen på eksospotten må regelmessig renses for akkumulerte sotavsetning. Se under VEDLIKEHOLDSPLAN.

Hele eksosanlegget må også inspiseres for å se om det finnes sprekker, lekkasjer eller skader.

! ADVARSEL

Utfør aldri denne prosedyren rett etter at motoren har gått, fordi eksossystemet da er meget varmt.

1. Ta ut festeskrue, ta av beskyttelsesplaten, og ta deretter av gnistbeskyttelsen.

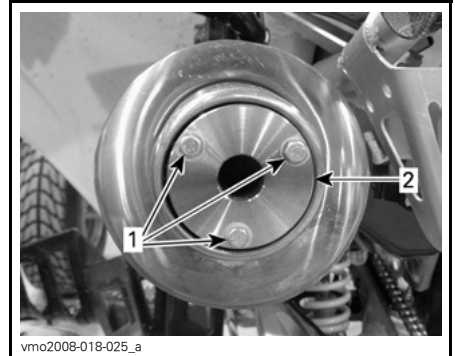

- TA AV
1. Skruer
 2. Beskyttelsesplate

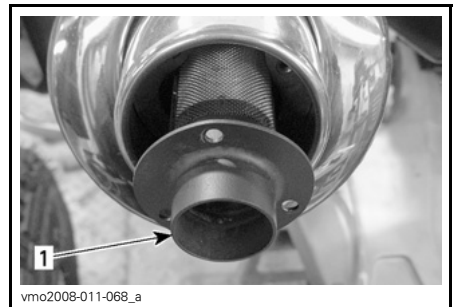

- TA AV
1. Gnistbeskyttelse

2. Fjern sotavsetninger fra gnistbeskyttelsen med en børste.

MERK: Bruk en myk børste, og vær forsiktig slik at du ikke skader gnistbeskyttelsen.

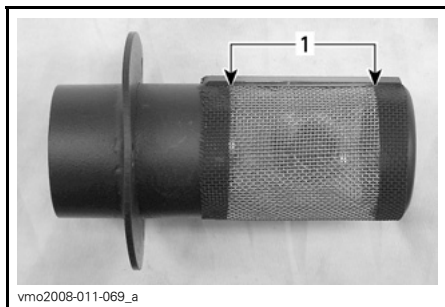
**RENGJØR**

1. Rengjør denne delen

Monteringen skjer i omvendt rekkefølge av demonteringen.

Radiator**Rengjøring av radiator**

Kontrollere radiatorribbene. De må være rene, fri for søle, smuss, løv og andre avsetninger som kan hindre radiatoren fra å fungere riktig.

**TYPEBILDE**

1. Radiator

Ta bort så mye avsetning som mulig for hånd. Hvis det finnes vann i nærheten, forsøker du å skylle radiatorribbene.

Bruk gjerne en hageslange til å rengjøre radiatorribbene.

⚠ VÆR OPPMERKSOM Rengjør aldri radiatoren for hånd mens den er varm. La radiatoren avkjøles før rengjøring.

OBS! Vær forsiktig slik at radiatorribbene ikke skades under rengjøringen. Bruk ikke gjenstander/verktøy som kan skade ribbene. Ribbene er med hensikt tynne for gi effektiv kjøling. VED SPYLING MÅ DU ALLTID BRUKE VANN MED LAVT TRYKK, IKKE BRUK HØYTRYKKSSPYLER.

Kontroll av radiator

Kontroller om det er lekkasjer eller skader på radiatoren eller slangene.

Kontakt en autorisert Can-Am-forhandler for å kontrollere kjølesystemets ytelse.

Girskiftpedal**Justering av girskiftpedal**

Ta ut skruen som klemmer girskiftpedalen på enden av velgerstangen og ta deretter av girskiftpedalen.

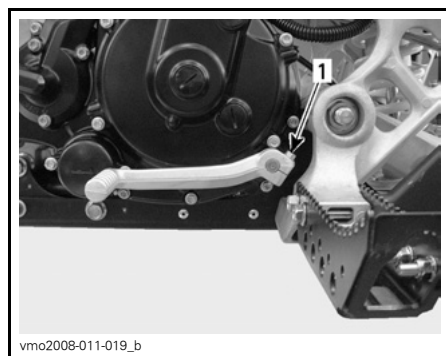

1. Skru

Sett på girskiftpedalen slik du vil ha den, og trekk deretter til skruen.

Parkeringsbrems

Justering av parkeringsbrems

⚠ ADVARSEL

ATVen må stå på et vannrett underlag når parkeringsbremsen justeres.

Kontroller at bremsekomponentene bak er i god stand og at systemet fungerer som det skal, og juster deretter parkeringsbremsen på følgende måte:

1. Sett på parkeringsbremsen.
2. Sett giret i fri.
3. Skyv kabeljusteringsbeskyttelsen slik at justeringen avdekkes.

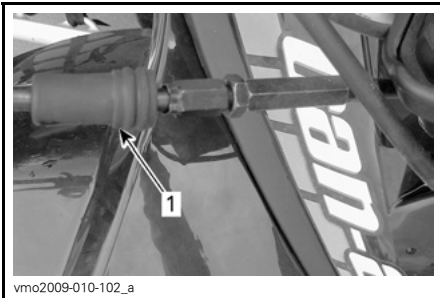

1. Beskyttelse

4. Hold justeringen med en åpen fastnøkkel, og løsne låsemutteren.

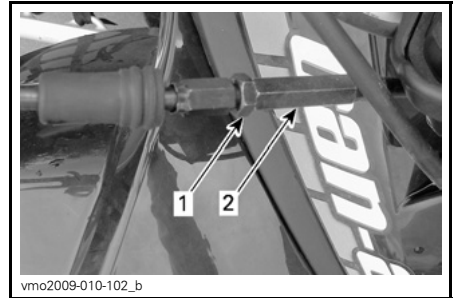

1. Låsemutter
2. Juster

5. Drei justeringen til du merker motstand.
6. Beveg ATVen bestemt frem og tilbake. Bakbremsen må "låses" for å hindre at bakakselen dreier. Hvis bakakselen dreies, trekker du til én omdreining om gangen til bakbremsen "låses".
7. Ta av parkeringsbremsen.
8. Beveg ATVen frem og tilbake. ATVen må kunne bevege seg fritt.
9. Hold justeringen slik at den ikke dreies, og trekk til låsemutteren.
10. Skyv beskyttelsen over justeringen.

Kontakt en autorisert Can-Am-forhandler hvis det ikke er mulig å oppnå den anbefalte justeringen.

⚠ ADVARSEL

Sett alltid på parkeringsbremsen når ATVen ikke er i bruk. Sørg for at parkeringsbremsen er riktig justert. Kjøring med et vedvarende trykk på bremsehåndtaket kan skade bremsesystemet og føre til brann og/eller tap av bremsekraft.

Clutch

Clutchjustering

MERK: DS 450 X mx-modellen er utstyrt med en hurtigjustering av kabelen som ikke har låsemutter. Juster clutchkabelen slik det er forklart nedenfor, men se bort fra informasjonen som gjelder låsemutteren.

Normal dødgang for clutchhåndtaket er 10 til 15 mm. Se neste illustrasjon.

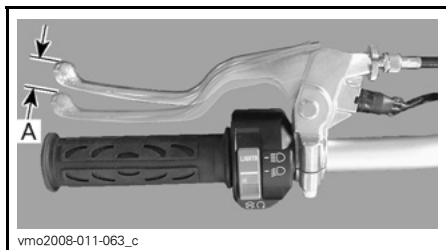

CLUTCHHÅNDTAK – NORMAL DØDGANG
A. 10 til 15 mm

Hvis det er for mye dødgang (mer enn 15 mm), kan justeringen utføres på clutchhåndtaket. Se **JUSTERING PÅ CLUTCHHÅNDTAK** nedenfor.

Hvis dødgangen er for liten eller finnes, må skruen på clutchutløserdekslet justeres for å få nok dødgang. Se **JUSTERING PÅ CLUTCHDEKSLET** nedenfor.

Utfør nødvendig justering.

OBS! Kontakt en autorisert Can-Am-forhandler hvis du ikke kan justere til anbefalt justering.

Justering på clutchhåndtak

1. Løse låsemutteren for kabeljustering.

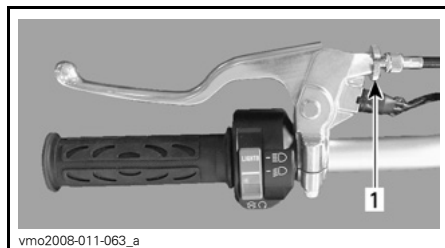

1. Låsemutter

2. Dreii kabeljusteringsmutteren til riktig justering oppnås.

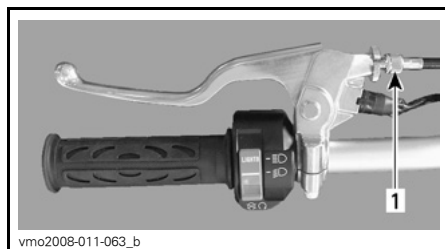

1. Kabeljustering

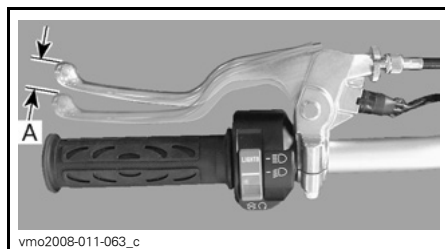

CLUTCHHÅNDTAK – RIKTIG JUSTERING
A. 10 til 15 mm

3. Trekk til låsemutteren for kabeljusteringen når riktig justering er oppnådd.

Justering på clutchdeksel

OBS! Når det er nødvendig å justere med skruen på clutchutløserdekslet, betyr det at clutchplatene er slitte. Det anbefales derfor på det sterkeste at du tar ATVen til en autorisert Can-Am-forhandler og får kontrollert clutchplatene.

1. Løsne låsemutteren for kabeljustering.
2. Løsne clutchkabeljusteringen helt for å gi maksimal dødgang.

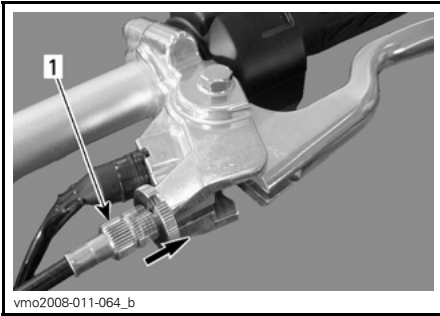

TYPEBILDE

1. Kabeljustering

3. Ta ut tilgangsplassene på clutchdekslet.

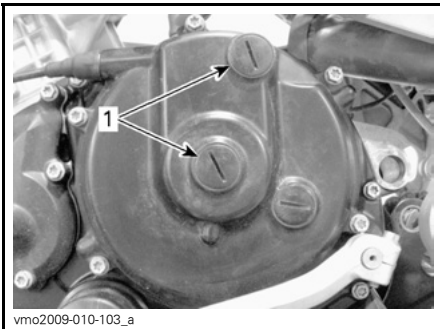

VENSTRE SIDE AV MOTOREN

1. Tilgangsplasser

MERK: Pass på at clutchkabelen er løs og clutchutløserkammen er helt utløst før justeringen utføres.

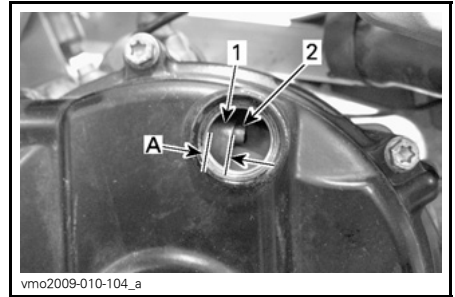

CLUTCHUTLØSERKAM – HELT UTLØST

1. Clutchutløserkam
2. Clutchkabel
- A. 4 til 5 mm

4. Monter clutchjusteringsnøkkelen (P/N 529 036 076) som finnes i verktøysettet, på låsemutteren.

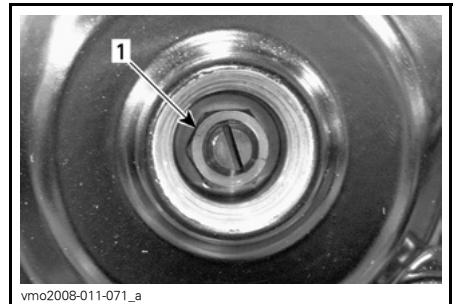

1. Låsemutter

- Hold justeringskruen med en flat skrutrekker, og løsne deretter låsemutteren mot klokken.

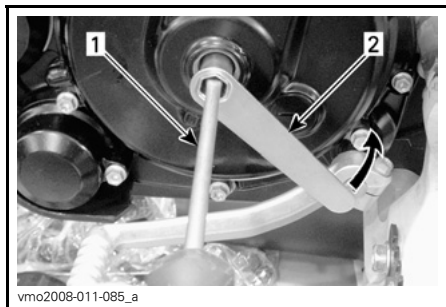

- Skrutrekker
- Clutchjusteringsnøkkel

- Drei forsiktig clutchjusteringskruen med skrutrekkeren med klokken for å finne kontaktpunktet med frigjøringslageret, og drei deretter ut (mot klokken) en 1/2 omdreining fra kontaktpunktet.

- Hold justeringskruen med den flate skrutrekkeren, og trekk deretter til låsemutteren med klokken med clutchjusteringsnøkkelen.

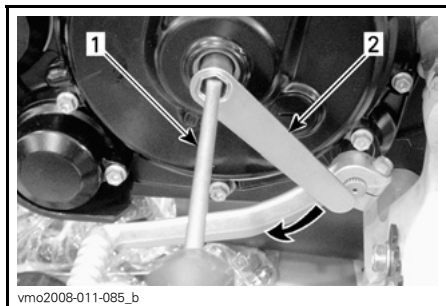

- Skrutrekker
- Clutchjusteringsnøkkel

Du kan kontrollere at justeringen er riktig ved å skyve forsiktig på justeringskruen med en finger eller en

skrutrekker. Du skal kjenne en liten aksialklaring (0,5 mm). Juster på nytt hvis du ikke kjenner det.

OBS! Clutchplaten kan slites ut tidlig hvis justeringen er for stram.

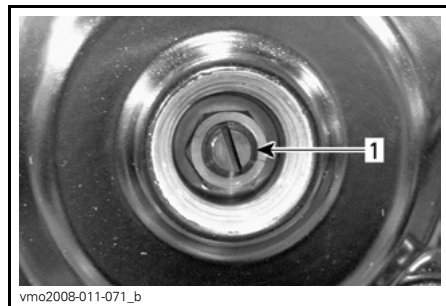

- Justeringskrue

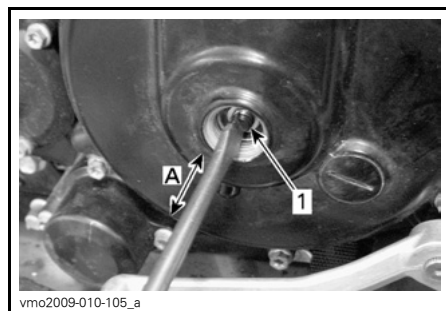

- Justeringskrue
- Aksialklaring (0,5 mm)

- Sett på plass tilgangspluggene.

OBS! Stram ikke for hardt.

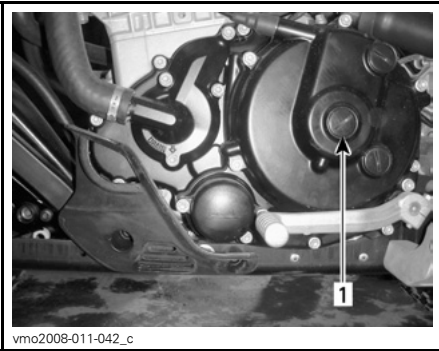

1. Tilgangsplugg

9. Juster clutchhåndtaket riktig. Se *JUSTERING PÅ CLUTCHHÅNDTAK* ovenfor.

Gasskabel

Smøring av gasskabel

Gasskabelen må smøres med kabelsmøremiddel (P/N 293 600 041) eller tilsvarende.

⚠ ADVARSEL

Bruk alltid et silikonbasert smøremiddel. Bruk av andre smøremidler (som vannbasert smøremidler) kan føre til at gasshåndtaket/-kabelen blir klebrig eller stiv.

1. Ta av dekslet på huset for gasshåndtaket.

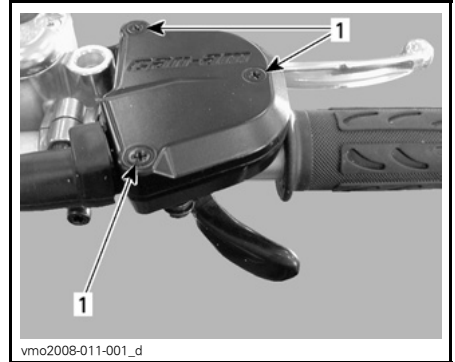

1. Ta ut skruene

2. Ta ut kabelen fra gasshåndtaket.

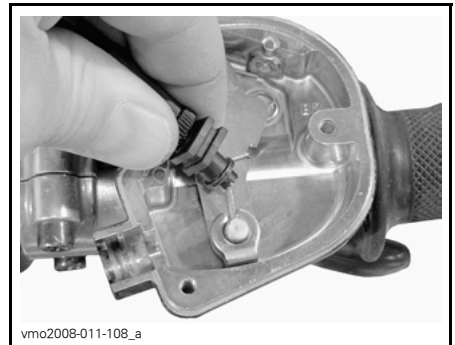

3. Ta av sidedekslet på spjeldhuset.

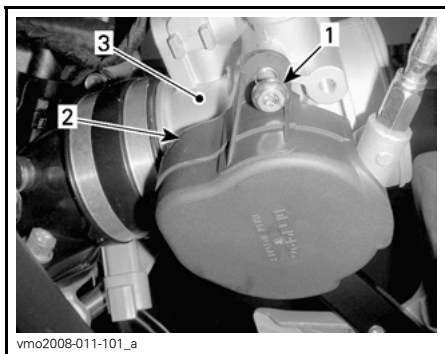

VENSTRE SIDE AV MOTOREN

1. Ta ut skruen
2. Deksel
3. Spjeldhus

4. Monter kabelsmøreren (P/N 529 035 738) eller tilsvarende på kabelen.



TYPEBILDE

5. Plasser nålen på sprayboksen i hullet på kabelsmøreren.

⚠ ADVARSEL
 Bruk alltid øyebeskyttelse og hansker når du smører en kabel.

MERK: Plasser en klut rundt kabelen for å hindre at smøremiddelet spruter.

6. Spryt inn smøring til den passerer gjennom kabelen.

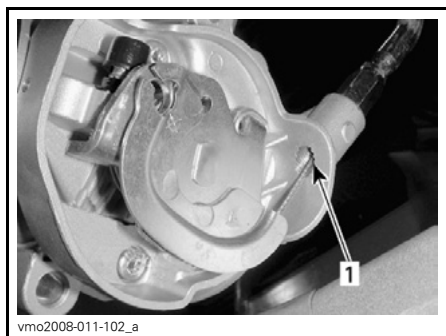

1. Se etter smørning her

7. Sett på plass kabelen.
8. Spray en liten mengde smøremiddel på gasshåndtakmekanismen, og lukk deretter huset.
9. Juster gasshåndtaket.

Gasshåndtak

Justering av gasshåndtak

1. Skyv gummibeskyttelsen bakover slik at gasskabeljusteringen avdekkes.

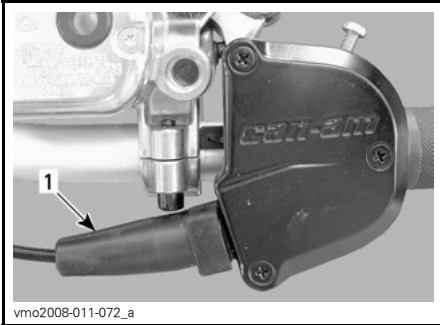

1. Gummibeskyttelse

2. Løsne låsemutteren, og dreii justeringen for å få riktig dødgang for gasshåndtaket.

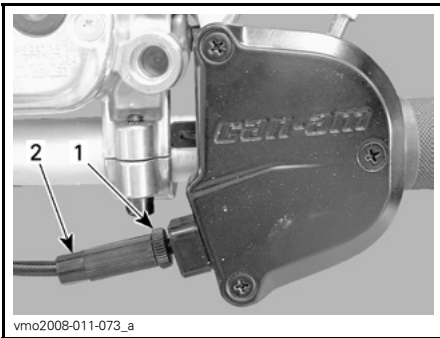

1. Låsemutter
2. Juster

MERK: Mål gassdødgangen ved gasshåndtakets ytterkant.

3. Trekk til låsemutteren, og sett på plass beskyttelsen.

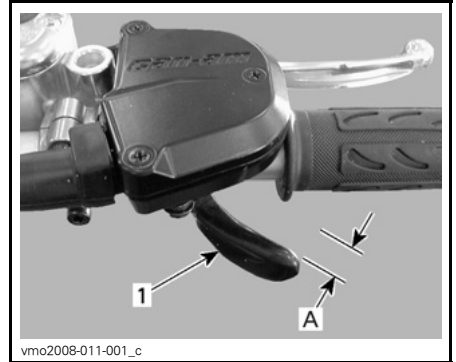

1. Gasshåndtak
- A. 2 til 4 mm

Tennplugger

Ta ut tennplugger

1. Ta av tennpluggkablene.

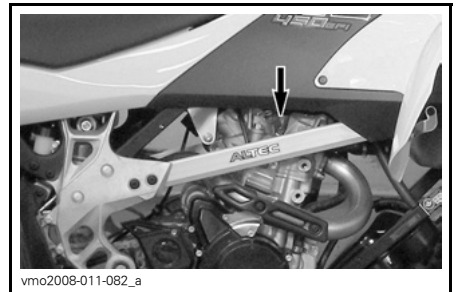

PLASSERING AV KABLER

Når du leser denne brukerhåndboken, må du huske at:

⚠ ADVARSEL

Indikerer en potensiell risikosituasjon som, hvis den ikke unngås, kan resultere i alvorlig personskade eller dødsfall.

- Rengjør tennpluggene og sylinderhodet med trykkluft hvis det er mulig.

⚠ ADVARSEL

Bruk alltid vernebriller når du bruker trykkluft.

- Skrut ut tennpluggene og ta dem ut.

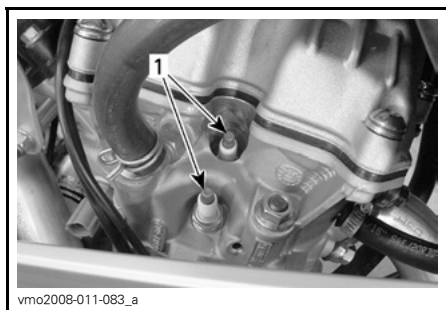

1. Tennplugg

Sette inn tennplugg

Før du setter inn tennpluggene må du kontrollere at kontaktflaten på sylinderhodet og tennpluggene er fri for smuss.

- Bruk et følerblad, og still åpningen på tennpluggene til 0,7 til 0,8 mm.
- Påfør kjølepasta P12 (P/N 420 897 186) på tennpluggjengene for å hindre mulig fastbrenning og øke varmeoverføringen fra tennpluggene til sylinderhodet.
- Skrut inn tennpluggene i sylinderhodet for hånd, og trekk til med en momentnøkkel og en passende hylse.
- Trekk til tennpluggen med 19 N•m.

Batteri

⚠ ADVARSEL

Lad aldri et batteri mens det er montert i ATVen.

Ta ut batteri

- Ta av setet.
- Koble fra SVART (-) kabel først og deretter RØD (+) kabel.

⚠ ADVARSEL

Bruk alltid denne rekkefølgen ved demontering – koble fra SVART (-) kabel først.

- Ta av bolter som fester batteriholderen og stativet.

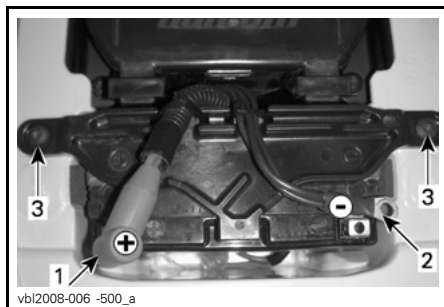

- RØD (+)
- SVART (-)
- Batteriholder

Rengjøre batteriet

Rengjør batteripoler og kabler med en stålborste.

Sette på plass batteriet

Sett batteriet på plass i ATVen. Fest batteriholderen.

⚠ ADVARSEL

Koble til RØD (+) kabel først og deretter SVART (-) kabel. Koble alltid til RØD (+) kabel først.

Smør på dielektrisk smørefett (P/N 293 550 004) eller tilsvarende for å beskytte mot oksidering.

Sikringer

Kontrollere sikringer

Det elektriske systemet er beskyttet med sikringer. Hvis en sikring er skadet, må du bytte den med en sikring med samme ampereverdi.

OBS! Ikke bruk en sikring med høyere ampereverdi da det kan føre til alvorlig skade.

Trekk ut sikringen for å fjerne den fra holderen. Kontroller om glødetråden har smeltet.

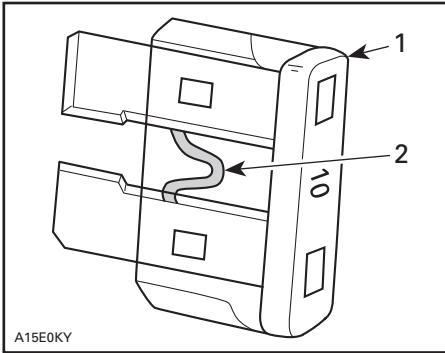

A15E0KY

TYPEBILDE

1. Sikring
2. Kontroller om den er smeltet

Plassering av sikringer

Sikringsholderne er plassert i servicerommet under setet og på venstre side av motoren.

Sikringer under setet



vmo2008-011-029_b

PLASSERING AV SIKRINGER

1. Sikringsholder

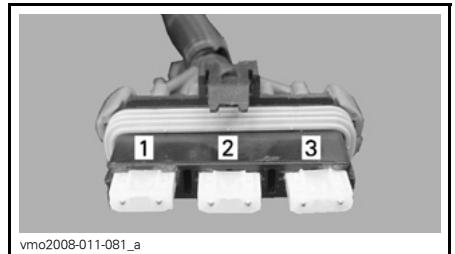

vmo2008-011-081_a

BESKRIVELSE AV SIKRINGER

1. Ladesystem (20 A)
2. Blinklys (5 A)
3. Hovedsikring (30 A)

MERK: Plasser plastklipset øverst slik det er vist ovenfor, for å identifisere sikringene riktig.

Sikringer på venstre side av motoren

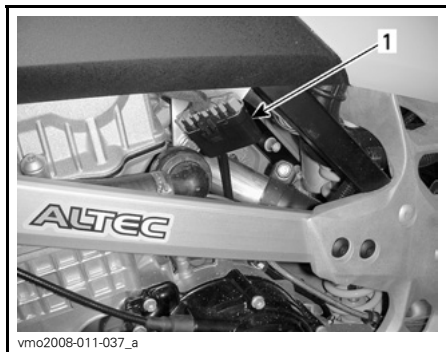

PLASSERING AV SIKRINGER
1. Sikringsholder

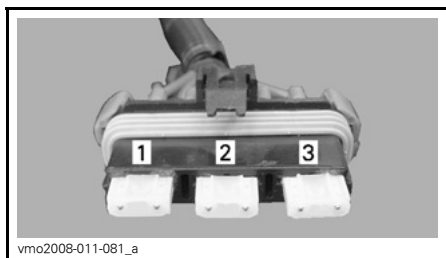

BESKRIVELSE AV SIKRINGER
1. Kjølevifte og tilbehør (20 A)
2. ECM (Engine Control Module = styremodul for motor) (5 A)
3. Drivstoffpumpe (15 A)

MERK: Plasser plastklipset øverst slik det er vist ovenfor, for å identifisere sikringene riktig.

Lys

Justering av frontlysstrålen

Slik justerer du frontlysene:

1. Løse boltene vist på illustrasjonen nedenfor, men ikke ta dem ut.

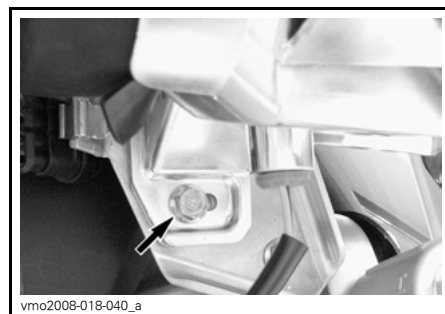
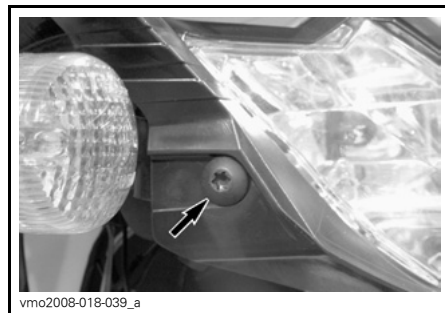

2. Juster vinkelen til frontlyshuset for hånd.
3. Juster begge frontlysene jevnt.
4. Trekk til skruen når riktig justering er oppnådd.

Bytte lyspærer i frontlys

Hver frontlykt har to pærer, én frontlyspære og én posisjonslyspære.

OBS! Berør aldri glasset på en halogenpære med fingrene. Det reduserer levetiden. Hvis du har berørt glasset, rengjør du det med isopropylalkohol, som ikke etterlater noen hinne på pæren.

MERK: I de etterfølgende illustrasjonene er frontlyshuset tatt av for å lette forståelsen.

Slik bytter du pæren til frontlyset:

1. Drei tenningsbryteren til OFF (av).
2. Ta av gummibeskyttelsen fra frontlyshuset.

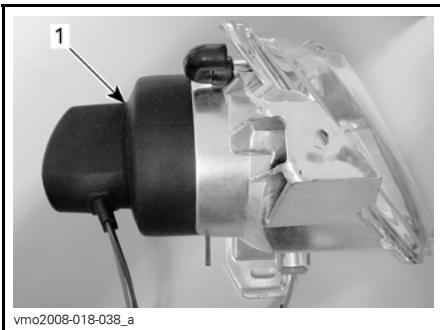

TYPEBILDE

1. Gummibeskyttelse

3. Ta ut kontakten fra frontlykten.
4. Skyv festeklipset rundt endene fremover, og sett det deretter tilside for å frigjøre frontlyspæren.

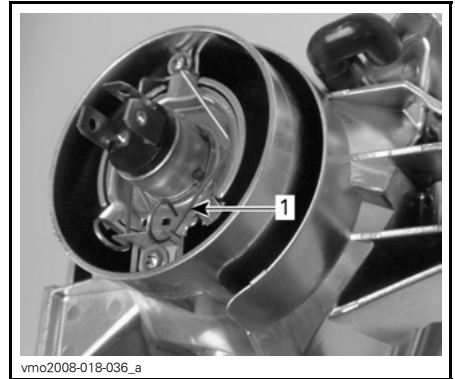

TYPEBILDE

1. Festeklips

5. Løft opp og hold festeklipset, og ta ut pæren.

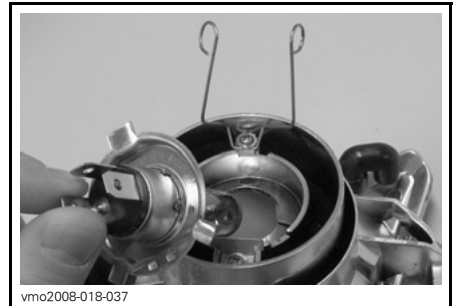

TYPEBILDE

6. Monter delene skikkelig i motsatt rekkefølge som de ble tatt av.
7. Kontroller lysenes funksjon.

Bytte lyspærer i posisjonslys foran

Gjør følgende for å bytte pæren til posisjonslyset som er plassert i frontlyshuset:

1. Drei tenningsbryteren til AV.
2. Trekk lampesokkelen ut av frontlyshuset.

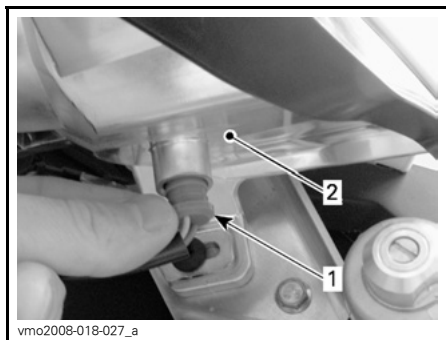

- vmo2008-018-027_a
1. Posisjonslyssokkel
 2. Frontlyshus

3. Trekk lyspæren ut av sokkelen.
4. Sett inn den nye lyspæren ved å trykke den inn i sokkelen.
5. Sett sokkelen til posisjonslyset på plass i innfatningen til frontlykten ved å skyve den inn i åpningen.
6. Kontroller lysenes funksjon.

Bytte lyspære i baklys

1. Drei tenningsbryteren til AV.
2. Skru løs skruene lykteglasset slik at lyspæren blir synlig.

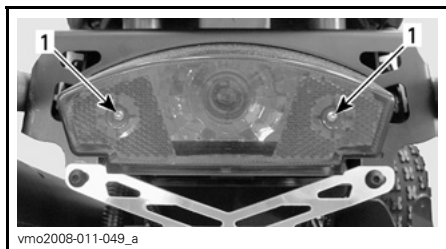

vmo2008-011-049_a

TYPEBILDE

1. Skruer

3. Skyv inn lyspæren, og hold den inntrykt mens du vrir den mot klokken for å løsne den.

4. Sett inn den nye lyspæren ved å trykke den inn mens du vrir den med klokken.
5. Kontroller lysenes funksjon.

Indikatorlamper

Bytte lyspærer i indikatorlamper

1. Ta av drivstofftankklokket.
2. Ta av konsollen.

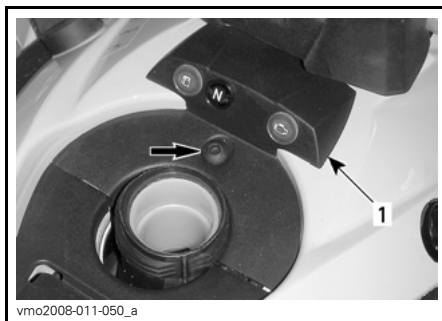

vmo2008-011-050_a

TYPEBILDE

1. Konsoll
3. Koble fra ledningene på den defekte indikatorlampen.
4. Trykk på begge tappene, og trekk deretter indikatorlampen ut av hullet.

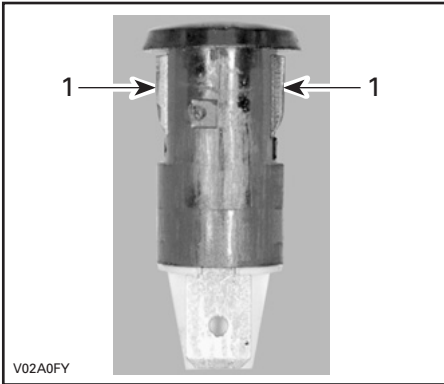

1. Tapper

Monteringen skjer i omvendt rekkefølge av demonteringen.

Drivkjede

⚠ ADVARSEL

Drei alltid tenningsbryteren til AV før du kontrollerer, justerer eller smører drivkjeden.

Inspeksjon av drivkjede

Denne ATVen er utstyrt med O-ringforseglede, permanent smurte tapper og ruller. Før du bruker ATVen må du alltid kontrollere drivkjeden.

Kontroller om O-ringer eller ruller er skadet eller mangler om slakken er riktig justert.

Rengjøring og smøring av drivkjede

OBS! Vask aldri kjeden med vann under høyt trykk eller bensin. Det kan skade O-ringen og føre til tidlig slitasje og feil på drivkjeden.

Rengjør sideflatene på kjeden med en tørr klut.

MERK: Ikke børst kjeden.

Smør bare med et godkjent kjedesmøremiddel for O-ringer. Andre kommersielle kjedesmøremidler kan inneholde løsemidler som kan skade O-ringene.

Justering av drivkjede

Juster drivkjeden før hver kjøring.

MERK: Juster alltid drivkjeden mens føreren, eller tilsvarende vekt, er plassert på ATVen.

1. Velg et jevnt underlag, og sett giret i NEUTRAL (fri).
2. Løsne låseboltene på bakakselen.

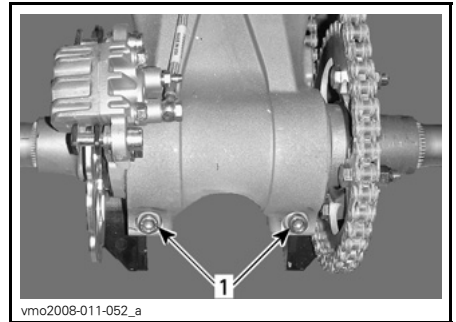

1. Låsebolter på bakakselen

3. Sett inn skrutrekkerpinnen (verktøysett) gjennom navet på kjedehjulet og inn i eksenterakselhuset.

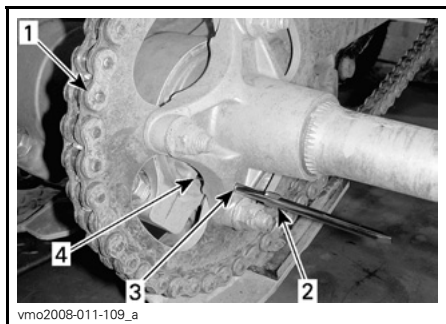

1. Drivkjede
2. Skrutrekkerpinne (verktøysett)
3. Navet på kjedehjulet
4. Eksenterakselhus

4. Med skrutrekkerpinnen riktig på plass trekker du ATVen bakover for å redusere kjedens slakk.

MO-DELL	JUSTERINGS-METODE	KJEDE-SLAKK
DS 450 (CE)	Slik reduserer du slakken (strammingen): TREKK ATVen bakover	22 mm på midtpunktet mellom tannhjulene

MERK: Riktig justert slakk er 22 mm midt mellom kjedehjulene.

5. Trekk til låseboltene på bakakselen med 48 N•m.

Glidestykke for drivkjede

Inspeksjon av glidestykke for drivkjede

Kontroller regelmessig glidestykket for drivkjeden. Se *VEDLIKEHOLDSPLAN*.

Bytt glidestykket for drivkjeden når det blir slitt.

Kontakt en autorisert Can-Am-forhandler for utskifting.

Drivkjedehjul

Kontroll av drivkjedehjul

Kontroller om drivkjedehjulene er skjeve.

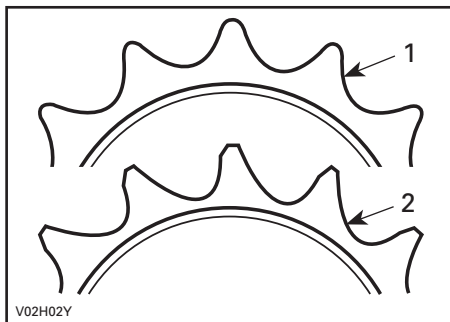

1. God
2. Bytt

OBS! Bytt kjede og kjedehjul samtidig for å hindre for tidlig slitasje av dem. Monter på en ny holdingring hver gang motorens kjedehjul tas av.

Dekk/felger

Dekktrykk

⚠ ADVARSEL

Dekkenes lufttrykk har stor innvirkning på ATVen's manøvreringsegenskaper og stabilitet. Lavt trykk kan få dekket å slippe ut luft og rotere på felgen. Ved for høyt trykk kan dekket punktere. Følg alltid anbefalt dekktrykk. Ettersom dekkene er av lavtrykkstype, bør manuell pumpe brukes.

Kontroller dekktrykket når dekkene er KALDE, før du bruker ATVen. Dekktrykket varierer med temperatur og

høyde over havet. Kontroller trykket på nytt hvis noen av disse forholdene endres.

En trykkmåler følger med i verktøykasen.

DEKKTRYKK		FOR-AN	BAK
Opptil 100 kg	MAKSIMUM	48 kPa	
	MINIMUM	34,5 kPa	

Selv om dekkene er utformet for terrengkjøring, kan punktering kan inntruffe. Ta derfor med pumpe og reparasjonssett ved kjøring.

Dekkenes/felgenes tilstand

Kontroller om det er skader eller slitasje på dekk og felger. Bytt dekk hvis nødvendig.

Ikke roter dekkene. Dekkene foran og bak er av ulik størrelse. Dekkene er retningsbestemte og rotasjonsretningen må være riktig for at de skal fungere som de skal.

ADVARSEL

Hvis du bytter dekk, må du ikke blande biasdekk med radialdekk. Denne kombinasjonen kan føre til problemer med håndtering og/eller stabilitet.

Ikke bland sammen dekk med ulik størrelse og/eller utforming på samme aksel. Dekkene foran og dekkene bak må parvis være av samme modell og produsent.

For dekkmønstre som er retningsbestemt må du passe på at dekkene settes på med riktig rotasjonsretning.

Radialdekk må monteres som et komplett sett.

Alvorlig personskade eller dødsfall kan bli resultatet hvis du ikke følger disse instruksjonen.

Ta av hjul

1. Løsne mutrene, og løft deretter opp ATVen.
2. Støtt ATVen sikkert med jekkstativer.
3. Ta av mutrene og skivene, og ta deretter av hjulet.

MERK: X mx-modellen er utstyrt med koniske muttere og har ikke skiver.

OBS! For å unngå skade på bremseklavene foran må du aldri fjerne skivebeskyttelsen foran eller kjøre ATVen uten at den er riktig montert.

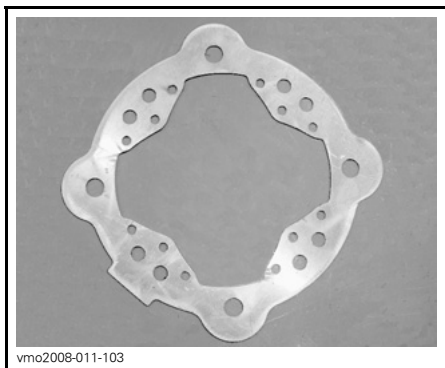

vmo2008-011-103

SKIVEBESKYTTELSE**Sette på hjul**

Kontroller at bremseskivebeskyttelsen foran er riktig montert.

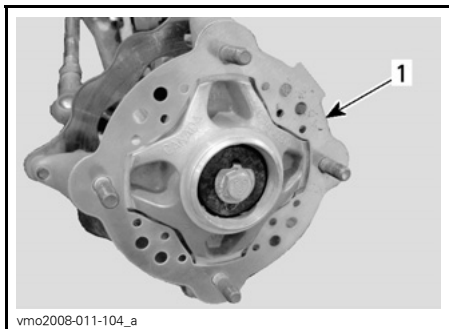

vmo2008-011-104_a

FORHJUL**1. Skivebeskyttelse**

1. Sett på mutre og skiver (hvis det er aktuelt).

⚠ ADVARSEL

På X mx-modellen må den koniske siden av mutterne vende mot felgen.

OBS! Bruk alltid anbefalte hjulmutrer og skiver. Bruk av andre typer mutrer og skiver kan skade felgen.

Forhjulslagre**Kontroll av forhjulslagre**

Trykk og dra i hjulenes overkant for å se om det er slark. Kontakt en autorisert Can-Am-forhandler hvis det er slark.

Bakaksel**Kontroll av bakaksel**

Løft opp bakenden av ATVen til hjulene kommer klar av bakken.

Skyv og trekk bakakselen for å kjenne dødgangen.

Se etter skader eller slark på akselen.

Kontakt en autorisert Can-Am-forhandler hvis det er slark eller skade.

Fjæring/oppheng**Inspeksjon av fjæring****Støtdempere**

Kontroller støtdemper for oljelekkasjer og festenes stramming. Kontakt en autorisert Can-Am-forhandler hvis det er nødvendig.

⚠ ADVARSEL

- Støtdemperne er under trykk.
- Det kan skje en eksplosjon ved oppvarming eller hvis det oppstår hull.
- Ikke demonter.

Dra forsiktig til mutrene i kryssekvens, og trekk til slutt til med et tiltrekkingmoment på 52 N•m.

Opphengsarmer, svingarmer og forbindelser

Kontroller om disse delene har skader (sprekker, hakk, stor slark eller små hull fra korrosjon). Hvis du oppdager noen av disse skadene: **KONTAKTE EN AUTORISERT CAN-AM-FORHANDLER OG IKKE BRUKE KJØRETØYET.**

⚠ ADVARSEL

Kjør aldri med defekte deler i fjæring/oppheng.

Smøring av fjæring foran

Smør opphengsarmene foran med en fettpresse. Bruk syntetisk fett for oppheng (P/N 293 550 033) eller tilsvarende.

MERK: På X mx-modellen har bare de nedre opphengsarmene smørenipler.

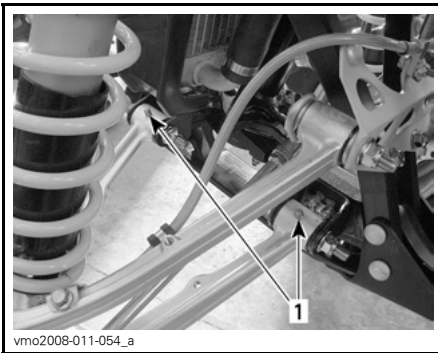

TYPEBILDE – NEDRE OPPHENGSAARM
1. Smørenipler

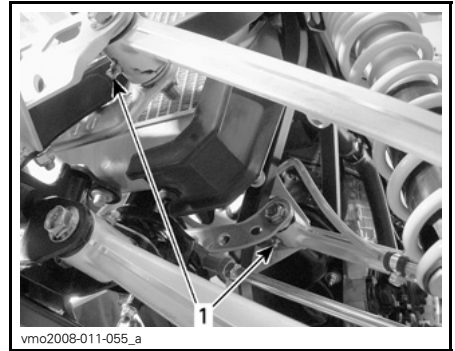

TYPEBILDE – ØVRE OPPHENGSAARM
(UNNTATT X mx)
1. Smørenipler

Smøring av fjæring bak

Smør med syntetisk fett for oppheng (P/N 293 550 033) på de viste smøreniplene.

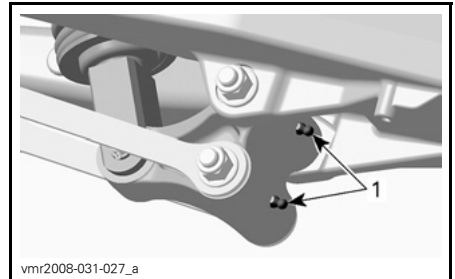

VINKELARM
1. Smørenipler



SVINGARM

1. Smørenippel

Bremser

Bremsevæskeniå

MERK: Lavt nivå kan tyde på lekkasje eller slitte bremseklosser. Kontakt en autorisert Can-Am-forhandler.

Bremsevæskebeholder for bremser foran

Drei styringen til posisjon rett fremover for å sikre at beholderen er vannrett.

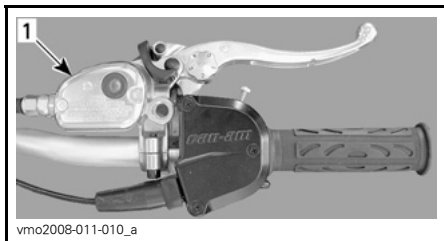

TYPEBILDE

1. Bremsevæskebeholder for bremser foran

Kontroller nivået på bremsevæsken gjennom nivåvinduet på beholderdekslet.

MØRK farge betyr riktig væskeniå.

LYS farge betyr for lavt væskeniå.



TYPEBILDE

1. Riktig væskeniå

2. Lavt væskeniå

Rengjør og ta av påfyllingsdekslet, og fyll deretter eventuelt på væske. **Ikke fyll på for mye.**

Kontroller beskyttelsen på spaken visuelt. Se etter sprekker eller andre skader. Skift ut hvis den er skadet.

Bremsevæskebeholder for bremser bak

Plasser ATVen på et jevnt underlag, og kontroller nivået på bremsevæsken i beholderen.

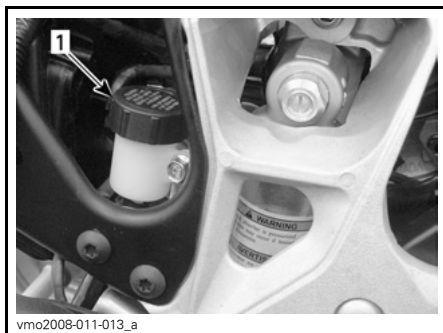

PLASSERT VED HØYRE BAKSKJERM

1. Bremsevæskebeholder for bremser bak

Væskeniået skal være over MIN-merket.

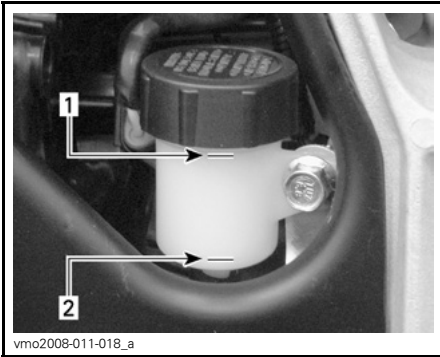

vmo2008-011-018_a

HØYRE SIDE AV ATVEN

1. Maksimumsnivå (MAX.)
2. Minimumsnivå (MIN.)

Rengjør og ta av påfyllingslokket, og fyll deretter eventuelt på væske. Ikke fyll på for mye.

⚠ ADVARSEL

Når du setter på påfyllingslokket på bremsevæskebeholderen bak, må du passe på at gummimembranen kommer tilbake til sin opprinnelige posisjon.

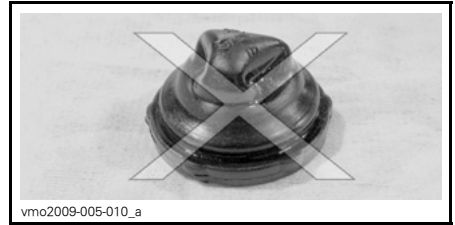

vmo2009-005-009

RIKTIG POSISJON

vmo2009-005-010_a

FEIL POSISJON**Anbefalt bremsevæske**

En åpent bremsevæskebeholder kan inneholde forurensning eller kan ha absorbert fuktighet fra luften.

⚠ ADVARSEL

Bruk kun DOT 4-bremsevæske fra en uåpnet beholder.

OBS! Unngå alvorlige skader på bremsesystemet ved å ikke bruke andre væsker enn den anbefalte. Bland heller ikke ulike væsker ved påfylling.

Inspeksjon av bremsler

Parkeringsbremsen som er montert bak, er mekanisk og aktiveres med en justerbar kabel. Kontakt en autorisert Can-Am-forhandler hvis justering er nødvendig.

Det vanlige bremsesystemet er hydraulisk og trenger ingen justering.

Kontroller at bremsene er i god stand ved å gjøre følgende:

- Bremsevæskeniå
- Om bremsesystemet har væskelekkasje
- Om bremsen kjennes svampaktig
- Smuss/støv på bremsler
- Om bremsskivene er meget slitte eller har skadet overflate

- Om bremseklossene er slitte, skadede eller løse
- Om bremsekivebeskyttelsen foran er skadet, og skift om nødvendig

GRENSER FOR SERVICE	
Tykkelse bremseklosser	1 mm
Skivetykkelse	3,5 mm
Maksimal kast på bremsekiver	0,2 mm

Kontakt en autorisert Can-Am-forhandler hvis du oppdager noe feil.

ADVARSEL

Bytte av bremsevæske eller eventuelt vedlikehold og reparasjon av bremsesystemet må utføres av en autorisert Can-Am-forhandler.

Karosseri

Rengjøring og beskyttelse

Bruk aldri høytrykksspyler til å vaske ATVen. **BRUK ALLTID LAVT TRYKK (for eksempel en hageslange)**. Høyt trykk kan føre til elektriske eller mekaniske skader. Pakk inn enden av eksospotten for å hindre at vann trenger inn i eksossystemet.

Lakkerte deler som er skadet, bør lakeres på riktig måte for å beskytte mot rust.

Vask chassiset med varm såpevannsløsning (bruk bare mildt rengjøringsmiddel) hvis det er nødvendig. Bruk voks som ikke inneholder slipemiddel.

OBS! Rengjør aldri plastdelene med sterkt rengjøringsmiddel, avfetningsmiddel, tynner, aceton eller lignende.

Setelås

Ta av setet, og kontroller låsemekanismen. Kontakt en autorisert Can-Am-forhandler for å få byttet deler hvis de er skadet.

Ramme

Inspeksjon av ramme

Undersøk om rammen har sprekker eller annen skade. Kontakt en autorisert Can-Am-forhandler for utskifting eller reparasjon.

Kontroller festenes tilstand og stramming på ATVen. Kontakt en autorisert Can-Am-forhandler for å få opplysning om dreiemomenter, bytte deler eller få utført reparasjoner.

OPPBEVARING OG KLARGJØRING FØR SESONGSTART

ADVARSEL

Få en autorisert Can-Am-forhandler til å kontrollere drivstoffsystemets generelle tilstand slik det er angitt i *VEDLIKEHOLDSPLAN*.

Hvis ATVen ikke skal brukes i løpet av fire måneder eller mer, må den lagres på riktig måte.

Kontakt en autorisert Can-Am-forhandler for å få detaljer om riktige fremgangsmåter.

Når du skal bruke ATVen etter lagring, er det nødvendig med en klargjøring. Kontakt en autorisert Can-Am-forhandler for å få detaljer om riktige fremgangsmåter.

Når du leser denne brukerhåndboken, må du huske at:

ADVARSEL

Indikerer en potensiell risikosituasjon som, hvis den ikke unngås, kan resultere i alvorlig personskade eller dødsfall.

TEKNISKE INFORMASJON

IDENTIFIKASJON AV ATVEN

ATVens hovedkomponenter (motor og ramme) identifiseres via ulike serienumre. Det kan noen ganger være nødvendig å finne disse numrene for garantiformål eller for å spore ATV'en i tilfelle den blir borte. Den autoriserte Can-Am-forhandleren vil be om disse numrene hvis fremsetter krav om garanti. BRP oppfyller ingen garanti hvis motorens identifikasjonsnummer (E.I.N.) eller ATVens identifikasjonsnummer (V.I.N. – understellsnummer) er fjernet eller på noen måte ødelagt. Vi anbefaler sterkt at du noterer deg alle serienumre på ATV'en og gir dem til forsikringsselskapet ditt.

Understellsnummer

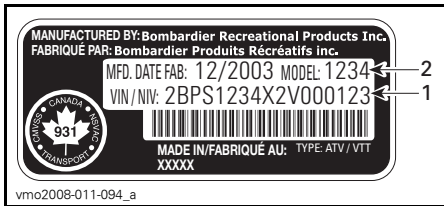

TYPEBILDE – PLATE MED ATVENS IDENTIFIKASJONSNUMMER

1. V.I.N. (understellsnummer)
2. Modellnummer

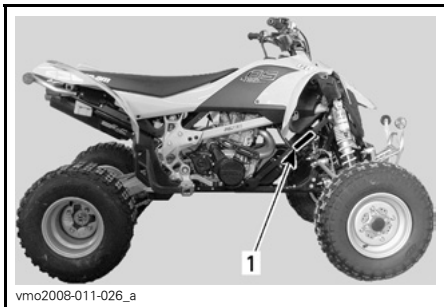

1. Plassering av ATVens identifikasjonsnummer

Motorens identifikasjonsnummer

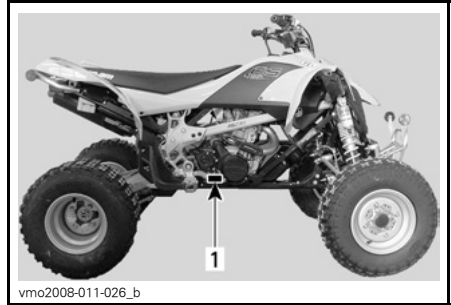

TYPEBILDE – PLATE MED MOTORENS IDENTIFIKASJONSNUMMER

1. Motorens identifikasjonsnummer (E.I.N.)

Samsvarsdekal

Denne dekalen angir ATVens oppfyllelse av samsvar i mange land.

Merkeplaten er plassert under baklyset på baksjermene

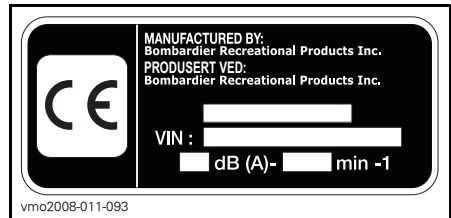

EC-samsvarserklæringen vises ikke i denne versjonen av brukerhåndboken.

Se den trykte versjonen som ble levert sammen med kjøretøyet.

SPESIFIKASJONER

MODELL		DS 450	DS 450 X mx
MOTOR			
Type		ROTAX® 449, 4-takts. Motor med dobbel overliggende kamaksel, kjededrift	
Antall sylindere		1	
Antall ventiler		4	
Slagvolum		449,3 cc	
Sylinderdiameter		97 mm	
Slaglengde		60,8 mm	
Kompresjonsforhold		11,8:1	
Smøring	Type	Smøring av tørroljebunnpåne (samtidig smøring av motor og gir)	
	Oljefilter	Syntetisk flerlags oljefilter	
Dekompressor		Automatisk	
Eksossystem		BRP, rustfritt stål	
Luftfilter		2-trinns skumfilter	
TRANSMISJON			
Clutch		Våtclutch, flere skiver	
Transmisjon		Integrert 5-hastighets constant mesh-gir	
KJØLESYSTEM			
Type		Væskekjølt med integrert vannpumpe	
Radiator		Frontmontert med termostatisk vifte	
DRIVSTOFFSYSTEM			
Type		Elektronisk drivstoffinnsprøyting med enkelt spjeldhus (46 mm)	
Tomgangshastighet		± 50	1.800 o/min (ikke justerbar)
Drivstoffpumpe	Type	Elektrisk (i drivstofftank)	

MODELL		DS 450	DS 450 X mx
ELEKTRISK SYSTEM			
Magnettenningsgenerator	Type	250 W ved 6.000 o/min	
Tenningsstype		IDI (Inductive Digital Ignition)	
Tenningsinnstilling		Ikke justerbar	
Turtallsbegrenser		10.200	
Tennplugg	Merke	NGK (bruk kjølepasta P12 (P/N 420 897 186) på tennpluggens gjenger)	
	Type	DCPR9E	
	Elektrodeavstand	0,7 til 0,8 mm	
Antall tennplugger		2	
Batteri	Type	Vedlikeholdsfritt batteri	
	Spenning	12 V, 7 A•h	
Startsystem		Elektrisk start. Start i hvilket som helst gir (med clutchen trykket inn eller giret i FRI)	
Frontlys (nærlys)		2 x 35 W	
Frontlys (fjernlys)		2 x 35 W	
Posisjonslys foran		2 x 5 W	
Blinklys		4 x 10 W	
Baklys		5/21 W	
Sikringer	Hovedsikring	30 A	
	Ladesystem	20 A	
	Blinklys	5 A	
	Vifte og tilbehør	20 A	
	ECM	5 A	
	Drivstoffpumpe	15 A	
DRIVSYSTEM			
Bakaksel		Kjededrevet / massiv akse	

MODELL		DS 450	DS 450 X mx
OPPHENG			
Foran	Type	Uavhengig fjæring – dobbel A-arm	
		HPG X: HPG (fullstendig justerbar)	
	Fjærings- lengde	241 mm	272 mm
Bak	Type	Stiv svingarm	
		HPG X: HPG (fullstendig justerbar)	
	Fjærings- lengde	267 mm	282 mm
Caster (justerbar bare på X mx)		Fabrikkinstilling: 6°	
Camber (justerbar bare på X mx)		Fabrikkinstilling: 12°	
DEKK			
Trykk (opptil 100 kg)	Foran	Maksimum 48 kPa Minimum 34,5 kPa	
	Bak		
Størrelse	Foran	21 x 7R-10	
	Bak	20 x 11R-9	
FELGER			
Størrelse	Foran	10 x 5,5	10 x 5
	Bak	9 x 8,5	9 x 8
Tiltrekkingmoment hjulmutrer		52 N•m	
BREMSER			
Foran		Hydraulisk, 2 skiver	
Bak		Hydraulisk, enkel skive	
Parkeringsbrems		Separat låsespak på høyre side på styret (bakhjul)	
STYRING			
Spissing (toe-in) (ATVen på bakken og målt midt på dekkmønsteret)		0 til 6,35 mm	

MODELL		DS 450	DS 450 X mx
VEKT OG LASTEKAPASITET			
Totalt tillatt kjøretøybelastning		100 kg inkludert fører, all annen belastning og eventuelt tilbehør	
Maksimal teknisk belastning		283 kg	
MÅL			
Total lengde		1,83 m	
Total bredde		1,17 m	1,25 m
Total høyde		1,06 m	1,13 m
Hjulavstand		1,27 m	
Sporvidde (målt midt på dekkmønsteret)	Foran	1,0 m	1,08 m
	Bak	909 mm	997 mm
Kjørehøyde (under ramme)		229 mm	216 mm
Bakkeklaring (under bakaksel)		132 mm	118 mm
VÆSKER			
Motoroljetype		XP-S 5W40 syntetisk olje. Ikke bruk andre syntetiske oljer, syntetiske blandingsoljer eller tilsetningsstoffer i Can-Am ATVer utstyrt med våtclutch. Se <i>MOTOROLJE</i> under <i>VEDLIKEHOLDSINFORMASJON</i> hvis du vi vite mer.	
Kjølevæske		Etylenglykol/vann-blanding (50 % frostvæske, 50 % destillert vann). Bruk BRP ferdigblandet kjølevæske eller en kjølevæske spesielt beregnet for aluminiummotorer.	
Drivstoff	Type	Høyoktan blyfri bensin	
	Oktantall	95 RON	
Hydraulisk brems		Bremsvæske, DOT 4	
KAPASITETER			
Drivstofftank		11,5 l inkludert en omtrentlig reserve på 2,5 l	
Motor/gir-olje		1,8 l	
Kjølevæske		1,8 l	

OMREGNINGSSKJEMA

OMREGNINGSAKTORER		
OMREGNING AV	TIL ⁽¹⁾	MULTIPLISER MED
tommer	mm	25,4
tommer	cm	2,54
tommer ²	cm ²	6,45
tommer ³	cm ³	16,39
ft (fot)	m	0,3
oz	g	28,35
lb (pund)	kg	0,45
lbf	N	4,4
lbf•in	N•m	0,11
lbf•ft	N•m	1,36
lbf•ft	lbf•in	12
psi	kPa	6,89
imp. oz	US oz	0,96
imp. gal	US gal	1,2
imp. gal	L	4,55
US oz	ml	29,57
US gal	L	3,79
mph	km/t	1,61
Fahrenheit	Celsius	(°F - 32) ÷ 1,8
Celsius	Fahrenheit	(°C × 1,8) + 32
hp (hk)	kW	0,75

(1) For å regne om andre veien dividerer du med faktoren.

Hvis du vil regne om millimeter til tommer, dividerer du med 25,4.

MERK: Omregningsfaktorene er avrundet til to desimaler.

FEILSØKING

TEKNISKE RETNINGSLINJER

MOTOREN DREIES IKKE RUNDT

1. Tenningslåsen er stilt på AV (OFF).
 - Still bryteren på PÅ (ON).
2. Motorstoppbryteren står på AV.
 - Still bryteren på PÅ.
3. Giret står ikke i NEUTRAL (fri).
 - Sett giret i FRI, eller trykk inn clutchhåndtaket.
4. Svakt batteri eller løse tilkoblinger.
 - Kontroller tilkoblinger og kontakter.
 - Få kontrollert batteriet.
 - Kontakt en autorisert Can-Am-forhandler.

MOTOREN DREIES RUNDT, MEN STARTER IKKE

1. Sikring har gått.
 - Kontroller sikringen til drivstoffpumpen.
2. Rå motor (tennplugg som tas ut, er våte).
 - (Rå modus) Hvis motoren ikke starter og er rå på grunn av for mye bensin, kan denne spesialmodusen aktiveres for å hindre innsprøyting av bensin når motoren dreies rundt. Følg anvisningene nedenfor:
 - Sett nøkkelen i tenningsbryteren, og dreid den til ON (på).
 - Trykk helt inn og HOLD gasshåndtaket.
 - Trykk på motorSTARTknappen.Motoren skal dreies rundt i 20 sekunder. Slipp motorstartknappen. Slipp gasshåndtaket, og start motoren på nytt.
 - Hvis dette ikke hjelper:**
 - Rengjør området rundt tennpluggheftene.
 - Informasjon om hvordan du tar ut tennpluggene finner du under VEDLIKEHOLDSINFORMASJON.
 - Drei rundt motoren flere ganger.
 - Sett om mulig inn nye tennplugg, eller rengjør og tørk av pluggene.
 - Start motoren som forklart ovenfor.Hvis motoren fortsatt er rå, kan du rådføre deg med en autorisert Can-Am-forhandler.
 - MERK:** Kontroller at det ikke er drivstoff i motoroljen, og skift oljen hvis det er det.
3. Ikke noe drivstoff til motoren (tennplugg som tas ut, er tørre).
 - Kontroller drivstoffnivået.
 - Det kan være feil på drivstoffpumpen.
 - Kontroller sikringen til drivstoffpumpen.
 - Kontakt en autorisert Can-Am-forhandler.

MOTOREN DREIES RUNDT, MEN STARTER IKKE (forts.)

4. Tennplugg/tenning (ingen gnist).

- Undersøk tilstanden til tenningssikringen.
- Ta ut tennpluggene, og koble på tennpluggheftene igjen.
- Kontroller at tenningsbryteren og motorstoppbryter er stilt på PÅ (ON).
- Start motoren med tennpluggene i kontakt med motoren, men hold dem unna tennplugghullene. Hvis det ikke vises noen gnist, skifter du tennpluggene.
- Hvis problemet vedvarer, kontakter du en autorisert Can-Am-forhandler.

5. Motorkompresjon.

- Hvis du ikke kjenner en pulserende motstand, kan det tyde på et betydelig kompresjonstap.
- Kontakt en autorisert Can-Am-forhandler.

MOTOREN MANGLER AKSELERASJON ELLER KRAFT

1. Smuss eller skade på tennplugg.

- Se MOTOREN DREIES RUNDT, MEN STARTER IKKE.

2. For lite drivstoff til motoren.

- Se MOTOREN DREIES RUNDT, MEN STARTER IKKE.

3. Motoren er overopphetet (undersøk om motorindikatorlampen (rød) TENNES eller blinker).

- Se MOTOREN OVEROPPHETES.

4. Tilstoppet eller skittent luftfilter/luftfilterhus.

- Kontroller luftfilteret og rengjør ved behov.
- Kontroller om det er væske/avsetninger i filterhusets dreneringsrør.

5. Tennspole frakoblet.

- Kontroller tennspolens tilkobling.

MOTOREN OVEROPPHETES

1. Lite kjølevæske i kjølesystem.

- Kontroller motorens kjølevæske. Se VEDLIKEHOLDSINFORMASJON.

2. Skitne radiatorribber.

- Se RADIATOR i VEDLIKEHOLDSINFORMASJON om rengjøring av radiatorribber.

3. Kjølevifte fungerer ikke

- Kontroller sikringen til kjøleviften. Se VEDLIKEHOLDSINFORMASJON. Hvis viften ikke fungerer og sikringen er i orden, må du kontakte en autorisert Can-Am-forhandler.

TILBAKETENNING I MOTOR

1. Tennplugger med defekt (karbonavsetning).
 - Se *MOTOREN MANGLER AKSELERASJON ELLER KRAFT.*
2. Lekkasje i eksossystemet.
 - *Kontakt en autorisert Can-Am-forhandler.*
3. Motoren blir for varm.
 - Se *MOTOREN MANGLER AKSELERASJON ELLER KRAFT.*

MOTOREN FEILTENNER

1. Skitne/skadede/utslitte tennplugger.
 - *Rengjør/kontroller tennplugger og varmeklasse. Skift ut hvis det er nødvendig.*
2. Vann i drivstoffet.
 - *Tapp av drivstoffsystemet, og fyll på med nytt drivstoff.*

UNORMAL STØY FRA MOTOR

1. Ventiljustering.
 - *Kontakt en autorisert Can-Am-forhandler.*
2. Kjedestrammer
 - *Kontakt en autorisert Can-Am-forhandler.*
3. Slitasje på registerkjede.
 - *Kontakt en autorisert Can-Am-forhandler.*

ATVEN OPPNÅR IKKE FULL HASTIGHET

1. Motor.
 - Se *MOTOREN MANGLER AKSELERASJON ELLER KRAFT.*
2. Parkeringsbrems.
 - *Kontroller at parkeringsbremsen er helt frakoblet.*
3. Tilstoppet eller skittent luftfilter/luftfilterhus.
 - *Kontroller luftfilteret og rengjør ved behov.*
 - *Kontroller om det er væske/avsetninger i filterhusets dreneringsrør.*

GIRET SKIFTER IKKE JEVNT

1. Oljenivået på motor/gir er lavt.
 - *Fyll på oljetanken med anbefalt olje til riktig nivå.*
2. Girskiftsystem.
 - *Prøv å trykke mer på gasshåndtaket mens du girer opp.*
 - *Trykk clutchhåndtaket lengre mens du girer ned.*

GIRET SKIFTER IKKE JEVNT (forts.)

3. Feil justering av clutch.

- *Juster clutchmekanismen. Se CLUTCH i VEDLIKEHOLDSPROSEDYRER.*

4. Feil oljetype.

- *Tapp av oljen på motoren, og bruk bare anbefalt olje.*

5. Gir.

- *Kontakt en autorisert Can-Am-forhandler.*

KONTROLLER OM MOTORINDIKATORLAMPEN (rød) ER PÅ

1. Motoren overopphetes.

- *Se MOTOREN OVEROPPHETES.*

2. Lav eller høy batterispenning.

- *Kontroller batteriets spenning og ladesystemet.*
- *Kontakt en autorisert Can-Am-forhandler.*

KONTROLLER OM MOTORINDIKATORLAMPEN (rød) BLINKER

1. Motoren er i en beskyttet modus (kryp hjem).

- *Kontakt en autorisert Can-Am-forhandler.*

MELDINGER PÅ DISPLAYET TIL FLERFUNKSJONSMÅLEREN

MELDING	BESKRIVELSE
LO BATT	Lav batterispenning. Kontroller batteriets spenning og ladesystemet.
HI BATT	Høy batterispenning. Kontroller batteriets spenning og ladesystemet.
HI TEMP ⁽¹⁾	Hvis motoren blir for varm, se <i>OVEROPPHETING AV MOTOR</i> i <i>RETNINGSLINJER FOR FEILSØKING</i> .
LIMP HOME	Alvorlig skade på motoren som kan endre normal drift av motoren. Indikatorlampen for kontroll av motor vil også blinke. Kontakt en autorisert Can-Am-forhandler.
CHECK ENGINE	Motorfeil. Indikatorlampen for kontroll av motor vil også være PÅ. Kontakt en autorisert Can-Am-forhandler.
MAINTENANCE SOON	Tid for vedlikehold. Kontakt en autorisert Can-Am-forhandler.
NO ECM COMMUNICATION	Kommunikasjonsfeil mellom måler og motorkontrollmodul (ECM). Kontakt en autorisert Can-Am-forhandler.

OBS! ⁽¹⁾ Hvis lampen ikke slukker like etter at motoren har startet, må du stoppe motoren. Kontakt en autorisert Can-Am-forhandler. Ikke bruk ATVen før den er reparert.

GARANTI

BRP BEGRENSET GARANTI I USA OG CANADA: 2009 CAN-AM™ ATV

1) DEN BEGRENSEDE GARANTIENS OMFANG

Bombardier Recreational Products Inc. ("BRP")* garanterer at 2009 Can-Am ATVer som selges av en autorisert BRP-forhandler (som definert her) i Canada og de 50 statene i USA, ikke har material- eller produksjonsfeil i løpet av perioden og under de vilkårene som beskrives nedenfor.

Alle originale Can-Am ATV-deler og -tilbehør montert av en autorisert BRP-forhandler på leveringstidspunktet av 2009 Can-Am-ATVen, dekkes av samme garanti som ATVen.

Den begrensede garantien opphører hvis

1. ATVen er eller har blitt brukt til kappkjøring eller annen konkurransepreget aktivitet, på et hvilket som helst tidspunkt, inkludert av en tidligere eier, eller
2. ATVen har blitt endret eller modifisert på en slik måte at det påvirker driften, yteevnen eller varigheten på en negativ måte eller slik at tilsiktet bruk er endret.

2) ANSVARSBEGRENSNINGER

DENNE UTTRYKKLIGE GARANTIEN GJELDER OG GODTAS I STEDET FOR ALLE ØVRIGE UTTRYKKLIGE ELLER UNDERFORSTÅTTE GARANTIER, INKLUSIVE, OG UTEN BEGRENSNING, ENHVER GARANTI OM SALGBARHET ELLER EGNETHET FOR NOE SPESIELT FORMÅL. I DEN UTSTREKNING DE IKKE KAN FRASKRIVES, ER UNDERFORSTÅTTE GARANTIER BEGRENSET TIL VARIGHETEN AV DEN UTTRYKTE GARANTIEN. DENNE GARANTIEN UTELUKKER DEKNING AV TILFELDIGE SKADER OG FØLGESKADER. ENKELTE STATER/PROVINSER TILLATER IKKE ANSVARSBEGRENSNINGER, BEGRENSINGER ELLER BORTFALL SOM ER ANGITT OVENFOR. DET KAN DERFOR HENDE AT DISSE IKKE GJELDER I DITT TILFELLE. DENNE GARANTIEN GIR DEG SPESIELLE RETTIGHETER, OG DU KAN OGSÅ HA ANDRE RETTIGHETER SOM VARIERER FRA STAT TIL STAT OG PROVINS TIL PROVINS.

Verken distributøren, BRP-forhandleren eller andre personer har fullmakt til å gi noen bekreftelse, representasjon eller garanti når det gjelder produktet utenom det som står i denne begrensede garantien. Hvis det skjer, kan det ikke håndheves mot BRP.

BRP forbeholder seg retten til å endre denne garantien på et hvilket som helst tidspunkt, under den forståelse at slike endringer ikke vil forandre garantivilkårene som gjelder for produktet som ble solgt med denne garantien.

3) UNNTAK – FØLGENDE OMFATTES IKKE AV GARANTIEN

Følgende punkter dekkes ikke under noen omstendigheter av garantien:

- Normal slitasje.
- Rutinevedlikehold, innstillinger, justeringer.

- Skade som skyldes mangel på riktig vedlikehold og/eller lagring slik det er beskrevet i brukerhåndboken.
- Skade som er et resultat av at deler er fjernet, feilaktig reparasjon, service, vedlikehold eller endring, eller bruk av deler som ikke er produsert eller godkjent av BRP, eller som er et resultat av at reparasjoner er utført av en person som ikke er en autorisert BRP-forhandler.
- Skade som er forårsaket av misbruk, unormal bruk, forsømmelse eller bruk av produktet som ikke er i overensstemmelse med anbefalt bruk beskrevet i brukerhåndboken for Can-Am ATV.
- Skade som er et resultat av ulykke, nedsenking, brann, tyveri, vandalisme eller force majeure.
- Bruk av drivstoff, oljer eller smøremidler som ikke er beregnet på produktet (se brukerhåndboken).
- Inntrenging av vann eller snø.
- Tilfeldige skader eller følgeskader eller skader av noe slag, inkludert, men uten begrensning, tuing, lagring, telefonutgifter, leieutgifter, taxi, uleilighet, forsikringskostnader, betaling av lån, tidstap, inntektstap.

4) GARANTIENS DEKNINGSPERIODE

Denne begrensede garantien gjelder fra leveringsdato til første detaljforbruker eller fra den dato produktet ble tatt i bruk for første gang, alt etter hvilken dato som kommer først, for en periode på:

SEKS (6) ETTERFØLGENDE MÅNEDER for privat bruk eller kommersiell bruk.

De utslippsrelaterte komponentene inkludert i tabellen nedenfor, som er montert på EPA-sertifiserte Can-Am ATVer registrert i USA, dekkes i tretti (30) etterfølgende måneder.

UTSLIPPSRELATERTE KOMPONENTER	450 EFI
TPS (Throttle Position Sensor - gassposisjonsføler)	X
Drivstofftrykkregulator	X
Drivstoffinjektorer	X
Toppakning	X
Tetningsring for inntaksløpehjul	X
MAPS (Manifold Air Pressure Sensor = lufttrykksensor i inntaksmanifold)	X
AAPTS (Ambient Air Pressure Temperature Sensor = føler for temperatur og lufttrykk i omgivelsene)	X
ECM (Engine Control Module – styremodul for motor)	X

Hvis du må reparere eller bytte ut deler eller få service på denne garantien, vil det ikke forlenge varigheten på denne garantien utover den originale utløpsdatoen.

5) VILKÅR FOR GARANTIDEKNING

Denne garantidekningen er tilgjengelig bare når alle betingelsene nedenfor er oppfylt:

- 2009 Can-Am-ATVen må være kjøpt som ny og ubrukt av den første eieren fra en BRP-forhandler som er autorisert til å distribuere Can-Am ATVer i landet der salget ble utført ("BRP-forhandler").
- BRPs angitte kontroll før levering må være utført og dokumentert.
- 2009 Can-Am-ATVen må være riktig registrert av en autorisert BRP-forhandler.
- 2009 Can-Am ATVen må være i kjøpt i landet der kjøperen bor.
- Rutinevedlikehold som er beskrevet i brukerhåndboken, må utføres til rett tid for at garantidekningen skal opprettholdes. BRP forbeholder seg retten til å gjøre garantidekningen avhengig av dokumentasjon av riktig vedlikehold.

BRP vil ikke innfri denne begrensede garantien for privat bruk eller kommersiell bruk hvis vilkårene foran ikke er tilfredsstillt. Slike begrensninger er nødvendige for at BRP skal kunne beskytte sine produkters sikkerhet, og også sikkerheten til sine forbrukere og offentligheten generelt.

6) HVA DU MÅ GJØRE FOR Å FÅ GARANTIDEKNING

Kunden må slutte å bruke ATVen når noe unormalt oppstår. Kunden må varsle en BRP-forhandler i løpet av to (2) dager etter at en feil opptrer, sørge for nødvendig tilgang til produktet og mulighet til å reparere det. Kunden må også presentere for den autoriserte BRP-forhandleren bevis på at produktet er kjøpt og må signere reparasjons-/arbeidsordren før reparasjonen starter for å godkjenne garantireparasjonen. Alle deler som byttes ut på denne begrensede garantien, tilfaller BRP.

7) HVA BRP GJØR FOR DEG

BRPs forpliktelser i denne garantien er begrenset til, etter deres vurdering, reparasjon av deler som er funnet defekte under normal bruk, vedlikehold og service, eller utskifting av slike deler med nye, originale Can-Am ATV-deler uten å betale for deler og arbeid, hos en autorisert BRP-forhandler i løpet av dekningsperioden for garantien med vilkårene beskrevet her. BRPs ansvar er begrenset til å utføre nødvendige reparasjoner eller utskifting av deler. Eieren kan ikke kreve at ATVen skal tilbakekalles eller at kjøpet skal avlyses hvis han/hun mener at garantien ikke blir overholdt.

Hvis det er behov for service utenfor det landet hvor ATVen ble kjøpt, må eieren betale for tilleggsutgifter ifølge lokal forhold og forskrifter. Disse utgiftene kan blant annet være frakt, forsikring, skatter, lisensavgifter, importtoll og alle andre økonomiske utgifter, inkludert de som regjeringer, stater, territorier og deres respektive organer pålegger.

BRP forbeholder seg retten til å forbedre, omforme og endre produkter fra tid til annen uten å påta seg ansvar for å oppdatere produkter som ble produsert tidligere.

8) LEVERANDØRGARANTIER

Enkelte 2009 Can-Am ATVer leveres som standard fra BRP med en GPS-mottaker. GPS-mottakeren dekkes av den begrensede garantien som er utstedt av produsenten av GPS-mottakeren, og den dekkes ikke av denne begrensede garantien. Kontakt følgende distributører:

I USA:

Garmin International Inc.
1200 East 151st Street Olathe
KS 66062
(Kansas City metro area)
Tlf.: 913 397-8200
Faksnummer: 913 397-8282

I Canada (én av dem):

Raytech Électronique
1451, Boul. des Laurentides
Vimont, Laval, Qc
H7M 2Y3
Tlf.: 450 975-1015
Tlf.: 800 975-0025 / 450 975-0817
Kontakt: raytech@raytech.qc.ca
Webområde: www.raytech.qc.ca
Coord. GPS: N45o35.25' - W73o42.95'

Naviclub Ltée
5054, St-Georges
Lévis, Qc
G6V 4P2
Tlf.: 418 835-9279
Tlf.: 418 835-6681
Kontakt: naviclub@naviclub.com
Webområde: www.naviclub.com

Din 2009 Can-Am ATV kan originalt være utstyrt med Carlisle⁺ eller ITP⁺ ATV-dekk. Dekkprodusenten en separat garanti som gjelder dekkene. Kontakt produsenten eller spør en autorisert BRP-forhandler om garantidekning og hjelp.

Carlisle Tire & Wheel Company

23, Windham Boulevard
Aiken, SC 29805
Garantiinformasjon:
i USA 1 800 260-7959
i Canada 1 800 265-6155
i Quebec 1 877 997-4999

9) OVERFØRING

Hvis et produkt skifter eier under garantiens dekningsperiode, skal denne garanti- en overføres og være gyldig for den resterende dekningsperioden, forutsatt at BRP varsles om slik overdragelse av eierskap på følgende måte:

1. Den tidligere eieren kontakter BRP (på telefonnummeret nedenfor) eller en autorisert BRP-forhandler og gir opplysninger om den nye eieren, eller
2. BRP eller en autorisert BRP-forhandler mottar et bevis på at den forrige eieren godtar overføringen av eierskap og i tillegg mottar kontaktopplysninger for den nye eieren.

10) BRUKERHJELP

Hvis det skulle oppstå strid eller krangel i forbindelse med denne begrensede garantien, anbefaler BRP at du forsøker å løse problemet på forhandlernivå. Vi anbefaler at du drøfter saken med servicesjefen eller eieren hos den autoriserte forhandleren.

Hvis saken fremdeles ikke har fått noen løsning, ber vi deg sende en skriftlig klage eller ringe det aktuelle telefonnummeret nedenfor.

I Canada

BOMBARDIER RECREATIONAL PRODUCTS INC.

CAN-AM VTT

Consumer Assistance Center

75, J.-A. Bombardier Street

Sherbrooke, Québec J1L 1W3

Tlf.: 819 566-3366

I USA

BRP US INC.

CAN-AM VTT

Consumer Assistance Center

7575 Bombardier Court

Wausau WI 54401

Tlf.: 715 848-4957

* I USA ytes service på og foretas distribusjon av produktene av BRP US Inc.

© 2008 Bombardier Recreational Products Inc. Alle rettigheter forbeholdt.

™-varemerker for Bombardier Recreational Products Inc. eller datterselskaper.

† Carlisle og ITP er varemerker som eies av eller er lisensiert til Carlisle Tire & Wheel Company.

BRPS INTERNASJONALE BEGRENSEDE GARANTI: 2009 CAN-AM™ ATV

1) DEN BEGRENSEDE GARANTIENS OMFANG

Bombardier Recreational Products Inc. ("BRP")* garanterer at 2009-modeller av Can-Am ATVer som selges av autoriserte Can-Am-distributør/forhandlere (som definert her) utenfor de femti statene i USA, Canada og land som er med i Det europeiske økonomiske samarbeidsområdet (EØS) (som består av landene som er medlemmer av EU, pluss Norge, Island og Liechtenstein), ikke har material- eller produksjonsfeil i løpet av perioden og under de vilkårene som beskrives nedenfor.

Alle originale Can-Am ATV-deler og -tilbehør montert av en autorisert Can-Am-distributør/forhandler (som definert her) på leveringstidspunktet av 2009 Can-Am-ATVen, dekkes av samme garanti som Can-Am-ATVen.

Den begrensede garantien opphører hvis

1. ATVen er eller har blitt brukt til kappkjøring eller annen konkurransepreget aktivitet, på et hvilket som helst tidspunkt, inkludert av en tidligere eier, eller
2. ATVen har blitt endret eller modifisert på en slik måte at det påvirker driften, yteevnen eller varigheten på en negativ måte eller slik at tilsiktet bruk er endret.

2) ANSVARSBEGRENSNINGER

DENNE UTTRYKKLIGE GARANTIEN GJELDER OG GODTAS I STEDET FOR ALLE ØVRIGE UTTRYKKLIGE ELLER UNDERFORSTÅTTE GARANTIER, INKLUSIVE, OG UTEN BEGRENSNING, ENHVER GARANTI OM SALGBARHET ELLER EGNETHET FOR NOE SPESIELT FORMÅL. I DEN UTSTREKNING DE IKKE KAN FRASKRIVES, ER UNDERFORSTÅTTE GARANTIER BEGRENSET TIL VARIGHETEN AV DE UTTRYKTE GARANTIENE. DENNE GARANTIEN UTELUKKER DEKNING AV TILFELDIGE SKADER OG FØLGESKADER. ENKELTE JURISDIKSJONER TILLATER IKKE ANSVARSBEGRENSNINGER, BEGRENŚINGER ELLER BORTFALL SOM ER ANGITT OVENFOR. DET KAN DERFOR HENDE AT DISSE IKKE GJELDER I DITT TILFELLE. DENNE GARANTIEN GIR DEG SPESIELLE RETTIGHETER, OG DU KAN OGSÅ HA ANDRE RETTIGHETER SOM VARIERER FRA LAND TIL LAND.

Verken distributøren, Can-Am-forhandlere eller andre personer har fullmakt til å gi noen bekreftelse, representasjon eller garanti når det gjelder produktet utenom det som står i denne begrensede garantien. Hvis det skjer, kan det ikke håndheves mot BRP.

BRP forbeholder seg retten til å endre denne garantien på et hvilket som helst tidspunkt, under den forståelse at slike endringer ikke vil forandre garantivilkårene som gjelder for produktet som ble solgt med denne garantien.

3) UNNTAK – FØLGENDE OMFATTES IKKE AV GARANTIEN

Følgende punkter dekkes ikke under noen omstendigheter av garantien:

- Normal slitasje.

- Rutinevedlikehold, innstillinger, justeringer.
- Skade som skyldes mangel på riktig vedlikehold og/eller lagring slik det er beskrevet i brukerhåndboken.
- Skade som er et resultat av at deler er fjernet, feilaktig reparasjon, service, vedlikehold eller endring, eller bruk av deler som ikke er produsert eller godkjent av BRP, eller som er et resultat av at reparasjoner er utført av en person som ikke er en autorisert Can-Am-distributør/-forhandler.
- Skade som er forårsaket av misbruk, unormal bruk, forsømmelse eller bruk av produktet som ikke er i overensstemmelse med anbefalt bruk beskrevet i brukerhåndboken.
- Skade som er et resultat av ulykke, nedsenking, brann, tyveri, vandalisme eller force majeure.
- Bruk av drivstoff, oljer eller smøremidler som ikke er beregnet på produktet (se brukerhåndboken).
- Inntrenging av vann eller snø.
- Tilfeldige skader eller følgeskader eller skader av noe slag, inkludert, men uten begrensning, tauing, lagring, telefonutgifter, leieutgifter, taxi, uleilighet, forsikringskostnader, betaling av lån, tidstap, inntektstap.

4) GARANTIENS DEKNINGSPERIODE

Denne begrensede garantien gjelder fra leveringsdato til første detaljforbruker eller fra den dato produktet ble tatt i bruk for første gang, alt etter hvilken dato som kommer først, for en periode på:

SEKS (6) ETTERFØLGENDE MÅNEDER for privat bruk eller kommersiell bruk.

Hvis du må reparere eller bytte ut deler eller få service på denne garantien, vil det ikke forlenge varigheten på denne garantien utover den originale utløpsdatoen.

5) VILKÅR FOR GARANTIDEKNING

Denne garantidekningen er tilgjengelig bare når alle betingelsene nedenfor er oppfylt:

- 2009 Can-Am-ATVen må være kjøpt som ny og ubrukt av den første eieren fra en Can-Am-distributør/-forhandler som er autorisert til å distribuere Can-Am ATVer i landet der salget ble utført ("Can-Am-distributør/-forhandler").
- BRPs angitte kontroll før levering må være utført og dokumentert.
- Produktet må være riktig registrert av en autorisert Can-Am-distributør/-forhandler.
- 2009 Can-Am-ATVen må være i kjøpt i landet eller sammenslutningen av land der kjøperen bor.
- Rutinevedlikehold som er beskrevet i brukerhåndboken, må utføres til rett tid for at garantidekningen skal opprettholdes. BRP forbeholder seg retten til å gjøre garantidekningen avhengig av dokumentasjon av riktig vedlikehold.

BRP vil ikke innfri denne begrensede garantien for privat bruk eller kommersiell bruk hvis vilkårene foran ikke er tilfredsstillt. Slike begrensninger er nødvendige for at BRP skal kunne beskytte sine produkters sikkerhet, og også sikkerheten til sine forbrukere og offentligheten generelt.

6) HVA DU MÅ GJØRE FOR Å FÅ GARANTIDEKNING

Kunden må slutte å bruke ATVen når noe unormalt oppstår. Kunden må varsle en Can-Am-distributør/-forhandler i løpet av to (2) dager etter at en feil opptrer, sørge for nødvendig tilgang til produktet og mulighet til å reparere det. Kunden må også presentere for den autoriserte Can-Am-distributøren/-forhandleren bevis på at produktet er kjøpt og må signere reparasjons-/arbeidsordren før reparasjonen starter for å godkjenne garanti-reparasjonen. Alle deler som byttes ut på denne begrensede garantien, tilfaller BRP.

7) HVA BRP GJØR FOR DEG

BRPs forpliktelser i denne garantien er begrenset til, etter deres vurdering, reparasjon av deler som er funnet defekte under normal bruk, vedlikehold og service, eller utskifting av slike deler med nye, originale Can-Am ATV-deler uten å betale for deler og arbeid, hos en autorisert Can-Am-distributør/-forhandler i løpet av dekningsperioden for garantien med vilkårene beskrevet her. BRPs ansvar er begrenset til å utføre nødvendige reparasjoner eller utskifting av deler. Eieren kan ikke kreve at ATVen skal tilbakekalles eller at kjøpet skal avlyses hvis han/hun mener at garantien ikke blir overholdt.

Hvis det er behov for service utenfor det landet hvor ATVen ble kjøpt, må eieren betale for tilleggsutgifter ifølge lokal forhold og forskrifter. Disse utgiftene kan blant annet være frakt, forsikring, skatter, lisensavgifter, importtoll og alle andre økonomiske utgifter, inkludert de som regjeringer, stater, territorier og deres respektive organer pålegger.

BRP forbeholder seg retten til å forbedre, omforme og endre produkter fra tid til annen uten å påta seg ansvar for å oppdatere produkter som ble produsert tidligere.

8) OVERFØRING

Hvis produktet skifter eier i løpet av garantiens dekningsperiode, skal denne garantien overføres til den nye eieren og være gyldig for den resterende dekningsperioden forutsatt at BRP eller en autorisert Can-Am-distributør/-forhandler mottar et bevis på at den forrige eieren godtar overføringen av eierskap og i tillegg mottar kontaktopplysninger for den nye eieren.

9) BRUKERHJELP

1. Hvis det skulle oppstå strid eller krangel i forbindelse med denne begrensede garantien, anbefaler BRP at du forsøker å løse problemet på forhandlernivå. Vi anbefaler at du drøfter saken med servicesjefen eller eieren hos den autoriserte forhandleren.

2. Ved behov for ytterligere assistanse, kontakter du distributørens serviceavdeling for å forsøke å løse saken.
3. Hvis saken fortsatt er uten løsning, kontakter du BRP ved å skrive til oss på adressen nedenfor.

Kunder i land i Europa, Midt-Østen, Afrika, Russland, Samveldet av uavhengige stater (i tidligere Sovjet) ber vi kontakte vårt europeiske kontor:

BRP EUROPE N.V.

Consumer Assistance Center

Skaldenstraat 125

9042 Gent

Belgium

Tlf.: + 32-9-218-26-00

Kunder i land i Skandinavia ber vi kontakte vårt kontor i Finland:

BRP FINLAND OY

Service Department

Ahjotie 30

Fin-96320 Rovaniemi

Finland

Tlf.: + 358 16 3208 111

Kunder i alle andre land ber vi kontakte sin lokale distributør eller vårt kontor i Nord-Amerika:

BOMBARDIER RECREATIONAL PRODUCTS INC.

Consumer Assistance Center

75, J.-A. Bombardier Street

Sherbrooke, Québec J1L 1W3

Tlf.: 819 566-3366

Du finner distributørens kontaktopplysninger på www.brp.com.

* For området som dekkes av denne begrensede garantien, ytes service på og foretas distribusjon av produktene av Bombardier Recreational Products Inc. eller deres datterselskaper.

© 2008 Bombardier Recreational Products Inc. Alle rettigheter forbeholdt.

™-varemerke for Bombardier Recreational Products Inc. eller datterselskaper.

BRPS BEGRENSEDE GARANTI FOR DET EUROPEISKE ØKONOMISKE SAMARBEIDS-OMRÅDET: 2009 CAN-AM™ ATV

1) DEN BEGRENSEDE GARANTIENS OMFANG

Bombardier Recreational Product Inc. ("BRP")* garanterer at deres 2009-modeller av Can-Am ATVer, solgt av godkjente BRP-distributører/forhandlere ("Distributører/forhandlere") i land som er med i Det europeiske økonomiske samarbeidsområdet (EØS) (som består av landene som er medlemmer av EU, pluss Norge, Island og Liechtenstein), ikke skal ha defekter i materiale eller utførelse for perioden og under forholdene som er beskrevet nedenfor.

Alle originale Can-Am ATV-deler og -tilbehør montert av en autorisert BRP-distributør/forhandler på leveringstidspunktet av 2009 Can-Am-ATVen, dekkes av samme garanti som ATVen.

Den begrensede garantien opphører hvis

1. ATVen er eller har blitt brukt til kappkjøring eller annen konkurransepreget aktivitet, på et hvilket som helst tidspunkt, inkludert av en tidligere eier, eller
2. ATVen har blitt endret eller modifisert på en slik måte at det påvirker driften, yteevnen eller varigheten på en negativ måte eller slik at tilsiktet bruk er endret.

2) ANSVARSBEGRENSNINGER

DENNE UTTRYKKLIGE GARANTIEN GJELDER OG GODTAS I STEDET FOR ALLE ØVRIGE UTTRYKKLIGE ELLER UNDERFORSTÅTTE GARANTIER, INKLUSIVE, OG UTEN BEGRENSNING, ENHVER GARANTI OM SALGBARHET ELLER EGNETHET FOR NOE SPESIELT FORMÅL. I DEN UTSTREKNING DE IKKE KAN FRASKRIVES, ER UNDERFORSTÅTTE GARANTIER BEGRENSET TIL VARIGHETEN AV DE UTTRYKTE GARANTIENE. DENNE GARANTIEN UTELUKKER DEKNING AV TILFELDIGE SKADER OG FØLGESKADER. ENKELTE JURISDIKSJONER TILLATER IKKE ANSVARSBEGRENSNINGER, BEGRENŚINGER ELLER BORTFALL SOM ER ANGITT OVENFOR. DET KAN DERFOR HENDE AT DISSE IKKE GJELDER I DITT TILFELLE. DENNE GARANTIEN GIR DEG SPESIELLE RETTIGHETER, OG DU KAN OGSÅ HA ANDRE RETTIGHETER SOM VARIERER FRA LAND TIL LAND.

Verken distributøren, BRP-distributører/forhandlere eller andre personer har fullmakt til å gi noen bekreftelse, representasjon eller garanti når det gjelder produktet utenom det som står i denne begrensede garantien. Hvis det skjer, kan det ikke håndheves mot BRP.

BRP forbeholder seg retten til å endre denne garantien på et hvilket som helst tidspunkt, under den forståelse at slike endringer ikke vil forandre garantivilkårene som gjelder for produktet som ble solgt med denne garantien.

3) UNNTAK – FØLGENDE OMFATTES IKKE AV GARANTIEN

Følgende punkter dekkes ikke under noen omstendigheter av garantien:

- Normal slitasje.
- Rutinevedlikehold, innstillinger, justeringer.
- Skade som skyldes mangel på riktig vedlikehold og/eller lagring slik det er beskrevet i brukerhåndboken.
- Skade som er et resultat av at deler er fjernet, feilaktig reparasjon, service, vedlikehold eller endring, eller bruk av deler som ikke er produsert eller godkjent av BRP, eller som er et resultat av at reparasjoner er utført av en person som ikke er en autorisert Distributør/Forhandler.
- Skade som er forårsaket av misbruk, unormal bruk, forsømmelse eller bruk av produktet som ikke er i overensstemmelse med anbefalt bruk beskrevet i brukerhåndboken.
- Skade som er et resultat av ulykke, nedsenking, brann, tyveri, vandalisme eller force majeure.
- Bruk av drivstoff, oljer eller smøremidler som ikke er beregnet på produktet (se brukerhåndboken).
- Inntrenging av vann eller snø.
- Tilfeldige skader eller følgeskader eller skader av noe slag, inkludert, men uten begrensning, tauing, lagring, telefonutgifter, leieutgifter, taxi, uleilighet, forsikringskostnader, betaling av lån, tidstap, inntektstap.

4) GARANTIENS DEKNINGSPERIODE

Denne begrensede garantien gjelder fra leveringsdato til første detaljforbruker eller fra den dato produktet ble tatt i bruk for første gang, alt etter hvilken dato som kommer først, for en periode på:

TJUEFIRE (24) ETTERFØLGENDE MÅNEDER for privat bruk.

SEKS (6) ETTERFØLGENDE MÅNEDER for kommersielt bruk eller utleie.

Produktet brukes kommersielt når det brukes i forbindelse med arbeid eller beskjeftigelse som skaper inntekt i løpet av en hvilken som helst garantiperiode. Produktet brukes også kommersielt når, på noe tidspunkt i løpet av garantiperioden, den har et registreringsnummer for kommersiell bruk.

Hvis du må reparere eller bytte ut deler eller få service på denne garantien, vil det ikke forlenge varigheten på denne garantien utover den originale utløpsdatoen.

Vær oppmerksom på at varighet og eventuelle andre modaliteter i garantidekningen er underlagt gjeldende nasjonale eller lokale lover i landet ditt.

5) VILKÅR FOR GARANTIDEKNING

Denne garantidekningen er tilgjengelig bare når alle betingelsene nedenfor er oppfylt:

- 2009 Can-Am-ATVen må være kjøpt som ny og ubrukt av den første eieren fra en Can-Am-distributør/-forhandler som er autorisert til å distribuere Can-Am ATVer i landet der salget ble utført.
- BRPs angitte kontroll før levering må være utført og dokumentert.
- Produktet må være riktig registrert av en autorisert Can-Am-distributør/-forhandler.
- 2009-modellen av Can-Am-ATVen må være i kjøpt i EØS.
- Rutinevedlikehold som er beskrevet i brukerhåndboken, må utføres til rett tid for at garantidekningen skal opprettholdes. BRP forbeholder seg retten til å gjøre garantidekningen avhengig av dokumentasjon av riktig vedlikehold.

BRP vil ikke innfri denne begrensede garantien for privat bruk eller kommersiell bruk hvis vilkårene foran ikke er tilfredsstillt. Slike begrensninger er nødvendige for at BRP skal kunne beskytte sine produkters sikkerhet, og også sikkerheten til sine forbrukere og offentligheten generelt.

6) HVA DU MÅ GJØRE FOR Å FÅ GARANTIDEKNING

Kunden må slutte å bruke ATVen når noe unormalt oppstår. Kunden må varsle en BRP-distributør/-forhandler i løpet av to (2) måneder etter at en feil opptrer, sørge for nødvendig tilgang til produktet og mulighet til å reparere det. Kunden må også presentere for den autoriserte BRP-distributøren/-forhandleren bevis på at produktet er kjøpt og må signere reparasjons-/arbeidsordren før reparasjonen starter for å godkjenne garantireparasjonen. Alle deler som byttes ut på denne begrensede garantien, tilfaller BRP.

Vær oppmerksom på at varslingsfristen er underlagt gjeldende nasjonale eller lokale lover i landet ditt.

7) HVA BRP GJØR FOR DEG

BRPs forpliktelser i denne garantien er begrenset til, etter deres vurdering, reparasjon av deler som er funnet defekte under normal bruk, vedlikehold og service, eller utskifting av slike deler med nye, originale Can-Am-deler uten å betale for deler og arbeid, hos en autorisert BRP-distributør/-forhandler i løpet av dekningsperioden for garantien med vilkårene beskrevet her. BRPs ansvar er begrenset til å utføre nødvendige reparasjoner eller utskifting av deler. Eieren kan ikke kreve at ATVen skal tilbakekalles eller at kjøpet skal avlyses hvis han/hun mener at garantien ikke blir overholdt.

Hvis det er behov for service utenfor EØS, må eieren betale for tilleggsutgifter ifølge lokal forhold og forskrifter. Disse utgiftene kan blant annet være frakt, forsikring, skatter, lisensavgifter, importtoll og alle andre økonomiske utgifter, inkludert de som regjeringer, stater, territorier og deres respektive organer pålegger.

BRP forbeholder seg retten til å forbedre, omforme og endre produkter fra tid til annen uten å påta seg ansvar for å oppdatere produkter som ble produsert tidligere.

8) OVERFØRING

Hvis produktet skifter eier i løpet av garantiens dekningsperiode, skal denne garantien overføres til den nye eieren og være gyldig for den resterende dekningsperioden forutsatt at BRP eller en autorisert BRP-distributør/-forhandler mottar et bevis på at den forrige eieren godtar overføringen av eierskap og i tillegg mottar kontaktopplysninger for den nye eieren.

9) BRUKERHJELP

Hvis det skulle oppstå strid eller krangel i forbindelse med denne begrensede garantien, anbefaler BRP at du forsøker å løse problemet på forhandlernivå. Vi anbefaler at du drøfter saken med servicesjefen eller eieren hos den autoriserte Distributøren/forhandleren.

Ved behov for ytterligere assistanse, kontakter du distributørens serviceavdeling for å forsøke å løse saken.

Hvis saken fortsatt er uten løsning, kontakter du BRP på adressen nedenfor.

Kunder i land i Europa, Midt-Østen, Afrika, Russland, Samveldet av uavhengige stater (i tidligere Sovjet) ber vi kontakte vårt europeiske kontor:

BRP EUROPE N.V.

Consumer Assistance Center
Skaldenstraat 125
9042 Gent
Belgium
Tlf.: + 32-9-218-26-00

Kunder i land i Skandinavia ber vi kontakte vårt kontor i Finland:

BRP FINLAND OY

Service Department
Ahjotie 30
Fin-96320 Rovaniemi
Finland
Tlf.: + 358 16 3208 111

Kunder i alle andre land ber vi kontakte sin lokale distributør eller vårt kontor i Nord-Amerika:

BOMBARDIER RECREATIONAL PRODUCTS INC.

Consumer Assistance Center
75, J.-A. Bombardier Street
Sherbrooke, Québec J1L 1W3
Tlf.: 819 566-3366

Du finner distributørens kontaktopplysninger på www.brp.com.

* For området som dekkes av denne begrensede garantien, ytes service på og foretas distribusjon av produktene av Bombardier Recreational Products Inc. eller deres datterselskaper.

© 2008 Bombardier Recreational Products Inc. Alle rettigheter forbeholdt.

™-varemerke for Bombardier Recreational Products Inc. eller datterselskaper.

PERSONOPPLYSNINGER/FRASKRIVELSESKLAUSUL

Vi vil med dette informere deg om at opplysninger om deg vil bli brukt til sikkerhets- og garantiformål. Enkelte ganger bruker vi også opplysningene om våre kunder til å informere dem om våre produkter og tilbud. Hvis du ikke ønsker å motta informasjon om våre produkter, tjenester og tilbud, ber vi deg meddele oss dette ved å skrive til adressen nedenfor.

Det hender også at vi lar nøye utvalgte og pålitelige foretak bruke våre kundeopplysninger til å informere om kvalitetsprodukter og tjenester. Hvis du ikke vil at ditt navn og din adresse skal leveres videre, ber vi deg meddele oss dette ved å skrive til adressen nedenfor.

BRP EUROPEAN DISTRIBUTION

Warranty Department

Chemin de Messidor 5-7

1006 Lausanne

Switzerland

Faksnummer: + 41213187801

ADRESSEENDRING/NY EIER

Hvis adressen din er endret eller du er den nye eieren av ATVen, ber vi deg varsle BRP ved å enten:

- Sende oss et av kortene nedenfor
- varsle en autorisert Can-Am-forhandler

Ved endring av eierskap ber vi deg legge ved et bevis på at den forrige eieren godtar overføringen av eierskap.

Denne informasjon er dessuten meget viktig også etter at den begrensede garantien har utløpt, fordi BRP kan kontakte ATV-eieren hvis det blir nødvendig, for eksempel hvis tilbakekalling blir nødvendig av sikkerhetsmessige årsaker. Det er eierens ansvar å varsle BRP.

STJÅLNE ENHETER: Hvis ATVen din blir stjålet, bør du varsle BRP eller en autorisert Can-Am-forhandler. Vi vil be deg oppgi navn, adresse, telefonnummer, ATVens identifikasjonsnummer (understellsnummeret) og dato for tyveriet.

BRP EUROPEAN DISTRIBUTION

Warranty Department
Chemin de Messidor 5-7
1006 Lausanne
Switzerland

ADRESSEENDRING NY EIER

KJØRETØYETS IDENTIFIKASJONSNUMMER

--	--	--	--	--	--	--	--	--	--	--	--	--	--	--	--	--	--	--	--	--	--	--

Modellnummer

Kjøretøyets identifikasjonsnummer (VIN)

TIDLIGERE ADRESSE
ELLER TIDLIGERE EIER:_____
NAVN_____
NR._____
GATEADRESSE_____
LEIL._____
POSTSTED_____
STAT/REGION_____
POSTNUMMER_____
LAND_____
TELEFONNY ADRESSE
ELLER NY EIER:_____
NAVN_____
NR._____
GATEADRESSE_____
LEIL._____
POSTSTED_____
STAT/REGION_____
POSTNUMMER_____
LAND_____
TELEFON

V00A2F

ADRESSEENDRING NY EIER

KJØRETØYETS IDENTIFIKASJONSNUMMER

--	--	--	--	--	--	--	--	--	--	--	--	--	--	--	--	--	--	--	--	--	--	--

Modellnummer

Kjøretøyets identifikasjonsnummer (VIN)

TIDLIGERE ADRESSE
ELLER TIDLIGERE EIER:_____
NAVN_____
NR._____
GATEADRESSE_____
LEIL._____
POSTSTED_____
STAT/REGION_____
POSTNUMMER_____
LAND_____
TELEFONNY ADRESSE
ELLER NY EIER:_____
NAVN_____
NR._____
GATEADRESSE_____
LEIL._____
POSTSTED_____
STAT/REGION_____
POSTNUMMER_____
LAND_____
TELEFON

V00A2F

ATV-MODELLNR. _____

KJØRETØYETS
IDENTIFIKASJONSNUMMER (VIN) _____

MOTORENS
IDENTIFIKASJONSNUMMER (EIN) _____

Eier: _____

NAVN

Nr. GATEADRESSE LEIL.

POSTSTED STAT/REGION POSTNUMMER

Kjøpsdato _____

ÅR MÅNED DAG

Garantiens utløpsdato _____

ÅR MÅNED DAG

Fylles ut av forhandleren på salgstidspunktet.

FORHANDLERENS STEMPEL

V00A21L

Kontroller hos forhandleren din at ATVen din er blitt registrert hos BRP.

Når du leser denne brukerhåndboken, må du huske at:

 **ADVARSEL**

Indikerer en potensiell risikosituasjon som, hvis den ikke unngås, kan resultere i alvorlig personskade eller dødsfall.



ADVARSEL

KAN VÆRE FARLIG Å BRUKE DETTE

KJØRETØYET. En kollisjon eller velt kan skje raskt, også under rutinemånøvrer som svinging og kjøring i bakker eller over hindringer, hvis du ikke følger nødvendig forholdsregler.

ALVORLIGE SKADER ELLER DØDSFALL kan bli resultatet hvis du ikke følger disse anvisningene:

- **FØR DU BRUKER KJØRETØYET MÅ DU LESE DENNE BRUKERHÅNDBOKEN OG ALLE DEKALER PÅ DET.**
- **KJØR ALDRI DETTE KJØRETØYET UTEN NØDVENDIGE INSTRUKSJONER.** Begynner bør fullføre et sertifisert opplæringskurs.
- **TA ALDRI MED PASSASJERER.** Du øker risikoen for å miste kontroll over kjøretøyet hvis du tar med en passasjer.
- **KJØR ALDRI DETTE KJØRETØYET PÅ FAST DEKKE** annet enn over korte avstander med redusert hastighet for å flytte kjøretøyet fra et terrengområde til et annet.
- **TA ALLTID HENSYN TIL TRAFIKKREGLER** hvis du kjører på vei, også om det bare er en jord- eller grusvei.
- **BRUK ALLTID GODKJENT HJELM,** øyebeskyttelse og beskyttende klær.
- **KJØR ALDRI ATV NÅR DU ER PÅVIRKET AV MEDIKAMENTER ELLER ALKOHOL.** Det fører til redusert reaksjonshastighet og påvirker bedømmelsen.
- **KJØR ALDRI DETTE KJØRETØYET I HØY HASTIGHET.** Du øker risikoen for å miste kontroll over kjøretøyet hvis du kjører i hastigheter som er for høye for terrenget, siktforholdene eller din egen erfaring. Godkjent maksimalhastighet for kjøretøyet er 65 km/t.
- **FORSØK ALDRI Å STEILE OG KJØRE PÅ TO HJUL, HOPPE ELLER UTFØRE ANDRE STUNT.**

BRUKERHÅNDBOK

DS 450 EFI Xmx

2009

219 701 251

