

can-am™



2008

Manual do proprietário

**Possui
Informações Sobre a Segurança,
o Veículo e a Manutenção**

**RENEGADE™
500/800/800 X**

⚠️ ADVERTÊNCIA

Leia com atenção este Manual do Proprietário. Ele contém informações de segurança importantes.
Idade mínima recomendada para dirigir este veículo: 16 anos. Não retire do veículo este Manual do Proprietário.

ADVERTÊNCIA

A CONDUÇÃO DO VEÍCULO É POTENCIALMENTE PERIGOSA. Se não tomar as precauções adequadas, o veículo pode capotar ou haver uma colisão, mesmo durante as manobras de rotina, como virar ou conduzir em ladeiras ou sobre obstáculos.

Para sua segurança, leia atentamente e respeite todos os avisos contidos neste Manual do proprietário e nas etiquetas do veículo. **Se não respeitar estes avisos pode sofrer FERIMENTOS GRAVES OU A MORTE!**

Tenha sempre este Manual do proprietário no veículo.

ADVERTÊNCIA

O não cumprimento das precauções e instruções de segurança contidas neste Manual do proprietário, na *CASSETE DE VÍDEO SOBRE SEGURANÇA* e nas etiquetas colocadas no produto pode resultar em ferimentos e até na morte!

ADVERTÊNCIA

Este veículo pode exceder a potência dos veículos que já tenha conduzido. Os veículos da categoria S (Desporto) são veículos de alta potência para utilização exclusiva em todo-o-terreno. Destina-se a uma utilização de recreio e competição desportiva por condutores com muita perícia e experiência.

INFORMAÇÃO IMPORTANTE

Este Manual do proprietário utiliza os símbolos e palavras indicados a seguir para realçar informações de um tipo determinado:

 O símbolo de aviso de segurança indica um possível risco de ferimentos.

 **AVISO** Indica um possível risco que, se não for evitado, pode provocar ferimentos graves ou a morte.

CUIDADO: Indica uma instrução que, se não for cumprida, pode danificar gravemente os componentes do veículo.

NOTA: Indica uma informação adicional necessária para executar totalmente uma instrução.

Toda a documentação de segurança deve ser entregue com o veículo na altura da venda.

O leitor deve considerar todo o conteúdo da secção de *INFORMAÇÕES DE SEGURANÇA* como um aviso que, se não for respeitado, pode resultar em ferimentos e até na morte.

No Canadá, os produtos são distribuídos pela Bombardier Recreational Products Inc. (BRP).

Nos E.U.A. os produtos são distribuídos pela BRP US Inc.

As seguintes marcas registadas são propriedade da Bombardier Recreational Products Inc.:

Can-Am™

Renegade™

Rotax®

XP-S™

TTI™

DESS™

PREÂMBULO

Obrigado por ter adquirido este novo ATV Can-Am™. Usufrui da garantia BRP e de uma rede de distribuidores autorizados Can-Am que podem fornecer-lhe as peças, assistência ou acessórios de que necessite.

O seu distribuidor/concessionário está empenhado em satisfazer todas as suas necessidades. Recebeu a formação necessária para executar a instalação e a inspeção inicial do seu veículo bem como fazer os ajustes finais antes da entrega do mesmo. Na altura da entrega, o distribuidor/concessionário deverá explicar-lhe o funcionamento, manutenção e as funções de segurança do veículo. Esperamos que tire o máximo partido das informações fornecidas! Se precisar de informações de assistência mais completas, contacte o distribuidor/concessionário.

Na altura da entrega, também foi informado sobre a cobertura da garantia e assinou a *LISTA DE VERIFICAÇÃO DE PRÉ-ENTREGA* que garante que o seu novo veículo foi preparado de acordo com as suas exigências.

Se tiver problemas que não possam ser resolvidos por um distribuidor/concessionário autorizado Can-Am, contacte o centro de assistência ao cliente.

Este manual do proprietário pode estar traduzido para outro idioma. Em caso de qualquer discrepância, prevalecerá a versão em inglês. Neste manual o masculino é utilizado para designar tanto homens como mulheres.

Se quiser ver e/ou imprimir uma cópia adicional do Manual do proprietário, visite o website www.operatorsguide.brp.com. O manual está disponível em diversos idiomas.

As informações e descrições dos componentes/sistema contidas neste documento estão correctas na altura da publicação. No entanto, a BRP segue uma política de melhoramento contínuo dos seus produtos sem, por isso, ser obrigada a instalá-los nos produtos já fabricados. Devido a alterações de última hora, pode haver algumas diferenças entre o produto fabricado e as descrições e/ou especificações do presente Manual. A Bombardier reserva-se o direito de, a qualquer momento, anular ou alterar as especificações, preços, configurações, características, modelos ou equipamentos sem por isso incorrer em qualquer obrigação.

As ilustrações deste documento mostram a construção típica dos diversos sistemas e podem não reproduzir todos os detalhes ou a forma exacta das peças. No entanto, representam peças que têm uma função igual ou semelhante.

A utilização dos termos DIREITA e ESQUERDA no texto referem-se sempre à posição de condução (quando está sentado no veículo).

As especificações são expressas no sistema métrico internacional com as unidades americanas (SAE) equivalentes entre parêntesis. Nos casos onde não for necessária uma grande precisão, algumas conversões são arredondadas para maior facilidade de utilização.

Recomendamos a utilização de acessórios e peças de substituição genuínas BRP. Foram especialmente desenhadas para o seu veículo e fabricadas para respeitar as normas exigentes da BRP.

Pode adquirir um *MANUAL DA OFICINA* para informações completas sobre assistência e manutenção e a reparação.

ÍNDICE

Ao ler este Manual do Proprietário, lembrar que:

ADVERTÊNCIA

Indica um risco potencial que, se não evitado, pode resultar em lesões graves ou morte.

AVISO	9
INTRODUÇÃO.....	10

INFORMAÇÕES SOBRE SEGURANÇA

MENSAGENS ESPECIAIS DE SEGURANÇA	12
---	-----------

AVISOS SOBRE A UTILIZAÇÃO.....	15
---------------------------------------	-----------

CONDUÇÃO DO VEÍCULO	42
----------------------------------	-----------

Verificação pré-utilização	42
----------------------------------	----

Vestuário	44
-----------------	----

Transportar carga.....	45
------------------------	----

Puxar um reboque (se equipado para tal)	45
---	----

Trabalhar com o veículo	45
-------------------------------	----

Condução de recreio	46
---------------------------	----

Ambiente	46
----------------	----

Limitação de design	47
---------------------------	----

Condução fora da estrada.....	47
-------------------------------	----

Funcionamento geral e precauções de segurança	47
---	----

Subir montes	48
--------------------	----

Descer montes.....	48
--------------------	----

Conduzir no flanco de um monte	48
--------------------------------------	----

Derrapagens.....	48
------------------	----

Técnicas de condução.....	49
---------------------------	----

Manutenção de rotina	56
----------------------------	----

ETIQUETA DE PENDURAR.....	57
----------------------------------	-----------

ETIQUETAS DE INFORMAÇÃO DO PRODUTO	58
---	-----------

INFORMAÇÃO DO VEÍCULO

COMO IDENTIFICAR O SEU VEÍCULO.....	64
REGULAMENTO DO SISTEMA DE CONTROLO DAS EMISSÕES DE RÚIDO	66
REQUISITOS DE EMISSÕES.....	67
PERÍODO DE RODAGEM.....	68
CONTROLOS/INSTRUMENTOS/EQUIPAMENTO	69
1) Alavanca do acelerador.....	72
2) Selector 2WD/4WD.....	72
3) Manípulo do travão traseiro.....	73
4) Manípulo do travão da frente	73
5) Travão de mão.....	73
6) Alavanca de mudanças	74
7) Caixa multi-interruptores	75
8) Indicador multifunções	77
9) Tomada de corrente de 12 Volts.....	82
10) Interruptor da ignição	82
11) Tampão do depósito de combustível	83
12) Pedal do travão traseiro.....	83
13) Estribo	84
14) Painel central.....	84
15) Caixa de carga traseira	84
16) Fecho do banco.....	85
17) Área de carga traseira.....	85
18) Gancho de puxar	86
19) Tampão do radiador	86
20) Fusíveis.....	86
21) Kit de ferramentas.....	86
22) Vareta medidora do nível do óleo	87
23) Depósito do fluído dos manípulos dos travões.....	87
24) Depósito do fluído do pedal do travão traseiro	87
25) Depósito do líquido de arrefecimento do motor	87
LÍQUIDOS.....	88
Combustível	88
Óleo do motor	88
Óleo da caixa de velocidades.....	90
Líquido de arrefecimento do motor	90
Líquido dos travões.....	91
MANUAL DO PROPRIETÁRIO	93
Generalidades	93
Verificação pré-utilização	93
Ligar o motor	94
Mudar de mudança	94

Parar o motor.....	94
Cuidados a ter depois da utilização	95
PROCEDIMENTOS ESPECIAIS	96
Capotamento.....	96
Imersão do veículo.....	96
CARGA E TRANSPORTE	97
DIAGNÓSTICO DE AVARIAS	99
ESPECIFICAÇÕES	104

INFORMAÇÕES DE MANUTENÇÃO

TABELA DE MANUTENÇÃO.....	112
GENERALIDADES	118
MOTOR.....	119
Filtro de ar	119
Mudança do óleo e substituição do filtro de óleo	119
Radiador	120
Substituição do líquido de arrefecimento do motor	121
Supressor de faíscas	122
TRANSMISSÃO.....	123
Correia de transmissão.....	123
Parafuso de drenagem da tampa da CVT	123
CAIXA DE VELOCIDADES.....	124
Mudança do óleo	124
SISTEMA DE COMBUSTÍVEL	125
Lubrificação do cabo do acelerador	125
Ajuste do manípulo do acelerador	126
SISTEMA ELÉCTRICO	128
Vela de ignição	128
Bateria.....	129
Fusíveis	129
Substituição da lâmpada	130
CONJUNTO DA TRANSMISSÃO	133
Foles/protector do eixo de transmissão	133
Roda.....	133
Estado dos rolamentos das rodas.....	133
Pneus/Rodas	134
SUSPENSÃO.....	136
Lubrificação.....	136
Inspeção.....	136
Ajuste	136

TRAVÕES	139
Inspeção	139
CARROÇARIA/CHASSIS	140
Recuperação condições do gancho	140
Fixações do chassis	140
Fixadores do banco	140
Protecção e limpeza do veículo	140
ARMAZENAMENTO E PREPARAÇÃO PARA A ÉPOCA DE PARAGEM ..	141

GARANTIA

GARANTIA LIMITADA BRP PARA A AMÉRICA DO NORTE: 2008 CAN-AM™ ATV	144
GARANTIA LIMITADA DA BRP INTERNATIONAL: 2008 CAN-AM™ ATV	149
GARANTIA LIMITADA PARA OS ESTADOS MEMBRO DA UNIÃO EUROPEIA DA BRP: 2008 CAN-AM™ ATV	153
OBRIGAÇÕES E RENÚNCIA DE PRIVACIDADE	157
MUDANÇA DE ENDEREÇO/PROPRIEDADE	158

AVISO

Este manual do proprietário tem por objectivo ajudar o proprietário/condu- tor do novo veículo a conhecer os di- versos controlos do veículo, bem co- mo as instruções de manutenção e uti- lização segura do veículo. É indispen- sável para utilizar correctamente o ve- ículo.

Este Manual do proprietário utiliza os símbolos a seguir.

ADVERTÊNCIA

Indica um possível risco que, se não for evitado, pode provocar fe- rimentos graves ou a morte.

CUIDADO: Indica uma instrução que, se não for cumprida, pode danificar gravemente os compo- nentes do veículo.

NOTA: Indica uma informação adicio- nal necessária para executar totalmen- te uma instrução.

Embora a simples leitura destas infor- mações não elimine o perigo, a com- preensão e aplicação das informações permite utilizar correctamente o veícu- lo.

Para aproveitar totalmente o prazer, a descontração e a emoção da utiliza- ção deste veículo, existem algumas regras básicas que DEVEM ser respei- tadas e seguidas por todos os utiliza- dores.

INTRODUÇÃO

O distribuidor/concessionário deve fornecer-lhe informações básicas sobre determinados controlos e funções do novo veículo. Estude com atenção este Manual do proprietário e todas as etiquetas de aviso colocadas no produto bem como a *CASSETE DE VÍDEO SOBRE SEGURANÇA* fornecida com o veículo. Descrevem mais pormenorizadamente o que deve saber sobre o veículo antes de começar a utilizá-lo.

Quer seja um condutor novato ou experiente, é muito importante para a sua segurança pessoal conhecer bem os comandos e características do veículo. É igualmente importante saber como conduzi-lo de maneira correcta.

Independentemente da sua idade, experiência ou regulamentos em vigor é sempre prudente que o condutor ou qualquer outra pessoa que possa utilizar o veículo tirar um curso de condução segura para este tipo de veículo. Informe-se da sua existência, na sua área, junto do distribuidor/concessionário ou das autoridades locais. Se for completamente inexperiente, deve fazer o curso antes de conduzir o veículo pela primeira vez. O instrutor deve dar-lhe orientações sobre as condições e práticas de condução segura específicas à sua região.

As condições de condução podem variar em função do local. Estão sujeitas às condições climatéricas que podem mudar radicalmente em pouco tempo e com as estações.

A condução na areia é diferente da condução na neve ou em florestas ou pântanos. Certos locais podem requerer mais atenção e perícia. Seja prudente. Avance sempre com cuidado. Não corra riscos desnecessários que possam colocá-lo em dificuldades ou resultar em ferimentos.

Este Manual do proprietário apresenta métodos de condução que foram considerados fiáveis por outros utilizadores. Não são uma garantia contra acidentes. A maneira como aplicar estes métodos, associada às suas condições físicas e mentais, o perigo específico do terreno e os riscos que assumir terão efeito na sua condução. *Divirta-se...* e conduza de forma responsável.

Este manual do proprietário tem por objectivo ajudar o proprietário/condutor do novo veículo a conhecer os diversos controlos do veículo, bem como as instruções de manutenção e utilização segura do veículo. São indispensáveis para a utilização adequada do produto.

Teremos o maior prazer em receber comentários sobre o conteúdo e o formato deste Manual do proprietário, a *CASSETE DE VÍDEO SOBRE SEGURANÇA* ou as etiquetas de aviso colocadas no produto.

INFORMAÇÕES SOBRE SEGURANÇA

MENSAGENS ESPECIAIS DE SEGURANÇA

ESTE VEÍCULO NÃO É UM BRINQUEDO E A SUA UTILIZAÇÃO PODE SER PERIGOSA.

Este veículo comporta-se de uma maneira diferente dos outros veículos incluindo motocicletas e automóveis. Se não tomar as precauções adequadas, pode ocorrer uma colisão ou capotamento, mesmo durante as manobras de rotina, como a viragem e a condução em encostas ou sobre obstáculos.

O não cumprimento destas instruções pode resultar em FERIMENTOS GRAVES OU A MORTE:

- ⚠ Leia este Manual do proprietário e todas as etiquetas de aviso colocadas no produto e siga os procedimentos de funcionamento descritos. Veja com toda a atenção a *CASSETE DE VÍDEO DE SEGURANÇA* antes de utilizar o veículo
- ⚠ Nunca utilize o veículo sem a formação adequada. **Faça um curso de formação.** Todos os condutores devem receber formação dada por um instrutor certificado. Para mais informações, contacte um distribuidor/concessionário autorizado Can-Am.
- Apenas para os EUA e Canadá:** para obter mais informações sobre os cursos de formação disponíveis mais perto de si, contacte o Specialty Vehicle Institute of America (SVIA) através do número 1.800.887-2887 ou no Canadá, contacte o Canada safety Council (CSC) através do número 1 613 739-1535 ext. 227.
- ⚠ Respeite sempre as recomendações relativas à idade: Este veículo nunca deve ser conduzido por menores de 16 anos.
- ⚠ Nunca transporte um passageiro no veículo.
- ⚠ Nunca utilize o veículo em superfícies pavimentadas, incluindo passeios, pátios, parques de estacionamento ou ruas.
- ⚠ Nunca utilize o veículo em vias públicas quer sejam estradas, auto-estradas, estradas de terra ou de gravilha.
- ⚠ Nunca utilize o veículo sem usar um capacete homologado bem ajustado. Utilize proteções para os olhos (óculos ou viseira), luvas, botas, casaco ou camisa de mangas compridas e calças.
- ⚠ Nunca consuma álcool ou drogas antes ou durante a condução do veículo.
- ⚠ Nunca utilize o veículo a velocidades excessivas. Conduza sempre a uma velocidade adequada às condições do terreno, visibilidade, funcionamento e à sua experiência.
- ⚠ Nunca tente fazer piões, saltar ou executar outras manobras perigosas.
- ⚠ Inspeccione o veículo sempre que o utilizar para ter a certeza de que está em boas condições de funcionamento. Respeite sempre os procedimentos de inspeção e manutenção e os calendários descritos neste manual do proprietário.
- ⚠ Mantenha sempre ambas as mãos nos guiadores ou pegas e os pés nos apoios do veículo durante a condução.
- ⚠ Ande sempre devagar e tenha um cuidado ainda maior quando utilizar o veículo num terreno que não conheça. Esteja sempre atento às condições do terreno durante a condução do veículo.

- ⚠ Nunca utilize o veículo num terreno excessivamente acidentado, escorregadio ou mole até ter aprendido e praticado as manobras necessárias para o controlar nesse tipo de terrenos. Tenha especial cuidado nos terrenos descritos acima.
- ⚠ Respeite sempre os procedimentos de viragem adequados descritos mais à frente neste manual do proprietário. Treine as viragens a baixa velocidade antes de tentar virar a velocidades mais altas. Não vires a uma velocidade excessiva.
- ⚠ Nunca utilize o veículo em encostas demasiado íngremes para o veículo ou as suas capacidades. Treine em montes pouco altos antes de se aventurar em montes mais altos.
- ⚠ Respeite sempre os procedimentos de subida de montes descritos mais à frente neste Manual do proprietário. Antes de começar a subir a encosta, verifique o terreno com cuidado. Nunca suba encostas muitos escorregadias ou com superfícies instáveis. Desloque o seu peso para a frente. Nunca acelere de repente nem mude bruscamente de mudança. Nunca atravesse o cimo de um monte a alta velocidade.
- ⚠ Para descer os montes e travar, siga sempre os procedimentos descritos neste Manual do proprietário. Antes de começar a descer o monte, verifique o terreno com cuidado. Desloque o seu peso para trás. Nunca desça um monte a alta velocidade. Evite descer um monte num ângulo que faça com que o veículo fique demasiado inclinado para um dos lados. Sempre que possível desça a direito.
- ⚠ Para atravessar o flanco de um monte, respeite sempre os procedimentos descritos mais à frente neste Manual do proprietário. Evite os montes com superfícies muitos escorregadias ou instáveis. Desloque o seu peso na direcção do alto do monte. Nunca tente fazer uma viragem numa ladeira sem ter dominado a técnica de viragem descrita neste Manual do proprietário para um terreno nivelado. Se possível, evite conduzir no flanco de um monte escarpado.
- ⚠ Siga sempre o procedimento adequado no caso de se atolar ou escorregar para trás quando subir um monte. Para não ficar atolado, utilize a mudança certa para manter uma velocidade uniforme quando sobe o monte. Se ficar atolado ou escorregar para trás, siga o procedimento especial de travagem descrito neste Manual do proprietário. Desça pelo lado de subida do monte ou por um dos lados se o veículo estiver virado a direito para o cimo do monte. Vire o veículo para o sentido oposto e volte a montar, seguindo o procedimento descrito mais à frente neste Manual do proprietário.
- ⚠ Antes de utilizar o veículo numa área que não conheça, verifique sempre se há obstáculos. Nunca tente passar por cima de obstáculos de grandes dimensões, como rochas grandes ou árvores caídas. Quando tiver de passar por cima de obstáculos, respeite sempre os procedimentos descritos mais à frente neste Manual do proprietário.

⚠ Tenha sempre muito cuidado quando patinar ou deslizar. Aprenda a derrapar e deslizar com segurança treinando a baixa velocidade num terreno uniforme e nivelado. Em superfícies extremamente escorregadias, como o gelo, ande devagar e tenha muito cuidado para reduzir a probabilidade de derrapar sem controlo.

⚠ Nunca utilize este veículo em águas muito agitadas ou mais fundas do que o indicado neste Manual do proprietário. Não se esqueça de que os travões molhados podem reduzir a capacidade de travagem. Teste os travões antes de sair da água. Se necessário, aplique os travões várias vezes para que a fricção seque as pastilhas.

⚠ Verifique sempre se não há obstáculos ou pessoas por trás do veículo quando andar em marcha-atrás. Se for seguro andar em marcha-atrás, conduza devagar.

⚠ Utilize sempre o tamanho e tipo de pneus especificados mais à frente neste Manual do proprietário. Mantenha sempre a pressão dos pneus correcta, como descrito mais à frente neste Manual do proprietário.

⚠ Nunca modifique o veículo fazendo uma instalação incorrecta ou utilizando acessórios inadequados. Utilize apenas acessórios aprovados pela BRP. NUNCA instale um banco de passageiro nem utilize a zona de carga para transportar um passageiro.

⚠ Nunca exceda os limites de carga indicados para o veículo incluindo o condutor, todas as outras cargas e acessórios adicionais. A carga deve ser distribuída correctamente e bem presa. Reduza a velocidade e siga as instruções deste manual para transportar a carga ou puxar um reboque. Mantenha uma maior distância de travagem.

⚠ **PARA MAIS INFORMAÇÕES SOBRE A SEGURANÇA DO ATV**, contacte um distribuidor/concessionário autorizado Can-Am para informações sobre os cursos de formação disponíveis mais perto de si.

Apenas nos EUA e Canadá: contacte o Specialty Vehicle Institute of America (SVIA) através do número 1.800.887-2887 ou no Canadá, contacte o Canada safety Council (CSC) através do número 1.613.739613 739-1535 ext. 227.

AVISOS SOBRE A UTILIZAÇÃO

Ao ler este Manual do Proprietário, lembrar que:

ADVERTÊNCIA

Indica um risco potencial que, se não evitado, pode resultar em lesões graves ou morte.

Os avisos indicados a seguir e o formato respectivo foram exigidos pela United States Consumer Product Safety Commission e têm obrigatoriamente de estar indicados no Manual do proprietário de todos os ATVs.

NOTA: As ilustrações abaixo são apenas representações gerais. O seu modelo pode ser diferente.

ADVERTÊNCIA



V00A0AQ

PERIGO POTENCIAL

Utilização do veículo sem a formação adequada.

O QUE PODE ACONTECER

O risco de um acidente aumenta muito se o condutor não souber utilizar correctamente o veículo nas diversas situações e nos diferentes tipos de terreno.

COMO EVITAR O PERIGO

Os condutores principiantes e inexperientes devem frequentar um curso de formação. Devem treinar regularmente as manobras que aprenderam durante o curso e as técnicas de funcionamento descritas neste Manual do proprietário.

Para mais informações sobre o curso de formação, contacte um distribuidor/concessionário autorizado Can-Am.



V00A01Q

PERIGO POTENCIAL

Não respeitar as recomendações de limite de idade para este veículo.

O QUE PODE ACONTECER

O não cumprimento desta recomendação relativa à idade pode resultar em ferimentos graves ou na morte da criança.

Mesmo que a criança esteja dentro do grupo etário recomendado para o veículo, pode não ter as capacidades, competências ou discernimento para utilizar o veículo com segurança e pode ver-se envolvida num acidente grave.

COMO EVITAR O PERIGO

Este veículo não deve ser utilizado por ninguém com menos de 16 anos.



V00A02Q

PERIGO POTENCIAL

Transporte de um passageiro no veículo.

O QUE PODE ACONTECER

Reduz substancialmente a sua capacidade de equilibrar e controlar o veículo.

Pode provocar um acidente, ferindo-se a si próprio e/ou o passageiro.

COMO EVITAR O PERIGO

Nunca transporte um passageiro. Mesmo que tenha um banco comprido que permita ao condutor movimentar-se sem restrições, este veículo não foi desenhado nem se destina a transportar passageiros.

ADVERTÊNCIA

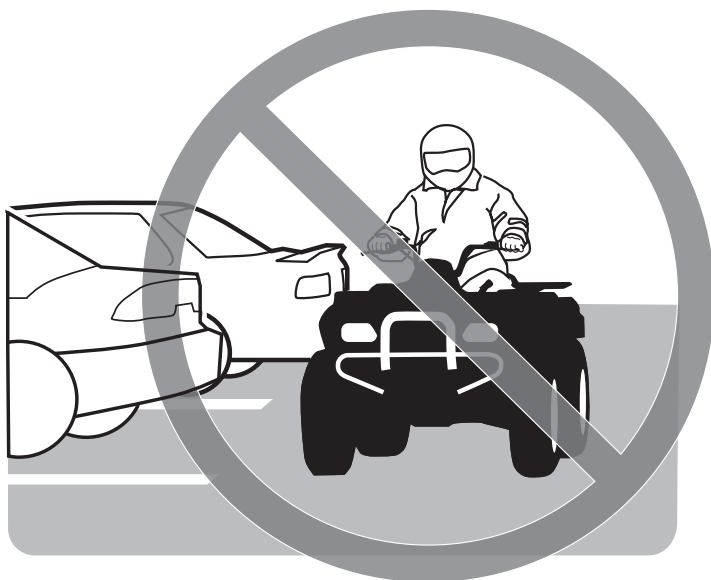

V00A03Q

PERIGO POTENCIAL

Utilizar o veículo em superfícies pavimentadas.

O QUE PODE ACONTECER

Os pneus destinam-se apenas a utilização em todo-o-terreno e não em pavimentos. As superfícies pavimentadas podem afectar gravemente a manobrabilidade e o controlo do veículo e fazer com que o veículo se descontrole.

COMO EVITAR O PERIGO

Nunca utilize o veículo em superfícies pavimentadas, incluindo passeios, pátios, parques de estacionamento ou ruas.



V00A04Q

PERIGO POTENCIAL

Utilizar o veículo em ruas públicas, estradas ou vias rápidas.

O QUE PODE ACONTECER

Pode embater noutro veículo.

COMO EVITAR O PERIGO

Nunca utilize o veículo em vias públicas quer sejam estradas, auto-estradas, estradas de terra ou de gravilha. Em muitas regiões é ilegal utilizar o veículo nas vias públicas, estradas ou vias rápidas (auto-estradas).



V00A06Q

PERIGO POTENCIAL

Conduzir o veículo sem usar um capacete aprovado, protecção para os olhos e vestuário adequado.

O QUE PODE ACONTECER

Os itens seguintes aplicam-se a todos os condutores de um VTT:

- andar sem um capacete aprovado aumenta o risco de ferimentos graves na cabeça ou até a morte em caso de acidente
- andar sem uma protecção para os olhos pode resultar num acidente e aumenta o risco de lesões graves em caso de acidente
- andar sem o vestuário de protecção adequado aumenta o risco de ferimentos graves no caso de acidente.

COMO EVITAR O PERIGO

Use sempre um capacete aprovado bem ajustado. Também pode usar:

- uma protecção para os olhos (óculos ou viseira)
- luvas e botas
- uma camisa ou casaco de manga comprida
- calças compridas.

ADVERTÊNCIA



V00A07Q

PERIGO POTENCIAL

Conduzir depois de ter consumido álcool ou drogas.

O QUE PODE ACONTECER

Pode afectar gravemente as suas capacidades para conduzir.

Pode afectar os seus reflexos.

Pode afectar o seu equilíbrio e percepção.

Pode provocar um acidente ou a morte.

COMO EVITAR O PERIGO

Nunca consuma álcool ou drogas antes ou durante a condução do veículo.

ADVERTÊNCIA

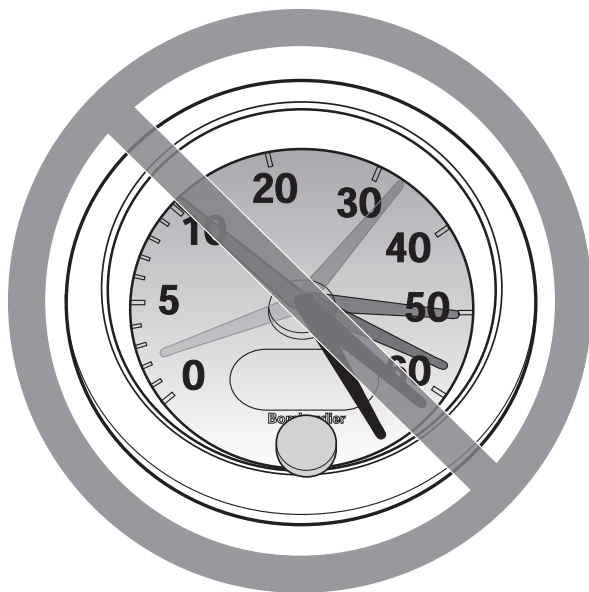

V00A08Q

PERIGO POTENCIAL

Andar a uma velocidade excessiva.

O QUE PODE ACONTECER

Aumenta o risco de perder o controlo do veículo e provocar um acidente.

COMO EVITAR O PERIGO

Conduza sempre a uma velocidade adequada às condições do terreno, visibilidade, funcionamento e à sua experiência.

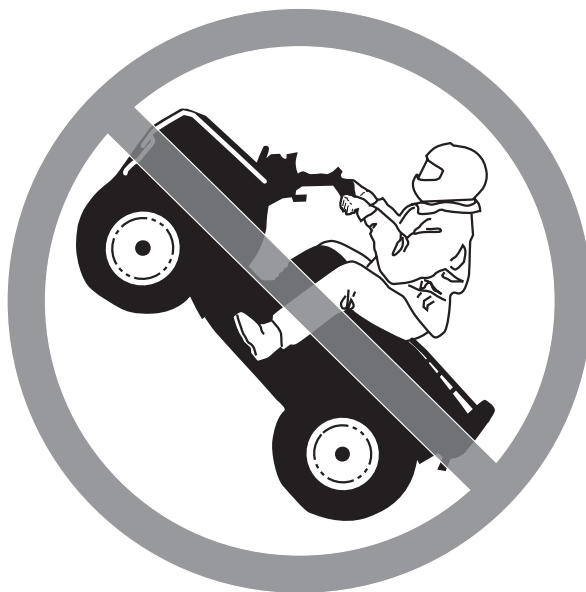

V00A09Q

PERIGO POTENCIAL

Nunca tente fazer piões, saltar ou executar outras manobras perigosas.

O QUE PODE ACONTECER

Aumenta o risco de acidente, incluindo o perigo de capotamento.

COMO EVITAR O PERIGO

Nunca tente fazer manobras perigosas, como piões ou saltos. Não tente exibir-se.

ADVERTÊNCIA

PERIGO POTENCIAL

Não inspeccionar o veículo antes de o utilizar.

Não fazer a manutenção correcta do veículo.

O QUE PODE ACONTECER

Aumenta o risco de acidente ou danos no equipamento.

COMO EVITAR O PERIGO

Inspeccione o veículo sempre que o utilizar para ter a certeza de que está em condições de funcionamento seguras.

Respeite sempre os procedimentos de inspecção e manutenção e os calendários descritos neste Manual do proprietário.

ADVERTÊNCIA

PERIGO POTENCIAL

Conduzir em águas geladas.

O QUE PODE ACONTECER

Ferimentos graves ou a morte se o veículo e/ou o condutor partir o gelo.

COMO EVITAR O PERIGO

Nunca utilize o veículo numa superfície gelada sem ter a certeza de que o gelo é suficientemente espesso e forte para suportar o veículo e a carga bem como a força criada pelo veículo em movimento.

ADVERTÊNCIA



V00A0BQ

PERIGO POTENCIAL

Retirar as mãos do guidador ou os pés dos apoios durante a condução.

O QUE PODE ACONTECER

Retirar mesmo que seja apenas uma mão ou pé pode reduzir a capacidade de controlo do veículo ou fazê-lo perder o equilíbrio e cair do veículo. Se retirar um pé dos apoios, o pé ou a perna podem bater nas rodas traseiras e feri-lo ou provocar um acidente.

COMO EVITAR O PERIGO

Mantenha sempre ambas as mãos no guidador e os pés nos apoios do veículo durante a condução.

ADVERTÊNCIA

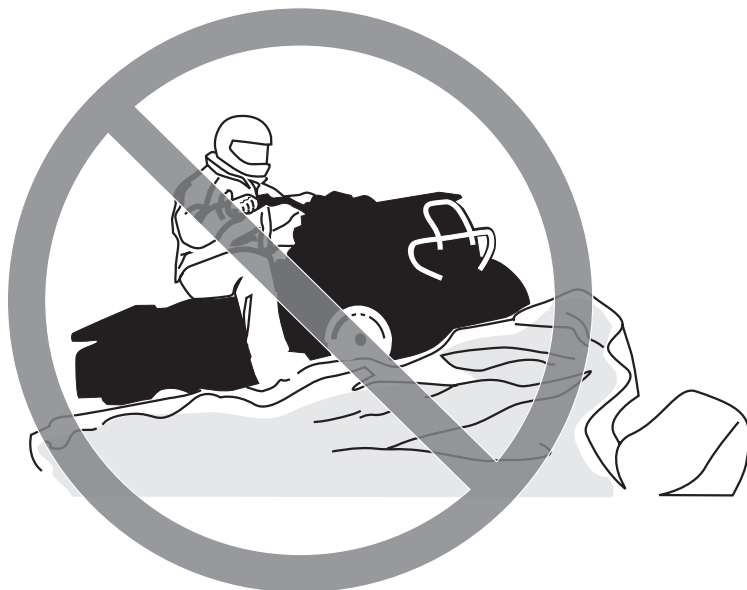

V00A0CQ

PERIGO POTENCIAL

Não ter mais cuidado quando utiliza o veículo num terreno desconhecido.

O QUE PODE ACONTECER

Pode deparar-se com uma rocha escondida, lombas ou buracos e não ter tempo suficiente para reagir.

Pode perder o controlo ou fazer com que o veículo capote.

COMO EVITAR O PERIGO

Ande sempre devagar e tenha um cuidado redobrado quando estiver a utilizar o veículo num terreno que não conheça.

Esteja sempre atento às condições do terreno quando utilizar o veículo.

ADVERTÊNCIA



V00A0DQ

PERIGO POTENCIAL

Não usar cuidado redobrado quando manobra o veículo num terreno muito acidentado, escorregadio ou instável.

O QUE PODE ACONTECER

Pode provocar a perda de tracção ou do controlo do veículo o que pode resultar num acidente, incluindo o capotamento.

COMO EVITAR O PERIGO

Não utilize o veículo num terreno excessivamente acidentado, escorregadio ou mole até ter aprendido e praticado as manobras necessárias para controlar o veículo nesse tipo de terrenos.

Tenha especial cuidado nos terrenos descritos acima.



V00A0EQ

PERIGO POTENCIAL

Fazer mal uma curva.

O QUE PODE ACONTECER

O veículo pode ficar descontrolado, provocando uma colisão ou capotamento.

COMO EVITAR O PERIGO

Respeite sempre os procedimentos de viragem adequados descritos mais à frente neste Manual do proprietário. Treine as viragens a baixa velocidade antes de tentar virar a velocidades mais altas.

Não vire a uma velocidade excessiva.

ADVERTÊNCIA



V00A0QQ

PERIGO POTENCIAL

Conduzir em montes muito íngremes.

O QUE PODE ACONTECER

O veículo pode capotar mais facilmente em monte muito íngremes do que em superfícies niveladas ou montes pouco altos.

COMO EVITAR O PERIGO

Nunca utilize o veículo em montes demasiado íngremes para o veículo ou para as suas capacidades.

Treine em encostas pouco íngremes antes de se aventurar em encostas mais altas.



V00A0FQ

PERIGO POTENCIAL

Subir montes incorrectamente.

O QUE PODE ACONTECER

Pode provocar a perda de controlo ou o capotamento do veículo.

COMO EVITAR O PERIGO

Respeite sempre os procedimentos de subida de montes descritos mais à frente neste Manual do proprietário.

Antes de começar a subir o monte, verifique sempre o terreno com cuidado.

Nunca suba encostas muito escorregadias ou com superfícies instáveis.

Desloque o seu peso para a frente.

Nunca acelere de repente nem mude bruscamente de mudança. O veículo pode virar-se para trás.

Nunca atravesse o cimo de um monte a alta velocidade. Pode estar um obstáculo, uma descida brusca ou outro veículo ou pessoa no outro lado do monte.



V00A0GQ

PERIGO POTENCIAL

Descer um monte incorrectamente.

O QUE PODE ACONTECER

Pode provocar a perda de controlo ou o capotamento do veículo.

COMO EVITAR O PERIGO

Respeite sempre os procedimentos de descida de montes descritos mais à frente neste Manual do proprietário. **NOTA:** É necessária uma técnica especial quando trava ao descer um monte.

Antes de começar a descer o monte, verifique sempre o terreno com cuidado.

Desloque o seu peso para trás.

Nunca desça um monte a alta velocidade.

Evite descer um monte com um ângulo que possa fazer com que o veículo fique demasiado inclinado para um dos lados. Sempre que possível desça a direito.



V00A0HQ

PERIGO POTENCIAL

Atravessar ou curvar de forma incorrecta nos montes.

O QUE PODE ACONTECER

Pode provocar a perda de controlo ou o capotamento do veículo.

COMO EVITAR O PERIGO

Nunca tente fazer uma viragem numa ladeira sem ter dominado a técnica de viragem descrita neste Manual do proprietário para um terreno nivelado. Tenha muito cuidado quando fizer curvas num monte.

Se possível, evite conduzir no flanco de um monte escarpado.

Quando atravessar o flanco de um monte:

Respeite sempre os procedimentos adequados descritos mais à frente neste Manual do proprietário.

Evite os montes com superfícies muito escorregadias ou instáveis.

Desloque o seu peso na direcção do alto do monte.

ADVERTÊNCIA



V00A01Q

PERIGO POTENCIAL

Ficar atolado, escorregar para trás ou desmontar incorrectamente quando sobe um monte.

O QUE PODE ACONTECER

O veículo pode capotar.

COMO EVITAR O PERIGO

Quando subir o monte, utilize a mudança adequada para manter uma velocidade uniforme.

Se perder toda a velocidade para a frente:

Incline o seu peso na direcção da subida do monte. Nunca acelere de repente nem mude bruscamente de mudança. O veículo pode virar-se para trás.

Aplique os travões.

Depois de parar bloqueie o travão de estacionamento.

Desça pelo lado de subida do monte ou por um dos lados se o veículo estiver virado a direito para o cimo do monte.

Se começar a escorregar para trás:

Incline o seu peso na direcção da subida do monte. Nunca acelere de repente nem mude bruscamente de mudança. O veículo pode virar-se para trás.

Nunca aplique o travão traseiro se estiver a escorregar para trás.

Trave gradualmente com o travão da frente.

Quando parar completamente, trave com o travão de trás e bloqueie o travão de estacionamento.

Desça pelo lado de subida do monte ou por um dos lados se o veículo estiver virado a direito para o cimo do monte.

Vire o veículo para o sentido oposto e volte a montar, seguindo o procedimento descrito mais à frente neste Manual do proprietário.



V00A0JQ

PERIGO POTENCIAL

Conduzir de forma incorrecta por cima de obstáculos.

O QUE PODE ACONTECER

Pode perder o controlo ou provocar um choque.

Pode fazer com que o veículo se vire.

COMO EVITAR O PERIGO

Verifique sempre se há obstáculos antes de utilizar o veículo numa área nova.

Nunca tente passar por cima de obstáculos de grandes dimensões, como rochas grandes ou árvores caídas.

Quando tiver de passar por cima de obstáculos, respeite sempre os procedimentos adequados descritos mais à frente neste Manual do proprietário.



V00A0KQ

PERIGO POTENCIAL

Patinar ou derrapar de forma incorrecta.

O QUE PODE ACONTECER

Pode perder o controlo do veículo.

Também pode recuperar a tracção inesperadamente e fazer com que o veículo se vire.

COMO EVITAR O PERIGO

Aprenda a derrapar e deslizar com segurança treinando a baixa velocidade num terreno uniforme e nivelado.

Em superfícies extremamente escorregadias, como o gelo, ande devagar e tenha muito cuidado para reduzir a probabilidade de derrapar ou patinar sem controlo.



V00A0LQ

PERIGO POTENCIAL

Conduzir este veículo em água profunda ou com rápidos.

O QUE PODE ACONTECER

Os pneus podem flutuar, causando a perda de tracção e de controlo e resultar num acidente.

COMO EVITAR O PERIGO

Nunca utilize este veículo em águas muito agitadas ou mais fundas do que o indicado mais à frente neste Manual do proprietário.

Verifique a profundidade da água e a corrente antes de tentar atravessá-la. A água não deve ultrapassar os apoios para os pés.

Não se esqueça de que os travões molhados podem reduzir a capacidade de travagem. Teste os travões antes de sair da água. Se necessário, aplique os travões várias vezes para que a fricção seque as pastilhas.

ADVERTÊNCIA



V00A0MQ

PERIGO POTENCIAL

Andar em marcha atrás incorrectamente.

O QUE PODE ACONTECER

Pode bater num obstáculo ou pessoa que esteja por trás do veículo, podendo ferir-se ou ferir alguém gravemente.

COMO EVITAR O PERIGO

Quando seleccionar a marcha-atrás, verifique se não há obstáculos ou pessoas atrás do veículo. Se for seguro, vá devagar.



V00A00Q

PERIGO POTENCIAL

Conduzir este veículo com pneus inadequados ou com uma pressão incorrecta ou não uniforme.

O QUE PODE ACONTECER

A utilização de pneus não apropriados para o veículo ou a condução com uma pressão incorrecta/não uniforme pode provocar o rebentamento dos pneus, fazer com que estes rodem em volta da jante, a perda de controlo e aumenta o risco de acidentes.

COMO EVITAR O PERIGO

Utilize sempre o tamanho e tipo de pneus especificados para o veículo mais à frente neste Manual do proprietário.

Mantenha sempre a pressão adequada dos pneus como descrito mais à frente neste Manual do proprietário.

Substitua sempre as rodas ou os pneus se estiverem danificados.



V00A0NQ

PERIGO POTENCIAL

Conduzir este veículo com modificações não autorizadas.

O QUE PODE ACONTECER

A instalação imprópria de acessórios ou a modificação do veículo pode provocar alterações na maneabilidade o que nalgumas situações pode provocar acidentes.

COMO EVITAR O PERIGO

Nunca modifique o veículo fazendo uma instalação ou utilizando acessórios incorrectos. Todas as peças e acessórios adicionados ao veículo devem ser aprovados pela BRP e ser instalados e utilizados de acordo com as instruções. Se tiver dúvidas, consulte um distribuidor/concessionário autorizado Can-Am.

NUNCA instale um banco de passageiro nem utilize a zona de carga para transportar um passageiro.

As modificações no veículo para aumentar a velocidade e o desempenho podem violar os termos e condições da garantia limitada do veículo. Além disso, certas modificações incluindo a remoção do motor ou dos componentes de escape são ilegais na maioria das legislações.



V00A0PQ

PERIGO POTENCIAL

Sobrecarregar o veículo ou transportar ou rebocar a carga incorrectamente.

O QUE PODE ACONTECER

Pode provocar alterações na maneabilidade do veículo e provocar um acidente.

COMO EVITAR O PERIGO

Nunca exceda os limites de carga indicados para o veículo incluindo o condutor bem, como de todas as outras cargas e acessórios adicionais.

A carga deve ser distribuída correctamente e bem presa.

Quando transportar carga ou puxar um reboque reduza a velocidade. Mantenha uma maior distância de travagem.

Siga sempre as instruções deste Manual do proprietário para transportar carga ou puxar um reboque.

ADVERTÊNCIA



V03M01Q

PERIGO POTENCIAL

Transportar materiais inflamáveis ou perigosos pode provocar uma explosão.

O QUE PODE ACONTECER

Pode resultar em ferimentos graves ou a morte.

COMO EVITAR O PERIGO

Nunca transporte materiais perigoso ou inflamáveis.

Ao ler este Manual do Proprietário, lembrar que:

ADVERTÊNCIA

Indica um risco potencial que, se não evitado, pode resultar em lesões graves ou morte.

CONDUÇÃO DO VEÍCULO

Para desfrutar o prazer e a emoção de conduzir este veículo, TEM de cumprir algumas regras e sugestões básicas. Algumas podem ser novas para si e outras podem ser normais ou óbvias. De qualquer maneira, antes de utilizar o veículo, reserve alguns minutos para ler este manual do proprietário até ao fim.

As informações deste Manual do proprietário são limitadas. Recomenda-se vivamente que obtenha mais informações e formação junto das autoridades locais, clubes de VTT, uma empresa de formação de VTT reconhecida ou entre em contacto com um distribuidor/concessionário autorizado Can-Am.

Apenas para os EUA e Canadá: para obter mais informações sobre os cursos de formação disponíveis mais perto de si, contacte o Specialty Vehicle Institute of America (SVIA) através do número 1.800.887-2887 ou no Canadá, contacte o Canada safety Council (CSC) através do número 1 613 739-1535 ext. 227.

A U.S. Consumer Product Safety Commission e todos os fabricantes de ATV não recomendam a condução por menores de 16 anos de um ATV com um motor de cilindrada superior a 90 cc. Para segurança das crianças, recomenda-se que cumpra e obrigue a cumprir esta recomendação. É o único que pode julgar a capacidade do condutor para perceber os riscos e utilizar o veículo com segurança.

As pessoas com deficiências físicas ou cognitivas ou que se considere correr riscos altos estão mais expostas a capotamentos ou colisões que podem provocar ferimentos ou até a morte.

Familiarize-se totalmente com os controlos e o funcionamento geral do veículo antes de se fazer à estrada. Pratique a condução numa área adequada sem perigos e teste a resposta de todos os controlos. Conduza a baixa velocidade. As velocidades mais altas necessitam de uma experiência, conhecimento e condições de condução adequadas maiores.

Nem todos os veículos são iguais. Cada um deles tem características de desempenho, controlos e funções únicas. Cada um deles se conduz e manuseia de maneira diferente.

Nunca parta do princípio de que o veículo vai para todo o lado com segurança. As mudanças súbitas no terreno causadas por buracos, depressões, bancos de areia e um "terreno" mais duro ou mole e outras irregularidades podem fazer com que o veículo caia ou perca a estabilidade. Para o evitar, reduza a velocidade e observe sempre o terreno à sua frente. Se o veículo começar a cair ou a inclinar-se o melhor é saltar imediatamente... PARA O MAIS LONGE POSSÍVEL da direcção em que o veículo está a inclinar-se!

Verificação pré-utilização

ADVERTÊNCIA

É muito importante fazer uma verificação prévia do veículo antes de o utilizar. Antes de partir, verifique sempre o bom funcionamento dos controlos mais importantes, funções de segurança e componentes mecânicos. Se não o fizer podem ocorrer ferimentos graves ou a morte.

Antes de utilizar o veículo, o condutor deve sempre:

- Accionar o travão de estacionamento e verificar se está a funcionar bem.
- Verificar a pressão e condições dos pneus.
- Verificar se as rodas e os rolamentos estão desgastados ou danificados.
- Verificar a localização dos controlos e ter a certeza de que funcionam correctamente.
- Verificar se o guiador se movimenta livremente.
- Activar várias vezes a alavanca de aceleração para ter a certeza de que funciona bem. Quando a soltar tem de voltar ao ponto morto.
- Activar os travões de mão e o pedal do travão para ter a certeza de que travam bem. Quando os soltar devem voltar completamente à posição inicial.
- Certificar-se de que a alavanca de mudanças está a funcionar e voltar a colocá-la na posição PARK.
- Verificar os níveis de combustível, óleo e líquido de arrefecimento.
- Verificar se há fugas de óleo no motor/caixa de velocidades e nos componentes do sistema de tracção.
- Limpar os faróis da frente e de trás.
- Verificar se o painel frontal central e a tampa do compartimento de carga traseiro estão bem presas.
- Verificar se o banco está bem seguro.
- Se transportar carga, respeite a capacidade indicada. Verificar se a carga está bem presa aos olhais da zona de carga.
- Olhar e apalpar para detectar a existência de eventuais peças soltas enquanto o motor está desligado. Verificar as porcas e os parafusos.

- Verificar se não há pessoas e obstáculos no caminho.
- Verificar o funcionamento da chave de ignição, botão de arranque/botão de paragem do motor, faróis dianteiros e traseiros e as luzes indicadoras (piscas).
- Ligar o motor, destravar o travão de mão, avançar lentamente alguns metros e depois accionar, um a um, todos os travões, para os testar.
- Verificar o funcionamento do selector 2WD/4WD.

Corrigir todos os problemas que encontrar, antes de partir. Se necessário, consultar um distribuidor/concessionário autorizado Can-Am.

Vestuário

Vista-se de acordo com as condições climáticas. No entanto, é importante que o condutor use sempre vestuário e equipamento de protecção adequados, incluindo um capacete homologado, protecção para os olhos, botas, luvas, camisa de manga comprida e calças. Este tipo de vestuário protege-o de alguns riscos que possam surgir durante o caminho. O condutor nunca devem usar roupa solta, como um lenço, pois pode ficar presa no veículo, nos ramos das árvores e nos arbustos. Dependendo das condições, podem ser necessários óculos de sol ou anti-nevoeiro. As lentes de várias cores disponíveis para os óculos de protecção e de sol ajudam-no a distinguir as variações do terreno. Só deve usar óculos de sol durante o dia.



Transportar carga

Qualquer carga transportada nas extensões de transporte afectam a estabilidade e o controlo do veículo. Por essa razão, não exceda os limites de carga indicados pelo fabricante do veículo. Verifique sempre se a carga está bem segura e não interfere com o controlo do veículo. Tenha sempre em mente que a “carga” pode escorregar ou cair e provocar um acidente. Evite transportar cargas que sejam mais largas do que o veículo e possam embater ou ficar presas nos arbustos ou outros obstáculos. Evite tapar e obstruir o farol dianteiro ou traseiro com a carga.

Este veículo destina-se especificamente a transportar apenas o condutor. Mesmo que tenha um banco comprido que permita ao condutor movimentar-se sem restrições, este veículo não foi desenhado nem se destina a transportar passageiros. NUNCA instale um banco de passageiro nem utilize a zona de carga para transportar passageiros. O transporte de um passageiro pode afectar a estabilidade e controlo do veículo.

Puxar um reboque (se equipado para tal)

Conduzir o veículo com um reboque aumenta substancialmente o risco de capotamento, especialmente em ladeiras inclinadas. Se utilizar um reboque atrás do veículo, verifique se o engate respectivo é compatível com o do veículo. Certifique-se de que o reboque está horizontal em relação ao veículo. (Nalguns casos, é necessário instalar uma extensão especial no engate do veículo). Utilize correntes de segurança para prender o reboque ao veículo. Se rebocar cargas pesadas o veículo pode precisar de uma distância de travagem maior, especialmente em superfícies inclinadas. Tenha cuidado para não patinar ou escorregar. Quando parar ou estacionar, calce as rodas do veículo e do reboque para impedir que se movam. Verifique sempre se a carga está uniformemente distribuída no reboque. Tenha muito cuidado quando desengatar um reboque carregado; o reboque ou a carga podem cair para cima de si ou das outras pessoas. Não faça curvas a alta velocidade.

Trabalhar com o veículo

Este veículo pode ajudá-lo a executar numerosas tarefas LEVES desde a remoção da neve até puxar toros de madeira ou transportar carga. Pode adquirir uma vasta gama de acessórios no seu distribuidor/concessionário autorizado de Can-Am. No entanto, respeite sempre a carga e capacidades do veículo. A sobrecarga do veículo pode danificar os componentes e provocar falhas no funcionamento. Para evitar possíveis ferimentos, também é importante seguir as instruções e avisos que acompanham o acessório. Evite qualquer esforço físico levantando ou puxando cargas pesadas ou puxando o veículo à mão. (Continue a ler a secção *CONDUÇÃO DE RECREIO* abaixo).

Condução de recreio

Respeite os direitos e limitações dos outros. Afaste-se das áreas destinadas a outros tipos de utilização todo o terreno. Isto inclui pistas para carrinhos de neve, para andar a cavalo, para esqui, bicicletas de montanha, etc. Nunca se esqueça de que pode haver outras pessoas na pista. Mantenha sempre encostado à direita e não faça zigue-zagues de um lado ao outro da pista. Esteja preparado para parar ou encostar à berma se aparecer um outro utilizador da pista à sua frente.

Inscreeva-se num clube de ATV local. Eles dar-lhe-ão um mapa e conselhos e informam-no dos locais onde pode conduzir. Se não existir nenhum clube na sua área, forme um. A condução em grupo e um clube podem proporcionar um agradável contacto social.

Mantenha sempre uma distância segura dos outros condutores. A sua avaliação da velocidade, condições do terreno, tempo, condições mecânicas do veículo e a “confiança” que têm nos que o rodeiam ajudam-no a manter a distância de segurança adequada. Este veículo, como todos os outros veículos motorizados, não pode parar “num espaço reduzido”.

Antes de partir, diga a alguém para onde tenciona ir e a que horas espera voltar. Nunca consuma álcool ou drogas antes ou enquanto conduzir este veículo!

Dependendo da duração da viagem, leve ferramentas adicionais ou equipamento de emergência. Descubra onde pode obter gasolina e óleo adicionais. Esteja preparado para as condições que possa encontrar. Deve sempre levar um estojo de primeiros socorros.

Ambiente

Uma das vantagens deste veículo é que pode levá-lo à conquista de lugares distantes. No entanto, deve sempre respeitar a natureza e os direitos que os outros têm de a apreciar. Não conduza em zonas ambientalmente sensíveis. Não conduza por cima de campos semeados nem com arbustos... não corte árvores nem deite abaixo vedações... não faça girar as rodas para destruir os terrenos. “Ande com leveza”.

A caça de animais selvagens é ilegal em muitas áreas. Os animais selvagens podem morrer de exaustão se perseguidos por um veículo motorizado. Se encontrar animais no caminho, pare e observe-os calmamente com cuidado. Poderá ser uma das melhores recordações da sua vida.

Respeite a regra... “o que levar, traga”. Não deite o lixo fora. Não acenda fogueiras excepto se tiver autorização para o fazer... e apenas... longe de vegetação seca. Os perigos que pode criar no caminho podem feri-lo a si ou outras pessoas, mesmo posteriormente.

Respeite as propriedades privadas. Peça sempre autorização aos proprietários, antes de conduzir em propriedade privada. Respeite as colheitas, os animais da quinta e as linhas que marcam as propriedades. Se passar por um portão que estava fechado, volte a fechá-lo depois de passar.

Finalmente, não polua as ribeiras, lagos ou rios e não modifique o motor ou o sistema de silenciador nem retire nenhum dos seus componentes.

Limitação de design

Embora o veículo seja excepcionalmente robusto para a sua classe, continua a ser, por definição, um veículo ligeiro e a sua utilização deve limitar-se aos fins a que se destina.

Se adicionar peso a qualquer parte do veículo, muda a estabilidade gravitacional e modifica o seu comportamento.

Condução fora da estrada

A própria natureza da condução fora da estrada é perigosa. Qualquer terreno, que não tenha sido especialmente preparado para condução de veículos, representa um perigo inerente onde a angularidade, a irregularidade do terreno e as inclinações exactas são imprevisíveis. O próprio terreno é um elemento contínuo de perigo que deve ser conscientemente considerado por qualquer condutor.

Um condutor que leve o veículo para fora da estrada deve sempre ter o máximo cuidado em escolher o caminho mais seguro e observar com atenção o terreno à sua frente. O veículo não deve ser, em nenhuma circunstância, conduzido por alguém que não esteja completamente familiarizado com as instruções de condução aplicáveis ao veículo nem deve ser utilizado em terrenos íngremes ou traçozeiros.

Funcionamento geral e precauções de segurança

Atenção, cuidado, experiência e habilidade na condução são as melhores precauções contra os perigos da condução do veículo.

Sempre que tiver a mais pequena dúvida sobre se o veículo pode ultrapassar com segurança um obstáculo ou um determinado terreno, escolha um percurso alternativo.

Na condução fora da estrada, o mais importante é a força e a tracção e não a velocidade. Nunca conduza mais depressa do que o permite a sua visibilidade e a sua própria capacidade para seleccionar um percurso seguro.

Observe constantemente o terreno à sua frente para que mudanças repentinas de inclinação ou obstáculos, como pedras ou troncos não resultem em capotamento ou na perda de estabilidade.

Nunca conduza o veículo se os controlos não funcionarem normalmente.

Quando conduzir em marcha-atrás, verifique se o caminho atrás do veículo não tem pessoas ou obstáculos. Vá devagar e evite curvas apertadas.

Quando estiver parado ou estacionado utilize sempre o travão de estacionamento. Isto é especialmente importante se estacionar numa ladeira. Em inclinações muito acentuadas ou se o veículo transportar carga, calce as rodas com uma pedra ou tijolo.

Subir montes

Devido à sua configuração, o veículo tem uma capacidade de subida excelente, mas pode capotar antes de perder a tracção. É, por exemplo, vulgar encontrar situações em que o terreno no cimo do monte sofreu uma erosão tão grande que o cume é extremamente íngreme. O veículo pode enfrentar com rapidez essa situação, no entanto, ao fazê-lo, se a frente levantar até a um ponto em que o equilíbrio do veículo mude para a retaguarda, ele pode capotar.

A mesma situação pode aplicar-se, se um objecto enterrado fizer com que a frente do veículo se levante mais do que o desejado. Se isso acontecer escolha um percurso alternativo. Esteja atento aos perigos de subida de uma ladeira.

Também é aconselhável conhecer as condições do terreno do outro lado do monte ou banco de areia. Existe muito frequentemente uma descida muito acentuada que é impossível ultrapassar ou descer.

Descer montes

Este veículo pode subir ladeiras que depois não consegue descer. Por isso, antes de subir a ladeira, é essencial certificar-se de que existe um percurso seguro para a descer.

Se desacelerar enquanto desce uma ladeira íngreme, pode fazer “patinar” o veículo. Mantenha uma velocidade constante e/ou acelere ligeiramente para recuperar o controlo.

Conduzir no flanco de um monte

Sempre que possível, evite fazê-lo. Se necessário, faça-o com muito cuidado. Subir ladeiras de lado, pode fazer com que o veículo se volte. Além disso, as superfícies escorregadias ou pouco firmes podem provocar o descontrolo lateral do veículo. Não tente voltar o veículo numa descida com uma derrapagem. Evite todos os objectos ou depressões que façam subir um dos lados do veículo mais alto do que o outro, provocando o capotamento.

Derrapagens

Este veículo “apoia-se” e normalmente pára se as rodas dianteiras ou traseiras derraparem. Se a derrapagem for acentuada ou longa o veículo afunda o nariz e capota.



ADVERTÊNCIA

Evite derrapagens. Volte para trás e seleccione um percurso alternativo.

Técnicas de condução

Se conduzir depressa demais em certas condições, pode provocar ferimentos. Acelere apenas o suficiente para avançar com segurança. As estatísticas mostram que as curvas a alta velocidade resultam normalmente em ferimentos e acidentes. Nunca se esqueça de que o veículo é pesado! Se o veículo cair e ficar por baixo dele, o próprio peso do veículo pode impedi-lo de se libertar.

Este veículo não se destina a saltos e nem ele nem você podem absorver a energia do impacto de um salto. Se fizer "derrapagens" o veículo pode virar-se e cair em cima de si. Ambas as coisas apresentam riscos para o condutor e devem ser evitadas.

Para controlar bem o veículo mantenha as mãos no guidador para poder alcançar facilmente todos os controles. O mesmo se aplica aos pés. Para minimizar a possibilidade de ferir as pernas ou os pés, mantenha sempre os pés nos apoios. Não vire os pés para fora nem os ponha no chão para o ajudar a fazer uma curva pois podem bater ou ficar presos nos obstáculos ou bater nas rodas.

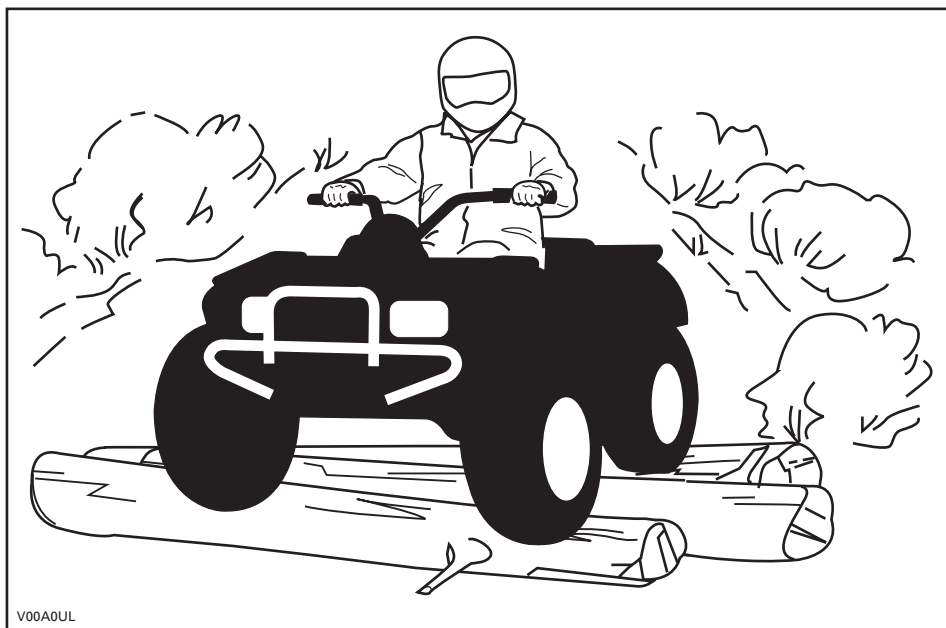

Embora o veículo tenha um bom sistema de suspensão, há "situações" em que pode sentir-se desconfortável e até ferir-se. É muitas vezes necessário viajar ou "conduzir" numa posição encolhida. Reduza a velocidade e deixe que as pernas flectidas absorvam o impacto.

Este veículo não se destina à condução em estradas ou auto-estradas. Na maioria dos locais é até proibido. Se conduzir o veículo numa estrada ou auto-estrada pode colidir com outro veículo. Os pneus deste veículo não são próprios para utilização numa estrada alcatroada. O pavimento pode prejudicar seriamente a maneabilidade e o controlo do veículo. Se conduzir em estradas ou ruas pode confundir os outros condutores, especialmente se tiver os faróis acesos. Se tiver de atravessar uma estrada, o condutor da frente deve descer do veículo observar a estrada e dar instruções aos outros condutores. A última pessoa a passar ajuda depois o condutor que ia à frente a atravessar. Não conduza nos passeios. Eles são apenas para os peões.

A água pode ser um perigo. Se for muito funda o veículo pode “boiar” e tombar. Verifique a profundidade da água e a corrente antes de tentar atravessá-la. O nível da água não deve subir acima dos apoios para os pés. Tenha cuidado com as superfícies escorregadias, como rochas, relva, pontes de madeira, etc., tanto na água como nas margens. Pode ficar sem tracção. Não tente entrar na água a alta velocidade. A água actua como um travão e pode projectá-lo para a frente.

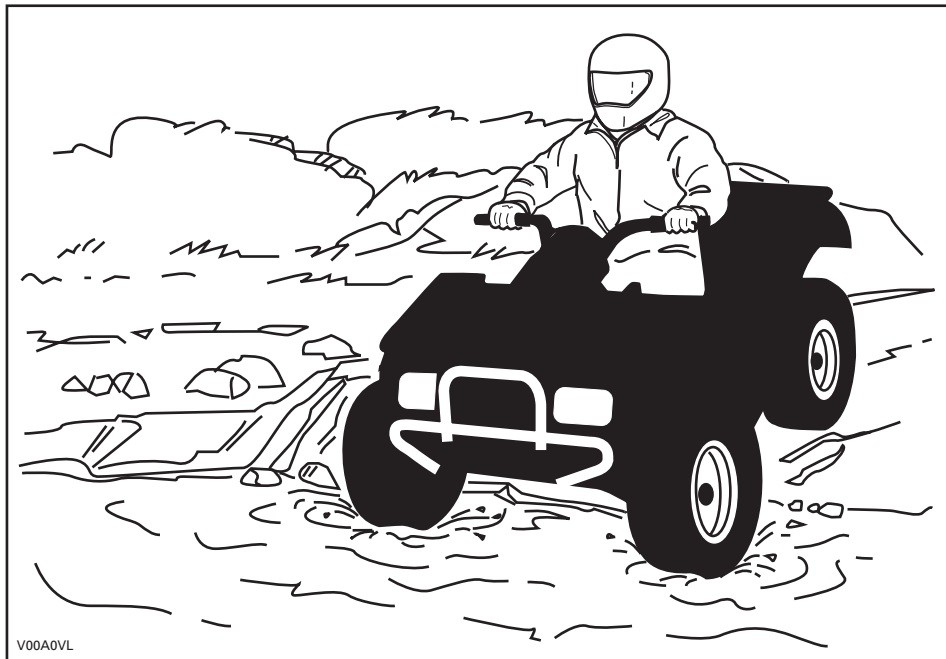

A água afecta a capacidade de travagem do veículo. Seque os travões, travando várias vezes depois de sair da água.

Perto da água pode haver lama ou pântanos. Esteja atento ao aparecimento súbito de “buracos” ou mudanças de profundidade. Também deve estar atento aos perigos como, rochas, pontes de madeira, etc., parcialmente cobertas de vegetação.

Se no percurso tiver de atravessar cursos de águas gelados, verifique se o gelo é suficientemente espesso e resistente para suportar o seu peso, o do veículo e o da carga. Esteja sempre atento aos buracos de água do gelo... é uma indicação segura de que pode haver variações na espessura do gelo. Em caso de dúvida, não tente atravessar.

O gelo também afecta o controlo do veículo. Reduza a velocidade e não “acelere” com força. Só faz patinar os pneus e pode virar o veículo. Evite travagens bruscas. Se o fizer pode fazer patinar o veículo sem controlo ou fazer com que se vire. Evite sempre a lama pois pode bloquear o funcionamento ou o controlo do veículo.

A areia e a condução em dunas de areia ou na neve é uma experiência única mas tem de respeitar algumas precauções básicas. Areia/neve molhada, profunda ou fina pode provocar a perda de tracção e fazer com que o veículo, patine, derrape ou fique “atolado”. Se isso acontecer procure uma base mais firme. Mais uma vez, o melhor é reduzir a velocidade e observar bem as condições do terreno.

Quando conduzir em dunas de areia deve colocar no veículo uma bandeira de segurança tipo antena. Isto ajuda a torná-lo mais visível para os outros. Se vir outra bandeira de segurança à sua frente, avance com cuidado. Como a bandeira de segurança tipo antena pode ficar presa e bater-lhe no corpo, não a utilize em áreas onde haja muitos galhos ou obstáculos.

Conduzir em locais com pedras soltas ou gravilha é quase o mesmo que conduzir no gelo. Afecta a direcção do veículo... podendo fazer com que derrape e virar-se especialmente a altas velocidades. Além disso, a distância de travagem pode ser afectada. Lembre-se que se “acelerar” muito ou derrapar pode fazer com que as pedras soltas sejam projectadas para trás e atinjam outro condutor. Nunca o faça deliberadamente.

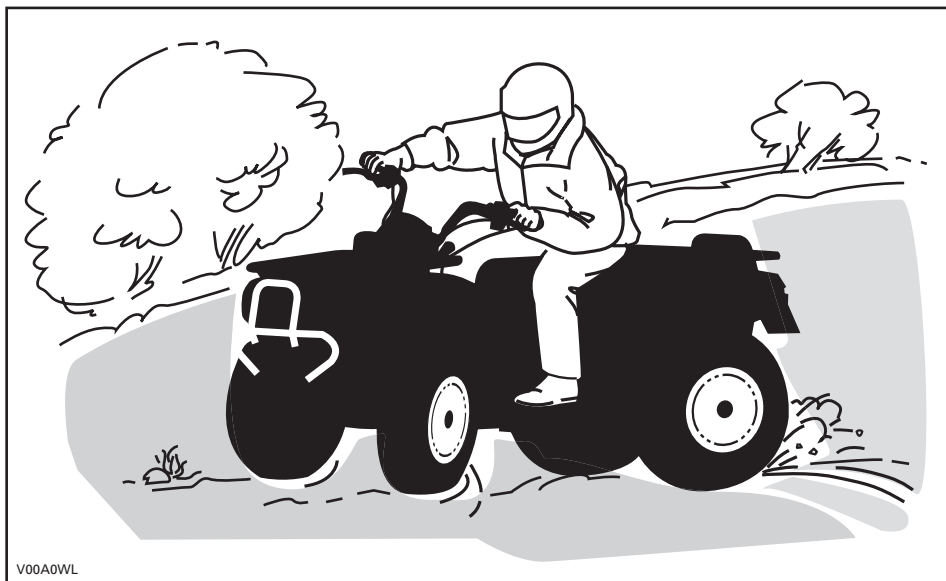

Se deslizar ou derrapar, vire o guiador na direcção de derrapagem até recuperar o controlo do veículo. Nunca trave nem bloqueie as rodas.

Respeite e siga todos os sinais que estiverem no caminho. Estão lá para o ajudar a si e aos outros.

Atravesse os obstáculos do “caminho” com cuidado. Isto inclui pedras soltas, árvores caídas, superfícies escorregadias, barreiras, postes, aterros e depressões. Evite-os sempre que possível. Lembre-se de que alguns obstáculos são demasiado grandes ou perigoso para serem passados e devem ser evitados. Rochas pequenas ou árvores caídas podem ser ultrapassadas com segurança... aproxime-se a um ângulo de 90°. Ponha-se em pé nos apoios respectivos e mantenha os joelhos flectidos. Mantenha uma velocidade regular e não “acelere” muito. Agarre o guiador com firmeza. Desloque o peso do seu corpo para a parte de trás e continue. Não tente levantar do chão as rodas da frente do veículo. Os obstáculos podem estar escorregadios ou mover-se.

Quando conduzir em montes ou ladeiras, há duas coisas muito importantes... esteja preparado para enfrentar superfícies escorregadias, variações de terreno e obstáculos e... coloque o corpo na posição correcta.

Subir um monte

O condutor tem de manter o peso do corpo na frente, na direcção de subida do monte. Mantenha os pés nos apoios respectivos, passe para uma mudança baixa e depois acelere; quando for necessário mude rapidamente de mudança para continuar a subir. Não acelere demais pois a parte de frente do veículo pode levantar-se do chão e fazê-lo cair em cima de cima. Se o monte for muito escorregadio e não o conseguir subir ou se o veículo começar a andar para trás, trave com cuidado para não escorregar. Desmonte e vire em "U" ou em "K" (quando fizer a manobra mantenha-se junto do lado de subida do monte e, com uma mão no travão, volte devagar a parte de trás do veículo em direcção ao cimo e comece a descer). Ande sempre ou desmonte no lado de subida da ladeira mantendo-se afastado do veículo e das rodas. Não tente segurar o veículo se ele começar a capotar. Afaste-se. Não conduza o veículo no cimo de um monte a alta velocidade. Pode haver obstáculos, incluindo descidas acentuadas.

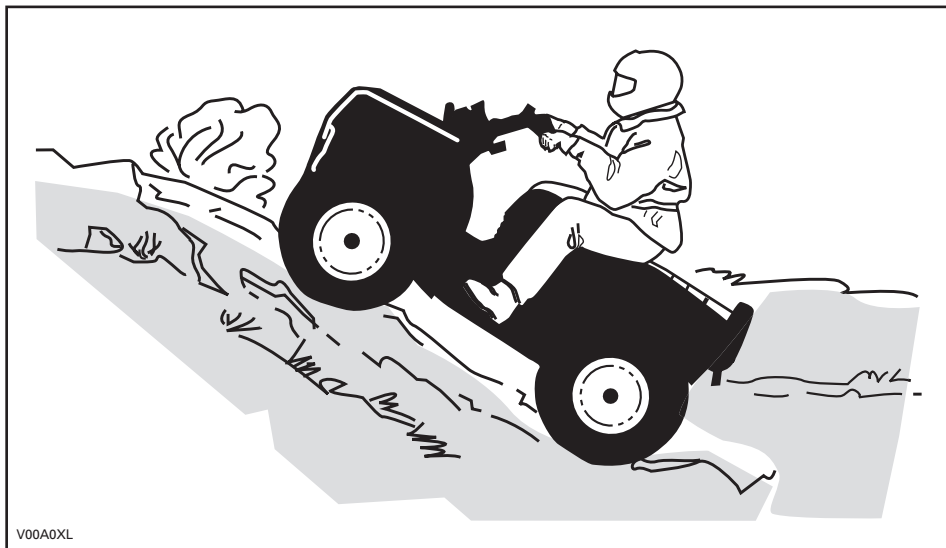

V00A0XL

Descer um monte

Mantenha o seu peso atrás. Trave gradualmente para não patinar. Não “desça” o monte utilizando apenas o motor ou em ponto morto.

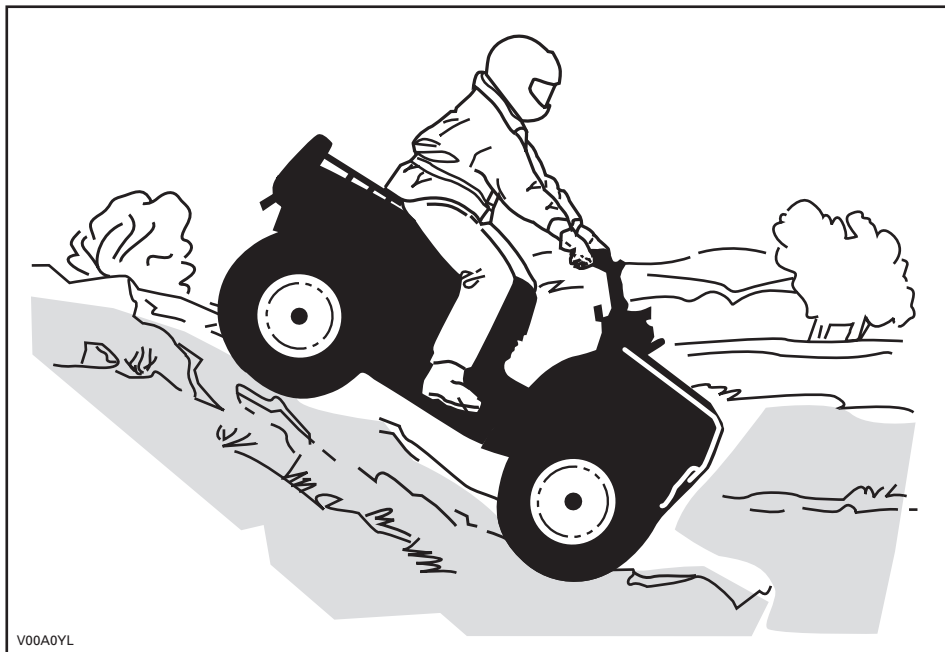

Ao ler este Manual do Proprietário, lembrar que:

⚠ ADVERTÊNCIA

Indica um risco potencial que, se não evitado, pode resultar em lesões graves ou morte.

Conduzir no flanco de um monte

É um dos tipos de condução mais arriscados pois pode alterar drasticamente o equilíbrio do veículo. Deve ser evitado sempre que possível. No entanto, se for necessário fazê-lo, é importante que mantenha SEMPRE o peso do corpo no lado mais acima do veículo... e esteja preparado para saltar para esse lado, se o veículo começar a virar-se. Não tente parar ou evitar que o veículo fique danificado.

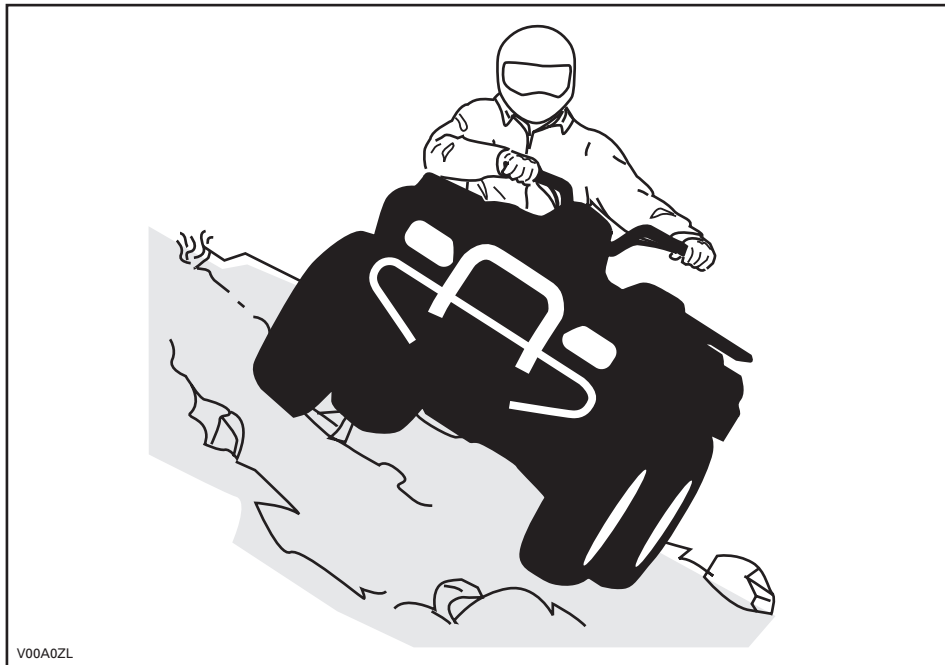

V00A0ZL

Manutenção de rotina

Terminada a viagem, retire toda a neve, gelo, lama ou sujeira que possa ter-se acumulado. Isto não só ajuda a manter o veículo em boas condições para revenda como elimina os perigos potenciais quando voltar a utilizá-lo. Lave o veículo com água quente e sabão e deixe-o secar. (Pode limpá-lo com uma toalha). Não lave o veículo no exterior com tempo muito frio. Faça a lubrificação adequada descrita na secção de *INFORMAÇÃO DE MANUTENÇÃO*.

Parte da sua responsabilidade relativa à segurança é respeitar o conteúdo deste Manual do proprietário. Fornece conselhos valiosos sobre como cuidar correctamente do veículo. Se for necessária assistência o distribuidor/concessionário autorizado de Can-Am estará sempre pronto a ajudá-lo.

As modificações no veículo para aumentar a velocidade e o desempenho podem violar os termos e condições da garantia limitada do veículo. Além disso, certas modificações incluindo a remoção do motor ou dos componentes de escape são ilegais na maioria das legislações.

Mudar o tamanho das rodas e/ou dos pneus pode afectar a estabilidade do veículo. A pressão incorrecta dos pneus pode provocar o seu rebentamento ou fazer com que rodem em volta da jante e saltem ou fiquem danificados. As rodas ou os pneus danificados têm sempre de ser substituídos.

ETIQUETA DE PENDURAR

Este veículo é fornecido com uma etiqueta de pendurar e outras etiquetas que contêm informações de segurança importantes.

Todos os utilizadores do veículo devem ler e perceber estas informações antes da utilização.

<p style="text-align: center;">S</p> <p style="text-align: center;">MODELO ESPORTIVO</p> <p style="text-align: center;">ESTE QUADRICICLO É PARA O USO RECREATIVO SOMENTE DE OPERADORES</p> <p style="text-align: center;">SOMENTE OPERADOR – SEM PASSAGEIROS</p> <p style="text-align: center;">PROIBIDO PARA OPERADOR ATÉ A IDADE DE 16 ANOS</p> <hr/> <p>O QUADRICICLO DA CATEGORIA S (ESPORTE) É DE ALTO DESEMPENHO E PARA USO SOMENTE FORA DA ESTRADA. ESTE É PARA O TIPO ESPORTE RECREATIVO COM USO COMPETITIVO PELOS OPERADORES COM MUITA HABILIDADE E EXPERIÊNCIA.</p> <hr/> <p>CURSOS DE TREINAMENTO PARA ATINGIR HABILIDADE NA PILOTAGEM ESTÃO DISPONÍVEIS. PARA MAIS INFORMAÇÕES, ENTRE EM CONTATO COM O SEU REVENDEDOR.</p> <hr/> <p>VERIFIQUE COM O SEU REVENDEDOR SOBRE AS LEIS MUNICIPAIS, ESTADUAIS OU FEDERAIS SOBRE O USO DO QUADRICICLO.</p> <p style="text-align: center; font-size: small;">A ETIQUETA PENDURADA NÃO É PARA SER RETIRADA ANTES DA VENDA. 704900923</p>	<p style="text-align: center;">! ADVERTÊNCIA</p> <p>O uso inadequado do quadriciclo pode causar LESÕES GRAVES ou MORTE.</p> <table border="0" style="width: 100%; text-align: center;"><tr><td></td><td></td><td></td><td></td></tr><tr><td>SEMPRE USE UM CAPACETE E UMA ROUPA PROTETORA HOMOLOGADA.</td><td>NUNCA USE EM VIAS PÚBLICAS.</td><td>NUNCA LEVE PASSAGEIROS.</td><td>NUNCA DIRJA SOB EFEITO DE DROGAS OU ALCOOL.</td></tr></table> <p>NUNCA operar:</p> <ul style="list-style-type: none">• sem o treinamento ou instruções adequadas.• em velocidade muito rápida para as suas habilidades ou condições.• em vias públicas – poderá ocorrer uma colisão com outro veículo.• com um passageiro – os passageiros afetam o equilíbrio, a direção e aumentam o risco da perda de controle. <p>SEMPRE:</p> <ul style="list-style-type: none">• use técnicas adequadas de condução para evitar capotagens em colina, terrenos acidentados e em curvas.• evitar superfícies pavimentadas – a pavimentação poderá afetar o manuseio e o controle. <p style="text-align: center; font-size: small;">LOCALIZE E LEIA O MANUAL DO PROPRIETÁRIO. SIGA TODAS AS INSTRUÇÕES & AVISOS.</p>					SEMPRE USE UM CAPACETE E UMA ROUPA PROTETORA HOMOLOGADA.	NUNCA USE EM VIAS PÚBLICAS.	NUNCA LEVE PASSAGEIROS.	NUNCA DIRJA SOB EFEITO DE DROGAS OU ALCOOL.
									
SEMPRE USE UM CAPACETE E UMA ROUPA PROTETORA HOMOLOGADA.	NUNCA USE EM VIAS PÚBLICAS.	NUNCA LEVE PASSAGEIROS.	NUNCA DIRJA SOB EFEITO DE DROGAS OU ALCOOL.						

V02M0FL

Apenas nos E.U.A. e Canadá

DESCRIÇÃO DO MOTOR DO VEÍCULO:

XXXXX

CERTIFICADO PELA EPA

NER (NORMALIZED EMISSION RATE) = NUMA ESCALA DE 0 A 10, SENDO 0 O MENOS POLUENTE

***NÃO RETIRAR ANTES DA VENDA**

704901107



vmo2006-005-009_en

ETIQUETAS DE INFORMAÇÃO DO PRODUTO

As etiquetas indicadas a seguir estão colocadas no veículo e devem ser consideradas como parte integral do mesmo. Se não tiverem sido colocadas ou estiverem danificadas pode pedir a sua substituição sem qualquer encargo. Consulte um distribuidor/concessionário autorizado Can-Am.

NOTA: As ilustrações abaixo, utilizadas no Manual do proprietário, são apenas uma representação geral. O seu modelo pode ser diferente.

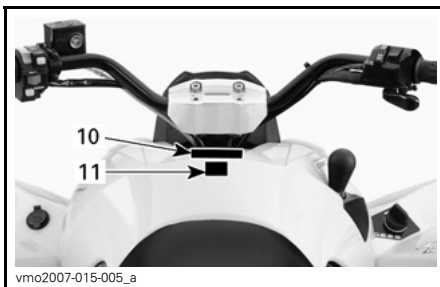
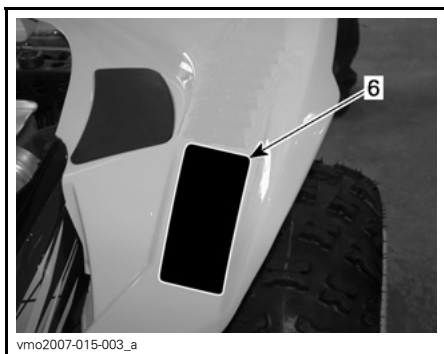
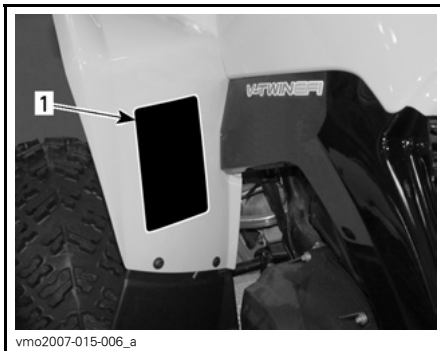
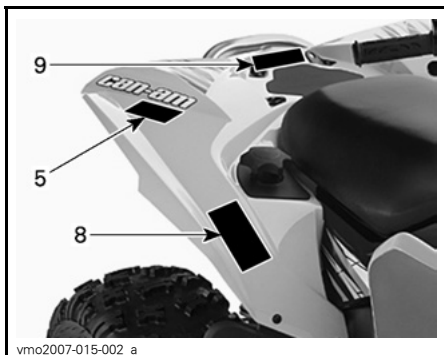
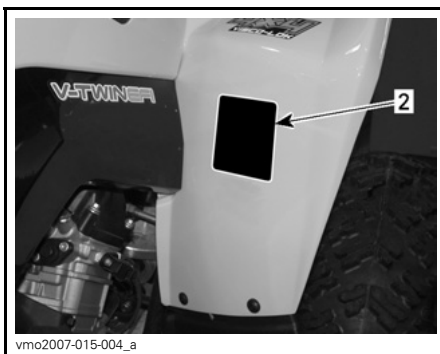
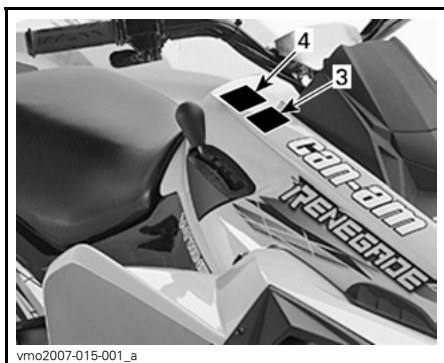

Etiqueta 1

⚠️ ADVERTÊNCIA

O uso impróprio do Quadriciclo pode causar **LESÕES GRAVES** ou **MORTE**



Sempre use um capacete aprovado e equipamento de proteção

Nunca dirija em estradas públicas

Nunca transporte passageiros

Nunca dirija sob efeito de drogas ou álcool

NUNCA dirija:

- sem treinamento apropriado ou instruções.
- em velocidades muito altas para a sua habilidade ou para as condições.
- em estradas públicas – uma colisão com outro veículo pode ocorrer.
- com um passageiro – passageiros afetam o equilíbrio e a manobrabilidade e aumentam o risco de perda de controle.

SEMPRE:

- empregue técnicas adequadas de condução para evitar capotagens em subidas e em terrenos acidentados e nas curvas.
- evite superfícies pavimentadas – o pavimento pode afetar seriamente a manobrabilidade e o controle.

**PROCURE E LEIA O MANUAL DO PROPRIETÁRIO.
SIGA TODAS AS INSTRUÇÕES E AVISOS.**

704 900 051

V01M01Z

Etiqueta 2

⚠️ ADVERTÊNCIA

MENOR DE 16

Dirigir este ATV se você for menor de 16 anos aumenta chance de uma **LESÃO GRAVE** ou **MORTE**.

NUNCA dirija este ATV se for menor de 16 anos.

704 900 011

V01M02Z

Etiqueta 3

ATENÇÃO

- TEM de parar o veículo antes de mudar a alavanca de mudanças.
- Trave sempre com o travão de pé para mudar para Estacionamento(P) e Ponto morto(N).

704 900 470

V07M06Y

Etiqueta 4

ATENÇÃO

O veículo TEM de estar parado para engatar ou desengatar a alavanca 4WD (tracção às 4 rodas). Se engatar ou desengatar a alavanca durante a condução pode provocar danos mecânicos.

704 900 471

V07M07Y

Etiqueta 5

⚠️ ADVERTÊNCIA



NUNCA ande como passageiro. Passageiros podem causar a perda de controle, resultando em **LESÕES GRAVES** ou **MORTE**.

704 900 005

V01M07Z

Etiqueta 6

ADVERTÊNCIA

A pressão incorreta dos pneus ou a sobrecarga do veículo pode levar à perda de controle.

A perda do controle do veículo pode causar LESÕES GRAVES ou MORTE.

CARGA	PRESSÃO DOS PNEUS FRIOS
ATÉ XXX kg (XXX lb)	DIANTEIROS MÁX: XX kPa (XX psi) MÍN: XX kPa (XX psi) TRASEIROS MÁX: XX kPa (XX psi) MÍN: XX kPa (XX psi)

SEMPRE mantenha a pressão dos pneus no nível indicado.

NUNCA calibre os pneus abaixo da pressão mínima. Isso pode fazer com que o pneu saia do aro.

NUNCA ultrapasse a capacidade de carga do veículo, que é de **XXX kg (XXX lb)**, incluindo o peso do piloto, da carga, dos acessórios e do engate do reboque.

704901289

vmo2007-015-019_en

Etiqueta 8

DA

FIND OG LÆS BRUGERVEJLEDNINGEN, OVERHOLD ALLE INSTRUKTIONER OG ADVARSLER.

NL

ZOEK DE GEBRUIKERSHANDLEIDING OP EN LÈES HEM, HOUD U AAN ALLE AANWIJZINGEN EN WAARSCHUWINGEN.

FR

LOCALISER ET LIRE LE GUIDE DE L'OPÉRATEUR, SUIVRE TOUTS LES CONSIGNES ET AVERTISSEMENTS.

FI

PAIKANNA JA LUE KÄYTTÄJÄN OPAS. NUODATA KAIKKIA KÄYTTÖOHJEITA JA VAROITUKSIA.

DE

BETRIEBSANLEITUNG AUSFINDEN MACHEN UND LÈSEN. ALLE ANWEISUNGEN UND WARNHINWEISE BEFOLGEN.

EL

ΒΡΕΙΤΕ ΚΑΙ ΔΙΑΒΑΣΤΕ ΤΟΝ ΟΔΗΓΟ ΧΕΙΡΙΣΤΗ. ΑΚΟΛΟΥΘΗΣΤΕ ΟΛΕΣ ΤΙΣ ΟΔΗΓΙΕΣ ΚΑΙ ΠΡΟΒΕΛΑΠΤΟΗΧΕΙΣ.

IT

LEGGERE IL MANUALE DELL'OPERATORE. SEGUIRE TUTTE LE ISTRUZIONI E AVVERTENZE.

PT

LOCALIZAR E LER O GUIA DE OPERAÇÃO, OBSERVAR TODAS AS INSTRUÇÕES E MENSAGENS DE AVISO.

ES

UBICAR Y LEER LA GUÍA DEL OPERADOR, ATENVERSE A TODAS LAS INSTRUCCIONES Y MENSAJES DE ADVERTENCIA.

SV

TA REDA PÅ INSTRUKTIONSBOKEN OCH LÄS DEN. UPPMÄRKSAMMA ALLA ANVISNINGAR OCH VARNINGAR.

704 901 177

vmo2006-014-003_a

SÓ NOS MODELOS INTERNACIONAIS

Etiqueta 7

EMISSION CONTROL INFORMATION

THIS VEHICLE IS CERTIFIED TO OPERATE ON UNLEADED GASOLINE AND MEETS TO [XXXX] U.S. EPA AND CALIFORNIA REGULATIONS FOR ATV SI ENGINES.

ENGINE FAMILY	XXXXX.XXXXXXX	FAMILIA DO MOTOR
CERTIFICATION STANDARD (FEL)	XXXXXXXXXXXXXXXXXX	CERTIFICAÇÃO PADRÃO (FEL)
ENGINE DISPLACEMENT	XXXXXXXXXX	DESLOCAMENTO DO MOTOR
EXHAUST EMISSION CONTROL SYSTEM	XXXX	EMISSÃO DE ESCAPE SISTEMA DE CONTROLE

INFORMAÇÕES SOBRE CONTROLE DAS EMISSÕES
 ESTE VEÍCULO ESTÁ CERTIFICADO PARA OPERAR COM GASOLINA SEM CHUMBO CONFORME OS PADRÕES [XXXX] EUA, EPA E CALIFORNIA PARA OS MOTORES ATV SI.

SEE OPERATOR'S GUIDE FOR MAINTENANCE SPECIFICATIONS
 CONSULTE AS ESPECIFICAÇÕES DE MANUTENÇÃO NO MANUAL DO OPERADOR.
BOMBARDIER RECREATIONAL PRODUCTS INC.

vmo2007-002-002

LOCALIZADO POR BAIXO DO BANCO, NA BARRA SUPERIOR DO CHASSIS

Etiqueta 9

ADVERTÊNCIA

- NUNCA carregue passageiros neste transportador.
- CARGA TRASEIRA MÁXIMA: XX kg (XX lbs) distribuída por igual.

704 901 333

vmo2007-015-020_en

Etiqueta 10

ADVERTÊNCIA

Este quadriciclo pode superar o desempenho de outro que você já tenha pilotado antes.

A categoria 'S' (esporte) refere-se a um quadriciclo com alto desempenho para utilização somente fora de estrada. É um modelo esporte recreativo e competitivo utilizado por operadores com muitas habilidades e grande experiência.

704 900 080

V02M05Y

Etiqueta 11

**THIS VEHICLE IS AN ALL
TERRAIN VEHICLE AND
IS NOT INTENDED FOR
USE ON PUBLIC ROADS.**

**ESTE VEÍCULO É PARA USO EM
TODOS OS TIPOS DE TERRENO E
NÃO SE DESTINA AO USO EM
RODOVIAS PÚBLICAS.**

vmo2008-014-001

INFORMAÇÃO DO VEÍCULO

COMO IDENTIFICAR O SEU VEÍCULO

Os componentes principais do veículo (motor e chassis) são identificados por números de série diferentes. Pode, algumas vezes, ser necessário localizar esses números para fins de garantia ou para localizar o veículo em caso de perda. Esses números são pedidos pelo distribuidor/concessionário autorizado Can-Am para preencher correctamente as reclamações na garantia. A BRP Inc. não autorizará nenhuma garantia se o número de identificação do motor (EIN) ou o número de identificação do veículo (VIN) for removido ou de qualquer forma adulterado. Recomenda-se vivamente que tome nota de todos os números de série do veículo e os forneça à sua companhia de seguros.

Número de identificação do veículo

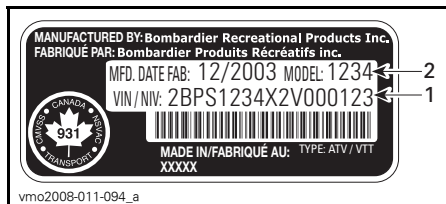

TÍPICO — ETIQUETA COM O NÚMERO DE SÉRIE DO VEÍCULO

1. VIN (Número de identificação do veículo)
2. Número do modelo



1. Localização da etiqueta com o número de série do veículo

Número de identificação do motor

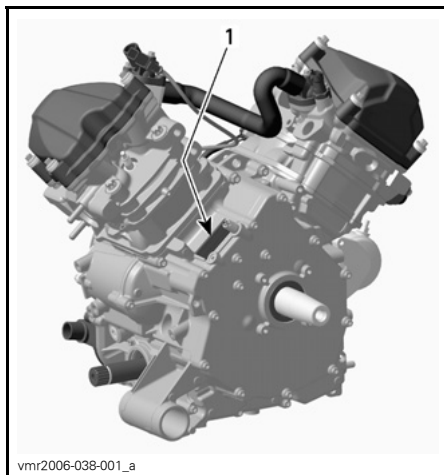

TÍPICO — ETIQUETA COM O NÚMERO DE SÉRIE DO MOTOR

1. EIN (Número de identificação do motor)

Etiqueta de conformidade

Esta etiqueta indica a conformidade do veículo em muitos países.

LOCALIZAÇÃO DA ETIQUETA	
Renegade™	Por baixo do banco, na barra superior do chassis

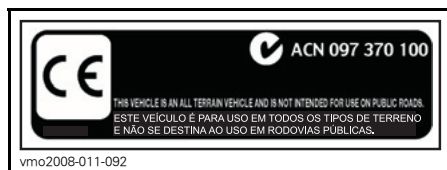

EUA E CANADÁ

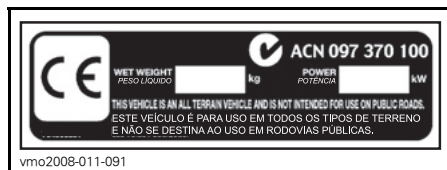

OUTROS PAÍSES DO MUNDO

REGULAMENTO DO SISTEMA DE CONTROLO DAS EMISSÕES DE RUÍDO

Apenas nos EUA e Canadá

A modificação do sistema de controlo de ruído é proibida!

A lei Federal dos EUA e as leis provinciais do Canadá podem proibir os actos seguintes ou as suas causas.

1. A remoção ou a desactivação, por qualquer pessoa, a não ser para fins de manutenção, reparação ou substituição de qualquer equipamento ou elemento de desenho integrado num veículo novo com o fim de controlar o ruído antes de venda ou entrega até ao último adquirente ou enquanto estiver em utilização ou
2. A utilização do veículo, por qualquer pessoa, depois da remoção ou anulação do funcionamento desse equipamento ou elemento de desenho.

Os actos listados abaixo são considerados como modificação:

1. Remover ou modificar ou fazer furos no escape ou em qualquer componente do motor que efectue a remoção dos gases de escape do motor.
2. Remover, alterar ou fazer furos em qualquer peça do sistema de admissão.
3. Substituir quaisquer peças móveis do veículo ou as peças do sistema de escape ou admissão por peças diferentes das especificadas pelo fabricante.
4. Falta de manutenção adequada.

REQUISITOS DE EMISSÕES

Só nos EUA

A CARB (California Air Resources Board) obriga a que o veículo respeite as normas de emissões poluentes durante a sua vida útil, quando utilizado e mantido de acordo com as instruções fornecidas.

É obtida anualmente, durante o registo do veículo na Califórnia, uma etiqueta vermelha de não conformidade (bem como uma etiqueta verde). A etiqueta adequada é indicada no número de identificação do veículo (no 8º carácter mostrado em detalhe abaixo).

CATEGORIA DO VEÍCULO	8º CARÁCTER DO VIN
Etiqueta VERMELHA de não conformidade	Tem de indicar um C ou 3
Etiqueta VERDE de conformidade	Qualquer designação alfanumérica sem ser C ou 3

PERÍODO DE RODAGEM

Motor

É necessário um período de rodagem de 10 horas antes de poder utilizar o veículo com o rendimento total.

CUIDADO: Nunca misture óleo com gasolina. Este veículo tem um motor a 4 tempos. O óleo só pode ser deitado no carter do motor.

Durante este período, não acelere a mais de 3/4. No entanto, variações rápidas de velocidade e aceleração totais contribuem para uma boa rodagem. Acelerações contínuas até ao máximo, velocidades de cruzeiro durante muito tempo e o sobreaquecimento do motor não são aconselháveis durante a rodagem.

Correia

Uma correia nova requer uma rodagem de 50 km (30 milhas). Evite acelerações/desacelerações, fortes, puxar cargas ou conduzir a alta velocidade.

Inspecção de 10 horas

NOTA: A inspecção das 10 horas é de conta do proprietário.

Tal como acontece com qualquer peça de precisão de um equipamento mecânico, sugerimos que mande inspecionar o veículo 10 horas, 300 km (185 mi) ou 30 dias depois da compra, conforme o que ocorrer primeiro, por um distribuidor/concessionário autorizado Can-Am. Esta inspecção dá-lhe a oportunidade de fazer todas as perguntas sobre as questões que surgirem durante as primeiras horas de funcionamento.

CONTROLOS/INSTRUMENTOS/EQUIPAMENTO

NOTA: Alguns controlos/instrumentos/equipamento são opcionais.

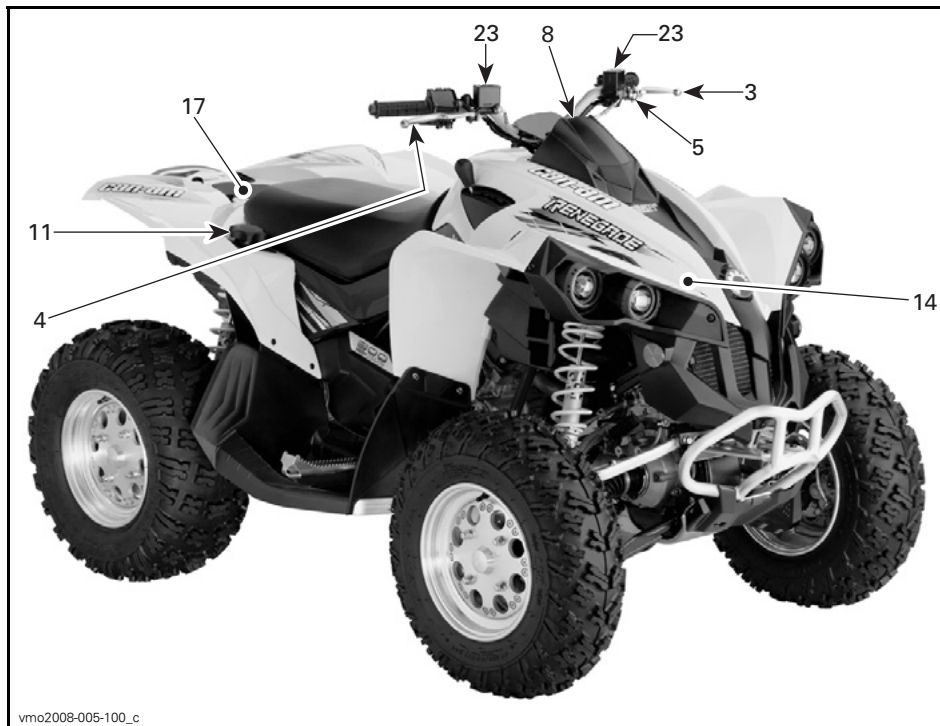

vmo2008-005-100_c

TÍPICO

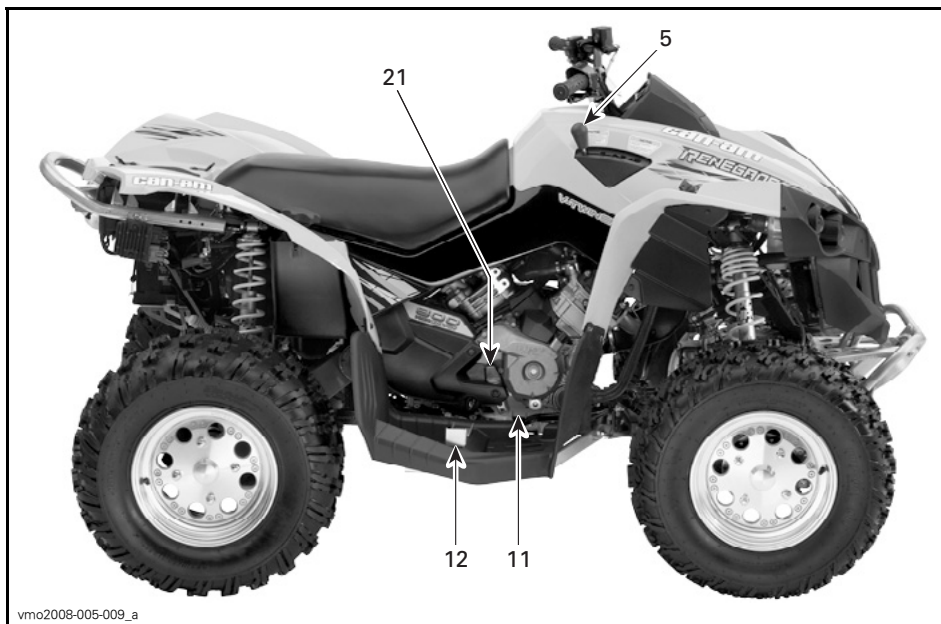

vmo2008-005-009_a

TÍPICO

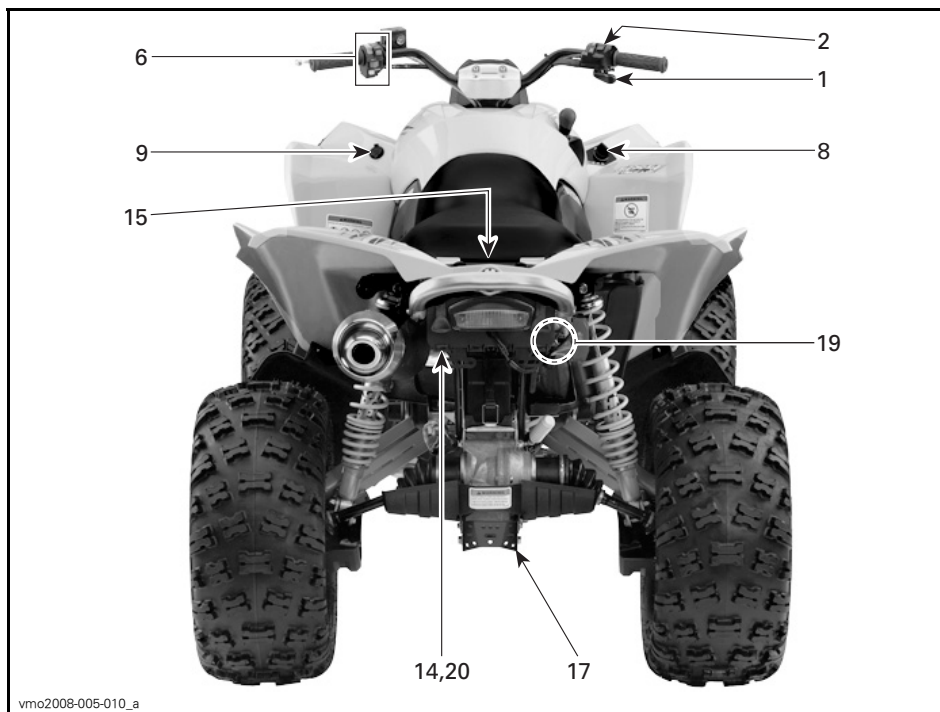

vmo2008-005-010_a

TÍPICO

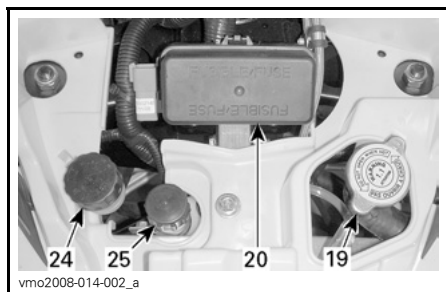

vmo2008-014-002_a

**COMPARTIMENTO DE ASSISTÊNCIA
FRONTAL**

Ao ler este Manual do Proprietário, lembrar que:

⚠️ ADVERTÊNCIA

Indica um risco potencial que, se não evitado, pode resultar em lesões graves ou morte.

NOTA: Esta secção descreve as funções básicas dos vários controlos do veículo. Para mais detalhes sobre como utilizar um controlo em conjunto com outros, consulte as *INSTRUÇÕES DE FUNCIONAMENTO* mais à frente nesta secção.

1) Alavanca do acelerador

Quando carrega aumenta a velocidade de motor o que permite à transmissão embraiar na mudança seleccionada.

Quando solta, a velocidade do motor volta automaticamente à posição de ralenti e o veículo reduz a velocidade gradualmente.

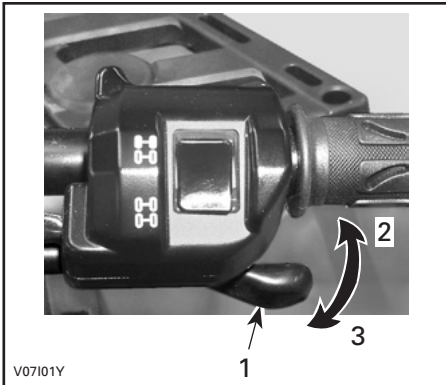

- TÍPICO**
1. Manipulo do acelerador
 2. Para acelerar
 3. Para desacelerar

2) Selector 2WD/4WD

Este selector permite escolher entre 2WD (tracção às duas rodas) ou 4WD (tracção às quatro rodas) quando o veículo está parado.

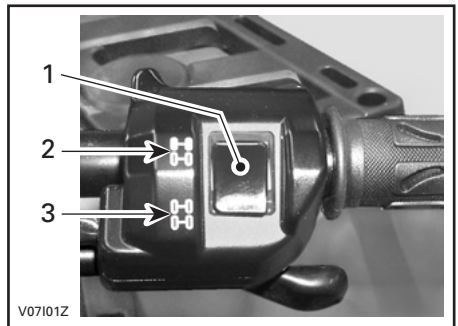

- TÍPICO**
1. Selector
 2. Posição 2WD
 3. Posição 4WD

CUIDADO: Para activar ou desactivar o selector 2WD/4WD o veículo tem de estar parado. Se activar ou desactivar o selector durante a condução pode provocar danos mecânicos.

CUIDADO: Se as rodas traseiras estiverem a patinar, solte o acelerador e deixe que o motor volte ao ralenti antes de seleccionar o modo 4WD.

Quando empurrar o selector para trás selecciona o modo 4WD.



MODO 4WD

Para desactivar o modo 4WD, move o selector para 2WD.



MODO 2WD

Se o selector estiver na posição 2WD, o veículo funciona sempre com tração às 2 rodas.

3) Manípulo do travão traseiro

Quando carregar, acciona o travão traseiro. Quando o solta, o manípulo volta automaticamente à posição original. O efeito de travagem é proporcional à força exercida no manípulo e ao tipo e condições do terreno.

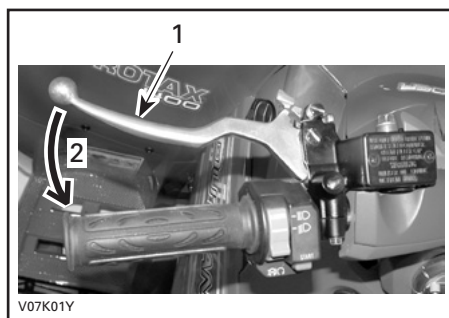

TÍPICO

1. Manípulo do travão
2. Para travar

4) Manípulo do travão da frente

Quando carregar, acciona os travões da frente. Quando o solta, o manípulo volta automaticamente à posição original. O efeito de travagem é proporcional à força exercida no manípulo e ao tipo e condições do terreno.

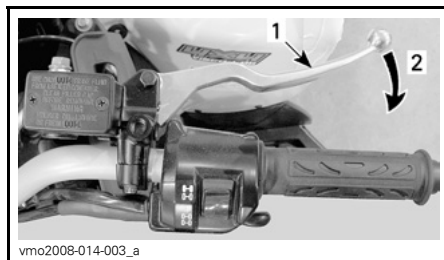

TÍPICO

1. Manípulo do travão
2. Para travar

5) Travão de mão

Quando accionado, impede o veículo de se mover. É muito útil se precisar de bloquear os travões, por exemplo, quando faz um curva em K, durante o transporte ou quando o veículo não estiver em funcionamento.

⚠️ ADVERTÊNCIA

Use sempre o travão de mão e coloque a alavanca de mudanças na posição PARK quando o veículo não estiver a funcionar.

⚠️ ADVERTÊNCIA

Certifique-se de que o travão de mão está desbloqueado antes de conduzir o veículo.

Conduzir o veículo com uma pressão contínua sobre o manípulo pode danificar o sistema de travões e provocar a perda de capacidade de travagem e/ou um incêndio.

Para accionar o mecanismo: Aperte o manípulo do travão e mantenha-o apertado enquanto move a alavanca de bloqueio. O manípulo do travão fica comprimido e acciona o travão traseiro.

CUIDADO: Quando travar com o travão de estacionamento verifique se o veículo fica totalmente parado e com segurança. Se isso não acontecer, mande inspeccionar o veículo por um distribuidor/concessionário autorizado Can-Am o mais depressa possível.

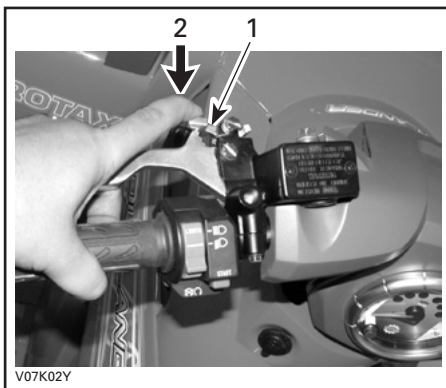

TÍPICO

1. Bloqueio do manípulo do travão
2. Carregue para travar com o travão de estacionamento

Para desactivar o mecanismo: Aperte o manípulo do travão. O bloqueio do manípulo deve voltar automaticamente à posição original. O manípulo do travão deve voltar à posição de descanso (inicial). Antes de utilizar o veículo destrave sempre o travão de estacionamento.

6) Alavanca de mudanças

Alavanca com 5 posições: P, R, N, H e L.

Para mudar a posição da alavanca de mudanças, pare completamente o veículo e mude para a posição desejada. Não force a alavanca. Se não conseguir mudar a mudança, empurre o veículo para a frente e para trás para mover as engrenagens da transmissão e tente novamente.



POSIÇÕES DA ALAVANCA DE MUDANÇAS

CUIDADO: Pare sempre completamente o veículo a trave-o antes de mover a alavanca de mudanças.

P: Estacionamento

Esta posição bloqueia a alavanca para impedir que o veículo se mova. Utilize-a sempre que o veículo não estiver em funcionamento. Nalguns casos, pode ser necessário empurrar o veículo para trás e para a frente para mover as engrenagens da transmissão para poder colocá-la na posição de estacionamento.

R: Marcha atrás

Permite ao veículo recuar. A velocidade do veículo é limitada.

ADVERTÊNCIA

Antes de fazer marcha atrás, verifique se o caminho atrás do veículo está livre. Permaneça sentado.

N: Ponto morto

Esta posição desembraia a transmissão para poder mover o veículo à mão.

H: Alta velocidade

Selecciona o regime de alta velocidade da caixa de velocidades. É a posição que corresponde à velocidade normal de condução. Permite ao veículo atingir a sua velocidade de ponta.

L: Baixa velocidade

Selecciona o regime de baixa velocidade da caixa de velocidades. É a posição de trabalho. Permite ao veículo mover-se lentamente com a tracção e potência máximas.

NOTA: Use o regime de baixa velocidade para puxar carga ou subir uma ladeira bastante inclinada.

7) Caixa multi-interruptores

Os controlos localizados nesta caixa com vários interruptores são:

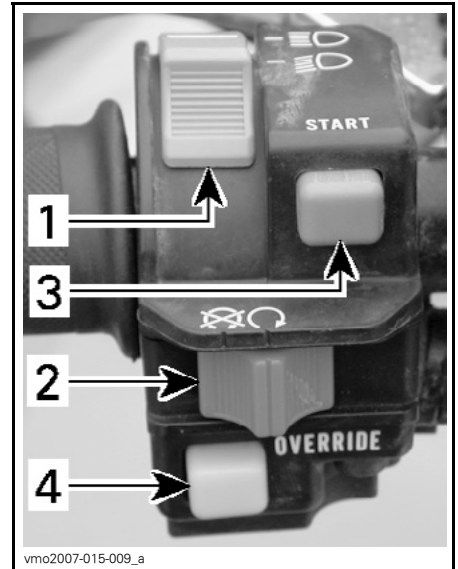

TÍPICO —CAIXA MULTI-INTERRUPTORES

1. Interruptor dos faróis
2. Interruptor de paragem do motor
3. Botão de arranque do motor
4. Botão de anulação

Interruptor dos faróis

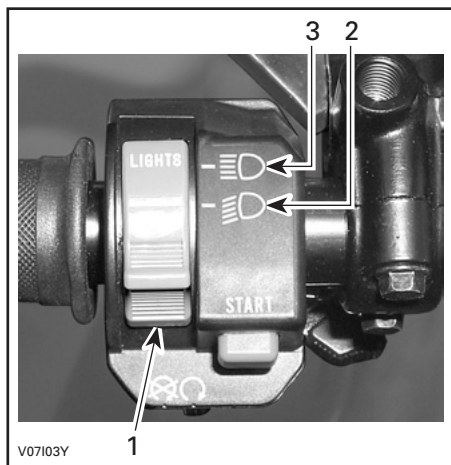

FUNÇÕES DO INTERRUPTOR DOS FARÓIS

1. Interruptor dos faróis
2. Médios e a luz traseira
3. Máximos e a luz traseira

NOTA: Coloque o interruptor de ignição na posição ON "sem luzes" para desligar os faróis.

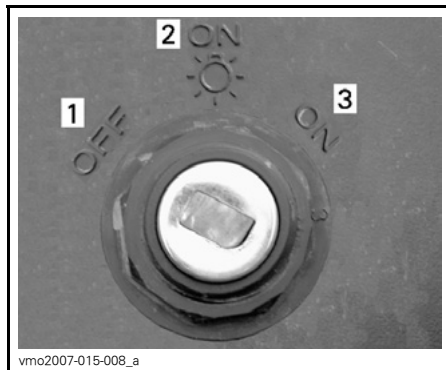

POSIÇÕES DO INTERRUPTOR DE IGNIÇÃO

1. OFF
2. ON "com luzes"
3. ON "sem luzes"

Interruptor de paragem do motor

Este interruptor pode ser utilizado para parar o motor e como controlo de emergência.

Para parar o motor, solte totalmente o acelerador e depois accione o interruptor de paragem do motor.

NOTA: Embora possa desligar o motor colocando a chave de ignição na posição OFF, deve desligá-lo com o interruptor de paragem do motor.



TÍPICO

1. Interruptor de paragem do motor

Botão de ligação do motor

Para ligar o motor, coloque o interruptor de paragem do motor na posição RUN.

Carregue sem soltar o botão de ligação do motor. Assim que o motor arrancar, solte-o imediatamente.

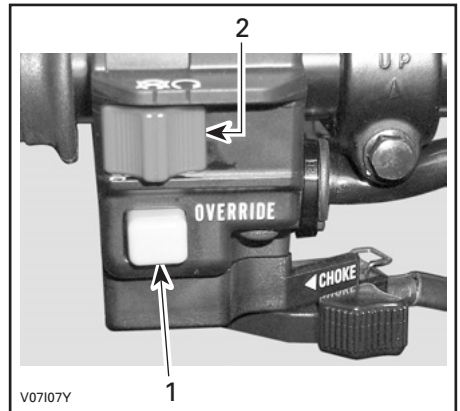
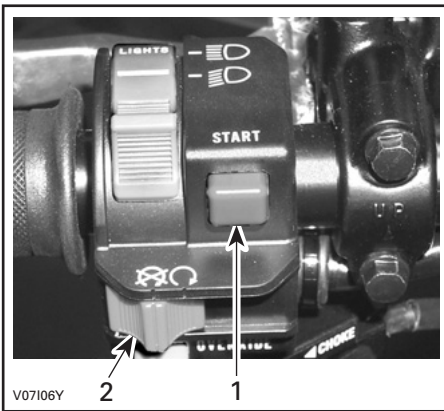

TÍPICO

1. Botão de arranque do motor
2. Interruptor de paragem do motor

NOTA: O motor não funciona se o interruptor de paragem do motor e/ou o interruptor de ignição estiverem na posição OFF.

Botão de anulação

Este botão utiliza-se para anular o sistema limitador de velocidade da marcha atrás durante a recarga da bateria. Carregue sem soltar no botão de anulação e depois carregue gradualmente na alavanca do acelerador.

⚠️ ADVERTÊNCIA

Nunca carregue no botão de anulação e na alavanca do acelerador, ao mesmo tempo, pois pode perder o controlo do veículo e provocar ferimentos graves ou a morte.

TÍPICO

1. Botão de anulação
2. Interruptor de paragem do motor

8) Indicador multifunções

Este veículo tem um indicador multifunções electrónico.

As funções deste indicador são:

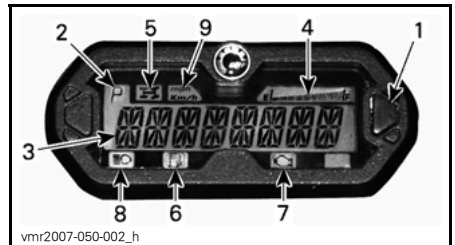

1. Botão do selector do visor multifunções
2. Visor da posição da mudança
3. Visor multifunções
4. Visor do nível de combustível
5. Indicador luminoso 4WD
6. Indicador luminoso de nível de combustível baixo
7. Indicador luminoso de verificação do motor
8. Indicador luminoso dos máximos
9. Indicador luminoso Km/h, MPH

Seleção da unidade (MPH vs km/h)

O velocímetro, o contador de quilometragem total e o contador de quilometragem parcial, vêm predefinidos de fábrica para milhas mas pode mudá-los para quilómetros. Consulte um distribuidor/concessionário autorizado Can-Am.

Visor multifunções (modo de visualização normal)

Depois de pôr o veículo em andamento, o modo de visualização normal mostra:

- velocidade do veículo
- rotações por minuto do motor (RPM)
- ambos os parâmetros, ao mesmo tempo, (modo combinado).

Modo de velocidade

Neste modo, o visor mostra a velocidade do veículo em km/h ou em MPH.



Modo RPM (Rotações por minuto)

Neste modo, o visor mostra as RPM do motor.

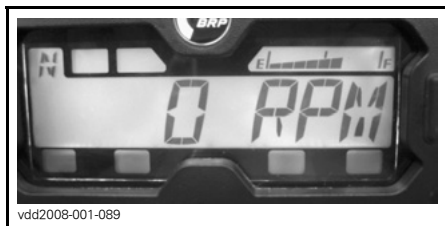

Modo combinado

Neste modo, o visor mostra a velocidade do veículo e as RPM do motor.

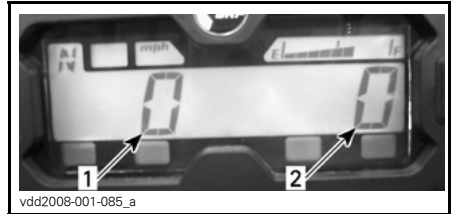

1. Velocidade do veículo
2. Rotações por minuto (RPM) do motor

Mudança de modo

Para mudar de um visor para o outro, faça o seguinte:

1. Coloque a chave de ignição na posição ON (Ligar). Espere até terminar a mensagem de "saudação".
2. Carregue e solte o botão do selector uma vez para ver o OD (contador de quilometragem total).



3. Carregue no botão do selector e NÃO SOLTE durante 2 segundos. Isto muda o modo visualizado para Velocidade, RPM ou Combinado.
4. Para seleccionar outro modo, repita os passos 2 e 3 até chegar ao modo desejado.

Visor multifunções (modo de visualização temporário)

Carregue e solte o botão selector para mudar o modo de visualização normal para o modo temporário seguinte:

- contador quilometragem total
- contador quilometragem parcial (reiniciável)
- contador de horas (reiniciável)
- Contador de horas do veículo.



1. Botão do selector

O indicador mostra o modo seleccionado durante 10 segundos e depois volta ao modo de visualização normal.

Enquanto está no modo reiniciável, carregue SEM SOLTAR o botão do selector durante 2 segundos, para o reiniciar.

Contador quilometragem total (ODO)

Este contador regista a quilometragem total em milhas ou quilómetros.

Contador de quilometragem parcial (viagem)

O contador de quilometragem parcial regista a distância andada desde que foi reposto a zero. A distância percorrida aparece indicada em milhas ou quilómetros.

Pode, por exemplo, ser utilizado para calcular uma distância ou a autonomia do depósito de combustível entre 2 pontos.

Carregue sem SOLTAR o botão de selecção da indicação durante 2 segundos para repor o contador a zero.

Contador das horas (TEMPO DE VIAGEM)

O contador de horas regista o tempo de funcionamento do veículo quando o sistema eléctrico é activado. Pode, por exemplo, ser utilizado para calcular o tempo de viagem 2 pontos.

Carregue sem SOLTAR o botão de selecção da indicação durante 2 segundos para repor o contador de horas a zero.

Contador de horas (horas do motor)

O contador de horas regista o tempo de funcionamento do motor.

Mensagens do visor multifunções

MENSAGEM	DESCRIÇÃO
INVALID KEY	Indica que utilizou uma chave de ignição incorrecta e deve utilizar a chave correcta para o veículo. Também é possível que a chave de ignição tenha um mau contacto; retire a chave e limpe-a.
BRAKE	Aparece quando o veículo é travado com o travão de estacionamento durante mais de 15 segundos.
LO BATT	Tensão da bateria baixa, verifique a tensão da bateria e a carga do sistema.
HI BATT	Tensão da bateria alta, verifique a tensão da bateria e a carga do sistema.
LOW OIL ⁽¹⁾	Pressão do óleo do motor baixa; desligue imediatamente o motor e verifique o óleo.
LOW FUEL	O indicador luminoso de nível de combustível baixo também se acende. Consulte <i>LUZES DO INDICADOR</i> .
HI TEMP ⁽²⁾	O motor está a aquecer demais; consulte <i>SOBREAQUECIMENTO DO MOTOR</i> em <i>RESOLUÇÃO DE PROBLEMAS</i> .
LIMP HOME	Avaria grave no motor que pode prejudicar o funcionamento normal do motor, a luz do indicador de verificação do motor pisca, consulte <i>RESOLUÇÃO DE PROBLEMAS</i> , para mais informações.
CHECK ENGINE	Avaria no motor, a luz do indicador de verificação do motor ACENDE-SE, consulte <i>RESOLUÇÃO DE PROBLEMAS</i> , para mais informações.
MAINTENANCE SOON ⁽³⁾	Necessária manutenção periódica. Consulte um distribuidor/concessionário autorizado Can-Am.
NO ECM COMMUNICATION	Erro de comunicação entre o indicador e o módulo de controlo do motor (ECM), contacte um distribuidor/concessionário autorizado Can-Am.

CUIDADO: ⁽¹⁾ Se a luz não se apagar assim que ligar o motor, desligue-o. Verifique o nível de óleo do motor. Ateste se necessário. Se o nível do óleo estiver correcto, consulte um distribuidor/concessionário autorizado de Can-Am. Não utilize o veículo até estar reparado.

CUIDADO: ⁽²⁾ Se a luz não se apagar assim que ligar o motor, desligue-o. Consulte um distribuidor/concessionário autorizado Can-Am. Não utilize o veículo até estar reparado.

⁽³⁾ A mensagem tem de ser apagada por um distribuidor/concessionário autorizado Can-Am.

Visor da posição da mudança

Este visor mostra a posição da mudança.

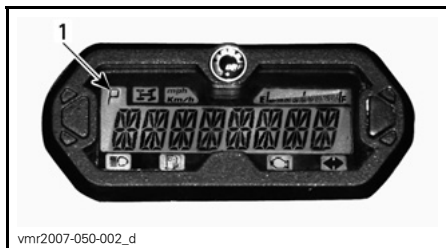

1. Posição da mudança

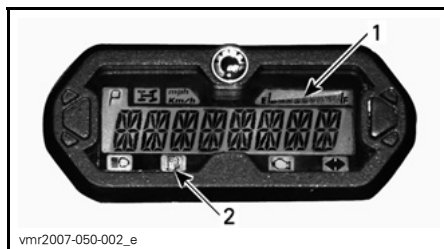

1. Visor do nível de combustível
2. Indicador luminoso de nível de combustível baixo

Luzes indicadoras

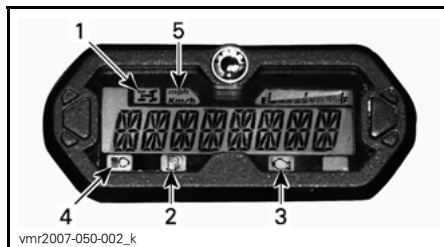

1. Indicador luminoso 4WD
2. Indicador luminoso de nível de combustível baixo
3. Indicador luminoso de verificação do motor
4. Indicador luminoso dos máximos
5. Indicador luminoso Km/h ou MPH

NOTA: Se aparecer a letra “E” no visor da posição da mudança, isso significa que há um erro de comunicação eléctrica. Consulte um distribuidor/concessionário autorizado Can-Am.

Visor do nível de combustível

Indicador de barra que mostra continuamente a quantidade de combustível existente no depósito respectivo durante a viagem.

Quando a luz do indicador de combustível baixo se acender, isso indica que restam apenas 30% do combustível no depósito, cerca de 6L (1,6 galões americanos).



Quando este indicador está na posição ON, isso indica que o sistema 4WD (Tração às 4 rodas) está activado.



Quando a luz deste indicador se acender, isso indica que restam apenas 30% do combustível no depósito, cerca de 6L (1,6 galões americanos).



Quando este indicador se acender, isso indica um código de avaria do motor; procure a mensagem no visor multifunções.

Quando o indicador piscar, isso indica que o modo LIMP HOME está activado; consulte a secção **RESOLUÇÃO DE PROBLEMAS** para mais informações.

 Quando este indicador se acender, isso indica que está seleccionada uma alta intensidade nos faróis da frente e a chave de ignição está na posição LIGHTS.

mph
Km/h A luz correcta acende-se para indicar a unidade que o velocímetro está a utilizar.

9) Tomada de corrente de 12 Volts

É muito útil para ligar uma lanterna de mão ou outro equipamento portátil.

Para a utilizar retire o tampão respectivo. Volte sempre a colocá-lo para a proteger das condições climatéricas.

Não exceda a capacidade nominal. Consulte as *ESPECIFICAÇÕES*.

Está disponível um fonte de alimentação auxiliar para ligar acessórios adicionais. Há dois fios ocultos na cablagem da parte da frente do veículo por baixo do tablier. Para mais informações, consulte o distribuidor/concessionário autorizado Can-Am.

10) Interruptor da ignição

Interruptor com 3 posições activado por chave.

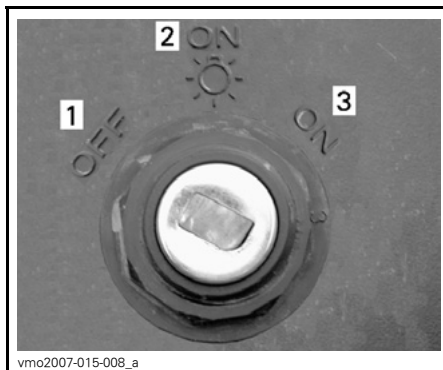

POSIÇÕES DO INTERRUPTOR DE IGNIÇÃO

1. OFF
2. ON "com luzes"
3. ON "sem luzes"

Introduza a chave no interruptor e rode-a para a posição desejada. Para retirar a chave, rode-a para a posição OFF e depois puxe-a para fora.

NOTA: Quando rodar a chave para a posição OFF e a retirar da ignição, o sistema eléctrico do sistema demora alguns segundos a desligar-se.

A posição ON com luzes, liga todas as luzes quer o motor esteja a funcionar ou não. Não se esqueça de que ter as luzes ligadas sem o motor a trabalhar descarrega as baterias. Coloque sempre a chave de ignição na posição OFF depois de desligar o motor.

NOTA: Embora possa desligar o motor colocando a chave de ignição na posição OFF, deve desligá-lo com o interruptor de paragem do motor.

Sistema de segurança codificado digital (DESS)

A chave de ignição tem especificamente um circuito eléctrico que lhe atribui um número de série electrónico único.

Esta chave de ignição não pode ser utilizada noutro veículo e a chave de outro veículo não pode ser utilizada neste, excepto se tiver sido programada para isso.

No entanto, o sistema DESS permite uma grande flexibilidade. Pode adquirir uma chave de ignição adicional e mandá-la programar para o seu veículo.

Para obter uma chave de ignição adicional, consulte um distribuidor/concessionário autorizado de Can-Am.

11) Tampão do depósito de combustível

CUIDADO: Nunca coloque nada em cima do tampão do depósito de combustível porque pode tapar o respiradouro da parte superior do tampão e provocar falhas no motor.

Rode no sentido contrário ao dos ponteiros do relógio e retire o tampão para encher o depósito e volte a fechá-lo bem rodando no sentido dos ponteiros do relógio.

⚠ ADVERTÊNCIA

Desligue sempre o motor, antes de encher o depósito de combustível. Abra o tampão devagar. Se notar uma diferença de pressão (um som tipo assobio, quando abre o tampão do depósito de combustível) mande inspeccionar o veículo e/ou repará-lo antes de voltar a utilizá-lo. O combustível é inflamável e pode explodir em certas condições. Nunca verifique o nível do combustível à luz de uma chama. Nunca fume e afaste-se de chamas e faúlhas. Trabalhe sempre numa área bem ventilada. Nunca ateste o depósito para depois deixar o veículo exposto ao calor. Quando a temperatura aumenta, o combustível dilata-se e pode transbordar. Limpe sempre o combustível entornado em cima do veículo.

12) Pedal do travão traseiro

Quando carregar, acciona o travão traseiro. Quando o solta, o pedal do travão deve voltar à posição original. O efeito de travagem é proporcional à força exercida no pedal e no tipo e condições do terreno.

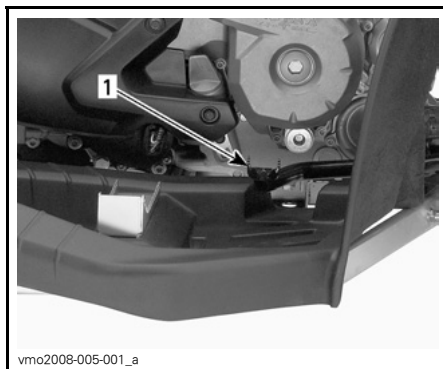

1. Pedal do travão

13) Estribo

Utilize esta área para manter os pés numa posição estável.

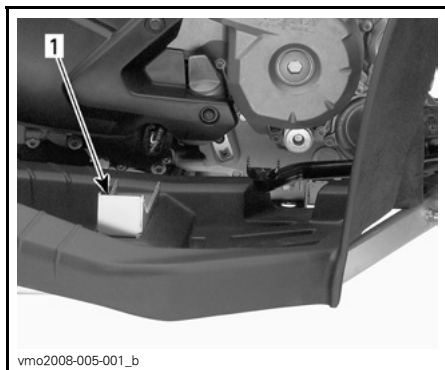

1. Estribo

14) Painel central

Retire o banco.

Levante a parte da frente do painel central.

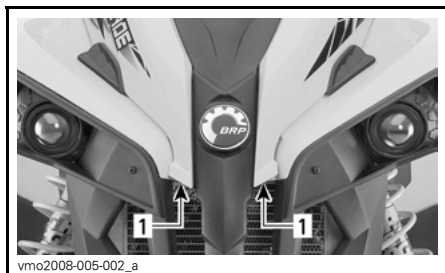

1. Levantar aqui

Retire as porcas das rodas dos anéis.

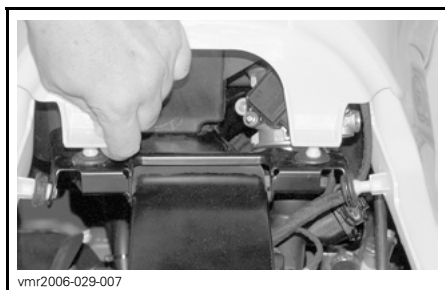

Retire o painel central.

Este painel permite um acesso mais fácil à caixa do filtro de ar e, se retirar a consola, ao compartimento de assistência. O compartimento de assistência contém vários elementos de manutenção, como o depósito do fluido do pedal do travão de trás, a tampa do radiador, o depósito de líquido refrigerante e os porta-fusíveis.

15) Caixa de carga traseira

É um compartimento muito útil para transportar artigos pessoais, como um kit de ferramentas, o Manual do proprietário, velas sobresselentes, estojo de primeiros socorros, etc. Estique e abra os fechos para abrir a tampa do compartimento de carga.

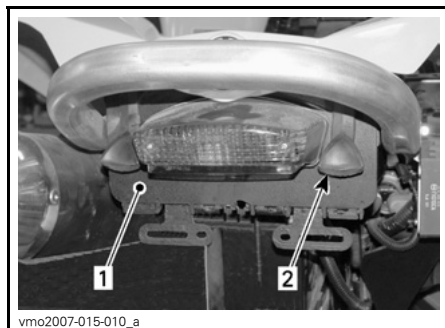

1. Tampa da caixa de carga traseira
2. Fecho

ADVERTÊNCIA

Quando o motor estiver a funcionar, antes de abrir a tampa, coloque sempre a alavanca de mudanças na posição PARK. Não deixe nenhum objecto pesado ou que possa partir-se na caixa de carga. Antes de partir feche sempre a tampa.

16) Fecho do banco

Permite retirar o banco para aceder ao compartimento do motor.

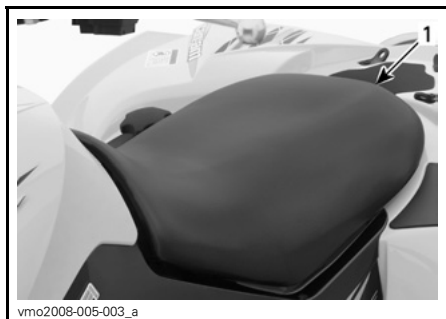

1. Fecho do banco

Retirar o banco

Empurre o fecho para a frente e levante suavemente a parte de trás do banco. Puxe o banco para trás. Continue a levantar o banco até poder libertar o dispositivo de retenção da parte da frente e, depois, retire o banco.

Instalar o banco

Introduza as patilhas da frente do banco no gancho do chassis. Quando o banco estiver na posição correcta, empurre-o com força para baixo para prender.

NOTA: Ouve um estalido típico. Verifique duas vezes se o banco está bem seguro dando-lhe um puxão.

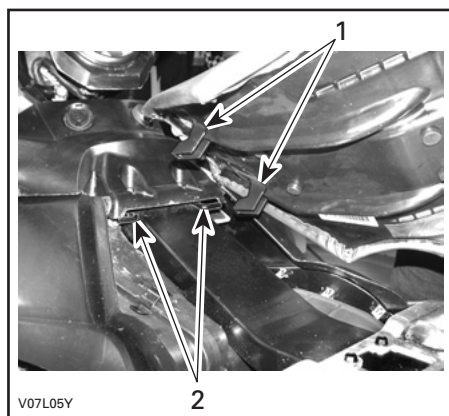

1. Introduza as patilhas nos ganchos
2. Ganchos

ADVERTÊNCIA

Antes de partir verifique se o banco está bem preso.

17) Área de carga traseira

Local muito útil para transportar pequenos objectos.

Prenda os objectos ao pára-choques traseiro utilizando os olahis de plástico fornecidos.

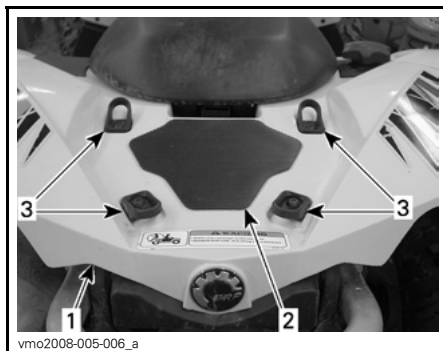

1. Pára-choques traseiro
2. Área de carga
3. Olahis de plástico

CUIDADO: Carga MÁXIMA suportada pela área de carga é de 16 kg (35 lb).

⚠️ ADVERTÊNCIA

Prenda bem os objectos ao pára-choques traseiro. Não sobrecarregue. Certifique-se de que a carga não prejudica a visibilidade. Não transporte passageiros.

Consulte as *ESPECIFICAÇÕES* para saber as recomendações relativas carga que pode transportar e a distribuição do peso respectivo.

18) Gancho de puxar

Gancho muito útil para puxar um ATV atolado.

19) Tampão do radiador

Localizado no compartimento de assistência, por baixo do painel central.

⚠️ ADVERTÊNCIA

Para evitar queimaduras, não retire o tampão do radiador com o motor quente.

Para retirar o tampão do radiador carregue e rode-o no sentido contrário ao dos ponteiros do relógio. Para o instalar execute o procedimento pela ordem inversa.

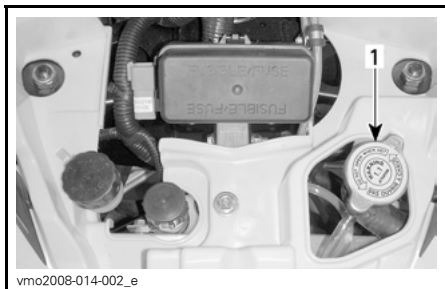

TÍPICO

1. Tampão do radiador

20) Fusíveis

O sistema eléctrico está protegido por fusíveis. Para detalhes consulte a secção *INFORMAÇÃO DE MANUTENÇÃO*.

Os porta-fusíveis estão localizados no compartimento de assistência frontal e na parte de trás junto da bateria por baixo da tampa da rosca.

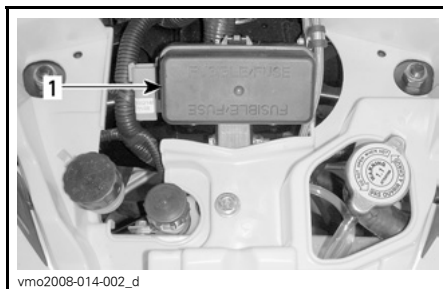

COMPARTIMENTO DE ASSISTÊNCIA FRONTAL

1. Caixa dos fusíveis

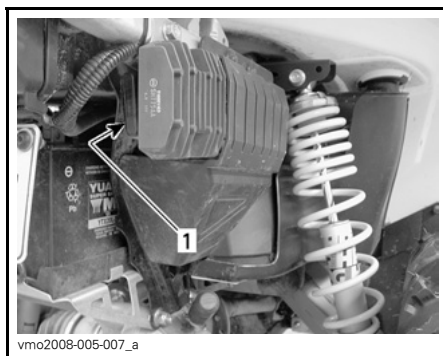

TÍPICO — LOCALIZAÇÃO DOS FUSÍVEIS TRASEIROS

1. Porta-fusível

21) Kit de ferramentas

A caixa de ferramentas está localizada no compartimento de carga traseiro. Contém ferramentas para a manutenção básica e este Manual do proprietário.

As ferramentas incluídas na caixa são as seguintes:

- alicate (1)
- chave de parafusos (1)
- chave de bocas 10/13 mm (1)
- chave de bocas 15/17 mm (1)
- chave de caixa 10/13 mm (1)
- chave de caixa 16/18 mm (1)
- medidor da pressão dos pneus (1)
- chave de amortecedor (1)
- fusível 30 A (1)
- fusível 20 A (1)
- fusível 15 A (1)

22) Vareta medidora do nível do óleo

Serve para verificar o nível do óleo do motor.

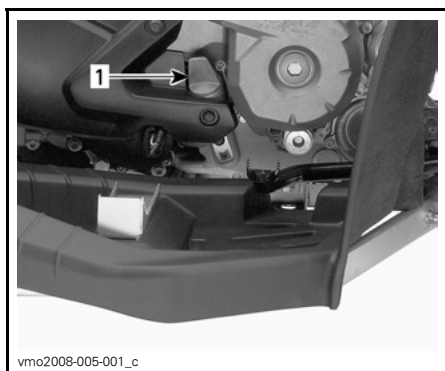

1. Vareta medidora do nível do óleo

Consulte a secção *LÍQUIDOS* para verificar correctamente o nível do óleo do motor.

23) Depósito do fluido dos manípulos dos travões

Localizado por cima do manípulo do travão dianteiro e traseiro no guiador.

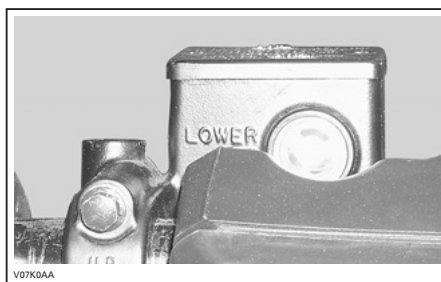

TÍPICO

24) Depósito do fluido do pedal do travão traseiro

Localizado no compartimento de assistência, por baixo do painel central.



25) Depósito do líquido de arrefecimento do motor

Localizado no compartimento de assistência, por baixo do painel central.

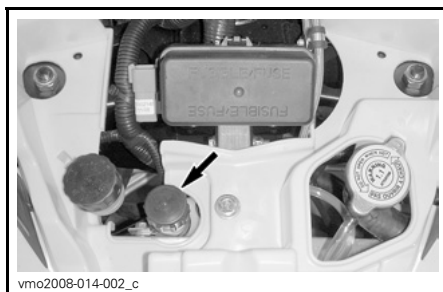

LÍQUIDOS

Ao ler este Manual do Proprietário, lembrar que:

ADVERTÊNCIA

Indica um risco potencial que, se não evitado, pode resultar em lesões graves ou morte.

NOTA: Esta secção indica os líquidos recomendados e os procedimentos de verificação dos níveis respectivos. Consulte a secção *INFORMAÇÃO DE MANUTENÇÃO* para ficar a conhecer os procedimentos de substituição dos líquidos.

Combustível

Combustível recomendado

Utilize gasolina sem chumbo normal, à venda na maioria das estações de serviço com um máximo total de 10% de etanol ou metanol ou ambos. A gasolina utilizada deve ter o número mínimo de octanas recomendado indicado abaixo.

NÚMERO DE OCTANAS	
Na América do Norte	(87 (R + M)/2)
Nos outros países	92 RON

CUIDADO: Nunca experimente outros combustíveis. A utilização de um combustível não recomendado pode diminuir o rendimento do veículo e danificar peças críticas do sistema de combustível ou dos componentes do motor.

Nível do combustível

ADVERTÊNCIA

Desligue sempre o motor, antes de encher o depósito de combustível. Abra o tampão devagar. Se notar uma diferença de pressão (um som tipo assobio, quando abre o tampão do depósito de combustível) mande inspeccionar o veículo e/ou repará-lo antes de voltar a utilizá-lo. O combustível é inflamável e pode explodir em certas condições. Nunca verifique o nível do combustível à luz de uma chama. Nunca fume e afaste-se de chamas e faúlhas. Trabalhe sempre numa área bem ventilada. Nunca ateste o depósito para depois deixar o veículo exposto ao calor. Quando a temperatura aumenta, o combustível dilata-se e pode transbordar. Limpe sempre o combustível ou o óleo entornado em cima do veículo.

Óleo do motor

Óleo recomendado

Utilize óleo para motor de 4 tempos que respeite ou exceda as exigências da classe de serviço SM, SL ou SJ da API. Consulte a etiqueta da API do depósito de óleo para ter a certeza de que tem pelo menos uma das letras acima.

Viscosidade do óleo

Recomenda-se o óleo SAE 5W 30 para todas as estações.

No entanto, durante os dias mais quentes de Verão, pode utilizar o óleo mineral BRP XP-S™ 10W 40 (P/N 219 700 346).

NOTA: Para um melhor rendimento global e aplicações para todas as estações, utilize o óleo sintético XP-S 5W 40 (P/N 293 600 039).

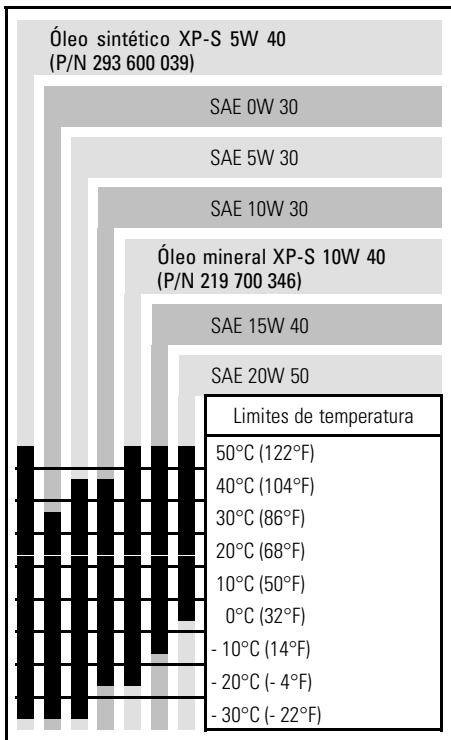

Nível do óleo

CUIDADO: Verifique o nível do óleo frequentemente e ateste de óleo se for necessário. **Não encha demais.** Um nível de óleo incorrecto no motor pode danificá-lo seriamente. Limpe todo o óleo entornado.

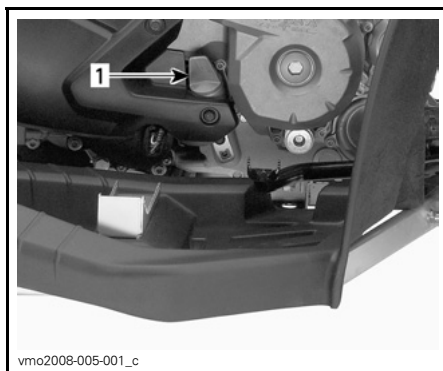

LADO DIREITO DO MOTOR

1. Vareta medidora do nível do óleo

Verifique o nível do óleo com o veículo numa superfície nivelada e o motor frio (sem estar a funcionar), fazendo o seguinte:

1. Desaperte a vareta, retire-a e limpe-a bem.
2. Volte a colocar a vareta e aperte-a bem.
3. Retire e verifique o nível do óleo. O nível deve ser igual ou estar perto da marca superior.

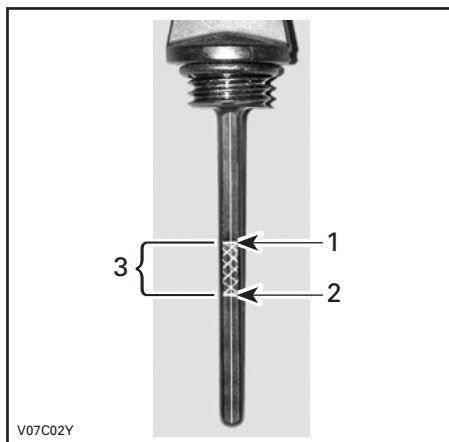

TÍPICO

1. Cheio
2. Adicionar
3. Limites operacionais

Para acrescentar óleo, retire a vareta. Coloque um funil no tubo para não entornar.

Adicione uma pequena quantidade do óleo recomendado e volte a verificar o nível respectivo.

Repita os procedimentos acima até o óleo atingir a marca superior da vareta. **Não encha demais.**

Aperte bem a vareta do nível do óleo.

Óleo da caixa de velocidades

Óleo recomendado

Utilize óleo para caixa de velocidades XP-S (P/N 413 801 900) ou um óleo equivalente.

CUIDADO: Não utilize tipos de óleo não recomendados quando fizer a manutenção. Não misture com outros tipos de óleo.

Nível do óleo da caixa de velocidades

CUIDADO: Verifique o nível do óleo e ateste de óleo se for necessário. **Não encha demais.** Um nível de óleo incorrecto na caixa de velocidades pode danificá-la seriamente. Limpe todo o óleo entornado.

Coloque o veículo numa superfície nivelada. Selecione a posição NEUTRAL e trave com o travão de estacionamento.

Verifique o nível de óleo da caixa de velocidades retirando o bujão do nível de óleo respectivo.

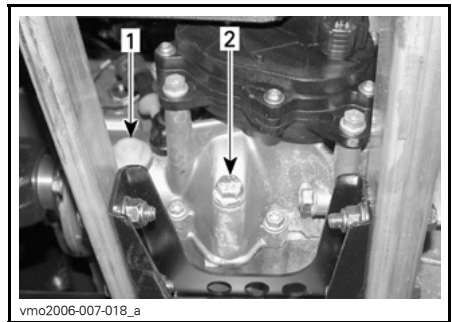

1. Bujão do nível de óleo
2. Tampão de drenagem do óleo

O óleo deve estar ao nível da parte inferior do orifício roscado do nível de óleo. Ateste quando necessário até o nível de óleo da caixa de velocidades fluir através do orifício do nível de óleo.

Líquido de arrefecimento do motor

Líquido de arrefecimento recomendado

Utilize sempre anticongelante à base de etileno-glicol que contenha inibidores da corrosão específico para motores de combustão interna em alumínio.

O sistema de arrefecimento tem de ser cheio com líquido de arrefecimento pré-misturado BRP (P/N 219 700 362) ou com água destilada e uma solução anti-congelante (50% água destilada, 50% anti-congelante).

Nível do líquido de arrefecimento

ADVERTÊNCIA

Verifique o nível do líquido de arrefecimento com o motor frio. Nunca acrescente líquido de arrefecimento com o motor quente.

Retire o painel de acesso.

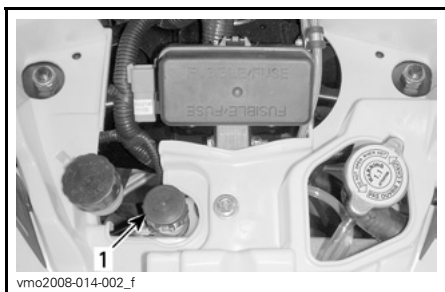

1. Depósito do líquido de arrefecimento

Com o veículo numa superfície nivelada, o líquido de arrefecimento deve estar entre as marcas de nível MIN. e MAX. do depósito respectivo.

NOTA: Se verificar o nível a uma temperatura inferior a 20°C (68°F), o líquido pode estar ligeiramente abaixo da marca MIN.

Se necessário, acrescente líquido de arrefecimento até à marca MAX. Utilize um funil para não entornar o líquido. Não encha demais.

Reinstale e aperte o tampão correctamente e volte a colocar o painel de acesso.

Se acrescentar líquido de arrefecimento ao depósito, verifique também o nível no radiador. Adicione líquido de arrefecimento se necessário.

ADVERTÊNCIA

Para evitar queimaduras, não retire o tampão do radiador com o motor quente.

NOTA: Um sistema de arrefecimento que necessite frequentemente de líquido indica que há fugas ou problemas no motor. Consulte um distribuidor/concessionário autorizado Can-Am.

Líquido dos travões

Líquido recomendado

Utilize unicamente líquido de travões que respeite a especificação DOT 4.

CUIDADO: Para evitar danos graves no sistema de travagem, não utilize líquidos diferentes do recomendado nem misturas de líquidos para encher.

Nível do líquido

Verifique o líquidos dos travões dos depósitos com o veículo numa superfície nivelada. Devem estar acima da marca MIN.

Se necessário acrescente líquido. Não encha demais.

Antes de o voltar a colocar limpe o tampão do depósito.

CUIDADO: Utilize apenas líquido de travões DOT 4 proveniente de um recipiente selado. Não utilize líquido de travões de um recipiente velho ou já aberto.

NOTA: Um nível baixo pode indicar fugas ou pastilhas de travões gastas. Consulte um distribuidor/concessionário autorizado Can-Am.

Depósito do fluido do manípulo do travão da frente e de trás

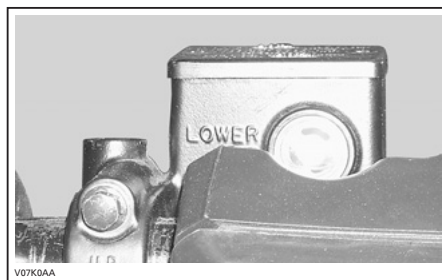

TÍPICO

Vire as rodas para a frente para ter a certeza de que o depósito está nivelado. Verifique o nível do líquido dos travões; o depósito está cheio se o líquido atingir a parte de cima da janela.

Inspeccione o estado do fole do manípulo. Verifique se tem gretas, rasgões, etc. Se estiver danificado, substitua-o.

Repita o mesmo procedimento para o outro depósito.

Depósito do fluído do pedal do travão traseiro

Com o veículo numa superfície nivelada, o líquido dos travões deve estar entre as marcas de nível MIN. e MAX. do depósito respectivo.



MANUAL DO PROPRIETÁRIO

Generalidades

Para poder ligar o motor a alavanca de mudanças tem de estar na posição PARK ou NEUTRAL.

NOTA: Há também um modo de anulação que permite ligar o motor com a alavanca de mudanças numa posição qualquer. Carregue sem soltar o manípulo ou os pedais do travão enquanto carrega no botão de arranque do motor.

Para ligar o motor, coloque o interruptor de paragem do motor na posição RUN, introduza a chave na ignição, rode-a para ON e carregue no botão de arranque do motor.

Verificação pré-utilização

ADVERTÊNCIA

É muito importante fazer uma verificação prévia do veículo antes de o utilizar. Antes de partir, verifique sempre o bom funcionamento dos controlos mais importantes, funções de segurança e componentes mecânicos. Se não cumprir o especificado, podem ocorrer ferimentos graves ou a morte.

Antes de utilizar o veículo, o condutor deve sempre:

- Accionar o travão de estacionamento e verificar se está a funcionar bem.
- Verificar a pressão e condições dos pneus.
- Verificar se as rodas e os rolamentos estão desgastados ou danificados.
- Verificar a localização dos controlos e ter a certeza de que funcionam correctamente.

- Verificar se o guiador se movimenta livremente.
- Activar várias vezes a alavanca de aceleração para ter a certeza de que funciona bem. Quando a soltar tem de voltar ao ponto morto.
- Activar os travões de mão e o pedal do travão para ter a certeza de que travam bem. Quando os soltar devem voltar completamente à posição inicial.
- Certificar-se de que a alavanca de mudanças está a funcionar e voltar a colocá-la na posição PARK.
- Verificar os níveis de combustível, óleo e líquido de arrefecimento.
- Verificar se há fugas de óleo no motor/caixa de velocidades e nos componentes do sistema de tracção.
- Limpar os faróis da frente e de trás.
- Verificar se o painel frontal central e a tampa do compartimento de carga traseiro estão bem presas.
- Verificar se o banco está bem seguro.
- Se transportar carga, respeite a capacidade indicada. Verificar se a carga está bem presa aos olhais da zona de carga.
- Olhar e apalpar para detectar a existência de eventuais peças soltas enquanto o motor está desligado. Verificar as porcas e os parafusos.
- Verificar se não há pessoas e obstáculos no caminho.
- Verificar o funcionamento da chave de ignição, botão de arranque/botão de paragem do motor, faróis dianteiros e traseiros e as luzes indicadoras (piscas).
- Ligar o motor, destravar o travão de mão, avançar lentamente alguns metros e depois accionar, um a um, todos os travões, para os testar.

- Verificar o funcionamento do selector 2WD/4WD.

Corrigir todos os problemas que encontrar, antes de partir. Se necessário, consultar um distribuidor/concessionário autorizado Can-Am.

Ligar o motor

Introduza a chave na ignição e rode-a para a posição ON.

Coloque o interruptor de paragem do motor na posição RUN.

Carregue no botão de arranque do motor e não o solte até o motor começar a trabalhar.

CUIDADO: Não carregue, sem soltar, o botão de arranque do motor durante mais de 30 segundos. Pare algum tempo entre cada ciclo para o dispositivo de arranque arrefecer. Tome cuidado para não descarregar a bateria.

Assim que o motor começar a trabalhar, solte imediatamente o botão de arranque respectivo.

NOTA: Se a bateria estiver descarregada, o motor não liga. Carregue a bateria ou substitua-a.

Mudar de mudança

Deixe o motor aquecer ao ralenti.

Trave e seleccione a gama de velocidade desejada H ou L.

NOTA: Tem de accionar o travão para pôr a alavanca de mudanças na posição de estacionamento.

Solte os travões.

CUIDADO: Antes de começar a andar, verifique se o travão de estacionamento está completamente des-travado.

Carregue gradualmente no manípulo do acelerador para aumentar a velocidade e activar a transmissão variável contínua (CVT).

Pelo contrário, se soltar o manípulo do acelerador a velocidade do motor diminui.

Utilizar a marcha-atrás

CUIDADO: Sempre que mudar o sentido da marcha (para a frente ou para trás), pare completamente o veículo e aplique o travão antes de mover a alavanca de mudanças.

Aplicam-se os mesmos procedimentos descritos em *MUDAR DE MUDANÇA* excepto no seguinte:

Colocar a alavanca de mudanças na posição REVERSE (marcha-atrás).

Parar o motor



ADVERTÊNCIA

Evite estacionar numa ladeira.

Solte o acelerador e pare completamente o veículo.

Aplique o travão de estacionamento.

Coloque a alavanca de mudanças na posição PARK (estacionamento).

Empurre o interruptor de paragem do motor para a posição OFF.

Rode a chave de ignição para a posição OFF.

Retire a chave da ignição.

Cuidados a ter depois da utilização

Se utilizar o veículo num ambiente em que haja água salgada (praias, docas de colocação/retirada de barcos na água etc.), lave-o com água doce para o proteger e aos seus componentes. Deve lubrificar as peças metálicas. Utilize um óleo XP-S Lube (P/N 293 600 016) ou um óleo equivalente. Isto deve ser executado após cada utilização diária.

Se utilizar o veículo na lama, lave-o para proteger os seus componentes e manter os faróis limpos.

NOTA: Nunca utilize um máquina de lavar de alta pressão para lavar o veículo. **USE APENAS ÁGUA A BAIXA PRESSÃO** (como uma mangueira do jardim). A água a alta pressão pode danificar o sistema mecânico e eléctrico.

PROCEDIMENTOS ESPECIAIS

Capotamento

Se o veículo capotar ou ficar deitado sobre um lado, volte a colocá-lo na posição de funcionamento normal (asente nas 4 rodas) e espere 3 a 5 minutos antes de voltar a ligar o motor.

Antes de ligar o motor, verifique o nível do óleo e ateste se for necessário. Se a luz da pressão do óleo ficar ACESA depois de ligar o motor, desligue-o e consulte um distribuidor/concessionário autorizado Can-Am, o mais depressa possível.

Imersão do veículo

Se o veículo ficar submerso, leve-o assim que possível a um distribuidor/concessionário autorizado Can-Am. **NÃO LIGUE O MOTOR!**

CUIDADO: A imersão do veículo pode provocar danos graves, se não seguir o procedimento correcto de rearranque do motor.

CARGA E TRANSPORTE

Ao ler este Manual do Proprietário, lembrar que:

ADVERTÊNCIA

Indica um risco potencial que, se não evitado, pode resultar em lesões graves ou morte.

Carga

ADVERTÊNCIA

A capacidade de manobra do veículo, estabilidade e distância de travagem são afectadas quando colocar carga na área de carga traseira e utilizar o veículo. Por isso, é muito importante, corrigir a distribuição da carga e do peso. Nunca coloque carga demais, reboque ou transporte carga incorretamente. Verifique sempre se a carga está bem presa e distribuída na área de carga traseira, antes de conduzir o veículo. Quando transportar carga ou puxar qualquer equipamento, reduza a velocidade em função das condições do terreno. Mantenha uma maior distância de travagem. Prenda sempre bem a carga o mais abaixo possível na área de carga traseira, para reduzir o efeito de um centro de gravidade mais alto. O não cumprimento das recomendações descritas pode provocar alterações na manobrabilidade do veículo e causar um acidente com consequências graves incluindo a possibilidade de morte.

Quando transportar carga, respeite as cargas máximas indicadas a seguir.

CARGAS MÁXIMAS

Carga total permitida	141 kg (310 lb)	Inclui o condutor e todas as outras cargas e acessórios instalados.
Área de carga traseira	16 kg (35 lb)	Uniformemente distribuída.

Transporte

Quando transportar o veículo, prenda-o ao reboque ou à caixa da camionete com correias adequadas. Não deve utilizar cordas normais.

ADVERTÊNCIA



V00A174

Nunca incline o veículo para o transportar. Recomenda-se que transporte o veículo na posição de utilização normal (assente nas quatro rodas).

Selecione a posição PARK (estacionamento) e trave com o travão de estacionamento.

Prenda o veículo pelos pára-choques dianteiro e traseiro.

CUIDADO: Se prender o veículo a outro local pode danificá-lo.

Antes de transportar o veículo retire a carga da área de carga traseira.

Local de fixação à frente

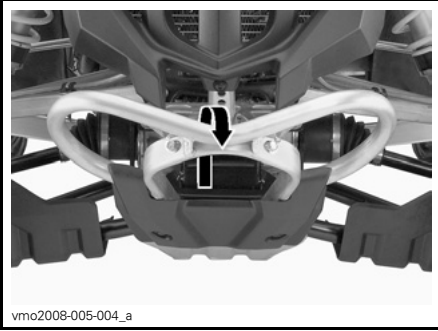

TÍPICO

Local de fixação atrás

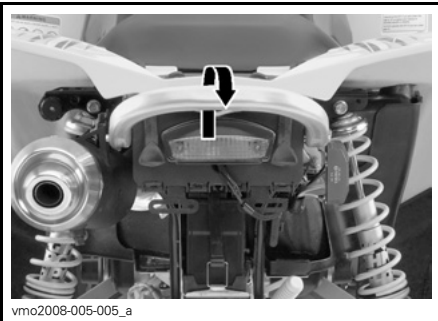

TÍPICO



ADVERTÊNCIA

Não reboque este veículo atrás de um carro ou outro veículo. Use um reboque.

DIAGNÓSTICO DE AVARIAS

O MOTOR NÃO FUNCIONA

1. O interruptor de ignição está na posição OFF.

- *Coloque-o na posição ON.*

2. Interruptor de paragem do motor.

- *Verifique se o interruptor de paragem do motor está na posição ON.*

3. A mudança não está na posição PARK ou NEUTRAL.

- *Coloque a mudança em PARK ou em NEUTRAL ou carregue nos manípulos dos travões.*

4. Fusível fundido.

- *Verifique o estado do fusível principal.*

5. Bateria fraca e ligações mal feitas.

- *Verifique a carga do fusível do sistema.*
- *Verifique as ligações e os terminais.*
- *Mande verificar a bateria.*
- *Consulte um distribuidor/concessionário autorizado Can-Am.*

6. Chave de ignição errada, o visor do indicador multifunções mostra a mensagem INVALID KEY.

- *Utilize a chave correcta para o veículo.*

O MOTOR LIGA-SE MAS NÃO ARRANCA

1. Motor afogado (a vela de ignição está húmida quando a retira).

- *(Modo de afogamento) Se o motor não arrancar e estiver afogado em combustível, pode activar este modo especial para evitar que a injeção do combustível e cortar a ignição durante o accionamento. Faça o indicado a seguir:*
 - *Introduza a chave na ignição e rode-a para a posição ON.*

- *Carregue até ao fim e NÃO SOLTE a alavanca do acelerador*

- *Carregue no botão START do motor.*

O motor pode ser accionado durante 20 segundos. Solte o botão START do motor.

Solte a alavanca do acelerador e volte a ligar/accionar o motor para ver se arranca.

Se não funcionar:

- *Limpe a zona das tampas da vela de ignição e retire-as.*

- *Retire a vela (as ferramentas estão dentro da caixa de ferramentas).*

- *Accione o motor de arranque várias vezes.*

- *Se possível, instale velas novas ou limpe e seque as velas.*

- *Ligue o motor como explicado acima.*

Se o motor continuar afogado, consulte um distribuidor/concessionário autorizado Can-Am.

NOTA: *Verifique se não há combustível no óleo do motor e, se isso acontecer, substitua o óleo do motor.*

2. O combustível não chega ao motor (a vela de ignição está seca quando a retira).

- *Verifique o nível do combustível no depósito.*
- *Pode ter ocorrido uma avaria na bomba de combustível.*
- *Consulte um distribuidor/concessionário autorizado Can-Am.*

3. Vela/ignição (não há faísca).

- *Verifique o estado do fusível principal.*
- *Remova a vela e volte a ligá-la à bobina de ignição.*
- *Verifique se o interruptor da ignição e/ou o interruptor de paragem do motor estão/está na posição ON.*
- *Ligue o motor com a vela de ignição ligada à massa e longe do orifício da vela de ignição. Se não houver faísca, substitua a vela.*
- *Se o problema persistir, contacte um distribuidor/concessionário autorizado Can-Am.*

4. O indicador luminoso CHECK ENGINE do indicador multifunções está aceso e o visor mostra CHECK ENGINE.

- *Consulte um distribuidor/concessionário autorizado Can-Am.*

5. O motor está no modo de protecção.

- *O indicador luminoso CHECK ENGINE do indicador multifunções está aceso e o visor mostra CHECK ENGINE, contacte um distribuidor/concessionário autorizado Can-Am.*

FALTA DE POTÊNCIA OU ACELERAÇÃO DO MOTOR

1. Vela suja ou danificada.

- Verifique o ponto O MOTOR LIGA-SE MAS NÃO ARRANCA.

2. O combustível não chega ao motor.

- Verifique o ponto O MOTOR LIGA-SE MAS NÃO ARRANCA.

3. Sobreaquecimento do motor.

- A luz do indicador CHECK ENGINE acende-se e aparece a indicação HI TEMP no visor multifunções.

Tente o seguinte:

- Verifique e limpe as palhetas do radiador. Consulte a secção INFORMAÇÃO DE MANUTENÇÃO.

- Reduza a velocidade do veículo mas tente mantê-lo em movimento para garantir a circulação de ar no radiador. Se o motor continuar a sobreaquecer depois de cerca de 1 minuto, pare o veículo e coloque a alavanca de mudanças na posição PARK (estacionamento). Pare o motor.

- Coloque a chave de ignição na posição ON (**NÃO VOLTE A PÔR O MOTOR A TRABALHAR NESTA ALTURA**). A ventoinha arrefece o radiador.

- Deixe o motor arrefecer. Verifique o nível do líquido de arrefecimento e, se possível, volte a encher. Consulte LÍQUIDO DE ARREFECIMENTO DO MOTOR.

Consulte um distribuidor/concessionário autorizado Can-Am o mais depressa possível.

- Se o problema persistir, contacte um distribuidor/concessionário autorizado Can-Am.

4. Filtro do ar/caixa entupido ou sujo.

- Verifique o filtro de ar e limpe-o, se necessário.
- Verifique se há depósitos no sistema de drenagem da caixa do filtro de ar.
- Verifique a posição do tubo de admissão de ar.

5. CVT suja ou gasta.

- Consulte um distribuidor/concessionário autorizado Can-Am.

6. O motor está no modo de protecção.

- Verifique se há mensagens no visor do indicador multifunções.
- O indicador luminoso CHECK ENGINE do indicador multifunções está aceso e o visor mostra CHECK ENGINE ou LIMP HOME, contacte um distribuidor/concessionário autorizado Can-Am.

PETARDOS NO MOTOR

1. Fuga no sistema de escape.

– Consulte um distribuidor/concessionário autorizado Can-Am.

2. O motor está demasiado quente.

– Consulte *FALTA DE ACELARAÇÃO OU POTÊNCIA DO MOTOR*.

3. O timing da ignição está incorrecto ou há uma falha no sistema de ignição.

– Consulte um distribuidor/concessionário autorizado Can-Am.

PETARDOS DO MOTOR

1. Vela suja/danificada/usada.

– Limpe/verifique a vela de ignição e os níveis térmicos. Substitua se for necessário.

2. Água no combustível.

– Esvazie o sistema de combustível e volte a atestar com combustível novo.

0 VEÍCULO NÃO CONSEGUE ATINGIR A VELOCIDADE MÁXIMA

1. Motor.

– Consulte *FALTA DE ACELARAÇÃO OU POTÊNCIA DO MOTOR*.

2. Travão de estacionamento.

– Verifique se o travão de estacionamento está completamente destravado.

3. Filtro do ar/caixa entupido ou sujo.

– Verifique o filtro de ar e limpe-o, se necessário.

– Verifique se há depósitos no sistema de drenagem da caixa do filtro de ar.

– Verifique a posição do tubo de admissão de ar.

4. CVT suja ou gasta.

– Consulte um distribuidor/concessionário autorizado Can-Am.

5. O motor está no modo de protecção.

– Verifique se há mensagens no visor do indicador multifunções.

– O indicador luminoso *CHECK ENGINE* do indicador multifunções está aceso e o visor mostra *CHECK ENGINE* ou *LIMP HOME*, contacte um distribuidor/concessionário autorizado Can-Am.

TEM DIFICULDADE EM MOVER A ALAVANCA DE MUDANÇAS

1. As engrenagens da transmissão estão numa posição que impede a alavanca de funcionar.

- *Empurre o veículo para a frente e para trás para mover as engrenagens da transmissão e permitir que a alavanca engate uma mudança.*

2. CVT suja ou gasta.

- *Consulte um distribuidor/concessionário autorizado Can-Am.*

AS RPM (ROTAÇÕES POR MINUTO) AUMENTAM MAS O VEÍCULO NÃO ANDA

1. A mudança está na posição PARK ou NEUTRAL.

- *Selecione a posição R, HI ou LO.*

2. CVT suja ou gasta.

- *Consulte um distribuidor/concessionário autorizado Can-Am.*

3. Água na caixa da CVT.

- *Consulte um distribuidor/concessionário autorizado Can-Am.*

ESPECIFICAÇÕES

MODELO		RENEGADE 500	RENEGADE 800
MOTOR			
Tipo de motor		4 tempos, uma árvore de cames à cabeça (SOHC), refrigeração a líquido	
Número de cilindros		2	
Número de válvulas		8 válvulas (ajuste mecânico)	
Diâmetro	mm (pol)	82 (3,23)	91 (3,58)
Curso	mm (pol)	47 (1,85)	61,5 (2,42)
Cilindrada		500 cm ³ (30,51 pol ³)	800 cm ³ (48,82 pol ³)
Taxa de compressão		10.3:1	
HP RPM máximo		RPM	7250 6750
Lubrificação	Tipo		Carter húmido. Substitua o filtro de óleo
	Filtro de óleo		BRP Rotax tipo papel, substituível
	Óleo do motor	Capacidade (mudança do óleo com filtro)	2 L (2,11 quartos)
		Recomendado	SAE 5W 30 classificação API SM, SL ou SJ consulte <i>TABELA DE VISCOSIDADE DO ÓLEO</i>
Sistema de escape		Supressor de faíscas aprovado pelo USDA Forest Service	
Filtro de ar		Filtro de papel sintético com espuma	
CAIXA DE VELOCIDADES			
Tipo		Dupla acção (HI-LO) com estacionamento, ponto morto e marcha-atrás	
Óleo da caixa de velocidades	Capacidade		400 mL (14 U.S. onças)
	Recomendado		Óleo para caixa de velocidades XP-S (P/N 413 801 900)
SISTEMA DE ARREFECIMENTO			
Líquido de arrefecimento	Tipo		Etil glicol/mistura água (50% líquido refrigerante, 50% água). Utilize líquido refrigerante vendido pela BRP (P/N 219 700 362) ou líquido refrigerante especialmente destinado a motores de alumínio
	Capacidade		2,5 L (2,65 quartos)

MODELO		RENEGADE 500	RENEGADE 800
SISTEMA ELÉCTRICO			
Saída gerador de magneto		400 W @ 6000 RPM	
Tipo de sistema de ignição		CDI (Ignição por descarga indutiva)	
Regulação da ignição		Não ajustável	
Vela de ignição	Quantidade	2	
	Fabrico e tipo	NGK DCPR8E	
	Separação	0,6 a 0,7 mm (0,024 a 0,027 pol)	
Definição do limitador das RPM do motor	Marche à frente RPM	8000	
	Marcha-atrás RPM	3200	
Bateria	Tipo	Bateria seca.	
	Voltagem	12 volts	
	Classificação nominal	18 A•h	
	Saída arranque eléctrico	0,7 KW	
Faróis da frente	W	4 x 60	
Farol traseiro	W	8/26	
Indicador director (Apenas nos modelos europeus)	W	10	
Fusíveis	Acessórios	20 A	
	Ventoinha	20 A	
	Principal	30 A	
	Bobinas de ignição	5 A	
	Injetores de combustível	5 A	
	Velocímetro/sensor de velocidade/luz traseira	7,5 A	
	Bomba de combustível	7,5 A	
	Módulo de Controlo do Motor (ECM)	5 A	
	Acessórios principais	30 A	

MODELO			RENEGADE 500	RENEGADE 800
SISTEMA DE COMBUSTÍVEL				
Alimentação de combustível	Tipo		Injecção electrónica de combustível (EFI), acelerador DeLorto 46 mm, 1 injector por cilindro	
Bomba de combustível	Tipo		Bosch	
	Modelo		Eléctrica (no depósito de combustível)	
Velocidade ao ralenti			±50 RPM	1250 (não ajustável)
Combustível	Tipo		Gasolina normal sem chumbo	
	Octanas	Na América do Norte	(R+M)/2	87 ou mais
		Nos outros países	RON	92 ou mais
Capacidade do depósito de combustível			20 L (5,3 galões americanos)	
Combustível restante no depósito quando a luz do visor se ACENDE			±6 L (1,6 galões americanos)	
CONJUNTO DA TRANSMISSÃO				
Transmissão dianteira			Diferencial auto-blocante individual/accionado por veio (accionado por bomba)	
Rácio da transmissão dianteira			3,6:1	
Transmissão traseira			Accionada por veio/diferencial simples	
Rácio da transmissão traseira			3,6:1	
Óleo do diferencial	Capacidade	Da frente	500 mL (17 U.S. onças)	
		De trás	250 mL (8,5 U.S. onças)	
	Recomendado		Óleo para diferencial BRP (P/N 293 600 043) ou óleo sintético 75W 90 (API GL-5)	
Massa lubrificante para CV			Massa lubrificante para CV(P/N 293 550 019)	
Massa lubrificante para eixo propulsor			Massa sintética XP-S (P/N 293.550.010)	
TRANSMISSÃO				
Tipo			Transmissão variável contínua (CVT)	
RPM			±100 RPM	1600
DIRECÇÃO				
Raio de viragem			2,16 m (7 pés)	
Convergência total (veículo no chão)			0 mm (0 pol.)	
Ângulo de Camber			0°	

MODELO		RENEGADE 500	RENEGADE 800
SUSPENSÃO			
<i>DIANTEIRA</i>			
Tipo de suspensão		Braço triangular duplo	
Curso da suspensão		mm (pol) 216 (8,5)	
Amortecedor	QDE	2	
	Tipo	Óleo 5 definições	HPG X: HPG Clicker
<i>TRASEIRA</i>			
Tipo de suspensão		TTI TM independente	
Curso da suspensão		mm (pol) 229 (9)	
Amortecedor	QDE	2	
	Tipo	Óleo 5 definições	HPG X: HPG Clicker
TRAVÕES			
Travão da frente	Tipo	Hidráulico, discos	
Travão traseiro	Tipo	Hidráulico, discos	
Líquido dos travões	Capacidade	125 mL (4,3 U.S. onças)	
	Tipo	DOT 4	
Travão de estacionamento		O manípulo do travão esquerdo inclui um bloqueio das rodas traseiras	
Calibre		A boiar	
Material das pastilhas dos travões	Da frente	Orgânicas	
	De trás	Metálicas	
Espessura mínima das pastilhas dos travões		mm (pol) 1 (0,04)	
Espessura mínima do disco dos travões	Da frente	mm (pol) 3,5 (0,138)	
	De trás	mm (pol) 4,3 (0,17)	
Deformação máxima dos discos dos travões		mm (pol) 0,2 (0,01)	

MODELO		RENEGADE 500	RENEGADE 800
PNEUS E RODAS			
<i>PNEUS</i>			
Pressão	Da frente	Máxima: 48 kPa (7 PSI) Mínima: 34,5 kPa (5 PSI)	
	De trás	Máxima: 48 kPa (7 PSI) Mínima: 38 kPa (5,5 PSI)	
Profundidade mínima do rasto do pneu	mm (pol)	3 (0,118)	
Tamanho	Da frente	25 x 8 x 12	
	De trás	25 x 10 x 12	
<i>RODAS</i>			
Tamanho	Da frente	12 x 6	
	De trás	12 x 7,5	
Binário de aperto das porcas das rodas		100 N•m (74 lbf•ft)	
DIMENSÕES			
Comprimento total	m (pol)	2,18 (86)	
Largura total	m (pol)	1,17 (46)	
Altura total	m (pol)	1,14 (45)	
Peso a seco	kg (lbs)	275 (607)	
Distância entre eixos	m (pol)	1,30 (51)	
Distância entre as rodas	Da frente	mm (pol)	965 (38)
	De trás	mm (pol)	914 (36)
Altura ao solo	mm (pol)	305 (12)	

MODELO		RENEGADE 500	RENEGADE 800
CAPACIDADE DE CARGA			
Distribuição do peso	Á frente/Atrás %	51/49	
Caixa de carga traseira	L (galões americanos)	3,7 (1)	
Extensão de carga	De trás kg (lbs)	16 (35)	
Carga total do veículo permitida (incluindo o condutor e todas as outras cargas e acessórios instalados)		kg (lbs) 141 (310)	
Peso nominal bruto do veículo		kg (lbs) 476 (1050)	
Capacidade de reboque		kg (lbs) 591 (1300)	

A: Amperes

A•h: Amperes hora

RPM: Rotações por minuto

USDA: United States Department of Agriculture

W: Watts

Devido ao nosso compromisso de melhoramento contínuo e inovação, a BRP reserva-se o direito de fazer, em qualquer momento, alterações no design e características e/ou fazer adições ou melhoramentos nos seus produtos sem contrair a obrigação de as instalar nos produtos já fabricados.

INFORMAÇÕES DE MANUTENÇÃO

TABELA DE MANUTENÇÃO

A manutenção é muito importante; se não estiver familiarizado com os procedimentos de ajuste e operações de manutenção, consulte o distribuidor/concessionário autorizado Can-Am.

TABELA DE MANUTENÇÃO PERIÓDICA						
A: AJUSTAR C: LIMPAR I: INSPECCIONAR L: LUBRIFICAR R: SUBSTITUIR	INSPEÇÃO INICIAL 10 H OU 30 DIAS OU 300 km (185 milhas) (A executar por um distribuidor/concessionário autorizado Can-Am. A manutenção inicial é muito importante e não deve ser negligenciada.)					
	25 H OU 750 km (470 milhas)					
	50 H OU 1500 km (930 milhas)					
	100 H OU 1 ANO OU 3000 km (1865 milhas)					
	200 H OU 2 ANOS OU 6000 km (3730 milhas)					
					A EXECUTAR POR	
PEÇA/OPERAÇÃO					LEGENDA	
MOTOR						
Nível do óleo do motor ⁽²⁾	A CADA UTILIZAÇÃO				Cliente	
Óleo do motor e filtro	R			R		Cliente
Ajuste da válvula	I, A			I, A		Distribuidor/ concessionário
Estado das juntas vedantes do motor	I			I		Distribuidor/ concessionário
Fixações dos suportes do motor	I			I		Distribuidor/ concessionário
Filtro de ar ⁽²⁾		C ⁽⁴⁾	R ⁽⁴⁾			Cliente
Sistema de escape	I			I		Distribuidor/ concessionário
Supressor de faíscas do silenciador				C		Cliente
Líquido de arrefecimento do motor ⁽²⁾	I			I ⁽³⁾	R	Cliente
Teste da pressão do sistema de arrefecimento/tampa do radiador	I				I	Distribuidor/ concessionário
Estado/Limpeza do radiador ⁽⁴⁾	I		I			Cliente

(2) Elemento de inspeção pré-utilização.
 (3) A cada 100 horas, verificar o líquido de arrefecimento
 (4) Mais vezes se utilizar muito o veículo em terrenos difíceis, molhados ou enlameados, em areia ou neve.

TABELA DE MANUTENÇÃO PERIÓDICA

A: AJUSTAR C: LIMPAR I: INSPECCIONAR L: LUBRIFICAR R: SUBSTITUIR	INSPEÇÃO INICIAL 10 H OU 30 DIAS OU 300 km (185 milhas) <small>(A executar por um distribuidor/concessionário autorizado Can-Am. A manutenção inicial é muito importante e não deve ser negligenciada.)</small>
	25 H OU 750 km (470 milhas)
	50 H OU 1500 km (930 milhas)
	100 H OU 1 ANO OU 3000 km (1865 milhas)
	200 H OU 2 ANOS OU 6000 km (3730 milhas)
	A EXECUTAR POR
PEÇA/OPERAÇÃO	LEGENDA

SISTEMA DE COMBUSTÍVEL						
Corpo do acelerador	I			I,L		Distribuidor/ concessionário
Cabo do acelerador ⁽²⁾	I, A		I,A, L			Distribuidor/ concessionário Cliente
Teste de tubos de combustível, cremalheira de combustível, verificação das válvulas e pressão do depósito de combustível ⁽¹⁾	I				I	Distribuidor/ concessionário
Filtro da linha de combustível				R		Distribuidor/ concessionário
Teste da pressão da bomba de combustível					I	Distribuidor/ concessionário

(1) Componente relacionado com emissões.
 (2) Elemento de verificação pré-utilização.

TABELA DE MANUTENÇÃO PERIÓDICA

<p>A: AJUSTAR C: LIMPAR I: INSPECCIONAR L: LUBRIFICAR R: SUBSTITUIR</p>	<p>INSPEÇÃO INICIAL 10 H OU 30 DIAS OU 300 km (185 milhas) (A executar por um distribuidor/concessionário autorizado Can-Am. A manutenção inicial é muito importante e não deve ser negligenciada.)</p>
	<p>25 H OU 750 km (470 milhas)</p>
	<p>50 H OU 1500 km (930 milhas)</p>
	<p>100 H OU 1 ANO OU 3000 km (1865 milhas)</p>
	<p>200 H OU 2 ANOS OU 6000 km (3730 milhas)</p>
	<p>A EXECUTAR POR</p>
PEÇA/OPERAÇÃO	LEGENDA

SISTEMA ELÉCTRICO						
Vela de ignição ^{(1) (5)}	I				R	Cliente
Sensores EMS ⁽¹⁾	I			I		Distribuidor/ concessionário
Leitura do código de erro do EMS ⁽¹⁾	I			I		Distribuidor/ concessionário
Ligações da bateria	I		I			Cliente
Conectores ECM (inspeção visual sem desligar)				I		Distribuidor/ concessionário
Ligações eléctricas e aperto (sistema de ignição, sistema de arranque, injectores de combustível, etc.)	I			I		Distribuidor/ concessionário
Sistema de segurança codificado digital (DESS)	I			I		Distribuidor/ concessionário
Estado do interruptor da ignição, botão de arranque e interruptor de paragem do motor ⁽²⁾	I			I		Cliente
Estado do sistema de luzes (intensidade HI/LO, luz de travagem, orientação/altura do feixe da luz dos faróis, etc.) ⁽²⁾	I			I		Cliente

(1) Componente relacionado com emissões.
(2) Elemento de verificação pré-utilização.
(5) Verifique se a separação das velas está correcta.

TABELA DE MANUTENÇÃO PERIÓDICA

A: AJUSTAR C: LIMPAR I: INSPECCIONAR L: LUBRIFICAR R: SUBSTITUIR	INSPEÇÃO INICIAL 10 H OU 30 DIAS OU 300 km (185 milhas)						
	(A executar por um distribuidor/concessionário autorizado Can-Am. A manutenção inicial é muito importante e não deve ser negligenciada.)						
	25 H OU 750 km (470 milhas)						
	50 H OU 1500 km (930 milhas)						
	100 H OU 1 ANO OU 3000 km (1865 milhas)						
	200 H OU 2 ANOS OU 6000 km (3730 milhas)						
A EXECUTAR POR						LEGENDA	
PEÇA/OPERAÇÃO							
TRANSMISSÃO							
Correia de transmissão				I		Distribuidor/ concessionário	(4) Mais vezes se utilizar o veículo em terrenos difíceis, molhados e enlameados, em areia ou neve.
Estado/limpeza das polias condutora/conduzida (incluindo o rolamento fixo)				I, C, L		Distribuidor/ concessionário	
Entrada de ar CVT	I		I, C			Distribuidor/ concessionário	
Óleo da caixa de velocidades ⁽⁴⁾	R			I	R	Distribuidor/ concessionário	
Sensor de velocidade	C				C	Distribuidor/ concessionário	
unidade de 4 x 4	I			I		Distribuidor/ concessionário	
CONJUNTO DA TRANSMISSÃO							
Foles e proteções do veio da transmissão ⁽²⁾	I	I				Cliente	(2) Elemento de inspeção pré-utilização. (4) Mais vezes se utilizar muito o veículo em terrenos difíceis, molhados ou enlameados, em areia ou neve.
Juntas do veio da transmissão			I			Distribuidor/ concessionário	
Junta do veio propulsor traseiro ⁽⁴⁾	I		I, L			Distribuidor/ concessionário	
Rolamentos das rodas				I		Cliente	
Porcas/pernos das rodas	I		I			Cliente	
Pressão e desgaste dos pneus ⁽²⁾	A CADA UTILIZAÇÃO					Cliente	
Diferenciais Dianteiro/Traseiro (nível do óleo, juntas vedantes e respiradouros)	I		I		R	Distribuidor/ concessionário	

TABELA DE MANUTENÇÃO PERIÓDICA

<p>A: AJUSTAR C: LIMPAR I: INSPECCIONAR L: LUBRIFICAR R: SUBSTITUIR</p>	<p>INSPEÇÃO INICIAL 10 H OU 30 DIAS OU 300 km (185 milhas) (A executar por um distribuidor/concessionário autorizado Can-Am. A manutenção inicial é muito importante e não deve ser negligenciada.)</p>
	<p>25 H OU 750 km (470 milhas)</p>
	<p>50 H OU 1500 km (930 milhas)</p>
	<p>100 H OU 1 ANO OU 3000 km (1865 milhas)</p>
	<p>200 H OU 2 ANOS OU 6000 km (3730 milhas)</p>
	<p>A EXECUTAR POR</p>
PEÇA/OPERAÇÃO	LEGENDA

SISTEMA DE DIREÇÃO

Fixações do guiador						Distribuidor/ concessionário	(4) Mais vezes se utilizar o veículo em terrenos difíceis, molhados e enlameados, em areia ou neve.
Sistema da direcção (coluna, rolamentos, etc.) ⁽⁴⁾	I			I		Distribuidor/ concessionário	
Extremidades das barras de ligação			I			Distribuidor/ concessionário	
Alinhar as rodas da frente	I			I, A		Distribuidor/ concessionário	

SUSPENSÃO

Braços de ligação						Distribuidor/ concessionário	—
Rolamentos dos braços de ligação					I	Distribuidor/ concessionário	
Amortecedores			I			Distribuidor/ concessionário	
Braços triangulares			I, L			Cliente	
Articulações da rótula		I				Distribuidor/ concessionário	

TABELA DE MANUTENÇÃO PERIÓDICA

<p>A: AJUSTAR C: LIMPAR I: INSPECCIONAR L: LUBRIFICAR R: SUBSTITUIR</p>	INSPEÇÃO INICIAL 10 H OU 30 DIAS OU 300 km (185 milhas) (A executar por um distribuidor/concessionário autorizado Can-Am. A manutenção inicial é muito importante e não deve ser negligenciada.)				
	25 H OU 750 km (470 milhas)				
	50 H OU 1500 km (930 milhas)				
	100 H OU 1 ANO OU 3000 km (1865 milhas)				
	200 H OU 2 ANOS OU 6000 km (3730 milhas)				
	A EXECUTAR POR				
PEÇA/OPERAÇÃO					LEGENDA

TRAVÕES

Fluído dos travões ⁽²⁾		I				R (6)	Distribuidor/ concessionário Cliente	<p>(2) Elemento de inspeção pré-utilização. (4) Mais vezes se utilizar o veículo em terrenos difíceis, molhados ou enlameados, em areia ou neve. (6) A substituição do líquido dos travões ou reparações do sistema de travagem têm de ser executadas por um distribuidor/concessionário autorizado de Can-Am.</p>
Pastilhas dos travões			I (4)				Distribuidor/ concessionário	
Sistema de travagem (discos, foles, etc.)						I	Cliente	

CARROÇARIA/CHASSIS

Fixação do chassis			I				Cliente	<p>(4) Mais vezes se utilizar o veículo em terrenos difíceis, molhados e enlameados, em areia ou neve.</p>
Chassis						I	Distribuidor/ concessionário	
Fixações do chassis			I				Cliente	
Fixadores do banco	A CADA UTILIZAÇÃO						Cliente	
Protecção e limpeza do veículo			C (4)				Cliente	

GENERALIDADES

Ao ler este Manual do Proprietário, lembrar que:

ADVERTÊNCIA

Indica um risco potencial que, se não evitado, pode resultar em lesões graves ou morte.

ADVERTÊNCIA

Salvo indicação em contrário, o motor deve estar parado durante todas as operações de manutenção.

Para evitar o perigo de queimaduras, antes de efectuar qualquer operação de inspecção ou assistência, espere que o motor e escape arrefeçam.

ADVERTÊNCIA

Se tiver de retirar um dispositivo de bloqueio (por exemplo, patilhas de bloqueio, fechos de auto-bloqueio, etc.), durante uma operação de desmontagem/montagem, substitua-o sempre por um novo.

As secções seguintes descrevem as operações de manutenção que podem ser efectuadas pelo cliente se o desejar. As outras operações indicadas na *TABELA DE MANUTENÇÃO* devem ser executadas por um distribuidor/concessionário autorizado Can-Am.

NOTA: Entre outras coisas, esta secção descreve os procedimentos de substituição dos líquidos. Consulte a secção *LÍQUIDOS* para saber como verificar os níveis e atestar.

MOTOR

Filtro de ar

Retirar

CUIDADO: Nunca retire ou modifique um componente da caixa do filtro de ar. Se o fizer, pode degradar o rendimento ou danificar o motor. O motor é calibrado para funcionar especificamente com estes componentes.

Retire o banco e o painel central.

Solte os grampos e retire a tampa da caixa do filtro de ar.

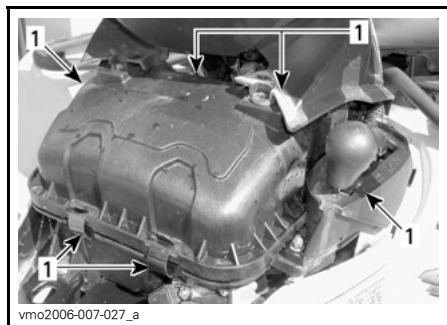

1. Solte os grampos

Desaperte o grampo e retire o filtro de ar.

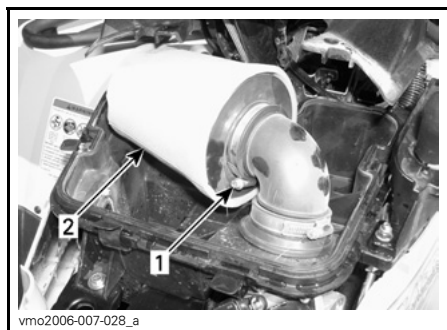

1. Braçadeira
2. Filtro de ar

Limpeza

Deite a solução de limpeza (P/N 219 700 341) ou uma equivalente num balde. Mergulhe o filtro.

Enquanto o filtro está mergulhado, limpe o interior da caixa do filtro de ar.

Passa o filtro por água quente até a solução de limpeza desaparecer.

Depois, deixe o filtro secar completamente.

Instalação

Volte a instalar correctamente as peças que retirou pela ordem inversa.

Mudança do óleo e substituição do filtro de óleo

O óleo e o filtro devem ser substituídos ao mesmo tempo. A mudança do óleo deve ser feita com o motor quente.

ADVERTÊNCIA

O óleo do motor pode estar muito quente. Para evitar o risco de queimaduras, não retire o tampão de drenagem do óleo nem a tampa do filtro com o motor quente. Espere que o óleo do motor esteja morno.

Verifique se o veículo está numa superfície nivelada.

Retire a vareta indicadora do nível do óleo.

Limpe a área do tampão de drenagem do óleo.

Coloque um recipiente por baixa da zona de drenagem.

Desaperte o tampão de drenagem do óleo.

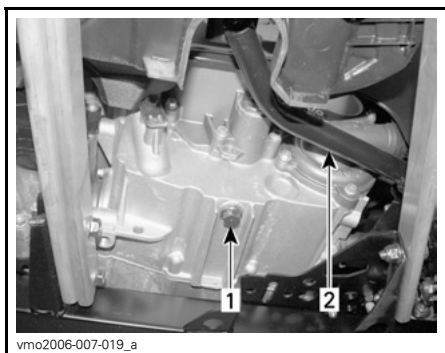

TÍPICO

1. Tampão de drenagem do óleo
2. Pedal do travão

Espere o tempo suficiente para permitir que o óleo saia do filtro de óleo.

Retire o painel do lado direito.

Desaperte a tampa do filtro de óleo.

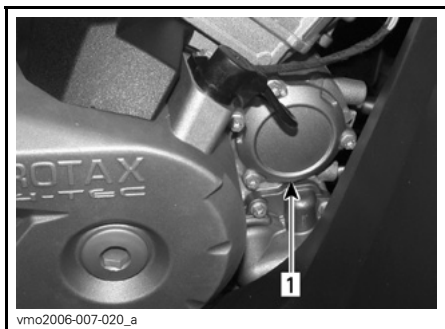

1. Tampa do filtro de óleo

Retire o filtro de óleo e substitua-o por um novo.

Verifique a tampa da junta tórica e mude-a se necessário.

Coloque a tampa do filtro do ar e aperte-a.

Limpe todo o óleo entornado no motor.

Mude a junta do tampão de drenagem do óleo. Limpe a área da junta do motor e do tampão de drenagem do óleo e depois volte a instalar o tampão. Ateste até ao nível adequado com o óleo recomendado. Consulte a secção **ESPECIFICAÇÕES** para saber as capacidades.

Ligue o motor e deixe-o ao ralenti durante alguns minutos. Verifique se não há fugas na zona do filtro e do tampão do óleo.

Para o motor. Espere algum tempo para permitir que o óleo desça até ao cárter e verifique o nível do óleo. Ateste se necessário.

Deite fora o óleo respeitando as leis locais sobre o ambiente.

Radiador

Verifique periodicamente se a a zona do radiador está limpa.



1. Radiador

Inspeccione as palhetas do radiador. Têm de estar limpas, sem lama, sujidade, folhas ou outros depósitos que possam impedir o radiador de arrefecer bem.

Retire todos os depósitos que puder com as mãos. Se houver água próximo, tente passar por água as palhetas do radiador.

Se possível use uma mangueira de jardim para lavar as palhetas.

ADVERTÊNCIA

Nunca limpe um radiador quente com as mãos. Deixe o radiador arrefecer antes de o limpar.

CUIDADO: Tenha cuidado para não danificar as palhetas durante a limpeza. Não use um objecto/ferramenta que possa danificar as palhetas. As palhetas são peças propositadamente finas para permitir um arrefecimento eficiente. QUANDO LAVAR COM UMA MANGUEIRA USE APENAS A ÁGUA A BAIXA PRESSÃO; NUNCA UTILIZE UMA MÁQUINA DE LAVAR A ALTA PRESSÃO.

Dirija-se a um distribuidor/concessionário autorizado Can-Am, para verificar o desempenho do sistema de arrefecimento.

Substituição do líquido de arrefecimento do motor

ADVERTÊNCIA

Para evitar queimaduras, não retire o tampão do radiador nem desaperte o tampão de drenagem do líquido de arrefecimento com o motor quente.

Abra o painel de acesso frontal e retire o tampão do radiador.



1. Tampão do radiador

Desaperte o tampão de drenagem do líquido de arrefecimento e esvazie o líquido para um recipiente adequado.

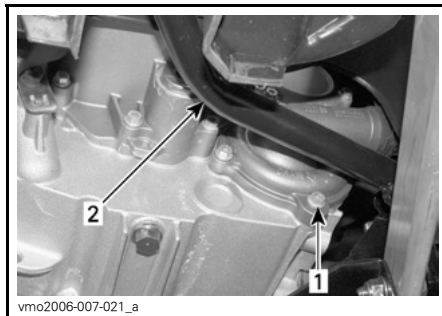

1. Tampão de drenagem do líquido de arrefecimento
2. Pedal do travão

NOTA: Não desaperte completamente o tampão de drenagem do líquido de arrefecimento.

Retire o painel do lado direito.

Desaperte o parafuso de purga na parte superior da caixa do termostato.



1. Parafuso de purga

Purgue completamente o sistema e volte a colocar o tampão de drenagem do líquido de arrefecimento.

Aperte o fole entre o radiador e a caixa do termostato com uma pinça grande para foles (P/N 529 032 500) ou uma equivalente.

CUIDADO: Não utilize alicates de aperto rápido para apertar o fole.

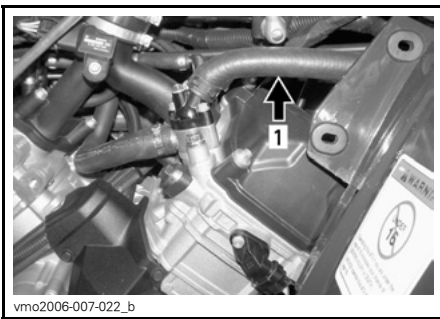

1. Pinça para o fole

Encha o radiador até o líquido de arrefecimento sair pelo furo da caixa do termóstato. Instale o parafuso de purga e depois retire a pinça.

Acabe de encher o radiador.

Verifique o nível do depósito do líquido de arrefecimento e ateste se for necessário.

Ligue o motor ao ralenti com o tampão do radiador retirado. Adicione líquido de arrefecimento lentamente se necessário.

Nesta altura, espere até o motor atingir a temperatura normal de funcionamento. Carregue no manípulo do acelerador duas ou três vezes; depois adicione líquido se for necessário.

Coloque o tampão do radiador. Inspeccione todas as uniões para ver se há fugas e verifique o nível do líquido de arrefecimento do depósito.

Supressor de faíscas

O silenciador tem de ser purgado periodicamente do carvão acumulado.

⚠ ADVERTÊNCIA

Nunca ponha o motor a trabalhar numa área fechada. Nunca execute esta operação imediatamente depois do motor ter funcionado porque o sistema de escape está muito quente. Verifique se não há materiais inflamáveis na área. Use protecções para os olhos e luvas. Nunca se ponha atrás do veículo quando purgar o sistema de escape. Respeite todas as leis e regulamentos aplicáveis.

Escolha uma área bem ventilada e verifique se o silenciador está frio.

Coloque a alavanca de mudanças na posição PARK.

Retire o tampão de lavagem do silenciador.

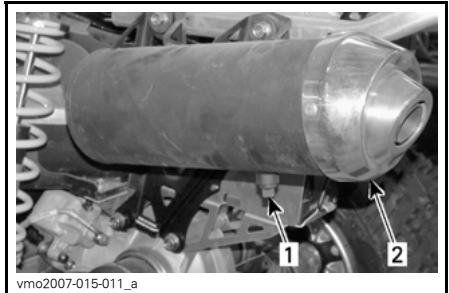

1. Tampão de lavagem
2. Silenciador

Tape a extremidade do silenciador com um trapo e ligue o motor.

Aumente várias vezes, por momentos, as rotações do motor para purgar o carvão acumulado do silenciador.

Pare o motor e deixe o silenciador arrefecer.

Volte a instalar o tampão de lavagem.

TRANSMISSÃO

Correia de transmissão

Consulte um distribuidor/concessionário autorizado Can-Am, para verificar a largura e o estado da correia de transmissão.

Parafuso de drenagem da tampa da CVT

Sempre que suspeitar que entrou água na tampa da CVT, esvazie a caixa da CVT retirando o parafuso de drenagem.

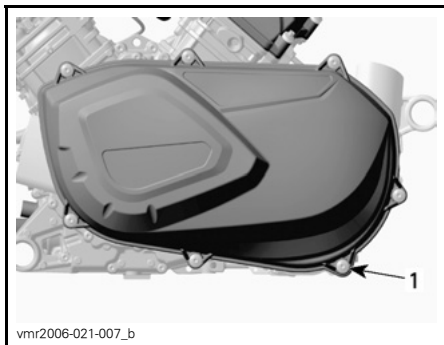

POR TRÁS DO APOIO PARA O PÉ ESQUERDO
1. Parafuso de drenagem

CAIXA DE VELOCIDADES

Mudança do óleo

Coloque o veículo numa superfície nivelada.

Limpe a área do tampão de drenagem e do tampão de nível do óleo e depois retire o tampão de drenagem da caixa de velocidades.

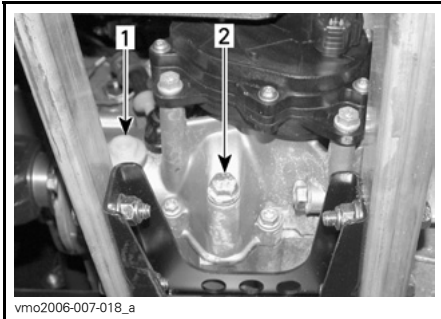

1. Bujão do nível de óleo
2. Tampão de drenagem do óleo

NOTA: Para drenar completamente a caixa de velocidades, coloque o macaco por baixo do apoio para o pé esquerdo e incline o veículo para a direita. Quando a caixa de velocidades estiver vazia, instale o tampão de drenagem e volte a colocar o veículo no chão.

Volte a encher a caixa de velocidades com óleo para caixa de velocidades XP-S (P/N 413 801 900) ou um óleo equivalente.

CUIDADO: Não utilize tipos de óleo não recomendados quando fizer a manutenção. Não misture com outros tipos de óleo.

O óleo deve estar ao nível da parte inferior do orifício roscado do nível de óleo. Ateste quando necessário até o nível de óleo da caixa de velocidades fluir através do orifício do nível de óleo.

Volte a instalar o tampão de nível do óleo.

SISTEMA DE COMBUSTÍVEL

Lubrificação do cabo do acelerador

O cabo do acelerador tem de ser lubrificado com um lubrificante de silicone (P/N 293 600 041) ou equivalente.

ADVERTÊNCIA

Utilize sempre lubrificante de silicone. Se utilizar outro lubrificante (à base de água) pode impedir o bom funcionamento do cabo/manípulo do acelerador.

Abra a caixa do manípulo do acelerador.

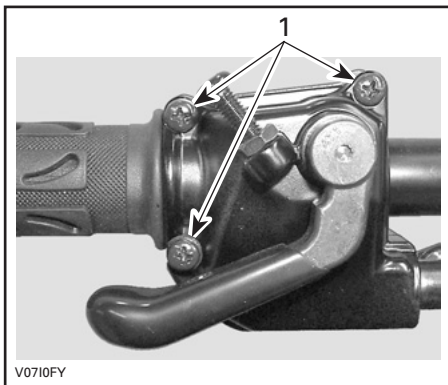

1. Retire estes parafusos

Separe a caixa. Empurre o protector de borracha para trás para pôr à vista o regulador do cabo do acelerador.

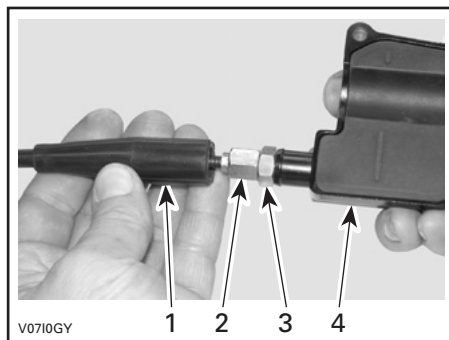

1. Protector do cabo
2. Ajustador do cabo do acelerador
3. Contraporca
4. Caixa do manípulo do acelerador

Aperte o regulador do cabo do acelerador.

Retire:

- protector interior da caixa

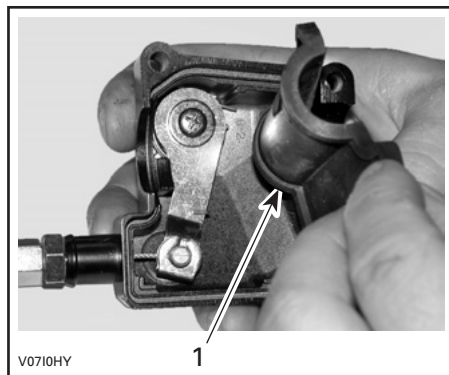

1. Protector interior da caixa

- o cabo da caixa do manípulo do acelerador.

NOTA: Empurre o cabo para dentro da ranhura de fixação e retire a extremidade do cabo da fixação.

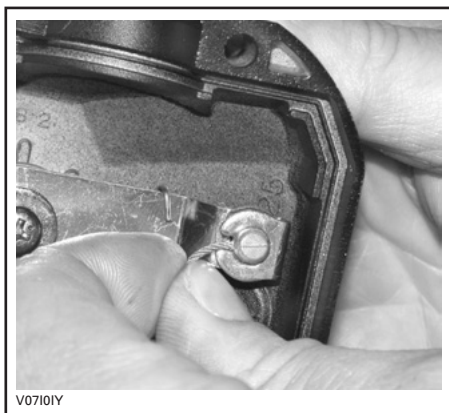

Retire a tampa lateral do acelerador.

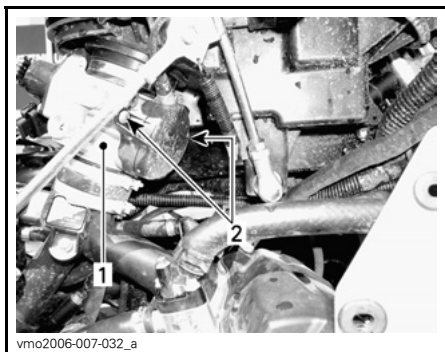

1. Corpo do acelerador
2. Parafusos da tampa lateral

Introduza a agulha da lata de lubrificante na extremidade do regulador do cabo do acelerador.

ADVERTÊNCIA

Quando lubrificar um cabo use sempre luvas e uma protecção para os olhos.



TÍPICO

NOTA: Ponha um trapo à volta do regulador do cabo do acelerador para evitar que o lubrificante espirre.

Adicione lubrificante até sair pela extremidade do corpo do cabo do acelerador.

Volte a instalar e ajuste o cabo.

Ajuste do manípulo do acelerador

Empurre o protector de borracha para trás para pôr à vista o regulador do cabo do acelerador.

Desaperte a contraporca e rode o regulador para obter uma folga livre correcta do manípulo do acelerador.

NOTA: Meça a folga livre na ponta do manípulo do acelerador.

Aperte a contraporca e reinstale o protector.

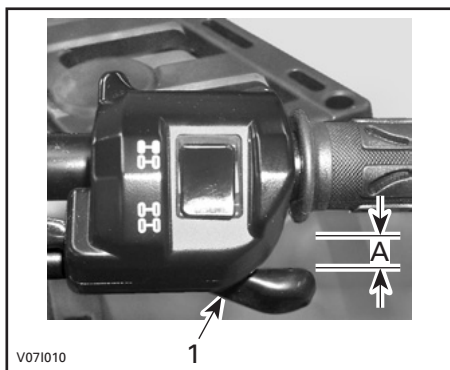

V071010

1

TÍPICO

1. *Manípulo do acelerador*

A. *3 a 6 mm (1/8 a 7/32 pol.)*

Com a alavanca de mudanças na posição PARK, ligue o motor. Verifique se o cabo do acelerador está corretamente regulado rodando o guidador completamente para a direita e depois para a esquerda. Se as rotações do motor aumentarem, volte a regular a folga livre do manípulo do acelerador.

SISTEMA ELÉCTRICO

ADVERTÊNCIA

Excepto indicação em contrário, coloque sempre o interruptor da ignição na posição OFF antes de executar qualquer operação de manutenção ou reparação no sistema eléctrico.

Vela de ignição

Retirar

Retire os painéis laterais.

Desligue os cabos da vela.

Desaperte as velas uma volta.

Limpe as velas de ignição e as cabeças do cilindro, se possível com ar pressurizado.

ADVERTÊNCIA

Se utilizar ar pressurizado use óculos de protecção.

Desaperte completamente as velas e retire-as.

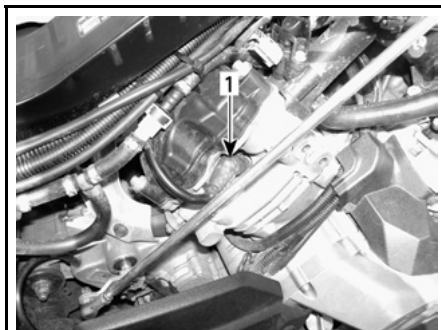

vmo2006-007-029_a

LADO DIREITO — CILINDRO TRASEIRO

1. Vela de ignição

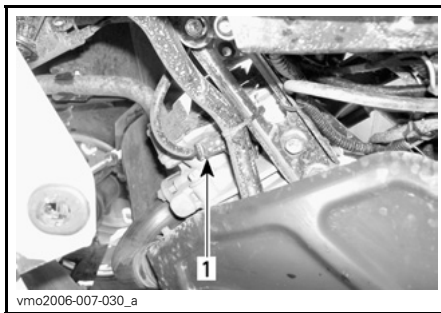

vmo2006-007-030_a

LADO DIREITO — CILINDRO FRONTAL

1. Vela de ignição

Instalação

Antes da instalação verifique se as superfícies de contacto das cabeças do cilindro e a velas não têm sujidade.

Utilizando um apalpa folgas, defina a separação das velas para um valor de 0,6 a 0,7 mm (0,024 a 0,027 pol.).

Aplique lubrificante anti-gripagem nas roscas das velas para evitar que gripem.

Aperte as velas às cabeças do cilindro à mão e aperte com uma chave de dinamómetro e um casquilho adequado.

Aperte as velas até 20 N•m (15 lbf•ft).

Bateria

⚠️ ADVERTÊNCIA

Nunca carregue a bateria enquanto estiver instalada no veículo.

Estes veículos estão equipados com uma bateria VRLA (Valve Regulated Lead Acid). É uma bateria que não precisa de manutenção e por isso não é necessário adicionar água para regular o nível do electrólito.

CUIDADO: Nunca retire a tampa de selagem da bateria.

Retirar

Retire a caixa de carga.

Desligue primeiro o fio PRETO (-) e depois o fio VERMELHO (+).

⚠️ ADVERTÊNCIA

Respeite sempre esta ordem de desmontagem; desligue primeiro o fio PRETO (-).

Desaperte a haste de fixação.



vmr2007-047-001_a

Puxe para fora o suporte superior.

Retire a bateria.

Limpeza

Limpe a bateria, a caixa da bateria e os bornes com uma solução de bicarbonato de soda e água.

Limpe a ferrugem dos terminais do cabo da bateria e dos bornes com uma escova para metal. A caixa da bateria deve ser limpa com uma escova macia e uma solução de água e bicarbonato de soda.

Instalação

Volte a instalar a bateria no veículo.

⚠️ ADVERTÊNCIA

Ligue primeiro o fio VERMELHO (+) e depois o fio PRETO (-). Ligue sempre primeiro o fio VERMELHO (+).

Fusíveis

⚠️ ADVERTÊNCIA

Desligue sempre a ignição (posição OFF) antes de substituir um fusível.

Se o fusível estiver fundido, substitua-o por uma com a mesma amperagem.

CUIDADO: Não utilize um fusível com uma amperagem mais alta pois pode provocar danos graves.

Os fusíveis estão localizados no compartimento de assistência frontal e na parte de trás junto da bateria.

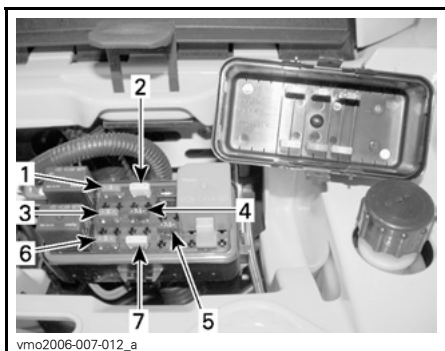

TÍPICO — LOCALIZAÇÃO DOS FUSÍVEIS FRONTAIS

1. (F1) Bobinas de ignição (5 A)
2. (F2) Ventoinha (20 A)
3. (F3) Injectores de combustível (5 A)
4. (F4) Velocímetro/sensor de velocidade/luz traseira (7,5 A)
5. (F5) Bomba de combustível (7,5 A)
6. (F6) Módulo de Controlo do Motor (ECM) (5 A)
7. (F7) Acessórios (20 A)



TÍPICO — LOCALIZAÇÃO DOS FUSÍVEIS TRASEIROS

1. (F8) Principal (30 A)
(F9) Acessórios principais (30 A)

Para retirar o fusível do porta-fusíveis, retire a tampa respectiva e puxe o fusível para fora. Verifique se o filamento está fundido.

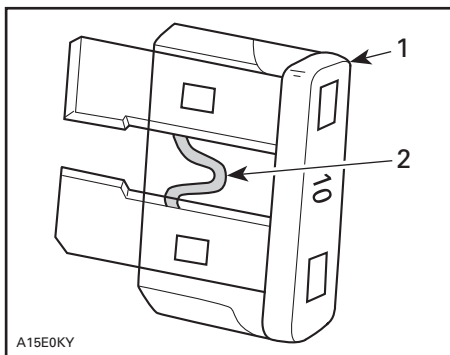

TÍPICO

1. Fusível
2. Verifique se está fundido

Substituição da lâmpada

⚠ ADVERTÊNCIA

Desligue sempre a ignição (posição OFF) antes de substituir uma lâmpada.

Verifique sempre o funcionamento das luzes, depois da substituição.

Faróis da frente

CUIDADO: Nunca toque na parte de vidro de uma lâmpada de halógeno com os dedos pois faz diminuir a sua duração. Se tocar no vidro, limpe-o com álcool isopropílico que não deixa rastros na lâmpada.

Para substituir a lâmpada do farol dianteiro, siga os procedimentos abaixo.

NOTA: The same headlamp is used on both sides of vehicle and for LO and HI beams.

Desligue o conector da lâmpada.

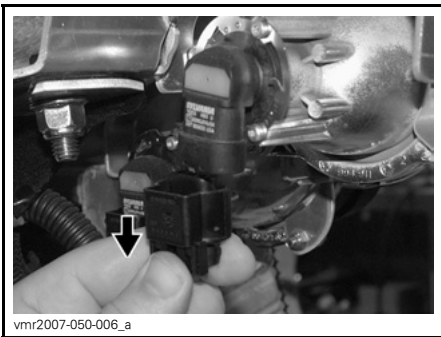

Regulação da orientação e altura do feixe de luz

Ajuste o feixe de luz do farol apontando da maneira seguinte:

Rode os parafusos de ajuste para regular a altura do feixe de luz, como quiser. Regule os dois faróis da mesma maneira.

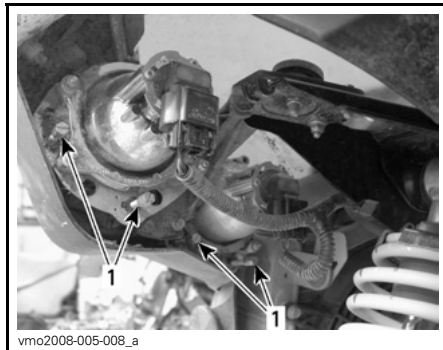

TÍPICO

1. Parafusos de ajuste

Rode a lâmpada.

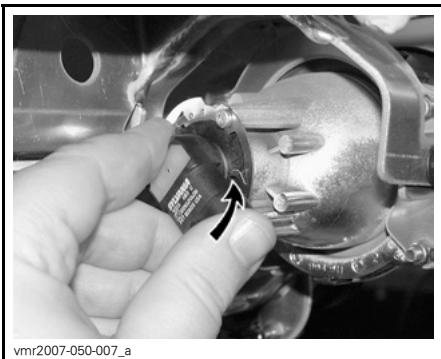

Retire a lâmpada.

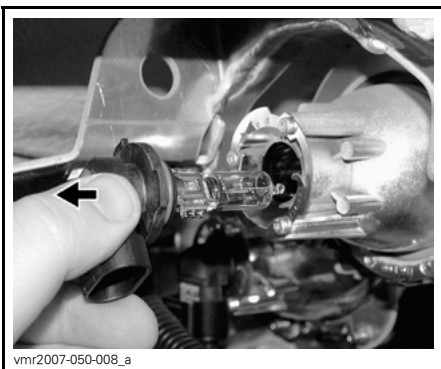

Volte a instalar correctamente as peças que retirou pela ordem inversa.

Verifique o funcionamento do farol da frente.

Farol traseiro

Desaperte os parafusos da lente para ter acesso às lâmpadas.

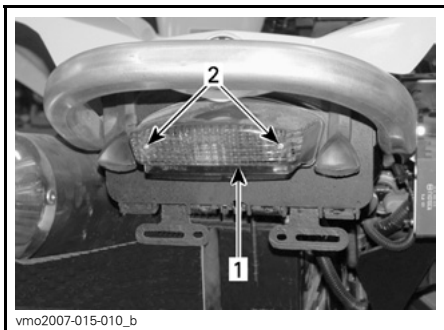

1. Lente
2. Parafusos

Carregue na lâmpada para dentro do casquilho enquanto roda no sentido contrário ao dos ponteiros do relógio para a soltar.

Instale a nova lâmpada empurrando-a para dentro enquanto roda no sentido dos ponteiros do relógio.

Ao ler este Manual do Proprietário, lembrar que:

ADVERTÊNCIA

Indica um risco potencial que, se não evitado, pode resultar em lesões graves ou morte.

CONJUNTO DA TRANSMISSÃO

Foles/protector do eixo de transmissão

Inspeção

Inspeccione visualmente o estado dos protectores do eixo de transmissão e dos foles. Verifique se os protectores estão danificados ou se estão a roçar nas nos eixos. Verifique se os protectores têm rachas, rasgões, fugas de massa lubrificante etc. Se necessário, repare ou substitua as peças danificadas.

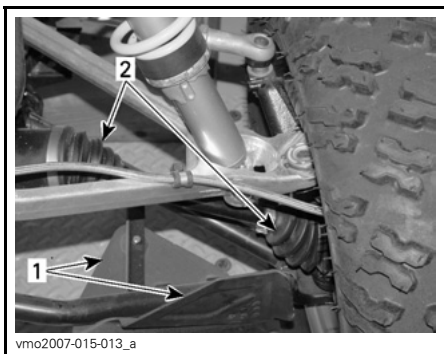

FRENTE DO VEÍCULO

1. Protector do veio da transmissão
2. Foles do veio da transmissão

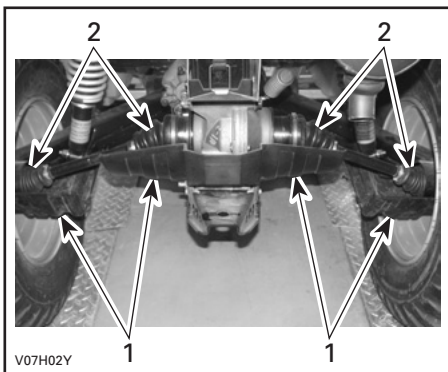

TÍPICO — TRASEIRA DO VEÍCULO

1. Protector do veio da transmissão
2. Foles do veio da transmissão

Roda

Devez em quando, deve retirar as porcas das rodas e aplicar lubrificante anti-gripagem para as retirar mais facilmente no futuro. Isto é muito importante quando o veículo for utilizado perto de água salgada ou na lama. Retire as porcas uma a uma, lubrifique-as e volte a apertá-las.

Estado dos rolamentos das rodas

Empurre e puxe as rodas a partir da extremidade superior para ver se há algum desajuste. Se houver algum desajuste, dirija-se a um distribuidor/concessionário autorizado Can-Am.

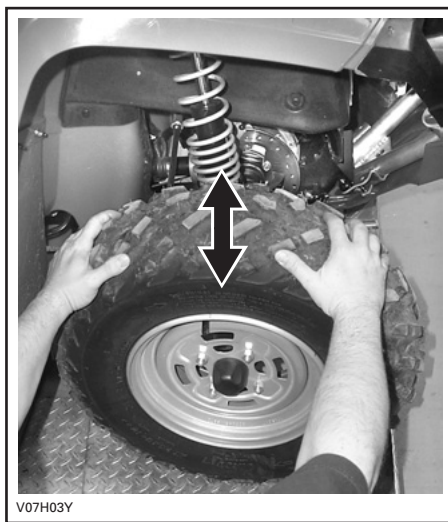

TÍPICO

Pneus/Rodas

ADVERTÊNCIA

Quando substituir os pneus, nunca instale um pneu convencional juntamente com um pneu radial. Esta combinação pode provocar problemas de maneabilidade e/ou estabilidade.

Não misture pneus de tamanhos e/ou rastos diferentes no mesmo eixo.

Os pares de pneus dianteiros e traseiros têm de ser do mesmo modelo e fabricante.

No que se refere aos padrões de piso unidireccional, verifique se os pneus foram instalados na direcção de rotação correcta.

Os pneus radiais têm de ser instalados como um conjunto completo.

Se não seguir estas instruções pode sofrer ferimentos graves ou a morte.

Pressão do pneu

ADVERTÊNCIA

A pressão do pneu afecta muito a maneabilidade e estabilidade do veículo. Uma pressão insuficiente pode fazer com que o pneu esvazie e rode na jante. Uma pressão excessiva pode fazer rebentar o pneu. Respeite sempre a pressão recomendada. Como os pneus são de baixa pressão, deve utilizar uma bomba manual.

Verifique a pressão quando os pneus estão "frios" antes de utilizar o veículo. A pressão dos pneus muda com a temperatura e a altitude. Volte a verificar a pressão se uma destas condições tiver mudado.

Para maior facilidade, o kit de ferramentas inclui um manómetro.

PRESSÃO DO PNEUS

ATÉ to 141 kg (310 kg)	MÁX.	DIANTEIRA	TRASEIRA
		48 kPa (7 PSI)	48 kPa (7 PSI)
MÍN.	MÍN.	34.5 kPa (5 PSI)	38 kPa (5,5 PSI)

Embora os pneus sejam especificamente destinados a utilização fora da estrada, pode haver um furo. Por isso, deve levar uma bomba de pneus e um conjunto de reparação.

Pneu/Estado da roda

Verifique se o pneu está danificado ou desgastado. Substitua-os, se necessário.

Não rode os pneus. Os pneus dianteiros e traseiros têm um tamanho diferente. Os pneus são direccionais e a rotação respectiva tem de ser mantida numa direcção determinada, para um funcionamento correcto.

Retirar a roda

Desaperte as porcas e levante o veículo. Coloque um suporte por baixo do veículo. Retire as porcas e tire a roda.

Quando instalar a roda, aplique lubrificante anti-gripagem nas porcas.

Os pneus são direccionais e a rotação respectiva tem de ser mantida numa direcção determinada, para um funcionamento correcto.

Aperte as porcas da roda de acordo com a ilustração a seguir.

Aperte para 100 N•m (74 lbf•ft).



vmo2007-015-014_a

SEQUÊNCIA DE APERTO

CUIDADO: Utilize sempre as porcas das rodas recomendadas (P/N 250 100 082). Se utilizar uma porca diferente pode danificar a jante.

SUSPENSÃO

Lubrificação

Lubrifique os braços triangulares. Utilize massa sintética para suspensão (P/N 293 550 033) ou uma massa equivalente. Cada braço triangular tem dois pontos de massa de lubrificação.

Inspeção

Suspensão dianteira

Inspeccione o amortecedor para ver se tem fugas ou está danificado. Verifique a solidez das fixações. Se necessário, consultar um distribuidor/concessionário autorizado Can-Am.

Braços triangulares

Verifique se os braços triangulares estão rachados, dobrados ou danificados. Se necessário, consultar um distribuidor/concessionário autorizado Can-Am.

Suspensão traseira

Inspeccione o amortecedor para ver se tem fugas ou está danificado. Verifique a solidez das fixações. Se necessário, consultar um distribuidor/concessionário autorizado Can-Am.

Braços de ligação

Verifique se os braços de ligação estão distorcidos, rachados ou tortos. Se detectar algum problema, consulte um distribuidor/concessionário autorizado Can-Am.

Ajuste

A capacidade de manobrar o veículo e o conforto respectivo dependem das regulações da suspensão.

A escolha das regulações da suspensão variam com o peso do condutor, as suas preferências pessoais, da velocidade e das condições do terreno.

A melhor maneira de regular a suspensão é começar com as regulações de fábrica e depois personalizar as outras regulações uma a uma.

As regulações da frente e de trás estão interligadas. Pode, por exemplo, ser necessário reajustar os amortecedores traseiros depois de regular os amortecedores da frente.

Teste o funcionamento do veículo nas mesmas condições; terreno, velocidade, posição de condução, etc. Mude uma regulação e volte a testar. Proceda metodicamente até estar satisfeito.

As indicações abaixo servem para afinar bem a suspensão.

Ajuste da pré-carga da mola

Para uma condução mais firme e terrenos difíceis encurte a mola.

Para uma condução mais suave e terrenos normais alongue a mola.

Ajuste rodando a came ou o anel adequadamente. Utilize a ferramenta do kit de ferramentas do veículo.

X Package

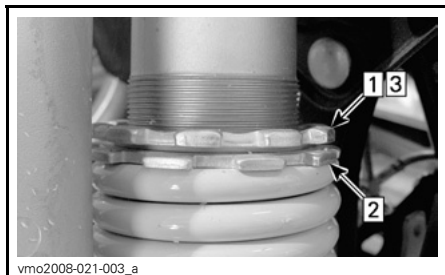

TÍPICO

Passo 1: Desaperte o anel de bloqueio superior

Passo 2: Rode o anel de ajuste como necessário

Passo 3: Aperte o anel de bloqueio superior

Outros

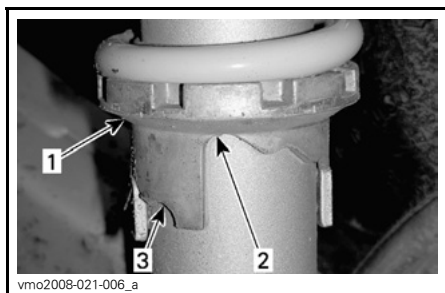

TÍPICO

1. Rode as cames de ajuste

2. Ajuste suave

3. Ajuste duro

ADVERTÊNCIA

O ajuste dos amortecedores direito e esquerdo da suspensão da frente e de trás têm sempre de ser regulados para a mesma posição. Nunca ajuste apenas um amortecedor. Um ajuste desigual pode provocar uma maneabilidade deficiente e a perda de estabilidade e causar um acidente.

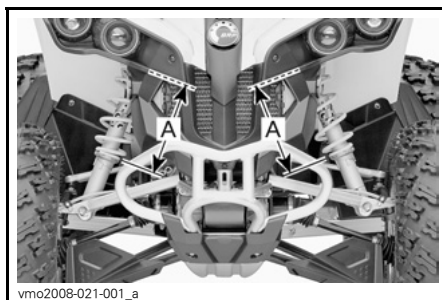

TÍPICO — AJUSTE PRÉ-CARGA — FRENTE
A. Mesmo comprimento

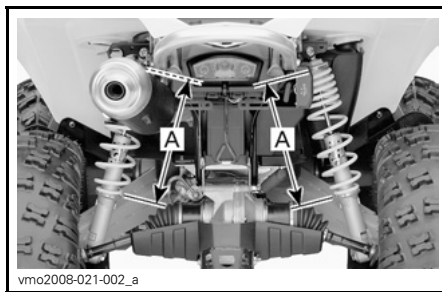

TÍPICO — AJUSTE PRÉ-CARGA — TRASEIRO
A. Mesmo comprimento

Ajuste da força amortecimento

Apenas X Package

Efectue os ajustes uma posição (clique) de cada vez. Teste o funcionamento do veículo nas mesmas condições; terreno, velocidade, posição de condução, etc. Proceda metodicamente até estar satisfeito.

Compressão (baixa velocidade)

Utilize uma chave de parafusos de lâmina chata para fazer o ajuste.

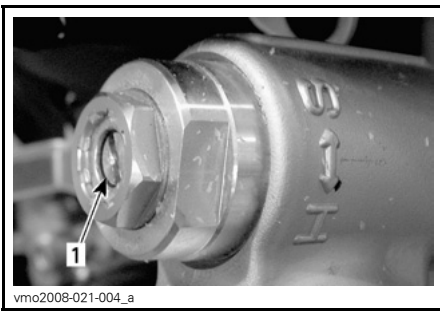

TÍPICO

1. *Ajustador da compressão (chave de parafusos de lâmina chata)*

Se rodar no sentido dos ponteiros do relógio (H) **aumenta** a acção de amortecimento do choque (mais dura).

Se rodar no sentido dos ponteiros do relógio (H) **aumenta** a acção de amortecimento do choque (mais dura).

Compressão (alta velocidade)

Utilize uma chave de parafusos de 17 mm para fazer o ajuste.

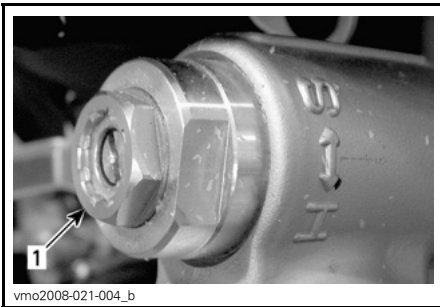

TÍPICO

1. *Ajustador de compressão de alta velocidade (chave de 17 mm)*

Se rodar no sentido dos ponteiros do relógio (H) **aumenta** a acção de amortecimento do choque (mais dura).

Se rodar no sentido dos ponteiros do relógio (H) **aumenta** a acção de amortecimento do choque (mais dura).

Ressalto

Utilize uma chave de parafusos de lâmina chata para fazer o ajuste.

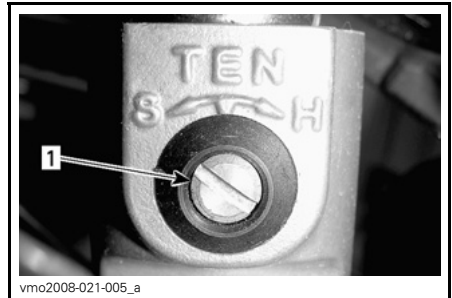

1. *Ajustador do ressalto (chave de parafusos de lâmina chata)*

Se rodar no sentido dos ponteiros do relógio (H) **aumenta** a acção de amortecimento do choque (mais dura).

Se rodar no sentido dos ponteiros do relógio (H) **aumenta** a acção de amortecimento do choque (mais dura).

TRAVÕES

Inspeção

O sistema de travões é de tipo hidráulico e não precisa de ser ajustado.

Para manter os travões em boas condições de funcionamento, verifique o seguinte:

- nível do líquido dos travões
- se há fugas de líquido no sistema de travagem
- se os travões estão esponjosos
- se os travões estão limpos
- estado da superfície e desgaste dos discos dos travões
- pastilhas partidas pelo desgaste, danificadas ou soltas.

LIMITES DE ASSISTÊNCIA	
Espessura das pastilhas dos travões	1 mm (7 pés)
Espessura dos discos da frente	3,5 mm (7 pés)
Espessura dos discos de trás	4,3 mm (7 pés)
Deformação máxima dos discos	0,3 mm (7 pés)

Se detectar um problema no sistema de travagem, consulte o distribuidor/concessionário autorizado de Can-Am.

ADVERTÊNCIA

A substituição do líquido dos travões bem como a manutenção ou qualquer reparação no sistema de travagem deve ser feita por um distribuidor/concessionário autorizado Can-Am.

CARROÇARIA/CHASSIS

Recuperação condições do gancho

Verifique a solidez das fixações. Volte a apertar correctamente se for necessário.

Fixações do chassis

Verifique o estado e aperto das fixações do veículo. Reaperte se for necessário.

Fixadores do banco

Retire o banco e verifique se o mecanismo do fecho e o pino estão gastos. Consulte um distribuidor/concessionário autorizado Can-Am para mandar substituir as peças se estiverem danificadas.

Protecção e limpeza do veículo

Nunca utilize um máquina de lavar de alta pressão para lavar o veículo. **USE APENAS ÁGUA A BAIXA PRESSÃO** (como uma mangueira do jardim). A água a alta pressão pode danificar o sistema mecânico e eléctrico.

As peças pintadas que estiverem danificadas devem voltar a ser pintadas para evitar a ferrugem.

Se necessário, lave a carroçaria com água quente e sabão (utilized apenas um detergente suave). Aplique cera não abrasiva.

CUIDADO: Nunca limpe as peças de plástico com um detergente forte, um agente desengordurante, diluente, acetona, etc.

Ao ler este Manual do Proprietário, lembrar que:

ADVERTÊNCIA

Indica um risco potencial que, se não evitado, pode resultar em lesões graves ou morte.

ARMAZENAMENTO E PREPARAÇÃO PARA A ÉPOCA DE PARAGEM

ADVERTÊNCIA

Mande um distribuidor/concessionário autorizado Can-Am inspecionar o sistema de combustível, como especificado na *TABELA DE MANUTENÇÃO*.

Quando não utilizar o veículo durante mais de um mês, é necessário guardá-lo devidamente.

Para informações sobre os procedimentos correctos, consulte o distribuidor/concessionário autorizado Can-Am.

Quando utilizar o veículo depois de ter estado guardado, tem de o preparar. Para informações sobre os procedimentos correctos, consulte o distribuidor/concessionário autorizado Can-Am.

GARANTIA

GARANTIA LIMITADA BRP PARA A AMÉRICA DO NORTE: 2008 CAN-AM™ ATV

1) ÂMBITO DA GARANTIA LIMITADA

A Bombardier Recreational Products Inc. ("BRP"), garante os seus produtos Can-Am de 2008 contra defeitos de material ou mão de obra durante o período e nas condições descritos abaixo.

Todas as peças e acessórios genuínos ATV Can-Am, instalados por um distribuidor/concessionário autorizado (como definido infra) da BRP na altura da entrega do produto ATV Can-Am de 2008, estão cobertos pela mesma garantia do que a do ATV Can-Am.

A BRP pode fornecer um receptor GPS como equipamento standard em alguns ATV Can-Am de 2008. O receptor GPS está coberto pela garantia limitada emitida pela fabricante do receptor GPS e não está coberto por esta garantia limitada. Contacte os concessionários/distribuidores seguintes:

Nos EUA:

Garmin International Inc.
1200 East 151st Street Olathe
KS 66062
(Kansas City metro area)
Tel.: 913 397-8200
Fax: 913 397-8282

No Canadá (ou um ou outro):

Raytech Électronique
1451, Boul. des Laurentides
Vimont, Laval, Qc
H7M 2Y3
Tel.: 450 975-1015
Fax: 800 975-0025 / 450 975-0817
Contacte: raytech@raytech.qc.ca
Web Site: www.raytech.qc.ca
Coord. GPS: N45o35.25' - W73o42.95'

Naviclub Ltée
5054, St-Georges
Lévis, Qc
G6V 4P2
Tel.: 418 835-9279
Fax: 418 835-6681
Contacte: naviclub@naviclub.com
Web Site: www.naviclub.com

O ATV Can-Am de 2008 pode vir equipado de origem com pneus Carlisle[†] ou ITP[†]. Os pneus estão garantidos separadamente pelo fabricante respectivo. Contacte o fabricante ou peça ao concessionário/distribuidor autorizado BRP a assistência e cobertura da garantia.

Carlisle Tire & Wheel Company

23, Windham Boulevard
Aiken, SC 29805
Informação da garantia:
nos EUA 1 800 260-7959
no Canadá 1 800 265-6155
no Quebec 1 877 997-4999

A utilização de produtos para corridas ou outra actividade competitiva, em qualquer momento, mesmo por um proprietário anterior anula e invalida esta garantia.

2) EXCLUSÕES - NÃO GARANTIDAS

Os elementos abaixo não estão, em nenhuma circunstância, cobertos pela garantia:

- Desgaste causado pelo uso normal;
- Elementos de manutenção periódica, afinações, ajustes;
- Danos causados pela falta de manutenção e/ou armazenamento adequado, como descrito no Manual do Proprietário;
- Danos resultantes da remoção de peças, reparações malfeitas, assistência, manutenção, modificações ou utilização de peças não fabricadas ou aprovadas pela BRP ou resultantes de reparações feitas por uma pessoa que não seja um distribuidor/concessionário autorizado BRP;
- Danos causados por abuso, utilização anormal, negligência ou utilização do produto de uma maneira que não respeite as recomendações descritas no Manual do proprietário do ATV Can-Am;
- Danos resultantes de acidente, submersão, incêndio, furto, vandalismo ou qualquer caso de força maior;
- Funcionamento com combustíveis, óleos ou lubrificantes não adequados para utilização com o Produto (consulte o Manual do proprietário);
- Entrada de água ou neve;
- Danos acidentais ou indirecto ou de qualquer outro tipo incluindo, entre outros, despesas de reboque, telefone, aluguer, táxi, inconvenientes, coberturas de seguro, pagamento de empréstimos, perda de tempo e perda de rendimentos.

3) LIMITAÇÕES DE RESPONSABILIDADE

ESTA GARANTIA É EXPRESSAMENTE DADA E ACEITE EXPLICITAMENTE, SUBSTITUINDO TODAS E QUAISQUER OUTRAS GARANTIAS, EXPRESAS AS IMPLÍCITAS OUTRAS, INCLUINDO SEM LIMITAÇÕES TODAS AS GARANTIAS DE COMERCIALIZAÇÃO OU ADEQUAÇÃO A UM FIM DETERMINADO. NA MEDIDA EM QUE NÃO É POSSÍVEL RENUNCIAR ÀS GARANTIAS IMPLÍCITAS, ESTAS FICAM LIMITADAS À DURAÇÃO DA GARANTIA EXPRESSA. OS DANOS ACIDENTAIS OU INDIRECTOS ESTÃO EXCLUÍDOS DA COBERTURA DESTA GARANTIA. ALGUNS ESTADOS NÃO PERMITEM AS RENÚNCIAS, LIMITAÇÕES E EXCLUSÕES IDENTIFICADAS SUPRA, PELO QUE EXISTE A POSSIBILIDADE DE NÃO SEREM APLICÁVEIS NO SEU CASO. ESTA GARANTIA LHE OUTORGA DIREITOS ESPECÍFICOS E VOCÊ PODE TER TAMBÉM OUTROS DIREITOS LEGAIS QUE VARIAM DE ESTADO PARA ESTADO, OU DE PROVÍNCIA PARA PROVÍNCIA.

Nenhum distribuidor/concessionário BRP nem nenhuma outra pessoa, está autorizado a fazer qualquer afirmação, declaração ou garantia relativamente ao produto, além das contidas nesta garantia limitada e, se o fizer, não será exigível à BRP.

A BRP reserva-se o direito de modificar esta garantia em qualquer altura, sendo que tal modificação não alterará as condições da garantia aplicáveis aos produtos vendidos enquanto esta garantia estiver em vigor.

4) PERÍODO DE COBERTURA DA GARANTIA

Esta garantia entrará em vigor a partir da data de entrega pelo primeiro consumidor retalhista ou da data em que o produto for utilizado pela primeira vez, segundo o que ocorrer primeiro, durante o período de:

SEIS (6) MESES CONSECUTIVOS, para uso particular ou comercial.

Os componentes relacionados com as emissões incluídos na tabela abaixo que estão instalados em ATV Can-Am registados nos EUA estão cobertos por uma garantia de trinta (30) meses consecutivos.

COMPONENTES RELACIONADO COM EMISSÕES	500/650/800 EFI
TPS (Sensor da posição do acelerador)	X
TMAPS (Sensor da pressão de ar do colector e temperatura)	X
Regulador da pressão do combustível	X
Injectores de combustível	X
ECM (Módulo de Controlo do Motor)	X
Sistema de ventilação do cárter do motor	X
Junta da cabeça do motor	X
Vedante da válvula de admissão	X

A reparação ou substituição de peças ou operações de assistência ao abrigo desta garantia não prolongam o período desta garantia para além da data de término original.

5) CONDIÇÕES PARA OBTER COBERTURA DE GARANTIA

Esta cobertura da garantia só está disponível se forem cumpridas **todas** as condições seguintes:

- O ATV Can-Am 2008 tem de ser adquirido como novo e não utilizado num concessionário autorizado a distribuir os ATV Can-Am no país em que a venda foi efectuada ("Concessionário/Distribuidor").
- O processo de inspecção de pré-entrega especificado pela BRP tem de ser preenchido e documentado;
- O ATV Can-Am de 2008 tem de ter sido registado correctamente por um concessionário/distribuidor BRP;
- O ATV Can-Am 2008 tem de ser adquirido no país em que o comprador reside;
- Como indicado no Manual do proprietário, para manter a cobertura da garantia, tem de ser efectuada a manutenção de rotina periódica obrigatória. A BRP reserva-se o direito de condicionar a cobertura da garantia à demonstração prévia de uma manutenção adequada.

Se as condições anteriores não tiverem sido cumpridas, a BRP não tem a obrigação de honrar esta garantia limitada relacionada com os veículos em questão, e isto, tanto no caso de uso privado como comercial. Estas limitações são necessárias para permitir à BRP garantir a segurança dos seus produtos e também a dos seus consumidores e do público em geral.

6) O QUE FAZER PARA OBTER COBERTURA DE GARANTIA

O cliente tem de notificar o distribuidor/concessionário BRP num prazo não superior a dois (2) dias depois da detecção dos ditos defeitos bem como facilitar o acesso ao produto para verificação ou reparação. O cliente também tem de apresentar ao distribuidor/concessionário autorizado BRP, a prova de compra do produto e assinar a ordem de reparação/trabalho antes desta ser iniciada para validar a reparação na garantia. Todas as peças substituídas ao abrigo desta garantia limitada passam a ser propriedade da BRP.

7) O QUE FAZ A BRP

As obrigações da BRP ao abrigo desta garantia estão limitadas, segundo o seu critério exclusivo, à reparação das peças consideradas defeituosas durante uma utilização normal, às operações de manutenção e assistência ou bem à substituição dessas peças por peças originais ATV Can-Am sem nenhum encargo de peças e mão de obra, em qualquer distribuidor/concessionário autorizado BRP durante o período de garantia.

A BRP reserva-se o direito de melhorar ou modificar os produtos periodicamente, sem assumir qualquer obrigação de modificar os produtos fabricados anteriormente.

8) TRANSFERÊNCIA

Se a propriedade de um produto for transferida durante o período de cobertura da garantia, esta garantia será transferida e será válida durante o período de cobertura restante desde que a BRP seja informada dessa transferência de propriedade da maneira seguinte:

- a) O proprietário anterior contacte a BRP (através do número de telefone fornecido abaixo) ou um concessionário/distribuidor BRP forneça as coordenadas do novo proprietário; ou
- b) a recepção por parte da BRP ou de um distribuidor/concessionário autorizado BRP de uma prova de que o anterior proprietário concorda na transferência da propriedade, acompanhada das coordenadas do novo proprietário.

9) ASSISTÊNCIA AO CONSUMIDOR

- a) Em caso de litígio ou controvérsia com respeito a esta garantia limitada BRP, a BRP sugere que tente resolver o problema com o concessionário ou distribuidor. Recomenda-se que trate a questão com o responsável ou o director de assistência do concessionário/distribuidor autorizado.
- b) Se o problema não for resolvido, envie a sua reclamação por escrito ou ligue para o número fornecido abaixo:

No Canadá

BOMBARDIER RECREATIONAL PRODUCTS INC.
Consumer Services Group
75, J.-A. Bombardier Street
Sherbrooke, Québec J1L 1W3
Tel.: 819 566-3366

Nos EUA

BRP US INC.
Consumer Services Group
7575 Bombardier Court
Wausau WI 54401
Tel.: 715 848-4957

*Nos E.U.A. os produtos são distribuídos e assistidos pela BRP US Inc.

© 2007 Bombardier Recreational Products Inc. Reservados todos os direitos.

™ marca comercial da Bombardier Recreational Products Inc. ou das suas filiais.

† Carlisle e ITP são marcas comerciais detidas por ou licenciadas à Carlisle Tire & Wheel Company.

GARANTIA LIMITADA DA BRP INTERNATIONAL: 2008 CAN-AM™ ATV

1) ÂMBITO DA GARANTIA LIMITADA

A Bombardier Recreational Products Inc. ("BRP"), garante os seus produtos Can-Am de 2008 contra defeitos de material ou mão de obra durante o período e nas condições descritos abaixo.

Todas as peças e acessórios genuínos ATV Can-Am, instalados por um distribuidor/concessionário autorizado Can-Am (como definido infra) na altura da entrega do produto ATV Can-Am de 2008, estão cobertos pela mesma garantia do que a do ATV Can-Am.

A utilização de produtos para corridas ou outra actividade competitiva, em qualquer momento, mesmo por um proprietário anterior anula e invalida esta garantia.

2) EXCLUSÕES - NÃO GARANTIDAS

Os elementos abaixo não estão, em nenhuma circunstância, cobertos pela garantia:

- Desgaste causado pelo uso normal;
- Elementos de manutenção periódica, afinações, ajustes;
- Danos causados pela falta de manutenção e/ou armazenamento adequado, como descrito no Manual do Proprietário;
- Danos resultantes da remoção de peças, reparações malfeitas, assistência, manutenção, modificações ou utilização de peças não fabricadas ou aprovadas pela BRP ou resultantes de reparações feitas por uma pessoa que não seja um distribuidor/concessionário autorizado Can-Am;
- Danos causados por abuso, utilização anormal, negligência ou utilização do produto de uma maneira que não respeite as recomendações descritas no Manual do proprietário;
- Danos resultantes de acidente, submersão, incêndio, furto, vandalismo ou qualquer caso de força maior;
- Funcionamento com combustíveis, óleos ou lubrificantes não adequados para utilização com o Produto (consulte o Manual do proprietário);
- Entrada de água ou neve;
- Danos acidentais ou indirecto ou de qualquer outro tipo incluindo, entre outros, despesas de reboque, telefone, aluguer, táxi, inconvenientes, coberturas de seguro, pagamento de empréstimos, perda de tempo e perda de rendimentos.

3) LIMITAÇÕES DE RESPONSABILIDADE

ESTA GARANTIA É EXPRESSAMENTE DADA E ACEITE EXPLICITAMENTE, SUBSTITUINDO TODAS E QUAISQUER OUTRAS GARANTIAS, EXPRESAS AS IMPLÍCITAS OUTRAS, INCLUINDO SEM LIMITAÇÕES TODAS AS GARANTIAS DE COMERCIALIZAÇÃO OU ADEQUAÇÃO A UM FIM DETERMINADO. NA MEDIDA EM QUE NÃO É POSSÍVEL RENUNCIAR ÀS GARANTIAS IMPLÍCITAS, ESTAS FICAM LIMITADAS À DURAÇÃO DA GARANTIA EXPRESSA. OS DANOS ACIDENTAIS OU INDIRECTOS ESTÃO EXCLUÍDOS DA COBERTURA DESTA GARANTIA. ALGUMAS JURISDIÇÕES NÃO PERMITEM AS RENÚNCIAS, LIMITAÇÕES E EXCLUSÕES IDENTIFICADAS SUPRA, PELO QUE EXISTE A POSSIBILIDADE DE NÃO SEREM APLICÁVEIS NO SEU CASO. ESTA GARANTIA CONCEDE-LHE DIREITOS ESPECÍFICOS, E PODE TAMBÉM TER OUTROS DIREITOS LEGAIS QUE PODEM VARIAR DE PAÍS PARA PAÍS.

Nenhum distribuidor/concessionário de Can-Am nem nenhuma outra pessoa, está autorizado a fazer qualquer afirmação, declaração ou garantia relativamente ao produto, além das contidas nesta garantia limitada e, se o fizer, não será exigível à BRP.

A BRP reserva-se o direito de modificar esta garantia em qualquer altura, sendo que tal modificação não alterará as condições da garantia aplicáveis aos produtos vendidos enquanto esta garantia estiver em vigor.

4) PERÍODO DE COBERTURA DA GARANTIA

Esta garantia entrará em vigor a partir da data de entrega pelo primeiro consumidor retalhista ou da data em que o produto for utilizado pela primeira vez, segundo o que ocorrer primeiro, durante o período de:

SEIS (6) MESES CONSECUTIVOS, para uso particular ou comercial.

A reparação ou substituição de peças ou operações de assistência ao abrigo desta garantia não prolongam o período desta garantia para além da data de término original.

5) CONDIÇÕES PARA OBTER COBERTURA DE GARANTIA

Esta cobertura da garantia só está disponível se forem cumpridas **todas** as condições seguintes:

- O ATV Can-Am 2008 tem de ser adquirido como novo e não utilizado pelo primeiro proprietário num concessionário/distribuidor Can-Am autorizado a distribuir os ATV Can-Am no país em que a venda foi efectuada ("Concessionário/Distribuidor Can-Am").
- O processo de inspecção de pré-entrega especificado pela BRP tem de ser preenchido e documentado;
- O produto tem de ter sido registado correctamente por um concessionário/distribuidor Can-Am autorizado;
- O ATV Can-Am 2008 tem de ser adquirido no país ou união de países em que o comprador reside;

- Como indicado no Manual do proprietário, para manter a cobertura da garantia, tem de ser efectuada a manutenção de rotina periódica obrigatória. A BRP reserva-se o direito de condicionar a cobertura da garantia à demonstração prévia de uma manutenção adequada.

Se as condições anteriores não tiverem sido cumpridas, a BRP não tem a obrigação de honrar esta garantia limitada relacionada com os veículos em questão, e isto, tanto no caso de uso privado como comercial. Estas limitações são necessárias para permitir à BRP garantir a segurança dos seus produtos e também a dos seus consumidores e do público em geral.

6) O QUE FAZER PARA OBTER COBERTURA DE GARANTIA

O cliente tem de notificar o distribuidor/concessionário Can-Am num prazo não superior a dois (2) dias depois da detecção dos ditos defeitos bem como facilitar o acesso ao produto para verificação ou reparação. O cliente também tem de apresentar ao distribuidor/concessionário autorizado Can-Am, a prova de compra do produto e assinar a ordem de reparação/trabalho antes desta ser iniciada para validar a reparação na garantia. Todas as peças substituídas ao abrigo desta garantia limitada passam a ser propriedade da BRP.

7) O QUE FAZ A BRP

As obrigações da BRP ao abrigo desta garantia estão limitadas, segundo o seu critério exclusivo, à reparação das peças consideradas defeituosas durante uma utilização normal, às operações de manutenção e assistência ou bem à substituição dessas peças por peças originais ATV Can-Am sem nenhum encargo de peças e mão de obra, em qualquer distribuidor/concessionário autorizado Can-Am.

A BRP reserva-se o direito de melhorar ou modificar os produtos periodicamente, sem assumir qualquer obrigação de modificar os produtos fabricados anteriormente.

8) TRANSFERÊNCIA

Se a propriedade do Produto for transferida durante o período de cobertura da garantia, esta garantia será também transferida e considerada válida durante o restante período de cobertura, desde que o anterior proprietário contacte prontamente a BRP ou o Distribuidor/Concessionário indicando-lhe que concordou com a transferência e forneça as coordenadas do novo proprietário.

9) ASSISTÊNCIA AO CONSUMIDOR

- a) Em caso de litígio ou controvérsia com respeito a esta garantia limitada BRP, a BRP sugere que tente resolver o problema com o concessionário ou distribuidor. Recomenda-se que trate a questão com o responsável ou o director de assistência do concessionário/distribuidor autorizado.
- b) Se for necessária assistência adicional, entre em contacto com o departamento de assistência do concessionário/distribuidor para resolver o assunto. Encontrará as coordenadas do concessionário/distribuidor em **www.brp.com**.
- c) Se mesmo assim continuar a não conseguir resolvê-lo, entre em contacto por escrito com a BRP para o endereço indicado abaixo.

Nos países dentro da Europa, Médio Oriente, África, Rússia (Comunidade de Estados Independentes), contacte o escritório europeu:

BRP EUROPE N.V.

Consumer Service Center
Skaldenstraat 125
9042 Gent
Belgium
Tel.: + 32-9-218-26-00

Nos países escandinavos, contacte o escritório da Finlândia:

BRP FINLAND OY

Service Department
Ahjotie 30
Fin-96320 Rovaniemi
Finland
Tel.: + 358 16 3208 111

Em todos os outros países, contacte o distribuidor local ou o escritório da América do Norte:

BOMBARDIER RECREATIONAL PRODUCTS INC.

Consumer Services Group
75, J.-A. Bombardier Street
Sherbrooke, Québec J1L 1W3
Tel.: 819 566-3366

* No território coberto por esta garantia limitada, os produtos são distribuídos e assistidos pela Bombardier Recreational Products Inc. ou as suas filiais.

© 2007 Bombardier Recreational Products Inc. Reservados todos os direitos.

™ Marca comercial da Bombardier Recreational Products Inc. ou das suas filiais.

GARANTIA LIMITADA PARA OS ESTADOS MEMBRO DA UNIÃO EUROPEIA DA BRP: 2008 CAN-AM™ ATV

1) ÂMBITO DA GARANTIA LIMITADA

A Bombardier Recreational Product Inc. ("BRP")* garante que seus ATV Can-Am de 2008 vendidos por concessionários/distribuidores BRP autorizados ("Distribuidores/Concessionários") nos Estados Membros da União Europeia, estão livres de defeitos em material ou de mão-de-obra, pelo período e sob as condições descritas abaixo.

Todas as peças e acessórios genuínos ATV Can-Am, instalados por um distribuidor/concessionário autorizado da BRP na altura da entrega do produto ATV Can-Am de 2008, estão cobertos pela mesma garantia do ATV.

A utilização de produtos para corridas ou outra actividade competitiva, em qualquer momento, mesmo por um proprietário anterior anula e invalida esta garantia.

2) EXCLUSÕES - NÃO GARANTIDAS

Os elementos abaixo não estão, em nenhuma circunstância, cobertos pela garantia:

- Desgaste causado pelo uso normal;
- Elementos de manutenção periódica, afinações, ajustes;
- Danos causados pela falta de manutenção e/ou armazenamento adequado, como descrito no Manual do Proprietário;
- Danos resultantes da remoção de peças, reparações malfeitas, assistência, manutenção, modificações ou utilização de peças não fabricadas ou aprovadas pela BRP ou resultantes de reparações feitas por uma pessoa que não seja um distribuidor/concessionário autorizado;
- Danos causados por abuso, utilização anormal, negligência ou utilização do produto de uma maneira que não respeite as recomendações descritas no Manual do proprietário;
- Danos resultantes de acidente, submersão, incêndio, furto, vandalismo ou qualquer caso de força maior;
- Funcionamento com combustíveis, óleos ou lubrificantes não adequados para utilização com o Produto (consulte o Manual do proprietário);
- Entrada de água ou neve;
- Danos acidentais ou indirecto ou de qualquer outro tipo incluindo, entre outros, despesas de reboque, telefone, aluguer, táxi, inconvenientes, coberturas de seguro, pagamento de empréstimos, perda de tempo e perda de rendimentos.

3) LIMITAÇÕES DE RESPONSABILIDADE

ESTA GARANTIA É EXPRESSAMENTE DADA E ACEITE EXPLICITAMENTE, SUBSTITUINDO TODAS E QUAISQUER OUTRAS GARANTIAS, EXPRESAS AS IMPLÍCITAS OUTRAS, INCLUINDO SEM LIMITAÇÕES TODAS AS GARANTIAS DE COMERCIALIZAÇÃO OU ADEQUAÇÃO A UM FIM DETERMINADO. NA MEDIDA EM QUE NÃO É POSSÍVEL RENUNCIAR ÀS GARANTIAS IMPLÍCITAS, ESTAS FICAM LIMITADAS À DURAÇÃO DA GARANTIA EXPRESSA. OS DANOS ACIDENTAIS OU INDIRECTOS ESTÃO EXCLUÍDOS DA COBERTURA DESTA GARANTIA. ALGUMAS JURISDIÇÕES NÃO PERMITEM AS RENÚNCIAS, LIMITAÇÕES E EXCLUSÕES IDENTIFICADAS SUPRA, PELO QUE EXISTE A POSSIBILIDADE DE NÃO SEREM APLICÁVEIS NO SEU CASO. ESTA GARANTIA CONCEDE-LHE DIREITOS ESPECÍFICOS, E PODE TAMBÉM TER OUTROS DIREITOS LEGAIS QUE PODEM VARIAR DE PAÍS PARA PAÍS.

Nenhum distribuidor/concessionário BRP nem nenhuma outra pessoa, está autorizado a fazer qualquer afirmação, declaração ou garantia relativamente ao produto, além das contidas nesta garantia limitada e, se o fizer, não será exigível à BRP.

A BRP reserva-se o direito de modificar esta garantia em qualquer altura, sendo que tal modificação não alterará as condições da garantia aplicáveis aos produtos vendidos enquanto esta garantia estiver em vigor.

4) PERÍODO DE COBERTURA DA GARANTIA

Esta garantia entrará em vigor a partir da data de entrega pelo primeiro consumidor retalhista ou da data em que o produto for utilizado pela primeira vez, segundo o que ocorrer primeiro, durante o período de:

VINTE E QUATRO (24) MESES CONSECUTIVOS para uso particular ou comercial.

A reparação ou substituição de peças ou operações de assistência ao abrigo desta garantia não prolongam o período desta garantia para além da data de término original.

Note que a duração e outras modalidades da cobertura da garantia estão sujeitas à legislação nacional e local do seu país.

5) CONDIÇÕES PARA OBTER COBERTURA DE GARANTIA

Esta cobertura da garantia só está disponível se forem cumpridas **todas** as condições seguintes:

- O ATV Can-Am 2008 tem de ser adquirido como novo e não utilizado pelo primeiro proprietário num concessionário/distribuidor Can-Am autorizado a distribuir os ATV Can-Am no país em que a venda foi efectuada.
- O processo de inspecção de pré-entrega especificado pela BRP tem de ser preenchido e documentado;
- O produto tem de ter sido registado correctamente por um concessionário/distribuidor Can-Am autorizado;

- O ATV Can-Am 2008 tem de ser adquirido no país ou união de países em que o comprador reside;
- Como indicado no Manual do proprietário, para manter a cobertura da garantia, tem de ser efectuada a manutenção de rotina periódica obrigatória. A BRP reserva-se o direito de condicionar a cobertura da garantia à demonstração prévia de uma manutenção adequada.

Se as condições anteriores não tiverem sido cumpridas, a BRP não tem a obrigação de honrar esta garantia limitada relacionada com os veículos em questão, e isto, tanto no caso de uso privado como comercial. Estas limitações são necessárias para permitir à BRP garantir a segurança dos seus produtos e também a dos seus consumidores e do público em geral.

6) O QUE FAZER PARA OBTER COBERTURA DE GARANTIA

O cliente tem de notificar o distribuidor/concessionário BRP num prazo não superior a dois (2) dias depois da detecção dos ditos defeitos bem como facilitar o acesso ao produto para verificação ou reparação. O cliente também tem de apresentar ao distribuidor/concessionário autorizado BRP, a prova de compra do produto e assinar a ordem de reparação/trabalho antes desta ser iniciada para validar a reparação na garantia. Todas as peças substituídas ao abrigo desta garantia limitada passam a ser propriedade da BRP.

Note que o período de notificação está sujeito à legislação nacional e local em vigor no seu país.

7) O QUE FAZ A BRP

As obrigações da BRP ao abrigo desta garantia estão limitadas, segundo o seu critério exclusivo, à reparação das peças consideradas defeituosas durante uma utilização normal, às operações de manutenção e assistência ou bem à substituição dessas peças por peças originais Can-Am sem nenhum encargo de peças e mão de obra, em qualquer distribuidor/concessionário autorizado BRP durante o período de garantia.

A BRP reserva-se o direito de melhorar ou modificar os produtos periodicamente, sem assumir qualquer obrigação de modificar os produtos fabricados anteriormente.

8) TRANSFERÊNCIA

Se a propriedade do Produto for transferida durante o período de cobertura da garantia, esta garantia será também transferida e considerada válida durante o restante período de cobertura, desde que o anterior proprietário contacte prontamente a BRP ou o Distribuidor/Concessionário BRP indicando-lhe que concordou com a transferência e forneça as coordenadas do novo proprietário.

9) ASSISTÊNCIA AO CONSUMIDOR

- a) Em caso de litígio ou controvérsia com respeito a esta garantia limitada BRP, a BRP sugere que tente resolver o problema com o concessionário ou distribuidor. Recomenda-se que trate a questão com o responsável ou o director de assistência do concessionário/distribuidor autorizado.

- b) Se for necessária assistência adicional, entre em contacto com o departamento de assistência do concessionário/distribuidor para resolver o assunto. Encontrará as coordenadas do concessionário/distribuidor em www.brp.com.
- c) Se mesmo assim continuar a não conseguir resolvê-lo, entre em contacto a BRP para o endereço indicado abaixo.

Nos países dentro da Europa, Médio Oriente, África, Rússia (Comunidade de Estados Independentes), contacte o escritório europeu:

BRP EUROPE N.V.

Consumer Service Center
Skaldenstraat 125
9042 Gent
Belgium
Tel.: + 32-9-218-26-00

Nos países escandinavos, contacte o escritório da Finlândia:

BRP FINLAND OY

Service Department
Ahjotie 30
Fin-96320 Rovaniemi
Finland
Tel.: + 358 16 3208 111

Em todos os outros países, contacte o distribuidor local ou o escritório da América do Norte:

BOMBARDIER RECREATIONAL PRODUCTS INC.

Consumer Services Group
75, J.-A. Bombardier Street
Sherbrooke, Québec J1L 1W3
Tel.: 819 566-3366

* No território coberto por esta garantia limitada, os produtos são distribuídos e assistidos pela Bombardier Recreational Products Inc. ou as suas filiais.

© 2007 Bombardier Recreational Products Inc. Reservados todos os direitos.

™ Marca comercial da Bombardier Recreational Products Inc. ou das suas filiações.

OBRIGAÇÕES E RENÚNCIA DE PRIVACIDADE

Desejamos informá-lo de que os seus dados de contacto serão utilizados para fins relacionados com a segurança e a garantia. Em algumas ocasiões utilizamos também os dados de contacto dos nossos clientes para os informar acerca dos nossos produtos e ofertas. Se preferir não receber informações sobre os nossos produtos, serviços e ofertas, pode indicá-lo escrevendo para o endereço abaixo.

Tenha também em consideração que, de vez em quando, podemos permitir a organizações cuidadosamente seleccionadas e de confiança a utilização dos dados de contacto dos nossos clientes para promoção de produtos e serviços de qualidade. Se preferir que não seja fornecido o seu nome e endereço, pode indicá-lo escrevendo para o endereço abaixo.

No Canadá

BOMBARDIER RECREATIONAL PRODUCTS INC.

Warranty Department
75, J.-A. Bombardier Street
Sherbrooke, Québec J1L 1W3
Fax: 819 566-3590

Nos EUA

BRP US INC.

Warranty Department
7575 Bombardier Court
Wausau WI 54401
Tel.: 715 848-4957

Outros países do mundo

BRP EUROPEAN DISTRIBUTION

Warranty Department
Chemin de Messidor 5-7
1006 Lausanne Switzerland
Fax: + 41213187801

MUDANÇA DE ENDEREÇO/PROPRIEDADE

Se mudar de endereço ou for o novo proprietário do ATV, informe a BRP da maneira seguinte:

- enviando por correio o postal abaixo;
- **Só América do Norte:** ligando para 715 848-4957 (EUA) ou 819 566-3366 (Canadá);
- notificando um distribuidor/concessionário autorizado Can-Am.

No caso de mudança de propriedade, junte uma prova de que o anterior proprietário concorda na transferência.

América do Norte

BOMBARDIER RECREATIONAL PRODUCTS INC.

Warranty Department
75, J.-A. Bombardier Street
Sherbrooke, Québec J1L 1W3
Canadá

A notificação da BRP, mesmo depois de expirar a garantia limitada, é muito importante pois permite à BRP contactar o proprietário do ATV, se necessário, por exemplo quando se iniciam convocatórias de segurança. É da responsabilidade do proprietário' notificar a BRP.

UNIDADES ROUBADAS: Se o seu ATV for roubado, deve notificar a BRP ou um concessionário/distribuidor autorizado Can-Am. Pediremos que nos indique o seu nome, endereço, número de telefone, o número de identificação do veículo e a data em que foi roubado.

Outros países do mundo

BRP EUROPEAN DISTRIBUTION

Warranty Department
Chemin de Messidor 5-7
1006 Lausanne
Switzerland



MUDANÇA DE ENDEREÇO

MUDANÇA DE TITULARIDADE

NÚMERO DE IDENTIFICAÇÃO DO VEÍCULO

Número do modelo

Número de Identificação do Veículo (V.I.N.)

ENDEREÇO ANTIGO OU
PROPRIETÁRIO ANTERIOR:

NOME

Nº.

RUA

AP.

CIDADE

ESTADO

CEP

PAÍS

NOVO ENDEREÇO OU
NOVO PROPRIETÁRIO:

NOME

Nº.

RUA

AP.

CIDADE

ESTADO

CEP

PAÍS

V00A2F

Nº DO MODELO DO QUADRICICLO. _____

NÚMERO DE IDENTIFICAÇÃO DO VEÍCULO (V.I.N.) _____

NÚMERO DE IDENTIFICAÇÃO DO MOTOR (E.I.N.) _____

Proprietário: _____

NOME

Nº

RUA

AP.

CIDADE

ESTADO

CEP

Data da compra _____

ANO MÊS DIA

Validade da garantia _____

ANO MÊS DIA

A ser preenchido pela concessionária no momento da venda.

ÁREA PARA A MARCA DA CONCESSIONÁRIA

Verifique junto do seu concessionário/distribuidor se foi feito o registo do veículo na BRP.

Ao ler este Manual do Proprietário, lembrar que:

ADVERTÊNCIA

Indica um risco potencial que, se não evitado, pode resultar em lesões graves ou morte.



ADVERTÊNCIA

PODE SER PERIGOSO DIRIGIR ESTE VEÍCULO.

Uma colisão ou capotagem pode ocorrer repentinamente, mesmo durante manobras comuns como ao fazer curvas e dirigir em encostas ou sobre obstáculos, se você não observar com atenção as precauções apropriadas.

Podem ocorrer **LESÕES GRAVES OU MORTE** caso você não siga estas instruções:

- **ANTES DE DIRIGIR ESTE QUADRICICLO, LEIA ESTE MANUAL DO PROPRIETÁRIO E TODAS AS ETIQUETAS AFIXADAS NO PRODUTO.**
- **NUNCA DIRIJA ESTE QUADRICICLO SEM CONHECER AS INSTRUÇÕES ADEQUADAS.** Os iniciantes devem realizar um curso certificado de treinamento.
- **NUNCA LEVE PASSAGEIROS.** O transporte de passageiros aumenta o risco de perda de controle do veículo.
- **NUNCA DIRIJA UM QUADRICICLO EM SUPERFÍCIES PAVIMENTADAS** exceto em curtas distâncias, em velocidade reduzida e com a finalidade de levar o quadriciclo de uma localização fora-de-estrada para outra.
- **SEMPRE RESPEITE AS LEIS DE TRÂNSITO** ao dirigir este veículo em estradas, mesmo que seja de terra ou cascalho.
- **SEMPRE USE CAPACETE HOMOLOGADO,** proteção para os olhos e roupas protetoras.
- **NUNCA CONSUMA ÁLCOOL OU DROGAS** antes de dirigir este veículo ou enquanto dirige.
- **NUNCA DIRIJA ESTE QUADRICICLO EM ALTA VELOCIDADE.** Dirigir este veículo em velocidade muito alta para o terreno, para as condições de visibilidade ou para a sua experiência aumenta o risco de perda de controle do veículo. A velocidade máxima autorizada para este veículo é de 65 km/h.
- **NUNCA TENTE EMPINADAS, PULOS E OUTROS TRUQUES.**

**MANUAL DO PROPRIETÁRIO
RENEGADE 500/800/800X**

2008

219 700 941