

can-am™



2008

Instruktionsbok

Innehåller
**Säkerhets-, Fordons-
och Underhållsinformation**

OUTLANDER™ MAX
500/650/800

⚠ VARNING

Läs denna Instruktionsbok noga. Den innehåller viktig säkerhetsinformation.

Rekommenderad minimiålder för förare: 16 år. Passagerare: 12 år. Avlägsna inte denna Instruktionsbok från fordonet.

VARNING

FORDONET KAN VARA FARLIGT ATT ANVÄNDA. En krock eller vältning kan snabbt inträffa, även under rutinmanövrer som vändning, uppförskörning eller körning över hinder, om du inte iakttar nödvändig försiktighet. Se för din egen säkerhets skull till att du förstår och iakttar alla varningar i denna instruktionsbok och dekalerna på fordonet. **Att inte följa dessa varningar kan resultera i SVÅRA PERSONSKADOR ELLER DÖD.** Förvara alltid denna instruktionsbok tillsammans med fordonet.

VARNING

Om du inte iakttar och följer någon av säkerhetsföreskrifterna eller anvisningarna i denna instruktionsbok, *SÅKERHETSVIDEON* och dekalerna på produkten, kan det leda till skador, inklusive skador med dödlig utgång!

Fordon i 2-UP-kategorin är endast avsedda för terrängkörning. De är främst avsedda för allmän fritidsanvändning men kan även användas för nyttoändamål.

Alla fordon i Outlander™ MAX 800-serien

VARNING

Dessa fordon kan ha högre prestanda än andra fordon som du har kört tidigare. De är högpresterande fordon som har utformats för att användas av erfarna förare.

VIKTIG INFORMATION

I denna instruktionsbok används följande symboler för att understryka speciellt viktig information:

 Symbolen för säkerhetsvarningar indikerar risk för personskada.

 **VARNING** Anger en potentiell risk som, om den inte undviks, kan resultera i allvarliga personskador eller död.

FÖRSIKTIGHET: Indikerar en instruktion som måste följas för att undvika allvarliga skador på fordonets komponenter.

NOTERA: Anger ytterligare information som krävs för att fullfölja en instruktion. All säkerhetsdokumentation skall levereras tillsammans med fordonet vid säljtillfället.

Allt innehåll i avsnittet *SÄKERHETSINFORMATION* bör tolkas av läsaren som en varning som, om den inte åtföljs, kan resultera i skador, inklusive skador med dödlig utgång.

I Kanada distribueras produkterna av Bombardier Recreational Products Inc. (BRP).

I USA distribueras produkterna av BRP US Inc.

Följande varumärken tillhör Bombardier Recreational Products Inc.:

Can-Am™

Outlander™

Rotax®

XP-S™

TTI™

DESS™

FÖRORD

Gratulerar till köpet av din nya Can-Am™-ATV. Det omfattas av BRP:s garanti och ett nätverk av auktoriserade Can-Am-återförsäljare som har de delar, den service och de tillbehör du behöver.

Återförsäljaren arbetar för kundens tillfredsställelse. Han har utbildat sig för att kunna utföra en första inställning och inspektion av fordonet och även utfört slutjusteringar innan du övertog fordonet. Vid leveransen bör återförsäljaren ha informerat om fordonets användning, underhåll och säkerhetsfunktioner. Vi litar på att du helt och fullt har tagit vara på detta tillfälle! Om du behöver mer utförlig serviceinformation, vänligen rådfråga återförsäljaren.

Vid leveransen informerades du om garantins täckning och undertecknade en *CHECKLISTA FÖRE LEVERANS* för att säkerställa att ditt nya fordon har förberetts på ett tillfredsställande sätt.

Vänligen kontakta vårt kundstödscen-ter om du får problem som inte kan lösas av en auktoriserad Can-Am-återförsäljare.

Denna instruktionsbok har översatts från engelska. Vid eventuella olikheter i texten, är det den engelska versionen som gäller. I detta dokument används maskulin form för att beteckna både maskulin och feminin.

Om du vill se och/eller skriva ut ett extra exemplar av instruktionsboken kan du besöka webbplatsen **www.operatorsguide.brp.com**. Instruktionsboken finns på flera språk.

Information och beskrivningar av komponenter/system i detta dokument är korrekta vid utgivningstillfället. BRP har emellertid som policy att kontinuerligt förbättra sina produkter utan att därför åta sig skyldigheten att installera dem på tidigare tillverkade produkter. På grund av sent införda tillverkningsändringar kan vissa skillnader finnas mellan den tillverkade produkten och beskrivningen eller specifikationerna i denna bok. BRP förbehåller sig rätten att när som helst dra in eller ändra specifikationer, utförande, egenskaper, modeller eller utrustning utan att därmed påta sig några skyldigheter.

Illustrationerna i detta dokument visar den typiska konstruktionen av de olika enheterna och återger eventuellt inte delarnas fullständiga detaljer eller exakta form. De representerar emellertid delar som har samma eller liknande funktion.

Vid anvisningar där HÖGER och VÄNSTER anges i texten, är detta alltid ur förarens synvinkel (när föraren sitter på fordonet).

Specifikationer anges i det internationella metriska systemet med den amerikanska SAE-motsvarigheten inom parentes. På ställen där exakt noggrannhet inte krävs har vissa omvandlingar avrundats för enkelhetens skull.

Som reservdelar och tillbehör rekommenderar vi BRP originalprodukter. De är speciellt utformade för ditt fordon och tillverkade i enlighet med BRP:s stränga normer.

I katalogen *SHOP MANUAL* finns information om service och underhåll samt mer utförlig information om reparation.

INNEHÅLLSFÖRTECKNING

Tänk på följande när du läser denna Instruktionsbok:

VARNING

Anger en potentiell risk som, om den inte undviks, kan resultera i allvarliga personskador eller död.

ANMÄRKNING	7
INLEDNING	8

SÄKERHETSINFORMATION

SPECIELLA SÄKERHETSMEDELANDEN	11
ANVÄNDNINGSVARNINGAR	15
KÖRNING AV FORDONET	44
Kontroll före användning	45
Klädsel	46
Last och passagerare	47
Släp (om sådant finns)	47
Utföra arbetsuppgifter med fordonet	47
Fritidskörning	48
Miljö	48
Designbegränsningar	49
Användning i terräng	49
Allmänna användnings- och säkerhetsföreskrifter	49
Uppförskörning	49
Nedförskörning	50
Sidolutning	50
Branter	50
Körteknik	51
Regelbundet underhåll	58
HÄNGETIKETT	59
DEKALER PÅ PRODUKTEN	60

FORDONSINFORMATION

SÅ IDENTIFIERAR DU DITT FORDON	66
REGLER FÖR LJUDDÄMPNINGSSYSTEM	67
EMISSIONSKRAV	68
INKÖRNINGSPERIOD	69
REGLAGE/INSTRUMENT/KOMPONENTER	70
1) Gasreglage	71

2) 2/4-hjulsdriftväljare	71
3) Bromshandtag	72
4) Parkeringsbroms	72
5) Växelspak	73
6) Flerfunktionsenhet	74
7) Flerfunktionsmätare	76
8) 12 volts eluttag	81
9) Tändningslås	82
10) Bränsletankslock	82
11) Bromspedal	83
12) Fotstöd	83
13) Grepphandtag	83
14) Passagerarsäte/Förvaringsbox	83
15) Förarsäte	85
16) Accesspanel	86
17) Bakre förvaringsutrymme	86
18) Bagageräcken	86
19) Dragkrok	87
20) Kylarlock	87
21) Säkringar	87
22) Verktygssats	88
23) Oljemätsticka	88
24) Vinsch	88
25) Vinschreglage	88
26) Linstyrningsrullar	89
27) Fjärreglage för vinschen	89
28) Uttag för vinschens fjärreglage	89
29) GPS-mottagare (globalt positioneringssystem)	90
30) Skydd (GPS-hållare)	92
31) Bromsvätskebehållare för bromshandtag	92
32) Bromsvätskebehållare för bromspedal	93
33) Behållare för motorkylvätska	93

VÄTSKOR..... 94

Bränsle	94
Motorolja	94
Växellådsolja	96
Motorkylvätska	96
Bromsvätska	97

ANVÄNDNINGSSINSTRUKTIONER 99

Allmänt	99
Kontroll före användning	99
Starta motorn	100
Växling	100
Användning av vinsch	100
Avstängning av motorn	100

Efter körning.....	101
SPECIELLA PROCEDURER	102
Vältning	102
Fordon som legat under vatten.....	102
FRAKT OCH TRANSPORT.....	103
PROBLEMLÖSNING.....	105
SPECIFIKATIONER	109
UNDERHÅLLSINFORMATION	
UNDERHÅLLSSCHEMA	116
ALLMÄNT.....	122
MOTOR.....	123
Luftfilter.....	123
Byte av olja och oljefilter	123
Kylare.....	124
Byte av motorkylvätska	125
Gnisttskydd.....	126
TRANSMISSION.....	127
Drivrem	127
Transmissionskåpens tömningskruv.....	127
VÄXELLÅDA	128
Oljebyte	128
BRÄNSLESYSTEM	129
Smörjning av gasvajer	129
Justering av gasreglage	130
ELSYSTEM	132
Tändstift	132
Batteri	132
Säkringar.....	133
Byte av lampa	134
DRIVENHET	137
Drivaxelsko/skydd.....	137
Hjul	137
Hjullagrens skick	137
Däck/hjul	138
FJÄDRING	140
Smörjning.....	140
Inspektion.....	140
Justering.....	140
BROMSAR	141
Inspektion.....	141

CHASSI/RAM	142
Dragkrokens/kulans skick	142
Chassifästen.....	142
Spärrar till förvaringsutrymme	142
Passagerarsäte/Förvaringsbox (2-UP-modeller).....	142
Förarsäte	142
Grepphandtag (2-UP-modeller)	142
Sätessfästen	142
Rengöring och skydd av fordonet	142
FÖRVARING OCH FÖRSÄSONGSERVICE	143

GARANTI

BRP:S BEGRÄNSADE GARANTI FÖR NORDAMERIKA: 2008 CAN-AM™ ATV-PRODUKTER	146
BRP:S INTERNATIONELLA BEGRÄNSADE GARANTI: 2008 CAN-AM™ ATV-PRODUKTER	150
BRP:S BEGRÄNSADE GARANTI FÖR EUROPEISKA UNIONENS MEDLEMSLÄNDER: 2008 CAN-AM™ ATV:ER	154
SEKRETESSKYLDIGHET/FRISKRIVNINGSKLAUSUL	158
ADRESSÄNDRING/NY ÄGARE	159

ANMÄRKNING

Denna instruktionsbok har iordningställt för att bekanta ägaren/föraren av det nya fordonet med de olika fordonsreglagen, underhållsanvisningarna och anvisningarna för säker användning. Den är oumbärlig för korrekt användning av produkten.

I denna instruktionsbok används nedanstående symboler.

VARNING

Anger en potentiell risk som, om den inte undviks, kan resultera i svåra personskador eller död.

FÖRSIKTIGHET: Indikerar en instruktion som måste följas för att undvika allvarliga skador på fordonskomponenter.

NOTERA: Anger ytterligare information som krävs för att fullfölja en instruktion.

Även om du inte kan eliminera risker bara genom att läsa denna information, kommer dina kunskaper om och tillämpning av dessa instruktioner att hjälpa dig till en korrekt användning av fordonet.

Det finns ett antal grundregler som varje förare **MÅSTE** respektera och följa för att helt kunna uppskatta nöjet, glädjen och spänningen med att köra detta fordon.

INLEDNING

Din återförsäljare bör redan ha gett dig grundläggande information om de specifika reglagen och funktionerna på ditt nya fordon. Ta dig tid att studera denna instruktionsbok och alla medföljande varningsdekaler på produkten, liksom *SÄKERHETSVIDEON* som medföljer fordonet. Där beskrivs i detalj vad du bör veta om fordonet innan du börjar köra.

Vare sig du är ny eller erfaren förare, är det viktigt för din egen och din passagerares säkerhet att du känner till fordonets reglage och funktioner. Det är minst lika viktigt att veta hur man kör.

Oberoende av ålder, körvana eller lokala förordningar är det alltid en god idé för dig eller andra som använder ditt fordon att genomgå en godkänd förarutbildning. Kontrollera med din återförsäljare eller din kommun för ev. kurser i närheten. Om du är fullständig novis, bör du göra detta innan du använder fordonet. Din instruktör bör kunna ge råd om lokala förhållanden och bestämmelser och om säker körning i omgivningarna.

Körförhållandena kan variera från plats till plats. Dessutom inverkar väderförhållanden som kan förändras radikalt från gång till annan och under olika säsonger.

Körning på sand skiljer sig från körning i snö eller genom skog eller våtmarker. En viss plats kan kräva större uppmärksamhet och skicklighet från föraren och lämpar sig eventuellt inte för körning med passagerare. Visa gott omdöme. Var alltid försiktig. Ta inga onödiga risker som gör att du eller din passagerare hamnar på en plats där ni inte kan ta er tillbaka eller skadas.

Fordonets manövrering, väghållning och bromssträcka kan påverkas vid körning med passagerare. Sänk hastigheten vid körning med passagerare. Håll större avstånd för inbromsning.

I denna instruktionsbok finns körinformation som har visat sig vara tillförlitlig för andra förare. Den är inte tänkt som ett absolut skydd mot olyckor. Hur du använder denna information, din mentala och fysiska kondition, risker med terrängen och din nivå av risktagande påverkar din körupplevelse. Ha roligt... och kör ansvarsfullt.

Denna instruktionsbok har iordningställts för att bekanta ägaren/föraren av det nya fordonet med de olika fordonsreglagen, underhållsanvisningarna och anvisningarna för säker användning. Den är outhärlig för korrekt användning av produkten.

Vi välkomnar eventuella kommentarer gällande denna instruktionsbok, *SÄKERHETSVIDEON* och varningar på produkten, beträffande både innehåll och format.

SÄKERHETS- INFORMATION

VARNING

Förare:

- En person under 16 år bör aldrig köra detta fordon.
- Ta aldrig mer än en (1) passagerare på detta fordon.
- Passageraren måste sitta på passagerarsätet och hela tiden hålla i sig i grepphandtagen.
- Föraren är ansvarig för passagerarens säkerhet. Om du är osäker, låt passageraren stiga av före en manöver.
- Fordonets manövrering, väghållning och bromssträcka kan påverkas vid körning med passagerare. Sänk hastigheten vid körning med en passagerare.
- Håll större avstånd för inbromsning.
- Utför alltid de manövrer som beskrivs i denna instruktionsbok både med och utan passagerare.
- Informera passageraren om de grundläggande reglerna för en säkrare körning.
- Ta aldrig med passagerare när förvaringsboxen är installerad (istället för det bakre sätet).

Passagerare:

- Passageraren måste vara 12 år eller äldre och måste hela tiden kunna hålla fötterna på fotstöden och händerna på grepphandtagen när han sitter på fordonet.
- Passageraren måste alltid hålla i sig i de bakre grepphandtagen. Håll aldrig i föraren.
- Passageraren måste vara uppmärksam på fordonets och förarens rörelser.
- Passageraren måste alltid bära korrekt skyddsutrustning, inklusive godkänd hjälm med fast hakskydd.
- Under körning måste passageraren alltid hålla händerna och fötterna på avsedd plats.
- Passageraren får inte resa sig upp under körning. Överdriven rörelse kan leda till förlust av kontroll över fordonet.

Om dessa rekommendationer inte följs kan det medföra förändringar i fordonets köregenskaper, vilket kan orsaka en olycka, som kan leda till allvarliga personskador inklusive dödsfall för både passageraren och föraren.

Tänk på följande när du läser denna Instruktionsbok:

VARNING

Anger en potentiell risk som, om den inte undviks, kan resultera i allvarliga personskador eller död.

SPECIELLA SÄKERHETSMEDELANDEN

DETTA FORDON ÄR INGEN LEKSAK OCH KAN VARA FARLIGT ATT ANVÄNDA.

Detta fordon uppför sig annorlunda än andra fordon, inklusive motorcyklar och bilar. En krock eller vältning kan snabbt inträffa, även under rutinmanövrer som vändning, uppförskörning eller körning över hinder, om du inte iakttar nödvändig försiktighet.

ALLVARLIGA SKADOR ELLER DÖD kan bli resultatet om du inte följer dessa instruktioner:

△ Läs denna instruktionsbok och alla varningsdekaler på produkten noga och följ de användningssteg som beskrivs. Titta på och studera **SÄKERHETSVIDEON** innan du börjar köra.

△ Kör aldrig fordonet utan nödvändiga kunskaper. **Gå en förarkurs.** Alla förare bör få utbildning av en certifierad instruktör. Kontakta en auktoriserad Can-Am-återförsäljare om du vill ha mer information.

Enbart för USA och Kanada: Du kan få information om kurser i närheten genom att ringa Specialty Vehicle Institute of America (SVIA) i USA på 1 800 877-2887 eller Canada Safety Council (CSC) i Kanada på 1 613 739-1535, anknötning 227.

△ Följ alltid denna åldersrekommendation: En person under 16 år bör aldrig köra detta fordon.

△ Ta aldrig mer än en (1) passagerare på detta fordon. Passageraren måste vara 12 år eller äldre och måste hela tiden kunna hålla fötterna på fotstöden och händerna om grepphandtagen när han sitter på fordonet.

△ Passageraren måste sitta på passagerarsätet och hela tiden hålla i sig i grepphandtagen. Låt aldrig passageraren sitta någon annanstans.

△ Kör aldrig fordonet utan korrekt installerat passagerarsäte eller förvaringsbox.

△ Ta aldrig med passagerare på fordonet om förvaringsboxen är installerad (i stället för det bakre sätet).

△ Fordonets manövrering, väghållning och bromssträcka kan påverkas vid körning med passagerare. Sänk hastigheten vid körning med passagerare. Håll större avstånd för inbromsning.

△ Använd aldrig detta fordon på vägunderlag med beläggning, inklusive trottoarer, infarter, parkeringsplatser eller gator.

△ Använd aldrig detta fordon på allmänna gator, vägar eller landsvägar, inte ens obelagda eller grusvägar.

△ Kör eller åk aldrig på fordonet utan att bära en godkänd hjälm med korrekt passning. Både föraren och passageraren bör även bära ögonskydd (glasögon eller ansiktsskydd), handskar, kängor, långärmad skjorta eller jacka och långbyxor. Passageraren bör bära godkänd hjälm med fast hakskydd.

△ Inta aldrig alkohol eller droger före eller under körning av fordonet.

△ Kör aldrig i för hög hastighet. Kör alltid i en hastighet som lämpar sig för terrängen, sikten, körförhållandena och din erfarenhet.

△ Försök aldrig köra på två hjul, hoppa eller ägna dig åt stuntkörning.

- ⚠ Kontrollera alltid fordonet varje gång innan du använder det för säker körning. Följ alltid de inspektions- och underhållsprocedurer och -scheman som beskrivs i denna instruktionsbok.
- ⚠ Föraren och passageraren måste alltid hålla båda händerna på styrhandtagen respektive grepphandtagen och fötterna på fotstöden under körning.
- ⚠ Kör alltid långsamt och var extra försiktig vid körning i okänd terräng. Var alltid uppmärksam på förändrade terrängförhållanden när du kör fordonet. Tänk alltid på passageraren när du kör med en passagerare.
- ⚠ Kör inte på mycket ojämnt, halt eller löst underlag förrän du har lärt dig och övat de färdigheter som fordras för att behärska fordonet på sådant underlag. Var alltid extra försiktig på dessa typer av underlag. Tänk alltid på passageraren när du kör med en passagerare.
- ⚠ Följ alltid rätt procedurer för vändning så som beskrivs i denna instruktionsbok. Öva dig i att vända i låg hastighet innan du försöker i högre hastigheter. Försök inte vända i alltför hög hastighet. Att köra med en passagerare kan påverka fordonets stabilitet och manövrering.
- ⚠ Kör aldrig detta fordon i backar som är för branta för fordonet eller för dig. Glöm inte att föraren är ansvarig för passagerarens säkerhet. Om du är osäker, låt passageraren stiga av före uppförs-/nedförskörning. Tänk alltid på att fordonets manövrering, väghållning och bromssträcka kan påverkas vid körning med en passagerare.
- ⚠ Följ alltid de procedurer för klättring i backe som beskrivs i denna instruktionsbok. Kontrollera terrängen nogga innan du ger dig iväg uppför berg eller backar. Kör aldrig i uppförslut med alltför halt eller löst underlag. Skifta både förarens och passagerarens vikt framåt. Dra aldrig på gasen eller växla alltför hastigt. Kör aldrig över bergs- eller backkrön i hög hastighet. Tänk alltid på passageraren när du kör med en passagerare.
- ⚠ Följ alltid de procedurer för nedförskörning och bromsning i backe som beskrivs i denna instruktionsbok. Kontrollera terrängen nogga innan du ger dig iväg nedför berg eller backar. Skifta både förarens och passagerarens vikt bakåt. Kör aldrig nedför berg eller backar i hög hastighet. Undvik att köra nedför berg eller backar i en vinkel som kan få fordonet att luta starkt åt sidan. Kör alltid rakt nedför en backe när det är möjligt. Tänk alltid på passageraren när du kör med en passagerare.
- ⚠ Följ alltid de procedurer för körning med sidolutning i backe som beskrivs i denna instruktionsbok. Undvik berg och backar med mycket halt eller löst underlag. Skifta förarens och passagerarens vikt till den sida av fordonet som vetter uppåt. Försök aldrig vända fordonet mitt i en backe innan du på plan mark helt behärskar den vändningsteknik som beskrivs i denna instruktionsbok. Försök om möjligt undvika stark sidolutning. Tänk alltid på passageraren när du kör med en passagerare.

- ⚠ Använd alltid rätt procedurer om fordonet stannar eller rullar baklänges vid körning i uppförslut. Undvik detta genom att alltid använda korrekt utrustning och hålla jämn hastighet vid körning i uppförslut. Om fordonet stannar eller rullar baklänges, följ den speciella procedur för bromsning som beskrivs i denna instruktionsbok. Låt alltid passageraren stiga av före föraren. Stig av på den sida som vetter uppåt vid lutning eller på ena sidan om maskinen står rakt i ett uppförslut. Vänd fordonet och stig på igen så som beskrivs i denna instruktionsbok.
- ⚠ Kontrollera alltid om det finns hinder innan du kör i ett nytt område. Försök aldrig köra över stora hinder, som klippblock eller nedfallna träd. Följ alltid rätt procedurer när du kör över hinder så som beskrivs i denna instruktionsbok. Glöm inte att föraren är ansvarig för passagerarens säkerhet. Om du är osäker, låt passageraren stiga av innan du kör över hinder.
- ⚠ Var alltid försiktig när du sladdar eller slirar. Försök aldrig utföra detta med en passagerare: fordonet kan välta eller passageraren kastas ur. Lär dig att på ett säkert sätt kontrollera sladdning och slirning genom att öva dig i låga hastigheter på plant, jämnt underlag. Kör långsamt på ytterst hala ytor, som t.ex. is, och var extra försiktig så att du inte förlorar kontrollen när du sladdar.
- ⚠ Kör aldrig fordonet i snabbflytande vattendrag eller djupare vatten än vad som specificeras i denna instruktionsbok. Kom ihåg att våta bromsar kan ha mindre bromskraft. Testa bromsarna när du lämnar vatten. Om nödvändigt, bromsa flera gånger så att friktionen torkar beläggningen. Fordonets bromssträcka kan påverkas vid körning med passagerare. Sänk hastigheten vid körning med passagerare. Håll större avstånd för inbromsning.
- ⚠ Kontrollera alltid att det inte finns några hinder eller människor bakom dig när du backar. När du ser att det är säkert att backa, backa långsamt. Tänk på att passageraren kan skymma sikten.
- ⚠ Använd alltid däck av rätt typ och storlek, så som specificeras i denna instruktionsbok. Bibehåll alltid korrekt tryck i däcken så som beskrivs i denna instruktionsbok.
- ⚠ Modifiera aldrig fordonet med olämplig installation eller användning av tillbehör. Använd endast av BRP godkända tillbehör. Installera ALDRIG passagerarsäten och använd aldrig bagageräckena för att ta mer än en (1) passagerare.
- ⚠ Överskrid aldrig den specificerade lastkapaciteten för fordonet, inklusive förare, passagerare, övrig last och eventuella tillbehör. Lasten bör fördelas korrekt och vara säkert fastspänd. Sänk hastigheten och följ anvisningarna i denna Instruktionsbok vid körning med last eller släp. Håll större avstånd för inbromsning.

⚠ Glöm inte att föraren är ansvarig för passagerarens säkerhet. Om du är osäker, låt passageraren stiga av. Utför alltid de manövrer som beskrivs i denna instruktionsbok både med och utan passagerare. Tänk alltid på att fordonets manövrering, väghållning och bromssträcka kan påverkas vid körning med en passagerare. Sänk hastigheten vid körning med passagerare. Håll större avstånd för inbromsning. I vissa situationer kan det hända att fordonet enkelt kan köras med enbart föraren men inte med en passagerare. Använd sunt förnuft.

⚠ **OM DU VILL HA MER INFORMATION OM ATV-SÄKERHET** kan du kontakta en auktoriserad Can-Am-återförsäljare för information om föreläsningar i din närhet.

Enbart för USA och Kanada: Ring Specialty Vehicle Institute of America (SVIA) på 1 800 877-2887 i USA eller Canada Safety Council (CSC) i Kanada på 1 613 739-1535, anknytning 227.

ANVÄNDNINGSVARNINGAR

Tänk på följande när du läser denna Instruktionsbok:

VARNING

Anger en potentiell risk som, om den inte undviks, kan resultera i allvarliga personskador eller död.

United States Consumer Product Safety Commission har begärt att nedanstående varningar och deras format inbegrips i alla ATV-instruktionsböcker.

NOTERA: Nedanstående illustrationer är endast allmänna representationer. De kan se annorlunda ut med din modell.

VARNING



V00A0AQ

MÖJLIG RISK

Användning av detta fordon utan korrekta instruktioner.

VAD SOM KAN HÄNDA

Risken för en olycka ökar markant om användaren inte vet hur fordonet ska användas på rätt sätt i olika situationer och i olika slags terräng, med eller utan passagerare.

HUR RISKEN KAN UNDVIKAS

Nybörjare och ovana förare bör gå en förarkurs. De bör därefter regelbundet öva de färdigheter de lärt sig på kursen och den användningsteknik som beskrivs i denna instruktionsbok.

För mer information om förarkurser kan du kontakta en auktoriserad Can-Am-återförsäljare.



V00A1AQ

MÖJLIG RISK

Underlåtenhet att följa rekommenderad minimiålder för fordonet.

VAD SOM KAN HÄNDA

Om den rekommenderade åldersgränsen inte följs, kan barnet skadas eller omkomma.

Även om en person är inom den tillåtna åldersgruppen, kan det hända att de kunskaper, den skicklighet eller det omdöme som krävs för säker användning av fordonet saknas. Personen riskerar då att bli inblandad i en allvarlig olycka.

HUR RISKEN KAN UNDVIKAS

Ingen som är under 16 år bör använda detta fordon.

 **VARNING**



V00A1BQ

MÖJLIG RISK

Underlåtenhet att följa rekommenderad minimiålder för passageraren.

VAD SOM KAN HÄNDA

En person under 12 år har eventuellt inte vad som krävs för säker åkning och kan bli inblandad i en allvarlig olycka.

HUR RISKEN KAN UNDVIKAS

Ingen som är under 12 år bör åka på detta fordon.

 **VARNING**

MÖJLIG RISK

Underlåtenhet att ta hänsyn till passagerarens fysiska begränsningar.

VAD SOM KAN HÄNDA

En passagerare som inte helt kan stödja fötterna på fotstöden kan kastas av vid körning i ojämn terräng.

HUR RISKEN KAN UNDVIKAS

Passageraren måste hela tiden kunna hålla fötterna på fotstöden och händerna om grepphandtagen när han sitter på fordonet.



V00A1CQ

MÖJLIG RISK

Att ta mer än en (1) passagerare på detta fordon.

VAD SOM KAN HÄNDA

Att ta mer än en (1) passagerare minskar förmågan att balansera och styra fordonet.

Det kan leda till en olycka, som kan skada dig och/eller din passagerare.

HUR RISKEN KAN UNDVIKAS

Ta aldrig mer än en (1) passagerare. Trots det långa sätet, som är till för att låta föraren röra sig obehindrat, är fordonet inte utformat eller avsett för mer än en (1) förare och en (1) passagerare. Passageraren måste använda passagerarsätet när han sitter på fordonet.

När förvaringsboxen är installerad (i stället för det bakre sätet) är fordonet **ENSITSIGT** (1-UP-modell) och **INGEN PASSAGERARE** får tillåtas åka på fordonet.



V00A2DQ

MÖJLIG RISK

Att låta passageraren sitta på en annan plats än på passagerarsätet.

VAD SOM KAN HÄNDA

En passagerare som sitter på en annan plats än på passagerarsätet kan:

- försämra fordonets stabilitet, vilket kan leda till förlust av kontroll över fordonet.
- skadas vid stötar vid körning på hårt underlag.

Det kan leda till en olycka, som kan skada dig och/eller din passagerare.

HUR RISKEN KAN UNDVIKAS

Passageraren måste sitta på passagerarsätet med fötterna stadigt på fotstöden och hela tiden hålla i sig i grepphandtagen.

VARNING



V00A1DQ

MÖJLIG RISK

Användning av detta fordon på belagda vägytor.

VAD SOM KAN HÄNDA

Däcken är utformade för terrängkörning, inte för vägbeläggning. Vägbeläggning kan allvarligt påverka hantering och styrning och kan leda till att du förlorar kontrollen över fordonet.

HUR RISKEN KAN UNDVIKAS

Använd aldrig detta fordon på vägunderlag med beläggning, inklusive trottoarer, infarter, parkeringsplatser eller gator.



V00A1EQ

MÖJLIG RISK

Användning av detta fordon på allmän gata, väg eller motorväg.

VAD SOM KAN HÄNDA

Du kan kollidera med ett annat fordon.

HUR RISKEN KAN UNDVIKAS

Använd aldrig detta fordon på allmänna gator, vägar eller landsvägar, inte ens obelagda eller grusvägar. I många länder är det olagligt att använda detta fordon på allmän gata, väg och motorväg.



V00A1FQ

MÖJLIG RISK

Användning av detta fordon utan godkänd hjälm, ögonskydd och skydds-
klädsel. Även passageraren bör bära godkänd hjälm med fast hakskydd.

VAD SOM KAN HÄNDA

Följande gäller både föraren och passageraren:

- Att köra eller åka utan godkänd hjälm ökar riskerna för allvarliga
skallskador eller dödsfall vid olycka.
- Att köra eller åka utan ögonskydd kan orsaka olyckor och ökar risken
för allvarliga skador vid en olycka.
- Att köra eller åka utan skyddande klädsel ökar risken för allvarliga
skador vid en eventuell olycka.

HUR RISKEN KAN UNDVIKAS

Bär alltid godkänd hjälm med korrekt passning. Du bör även bära följande:

- ögonskydd (glasögon eller ansiktsskydd)
- fast hakskydd (rekommenderas för passageraren)
- handskar och kängor
- långärmad skjorta eller jacka
- långbyxor.



V00A07Q

MÖJLIG RISK

Användning av detta fordon efter intag av alkohol eller droger.

VAD SOM KAN HÄNDA

Passageraren kan falla av.

Omdömesförmågan kan försämrats avsevärt.

Din reaktionsförmåga blir långsammare.

Balans- och uppfattningsförmågan kan försämrats.

Det kan leda till en olycka eller passagerarens eller förarens död.

HUR RISKEN KAN UNDVIKAS

Inta aldrig alkohol eller droger före eller under användning av fordonet, varken som förare eller passagerare.

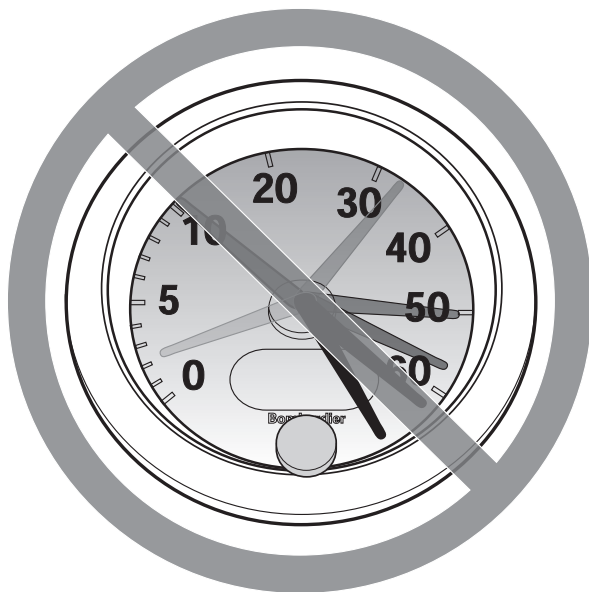

V00A08Q

MÖJLIG RISK

Användning av detta fordon i för hög hastighet.

VAD SOM KAN HÄNDA

Risken för att du ska förlora kontrollen över fordonet ökar, vilket kan resultera i en olycka.

HUR RISKEN KAN UNDVIKAS

Kör alltid i en hastighet som lämpar sig för terrängen, sikten, körförhållandena och din erfarenhet.

Fordonets manövrering, väghållning och bromssträcka kan påverkas vid körning med passagerare. Sänk hastigheten vid körning med passagerare. Håll större avstånd för inbromsning.



V00A1GQ

MÖJLIG RISK

Försök att köra på två hjul, hopp eller stunkörning.

VAD SOM KAN HÄNDA

Detta ökar risken för en olycka för både föraren och passageraren, inklusive vältning.

HUR RISKEN KAN UNDVIKAS

Försök aldrig utföra trick, som att köra på två hjul eller hoppa. Försök inte imponera på andra.

VARNING

MÖJLIG RISK

Underlåtenhet att kontrollera fordonet före körning.

Underlåtenhet att underhålla fordonet.

VAD SOM KAN HÄNDA

Ökar risken för en olycka eller skador på utrustningen.

HUR RISKEN KAN UNDVIKAS

Inspektera alltid fordonet före varje användning, för att kontrollera att det är säkert att köra det.

Följ alltid de inspektions- och underhållsprocedurer och underhållsscheman som beskrivs närmare i denna instruktionsbok.

VARNING

MÖJLIG RISK

Körning på isbelagda vattendrag.

VAD SOM KAN HÄNDA

Allvarliga skador eller dödsfall om fordon, förare eller passagerare går igenom isen.

HUR RISKEN KAN UNDVIKAS

Kör aldrig detta fordon på en isbelagd yta innan du är säker på att isen är tillräckligt tjock och stark för att bära fordonets vikt och last så väl som den kraft som skapas av ett fordon i rörelse.



V00A1HQ

MÖJLIG RISK

Att ta bort händerna från styrstången (föraren) eller från grepphandtagen (passageraren) eller fötterna från fotstöden under körning.

VAD SOM KAN HÄNDA

Om du lyfter om så bara en hand eller fot, kan det minska din möjlighet att kontrollera fordonet eller få dig att tappa balansen och ramla av. Om du lyfter en fot från fotstödet, kan foten eller benet komma i kontakt med bakhjulet, vilket kan leda till skador eller en olycka.

HUR RISKEN KAN UNDVIKAS

Föraren och passageraren måste alltid hålla båda händerna på styrhandtagen respektive grepphandtagen och fötterna på fotstöden under körning.



V00A11Q

MÖJLIG RISK

Underlåtenhet att iaktta särskild försiktighet när du kör fordonet i okänd terräng.

VAD SOM KAN HÄNDA

Du kan stöta på dolda stenblock, gupp eller hål och inte hinna reagera.

Det kan leda till att fordonet välter, att passageraren kastas av eller förlust av kontroll över fordonet.

HUR RISKEN KAN UNDVIKAS

Kör långsamt och var extra försiktig vid körning i okänd terräng.

Var alltid uppmärksam på förändrade terrängförhållanden när du kör fordonet.

Glöm inte att föraren är ansvarig för passagerarens säkerhet. Sänk hastigheten vid körning med passagerare.

VARNING



V00A1JQ

MÖJLIG RISK

Underlåtenhet att iaktta särskild försiktighet när du kör i svår terräng eller på mycket halt eller löst underlag.

VAD SOM KAN HÄNDA

Förlust av däckgreppet eller kontrollen över fordonet, vilket kan resultera i en olycka, inklusive vältning eller att passageraren kastas av.

HUR RISKEN KAN UNDVIKAS

Kör inte på alltför ojämnt, halt eller löst underlag förrän du har lärt dig och har den skicklighet som krävs för att behärska fordonet på sådant underlag.

Var alltid extra försiktig på dessa typer av underlag.

Glöm inte att föraren är ansvarig för passagerarens säkerhet. Om du är tveksam, låt passageraren stiga av innan du kör på sådant underlag.



V00A1KQ

MÖJLIG RISK

Felaktig vändning.

VAD SOM KAN HÄNDA

Du kan förlora kontrollen över fordonet, vilket kan orsaka kollision, vältning eller att passageraren kastas av.

HUR RISKEN KAN UNDVIKAS

Följ alltid de procedurer för vändning som beskrivs i denna instruktionsbok. Öva dig i att vända i låg hastighet innan du försöker i högre hastigheter.

Glöm inte att föraren är ansvarig för passagerarens säkerhet. Utför aldrig en sådan manöver med en passagerare. Tänk alltid på att fordonets manövrering, väghållning och bromssträcka kan påverkas vid körning med en passagerare.

Försök inte vända i alltför hög hastighet.



V00A1LQ

MÖJLIG RISK

Körning i mycket branta backar.

VAD SOM KAN HÄNDA

Fordonet har lättare för att välta i extremt branta backar än på plana ytor eller i mindre branta backar.

HUR RISKEN KAN UNDVIKAS

Kör aldrig fordonet i backar som är för branta för fordonet eller för dig.

Öva först i mindre branta backar, både med och utan passagerare, innan du försöker dig på brantare körning.

Tänk alltid på att trots att detta fordon kan ta sig uppför branta uppförslut rekommenderas inte sådan körning med passagerare. Låt alltid passageraren stiga av innan du utför en sådan manöver. Visa gott omdöme.



V00A1MQ

MÖJLIG RISK

Körning i uppförslut på fel sätt.

VAD SOM KAN HÄNDA

Du kan förlora kontrollen över fordonet, passageraren kan kastas av och fordonet kan välta.

HUR RISKEN KAN UNDVIKAS

Följ alltid de procedurer för klättring i backe som beskrivs i denna instruktionsbok.

Kontrollera alltid terrängen noga innan du ger dig iväg uppför berg eller backar. Glöm inte att föraren är ansvarig för passagerarens säkerhet. Om du är osäker, låt passageraren stiga av före uppförs-/nedförskörning. Tänk alltid på att fordonets manövrering, väghållning och bromssträcka kan påverkas vid körning med en passagerare.

Kör aldrig i uppförslut med alltför halt eller löst underlag.

Skifta både förarens och passagerarens vikt framåt.

Dra aldrig på gasen eller växla alltför hastigt. Fordonet riskerar att välta baklänges.

Kör aldrig över bergs- eller backkrön i hög hastighet. Ett hinder, ett stup, ett annat fordon eller en person kan finnas på andra sidan.



V00A1NQ

MÖJLIG RISK

Körning i nedförslut på fel sätt.

VAD SOM KAN HÄNDA

Du kan förlora kontrollen över fordonet, passageraren kan kastas av och fordonet kan välta.

HUR RISKEN KAN UNDVIKAS

Följ alltid de procedurer för körning i nedförslut som beskrivs i denna instruktionsbok.

OBSERVERA: En särskild teknik krävs när du bromsar i nedförslut.

Kontrollera alltid terrängen noga innan du ger dig iväg nedför berg eller backar. Glöm inte att föraren är ansvarig för passagerarens säkerhet. Om du är osäker, låt passageraren stiga av före nedförskörning. Tänk alltid på att fordonets manövrering, våghållning och bromssträcka kan påverkas vid körning med en passagerare.

Skifta både förarens och passagerarens vikt bakåt. Passageraren måste hålla fast ordentligt i grepphandtagen.

Kör aldrig nedför berg eller backar i hög hastighet.

Undvik att köra nedför berg eller backar i en vinkel som skulle få fordonet att luta starkt åt sidan. Kör alltid rakt nedför en backe när det är möjligt.



V00A10Q

MÖJLIG RISK

Körning med stark sidolutning eller vändning i backe.

VAD SOM KAN HÄNDA

Du kan förlora kontrollen över fordonet, passageraren kan kastas av och fordonet kan välta.

HUR RISKEN KAN UNDVIKAS

Försök aldrig utföra denna manöver med en passagerare på fordonet. Låt alltid passageraren stiga av först.

Försök inte vända fordonet mitt i en backe innan du helt behärskar den vändningsteknik på plan mark som beskrivs närmare i denna instruktionsbok. Var extra försiktig när du vänder i en backe.

Försök om möjligt undvika stark sidolutning.

När du kör med sidolutning:

Följ alltid de procedurer som beskrivs i denna instruktionsbok.

Undvik berg och backar med mycket halt eller löst underlag.

Skifta vikten till den sida av fordonet som vetter uppåt.



V00A1PQ

MÖJLIG RISK

Stanna, rulla baklänges eller stiga av på fel sätt vid körning i uppförslut.

VAD SOM KAN HÄNDA

Fordonet kan välta.

HUR RISKEN KAN UNDVIKAS

Använd korrekt utrustning och håll jämn hastighet vid körning i uppförslut.

Om du förlorar all fart framåt:

Skifta både förarens och passagerarens vikt uppåt. Dra aldrig på gasen eller växla alltför hastigt. Fordonet riskerar att välta baklänges.

Bromsa.

Lägg i parkeringsbromsen när du har stannat.

Låt passageraren stiga av först och stig sedan av själv på den sida som vetter uppåt vid lutning eller på ena sidan om fordonet står rakt i en uppförssbacke.

Om fordonet börjar rulla bakåt:

Skifta både förarens och passagerarens vikt uppåt. Dra aldrig på gasen eller växla alltför hastigt. Fordonet riskerar att välta baklänges.

Använd aldrig den bakre bromsen medan fordonet rullar baklänges.

Bromsa progressivt med den främre bromsen.

När fordonet stannat helt, bromsa även med den bakre bromsen och lägg i parkeringsbromsen.

Låt passageraren stiga av först och stig sedan av själv på den sida som vetter uppåt vid lutning eller på ena sidan om fordonet står rakt i en uppförssbacke.

Vänd fordonet och stig på igen så som beskrivs i denna instruktionsbok.



V00A1QQ

MÖJLIG RISK

Felaktig körning över hinder.

VAD SOM KAN HÄNDA

Förlust av kontroll över fordonet, kollision eller att passageraren kastas av. Fordonet kan välta.

HUR RISKEN KAN UNDVIKAS

Föraren är ansvarig för passagerarens säkerhet. Om du är osäker, låt passageraren stiga av före körning över hinder. Tänk alltid på att fordonets manövrering och väghållning kan påverkas vid körning med en passagerare.

Kontrollera om det finns hinder innan du kör i ett nytt område.

Försök aldrig köra över stora hinder, som stora klippblock eller nedfallna träd.

När du kör över hinder, följ alltid de procedurer som beskrivs i denna instruktionsbok.



V00A1RQ

MÖJLIG RISK

Felaktig sladdning eller slirning.

VAD SOM KAN HÄNDA

Du kan förlora kontrollen över fordonet.

Du kan även återfå däckgreppet oväntat, vilket kan få fordonet att välta eller passageraren att kastas av.

HUR RISKEN KAN UNDVIKAS

Slira eller sladda aldrig med en passagerare. Tänk alltid på att fordonets manövrering och väghållning kan påverkas vid körning med en passagerare.

Lär dig att på ett säkert sätt kontrollera sladdning och slirning genom att öva dig i låga hastigheter på plant, jämnt underlag.

Kör långsamt på ytterst hala ytor, som t.ex. is, och var extra försiktig så att du inte förlorar kontrollen när du sladdar eller slirar.



V00A1SQ

MÖJLIG RISK

Körning av fordonet genom djupt eller i snabbflytande vatten.

VAD SOM KAN HÄNDA

Däcken kan börja flyta, vilket kan orsaka förlust av däckgreppet och förlust av kontrollen över fordonet. En olycka kan bli följden.

HUR RISKEN KAN UNDVIKAS

Använd aldrig fordonet i snabbt rinnande vattendrag eller djupare vatten än vad som specificeras i denna instruktionsbok.

Kontrollera vattendjupet och om det finns starka strömmar innan du försöker köra i vatten. Vattnet bör inte gå över fotstöden.

Kom ihåg att våta bromsar kan ha mindre bromskraft. Testa bromsarna när du lämnar vattnet. Om nödvändigt, bromsa flera gånger så att friktionen torkar beläggen. Tänk på att fordonets bromssträcka kan vara längre vid körning med passagerare.



V00A1TQ

MÖJLIG RISK

Felaktig backning.

VAD SOM KAN HÄNDA

Du kan stöta emot ett hinder eller en person bakom fordonet, vilket kan resultera i svåra personskador.

HUR RISKEN KAN UNDVIKAS

Kontrollera alltid att det inte finns några hinder eller människor bakom fordonet innan du backar. När du ser att det är säkert, backa långsamt. Tänk på att passageraren kan skymma sikten.



V00A00Q

MÖJLIG RISK

Körning av fordonet med fel däck eller med fel eller ojämnt tryck i däcken.

VAD SOM KAN HÄNDA

Om du använder felaktiga däck på fordonet eller har fel eller ojämnt tryck i däcken, kan det leda till förlust av kontrollen över fordonet, punktering, däck som rör sig på fälgen och ökad risk för olyckor.

HUR RISKEN KAN UNDVIKAS

Använd alltid däck av den typ och storlek som specificeras i denna instruktionsbok.

Ha alltid korrekt tryck i däcken så som beskrivs i denna instruktionsbok.

Byt alltid ut skadade hjul eller däck.



V00A26Q

MÖJLIG RISK

Användning av detta fordon med olämpliga modifikationer.

VAD SOM KAN HÄNDA

Felaktig installation av tillbehör eller modifikationer av detta fordon kan leda till förändring av köregenskaperna, vilket i vissa situationer kan leda till en olycka.

HUR RISKEN KAN UNDVIKAS

Modifiera aldrig detta fordon med olämplig installation eller användning av tillbehör. Alla delar och tillbehör som installeras på fordonet ska vara godkända av BRP och installeras och användas enligt instruktionerna. Om något är oklart, vänd dig till en auktoriserad Can-Am-återförsäljare.

Installera **ALDRIG** passagerarsäten och använd aldrig bagageräckena för att ta med passagerare.

Modifieringar av fordonet för att öka hastighet och prestanda kan vara ett brott mot villkoren i den begränsade fordonsgarantin. Dessutom är vissa modifieringar, inklusive borttagande av delar av motor- eller avgassystem olagligt i de flesta länder.



V00A1UQ

MÖJLIG RISK

Överbelastning av fordonet eller felaktigt lastnings- eller släpförfarande.

VAD SOM KAN HÄNDA

Kan leda till förändringar i fordonets köregenskaper, vilket kan orsaka en olycka.

HUR RISKEN KAN UNDVIKAS

Överskrid aldrig den specificerade lastkapaciteten för fordonet, inklusive förare, passagerare, övrig last och eventuella tillbehör.

Lasten bör fördelas korrekt och vara säkert fastspänd.

Sänk hastigheten vid körning med last eller släp. Håll större avstånd för inbromsning.

Följ alltid anvisningarna i denna instruktionsbok vid körning med last eller släp.

 **VARNING**



V03M01Q

MÖJLIG RISK

Transport av brandfarliga eller på annat sätt farliga ämnen kan leda till explosion.

VAD SOM KAN HÄNDA

Detta kan leda till svåra personskador eller dödsfall.

HUR RISKEN KAN UNDVIKAS

Transportera aldrig brandfarliga eller på annat sätt farliga ämnen.

Tänk på följande när du läser denna Instruktionsbok:

 **VARNING**

Anger en potentiell risk som, om den inte undviks, kan resultera i allvarliga personskador eller död.

KÖRNING AV FORDONET

Det finns ett antal grundregler och tips som du MÅSTE följa för att helt kunna uppskatta nöjet och spänningen i att köra detta fordon. Vissa kan vara nya för dig, andra bara sunt bondförnuft eller självklarheter. Oavsett vilket, ber vi dig ta några minuter och läsa denna instruktionsbok i sin helhet innan du börjar använda fordonet.

Informationen i denna instruktionsbok är begränsad. Vi råder dig att skaffa vidare information och utbildning från t.ex. lokala myndigheter, ATV-klubbar eller en erkänd ATV-organisation, eller kontakta en auktoriserad Can-Am-återförsäljare.

Enbart för USA och Kanada: Du kan få information om kurser i närheten genom att ringa Specialty Vehicle Institute of America (SVIA) i USA på 1 800 877-2887 eller Canada Safety Council (CSC) i Kanada på 1 613 739-1535, anknötning 227.

U.S. Consumer Product Safety Commission och ATV-tillverkare rekommenderar att ingen under 16 år kör en ATV med en motor med större volym än 90 cc. Passageraren bör vara minst 12 år och måste hela tiden kunna hålla fötterna på fotstöden och händerna om grepphandtagen när han sitter på fordonet. För barnets säkerhet rekommenderar vi att även du följer denna rekommendation. Endast du kan bedöma en yngre förares förmåga att förstå riskerna och köra ett fordon på ett säkert sätt.

Personer med nedsatt kognitiv eller fysisk förmåga eller personer som gärna tar risker löper större risk att råka ut för vältningar eller kollisioner, som kan leda till personskador, inklusive död.

Se till att du känner dig helt hemma med reglagen på fordonet och med allmän användning innan du börjar köra i terräng. Öva dig att köra på en lämplig plats som är fri från faror och prova responsen för varje reglage. Kör endast i låg hastighet. För högre hastigheter krävs större erfarenhet, kunskap och lämpliga körförhållanden.

Fordonets manövrering, väghållning och bromssträcka påverkas vid körning med passagerare. Sänk hastigheten vid körning med passagerare. Håll större avstånd för inbromsning.

Alla fordon är inte likadana. Vart och ett har unika prestandaegenskaper, reglage och funktioner. Varje maskin har olika köregenskaper och väghållning.

Förutsätt aldrig att ditt fordon kan köras säkert överallt. Plötsliga förändringar i underlaget på grund av hål, svackor, sluttningar, mjukare eller hårdare underlag med mera, kan få fordonet att välta eller bli instabilt. Undvik detta genom att sakta farten och alltid kontrollera terrängen framför dig. Om fordonet börjar luta starkt eller välta är det oftast bäst att kliva av genast... BORT från vältningsriktningen!

Kontroll före användning

VARNING

Det är mycket viktigt att inspektera fordonet varje gång innan du använder det. Kontrollera alltid att viktiga reglage, säkerhetsfunktioner och mekaniska delar fungerar korrekt innan du börjar köra. Om detta inte görs, kan svåra personskador eller död bli följden.

Före användning av fordonet bör föraren alltid göra följande:

- Koppla i parkeringsbromsen och kontrollera att den fungerar.
- Kontrollera trycket i däcken och däckens skick.
- Kontrollera om hjul och hjullager har slitage eller skador.
- Kontrollera reglagens placering och att de fungerar.
- Kontrollera att styrningen fungerar obehindrat.
- Aktivera gasreglaget flera gånger för att se om det fungerar obehindrat. Det måste återgå till tomgångsläge när det släpps.
- Aktivera bromshandtaget och bromspedalen för att kontrollera att bromsarna tar. Både handtaget och pedalen måste gå tillbaka helt när de släpps.
- Se till att växelspaken fungerar och välj PARKERING.
- Kontrollera bränsle-, olje- och kylvätskenivåerna.
- Kontrollera ev. oljeläckage i motor-, växellåds- och drivenhetskomponenter.
- Rengör strålkastare och baklykta.
- Se till att locken till den främre accesspanelen och det bakre lastutrymmet är säkert spärrade.

- Kontrollera att förarsätet och antingen passagerarsätet eller förvaringsboxen är installerade och säkert spärrade.
- Om du har last, respektera lastkapaciteten. Se till att lasten är säkert fastspänd i räckena.
- Om du drar ett släp eller annan utrustning, se till att du respekterar den maximala dragstångsvikten och dragvikten. Se till att släpet är säkert kopplat till dragkroken.
- Se och känn efter lösa delar med motorn avstängd. Kontrollera fästen.
- Kontrollera att det inte finns människor eller hinder framför dig.
- Kontrollera att tändningslås, startknapp, motorns stoppreglage, strålkastare, bakljus och varningsljus fungerar.
- Kontrollera passagerarsätets och ryggstödet skick.
- Kontrollera grepphandtagens skick.
- Informera passageraren om de grundläggande reglerna för en säkrare körning.
- Kontrollera att en eventuell passagerare sitter på passagerarsätet.
- När förvaringsboxen är installerad (i stället för det bakre sätet), kontrollera att det är säkert spärrat.
- Starta motorn, koppla ur parkering och kör långsamt framåt några meter medan du testar bromsarna genom att använda varje broms för sig.
- Kontrollera att 2/4-hjulsdriftväljaren fungerar.

Åtgärda eventuella problem innan du börjar köra. Kontakta en auktoriserad Can-Am-återförsäljare vid behov.

Klädsel

Ta hänsyn till vädret när du väljer klädsel. Föraren och passageraren bör dock alltid bära lämplig skyddsklädsel och utrustning, inklusive godkänd hjälm, ögonskydd, stövlar eller kängor, handskar, långärmad skjorta och långbyxor. Passageraren bör bära godkänd hjälm med fast hakskydd. Denna typ av klädsel bör skydda dig mot vissa av de mindre faror du kan stöta på vid körning. Bär aldrig lösa klädesplagg som t.ex. en halsduk, som kan fastna i fordonet eller i buskar och grenar – detta gäller både förare och passagerare. Beroende på förhållandena kan även glasögon med imskydd eller solglasögon krävas. Olikfärgade glas för ögonskydd eller solglasögon kan hjälpa dig att urskilja variationer i terrängen. Solglasögon bör endast bäras på dagtid.

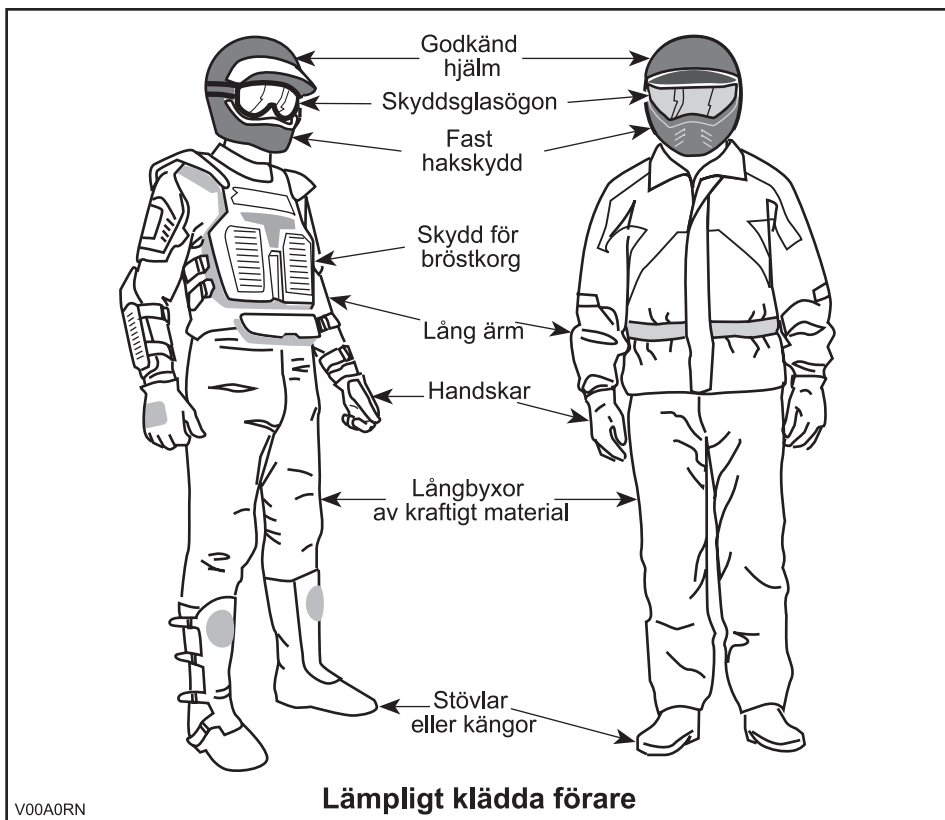

Last och passagerare

All last som placeras på fordonets bagageräcke(n) påverkar fordonets stabilitet och kontroll. Överskrid därför inte den lastkapacitet som anges av fordonstillverkaren. Se alltid till att lasten är säkert fastspänd och inte inverkar på din kontroll över fordonet. Tänk alltid på att "lasten" kan glida eller falla av och leda till en olycka. Se till att last och bagage inte sticker ut på sidorna, där de kan fastna i vegetation eller andra hinder. Se till att strålkastare eller baklykta inte täcks eller skymms av lasten. Se till att eventuella lås och spärrar till bagagedelar är låsta. Om locket till en löstagbar bagagedel tas loss för att få plats med last, se till att lasten är säkert fastspänd och att mindre föremål inte kan flyga ur. Se till att locken till utrymmena sitter säkert.

Detta fordon är avsett för en förare och endast EN (1) passagerare. Passageraren måste sitta på passagerarsätet och hela tiden hålla i sig i grepphandtagen. Installera ALDRIG något annat passagerarsäte än det som BRP rekommenderar. Använd inte bagageräckena eller räckenas plats för att ta passagerare. Att köra med mer än en (1) passagerare kan påverka fordonets stabilitet och din kontroll över det. När förvaringsboxen är installerad (i stället för det bakre sätet) är fordonet ENSITSIGT (1-UP-modell) och INGEN PASSAGERARE får tillåtas åka på fordonet.

Släp (om sådant finns)

Att köra detta fordon med ett släp ökar avsevärt risken för vältning, särskilt i branta sluttningar. Om du använder ett släp måste du se till att dess fäste är kompatibelt med det som finns på fordonet. Se till att släpet är i vågrät linje med fordonet. (I vissa fall kan du behöva installera en speciell förlängning på fordonets draganordning.) Använd säkerhetskedjor för att säkert koppla släpet till fordonet. Det kan krävas en längre bromssträcka för fordonet om du har något tungt på släp, särskilt på sluttande underlag eller med en passagerare. Var försiktig så att du inte sladdar eller slirar. När du har stannat eller parkerat, blockera fordonets och släpets hjul så att de inte kan röra sig. Se alltid till att lasten är jämnt fördelad på släpet. Var försiktig när du kopplar loss ett lastat släp. Släpet eller dess last kan falla på dig eller andra. Vänd inte i hög hastighet. Kör alltid på låg växel och sakta in ordentligt.

Utföra arbetsuppgifter med fordonet

Du kan använda fordonet till att utföra en mängd LÄTTARE arbetsuppgifter, från snöplogning till att dra ved eller last. Olika tillbehör finns att köpa från din auktoriserade Can-Am-återförsäljare. Respektera alltid fordonets lastkapacitet och övriga begränsningar. Om du överbelastar fordonet, kan även komponenterna överbelastas och sluta fungera. För att undvika personskador är det lika viktigt att följa de anvisningar och varningar som medföljer tillbehöret. Undvik fysisk överansträngning genom att inte lyfta eller dra tunga laster eller manövrera fordonet för hand. (Läs vidare under *FRITIDSKÖRNING* nedan.)

Fritidskörning

Respektera andras rättigheter och begränsningar. Kör inte på områden som är utformade för andra typer av terränganvändning. Detta inkluderar bl.a. snöskoterspår, ridspår, skidspår och terrängcykelbanor. Förutsätt aldrig att det inte finns någon annan i spåret/på banan. Håll alltid till höger och sväng inte kontinuerligt från en sida av banan till den andra. Var beredd på att stanna eller köra åt sidan om du möter en annan förare.

Gå med i en lokal ATV-klubb. De kan förse dig med kartor och råd eller tala om var det är tillåtet att köra. Om det inte finns någon klubb i din närhet, hjälp till att starta en. Att köra tillsammans med andra eller i en klubb är en trevlig, social upplevelse.

Håll dig alltid på säkert avstånd från andra förare. Din egen bedömning av hastighet, terrängförhållanden, vädret, fordonets skick och din tillit till andra förares bedömningsförmåga hjälper dig att på bästa sätt välja ett säkert avstånd till andra. Detta fordon kan lika lite som andra motorfordon "stanna på en femöring". Fordonets manövrering, väghållning och bromssträcka kan påverkas vid körning med passagerare. Sänk hastigheten vid körning med passagerare. Håll större avstånd för inbromsning.

Innan du ger dig iväg, tala om för någon vart du tänker åka och när du planerar att vara tillbaka. Inta aldrig alkohol eller droger före eller under körning!

Beroende på hur långt du tänker köra, ta med dig ytterligare verktyg eller nödutrustning. Ta reda på var du kan tanka och fylla på olja. Var förberedd på olika situationer som du kan tänkas möta. Det är alltid bra att ha med sig första hjälpen-utrustning.

Miljö

En av fördelarna med detta fordon är att det kan ta dig bort från inkörda vägar, långt bort från bebyggelse och samhällen. Du bör dock alltid respektera naturen och andra människors rätt att njuta av den. Kör inte i miljökänsliga marker. Kör inte över planterade träd eller buskar, hugg inte ner träd eller förstör gårdsgårdar och låt inte hjulen spinna och förstöra marken. Gå försiktigt fram.

Att jaga vilt med fordon är olagligt på de flesta platser. Viltet kan dö av utmattning om det jagas av ett motorfordon. Om du stöter på djur när du är ute och kör, stanna och observera tyst och var försiktig. Det kan bli ett av dina bästa minnen.

Följ regeln "vad du tar med dig ut, tar du med dig tillbaka". Skräpa inte ned. Gör inte upp lägereld såvida du inte har tillstånd till det och aldrig på torr mark. De faror du kan skapa i ett spår eller på en bana kan skada andra eller dig själv, också längre fram i tiden.

Respektera odlad mark och betesmark. Be alltid markägaren om lov innan du kör på privat mark. Respektera grödor, djur och markgränser. Om du kommer till en stängd grind måste du stänga den igen efter dig.

Förorena inte vattendrag, sjöar eller älvar och modifiera inte motorn eller ljud-dämpningen eller avlägsna någon av dess delar.

Designbegränsningar

Trots att fordonet är ovanligt tåligt för sin klass, är det dock ett lättare fordon och användningen är därför begränsad till lämpade ändamål.

Att öka vikten på någon del av fordonet förändrar dess stabilitet och prestanda.

Användning i terräng

Själva terrängkörningen utgör en fara i sig. All terräng, som inte har preparerats speciellt för fordon, utgör i sig en risk, då det är omöjligt att förutsäga vinklar, underlag och exakt lutning. Själva terrängen utgör en kontinuerlig risk och den som ger sig ut i den måste vara medveten om och acceptera detta.

Vid terrängkörning måste föraren alltid vara ytterst noga med att välja den säkraste vägen och hålla noga uppsikt över terrängen framför fordonet. Fordonet bör aldrig köras av någon som inte är helt förtrogen med de körinstruktioner som gäller för fordonet och inte heller ska det köras i mycket brant eller osäker terräng.

Allmänna användnings- och säkerhetsföreskrifter

Aktsamhet, försiktighet, erfarenhet och goda körkunskaper är de bästa tipsen för att förebygga riskerna med användning av fordonet.

Om du tvivlar det minsta på att fordonet säkert kan ta sig fram över ett hinder eller en viss del av terrängen, bör du alltid välja en annan väg.

Vid terrängkörning är det styrka och drivning som gäller, inte hög fart. Kör aldrig fortare än sikten och din egen förmåga att välja en säker väg medger.

Kontrollera alltid terrängen framför dig för plötsliga förändringar i sluttningar eller hinder, t.ex. stenar och rötter, som kan orsaka obalans, vältning och rullning.

Fordonets manövrering, väghållning och bromssträcka kan påverkas vid körning med passagerare. Sänk hastigheten vid körning med passagerare. Håll större avstånd för inbromsning.

Kör aldrig fordonet om reglagen inte fungerar normalt.

Kontrollera alltid att det inte finns hinder eller människor bakom fordonet när du backar. Kör sakta och undvik snäva svängar. Tänk på att passageraren kan skymma sikten. Låt passageraren stiga av om nödvändigt.

Koppla alltid i parkeringsbromsen när du stannar eller parkerar. Detta är extra viktigt när du parkerar på sluttande underlag. I mycket branta backar eller om fordonet är lastat, skall hjulen blockeras med stenar eller tegelstenar. Kom ihåg att bränsleventilen ska vara OFF (stängd).

Uppförskörning

På grund av konstruktionen har detta fordon ytterst god klättringsförmåga, så god att det är möjligt att välta innan drivningen går förlorad. Exempelvis är det vanligt att stöta på terrängsituationer där backens krön har eroderats så mycket att krönet är mycket skarpt. Fordonet kan hantera en sådan situation, men när dess framdel kommer till den punkt där dess balans skiftas bakåt, kan det välta baklänges.

Detsamma kan inträffa om ett markhinder får fordonets framdel att resa sig mer än önskat. I en sådan situation är det bättre att ta en annan väg. När du gör det, tänk på riskerna med sidolutning.

Det är också bättre att känna till terrängen på andra sidan av backen eller höjden. Alltför ofta finns där en skarp brant som är omöjlig att ta sig över eller nedför.

Nedförskörning

Detta fordon kan köras uppför sluttningar som är brantare än det är säkert att ta sig nedför. Därför är det viktigt att se till att det finns en säker väg nedför en backe, innan du bestämmer dig för att ta dig uppför den.

Att sänka farten vid nedförskörning i en hal backe kan få fordonet att kana utför. Håll jämn fart och/eller accelerera något för att återfå kontrollen.

Sidolutning

Försök om möjligt undvika att köra med sidolutning. Om det blir nödvändigt, var ytterst försiktig. Låt alltid passageraren stiga av innan. Om du kör med sidolutning i en brant backe kan fordonet välta och rulla runt. Dessutom kan halt eller löst underlag göra att fordonet okontrollerat kanar åt sidan i utförslut. Försök inte vända fordonet i nedförbacken om du kanar utför. Undvik alla hinder och håligheter som kan få fordonet att luta starkt, välta och rulla runt.

Branter

Detta fordon kommer att "förlora drivkraften" och vanligen stanna om fram- eller bakhjulen körs ut över en brant. Om branten är skarp eller hög, "störtdyker" fordonet och välter upp och ned.

VARNING

Undvik att köra över branter. Backa och ta en annan väg.

Körteknik

Att köra fordonet för snabbt för körförhållandena kan resultera i personsador. Gasa endast så mycket som behövs för säker körning. Statistiken visar att vändning i höga hastigheter ofta orsakar olyckor och skador. Kom ihåg att fordonet är tungt! Bara vikten av fordonet kan få dig att fastna under det om det välter.

Detta fordon är inte gjort för hopp och varken fordonet eller du kan absorbera energin vid så kraftiga stötar som vid hopp. Om du försöker köra på bakhjulen (göra en "wheelie"), kan fordonet tippa över på dig. Båda dessa trick medför hög risk för föraren och passageraren och bör alltid undvikas.

För att bibehålla lämplig kontroll rekommenderas starkt att du håller båda händerna på handtagen, inom räckhåll för samtliga reglage. Detsamma gäller för fötter och fotstöd. För att minska risken för ben- och fotskador bör du ha fötterna på fotstöden hela tiden. Låt inte tårna peka utåt och sträck inte heller ut fötterna för att hjälpa till vid vändning, eftersom de kan stöta emot eller fastna i föremål eller komma i kontakt med hjulen. Passageraren måste hela tiden hålla händerna om grepphandtagen och fötterna på fotstöden.

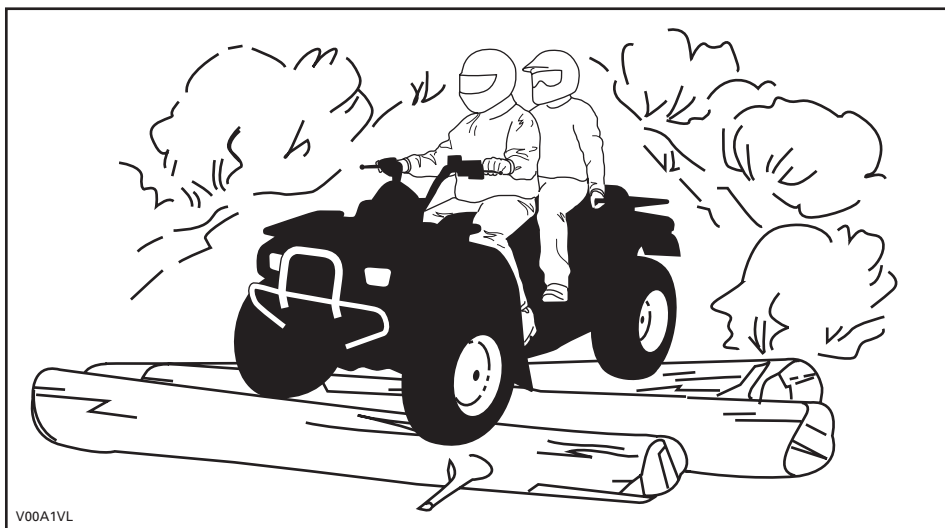

Trots det adekvata fjädringssystemet på detta fordon kan mycket grov terräng eller "tvättbrädesterräng" göra körningen mycket obekvämt och till och med orsaka ryggsador. Ofta kan det bli nödvändigt att omväxlande stå och sitta eller att köra i en hukad ställning. Sakta farten, böj knäna och låt benen absorbera stötarna.

Detta fordon är inte gjort för körning på vägar eller motorvägar. (På de flesta ställen är det olagligt.) Att köra fordonet på vägar eller motorvägar kan leda till kollision med andra fordon. Fordonets däck är heller inte gjorda för användning på vägbeläggning. Vägbeläggning kan allvarligt försämra fordonets manövrering och kontroll. Att köra på vägar eller väggenar kan förvirra andra förare, särskilt om du har strålkastarna tända. Om det blir nödvändigt att korsa en väg bör den första föraren stiga av sitt fordon, rekognosera och ge vägledning till de andra förarna. Den sista föraren som korsat vägen, hjälper sedan den första föraren att korsa vägen. Kör inte på trottoarer. De är till för fotgängare.

Vatten kan utgöra en särskild risk. Om det är för djupt, kan fordonet börja "flyta" och välta. Kontrollera vattendjup och strömmar innan du försöker ta dig fram genom vatten. Vattnet får inte gå högre än fotstöden. Se upp för hala ytor som klippor, gräs, trärdötter osv., både i och omkring vattnet. Däckgreppet kan försvinna. Försök inte köra ned i vatten i hög hastighet. Vattnet fungerar som en broms och kan få dig att falla av.

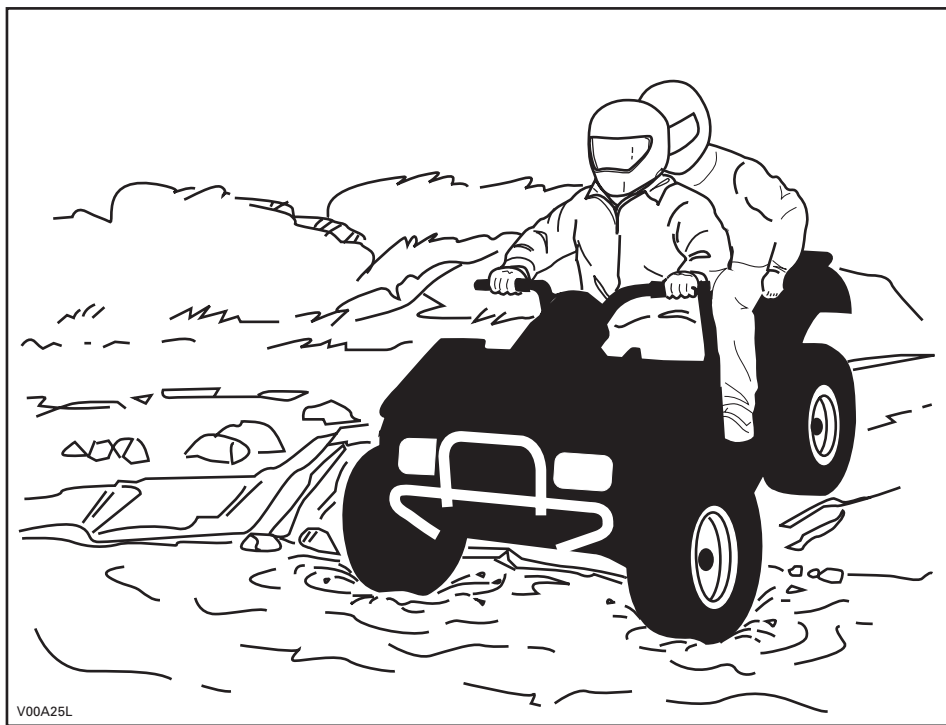

Vattnet påverkar bromsförmågan hos fordonet. Torka bromsarna genom att bromsa flera gånger när du har lämnat vattnet. Fordonets bromssträcka kan påverkas vid körning med passagerare. Sänk hastigheten vid körning med passagerare. Håll större avstånd för inbromsning.

Det kan finnas lerhaltiga marker eller våtmarker nära vattendrag. Var förberedd på plötsliga "hål" eller svackor. Se även upp för risker som stenblock, trädstammar och liknande som kan vara delvis täckta av vegetation.

Om du måste ta dig över frusna vattendrag, kontrollera att isen är tillräckligt tjock och stark för att bära den totala vikten av dig, din passagerare, fordonet och dess last. Se upp för öppet vatten... det är ett säkert tecken på att isens tjocklek varierar. Föraren är ansvarig för passagerarens säkerhet. Om du hyser minsta tvivel, kör inte ut på isen.

Isen inverkar också på din kontroll över fordonet. Sänk hastigheten och undvik att gasa plötsligt. Det leder bara till hjulspinn och fordonet riskerar att välta. Undvik snabb inbromsning. Det kan leda till att du kanar iväg utan kontroll och att fordonet välter. Undvik alltid slask eftersom det kan blockera fordonets funktion eller reglage. Försök aldrig utföra en sådan manöver med en passagerare. Tänk alltid på att fordonets manövrering och väghållning kan påverkas vid körning med en passagerare.

Sand och körning på stränder eller i snö är en annan unik upplevelse, men det finns vissa grundläggande säkerhetsföreskrifter du bör följa. Våt, djup eller fin sand/snö kan orsaka förlust av däckgreppet och få fordonet att kana, stanna eller köra fast. Om detta inträffar, leta efter ett fastare underlag. Det bästa rådet är att sakta farten och vara uppmärksam på terrängen. Kör sakta när du har en passagerare.

När du kör i sand, bör du utrusta fordonet med en säkerhetsflagga av antenntyp. Detta hjälper andra förare att se din position från en annan sandbank. Kör försiktigt om du ser en annan förares säkerhetsflagga framför dig. Säkerhetsflaggor av antenntyp kan fastna och studsas tillbaka mot föraren. Därför bör du inte använda dem i områden där det finns nedhängande grenar eller hinder. Tänk alltid på att fordonets manövrering och väghållning kan påverkas vid körning med en passagerare.

Körning på lösa stenar eller grus liknar i mycket körning på is. Det inverkar på styrningsförmågan och kan leda till att fordonet kanar och välter eller att passageraren kastas av, särskilt i hög hastighet. Dessutom kan bromssträcka försämraras. Tänk på att om du gasar för snabbt eller slirar finns det risk för att lösa stenar skjuter upp bakåt, mot eventuella förare bakom dig. Gör aldrig detta avsiktligt. Tänk alltid på att fordonets manövrering, väghållning och bromssträcka kan påverkas vid körning med en passagerare.

Tänk på följande när du läser denna Instruktionsbok:

VARNING

Anger en potentiell risk som, om den inte undviks, kan resultera i allvarliga personskador eller död.

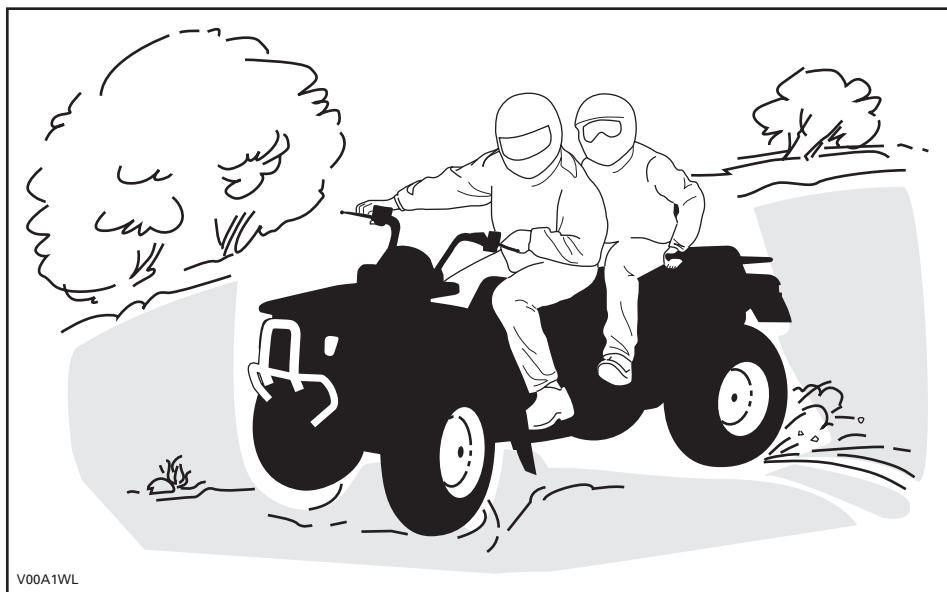

Om du hamnar i en sladd eller slirar, kan det hjälpa att vända styret åt samma håll som du sladdar, tills du återfår kontrollen. Tvärbromsa aldrig, då låser sig hjulen. Respektera och följ alla uppsatta märken på banan. De är till för att hjälpa dig och andra.

Var försiktig när du måste köra över hinder på banan eller i spåret. Det kan röra sig om lösa stenbumlingar, nedfallna träd, hala ytor, gårdsgårdar och staket, stubbar, jordvallar och håligheter. Undvik dem alltid om möjligt. Tänk på att vissa hinder helt enkelt är för stora eller för farliga att ta sig över och bör undvikas. Föraren är ansvarig för passagerarens säkerhet och om du är tveksam ska du låta passageraren stiga av före körning över hinder. Mindre stenar och nedfallna träd kan gå att ta sig över på ett säkert sätt. Närma dig hindret rakt framifrån. Stå på fotstöden med böjda knän. Justera hastigheten utan att förlora farten och undvik att gasa plötsligt. Håll alltid ett fast tag om styrstången eller grepphandtagen. Skifta både förarens och passagerarens kroppsvikt bakåt innan du kör över hindret. Försök inte lyfta fordonets framhjul från marken. Tänk på att hindret kan vara halt eller glida undan medan du kör över det.

När du kör i backar eller sluttningar bör du tänka på två saker: var förberedd på halt underlag eller variationer i terrängen och använd korrekt kroppsposition. Föraren är ansvarig för passagerarens säkerhet och om du är tveksam ska du låta passageraren stiga av före körning över hinder.

Uppförsbacke

Glöm inte att föraren är ansvarig för passagerarens säkerhet. Om du är osäker, låt passageraren stiga av före uppförs-/nedförskörning. Tänk alltid på att fordonsnets manövrering, väghållning och bromssträcka kan påverkas vid körning med en passagerare.

Om du väljer att låta passageraren sitta kvar, måste passageraren synkronisera sina rörelser med dina.

Föraren och passageraren måste skifta kroppsvikten framåt, mot toppen av backen. Håll fötterna på fotstöden, växla ned, accelerera och växla sedan snabbt vid behov medan du kör uppåt. Kör inte för fort eftersom detta kan få den främre delen av fordonet att lyfta från marken och falla ned på dig. Om backen är för brant och du inte kan fortsätta eller fordonet börjar rulla bakåt, ska du bromsa, men var försiktig så att du inte slirar. Stig av – passageraren först – och gör sedan en "U"- eller "K"-sväng (gå tillbaka, intill fordonet på den sida som vetter uppåt, med handen på bromshandtaget samtidigt som du backar fordonets bakre del uppåt mot backens krön och kör sedan nedåt). Gå/Stig alltid av på den sida som vetter uppåt och kom inte för nära fordonet och dess snurrande hjul. Försök inte hålla fast vid fordonet om det börjar välta. Håll dig undan. Kör inte över bergs- eller backkrön i hög hastighet. Det kan finnas hinder, inklusive branter, på andra sidan. Låt inte passageraren stiga på förrän fordonet åter befinner sig på en säker plats.

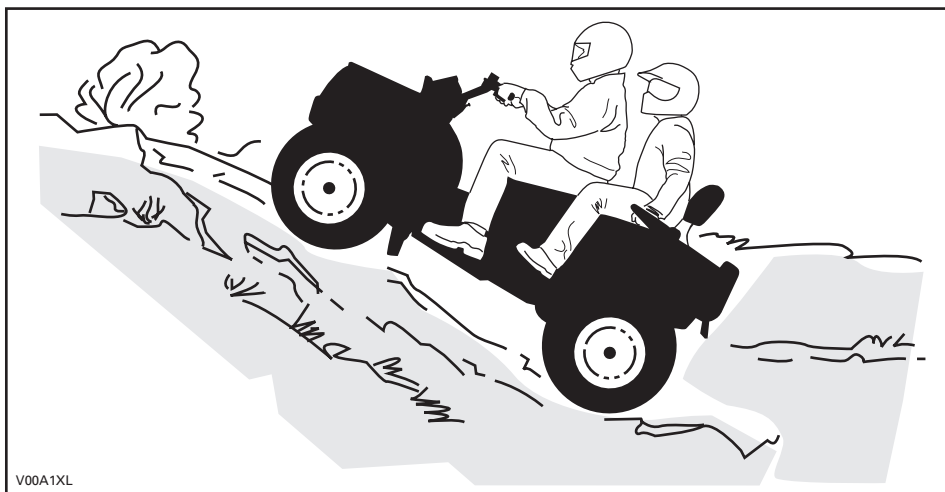

V00A1XL

Nedförsbacke

Glöm inte att föraren är ansvarig för passagerarens säkerhet. Om du är osäker, låt passageraren stiga av före nedförskörning. Tänk alltid på att fordonets manövrering, väghållning och bromssträcka kan påverkas vid körning med en passagerare.

Om du väljer att låta passageraren sitta kvar, måste passageraren synkronisera sina rörelser med dina.

Skifta både förarens och passagerarens kroppsvikt bakåt. Bromsa progressivt för att undvika sladdar. "Frirulla" inte utför backen med hjälp av enbart motorbroms eller i neutral.

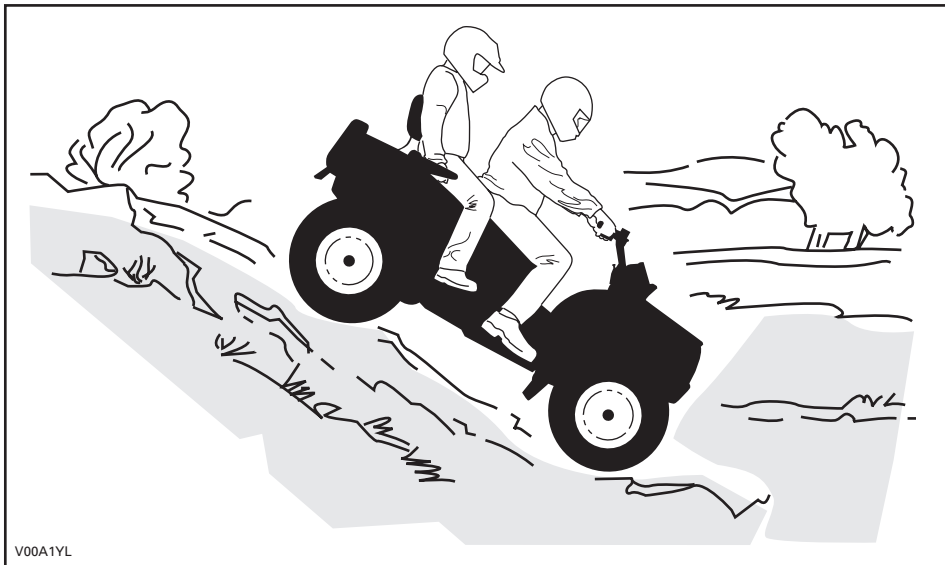

V00A1YL

Sidolutning

Glöm inte att föraren är ansvarig för passagerarens säkerhet. Om du är osäker, låt passageraren stiga av innan du fortsätter. Tänk alltid på att fordonets manövrering, väghållning och bromssträcka kan påverkas vid körning med en passagerare.

Om du väljer att låta passageraren sitta kvar, måste passageraren synkronisera sina rörelser med dina.

Detta är en av de **farligaste** typerna av körning eftersom det drastiskt ändrar fordonets balans. Körning med stark sidolutning bör alltid undvikas om möjligt. Om det ändå är nödvändigt, är det viktigt att föraren och passageraren **ALLTID** har kroppsvikten skiftad mot slutningens topp och är beredda på att stiga av på den sidan om fordonet börjar välta. **Försök inte stoppa fordonet eller rädda det från skador.**

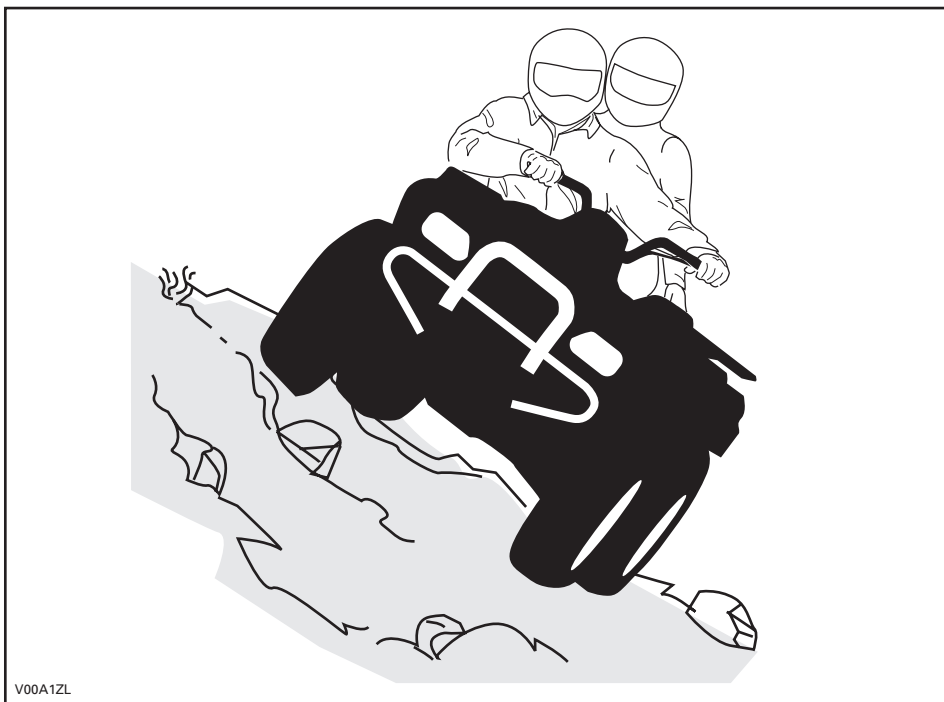

Regelbundet underhåll

Efter varje körning är det klokt att avlägsna rester av snö, is, lera och smuts. Det hjälper dig att använda fordonet längre och hålla det i gott skick för ev. vidareförsäljning. Det eliminerar också ev. risker nästa gång du använder fordonet. Tvätta fordonet med ljummet tvålsvatten och låt det torka. (Du kan använda en handduk.) Tvätta inte fordonet utomhus om det är minusgrader. Smörj alla nödvändiga delar så som beskrivs i avsnittet *UNDERHÅLL*.

En del av ditt säkerhetsansvar är att respektera innehållet i denna instruktionsbok. Den innehåller värdefulla råd om fordonets skötsel. Om du behöver ytterligare råd kan du vända dig till en auktoriserad Can-Am-återförsäljare.

Modificeringar av fordonet för att öka hastighet och prestanda kan vara ett brott mot villkoren i den begränsade fordonsgarantin. Dessutom är vissa modifieringar, inklusive borttagande av delar av motor- eller avgassystem olagligt i de flesta länder.

Att ändra hjulens och/eller däckens storlek kan försämra fordonets stabilitet. Fel lufttryck i däcken kan leda till punktering eller få ett däck att förflytta sig på fälgen och förloras eller skadas. Byt alltid hjul eller däck som är skadade.

Fordonets manövrering, väghållning och bromssträcka kan påverkas vid körning med passagerare. Sänk hastigheten vid körning med passagerare. Håll större avstånd för inbromsning.

Föraren är ansvarig för passagerarens säkerhet. Om du är osäker, låt passageraren stiga av före en manöver. Använd sunt förnuft.

Tänk på följande när du läser denna Instruktionsbok:

VARNING

Anger en potentiell risk som, om den inte undviks, kan resultera i allvarliga personskador eller död.

HÄNGETIKETT

Detta fordon levereras med en hängetikett och dekaler med viktig säkerhetsinformation.

Alla förare av detta fordon bör läsa och förstå denna säkerhetsinformation före körning.

2-UP-FORDON

EJ FÖR FÖRARE UNDER 16 ÅR
EJ FÖR PASSAGERARE
UNDER 12 ÅR
TA ALDRIG MER ÄN
1 PASSAGERARE

DETTA FORDON ÄR ENBART AVSETT
FÖR TERRÅNGANVÄNDNING.

BOMBARDIERS SÄKERHETSKURS FÖR
2-UP ATV-FORDON ÄR OBLIGATORISK.
TITTA PÅ SÄKERHETSVIDEON. LÄS OCH
SE TILL ATT DU FÖRSTÅR
INSTRUKTIONSBOKEN OCH ALLA
VARNINGSDEKALER PÅ FORDONET
INNAN DU BÖRJAR KÖRA.

KONTAKTA ÅTERFÖRSÄLJAREN FÖR
INFORMATION OM LAGAR OCH
FÖRORDNINGAR BETRÄFFANDE
FORDONETS ANVÄNDNING.

Denna etikett får ej avlägsnas före försäljning.

⚠ VARNING

Felaktig användning av fordonet kan resultera i
ALLVARLIGA PERSONSKADOR eller DÖD.



FÖRARE OCH
PASSAGERARE SKA
ALLTID BÄRA
GODKÄND HJÄLM
OCH
SKYDDSTRUSTNING.



FÄR EJ ANVÄNDAS
PÅ ALLMÄN VÄG.



TA ALDRIG MER ÄN
1 PASSAGERARE.



KÖR ALDRIG MED
DROGER ELLER
ALKOHOL I
KROPPEN.

Kör ALDRIG denna ATV:

- utan lämplig 2-UP ATV-träning eller -instruktion.
- i för hög hastighet för din skicklighet eller körförhållandena.
- på allmän väg - du riskerar att kollidera med ett annat fordon.

FÖRAREN MÅSTE ALLTID:

- använda korrekt körteknik för att undvika vältning i backar, svår terräng eller svängar.
- undvika vägbeläggningar - de kan allvarligt försämma vägghållningen och kontrollen.
- sänka hastigheten och alltid vara extra försiktig vid körning med en passagerare - låt passageraren stiga av när förhållandena kräver det.
- se till att passageraren läser och förstår denna dekaler och dekalen om passagerarsäkerhet.

TA FRAM OCH LÄS INSTRUKTIONSBOKEN.
FÖLJ ALLA ANVISNINGAR & VARNINGAR.

Denna etikett får ej avlägsnas före försäljning.

704900096

V00M0BL

Enbart för USA och Kanada

BESKRIVNING AV FORDONSMOTOR:

XXXXX

EPA-GODKÄND

NER (NORMERAD UTSLÄPPSNIVÅ) = X
PÅ EN SKALA FRÅN 0 TILL 10,
DÄR 0 ÄR RENAST
* FÄR EJ AVLÄGSNAS FÖRE FÖRSÄLJNING



704901107

vmo2006-005-009_en

DEKALER PÅ PRODUKTEN

Nedanstående dekaler finns på fordonet och är att betrakta som permanenta delar av fordonet. Om de saknas eller är skadade, kan de bytas utan extra kostnad. Kontakta en auktoriserad Can-Am-återförsäljare.

NOTERA: Nedanstående illustrationer som används i denna instruktionsbok är endast allmänna representationer. De kan se annorlunda ut med din modell.

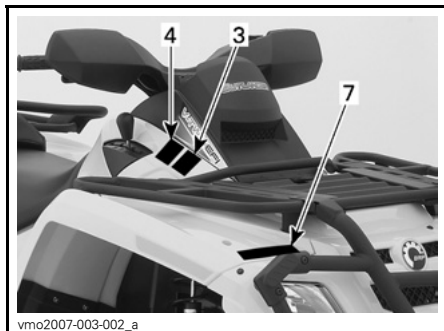

vmo2007-003-002_a



vmo2007-003-005_a

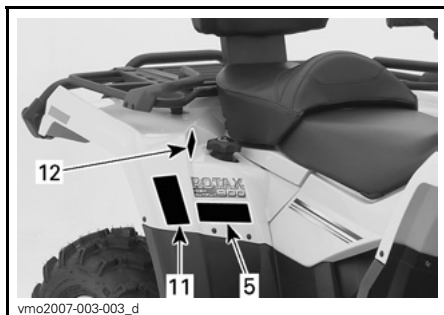

vmo2007-003-003_d

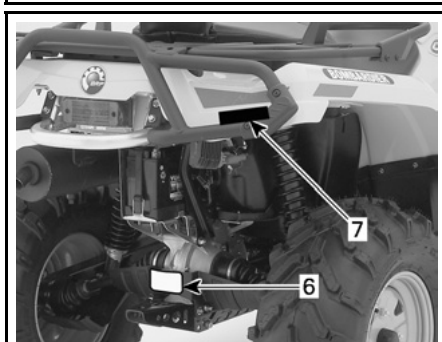

vmo2007-003-006_a

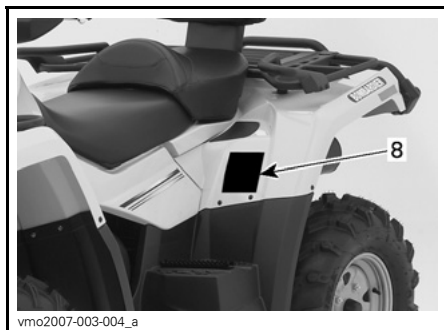

vmo2007-003-004_a



vmo2007-003-007_c

Dekal 1

⚠ VARNING

Felaktig användning av fordonet kan resultera i ALLVARLIGA PERSONSKADOR eller DÖD.



FÖRARE OCH PASSAGERARE SKA ALLTID BÄRA GODKÄND HJÄLM OCH SKYDDSTRÜKNING.

FÄR EJ ANVÄNDAS PÅ ALLMÄN VÄG.

TA ALDRIG MER ÄN 1 PASSAGERARE.

KÖR ALDRIG MED DROGER ELLER ALKOHOL I KROPPEN.

Kör ALDRIG denna ATV:

- Utan lämplig 2-UP ATV-träning eller -instruktion.
- i för hög hastighet för din skicklighet eller körförhållandena.
- på allmän väg - du riskerar att kollidera med ett annat fordon.

FÖRAREN MÅSTE ALLTID:

- använda korrekt körteknik för att undvika att fordonet välter i backar, svår terräng eller svängar.
- undvika vägbeläggningar - de kan allvarligt försämma väghållningen och kontrollen.
- sänka hastigheten och alltid vara extra försiktig vid körning med en passagerare - låt passageraren stiga av när förhållandena kräver det.
- se till att passageraren läser och förstår denna dekal och dekalen om passagerarsäkerhet.

TA FRAM OCH LÄS INSTRUKTIONSBOKEN. FÖLJ ALLA ANVISNINGAR & VARNINGAR.

V00M0CY 704900904

Dekal 2

⚠ VARNING

FÖRARE UNDER 16

Att köra detta fordon om du är under 16 innebär ökad risk för ALLVARLIGA PERSONSKADOR och DÖD för både förare och passagerare.

Kör ALDRIG detta fordon om du är under 16.
Ta ALDRIG mer än 1 passagerare.

V01M0RY 704 900 515

Dekal 3

SE UPP

- ATV-maskinen MÅSTE stannas före växling med växelspaken.
- Bromsa alltid med fotbroms för Neutral (N).

V07M06Y 704 900 470

Dekal 4

SE UPP

ATV-maskinen MÅSTE stannas före urkoppling av 4-hjulsdrift.

Mekaniska skador kan uppstå om 4-hjulsdriften kopplas i eller ur under körning.

V07M07Y 704 900 471

Dekal 5

⚠ VARNING

PASSAGERARSÄKERHET för minskad risk för ALLVARLIGA SKADOR ELLER DÖD.



TA ALDRIG med en passagerare som är för liten för att hålla fötterna stadigt på fotstöden och ett fast grepp i handtagen.

PASSAGERAREN MÅSTE ALLTID:

- bära godkänd hjälm och skyddsutrustning.
- hålla ett fast grepp om handtagen och fötterna stadigt på fotstöden.
- be föraren sänka farten eller slämma vid obekväm körning - stiga av och gå om förhållandena kräver.

V0M006-008-003_aen 704 900 515

Dekal 6

 **VARNING**

Fellastning av släp kan leda till förlust av kontroll över fordonet, vilket kan få svåra personskador eller död som följd.

- Maximal dragvikt: XXX kg (XXX lb).
- Maximal dragstängsvikt: XX kg (XX lb).

704900766

vmo2006-016-008_en

Dekal 8

 **VARNING**

LAST	DÄCKTRYCK, KALLA DÄCK
UPP TILL XXX kg (XXX lb)	FRAM MAX: XX,X kPa (X,X psi) MIN: XX,X kPa (X,X psi) BAK MAX: XX,X kPa (X,X psi) MIN: XX,X kPa (X,X psi)

Fel däcktryck eller överbelastning kan leda till kontrollförlust, som kan resultera i SVÅRA SKADOR eller DÖD.

Bibehåll ALLTID korrekt tryck i däckena enligt ovan. Pumpa upp till max lufttryck när fordonet är lastat. Använd ALDRIG lägre tryck än det minimala. Det kan få däckets att lossna från fälgen. Överskrid ALDRIG fordonets lastkapacitet på XXX kg (XXX lb), vilket inkluderar vikten av förare, last, tillbehör och dragstäng. **ATV - LAST och SLÄP**

- Körning med last/passagerare eller släp kan inverka på fordonets stabilitet och väghållning. Lasten måste vara korrekt fördelad på räckena.
- Vid körning med last, passagerare eller släp:
 - Sänk hastigheten.
 - Se till att du har större avstånd för inbromsning.
 - Undvik stark lutning och svår terräng.

704901120

vmo2006-008-004_en

Dekal 7

Modeller för USA och Kanada



 **VARNING**

- Låt ALDRIG passagerare sitta här.
- MAX. LAST FRAM: X kg (X lb) jämnt fördelat.
- MAX. LAST BAK: X kg (X lb) jämnt fördelat. (Inklusive dragstängsvikt i förekommande fall)

704 901 090

vmo2006-005-010_en

FRÄMRE OCH BAKRE STÄNKSKÄRM

Internationella modeller

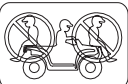

 **VARNING**

- Låt ALDRIG passagerare sitta här.
- MAX. LAST FRAM: X kg (X lb) jämnt fördelat.
- MAX. LAST BAK: X kg (X lb) jämnt fördelat. (Inklusive dragstängsvikt i förekommande fall)

704 901 090

vmo2006-005-010_en

ENDAST FRÄMRE STÄNKSKÄRM

Dekal 9

THIS VEHICLE IS AN ALL TERRAIN VEHICULE AND IS NOT INTENDED FOR USE ON PUBLIC ROADS. DETTA FORDON ÄR ETT TERRÄNGFORDON OCH INTE AVSETT ATT ANVÄNDAS PÅ ALLMÄN VÄG.

V.I.N. IS LOCATED BELOW THE SEAT FORDONETS ID-NUMMER FINNS UNDER SÄTET

704901315

vmo2007-015-021



Dekal 10

EMISSION CONTROL INFORMATION		
THIS VEHICLE IS CERTIFIED TO OPERATE ON UNLEADED GASOLINE AND MEETS TO [XXXX] U.S. EPA AND CALIFORNIA REGULATIONS FOR ATV SI ENGINES.		
		
ENGINE FAMILY	XXXXX.XXXXXX	MOTOFAMILJ
CERTIFICATION STANDARD (FEL)	XXXXXXXXXXXXXX	CERTIFIKERINGSSTANDARD (F.E.L.)
ENGINE DISPLACEMENT	XXXXXXXXXX	CYLINDERVOLYM
EXHAUST EMISSION CONTROL SYSTEM	XXXX	SYSTEM FÖR UTSLÄPPSKONTROLL
INFORMATION OM UTSLÄPPSKONTROLL		
DETTA FORDON ÄR CERTIFIERAT FÖR BLYFRI BENSIN OCH UPPFYLLER EPA- OCH KALIFORNIE-NREGLERNA [XXXX] FÖR ATV-FÖRGASMOTORER.		
SEE OPERATOR'S GUIDE FOR MAINTENANCE SPECIFICATIONS SE INSTRUKTIONSBOKEN FÖR UNDERHÅLLSPECIFIKATIONER		
BOMBARDIER RECREATIONAL PRODUCTS INC.		
vmo2007-002-002		

FINNS UNDER SÄTET, PÅ RAMENS ÖVRE STÅNG

Endast internationella modeller

Dekal 11

	
DA	FIND OG LÆS BRUGERVEJLEDNINGEN, OVERHOLD ALLE INSTRUKTIONER OG ADVARSLER.
NL	ZOEK DE GEBRUIKERSHANDLEIDING OP EN LEES HEM. HOUD U AAN ALLE AANWIJZINGEN EN WAARSCHUWINGEN.
FR	LOCALISER ET LIRE LE GUIDE DE L'OPÉRATEUR. SUIVRE TOUTS LES CONSIGNES ET AVERTISSEMENTS.
FI	PAIKANNA JA LUE KÄYTTÄJÄN OPAS. NOUDATA KAIKKIA KÄYTTÖOHJEITA JA VAROITUKSIA.
DE	BETRIEBSANLEITUNG AUSFINDIG MACHEN UND LESEN. ALLE ANWEISUNGEN UND WARNHINWEISE BEFOLGEN.
EL	ΒΡΕΪΤΕ ΚΑΙ ΔΙΑΒΑΣΤΕ ΤΟΝ ΟΔΗΓΟ ΧΕΙΡΣΤΗ. ΑΚΟΛΟΥΘΗΣΤΕ ΟΛΕΣ ΤΙΣ ΟΔΗΓΙΕΣ ΚΑΙ ΠΡΟΕΙΔΟΠΟΙΗΣΕΙΣ.
IT	LEGGERE IL MANUALE DELL'OPERATORE. SEGUIRE TUTTE LE ISTRUZIONI E AVVERTENZE.
PT	LOCALIZAR E LER O GUIA DE OPERAÇÃO, OBSERVAR TODAS AS INSTRUÇÕES E MENSAGENS DE AVISO.
ES	UBICAR Y LEER LA GUÍA DEL OPERADOR. ATENERSE A TODAS LAS INSTRUCCIONES Y MENSAJES DE ADVERTENCIA.
SV	TÅ REDA PÅ INSTRUKTIONSBOKEN OCH LÄS DEN. UPPMÄRKSAMMA ALLA ANVISNINGAR OCH VARNINGAR.
 	
704 901 177	
vmo2006-014-003_a	

Dekal 12

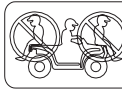
 VARNING	
	
<ul style="list-style-type: none"> • Låt ALDRIG passagerare sitta här. • MAX. LAST FRAM: X kg (X lb) jämnt fördelat. • MAX. LAST BAK: X kg (X lb) jämnt fördelat. (Inklusive dragstångsvikt i förekommande fall) 	
vmo2006-005-010_en	
704 901 080	

ENDAST BAKRE STÄNKSKÄRM

FORDONS- INFORMATION

SÅ IDENTIFIERAR DU DITT FORDON

Fordonets huvudkomponenter (motor och ram) identifieras av olika serienummer. Det kan ibland vara nödvändigt att ha dessa nummer till hands för garantiändamål eller för att spåra fordonet i händelse av förlust. Den auktoriserade Can-Am-återförsäljaren efterfrågar dessa nummer om du behöver utnyttja garantin. Ingen garanti beviljas av BRP om motorns ID-nummer (EIN) eller fordonets ID-nummer (VIN) har tagits bort eller är oläsligt. Vi rekommenderar att du skriver ned samtliga serienummer som finns på fordonet och meddelar dem till ditt försäkringsbolag.

Placering av motor- och fordonsidentifikationsnummer



TYPBILD

1. EIN (motoridentifikationsnummer)
2. VIN (fordonsidentifikationsnummer)
3. Modell

Dekal om överensstämmelse

Denna dekal indikerar att fordonet uppfyller regler och bestämmelser i många länder.

DEKALPLACERING	
Outlander™ MAX-serien	Under sätet, på ramens övre stång



USA OCH KANADA



ANDRA LÄNDER

REGLER FÖR LJUDDÄMPNINGSSYSTEM

Enbart för USA och Kanada

Det är förbjudet att manipulera ljuddämpningssystemet!

Enligt amerikansk federal lag och provinslagar i Kanada kan följande handlingar eller upphov till följande handlingar vara åtalbara:

1. Att, i annat syfte än för underhåll, reparation eller utbyte, ta bort eller göra funktionsoduglig någon enhet eller designkomponent för ljuddämpningsändamål installerad i ett nytt fordon, före försäljning eller leverans till den slutliga köparen eller medan fordonet används. Eller:
2. Att använda fordonet efter det att någon har tagit bort en sådan enhet eller designkomponent eller gjort den funktionsoduglig.

Bland de handlingar som anses utgöra otillåten manipulering är de följande:

1. Att ta bort, modifiera eller göra hål på ljuddämparen eller någon motordel som används för avledning av avgaser.
2. Att ta bort, modifiera eller göra hål på någon del av insugningssystemet.
3. Att byta ut rörliga fordonsdelar eller delar av avgas- eller insugningssystem mot andra delar än de som specificerats av tillverkaren.
4. Underlåtenhet att utföra lämpligt underhåll.

EMISSIONSKRAV

Endast för USA

Enligt CARB (California Air Resources Board) krävs att fordonet uppfyller förekommande standardkrav för avgasutsläpp under fordonets livslängd, när det används och underhålls enligt medföljande instruktioner.

En RÖD dekal för icke-kompatibilitet (eller GRÖN dekal) erhålls årligen vid fordonsregistreringen i Kalifornien. Korrekt märkning anges av fordonsidentifikationsnumret (det 8^e tecknet i numret).

FORDONSKATEGORI	VIN 8 ^E TECKNET
RÖD dekal (ej kompatibel)	Måste vara C eller 3
GRÖN dekal (kompatibel)	Valfritt alfanumeriskt tecken utom C eller 3

INKÖRNINGSPERIOD

Motor

En inkörningsperiod på 10 drifttimmar krävs innan fordonet kan köras längre sträcka med full gas.

FÖRSIKTIGHET: Blanda aldrig olja med bränslet. Detta fordon har en fyrtaktsmotor. Olja får endast fyllas på vid basen av motorn.

Under inkörningsperioden bör du inte ge mer än 3/4 gas. Kortare pådrag till fullgas och hastighetsvariationer är emellertid bra vid inkörning. Längre fullgaspådrag, längre perioder på marschfart och överhettning av motorn är till skada under inkörningsperioden.

Drivrem

För en ny drivrem krävs en inkörningsperiod på 50 km (30 mi.). Undvik kraftig acceleration/inbromsning, dragning av släp eller körning i hög marschfart.

10-timmarskontroll

NOTERA: 10-timmarskontrollen bekostas av fordonsägaren.

Som med all annan mekanisk precisionsutrustning föreslår vi att fordonet kontrolleras av en auktoriserad Can-Am-återförsäljare efter de första 10 timmarna, 300 km (185 mi.) eller 30 dagarna efter köpet, beroende på vad som först inträffar. Kontrollen ger dig även tillfälle att diskutera eventuellt obesvarade frågor som uppkommit efter denna inledande period.

REGLAGE/INSTRUMENT/KOMPONENTER

NOTERA: Vissa reglage/instrument/komponenter är valfria.

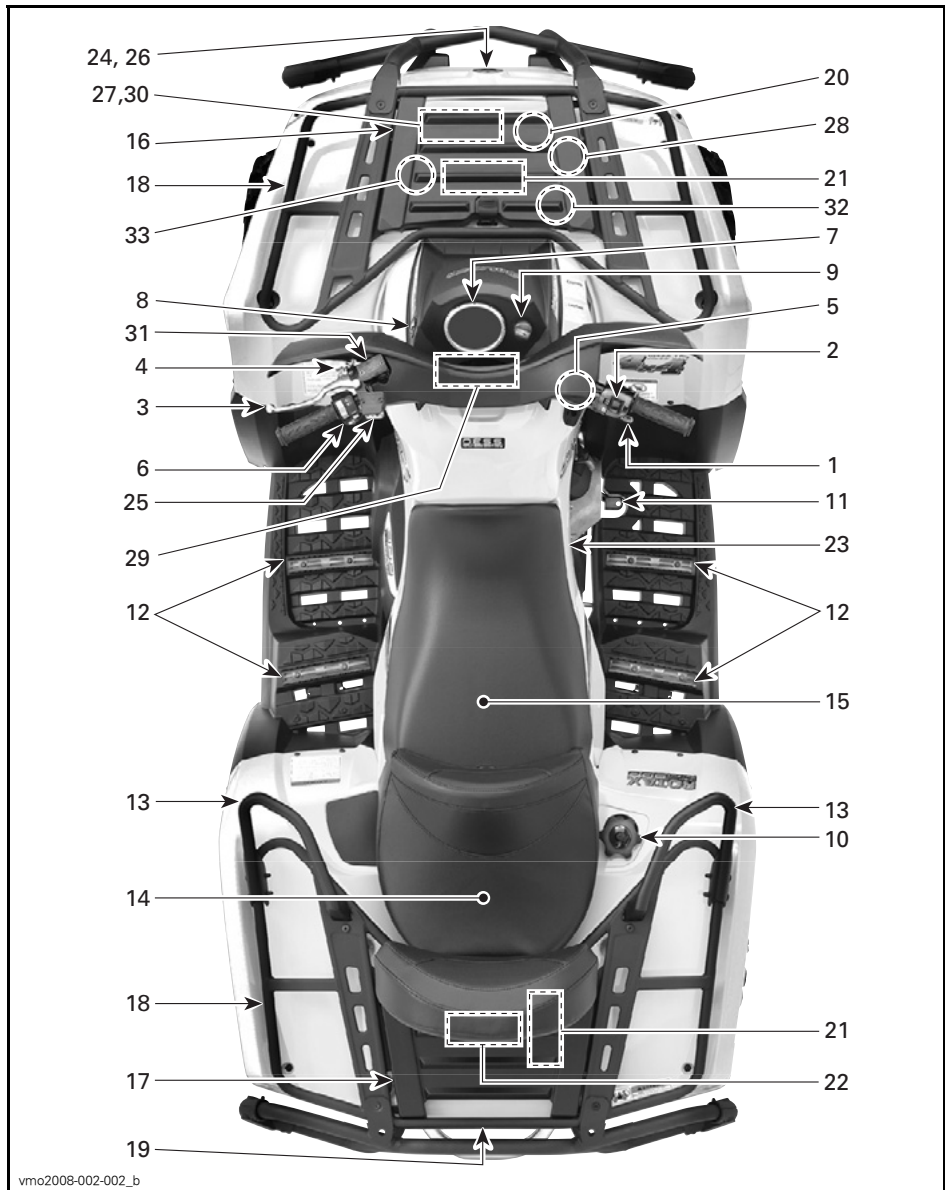

vmo2008-002-002_b

Tänk på följande när du läser denna Instruktionsbok:

VARNING

Anger en potentiell risk som, om den inte undviks, kan resultera i allvarliga personskador eller död.

NOTERA: I detta avsnitt beskrivs grundfunktionerna hos de olika reglagen på ditt fordon. Närmare anvisningar om hur du använder ett reglage tillsammans med andra reglage finns under **ANVÄNDNINGSSINSTRUKTIONER** i detta avsnitt.

1) Gasreglage

När det skjuts framåt ökar motorns hastighet och transmissionen kopplas in med vald växel.

När det släpps övergår motorn automatiskt till tomgång och fordonets hastighet sänks.

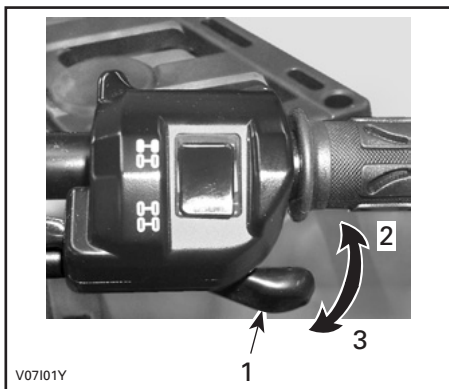

TYPBILD

1. Gasreglage
2. Accelerera
3. Släpp gasen

2) 2/4-hjulsdriftväljare

Med denna väljare kan du växla mellan två- och fyrhjulsdraft när fordonet står stilla.

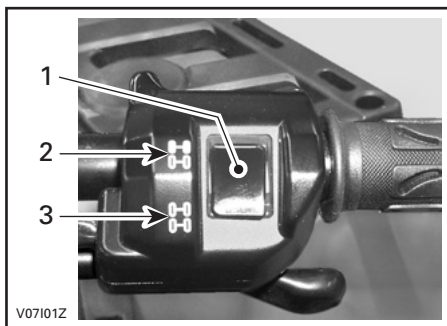

TYPBILD

1. Väljare
2. 2-hjulsdriftsläge
3. 4-hjulsdriftsläge

FÖRSIKTIGHET: Fordonet måste stannas före växling mellan 2- och 4-hjulsdrift. Mekaniska skador kan uppstå om du växlar mellan 2- och 4-hjulsdrift under körning.

FÖRSIKTIGHET: Om bakhjulen snurrar, släpp gasen och vänta tills motorn går ned på tomgång innan du väljer 4-hjulsdrift.

4-hjulsdriftläget kopplas in genom att väljaren skjuts nedåt.



V0710DY

4-HJULSDRIFTLÄGE

Koppla ur 4-hjulsdriftläget genom att skjuta väljaren till 2WD (2-hjulsdrift).



V0710EY

2-HJULSDRIFTLÄGE

När väljaren är placerad på 2-hjulsdriftsläge är fordonet hela tiden 2-hjulsdrivet.

3) Bromshandtag

När du trycker in bromshandtaget, kopplar du i de främre och bakre bromsarna. När du släpper bromshandtaget, ska det automatiskt återgå till det ursprungliga läget. Bromseffekten beror på hur hårt man trycker på handtaget och på terrängens typ och förhållanden.

NOTERA: Som på andra fordon överförs fordonets vikt till framhjulen vid inbromsning. För större bromseffekt fördelar bromssystemet mer bromskraft till framhjulen. Detta påverkar fordonets manövrering och styrning vid kraftig inbromsning. Tänk på detta vid inbromsning.

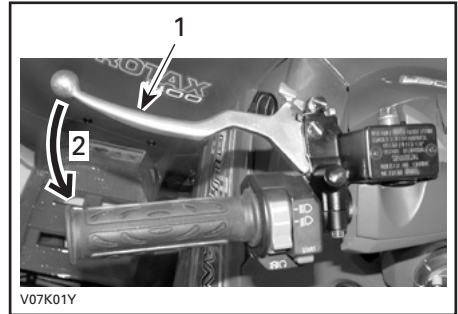

V07K01Y

TYPBILD

1. Bromshandtag
2. Bromsa

4) Parkeringsbroms

När den låses, hindras fordonet från att röra sig. Praktiskt när bromsen behöver låsas vid t.ex. en K-sväng, vid transport eller när fordonet inte används.

VARNING

Använd alltid parkeringsbromsen och lägg i PARKERING när fordonet inte används.

VARNING

Kontrollera att parkeringsbromsen är urkopplad innan du kör fordonet.

Om du kör med ett konstant tryck på reglaget kan detta skada bromssystemet och orsaka förlust av bromsverkan och/eller eldsvåda.

Lås: Håll bromshandtaget intryckt medan du flyttar parkeringsläsreglaget. Bromshandtaget är nu intryckt och alla bromsarna inkopplade.

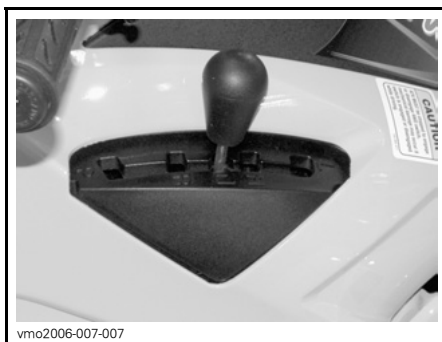

VÄXLING

FÖRSIKTIGHET: Stanna alltid fordonet helt och lägg i bromsen innan du flyttar växelspaken.

P: Parkering

I detta läge är transmissionen låst, vilket gör att fordonet inte kan förflytta sig. Denna växel ska alltid vara ilagd när fordonet inte används. I vissa omständigheter kan det bli nödvändigt att gunga fordonet fram och tillbaka för att flytta växlar i transmissionen, så att parkeringsväxeln kan aktiveras.

R: Reverse (Back)

Gör att du kan backa fordonet. Fordonets hastighet är begränsad i detta läge.

VARNING

Innan du backar, kontrollera att det inte finns hinder eller människor bakom fordonet. Sitt kvar i sätet.

N: Neutral

I detta läge kopplas växeln ur, så att fordonet kan förflyttas manuellt.

H: Höghastighetsväxel

Väljer transmissionens höghastighetsväxel i växellådan. Detta är läget för normal körhastighet. Med denna växel kan fordonet uppnå maximal hastighet.

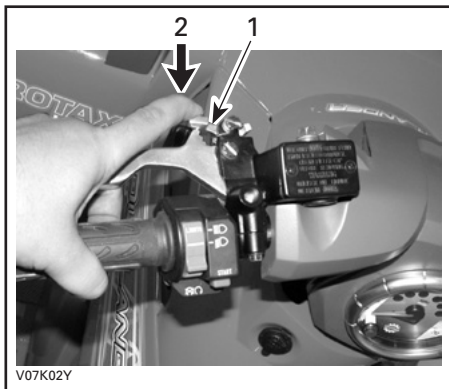

TYPBILD

1. Parkeringslås
2. Tryck när du vill koppla i parkeringsbromsen

Lås upp: Tryck in bromshandtaget. Låset återgår automatiskt till det ursprungliga läget. Släpp bromshandtaget, som återgår till viloläget. Frigör alltid parkeringsbromsen före körning.

5) Växelspak

Spaken har 5 lägen: P, R, N, H och L.

När du ska växla, stanna fordonet helt och flytta sedan spaken till önskad position. Försök inte flytta spaken med våld. Om det inte går att växla, gunga fordonet fram och tillbaka för att flytta växlar i transmissionen och försök igen.

L: Låg växel

Väljer transmissionens låghastighetsväxel i växellådan. Detta är arbetsläget. Med denna växel kan fordonet köras långsamt med maximalt däckgrepp och maximal drivkraft.

NOTERA: Använd lågväxeln när du kör last eller i branta uppförs lut.

6) Flerfunktionsenhet

Flerfunktionsenheten har följande funktioner:

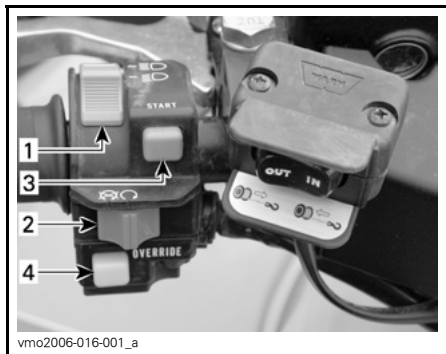

TYPBILD — FLERFUNKTIONSENHET

1. Strålkastarreglage
2. Motorns stoppreglage
3. Startknapp
4. Frisläppsknapp

Strålkastarreglage

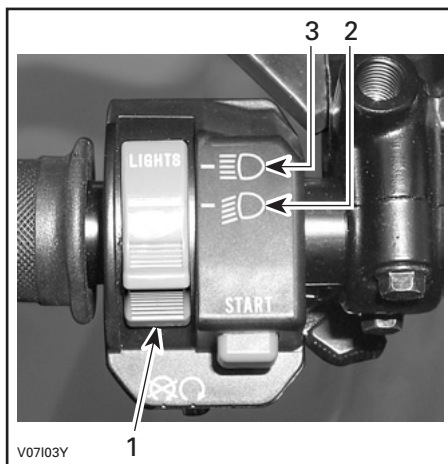

STRÅLKASTARREGLAGETS FUNKTIONER

1. Strålkastarreglage
2. Halvljus och bakljus
3. Helljus och bakljus

NOTERA: Vrid tändningsnyckeln till läget ON (på) "utan ljus" när du vill släcka strålkastaren.

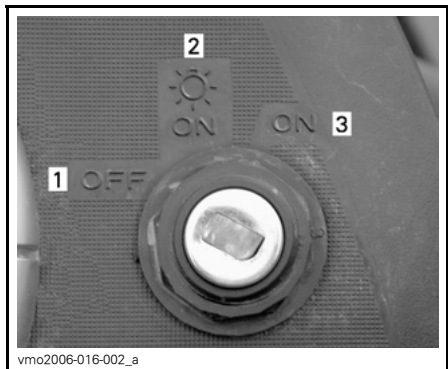

TÄNDNINGSLÅSETS LÄGEN

1. OFF (av)
2. ON (på) "med ljus"
3. ON (på) "utan ljus"

Motorns stoppreglage

Detta reglage kan användas till att stänga av motorn och som nödstoppsreglage.

Stäng av motorn genom att släppa gasreglaget och sedan använda motorns stoppreglage.

NOTERA: Det går visserligen att stänga av motorn genom att vrida tändningsnyckeln till OFF (av), men vi rekommenderar avstängning med motorns stoppreglage.

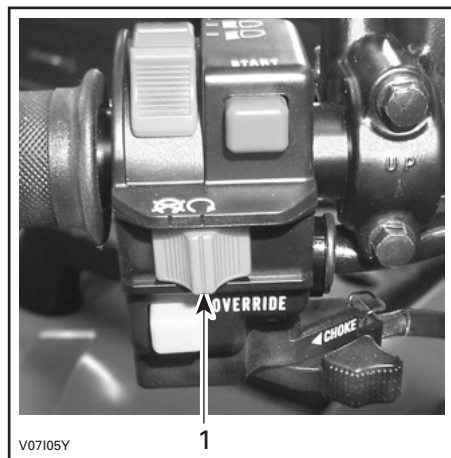

TYPBILD

1. Motorns stoppreglage

Startknapp

När du vill starta motorn, ställ motorns stoppreglage på RUN.

Tryck in startknappen. Släpp knappen omedelbart när motorn startat.

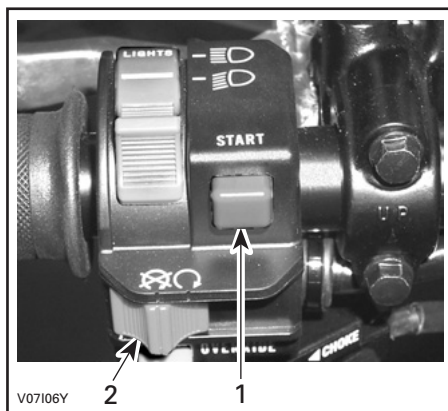

TYPBILD

1. Startknapp
2. Motorns stoppreglage

NOTERA: Motorn kommer inte att gå runt om motorns stoppreglage och/eller tändningslåset är inställt på OFF (av).

Frisläppsknapp

Denna knapp används till att frisläppa hastighetsbegränsningen för backning när extra kraft behövs vid backning. Tryck in frisläppsknappen och håll den intryckt, och tryck sedan gradvis in gasreglaget.

VARNING

Aktivera aldrig frisläppsknappen om gasreglaget redan är intryckt eftersom du kan förlora kontrollen över fordonet, vilket kan leda till svåra personskador eller dödsfall.

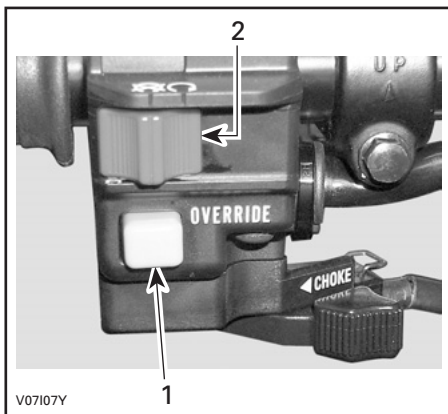

V07107Y

TYPBILD

1. Frisläppsknapp
2. Motorns stoppreglage

7) Flerfunktionsmätare

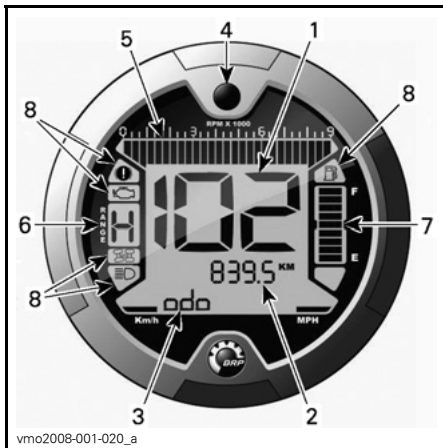

vmo2008-001-020_a

1. Display 1 (hastighetsmätare)
2. Display 2 (läge)
3. Display 3 (läge/meddelande)
4. Displayvalsknapp
5. Varvräknare
6. Växellägesdisplay
7. Bränslenivådisplay
8. Indikatorlampor

Enhetsval (MPH eller km/h)

Flerfunktionsmätaren är fabriksinställd på att visa brittiska måttenheter men kan ändras till att visa metriska enheter. Kontakta en auktoriserad Can-Am-återförsäljare om du vill ändra enhetsinställningen.

NOTERA: Samtliga funktioners enheter ändras samtidigt.



1. Enhetsval

Display 1 (hastighetsmätare)

Denna display visar fordonets hastighet.

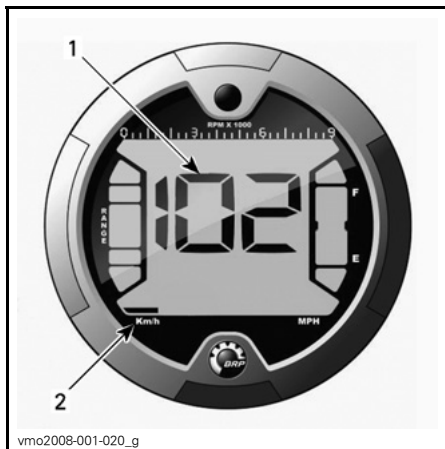

1. Fordonets hastighet
2. Enhetsval

Display 2 (läge)

Tryck på valknappen för visning av följande lägen:

NOTERA: En förkortning av det valda läget visas också i display 3 (se förkortningarna inom parentes).

- avståndsräknare (ODO)
- trippmätare (TRIP)
- timräknare (TRIP TIME)
- fordonets timräknare (ENGINE HOURS)
- motorvarv per minut (RPM)

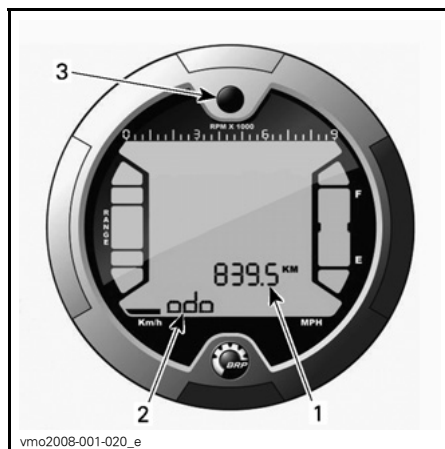

1. Display 2 (läge)
2. Display 3 (läge/meddelande)
3. Valknapp

BESKRIVNING:

Avståndsräknare

Registrerar den totala avverkade sträckan.

Trippmätare

Anger det avstånd som avverkats sedan den senaste nollställningen.

Du nollställer den genom att hålla displayvalknappen INTRYCKT.

Timräknare

Registrerar fordonets körtid sedan den senaste nollställningen när det elektriska systemet är aktiverat.

Du nollställer den genom att hålla displayvalknappen INTRYCKT.

Fordonets trippmätare

Registrerar motorns driftstid.

Motorns varvtal

Mäter motorvarv per minut (RPM).

Display 3 (läge/meddelande)

I den här displayen visas antingen en förkortning av läget som valdes i display 2 eller viktiga meddelanden till föraren ifall ett fel skulle uppstå.

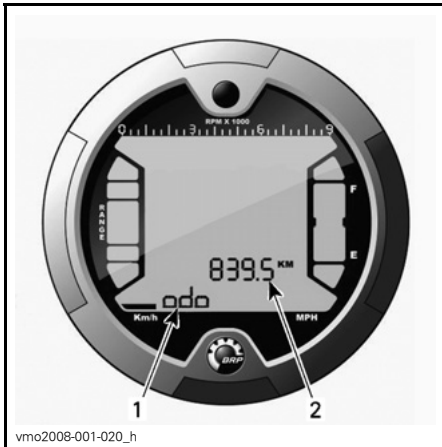

1. Display 3 (läge/meddelande)
2. Display 2 (läge)

Lägesförkortning

- ODO (avståndsräknare)
- TRIP (trippmätare)
- TRIP TIME (timräknare)
- ENGINE HOURS (fordonets timräknare)
- RPM (motorvarv per minut)

Meddelande

NOTERA: Vid felkoder som inte visas i tabellen nedan, kontakta en auktoriserad Can-Am-återförsäljare.

MEDDELANDE	SIGNALLAMPA/ -LAMPOR LYSER	BESKRIVNING
INVALID KEY	Kontrollera motorn	Anger att du har använt fel tändningsnyckel. Använd nyckeln som är avsedd för fordonet. Det är också möjligt att tändningsnyckeln har dålig kontakt. Dra ur och rengör nyckeln.
PARK BRAKE	Parkeringsbroms	Visas när parkeringsbromsen används i mer än 15 sekunder (under körning).
LO BATT	Kontrollera motorn	Låg batterispänning. Kontrollera batterispänningen och laddnings-systemet.
HI BATT	Kontrollera motorn	Hög batterispänning. Kontrollera batterispänningen och laddnings-systemet.
LOW OIL ⁽¹⁾	Kontrollera motorn	Lågt oljetryck i motorn. Stäng av motorn omedelbart och kontrollera oljenivån.
HI TEMP ⁽²⁾	Kontrollera motorn	Motorn överhettar. Se avsnittet <i>MOTORÖVERHETTNING</i> i <i>PROBLEMLÖSNING</i> .
LIMP HOME	Kontrollera motorn	Allvarligt fel på motorn som kan påverka motorns normala drift. Kontrollera motor-indikatorn blinkar också. Se <i>PROBLEMLÖSNING</i> för ytterligare detaljer.
CHECK ENGINE	Kontrollera motorn	Motorfel. Kontrollera motor-indikatorn LYSER också. Se <i>PROBLEMLÖSNING</i> för ytterligare detaljer.
MAINTENANCE SOON ⁽³⁾	Kontrollera motorn	Regelbundet underhåll krävs. Kontakta en auktoriserad Can-Am-återförsäljare.
NO ECM COMMUNICATION	Kontrollera motorn	Kommunikationsfel mellan flerfunktionsmätaren och motorkontrollmodulen (ECM). Kontakta en auktoriserad Can-Am-återförsäljare.

FÖRSIKTIGHET: ⁽¹⁾ Stäng av motorn om lampan inte slocknar så fort motorn startat. Kontrollera motorns oljenivå. Fyll på vid behov. Kontakta en auktoriserad Can-Am-återförsäljare om oljenivån är korrekt. Använd inte fordonet förrän det har reparerats.

FÖRSIKTIGHET: ⁽²⁾ Stäng av motorn om lampan inte slocknar så fort motorn startat. Kontakta en auktoriserad Can-Am-återförsäljare. Använd inte fordonet förrän det har reparerats.

⁽³⁾ Meddelandet måste raderas av en auktoriserad Can-Am-återförsäljare.

Displayvalsknapp

Knapp som används för att välja olika lägen eller för att nollställa värden beroende på vilken funktion som är vald.

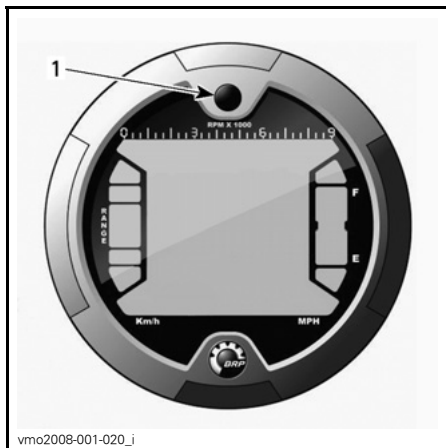

vmo2008-001-020_i

1. Valknapp

Varvräknare

Mäter motorvarv per minut (RPM). Multiplicera med 1.000 för att få fram det aktuella varvtalet.

NOTERA: RPM kan även visas i displayläge 2 (läge). Se *DISPLAY 2 (LÄGE)*.

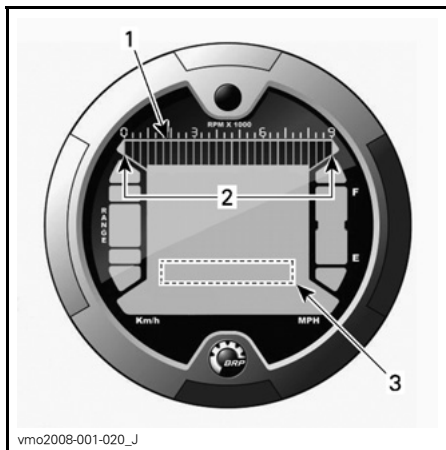

vmo2008-001-020_j

1. Varvräknare
2. Gränsvärden
3. Varvräknare via display 2 (läge)

Växellägesdisplay

Denna display visar växellägets position.

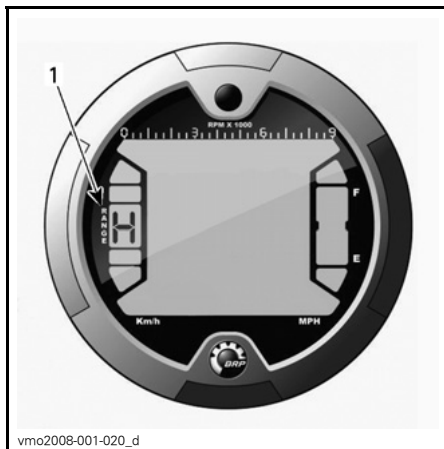

vmo2008-001-020_d

1. Växellägesposition

DISPLAY	FUNKTION
P	Parkering
R	Reverse (Back)
N	Neutral
H	Hög växel
L	Låg växel

NOTERA: I fall bokstaven "E" visas i växellägesdisplayen, betyder det att ett elektriskt kommunikationsfel har uppstått. Kontakta en auktoriserad Can-Am-återförsäljare.

Bränslenivådisplay

Mätarstreck som kontinuerligt visar hur mycket bränsle som finns i tanken.

En indikatorlampa tänds också för att ange låg bränslenivå när endast ett streck visas.

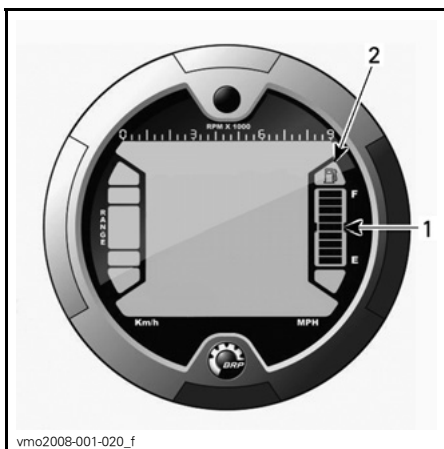

1. Bränslenivådisplay
2. Indikator för låg bränslenivå



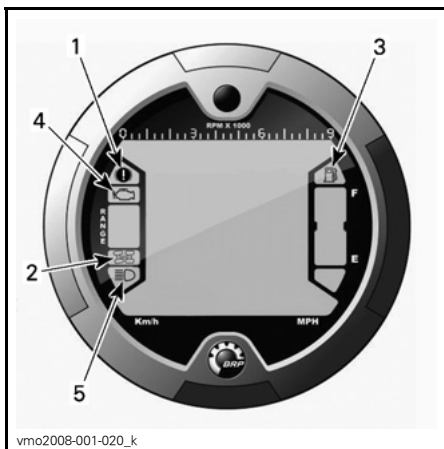

Indikatorlampor

NOTERA: Se meddelandetabellen i *DISPLAY 3 (LÅGE/MEDDELANDEN)* för ytterligare information om meddelanden.



1. Indikatorlampa för parkeringsbroms
2. Indikator för 4-hjulsdrift
3. Indikatorlampa för låg bränslenivå
4. Kontrollera motor-indikator
5. Helljusindikator

Beskrivning:

-  Parkeringsbromsen är inkopplad.
-  4-hjulsdriften är aktiv.
-  Låg bränslenivå. Det finns endast 30 % bränsle kvar i bränsletanken, dvs. cirka 6 liter (1,6 U.S. gallon).
-  Kontrollera motors/DESS-systemets funktion.
-  Helljusen är på.

8) 12 volts eluttag

Praktiskt för handhållen strålkastare eller annan bärbar utrustning.

Öppna skyddslocket för användning. Stäng alltid locket igen efter användning, som skydd mot vädret.

Överskrid inte uttagets kapacitet. Se *SPECIFIKATIONER*.

Det finns möjlighet till extra strömförsörjning för anslutning av ytterligare tillbehör. Det finns två dolda kablar i kablaget framtill i fordonet under instrumentpanelen. Kontakta en auktoriserad Can-Am-återförsäljare för närmare detaljer.

9) Tändningslås

För nyckel, med 3 lägen.

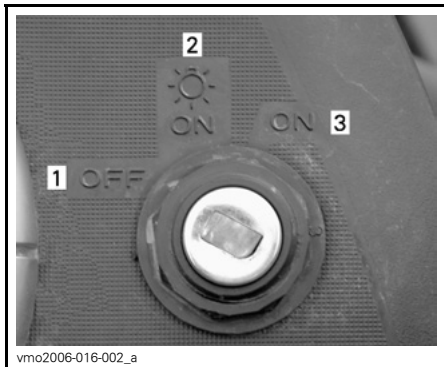

TÄNDNINGSLÅSETS LÄGEN

1. OFF (av)
2. ON (på) med ljus
3. ON (på) utan ljus

Sätt nyckeln i tändningslåset och vrid till önskat läge. Ta ut nyckeln genom att vrida till OFF (av) och dra ut den.

NOTERA: När du vrider nyckeln till OFF (av) och tar ut den, tar det några sekunder innan fordonets elsystem stängs av.

Läget ON (på) med ljus tänder strålkastare och lyktor oavsett om motorn är igång eller inte. Tänk på att batteriet laddas ur när fordonets lyktor är tända utan att motorn är igång. Vrid alltid tändningsnyckeln till OFF (av) när motorn har stängts av.

NOTERA: Det går visserligen att stänga av motorn genom att vrida tändningsnyckeln till OFF (av), men vi rekommenderar avstängning med motorns stoppreglage.

DESS-nyckel (Digitally Encoded Security System)

Tändningsnyckeln innehåller en elektronisk krets som ger den ett unikt elektroniskt serienummer.

Denna tändningsnyckel kan inte användas i något annat fordon och ett annat fordon's tändningsnyckel kan heller inte användas i ditt fordon, såvida den inte har programmerats för det.

DESS ger dessutom stor flexibilitet. Du kan köpa extra tändningsnycklar och få dem programmerade för ditt fordon.

Om du vill skaffa extra tändningsnycklar kontaktar du en auktoriserad Can-Am-återförsäljare.

10) Bränsletankslock

FÖRSIKTIGHET: Ingenting får placeras på tanklocket eftersom lufthålet på locket då kan blockeras och motorn feltända.

Skruva av locket motsols och ta av det, tanka och skruva sedan på locket medsols.

VARNING

Stäng alltid av motorn innan du fyller på bränsle. Öppna locket långsamt. Om en tryckskillnad märks (det hörs ett vislande ljud när du lossar tanklocket), behöver fordonet inspekteras och/eller repareras innan du använder det igen. Bensin är ett brandfarligt och under vissa förhållanden explosivt ämne. Använd aldrig öppen låga vid kontroll av bränslenivån. Rök aldrig och tillåt aldrig öppen eld eller gnistor i närheten. Arbeta alltid i ett välventilerat utrymme. Fyll aldrig på bränsle innan du placerat fordonet på en varm plats. Med högre temperaturer expanderar bränslet och kan flöda över. Torka alltid av allt utspillt bränsle på fordonet.

11) Bromspedal

Tryck ned den när du vill bromsa med den bakre bromsen. När du släpper bromspedalen, ska den återgå till det ursprungliga läget. Bromseffekten beror på hur hårt man trycker på pedalen och på terrängtyp och -förhållanden.

NOTERA: Bromsen har också effekt på framhjulen via drivsystemet.

Bromspedalen aktiverar endast den bakre bromsen. Om det främre bromssystemet skulle sluta fungera kan du aktivera den bakre bromsen genom att trycka ned bromspedalen.

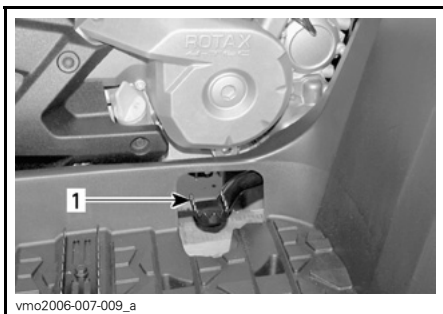

1. Bromspedal

12) Fotstöd

Använd förarens respektive passagerarens fotstöd för att ge foten bättre fäste.

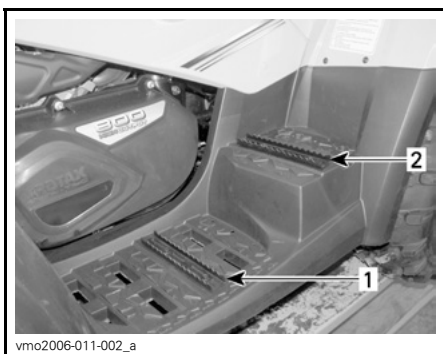

1. Förarens fotstöd
2. Passagerarens fotstöd

13) Grepphandtag

Passageraren måste alltid hålla fast ordentligt i grepphandtagen när fordonet körs.

VARNING

Håll aldrig i föraren. Håll alltid ett fast tag om grepphandtagen.

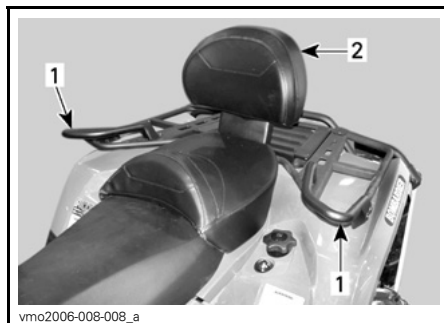

1. Grepphandtag
2. Passagerarsäte

14) Passagerarsäte/ Förvaringsbox

VARNING

Kör aldrig fordonet utan korrekt installerat passagerarsäte eller förvaringsbox.

Passagerarsätet är speciellt utformat för att EN (1) passagerare ska kunna åka med på ett säkert och angenämt sätt. Det inbyggda ryggstödet stödjer passagerarens rygg vid körning.

Tänk på följande när du läser denna Instruktionsbok:

VARNING

Anger en potentiell risk som, om den inte undviks, kan resultera i allvarliga personskador eller död.

Förvaringsboxen används för att konvertera tvåsitsfordonet (2-UP-modell) till ett ensitsigt fordon (1-UP-modell) med extra lastkapacitet.

Konverteringen av fordonet är enkel: passagerarsätet avlägsnas och därefter installeras förvaringsboxen eller omvänt. Använd anvisningarna nedan för att avlägsna och installera komponenterna på rätt sätt.

VARNING

Utan passagerarsätet är fordonet ensitsigt (1-UP-modell) och **INGEN PASSAGERARE** får tillåtas åka på fordonet. Låt **ALDRIG** passagerare sitta på förvaringsboxen.

Borttagning av passagerarsätet

- Dra i ett av handtagen till passagerarsätet. Handtagen är placerade under sätets bakre del på höger och vänster sida.

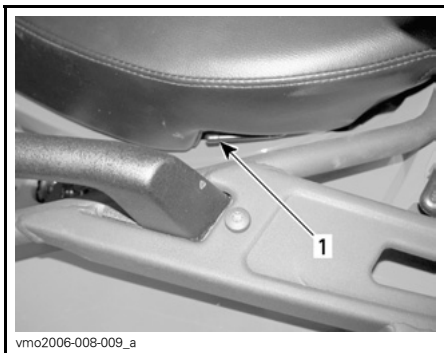

TYPBILD — VÄNSTER SIDA

1. Spärr till säte

- Lyft den bakre delen av sätet försiktigt.

- Dra sätet bakåt.
- Fortsätt att lyfta tills du kan frigöra den främre spärren och därefter helt ta bort passagerarsätet.

Återmontering av passagerarsätet

- Stick in passagerarsätets positionsrör i hålen på den bakre stänkskärmen.

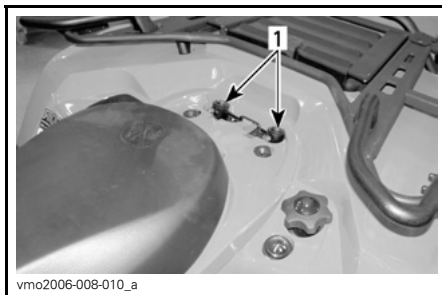

TYPBILD

1. Hål för passagerarsätets positionsrör

- När sätet är på plats, tryck det bestämt nedåt för att låsa det.

NOTERA: Ett tydligt snäpp ska kännas. Kontrollera att sätet är ordentligt spärrat genom att dra i det en extra gång.

VARNING

Se till att sätet är säkert spärrat innan du kör.

Installation av förvaringsboxen

- Ta bort passagerarsätet.
- Placera förvaringsboxen på den bakre stänkskärmen.

- När förvaringsboxen är på plats, tryck den bestämt nedåt för att spärra den.
- Öppna förvaringsboxen genom att haka av gummispärren.

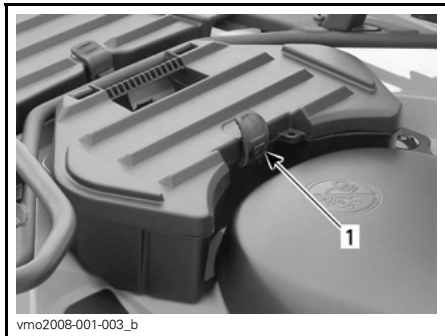

1. Gummispärr

Borttagning av förvaringsboxen

- Dra i förvaringsboxens fästrem för att lossa den från fordonet.
- Avlägsna förvaringsboxen.
- Återmontera passagerarsätet.

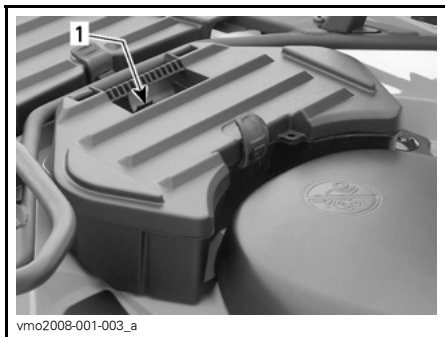

1. Fästrem

15) Förarsäte

NOTERA: Passagerarsätet måste tas bort innan förarsätet kan tas bort.

Borttagning av sätet

Ta bort förarsätet genom att först skjuta dess spärr framåt. Denna spärr är placerad under sätets bakre del.



1. Spärr till säte

Dra sätet bakåt. Fortsätt att lyfta tills du kan frigöra den främre spärren och därefter helt ta bort sätet.

Återmontering av sätet

Placera sätets främre spärrar i fästena i ramen. När sätet är på plats, tryck det bestämt nedåt för att låsa det.

NOTERA: Ett tydligt snäpp ska kännas. Kontrollera att sätet är ordentligt spärrat genom att dra i det en extra gång.

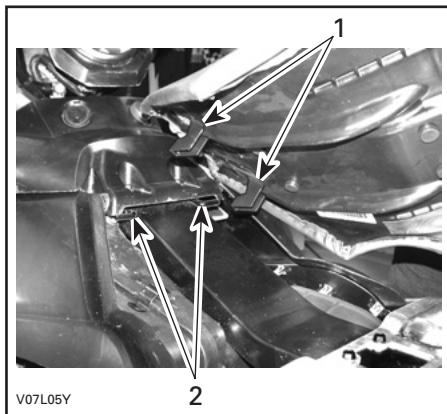

1. Placera dessa spärrar i fästena
2. Fästen

⚠ VARNING

Se till att sätet är säkert spärrat innan du kör.

16) Accesspanel

Öppna panelen genom att lossa spärren, lyfta panelen och ta bort den.

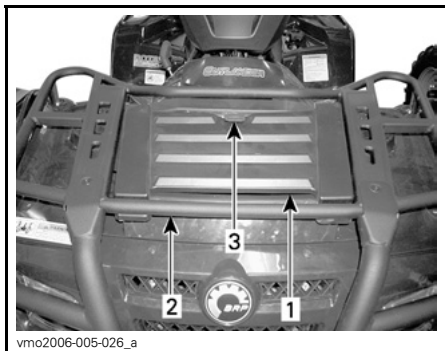

1. Accesspanel
2. Främre räckle
3. Spärr

Denna panel ger tillgång till serviceutrymmet. Serviceutrymmet innehåller olika underhållsartiklar som bakre bromsvätskebehållare, kylarlock, kylvätskebehållare och säkringshållare.

17) Bakre förvaringsutrymme

Bekvämt placerat för personliga föremål som extra tändstift, första hjälpen-utrustning, osv. Lossa spärren till locket, lyft och ta bort locket.

Utrymmet är utrustat med en dräneringsplugg. Ta bort pluggen vid behov av dränering. Sätt därefter tillbaka pluggen.

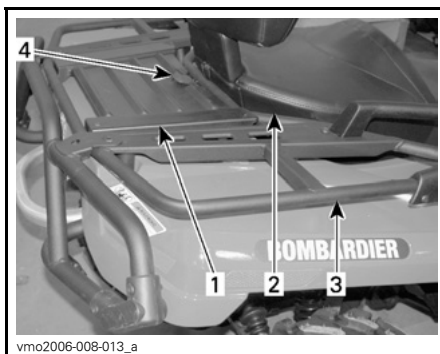

1. Lock till bakre förvaringsutrymme
2. Säte
3. Bakre räckle
4. Spärr

VARNING

När motorn är igång, sätt alltid växelspaken i läget **PARKERING** innan du öppnar locket. Lämna aldrig tunga eller lösa föremål som kan gå sönder i förvaringsutrymmet. Spärra alltid locket före körning. Om locket till förvaringsutrymmet tas loss för att få plats med mer last, se till att lasten är säkert fastspänd och inte kan "flyga av" vid körning i hög hastighet i svår terräng. Sänk hastigheten.

18) Bagageräckan

Praktiska räckan för all slags last.

VARNING

Se till att lasten är säkert fastspänd i räckana. Lasta inte på för mycket. Kontrollera att lasten inte skymmer sikten eller inverkar på styrförmågan. Ta inte passagerare.

I avsnittet *SPECIFIKATIONER* finns anvisningar om maxlast och rekommendationer om lastens viktfordelning.

19) Dragkrok

Praktisk krok där du kan installera en kula för ett släp eller annan utrustning. Installera en kula av korrekt storlek enligt släptillverkarens rekommendation. I avsnittet *SPECIFIKATIONER* finns anvisningar om maxlast och rekommendationer för släp.

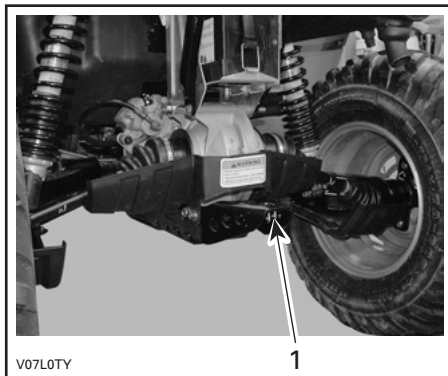

1. Dragkrok

⚠ VARNING

Installera en kula av korrekt storlek som matchar den utrustning som fordonet ska dra.

NOTERA: Följ tillverkarens anvisningar för korrekt kopplingsförfarande.

20) Kylarlock

Placerat i serviceutrymmet innanför accesspanelen.

⚠ VARNING

Ta inte bort kylarlocket om motorn är varm, för att undgå risk för brännskador.

Ta av kylarlocket genom att trycka och vrida det motsols. Använd motsatt procedur för att sätta tillbaka locket.



TYPBILD

1. Kylarlock

21) Säkringar

Elsystemet skyddas av säkringar. Mer information finns i avsnittet *UNDERHÅLL*.

Säkringshållarna finns i det främre serviceutrymmet och baktill vid batteriet.



FRÄMRE SERVICEUTRYMME

1. Säkringsbox



BAK — SÄKRINGARNAS PLATS

1. Säkringshållare

22) Verktygssats

Verktygssatsen finns inuti det bakre förvaringsutrymmet. Den innehåller verktyg för grundläggande underhåll, denna instruktionsbok samt *BASIC GUIDE TO WINCHING TECHNIQUES* (handbok för grundläggande vinschteknik) med **XT- och Limited Edition-modellerna**.

Satsen innehåller följande verktyg:

- tång (1)
- skruvmejsel (1)
- skiftnyckel 10/13 mm (1)
- skiftnyckel 15/17 mm (1)
- hylsnyckel 10/13 mm (1)
- hylsnyckel 16/18 mm (1)
- luftrycksmätare (1)
- nyckel för stötdämpare (1)
- säkring 30 A (1)
- säkring 20 A (1)
- säkring 15 A (1)

23) Oljemätsticka

Med den kontrolleras motorns oljenivå.

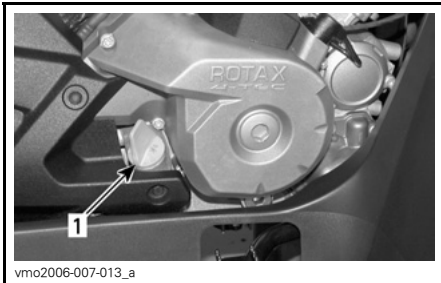

1. Oljemätsticka

Se avsnittet *VÅTSKOR* för anvisningar om hur motoroljenivån kontrolleras.

24) Vinsch

XT- och Limited Edition-modeller

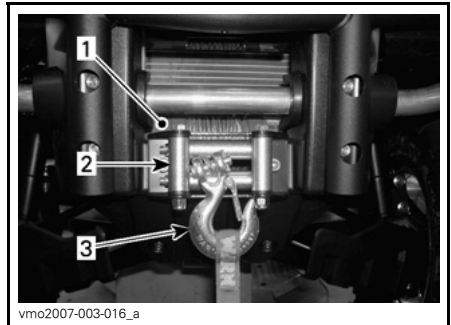

1. Vinsch
2. Linstyrningsrullar
3. Vinschkrok

25) Vinschreglage

XT- och Limited Edition-modeller

Använd detta reglage till att dra in eller ut vinschlinan.

Dra ut vinschlinan genom att trycka på reglagets vänstra sida.

Dra in vinschlinan igen genom att trycka på reglagets högra sida.

Mer information finns i *BASIC GUIDE TO WINCHING TECHNIQUES* (handbok för grundläggande vinschteknik).

NOTERA: Ett fjärreglage för enklare användning av vinschen medföljer även fordonet. Se *FJÄRREGLAGE FÖR VINSCHEN* längre fram i detta avsnitt.

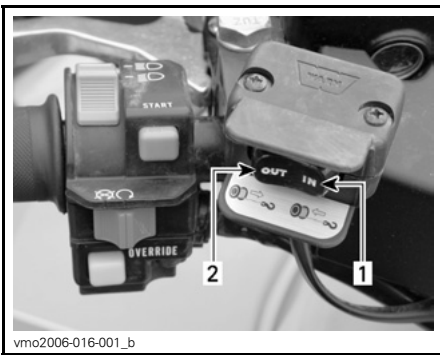

vmo2006-016-001_b

TYPBILD

1. In
2. Ut

26) Linstyrningsrullar

XT- och Limited Edition-modeller

Linstyrningsrullar används för att skydda fordonet mot skador och leda vinschlinan tillbaka in.

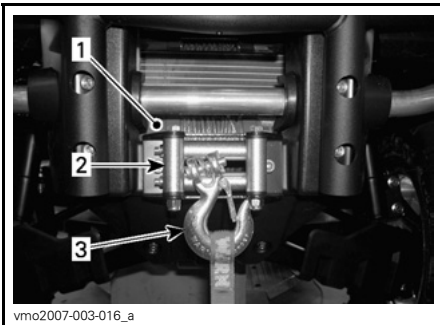

vmo2007-003-016_a

1. Vinsch
2. Linstyrningsrullar
3. Vinschkrok

27) Fjärreglage för vinschen

XT- och Limited Edition-modeller

Ett fjärreglage medföljer fordonet för enklare användning av vinschen.

Fjärreglaget för vinschen är placerat på accesspanelen till det främre serviceutrymmet.



vmo2008-001-001_a

TYPBILD — FRÄMRE ACCESSPANEL

1. Fjärreglage för vinschen

Om du vill använda fjärreglaget för vinschen i stället för reglaget på styrstängan, ansluter du fjärreglaget till uttaget i det främre serviceutrymmet.

FÖRSIKTIGHET: Koppla alltid ur och förvara fjärreglaget säkert när det inte används.



vmo2007-003-017_a

FRÄMRE SERVICEUTRYMME

1. Uttag för fjärreglaget

Mer information finns i *BASIC GUIDE TO WINCHING TECHNIQUES* (handbok för grundläggande vinschteknik).

28) Uttag för vinschens fjärreglage

XT- och Limited Edition-modeller

Ett uttag för anslutning av vinschens fjärreglage som kan underlätta användning av vinschen.



vmo2007-003-017_a

FRÄMRE SERVICEUTRYMME

1. Uttag för fjärrreglaget

29) GPS-mottagare (globalt positioneringssystem)

Limited Edition-modeller

⚠ VARNING

Undvik skador som kan uppstå på grund av GPS-hållaren genom att ALDRIG använda fordonet om GPS-mottagaren eller skyddet till GPS-hållaren inte har installerats korrekt.



vmo2007-003-010_a

TYPBILD

1. GPS-mottagare

En löstagbar GPS-mottagare finns på styrstängan.

GPS-mottagaren anger var på jorden fordonet befinner sig.

Den drivs med fordonets elsystem när den är installerad i GPS-hållaren (och tändningen är i läget ON (på)) eller med batterier när den inte är installerad i hållaren.

GPS-mottagaren aktiveras med knappen ON/OFF (på/av) på mottagaren eller genom att fordonets tändning vrids till ON (på) eller OFF (av) (när den är installerad på fordonet).

Följ tillverkarens dokumentation som medföljer GPS-mottagaren för korrekt användning.

NOTERA: Denna GPS-mottagare är förprogrammerad med allmänna kartor. Om du vill ha mer detaljerad kartinformation kan du kontakta en auktoriserad Can-Am-återförsäljare eller besöka Garmins webbplats www.garmin.com.

⚠ VARNING

Avläsning av GPS-mottagaren kan distrahera fordonets förare, i synnerhet vid ständig skanning av omgivningen. Det kan resultera i sammanstötning vilket kan leda till allvarliga personskador eller dödsfall. Före avläsning av GPS-mottagaren, se till att det inte finns några hinder i omgivningen och sänk farten. Kontrollera dessutom omgivningen ofta för att se om det finns några hinder.

⚠ VARNING

Kom ihåg att data från GPS-mottagaren bara är till för referensändamål. Använd ALDRIG denna information som enda underlag för din navigering.

Installation av GPS-mottagaren

Ta bort skyddet till GPS-hållaren.



vmo2007-003-015_a

TYPBILD — TA BORT SKYDDET

Fäll ut antennen som sitter baktill på GPS-mottagaren.

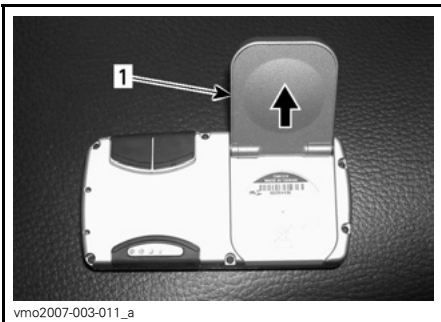

vmo2007-003-011_a

FÅLL UT ANTENNEN

1. Antenn

Skjut in GPS-mottagaren över hållaren.



vmo2007-003-012_a

TYPBILD — INSTALLERA MOTTAGAREN

Spärra GPS-mottagaren i hållaren genom att trycka spärren mot hållaren.



vmo2007-003-013_a

TYPBILD — SPÄRRA GENOM ATT TRYCKA

FÖRSIKTIGHET: Skydda GPS-mottagaren mot väder och vind samt stöld genom att alltid ta loss den från hållaren när du lämnar fordonet.

Borttagning av GPS-mottagaren

Frigör GPS-mottagaren från hållaren genom att dra i spärren.



vmo2007-003-014_a

TYPBILD — FRIGÖR GENOM ATT DRA I SPÄRREN

1. Spärr

Ta bort GPS-mottagaren genom att skjuta den utåt från hållaren.



vmo2007-003-012_b

TYPBILD — SKJUT UTÅT OCH TA BORT

Installera skyddet till GPS-hållaren för att förhindra skador på elanslutningarna när GPS-mottagaren inte är installerad.

Skyddet finns på insidan av accesspanelen till det främre serviceutrymmet.

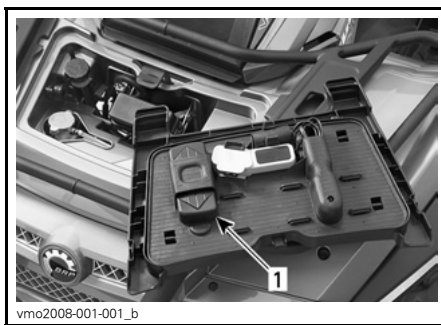

vmo2008-001-001_b

ACCESSPANEL — FRÄMRE SERVICEUTRYMME

1. Skydd

Installera skyddet till GPS-hållaren för att förhindra skador på elanslutningarna när GPS-mottagaren inte är installerad.



vmo2007-003-015_b

TYPBILD — INSTALLERA SKYDDET

30) Skydd (GPS-hållare)

Limited Edition-modeller

⚠ VARNING

Undvik skador som kan uppstå på grund av GPS-hållaren genom att **ÅLDRIG** använda fordonet om GPS-mottagaren eller skyddet till GPS-hållaren inte har installerats korrekt.

Skyddet finns på insidan av accesspanelen till det främre serviceutrymmet.



vmo2007-003-015_b

TYPBILD — INSTALLERA SKYDDET

31) Bromsvätskebehållare för bromshandtag

Placerad ovanför det främre bromshandtaget på styrstängan.

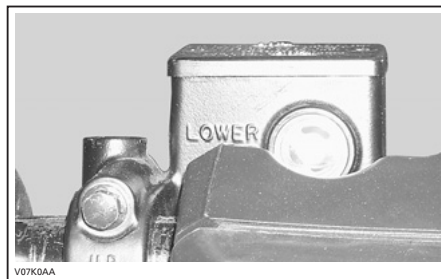

V07K0AA

TYPBILD

32) Bromsvätskebehållare för bromspedal

Placerat i serviceutrymmet under mitt-
panelen.



33) Behållare för motorkylvätska

Placerat i serviceutrymmet under mitt-
panelen.



VÄTSKOR

Tänk på följande när du läser denna Instruktionsbok:

VARNING

Anger en potentiell risk som, om den inte undviks, kan resultera i allvarliga personskador eller död.

NOTERA: I detta avsnitt beskrivs rekommenderade vätskor och hur vätskenivåerna kontrolleras. I avsnittet **UNDERHÅLL** finns anvisningar för byte av vätskor.

Bränsle

Rekommenderat bränsle

Använd normal blyfri bensin (finns på de flesta bensinstationer) eller syresatt bränsle som innehåller maximalt 10 % etanol eller metanol totalt. Den bensin som används måste ha följande rekommenderade minimioktantal.

OKTANTAL	
Inom Nordamerika	(87 (R + M)/2)
Utanför Nordamerika	92 RON

FÖRSIKTIGHET: Experimentera aldrig med andra bränslen. Användning av ej rekommenderat bränsle kan resultera i försämring av fordonsprestanda och skador på viktiga delar i bränslesystemet och motorn.

Bränslenivå

VARNING

Stäng alltid av motorn innan du fyller på bränsle. Öppna locket långsamt. Om en tryckskillnad märks (det hörs ett visslande ljud när du lossar tanklocket), behöver fordonet inspekteras och/eller repareras innan du använder det igen. Bensin är ett brandfarligt och under vissa förhållanden explosivt ämne. Använd aldrig öppen låga vid kontroll av bränslenivån. Rök aldrig och tillåt aldrig öppen eld eller gnistor i närheten. Arbeta alltid i ett välventilerat utrymme. Fyll aldrig på bränsle innan du placerat fordonet på en varm plats. Med högre temperaturer expanderar bränslet och kan flöda över. Torka alltid av utspilt bränsle eller utspild olja från fordonet.

Motorolja

Rekommenderad olja

Använd 4-taktsolja som uppfyller eller överträffar fordringarna för API-klaserna SM, SL eller SJ. Kontrollera alltid etiketten med API-certifieringen på oljekannan för att vara säker på att den har minst en av ovanstående kvalitetsklassifikationer.

Oljeviskositet

SAE 5W30-olja rekommenderas för alla säsonger.

Under de varmaste somrardagarna kan dock BRP XP-S™ 10W40 mineralolja (P/N 219 700 346) användas.

NOTERA: För bättre prestanda och året runt-användning rekommenderas syntetisk XP-S 5W40-olja (P/N 293 600 039).

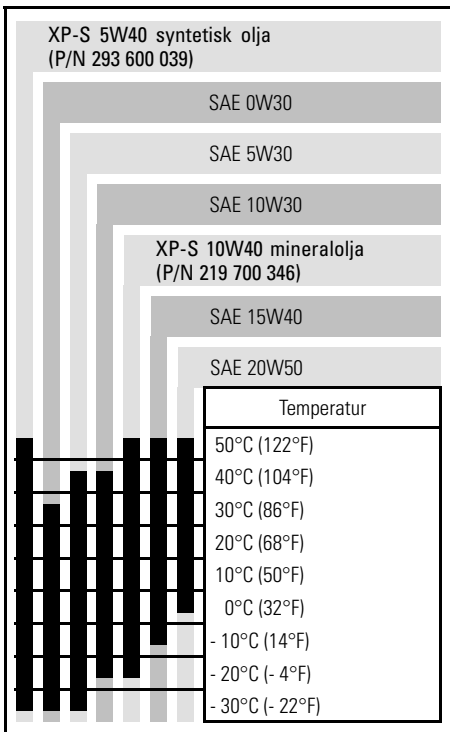

Oljenivå

FÖRSIKTIGHET: Kontrollera nivå ofta och fyll på vid behov. **Fyll inte på för mycket.** Om motorn/växellådan används med felaktig oljenivå kan följden bli allvarliga skador på motorn/växellådan. Torka av ev. utspild olja.

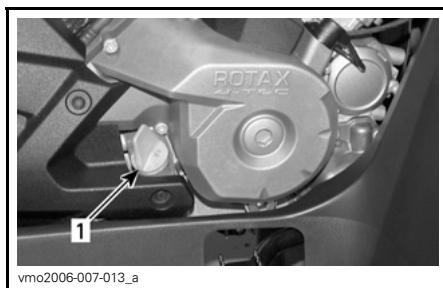

HÖGER SIDA AV MOTORN

1. Oljemätsticka

Se till att fordonet står på ett jämnt underlag, att motorn är kall och inte igång. Kontrollera sedan oljenivån:

1. Skruva loss mätstickan, ta ut den och torka av den.
2. Sätt tillbaka mätstickan och skruva in den helt.
3. Ta ut den igen och kontrollera oljenivån. Den bör ligga nära eller vid det övre märket.

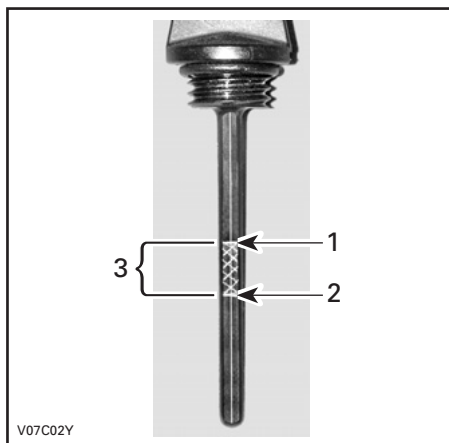

TYPBILD

1. Full
2. Fyll på
3. Gränsvärden

För påfyllning av olja, ta bort mätstickan. Sätt en tratt i mätstickans rör för att undvika spill.

Fyll på en liten mängd rekommenderad olja och kontrollera nivån på nytt.

Upprepa procedurerna ovan tills nivån når det övre märket på mätstickan. Fyll inte på för mycket.

Dra fast mätstickan ordentligt.

Växellådsolja

Rekommenderad olja

Använd XP-S kedjehusolja (P/N 413 801 900) eller en likvärdig produkt.

FÖRSIKTIGHET: Använd inte andra typer av olja vid service. Blanda inte med andra typer av olja.

Växellådsoljenivå

FÖRSIKTIGHET: Kontrollera nivån och fyll på vid behov. Fyll inte på för mycket. Om växellådan används med felaktig oljenivå kan följden bli allvarliga skador på växellådan. Torka av ev. utspilld olja.

Placera fordonet på jämnt underlag. Lägg i NEUTRAL och koppla sedan i parkeringslåset.

Kontrollera oljenivån i växellådan genom att ta ut oljenivåpluggen.

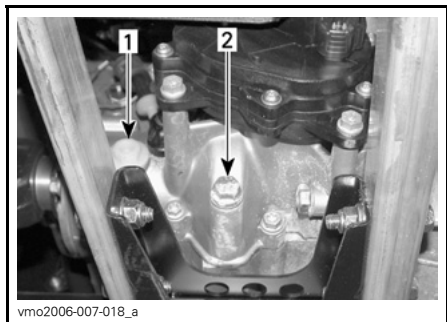

1. Oljenivåplugg
2. Oljedraineringsplugg

Oljan ska stå i jämnhöjd med botten av oljenivåhålet. Fyll vid behov på så mycket att växellådsoljan rinner ut genom oljenivåhålet.

Motorkylvätska

Rekommenderad kylvätska

Använd alltid etylenglykolbaserat frostskyddsmedel innehållande korrosionsskyddsmedel speciellt avsedd för förbränningsmotorer av aluminium.

Kylsystemet måste fyllas med BRP:s kylmedelsblandning (P/N 219 700 362) eller en blandning av destillerat vatten och frostskyddsvätska (50 % vatten, 50 % frostskydd).

Kylvätskenivå

VARNING

Kontrollera kylvätskenivån med kall motor. Fyll aldrig på kylvätska i kylsystemet när motorn är varm.

Ta av accesspanelen.



När fordonet står på ett jämnt underlag bör kylvätskenivån stå mellan MIN- och MAX-märkena på kylvätskebehållaren.

NOTERA: Om nivån kontrolleras vid lägre temperatur än 20 °C (68 °F) kan den vara något lägre än MIN-märket.

Fyll på kylvätska upp till MAX-märket vid behov. Använd en tratt för att undvika spill. **Fyll inte på för mycket.**

Skruva på påfyllningslocket och sätt tillbaka accesspanelen.

Om kylvätska fylls på i kylvätskebehållaren, kontrollera även nivån i kylaren. Fyll på kylvätska vid behov.

VARNING

Ta inte bort kylarlocket om motorn är varm, för att undgå risk för brännskador.

NOTERA: Ett kylsystem som behöver fyllas på mycket ofta tyder på läckage eller motorproblem. Kontakta en auktoriserad Can-Am-återförsäljare.

Bromsvätska

Rekommenderad vätska

Använd enbart bromsvätska som uppfyller kraven i specifikationen DOT 4.

FÖRSIKTIGHET: Undvik allvarliga skador på bromssystemet genom att inte använda andra bromsvätskor än den rekommenderade. Blanda inte heller olika vätskor för påfyllning.

Vätskenivå

Ställ fordonet på ett jämnt underlag och kontrollera bromsvätskan i behållarna. Nivån bör överstiga MIN-märket.

Fyll på vätska vid behov. **Fyll inte på för mycket.**

Rengör påfyllningslocket innan du öppnar det.

FÖRSIKTIGHET: Använd endast DOT 4-bromsvätska ur en försluten behållare. Använd inte bromsvätska från gamla eller redan öppnade behållare.

NOTERA: Låga nivåer kan tyda på läckage eller slitna bromsbelägg. Kontakta en auktoriserad Can-Am-återförsäljare.

Bromsvätskebehållare för bromshandtag

Vrid styrningen för körning rakt fram, så att behållaren inte lutar. Kontrollera bromsvätskenivån. Behållaren är full när vätskan når överdelen av fönstret.

Granska handtagets skyddssko. Byt ut den om den är skadad.

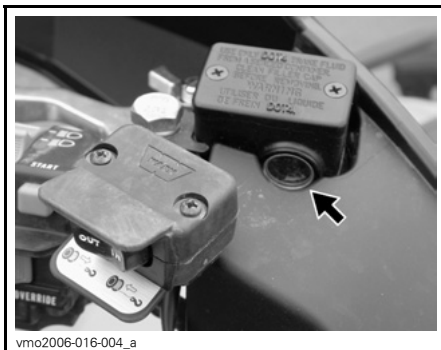

TYPBILD

Bromsvätskebehållare för bromspedal



ANVÄNDNINGSSINSTRUKTIONER

Allmänt

Växelspaken måste ställas i PARKE-RING eller NEUTRAL för att motorn ska kunna startas.

NOTERA: Det finns även ett praktiskt extraläge som medger motorstart med växelspaken i vilket läge som helst. Håll bromshandtaget intryckt, eller bromspedalen nedtryckt, medan du trycker på startknappen.

Starta motorn genom att ställa motorns stoppreglage på RUN, sätta nyckeln i tändningslåset, vrida nyckeln till ON (på) och trycka på startknappen.

Kontroll före användning

VARNING

Det är mycket viktigt att inspektera fordonet varje gång innan du använder det. Kontrollera alltid att viktiga reglage, säkerhetsfunktioner och mekaniska delar fungerar korrekt innan du börjar köra. Om detta inte görs, kan svåra personskador eller död bli följden.

Före användning av fordonet bör fören alltid göra följande:

- Koppla i parkeringsbromsen och kontrollera att den fungerar.
- Kontrollera trycket i däcken och däckens skick.
- Kontrollera om hjul och hjullager har slitage eller skador.
- Kontrollera reglagens placering och att de fungerar.
- Kontrollera att styrningen fungerar obehindrat.
- Aktivera gasreglaget flera gånger för att se om det fungerar obehindrat. Det måste återgå till tomgångsläge när det släpps.

- Aktivera bromshandtaget och bromspedalen för att kontrollera att bromsarna tar. Både handtaget och pedalen måste gå tillbaka helt när de släpps.
- Se till att växelspaken fungerar och välj PARKERING.
- Kontrollera bränsle-, olje- och kylvätskenivåerna.
- Kontrollera ev. oljeläckage i motor-, växellåds- och drivenhetskomponenter.
- Rengör strålkastare och baklykta.
- Se till att locken till den främre accesspanelen och det bakre lastutrymmet är säkert spärrade.
- Kontrollera att förarsätet och antingen passagerarsätet eller förvaringsboxen är installerade och säkert spärrade.
- Om du har last, respektera lastkapaciteten. Se till att lasten är säkert fastspänd i räckena.
- Om du drar ett släp eller annan utrustning, se till att du respekterar den maximala dragstångsvikten och dragvikten. Se till att släpet är säkert kopplat till dragkroken.
- Se och känn efter lösa delar med motorn avstängd. Kontrollera fästen.
- Kontrollera att det inte finns människor eller hinder framför dig.
- Kontrollera att tändningslås, startknapp, motorns stoppreglage, strålkastare, bakljus och varningsljus fungerar.
- Kontrollera passagerarsätets och ryggstödet skick.
- Kontrollera grepphandtagens skick.
- Informera passageraren om de grundläggande reglerna för en säkrare körning.
- Kontrollera att en eventuell passagerare sitter på passagerarsätet.

- När förvaringsboxen är installerad (i stället för det bakre sätet), kontrollera att den är säkert spärrad.
- Starta motorn, koppla ur parkeringsbromsen och kör långsamt framåt några meter medan du testar bromsarna genom att använda varje broms för sig.
- Kontrollera att 2/4-hjulsdriftväljaren fungerar.

Åtgärda eventuella problem innan du börjar köra. Kontakta en auktoriserad Can-Am-återförsäljare vid behov.

Starta motorn

Sätt nyckeln i tändningslåset och vrid till läget ON (på).

Ställ motorns stoppreglage på RUN.

Tryck in startknappen tills motorn startar.

FÖRSIKTIGHET: Håll inte startknappen intryckt i mer än 30 sekunder. Du bör vänta en stund mellan startcyklerna så att startmotorn hinner svalna. Kontrollera att batteriet inte laddas ur.

Släpp startknappen omedelbart när motorn startat.

NOTERA: Ifall batteriet är urladdat kan motorn inte startas. Ladda batteriet eller byt ut det.

Växling

Värm upp motorn genom att låta den gå på tomgång.

Bromsa och lägg i önskad H- eller L-växel.

NOTERA: Bromsen måste vara inkopplad när växelspaken är i parkeringsläget.

Släpp bromsarna.

FÖRSIKTIGHET: Kontrollera att parkeringsbromsen är urkopplad innan du kör fordonet.

Tryck in gasreglaget gradvis för att öka motorns varvtal och på så sätt aktivera CVT-systemet (konstant variabel transmission).

I motsatt situation, när gasreglaget släpps, minskas motorns varvtal.

Backning

FÖRSIKTIGHET: Stanna alltid fordonet helt och lägg i bromsen innan du flyttar växelspaken när du växlar från framåt till bakåt eller tvärtom.

Använd samma procedur som i VÄXLING ovan, förutom följande detaljer.

Placera växelspaken i REVERSE (BACK).

Användning av vinsch

XT- och Limited Edition-modeller

Se *BASIC GUIDE TO WINCHING TECHNIQUES* (handbok för grundläggande vinschteknik). Förvara denna Instruktionsbok i verktygslådan och alltid i fordonet.

Avstängning av motorn

VARNING

Undvik att parkera i en sluttning.

Släpp gasen och stanna fordonet helt.

Koppla i parkeringsbromsen.

Placera växelspaken i positionen PARKERING.

Ställ motorns stoppreglage på OFF (av).

Vrid tändningsnyckeln till OFF (av).

Ta ut nyckeln ur tändningslåset.

Efter körning

Om fordonet används i saltvattenmiljö (på stranden eller nära kaj) måste fordonet spolas med färskvatten för att skydda det och dess komponenter. Smörjning av metalldelar rekommenderas bestämt. Använd XP-S Lube (P/N 293 600 016) eller en likvärdig produkt. Detta måste utföras efter varje användningsdag.

När fordonet används i lerig terräng, rekommenderas sköljning av fordonet för att skydda det och dess komponenter, samt för att hålla lyktorna rena.

NOTERA: Använd aldrig högtryckstvätt för att rengöra fordonet.

ANVÄND ENDAST LÅGT TRYCK (t.ex. en trädgårdsslang). Högt tryck kan orsaka elektriska eller mekaniska skador.

SPECIELLA PROCEDURER

Vältning

Om fordonet har vält eller vänts upp och ned bör du åter ställa fordonet i normalt körläge (på alla fyra hjulen) och sedan vänta 3 till 5 minuter innan du startar motorn igen.

Innan du startar motorn, kontrollera motoroljenivån och fyll på vid behov. Om indikatorlampan för oljetryck fortsätter att LYSA när motorn har startat ska du stänga av motorn och kontakta en auktoriserad Can-Am-återförsäljare så snart som möjligt.

Fordon som legat under vatten

Om fordonet legat under vatten måste det tas till en auktoriserad Can-Am-återförsäljare så snart som möjligt. **STARTA INTE MOTORN!**

FÖRSIKTIGHET: När fordonet har legat under vatten kan allvarliga materiella skador bli följden om korrekt startprocedur inte följs.

FRAKT OCH TRANSPORT

Tänk på följande när du läser denna Instruktionsbok:

VARNING

Anger en potentiell risk som, om den inte undviks, kan resultera i allvarliga personskador eller död.

Frakt

VARNING

Fordonets manövrering, väghållning och bromssträcka påverkas när bagageräckena är lastade. Det är därför viktigt med korrekt lastning och fördelning av vikten. Utsätt aldrig fordonet för överbelastning eller felaktigt lastnings- eller släpförfarande. Se alltid till att lasten är säkert fastspänd och korrekt fördelad på räckena innan du använder fordonet. Anpassa hastigheten till terrängförhållandena vid körning med last eller släp. Håll större avstånd för inbromsning. Fäst alltid lasten så lågt som möjligt på räckena för att minska effekten av en högre tyngdpunkt. Om dessa rekommendationer inte följs, kan fordonets köregenskaper ändras, vilket kan leda till en olycka, som kan orsaka svåra personskador inklusive död.

Vid transport av last på fordonet, respektera följande gränsvärden.

MAXLAST		
Tillåten totallast	272 kg (600 lb)	Inkluderar förarens, passagerarens, lastens och tillbehörens vikt + dragstångsvikt.
Last fram	45 kg (100 lb)	Jämnt fördelad.
Last bak	90 kg (200 lb)	Jämnt fördelad. Inklusive bakre räckes, bakre förvaringsutrymme och dragstångsvikt.

Transport

Vid transport av fordonet, säkra fordonet på släpet eller flaket med lämpliga fästremmar. Vanligt rep rekommenderas inte.

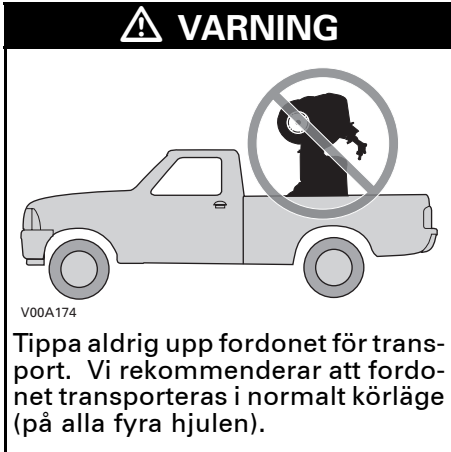

Ställ växeln i PARKERING och koppla i parkeringsbromsen.

Spänn fast fordonet i den främre och bakre stötfångaren.

FÖRSIKTIGHET: Om du använder andra fästpunkter kan fordonet skadas.

Lasta av bagageräckena före transport av fordonet.

Framtill

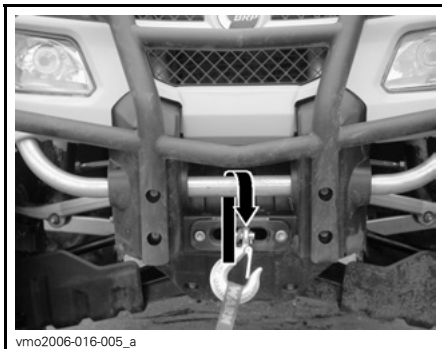

TYPBILD

Baktill

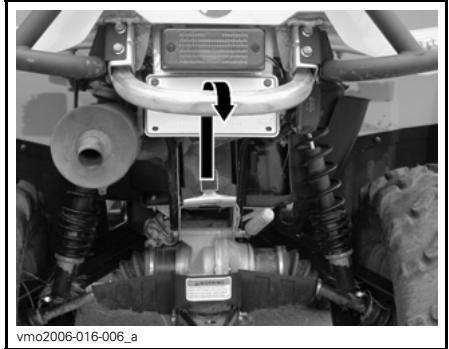

TYPBILD

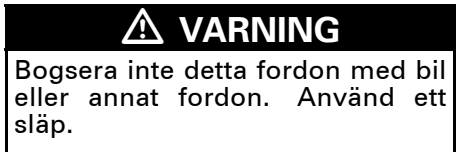

PROBLEMLÖSNING

MOTORN GÅR INTE RUNT.

1. Tändningslåset är ställt på OFF (av).

- Placera det i läget ON (på).

2. Motorns stoppreglage

- Kontrollera att motorns stoppreglage är i läget ON (på).

3. Växeln är inte i läget PARKERING eller NEUTRAL.

- Ställ växeln i PARKERING eller NEUTRAL eller tryck in bromshandtaget.

4. Bränd säkring.

- Kontrollera huvudsäkringen.

5. Svagt batteri eller lösa anslutningar.

- Kontrollera säkringen för laddningssystemet.
- Kontrollera anslutningar och kontakter.
- Låt kontrollera batteriet.
- Kontakta en auktoriserad Can-Am-återförsäljare.

6. Fel tändningsnyckel, flerfunktionsmätarens display visar meddelandet INVALID KEY (ogiltig nyckel).

- Använd nyckeln som är avsedd för fordonet.

MOTORN GÅR RUNT, MEN STARTAR INTE

1. Flödad motor (tändstiftet vått vid demontering).

- (Flödningsläge) Ifall motorn inte startar och den är flödad med bränsle, kan detta specialläge aktiveras för att förhindra bränsleinsprutning och för att slå av tändningen när motorn dras igång. Gör så här:

- Sätt nyckeln i tändningslåset och vrid till läget ON (på).
- Tryck in gasreglaget fullständigt och håll det INTRYCKT.
- Tryck in START-knappen.

Motorn ska dras runt i 20 sekunder. Släpp START-knappen.

Släpp gasreglaget och starta/dra runt motorn igen så att motorn startas.

Om det inte fungerar:

- Rengör området vid tändstiftshållarna och ta sedan bort dem.
- Ta bort tändstiften (verktyg finns i verktygssatsen).
- Dra igång motorn flera gånger.
- Installera om möjligt nya tändstift eller rena och torra tändstift.
- Starta motorn enligt anvisningarna ovan.

Om motorn fortfarande är flödad, vänd dig till en auktoriserad Can-Am-återförsäljare.

OBSERVERA: Kontrollera att det inte förekommer bränsle i motoroljan. Byt annars motorolja.

2. Inget bränsle når motorn (tändstiftet torrt vid demontering).

- Kontrollera nivån i bränsletanken.
- Det kan vara fel på bränslepumpen.
- Kontakta en auktoriserad Can-Am-återförsäljare.

MOTORN GÅR RUNT, MEN STARTAR INTE

3. Tändstift/Tändning (ingen gnista).

- Kontrollera huvudsäkringen.
- Ta bort tändstiftet och koppla sedan på nytt till tändspolen.
- Kontrollera att tändningslåset och/eller motorns stoppreglage är ställda på ON (på).
- Starta motorn med tändstiftet grundat till motorn, på avstånd från tändstiftshålet. Om ingen gnista uppstår, byt tändstiftet.
- Om problemet inte är löst, kontakta en auktoriserad Can-Am-återförsäljare.

4. Flerfunktionsmätarens KONTROLLERA MOTOR-indikator är tänd och displayen visar meddelandet CHECK ENGINE (kontrollera motorn).

- Kontakta en auktoriserad Can-Am-återförsäljare.

5. Motorns skyddsfunktion är aktiverad.

- Flerfunktionsmätarens KONTROLLERA MOTOR-indikator lyser och displayen visar meddelandet CHECK ENGINE. Kontakta en auktoriserad Can-Am-återförsäljare.

MOTORN SAKNAR ACCELERATION ELLER EFFEKT

1. Smuts eller skador på tändstift.

- Se MOTORN GÅR RUNT, MEN STARTAR INTE.

2. För lite bränsle når motorn.

- Se MOTORN GÅR RUNT, MEN STARTAR INTE.

3. Motorn överhettar.

- Indikatorn CHECK ENGINE (kontrollera motorn) tänds och meddelandet HI TEMP (hög temperatur) visas i flerfunktionsdisplayen.
Prova med följande:
 - Kontrollera och rengör kylflänsarna. Se avsnittet UNDERHÅLL.
 - Sänk fordonets hastighet men försök hålla fordonet i rörelse för lufttillförseln till kylaren. Om motorn fortfarande är överhettad efter cirka en minut, stanna fordonet och ställ växeln i PARKERING. Stäng av motorn.
 - Vrid tändningsnyckeln till ON (på) (STARTA INTE MOTORN ÄNNU). Kylarfläkten kylar ned kylaren.
 - Låt motorn svalna. Kontrollera kylvätskenivån och fyll på om det går. Se MOTOR KYLVÄTSKA.Kontakta en auktoriserad Can-Am-återförsäljare så snart som möjligt.
- Om överhettningen fortsätter, kontakta en auktoriserad Can-Am-återförsäljare.

4. Luftfilter/-hus igensatt eller smutsigt.

- Kontrollera luftfiltret och rengör vid behov.
- Kontrollera om luftfilterhusets dränage är igensatt eller smutsigt.
- Kontrollera luftintagsrörets placering.

5. Smutsig eller sliten CVT.

- Kontakta en auktoriserad Can-Am-återförsäljare.

MOTORN SAKNAR ACCELERATION ELLER EFFEKT

6. Motorns skyddsfunktion är aktiverad.

- Kontrollera om meddelanden visas i flerk Funktionsmätarens display.
- Fler Funktionsmätarens KONTROLLERA MOTOR-indikator lyser och displayen visar meddelandet CHECK ENGINE eller LIMP HOME. Kontakta en auktoriserad Can-Am-återförsäljare.

MOTORN BAKTÄNDER

1. Läckande avgassystem.

- Kontakta en auktoriserad Can-Am-återförsäljare.

2. Motorn blir för varm.

- Se MOTORN SAKNAR ACCELERATION ELLER EFFEKT.

3. Tändningsinställningen är fel eller det är fel på tändningssystemet.

- Kontakta en auktoriserad Can-Am-återförsäljare.

MOTORN FELTÄNDER

1. Smutsigt/skadat/slitet tändstift.

- Rengör/kontrollera tändstiftet och värmeklassen. Byt vid behov.

2. Vatten i bränslet.

- Dränera bränslesystemet och fyll på med nytt bränsle.

FORDONET UPPNÅR INTE FULL HASTIGHET

1. Motorn.

- Se MOTORN SAKNAR ACCELERATION ELLER EFFEKT.

2. Parkeringsbroms.

- Kontrollera att parkeringsbromsen är helt urkopplad.

3. Luftfilter/-hus igensatt eller smutsigt.

- Kontrollera luftfiltret och rengör vid behov.
- Kontrollera om luftfilterhusets dränage är igensatt eller smutsigt.
- Kontrollera luftintagsrörets placering.

4. Smutsig eller sliten CVT.

- Kontakta en auktoriserad Can-Am-återförsäljare.

5. Motorns skyddsfunktion är aktiverad.

- Kontrollera om meddelanden visas i flerk Funktionsmätarens display.
- Fler Funktionsmätarens KONTROLLERA MOTOR-indikator lyser och displayen visar meddelandet CHECK ENGINE eller LIMP HOME. Kontakta en auktoriserad Can-Am-återförsäljare.

VÄXELSPAKEN ÄR SVÅR ATT FLYTTA

1. Växlarna är i en position som hindrar växelspaken från att fungera.

- *Gunga fordonet fram och tillbaka för att flytta växlarna i transmissionen, så att växelspaken kan användas.*

2. Smutsig eller sliten CVT.

- *Kontakta en auktoriserad Can-Am-återförsäljare.*

VARVTALET ÖKAR MEN FORDONET RÖR SIG INTE

1. Växeln är i läget PARKERING eller NEUTRAL.

- *Välj läget R (back), H1 (hög) eller LO (låg).*

2. Smutsig eller sliten CVT.

- *Kontakta en auktoriserad Can-Am-återförsäljare.*

3. Vatten i CVT-höljet.

- *Kontakta en auktoriserad Can-Am-återförsäljare.*

SPECIFIKATIONER

MODELL		OUTLANDER 500	OUTLANDER 650	OUTLANDER 800
MOTOR				
Motortyp		ROTAX V490	ROTAX V660	ROTAX V810
		4-takts, enkel överliggande kamaxel (SOHC), vätskekyld		
Cylindrar		2		
Ventiler		8 ventiler (mekanisk justering)		
Cylinderdiameter		mm (tum) 82,03 (3,23)		91 (3,58)
Slaglängd		mm (tum) 47,3 (1,86)	61,5 (2,42)	
Cylindervolym		500 cm ³ (30,51 tum ³)	650 cm ³ (39,67 tum ³)	800 cm ³ (48,82 tum ³)
Kompressionsförhållande		10,7:1	10,3:1	10,3:1
R/MIN för max HK		R/MIN	7.250	6.750
Smörjning	Typ		Våtsump. Utbytbar oljefilter	
	Oljefilter		BRP Rotax papperstyp, utbytbar	
	Motorolja	Kapacitet (oljabyte med filter)	2 liter (2,11 quart)	
		Rekommenderas	SAE 5W30 API-klassifikation SM, SL eller SJ. Se tabellen i <i>OLJEVÄRSKOSITET</i> i instruktionsboken	
Avgassystem		Gnistskydd godkänt av USDA Forest Service		
Lufffilter		Syntetiskt pappersfilter med skumplast		
VÄXELLÅDA				
Typ		Dubbel (hög/låg) med parkering, neutral och back		
Växellådsolja		Kapacitet	400 ml (14 U.S. oz)	
		Rekommenderas	XP-S kedjehusolja	
KYLSYSTEM				
Kylvätska		Typ	Etylglykol-/vattenblandning (50 % kylvätska, 50 % vatten). Använd BRP:s kylmedelsblandning (P/N 219 700 362) eller kylvätska speciellt avsedd för aluminiummotorer	
		Kapacitet	2,5 liter (2,65 quart)	

MODELL		OUTLANDER 500	OUTLANDER 650	OUTLANDER 800
ELSYSTEM				
Generatoreffekt		400 W vid 6.000 R/MIN		
Tändningssystem		IDI (Inductive Discharge Ignition)		
Tändningsinställning		Ej justerbar		
Tändstift	Kvantitet	2		
	Tillverkare och typ	NGK DCPR8E		
	Avstånd	0,6 till 0,7 mm (0,024 till 0,027 tum)		
Varvtalsbegränsning för motor	Framåt	8.000 R/MIN		
	Back	3.200 R/MIN		
Batteri	Typ	Torrbatteri		
	Spänning	12 volt		
	Nominell kapacitet	18 A•h		
	Startmotoreffekt	0,7 kW		
Strålkastare	W	2 x 35		
Bakljus	W	7/29		
Körriktningsvisare (endast europeiska modeller)	W	10		
Indikatorljus		LYSDIODER, ca 0,7 V (vardera)		
Säkringar	Tillbehör	20 A		
	Fläkt	20 A		
	Huvudsäkring (bak)	30 A		
	Tändspolar	5 A		
	Bränsleinjektorer	5 A		
	Hastighetsmätare/ hastighetsgivare/ bakljus	7,5 A		
	Bränslepump	7,5 A		
	Motorkontrollmodul (ECM)	5 A		
	Huvudsäkring, tillbehör (bak)	30 A		

MODELL			OUTLANDER 500	OUTLANDER 650	OUTLANDER 800	
BRÄNSLESYSTEM						
Bränsletillförsel		Typ		Elektronisk bränsleinsprutning (EFI), DeLorto 46 mm spjällhus, 1 injektor per cylinder		
Bränslepump		Typ		Bosch		
		Modell		Elektrisk (i bränsletanken)		
Tomgångshastighet			R/MIN \pm 50		1.250 (ej justerbar)	
Bränsle		Typ		Normal blyfri bensin		
		Oktantal		Inom Nord-amerika (R+M)/2		87 eller högre
				Utanför Nordamerika RON		92 eller högre
Bränsletankskapacitet			20 liter (5,3 U.S. gal)			
Återstående bränsle i tanken när displaylampan tänds			\pm 6 liter (1,6 U.S. gal)			
DRIVENHET						
Framdifferential			Kardandrift/enkelt automatiskt differentiallys (pumpdrift)			
Framdifferentialsförhållande			3,6:1			
Bakaxel			Kardandriven/differentiallys			
Bakaxelförhållande			3,6:1			
Differentialolja		Kapacitet		Fram		500 ml (17 U.S. oz)
				Bak		250 ml (8,5 U.S. oz)
		Rekommenderas		BRP differentialolja (P/N 293 600 043) eller syntetisk olja 75W90 (API GL5)		
CV smörjfett			CV smörjfett (P/N 293 550 019)			
Smörjfett kardanaxel			Syntetiskt fett för fjädring (P/N 293 550 033)			
TRANSMISSION						
Typ			CVT (konstant variabel transmission)			
Inkopplingsvarvtal			\pm 100 R/MIN		1.750	
STYRNING						
Vändradie			4,80 m (7 fot 9 tum)			
Total hjulutåtvändning (fordonet på marken)			mm (tum)		0 (0)	

MODELL		OUTLANDER 500	OUTLANDER 650	OUTLANDER 800
FJÄDRING				
<i>FRAM</i>				
Fjädringstyp		MacPherson	Dubbel A-arm	
Fjädringsväg		mm (tum)	178 (7)	203 (8)
Stötdämpare	Antal	2		
	Typ	Olja		
Justering av främre förspänning		E.T.	5 inställningar	
<i>BAK</i>				
Fjädringstyp		TTI™ Individuell		
Fjädringsväg		mm (tum)	229 (9)	
Stötdämpare	Antal	2		
	Typ	Olja		
Justering av bakre förspänning		5 inställningar		
BROMSAR				
Främre broms	Antal	2		
	Typ	Hydrauliska, skivbromsar		
Bakre broms	Antal	1		
	Typ	Hydraulisk, skivbroms		
Bromsvätska	Kapacitet	180 ml (6,1 U.S. oz)		
	Typ	DOT 4		
Parkeringsbroms		Hydraullås-4 hjul		
Bromsok		Flytande		
Bromsbeläggmaterial	Fram	Organiskt		
	Bak	Metalliskt		
Minimitjocklek på bromsbelägg		mm (tum)	1 (0,04)	
Minimitjocklek på bromsskiva	Fram	mm (tum)	3,5 (0,138)	
	Bak	mm (tum)	4,3 (0,17)	
Max. bromsskivskvethet		mm (tum)	0,2 (0,01)	

MODELL		OUTLANDER 500	OUTLANDER 650	OUTLANDER 800
DÄCK OCH HJUL				
<i>DÄCK</i>				
Tryck	Fram	Max.	34,5 kPa (5 PSI)	48 kPa (7 PSI)
		Min.	31 kPa (4,5 PSI)	31 kPa (4,5 PSI)
	Bak	Max.	34,5 kPa (5 PSI)	48 kPa (7 PSI)
		Min.	31 kPa (4,5 PSI)	34,5 kPa (5 PSI)
Minimalt däckspår djup		mm (tum)	3 (0,118)	
Storlek	Fram	25 x 8 x 12		26 x 8 x 12
	Bak	25 x 10 x 12 XT: 25 x 11 x 12		26 x 10 x 12
<i>HJUL</i>				
Storlek	Fram	12 x 6		
	Bak	12 x 7,5		
Hjulmutter, åtdragningsmoment	Standard	70 N•m (52 lbf•ft)		
	XT	100 N•m (74 lbf•ft)		
	CAMO XT	70 N•m (52 lbf•ft)		
	LTD	—	—	70 N•m (52 lbf•ft)
DIMENSIONER				
Total längd		m (tum)	2,39 (94)	
Total bredd		m (tum)	1,17 (46)	
Total höjd		m (tum)	1,14 (45)	
Torr vikt		kg (lb)	311 (685)	321 (707) 321 (707)
Hjulbas		m (tum)	1,50 (59)	
Hjulspår	Fram	mm (tum)	965 (38)	
	Bak	mm (tum)	914 (36)	
Markfrigång		mm (tum)	279 (11)	

MODELL		OUTLANDER 500	OUTLANDER 650	OUTLANDER 800
LASTKAPACITET				
Viktfordelning	Fram/bak	48%/52%		
Bakre förvaringsutrymme (inklusive bakre räcke)	kg (lb)	10 (22)		
Räcke	Fram kg (lb)	45 (100)		
	Bak (inklusive bakre förvaringsutrymme och dragstångsvikt)	90 kg (200 lb)		
Högsta tillåtna fordonsbelastning (inkluderar förare, övrig last och eventuella tillbehör)	kg (lb)	235 (517)	272 (600)	
Fordonets bruttoviktclass	kg (lb)	558 (1228)	649 (1430)	
Max. dragvikt	kg (lb)	591 (1.300)		
Dragstångsvikt (inklusive bakre räcke)	kg (lb)	23 (50)		

- A: Ampere
R/MIN: Rotationer per minut
USDA: United States Department of Agriculture
A•h: Amperetimme
W: Watt

På grund av sitt fortlöpande produktkvalitets- och innovationsåtagande förbehåller sig BRP rätten att, när som helst, förändra design och specifikationer och/eller göra tillägg till eller förbättringar av produkterna, utan att därför åta sig att installera dessa på tidigare tillverkade produkter.

UNDERHÅLLS- INFORMATION

UNDERHÅLLSSCHEMA

Underhåll är mycket viktigt. Om du inte har tillräckliga kunskaper om säkra service- och justeringsrutiner, kontakta en auktoriserad Can-Am-återförsäljare.

SCHEMA FÖR REGELBUNDET UNDERHÅLL							
A: JUSTERA C: RENGÖR I: INSPEKTERA L: SMÖRJ R: BYT	FÖRSTA INSPEKTION 10 TIM. ELLER 30 DAGAR ELLER 300 km (185 mi.)						
	(Ska utföras av en auktoriserad Can-Am-återförsäljare. Första underhållet är mycket viktigt och får inte försummas.)						
	25 TIM. ELLER 750 km (470 mi.)						
	50 TIM. ELLER 1.500 km (930 mi.)						
	100 TIM. ELLER 1 ÅR ELLER 3.000 km (1.865 mi.)						
200 TIM. ELLER 2 ÅR ELLER 6.000 km (3.730 mi.)							
SKA UTFÖRAS AV							
RESERVDEL/UPPGIFT						FÖRKLARING	
MOTOR							
Motorns oljenivå ⁽²⁾	VARJE KÖRNING				Kund	(2) Inspekteras före körning. (3) Var 100:e timme, kontrollera kylvätskekoncentrationen. (4) Oftare under svårare förhållanden, t.ex. mycket dammig, sandig, snöig, våt eller lerig terräng.	
Motorolja och filter	R			R	Kund		
Ventiljustering	I, A			I, A	Återförsäljare		
Motortätningarnas skick	I			I	Återförsäljare		
Motorfästen	I			I	Återförsäljare		
Luftfilter ⁽²⁾		C (4)	R (4)		Kund		
Avgassystem	I			I	Återförsäljare		
Ljuddämparens gnistskydd				C	Kund		
Motorfylvätska ⁽²⁾	I			I ⁽³⁾	R		Kund
Kylarlock/test av kylsystemtryck	I				I		Återförsäljare
Kylarens skick/renhet ⁽⁴⁾	I		I			Kund	

SCHEMA FÖR REGELBUNDET UNDERHÅLL

A: JUSTERA
C: RENGÖR
I: INSPEKTERA
L: SMÖRJ
R: BYT

FÖRSTA INSPEKTION 10 TIM. ELLER 30 DAGAR ELLER 300 km (185 mi.)

(Ska utföras av en auktoriserad Can-Am-återförsäljare. Första underhållet är mycket viktigt och får inte försummas.)

25 TIM. ELLER 750 km (470 mi.)

50 TIM. ELLER 1.500 km (930 mi.)

100 TIM. ELLER 1 ÅR ELLER 3.000 km (1.865 mi.)

200 TIM. ELLER 2 ÅR ELLER 6.000 km (3.730 mi.)

SKA UTFÖRAS AV

RESERVDEL/UPPGIFT

FÖRKLARING

BRÄNSLESYSTEM

Spjällhus	I			I, L	Återförsäljare	(1) Utsläppsrelaterad komponent. (2) Inspekteras före körning.
Gasvajer ⁽²⁾	I, A		I, A, L		Återförsäljare/ Kund	
Bränsleslangar, bränsleskenor, kopplingar, backventiler och test av bränslesystemtryck ⁽¹⁾	I			I	Återförsäljare	
Inline-bränslefilter				R	Återförsäljare	
Test av bränslepumpstryck				I	Återförsäljare	

SCHEMA FÖR REGELBUNDET UNDERHÅLL

FÖRSTA INSPEKTION 10 TIM. ELLER 30 DAGAR ELLER 300 km (185 mi.)

(Ska utföras av en auktoriserad Can-Am-återförsäljare. Första underhållet är mycket viktigt och får inte försummas.)

25 TIM. ELLER 750 km (470 mi.)

50 TIM. ELLER 1.500 km (930 mi.)

100 TIM. ELLER 1 ÅR ELLER 3.000 km (1.865 mi.)

200 TIM. ELLER 2 ÅR ELLER 6.000 km (3.730 mi.)

SKA UTFÖRAS AV

A: JUSTERA
C: RENGÖR
I: INSPEKTERA
L: SMÖRJ
R: BYT

RESERVDEL/UPPGIFT

FÖRKLARING

ELSYSTEM

Tändstift ⁽¹⁾ ⁽⁵⁾	I				R	Kund	(1) Utsläppsrelaterad komponent. (2) Inspekteras före körning. (5) Kontrollera att tändstiftet är rätt inställt.
EMS-givare ⁽¹⁾	I			I		Återförsäljare	
EMS-felkodsavläsning ⁽¹⁾	I			I		Återförsäljare	
Batteriets kopplingar	I		I			Kund	
ECM-kopplingar (visuell inspektion utan bortkoppling)				I		Återförsäljare	
Elanslutningar och fästanordningar (tändningssystem, startsystem, bränsleinjektorer, osv.)	I			I		Återförsäljare	
DESS-nyckel (Digitally Encoded Security System)	I			I		Återförsäljare	
Tändningslåsets, startknappens och motorstoppreglagets skick ⁽²⁾	I			I		Kund	
Belysningens skick (hel-/halvljus, bromsljus, strålkastarinställning, osv.) ⁽²⁾	I			I		Kund	
Vinsch	<i>Se fordonets BASIC GUIDE TO WINCHING TECHNIQUES</i>					Kund	

SCHEMA FÖR REGELBUNDET UNDERHÅLL

A: JUSTERA
C: RENGÖR
I: INSPEKTERA
L: SMÖRJ
R: BYT

FÖRSTA INSPEKTION 10 TIM. ELLER 30 DAGAR ELLER 300 km (185 mi.)

(Ska utföras av en auktoriserad Can-Am-återförsäljare. Första underhållet är mycket viktigt och får inte försummas.)

25 TIM. ELLER 750 km (470 mi.)

50 TIM. ELLER 1.500 km (930 mi.)

100 TIM. ELLER 1 ÅR ELLER 3.000 km (1.865 mi.)

200 TIM. ELLER 2 ÅR ELLER 6.000 km (3.730 mi.)

SKA UTFÖRAS AV

RESERVDEL/UPPGIFT

FÖRKLARING

TRANSMISSION

Drivrem				I		Återförsäljare	(4) Oftare vid svårare förhållanden, t.ex. mycket dammig, sandig, snöig, våt eller lerig terräng.
Drivskivor och drivremsskivor (inklusive envägslager)				I, C, L		Återförsäljare	
Transmissionsluftintag	I		I, C			Återförsäljare	
Växellådsolja ⁽⁴⁾	R			I	R	Återförsäljare	
Hastighetsgivare	C				C	Återförsäljare	
Kopplingsenhet för 4-hjulsdrift	I			I		Återförsäljare	

DRIVENHET

Drivaxelskor och skydd ⁽²⁾	I	I				Kund	(2) Inspekteras före körning. (4) Oftare vid svårare förhållanden, t.ex. mycket dammig, sandig, snöig, våt eller lerig terräng.
Drivaxelknutar			I			Återförsäljare	
Bakre kardanaxelknut ⁽⁴⁾	I		I, L			Återförsäljare	
Hjullager				I		Kund	
Hjulmuttrar/bultar	I		I			Kund	
Däcktryck och slitage ⁽²⁾	VARJE KÖRNING					Kund	
Fram-/bakdifferential (oljenivå, tätningar och ventiler)	I		I		R	Återförsäljare	

STYRSYSTEM

Styrhandtagsfästen				I		Återförsäljare	(4) Oftare vid svårare förhållanden, t.ex. mycket dammig, sandig, snöig, våt eller lerig terräng.
Styrsystem (kolonn, lager, osv.) ⁽⁴⁾	I			I		Återförsäljare	
Parallellstagsändar			I			Återförsäljare	
Framhjulsinställning	I			I, A		Återförsäljare	

SCHEMA FÖR REGELBUNDET UNDERHÅLL

FÖRSTA INSPEKTION 10 TIM. ELLER 30 DAGAR ELLER 300 km (185 mi.)

(Ska utföras av en auktoriserad Can-Am-återförsäljare. Första underhållet är mycket viktigt och får inte försummas.)

25 TIM. ELLER 750 km (470 mi.)

50 TIM. ELLER 1.500 km (930 mi.)

100 TIM. ELLER 1 ÅR ELLER 3.000 km (1.865 mi.)

200 TIM. ELLER 2 ÅR ELLER 6.000 km (3.730 mi.)

SKA UTFÖRAS AV

A: JUSTERA
C: RENGÖR
I: INSPEKTERA
L: SMÖRJ
R: BYT

RESERVDEL/UPPGIFT

FÖRKLARING

FJÄDRING

Länkarmar				I		Återförsäljare	—
Länkarmlager					I	Återförsäljare	
Stötdämpare				I		Återförsäljare	
A-armar				I, L		Kund	
Kulleleder			I			Återförsäljare	

BROMSAR

Bromsvätska ⁽²⁾	I	I			R (6)	Kund/ Återförsäljare	(2) Inspekteras före körning. (4) Oftare vid svårare förhållanden, t.ex. mycket dammig, sandig, snöig, våt eller lerig terräng. (6) Byte av bromsvätska och reparationer på bromssystemet måste utföras av en auktoriserad Can-Am-återförsäljare.
Bromsbelägg			I ⁽⁴⁾			Återförsäljare	
Bromssystem (skivor, slangar, osv.)					I	Kund	

SCHEMA FÖR REGELBUNDET UNDERHÅLL

A: JUSTERA
C: RENGÖR
I: INSPEKTERA
L: SMÖRJ
R: BYT

FÖRSTA INSPEKTION 10 TIM. ELLER 30 DAGAR ELLER 300 km (185 mi.)

(Ska utföras av en auktoriserad Can-Am-återförsäljare. Första underhållet är mycket viktigt och får inte försummas.)

25 TIM. ELLER 750 km (470 mi.)

50 TIM. ELLER 1.500 km (930 mi.)

100 TIM. ELLER 1 ÅR ELLER 3.000 km (1.865 mi.)

200 TIM. ELLER 2 ÅR ELLER 6.000 km (3.730 mi.)

SKA UTFÖRAS AV

RESERVDDEL/UPPGIFT

FÖRKLARING

CHASSI/RAM

Chassifäste			I			Kund	(4) Oftare vid svårare förhållanden t.ex. mycket dammig, sandig, snöig, våt eller lerig terräng.
Ram				I		Återförsäljare	
Dragkrokens/kulans skick (om en sådan installerats)	VARJE KÖRNING					Kund	
Spärrar till förvaringsutrymme	VARJE KÖRNING					Kund	
Grepphandtag	VARJE KÖRNING					Kund	
Passagerarsäte eller förvaringsbox med fästanelordningar	VARJE KÖRNING					Kund	
Förarsäte och dess fästanelordningar	VARJE KÖRNING					Kund	
Rengöring av fordonet och skydd			C (4)			Kund	

ALLMÄNT

Tänk på följande när du läser denna Instruktionsbok:

VARNING

Anger en potentiell risk som, om den inte undviks, kan resultera i allvarliga personskador eller död.

VARNING

Såvida inget annat anges ska motorn vara avstängd vid samtliga underhållsprocedurer. Innan du utför service eller inspektion av fordonet, vänta tills motorn och avgassystemet har svalnat för att undgå risk för brännskador.

VARNING

Om det blir nödvändigt att ta bort en låsanordning (t.ex. låsflikar, låsspärrar, osv.) vid demontering/återmontering, byt alltid ut den borttagna mot en ny.

Följande avsnitt omfattar underhåll som kan utföras av kunden om så önskas. Annat underhåll som anges i *UNDERHÅLLSSCHEMAT* måste utföras av en auktoriserad Can-Am-återförsäljare.

NOTERA: Här beskrivs bland annat procedurer för byte av vätskor. I avsnittet *VÄTSKOR* finns anvisningar för kontroll av nivåer och påfyllning.

MOTOR

Luftfilter

Borttagning

FÖRSIKTIGHET: Ta aldrig bort eller modifiera komponenter i luftfilterhuset. Annars kan motorns prestanda försämrans eller skador uppstå. Motorn är kalibrerad att fungera med just dessa delar.

Ta loss sätet.

Lossa mittpanelens spärrar från ramen.

Dra loss mittpanelen genom att dra den mot fordonets bakre del.



1. Mittpanel
2. Spärrar

Frigör klämmorna och avlägsna luftburkens lock.

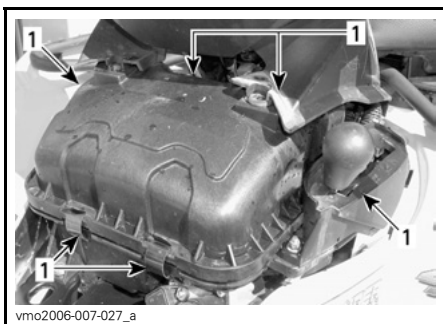

1. Frigör klämmorna

Lossa klämman och ta bort luftfiltret.

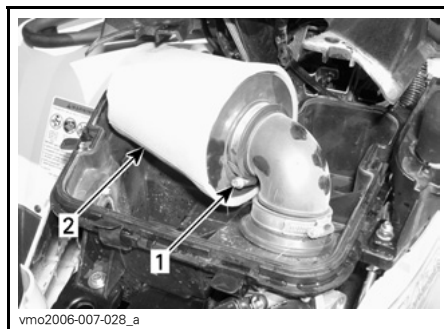

1. Klämma
2. Luftfilter

Rengöring

Häll rengöringslösning (P/N 219 700 341) eller motsvarande i en hink. Lägg filtret i blöt.

Rengör luftfilterhusets insida medan filtret ligger i blöt.

Skölj filtret med varmt vatten tills all rengöringslösning är bortsköljd.

Låt sedan filtret torka helt.

Montering

Återmontera delarna i motsatt ordning som de demonterades.

Byte av olja och oljefilter

Olja och filter ska bytas samtidigt. Oljebyte ska utföras med varm motor.

VARNING

Motoroljan kan vara mycket het. Lossa inte motorns dräneringsplugg eller ta bort filterlocket medan motorn är het, så att du inte bränner dig. Vänta tills motoroljan är endast varm.

Kontrollera att fordonet står på jämnt underlag.

Ta ut oljemätsticken.

Rengör området runt oljedräneringspluggen.

Placera ett uppsamlingskärl under oljedräneringspluggen.

Skruva loss oljedräneringspluggen.

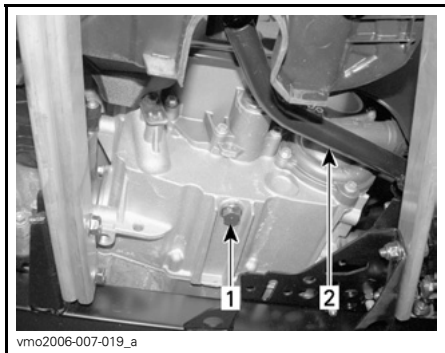

TYPBILD

1. Oljedräneringsplugg
2. Bromspedal

Låt oljan rinna ut genom oljefiltret, vilket kan ta en stund.

Ta loss höger motorkåpa.

Skruva loss oljefilterlocket.

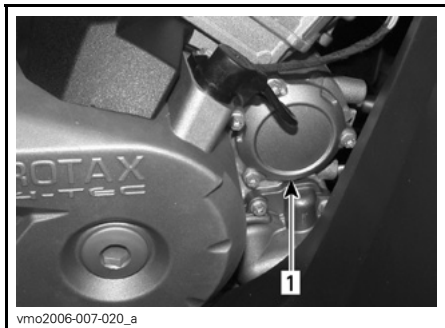

1. Oljefilterlock

Ta bort filtret och sätt i ett nytt filter.

Kontrollera lockets O-ring och byt den om det behövs.

Skruva fast oljefilterlocket.

Torka av ev. utspild olja på motorn.

Byt packning på oljedräneringspluggen. Rengör packningsområdena på motorn och oljedräneringspluggen och återmontera pluggen. Fyll på motorn till korrekt nivå med rekommenderad olja. Kontrollera mängden i avsnittet **SPECIFIKATIONER**.

Starta motorn och kör den på tomgång i några minuter. Se till att det inte förekommer något läckage omkring oljefiltret eller oljedräneringspluggen.

Stäng av motorn. Vänta en stund så att oljan hinner rinna ned i vevhuset och kontrollera sedan oljenivån. Fyll på vid behov.

Gör dig av med oljan enligt lokala bestämmelser och förordningar.

Kylare

Kontrollera regelbundet att området omkring kylaren är rent.



TYPBILD

1. Kylare

Inspektera kylflänsarna. De måste vara rena, fria från lera, smuts, löv och andra avlagringar som kan hindra kylaren från att fungera.

Ta bort så mycket avlagringar och skräp som möjligt för hand. Om det finns vatten i närheten, försök skölja kylflänsarna.

Använd gärna en trädgårdsslang om sådan finns.

⚠ VARNING

Rengör aldrig kylaren för hand medan den är varm. Låt kylaren svalna före rengöring.

FÖRSIKTIGHET: Var försiktig så att kylflänsarna inte skadas vid rengöring. Använd inga föremål/verktyg som kan skada dem. Flänsarna är tunna för effektiv kylning. **ANVÄND ENDAST LÅGTRYCKSTVÄTT, ALDRIG HÖGTRYCKSTVÄTT VID RENGÖRING.**

Vänd dig till en auktoriserad Can-Am återförsäljare för kontroll av kylsystemets prestanda.

Byte av motorkylvätska

⚠ VARNING

Ta inte bort kylarlocket eller lossa dräneringspluggen för kylvätskan medan motorn är varm, för att undgå risk för brännskador.

Öppna accesspanelen och ta loss kylarlocket.

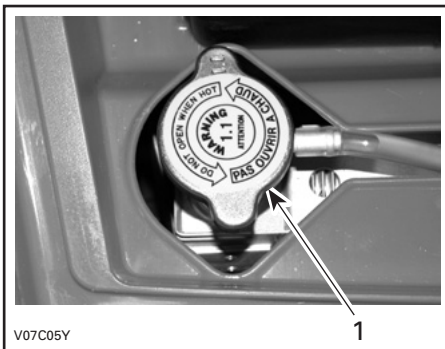

1. Kylarlock

Skruva loss dräneringspluggen för kylvätskan och töm ut kylvätskan i en lämplig behållare.

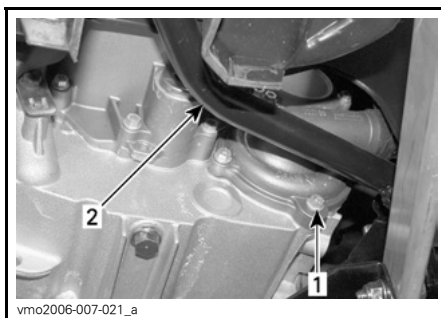

1. Dräneringsplugg för kylvätska
2. Bromspedal

NOTERA: Skruva inte loss dräneringspluggen för kylvätska helt.

Ta bort sidopanelen på höger sida.

Skruva loss avtappningsskruven ovanpå termostathuset.



1. Luftningsskruv

Dränera systemet helt och sätt tillbaka dräneringspluggen för kylvätska.

Kläm åt slangen mellan kylaren och termostathuset med en stor slangklämma (P/N 529 032 500) eller motsvarande.

FÖRSIKTIGHET: Använd inte svetstång för att klämma åt slangen.

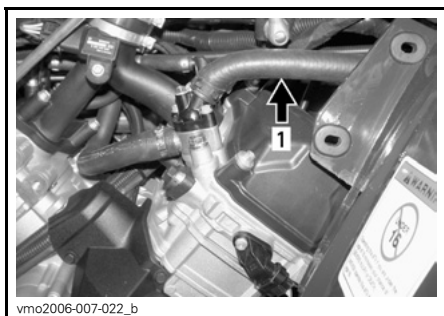

1. Slangklämman

Fyll kylaren tills kylvätskan kommer ut via termostathusöppningen. Återmontera avtappningsskruven och avlägsna slangklämman.

Slutför påfyllningen.

Kontrollera nivån i kylvätskebehållaren och fyll på vid behov.

Kör motorn på tomgång med kylarlocket avtaget. Fyll långsamt på kylvätska vid behov.

Vänta sedan tills motorn uppnår normal körtemperatur. Tryck in gasreglaget två eller tre gånger och fyll sedan på kylvätska om det behövs.

Sätt tillbaka kylarlocket. Kontrollera att inga anslutningar läcker och kontrollera kylvätskenivån i behållaren.

Gnistskydd

Ljuddämparen måste regelbundet renas från ackumulerade sotavlagringar.

VARNING

Kör aldrig motorn i ett stängt utrymme. Utför aldrig denna procedur direkt när motorn har stängts av eftersom avgassystemet då är mycket hett. Se till att området är fritt från brännbara material. Bär ögonskydd och skyddshandskar. Stå aldrig bakom fordonet vid rensning av avgassystemet. Följ alla gällande lagar och förordningar.

Välj ett väl ventilerat utrymme och se till att ljuddämparen har svalnat.

Placera växeln i läget PARKERING.

Avlägsna rensningspluggen från ljuddämparen.

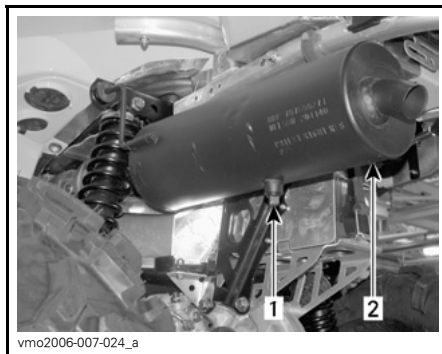

TYPBILD

1. Rensningsplugg
2. Ljuddämpare

Blockera ljuddämparens öppning med en trasa och starta motorn.

Öka motorns varvtal tillfälligt, flera gånger, för att rensa ljuddämparen från ackumulerade sotavlagringar.

Stäng av motorn och låt ljuddämparen svalna.

Återmontera rensningspluggen.

TRANSMISSION

Drivrem

Vänd dig till en auktoriserad Can-Am-återförsäljare för kontroll av drivremmens bredd och skick.

Transmissionskåpens tömningsskruv

Om du misstänker att vatten har kommit in genom transmissionskåpan dränerar du transmissionshuset genom att avlägsna tömningsskruven.



vmo2007-004-003_a

BAKOM VÄNSTER FOTSTÖD

1. Tömningsskruv

VÄXELLÅDA

Oljebyte

Placera fordonet på jämnt underlag.

Rengör dräneringspluggsområdet och oljenivåpluggen. Demontera sedan växellådans dräneringsplugg.

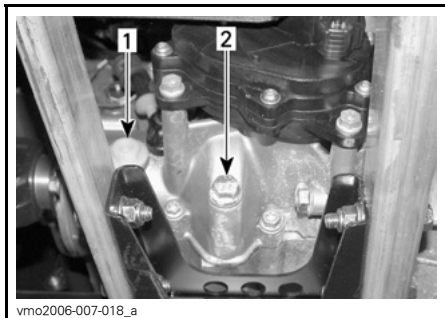

1. *Oljenivåplugg*
2. *Oljedräneringsplugg*

NOTERA: För att helt tömma växellådan, sätt en domkraft under vänster fotstöd och luta sedan fordonet åt höger. När växellådan är tom, sätt tillbaka dräneringspluggen och ta bort domkraften.

Fyll på växellådan igen med XP-S kedjehusolja (P/N 413 801 900) eller en likvärdig produkt.

FÖRSIKTIGHET: Använd inte andra typer av olja vid service. Blanda inte med andra typer av olja.

Oljan ska stå i jämnhöjd med botten av oljenivåhålet. Fyll vid behov på så mycket att växellådsoljan rinner ut genom oljenivåhålet.

Sätt tillbaka oljenivåpluggen.

BRÄNSLESYSTEM

Smörjning av gasvajer

Gasvajern ska smörjas med silikonbaserat smörjmedel (P/N 293 600 041) eller en likvärdig produkt.

VARNING

Använd alltid ett silikonbaserat smörjmedel. Andra typer av smörjmedel (till exempel vattenbaserade) kan få gasreglaget/-vajern att fastna eller hårdna.

Öppna gasreglagehöljet.

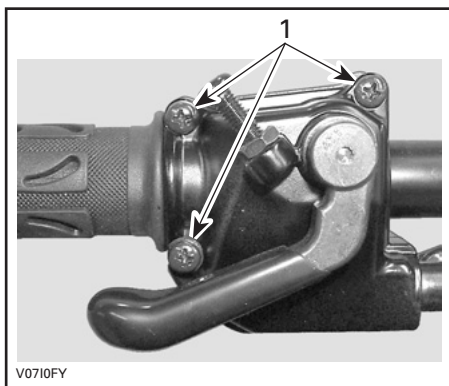

1. Avlägsna dessa skruvar

Ta bort höljet. Skjut gummiskyddet bakåt så att gasvajerjusteraren blir synlig.

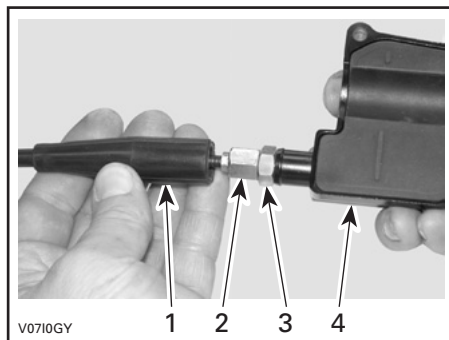

1. Vajerskydd
2. Gasvajerjusterare
3. Låsmutter
4. Gasreglagehölje

Skruva in gasvajerjusteraren.

Ta bort:

- Innerhöljesskyddet

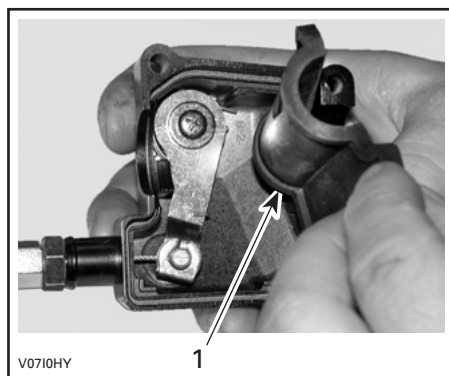

1. Innerhöljesskydd

- Vajern från gasreglagehöljet.

NOTERA: Skjut in vajern i klämöppningen och lossa vajerändan från klämman.

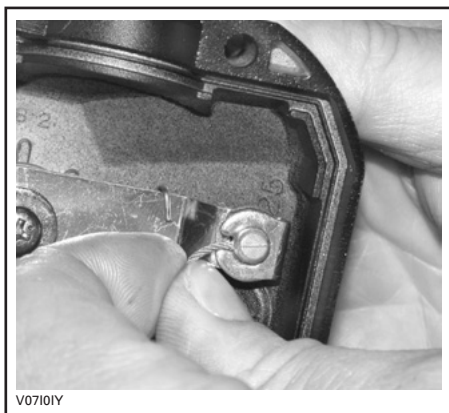

V07101Y

Ta bort spjällhusets sidolock.

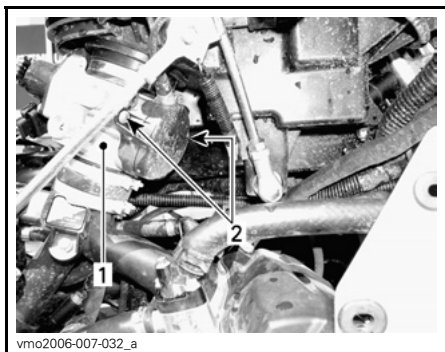

1. Spjällhus
2. Sidolocksskruvar

Placera smörjburkens rör i gasvajerjusterarens ände.

VARNING

Bär alltid ögonskydd och skyddshandskar vid smörjning av en vajer.



V0710JY

TYPBILD

NOTERA: Placera en trasa runt vajerjusteraren för att förhindra spill från smörjmedlet.

Fyll på smörjmedel tills det kommer ut i gasvajerens spjällhusände.

Återmontera och justera vajer.

Justering av gasreglage

Skjut gummiskyddet bakåt så att gasvajerjusteraren blir synlig.

Lossa låsmuttern och vrid sedan justeraren för korrekt frispel för gasreglaget.

NOTERA: Mät gasfrispellet vid gasreglagets ytterkant.

Dra fast låsmuttern och återmontera skyddet.

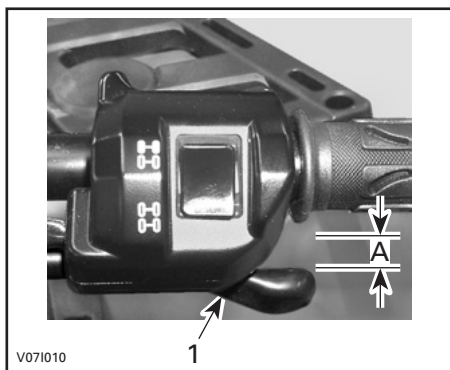

1. Gasreglage

A. 3 till 6 mm (1/8 till 7/32 tum)

Starta motorn med växelspaken i läget PARKERING. Kontrollera om gasvajern är korrekt justerad genom att vrida styrstången så långt det går åt höger och sedan åt vänster. Om motorns varvtal ökar, justera gasreglagets spel på nytt.

ELSYSTEM

⚠ VARNING

Såvida inget annat anges ska tändningsnyckeln alltid vridas till OFF (av) före underhåll eller reparation av elsystemet.

Tändstift

Borttagning

Ta bort sidopanelerna.

Koppla ur tändstiftskablarna.

Lossa tändstiften ett varv.

Rengör tändstift och topplock, om möjligt med tryckluft.

⚠ VARNING

Bär alltid skyddsglasögon vid användning av tryckluft.

Skruva av tändstiften fullständigt och ta ut dem.

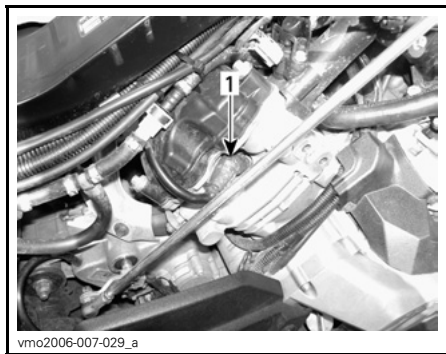

HÖGER SIDA — BAKRE CYLINDER
1. Tändstift

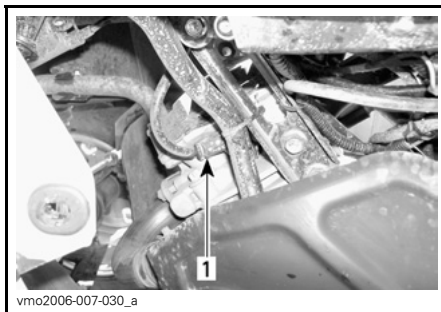

VÄNSTER SIDA — FRÄMRE CYLINDER
1. Tändstift

Montering

Före monteringen, kontrollera att kontaktytorna på topplock och tändstift är fria från smuts.

Använd ett bladmått och ställ in elektrodavståndet på 0,6 till 0,7 mm (0,024 till 0,027 tum).

Smörj tändstiftsgångorna med antikärvmiddel för att förhindra att de kärvar.

Skruva i tändstiften i topplocken för hand och dra åt med en momentnyckel och lämplig hylsa.

Dra åt tändstiftet till 20 N•m (15 lbf•ft).

Batteri

⚠ VARNING

Ladda aldrig ett batteri medan det är installerat i fordonet.

Dessa fordon är utrustade med ett VR-LA-batteri (ventilreglerat blysyrabatteri). Det kallas för ett underhållsfritt batteri eftersom elektrolytnivån inte behöver justeras genom påfyllning av vatten.

FÖRSIKTIGHET: Avlägsna aldrig batteriförseglingen.

Borttagning

Koppla loss den SVARTA minuskabeln först, därefter den RÖDA pluskabeln.

VARNING

Koppla alltid loss kablarna i denna ordning: SVART minuskabel först.

Avlägsna fästremmen och dra sedan ut batteriet från ramen.

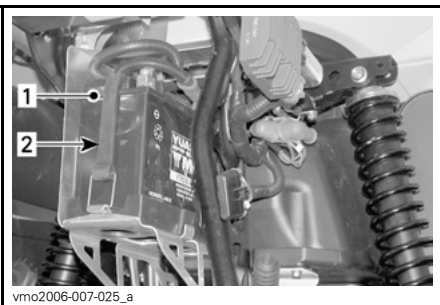

1. Batteri
2. Fästrem

Rengöring

Rengör batteri, batterihölje och batteripoler med bikarbonat löst i vatten.

Avlägsna rost från batterikabeländar och batteripoler med en fast stålborste. Batterihöljet rengörs med en mjuk borste och bikarbonat och vatten.

Montering

Återmontera batteriet i fordonet.

VARNING

Anslut den RÖDA (+) kabeln först, därefter den SVARTA (-) kabeln. Anslut alltid den RÖDA pluskabeln först.

Säkringar

VARNING

Vrid alltid tändningsnyckeln till läget OFF (av) före byte av en säkring.

Om en säkring är skadad, byt ut den mot en säkring med samma ampere-tal.

FÖRSIKTIGHET: Använd inte en säkring med högre ampere-tal eftersom detta kan orsaka allvarliga skador.

Säkringarna finns i det främre serviceutrymmet och baktill vid batteriet.

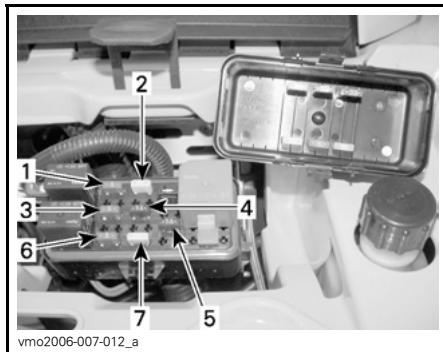

FRAM — SÄKRINGARNAS PLATS

1. (F1) Tändspolar (5 A)
2. (F2) Fläkt (20 A)
3. (F3) Bränsleinjektorer (5 A)
4. (F4) Hastighetsmätare/hastighetsgivare/bakljus (7,5 A)
5. (F5) Bränslepump (7,5 A)
6. (F6) Motorkontrollmodul (ECM) (5 A)
7. (F7) Tillbehör (20 A)

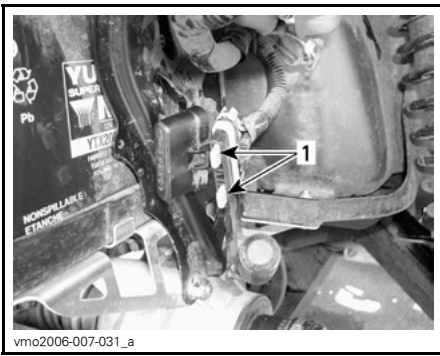

BAK — SÄKRINGARNAS PLATS

1. (F8) Huvudsäkring (30 A)
(F9) Huvudsäkring, tillbehör (30 A)

Lossa säkringen från hållaren genom att avlägsna locket till hållaren och dra ut säkringen. Kontrollera om säkringens har smält.

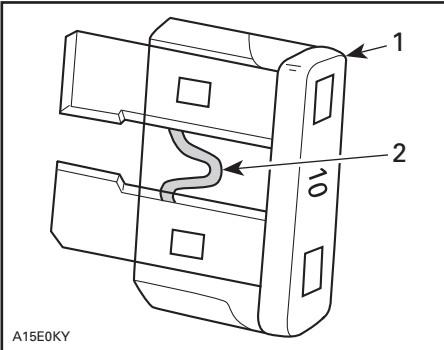

TYPBILD

1. Säkring
2. Kontrollera om säkringen smält

Byte av lampa

VARNING

Vrid alltid tändningsnyckeln till läget OFF (av) före byte av en lampa.

Kontrollera alltid att lamporna fungerar efter byte.

Strålkastare

FÖRSIKTIGHET: Vidrör aldrig glaset på en halogenlampa med fingrarna, det försämrar hållbarheten. Om du har rört vid glaset, rengör det med isopropylalkohol, som inte efterlämnar någon hinna på lampen.

Byt ut strålkastarlampan på följande sätt:

NOTERA: I följande illustration är strålkastarlampan avlägsnad för tydlighetens skull.

Ta bort lockskruvarna.

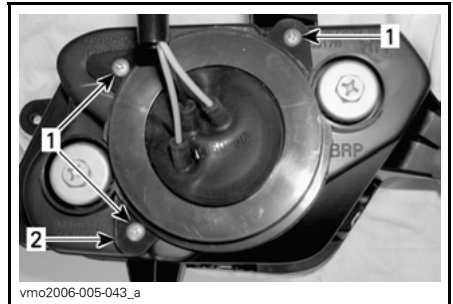

1. Skruvar
2. Hållare

Ta av gummiskyddet från strålkastarhållaren.

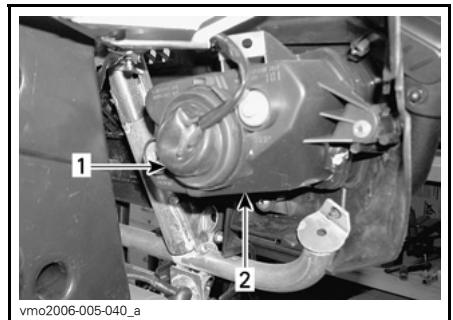

1. Gummiskydd
2. Strålkastarhållare

Koppla loss anslutningen från strålkastaren.

NOTERA: Tryck på den lilla spärrfliken för att lossa anslutningen och dra sedan i anslutningen.

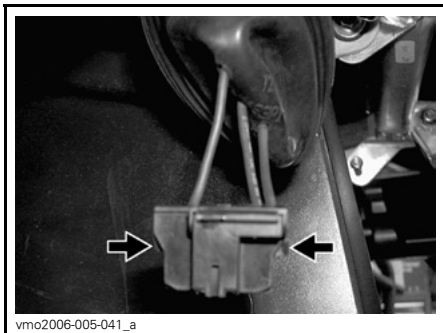

vmo2006-005-041_a

TRYCK PÅ SPÄRRFLIKEN FÖR ATT LOSSA ANSLUTNINGEN

NOTERA: I nedanstående illustrationer har framkåpan demonterats för tydlighetens skull.

Tryck på spindeln och skjut den sedan åt sidan för att frigöra strålkastarlampen.

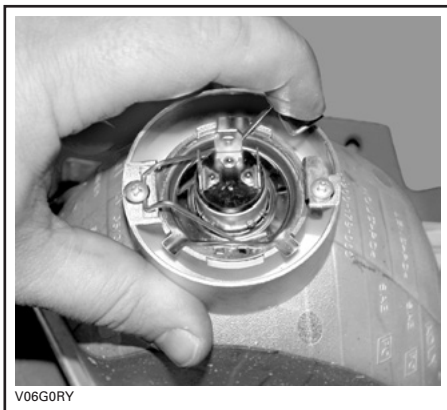

V06G0RY

TYPBILD

Lyft spindeln och ta ut glödlampen.



V06G0SY

TYPBILD

Återmontera delarna i motsatt ordning som de demonterades.

Justering av strålkastare

Justera strålkastarna enligt följande:

Vrid rattarna för justering av strålkastarhöjd och sidriktning efter behov. Justera de båda strålkastarna jämnt.

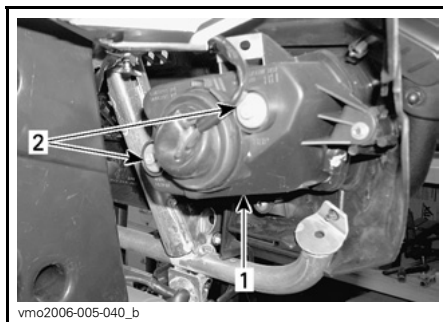

vmo2006-005-040_b

TYPBILD

1. Strålkastarhölje
2. Justeringskruvar

Bakljus

Dra i baklyktan för att frigöra den från gummihållarna, så att du kommer åt lampen.

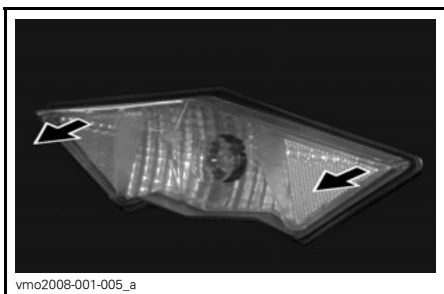

Vrid och dra ut lampfattningen så att du kan se lampan.



Skjut in lampan, håll den intryckt och vrid samtidigt moturs för att lossa den.

Installera den nya lampan genom att hålla den intryckt och samtidigt vrida medsols.

Återmontera alla borttagna komponenter.

DRIVENHET

Drivaxelsko/skydd

Inspektion

Granska drivaxelskydd och skyddsskor för att se i vilket skick de är. Kontrollera om skydden är skadade eller nöter emot axlarna. Kontrollera om skyddsskorna har sprickor, läckande smörjmedel, osv. Reparera eller byt skadade delar vid behov.

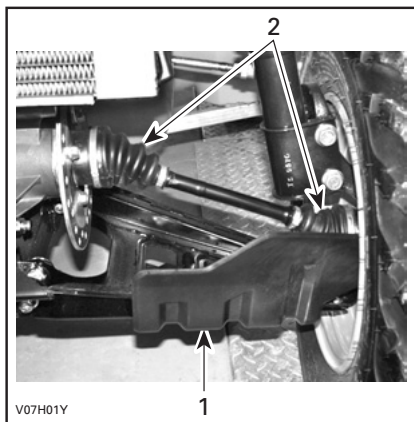

TYPBILD — FORDONET FRAMIFRÅN

1. Drivaxelskydd
2. Drivaxelskor

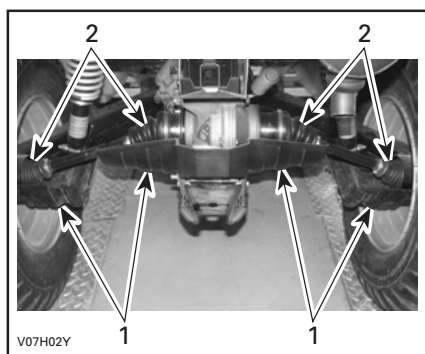

TYPBILD — FORDONET BAKIFRÅN

1. Drivaxelskydd
2. Drivaxelskor

Hjul

Ibland måste hjulmuttrarna lossas för smörjning med antikärvmiddel på pinnbultarna för att de ska vara lättare att ta bort i framtiden. Detta är särskilt viktigt när fordonet används i saltvattenmiljö eller lerig terräng. Lossa en mutter i taget, smörj och dra fast på nytt.

Hjullagrens skick

Tryck och dra i hjulens överkant för att se om det finns något glapp. Vänd dig till en auktoriserad Can-Am-återförsäljare om glapp förekommer.

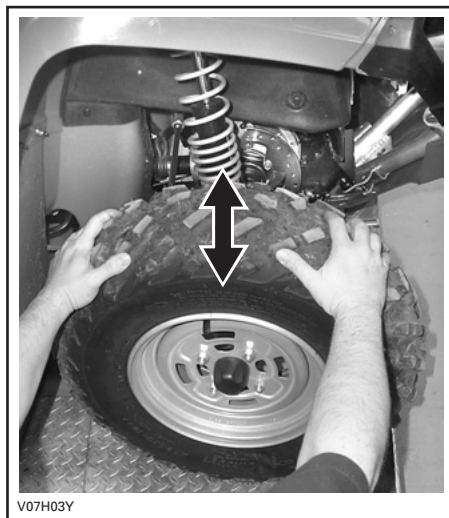

TYPBILD

Däck/hjul

VARNING

Vid byte av däck, installera aldrig ett diagonaldäck med ett radialdäck. En sådan kombination kan skapa problem med väghållning och/eller stabilitet.

Använd inte däck av olika storlek och/eller design på samma axel.

Främre och bakre däckpar måste vara av samma modell och från samma tillverkare.

Om du använder däck med mönster som måste rotera i en viss riktning, kontrollera att däcken är installerade i rätt rotationsriktning. Radialdäcken måste installeras som ett komplett set.

Svåra personsador eller död kan inträffa om du inte följer dessa instruktioner.

Däcktryck

VARNING

Däckens lufttryck har stor inverkan på fordonets väghållning och stabilitet. Undertryck kan få däckets att förminska och rotera på hjulet. Vid övertryck kan däckets punkteras. Följ alltid rekommenderat däcktryck. Eftersom däcken är av lågtryckstyp, bör manuell pump användas.

Kontrollera trycket i däcken när de är "kalla" innan du kör fordonet. Däcktrycket varierar med temperatur och höjd över havet. Kontrollera trycket på nytt om något av dessa förhållanden förändras.

En tryckmätare medföljer i verktygs-satsen.

Outlander MAX 500-serien

DÄCKTRYCK			
UPP till 235 kg (517 lb)	MAX.	FRAM	BAK
		34,5 kPa (5 PSI)	34,5 kPa (5 PSI)
	MIN.	31 kPa (4,5 PSI)	31 kPa (4,5 PSI)

Outlander MAX 650/800-serien

DÄCKTRYCK			
UPP till 272 kg (600 lb)	MAX.	FRAM	BAK
		48 kPa (7 PSI)	48 kPa (7 PSI)
	MIN.	31 kPa (4,5 PSI)	34,5 kPa (5 PSI)

Däcken är utformade för terrängkörning, men punktering kan ändå inträffa. Medtag därför pump och reparationsutrustning vid körning.

Däckens/hjulens skick

Kontrollera ev. skador och slitage på däcken. Byt däck vid behov.

Flytta inte om däck. Fram- och bakdäcken är av olika storlek. Däcken är riktade och deras rotationsriktning måste vara korrekt för att de ska fungera.

Borttagning av hjul

Lossa muttrarna och lyft sedan fordonet. Placera ett stöd under fordonet. Avlägsna muttrarna och ta av hjulet.

Vid återmontering rekommenderas smörjning av gängorna med antikärvmiddel. Dra försiktigt åt muttrarna korsvis och dra sedan åt dem till slutmomentet.

VRIDMOMENT
STANDARDMODELLER
70 N•m (52 lbf•ft)
XT-MODELLER
100 N•m (74 lbf•ft)
CAMO XT-MODELLER
70 N•m (52 lbf•ft)
LTD-MODELLER
70 N•m (52 lbf•ft)

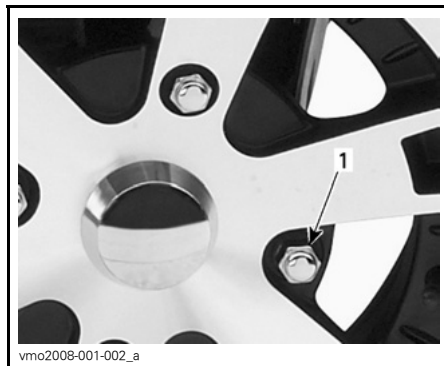

TYPBILD — TYP MED SLUTEN ÄNDE
1. Hjulmutter

FÖRSIKTIGHET: Använd alltid rekommenderade hjulmuttrar (P/N 250 100 082). Användning av andra typer av muttrar kan skada fälgen.

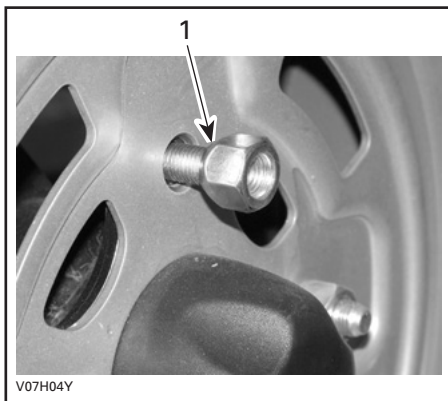

TYPBILD — TYP MED ÖPPEN ÄNDE
1. Mutterns avsmalnande del

FÖRSIKTIGHET: Använd alltid rekommenderade hjulmuttrar (P/N 250 100 096). Användning av andra typer av muttrar kan skada fälgen.

Tänk på följande när du läser denna Instruktionsbok:

VARNING

Anger en potentiell risk som, om den inte undviks, kan resultera i allvarliga personskador eller död.

FJÄDRING

Smörjning

Smörj främre A-armar. Använd syntetiskt fett för fjädring (P/N 293 550 033) eller en likvärdig produkt. Det finns två smörjnipllar på varje A-arm.

Inspektion

Fjädring fram

Kontrollera McPherson-fjäderben eller stötdämpare för oljeläckage eller andra skador. Kontrollera att fästskruvarna är ordentligt åtdragna.

A-armar

Kontrollera om A-armarna är spruckna, böjda eller på annat sätt skadade. Kontakta en auktoriserad Can-Am-återförsäljare vid behov.

Fjädring bak

Inspektera stötdämparna för oljeläckage eller andra skador. Kontrollera att fästskruvarna är ordentligt åtdragna. Kontakta en auktoriserad Can-Am-återförsäljare vid behov.

Länkarmar

Kontrollera om länkarmarna är skeva, spruckna eller böjda. Vänd dig till en auktoriserad Can-Am-återförsäljare vid eventuella problem.

Justering

VARNING

Fram- och bakfjädringens vänstra och högra justerkammar måste alltid vara inställda på samma läge. Justera aldrig endast den ena kammaren. Ojämn justering kan medföra försämrad väghållning och förlust av stabilitet, vilket kan leda till en olycka.

Justering av förspänning

NOTERA: Främre stötdämpare kan inte justeras på Outlander MAX 500-modeller.

Justera förspänningen genom att vrida justerkammen med hjälp av skiftnyckeln i fordonets verktygsatts.

Vrid justerkammarna medurs för fastare fjädring, för svårare terräng, för körning med last eller körning med släp.

Vrid justerkammarna moturs för lättare last och jämnare underlag.

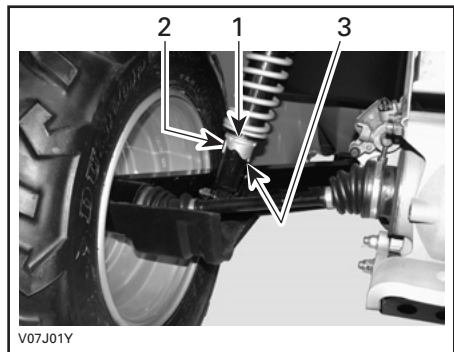

TYPBILD — BAKRE STÖTDÄMPARE

1. Justerkammar
2. Justering för jämnare underlag
3. Justering för svårare terräng

BROMSAR

Inspektion

Bromssystemet är hydrauliskt och fordrar ingen justering.

Se till att bromsarna alltid är i gott skick genom att kontrollera följande:

- bromsvätskenivå
- om bromssystemet har vätskeläcka
- om bromsen känns svampig
- om bromsarna är smutsiga
- om bromsskivorna är mycket slitna och ytornas skick
- om bromsbeläggen är slitna, skadade eller lösa

GRÄNSVÄRDEN	
Bromsbeläggens tjocklek	1 mm (0,040 tum)
Främre skivornas tjocklek	3,5 mm (0,138 tum)
Bakre skivornas tjocklek	4,3 mm (0,170 tum)
Max. skivskevhet	0,2 mm (0,010 tum)

Vänd dig till en auktoriserad Can-Am-återförsäljare vid eventuella problem med bromssystemet.

VARNING

Byte av bromsvätska och reparation eller underhåll av bromssystemet måste utföras av en auktoriserad Can-Am-återförsäljare.

CHASSI/RAM

Dragkrokens/kulans skick

Kontrollera fästenas åtdragning och dragkulans åtdragning/skick. Dra åt fästskruvar vid behov eller byt dragkula om den är sliten.

Chassifästen

Kontrollera fästskruvarnas skick och att de inte är lösa. Dra åt dem vid behov.

Spärrar till förvaringsutrymme

Se till att locken till den främre accesspanelen och det bakre lastutrymmet är ordentligt spärrade och att spärrarna är i gott skick.

Passagerarsäte/Förvaringsbox (2-UP-modeller)

Kontrollera att passagerarsätet eller förvaringsboxen är installerade och säkert spärrade.

Förarsäte

Kontrollera att förarsätet är installerat och säkert spärrat.

Grepphandtag (2-UP-modeller)

Kontrollera grepphandtagens skick och se till att de är säkert monterade på fordonet.

Sätessfästen

Ta loss sätet/sätena och/eller förvaringsboxen och kontrollera spärrmekanismer och handtag för slitage. Vänd dig till en auktoriserad Can-Am-återförsäljare för byte av delar vid skador.

Rengöring och skydd av fordonet

Använd aldrig högtryckstvätt för att rengöra fordonet. **ANVÄND ENDAST LÅGT TRYCK** (t.ex. en trädgårdsslang). Högt tryck kan orsaka elektriska eller mekaniska skador.

Lackerade delar som har skador bör lackeras om på rätt sätt för att skydda mot rost.

Vid behov, tvätta chassit med varm tvålvattenlösning (använd endast mildt rengöringsmedel). Applicera vax som inte innehåller slipmedel.

FÖRSIKTIGHET: Rengör aldrig plastdelar med starkt rengöringsmedel, avfettningsmedel, tinner, aceton eller liknande.

Tänk på följande när du läser denna Instruktionsbok:

VARNING

Anger en potentiell risk som, om den inte undviks, kan resultera i allvarliga personskador eller död.

VARNING

Låt en auktoriserad Can-Am-återförsäljare kontrollera bränslesystemet så som specificeras i *UNDERHÅLLSSCHEMAT*.

När fordonet inte används på mer än en månad bör du använda korrekta förvaringsrutiner.

Kontakta en auktoriserad Can-Am-återförsäljare för korrekta rutiner.

När fordonet sedan ska användas efter förvaringen krävs vissa förbättringar. Kontakta en auktoriserad Can-Am-återförsäljare för korrekta rutiner.

GARANTI

BRP:S BEGRÄNSADE GARANTI FÖR NORDAMERIKA: 2008 CAN-AM™ ATV-PRODUKTER

1) DEN BEGRÄNSADE GARANTINS OMFATTNING

Bombardier Recreational Products Inc. ("BRP")* garanterar sina 2008 Can-Am ATV:er avseende material- eller tillverkningsfel under den period och enligt de villkor som anges nedan.

Alla Can-Am ATV-originalreservdelar och -tillbehör som har installerats av en auktoriserad BRP-återförsäljare (härefter definierad) vid leveransen av 2008 Can-Am ATV, omfattas av samma garanti som Can-Am ATV.

En GPS-mottagare kan levereras av BRP som standardutrustning på vissa 2008 Can-Am ATV:er. GPS-mottagaren täcks av den begränsade garantin från GPS-mottagartillverkaren och omfattas inte av denna begränsade garanti. Vänligen kontakta följande distributörer:

I USA:

Garmin International Inc.
1200 East 151st Street Olathe
KS 66062
(Kansas City metro area)
Tel.: 913 397-8200
Fax: 913 397-8282

I Kanada (välj en av dem):

Raytech Électronique
1451, Boul. des Laurentides
Vimont, Laval, Qc
H7M 2Y3
Tel.: 450 975-1015
Fax: 800 975-0025 / 450 975-0817
Kontakt: raytech@raytech.qc.ca
Webbplats: www.raytech.qc.ca
Koord. GPS: N45o35.25' - W73o42.95'

Naviclub Ltée
5054, St-Georges
Lévis, Qc
G6V 4P2
Tel.: 418 835-9279
Fax: 418 835-6681
Kontakt: naviclub@naviclub.com
Webbplats: www.naviclub.com

Din 2008 Can-Am ATV kan vara utrustad med Carlisle[†]-däck som originalutrustning. Däcken omfattas av däcktillverkarens garanti, som är en separat garanti. Kontakta tillverkaren eller fråga en auktoriserad BRP-återförsäljare om du har frågor om garantins täckning eller om du behöver assistans.

Carlisle Tire & Wheel Company

23, Windham Boulevard
Aiken, SC 29805
Garantiupplysningar:
i USA 1 800 260-7959
i Canada 1 800 265-6155
i Quebec 1 877 997-4999

Om produkten används/har använts för tävling eller någon annan tävlingsaktivitet, vid vilken som helst tidpunkt, även av en tidigare ägare, upphävs denna garanti.

2) UTESLUTNINGAR – FÖLJANDE OMFATTAS EJ AV GARANTIN

Garantin omfattar inte:

- Normalt slitage;
- Normalt underhåll, trimning, justeringar;
- Skador som beror på att produkten har underhållits eller förvarats på ett felaktigt eller försumligt sätt. Korrekt underhåll och förvaring beskrivs i instruktionsboken;
- Skador resulterande från demontering av delar, felaktig(t) reparation, service, underhåll, modifiering eller användning av delar som inte är tillverkade eller godkända av BRP, eller skador resulterande från reparationer utförda av en person som inte tillhör en auktoriserad servicegivande Bombardier-återförsäljare;
- Skador som beror på att produkten har använts på ett felaktigt eller onormalt sätt, på försumlighet eller på att produkten har använts på ett sätt som strider mot instruktionsboken till Can-Am ATV:n;
- Skador som orsakas av olycka, nedsänkning, brand, stöld, vandalism eller naturkatastrof;
- Skador som beror på användning av sådana driv- eller smörjmedel som inte är lämpliga för produkten (se instruktionsboken);
- Inträng av vatten eller snö;
- Tillfälliga skador eller följdskador eller skador av något slag inklusive, men ej begränsat till, kostnader för bogsering, förvaring, telefon, hyra, taxi, olägenhet, försäkringskostnader, betalningar av lån, förlust av tid eller förlust av inkomst.

3) ANSVARSBEGRÄNSNING

DENNA UTTRYCKLIGA GARANTI GÄLLER OCH GODTAS I STÄLLET FÖR ALLA ÖVRIGA UTTRYCKLIGA ELLER UNDERFÖRSTÅDDA GARANTIER, INKLUSIVE OCH UTAN BEGRÄNSNING TILL VARJE GARANTI OM HANDELSDUGLIGHET ELLER LÄMPLIGHET FÖR NÅGOT SPECIELLT SYFTE. I DEN MÅN UNDERFÖRSTÅDDA GARANTIER INTE KAN UPPHÅVAS BEGRÄNSAS DE TILL TIDEN FÖR DEN UTTRYCKLIGA GARANTIN. TILLFÄLLIGA SKADOR OCH FÖLJDSKADOR OMFATTAS INTE AV DENNA GARANTI. VISSA LÄNDER, PROVINSER ELLER JURISDIKTIONER TILLÅTER EJ ANSVARSBEGRÄNSNINGAR, BEGRÄNSNINGAR ELLER UTESLUTNINGAR SOM ANGIVITS OVAN. DESSA ÄR DÄRFÖR EVENTUELLT ICKE TILLÄMPLIGA I DITT FALL. DENNA GARANTI GER DIG SPECIFIKA RÄTTIGHETER, OCH DU ÅTNJUTER EV. ÄVEN ANDRA LAGLIGA RÄTTIGHETER SOM KAN VARIERA FRÅN LAND TILL LAND, ELLER PROVINS TILL PROVINS.

Ingen distributör eller BRP-återförsäljare eller någon annan person är auktoriserad att lämna någon som helst utfästelse, representation eller garanti beträffande produkten utöver det som ingår i denna begränsade garanti och en sådan kan ej, ifall den lämnas, göras gällande gentemot BRP.

BRP förbehåller sig rätt att när som helst ändra denna garanti, varvid underförstås att en sådan ändring inte påverkar de garantivillkor som gäller för produkter som har sålts under giltighetstiden för denna garanti.

4) GARANTIPERIOD

Denna garanti träder i kraft från och med datum för produktens första leverans vid detaljförsäljning eller det datum då produkten har tagits i bruk för första gången, beroende på vilket av dessa som inträffar först, för en period av:

SEX (6) PÅ VARANDRA FÖLJANDE MÅNADER för privat eller kommersiellt bruk.

De utsläppsrelaterade komponenterna i tabellen nedan, som har installerats på EPA-certifierade Can-Am ATV:er registrerade i USA, omfattas av garantin i trettio (30) på varandra följande månader.

UTSLÄPPSRELATERADE KOMPONENTER	500/650/800 EFI
Spjällägesgivare (TPS)	X
TMAP-givare (för temperatur och grenrörstryck)	X
Bränsletrycksregulator	X
Bränsleinjektorer	X
ECM (motorkontrollmodul)	X
Vevhusventilationssystem	X
Topplockspackning	X
Insugsrörspackning	X

Reparation eller byte av delar eller service under denna garanti förlänger ej tiden för denna garanti utöver den ursprungliga giltighetstiden.

5) VILLKOR FÖR GARANTINS GILTIGHET

Garantin gäller **endast** ifall **samtliga** av följande villkor är uppfyllda:

- 2008 Can-Am ATV:n måste av den första ägaren ha köpts som ny och oanvänd från en BRP-återförsäljare som är auktoriserad att distribuera Can-Am ATV:er i det land där försäljningen har ägt rum ("BRP-återförsäljare").
- Den av BRP specificerade leveransinspektionen måste ha utförts och dokumenterats.
- 2008 Can-Am ATV:n måste ha garantiregistrerats av en auktoriserad BRP-återförsäljare.
- 2008 Can-Am ATV:n måste ha köpts i det land där köparen bor.
- En förutsättning för garantins giltighet är att service har utförts med angivna tidsintervall enligt instruktionsbokens anvisningar. BRP förbehåller sig rätt att kräva bevis på korrekt underhåll innan garantiersättning beviljas.

Om ovanstående villkor inte har uppfyllts, beviljar BRP ingen garantiersättning för någon ägare, varken vid privat fritidsägande eller vid kommersiellt ägande. Dessa begränsningar är nödvändiga för att ge BRP möjlighet att skydda såväl sina produkters säkerhet som sina konsumenters och allmänhetens säkerhet.

6) HUR ERHÅLLA GARANTIER SÄTTNING

Kunden måste informera den auktoriserade BRP-återförsäljaren inom två (2) dagar från felets upptäckande och ge denne rimlig tillgång till produkten samt rimlig tid att reparera produkten. Kunden måste även för den auktoriserade BRP-återförsäljaren uppvisa bevis på inköp av produkten och är skyldig att underteckna en reparations-/arbetsorder vid början av garantireparationen för att göra den giltig. Alla delar som ersätts under denna begränsade garanti blir BRP:s egendom.

7) BRP:S ANSVAR

BRP:s ansvar under denna garanti begränsas, efter eget godtycke, till reparation av delar som befunnits vara defekta under normal användning, underhåll och service, eller till ersättning av sådana delar med nya Can-Am ATV-delar utan kostnad för material och arbete, hos en valfri auktoriserad BRP-återförsäljare under garantiperioden.

BRP förbehåller sig rätt att förbättra eller modifiera produkter från tid till annan, utan skyldighet att ändra tidigare tillverkade produkter.

8) ÖVERLÅTELSE AV GARANTI

Om äganderätten till en produkt överläts under garantitiden, skall även denna garanti överlåtas och gälla för den återstående garantitiden, under förutsättning att BRP underrättas om överlåtelsen av ägandeskapet på följande sätt:

- Den tidigare ägaren kontakter BRP (på det telefonnummer som anges nedan) eller en auktoriserad BRP-återförsäljare och lämnar den nya ägarens uppgifter, eller
- BRP eller en auktoriserad BRP-återförsäljare mottager ett bevis på att den tidigare ägaren gått med på överlåtelsen av ägandeskap, samt uppgifter om den nya ägaren.

9) KONSUMENTASSISTANS

- I fall av en ev. kontrovers eller tvist som berör denna begränsade garanti, rekommenderar BRP att du försöker lösa frågan på återförsäljarnivå. Vi rekommenderar att du talar med servicechefen eller ägaren hos den auktoriserade återförsäljaren.
- Om problemet ändå inte kan lösas, vänligen skicka skriftligt klagomål eller ring lämpligt nummer nedan:

I Kanada

BOMBARDIER RECREATIONAL PRODUCTS INC.
Consumer Services Group
75, J.-A. Bombardier Street
Sherbrooke, Québec J1L 1W3
Tel.: 819 566-3366

I USA

BRP US INC.
Consumer Services Group
7575 Bombardier Court
Wausau WI 54401
Tel.: 715 848-4957

* I USA distribueras och repareras produkterna av BRP US Inc.

© 2007 Bombardier Recreational Products Inc. Alla rättigheter förbehålls.

™ Varumärke tillhörande Bombardier Recreational Products Inc. eller dess filialer.

† Carlisle är ett varumärke tillhörande Carlisle Tire & Wheel Company.

BRP:S INTERNATIONELLA BEGRÄNSADE GARANTI: 2008 CAN-AM™ ATV-PRODUKTER

1) DEN BEGRÄNSADE GARANTINS OMFATTNING

Bombardier Recreational Products Inc. ("BRP")* garanterar sina 2008 Can-Am ATV:er avseende material- eller tillverkningsfel under den period och enligt de villkor som anges nedan.

Alla Can-Am ATV-originalreservdelar och -tillbehör som har installerats av en auktoriserad Can-Am-distributör/återförsäljare (härefter definierad) vid leveransen av 2008 Can-Am ATV:n, omfattas av samma garanti som Can-Am ATV:n.

Om produkten används/har använts för tävling eller någon annan tävlingsaktivitet, vid vilken som helst tidpunkt, även av en tidigare ägare, upphävs denna garanti.

2) UTESLUTNINGAR – FÖLJANDE OMFATTAS EJ AV GARANTIN

Garantin omfattar inte:

- Normalt slitage;
- Normalt underhåll, trimning, justeringar;
- Skador som beror på att produkten har underhållits eller förvarats på ett felaktigt eller försumligt sätt. Korrekt underhåll och förvaring beskrivs i instruktionsboken;
- Skador som beror på felaktiga reparationer, ändringar i produktens konstruktion eller användning av sådana delar som inte har godkänts av BRP, liksom skador som beror på underhåll och/eller reparationer som har utförts av någon annan än en auktoriserad Can-Am-distributör/återförsäljare;
- Skador som beror på att produkten har använts på ett felaktigt eller onormalt sätt, försumlighet eller på att produkten har använts på ett sätt som strider mot instruktionsboken;
- Skador som orsakas av olycka, nedsänkning, brand, stöld, vandalism eller naturkatastrof;
- Skador som beror på användning av sådana driv- eller smörjmedel som inte är lämpliga för produkten (se instruktionsboken);
- Intrång av vatten eller snö;
- Tillfälliga skador eller följdskador eller skador av något slag inklusive, men ej begränsat till, kostnader för bogsering, förvaring, telefon, hyra, taxi, olägenhet, försäkringskostnader, betalningar av lån, förlust av tid eller förlust av inkomst.

3) ANSVARSBEGRÄNSNING

DENNA UTTRYCKLIGA GARANTI GÄLLER OCH GODTÅS I STÄLLET FÖR ALLA ÖVRIGA UTTRYCKLIGA ELLER UNDERFÖRSTÅDDA GARANTIER, INKLUSIVE OCH UTAN BEGRÄNSNING TILL VARJE GARANTI OM HANDELSDUGLIGHET ELLER LÄMPLIGHET FÖR NÅGOT SPECIELLT SYFTE. I DEN MÅN UNDERFÖRSTÅDDA GARANTIER INTE KAN UPPHÄVAS BEGRÄNSAS DE TILL TIDEN FÖR DEN UTTRYCKLIGA GARANTIN. TILLFÄLLIGA SKADOR OCH FÖLJDSKADOR OMFATTAS INTE AV DENNA GARANTI. VISSA JURISDIKTIONER TILLÅTER EJ ANSVARSBEGRÄNSNINGAR, BEGRÄNSNINGAR ELLER UTESLUTNINGAR SOM ANGIVITS OVAN. DESSA ÄR DÄRFÖR EVENTUELLT ICKE TILLÄMPLIGA I DITT FALL. DENNA GARANTI GER DIG SPECIFIKA RÄTTIGHETER, OCH DU ÅTNJUTER EV. ÄVEN ANDRA LAGLIGA RÄTTIGHETER SOM KAN VARIERA BEROENDE PÅ LAND.

Ingen distributör eller Can-Am-återförsäljare eller någon annan person är auktoriserad att lämna någon som helst utfästelse, representation eller garanti beträffande produkten utöver det som ingår i denna begränsade garanti och en sådan kan ej, ifall den lämnas, göras gällande gentemot BRP.

BRP förbehåller sig rätt att när som helst ändra denna garanti, varvid underförstås att en sådan ändring inte påverkar de garantivillkor som gäller för produkter som har sålts under giltighetstiden för denna garanti.

4) GARANTIPERIOD

Denna garanti träder i kraft från och med datum för produktens första leverans vid detaljförsäljning eller det datum då produkten har tagits i bruk för första gången, beroende på vilket av dessa som inträffar först, för en period av:

SEX (6) PÅ VARANDRA FÖLJANDE MÅNADER för privat eller kommersiellt bruk.

Reparation eller byte av delar eller service under denna garanti förlänger ej tiden för denna garanti utöver den ursprungliga giltighetstiden.

5) VILLKOR FÖR GARANTINS GILTIGHET

Garantin gäller **endast** ifall **samtliga** av följande villkor är uppfyllda:

- 2008 Can-Am ATV:n måste av den första ägaren ha köpts som ny och oanvänd från en Can-Am-distributör/återförsäljare som är auktoriserad att distribuera Can-Am ATV:er i det land där försäljningen har ägt rum ("Can-Am-distributör/återförsäljare").
- Den av BRP specificerade leveransinspektionen måste ha utförts och dokumenterats.
- Produkten måste ha registrerats av en auktoriserad Can-Am-distributör/återförsäljare.
- 2008 Can-Am ATV:n måste ha köpts i det land eller i den union av länder där köparen bor.
- En förutsättning för garantins giltighet är att service har utförts med angivna tidsintervall enligt instruktionsbokens anvisningar. BRP förbehåller sig rätt att kräva bevis på korrekt underhåll innan garantiersättning beviljas.

Om ovanstående villkor inte har uppfyllts, beviljar BRP ingen garantiersättning för någon ägare, varken vid privat fritidsägande eller vid kommersiellt ägande. Dessa begränsningar är nödvändiga för att ge BRP möjlighet att skydda såväl sina produkters säkerhet som sina konsumenters och allmänhetens säkerhet.

6) HUR ERHÅLLA GARANTIER SÄTTNING

Kunden måste informera den auktoriserade Can-Am-distributören/återförsäljaren inom två (2) dagar från felets upptäckande och ge denne rimlig tillgång till produkten samt rimlig tid att reparera produkten. Kunden måste även för den auktoriserade Can-Am-distributören/återförsäljaren uppvisa bevis på inköp av produkten och är skyldig att underteckna en reparations-/arbetsorder vid början av garantireparationen för att göra den giltig. Alla delar som ersätts under denna begränsade garanti blir BRP:s egendom.

7) BRP:S ANSVAR

BRP:s ansvar under denna garanti begränsas enligt dess uteslutande godtycke till reparation av de delar av produkten som befunnits vara defekta under normal användning, underhåll och service, eller ersättning av sådana delar med nya Can-Am ATV-originaldelar, utan kostnad för material och arbete, hos valfri auktoriserad Can-Am-distributör/återförsäljare.

BRP förbehåller sig rätt att förbättra eller modifiera produkter från tid till annan, utan skyldighet att ändra tidigare tillverkade produkter.

8) ÖVERLÅTELSE AV GARANTI

Om äganderätten till en produkt överläts under garantitiden, skall även denna garanti överlåtas och gälla för den återstående garantitiden, förutsatt att BRP eller en auktoriserad Can-Am-distributör/återförsäljare mottager ett bevis på att den tidigare ägaren har gått med på överlåtelsen av ägandeskap liksom erforderliga uppgifter om den nya ägaren.

9) KONSUMENTASSISTANS

- a) I fall av en ev. kontrovers eller tvist som berör denna begränsade garanti, rekommenderar BRP att du försöker lösa frågan på återförsäljarnivå. Vi rekommenderar att du talar med servicechefen eller ägaren hos den auktoriserade återförsäljaren.
- b) Vid behov av ytterligare assistans, kontakta distributörens serviceavdelning för att försöka lösa frågan. Distributörens uppgifter finns på www.brp.com.
- c) Om frågan fortfarande är olöst, kontakta BRP genom att skriva till oss på adressen nedan.

För länder inom Europa, Mellanöstern, Afrika, Ryssland & OSS, kontakta vårt europeiska kontor:

BRP EUROPE N.V.

Consumer Service Center
Skaldenstraat 125
9042 Gent
Belgien
Tel.: + 32-9-218-26-00

För länder inom Skandinavien, kontakta vårt kontor i Finland:

BRP FINLAND OY

Service Department
Ahjotie 30
Fin-96320 Rovaniemi
Finland
Tel.: + 358 16 3208 111

För övriga länder, kontakta din lokala distributör eller vårt kontor i Nordamerika:

BOMBARDIER RECREATIONAL PRODUCTS INC.

Consumer Services Group
75, J.-A. Bombardier Street
Sherbrooke, Québec J1L 1W3
Tel.: 819 566-3366

* I området som täcks av denna begränsade garanti, distribueras och repareras produkterna av Bombardier Recreational Products Inc. eller dess dotterföretag.

© 2007 Bombardier Recreational Products Inc. Alla rättigheter förbehålls.

™ Varumärke tillhörande Bombardier Recreational Products Inc. eller dess filialer.

BRP:S BEGRÄNSADE GARANTI FÖR EUROPEISKA UNIONENS MEDLEMSLÄNDER: 2008 CAN-AM™ ATV:ER

1) DEN BEGRÄNSADE GARANTINS OMFATTNING

Bombardier Recreational Products Inc. ("BRP")* garanterar sina nya och oanvända Can-Am ATV:er av årsmodell 2008, som säljs av auktoriserade BRP-distributörer/återförsäljare ("Distributörer/Återförsäljare") i den Europeiska Unionens medlemsländer avseende material- och tillverkningsfel under den period och enligt de villkor som anges nedan.

Alla Can-Am ATV-originaldelar och -tillbehör som har installerats av en auktoriserad BRP-distributör/återförsäljare vid leveransen av 2008 Can-Am ATV:n, omfattas av samma garanti som ATV:n.

Om produkten används/har använts för tävling eller någon annan tävlingsaktivitet, vid vilken som helst tidpunkt, även av en tidigare ägare, upphävs denna garanti.

2) UTESLUTNINGAR – FÖLJANDE OMFATTAS EJ AV GARANTIN

Garantin omfattar inte:

- Normalt slitage;
- Normalt underhåll, trimning, justeringar;
- Skador som beror på att produkten har underhållits eller förvarats på ett felaktigt eller försumligt sätt. Korrekt underhåll och förvaring beskrivs i instruktionsboken;
- Skador resulterande från demontering av delar, felaktig(t) reparation, service, underhåll, modifiering eller användning av delar som inte är tillverkade eller godkända av BRP, eller skador resulterande från reparationer utförda av en person som inte tillhör en auktoriserad servicegivande distributör/återförsäljare;
- Skador som beror på att produkten har använts på ett felaktigt eller onormalt sätt, försumlighet eller på att produkten har använts på ett sätt som strider mot instruktionsboken;
- Skador som orsakas av olycka, nedsänkning, brand, stöld, vandalism eller naturkatastrof;
- Skador som beror på användning av sådana driv- eller smörjmedel som inte är lämpliga för produkten (se instruktionsboken);
- Intrång av vatten eller snö;
- Tillfälliga skador eller följdskador eller skador av något slag inklusive, men ej begränsat till, kostnader för bogsering, förvaring, telefon, hyra, taxi, olägenhet, försäkringskostnader, betalningar av lån, förlust av tid eller förlust av inkomst.

3) ANSVARSBEGRÄNSNING

DENNA UTTRYCKLIGA GARANTI GÄLLER OCH GODTÅS I STÄLLET FÖR ALLA ÖVRIGA UTTRYCKLIGA ELLER UNDERFÖRSTÅDDA GARANTIER, INKLUSIVE OCH UTAN BEGRÄNSNING TILL VARJE GARANTI OM HANDELSDUGLIGHET ELLER LÄMPLIGHET FÖR NÅGOT SPECIELLT SYFTE. I DEN MÅN UNDERFÖRSTÅDDA GARANTIER INTE KAN UPPHÄVAS BEGRÄNSAS DE TILL TIDEN FÖR DEN UTTRYCKLIGA GARANTIN. TILLFÄLLIGA SKADOR OCH FÖLJDSKADOR OMFATTAS INTE AV DENNA GARANTI. VISSA JURISDIKTIONER TILLÅTER EJ ANSVARSBEGRÄNSNINGAR, BEGRÄNSNINGAR ELLER UTESLUTNINGAR SOM ANGIVITS OVAN. DESSA ÄR DÄRFÖR EVENTUELLT ICKE TILLÄMPLIGA I DITT FALL. DENNA GARANTI GER DIG SPECIFIKA RÄTTIGHETER, OCH DU ÅTNJUTER EV. ÄVEN ANDRA LAGLIGA RÄTTIGHETER SOM KAN VARIERA BEROENDE PÅ LAND.

Ingen distributör eller BRP-distributör/återförsäljare eller någon annan person är auktoriserad att lämna någon som helst utfästelse, representation eller garanti beträffande produkten utöver det som ingår i denna begränsade garanti och en sådan kan ej, ifall den lämnas, göras gällande gentemot BRP.

BRP förbehåller sig rätt att när som helst ändra denna garanti, varvid underförstås att en sådan ändring inte påverkar de garantivillkor som gäller för produkter som har sålts under giltighetstiden för denna garanti.

4) GARANTIPERIOD

Denna garanti träder i kraft från och med datum för produktens första leverans vid detaljförsäljning eller det datum då produkten har tagits i bruk för första gången, beroende på vilket av dessa som inträffar först, för en period av:

TJUGOFYRA (24) PÅ VARANDRA FÖLJANDE MÅNADER för privat och kommersiellt bruk.

Reparation eller byte av delar eller service under denna garanti förlänger ej tiden för denna garanti utöver den ursprungliga giltighetstiden.

Observera att garantiperioden och övriga garantivillkor gäller under förutsättning att de överensstämmer med gällande nationell eller lokal lagstiftning i det land där du bor.

5) VILLKOR FÖR GARANTINS GILTIGHET

Garantin gäller **endast** ifall **samtliga** av följande villkor är uppfyllda:

- 2008 Can-Am ATV:n måste av den första ägaren ha köpts som ny och oanvänd från en Can-Am-distributör/återförsäljare som är auktoriserad att distribuera Can-Am ATV:er i det land där försäljningen har ägt rum.
- Den av BRP specificerade leveransinspektionen måste ha utförts och dokumenterats.
- Produkten måste ha registrerats av en auktoriserad Can-Am-distributör/återförsäljare.
- 2008 Can-Am ATV:n måste ha köpts i det land eller i den union av länder där köparen bor.

- En förutsättning för garantins giltighet är att service har utförts med angivna tidsintervall enligt instruktionsbokens anvisningar. BRP förbehåller sig rätt att kräva bevis på korrekt underhåll innan garantiersättning beviljas.

Om ovanstående villkor inte har uppfyllts, beviljar BRP ingen garantiersättning för någon ägare, varken vid privat fritidsägande eller vid kommersiellt ägande. Dessa begränsningar är nödvändiga för att ge BRP möjlighet att skydda såväl sina produkters säkerhet som sina konsumenters och allmänhetens säkerhet.

6) HUR ERHÅLLA GARANTIERSÄTTNING

Kunden måste informera den auktoriserade BRP-distributören/återförsäljaren inom två (2) månader från felets upptäckande och ge denne rimlig tillgång till produkten samt rimlig tid att reparera produkten. Kunden måste även för den auktoriserade BRP-distributören/återförsäljaren uppvisa bevis på inköp av produkten och är skyldig att underteckna en reparations-/arbetsorder vid början av garantireparationen för att göra den giltig. Alla delar som ersätts under denna begränsade garanti blir BRP:s egendom.

Observera att tidsgränsen för meddelande av produktfel gäller under förutsättning att den överensstämmer med gällande nationell eller lokal lagstiftning i det land där du bor.

7) BRP:S ANSVAR

BRP:s ansvar under denna garanti begränsas, efter eget godtycke, till reparation av delar som befunnits vara defekta under normal användning, underhåll och service, eller till ersättning av sådana delar med nya Can-Am-delar utan kostnad för material och arbete, hos en valfri auktoriserad BRP-distributör/återförsäljare under garantiperioden.

BRP förbehåller sig rätt att förbättra eller modifiera produkter från tid till annan, utan skyldighet att ändra tidigare tillverkade produkter.

8) ÖVERLÅTELSE AV GARANTI

Om äganderätten till en produkt överläts under garantitiden, skall även denna garanti överlåtas och gälla för den återstående garantitiden, förutsatt att BRP eller en auktoriserad BRP-distributör/återförsäljare mottager ett bevis på att den tidigare ägaren har gått med på överlåtelsen av ägandeskap liksom erforderliga uppgifter om den nya ägaren.

9) KONSUMENTASSISTANS

- a) I fall av en ev. kontrovers eller tvist som berör denna begränsade garanti, rekommenderar BRP att du försöker lösa frågan på återförsäljarnivå. Vi rekommenderar att du talar med servicechefen eller ägaren hos den auktoriserade distributören/återförsäljaren.
- b) Vid behov av ytterligare assistans, kontakta distributörens serviceavdelning för att försöka lösa frågan. Distributörens uppgifter finns på www.brp.com.
- c) Om frågan fortfarande är olöst, kontakta BRP på adressen nedan.

För länder inom Europa, Mellanöstern, Afrika, Ryssland & OSS, kontakta vårt europeiska kontor:

BRP EUROPE N.V.

Consumer Service Center
Skaldenstraat 125
9042 Gent
Belgien
Tel.: + 32-9-218-26-00

För länder inom Skandinavien, kontakta vårt kontor i Finland:

BRP FINLAND OY

Service Department
Ahjotie 30
Fin-96320 Rovaniemi
Finland
Tel.: + 358 16 3208 111

För övriga länder, kontakta din lokala distributör eller vårt kontor i Nordamerika:

BOMBARDIER RECREATIONAL PRODUCTS INC.

Consumer Services Group
75, J.-A. Bombardier Street
Sherbrooke, Québec J1L 1W3
Tel.: 819 566-3366

* I området som täcks av denna begränsade garanti, distribueras och repareras produkterna av Bombardier Recreational Products Inc. eller dess dotterföretag.

© 2007 Bombardier Recreational Products Inc. Alla rättigheter förbehålls.

™ Varumärke tillhörande Bombardier Recreational Products Inc. eller dess filialer.

SEKRETESSKYLDIGHET/FRISKRIVNINGSKLAUSUL

Vi vill härmed informera dig om att dina uppgifter kommer att användas för säkerhets- och garantiändamål. Ibland använder vi även uppgifterna från våra kunder för att informera dem om våra produkter och erbjudanden. Om du inte vill få information om våra produkter, tjänster och erbjudanden, ombeds du meddela oss detta genom att skriva till adressen nedan.

Ibland låter vi även noggrant utvalda och pålitliga företag använda våra kunduppgifter för att informera om kvalitetsprodukter och tjänster. Om du inte vill att ditt namn och din adress ska lämnas vidare, vänligen meddela detta genom att skriva till adressen nedan.

I Kanada

BOMBARDIER RECREATIONAL PRODUCTS INC.

Warranty Department
75, J.-A. Bombardier Street
Sherbrooke, Québec J1L 1W3
Fax: 819 566-3590

I USA

BRP US INC.

Warranty Department
7575 Bombardier Court
Wausau WI 54401
Tel.: 715 848-4957

Andra länder

BRP EUROPEAN DISTRIBUTION

Warranty Department
Chemin de Messidor 5-7
1006 Lausanne Schweiz
Fax: + 41213187801

ATV-MODELLNR. _____

FORDON
IDENTIFIKATIONSNUMMER (V.I.N.) _____

MOTOR
IDENTIFIKATIONSNUMMER (E.I.N.) _____

Ägare: _____
NAMN

GATA NUMMER LÄG.

POSTNUMMER ORT

Inköpsdatum _____
ÅR MÅNAD DAG

Garantins utgångsdatum _____
ÅR MÅNAD DAG

Fylls i av återförsäljaren vid säljtillfället.

ÅTERFÖRSÄLJARES STÄMPEL

Kontrollera med återförsäljaren att ditt fordon har registrerats hos BRP.

Tänk på följande när du läser denna Instruktionsbok:

 **VARNING**

Anger en potentiell risk som, om den inte undviks, kan resultera i allvarliga personskador eller död.



VARNING

FORDONET KAN VARA FARLIGT ATT

ANVÄNDA. En krock eller vältning kan ske snabbt, även under rutinmanövrer som vändning, uppförskörning eller körning över hinder, om du inte iakttar nödvändig försiktighet.

ALLVARLIGA SKADOR ELLER DÖD kan bli resultatet om du inte följer dessa instruktioner:

- **LÄS DENNA INSTRUKTIONSBOK OCH ALLA VARNINGSEKALER INNAN DU ANVÄNDER DENNA ATV.**
- **ANVÄND ALDRIG DENNA ATV UTAN KORREKTA INSTRUKTIONER.** Nybörjare bör genomgå en certifierad förarkurs.
- **TA ALDRIG MER ÄN 1 PASSAGERARE.** Med mer än 1 passagerare ökar risken för att förlora kontrollen över fordonet.
- **ANVÄND ALDRIG DENNA ATV PÅ VÄGBELÄGGNING.** På vägbeläggning ökar risken för att förlora kontrollen över ATV-maskinen.
- **ANVÄND ALDRIG DENNA ATV PÅ ALLMÄN VÄG.** Du riskerar att kollidera med ett annat fordon om du använder ATV-maskinen på allmän väg.
- **FÖRARE OCH PASSAGERARE SKA ALLTID BÄRA GODKÄND HJÄLM,** ögonskydd och skyddande kläder.
- **INTA ALDRIG ALKOHOL ELLER DROGER** före eller under användning av fordonet.
- **KÖR ALDRIG DENNA ATV I FÖR HÖG HASTIGHET.** Risken för att du ska förlora kontrollen över fordonet ökar om du kör i högre hastighet än terrängen, sikten eller din erfarenhet tillåter.
- **FÖRSÖK ALDRIG KÖRA PÅ TVÅ HJUL, HOPPA ELLER UTFÖRA ANDRA TRICK.**

INSTRUKTIONSBOK
OUTLANDER MAX 500/650/800
2008
219 700 804