

**can-am**™



**2008**

**Käsikirja**

Sisältää  
Turvallisuutta, Ajoneuvoa  
ja Huoltoa Koskevia Tietoja

**OUTLANDER™**  
**400 EFI**

 **VAROITUS**

Lue tämä ohjekirja läpikotaisin. Siinä on tärkeitä turvallisuuteen liittyviä tietoja.  
Kuljettajan alhaisin suositeltu ikä: 16 vuotta. Älä poista tätä käsikirjaa ajoneuvosta.

Tässä käsikirjassa käytetään seuraavia symboleja tähdentämään tiettyä nimenomaista tietoa:

 Turvallisuuteen liittyvä Huomio-merkki osoittaa mahdollista henkilövahinkovaaraa.

 **VAROITUS** Osoittaa mahdollista vaaratilannetta, joka voi johtaa vakavaan loukkaantumiseen tai kuolemaan, ellei sitä vältetä.

**TÄRKEÄÄ:** Merkitsee ohjetta, jonka noudattamatta jättäminen voi johtaa ajoneuvon osien vakavaan vaurioitumiseen.

**HUOM:** Merkitsee ohjeiden täyttämistä varten tarvittavaa lisätietoa.

## **VAROITUS**

**AJONEUVON KÄYTTÖ VOI OLLA VAARALLISTA.** Kolari tai ympäripyörähdys voi sattua helposti jopa sellaisten rutiininomaisten toimenpiteiden yhteydessä, kuten käännyttäessä ja ajettaessa rinteessä tai ylitettäessä esteitä varomattomasti.

Noudata oman turvallisuutesi vuoksi kaikkia tässä käyttäjän käsikirjassa sekä ajoneuvon kilvissä olevia ohjeita. **Varoitusten noudattamatta jättäminen voi johtaa VAKAAN LOUKKAANTUMISEEN TAI KUOLEMAAN!**

Pidä tämä käsikirja aina ajoneuvossa mukana.

## **VAROITUS**

Tässä käsikirjassa, *TURVALLISUUTTA KOSKEVASSA VIDEOKASETISSA* ja tuotteessa olevissa tuotekilvissä olevien varotoimien ja neuvojen noudattamatta jättäminen voi aiheuttaa vahingon tai jopa kuoleman!

Kaikkien turvallisuutta koskevien asiakirjojen tulee jäädä myyntihetkellä ajoneuvon.

Lukijan tulisi tulkita kaikki *TURVALLISUUSOHJEOSASSA* oleva tieto varoitukseksi, jonka noudattamatta jättäminen voi aiheuttaa vahingon, jopa kuoleman.

Kanadassa tuotteiden jälleenmyyjänä on Bombardier Recreational Products Inc. (BRP).

USA:ssa tuotteiden jälleenmyyjä on BRP US Inc.

**Bombardier Recreational Products Inc. omistaa seuraavat tavaramerkit:**

Can-Am™

XP-S™

Outlander™

TTI™

Rotax®

---

# ESIPUHE

Onnittelumme uuden Can-Am™ ATV:n oston johdosta Sitä tukee BRP-takuu ja valtuutettu Can-Am -jälleenmyyjäverkosto, jolta saat tarvitsemiasi varaosia, palvelua tai lisätarvikkeita.

Jälleenmyyjäsi on sitoutunut sinun tyytyväisyytesi. Hän on harjaantunut suorittamaan ajoneuvosi alkuasetukset ja -tarkastuksen, ja tehnyt loppusäädöt ennen luovutusta sinulle. Toimituksen yhteydessä hän lie-nee selvittänyt ajoneuvon käyttöön, ylläpitoon ja turvallisuuteen liittyvät ominaisuudet. Uskomme, että olet ottanut tilaisuudesta täyden hyödyn irti! Tarvittaessa pyydä jälleenmyyjältä täydellisempiä huoltamiseen liittyviä tietoja.

Toimituksen yhteydessä sinulle kerrottiin myös takuun kattavuudesta ja al-lekirjoitit *LUOVUTUSHUOLLON TARKASTUSLISTAN* varmistaaksesi, että ajoneuvosi toimitus vastaa täysin sinun vaatimuksiasi.

Mikäli sinulla ilmenee ongelmia, joita valtuutettu Can-Am -jälleenmyyjä ei pysty ratkaisemaan, pyydämme ottamaan yhteyttä asiakaspalvelukeskukseemme.

Tämä käsikirja on käännetty toisille kielille. Ristiriitatilanteissa englanninkielinen versio on pätevä. Tämän käsikirjan englanninkielisessä versiossa on käytetty maskuliinista muotoa kuvaamaan myös feminiinistä muotoa.

Jos haluat katsella käsikirjaasi netissä tai tulostaa siitä ylimääräisen version, käy nettisivuillamme osoitteessa [www.operatorsguide.brp.com](http://www.operatorsguide.brp.com). Huomioi, että käsikirja on saatavana useilla eri kielillä.

Tässä asiakirjassa olevat tiedot ja komponentit /järjestelmäkuvaukset ovat oikeita julkaisuhetkellä. BRP:n politiikkaan kuuluu kuitenkin tuotteitten jatkuva parantaminen ilman, että se sitoutuu asentamaan niitä aikaisemmin valmistamiinsa tuotteisiin. Viime tipassa tehdyistä muutoksista johtuen, valmistetun tuotteen ja tässä käsikirjassa olevien kuvausten ja/tai erittelyjen välillä saattaa olla joitakin eroja. BRP pidättää itsellään oikeuden milloin tahansa lopettaa tai muuttaa teknisiä tietoja, tyyppejä, ominaisuuksia, malleja tai varusteita velvoittamatta itseään mihinkään.

Tässä asiakirjassa olevat kuvat esittävät eri kokonaisuuksien tyyppillistä rakennetta, mutta ne eivät välttämättä esitä osien kaikkia yksityiskohtia tai tarkkoja muotoja. Ne esittävät kuitenkin osia, joilla on sama tai samanlainen tehtävä.

Tekstissä esiintyvät OIKEA ja VASEN viittaavat aina suuntaan kuljettajan paikalta katsottuna (ajoneuvossa istuttaessa).

Tekniset tiedot on ilmoitettu kansainvälisen SI-järjestelmän mukaan, vastaavat SAE U.S. -tiedot on esitetty suluissa. Ellei erityistä tarkkuutta ole vaadittu, on muutamissa kohdissa asioiden helpottamiseksi käytetty muunnon yhteydessä pyörityksiä.

Suosittelemme alkuperäisten BRP-varaosien ja -tarvikkeiden käyttöä. Ne on suunniteltu erityisesti sinun ajoneuvoosi ja valmistettu vastaamaan BRP:n korkeita vaatimuksia.

Täydellisiä huolto- ja ylläpitotietoja sekä lisätietoa varten korjauksista on saatavissa *KORJAAMOKÄSIKIRJA*.

# SISÄLLYSLUETTELO

Luettaessa tätä käsikirjaa on muistettava että:

## VAROITUS

Osoittaa mahdollista vaaratilannetta, joka voi johtaa vakavaan loukkaantumiseen tai kuolemaan, ellei sitä vältetä.

ILMOITUS.....	7
JOHDANTO.....	8

### **TURVALLISUUSTIETOJA**

ERITYISIÄ TURVAOHJEITA.....	10
KÄYTTÖVAROITUKSIA.....	13
AJONEUVOLLA AJAMINEN.....	41
Käyttöä edeltävä tarkastus.....	42
Vaatetus.....	43
Kuormien kuljetus.....	44
Perävaunun veto (jos varusteena).....	44
Ajoneuvolla työskentely.....	44
Huviajelu.....	45
Ympäristö.....	45
Mallirajoitus.....	46
Maastokäyttö.....	46
Yleiset käyttö- ja turvatoimenpiteet.....	46
Ylämäkeen ajo.....	47
Alamäkeen ajo.....	47
Rinteen poikittaissuuntaisesti ajo.....	47
Äkkipudotukset.....	47
Ajotekniikka.....	48
Rutiinihuolto.....	55
RIIPPUVA LIPUKE.....	56
TUOTTEESSA OLEVIA ETIKETTEJÄ.....	57

### **AJONEUVOA KOSKEVAT TIEDOT**

MITEN TUNNISTAA OMA AJONEUVO.....	62
MELUEMISSION RAJOITUSSÄÄDÖS.....	63
PÄÄSTÖVAATIMUKSET.....	64
SISÄÄNAJO.....	65

<b>HALLINTALAITTEET/MITTARIT/VARUSTEET .....</b>	<b>66</b>
1) Kaasuvipu .....	69
2) 2-veto/4-veto -valitsin .....	69
3) Jarruvipu .....	70
4) Seisontajarru.....	70
5) Vaihdevipu .....	71
6) Etuvalokytkin .....	72
7) Moottorin pysäytyskytkin .....	72
8) Moottorin käynnistyspainike .....	72
9) Ohituspainike.....	73
10) Monitoimimittari .....	73
11) 12 voltin pistorasia .....	78
12) Virtalukko .....	79
13) Jarrupoljin .....	79
14) Jalkatappi.....	80
15) Huoltotila .....	80
16) Takasäilytyslokeron .....	80
17) Istuimen salpa .....	81
18) Tavaratelineet .....	81
19) Perävaunun vetokoukku .....	82
20) Työkalusarja .....	82
21) Kelautuvan käynnistimen kädensija .....	82
22) Vinssi .....	83
23) Vinssin hallintakytkin .....	83
24) Vinssin kaukosäädin .....	83
25) Vinssin kaukosäätimen liitin .....	84
<b>NESTEET.....</b>	<b>85</b>
Suositteltu polttoaine.....	85
Tankkaaminen .....	85
Suositteltava moottoriöljy.....	86
Moottoriöljyn pinnan taso .....	86
Moottorin jäähdytysneste.....	87
Jarruneste .....	88
<b>RENKAAT JA PYÖRÄT .....</b>	<b>90</b>
Rengaspaine.....	90
Renkaiden/pyörän kunto .....	90
Pyörän irrotus/asennus.....	90
Pyörien laakereiden kunto .....	91
<b>KÄYTTÖOHJEET .....</b>	<b>92</b>
Käyttöä edeltävä tarkastus .....	92
Moottorin käynnistys .....	92
Vaihtaminen .....	92
Vinssin käyttö .....	93
Moottorin pysäytys .....	93
Käytönjälkeinen hoito.....	93

<b>ERIKOISTOIMENPITEET</b> .....	<b>94</b>
Ympäripyöriminen .....	94
Uponnut ajoneuvo .....	94
<b>KUORMA JA SIIRTOKULJETUS</b> .....	<b>95</b>
<b>JOUSITUKSEN SÄÄTÄMINEN</b> .....	<b>97</b>
Takaiskunvaimentimet .....	97
Esikuormituksen säätö .....	97
<b>VIANETSINTÄ</b> .....	<b>98</b>
<b>TEKNISET TIEDOT</b> .....	<b>103</b>

## **HUOLTOTIETOJA**

<b>HUOLTOTAULUKKO</b> .....	<b>110</b>
<b>YLEISTÄ</b> .....	<b>114</b>
<b>MOOTTORI</b> .....	<b>115</b>
Ilmansuodatin .....	115
Ilmansuodattimen kotelon tyhjentäminen .....	116
Öljynvaihto ja öljynsuodattimen vaihto .....	116
Jäähdytin .....	118
Moottorin jäähdytysnesteen vaihtaminen .....	119
Äänenvaimentimen kipinänsammutin .....	121
<b>POLTTOAINEJÄRJESTELMÄ</b> .....	<b>122</b>
Kaasuvaijerin voitelu .....	122
Kaasuvivun säätö .....	124
<b>SÄHKÖJÄRJESTELMÄ</b> .....	<b>125</b>
Sytytystulpan irrottaminen/asentaminen .....	125
Akku .....	125
Sulakkeet .....	126
Polttimon vaihto .....	127
Ajovalojen suuntaus .....	129
<b>PORTAATON VOIMANSIIRTO (CVT)</b> .....	<b>130</b>
Portaattoman voimansiirron kannen tyhjennystulppa .....	130
<b>VOIMANSIIRTOJÄRJESTELMÄ</b> .....	<b>131</b>
Vetoakselin kumisuojat ja suojuukset .....	131
<b>PYÖRÄT</b> .....	<b>132</b>
<b>JOUSITUS</b> .....	<b>133</b>
Voitelu .....	133
Tarkastus .....	133
<b>JARRUT</b> .....	<b>134</b>
Tarkastus .....	134
<b>RUNKO</b> .....	<b>135</b>
Ajoneuvon puhdistus ja suojaaminen .....	135

<b>VARASTOINTI JA AJOKAUTTA EDELTÄVÄT VALMISTELUT .....</b>	<b>136</b>
---	------------

### ***TAKUU***

<b>BRP:N RAJOITETTU TAKUU POHJOIS-AMERIKASSA: 2008 CAN-AM™ ATV .....</b>	<b>138</b>
<b>BRP:N KANSAINVÄLINEN RAJOITETTU TAKUU: 2008 CAN-AM™ ATV .....</b>	<b>143</b>
<b>BRP EUROOPAN UNIONIN JÄSENMAIDEN RAJOITETTU TAKUU: 2008 CAN-AM™ ATV:T.....</b>	<b>147</b>
<b>YKSITYISYYDEN SUOJA/VASTUUVAPAUTUSLAUSEKE .....</b>	<b>151</b>
<b>OSOITTEEN/OMISTAJAN MUUTOS.....</b>	<b>152</b>





---

# ILMOITUS

Tämän käsikirjan tarkoitus on tutustuttaa uuden ajoneuvon omistaja/käyttäjä sen moniin hallintalaitteisiin, ylläpitoon ja turvalliseen käyttöön. Se on välttämätön tuotteen oikeata käyttöä varten.

Tässä käsikirjassa käytetään seuraavia symboleja ja sanoja.

## VAROITUS

Osoittaa mahdollista vaaratilannetta, joka voi johtaa vakavaan loukkaantumiseen tai kuolemaan, ellei sitä vältetä.

**TÄRKEÄÄ:** Merkitsee ohjetta, jonka noudattamatta jättäminen voi johtaa ajoneuvon osien vakavaan vaurioitumiseen.

**HUOM:** Merkitsee ohjeiden täyttämistä varten tarvittavaa lisätietoa.

Vaikkei tiedon pelkkä lukeminen poistakaan vaaraa, sen ymmärtäminen ja noudattaminen edesauttaa ajoneuvon oikeata käyttöä.

Voidakseen täysin nauttia tämän ajoneuvon käytön tuomasta ilosta, nautinnosta ja jännityksestä jokaisen käyttäjän TÄYTYY huomioida sekä noudattaa tiettyjä perusohjeita.

# JOHDANTO

Jälleenmyyjä on varmaan antanut joi- takin perustietoja uuden ajoneuvon erityisistä hallintalaitteista ja ominai- suuksista. Käytä aikaa tutustuaksesi tähän käsikirjaan ja ajoneuvossa oleviin varoituskilpiin sekä *TURVALLISUUT- TA KOSKEVAAN VIDEOKASETTIIN*, jonka sait tämän ajoneuvon mukana. Ne kuvaavat täydellisemmin sen, mitä sinun tulisi tietää ajoneuvosta ennen sillä ajamista.

Riippumatta siitä oletko uusi käyttäjä tai kokenut ajaja, on oman turvalli- suutesi takia tärkeää tuntea tämän ajoneuvon hallintalaitteet ja ominai- suudet. Yhtä tärkeää on tietää kuinka ajaa oikealla tavalla.

lästä, kokemuksesta tai paikallisista määräyksistä riippumatta on aina jär- keväää, että sinä, tai kuka tahansa ajo- neuvoasi ajava henkilö käy hyväksytyyn turva-ajokurssin. Kysy omalta jälleen- myyjältäsi tai paikallisilta viranomai- silta paikkakunnallasi järjestettävistä kurseista. Mikäli olet täysin koke- maton kuljettaja, suorita kurssi ennen ensimmäistä ajokertaasi. Kouluttajan pitäisi voida antaa ohjeita paikallisista olosuhteista ja alueelle tyypillisistä turvakäytännöistä.

Ajo-olosuhteet vaihtelevat paikkakun- nittain. Kullakin paikkakunnalla sääolo- suhteet voivat vaihdella rajusti sekä ajoittain että vuodenaikojen mukaan.

Hiekalla ajaminen eroaa lumella tai metsässä tai suolla ajamisesta. Ku- kin ympäristö voi vaatia kuljettajal- ta enemmän huolellisuutta ja taitoa. Osoita hyvää arvostelukykyä. Etene aina varoen. Älä ota tarpeettomia ris- kejä, jolloin voit juuttua yksin johonkin, tai mahdollisesti vahingoittua.

Tämän käsikirjan sisältö antaa sellaisia ajamiseen liittyviä ohjeita, jotka muut käyttäjät ovat todenneet luotettavik- si. Ne eivät ole kattavia toimenpiteitä, joilla onnettomuudet vältetään. Ajoko- kemukseesi vaikuttaa näiden tietojen soveltaminen, henkinen ja fyysinen kuntosi sekä erityisesti maasto-olo- suhteet ja oma kykysi sietää riskejä. Pidä hauskaa... ja aja vastuunalaisesti.

Tämän käsikirjan tarkoitus on tutustut- taan uuden ajoneuvon omistaja/käyttä- jä sen moniin hallintalaitteisiin, ylläpi- toon ja turvalliseen käyttöön. Ne ovat välttämättömiä tuotteen oikeata käyt- töä varten.

Otamme mielellämme vastaan kom- mentteja tämän käsikirjan, *TURVALLI- SUUTTA KOSKEVAN VIDEOKASETIN* tai tuotteessa olevien varoitusten si- sällöstä ja muodosta.

# ***TURVALLISUUS- TIETOJA***

# ERITYISIÄ TURVAOHJEITA

## TÄMÄ AJONEUVO EI OLE LEIKKIKALU, JA SEN KÄYTTÖ VOI OLLA VAARALLISTA.

Tämä ajoneuvo ei käyttyädy samalla tavalla kuin muut ajoneuvot, mukaanluettuina moottoripyörät ja autot. Kolari tai ympäripyörähdys voi sattua helposti, jopa rutiininaomaisten toimenpiteiden yhteydessä kuten kääntyminen ja rinteessä tai esteiden yli ajettaessa ilman asianomaisia varotoimia.

## VAKAVA LOUKKAANTUMINEN TAI KUOLEMA voi olla seurauksena, ellei näitä ohjeita noudateta.

△ Lue tämä käsikirja ja kaikki tuotteessa olevat varoituskilvet huolella ja noudata kuvattuja käyttömenetelmiä. Katso *TURVALLISUUTTA KOSKEVA VIDEOKASETTI* ennen käyttöä.

△ Älä koskaan käytä tätä ajoneuvoa ilman asianmukaista koulutusta. Käy **harjoituskurssi**. Jokaisen käyttäjän pitäisi saada koulutusta asiantuntevalta opettajalta. Jos tarvitset lisätietoja, ota yhteys valtuutettuun Can-Am -jälleenmyyjään.

**Vain USA ja Kanada:** kun haluat lisätietoja sinua lähimpänä järjestettävistä harjoituskurkseista, soita Specialty Vehicle Institute of America (SVIA, Amerikan erikoisajoneuvolaitos), numero 1 800 877-2887, tai Kanadassa Canada Safety Council (CSC, Kanadan turvaneuvosto). 1 613 739-1535, alanumero 227.

△ Noudata aina tätä ikäsuositusta: Alle 16-vuotiaan ei pitäisi koskaan käyttää tätä ajoneuvoa.

△ Älä koskaan kuljeta matkustajaa tällä ajoneuvolla.

△ Älä koskaan aja tällä ajoneuvolla millään kestopäälystetyllä pinnalla, mukaanluettuina jalkakäytävät, yksityiset ajotiet, pysäköintialueet ja kadut.

△ Älä koskaan aja tällä ajoneuvolla yleisellä kadulla, tiellä tai maantiellä, ei edes hiekka- tai soratiellä.

△ Älä koskaan kuljeta ajoneuvoa ilman hyväksyttyä, hyvin istuvaa kypärää. Myös silmäsuojaimia (suojalasit tai naamasuoja), hanskoja, saappaita, pitkähihaisia paitaa tai jakkua, ja pitkiä housuja pitäisi käyttää.

△ Älä koskaan nauti alkoholia tai huumeita ennen tällä ajoneuvolla ajamista tai ajon aikana.

△ Älä koskaan aja liian lujaa. Aja aina maasto-, näkyvyys- ja käyttöolosuhteisiin sekä omaan kokemukseesi nähden sopivalla nopeudella.

△ Älä koskaan yritä takapyörillä ajoa, hyppyjä tai muita temppuja.

△ Tarkasta, että ajoneuvosi on hyvässä käyttökunnossa aina, kun käytät sitä. Noudata aina tässä käsikirjassa mainittuja tarkastus- ja huoltotoimenpiteitä ja -välejä.

△ Pidä kummatkin kädet aina ajon aikana ajoneuvon ohjauksahavoissa ja kummatkin jalat jalkatapeilla.

△ Aja aina hitaasti ja ole erityisen varovainen tuntemattomassa maastossa. Ole ajaessasi aina varuillasi vaihtelevien maasto-olosuhteiden varalta.

△ Älä koskaan aja erittäin vaikeassa maastossa, liukkaalla tai irtonaisella alustalla ennen kuin olet oppinut ja harjoitellut ajoneuvon hallintaa vastaavassa maastossa. Ole aina erityisen varovainen tämän tyyppisissä maastoissa.

- ⚠ Noudata aina edempänä tässä käsikirjassa kuvattuja oikeita kääntymismenetelmiä. Harjoittele kääntymistä hitaalla nopeudella ennen kuin yrität samaa suuremmilla nopeuksilla. Älä käänny liian kovalla nopeudella.
- ⚠ Älä koskaan aja tällä ajoneuvolla mäissä, jotka ovat liian jyrkkiä ajoneuvon suorituskykyyn tai omiin kykyihisi nähden. Harjoittele pienemmissä mäissä ennen siirtymistä suurempiin.
- ⚠ Noudata mäkeä ylös ajaessasi aina edempänä tässä käsikirjassa kuvattuja oikeita ajomenetelmiä. Tarkasta maasto huolella ennen kuin lähdet ajamaan mäkeä ylös. Älä koskaan aja ylöspäin liian liukkaista mäkiä tai sellaisia, joiden pinnalla on irtonaista maa-ainesta. Siirrä painoasi eteenpäin. Älä koskaan suorita äkkikaasutusta tai yhtäkkisiä vaihtamisia. Älä koskaan ylitä mäen harjannetta suurella nopeudella.
- ⚠ Noudata aina mäkeä alas ajaessasi tai mäessä jarruttaessasi edempänä tässä käsikirjassa kuvattuja oikeita menetelmiä. Tarkasta maasto huolella ennen kuin lähdet laskemaan mäkeä alas. Siirrä painoasi taaksepäin. Älä koskaan laske mäkeä kovalla vauhdilla. Vältä mäkeä alaspäin ajoa sellaisessa kulmassa, jossa ajoneuvo nojaa voimakkaasti toiselle sivulle. Aja mäkeä suoraan alas mikäli mahdollista.
- ⚠ Noudata aina ajaessasi rinteiden poikki edempänä tässä käsikirjassa kuvattuja oikeita menetelmiä. Vältä poikkeuksellisen liukkaista mäkiä tai sellaisia, joissa on irtonaista maa-ainesta. Siirrä painoasi ajoneuvon ylämäen puolelle. Älä koskaan yritä kääntää ajoneuvoa ympäri mäessä, ennen kuin hallitset edempänä tässä käsikirjassa kuvattua kääntymistekniikan tasaisella alustalla. Vältä mahdollisuuksien mukaan jyrkän mäenrinteen poikki menemistä.
- ⚠ Noudata aina oikeita toimenpiteitä, jos moottori sammuu tai lähdet rullaamaan taaksepäin ajaessasi mäkeä ylös. Vältä moottorin sammuminen ajamalla mäkeä ylös oikealla vaihteella ja pitämällä tasaista vauhtia yllä. Jos moottori sammuu tai lähdet rullaamaan taaksepäin, käytä jarruttamiseen tässä käsikirjassa kuvattua erityistä jarrutusmenetelmää. Nouse ajoneuvosta pois ylämäen puolelle tai sivulle, jos ajoneuvon suunta on suoraan ylämäkeen. Käännä ajoneuvo ympäri ja nouse takaisin ajoneuvoon edempänä tässä käsikirjassa kuvatulla tavalla.
- ⚠ Selvitä aina, onko reitillä esteitä ennen kuin ajat uudella alueella. Älä koskaan yritä ajaa suurien esteiden, kuten suurien kivenlohkareiden tai kaatuneiden puut, ylitse. Noudata aina esteitä ylittäessäsi edempänä tässä käsikirjassa kuvattuja oikeita menetelmiä.
- ⚠ Ole aina varovainen, kun ajoneuvo luistaa tai liukuu. Opettele hallitsemaan luistoa tai liukumista turvallisesti harjoittelemalla hiljaisella nopeudella tasaisessa maastossa. Aja äärimmäisen liukkailla pinnoilla, kuten jäällä, hitaasti ja ole erittäin varovainen, ettet menetä ajoneuvon hallintaa.

⚠ Älä koskaan aja tällä ajoneuvolla vuolaasti virtaavassa vedessä tai syvämmässä vedessä, kuin mikä on edempänä tässä käsikirjassa ilmoitettu. Muista, että märillä jarruilla voi olla heikompi jarrutuskyky. Kokeile jarruja kun olet poistunut vedestä. Kuivaa tarvittaessa kitkan avulla jarrupalat jarruttamalla useita kertoja.

⚠ Varmistu aina peruuttaessasi, ettei ajoneuvon takana ole esteitä tai ihmisiä. Peruuta hitaasti, kun tie on selvä.

⚠ Käytä aina edempänä tässä käsikirjassa määritettyjä rengaskokoja ja -tyyppejä. Pidä renkaissa aina edempänä tässä käsikirjassa ilmoitettuja rengaspaineita.

⚠ Älä koskaan tee muutoksia tähän ajoneuvon asentamalla siihen lisävarusteita väärin, älä myöskään käytä lisävarusteita väärällä tavalla. Käytä pelkästään BRP:n hyväksymiä lisävarusteita. ÄLÄ KOSKAAN asenna matkustajanistuinta, tai käytä tavaratelineitä matkustajan kuljettamiseen.

⚠ Älä koskaan ylitä ajoneuvolle määritettyjä kuormitusrajoja, mukaan luettuina kuljettaja, kaikki muut kuormat ja lisätarvikkeet. Kuorma pitää jakaa tasaisesti ja kiinnittää kunnolla. Aja hitaammin ja noudata kuorman kuljettamiseen ja peräkärryn hinaukseen tässä käsikirjassa annettuja ohjeita. Huomioi pitempi jarrutusmatka.

⚠ Kun tarvitset LISÄTIETOJA ATV-TURVALLISUUDESTA, kysy valtuutetulta Can-Am -jälleenmyyjältä sinua lähimpänä järjestettävistä harjoituskursseista, **Vain USA ja Kanada:** soita Specialty Vehicle Institute of America (SVIA, Amerikan erikoisajoneuvolaitokseen), numero 1 800 877-2887 tai Kanadassa Canada Safety Council (CSC, Kanadan turvaneuvosto) numeroon 1 613 739-1535, alanumero 227.

# KÄYTTÖVAROITUKSIA

Luettaessa tätä käsikirjaa on muistettava että:

## VAROITUS

Osoittaa mahdollista vaaratilannetta, joka voi johtaa vakavaan loukkaantumiseen tai kuolemaan, ellei sitä vältetä.

United States Consumer Product Safety Commission (Yhdysvaltain kuluttajatuotteiden turvakomissio) on vaatinut seuraavia tässä muodossa olevia varoituksia, ja niiden pitää olla tässä käsikirjassa kaikkia maastoajoneuvoja varten.

**HUOM:** Seuraavat kuvat ovat vain yleisiä esityksiä. Oman ajoneuvosi malli voi olla erilainen.

## VAROITUS



V00A0AQ

### **MAHDOLLINEN VAARATILANNE**

Tämän ajoneuvon käyttö ilman asianmukaista koulutusta.

### **MITÄ VOI TAPAHTUA**

Onnettomuusriski kasvaa huomattavasti, jos ajaja ei tunne tämän ajoneuvon oikeata käyttötapaa erilaisissa tilanteissa ja erityyppisissä maastoissa.

### **MITEN VAARATILANNE VÄLTETÄÄN**

Vasta-alkajien ja kokemattomien ajajien pitäisi suorittaa harjoituskurssi. Heidän pitäisi sen jälkeen harjoitella säännöllisesti kurssilla opittuja taitoja ja tässä käsikirjassa kuvattuja tekniikoita.

Harjoituskurssista saat lisätietoa valtuutetulta Can-Am -jälleenmyyjältä.



V00A01Q

### **MAHDOLLINEN VAARATILANNE**

Tätä ajoneuvoa koskevan ikäsuosituksen noudattamatta jättäminen.

### **MITÄ VOI TAPAHTUA**

Tämän ikäsuosituksen noudattamatta jättäminen voi johtaa vakavaan vahingoittumiseen tai lapsen kuolemaan.

Vaikka lapsen ikä sallisikin ajamisen kyseisellä ajoneuvolla, ei hänellä välttämättä ole sen turvalliseen käyttöön vaadittavia taitoja, kykyjä tai harkintakykyä, jolloin hän voi joutua vakavaan onnettomuuteen.

### **MITEN VAARATILANNE VÄLTETÄÄN**

Kenenkään alle 16-vuotiaan ei pitäisi käyttää tätä ajoneuvoa.





V00A02Q

### **MAHDOLLINEN VAARATILANNE**

Matkustajan kuljettaminen tällä ajoneuvolla.

### **MITÄ VOI TAPAHTUA**

Ajoneuvon tasapaino ja hallinta heikkenevät huomattavasti.

Voi aiheuttaa onnettomuuden, jonka tuloksena sinä ja/tai matkustaja loukkaantuu.

### **MITEN VAARATILANNE VÄLTETÄÄN**

Älä koskaan kuljeta matkustajia. Vaikka siinä on pitkä, ajan vapaan liikuttamisen salliva istuin, sitä ei ole suunniteltu tai tarkoitettu matkustajaa/matkustajia varten.

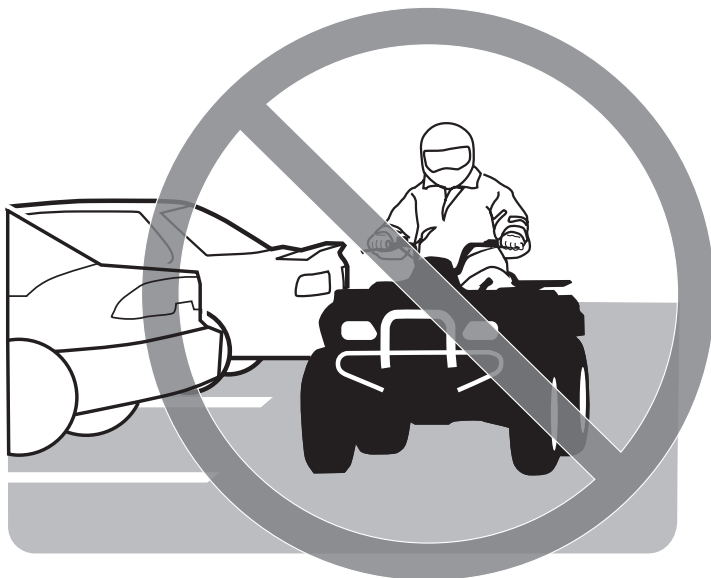

V00A03Q

## **MAHDOLLINEN VAARATILANNE**

Ajoneuvon käyttö kestopäällystetyillä pinoilla.

## **MITÄ VOI TAPAHTUA**

Renkaat on suunniteltu ainoastaan maastoajoa varten, ei kestopäällysteellä ajamiseen. Kestopäällystetty pinta voi vaikuttaa huomattavasti tämän ajoneuvon käsiteltävyyteen ja hallittavuuteen, jolloin voit menettää ajoneuvon hallinnan.

## **MITEN VAARATILANNE VÄLTETÄÄN**

Älä koskaan aja tällä ajoneuvolla millään kestopäällystetyllä pinnalla, mukaanluettuina jalkakäytävät, yksityiset ajotiet, pysäköintialueet ja kadut.



V00A04Q

### **MAHDOLLINEN VAARATILANNE**

Tämän ajoneuvon ajaminen yleisillä kaduilla, teillä tai valtateillä.

### **MITÄ VOI TAPAHTUA**

Voit kolaroida toisen ajoneuvon kanssa.

### **MITEN VAARATILANNE VÄLTETÄÄN**

Älä koskaan aja tällä ajoneuvolla yleisellä kadulla, tiellä tai maantiellä, ei edes hiekka- tai soratiellä. Useissa lääneissä tai osavaltioissa on ajo tällä ajoneuvolla yleisillä kaduilla, teillä ja maanteillä on kielletty.



V00A06Q

## **MAHDOLLINEN VAARATILANNE**

Tämä ajoneuvon käyttö ilman hyväksytyä kypärää, silmäsuojaimia ja suojaavia vaatteita.

## **MITÄ VOI TAPAHTUA**

Seuraavat kohdat koskevat kaikkia ATV:n kuljettajia:

- Ajo ilman hyväksytyä kypärää lisää onnettomuuden sattuessa mahdollisuutta vakavaan päävahinkoon tai kuolemaan.
- Ajo ilman silmäsuojia lisää onnettomuuden sattuessa mahdollisuutta vakavaan vahingoittumiseen.
- Ajo ilman suojavaatteita lisää onnettomuuden sattuessa mahdollisuutta vakavaan vahingoittumiseen.

## **MITEN VAARATILANNE VÄLTETÄÄN**

Käytä aina hyväksytyä, päähän sopivaa kypärää. Lisäksi pitäisi käyttää:

- silmäsuojaimia (suojalaseja tai naamasuojaa)
- hanskoja ja saappaita
- pitkähihaista paitaa tai jakkua
- pitkiä housuja.



V00A07Q

## **MAHDOLLINEN VAARATILANNE**

Tämän ajoneuvon käyttö alkoholin tai huumeiden vaikutuksen alaisena.

## **MITÄ VOI TAPAHTUA**

Voi vakavasti vaikuttaa arvostelukykyyn.

Voi hidastaa reaktiota.

Voi vaikuttaa tasapainoon ja havaintokykyyn.

Voi johtaa onnettomuuteen tai kuolemaan.

## **MITEN VAARATILANNE VÄLTETÄÄN**

Älä koskaan nauti alkoholia tai huumeita ennen tällä ajoneuvolla ajamista tai ajon aikana.

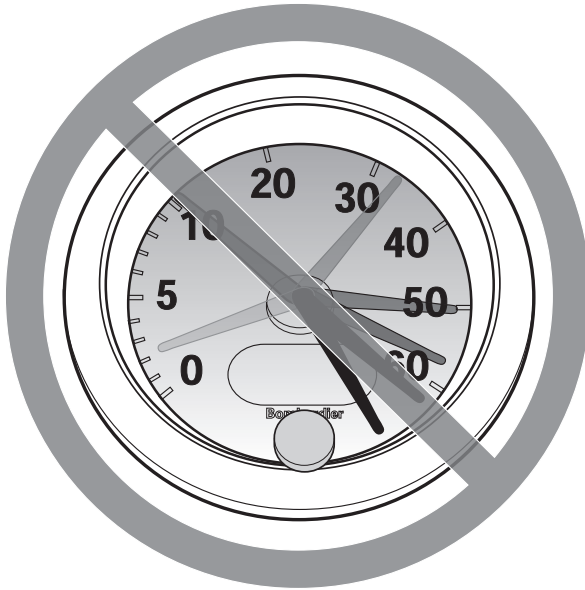

V00A08Q

## **MAHDOLLINEN VAARATILANNE**

Tällä ajoneuvolla ajo liian lujaa.

## **MITÄ VOI TAPAHTUA**

Lisää mahdollisuutta ajoneuvon hallinnan menetykseen, mikä voi johtaa onnettomuuteen.

## **MITEN VAARATILANNE VÄLTETÄÄN**

Aja aina maasto-, näkyvyys- ja käyttöolosuhteisiin sekä omaan kokemukseesi nähden sopivalla nopeudella.



V00A09Q

## **MAHDOLLINEN VAARATILANNE**

Yrität ajaa vain takapyörillä, hypätä ja muita temppuja.

## **MITÄ VOI TAPAHTUA**

Lisää onnettomuusriskiä, jopa ympäripyörähtämistä.

## **MITEN VAARATILANNE VÄLTETÄÄN**

Älä koskaan yritä tehdä temppuja, kuten takapyörillä ajo tai hypyt. Älä yritä leveillä ja näyttää toisille.

## VAROITUS

### **MAHDOLLINEN VAARATILANNE**

Ajoneuvon tarkastamatta jättäminen ennen sillä ajoa.

Ajoneuvon kunnollisen ylläpidon laiminlyönti.

### **MITÄ VOI TAPAHTUA**

Lisää onnettomuus- tai laitteiden vahingoittumisriskiä.

### **MITEN VAARATILANNE VÄLTETÄÄN**

Tarkasta aina, että ajoneuvo on turvallisessa käyttökunnossa joka kerta kun käytät sitä.

Noudata aina edempänä tässä käsikirjassa mainittuja tarkastus- ja huolto-toimenpiteitä ja -välejä.



## VAROITUS

### **MAHDOLLINEN VAARATILANNE**

Ajaminen jään päällä.

### **MITÄ VOI TAPAHTUA**

Vakava vahingoittuminen tai kuolema voi olla seurauksena, jos ajoneuvo ja/tai kuljettaja menee jään läpi.

### **MITEN VAARATILANNE VÄLTETÄÄN**

Älä koskaan aja tällä ajoneuvolla jäällä, ennen kuin olet varma, että jään paksuus ja eheys kestää ajoneuvon painon kuormineen, samoin kuin liikuvan ajoneuvon aiheuttaman voiman.



V00A0BQ

## **MAHDOLLINEN VAARATILANNE**

Käsien irrottaminen ohjaukshavasta tai jalkojen irrottaminen jalkatuista ajon aikana.

## **MITÄ VOI TAPAHTUA**

Yhdenkin käden tai jalan irrottaminen voi heikentää ajoneuvon hallintakykyä, tai johtaa tasapainon menettämiseen ja putoamiseen ajoneuvosta. Jos irrotat jalan jalkatuesta, jalka tai sääri voi joutua kosketuksiin takapyörien kanssa johtaen vahingoittumiseen, tai aiheuttaen onnettomuuden.

## **MITEN VAARATILANNE VÄLTETÄÄN**

Pidä kummatkin kädet aina ajon aikana ajoneuvon ohjaukshavassa ja kummatkin jalat jalkatuissa.

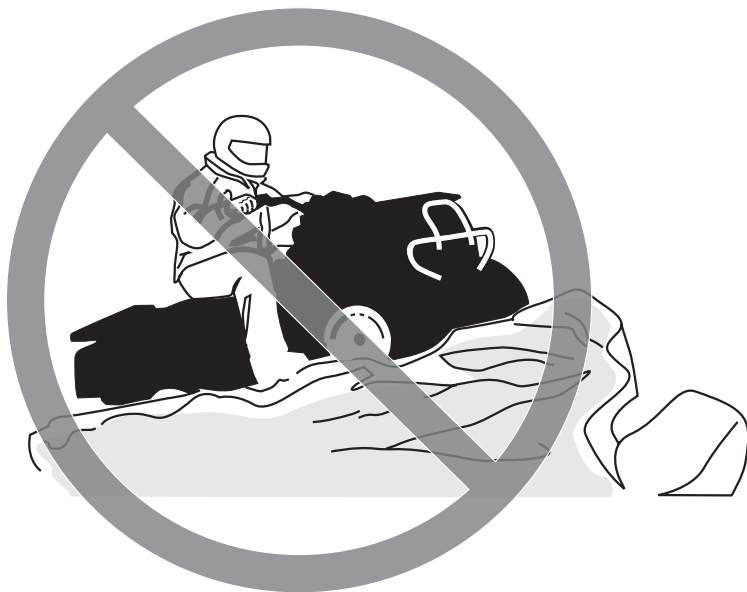

V00A0CQ

## **MAHDOLLINEN VAARATILANNE**

Erityisen varovaisuuden noudattamatta jättäminen ajoneuvon käytössä tuntemattomassa maastossa.

## **MITÄ VOI TAPAHTUA**

Kohdalle voi osua piilossa oleva kivi, kuoppa tai reikä, eikä asiaan ehdi reagoida.

Voi johtaa ajoneuvon ympäripyörähtämiseen tai hallinnan menettämiseen.

## **MITEN VAARATILANNE VÄLTETÄÄN**

Aja hitaasti ja ole erityisen varovainen tuntemattomassa maastossa.

Ole ajaessasi aina varuillasi vaihtelevien maasto-olosuhteiden varalta.

## VAROITUS



V00A0DQ

### **MAHDOLLINEN VAARATILANNE**

Varomaton ajo erittäin vaikeassa maastossa, tai liukkaalla tai irtonaisella alustalla.

### **MITÄ VOI TAPAHTUA**

Voi aiheuttaa pyörien pitävyyden tai ajoneuvon hallinnan menetyksen, mikä voi johtaa onnettomuuteen, jopa ympäripyörähtämiseen.

### **MITEN VAARATILANNE VÄLTETÄÄN**

Älä aja erittäin vaikeassa maastossa, tai liukkaalla tai irtonaisella alustalla ennen kuin olet oppinut ja harjoitellut ajoneuvon hallintaa vastaavassa maastossa.

Ole aina erityisen varovainen tämän tyyppisissä maastoissa.



V00A0EQ

## **MAHDOLLINEN VAARATILANNE**

Väärin tehty kääntyminen.

## **MITÄ VOI TAPAHTUA**

Voit menettää ajoneuvon hallinnan, mikä johtaa kolariin tai ympäripyörähämiseen.

## **MITEN VAARATILANNE VÄLTETÄÄN**

Noudata aina edempänä tässä käsikirjassa kuvattuja oikeita kääntymismenetelmiä. Harjoittele kääntymistä hitaalla nopeudella ennen kuin yrität samaa suuremmilla nopeuksilla.

Älä käänny liian kovassa nopeudessa.



V00A00Q

## **MAHDOLLINEN VAARATILANNE**

Ajo erittäin jyrkissä mäissä.

## **MITÄ VOI TAPAHTUA**

Ajoneuvo pyörihtää helpommin ympäri erittäin jyrkissä mäissä kuin tasaisella alustalla tai pienissä mäissä.

## **MITEN VAARATILANNE VÄLTETÄÄN**

Älä koskaan aja tällä ajoneuvolla sille tai omille kyvyillesi liian jyrkissä mäissä.

Harjoittele pienemmissä mäissä ennen siirtymistä suurempiin.



V00A0FQ

## **MAHDOLLINEN VAARATILANNE**

Mäkien kiipeäminen väärällä tavalla.

## **MITÄ VOI TAPAHTUA**

Voi aiheuttaa hallinnan menetyksen tai ajoneuvon ympäripyörähtämisen.

## **MITEN VAARATILANNE VÄLTETÄÄN**

Noudata mäkeä ylös ajaessasi aina edempänä tässä käsikirjassa kuvattuja oikeita ajomenetelmiä.

Tarkasta aina maasto huolella ennen kuin lähdet kiipeämään mäkeä ylös.

Älä koskaan aja ylöspäin liian liukkaita mäkiä tai sellaisia, joiden pinnalla on irtonaista maa-ainesta.

Siirrä painoasi eteenpäin.

Älä koskaan suorita äkkikaasutusta tai yhtäkkisiä vaihtamisia. Ajoneuvo voi pyörähtää taaksepäin ympäri.

Älä koskaan ylitä mäen harjannetta suurella nopeudella. Harjanteen toisella puolella voi olla este, äkkipudotus, tai toinen ajoneuvo tai henkilö.



V00A0GQ

## **MAHDOLLINEN VAARATILANNE**

Mäen laskeminen väärällä tavalla.

## **MITÄ VOI TAPAHTUA**

Voi aiheuttaa hallinnan menetyksen tai ajoneuvon ympäripyörähtämisen.

## **MITEN VAARATILANNE VÄLTETÄÄN**

Noudata aina oikeita, edempänä tässä käsikirjassa kuvattuja mäen alaspäin ajamisenmenetelmiä.

**HUOM!** Alaspäin ajettaessa jarruttamiseen tarvitaan erikoistekniikka.

Tarkasta aina maasto huolella ennen kuin lähdet laskemaan mäkeä alas.

Siirrä painoasi taaksepäin.

Älä koskaan laske mäkeä kovalla vauhdilla.

Vältä mäkeä alaspäin ajoa sellaisessa kulmassa, jossa ajoneuvo nojaa voimakkaasti toiselle sivulle. Aja mäkeä suoraan alas mikäli mahdollista.





V00A0HQ

## **MAHDOLLINEN VAARATILANNE**

Mäen poikki ajaminen tai kääntyminen mäessä väärällä tavalla.

## **MITÄ VOI TAPAHTUA**

Voi aiheuttaa hallinnan menetyksen tai ajoneuvon ympäripyörähtämisen.

## **MITEN VAARATILANNE VÄLTETÄÄN**

Älä koskaan yritä kääntää ajoneuvoa ympäri mäessä ennen kuin hallitset edempänä tässä käsikirjassa kuvatun kääntymistekniikan tasaisella alustalla. Käänny mäessä erittäin varovasti.

Vältä mahdollisuuksien mukaan jyrkän mäenrinteen poikki ajamista.

### ***Ajaessasi poikittain mäenrinnettä pitkin:***

Noudata aina oikeita, edempänä tässä käsikirjassa kuvattuja menetelmiä.

Vältä poikkeuksellisen liukkaita mäkiä tai sellaisia, joissa on irtonaista maainesta.

Siirrä painosi ajoneuvon ylämäen puolelle.



V00A01Q

## **MAHDOLLINEN VAARATILANNE**

Mäkeä kiivettäessä moottori sammuu, alat rullata taaksepäin tai poistut ajoneuvosta väärällä tavalla.

## **MITÄ VOI TAPAHTUA**

Voi johtaa ajoneuvon ympäripyörähtämiseen.

## **MITEN VAARATILANNE VÄLTETÄÄN**

Käytä kiivettäessä oikeata vaihdetta ja pidä tasainen nopeus.

### ***Jos vauhti loppuu:***

Pidä painosi ylärinteen puolella. Älä koskaan suorita äkkikaasutusta tai yhätkkisiä vaihtamisia. Ajoneuvo voi pyörähtää taaksepäin ympäri.

Paina jarruja.

Lukitse seisontajarru kun ajoneuvo on pysähtynyt.

Nouse ajoneuvosta pois ylämäen puolelle tai sivulle, jos ajoneuvon suunta on suoraan ylämäkeen.

### ***Jos alat rullata taaksepäin:***

Pidä painosi ylärinteen puolella. Älä koskaan suorita äkkikaasutusta tai yhätkkisiä vaihtamisia. Ajoneuvo voi pyörähtää taaksepäin ympäri.

Älä koskaan käytä takajarrua ajoneuvon rullatessa taaksepäin.

Paina vähitellen etujarrua.

Kun ajoneuvo on täysin pysähtynyt, paina myös takajarrua ja lukitse seisontajarru.

Nouse ajoneuvosta pois ylämäen puolelle tai sivulle, jos ajoneuvon suunta on suoraan ylämäkeen.

Käännä ajoneuvo ympäri ja nouse takaisin ajoneuvoon edempänä tässä käsikirjassa kuvatulla tavalla.



V00A0JQ

## **MAHDOLLINEN VAARATILANNE**

Esteiden ylitys väärällä tavalla.

## **MITÄ VOI TAPAHTUA**

Voi aiheuttaa hallinnan menetyksen tai kolarin.

Voi aiheuttaa ajoneuvon ympäripyörittämisen.

## **MITEN VAARATILANNE VÄLTETÄÄN**

Ennen ajamista uudella alueella tarkasta onko siellä esteitä.

Älä koskaan yritä ajaa suurien esteiden, kuten suuret kivenlohkareet tai kaatuneet puut, ylitse.

Noudata aina esteitä ylittäessäsi edempänä tässä käsikirjassa kuvattuja menetelmiä.



V00A0KQ

## **MAHDOLLINEN VAARATILANNE**

Luistaminen tai liukuminen väärällä tavalla.

## **MITÄ VOI TAPAHTUA**

Voit menettää tämän ajoneuvon hallinnan.

Renkaiden pito saattaa myös yllättäen palata, mikä voi aiheuttaa ajoneuvon ympäripyörähtämisen.

## **MITEN VAARATILANNE VÄLTETÄÄN**

Opettele hallitsemaan luisto tai liukuminen turvallisesti harjoittelemalla hiljaisella nopeudella tasaisessa maastossa.

Aja äärimmäisen liukkailla pinnoilla, kuten jäällä, hitaasti ja ole erittäin varovainen, ettet menetä luistamisesta tai liukumisesta johtuen ajoneuvon hallintaa.



V00A0LQ

## **MAHDOLLINEN VAARATILANNE**

Tällä ajoneuvolla ajaminen syvässä tai vuolaasti virtaavassa vedessä.

## **MITÄ VOI TAPAHTUA**

Renkaat voivat kellua aiheuttaen pidon tai hallinnan menetyksen, mikä voi johtaa onnettomuuteen.

## **MITEN VAARATILANNE VÄLTETÄÄN**

Älä koskaan aja tällä ajoneuvolla vuolaasti virtaavassa vedessä, tai edempänä tässä käsikirjassa määritettyä syvämmässä vedessä.

Tarkasta veden syvyys ja virtaus ennen kuin yrität ylittää sitä. Vesi ei saisi ylittää jalkatukia.

Muista, että märillä jarruilla voi olla heikompi jarrutuskyky. Kokeile jarruja kun olet poistunut vedestä. Tarvittaessa kuivaa jarrupalat jarruttamalla useita kertoja.



V00A0MQ

### **MAHDOLLINEN VAARATILANNE**

Väärällä tavalla peruuttaminen.

### **MITÄ VOI TAPAHTUA**

Voit osua ajoneuvon takana olevaan esteeseen tai henkilöön, mikä johtaisi vakavaan vahingoittumiseen.

### **MITEN VAARATILANNE VÄLTETÄÄN**

Vaihtaessasi peruutukselle varmistu, ettei ajoneuvon takana ole esteitä eikä ihmisiä. Peruuta hitaasti kun tie on selvä.



V00A00Q

## **MAHDOLLINEN VAARATILANNE**

Tällä ajoneuvolla ajaminen väärillä renkailla, tai väärillä tai epätasaisilla rengaspaineilla.

## **MITÄ VOI TAPAHTUA**

Väärien renkaiden käyttö tässä ajoneuvossa, tai ajoneuvolla ajaminen väärillä tai epätasaisilla rengaspaineilla voi aiheuttaa hallinnan menetyksen, renkaan puhkeamisen, renkaan kiertymisen vanteella sekä lisääntyneen onnettomuusriskin.

## **MITEN VAARATILANNE VÄLTETÄÄN**

Käytä aina edempänä tässä käsikirjassa tälle ajoneuvolle määriteltyjä rengaskokoja ja -tyyppejä.

Pidä renkaissa aina edempänä tässä käsikirjassa ilmoitettuja rengaspaineita.

Vaihda aina vaurioituneet pyörät tai renkaat.



V00A0NQ

## **MAHDOLLINEN VAARATILANNE**

Ajoneuvon käyttö sen jälkeen, kun siihen on tehty vääranlaisia muutoksia.

## **MITÄ VOI TAPAHTUA**

Tarvikkeiden vääranlainen asentaminen tai tämän ajoneuvon vääranlainen muuttaminen voi aiheuttaa muutoksia sen käsittelyyn, mikä tietyissä tilanteissa voisi johtaa onnettomuuteen.

## **MITEN VAARATILANNE VÄLTETÄÄN**

Älä koskaan tee muutoksia tähän ajoneuvoon asentamalla siihen väärin tai käyttämällä tarvikkeita väärällä tavalla. Kaikkien tähän ajoneuvoon lisättyjen osien ja tarvikkeiden on oltava BRP:n hyväksymiä. Ne on asennettava ohjeiden mukaan ja niiden käyttöohjeita on noudatettava. Mikäli sinulla on kysymyksiä asian suhteen, ota yhteys valtuutettuun Can-Am -jälleenmyyjään.

**ÄLÄ KOSKAAN** asenna matkustajanistuinta, tai käytä tavaratelineitä matkustajan kuljettamiseen.

Muutosten tekeminen ajoneuvoon sen nopeuden tai suorituskyvyn parantamiseksi voi rikkoa ajoneuvon rajoitettua takuuta koskevia ehtoja. Lisäksi tiettyjen muutosten tekeminen, kuten moottori- tai pakokaasukomponenttien irrottaminen, ei useimpien lakien mukaan ole laillista.





V00A0PQ

### **MAHDOLLINEN VAARATILANNE**

Tämän ajoneuvon ylikuormittaminen, tai kuorman kuljettaminen tai hinaaminen väärällä tavalla.

### **MITÄ VOI TAPAHTUA**

Voi aiheuttaa muutoksia ajoneuvon käsittelyyn ja johtaa onnettomuuteen.

### **MITEN VAARATILANNE VÄLTETÄÄN**

Älä koskaan ylitä ajoneuvolle määritettyä kuormitusrajaa, mukaan luettuna kuljettaja, sekä kaikki muut kuormat ja lisätarvikkeet.

Kuorma pitää jakaa tasaisesti ja kiinnittää kunnolla.

Aja hitaammin, kun kannat kuormaa tai vedät perävaunua. Huomioi pitempi jarrutusmatka.

Noudata aina tässä käsikirjassa kuorman kuljettamiseen tai perävaunun vetämiseen annettuja ohjeita.

## VAROITUS



V03M01Q

### **MAHDOLLINEN VAARATILANNE**

Tulenarkojen tai vaarallisten aineiden kuljettaminen voi johtaa räjähdykseen.

### **MITÄ VOI TAPAHTUA**

Tämä voi aiheuttaa vahingoittumisen tai kuoleman.

### **MITEN VAARATILANNE VÄLTETÄÄN**

Älä koskaan kuljeta tulenarkoja tai vaarallisia aineita.

Luettaessa tätä käsikirjaa on muistettava että:

## VAROITUS

Osoittaa mahdollista vaaratilannetta, joka voi johtaa vakavaan loukkaantumiseen tai kuolemaan, ellei sitä vältetä.

---

# AJONEUVOLLA AJAMINEN

Voidaksesi täysin nauttia tällä ajoneuvolla ajamisen nautinnoista ja jännityksestä, sinun TÄYTYY noudattaa muutamia perussääntöjä ja ohjeita. Jotkut voivat olla uusia, kun taas toiset voivat olla terveen järjen mukaisia tai ilmeisiä. Pyydämme kuitenkin käyttämään muutaman minuutin tämän käsikirjan lukemiseen kokonaan ennen ajoneuvon käyttöä.

Tässä käsikirjassa olevat tiedot ovat rajalliset. Suosittelemme hankkimaan lisätietoja ja koulutusta paikallisilta viranomaisilta, ATV-kerhoista, tai tunnustetulta ATV-koulutusjärjestöltä, tai ota yhteyttä valtuutettuun Can-Am-jälleenmyyjään.

**Vain USA ja Kanada:** kun haluat lisätietoja sinua lähimpänä järjestettävistä harjoituskurseista, soita Specialty Vehicle Institute of America (SVIA, Amerikan erikoisajoneuvolaitos), numero 1 800 877-2887, tai Kanadassa Canada Safety Council (CSC, Kanadan turvaneuvosto). 1 613 739-1535, alnumero 227.

U.S. Consumer Product Safety Commission (Yhdysvaltain kuluttajatuotteiden turvakomissio) eivätkä kaikki maastoajoneuvojen valmistajat suosittele, että alle 16-vuotiaat eivät ajaisi yli 90 cm<sup>3</sup>:n moottorilla varustetulla ATV:llä. Lasten turvallisuuden takia suosittelemme, että myös sinä noudatat tätä suositusta sekä valvot, että muutkin noudattavat. Vain sinä pystyt arvioimaan jonkun matkustajan kyvyn ymmärtää riskit ja käyttää ajoneuvoa turvallisesti.

Ihmisillä, joilla on kognitiivisia tai fyysisiä puutteita, tai jotka ottavat herkästi riskejä, ovat alttiimpia ympäripyörähtämisille ja törmäyksille, jotka voivat johtaa onnettomuuteen tai jopa kuolemaan.

Tutustu kunnolla ajoneuvon käyttölaitteisiin ja yleiseen käyttöön ennen kuin rohkenet maasto-olosuhteisiin. Harjoittele ajamista sopivalla esteettömällä alueella ja opi tuntemaan kunkin hallintalaitteen toiminta. Aja hitaasti. Suuremmat nopeudet vaativat enemmän kokemusta, tietoa ja sopivia ajo-olosuhteita.

Kaikki ajoneuvot eivät ole samanlaisia. Kussakin ajoneuvossa on omat ainutlaatuiset käyttäytymisominaisuutensa, hallintalaitteensa ja piirteensä. Kutakin ajetaan ja käsitellään eri tavalla.

Älä koskaan oletta, että tämä ajoneuvo kulkee joka paikkaan turvallisesti. Äkilliset kolojen, painumien, penkkojen, pehmeämmän tai kovemman alustan, tai muun epätasaisuuden aiheuttamat muutokset maastossa voivat kaataa ajoneuvon tai saada sen epävakaaksi. Vältä tällaiset vaaratilanteet hidastamalla sekä tarkkaile aina edessä olevaa maastoa. Mikäli ajoneuvo alkaa kaatua tai kiepahtaa, paras neuvo on yleensä välittömästi nousta pois... kaatumisen VASTAKKAISELTA puolelta!

## Käyttöä edeltävä tarkastus

### VAROITUS

On erittäin tärkeää suorittaa käyttöä edeltävä tarkastus ennen ajoneuvolla ajoa. Tarkasta aina kriittisten hallintalaitteiden, turvatoimintojen ja mekaanisten osien toiminta ennen ajamista. Ellei tätä tehdä, voi seurauksena olla vakava vahingoittuminen tai kuolema.

Ennen tämän ajoneuvon käyttöä kuljettajan on aina:

- Kytke seisontajarru päälle ja tarkasta, että se toimii kunnolla.
- Tarkasta rengaspaine ja renkaiden kunto.
- Tarkasta, ettei pyörissä tai laakereissa ole kulumista tai vaurioita.
- Tarkasta hallintalaitteiden sijainti ja varmistu, että ne toimivat kunnolla.
- Tarkasta, että ohjaus toimii ilman vastusta.
- Käytä kaasuvipua useita kertoja ja varmista, että se toimii ilman vastusta. Sen pitää palata vapauttaessa tyhjäkäyntiasentoon.
- Varmista, että jarrut kytkeytyvät kunnolla käyttämällä jarruvipu ja jarrupoljinta. Vipujen ja polkimen on palattava alkuasentoonsa kun ne vapautetaan.
- Varmista, että vaihdevipu toimii, palauta se sitten PARK(KI) -asentoon.
- Tarkasta polttoaineen, öljyn ja jäähdytysnesteen pinnan tasot.
- Tarkasta, ettei moottorisä/vaihteistossa tai voimansiirron osissa ole vuotoja.
- Puhdista etuvalot ja perävalo.
- Varmistu, että etutyötilan ja takasäilytyslokeron kansien salvat ovat kunnolla kiinni.

- Varmistu, että istuimen salpa on kunnolla kiinni. Ellei se ole, irrota istuin ja tarkasta salpamekanismin ja tapin kuluneisuus. Jos osat ovat vaurioituneet, ota yhteys valtuutettuun Can-Am -jälleenmyyjään vaihtamista varten.
- Mikäli kuljetat kuormaa, noudata kuormituskykyä. Varmistu, että kuorma on kunnolla kiinnitetty tavaratelineisiin.
- Tarkasta kiinnikkeiden kireys ja peräkoukun kuulan kireys/kunto. Kiristä uudelleen tarpeen mukaan ja vaihda kulunut pallo.
- Mikäli vedät perävaunua tai jotain muuta laitetta, varmistu, että maksimi aisakuormitusta ja vetokykyä noudatetaan. Varmistu, että perävaunu on kunnolla kiinnitetty vetokoukkuun.
- Katso ja kokeile moottorin seisoesa, ettei mikään osa ole irrallaan. Tarkasta kiinnikkeet. Kiristä tarpeen mukaan.
- Varmista, että ajotiellä ei ole ihmisiä tai esteitä.
- Tarkasta virtalukon, moottorin käynnistypainikkeen, moottorin pysäytyskytkimen, ajovalojen, perävalon ja merkkivalojen toiminta.
- Käynnistä moottori, irrota seisontajarru ja aja hitaasti muutama metri eteenpäin ja kokeile jarruja jarruttamalla niillä erikseen.
- Tarkasta 2-veto-/4-vetovalitsimen toiminta.

**Korjaa mahdollisesti esiintyneet ongelmat ennen ajamista. Ota tarpeen mukaan yhteys valtuutettuun Can-Am -jälleenmyyjään.**

## Vaatus

Vaatus riippuu sen hetkisestä ilmanalasta. On kuitenkin tärkeää, että kuljettaja käyttää aina asiaankuuluvia suojavaatteita ja -varusteita, joihin kuuluvat hyväksyty kypärä, silmäsuojukset, saappaat, hanskat, pitkähihainen paita ja pitkät housut. Tämän tyyppinen vaatus suojaa paremmilta reitin varrella esiintyviltä vaaroilta. Kuljettaja ei koskaan saa käyttää irtonaisia vaatekappaleita, kuten kaulahuivia, jotka voi tarttua ajoneuvoon tai puiden oksiin tai pensasiin. Olosuhteista riippuen huurtumisen estävät lasit tai aurinkolasit voivat olla tarpeen. Eri väriset suoja-seihin tai aurinkolaseihin saatavat linssit auttavat erottamaan maaston muodon vaihtelut. Aurinkolaseja tulee käyttää vain päiväsaikaan.

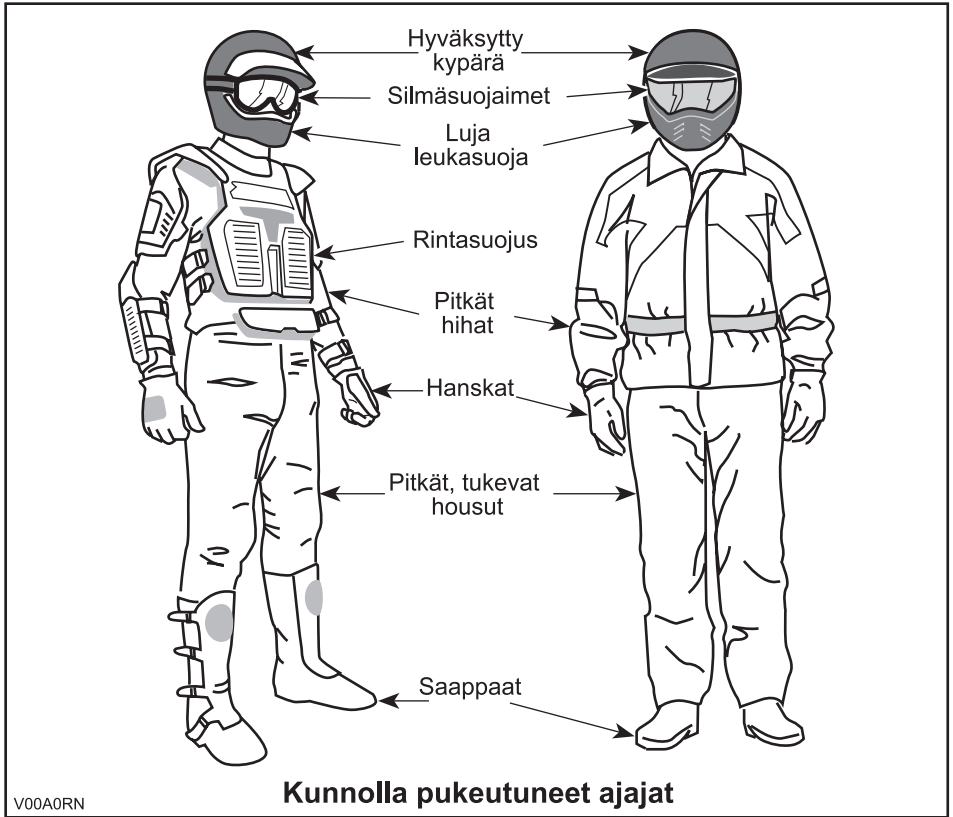

## **Kuormien kuljetus**

Kaikki ajoneuvon tavaratelineellä/-telineillä kuljetetut kuormat vaikuttavat ajoneuvon hallintaan ja vakavuuteen. Tästä syystä ei pidä ylittää tehtaan antamia maksimikuormia. Varmistu aina, että kuorma on kunnolla kiinni ja ettei se haittaa ajoneuvon hallintaa. Huomioi aina, että ”kuorma” voi liukua tai pudota ja aiheuttaa onnettomuuden. Vältä sivulta esiin työntyviä kuormia, jotka voivat tarttua pen-saikkoon tai muihin esteisiin. Älä anna kuorman peittää tai estää etu- tai takava-loa.

Tämä ajoneuvo on nimenomaan suunniteltu vain kuljettajan kuljettamiseen. Vaik-ka niissä on pitkä, ajajan vapaan liikkumisen salliva istuin, niitä ei ole suunnitel-tu tai tarkoitettu matkustajaa/matkustajia varten. ÄLÄ KOSKAAN asenna mat-kustajanistuinta, tai käytä tavaratelineitä tai niiden paikkoja matkustajan/matkus-tajien kuljettamiseen. Matkustajan/matkustajien kuljettaminen saattaa vaikuttaa ajoneuvon vakavuuteen ja sinun mahdollisuuteesi hallita sitä.

## **Perävaunun veto (jos varusteena)**

Perävaunua vetävällä ajoneuvolla ajaminen lisää huomattavasti kaatumisvaaraa, etenkin rinteissä. Mikäli ajoneuvon perässä käytetään perävaunua, varmistu että sen vetokoukku sopii yhteen ajoneuvossa olevan kanssa. Varmistu, että perä-vaunu on vaakatasossa ajoneuvon kanssa. (Tietyissä tapauksissa pitää ajoneu- von vetokoukkuun mahdollisesti asentaa pidennin.) Varmista perävaunun kiinni- tys ajoneuvoon ketjuilla. Ajoneuvon jarrutusmatka saattaa pidentyä, jos perävu- nussa on raskaita kuormia, etenkin kaltevilla pinnoilla. Varo luistoa tai liukumista. Estä ajoneuvon mahdollinen liikkuminen kiilaamalla sen ja perävaunun pyörät py- sähdytyäsi tai pysäköityäsi. Varmistu, että kuorma on perävaunussa tasaisesti jakautunut. Ole varovainen irrottaessasi kuormattua perävaunua, se tai sen kuor- ma voi kaatua sinun tai muiden päälle. Älä käänny kovassa vauhdissa.

## **Ajoneuvolla työskentely**

Ajoneuvosi avulla voit suorittaa lukuisia KEVYITÄ toimenpiteitä, lumen aurauk- sesta puiden vetämiseen tai kuormien kantamiseen. Can-Am -jälleenmyyjältä on saatavissa lukuisia lisävarusteita. Noudata kuitenkin aina tämän ajoneuvon kuor- mituskykyä. Ajoneuvon ylikuormittaminen voi rasittaa komponentteja liikaa ja ai- heuttaa niiden vioittumisen. Mahdollisen vahingoittumisen välttämiseksi on yhtä tärkeitä noudattaa lisävarusteiden mukana seuraavia ohjeita ja varoituksia. Vältä raskaiden kuormien vetämisestä tai ajoneuvon käsittelystä johtuvia fyysisiä rasi- tuksia (Jatka lukemalla seuraava osa: *HUVIAJELU*).

## Huviajelu

Kunnioita muiden oikeuksia ja rajoituksia. Älä aja muun tyyppiseen maastokäyttöön tarkoitettuilta alueilta. Tällaisia ovat moottorikelkkareitit, ratsastustiet, hiihtoladut, maastopyöräilytiet, jne. Älä koskaan oleta olevasi yksin liikkeellä. Pysy aina kulkuväylän oikealla puolella äläkä aja ristiin rastiin puolelta toiselle. Ole valmis pysähtymään tai siirtymään sivuun kohdatessasi vastaantulijan.

Liity paikalliseen maastoajoneuvoklubiin. Kerhosta saat kartan ja ohjeita tai tietoa siitä, missä voit ajella. Ellei paikkakunnallasi ole kerhoa, ole mukana sellaisen perustamisessa. Ryhmässä ajelu ja klubitoiminta ovat mukavaa sosiaalista kanssakäymistä.

Pidä aina riittävä etäisyys kanssa-ajajiin. Oma arvostelukykysi nopeudesta, maasto-olosuhteista, ilmasta ja ajoneuvosi mekaniikasta sekä uskosi omaan arvostelukykyyne ympärillä olijoista helpottavat arvioimaan oikean turvaetäisyyden. Tämä ajoneuvo, niin kuin mitkään muutkaan ajoneuvot, eivät pysty pysähtymään "kuin seinään".

Ennen liikkeelle lähtöä ilmoita minne olet ajatellut ajaa ja milloin oletat palaavasi takaisin. Älä koskaan nauti alkoholia tai huumeita ennen ajamista tai ajon aikana! Riippuen siitä kuinka pitkälle ajattelet ajaa, vie mukanasasi ylimääräisiä työkaluja tai pelastustarvikkeita. Ota selvää tankkauspaikoista. Valmistaudu mahdollisesti kohtaamiisi olosuhteisiin. Ensiapulaukku olisi aina hyvä vaihtoehto.

## Ympäristö

Yksi tämän ajoneuvon eduista on, että sillä pääsee ajamaan muuallakin kuin normaaleilla ajoväylillä, pois useimmista lähioista. Luontoa ja muiden oikeutta nauttia siitä on kuitenkin aina kunnioitettava. Älä ajele alueilla, jotka ovat ympäristöhaitalle herkkiä. Älä aja metsäviljelysten tai pensaiden... tai kaadettujen puiden yli, tai kaada aittaa... äläkä pyöritä renkailla tyhjää ja hajota luontoa. "Kulje kevyesti".

Riistan ajo on useimmiten kiellettyä. Riista voi kuolla uupumukseen sen jälkeen, kun sitä on ajettu moottoriajoneuvolla takaa. Jos matkasi varrella kohtaat eläimiä, pysähdy ja tarkkaile hiljaa. Tapaus tulee todennäköisesti olemaan elämäsi parempia muistoja.

Noudata ohjetta... "vie mukanasasi, minkä toitkin". Älä roskaa ympäristöä. Älä sytytä nuotioita, ellei sinulla ole siihen lupaa... eikä silloinkaan, jos on kovin kuivaa. Matkallasi aiheuttamasi vaaratilanteet voivat aiheuttaa vahinkoa muilla tai itsellesi, vieläpä myöhemmässäkin vaiheessa.

Älä aja viljelysmaalla. Pyydä maanomistajalta aina lupaa ennen kuin ajat hänen maillaan. Ota huomioon vilja, maatilan eläimet ja maa-alueiden rajat. Jos tulet suljetulle portille, sulje se uudelleen takanasi.

Ja lopuksi: älä saastuta puroja, järviä tai jokia, älä tee muutoksia moottoriin tai äänenvaimennusjärjestelmään tai irrota siitä mitään osia.

## **Mallirajoitus**

Vaikka ajoneuvo onkin poikkeuksellisen lujatekoinen luokkaansa nähden, määrittellään se silti kevyeksi ajoneuvoksi, jonka käyttö on rajoitettava asiaankuuluvaan käyttöön.

Painon lisääminen ajoneuvon mihin tahansa kohtaan muuttaa sen painojakautumaa ja suorituskykyä.

## **Maastokäyttö**

Maastokäyttö on luonteeltaankin vaarallista. Mikä tahansa maasto, jota ei ole erityisesti valmisteltu ajoneuvolla ajoa varten, on vaarallinen. Maaston jyrkät vaihtelet, maastoaines ja tarkka jyrkkyys eivät ole ennakoitavissa. Maastossa itsessään on vaara-aineksia, jotka jokaisen sinne aikovan on tietoisesti hyväksyttävä.

Ajoneuvon maastoon vievän ajajan on valittava äärimmäisen tarkasti turvallisin reitti ja pidettävä tarkkaan silmällä edessä olevaa maastoa. Missään tapauksessa ajoneuvoa ei saa käyttää henkilö, joka ei täysin tunne ajoneuvoon liittyviä ajo-ohjeita, eikä sitä pitäisi ajaa jyrkässä tai petollisessa maastossa.

## **Yleiset käyttö- ja turvatoimenpiteet**

Parhaat varotoimet ajoneuvon käyttöön liittyvien vaarojen välttämiseksi ovat huolellisuus, varovaisuus, kokemus ja ajotaito.

Jos sinulla on esteen tai erityisen maastokohdan ylityksen suhteen pieninkin epäily, valitse aina vaihtoehtoinen tie.

Maastoajossa teho ja vetovoima ovat tärkeitä, ei nopeus. Älä koskaan aja kovempaa kuin mitä näkyvyys ja oma kyky valita turvallinen reitti sallivat.

Tarkkaile jatkuvasti rinteissä edessä olevia äkillisiä maaston muutoksia tai esteitä, kuten kivenlohkareet ja kannot, jotka voivat aiheuttaa tasapainon menetyksen ja johtaa ympäripyörähtämiseen.

Älä koskaan käytä ajoneuvoa, elleivät hallintalaitteet toimi normaalisti.

Varmistu peruutettaessa, ettei ajoneuvon takana ole ihmisiä tai esteitä. Etene hitaasti ja vältä äkkikäännöksiä.

Pysähtyneenä tai pysäköitynä kytke aina seisontajarru päälle. Tämä on erityisen tärkeää rinteisiin pysäköitäessä. Hyvin jyrkissä rinteissä tai kun ajoneuvo on kuormattu, pyörät on kiilattava kivillä tai tiilillä.



## Ylämäkeen ajo

Rakenteensa johdosta tällä ajoneuvolla on erinomainen kiipeämiskyky, jopa siinä määrin, että ajoneuvo pyörähtää ennemmin taaksepäin ympäri kuin menettää pyörien vetovoiman. Maasto-olosuhteissa tulee usein tilanteita, joissa mäen huippu on eroosion vaikutuksesta erittäin jyrkkä. Ajoneuvo pystyy helposti selviytymään tällaisesta tilanteesta. Näin tehdessään, kun ajoneuvon etuosa asettuu sellaiseen asentoon, että sen painopiste siirtyy perän yli, voi ajoneuvo kuitenkin pyörähtää taaksepäin ympäri.

Tilanne on samanlainen, jos ennalta huomaamaton este aiheuttaa ajoneuvon etuosan nousemisen odotettua enemmän. Tällaisessa tapauksessa on syytä valita toinen reitti. Varo näin tehdessäsi sivuttaisliukumista.

On myös viisasta tietää maasto-olosuhteet mäen tai kumpareen toisella puolella. Aivan liian usein siellä on terävä jyrkänne, jota on mahdoton laskeutua.

## Alamäkeen ajo

Tämä ajoneuvo pystyy nousemaan jyrkempiä rinteitä ylös kuin mitä se pystyy turvallisesti laskeutumaan. Näin ollen on oleellista varmistaa ennen kiipeämistä, että alaspäin on olemassa turvallinen reitti.

Hidastaminen liukkaassa alamäessä voi aiheuttaa ajoneuvon liukumisen. Ylläpidä tasainen nopeus ja/tai kiihdytä hieman, jotta saat ajoneuvon jälleen hallintaan.

## Rinteen poikittaissuuntaisesti ajo

Mahdollisuuksien mukaan vältä tällaista ajoa. Tee se tarvittaessa äärimmäisen varovasti. Sivuttaisajo jyrkissä rinteissä voi aiheuttaa ympäripyörähdysten. Lisäksi liukkaalla tai irtonaisella pohjalla voi tapahtua hallitsematonta sivuluisua. Älä yritä kääntää ajoneuvoa alamäkeen liukumalla. Vältä esteitä tai painaumia, jotka nostavat yhtä ajoneuvon puolta toista korkeammalle, mikä voi johtaa ympäripyörähtämiseen.

## Äkkipudotukset

Tämä ajoneuvo jää vatsastaan kiinni ja yleensä pysähtyy, jos etu- tai takapyörät ajetaan äkkipudotuksen yli. Jos pudotus on jyrkkä tai syvä, ajoneuvo syöksyy alas ja pyörähtää ympäri.



**VAROITUS**

Älä yritä selvittää äkkijyrkänteiden yli. Peruuta ja valitse toinen reitti.

## Ajotekniikka

Olosuhteisiin nähden liian kova ajo voi aiheuttaa vahingoittumisen. Kaasuta vain riittävästi turvalista etenemistä varten. Tilastojen mukaan käännökset kovassa vauhdissa yleensä johtavat onnettomuuteen ja loukkaantumiseen. Muista aina, että tämä ajoneuvo on painava! Jos se kaatuu päällesi, voit jäädä loukkuun sen pelkän painon alle.

Tätä ajoneuvoa ei ole suunniteltu hyppäämistä varten, eikä se, etkä sinä, pysty vaimentamaan kovien iskujen, kuten hyppäämisen aiheuttamaa energiaa. Takapyörällä ajo voi aiheuttaa ajoneuvon pyörähtämisen päällesi. Kummatkin ovat erittäin riskialttiita, ja niitä pitäisi aina välttää.

Ajoneuvon hallinnassa pitämiseksi on molemmat kädet ehdottomasti syytä pitää ohjaukskahvoissa siten, että ne ovat kaikkien hallintalaitteiden ulottuvilla. Sama koskee jalkoja. Vältä mahdolliset sääri- tai jalkavahingot pitämällä jalat koko ajan jalkatuilla. Älä käännä varpaita ulospäin tai auta kääntymistä laittamalla jalkaa ulos, sillä ne voivat osua ohitse kiihtäviin esteisiin, tai ne voivat joutua kosketuksiin pyörien kanssa.

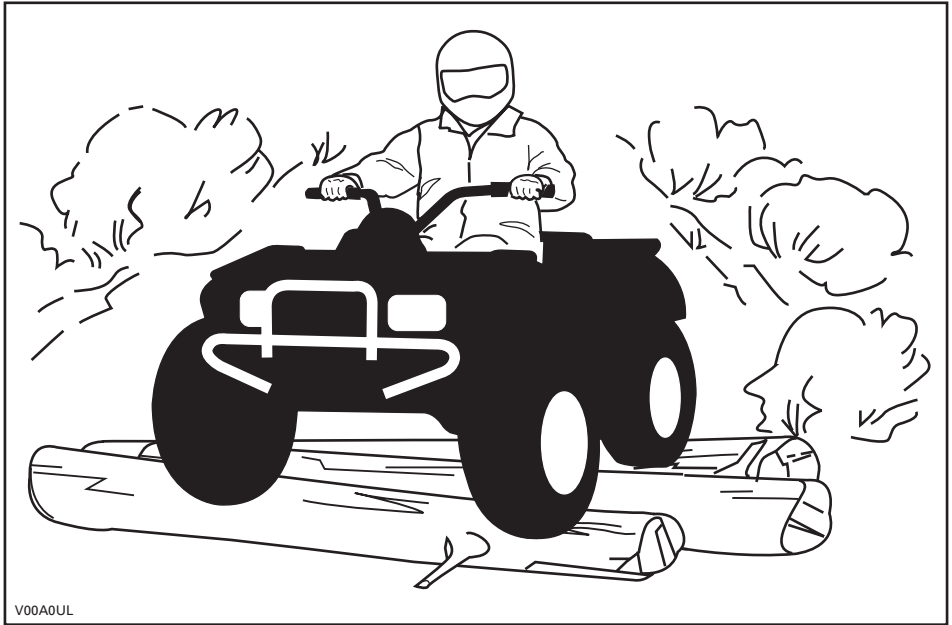

Vaikka tässä ajoneuvossa on riittävä jousitus, on olemassa "pesulauta"- tai epätasaisia maasto-olosuhteita, jotka tuntuvat epämukavilta ja voivat aiheuttaa jopa selkävaivan. Sen vuoksi on usein ajettava jalkatuilla seisten tai kyykyssä. Hidasta ja vaimenna iskuja jalkajoustoilla.

Tätä ajoneuvoa ei ole suunniteltu teillä tai maanteillä ajoa varten. Useimmilla paikkakunnilla se on laitonta. Ajoneuvolla ajo teillä tai maanteillä voi aiheuttaa kolarin toisen ajoneuvon kanssa. Tämän ajoneuvon renkaat eivät sovi kestopäälystetyllä tiellä ajoon. Kestopäälyste voi suuresti vaikuttaa ajoneuvon käsittelyyn ja hallintaan. Teillä tai pehmeillä penkoilla ajo voi hämmäntää muita tielläliikkuja, etenkin jos valot ovat päällä. Jos on ylitettävä tie, pitäisi ensimmäisenä ajavan jalkautua ajoneuvostaan, tarkkailla ja näyttää ohjeita muille ajajille. Viimeisenä tien ylittänyt auttaa sitten ensimmäisenä ajavaa ylittämään tien. Älä aja jalkakäytävillä. Ne on tarkoitettu jalankulkijoille.

Vesi voi olla ainutlaatuinen vaara. Jos se on liian syvä, ajoneuvo voi "kellua" ja kellahtaa. Tarkasta veden syvyys ja virtaus ennen minkäänlaisen vesistön ylittämistä. Vesi ei saisi ylittää jalkatukia. Varo liukkaita pintoja kuten kivet, ruoho, tukit, jne., sekä vedessä että rannoilla. Voit menettää pyörien vetovoiman. Älä ylitä mennä veteen kovalla vauhdilla. Vesi toimii jarruna ja voi heittää sinut pois ajoneuvosta.

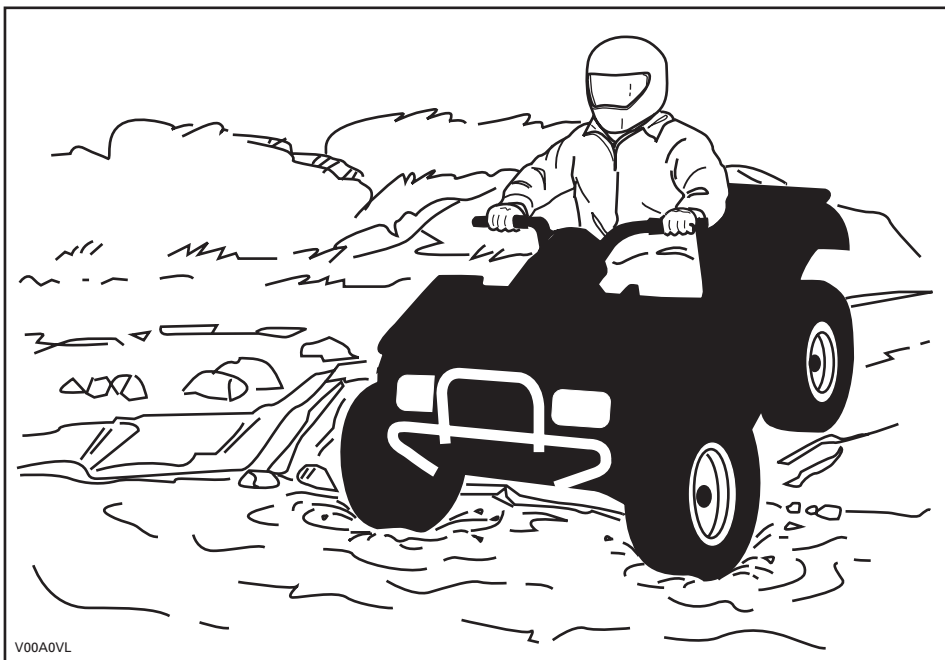

Vesi vaikuttaa ajoneuvon jarrutuskykyyn. Muista kuivata jarrut jarruttamalla useita kertoja noustuasi ajoneuvolla vedestä.

Lähellä vesiä voi olla mutaa tai suomaata. Varo äkkinäisiä "reikiä" tai syvyyssvaihteluita. Varo myös muita vaaroja, kuten kasvullisuuden osittain peittämät kivenlohkareet, tukit, jne.

Jos tiesi johtaa jäätyneiden vesistöjen yli, varmistu, että jää on tarpeeksi paksua kannattamaan sinut, ajoneuvon ja kuorman. Varo erityisesti avovettä... se osoittaa, että jään paksuus vaihtelee. Jos emmit, älä ylitä.

Jää vaikuttaa myös ajoneuvon hallittavuuteen. Hidasta, äläkä "ryntää" kaasulla. Se johtaa vain pyörien luistamiseen ja ajoneuvon mahdolliseen kiepahtamiseen. Vältä äkkijarrutusta. Tämä voi taas johtaa hallitsemattomaan liukuun ja ajoneuvon kiepahtamiseen. Loskaa pitäisi aina välttää, sillä se voi estää ajoneuvon tai sen hallintalaitteiden toiminnan.

Hiekalla ja hiekkadyyneillä, tai lumessa ajo on myös ainutlaatuinen kokemus, mutta näiden kohdalla on huomioitava tiettyjä perusvarotoimia. Ajoneuvo voi menettää märässä, syvässä tai hienossa hiekassa/lumessa pyörien vetovoiman, mikä aiheuttaa sen liukumisen, kaatumisen tai pyörien uppoutumisen. Etsi kiinteämpää maata tällaisessa tilanteessa. Paras neuvo on, jälleen, hidastaminen ja olosuhteiden visusti silmälläpitäminen.

Hiekkadyyneillä ajettaessa suositellaan ajoneuvon kiinnitettäväksi antennityypistä turvalippua. Tämä helpottaa näkyvyyttä, jolloin muut havaitsevat sinut seuraavan hiekkakummun takaa. Jos näet edessäsi toisen turvalipun, etene varoen. Koska antennityyppinen turvalippu voi taipua ja ponnahtaa itseesi jos se jää kiinni johonkin, älä käytä sitä sellaisissa paikoissa, joissa on matalalla olevia oksia tai esteitä.

Irtokivillä tai soralla ajaminen on hyvin samanlaista kuin jäällä ajo. Sora ja kivet vaikuttavat ajoneuvon ohjattavuuteen... aiheuttaen mahdollisesti sen liukumista tai keikahtamisen, etenkin jos vauhti on kova. Lisäksi se voi vaikuttaa jarrutusmatkaan. Muista, että "ryntääminen" kaasulla tai liukuminen voivat singota irtokiviä taaksepäin, toisen ajajan tielle. Älä koskaan tee sitä tahallasi.

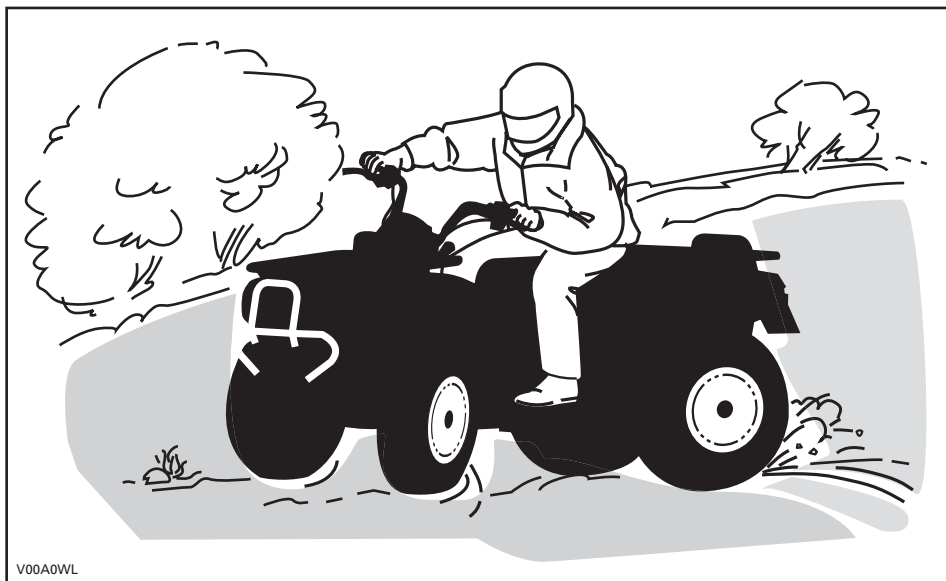

V00A0WL

Jos joudut luistoon tai liukuun, on ehkä parasta kääntää ohjaustanko liu'un suuntaan kunnes saat ajoneuvon jälleen hallintaan. Älä koskaan lukitse jarruja ja pyöriä.

Ota huomioon ja noudata kaikkia tiellä olevia merkkejä. Niiden tarkoitus on auttaa sinua ja muita.

”Reitillä” olevat esteet on ylitettävä varoen. Esteitä ovat irtokivet, kaatuneet puut, liukkaat pinnat, aidat, tolpat, penkereet ja painumat. Ne on syytä välttää aina kun se on mahdollista. Muista, että jotkut esteet ovat liian suuria tai vaarallisia ylitettäväksi, joten ne on syytä välttää. Voit ylittää pienet kivet tai kaatuneet puut turvallisesti... lähesty niitä 90°:n kulmassa. Seiso jalkatuilla ja pidä polvet koukussa. Hidasta nopeus kuitenkin pysähtymättä, älä kaasuta äkkinäisesti. Pidä ohjaustangosta kunnolla kiinni. Siirrä painoasi taaksepäin ja aja eteenpäin. Älä yritä nostaa ajoneuvon etupyöriä maasta. Ota huomioon, että esine voi olla liukas tai voi liikkua sitä ylitettäessä.

Mäissä tai rinteissä ajettaessa on kaksi erittäin tärkeätä seikkaa... varaudu liukkaisiin pintoihin, tai maaston muutoksiin ja esteisiin ja... käytä ruumiinpainoa oikein.

## Ylämäki

Pidä ruumiinpaino edessä mäenharjannetta kohti. Pidä jalat jalkatuissa ja vaihda pienemmälle vaihteelle, kiihdytä sitten ja tarvittaessa suorita vaihtaminen nopeasti ajaessasi ylöspäin. Älä kaasuta liikaa, sillä silloin ajoneuvon nokka voi nousta maasta irti ja kaatua päällesi. Jos rinne on liian jyrkkä etkä pääse eteenpäin, tai ajoneuvo alkaa rullata taaksepäin, jarruta, mutta varo ettet rupea luisumaan. Nouse ajoneuvosta pois ja tee "U"-käännös tai "K"-käännös (taaksepäin kävelen, ajoneuvon vierellä sen ylämäen puolella ja toinen käsi jarruvivussa, peruuta ajoneuvoa niin, että sen perä osoittaa ylös mäen harjannetta kohti, aja sitten alamakeen). Kävele tai nouse ajoneuvosta pois aina ylämäen puolella ja pysy loitolla ajoneuvosta sekä sen pyörivistä pyöristä. Älä yritä pitää ajoneuvosta kiinni jos se alkaa kaatua. Pysy erillään. Älä aja mäenharjanteen yli kovalla vauhdilla. Siellä voi olla esteitä, jopa teräviä äkkipudotuksia.

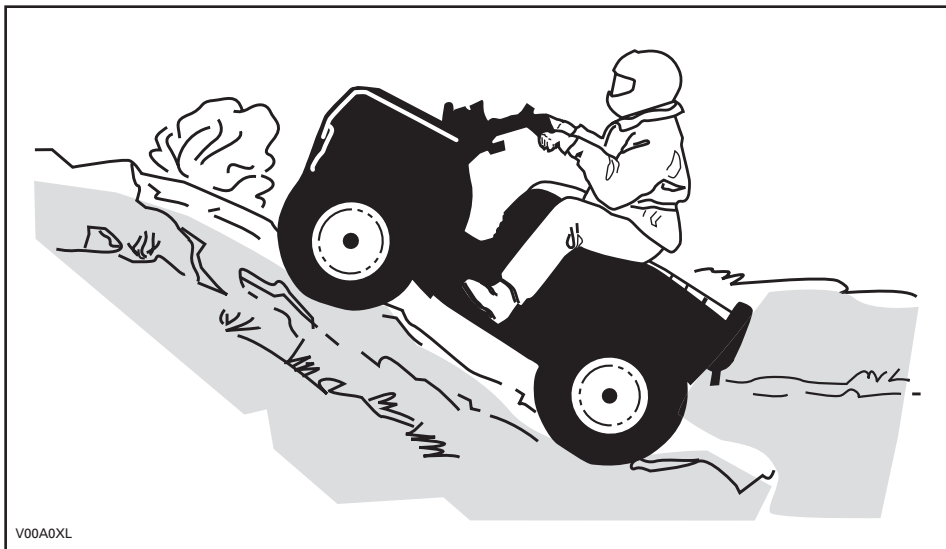

V00A0XL

## Alamäki

Pidä ruumiinpainosi takana. Jarruta varovasti ja vältä liukumista. Älä "rollaa" alamäkeen käyttäen yksinomaan moottorijarrutusta, tai vapaalla.

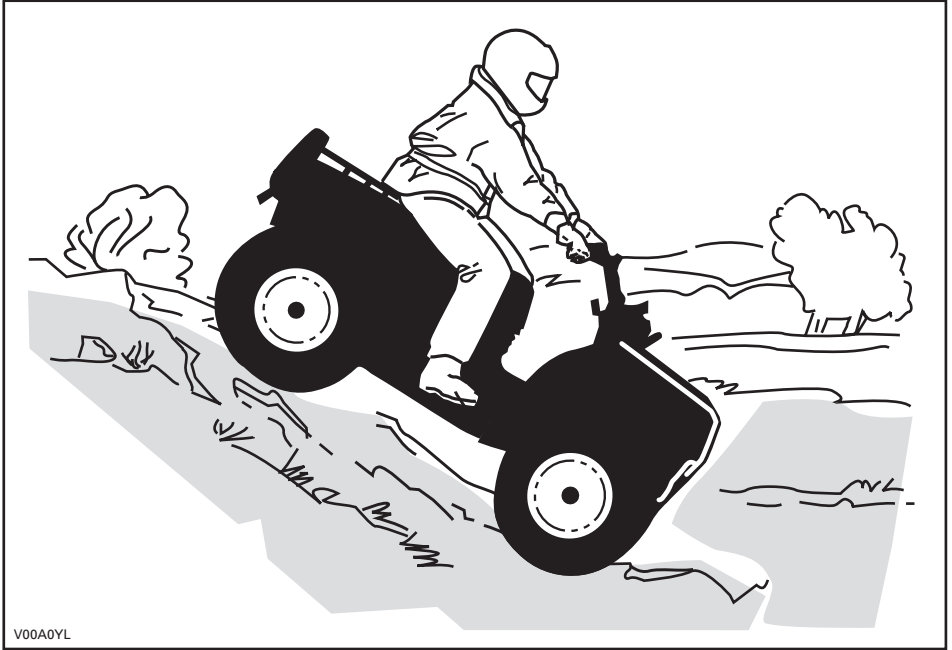

Luettaessa tätä käsikirjaa on muistettava että:

### VAROITUS

Osoittaa mahdollista vaaratilannetta, joka voi johtaa vakavaan loukkaantumiseen tai kuolemaan, ellei sitä vältetä.

## Rinteen poikittaissuuntaisesti ajo

Tämä on yksi kaikkein riskialttiimmista ajotyyleistä, sillä se voi muuttaa voimakkaasti ajoneuvon tasapainoa. Sitä pitäisi kaikin tavoin välttää. Mikäli niin on kuitenkin välttämättä ajettava, on tärkeätä pitää ruumiinpaino AINA ylärinteen puolella... ja olla valmiina nousemaan ajoneuvosta samalle puolelle pois, mikäli ajoneuvo alkaa kaatua. Älä yritä pysäyttää ajoneuvoa tai estää sen vaurioitumista.





## Rutiinihuolto

Kun olet lopettanut ajamisen, on viisasta poistaa kasautunut lumi, jää, muta ja piintynyt lika. Puhdistaminen auttaa pitämään ajoneuvon pitempään hyvässä kunnossa jälleenmyyntiä varten ja se estää mahdolliset alttiudet vahingoille ajoneuvon seuraavan käytön aikana. Pese ajoneuvo lämpimällä saippuavedellä ja anna sen kuivua. (Voit kuivata pyyhkeellä.) Älä pese ajoneuvoa ulkona pakkasessa. Suorita asiaankuuluva voitelu *HUOLTOTIETOJA*-osassa kuvatulla tavalla.

Tämän käsikirjan sisällön huomioon ottaminen on osa turvallisuuteen tähtäävää vastuutasi. Siinä on arvokkaita ajoneuvosi oikeata kunnossapitoa koskevia neuvoja. Mikäli tarvitset lisäapua, on valtuutettu Can-Am -jälleenmyyjäsi aina valmis auttamaan.

Muutosten tekeminen ajoneuvoon sen nopeuden tai suorituskyvyn parantamiseksi voi rikkoa ajoneuvon rajoitettua takuuta koskevia ehtoja. Lisäksi tiettyjen muutosten tekeminen, kuten moottori- tai pakokaasukomponenttien irrottaminen, ei useimpien lakien mukaan ole laillista.

Pyörien ja/tai renkaiden koon vaihtaminen voi vaikuttaa ajoneuvon vakavuuteen. Väärät rengaspaineet voivat johtaa renkaan tyhjenemiseen tai renkaan liikkumiseen vanteellaan, renkaan hukkumiseen tai vaurioitumiseen. Vaurioituneet pyörät tai renkaat pitäisi aina vaihtaa.

# RIIPPUVA LIPUKE

Tässä ajoneuvossa on tärkeitä turvallisuuteen liittyviä tietoja sisältäviä riippuvia lipukkeita ja kilpiä.

Jokaisen tällä ajoneuvolla ajavan pitää lukea ja ymmärtää nämä tiedot ennen ajamista.

## R VAPAA-AJAN MALLI

TÄMÄ ATV ON TARKOITETTU  
VAPAA-AJAN KÄYTTÖÖN.

PELKKÄ KULJETTAJA - EI MATKUSTAJIA.

EI ALLE 16-VUOTIASTA KULJETTAJAA.

TÄMÄN KATEGORIAN R (VAPAA-AIKA) ATV ON  
PELKÄSTÄÄN MAASTOAJOKÄYTTÖÖN. SE ON  
PÄÄASIASSA YLEISEEN VAPAA-AJON KÄYTTÖÖN,  
MUTTA SITÄ VOI MYÖS KÄYTTÄÄ  
HYÖTYTARKOITUKSIIN.

ATV:LLÄ AJOTAIDON OPPIMISEEN TARKOITETTUJA  
HARJOITUSKURSSIA ON KÄYTETTÄVISSÄ.  
KYSY TIETOA JÄLLEENMYYYJÄLTÄSI.

KYSY JÄLLEENMYYYJÄLTÄSI TIETOJA ATV:N  
KÄYTTÖÖN LIITTYVISTÄ KANSALLISISTA TAI  
PAIKALLISISTA LAEISTA JA ASETUKSISTA.

TÄTÄ RIIPPUVAA LIPUKETTA EI SAA POISTAA ENNEN MYyntiÄ.

704900930

## VAROITUS

ATV:n väärä käyttö voi johtaa VAKAVAAN  
VAHINGOITTUMISEEN tai KUOLEMAAN.



KÄYTTÄ AINA  
HYVÄKSYTTYÄ  
KYVYKÄÄ JA  
SUOJAVARUSTE-  
TA.



ÄLÄ KOSKAAN  
KÄYTTÄ  
YLEISILLÄ TEILLÄ.



ÄLÄ KOSKAAN  
KULJETA  
MATKUSTAJIA.



ÄLÄ KOSKAAN  
AJA  
HUUMEDEN TAI  
ALKOHOLIN  
VAIKUTUKSEN  
VALAISNA.

ÄLÄ KOSKAAN aja:

- ilman asianmukaista koulutusta tai ohjeita.
- kykyihisi tai olosuhteisiin nähden liian kovalla vauhdilla.
- yleisillä teillä - voi sattua kolari toisen ajoneuvon kanssa.
- matkustajan kanssa - matkustajat vaikuttavat tasapainoon ja ohjaukseen ja lisäävät riskiä menettää ajoneuvon hallinnan.

AINA:

- käytää oikeata ajotekniikkaa ja välttää ajoneuvon ympäripyörähtämissä, epätasaisissa maastossa ja käännoksissa.
- välttää asfalttipintoja - asfaltti voi suuresti vaikuttaa käsittelyyn ja hallintaan.

LÖYDÄ JA LUE KÄSIKIRJA, NOUDATA KAIKKIA OHJEITA JA  
VAROITUKSIA.

V07M11L

## Vain USA ja Kanada

AJONEUVON MOOTTORIN KUVAUS:

XXXXX

EPA-VARMENNUTTU

NER (NORMALISOITU PÄÄSTÖARVO) =  X  
0–10 ASTEIKKOLLA, 0 OLLESSA PUHTAIN  
\* EI SAA POISTAA ENNEN MYyntiÄ



704901107

vmo2006-005-009\_en

# TUOTTEESSA OLEVIA ETIKETTEJÄ

Ajoneuvostasi löytyvät seuraavat kilvet, joiden on katsottava kuuluvan vakituisesti ajoneuvoon. Jos niitä puuttuu tai ne ovat vahingoittuneet, ne voi korvata uusilla ilmaiseksi. Ota yhteys valtuutettuun Can-Am -jälleenmyyjään.

**HUOM:** Seuraavat tässä käsikirjassa käytetyt kuvat ovat vain esimerkkejä. Oman ajoneuvosi malli voi olla erilainen.

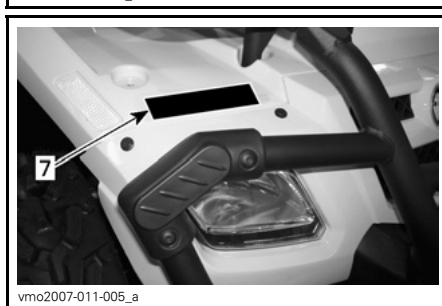
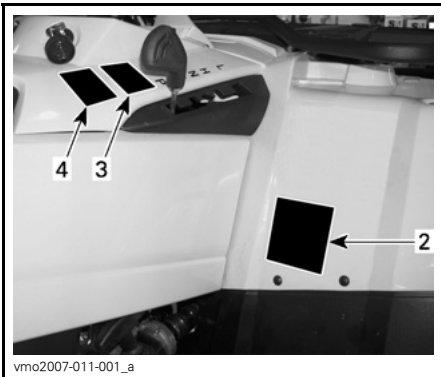
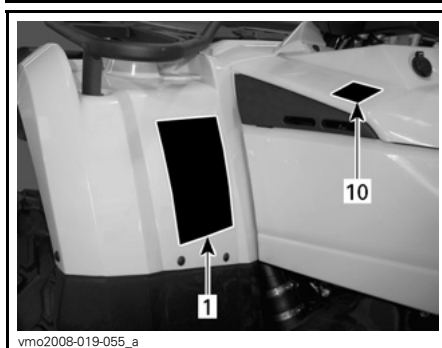
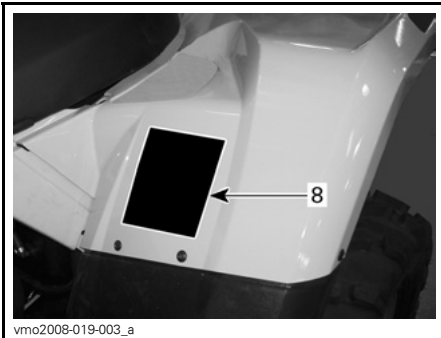
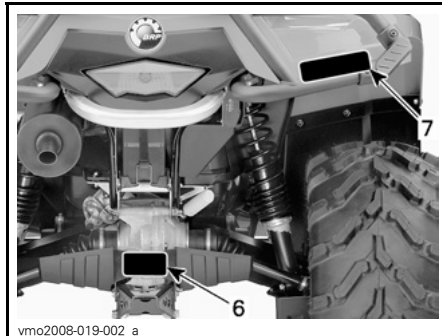
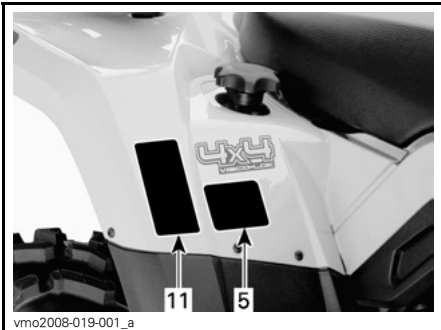

## Kilpi 1

**VAROITUS**

ATV:n väärä käyttö voi johtaa VAKAAN VAHINGOITUMISEN tai KUOLEMAAN.

			
KÄYTÄ AINA HYVÄKSYTTYÄ KYPÄRÄÄ JA SUOJAVARUSTE- TA.	ÄLÄ KOSKAAN KÄYTÄ YLEISILLÄ TEILLÄ.	ÄLÄ KOSKAAN KULJETA MATKUSTAJIA.	ÄLÄ KOSKAAN AJA HUUMEDEN TAI ALKOHOLIN VAIKUTUKSEN ALAISENA.

**ÄLÄ KOSKAAN aja:**

- ilman asianmukaista koulutusta tai ohjeita.
- kykyihisi tai olosuhteisiin nähden liian kovalla vauhdilla.
- yleisillä teillä - voi sattua kolari toisen ajoneuvon kanssa.
- matkustajan kanssa - matkustajat vaikuttavat tasapainoon ja ohjaukseen ja lisäävät riskiä menettää ajoneuvon hallinnan.

**AINA:**

- käyttä oikeata ajotekniikkaa ja välttää ajoneuvon ympäripyörähtämissä mässä, epätasaisessa maastossa ja käännoksissa.
- välttää asfalttipintoja - asfaltti voi suuresti vaikuttaa käsitteilyyn ja hallintaan.

**LÖYDÄ JA LUE KÄSIKIRJA, NOUDATA KAIKKIA OHJEITA JA VAROITUKSIA.**

704 900 051

V01M01Z

## Kilpi 2

**VAROITUS**

**ALLE 16**

Mikäli olet alle 16-vuotias, tällä ATV:llä ajaminen lisää riskiä VAHINGOITTUA VAKAVASTI tai KUOLLA.  
ÄLÄ KOSKAAN aja tällä ATV:llä, jos olet alle 16-vuotias.

704 900 011

V01M02Z

## Kilpi 3

**VAROITUS**

- ATV PITÄÄ pysäyttää ennen vaihtamista.
- Paina aina jalkajarrua kun vaihdat parkista (P) ja vapaalta (N).

704 900 470

V07M06Y

## Kilpi 4

**VAROITUS**

ATV PITÄÄ pysäyttää ennen nelipyörävedon kytkemistä päälle tai pois päältä.  
Mikäli kytkeminen suoritetaan ajettaessa, voi syntyä mekaaninen vaurio.

704 900 471

V07M07Y

## Kilpi 5

**VAROITUS**



ÄLÄ KOSKAAN aja matkustajana. Matkustajat voivat aiheuttaa hallinnan menetyksen, josta seuraa VAKAVA VAHINGOITTUMINEN tai KUOLEMA.

704 900 005

V01M07Z

## Kilpi 6

 <b>VAROITUS</b>
<p>Trailerin väärä kuormaaminen voi aiheuttaa ajoneuvon hallinnan menetyksen, mikä johtaa vakavaan loukkaantumiseen tai kuolemaan.</p> <ul style="list-style-type: none"> <li>• Maksimi hinauspaino: XXX kg (XXX lb).</li> <li>• Maksimi aisapaino: XX kg (XX lb).</li> </ul>
704900766

vmo2006-016-008\_en

## Kilpi 7

 <b>VAROITUS</b>
<p>• Älä KOSKAAN kuljeta matkustajaa tällä kulkuneuvolla</p> <ul style="list-style-type: none"> <li>• MAKSIMI ETUKUORMA: X kg (X lb) tasaisesti jaettuna.</li> <li>• MAKSIMI TAKAKUORMA: X kg (X lb) tasaisesti jaettuna. (Sisältää perävaunun aisan painon, jos varusteena)</li> </ul>
704 001 000

vmo2006-005-010\_en

## Kilpi 8

 <b>VAROITUS</b>											
<p>Väärä rengaspaine tai ylikuormitus voi aiheuttaa hallinnan menetyksen johtuen VAKAAN VAIHINGOITTUMISEEN tai KUOLEMAAN.</p>	<table border="1"> <tr> <th>KUORMA</th> <th>RENGASPAINE KYLMÄNÄ</th> </tr> <tr> <td>XXX kg (XXX lb)</td> <td>EDESSÄ MAKS: XX kPa (XX psi)</td> </tr> <tr> <td>SAAKKA</td> <td>MIN: XX kPa (XX psi)</td> </tr> <tr> <td></td> <td>TAKANA MAKS: XX kPa (XX psi)</td> </tr> <tr> <td></td> <td>MIN: XX kPa (XX psi)</td> </tr> </table>	KUORMA	RENGASPAINE KYLMÄNÄ	XXX kg (XXX lb)	EDESSÄ MAKS: XX kPa (XX psi)	SAAKKA	MIN: XX kPa (XX psi)		TAKANA MAKS: XX kPa (XX psi)		MIN: XX kPa (XX psi)
KUORMA	RENGASPAINE KYLMÄNÄ										
XXX kg (XXX lb)	EDESSÄ MAKS: XX kPa (XX psi)										
SAAKKA	MIN: XX kPa (XX psi)										
	TAKANA MAKS: XX kPa (XX psi)										
	MIN: XX kPa (XX psi)										
<p>Pidä AINA oikea, esitetty rengaspaine.</p>											
<p>ÄLÄ KOSKAAN säädä rengaspainetta alle minimin. Rengas voisi irrota vanteelta.</p>											
<p>ÄLÄ KOSKAAN ylitä ajoneuvon XXX kg:n (XXX lb) kuormituskykyä, mukaan luettuina kuljettajan, kuorman, lisävarusteiden ja perävaunun aisan painot.</p>											
<p>ATV:n KUORMAUS ja PERÄVAUNUN VETÄMINEN</p> <ul style="list-style-type: none"> <li>• Kuorman kantaminen tai perävaunun vetäminen voi vaikuttaa vakavuuteen ja käsiteltävyyteen.</li> <li>• Kun kuljetat kuormaa tai vedät perävaunua: <ul style="list-style-type: none"> <li>- hidasta nopeutta.</li> <li>- ota huomioon pidempi jarrutusmatka.</li> <li>- vältä mäkiä ja epätasaista maastoa.</li> </ul> </li> </ul>											
vmo2006-007-002_aen											

## Kilpi 9

<b>EMISSION CONTROL INFORMATION</b> THIS VEHICLE IS CERTIFIED TO OPERATE ON UNLEADED GASOLINE AND MEETS TO [XXXX] U.S. EPA AND CALIFORNIA REGULATIONS FOR ATV SI ENGINES.		
ENGINE FAMILY	XXXXX.XXXXXXX	MOOTTORISARJA
CERTIFICATION STANDARD (FEL)	XXXXXXXXXXXXXXXXXX	TYYPPIHYVÄKSYNTÄSTANDARDI (FEL)
ENGINE DISPLACEMENT	XXXXXXXXXX	MOOTTORIN SYLINTERITILAVUUS
EXHAUST EMISSION CONTROL SYSTEM	XXXX	PAIKOKASLUJEN HALLINTAJÄRJESTELMÄ
<b>PÄÄSTÖTIETO</b> TÄSSÄ AJONEUVOSSA ON HYVÄKSYTTY KÄYTTÄVÄKSI LYLTYNÖTÄ BENSIINIÄ, JOKA TÄYTTÄÄ [XXXX] U.S. EPA & CALIFORNIA EMISSION -PÄÄSTÖMÄÄRÄYKSET MAASTOAJONEUVOJEN MOOTTOREILLE.		
SEE OPERATOR'S GUIDE FOR MAINTENANCE SPECIFICATIONS KATSO HUOLTOTIEDOT KÄSIKIRJASTA <b>BOMBARDIER RECREATIONAL PRODUCTS INC.</b>		
vmo2007-002-002		

**SIJAITSEE ISTUIMEN ALLA, RUNGON YLEMMÄLLÄ TANGOLLA**

## Kilpi 10

<p><b>THIS VEHICLE IS AN ALL TERRAIN VEHICLE AND IS NOT INTENDED FOR USE ON PUBLIC ROADS.</b></p> <p><b>TÄMÄ AJONEUVO ON MAASTOAJONEUVO EIKÄ SITÄ OLE TARKOITETTU YLEISEEN MAANTIILI-KENTEeseen.</b></p>
vmo2008-014-001

## Kilpi 11



**DA** FND OG LÆS BRUGERVEJLEDNINGEN. OVERHOLD ALLE INSTRUKTIONER OG ADVARSLER.

**NL** ZOEK DE GEBRUIKERSHANDLEIDING OP EN LEES HEM. HOUD U AAN ALLE AANWIJZINGEN EN WAARSCHUWINGEN.

**FR** LOCALISER ET LIRE LE GUIDE DE L'OPERATEUR. SUIVRE TOUS LES CONSIGNES ET AVERTISSEMENTS.

**FI** PAKKANNA JA LUE KÄYTTÖOHJEITA. NOUDATA KAIKKIA KÄYTTÖOHJEITA JA VAROITUKSIA.

**DE** BETRIEBSANLEITUNG AUSFINDIG MACHEN UND LESEN. ALLE ANWEISUNGEN UND WARNSINNE BEFOLGEN.



**EL** ΒΡΕΙΤΕ ΚΑΙ ΔΙΑΒΑΣΤΕ ΤΟΝ ΟΔΗΓΟ ΧΡΗΣΤΗ. ΑΚΟΛΟΥΘΗΣΤΕ ΟΛΕΣ ΤΙΣ ΟΔΗΓΙΕΣ ΚΑΙ ΠΡΟΕΙΔΟΓΡΟΗΣΕΙΣ.

**IT** LEGGERE IL MANUALE DELL'OPERATORE. SEGUIRE TUTTE LE ISTRUZIONI E AVVERTENZE.

**PT** LOCALIZAR E LER O GUIA DE OPERAÇÃO. OBSERVAR TODAS AS INSTRUÇÕES E MENSAGENS DE AVISO.

**ES** UBICAR Y LEER LA GUÍA DEL OPERADOR. ATENERSE A TODAS LAS INSTRUCCIONES Y MENSAJES DE ADVERTENCIA.

**SV** TA REDA PÅ INSTRUKTIONSBOKEN OCH LÄS DEN. UPPMÄRKSAMMA ALLA ANVISINGAR OCH VARNINGAR.



704 901 177

vmo2006-014-003\_a

# ***AJONEUVOA KOSKEVAT TIEDOT***

# MITEN TUNNISTAA OMA AJONEUVO

Ajoneuvosi pääkomponentit (moottori ja runko) tunnistetaan erilaisilla sarjanumeroilla. Näitä numeroita tarvitaan toisinaan takuukysymyksissä, tai ajoneuvosi tunnistamiseen jos se häviää. Valtuutettu Can-Am -jälleenmyyjä tarvitsee näitä numeroita täyttääkseen takuuhakemukset kunnolla. BRP ei hyväksy minkäänlaista takuuta, jos moottorin tunnistusnumero (EIN) tai ajoneuvon tunnistusnumero (VIN) on poistettu tai niitä on millään tavalla vääristetty. Suosittelemme merkitsemään kaikki ajoneuvon sarjanumerot muistiin ja antamaan ne vakuutusyhtiölle.

## Ajoneuvon tunnistusnumero

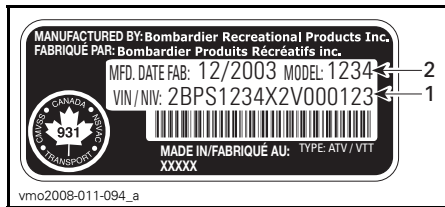

### TYYPILLINEN — AJONEUVON SARJANUMEROKILPI

1. VIN (ajoneuvon tunnistusnumero)
2. Mallinumero

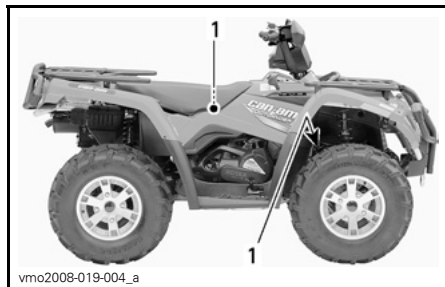

1. Ajoneuvon sarjanumerokilven sijainti

## Moottorin tunnistusnumero

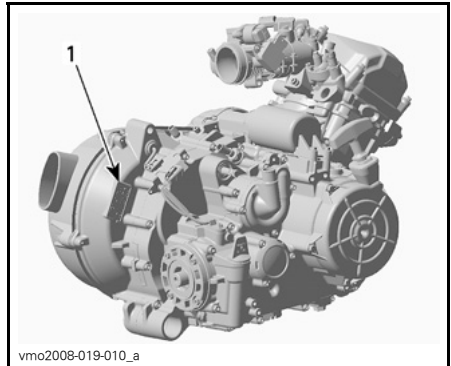

### TYYPILLINEN — MOOTTORIN SARJANUMEROKILPI

1. EIN (moottorin tunnistusnumero)

## Kelpoisuuskilpi

Tämä kilpi osoittaa ajoneuvon vaatimustenmukaisuuden useassa maassa.

KILVEN SIJAINTI	
Outlander™ 400 HO EFI -sarja	Istuimen alla, rungon ylemmällä tangolla



### USA JA KANADA



### MUUT MAAILMAN MAAT



---

# MELUEMISSION RAJOITUSSÄÄDÖS

*Vain USA ja Kanada*

## **Meluntorjuntajärjestelmän vahingoittaminen on kiellettyä!**

Yhdysvaltain liittovaltiolaki ja Kanadan läänilait voivat kieltää seuraavat toimenpiteet tai niiden aiheuttamisen:

1. Uuteen ajoneuvoon meluntorjuntaa varten sisällytettyjen laitteitten tai rakenneosien kenenkään toimesta poistaminen tai toimimattomaksi saattaminen ennen sen myyntiä tai toimittamista lopulliselle ostajalle tai sen ollessa käytössä, muuta kuin huolto-, korjaus- tai vaihtamistarkoituksessa, tai
2. Ajoneuvon käyttö sen jälkeen, kun tällainen laite tai rakenneosa on irrotettu tai saatettu toimimattomaksi kenen tahansa toimesta.

## **Seuraavassa on lueteltu väärentämiseksi katsottavat toimenpiteet:**

1. Äänenvaimentimen tai minkään muun moottorin pakokaasuja pois ohjaavan moottorin osan irrottaminen, tai muuttaminen, tai puhkaiseminen.
2. Minkä tahansa imujärjestelmän osan irrottaminen, tai muuttaminen, tai puhkaiseminen.
3. Ajoneuvon liikkuvien osien, tai pako- tai imujärjestelmän osien vaihtaminen muihin kuin valmistajan määrittämiin osiin.
4. Kunnollisen ylläpidon puute.

---

# PÄÄSTÖVAATIMUKSET

## ***Vain USA***

California Air Resources Board (Kalifornian ilmastovaliokunta) (CARB) vaatii, että ajoneuvosi noudattaa sovellettavia pakokaasupäästöjen standardeja koko sen käyttöiän ajan, kun sitä käytetään ja ylläpidetään annettujen ohjeiden mukaan.

Kalifornian ajoneuvorekisteröinnin yhteydessä saa vuosittain poikkeamista osoittavan PUNAISEN etiketin (samoin kuin VIHREÄN etiketin). Ajoneuvon tunnistusnumero (siinä oleva 8. merkki) ilmaisee asiaankuuluvan kilven.

AJONEUVOLUOKKA	VIN 8. MERKKI
Poikkeamista osoittava PUNAINEN etiketti	Merkin on oltava C tai 3
Noudattava VIHREÄ etiketti	Mikä tahansa alfanumeerinen merkki muu kuin C tai 3

---

# SISÄÄNAJO

## Moottori

Ajoneuvo tarvitsee 10 tunnin sisäänajon ennen kuin sillä ajetaan jatkuvasti täydellä kaasulla.

**TÄRKEÄÄ:** Älä koskaan sekoita öljyä polttoaineeseen. Tässä ajoneuvossa on 4-tahtikone. Öljyä saa lisätä vain moottorin kampikammioon.

Sisäänajon aikana saa kaasuttaa korkeintaan 3/4-kaasulla maksimista. Hyvään sisäänajoon kuuluu kuitenkin lyhyitä täyskaasutuksia ja nopeuden vaihteluita. Jatkuvat kiihdytykset täydellä kaasulla, pitkät ajot täydellä nopeudella ja moottorin ylikuumeneminen ovat vahingollisia sisäänajon aikana.

## Hihna

Uusi hihna vaatii 50 km:n (30 mailia) sisäänajon. Vältä voimakasta kiihdyttämistä/hidastamista, kuorman vetoa tai ajelemista täydellä vauhdilla.

## 10 tunnin tarkastus

**HUOM:** 10 tunnin tarkastuksen maksaa ajoneuvon omistaja.

Samoin kuin minkä tahansa mekaanisen laitteen kohdalla, suosittelemme, että valtuutettu Can-Am -jälleenmyyjä tarkastaa ajoneuvosi ensimmäisen 10 tunnin, tai 300 km:n (185 mailia), tai 30 päivän jälkeen ostohetkestä lukien, mikä ensin kohdalle osuu. Tarkastuksen yhteydessä on myös mahdollisuus keskustella ensimmäisten käyttötuntien aikana esille tulleista kysymyksistä.

# HALLINTALAITTEET/MITTARIT/VARUSTEET

HUOM: Jotkut hallintalaitteet/mittarit/varusteet ovat vapaavalintaisia.

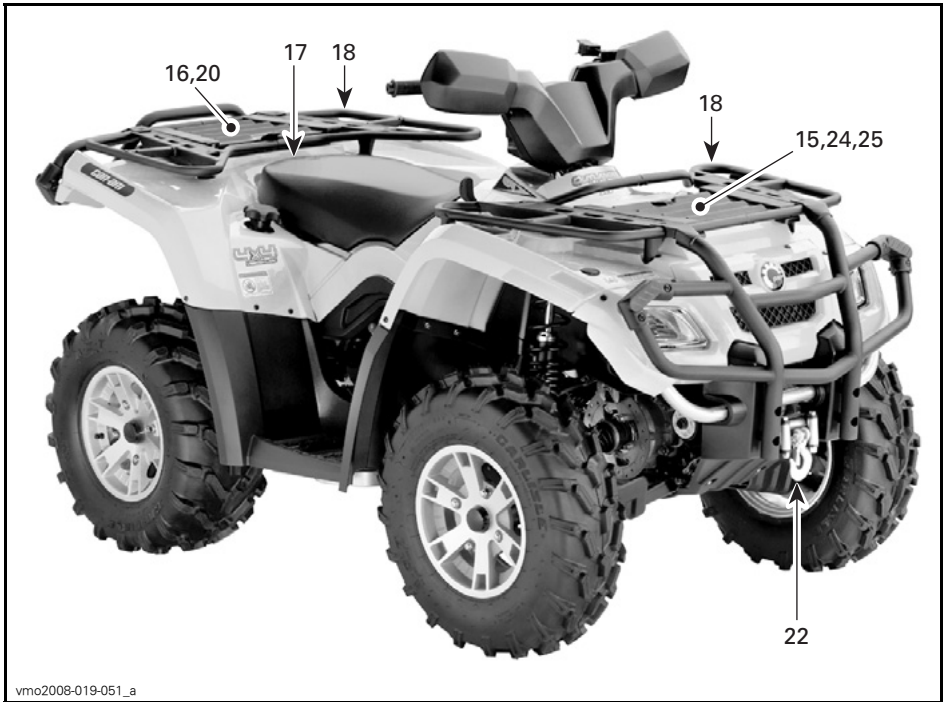

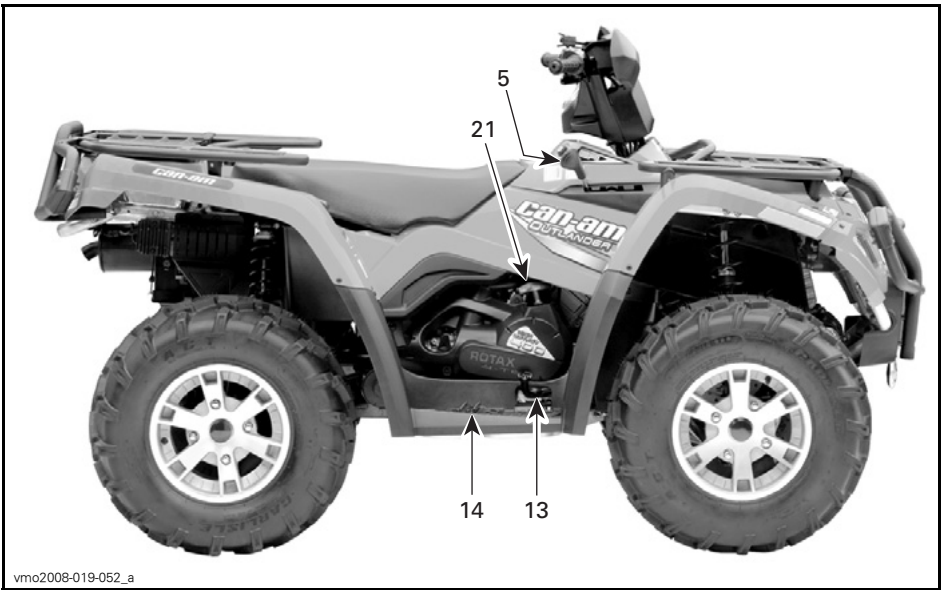

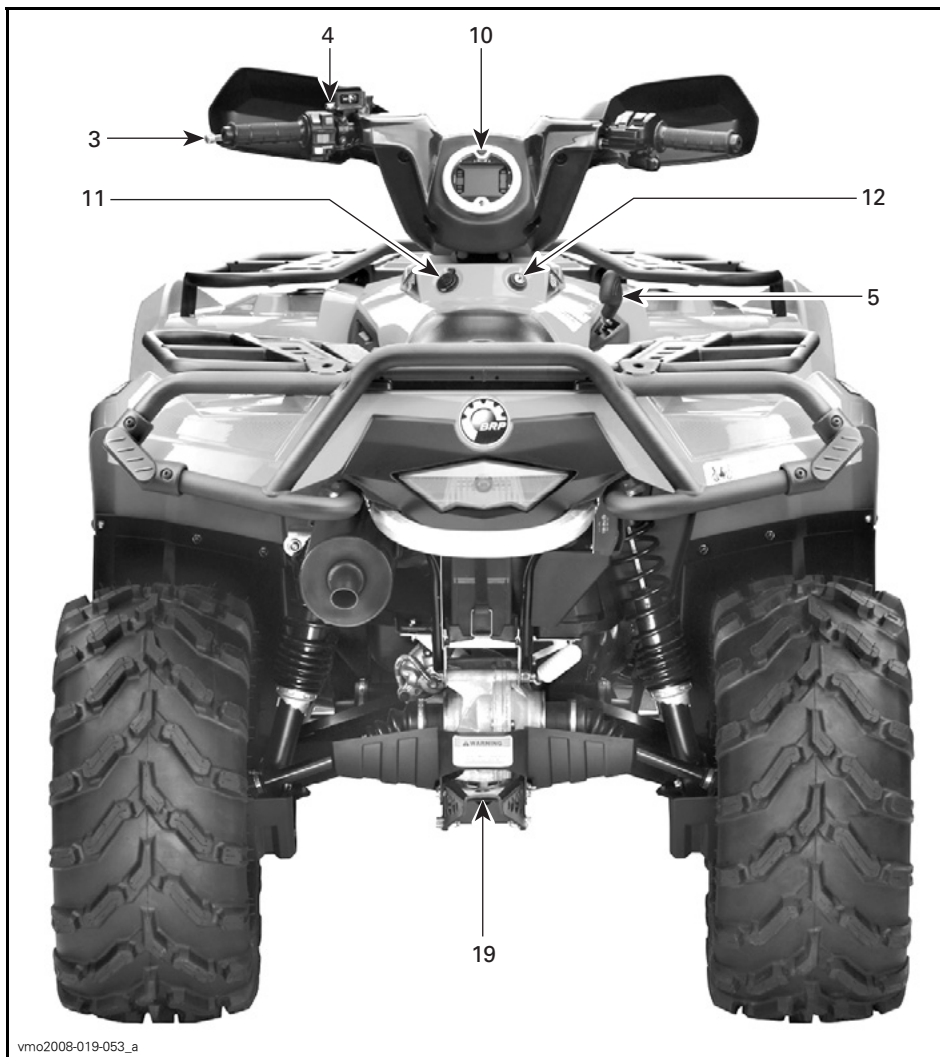

Luetteassa tätä käsikirjaa on muistettava että:

**⚠ VAROITUS**

Osoittaa mahdollista vaaratilannetta, joka voi johtaa vakavaan loukkaantumiseen tai kuolemaan, ellei sitä vältetä.

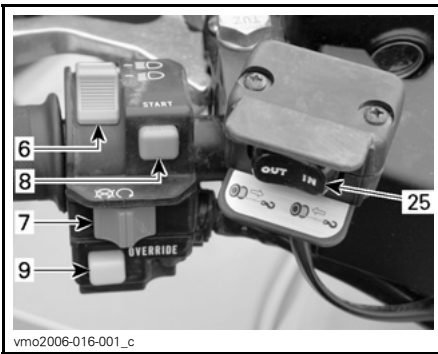

vmo2006-016-001\_c

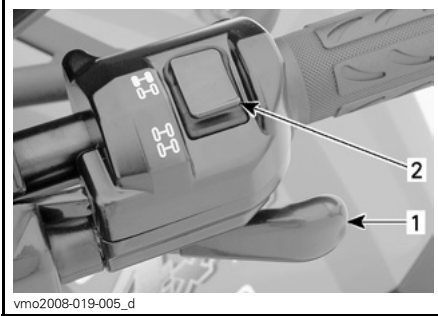

vmo2008-019-005\_d

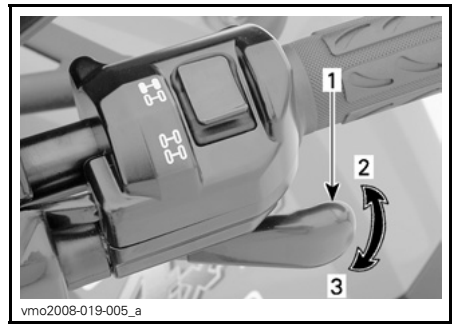

vmo2008-019-005\_a

#### TYYPILLINEN

1. Kaasuvipu
2. Kaasutus
3. Hidastus

## 2) 2-veto/4-veto -valitsin

Tällä valitsimella voidaan valita joko 2- tai 4-veto, kun ajoneuvo on pysähdyksissä.

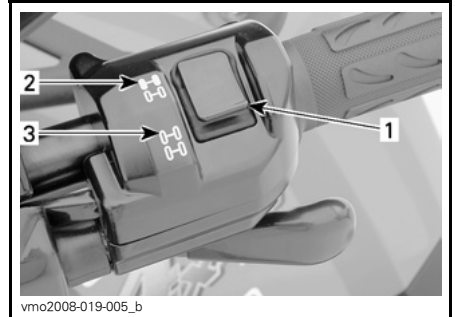

vmo2008-019-005\_b

#### TYYPILLINEN

1. Valitsin
2. 2-vetoasento
3. 4-vetoasento

**TÄRKEÄÄ:** Ajoneuvon on oltava paikallaan, kun 2-veto-/4-vetovalitsinta käytetään. Mikäli kytkeminen suoritetaan ajettaessa, voi syntyä mekaaninen vaurio.

**TÄRKEÄÄ:** Jos takapyörät pyörivät tyhjää, vapauta kaasua ja odota, että moottori palaa tyhjäkäynnille ennen 4-vetomuodon valitsemista.

**HUOM:** Tässä osassa kuvataan ajoneuvosi eri hallintalaitteiden perustointoja. Katso lisätietoja tietyn hallintalaitteen käytöstä joidenkin toisten laitteiden yhteydessä **KÄYTTÖOHJEISTA** edempänä tässä osassa.

## 1) Kaasuvipu

Painamalla sitä moottorin käyntinopeus kasvaa, jolloin vaihteisto voidaan vaihtaa valitulle vaihteelle.

Kun se vapautetaan, moottorin käyntinopeuden pitäisi palata automaattisesti tyhjäkäynnille, jolloin ajoneuvon vauhti vähitellen hidastuu.

4-vetomuoto kytkeytyy päälle kun valitsinta painetaan alas.



#### 4-VETOMUOTO

4-vetomuoto kytetään pois päältä painamalla 2-vetovalitsinta.



#### 2-VETOMUOTO

Kun valitsin on 2-vedon kohdalla, on ajoneuvossa 2-pyöräveto koko ajan päällä.

### 3) Jarruvipu

Etu- ja takajarrut jarruttavat kun jarruvipu puristetaan.

Kun jarruvipu vapautetaan, sen pitäisi automaattisesti palata alkuperäiseen asentoonsa.

Jarrutusteho on suhteessa voimaan, jolla vipua puristetaan, sekä maastotyyppiin ja -olosuhteisiin.

**HUOM:** Kuten muissakin pyöräajoneuvoissa, ajoneuvon paino siirtyy jarrutettaessa etupyörille. Parempaa jarrutustehoa varten jarrujärjestelmä jakaa enemmän jarrutusvoimaa etupyöriin. Tämä vaikuttaa voimakkaasti jarrutettaessa ajoneuvon käsittelyyn ja ohjauksen hallintaan. Ota se huomioon kun jarrutat.

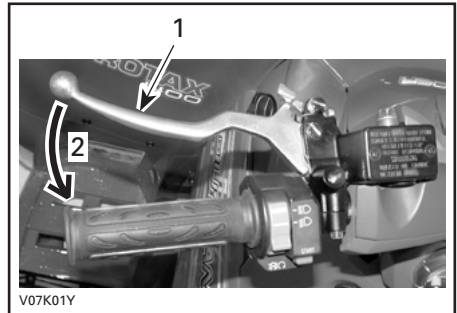

#### TYYPILLINEN

1. Jarruvipu
2. Jarrutus

### 4) Seisontajarru

Lukitus estää ajoneuvon liikkumisen. Käytännöllinen, kun jarrut pitää lukita esim. K-käännöstä tehtäessä, kuljetuksen aikana, tai kun ajoneuvo ei ole käytössä.

#### VAROITUS

Käytä aina seisontajarrua **ja** aseta vaihdevipu PARK(KI)-asentoon, kun ajoneuvo ei ole käytössä.



## VAROITUS

Varmista, että seisontajarru on kokonaan pois päältä ennen ajoneuvon käyttöä.

Jos ajoneuvolla ajettaessa jarrujen annetaan laahata jarruvipua jatkuvasti puristamalla, se voi vaurioittaa jarrujärjestelmää ja aiheuttaa jarrutehon menetyksen ja/tai tulipalon.

**Mekanismin käyttö:** Paina jarruvipua samalla, kun liikutat lukitusvipua. Jarruvipu on nyt kiinni ja jarrut ovat päällä.

**HUOM:** Lukitusvipu on säädettävissä useisiin eri asentoihin.

**TÄRKEÄÄ:** Seisontajarrun asento voi vaihdella riippuen jarrupalojen kuluneisuudesta. Varmista, että ajoneuvo pysyy turvallisesti paikoillaan silloin, kun seisontajarru on kytketty päälle.

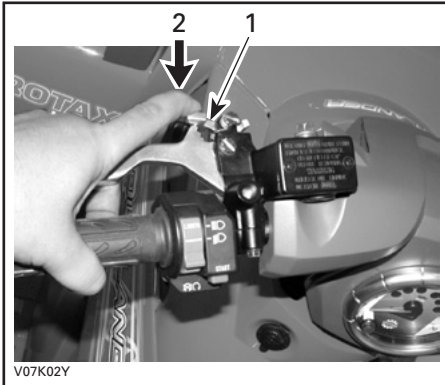

### TYYPILLINEN

1. Jarrun lukitusvipu
2. Paina seisontajarrujen kytkemistä varten

**Mekanismin vapautus:** Paina jarruvipua. Lukitusvivun pitäisi automaattisesti palata alkuperäiseen asentoonsa. Jarruvivun pitäisi palata lepoasentoon. Vapauta aina seisontajarru ennen ajamista.

## 5) Vaihdevipu

5-asentoinen vipu: P, R, N, H ja L.

Vaihteen siirtämistä varten pysäytä ajoneuvo kokonaan ja siirrä sitten vipu haluttuun asentoon. Älä siirrä vipua väkisin. Ellei vaihde mene päälle, liikuta vaihteita keinuttamalla ajoneuvoa eteen- ja taaksepäin ja yritä uudelleen.



### VAIHTAMISKUVIO

**TÄRKEÄÄ:** Pysäytä ajoneuvo aina kokonaan ja laita jarru päälle ennen vaihdevipun siirtämistä.

### P: Parkki

Tämä asento lukitsee vaihteiston estääkseen ajoneuvon liikkumisen. Käytä aina, kun ajoneuvo ei ole käytössä.

### R: Peruutus

Tällä vaihteella ajoneuvolla pääsee peruuttamaan. Ajoneuvon nopeus on rajoitettu.

## VAROITUS

Ennen ajoneuvolla peruuttamista varmista, ettei takana ole esteitä tai ihmisiä. Pysy istuimella.

## N: Vapaalla

Tämä asento vapauttaa vaihteiston ja mahdollistaa ajoneuvon liikuttamisen omin voimin.

## H: Suuri vaihde

Tämä valitsee vaihteiston nopean ajonopeusalueen. Se on normaali ajonopeusalue. Sillä ajoneuvo saavuttaa maksiminopeutensa.

## L: Pieni vaihde

Tämä valitsee vaihteiston hitaan ajonopeusalueen. Se on työskentelyasento. Sillä ajoneuvo kulkee hitaasti maksimivetovoimalla ja teholla.

Käytä hidasta ajonopeusaluetta kuorman vetämiseen ja jyrkän mäen nousemiseen.

## 6) Etuvalokytkin

Tällä katkaisimella voit valita joko ajovalot tai kaukovalot.

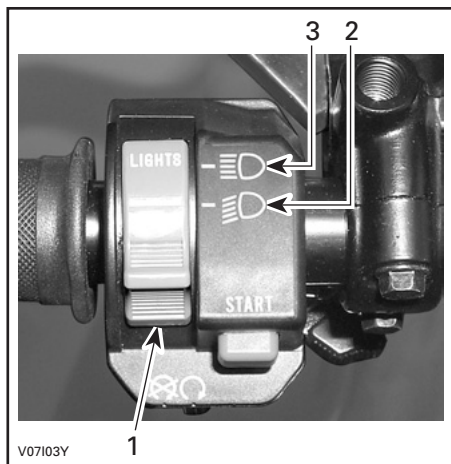

### ETUVALOKYTKIMEN ASENNOT

1. Etuvalokytkin
2. Ajovalo ja perävalo
3. Kaukovalo ja perävalo

## 7) Moottorin pysäytyskytkin

Tätä kytkintä voidaan käyttää moottorin pysäyttämiseen ja hätäkeinona.

Pysäytä moottori vapauttamalla kaasuvipu kokonaan ja käyttämällä sitten moottorin pysäytyskytkintä.

Kaikkien tätä ajoneuvoa käyttävien henkilöiden tulisi tutustua tämän kytkimen toimintaan käyttämällä pysäytyskytkintä useita kertoja ensimmäisellä ajokerralla ja aina sen jälkeen pysäyttämällä moottori tämän kytkimen avulla. Näin moottorin pysäyttämisen pysäytyskytkimellä muodostuu refleksinomaiseksi, joka taas osaltaan auttaa kuljettajaa käyttämään pysäytyskytkintä myös hätätilanteessa.

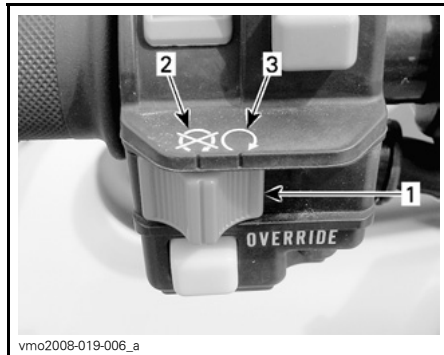

1. Moottorin pysäytyskytkin.
2. OFF (POIS) -asento
3. RUN (KÄY) -asento

## 8) Moottorin käynnistyspainike

Tällä painikkeella käynnistetään moottori.

Paina ja pidä alhaalla käynnistäaksesi moottorin. Vapauta heti kun moottori on käynnistynyt.

Katso oikea käynnistysmenetelmä kohdasta *MOOTTORIN KÄYNNISTÄMINEN KÄYTTÖOHJEET*-osassa.



1. Moottorin käynnistyspainike

## 9) Ohituspainike

Tällä painikkeella ohitetaan peruutuksen nopeudenrajoitinjärjestelmä teho-peruutuksen yhteydessä.

Paina ohituspainike pohjaan ja paina sitten kaasuvivua vaiheittain.

### VAROITUS

Älä koskaan paina ohituspainiketta kaasuvivun ollessa jo alaspainettuna, koska seurauksena voi olla hallinnan menetys aiheuttaen vakavan henkilövahingon tai kuoleman.

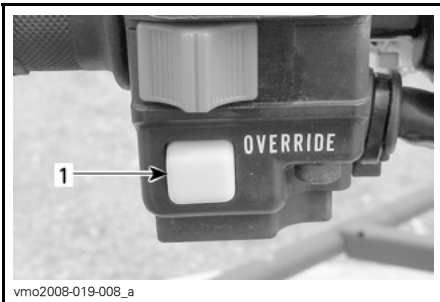

1. Ohituspainike

## 10) Monitoimimittari

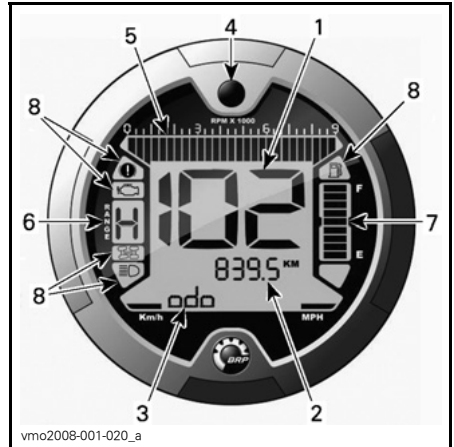

1. Näyttö 1 (nopeusmittari)
2. Näyttö 2 (tila)
3. Näyttö 3 (tila/viesti)
4. Näytön valintapainike
5. Kierroslukumittari
6. Vaihteiston asennon näyttö
7. Polttoainetason näyttö
8. Merkkivalot

### Yksikön valinta (MPH vs. km/t)

Monitoimimittari on tehtaalla asetettu näyttämään englantilaisessa mittayksikössä (maileja), mutta sen voi muuttaa näyttämään kilometrejä (metrinen yksikkö). Ota yhteys valtuutettuun Can-Am -jälleenmyyjään yksikön vaihtamista varten.

**HUOM:** Kaikki muut yksiköt vaihtuvat samalla metrisen järjestelmän mukaiseksi.



vmo2008-001-020\_b

1. Yksikön valinta

## Näyttö 1 (nopeusmittari)

Tämä näyttö osoittaa ajoneuvon nopeuden.

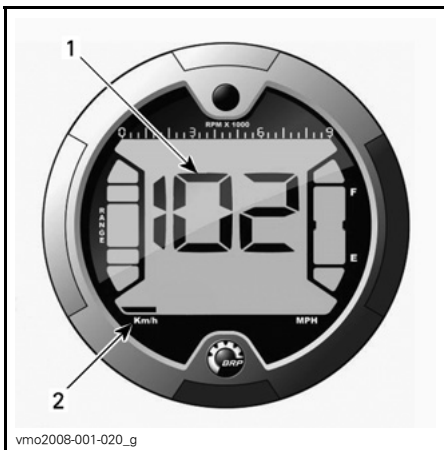

vmo2008-001-020\_g

1. Ajoneuvon nopeus
2. Yksikön valinta

## Näyttö 2 (tila)

Valintapainiketta painamalla voidaan saada seuraavat tilat näkyviin:

**HUOM:** Valitun tilan lyhenne näkyy myös näyttössä 3 (katso lyhenteiden selitykset).

- Matkamittari (ODO)
- Osamatkamittari (TRIP)
- Tuntimittari (TRIP TIME)
- Ajoneuvon tuntimittari (ENGINE HOURS)
- moottorin kierrosluvun minuutissa (KIER./MIN)

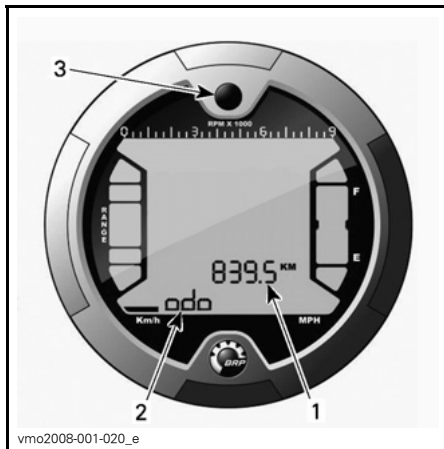

vmo2008-001-020\_e

1. Näyttö 2 (tila)
2. Näyttö 3 (tila/viesti)
3. Valintapainike

## KUVAUS

### Matkamittari

Tallentaa ajetun kokonaismatkan.

### Osamatkamittari

Tallentaa ajetun matkan kunnes se nollataan.

Nollaa painamalla ja PITÄMÄLLÄ näyttöä valintapainiketta alas painettuna.

## Tuntimittari

Rekisteröi ajoneuvon ajoaikaa sähköjärjestelmän ollessa päällä siitä lähtien, kun se on viimeksi nollattu.

Nollaa painamalla ja PITÄMÄLLÄ näytön valintapainiketta alas painettuna.

## Moottorin tuntimittari

Rekisteröi moottorin käyttöaikaa.

## Moottorin kierrosluku minuutissa (RPM)

Mittaa moottorin kierroslukua minuutissa (kierr./min)).

## Näyttö 3 (tila/viesti)

Näyttö näyttää valitun tilan lyhenteen näytössä 2 tai välittää kuljettajalle tärkeää tietoa, jos ajoneuvon toiminnassa on jotakin epätavallista havaittavissa.

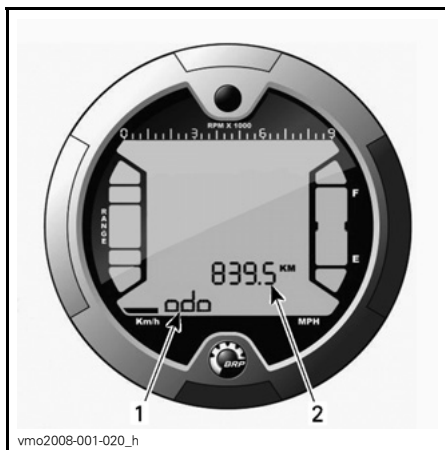

1. Näyttö 3 (tila/viesti)
2. Näyttö 2 (tila)

## Tilan lyhenne

- ODO (matkamittari)
- TRIP (osamatkamittari)
- TRIP TIME (tuntimittari)
- ENGINE HOURS (ajoneuvon tuntimittari)
- RPM (moottorin kierrosluvun minuutissa)

## Viesti

**HUOM:** Ota yhteys valtuutettuun Can-Am -jälleenmyyjään, jos järjestelmässä ilmenee jokin vikakoodi, joka ei ole seuraavassa luettelossa.

VIESTI	MERKKIVALO(T) PÄÄLLÄ	KUVAUS
PARK BRAKE (SEISONTAJARRU)	Pysäköintijarru	Tulee näyttöön, kun seisontajarru on ollut päällä yli 15 sekuntia (ajon aikana).
LO BATT (ALHAINEN AKKU)	Tarkasta moottori	Alhainen akkujännite, tarkasta akun jännite ja latausjärjestelmä.
HI BATT (KORKEA AKKU)	Tarkasta moottori	Korkea akkujännite, tarkasta akun jännite ja latausjärjestelmä.
LOW OIL (ÖLJY VÄHISSÄ) (1)	Tarkasta moottori	Alhainen moottorin öljynpaine, pysäytä moottori välittömästi ja tarkasta öljyn taso.
HI TEMP (KORKEA LÄMPÖTILA) (2)	Tarkasta moottori	Jos moottori ylikuumenee, katso <i>VIANETSINNÄSTÄ</i> kohta <i>MOOTTORI YLIKUUMENEE</i> .
LIMP HOME (ONTUEN KOTIIN)	Tarkasta moottori	Moottorissa vakava vika, joka voi muuttaa sen normaalia käyntiä, myös tarkasta moottori -merkkivalo vilkkuu, katso yksityiskohtaiset tiedot kohdasta <i>VIANETSINTÄ</i> .
CHECK ENGINE (TARKASTA MOOTTORI)	Tarkasta moottori	Vika moottorissa, myös tarkasta moottori -merkkivalo PALAA, katso lisää yksityiskohtia kohdasta <i>VIANETSINTÄ</i> .
MAINTENANCE SOON (HUOLTO PIAN) (3)	Tarkasta moottori	Määräaikaishuoltoa vaaditaan. Ota yhteys valtuutettuun Can-Am -jälleenmyyjään.
NO ECM COMMUNICATION (EI YHTEYTTÄ ECM-MODUULIIN)	Tarkasta moottori	Yhteysvika nopeusmittarin ja moottorin ohjausmoduulin (ECM) välillä, ota yhteys valtuutettuun Can-Am -jälleenmyyjään.

**TÄRKEÄÄ:** (1) Ellei valo sammu heti moottorin käynnistyttyä, pysäytä moottori. Tarkasta moottoriöljyn pinnan taso. Täytä tarvittaessa. Jos öljyä on riittävä määrä, ota yhteys valtuutettuun Can-Am -jälleenmyyjään. Älä käytä ajoneuvoa ennen kuin se on korjattu.

**TÄRKEÄÄ:** (2) Ellei valo sammu heti moottorin käynnistyttyä, pysäytä moottori. Ota yhteys valtuutettuun Can-Am -jälleenmyyjään. Älä käytä ajoneuvoa ennen kuin se on korjattu.

(3) Valtuutetun Can-Am -jälleenmyyjän on poistettava viesti.

## Näytön valintapainike

Painikkeella navigoidaan tilojen välillä tai nollataan tietoja riippuen valittuina olevasta ominaisuudesta.

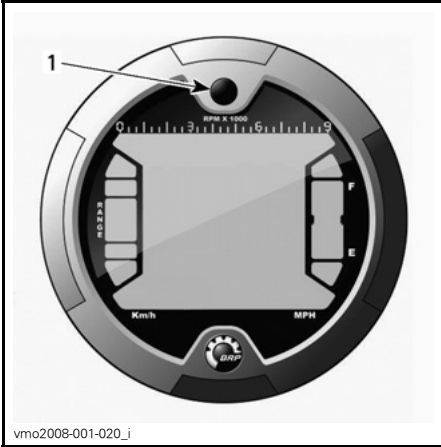

1. Valintapainike

## Kierroslukumittari

Mittaa moottorin kierroslukua minuutissa (kier./min). Todelliset kierrokset saa kertomalla luvun 1 000:lla.

**HUOM:** Moottorin kierros-luku voidaan näyttää myös näytön 2 (tila) avulla. Katso **NÄYTTÖ 2 (TILA)**.

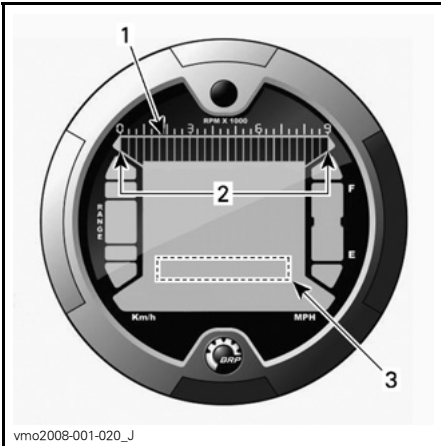

1. Kierroslukumittari
2. Käyttöalue
3. Kierroslukumittari näytön 2 avulla (tila).

## Vaihteiston asennon näyttö

Tämä näyttö osoittaa vaihteiston asennon.

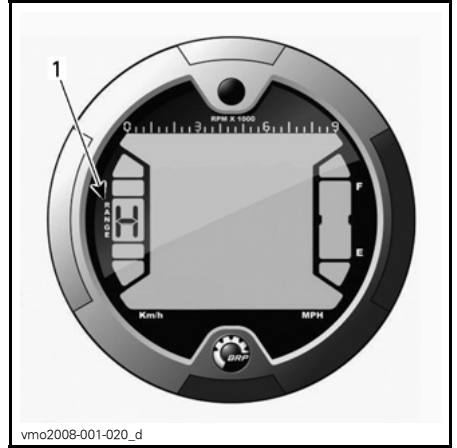

1. Vaihteiston asento

NÄYTTÖ	TOIMINTO
P	Parkki
R	Peruutus
N	Vapaalla
H	Suuri vaihde
L	Pieni vaihde

**HUOM:** Jos vaihteiston asennon näytössä näkyy kirjain "E", on kyseessä sähköinen tiedonsiirtovirhe. Ota yhteys valtuutettuun Can-Am -jälleenmyyjään.

## Polttoainetason näyttö

Palkeista koostuva pylväsmittari, joka osoittaa jatkuvasti polttoainesäiliössä olevan polttoaineen määrän.

Myös merkivalo osoittaa alhaista polttoaineen määrää, silloin kun pylväässä on enää vain yksi palkki näkyvissä.

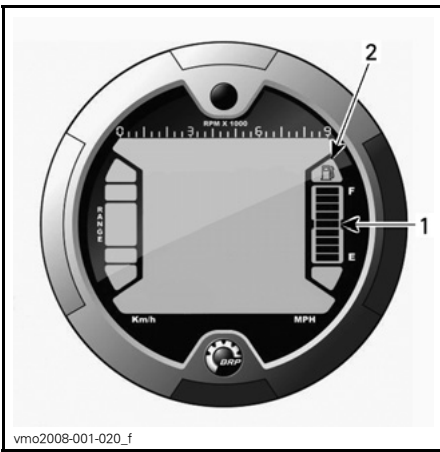

vmo2008-001-020\_f

1. Polttoainetason näyttö
2. Polttoaine vähissä -merkkivalo

## Merkkivalot

**HUOM:** Käytä yhdessä **NÄYTÖN 3 (TILAVIESTI) VIESTITÄULUKON** kanssa saadaksesi viestejä koskevia lisätietoja.

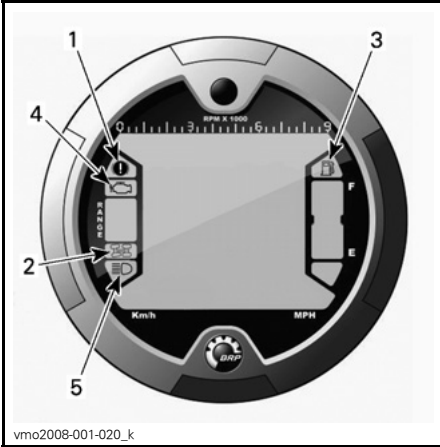

vmo2008-001-020\_k

1. Seisontajarrun merkkivalo
2. 4-pyöräveto merkkivalo
3. Polttoaine vähissä -merkkivalo
4. Tarkasta moottori -merkkivalo
5. Kaukovalon merkkivalo

## Kuvaus:



Seisontajarru on päällä.



Nelipyöräveto on käytössä.



Polttoaine vähissä. Polttoainesäiliössä on jäljellä vain 30 % eli noin 6 l (1,6 U.S. gal), polttoainetta.



Tarkasta moottori.



Ajovalojen kaukovalot on valittuna.

## 11) 12 voltin pistorasia

Kätevä roikkaa tai muita kannettavia laitteita varten.

Irrota suojakansi ennen käyttöä. Kiinnitä se aina paikalleen käytön jälkeen suojaamaan ilmastoa vastaan.

Älä ylitä nimellisarvoja. Katso **TEKNISET TIEDOT**.

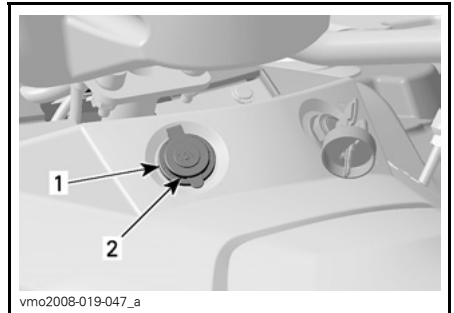

vmo2008-019-047\_a

1. 12 voltin pistorasia
2. Suojatulppa

Toinen lisävirtalähde on käytettävissä muita lisätarvikkeita varten.



Luettaessa tätä käsikirjaa on muistettava että:

## VAROITUS

Osoittaa mahdollista vaaratilannetta, joka voi johtaa vakavaan loukkaantumiseen tai kuolemaan, ellei sitä vältetä.

Tämä sähköliitin on piilossa kuljettajan konsolin alla. Ota lisätietoja varten yhteys valtuutettuun Can-Am -jälleenmyyjään.

### 12) Virtalukko

Toimii avaimella, kolmiasentoinen kytkin.



#### VIRTALUKON ASENNOT

1. OFF (POIS)
2. ON (PÄÄLLÄ) ja valot päällä
3. ON (PÄÄLLÄ) ilman valoja

**HUOM:** Moottorin pysäytyskytkin ohittaa virtalukon toiminnan. Varmista, että moottorin pysäytyskytkin on asennossa RUN (KÄY), jotta sähköjärjestelmä voi aktivoitua.

Laita avain kytkimeen ja käännä haluttuun asentoon.

Avaimen saa pois kääntämällä se ensin OFF (POIS) -asentoon.

ON (PÄÄLLÄ) valot päällä -asento syyttää kaikki valot riippumatta siitä käykö moottori vai ei. Muista, että jos kaikki valot palavat mutta moottori ei käy, akku tyhjenee. Käännä virta-avain OFF (POIS) -asentoon aina pysäytettyäsi moottorin.

### 13) Jarrupoljin

Painettaessa takajarru jarruttaa.

Kun se vapautetaan, jarrupolkimen pitäisi palata alkuperäiseen asentoonsa.

Jarrutusteho on suhteessa voimaan, jolla poljinta painetaan, sekä maastotyyppiin ja -olosuhteisiin.

**HUOM:** Jarru vaikuttaa voimansiirron kautta myös etupyöriin.

Jarrupoljin vaikuttaa ainoastaan takajarruun. Mikäli etujarrujärjestelmä pettää, voidaan takajarrulla jarruttaa painamalla jarrupoljinta.

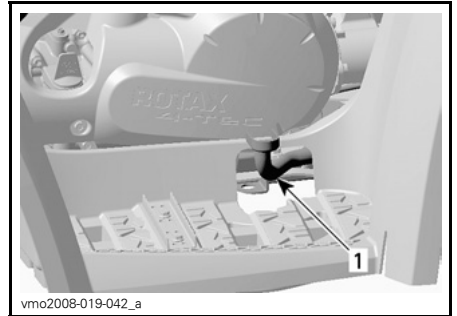

1. Jarrupoljin

## 14) Jalkatappi

Tähän voit tukea jalkaasi.

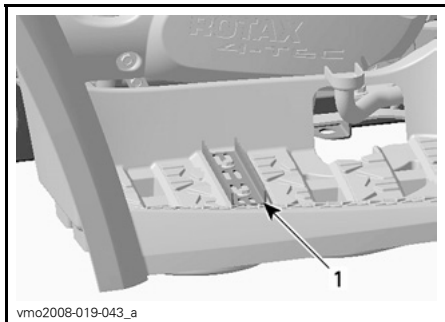

1. Jalkatappi

## 15) Huoltotila

Huoltotilassa on erilaisia huoltoon liittyviä yksityiskohtia.

Avaa luukku avaamalla salpa, nosta luukku ja poista se kokonaan tarvittaessa.

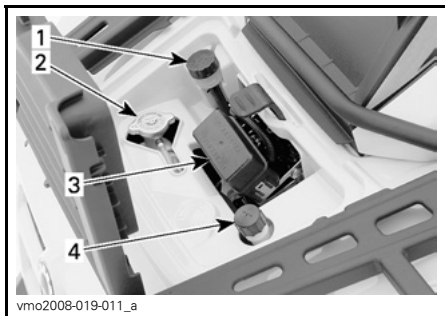

### HUOLTOON LIITTYVIÄ YKSITYISKOHTIA

1. Takajarrunestesäiliö
2. Jäähdyttimen täyttöaukon kansi
3. Sulakekotelo
4. Jäähdytysnestesäiliö

## 16) Takasäilytyslokero

Sopii hyvin henkilökohtaisten tavaroiden kuljettamiseen, kuten sytytystulpat, ensiapulaukku, jne.

Avaa luukku avaamalla salpa, nosta luukku ja poista se kokonaan tarvittaessa.

Lokerossa on tyhjennystulppa. Irrota tulppa tarvittaessa tyhjentämistä varten. Kiinnitä tulppa lopuksi takaisin paikalleen.

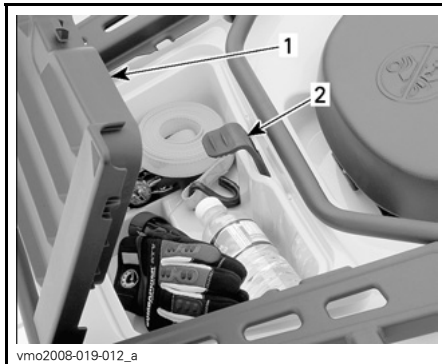

1. Takasäilytyslokeron kansi
2. Salpa

## VAROITUS

Moottorin käydessä aseta vaihde aine PARK(KI)-asentoon ennen kannen avaamista. Älä koskaan jätä raskaita tai irrallisia rikkime-neviä esineitä säilytyslokeron. Salpaa aina kansi ennen liikkeel-elähtöä. Jos kansi on irrotettava suurempaa säilytystilaa varten, varmista että kuorma on kiinni ja ettei se "lennä ulos" ajettaessa kovaa epätasaisessa maastossa. Hidasta.

## 17) Istuimen salpa

Avaamalla sen saa istuimen poistettua, jolloin moottoritilaan pääsee käsiksi.

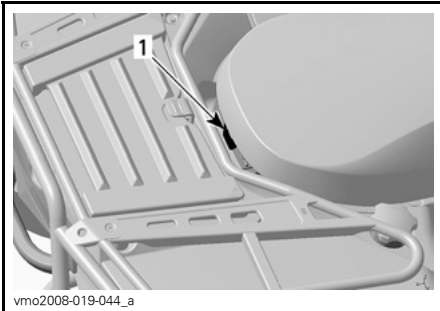

1. Istuimen salpa

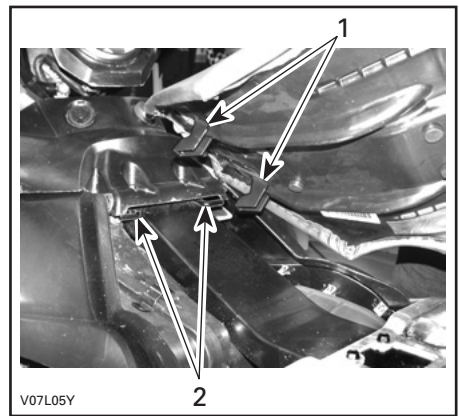

1. Työnnä nämä kielet koukkuihin
2. Koukut

### Istuimen poisto

Paina salpaa eteenpäin samalla kun nostat varovasti istuimen takaosaa. Vedä istuinta taaksepäin. Jatka nostoliikettä kunnes edessä oleva pidätin vapautuu, poista istuin sitten kokonaan.

### Istuimen asennus

Aseta edessä olevat kielet rungossa olevaan koukkuun. Kun istuin on kevyesti paikallaan, paina sitä reilusti alas, jolloin salpa lukkiutuu.

**HUOM:** Hyvin erottuva napsahdus tuntuu. Varmista kahteen kertaan, että istuin ja sen salpa ovat kunnolla kiinni nykäisemällä sitä.

### VAROITUS

Varmista, että istuimen salpa on kunnolla kiinni ennen liikkeelle lähtöä.

## 18) Tavaratelineet

Sopii varusteiden kantamiseen.

### VAROITUS

Muista kiinnittää tavarat kunnolla tavaratelineisiin. Älä ylikuormaa. Varmista, ettei kuorma häiritse näkyvyyttä ja/tai ohjaamista. Älä kuljeta matkustajaa(-jia).

Katso tietoja kuormien kuljettamisesta ja kuorman painonjakosuosituksista kohdasta **TEKNISET TIEDOT**.

## 19) Perävaunun vetokoukku

Sopiva pallokiinnitystä varten perävaunun tai muun laitteen vetämiseen. Asenna oikea perävaunun valmistajan suositusten mukainen pallo. Katso tietoja kuormien kuljettamisesta ja hinaamissuosituksista kohdasta **TEKNISET TIEDOT**.

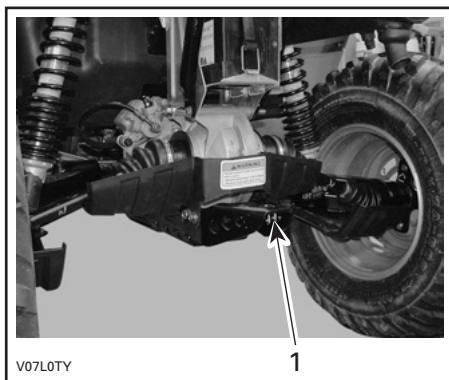

1. Perävaunun vetokoukku

### VAROITUS

Muista asentaa sopivan kokoinen pallo, joka sopii vedettävään laitteeseen.

**HUOM:** Noudata valmistajan oikeanlaista kiinnitystä koskevia ohjeita.

## 20) Työkalusarja

Työkalusarja sijaitsee takasäilytyslokerossa.

Siinä on perushuoltoon tarvittavat työkalut, tämä käsikirja sekä **XT-malleissa VINSSIN KÄYTÖN PERUSOPAS**.

Työkalusarjassa on seuraavat työkalut:

- pihdit (1)
- ruuvitaltta (1)
- kiintoavain 10/13 mm (1)
- kiintoavain 15/17 mm (1)
- hylsyavain 10/13 mm (1)
- hylsyavain 16/18 mm (1)
- rengaspainemittari (1)
- liina (1)
- sulake 30 A (1)
- sulake 20 A (1)
- sulake 15 A (1).

## 21) Kelautuvan käynnistimen kädensija

Kelautuvan käynnistimen kädensija on apukäynnistystä varten.

Noudata normaalia käynnistysmenetelmää, mutta käytä kelautuvaa käynnistintä sähkökäynnistimen sijaan.

Vedä kädensijasta hitaasti kunnes tunnet vastusta. Jatka sitten hidasta vetämistä puristustahdin huipun (voimakas pyörintävastus) ohittamiseen saakka, ja vedä sitten voimakkaasti. Vapauta kädensija hitaasti.

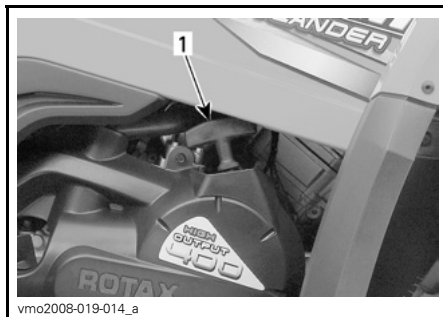

1. Kelautuvan käynnistimen kädensija

## 22) Vinssi

### XT-mallit

Katso ohjeet oikeaa vinssin käyttöä varten ajoneuvossa mukana olevasta *VINSSIN KÄYTÖN PERUSOPPAASTA*.

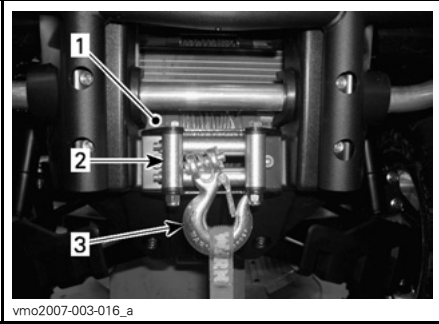

1. Vinssi
2. Rullilla varustettu läpivientilevy
3. Vinssin koukku

## 23) Vinssin hallintakytkin

### XT-mallit

Käytä tätä katkaisinta kelaamaan vinsin vaijeri sisään tai ulos.

Teräsköysi purkautuu vinsista painamalla kytkimen vasenta puolta.

Teräsköysi kelautuu vinssiin painamalla kytkimen oikeata puolta.

Katso käyttöohjeet oikeanlaista käyttöä varten *VINSSIN KÄYTÖN PERUSOPPAASTA*.

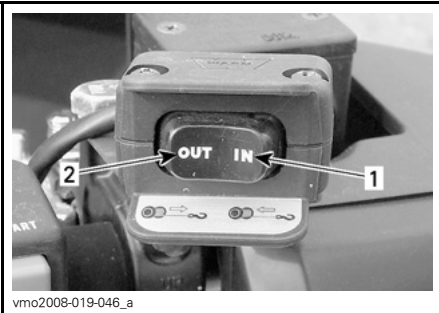

### TYYPILLINEN

1. Kelaaminen sisään
2. Kelaaminen ulos

## 24) Vinssin kaukosäädin

### XT-mallit

Tarvittaessa voit helpottaa vinssin käyttöä vinssin kaukosäätimellä.

Vinssin kaukosäädin sijaitsee etuhuoltotilan luukun alla.



### HUOLTOTILAN LUUKKU

1. Vinssin kaukosäädin

Kun haluat käyttää vinssin kaukosäätimen katkaisinta käsikahvassa olevan katkaisimen sijaan, kytke kaukosäädin etuhuoltotilassa olevaan liittimeen.



### ETUHUOLTOTILA

1. Kaukosäätimen liitin

**TÄRKEÄÄ:** Kytke kaukosäädin irti ja varastoi se aina, kun et käytä sitä.

Katso käyttöohjeet oikeanlaista käyttöä varten *VINSSIN KÄYTÖN PERUSOPPAASTA*.

## 25) Vinssin kaukosäätimen liitin

### *XT-mallit*

Liitin, jolla vinssin kaukosäädin kytketään ajoneuvoon.



vmo2008-019-045\_a

### *ETUHUOLTOTILA*

1. Kaukosäätimen liitin

# NESTEET

Luettaessa tätä käsikirjaa on muistettava että:

## VAROITUS

Osoittaa mahdollista vaaratilannetta, joka voi johtaa vakavaan loukkaantumiseen tai kuolemaan, ellei sitä vältetä.

**HUOM:** Tässä osassa selvitetään suositellut nesteet ja menetelmät niiden pinnan tason tarkastamista varten. Katso nesteiden vaihtoa koskevat menetelmät kohdasta *HUOLTOTIETOJA*.

### Suosittelut polttoaine

Käytä lyijytöntä bensiiniä, jota saa useimmilta huoltoasemilta, tai hapeuttettua polttoainetta, jossa on enintään yhteensä 10 % etanolia tai metanolia tai kumpaakin. Käytetyn polttoaineen vähimmäisoktaaniluvun on oltava seuraava.

#### Pohjois-Amerikassa

OKTAANILUKU		
(87 (RON + MON)/2)		
(91 (RON + MON)/2)	▼	▼
<b>MOOTTORI</b>	91	87
400 HO EFI	X	X

#### Pohjois-Amerikan ulkopuolella

OKTAANILUKU		
92 RON		
95 RON	▼	▼
<b>MOOTTORI</b>	95	92
400 HO EFI	X	X

**TÄRKEÄÄ:** Älä koskaan kokeile muilla polttoaineilla. Muiden kuin suositeltujen polttoaineiden käyttö voi johtaa ajoneuvon suorituskyvyn huononemiseen ja tärkeiden polttoainejärjestelmän ja moottorin osien vaurioitumiseen.

### Tankkaaminen

**TÄRKEÄÄ:** Älä koskaan sijoita mitään polttoainesäiliön korkin päälle, koska siinä oleva ilma-aukko voi mennä tukkoon ja moottori voi ruveta käymään katkonaisesti.

Polttoaineen täyttämistä varten avaa kansi kääntämällä sitä vastapäivään, kiristä se täyten jälkeen myötäpäivään.

## VAROITUS

Pysäytä aina moottori ennen tankkaamista. Avaa korkki hitaasti. Mikäli havaitset paine-eron (polttoainesäiliön korkkia avattaessa kuuluu viheltävä ääni), tarkastuta ja/tai korjauta ajoneuvo ennen kuin jatkat sen käyttämistä. Tietyissä olosuhteissa polttoaine on tuleharkaa ja räjähtävää. Älä koskaan käytä avotulta polttoainemäärän tarkastamiseen. Älä koskaan tupakoi tai salli läheisyydessä tulta tai kipinöitä. Toimi aina hyvin ilmastoidulla alueella. Älä koskaan täytä polttoainesäiliötä piripintaan ennen ajoneuvon viemistä lämpimään. Lämpötilan noustessa polttoaine laajenee ja voi tulla yli. Pyyhi ajoneuvosta aina ylivuotanut polttoaine tai öljy pois.



1. Polttoainesäiliön korkki

## Suosittelava moottoriöljy

Käytä **5W 30** -nelitahtimoottoriöljyä, joka vastaa tai ylittää API-luokituksen SM, SL tai SJ.

Tarkasta että, että öljykanisterissa on API-merkintänä SM, SL tai SJ. Ainakin yksi em. kirjainyhdistelmästä on oltava merkittynä kanisteriin.

Valtuutettujen Can-Am -jälleenmyyjien myymä XP-S 5W 30 -nelitahtiöljy (P/N 219 700 706) on suositeltavaa.

**HUOM:** Sama öljy voitelee sekä moottorin että vaihteiston.

## Synteettinen öljy

Kun edellytät parempaa kokonaissuorituskykyä kaikkina vuodenaikoina, käytä synteettistä XP-S 5W 40 -öljyä (P/N 293 600 039).

## Öljyn viskositeettitaulukko

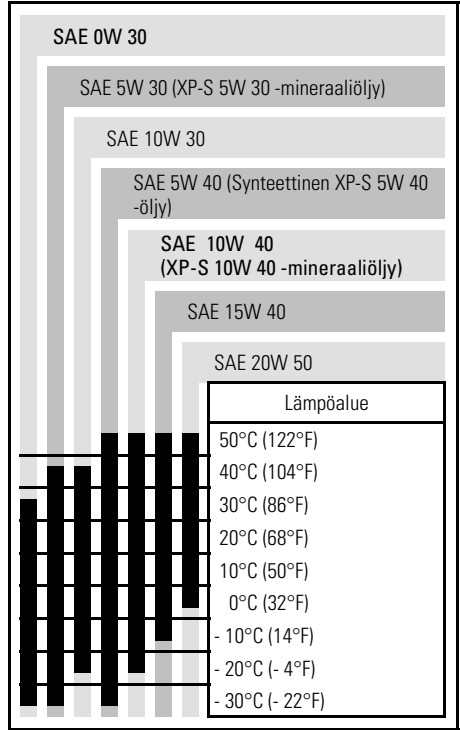

## Moottoriöljyn pinnan taso

**TÄRKEÄÄ:** Tarkasta taso säännöllisesti ja täytä tarvittaessa. **Älä täytä liikaa.** Moottorin/vaihteiston käyttö asiaankuulumattomalla öljymäärällä vaurioittaa vakavasti moottoria/vaihteistoa. Pyyhi vuoto pois.



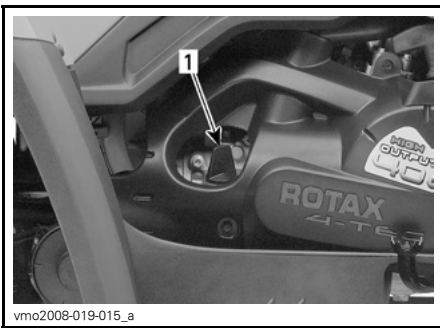

## MOOTTORIN OIKEA PUOLI

### 1. Mittatikku

Tarkasta öljyn pinnan taso seuraavalla tavalla ajoneuvon ollessa tasaisella alustalla ja moottorin seistessä kylmänä:

1. Ruuvaa mittatikku auki, poista se ja puhdista se.
2. Aseta mittatikku uudelleen paikalleen, ruuvaa se kokonaan kiinni.
3. Irrota mittatikku uudelleen ja tarkasta öljymäärä. Sen pitäisi olla ylemmän merkin kohdalla, tai lähellä sitä.

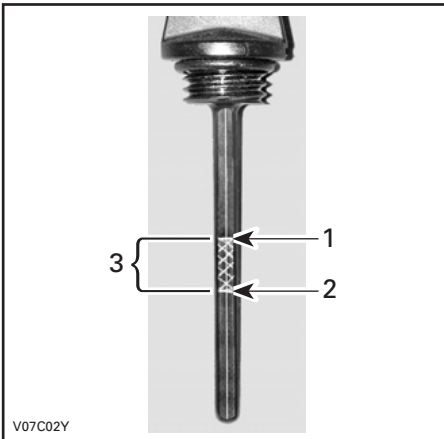

1. Täysi
2. Lisää
3. Käyttöalue

Öljyn lisäämistä varten poista mittatikku. Vältä ylivuoto asettamalla suppilo mittatikkuputkeen.

Lisää pieni määrä suositeltua öljyä ja tarkasta uudelleen öljyn pinnan taso.

Toista edellä mainittua menetelmää, kunnes öljyn pinnan taso on mittatikun ylemmän merkin kohdalla. **Älä täytä liikaa.**

Kiristä mittatikku kunnolla.

## Moottorin jäähdytysneste

### Suosittelut jäähdytysneste

Käytä aina polttomoottoreille tarkoitettua korroosionestoainetta sisältävää etyleeni-glykoli pakkasnestettä.

Jäähdytysjärjestelmään pitää laittaa BRP:n valmissekoitettua jäähdytysnestettä (P/N 219 700 362), tai tislattun veden ja pakkasnesteen sekoitusta (50 % tislattua vettä, 50 % pakkasnestettä).

### Jäähdytysnesteen pinnan taso

## **VAROITUS**

Tarkasta jäähdytysnesteen pinnan taso moottorin ollessa kylmä. Älä koskaan lisää jäähdytysnestettä jäähdytysjärjestelmään moottorin ollessa kuuma.

Irrota etuhuoltotilan luukku.

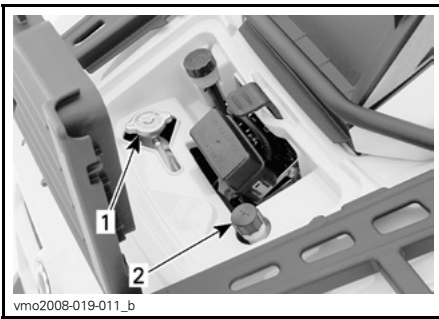

#### HUOLTOTILA

1. Jäähdyttimen täyttöaukon kansi
2. Jäähdytysnestesäiliön korkki

Ajoneuvon ollessa tasaisella alustalla nesteen pitäisi olla paisuntasäiliön MIN- ja MAX-merkkien välissä.

**HUOM:** Nesteen pinta voi olla hieman MIN-merkin alapuolella, kun lämpötila on alle 20°C (68°F).

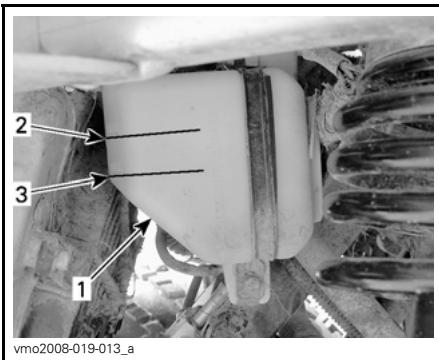

#### OIKEAN TAKALOKASUOJAN ALLA

1. Säiliö
2. Maksimitason (MAX)
3. Minimitason merkki (MIN)

Lisää jäähdytysnestettä tarvittaessa MAX-merkkiin saakka. Vältä roiskuminen käyttämällä suppiloa. **Älä täytä liikaa.**

Aseta täyttöaukon kansi paikalleen ja kiristä se.

Jos jäähdytysneste lisätään paisuntasäiliöön, tarkasta nesteen pinnan taso myös jäähdyttimessä. Lisää jäähdytysnestettä tarvittaessa.

## VAROITUS

**Älä polta itseäsi – älä koske jäähdyttimen täyttöaukon kanteen moottorin ollessa kuuma.**

**HUOM:** Usein lisää jäähdytysnestettä tarvitseva jäähdytysjärjestelmä merkitsee vuotoja tai moottoriongelmia. Ota yhteys valtuutettuun Can-Am -jälleenmyyjään.

Asenna huoltotilan luukku takaisin.

## Jarruneste

### Suositteluneste

Käytä aina pelkästään DOT 4 -vaatimukset täyttävää jarrunestettä.

**TÄRKEÄÄ:** Vältä vakavat jarrujärjestelmävauriot käyttämällä pelkästään suositeltuja nesteitä, äläkä sekoita eri nesteitä nestelisyöksen yhteydessä.

### Nesteen taso

Ajoneuvon ollessa tasaisella alustalla tarkasta, että säiliöiden jarruneste on oikealla tasolla. Niiden pitäisi olla MIN-merkin yläpuolella.

Lisää nestettä tarvittaessa. **Älä täytä liikaa.**

Puhdista täyttöaukon kansi ennen sen irrottamista.

**TÄRKEÄÄ:** Käytä pelkästään DOT 4 -jarrunestettä avaamattomasta astiasta. **Älä käytä vanhoista tai jo avatuista astioista otettua jarrunestettä.**

**HUOM:** Alhainen taso voi olla osoitus vuodosta tai kuluneista jarrupaloista. Ota yhteys valtuutettuun Can-Am -jälleenmyyjään.

## Jarruvipunestesäiliö

Varmista, että säiliö on vaakatasossa kääntämällä ohjaus suoraan eteenpäin.

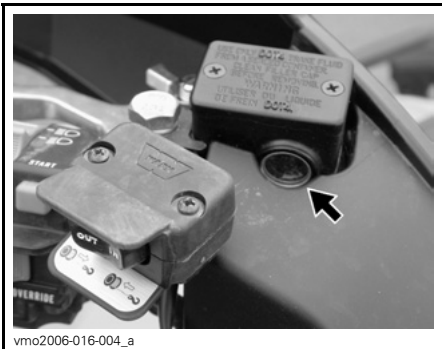

TYYPILLINEN — OHJAUSTANGOSSA

## Jarrupoljinnestesäiliö



TYYPILLINEN — HUOLTOTILA

1. Säiliö

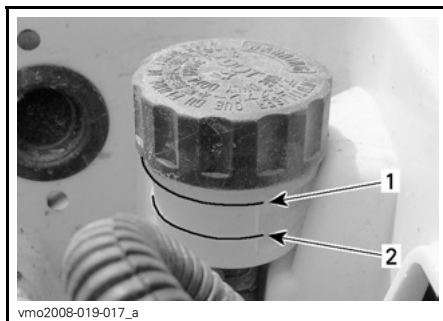

1. MIN.-merkki (minimi)
2. MAX.-merkki (maksimi)

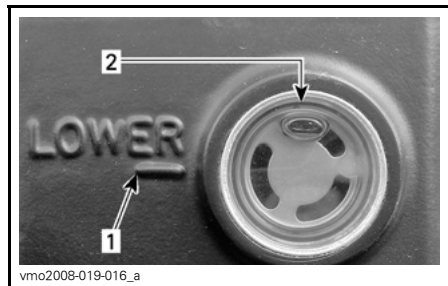

1. MIN.-merkki (minimi)
2. MAX.-merkki (maksimi)

Tarkasta silmämääräisesti vivun kumisuojan kunto. Tarkasta onko murtumia, repeytymiä, jne. Vaihda jos vahingoittunut.

# RENKAAT JA PYÖRÄT

## Rengaspaine

### VAROITUS

Rengaspaine vaikuttaa huomattavasti ajoneuvon käsiteltävyyteen ja vakavuuteen. Alipaine voi tyhjentää renkaan, jolloin se alkaa pyöriä vanteella. Ylipaine voi räjäyttää renkaan. Noudata aina suositeltua painetta. Koska renkaat ovat matalapainetyyppiä, on käytettävä käsipumppua.

Tarkasta paine kun renkaat ovat "kylmät" ennen ajoneuvon käyttöä. Rengaspaine vaihtelee lämpötilan ja korkeuden mukaan. Tarkasta paine uudelleen jos jompikumpi näistä muuttuu.

Työkalupakkauksessa on painemittari sinua varten.

### RENGASPAININE

ENINTÄÄN 227 kg (500 lb)	MAKS.	EDESSÄ	TAKANA
		34,5 kPa (5 PSI)	34,5 kPa (5 PSI)
MIN.	MIN.	31 kPa (4,5 PSI)	31 kPa (4,5 PSI)

Vaikka renkaat on erityisesti suunniteltu maastoajokäyttöön, voi rengas silti tyhjentyä. Siksi suositellaan, että pidät mukana rengaspumpun ja korjausarjan.

## Renkaiden/pyörän kunto

Tarkasta, ettei renkaat tai vanteet ole vaurioituneet.

Tarkasta myös, että renkaat eivät ole kuluneet. Vaihda tarvittaessa.

Älä kierrätä renkaita. Etu- ja takarenkaat ovat eri kokoa. Renkaat on suunniteltavat ja niiden pitää pyöriä aina samaan suuntaan, jotta ne toimisivat oikein.

### VAROITUS

Kun renkaita vaihdetaan, älä koskaan asenna ristikudosrengasta vyörenkaan kanssa. Sellainen yhdistelmä voi aiheuttaa käsittely ja/tai vakavuusongelmia.

Älä asenna erikokoisia ja/tai erimallisia renkaita samalle akselille. Etu- ja takarengasparien on oltava samanmalliset ja -merkkiset.

Jos renkaissa on yksisuuntakuviointi, varmista, että ne on asennettu pyörimään oikeaan suuntaan.

Vyörenkaat on asennettava kerralla kaikkiin pyöriin.

Vakava loukkaantuminen tai kuolema voi olla seurauksena, ellei näitä ohjeita noudateta.

## Pyörän irrotus/asennus

Löysää muttereita, nosta sitten ajoneuvoa.

Aseta ajoneuvon alle tuki.

Irrota mutterit, irrota sitten pyörä.

Asennuksen yhteydessä suositellaan, että kierteisiin laitetaan kiinnileikkautumisenestorasvaa. Kiristä varovasti mutterit vuoronperään ristikkäin ja kiristä lopuksi lopulliseen kireyteen.

## Kiristysmomentit

### Vakiomallit

Kiristä momenttiin 70 N•m (52 lbf•ft).

**TÄRKEÄÄ:** Käytä aina suositeltuja pyöränmuttereita (P/N 250 100 042). Toisenlaisen mutterin käyttö voi vahingoittaa vannetta.

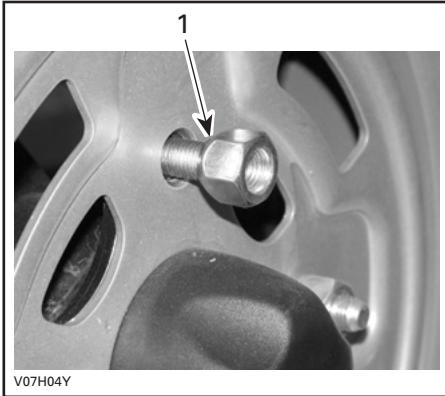

**TYYPILLINEN — AVOIN PÄÄ -TYYPINEN**  
1. Mutterin suipeneva puoli

### XT-mallit

Kiristä momenttiin 100 N•m (74 lbf•ft).

**TÄRKEÄÄ:** Käytä aina suositeltuja pyöränmuttereita (P/N 250 100 082). Toisenlaisen mutterin käyttö voi vahingoittaa vannetta.

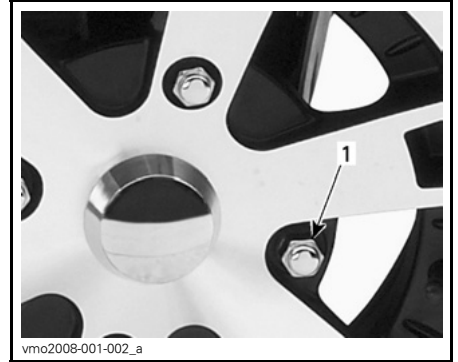

**TYYPILLINEN — SULJettu PÄÄ -TYYPINEN**

1. Pyöränmutteri

## Pyörien laakereiden kunto

Työnnä ja vedä pyörää sen yläreunasta, jolloin tunnet pyörän välyksen. Jos välystä tuntuu, ota yhteys valtuutettuun Can-Am -jälleenmyyjään.

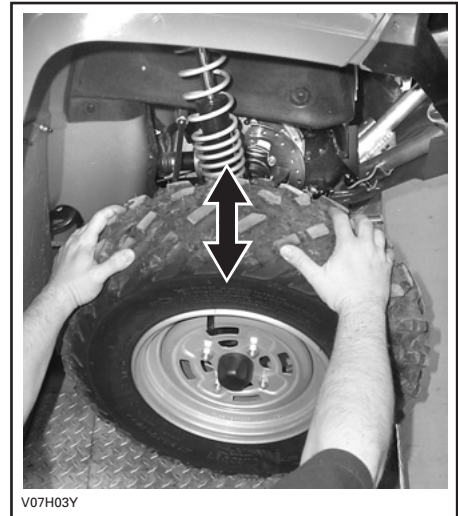

# KÄYTTÖOHJEET

## Käyttöä edeltävä tarkastus

Ennen tämän ajoneuvon käyttöä kuljettajan on aina suoritettava käyttöä edeltävä tarkastus.

Katso kohta **KÄYTTÖÄ EDELTÄVÄ TARKASTUS** luvussa **TURVALLISUUS-TIETOJA**, joka on tämän oppaan alussa.

### VAROITUS

On erittäin tärkeää suorittaa käyttöä edeltävä tarkastus ennen ajoneuvolla ajoa. Tarkasta aina kriittisten hallintalaitteiden, turvatoimintojen ja mekaanisten osien toiminta ennen ajamista. Ellei sitä tehdä esitetyllä tavalla, voi seurauksena olla vakava vahingoittuminen tai kuolema.

## Moottorin käynnistys

Aseta moottorin pysäytyskytkin RUN (KÄY) -asentoon.

Työnnä avain virtalukkoon ja käännä se ON (PÄÄLLÄ) -asentoon.

Paina jarrupoljin alas ja pidä sitä painettuna.

Paina moottorin käynnistyspainiketta ja pidä painettuna, kunnes moottori käynnistyy.

**TÄRKEÄÄ:** Älä paina käynnistyspainiketta 30 sekuntia kauempaa. Käynnistimen pitää antaa jäähtyä käynnistysyritysten välissä. Huomioi akku, ettet tyhjennä sitä.

Vapauta moottorin käynnistyspainike välittömästi, kun moottori on käynnistynyt.

## Manuaalinen varakäynnistys

### VAROITUS

Aseta vaihdevipu aina PARK(KI)-asentoon tai VAPAALLE ennen moottorin käynnistämistä manuaalisesti.

Ellei sähkökäynnistin toimi, voidaan ajoneuvo käynnistää manuaalisesti.

Noudata edellä esitettyjä käynnistysmenetelmiä, mutta käytä kelautuvaa käsikäynnistintä.

Tartu käsikäynnistimen kahvaan kunnolla, ja pyöritä moottoria hitaasti kunnes tuntuu vastusta.

Ohita tämä vastus ja vapauta kahva.

Tartu kahvaan uudelleen ja käynnistä moottori.

Toista tarvittaessa toimenpide kokonaisuudessaan.

## Vaihtaminen

Anna moottorin lämmetä tyhjäkäynnillä.

Paina jarruja ja valitse haluttu ajonopeusalue H tai L.

Vapauta jarrut.

**TÄRKEÄÄ:** Varmistu, että seisontajarru on kokonaan pois päältä ennen ajoneuvon käyttöä.

Nosta moottorin käyntinopeutta painamalla kaasuvipua vähitellen, jolloin portaaton voimansiirto (CVT) kytkeytyy päälle.

Käänteisesti, kun kaasuvipu vapautetaan, moottorin käyntinopeus laskee.

## Peruutuksen käyttö

**TÄRKEÄÄ:** Ennen vaihtamista eteenpäin ajosta peruutukseen, tai päinvastoin, pysäytä ajoneuvo aina kokonaan ja paina jarrua ennen vaihdevivun siirtämistä.

Samat toimenpiteet kuin edellä kuvatussa *VAIHTAMINEN*-kohdassa, seuraavaa lukuun ottamatta.

Aseta vaihdevipu R (peruutus) -asentoon.

## Vinssin käyttö

### *XT-mallit*

Katso käyttöohjeet oikeanlaista käyttöä varten *VINSSIN KÄYTÖN PERUSOPPAASTA*.

Käsikirja pitää pitää työkalusarjassa ja aina ajoneuvossa mukana.

## Moottorin pysäytys

### **VAROITUS**

Vältä pysäköintiä rinteeseen.

Vapauta kaasua ja pysäytä ajoneuvo kokonaan.

Aseta vaihdevipu PARK(KI)-asentoon.

Työnnä moottorin pysäytyskytkin OFF (POIS) -asentoon.

Käännä avain virtalukossa OFF (POIS) -asentoon.

Kytke seisontajarru päälle.

Irrota avain virtalukosta.

## Käytönjälkeinen hoito

Kun ajoneuvoa on käytetty merivesiympäristössä (hiekkarannalla, veneiden vesillelasku/nosto, jne.), on ajoneuvo syytä huuhtoa makealla vedellä ajoneuvon ja sen komponenttien kunnossapitämiseksi. Metalliosien voitelu on erittäin suositeltavaa. Käytä XP-S Lubea (P/N 293 600 016), tai vastaavaa. Tämä on suoritettava jokaisen käyttöpäivän päätteeksi.

Kun ajoneuvoa käytetään mutaisessa ympäristössä, on ajoneuvo syytä huuhtoa ajoneuvon ja sen osien suojaamiseksi ja valojen pitämiseksi puhtaana.

**HUOM:** Älä koskaan puhdistajoneuvoa korkeapainepesurilla. **KÄYTÄ VAIN PIENTÄ PAINETTA** (kuten puutarhaletku). Korkeapaine voi aiheuttaa sähkö- tai mekaanisia vikoja.

---

# ERIKOISTOIMENPITEET

## Ympäripyöriminen

Kun ajoneuvo on pyörähtänyt ympäri tai jäänyt kumolleen yhdelle sivulleen, palauta ajoneuvo normaaliin käyttöasentoonsa (kaikille neljälle pyörälle) ja odota 3–5 minuuttia ennen moottorin käynnistämistä.

Ennen moottorin käynnistämistä, tarkasta moottoriöljyn pinnan taso ja täytä jos on tarpeen. Jos öljynpaineen merkkivalo JÄÄ PALAMAAN moottorin käynnistämisen jälkeen, pysäytä moottori ja ota mahdollisimman nopeasti yhteys Can-Am -jälleenmyyjään.

## Uponnut ajoneuvo

Jos ajoneuvo uppoaa, se on vietävä mahdollisimman nopeasti valtuutetulle Can-Am -jälleenmyyjälle. **ÄLÄ KÄYNNISTÄ MOOTTORIA!**

**TÄRKEÄÄ:** Ajoneuvon uppoaminen voi aiheuttaa vakavia vahinkoja, jos uudelleen käynnistämässä ei noudateta oikeita toimenpiteitä.



# KUORMA JA SIIRTOKULJETUS

Luettaessa tätä käsikirjaa on muistettava että:

## VAROITUS

Osoittaa mahdollista vaaratilannetta, joka voi johtaa vakavaan loukkaantumiseen tai kuolemaan, ellei sitä vältetä.

## Kuorma

### VAROITUS

Tavaratelineiden kuormaaminen vaikuttaa ajoneuvoa käytettäessä sen hallintaan, vakavuuteen ja jarrutusmatkaan. Sen takia oikea kuorma ja painonjako ovat tärkeitä. Älä koskaan ylikuormaa, hinaa tai kannaa kuormaa väärällä tavalla. Varmista aina ennen ajoneuvon käyttöä, että kuorma on kunnolla kiinnitetty ja oikein jaettu telineille. Kuormia kannettaessa ja perävaunua vedettäessä hidasta turvallisesti vauhtia maasto-olosuhteiden mukaan. Huomioi pitempi jarrutusmatka. Vältä painopisteen nostamista liikaa varmistamalla kuorma telineille niin matalaksi kuin mahdollista. Tässä mainittujen suositusten noudattamatta jättäminen voi aiheuttaa muutoksia ajoneuvon hallintaan, mikä johtaa mahdolliseen onnettomuuteen ja vakaviin vahingoittumisiin tai jopa kuolemaan.

Noudata ajoneuvolla kuormaa kuljetettaessa seuraavia maksimikuormia.

MAKSIMIKUORMAT		
Sallittu kokonaiskuorma	227 kg (500 lb)	Sisältää kuljettajan, kaikki muut kuormat ja lisävarusteet.
Etukuorma	45 kg (100 lb)	Tasaisesti jaettuna
Taka-kuorma	90 kg (200 lb)	Tasaisesti jaettuna. Sisältää takatavaratelineen, takasäilytyslokeron ja aisakuorman.

## Siirtokuljetus

Kun ajoneuvoa siirtokuljetetaan, kiinnitä ajoneuvo sopivilla kiinnikkeillä peräkärriin tai avopakettiautoon. Tavallisten köysien käyttö ei ole suositeltavaa.

### VAROITUS



V00A174

Älä koskaan kallista tätä ajoneuvoa siirtokuljetusta varten pituussuuntaan. Suosittelemme ajoneuvon kuljettamista sen normaalissa käyttöasennossa (pystyssä neljällä pyörällään).

Valitse PARK(KI)-asento ja kytke seisonajarru.

Kiinnitä ajoneuvo etu- ja takapuskuristaan.

**TÄRKEÄÄ:** Ajoneuvon kiinnittäminen muista kohdista voi vahingoittaa sitä.

Poista kuorma tavaratelineiltä ennen ajoneuvon siirtokuljetusta.

## Etukohta

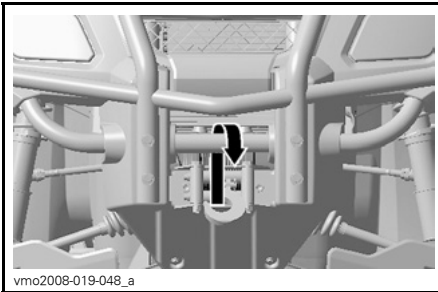

vmo2008-019-048\_a

TYYPILLINEN

## Takakohta

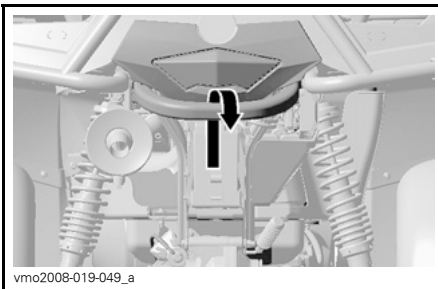

vmo2008-019-049\_a

TYYPILLINEN

### VAROITUS

Älä hinaa tätä ajoneuvoa auton tai toisen ajoneuvon perässä. Käytä perävaunua.

# JOUSITUKSEN SÄÄTÄMINEN

## Takaiskunvaimentimet

### VAROITUS

Vasen ja oikea säätönokka on asetettava aina samaan asentoon. Älä koskaan säädä vain yhtä säätönokkaa. Epätasainen säätö voi hankaloittaa käsiteltävyyttä ja aiheuttaa vakavuuden menetyksen, sekä johtaa onnettomuuteen.

## Esikuormituksen säätö

Säädä jousen esikuormitusta kääntämällä säätönokkaa vastaavasti ajoneuvon työkalusarjassa olevalla säätöavaimella.

Käännä säätönokkia myötäpäivään jäykempää ajoa ja epätasaista tietä varten, tai kuorman kuljettamiseen tai perävaunun vetämiseen.

Käännä säätönokkia vastapäivään kevyempää kuormaa ja tasaisempia ajoolosuhteita varten.

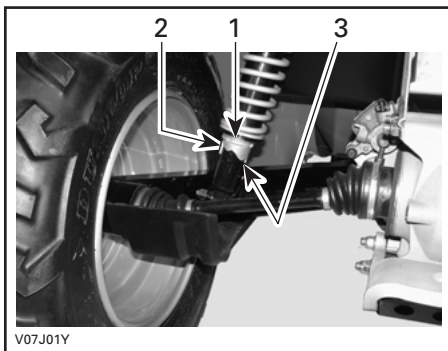

1. Säätönokat
2. Pehmeä säätö
3. Kova säätö

---

# VIANETSINTÄ

## MIKÄÄN EI TOIMI, KUN VIRTA-AVAIN KÄÄNNETÄÄN ON (PÄÄLLÄ) -ASENTOON TAI ON (PÄÄLLÄ) ILMAN VALOJA -ASENTOON

---

### 1. Moottorin pysäytyskytkin on OFF (POIS) -asennossa.

- Aseta moottorin pysäytyskytkin RUN (KÄY) -asentoon.

## MOOTTORI EI PYÖRI

---

### 1. Virtalukko on OFF (POIS) -asennossa.

- Käännä avain ON (PÄÄLLÄ) -asentoon.

### 2. Moottorin pysäytyskytkin on OFF (POIS) -asennossa.

- Aseta moottorin pysäytyskytkin RUN (KÄY) -asentoon.

### 3. Jarrupoljinta ei ole painettu alas.

- Varmista, että jarrupoljin on alaspainettuna.

### 4. Palanut sulake.

- Tarkasta pääsulake.

### 5. Heikko akku tai irtonaiset liitokset.

- Tarkasta latausjärjestelmän sulake.
- Tarkasta liitosten ja liitosnapojen kunto.
- Anna tarkastaa akku.
- Ota yhteys valtuutettuun Can-Am -jälleenmyyjään.

# MOOTTORI PYÖRII MUTTA SE EI KÄYNNISTY

---

## 1. Moottori tulvii (sytytystulppa märkä kun se irrotetaan).

- (Hukkunut-tila) Ellei moottori käynnisty ja siihen on tulvinut polttoainetta, voidaan ottaa käyttöön tämä erityinen tila, joka estää polttoaineen ruiskutuksen ja katkaisee sytytyksen käynnistyspyöriksen aikana. Toimi seuraavalla tavalla:

- Työnnä avain virtalukkoon ja käännä se ON (PÄÄLLÄ) -asentoon.
- Paina kaasuvipu pohjaan ja PIDÄ sitä siellä.
- Paina moottorin KÄYNNISTYS-painiketta.

Moottoria pitäisi pyörittää 20 sekunnin ajan. Vapauta moottorin KÄYNNISTYS-painike.

Vapauta kaasuvipu ja käynnistä/pyöritä moottoria uudelleen sen käynnistämiseksi.

### Ellei edellinen auta:

- Puhdista sytytystulppien hattujen ympäristö ja irrota ne.
- Irrota sytytystulpat (työkalusarjasta löytyvät työkalut), katso kohta SYTYTYSTULPAN IRROTTAMINEN/ASENTAMINEN.
- Pyöritä moottoria useita kertoja.
- Asenna uudet sytytystulpat, jos mahdollista, tai puhdista ja kuivaa tulpat.
- Käynnistä moottori edellä kuvatulla tavalla.

Jos moottori tulvii edelleen, ota yhteys valtuutettuun Can-Am -jälleenmyyjään.

**HUOM:** Varmista, että moottoriöljyssä ei ole polttoainetta. Jos sitä on, vaihda moottoriöljy.

## 2. Moottoriin ei tule polttoainetta (sytytystulppa kuiva kun sen irrottaa).

- Tarkasta polttoaineen määrä säiliössä.
- Polttoainepumppu on saattanut vioittua.
- Ota yhteys valtuutettuun Can-Am -jälleenmyyjään.

## 3. Sytytystulppa/sytytys (ei kipinää).

- Tarkasta pääsulake.
- Irrota sytytystulppa ja yhdistä uudestaan sytytyspuolaan.
- Tarkasta, että virtalukon kytkin ja/tai moottorin pysäytyskytkin on/ovat ON (PÄÄLLÄ) -asennossa.
- Käynnistä moottori samalla kun pidät sytytystulppaa maadoitettuna moottoriin poissa tulpan reiästä. Ellei kipinää näy, vaihda sytytystulppa.
- Jos vika jatkuu, ota yhteys Can-Am -jälleenmyyjään.

## 4. Monitoimimittarin CHECK ENGINE -merkkivalo palaa ja monitoiminäytössä lukee CHECK ENGINE (TARKASTA MOOTTORI).

- Ota yhteys valtuutettuun Can-Am -maahantuojaan/jälleenmyyjään.

## 5. Moottori on suojatilassa.

- Monitoimimittarin CHECK ENGINE -merkkivalo palaa ja monitoiminäytössä lukee CHECK ENGINE (TARKASTA MOOTTORI), ota yhteys valtuutettuun Can-Am -maahantuojaan/jälleenmyyjään.

## MOOTTORI PYÖRII MUTTA SE EI KÄYNNISTY

---

### 6. Moottorin puristus

- Kun moottoria pyöritetään käsikäynnistimellä, pitäisi tuntua “vastusjaksoja” männän ohittaessa yläkuolokohdan. Jaksottaisen vastuksen puuttuminen osoittaisi, että puristusta ei esiinny.
- Ota yhteys valtuutettuun Can-Am -jälleenmyyjään.

## MOOTTORI EI KIIHDY, TAI SIITÄ PUUTTUU TEHOA

---

### 1. Likaantunut tai vaurioitunut syytystulppa.

- Katso kohta MOOTTORI PYÖRII MUTTA EI KÄYNNISTY.

### 2. Moottori ei saa polttoainetta.

- Katso kohta MOOTTORI PYÖRII MUTTA EI KÄYNNISTY.

### 3. Moottori ylikuumenee.

- TARKASTA MOOTTORI -merkkivalo syttyy ja HI TEMP (KORKEA LÄMPÖTILA) ilmestyy monitoiminäyttöön.  
Kokeile seuraavaa:
  - Tarkasta ja puhdista jäähdyttimen lamellit. Katso HUOLTOTIETOJA-osa.
  - Hidasta ajoneuvon vauhtia, mutta yritä pitää ajoneuvo liikkeessä, jotta jäähdyttimeen virtaa ilmaa. Jos moottori ylikuumenee edelleen noin minuutin jälkeen, pysäytä ajoneuvo ja aseta vaihteisto PARK(KI)-asentoon. Pysäytä moottori.
  - Aseta virtalukko ON (PÄÄLLÄ) -asentoon (ÄLÄ KÄYNNISTÄ MOOTTORIA VIELÄ). Jäähdyttimen tuuletin jäähdyttää jäähdytintä.
  - Anna moottorin jäähtyä. Tarkasta jäähdytysnesteen pinnan taso ja täytä, mikäli mahdollista. Katso MOOTTORIN JÄÄHDYTYSNESTE.
  - Ota mahdollisimman nopeasti yhteys Can-Am -jälleenmyyjään.
- Jos ylikuumeneminen jatkuu, ota yhteys Can-Am -jälleenmyyjään.

### 4. Ilmansuodatin/kotelo tukossa tai likainen.

- Tarkasta ilmansuodatin ja puhdista tarvittaessa.
- Tarkasta onko ilmansuodattimen kotelon tyhjennysputkessa keräytymiä.
- Tarkasta ilmanottoputken asento.

### 5. Portaaton voimansiirto likainen tai loppuun kulunut.

- Ota yhteys valtuutettuun Can-Am -jälleenmyyjään.

### 6. Moottori on suojatilassa.

- Tarkasta onko monitoimimittarin näytössä viestejä.
- Monitoimimittarin CHECK ENGINE -merkkivalo palaa ja monitoiminäytössä lukee CHECK ENGINE (TARKASTA MOOTTORI) tai LIMP HOME (ONTUEN KOTIIN), ota yhteys valtuutettuun Can-Am -maahantuojaan/jälleenmyyjään.

## **MOOTTORI NAKUTTAA (JÄLKISYTYTYS)**

---

### **1. Pakojärjestelmässä vuoto.**

- Ota yhteys valtuutettuun Can-Am -jälleenmyyjään.

### **2. Moottori käy liian kuumana.**

- Katso kohta MOOTTORI EI KIIHDY, TAI SIINÄ EI OLE TEHOA.

### **3. Sytytyksen ajoitus on väärä tai sytytysjärjestelmässä on vika.**

- Ota yhteys valtuutettuun Can-Am -jälleenmyyjään.

## **MOOTTORI KÄY KATKONAISESTI**

---

### **1. Likaiset/vaurioituneet/kuluneet sytytystulpat.**

- Puhdista/tarkasta sytytystulppa ja lämpötila-alue. Vaihda tarpeen mukaan.

### **2. Polttoaineessa vettä.**

- Tyhjennä polttoainejärjestelmä ja täytä uudella polttoaineella.

## **AJONEUVO EI SAAVUTA TÄYTTÄ VAUHTIA**

---

### **1. Moottori.**

- Katso kohta MOOTTORI EI KIIHDY, TAI SIINÄ EI OLE TEHOA.

### **2. Seisontajarru.**

- Varmista, että jarrun lukitusvipu on täysin vapautettu.

### **3. Ilmansuodatin/kotelo tukossa tai likainen.**

- Tarkasta ilmansuodatin ja puhdista tarvittaessa.
- Tarkasta onko ilmansuodattimen kotelon tyhjennysputkessa keräytymiä.
- Tarkasta ilmanottoputken asento.

### **4. Portaaton voimansiirto likainen tai loppuun kulunut.**

- Ota yhteys valtuutettuun Can-Am -jälleenmyyjään.

### **5. Moottori on suoja-tilassa.**

- Tarkasta onko monitoimimittarin näytössä viestejä.
- Monitoimimittarin CHECK ENGINE -merkkivalo palaa ja monitoiminäytössä lukee CHECK ENGINE (TARKASTA MOOTTORI) tai LIMP HOME (ONTUEN KOTIIN), ota yhteys valtuutettuun Can-Am -maahantuojaan/jälleenmyyjään.

## **VAIHDEVIPUA ON VAIKEA SIIRTÄÄ**

---

### **1. Vaihteiston hammaspyörät ovat asennossa, joka estää vaihdevivun toiminnan.**

- Heiluta ajoneuvoa eteen- ja taaksepäin, jolloin vaihteiston hammaspyörät liikkuvat ja vaihdevipu pääsee kohdalleen.

### **2. Portaaton voimansiirto likainen tai loppuun kulunut.**

- Ota yhteys valtuutettuun Can-Am -jälleenmyyjään.

## **KIERROSLUKU NOUSEE, MUTTA AJONEUVO EI LIIKU**

---

- 1. Vaihevipu ei ole PARK(KI)-asennossa tai VAPAALLA.**
  - Valitse R-, HI- tai LO-asento.
- 2. Portaaton voimansiirto likainen tai loppuun kulunut.**
  - Ota yhteys valtuutettuun Can-Am -jälleenmyyjään.
- 3. Portaattoman voimansiirron kotelossa on vettä.**
  - Ota yhteys valtuutettuun Can-Am -jälleenmyyjään.



# TEKNISET TIEDOT

MALLI		OUTLANDER™ 400 HO EFI
<b>MOOTTORI</b>		
Moottorityyppi	ROTAX 400, 4-tahti, yksi yläpuolinen nokka-akseli (SOHC), nestejäähdytys	
Sylinterien lukumäärä	1	
Venttiilien lukumäärä	4 venttiiliä (mekaaninen säätö)	
Halkaisija	mm (in)	91 (3,58)
Iskunpituus	mm (in)	61,5 (2,42)
Sylinteritilavuus	400 cm <sup>3</sup> (24,41 in <sup>3</sup> )	
Puristussuhde	10,3:1	
Paineenalentimen tyyppi	Automaattinen	
Maksimi hv ja -kierrokset min.	kierr./min	7.000
Voitelu	Tyyppi	
	Märkä öljypohja, vaihdettava öljynsuodatin	
	Öljysuodatin	
	BRP ROTAX, paperi, vaihdettava	
Moottoriöljy	Määrä (öljynvaihto suodattimen kanssa)	3 l (3,17 quarts) (moottori/vaihteisto)
	Suosittelava	SAE 5W 30, API-luokitus SM, SL tai SJ, katso <i>SUOSITELTAVA MOOTTORIÖLJY</i>
Pakojärjestelmä		U.S.D.A. Forest Servicen hyväksymä kipinänsammutin
Ilmansuodatin		Synteettinen paperisuodatin ja vaahtoa
<b>VAIHDELAATIKKO</b>		
Tyyppi		Kaksialueinen (HI-LO), mukana parkki, vapaa ja peruutus.

MALLI		OUTLANDER™ 400 HO EFI
<b>JÄÄHDYTYSJÄRJESTELMÄ</b>		
Jäähdytysneste	Tyyppi	Etyyiliglykoli/vesi -seos (50% jäähdytysnestettä, 50% tislattua vettä). Käytä BRP:n esisekoitettua jäähdytysnestettä (P/N 219 700 362), tai nimenomaan alumiinimootoreille tarkoitettua jäähdytysnestettä
	Tilavuus	2,5 l (2,65 quarts)
<b>SÄHKÖJÄRJESTELMÄ</b>		
Magneeton lähtöteho		400 W @ 6.000 kierr./min
Sytytysjärjestelmätyyppi		CDI (Capacity Discharge Ignition), kondensaattorivastussytytysjärjestelmä
Sytytyksen ajoitus		Ei säädettävissä
Sytytystulppa	Määrä	1
	Merkki ja tyyppi	NGK DCPR8E
	Kärkiväli	0,6 – 0,7 mm (0,024 to 0,027 in)
Moottorin kierroslukurajoitin	Eteenpäin kierr./min	8.000
	Peruutusvaihe kierr./min	4.000 ± 100
Akku	Tyyppi	Kuiva-akku
	Jännite	12 V
	Nimellisarvo	18 A•h
	Käynnistimen teho	0,7 KW
Etuvalo		W 2 x 35
Perä-/jarruvalo		W 8/27

MALLI			OUTLANDER™ 400 HO EFI	
<b>SÄHKÖJÄRJESTELMÄ (jatkuu)</b>				
Sulakkeet	Sulakekotelo	Huoltotil.	Lisävirta	20 A (F6)
			Diagnostiikka	
			Etuvalo	
			Pistorasia	
			Vinssi (XT)	
		4 x 4		
		ECM	5 A (F1) ja 7,5 A (F3)	
	Polttoainepumppu	7,5 A (F5)		
	Mittari	7,5 A (F4)		
	Takavalo			
	Diagnostiikka			
	Tuuletin	20 A (F2)		
Taka-sulakkeenpidin	Pääsulake		30 A	
	Huoltotil.	Tuuletin	30 A	
		Lisäv. sulakekotelossa		
<b>POLTTOAINEJÄRJESTELMÄ</b>				
Polttoaineen syöttöjärjestelmä	Tyyppi		Sähköinen EFI-polttoaineenruiskutus, DeLorto 46 mm kaasuläppärunko, 1 ruisku/sylinteri	
Polttoainepumppu	Tyyppi		Bosch	
	Malli		Sähköinen (polttoainesäiliössä)	
Tyhjäkäynti		± 50 Kierr./min.	1.300	
Polttoaine	Tyyppi		Lyijytön bensiini	
	Oktaaniluku	Pohjois-Amerikassa (R+M)/2	87 tai korkeampi	
		Pohjois-Amerikan ulkopuolella RON	92 tai korkeampi	
Polttoainesäiliön tilavuus			20 l (5,3 U.S. gal)	
Varapolttoainesäiliö			± 6 l (1,6 U.S. gal)	

<b>MALLI</b>		<b>OUTLANDER™ 400 HO EFI</b>	
<b>VOIMANSIIRTOJÄRJESTELMÄ</b>			
Etutasauspyörästä		Keppivetoinen/ automaattisesti lukittuva tasauspyörästä (Visco-Lok)	
Etutasauspyörästäön välitykset		3,6:1	
Taka-akseli		Akseliveto/ lukkiutuva tasauspyörästä	
Taka-akselin välitykset		3,6:1	
Tasauspyörästäön öljy	Tilavuus	Edessä	500 ml (17 U.S. oz)
		Takana	250 ml (8,5 U.S. oz)
	Suositeltava		BRP:n tasauspyörästäö-öljy (P/N 293 600 043) tai synteettinen 75W 90 (API GL5)
Voimansiirron nivelistäön rasva		Voimansiirron nivelistäön rasva (P/N 293 550 019)	
Nivelakselin rasva		Synteettinen XP-S -rasva (P/N 293 550 010)	
<b>PORTAATON VOIMANSIIRTO (CVT)</b>			
Tyyppi		Portaaton voimansiirto (CVT)	
Kytkeytyminen Kierr./min		± 100 kierr./min	1.450
<b>OHJAUSJÄRJESTELMÄ</b>			
Kääntösäde		m (ft)	1,83 (6)
Kokonaisharitus (ajoneuvo maassa)		mm (in)	0 ± 4 (0 ± 0,157)
<b>JOUSITUS</b>			
<i>EDESSÄ</i>			
Jousituksen tyyppi		MacPherson	
Joustomatka		mm (in)	178 (7)
Etujousituksen esijännityksen säätö		Ei tiedossa	
<i>TAKANA</i>			
Jousituksen tyyppi		TTI™-erillisjousitus	
Joustomatka		mm (in)	203 (8)
Iskunvaimennin	KPL		2
	Tyyppi		Öljy
Takajousituksen esijännityksen säätö		5 asetusta	

MALLI		OUTLANDER™ 400 HO EFI	
<b>JARRUT</b>			
Etujarru	Tyyppi	Hydrauliset, 2 levyä	
Takajarru	Tyyppi	Hydraulinen, 1 levy	
Jarruneste	Tilavuus	125 ml (4,3 U.S. oz)	
	Tyyppi	DOT 4	
Pysäköintijarru		Hydraulinen lukitus -4 pyörää	
Jarrupalan materiaali	Edessä	Orgaaninen	
	Takana	Metalli	
Jarrupalan vähimmäispaksuus		mm (in) 1 (0,04)	
Jarrulevyn vähimmäispaksuus	Edessä	mm (in) 3,5 (0,138)	
	Takana	mm (in) 4,3 (0,17)	
Jarrulevyn enimmäiskäyryys		mm (in) 0,2 (0,01)	
<b>RENKAAT/PYÖRÄT</b>			
<i>RENKAAT</i>			
Paine	Edessä	Maks.	34,5 kPa (5 PSI)
		Min.	31 kPa (4,5 PSI)
	Takana	Maks.	34,5 kPa (5 PSI)
		Min.	31 kPa (4,5 PSI)
Renkaan urituksen vähimmäissyvyys		mm (in) 3 (1/8)	
Koko	Edessä	25 x 8 x 12	
	Takana	25 x 10 x 12 XT: 25 x 11 x 12	
<i>PYÖRÄT</i>			
Koko	Edessä	12 x 6	
	Takana	12 x 7,5	
Pyörämutterin kireys	Vakio	70 N•m (52 lbf•ft)	
	XT	100 N•m (74 lbf•ft)	
<b>MITAT</b>			
Kokonaispituus		m (in) 2,18 (86)	
Kokonaisleveys		m (in) 1,17 (46)	
Kokonaiskorkeus		m (in) 1,14 (45)	
Kuivapaino		kg (lb) 275 (607)	

MALLI		OUTLANDER™ 400 HO EFI	
<b>MITAT (jatkuu)</b>			
Akseliväli		m (in)	1,24 (49)
Raideväli	Edessä	mm (in)	965 (38)
	Takana	mm (in)	914 (36)
Maavara		mm (in)	236 (9,3)
<b>KUORMANKANTOKYKY</b>			
Painonjakauma	Edessä/takana	%	49/51
Takasäilytyslokeron (takatavaratelineen painon kanssa)		kg (lb)	10 (22)
Teline	Edessä	kg (lb)	45 (100)
	Takana (sis. takasäilytyslokeron ja aisakuorman painon)	kg (lb)	90 (200)
Ajoneuvon suurin sallittu kokonaiskuorma (mukaan lukien kuljettaja, muu kuorma sekä lisävarusteet)		kg (lb)	227 (500)
Ajoneuvon kokonaispaino		kg (lb)	460 (1.014)
Hinauskyky		kg (lb)	500 (1.100)
Vetokoukun kapasiteetti (sis. takatavaratelineen painon)		kg (lb)	14 (30)

Jatkuvasta tuotteen laatuun ja innovaatioon sitoutumisesta johtuen BRP pidättää itselleen oikeuden tehdä milloin tahansa muutoksia malliin ja teknisiin tietoihin ja/tai lisäyksiä, tai parannuksia tuotteisiinsa, ilman aikaisemmin valmistamiensa mallien minkäänlaista päivitysvelvollisuutta.

# ***HUOLTOTIETOJA***

# HUOLTOTAULUKKO

Huoltaminen on erittäin tärkeätä, ellet tunne turvallisia huoltotoimenpiteitä ja sää-  
tömenetelmiä, ota yhteys valtuutettuun Can-Am -jälleenmyyjään.

## MÄÄRÄAIKAISHUOLTOTAULUKKO

C: PUHDISTA I: TARKASTA JA SÄÄDÄ TARVITTAESSA L: VOITELE R: VAIHDA	<b>ALKUTARKASTUS 10 T TAI 30 PÄIVÄÄ TAI 300 km (185 mi)</b>				
	(Valtuutetun Can-Am -jälleenmyyjän suoritettava. Alkuhuolto on erittäin tärkeä, eikä sitä pidä jättää tekemättä.)				
	<b>25 T TAI 750 km (470 mi)</b>				
	<b>50 T TAI 1.500 km (930 mi)</b>				
	<b>100 T TAI 1 VUOSI TAI 3.000 km (1.865 mi)</b>				
<b>200 T TAI 2 VUOSI TAI 6.000 km (3.730 mi)</b>					
<b>SUORITTAJA</b>					
<b>OSA/TOIMENPIDE</b>			<b>SELITYS</b>		

MOOTTORI						
Öljy ja öljynsuodatin	R		R		Asiakas	
Venttiilit	I			I	Jälleenmyyjä	
Tiivisteiden kunto	I			I	Jälleenmyyjä	
Kiinnikkeet	I			I	Jälleenmyyjä	
Ilmansuodatin <sup>(2)</sup>		C		R	Asiakas	
Pakojärjestelmä	I			I	Jälleenmyyjä	
Äänenvaimentimen kipinänsammutin				C	Asiakas	
Moottorin jäähdytysneste	I			I <sub>(1)</sub>	R	Asiakas
Jäähdyttimen täyttöaukon kansi/jäähdytysjärjestelmän painetesti	I				I	Jälleenmyyjä
Jäähdyttimen kunto/puhtaus <sup>(2)</sup>	I		I			Asiakas
Kelautuvan käynnistimen narun kunto				I		Jälleenmyyjä
MOOTTORIN HALLINTAJÄRJESTELMÄ						
EMS-anturit	I			I		Jälleenmyyjä
EMS-vikakoodin lukema	I			I		Jälleenmyyjä

(1) Tarkasta jäähdytysnesteen väkevyyden välellä 100 tunnin välein.  
 (2) Useammin ankarassa käytössä, kuten pölyisissä paikoissa, hiekkaisissa, lumisissa, märissä tai mutaisissa olosuhteissa.



## MÄÄRÄAIKAISHUOLTOTAULUKKO

<b>C: PUHDISTA</b> <b>I: TARKASTA JA SÄÄDÄ</b> <b>TARVITTAESSA</b> <b>L: VOITELE</b> <b>R: VAIHDA</b>	<b>ALKUTARKASTUS 10 T TAI 30 PÄIVÄÄ TAI 300 km (185 mi)</b>				
	(Valtuutetun Can-Am -jälleenmyyjän suoritettava. Alkuhuolto on erittäin tärkeä, eikä sitä pidä jättää tekemättä.)				
	<b>25 T TAI 750 km (470 mi)</b>				
	<b>50 T TAI 1.500 km (930 mi)</b>				
	<b>100 T TAI 1 VUOSI TAI 3.000 km (1.865 mi)</b>				
	<b>200 T TAI 2 VUOSI TAI 6.000 km (3.730 mi)</b>				
<b>SUORITTAJA</b>					
<b>OSA/TOIMENPIDE</b>			<b>SELITYS</b>		

### POLTTOAINEJÄRJESTELMÄ

Kaasuläppärunko	I			I, L	Jälleenmyyjä	—
Kaasuvaajeri	I, L		I, L		Jälleenmyyjä/ Asiakas	
Polttoainelinjat, liitokset ja polttoainesäiliön painetestit	I			I	Jälleenmyyjä	
Polttoaineen pääsuodatin				R	Jälleenmyyjä	
Polttoainepumpun painetestit				I	Jälleenmyyjä	

### SÄHKÖJÄRJESTELMÄ

Sytytystulppa <sup>(3)</sup>	I			R	Asiakas	(3) Tarkasta sytytystulpan karkiväli.
Akkuliitokset	I		I		Asiakas	
ECM-liittimet (silmämääräinen tarkastus irrottamatta liittimiä)				I	Jälleenmyyjä	
Sähköliitokset ja kiinnitys (sytytysjärjestelmä, käynnistysjärjestelmä, polttoainesuuttimet, jne.)	I			I	Jälleenmyyjä	
Virtalukon, moottorin käynnistyspainikkeen ja moottorin pysäytyskytkimen kunto	I			I	Asiakas	
Valojärjestelmän kunto (HI/LO (kauko/lähi) teho, jarruvalo, ajovalon suuntaus, jne.)	I			I	Asiakas	
Vinssi	Katso ajoneuvon <i>VINSSIN KÄYTÖN PERUSOPAS</i>				Asiakas	

## MÄÄRÄAIKAISHUOLTOTAULUKKO

### ALKUTARKASTUS 10 T TAI 30 PÄIVÄÄ TAI 300 km (185 mi)

(Valtuutetun Can-Am -jälleenmyyjän suoritettava. Alkuhuolto on erittäin tärkeä, eikä sitä pidä jättää tekemättä.)

### 25 T TAI 750 km (470 mi)

### 50 T TAI 1.500 km (930 mi)

### 100 T TAI 1 VUOSI TAI 3.000 km (1.865 mi)

### 200 T TAI 2 VUOSI TAI 6.000 km (3.730 mi)

### SUORITTAJA

C: PUHDISTA  
I: TARKASTA JA SÄÄDÄ  
TARVITTAESSA  
L: VOITELE  
R: VAIHDA

OSA/TOIMENPIDE

SELITYS

### PORTAATON VOIMANSIIRTO (CVT)

Variaattorihihna				I		Jälleenmyyjä	—
I- ja II-variaattorit (mukaan lukien yksisuuntaisen laakerin)				I, C, L		Jälleenmyyjä	
Portaattoman voimansiirron ilmanotto-/ilmanpoistoputken kunto/puhtaus	I			I, C		Jälleenmyyjä	

### VOIMANSIIRTOJÄRJESTELMÄ

4 x 4 -kytkentäyksikkö	I			I		Jälleenmyyjä	(2) Useammin ankarassa käytössä, kuten pölyinen paikka, hiekkaisissa, lumisissa, märissä tai mutaisissa olosuhteissa.
Vetoakselin kumisuoja ja suojukset	I	I				Asiakas	
Vetoakselin nivelet				I		Jälleenmyyjä	
Takanivelakselin nivel	I			I, L (2)		Jälleenmyyjä	
Etu-/takatasauspyörästöt (öljyn pinnan taso, tiivisteet ja ilmareiät)	I			I	R	Jälleenmyyjä	

### RENKAAT/PYÖRÄT

Pyörän mutterit/pultit	I			I		Asiakas	—
Pyörien laakerit				I		Asiakas	

### OHJAUSJÄRJESTELMÄ

Ohjaustangon kiinnittimet				I		Jälleenmyyjä	(2) Useammin ankarassa käytössä, kuten pölyinen paikka, hiekkaisissa, lumisissa, märissä tai mutaisissa olosuhteissa.
Ohjausjärjestelmä (ohjauspylväs, laakeri, jne.) <sup>(2)</sup>	I			I		Jälleenmyyjä	
Raidetangon päät				I		Jälleenmyyjä	
Etu- ja takapyöräsuuntaaminen	I			I		Jälleenmyyjä	

## MÄÄRÄAIKAISHUOLTOTAULUKKO

C: PUHDISTA I: TARKASTA JA SÄÄDÄ TARVITTAESSA L: VOITELE R: VAIHDA	<b>ALKUTARKASTUS 10 T TAI 30 PÄIVÄÄ TAI 300 km (185 mi)</b>					
	(Valtuutetun Can-Am -jälleenmyyjän suoritettava. Alkuhuolto on erittäin tärkeä, eikä sitä pidä jättää tekemättä.)					
	<b>25 T TAI 750 km (470 mi)</b>					
	<b>50 T TAI 1.500 km (930 mi)</b>					
	<b>100 T TAI 1 VUOSI TAI 3.000 km (1.865 mi)</b>					
	<b>200 T TAI 2 VUOSI TAI 6.000 km (3.730 mi)</b>					
<b>SUORITTAJA</b>						
<b>OSA/TOIMENPIDE</b>			<b>SELITYS</b>			
<b>JOUSITUS</b>						
Pitkittäiset tukivarret				I	Jälleenmyyjä	—
Pitkittäisten tukivarsien laakerointi				I	Jälleenmyyjä	
Iskunvaimentimet			I		Jälleenmyyjä	
A-tukivarret			I, L		Asiakas	
Pallonivel		I			Jälleenmyyjä	
<b>JARRUT</b>						
Jarruneste	I	I			R <sup>(4)</sup> Jälleenmyyjä/ Asiakas	(2) Useammin ankarassa käytössä, kuten pölyinen paikka, hiekkaisissa, lumisissa, märissä tai mutaisissa olosuhteissa. (4) Jarrunesteen vaihtamisen tai minkä tahansa jarrujärjestelmän korjauksen on suoritettava valtuutetun Can-Am -jälleenmyyjä toimesta.
Jarrupalat		I <sup>(2)</sup>			Jälleenmyyjä	
Jarrujärjestelmä (levyt, letkut, jne.)				I	Asiakas	
<b>RUNKO</b>						
Rungon kiinnike			I		Asiakas	—
Runko			I		Jälleenmyyjä	

# YLEISTÄ

Luettaessa tätä käsikirjaa on muistettava että:

## VAROITUS

Osoittaa mahdollista vaaratilannetta, joka voi johtaa vakavaan loukkaantumiseen tai kuolemaan, ellei sitä vältetä.

## VAROITUS

Ellei toisin määritetty, moottori ei saa olla käynnissä mitään huolto- toimenpiteitä varten. Ennen minkään huolto- tai tarkastustoimenpiteiden suorittamista ajoneuvoon, odota kunnes moottori ja jäähdytysjärjestelmä ovat jäähtyneet palovaurioiden välttämiseksi.

## VAROITUS

Mikäli purkamisen/kokoamisen yhteydessä joudutaan irrottamaan lukituksia (esim. kiinnitysnauhat, itselukkiutuvat kiinnikkeet, jne.), vaihda ne aina uusiin.

Seuraavassa on lueteltu huoltotoimenpiteet, jotka asiakas voi halutessaan suorittaa. Muut *HUOLTOTAULUKOSSA* olevat toimenpiteet on suoritettava Can-Am -jälleenmyyjän toimesta.

**HUOM:** Tässä osassa kerrotaan mm. miten nesteet vaihdetaan. Katso nesteipintojen tason tarkastusta ja nesteiden täyttämistä koskevat menetelmät kohdasta *NESTEET*.

# MOOTTORI

## Ilmansuodatin

### Irrottaminen

**TÄRKEÄÄ:** Älä koskaan poista tai tee muutoksia ilmansuodattimen kotelon osiin. Muussa tapauksessa moottorin suorituskyky voi kärsiä tai voi tapahtua vahinkoja. Moottori on kalibroitu toimimaan nimenomaan näillä komponenteilla.

Irrota istuin.

Irrota ajoneuvon oikealla puolella sivupaneelit.

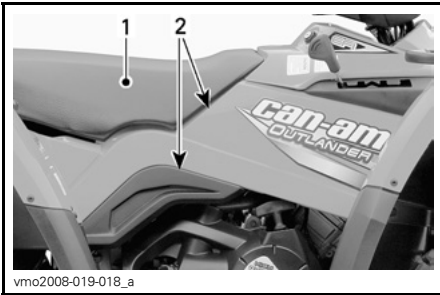

1. Istuin
2. Sivupaneelit

Avaa kiristimet ja irrota ilmansuodattimen kotelon kansi.

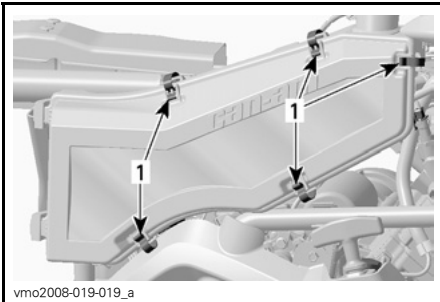

1. Avaa kiristimet

Löysää kiristintä ja irrota ilmansuodatin.

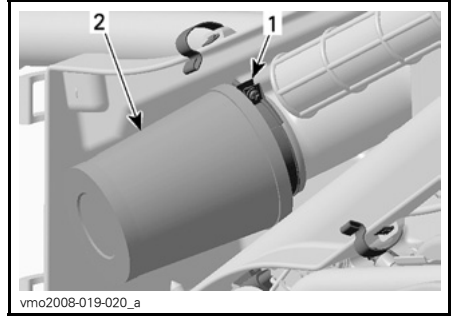

1. Kiristin
2. Ilmansuodatin

### Puhdistus

Irrota vaahtosuodatin ilmansuodatinelementistä.

Puhalla alhaisella paineilmalla suodatin puhtaaksi.

Kaada ämpäriin puhdistusliuosta (P/N 219 700 341) tai vastaavaa.

Laita vaahtosuodatin liuokseen likoon. Älä pese ilmansuodatinelementtiä.

Puhdista suodattimen kotelon sisäosa sillä aikaa, kun vaahtosuodatin likoaa.

Huuhto vaahtosuodatin lämpimällä vedellä kunnes siinä ei ole enää puhdistusliuosta.

Anna vaahtosuodattimen sitten kuivua kokonaan.

Asenna vaahtosuodatin ilmansuodatinelementtiin.

### Asennus

Asenna irrotetut osat päinvastaisessa järjestyksessä kunnolla takaisin.

## Ilmansuodattimen kotelon tyhjentäminen

Tarkasta määräajoin onko ilmansuodattimen kotelon tyhjennysputkessa nestettä tai kerääntymiä.

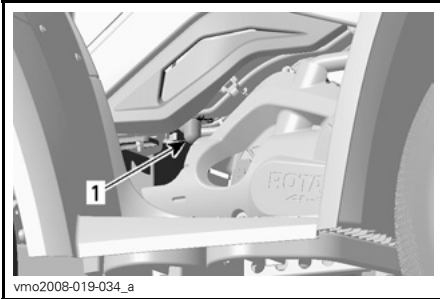

### AJONEUVON OIKEA PUOLI

1. Tyhjennysputki

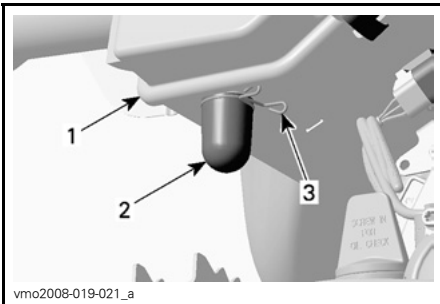

1. Ilmansuodattimen kotelo
2. Tyhjennysputki
3. Kiristin

**HUOM:** Jos ajoneuvoa käytetään pölyisessä ympäristössä, tarkasta useammin kuin **HUOLTOTAULUKOSSA** on määritetty.

Jos nestettä/kerääntymiä löytyy, purista kiristintä ja poista se. Vedä tyhjennysputki ulos ja tyhjennä se.

**TÄRKEÄÄ:** Älä käynnistä moottoria kun tyhjennysputkesta löytyy nestettä tai kerääntymiä.

Kun nesteitä/kerääntymiä löytyy, on ilmansuodatin tarkastettava/kuivattava/vaihdettava riippuen suodattimen kunnosta.

Irrota ilmansuodatin kuten selitetty kohdassa **ILMANSUODATTIMEN IRROTUS**.

## Öljynvaihto ja öljynsuodattimen vaihto

Öljy ja suodatin tulee vaihtaa samaan aikaan. Öljynvaihto on syytä tehdä moottorin ollessa lämmin.

### VAROITUS

Moottoriöljy voi olla erittäin kuumaa. Vältä mahdolliset palovammat irrottamalla moottorin tyhjennysputkella tai suodattimen kansi vasta, kun moottori on jäähtynyt. Odota kunnes moottoriöljy on lämmintä.

Varmista, että ajoneuvo on tasaisella alustalla.

Irrota ajoneuvon oikealla puolella moottorin kansi.

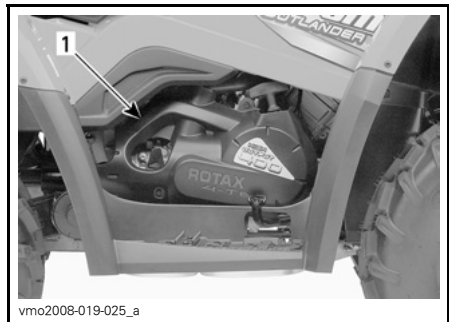

### AJONEUVON OIKEA PUOLI

1. Moottorin kansi

Irrota mittatikku.

**TÄRKEÄÄ:** Varo, että et hävitä mittatikon O-rengasta.

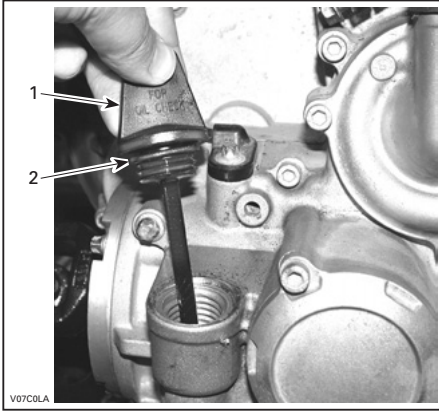

**MOOTTORIN OIKEA PUOLI**

1. Mittatikku
2. O-rengas

Puhdista öljyn tyhjennystulpan ympäristö.

Aseta öljyn tyhjennystulpan alle sopiva astia.

Ruuvaa öljyn tyhjennystulppa auki.

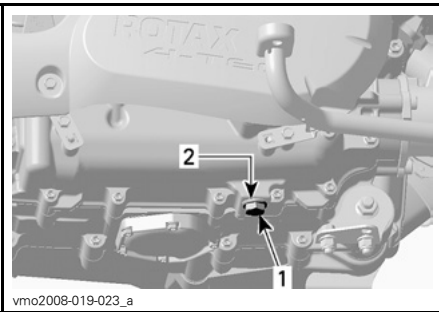

**MOOTTORIN OIKEA PUOLI**

1. Öljyn tyhjennystulppa
2. Tiivisterengas

Anna öljyn valua kokonaan kampikammiosta pois.

Irrota ruuvaamalla öljynsuodattimen kansi.

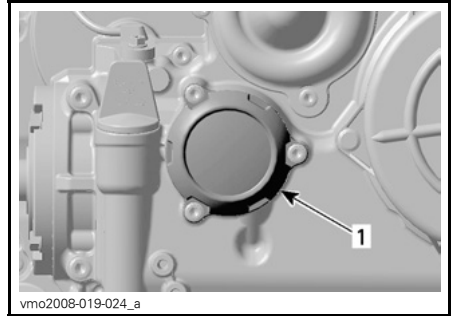

1. Öljynsuodattimen kansi

Irrota öljynsuodattimen ruuvit, kansi ja O-rengas sekä öljynsuodatin.

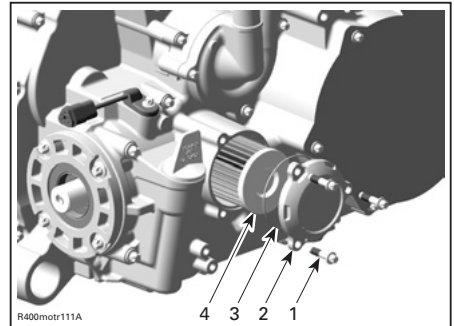

1. Öljynsuodattimen ruuvit
2. Öljynsuodattimen kansi
3. O-rengas
4. Öljynsuodatin

Tarkasta kannen O-rengas ja vaihda se tarvittaessa.

Tarkasta ja puhdista öljynsuodattimen syöttö ja poistoalue liasta.

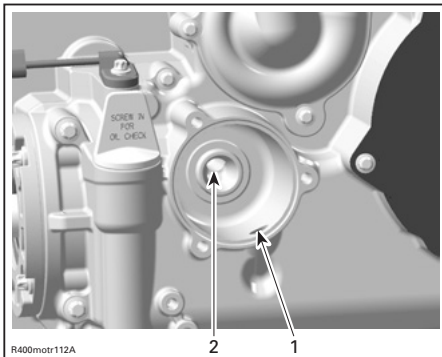

1. Syöttöaukko öljypumpulta öljynsuodattimeen
2. Poistoaukko moottorin öljynsyöttöjärjestelmään

Pyyhi moottorille mahdollisesti valunut öljy.

Laita moottoriöljyä uuden öljynsuodattimen kumitiivisteelle, jotta asentaminen tapahtuu oikein.

Asenna öljynsuodatin.

Asenna O-renkas ja öljynsuodattimen kansi.

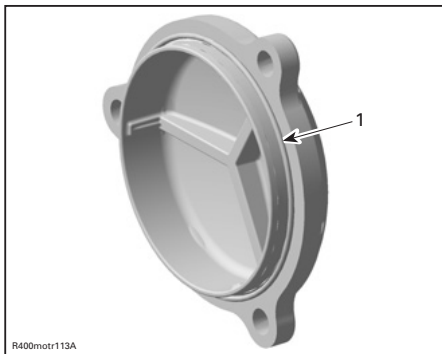

1. O-renkas paikoillaan

Ruuvaa öljynsuodattimen kansi paikalleen.

Kiristä ruuvit momenttiin 10 N•m (89 lbf•in).

Vaihda öljyn tyhjennystulpan tiiviste-renkas.

Pyyhi tiivisterenkaan ympäristö moottorissa ja öljyn tyhjennystulpassa ja kiinnitä tulppa paikalleen.

Kiristä tulppa momenttiin 30 N•m (22 lbf•ft).

Lisää moottoriin oikea määrä suositeltua öljyä. Katso tilavuus kohdasta **TEKNISET TIEDOT**.

Käynnistä moottori ja anna käydä muutaman minuutin tyhjäkäynnillä. Varmista, ettei öljynsuodattimen tai öljyn tyhjennystulpan alueilla näy vuotoa.

Pysäytä moottori.

Anna öljyn valua takaisin kampikammioon ja tarkasta sitten öljyn pinnan taso. Täytä tarpeen mukaan.

Hävitä öljy paikallisten määräysten mukaan.

## Jäähdytin

Tarkasta ajoittain, että jäähdyttimen ympäristö on puhdas.



### TYYPILLINEN

1. Jäähdytin



Tarkasta jäähdyttimen lamellit. Niissä ei saa olla mutaa, likaa, lehtiä tai muita kerääntymiä, jotka voisivat estää jäähdytintä jäähdyttämästä kunnolla.

Poista käsin niin paljon kerääntymiä kuin mahdollista. Jos käytettävissä vettä, yritä huuhtoa jäähdyttimen lamellit vedellä.

Käytä puutarhaletkua huuhtomiseen, jos sellainen on käytettävissä.

## VAROITUS

Älä koskaan puhdista kuumaa jäähdytintä käsin. Anna jäähdyttimen jäähtyä ennen puhdistamista.

**TÄRKEÄÄ:** Varo jäähdyttimen lamellien vahingoittamista puhdistuksen yhteydessä. Älä käytä mitään esinettä/työkalua, joka voisi vaurioittaa lamelleja. Lamellit ovat tarkoituksella ohuet, jotta ne jäähdyttävät kunnolla. **KÄYTÄ PESUUN VAIN ALHAISTA PAINETTA, ÄLÄ KOSKAAN KÄYTÄ KORKEAPAINEPESURIA.**

Pyydä valtuutettua Can-Am -jälleenmyyjää tarkastamaan jäähdytysjärjestelmän toiminta.

## **Moottorin jäähdytysnesteen vaihtaminen**

## VAROITUS

Älä polta itseäsi – älä irrota jäähdyttimen täyttöaukon kantta tai löysää jäähdytysnesteen tyhjenytulppaa, jos moottori on kuuma.

Avaa etuhuoltotilan luukku ja irrota jäähdyttimen täyttöaukon kansi.

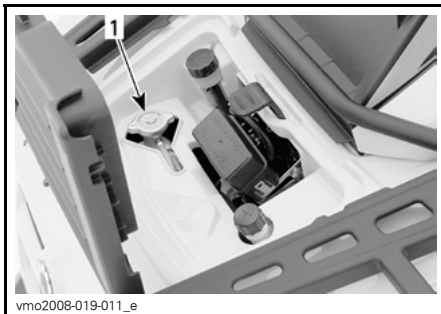

1. Jäähdyttimen täyttöaukon kansi

Irrota istuin ja sivupaneelit OIKEALLA.

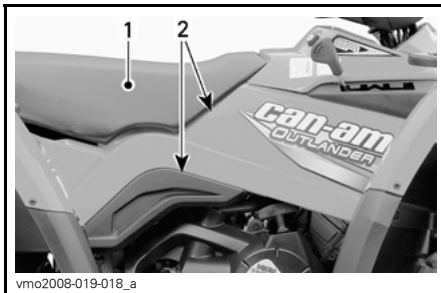

1. Istuin  
2. Sivupaneelit

Poista OIKEANPUOLEINEN moottorin kansi.

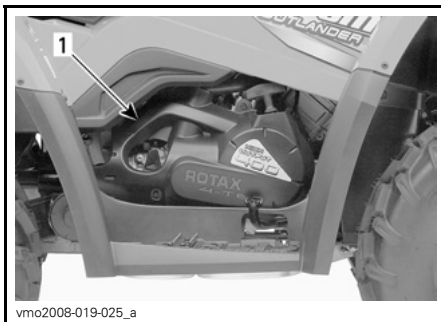

1. Moottorin kansi

Ruuvaa jäähdytysnesteen tyhjenytulppa auki ja anna jäähdytysnesteen valua sopivaan astiaan.

**HUOM:** Älä avaa jäähdytysnesteen tyhjennystulppaa kokonaan.

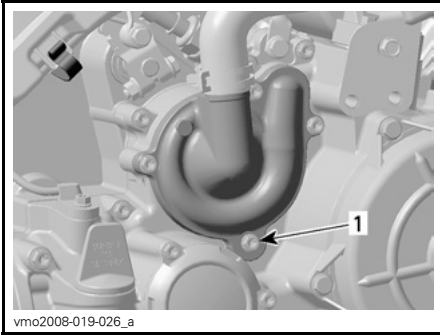

1. Jäähdytysnesteen tyhjennystulppa.

Irrota moottorin lämpötila-anturin liitin.

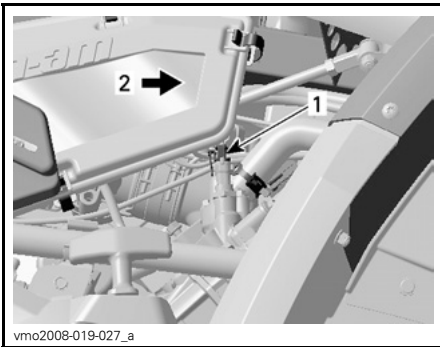

1. Lämpötila-anturi  
2. Ajoneuvon etuosa

Irrota termostaattikotelon päällä oleva ilmanlaskuruuvi.

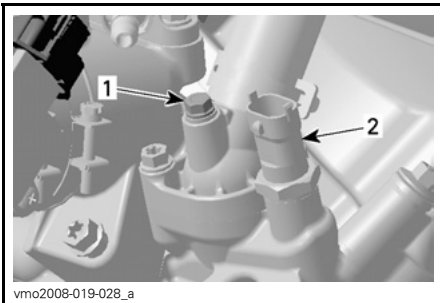

1. Ilmanlaskuruuvi  
2. Moottorin lämpötila-anturi

Tyhjennä järjestelmä kokonaan ja ruuvaa jäähdytysnesteen tyhjennystulppa sitten paikalleen.

Kiristä momenttiin 10 N•m (89 lbf•in).

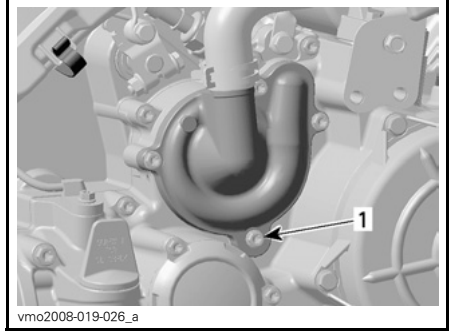

1. Jäähdytysnesteen tyhjennystulppa.

Aseta jäähdyttimen ja termostaattikotelon väliin suuri letkunkiristin (P/N 529 032 500), tai vastaava.

**TÄRKEÄÄ:** Älä purista letkua leuka-pihdeillä.

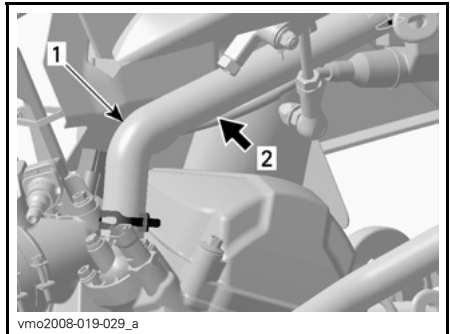

1. Jäähdytysnesteletku  
2. Asenna letkunkiristin tähän

Täytä jäähdyttimeen jäähdytysnestettä kunnes sitä tulee ulos termostaattikotelon reiästä.

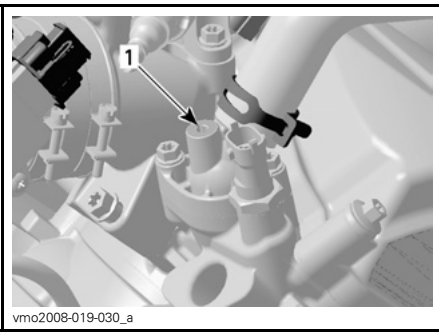

vmo2008-019-030\_a

### 1. Termostaattikotelon aukko

Kiinnitä ilmanlaskuruuvi paikalleen ja poista sitten letkunkiristin.

Kiristä ilmanlaskuruuvi momenttiin 5 N•m (44 lbf•in).

Suorita jäähdyttimen täyttö loppuun.

Tarkasta pinnan taso paisuntasäiliössä ja täytä tarpeen mukaan.

Käytä moottoria tyhjäkäynnillä ilman jäähdyttimen kantta. Lisää jäähdytysnestettä hitaasti tarvittaessa.

Odota tässä vaiheessa, kunnes moottori saavuttaa normaalin käyttölämpötilan. Paina kaasuvipua pari kolme kertaa; lisää sitten tarvittaessa jäähdytysnestettä.

Kiinnitä jäähdyttimen täyttöaukon kansi paikalleen. Tarkasta jäähdytysnesteen taso paisuntasäiliössä, ja ettei missään liitoksissa ole vuotoja.

Pyyhi moottorille mahdollisesti valunut jäähdytysneste.

Hävitä jäähdytysneste paikallisten määräysten mukaan.

## Äänenvaimentimen kipinänsammutin

Äänenvaimentimesta on ajoittain poistettava sinne kerääntynyt hiili.

## VAROITUS

Älä koskaan käytä moottoria suljetussa tilassa. Älä koskaan suorita tätä toimenpidettä heti sen jälkeen kun moottori on käynyt, koska pakojärjestelmä on erittäin kuuma. Varmistu, ettei alueella ole mitään palonarkoja materiaaleja. Käytä silmäsuojaimia ja hanskoja. Älä koskaan seiso ajoneuvon takana puhdistaussasi pakojärjestelmää. Noudata kaikkia soveltuvia lakeja ja määräyksiä.

Valitse alue, jossa on hyvä ilmanvaihto ja varmistu, että äänenvaimennin on jäähtynyt.

Aseta vaihdevipu PARK(KI)-asentoon.

Irrota äänenvaimentimen puhdistusaukon tulppa.

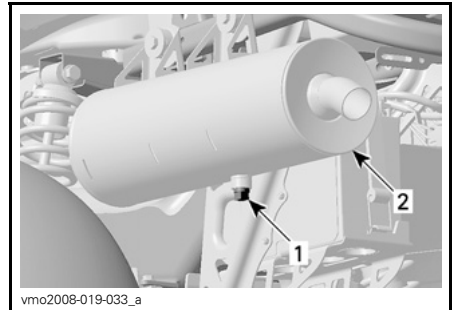

vmo2008-019-033\_a

### 1. Puhdistusaukon tulppa

### 2. Äänenvaimennin

Tuki äänenvaimentimen pää rätillä ja käynnistä moottori.

Poista äänenvaimentimeen kerääntynyt hiili nostamalla hetkellisesti moottorin käyntinopeutta useita kertoja.

Pysäytä moottori ja anna äänenvaimentimen jäähtyä.

Kiinnitä puhdistusaukon tulppa takaisin paikalleen.

# POLTTOAINEJÄRJESTELMÄ

## Kaasuvaijerin voitelu

Kaasuvaijeri on voideltava silikonivoiteluaineella (P/N 293 600 041) tai vastaavalla.

### VAROITUS

Käytä aina silikonipohjaista voiteluainetta. Toisenlaisen voiteluaineen (kuten vesipohjainen voiteluaine) käyttö voi johtaa kaasuvivun/-vaijerin jumiutumiseen tai jäykkyyteen.

Avaa kaasuvivun kotelo.

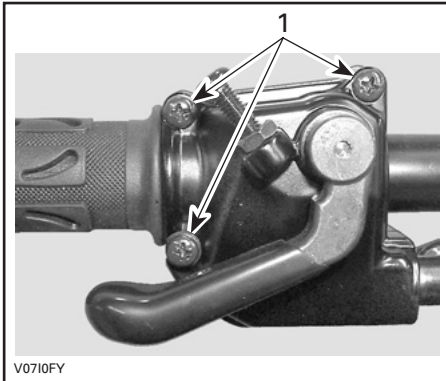

1. Irrota nämä ruuvit

Avaa kotelo. Vedä kumisuojus taaksepäin, jolloin näkyviin tulee kaasuvaijerin säädin.

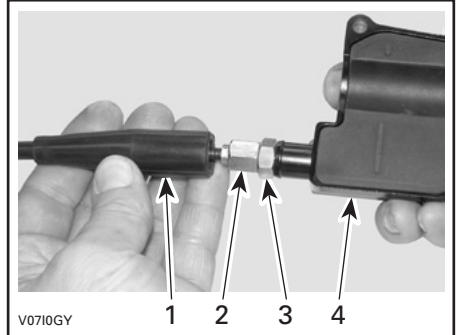

1. Vaijerin suojus
2. Kaasuvaijerin säädin
3. Lukkomutteri
4. Kaasuvivun kotelo

Ruuvaa sisään kaasuvaijerin säädin.

Irrota:

- sisempi kotelosuojus

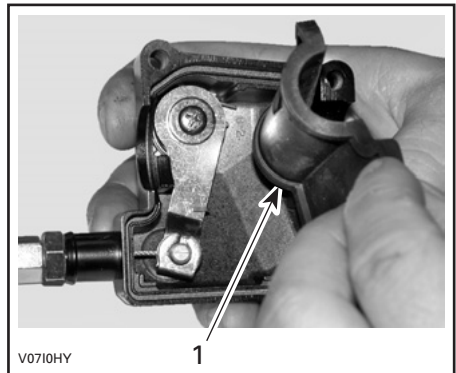

1. Sisempi kotelosuojus

- vaijeri kaasuvivun kotelosta.

**HUOM:** Laita vaijeri pidikkeen loveen ja irrota vaijerinpää pidikkeestä.

Työnnä voitelukannun neula kaasuvaijerin säätimen päähän.



Irrota kaasuläppärungon sivukansi kaasuläppärungosta.

**VAROITUS**

Käytä aina silmäsuojaimia ja hanskoja, kun voitelet vaijeria.



#### TYYPILLINEN

**HUOM:** Vältä voiteluaineen roiskuminen asettamalla kaasuvaijerin säätimen ympärille rätkki.

Lisää voiteluainetta kunnes sitä tulee ulos kaasutinvaijerin kaasuläppäkammion päästä.

Asenna vaijeri takaisin ja säädä se.

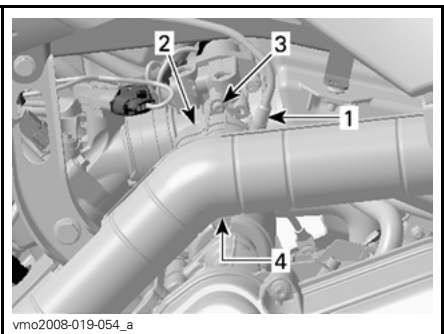

#### MOOTTORIN VASEN PUOLI

1. Kaasuvaijeri
2. Sivukansi
3. Irrota ruuvi
4. Irrota kannen kieleke

## Kaasuvivun säätö

Vedä kumisuojus taaksepäin, jolloin näkyviin tulee kaasuvaijerin säädin.

Löysää lukkomutteria ja kierrä sitten säädintä kunnes kaasuvivun vällys on oikea.

**HUOM:** Mittaa kaasun vällys kaasuvivun kärjestä.

Kiristä lukkomutteri ja aseta suojus takaisin paikalleen.



1. Kaasuvipu

A. 3 – 6 mm (1/8 - 7/32 in)

Vaihdevipu PARK(KI)-asennossa käynnistä moottori.

Tarkasta onko kaasuvaijeri oikein säädetty kääntämällä ohjaustanko täysin oikealle ja sitten täysin vasemmalle. Jos moottorin käyntinopeus muuttuu, säädä kaasuvivun vällys uudelleen.

# SÄHKÖJÄRJESTELMÄ

## **VAROITUS**

Ellei toisin ilmoitettu, käännä virtalukko aina OFF (POIS)-asentoon ennen minkään huolto- tai korjaustyön tekemistä sähköjärjestelmään.

## **Sytytystulpan irrottaminen/asentaminen**

### **Irrottaminen**

Irrota VASEN sivupaneeli.

Irrota sytytystulpan johto.

Puhdista sytytystulppa ja sylinterinkansi paineilmalla jos mahdollista.

## **VAROITUS**

Käytä aina suojasilmälaseja kun käytät paineilmaa.

Kierrä sytytystulppa kokonaan auki ja irrota se.

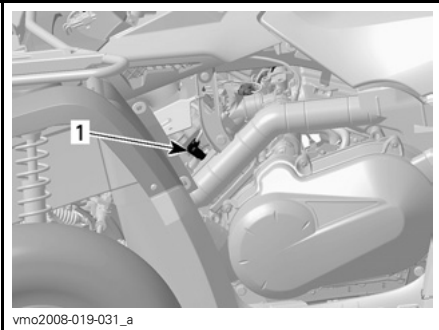

1. Sytytystulpan johto

### **Asennus**

Ennen asentamista varmista, että sylinterinkannen ja sytytystulpan kosketuspinnossa ei ole nokea.

Aseta rakotulkilla sytytystulpan kärkiväliksi 0,6 – 0,7 mm (0,024 - 0,027 in).

Laita sytytystulpan kierteisiin kiinnileikkautumisen estoainetta.

Kierrä sytytystulppa käsin sylinterinkanteen ja kiristä momenttiavaimella ja sopivalla hylsillä.

Kiristä sytytystulppa momenttiin 20 N•m (15 lbf•ft).

### **Akku**

## **VAROITUS**

Älä koskaan lataa akkua sen ollessa kiinni ajoneuvossa.

Nämä ajoneuvot on varustettu VRLA-akulla (venttiiliohjattu lyijyhappoakku). Se on niin kutsuttu huoltovapaa akkutyyppi, joten akkuun ei tarvitse lisätä vettä eikä tarkistaa akkuhapon määrää.

**TÄRKEÄÄ:** Älä koskaan irrota akun sinettikantta.

### **Irrottaminen**

Irrota ensin MUSTA (-) -kaapeli ja sitten PUNAINEN (+) -kaapeli.

## **VAROITUS**

Noudata aina tätä järjestystä irrotuksen yhteydessä: irrota MUSTA (-) -kaapeli ensin.

Irrota kiinnityshihna ja vedä akku sitten rungosta ulos.

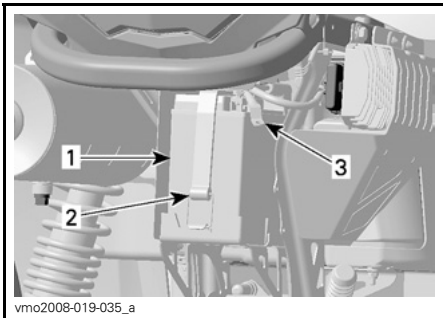

1. Akku
2. Kiinnityshihna
3. MUSTA (-) -kaapeli

## Puhdistus

Puhdista akku, akkukotelo ja akun navat leivinsoodan ja veden sekoituksella.

Poista akun navoista korroosio lujalla teräsharjalla. Akkukotelo on puhdistettava pehmeällä harjalla ja leivinsoodan ja veden sekoituksella.

## Asennus

Asenna akku takaisin ajoneuvoon.

### VAROITUS

Kiinnitä ensin PUNAINEN (+)-kaapeli ja sitten MUSTA (-)-kaapeli. Kiinnitä aina PUNAINEN (+)-kaapeli ensin.

## Sulakkeet

### VAROITUS

Käännä virtalukko aina OFF (POIS) -asentoon ennen viallisen sulakkeen vaihtamista.

Vaihda palanut sulake uuteen samannäköiseen sulakkeeseen.

**TÄRKEÄÄ:** Älä käytä suurempiarvoista sulaketta, sillä tämä voi aiheuttaa vakavan vaurion.

Sulakkeet sijaitsevat etuhuoltotilassa ja takana lähellä akkua.



1. Etusulakkeet

- F1: ECM (5 A)
- F2: Tuuletin (20 A)
- F3: ECM (7,5 A)
- F4: Mittari, takavalo, diagnostiikka (7,5 A)
- F5: Polttoainepumppu (7,5 A)
- F6: Lisävarusteet (20 A)

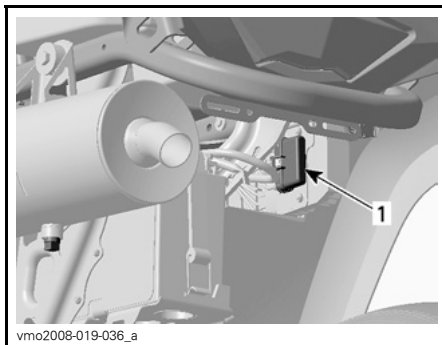

### TAKASULAKKEENPIDIN

1. Pääsulake (30 A)  
(PUNAINEN/HARMAA johto)  
Lisävarusteet (30 A)  
(PUNAINEN/VIHREÄ johto)

Irrota sulake pitimestään irrottamalla ensin sulakkeenpitimen kansi ja vetämällä sulake sitten irti. Tarkasta onko lanka sulanut.



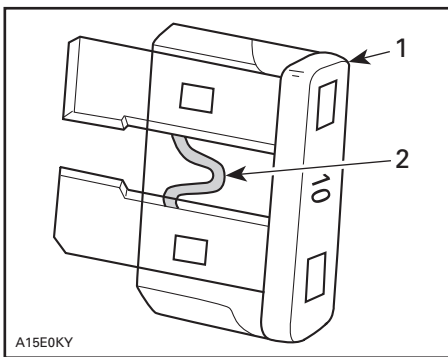

A15E0KY

### TYYPILLINEN

1. Sulake
2. Tarkasta onko sulanut

## Polttimon vaihto

### VAROITUS

Käännä virtalukko aina OFF (POIS)-asentoon ennen palaneen polttimon vaihtamista.

Tarkasta aina vaihtamisen jälkeen, että polttimo toimii.

## Ajovalot

**TÄRKEÄÄ:** Älä koskaan kosketa halogeenilampun lasiosaa paljain sormin, se lyhentää sen käyttöikää. Jos satut koskettamaan lasia, puhdista se isopropyylialkoholilla, jolloin lamppuun ei jää kalvoa.

Vaihda ajovalon lamppu seuraavalla tavalla.

Irrota kumiset pidikeruuvit.

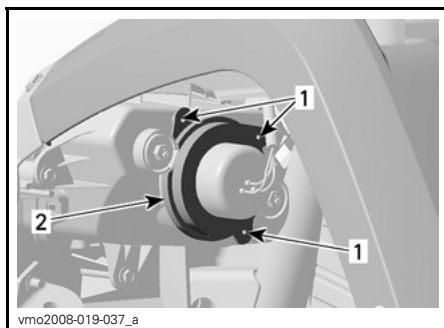

vmo2008-019-037\_a

1. Ruuvit
2. Pidike

Poista kumisuoja lampukotelon päältä.

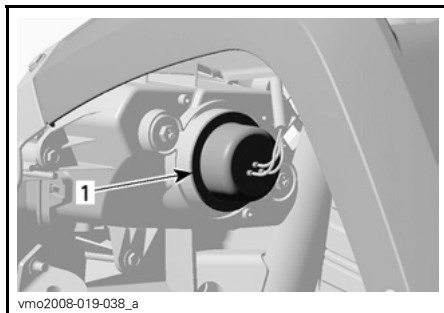

vmo2008-019-038\_a

1. Kumisuoja

Irrota ajovalon liitin.

**HUOM:** Käytä pientä lukituskielekettä liittimen avaamiseen ja vedä sitä siten.

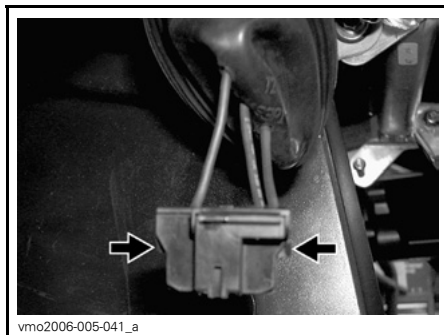

vmo2006-005-041\_a

**TYÖNNÄ LUKITUSLIUSKAA  
IRROTTAAKSESI LIITIN**

**HUOM:** Seuraavissa kuvissa on etumaski irrotettu ajoneuvosta, jotta asia ymmärrettäisiin paremmin.

Purista joustia ja työnnä se sivulle, jolloin etuvalon polttimo irtoaa.

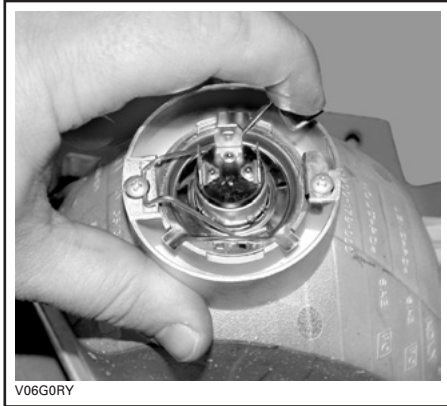

#### TYYPILLINEN

Nosta ja pidä joustia, poista sitten polttimo.



#### TYYPILLINEN

Asenna irrotetut osat päinvastaisessa järjestyksessä kunnolla takaisin.

## Perävalo

Vedä perävaloa, jotta saat sen irti kumilämpivienneistä ja päästäksesi käsiksi polttimoon.

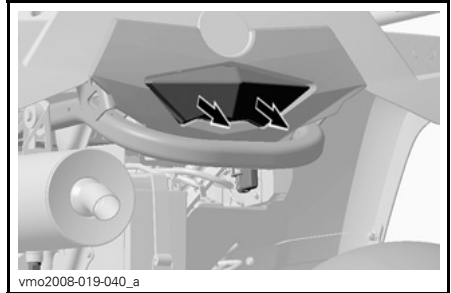

Kierrä ja vedä lampun pidikettä saadaksesi polttimon irti.



Paina polttinta sisään ja irrota se kääntämällä sitä vastapäivään.

Asenna uusi polttin painamalla se ensin sisään ja kääntämällä sitä myötäpäivään.

Asenna irrotetut osat takaisin.

## Ajovalojen suuntaus

Säädä valon kohdistus seuraavalla tavalla:

Säädä valo korkeus- ja sivusuuntaan kiertämällä säätöruuveja itsellesi sopivimpaan asentoon. Säädä kummatkin etuvalot samalla tavalla.

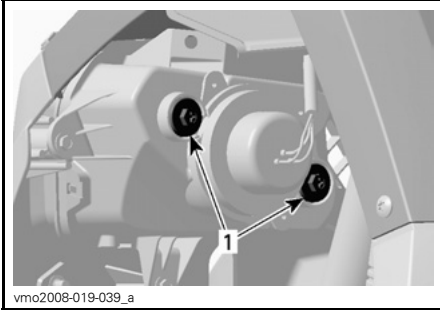

vmo2008-019-039\_a

1. Säätöruuvit

# PORTAATON VOIMANSIIRTO (CVT)

## Portaattoman voimansiirron kannen tyhjennystulppa

Aina, kun epäilet, että portaattoman voimansiirron kanteen on päässyt vettä, tyhjennä portaattoman voimansiirron kotelo tyhjennystulpan avulla.

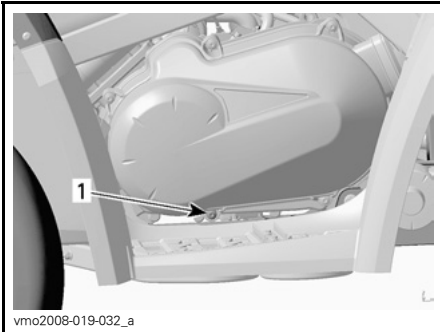

vmo2008-019-032\_a

**VASEN PUOLI**

1. Tyhjennystulppa

# VOIMANSIIRTOJÄRJESTELMÄ

## Vetoakselin kumisuojat ja suojuukset

### Tarkastus

Tarkasta silmämääräisesti vetoakselin suojuksien ja kumisuojien kunto. Tarkasta ovatko suojuukset vaurioituneet tai hankautuneet akseleita vastaan. Tarkasta onko kumisuojiissa murtumia, repeytymiä, vuotorasvaa, jne. Korjaa tai vaihda vaurioituneet osat tarpeen mukaan.

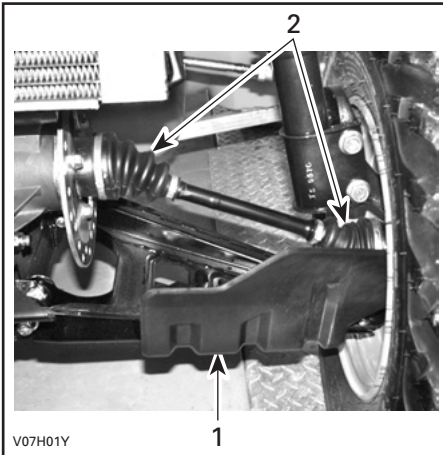

### AJONEUVON ETUOSA

1. Vetoakselin suojus
2. Vetoakselin kumisuojat

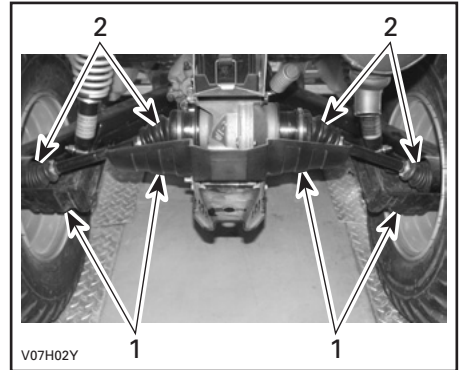

### AJONEUVON TAKAOSA

1. Vetoakselin suojus
2. Vetoakselin kumisuojat

---

# PYÖRÄT

Pyörämutterit pitää ajoittain irrottaa ja laittaa pultteihin kiinnileikkautumisenestorasvaa muttereiden tulevan irrottamisen helpottamiseksi. Tämä on erityisen tärkeää kun ajoneuvoa käytetään suolavesiympäristössä tai mudassa. Irrota yksi mutteri kerrallaan, voitele ja kiristä uudelleen.

# JOUSITUS

## Voitelu

Voitele etukolmiotukivarret.

Käytä jousituksen synteettistä rasvaa (P/N 293 550 033) tai vastaavaa.

Kummassakin kolmiotukivarressa on kaksi rasvanippaa.

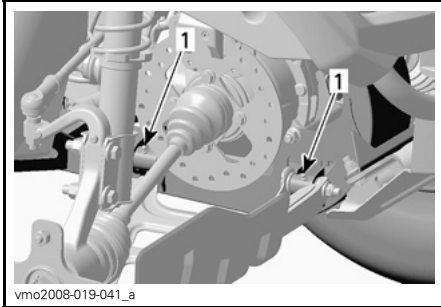

TYYPILLINEN — OIKEA PUOLI

1. Rasvanipat

## Tarkastus

### Etujousitus

Tarkasta, ettei etuiskunvaimentimissa ole öljyvuoja tai muita vaurioita. Tarkasta kiinnikkeiden kireys. Ota tarpeen mukaan yhteys valtuutettuun Can-Am -jälleenmyyjään.

### Kolmiotukivarret

Tarkasta, ettei kolmiotukivarsissa ole murtumia, taipumia tai muita vaurioita. Ota tarpeen mukaan yhteys valtuutettuun Can-Am -jälleenmyyjään.

## Takajousitus

Tarkasta, ettei iskunvaimentimissa ole vuotoja, ja että kiinnikkeet ovat tiukassa. Ota tarpeen mukaan yhteys valtuutettuun Can-Am -jälleenmyyjään.

### Pitkittäiset tukivarret

Tarkasta, etteivät pitkittäiset tukivarret ole vääntyneet, murtuneet tai taipuneet. Mahdollisten ongelmien ilmetessä ota yhteys valtuutettuun Can-Am -jälleenmyyjään.

# JARRUT

## Tarkastus

Jarrujärjestelmä on hydraulinen eikä tarvitse säätöä.

Pidä jarrut hyvässä toimintakunnossa tarkastamalla seuraavat seikat:

- Jarrunesteen määrä
- ettei jarrujärjestelmässä ole neste-  
vuotoja
- jarrujen puhtaus
- etteivät jarrut tunnu sienimäiseltä
- etteivät jarrulevyt ole liian kuluneet  
ja pinta huono
- Etteivät jarrupalat ole kuluneet, vau-  
rioituneet tai löysällä.

KÄYTTÖRAJAT	
Jarrupalojen paksuus	1 mm (0,040 in)
Etujarrulevyjen paksuus	3,5 mm (0,138 in)
Takajarrulevyn paksuus	4,3 mm (0,170 in)
Levyjen maksimikäyryys	0,3 mm (0,010 in)

Jos jarrujärjestelmässä ilmenee ongelma, ota yhteys valtuutettuun Can-Am -jälleenmyyjään.



## VAROITUS

Jarrunesteen vaihto tai jarrujärjestelmän korjaus ja huolto on suoritettava valtuutetun Can-Am -jälleenmyyjän toimesta.



## Ajoneuvon puhdistus ja suojaaminen

Älä koskaan puhdistajoneuvoa korkeapainepesurilla. **KÄYTÄ VAIN PIENTÄ PAINETTA** (kuten puutarhaletku). Korkeapaine voi aiheuttaa sähkö- tai mekaanisia vaurioita.

Estä ruostuminen maalaamalla vaurioituneet maalatut osat kunnolla uudelleen.

Tarvittaessa pese kori kuumalla vedellä ja saippualla (käytä vain mietoja pesuainetta). Vahaa hiomattomalla vahalla.

**TÄRKEÄÄ:** Älä koskaan puhdistajoneuvon muoviosia voimakkaalla pesuainella, rasvanpoistoaineella, tinnerillä, asetonilla, tms.

Luettaessa tätä käsikirjaa on muistettava että:

### VAROITUS

Osoittaa mahdollista vaaratilannetta, joka voi johtaa vakavaan loukkaantumiseen tai kuolemaan, ellei sitä vältetä.

---

# VARASTOINTI JA AJOKAUTTA EDELTÄVÄT VALMISTELUT

## VAROITUS

Anna valtuutetun Can-Am -jälleenmyyjän tarkastaa polttoainejärjestelmän eheys *HUOLTOTAULUKON* mukaan.

Kun ajoneuvoa ei käytetä kuukautta pidempään aikaan, pitää se varastoida oikealla tavalla.

Ota yhteys valtuutettuun Can-Am -jälleenmyyjään oikeita toimenpiteitä varten.

Kun ajoneuvo otetaan varastoinnin jälkeen käyttöön, on suoritettava valmis-televat toimenpiteet. Ota yhteys valtuutettuun Can-Am -jälleenmyyjään oikeita toimenpiteitä varten.

***TAKUU***

# **BRP:N RAJOITETTU TAKUU POHJOIS-AMERIKASSA: 2008 CAN-AM™ ATV**

## **1) RAJOITETUN TAKUUN LAAJUUS**

Bombardier Recreational Products INC. ("BRP")\*, myöntää 2008 Can-Am -ATV:lle materiaalivikoja ja työn laatua koskevan alempana kuvatun pituisen takuun.

Kaikilla valtuutetun BRP-jälleenmyyjän (siten kuin jäljempänä määritetty) 2008 Can-Am ATV:hen toimituksen yhteydessä asentamalla alkuperäisillä Can-Am ATV-varaosilla ja -lisävarusteilla on sama takuu kuin Can-Am ATV:llä.

BRP saattaa toimittaa joidenkin 2008 Can-Am ATV -ajoneuvojen mukana vakiovarusteena GPS-vastaanottimen. Tämä BRP:n rajoitettu takuu ei kata GPS-vastaanottimia, vaan sen kattaa GPS-vastaanottimien valmistajan myöntämä rajoitettu takuu. Ota yhteys seuraaviin maahantuojiin:

### **USA:ssa:**

**Garmin International Inc.**  
1200 East 151<sup>st</sup> Street Olathe  
KS 66062  
(Kansas City metro area)  
Puh.: 913 397-8200  
Faksi: 913 397-8282

### **Kanadassa (jompikumpi):**

**Raytech Électronique**  
1451, Boul. des Laurentides  
Vimont, Laval, Qc  
H7M 2Y3  
Puh.: 450 975-1015  
Faksi: 800 975-0025 / 450 975-0817  
Ota yhteyttä: [raytech@raytech.qc.ca](mailto:raytech@raytech.qc.ca)  
Web-sivu: [www.raytech.qc.ca](http://www.raytech.qc.ca)  
Coord. GPS: N45o35.25' - W73o42.95'

**Naviclub Ltée**  
5054, St-Georges  
Lévis, Qc  
G6V 4P2  
Puh.: 418 835-9279  
Faksi: 418 835-6681  
Ota yhteyttä:  
[naviclub@naviclub.com](mailto:naviclub@naviclub.com)  
Web-sivu: [www.naviclub.com](http://www.naviclub.com)

Sinun 2008 Can-Am ATV:si alkuperäisvarustukseen kuuluu Carlisle<sup>†</sup> tai ITP<sup>†</sup>-renkaat. Renkaiden takuusta vastaa erikseen niiden valmistaja. Ota yhteys valmistajaan tai valtuutettuun BRP-jälleenmyyjäsi, kun haluat lisätietoja takuusta tai tarvitset apua.

### **Carlisle Tire & Wheel Company**

23, Windham Boulevard  
Aiken, SC 29805  
Takuutiedot:  
USA:ssa 1 800 260-7959  
Kanadassa 1 800 265-6155  
Quebecissä 1 877 997-4999

Mikäli tätä tuotetta käytetään missä tahansa vaiheessa kilpailemiseen tai mihinkään muuhun kilpailutoimintaan, vaikka kyseessä olisi edellinen omistaja, tämä takuu julistetaan pätemättömäksi.

## **2) POIKKEUKSET – TAKUU EI KATA**

Seuraavat eivät missään olosuhteissa kuulu takuun piiriin:

- Normaali kuluminen;
- Rutiininomaiset huoltokohteet, v eritykset, säädöt;
- Vauriot, jotka johtuvat muunlaisesta kuin tämän käsikirjan mukaisesta huollosta/ylläpidosta ja/tai varastoinnista;
- Vauriot, jotka johtuvat osien irrottamisesta, vääränlaisista korjauksista, huollosta, ylläpidosta, muutoksista, tai osien käytöstä, joita BRP ei ole valmistanut tai hyväksynyt, tai muun kuin valtuutetun huoltavan BRP-jälleenmyyjän tekemistä korjauksista;
- Väärinkäytöstä, epätavallisesta käytöstä, laiminlyönnistä, tai sellaisesta tuotteen käytöstä johtuvat vahingot, joka ei noudata Can-Am ATV:n käsikirjassa suositeltua käyttöä;
- Onnettomuudesta, uppoamisesta, tulesta, varkaudesta, vandalismista, tai ylivoimaisesta esteestä johtuvat vahingot;
- Sellaisen polttoaineitten, öljyjen tai voiteluaineiden käyttö, jotka eivät sovi käytettäviksi tuotteessa (ks. käsikirja);
- Veden tai lumen sisäänmeno;
- Satunnaiset tai seurannaisvahingot, tai minkään muunlaiset vahingot, mukaan luettuina ilman rajoitusta hinaamis-, puhelin-, vuokra-, taksi-, haitta-, vakuutus- tai lainojen maksukustannukset, ajan menetykset tai ansiotulon menetykset.

## **3) VASTUUVELVOLLISUUDEN RAJOITUKSET**

TÄMÄ TAKUU ON NIMENOMAAN ANNETTU JA HYVÄKSYTTY MINKÄ TAHANSA MUUN JA KAIKKIEN MUIDEN TAKUUSITOUMUSTEN SIJAAN, OLKOON NE ILMAISTUT TAI KONKLUDENTTISET, MUKAAN LUETTUINA ILMAN RAJOITUSTA KAIKKI KURANTTIUTTA TAI TIETTYYN TARKOITUKSEEN SOPIVUUTTA KOSKEVAT TAKUUT. SIKÄLI KUIN NIISTÄ EI VOIDA SANOUTUA IRTI, KONKLUDENTTISET TAKUUSITOUMUKSET RAJOITUVAT KESTOLTAAN KYSEESSÄ OLEVAN TAKUUN VOIMASSAOLOON. TÄMÄ TAKUU EI KATA SATUNNAISIA EIKÄ SEURANNAISVAHINKOJA. JOTKUT MAAT/LÄÄNIT EIVÄT HYVÄKSY VASTUUVAPAUTUSLAUSEKKEITA, RAJOITUKSIA TAI EDELLÄ YKSILÖITYJÄ RAJOITUKSIA, JA SEN JOHDOSTA NE EIVÄT MAHDOLLISESTI KOSKE SINUA. TÄMÄN TAKUUN PERUSTEELLA SINULLA ON TIETTYJÄ OIKEUKSIA, LISÄKSI SINULLA SAATTAA OLLA MUITA MAASTA TOISEEN TAI LÄÄNISTÄ TOISEEN VAIHTELEVIA LAILLISIA OIKEUKSIA.

Maahantuojalla tai yhdelläkään BRP-jälleenmyyjällä tai muulla henkilöllä ei ole valtuuksia minkään muun tuotetta koskevan vahvistuksen, edustuksen, tai takuun antamiseen kuin ne, mitä tähän rajoitettuun takuuseen sisältyy, ja mikäli näin tapahtuu, niitä ei voida käyttää BRP:tä vastaan.

BRP pidättää itsellään oikeuden muuttaa tätä takuuta milloin tahansa, ja on itsestään selvää, että kyseiset muutokset eivät muuta niitä takuuehtoja, jotka koskevat tämän takuun voimassaollessa myytyjä tuotteita.

## 4) TAKUUAIKA

Tämä takuu on voimassa ensimmäisen kuluttajan ostopäivästä tai tuotteen ensimmäisestä käyttöpäivästä lukien, kumpi hyvänsä ensin kohdalle osuu:

KUUSI (6) PERÄKKÄISTÄ KUUKAUTTA omistajalle, joka käyttää sitä yksityiseen tai kaupalliseen tarkoitukseen.

Alla olevassa taulukossa olevien päästöihin liittyvien osien takuu on kolmekymmentä (30) perättäistä kuukautta, edellyttäen, että osat on asennettu EPA-hyväksytyyn Can-Am ATV-ajoneuvoon, joka on rekisteröity USA:ssa.

PÄÄSTÖIHIN LIITTYVÄT OSAT	400 HO EFI
Kaasun asentoanturi (TPS)	X
Polttoaineen paineen säädin	X
Polttoainesuuttimet	X
Moottorin ohjausmoduuli (ECM)	X
Sylinterikannen tiiviste	X
Imuohjaimen tiiviste	X
Imuilmanpaineen anturi (MAPS, Manifold Air Pressure Sensor)	X
Ilmanpaine- ja lämpötila-anturi (AAPS, Ambient Air Pressure Temperature Sensor)	X

Osien korjaus tai korvaaminen, tai huollon suorittaminen tämän takuun puitteissa ei pidennä tämän takuun takuuaikaa sen alkuperäistä loppumisajankohtaa pitämälle.

## 5) TAKUUEHDOT

Tämä takuu on kattava **vain**, jos **jokainen** seuraavista ehdoista täyttyy:

- 2008 Can-Am ATV:n ensimmäisen omistajan on ostettava ajoneuvo uutena ja käyttämättömänä BRP-jälleenmyyjältä, joka on valtuutettu myymään Can-Am ATV:tä ostomaassa ("BRP-jälleenmyyjä");
- BRP:n määrittämä toimituksen ennakkotarkastus on suoritettu ja asiakirja siitä laadittu;
- valtuutettu BRP-jälleenmyyjä on rekisteröinyt 2008 Can-Am ATV:n asianmukaisella tavalla;
- 2008 Can-Am ATV on ostettava siitä maasta, jossa ostaja asuu;
- Takuun ylläpitämiseksi on määrää aikaishuollot suoritettava käsikirjassa mainitulla tavalla. BRP varaa itselleen oikeuden ehdollistaa takuun riippumaan todistuksesta huollon kunnolla suorittamisesta.

BRP ei myönnä tätä rajoitettua takuuta kenelläkään yksityiselle omistajalle tai kaupalliseen tarkoitukseen ajoneuvoa käyttävälle omistajalle, elleivät edellä mainitut ehdot täyty. Rajoitukset ovat tarpeen, jotta BRP voisi taata sekä tuotteittensa, että kuluttajien ja yleisön turvallisuuden.

## **6) TOIMENPITEET TAKUUN MYÖNTÄMISTÄ VARTEN**

Asiakkaan on ilmoitettava huoltavalle BRP-jälleenmyyjälle kahden (2) päivän kuluessa vian ilmestymisestä, ja hänen on kohtuullisesti mahdollistettava tuotteen luoksepäästävyys ja annettava kohtuullinen mahdollisuus vian korjaamiseen. Asiakkaan on myös esitettävä valtuutetulle BRP-jälleenmyyjälle tuotteen ostotodistus ja allekirjoitettava korjaus-/työmääräin ennen korjauksen alkamista takuunalaisen korjauksen vahvistamiseksi. Kaikki tämän takuun puitteissa korvatut osat ovat jatkossa BRP:n omaisuutta.

## **7) MITÄ BRP TEKEE**

BRP:n velvollisuus on tämän takuun puitteissa rajoitettu siihen, että se oman harjintansa mukaan korjaa normaalikäytössä, -ylläpidossa ja -huollossa viallisiksi todetut osat, tai korvaa tällaiset osat uusilla alkuperäisillä Can-Am ATV -osilla ilman osien tai työvoiman veloittamista, millä tahansa valtuutetulla BRP-jälleenmyyjällä.

BRP pidättää itsellään oikeuden tuotteiden ajoittaiseen parantamiseen tai muuttamiseen ilman aikaisempien tuotteiden muuttamisvelvollisuutta.

## **8) LUOVUTUS**

Mikäli tuotteen omistusoikeus siirretään takuuajana, siirtyy myös tämä takuu, joka on voimassa takuuajan loppuun edellyttäen, että BRP:lle ilmoitetaan kyseistä siirrosta seuraavalla tavalla:

- a) Aikaisempi omistaja ottaa yhteyttä BRP:hen (puhelinnumero alla) tai valtuutettuun BRP-jälleenmyyjään ja ilmoittaa uuden omistajan tiedot; tai
- b) BRP tai valtuutettu BRP-jälleenmyyjä vastaanottaa todistuksen siitä, että aikaisempi omistaja on suostunut omistusoikeuden siirtoon, sekä uuden omistajan yhteystiedot.

## **9) KULUTTAJA-APU**

- a) Mikäli tämän rajoitetun takuun suhteen syntyy kiistaa tai riitaa, BRP ehdottaa, että asia yritetään ensiksi ratkaista jälleenmyyjätasolla. Suosittelemme, että asiasta keskustellaan valtuutetun jälleenmyyjäliikkeen huoltopäällikön tai liikkeen omistajan kanssa.
- b) Ellei asiaa saada ratkaistua, toimita valituksesi kirjallisena tai sinulle parhaiten sopivaan puhelinnumeroon alla:

**Kanadassa****BOMBARDIER RECREATIONAL PRODUCTS INC.**

Consumer Services Group  
75, J.-A. Bombardier Street  
Sherbrooke, Québec J1L 1W3  
Puh.: 819 566-3366

**USA:ssa****BRP US INC.**

Consumer Services Group  
7575 Bombardier Court  
Wausau WI 54401  
Puh.: 715 848-4957

\* USA:ssa tuotteiden jälleenmyyjä ja huoltotoimista vastaava on BRP US Inc.

© 2007 Bombardier Recreational Products Inc. Kaikki oikeudet pidätetään.

™ Bombardier Recreational Products Inc. -yhtiön tai sen tytäryhtiöiden tavaramerkki.

† Carlisle ja ITP ovat Carlisle Tire & Wheel Company -yhtiön tavaramerkkejä tai kyseinen yhtiö hallitsee niiden lisenssit.



---

# BRP:N KANSAINVÄLINEN RAJOITETTU TAKUU: 2008 CAN-AM™ ATV

## 1) RAJOITETUN TAKUUN LAAJUUS

Bombardier Recreational Products INC. ("BRP")\*, myöntää 2008 Can-Am -ATV:lle materiaalivikoja ja työn laatua koskevan alempana kuvatun pituisen takuun.

Kaikilla valtuutetun Can-Am -maahantuojan/jälleenmyyjän (siten kuin jäljempänä määritetty) 2008 Can-Am ATV:n toimituksen yhteydessä asentamalla alkuperäisillä Can-Am -varaosilla ja -lisävarusteilla on sama takuu kuin Can-Am ATV:llä.

Mikäli tätä tuotetta käytetään missä tahansa vaiheessa kilpailemiseen tai mihinkään muuhun kilpailutoimintaan, vaikka kyseessä olisi edellinen omistaja, tämä takuu julistetaan pätemättömäksi.

## 2) POIKKEUKSET – TAKUU EI KATA

Seuraavat eivät missään olosuhteissa kuulu takuun piiriin:

- Normaali kuluminen;
- Rutiininomaiset huoltokohteet, vuritykset, säädöt;
- Vauriot, jotka johtuvat muunlaisesta kuin tämän käsikirjan mukaisesta huollosta/ylläpidosta ja/tai varastoinnista;
- Vauriot, jotka johtuvat osien irrottamisesta, vääränlaisista korjauksista, huollosta, ylläpidosta, muutoksista, tai osien käytöstä, joita BRP ei ole valmistanut tai hyväksynyt, tai muun kuin valtuutetun huoltavan Can-Am -maahantuojan/jälleenmyyjän tekemistä korjauksista;
- Väärinkäytöstä, epätavallisesta käytöstä, laiminlyönnistä, tai sellaisesta tuotteen käytöstä johtuvat vahingot, joka ei noudata käsikirjassa suositeltua käyttöä;
- Onnettomuudesta, uppoamisesta, tulesta, varkaudesta, vandalismista, tai ylivoimaisesta esteestä johtuvat vahingot;
- Sellaisten polttoaineitten, öljyjen tai voiteluaineiden käyttö, jotka eivät sovi käytettäväksi tuotteessa (ks. käsikirja);
- Veden tai lumen sisäänmeno;
- Satunnaiset tai seurannaisvahingot, tai minkään muunlaiset vahingot, mukaan luettuina ilman rajoitusta hinaamis-, puhelin-, vuokra-, taks-, haitta-, vakuutus- tai lainojen maksukustannukset, ajan menetykset tai ansiotulon menetykset.

### 3) VASTUUVOLLISUUDEN RAJOITUKSET

TÄMÄ TAKUU ON NIMENOMAAN ANNETTU JA HYVÄKSYTTY MINKÄ TAHANSA MUUN JA KAIKKIEN MUIDEN TAKUUSITOUUMUSTEN SIJAAN, OLKON NE ILMAISTUT TAI KONKLUDENTTITSET, MUKAAN LUETTUINA ILMAN RAJOITUSTA KAIKKI KURANTTIUTTA TAI TIETTYYN TÄRKOITUKSEEN SOPIVUUTTA KOSKEVAT TAKUUT. SIKÄLI KUIN NIISTÄ EI VOIDA SANOUTUA IRTI, KONKLUDENTTITSET TAKUUSITOUUMUKSET RAJOITUVAT KESTOLTAAN KYSEESSÄ OLEVAN TAKUUN VOIMASSAOLOON. TÄMÄ TAKUU EI KATA SATUNNAISIA EIKÄ SEURANNAISVAHINKOJA. JOTKUT TUOMIOKUNNAT EIVÄT HYVÄKSY VASTUUVAPAUTUSLAUSEKKEITA, RAJOITUKSIA TAI EDELLÄ YKSILÖITYJÄ RAJOITUKSIA, JA SEN JOHDOSTA NE EIVÄT MAHDOLLISESTI KOSKE SINUA. TÄMÄN TAKUUN PERUSTEELLA SINULLA ON TIETTYJÄ OIKEUKSIA, LISÄKSI SINULLA SAATTAA OLLA MUITA MAASTA TOISEEN VAIHTELEVIA LAILLISIA OIKEUKSIA.

Maahantuojalla tai yhdelläkään Can-Am -jälleenmyyjällä tai muulla henkilöllä ei ole valtuuksia minkään muun tuotetta koskevan vahvistuksen, edustuksen, tai takuun antamiseen kuin ne, mitä tähän rajoitettuun takuuseen sisältyy, ja mikäli näin tapahtuu, niitä ei voida käyttää BRP:tä vastaan.

BRP pidättää itsellään oikeuden muuttaa tätä takuuta milloin tahansa, ja on itseltään selvää, että kyseiset muutokset eivät muuta niitä takuuehtoja, jotka koskevat tämän takuun voimassaollessa myytyjä tuotteita.

### 4) TAKUUAIKA

Tämä takuu on voimassa ensimmäisen kuluttajan ostopäivästä tai tuotteen ensimmäisestä käyttöpäivästä lukien, kumpi hyvänsä ensin kohdalle osuu:

KUUSI (6) PERÄKKÄISTÄ KUUKAUTTA omistajalle, joka käyttää sitä yksityiseen tai kaupalliseen tarkoitukseen.

Osien korjaus tai korvaaminen, tai huollon suorittaminen tämän takuun puitteissa ei pidennä tämän takuun takuuaikaa sen alkuperäistä loppumisajankohtaa pitemmälle.

### 5) TAKUUEHDOT

Tämä takuu on kattava **vain**, jos **jokainen** seuraavista ehdoista täyttyy:

- 2008 Can-Am ATV:n ensimmäisen omistajan on ostettava ajoneuvo uutena ja käyttämättömänä Can-Am -jälleenmyyjältä, joka on valtuutettu myymään Can-Am ATV:tä ostomaassa ("Can-Am -maahantuojajälleenmyyjä");
- BRP:n määrittämä toimituksen ennakkotarkastus on suoritettu ja asiakirja siitä laadittu;
- valtuutettu Can-Am -maahantuojajälleenmyyjä on takuurekisteröinyt tuotteen asianmukaisesti;
- 2008 Can-Am ATV on ostettava siitä maasta tai maiden liittoutumasta, jossa ostaja asuu;
- Takuun ylläpitämiseksi on määräaikaishuollot suoritettava käsikirjassa mainitulla tavalla. BRP varaa itselleen oikeuden ehdollistaa takuun riippumaan todistuksesta huollon kunnolla suorittamisesta.

BRP ei myönnä tätä rajoitettua takuuta kenelläkään yksityiselle omistajalle tai kaupalliseen tarkoitukseen ajoneuvoa käyttävälle omistajalle, elleivät edellä mainitut ehdot täyty. Rajoitukset ovat tarpeen, jotta BRP voisi taata sekä tuotteittensa, että kuluttajien ja yleisön turvallisuuden.

## **6) TOIMENPITEET TAKUUN MYÖNTÄMISTÄ VARTEN**

Asiakkaan on ilmoitettava huoltavalle Can-Am -jälleenmyyjälle/maahantuojalle kahden (2) päivän kuluessa vian ilmestymisestä, ja hänen on kohtuullisesti mahdollistettava tuotteen luoksepäästävyys ja annettava kohtuullinen mahdollisuus vian korjaamiseen. Asiakkaan on myös esitettävä valtuutetulle Can-Am -maahantuojalle/jälleenmyyjälle tuotteen ostotodistus ja allekirjoitettava korjaus-/työmääräin ennen korjauksen alkamista takuunalaisen korjauksen vahvistamiseksi. Kaikki tämän takuun puitteissa korvatut osat ovat jatkossa BRP:n omaisuutta.

## **7) MITÄ BRP TEKEE**

BRP:n velvollisuus on tämän takuun puitteissa rajoitettu siihen, että se oman harkintansa mukaan korjauttaa normaalikäytössä, -ylläpidossa ja -huollossa viallisiksi todetut osat, tai korvaa tällaiset osat uusilla alkuperäisillä Can-Am ATV-osilla ilman osien tai työvoiman veloittamista, minkä tahansa valtuutetun Can-Am -maahantuojan/jälleenmyyjän toimesta.

BRP pidättää itsellään oikeuden tuotteiden ajoittaiseen parantamiseen tai muuttamiseen ilman aikaisempien tuotteiden muuttamisvelvollisuutta.

## **8) LUOVUTUS**

Mikäli tuotteen omistusoikeus siirretään takuuaikana, siirtyy myös tämä takuu, joka on voimassa takuuajan loppuun edellyttäen, että BRP:lle tai valtuutetulle Can-Am-maahantuojalle/jälleenmyyjälle voidaan todistaa, että aikaisempi omistaja on hyväksynyt omistusoikeuden luovutuksen, sekä uuden omistajan yhteystiedot on ilmoitettu jommallekummalle kummalle edellä mainituista tahoista.

## **9) KULUTTAJA-APU**

- a) Mikäli tämän rajoitetun takuun suhteen syntyy kiistaa tai riitaa, BRP ehdottaa, että asia yritetään ensiksi ratkaista jälleenmyyjätasolla. Suosittelemme, että asiasta keskustellaan valtuutetun jälleenmyyjäliikkeen huoltopäällikön tai liikkeen omistajan kanssa.
- b) Lisäapua tarvittaessa on asian ratkaisemiseksi syytä ottaa yhteys maahantuojan huolto-osastoon. Löydät maahantuojasi yhteystiedot osoitteesta [www.brp.com](http://www.brp.com).
- c) Mikäli asiaa ei vieläkään saada ratkaistua, kirjoita BRP:lle alla olevaan osoitteeseen

**Eurooppa, Lähi-itä, Afrikka, Venäjä & IVY-maat, ota yhteyttä Euroopan toimistoomme:**

**BRP EUROPE N.V.**

Consumer Service Center  
Skaldenstraat 125  
9042 Gent  
Belgium  
Puh.: + 32-9-218-26-00

**Pohjoismaat, ota yhteys Suomen toimistoomme:**

**BRP FINLAND OY**

Service Department  
Ahjotie 30  
Fin-96320 Rovaniemi  
Finland  
Puh.: + 358 16 3208 111

**Kaikki muut maat, ota yhteys Pohjois-Amerikan toimistoomme:**

**BOMBARDIER RECREATIONAL PRODUCTS INC.**

Consumer Services Group  
75, J.-A. Bombardier Street  
Sherbrooke, Québec J1L 1W3  
Puh.: 819 566-3366

\* Bombardier Recreational Products Inc. tai sen tytäryhtiöt huolehtivat tuotteiden jakelusta ja huollosta sillä alueella, jota tämä rajoitettu takuu koskee.

© 2007 Bombardier Recreational Products Inc. Kaikki oikeudet pidätetään.

™ Bombardier Recreational Products Inc. -yhtiön tai sen tytäryhtiöiden tavaramerkki.

---

# BRP EUROOPAN UNIONIN JÄSENMAIDEN RAJOITETTU TAKUU: 2008 CAN-AM™ ATV:T

## 1) RAJOITETUN TAKUUN LAAJUUS

Bombardier Recreational Products Inc. ("BRP")\*, myöntää Euroopan unionin jäsenmaissa valtuutettujen BRP-maahantuojien/jälleenmyyjien ("Maahantuojat/jälleenmyyjät") uusina ja käyttämättöminä myymille 2008 Can-Am -ATV:ille materiaaliavikoja ja työn laatua koskevan alempana kuvatun pituisen takuun.

Kaikilla valtuutetun BRP-maahantuojien/jälleenmyyjien 2008 Can-Am ATV:hen toimituksen yhteydessä asentamalla alkuperäisillä Can-Am ATV-varaosilla ja -lisävarusteilla on sama takuu kuin Can-Am ATV:llä.

Mikäli tätä tuotetta käytetään missä tahansa vaiheessa kilpailemiseen tai mihinkään muuhun kilpailutoimintaan, vaikka kyseessä olisi edellinen omistaja, tämä takuu julistetaan pätemättömäksi.

## 2) POIKKEUKSET – TAKUU EI KATA

Seuraavat eivät missään olosuhteissa kuulu takuun piiriin:

- Normaali kuluminen;
- Rutiininomaiset huoltokohteet, v iritykset, säädöt;
- Vauriot, jotka johtuvat muunlaisesta kuin tämän käsikirjan mukaisesta huollosta/ylläpidosta ja/tai varastoinnista;
- Vauriot, jotka johtuvat osien irrottamisesta, vääränlaisista korjauksista, huollosta, ylläpidosta, muutoksista, tai osien käytöstä, joita BRP ei ole valmistanut tai hyväksynyt, tai muun kuin valtuutetun huoltavan Maahantuojan/jälleenmyyjän tekemistä korjauksista;
- Väärinkäytöstä, epätavallisesta käytöstä, laiminlyönnistä, tai sellaisesta tuotteen käytöstä johtuvat vahingot, joka ei noudata käsikirjassa suositeltua käyttöä;
- Onnettomuudesta, uppoamisesta, tulesta, varkaudesta, vandalismista, tai ylivoimaisesta esteestä johtuvat vahingot;
- Sellaisten polttoaineitten, öljyjen tai voiteluaineiden käyttö, jotka eivät sovi käytettäväksi tuotteessa (ks. käsikirja);
- Veden tai lumen sisäänmeno;
- Satunnaiset tai seurannaisvahingot, tai minkään muunlaiset vahingot, mukaan luettuina ilman rajoitusta hinaamis-, puhelin-, vuokra-, taksi-, haitta-, vakuutus- tai lainojen maksukustannukset, ajan menetykset tai ansiotulon menetykset.

### 3) VASTUUVOLLLISUUDEN RAJOITUKSET

TÄMÄ TAKUU ON NIMENOMAAN ANNETTU JA HYVÄKSYTTY MINKÄ TAHANSA MUUN JA KAIKKIEN MUIDEN TAKUUSITOUUMUSTEN SIJAAN, OLKON NE ILMAISTUT TAI KONKLUDENTTITSET, MUKAAN LUETTUINA ILMAN RAJOITUSTA KAIKKI KURANTTIUTTA TAI TIETTYYN TÄRKOITUKSEEN SOPIVUUTTA KOSKEVAT TAKUUT. SIKÄLI KUIN NIISTÄ EI VOIDA SANOUTUA IRTI, KONKLUDENTTITSET TAKUUSITOUUMUKSET RAJOITUVAT KESTOLTAAN KYSEESSÄ OLEVAN TAKUUN VOIMASSAOLOON. TÄMÄ TAKUU EI KATA SATUNNAISIA EIKÄ SEURANNAISVAHINKOJA. JOTKUT TUOMIOKUNNAT EIVÄT HYVÄKSY VASTUUVAPAUTUSLAUSEKKEITA, RAJOITUKSIA TAI EDELLÄ YKSILÖITYJÄ RAJOITUKSIA, JA SEN JOHDOSTA NE EIVÄT MAHDOLLISESTI KOSKE SINUA. TÄMÄN TAKUUN PERUSTEELLA SINULLA ON TIETTYJÄ OIKEUKSIA, LISÄKSI SINULLA SAATTAA OLLA MUITA MAASTA TOISEEN VAIHTELEVIA LAILLISIA OIKEUKSIA.

Maahantuoajalla tai yhdelläkään BRP-maahantuoajalla/jälleenmyyjällä tai muulla henkilöllä ei ole valtuuksia minkään muun tuotetta koskevan vahvistuksen, edustuksen, tai takuun antamiseen kuin ne, mitä tähän rajoitettuun takuuseen sisältyy, ja mikäli näin tapahtuu, niitä ei voida käyttää BRP:tä vastaan.

BRP pidättää itsellään oikeuden muuttaa tätä takuuta milloin tahansa, ja on itsestään selvää, että kyseiset muutokset eivät muuta niitä takuuehtoja, jotka koskevat tämän takuun voimassaollessa myytyjä tuotteita.

### 4) TAKUUAIKA

Tämä takuu on voimassa ensimmäisen kuluttajan ostopäivästä tai tuotteen ensimmäisestä käyttöpäivästä lukien, kumpi hyvänsä ensin kohdalle osuu:

KAKSIKYMMENTÄNELJÄ (24) PERÄKKÄISTÄ KUUKAUTTA yksityisessä ja kaupallisessa käytössä.

Osien korjaus tai korvaaminen, tai huollon suorittaminen tämän takuun puitteissa ei pidennä tämän takuun takuuaikaa sen alkuperäistä loppumisajankohtaa pitemmälle.

Ota huomioon, että voimassa oleva takuuaika ja muut takuun kattavuutta koskevat modaliteetit saattavat vaihdella riippuen sovellettavissa ja voimassa olevista kansallisista tai paikallisista laeista.

### 5) TAKUUEHDOT

Tämä takuu on kattava **vain**, jos **jokainen** seuraavista ehdoista täyttyy:

- 2008 Can-Am ATV:n ensimmäisen omistajan on ostettava ajoneuvo uutena ja käyttämättömänä Can-Am -maahantuoajalta/jälleenmyyjältä, joka on valtuutettu myymään Can-Am ATV:tä ostomaassa;
- BRP:n määrittämä toimituksen ennakkotarkastus on suoritettu ja asiakirja siitä laadittu;
- valtuutettu Can-Am -maahantuoja/jälleenmyyjä on takuurekisteröinyt tuotteen asianmukaisesti;
- 2008 Can-Am ATV on ostettava siitä maasta tai maiden liittoutumasta, jossa ostaja asuu;

- Takuun ylläpitämiseksi on määräaikaishuollot suoritettava käsikirjassa mainitulla tavalla. BRP varaa itselleen oikeuden ehdollistaa takuun riippumaan todistuksesta huollon kunnolla suorittamisesta.

BRP ei myönnä tätä rajoitettua takuuta kenelläkään yksityiselle omistajalle tai kaupalliseen tarkoitukseen ajoneuvoa käyttävälle omistajalle, elleivät edellä mainitut ehdot täyty. Rajoitukset ovat tarpeen, jotta BRP voisi taata sekä tuotteittensa, että kuluttajien ja yleisön turvallisuuden.

## **6) TOIMENPITEET TAKUUN MYÖNTÄMISTÄ VARTEN**

Asiakkaan on ilmoitettava huoltavalle BRP-maahantuojalle/jälleenmyyjälle kahden (2) päivän kuluessa vian ilmestymisestä, ja hänen on kohtuullisesti mahdollistettava tuotteen luoksepäästävyys ja annettava kohtuullinen mahdollisuus vian korjaamiseen. Asiakkaan on myös esitettävä valtuutetulle BRP-maahantuojalle/jälleenmyyjälle tuotteen ostotodistus ja allekirjoitettava korjaus-/työmääräin ennen korjauksen alkamista takuunalaisen korjauksen vahvistamiseksi. Kaikki tämän takuun puitteissa korvatut osat ovat jatkossa BRP:n omaisuutta.

Ota huomioon, että vian ilmoitusaika saattaa vaihdella riippuen sovellettavissa ja voimassa olevista kansallisista tai paikallisista laeista.

## **7) MITÄ BRP TEKEE**

BRP:n velvollisuus on tämän takuun puitteissa rajoitettu siihen, että se oman harkintansa mukaan korjaa normaalikäytössä, -ylläpidossa ja -huollossa viallisiksi todetut osat, tai korvaa tällaiset osat uusilla alkuperäisillä Can-Am ATV -osilla ilman osien tai työvoiman veloittamista, millä tahansa valtuutetulla BRP-maahantuojalla/jälleenmyyjällä.

BRP pidättää itsellään oikeuden tuotteiden ajoittaiseen parantamiseen tai muuttamiseen ilman aikaisempien tuotteiden muuttamisvelvollisuutta.

## **8) LUOVUTUS**

Mikäli tuotteen omistusoikeus siirretään takuuajana, siirtyy myös tämä takuu, joka on voimassa takuuajan loppuun edellyttäen, että BRP:lle tai valtuutetulle BRP-maahantuojalle/jälleenmyyjälle voidaan todistaa, että aikaisempi omistaja on hyväksynyt omistusoikeuden luovutuksen, sekä uuden omistajan yhteystiedot on ilmoitettu jommallekummalle kummalle edellä mainituista tahoista.

## **9) KULUTTAJA-APU**

- a) Mikäli tämän rajoitetun takuun suhteen syntyy kiistaa tai riitaa, BRP ehdottaa, että asia yritetään ensiksi ratkaista jälleenmyyjätasolla. Suosittelemme, että asiasta keskustellaan valtuutetun maahantuojan/jälleenmyyjäliikkeen huoltopäällikön tai liikkeen omistajan kanssa.
- b) Lisäapua tarvittaessa on asian ratkaisemiseksi syytä ottaa yhteys maahantuojan huolto-osastoon. Löydät maahantuojasi yhteystiedot osoitteesta [www.brp.com](http://www.brp.com).
- c) Mikäli asiaa ei vieläkään saada ratkaistua, ota yhteyttä BRP:hen alla olevaan osoitteeseen.

**Eurooppa, Lähi-itä, Afrikka, Venäjä & IVY-maat, ota yhteyttä Euroopan toimistoomme:**

**BRP EUROPE N.V.**

Consumer Service Center  
Skaldenstraat 125  
9042 Gent  
Belgium  
Puh.: + 32-9-218-26-00

**Pohjoismaat, ota yhteys Suomen toimistoomme:**

**BRP FINLAND OY**

Service Department  
Ahjotie 30  
Fin-96320 Rovaniemi  
Suomi  
Puh.: + 358 16 3208 111

**Kaikki muut maat, ota yhteys Pohjois-Amerikan toimistoomme:**

**BOMBARDIER RECREATIONAL PRODUCTS INC.**

Consumer Services Group  
75, J.-A. Bombardier Street  
Sherbrooke, Québec J1L 1W3  
Puh.: 819 566-3366

\* Bombardier Recreational Products Inc. tai sen tytäryhtiöt huolehtivat tuotteiden jakelusta ja huollosta sillä alueella, jota tämä rajoitettu takuu koskee.

© 2007 Bombardier Recreational Products Inc. Kaikki oikeudet pidätetään.

™ Bombardier Recreational Products Inc. -yhtiön tai sen tytäryhtiöiden tavaramerkki.



---

# **YKSITYISYYDEN SUOJA/VASTUUVAPAUTUSLAUSEKE**

Täten ilmoitamme, että tulemme käyttämään yhteystietojasi turvallisuuteen ja takuuseen liittyvissä asioissa. Joskus käytämme myös asiakkaidemme yhteystietoja ilmoittaaksemme heille tuotteistamme tai tehdäksemme heille tarjouksia. Mikäli et halua vastaanottaa tietoja tuotteistamme, palveluksistamme ja tarjouksistamme, pyydämme ilmoittamaan siitä meille kirjallisesti alla olevaan osoitteeseen.

Huomioi myös, että aika ajoin annamme huolella valikoitujen ja luotettavien järjestöjen käyttää asiakkaidemme yhteystietoja laatutuotteitten ja -palvelusten myynninedistämiseen. Jos haluat, ettei nimeäsi ja osoitettasi luovuteta kolmansille osapuolille, pyydämme ilmoittamaan siitä meille kirjallisesti alla olevaan osoitteeseen.

## **Kanadassa**

### **BOMBARDIER RECREATIONAL PRODUCTS INC.**

Warranty Department  
75 J.A. Bombardier Street  
Sherbrooke, Québec J1L 1W3  
Faksinumero: 819 566-3590

## **USA:ssa**

### **BRP US INC.**

Warranty Department  
7575 Bombardier Court  
Wausau WI 54401  
Puhelin: 715 848-4957

## **Muut maailman maat**

### **BRP EUROPEAN DISTRIBUTION**

Warranty Department  
Chemin de Messidor 5-7  
1006 Lausanne Switzerland  
Faksinumero: + 41213187801

---

# OSOITTEEN/OMISTAJAN MUUTOS

Jos osoitteesi on muuttunut, tai jos olet ATV:n uusi omistaja, muista ilmoittaa BRP:lle joko:

- postittamalla alla oleva kortti.
- **Vain Pohjois-Amerikka:** soittamalla numeroon 715 848-4957 (USA) tai 819 566-3366 (Kanada);
- ilmoittamalla valtuutetulle Can-Am -jälleenmyyjälle.

Mikäli omistussuhde muuttuu, liitä mukaan todistus siitä, että edellinen omistaja on suostunut luovutukseen.

## **Pohjois-Amerikassa**

### **BOMBARDIER RECREATIONAL PRODUCTS INC.**

Warranty Department  
75, J.-A. Bombardier Street  
Sherbrooke, Québec J1L 1W3  
Canada

BRP:lle ilmoittaminen on erittäin tärkeää, jopa rajoitetun takuun umpeutumisen jälkeen, koska siten BRP:llä on mahdollisuus tavoittaa tarvittaessa ATV:n omistaja, esim. kun ryhdytään suorittamaan turvallisuudesta johtuvia palautuspyyntöjä. BRP:lle ilmoittaminen on omistajan vastuulla.

**VARASTETUT TUOTTEET:** Jos henkilökohtainen ATV:si varastetaan, siitä pitäisi ilmoittaa BRP:lle, tai valtuutetulle Can-Am -jälleenmyyjälle. Pyydämme ilmoittamaan nimen, osoitteen, puhelinnumeron, ajoneuvon tunnusnumeron, ja päivän, jolloin varkaus tapahtui.

## **Muut maailman maat**

### **BRP EUROPEAN DISTRIBUTION**

Warranty Department  
Chemin de Messidor 5-7  
1006 Lausanne  
Switzerland





ATV MALLI nro. \_\_\_\_\_

AJONEUVO  
TUNNISTUSNUMERO (V.I.N.) \_\_\_\_\_

MOOTTORIN  
TUNNISTUSNUMERO (E.I.N.) \_\_\_\_\_

Omistaja: \_\_\_\_\_

NIMI

KATU

NRO

HUONEISTO

PAIKKA

OSAVALTIO/LÄÄNI

ZIP/POSTINUMERO

Ostopäivämäärä \_\_\_\_\_

VUOSI KUUKAUSI PÄIVÄ

Takuun päättymispäivä \_\_\_\_\_

VUOSI KUUKAUSI PÄIVÄ

Jälleenmyyjä täyttää myyntihetkellä.

JÄLLEENMYYJÄN LEIMA

V00A21L

Varmista myyvältä jälleenmyyjältäsi, että ajoneuvosi on rekisteröity BRP:llä.

Luettaeessa tätä käsikirjaa on muistettava että:

 **VAROITUS**

Osoittaa mahdollista vaaratilannetta, joka voi johtaa vakavaan loukkaantumiseen tai kuolemaan, ellei sitä vältetä.



## VAROITUS

**AJONEUVON KÄYTTÖ VOI OLLA VAARALLISTA.** Kolari tai ympäripyörähdys voi sattua helposti, jopa rutiinomaisten toimenpiteiden yhteydessä, kuten kääntyminen ja rinteessä tai esteiden yli ajettaessa ilman asianomaisia varotoimia.

**VAKAVA LOUKKAANTUMINEN TAI KUOLEMA** voi olla seurauksena, ellei näitä ohjeita noudateta:

- **ENNEN ATV:N KÄYTTÖÄ LUE KÄSIKIRJA JA KAIKKI TUOTTEESSA OLEVAT TARRAT.**
- **ÄLÄ KOSKAAN KÄYTÄ ATV:TÄ ILMAN KUNNOLLISIA OHJEITA.** Vasta-alkajien on suoritettava asiantuntijan vetämä harjoituskurssi.
- **ÄLÄ KOSKAAN KULJETA MATKUSTAJAA.** Lisää vaaraa menettää hallinnan, jos kuljetat matkustajaa.
- **ÄLÄ KOSKAAN AJA TÄLLÄ ATV:LLÄ KESTOPÄÄLLYSTETYLLÄ PINNALLA.** Lisää vaaraa menettää hallinnan jos ajat tätä ATV:tä kestopäällysteellä.
- **ÄLÄ KOSKAAN AJA TÄLLÄ ATV:LLÄ YLEISILLÄ TEILLÄ.** Jos ajat tällä ATV:llä yleisellä tiellä, voit kolaroida toisen ajoneuvon kanssa.
- **KÄYTÄ AINA HYVÄKSYTTYÄ KYPÄRÄÄ,** silmäsuojuksia ja suojavaatetusta.
- **ÄLÄ KOSKAAN NAUTI ALKOHOLIA TAI HUUMEITA** ennen tällä ajoneuvolla ajamista, tai ajon aikana.
- **ÄLÄ KOSKAAN AJA TÄLLÄ ATV:LLÄ LIIAN LUJAA.** Lisää vaaraa menettää hallinnan, jos ajat tätä ajoneuvoa maastoon, näkyvyyteen tai kokemukseesi nähden liian kovalla vauhdilla.
- **ÄLÄ KOSKAAN YRITÄ TAKAPYÖRILLÄ AJOA, HYPPYJÄ, TAI MUITA TEMPPUJA.**

**KÄSIKIRJA**  
**OUTLANDER 400 EFI**  
**2008**  
**219 701 000**