

can-am[®]

MAVERICK™ -serien

Brukerhånd- bok 2020

Inkluderer informasjon om sikkerhet, kjøretøyet og vedlikehold av det



⚠ ADVARSEL

Les nøye gjennom denne håndboken. Den inneholder viktig informasjon om sikkerhet. Minstealder: Fører: 16 eller eldre med et gyldig førerkort. Oppbevar denne brukerhåndboken i kjøretøyet. Fjerning eller modifisering av utslippsrelaterte deler på denne OHRV er ikke tillatt. Brudd på dette kan føre til straffeansvar underlagt Californias lover.

2 1 9 0 0 2 0 4 9 _ N O

Originalinstruksjoner

ADVARSEL

DET KAN VÆRE FARLIG Å BRUKE KJØRETØYET. En kollisjon eller en velt kan skje plutselig dersom du ikke tar riktige forholdsregler, selv under rutinemessige manøvrer som svinging og kjøring i bakker eller over hindringer.

For din egen sikkerhet må du forstå og følge alle advarslene i denne brukerhåndboken og på dekalene på kjøretøyet ditt. **Hvis du ikke følger disse advarslene, kan det føre til ALVORLIGE ELLER DØDELIGE PERSONSKADER!**

Oppbevar alltid denne brukerhåndboken sammen med kjøretøyet.

ADVARSEL

Å overse noen av sikkerhetsforanstaltningene og instruksene i denne brukerhåndboken, **SIKKERHETSVIDEO** og sikkerhetsmerker på kjøretøyet kan resultere i alvorlig eller dødelig personskade!

ADVARSEL

Ytelsen til dette kjøretøyet kan være bedre enn andre kjøretøy du har kjørt tidligere. Ta deg tid til å bli kjent med den.

ADVARSEL I HENHOLD TIL LOVFORSLAG 65 CALIFORNIA



ADVARSEL:

Bruk av, servicearbeid på og vedlikehold av et terrengkjøretøy

kan utsette deg for kjemikalier, inkludert eksos, karbonmonoksid, ftalater og bly som i staten California anses som kreftfremkallende og kan forårsake fødselsdefekter eller annen reproduktiv skade. For å minimere eksponering skal du unngå å innånde eksos, ikke la motoren gå på tomgang bortsett fra når nødvendig, vedlikehold kjøretøyet på et godt ventilert område og bruk hansker eller vask hendene ofte når du vedlikeholder kjøretøyet. For mer informasjon kan du gå til www.p65warnings.ca.gov/products/passenger-vehicle.

I Canada distribueres produktene av Bombardier Recreational Products Inc. (BRP).

I USA distribueres produktene av BRP US Inc.

Følgende varemerker tilhører Bombardier Recreational Products Inc.:

Can-Am®

DPS™

ROTAX®

XPS™

D.E.S.S.™

Maverick™

χ™

Dette dokumentet inneholder varemerkene til følgende selskaper:

† Visco-Lok er et varemerke som tilhører GKN Viscodrive GmbH.

† QS3 er et varemerke som tilhører Fox Factory, Inc.

FORORD

BRUKERHÅNDBOK 2020
Maverick Turbo
Maverick DS Turbo R
Maverick RS Turbo R
Maverick X ds Turbo RR
Maverick X rs Turbo RR
Maverick X rc Turbo
Maverick X rc Turbo RR

Deutsch	Dieses Handbuch ist möglicherweise in Ihrer Landessprache verfügbar. Bitte wenden Sie sich an Ihren Händler oder besuchen Sie: www.operatorsguides.brp.com
English	This guide may be available in your language. Check with your dealer or go to: www.operatorsguides.brp.com
Español	Es posible que este manual esté disponible en su idioma. Consulte a su distribuidor o visite: www.operatorsguides.brp.com
Français	Ce guide peut être disponible dans votre langue. Vérifier avec votre concessionnaire ou aller à: www.operatorsguides.brp.com
Italiano	Questa guida potrebbe essere disponibile nella propria lingua. Contattare il concessionario o consultare: www.operatorsguides.brp.com
中文	本手册可能有您的语种的翻译版本。请向经销商询问，或者登录 www.operatorsguides.brp.com 查询。
日本語	このガイドは、言語によって翻訳版が用意されています。ディーラーに問い合わせるか、次のアドレスでご確認ください： www.operatorsguides.brp.com
Nederlands	Deze handleiding kan beschikbaar zijn in uw taal. Vraag het aan uw dealer of ga naar: www.operatorsguides.brp.com
Norsk	Denne boken kan finnes tilgjengelig på ditt eget språk. Kontakt din forhandler eller gå til: www.operatorsguides.brp.com
Português	Este manual pode estar disponível em seu idioma. Fale com sua concessionária ou visite o site: www.operatorsguides.brp.com
Русский	Воспользуйтесь руководством на вашем языке. Узнайте о его наличии у дилера или на странице по адресу www.operatorsguides.brp.com
Suomi	Käyttöohjekirja voi olla saatavissa omalla kielelläsi. Tarkista jälleenmyyjältä tai käy osoitteessa: www.operatorsguides.brp.com
Svenska	Denna bok kan finnas tillgänglig på ditt språk. Kontakta din återförsäljare eller gå till: www.operatorsguides.brp.com

Gratulerer med kjøpet av en ny Can-Am® SSV. Det dekkes av en BRP begrenset garanti og et nettverk av autoriserte Can-Am-forhandlere som er klare til å tilby deler, tilbehør eller service du måtte ha behov for.

Ved levering ble du informert om hva garantien dekker, og du signerte **LISTEN MED KONTROLLPUNKTER FØR LEVERING** for å sikre at du var fornøyd med klargjøringen av det nye kjøretøyet.

Forhandleren din jobber for at du skal bli fornøyd. Hvis du trenger mer informasjon, ber vi deg kontakte forhandleren.

Hva du må vite før du kjører

Les denne brukerhåndboken før du bruker kjøretøyet, for å lære hvordan du kan redusere risikoen for at du selv og personer i nærheten blir skadet.

Les også alle sikkerhetsklistermerker på kjøretøyet ditt og se nøye på **SIKKERHETSVIDEOEN** som befinner seg på <https://can-am.brp.com/off-road/safety>.



Dersom du ikke følger advarslene i denne brukerhåndboken kan det resultere i **ALVORLIG PERSONSKADE ELLER DØD**.

Sikkerhetsmeldinger

Typen sikkerhetsmeldinger, hvordan de ser ut og hvordan de brukes i denne veiledningen forklares som følger:

Varselsymbolet  **indikerer fare for skade.**



OBS! Indikerer en farlig situasjon som vil resultere i mindre eller moderat personskade hvis den ikke unngås.

OBS! Indikerer en instruksjon som, hvis den ikke følges, kan føre til alvorlig skade på kjøretøyetts komponenter eller annet materiell.

Om denne operatørhåndboken

Denne brukerhåndboken har blitt utarbeidet med tanke på å gjøre eieren/føreren av det nye kjøretøyet kjent med dets ulike anordninger for betjening og instruksjoner for vedlikehold og sikker bruk. Den er uunnværlig for riktig bruk av produktet.

Oppbevar brukerhåndboken på kjøretøyet slik at du kan slå opp i den i forbindelse med vedlikehold og feilsøking og til instruksjon av andre.

Merk at denne guiden er tilgjengelig på flere språk. Hvis det finnes forskjeller, skal den engelske versjonen gjelde.

Hvis du vil vise og/eller skrive ut en ekstra kopi av brukerhåndboken, kan du gå til følgende nettsted **www.operatorsguides.brp.com**

Informasjonen i dette dokument er riktig ved tidspunktet for publisering. BRPs politikk er imidlertid å kontinuerlig forbedre sine produkter uten med dette å forplikte seg selv til å montere dem i tidligere produserte produkter. På grunn av sene endringer kan det oppstå noen forskjeller mellom det produserte produktet og beskrivelser og/eller spesifikasjoner i denne håndboken. BRP forbeholder seg retten til når som helst å avbryte eller endre spesifikasjoner, konstruksjon, funksjoner, modeller eller utstyr uten å påta seg noen forpliktelser.

Brugerhåndboken skal følge med kjøretøyet når det selges.

***Denne siden er
blank med hensikt***

INNHold

FORORD	1
HVA DU MÅ VITE FØR DU KJØRER.....	2
SIKKERHETSMELDINGER.....	3
OM DENNE OPERATØRHÅNDBOKEN.....	3

SIKKERHETSINFORMASJON

GENERELLE FORHOLDSREGLER	12
UNNGÅ KARBONMONOKSIDFORGIFTNING.....	12
UNNGÅ BENSINBRANNEN OG ANDRE FARER.....	12
UNNGÅ BRANNSKADER FRA VARME DELER.....	12
TILBEHØR OG MODIFIKASJONER.....	13
SIKKER BRUK – ANSVAR	14
EIER – OPPTRE ANSVARLIG.....	14
FØRER – HA NØDVENDIGE KUNNSKAPER, OG OPPTRE ANSVARLIG.....	14
KJØRE FORSIKTIG.....	15
PERSONSIKKERHETSSYSTEM.....	16
TERRENGFORHOLD.....	16
KONTROLL FØR KJØRING	17
LISTE OVER KONTROLLER FOR KJØRING.....	17
KLARGJØRING FOR KJØRING	20
FØR DU KJØRER.....	20
KJØREKLÆR.....	20
UNNGÅ UHELL	23
UNNGÅ VELT.....	23
UNNGÅ KOLLISJONER.....	24
KJØRE	25
TRENINGSØVELSER.....	25
BRUK I TERRENGET.....	26
GENERELLE KJØRETEKNIKKER.....	26
KJØRE MED LAST OG UTFØRE ARBEID	32
BRUKE KJØRETØYET TIL ARBEIDSOPPGAVER.....	32
LAST.....	32
VIKTIGE DEKALER PÅ PRODUKTET (CANADA/USA)	35
HENGEMERKE.....	35
SIKKERHETSDEKALER.....	36
SAMSVARSDEKALER.....	43
DEKALER MED TEKNISK INFORMASJON.....	44
VIKTIGE DEKALER PÅ PRODUKTET (ALLE LAND UNNTATT CANADA/USA)	45
SIKKERHETSDEKALER PÅ KJØRETØYET.....	45
DEKALER MED TEKNISK INFORMASJON.....	53

INFORMASJON OM KJØRETØYET

VIKTIGSTE BETJENING	56
1) RATT.....	56

2) GASSPEDAL.....	56
3) BREMSEPEDAL.....	57
4) GIRSPAK.....	57
ANDRE KONTROLLER.....	59
1) RF D.E.S.S.-NØKKELE OG RF D.E.S.S.-KONTAKT.....	59
2) MOTORENS START/STOPP-KNAPP.....	60
3) DIMMERBRYTER FOR FRONTLYS.....	60
4) 2WD/4WD/BRYTER FOR FREMRE DIFFERENSIALSPERRE (HVIS UTSTYRT).....	61
5) DIFFERENSIALBRYTER FORAN (HVIS UTSTYRT).....	61
6) TASTATUR.....	62
7) OVERSTYRINGSBRYTER.....	62
8) VINSJ-BRYTER (HVIS UTSTYRT MED).....	63
9) HORNBYTER (PÅ AKTUELLE MODELLER).....	63
4,5" DIGITALT DISPLAY.....	64
MULTIFUNKSJONSDISPLAY.....	64
VARSELLAMPER OG INDIKATORER.....	65
INNSTILLINGER.....	66
7,6" DIGITALT DISPLAY (TASTATUR).....	69
GRUNNFUNKSJONER.....	69
INNSTILLINGER.....	71
UTSTYR.....	74
1) VIPPE STYRET.....	75
2) KOPPHOLDERE.....	75
3) PASSASJERHÅNDTAK.....	76
4) HANSKEROM.....	76
5) VERKTØYSETT.....	76
6) FOTSTØTTER.....	76
7) DØRER.....	76
8) SIKKERHETSBELTER.....	77
9) SETER.....	79
10) LOKK FOR DRIVSTOFFTANK.....	81
11) BAGASJEBÆRER.....	82
12) BERGINGSKROK.....	82
13) HJULSKRAPE.....	83
14) 12-VOLTS STRØMUTTAK.....	83
15) MIDTSPEIL.....	84
16) STEINBESKYTTERE OG BESKYTTERE FOR OPPHENGSAARMER (HVIS MONTERT).....	84
17) VINSJ (HVIS MONTERT).....	84
JUSTER KJØRETØYET DITT.....	86
RETNINGSLINJER FOR JUSTERING AV FJÆRINGEN.....	86
FABRIKKINNSTILLINGER FOR FJÆRING.....	88
JUSTERING AV FJÆRING.....	91
DRIVSTOFF.....	94
KRAV TIL DRIVSTOFF.....	94
FYLLING AV DRIVSTOFF.....	94

INNKJØRINGSPERIODE.....	96
INNKJØRING.....	96
GRUNNLEGGENDE PROSEDYRER.....	97
STARTE MOTOREN.....	97
AKTIVERE DET ELEKTRISKE SYSTEMET.....	97
BRUKE GIRSPAKEN.....	97
VALG AV RIKTIG OMRÅDE (LAV ELLER HØY).....	97
STOPPE MOTOREN OG PARKERE KJØRETØYET.....	98
TIPS FOR MAKSIMERING AV DRIVREIMENS HOLDBARHET.....	99
SPESEIELLE PROSEDYRER.....	100
TILTAK HVIS DET KOMMER VANN I CVT-ENHETEN.....	100
TILTAK HVIS BATTERIET TAPPESS FOR STRØM.....	100
TILTAK HVIS KJØRETØYET VELTER.....	100
TILTAK HVIS KJØRETØYET KOMMER UNDER VANN.....	100
TRANSPORT AV KJØRETØYET.....	101
BRUKE KJØRETØYETS EGEN KRAFT TIL Å KLATRE OPP PÅ TRANSPORTUTSTYR.....	102
BRUKE EN VINSJ FOR Å TREKKE KJØRETØY OPP PÅ TRANSPORT- UTSTYR.....	102
FEST KJØRETØYET GODT FOR TRANSPORT.....	103
HVORDAN FÅ KJØRETØY AV TILHENGER.....	103
LØFTE OG STØTTE OPP KJØRETØYET.....	104
FORAN PÅ KJØRETØYET.....	104
BAK PÅ KJØRETØYET.....	104
<i>VEDLIKEHOLD</i>	
VEDLIKEHOLDSPLAN.....	106
FORHOLD MED MYE STØV ELLER SNØ.....	106
FORKLARING PÅ VEDLIKEHOLDSPLAN.....	107
VEDLIKEHOLDSPLAN.....	107
VEDLIKEHOLDSPROSEDYRER.....	110
MOTORLUFTFILTER.....	110
FRONTGRILLSETT.....	111
CVT-LUFTFILTRE.....	111
FORHÅNDSFILTER FOR SYSTEM FOR GASSUTSLIPP (HVIS UT- STYRT).....	112
MOTOROLJE.....	112
OLJEFILTER.....	114
RADIATOR.....	115
KJØLEVÆSKER.....	116
EKSOSPOTTENS GNISTFANGERE.....	118
OLJE FOR DIFFERENSIAL FORAN.....	119
GIRKASSEOLJE.....	120
TENNPLUGGER.....	122
CVT-DEKSEL.....	125
DRIVREIM.....	126
DRIVREIMSKIVE OG DREVEN REIMSKIVE.....	127
BATTERI.....	127

SIKRINGER.....	128
LYS.....	130
DRIVAKSELMANSJETT.....	130
HJULLAGER.....	131
HJUL OG DEKK.....	131
FJÆRING/OPPHENG.....	134
BREMSER.....	135
SIKKERHETSBELTER.....	136
BUR.....	136
STELL AV KJØRETØYET.....	137
STELL ETTER BRUK.....	137
RENGJØRING OG BESKYTTELSE.....	137
OPPBEVARING OG KLARGJØRING FØR SESONGSTART.....	138
<i>TEKNISK INFORMASJON</i>	
IDENTIFIKASJON AV KJØRETØYET.....	140
KJØRETØYETS IDENTIFIKASJONSNUMMER.....	140
MOTORENS IDENTIFIKASJONSNUMMER.....	140
SAMSVARSDEKAL.....	140
RADIOFREKVENNS DIGITALT KODET SIKKERHETSSYSTEM (RF D.E.S.S. NØKKELE).....	141
KONTROLLSYSTEM FOR GASSUTSLIPP.....	142
FORSKRIFTER FOR KONTROLLSYSTEM FOR STØYUTSLIPP (EVAP = EVAPORATIVE EMISSION CONTROL SYSTEM).....	143
EC-SAMSVARERKLÆRING.....	144
EAC-SAMSVARERKLÆRING.....	146
SPESIFIKASJONER.....	147
<i>FEILSØKING</i>	
RETNINGSLINJER FOR FEILSØKING.....	162
MELDINGER PÅ FLERFUNKSJONSMÅLEREN.....	166
<i>GARANTI</i>	
BRP BEGRENSET GARANTI I USA OG CANADA: 2020 CAN-AM® SSV.....	168
UTSLIPPSRELATERT GARANTI US EPA.....	172
GARANTIERKLÆRING FOR UTSLIPPSKONTROLL I CALIFORNIA.....	175
BRPS INTERNASJONALE BEGRENSEDE GARANTI: 2020 CAN-AM® SSV.....	177
BRPS BEGRENSEDE GARANTI FOR EØS, SAMVELDET AV UAVHEN- GIGE STATER OG TYRKIA: 2020 CAN-AM® SSV.....	181

KUNDEINFORMASJON

PERSONVERNINFORMASJON.....	188
KONTAKT OSS.....	189
ASIA.....	189
EUROPA.....	189
NORD-AMERIKA.....	190
OSEANIA.....	190
SØR-AMERIKA.....	190
ADRESSEENDRING/SKIFTE AV EIER.....	191

SIKKERHETSINFOR- MASJON

GENERELLE FORHOLDSREGLER

Unngå karbonmonoksidforgiftning

All motoreksos inneholder karbonmonoksid, som er en dødelig gass. Å puste inn karbonmonoksid kan forårsake hodepine, svimmelhet, søvnlighet, kvalme, forvirring og til slutt død.

Karbonmonoksid er en fargeløs, luktfri, smakløs gass som kan være tilstede selv om du ikke ser eller lukter noen motoreksos. Dødelige nivåer av karbonmonoksid kan nå raskt, og du kan raskt bli overmannet og ikke klare å redde deg selv. Dødelige nivåer av karbonmonoksid kan også henge ved i timer eller dager i lukkede eller dårlig ventilerte områder. Hvis du opplever noen symptomer for karbonmonoksidforgiftning, forlat området umiddelbart, få frisk luft og medisinsk behandling.

For å unngå alvorlig skade eller død fra karbonmonoksid:

- Kjør aldri motoren i dårlig ventilerte eller delvis lukkede områder som garasje, parkeringskjeller eller låve. Selv om du prøver å luften ut motoreksos med vifter eller åpne vinduer og dører, kan karbonmonoksid raskt nå farlige nivåer.
- Kjør aldri motoren utendørs hvor motoreksosen kan trekkes inn i en bygning gjennom åpninger som vinduer og dører.

Unngå bensinbranner og andre farer

Bensin er ekstremt brennbart og svært eksplosivt. Drivstoffdamp kan spres og antennes av en gnist eller flamme mange meter unna motoren. For å redusere risikoen for brann eller eksplosjon, følg disse instruksjonene:

- Bruk bare godkjente bensinkaner til oppbevaring av drivstoff.
- Du må aldri fylle på bensinbeholderen på kjøretøyet – en statisk elektrisk utlading kan antenne drivstoffet.
- Du må aldri transportere bensinbeholdere eller farlige væsker på lastestativet.
- Følg nøye instruksjonene gitt under *FYLLING AV DRIVSTOFF*.
- Ikke start eller bruk motoren hvis tankklokken ikke er riktig på plass.

Bensin er giftig og kan føre til personskade eller dødsfall.

- Sug aldri opp bensin med munnen.
- Hvis du svelger bensin, får bensin i øynene eller inhalerer bensingass, må du øyeblikkelig kontakte lege.

Hvis du får bensinsøl på deg, vask deg med såpe og vann og bytt klærne dine.

Unngå brannskader fra varme deler

Visse deler, f.eks. bremserotorer og komponenter i eksosanlegget, blir varme under bruk. Unngå kontakt med disse delene under og rett etter bruk for å unngå brannskader.

Tilbehør og modifikasjoner

Eventuelle endringer eller bruk av tilleggsutstyr kan påvirke kjøretøyets kjøreegenskaper. Det er viktig at du tar deg tid til å bli kjent med kjøretøyet etter at endringene er utført, slik at du forstår hvordan du kan tilpasse kjørestilen i henhold til disse.

Ikke utfør uautoriserte endringer eller installer utstyr som ikke er spesifikt godkjent av BRP for kjøretøyet. Slike endringer ikke er testet av BRP og de kan øke risikoen for personskade eller tap av kontroll eller de kan også føre til at det blir ulovlig å bruke kjøretøyet. For eksempel kan endring av dekkspesifikasjonene påvirke kjøretøyets håndtering og øke risikoen for at du mister kontroll.

Kontakt en autorisert BRP-forhandler for tilgjengelig tilbehør til kjøretøyet.

SIKKER BRUK – ANSVAR

Dette er terrengkjøretøy med høy ytelse. Førere må vise ansvar og være forsiktig for å unngå velt, kollisjoner eller andre uhell. Selv om kjøretøyet har en rekke sikkerhetsfunksjoner (som beskyttende struktur, sikkerhetsbelter, og dører) og du bruker verneutstyr (som hjelm), er det alltid en fare for personskade og dødsfall i slike ulykker. Reduser faren for alvorlig personskade og dødsfall ved å følge retningslinjene i denne delen.

Eier – opptre ansvarlig

Les denne brukerhåndboken og se *SIKKERHETSVIDEOEN*. Se linken i begynnelsen av brukerhåndboken.

Før hver kjøring må du alltid kontrollere kjøretøyet og undersøke om det er trygt å bruke det. Følg alltid vedlikeholdsplanen beskrevet i denne brukerhåndboken.

La aldri andre kjøre kjøretøyet med mindre de kan vise ansvar og du kan stole på at de behersker kjøretøyer med slik høy ytelse. Vurder om du må veilede og overvåke nye eller unge førere og sette regler og grenser (f.eks. om de kan kjøre med passasjer, hva de får lov til å gjøre med SSVen og hvor de kan kjøre) for andre som bruker SSVen din.

Velg egnet nøkkel (se *RF D.E.S.S.-NØKKELE OG RF D.E.S.S.-KONTAKT*) basert på operatørens erfaring, bruk av kjøretøyet og miljø.

Diskuter sikkerhetsinformasjonen med de som skal bruke kjøretøyet. Forsikre deg om at alle førere og passasjerer tilfredsstillende kvalifikasjonene nedenfor og godtar å følge sikkerhetsinformasjonen. Hjelp andre brukere med å bli kjent med kjøretøyet.

Vi anbefaler at kjøretøyet gis en årlig sikkerhetsinspeksjon. Kontakt en autorisert BRP-forhandler for mer informasjon. Selv om det ikke

kreves, anbefales det at en autorisert BRP-forhandler utfører klargjøringen av kjøretøyet før sesongstart. Hver gang du oppsøker en autorisert BRP-forhandler kan forhandleren sjekke om kjøretøyet ditt er berørt av eventuelle sikkerhetskampanjer. Vi anbefaler også på det sterkeste at du oppsøker din lokale autoriserte BRP-forhandler så snart som mulig hvis du blir oppmerksom på eventuelle sikkerhetsrelaterte kampanjer.

Fører – Ha nødvendige kunnskaper, og opptre ansvarlig

Les denne brukerhåndboken og se *SIKKERHETSVIDEOEN*. Se linken i begynnelsen av brukerhåndboken.

Gjør deg godt kjent med betjeningsorganene og med generell bruk av kjøretøyet

Gjør deg kjent med dette terrengkjøretøyet. Det kan ha en ytelse som er bedre enn andre terrengkjøretøy du kan ha kjørt tidligere. Dette er et kjøretøy med høy ytelse. Uerfarne førere kan overse farer og bli overrasket av oppførselen dette terrengkjøretøyet under alle typer terrengforhold.

Delta på opplæringskurs hvis tilgjengelig (ta kontakt med en autorisert Can-Am-forhandler for å finne ut om tilgjengelige opplæringskurs eller gå til <http://www.rohva.org/>), og utfør øvelsesoppgavene i avsnittet *ØVELSESOPPGAVER*. Øv deg i å kjøre på et passende sted som er fritt fra farer, og bli kjent med virkningen av hver styrekontroll. Kjør med lav hastighet. Ved høyere hastigheter kreves større erfaring, kunnskap og egnede kjøreforhold.

Du må være minst 16 år.

Du må være høy nok til å kunne sitte skikkelig i setet: med ryggen inntil seteryggen med sikkerhets-

beltet festet mens du holder i rattet med begge hendene og fortsatt være i stand til å trå bremse- og gasspedalen helt inn med høyre fot og til å sette hele venstre fot ned på fotstøtten.

Ha sertifikat i henhold til lokale lover.

Ikke bruk kjøretøyet hvis du har brukt narkotika, medikamenter eller alkohol eller hvis du føler deg trøtt eller uvel. Disse reduserer reaksjonstiden og påvirker bedømmelsen.

Kjøre med passasjer

Ta aldri med mer enn én passasjer. Passasjeren må sitte riktig på plass i cockpiten.

Passasjeren må være høy nok til å kunne sitte skikkelig i setet: inntil seteryggen med sikkerhetsbeltet festet, hold tak i begge håndtak og føttene godt plantet på fotstøttene.

Ta aldri med en passasjer som har brukt narkotika, medikamenter eller alkohol, eller er trøtt eller uvel. Disse reduserer reaksjonstiden og påvirker bedømmelsen.

Be passasjeren om å lese kjøretøyets sikkerhetsdekaleringer.

Ta aldri med en passasjer hvis du tror passasjerens ferdigheter eller bedømmelse ikke er god nok til at han/hun kan konsentrere seg om terrengforholdene og tilpasse seg disse. På SSVer må passasjeren også hele tiden være oppmerksom på terrenget foran seg og være i stand til å ta i mot støtet fra dumper.

Kjøre forsiktig

- Dette kjøretøyet oppfører seg annerledes enn andre kjøretøy. En kollisjon eller velt kan skje raskt under brå manøvrer som å svinge skarpt, akselerere eller bremse ned og kjøre i bakker eller over hindringer, hvis du ikke følger nødvendige forholdsregler.
- Kjør aldri med for stor hastighet. Kjør alltid i en hastighet som er tilpasset terrenget, sikten, kjøreforholdene og din erfaring.
- Forsøk aldri å hoppe, skli sidelengs, spinne rundt på stedet eller utføre andre stunt.
- Ikke foreta raske akselerasjoner eller nedbremsinger mens du svinger skarpt. Dette kan føre til velt.
- Ikke prøv å skrense eller skli. Hvis kjøretøyet begynner å skrense eller skli, må du alltid styre i motsatt retning av skrensen eller skliingen. Kjør langsomt på meget glatte underlag, som for eksempel is, og vær ekstra forsiktig slik at du ikke mister kontrollen når du får sleng.
- Kontroller alltid at det ikke finnes noen hindringer eller personer bak deg når du rygger. Ta hensyn til blindsoner. Når du ser at det er sikkert å rygge, rygger du langsomt.
- Overskrid aldri den angitte lastekapasiteten for dette kjøretøyet. Reduser hastigheten, beregn større stopplengde, og følg andre instruksjoner under **FLYTTET LAST OG UTFØRE ARBEID**.
- Husk at kjøretøyet er tungt! Bare vekten alene kan føre til at du blir sittende fast hvis det velter.

Personsikkerhetssystem

- Dette kjøretøyet er utformet for kjøring med én fører og én passasjer som begge bruker riktig verneutstyr. Se *KJØREUTSTYR* i denne delen.
- Føreren og passasjerene må lukke dørene og bruke sikkerhetsbeltene under kjøring.

Terrengforhold

- Dette kjøretøyet er ikke laget for kjøring på asfalterte overflater. Hvis du må kjøre på slike overflater en liten stund, må du unngå brå bevegelser med rattet, gass- og bremsepedalene.
- Kjør alltid langsomt, og vær ekstra forsiktig ved kjøring i ukjent terreng. Vær alltid oppmerksom på endring av terrengforholdene når du kjører. Ta deg tid til å finne ut hvordan kjøretøyet oppfører seg under ulike forhold.
- Kjør ikke på meget ujevnt, glatt eller løst underlag før du har fått opplæring i og har tilegnet deg den dyktighet som kreves for å beherske kjøretøyet i slikt terreng. Vær alltid ekstra forsiktig i slikt terreng.
- Kjør aldri i bakker som er for bratte for kjøretøyet eller for dine ferdigheter. Øv deg i slake hellinger.
- Følg alltid riktige prosedyrer for klatring eller nedkjøring i bakker som er beskrevet i avsnittet *BRUK AV KJØRETØYET DITT*. Undersøk terrenget nøye før du kjører opp eller ned bakker. Kjør aldri i opp eller ned bakker med for glatt eller løst underlag. Kjør aldri over bakketopper i høy hastighet.
- Forsøk aldri å kjøre opp eller ned bratte bakker når du kjører med tilhenger (hvis utstyrt med tilhengerfeste).

- Kontroller alltid om det finnes hindringer før du kjører i et ukjent område. Følg alltid riktige prosedyrer for klatring eller nedkjøring i bakker som er beskrevet i *BRUK AV KJØRETØYET DITT*.
- Bruk aldri dette kjøretøyet i raskt rennende vann eller i vann dypere enn angitt i avsnittet *BRUK AV KJØRETØYET DITT*. Husk at våte bremses kan føre til redusert bremsekraft. Teste bremsene når du forlater vannet. Brems om nødvendig flere ganger slik at friksjonsvarmen tørker bremsene.
- Parker alltid kjøretøyet riktig i det flateste terrenget i nærheten. Sett girspaken på PARK, stopp motoren og ta ut nøkkelen før du forlater kjøretøyet.
- Du må aldri anse at kjøretøyet kan kjøres sikkert overalt i området du kjører i. Plutselige terrengendringer grunnet hull, fordypninger, voller, mykere eller hardere "grunn" eller andre uregelmessigheter kan føre til at kjøretøyet tipper over eller blir ustabil. Unngå dette ved å senke farten og alltid følge med på terrenget foran deg. Hvis kjøretøyet begynner å helle mye eller å velte, er det beste rådet å umiddelbart svinge i samme retning som velten. Prøv aldri å stoppe en velt med armene eller føttene. Armer og ben må alltid holdes inne i hytten.

KONTROLL FØR KJØRING

Før hver kjøring må du alltid kontrollere kjøretøyet og undersøke om det er trygt å bruke det. Følg alltid vedlikeholdsplanen beskrevet i denne brukerhåndboken.



ADVARSEL

Utfør en kontroll før start hver gang du skal kjøre, for å oppdage eventuelle potensielle problemer som kan oppstå under kjøring. Kontrollen før kjøring kan hjelpe deg å følge med på og oppdage slitasje og forringelse på komponenter før de fører til problemer. Korrigjer eventuelle problemer du oppdager, for å redusere risikoen for motorstopp eller ulykke.

Du må alltid utføre kontrollene i listen over kontroller før kjøring nedenfor hver gang kjøretøyet brukes.

Se *VEDLIKEHOLDSPROSEDYRER* for mer informasjon.

Liste over kontroller for kjøring

Kontroller før du starter motoren (nøkkel i AV)

INSPEKSJONSPUNKTER	INSPEKSJON SOM SKAL UTFØRES	✓
Dekk	Kontroller dekktrykk og dekenes tilstand. Se <i>SPESIFIKASJONER</i> og juster i henhold til last.	
Hjul	Kontroller om det er skader på dekkene og unormal dødgang på hjulene. Pass på at knastboltene og felglåsene (hvis utstyrt) er stramme. Se <i>HJUL OG DEKK</i> i <i>VEDLIKEHOLDSPROSEDYRER</i> for dreiemoment.	
Radiator	Kontroller at radiatoren er ren.	
Frontgrill	Kontrollerer om frontgrillsettet er rent.	
Motorolje	Kontroller motoroljenivået.	
Kjølevæske	Kontroller kjølevæskens nivå.	
Bremsevæske	Kontroller bremsevæskens nivå.	
Motorluftfilter	Kontroller motorluftfilteret og skift det ved behov.	
Motorluftfilterboks	Kontroller motorluftfilterboksen og rengjør den ved behov (når du kjører i områder med mye støv eller sand).	
CVT-luftfilter	Inspisere og rengjør CVT-luftfilter (når man kjører i støvete forhold)	
Drivakselmansjetter	Kontroller tilstanden til drivakselmansjetter.	

INSPEKSJONSPUNKTER	INSPEKSJON SOM SKAL UTFØRES	✓
Last og belastning	Last: Ta hensyn til maksimal lastekapasitet hvis du transporterer last. Se <i>SPESIFIKASJONER</i> . Pass på at vekten på fører, passasjerer, last, tilhengerfeste og eventuelt tilleggsutstyr ikke overskrider kjøretøyets totale tillatte lastekapasitet. Se <i>SPESIFIKASJONER</i> .	
	Dersom du drar en henger eller annet utstyr (hvis kjøretøyet har feste): <ul style="list-style-type: none"> - Kontroller tilstanden til tilhengerfeste og -kule. - Respekter kapasiteten til tilhengerfestet som anvist på etiketten på tilhengerfestet eller se <i>SPESIFIKASJONENE</i>. - Kontroller at tilhengeren er skikkelig festet. 	
Lastestativ bak	Kontroller at lastestativet er festet godt fast.	
Chassis og oppheng	Sjekk under kjøretøyet for smuss på chassiset eller støtdemperkomponentene (øvre og nedre armer, hjul, støtdemper, fjærer) og rengjør dem grundig.	

Kontroller før du starter motoren (nøkkel i PÅ)

INSPEKSJONSPUNKTER	INSPEKSJON SOM SKAL UTFØRES	✓
Instrument	Sjekk operasjonen til indikatorlampene i instrumentpanelet (med D.E.S.S.-nøkkelen PÅ, trykk et kort øyeblikk på Start/Stopp-knappen).	
	Se etter om det er meldinger på måleren.	
Lys	Kontroller at hovedlyktene og baklyktene virker som de skal og at de er rene.	
	Kontroller at nær- og fjernlyset virker som det skal.	
	Kontroller at bremselyset virker.	
Seter, dører og sikkerhetsbelter	Sjekk setejusteringen og påse at låseenheten er aktivert før kjøring.	
	Kontroller om det er skader på dørene. Skift ut dørene dersom det påvises skader. Fest begge dørene og kontroller at de er skikkelig låst på plass.	
	Sjekk sikkerhetsbeltene for eventuell skade (inkludert strammere, spenner og skyvetapper). Fest sikkerhetsbeltene og påse at de forblir godt festet og sitter stramt mot kroppen	
Gasspedal	Trykk på gasspedalen noen ganger for å kontrollere at den beveger seg fritt og går tilbake til hvilestilling når den slippes.	

INSPEKSJONSPUNKTER	INSPEKSJON SOM SKAL UTFØRES	✓
Bremsepedal	Trykk ned bremsepedalen, og kjenn etter at det er fast motstand og at den går helt tilbake til utgangsstillingen når du slipper den.	
Drivstoffnivå	Kontroller drivstoffnivået.	

Kontroller som skal gjøres etter at motoren er startet

INSPEKSJONSPUNKTER	INSPEKSJON SOM SKAL UTFØRES	✓
Styring	Kontroller at styringen fungerer uten hindringer ved å bevege rattet fra side til side.	
RF D.E.S.S-kontakt	Kontroller at D.E.S.S-kontakten virker som den skal, ved å trekke ut D.E.S.S-nøkkelen fra D.E.S.S-kontakten.	
Girspak	Kontroll at girspaken virker (P, R, N, H og L).	
2WD/4WD/Spak for fremre differensialspærre (hvis utstyrt)	Sjekk at 2WD/4WD/Spak for fremre differensialspærre (hvis utstyrt) virker.	
Bremser	Kjør sakte fremover noen meter, og bruk bremsene. Bremsepedalen må føles fast når den brukes. Pedalen må gå tilbake til hvileposisjon når den slippes. Bremsene må reagere skikkelig på førerens innspill.	

KLARGJØRING FOR KJØRING

Før du kjører

Utfør kontroll før kjøring for å forsikre deg om at kjøretøyet er i god driftstilstand. Se *KONTROLL FØR KJØRING*.

Fører og passasjer må:

- Sitte riktig på plass.
- Lukk begge dører og fest sikkerhetsbeltene.
- Bruke egnede kjøreklær og -utstyr. Se *KJØREUTSTYR* nedenfor.

Kjøreklær

Det er viktig at føreren og passasjereren alltid bruker egnede beskyttelsesklær og utstyr, inkludert:

- En godkjent hjelm
- Øyevern
- Støvler eller fjellsko
- Hansker
- Langermet skjorte eller jakke
- Lange bukser

Avhengig av forholdene kan også beskyttelsesbriller som ikke dugger, være nødvendig.

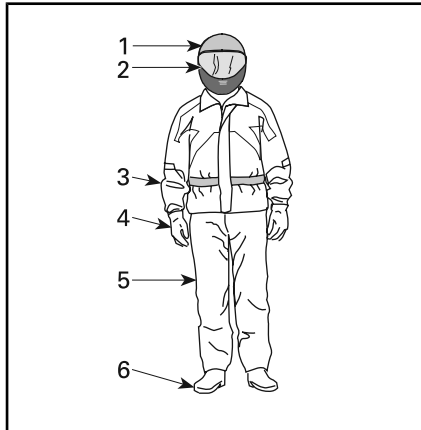

KJØREKLÆR

1. Godkjent hjelm
2. Øye- og ansiktsbeskyttelse
3. Langermet skjorte eller jakke
4. Hansker
5. Lange bukser
6. Støvler (som dekker ankelen)

Ta hensyn til værforholdene når du velger bekledning. Få best mulig komfort og unngå frostskafer om vinteren ved å kle deg for det kaldeste været du kan vente deg. Termoundertøy rett på huden gir også god isolasjon.

Bruk aldri løstsittende klær som kan vikle seg fast i kjøretøyet eller i greiner og busker.

Hjelmer og øyevern

Hjelmer beskytter hodet og hjernen mot skader. Selv med kjøretøyets ramme og dører kan objekter komme inn i førerhuset og treffe hodet, og hodet kan treffe rammen eller objekter utenfor kjøretøyet. Selv den beste hjelmen er ingen garanti for å unngå personskafe, men statistikken viser at hjelmbruk reduserer faren for hjerneskafe betydelig. Så vær på den sikre siden og bruk bestandig en hjelm når du kjører.

Velge en hjelm

Hjelmer må tilfredsstillende de vedtatte standardene i landet eller området du befinner deg i, og må være riktig tilpasset.

En hjelm med ansiktsbeskyttelse er det beste valget fordi den beskytter mot støt forfra. Den kan også beskytte mot partikler, steiner, insekter, været og så videre.

En åpen hjelm uten ansiktsbeskyttelse gir ikke samme beskyttelse av ansiktet og haken. Hvis du bruker en åpen hjelm, bør du bruke et festbart ansiktsvern og/eller vernebriller. Vanlige briller eller solbriller gir ikke tilstrekkelig øyebeskyttelse for de som kjører. De kan knuses eller falle av, og de lar vind og luftbårne partikler komme inn i øynene.

Ved kjøring under vinterforhold bør en strømpelignende lue, finlands-hette eller ansiktsmaske også brukes.

Bruk farget ansiktsvern eller briller bare i dagslys. Ikke bruk dem om natten eller under dårlige lysforhold. Ikke bruk dem hvis de reduserer din evne til å skille farger.

Andre kjøreklær

Fottøy

Bruk bestandig fottøy som dekker tærne. Solide støvler som dekker ankelen, med sklisiske såler gir bedre beskyttelse og lar deg plas-sere føttene riktig på fotstøtten.

Unngå lange skolisser som kan vikles inn i gass- eller bremsepedalen.

Under vinterforhold er støvler med gummisåler og overdel av nylon eller lær og med uttakbare innlegg av filt best egnet.

Unngå gummistøvler. Gummistøvler kan sette eller henge seg fast bak eller mellom pedalene og påvirke bruk av bremse- og gasspedalen.

Hansker

Fullfingrede hansker beskytter hendene mot vind, sol, varme, kulde og flygende gjenstander. Etersittende hansker som sitter godt på hendene, gir bedre grep på rattet og reduserer tretthet i hendene. Solide, forsterkede motorsykkell eller ATV-hansker hjelper til å beskytte hendene bedre hvis det skjer uhell eller en velt. Hvis hanskene er for klumpete kan det være vanskelig å betjene kontrollene.

Under vinterforhold bør hendene beskyttes med snøscooterhansker som har tilstrekkelig isolasjon og samtidig gir mulighet til å bevege tommelfingrene og andre fingrer slik at kontrollene kan betjenes.

Jakker, bukser og kjøredresser

Bruk jakke eller langermet skjorte og lange bukser, eller kjøredress. Kvalitetsbeskyttelsesutstyr for AT-Ver vil være komfortable og hjelpe deg å unngå å bli distraheret av ulike elementer i miljøet. Hvis du utsettes for et sammenstøt kan verneklær med god kvalitet i kraftige materialer forhindre eller redusere personskade.

Ved kjøring i kaldt vær må du beskytte deg selv mot hypotermi. Hypotermi, en tilstand med lav kroppstemperatur, kan føre til redusert konsentrasjon, treg reaksjon og manglende evne til jevne og presise bevegelser. I kjølig vær er riktige verneklær som en vindtett jakke og isolerte lag med klær helt essensielt. Selv under kjøring ved moderate temperaturer kan du føle deg meget kald på grunn av vinden.

Verneklær som passer for kjøring i kaldt vær kan være for varme når du stopper. Kle deg lagvis slik at klærne kan fjernes når du ønsker det. Bruk et vindtett ytre lag over verneklærne for å hindre kald luft i å nå inn til huden.

Regnklær

Hvis du må kjøre i vått vær, anbefales det å bruke en regndress eller en vanntett kjøredress. På lange turer er det en god ide å ta med seg regnklær. En tørr fører vil ha det mer komfortabelt og være mer oppmerksom.

Hørselsvern

Eksposering av vind og motorstøy over lang tid kan føre til permanent tap av hørsel. Hørselsvern som øreplugger som brukes som de skal kan bidra til å forhindre hørselstap. Kontroller lokale lover før du bruker hørselsvern.

Unngå velt

SSVer oppfører seg annerledes enn andre kjøretøy. SSVer er utformet for å takle terrengkjøring (for eksempel ved utformingen av akselavstand, sporbredde, bakkeklaring, fjæring, drivverk og dekk), og på grunn av det kan den velte i situasjoner der kjøretøy som er utformet primært for bruk på fast dekke eller jevnt terreng, ikke gjør det.

En velt eller annet uhell kan skje raskt ved brå manøvrer som skarp svinging eller rask akselerasjon eller nedbremsing ved svinging, eller ved kjøring i bakker eller over hindringer. Brå manøvreringer eller aggressiv kjøring kan føre til velt eller tap av kontroll også i flate, åpne områder. Hvis SSVen velter, kan deler av kroppen (som armer, ben eller hodet) som befinner seg utenfor cockpiten, klemmes av eller sette seg fast i hytten eller andre deler av SSVen. Du kan også bli skadet av støt mot bakken, cockpiten eller andre gjenstander.

Slik reduserer du faren for å velte:

- Vær forsiktig i svinger.
 - Ikke vri rattet for langt eller for raskt i forhold til hastigheten og omstendighetene. Juster styringen i forhold til hastigheten og omstendighetene.
 - Reduser hastigheten før du kjører inn i en sving. Unngå å bremse hardt mens du svinger.
 - Unngå plutselig eller kraftig akselerasjon når du svinger, også fra lave hastigheter eller når du starter etter en stopp.

- Forsøk aldri å spinne rundt på stedet, skrense eller skli, bremse ned ved å skrense sidelengs eller spinne, hoppe eller utføre andre stunt. Hvis kjøretøyet begynner å skrense eller skli, må du styre i samme retning som skrensen eller skliingen. Ikke trykk raskt på bremsene og lås hjulene.
- Unngå asfalterte overflater. Dette kjøretøyet er ikke utformet for å kjøres på fast dekke og har derfor lettere for å velte. Sving gradvis, kjør sakte og unngå raske akselerasjoner hvis du må kjøre på fast dekke.

Dette kjøretøyet kan rulle over på siden eller tippe fremover eller bakover i bakker eller ujevnt terreng.

- Unngå sikksakk-kjøring opp eller ned bakker (kjøring på tvers av hellingen i stedet for rett opp eller ned). Kjør rett opp eller ned bakker når det er mulig, i stedet for å kjøre på tvers av dem. Hvis du må kjøre på skrå i bakker, må du kjøre forsiktig og unngå glatte overflater, hindringer eller groper. Hvis du kjenner at kjøretøyet begynner å velte eller skli sidelengs, må du om mulig prøve å styre nedover bakken.
- Unngå bratte bakker, og følg prosedyrene i denne håndboken for kjøring opp og ned bakker.
- Plutselige endringer i underlaget som for eksempel hull, fordypninger, skråninger, mykere eller hardere underlag eller andre ujevnheter, kan få kjøretøyet til å velte eller bli ustabil. Følg med hvordan terrenget foran deg er, og reduser hastigheten i områder med ujevnt terreng.

Dette kjøretøyet vil oppføre seg annerledes når du transporterer eller trekker last.

- Senk hastigheten, og følg anvisningene i denne håndboken ved kjøring med last eller tilhenger.
- Unngå bakker og grovt terreng.
- Beregn større stopplengde.

Vær forberedt på eventuelt velt.

- Lukk begge dører og fest sikkerhetsbeltet for å forhindre at armer eller bein stikker utenfor.
- Ikke ta tak i hytten mens du kjører. Hendene kan klemmes mellom hytten og bakken i en eventuell velt. Hold hendene på rattet eller håndtakene.
- Prøv aldri å stoppe en velt med hender eller føtter. Hvis du tror kjøretøyet kan tippe over eller velte, må du holde begge hendene på rattet og ha venstre fot fast plassert på fotstøtten. Passasjeren må holde begge hendene på håndtakene og ha begge føttene fast plassert på fotstøtten.

Unngå kollisjoner

Dette kjøretøyet kan komme opp i høye hastigheter. Ved høye hastigheter er det økt fare for å miste kontrollen, spesielt i krevende terreng, og faren for personskader i en kollisjon blir større. Kjør aldri med for stor hastighet. Kjør alltid i en hastighet som er tilpasset terrenget, sikten, kjøreforholdene og din erfaring. Vurder å bruke effektive bremsene bare i situasjoner der det kan være riktig å bruke full hastighet og akselerasjon.

Ikke kjør dette kjøretøyet på offentlige veier eller motorveier, selv om det er grusveier. Hvis du kjører på veier eller motorveier kan du kollidere med et annet kjøretøy. Dette kjøretøyet er ikke konstruert for kjøring på vei. Det oppfyller bl.a. ikke samme krav til sikkerhet for

motorkjøretøyer som det som gjelder for biler. Mange steder er det forbudt å kjøre dette kjøretøyet på offentlige veier.

Dette kjøretøyet har ikke samme type beskyttelse som en bil: Det er for eksempel ingen kollisjonsputer, cockpiten er ikke fullstendig lukket, og den er ikke utformet for å tåle kollisjoner med andre kjøretøyer. Det er derfor spesielt viktig å feste sikkerhetsbeltene, lukke dørene og å bruke godkjent hjelm.

Treningsøvelser

Før du beveger deg ut på veien er det meget viktig at du gjør deg kjent med betjeningen av kjøretøyet ved å øve på et kontrollert område. Hvis du har mulighet til det er det også lurt å ta et mer formelt opplæringskurs for å forbedre ferdighetene og øke kunnskapene om kjøretøyet.

Finn et egnet øvelsesområde, og utfør øvelsene nedenfor. Den bør være minst 45 m ganger 45 m og fri fra hindringer som trær og steiner. Når du har valgt et passende og tillatt sted, fortsett med følgende øvelser.

Svingeøvelser

Svinging er en av de vanligste årsakene til uhell. Kjøretøyet har lettere for å velte eller miste grepet mot underlaget hvis du svinger for skarpt eller kjører for fort. Reduser hastigheten når du nærmer deg en sving.

- Lær deg først å foreta slake høyresvinger ved meget lave hastigheter. Slipp opp gassen før du svinger, og bruk gradvis litt mer gass når du svinger.
- Gjenta svingøvelsen, men denne gangen beholder du farten mens du svinger.
- Gjenta til slutt øvelsen mens du akselererer litt.
- Utfør øvelser ved å svinge til den andre siden.

Merk deg hvordan kjøretøyet ditt oppfører seg under disse øvelsene. Vi anbefaler deg å slippe opp gassen før du svinger for å hjelpe til å innlede retningsendringer. Du vil merke at sidekraften øker med hastigheten og hvor mye du svinger. Sidekraften bør holdes så lav som mulig for å hindre at den får kjøretøyet til å velte.

U-svingøvelser

Øv på å foreta U-svinger.

- Øk farten sakte mens du holder lav hastighet, deretter vrir du rattet gradvis mot høyre til du har fullført U-svingen.
- Gjenta U-svingøvelsen med forskjellige rattutslag og alltid med lav hastighet.
- Utfør øvelsen med U-sving til den andre siden.

Som nevnt tidligere i denne øvelsen må du ikke kjøre på fast dekke fordi kjøretøyet da ikke vil oppføre seg på samme måte og faren for å velte blir større.

Bremseøvelser

Øv på å bremse for å bli kjent med hvordan bremsing virker..

- Øv først med lav hastighet, og øk deretter hastigheten.
- Øv på å bremse langs en rett linje i ulike hastigheter og med ulik bremsekraft.
- Øv på å å nødbremse. Optimal bremsing oppnås langs en rett linje med høy bremsekraft uten å låse hjulene.

Husk at bremselengden avhenger av kjøretøyets hastighet, last og av typen underlag du kjører på. Tilstanden til dekkene og bremsene har også stor betydning.

Ryggeøvelser

Det neste trinnet er å øve på å rygge

- Plasser en kjeglemarkør på begge sider av kjøretøyet ved siden av hvert bakhjul. Kjør kjøretøyet fremover til du kan se kjeglemarkørene, og stopp deretter. Gjør deg kjent med hvor stor avstand som kreves for å se hindringer bak deg.

- Finn ut hvordan kjøretøyet oppfører seg når du rygger, og hvordan det reagerer når du bruker rattet.
- Utfør alltid denne ryggeøvelsen med lave hastigheter.
- Gjør deg kjent med bruk av overstyringsfunksjonen. Ikke bruk rattet mens du bruker overstyring da det øker faren for å velte.

Øvelse på nødstop av motoren

Finn ut hvordan du raskt kan stoppe motoren i en nødsituasjon

- Bare ta ut RF D.E.S.S.-nøkkelen fra D.E.S.S.-kontakten mens du kjører ved lav hastighet.

Dette er for å gjøre deg kjent med kjøretøyet reaksjon når motoren skrur av under kjøringen og for å utvikle denne refleksen.

Bruk i terrenget

Det å kjøre i terrenget utgjør en fare i seg selv. Alt terreng som ikke er preparert spesielt for kjøretøy, utgjør i seg selv et risikoområde der det ikke er mulig å forutsi terrengets form, beskaffenhet og helling. Selve terrenget utgjør hele tiden en risiko, og den som gir seg ut i det må alltid være bevisst på og ta hensyn til dette.

Ved terrengkjøring må føreren alltid gjøre sitt beste for å velge den sikreste veien og holde nøye oppsikt med terrenget foran kjøretøyet. Kjøretøyet må aldri kjøres av noen som ikke er fullstendig fortrolig med kjøreinstruksjonene som gjelder for den, og den må heller ikke kjøres i bratt eller farlig terreng.

Generelle kjøreteknikker

Generelle kjøretips

Aktsomhet, forsiktighet, erfaring og gode kjøreferdigheter er de beste forholdsreglene mot farene ved bruk av kjøretøyet.

Hvis du er i det minste tvil om at kjøretøyet kan ta seg sikkert over en hindring eller en bestemt del av terrenget, bør du alltid velge en annen rute.

Ved terrengkjøring er det styrke og veigrep som er viktig, ikke høy fart. Kjør aldri raskere enn det sikten og din egen evne til å velge en sikker vei tillater. Kjør alltid langsomt, og vær ekstra forsiktig ved kjøring i ukjent terreng. Vær alltid oppmerksom på endring av terrengforholdene når du kjører. Vær spesielt oppmerksom i terreng med meget grovt, glatt, isete eller løst underlag.

Se alltid etter plutselige endringer i terrengets helling og etter hindringer foran deg, for eksempel steiner og røtter, som kan forårsake ubalanse eller velt.

Bruk aldri kjøretøyet hvis betjeningsorganene ikke fungerer normalt. Kontakt en autorisert Can-Am-forhandler.

For å beholde tilstrekkelig kontroll anbefales sterkt at du holder begge hendene på rattet og innenfor rekkevidde til alle betjeningsorganer. Det samme gjelder for føttene. For å redusere faren for skader på føtter, må du hele tiden ha venstre for på fotstøtten og høyre fot på dørken. Å alltid holde hele kroppen inne i cockpiten vil også hjelpe deg med å ikke bli truffet av gjenstander på utsiden av kjøretøyet.

Se opp for og unngå greiner og andre fremmedlegemer som kan komme inn i førerhuset og treffe deg eller eventuell passasjer.

Bruk i revers

Kontroller alltid at det ikke finnes hindringer eller personer bak deg når du rygger. Ta hensyn til blindsoner. Når du ser at det er sikkert å rygge, rygger du langsomt og unngår å svinge skarpt.

**ADVARSEL**

Bruk av rattet under rygging øker faren for å velte.

MERK: Ved rygging er turtallet begrenset, og dermed er hastigheten også begrenset.

**ADVARSEL**

Når du kjører nedoverbakke i revers, kan tyngdekraften øke kjøretøyets hastighet til mer enn den innstilte begrensningen for hastighet i revers.

Krysse veier

Hvis det blir nødvendig å krysse en vei, må du sørge for at du har full oversikt over trafikk på begge sider, og bestemme deg for hvor du skal kjøre av veien igjen på den andre siden. Kjør i rett linje mot dette stedet. Ikke foreta skarpe retningsendringer eller raske akselerasjoner da det kan øke faren for å velte. Ikke kjør på gang- eller sykkelveier da disse er forbeholdt bare slik bruk.

Kjøre på fast dekke

Unngå asfalterte overflater. Dette kjøretøyet er ikke utformet for å kjøres på fast dekke og har derfor lettere for å velte. Sving gradvis, kjør sakte og unngå raske akselerasjoner hvis du må kjøre på fast dekke.

Krysse grunt vann

Vann kan utgjøre en spesiell risiko. Dersom det er for dypt kan kjøretøyet "flyte" og tippe over. Kontroller vann dybden og strømforholdene før du forsøker å krysse vann. Vann dybden skal ikke overstige 30 cm for at kjøretøyet skal krysse hindringen på en trygg måte. Vær oppmerksom på glatte overflater

som steiner, gress, trerøtter og så videre, både i og ved vannet. Du kan miste veigrepet. Ikke forsøk å kjøre ned i vannet i høy hastighet.

Vann påvirker kjøretøyets bremsevne. Tørk bremsene ved å bremse flere ganger etter at du har forlatt vannet.

Det kan finnes myr- og sumpområder i nærheten av vann og elver. Vær forberedt på plutselige "hull" og dybdeendringer. Se også opp for mulige farer fra steiner, trestammer og lignende som kan være delvis dekket av vegetasjon.

Kjøre på snø eller is

Når du utfører kontroll før kjøring, må du være spesielt oppmerksom på steder på kjøretøyet der oppsamlet snø og/eller is kan hindre at baklyset vises, tette igjen ventilasjonsåpninger, blokkere radiatoren og viften og hindre bevegelse av betjeningsorganer. Før du starter kjøretøyet, må du kontrollere at rattet og gass- og bremsepedalen beveger seg fritt.

Når du kjører på snødekt underlag, blir dekkgrepet vanligvis redusert slik at kjøretøyet reagerer forskjellig på kontroll føreren bruker. På underlag med dårlig feste er ikke responsen fra styring like skarp og presis, stopplengden øker og akselerasjon påvirkes også. Senk hastigheten, og unngå å gi gass plutselig. Det fører bare til at hjulene spinner og at kjøretøyet får skrens på grunn av overstyring. Unngå hard nedbremsing. Det kan føre til at kjøretøyet sklir rett frem. Det beste rådet er nok en gang å redusere hastigheten før en manøver slik at du får tid og avstand nok til å beholde full kontroll over kjøretøyet.

Hvis du kjører kjøretøyet på underlag med løs snø, vil snøføyk samles opp av turbulens bak den når den beveger seg, og denne snøen kan

transporteres slik at den kommer i kontakt med og samler seg opp på utsatte komponenter, inkludert roterende deler som bremseskivene. Vann, snø og is kan påvirke reaksjonstiden til bremsesystemet på kjøretøyet Selv om det ikke kreves for å redusere kjøretøyets hastighet, må du bruke bremsene ofte for å hindre ansamling av snø eller is og for å tørke bremsebånd og -skiver. Når det ikke er til fare for kjøringen, må du teste grepet mot underlaget og holde deg oppdatert med hvordan kjøretøyet reagerer når du bruker kontrollene. Hold alltid bremse- og gasspedalen og fotbrettene fri for snø og is. Børst regelmessig av snø fra setet, rattet, frontlysene og baklysene.

Snøen kan skjule steiner, trerøtter eller andre gjenstander, og hvis den er våt, kan den totalt hindre muligheten til å kjøre etter hvert som kjøretøyet kjører seg fast eller fullstendig mister grepet i snøsørpe. Se langt fremover, og vær alltid på vakt etter eventuelle synlige spor som kan indikere at slike gjenstander finnes. Kjør til side for slike hvis du er i tvil. Unngå å kjøre på islagt vann før du har kontrollert at isen er trygg for kjøring med kjøretøyet, de som kjører, og lasten som er med.

På slutten av kjøreturen er det en god vane å rengjøre kjøretøyet og alle bevegelige komponenter (bremses, styrekomponenter, drivverk, kontrollert, radiatorvifte osv.) for eventuell oppsamlet snø eller is. Våt snø vil bli til is mens kjøretøyet ikke er i bruk, og denne kan bli vanskeligere å fjerne ved neste kontroll før kjøring.

Kjøring på sand

Sand og kjøring på sanddyner er en enestående opplevelse, men det finnes enkelte grunnleggende sikkerhetsregler du må følge. Våt, dyp

og fin sand kan føre til at kjøretøyet mister grepet slik at det sklir, faller av eller "synker". Hvis det skjer, må du se etter et fastere underlag. Igjen er det beste rådet å senke farten og være oppmerksom forholdene.

Hvis du kjører i sanddyner, bør du utstyre kjøretøyet med et sikkerhetsflagg av antenntype. Det gjør deg mer synlig for andre førere på den andre siden av sanddynene. Kjør forsiktig hvis du ser en annen føreres sikkerhetsflagg foran deg.

Kjøring på grus, løse steiner eller annet glatt underlag

Kjøring over løse steiner eller grus er meget likt kjøring på is. Det påvirker på styreevnen og kan føre til at kjøretøyet sklir og velter, spesielt når hastigheten er høy. I tillegg kan bremselengden øke. Husk at når du "gir gass", kan løse steiner kastes bakover og mot en som kjører bak deg. Gjør aldri dette med overlegg.

Hvis du får en skrens eller sleng, kan det hjelpe å svinge rattet i samme retning som skrensens til du gjenviner kontrollen. Ikke trykk inn bremsene eller lås hjulene.

Krysse hindringer

Bruk alltid lavt girrområde (L) ved kjøring over hindringer.

Hindringer på "stien" må krysses med varsomhet. Det omfatter steiner, trær som har falt ned og fordypninger. Unngå alltid slikt hvis det er mulig. Enkelte hindringer ganske enkelt for store eller farlige å ta seg over og bør unngås. Som retningsgivende regel en må du aldri prøve å krysse en hindring som er høyere enn kjøretøyets bakkeklaring. Mindre steiner eller små trær som har falt ned, kan krysses trygt – kjør frem mot hindringen i lav hastighet og i så rett vinkel som mulig. Juster hastigheten uten å miste fremdrif-

ten, og unngå å plutselig akselerere. Passasjeren må alltid holde godt tak i begge håndtakene og plassere føttene på fotstøttene. Hold godt tak i rattet uten å knytte hendene rundt det, og fortsett fremover. Vær oppmerksom på at hindringen kan være glatt eller bevege seg når du kjører over den.

Viktige punkter ved kjøring i bakker

Når det kjøres i bakker eller helninger, er to ting svært viktig: vær forberedt på glatt underlag eller endringer i terrenget og hindringer, og beskytt deg selv skikkelig inne i kjøretøyet. Hvis du kjører opp eller ned en bakke som er for glatt eller der underlaget er for løst, kan du miste kontrollen. Hvis du kjører over en bakketopp i høy hastighet, kan det hende det blir for lite tid til å forberede deg på terrenget på den andre siden. Unngå å parkere i en skråning. Sett alltid girspaken i PARKERING (P) når kjøretøyet står i ro eller er parkert, spesielt i hellende terreng, for å hindre at det begynner å rulle. Hvis du må parkere i en bratt skråning, må du blokkere hjulene med steiner eller klosser.

Kjøring opp bakker

Bruk alltid lavt girområde (L) ved kjøring opp bakker.

På grunn av konstruksjonen har dette kjøretøyet meget godt feste på underlaget, også ved kjøring opp bakker – så godt at det er mulig å tippe over før du mister festet. Ofte er for eksempel terrenget erodert ved bakkens topp slik at toppen blir meget skarp. Kjøretøyet er ikke utformet for takle slike forhold. Velg en alternativ rute.

Det er også fornuftig å gjøre seg kjent med terrenget på andre siden av bakken eller høyden. Altfor ofte finnes der en bratt skråning som er umulig å passere eller kjøre ned.

Hvis du synes det blir for bratt å kjøre opp en bakke, bruker du bremsene til å stoppe kjøretøyet. Sett girspaken i revers (R), og rygg ned bakken mens du slipper bremsene bare nok til at du kan rygge med lav hastighet. Ikke prøv å svinge rundt. Ikke slipp deg ned bakker med giret i fri. Ikke brems hardt, da det øker faren for å velte.

Kjøring ned bakker

Dette kjøretøyet kan klatre i en brattere bakke enn det trygt kan kjøre nedover. Derfor er det viktig å forsikre seg om at det finnes en sikker vei nedover en bakke, før du kjører opp.

Hvis du reduserer hastigheten når du kjører ned en bakke kan føre til at kjøretøyet "sklir". Hold jevn hastighet og/eller akselerer litt for å gjenvinne kontrollen. Ikke trykk raskt på bremsene og lås hjulene.

Kjøring langs skråninger

Forsøk om mulig å unngå å kjøre i sikksakk opp eller ned bakker (kjøre langs skrånende terreng i stedet for opp eller ned). Hvis det blir nødvendig, må du være ekstremt forsiktig. Hvis du kjører langs det skrånende terrenget i meget bratte bakker, kan kjøretøyet velte. Dessuten kan glatt eller løst underlag føre til at kjøretøyet ukontrollert sklir sidelengs. Unngå alle hindringer og gropes som kan få den ene siden av kjøretøyet til å løfte seg høyere enn den andre slik at det kan velte. Hvis du kjenner at kjøretøyet begynner å velte eller ski sidelengs, må du om mulig prøve å styre nedover bakken.

ADVARSEL

Vær forsiktig når du laster og transporterer væskebeholdere. De kan påvirke kjøretøyets stabilitet ved kjøring sidelengs i bakker ved å dra kjøretøyet nedover og øke risikoen for rulling.

Bratte fall i terrenget

Dette kjøretøyet er ikke utformet for takle bratte fall i terrenget. Den går så "langt ned som mulig" og stopper vanligvis dersom fram- eller bakhjulene kjøres over et fall. Hvis fallet i terrenget er skarpt eller dypt, kan kjøretøyet tippe forover og velte.

Unngå å kjøre utfor fall i terrenget. Rygg og finn en alternativ rute.

Fritidskjøring, kjøring i gruppe og langkjøring

Respekter andres rettigheter og begrensinger. Kjør ikke på områder som er beregnet for andre typer terrengbruk. Dette inkluderer snøscooterspor, ridespor, skispor, terrengsykkelbaner og så videre. Gå aldri ut fra at det ikke finnes andre brukere i sporet / på banen. Hold alltid til høyre, og sving ikke vekselvis fra én side av sporet til den andre. Vær forberedt på å stoppe eller kjøre til siden om du møter en annen som bruker sporet/banen.

Bli med i en lokal SSV-klubb. De kan hjelpe deg med kart og råd, eller fortelle deg hvor det er tillatt å kjøre. Om det ikke finnes noen klubb i nærhet, kan du kanskje hjelpe til å starte en. Å kjøre sammen med andre eller i en klubb er en trivelig, sosial opplevelse. Må aldri brukes under påvirkning av narkotika eller alkohol, eller hvis man er sliten eller syk.

Hold alltid sikker avstand til andre kjøretøyer. Din vurdering av hastighet, terrengforhold, vær, kjøretøyets mekaniske tilstand og den tilliten "du har til vurderingene" til dem du har rundt deg, vil hjelpe deg til å gjøre et bedre valg av trygg avstand. Dette kjøretøyet, i likhet med andre motoriserte kjøretøy, trenger en viss avstand "for å stanse helt".

Før du starter bør du si fra til noen hvor du har tenkt å kjøre og når du forventer å være tilbake.

Avhengig av hvor langt du har tenkt å kjøre må du også ta med verktøy eller nødutstyr. Finn ut hvor du kan fylle drivstoff. Forbered deg på ulike forhold du kan møte. Du bør alltid ha med førstehjelpsutstyr.

Miljø

En av fordelene med dette kjøretøyet er at du kan komme deg bort fra allfarvei og unna bebyggelse og folk. Du må imidlertid alltid ta hensyn til naturen og andres rett til å bruke den. Ikke kjør i områder der miljøet lett påvirkes. Ikke kjør over dyrket mark, i plantefelt eller gjennom busker, ikke hugg ned trær eller ødelegg gjerdet, ikke la hjulene spinne og ødelegge terrenget. "Kjør forsiktig".

Dette kjøretøyet kan forårsake brann dersom smuss og avfall bygger seg opp ved eksosen eller andre varme motordeler, antennes og faller av og ned i tørt gress. Unngå kjøring i våte områder, gjennom sump eller høyt gress, hvor rester kan bygge seg opp. Dersom du kjører i slike områder må du kontrollere og fjerne alle rester fra motoren og andre varme deler. Se *STELL AV KJØRETØYET* for mer informasjon.

Å drive jakt fra eller jage vilt med kjøretøyet er ulovlig på mange steder. Dyr kan dø av utmattelse etter å ha blitt jaget med et motorisert kjøretøy. Om du kommer over dyr når du er ute og kjører, stopp og se på stille og varsomt. Det kan bli et godt minne å ta med seg.

Følg regelen ... "Hva du tar med deg inn, tar du med deg ut". Ikke bidra til forsøpling. Ikke tenn bål uten at du har tillatelse til det, og hold deg alltid unna tørre områder. Eventuelle spor du etterlater deg, kan skade både andre og deg selv, også på et senere tidspunkt.

Respekter landbruksområder. Be alltid grunneieren om tillatelse før du kjører på privat område. Respekter dyrket mark, husdyr og eiendomsgrenser.

Ikke forurens bekker, elver eller sjøer, og ikke endre motoren eller eksosanlegget eller fjern deler fra dem, da det vil endre utslippene fra kjøretøyet

KJØRE MED LAST OG UTFØRE ARBEID

Bruke kjøretøyet til arbeidsoppgaver

SSVen din kan hjelpe deg i utførelsen av en rekke forskjellige LETTE oppgaver, blant annet snøfjerning og transport av last. Et stort utvalg tilbehør er tilgjengelig hos autoriserte Can-Am-forhandlere. For å unngå mulige personskader må du følge instruksjonene og advarslene som gis i dokumentasjonen for tilbehøret. Overhold alltid angitte lastekapasiteter for kjøretøyet Hvis du overbelaster kjøretøyet, kan også komponentene overbelastes slik at feil oppstår. Unngå å overanstrenge deg når du må løfte eller dra tung last eller skyve kjøretøyet

Vær alltid oppmerksom på at lasten kan gli eller falle av og føre til en ulykke.

Last

All last som transporteres, påvirker stabiliteten og kontrollen over kjøretøyet Ikke overskrid SSVens lastekapasiteter, inkludert vekt av fører, passasjer, last, utstyr og belastning på tilhengerfeste. Vær alltid oppmerksom på at lasten kan gli eller falle av og føre til en ulykke.

LASTEKAPASITET FOR KJØRETØYET	
286 kg	Inkluderer sjåfør/passasjer, last, ekstratilbehør og festevekt (hvis gjeldende)

Følgende er et eksempel på egnet fordeling av belastningen når total kapasitet utnyttes:

EKSEMPLER PÅ EGNET TOTAL BELASTNING FOR KJØRETØYET (LAVT GIR)				
OPERATØR OG PASSASJER	LAST	TILBEHØR	LAST SOM TREKES	KJØRETØYETS TOTALVEKT
171 kg	31 kg	25 kg	59 kg	286 kg

MERK: Når girkassen er i høyt gir, må den kombinerte vekten på lastestativet og tilhengerfestet ikke overskride lastekapasiteten, se *SPESIFIKASJONER*.

Følg disse anbefalingene for å redusere faren for å miste kontrollen eller miste last.

Innstillinger for kjøretøyet når du har med last

Når den totale belastningen overskrider 195 kg, inkludert vekten på sjåfør, passasjer, last, tilbehør, hvis aktuelt, og tilhengerens festevekt, skal dekkene fylles opp til maksimaltrykk. Se *SPESIFIKASJONER*.

MERK: Når du transporterer passasjerer eller tung last, må du justere opphenget i henhold til dette.

MERK: Ved frakt av tung last på lastestativet eller trekking av tilhenger, må man kjøre med girspaken i posisjonen L (lavgir).

Lasting av lastestativet

OBS! Ikke overskrid maksimal tillatt kapasitet til lastestativet.

For spesifikasjonene til lastestativet kan du se *SPESIFIKASJONER*.

Plasser lasten så lavt som mulig –last som plasseres høyt hever kjøretøys tyngdepunkt, som kan redusere stabiliteten. Plasser lasten så jevnt over stativet som mulig.

Fest lasten på lastestativet. Ikke fest last til rammen eller andre deler av kjøretøyet. Hvis lasten ikke er festet godt nok, kan den skli eller falle av, og eventuelt treffe personer som befinner seg i kjøretøyet eller på utsiden, eller den kan forskyve seg slik at stabiliteten og manøvreringen påvirkes.

Høye objekter kan redusere sjåførens sikt og kan forandres til prosjektiler dersom en ulykke skulle inntreffe. Last som stikker ut på sidene, kan feste seg i busker, greiner eller andre hindringer. Unngå bremselysene dekket helt eller delvis av lasten. Sørg for at lasten ikke stikker ut utenfor lastestativene, og at last ikke hindrer sikten din eller kontrollen med kjøretøyet.

Ikke overbelast lastestativet.

ADVARSEL

Du må aldri transportere bensinbeholdere eller farlige væsker på lastestativet.

ADVARSEL

Utsett aldri kjøretøyet for overlaster eller feil lasting eller sleping. Reduser hastigheten på en trygg måte i henhold til terrenget når du transporterer last eller trekker tilhenger, og unngå bakker og vanskelig terreng. Hold større avstand for nedbremsing. Fest alltid lasten så lavt som mulig for å redusere effekten av et høyere tyngdepunkt. Hvis du ikke følger disse anbefalingene, kan dette påvirke håndteringen av kjøretøyet som kan føre til en ulykke.

Trekking av last (dersom utstyrt med tilhengerfeste)

Bruk aldri buret eller annet tilbehør for å trekke last. Det kan føre til at kjøretøyet velter. Du må kun bruke tilhengerfestet (dersom installert) eller kroken til å dra en last.

I en nødssituasjon kan du bruke redningskroken til å redde et kjøretøy som har satt seg fest.

Når du trekker last med kjetting eller kabel, må du forsikre deg om at det ikke er noen slakk før du starter, og passe på at den hele tiden er stram mens du trekker.

Når du trekker last med en kjetting eller kabel, må du passe på å bremse gradvis. Lastens treghet vil kunne føre til et sammenstøt.

Respekter maksimalbelastningene for sleping av last. Se under *KJØRING MED TILHENGER* nedenfor.

ADVARSEL

Slakke kjettinger eller kabler kan forårsake at de ryker og spretter tilbake.

Hvis du skal trekke et annet kjøretøy, må det være noen som har kontroll over kjøretøyet som trekkes. Denne personen må bremse og styre for å hindre at kjøretøyet kommer ut av kontroll.

Før du trekker last med vinsj, se vinsjprodusentens instruksjer.

Reduser hastigheten når du trekker last, og sving gradvis. Unngå bakker og grovt terreng. Ikke prøv å kjøre i bratte bakker. Tillate mer avstand for bremsing, spesielt på skrå flater og når en passasjer er ombord. Vær forsiktig slik at du ikke får skrens eller sklir.

Trekking av tilhenger (dersom utstyrt med tilhengerfeste)

OBS! Et BRP-godkjent bakre tilhengerfeste må være riktig installert på kjøretøyet for transport av tilhengere.

Kjøring av dette kjøretøyet med tilhenger øker i betydelig grad risikoen for å velte, spesielt på bratte skråninger. Hvis du kjører med tilhenger, må du kontrollere at tilhengerfestet er kompatibelt med det som finnes på kjøretøyet. Kontroller at tilhengeren er i vannrett linje med kjøretøyet (I noen tilfeller kan det være nødvendig å montere en spesiell forlengelse på kjøretøyets tilhengerfeste.) Bruk sikkerhetskjettinger eller kabler for å sikre tilhengeren til kjøretøyet.

Reduser hastigheten når du trekker en tilhenger og snu gradvis. Unngå bakker og grovt terreng. Ikke prøv å kjøre i bratte bakker. Tillate mer avstand for bremsing, spesielt på skrå flater og når en passasjer er

ombord. Vær forsiktig slik at du ikke får skrens eller sklir.

Feil lasting av en tilhenger kan føre til at du mister kontrollen over kjøretøyet.

Pass på at lasten er jevnt fordelt og sikkert festet på tilhengeren. Det er lettere å ha kontroll over en tilhenger som er jevnt balansert.

Sett alltid girspaken i posisjon L (low range) for trekking av tilhenger – i tillegg til at det gir økt kraftmoment, vil det også utligne den økte lasten på bakdekkene.

Når du har stoppet eller parkert, må du blokkere hjulene på kjøretøyet og tilhengeren slik at de ikke kan bevege seg.

Vær forsiktig når du kobler fra en lastet tilhenger. Tilhengeren eller lasten på den kan falle over deg eller andre.

Når du trekker en tilhenger må du respektere den maksimale vekten for tilhengerfestet som vises på etiketten som er på tilhengerfestet.

Pass på at det alltid hviler noe tyngde på tilhengerfestet.

VIKTIGE DEKALER PÅ PRODUKTET (CANADA/USA)

Hengemerke

Canada/USA

Kjøretøyet leveres med løse dekaler og etiketter som inneholder viktig informasjon om sikkerhet.

Alle som skal kjøre eller sitte på dette kjøretøyet må lese og forstå denne informasjonen før kjøring.

⚠ ADVARSEL

DETTE KJØRETØYET ER MENT FOR FRITIDSBRUK OG SEKUNDÆRT GENERELT NYTTEBRUK. FØRER MÅ IKKE VÆRE UNDER 16 ÅR.

PÅ OPPLÆRINGSKURS KAN DU LÆRE NØDVENDIGE FERDIGHETER FOR Å KJØRE ET FJERNSTYRT KJØRETØY. TA KONTAKT MED FORHANDLEREN DIN FOR Å FÅ VITE MER. Les brukerhåndboken og sikkerhetsdekalene, og se på sikkerhetsvideoen. Følg alle instruksjoner og advarsler.

TA KONTAKT MED FORHANDLEREN DIN FOR Å FÅ VITE MER OM STATLIGE ELLER LOKALE FORSKRIFTER SOM GJELDER BRUK AV FJERNSTYRT KJØRETØY.

Føll bruk av terrengkjøretøy kan resultere i alvorlig personskade eller dødsfall.

Vær forberedt

- Fest sikkerhetsbelte og sørg for at netter eller dører sitter godt fast eller er lukket ordentlig.
- Bruk en godkjent hjelm og verneutstyr.
- Alle kjørere må kunne sitte med ryggen mot setet, føttene flatt ned på gulvet eller fotstøtten og hendene på rattet eller håndtakene. Hold deg på innsiden av kjøretøyet.

Kjør forsiktig

Unngå tap av kontroll og rulling:

- Unngå brå manøvre, sidelengs skår, skrens eller fishtailing og aldri gjøre smultringer.
- Unngå å gasse på hardt når du svinger, selv fra en stopp.
- Brems ned før du svinger.
- Plan for åser, ulendt terreng, hjulspor og andre endringer i trekkraft og terreng. Unngå asfalterte overflater.
- Unngå å kjøre i skråninger (på tvers av løyper).

Rulling har forårsaket alvorlig personskade og dødsfall, selv på flate, åpne områder.

Pass på at alle er oppmerksomme og planlegger remover

Hvis du tror eller føler at kjøretøyet kan tippe eller rulle over, reduserer du risikoen for skader ved å:

- Holde godt fast i rattet eller håndtakene og ståsette deg.
- Ikke ha noen deler av kroppen utenfor kjøretøyet av noen som helst grunn.

Krev riktig bruk av kjøretøyet

– Gjør det du kan for å unngå skader:

- Ikke tillat uforsiktig eller uværen kjøring.
- Sørg for at alle kjørere er 16 år eller eldre og har et gyldig førerkort.
- Ikke la noen kjøre eller sitte på etter inntak av alkohol eller narkotika/bruk.
- Ikke tillate kjøring på offentlige veier (med mindre de er tilpasset tilgang for terrengkjøretøy) – kollisjoner med biler og lastebiler kan bli resultatet.
- Ikke overskrid setekapasitet. se informasjonen på baksiden av dette kortet

DETTE MERKET SKAL IKKE FJERNES FØR SALG.

Vippetabell Testresultate

Bombardier Recreational Products Inc.
Kjøretøymodell: XXXX

XX.X

Måling av lateral stabilitet, i grader, i en prøve, standard kjøretøy (med en fører og passasjer – 195 kg) som målt av produsenten i heshold med den laterale stabiliteten til vippetabellen i ANSI/ROHVA-standarden for terrengkjøretøy for fritidsbruk. Kjøretøyendringer, tilleggsutstyr og last kan påvirke lateral stabilitet.

På opplæringskurs kan du lære nødvendige ferdigheter for å kjøre et terrengkjøretøy. For mer informasjon kan du ta kontakt med forhandleren og/eller rohva.org.

Ta kontakt med forhandleren din for å få vite mer om statlige eller lokale forskrifter som gjelder bruk av terrengkjøretøy.

DETTE MERKET SKAL IKKE FJERNES FØR SALG.

VEHICLE ENGINE DESCRIPTION:
XXXXXX

EPA-SERTIFISERT

NER (NORMALISERT UTSLEPPSNIVÅ) = 
PÅ EN SKALA FRA 0 TIL 10, ER 0 BEST

Kjøretøyet setekapasitet: Passasjerer 

⚠ ADVARSEL. Bruk, servicearbeid og vedlikehold av et terrengkjøretøy kan utsette deg for kjemikalier, inkludert motoreksos, karbonmonoksid, ftalater og bly som anses i staten California som kreftfremkallende og kan forårsake fødselsdefekter eller annen reproduktiv skade.

For å minimere eksponering skal du unngå å innhånde eksos, ikke la motoren gå på tomgang bortsett fra når nødvendig, vedlikehold kjøretøyet på et godt ventilert område og bruk hansker eller vask hendene ofte når du vedlikeholder kjøretøyet.

For mer informasjon kan du gå til www.P65Warnings.ca.gov/products/passenger-vehicle



704906872

⚠ ADVARSEL

GJØR DEG KJENT MED DETTE TERRENGKJØRETØYET. DET KAN HA EN YTELSE SOM ER BEDRE ENN ANDRE TERRENGKJØRETØY DU HAR KJØRT TIDLIGERE.

DETTE ER ET TERRENGKJØRETØY MED HØY YTELSE. UERFARNE FØRERE KAN OVERSE FARER OG BLI OVERRASKET AV OPPFØRSELLEN TIL DETTE TERRENGKJØRETØYET I ALLE TYPER TERRRENGFØRHOLD.



704906837

DETTE MERKET SKAL IKKE FJERNES FØR SALG.

Sikkerhetsdekalering

Les og forstå alle sikkerhetsdekaleringer på kjøretøyet.

Disse dekaleringene er festet på kjøretøyet for å sørge for sikkerheten til sjåfør, passasjerer og tilskuere.

Følgende dekaleringer finnes på kjøretøyet, og de er å oppfatte som en permanent del av den. Hvis de mangler eller er skadet, kan de erstattes uten kostnad. Kontakt en autorisert Can-Am-forhandler.

MERK: I tilfelle eventuelle forskjeller mellom denne håndboken og kjøretøyet, har sikkerhetsdekaleringene på kjøretøyet forrang over dekaleringene i denne håndboken.

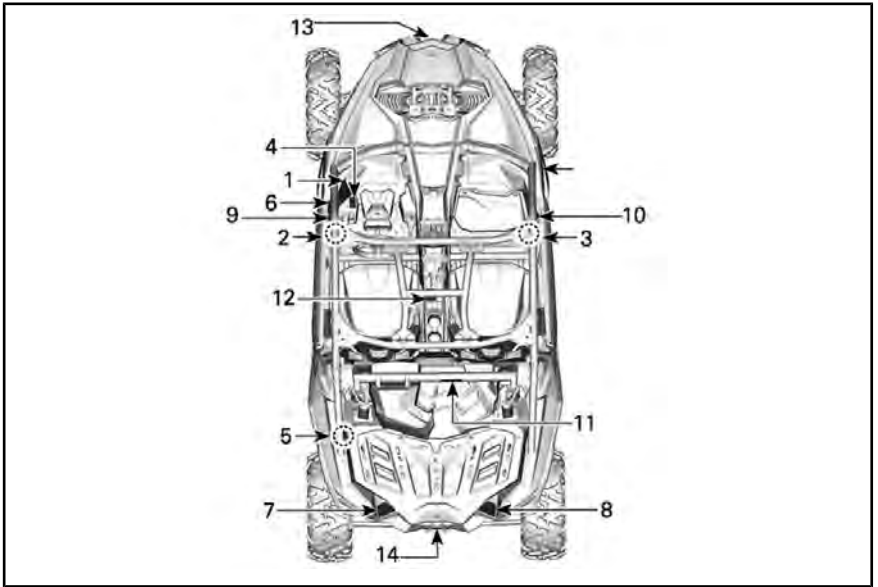

ADVARSEL

Kjør forsiktig
Unngå tap av kontroll og
rullinger:

- Unngå plutselige manøvre, sideveis skliing, skrensing og sladding, og du må aldri sladde rundt i ring.
- Brems ned før du svinger.
- Unngå å gasse på hardt når du svinger, selv fra en stopp.
- Plan for bakker, ulendt terreng, hjulspor og andre endringer i trekkraft og tørrong. Unngå asfalterte overflater.
- Unngå å kjøre i skråninger (på tvers av løyper).

Feil bruk av terrengkjøretøy kan resultere i alvorlig personskade eller dødsfall

Sorg for at kjørere er oppmerksomme og planlegger framtidig.

Hvis du tror eller føler at kjøretøyet kan tippe eller rulle over, reduserer du risikoen for skader ved å:

- Holde godt fast i rattet eller håndtakene og stålfette deg.
- Ikke ha noen deler av kroppen utenfor kjøretøyet av noen som helst grunn.

Vær forberedt

- Fest sikkerhetsbeltene og lukk dørene.
- Bruk en godkjent hjelm og verneutstyr.
- Alle kjørere må kunne sitte med ryggen mot setet, føttene flatt ned på gulvet eller fotstøtten og hendene på rattet eller håndtakene. Hold deg på innsiden av kjøretøyet.

Rulling har forårsaket alvorlig personskade og dødsfall, selv på flate, åpne områder.

Patent: www.brp.com/en/about-brp/patents.html

7146_310

DEKAL 1

⚠ ADVARSEL

Feil bruk av terrengkjøretøy kan resultere i alvorlig personskade eller dødsfall

SJAFØR UNDER 16

Vær forberedt ved rulling

ALDRIT • Hold buret når du kjører.
• Forsøk å stanse en velt med armen eller benet

ALLTID • Fest sikkerhetsbeltene og lukk dørene.





Les og forstå alle sikkerhetsmerker og finn og les brukerhåndboken. Se sikkerhetsvideoen for du bruker kjøretøyet ved hjelp av QR-koden eller ved å besøke Can-am-nettstedet.



Krev riktig bruk av kjøretøyet

Gjør det du kan for å unngå skader:

- Ikke tillat uforsiktig eller uværen kjøring.
- Sorge for at alle kjørere er 16 år eller eldre og har et gyldig førerkort.
- Ikke tillat kjøring på offentlige veier (med mindre de er tilpasset tilgang for terrengkjøretøy) – kollisjoner med biler og lastebiler kan bli resultatet.
- Ikke la noen kjøre eller sitte på etter inntak av alkohol eller narkotika bruk.
- Ikke overskrid setekapasitet: 2 passasjerer

OMT553_M0

DEKAL 2

⚠ ADVARSEL



PASSASJER

Feil bruk av terrengkjøretøy kan resultere i alvorlig personskade eller dødsfall

Vær forberedt ved rulling

ALDRIT • Hold buret når du kjører.
• Forsøk å stanse en velt med armen eller benet

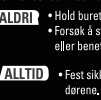
ALLTID • Fest sikkerhetsbeltene og lukk dørene.

Vær forberedt

- Fest sikkerhetsbeltene og lukk dørene.
- Bruk en godkjent hjelm og verneutstyr.
- Alle kjørere må kunne sitte med ryggen mot setet, føttene flatt ned på gulvet eller fotstøtten og hendene på rattet eller håndtakene. Hold deg på innsiden av kjøretøyet.

Pass på at alle er oppmerksomme og planlegger fremover
Hvis du tror eller føler at kjøretøyet kan tippe eller rulle over, reduserer du risikoen for skader ved å:

- Holde godt fast i håndtakene og stålsatte deg.
- Ikke ha noen deler av kroppen utenfor kjøretøyet av noen som helst grunn.

Passasjerkvalifikasjoner og ansvar

- Ikke sitt på etter bruk av narkotika eller alkohol.
- Be føreren om å kjøre saktere eller stoppe hvis du føler ubehag under kjøringen.



8155_M0

DEKAL 3



DEKAL 4

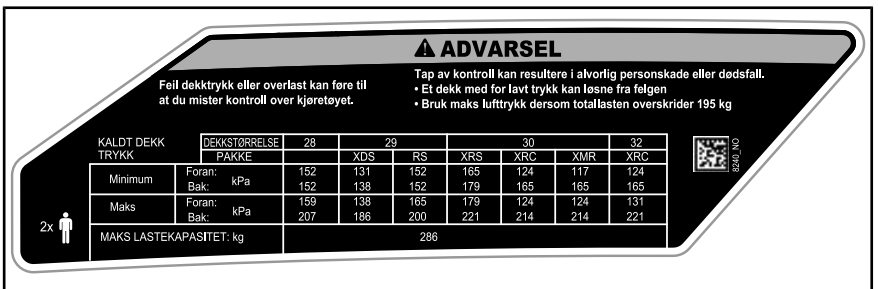

DEKAL 5



ADVARSEL

Gjør deg kjent med dette terrengkjøretøyet. Det kan ha en ytelse som er bedre enn andre terrengkjøretøy du kan ha kjørt tidligere.

Dette er et terrengkjøretøy med høy ytelse. Uerfarne førere kan overse farer og bli overrasket av oppførselen til dette terrengkjøretøyet under alle typer terrengforhold.

704906439



DEKAL 6



DEKAL 7



DEKAL 8

 **ADVARSEL**

IKKE hold armen utenfor kjøretøyet. Det er fare for **ALVORLIG PERSONSKADE**.



DEKAL 9



DEKAL 10

⚠ ADVARSEL

Koble ALDRI til kurven for å trekke en last. Dette kan forårsake at kjøretøyet tipper over. Du må kun bruke tilhengerfestet eller bergingskroken til å dra en last.



6160A

DEKAL 11

⚠ ADVARSEL

P
R
N
H
L

Sett girspaken i PARK (P) før du går ut av kjøretøyet. Kjøretøyet kan begynne å rulle hvis det ikke står i "PARK".

Stopp bilen og trykk inn gassen før du bruker girspaken og 2WD/4WD-bryteren.



704906152A

DEKAL 12-MODELLER MED VISCO-LOK

⚠ ADVARSEL

P
R
N
H
L

Sett girspaken i PARK (P) før du går ut av kjøretøyet. Kjøretøyet kan begynne å rulle hvis det ikke står i PARK.

Stopp bilen og trykk inn gassen før du bruker girspaken og 2WD/4WD-bryteren.

Svinge i 4WD - Lås (Frontdiff. Lås) krever mer kraft til styringen. Beregn mer plass til å svinge.



704907122

DEKAL 12-MODELLER MED VISCO-LOK

OBS!

BRUKES KUN TIL Å BERGE ET KJØRETØY SOM HAR KJØRT SEG FAST. BRUK ALDRI TIL Å TREKKE LAST



7410

DEKAL 13

OBS!

IKKE bruk dette som feste for å trekke last



7408

DEKAL 14

Samsvarsdekal

EMISSION CONTROL INFORMATION

THIS VEHICLE IS CERTIFIED TO OPERATE UNRESTRICTED GASOLINE AND CONFORMS TO THE U.S. EPA & CALIFORNIA EMISSION TAILPIPE REGULATIONS FOR ATV AND OFF-ROAD SPORT VEHICLE.

ENGINE FAMILY PERFORMANCE FAMILY PERFORMANCE STANDARD (PTEL) CERTIFICATION STANDARD (PTEL)	FAMILLE DE MOTEUR FAMILLE DE PERFORMANCE LIMITE DE PERFORMANCE DE LA FAMILLE LIMITE DES EMISSIONS DE LA FAMILLE
ENGINE DISPLACEMENT EXHAUST EMISSION CONTROL SYSTEM	CYLINDRES SYSTEME DE CONTROL DES EMISSIONS

RENSEIGNEMENTS SUR LE DISPOSITIF ANTIPOLLUTION
 CE VEHICULE EST CERTIFIE POUR FONCTIONNER A L'EGARDE SANS PLUME ET IL EST CONFORME AUX NORMES DE L'ETAT DE LA CALIFORNIE AU NIVEAU DES REGULATIONS DE L'EQUIPEMENT ET DE L'EMBARCATION POUR LES VTT ET LES VEHICULES NON-ROUTE SPORTS.

SEE OPERATOR'S GUIDE FOR MAINTENANCE SCHEDULE
 VOIR LE PROGRAMME D'ENTRETIEN DANS LE GUIDE DU CONDUCTEUR

BOMBARDIER RECREATIONAL PRODUCTS INC.

TYPEBILDE – BAK PASSASJERSETET

BRP bekrefter at denne ROV overholder American National Standard for Recreational Off-Highway Vehicles,

BRP certifies that this ROV complies with the American National Standard for Recreational Off-Highway Vehicles,



704906982

PÅ VENSTRE SIDE AV KURVEN

Dekaler med teknisk informasjon

VEDLIKEHOLD AV LUFTFILTER

VEDLIKEHOLD MÅ UTFØRES SLIK DET ER SPESIFISERT I BRUKERHÅNDBOKEN. VEDLIKEHOLD AV LUFTFILTERET BØR UTFØRES OFTERE UNDER MER EKSTREME (STØVETE) FORHOLD.

AIR FILTER MAINTENANCE

MAINTENANCE MUST BE PERFORMED AS SPECIFIED IN THE OPERATOR'S GUIDE. AIR FILTER MAINTENANCE SHOULD INCREASE IN FREQUENCY IN MORE SEVERE (DUSTY) CONDITIONS.

707800373

PÅ MOTORLUFTFILTERBOKS

OBS!

Kun blyfri bensin

Anbefalt:

OKTANTALL 91 (min (R+M)/2)

SUPER 95 (min. RON)

704906157A

I DRIVSTOFFTANKLOKK



PÅ KJØLEVÆSKEBEHOLDERENS HETTE

VIKTIGE DEKALER PÅ PRODUKTET (ALLE LAND UNNTATT CANADA/USA)

Alle land unntatt Canada/USA

Sikkerhetsdekalene på kjøretøyet

Les og forstå alle sikkerhetsdekalene på kjøretøyet. Disse dekalene er festet på kjøretøyet for å ivareta sikkerheten for fører eller personer i nærheten.

Disse dekalene er festet på kjøretøyet for å ivareta sikkerheten til fører eller personer i nærheten.

Sikkerhetsdekalene på kjøretøyet skal anses som en permanent del av kjøretøyet. Hvis de mangler eller er skadet, kan de erstattes uten kostnad. Kontakt en autorisert Can-Am-forhandler.

MERK: I tilfelle eventuelle forskjeller mellom denne håndboken og kjøretøyet, har sikkerhetsdekalene på kjøretøyet forrang over dekalene i denne håndboken.

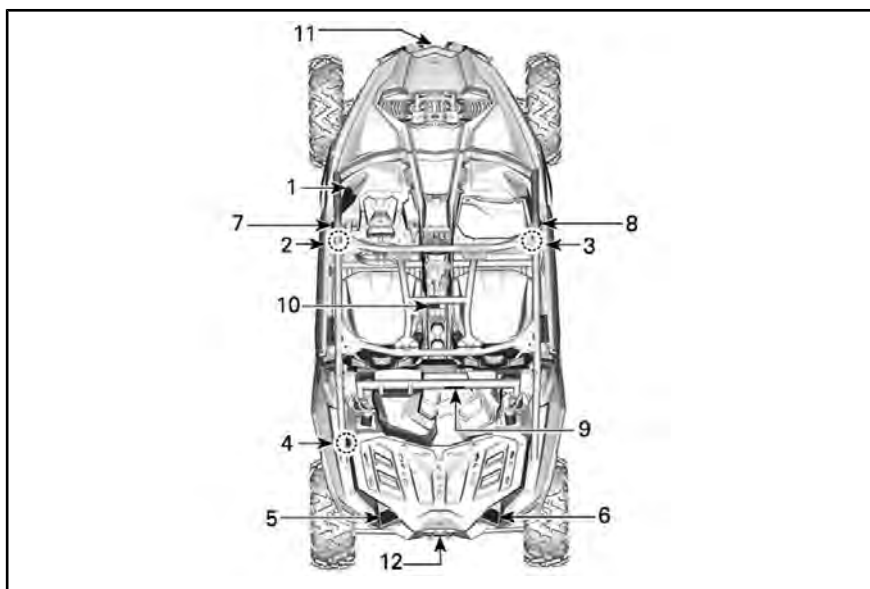

TYPISK

Dekal 1

ADVARSEL

- Les og forstå alle sikkerhetsmerker og finn og les brukerhåndboken. Se sikkerhetsvideoen før du bruker kjøretøyet ved hjelp av QR-koden eller ved å besøke Can-am-nettstedet.
- Unngå tap av kontroll og rullinger:
Unngå brå manøvre, ikke skli på skrå, unngå skrensing og ikke foreta brekksladd.
Unngå hard akselerasjon når du svinger, selv fra en stopp.
Senk farten før du kjører inn i en sving.
Planlegg hvordan du skal takle bakker, ulendt terreng, hjulspor og andre endringer i trekkraft og terreng. Unngå asfalterte overflater.
- Ikke kjør på tvers av skråninger.
- Rulling utgjør en stor fare for liv og helse, selv på flate, åpne områder.
- Ikke tillat kjøring på offentlige veier (med mindre de er tilpasset for terrengkjøretøy) – kollisjoner med biler og lastebiler kan bli resultatet.
- Ikke overskrid setekapasiteten: 2 passasjerer
- Sørg for at alle førere er 16 år eller eldre og har gyldig førerkort.

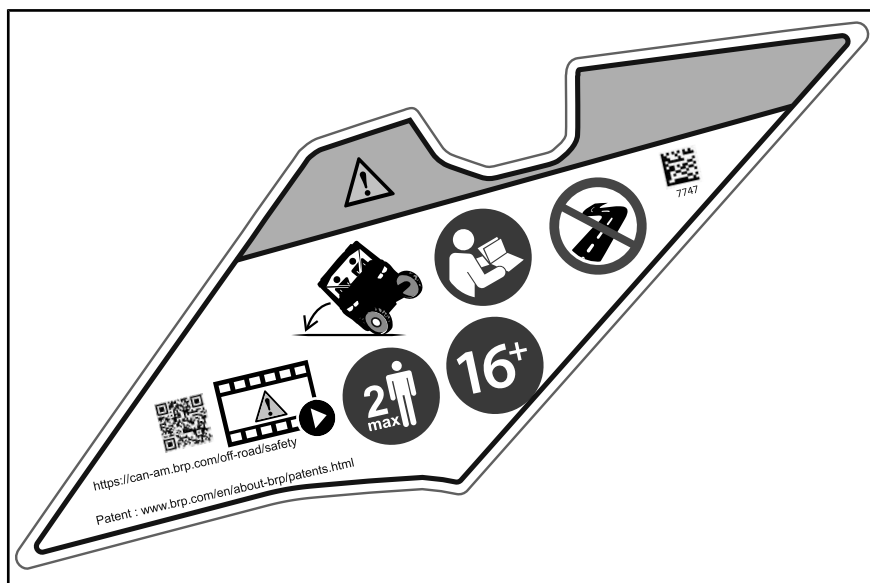

DEKAL 1

Dekal 2 og 3



ADVARSEL

- Bruk alltid godkjent hjelm og verneutstyr.
- Bruk alltid ørebeskyttelse.
- Fest setebelter og nett.
- Ikke sitt på etter bruk av narkotika eller alkohol.
- Hvis du tror eller føler at kjøretøyet kan tippe eller rulle over, reduserer du risikoen for skader ved å: Hold et fast grep på rattet eller håndtakene, og len deg mot bevegelsen. Ikke hold noen del av kroppen utenfor SSVen.
- Hold deg på innsiden av kjøretøyet.
- Hold aldri i rammen når du kjører.
- Alle førere må kunne sitte med ryggen mot setet, føttene flatt ned på gulvet eller fotstøtten og hendene på rattet eller håndtakene.

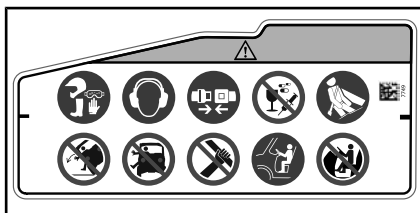

DEKAL 2

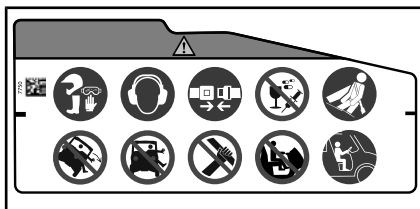

DEKAL 3

Dekal 4

ADVARSEL

- Finn og les brukerhåndboken. Feil dekktrykk og overbelastning kan føre til tap av kontroll, noe som kan føre til ALVORLIG PERSONSKADE eller DØDSFALL.
- Sørg for at dekktrykket alltid er som angitt. Bruk maksimalt trykk hvis total belastning overskrider 195 kg.

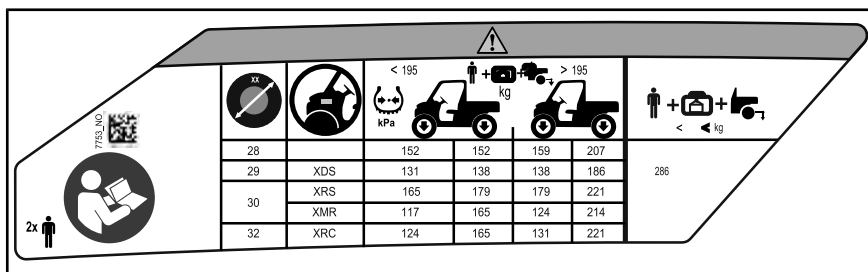

Tire Size	Model	< 195 kg		> 195 kg		Total Weight Limit
		kPa	psi	kPa	psi	
28	XDS	152	152	159	207	286
	XRS	131	138	138	186	
30	XMR	165	179	179	221	286
	XRC	117	165	124	214	
32	XRC	124	165	131	221	286

DEKAL 4

Dekal 5

ADVARSEL

- Finn og les brukerhåndboken. Feil dekktrykk og overbelastning kan føre til tap av kontroll, noe som kan føre til ALVORLIG PERSONSKADE eller DØDSFALL.
- IKKE plasser bensinkanner i lasterommet ved påfylling av dem. Den kan føre til en eksplosjon.
- Passasjerer må ALDRI sitte i lasterommet eller på bakluken.
- Reduser hastigheten når du kjører med last.
- Koble ALDRI til kurven for å trekke en last.

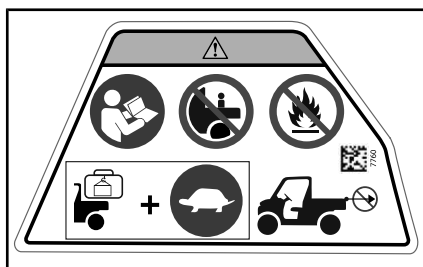

DEKAL 5

Dekal 6**ADVARSEL**

- Finn og les brukerhåndboken. Feil dekktrykk og overbelastning kan føre til tap av kontroll, noe som kan føre til **ALVORLIG PERSONSKADE** eller **DØDSFALL**.
- Du må **ALDRI** overskride kjøretøyets lastekapasitet, inkludert vekten av fører, passasjer, last, ekstrautstyr og eventuelt belastningen på tilhengerfestet.

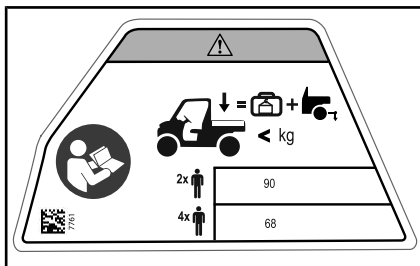

DEKAL 6

Dekal 7 og 8

ADVARSEL

IKKE hold armen utenfor kjøretøyet. Det er fare for **ALVORLIG PERSONSKADE**.

Dekal 7



DEKAL 7

Dekal 8



DEKAL 8

Dekal 9

⚠ ADVARSEL

Koble ALDRI til kurven for å trekke en last. Dette kan forårsake at kjøretøyet tipper over. Du må kun bruke tilhengerfestet eller bergingskroken til å dra en last.

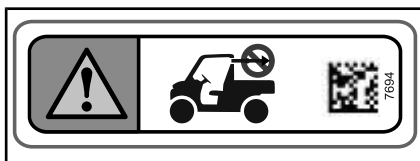

DEKAL 9

Dekal 10

ADVARSEL

- Stopp kjøretøyet og sett på bremsen før du bruker girspaken og bryteren for tohjuls-/firehjulsdrift.
- Sett girspaken i PARK (P) før du forlater kjøretøyet. Kjøretøyet kan begynne å rulle hvis det ikke står i PARK.

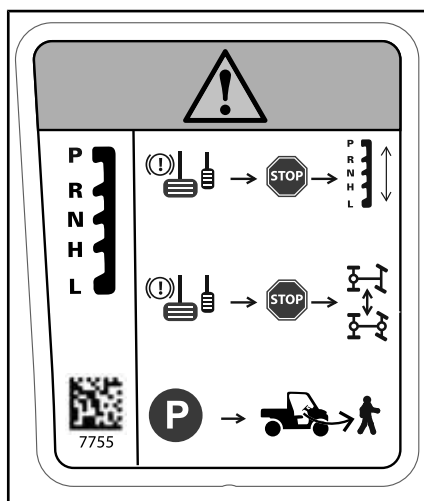

DEKAL 10

Dekal 11

OBS! Fest aldri her for å trekke en last.

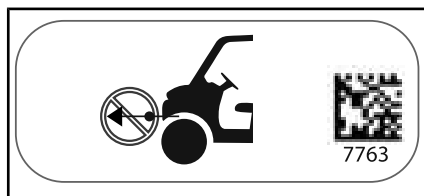

DEKAL 11

Dekal 12

OBS! Brukes bare for å berge et fastkjørt kjøretøy. Må ikke brukes til å trekke en last. Montering av tilhengerfeste er nødvendig. Se brukerhåndboken

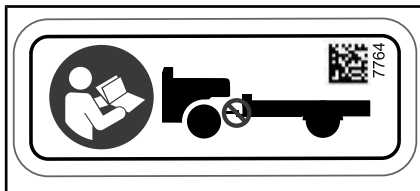

DEKAL 12

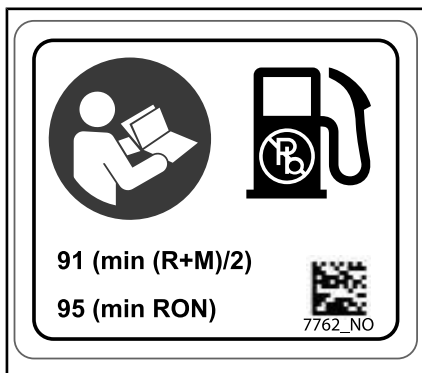

I DRIVSTOFFTANKLOKK

Dekaler med teknisk informasjon



PLASSERING NÆR BENSINLOKKET

OBS! I brukerhåndboken finner du tidsplan og instruksjoner for vedlikehold av luftfilteret.

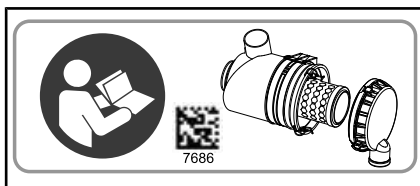

OBS! Bruk kun blyfritt drivstoff. Anbefalt oktantall: OKTANTALL 91 (min (R+M)/2) eller SUPER (min. RON) Se brukerhåndboken

***Denne siden er
blank med hensikt***

INFORMASJON OM KJØRETØYET

VIKTIGSTE BETJENING

Det er viktig å vite plassering og bruken av all betjening, og å utvikle og øve på jevn og koordinert bruk av dem.

MERK: Noen av kjøretøyets sikkerhetsdekaleringer er ikke vist på illustrasjonene. Se underavsnittet *VIKTIGE DEKALERINGER PÅ PRODUKTET* for mer informasjon om sikkerhetsdekaleringer.

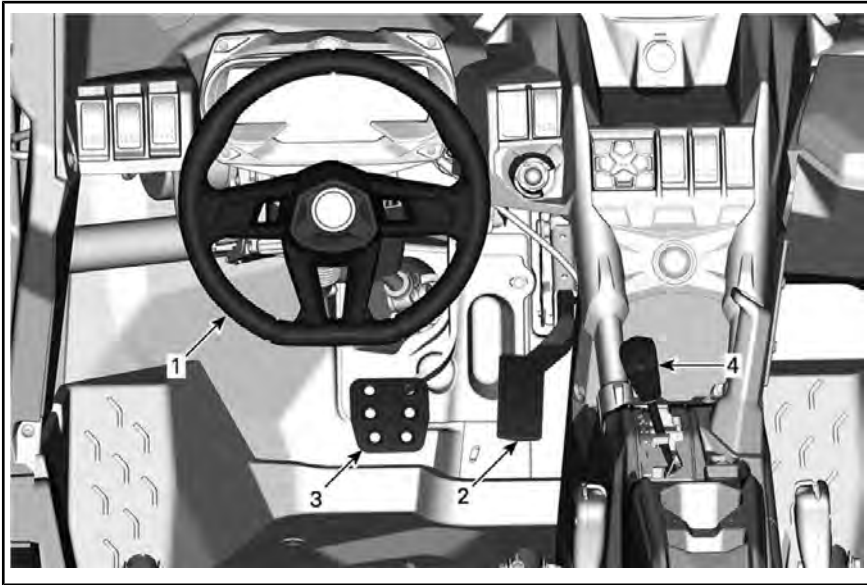

TYPEBILDE – DELER TATT AV FOR BEDRE ILLUSTRASJON

1) Ratt

Rattet befinner seg foran førerse-
tet.

Rattet styrer kjøretøyet til venstre
og høyre.

Dreier rattet i ønsket kjøreretning.



1. Ratt

Hold rattet med begge hendene
uten å klemme tommelfingrene
rundt det.

⚠ OBS! Under vanskelige
kjøreforhold eller ved kjøring
over hindre kan rattet plutselig
slås til én side, og hånden eller
vristen kan da skades hvis tom-
melfingrene klemmes rundt rat-
tet.

DPS (dynamisk servostyring) redu-
serer innsatsen som kreves for å
vri på rattet.

2) Gasspedal

Gasspedalen er plassert på høyre
side av bremsepedalen.

Gasspedalen kontrollerer motorhas-
tigheten.

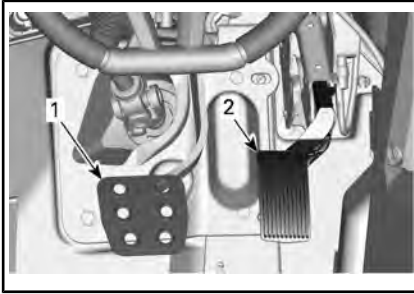
**TYPISK**

1. Brems pedal
2. Gass pedal

Hvis du vil øke eller opprettholde hastigheten, trykker du på gasspedalen med høyre fot.

Hvis du vil redusere hastigheten, slipper du opp gasspedalen.

Gasspedalen er fjærbelastet og skal gå tilbake til hvilestilling (tomgang) når du ikke trykker på den.

MERK: Gasspedalen må aldri demonteres.

3) Brems pedal

Bremspedalen er plassert på venstre side av gasspedalen.

Bremspedalens funksjon er redusere hastigheten til eller stoppe kjøretøyet.

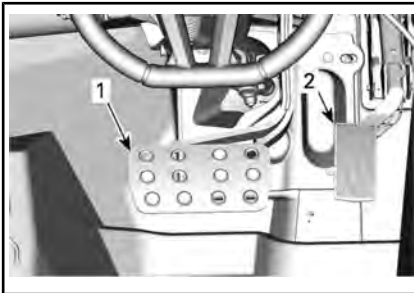
**X rc-MODELLER**

1. Brems pedal
2. Gass pedal

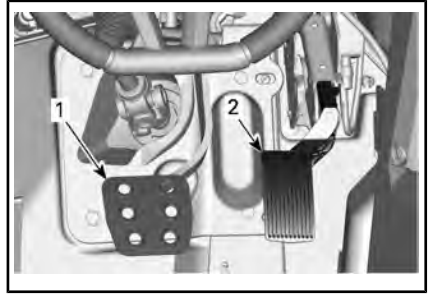
**ALLE ANDRE MODELLER**

1. Brems pedal
2. Gass pedal

Hvis du vil redusere hastigheten eller stoppe kjøretøyet, trykker du på bremspedalen med høyre fot.

Bremspedalen er fjærbelastet og skal gå tilbake til hvilestilling når du ikke trykker på den.

4) Girspak

Girspaken er plassert på den nedre konsollen.

Girspaken brukes til å skifte gir-kassestillingen.

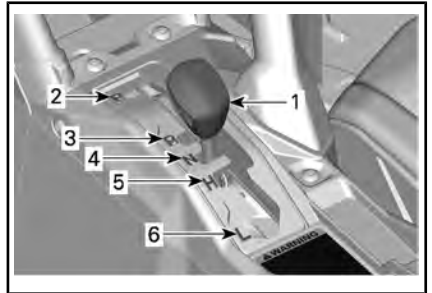

1. Girspak
2. Parker
3. Revers
4. Nøytral
5. Høyt område (fremover)
6. Lavt område (fremover)

Dette kjøretøyet må stanses og bremsene på før du velger gir.

OBS! Girkassen er ikke utformet for å skifte gir mens kjøretøyet er i bevegelse.

Parker

Parkeringsposisjonen låser girkasen for å hindre at kjøretøyet beveger seg.



ADVARSEL

Bruk bestandig PARK-posisjonen (P) når kjøretøyet ikke er i bruk. Kjøretøyet kan begynne å rulle hvis girspaken ikke står i PARKERING (P).

Revers

Reversposisjonen gjør at kjøretøyet kan gå bakover.

Avhengig av din bestemte konfigurasjon kan kjøretøyet være utstyrt med ryggevarsler. Den aktiveres automatisk når du setter giret i revers.

MERK: Når det kjøres i revers er motorens OPM begrenset, og dermed begrenses kjøretøyet hastighet bakover.



ADVARSEL

Når du kjører nedoverbakke i revers, kan tyngdekraften øke kjøretøyet hastighet til mer enn den innstilte begrensningen for hastighet i revers.

Nøytral

Nøytral posisjon (fri) kobler ut girkasen.

Høyt område (fremover)

Denne posisjonen velger girområdet for høy hastighet. Dette er området for normal kjørehastighet. Det lar deg kjøre med opptil maksimal hastighet.

Lavt område (fremover)

Denne posisjonen velger girområdet for lav hastighet. Her kan kjøretøyet beveges sakte med maksimalt dreiemoment på hjulene.

OBS! Bruk det lave hastighetsområdet til å dra en tilhenger (dersom du har tilhengerfeste), kjøre med tung last, kjøre over hindringer og kjøre opp og ned bakker.

ANDRE KONTROLLER

MERK: Noen av kjøretøyets sikkerhetsdekaleringer er ikke vist på illustrasjonene. Se underavsnittet *VIKTIGE DEKALER PÅ PRODUKTET* for mer informasjon om sikkerhetsdekaleringer.

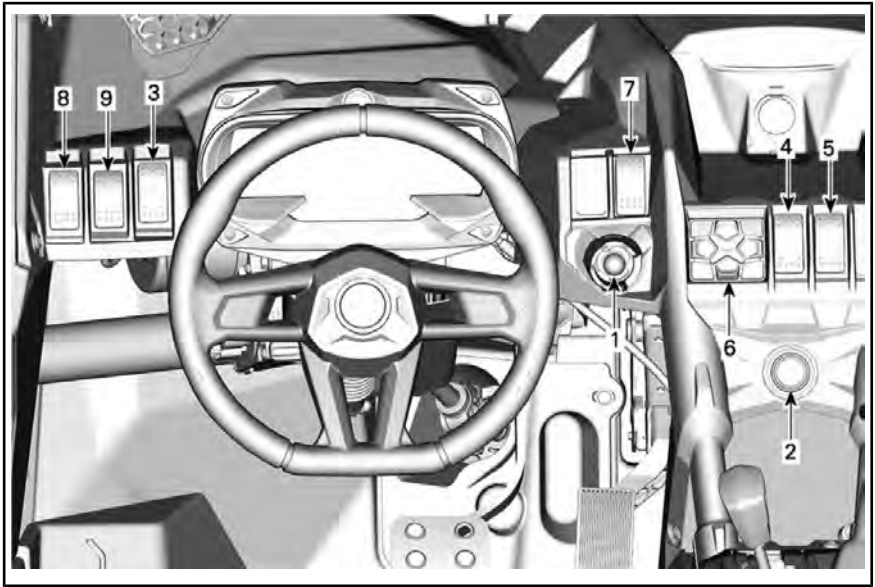

1) RF D.E.S.S.-nøkkel og RF D.E.S.S.-kontakt

RF D.E.S.S.-kontakt

D.E.S.S.-kontakten er plassert på den øvre konsollen.

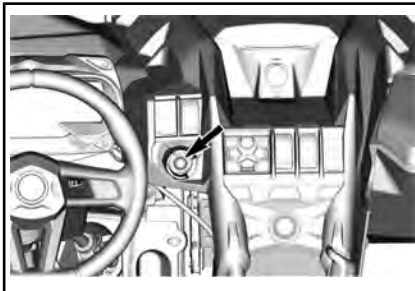

RF D.E.S.S.-nøkkel

Digitalt kodet sikkerhetssystem (D.E.S.S.)

D.E.S.S.-nøkkelen inneholder en elektronisk krets som gir den et unik elektronisk serienummer.

D.E.S.S.-systemet leser nøkkelkodene og tillater at motoren starter for nøkler som gjenkjennes.

Nøkkeltyper

Dette kjøretøyet kan brukes med 2 forskjellige typer tenningsnøkler.

- Vanlig nøkkel (grønn)
- Effektnøkkel (grå).

Forskjellen på nøkkeltypene vises av fargen på dem.

⚠ ADVARSEL

Rulling, tipping, kollisjoner og tap av kontroll som kan resultere i alvorlig personskade eller død er mulig med ytelsesnøkler og vanlige nøkler. Bruk av den normale nøkkelen er ingen erstatning for en sjåfør som er forberedt, kvalifisert og kjører med forsiktighet.

Vanlig nøkkel

SSVen leveres med en vanlig nøkkel.

Den normale nøkkelen reduserer motorens dreiemoment. Den begrenser også kjøretøyets hastighet til 70 km/h.

⚠ ADVARSEL

I bratte nedoverbakker er det ikke sikkert turtallsbegrensingen hindrer at kjøretøyet akselerer over denne hastigheten.

Denne nøkkelen kan være nyttig for førere som foretrekker mer gradvis akselerasjon eller i situasjoner der det kan være riktig å bruke full hastighet og akselerasjon. En fører kan for eksempel foretrekke å bruke den normale nøkkelen ved kjøring i smale eller svingete spor.

Effektnøkkel

Kjøretøyet kommer med en effektnøkkel som gjør det mulig for brukeren å få tilgang til det maksimale dreiemomentet og kjøretøyets topphastighet.

Denne kan være nyttig for sjåfører som foretrekker bedre akselerasjon og for omstendigheter hvor man har behov for økt hastighet og bedre akselerasjon. En fører kan for eksempel foretrekke å bruke effektnøkkelen ved kjøring i åpne og rette spor.

2) Motorens start/stopp-knapp

Motorens start/stopp-knapp er plassert på den øvre konsollen. Motoren startes når du trykker på den og holder den stoppe. Hvis motoren er i gang, stoppes den når du trykker på knappen.

MERK: RF D.E.S.S.-nøkkelen må være plassert på RF D.E.S.S.-kontakten for at motoren kan starte.

Hvis du vil aktivere det elektriske systemet uten å starte motoren, kan du se **AKTIVERE DET ELEKTRISKE SYSTEMET**

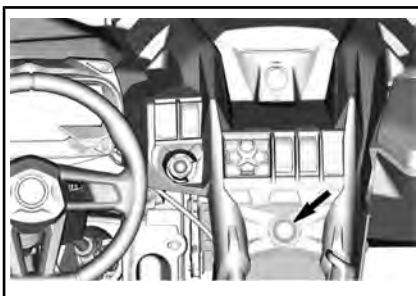

3) Dimmerbryter for frontlys

Dimmebryteren for frontlys er plassert på venstre side av dashbordet.

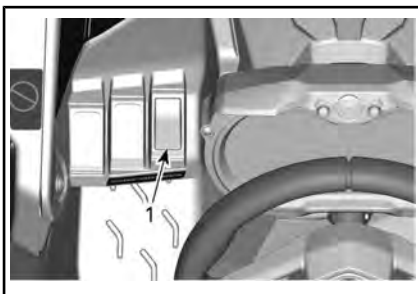

TYPISK

1. Dimmerbryter for frontlys

Denne bryteren brukes til å velge nær- eller fjernlys for hovedlyktene.

4) 2WD/4WD/Bryter for fremre differensialsperre (hvis utstyrt)

Bryteren for tohjuls/firehjuls drift er plassert på den øvre konsollen.

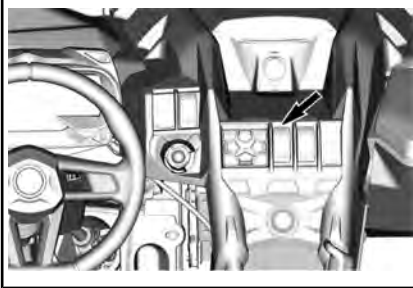

Denne bryteren velger modus for 2 hjulstrekk eller 4 hjulstrekk når kjøretøyet står stille og motoren er i gang.

Fremre differensialsperre kan aktiveres under kjøringen, det er ikke nødvendig å stanse kjøretøyet for å aktivere den. For å deaktivere, skyv på bryteren igjen. Når kjøretøyet er skrudd av, vil fremre differensialsperre bli deaktivert.

OBS! Gå aldri fra 4X4 med fremre differensialsperre låst i 2X4. Lås **alltid** opp fremre differensialsperre før du setter kjøretøyet i 2x4-modus.

OBS! SSVen må stoppes før du kobler til eller fra med bryteren for tohjuls/firehjuls drift. Mekanisk skade kan oppstå hvis bryteren kobles inn eller ut mens du kjører.

Den fremre differensialbryteren er låst når bryteren trykkes oppover. Det er en forbigående posisjon. Når fremre differensialsperre er låst, tennes lampen i bryteren og meldingen "DIFFLOCK" vises i instrumentpanelet i to sekunder. Lampen slukkes når differensialsperran er frigjøres. Meldingen "SMARTLOK"

vises i instrumentpanelet for å angi at du er tilbake i automatisk modus.

Når fremre differensial er låst, vil det kreve mer kraft for å bevege rattet og responsen kan være saktere.

ADVARSEL

Plutselig endring av retningen kan forårsake tap av kontroll eller personskade. Aktiver aldri fremre differensialsperre før du kjører inn i en sving eller mens du svinger.

Modus for firehjulsdrift kobles inn når bryteren står i midtre posisjon.

Modus for tohjuls drift kobles inn når bryteren trykkes nedover. Kjøretøyet får da drift bare på bak-hjulene.

5) Differensialbryter foran (hvis utstyrt)

Differensialbryteren foran befinner seg på konsollen.

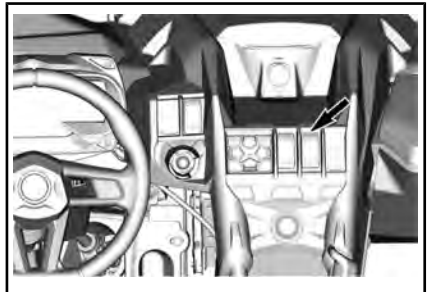

X rc-modeller

Bryter for differensialmodus foran brukes til å velge mellom TRAIL-modus eller ROCK-modus.

Bruk TRAIL-modus for all vanlig kjøring. Differensialen foran vil automatisk synkronisere forhjulene etter behov.

Bruk ROCK-modus når du kjører i områder med mye steiner og fjell for optimalt grep og manøvreringsevne. Differensial foran vil hindre hjulene å skli ved å forhåndslade clutchene. Den venter ikke til kjøretøyet skli. Basert på førerens behov (motorturtall) vil modulen justere clutchene for å optimalisere grepet samtidig med enkel manøvrering. Denne funksjonen er aktiv opp til 20 km/h. Over 20 km/h, vil den overvåke om hjulene skli og synkronisere etter behov.

X ds og X rs modeller

Bryter for differensialmodus foran brukes til å velge mellom TRAIL-modus eller TRAIL ACTIV-modus.

Bruk TRAIL-modus for all vanlig kjøring. Differensialen foran vil automatisk synkronisere forhjulene etter behov.

Bruk TRAIL ACTIV-modus for å bedre grepet på drivverket foran. Denne modusen vil optimalisere grepet når du kjører ut av en sving og/eller under hard akselerasjon ved at den registrerer det høye turtallet som føreren krever. Høyhastighetsgrepet bedres også ved at en viss forhåndslading på clutchene opprettholdes.

TRAIL ACTIVE-modus kan kreve justeringer på din kjørestil da drivverket foran vil trekke mer enn vanlig.



ADVARSEL

Den helt låste posisjonen på fremre differensial reduserer manøvreringsevnen til kjøretøyet under visse forhold.

6) Tastatur

Tastaturet er plassert på den øvre konsollen.



1. Tastatur

Tastaturet brukes til å navigere gjennom forskjellige menyer og alternativer. Se 7,6" DIGITALT DISPLAY.

7) Overstyringsbryter

Overstyringsbryteren er plassert på den øvre konsollen.

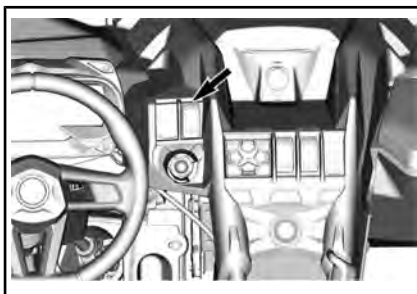

Overstyringsbryteren brukes til:

- å overstyre motorturtallsbegrenseren i revers ved å tillate maksimalt motormoment. Se *GÅ INN I OVERSTYRINGSMODUS*.
- midlertidig å deaktivere beskyttelsen til den elektriske drivreimen (hvis tilgjengelig og aktivert på modellen din).
- Fjern meldingen "MAINTENANCE REQUIRED". Se 4,5" DIGITALT DISPLAY eller 7,6" DIGITALT DISPLAY (TASTATUR).
- tillate kjøring av kjøretøyet i tilfelle feil på gasspedalen. Se *GÅ INN I NØDMODUS*.

å gå inn i overstyringsmodus

Trykk på og hold overstyringsbryteren for å gå inn i overstyringsmodus.



ADVARSEL

Bruk bare "overstyringsmodus" hvis kjøretøyet sitter fast i gjørme eller annet mykt terreng og "lavgiret" ikke er tilstrekkelig. Sjekk at området er sikret før du bruker "overstyringsmodus". Ikke bruk "overstyringsmodus" når du kjører normalt i revers, dette vil føre til for høy hastighet.

Frigjør overstyringsbryteren for å avslutte overstyringsmodus.

å gå inn i nødmodus

Hvis én eller begge pedalposisjons-sensorene er defekte, vil gasspedalen ikke fungere.

Avhengig av feiltypen, kan du ved å trykke og holde inne overstyringsbryteren midlertidig gjenopprette responsen til pedalen ELLER midlertidig øke motorhastigheten for å kunne kjøre kjøretøyet.

Hvis overstyringsbryteren frigjøres blir gassen sluppet og motoren går tilbake til tomgangshastighet.

8) Vinsj-bryter (hvis utstyrt med)

Vinsjen kan kontrolleres fra innsiden og utsiden av kjøretøyet med vinsjkontrollbryteren som du finner på den øvre konsollen.

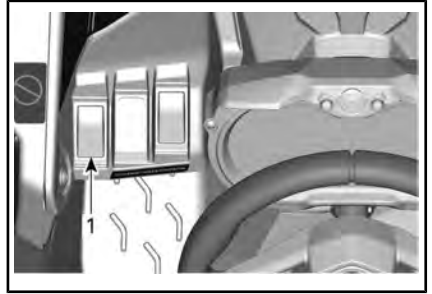

1. Vinsj bryter

Se *BRUKERHÅNDBOKEN* om vinsj som fulgte med kjøretøyet for korrekt betjening av vinsjen.

9) Hornbryter (på aktuelle modeller)

Trykk på bryteren for å aktivere hornet.



1. Horn bryter

4,5" DIGITALT DISPLAY

Multifunksjonsdisplay

Generell visning

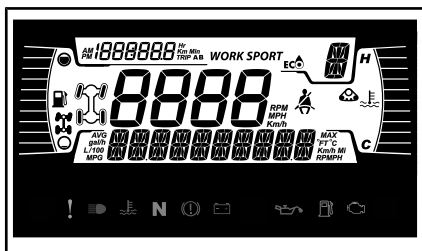

Nedre display

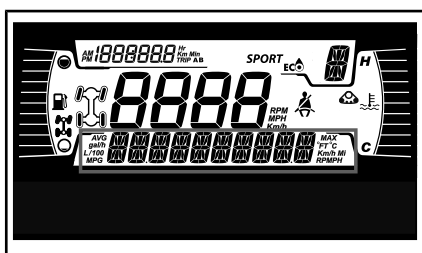

Kan vise følgende:

- OPM
- Hastighetsstatistikk
- Motortemperatur
- Batterispenning
- Innstillinger
- Meldinger
- Aktiv DPS-modus (kun Maverick-modeller)

Bruk LOWER-knappen for å endre den viste informasjonen.

Venstre side-display

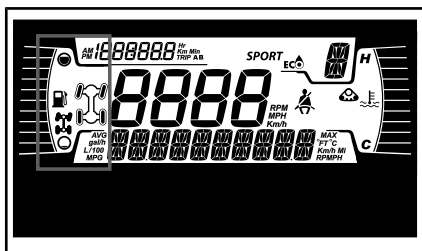

Venstre side-display inkluderer:

- Drivstoffmåler

- 2x4/4x4-indikator
- Fremre differensialsperr



4X4-SYMBOL FOR EU



4X4-SYMBOL FOR ALLE ANDRE LAND

Høyre side-display

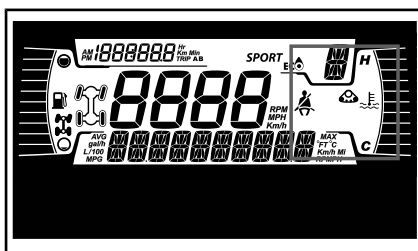

Det høyre side-displayet inkluderer:

- Motortemperatur
- Track Kit-indikator
- Sikkerhetsbelte-påminner

Når et track kit er installert, ruller en melding over det nedre displayet.

Hovedskjerm

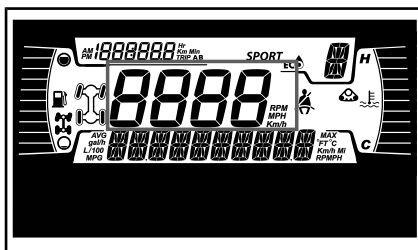

Viser kjøretøyets hastighet i km/t eller MPH

Girposisjonsdisplay

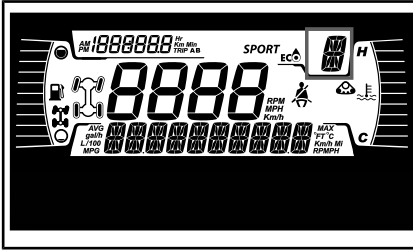

Dette displayet viser posisjonene i girkassen:

- P (Park)
- R (revers)
- N (nøytral)
- H (Høyt område)
- L (Lavt område)
- -- (Ugyldig område)

MODUS-display

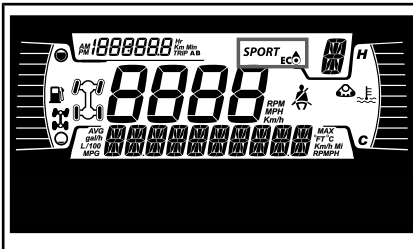

MODUS-display viser valgt kjøremodus:

- ECO
- SPORT

Hvis du vil bytte mellom modi, bruker du de 5 knappene på tastaturet og trykker på DRIVE MODE-knappen for å bytte mellom kjøremodi.

En melding om den valgte modusen vil bli vist i det nedre displayet ved aktivering og deaktivering som følger:

KJØREMODUS	MELDING VED AKTIVERING
Sport	SPORTMODUS
ECO	ECO-MODUS

Tur-display

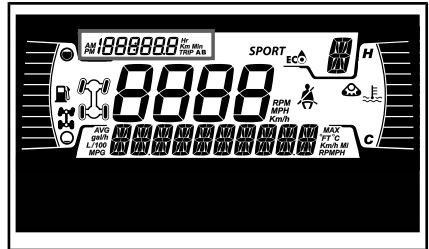

Dette displayet viser informasjon om turer:

- Kumulativ kilometerteller for kjørelengde
- Tur A
- Tur B
- Timeteller for kjøretøy
- Klokke

Bruk UPPER-knappen for å endre den viste informasjonen.

Hold UPPER-knappen for å tilbakestille tripp A/B-tellerne.

Brukeren kan også bruke TRIP-knappen på tastaturet for begge disse.

Varsellamper og indikatorer

Følgende indikatorlamper vil varsle deg om et forhold som kan bli alvorlig. Visse lamper vil lyse når du starter kjøretøyet for å vise at de virker. Hvis noen lamper fortsetter å lyse etter å ha startet kjøretøyet, sjekk respektive varselampe for mer informasjon.

MERK: Visse varselindikatorer vises på displayet på flerfunksjonsmåleren og fungerer på samme måte

som en indikatorlampe, men vises ikke når du starter kjøretøyet.





Kontrolllys - Nedre rekke



VARSLER OG INDIKATORLYS

	RØD – motortemperaturen er for høy.
	RØD - Lavt batteri.
	RØD – lavt oljetrykk (Vanligvis ON når motor er OFF)
	ORANSJE – lavt drivstoffnivå
	ORANSJE – kontroller motoren
	ORANSJE - Funksjonsvikt i kjøretøyet
	RØD – (blinkende) Gasspedalen og bremsen aktiveres samtidig en viss tid (en momentbegrensning er aktiv)
	Blå – fjernlys
	GRØNN – fri

Symboler og indikatorer - flerfunksjonsmåler

IKONER OG INDIKATORER	
	Viser at SPORT-modus er valgt.
	Viser at ECO-modus er valgt.
	Når den lyser, er setebeltet ikke festet og kjøretøyet er sperret Blinker når kjøretøyet er i bevegelse.
	Banesett aktivt (hvis utstyrt)

Innstillinger

Knappene for navigering gjennom menyer er plassert på venstre side av LCD-displayet.

Maverick-modeller har et 5-knappers tastatur installert på bryterstøtten.

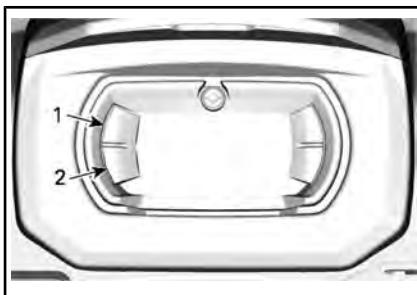

1. Øvre knapp
2. Nedre knapp



5-KNAPPERS TASTATUR

1. DRIVE MODE-knapp
2. MENU-knapp
3. OK-knapp
4. TRIP-knapp
5. DPS-knapp

MÅLERKNAPPER	TASTATURKNAPPER
UPPER	TRIP
LOWER	MENY
Hold LOWER	Hold MENY eller Hold OK

Oppsett

Bruk MENU-knappen, velg **SETTINGS** og hold for å gå inn i innstillingsmenyen.

Vedlikeholdstilbakestilling

MERK: Bare når vedlikehold skal finne sted.

Bruk MENU-knappen, velg **RES MAINT** og hold den for å nullstille vedlikehold.

Feilkoder

MERK: Kun når koder er aktive.

Bruk MENU-knappen, velg **CODES** og hold for å se aktive feilkoder. Feilkoder vil vises på nedre display.

Nullstillingstatus

Bruk MENU-knappen, velg **RESET STAT** og hold for å tilbakestille.

Valg av måleenhet

Denne flerfunksjonsmåleren er fabrikkinnstilt på britiske måleenheter, men er mulig å endre til metriske enheter.

Bruk MENY-knappen, velg **UNITS** og hold knappen for å endre enheter.

Stille klokken

Bruk MENU-knappen, velg **CLOCK** og hold knappen for å endre enheter.

1. Trykk på MENU-knappen for å velg klokkevisning.
2. Trykk på og hold MENU-knappen i 1 sekund.
3. Trykk MENU-knappen for å velge mellom 12-timers klokke (AM/PM) eller 24-timer.
4. Trykk på og hold MENU-knappen for å bekrefte valget.
5. Trykk på MENU-knappen for å endre timer (timer blinker).
6. Trykk på og hold MENU-knappen for å bekrefte timevalget.
7. Trykk på MENU-knappen for å skifte til minutter (minutt-blinking).
8. Trykk på og hold MENU-knappen for å bekrefte minuttvalget.

Velge språk

Visningsspråket for målerne kan endres. Kontakt en autorisert Can-Am-forhandler for å endre språk og konfigurere måleren slik du ønsker.

Sett lysstyrke

Lysstyrken på LCD displayet kan justeres.

Bruk MENU-knappen, velg **BRIGHTNESS** og hold knappen inne for å endre lysstyrke..

Bruk MENU-knappen, juster lysstyrken og trykk og hold MENU-knappen for å bekrefte valget.

DPS-modi

Den nederste skjermen kan vise hvilket DPS-modus som er aktivt. Se under *JUSTERE KJØREEGENSKAPER*.

7,6" DIGITALT DISPLAY (TASTATUR)

Grunnfunksjoner

Beskrivelse av flerfunksjonsmåleren



Generell visning

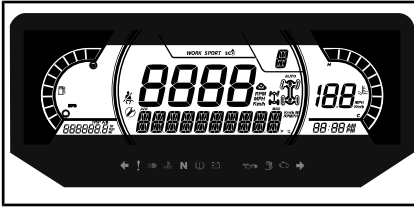

Nedre display

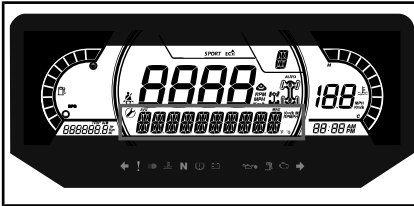

Kan vise følgende:

- OPM
- Hastighetsstatistikk
- Motortemperatur
- Batterispenning
- Innstillinger
- Meldinger
- Aktiv DPS-modus

SPEED STAT-displayet viser maksimal og gjennomsnittlig hastighet. Hold MENU-knappen i 1 sekunder for å tilbakestille.

Venstre side-display

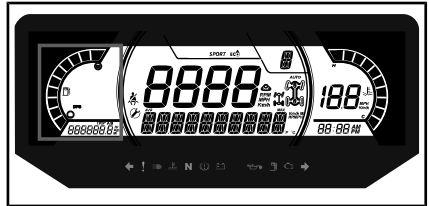

Venstre side-display inkluderer:

- Drivstoffmåler
- Turteller (A - B)
- Kilometerteller
- Kjøretøyets timeteller
- DPS indikator

Høyre side-display

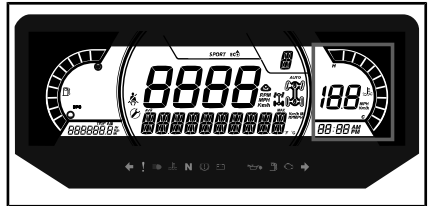

Det høyre side-displayet inkluderer:

- Motortemperatur
- Klokke
- Hastighetsindikator

Hastighetsindikatoren i dette displayet aktiveres når displayet i hovedskjermen viser annen informasjon enn hastigheten. Ellers er den tom.

Hovedskjerm

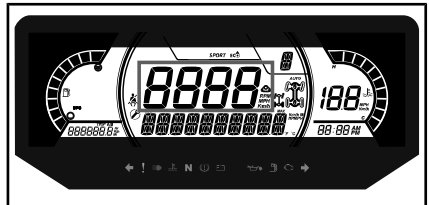

Kan vise følgende:

- OPM
- Hastighet.

Girposisjonsdisplay

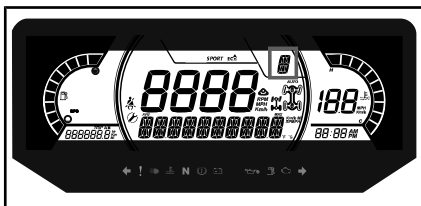

Dette displayet viser posisjonene i girkassen:

- P (Park)
- R (Revers)
- N (Nøytral)
- H (Høyt område)
- L (Lavt område)
- - (Ugyldig gir)

MODUS-display



MODUS-display viser valgt kjøremodus:

- SPORT
- ECO

Sports-modus gir kraftigere gassrespons.

MERK: Sports-modus kan aktiveres med alle nøkkeltyper og gir maksimal kraft med nøkkelen som brukes.

ECO-innstillingen (modus for drivstofføkonomi) reduserer drivstofforbruket ved å redusere gassrespons og maksimum gassåpning for å opprettholde en optimal cruisinginnstilling.

MERK: Bruk ECO-modus på humpeveier for å gå mykere kjøreforhold.

Når du skal bytte modus, trykker du på DRIVE MODE-knappen på tastaturet for å bla gjennom tilgjengelige modi.

En melding om den valgte modusen vil bli vist i det nedre displayet ved aktivering og deaktivering som følger:

KJØREMODUS	MELDING VED AKTIVERING
Sport	SPORTMODUS
ECO	ECO-MODUS

Midtre høyre display

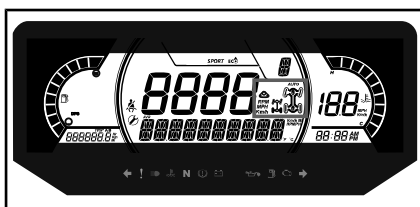

Midtre høyre display viser valgt kjøremodus:

- 2X4
- 4X4
- Aktive spor



4X4-SYMBOL FOR EU

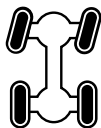

4X4-SYMBOL FOR ALLE ANDRE LAND

Midtre venstre display

Midtre venstre side-display inkluderer:

- Sikkerhetsbelte-påminner
- Påminnelse om vedlikehold

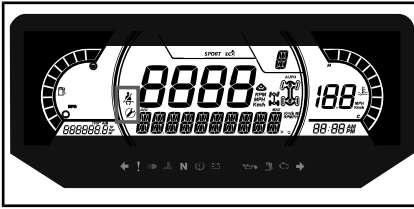

Retningslys

Varsler og varsellys



VARSLER OG INDIKATORLYS	
	RØD – motortemperaturen er for høy.
	RØD – lavt batterinivå (Vanligvis ON når motor er OFF)
	RØD – lavt oljetrykk
	ORANSJE – lavt drivstoffnivå
	ORANSJE – kontroller motoren
	ORANSJE - Funksjonsvikt i kjøretøyet
	RØD – (blinkende) Gasspedalen og bremsen aktiveres samtidig en viss tid (en momentbegrensning er aktiv)
	Blå – fjernlys
	GRØNN – fri

Ikoner og indikatorer

IKONER OG INDIKATORER	
	Viser at SPORT-modus er valgt.
	Viser at ECO-modus er valgt.
	Når den lyser, er setebeltet ikke festet og kjøretøyet er sperret. Blinker når kjøretøyet er i bevegelse.
	Når den lyser, indikerer det at vedlikehold er påkrevd. Henvend deg til din autoriserte Can-Am forhandler eller en annen kompetent person for vedlikehold.
	Banesett aktivt (hvis utstyrt)

Innstillinger

Oppsett

Bruk MENU-knappen, velg **INNSTILLINGER** og hold for å åpne innstillingsmenyen.

Du kan trykke på OK-knappen i stedet for å holde MENU-knappen inne.



5-KNAPPERS TASTATUR

1. DRIVE MODE-knapp
2. MENU-knapp
3. OK-knapp
4. TRIP-knapp
5. DPS-knapp

Vedlikeholdstilbakestilling

MERK: Kun når vedlikeholdssymbollet vises.

Bruk MENY-knappen, velg **RES MAINT** og hold den for å nullstille vedlikehold.

Feilkoder

MERK: Kun når feilkoder er aktive.

Bruk MENY-knappen, velg **CODES** og hold for å se aktive feilkoder. Feilkoder vil vises på nedre display.

Nullstillingstatus

Bruk MENU-knappen, velg **RESET STAT** og hold for å tilbakestille.

Valg av måleenhet

Denne flerfunksjonsmåleren er fabrikkinnstilt på britiske måleenheter, men er mulig å endre til metriske enheter.

Bruk MENU-knappen, velg **ENHETER** og hold knappen nede for å bytte enheter.

Hastighet/OPM

Du kan bytte mellom displayene for hastighet og OPM.

Bruk MENU-knappen, velg **Speed/RPM** og hold knappen for å veksle mellom hastighet og OPM-visning.

Stille klokken

Bruk MENU-knappen, velg **CLOCK** og hold knappen for å endre tiden.

1. Trykk på MENU-knappen for å velg klokkevisning.
2. Trykk på og hold MENU-knappen i 1 sekund.
3. Trykk MENU-knappen for å velge mellom 12-timers klokke (AM/PM) eller 24-timer.
4. Trykk på og hold MENU eller OK-knappen for å bekrefte valget.
5. Trykk på MENU-knappen for å endre timer (timer blinker).
6. Trykk på og hold MENU- eller OK-knappen for å bekrefte timevalget.
7. Trykk på MENU-knappen for å endre minutter (minuttene blinker).
8. Trykk på og hold MENU- eller OK-knappen for å bekrefte minuttvalget.

Sett lysstyrke

Lysstyrken på LCD displayet kan justeres.

Bruk MENU-knappen, velg **BRIGHTNESS** og hold MENU-knappen inne for å endre lysstyrkeinnstillingen.

Bruk MENU-knappen, juster lysstyrken og trykk og hold MENU-knappen for å bekrefte valget.

Velge språk

Visningsspråket for målerne kan endres. Kontakt en autorisert Can-Am-forhandler for å endre språk og konfigurere måleren slik du ønsker.

DPS-modi

Den nederste skjermen kan vise hvilket DPS-modus som er aktivt. Se under *JUSTERE KJØREEGENSKAPER*.

UTSTYR

MERK: Noen av kjøretøyets sikkerhetsdekaleringer er ikke vist på illustrasjonene. Se underavsnittet *KJØRETØYETS SIKKERHETSDEKALERINGER* for mer informasjon om sikkerhetsdekaleringer.

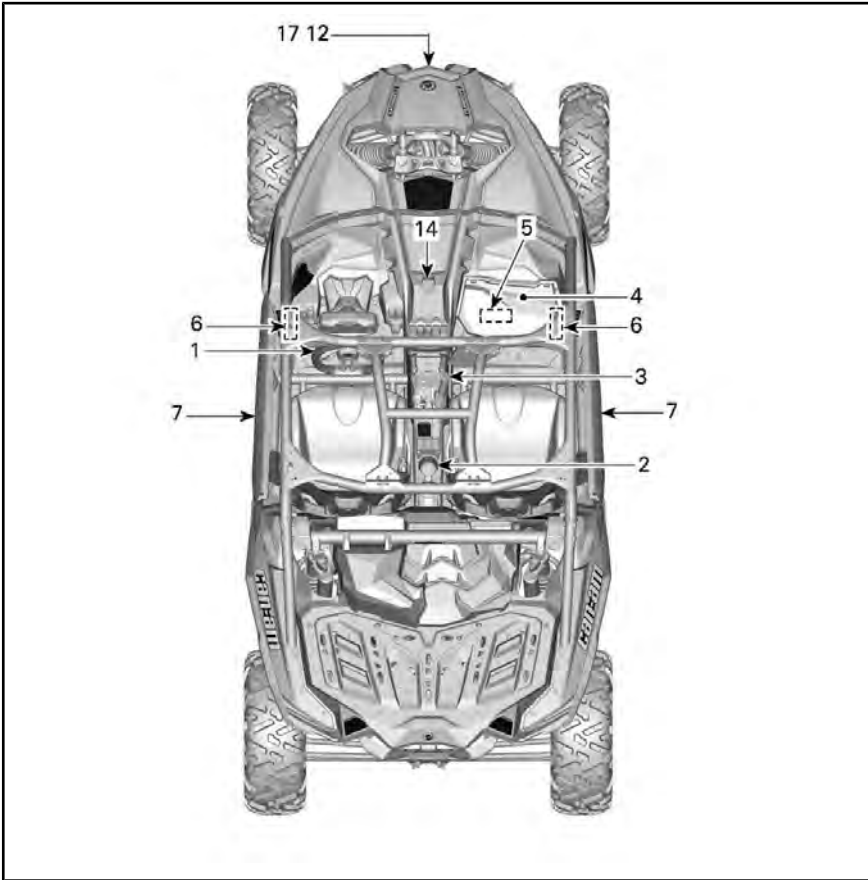

TYPISK

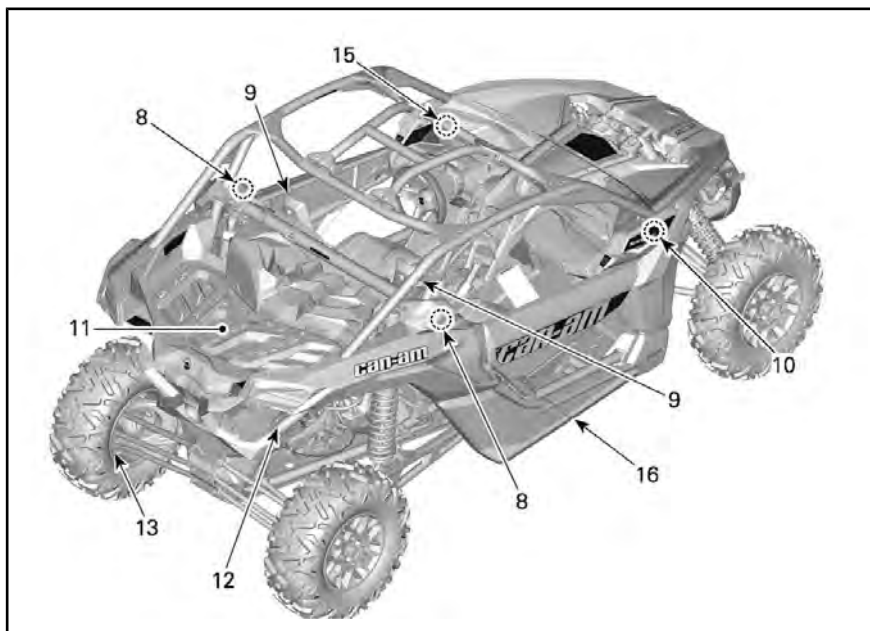

TYPISK

1) Vippe styret

Rattets høyde kan justeres.

Juster rattet i samme høyde som brystkassen, ikke som ansiktet.

Slik justerer du ratt høyden:

1. Lås opp rattet ved å trekke vippepakken mot deg.
2. Beveg rattet til ønsket posisjon.
3. Slipp vippepakken for å låse rattet i ønsket stilling.

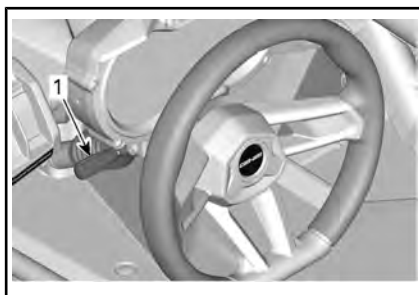

1. Vippepak

⚠ ADVARSEL

Ikke justerer ratt høyden mens du kjører. Du kan risikere å miste kontrollen.

2) Kopp holdere

Det er plassert to kopp holdere på bakre del av den nedre konsollen.

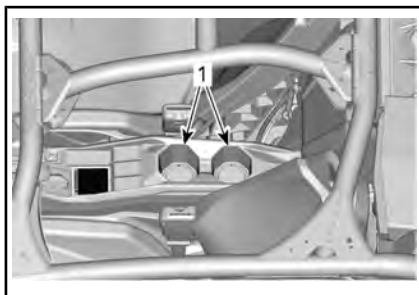

TYPISK

1. Kopp holder

MERK: Ikke bruk kopp holderne når du kjører under vanskelige forhold.

3) Passasjerhåndtak

Det finnes ett passasjerhåndtak på konsollen og ett på høyre dør.

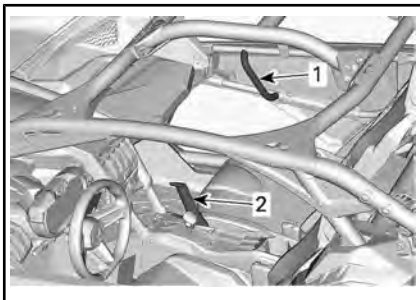

1. Dørhåndtak
2. Konsollhåndtak

Juster seteposisjonen slik at du får et solid og behagelig grep på håndtakene. Se *SETER* for justeringsprosedyren.

Ved å holde i håndtakene kan passasjeren få hjelp til å dempe bevegelser fra SSVen og holde hender og kroppen inne i cockpiten hvis det skjer en velt.



ADVARSEL

Bruk aldri andre deler av hytten som håndtak. Hendene kan treffes av gjenstander utenfor cockpiten eller klemmes i en eventuell velt.

4) Hanskerom

Kjøretøyet er utstyrt med et lukket hanskerom beregnet på lette gjenstander.

1. Hanskerom

HANSKEROMKAPASITET	
MAKSIMUM LAST	5 kg

5) Verktøysett

Det følger med et verktøysett med vanlige verktøy. Det er plassert i hanskerommet.



1. Verktøysett

6) Fotstøtter

Kjøretøyet er utstyrt med fotstøtter for fører og passasjer slik at de kan plassere føttene på gulvet og det blir lettere å holde riktig kroppsstilling under kjøring.

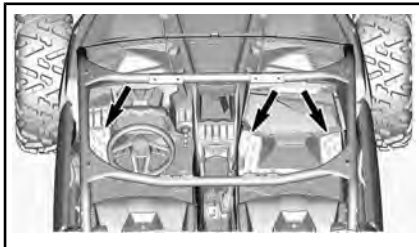

Fotstøttene reduserer du faren for å skade ben eller føtter.

Bruk alltid riktig fottøy. Se *KJØRE-UTSTYR*.

7) Dører

Dette kjøretøyet er utstyrt med dører som hjelper med å holde passasjerens kropp, armer og bein på innsiden av kjøretøyet, noe som reduserer risikoen for personskaade.

Dørene kan også forhindre inntrenging av grener og andre fremmedlegemer i førerhuset.



ADVARSEL

Bruk aldri kjøretøyet hvis ikke begge dørene er lukket og sikret.



1. Dørene lukket og låst på plass

For å låse opp dørene trekker du i stroppen for å frigjøre låsen.

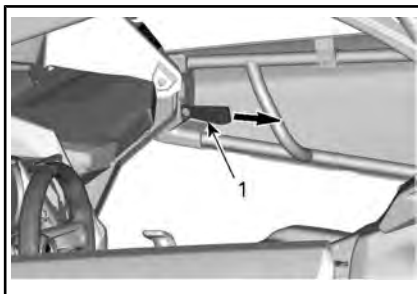

1. Låsestropp

8) Sikkerhetsbelter

Kjøretøyet er utstyrt med sikkerhetsbelter for å beskytte sjåføren og passasjerene ved kollisjon, rulling eller tipping. Sikkerhetsbeltene kan hjelpe med å holde passasjerene inne i førerhuset.

! ADVARSEL

Ha alltid sikkerhetsbeltene riktig festet. Sørg for at det er godt festet og strammet til kroppen. Sikkerhetsbeltene reduserer faren for personskade og bidrar til å holde armer og ben inne i cockpiten i eventuelle velt eller uhell.

Hvis førerens sikkerhetsbelte ikke er festet når:

- Når tenningsbryteren trykkes, blinker indikatorlampen for sikkerhetsbeltet.
- Motoren startes og girspaken tas ut av "PARK", og kjøretøyet maksimale hastighet vil begrenses til omtrent 20 km/h på flatt terreng.

! ADVARSEL

SSVen kan oppnå høyere eller lavere hastighet avhengig av terrengets helling.

Som en påminnelse om at du må feste sikkerhetsbeltet viser flerfunksjonsmåleren følgende melding: MOTORBEGRENSNING AKTIVERT FEST SIKKERHETSBELTET.

! ADVARSEL

Det er ingen indikatorlampe eller melding for passasjerens sikkerhetsbelte. Føreren er ansvarlig for passasjerens sikkerhet og må forsikre seg om at passasjerene spenner fast sikkerhetsbeltet.

3-punkts sikkerhetsbelter



TYPISK

1. Sikkerhetsbelte

⚠ ADVARSEL

Fest sikkerhetsbeltene skikkelig. Sørg for at det er godt festet og strammet til kroppen. Kontroller at de ikke er vridd eller skadet.

Sikkerhetsbeltet er utstyrt med en skyvetapp.

Denne enheten låser sikkerhetsbeltet i den justerte posisjonen.

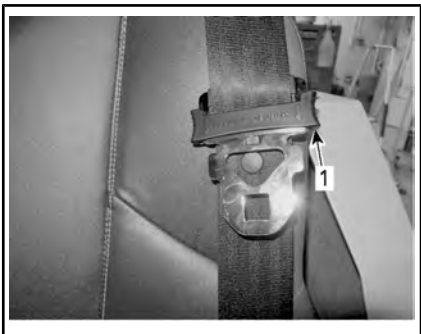

TYPEBILDE – LÅST POSISJON

1. Skyvetapp

For å feste sikkerhetsbeltets setter du låsetungen inn i spennen, og trekke deretter i beltet for å forsikre deg om at det er skikkelig festet.

Juster sikkerhetsbeltet slik at det sitter stramt mot kroppen ved å trekke skulderbeltet oppover.



TYPISK

For å løsne sikkerhetsbeltet trykker du på den røde knappen.

4-punkts sikkerhetsbelter

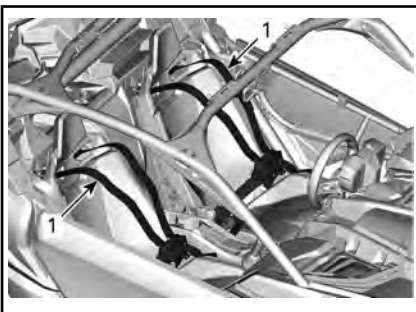

TYPEBILDE – DELER TATT AV FOR BEDRE ILLUSTRASJON

1. Sikkerhetsbelte

⚠ ADVARSEL

Fest sikkerhetsbeltene skikkelig. Sørg for at det er godt festet og strammet til kroppen. Kontroller at de ikke er vridd eller skadet.

For å feste sikkerhetsbeltets setter du låsetungen inn i spennen, og trekke deretter i beltet for å forsikre deg om at det er skikkelig festet.



På begge sider justerer du beltet tett mot kroppen ved å trekke overflødig belte i fanget mot innsiden. Spennen må være sentrert ved hoften (så lavt som mulig).



For å løsne sikkerhetsbeltet holder du beltet i fanget med én hånd og trekker den røde stroppen utover.



For å løsne sikkerhetsbeltet trykker du på den røde knappen.

9) Seter

Justering av setet fremover og bakover

Setene kan justeres fremover eller bakover.

Skyv justeringshåndtaket, plasser setet i ønsket stilling og frigjør spaken.

Prøv å flytte setet frem og tilbake for å påse at det er låst i posisjon.

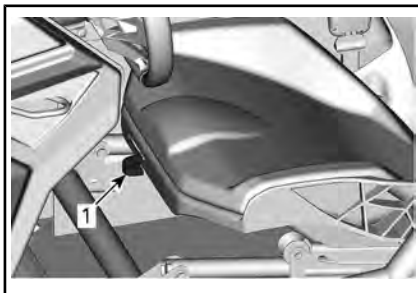

1. Justeringshåndtak

ADVARSEL

Juster aldri setet når kjøretøyet er i bevegelse.

Ta av og sette på plass setepute

Løsne seteputens holder.



Trekk opp baksiden av puten, frigjør den fra seterammen ved å trekke den av bakover.

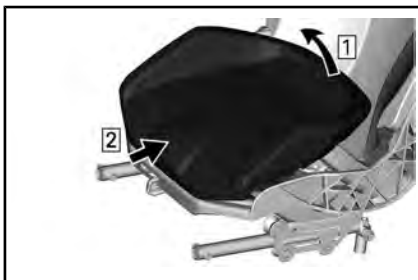

Monteringen skjer i omvendt rekkefølge av demonteringen.

Ta av og sette på plass sete

Ta av seteputen.

Ta bort alle fire festepunkter.

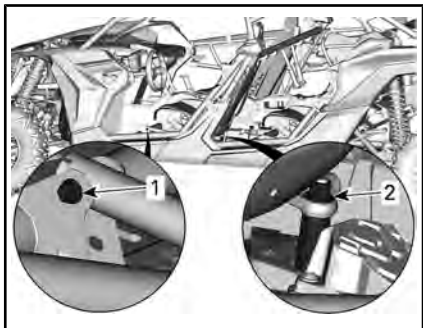

DELER TATT AV FOR BEDRE ILLUSTRASJON

1. Fremre festepunkt
2. Bakre festepunkt

Utfør prosessen i motsatt rekkefølge for å montere, men ta hensyn til følgende.

Monter setet med **NYE** mutre. Trekk til i henhold til spesifikasjonene.



ADVARSEL

Bruk nye mutre når du monterer festepunktene til setet.

TILTREKKINGSMOMENT

Bakre festepunkt	105 Nm ± 15 Nm
Fremre festepunkt	24,5 Nm ± 3,5 Nm

Justering av setehøyde

Setehøyden kan justeres ved hjelp av festepunktene. Se **TA AV OG SETTE PÅ PLOSS SETE**.

Plassering i HØY stilling

Ta av seteputen.

Ta bort begge mutrene som sikrer de bakre festepunktene.

Ta bort begge mutrene som sikrer de fremre festepunktene.

Monter begge bakre festepunkter som vist. Bruk **NYE** mutre.

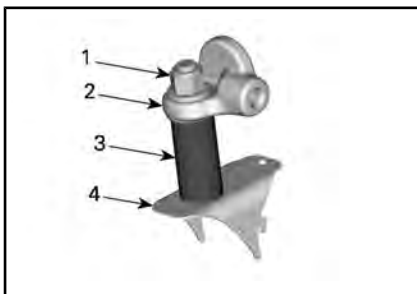

BAKRE FESTEPUKNT I HØY STILLING

1. Festemutter
2. Seteramme
3. Erme
4. Kjøretøyramme

Monter begge fremre festepunkter som vist. Bruk **NYE** mutre.

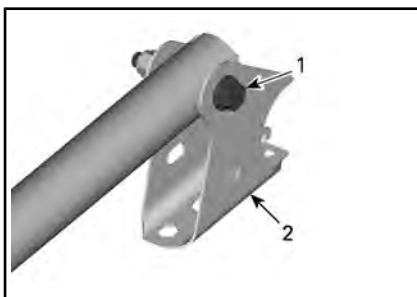

FREMRE FESTEPUKNT I HØY STILLING

1. Festebolt
2. Setestøtte



ADVARSEL

Bruk nye mutre når du monterer festepunktene til setet. Pass på at begge festepunktene fremme og begge festepunktene bak er satt i samme stilling (HØY eller LAV) før du bruker kjøretøyet.

Stram til mutterne i henhold til spesifikasjonen.

TILTREKKINGSMOMENT	
Bakre festepunkt	105 Nm \pm 15 Nm
Fremre festepunkt	24,5 Nm \pm 3,5 Nm

Plassering i LAV stilling

Ta av seteputen.

Ta bort begge mutrene som sikrer de bakre festepunktene.

Ta bort begge mutrene som sikrer de fremre festepunktene.

Monter begge bakre festepunkter som vist. Bruk **NYE** mutre.



BAKRE FESTE PUNKT I HØY STILLING

1. Festemutter
2. Erme
3. Seteramme
4. Kjøretøyramme

Monter begge fremre festepunkter som vist. Bruk **NYE** mutre.

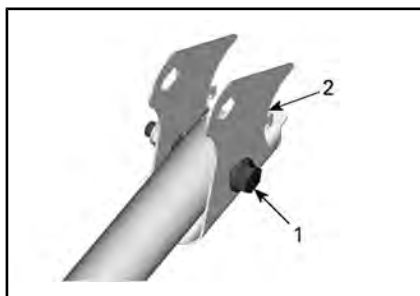

FRONTJUSTERINGSMEKANISME I LAV POSISJON

1. Festebolt
2. Brakettstøtte

⚠ ADVARSEL

Bruk nye mutre når du monterer festepunktene til setet. Pass på at begge festepunktene fremme og begge festepunktene bak er satt i samme stilling (HØY eller LAV) før du bruker kjøretøyet.

Stram til mutterne i henhold til spesifikasjonen.

TILTREKKINGSMOMENT	
Bakre festepunkter	105 Nm \pm 15 Nm
Fremre festepunkter	24,5 Nm \pm 3,5 Nm

10) Lukk for drivstoff-tank

Åpne dekslet til lokket for drivstoff-tanken.

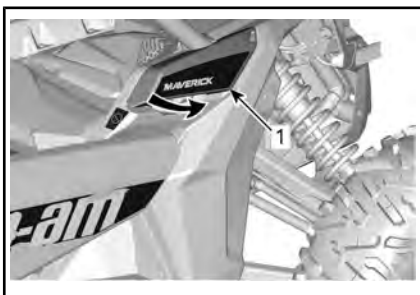

1. Deksel til lokk for drivstofftank

Lokket for drivstofftanken er plassert fremme på høyresiden av kjøretøyet.

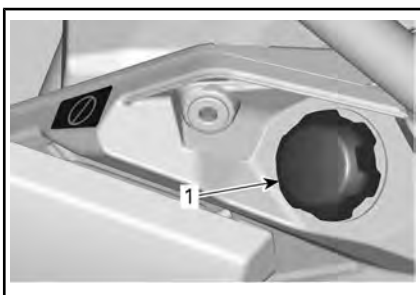

1. Lokk for drivstofftank

Se *DRIVSTOFF* for å få informasjon om påfylling og krav til drivstoffet.

11) Bagasjebærer

Lastestativet er praktisk for transport av utstyr og diverse last. Det må aldri brukes til en passasjer.

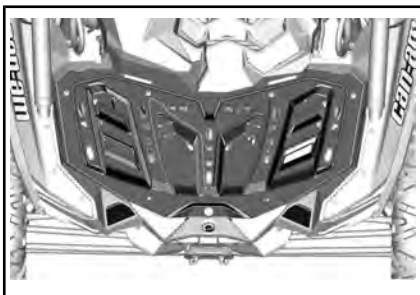

LATESTATIV

⚠ ADVARSEL

- En passasjer må aldri sitte på lastestativet.
- Last må aldri forstyrre sjåførens sikt eller påvirke hans evne til å styre kjøretøyet på korrekt måte.
- Kjøretøyet må ikke overbelastes.
- Sørg for at all last er sikret og ikke stikker utenfor stativet.
- Du må aldri transportere brensinneholdere eller farlige væsker på lastestativet.

Se *SPESIFIKASJONER* for anbefalt lastekapasitet.

12) Bergingskrok

Praktisk krok som kan brukes for å berge et kjøretøy som sitter fast.



ALLE MODELLER UNNTATT X rc

1. Bergingskrok foran

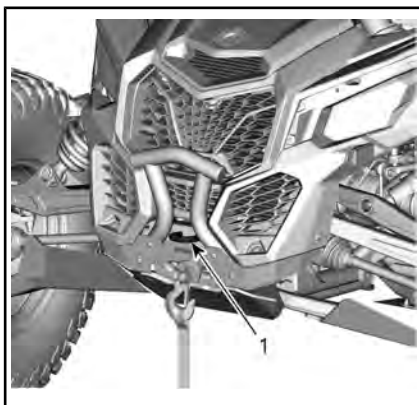
**X rc-MODELLER**

1. Bergingskrok foran

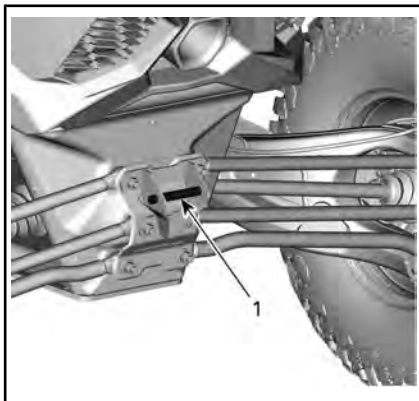
**ALLE MODELLER**

1. Bergingskrok bak

OBS! Bergingskroker er ment å brukes til å berge et fastkjørt kjøretøy, de skal ikke brukes til å frakte last, til å feste trinser eller andre mekaniske enheter som kan overlaste festepunktet. Feil bruk kan forårsake skader på kjøretøyets ramme.

13) Hjulskrape

Plassert på innsiden av bakhjulene for å redusere opphopingen av søle i hjulene som kan skade deler inne i hjulet.

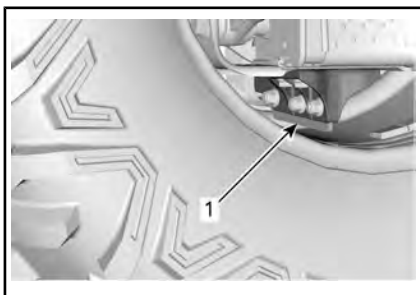

1. Hjulskrape

Kontrollere hjulskraperens tilstand. Erstatt delen når slitasjen er større enn slitasjegrensen på hvilket som helst sted.



1. Slitasjegrense

14) 12-volts strømuttak

Praktisk for håndholdt søkelys eller annet bærbart utstyr.

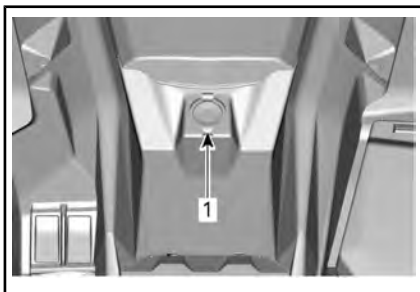

1. 12 V strømuttak

Fjern beskyttelsesdekelet for å bruke. Må alltid settes på plass etter bruk for å beskytte mot slitasje.

15) Midtspeil

Dette kjøretøyet er utstyrt med et midtspeil.

Objekter i speilet er nærmere enn de ser ut til.

Speilet kan justeres i henhold til sjåførens ønsker.

For å justere speilet løsner du knotten bak speilet og strammer den for å feste speilet i ønsket posisjon.

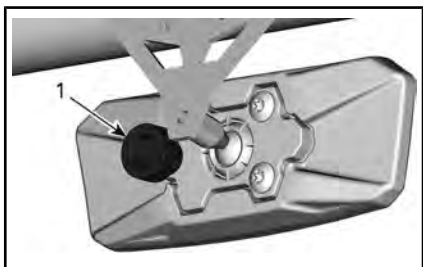

BAK SPEILET

1. Knott

16) Steinbeskyttere og beskyttere for opphengs-armer (hvis montert)

UHMW steinbeskyttere for ekstra beskyttelse av karosseriets nedre del.

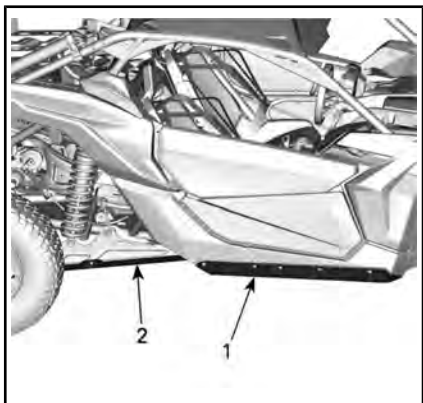

1. Steinbeskyttere
2. Beskytter for trailing arm



1. A-arm-beskytter

17) Vinsj (hvis montert)

Vinsjen kan aktiveres fra innsiden av kjøretøyet med vinsjkontrollbryteren på den øvre konsollen.

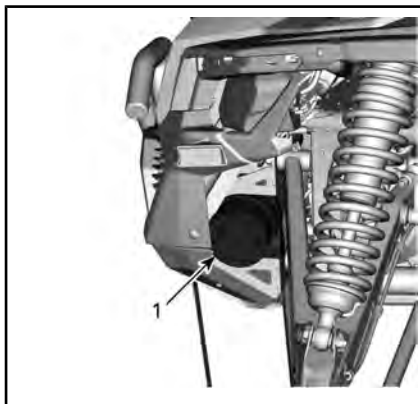

1. Vinsj

MERK: Tung bruk av vinsjen over lengre tid kan tømme batteriet.

Følgende råd vil hjelpe med å redusere risikoen for å tømme batteriet:

Trekk alltid ut kabelen manuelt: Frigjør kabelen ved hjelp av håndtaket og dra i krokstroppen for å trekke den ut.

Det anbefales å la motoren være i gang under vinsjing. Ikke stans motoren øyeblikkelig etter vinsjing, la batteriet lades.

Det anbefales også at du øker motorens omdreininger til omtrent 3 000 OPM når du vinsjer i over 30 sekunder slik at du øker kraften som går til batteriet.

MERK: Sørg for at kjøretøyet står i NØYTRAL (N) før du øker motorens dreiemoment.

Se *BRUKERHÅNDBOKEN* om vinsj som fulgte med kjøretøyet for korrekt betjening av vinsjen.

Intensiv bruk av vinsjen kan forårsake at de innebygde kretsbytere slås AV en stund. I en slik situasjon, må du vente et øyeblikk og deretter fortsette å vinsje. Kretsbyterne slås automatisk PÅ igjen så snart de har kjølt ned.

JUSTER KJØRETØYET DITT

Retningslinjer for justering av fjæringen

Kjøreegenskaper og komfort avhenger av hvordan fjæringen justeres.



ADVARSEL

Justering av fjæringen kan påvirke kjøreegenskapene. Du må alltid ta deg tid til å gjøre deg kjent med kjøretøyets atferd etter justering av fjæringen.

Valg av fjæringsinnstillinger varierer med kjøretøyets vekt, personlige ønsker, kjørehastighet og terrengforholdene.

Den beste måten å justere fjæringen på er å starte med fabrikkinnstillingene, og så tilpasse hver justering en om gangen.

Justering foran og bak påvirker hverandre. Det kan for eksempel være nødvendig å justere støtdempere bak på nytt etter at støtdempere foran er justert.

Testkjør kjøretøyet under de samme forholdene: løype, hastighet, last osv. Juster og test på nytt. Fortsett metodisk til du er fornøyd.

Følgende retningslinjer gjelder for fininnstilling av fjæring.

Justeringssted

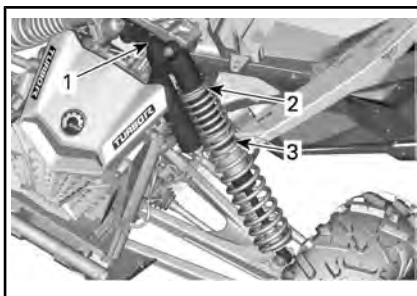

*TYPISK – MAVERICK TURBO OG X rc
TURBOMODELLER – FJÆRING FORAN*

1. Komprimeringsdemping
2. Forhåndsbelastning
3. Fjærovergang

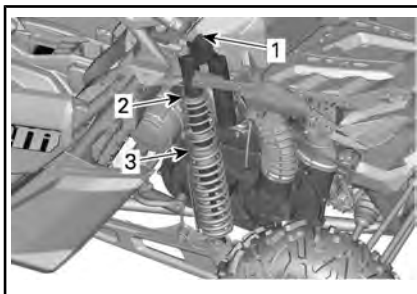

*TYPISK – MAVERICK TURBO OG X rc
TURBOMODELLER – FJÆRING BAK*

1. Komprimeringsdemping
2. Forhåndsbelastning
3. Fjærovergang

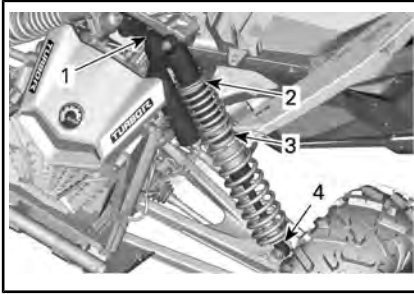

TYPEBILDE - MAVERICK X ds, X rs OG XRC TURBO R MODELLER - FJÆRING FORAN

1. Kompresjonsdemping (høy og lav hastighet)
2. Forhåndsbelastning
3. Fjærovergang
4. Returdemping

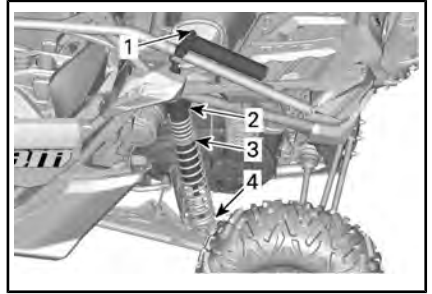

TYPISK - MAVERICK X rs OG Xrc TURBO R-MODELLER - FJÆRING BAK

1. Kompresjonsdemping (høy og lav hastighet)
2. Forhåndsbelastning
3. Fjærovergang
4. Returdemping

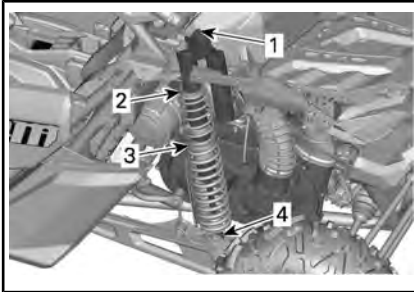

TYPEBILDE - MAVERICK X ds-MODELLER - FJÆRING BAK

1. Kompresjonsdemping (høy og lav hastighet)
2. Forhåndsbelastning
3. Fjærovergang
4. Returdemping

DPS-funksjon

Tri-Mode Dynamic Power Steering (DPS) gjør det lettere for føreren å styre. Hjelpenivået justeres automatisk i henhold til kjøretøyets hastighet og førerens krav, slik at føreren har maksimal styrkekraft ved lave hastigheter der det normalt er større behov for det. Etter hvert som hastigheten øker, reduseres hjelpenivået mer og mer for å gi føreren presis styring og maksimal kontroll over styringen.

Det finnes tre hjelpenivåer: Minimum, Middels og Maksimum. Hver modus tilpasses automatisk kjøretøyets hastighet og førerens krav, og trenger ikke endres under kjøring. Disse modusene brukes for å angi et hjelpenivå som passer for hver enkelt fører.

Kjøretøyet har følgende DPS-moduser.

DPS-MODUS	
DPS MAKS.	Maksimum servostyring
DPS MED.	Medium servostyring
DPS MIN.	Minimum servoassistanse

For å vise den aktive DPS-modusen gjør du følgende:

1. Trykk på og slipp **DPS**-knappen.



1. *DPS*-knapp
2. Sjekk multifunksjonsmåleren for å bekrefte den aktive DPS-modusen.

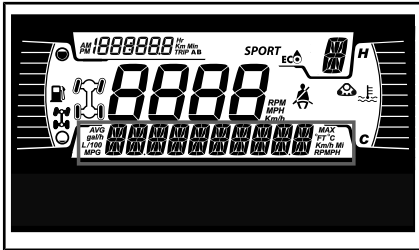

4,5" DIGITALT DISPLAY

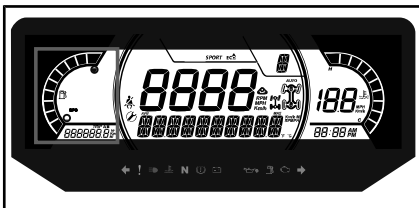

7,6" DIGITALT DISPLAY

For å endre DPS-modus gjør du følgende:

1. Trykk og hold nede **DPS**-knappen i 2 sekunder for å gå til neste innstilling.
2. Slipp **DPS**-knappen.
3. Gjenta til du har valgt ønsket innstilling.

MERK: Endring av DPS er ikke mulig hvis girkassen er satt til **REVERS**.

Fabrikkinnstillinger for fjæring

For fremgangsmåte ved justering, se under *JUSTERE FJÆRINGEN* i denne delen.

For å justere komprimeringen og tilbakestille fabrikkinnstillingene, følger du denne fremgangsmåten:

1. Drei justeringen med klokken til den stopper.
2. Drei justeringen mot klokken den spesifiserte mengden, se tabellen nedenfor.

FABRIKINNSTILLINGER FOR FJÆRING FORAN		
JUSTERING	MODELL	FABRIKINNSTILLING
Forhåndsbelastning av fjæren	Maverick TURBO Maverick DS TURBO R	36,8 mm
	Maverick X ds TURBO RR	38,5 mm
	Maverick X rc TURBO	38,8 mm
	Maverick RS TURBO R	55 mm
	Maverick X rc TURBO RR Maverick X rs TURBO RR	56,5 mm
Komprimeringsdemping	Maverick TURBO Maverick X rc TURBO Maverick DS TURBO R Maverick RS TURBO R	Posisjon 2
Kompresjonsdemping (lav hastighet)	Maverick X ds TURBO RR Maverick RS TURBO R	2 omdreininger
	Maverick X rc TURBO RR	3 omdreininger
Kompresjonsdemping (høy hastighet)	Maverick X ds TURBO RR	2 omdreininger
	Maverick X rs TURBO RR Maverick X rc TURBO	3 omdreininger
Returdemping	Maverick DS TURBO R Maverick RS TURBO R	Posisjon 12
	Maverick X rc TURBO RR Maverick X rs TURBO RR	Posisjon 19
Posisjon for overgangsring	Maverick TURBO	119,8 mm
	Maverick DS TURBO R	117,7 mm
	Maverick RS TURBO R	78,6 mm
	Maverick X rc TURBO RR Maverick X rs TURBO RR	76,5 mm
	Maverick X rc TURBO	101 mm

FABRIKINNSTILLINGER FOR FJÆRING BAK		
JUSTERING	MODELL	FABRIKINNSTILLING
Forhåndsbelastning av fjæren	Maverick TURBO Maverick DS TURBO R	89 mm
	Maverick RS TURBO R	197,3 mm
	Maverick X rc TURBO RR Maverick X rs TURBO RR	216,5 mm
	Maverick X rc TURBO	89,1 mm
	Maverick X ds TURBO RR	96,7 mm
Komprimeringsdemping	Maverick TURBO Maverick X rc TURBO	Posisjon 2
Kompresjonsdemping (lav hastighet)	Maverick X ds TURBO RR	3 omdreininger
	Maverick X rs TURBO RR Maverick X rc TURBO	2 omdreininger
Kompresjonsdemping (høy hastighet)	Maverick DS TURBO R Maverick X rs TURBO RR Maverick X rc TURBO RR	2 omdreininger
Returdemping	Maverick X ds TURBO RR	Posisjon 15
	Maverick X rc TURBO RR Maverick X rs TURBO RR	Posisjon 12
Posisjon for overgangsringer	Maverick Turbo	122,7 mm
	Maverick X ds TURBO RR	121,1 mm
	Maverick RS TURBO RR	91,4 mm
	Maverick X RS TURBO R Maverick X rc TURBO RR	58,6 mm
	Maverick X rc TURBO	119,56 mm

Justering av fjæring

Forhåndsjustering av fjær

Forkort fjæren for fastere kjøring og tøffe kjøreforhold eller for trekking av tilhenger (dersom utstyrt med tilhengerfeste).

Forleng fjæren for å få en mykere kjøring på jevne kjøreforhold.



ADVARSEL

Venstre og høyre justeringskammer for støtdempere på oppheng foran og bak må alltid settes til samme posisjon. Ikke juster bare én støtdemper. Ujevn justering kan føre til dårlige manøvreringsegenskaper og tap av stabilitet, noe som kan føre til en ulykke.

Løft opp kjøretøyet. Fjærlengden skal måles uten belastning på hjulene.

Fjærlengden skal være den samme på begge sider.

Juster ved å løsne låseringen og deretter dreie justeringsringen som ønsket. Bruk aktuelt verktøy fra verktøysettet.

MERK: Fabrikkinnstillingene passer nesten alle forhold. Ta i betraktning at økt bakkeklaring kan påvirke håndteringen av kjøretøyet.

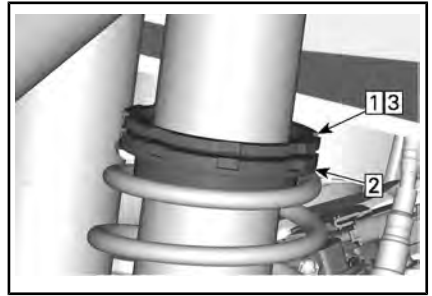

TYPISK

Trinn 1: Løsne øvre låsering

Trinn 2: Dreie justeringsringen i henhold til dette

Trinn 3: Trekk til øvre låsering

Justeringer av støtdempere (Maverick Turbo og Maverick X rc TURBO)

Kompresjonsdemping bestemmer hvordan støtdempere reagerer ved kjøring.

POSISJON	INNSTILLING	RESULTAT I STORE DUMPER
1	Myk	Mykere komprimeringsdemping
2	Middels (forhåndsinnstilling)	Middels kompresjonsdemping
3	Hard	Fastere komprimeringsdemping

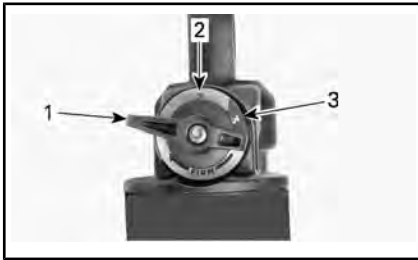

1. Posisjon 1
2. Posisjon 2
3. Posisjon 3

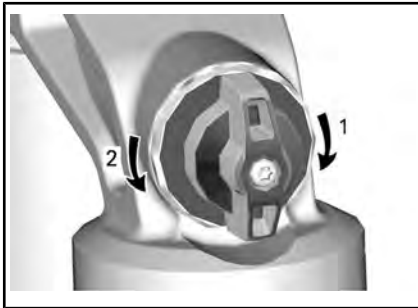

KOMPRESJONSDEMPING

1. **Øker** demping (stivere)
2. **Reduserer** demping (mykere)

Drei justeringen med klokken for å **øke** dempeeffekten (stivere).

Drei justeringen mot klokken for å **redusere** dempeeffekten (mykere).

HANDLING	RESULTAT
Øke komprimeringsdempings effekt	Fastere komprimeringsdemping
Redusere komprimeringsdempings effekt	Mykere komprimeringsdemping

⚠ ADVARSEL
 Påse at kompresjonsdempingen er lik på begge sider.

kompresjonsdemping ved lav hastighet (Maverick X ds, Maverick X rsMaverick X rc TURBO R)

Kompresjonsdemping ved lav hastighet bestemmer hvordan støtdemperen reagerer på en lav fjæringshastighet (kompresjonsutslag med lav hastighet, i de fleste tilfeller ved kjøring i lav hastighet).

HANDLING	RESULTAT I STORE DUMPER
Økende kompresjonsdempingsstyrke ved lav hastighet	Stivere kompresjonsdemping (sakte kompresjon)
Avtagende kompresjonsdempingsstyrke ved lav hastighet	Mykere kompresjonsdemping (sakte kompresjon)

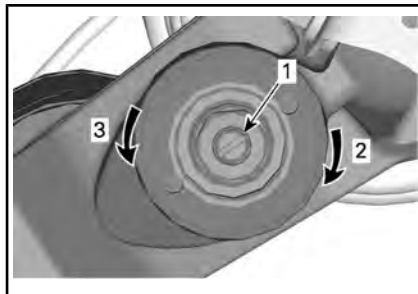

KOMPRESJONSDEMPING FOR LAV HASTIGHET (BRUK ET SKRUJERN)

1. Justeringsskrue
2. **Øker** kompresjonsdemping (stivere)
3. **Reduserer** kompresjonsdemping (mykere)

Dreiiing med klokken (H) **øker** dempeeffekten (stivere).

Dreiiing mot klokken (S) **reduserer** dempeeffekten (mykere).

Kompresjonsdemping ved høy hastighet (Maverick X ds, Maverick X rsMaverick X rc TURBO R)

Kompresjonsdemping ved høy hastighet bestemmer hvordan støtdemperen reagerer på en høy fjæringshastighet (raske kompresjonsutslag, i de fleste tilfeller ved kjøring i høy hastighet).

HANDLING	RESULTAT I SMÅ DUMPER
Økende kompresjonsdempingsstyrke ved høy hastighet	Stivere kompresjonsdemping (rask kompresjon)
Avtagende kompresjonsdempingsstyrke ved høy hastighet	Mykere kompresjonsdemping (rask kompresjon)

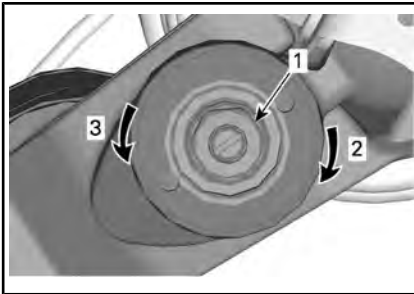

KOMPRESJONSDEMPING FOR HØY HASTIGHET (BRUKEN 17 MM SKRUNØK-KEL)

1. Justeringsskrue
2. **Øker** kompresjonsdemping (stivere)
3. **Reduserer** kompresjonsdemping (mykere)

Rebound-demping (Maverick X ds, Maverick X rsMaverick X rc TURBO R)

Bruk et flatt skrujern til å justere.

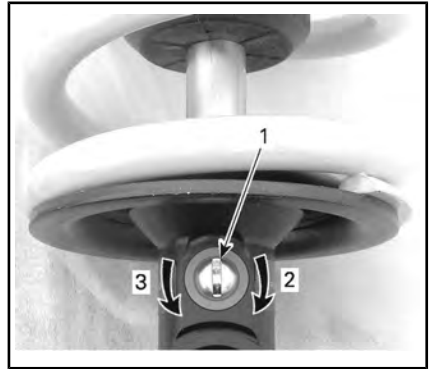

1. Returjustering
2. **Øker** returdemping (stivere)
3. **Reduserer** returdemping (mykere)

Justering av fjærovergang

Overgangspunktet for dobbel komprimeringshastighet kan endres ved å justere overgangsringenes posisjon. Kontakt en autorisert Can-Am-forhandler.

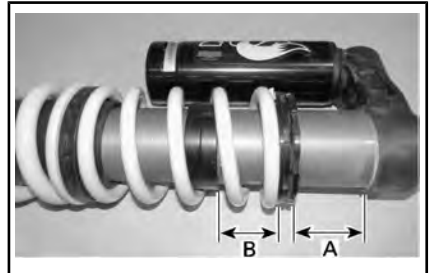

TYPEBILDE – OVERGANGSJUSTERING - STØTDEMPER BAK

- A. Forhåndsbelastning av fjæren
- B. Posisjon for overgangsring

DRIVSTOFF

Krav til drivstoff

OBS! Bruk bestandig ny bensin. Bensin oksiderer, resultatet er redusert oktan, flyktige forbindelser og produksjon av oljerester og avsetninger som kan skade drivstoffsystemet.

Blanding av alkohol i drivstoffet varierer med land og region. Kjøretøyet er konstruert for å brukes med det anbefalte drivstoffet, men vær oppmerksom på følgende:

- Bruk av drivstoff som inneholder mer alkohol en prosenttallet angitt av statlige forskrifter anbefales ikke og kan føre til følgende problemer i drivstoffsystemets komponenter:
 - Vanskeligheter med start og kjøring.
 - Forringelse av gummi- eller plastdeler.
 - Korrosjon av metalleder.
 - Skade på innvendige deler i motoren.
- Kontroller ofte om det har oppstått drivstofflekkasjer eller andre uvanlige tilstander i drivstoffsystemet hvis du mistenker at alkoholen i bensinen overskrider gjeldende offentlige forskrifter.
- Alkoholholdig drivstoff tiltrekker seg og holder på fuktighet som kan føre til drivstoff-fase-separasjon som kan føre til ytelsesproblemer eller skader på motoren.

Anbefalt drivstoff

Bruk blyfri bensin som inneholder **MAKSIMALT 10 % etanol**.

Bruk vanlig blyfri bensin med oktantal 91 AKI (R+M)/2 eller oktantal 95 RON.



OBS! Eksperimenter aldri med andre drivstoffer. Skader på motoren eller drivstoffsystemet kan oppstå hvis det brukes utilstrekkelig drivstoff.

OBS! IKKE bruk drivstoff fra pumper som er merket E85.

Bruk av drivstoff som er merket E15 er forbudt av USAs miljømyndigheter.

Fylling av drivstoff

ADVARSEL

- Drivstoff er brennbart og eksplosivt under visse forhold.
- Bruk aldri en åpen flamme til å kontrollere drivstoffnivået.
- Du må aldri røyke eller tillate flammer eller gnister i nærheten.
- Sørg alltid for å arbeide på et godt ventilert område.
- Kjøretøyet må stå på et vannrett underlag når parkeringsbremsen justeres.

1. Plasser kjøretøyet på et jevnt underlag.
2. Stopp motoren.

ADVARSEL

Stopp bestandig motoren før du fyller drivstoff.

3. Både fører og passasjer må være ute av SSVen.

⚠ ADVARSEL

Ikke la være noen være i kjøretøyet mens du fyller drivstoff. Hvis det oppstår brann eller en eksplosjon mens drivstoff fylles, kunne det være at eventuelle personer inne i kjøretøyet ikke klarer å komme seg raskt nok unna.

4. Åpne dekslet til lokket for drivstofftanken.

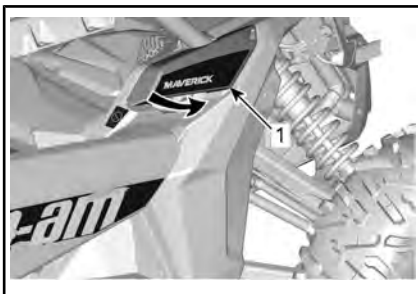

1. Deksel til lokk for drivstofftank

5. Ta lokket til drivstofftanken sakte av ved å dreie det mot klokken.

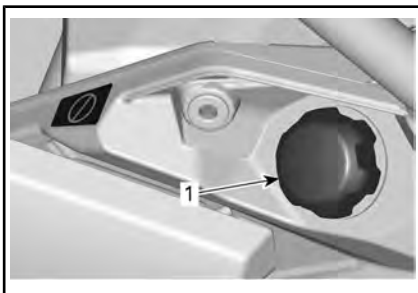

1. Lokk for drivstofftank

⚠ ADVARSEL

Hvis du merker at det er trykkforskjell (det høres en blåselyd når du løsner tanklokket), må kjøretøyet kontrolleres og/eller repareres før du bruker det igjen.

6. Sett tuten inn i påfyllingshalsen.
7. Fyll på drivstoff sakte slik at luft kan slipp ut av tanken og på den måten forhindre at drivstoffet strømmer ut igjen. Vær forsiktig så du ikke søler.
8. Slutt å fylle når drivstoffet når bunnen av påfyllingshalsen.
Ikke fyll for mye.

⚠ ADVARSEL

Fyll aldri drivstofftanken helt opp før du plasserer kjøretøyet på et varmt sted. Når temperaturen øker, utvides drivstoffet og kan flomme over.

9. Stram drivstofftanken helt med klokken til du hører en klikkelyd.

⚠ ADVARSEL

Tørk alltid bort eventuelt drivstoffsøl fra kjøretøyet.

INNKJØRINGSPERIODE

Innkjøring

En innkjøringsperiode på 10 driftstimer eller 300 km er nødvendig for kjøretøyet.

Motor

Under innkjøringsperioden:

- Unngå å bruke full gass.
- Unngå å trykke ned gasspedalen mer enn 3/4 av totalt utslag.
- Unngå vedvarende akselerasjoner.
- Unngå langvarig høy hastighet.

Korte akselerasjoner og hastighetsvariasjoner med gass er imidlertid bra ved innkjøring.

Bremser



ADVARSEL

Nye bremses vil ikke fungere med maksimal effekt før de er innkjørt. Bremsedytelsen kan være redusert, så vær ekstra oppmerksom.

Drivrem

Et nytt belte trenger en innkjøringsperiode på 50 km.

Under innkjøringsperioden:

- Unngå kraftig akselerasjon og nedbremsing.
- Unngå å trekke last.
- Unngå vedvarende høy fart.

GRUNNLEGGENDE PROSEDYRER

Starte motoren

Sett D.E.S.S.-nøkkelen i D.E.S.S.-kontakten.

Trykk på bremspedalen.

MERK: Hvis skiftespaken ikke står i PARK (P), må bremspedalen trås inn for at motoren skal starte.

Trykk på motorstartknappen og hold til motoren starter.

MERK: Ikke trykk på gasspedalen. Hvis gasspedalen trykkes inn mer enn 20 %, kan ikke motoren startes.

Slipp motorstartknappen med en gang motoren starter.

OBS! Hvis motoren ikke starter etter noen få sekunder, må du ikke holde motorstartknappen i mer enn 10 sekunder. Se *FEILSØKING*.

Vent i ca. 10 sekunder for å la motoroljen strømme gjennom motoren og turboen.

Aktivere det elektriske systemet

Trykk på og slipp START-knappen i mindre enn et halvt sekund for å slå det elektriske systemet PÅ:

- I 20 sekunder, **uten** å gi strøm til noe av utstyret, hvis D.E.S.S.-nøkkelen **IKKE** er plassert på D.E.S.S.-kontakten.
- I 10 minutter, med strømforsyning til utstyret, hvis D.E.S.S.-nøkkelen er installert på D.E.S.S.-kontakten. Det elektriske systemet vil stenges av etter 20 sekunder hvis D.E.S.S.-nøkkelen fjernes.

OBS! Hvis det elektriske systemet aktiveres gjentatte ganger eller det elektriske utstyret brukes, lades batteriet ut og du vil ikke kunne starte motoren.

Bruke girspaken

Trekk til bremsene, og velg den ønskede girspakstillingen.

Ta av bremsene.

OBS! Stopp alltid kjøretøyet helt og sett på bremsene før du skifter gir. Det kan oppstå skade på girkassen.

Valg av riktig område (Lav eller Høy)

Det er viktig å begrense situasjoner som er kjent for å få drivreimen til å slure kraftig. Hovedgrunnen til at drivreimen vil slure er hvis girkassen er i høyt gir når den burde være i lavt gir.

Vær oppmerksom på følgende:

Lavt område

Lavt gir skal brukes ved:

- Kjøretøyet trekker
- Skyving
- Slepning av last
- Bruksområder for 4x4-drift
- Gjermehull
- Vannhull
- Krysse hindringer
- Klive opp på tilhenger
- Bakkeklatringer

Det anbefales også å bruke lavt gir hvis det i lange perioder kjøres i hastigheter under 24 km/t.

Se *INNKJØRINGSPERIODE* i denne håndboken for informasjon om reimens innkjøringsperiode.

Høyt område

Høy er standard kjøreområde.

Elektronisk drivreimbeskyttelse (hvis tilgjengelig og aktivert på din modell)

På noen kjøretøy er den elektroniske drivreimbeskyttelsen aktivert.

Finn ut om tilgjengelighet og mulig aktiverting hos din autoriserte Can-Am-forhandler.

Denne funksjonen aktiveres når du kjører i for lav hastighet for **høyt område**, som i følgende situasjoner:

- Kjøretøyet trekker
- Skyving
- Slepning av last
- Bruksområder for 4x4-drift
- Gjermehull
- Vannhull
- Krysse hindringer
- Klive opp på tilhenger
- Bakkeklatring

I situasjonene over vil den elektroniske drivreimbeskyttelsen bidra til å beskytte CVT-drivreimen fra å bli skadet, ved at motormomentbegrenseren aktiveres. Måleren vil også vise meldingen **LAVGIR**, for å anmode føreren om å stanse kjøretøyet og koble inn LAVGIR.

Når den elektroniske drivreimbeskyttelsen er aktivert, SKAL du gå over til LAVGIR-området. Se *BRUKE GIRSPAKEN*.

Hvis situasjonen gjør at du ikke kan skifte til LAVGIR-området, er det mulig å deaktivere den elektroniske drivreimbeskyttelsen midlertidig ved å trykke på overstyringsbryteren. Se *OVERSTYRINGSBRYTER*.

ADVARSEL

IKKE BRUK OVERSTYRINGSBRYTEREN hvis bakken er for bratt og det er en risiko for at kjøretøyet velter. Betjen bremsene for å stanse kjøretøyet. Sett girspaken i revers (R), og rygg ned bakken mens du slipper bremsene bare nok til at du kan rygge med lav hastighet. Ikke prøv å svinge rundt. Ikke slipp deg ned bakker med giret i fri. Ikke brems hardt, da det øker faren for å velte.

Stoppe motoren og parkere kjøretøyet

ADVARSEL

Unngå å parkere i bratte skråninger da kjøretøyet kan begynne å rulle.

ADVARSEL

Sett alltid girspaken i PARKE-RING (P) når kjøretøyet står i ro eller er parkert, for å hindre at det begynner å rulle.

ADVARSEL

Unngå å parkere på steder der varme deler kan starte brann.

Sett girspaken i parkering (P) når kjøretøyet er stanset eller parkert. Dette er ekstra viktig når du parkerer på underlag som heller. I kraftige hellinger eller dersom kjøretøyet har last, må hjulene blokkeres med steiner eller mursteiner.

Velg så flatt mulig terreng som mulig når du skal parkere.

Slipp gassen, og bruk bremsene til å stoppe kjøretøyet helt.

Plasser girspaken i PARKERING (P).

Trykk på start/stopp-knappen for å stoppe motoren.

Ta D.E.S.S-nøkkelen bort fra D.E.S.S-kontakten.

Hvis du må parkere i en bratt skråning eller kjører med last, må du blokkere hjulene med steiner eller klosser.

Før du stopper motoren og parkerer kjøretøyet etter en intens kjøring, må du la kjøretøyet gå på tomgang i 20 til 30 sekunder slik at turbosystemet kan avkjøles.

Tips for maksimering av drivreimens holdbarhet

Kjørestil og forhold har direkte innvirkning på drivreimens holdbarhet. CVT-systemet på kjøretøyet ditt er utformet slik at det optimert til å gi best mulig ytelse. CVT og drivreimen har tålt mange tusen mil under holdbarhetstester. Likevel, for å maksimere drivreimens holdbarhet og unngå tidlig svikt, er det viktig at føreren forstår begrensningene til et reimdrevet CVT-system og tilpasser kjørestilen og hastigheten i henhold til dette.

Hvis du kjører under de forholdene som er oppført nedenfor, anbefaler BRP på det sterkeste at du ikke holder gassen helt åpen (WOT) i mer enn fem (5) minutter.

- Høy utendørstemperatur (over 30°C)
- Tung last: Passasjerer / tunge gjenstander
- Tungt sløp: Myk sand / kjøring i motbakke / gjørme / bruk av sporingsett.

Etter et par minutter på WOT må du slippe gasspedalen litt og la CVT avkjøles.

Du finner flere tips om hvordan du får maksimal drivreimvarighet i *VELGE RIKTIG OMRÅDE (LAV ELLER HØY)*.

SPESIELLE PROSEDYRER

Tiltak hvis det kommer vann i CVT-enheten

Hvis det er vann i CVT-enheten, akselerer motoren, men kjøretøyet vil ikke bevege seg.

OBS! Stopp motoren, og tapp av vannet for å unngå at CVT-enheten skades.

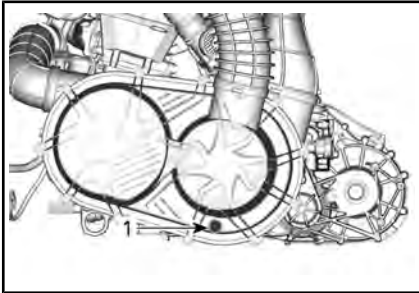

1. CVT-avløp

DVT-avløpet er tilgjengelig fra under baksiden av kjøretøyet på venstre side.



1. CVT-avløp

Kontakt en autorisert Can-Am-forhandler for å kontrollere og rengjøre CVT-systemet.

Tiltak hvis batteriet tapes for strøm

Kjøretøyet kan startes ved å koble den røde (+) kablen til batteriets positive pol og den svarte (-) kablen til kjøretøyets karosseri.

For å få tilgang til batteriet flytter du passasjeret helt frem. Se *SETER* under *UTSTYR*.

OBS! Ikke koble elektriske kilder til rattstammen.

Tiltak hvis kjøretøyet velter

Brå manøvere, skarpe svinger, kjøring sideveis i bratt terreng eller uhell kan føre til at kjøretøyet velter.

Skulle kjøretøyet velte, er det nødvendig å få det transportert til en autorisert Can-Am forhandler for inspeksjon snarest mulig. **DU MÅ ALDRI STARTE MOTOREN!**

Ting som skal sjekkes, inkludert, men ikke begrenset til:

- Alle væskenivåer
- Sikkerhetsbeltene inkludert strammere, spenner og skyvetapper
- Bur
- Styresystem
- Fjæring

Tiltak hvis kjøretøyet kommer under vann

Hvis kjøretøyet har vært under vann, må den transporteres til en autorisert Can-Am-forhandler så snart som mulig.

OBS! Ikke start motoren hvis kjøretøyet har vært under vann, da det kan føre til alvorlige materielle skader hvis riktig startprosedyre ikke følges.

TRANSPORT AV KJØRETØYET

Når du kontakter en taue- eller transporttjeneste, pass på å spørre om de har en flatvogn, lasterampe eller hydraulisk rampe for å løfte kjøretøyet på en trygg måte, og festestropper. Kontroller at kjøretøyet fraktes på riktig måte som spesifisert i denne seksjonen.

OBS! Ikke slep dette kjøretøyet — sleping kan gi alvorlige skader på drivsystemet.

OBS! Ikke bruk kjetting til å feste kjøretøyet — den kan skade overflatefinishen eller plastkomponentene.



ADVARSEL

Sørg for at det ikke finnes løse objekter inne i kjøretøyet under transport.



ADVARSEL

Transport alltid kjøretøyet vendt fremover for å unngå å skade vindruten eller andre komponenter. Deler kan løsne under transport.



ADVARSEL

Før du prøver å montere kjøretøy på en plattform eller tilhenger, må du sørge for at du respekterer følgende sikkerhetstiltak.

SIKKERHETSTILTAK	
Transportutstyr	Transportutstyret (plattform eller tilhenger eller flatt-bed) må være av passende dimensjoner og kapasitet til å sikre og støtte kjøretøyet på en sikker måte.
Transportkjøretøy	Ikke overstig kjøretøyets kapasitet og spesifikasjoner. Kontroller at tilhengeren eller plattformen er ordentlig festet til kjøretøyets hengerfeste.
Sikt	Forsikre deg om at du har god sikt under hele manøvreren.
Terreng	Kjøretøyet og tilhengeren må stå på en jevn overflate. Bruk hjulkiler på tilhenger og kjøretøy for å unngå bevegelse.
Ramper	Bruk ramper med riktig klassifisering og sikre ramper til tilhenger eller plattform. Unngå bratte ramper.
Tilskuere	Sørg alltid for at tilskuere ikke er nær kjøretøyet eller transportutstyret mens det klatrer opp.

Bruke kjøretøyets egen kraft til å klatre opp på transportutstyr

Når kjøretøyet kan klatre opp for egen kraft, fortsett som følger;

Bruk verneutstyr.

Fest sikkerhetsbeltet.

Bruk kun lavt gir (hvis utstyrt).

Hvis kjøretøyet har 4-hjulsdrift, bruk det.

Forbli sittende hele tiden ved kjøring.

Sørg for riktig justering på skinner eller plattform.

1. Start fra tilstrekkelig avstand fra tilhengeren for å justere kjøretøyet i en rett linje med rampene. Forsøk aldri å svinge mens du kommer nærmere rampen. Bakhjulene er kanskje ikke på linje når du kommer til rampen, og kjøretøyet kan falle av.
2. Kjør forsiktig forhjulene opp på rampen for å bekrefte innretningen.
3. Kjør kjøretøyet tilbake, verifiser at ramper fortsatt er sikre, og fortsett deretter med riktig hastighet.
4. Kjør kjøretøyet forsiktig opp på plattform eller tilhenger. Bruk tilstrekkelig hastighet til å klatre uten å spinne eller brått akselerere. Unngå akselesjon mens du er på rampene for å hindre bevegelse av rampene.
5. Hvis tilhengeren peker nedover mot front, kan du bare la kjøretøyet rulle inn uten akselesjon.
6. Når kjøretøyet er kjørt opp, sett skiftespaken til Park. Aktiver parkeringsbremsen (hvis utstyrt).

Når kjøretøyet ikke kan bevege seg for egen kraft, eller i tilfelle overskyting er en risiko, eller hvis en farlig tilstand forhindrer oppkjøring for egen kraft, fortsett med en vinsj;

Bruke en vinsj for å trekke kjøretøy opp på transportutstyr

Når kjøretøyet ikke kan klatre opp for egen kraft, fortsett som følger;

ADVARSEL

Få hjelp av en assistent. En person bør være på kjøretøyet for å få tilgang til styring, brems og vinsjbryter, mens den andre personen styrer miljøet og sikkerheten til manøveren.

ADVARSEL

Forsikre deg om at vinsjkroken kan festes sikkert til et riktig forankringspunkt. Bruk riktig rigging.

MERK: Hvis kjøretøyet kan startes trygt, la motoren gå på tomgang under vinsjing for å unngå at batteriet tømmes.

1. Sett girspaken til FRI (N).
2. Hvis kjøretøyet er utstyrt med vinsj, bruker du denne til å trekke den opp på plattformen.
3. Hvis kjøretøyet ikke er utstyrt med en vinsj, gjør du følgende:
 - 3.1 Fest stropp til nedre frontstøtfangerens slepekrok.

- 3.2 Fest stroppen til vinsjabelen på kjøretøyet som sleper.
- 3.3 Trekk kjøretøyet opp på tilhengeren eller lastep Janet med vinsjen.
4. Sette girspaken i Park. Aktiver parkeringsbremsen (hvis utstyrt).
6. Forsikre deg om at både forhjulene og bakhjulet er godt festet til tilhengeren.

Hvordan få kjøretøy av tilhenger



ADVARSEL

Kjøretøyet kan ha flyttet på seg under transport. Kontroller at kjøretøyet er riktig innstilt med rampeene før du fortsetter.

Fest kjøretøyet godt for transport.



ADVARSEL

Bruk aldri vinsjen for å sikre kjøretøyet under transport.

1. Ta D.E.S.S-nøkkelen fra D.E.S.S-kontakten.
2. Bak sikrer du kjøretøyet på begge sider med en stropp rundt den sentrale opphengsarmen så nær hjulet som mulig.
3. Fremme sikrer du kjøretøyet på begge sider med en stropp rundt den nedre opphengsarmen så nær hjulet som mulig.

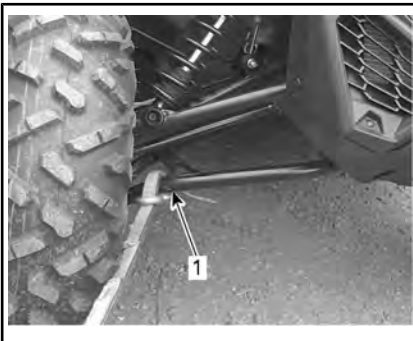

1. *Nedre opphengsarm foran*
4. Fest bakhjulene med dekkstroppene.
5. Fest låsestroppen på det bakre opphenget godt til på begge sider av bakenden av tilhengeren med sperrehaker.



ADVARSEL

Siktet vil bli sterkt redusert når du rygger ned av traileren. Få hjelp av en assistent for å sikre riktig innstilling og trygt miljø.

LØFTE OG STØTTE OPP KJØRETØYET

Foran på kjøretøyet

Plasser kjøretøyet på et jevnt underlag som ikke er glatt.

Bruke 4WD-modus.

Pass på at girspaken står i PARKE-RING (P).

Plasser en hydraulisk jekk under røret.

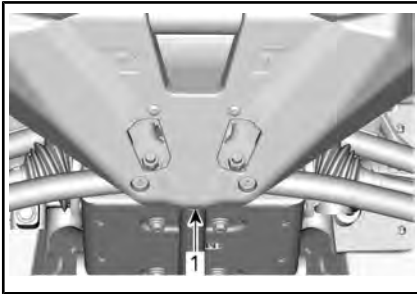

KJØRETØYETS FRONT

1. Plassering av hydraulisk jekk

Løfte fronten på kjøretøyet og plasser et jekkstativ på hver side av rammen som vist under:

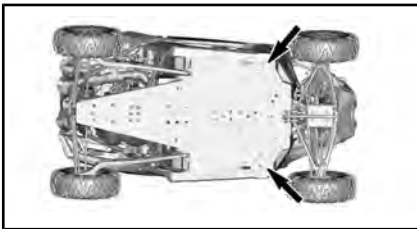

POSISJONER FOR JEKK – FREMSIDEN AV KJØRETØYET

Senk ned den hydrauliske jekken, og forsikre deg om at kjøretøyet støttes sikkert på begge jekkstativene.

Bak på kjøretøyet

Plasser kjøretøyet på et jevnt underlag som ikke er glatt.

Aktiver modus for firehjulsdriфт.

Pass på at girspaken står i PARKE-RING (P).

Plasser en hydraulisk jekk under kjøretøyet.

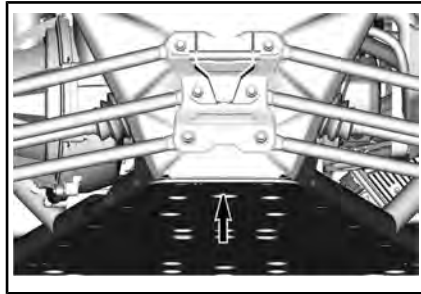

BAK PÅ KJØRETØYET

1. Plassering av hydraulisk jekk

Løft baksiden av kjøretøyet og plasser et jekkstativ på hver side av rammen som vist under:

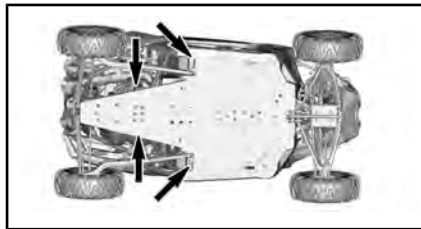

POSISJONER FOR JEKK – BAKSIDEN AV KJØRETØYET

Senk ned den hydrauliske jekken, og forsikre deg om at kjøretøyet støttes sikkert på begge jekkstativene.

VEDLIKEHOLD

VEDLIKEHOLDSPLAN

Vedlikehold er svært viktig for å opprettholde kjøretøyets trygge driftstilstand. Riktig vedlikehold er eierens ansvar. Service på kjøretøyet må utføres i henhold til vedlikeholdsplanen.



ADVARSEL

Å ikke vedlikeholde kjøretøyet skikkelig i henhold til vedlikeholdsplan og prosedyrer kan gjøre det utrygt å bruke.

EPA-forskrifter – kjøretøy i Canada og USA

Et verksted eller en person som velges av eieren kan utføre vedlikehold, utskiftinger eller reparasjoner på kontrollenheter og systemer. Disse instruksjonene krever ikke komponenter eller service fra BRP eller autoriserte Can-Am Off-Road-forhandlere.

Selv om en autorisert Can-Am Off-Road-forhandler har en grundig teknisk kunnskap og verktøy for å betjene kjøretøyet, er den utslippsrelaterte garantien ikke betinget av bruk av en autorisert Can-Am On-Road-forhandler eller noe annet etablissement som BRP har et kommersielt forhold til.

Riktig vedlikehold er eierens ansvar. Et garantikrav kan avvises hvis eieren eller operatøren blant annet har forårsaket problemet på grunn av feil vedlikehold eller bruk.

For utslippsrelaterte garantikrav, begrenser BRP diagnose og reparasjon av utslippsrelaterte deler til autoriserte Can-Am Off-Road-forhandlere. Hvis du vil ha mer informasjon, se *US EPA UTSLIPPSRELATERT GARANTI i GARANTIDELEN* av dette dokumentet.

Du må følge instruksjonene for krav til drivstoff i drivstoffdelen av denne håndboken. Selv om bensin som inneholder mer enn ti volumprosent etanol er tilgjengelig, har US EPA utstedt et forbud mot bruk av bensin som inneholder mer enn 10 vol% etanol for dette kjøretøyet. Bruk av bensin med mer enn 10 volumprosent etanol i denne motoren kan skade utslippskontrollsystemet.

FORHOLD MED MYE STØV ELLER SNØ

Veiledning for vedlikehold av luftfilter

Vedlikehold av luftfilteret må justeres etter kjøreforholdene.

Vedlikehold av luftfilteret må utføres oftere under følgende støvforhold:

- Kjøring på tørr sand
- Kjøring på tørre jordoverflater
- Kjøring på underlag med snø
- Kjøring på tørre grusveier eller lignende forhold

Kjøring i gruppe under slike forhold øker behovet for vedlikehold av luftfilteret ytterligere.

MERK: Et spesielt forfilter bør brukes for å forhindre oppsamling av snø når kjøretøyet kjøres i slike forhold. Kontakt en autorisert Can-Am-forhandler for informasjon.

FORKLARING PÅ VEDLIKEHOLDSPLAN

Bruk på ulemdte veier

Bruk i krevende kjøreforhold (støvete eller sølete) eller frakt av tung last

VEDLIKEHOLDSPLAN

Pass på at skikkelig vedlikehold utføres ved anbefalte intervall som angitt i tabellene. Noen punkter i vedlikeholdsplanen må utføres til faste tidspunkt, uavhengig av avstand eller brukstid.

HVERT ÅR ELLER 3 000 km ELLER 100 TIMER (av det som inntreffer først)

HVERT ÅR ELLER 1 500 km ELLER 50 TIMER (av det som inntreffer først)

Sjekk feilkoder

Utfør alle trinnene som er angitt for kontroll før kjøring.

Skift motorolje og oljefilter

Kontroller giroljenivået og se etter forurensning

Inspiser og rengjør motorens luftfilter. Bytt hvis nødvendig

Inspiser styresystemet for unormale bevegelser og skader (stamme, tannstang, mansjetter)

Undersøk parallellstagene og kuleleddene med tanke på klaring samt inspiser mansjettene

Undersøk hjullagrene med tanke på unormal klaring

Inspiser fjæringsarmens bøssing og sliteplater. Bytt hvis nødvendig

Kontroller momentet mutrene til den tverrgående opphengsarmen

Inspiser fremre og bakre o-ringer til de sfæriske lagrene for støtdemperne (rengjør, smør og monter o-ringene tilbake)

Smør opphengsarmer og stabilisatorhylser (fremme/bak)

Inspiser kuleledd og gummimansjetter (sjekk med tanke på unormal klaring i leddene og for kutt i gummimansjettene)

Inspiser og rengjør bremsesystemet (væsknivå, klosser, skiver, linjer, kalipere)

Sjekk oljenivå på differensial foran, se etter forurensning og total tilstand (ventiler, pakninger, festebolters stramming)

Inspiser batteriets tilstand og koplinger

Kontroller propellakselens U-ledd for uvanlige spor

Rengjør eksosrør og lyddemperen

Rengjør lyddemperens gniststopper

HVERT ÅR ELLER 3 000 km ELLER 100 TIMER (av det som inntreffer først)
HVERT ÅR ELLER 1 500 km ELLER 50 TIMER (av det som inntreffer først)
Skift drivstoffutluftingsfilteret
Inspiser CVT-drivreimen og rengjør CVT-skivene
Inspiser og smør drivreimskivens hjulnavlager
Inspiser sentrifugalspaker, O-ringer, glidesko, stålplater og rullene i drivhjulet
Inspiser inngående og utgående akselpakninger (motor, girkasse, differensial)
Kontroller felgskruene (hvis montert)
Kontroller slitasjeplatene på de bakre hjulskraperne
Stram burets fester
Kontroller, rengjør og bekreft funksjonaliteten til strammerne, spennene og skyvetappene til sikkerhetsbeltene.
Sjekk kjølevæsknivået og etterfyll hvis nødvendig

UTFØRES VED FØRSTE 3 000 km OG VED 6 000 km. DERETTER FØLGES VANLIG PLAN
UTFØRES VED FØRSTE 1 500 km OG VED 3 000 km. DERETTER FØLGES VANLIG PLAN.
Bytt girolje

ANNETHVERT ÅR ELLER 6 000 km ELLER 200 TIMER (avhengig av hva som kommer først)
ANNETHVERT ÅR ELLER 3 000 km ELLER 100 TIMER (avhengig av hva som kommer først)
Sjekke feilkoder
Gjennomfør alle tiltak som er oppgitt i inspeksjon før kjøring
Bytt olje på differensial foran
Skift giroljen.
Skift bremsevæsken (må utføres annethvert år)
Test motorens kjølevæske, både styrken og nivået
Sjekk for lekkasjer i drivstoffsystemet (inkludert komponentene for systemet for gassutslipp, hvis utstyrt)
Bekreft drivstoffpumpetrykket (tomgang og full gass)

ANNETHVERT ÅR ELLER 6 000 km ELLER 200 TIMER (avhengig av hva som kommer først)

ANNETHVERT ÅR ELLER 3 000 km ELLER 100 TIMER (avhengig av hva som kommer først)

Bytt tennplugger

Ren kjøretøyets hastighet sensor

Skift beholderen til forfilteret (systemet for gassutslipp) hvis utstyrt

HVERT 5. ÅR ELLER 12 000 km (av det som inntreffer først)

HVERT 5. ÅR ELLER 6 000 km (avhengig av hva som kommer først)

Bytt kjølevæske

VEDLIKEHOLDSPROSEDYRER

Denne seksjonen inkluderer instruksjoner for grunnleggende vedlikeholdsprosedyrer.

På grunn av kompleksiteten ved visse vedlikeholdsprosedyrer, er det nødvendig med gode mekaniske ferdigheter. Hvis du ikke føler deg komfortabel med disse prosedyrene, ikke nøl med å kontakte en autorisert Can-Am offroad-forhandler, verksted eller en person du selv velger.

MERK: Vedlikeholdsmeldingen kan fjernes ved å trykke på overstyrbryteren og bremsepedalen om hverandre 3 gange ved oppstart.



ADVARSEL

Med mindre annet er oppgitt, ta D.E.S.S-nøkkelen bort fra D.E.S.S-kontakten før det utføres vedlikehold og fjern nøkkelen.



ADVARSEL

Hvis det blir nødvendig å ta bort en sperreanordning (for eksempel låsetapp, selvlåsende fester osv.), må du alltid bytte ut med en ny.

Motorluftfilter

OBS! Ikke endre luftinntakssystemet Hvis du ikke tar hensyn til dette, kan motorens ytelse reduseres og den kan også skades. Motoren er kalibrert til å fungere spesielt med disse komponentene.

Veiledning for bytte av motorluftfilter

Frekvensen for bytte av motorluftfilteret må endres i henhold til kjøreforholdene da dette er viktig for å sikre riktig ytelse fra og levetid for motoren.

Bytte av motorluftfilter må utføres oftere under følgende vanskelige kjøreforhold:

- kjøring på tørr sand
- kjøring på overflater dekket av tørr smuss
- kjøring på tørre grusveier eller lignende forhold
- Kjøring i områder med høy konsentrasjon av frø eller dyrkede hamser.
- Kjøring under vanskelige snøforhold

OBS! Når du kjører i områder med mye støv eller sand, må luftfilterboksen rengjøres før hver tur.

MERK: Ved kjøring i gruppe under slike forhold må frekvensen for bytte av filter økes ytterligere.

Ta ut motorluftfilter

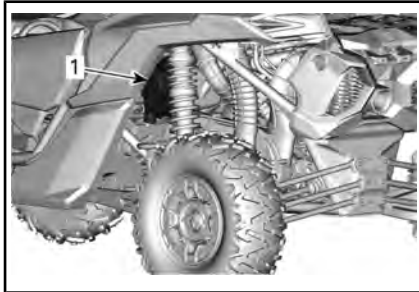

KJØRETØYETS VENSTRE BAKSIDE

1. Luftfilterhus

Fjern luftfilterdekselet ved å frigjøre festeklemmene.

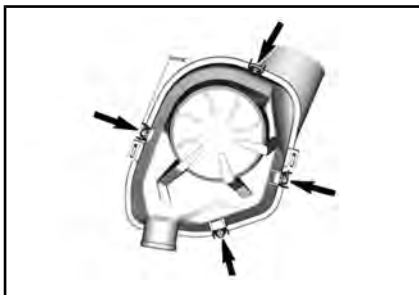

Fjern filterpatronen.

Rengjøring av motorluftfilterhus

Kontroller at luftfilterhuset er rent.

OBS! Hvis det har samlet seg sand eller andre partikler i luftfilterhuset, rengjør du det med en støvsuger.

Rengjøring av motorluftfilter

Rengjør motorluftfilteret ved å banke ut større støvmengder fra filterelementet. Det fjerner støv og smuss fra papirfilteret.

OBS! Vi anbefaler deg ikke å bruke trykkluft på papirelementet. Det kan skade papirfibrene og reduserer filtreringsevnen når det brukes under støvete forhold. Hvis motorluftfilteret er for skittent og ikke kan rengjøres skikkelig med den anbefalte prosedyren, må det byttes ut.

Sette inn motorluftfilter

Sett på plass filterpatronen.

Sett på plass filterdekslet med "TOP"-merket oppover (andenebbsventilen nedover).

Fest dekslet med festeklemmene.

Frontgrillsett

1. Fjern smuss fra frontgrillsettet.
2. Rengjør frontgrillsettet med vann.

CVT-luftfiltere

Frekvensen for inspeksjon og rengjøring av CVT-luftfilteret må endres i henhold til kjøreforholdene da dette er viktig for å sikre riktig ytelse fra og levetid for motoren.

Frekvensen for inspeksjon og rengjøring av CVT-luftfilteret må økes under følgende vanskelige kjøreforhold:

- kjøring på tørr sand

- kjøring på overflater dekket av tørr smuss
- kjøring på tørre grusveier eller lignende forhold
- Kjøring under gjørmete forhold.
- Kjøring i områder med høy konsentrasjon av frø eller dyrkede hamser.
- Kjøring under vanskelige snøforhold

MERK: Kjøring i gruppe under slike forhold øker behovet for bytte av filter ytterligere.

Ta ut CVT-luftfilter

Åpne luftboksdekslet.

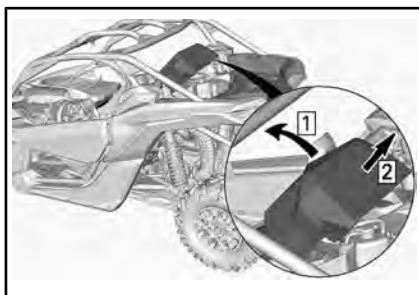

Demonter CVT-luftfilteret fra kjøretøyet.

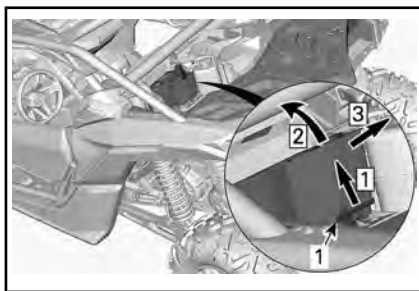

1. CVT-luftfilter

Trinn 1: Lås opp

Trinn 2: Løft den bakre delen

Trinn 3: Trekk av

Inspeksjon og rengjøring av CVT-luftfilter

Inspiser filteret og bytt det ut hvis nødvendig.

Ta ut CVT-filteret. Se **FJERNING AV CVT-FILTERET** og rengjør det med en milde såpe og vann, rens deretter med vann.

Rist forsiktig av eventuelt resterende vann, og la filteret tørke i romtemperatur.

Montere CVT-luftfilter

Tilbakeplassering av filteret:

- Sett inn de tre tappene på fremsiden av filteret i de tilsvarende sporene
- Lås filteret sikkert på plass.

Sett tilbake luftboksdekslet. Påse at det er godt festet.

Forhåndsfilter for system for gassutslipp (hvis utstyrt)

Bytte ut forhåndsfilter for system for gassutslipp

1. Fjern beskyttelsesplaten.

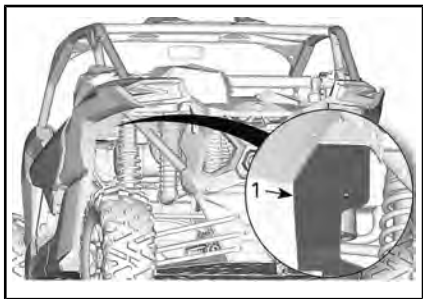

1. Beskyttelsesplate
2. Fjern slangeklemmene.

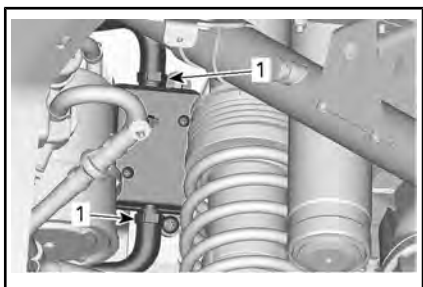

1. Slangeklemmer

3. Ta ut festeskruen.
4. Ta bort forfilteret.

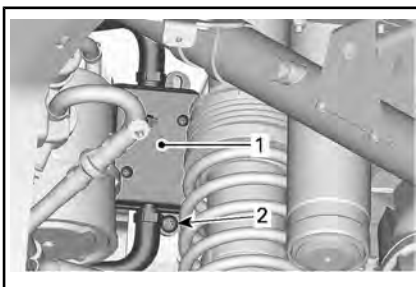

1. Filter
2. Festeskruer

5. Sett inn et nytt forfilter. Fest slangene med klemmene.

STRAMMINGSMOMENT	
Festeskrue til forfilter	2,5 Nm ± 0,5 Nm

6. Sett tilbake beskyttelsesplaten.

STRAMMINGSMOMENT	
Festeskrue til beskyttelsesplate	6,5 Nm ± 0,5 Nm

Motorolje

Kontroll av oljenivå på motor

OBS! Hvis motoren brukes med feil oljenivå, kan den få alvorlige skader.

Plasser kjøretøyet med normal driftstemperatur på et vannrett underlag, og gjør følgende for å kontrollere oljenivået:

1. Start motoren, og la den gå på tomgang i minst 20 sekunder.
2. Stopp motoren.
3. Skru ut peilestaven og tørk av den.

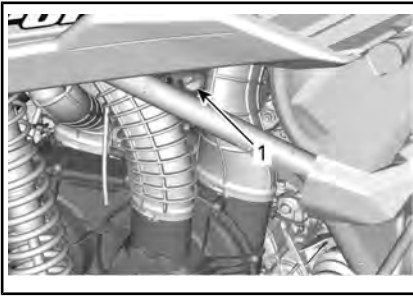
**KJØRETØYETS VENSTRE BAKSIDE**

1. Peilestav
4. Sett tilbake peilestaven, og skru den helt inn.
5. Ta ut peilestaven, og kontroller oljenivået. Det skal være nær eller på det øverste merket.

**TYPISK**

1. MIN
2. MAX
3. Bruksområde

Ved påfylling av olje må du ta ut peilestaven. Plasser en trakt i røret for peilestaven.

Fyll på en liten mengde olje, og kontroller oljenivået på nytt.

Gjenta fremgangsmåten over til oljenivået når peilestavens øvre merke.

MERK: Ikke fyll på for mye. Tørk av eventuelt søl.

Skru peilestaven skikkelig på plass.

Anbefalt motorolje

Rotax® motorer ble utviklet og godkjent med bruk av XPS™ olje. BRP anbefaler at du alltid bruker XPS-olje eller tilsvarende. Det kan hende at skader som skyldes bruk av olje som ikke egner seg for mo-

torer, ikke dekkes av den begrensede garantien fra BRP.

XPS ANBEFALT MOTOROLJE	
Generelt formål	<p>Skandinavia: 4T 5W40 SYNTETISK BLANDET OLJE (EUR) (P/N 779290)</p> <p>Andre land: 4T 5W40 SYNTETISK BLANDET OLJE (P/N 779133)</p>
Kald temperatur	<p>Skandinavia: 4T 0W40 SYNTETISK OLJE (EUR) (P/N 779286)</p> <p>Andre land: 4T 0W40 SYNTETISK OLJE (P/N 779139)</p>
Varm temperatur	<p>Skandinavia: 4T 10W50 SYNTETISK OLJE (EUR) (P/N 779240)</p> <p>Andre land: 4T 10W50 SYNTETISK OLJE (P/N 779234)</p>
<p>HVIS DEN ANBEFALTE XPS-MOTOROLJEN IKKE ER TILGJENGELIG</p>	
<p>Bruk en 4-takts SAE motorolje som tilfredsstillere eller overgår følgende bransjespesifikasjoner for smøremiddel: Kontroller alltid API-servicemerkesertifisering på oljebeholderen, den må inneholde minst en av de angitte standardene.</p> <ul style="list-style-type: none"> - API-klassifisering SJ, SL, SM eller SN 	

Skifte motorolje

⚠ OBS! Motoroljen kan være svært varm. Vent til motoroljen er varm.

OBS! Motoroljen og oljefilteret må byttes samtidig.

Bring motoren til normal driftstemperatur.

Plasser kjøretøyet på et jevnt underlag.

Ta ut oljepeilestaven.

Plasser en oppsamlingsbeholder under dreneringspluggen.

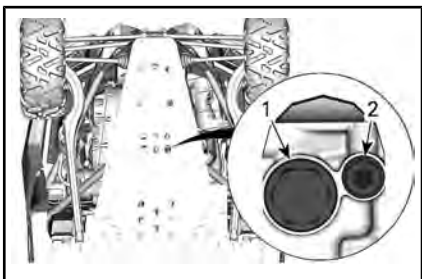
**UNDER BAKSIDEN TIL KJØRETØYET**

1. Magnetisk tappeplugg
2. Sekundær avtappingsplugg

Rengjør området rundt dreneringspluggene.

MERK: Du kan bruke en trakt mellom dreneringshullene og understellsbeskyttelsesplaten for å unngå søl.

Sku ut dreneringspluggen og kast tetningsringene.

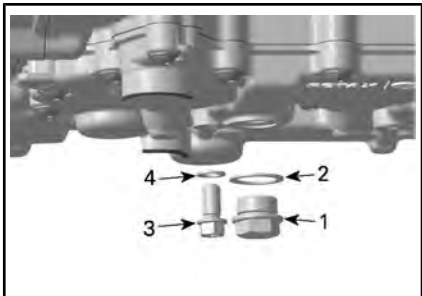

1. Magnetisk tappeplugg
2. Tetningsring
3. Sekundær avtappingsplugg
4. Tetningsring

Tapp av all oljen fra veivhuset.

Rengjør den magnetiske dreneringspluggen. Hvis det finnes metallrester eller andre partikler på den, kan motoren skades innvendig.

Sett på en **NY** tetningsring på dreneringspluggen.

OBS! Bruk aldri tetningsringer på nytt. Skift alltid ut med en ny.

Sett på plass og trekk til dreneringspluggen med anbefalt tiltrekingsmoment.

STRAMMINGSMOMENT

Sekundær avtappingsplugg	15 Nm ± 2 Nm
Magnetisk tappeplugg	30 Nm ± 3 Nm

Skift oljefilteret. Se **OLJEFILTER**.

Etterfyll motoren med anbefalt olje.

Kontroller motoroljenivå, se **VERIFISERING AV MOTOROLJENIVÅ**.

MOTOROLJEKAPASITET

Skifting av motorolje og motoroljefilter.	3,5 L
---	-------

Oljefilter**Tilgang til oljefilter**

Tilgang til oljefilteret på kjøretøyet høyre bakside.

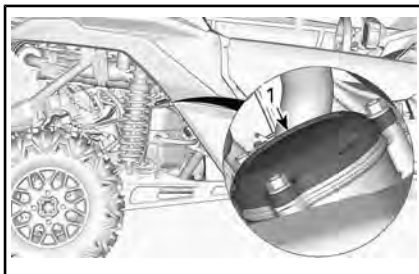

1. Oljefilterdeksel

Ta ut oljefilter

Rengjør oljefilteret.

Ta av oljefilterdekslet.

Ta ut oljefilteret.

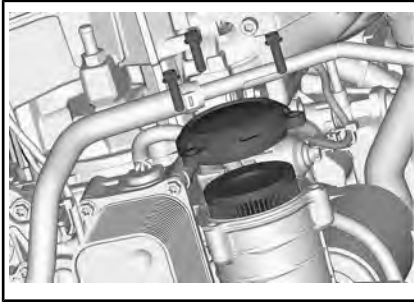

Montere oljefilter

Kontroller og rengjør innløps- og utløpsområdet på oljefilteret for smuss og annen forurensning.

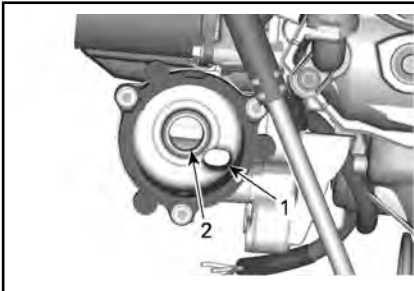

1. Utgang til oljeforsyningssystemet
2. Inngang fra oljepumpen til oljefilteret

Monter en **NY** O-ring på oljefilterdekslet.

Monter det nye filteret i dekslet.

Påfør motorolje på O-ring og filterforseglingen.

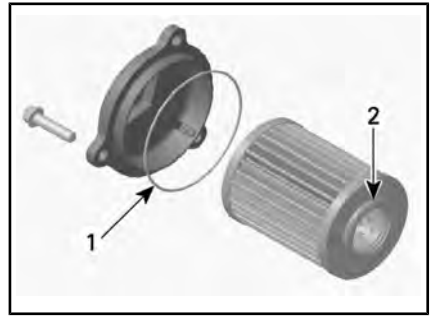

1. Litt olje
2. Litt olje

OBS! Vær nøye slik at du unngår at O-ringene kommer i klem når filteret og dekslet installeres.

Sett på dekslet på motoren.

Trekk til skruene på oljefilterdekslet med anbefalt tiltrekkingmoment.

STRAMMINGSMOMENT

Skruer til
oljefilterdekslet

10 Nm ± 1 Nm

Radiator

Inspeksjon og rengjøring av radiator

Åpne frontdekslet for å få tilgang til radiatoren.

⚠ OBS! Vent til radiatoren avkjøles før du fortsetter.

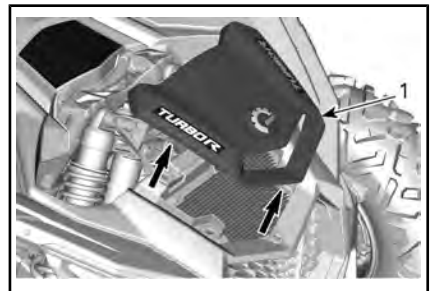

FRONTDEKSEL

OBS! Ikke prøv å fjerne de nedre grillene

Kontroller om det er lekkasjer eller skader på radiatoren eller slangene.

Kontroller radiatorribbene. De må være rene, fri for søle, smuss, løv og andre avsetninger som kan hindre radiatoren fra å fungere riktig.

Bruk gjerne en hageslange til å rengjøre radiatorribbene.

⚠ OBS! Rengjør aldri radiatoren for hånd mens den er varm. La radiatoren avkjøles før rengjøring.

⚠ OBS! Vær forsiktig slik at radiatorribbene ikke skades under rengjøringen. Bruk ikke gjenstander/verktøy som kan skade ribbene. Ved spyling må du alltid bruke vann med lavt trykk. Bruk aldri HØYTRYKKSIVASK.

Sett tilbake frontdekslet og grillen.

Kjølevæske

Kontroll av kjølevæsk nivå på motor

⚠ ADVARSEL

Kontroller nivået på kjølevæsken mens motoren er kald.

1. Plasser kjøretøyet på et jevnt underlag.
2. Ta bort servicedekselet ved å hekte av baksiden med et løft oppover.



LØFTE BAKSIDEN AV SERVICEDEKSELET

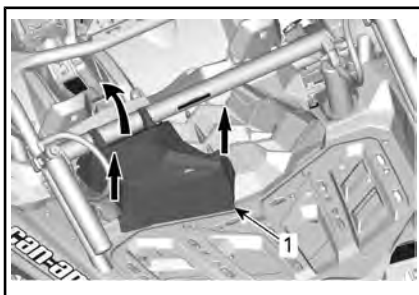

1. Servicedeksel

3. Fjern trykkapsel.

⚠ ADVARSEL

For å unngå forbrenninger må du ikke ta av trykklokket hvis motoren er varm.

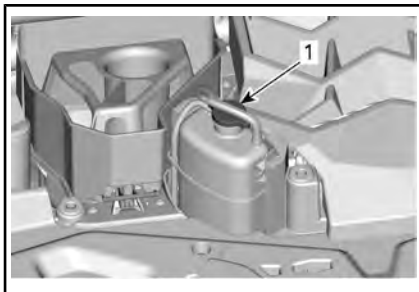

1. Trykklokk

4. Sørg for at kjølesystemet er fylt opp til MAX-linjen.



5. Fyll på kjølevæske hvis det er nødvendig. Bruk en oljetrakt for å unngå søl. **Ikke fyll for mye.**
6. Sett trykklokket tilbake på kjøletanken.

MERK: Kjølevæsknivået kan kontrolleres ved å se på siden av ekspansjonstanken for kjølevæske.

Anbefalt motorkjølevæske

LAND	ANBEFALT KJØLEVÆSKE
Skandinavia	FORHÅNDSBLANDET KJØLEVÆSKE FOR LANG LEVETID (P/N 779223)
Alle andre land	FORHÅNDSBLANDET KJØLEVÆSKE FOR LANG LEVETID (P/N 779150)
Alternativ, eller hvis ikke tilgjengelig	Destillert vann og kjølevæskeoppløsning (50 % destillert vann, 50 % kjølevæske)

OBS! Bruk alltid etylenglykolbasert frostvæske som inneholder korrosjonshindrende midler spesielt beregnet for forbrenningsmotorer av aluminium.

Skifte ut kjølevæske

Avtapping av kjølesystem

ADVARSEL

For å unngå forbrenninger må du ikke ta av trykklokket eller løsne dreneringspluggen for kjølevæsken når motoren er varm.

Løft bakenden av kjøretøyet omtrent 30 cm.

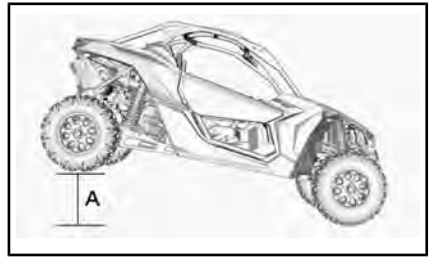

A. 30 cm

Plasser en oppsamlingsbeholder under den nedre slangen til radiatoren.

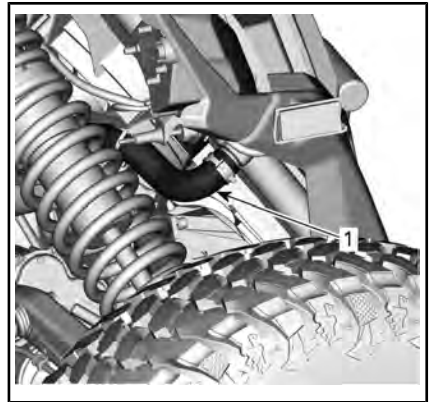

1. Nedre slange

Plasser en stor slangeklemme på nedre slangen til radiatoren.

Løsne slangen sakte fra radiatoren.

Fjern trykklokk for kjølevæskebeholder.

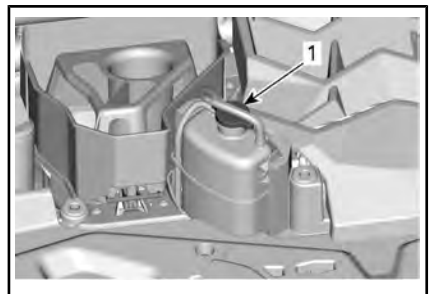

1. Trykklokk

Vent til kjølevæsken har sluttet å renne ut eller er nesten utrent.

Fjern slangeklemmen for å drenere resten av kjølevæsken.

Sett på klemme for radiatorslange.

TILTREKKINGSMOMENT	
Klemme for radiatorslange	2,5 Nm til 3,5 Nm

Fyll kjølesystemet med kjølevæske, se fremgangsmåten *PÅFYLLING OG LUFTING AV KJØLESYSTEM*.

Påfylling og lufting av kjølesystem

1. Ta av trykklokket.

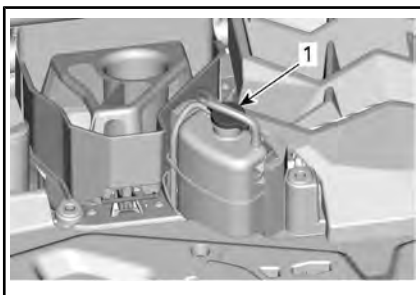

1. Trykklokk
2. Fyll kjølesystemet til nivået når MAX-linjen på kjølvæskebeholderen.



3. Sett på trykklokket.
4. La motoren gå på tomgang med trykklokket **på** til kjøleviften går rundt to ganger.
5. Trykk ned gasspedalen to eller tre ganger.

6. Stopp motoren og la den avkjøles.

Fyll på mer kjølevæske hvis det er nødvendig.

⚠ ADVARSEL

For å unngå forbrenninger må du ikke ta av trykklokket hvis motoren er varm.

7. Kontroller kjølevæsketilstanden etter neste kjøretur i henhold til denne prosedyren. Fyll på kjølevæske hvis det er nødvendig. Se *KONTROLL AV KJØLEVÆSKENIVÅ PÅ MOTOR*.

Eksospottens gnistfangere

Rengjøring av eksospottens gnistfangere

Eksospottene må tømmes regelmessig for opphopet karbon.

⚠ OBS! Utfør aldri denne prosedyren rett etter at motoren har gått, fordi eksossystemet da er meget varmt.

Fjern festeskruene som holder eksospottedekslet på plass og ta bort dekslet.

Trekk ut gnistbeskyttelsen og fjern sotavsetninger med en børste.

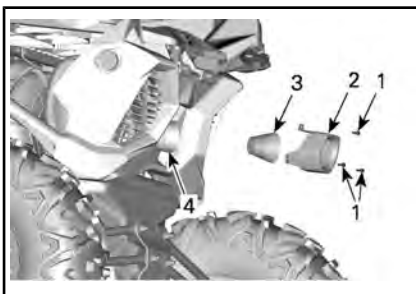

1. Festeskruer
2. Deksel på eksospotte
3. Gnistbeskyttelse

OBS! Bruk en myk børste, og vær forsiktig slik at du ikke skader gnistfangernettet.

Kontroller om gnistbeskyttelsen er skadet. Skift ut hvis det er nødvendig.

Inspiser gnistbeskyttelseskammeret i eksospotten. Rengjør smuss hvis det er nødvendig.

Monter på plass gnistbeskyttelsen i omvendt rekkefølge av fjerningsprosedyren. Trekk til festeskruene i henhold til spesifikasjonene.

TILTREKKINGSMOMENT

Skruer til eksospottedeksel	10 Nm \pm 2 Nm
-----------------------------	------------------

Olje for differensial foran

Kontroll av olje for differensial foran

Rengjør fyllingspluggen før kontroll av oljenivået.

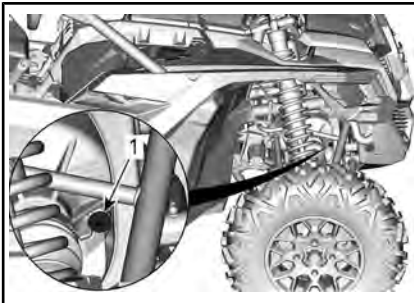

MODELLER UTSTYRT MED VISCO-LOK DIFFERENSIAL FORAN

1. Fyllingsplugg

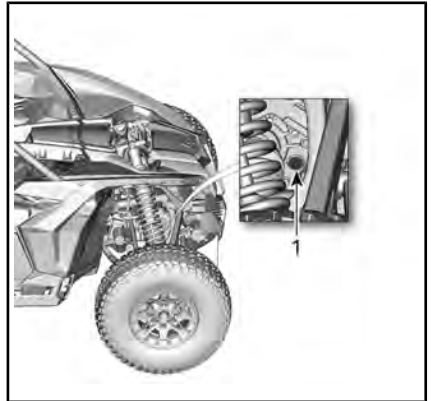

MODELLER UTSTYRT MED SMART-LOK DIFFERENSIAL FORAN

1. Fyllingsplugg

Med kjøretøyet på et jevnt underlag kontrollerer du oljenivået ved å ta ut fyllingspluggen. Oljenivået må nå den nedre kanten.

STRAMMINGSMOMENT

Fyllingsplugg	16,25 Nm \pm 2,75 Nm
---------------	------------------------

Anbefalt olje for differensial foran

ANBEFALT OLJE FOR DIFFERENSIAL FORAN

Skandinavia	75W90 SYNTETISK GIROLJE (EUR) (P/N 779212)
Alle andre land	75W90 SYNTETISK GIROLJE (P/N 779158)

MERK: XPS-oljen er spesielt utviklet og testet for å tilfredsstille kravene til smøring av denne girkasen. BRP anbefaler sterkt å bruke sin XPS-olje. Hvis XPS syntetisk girolje ikke er tilgjengelig, bruker du følgende smøremiddel:

ALTERNATIVT KRAV TIL OLJE

75W 90 (API GL-5) syntetisk girolje

OBS! Ikke bruk andre oljetyper til etterfylling.**Oljeskift for differensial foran**

Plasser kjøretøyet på et jevnt underlag. Set girkassen i PARK.

Rengjør området ved avtappingspluggen fra undersiden av kjøretøyet.

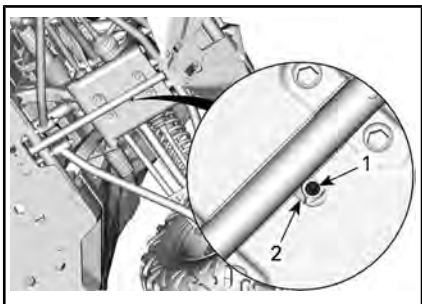
**UNDER KJØRETØYET**

1. Dreneringsplugg
2. Tilgangshull

Plasser en oppsamlingsbeholder under differensialen foran.

Du får tilgang til dreneringspluggen igjennom hullet i understellsbeskyttelsesplaten.

Fjern dreneringspluggen.

Skru ut påfyllingspluggen.

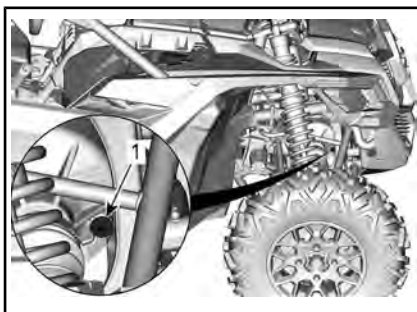
**MODELLER UTSTYRT MED VISCO-LOK DIFFERENSIAL FORAN**

1. Fyllingsplugg

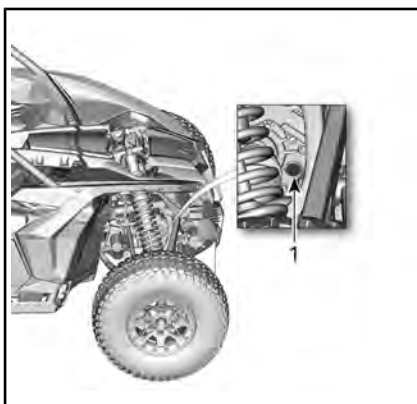
**MODELLER UTSTYRT MED SMART-LOK DIFFERENSIAL FORAN**

1. Fyllingsplugg

Monter oljedreneringspluggen.

STRAMMINGSMOMENT

Dreneringsplugg	2,75 Nm ± ,25 Nm
-----------------	------------------

Etterfyll differensialen foran med anbefalt olje.

STRAMMINGSMOMENT

Fyllingsplugg	16,25 Nm ± 2,75 Nm
---------------	--------------------

Girkasseolje**Kontroll av oljenivå til girkasse**

Plasser kjøretøyet på en flat overflate. Velg PARKERING (P).

Sjekk oljenivået til girkassen ved å fjerne oljenivåpluggen til girkassen som er plassert på høyre bakside av kjøretøyet.

OBS! Pass på at du ikke mister O-ringen til oljenivåpluggen.

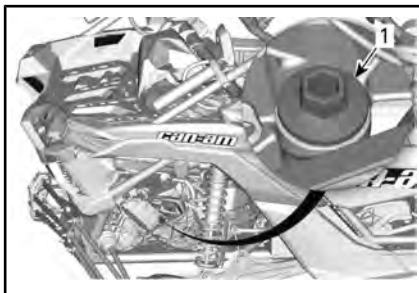

1. Oljenivåplugg på girkasse

Sett tilbake pluggen og skru den helt inn.

Ta ut pluggen igjen og kontroller oljenivået. Det skal være nær eller på det øverste merket.

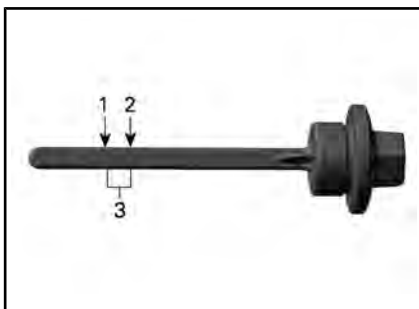

1. MIN.
2. MAKS.
3. Bruksområde

For å fylle på olje, plasserer du en trakt over hullet til oljenivåpluggen.

Fyll på en liten mengde olje, og kontroller oljenivået på nytt.

Gjenta fremgangsmåten over til oljenivået når peilestavens øvre merke.

MERK: Ikke fyll for mye. Tørk av eventuelt oljesøl.

OBS! Hvis girkassen brukes med feil oljenivå, kan den få alvorlige skader.

Skru pluggen skikkelig på plass.

STRAMMINGSMOMENT	
Oljenivåplugg på girkasse	5 Nm ± 0,6 Nm

Anbefalt girkasseolje

ANBEFALT GIROLJE	
Skandinavia	75W140 SYNTETISK GIROLJE (EUR) (P/N 779215)
Alle andre land	75W140 SYNTETISK GIROLJE (P/N 779160)

MERK: XPS-oljen er spesielt utviklet og testet for å tilfredsstille kravene til smøring av denne girkassen. BRP anbefaler sterkt å bruke sin XPS-olje. Hvis XPS syntetisk girolje ikke er tilgjengelig, bruker du følgende smøremiddel:

ALTERNATIVT KRAV TIL OLJE
75W 140 API GL-5 syntetisk girolje

OBS! Ikke bruk andre oljetyper til etterfylling.

Skifte girolje

Oljebytte skal utføres med varm motor.

⚠ OBS! Giroljen kan være svært varm.

Plasser kjøretøyet på en flat overflate.

Rengjør tappepluggområdet.

Rengjør området rundt oljenivåpluggen.

Plasser en oppsamlingsbeholder under det magnetiske området til dreneringspluggen.

Ta ut oljenivåpluggen til girkassen (peilestav).

OBS! Pass på så O-ringene ikke faller av.

Fjern den magnetiske tappepluggen til girkassen og kast tetnings-skiven.

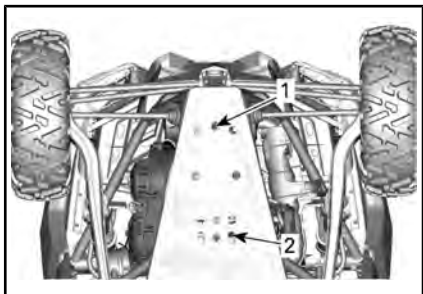

1. Avtappingsplugg for girkassen
2. Oljedreneringsplugg for motor

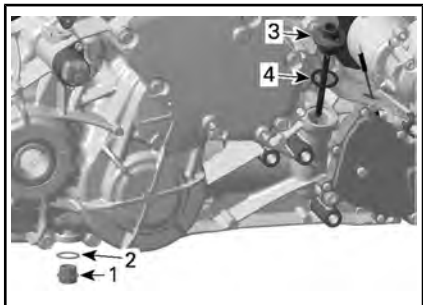

1. Magnetisk tappeplugg
2. Pakningsring (kast)
3. Oljenivåplugg til girkasse (peilestav)
4. O-ring

Tapp av all oljen fra girkassen.

Sett inn oljedreneringspluggen.

MERK: Rengjør dreneringspluggen for metallpartikler før den settes inn.

Sette tilbake magnetisk tappeplugg.

Bruk alltid en **NY** pakningsring.

STRAMMINGSMOMENT

Magnetisk
tappeplugg

30 Nm ± 3 Nm

Fyll på girkassen.

OBS! Bruk KUN anbefalt oljetype.

Kontroller oljenivået, se *KONTROLL AV OLJENIVÅ TIL GIRKASSE*.

Avhend giroljen i henhold til lokale miljøbestemmelser og -forordninger.

Tennplugger

Tilgang til tennplugger (modeller uten kompressor)

Fjern luftinntaksdekslet og grillen.

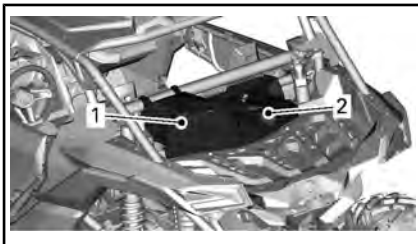

1. Luftinntaksdeksel
2. Grill

Ta bort de bakre festeskruene til beskyttelsesplaten.

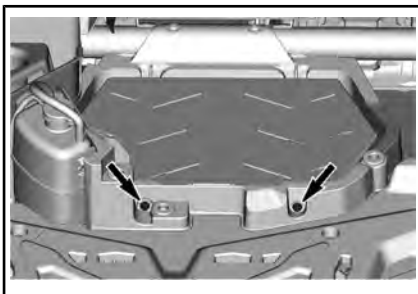

Ta av servicedekslet.

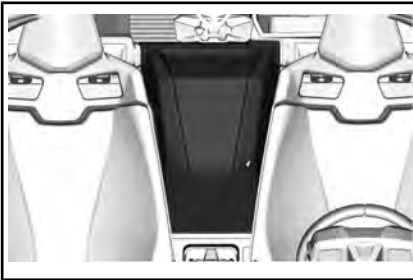

Ta bort de fremre festeskrueene til beskyttelsesplaten.

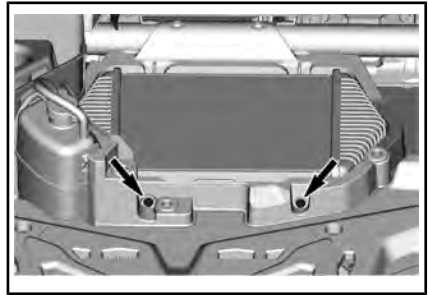

Ta av servicedekslet.

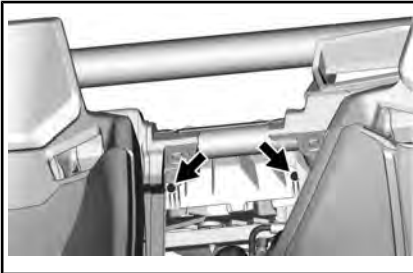

Fjern beskyttelsesplaten.

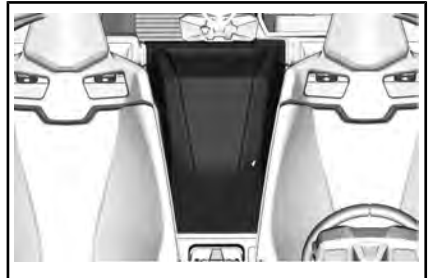

Ta bort de fremre festeskrueene til kompressoren.

Tilgang til tennplugger (modeller med kompressor)

Fjern luftinntaksdekslet og grillen.

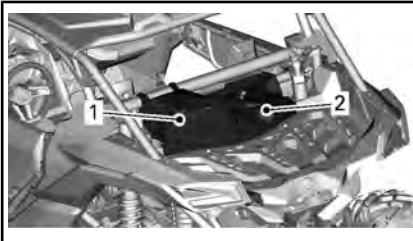

1. Servicedeksel
2. Grill

Ta bort de bakre festeskrueene til kompressoren.

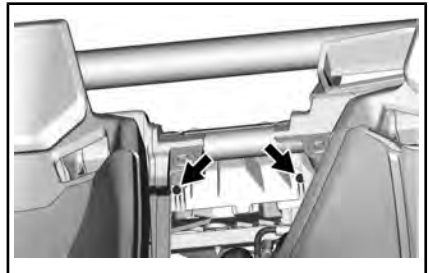

Koble fra kompressorslangen.

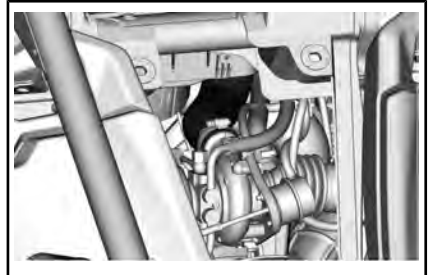

Åpne intercooleren og veivhusets slangestøtte ved å fjerne skruen.

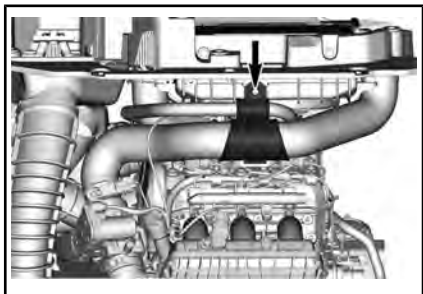

Løft kompressoren.

Koble fra viftekontakten til kompressoren.

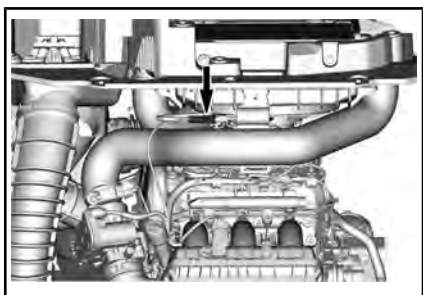

Flytt kompressoren til sides

Ta ut tennpluggen (alle modeller)

1. Koble fra CAPS (kamakselposisjonssensor).

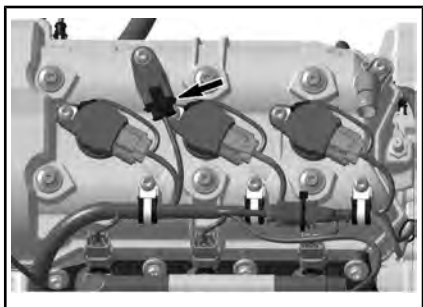

2. Ta av:
 - Festeskruer for tennings-spole
 - Jordingskontakt.
3. Koble fra kontaktene på tennspolen.

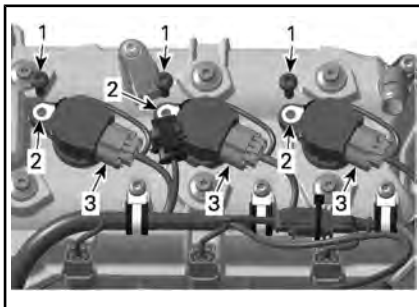

1. Festeskruer
2. Jordingskontakter
3. Kontakter på tennings-spole

OBS! Ikke øv trykk på tennings-spolen med noe slags verktøy.

4. Ta av tennings-spole med pakninger fra tennpluggen ved å dreie spolen fra side til side mens du trekker opp.
5. Rengjør tennpluggen og sylinderhodet med trykkluft.

! **OBS!** Bruk alltid vernebriller når du bruker trykkluft.

6. Skru ut tennpluggene fullstendig med en pluggnøkkel.
7. Bruk tennings-spolen til å trekke ut.

Montere tennpluggen

Før du setter inn tennpluggen må du kontrollere at kontaktflaten på sylinderhodet og tennpluggen er fri for smuss.

Bruk et følerblad til å kontrollere åpningen på tennpluggen.

ÅPNING TENNPLUGG
0,8 mm

Skru inn tennpluggene i sylinderhodene for hånd og trekk til med en momentnøkkel i henhold til spesifikasjonene.

⚠ OBS! Ikke stram tennpluggene for hardt, dette kan skade motoren.

TILTREKKINGSMOMENT	
Tennplugg	11 Nm

Monter tenningsspolen på tennpluggen.

Juster hullet for festeskruen på tenningsspolen i forhold til det gjengede hullet på ventildekslet.

Skyv tenningsspolen helt ned til den hviler på ventildekselet.

Sett på og trekk til festeskruen.

STRAMMINGSMOMENT	
Festeskrue for tenningspole	9 Nm \pm 1 Nm

Monter tilbake alle de andre delene i motsatt rekkefølge av da det ble tatt av.

MERK: Pass på at du kobler tilbake kompressorviften (hvis utstyrt).

STRAMMINGSMOMENT	
Festeskruer til beskyttelsesplate (modeller uten kompressor)	8 Nm \pm 1 Nm
Festeskruer til kompressor (hvis montert)	

CVT-deksel

MERK: Noen illustrasjoner er tatt med motoren ute av bilen for å gi bedre forståelse. For å utføre følgende instruksjoner er det ikke nødvendig å ta ut motoren.

Denne CVT er smørefri, unntatt for drivreimskivens lager.

⚠ ADVARSEL

Ta aldri på CVT når motoren er i gang. Kjør aldri kjøretøyet når CVT-dekselet er fjernet.

⚠ OBS! La motoroljen kjøles ned før du fjerner SVT-dekslet.

Plasser kjøretøyet på en flat overflate. Velg PARKERING (P).

Tilgang til CVT-deksel

CVT-dekslet kan nås fra høyre bakside på kjøretøyet.

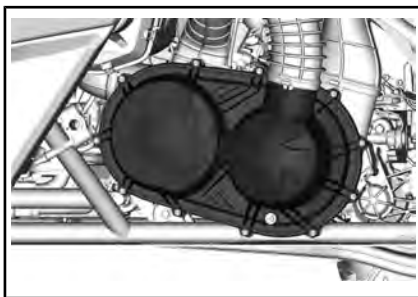

DELER TATT AV FOR BEDRE ILLUSTRASJON

Fjerning av CVT-deksel

Løsne slangeklemmen(e) på CVT-innløpet.

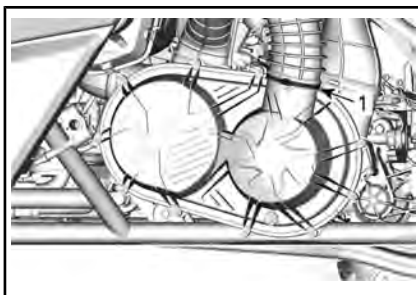

1. Klemme

Ta ut alle festeskruene for CVT-dekselet.

Fjern den øverste skruen i midten sist for å støtte dekselet under fjerning.

OBS! Ikke bruk et slagverktøy til å fjerne skruene i CVT-dekselet.

Fjern CVT-dekselet og pakningen.

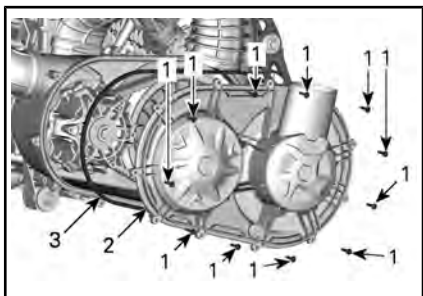

TYPISK

1. Skruer CVT-deksel
2. CVT-deksel
3. Pakning

Kontroller innsiden av fremre og bakre CVT-utløpsslanger for å sørge for at de er smussfrie.

Installasjon av CVT-deksel

Skru på plass den midterste skruen på toppen først.

Stram skruene til CVT-dekselet i følgende rekkefølge.

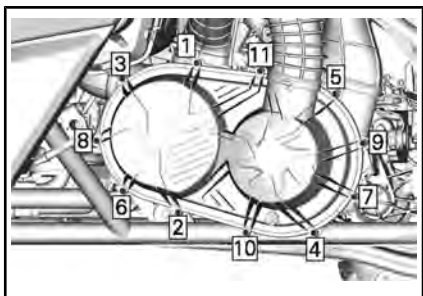

TILTREKKINGSMOMENT

Skruer CVT-deksel	7 Nm \pm 0,8 Nm
-------------------	-------------------

Drivreim

Fjerning av drivreim

OBS! Hvis en feil oppstår med drivreimen, må CVT, deksel og luftuttak rengjøres.

Se *TIPS FOR MAKSIMERING AV DRIVREIMENS HOLDBARHET* for VIKTIG informasjon.

Fjern CVT-DEKSEL.

Åpne drivhjulet.

NØDVENDIG VERKTØY

TREKKE-/LÅSEVERKTØY
(P/N 529 000 088)



DRIVREIMSKIVENS
ADAPTER (P/N 708 200 720)



Sett reimskiveadapteren den drevene reimskivens gjengede hull og skru den deretter inn.

Sett avtrekker-/låseverktøyet i reimskiveadapterens gjengede hull og skru den inn for å åpne reimskivene.

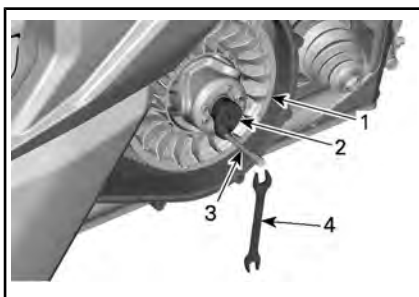

1. Fast reimskive i drivhjul
2. Adapter (i hanskerommet)
3. Avtrekker-/låseverktøy (i verktøysettet)
4. Skrunøkkel (i verktøysettet)

For å fjerne reimen skyver du beltet over den øverste kanten av den faste reimskiven, som vist.

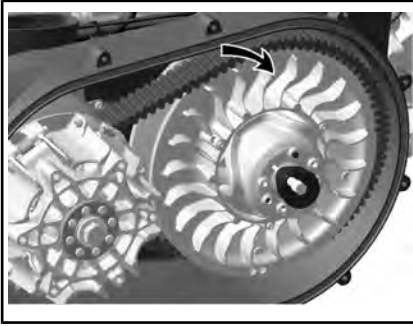

Installering av drivreim

Monteringen skjer i omvendt rekkefølge av demonteringen. Legg merke til følgende detaljer.

Maksimum levetid for drivreimen oppnås når drivreimen har riktig rotasjonsretning. Installer den slik at pila som står trykt på beltet peker mot fremsiden av kjøretøyet, sett ovenfra.

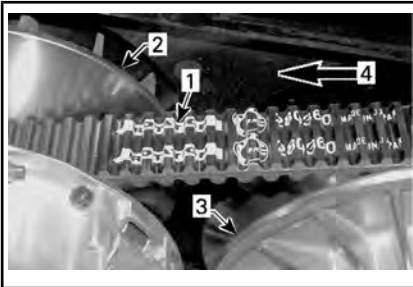

1. Pila trykt på reimen
2. Drivhjul (front)
3. Drivhjul (bak)
4. Rotasjonsretning

Vri drivhjulet til laveste del av tennene på den eksterne overflaten til drivreimen står i kant med kanten på drivhjulet.

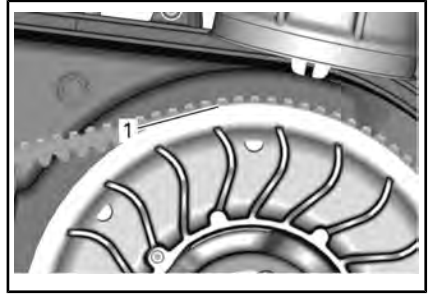

1. Den nederste delen av tennene i kant med den eksterne overflaten til drivreimen

Drivreimskive og dreven reimskive

Kontroll av drivreimskive og dreven reimskive

Denne kontrollen må utføres av en autorisert Can-Am-forhandler, et verksted eller en person du velger for vedlikehold, reparasjoner eller utskiftinger.

Drivreimskive

Kontroller fôringene på glideskiven, O-ringene og glideskroene for drivhjulet, og skift slitte deler.

Dreven reimskive

Kontroller fôringene på kammen og på glideskiven for drivhjulet, og skift slitte deler.

Batteri

Batterivedlikehold

OBS! Lad aldri et batteri mens det er montert i kjøretøyet.

Disse modellene er utstyrt med et VRLA-batteri (ventilregulerte blysyre-batterier). Dette er et vedlikeholdsfritt batteri, og det er ikke nødvendig å etterfylle vann for å justere elektrolyttnivået.

OBS! Den forseglede toppen på batteriet må ikke tas av.

Tilgang til batteriet

For å få tilgang til batteriet flytter du passasjeret helt frem, se SETE under UTSTYR.

Ta ut batteri

Koble fra SVART (-) kabel først og deretter RØD (+) kabel.

OBS! Bruk alltid denne rekkefølgen ved demontering – koble fra SVART (-) kabel først.

Ta ut festeskrueene for batteriholderen.

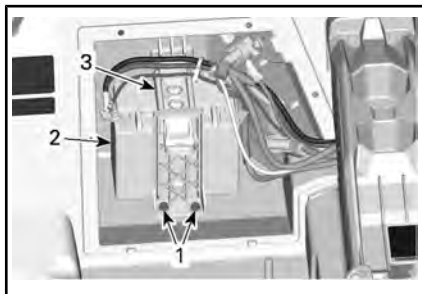

1. Festeskrueer for batteriholder
2. Batteri
3. Batteriholder

Ta av batteriholderen.

Ta ut batteriet.

Rengjøre batteriet

Rengjør batteriet, batterihuset og batteripolene med en løsning av bakepulver og vann.

Fjern eventuell korrosjon fra batterikabelklemmene og batteripolene med en stålbørste. Batterihuset bør rengjøres med en myk børste og en bakepulverløsning.

Sette på plass batteriet

Batterimonteringen skjer i omvendt rekkefølge av demonteringen, men pass på følgende.

OBS! Feil batteripolaritet vil skade spenningsregulatoren.

⚠ OBS! Koble alltid til RØD (+) kabel først og deretter SVART(-) kabel.

Sikringer

Skifte ut sikringer

Hvis en sikring er røket, må du bytte den med en sikring med samme ampereverdi.

OBS! Bruk aldri sikringer med høyere kapasitet da dette kan forårsake alvorlig skade.

Plassering av sikringer og smeltekontakter

Sikringsboks foran og sikring for dynamisk servostyring (DPS)

Fjern det fremre servicedekslet for å få tilgang til hovedsikringsboksen eller DPS-sikringen.

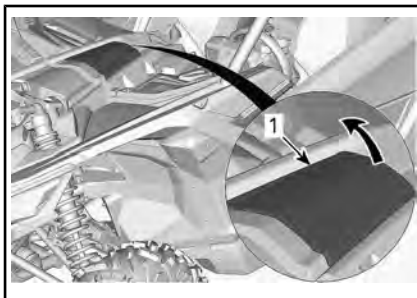

1. Fremre servicedeksel

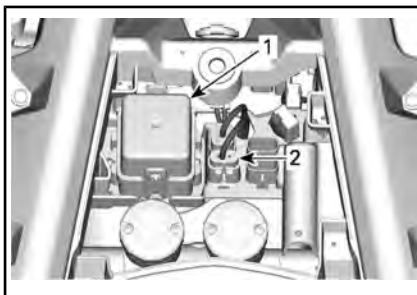

1. Sikringsboks foran
2. DPS-sikring

Bakre sikringsboks

For å komme til sikringsboksen bak må du fjerne førersetet. Se *SETER* under *UTSTYR*.

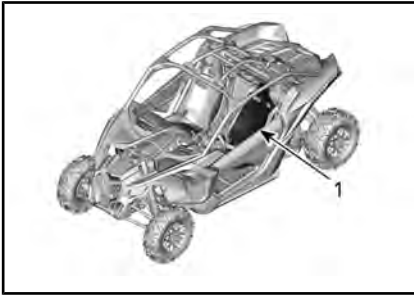

1. Førersete

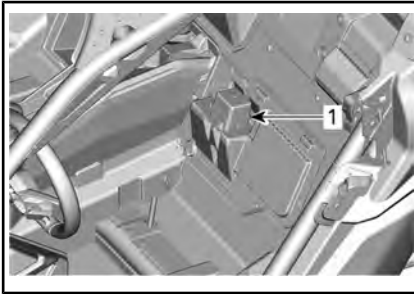

1. Bakre sikringsboks

Smeltekontakter

Smeltekontaktene er på ledningsnettets til startermagnetventilen.

Hvis en smeltekontakt ryker, kan du gå til en Can-Am SSV-forhandler, et reparasjonsverksted eller andre kvalifiserte personer.

Beskrivelse av sikringsboks

DPS-SIKRINGSHOLDER		
NR.	BESKRIVELSE	KAPASITET
-	Dynamic power steering (DPS)	40 A

SMELTEKONTAKTER		
NR.	BESKRIVELSE	KAPASITET
1	Hoved	16 AWG
2	Tilbehør	16 AWG

SIKRINGSBOKS FORAN		
NR.	BESKRIVELSE	KAPASITET
F7	Utløser firehjulsdrift	10 A
F11	Lys	20 A
F12	DC-utgang Kontakt DC3	20 A
F14	Tilbehør	30 A
F16	Baklys	10 A
F23	Smart-Lok	20 A
R3	Tilbehør Engine Control Module (ECM)	-
R8	Bremserete	-

BAKRE SIKRINGSBOKS		
NR.	BESKRIVELSE	KAPASITET
F4	Måler relé	10 A
F5	Tenning Drivstoffinjektorer Drivstoffpumpe	10 A
F6	Engine Control Module (ECM)	10 A

BAKRE SIKRINGSBOKS		
NR.	BESKRIVELSE	KAPASITET
F8	Tenningsbryter Klokke	10 A
F9	Kjølevifte	25 A
F17	Ladeluftkjøler	25 A
F18	EVAP/Oksygensensor	10 A
R1	Kjølevifte	-
R2	Hoved	-
R10	Ladeluftkjøler	-

MERK: Sikringer kan identifiseres på innsiden av dekslet til sikringsboksen.

Lys

Kontroller alltid at lysene fungerer etter at pærene er byttet.

Front- og baklysene er LED-lamper. Denne teknologien har vist seg å være pålitelig.

MERK: Front- eller baklysets interne LED-lamper kan ikke skiftes.

Ved feil må hele frontlys- eller baklysenheten skiftes.

I tilfelle de ikke virker, kan du la dem sjekkes av en autorisert Can-Am SSV-forhandler, et verksted eller person etter eget valg.

Drivakselmansjett

Kontroll av drivakselmansjett

Kontroller visuelt tilstanden til mansjetter på drivakselen.

Se etter sprekker, rifter eller andre skader på mansjettene.

Reparer eller bytt ut skadede deler hvis det er nødvendig.

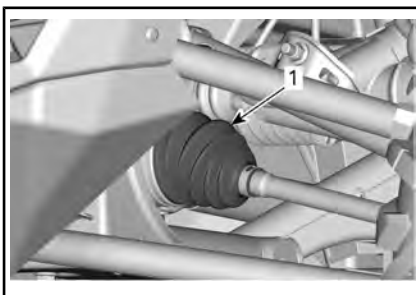

FORAN PÅ KJØRETØYET

1. Indre drivakselmansjett

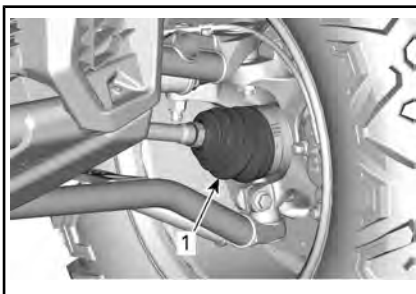

FORAN PÅ KJØRETØYET

1. Ytre drivakselmansjett

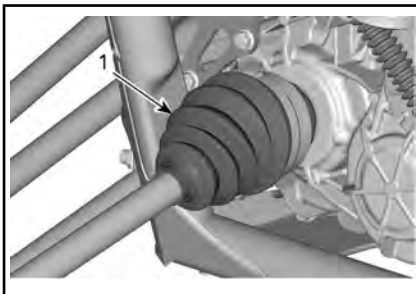

KJØRETØYETS BAKSIDE (KOMPONENTER FJERNET FOR BEDRE INNSIKT)

1. Indre drivakselmansjett

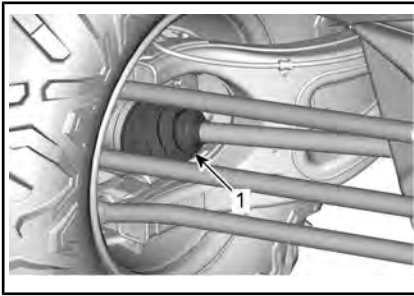
**BAK PÅ SSVEN**

1. Ytre drivakselmansjett

Hjullager**Kontrollere hjullagrenes tilstand**

Løft opp og støtt under kjøretøyet. Se **LØFTE OG STØTTE OPP KJØRETØYET**.

Trykk og dra i hjulenes overkant for å se om det er slark.

Oppsøk en autorisert Can-Am-forhandler, et verksted eller person etter eget valg hvis det er et uvanlig spor.



TYPISK

Hjul og dekk**Ta av hjul**

Løsne mutrene, og løft deretter opp og støtt under SSVen. Se **LØFTE OG STØTTE OPP KJØRETØYET**.

Ta av mutrene, og ta deretter av hjulet.

Sette på hjul

Hvis dekkene er retningsbestemte, må rotasjonsretningen må være riktig. Retningsbestemte dekk er markerte på sidene.



TYPISK

1. Rotasjonsretning

Stram hjulmutrene til spesifisert moment etter illustrert sekvens.

MERK: Ikke bruk noen type smøremiddel på muttergjengene før tilstramming.

TILTREKKINGSMOMENT

Hjulmutrer

120 Nm ± 5 Nm

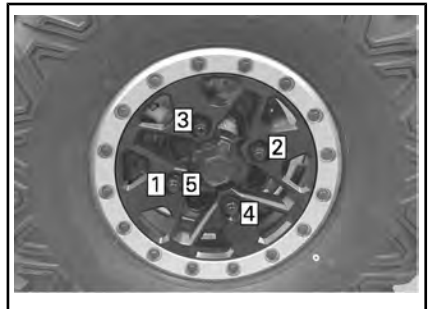

OBS! Bruk alltid anbefalte hjulmutrer for den aktuelle felgtypen. Bruk av andre typer mutrer kan skade felgen og boltene.

Dekktrykk

⚠ ADVARSEL

Dekkenes lufttrykk har stor innvirkning på kjøretøyets manøvreringsegenskaper og stabilitet. Utilstrekkelig trykket kan føre til dekk å slippe ut luften og rotere på hjulet. Ved for høyt trykk kan dekket punktere. Følg alltid anbefalt dekktrykk. Bruk ALDRI hjultrykk som er under minimum. Det kan føre til at dekket løsner fra felgen.

Kontroller dekktrykket når dekkene er **kalde**, før du bruker kjøretøyet. Dekktrykket varierer med temperatur og høyde over havet. Kontroller trykket på nytt hvis noen av disse forholdene endres.

Se **SPESIFIKASJONER** eller etiketten på kjøretøyet for riktig trykk.

MERK: Selv om dekkene er utformet for terrengkjøring, kan punktering kan inntreffe. Ta derfor med dekkmåler, pumpe og reparasjonssett ved kjøring.

Dekkontroll

Kontroller om det er skader og slitasje på dekkene. Bytt dekk hvis nødvendig.

⚠ ADVARSEL

Ikke roter dekkene. Dekkene foran og bak er av ulik størrelse. Venstre og høyre dekkene har retningsbestemt mønster av ulik type.

Bytte dekk

Dekkbytte skal utføres av en autorisert Can-Am-forhandler, reparasjonsverksted eller en annen kompetent person.

⚠ ADVARSEL

- Bytt dekkene bare med samme type og størrelse som originaldekkene.
- For dekkmønstre som er retningsbestemt må du passe på at dekkene settes på med riktig rotasjonsretning.
- Dekkene må byttes, av en person med erfaring, i henhold til standarder og verktøy som brukes av dekkleverandører.

Montering av dekk på dekkvulstfelger

1. Plasser dekket på hjulet.
 - 1.1 På motsatt side av felglåsen plasserer du smøreolje på den indre delen av dekk og hjul for å sørge for at det sitter riktig når det blåses opp. Monter vulsten på dekket over felgen.

OBS! Monter alltid dekket fra vulstlåsiden.

- 1.2 Plasser dekkets ytre dekkvulst på skulderen av dekkvulstlåsens indre ring, og sentrer dekket.



TYPISK

1. Dekket ytre dekkvulst
 2. Skulderen til dekkvulstlåsens indre ring
2. Sett inn alle dekkvulstlåsskrueer. Skru først til alle skrueer for

hånd for å unngå å skade gjenger og skru skjevt.

OBS! Ikke bruk slagskrunøkkel til montering av dekkvulstlåsskruene. Det er stor risiko for at skruer går av eller deformeres når en slagskrunøkkel brukes.

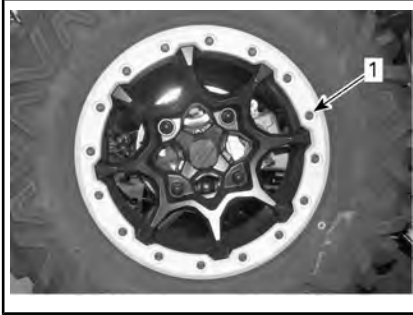

1. Felglåser må strammes manuelt
3. Trekk til dekkvulstlåsskruene i henhold til spesifikasjoner og riktig tiltrekkingsrekkefølge.

MERK: For å sikre jevnt trykk på vulstlås-klemmeringen, må du trekke til skruene med **noen få omdreininger om gangen**.

TILSTRAMMINGSMOMENT	
Felglås-skruer (FØRSTE DREIEMOMENT)	14 Nm \pm 1 Nm

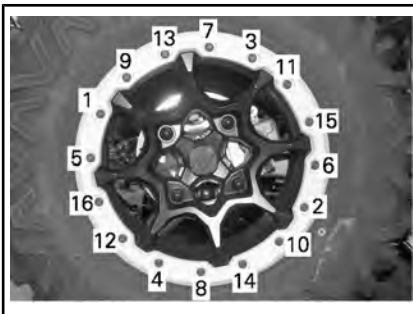

TYPISK – STRAMMESEKVENSS

4. Nå sjekker du om dekket fremdeles står midt på hjulet.

Plasser på nytt hvis det er nødvendig.

5. Stram felglås-skruene i henhold til **andre** stramming i samme rekkefølge.

TILTREKKINGSMOMENT	
Felglås-skruer (ANDRE DREIEMOMENT)	25 Nm \pm 1 Nm

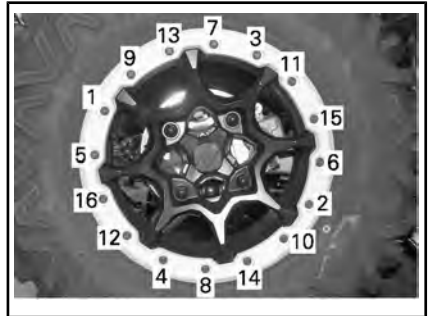

TYPISK – STRAMMESEKVENSS

MERK: Klemmeringen til felglåsen skal være i kontakt med felglåsens indre ring. Klemmeringen til felglåsen kan bøyes litt slik at den passer til dekket. DETTE ER NORMALT.

6. Kontroller avstanden mellom dekket og vulstlås-klemmeringen. Den skal være praktisk talt like stor rundt hele ringen.

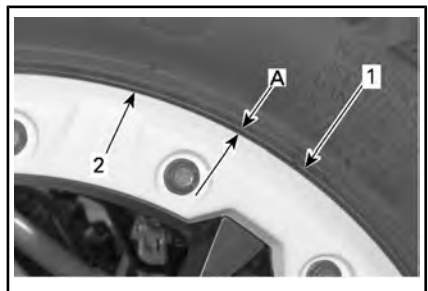

1. Dekk
2. Kant på klemmering til felglås
- A. Lik åpning rundt hele vulstlås-klemmeringen

Hvis åpningen ikke kan aksepteres,

- løsner du alle skruene.
- Kontroller dekkets plassering på felgen, og endre om nødvendig plasseringen.
- Utfør tiltrekkingsrekkefølgen på nytt som tidligere angitt.

7. Stram felglåsskruer en **siste** gang i den angitt rekkefølgen.

TILTREKKINGSMOMENT	
Felglåsskruer (SISTE DREIEMOMENT)	25 Nm \pm 1 Nm

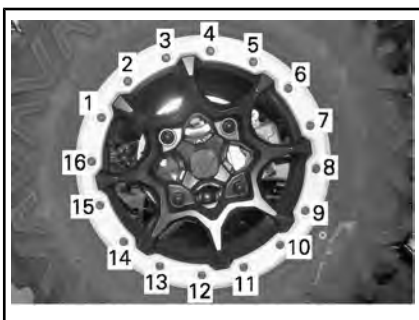

TYPISK – SISTE STRAMMESEKVENNS

8. Pump opp dekket slik at den indre vulsten på dekket glir på plass på felgen. Bruk alltid sikre arbeidsrutiner, for eksempel ved å bruke et sikkerhetsbur for dekk.



ADVARSEL

Du må aldri overskride et dekk anbefalte makstrykk for dekkringer.

Fjæring/oppheng

Smøring av fjæring foran

FETT FOR OPPHENG	
Skandinavia	SYNTETISK FETT FOR FJÆRING (EUR) (P/N 779226)

FETT FOR OPPHENG

Alle andre land	SYNTETISK FJÆRINGSFETT (P/N 779163)
-----------------	-------------------------------------

Smør øvre og nedre opphengsarmer.

Det er to smørenipler på hver opphengsarm.

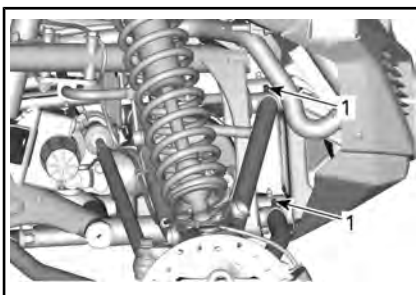

BILDET VISER – FJÆRING FORAN

1. Smørenipler

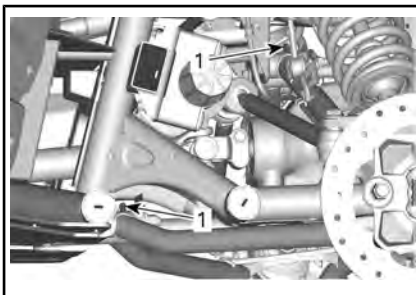

BILDET VISER – FJÆRING FORAN

1. Smørenipler

Smøring av stabilisatorstag

FETT FOR OPPHENG	
Skandinavia	SYNTETISK FETT FOR FJÆRING (EUR) (P/N 779226)
Alle andre land	SYNTETISK FJÆRINGSFETT (P/N 779163)

Det er én smørenippel på hver opphengsside foran.

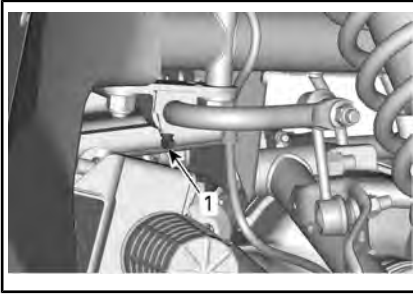

TYPEBILDE – FREMRE STABILISATORSTAG

1. Smørenippel

Det er én smørenippel på hver fjæringsside bak.

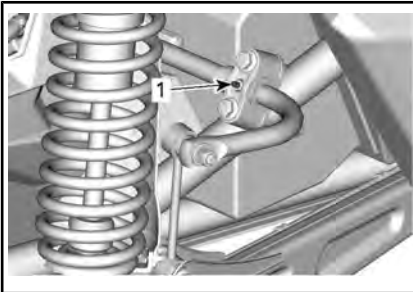

TYPISK – BAKRE STABILISATORSTAG

1. Smørenippel

Inspeksjon av fjæring

Oppsøk en autorisert Can-Am-forhandler, et verksted eller andre kvalifiserte personer hvis du oppdager problemer.

Støtdempere

Kontroller om det er lekkasjer, slitasje på demperstopper eller andre skader på støtdemperen. Kontroller at festene er godt tiltrukket.

Opphengsarmen foran

Kontroller om opphengsarmene er sprukket, bøyd eller har andre skader.

Bakre opphengsarmen

Kontroller om opphengsarmene, festene eller leddene er sprukket, bøyd eller har andre skader.

Kontroller momentet mutrene til den tverrgående opphengsarmen.

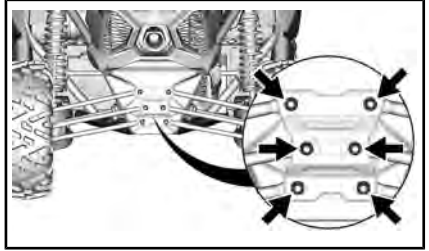

TILTREKKINGSMOMENT

Mutre for tverrgående arm	105 Nm ± 15 Nm
---------------------------	----------------

Bremser

Kontroll av nivå i bremsevæskebeholderen

Ta av servicedekslet foran.

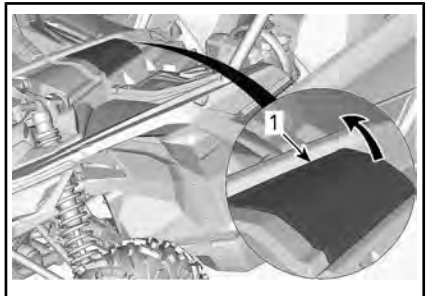

1. Fremre servicedeksel

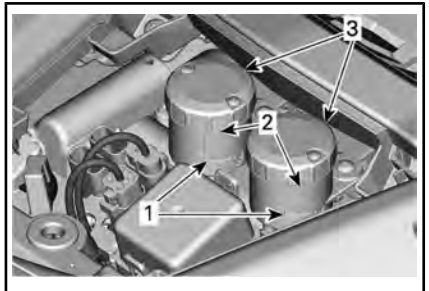

1. MIN
2. MAX
3. Hovedsylinderbeholder

Plasser kjøretøyet på et jevnt underlag, og kontroller nivået på bremsevæsken i beholderne. Bremsevæsknivået skal være mellom MIN- og MAX-merkene.

MERK: Lavt nivå kan tyde på lekkasje eller slitte bremseklosser.

Fylle på bremsevæske

Rengjør påfyllingslokket før du tar det av.

Tilsett væske etter behov. **Ikke fyll for mye.**

MERK: Sørg for at påfyllingslokkmembranen er presset inn i hetten før du lukker bremsevæskebeholderen.

Anbefalt bremsevæske

Bruk kun bremsevæske som oppfyller kravene i DOT 4-spesifikasjonen.

! ADVARSEL

Unngå alvorlige skader på bremsesystemet ved å ikke bruke andre væsker enn den anbefalte. Bland heller ikke ulike væsker ved påfylling.

Inspeksjon av bremseser

! ADVARSEL

Bytte av bremsevæske eller eventuelt vedlikehold og reparasjon av bremsesystemet må utføres av en autorisert Can-Am-forhandler.

Sjekk følgene inn i mellom besøk til din autoriserte Can-Am-forhandler:

- bremsevæsknivå
- om bremsesystemet har væskelekkasje
- Bremseklosslitasje
- om bremsene er rene

Sikkerhetsbelter

Rengjøring av sikkerhetsbelter

For å fjerne skitt og smuss fra sikkerhetsbeltene vasker du reimene med svamp med mild såpe og vann. Ikke bruk blekemidler, farger eller husholdningsrengjøringsmidler.

! ADVARSEL

Ikke bruk trykkvasker til rengjøring av sikkerhetsbelter eller tilhørende deler. Bruk av trykkvasker kan skade sikkerhetsbelter og tilhørende deler.

Bur

Rammefester

Stram burets fester til fastsatt nivå regelmessig.

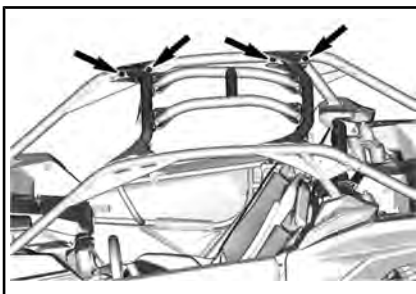
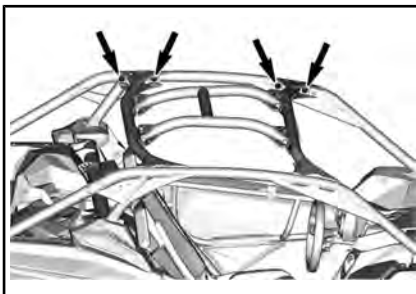

TILTREKKINGSMOMENT

Fester for
hytte

120 Nm ± 5 Nm

STELL AV KJØRETØYET

Stell etter bruk

Hvis kjøretøyet brukes i saltvannsmiljø må det spyles med ferskvann for å beskytte det og dets komponenter. Smøring av metalleder anbefales sterkt. Bruk smøremiddel med antirust eller tilsvarende. Dette må utføres etter hver gang kjøretøyet har vært brukt.

SERVICEPRODUKT
SMØRING OG KORROSJONSHEMMENDE MIDDEL (P/N 779168)

Når kjøretøyet brukes i terreng med mye søle eller leire, anbefales skylling for å beskytte det og dets komponenter.

Rengjøring og beskyttelse

Bruk aldri høytrykksspyler til å vaske kjøretøyet. **BRUK ALLTID LAVT TRYKK (for eksempel en hageslange)**. Høyt trykk kan skade elektriske og mekaniske komponenter.

Vær spesielt oppmerksom på steder der smuss og partikler kan samle seg opp og føre til slitasje, være til hinder eller fremme korrosjon. Listen omfatter, men er ikke begrenset til følgende:

- Rundt eksossystemet og mellom eksospotter og eksospottedeksler
- Under og rundt drivstofftanken
- Radiator
- Støtdempere
- Rundt differensialene foran og bak
- Rundt og under motoren og gir-kassen
- På innsiden av hjulene
- Oppe på beskyttelsesplater

Lakkerte deler som er skadet, bør lakkeres på riktig måte for å beskytte mot rust.

Vask chassiset med varm såpevannsløsning (bruk bare mildt rengjøringsmiddel) hvis det er nødvendig. Bruk voks som ikke inneholder slipemiddel.

OBS! Rengjør aldri plastdeler med sterkt rengjøringsmiddel, avfettingsmiddel, tynner, aceton eller lignende.

OPPBEVARING OG KLARGJØRING FØR SESONGSTART

Hvis kjøretøyet ikke skal brukes i løpet av 4 måneder eller mer, må det lagres på riktig måte.

Hvis kjøretøyet ikke skal brukes i løpet av 21 dager, kople fra den SVARTE (-) batterikabelen.

Bruk av elektrisk tilbehør øker risikoen for at batteriet utlades. Bruk av dryppladning med lav styrke anbefales ved lave motorhastigheter og/eller tilbehør som krever mye strøm er montert på kjøretøyet.

Når du skal bruke kjøretøyet etter lagring, er det nødvendig med en klargjøring.

Få en autorisert Can-Am forhandler, verksted, eller en person du selv velger for å få kjøretøyet klargjort for enten oppbevaring eller klargjøring for sesongen.

TEKNISK INFORMASJON

IDENTIFIKASJON AV KJØRETØYET

Kjøretøyets hovedkomponenter (motor og ramme) identifiseres via ulike serienumre. Det kan noen gang bli nødvendig å finne disse numrene for garantiformål eller for å spore kjøretøyet ditt hvis det blir stjålet. Den autoriserte Can-Am-forhandleren vil be om disse numrene hvis fremsetter krav om garanti. Vi anbefaler på det sterkeste at du skriver ned alle serienumre på kjøretøyet ditt og oppgir dem til forsikringsselskapet ditt.

Kjøretøyets identifika-sjonsnummer

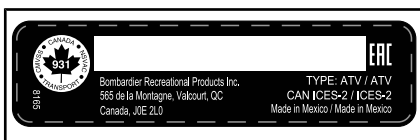

TYPISK – VIN-DEKAL BAK PASSASJER-SETE

Motorens identifika-sjonsnummer



TYPISK — DEKAL MED MOTORENS SE-RIENUMMER

1. E.I.N. (motorens identifika-sjonsnummer)

Samsvarsdekal

Direktiv (EU) 2016/1628 som gjelder mobile kjøretøy ikke på vei

Kjøretøy som overholder direktiv (EU) 2016/1628 (NRMM) er identi-

fisert på motorens ventillokk og på rammen under setet.

MERK: Kun kjøretøy som har en intercooler som er NRMM-sertifisert.

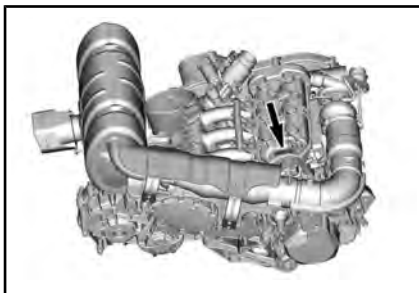

TYPISK

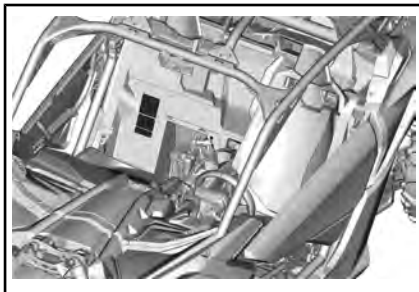

TYPISK

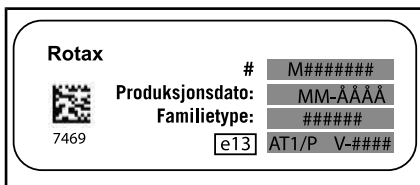

TYPISK - NRMM-IDENTIFIKASJONSDEKAL

MERK: Manipulering av motoren eller dens komponenter annullerer EU typegodkjenning for den angitte motoren.

Radiofrekvens digitalt kodet sikkerhetssystem (RF D.E.S.S. nøkkel)

Denne enheten er i samsvar med FCC del 15 og den lisensfritatte RSS-standarden RSS-210 fra Industry Canada. Driften er avhengig av følgende to vilkår: (1) denne enheten skal ikke forårsake skadelig interferens, og (2) denne enheten må håndtere eventuell interferens som mottas, inkludert interferens som kan forårsake uønsket drift.

Endringer eller modifikasjoner som ikke er uttrykkelig godkjent av parten som er ansvarlig for overholdelse, kan frata brukeren retten til å bruke utstyret.

IC-registreringsnummer: 12006A-M01456

FCC ID: 2ACERM01456

Vi, parten som er ansvarlig for overholdelse, erklærer under vårt eneansvar at utstyret er i samsvar med bestemmelsene i følgende rådsdirektiv: 2014/53/EU. Utstyret overholder essensielle krav og andre relevante vilkår. Produktet er i samsvar med følgende direktiver, harmoniserte standarder og forskrifter: Direktiv for radioutstyr (RED) 2014/53/EU og harmoniserte standarder: EN 300 330-2, EN 60950-1.

KONTROLLSYSTEM FOR GASSUTSLIPP

California-modeller med kontrollsystem for gassutslipp

Fra og med 2018 er visse California-modeller sertifisert for å innfri CARB (California Air Resources Board) TP-933. Disse modellene er utstyrt med et damputslippskontrollsystem som består av en LPFT-tank (Low Permeation Fuel Tank), LPFL-slanger (Low Permeation Fuel Lines) og en aktivt renses karbonkanister.

Følgende erklæringen er påkrevd av CCR (California Code of Regulation): Tilleggsutstyr eller endrede deler må være i samsvar med de gjeldende ARB-standarden for utslippskontroll. Brudd på dette kravet er straffbart i henhold til lov og kan føre til strafferettslig ansvar.

FORSKRIFTER FOR KONTROLLSYSTEM FOR STØYUTSLIPP (EVAP = EVAPORATIVE EMISSION CONTROL SYSTEM)

Bare for USA og Canada

Det er forbudt å foreta ulovlige endringer på støykontrollsystemet!

U.S. føderal lovgivning og kanadiske lokale myndigheter kan forby følgende handlinger eller det som forårsaker dem:

1. Hvis systemet fjernes eller settes ut av drift av andre årsaker enn vedlikehold, reparasjon eller utskifting av innretninger eller designelementer som er innebygd i et nytt kjøretøy for støykontroll før salg eller levering til sluttkunden mens det er i bruk eller
2. Bruk av kjøretøyet etter at slike innretninger eller designelementer har blitt demontert eller satt ut av drift.

Følgende handlinger regnes som ulovlige endringer:

1. Fjerning, endring eller punktering av støydempere eller komponenter i motoren som fjerner eksosgasser.
2. Fjerning, endring eller punktering av deler i innsugssystemet.
3. Utskifting av bevegelige deler i kjøretøyet eller deler av eksos- eller innsugssystemet med andre deler enn spesifisert av produsenten.
4. Manglende vedlikehold.

EC-samsvarserklæringen vises ikke i denne versjonen av brukerhåndboken.

Se den trykte versjonen som ble levert sammen med kjøretøyet.

EC-samsvarserklæringen vises ikke i denne versjonen av brukerhåndboken.

Se den trykte versjonen som ble levert sammen med kjøretøyet.

***Er tom for eurasisk samsvar
merk hvis aktuelt***

SPESIFIKASJONER

MOTOR		
Motortype	ROTAX® 900 ACE TURBO / TURBO R / TURBO RR	
	4-takts, dobbel overliggende kamaksel (DOHC), tørroppstilt, væskekjølt	
Antall sylindere	3	
Antall ventiler	12 ventiler (selvjusterende hydrauliske ventilløftere)	
Bor	74 mm	
Stempelslag	69,7 mm	
Flytting	899,31 cm ³	
Maksimalt hk ved turtall	Turbo og Turbo R	7 250 opm
	Turbo RR	7 750 opm
Eksossystem	Gnistfanger godkjent av USDA Forest Service Katalysator på NRMM-modeller	
Luffilter	Donaldson-høyttelsefilter	

SMØRESYSTEM	
Type	Tørriumpe
Oljefilter	Utskiftbar oljefilterinnsats

SMØRESYSTEM			
Motorolje	Kapasitet	Skifte motorolje og oljefilter	3,5 L
	Anbefalt olje Skandinavia		4T 10W50 SYNTETISK OLJE (EUR) (P/N 779240) eller 4T 5W40 SYNTETISK BLANDINGSOLJE (EUR) (P/N 779290) eller 4T 0W40 SYNTETISK OLJE (EUR) (P/N 779286)
	Anbefalt olje Alle andre land		4T 10W50 SYNTETISK OLJE (P/N 779234) 4T 5W40 SYNTETISK BLANDINGSOLJE (P/N 779133) eller 4T 0W40 SYNTETISK OLJE. (P/N 779139)
	Alternativ olje hvis XPS-produktene ikke er tilgjengelige		Bruk en 5W 40 eller 10W50 motorolje som oppfyller API-klassifiseringen SJ, SL, SM eller SN hvis denne ikke er tilgjengelig. Se <i>ANBEFALT OLJE</i>

KJØLESYSTEM		
Kjølevæske	Type	Etylenglykol/vannblanding (50:50). Skandinavia: FERDIGBLANDET KJØLEVÆSKE MED LENGRE LEVETID (P/N 779150) Alle andre land: FERDIGBLANDET KJØLEVÆSKE MED LENGRE LEVETID (EUR) (P/N 779223) eller kjølevæske spesielt utviklet for aluminiummotorer
	Kapasitet	6,9 L

ELEKTRISK SYSTEM		
Batteri	Type	Vedlikeholdsfri SLA
	Spenning	12 volt
	Nominell klassifisering	18 A•h
	Strømstartereffekt	1,34 kW
Frontlys		2 x 20 W LED
Baklys		2 x 3 W LED
Signaturlys		2 x 2 W LED
Sikringer		Se <i>SIKRINGER</i> under <i>VEDLIKEHOLD</i>

DRIVSTOFFSYSTEM			
Drivstoffpumpe		Type	Elektrisk (i drivstofftank)
Drivstoff	Type	Vanlig blyfri bensin – se <i>DRIVSTOFFKRAV</i>	
	Minimum oktantall	Nord-Amerika	87 (R+M)/2
		Utenfor Nord-Amerika	92 RON
	Anbefalt oktantall	Nord-Amerika	91 (R+M)/2
Utenfor Nord-Amerika		95 RON	
Kapasitet drivstofftank			± 40 L
Gjenværende drivstoff når drivstofflampe slås PÅ			± 12 L

GIRKASSE		
Type		Dobbelt område (HI–LO) mer PARK, fri og revers
Girkasseolje	Kapasitet	1,25 L etterfyll (1,5 L når den er ny)
	Anbefalt	Skandinavia: 75W140 SYNTEISK GIROLJE (EUR) (P/N 779215) Alle andre land: 75W140 SYNTEISK GIROLJE (P/N 779160) eller en 75W 140 API GL-5

DRIVSYSTEM		
Frontdrivverk	Modeller utstyrt med visco-lok differensial foran	Valgbar 2 WD / 4 WD med Visco-Loc automatisk sperrende frontdifferensial, spiralhjul
	Modeller utstyrt med smart-lok differensial foran	Valgbar 2 WD / 4 WD med Smart-Loc elektronisk sperrende frontdifferensial, spiralhjul
Forhold frontdrivverk		3,6:1
Bakre drivverk		Integrert i transmisjonen, spiralformede gir
Forhold bakre drivverk		3,43:1
Differensialolje foran (Visco-Lok)	Kapasitet	400 ml
	Anbefalt	Skandinavia: 75W90 SYNTETISK GIROLJE (EUR) (P/N 779212) Alle andre land: 75W90 SYNTETISK GIROLJE (P/N 779158) eller syntetisk girolje 75W90 API GL-5
Differensialolje foran (Smart-Lok)	Kapasitet	350 ml
	Anbefalt	Skandinavia: 75W90 SYNTETISK GIROLJE (EUR) (P/N 779212) Alle andre land: 75W90 SYNTETISK GIROLJE (P/N 779158) eller syntetisk girolje 75W140 API GL-5
Fett for CV-aksel		FETT FOR CV-AKSEL (P/N 293 550 062) eller tilsvarende

STYRING	
Type	Tannstang og pinjong
Ratt	Justerbar tiltstyring

FJÆRING FORAN	
Fjæringstype	Dobbel opphengsarm med stabilisatorstag

FJÆRING FORAN			
Fjæringsbevegelse	X rc Turbo	457 mm	
	Turbo DS Turbo R X ds Turbo RR	508 mm	
	RS Turbo R X rs Turbo RR X rc Turbo RR	Opptil 559 mm	
Støtdemper	Ant	2	
	Type	Turbo RS Turbo R DS Turbo R X rc Turbo	HPG-dempere med piggyback-beholder. QS3 kompresjonsjustering
		X ds Turbo RR	HPG-støtdemper med piggyback-beholder og kompresjons- og returdemper for to hastigheter
		X rs Turbo RR X rc Turbo RR	HPG-støtdemper med ekstern beholder og bypass, kompresjons- og returdemper for to hastigheter
Forspenningsjustering		Med gjenger	

FJÆRING BAK	
Fjæringstype	Fjæring med torsjonsarm uavhengig (TTX) med eksternt stabilisatorstag

FJÆRING BAK			
Fjæringsbevegelse	X rc Turbo	457 mm	
	Turbo DS Turbo R X ds Turbo RR X rc Turbo	508 mm	
	RS Turbo R	559 mm	
	X rs Turbo RR X rc Turbo RR	610 mm	
Støtdemper	Ant	2	
	Type	Turbo DS Turbo R RS Turbo R X rc Turbo	HPG-dempere med piggyback-beholder. QS3† kompresjonsjustering med nedslåingskontroll
		X ds Turbo RR	HPG-støtdemper med piggyback-beholder og kompresjons- og returdemping for to hastigheter og nedslåingskontroll
X rs Turbo RR X rc Turbo RR	HPG-støtdemper med ekstern beholder med bypass, kompresjons- og returdemping for to hastigheter		
Forspenningsjustering		Med gjenger	

BREMSER		
Forbrems	Ant	2
	Type	262 mm ventilert bremseskive med hydrauliske dobbelstemplede krumpasser på 32 mm
Bakbrems	Ant	2
	Type	248 mm ventilert bremseskive med hydrauliske dobbelstemplede krumpasser på 28 mm

BREMSE		
Bremsevæske	Type	DOT 4
	Kapasitet	310 ml
Krumpasser		Flytende
Bremseklossmateriale		Sintret høy ytelse
Minimumstykkelse bremsekloss		0,5 mm
Minimumstykkelse bremseskive		4 mm
Maksimumskast bremseskive		0,2 mm

DEKK			
Trykk	Front	71,12 cm	Lastet over 195 kg: 159 kPa Lastet opptil 195 kg: 152 kPa
		29 tommer (X ds)	Lastet over 195 kg: 138 kPa Lastet opptil 195 kg: 131 kPa
		29 tommer (RS)	Lastet over 195 kg: 165 kPa Lastet opptil 195 kg: 152 kPa
		30 tommer (X rs)	Lastet over 195 kg: 179 kPa Lastet opptil 195 kg: 165 kPa
		30 tommer (X rc)	Lastet over 195 kg: 124 kPa Lastet opptil 195 kg: 124 kPa
		81,28 cm	Lastet over 195 kg: 131 kPa Lastet opptil 195 kg: 124 kPa
Sikringer (fortsatt)	Bak	71,12 cm	Lastet over 195 kg: 207 kPa Lastet opptil 195 kg: 152 kPa
		29 tommer (X ds)	Lastet over 195 kg: 186 kPa Lastet opptil 195 kg: 138 kPa
		29 tommer (RS)	Lastet over 195 kg: 200 kPa Lastet opptil 195 kg: 152 kPa
		30 tommer (X rs)	Lastet over 195 kg: 221 kPa Lastet opptil 195 kg: 179 kPa
		30 tommer (X rc)	Lastet over 195 kg: 214 kPa Lastet opptil 195 kg: 165 kPa
		81,28 cm	Lastet over 195 kg: 221 kPa Lastet opptil 195 kg: 165 kPa

DEKK			
Størrelse	Front	Turbo DS Turbo R	28 x 9 x 14 (in)
		RS Turbo R X ds Turbo RR	29 x 9 x 14 (in)
		X rs Turbo RR	30 x 9 x 14 (in)
		X rc Turbo	30 x 10 x 14 (in)
		X rc Turbo RR	32 x 10 x 15 (in)
	Bak	Turbo DS Turbo R	28 x 11 x 14 (in)
		RS Turbo R X ds Turbo RR	29 x 11 x 14 (in)
		X rc Turbo	30 x 10 x 14 (in)
		X rs Turbo RR	30 x 11 x 14 (in)
		X rc Turbo RR	32 x 10 x 15 (in)
Minimumsdybde dekkprofil			3 mm

HJUL		
Type	Turbo X rc Turbo DS Turbo R RS Turbo R	Støpte aluminiumshjul
	X ds Turbo RR X rs Turbo RR X rc Turbo RR	Støpte aluminiumsfelger med felglås

HJUL			
Felgstørrelse	Front	X rc Turbo RR	15 x 17,78 cm
		Alle andre modeller	14 x 17,78 cm
	Bak	Turbo ds Turbo R X rs Turbo RR X ds Turbo RR	14 x 20,32 cm
		X rc Turbo	14 x 17,78 cm
		X rc Turbo RR	15 x 17,78 cm

CHASSIS	
Rammetype	Tofasers 980 stål

DIMENSJONER		
Total lengde	Turbo DS Turbo R RS Turbo R X ds Turbo RR X rs Turbo RR	335,3 cm
	X rc Turbo	337,8 cm
	X rc Turbo RR	341,6 cm

DIMENSJONER		
Total bredde	Turbo DS Turbo R X ds Turbo RR	162,5 cm
	X rs Turbo RR	184,7 cm
	X rc Turbo	166,6 cm
	X rc Turbo RR	184,9 cm
	RS Turbo R	183,9 cm
Total høyde	Turbo DS Turbo R	166,1 cm
	X ds Turbo RR	166,9 cm
	X rs Turbo RR	174 cm
	X rc Turbo	167,6 cm
	RS Turbo R X rc Turbo RR	174 cm
Hjulavstand		259,1 cm

DIMENSJONER			
Sporvidde	Front	Turbo DS Turbo R X ds Turbo RR	136 cm
		RS Turbo R X rc Turbo X rc Turbo RR X rs Turbo RR	156,4 cm
	Bak	Turbo DS Turbo R X ds Turbo RR	133,1 cm
		RS Turbo R X rc Turbo X rc Turbo RR X rs Turbo RR	153,4 cm
Bakkeklaring		Turbo DS Turbo R X ds Turbo RR X rc Turbo	35,6 cm
		RS Turbo R	39,4 cm
		X rs Turbo RR X rc Turbo RR	40,6 cm

LASTEKAPASITET OG VEKT		
Tørrvekt	Turbo DS Turbo R	671,9 kg
	X ds Turbo RR	680,9 kg
	X rs Turbo RR	738 kg
	X rc Turbo	744,8 kg
	RS Turbo R	758,9 kg
	X rc Turbo RR	821,5 kg
Vektfordeling (foran/bak)		45/55
Totalt tillatt kjøretøybelastning (inkludert fører, passasjerer, all annen belastning og eventuelt tilbehør)		286 kg
Klassifisering bruttovekt for kjøretøy	Turbo	983 kg
	DS Turbo R RS Turbo R	985 kg
	X rc Turbo	1 062 kg
	X rc Turbo RR	1 118 kg
	X rs Turbo RR	1 040 kg
	X ds Turbo RR	996 kg
Kapasitet lastestativ		90 kg

EN-16990-kompatible modeller (utenfor Canada/USA)

MERK: Kjøretøy i overholdelse av direktiv EN-16990 må ha ryggevarsler og horn installert. Hvis kjøretøyet er utstyrt med ryggevarsler og horn, overholder det EN-16990.

MODELL		900 ACE TURBO RR
VERDIER FOR STØYUTSLIPP OG VIBRASJON ¹		
Støy	Lydtrykknivå (L_{pA})	83 dB(A)
	Lydeffektnivå (L_{WA})	99 dB(A)
Vibrasjon	Hånd-arm-system	Mindre enn 2,5 m/s ²
	Hele kroppen på setet	Mindre enn 0,5 m/s ²
¹ : Verdier for støyutslipp og vibrasjon er målt i henhold til standarden EN-16990 på et fast dekke, i nøytral stilling eller uten drivreim.		

***Denne siden er
blank med hensikt***

FEILSØKING

RETNINGSLINJER FOR FEILSØKING

CVT-REIM GLIPPER

1. Det har kommet vann i CVT-enheten.
 - *Se SPESIELLE PROSEDYRER.*

"--" VISES PÅ GIRPOSISJONSDISPLAYET

1. Girspaken står mellom to posisjoner.
 - *Sett girspaken i ønsket posisjon.*
2. Girspaken er ikke riktig justert.
 - *Kontakt en autorisert Can-Am-forhandler.*
3. Feil i elektrisk kommunikasjon.
 - *Kontakt en autorisert Can-Am-forhandler.*

MOTOREN DREIES IKKE RUNDT

1. D.E.S.S-nøkkelen er ikke plassert på D.E.S.S-kontakten.
 - *Sett nøkkelen på D.E.S.S.-kontakten.*
2. Girspaken er ikke i PARK.
 - *Sett girspaken enten i PARK eller trå inn bremsepedalen.*
3. En sikring har gått.
 - *Kontroller sikringer.*
4. Svakt batteri eller løse tilkoblinger.
 - *Kontroller sikringen for ladesystemet.*
 - *Se etter om det er feilmeldinger på instrumentgruppen.*
 - *Kontroller tilstanden til batteriets tilkoblinger og kontakter.*
 - *Få batteriet kontrollert hos en autorisert Can-Am-forhandler.*
5. Feil på motorstartknapp.
 - *Kontakt en autorisert Can-Am-forhandler.*
6. Feil på startsolenoïd.
 - *Kontakt en autorisert Can-Am-forhandler.*
7. D.E.S.S. nøkkelen ikke gjenkjent vises i multifunksjonsmåleren.
 - *Rengjør D.E.S.S. nøkkelen.*

MOTOREN DREIES RUNDT, MEN STARTER IKKE

1. Rå motor (tennplugg som tas ut, er våt).
 - (Hvis motoren ikke starter og er rå på grunn av for mye bensin, kan denne modusen for rå motor aktiveres for å hindre innsprøyting av bensin og hindre tenning når motoren dreies rundt.) Gå frem som følger:
 - Installer nøkkelen på D.E.S.S.-kontakten.
 - Trå inn og HOLD gasspedalen helt inne.
 - Trykk på motorens START-knapp.
 Motoren bør startes i 10 sekunder. Slipp motorens START-knapp. Slipp gasspedalen og start motoren på nytt.

Hvis dette ikke hjelper:

 - Fjern tennpluggene (verktøy for dette finnes i verktøysettet). Se TENNPLUGGER i VEDLIKEHOLDSPROSEDYRE-seksjonen.
 - Start motoren flere ganger.
 - Monter nye tennplugger hvis mulig eller rengjør og tørk tennpluggene.
 - Hvis motoren ikke starter, ta kontakt med en autorisert Can-Am-forhandler, et reparasjonsverksted eller en person etter eget valg for vedlikehold, reparasjon eller utskifting. Se den inkluderte UTSLIPPSRELATERTE GARANTIEN US EPA for informasjon om garantikrav.

2. Ikke noe drivstoff til motoren (tennplugg som tas ut, er tørr).
 - Kontroller drivstoffnivået.
 - Kontroller sikringen til drivstoffpumpen.
 - Tett forfilter for drivstoffpumpe eller feil på drivstoffpumpe. Få service utført av en autorisert Can-Am-forhandler, et verksted eller en person du selv velger for vedlikehold, reparasjoner eller utskiftinger. Se US EPA EMISSIONS-RELATED WARRANTY (UTSLIPPSRELATERT GARANTI) i dette dokumentet for informasjon om garantikrav.

3. Tennplugg/tenning (ingen gnist).
 - Kontroller tenningssikringen.
 - Ta ut tennpluggen, og koble på tennspolen igjen.
 - Start motoren med tennpluggen i kontakt med motoren, men hold den unna tennpluggullet. Hvis det ikke vises noen gnist, skifter du tennpluggen.
 - Hvis problemet vedvarer, må du få service utført av en autorisert Can-Am-forhandler, et verksted eller en person du selv velger for vedlikehold, reparasjoner eller utskiftinger. Se US EPA EMISSIONS-RELATED WARRANTY (UTSLIPPSRELATERT GARANTI) i dette dokumentet for informasjon om garantikrav.

MOTOREN MANGLER AKSELERASJON ELLER MOTORKRAFT.

1. Sikkerhetsbeltet er ikke skikkelig fastspent. Se etter om det er meldinger på instrumentgruppen.
 - *Spenn fast sikkerhetsbeltet.*
2. Smuss eller skade på tennplugg.
 - *Bytt ut tennpluggen.*
3. Tilstoppet eller skittent motorluftfilter.
 - *Kontroller luftfilteret, og bytt hvis nødvendig.*
 - *Se etter grums i motorluftfilteret.*
4. Vann i CVT-enhet
 - *Tapp av vann fra CVT-enheten. Se SPESIELLE PROSEDYRER.*
5. Skitten eller utslitt CVT-enhet.
 - *Kontakt en autorisert Can-Am-forhandler.*
6. Mangel på drivstoff
 - *Skittent eller tilstoppet forfilter til drivstoffpumpe. Få service utført av en autorisert Can-Am-forhandler, et verksted eller en person du selv velger for vedlikehold, reparasjoner eller utskiftninger. Se US EPA EMISSIONS-RELATED WARRANTY (UTSLIPPSRELATERT GARANTI) i dette dokumentet for informasjon om garantikrav.*
7. Motoren er i momentbegrensningsmodus (hvis utstyrt).
 - *Motormomentet blir gradvis begrenset for å beskytte mot for høy kjølevæsketemperatur. Sjekk motortemperaturen i flerfunksjonsmålerdisplayet.*
 - *La motoren avkjøles. MOTOREN OVEROPPHETES.*
8. Motoren er i en beskyttet modus (nødmodus).
 - *CHECK ENGINE-lampen lyser i flerfunksjonsmåleren og viser NØDMODUS. Få service utført av en autorisert Can-Am-forhandler, et verksted eller en person du selv velger for vedlikehold, reparasjoner eller utskiftninger. Se US EPA EMISSIONS-RELATED WARRANTY (UTSLIPPSRELATERT GARANTI) i dette dokumentet for informasjon om garantikrav.*

MOTOREN OVEROPPHETES

1. Lavt kjølevæskennivå i kjølesystemet.
 - *Kontroller kjølevæskennivået og etterfyll. Se under VEDLIKEHOLDS-PROSEDYRER. Få service utført av en autorisert Can-Am-forhandler, et verksted eller en person du selv velger for vedlikehold, reparasjoner eller utskiftninger. Se US EPA EMISSIONS-RELATED WARRANTY (UTSLIPPSRELATERT GARANTI) i dette dokumentet for informasjon om garantikrav.*

2. Kjøleviften virker ikke.
 - *Kontroller at kjøleviften ikke har kjørt seg fast, eller at den virker som den skal.*
 - *Kontroller viftesikringen. Se SIKRINGER under VEDLIKEHOLDSPROSEDYRER.*
3. Skitne radiatorribber.
 - *Kontroller og rengjør radiatorribbene. Se under VEDLIKEHOLDSPROSEDYRER.*

MOTOREN FEILTENNER

1. Skitten/skadet/utslitt tennplugg.
 - *Bytt tennpluggen hvis det er nødvendig.*
2. Vann i drivstoffet.
 - *Tapp av drivstoffsystemet, og fyll på med nytt drivstoff.*

TURTALLET ØKER, MEN KJØRETØYET BEVEGER SEG IKKE

1. Vann i CVT-enheten.
 - *Tapp av vann fra CVT-enheten. Se SPESIELLE PROSEDYRER.*
2. Skitten eller utslitt CVT-enhet eller feil på reimen.
 - *Kontakt en autorisert Can-Am-forhandler.*

DELVIS ELLER INGEN RESPONS FRA GASSPEDAL (CHECK ENGINE ER PÅ OG PPS FAULT-MELDINGEN VISES)

1. Delvis feil på gasspedalfølerne (PPS).
 - *Bruk overstyringsbryteren til å få gasspedalen i drift. Kontakt en autorisert Can-Am-forhandler.*
2. Total feil på gasspedalfølerne (PPS).
 - *Bruk overstyringsbryteren til å forbigå gasspedalen for å øke motorhastigheten og flytte kjøretøyet. Kontakt en autorisert Can-Am-forhandler.*

MELDINGER PÅ FLERFUNKSJONSMÅLEREN

Hvis det oppstår en unormal tilstand, kan følgende meldinger kombinert med en kontrollampe vises.

Melding	Beskrivelse
D.E.S.S.-NØKKELEN IKKE GJENKJENT	D.E.S.S. nøkkelen krever rengjøring.
DÅRLIG NØKKELE	Angir at du har brukt feil D.E.S.S.-nøkkel. Bruk den riktige nøkkelen for dette kjøretøyet.
CHECK ENGINE	Alle aktive og tidligere aktiverte feil som må løses. Ingen motorbegrensning aktivert.
LIMP HOME	Kritiske feil som krever diagnose så snart som mulig. En motorbegrensning er aktivert og/eller motoratferden er modifisert.
TPS FAULT	Feil med gasspedal, vanligvis etterfulgt av en LIMP HOME-melding.
BRAKE SWITCH FAULT	Feil med bremsesignal.
SJEKK DPS	Lampen CHECK ENGINE lyser. Indikerer at DPS (Dynamic Power Steering) ikke fungerer på riktig måte. Kontakt en autorisert Can-Am-forhandler.
PPS FAULT	Feil på gassposisjonssensor(er) (PPS). Se <i>OVERSTYRINGSBRYTER</i> i <i>ANDRE KONTROLLER</i> for å kjøre kjøretøyet i nødmodus.
MANUAL LIMP HOME	Bekrefter at Manual Limp Home er aktivert ved hjelp av overstyringsbryter ved en PPS-feil.
FUEL SENSOR FAULT	Når drivstofftilførselens verdi for begrensemotstand er utenfor området vil multifunksjonsmåleren (analog/digital) oppdage det og vise meldingen.
SJEKK SMART-LOK	Lampen CHECK ENGINE lyser. Indikerer at Smart-Lok ikke fungerer som den skal. Kontakt en autorisert Can-Am-forhandler.

GARANTI

BRP BEGRENSET GARANTI I USA OG CANADA: 2020 CAN-AM® SSV

1) DEN BEGRENSEDE GARANTIENS OMFANG

Bombardier Recreational Products Inc. ("BRP")* garanterer sine 2020 Can-Am side-by-side kjøretøy ("SSV") solgt av autoriserte Can-Am SSV-forhandlere (slik det defineres nedenfor) i Amerikas Forente Stater ("USA") og Canada, å være fri for defekter i materialer eller utførelse for den perioden og under de forholdene som beskrives nedenfor. Denne begrensede garantien vil bli ugyldig hvis: (1) SSVen er eller har vært brukt til kappkjøring eller annen konkurransepreget aktivitet, på et hvilket som helst tidspunkt, også av den tidligere eieren, eller (2) SSVen har blitt endret eller modifisert på en slik måte at det påvirker driften, yteevnen eller holdbarheten på en negativ måte eller slik at tilsiktet bruk er endret.

Deler og tilbehør som ikke er installert fra fabrikk er ikke dekket under denne begrensede garantien. Se den aktuelle teksten om den begrensede garantien for deler og tilbehør.

2) ANSVARSBEGRENSNINGER

DENNE UTTRYKKELIGE GARANTIEN GJELDER OG GODTAS I STEDET FOR ALLE ØVRIGE UTTRYKKELIGE ELLER UNDERFORSTÅTTE GARANTIER, INKLUSIVE, OG UTEN BEGRENSNING, ENHVER GARANTI OM SALGBARHET ELLER EGNETHET FOR NOE SPESIELT FORMÅL. I DEN UTSTREKNING DE IKKE KAN FRASKRIVES, ER UNDERFORSTÅTTE GARANTIER BEGRENSET TIL VARIGHETEN AV DEN UTTRYKTE GARANTIEN. TILFELDIGE SKADER OG FØLGESKADER ER UTELUKKET FRA DEKNING UNDER DENNE GARANTIEN. NOEN STATER/PROVINSER TILLATER IKKE FRASKRIVNINGENE, BEGRENSNINGENE OG UTELUKKELENE SOM ER IDENTIFISERT OVENFOR. AV DEN GRUNN GJELDER DE KANSKJE IKKE DEG. DENNE GARANTIEN GIR DEG SPESIELLE RETTIGHETER, OG DU KAN OGSÅ HA ANDRE RETTIGHETER SOM VARIERER FRA STAT TIL STAT OG PROVINS TIL PROVINS.

Verken distributøren, BRP-forhandleren eller andre personer har fullmakt til å gi noen form for bekreftelse, representasjon eller garanti når det gjelder Produktet utenom det som står i denne begrensede garantien. Hvis det skjer, kan det ikke håndheves mot BRP. BRP forbeholder seg retten til å endre denne begrensede garantien på et hvilket som helst tidspunkt, under den forståelse at slike endringer ikke vil forandre garanti-vilkårene som gjelder for produktet som ble solgt med denne garantien.

3) UNNTAK – HAR IKKE GARANTI

Følgende punkter dekkes ikke under noen omstendigheter av garantien:

- naturlig slitasje
- punkter med rutinemessig vedlikehold, trimming, justeringer
- Skade som skyldes manglende egnet vedlikehold og/eller lagring, som beskrevet i brukerhåndboken;

- Skade som er et resultat av at deler er fjernet, feilaktig reparasjon, service, vedlikehold eller endring, eller bruk av deler som ikke er produsert eller godkjent av BRP, eller som er et resultat av at reparasjoner er utført av en person som ikke er en autorisert Can-Am SSV-forhandler.
- Skader forårsaket av misbruk, unormal bruk, forsømmelse, kappløp eller bruk av produktet på en måte som er uforenlig med anbefalt drift i Can-Am SSV brukerhåndboken;
- skader som skyldes ulykker, nedsenking i vann, brann, tyveri, vandalisme eller enhver uavvendelig hendelse;
- Bruk av drivstoff, oljer eller smøremidler som ikke er beregnet på produktet (se brukerhåndboken);
- Skader fra rust, korrosjon eller slitasje fra vær og vind.
- Skade som har oppstått på grunn inntrenging av vann eller snø.
- Tilfeldige skader eller følgeskader eller skader av noe slag, inkludert, men uten begrensning, tauing, lagring, telefonutgifter, leieutgifter, taxi, uleilighet, forsikringskostnader, betaling av lån, tidstap, inntektstap.

4) GARANTIENS DEKNINGSPERIODE

Denne begrensede garantien gjelder fra (1) leveringsdato til første detaljforbruker eller fra (2) den dato produktet ble tatt i bruk for første gang, alt etter hvilken dato som kommer først, for følgende periode:

- SEKS (6) ETTERFØLGENDE MÅNEDER, for privat bruk eller kommersiell bruk.
- Mer informasjon om utslippsrelaterte komponenter finner du i den inkluderte utslippsrelaterte garantien US EPA.
- For komponenter relatert til gassutslipp på California-modeller med kontrollsystem for gassutslipp produsert av BRP for salg i staten California, som opprinnelig er solgt til en innbygger i eller senere registrert til en innbygger i staten California, ber vi om å referer til gjeldende inkluderte *GARANTIERKLÆRINGEN FOR GASSUTSLIPPSKONTROLL I CALIFORNIA*.

Reparasjon eller erstatning av deler eller ytelse av service under denne garantien forlenger ikke gyldigheten av denne garantien ut over dens opprinnelige utløpsdato.

5) VILKÅR FOR GARANTIDEKNING

Denne garantidekningen er tilgjengelig **bare** når **alle** betingelsene nedenfor er oppfylt:

- 2020 Can-Am SSV må være kjøpt som ny og brukt av den første eieren fra en Can-AmSSV-forhandler som er autorisert til å distribuere Can-Am SSV-er i landet der salget ble utført ("Can-Am SSV forhandler")
- BRPs angitte kontroll før levering må være utført, dokumentert og undertegnet av kjøperen.
- 2020 Can-Am-SSV-en må være riktig registrert av en autorisert Can-Am SSV-forhandler.

- 2020 Can-Am SSV-en må være i kjøpt i landet der kjøperen bor.
- Rutinevedlikehold som er beskrevet i brukerhåndboken, må utføres til rett tid for at garantidekningen skal opprettholdes. BRP forbeholder seg retten til å gjøre garantidekningen avhengig av bevis på riktig vedlikehold.

BRP vil ikke innfri denne begrensede garantien for privat bruk eller kommersiell bruk hvis ett eller flere av vilkårene foran ikke er tilfredsstillt. Slike begrensninger er nødvendige for at BRP skal kunne beholde både sikkerheten til sine produkter og for sine kunder og publikum generelt.

6) HVA DU MÅ GJØRE FOR Å FÅ GARANTIDEKNING

Kunden må slutte å bruke SSVen når noe unormalt oppstår. Kunden må varsle en BRP-forhandler i løpet av tre (3) dager etter at en feil opptrer, sørge for nødvendig tilgang til produktet og mulighet til å reparere det. Kunden må også presentere for den autoriserte BRP-forhandleren bevis på at produktet er kjøpt og må signere reparasjons-/arbeidsordren før reparasjonen starter for å godkjenne garantireparasjonen. Alle deler som skiftes ut under denne begrensede garantien blir BRPs eiendom.

7) HVA BRP GJØR FOR DEG

BRPs forpliktelser under denne garantien er begrenset til, etter eget skjønn, reparere deler funnet defekt ved normal bruk, vedlikehold og service, eller erstatte slike deler med nye originale Can-Am SSV deler uten kostnad for deler og arbeid hos alle autoriserte Can-Am SSV-forhandler i perioden garantien i henhold til vilkårene som er beskrevet her. BRPs ansvar er begrenset til å utføre nødvendige reparasjoner eller utskifting av deler. Eieren kan ikke kreve at SSVen skal tilbakekalles eller at kjøpet skal avlyses hvis han/hun mener at garantien ikke blir overholdt.

I tilfelle service er påkrevet utenfor det opprinnelige salgsstedet, vil eieren være ansvarlig for eventuelle tilleggsavgifter på grunn av lokale rutiner og vilkår, for eksempel, men ikke begrenset til frakt, forsikring, skatter, lisensavgifter, importavgifter og alle andre økonomiske avgifter, inkludert de som pålegges av regjeringer, stater, territorier og deres respektive byråer.

BRP forbeholder seg retten til å forbedre eller endre produkter fra tid til annen uten å påta seg noen forpliktelse til å endre produkter som er produsert tidligere.

8) YTTERLIGERE LEVERANDØRGARANTIER

Enkelte 2020 Can-Am-SSV-er leveres som standard fra BRP med en GPS-mottaker. GPS-mottakeren er dekket under BRPs begrensede garantipolitikk. Ekstra garantidekning, hvis det tilbys av "leverandøren" av GPS-mottakeren og som er lenger enn BRPs begrensede garanti, skal håndteres av forhandleren eller forbrukeren direkte med GPS-mottakerens "leverandør".

9) OVERFØRING

Hvis produktet skifter eier i løpet av garantiens dekningsperiode, skal denne begrensede garantien i henhold til vilkårene og betingelsene overføres til den nye eieren og være gyldig for den resterende dekningsperioden forutsatt at BRP eller en autorisert Can-Am SSV-distributør/-forhandler mottar et bevis på at den forrige eieren godtar overføringen av eierskap og i tillegg mottar kontaktopplysninger for den nye eieren.

10) BRUKERHJELP

Hvis det skulle oppstå strid eller diskusjon i forbindelse med denne begrensede garantien, anbefaler BRP at du forsøker å løse problemet på forhandlernivå. Vi anbefaler at du drøfter saken med servicesjefen eller eieren hos den autoriserte forhandleren.

Hvis saken fortsatt ikke er løst, kontakt BRP ved å fylle ut kundens kontaktskjema på www.brp.com eller kontakt BRP per post på én av adressene som er oppført under avsnittet *KONTAKT OSS* i denne håndboken.

* I USA ytes service på og foretas distribusjon av produktene av BRP US Inc.
© 2019 Bombardier Recreational Products Inc. Alle rettigheter reservert.
® Varemerke for Bombardier Recreational Products Inc. eller datterselskaper.

UTSLIPPSRELATERT GARANTI US EPA

Bombardier Recreational Products Inc. ("BRP")* garanterer til sluttbrukeren og alle kjøpere etter dette at denne nye motoren, inkludert alle deler av eksosutslippssystemet og kontrollsystemet for gassutslipp, oppfyller to betingelser:

1. Den er konstruert, bygget og utstyrt på en slik måte at den på det tidspunktet salget til sluttkjøperen fant sted, oppfyller kravene i 40 CFR 1051 og 40 CFR 1060.
2. Den har ikke materialfeil og konstruksjonsfeil som kan gjøre at den ikke oppfyller kravene i 40 CFR 1051 og 40 CFR 1060.

Der det foreligger en tilstand som dekkes av garantien, vil BRP etter eget valg reparere eller skifte delen eller komponenten med materialfeil eller konstruksjonsfeil som vil øke motorens utslipp av regulerte forurensende stoffer innenfor den garantiperioden som er gitt uten kostnader for eieren, inkludert utgifter relatert til feilsøking og reparasjon eller utskifting av utslippsrelaterte deler. Alle defekte deler som byttes ut under garantien, tilfaller BRP.

For alle utslippsrelaterte garantikrav begrenser BRP feilsøking og reparasjon av utslippsrelaterte deler til autoriserte Can-Am-forhandlere med mindre det handler om nødreparasjoner iht. punkt 2 i listen nedenfor.

Som sertifisert produsent vil BRP ikke avvise utslippsrelaterte garantikrav som er basert på følgende:

1. Vedlikehold eller andre tjenester som er utført av BRP eller av BRP- autoriserte ressurser.
2. Reparasjonsarbeider på motor/utstyr som en operatør har utført for å korrigere en utrygg nødsituasjon som kan tillegges BRP, så lenge operatøren prøver å gjenopprette motoren/utstyret til riktig konfigurasjon så snart som mulig.
3. Handlinger eller mangel på handling av operatøren, som ikke er relatert til garantikravet.
4. Vedlikehold som er utført oftere enn spesifisert av BRP.
5. Alt som er BRPs feil eller ansvar.
6. Bruk av drivstoff som er vanlig tilgjengelig hvor utstyret opererer, med mindre skriftlige vedlikeholdsinstruksjoner fra BRP erklærer at dette vil skade utstyrets utslippskontrollsystem og førere kan enkelt finne skikkelig drivstoff. Se avsnittet om vedlikeholdsinformasjon og krav til drivstoff i avsnittet om drivstoff.

Utslippsrelatert garantiperiode

Den utslippsrelaterte garantien er gyldig for følgende periode (det som inntreffer først):

	TIMER	MÅNEDER	KILOMETER
Eksosutslippsrelaterte komponenter	500	30	5 000
Gassutslippsrelaterte komponenter	N/A	24	N/A

Komponenter som dekkes

Den utslippsrelaterte garantien dekker alle komponenter hvor feil ville øke en motors utslipp av enhver regulert forurensning, inkludert følgende oppgitte komponenter:

1. For eksosutslipp inkluderer utslippsrelaterte komponenter alle motordeler som er relatert til følgende systemer:
 - luftinnblåsningssystem
 - Drivstoffsystem
 - tenningsystem
 - systemer for resirkulering av eksosgass
2. Følgende deler regnes også som utslippsrelaterte deler for eksosutslipp:
 - etterbehandlingsinnretninger
 - ventilasjonsventiler i veivhuset
 - sensorer
 - elektroniske kontrollenheter
3. Følgende deler regnes også som utslippsrelaterte deler for gassutslipp:
 - Drivstofftank
 - Tanklokk
 - drivstoffledning
 - fester for drivstoffledning
 - klemmer*
 - trykkavlastningsventiler*
 - kontrollventiler*
 - kontrollsolenoider*
 - elektroniske kontroller*
 - vakuumpkontrollmembraner*
 - kontrolledninger*
 - kontrolloverføringer*
 - spyleventiler
 - dampslanger
 - væske-/gasseparator
 - kullbeholder
 - beholder for monteringsbraketter
 - kontakt for forgasserens tømmeport
4. Utslippsrelaterte komponenter inkluderer også alle deler som har som eneste formål å redusere utslipp eller som hvis de svikter vil forårsake økt utslipp uten at motorens/utstyrets ytelse reduseres betydelig.

*Som relatert til gassutslipps-kontrollsystemet

Begrenset bruk

Som sertifiserende produsent kan BRP avvise eventuelle utslippsrelaterte garantikrav for feil som er forårsaket av eierens eller førerens manglende vedlikehold eller feil bruk, for uhell som produsenten ikke har noe ansvar for, eller force majeure. For eksempel trenger ikke et utslippsrelatert krav dekkes for feil som er direkte forårsaket av førerens misbruk av motor/utstyr eller førerens bruk av motor/utstyr på en måte som det ikke var tiltenkt, og som ikke kan bebreides produsenten på noen som helst måte.

Dersom du har spørsmål vedrørende dine garantirettigheter, bør du kontakte Bombardier Recreational Products på 1-888-272-9222.

** I USA ytes service på og foretas distribusjon av produktene av BRP US Inc.

GARANTIERKLÆRING FOR UTSLIPPSKONTROLL I CALIFORNIA

DINE RETTIGHETER OG PLIKTER I HENHOLD TIL GARANTIEN

California Air Resources Board vil med glede kunne forklare garantien for kontrollsystemet for damputslipp på ditt 2020 terrengsportkjøretøy. I California må nye fritidskjøretøy for terrengbruk være utformet, bygget og utstyrt for å innfri statens strenge anti-smogstandarder. Bombardier Recreational Products Inc. ("BRP")** må garantere utslippskontrollsystemet på ditt terrengsportkjøretøy for tidsperioden som er oppført nedenfor forutsatt at de ikke har blitt utsatt for misbruk, vanstell, feil vedlikehold eller endringer som ikke er godkjente på terrengsportkjøretøyet.

Kontrollsystemet for damputslipp kan omfatte deler som forgasseren eller drivstoffinnsprøytningssystemet, drivstofftanken, drivstoffslangene, karbonbeholderen og motorstyringen. Det kan også omfatte slanger, remmer, kontakter og andre utslippsrelaterte enheter. Der det finnes en tilstand som dekkes av garantien vil Bombardier Recreational Products Inc. reparere terrengsportkjøretøyet uten kostnad for deg, inkludert diagnose, deler og arbeid.

TERRENGKJØRETØYETS GARANTIDEKNING FRA PRODUSENT

Garantiperioden for dette terrengkjøretøyet er 60 måneder eller 8000 kilometer, eller 500 driftstimer, av det som måtte inntreffe først.

Deler som dekkes:

- Beholder for monteringsbrakett(er)
- Karbonbeholder
- Kontakt for tømmeport
- klemme(r)*
- Elektronisk kontroll*
- tanklokk
- Påfyllingshals
- Slange til påfyllingshals
- Drivstoffslange(r)
- feste(r) til drivstoffslange
- drivstofftank
- trykkavlastningsventil(er)*
- Spyleventil(er)
- Kontrollventil(er)*
- dampslange(r)
- Flytreduserer
- Filter/filtre*
- alle andre deler som ikke er oppført, men som kan ha innvirkning på kontrollsystemet for damputslipp

Hvis en del relatert til kontrollsystemet for damputslipp på ditt terrengkjøretøy er defekt vil denne delen bli byttet ut eller reparert av Bombardier Recreational Products Inc.

EIERENS GARANTIANSVAR

Som eier av terrengsportkjøretøyet er du ansvarlig for at det utføres nødvendig vedlikehold som oppført i brukerhåndboken. Bombardier Recreational Products Inc. anbefaler at du tar vare på alle kvitteringer som er knyttet til vedlikehold av terrengsportkjøretøyet, men Bombardier Recreational Products Inc. kan ikke nekte garantidekning kun på grunn av mangel på kvitteringer eller fordi du ikke har sørget for å få utført alt planlagt vedlikehold.

Som eier er du ansvarlig for å ta terrengsportkjøretøyet til en Bombardier Recreational Products Inc.-forhandler så snart et problem oppstår. Garanti-reparasjoner vil bli fullført innen rimelig tid, som ikke skal overskride 30 dager.

Som eier av terrengsportkjøretøyet må du imidlertid være oppmerksom på at Bombardier Recreational Products Inc. kan nekte deg garantidekning hvis terrengsportkjøretøyet eller en del har sviktet på grunn av misbruk, vanstelt, feil vedlikehold eller ikke godkjente modifikasjoner.

Hvis du har spørsmål om dine rettigheter og plikter i forbindelse med garantien kan du kontakte kundestøttesenteret til Bombardier Recreational Products Inc. på tlf. 1(1) -888-272-9222 eller California Air Resource Board på 9528 Telstar Avenue, El Monte, CA 91731.

*Som relatert til gassutslipps-kontrollsystemet

** I USA ytes service på og foretas distribusjon av produktene av BRP US Inc.

BRPS INTERNASJONALE BEGRENSEDE GARANTI: 2020 CAN-AM® SSV

1) OMFANGET AV DEN BEGRENSEDE GARANTIEN

Bombardier Recreational Products Inc. ("BRP")* garanterer at 2020 Can-Am SSV selges av Can-Am SSV-distributører eller -forhandlere som er autorisert av BRP å distribuere Can-Am SSV-er ("Can-Am" SSV-Distributør/-Forhandler") USA, Canada, medlemslandene i det europeiske økonomiske samarbeidsområdet (som består av statene i EU pluss Norge, Island og Liechtenstein) ("EØS"), medlemslandene i Samveldet av uavhengige stater (inkludert Ukraina og Turkmenistan) ("CIS") og Tyrkia, defekter i materiale eller utførelse for perioden og under forholdene som er beskrevet nedenfor.

Deler og tilbehør som ikke er installert fra fabrikk er ikke dekket under denne begrensede garantien. Se den aktuelle teksten om den begrensede garantien for deler og tilbehør.

Denne begrensede garantien vil bli ugyldig hvis: (1) SSVen er eller har vært brukt til kappkjøring eller annen konkurransepreget aktivitet, på et hvilket som helst tidspunkt, også av den tidligere eieren, eller (2) SSVen har blitt endret eller modifisert på en slik måte at det påvirker driften, yteevnen eller holdbarheten på en negativ måte eller slik at tilsiktet bruk er endret.

2) ANSVARSBEGRENSNING

SÅ FREMT LOVEN TILLATER DET GJELDER OG GODTAS DENNE UTTRYKKELIGE GARANTIEN I STEDET FOR ALLE ØVRIGE UTTRYKKELIGE ELLER UNDERFORSTÅTTE GARANTIER, INKLUSIVE, OG UTEN BEGRENSNING, ENHVER GARANTI OM SALGBARHET ELLER EGNETHET FOR NOE SPESIELT FORMÅL. I DEN UTSTREKNING DE IKKE KAN FRASKRIVES, ER UNDERFORSTÅTTE GARANTIER BEGRENSET TIL VARIGHETEN AV DEN UTTRYKTE GARANTIEN. TILFELDIGE SKADER OG FØLGESKADER ER UTELUKKET FRA DEKNING UNDER DENNE GARANTIEN. NOEN JURISDIKSJONER TILLATTER IKKE FRASKRIVNINGENE, BEGRENSNINGENE OG UTELUKKELSENE SOM ER IDENTIFISERT OVENFOR. AV DEN GRUNN GJELDER DE KANSKJE IKKE DEG. DENNE GARANTIEN GIR DEG SPESIELLE RETTIGHETER, OG DU KAN OGSÅ HA ANDRE RETTIGHETER SOM VARIERER FRA LAND TIL LAND. (FOR PRODUKTER KJØPT I AUSTRALIA, SE PARAGRAF 4 UNDER).

Verken Can-Am SSV-distributører/-forhandlere eller andre personer har fullmakt til å gi noen bekreftelse, representasjon eller garanti når det gjelder produktet utenom det som står i denne begrensede garantien. Hvis det skjer, kan det ikke håndheves mot BRP.

BRP forbeholder seg retten til å endre denne garantien på et hvilket som helst tidspunkt. Det skal forstås at slike endringer ikke vil forandre garanti-vilkårene som gjelder for produkter som ble solgt mens denne garantien gjelder.

3) UNNTAK OMFATTES IKKE AV GARANTIE

Følgende er under ingen omstendigheter dekket av denne begrensede garantien:

- naturlig slitasje
- Rutinevedlikehold, innstillinger, justeringer (deler og arbeid).
- Skade som skyldes uaktsomhet eller manglende egnet vedlikehold og/eller lagring, som beskrevet i brukerhåndboken;
- Skade som er et resultat av at deler er fjernet, feilaktig reparasjon, service, vedlikehold eller endring, eller bruk av deler som ikke er produsert eller godkjent av BRP, eller som er et resultat av at reparasjoner er utført av en person som ikke er en autorisert Can-Am SSV distributør/forhandler.
- Skader forårsaket av misbruk, unormal bruk, forsømmelse, kappløp eller bruk av produktet på en måte som er uforenlig med anbefalt drift i brukerhåndboken;
- skader som skyldes ulykker, nedsenking i vann, brann, tyveri, vandalisme eller enhver uavvendelig hendelse;
- Bruk av drivstoff, oljer eller smøremidler som ikke er beregnet på produktet (se brukerhåndboken);
- skader som skyldes rust, korrosjon eller eksponering for vær og vind
- Skade som har oppstått på grunn inntrenging av vann eller snø.
- tilfeldige skader, følgeskader eller skader av noe slag, inkludert men ikke begrenset til sleping, lagring, transportkostnader telefon, leie, drosje, uleilighet, forsikringsdekning, låneavdrag, tap av tid, tap av inntekter eller tid tapt grunnet nedetid som et resultat av servicearbeid

4) GARANTIPERIODE

Denne begrensede garantien gjelder fra (1) leveringsdato til første detaljforbruker eller fra (2) den dato produktet ble tatt i bruk for første gang, alt etter hvilken dato som kommer først, for en periode på:

- SEKS (6) ETTERFØLGENDE MÅNEDER for privat bruk eller kommersiell bruk.

Reparasjon eller erstatning av deler eller ytelse av service under denne garantien forlenger ikke gyldigheten av denne garantien ut over dens opprinnelige utløpsdato.

KUN FOR PRODUKTER SOM SELGES I AUSTRALIA

Ingenting i disse garantivilkårene og -betingelsene må tas for å utelukke, begrense eller endre bruken av enhver betingelse, produktgaranti, garanti, rettighet eller remedie som gis eller er underforstått i Konkurranseloven og forbrukerloven av 2010 (Cth), inkludert den australske forbrukerloven eller enhver annen lov der det å gjøre dette ville bstride denne loven eller føre til at noen del av disse vilkårene og betingelsene ville bli ugyldige. Fordeles du gis under denne begrensede garantien kommer i tillegg til andre rettigheter og rettsmidler du har ifølge australsk lov.

Våre varer leveres med garantier som ikke kan utelukkes under den australske forbrukerloven. Du har krav på en erstatning eller refusjon for en stor feil og til kompensasjon for eventuelle andre rimelig overskuelig tap

eller skader. Du har også rett til å få varene reparert eller skiftet ut hvis varene ikke holder akseptabel kvalitet og feilen ikke kan sies å være en stor feil.

5) BETINGELSER FOR Å HA GARANTIDEKNING

Denne garantidekningen er tilgjengelig **bare** når **alle** betingelsene nedenfor er oppfylt:

- 2020 Can-Am-SSV-en må være kjøpt som ny og ubrukt av den første eieren fra en Can-Am SSV-distributør/-forhandler som er autorisert til å distribuere Can-Am SSV-er i landet der salget ble utført.
- BRPs spesifiserte inspeksjonsprosess med kontroll før levering må være gjennomført og dokumentert.
- Produktet må være riktig registrert av en autorisert Can-Am SSV-distributør/-forhandler.
- 2020 Can-Am SSV en må være i kjøpt i landet eller sammenslutningen av land der kjøperen bor, og
- Rutinevedlikehold som er beskrevet i brukerhåndboken, må utføres til rett tid for at garantidekningen skal opprettholdes. BRP forbeholder seg retten til å gjøre garantidekningen avhengig av bevis på riktig vedlikehold.

BRP vil ikke innfri denne begrensede garantien for privat bruk eller kommersiell bruk hvis ett eller flere av vilkårene foran ikke er tilfredsstillt. Slike begrensninger er nødvendige for at BRP skal kunne beholde både sikkerheten til sine produkter og for sine kunder og publikum generelt.

6) HVA DU MÅ GJØRE FOR Å FÅ GARANTIDEKNING

Kunden må slutte å bruke SSV-en når noe unormalt oppstår. Kunden må varsle en Can-Am SSV-distributør/-forhandler i løpet av to (2) dager etter at en feil opptrer, sørge for nødvendig tilgang til produktet og mulighet til å reparere det. Kunden må også presentere for den autoriserte Can-Am SSV-distributøren/-forhandleren bevis på at produktet er kjøpt og må signere reparasjons-/arbeidsordren før reparasjonen starter for å godkjenne garantireparasjonen. Alle deler som skiftes ut under denne begrensede garantien blir BRPs eiendom.

Vær oppmerksom på at varslingsfristen er underlagt gjeldende nasjonale eller lokale lover i kundens land.

7) HVA BRP VIL GJØRE

I den grad loven tillater det, er BRPs forpliktelser under denne garantien begrenset til, etter eget skjønn, å reparere deler funnet defekt ved normal bruk, vedlikehold og service; eller erstatte slike deler med nye originale Can-Am SSV deler uten kostnad for deler og arbeid hos alle autoriserte Can-Am SSV-Distributør/-forhandler i perioden garantien i henhold til vilkårene som er beskrevet her. BRPs ansvar er begrenset til å utføre nødvendige reparasjoner eller utskifting av deler. Eieren kan ikke kreve at Can-Am SSV-en skal tilbakekalles eller at kjøpet skal avlyses hvis han/hun mener at garantien ikke blir overholdt. Du kan ha andre juridiske rettigheter som kan variere fra land til land.

I tilfelle service er påkrevet utenfor det opprinnelige salgsstedet, vil eieren være ansvarlig for eventuelle tilleggsavgifter på grunn av lokale rutiner og

vilkår, for eksempel, men ikke begrenset til frakt, forsikring, skatter, lisensavgifter, importavgifter og alle andre økonomiske avgifter, inkludert de som pålegges av regjeringer, stater, territorier og deres respektive byråer.

BRP forbeholder seg retten til å forbedre eller endre produkter fra tid til annen uten å påta seg noen forpliktelse til å endre produkter som er produsert tidligere.

8) EIERSKIFTE

Hvis produktet skifter eier i løpet av garantiens dekningsperiode, skal denne begrensede garantien i henhold til vilkårene og betingelsene overføres til den nye eieren og være gyldig for den resterende dekningsperioden forutsatt at BRP eller en autorisert Can-Am SSV-distributør/-forhandler mottar et bevis på at den forrige eieren godtar overføringen av eierskap og i tillegg mottar kontaktopplysninger for den nye eieren.

9) ASSISTANSE TIL KUNDER

Hvis det skulle oppstå strid eller uoverensstemmelse i forbindelse med denne begrensede garantien, anbefaler BRP at du forsøker å løse problemet på Can-Am SSV-forhandler/distributør-stadiet. Vi anbefaler å diskutere problemet med den autoriserte Can-Am SSV-distributørens/forhandlerens verksmester eller eier.

Hvis saken fortsatt ikke er løst, kontakt BRP ved å fylle ut kundens kontaktskjema på www.brp.com eller kontakt BRP per post på én av adressene som er oppført under avsnittet *KONTAKT OSS* i denne håndboken.

*For territoriet som dekkes av denne begrensede garantien blir produktene distribuert og får service fra Bombardier Recreational Products Inc. eller dets tilknyttede selskaper.

© 2019 Bombardier Recreational Products Inc. Alle rettigheter reservert.

® Varemerke for Bombardier Recreational Products Inc. eller datterselskaper.

BRPS BEGRENSEDE GARANTI FOR EØS, SAMVELDET AV UAVHENGIGE STATER OG TYRKIA: 2020 CAN-AM® SSV

1) OMFANGET AV DEN BEGRENSEDE GARANTIEN

Bombardier Recreational Products Inc. ("BRP")* garanterer at 2020 modeller av Can-Am SSV-er som selges av Can-Am SSV-distributører eller forhandlere som er autorisert til å distribuere Can-Am SSV-er (Can-Am SSV-distributør/forhandler) i Det europeiske økonomiske samarbeidsområdet (som består av landene som er medlemmer av EU, pluss Norge, Island og Liechtenstein) ("EØS"), i stater som er medlemmer av Samveldet av uavhengige stater (inkludert Ukraina og Turkmenistan) ("SUS"), og Tyrkia ikke har material- eller produksjonsfeil i løpet av perioden og under de vilkårene som beskrives nedenfor.

Deler og tilbehør som ikke er installert fra fabrikk er ikke dekket under denne begrensede garantien. Se den aktuelle teksten om den begrensede garantien for deler og tilbehør.

Denne begrensede garantien vil bli ugyldig hvis: (1) SSVen er eller har vært brukt til kappkjøring eller annen konkurransepreget aktivitet, på et hvilket som helst tidspunkt, også av den tidligere eieren, eller (2) SSVen har blitt endret eller modifisert på en slik måte at det påvirker driften, yteevnen eller holdbarheten på en negativ måte eller slik at tilsiktet bruk er endret.

2) ANSVARSBEGRENSNING

SÅ FREMT LOVEN TILLATER DET GJELDER OG GODTAS DENNE UTTRYKKELIGE GARANTIEN I STEDET FOR ALLE ØVRIGE UTTRYKKELIGE ELLER UNDERFORSTÅTTE GARANTIER, INKLUSIVE, OG UTEN BEGRENSNING, ENHVER GARANTI OM SALGBARHET ELLER EGNETHET FOR NOE SPESIELT FORMÅL. I DEN UTSTREKNING DE IKKE KAN FRASKRIVES, ER UNDERFORSTÅTTE GARANTIER BEGRENSET TIL VARIGHETEN AV DEN UTTRYKTE GARANTIEN. TILFELDIGE SKADER OG FØLGESKADER ER UTELUKKET FRA DEKNING UNDER DENNE GARANTIEN. NOEN JURISDIKSJONER TILLATTER IKKE FRASKRIVNINGENE, BEGRENSNINGENE OG UTELUKKELSENE SOM ER IDENTIFISERT OVENFOR. AV DEN GRUNN GJELDER DE KANSKJE IKKE DEG. DENNE GARANTIEN GIR DEG SPESIELLE RETTIGHETER, OG DU KAN OGSÅ HA ANDRE RETTIGHETER SOM VARIERER FRA LAND TIL LAND.

Verken Can-Am SSV-distributører/forhandlere eller andre personer har fullmakt til å gi noen bekreftelse, representasjon eller garanti når det gjelder produktet utenom det som står i denne begrensede garantien. Hvis det skjer, kan det ikke håndheves mot BRP.

BRP forbeholder seg retten til å endre denne garantien på et hvilket som helst tidspunkt. Det skal forstås at slike endringer ikke vil forandre garanti-vilkårene som gjelder for produkter som ble solgt mens denne garantien gjelder.

3) UNNTAK – OMFATTES IKKE AV GARANTIEN

Følgende er under ingen omstendigheter dekket av denne begrensede garantien:

- naturlig slitasje
- Rutinevedlikehold, innstillinger, justeringer (deler og arbeid).
- Skade som skyldes uaktsomhet eller manglende egnet vedlikehold og/eller lagring, som beskrevet i brukerhåndboken;
- Skade som er et resultat av at deler er fjernet, feilaktig reparasjon, service, vedlikehold eller endring, eller bruk av deler som ikke er produsert eller godkjent av BRP, eller som er et resultat av at reparasjoner er utført av en person som ikke er en autorisert Can-Am SSV distributør/forhandler.
- Skader forårsaket av misbruk, unormal bruk, forsømmelse, kappløp eller bruk av produktet på en måte som er uforenlig med anbefalt drift i brukerhåndboken;
- skade som er et resultat av ulykke, nedsenkning, brann, snø, vanninnføring, brann, tyveri, vandalisme eller naturkatastrofe
- Bruk av drivstoff, oljer eller smøremidler som ikke er beregnet på produktet (se brukerhåndboken);
- skader som skyldes rust, korrosjon eller eksponering for vær og vind
- tilfeldige skader, følgeskader eller skader av noe slag, inkludert men ikke begrenset til sleping, lagring, transportkostnader telefon, leie, drosje, uleilighet, forsikringsdekning, låneavdrag, tap av tid, tap av inntekter eller tid tapt grunnet nedetid som et resultat av servicearbeid

4) GARANTIPERIODE

Denne begrensede garantien gjelder fra (1) leveringsdato til første detaljforbruker eller fra (2) den dato produktet ble tatt i bruk for første gang, alt etter hvilken dato som kommer først, for en periode på:

- TJUEFIRE (24) ETTERFØLGENDE MÅNEDER for privat bruk.
- SEKS (6) ETTERFØLGENDE MÅNEDER for kommersielt bruk eller utleie.

Produktet brukes kommersielt når det brukes i forbindelse med arbeid eller beskjeftigelse som skaper inntekt i løpet av en hvilken som helst garantiperiode. Produktet brukes også kommersielt når, på noe tidspunkt i løpet av garantiperioden, den har et registreringsnummer for kommersiell bruk.

Reparasjon eller erstatning av deler eller ytelse av service under denne garantien forlenger ikke gyldigheten av denne garantien ut over dens opprinnelige utløpsdato.

Vær oppmerksom på at varighet og eventuelle andre modaliteter i garanti-dekningen er underlagt gjeldende nasjonale eller lokale lover i landet ditt.

5) BETINGELSER FOR Å HA GARANTIDEKNING

Denne garantidekningen er tilgjengelig **bare** når **alle** betingelsene nedenfor er oppfylt:

- 2020 Can-Am-SSV-en må være kjøpt som ny og ubrukt av den første eieren fra en Can-Am SSV-distributør/-forhandler som er autorisert til å distribuere Can-Am SSV-er i landet der salget ble utført.
- BRPs spesifiserte inspeksjonsprosess med kontroll før levering må være gjennomført og dokumentert.
- Produktet må være riktig registrert av en autorisert Can-Am SSV-distributør/-forhandler.
- 2020 Can-Am SSV en må være i kjøpt i landet eller sammenslutningen av land der kjøperen bor, og
- Rutinevedlikehold som er beskrevet i brukerhåndboken, må utføres til rett tid for at garantidekningen skal opprettholdes. BRP forbeholder seg retten til å gjøre garantidekningen avhengig av bevis på riktig vedlikehold.

BRP vil ikke innfri denne begrensede garantien for privat bruk eller kommersiell bruk hvis ett eller flere av vilkårene foran ikke er tilfredsstillt. Slike begrensninger er nødvendige for at BRP skal kunne beholde både sikkerheten til sine produkter og for sine kunder og publikum generelt.

6) HVA DU MÅ GJØRE FOR Å FÅ GARANTIDEKNING

Kunden må slutte å bruke SSV-en når noe unormalt oppstår. Kunden må varsle en Can-Am SSV-distributør/-forhandler i løpet av to (2) måneder etter at en feil opptrer, sørge for nødvendig tilgang til produktet og mulighet til å reparere det. Kunden må også presentere for den autoriserte Can-Am SSV-distributøren/-forhandleren bevis på at produktet er kjøpt og må signere reparasjons-/arbeidsordren før reparasjonen starter for å godkjenne garantireparasjonen. Alle deler som skiftes ut under denne begrensede garantien blir BRPs eiendom.

Vær oppmerksom på at varslingsfristen er underlagt gjeldende nasjonale eller lokale lover i landet ditt.

7) HVA BRP VIL GJØRE

I den grad loven tillater det, er BRPs forpliktelser under denne garantien begrenset til, etter eget skjønn, å reparere deler funnet defekt ved normal bruk, vedlikehold og service; eller erstatte slike deler med nye originale Can-Am SSV deler uten kostnad for deler og arbeid hos alle autoriserte Can-Am SSV-Distributør/-forhandler i perioden garantien i henhold til vilkårene som er beskrevet her. BRPs ansvar er begrenset til å utføre nødvendige reparasjoner eller utskifting av deler. Eieren kan ikke kreve at Can-Am SSV-en skal tilbakekalles eller at kjøpet skal avlyses hvis han/hun mener at garantien ikke blir overholdt. Du kan ha andre juridiske rettigheter som kan variere fra land til land.

Hvis det er behov for service utenfor EØS, må eieren betale for tilleggsutgifter ifølge lokal forhold og forskrifter. Disse utgiftene kan blant annet være frakt, forsikring, skatter, lisensavgifter, importtoll og alle andre økonomiske utgifter, inkludert de som regjeringer, stater, territorier og deres respektive organer pålegger.

BRP forbeholder seg retten til å forbedre eller endre produkter fra tid til annen uten å påta seg noen forpliktelse til å endre produkter som er produsert tidligere.

8) EIERSKIFTE

Hvis et Produkt skifter eier under garantiens dekningsperiode, skal denne garantien overføres til den nye eieren og være gyldig for den resterende dekningsperioden, forutsatt at BRP eller en autorisert Can-Am SSV-distributør/forhandler mottar bevis på at den forrige eieren samtykker i overføring av eierskap, i tillegg til koordinatene til den nye eieren.

9) ASSISTANSE TIL KUNDER

Hvis det skulle oppstå strid eller uoverensstemmelse i forbindelse med denne begrensede garantien, anbefaler BRP at du forsøker å løse problemet på Can-Am SSV-forhandler/distributør-stadiet. Vi anbefaler å diskutere problemet med den autoriserte Can-Am SSV-distributørens/forhandlerens verksmester eller eier.

Hvis saken fortsatt ikke er løst, kontakt BRP ved å fylle ut kundens kontaktskjema på www.brp.com eller kontakt BRP per post på én av adressene som er oppført under avsnittet *KONTAKT OSS* i denne håndboken.

*Innen EØS blir produktene distribuert og får service av BRP European Distribution S.A. og andre tilknyttede selskaper eller datterselskaper av BRP.

© 2019 Bombardier Recreational Products Inc. Alle rettigheter reservert.

® Varemerke for Bombardier Recreational Products Inc. eller datterselskaper.

YTTERLIGERE VILKÅR OG BETINGELSER KUN FOR FRANKRIKE

Følgende betingelser og vilkår gjelder kun for produkter solgt i Frankrike:

Selgeren skal levere varer som overholder kontrakten, og skal være ansvarlig for defekter som eksisterer ved levering. Selgeren skal også være ansvarlig for feil som følge av emballasje, monteringsanvisninger eller installasjonen når den er dennes ansvar i henhold til kontrakten eller hvis utført under dennes ansvar. For å være i samsvar med kontrakten må godet:

1. Være tilpasset normal bruk for lignende varer og, hvis aktuelt:
 - Samsvare med beskrivelsen gitt av selgeren og ha kvalitetene som ble presentert kjøperen via prøve eller modell;
 - Ha kvalitetene en kjøper med rette kan forvente med tanke på de offentlige erklæringene til selgeren, produsenten eller dens representant, inkludert i reklame eller merking; eller
2. Ha egenskapene partene i fellesskap har blitt enige om eller være tilpasset den spesifikk bruken som den er påtenkt av kjøperen, påpekt av selgeren og akseptert.

Handlingen for manglende overholdelse må utføres innen to år etter levering av varen. Selgeren er ansvarlig for garantier for skjulte defekter av de solgte varene, hvis slike skjulte defekter gjør varen uskikket til tiltenkt bruk, eller hvis de forringer dens bruk på en slik måte at kjøperen hvis han eller hun hadde vært klar over dette, ikke ville ha anskaffet varen eller ville ha gitt en lavere pris. Handlingen for slike skjulte defekter skal tas av kjøperen innen 2 år etter at defekten er oppdaget.

***Denne siden er
blank med hensikt***

KUNDEINFORMASJON

PERSONVERNINFORMASJON

BRP ønsker å informere deg om at koordinatene dine vil bli bruk for sikkerhets- og garantirelaterte formål. Dessuten kan BRP og dets datterselskaper bruke sine kundelister for å distribuere markeds- og promosjonsinformasjon om BRP og beslektede produkter.

For å utøve dine rettigheter til å se eller korrigere dine data, eller for å bli slettet fra adresselisten for direkte markedsføring, kontakt BRP.

VIA E-POST: **privacyofficer@brp.com**

VIA POST: BRP
Senior Legal Counsel-Privacy Officer
726 St-Joseph
Valcourt, Quebec
Canada,
J0E 2L0

KONTAKT OSS

www.brp.com

Asia

Room 4609, Tower 2,
Grand Gateway 3 Hong Qiao
Road Shanghai,
Kina 200020

21F Shinagawa East One Tower
2-16-1 Konan, Minatoku-ku,
Tokyo 108-0075
Japan

Europa

Skaldenstraat 125
B-9042 Gent
Belgia

Itterpark 11
D-40724 Hilden
Tyskland

ARTEPARC Bâtiment B
Route de la côte d'Azur, Le Canet
13590 Meyreuil
Frankrike

Ingvald Ystgaardsvei 15
N-7484 Trondheim
Norge

Isoaavantie 7
PL 8040
96101 Rovaniemi, Finland

Spinnvägen 15
903 61 Umeå
Sverige

Avenue d'Ouchy 4-6
1006 Lausanne
Sveits

Nord-Amerika

565 de la Montagne Street
Valcourt (Québec) J0E 2L0
Canada

Sa De Cv, Av. Ferrocarril 202
Parque Ind. Querétaro, Lote2-B
76220
Santa Rosa Jáuregui, Oro., Mexico

Sturtevant, Wisconsin, USA.
10101 Science Drive
Sturtevant, Wisconsin
53177
USA.

Oseania

6 Lord Street
Lakes Business Park
Botany, NSW 2019
Australia

3B Echelon Place, East Tamaki,
Auckland 2013,
New Zealand

Sør-Amerika

Rua James Clerck Maxwell, 230
TechnoPark Campinas SP 13069-380
Brasil

ADRESSEENDRING/SKIFTE AV EIER

Hvis adressen din er endret eller du er den nye eieren av kjøretøyet, ber vi deg varsle BRP ved å enten:

- varsle en autorisert Can-Am-forhandler
- **bare for Nord-Amerika:** tlf.: +1 888 272-9222.
- sende inn ett av adresseendringskortene på de følgende sidene til én av adressene til BRP som er angitt i avsnittet *KONTAKT OSS* i denne håndboken

I tilfelle skifte av eier, legg ved bevis på at den tidligere eieren har sagt seg enig i overføringen.

Denne informasjon er dessuten meget viktig også etter at den begrensede garantien har utløpt, fordi BRP kan kontakte eieren av kjøretøyet hvis det blir nødvendig, for eksempel hvis tilbakekalling blir nødvendig av sikkerhetsmessige årsaker. Det er eierens ansvar å varsle BRP.

STJÅLNE ENHETER: Dersom ditt kjøretøy blir stjålet, bør du varsle BRP eller en autorisert Can-Am-forhandler. Vi vil be deg om å oppgi navn, adresse, telefonnummer, kjøretøyets identifikasjonsnummer og datoen det ble stjålet.

***Denne siden er
blank med hensikt***

ENDRING AV ADRESSE NY EIER 

KJØRETØYETS IDENTIFIKASJONSNUMMER

Modellnummer

Kjøretøyets identifikasjonsnummer (V.I.N.)

GAMMEL ADRESSE

ELLER TIDLIGERE EIER:

NAVN_____
NR._____
GATE_____
LEIL_____
STED_____
FYLKE_____
POSTNUMMER_____
LAND_____
TELEFON

NY ADRESSE

ELLER NY EIER:

NAVN_____
NR._____
GATE_____
LEIL_____
STED_____
FYLKE_____
POSTNUMMER_____
LAND_____
TELEFON_____
E-POSTADRESSE

V00A2F

ENDRING AV ADRESSE NY EIER 

KJØRETØYETS IDENTIFIKASJONSNUMMER

Modellnummer

Kjøretøyets identifikasjonsnummer (V.I.N.)

GAMMEL ADRESSE

ELLER TIDLIGERE EIER:

NAVN_____
NR._____
GATE_____
LEIL_____
STED_____
FYLKE_____
POSTNUMMER_____
LAND_____
TELEFON

NY ADRESSE

ELLER NY EIER:

NAVN_____
NR._____
GATE_____
LEIL_____
STED_____
FYLKE_____
POSTNUMMER_____
LAND_____
TELEFON_____
E-POSTADRESSE

V00A2F

***Denne siden er
blank med hensikt***

ADVARSEL

FOR Å REDUSERE RISIKOEN FOR ALVORLIGE PERSONSKADER ELLER DØDSFALL må du denne brukerhåndboken og sikkerhetsdekalene, se sikkerhetsvideoen og:



VÆR FORBEREDT

- Fest sikkerhetsbeltet og sørg for at netter eller er godt festet.
 - Bruk en godkjent hjelm og verneutstyr.
- Alle kjørere må kunne sitte med ryggen mot setet, føttene flatt ned på gulvet eller fotstøtten og hendene på rattet eller håndtakene. Hold deg på innsiden av kjøretøyet.

KJØR FORSIKTIG

- Unngå tap av kontroll og velt.
- Unngå brå manøvre, sidelengs skli, skrens eller fishtailing og aldri gjøre smultringer.
 - Unngå å gasse på hardt når du svinger, selv fra en stopp.
 - Brems ned før du svinger.
 - Vær oppmerksom på og planlegg hvordan du skal takle åser, ulendt terreng, hjulspor og andre endringer i trekraft og terreng.
 - Unngå asfalterte overflater.
 - Unngå å kjøre i skråninger (på tvers av løyper).

HA NØDVENDIGE KUNNSKAPER OG OPPTRE ANSVARLIG

- Ikke tillat uforsiktig eller uvøren kjøring.
- Sjøføren må være minst 16 år gammel og ha gyldig førerkort.
- Kjør aldri etter å ha inntatt alkohol, rusmidler eller medikamenter.
- Ikke tillat kjøring på offentlige veier (med mindre de er tilpasset tilgang for terrengkjøretøy) – kollisjoner med biler og lastebiler kan bli resultatet.
 - Ikke overskrid kjøretøyet setekapasitet.



ski-doo LYNX SEA-DOO EVINRUDE ROTAX can-am

®™ OG BRP-LOGOEN ER VAREMERKER SOM TILHØRER BOMBARDIER RECREATIONAL PRODUCTS INC. ELLER DETS TILKNYTTETE SELSKAPER.
©2019 BOMBARDIER RECREATIONAL PRODUCTS INC. MED ENERETT.

219 002 049_NO
BRUKERHÅNDBOK MAVERICK-SERIEN / NORSK

U/M.P.C.