

can-am[®]

MAVERICK™ -sarja

Käyttäjän käsikirja 2020

Sisältää
turvallisuutta,
ajoneuvoa ja huoltoa koskevia tietoja



⚠ VAROITUS

Lue tämä käsikirja kokonaisuudessaan läpi. Se sisältää tärkeitä turvallisuuden tietoja.

Minimi-ikä: Kuljettaja: Vähintään 16-vuotias, jolla on voimassa oleva ajokortti. Säilytä tämä käyttäjän käsikirja ajoneuvossa.

Laki kieltää muutosten tekemisen tämän OHRV-ajoneuvon haihtuvien päästöjen kontrolliin liittyvin osiin.

Tämän määräyksen rikkojat voivat kärsiä Kalifornian osavaltion ja liittovaltion siviili-/rikoslain mukaisista seuraamuksista.

2 1 9 0 0 2 0 4 9 _ F I

Alkuperäiset ohjeet

VAROITUS

AJONEUVON KÄYTTÖ VOI OLLA VAARALLISTA. Kolari tai ympäripyörähdys voi sattua helposti jopa sellaisten rutiininomaisten toimenpiteiden yhteydessä, kuten käännäessä ja ajettaessa rinteessä tai ylitettäessä esteitä varomattomasti.

Noudata oman turvallisuutesi vuoksi kaikkia tässä käyttäjän käsikirjassa sekä ajoneuvon kilvissä olevia ohjeita. **Varoitusten noudattamatta jättäminen voi johtaa VAKAAN LOUKKAANTUMISEEN TAI KUOLEMAAN!**

Pidä tämä käyttäjän käsikirja aina ajoneuvossa mukana.

VAROITUS

Tässä käyttäjän käsikirjassa, *TURVALLISUUSVIDEOSSA* ja tuotteessa olevissa varoituskilvissä olevien varotoimien ja neuvojen noudattamatta jättäminen voi aiheuttaa vakavan vamman tai jopa kuoleman!

VAROITUS

Tämän ajoneuvon suorituskyky saattaa ylittää aikaisemmin ajamiesi ajoneuvojen suorituskyvyn. Käytä aikaa perehtyäksesi uuteen ajoneuvoosi.

CALIFORNIA PROPOSITION 65 -VAROITUS

 **VAROITUS:** Maastoajoneuvon käyttö, huolto ja kunnossapito

voi aiheuttaa altistusta kemikaaleille (kuten moottorin pakokaasut, hiilimonoksidi, ftalaatit ja lyijy), jotka Kalifornian osavaltion viranomaisten mukaan aiheuttavat syöpää ja synnynnäisiä vammoja tai lisääntymishäiriöitä. Altistuksen minimoimiseksi tulee välttää pakokaasujen hengittämistä ja moottorin joutokäyntiä, jos se ei ole välttämätöntä, huoltaa ajoneuvo hyvin tuuletetuissa tiloissa ja käyttää huollon aikana käsineitä tai pestä kädet usein. Katso lisätietoja osoitteesta www.p65warnings.ca.gov/products/passenger-vehicle.

Kanadassa tuotteiden jakelijana toimii Bombardier Recreational Products Inc. (BRP). USA:ssa tuotteet toimittaa BRP US Inc.

Bombardier Recreational Products Inc. omistaa seuraavat tavaramerkit:

Can-Am®

DPS™

ROTAX®

XPS™

D.E.S.S.™

Maverick™

X™

Tässä asiakirjassa on seuraavien yritysten tavaramerkkejä:

† Visco-Lok on GKN Viscodrive GmbH:n tavaramerkki.

† QS3 on Fox Factory, Inc:n tavaramerkki.

SAATESANAT

Käyttäjän käsikirja 2020
Maverick Turbo
Maverick DS Turbo R
Maverick RS Turbo R
Maverick X ds Turbo RR
Maverick X rs Turbo RR
Maverick X rc Turbo
Maverick X rc Turbo RR

Deutsch	Dieses Handbuch ist möglicherweise in Ihrer Landessprache verfügbar. Bitte wenden Sie sich an Ihren Händler oder besuchen Sie: www.operatorsguides.brp.com
English	This guide may be available in your language. Check with your dealer or go to: www.operatorsguides.brp.com
Español	Es posible que este manual esté disponible en su idioma. Consulte a su distribuidor o visite: www.operatorsguides.brp.com
Français	Ce guide peut être disponible dans votre langue. Vérifier avec votre concessionnaire ou aller à: www.operatorsguides.brp.com
Italiano	Questa guida potrebbe essere disponibile nella propria lingua. Contattare il concessionario o consultare: www.operatorsguides.brp.com
中文	本手册可能有您的语种的翻译版本。请向经销商询问，或者登录 www.operatorsguides.brp.com 查询。
日本語	このガイドは、言語によって翻訳版が用意されています。ディーラーに問い合わせるか、次のアドレスでご確認ください： www.operatorsguides.brp.com
Nederlands	Deze handleiding kan beschikbaar zijn in uw taal. Vraag het aan uw dealer of ga naar: www.operatorsguides.brp.com
Norsk	Denne boken kan finnes tilgjengelig på ditt eget språk. Kontakt din forhandler eller gå til: www.operatorsguides.brp.com
Português	Este manual pode estar disponível em seu idioma. Fale com sua concessionária ou visite o site: www.operatorsguides.brp.com
Русский	Воспользуйтесь руководством на вашем языке. Узнайте о его наличии у дилера или на странице по адресу www.operatorsguides.brp.com
Suomi	Käyttöohjekirja voi olla saatavissa omalla kielelläsi. Tarkista jälleenmyyjältä tai käy osoitteessa: www.operatorsguides.brp.com
Svenska	Denna bok kan finnas tillgänglig på ditt språk. Kontakta din återförsäljare eller gå till: www.operatorsguides.brp.com

Onnittelut uuden rinnakkain istuttavan Can-Am®-ajoneuvon hankkimisen johdosta! Sitä tukee BRP:n rajoitettu takuu ja valtuutettu Can-Am-jälleenmyyjäverkosto, jolta saat tarvitsemiasi varaosia, palvelua tai lisävarusteita.

Toimituksen yhteydessä sinulle kerrottiin takuun kattavuudesta ja allekirjoitit **LUOVUTUSTARKASTUS-LUETTELON** varmistaaksesi, että ajoneuvosi toimitus vastaa täysin sinun vaatimuksiasi.

Jälleenmyyjäsi tekee parhaansa, jotta olisit tyytyväinen. Tarvittaessa pyydä jälleenmyyjältäsi lisätietoja.

Opi ensin, aja sitten

Opettele vähentämään itselle ja sivullisille aiheuttamaasi mahdollista loukkaantumisvaaraa lukemalla tämä käyttäjän käsikirja ennen ajoneuvon käyttämistä.

Lue myös kaikki ajoneuvossa olevat varoituskilvet, ja katso **TURVALLISUUTTA KÄSITTELEVÄ VIDEO** osoitteessa <https://can-am.brp.com/off-road/safety>.



Jos tämän käyttäjän käsikirjan sisältämiä varoituksia ei noudateta, seurauksena saattaa olla VAKAVA LOUKKAANTUMINEN tai KUOLEMA.

Turvallisuustiedot

Erilaiset tässä kirjassa esitetyt turvallisuustiedot ja se, miltä ne näyttävät sekä kuinka niitä käytetään, ilmenee seuraavasta:

Turvallisuuteen liittyvä symboli  **osoittaa mahdollista vammautumisvaaraa.**



! **HUOMIO:** Osoittaa vaaratilannetta, joka voi johtaa lievempään loukkaantumiseen, ellei sitä vältetä.

ILMOITUS Merkitsee ohjetta, jonka noudattamatta jättäminen voi johtaa ajoneuvon osien tai muun omaisuuden vakavaan vaurioitumiseen.

Tietoja tästä käyttäjän käsikirjasta

Käyttäjän käsikirjan tarkoitus on tutustuttaa uuden ajoneuvon omistaja/käyttäjä laitteen moniin hallintalaitteisiin, sen ylläpitoon ja turvalliseen käyttöön. Se on välttämätön tuotteen oikeata käyttöä varten.

Pidä tämä käyttäjän käsikirja aina ajoneuvossa, jotta voit katsoa siitä esimerkiksi huoltoon tai vianetsintään liittyviä tietoja ja opastaa sen avulla muita mahdollisia kuljettajia.

Huomaa, että tämä käsikirja on saatavana useilla eri kielillä. Mahdollisissa eroavaisuuksissa englanninkielinen versio pätee.

Jos haluat katsella käyttäjän käsikirjaasi verkossa tai tulostaa siitä ylimääräisen version, käy verkkosivustollamme osoitteessa **www.operatorsguides.brp.com**.

Tässä asiakirjassa olevat tiedot ovat oikeita julkaisuhetkellä. BRP kehittää tuotteitaan kuitenkin jatkuvasti eikä ole velvollinen asentamaan muutettuja versioita aikaisemmin valmistettuihin tuotteisiin. Viime hetkellä tehdyistä muutoksista johtuen valmistetun tuotteen ja tässä käsikirjassa olevien kuvausten ja/tai erittelyjen välillä saattaa olla joitakin eroja. BRP varaa oikeuden lopettaa tai muuttaa teknisiä tietoja, rakenteita, ominaisuuksia, malleja tai varusteita milloin tahansa ja ilman velvoitteita.

Käyttäjän käsikirjan tulee olla ajoneuvon mukana ajoneuvoa myydessä.

***Tämä sivu on
tarkoituksella tyhjä***

SISÄLLYSLUETTELO

SAATESANAT	1
OPI ENSIN, AJA SITTEN.....	2
TURVALLISUUSTIEDOT.....	3
TIETOJA TÄSTÄ KÄYTTÄJÄN KÄSIKIRJASTA.....	3

TURVALLISUUSTIETOJA

YLEISIÄ VAROTOIMENPITEITÄ	12
VÄLTÄ HÄKÄMYRKYTYSTÄ.....	12
VÄLTÄ POLTTOAINEPALOVAMMAT JA MUUT ONNETTOMUUKSIA.....	12
VÄLTÄ KUUMIEN OSIEN AIHEUTTAMIA PALOVAMMOJA.....	13
LISÄVARUSTEET JA MUUTOKSET.....	13
TURVALLINEN KÄYTTÖ – VASTUUT	14
OMISTAJA – OLE VASTUUNTUNTOINEN.....	14
KÄYTTÄJÄ – TOIMI ASIANMUKAISESTI JA VASTUULLISESTI.....	14
AJA VAROVAISESTI.....	15
KYYDISSÄ OLIIJOIDEN SUOJAUSJÄRJESTELMÄ.....	16
MAASTO-OLOSUHTEET.....	16
KÄYTTÖÄ EDELTÄVÄ TARKASTUS	18
KÄYTTÖÄ EDELTÄVÄ TARKASTUSLISTA.....	18
VALMISTAUDU AJOON	21
ENNEN AJOA.....	21
AJOVARUSTEET.....	21
VÄLTÄ ONNETTOMUUKSIA	24
VÄLTÄ KÄÄTUMISIÄ JA YMPÄRIPYÖRÄHTÄMISIÄ.....	24
VÄLTÄ TÖRMÄYKSIÄ.....	25
AJONEUVOLLA AJAMINEN	26
KÄYTÄNNÖN HARJOITUKSIA.....	26
MAASTOKÄYTTÖ.....	27
YLEISET AJOTEKNIIKAT.....	27
KUORMIEN KULJETTAMINEN JA TYÖAJO	33
AJONEUVOLLA TYÖSKENTELY.....	33
KUORMIEN KULJETUS.....	33
TÄRKEÄT TUOTTEESSA OLEVAT KILVET (KANADA/USA)	36
RIIPPUVA LIPUKE.....	36
OHJEKILVET.....	37
KELPOISUUSKILVET.....	44
TEKNISIÄ TIETOJA SISÄLTÄVÄT KILVET.....	45
TUOTTEESSA OLEVAT TÄRKEÄT KILVET (KAIKKI MUUT MAAT PAITSI KANADA/USA)	46
AJONEUVON VAROITUSKILVET.....	46
TEKNISIÄ TIETOJA SISÄLTÄVÄT KILVET.....	54

TIETOA AJONEUVOSTA

ENSISIJAISET HALLINTALAITTEET	56
1) OHJAUSPYÖRÄ.....	56

2) KAASUPOLJIN.....	56
3) JARRUPOLJIN.....	57
4) VAIHDEVIPU.....	57
MUUT HALLINTALAITTEET.....	59
1) RF D.E.S.S. -AVAIN JA RF D.E.S.S. -PISTOKE.....	59
2) MOOTTORIN KÄYNNISTYS-/PYSÄYTYSKÄYTTÖ.....	60
3) AJOVALOJEN KATKAISIN.....	60
4) 2-/4-VEDON JA ETUTASAUSPYÖRÄSTÖN LUKON VALITSIN (JOS VARUSTEENA).....	61
5) ETUTASAUSPYÖRÄSTÖN TILAN VALITSIN (JOS VARUSTEENA).....	61
6) NÄPPÄIMISTÖ.....	62
7) OHITUSKATKAISIN.....	62
8) VINSSIKYTKIN (JOS VARUSTEENA).....	63
9) ÄÄNITORVIPAINIKE (VAIN VASTAAVISSA MALLEISSA).....	63
4,5" DIGITAALINÄYTTÖ.....	64
MONITOIMINÄYTTÖ.....	64
VAROITUSVALOT JA ILMAISIMET.....	65
ASETUKSET.....	66
7,6-TUUMAINEN DIGITAALINÄYTTÖ (NÄPPÄIMISTÖ).....	69
PERUSTOIMINNOT.....	69
ASETUKSET.....	71
VARUSTUS.....	74
1) SÄÄDETTÄVÄ OHJAUSTANKO.....	75
2) JUOMATELINEET.....	75
3) MATKUSTAJAN KÄSIKAHVAT.....	76
4) HANSIKASLOKERO.....	76
5) TYÖKALUSARJA.....	76
6) JALKATUET.....	76
7) OVET.....	77
8) TURVAVYÖT.....	77
9) ISTUIMET.....	79
10) POLTTOAINESÄILIÖN KORKKI.....	82
11) TAVARATELINE.....	82
12) APUKOUKKU.....	83
13) PYÖRÄRAAPPA.....	83
14) 12 VOLTIN PISTORASIA.....	84
15) KESKITAUSTAPEILI.....	84
16) PANSSARIT JA JOUSITUSVARREN SUOJUKSET (JOS VARUSTEENA).....	84
17) VINSSI (JOS VARUSTEENA).....	85
VIRITÄ AJO-OLOSUHTTEIDEN MUKAAN.....	86
JOUSITUKSEN SÄÄTÖOHJEET.....	86
JOUSITUSSÄÄTÖJEN TEHDASASETUKSET.....	88
JOUSITUKSEN SÄÄTÄMINEN.....	91
POLTTOAINE.....	94
POLTTOAINEVAATIMUKSET.....	94
AJONEUVON TANKKAAMINEN.....	94

SISÄÄNAJOVAIHE	96
KÄYTTÖ SISÄÄNAJOVAIHEESSA.....	96
PERUSTOIMENPITEET	97
MOOTTORIN KÄYNNISTYS.....	97
SÄHKÖJÄRJESTELMÄN HERÄTTÄMINEN.....	97
VAIHDEVIVUN KÄYTTÖ.....	97
OIKEAN AJONOPEUSALUEEN VALINTA (HIDAS TAI NOPEA).....	97
MOOTTORIN PYSÄYTYS JA AJONEUVON PYSÄKÖINTI.....	98
VIHJEITÄ VETOHIHINAN KESTÄVYYDEN MAKSIMOIMISEKSI.....	99
ERIKOISTOIMENPITEET	100
TOIMENPITEET, JOS VETTÄ ON PÄÄSSYT CVT:HEN (PORTAATON VOIMANSIIRTO).....	100
TOIMENPITEET, JOS AKKU ON TYHJÄ.....	100
TOIMENPITEET, JOS AJONEUVO KAATUU.....	100
TOIMENPITEET, JOS AJONEUVO UPPOAA.....	100
AJONEUVON KULJETTAMINEN	101
NOUSU PERÄVAUNUN KYIITIIN AJONEUVON OMALLA VOIMALLA.....	102
AJONEUVON VETÄMINEN KYIITIIN VINSSIN AVULLA.....	102
AJONEUVON KIIINNITYS KULJETUSTA VARTEN.....	103
AJONEUVON POISTAMINEN PERÄVAUNUSTA.....	103
AJONEUVON NOSTAMINEN JA TUKEMINEN	104
AJONEUVON ETUOSA.....	104
AJONEUVON TAKAOSA.....	104
HUOLTO	
HUOLTOTAULUKKO	106
ERITTÄIN PÖLYISET TAI LUMISET OLOSUHTEET.....	106
HUOLTOTAULUKON SELITYS.....	107
HUOLTOTAULUKKO.....	107
HUOLTOTOIMENPITEET	110
MOOTTORIN ILMANSUODATIN.....	110
AJONEUVON ETUSÄLEIKKÖ.....	111
CVT:N ILMANSUODATTIMET.....	111
HAIHTUVIEN PÄÄSTÖJEN JÄRJESTELMÄN ESISUODATIN (JOS VARUSTEENA).....	112
MOOTTORIÖLJY.....	113
ÖLJYNSUODATIN.....	115
JÄÄHDYTIMEN.....	116
MOOTTORIN JÄÄHDYTYSNESTE.....	116
ÄÄNENVAIMENTIMEN KIPINÄSUOJAT.....	119
ETUTASAUSPYÖRÄSTÖ-ÖLJY.....	119
VAIHDELAATIKON ÖLJY.....	121
SYTYTYSTULPAT.....	123
PORTAATTOMAN VOIMANSIIRRON KANSI.....	126
VARIAATTORIHILINA.....	127
I- JA II-VARIAATTORIT.....	128
AKKU.....	128

SULAKKEET.....	129
VALOT.....	131
VETOAKSELIN KUMISUOJA.....	131
PYÖRÄN LAAKERI.....	131
PYÖRÄT JA RENKAAT.....	132
JOUSITUS.....	135
JARRUT.....	136
TURVAVYÖT.....	137
KEHIKKO.....	137

AJONEUVON HOITO.....	138
TOIMENPITEET AJON JÄLKEEN.....	138
AJONEUVON PUHDISTUS JA SUOJAAMINEN.....	138

VARASTOINTI JA AJOKAUTTA EDELTÄVÄT VALMISTELUT.....	139
--	------------

TEKNISET TIEDOT

AJONEUVON TUNNISTAMINEN.....	142
AJONEUVON TUNNISTUSNUMERO.....	142
MOOTTORIN TUNNISTUSNUMERO.....	142
KELPOISUUSKILPI.....	142
DIGITAALINEN RADIOTAAJUUSTEKNIIKKAA KÄYTTÄVÄ KÄYNNIS- TYKSENESTOJÄRJESTELMÄ (RF D.E.S.S. -AVAIN).....	143

HAIHTUVIEN PÄÄSTÖJEN OHJAUSJÄRJESTELMÄ.....	144
--	------------

MELUEMISSION RAJOITUSSÄÄDÖS.....	145
---	------------

EY-VAATIMUSTENMUKAISUUSVAKUUTUS.....	146
---	------------

EAC-VAATIMUSTENMUKAISUUSTODISTUS.....	148
--	------------

TEKNISET TIEDOT.....	149
-----------------------------	------------

VIANETSINTÄ

VIANETSINTÄOHJEITA.....	164
--------------------------------	------------

VIESTIT MONITOIMIMITTARISSA.....	168
---	------------

TAKUU

BRP:N RAJOITETTU TAKUU YHDYSVALLOISSA JA KANADASSA: 2020 CAN-AM® SSV.....	170
--	------------

USA:N EPA:N PÄÄSTÖJÄ KOSKEVA TAKUU.....	174
--	------------

KALIFORNIAN PÄÄSTÖRAJOITUKSIIN LIITTYVÄ TAKUUILMOI- TUS.....	177
---	------------

BRP:N KANSAINVÄLINEN RAJOITETTU TAKUU: 2020 CAN-AM® SSV.....	179
---	------------

BRP:N RAJOITETTU TAKUU KOSKIEN EUROOPAN TALOUSALUET- TA, ITSENÄISTEN VALTIOIDEN YHTEISÖÄ JA TURKKIA: 2020 CAN- AM® SSV.....	183
--	------------

TIETOA ASIAKKAALLE

TIETOA TIETOSUOJASTA.....	190
OTA YHTEYTTÄ.....	191
AASIA.....	191
EUROOPPA.....	191
POHJOIS-AMERIikka.....	192
OSEANIA.....	192
ETELÄ-AMERIikka.....	192
OSOITTEEN/OMISTAJAN MUUTOS.....	193

TURVALLISUUSTIETOJA

Vältä häikämyrkytystä

Kaikkien moottorien pakokaasut sisältävät hiilimonoksidia eli häkää, joka on tappavan myrkyllistä. Hiilimonoksidin hengittäminen voi aiheuttaa päänsärkyä, huimausta, uneliaisuutta, pahoinvointia ja sekavan olotilan sekä lopulta kuoleman.

Hiilimonoksidi on väritön, hajuton ja mauton kaasu, ja sitä saattaa olla ilmassa, vaikka et näe tai haista mitään moottorin pakokaasuja. Hiilimonoksidia saattaa kerääntyä nopeasti kuolettavia määriä, se voi myös nopeasti tehdä sinut toimintakyvyttömäksi etkä pysty enää pelastautumaan. Kuolettavia määriä hiilimonoksidia voi säilyä ilmassa useita tunteja tai päiviä, jos tila on suljettu tai huonosti ilmastoitu. Jos havaitset jotain oireita hiilimonoksidin eli häikämyrkytyksestä, poistu tilasta välittömästi. Siirry raittiiseen ilmaan ja ota yhteys lääkäriin.

Ehkäise vakava hiilidioksidin aiheuttama onnettomuus tai kuolema:

- Älä koskaan käytä moottoria huonosti ilmastoidussa tai osittain suljetussa tilassa, kuten autotallissa, autokatoksessa tai vajassa. Myös silloin, kun yrität poistaa moottorin pakokaasuja tuulettimilla tai pitämällä ikkunoita tai ovia auki, hiilidioksidimäärä saattaa nopeasti saavuttaa vaarallisen tason.
- Älä koskaan käytä ajoneuvoa ulkona, jos sen moottorin pakokaasut voivat joutua rakennuksiin ikkunoiden tai ovien kautta.

Vältä polttoainepalovammat ja muut onnettomuudet

Bensiini on erittäin herkästi syttyvää ja räjähtävää. Polttoainehöyryt voivat päästä leviämään, ja siksi polttoaine voi syttyä kipinästä tai liekistä hetkessä useiden metrienkin päästä moottorista. Vähennä tulipalon tai räjähdyksen vaaraa seuraavasti:

- Käytä ainoastaan polttoaineen säilytykseen hyväksytyjä kanistereita polttoaineen varastointiin.
- Älä koskaan täytä polttoainesäiliötä ajoneuvossa – sähköstaattinen purkaus saattaa sytyttää polttoaineen.
- Älä koskaan kuljeta bensiiniä tai vaarallisia nesteitä sisältäviä säiliöitä tavaratelineellä.
- Noudata tarkasti kohdassa *AJONEUVON TANKKAAMINEN* annettuja ohjeita.
- Älä koskaan käynnistä tai käytä moottoria, jos polttoainesäiliön korkki ei ole huolellisesti kiinnitettyinä.

Bensiini on myrkyllistä ja saattaa aiheuttaa vammoja tai kuoleman.

- Älä koskaan poista polttoainetta säiliöstä imemällä sitä letkulla.
- Jos nielet polttoainetta tai sitä joutuu silmiisi tai hengität polttoainehöyryjä, ota välittömästi yhteys lääkäriin.

Jos päällesi roiskuu bensiiniä, pese roiskekohta saippualla ja vedellä ja vaihda vaatteet.

Vältä kuumien osien aiheuttamia palovammoja

Tietyt komponentit, kuten jarrun roottorit ja pakokaasujärjestelmän osat, voivat kuumentua käytön aikana. Palovammojen estämiseksi vältä näihin osiin koskettamista ajoneuvon käytön aikana ja heti sen jälkeen.

Lisävarusteet ja muutokset

Kaikki muutokset tai lisävarusteet voivat vaikuttaa ajoneuvon käsitteelyyn. On tärkeää varata aikaa ajoneuvon tutustumiseen muutosten jälkeen, jotta voit ymmärtää, miten sovitat ajotapaasi vastaavalla tavalla.

Älä tee luvattomia muutoksia tai varusteita, joita BRP ei ole erityisesti hyväksynyt ajoneuvoa varten. Tällaiset muutokset eivät ole BRP:n testaamia, ne voivat lisätä vammautumisvaaraa tai hallinnan menestystä tai ne voivat tehdä ajoneuvostasi laittoman ajaa. Esimerkiksi renkaiden ominaisuuksien muuttaminen voi vaikuttaa ajoneuvon käyttäytymiseen ja lisätä vaaraa menettää ajoneuvon hallinta.

Kysy neuvoja valtuutetulta BRP-jälleenmyyjältä tarvittessasi lisävarusteita ajoneuvoosi.

TURVALLINEN KÄYTTÖ – VASTUUT

Tämä on erittäin suorituskykyinen maastoajoneuvo. Kuljettajien on oltava vastuuntuntoisia ja varovaisia välttääkseen kaatumiset, pyörähtämiset ja muut onnettomuudet. Ajoneuvon turvallisuusominaisuuksista (kuten suojaava rakenne, turvavyöt ja ovet) ja suojavarusteista (kuten kypärä) huolimatta kyseisen tyyppisissä onnettomuuksissa on aina loukkaantumisen ja kuoleman vaara. Noudata tässä osassa annettuja sääntöjä vähentääksesi vakavan vamman tai kuoleman vaaraa.

Omistaja – ole vastuuntuntoinen

Lue tämä käyttäjän käsikirja ja katso *TURVALLISUUSVIDEO*. Katso linkki käyttäjän käsikirjan alusta.

Tarkasta ja varmista aina ennen kuin lähdet ajamaan, että ajoneuvosi on turvallisessa käyttökunnossa. Noudata aina edempänä tässä käyttäjän käsikirjassa ilmoitettua huoltotaulukkoa.

Älä koskaan anna muiden kuin vastuuntuntoisten ja erittäin suorituskykyisiin ajoneuvoihin tottuneiden henkilöiden käyttää ajoneuvoasi. Harkitse jokaisen ajoneuvoasi käyttävän henkilön kohdalla, pitääkö uuden tai nuoren kuljettajan ajaa valvonnan alaisena ja onko hänelle asetettava sääntöjä (esim. saako kuljettaa matkustajaa, mitä kuljettaa saa tehdä ajoneuvolla, missä hän saa ajaa jne.).

Valitse sopiva avain (katso *RF D.E.S.S. -AVAIN JA RF D.E.S.S. -PISTOKE*) kuljettajan kokemuksen, ajoneuvon käytön ja ympäristön mukaan.

Keskustele turvallisuustiedoista jokaisen kanssa, joka aikoo käyttää ajoneuvoa Varmista, että kaikki käyttäjät ja matkustajat täyttävät alla mainitut vaatimukset ja suostuvat noudattamaan turvallisuusohjeita. Auta käyttäjiä oppimaan ajoneuvon käyttöä.

Kehotamme tarkastuttamaan ajoneuvosi vuosittain. Kysy lisätietoa valtuutetulta BRP-jälleenmyyjältä. On suositeltavaa, vaimkei välttämättöä, että valtuutettu BRP-jälleenmyyjä suorittaa ajoneuvolle ajokautta edeltävän valmistelun. Jokainen käynti valtuutetun BRP-jälleenmyyjän luona antaa jälleenmyyjälle mahdollisuuden tarkistaa, kuuluuko ajoneuvosi jonkin ajankohtaisen huoltokampanjan piiriin. Kehotamme sinua myös hakeutumaan mahdollisimman pian valtuutetun BRP-jälleenmyyjän luo, jos kuulet itse turvallisuutta koskevista huoltokampanjoista.

Käyttäjä – toimi asianmukaisesti ja vastuullisesti

Lue tämä käyttäjän käsikirja ja katso *TURVALLISUUSVIDEO*. Katso linkki käyttäjän käsikirjan alusta.

Tutustu täysin ajoneuvon käyttölaitteisiin ja sen yleiseen käyttöön.

Tutustu OHV-ajoneuvoosi: sen suorituskyky saattaa ylittää aikaisemmin ajamiesi OHV-ajoneuvojen suorituskyvyn. Tämä on erittäin suorituskykyinen ajoneuvo. Kokeimmat kuljettajat saattavat aliarvioida vaaratilanteita ja yllättyä ajoneuvon erityisestä käyttäytymisestä missä tahansa maasto-olosuhteissa.

Osallistu harjoituskurssille, jos mahdollista (ota yhteys valtuutettuun Can-Am-jälleenmyyjään sekä käy seuraavassa osoitteessa <http://www.rohva.org/> saadaksesi tietoa kurssimahdollisuuksista), ja suorita kappaleessa **KÄYTÄNNÖN HARJOITUKSET**. mainitut harjoitukset. Harjoittele ajamista sopivalla esteettömällä alueella ja opi tuntemaan kunkin hallintalaitteen toiminta. Aja hitaasti. Suuremmat nopeudet vaativat enemmän kokemusta, tietoa ja sopivia ajo-olosuhteita.

Sinun on oltava vähintään 16-vuotias.

Sinun on oltava tarpeeksi pitkä voidaksesi istua asianmukaisesti: sellän on oltava vasten selkänöjää turvavyön ollessa kiinnitettynä, molemmilla käsillä on pidettävä kiinni ohjauspyörästä ja kyettävä myös yletymään painamaan jarru- ja kaasupoljin täysin pohjaan oikealla jalalla vasemman jalan ollessa tukevasti jalkatuessa.

Sinulla on oltava paikallisten lakien vaatima asianmukainen ajokortti.

Älä koskaan käytä tätä ajoneuvoa huumeiden tai alkoholin vaikutuksen alaisena, tai jos olet väsynyt tai sairas. Kaikki nämä tekijät hidastavat reaktioaikaa ja heikentävät arviointikykyä.

Matkustajan kuljettaminen

Kuljeta vain yhtä matkustajaa kerrallaan. Matkustajan on istuttava ohjaamossa asianmukaisesti.

Matkustajan on oltava tarpeeksi pitkä voidakseen istua ajoneuvossa asianmukaisesti: sekä vasten selkänöjää turvavyö kiinni, pitele molemmista käsikahvoista, jalat tiukasti jalkatuilla.

Älä koskaan kuljeta matkustajaa, joka on huumeiden tai alkoholin vaikutuksen alaisena, väsynyt tai sairas. Kaikki nämä tekijät hidasta-

vat reaktioaikaa ja heikentävät arviointikykyä.

Pyydä matkustajaa lukemaan ajoneuvon varoituskilvet.

Älä koskaan kuljeta matkustajaa, jos arvioit että hänen kykynsä tai arviointikykynsä ei riitä keskittymään maasto-olosuhteisiin ja mukautumaan niihin. Erityisesti rinnakkain istuttavissa side-by-side -ajoneuvoissa myös matkustajan on jatkuvasti kiinnitettävä huomiota edessä olevaan maastoon ja kyettävä tukeutumaan kuopissa.

Aja varovaisesti

- Tämä ajoneuvo ei käyttydy samalla tavalla kuin muut ajoneuvot. Kolari tai kaatuminen voi sattua helposti nopeiden ajoliikkeiden yhteydessä, kuten jyrkän kääntymisen, nopean kiihdytyksen tai hidastuksen yhteydessä ja rinteessä tai esteiden yli ajettaessa ilman asianomaisia varotoimia.
- Älä koskaan aja liian lujaa. Aja aina maasto-, näkyvyys- ja käyttöolosuhteisiin sekä omaan kokemukseesi nähden sopivalla nopeudella.
- Älä koskaan yritä hyppäyttää, ajaa sivuluisia, pyörittää ympyrää tai mitään muitakaan tempuja.
- Älä koskaan yritä kiihdyttää tai hidastaa nopeasti suorittaessasi jyrkkää käännoä. Se saattaa johtaa ajoneuvon kaatumiseen.
- Älä koskaan yritä luistattaa tai liu'uttaa ajoneuvoa. Jos ajoneuvo alkaa luistaa tai liukua, ohjaa ohjauspyörää luistamisen tai liukumisen suuntaan. Kun ajat äärimmäisen liukkailla pinnoilla, kuten jäällä, aja hitaasti ja ole erittäin varovainen, ettet menetä ajoneuvon hallintaa.

- Varmistu aina peruuttaessasi, ettei ajoneuvon takana ole esteitä tai ihmisiä. Tarkkaile kuolleita kulmia. Peruuta hitaasti, kun tie on selvä.
- Älä koskaan ylitä tälle ajoneuvolle määritettyä kuormausrajoja. Vähennä nopeutta, jätä pidempi jarrutusmatka ja noudata muita ohjeita, jotka on esitetty osassa *KUORMIEN KULJETTAMINEN JA TYÖAJO*.
- Muista aina, että tämä ajoneuvo on painava! Jos se kaatuu päällesi, voit jäädä loukkuun sen pelkän painon takia.
- Älä koskaan aja hyvin vaikeassa maastossa, liukkaalla tai irtonaisella alustalla, ennen kuin olet opetellut ja harjoitellut ajoneuvon hallintaa vastaavassa maastossa. Ole aina erityisen varovainen tämän tyyppisissä maastoissa.
- Älä koskaan aja tällä ajoneuvolla sille tai omille kyvyillesi liian jyrkissä mäissä. Harjoittele pienissä mäissä.
- Noudata aina asianmukaisia menetelmiä ajaessasi mäkiä ylös ja alas. Menetelmät on esitetty kappaleessa *AJONEUVOLLASI AJAMINEN*. Tarkasta maasto huolella ennen kuin lähdet ajamaan mäkeä ylös tai alas. Älä koskaan aja ylös- tai alaspäin liian liukkaista mäkiä tai sellaisia, joiden pinnalla on irtonaista maa-ainesta. Älä koskaan ylitä mäen harjannetta suurella nopeudella.
- Älä koskaan yritä ajaa jyrkkiä rinteitä tai rinteeseen suuntaisesti vetäessäsi perävaunua (jos vetoakoukku varusteena).

Kyydissä olijoiden suojausjärjestelmä

- Tämä ajoneuvo on suunniteltu kuljettamaan yhtä kuljettajaa ja yhtä matkustajaa, joilla on yllään asianmukaiset suojaruusteet. Katso kohta *AJOVARUSTEET* tässä osassa.
- Kuljettajan ja matkustajan on suljettava ovet ja käytettävä turvavyötä aina ajon aikana.

Maasto-olosuhteet

- Tätä ajoneuvoa ei ole suunniteltu käytettäväksi päällystetyillä pinnoilla. Jos sinun on ajettava lyhyitä matkoja tällaisilla pinnoilla, vältä äkkinäisiä ohjauspyörän liikkeitä sekä nopeaa kiihdyttämistä ja jarruttamista.
- Aja aina hitaasti ja ole erityisen varovainen tuntemattomassa maastossa. Ole ajoneuvolla ajaessa aina varuillasi vaihtelevien maasto-olosuhteiden varalta. Käytä aikaa oppiaksesi arvioimaan, kuinka ajoneuvo käyttäytyy eri ympäristöissä.
- Selvitä aina, onko reitillä esteitä ennen kuin ajat tuntemattomalla alueella. Noudata aina esteitä ylittäessäsi kappaleessa *AJONEUVOLLASII AJAMINEN* kuvattuja oikeita menetelmiä.
- Älä koskaan aja tällä ajoneuvolla vuolaasti virtaavassa vedessä tai syvemmissä vedessä, kuin mikä on kappaleessa *AJONEUVOLLASII AJAMINEN* ilmoitettu. Muista, että märillä jarruilla voi olla heikompi jarrutuskyky. Koikeile jarruja, kun olet poistunut vedestä. Tarvittaessa kuivaa jarrut kitkan avulla jarruttamalla useita kertoja.

- Varmista aina, että pysäköit ajoneuvon asianmukaisesti mahdollisimman tasaiselle alustalle. Aseta vaihdevipu pysäköintiasentoon (PARK), sammuta moottori ja poista avain, ennen kuin poistut ajoneuvosta.
- Älä koskaan oletta, että tämä ajoneuvo kulkee joka paikkaan turvallisesti. Äkilliset kolojen, painumien, penkkojen, pehmeämmän tai kovemman alustan, tai muun epätasaisuuden aiheuttamat muutokset maastossa voivat kaataa ajoneuvon tai saada sen epävakaaksi. Vältä tällaiset vaaratilanteet hidastamalla sekä tarkkaile aina edessä olevaa maastoa. Mikäli ajoneuvo alkaa kaatua tai pyöriä ympäri, paras neuvo on ohjata välittömästi pyörähdysten suuntaan! Älä koskaan yritä estää kaatumista kädelläsi tai jalallasi. Sinun on pidettävä raajasi kehikon sisäpuolella.

KÄYTTÖÄ EDELTÄVÄ TARKASTUS

Tarkasta ja varmista aina ennen kuin lähdet ajamaan, että ajoneuvosi on turvallisessa käyttökunnossa. Noudata aina edempänä tässä käyttäjän käsikirjassa ilmoitettua huoltotaulukkoa.



VAROITUS

Tee käyttöä edeltävä tarkastus ennen jokaista ajokertaa havaitaksesi mahdolliset käyttöä haittaavat ongelmat. Käyttöä edeltävä tarkastus auttaa sinua valvomaan osien kuluneisuutta ja niiden kunnan heikentymistä, ennen kuin ne muodostuvat ongelmaksi. Korjaa kaikki havaitsemasi ongelmat vähentääksesi rikkoutumis- tai kolaroimisvaaraa.

Ennen tämän ajoneuvon käyttöä kuljettajan on aina suoritettava käyttöä edeltävä tarkastus seuraavan tarkastuslistan mukaisesti.

Katso yksityiskohdat kohdasta *HUOLTOTOIMENPITEET*.

Käyttöä edeltävä tarkastuslista

Toimenpiteet ennen moottorin käynnistämistä (Avain OFF/POIS-asennossa)

TARKASTETTAVAT KOHTEET	SUORITETTAVA TARKASTUS	✓
Renkaat	Tarkasta rengaspaine ja renkaiden kunto. Katso <i>TEKNISIÄ TIETOJA</i> ja säädä kuormituksen mukaan.	
Pyörät	Tarkasta pyörät vaurioiden ja epätavallisen välyksen varalta. Varmista, että lukkomutterit ja beadlock-ruuvit (jos varusteena) on kiristetty. Katso vääntömomenti kohdassa <i>PYÖRÄT JA RENKAAT</i> osassa <i>HUOLTOTOIMENPITEET</i> .	
Jäähdytin	Tarkasta jäähdyttimen puhtaus.	
Etusäleikkö	Tarkasta etusäleikön puhtaus.	
Moottoriöljy	Tarkasta moottoriöljyn taso.	
Jäähdytysneste	Tarkasta jäähdytysnesteen määrä.	
Jarruneste	Tarkasta jarrunesteen määrä.	
Moottorin ilmansuodatin	Tarkasta moottorin ilmansuodatin ja vaihda se tarvittaessa.	
Moottorin ilmansuodattimen kotelo	Tarkasta ilmansuodattimen kotelo ja puhdista se tarvittaessa (kun ajat pölyisissä olosuhteissa tai hiekalla).	
CVT:n (portaaton voimansiirto) ilmansuodatin	Tarkasta ja puhdista CVT:n (portaaton voimansiirto) ilmansuodatin (pölyisissä olosuhteissa ajettaessa).	

TARKASTETTAVAT KOHTEET	SUORITETTAVA TARKASTUS	✓
Vetoakselin kumisuojat	Tarkista vetoakselien kumisuojiin kunto.	
Kuorma ja kuormaus	Kuorma: Mikäli kuljetat kuormaa, noudata tavaratelineen maksimikuormituskapasiteettia. Katso <i>TEKNISET TIEDOT</i> . Varmista, että käyttäjän, matkustajan, kuorman, tarvikkeiden, perävaunun aisan ja lisättyjen lisävarusteiden kuorma ei ylitä ajoneuvon maksimikuormaa. Katso <i>TEKNISET TIEDOT</i> .	
	Jos hinaat peräkärnyä tai muuta laitetta (mikäli ajoneuvossa on peräkoukku): <ul style="list-style-type: none"> - Tarkasta vetokoukun ja perävaunun vetokuulan kunto. - Noudata aisan kapasiteettia ja vetokapasiteettia, joka on ilmoitettua etiketillä vetokoukulla tai katso <i>TEKNISET TIEDOT</i>. - Varmistu, että perävaunu on kunnolla kiinnitetty vetokoukkuun. 	
Takataravara	Tarkasta, että ajoneuvon kuorma on kiinnitetty huolellisesti tavaratelineille.	
Runko ja jousitus	Tarkasta, että ajoneuvon alla rungossa tai jousituksen osissa (ylä- ja alatukivarret, pyörät, iskunvaimennin, jouset) ei ole roskaa ja puhdistu ne kunnolla.	

Toimenpiteet ennen moottorin käynnistämistä (Avain ON/PÄÄLLÄ-asennossa)

TARKASTETTAVAT KOHTEET	SUORITETTAVA TARKASTUS	✓
Mittaristo	Tarkasta mittariston merkkivalojen toiminta (paina nopeasti Start/Stop-painiketta D.E.S.S.-avaimen ollessa kytkettynä).	
	Tarkasta näkykö mittarissa viestejä.	
Valot	Tarkista ajovalojen ja takavalon toiminta ja puhtaus.	
	Tarkista kauko- ja lähivalojen toiminta.	
	Tarkista jarruvalon toiminta.	

TARKASTETTAVAT KOHTEET	SUORITETTAVA TARKASTUS	✓
Istuimet, ovet ja turvavyöt	Tarkasta istuinten säätö ja varmista, että lukituslaite on oikein kytketty ennen ajoa.	
	Tarkasta, että ovissa ei ole vaurioita. Vaihda ovet, jos niissä on mitään vaurioita. Sulje molemmat ovet ja varmista, että ne ovat hyvin kiinni.	
	Tarkasta, että turvavyöissä (mukaan lukien kelauslaitteissa, soljissa ja puoliksi tarttuvissa lukituskielekeissä) ei ole vaurioita. Kiinnitä turvavyö ja varmista, että se pysyy kunnolla kiinni ja tiukasti vartaloa vasten.	
Kaasupoljinn	Paina kaasupoljinta muutamia kertoja varmistaaksesi, että se toimii esteettömästi ja palaa vapautettuna lepoasentoonsa.	
Jarrupoljinn	Paina jarrupoljinn alas ja varmista, että tunnet voimakkaan vastuksen. Tarkasta, että jarrupoljinn palautuu kokonaan asentoonsa vapautettaessa.	
Polttoainetaso	Tarkasta polttoaineen määrä.	

Toimenpiteet moottorin käynnistämisen jälkeen

TARKASTETTAVAT KOHTEET	SUORITETTAVA TARKASTUS	✓
Ohjaus	Tarkasta, että ohjaustanko toimii esteettömästi kääntämällä sitä puolelta toiselle.	
RF D.E.S.S. -pistoke	Tarkasta, että D.E.S.S.-pistoke toimii oikein vetämällä D.E.S.S.-avain irti D.E.S.S.-pistokkeesta.	
Vaihdevipu	Tarkasta vaihdevivun toiminta (P, R, N, H ja L).	
2-/4-vedon ja etutasauspyörästön lukon valitsin (jos varusteena)	Tarkista 2-/4-vedon ja etutasauspyörästön lukon valitsimen toiminta (jos varusteena).	
Jarrut	Aja hitaasti muutama metri eteenpäin ja paina sitten jarrua. Jarrupolkimen on painettaessa tunnettava jäykältä. Polkimen pitää palautua lepoasentoonsa vapautettaessa. Jarrujen on reagoitava riittävästi kuljettajan painallukseen.	

VALMISTAUDU AJOON

Ennen ajoa

Suorita käyttöä edeltävä tarkastus varmistaaksesi, että ajoneuvosi on turvallisessa käyttökunnossa. Katso **KÄYTTÖÄ EDELTÄVÄ TARKASTUS**.

Kuljettajan ja matkustajan täytyy:

- Istua asianmukaisesti.
- Sulje molemmat ovet ja kiinnitä turvavyö.
- Käytettävä asianmukaisia ajovaruksia. (Katso **AJOVARUSTEET** alla).

Ajovaruksat

On tärkeää, että kuljettaja ja matkustaja aina käyttävät asianmukaisia suojavaatteita ja -varusteita, joihin kuuluu:

- Hyväksytty kypärä
- Silmäsuojus
- Saappaat
- Hanskat
- Pitkähihainen paita tai takki
- Pitkälahkeisia housuja.

Olosuhteista riippuen huurtumisen estävät lasit voivat olla tarpeen.

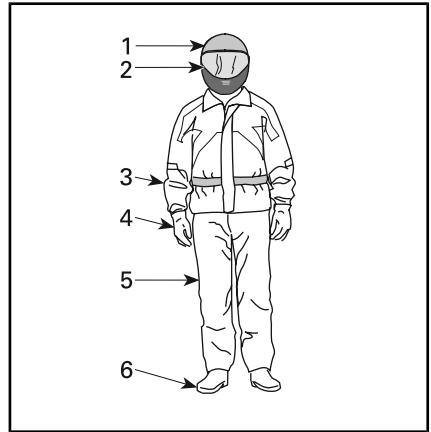

AJOVARUSTEET

1. Hyväksytty kypärä
2. Visiiri tai ajolasit
3. Pitkähihainen paita tai takki
4. Hanskat
5. Pitkälahkeiset housut
6. Ajosaappaat (nilkan yli ulottuvat)

Vaatetus riippuu sen hetkisestä säätilasta. Pukeudu kylmimmän odotettavissa olevan sään mukaan ajomukavuuden maksimoimiseksi ja paleltumisvammojen välttämiseksi talvella. Lämpöalusasuojaa hyvin ihoa kylmältä ja kosteudelta.

Älä koskaan saa käytä mitään irtonaisia vaatekappaleita, jotka saattavat tarttua ajoneuvoon tai puiden oksiin tai pensaisiin.

Kypärät ja silmäsuojukset

Kypärä suojaa päätä ja aivoja vammoilta. Huolimatta ajoneuvon kehikosta ja ovista ohjaamoon saattaa singota esineitä ja osua päähän, tai pää saattaa osua kehikkoon tai esineisiin ajoneuvon ulkopuolella. Paraskaan kypärä ei voi estää vammoja, mutta tilastot osoittavat, että kypärän käyttö vähentää merkittävästi aivovammojen vaaraa. Aja siis turvallisesti ja käytä aina kypärää ajaessasi.

Kypärän valinta

Kypärän täytyisi olla sellainen, joka täyttää maassasi kypärille asetetut turvallisuusnormit ja sen tulisi olla sopivan kokoinen.

Kasvoja suojaava umpikypärä on parempi valinta, sillä se suojaaa myös edestä päin tulevilta iskuilta. Se suojaaa myös liialta, kiviltä, hyönteisiltä, huonolta säältä jne.

Avokypärä ei tarjoa samanlaista suojaa kasvoille ja leualle. Jos käytät avokypärää, sinun tulisi käyttää pikakiinnitettävää visiiriä ja/tai ajolaseja. Tavalliset lasit tai aurinkolasit eivät suojaa kuljettajan silmiä riittävästi. Ne saattavat pirstoutua sirpaleiksi tai sinkoutua silmiltä, eivätkä ne välttämättä estä viiman ja ilma-osa olevien esineiden pääsyä silmiin.

Talviolosuhteissa kypärän lisäksi tulisi myös käyttää kypärähuppua ja kasvosuojusta.

Käytä tummennettua visiiriä tai ajolaseja ainoastaan päiväsaikaan, älä käytä niitä yöllä tai huonossa valaistuksessa. Älä käytä niitä, jos ne vaikuttavat kykyysi erottaa värejä.

Muut ajovarusteet

Ajokengät

Käytä aina umpinaisia ajokenkiä. Tukevat, luistamattomalla pohjalla varustetut nilkan yli ulottuvat saappaat tarjoavat enemmän suojaa, ja niiden ansiosta voit tukea jalkasi asianmukaisesti jalkatukeen.

Vältä pitkiä kengännauhoja, jotka voivat takertua kaasu- tai jarrupolkiin.

Talviolosuhteisiin soveltuvat parhaiten kumipohjaiset saappaat, joissa on joko nailon- tai nahkapäällysyä sekä irrotettavat huopasisäkengät.

Vältä kumisaappaita. Kumisaappaat saattavat juuttua polkimien taakse tai väliin estäen jarru- ja kaasupolkimien asianmukaisen käytön.

Hanskat

Kunnolliset ajohanskat suojaavat käsiäsi ajoviimalta, auringolta, kuumuudelta, kylmyydeltä ja lentäviltä esineiltä. Tiiviisti ja hyvin istuvat hanskat parantavat otetta ohjauspyörästä ja auttavat vähentämään käsiin kohdistuvaa rasitusta. Tukevat, vahvistetut moottoripyöräilyyn tai ATV:lla ajoon tarkoitettujen hanskat auttavat suojaamaan käsiä paremmin onnettomuuden tai kaatumisen yhteydessä. Jos hanskat ovat liian kookkaat ja kömpelöt, niillä on hankala käyttää hallintalaitteita.

Kädet tulee suojata talviolosuhteissa moottorikelkkailuun tarkoitetuilla hanskoilla, joissa on riittävä eristys ja jotka joustavat siten, että peukaloilla ja sormilla voi vapaasti käyttää hallintalaitteita.

Takit, housut ja ajohaalarit

Käytä takkia tai pitkähihaista paitaa ja pitkälahkeisia housuja tai ajohaalaria. Laadukas, ATV:llä ajoon suunniteltu ajovaateetus on miellyttävä käyttää. Lisäksi se suojaaa sinua epäsuotuisilta sääolosuhteilta. Kolaritapauksissa hyvälaatuinen, tukevasta materiaalista tehty ajovaateetus voi estää tai lieventää vammoja.

Ajaessasi kylmässä sinun on suojattava itsesi hypotermialta eli vajaa- lämpöisyydeltä. Hypotermia on tila, jossa ruumiin lämpötila on alhainen ja se voi aiheuttaa keskittymiskyvyn puutetta ja hidastaa reaktioaikaa. Lisäksi lihasten liikuttaminen tasaisesti ja tarkasti saattaa olla mahdollista. Kylmässä säässä on ajoviimalta suojaavan ajovarustuksen alle ehdottomasti puettava eristäviä vaatekerroksia. Ajoviima voi aiheuttaa sen, että palelet kovasti jo kohtuullisen alhaisissakin lämpötiloissa.

Kylmässä säässä ajamiseen varustautuneena sinulla saattaa tulla kuuma, kun pysähdyt. Pukeudu kerroksittain, jotta voit vähentää vaatteita tarvittaessa. Suojavarustuksen päälle puettava ajoviiman pitävä ulompi kerros, estää kylmän ilman tunkeutumisen iholle.

Sadevarusteet

Jos sinun on ajettava märissä olosuhteissa, suosittelemme sadeasun tai vedenpitävän ajoasun käyttämistä. Pitkillä ajoretkillä on hyvä idea pakata sadevarusteet mukaan. Kuivana kuljettajan on mukavampi olla ja hän jaksaa olla tarkkaavainen.

Kuulosuojaimet

Pitkäaikainen altistuminen ajoviiman ja moottorin aiheuttamalle melulle ajon aikana, saattaa aiheuttaa pysyvän kuulon menetyksen. Oikein käytetyt kuulosuojat, kuten korvatulpat, voivat estää kuulon menetyksen. Tarkasta ennen minäänlaisten kuulosuojaimien käyttöä, mitä paikallinen lainsäädäntö sanoo asiasta.

VÄLTÄ ONNETTOMUUKSIA

Vältä kaatumisia ja ympäripyörähtämissä

Rinnakkain istuttavat side-by-side -ajoneuvot käyttäytyvät ajettaessa eri tavalla kuin muut ajoneuvot. Side-by-side -ajoneuvot on suunniteltu selviytymään maasto-olosuhteissa (esimerkiksi akselivälin, raidevälin, maavaran, jousituksen, voimansiirron, renkaiden jne. ansiosta) ja siksi ne saattavat kaatua sellaisissa tilanteissa, joissa ensisijaisesti asfalttipinnoille tai tasaiseen maastoon suunnitellut ajoneuvot eivät kaadu.

Kaatuminen tai muunlainen onnettomuus saattaa sattua nopeasti äkinäisten ajoliikkeiden, kuten jyrkien käännösten yhteydessä, tai jos käännöksen aikana kiihdytetään tai hidastetaan nopeasti tai ajettaessa rinteessä ja esteitä ylitettäessä. Äkinäiset liikkeet tai aggressiivinen ajo saattavat aiheuttaa kaatumisen tai hallinnan menetyksen jopa tasaisella, avoimella alueella. Jos ajoneuvo kaatuu, jokin vartalosi osa (kuten kädet, jalat tai pää) voi ohjaamon ulkopuolella murskaantua ja juuttua kehon tai ajoneuvon muiden osien väliin. Voit myös loukkaantua, jos iskeydyt maahan, ohjaamoon tai muihin esineisiin.

Vähennä kaatumisen vaaraa:

- Ole varovainen kääntyessäsi.
 - Älä käännä ohjauspyörää liian jyrkästi tai liian nopeasti nopeuteesi ja ajo-olosuhteisiin nähden. Säättele ohjauspyörän käyttöä nopeutesi ja ajoympäristösi mukaan.
 - Hidasta ennen käännöksen aloittamista. Vältä kovaa jarruttamista käännöksen aikana.
 - Vältä nopeaa tai kovaa kiihdyttämistä kääntyessäsi, jopa liikkeelle lähdössä.

- Älä koskaan pyöritä ajoneuvolla ympyrää, liu'uta, luistata, luistata perää tai tee muita tempuja. Jos ajoneuvo alkaa luistaa tai liukua, käännä ohjauspyörää luistamisen tai liukumisen suuntaan. Älä koskaan paina jarruja rajusti pohjaan ja lukitse pyöriä.
- Vältä päällystettyjä pintoja. Tätä ajoneuvoa ei ole suunniteltu käyttöön päällystetyillä pinnoilla ja se voi helpommin kaatua päällystetyllä pinnalla. Jos sinun on ajettava asfaltilla, käännä asetteittain ja aja hitaasti sekä vältä äkinäistä kiihdytystä tai jarrutusta.

Tämä ajoneuvo saattaa kaatua ympäri sivusuunnassa tai keikahtaa eteen- tai taaksepäin rinteessä tai epätasaisessa maastossa.

- Vältä rinteiden ajamista sivusuunnassa (rinteen suuntaisesti ajamista) aja mieluummin rinnettä ylös tai alas. Jos mahdollista aja rinteet suoraan ylös tai alas, äläkä sivuttain. Jos sinun on ajettava rinnettä sivusuuntaan, käytä äärimmäistä varovaisuutta, vältä liukkaita pintoja, esineitä tai painanteita. Jos ajoneuvosi uhkaa kaatua tai liukua sivuttain, ohjaa alamäkeen, mikäli mahdollista.
- Vältä jyrkkiä rinteitä ja noudata tässä oppaassa kuvattuja menetelmiä ajaessasi rinnettä ylös tai alas.
- Äkilliset kolojen, painumien, penkkojen, pehmeämmän tai kovemman "alustan" tai muun epätasaisuuden aiheuttamat muutokset maastossa voivat kaataa ajoneuvon, tai saada sen epävakaaaksi. Tarkkaile maastoa edessäsi ja hidasta vauhtia epätasaisessa maastossa.

Tämä ajoneuvo käyttäytyy eri tavoin kuljetettaessa tai hinattaessa kuormaa.

- Aja hitaammin ja noudata kuorman kuljettamiseen ja perävauunun hinaukseen tässä käyttäjän käsikirjassa annettuja ohjeita.
- Vältä mäkiä ja epätasaista maastoa.
- Jätä pidempi jarrutusmatka.

Varaudu kaatumiseen

- Sulje molemmat ovet ja kiinnitä turvavyö estääksesi käsien ja jalkojen pääsyn ohjaamon ulkopuolelle.
- Älä koskaan tartu kiinni kehiin ajon aikana. Kätet voivat jäädä puristuksiin kehiin ja maan väliin ajoneuvon kaatuessa. Pidä käsillä kiinni ohjauspyörästä tai käsikahvoista.
- Älä koskaan yritä estää kaatumista kädelläsi tai jalallasi. Jos vaikuttaa siltä, että ajoneuvo saattaa pyörähtää tai kaatua, kuljettajan on pidettävä molemmin käsin kiinni ohjauspyörästä ja tuettava vasen jalkansa jalkatukeen. Matkustajan on otettava tukeva ote molemmin käsin käsikahvoista ja pidettävä jalat tukevasti jalkatuissa.

Vältä törmäyksiä

Tämä ajoneuvo voi saavuttaa suuren nopeuden. Suuremmissa nopeuksissa on suurempi vaara menettää ajoneuvon hallinta, erityisesti haastavissa maasto-olosuhteissa ja loukkaantumisaikana törmäyksessä on suurempi. Älä koskaan aja liian lujaa. Aja aina maasto-, näkyvyys- ja käyttöolosuhteisiin sekä omaan kokemukseesi nähden sopivalla nopeudella. Ota huomioon suorituskykyä rajoittavan avaimen käyttö tilanteissa, joissa täysi nopeus ja kiihdytysmahdollisuus ovat mahdollisia.

Älä koskaan aja tällä ajoneuvolla yleisellä kadulla, tiellä tai maantiellä, ei edes hiekka- tai soratiellä. Tällä ajoneuvolla ajaminen tiellä tai maanteilla voi aiheuttaa kolarin toisen ajoneuvon kanssa. Tätä ajoneuvoa ei ole suunniteltu tiellä ajoa varten. Se ei esimerkiksi täytä autoja koskevia moottoriajoneuvojen turvamääräyksiä. Monissa maissa tämän ajoneuvon käyttö yleisillä tiellä ei ole laillista.

Tämä ajoneuvo ei suojaa samalla tavoin törmäyksissä kuin auto; tässä ei ole esimerkiksi turvatyynyjä, ohjaamo ei ole täysin umpinainen eikä sitä ole suunniteltu törmäyksiä toisiin ajoneuvoihin silmällä pitäen. Sen vuoksi on erittäin tärkeää kiinnittää turvavyö ja sulkea ovet sekä käyttää hyväksyttyä kypärää.

Käytännön harjoituksia

On erittäin tärkeää ennen pidemmälle ajamaan lähtemistä, että tutustut ajoneuvosi käsittelyyn harjoittele-malla sillä hallitussa ympäristössä. On myös erittäin hyvä idea osallistua mahdollisuuksien mukaan virallisille harjoituskursseille taitojen tehostamiseksi ja lisätietojen hankkimiseksi.

Etsi sopiva harjoittelualue ja suorita seuraavat harjoitukset. Alueen tulisi olla kooltaan vähintään 45 m x 45 m, eikä alueella saa olla esteitä, kuten puita tai kiviä. Löydettyäsi sopivan ajoluvallisen alueen suorita seuraavat harjoitukset.

Kääntymisharjoitukset

Kääntymisen yhteydessä tapahtuu likipitään eniten onnettomuuksia. Ajoneuvo menettää pitonsa tai kaatuu helpommin, jos kääntynyt liian jyrkästi tai liian nopeasti. Hidasta, kun lähestyt käännöstä.

- Opettele ensiksi kääntymään loivia käännöksiä erittäin hitailla nopeuksilla. Vapauta kaasua ennen kääntymistä ja kaasuta hitaasti kääntyessäsi.
- Toista kääntymisharjoitus, mutta pidä kaasua tällä kertaa tasaisena samalla tasolla kääntyessäsi.
- Toista lopuksi kääntymisharjoitus kiihdyttäen samalla hitaasti.
- Harjoittele kääntymisiä toiseen suuntaan.

Huomioi kuinka ajoneuvos reagoi erilaisissa harjoituksissa. Me suositlemme kaasun vapauttamista ennen kääntymisen aloittamista, jolloin suunnanmuutos on helpompi aloittaa. Tunnet sivuttaisvoimien kasvavan nopeuden ja ohjausliikkeen myötä. Sivuttaisvoiman olisi pysyttävä mahdollisimman pienenä, jotta varmistat ettei ajoneuvo voi kaatua.

Harjoitukset U-käännöstä varten

Harjoittele U-käännösten tekemistä.

- Kiihdytä hitaasti ja säilytä hidas ajonopeus, käännä asteittain ohjauspyörää oikealle kunnes olet suorittanut U-käännöksen.
- Toista U-käännösharjoitukset eri ohjausliikkeiden voimakkuudella ja aina erittäin alhaisella nopeudella.
- Toista U-käännösharjoitukset toiseen suuntaan.

Kuten tässä oppaassa on aiemmin mainittu, älä aja päälystetyillä pinnoilla, sillä ajoneuvo ei käyttäydy silloin samoin ja kaatumisen vaara lisääntyy.

Jarrutusharjoitukset

Harjoittele jarruttamista oppiaksesi tietämään, kuinka jarrut reagoivat.

- Harjoittele ensin alhaisella nopeudella ja lisää sitten nopeutta.
- Harjoittele jarruttamista suorassa linjassa eri nopeuksilla ja eri jarrutusvoimakkuuksilla.
- Harjoittele hätäjarrutusta, paras mahdollinen jarrutus tapahtuu suorassa linjassa, voimakkaasti jarruttaen mutta ilman, että pyörät lukkiutuvat.

Muista, että jarrutusmatka riippuu ajoneuvon nopeudesta, kuormasta ja maaston pinnan tyypistä. Myös renkaiden ja jarrujen kunto ovat tärkeitä tekijöitä.

Peruutusharjoitukset

Seuraava vaihe koskee peruuttamista.

- Asenna yksi merkkaukset ajoneuvon molemmin puolin takarenkaiden viereen. Siirrä ajoneuvoa eteenpäin, kunnes näet molemmat merkkaukset, ja pysäytä sitten ajoneuvo. Opettele etäisyys, jonka tarvitset nähdäksesi esineet takanasi.

- Opi tuntemaan, kuinka ajoneuvo käyttäytyy peruutettaessa ja reagoi ohjausliikkeisiin.
- Suorita tämä peruutusharjoitus aina hitailla nopeuksilla.
- Opettele käyttämään ohitustointoa. Älä ohjaa käyttäessäsi ohitustoimintaa, sillä se lisää kaatumisen vaaraa.

Harjoitus moottorin hätäpysäyttämistä varten

Opettele pysäyttämään moottori nopeasti hätätapauksissa.

- Ajaessasi hitaalla nopeudella sinun tarvitsee vain irrottaa RF D.E.S.S. -avain D.E.S.S.-pistokkeesta.

Harjoituksen avulla opit tietämään, kuinka ajoneuvo reagoi kun moottori pysäytetään ajon aikana ja samalla harjoitus kehittää tästä refleksinomaisen liikkeen.

Maastokäyttö

Maastokäyttö on luonteeltaankin vaarallista. Mikä tahansa maasto, jota ei ole erityisesti valmisteltu ajoneuvolla ajoa varten, on vaarallinen. Maaston jyrkät vaihtelut, maastoaines, muoto ja jyrkkyys eivät ole ennakoitavissa. Maastossa itsessään on vaaran aiheuttajia, jotka jokaisen sinne aikovan on tietoisesti hyväksyttävä.

Kuljettajan on maastossa ajaessaan valittava turvallisin reitti ja pidettävä tarkkaan silmällä edessä olevaa maastoa. Ajoneuvoa ei koskaan saa käyttää henkilö, joka ei täysin tunne ajoneuvon liittyviä ajo-ohjeita, eikä sitä pitäisi ajaa jyrkässä tai petollisessa maastossa.

Yleiset ajotekniikat

Yleisiä ajovinkkejä

Parhaat varotoimet ajoneuvon käyttöön liittyvien vaarojen välttämiseksi ovat huolellisuus, varovaisuus, kokemus ja ajotaito.

Jos sinulla on esteen tai erityisen maastokohdan ylityksen suhteen pieninkin epäily, valitse aina vaihtoehtoinen tie.

Maastoajossa teho ja vetovoima ovat tärkeitä, ei nopeus. Älä koskaan aja kovempaa kuin mitä näkyvyys ja oma kykyisi valita turvallinen reitti sallivat. Aja aina hitaasti ja ole erityisen varovainen tuntemattomassa maastossa. Ole ajoneuvolla ajaessa aina varuillasi vaihtelevien maasto-olosuhteiden varalta. Ole erityisen varovainen erittäin vaikeassa maastossa, liukkaalla tai irtonaisella alustalla.

Tarkkaile jatkuvasti rinteissä edessä olevia äkillisiä maaston muutoksia tai esteitä, kuten kivenlohkareet ja kannot, jotka voivat aiheuttaa tasapainon menetyksen ja johtaa ympäröivään ympäristöön.

Älä koskaan käytä ajoneuvoa, elleivät hallintalaitteet toimi normaalisti. Ota yhteys valtuutettuun Can-Am-jälleenmyyjään.

Ajoneuvon hallinnassa pitämiseksi on molemmat kädet ehdottomasti syytä pitää ohjauspyörässä siten, että kaikki hallintalaitteet ovat käsien ulottuvilla. Sama koskee jalkoja. Vältä mahdolliset sääri- tai jalkavahingot pitämällä vasen jalka jalkatuessa ja oikea jalka lattialla aina ajon aikana. Kun pysyt kokonaan ohjaamon sisäpuolella, se auttaa suojaamaan myös ajoneuvon ulkopuolella olevien esineiden aiheuttamilta iskuilta.

Tarkkaile ja varo oksia ja muita vieraita esineitä, jotka saattavat joutua matkustamon sisään ja iskeytyä sinuun tai matkustajaasi.

Ajaminen peruutusvaihteella

Varmistu peruutettaessa, ettei ajoneuvon takana ole ihmisiä tai esteitä. Tarkkaile kuolleita kulkimia. Peruuta hitaasti kun tie on selvä ja vältä jyrkkiä käännöksiä.

**VAROITUS**

Ohjausliikkeet peruutettaessa lisäävät kaatumisen vaaraa.

HUOMIO: Peruutettaessa moottorin kierrosluku on rajoitettu, mikä rajoittaa ajoneuvon peruutusnopeutta.

**VAROITUS**

Kun peruutat alamäkeen, painovoima saattaa kasvattaa ajoneuvon nopeuden rajoitettua peruutusnopeutta suuremmaksi.

Teiden ylittäminen

Jos sinun on ylittävä tie, varmista että sinulla on täysi näkyvyys molemmista suunnista tulevan liikenteen osalta ja päättää etukäteen se kohta tien toiselta puolelta, josta poistut tieltä. Aja suorassa linjassa kohti valitsemaasi kohtaa. Älä tee jyrkkiä suunnanmuutoksia tai nopeita kiihdytyksiä, sillä ne voivat johtaa kaatumiseen. Älä aja jalkakäytävillä tai pyöräteillä, ne on tarkoitettu jalankulkijoille ja pyöräilijöille.

Ajaminen päällysteellä

Vältä päällystettyjä pintoja. Tätä ajoneuvoa ei ole suunniteltu käyttöön päällystetyillä pinnoilla ja se voi helpommin kaatua päällystetyllä pinnalla. Jos sinun on ajettava asfaltilla, käänny asteittain ja aja hitaasti sekä vältä äkkinäistä kiihdytystä tai jarrutusta.

Matalan veden ylittäminen

Vesi voi olla ainutlaatuinen vaara. Jos se on liian syvä, ajoneuvo voi kellua ja kellahtaa. Tarkasta veden syvyys ja virtaus ennen minkäänlaisen vesistön ylittämistä. Veden syvyys ei saa ylittää arvoa 30 cm, jotta ajoneuvo voi turvallisesti ylittää esteen. Varo liukkaita pintoja kuten

kivet, ruoho, tukit, jne., sekä vedessä että rannoilla. Voit menettää pyörien pidon. Älä aja veteen kovalla vauhdilla.

Vesi vaikuttaa ajoneuvon jarrutuskykyyn. Muista kuivata jarrut jarruttamalla useita kertoja ajettuasi vedessä.

Lähellä vesiä voi olla mutaa tai suomaata. Varo äkkinäisiä monttuja tai syvyysvaihteluita. Varo myös muita vaaroja, kuten kasvullisuuden osittain peittämät kivenlohkareet, tukit, jne.

Ajaminen lumessa tai jäällä

Käyttöä edeltävää tarkastusta tehtäessä on kiinnitettävä erityistä huomiota niihin ajoneuvon kohtiin, joissa lumi- ja/tai jääkertymät voivat estää takavalon näkymisen, tukkia tuuletusaukot, estää jäähdyttimen ja tuulettimen toiminnan ja häiritä hallintalaitteiden liikettä. Ennen ajoneuvon käynnistämistä on tarkistettava, että ohjaus, kaasuja ja jarrupolkimet toimivat esteettömästi.

Aina kun ajoneuvolla ajetaan lumisella pohjalla, renkaiden pito yleensä huonontuu, jolloin ajoneuvo reagoi eri tavalla kuljettajan hallintaliikkeisiin. Pinnoilla, joilla pito on huono, ohjausvaste on vähemmän napakka ja tarkka, pysähtymismatkat pitenevät, ja se vaikuttaa myös kiihtyvyyteen. Hidasta, äläkä "ryntää" kaasulla. Muutoin pyörät luistavat ja ajoneuvo saattaa luisua yliohtautumisen takia. Vältä äkkijarrutusta. Se voi aiheuttaa ajoneuvon luisumisen suorassa linjassa. Paras keino on jälleen vähentää turvallisesti nopeutta ennen ohjausliikettä, jotta sinulla on tarpeeksi aikaa ja etäisyyttä pitää ajoneuvo hallinnassa.

Kun ajat ajoneuvolla irtolumen peittämällä pinnalla, ajoneuvon liike tuiskuttaa ilmaan lunta, joka kerääntyy tai sulaa tietyille paljain oleville komponenteille, mukaan lukien

pyörivät osat, kuten jarrulevyt. Vesi, lumi tai jää voi vaikuttaa ajoneuvosi jarrujärjestelmän reaktioaikaan. Vaikka ajonopeutta ei tarvitsisi alentaa, käytä jarruja usein estääksesi jään tai lumen kertymisen ja kuivataksesi jarrupalat ja -levyt. Menettelemällä näin pieniriskisissä ajotilanteissa testaat pyörien pidon ja pidät itsesi ajan tasalla siitä, miten ajoneuvo vastaa ohjausliikkeisiin. Pidä aina jarru- ja kaasupoljin ja astinlaudat lumettomina ja jäättömänä. Pyyhi lumi säännöllisesti pois istuimelta, ohjauspyörästä sekä ajo- ja takavalosta.

Lumen alla saattaa olla piilossa kiviä, kantoja tai muita esteitä, ja jos lumi on märkää, se saattaa estää ajamisen kokonaan, koska ajoneuvo juuttuu kiinni tai menettää kaiken pidon loskaisessa lumessa. Katso kauas eteenpäin ja tarkkaile aina näkyviä merkkejä siitä, että lumen alla saattaa olla tällaisia esteitä. Epävarmoissa tapauksissa on aina tehtävä väistöliike. Älä aja jäätyneen vesistön jäällä, ennen kuin olet tarkistanut jään kestävän turvallisesti ajoneuvon, sen kuljettajan ja matkustajan sekä kuorman painon.

Jokaisen ajomatkan päätteeksi on hyvä puhdistaa lumi- tai jääkertymät ajoneuvosta ja kaikista liikkuvista osista (jarrut, ohjauksen osat, voimansiirtojärjestelmät, hallintalaitteet, jäähdyttimen tuuletin jne.). Märkä lumi muuttuu jääksi ajoneuvon jäähtyessä ja sitä on vaikeampi poistaa seuraavassa käyttöä edeltävässä tarkastuksessa.

Ajaminen hiekalla

Hiekalla ja hiekkadyneillä, ajo on myös ainutlaatuinen kokemus, mutta näiden kohdalla on huomioitava tiettyjä perusvarotoimia. Ajoneuvo voi menettää märässä, syvässä tai hienossa hiekassa pyörien vetovoiman, mikä aiheuttaa ajoneuvon liukumisen, kaatumisen tai

”pyörien uppoutumisen”. Etsi kiinteämpää maata tällaisessa tilanteessa. Paras neuvo on jälleen hidastaminen ja olosuhteiden tarkka silmäillä pitäminen.

Hiekkadyneillä ajettaessa suosittelaan ajoneuvoon kiinnitettäväksi antennityyppistä turvalippua. Tämä helpottaa näkyvyyttä, jolloin muut havaitsevat sinut seuraavan hiekkakummun takaa. Jos näet edessäsi toisen turvalipun, etene varoen.

Ajaminen soralla, irtokivillä tai muilla liukkailla pinnoilla

Irtokivillä tai soralla ajaminen on hyvin samanlaista kuin jäällä ajo. Sora ja kivet vaikuttavat ajoneuvon ohjattavuuteen aiheuttaen mahdollisesti sen liukumista tai keikahtamisen, etenkin jos vauhti on kova. Lisäksi se voi vaikuttaa jarrumatkaan. Muista, että ”äkkinäinen kaasuttaminen” tai liukuminen voivat singotta irtokiviä taaksepäin, toista kuljettajaa kohti. Älä koskaan tee sitä tahallasi.

Jos joudut luistoon tai liukuun, on ehkä parasta kääntää ohjauspyörää liu’un suuntaan, kunnes saat ajoneuvon jälleen hallintaan. Älä koskaan lukitse jarruja ja pyöriä.

Esteiden ylittäminen

Käytä hidasta ajonopeusalueetta (L) ajaessasi esteiden yli.

”Reitillä” olevat esteet on ylitettävä varoen. Tämä sisältää kivet, kaatuneet puut ja painumat. Niitä on syytä välttää aina, kun se on mahdollista. Muista, että jotkut esteet ovat liian suuria tai vaarallisia ylitettäväksi, joten niitä on syytä välttää. Ohjenuorana on, että älä koskaan yritä ylittää korkeampaa estettä kuin mitä ajoneuvosi maavara on. Voit ylittää pienet kivet tai kaatuneet puut turvallisesti – lähesty niitä hiljaisessa vauhdissa ja niin oikeassa kulmassa kuin vain mahdollista. Hidasta nopeus kuitenkin pysäh-

tymättä, älä kiihdytä äkinäisesti. Matkustajan on pidettävä molemmista käsikahvoista tukevasti ja tuettava jalat jalkatukiin. Pidä ohjauspyörästä tukevasti kiinni sulkematta nyrkkejäsi sen ympärillä ja aja eteenpäin. Ota huomioon, että esine voi olla liukas tai se voi liikkua sitä ylitettäessä.

Ajaminen rinteissä

Mäissä tai rinteissä ajettaessa on kaksi erittäin tärkeätä seikkaa: varauhu liukkaisiin pintoihin, tai maaston muutoksiin ja esteisiin sekä tue itsesi hyvin ajoneuvon sisällä. Jos ajat ylös tai alas mäkeä, joka on liian liukas tai sen pinta irtonainen, voit menettää ajoneuvon hallinnan. Jos ajat yli mäen huipun suurella nopeudella, sinulla ei ehkä ole aikaa valmistautua maastoon huipun toisella puolella. Vältä pysäköintiä rinteeseen. Aseta vaihdevipu aina PARK(KI)-asentoon, kun ajoneuvo on pysähdyksissä tai pysäköitynä, erityisesti kaltevassa maastossa estääksesi ajoneuvon liikkumisen. Jos sinun on pysäköitävä jyrkkään rinteeseen, kiilaa pyörät käyttäen kiviä tai tiiliä.

Ylämäkeen ajo

Käytä hidasta ajonopeusalueetta (L) ajaessasi rinnettä ylös.

Rakenteensa johdosta tällä ajoneuvolla hyvä pito jopa ylös ajettaessa. Pito on niin hyvä, että ajoneuvo pyörähtää ennemmin taaksepäin ympäri kuin menettää pyörien vetovoiman. Maasto-olosuhteissa tulee usein eteen tilanteita, joissa mäen huippu on eroosion vaikutuksesta erittäin jyrkkä. Tätä ajoneuvoa ei ole suunniteltu sellaisesta tilanteesta selviämään. Valitse toinen reitti.

On myös viisasta tietää maasto-olosuhteet mäen tai kumpareen toisella puolella. Aivan liian usein siellä on terävä jyrkänne, jota on mahdoton laskeutua.

Jos havaitset, että rinne alkaa olla liian jyrkkä ylös ajamista varten, paina jarrua pysäyttääksesi ajoneuvon. Aseta vaihdevipu peruutukselle (R) ja peruuta rinne alas juurikaan jarrua vapauttamatta, jotta nopeus pysyy hitaana. Älä yritä kääntyä ympäri. Älä koskaan aja rinnettä alas siten, että ajoneuvon vaihde on vapaalla. Älä jarruta voimakkaasti sillä se lisää ympäripyörähtämisen vaaraa.

Alamäkeen ajo

Tämä ajoneuvo pystyy nousemaan jyrkempiä rinteitä ylös kuin mitä se pystyy turvallisesti laskeutumaan. Siksi on oleellista varmistaa ennen kiipeämistä, että alaspäin on olemassa turvallinen reitti.

Hidastaminen liukkaassa alamäessä voi aiheuttaa ajoneuvon "liukumisen" kelkan tavoin. Ylläpidä tasainen nopeus ja/tai kiihdytä hieman, jotta saat ajoneuvon jälleen hallintaan. Älä koskaan paina voimakkaasti iskemällä jarruja ja lukitse pyöriä.

Rinteen poikittaisuunnaisesti ajo

Vältä rinteen ajamista sivusuunnassa (rinteen suunnaisesti ajamista) aina, kun se on mahdollista. Tee se tarvittaessa äärimmäisen varovasti. Sivuttaisajo jyrkissä rinteissä voi aiheuttaa ympäripyörähdysten. Lisäksi liukkaalla tai irtonaisella pohjalla voi tapahtua hallitsematonta sivuluisua. Vältä esteitä tai painaumia, jotka nostavat yhtä ajoneuvon puolta toista korkeammalle, mikä voi johtaa ympäripyörähtämiseen. Jos ajoneuvosi uhkaa kaatua tai liukua sivuttain, ohjaa alamäkeen, mikäli mahdollista.

VAROITUS

Ole varovainen lastatessasi ja kuljettaessasi nestesäiliöitä. Ne saattavat vaikuttaa ajoneuvon vakauteen ajettaessa mäkiä sivusuuntaisesti kallistamalla ajoneuvoa alamäkeen, ja siksi ne lisäävät ajoneuvon kaatumisen mahdollisuutta.

Äkkipudotukset

Tätä ajoneuvoa ei ole suunniteltu äkkipudotuksista selviämiseen. Se jää ”pohjastaan kiinni” ja yleensä pysähtyy, jos etu- tai takapyörät ajetaan äkkipudotuksen yli. Jos pudotus on jyrkkä tai syvä, ajoneuvo syöksyy alas ja pyörähtää ympäri.

Älä yritä selvittää äkkijyrkänteiden yli. Peruuta ja valitse toinen reitti.

Vapaa-ajan ajo, ryhmissä ajo ja etäisyydet

Kunnioita muiden oikeuksia ja rajoituksia. Älä aja muun tyyppiseen maastokäyttöön tarkoitetuilta alueilta. Tällaisia ovat moottorikelkareitit, ratsastustiet, hiihtoladut, maastopyöräilytiet, jne. Älä koskaan oleta olevasi yksin liikkeellä. Pysy aina reitin oikeassa reunassa äläkä aja ristiin rastiin puolelta toiselle. Ole valmis pysähtymään tai siirtymään sivuun kohdatessasi vastaan-tulijan.

Liity paikalliseen side-by-side -ajoneuvokerhoon. Kerhosta saat kartan ja ohjeita tai tietoa siitä, missä voit ajella. Ellei paikkakunnallasi ole kerhoa, ole mukana sellaisen perustamisessa. Ryhmässä ajelu ja klubi-toiminta ovat mukavaa sosiaalista kanssakäymistä. Älä koskaan aja huumeiden tai alkoholin vaikutuksen alaisena, tai jos olet väsynyt tai sairas.

Pidä aina riittävä etäisyys kanssajajiin. Oma arviointikykyysi nopeuden, maasto-olosuhteiden, sään ja ajoneuvosi mekaniikan suhteen sekä myös kykyysi arvioida kanssajajiesi ajokäyttäytymistä helpottavat valitsemaan oikean turvaetäisyyden. Tämä ajoneuvo – kuten mikään muukaan ajoneuvo – ei pysty pysähtymään äkillisesti ”kuin seinään”.

Ennen liikkeelle lähtöä ilmoita minne olet ajatellut ajaa ja milloin oletat palaavasi takaisin.

Riippuen siitä kuinka pitkälle ajattele ajaa, vie mukanas ylimääräisiä työkaluja tai pelastustarvikkeita. Ota selvää tankkauspaikoista. Valmistaudu mahdollisesti kohtaamiisi olosuhteisiin. Ensiapulaukku olisi aina hyvä vaihtoehto.

Ympäristö

Yksi tämän ajoneuvon eduista on, että sillä pääsee ajamaan muuallakin kuin normaaleilla ajoväylillä, pois useimmista lähiöistä. Luontoa ja muiden oikeutta nauttia siitä on kuitenkin aina kunnioitettava. Älä ajele alueilla, jotka ovat ympäristöhaitoille herkkiä. Älä aja metsäviljelysten tai pensaiden tai kaadettujen puiden yli, tai kaada aitaa äläkä pyöritä renkailla tyhjää ja hajota luontoa. Kulje kevyesti.

Ajoneuvo voi aiheuttaa maastopaloja, mikäli roskaa kerääntyy pakoputken tai moottorin muiden kuumien paikkojen liepeille, ja mikäli se syttyy ja tippuu kuivalle ruohikolle. Vältä ajamista kosteilla alueilla, vetelällä turvemaaperällä tai korkeassa ruohikossa, missä roskaa kerääntyy ajoneuvoon runsaasti. Mikäli ajoneuvoa käyttää tällaisilla alueilla, on kerääntynyt roska poistettava moottorin ja ajoneuvon muiden kuumien paikkojen liepeiltä. Katso yksityiskohdat osasta **AJONEUVON HUOLTO**.

Riistan ajo on useimmiten kiellettyä. Riista voi kuolla uupumukseen sen jälkeen, kun sitä on ajettu moottoriajoneuvolla takaa. Jos matkasi varrella kohtaat eläimiä, pysähdy ja tarkkaile hiljaa. Tapaus tulee todennäköisesti olemaan elämäsi parempia muistoja.

Noudata ohjetta... "vie mukasi, minkä toitkin". Älä roskaa ympäristöä. Älä sytytä nuotioita, ellei sinulla siihen lupaa eikä silloinkaan, jos on kovin kuivaa. Matkallasi aiheuttamasi vaaratilanteet voivat aiheuttaa vahinkoa muilla tai itsellesi, vieläpä myöhemmässäkin vaiheessa.

Älä aja viljelysmaalla. Pyydä maanomistajalta aina lupaa ennen kuin ajat hänen maillaan. Ota huomioon vilja, maatilan eläimet ja maa-alueiden rajat.

Ja lopuksi: älä saastuta puroja, järviä tai jokia, älä tee muutoksia moottoriin tai äänenvaimennusjärjestelmään tai irrota siitä mitään osia, sillä ajoneuvon pakokaasupäästöt muuttuvat.

KUORMIEN KULJETTAMINEN JA TYÖAJO

Ajoneuvolla työskentely

Ajoneuvosi avulla voit suorittaa lukuisia KEVYITÄ toimenpiteitä, lumen aurauksesta kuormien kuljettamiseen. Can-Am-jälleenmyyjältä on saatavissa lukuisia lisävarusteita. Mahdollisen vahingoittumisen välttämiseksi on noudatettava lisävarusteiden mukana seuraavia ohjeita ja varoituksia. Noudata aina ajoneuvon kuormarajoja. Ajoneuvon ylikuormittaminen voi rasittaa komponentteja liikaa ja aiheuttaa niiden vioittumisen. Vältä yllirasitusta itseäsi, jos nostat tai vedät raskaita kuormia tai käsin työntät ajoneuvoa.

Huomioi aina, että kuorma voi liukua tai pudota ja aiheuttaa onnettomuuden.

Kuormien kuljetus

Kaikki ajoneuvolla kuljetetut kuormat vaikuttavat ajoneuvon käsiteltävyyteen, hallintaan, vakauteen ja jarrutusmatkaan. Älä ylitä ajoneuvon kuormarajoja, mukaan luettuina kuljettajan, matkustajan, kuorman, tarvikkeiden ja perävaunun aisakuorman painot. Huomioi aina, että kuorma voi liukua tai pudota ja aiheuttaa onnettomuuden.

AJONEUVON KUORMARAJA	
286 kg	Mukaan luettuna kuljettaja ja matkustaja, kuorma, lisävarusteet ja aisakuorma (mikäli ajoneuvossa on vetokoukku).

Seuraavassa on esimerkki sopivasta ajoneuvon kuorman jakamisesta:

ESIMERKKI SOPIVISTA AJONEUVON KOKONAISKUORMISTA (HIDAS AJONOPEUSALUE)				
KULJETTAJA JA MATKUSTAJA	KUORMA	LISÄVARUSTEET	AISAKUORMAN PAINO	AJONEUVON KOKONAIS-KUORMA
171 kg	31 kg	25 kg	59 kg	286 kg

HUOMIO: Kun vaihteisto on korkealla alueella, tavaratelineen paino ja aisan paino ei saa ylittää kuormatelineen kapasiteettia, katso *TEKNISET TIEDOT*.

Noudata näitä suosituksia vähentääksesi hallinnan tai kuljetettavan kuorman menettämisen vaaraa.

Ajoneuvon säädöt kuormaa kuljettaessa

Kun kokonaiskuorma ylittää 195 kg, mukaan lukien kuljettajan, matkustajan, kuorman, lisävarusteiden paino ja (jos soveltuu) perävaunun aisapaino, täytä renkaat maksimipaineeseen. Katso *TEKNISET TIEDOT*.

HUOMIO: Kun kuljetat raskaita kuormia tai matkustajaa, säädä jousitusta sopivaksi.

HUOMIO: Kun kuljetat raskaita kuormia kuormatelineellä tai vedät lastattua perävaunua, pidä vaihdevipu asennossa L (hidas ajonopeusalue).

Kuormalaatikon / tavaratelineen kuormaaminen

ILMOITUS Älä ylitä tavaratelineen suurinta sallittua painoa.

Katso tavaratelineen suurinta sallittua paino *TEKNISISTÄ TIEDOISTA*.

Kuormaa kuorma niin alas kuin mahdollista – korkea kuorma voi nostaa ajoneuvon painopistettä, mikä saattaa vähentää sen vakautta. Aseta kuorma telineelle mahdollisimman tasaisesti.

Varmista, että tavaratelineen kuorma on kunnolla kiinnitetty. Älä tue kuormaa ajoneuvon kehikkoa tai sen muita osia vasten. Jos kuorma ei ole huolellisesti kiinnitetty, se saattaa liukua tai pudota osuen ajoneuvossa oleviin tai sivullisiin, tai se saattaa liikkua ajon aikana vaikuttaen ajoneuvon käsiteltävyyteen.

Korkeat esineet voivat haitata kuljettajan näkökykyä ja sinkoutua ajoneuvosta onnettomuuden sattuessa. Sivusta esiin työntyvät kuormat voivat tarttua tai juuttua pensäisiin, oksiin tai muihin esineisiin. Älä anna kuorman peittää jarruvaloa. Varmista, että kuorma ei

työnny ulos tavaratelineeltä ja että se ei estä näkökykyäsi tai ajoneuvon hallittavuutta.

Älä laita kuormalaatikkoa liian täyteen.

VAROITUS

Älä koskaan kuljeta bensiiniä tai vaarallisia nesteitä sisältäviä säiliöitä tavaratelineellä.

VAROITUS

Älä koskaan ylikuormaa, hinaa tai kanna kuormaa väärällä tavalla. Kuormia kannettaessa ja perävaunua vedettäessä hidasta turvallisesti vauhtia maasto-olosuhteiden mukaan. Vältä myös mäkiä ja hankalaa maastoa. Huomioi pitempi jarrutusmatka. Kiinnitä kuorma aina niin alas kuin mahdollista, jotta korkeamman painopisteen vaikutukset ovat vähäiset. Ellei näitä suosituksia noudateta, ajoneuvon käsiteltävyys saattaa muuttua aiheuttaen mahdollisesti onnettomuuden.

Kuorman vetäminen

(jos vetokoukku varusteena)

Älä koskaan vedä kuormaa kehikkoon tai muihin lisävarusteisiin kiinnitettynä; se saattaa aiheuttaa ajoneuvon ympäripyörähdyksen. Käytä kuorman vetämiseen vain perävaunun vetokoukkuja (jos asennettu) tai vinssiä (jos asennettu).

Voit käyttää koukkuja maastoon juuttuneen ajoneuvon irrottamiseen.

Kun vedät kuormaa ketjulla tai vaijerilla, varmista ettei sinä ennen käynnistystä ole löysää ja säilytä jännite vetämisen aikana.

Jarruta vähitellen vetäessäsi kuormaa ketjulla tai vaijerilla. Kuorman inertia voi aiheuttaa törmäyksen.

Kun vedät kuormaa perävaunulla, noudata suurinta sallittua vetokapasiteettia. Katso *PERÄVAUNUN VETÄMINEN* alla.



VAROITUS

Löysä ketju tai vaijeri voi rikkoutua ja sinkoutua takaisin.

Hinattaessa toista ajoneuvoa on varmistettava että joku kontrolloi hinattavaa ajoneuvoa. Hinattavaa ajoneuvoa on jarrutettava ja ohjattava, jotta se ei riistäydy hallinnasta.

Ennen kuin vedät kuormia vinssillä, katso vinssin valmistajan käyttöohjeet.

Vähennä vauhtia kuormaa vetäessäsi ja käänny asteittain. Vältä mäkiä ja epätasaista maastoa. Älä koskaan yritä ajaa jyrkkiä mäkiä. Varaa riittävästi matkaa jarruttamiseen, etenkin kaltevilla pinnoilla ajettaessa ja matkustajaa kuljetettaessa. Varo luistoa tai liukumista.

Perävaunun vetäminen (jos vetokoukku varusteena)

ILMOITUS Perävaunun hinaamista varten ajoneuvoon tulee asentaa BRP:n hyväksymä takavetokoukku.

Perävaunun hinaaminen tällä ajoneuvolla lisää huomattavasti kaatumisvaaraa, etenkin rinteissä. Mikäli ajoneuvolla aiotaan hinata perävaunua varmistu, että sen vetokoukku sopii yhteen ajoneuvossa olevan kanssa. Varmistu, että perävaunu on vaakatasossa ajoneuvon kanssa. (Tietyissä tapauksissa pitää ajoneuvon vetokoukkuun mahdollisesti asentaa erityinen jatkovarsi.) Varmista perävaunun kiinnitys ajoneuvoon ketjuilla tai vaijereilla.

Vähennä vauhtia perävaunua vetäessäsi ja käänny asteittain. Vältä mäkiä ja epätasaista maastoa. Älä koskaan yritä ajaa jyrkkiä mäkiä. Varaa riittävästi matkaa jarruttamiseen, etenkin kaltevilla pinnoilla ajettaessa ja matkustajaa kuljettaessa. Varo luistoa tai liukumista.

Perävaunun kuormaaminen väärin voi aiheuttaa hallinnan menettämisen.

Varmista aina, että kuorma on tasaisesti jaettu ja turvallisesti kiinnitetty perävaunuun; tasaisesti tasapainotettu perävaunu on helpompi hallita.

Aseta aina vaihdevipu asentoon L (hidas ajonopeusalue) hinatessasi perävaunua – ajaminen hitaalla ajonopeusalueella tarjoaa enemmän vääntöä ja lisäksi se helpottaa tasamaan takarenkaille kohdistuvaa kuormitusta.

Estä ajoneuvon mahdollinen liikkuminen kiilaamalla sen ja perävaunun pyörät pysähdyttyäsi tai pysäköityäsi.

Ole varovainen irrottaessasi kuormattua perävaunua, se tai sen kuorma voi kaatua sinun tai muiden päälle.

Kun vedät kuormaa perävaunulla, noudata vetokoukun kilvessä mainittua maksimipainoa ja -vetokapasiteettia.

Varmista, että aisalle kohdistuu ainakin hiukan painoa.

TÄRKEÄT TUOTTEESSA OLEVAT KILVET (KANADA/USA)

Riippuva lipuke

Kanada/USA

Tämä ajoneuvo toimitetaan varustettuna riippuvalla lipukkeella ja ohjekilvillä, jotka sisältävät tärkeitä turvallisuustietoja.

Jokaisen henkilön, joka ajaa tätä ajoneuvoa tulisi lukea ja ymmärtää kyseiset ohjeet ennen ajamista.

VAROITUS

**TTÄMÄ AJONEUVO ON TARKOITETTU VAPAA-AJAN KÄYTTÖÖN
JA TOISSIJAISESTI YLEISEEN HYÖTYKÄYTTÖÖN
KÄYTTÄJÄN ON OLTAVA VÄHINTÄÄN 16-VUOTIASA**

**SUOSITTELEMME OSALLISTUMISTA
ROV-AJOKURSSILLE. KYSY LISÄTIETOJA
JALLEENMYyjÄLTÄSI.**

**Lue käsikirja ja varoituskilvet ja katso
turvallisuutta koskeva video.**

Noudata kaikkia ohjeita ja varoituksia.

**KYSY JALLEENMYyjÄLTÄSI LISÄTIETOJA ROV:n KÄYTTÖÄ
KOSKEVISTA KANSALLISISTA JA PAIKALLISISTA SÄÄNNÖKSISTÄ.**

Maastoajoneuvon väärinkäyttö voi aiheuttaa vakavan henkilövahingon tai hengenvaarannan.

Valmistaja

• Kiinnitä turvavyöt ja varmista, että verkot tai ovet ovat tukevasti kiinni.

• Käytä hyväksyttyä kypärää ja suojavarusteita.

• Jokaisen käyttäjän tulee pystyä istumaan selkään selkeästi vasten, jalka lattiasa tai jalkatapissa ja kädet ohjauspyörällä tai käsikahvoissa. Pysytkää kokonaan ajoneuvon sisällä.

Aja vastuullisesti

Vältä hallinnan menetyksiä ja kaatumista:

• Vältä äkillisiä ohjausliikkeitä, sivuluomia, liukumista ja perän luseuttamista äläkä koskaan pyöräytä ajoneuvoa paikallaan.

• Vältä äkillisistä käännöksistä ajoneuvoa, myös lähtessäsi liikkeelle pysähtyneessä.

• Hidasta ennen käännöstä.

• Ota huomioon maet, epätasainen maasto, urat ja muut pidon ja maaston muutokset. Vältä päällystettyjä pintoja.

• Vältä ajoa rinteeseen suuntaisesti.

Kaatumiset ovat aiheuttaneet vakavia loukkaantumisia sekä kuolemantapauksia myös tasaisilla ja aukeilla alueilla.

Varmista, että kuljettaja ja matkustaja ovat tarkkaavaisia ja ennakoivat tulevat tilanteet

Jos epäilet, että ajoneuvo voi kaikahtaa tai kaataa, vähennä loukkaantumisen riskiä:

• Pidä tukeva ote ohjauspyörästä tai käsikahvoista ja tuo itseäsi.

• Älä laita mistään syystä mitään varalliasi osaa ajoneuvon ulkopuolelle.

• Varmista, että kuljettaja on vähintään 16-vuotias ja että hänellä on pätevä ajokortti.

• Älä anna kenenkään ajaa tai olla ajoneuvon kyvyssä alkoholin tai huumeaineiden vaikutuksen alaisena.

• Älä salli apua yleisillä teillä (paitsi maastoajoneuvoille sallituilla) – tästä voi aiheutua törmäyksiä toisen ajoneuvon kanssa.

• Älä yritä käyttää enimmäismäärää: katso tietoja tämän kortin taustapuolella.



Kallistustaulukko Testitulos

**Bombardier Recreational
Products Inc.**

Ajoneuvon malli: XXXX

XX.X

Asteina ilmoitettu sivuttaisuusmittaus on tehty vakiovarusteilla varustetulle näyteajoneuvolle (käyttäjän ja matkustajan kuormitus 430 paunaa) mittauksen on suorittanut valmistaja noudattaen sivuttaisuusmittauksen vakustautaulukkoa ROHV-ajoneuvojen ANSI/ROHVA-standardissa. Ajoneuvolle tehdyt muutokset, lisävarusteet ja kuormitus voivat vaikuttaa sivuttaisuusvakavuuteen.

Suosittelme osaillistumista ROV-ajokurssille. Tietojen saamiseksi on otettava yhteyttä jälleenmyyjään ja/tai käymällä sivustolla rohva.org.

Kysy jälleenmyyjästä lisätietoja ROV:n käyttöä koskevista kansallisista ja paikallisista säännöksistä.

TÄTÄ RIIPPUVAA LIPUKETTA EI SAA POISTAA ENNEN MIYNTIÄ.

AJONEUVON MOOTTORIN KUVAUS:

XXXXXX

EPA-SERTIFIKOITU

NER (NORMAALI PÄÄSTÖTASO) = X
ASTEIKKOLLA 0-10, 0 ALHAI SIN PÄÄSTÖTASO

Ajoneuvon käyttäjäkapasiteetti: Käyttäjää

TÄTÄ RIIPPUVAA LIPUKETTA EI SAA POISTAA ENNEN MIYNTIÄ.

⚠ VAROITUS. Maastoajoneuvon käyttö, huolto ja kunnossapito voi aiheuttaa altistusta kemikaaleille (kuten moottorin pakokaasut, hiilimonoksidi, ftalaatit ja lyijy), jotka Kalifornian osavaltion viranomaisten mukaan aiheuttavat syöpää ja synnynnäisiä vammoja tai lisääntymishäiriöitä.

Altistuksen minimoimiseksi tulee välttää pakokaasujen hengittämistä ja moottorin joutokäyntiä, jos se ei ole välttämätöntä, huoltaa ajoneuvo hyvin tuuletetuissa tiloissa ja käyttää huollon aikana käsineitä tai pestä kädet usein.

Katso lisätietoja osoitteesta
www.P65Warnings.ca.gov/products/passenger-vehicle



704906872

⚠ VAROITUS

TUTUSTU HYVIN OHV-AJONEUVOOSI-
 SEN SUORITUSKYKY SAATTAA YLITTÄÄ AIKAISEMMIN
 AJAMIESI OHV-AJONEUVOJEN SUORITUSKYKYVY.

TÄMÄ ON ERITTÄIN SUORITUSKYKYINEN OHV-AJONEUVO.
 KOKEMATTOMAT KULJETTAJAT SAATTAVAT
 ALIARVIOIDA VAARATILANTEITA JA YLLÄTTYÄ
 OHV-AJONEUVON ERITYISESTÄ
 KÄYTTÄYTYMISESTÄ MISSÄ TAHANSA
 MAASTO-OLosuhteissa.



TÄTÄ RIIPPUVAA LIPUKETTA EI SAA POISTAA ENNEN MYYNTIÄ.

704906872

Ohjekilvet

Lue ja sisäistä kaikkien ajoneuvon varoituskilpien sisältö.

Nämä kilvet on kiinnitetty ajoneuvon kuljettajan, matkustajan tai sivullisten turvallisuuden vuoksi.

Ajoneuvostasi löytyvät seuraavat kilvet, joiden on katsottava kuuluvan vakituisesti ajoneuvon. Jos niitä puuttuu tai ne ovat vahingoittuneet, ne voi korvata uusilla ilmaiseksi. Ota yhteys valtuutettuun Can-Am-jälleenmyyjään.

HUOMIO: Mikäli ajoneuvon ja tämän käyttäjän käsikirjan välillä esiintyy eroavaisuuksia, ajoneuvon kiinnitetyillä ohjekilvillä on ensisijainen asema käsikirjan ohjeistukseen nähden.

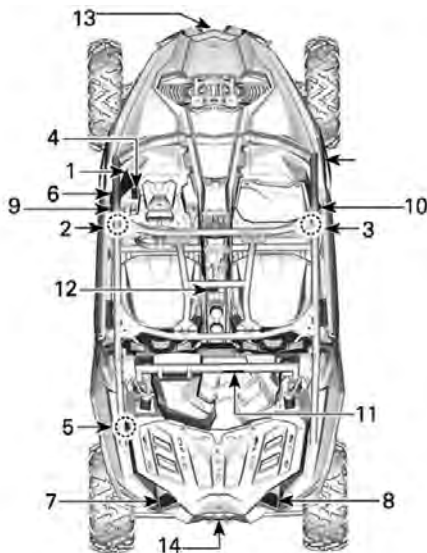

VAROITUS

Maastoajoneuvon väärinkäyttö voi aiheuttaa vakavan loukkaantumisen tai hengenvaaran

Varmista, että käyttäjät keskittyvät ajoon ja suunnittelevat

Joe epäilet, että ajoneuvo voi keikahdan tai kaatua, vähennä

loukkaantumisen riskiä:

- Pidä tukeva otte ohjauspyörästä tai käsikahvoista ja tue itsesi.
- Älä laita mistään syystä mitään vartaloasi osaa ajoneuvon ulkopuolelle.

Valmistaus

- Käytä turvavöitä ja sulje ovet.
- Käytä hyväksyttyä kypärää ja suojavarusteita.
- Jokaisen käyttäjän tulee pystyä istumaan selkä selkänöjää vasten, jalka lattiansa tai jalkatapissa ja hädet ohjauspyörällä tai käsikahvoissa.
- Pysytele kokonaan ajoneuvon sisällä.

Älä vastuullisesti

Vältä hallinnan menetys ja kaatuminen:

- Vältä jyrkkiä käännöksiä, sivuluisua ja luistamista, äläkä ikänä pyöritä ajoneuvoa paikallaan.
- Hidasta ennen kääntöä.
- Vältä akkiihdytystä kääntäessäsi ajoneuvoa, myös lähtessäsi liikkeelle pysähdyksistä.
- Ole huomioinnon miet, epätasainen maasto, urrat ja muut pidoon ja maaston muutokset.
- Vältä päällystettyjä pintoja.
- Vältä ajoa rinteon suuntaisesti.

Kaatumiset ovat aiheuttaneet vakavia loukkaantumisia sekä kuolemantapauksia myös tasaisilla ja aukeilla alueilla.

7106_01

Patentti: www.brp.com/en/about-brp/patents.html

KILPI 1

VAROITUS

Maastoajoneuvon epäasianmukainen käyttötapa voi johtaa vakavaan loukkaantumiseen tai jopa kuolemaan.



KULJETTAJA, JOKA ON ALLE 16

Varaudu kaatumiseen

ALAKOSKAAN • Pidä kehikosta kiinni ajon aikana,
• Yritä estää kaatumista käsilläsi tai jalollasi.

MUUSTA AINA • Kiinnitä turvavyöt ja sulje ovet.





Vaadi ajoneuvosi asianmukaista käyttöä

Tee oma osuutesi henkilövahinkojen välttämiseksi:

- Älä salli varomatonta tai holtitonta ajoa.
- Varmista, että kuljettaja on vähintään 16-vuotias ja että hänellä on pätevä ajokortti.
- Älä käytä ajoneuvoa julkisilla teillä (paitsi jos maastoajoneuvon käyttö tiellä on sallittu), koska seurauksena voisi olla törmäys autojen ja kuorma-autojen kanssa.
- Älä anna kenenkään ajaa tai olla kydyissä alkoholin tai huumeiden vaikutuksen alaisena.
- Älä ylitä käyttäjien enimmäismäärää: 2 käyttäjää.

Lue ja ymmärrä kaikki varoituskilvet ja käyttäjän käsikirja. Katso ennen ajoneuvon käyttöä turvallisuusvideo; käytä QR-koodin linkkiä tai käy Can-Am-verkkosivustolla.



KILPI 2

VAROITUS

MATKUSTAJA

Maastoajoneuvon väärinkäyttö voi aiheuttaa vakavan loukkaantumisen tai hengenvaaran

Varaudu kaatumiseen

ALAKOSKAAN • Pidä kehikosta kiinni ajon aikana,
• Yritä estää kaatumista käsilläsi tai jalollasi.

MUUSTA AINA • Kiinnitä turvavyöt ja sulje ovet.

Valmistaudu



- Kiinnitä turvavyöt ja sulje ovet.
- Käytä hyväksytyä kypärää ja suojavarusteita.
- Jokaisen ajoneuvossa olijan tulee pystyä istumaan selkään selkänojaa vasten, jalat tiukasti lattiaan tai jalkatukea vasten sekä kädet kiinni käsikahvoissa. Pysytele kokonaan ajoneuvon sisällä.

Käyttäjien on pysyttävä valppaina ja ennakoitava tilanteita Jos epäilet, että ajoneuvo voi keikahtaa tai kaatua, vähennä loukkaantumisen riskiä:

- Pidä lujasti kiinni käsikahvoista ja varaudu iskuun.
- Älä laita mistään syystä mitään vartaloasi osaa ajoneuvon ulkopuolelle.

Matkustajan edellytykset ja velvollisuudet

- Älä nouse kyytiin lääkkeiden tai alkoholin vaikutuksen alaisena.
- Pyydä kuljettajaa hidastamaan tai pysähtymään, jos tulet huonovointiseksi ajon aikana.



KILPI 3



KILPI 4

VAROITUS

Väärä rengaspaine tai ylikuorma voi aiheuttaa hallinnan menetyksen.

Hallinnan menettäminen voi johtaa vakavaan loukkautumiseen tai kuolemaan.

- Liian vähän ilmanpainetta sisältävä rengas voi irrota vanteelta.
- Käytä maksimipainetta, jos kokonaiskuormitus ylittää 195 kg.

KYLMIÄN RENKAAN PAINE	RENGASKOKO PAKKAUS	28		29		30		32	
		XDS	RS	XRS	XRC	XMR	XRC		
Minimi	Edessä:	152	131	152	165	124	117	124	
	Takana:	152	138	152	179	165	165	165	
Maksimi	Edessä:	159	138	165	179	124	124	131	
	Takana:	207	166	200	221	214	214	221	
ENIMMÄISKUORMITUSKAPASITEETTI: kg		286							

2x 

 183001.FI

KILPI 5

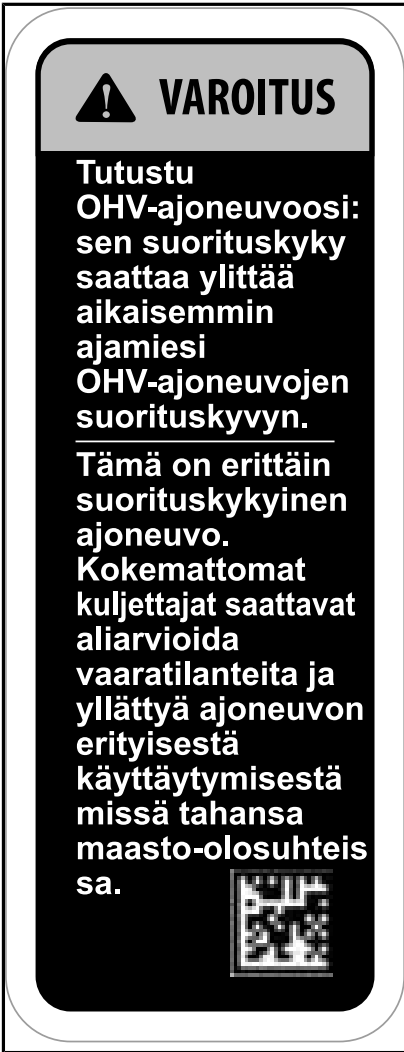

KILPI 6



KILPI 7

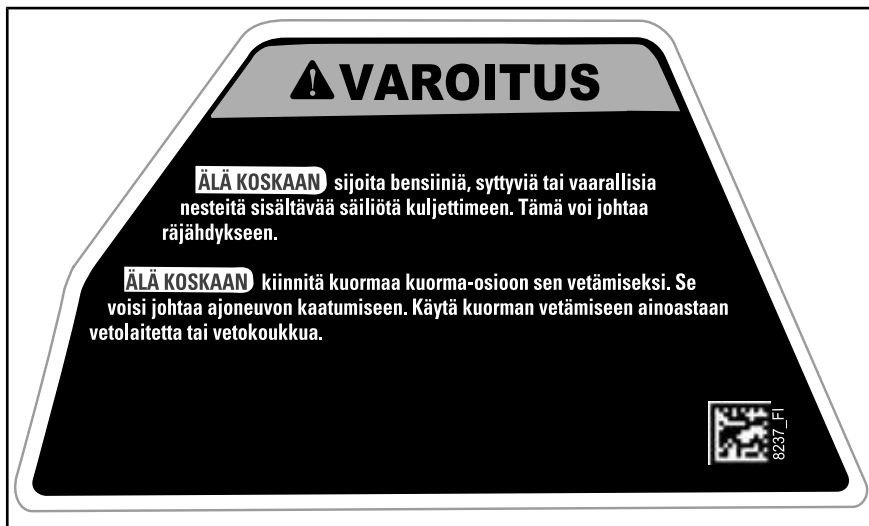

KILPI 8

VAROITUS

ÄLÄ vie kättäsi ajoneuvon ulkopuolelle, koska se aiheuttaisi VAKAVAN LOUKKAANTUMISVAARAN.



KILPI 9



KILPI 10

⚠ VAROITUS

ÄLÄ KOSKAAN kiinnitä koriin kuorman vetoköyttä. Tällöin ajoneuvo voi pyörähtää ympäri. Käytä ainoastaan perävauunun vetokoukkuja tai apukoukkuja kuorman vetämiseen.



6160A

KILPI 11

⚠ VAROITUS



Aseta vaihdevipu PARKKI-asentoon (P) ennen kuin poistut ajoneuvosta. Ajoneuvo voi lähteä rullaamaan, jollei vaihdevipu ole PARKKI-asennossa.

Pysäytä ajoneuvo ja kytke jarru päälle ennen kuin käytät vaihdevipua tai 2WD/4WD-kytkintä.



704 906 152A

KILPI 12, VISCO-LOK-MEKANISMILLA VARUSTETUT MALLIT

⚠ VAROITUS



Aseta vaihdevipu pysäköintiasentoon (P), ennen kuin poistut ajoneuvosta. Ajoneuvo voi lähteä rullaamaan, jollei vaihdevipu ole pysäköintiasennossa (P).

Pysäytä ajoneuvo ja kytke jarru päälle ennen kuin käytät vaihdevipua tai 2WD/4WD-kytkintä.

Kääntäminen 4-vedolla – etutasauspyörästön lukko vaatii suuremman ohjausvoiman. Jätä käännöksille enemmän tilaa.



704907122

KILPI 12, SMART-LOK-MEKANISMILLA VARUSTETUT MALLIT

TÄRKEÄÄ

KÄYTÄ VAIN JUUTTUNEEN AJONEUVON IRROTTAMISEEN. ÄLÄ KOSKAAN KÄYTÄ KUORMAN VETÄMISEEN



7410

KILPI 13

TÄRKEÄÄ

ÄLÄ KOSKAAN kiinnitä vedettävää kuormaa tähän



7408

KILPI 14

Kelpoisuuskilvet

EMISSION CONTROL INFORMATION	
THIS VEHICLE IS CERTIFIED TO MEET OR EXCEEDS FEDERAL AND CALIFORNIA EMISSIONS REGULATIONS FOR AFDV AND OFF-ROAD SPORT VEHICLE.	
ENGINE FAMILY	FAMILLE DE MOTEUR
PERMITSION FAMILY	FAMILLE DE PERMISSEION
STANDARD (P/S)	TYPE DE PERMISSEION
CERTIFICATION	TYPE DE PERMISSEION
STANDARD (P/S)	TYPE DE PERMISSEION
ENGINE DISPLACEMENT	CYLINDRES
EXHAUST EMISSION CONTROL SYSTEM	SYSTEME DE CONTROLE DES EMISSIONS
RENSEIGNEMENTS SUR LE DISPOSITIF ANTIPOLLUTION CE VEICULE EST CERTIFIE POUR FONCTIONNER A L'USAGE SAUVAGE PLEIN ET IL EST CONFORME AUX NORMES DE L'EPA ET DE LA CALIFORNIE AU NIVEAU DES REGULATIONS DE L'ECHAUFFEMENT ET DE L'EVAPORATION POUR LES CITY ET LES VEICULES NON-ROUTE SPORTS.	
SEE OPERATOR'S GUIDE FOR MAINTENANCE SCHEDULE VOIR LE PROGRAMME D'ENTRETIEN DANS LE GUIDE DU CONDUCTEUR	
BOMBARDIER RECREATIONAL PRODUCTS INC.	

TYYPILLINEN – MATKUSTAJAN ISTUIMEN TAKANA

BRP takaa, että tämä ROV täyttää Yhdysvaltain kansallisen standardijärjestön määrittelemän standardin vapaa-ajan maastoajoneuvoille

BRP certifies that this ROV complies with the American National Standard for Recreational Off-Highway Vehicles,



704906982

KEHIKON VASEMMALLA PUOLELLA

Teknisiä tietoja sisältävät kilvet

ILMANSUODATTIMEN HUOLTO

HUOLTO ON TEHTÄVÄ KÄYTTÄJÄN KÄSIKIRJAN OHJEIDEN MUKAISESTI. ILMANSUODATTIMEN ON HUOLLETTAVA USEAMMIN VAATIVIMMISSA (PÖLYISISSÄ) OLOSUHTEISSA.

AIR FILTER MAINTENANCE

MAINTENANCE MUST BE PERFORMED AS SPECIFIED IN THE OPERATOR'S GUIDE. AIR FILTER MAINTENANCE SHOULD INCREASE IN FREQUENCY IN MORE SEVERE (DUSTY) CONDITIONS.

707800373

MOOTTORIN ILMANSUODATTIMEN KOTELO

ILMOITUS

Vain lyijytöntä
polttoainetta



Suosittellemme:

PREMIUM 91 (min (R+M)/2)

SUPER 95 (min RON)

704906157A

POLTTOAINESÄILIÖN KORKIN SISÄLLÄ



JÄÄHDYSNESTEPULLON KORKISSA

TUOTTEESSA OLEVAT TÄRKEÄT KILVET (KAIKKI MUUT MAAT PAITSI KANADA/USA)

Kaikki muut maat paitsi Kanada/USA

Ajoneuvon varoituskilvet

Lue ja sisäistä kaikkien ajoneuvon varoituskilpien sisältö. Nämä kilvet on kiinnitetty ajoneuvoosi kuljettajan tai sivullisten turvallisuuden vuoksi.

Nämä kilvet on kiinnitetty ajoneuvon kuljettajan tai sivullisten turvallisuuden vuoksi.

Ajoneuvon varoituskilpiä on pidettävä ajoneuvoon kuuluvina osina. Jos niitä puuttuu tai ne ovat vahingoittuneet, ne voi korvata uusilla ilmaiseksi. Ota yhteys valtuutettuun Can-Am-jälleenmyyjään.

HUOMIO: Mikäli ajoneuvon ja tämän käyttäjän käsikirjan välillä esiintyy eroavaisuuksia, ajoneuvoon kiinnitetyillä ohjekilvillä on ensisijainen asema käsikirjan ohjeistukseen nähden.

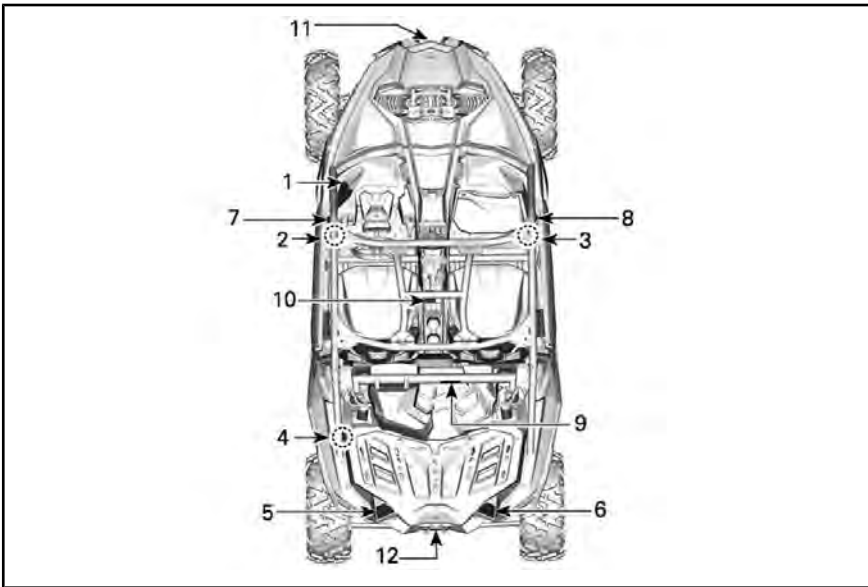

TYYPILLINEN

Kilpi 1**! VAROITUS**

- Lue ja ymmärrä kaikki varoituskilvet ja käyttäjän käsikirja. Katso ennen ajoneuvon käyttöä turvallisuusvideo; käytä QR-koodin linkkiä tai käy Can-Am-verkkosivustolla.
- Vältä hallinnan menetys ja kaatuminen:
Vältä yhtäkkiäsi ohjausliikkeitä, sivuittain liukumista ja renkaiden ja auton perän luisuttamista, äläkä koskaan kaahaa ympyrässä. Vältä voimakkaita kiihdytyksiä kääntyessäsi ja myös lähtiessäsi liikkeelle pysähdyksistä.
Hidasta ennen kääntymistä.
Ota etukäteen huomioon mäet, epätasainen maasto, ajourat ja muut maastossa ilmenevät muutokset, jotka vaikuttavat pitoon. Vältä päällystettyjä pintoja.
Vältä ajamista sivuittain ylä- tai alamäkeen (ajoa rinteessä poikittain).
- Ajoneuvojen kaatuminen on aiheuttanut vakavia loukkaantumisia ja jopa kuolemantapauksia myös tasaisilla, avoimilla alueilla.
- Älä käytä ajoneuvoa julkisilla teillä (paitsi jos maastoajoneuvon käyttö tiellä on sallittu) – seurauksena voisi olla törmäys autojen ja kuorma-autojen kanssa.
- Älä ylitä matkustajien lukumäärää: 2 käyttäjää.
- Varmista, että käyttäjät ovat vähintään 16-vuotiaita ja että heillä on voimassa oleva ajokortti.

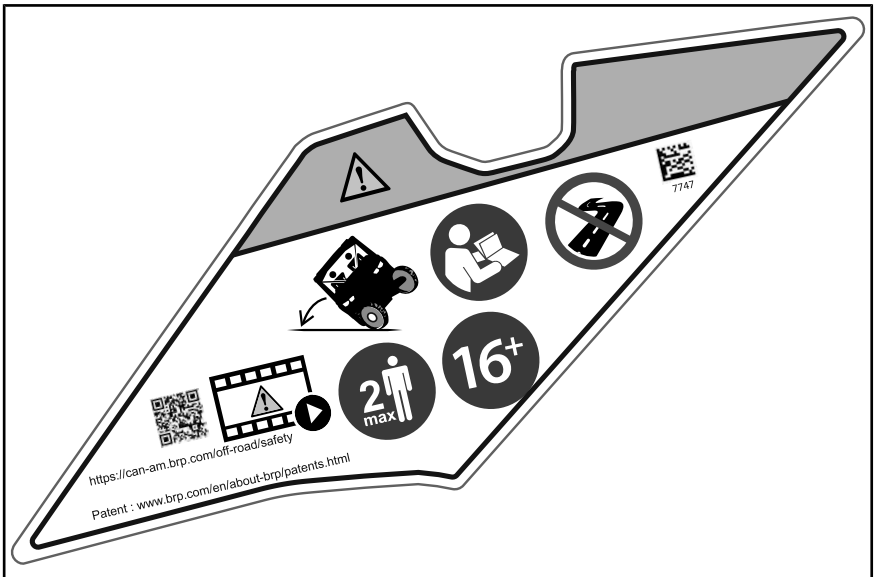

KILPI 1

Kilpi 2 ja kilpi 3

VAROITUS

- Käytä aina hyväksyttyä kypärää ja suojavaatetusta.
- Käytä aina kuulosuojaimia.
- Kiinnitä turvavyöt ja verkot.
- Älä aja, jos olet nauttinut alkoholia tai käyttänyt muita päihteitä.
- Jos epäilet, että ajoneuvo voi keikahtaa tai kaatua, vähennä loukkaantumisen riskiä: Pidä tukeva ote ohjauspyörästä tai käsikahvoista ja tue itsesi. Älä laita mistään syystä mitään vartalosi osaa ajoneuvon ulkopuolelle.
- Pysy aina täysin ajoneuvon sisäpuolella.
- Älä koskaan pidä kiinni korista ajon aikana.
- Jokaisen ajoneuvossa olijan tulee pystyä istumaan selkä selkänöjää vasten, jalat tiukasti lattiaa tai jalkatukea vasten sekä kädet kiinni ohjauspyörässä tai käsikahvoissa.

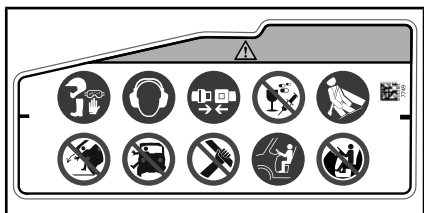

KILPI 2

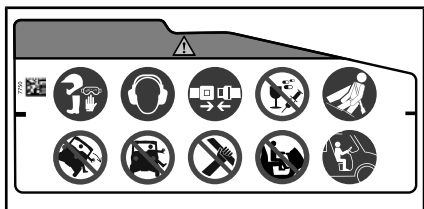

KILPI 3

Kilpi 4**VAROITUS**

- Etsi ja lue käyttäjän käsikirja. Väärä rengaspaine tai ylikuorma saattaa aiheuttaa hallinnan menetyksen ja johtaa VAKAVAAN LOUKKAANTUMISEEN tai KUOLEMAAN.
- Käytä aina asianmukaista merkittyä rengaspainetta. Käytä maksimipainetta, mikäli kokonaiskuorma on yli 195 kg.

Kilpi 7753 F1	Kilpi 7753 F1	< 195 kg				> 195 kg		Kilpi 286
		152	152	159	207	186	221	
28	XDS	131	138	138	186			
30	XRS	165	179	179	221			
	XMR	117	165	124	214			
32	XRC	124	165	131	221			

KILPI 4

Kilpi 5**VAROITUS**

- Etsi ja lue käyttäjän käsikirja. Väärä rengaspaine tai ylikuorma saattaa aiheuttaa hallinnan menetyksen ja johtaa VAKAVAAN LOUKKAANTUMISEEN tai KUOLEMAAN.
- ÄLÄ KOSKAAN laita polttoainesäiliötä kuormalaatikon sisään täyttäessäsi sitä. Tämä voi johtaa räjähdykseen.
- ÄLÄ KOSKAAN kuljeta matkustajaa kuormalaatikossa tai takaluukun päällä.
- Vähennä vauhtia, kun kuljetat kuormaa.
- ÄLÄ KOSKAAN kiinnitä kuorman vetoköyttä koriin.



KILPI 5

Kilpi 6

VAROITUS

- Etsi ja lue käyttäjän käsikirja. Väärä rengaspaine tai ylikuorma saattaa aiheuttaa hallinnan menetyksen ja johtaa VAKAVAAN LOUKKAANTUMISEEN tai KUOLEMAAN.
- ÄLÄ KOSKAAN anna ajoneuvon suurimman sallitun kuorman ylittyä, mukaan lukien kuljettajan, matkustajan, kuorman, lisävarusteiden ja perävaunun aisan paino, jos soveltuu.

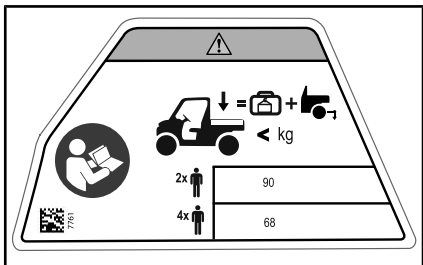

KILPI 6

Kilpi 7 ja kilpi 8

VAROITUS

ÄLÄ vie kättäsi ajoneuvon ulkopuolelle, koska se aiheuttaisi VAKAVAN LOUKKAANTUMISVAARAN.

Kilpi 7



KILPI 7

Kilpi 8



KILPI 8

Kilpi 9

VAROITUS

ÄLÄ KOSKAAN kiinnitä kuorman vetoköyttä koriin. Se saattaa aiheuttaa ajoneuvon kaatumisen. Käytä ainoastaan perävaunun vetokoukua tai apukoukua kuorman vetämiseen.

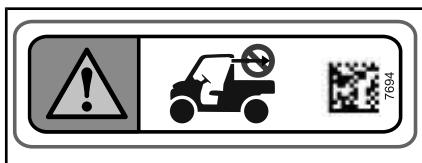

KILPI 9

Kilpi 10**VAROITUS**

- Pysäytä ajoneuvo ja kytke jarru ennen vaihdevivun ja 2-veto/4-vetokatkaisimen käyttämistä.
- Aseta vaihdevipu PARK(KI)-asentoon (P) ennen ajoneuvosta nousemista. Ajoneuvo voi lähteä rullaamaan, jollei vaihdevipu ole pysäköintiasennossa (P).

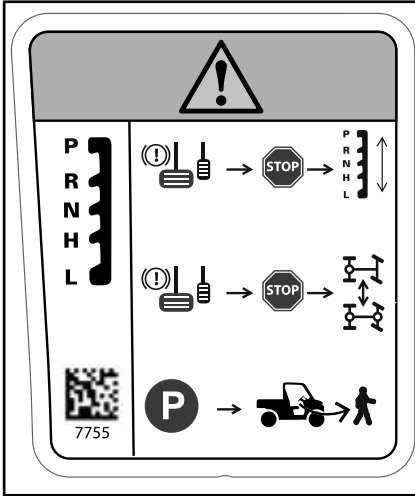

KILPI 10

Kilpi 11

ILMOITUS ÄLÄ KOSKAAN kiinnitä kuorman vetoköyttä tähän.

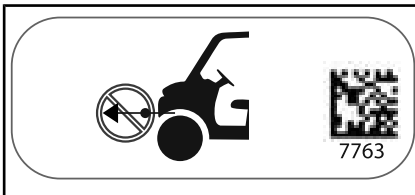

KILPI 11

Kilpi 12

ILMOITUS Käytä tätä ainoastaan jumiin jääneen ajoneuvon vapauttamiseksi. Älä käytä sitä kuorman vetämiseen. Perävaunun vetokoukun on oltava asennettuna. Katso käyttäjän käsikirja

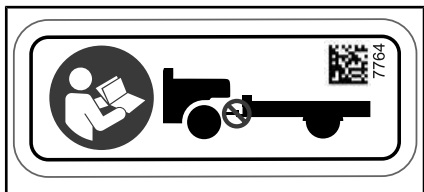

KILPI 12

Teknisiä tietoja sisältävät kilvet



SIJAITSEE POLTTOAINESÄILIÖN KORKIN LÄHEISYYDESSÄ

ILMOITUS Katso ilmansuodattimen huoltovälit ja -ohjeet käyttäjän käsikirjasta.

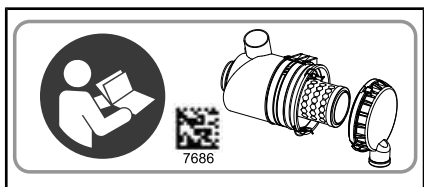

ILMOITUS Käytä ainoastaan lyijytöntä polttoainetta. Suositellavat oktaaniluokitukset: PREMIUM 91 (min. (R+M)/2) tai SUPER (min. RON). Katso ohjeet käyttäjän käsikirjasta.

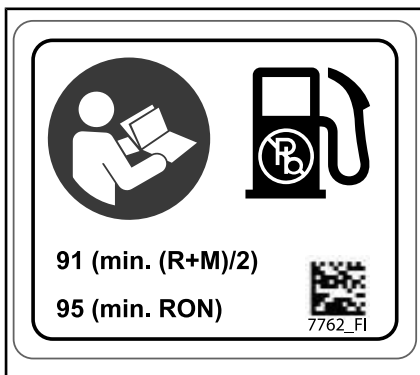

POLTTOAINESÄILIÖN KORKIN SISÄLLÄ

TIETOA AJONEUVOSTA

ENSISIJAISET HALLINTALAITTEET

On tärkeää tietää kaikkien hallintalaitteiden sijainti ja toiminnot sekä harjoitella niiden tasaista ja koordinoitua käyttöä.

HUOMIO: Jotkut ajoneuvon varoituskilvet eivät näy kuvissa. Katso lisätietoja ajoneuvon varoituskilvistä kohdasta *TUOTTEESSA OLEVAT TÄRKEÄT KILVET*.

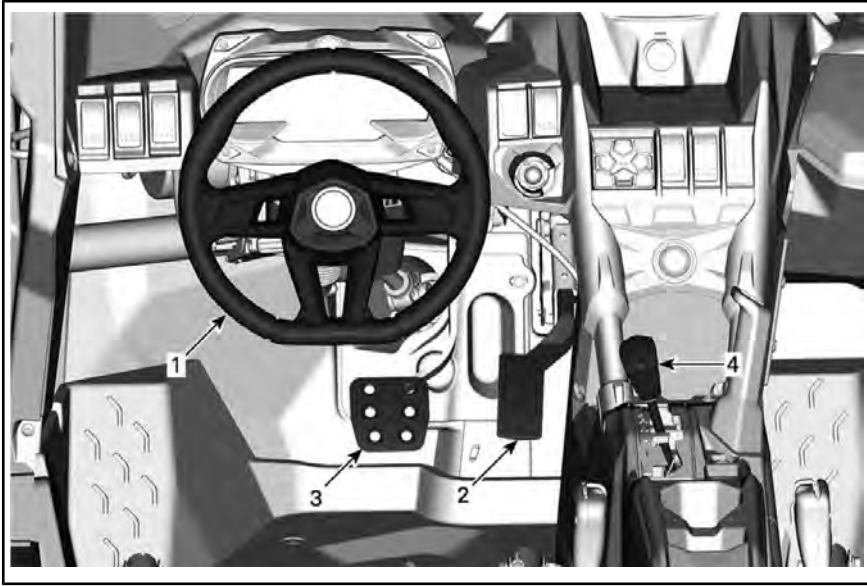

TYYPILLINEN – OSIA IRROTETTU SELVYYDEN VUOKSI

1) Ohjauspyörä

Ohjauspyörä sijaitsee kuljettajan istuimen edessä.

Ohjauspyörällä ohjataan ajoneuvoa vasemmalle tai oikealle.

Käännä ohjauspyörää siihen suuntaan, johon haluat ajaa.



1. Ohjauspyörä

Tartu ohjauspyörään molemmin käsin, mutta älä kierrä peukaloitasi ohjauspyörän ympärille.

⚠️ HUOMIO: Hankalissa reittiolosuhteissa tai ylitettäessä estettä ohjauspyörä saattaa yhtäkkiä nykäistä yhdelle puolelle voimakkaasti aiheuttaen käsi- tai rannevammoja, jos peukalot on kierrettynä ohjauspyörän ympäri.

DPS (dynaaminen ohjausjärjestelmä) vähentää ohjauspyörän kääntämiseen tarvittavaa voimaa.

2) Kaasupoljin

Kaasupoljin sijaitsee jarrupolkimen oikealla puolella.

Kaasupolkimella hallitaan ajoneuvon nopeutta.

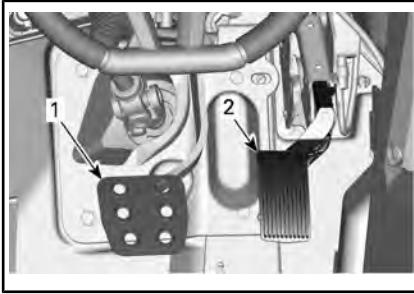

TYYPILLINEN

1. Jarrupoljin
2. Kaasupoljin

Kun haluat lisätä ajoneuvon vauhtia tai säilyttää vauhdin, paina oikealla jalallasi kaasupoljinta.

Kun haluat vähentää ajoneuvon vauhtia, vapauta kaasupoljin.

Kaasupoljin on jännitetty jousella ja sen tulee palata lepoasentoonsa (tyhjäkäynti), kun sitä ei paineta.

HUOMIO: Kaasupoljinta ei koskaan saa irrottaa ajoneuvosta.

3) Jarrupoljin

Jarrupoljin sijaitsee kaasupolkimen vasemmalla puolella.

Jarrupolkimen tehtävä on hidastaa ajoneuvon nopeutta tai pysäyttää se.

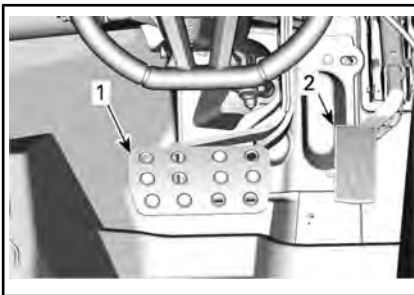

X rc -MALLIT

1. Jarrupoljin
2. Kaasupoljin

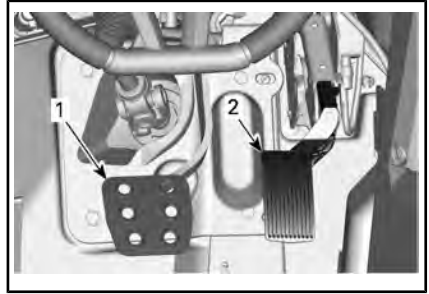

KAIKKI MUUT MALLIT

1. Jarrupoljin
2. Kaasupoljin

Kun haluat vähentää ajoneuvon nopeutta tai pysäyttää sen, paina oikealla jalallasi jarrupoljin alas.

Jarrupoljin on jännitetty jousella ja sen tulee palata lepoasentoonsa, kun sitä ei paineta.

4) Vaihdevipu

Vaihdevipu sijaitsee alakonsolissa. Vaihdevipua käytetään vaihteen valitsemiseen.

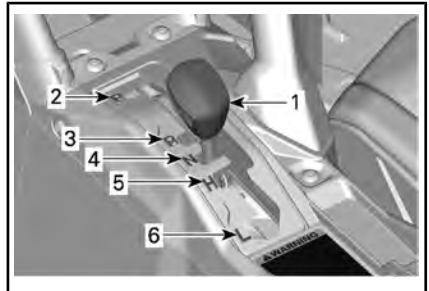

1. Vaihdevipu
2. Pysäköinti
3. Peruutus
4. Vapaa
5. Nopea alue (eteenpäin)
6. Hidas alue (eteenpäin)

Ajoneuvo on pysäytettävä ja jarrutettava ennen minkään vaihteen valitsemista.

ILMOITUS Tämän vaihdelaatikon vaihteita ei ole suunniteltu vaihtamiseen ajoneuvon liikkessa.

Pysäköinti

Pysäköintiasento (P) lukitsee vaihteiston estääkseen ajoneuvon liikkumisen.



VAROITUS

Käytä pysäköintiasentoa (P) aina, kun ajoneuvo ei ole käytössä. Ajoneuvo saattaa liikkua, ellei vaihdevipu ole pysäköintiasennossa (P).

Peruutus

Tällä vaihdevivun asennolla ajoneuvolla voi peruuttaa.

Ajoneuvon määrittämisestä riippuen varusteena voi olla peruutussummari. Se käynnistyy automaattisesti, kun peruutusvaihteesta valitaan.

HUOMIO: Peruutettaessa moottorin kierrosluku on rajoitettu, mikä rajoittaa ajoneuvon peruutusnopeutta.



VAROITUS

Kun peruutat alamäkeen, painovoima saattaa kasvattaa ajoneuvon nopeuden rajoitettua peruutusnopeutta suuremmaksi.

Vapaa

Vaihteen vapaa-asento kytkee vaihdelaatikon pois päältä.

Nopea alue (eteenpäin)

Tämä asento valitsee vaihteiston nopean ajonopeusalueen. Se on normaali ajonopeusalue. Sillä ajoneuvo saavuttaa maksiminopeutensa.

Hidas alue (eteenpäin)

Tämä asento valitsee vaihteiston hitaan ajonopeusalueen. Sillä ajoneuvo kulkee hitaasti ja renkaissa on maksimivääntövoima.

ILMOITUS Käytä hidasta aluetta peräkärryn vetämiseen (jos vetoakoukku varusteena), raskaan kuorman kuljettamiseen, esteiden ylittämiseen tai ajamiseen mäkeä ylös- ja alaspäin.

MUUT HALLINTALAITTEET

HUOMIO: Jotkut ajoneuvon varoituskilvet eivät näy kuvissa. Katso lisätietoja ajoneuvon varoituskilvistä kohdasta *TUOTTEESSA OLEVAT TÄRKEÄT KILVET*.

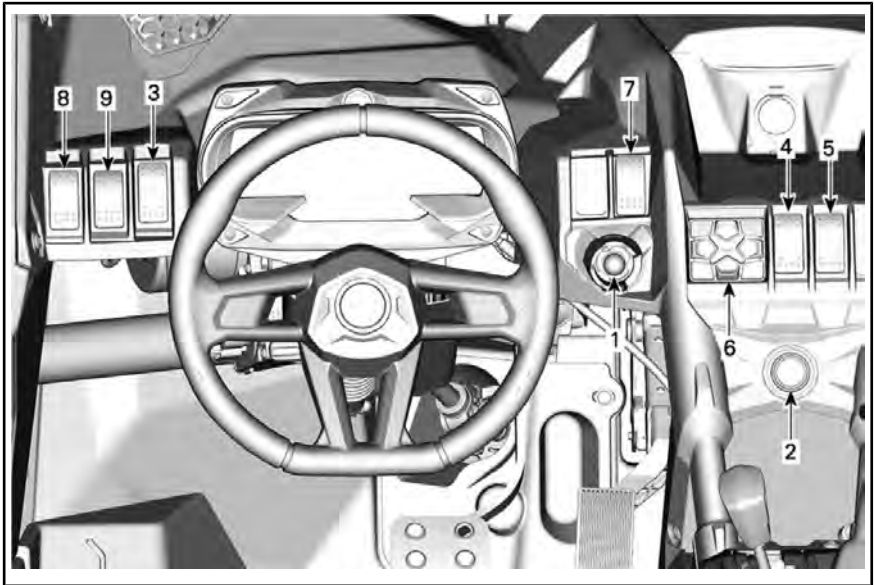

1) RF D.E.S.S. -avain ja RF D.E.S.S. -pistoke

RF D.E.S.S. -pistoke

D.E.S.S.-pistoke sijaitsee yläkonsolissa.

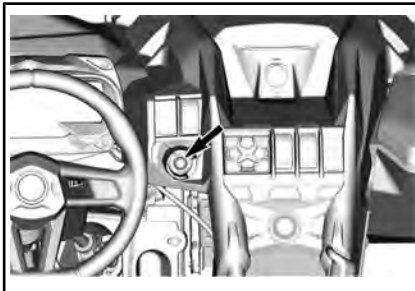

RF D.E.S.S. -avain

Digitaalisesti koodattu turvajärjestelmä (D.E.S.S.)

D.E.S.S.-avaimessa on elektronisen piirin muodostama ainutlaatuinen elektroninen sarjanumero.

D.E.S.S.-järjestelmä lukee avaimen koodin ja sallii moottorin käynnistämisen tunnistettuaan avaimen.

Avaintyytit

Tätä ajoneuvoa voidaan käyttää kahden erityyppisen virta-avaimen avulla:

- Normaaliavain (vihreä)
- Tehoavain (harmaa).

Avaintyytin erottaa väristään.

VAROITUS

Vakavaan loukkaantumiseen tai kuolemaan johtavat kaatumiset, ympäripyörähtämiset, törmäykset ja hallinnan menettäminen ovat mahdollisia teho- tai normaaliavaimen kanssa. Normaaliavaimen käyttö ei korvaa sitä, että kuljettaja on valmistautunut, pätevä ja ajaa varoen.

Normaaliavain

Ajoneuvo toimitetaan normaaliavaimella varustettuna.

Normaaliavain rajoittaa moottorin vääntöä. Se rajoittaa myös ajoneuvon nopeuden arvoon 70 km/h.

VAROITUS

Jyrkissä alamäissä moottorin nopeudenrajoitin ei ehkä kykene estämään ajoneuvon kiihtymistä tuon nopeuden yläpuolelle

Tämä avain saattaa olla käytännöllinen kuljettajille, jotka toivovat enemmän asteittaista kiihtyvyyttä, tai ajavat ympäristössä, jossa täysi nopeus ja suuri kiihtyvyys eivät ole tarpeen. Esimerkiksi kapeilla, mutkaisilla reiteillä, kuljettaja saattaa haluta käyttää normaaliavainta.

Tehoavain

Tämä ajoneuvo toimitetaan tehoavaimella varustettuna. Tehoavaimen ansiosta kuljettaja voi käyttää moottorin täyttä vääntövoimaa ja ajoneuvon huippunopeutta.

Tämä avain saattaa olla käytännöllinen kuljettajille, jotka pitävät nopeammasta kiihtyvyydestä, tai ajavat ympäristössä, jossa suuret nopeudet ja suuri kiihtyvyys ovat olosuhteisiin sopivia. Esimerkiksi leveillä, suorilla reiteillä, kuljettaja saattaa haluta käyttää tehoavainta.

2) Moottorin käynnistys-/pysäytyspainike

Moottorin käynnistys-/pysäytyspainike sijaitsee yläkonsolissa. Kun sitä painetaan ja pidetään alas painettuna, moottori käynnistyy. Jos moottori on käynnissä, kun sitä painetaan, se pysäyttää moottorin.

HUOMIO: RF D.E.S.S. -avain on kytkettävä RF D.E.S.S. -pistokkeeseen, jotta moottori voi käynnistyä.

Ohjeet sähköjärjestelmän käynnistämiseen ilman moottorin käynnistämistä löytyvät kohdasta **SAHKOJÄRJESTELMÄN HERÄTTÄMINEN**.

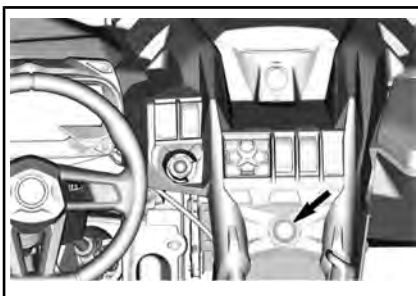

3) Ajovalojen katkaisin

Ajovalojen katkaisin sijaitsee ohjaustangon vasemmalla puolella.

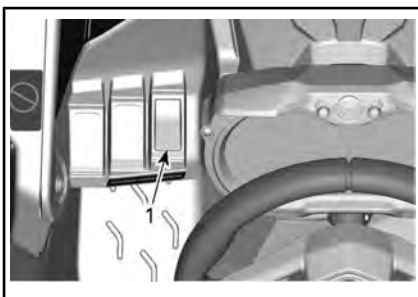

TYYPILLINEN

1. Ajovalojen katkaisin

Tällä katkaisimella valitaan ajovaloiksi joko kauko- tai lähivalot.

4) 2-/4-vedon ja etutasauspyörästön lukon valitsin (jos varusteena)

2-/4-vedon ja etutasauspyörästön lukon valitsin sijaitsee yläkonsolissa.

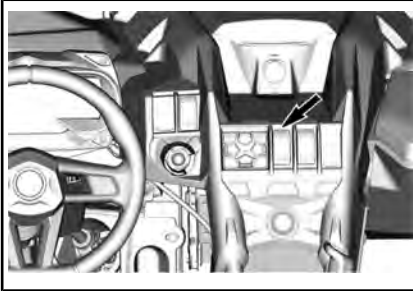

Tällä katkaisimella valitaan joko 2- tai 4-veto ajoneuvon ollessa pysähdyksissä ja moottorin ollessa käynnissä.

Etutasauspyörästön lukko voidaan aktivoida ajon aikana, eli ajoneuvoa ei tarvitse pysäyttää kytkemistä varten. Passivointi tapahtuu painamalla katkaisinta uudelleen. Kun ajoneuvo sammutetaan, etutasauspyörästön lukko passivoituu.

ILMOITUS Älä koskaan siirry 4-pyörävedosta 2-pyörävetoon, kun etutasauspyörästön lukko on aktiivituna. Passivoi etutasauspyörästön lukko **aina**, ennen kuin siirryt 2-pyörävetoon.

ILMOITUS Ajoneuvon on oltava paikallaan, kun 2-veto/4-vetokatkaisinta käytetään. Mikäli kytkeminen suoritetaan ajettaessa, voi syntyä mekaaninen vaurio.

Etutasauspyörästö lukittuu täysin, kun katkaisin työnnetään ylös. Kyseessä on tilapäinen asento. Kun etutasauspyörästö lukitaan, katkaisimen valo syttyy, ja mittaristoon tulee 2 sekunnin ajaksi ilmoitus, jossa lukee "DIFF LOCK" (tasauspyörästön lukko). Valo sammuu, kun tasauspyörästön lukko kytk-

tään pois. Tällöin mittaristoon tulee ilmoitus, jossa lukee "SMART-LOK", mikä merkitsee automaattitilan palautumista.

Kun etutasauspyörästö on lukittuna, ohjauspyörän kääntämiseen tarvittava voima voi olla suurempi ja ohjaus voi reagoida hitaammin.

VAROITUS

Äkillinen suunnanmuutos voi johtaa hallinnan menetykseen ja loukkaantumiseen. Älä koskaan kytkä etutasauspyörästön lukkoa ennen käännöstä tai käännöksen aikana.

4-vetotila on kytkettynä, kun katkaisin on keskiasennossa.

2-vetomuoto kytkettyä päälle, kun katkaisin painetaan alaspäin. Silloin ajoneuvossa vetävät vain takarengaat.

5) Etutasauspyörästön tilan valitsin (jos varusteena)

Etutasauspyörästön tilan valitsin sijaitsee konsolissa.

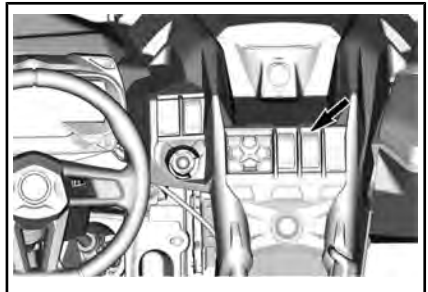

X rc -mallit

Etutasauspyörästön tilan valitsimella valitaan TRAIL- tai ROCK-tila.

Käytä TRAIL-tilaa kaikkeen normaaliin ajoon. Etutasauspyörästö synkronoi etupyörät automaattisesti tarpeen mukaan.

Käytä ROCK-tilaa ajoon kivikkoisessa maastossa, jossa se optimoi vedon ja hallittavuuden. Etutasauspyörästö estää pyöriä luistamasta esiaktivoimalla kytkimet. Se ei odota, että luisto ensin havaitaan. Moduuli säättää kytkimiä kuljettajan pyynnön (moottorin vääntövoiman) perusteella optimoiden vedon ja säilyttäen samalla ohjauksen helpouden. Toiminto on aktiivinen, kun nopeus on alle 20 km/h. Kun nopeus on yli 20 km/h, järjestelmä valvoo pyörien luistoa ja synkronoi pyörät tarpeen mukaan.

X ds- ja X rs -mallit

Etutasauspyörästön tilan katkaisimella valitaan TRAIL- tai TRAIL ACTIV -tila.

Käytä TRAIL-tilaa kaikkeen normaaliin ajoon. Etutasauspyörästö synkronoi etupyörät automaattisesti tarpeen mukaan.

Käytä TRAIL ACTIV -tilaa lisätäksesi etupyörien vetoa. Tämä tila optimoi vedon käännoksen loppuvaiheessa ja/tai voimakkaassa kiihdytyksessä. Tämä tapahtuu tunnistamalla kuljettajan pyytämä moottorin vääntö. Vetoa optimoidaan myös suurilla nopeuksilla kytkinten esiaktivoinnin avulla.

TRAIL ACTIV -tilassa ajotyylillä on ehkä muutettava, koska etupää vetää tavallista enemmän.



VAROITUS

Täysin lukittu etutasauspyörästö heikentää ajoneuvon ohjattavuutta tietyissä olosuhteissa.

6) Näppäimistö

Näppäimistö sijaitsee yläkonsolissa.

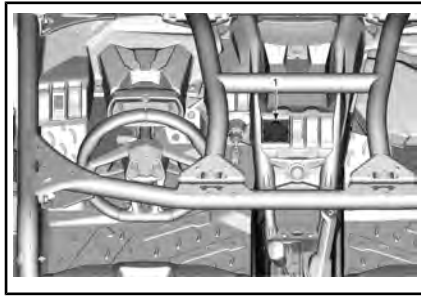

1. Näppäimistö

Näppäimistöä käytetään navigoitaessa eri valikoiden ja vaihtoehtojen välillä. Katso kappaletta **7,6-TUUMAINEN DIGITAALINÄYTTÖ**.

7) Ohituskatkaisin

Ohituskatkaisin sijaitsee alakonsolissa.

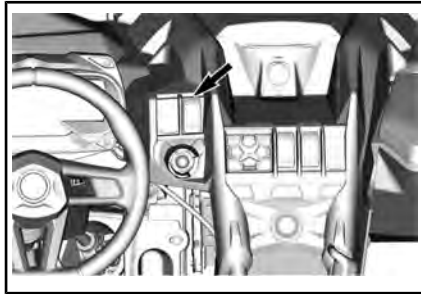

Ohituskatkaisinta käytetään:

- Ohittamaan moottorin nopeudenrajoitin peruutettaessa ottamalla käyttöön moottorin maksimivääntö. Katso **OHITUSTILAN SIIRTYMINEN**.
- Katkaise vetohihnan elektroninen suojaus tilapäisesti (jos se on asennettuna ja aktivoituna mallissasi).

- Poista HUOLTOA VAADITAAN-ilmoitus. Katso kappaletta 4,5-TUUMAINEN DIGITAALINÄYTÖ tai kappaletta 7,6-TUUMAINEN DIGITAALINÄYTÖ (NÄPÄIMISTÖ).
- Sallii ajoneuvon ajon siinä tapauksessa, että kaasupolkimessa on vika. Katso VIKATURVATIILAN SIIRTYMINEN.

Ohitustilaan siirtyminen.

Paina ohituskatkaisin pohjaan ja pidä se painettuna siirtyäksesi ohitustilaan.

VAROITUS

Käytä ohitustoimintoa vain, jos ajoneuvo on juuttunut mutaan tai muuhun pehmeään maastoon ja hidas ajonopeusalue ei riitä. Varmista, että alue on turvallinen, ennen kuin käytät ohitustoimintoa. Älä käytä ohitustoimintoa ajaessa normaalisti peruutusvaihteella; se voi nostaa nopeuden liian korkealle.

Vapauta ohituskatkaisin pohjaan poistuaksesi ohitustilasta.

Vikaturvatilaan siirtyminen käsin.

Jos toinen tai molemmat polkimen asentoanturit ovat viallisia, kaasupoljin ei reagoi.

Riippuen vian tyypistä ohituskatkaisimen painaminen ja painettuna pitäminen palauttaa väliaikaisesti polkimen toiminnan TAI nostaa väliaikaisesti moottorin käyntinopeutta, jotta ajoneuvoa voi ajaa.

Kun vapautat ohituskatkaisimen, kaasuläppä vapautuu ja moottori palaa joutokäyntinopeuteen.

8) Vinssikytkin (jos varusteena)

Vinssiä voidaan ohjata ajoneuvon sisä- ja ulkopuolelta yläkonsolissa sijaitsevan vinssin katkaisimen avulla.

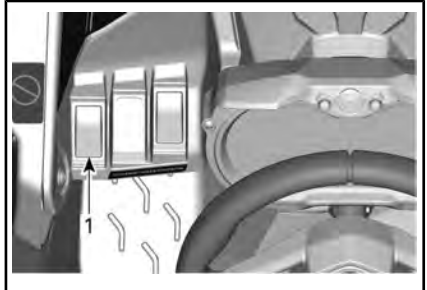

1. Vinssin katkaisin

Katso ohjeet oikeanlaista vinssin käyttöä varten ajoneuvosi mukana tulleesta *OPPAASTA*.

9) Äänitorvipainike (vain vastaavissa malleissa)

Jos haluat soittaa äänitorvea, paina äänitorvipainiketta.



1. Äänitorvipainike

4,5" DIGITAALINÄYTTÖ

Monitoiminäyttö

Yleisnäkymä

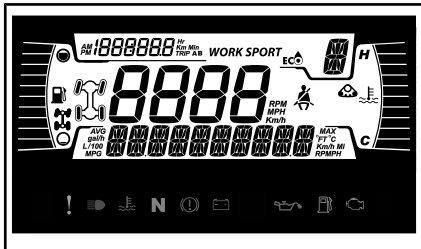

Alanäyttö

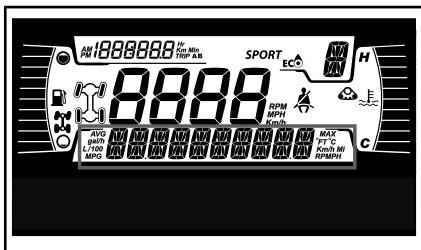

Seuraavat tiedot voidaan näyttää:

- Kierroslukua
- Nopeustilasto
- Moottorin lämpötila
- Akun jännite
- Asetukset
- Viestit
- Aktiivinen DPS-tila (vain Maverick-mallit)

Voit muuttaa näytettäviä tietoja ALEMPI-painikkeella.

Vasen sivunäyttö

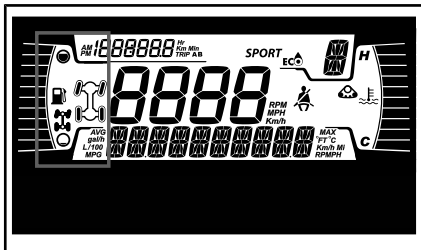

Vasemman sivunäytön toiminnot:

- Polttoainemittari
- 2- ja 4-pyörävedon merkkivalo
- Etutasauspyörästäön lukko



4X4-KUVAKE EUROOPAN YHTEISÖLLE

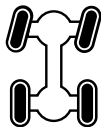

4X4-KUVAKE KAIKILLE MUILLE MAILLE

Oikea sivunäyttö

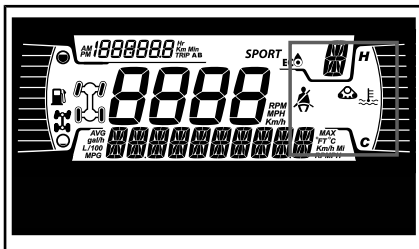

Oikean sivunäytön toiminnot:

- Moottorin lämpötila
- Telaketjuvarustuksen merkkivalo
- Turvavyön käytön muistutus

Kun telasarja on asennettu, alanäytössä rullaa viesti.

Keskinäyttö

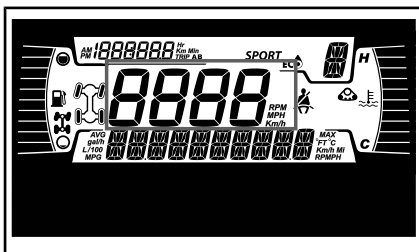

Näyttää ajoneuvon nopeuden muodossa km/h tai mph.

Vaihteiston asennon näyttö

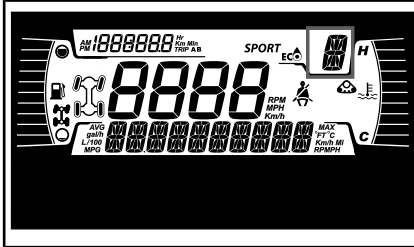

Tämä näyttö osoittaa vaihteiston asennon:

- P (pysäköinti)
- R (peruutus)
- N (vapaa)
- H (nopea alue)
- L (hidas alue)
- -- (kelvoton alue)

Ajotilan näyttö

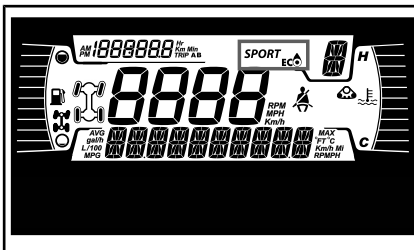

Ajotilan näyttö osoittaa, mikä toimintatila on valittuna:

- ECO
- SPORT

Tila voidaan vaihtaa toiseen 5 painikkeen näppäimistöä käyttäen. Ajotilapainikkeella voidaan vaihtaa eri ajotilojen välillä.

Valitusta tilasta näytetään alanäytössä viesti aktivoitaessa ja passivoitaessa seuraavasti:

AJOTILA	VIESTI AKTIVOITAESSA
Sport	SPORT MODE
ECO	ECO MODE

Matkamittarin näyttö

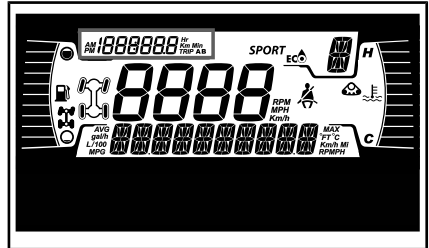

Tässä näytetään matkamittaritiedot:

- Kokonaismatkamittari
- Osamatkamittari A
- Osamatkamittari B
- Ajoneuvon tuntimittari
- Kello

Käytä YLEMPI-painiketta vaihtaaksesi näytettyjä tietoja.

Paina YLEMPÄÄ painiketta A- ja B-osamatkamittarien nollaamiseksi.

Molempia voidaan hallita myös näppäimistön matkamittaripainikkeella.

Varoitusvalot ja ilmaisimet

Seuraavat ilmaisineläimet hälyttävät sinulle ajoneuvotilasta, joka voi muodostua vakavaksi. Jotkut lamput valaistuvat ajoneuvoa käynnistäessä varmistaen niiden toimivuuden. Jos kaikki valot pysyvät päällä ajoneuvon käynnistyksen jälkeen, tarkastele vastaavaa järjestelmän varoitusvaloa lisätietoja varten.

HUOMIO: Jotkin varoitusilmaisimet näkyvät monitoimimittarin näytöllä ja toimivat samalla tavalla ilmaisineläimen tavoin, mutta eivät ole näkyvissä ajoneuvoa käynnistäessä.

Ilmaisinalot - alempi palkki



VAROITUS- JA MERKKIVALOT	
	PUNAINEN – liian korkea moottorin lämpötila
	PUNAINEN – alhainen akkujännite
	PUNAINEN – alhainen öljynpaine (palaa normaalisti moottorin ollessa sammutettuna)
	ORANSSI – polttoaine vähissä
	ORANSSI – tarkasta moottori
	ORANSSI – ajoneuvon toimintahäiriö
	PUNAINEN (vilkkuva) – kaasupoljinta ja jarrupoljinta painetaan samanaikaisesti tietyn ajan (vääntövoiman rajoitin on aktiivinen)
	SININEN – kaukovalo
	VIHREÄ – vapaa-asento

Kuvakkeet ja ilmaisimet - Monitoiminäyttö

KUVAKKEET JA MERKKIVALOT	
	Osoittaa, että SPORT-tila on valittu.
	Osoittaa, että ECO-tila on valittu.
	Kun se palaa, turvavyötä ei ole kiinnitetty eikä ajoneuvolla voida ajaa. Vilkkuu, kun ajoneuvo on liikkeessä.
	Telasarja aktiivinen (jos varusteena)

Asetukset

Valikoissa navigoimiseen tarvittavat painikkeet sijaitsevat nestekidenäytön vasemmalla puolella.

Maverick-malleissa on 5 painikkeen näppäimistö, joka on asennettu katkaisinalustaan.

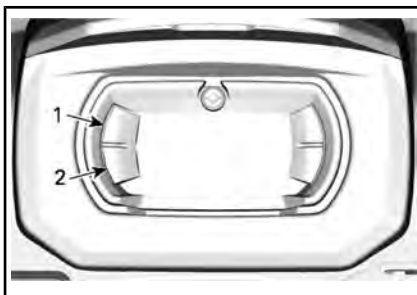

1. Ylempi painike
2. Alempi painike



5 PAINIKKEEN NÄPPÄIMISTÖ

1. Ajotilapainike
2. Valikkopainike
3. OK-painike
4. Matkamittaripainike
5. DPS-painike

MITTARIPAINIKKEET	NÄPPÄIMISTÖN PAINIKKEET
YLEMPI	MATKAMITTARI
ALEMPI	MENU
Pidä painettuna ALEMPAA painiketta.	Pidä painettuna valikkopainiketta tai OK-painiketta.

Asetukset

Valitse valikkopainikkeella asetukset (**SETTINGS**) ja siirry asetusvalikkoon pitämällä painike painettuna.

Huoltonollaus

HUOMIO: Ainoastaan silloin, kun huollon suorittaminen on ajankoh- taista.

Valitse valikkopainikkeella huoltonol- laus (**RES MAINT**) ja nollaa huolto pitämällä painike painettuna.

Vikakoodit

HUOMIO: Vain, kun koodit ovat aktiivisia.

Käytä valikkopainiketta, valitse koodit (**CODES**) ja pidä painiketta

painettuna, jotta näet aktiiviset vika- koodit. Vikakoodit rullaavat alanäy- tössä.

Tilastojen nollaus

Valitse valikkopainikkeella tilastojen nollaus (**RESET STAT**) ja nollaa pi- tämällä painike painettuna.

Mittayksiköiden valinta

Monitoimimittaristo on tehtaalla asetettu näyttämään englantilaisia mittayksiköjä, mutta se voidaan muuttaa näyttämään metrisiä yksik- köjä.

Valitse valikkopainikkeella yksiköt (**UNITS**) ja muuta yksiköt pitämällä painike painettuna.

Kellon asettaminen

Valitse valikkopainikkeella kello (**CLOCK**) ja muuta tiedot pitämällä painike painettuna.

1. Valitse kellon näyttö painamal- la valikkopainiketta.
2. Paina valikkopainiketta ja pidä sitä painettuna yhden sekun- nin ajan.
3. Paina valikkopainiketta valitak- sesi kellon tuntinäytöksi 12:00 AM PM tai 24:00.
4. Vahvasta valinta painamalla valikkopainiketta ja pitämällä sitä painettuna.
5. Paina valikkopainiketta vaih- taaksesi tunnit (tunnit vilkku- vat):
6. Paina ja pidä valikkopainiketta painettuna tuntivalintasi vah- vistamiseksi.
7. Paina valikkopainiketta siirtyäk- sesi minuutteihin (minuutit vilkkuvat).
8. Paina ja pidä valikkopainiketta painettuna minuuttivalintasi vahvistamiseksi.

Kielen asettaminen

Mittariston näyttökieli on vaihdettavissa. Ota yhteys valtuutettuun Can-Am-jälleenmyyjään kielivaihtoehtojen ja mittariston säätämiseksi mieltymystesi mukaisesti.

Kirkkauden asetus

LCD-näytön kirkkaus on säädettävissä.

Käytä VALIKKO-painiketta, valitse kirkkaus-asetus (**BRIGHTNESS**) ja pidä painiketta painettuna kirkkauden säätämiseksi.

Säädä kirkkaus valikkopainikkeella ja vahvasta sitten asetus painamalla valikkopainiketta ja pitämällä se painettuna.

DPS-käyttötilat

Alanäytöstä voit nähdä, mikä DPS-tilä on aktiivinen. Katso kohta *VIRITÄ AJO-OLOSUHTEIDEN MUKAAN*.

7,6-TUUMAINEN DIGITAALINÄYTTÖ (NÄPPÄIMISTÖ)

Perustoiminnot

Monitoimimittariston kuvaus



Yleisnäkymä

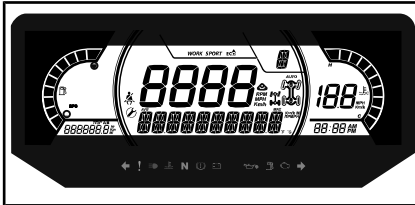

Alanäyttö

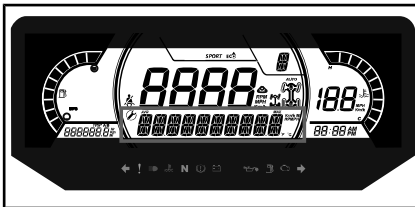

Seuraavat tiedot voidaan näyttää:

- Kierrosluvu
- Nopeustilasto
- Moottorin lämpötila
- Akun jännite
- Asetukset
- Viestit
- Aktiivinen DPS-tila

Nopeustilastonäyttö (SPEED STAT)
näyttää enimmäis- ja keskinopeu-
den. Nollaa painamalla valikko- tai
OK-painiketta 1 sekunnin ajan.

Vasen sivunäyttö

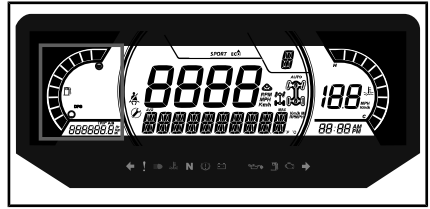

Vasemman sivunäytön toiminnot:

- Polttoainemittari
- Osamatkamittari (A-B)
- Matkamittari
- Ajoneuvon tuntimittari
- DPS-ilmaisin

Oikea sivunäyttö

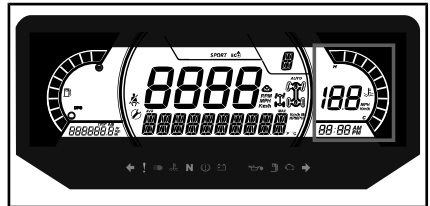

Oikean sivunäytön toiminnot:

- Moottorin lämpötila
- Kello
- Nopeusilmaisin

Tässä näytössä oleva nopeusilmai-
sin aktivoituu, kun keskinäytössä
näytetään muita kuin nopeustietoja.
Muutoin se on tyhjä.

Keskinäyttö

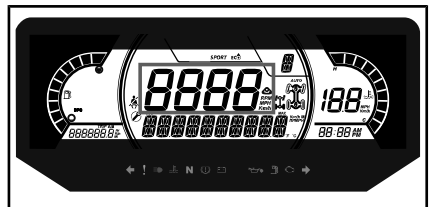

Seuraavat tiedot voidaan näyttää:

- Kierrosluvu
- Ajoneuvon nopeus

Vaihteiston asennon näyttö

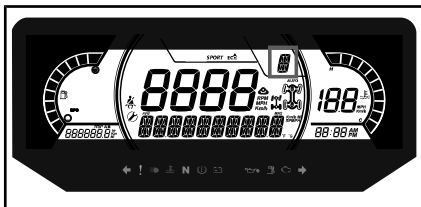

Tämä näyttö osoittaa vaihteiston asennon:

- P (pysäköinti)
- R (peruutus)
- N (vapaa)
- H (nopea alue)
- L (hidas alue)
- - (virheellinen vaihde)

Ajotilan näyttö

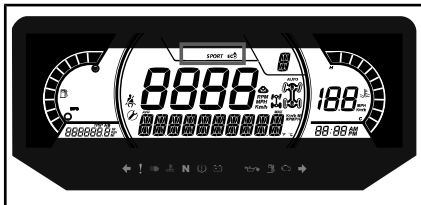

Ajotilan näyttö osoittaa, mikä toimintatila on valittuna:

- SPORT
- ECO

Sport-säädön ansiosta kaasua reagoi nopeammin.

HUOMIO: Sport-tila voidaan aktivoida kaikilla avaintyypeillä, ja se tarjoaa käytössä olevan avaimen maksimitehot.

ECO-asetus (polttoainetalous-tila) vähentää polttoaineen kulutusta rajoittamalla kaasun reagointia ja pääsyä maksimiasentoon, mikä takaa parhaan ajoasetuksen.

HUOMIO: ECO-tilan käyttö kuoppaisilla reiteillä tekee ajosta pehmeämpää.

Tila voidaan vaihtaa toiseen käyttämällä AJOTILA-painiketta.

Valitusta tilasta näytetään alanäytössä viesti aktivoitaessa ja passiivoitaessa seuraavasti:

AJOTILA	VIESTI AKTIVOITAESSA
Sport	SPORT MODE
ECO	ECO MODE

Keskinäytön oikea puoli

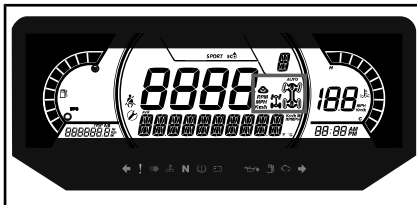

Keskinäytön oikea puoli osoittaa, mikä toimintatila on valittuna:

- 2X4
- 4X4
- Aktiiviset telaketjut



4X4-KUVAKE EUROOPAN YHTEISÖLLE

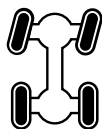

4X4-KUVAKE KAIKILLE MUILLE MAILLE

Keskinäytön vasen puoli

Keskinäytön vasemman puolen toiminnot:



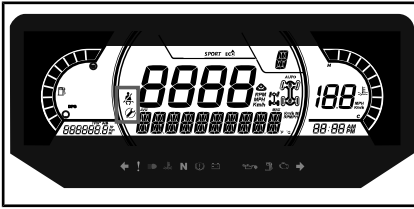



- Turvavyön käytön muistutus
- Huoltomuistutus



Merkkivalot

Varoitus- ja merkkivalot



VAROITUS- JA MERKKIVALOT	
	PUNAINEN – liian korkea moottorin lämpötila
	PUNAINEN – alhainen akun varaustaso (palaa normaalisti virta-avaimen ollessa päällä-asennossa ja moottorin ollessa sammutettuna)
	PUNAINEN – alhainen öljynpaine
	ORANSSI – polttoaine vähissä
	ORANSSI – tarkasta moottori
	ORANSSI – ajoneuvon toimintahäiriö
	PUNAINEN (vilkkuva) – kaasupoljinta ja jarrupoljinta painetaan samanaikaisesti tietyn ajan (vääntövoiman rajoitin on aktiivinen)
	SININEN – kaukovalo

VAROITUS- JA MERKKIVALOT

N

VIHREÄ – vapaa-asento

Kuvakkeet ja merkkivalot

KUVAKKEET JA MERKKIVALOT	
SPORT	Osoittaa, että SPORT-tila on valittu.
	Osoittaa, että ECO-tila on valittu.
	Kun se palaa, turvavyötä ei ole kiinnitetty eikä ajoneuvolla voida ajaa. Viikkuu, kun ajoneuvo on liikkeessä.
	Kun valo palaa, on suoritettava huolto. Ota huoltoa varten yhteys valtuutettuun Can-Am-jälleenmyyjään tai valitsemaasi henkilöön.
	Telasarja aktiivinen (jos varusteena)

Asetukset

Asetukset

Käytä näppäimistön valikkopainiketta, valitse Asetukset-kohta (**SETTINGS**) ja avaa asetusvalikko pitämällä painiketta painettuna.

Valikkopainikkeen pohjassa pitämissään sijaan voidaan painaa myös OK-painiketta.



5 PAINIKKEEN NÄPPÄIMISTÖ

1. Ajotilapainike
2. Valikkopainike
3. OK-painike
4. Matkamittaripainike
5. DPS-painike

Huoltonollaus

HUOMIO: Vain, kun huoltokuvake on näkyvässä.

Valitse valikkopainikkeella huoltonollaus (**RES MAINT**) ja nollaa huolto pitämällä painike painettuna.

Vikakoodit

HUOMIO: Vain, kun vikakoodit ovat aktiivisia.

Käytä valikkopainiketta, valitse koodit (**CODES**) ja pidä painiketta painettuna, jotta näet aktiiviset vikakoodit. Vikakoodit rullaavat alanäytössä.

Tilastojen nollaus

Valitse valikkopainikkeella tilastojen nollaus (**RESET STAT**) ja nollaa pitämällä painike painettuna.

Mittayksiköiden valinta

Monitoimimittaristo on tehtaalla asetettu näyttämään englantilaisia mittayksiköitä, mutta se voidaan muuttaa näyttämään metrisiä yksiköitä.

Valitse valikkopainikkeella yksiköt (**UNITS**) ja muuta yksiköt pitämällä painike painettuna.

Nopeus/kierrosluku

Nopeus- ja kierroslukunäyttöjä voidaan vaihtaa keskenään.

Valitse valikkopainikkeella nopeus/kierrosluku (**SPEED/RPM**) ja vaihda näyttöjä keskenään pitämällä painike painettuna.

Kellon asettaminen

Valitse valikkopainikkeella kello (**CLOCK**) ja muuta aika pitämällä painike painettuna.

1. Valitse kellon näyttö painamalla valikkopainiketta.
2. Paina valikkopainiketta ja pidä sitä painettuna yhden sekunnin ajan.
3. Paina valikkopainiketta valitaksesi kellon tuntinäytöksi 12:00 AM PM tai 24:00.
4. Paina ja pidä painettuna VALIKKO-painiketta kuitataksesi valinnan.
5. Paina valikkopainiketta vaihtaaksesi tunnit (tunnit vilkkuvat):
6. Paina ja pidä painettuna VALIKKO-painiketta kuitataksesi tuntivalinnan.
7. Voit muuttaa minuutteja painamalla valikkopainiketta (minuutit vilkkuvat).
8. Paina ja pidä valikkopainiketta tai OK-painiketta painettuna minuuttivalintasi vahvistamiseksi.

Kirkkauden asetus

LCD-näytön kirkkaus on säädettävissä.

Käytä valikkopainiketta, valitse kirkkaus-asetus (**BRIGHTNESS**) ja pidä valikkopainiketta painettuna kirkkauden säätämiseksi.

Säädä kirkkaus valikkopainikkeella ja vahvista sitten asetus painamalla valikkopainiketta ja pitämällä se painettuna.

Kielen asettaminen

Mittariston näyttökieli on vaihdettavissa. Ota yhteys valtuutettuun Can-Am-jälleenmyyjään kielivaihtoehtojen ja mittariston säätämiseksi mieltymystesi mukaisesti.

DPS-käyttötilat

Alanäytöstä voit nähdä, mikä DPS-tilä on aktiivinen. Katso kohta *VIRITÄ AJO-OLOSUHTEIDEN MUKAAN*.

VARUSTUS

HUOMIO: Jotkut ajoneuvon varoituskilvet eivät näy kuvissa. Katso lisätietoja ajoneuvon varoituskilvistä kohdasta *AJONEUVON VAROITUSKILVET*.

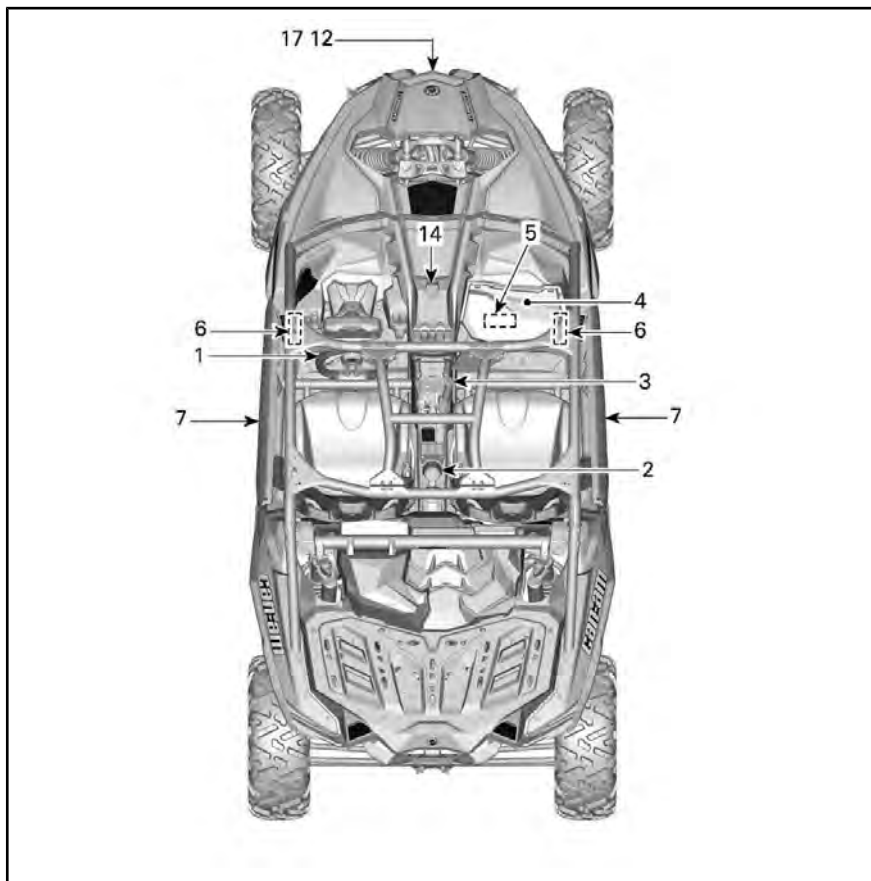

TYYPILLINEN

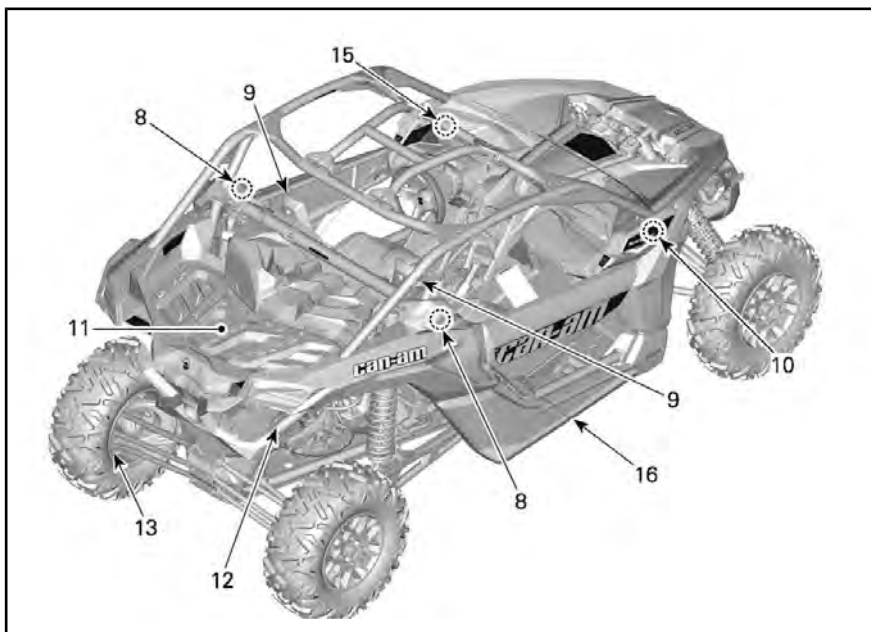

TYYPILLINEN

1) Säädettävä ohjaustanko

Ohjauspyörän korkeus on säädettävä.

Säädä ohjauspyörän korkeus rintasi tasolle, älä pääsi tasolle.

Kun haluat säätää ohjauspyörän korkeuden:

1. Vapauta ohjauspyörä vetämällä kallistusvipua itseäsi kohti.
2. Liikuta ohjauspyörä haluamaasi asentoon.
3. Vapauta kallistusvipu, jotta se lukitsee ohjauspyörän asennon.

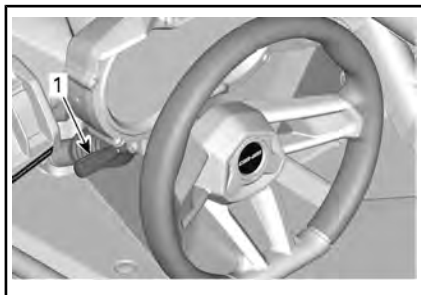

1. Kallistusvipu

VAROITUS

Älä koskaan säädä ohjauspyörän korkeutta ajon aikana. Voit menettää hallinnan.

2) Juomatelineet

Alakonsolin takaosassa on kaksi juomatelinettä.

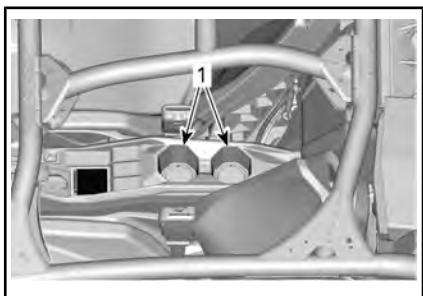
**TYYPILLINEN**

1. Juomatelineet

HUOMIO: Älä käytä juomatelineitä ajaessasi vaativissa olosuhteissa.

3) Matkustajan käsikahvat

Yksi matkustajan käsikahva on konsolissa ja toinen oikeassa ovesa.

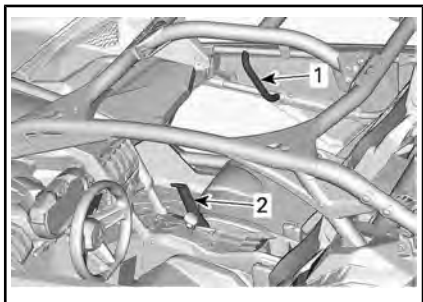

1. Oven käsikahva
2. Konsolin käsikahva

Säädä istuimen asentoa saadaksesi tukevan ja mukana otteen kahvoista. Katso säätömenettely osasta **ISTUIMET**.

Käsikahvoista pitämällä matkustaja voi tukea itseään ajoneuvon liikkeitä vastaan ja ne auttavat pitämään kädet ja vartalon ohjaamon sisäpuolella, jos ajoneuvo kaatuu.

VAROITUS

Älä koskaan käytä ajoneuvon kehikkoa käsikahvana. Ohjaamon ulkopuolella olevat esineet voivat iskeytyä käsiin tai ne saattavat jäädä puristuksiin kaatumisen yhteydessä.

4) Hansikaslokeron

Ajoneuvo on varustettu hansikaslokerolla, jossa voi kuljettaa keveitä esineitä.

1. Hansikaslokeron

HANSIKASLOKERON KAPASITEETTI	
MAKSIMIKUORMA	5 kg

5) Työkalusarja

Työkalusarja, jossa on perustyökälu. Se sijaitsee hansikaslokerossa.

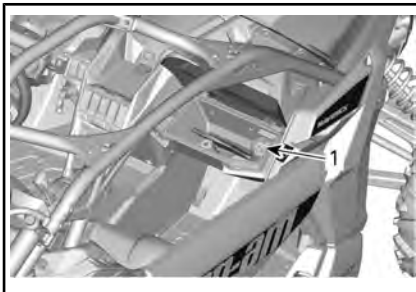

1. Työkalusarja

6) Jalkatuet

Ajoneuvo on varustettu kuljettajan ja matkustajan jalkatuilla, joiden avulla jalat voi tukea hyvin ajoneuvon lattiaan, mikä auttaa säilyttämään vartalon oikeassa asennossa ajon aikana.

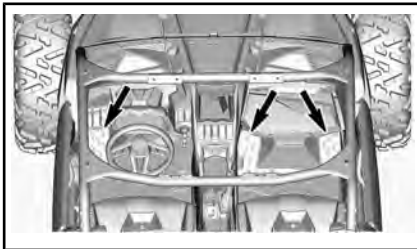

Jalkatuet auttavat vähentämään sääri- ja jalkavammojen vaaraa.

Käytä aina asianmukaisia jalkineita. Katso osa *AJOVARUSTEET*.

7) Ovet

Ajoneuvossa on ovet, jotta matkustajien olisi helpompi pitää raajansa ja koko vartalonsa ajoneuvon sisällä, mikä vähentää loukkaantumisvaaraa.

Ovet voivat myös estää oksien ja muiden vieraiden esineiden tunkeutumisen matkustamoon.

VAROITUS

Älä koskaan aja ajoneuvolla ilman, että molemmat ovet ovat kiinni ja lukossa.



1. Ovi kiinni ja lukittu paikoilleen

Avaa ovien lukitus vetämällä hihnasta, joka vapauttaa salvan.

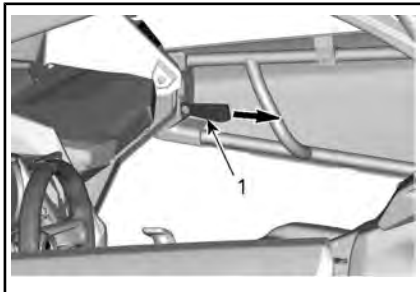

1. Salvan hihna

8) Turvavyöt

Tämä ajoneuvo on varustettu turvavyöillä, jotka auttavat suojaamaan kuljettajaa ja matkustajaa mahdollisten törmäysten, kaatumisten ja ympäripyörähdysten yhteydessä. Turvavyöt voivat auttaa pitämään matkustajat matkustamossa.

VAROITUS

Käytä turvavyötä asianmukaisesti aina. Varmista, että se on kunnolla kiinni ja tiukasti vartaloasi vasten. Turvavyöt vähentävät loukkaantumisen vaaraa kolarissa ja auttavat pitämään raajasi ohjaamossa kaatumisen tai muun onnettomuuden yhteydessä.

Jos kuljettajan turvavyötä ei ole kiinnitetty, kun:

- Käynnistuspainiketta painetaan, turvavyön merkkivalo vilkkuu.
- Kun moottori käynnistyy ja vaihdevipu siirretään pois pysäköintiasennosta, ajoneuvon nopeus rajoittuu maksiminopeuteen, joka on noin 20 km/h tasaisella maalla.

VAROITUS

Ajoneuvo saattaa saavuttaa nopeamman tai hitaamman nopeuden riippuen kaltevuuden jyrkkyydestä.

Monitoimimittarin näyttö näyttää seuraavan viestin muistutuksena turvavyön kiinnittämisestä: MOOTORIN RAJOITUS PÄÄLLÄ KYTKE TURVAVYÖ.

VAROITUS

Matkustajan turvavöille ei ole merkkivaloa tai viestiä. Kuljettaja on vastuussa matkustajan turvallisuudesta ja hänen on varmistettava, että matkustaja kiinnittää turvavyön.

3-pisteturvavyöt



TYYPILLINEN

1. Turvavyö

VAROITUS

Käytä turvavöitä asianmukaisesti. Varmista, että se on kunnolla kiinni ja tiukasti vartaloasi vasten. Varmista, että se ei ole kiertynyt tai viallinen.

Turvavyö on varustettu lukituskielekkellä.

Tämä kieleke lukitsee turvavyön säädettyyn asentoon.

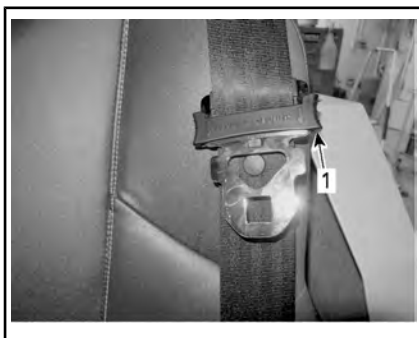

TYYPILLINEN – LUKITUSASENTO

1. Lukituskieleke

Kiinnitä turvavyö työntämällä salpa-levy solkeen ja vedä sitten vyötä varmistaaksesi, että se on oikein kiinnitetty.

Säädä turvavyö tiukasti vartaloasi vasten vetämällä olkahihnaa ylöspäin.



TYYPILLINEN

Kun haluat irrottaa turvavyön, paina soljen punaista painiketta.

4-pisteturvavyöt

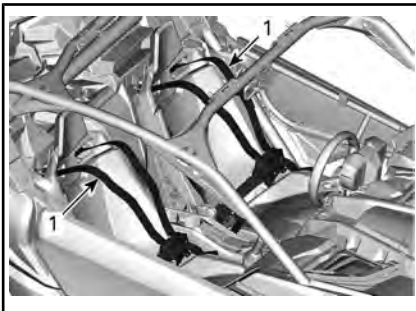

TYYPILLINEN – OSIA IRROTETTU SELVYYDEN VUOKSI

1. Turvavyö

VAROITUS

Käytä turvavöitä asianmukaisesti. Varmista, että se on kunnolla kiinni ja tiukasti vartaloasi vasten. Varmista, että se ei ole kiertynyt tai viallinen.

Kiinnitä turvavyö työntämällä salpa-levy solkeen ja vedä sitten vyötä varmistaaksesi, että se on oikein kiinnitetty.



Molemmilla puolilla säädetään turvavyö tiukasti vasten vartaloa vetämällä liiallista lantiovyyötä sisälle päin. Soljen on oltava keskitettynä vyötäröllä (mahdollisimman alhaalla).



Turvavyön vapauttamiseksi on toisella kädellä pideltävä lantiovyyöstä ja punaista hihnaa on vedettävä ulospäin.



Kun haluat irrottaa turvavyön, paina soljen punaista painiketta.

9) Istuimet

Istuimeen säätö eteen ja taakse

Istuimia voi säätää eteen- ja taaksepäin.

Liu'uta säätövipua, laita istuin halumaasi asentoon ja vapauta vipu.

Yritä siirtää istuinta molempiin suuntiin varmistaaksesi, että se on kunnolla lukkiutunut.

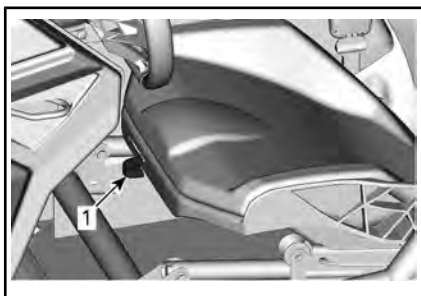

1. Säätövipu

VAROITUS

Älä säädä istuimen asento ajoneuvon liikkeessä.

Istuintyyntyn irrotus ja asennus

Vapauta tyyntyn kiinnityskieleke.



Vedä tyyntyn takaosaa ylös ja irrota tyynty istuimen rungosta vetämällä sitä taaksepäin.

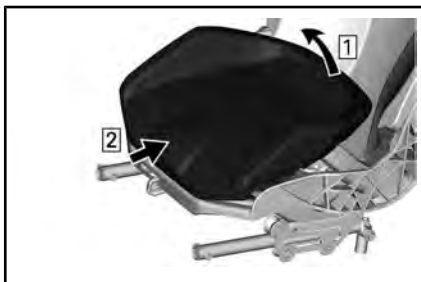

Asennus tapahtuu päinvastaisessa järjestyksessä kuin irrotus.

Istuimen irrotus ja asennus

Irrota istuintyyntyy.

Irrota kaikki neljä ankkurointipistettä.

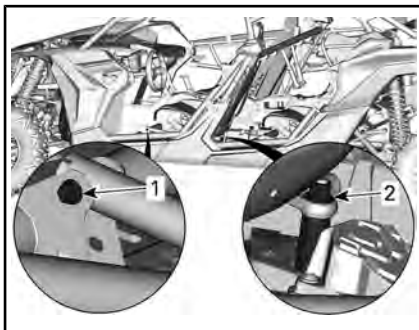

OSIA POISTETTU SELKEYDEN VUOKSI

1. Etuankkurointipiste
2. Taka-ankkurointipiste

Asennus tapahtuu päinvastaisessa järjestyksessä kuin irrotus, kiinnitä kuitenkin huomiota seuraaviin seikkoihin.

Asenna istuin käyttäen **UUSIA** muttereita. Kiristä määriteltyyn momenttiin.

VAROITUS

Käytä uusia muttereita asentaessasi istuimen ankkurointipisteitä.

KIRISTYSMOMENTTI

Taka- ankkurointipiste	105 Nm ± 15 Nm
Etuankkurointipiste	24,5 Nm ± 3,5 Nm

Istuimen korkeussäätö

Istuimen korkeutta voi säätää käyttäen ankkurointipisteitä. Katso **ISTUIMEN IRROTUS JA ASENNUS**.

Korkeaan asentoon asettaminen

Irrota istuintyyntyy.

Irrota molemmat taka-ankkurointipistettä pitelevät mutterit.

Irrota molemmat etuankkurointipistettä pitelevät mutterit.

Asenna molemmat taka-ankkurointipisteet kuvan esittämällä tavalla. Käytä **UUSIA** muttereita.

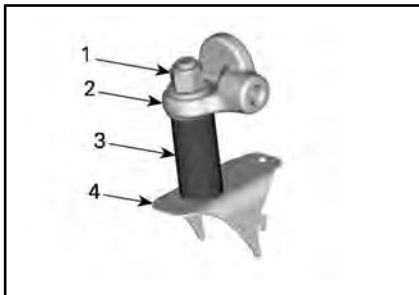

TAKA-ANKKUROINTIPISTE KORKEASSA ASENNOSSA

1. Kiinnitysmutteri
2. Istuimen runko
3. Holkki
4. Ajoneuvon runko

Asenna molemmat etuankkurointipisteet kuvan esittämällä tavalla. Käytä **UUSIA** muttereita.

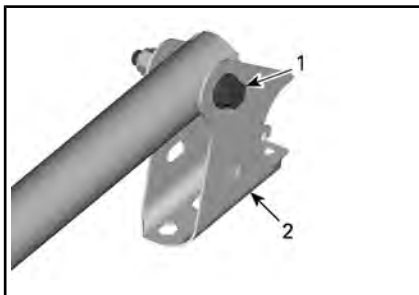

ETUANKKUROINTIPISTE KORKEASSA ASENNOSSA

1. Kiinnityspultti
2. Istuimen tuki

VAROITUS

Käytä uusia muttereita asentaesasi istuimen ankkurointipisteitä. Varmista, että molemmat ankkurointipisteet edessä ja molemmat takana on asetettu samaan asentoon (HIGH (korkea) tai LOW (matala)) ennen kuin ajat ajoneuvolla.

Kiristä mutterit ohjeiukuuteen.

KIRISTYSMOMENTTI

Taka-ankkurointipiste	105 Nm ± 15 Nm
Etuankkurointipiste	24,5 Nm ± 3,5 Nm

Matalaan asentoon asettaminen

Irrota istuintyynty.

Irrota molemmat taka-ankkurointipistettä pitelevät mutterit.

Irrota molemmat etuankkurointipistettä pitelevät mutterit.

Asenna molemmat taka-ankkurointipisteet kuvan esittämällä tavalla. Käytä **UUSIA** muttereita.

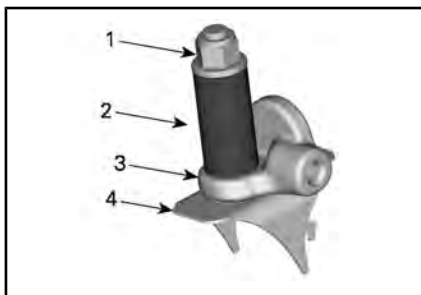

TAKA-ANKKUROINTIPISTE KORKEASSA ASENNOSSA

1. Kiinnitysmutteri
2. Holkki
3. Istuimen runko
4. Ajoneuvon runko

Asenna molemmat etuankkurointipisteet kuvan esittämällä tavalla. Käytä **UUSIA** muttereita.

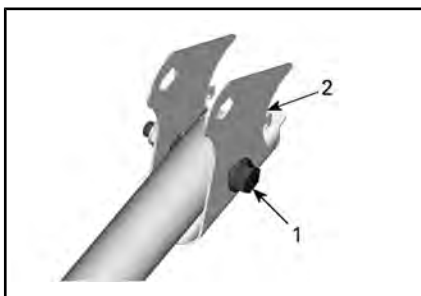

ETUSÄÄTÖMEKANISMI MATALASSA ASENNOSSA

1. Kiinnityspultti
2. Kiinniketuki

VAROITUS

Käytä uusia muttereita asentaesasi istuimen ankkurointipisteitä. Varmista, että molemmat ankkurointipisteet edessä ja molemmat takana on asetettu samaan asentoon (HIGH (korkea) tai LOW (matala)) ennen kuin ajat ajoneuvolla.

Kiristä mutterit ohjeiukuuteen.

KIRISTYSMOMENTTI

Taka-ankkurointipisteet	105 Nm ± 15 Nm
Etuankkurointipisteet	24,5 Nm ± 3,5 Nm

10) Polttoainesäiliön korkki

Avaa polttoainesäiliön korkin suoja.

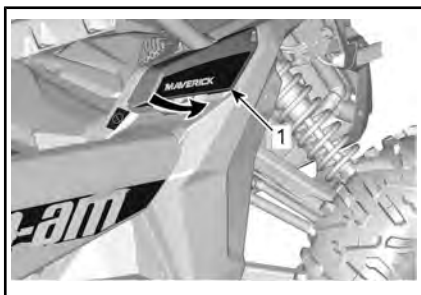

1. Polttoainesäiliön korkin suoja

Polttoainesäiliön korkki sijaitsee edessä ajoneuvon oikealla puolella.

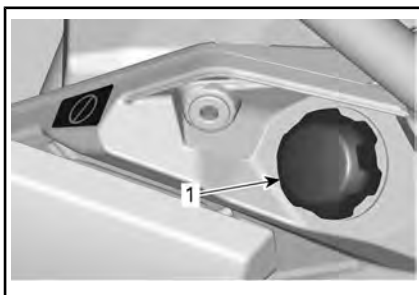

1. Polttoainesäiliön korkki

Katso osasta *POLTTOAINE* lisätietoja koskien tankkaamista ja polttoaineen koostumusvaatimuksia.

11) Tavarateline

Tavarateline on kätevä kuljetettaessa tarvikkeita tai muuta kuormaa. Älä koskaan kuljeta siinä matkustajaa.

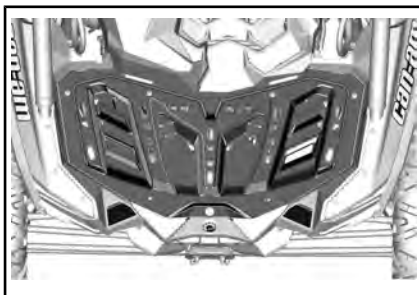

TAVARATELINE

VAROITUS

- Älä koskaan kuljeta matkustajaa tavaratelineellä.
- Kuorma ei saa koskaan häiritä kuljettajan näkökenttää tai hänen kykyään ohjata ajoneuvoa.
- Älä kuormaa ajoneuvoa liian täyteen.
- Varmista, että kuorma on kunnolla kiinnitetty telineeseen ja ettei se roiku telineen ulkopuolella.
- Älä koskaan kuljeta bensiiniä tai vaarallisia nesteitä sisältäviä säiliöitä tavaratelineellä.

Katso suositukset kuorman painosta kohdasta *TEKNISET TIEDOT*.

12) Apukoukku

Voit käyttää koukkuja maastoon juuttuneen ajoneuvon liikuttamiseen.



KAIKKI MALLIT PAITSI X rc

1. Etuapukoukku

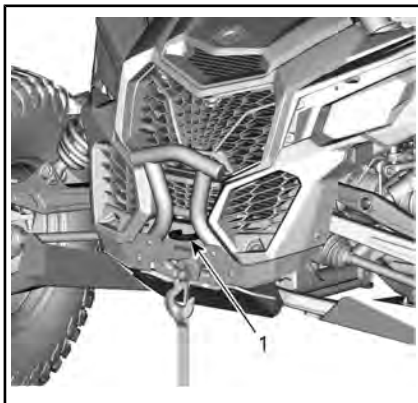

X rc -MALLIT

1. Etuapukoukku

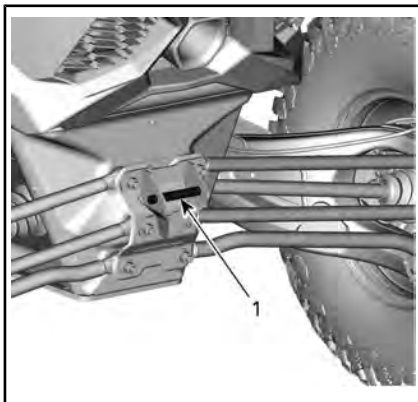

KAIKKI MALLIT

1. Taka-apukoukku

ILMOITUS Voit käyttää apukoukkuja maastoon juuttuneen ajoneuvon irrottamiseen. Niitä ei pidä käyttää kuorman kuljetukseen eikä taljan tai muiden sellaisten mekaanisten laitteiden kiinnitykseen, jotka voisivat ylikuormittaa kiinnityskohtaa. Jos ohjetta ei noudateta, ajoneuvon runko saattaa vaurioitua.

13) Pyöräraappa

Pyöräraapat on sijoitettu eturenkaiden sisälle vähentämään kuran kertymistä niihin. Kerääntynyt kura saattaa vaurioittaa renkaiden sisäpuolisia osia.

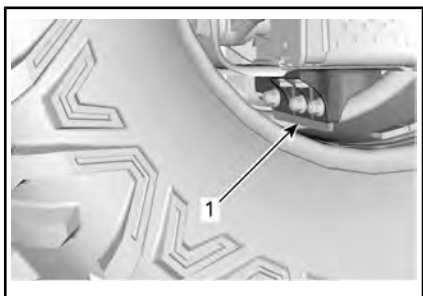

1. Pyöräraappa

Tarkista pyöräraapan kunto. Vaihda, kun kuluma ylittää maksimikulumara-
ajan missä tahansa kohdassa.

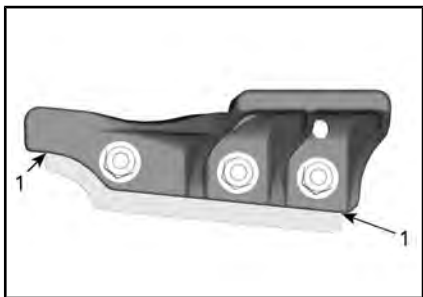

1. Kulumisraja

14) 12 voltin pistorasia

Kätevä roikkaa tai muita kannettavia
laitteita varten.

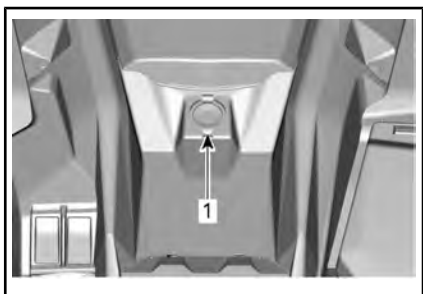

1. 1212 voltin pistorasia

Irrota suojakansi ennen käyttöä.
Kiinnitä se aina paikalleen käytön
jälkeen suojaamaan ilmastoa vas-
taan.

15) Keskitauastepeili

Tämä ajoneuvo on varustettu keski-
taustepeilillä.

Muista, että kohteet peilissä ovat
lähempänä, kuin miltä näyttää.

Peili voidaan säätää kuljettajalle so-
pivaksi.

Säädä peiliä löysäämällä sen takana
olevaa nuppia. Kiinnitä peili halua-
maasi asentoon kiristämällä nuppia.

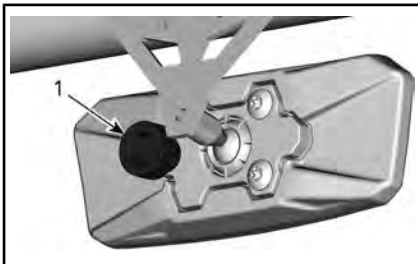

PEILIN TAKANA

1. Nuppi

16) Panssarit ja jousitus- varren suojukset (jos varusteena)

UHMW-muovista tehdyt panssarit
antavat lisäsuojaa korin alaosalle.

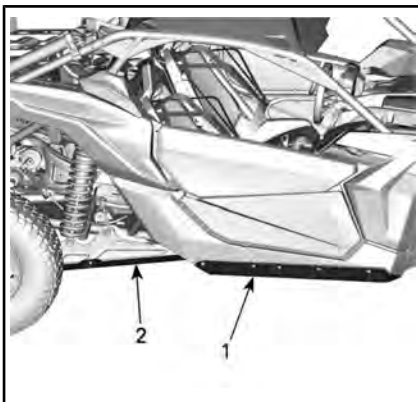

1. Panssarit

2. Pitkittäisen tukivarren suojuus

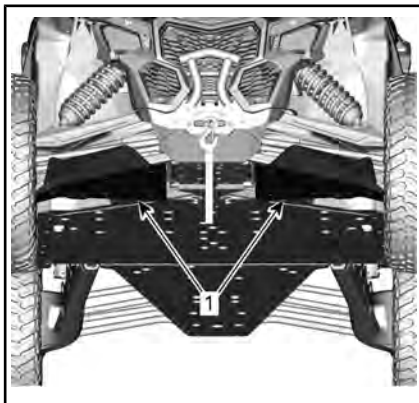

1. A-tukivarren suojus

17) Vinssi (jos varustee- na)

Vinssiä voi ohjata ajoneuvon sisäpuolelta vinssin katkaisimen avulla, joka sijaitsee yläkonsolissa.

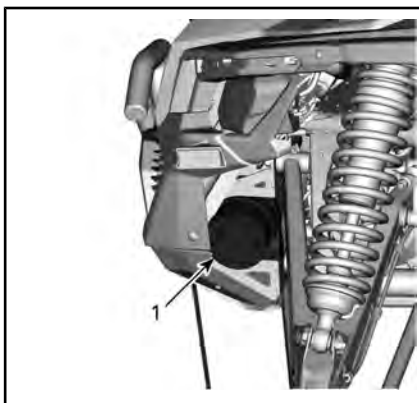

1. Vinssi

HUOMIO: Vinssin intensiivinen ja pitkäkestoinen käyttö voi johtaa akun purkautumiseen.

Akun purkautumisen riskiä voi pienentää seuraavilla vinkeillä:

Avaa vaijeri kelasta aina manuaalisesti: poista vaijerin lukitus kahvan avulla ja avaa vaijeri kiinnityshihnas-
ta vetämällä.

Ajoneuvo on suositeltavaa jättää käyntiin vinssin käytön aikana. Älä sammuta ajoneuvoa välittömästi vinssin käytön jälkeen, jotta akulla on aikaa latautua uudelleen.

Jos käytät vinssiä yli 30 sekunnin ajan, moottorin kierrosluku on suositeltavaa nostaa tasolle 3 000 1/min akun lataustehon lisäämiseksi.

HUOMIO: Varmista, että ajoneuvo on VAPAALLA (N) ennen kuin nostat moottorin kierroslukua.

Katso ohjeet oikeanlaista vinssin käyttöä varten ajoneuvosi mukana tulleesta *OPPAASTA*.

Intensiivinen vinssin käyttö voi aiheuttaa sisäänrakennettujen piirikatkaisijoiden hetkellisen katkeamisen. Tässä tapauksessa on odotettava hetki ja sitten vinssin käyttöä voi jatkaa. Piirikatkaisijat kytkeytyvät automaattisesti jäähdyttyään.

VIRITÄ AJO-OLOSUHTEIDEN MUKAAN

Jousituksen säätöohjeet

Ajoneuvosi käsiteltävyys ja sen ajomukavuus riippuu jousituksen säädöistä.



VAROITUS

Jousituksen säätäminen saattaa vaikuttaa ajoneuvon käsiteltävyyteen. Käytä aina aikaa perehtyäksesi ajoneuvon käyttäytymiseen, kun olet muuttanut jotain jousituksen säätöä.

Jousituksen säätöjen valinta riippuu ajoneuvon painosta, kuljettajan henkilökohtaisista mieltymyksistä, ajonopeudesta ja maasto-olosuhteista.

Paras tapa oikeiden säätöjen löytämiseen on aloittaa tehdasasetuksista ja sen jälkeen muuttaa vain yhtä säätöä kerrallaan.

Etu- ja takajousituksen säädöt vaikuttavat toisiinsa. Saattaa olla tarpeen esimerkiksi säätää takaiskunvaimentimet uudelleen etuiskunvaimentimien säädön jälkeen.

Koeaja ajoneuvo säädön yhteydessä aina samoissa olosuhteissa: sama reitti, ajonopeus, kuorma jne. Muuta yhtä säätöä ja koeaja sitten uudelleen. Etene järjestelmällisesti, kunnes olet tyytyväinen.

Seuraavassa on suuntaa antavia ohjeita jousituksen hienosäätöön.

Säätökohta

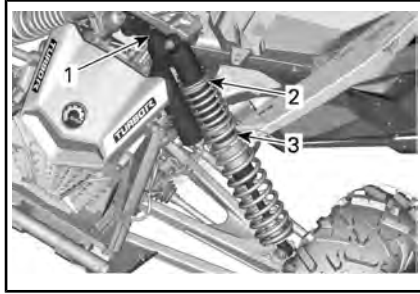

TYYPILLINEN – MAVERICK TURBO JA X rc TURBO -MALLIT – ETUJOUSITUS

1. Puristusvaimennus
2. Esikuormitus
3. Jousituksen siirtymä

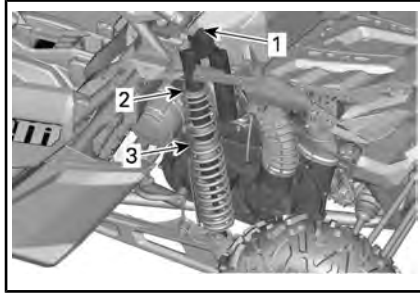

TYYPILLINEN – MAVERICK TURBO JA X rc TURBO -MALLIT – TAKAJOUSITUS

1. Puristusvaimennus
2. Esikuormitus
3. Jousituksen siirtymä

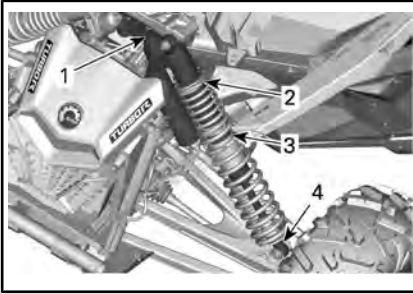

TYYPILLINEN – MAVERICK X ds-, X rs- JA X RC TURBO R -MALLIT – ETUJOUSITUS

1. Puristusvaimennus (nopea ja hidas)
2. Esikuormitus
3. Jousituksen siirtymä
4. Paluuvaimennus

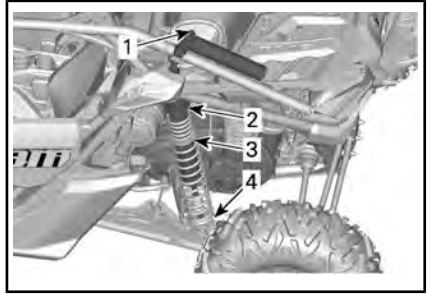

TYYPILLINEN – MAVERICK X rs- JA Xrc TURBO R -MALLIT – TAKAJOUSITUS

1. Puristusvaimennus (nopea ja hidas)
2. Esikuormitus
3. Jousituksen siirtymä
4. Paluuvaimennus

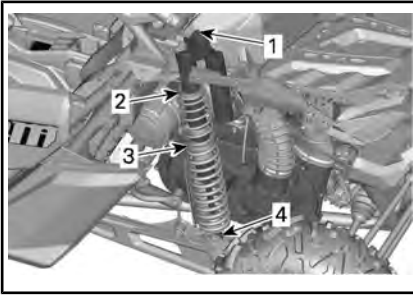

TYYPILLINEN – MAVERICK X ds -MALLIT – TAKAJOUSITUS

1. Puristusvaimennus (nopea ja hidas)
2. Esikuormitus
3. Jousituksen siirtymä
4. Paluuvaimennus

DPS-toiminto

Kolmitoiminen dynaaminen ohjaustehostin (Dynamic Power Steering, DPS) avustaa ohjausta helpottaen kuljettajan ajamista. Ohjausavustuksen teho säätyy automaattisesti ajoneuvon nopeuden ja kuljettajan vaatimusten mukaisesti ja on maksimaalinen hitaissa nopeuksissa, jolloin avustuksen tehon tarve on yleensä suurempi. Nopeuden kasvaessa ohjausavustuksen teho vähenee progressiivisesti, jolloin kuljettajan ohjaustuntuma ja ohjaustarkkuus säilyvät maksimaalisina.

Ohjaustehostimen avustustasoja on valittavissa kolme erilaista: Miniimi, keskivoimakas ja maksimi ohjaustehostus. Kukin taso jatkaa automaattisesti tehostuksen säätymistä ajoneuvon nopeuteen ja kuljettajan vaatimuksiin nähden, joten tasoa ei tarvitse vaihtaa ajon aikana. Näiden tilojen avulla säädetään ohjausavustuksen teho kunkin kuljettajan mieltymysten mukaisesti.

Ajoneuvoon on esisäädetty seuraavat DPS-tilat.

DPS-TILA (DPS MODE)	
DPS MAX.	Maksimiohjaustehostus
DPS MED.	Keskimääräinen ohjaustehostus
DPS MIN.	Minimiohjaustehostus

Kun haluat nähdä käytössä olevan DPS-tilan, menettele seuraavasti:

1. Paina **DPS**-painiketta ja vapauta se.



1. *DPS*-painike
2. Tarkasta monitoimimittaristosta käytössä oleva DPS-tila.

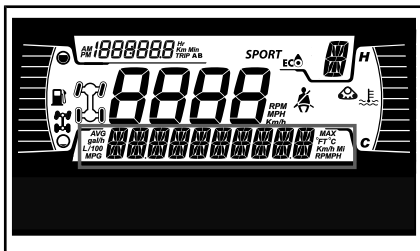

4,5-TUUMAINEN DIGITAALINÄYTTÖ

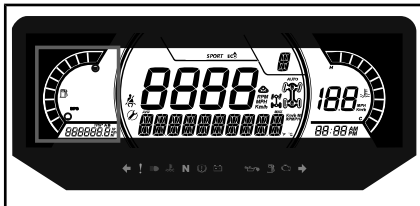

7,6-TUUMAINEN DIGITAALINÄYTTÖ

Kun haluat vaihtaa DPS-tilan, menettele seuraavasti:

1. Paina **DPS**-painiketta 2 sekunnin ajan siirtyäksesi seuraavaan säätöön.
2. Vapauta **DPS**-painike.
3. Toista toimenpide, kunnes olet löytänyt haluamasi valinnan.

HUOMIO: DPS:n säätäminen ei ole mahdollista, jos vaihde on asetettu peruutus asentoon (**REVERSE**).

Jousitusäättöjen tehdasasetukset

Katso säätömenettelyä tässä kappaleessa, kohdassa *JOUSITUKSEN SÄÄTÖ*.

Säädä puristus- ja paluuvaimennus tehdasasetuksiin seuraavalla tavalla:

1. Käännä säädintä myötäpäivään kunnes se pysähtyy
2. Käännä säädintä vastapäivään määrittelyn mukaisesti, katso taulukko alla.

ETUJOUSITUKSEN TEHDASASETUKSET		
SÄÄTÖ	MALLI	TEHDASASETUS
Jousen esikuormitus	Maverick TURBO Maverick DS TURBO R	36,8 mm
	Maverick X ds TURBO RR	38,5 mm
	Maverick X rc TURBO	38,8 mm
	Maverick RS TURBO R	55 mm
	Maverick X rc TURBO RR Maverick X rs TURBO RR	56,5 mm
Puristusvaimennus	Maverick TURBO Maverick X rc TURBO Maverick DS TURBO R Maverick RS TURBO R	Asento 2
Puristusvaimennus (hidas)	Maverick X ds TURBO RR Maverick RS TURBO R	2 käännöstä
	Maverick X rc TURBO RR	3 käännöstä
Puristusvaimennus (nopea)	Maverick X ds TURBO RR	2 käännöstä
	Maverick X rs TURBO RR Maverick X rc TURBO	3 käännöstä
Paluuvaimennus	Maverick DS TURBO R Maverick RS TURBO R	Asento 12
	Maverick X rc TURBO RR Maverick X rs TURBO RR	Asento 19
Siirtymärenkaan asento	Maverick TURBO	119,8 mm
	Maverick DS TURBO R	117,7 mm
	Maverick RS TURBO R	78,6 mm
	Maverick X rc TURBO RR Maverick X rs TURBO RR	76,5 mm
	Maverick X rc TURBO	101 mm

TAKAJOUSITUKSEN TEHDASASETUKSET		
SÄÄTÖ	MALLI	TEHDASASETUS
Jousen esikuormitus	Maverick TURBO Maverick DS TURBO R	89 mm
	Maverick RS TURBO R	197,3 mm
	Maverick X rc TURBO RR Maverick X rs TURBO RR	216,5 mm
	Maverick X rc TURBO	89,1 mm
	Maverick X ds TURBO RR	96,7 mm
Puristusvaimennus	Maverick TURBO Maverick X rc TURBO	Asento 2
Puristusvaimennus (hidas)	Maverick X ds TURBO RR	3 käännöstä
	Maverick X rs TURBO RR Maverick X rc TURBO	2 käännöstä
Puristusvaimennus (nopea)	Maverick DS TURBO R Maverick X rs TURBO RR Maverick X rc TURBO RR	2 käännöstä
Paluuvaimennus	Maverick X ds TURBO RR	Asento 15
	Maverick X rs TURBO RR Maverick X rc TURBO RR	Asento 12
Siirtymärenkaiden asento	Maverick Turbo	122,7 mm
	Maverick X ds TURBO RR	121,1 mm
	Maverick RS TURBO RR	91,4 mm
	Maverick X RS TURBO R Maverick X rc TURBO RR	58,6 mm
	Maverick X rc TURBO	119,56 mm

Jousituksen säätäminen

Jousen esijännityksen säätö

Lyhennä joustia jäykempää ajoa ja epätasaista, rankkaa reittiä varten tai perävaunun vetämistä varten (jos vetokoukku varusteena).

Pidennä joustia pehmeämpää ajoa ja tasaisia ajo-olosuhteita varten.



VAROITUS

Etu- ja takajousituksen vasen ja oikea säätö on aina asetettava samaan asentoon. Älä koskaan säädä vain yhtä iskunvaimenninta. Epätasainen säätö voi hankaloittaa käsiteltävyyttä ja aiheuttaa vakauden menetyksen sekä johtaa onnettomuuteen.

Nosta ajoneuvo. Jousen pituus olisi mitattava ilman renkailla kohdistuvaa painoa.

Jousen pituuden on oltava sama kummallakin puolella.

Säädä löysämällä lukkorengasta ja kääntämällä säätörengasta haluamallasi tavalla. Käytä ajoneuvon työkalusarjassa olevaa työkalua.

HUOMIO: Tehdasasetukset sopivat lähes kaikkiin olosuhteisiin. Ota huomioon, että suurempi maavara voi vaikuttaa ajoneuvon käsittelyyn.

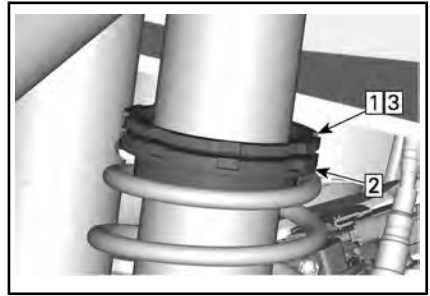

TYYPILLINEN

- Vaihe 1: Löysää yläpäähän lukkorengas
 Vaihe 2: Käännä säätörengasta tarvittava määrä
 Vaihe 3: Kiristä yläpäähän lukkorengas kiinni

Iskunvaimentimen säädöt (Maverick Turbo ja Maverick Xrc TURBO)

Puristusvaimennus säätelee sitä, kuinka iskunvaimennin reagoi ajon aikana.

ASENTO	ASETUS	VAIKUTUS SUURISSA RÖYKYISSÄ
1	Pehmeä	Puristusvaimennus pehmenee
2	Keskitaso (tehdas)	Keskitason puristusvaimennus
3	Kova	Puristusvaimennus kovenee

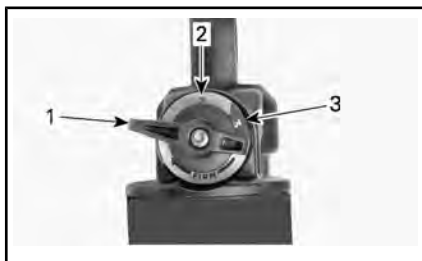

1. Asento 1
2. Asento 2
3. Asento 3

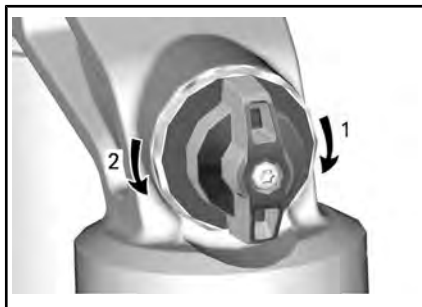

PURISTUSVAIMENNUS

1. **Lisäys** vaimennus (tiukempi)
2. **Vähennys** vaimennus (pehmeämpi)

Kasvata (jäykkennä) iskunvaimentimen vaimennusta kääntämällä säädintä myötäpäivään.

Vähennä (pehmennä) iskunvaimentimen vaimennusta kääntämällä säädintä vastapäivään.

TOIMENPIDE	TULOS
Puristusvaimennusvoiman lisääminen	Puristusvaimennus kovenee
Puristusvaimennusvoiman vähentäminen	Puristusvaimennus pehmenee

⚠ VAROITUS

Varmista, että puristusvaimennuksen asetukset ovat samat molemmilla puolilla.

Hidas puristusvaimennus (Maverick X ds, Maverick X rs ja Maverick X rc TURBO R)

Hidas puristusvaimennus ohjaa sitä, miten iskunvaimennin reagoi alhaiseen jousituksen nopeuteen (hitaat joustot, useimmiten ajettaessa alhaisilla nopeuksilla).

TOIMENPIDE	VAIKUTUS SUURISSA RÖYKYISSÄ
Hitaan puristusvaimennuksen lisääminen	Jäykempi puristusvaimennus (hidas puristus)
Hitaan puristusvaimennuksen vähentäminen	Pehmeämpi puristusvaimennus (hidas puristus)

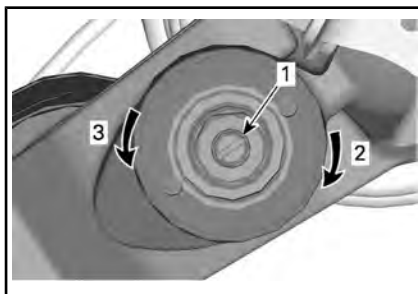

HIDAS PURISTUSVAIMENNUS (KÄYTÄ RUUVIMEISSELIÄ)

1. Säätöruuvi
2. **Lisää** puristusvaimennusta (jäykempi)
3. **Vähentää** puristusvaimennusta (pehmeämpi)

Sen kääntäminen myötäpäivään (H) **lisää** iskunvaimentimen vaimennusta (jäykempi).

Sen kääntäminen vastapäivään (S) **vähentää** iskunvaimentimen vaimennusta (pehmeämpi).

Nopea puristusvaimennus (Maverick X ds, Maverick X rs ja Maverick X rc TURBO R)

Nopea puristusvaimennus ohjaa sitä, miten iskunvaimennin reagoi nopeaan jousituksen nopeuteen (nopeat joustot, useimmiten ajetaessa suuremmilla nopeuksilla).

TOIMENPIDE	VAIKUTUS PIENISSÄ RÖYKYISSÄ
Nopean nopeuden puristusvaimennuksen lisääminen	Jäykempi puristusvaimennus (nopea puristus)
Nopean nopeuden puristusvaimennuksen vähentäminen	Pehmeämpi puristusvaimennus (nopea puristus)

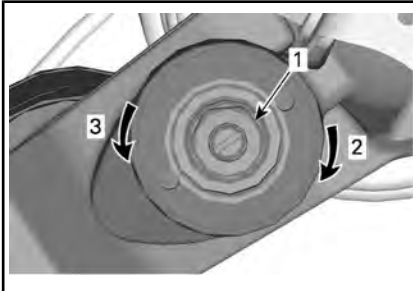

NOPEAN NOPEUDEN PURISTUSVAIMENNUS (KÄYTÄ 17 MM:N KIINTOAVAINTA)

1. Säättöruuvi
2. **Lisää** puristusvaimennusta (jäykempi)
3. **Vähentää** puristusvaimennusta (pehmeämpi)

Paluuvaimennus (Maverick X ds, Maverick X rs ja Maverick X rc TURBO R)

Käytä säätämiseen tasapäistä ruuvi-meisseliä.



1. Paluusäädin
2. **Lisää** paluuvaimennusta (jäykempi)
3. **Vähentää** paluuvaimennusta (pehmeämpi)

Jousituksen siirtymän säätö

Kaksinopeuspuristuksen siirtymäpistettä voidaan muuttaa säätämällä siirtymärenkaiden asentoa. Ota yhteys valtuutettuun Can-Am-jälleenmyyjään.

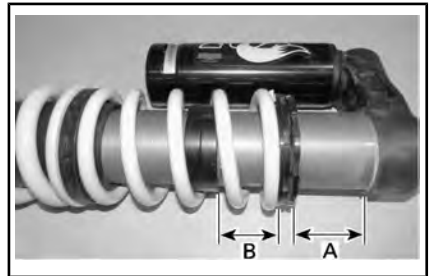

**TYYPILLINEN – SIIRTYMÄN SÄÄTÖ –
TAKAISKUNVAIMENNIN**

- A. Jousen esikuormitus
- B. Siirtymärenkaan asento

POLTTOAINE

Polttoainevaatimukset

ILMOITUS Käytä aina tuoretta bensiiniä. Bensiini hapettuu, ja tämä johtaa oktaaniluvun ja haihtuvien yhdisteiden vähenemiseen sekä tahnan sekä hartsin muodostumiseen, mikä voi vahingoittaa polttoainejärjestelmää.

Alkoholipolttoaineseokset vaihtelevat maasta ja alueesta riippuen. Ajoneuvosi on suunniteltu käytettäväksi suositelluilla polttoaineilla. Ota kuitenkin seuraavat seikat huomioon:

- Ei ole suositeltavaa käyttää polttoainetta, jonka alkoholipitoisuus ylittää paikallisten säännösten rajan, sillä tällöin polttoainejärjestelmän komponenteissa saattaa ilmetä seuraavia ongelmia:
 - käynnistys- ja käyntiongelmat
 - kumi- ja muoviosien heikkeneminen
 - metalliosien korroosio
 - moottorin sisäisten osien vaurioituminen.
- Tarkasta säännöllisesti polttoainevuotojen varalta tai polttoainejärjestelmässä mahdollisesti ilmenevien muiden epänormaalien olosuhteiden varalta, jos epäilet, että polttoaineen alkoholipitoisuus on paikallisia säännöksiä suurempi.
- Alkoholilla sisältävät polttoaineseokset keräävät kosteutta, joka saattaa johtaa polttoaineen faasierkautumiseen ja aiheuttaa moottorin suorituskyöngelmia tai moottorivaurioita.

Suosittelu polttoaine

Käytä liijytöntä bensiiniä, joka sisältää ENINTÄÄN 10 % etanolia.

Käytä korkeakoktaanista liijytöntä bensiiniä, jolla on AKI (R+M)/2 -

luokituksen oktaaniluku 91 tai RON-luokituksen oktaaniluku 95.



ILMOITUS Älä koskaan kokeile muita polttoaineita. Vääränlaisen polttoaineen käyttö saattaa vaurioittaa moottoria tai polttoainejärjestelmää.

ILMOITUS ÄLÄ käytä polttoainetta polttoainepumpuista, joissa on merkintä E85.

Yhdysvaltain EPA-säännöt kieltävät E15-polttoaineen käytön.

Ajoneuvon tankkaaminen

VAROITUS

- Polttoaine on tulenarkaa ja tietyissä olosuhteissa räjähdysherkkää.
- Älä koskaan käytä avotulta polttoainemäärän tarkastamiseen.
- Älä koskaan tupakoi tai salli läheisyydessä avotulta tai kipinöitä.
- Työskentele aina hyvin tuuletetuissa tiloissa.
- Ajoneuvon on oltava tasaisella alustalla polttoaineen tankkausta varten.

1. Aseta ajoneuvo tasaiselle alustalle.
2. Pysäytä moottori.

VAROITUS

Pysäytä aina moottori ennen tankkaamista.

- Kuljettajan ja matkustajan on poistettava ajoneuvosta.

VAROITUS

Älä anna kenenkään istua ajoneuvossa tankkaamisen aikana. Jos tankatessa syttyy tulipalo tai tapahtuu räjähdys, ajoneuvossa istuja ei ehkä pystyisi poistumaan alueelta nopeasti.

- Avaa polttoainesäiliön korkin suoja.

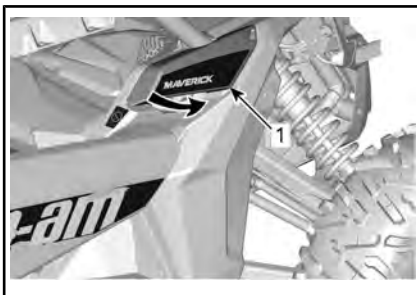

1. Polttoainesäiliön korkin suoja

- Irrota polttoainesäiliön korkki kiertämällä sitä hitaasti vastapäivään.

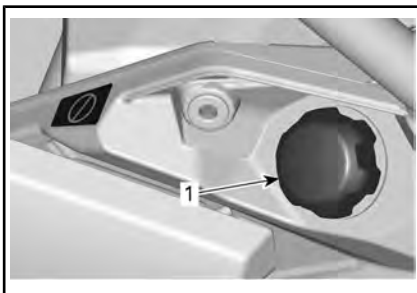

1. Polttoainesäiliön korkki

VAROITUS

Mikäli havaitset paine-eron (polttoainesäiliön korkkia avattaessa kuuluu viheltävä ääni), tarkastuta ja/tai korjauta ajoneuvo, ennen kuin jatkat sen käyttämistä.

- Aseta suppilo täyttöputkeen
- Kaada polttoainetta hitaasti, jotta ilma pääsee poistumaan säiliöstä eikä tapahdu takaisinvirtausta. Varo ettei polttoainetta vuoda ulos.
- Lopeta täyttäminen, kun polttoaine saavuttaa täyttöputken pohjan. **Älä täytä liikaa.**

VAROITUS

Älä koskaan täytä polttoainesäiliötä riipintaan ennen ajoneuvon viemistä lämpimään. Lämpötilan noustessa polttoaine laajenee ja saattaa vuotaa yli.

- Kiristä polttoainesäiliön korkkia myötäpäivään, kunnes kuulet lukitusäänen.

VAROITUS

Pyyhi ajoneuvosta aina ylivuotanut polttoaine pois.

SISÄÄNAJOVAIHE

Käyttö sisäänajovaiheessa

Ajoneuvo tarvitsee sisäänajovaiheen, joka kestää 10 tuntia tai 300 km.

Moottori

Sisäänajovaiheen aikana:

- Vältä ajamista täydellä kaasulla.
- Vältä painamasta kaasupoljinta enempää kuin 3/4 sen liikematkasta.
- Vältä jatkuvia kiihdytyksiä.
- Vältä pitkiä ajoja täydellä nopeudella.

On kuitenkin hyvä suorittaa sisäänajon aikana lyhyitä kiihdytyksiä sekä vaihdella ajonopeutta.

Jarrut



VAROITUS

Uudet jarrut eivät toimi tehokkaimmillaan, ennen kuin sisäänaajo on tehty. Jarrutusteho voi olla alentunut, joten ole erityisen varovainen.

Variaattorihihna

Uusi hihna vaatii sisäänajoa 50 km.

Sisäänajovaiheen aikana:

- Vältä voimakasta kiihdyttämistä ja hidastamista.
- Vältä kuorman hinaamista.
- Vältä ajamista täydellä nopeudella.

PERUSTOIMENPITEET

Moottorin käynnistys

Kytke D.E.S.S.-avain D.E.S.S.-pistokkeeseen.

Paina jarrupoljinta.

HUOMIO: Jos vaihdevipua ei ole asetettu pysäköintiasentoon (P), jarrupoljinta pitää painaa moottorin käynnistämistä varten.

Paina moottorin käynnistyspainiketta ja pidä painettuna, kunnes moottori käynnistyy.

HUOMIO: Älä paina kaasupoljinta. Jos kaasupoljinta painetaan vähintään 20 % verran, moottori ei käynnisty.

Vapauta moottorin käynnistyspainike välittömästi, kun moottori on käynnistynyt.

ILMOITUS Jos moottori ei käynnisty muutaman sekunnin kuluttua, älä paina moottorin käynnistyspainiketta 10 sekuntia kauempaa. Katso *VIANETSINTÄ*.

Odota noin 10 sekuntia, jotta moottoriöljy ehtii virrata moottorin ja turboahtimen läpi.

Sähköjärjestelmän herättäminen

Paina käynnistyspainiketta (START) alle puoli sekuntia ja vapauta se, jolloin sähköjärjestelmä kytkeytyy päälle:

- 20 sekunnin ajaksi **ilman**, että laitteisto saa virtaa, jos D.E.S.S.-avain **EI** ole kytketty D.E.S.S.-pistokkeeseen.
- 10 sekunniksi laitteiston virransyötön kanssa, jos D.E.S.S.-avain on asennettu D.E.S.S.-pistokkeeseen. Sähköjärjestelmä kytkeytyy pois päältä 20 sekunnin kuluttua, jos D.E.S.S.-avain irrotetaan.

ILMOITUS Sähköjärjestelmän toistuva herättäminen tai sähkölaitteiden käyttö kuluttaa akkua, ja et ehkä pysty käynnistämään moottoria.

Vaihdevivun käyttö

Paina jarruja ja valitse haluamasi vaihdevivun asento.

Vapauta jarrut.

ILMOITUS Kun vaihdat vaihdetta, pysäytä ajoneuvo aina kokonaan ja paina jarrua sekä pidä poljin painettuna ennen vaihtamista. Vaihteisto saattaa vaurioitua.

Oikean ajonopeusalueen valinta (hidas tai nopea)

On tärkeää rajoittaa tilanteita, joissa vetohihnan tiedetään luistavan liikaa. Pääsyy vetohihnan luistoon on, että vaihteisto on nopealla alueella, kun sen pitäisi olla hitaalla alueella.

Kiinnitä huomiota seuraavaan:

Hidas alue

Hidasta aluetta tulee käyttää seuraavissa tilanteissa:

- Vetäessä
- Puskeminen
- Kuorman vetäminen
- Ajo nelivedolla (4x4)
- Mutakuopat
- Lammikot
- Esteiden ylittäminen
- Siirtyminen trailerin kyytiin
- Ylämäet

Hitaan alueen käyttöä suositellaan myös ajettaessa pitkiä aikoja nopeudella, joka on alle 24 km/h.

Katso tämän käsikirjan alaosiosta *SISÄÄNAJOVAIHE* tietoja hihnan sisäänajosta.

Nopea alue

Nopea ajonopeusalue on oletusvalinta normaaliin ajoon.

Vetohihnan elektroninen suojaus (jos asennettuna ja aktivoituna mallissasi)

Joissakin ajoneuvoissa on vetohihnan elektroninen suojaustoiminto aktivoituna.

Tiedustele valtuutetulta Can-Am -jälleenmyyjältä sen saatavuutta ja mahdollista aktivoitua.

Toiminto aktivoituu, jos ajat liian hitaasti **nopealla alueella** esimerkiksi seuraavissa tilanteissa:

- Vetäessä
- Puskeminen
- Kuorman vetäminen
- Ajo nelivedolla (4x4)
- Mutakuopat
- Lammikot
- Esteiden ylittäminen
- Siirtyminen trailerin kyytiin
- Ylämäet

Edellä mainituissa tilanteissa vetohihnan elektroninen suojaus auttaa suojelemaan CVT-järjestelmän vetohihnaa vaurioilta aktivoimalla moottorin väännönrajoittimen. Lisäksi mittaristossa rullaa viesti **LOW GEAR** (hidas alue), joka on kehoitus kuljettajalle pysäyttää ajoneuvo ja vaihtaa hitaalle alueelle.

Aina kun vetohihnan elektroninen suojaus aktivoituu, sinun on VAIHDETTAVA HITAALLE alueelle. Katso **VAIHDEVIVUN KÄYTTÖ**.

Jos tilanne ei salli vaihtamista **HITAALLE** alueelle, vetohihnan elektroninen suojaus voidaan passiivoida tilapäisesti painamalla ohituskatkaisinta. Katso kohta **OHITUSKATKAISIN**.

VAROITUS

ÄLÄ KÄYTÄ OHITUSKATKAISINTA, jos rinne on liian jyrkkä ja tilanteessa on kiepahtamisen vaara. Pysäytä ajoneuvo käyttämällä jarruja. Aseta vaihdevipu peruutukselle (R) ja peruuta rinne alas juurikaan jarrua vapauttamatta, jotta nopeus pysyy hitaana. Älä yritä kääntyä ympäri. Älä koskaan aja rinteitä alas siten, että ajoneuvon vaihde on vapaalla. Älä jarruta voimakkaasti sillä se lisää ympäripyörähtämisen vaaraa.

Moottorin pysäytys ja ajoneuvon pysäköinti

VAROITUS

Vältä pysäköintiä jyrkkään rinteeseen, sillä ajoneuvo saattaa lähteä rullaamaan liikkeelle.

VAROITUS

Aseta vaihde aina pysäköintiasentoon, kun ajoneuvo on pysähdyksissä tai pysäköitynä.

VAROITUS

Vältä pysäköimistä paikkoihin, joissa sen kuumat osat saattavat aiheuttaa tulipalon.

Kun ajoneuvo on pysähdyksissä tai pysäköitynä, kytke vaihdevipu aina pysäköintiasentoon. Tämä on erityisen tärkeää rinteisiin pysäköitäessä. Pyörät on kiilattava kivillä tai tiilillä erityisen jyrkissä rinteissä tai kun ajoneuvo on kuormattu.

Valitse tasaisin mahdollinen maasto pysäköimistä varten.

Vapauta kaasupoljin ja käytä jarruja pysäyttääksesi ajoneuvon kokonaan.

Aseta vaihdevipu pysäköintiasentoon.

Pysäytä moottori painamalla käynnistys-/pysäytyspainiketta.

Irrota D.E.S.S.-avain pistokkeesta.

Jos sinun on pysäköitävä jyrkkään rinteeseen tai ajoneuvo on kuormatuna, kiilaa pyörät käyttäen kiviä tai tiiliä.

Anna ajoneuvon käydä joutokäynnillä 20–30 sekunnin ajan intensiivisen ajon jälkeen ennen moottorin sammutusta ja ajoneuvon pysäköintiä, jotta turboahdinjärjestelmä ehtii jäähtyä.

Vihjeitä vetohihnan kestävyysmaksimoimiseksi

Ajotyylillä ja olosuhteilla on suora vaikutus vetohihnan kestävyysmaksimointiin. Ajoneuvossa on portaaton voimansiirto (CVT), joka on optimoitu tuottamaan paras mahdollinen suorituskyky. CVT ja vetohihna ovat onnistuneesti läpäisseet tuhansien kilometrien kestävyystestit. On kuitenkin tärkeää, että kuljettaja ymmärtää hihnakäyttöisen CVT-järjestelmän rajat ja sovittaa ajotyylinsä ja nopeutensa sen mukaisesti, jotta vetohihna kestäisi mahdollisimman pitkään ja ennenaikaiset viat vältetään.

Ajettaessa seuraavissa olosuhteissa BRP suosittelee, että vältetään jatkuvaa ajoa täydellä kaasulla (WOT) yli viiden (5) minuutin ajan.

- Korkea ympäristön lämpötila (yli 30 °C)
- Raskas kuormitus: Matkustajat / painava kuorma
- Suuri vastus: Pehmeä hiekka / ylämäki / muta / telojen käyttö.

Kun olet ajanut muutaman minuutin täydellä kaasulla, vapauta kaasuosittain ja anna CVT:n jäähtyä.

Lisää vetohihnan kestävyysmaksimoimista koskevia vinkkejä on kohdassa *OIKEAN AJONEUVON VALINTA (HIDAS TAI NOPEA)*.

ERIKOISTOIMENPITEET

Toimenpiteet, jos vettä on päässyt CVT:hen (portaaton voimansiirto)

Jos CVT:hen (portaaton voimansiirto) on päässyt vettä, moottori kiihtyy mutta ajoneuvo pysyy paikoillaan.

ILMOITUS Sammuta moottori ja tyhjennä vesi välttääksesi CVT:n (portaaton voimansiirto) vaurioitumisen.

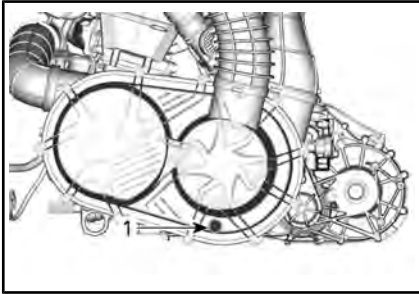

1. Veden poistaminen portaattomasta voimansiirrosta (CVT)

Pääsy CVT:n vedenpoistoon on ajoneuvon takaosan alla vasemmalta puolella.



1. Veden poistaminen portaattomasta voimansiirrosta (CVT)

Pyydä valtuutettua Can-Am-jälleenmyyjää tarkastamaan ja puhdistamaan CVT (portaaton voimansiirto).

Toimenpiteet, jos akku on tyhjä

Ajoneuvo voidaan käynnistää apukaapeleiden avulla laittamalla punainen (+)-kaapeli akun positiiviseen napaan ja musta (-)kaapeli ajoneuvon runkoon.

Akuun pääsy vaatii matkustajan istuimen siirtämistä kokonaan eteen. Katso kohta *ISTUIMET* osassa *VARUSTUS*.

ILMOITUS Älä kytke mitään virtalähdettä ohjauspylvääseen.

Toimenpiteet, jos ajoneuvo kaatuu

Äkkiliikkeet, nopeat käännökset, rinteiden ajaminen sivusuunnassa tai onnettomuus saattavat aiheuttaa ajoneuvon kaatumisen.

Jos ajoneuvo kaatuu, se on kuljetettava mahdollisimman nopeasti valtuutetulle Can-Am-jälleenmyyjälle tarkastusta varten. **ÄLÄ KÄYNNISTÄ MOOTTORIA!**

Tarkastettaviin kohtiin kuuluvat muun muassa:

- Kaikki nestetasot
- Turvavyöt, mukaan lukien kelauslaitteet, soljet ja lukituskiekkeet
- Kehikko
- Ohjausjärjestelmä
- Jousitus

Toimenpiteet, jos ajoneuvo uppoaa

Jos ajoneuvo uppoaa, se on kuljetettava mahdollisimman nopeasti valtuutetulle Can-Am-jälleenmyyjälle.

ILMOITUS Älä koskaan käynnistä moottoria, sillä ajoneuvon uppoaminen voi aiheuttaa vakavia vahinkoja, jos uudelleen käynnistämässä ei noudateta oikeita toimenpiteitä.

AJONEUVON KULJETTAMINEN

Kun otat yhteyttä kuljetuspalveluun, muista varmistaa, että heillä on tasapohjainen peräkärry (vaakapohjainen) sekä lastaussilta tai nostosilta ajoneuvon turvallista nostamista varten sekä kiinnityslinat kiinnittämistä varten. Varmista, että ajoneuvo kuljetetaan asianmukaisesti tässä osassa kuvattujen ohjeiden mukaisesti.

ILMOITUS Älä hinaa tätä ajoneuvoa — hinaaminen voi vakavasti vaurioittaa ajoneuvon vetojärjestelmää.

ILMOITUS Vältä ajoneuvon kiinnittämistä ketjuilla – ne saattavat vahingoittaa pintaa tai muoviosia.



VAROITUS

Varmista, että ajoneuvon sisällä ei ole irtonaisia esineitä ajoneuvon kuljetuksen aikana.



VAROITUS

Kuljeta ajoneuvoa aina ajosuunta eteenpäin välttääksesi vaurioittamasta tuulilasiasia tai muita komponentteja. Osia saattaa irrota kuljetuksen aikana.



VAROITUS

Ennen kuin yrität nostaa ajoneuvon kuljetusalustalle tai perävaunuun, varmista, että noudatat seuraavia varotoimia.

VAROTOIMET	
Kuljetusväline	Kuljetusvälineen (alusta, perävaunu tai lava) mitoituksen ja kantokyvyn on oltava riittävä ajoneuvon turvalliseen kuljetukseen.
Vetävä ajoneuvo	Älä ylitä vetävän ajoneuvon vetokyvyn ja teknisten tietojen rajoja. Varmista, että perävaunu tai kuljetusalusta on kiinnitetty kunnolla vetävän ajoneuvon vetolaitteeseen.
Näkyvyys	Varmista, että näkyvyys on hyvä koko operaation ajan.
Maasto	Vetävän ajoneuvon ja perävaunun on oltava tasaisella pinnalla. Estä vetävän ajoneuvon ja perävaunun liikkeit pyöräkiiloilla.
Rampit	Käytä tarkoitukseen soveltuvia rampeja, ja kiinnitä rampit perävaunuun tai alustaan. Vältä teräsrampeja.
Sivulliset	Varmista aina, että sivulliset eivät ole ajoneuvon tai perävaunuvälineiden lähellä, kun ajoneuvoa siirretään kyytiin.

Nousu perävaunun kyytiin ajoneuvon omalla voimalla

Jos ajoneuvo pystyy nousemaan kyytiin omalla voimallaan, toimi seuraavasti:

Käytä suojavarusteita.

Kiinnitä turvavyö.

Käytä vain hidasta nopeusaluetta (jos varusteena).

Jos ajoneuvossa on 4-vetovaihtoehto, käytä sitä.

Istu aina paikallasi ajamisen aikana.

Varmista, että ajoneuvo kohdistuu oikein raiteille tai alustalle.

1. Aloita lähestyminen riittävän kaukaa, jotta saat ajoneuvon suuntautumaan suorassa linjassa rampeille. Älä koskaan yritä muuttaa suuntaa lähestyessäsi rampeja. Saapuessa si rampeille takapyörät eivät ehkä osu kohdilleen ja ajoneuvo saattaa pudota.
2. Aja etupyörät hitaasti rampeille varmistaaksesi, että ajoneuvo on oikein suunnattu.
3. Peruuta ajoneuvo, varmista vielä ramppien turvallinen kiinnitys ja aja sitten eteenpäin riittävällä nopeudella.
4. Aja ajoneuvo varovasti kuljetusalustan tai perävaunun kyytiin. Aja riittävällä nousunopeudella ilman pyörien luistamista tai äkillistä kiihdytystä. Vältä kiihdyttämistä rampeilla, jotta rampit eivät pääse liikkumaan.
5. Jos perävaunussa on kallistus eteenpäin, anna ajoneuvon vain rullata kiihdyttämättä.
6. Kun ajoneuvo on noussut kyytiin, aseta vaihdevipu pysäköintiasentoon (P). Käytä seisontajarrua (jos varusteena).

Jos ajoneuvo ei pysty liikkumaan omalla voimallaan tai on riski, että kyytiinnousu menee pitkäksi, tai jokin vaaratekijä estää ajoneuvon oman voiman turvallisen käytön, käytä vinssiä:

Ajoneuvon vetäminen kyytiin vinssin avulla

Jos ajoneuvo ei pysty nousemaan kyytiin omalla voimallaan, toimi seuraavasti:

VAROITUS

Pyydä toinen henkilö avustajaksi. Toisen on oltava ajoneuvossa käyttämässä ohjauslaitteita, jarruja ja vinssin katkaisinta, ja toinen valvoo ympäristöä ja toiminnan turvallisuutta.

VAROITUS

Varmista, että vinssin koukku voidaan kiinnittää turvallisesti asianmukaiseen kiinnityspisteeseen. Käytä asianmukaista tukilaitteistoa.

HUOMIO: Jos ajoneuvo voidaan käynnistää turvallisesti, anna moottorin käydä joutokäyntiä vinsauksen ajan, jotta akku ei tyhjenisi.

1. Siirrä vaihdevipu VAPAALLE (N).
2. Jos ajoneuvo on varustettu vinssillä, hinaa se vinssin avulla kuljetusalustalle.
3. Jos ajoneuvoa ei ole varustettu vinssillä, toimi seuraavasti:
 - 3.1 Kiinnitä hihna etupuskurin alakiinnityspisteeseen.
 - 3.2 Kiinnitä hihna hinaavan ajoneuvon vinssivaijeriin.

- 3.3 Vedä ajoneuvo peräkärryn vinssin avulla.
4. Aseta vaihdevipu pysäköintiasentoon (P). Käytä seisontajarrua (jos varusteena).

Ajoneuvon kiinnitys kuljetusta varten

VAROITUS

Älä koskaan käytä vinssiä ajoneuvon tukemiseen kuljetuksen aikana.

1. Irrota avain D.E.S.S.-pistokkeesta.
2. Kiinnitä ajoneuvo sen takaosasta molemmilta puolin käyttäen hihnaa jousituksen tukivarren ympärillä mahdollisimman lähellä pyörää.
3. Kiinnitä ajoneuvo edestä molemmilta puolilta kiertämällä hihna jousituksen alatukivarren ympärille mahdollisimman lähelle pyörää.

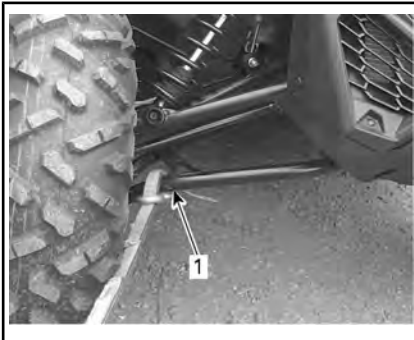

1. *Etujousituksen alatukivarsi*
4. Kiinnitä takarenkaat hinaushihnoilla.
5. Kiinnitä takajousituksen kiinnityshihna lujasti peräkärryn takaosaan molemmin puolin hammastetulla lukolla (räikkälukolla).

6. Varmista, että sekä etupyörät että takapyörä on lujasti kiinnitetty peräkärryyn.

Ajoneuvon poistaminen perävaunusta

VAROITUS

Ajoneuvo on saattanut liikkua kuljetuksen aikana. Ennen kuin jatkat, varmista, että ajoneuvo on oikeassa asennossa rampeihin nähden.

VAROITUS

Näkyvyys on heikko, kun ajoneuvoa peruutetaan perävaunun kyydistä. Pyydä toinen henkilö avustajaksi valvomaan, että ajoneuvo on oikeassa suunnassa ja toiminta sujuu turvallisesti.

AJONEUVON NOSTAMINEN JA TUKEMINEN

Ajoneuvon etuosa

Aseta ajoneuvo tasaiseen paikkaan, joka ei ole liukas.

Kytke 4WD-käyttö.

Varmista, että vaihdevipu on asetettu PARK(KI)-asentoon.

Laita hydraulitunkki pyöreään putken alle.

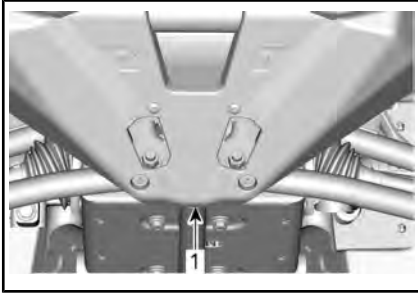

AJONEUVON ETUOSA

1. Hydraulitunkin asento

Nosta ajoneuvon takaosa ja laita tunkki runko-osan molemmille puolin kuten näet alla olevassa kuvassa:

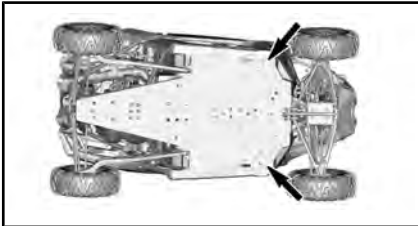

TUNKKIEN SIJAINNIT – AJONEUVON ETUOSA

Laske hydraulitunkki ja varmista, että ajoneuvo on turvallisesti molempien tunkkien päällä.

Ajoneuvon takaosa

Aseta ajoneuvo tasaiseen paikkaan, joka ei ole liukas.

Kytke 4-veto päälle.

Varmista, että vaihdevipu on asetettu PARK(KI)-asentoon.

Laita hydraulitunkki ajoneuvon alle.

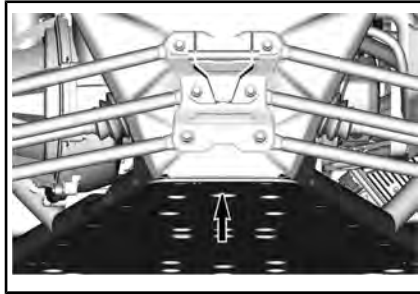

AJONEUVON TAKAOSA

1. Hydraulitunkin asento

Nosta ajoneuvon takaosa ja laita tunkki runko-osan molemmille puolin kuten näet alla olevassa kuvassa:

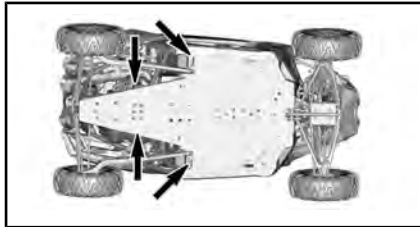

TUNKKIEN SIJAINNIT – AJONEUVON TAKAOSA

Laske hydraulitunkki ja varmista, että ajoneuvo on turvallisesti molempien tunkkien päällä.

HUOLTO

HUOLTOTAULUKKO

Ajoneuvosi huoltaminen on erittäin tärkeää, jotta se pysyy turvallisessa käyttökunnossa. Asianmukainen huolto on omistajan vastuulla. Ajoneuvo on huollettava huoltotaulukon mukaisesti.



VAROITUS

Jos ajoneuvon asianmukainen ja huoltotaulukon mukainen huolto laiminlyödään, ajoneuvon käyttö ei välttämättä ole turvallista.

EPA-säännökset - Kanadan ja USA:n ajoneuvot

Korjaamo tai omistajan valitsema henkilö voi huoltaa, vaihtaa tai korjata päästöjenrajoituslaitteita ja -järjestelmiä. Nämä ohjeet eivät edellytä BRP:n tai valtuutettujen Can-Am-maastoajoneuvojälleenmyyjien komponentteja tai huoltoa.

Vaikka valtuutetulla Can-Am-maastoajoneuvojälleenmyyjällä on erittäin kattavat tekniset tiedot ja työkalut ajoneuvosi huoltamista varten, pakokaasupäästöihin liittyvä takuu ei edellytä tässä tapauksessa Can-Am-maastoajoneuvojälleenmyyjän tai minkään sellaisen yrityksen palveluiden käyttämistä, joka on liiketoimintasuhteessa BRP:n kanssa.

Asianmukainen huolto on omistajan vastuulla. Takuuvaade voidaan hylätä, jos omistaja tai käyttäjä on mm. aiheuttanut ongelman sopimattomalla kunnossapidolla tai käytöllä.

Päästöjä koskevien takuuvaateiden kohdalla BRP rajoittaa vianmäärityksen ja päästöihin liittyvien osien korjauksen valtuutetuille Can-Am-maastoajoneuvojälleenmyyjille. Lisätietoja löytyy tämän asiakirjan kohdasta **USA:N EPA:N PÄÄSTÖJÄ KOSKEVA TAKUU**, joka on **TAKUU**-osassa.

Sinun on noudatettava tämän käsikirjan polttoainetta koskevan osion polttoainevaatimuksia käsitteleviä ohjeita. Vaikka yli 10 tilavuusprosenttia etanolia sisältävää polttoainetta on helposti saatavana, USA:n EPA on kieltänyt sellaisen polttoaineen käytön tässä ajoneuvossa. Yli 10 tilavuusprosenttia etanolia sisältävän polttoaineen käyttö tällä moottorilla saattaa vaurioittaa päästöjenrajoitusjärjestelmää.

ERITTÄIN PÖLYISET TAI LUMISET OLOSUHTEET

Ilmansuodattimen huolto-ohjeet

Ilmansuodattimen huolto on suoritettava ajo-olosuhteista riippuen.

Ilmansuodatin on huollettava useammin seuraavissa pölyisissä olosuhteissa:

- Ajaminen kuivassa hiekassa
- Ajaminen kuivan maa-aineksen peittämällä pinnoilla
- Ajaminen lumisilla pinnoilla
- Ajaminen kuivilla sorateilla tai vastaavissa olosuhteissa.

Jos näissä olosuhteissa ajetaan ajoneuvoryhmässä, ilmansuodatin on huollettava vielä useammin.

HUOMIO: Lisävaruste-esisuodatinta käytetään välttämään lumen kertyminen, kun ajoneuvoa käytetään tällaisissa olosuhteissa. Ota yhteys valtuutettuun Can-Am-jälleenmyyjään lisätietojen saamiseksi.

HUOLTOTAULUKON SELITYS

Ajo maastoreiteillä

Ajo ankarissa käyttöolosuhteissa (pölyinen tai mutainen) tai painavia kuormia kuljettaessa

HUOLTOTAULUKKO

Suorita asianmukaiset huollot taulukossa suositelluin väliajoin. Osa huolto-
taulukon huolloista on suoritettava kalenterin mukaan ajokilometreistä tai
käyttöajasta riippumatta.

JOKA VUOSI TAI 3 000 km TAI 100 TUNNIN VÄLEIN (sen mukaan, kumpi täytyy ensin)

JOKA VUOSI TAI 1 500 km TAI 50 TUNNIN VÄLEIN (sen mukaan, kumpi täytyy ensin)

Tarkista vikakoodit.

Suorita kaikki käyttöä edeltävää tarkastusta käsittelevässä kappaleessa annetut toimet.

Vaihda moottoriöljy ja suodatin.

Tarkasta vaihdelaatikon öljytaso ja mahdollinen likaantuminen.

Tarkasta ja puhdista moottorin ilmansuodatin. Vaihda tarvittaessa.

Tarkasta ohjausjärjestelmä epänormaalien välysten sekä vaurioiden varalta (pylväs, hammastanko ja ratas, palje).

Tarkasta raidetangon päiden ja pallonivelten välykset ja kumisuojiin kunto.

Tarkasta pyörien laakerit epänormaalin välyksen varalta.

Tarkasta jousituksen tukivarren holkki ja kulumissuojat. Vaihda tarvittaessa.

Tarkista poikittaistukivarren mutterit oikealla momentilla

Tarkasta etu- ja takaiskunvaimentimien pallolaakerien O-renkaat (jos on vaurioita, puhdista ja voitele O-renkaat ja asenna ne takaisin paikoilleen)

Voitele jousituksen tukivarret ja vakaajatangon holkit (etu/taka)

Tarkasta CV-varren ja kumisuojiin kunto (tarkista, onko varsissa epänormaaleja välyksiä ja onko kumisuojiin repeämiä).

Tarkasta ja puhdista jarrujärjestelmä (nestetaso, jarrupalat, jarrulevyt, jarruputket, jarrusatulat).

Tarkasta etutasauspyörästön öljytaso, mahdollinen likaantuminen ja yleiskunto (ilmareiät, kiinnityspulttien kireys, tiivisteet).

JOKA VUOSI TAI 3 000 km TAI 100 TUNNIN VÄLEIN (sen mukaan, kumpi täyttyy ensin)

JOKA VUOSI TAI 1 500 km TAI 50 TUNNIN VÄLEIN (sen mukaan, kumpi täyttyy ensin)

Tarkasta akun kunto ja liitokset.

Tarkasta potkuriakselin U-nivelet epänormaalin välyksen varalta.

Puhdista pakoputket ja äänenvaimentimen alue.

Puhdista äänenvaimentimen kipinäsuoja.

Vaihda polttoainesäiliön ilmaletkun huohottimen suodatin.

Tarkasta CVT:n vetohihna ja puhdista variaattorit.

Tarkasta ja voitele I-variaattorin keskiön neulalaakeri

Tarkasta keskipakosäätimen vivut, O-renkaat, liukukengät, teräslevyt ja I-variaattorin rullat.

Tarkasta tulo- ja lähtöakseleiden tiivisteet (moottori, vaihdelaatikko, tasauspyörästö).

Tarkasta beadlock-ruuvit (jos varusteena).

Tarkasta takapyörärappon kulumissuojat

Kiristä kehikon kiinnittimet.

Tarkasta ja puhdista turvavöiden kelauslaitteet, soljet ja lukituskielekkeet (jos koskee)

Varmista jäähdytysnesteen oikea määrä ja säädä tarvittaessa.

SUORITA, KUN ON AJETTU ENSIMMÄISET 3 000 km JA 6 000 km, JA NOUDATA SITTEN NORMAALIA AIKATAULUA

SUORITA, KUN ON AJETTU ENSIMMÄISET 1 500 km JA 3 000 km, JA NOUDATA SITTEN NORMAALIA AIKATAULUA

Vaihda vaihdelaatikon öljy.

JOKA TOINEN VUOSI TAI 6 000 km TAI 200 TUNNIN VÄLEIN (sen mukaan, kumpi täyttyy ensin)

JOKA TOINEN VUOSI TAI 3 000 km TAI 100 TUNNIN VÄLEIN (sen mukaan, kumpi täyttyy ensin)

Tarkista vikakoodit.

Suorita kaikki käyttöä edeltävää tarkastusta käsittelevässä kappaleessa annetut toimet.

Vaihda etutasauspyörästö-öljy.

Vaihda vaihdelaatikon öljy.

JOKA TOINEN VUOSI TAI 6 000 km TAI 200 TUNNIN VÄLEIN (sen mukaan, kumpi täyttyy ensin)

JOKA TOINEN VUOSI TAI 3 000 km TAI 100 TUNNIN VÄLEIN (sen mukaan, kumpi täyttyy ensin)

Vaihda jarruneste (suoritettava 2 vuoden välein).

Testaa moottorin jäähdytysnesteen väkevyys ja taso.

Tarkista, onko polttoainejärjestelmässä vuotoja (myös haihtuvien päästöjen kontrollijärjestelmä, jos varusteena)

Varmista polttoainepumpun oikea paine (joutokäynti ja täysi kaasuu (WOT)).

Vaihda sytytystulpat

Puhdista ajoneuvon nopeusanturi.

Vaihda kanisterin ilmauksen esisuodatin (haihtuvien päästöjen järjestelmä), jos se on varusteena.

JOKA VIIDES VUOSI TAI 12 000 km välein (kumpi vain toteutuu ensin)

JOKA VIIDES VUOSI TAI 6 000 km (välein (kumpi vain toteutuu ensin)

Vaihda moottorin jäähdytysneste.

HUOLTOTOIMENPITEET

Tämä osa sisältää perushuoltotoimenpiteiden ohjeet.

Koska jotkin huoltotoimenpiteet ovat monimutkaisia, niiden suorittamiseen tarvitaan hyviä mekaanikkotaitoja. Jollet tunne voivasi suorittaa näitä toimia, ota yhteys Can-Am-aastaajoneuvojen jälleenmyyjään, korjaamoon tai valitsemaasi henkilöön.

HUOMIO: Huoltoviesti voidaan poistaa vaihtoehtoisesti painamalla ohituskatkaisinta ja jarrupoljinta kolme kertaa virran kytkemisen yhteydessä.



VAROITUS

Ellei toisin ole ilmoitettu, irrota aina D.E.S.S.-avain D.E.S.S.-pistokkeesta ennen minkään huoltotyön suorittamista.



VAROITUS

Mikäli joudutaan irrottamaan jokin lukituslaite (esim. kiinnitysnauha, itselukkiutuva kiinnike jne.), se on aina vaihdettava uuteen.

Moottorin ilmansuodatin

ILMOITUS Älä koskaan muuntele ilmanottojärjestelmää. Muussa tapauksessa moottorin suorituskyky voi kärsiä tai voi aiheutua vaurioita. Moottori on kalibroitu toimimaan nimenomaan näillä komponenteilla.

Moottorin ilmansuodattimen vaihto-ohjeet

Moottorin ilmansuodattimen vaihtoväli olisi mukautettava ajo-olosuhteisiin, sillä se on elintärkeä moottorin oikean suorituskyvyn ja kestävyyskannalta.

Moottorin ilmansuodatin on vaihdettava useammin seuraavissa rankoissa ajo-olosuhteissa:

- Ajaminen kuivalla hiekalla.
- Ajaminen kuivan maa-aineksen peittämillä pinoilla.
- Ajaminen kuivilla sorateilla tai vastaavissa olosuhteissa.
- Ajaminen alueilla, joissa on paljon siemeniä tai viljelykasvien akanoita.
- Ajaminen rankoissa lumiolosuhteissa.

ILMOITUS Kun ajat pölyisissä olosuhteissa tai hiekalla, ilmansuodattimen kotelo on puhdistettava ennen jokaista ajokertaa.

HUOMIO: Jos näissä olosuhteissa ajetaan ajoneuvoryhmässä, ilmansuodatin on vaihdettava vielä useammin.

Moottorin ilmansuodattimen irrottaminen

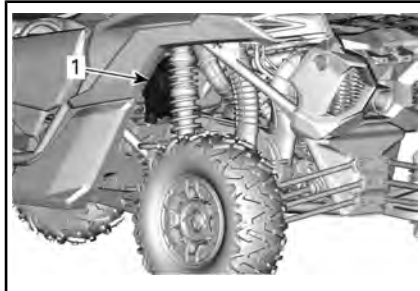

AJONEUVON TAKAOSAN VASEN PUOLI

1. Ilmansuodattimen kotelo

Irrota ilmansuodattimen kansi irrottamalla sen pitimet.

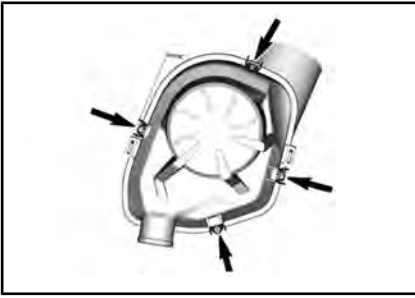

Irrota suodatinelementti.

Moottorin ilmansuodattimen kotelon puhdistus

Tarkasta ilmansuodatinkotelon puhtaus.

ILMOTUS Jos ilmansuodatinkotelossa on hiekkaa tai muuta likaa, puhdista se pölynimurilla.

Moottorin ilmansuodattimen puhdistaminen

Puhdista moottorin ilmansuodatin naputtelemalla raskas pöly pois paperielementistä, jolloin lika ja pöly pääsee pois paperisuodattimesta.

ILMOTUS Ei ole suositeltavaa puhaltaa paineilmaa paperisuodattimeen, koska se saattaisi vaurioittaa paperikuituja ja huonontaa suodattimen suodatuskykyä pölyisessä ympäristössä. Jos moottorin ilmansuodatin on liian likainen eikä sitä voida puhdistaa suositeltua toimenpidettä käyttäen, se on vaihdettava.

Moottorin ilmansuodattimen asentaminen

Asenna ilmansuodattimen elementti.

Laita suodattimen kansi paikoilleen "TOP"-merkintä ylöspäin (ja ohjausventtiili alaspäin).

Kiinnitä kansi asentamalla pitimet.

Ajoneuvon etusäleikkö

1. Poista etusäleiköstä sinne kertynyt roska.
2. Puhdista etusäleikkö vedellä.

CVT:n ilmansuodattimet

CVT:n (portaaton voimansiirto) ilmansuodattimen tarkastus- ja puhdistusväli olisi mukautettava ajo-olosuhteisiin, sillä se on elintärkeä moottorin oikean suorituskyvyn ja kestävyuden kannalta.

CVT:n (portaaton voimansiirto) ilmansuodatin on vaihdettava useammin seuraavissa rankoissa ajo-olosuhteissa:

- Ajaminen kuivalla hiekalla.
- Ajaminen kuivan maa-aineksen peittämällä pinoilla.
- Ajaminen kuivilla sorateilla tai vastaavissa olosuhteissa.
- Ajaminen kuraisissa olosuhteissa.
- Ajaminen alueilla, joissa on paljon siemeniä tai viljelykasvien akanoita.
- Ajaminen rankoissa lumiolosuhteissa.

HUOMIO: Jos näissä olosuhteissa ajetaan ajoneuvoryhmässä, ilmansuodatin on vaihdettava vielä useammin.

CVT:n (portaaton voimansiirto) ilmansuodattimen irrotus

Avaa ilmakotelon kansi.

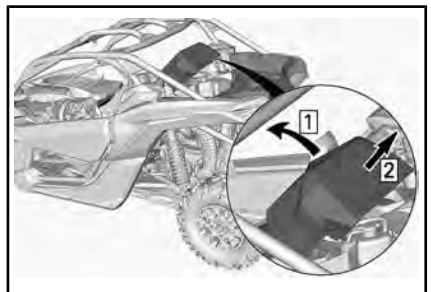

Irrota CVT:n suodatin ajoneuvosta.

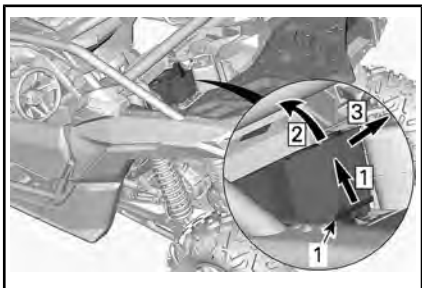

1. CVT:n (portaaton voimansiirto) ilmansuodatin

Vaihe 1: Vapauta lukitus

Vaihe 2: Nosta takaosaa

Vaihe 3: Vedä irti

CVT:n (portaaton voimansiirto) ilmansuodattimen tarkastaminen ja puhdistaminen

Tarkasta suodatin ja vaihda tarvittaessa.

Irrota CVT:n suodatin. Katso kohta CVT:N ILMANSUODATTIMEN IRROTUS. Puhdista suodatin pehmeällä saippualla ja vedellä ja huuhtelee sitten vedellä.

Ravista varoen ylimääräinen vesi suodattimesta ja anna sen kuivua huoneenlämmössä.

CVT:n (portaaton voimansiirto) ilmansuodattimen asennus

Suodattimen asentaminen takaisin paikalleen:

- Aseta suodattimen etuosan kolme kielekettä oikeisiin aukkoihin.
- Salpaa suodatin hyvin.

Laita ilmakotelon kansi takaisin paikalleen. Varmista, että se on kunnolla kiinni.

Haihtuvien päästöjen järjestelmän esisuodatin (jos varusteena)

Haihtuvien päästöjen järjestelmän esisuodattimen vaihto

1. Irrota suojalevy.

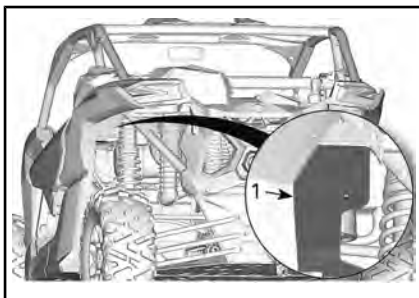

1. Suojalevy
2. Irrota letkunkiristäjät.

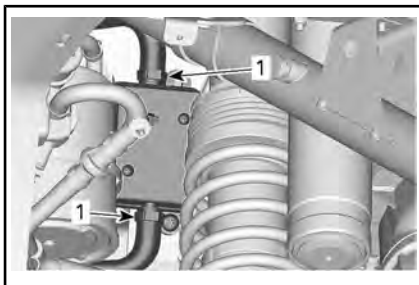

1. Letkunkiristäjät.
3. Irrota kiinnitysruuvi.
4. Irrota esisuodatinkokonaisuus.

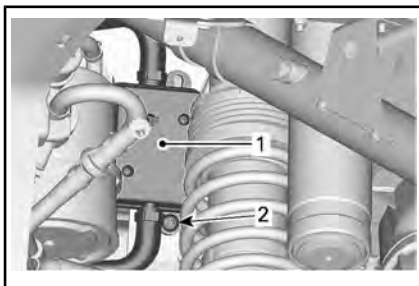

1. Suodatin
2. Kiinnitysruuvi

5. Asenna uusi esisuodatinkokonaisuus. Kiinnitä letkut kiristimillä.

KIRISTYSMOMENTTI	
Esisuodattimen kiinnitysruuvi.	2,5 Nm \pm 0,5 Nm

6. Asenna suojalevy takasin.

KIRISTYSMOMENTTI	
Suojalevyn kiinnitysruuvi	6,5 Nm \pm 0,5 Nm

Moottoriöljy

Moottoriöljyn tason tarkastus

ILMOITUS Moottorin käyttö asiaankuulumattomalla öljymäärällä voi vaurioittaa vakavasti moottoria.

Aseta ajoneuvo tasaiselle alustalle moottorin käydessä normaalissa käyttölämpötilassa ja tarkasta öljymäärä seuraavasti:

1. Käynnistä moottori ja anna käydä vähintään 20 sekunnin ajan joutokäynnillä.
2. Pysäytä moottori.
3. Ruuvaa mittatikku auki, poista tikku ja pyyhi se puhtaaksi.

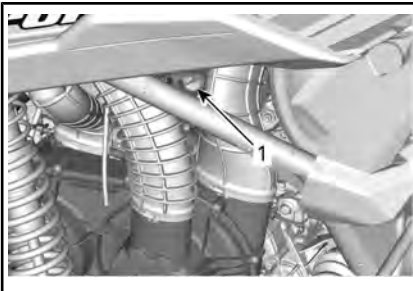

AJONEUVON TAKAOSAN VASEN PUOLI

1. Mittatikku
4. Aseta mittatikku takaisin paikalleen ja kierrä se kokonaan perille.

5. Irrota mittatikku ja tarkasta pinnan öljyn taso. Sen pitäisi olla ylempään merkin kohdalla tai lähellä sitä.

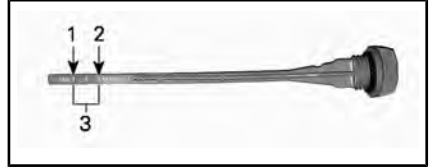

TYYPILLINEN

1. MIN.
2. MAKS.
3. Käyttöalue

Öljyn lisäämistä varten poista mittatikku. Aseta suppilo mittatikkuputkeen.

Lisää pieni määrä suositeltua öljyä ja tarkasta uudelleen öljyn pinnan taso.

Toista edellä mainittua menetelmää, kunnes öljyn pinnan taso on mittatikun ylempään merkin kohdalla.

HUOMIO: Älä täytä liikaa. Pyyhi kaikki roiskeet pois.

Kiristä mittatikku kunnolla paikalleen.

Suosittelu moottoriöljy

Rotax®-moottorit on kehitetty ja testattu käyttäen XPS™-öljyä. BRP suosittelee käyttämään aina sen omaa XPS-moottoriöljyä tai vastavan tasoista öljyä. Moottorille sopimattoman öljyn käytöstä aiheutuneet vahingot eivät kuulu BRP:n rajoitetun takuun piiriin.

SUOSITELTU XPS-MOOTTORIÖLJY	
Yleinen käyttötarkoitus	<p>Pohjoismaat: SYNTEETTINEN 4T 5W40 -ÖLJYSEOS (EUR)(Osanro 779290)</p> <p>Muut maat: SYNTEETTINEN 4T 5W40 -ÖLJYSEOS (Osanro 779133)</p>
Kylmä sää	<p>Pohjoismaat: SYNTEETTINEN 4T 0W40 -ÖLJY (EUR)(Osanro 779286)</p> <p>Muut maat: SYNTEETTINEN 4T 0W40 -ÖLJY (Osanro 779139)</p>
Lämmin sää	<p>Pohjoismaat: SYNTEETTINEN 4T 10W50 -ÖLJY (EUR)(Osanro 779240)</p> <p>Muut maat: SYNTEETTINEN 4T 10W50 -ÖLJY (Osanro 779234)</p>
JOS SUOSITELTUA XPS-MOOTTORIÖLJYÄ EI OLE SAATAVILLA	
<p>Käytä SAE-nelitahtimoottoriöljyä, joka täyttää tai ylittää seuraavat voiteluaineteollisuuden standardit.</p> <p>Tarkista aina, että öljykanisterin API-merkinnässä on ainakin yksi mainituista kirjainyhdistelmistä.</p> <ul style="list-style-type: none"> - API-luokitus SJ, SL, SM tai SN 	

Moottoriöljyn vaihto

⚠ HUOMIO: Moottoriöljy voi olla erittäin kuumaa. Odota, kunnes moottoriöljy on jäähtynyt lämpimäksi.

ILMOITUS Moottoriöljy ja suodatin on vaihdettava yhtä aikaa.

Saata moottori normaaliin käyttölämpötilaan.

Aseta ajoneuvo tasaiselle alustalle. Irrota mittatikku.

Aseta moottorin tyhjennystulpan alle sopiva astia.

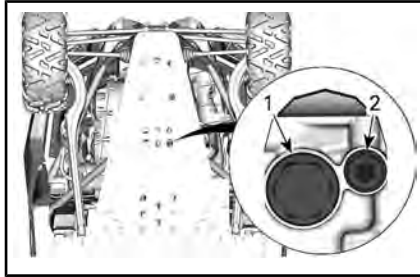

AJONEUVON TAKAOSAN ALLA

1. Magneettinen tyhjennystulppa
2. Toissijainen tyhjennystulppa

Puhdista tyhjennystulppien ympäristö.

HUOMIO: Roiskeet voi välttää käyttämällä suppiloa tyhjennysreikien ja liukulevyn välissä.

Ruuvaa tyhjennystulpat auki ja hävitä tiivisterenkaat.

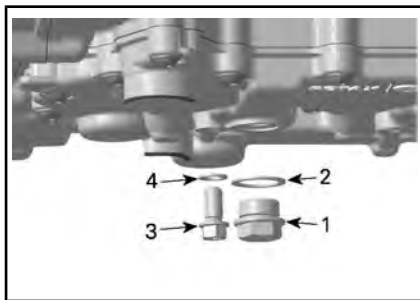

1. Magneettinen tyhjennystulppa
2. Tiivisterengas
3. Toissijainen tyhjennystulppa
4. Tiivisterengas

Anna öljyn valua kokonaan kampikammioista pois.

Puhdista magneettinen tyhjennystulppa metallihiukkasista ja jäämis-

tä. Lian kerääntyminen viittaa moottorin sisäpuoliseen vikaan.

Asenna **UUSI** tyhjennystulpan tiivisterengas.

ILMOITUS Älä koskaan käytä samaa tiivisterengasta toista kertaa. Vaihda se aina uuteen.

Asenna tyhjennystulppa ja kiristä se suositeltuun kiritysmomenttiin.

KIRISTYSMOMENTTI	
Toissijainen tyhjennystulppa	15 Nm ± 2 Nm
Magneettinen tyhjennystulppa	30 Nm ± 3 Nm

Vaihda öljynsuodatin. Katso kohta **ÖLJYNSUODATIN**.

Lisää moottoriin suositeltavaa moottoriöljyä.

Tarkasta öljytaso: katso kohta **MOOTTORIÖLJYN TASON TARKASTUS**.

MOOTTORIÖLJYN MÄÄRÄ	
Moottoriöljyn ja öljynsuodattimen vaihto	3,5 L

Öljynsuodatin

Öljynsuodattimen sijainti

Öljynsuodattimeen on pääsy ajoneuvon takaosan oikealta puolelta.

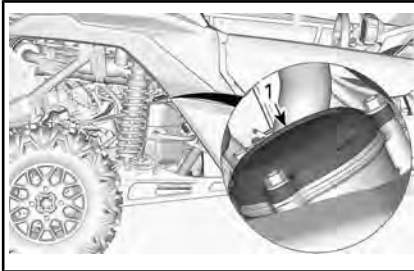

1. Öljynsuodattimen kansi

Öljynsuodattimen irrotus

Puhdista öljynsuodattimen alue.

Irrota öljynsuodattimen kansi.

Irrota öljynsuodatin.

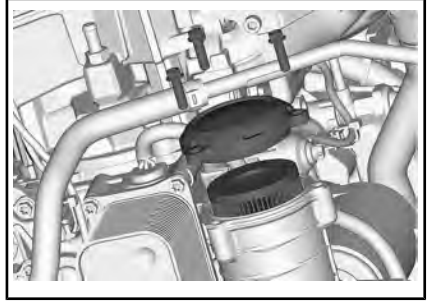

Öljynsuodattimen asennus

Tarkasta ja puhdista öljynsuodattimen syöttö ja poistoalue liasta.

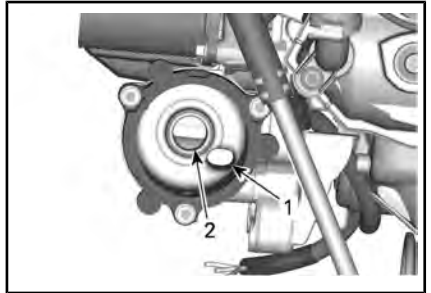

1. Poistoaukko moottorin öljynsyöttöjärjestelmään
2. Syöttöaukko öljypumpulta öljynsuodattimeen

Asenna **UUSIO**-renkas öljynsuodattimen kanteen.

Asenna uusi suodatin kanteen.

Levitä O-renkaaseen ja suodattimen tiivisteeseen moottoriöljyä.

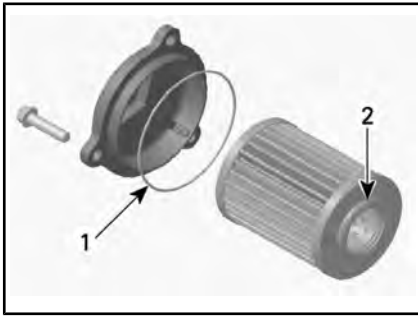

1. Öljyä ohuesti
2. Öljyä ohuesti

ILMOITUS Varo, ettei O-rengas jää litistykseen asentaessasi suodatinta ja kantta.

Asenna kansi moottoriin.

Kiristä öljynsuodattimen kannen ruuvit suositeltuun kiristysmomenttiin.

KIRISTYSMOMENTTI	
Öljynsuodattimen kannen ruuvit	10 Nm ± 1 Nm

Jäähdytin

Jäähdyttimen tarkastus ja puhdistus

Irrota etuhuoltokansi päästäksesi käsiksi jäähdytimeen.

! HUOMIO: Anna jäähdyttimen jäähtyä ennen puhdistamista.

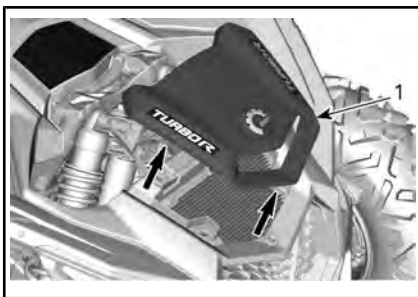

ETUMASKIN KANSI

ILMOITUS Älä yritä poistaa aläsäleikköjä.

Tarkasta, ettei jäähdyttimessä ja letkuissa ole vuotoja tai muita vaurioita.

Tarkasta jäähdyttimen lamellit. Niissä ei saa olla mutaa, likaa, lehtiä tai muita kerääntymiä, jotka voisivat estää jäähdytintä jäähdyttämästä kunnolla.

Käytä puutarhaletkua huuhtomiseen, jos sellainen on käytettävissä.

! HUOMIO: Älä koskaan puhdistista kuumaa jäähdytintä käsin. Anna jäähdyttimen jäähtyä ennen puhdistamista.

ILMOITUS Varo jäähdyttimen lamellien vahingoittamista puhdistuksen yhteydessä. Älä käytä mitään esinettä/työkalua, joka voisi vaurioittaa lamelleja. Käytä letkulla puhdistamisessa pelkästään pientä vedenpainetta. Älä koskaan käytä KORKEAPAINESURIA.

Laita etumaskin kansi ja säleikkö takaisin paikoilleen.

Moottorin jäähdytysneste

Moottorin jäähdytysnestemäärän tarkastus

! VAROITUS
Tarkasta jäähdytysnesteen pinnan taso moottorin ollessa kylmä.

1. Aseta ajoneuvo tasaiselle alustalle.
2. Irrota huoltokansi avaamalla takaosa ja nostamalla sitä ylöspäin.



HUOLTOKANNEN TAKAOSAN NOSTAMINEN

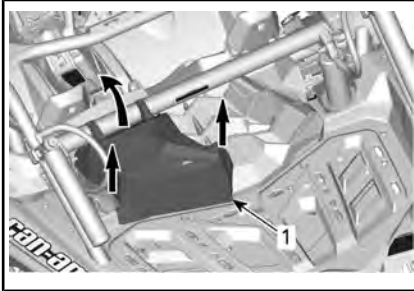

1. Huoltokansi
3. Irrota painekorkki.

VAROITUS

Älä polta itseäsi – älä koske jäähdyttimen painekorkkiin moottorin ollessa kuuma.

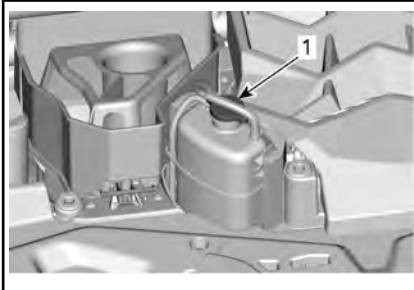

1. Painekorkki
4. Varmista, että jäähdytysjärjestelmä on täytetty enimmäistason saakka.



5. Lisää jäähdytysnestettä tarvittaessa. Käytä suppiloa, jotta nestettä ei loisku yli. **Älä täytä liikaa.**
6. Aseta painekorkki takaisin paikalleen jäähdytys säiliöön.

HUOMIO: Jäähdytysneste voidaan tarkastaa katsomalla jäähdytysnesteen säiliön kylkeä.

Suosittu moottorin jäähdytysneste

MAAT	SUOSITeltu JÄÄHDYTYSNESTE
Pohjoismaat	PITKÄIKÄINEN ESISEKOITETTU JÄÄHDYTYSNESTE (EUR) (Osanro 779223)
Kaikki muut maat	PITKÄIKÄINEN ESISEKOITETTU JÄÄHDYTYSNESTE (Osanro 779150)
Ellei saatavilla, niin vaihtoehtoisesti	Tislattun veden ja pakkasnesteen sekoitus (50 % tislattua vettä, 50 % pakkasnestettä)

ILMOITUS Käytä aina erityisesti alumiinimoottoreille tarkoitettua, korroosionestoainetta sisältävää etyleeniglykolipakkasnestettä.

Moottorin jäähdytysnesteen vaihto

Jäähdytysjärjestelmän tyhjennys

VAROITUS

Älä polta itseäsi – älä irrota painekorkkia tai löysää jäähdytysnesteen tyhjennystulppaa, jos moottori on kuuma.

Nosta ajoneuvon takaosaa ylös noin 30 cm.

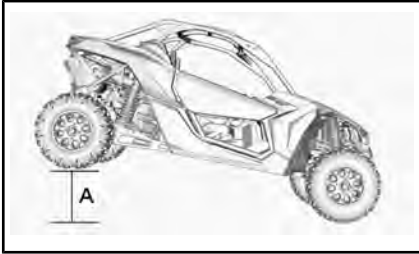

A. 30 cm

Aseta jäädyttimen alaletkun alle sopiva keruustasia.

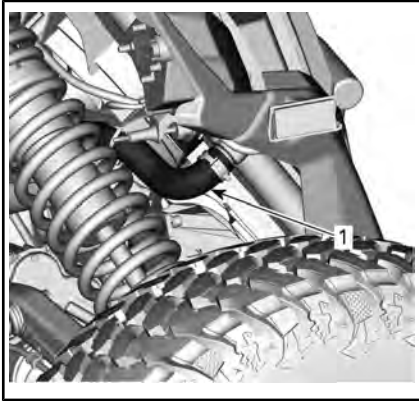

1. Alaletku

Aseta suurikokoinen letkunsulkija jäädyttimen alaletkuun.

Irrota letku jäädyttimestä hitaasti.
Irrota jäähdytysnesteen säiliön painekorkki.

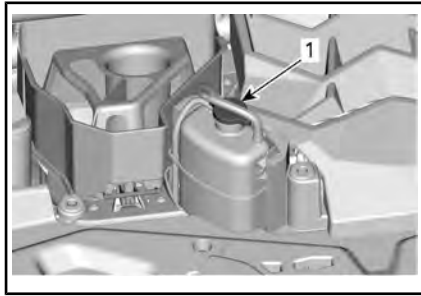

1. Paine korkki

Odota, kunnes jäähdytysnesteen virtaus loppuu tai vähenee.

Irrota letkunsulkija ja valuta loput jäähdytysnestestä.

Aseta jäähdytysletkun kiristin paikalleen.

KIRISTYSMOMENTTI

Jäähdytysletkun
kiristin

2,5 Nm ja 3,5 Nm

Katso ohjeet jäähdytysnesteen lisäämiseen jäähdytysjärjestelmään kohdasta **JÄÄHDYTYSJÄRJESTELMÄN TÄYTÖ JA ILMAUS**.

Jäähdytysjärjestelmän täyttö ja ilmaus

1. Irrota painekorkki.

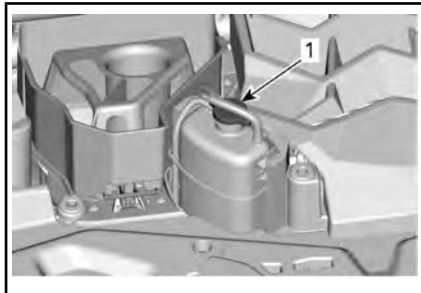

1. Paine korkki

2. Täytä jäähdytysjärjestelmää, kunnes pinta saavuttaa MAX- viivan jäähdytysnestesäiliössä.



3. Asenna painekorkki takaisin paikoilleen.
4. Käytä moottoria joutokäynnillä painekorkki **paikoillaan**, kunnes jäähdyttimen tuuletin on käynyt kahdesti.
5. Paina kaasupoljinta kaksi tai kolme kertaa.
6. Sammuta moottori ja anna sen jäähtyä.

Lisää jäähdytysnestettä tarvittaessa.

VAROITUS

Älä polta itseäsi – älä koske jäähdyttimen painekorkkiin moottorin ollessa kuuma.

7. Tarkasta jäähdytysnesteen taso tätä toimenpidettä seuraavan ajokerran jälkeen. Lisää jäähdytysnestettä tarvittava määrä. Katso **MOOTTORIN JÄÄHDYTYSNESTEMÄÄRÄN TARKASTUS**.

Äänenvaimentimen kipinäsuojat

Äänenvaimentimen kipinäsuojan puhdistus

Äänenvaimentimista on ajoittain poistettava niihin kerääntynyt hiili.

HUOMIO: Älä koskaan suorita tätä toimenpidettä heti sen jälkeen, kun moottori on käynyt,

koska pakojärjestelmä on erittäin kuuma.

Irrota äänenvaimentimen kanta paikallaan pitävät kiinnitysruuvit ja irrota sitten kansi.

Vedä kipinäsuoja ulos ja poista karsta harjalla.

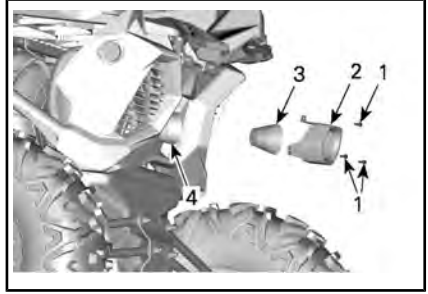

1. Kiinnitysruuvit
2. Äänenvaimentimen suoja
3. Kipinäsuoja

ILMOITUS Käytä varovasti pehmeätä harjaa välttääksesi kipinäsuojan verkon vahingoittumisen.

Tarkasta kipinäsuojan verkko vaurioiden varalta. Vaihda tarvittaessa.

Tarkasta kipinäsuojan kammio äänenvaimentimessa. Poista roskat tarvittaessa.

Asenna kipinäsuoja takaisin päinvas-
taisessa järjestyksessä kuin irrotit sen. Kiristä kiinnityspultit uudelleen annettuun momenttiin.

KIRISTYSMOMENTTI

Äänenvaimentimen kannen ruuvit	10 Nm ± 2 Nm
--------------------------------	--------------

Etutasauspyörästä-öljy

Etutasauspyörästä-öljyn määrän tarkastaminen

Puhdista täyttötulppa ennen öljyn tason tarkistusta.

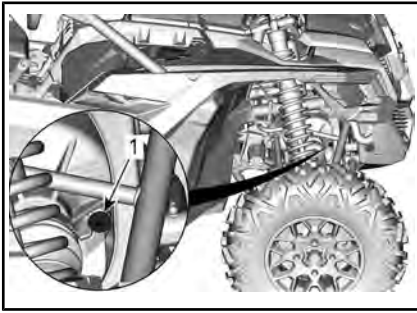

**VISCO-LOK-ETUTASAUSPYÖRÄSTÖLLÄ
VARUSTETUT MALLIT**

1. Täyttötulppa

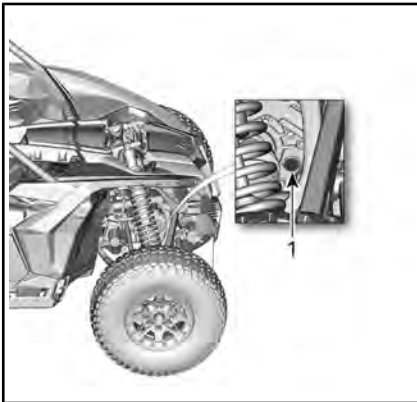

**SMART-LOK-ETUTASAUSPYÖRÄSTÖLLÄ
VARUSTETUT MALLIT**

1. Täyttötulppa

Ajoneuvon ollessa tasaisella alustalla tarkista öljymäärä irrottamalla täyttötulppa. Öljyn pinnan pitää ulottua alareunaan saakka.

KIRISTYSMOMENTTI

Täyttötulppa	16,25 Nm ± 2,75 Nm
--------------	--------------------

**Suosittelua
etutasauspyörästö-öljy**

SUOSITELTU ETUTASAUSPYÖRÄSTÖ-ÖLJY	
Pohjoismaat	SYNTEETTINEN VAIHEISTOÖLJY 75W90 (EUR) (Osanro 779212)

**SUOSITELTU
ETUTASAUSPYÖRÄSTÖ-ÖLJY**

Kaikki muut maat	SYNTEETTINEN VAIHEISTOÖLJY 75W90 (Osanro 779158)
---------------------	--

HUOMIO: XPS-öljy on suunniteltu erityisesti tämän vaihteiston vaatimia käyttöolosuhteita varten. BRP suosittelee erityisesti käyttämään sen XPS-öljyä. Ellei synteettistä XPS-vaihteistoöljyä ole kuitenkaan saatavilla, käytä seuraavaa voiteluainetta:

VAIHEISTOÖLJYÄ KOSKEVA VAATIMUS

75W 90 (API GL-5) synteettinen vaihteistoöljy

ILMOITUS Älä käytä muun tyyppistä öljyä huoltojen yhteydessä.

Etutasauspyörästö-öljy

Aseta ajoneuvo tasaiselle alustalle. Laita vaihteisto asentoon PARK.

Puhdista tyhjennystulpan alue ajoneuvon alapuolelta käsin.

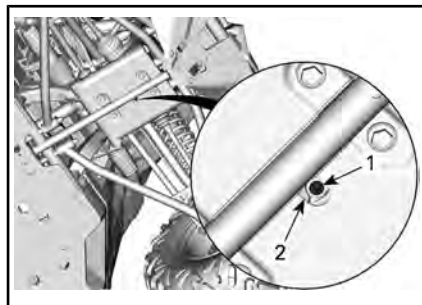

AJONEUVON ALAPUOLI

1. Tyhjennystulppa
2. Huoltoaukko

Aseta etutasauspyörästön alle sopiva tyhjennysastia.

Tyhjennystulppaan päästään käsiksi liukulevyn aukon kautta.

Irrota tyhjennystulppa.
Ruuvaa täyttötulppa auki.

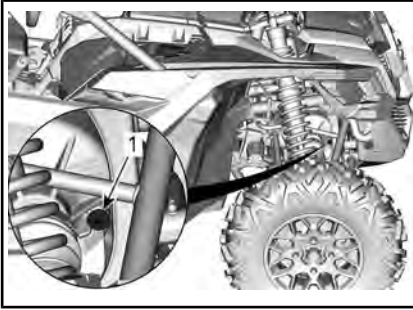

MALLIT VISCO-LOK-ETUTASUSPYÖRÄSTÖLLÄ

1. Täyttötulppa

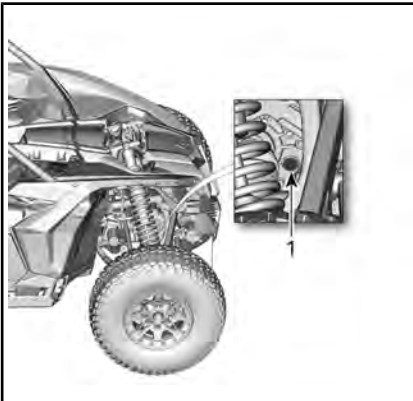

MALLIT SMART-LOK-ETUTASUSPYÖRÄSTÖLLÄ

1. Täyttötulppa

Asenna tyhjennystulppa.

KIRISTYSMOMENTTI	
Tyhjennystulppa	2,75 Nm ± ,25 Nm

Täytä etutasauspyörästä suositellulla öljyllä.

KIRISTYSMOMENTTI	
Täyttötulppa	16,25 Nm ± 2,75 Nm

Vaihdelaatikon öljy

Vaihdelaatikon öljymäärän tarkastus

Aseta ajoneuvo tasaiselle alustalle. Valitse vaihteen asennoksi PARK(KI).

Tarkasta vaihdelaatikon öljymäärä irrottamalla vaihdelaatikon öljypinnan tulppa ajoneuvon takaosan oikealla puolella.

ILMOITUS Varo, ettet löysää öljyn tason tulpan O-rengasta.

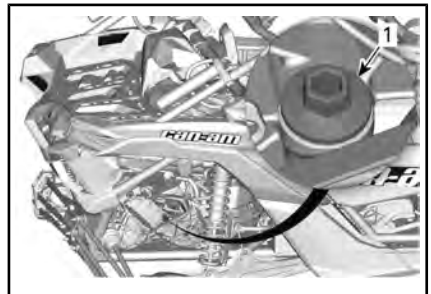

1. Vaihdelaatikon öljyn tason tulppa

Aseta tulppa takaisin paikalleen ja kierrä se kokonaan perille.

Irrota tulppa uudelleen ja tarkasta öljymäärä mittatikulla. Sen pitäisi olla ylemmän merkin kohdalla tai lähellä sitä.

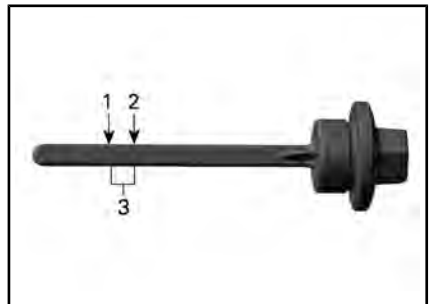

1. MIN
2. MAKS.
3. Käyttöalue

Lisää öljyä laittamalla suppilo öljyn tason tulpan suuaukkoon.

Lisää pieni määrä suositeltua öljyä ja tarkasta uudelleen öljyn pinnan taso.

Toista edellä mainittua menetelmää, kunnes öljyn pinnan taso on mittatikun ylemmän merkin kohdalla.

HUOMIO: Älä täytä liikaa. Pyyhi kaikki roiskeet pois.

ILMOITUS Vaihdelaatikon käyttö asiaankuulumattomalla öljymäärällä voi vaurioittaa vakavasti vaihdelaatikkoa.

Kiristä tulppa paikoilleen huolellisesti.

KIRISTYSMOMENTTI	
Vaihdelaatikon öljyn tason tulppa	5 Nm ± 0,6 Nm

Suosittelu vaihdelaatikon öljy

SUOSITELTU VAIHDELAATIKON ÖLJY	
Pohjoismaat	SYNTEETTINEN VAIHEISTOÖLJY 75W140 (EUR) (Osanro 779215)
Kaikki muut maat	SYNTEETTINEN VAIHEISTOÖLJY 75W140 (Osanro 779160)

HUOMIO: XPS-öljy on suunniteltu erityisesti tämän vaihteiston vaativia käyttöolosuhteita varten. BRP suosittelee erityisesti käyttämään sen XPS-öljyä. Ellei synteettistä XPS-vaihteistoöljyä ole kuitenkaan saatavilla, käytä seuraavaa voiteluainetta:

VAIHEISTOÖLJYÄ KOSKEVA VAATIMUS
75W 140 API GL-5 synteettinen vaihteistoöljy

ILMOITUS Älä käytä muun tyyppistä öljyä huoltojen yhteydessä.

Vaihdelaatikon öljyn vaihto

Öljynvaihto on syytä tehdä moottorin ollessa lämmin.

! HUOMIO: Vaihdelaatikon öljy voi olla erittäin kuumaa.

Aseta ajoneuvo tasaiselle alustalle.

Puhdista tyhjennystulpan alue.

Puhdista öljyn täyttötulpan ympäristö.

Aseta ajoneuvon alle magneettisen tyhjennystulpan alapuolelle sopiva keruuväline.

Irrota vaihdelaatikon öljyn tason tulppa (mittatikku).

ILMOITUS Varo, että et löysää tulpan O-rengasta.

Avaa vaihdelaatikon magneettinen tyhjennystulppa ja hävitä tiivisterengas.

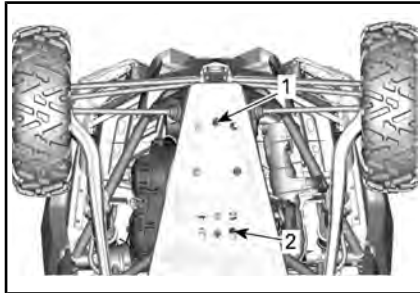

1. Vaihdelaatikon tyhjennystulppa
2. Moottoriöljyn tyhjennystulppa

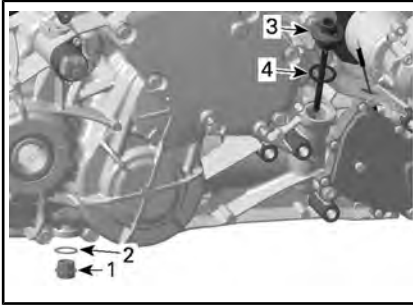

1. Magneettinen tyhjennystulppa
2. Tiivisterengas (hävitä)
3. Vaihdelaatikon öljyn tason tulppa (mittatikku)
4. O-rengas

Anna öljyn valua vaihdelaatikosta pois.

Aseta tyhjennystulppa paikalleen.

HUOMIO: Puhdista tyhjennystulppa kaikista mahdollisista metalliosista ennen asentamista.

Aseta magneettinen tyhjennystulppa takaisin paikalleen.

Vaihda aina **UUSI** tiivisterengas.

KIRISTYSMOMENTTI	
Magneettinen tyhjennystulppa	30 Nm ± 3 Nm

Täytä vaihdelaatikko.

ILMOITUS Käytä VAIN suositeltua öljytyyppiä.

Tarkasta öljytaso: katso kohta **VAIHDELAATIKON ÖLJYMÄÄRÄN TARKASTUS**.

Hävitä öljy paikallisten ympäristömääräysten mukaisesti.

Sytytystulpat

Pääsy sytytystulppiin (mallit ilman välijäähdytintä)

Irrota ilman tulokansi ja säleikkö.

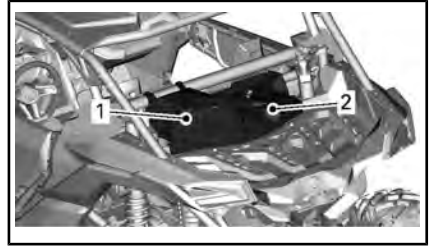

1. Ilman sisääntulon kansi
2. Säleikkö

Irrota suojalevyn takakiinnitysruuvit.

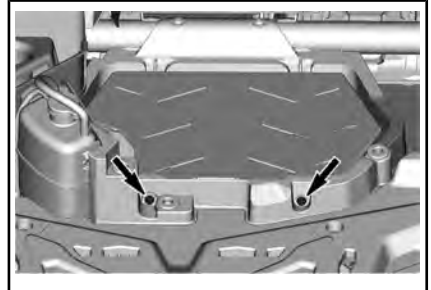

Irrota huoltokansi.

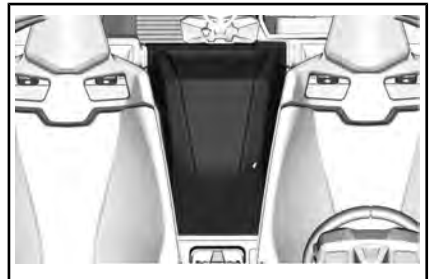

Irrota suojalevyn etukiinnitysruuvit.

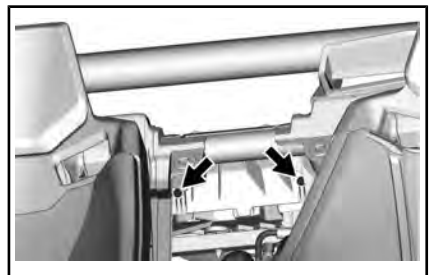

Irrota suojalevy.

Pääsy sytytystulppiin (mallit, joissa välijäähdytin)

Irrota ilman tulokansi ja säleikkö.

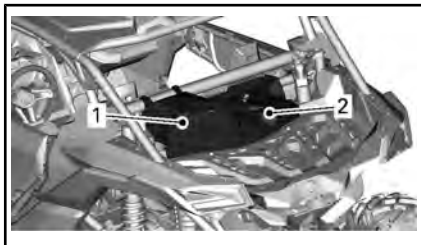

1. Huoltokansi
2. Säleikkö

Irrota välijäähdyttimen takakiinnitysruuvit.

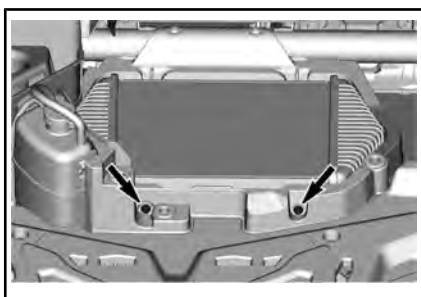

Irrota huoltokansi.

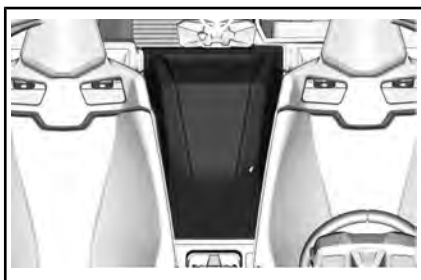

Irrota välijäähdyttimen etukiinnitysruuvit.

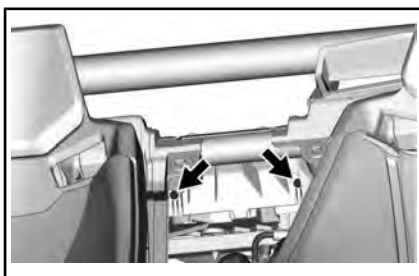

Irrota välijäähdyttimen letku.

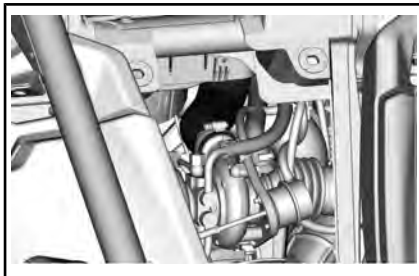

Avaa välijäähdytin ja kampikammion letkun tuki poistamalla ruuvi.

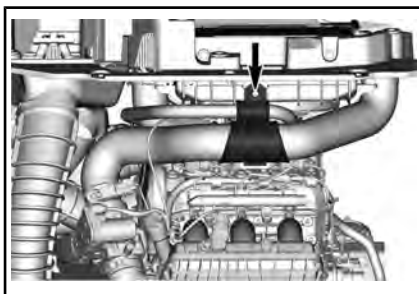

Nosta välijäähdytin.

Irrota välijäähdyttimen tuulettimen liitin.

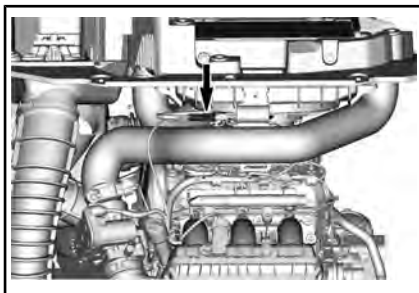

Siirrä välilyhdytyn syrjään.

Sytytystulppien irrotus (kaikki mallit)

1. Irrota CAPS (nokka-akselin asennon tunnistin).

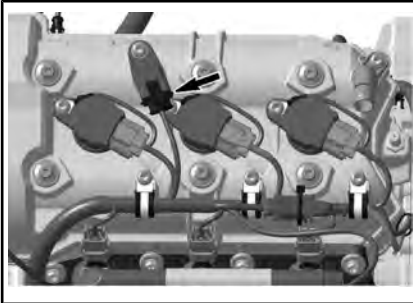

2. Irrota:
 - Sytytyspuolan kiinnitysruuvit
 - Maadoitusliitin.
3. Irrota sytytyspuolan liittimet.

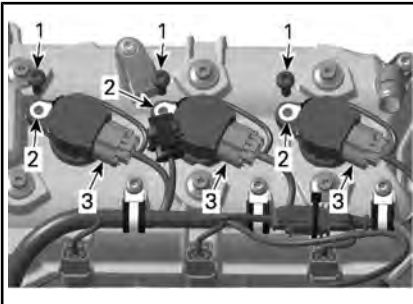

1. Kiinnitysruuvit
2. Maadoitusliittimet
3. Sytytyspuolan liittimet

ILMOITUS Älä väännä sytytyspuolaa työkalulla.

4. Irrota sytytyspuolat tiivisteineen sytytystulpasta kiertämällä kelaa puolelta toiselle, kun nostat sitä ylös.
5. Puhdista sytytystulppa ja sylinterin kansi paineilmalla.

! HUOMIO: Käytä aina suojalaseja käyttäessäsi paineilmaa.

6. Kierrä sytytystulpat kokonaan irti käyttäen sytytystulpan hokkia.
7. Käytä sytytyspuolaa vetoavaimena.

Sytytystulpan asennus

Ennen asentamista varmista, että sylinterinkannen ja sytytystulpan kosketuspinnossa ei ole nokea.

Säädä rakotulkilla sytytystulpan kärkiväliä.

SYTYTYSTULPAN KÄRKIVÄLI

0,8 mm

Kierrä sytytystulppa käsin sylinterinkanteen ja kiristä annettuun momenttiin momenttiavaimella.

! HUOMIO: Älä kiristä sytytystulppia liikaa, koska se voi vahingoittaa moottoria.

KIRISTYSMOMENTTI

Sytytystulppa

11 Nm

Aseta sytytyspuola sytytystulpan päälle.

Kohdista sytytyspuolan kiinnitysruuvien reikä venttiilikannen kierrerekään.

Työnnä sytytyspuola kokonaan alas, kunnes se lepää venttiilikannen päällä.

Aseta paikalleen ja kiristä kiinnitysruuvi.

KIRISTYSMOMENTTI

Sytytyspuolan kiinnitysruuvi

9 Nm ± 1 Nm

Asenna kaikki muut irrotetut osat takaisin paikoilleen päinvastoin kuin niiden irrottaminen tapahtui.

HUOMIO: Varmista, että liität välijäädyttimen tuulettimen liittimen takaisin paikalleen (jos varusteena).

KIRISTYSMOMENTTI	
Suojalevyn kiinnitysruuvit (mallit ilman välijäädyttintä)	8 Nm ± 1 Nm
Tarkasta välijäädyttimen ruuvit (jos varusteena).	

Portaattoman voimansiirron kansi

HUOMIO: Moottori on poistettu joistakin havainnekuviista paremman käsityksen saamiseksi. Seuraavien toimien suorittamiseksi moottoria ei välttämättä tarvitse poistaa.

Tämä CVT (portaaton voimansiirto) ei tarvitse voitelua, lukuun ottamatta I-variaattorin laakeria.

VAROITUS

Älä koskaan kosketa CVT:tä (portaaton voimansiirto) moottorin ollessa käynnissä. Älä koskaan käytä ajoneuvoa, kun CVT:n (portaaton voimansiirto) kansi on poistettu.

 **HUOMIO:** Anna moottorin jäähtyä ennen CVT:n kannen irrottamista.

Aseta ajoneuvo tasaiselle alustalle. Valitse vaihteen asennoksi PARK(KI).

Portaattoman voimansiirron kannen esille saaminen

CVT:n kanteen päästään käsiksi ajoneuvon takaosan vasemmalta puolelta.

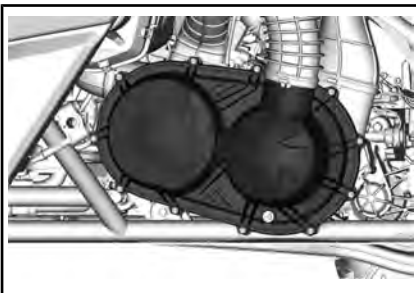

OSIA POISTETTU SELKEYDEN VUOKSI

CVT:n (portaaton voimansiirto) kannen poistaminen

Löysää CVT:n (portaaton voimansiirto) syöttöletkun kiristimet.

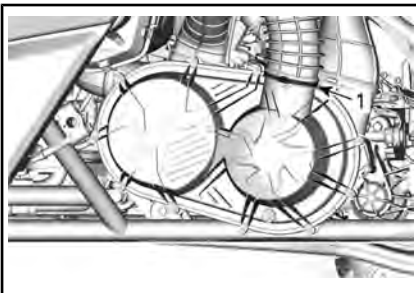

1. Kiristin

Irrota kaikki CVT:n kannen kiinnitysruuvit.

Irrota poiston yhteydessä kannen yläpuolella keskellä oleva viimeinen kiinnitysruuvi.

ILMOITUS Älä irrota CVT:n kannen ruuveja iskuvääntimellä.

Irrota CVT:n kansi ja kannentiiviste.

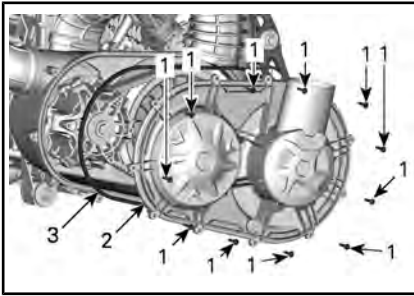
**TYYPILLINEN**

1. CVT:n (portaaton voimansiirto) kannen ruuvit
2. Portaattoman voimansiirron kansi
3. Tiiviste

Tarkasta CVT:n etu- ja takapoistoletkun sisäosat varmistaaksesi, ettei niihin ole kerääntynyt likaa.

CVT:n (portaaton voimansiirto) kannen asentaminen

Kiinnitä kannen yläpuolella keskellä oleva ruuvi ensimmäiseksi.

Kiristä CVT:n (portaaton voimansiirto) kannen ruuvit ilmoitetussa järjestyksessä.

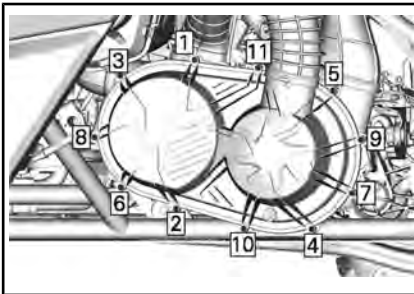
**KIRISTYSMOMENTTI**

CVT:n kannen ruuvit	7 Nm ± 0,8 Nm
---------------------	---------------

Variaattorihihna

Variaattorihinnan irrotus

ILMOITUS Mikäli vetohihna vaurioituu, CVT (portaaton voimansiirto), CVT:n kansi ja ilmanpoistoputket tulee puhdistaa.

Katso **TÄRKEITÄ** tietoja kohdasta **VINKKEJÄ VETOHIIHMAN KESTÄVYYDEN MAKSIMOIMISEKSI**.

Irrota CVT:N KANSI.

Avaa II-variaattori.

TARVITTAVAT TYÖKALUT

VETO- / KIINNITYSAVAIN
(Osanro 529 000 088)



II-VARIAATTORIN SOVITIN
(Osanro 708 200 720)



Työnnä variaattorisovitin variaattorin kierreareikään ja kierrä se sisään.

Työnnä veto-/kiinnitysavain variaattorisovittimen kierreareikään ja kierrä se sisään variaattorin avaamiseksi.

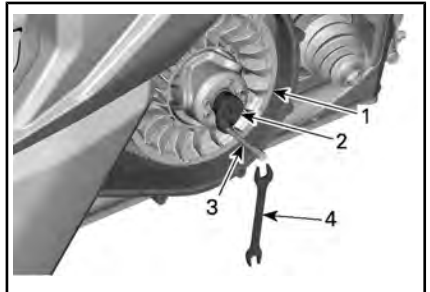

1. Kiinnitetty II-variaattorin laakeri.
2. Sovitin (hansikaslokerossa)
3. Veto-/kiinnitysavain (työkalusarjassa)
4. Jakoavain (työkalusarjassa)

Jotta saat poistettua hihnan, liu'uta se kiinnitetyn laakerin yläreunan yli, kuten kuvassa näkyy.

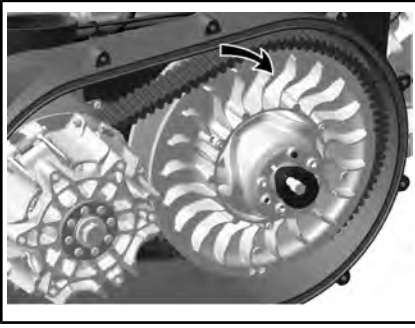

Variaattorihihnan asennus

Asennus tapahtuu päinvastaisessa järjestyksessä kuin irrotus. Kiinnitä erityistä huomiota seuraaviin yksityiskohtiin.

Vetohihnan pisin käyttöikä saavutetaan, kun hihnan pyörimissuunta on oikea. Asenna hihna siten, että siinä oleva nuoli osoittaa ajoneuvon etuosan suuntaisesti, kuten kuvassa on esitetty.

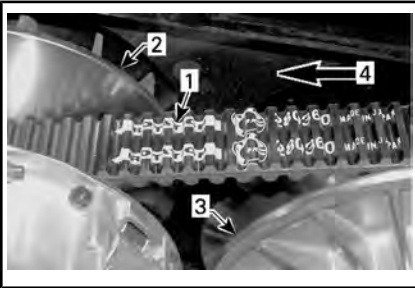

1. Variaattorihihnassa oleva nuoli
2. I-variaattori (edessä)
3. II-variaattori (takana)
4. Pyörimissuunta

Kierrä II-variaattoria, kunnes variaattorihihnan etupinnalla olevien hammaspyörien alin osa on samalla tasolla variaattorin reunan kanssa.

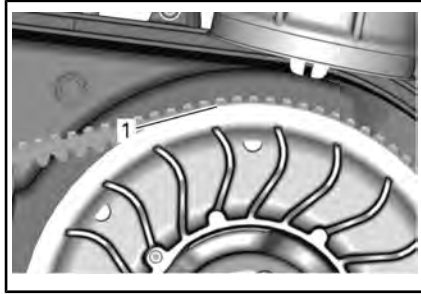

1. Variaattorihihnan ulkopinnan hammas-tuksen alin osa

I- ja II-variaattorit

I- ja II-variaattorin tarkastus

Valtuutetun Can-Am-jälleenmyyjän, korjaamon tai valitsemasi henkilön on suoritettava tämä tarkastus kunnossapitoa, korjausta tai vaihtoa varten.

I-variaattori

Tarkasta liukurullan holkit, O-rengas ja I-variaattorin liukukengät. Vaihda kuluneet osat.

II-variaattori

Tarkasta II-variaattorin nokan holkit ja liukurulla sekä vaihda kuluneet osat.

Akku

Akun huolto

ILMOITUS Älä koskaan lataa akkua sen ollessa kiinni ajoneuvossa.

Nämä ajoneuvot on varustettu VR-LA-akulla (venttiiliohjattu lyijyhappoakku). Se on niin kutsuttu huoltovapaa akkutyyppe, joten akkuun ei tarvitse lisätä vettä eikä tarkistaa akkuhapon määrää.

ILMOITUS Älä koskaan irrota akun sinettikantta.

Akun sijainti

Akkuun pääsy vaatii matkustajan istuimen siirtämistä kokonaan

eteen, katso *ISTUIMET* osassa *VARUSTUS*.

Akun irrotus

Irrota ensin MUSTA (-) kaapeli ja sitten PUNAINEN (+) kaapeli.

ILMOITUS Noudata aina tätä järjestystä irrotuksen yhteydessä: irrota MUSTA (-) kaapeli ensin.

Irrota akun pitimen kiinnitysruuvit.

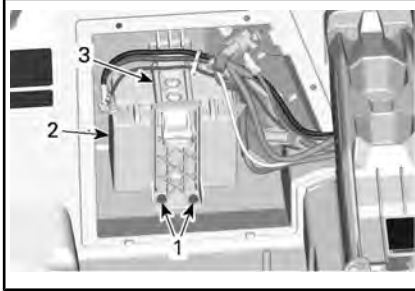

1. Akun pitimen kiinnitysruuvit
2. Akku
3. Akun pidin

Irrota akun pidin.

Irrota akku.

Akun puhdistus

Puhdista akku, akkukotelo ja akun navat leivinsoodan ja veden sekoituksella.

Poista akun navoista korroosio kärkeällä teräsharjalla. Akkukotelo on puhdistettava pehmeällä harjalla ja leivinsoodan ja veden sekoituksella.

Akun asennus

Akun asennus tapahtuu päinvastaisessa järjestyksessä kuin irrotus. Kiinnitä lisäksi huomiota seuraaviin seikkoihin.

ILMOITUS Väriin napoihin asetetut akun kaapelit johtavat jännitteensäätimen vaurioitumiseen.

⚠ HUOMIO: Kiinnitä ensin PUNAINEN (+) plusjohto ja sitten MUSTA (-) miinusjohto.

Sulakkeet

Sulakkeen vaihto

Vaihda palanut sulake uuteen samanarvoiseen sulakkeeseen.

ILMOITUS Älä käytä suurempiarvoista sulaketta, sillä tämä voi aiheuttaa vakavan vaurion.

Sulakkeiden ja johtosulakkeiden sijainti

Etusulakekotelo ja dynaamisen ohjaustehostimen (DPS) sulake

Etusulakekoteloon ja DPS-sulakkeeseen päästään käsiksi irrottamalla etuhuoltokansi.

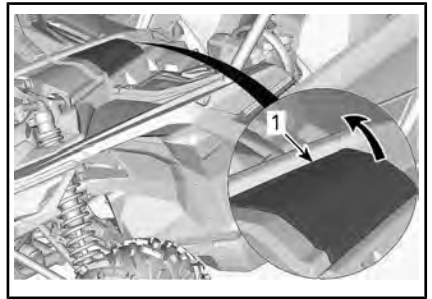

1. Etuhuoltokansi

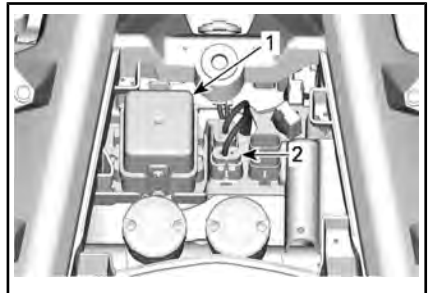

1. Etusulakekotelo
2. DPS:n sulake

Takasulakekotelo

Takasulakekoteloon päästään käsiksi irrottamalla kuljettajan istuin. Katso kohta *ISTUIMET* osassa *VARUSTUS*.

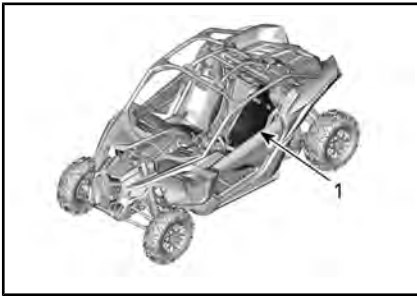

1. Kuljettajan istuin

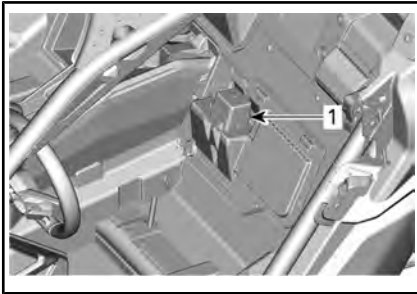

1. Takasulakelaatikko

Johtosulakkeet

Johtosulakkeet ovat käynnistimen solenoidisarjassa.

Jos johtosulake palaa, ota yhteyttä Can-Am SSV -jälleenmyyjään, korjaamoon tai valitsemaasi asiantuntijaan.

Sulakkekotelon kuvaus

DPS-SULAKKEEN PIDIN		
NRO	KUVAUS	ARVO
-	DPS (Dynaaminen ohjaustehostin)	40 A

JOHTOSULAKKEET		
NRO	KUVAUS	ARVO
1	Pääsulake	16 AWG (1,29 mm)
2	Lisävarusteet	16 AWG (1,29 mm)

ETUSULAKEKOTELO

NRO	KUVAUS	ARVO
F7	4-pyörävedon toimilaite	10 A
F11	Valot	20 A
F12	DC-ulostulo liitin DC3	20 A
F14	Lisävarusteet	30 A
F16	Takavalot	10 A
F23	Smart-Lok	20 A
R3	Lisävarusteet Moottorin ohjausyksikkö (ECM)	-
R8	Jarrujen rele	-

TAKASULAKEKOTELO

NRO	KUVAUS	ARVO
F4	Mittaristo rele	10 A
F5	Sytytys Polttoaineruiskut Polttoainepumppu	10 A
F6	Moottorin ohjausyksikkö (ECM)	10 A
F8	Käynnistyspainike Kello	10 A
F9	Jäähdyttimen tuuletin	25 A
F17	Välijäähdyttimen tuuletin	25 A
F18	EVAP/happianturi	10 A
R1	Jäähdyttimen tuuletin	-
R2	Pääsulake	-
R10	Välijäähdyttimen tuuletin	-

HUOMIO: Sulakkeiden tunnistusmerkinnot on esitetty sulakekotelonnassa.

Valot

Tarkasta aina vaihtamisen jälkeen, että polttimo toimii.

Ajovalot ja takavalot ovat LED-lamppuja (Light Emitting Diode, valoa säteilevä diodi). Tämä teknologia on osoittautunut luotettavaksi.

HUOMIO: Etu- ja takavalojen sisäisiä LED-lamppuja ei voi vaihtaa. Jos niihin tulee toimintahäiriö, etu- tai takavalokokoonpano on vaihdettava uuteen.

Siinä harvinaisessa tapauksessa, että ne eivät toimi, tarkastuta valot valtuutetulla Can-Am SSV -jälleenmyyjällä, korjaamolla tai valitsemalasi asiantuntijalla.

Vetoakselin kumisuoja

Vetoakselin kumisuojan tarkastus

Tarkasta silmämääräisesti vetoakselin kumisuojaajan kunto.

Tarkasta ovatko suojukset halkeilleet, repeilleet tai onko niissä rasva-voitoja jne.

Korjaa tai vaihda vaurioituneet osat tarpeen mukaan.

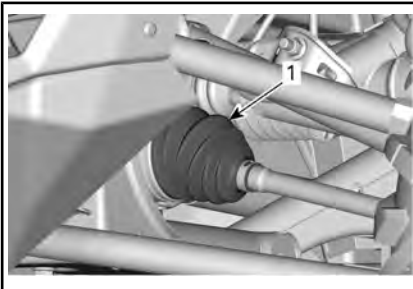

AJONEUVON ETUOSA

1. Sisemmän vetoakselin kumisuoja

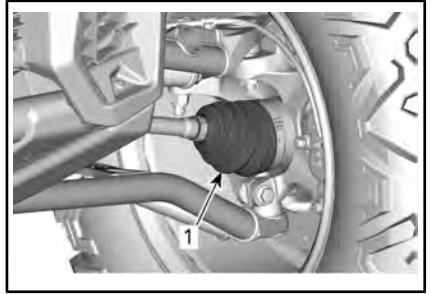

AJONEUVON ETUOSA

1. Ulomman vetoakselin kumisuoja

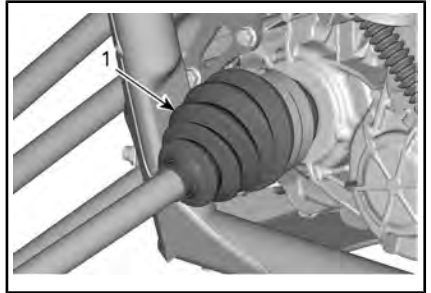

AJONEUVON ETUOSA (OSAT POISTETTU SELVYYDEN VUOKSI)

1. Sisemmän vetoakselin kumisuoja

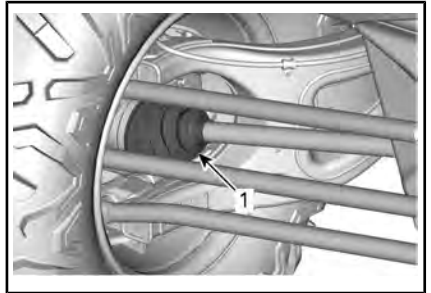

AJONEUVON TAKAOSA

1. Ulomman vetoakselin kumisuoja

Pyörän laakeri

Pyörän laakerien tarkastus

Nosta ajoneuvo ja tue se. Katso **AJONEUVON NOSTAMINEN JA TUKEMINEN**.

Työnnä ja vedä pyörää sen yläreunasta, jolloin tunnet pyörän väläytystä.

Ota epänormaalin välyksen tapauksessa yhteyttä valtuutettuun Can-Am-jälleenmyyjään, korjaamoon tai valitsemaasi asiantuntijaan.



TYYPILLINEN

Pyörät ja renkaat

Pyörän irrotus

Löysää muttereita, nosta sitten ajoneuvo ja aseta se tuelle. Katso *AJONEUVON NOSTAMINEN JA TUKEMINEN*.

Irrota lukkomutterit, ja irrota sitten pyörä.

Pyörän asennus

Jos renkaat ovat yksisuuntaiset, niiden pitää pyöriä aina samaan suuntaan, jotta ne toimisivat oikein. Yksisuuntaisissa renkaissa on merkinnät renkaan sivulla.



TYYPILLINEN

1. Pyörimissuunta

Kiristä pyöränmutterit määritettyyn kiristysmomenttiin kuvan mukaisessa järjestyksessä.

HUOMIO: Älä levitä pyöränmutterien kierteisiin mitään voiteluainetta ennen niiden kiristämistä.

KIRISTYSMOMENTTI

Pyöränmutterit

120 Nm ± 5 Nm

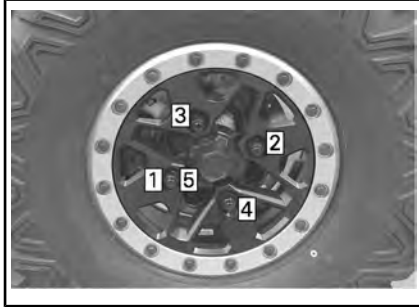

ILMOITUS Käytä aina suositeltuja pyöränmuttereita pyörän tyyppiin mukaisesti. Toisenlaisen mutterin käyttö voi vahingoittaa vannetta tai nastoja.

Rengaspaine

VAROITUS

Rengaspaine vaikuttaa huomattavasti ajoneuvon käsiteltävyyteen ja vakauteen. Riittämätön paine voi tyhjentää renkaan, jolloin se alkaa pyöriä vanteella. Ylipaine voi räjäyttää renkaan. Noudata aina suositeltua painetta. Älä koskaan säädä rengaspainetta alle minimin. Renkas voisi irrota vanteelta.

Tarkasta paine kun renkaat ovat **kylmät** ennen ajoneuvon käyttöä. Rengaspaine vaihtelee lämpötilan ja korkeuden mukaan. Tarkasta paine uudelleen, jos jokin em. olosuhteista on muuttunut.

Katso käytettävä paine kohdasta *MAÄRITYKSET* tai ajoneuvosi ohjekilvestä.

HUOMIO: Vaikka renkaat on erityisesti suunniteltu maastoajokäyttöön, voi rengas silti tyhjäntä. Tästä johtuen on suositeltavaa kuljettaa mukana rengaspainemittaria, pumppua ja korjaussarjaa.

Renkaiden tarkastus

Tarkasta, ettei rengas ole vaurioitunut eikä kulunut. Vaihda tarvittaessa.

VAROITUS

Älä kierrätä renkaita. Etu- ja takarenkaat ovat eri kokoa. Vasemmilla ja oikeilla renkailla on keskenään erilainen yksisuuntakuviointi.

Renkaan vaihto

Renkaiden vaihdon tulisi suorittaa valtuutettu Can-Am-jälleenmyyjä, korjaamo tai valitsemasi asiantuntija.

VAROITUS

- Vaihda renkaat ainoastaan samantyyppisiin ja samankokoisiin kuin alkuperäisrenkaat.
- Jos renkaissa on yksisuuntakuviointi, varmista että ne on asennettu pyörimään oikeaan suuntaan.
- Renkaat on vaihdettava kokeneen henkilön toimesta, rengasalan normien ja työkalujen mukaisesti.

Renkaan asennus beadlock-vanteelle

1. Asenna rengas vanteelle.
 - 1.1 Laita renkaan asennusrasvaa renkaan sisäreunaan beadlockin vastakkaiselle puolelle ja vanteelle varmistaaksesi,

että rengas istuu tiiviisti ilmaa lisättäessä. Asenna sisäreuna vanteen yli.

ILMOITUS Asenna rengas ainoastaan beadlockin puolelta.

- 1.2 Aseta renkaan ulkoreuna beadlockin sisäkehän laippaan ja keskitä rengas.



TYYPILLINEN

1. Renkaan ulkoreuna
 2. Beadlockin sisäkehän laippa
2. Asenna kaikki beadlock-ruuvit. Ruuvaa kaikki ruuvit käsin välttääksesi niiden joutumisen pois kierteistään.

ILMOITUS Älä käytä iskutyökälyä beadlock-ruuvien kiristämiseen. Käytettäessä iskutyökälyä on vaarana, että ruuvi rikkoutuu tai ruuvin kierteet vaurioituvat.

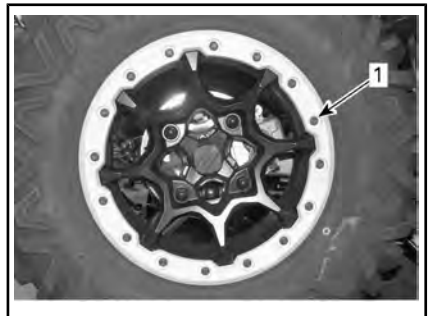

1. Beadlock-vanteet tulee kiristää käsin
3. Kiristä beadlock-ruuvit seuraaviin ohjearvoihin ja ilmoitetussa järjestyksessä.

HUOMIO: Kiristä ruuvit **muutamia kierroksia kerrallaan** varmistaaksesi tasaisen paineen beadlock-kiinnitysrenkaalle.

KIRISTYSMOMENTTI	
Beadlock-ruuvit (ENSIMMÄINEN MOMENTTI)	14 Nm ± 1 Nm

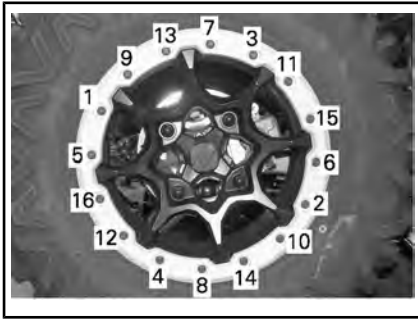

TYYPILLINEN KIRISTYSJÄRJESTYS

HUOMIO: Beadlockin kiinnityskään on oltava yhteydessä beadlockin sisäkehään. Beadlock-kiinnitysrenkas saattaa hiukan joustaa, jotta se sopii renkaan reunaan. **TÄMÄ ON NORMAALIA.**

6. Tarkasta renkaan ja beadlock-kiinnitysrenkaan välys, sen tulisi olla sama joka puolella rengasta.

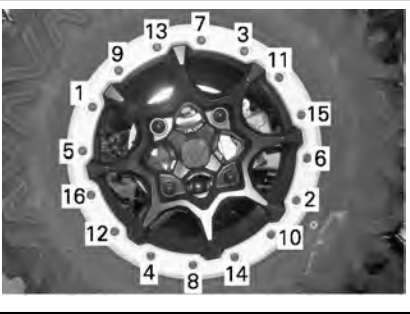

TYYPILLINEN KIRISTYSJÄRJESTYS

4. Tarkasta nyt, että rengas on edelleen keskitettynä vanteella. Keskitä se tarvittaessa uudelleen.
5. Kiristä beadlock-ruuvit **toiseen** momenttiin samassa kiristysjärjestyksessä.

KIRISTYSMOMENTTI	
Beadlock-ruuvit (TOINEN MOMENTTI)	25 Nm ± 1 Nm

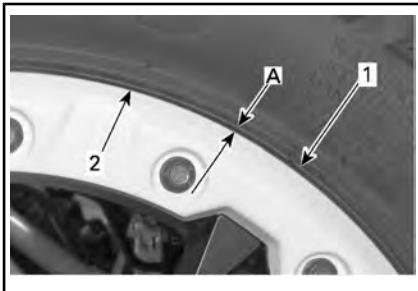

1. Rengas
2. Beadlock-kiinnitysrenkaan reunus
- A. Välys sama joka puolella beadlock-kiinnitysrenkaassa

Jos välys ei ole oikeanlainen:

- Löysää kaikki ruuvit.
- Tarkasta renkaan paikka vanteella ja aseta se tarvittaessa paremmin paikalleen.
- Kiristä ruuvit uudelleen annettussa järjestyksessä.

7. Kiristä beadlock-ruuvit **viimeiseen momenttiin** noudattaen annettua kiristysjärjestystä.

KIRISTYSMOMENTTI	
Beadlock-ruuvit (VIIMEINEN MOMENTTI)	25 Nm ± 1 Nm

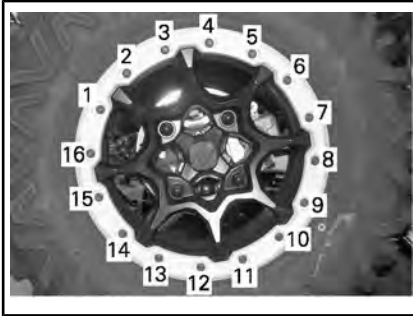

TYYPILLINEN VIIMEINEN KIRISTYSJÄRJESTYS

8. Lisää renkaaseen ilmaa, jotta se istuu hyvin vanteen sisäreunaan. Käytä aina turvallisia menetelmiä ja laitteita, kuten renkaan turvakehää.

VAROITUS

Älä koskaan ylitä renkaan suurinta suositeltua painetta reunojen sovittamiseksi.

Jousitus

Etujousituksen voitelu

JOUSITUSRASVA	
Pohjoismaat	SYNTEETTINEN JOUSITUSRASVA (EUR) (Osanro 779226)
Kaikki muut maat	SYNTEETTINEN JOUSITUSRASVA (Osanro 779163)

Voitele jousituksen ylä- ja alatukivarret.

Jousituksen kummassakin tukivarressa on 2 rasvanippaa.

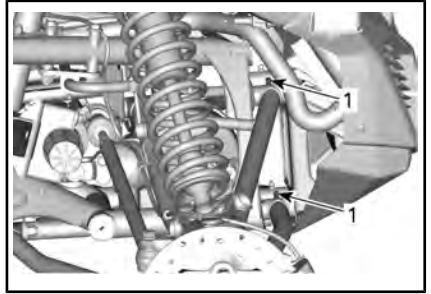

TYYPILLINEN – ETUJOUSITUS

1. Rasvanipat

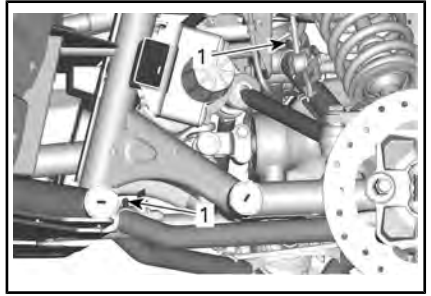

TYYPILLINEN – ETUJOUSITUS

1. Rasvanipat

Vakaajatangon voitelu

JOUSITUSRASVA	
Pohjoismaat	SYNTEETTINEN JOUSITUSRASVA (EUR) (Osanro 779226)
Kaikki muut maat	SYNTEETTINEN JOUSITUSRASVA (Osanro 779163)

Etujousituksen kummallakin puolella on yksi rasvanippa.

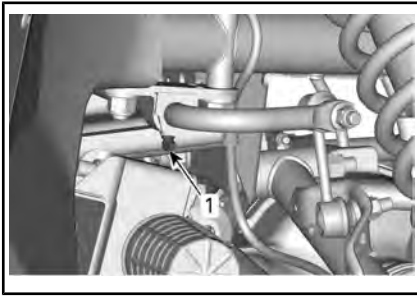

TYYPILLINEN – ETUVAKAAJATANKO

1. Rasvanippa

Takajousituksen kummallakin puolella on yksi rasvanippa.

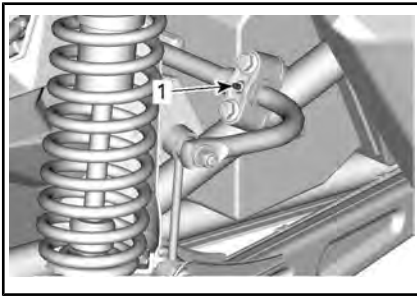

TYYPILLINEN – TAKAVAKAAJATANKO

1. Rasvanippa

Jousituksen tarkastus

Jos havaitset mitään ongelmia, ota yhteyttä valtuutettuun Can-Am-jälleenmyyjään, korjaamoon tai valitsemasi asiantuntijaan.

Iskunvaimentimet

Tarkasta, ettei iskunvaimentimissa ole vuotoja, ne eivät ole kuluneet tai ettei niissä ole muita vaurioita. Tarkasta, että kiinnikkeet ovat edelleen tiukasti kiinni.

Etujousituksen tukivarret

Tarkasta, ettei jousituksen tukivarissa ole murtumia, taipumia tai muita vaurioita.

Takajousituksen tukivarret

Tarkasta, ettei jousituksen tukivarissa tai kiinnikkeissä ole murtumia, taipumia tai muita vaurioita.

Tarkista poikittaistukivarren mutterien oikea momentti.

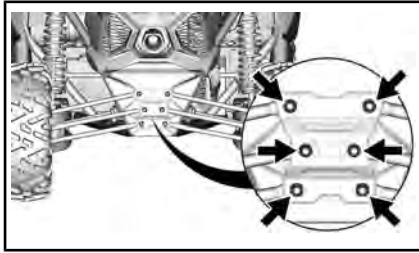

KIRISTYSMOMENTTI	
Poikittaistukivarren mutterit	105 Nm ± 15 Nm

Jarrut

Jarrunestesäiliön tason tarkastus

Irrota etuhuoltokansi.

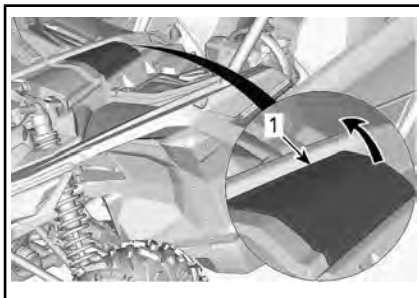

1. Etuhuoltokansi

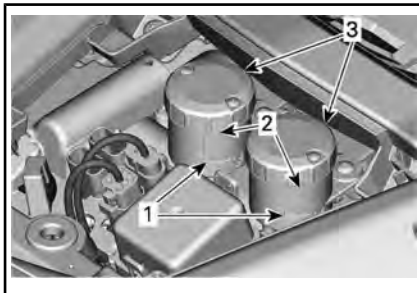

- 1. MIN.
- 2. MAKS.
- 3. Pääsylinterin säiliöt

Tarkasta ajoneuvon ollessa tasaisella alustalla, että säiliöiden jarruneste on oikealla tasolla. Jarrunesteen

määrän tulee olla MIN- ja MAX-merkkien välillä.

HUOMIO: Alhainen taso voi olla osoitus vuodosta tai kuluneista jarrupaloista.

Jarrunesteen lisääminen

Puhdista täyttöaukon korkki ennen sen irrottamista.

Lisää nestettä tarvittaessa. **Älä täytä liikaa.**

HUOMIO: Varmista, että täyttökorkin kalvo painuu sisään, ennen kuin suljet jarrunestesäiliön.

Suosittelut jarruneste

Käytä aina pelkästään DOT 4 -vaatimukset täyttävää jarrunestettä.

VAROITUS

Välttääksesi vakavat jarrujärjestelmän vauriot älä käytä muuta kuin suositeltua nestettä. Älä myöskään sekoita eri nesteitä keskenään.

Jarrujen tarkastus

VAROITUS

Jarrunesteen vaihtamisen tai minkä tahansa jarrujärjestelmän korjauksen tai huoltotyön saa suorittaa vain valtuutettu Can-Am-jälleenmyyjä.

Tarkasta seuraavat säännöllisesti myös niinä aikoina, kun ajoneuvosi ei ole valtuutetulla Can-Am-jälleenmyyjälläsi huollettavana:

- Jarrunesteen määrä
- Jarrujärjestelmä nestevuotojen varalta
- Jarrupalojen kuluneisuus
- Jarrujen puhtaus.

Turvavyöt

Turvavöiden puhdistus

Puhdista turvavöihin kerääntynyt lika hankaamalla niitä sienellä ja käyttäen mietoa saippuaa ja vettä. Älä käytä valkaisu- tai värjäysainetta äläkä kodin liuottimia.

VAROITUS

Älä puhdista turvavöiden osia painepesurilla. Painepesurin käyttö puhdistuksessa saattaa vaurioittaa turvavöiden eri osia.

Kehikko

Kehikon kiinnittimet

Kiristä kehikon kiinnittimet ohjeikkaita vaiheittain.

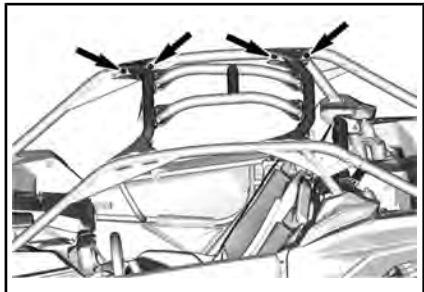
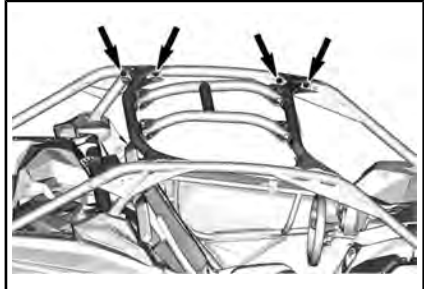

KIRISTYSMOMENTTI

Kehikon
kiinnittimet

120 Nm ± 5 Nm

AJONEUVON HOITO

Toimenpiteet ajon jälkeen

Kun ajoneuvoa on käytetty merivesiympäristössä, on se syytä huuhtoa makealla vedellä ajoneuvon ja sen komponenttien kunnossapittämiseksi. Metalliosien voitelu on erittäin suositeltavaa. Käytä korroosiolta suojaavaa voiteluainetta tai vastaavaa. Tämä on suoritettava jokaisen käyttöpäivän päätteeksi.

HUOLTOTUOTE
VOITELUAINE JA SYÖPYMISENESTO (Osanro 779168)

Kun ajoneuvoa käytetään mutaisessa ympäristössä, on ajoneuvo syytä huuhtoa ajoneuvon ja sen osien suojaamiseksi.

Ajoneuvon puhdistus ja suojaaminen

Älä koskaan puhdistaa ajoneuvoa korkeapainepesurilla. **KÄYTÄ VAIN PIENTÄ PAINETTA (kuten puutarhaletkua)**. Korkeapaine voi aiheuttaa sähkö- tai mekaanisten osien vaurioita.

Kiinnitä huomiota sellaisiin kohtiin ja alueisiin, joihin saattaa kertyä mutaa ja likaa aiheuttaen kulumista ja häiriöitä tai edistäen ruostumista. Tällaisten alueiden lista sisältää seuraavat paikat, niihin kuitenkin rajoittumatta:

- Pakojärjestelmän ympärillä ja äänenvaimentimien ja äänenvaimentimien kansien välissä
- Polttoainesäiliön alapuoli ja ympäristö
- Jäähdytin
- Iskunvaimentimet
- Etu- ja takapyörästäön ympäristö
- Moottorin ja vaihdelaatikon alapuolella ja niiden ympärillä

- Pyörien sisällä
- Liukulevyjen (pohjajapanssareiden) päällä

Estä ruostuminen maalaamalla vaurioituneet maalatut osat kunnolla uudelleen.

Tarvittaessa pese kori lämpimällä vedellä ja saippualla (käytä vain mietoa pesuainetta). Vahaa hiomatomalla vahalla.

ILMOITUS Älä koskaan puhdistaa muoviosia voimakkaalla pesuainella, rasvanpoistoaineella, tinnerillä, asetonilla, tms.

VARASTOINTI JA AJOKAUTTA EDELTÄVÄT VALMISTELUT

Kun ajoneuvoa ei käytetä neljää kuukautta pitempään aikaan, se on varastoitava oikealla tavalla.

Jos ajoneuvolla ei aiota ajaa yli 21 päivään, kytke irti akun MUSTA (-) johto.

Sähköisten lisälaitteiden käyttö lisää akun tyhjentymisen riskiä. Matala-ampeerisen ylläpitolaturin käyttöä suositellaan alhaisilla moottorin kierrosluvuilla ja/tai silloin, kun ajoneuvoon on asennettu paljon sähköä kuluttavia lisälaitteita.

Kun ajoneuvo otetaan varastoinnin jälkeen käyttöön, on suoritettava valmistelevat toimenpiteet.

Ota yhteys valtuutettuun Can-Am-jälleenmyyjään, korjaamoon tai valitsemaasi henkilöön ajoneuvosi valmistelua varastointia tai ajokautta varten.

***Tämä sivu on
tarkoituksella tyhjä***

TEKNISET TIEDOT

AJONEUVON TUNNISTAMINEN

Ajoneuvosi pääkomponentit (moottori ja runko) tunnistetaan erilaisilla sarjanumeroilla. Näitä numeroita tarvitaan toisinaan takuukysymyksissä, tai ajoneuvosi tunnistamiseen jos se häviää. Valtuutettu Can-Am-jälleenmyyjä tarvitsee näitä numeroita täyttääkseen takuuhakemukset kunnolla. Suosittelemme, että kaikki ajoneuvon sarjanumerot merkitään muistiin ja annetaan vaakuutusyhtiölle.

Ajoneuvon tunnistusnumero



TYYPILLINEN – AJONEUVON TUNNISTENUMEROKILPI MATKUSTAJAN ISTUMEN TAKANA

Moottorin tunnistusnumero

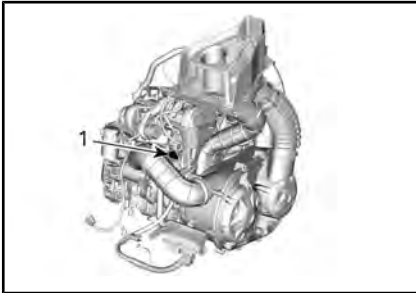

TYYPILLINEN – MOOTTORIN SARJANUMEROKILPI

1. E.I.N. (moottorin tunnistusnumero)

Kelpoisuuskilpi

Asetus (EU) 2016/1628 liikkuville työkoneille

Ajoneuvot, jotka täyttävät EU-säädöksen 2016/1628 (NRMM) vaatimukset, tunnistaa moottorin venttiilinkannen merkinnästä sekä ajo-

neuvon merkinnästä, joka on lähellä ajoneuvon tunnistenumeroilpää.

HUOMIO: Vain välilyhydyttimellä varustetuilla ajoneuvoilla on NRMM-sertifiointi.

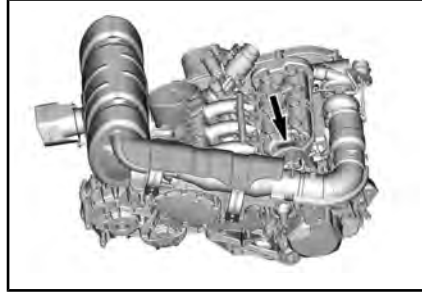

TYYPILLINEN



TYYPILLINEN

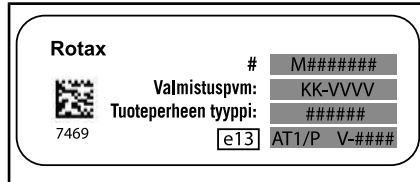

TYYPILLINEN - NRMM-TUNNISTEMERKINTÄ

HUOMIO: Moottorin tai sen komponenttien peukalointi mitätöi kyseisen moottorin EU-tyyppihyväksynnän.

Digitaalinen radiotaajuustekniikkaa käyttävä käynnistyksenestojärjestelmä (RF D.E.S.S. - avain)

Tämä laite on FCC:n sääntöjen osan 15 ja alalla sovellettavien kanadalaisen lupavapautta koskevien RSS-standardien mukainen. Käyttöön liittyy seuraavat kaksi ehtoa: 1) tämä laite ei saa aiheuttaa häiriötä, ja 2) tämän laitteen tulee sietää häiriötä, mukaan lukien häiriöt, jotka voivat aiheuttaa ei-toivottua toimintaa.

Muutokset ilman vaatimustenmukaisuudesta vastaavan tahon nimenomaista hyväksyntää voivat mitätöidä käyttäjän oikeuden käyttää laitetta.

IC-rekisteröintinumero: 12006A-M01456

FCC-tunnus: 2ACERM01456

Me, vaatimustenmukaisuudesta vastaava osapuoli, vakuutamme omalla vastuullamme, että laite on seuraavan neuvoston direktiivin määräysten mukainen: 2014/53/EU. Tämän vakuutus alainen laite täyttää olennaiset vaatimukset ja muut asiaankuuluvat vaatimukset. Tuote vastaa seuraavia direktiivejä, yhdenmukaistettuja standardeja ja määräyksiä: Radiolaitedirektiivi (RED) 2014/53/EU ja yhdenmukaistetut standardit: EN 300 330-2, EN 60950-1.

HAIHTUVIEN PÄÄSTÖJEN OHJAUSJÄRJESTELMÄ

Kalifornian mallit haihtuvien päästöjen kontrollijärjestelmän kanssa

Vuosimallin 2018 ajoneuvoista alkaen jotkin kalifornialaiset mallit on sertifioitu CARB:n (California Air Resources Board) säädöksen TP-933 mukaisesti. Kyseiset mallit on varustettu haihtuvien päästöjen rajoitusjärjestelmällä, joka koostuu lähes läpipäästämättömästä polttoainesäiliöstä (LPFT), lähes läpipäästämättömistä polttoaineputkista (LPFL) sekä aktiivisesti tyhjennettävästä hiilikanisterista.

CCR (California Code of Regulation) vaatii seuraavan lausunnon: Lisäosien tai muunnettujen osien täytyy vastata niihin sovellettavia haihtuvien päästöjen kontrollin ARB-standardeja. Tämän vaatimuksen rikkominen aiheuttaa siviili- ja/tai rikoslain mukaisia seuraamuksia.

MELUEMISSION RAJOITUSSÄÄDÖS

Vain USA ja Kanada

Meluntorjuntajärjestelmän vahingoittaminen on kiellettyä!

Yhdysvaltain liittovaltiolaki ja Kanadan läänilait voivat kieltää seuraavat toimenpiteet tai niiden aiheuttamisen:

1. Uuteen ajoneuvoon meluntorjuntaa varten sisällytettyjen laitteitten tai rakenneosien kenenkään toimesta poistaminen tai toimimattomaksi saattaminen ennen sen myyntiä tai toimittamista lopulliselle ostajalle tai sen ollessa käytössä, muuta kuin huolto-, korjaus- tai vaihtamistarcoituksessa, tai
2. Ajoneuvon käyttö sen jälkeen, kun tällainen laite tai rakenneosa on irrotettu tai saatettu toimimattomaksi kenen tahansa toimesta.

Seuraavassa on lueteltu peukaloinniksi katsottavia toimenpiteitä:

1. Äänenvaimentimien tai minkään muun moottorin pakokaasuja pois ohjaavan moottorin osan irrottaminen, muuttaminen tai puhkaiseminen.
2. Minkä tahansa imu järjestelmän osan irrottaminen, tai muuttaminen, tai puhkaiseminen.
3. Ajoneuvon liikkuvien osien, tai pako- tai imu järjestelmän osien vaihtaminen muihin kuin valmistajan määrittämiin osiin.
4. Kunnollisen ylläpidon puute.

EU:n vaatimustenmukaisuustodistusta ei ole laitettu tähän käyttäjän käsikirjaversioon.

Löydät todistuksen ajoneuvosi mukana olevasta painetusta käyttäjän käsikirjasta.

EU:n vaatimustenmukaisuustodistusta ei ole laitettu tähän käyttäjän käsikirjaversioon.

Löydät todistuksen ajoneuvosi mukana olevasta painetusta käyttäjän käsikirjasta.

***Jätetty tyhjäksi Euraasian
vaatimustenmukaisuusmerkkiä varten;
käytetään tarpeen mukaan***

TEKNISET TIEDOT

MOOTTORI		
Moottorityyppi	ROTAX® 900 ACE TURBO / TURBO R / TURBO RR	
	4-tahti, stroke, sylinterinkannen yläpuolinen kaksoisnokka-akseli (DOHC), kuiva-allas, nestejäähdytteinen	
Sylintereiden määrä	3	
Venttiilien lukumäärä	12 venttiiliä (itsesäätävät hydrauliset venttiilinnostimet)	
Sylinterin sisämitta	74 mm	
Iskun pituus	69,7 mm	
Sylinteritilavuus	899,31 cm ³	
Maksimi HV ja -kierrokset min.	Turbo ja Turbo R	7 250 1/min
	Turbo RR	7 750 1/min
Pakojärjestelmä	USDA Forest Service -laitoksen hyväksymä kipinäsuojus Katalysaattori NRMM-malleissa	
Ilmansuodatin	Tehokas Donaldson-suodatin	

VOITELUJÄRJESTELMÄ	
Tyyppi	Kuiva öljypohja
Öljynsuodatin	Vaihdeettava suodatinpanos

VOITELUJÄRJESTELMÄ			
Moottoriöljy	Tilavuus	Moottoriöljyn ja öljynsuodattimen vaihto	3,5 L
	Suosittelut öljy Pohjoismaat		4-TAHTISTEN SYNTEETTINEN 10W50-ÖLJY (EUR) (Osanro 779240) tai 4-TAHTISTEN OSASYNTEETTINEN 5W40-ÖLJY (EUR) (Osanro 779290) tai 4-TAHTISTEN SYNTEETTINEN 0W40-ÖLJY (EUR) (Osanro 779286)
	Suosittelut öljy Kaikki muut maat		4-TAHTISTEN SYNTEETTINEN 10W50-ÖLJY (Osanro 779234) tai 4-TAHTISTEN OSASYNTEETTINEN 5W40-ÖLJY (Osanro 779133) tai 4-TAHTISTEN SYNTEETTINEN 0W40-ÖLJY (Osanro 779139)
	Vaihtoehtoinen öljy, jos XPS-tuotteita ei ole saatavissa		Jos näitä ei ole saatavilla, käytä 5W40- tai 10W50-moottoriöljyä, joka täyttää API-luokituksen SJ, SL, SM tai SN. Katso kohta <i>SUOSITELTU ÖLJY</i>

JÄÄHDYTYSJÄRJESTELMÄ		
Jäähdytysneste	Tyyppi	Etyyli-glykoolivesiseos (50 % / 50 %). Pohjoismaat: KÄYTTÖIÄLTÄÄN PIDENNETTY ESISEKOITETTU JÄÄHDYTYSNESTE (Osanro 779150) Kaikki muut maat: PITKÄIKÄINEN ESISEKOITETTU JÄÄHDYTYSNESTE (EUR) (Osanro 779223) tai erityisesti alumiinimoottoreille tarkoitettu jäähdytysneste.
	Tilavuus	6,9 L

SÄHKÖJÄRJESTELMÄ		
Akku	Tyyppi	Huoltovapaa SLA (lyijyhyytelö)
	Jännite	12 V
	Nimellisarvo	18 A•h
	Käynnistimen teho	1,34 KW
Ajovalot		2 x 20 W LED
Takavalot		2 x 3 W LED
Ominaisvalot		2 x 2 W LED
Sulakkeet		Katso <i>SULAKKEET</i> osassa <i>HUOLTO</i> .

POLTTOAINEJÄRJESTELMÄ			
Polttoainepumppu		Tyyppi	Sähköinen (polttoainesäiliössä)
Polttoaine	Tyyppi	Korkeaoktaaninen lyijytön bensini – katso <i>POLTTOAINEVAATIMUKSET</i>	
	Vähimmäisoktaaniluku	Pohjois-Amerikka	87 (R+M)/2
		Pohjois-Amerikan ulkopuolella	92 RON
	Suositeltu oktaaniluku	Pohjois-Amerikka	91 (R+M)/2
Pohjois-Amerikan ulkopuolella		95 RON	
Polttoainesäiliön tilavuus		± 40 L	
Jäljellä oleva polttoainemäärä vähäisen polttoaineen merkkivalon SYTTYESSÄ		± 12 L	

VAIHDELAATIKKO	
Tyyppi	Kaksialueinen (HI-LO), mukana parkki, vapaa ja peruutus.

VAIHDELAATIKKO		
Vaihdelaatikon öljy	Tilavuus	1,25 L uudelleentäyttö (1,5 L kun uusi)
	Suositus	Pohjoismaat: SYNTEETTINEN 75W140-VAIHEISTOÖLJY (EUR) (Osanro 779215) Kaikki muut maat: SYNTEETTINEN 75W140-VAIHEISTOÖLJY (Osanro 779160) tai 75W 140 API GL-5

VOIMANSIIRTOJÄRJESTELMÄ		
Edessä	Mallit Visco-Lok-etutasauspyörästöllä	Valittava 2-/4-veto ja automaattisesti lukkiutuva Visco-Lok-etutasauspyörästö, kieräpyörät
	Mallit Smart-Lok-etutasauspyörästöllä	Valittava 2-/4-veto ja elektronisesti lukkiutuva Smart-Lok-tasauspyörästö, kieräpyörät
Välityssuhde edessä		3,6:1
Takana		Integroitu voimansiirtoon, vinohammaspyörät
Välityssuhde takana		3,43:1
Etutasauspyörästön öljy (Visco-Lok)	Tilavuus	400 ml
	Suositus	Pohjoismaat: SYNTEETTINEN 75W90-VAIHEISTOÖLJY (EUR) (Osanro 779212) Kaikki muut maat: SYNTEETTINEN VAIHEISTOÖLJY 75W90 (Osanro 779158) tai synteettinen vaihteistoöljy 75W90 API GL-5

VOIMANSIIRTOJÄRJESTELMÄ		
Etutasauspyörästön öljy (Smart-Lok)	Tilavuus	350 ml
	Suositus	Pohjoismaat: SYNTEETTINEN 75W90-VAIHTEISTOÖLJY (EUR) (Osanro 779212) Kaikki muut maat: SYNTEETTINEN VAIHTEISTOÖLJY 75W90 (Osanro 779158) tai synteettinen vaihteistoöljy 75W140 API GL-5
Voimansiirtonivelistön rasva		VOIMANSIIRTONIVELISTÖN RASVA (Osanro 293 550 062) tai vastaava

OHJAUS	
Tyyppi	Hammastankovälitys
Ohjauspyörä	Säädettävä ohjauspyörän korkeus

ETUJOUSITUS		
Jousituksen tyyppi	Kaksoistukivarsijousitus ja vakaajatanko	
Joustomatka	X rc Turbo	457 mm
	Turbo DS Turbo R X ds Turbo RR	508 mm

ETUJOUSITUS			
	RS Turbo R X rs Turbo RR X rc Turbo RR	Enintään 559 mm	
Iskunvaimennin	KPL	2	
	Tyyppi	Turbo RS Turbo R DS Turbo R X rc Turbo	HPG-iskunvaimentimet lisäsäiliöllä. Qs3 Helpompi paineensäätö
		X ds Turbo RR	HPG-iskunvaimentimet lisäsäiliöllä, kaksinopeuksisen puristusvaimennuksen ja paluuvaimennuksen säädöt
		X rs Turbo RR X rc Turbo RR	HPG-iskunvaimentimet etäsäiliöllä ja ohituksella, kaksinopeuksisen puristusvaimennuksen ja paluuvaimennuksen säädöt
Esikuormituksen säätötyyppi		Kierteistetty	

TAKAJOUSITUS		
Jousituksen tyyppi		TTX-erillisjousitus (Torsional Trailing Suspension-arm Independent) ja ulkoinen vakaajatanko
Joustomatka	X rc Turbo	457 mm
	Turbo DS Turbo R X ds Turbo RR X rc Turbo	508 mm
	RS Turbo R	559 mm
	X rs Turbo RR X rc Turbo RR	610 mm

TAKAJOUSITUS			
Iskunvaimennin	KPL		2
	Tyyppi	Turbo DS Turbo R RS Turbo R X rc Turbo	HPG-iskunvaimentimet lisäsäiliöllä. QS3t-puristuksen säädöt sekä pohjaamisen esto
		X ds Turbo RR	HPG-iskunvaimentimet lisäsäiliöllä, kaksinopeuksisen puristusvaimennuksen ja paluuvaimennuksen säädöt sekä pohjaamisen esto
		X rs Turbo RR X rc Turbo RR	HPG-iskunvaimentimet etäsäiliöllä ja ohituksella, kaksinopeuksisen puristusvaimennuksen ja paluuvaimennuksen säädöt
Esikuormituksen säätötyyppi		Kierteistetty	

JARRUT		
Etujarru	Määrä	2
	Tyyppi	262 mm Tuuletetut jarrulevyt, kahden männän hydrauliset jarrusatulat 32 mm
Takajarru	Määrä	2
	Tyyppi	248 mm Tuuletetut jarrulevyt, kahden männän hydrauliset jarrusatulat 28 mm
Jarruneste	Tyyppi	DOT 4
	Tilavuus	310 ml
Jarrusatula		Kelluva
Jarrupalan materiaali		Sintrattu, korkea suorituskyky
Jarrupalan vähimmäispaksuus		0,5 mm
Jarrulevyn vähimmäispaksuus		4 mm
Jarrulevyn enimmäiskäyryys		0,2 mm

RENKAAT			
Paine	Edessä	71,12 cm	Kuorma yli 195 kg: 159 kPa Kuorma korkeintaan 195 kg: 152 kPa
		29 tuumaa (X ds)	Kuorma yli 195 kg: 138 kPa Kuorma korkeintaan 195 kg: 131 kPa
		29 tuumaa (RS)	Kuorma yli 195 kg: 165 kPa Kuorma korkeintaan 195 kg: 152 kPa
		30 tuumaa (X rs)	Kuorma yli 195 kg: 179 kPa Kuorma korkeintaan 195 kg: 165 kPa
		30 tuumaa (X rc)	Kuorma yli 195 kg: 124 kPa Kuorma korkeintaan 195 kg: 124 kPa
		81,28 cm	Kuorma yli 195 kg: 131 kPa Kuorma korkeintaan 195 kg: 124 kPa
Paine (jatkoa)	Takana	71,12 cm	Kuorma yli 195 kg: 207 kPa Kuorma korkeintaan 195 kg: 152 kPa
		29 tuumaa (X ds)	Kuorma yli 195 kg: 186 kPa Kuorma korkeintaan 195 kg: 138 kPa
		29 tuumaa (RS)	Kuorma yli 195 kg: 200 kPa Kuorma korkeintaan 195 kg: 152 kPa
		30 tuumaa (X rs)	Kuorma yli 195 kg: 221 kPa Kuorma korkeintaan 195 kg: 179 kPa
		30 tuumaa (X rc)	Kuorma yli 195 kg: 214 kPa Kuorma korkeintaan 195 kg: 165 kPa
		81,28 cm	Kuorma yli 195 kg: 221 kPa Kuorma korkeintaan 195 kg: 165 kPa

RENKAAT				
Koko	Edessä	Turbo DS Turbo R	28 x 9 x 14 (tuumaa)	
		RS Turbo R X ds Turbo RR	29 x 9 x 14 (tuumaa)	
		X rs Turbo RR	30 x 9 x 14 (tuumaa)	
		X rc Turbo	30 x 10 x 14 (tuumaa)	
		X rc Turbo RR	32 x 10 x 15 (tuumaa)	
		Takana	Turbo DS Turbo R	28 x 11 x 14 (tuumaa)
	RS Turbo R X ds Turbo RR	29 x 11 x 14 (tuumaa)		
	X rc Turbo	30 x 10 x 14 (tuumaa)		
	X rs Turbo RR	30 x 11 x 14 (tuumaa)		
	X rc Turbo RR	32 x 10 x 15 (tuumaa)		
	Renkaan urituksen vähimmäissyvyys			3 mm

PYÖRÄT		
Tyyppi	Turbo X rc Turbo DS Turbo R RS Turbo R	Valetut alumiinipyörät
	X ds Turbo RR X rs Turbo RR X rc Turbo RR	Valetut alumiiniset beadlock-pyörät

PYÖRÄT			
Vanteiden koko	Edessä	X rc Turbo RR	15 x 7 tuumaa
		Kaikki muut mallit	14 x 7 tuumaa
	Takana	Turbo ds Turbo R X rs Turbo RR X ds Turbo RR	14 x 20,32 cm
		X rc Turbo	14 x 7 tuumaa
		X rc Turbo RR	15 x 7 tuumaa

RUNKO	
Kehikkotyypinen	Kaksivaiheinen 980-teräs

MITAT		
Kokonaispituus	Turbo DS Turbo R RS Turbo R X ds Turbo RR X rs Turbo RR	335,3 cm
	X rc Turbo	337,8 cm
	X rc Turbo RR	341,6 cm

MITAT		
Kokonaisleveys	Turbo DS Turbo R X ds Turbo RR	162,5 cm
	X rs Turbo RR	184,7 cm
	X rc Turbo	166,6 cm
	X rc Turbo RR	184,9 cm
	RS Turbo R	183,9 cm
Kokonaiskorkeus	Turbo DS Turbo R	166,1 cm
	X ds Turbo RR	166,9 cm
	X rs Turbo RR	174 cm
	X rc Turbo	167,6 cm
	RS Turbo R X rc Turbo RR	174 cm
Akseliväli		259,1 cm

MITAT			
Raideväli	Edessä	Turbo DS Turbo R X ds Turbo RR	136 cm
		RS Turbo R X rc Turbo X rc Turbo RR X rs Turbo RR	156,4 cm
	Takana	Turbo DS Turbo R X ds Turbo RR	133,1 cm
		RS Turbo R X rc Turbo X rc Turbo RR X rs Turbo RR	153,4 cm
Maavara		Turbo DS Turbo R X ds Turbo RR X rc Turbo	35,6 cm
		RS Turbo R	39,4 cm
		X rs Turbo RR X rc Turbo RR	40,6 cm

KUORMANKANTOKYKY JA PAINO		
Kuivapaino	Turbo DS Turbo R	671,9 kg
	X ds Turbo RR	680,9 kg
	X rs Turbo RR	738 kg
	X rc Turbo	744,8 kg
	RS Turbo R	758,9 kg
	X rc Turbo RR	821,5 kg
Painojakautuma (edessä/takana)		45/55
Ajoneuvon suurin sallittu kokonaiskuorma (mukaan lukien kuljettaja, matkustajat, kaikki muu kuorma ja lisävarusteet)		286 kg
Ajoneuvon kokonaispaino	Turbo	983 kg
	DS Turbo R RS Turbo R	985 kg
	X rc Turbo	1 062 kg
	X rc Turbo RR	1 118 kg
	X rs Turbo RR	1 040 kg
	X ds Turbo RR	996 kg
Tavaratelineen kapasiteetti		90 kg

EN-16990-standardin mukaiset mallit (Kanadan ja USA:n ulkopuolella)

HUOMIO: Standardin EN-16990 vaatimukset täyttävissä ajoneuvoissa on oltava peruutushälytys ja äänitorvi asennettuina. Jos ajoneuvo on varustettu peruutushälytyksellä ja äänitorvella, se on standardin EN-16990 mukainen.

MALLI		900 ACE TURBO RR
MELUPÄÄSTÖ- JA TÄRINÄARVOT¹		
Melu	Äänenpainetaso (L_{pA})	83 dB(A)
	Äänen tehotaso (L_{WA})	99 dB(A)
Tärinä	Käsi-käsivarsi-järjestelmä	Alle 2,5 m/s ²
	Koko vartalo istuimessa	Alle 0,5 m/s ²
¹ : Melupäästö- ja tärinäarvot on mitattu standardin EN-16990 mukaisesti päällystetyllä alustalla vaihte vapaalla tai ilman turvavyötä.		

VIANETSINTÄ

VIANETSINTÄOHJEITA

CVT:N (PORTAATON VOIMANSIIRTO) HIHNA LUISTAA.

1. CVT:ssä (portaaton voimansiirto) on vettä.
 - *Katso ERIKOISTOIMENPITEET.*

VAIHTEISTON ASENNON NÄYTÖSSÄ NÄKYVÄ "--"

1. Vaihdevipu on kahden eri asennon välillä.
 - *Siirrä vaihdevipu kunnolla haluamaasi asentoon.*
2. Vaihdevipua ei ole oikein säädetty.
 - *Ota yhteys valtuutettuun Can-Am-jälleenmyyjään.*
3. Sähköinen tiedonsiirtovirhe.
 - *Ota yhteys valtuutettuun Can-Am-jälleenmyyjään.*

MOOTTORI EI PYÖRI

1. D.E.S.S.-avain ei ole kytketty D.E.S.S.-pistokkeeseen.
 - *Kytke avain hyvin D.E.S.S.-pistokkeeseen.*
2. Vaihdevipua ei ole kytketty pysäköintiasentoon.
 - *Kytke vaihdevipu pysäköintiasentoon tai paina jarrupoljinta.*
3. Palanut sulake.
 - *Tarkasta sulakkeet.*
4. Heikko akku tai irtonaiset liitokset.
 - *Tarkasta latausjärjestelmän sulake.*
 - *Tarkasta mittarin vikaviesti.*
 - *Tarkasta akun liitosten ja liitosnapojen kunto.*
 - *Tarkastuta akku valtuutetulla Can-Am-jälleenmyyjällä.*
5. Viallinen moottorin käynnistuspainike.
 - *Ota yhteys valtuutettuun Can-Am-jälleenmyyjään.*
6. Viallinen käynnistimen solenoidi.
 - *Ota yhteys valtuutettuun Can-Am-jälleenmyyjään.*
7. Monitoimimittaristossa näytetään viesti D.E.S.S. KEY NOT RECOGNIZED (tunnistamaton D.E.S.S.-avain).
 - *Puhdistu D.E.S.S.-avain.*

MOOTTORI PYÖRII MUTTA EI KÄYNNISTY

1. Moottori saa liikaa polttoainetta (syttytystulppa märkä kun se irrotetaan).
 - *Ellei moottori käynnisty ja siihen on tulvinut polttoainetta, voidaan ottaa käyttöön tämä erityinen tila, joka estää polttoaineen ruiskutuksen ja katkaisee sytytyksen käynnistyspyörityksen aikana. Toimi seuraavasti:*
 - Työnnä avain D.E.S.S.-pistokkeeseen.
 - Paina kaasupoljin kokonaan pohjaan ja PIDÄ sitä painettuna.
 - Paina moottorin käynnistyspainiketta.

Moottoria tulee käynnistää 10 sekunnin ajan. Vapauta käynnistyspainike.

Vapauta kaasupoljin ja käynnistä moottoria uudelleen, jotta se käynnistyy.

Jos se ei toimi, toimi seuraavasti:

 - Poista sytytystulpat (työkalut on toimitettu työkalusarjassa). Katso kohtaa SYTYTYSTULPAT luvusta HUOLTOTOIMENPITEET.
 - Käynnistä moottoria pitkään useita kertoja.
 - Asenna uudet sytytystulpat, jos mahdollista, tai puhdista ja kuivaa olemassa olevat sytytystulpat.
 - Mikäli moottori ei käynnisty, varaa huolto aika valtuutetulta Can-Am-jälleenmyyjältä, korjaamosta tai muulta itse valitsemaltasi henkilöltä kunnossapitoa, korjausta tai osien vaihtamista varten. Takuuvaatteista on tietoa tämän käsikirjan kohdassa USA:N EPA:N PÄÄSTÖJÄ KOSKEVA TAKUU.

2. Moottori ei saa polttoainetta (syttytystulppa kuiva kun se irrotetaan).
 - *Tarkasta polttoaineen määrä säiliössä.*
 - *Tarkasta polttoainepumpun sulake.*
 - *tukkeutunut polttoainepumpun esisuodatin tai vika pumpussa. Vie ajoneuvo huoltoon valtuutetulle Can-Am-jälleenmyyjälle, korjaamoon tai valitsemallesi henkilölle kunnossapitoa, korjausta tai vaihtoa varten. Takuuvaatteista on tietoa tämän käsikirjan kohdassa USA:N EPA:N PÄÄSTÖJÄ KOSKEVA TAKUU.*
3. Sytytystulppa/sytytys (ei kipinää).
 - *Tarkasta sytytyksen sulake.*
 - *Irrota sytytystulppa ja yhdistä uudestaan sytytyspuolaan.*
 - *Käynnistä moottori samalla, kun pidät sytytystulppaa maadoitettuna moottoriin poissa tulpan reiästä. Jos kipinää ei synny, vaihda tulppa uuteen.*
 - *Jos ongelma ei ratkea, vie ajoneuvo huoltoon valtuutetulle Can-Am-jälleenmyyjälle, korjaamoon tai valitsemallesi henkilölle kunnossapitoa, korjausta tai vaihtoa varten. Takuuvaatteista on tietoa tämän käsikirjan kohdassa USA:N EPA:N PÄÄSTÖJÄ KOSKEVA TAKUU.*

MOOTTORI EI KIIHDY TAI ON TEHOTON

1. Turvavyö ei ole kunnolla kiinni. Tarkasta mittarin viesti.
 - *Kiinnitä turvavyö kunnolla.*

2. Likaantunut tai vaurioitunut sytytystulppa.
 - *Vaihda sytytystulpat.*
3. Moottorin ilmansuodatin tukossa tai likainen.
 - *Tarkasta ilmansuodatin ja vaihda tarvittaessa.*
 - *Tarkasta onko moottorin ilmansuodattimen kotelossa kerääntynyttä likaa.*
4. CVT:ssä (portaaton voimansiirto) on vettä.
 - *Tyhjennä vesi CVT:stä (portaaton voimansiirto). Katso ERIKOISTOIMENPITEET.*
5. Portaaton voimansiirto likainen tai loppuun kulunut.
 - *Ota yhteys valtuutettuun Can-Am-jälleenmyyjään.*
6. Ei saa polttoainetta.
 - *Likainen tai tukkeutunut polttoainepumpun esisuodatin. Vie ajoneuvo huoltoon valtuutetulle Can-Am-jälleenmyyjälle, korjaamoon tai valitsemallesi henkilölle kunnossapitoa, korjausta tai vaihtoa varten. Takuuvaateista on tietoa tämän käsikirjan kohdassa USA:N EPA:N PÄÄSTÖJÄ KOSKEVA TAKUU.*
7. Moottori on rajoitetun vääntövoiman tilassa (jos varustuksessa).
 - *Moottorin vääntövoima rajoittuu vähitellen moottorin suojaamiseksi jäähdytysnesteen lämpötilan ollessa liian korkea. Tarkasta moottorin lämpötila monitoimimittaristosta.*
 - *Anna moottorin jäähtyä. MOOTTORI YLIKUUMENEE.*
8. Moottori on turvatilassa (limp home).
 - *Jos monitoimimittariston merkkivalo CHECK ENGINE (moottorivika) palaa ja näytössä näkyy LIMP HOME (vikatila), käy huollossa valtuutetun Can-Am -jälleenmyyjän, korjaamon tai valitsemasi henkilön luona kunnossapitoa, korjausta tai vaihtoa varten. Takuuvaateista on tietoa tämän käsikirjan kohdassa USA:N EPA:N PÄÄSTÖJÄ KOSKEVA TAKUU.*

MOOTTORI YLIKUUMENEE

1. Vähän jäähdytysnestettä jäähdytysjärjestelmässä.
 - *Tarkasta jäähdytysnesteen pinnan taso ja täytä. Katso HUOLTOTOIMENPITEET. Vie ajoneuvo huoltoon valtuutetulle Can-Am-jälleenmyyjälle, korjaamoon tai valitsemallesi henkilölle kunnossapitoa, korjausta tai vaihtoa varten. Takuuvaateista on tietoa tämän käsikirjan kohdassa USA:N EPA:N PÄÄSTÖJÄ KOSKEVA TAKUU.*
2. Tuuletin ei toimi.
 - *Varmista, että tuuletin ei ole juuttunut ja että se toimii oikein.*
 - *Tarkasta tuulettimen sulake. Katso kohta SULAKKEET kappaleessa HUOLTOTOIMENPITEET.*
3. Likaiset jäähdyttimien lamellit.
 - *Tarkasta ja puhdista jäähdyttimen lamellit. Katso HUOLTOTOIMENPITEET.*

MOOTTORI KÄY KATKONAISESTI

1. Likaiset/vaurioituneet/kuluneet sytytystulpat.
 - *Vaihda sytytystulpat tarpeen mukaan.*
2. Vettä polttoaineessa.
 - *Tyhjennä polttoainejärjestelmä ja täytä uudella polttoaineella.*

KIERROSLUKU NOUSEE, MUTTA AJONEUVO EI LIIKU

1. Portaattomassa voimansiirrossa on vettä.
 - *Tyhjennä vesi CVT:stä (portaaton voimansiirto). Katso osio ERIKOIS-TOIMENPITEET.*
2. CVT (portaaton voimansiirto) likainen tai hihna viallinen.
 - *Ota yhteys valtuutettuun Can-Am-jälleenmyyjään.*

REAGOI OSITTAIN TAI EI LAINKAAN KAASUPOLKIMEN PAINALLUKSEEN (VARMISTA, ETTÄ MOOTTORI ON KÄYNNISSÄ JA ETTÄ VIESTI PPS-VIKA [PPS FAULT] NÄKYÄ NÄYTÖSSÄ).

1. Osittainen vika kaasupolkimen antureissa (PPS).
 - *Käytä ohituskatkaisinta saadaksesi kaasupolkimen toimimaan jälleen tavanmukaisesti. Ota yhteys valtuutettuun Can-Am-jälleenmyyjään.*
2. Täydellinen vika kaasupolkimen antureissa (PPS).
 - *Käytä ohituskatkaisinta ohittaaksesi kaasupolkimen ja nostaaksesi moottorin käyntinopeutta, jotta voit liikuttaa ajoneuvoa. Ota yhteys valtuutettuun Can-Am-jälleenmyyjään.*

VIESTIT MONITOIMIMITTARISSA

Jos moottorin tila on epänormaali, seuraavat viestit voidaan yhdistää merkkivaloon.

Viesti	Kuvaus
D.E.S.S. KEY NOT RECOGNIZED	D.E.S.S.-avain vaatii puhdistuksen.
BAD KEY	Osoittaa, että olet käyttänyt väärää D.E.S.S.-avainta; käytä ajoneuvoon kuuluvaa oikeata avainta.
CHECK ENGINE	Kaikki viat tai aikaisemmin aktivoituneet viat, jotka edellyttävät huomiota. Moottorin tehoa ei ole rajoitettu.
LIMP HOME	Kriittisiä vikoja, jotka edellyttävät diagnoosia mahdollisimman pian. Moottorin teho on rajoitettu ja/tai moottorin käyttäytymistä muokattu.
TPS FAULT (TPS-vika)	Vika kaasuläppärungossa, yleensä tätä seuraa turvatilasta (Limp Home) kertova viesti.
BRAKE SWITCH FAULT	Jarrun signaalivika.
CHECK DPS (tarkasta DPS)	Moottorivian merkkivalo palaa. Osoittaa, että dynaaminen ohjaustehostin (DPS) ei toimi oikein. Ota yhteys valtuutettuun Can-Am-jälleenmyyjään.
PPS FAULT	Polkimen väärän asennon ilmaisimet (PPS). Katso <i>OHITUSKYTKIN</i> osassa <i>MUUT HALLINTALAITTEET</i> ajaaksesi ajoneuvon kotiin vikaturvatilassa.
MANUAL LIMP HOME	Vahvistaa, että manuaalinen turvatila on kytketty käyttämällä ohituskytkintä PPS-vikatapauksessa.
FUEL SENSOR FAULT (polttoaineanturin vika)	Kun polttoaineanturin vastuksen arvo on alueen ulkopuolella, monitoimimittaristo (analoginen/digitaalinen) havaitsee sen ja näyttää viestin.
CHECK SMART-LOK (tarkasta Smart-Lok)	Moottorivian merkkivalo palaa. Osoittaa, että Smart-Lok ei toimi oikein. Ota yhteys valtuutettuun Can-Am-jälleenmyyjään.

TAKUU

BRP:N RAJOITETTU TAKUU YHDYSVALLOISSA JA KANADASSA: 2020 CAN-AM® SSV

1) RAJOITETUN TAKUUN SISÄLTÖ

Bombardier Recreational Products Inc. ("BRP")*, myöntää valtuutetun Can-Am SSV -jälleenmyyjän (siten kuin jäljempänä määritetty) myymälle 2020 Can-Am side-by-side -ajoneuvolle (SSV) materiaalivikoja ja työn laatua koskevan alempana kuvatun pituisen takuun alempana määritetyin ehdoin Yhdysvalloissa ja Kanadassa. Tämä rajoitettu takuu on mitätön eikä päde, jos: (1) SSV:tä käytetään missä tahansa vaiheessa kilpailemiseen tai mihinkään muuhun kilpailutoimintaan, silloinkin jos se on tapahtunut edellisen omistajan toimesta; tai (2) SSV:tä on muutettu tai säädetty sillä tavoin, että muutokset vaikuttavat sen toimintaan, suorituskykyyn tai kestävyys, tai muutokset ja säädöt ovat vastoin sen tarkoituksenmukaista käyttöä.

Tämä rajoitettu takuu ei kata muualla kuin tehtaalla asennettuja osia ja lisävarusteita. Lue asiaan kuuluvien osien ja lisävarusteiden rajoitettua takuuta koskeva teksti.

2) VASTUUVELVOLLISUUDEN RAJOITUKSET

TÄMÄ TAKUU ON NIMENOMAAN ANNETTU JA HYVÄKSYTTY MIINKÄ TAHANSA MUUN JA KAIKKIEN MUIDEN TAKUUSITOUKUSTEN SIJAAN, OLKOON NE ILMAISTUT TAI KONKLUDENTTISET, MUKAAN LUETTUINA ILMAN RAJOITUSTA KAIKKI KURANTTIUTTA TAI TIETTYYN TARKOITUKSEEN SOPIVUUTTA KOSKEVAT TAKUUT. SIKÄLI KUIN NIISTÄ EI VOIDA SANOUTUA IRTI, KONKLUDENTTISET TAKUUSITOUKUKSET RAJOITTAVAT KESTOLTAAN KYSEESSÄ OLEVAN TAKUUN VOIMASSAOLOON. TÄMÄ TAKUU EI KATA SATUNNAISIA EIKÄ SEURANNAISVAHINKOJA. JOTKUT MAAT/OSAVALTIOT EIVÄT HYVÄKSY VASTUUVAPAUTUSLAUSEKKEITA, RAJOITUKSIA TAI EDELLÄ YKSILÖITYJÄ RAJOITUKSIA, JOTEN NE EIVÄT MAHDOLLISESTI KOSKE SINUA. TÄMÄN TAKUUN PERUSTEELLA SINULLA ON TIETTYJÄ OIKEUKSIA, JA LISÄKSI SINULLA SAATTAA OLLA MUITA (OSA)VALTIOSTA TAI PROVINSSISTA TOISEEN VAIHTELEVIA LAILLISIA OIKEUKSIA.

Maahantuojalla tai yhdelläkään BRP-jälleenmyyjällä tai muulla henkilöllä ei ole valtuuksia minkään muun tuotetta koskevan vahvistuksen, edustuksen, tai takuun antamiseen kuin ne, mitä tähän rajoitettuun takuuseen sisältyy; ja mikäli näin tapahtuu, niitä ei voida käyttää BRP:tä vastaan. BRP pidättää itsellään oikeuden muuttaa tätä rajoitettua takuuta milloin tahansa, ja on itsestään selvää, että kyseiset muutokset eivät muuta niitä takuuehtoja, jotka koskevat tämän takuun voimassaollessa myytyjä tuotteita.

3) POISSULJENNAT – TAKUUN PIIRIIN KUULUMAT- TOMAT SEIKAT

Takuu ei korvaa seuraavia tapauksia missään olosuhteissa:

- Normaali kuluminen;
- Rutiininomaiset huoltokohteet, viritykset, säädöt;
- Vahingot, jotka johtuvat muunlaisesta kuin tämän käyttäjän käsikirjan mukaisesta huollosta/ylläpidosta ja/tai varastoinnista;

- Vauriot, jotka johtuvat osien irrottamisesta, vääranlaisista korjauksista, huollosta, ylläpidosta, muutoksista, tai osien käytöstä, joita BRP ei ole valmistanut tai hyväksynyt, tai muun kuin valtuutetun huoltavan Can-Am SSV -jälleenmyyjän tekemistä korjauksista;
- Vauriot, jotka johtuvat vääranstä käyttötavasta, epänormaalista käytöstä, laiminlyönnistä tai tuotteen käyttämisestä tavalla, joka ei ole rinnakkain istuttavan Can-Am-ajoneuvon käyttäjän käsikirjassa kuvattujen ohjeiden mukainen;
- Vahingot, jotka johtuvat onnettomuudesta, uppoamisesta, tulesta, varkaudesta, vandalismista tai ylivoimaisesta esteestä;
- Sellaisten polttoaineitten, öljyjen tai voiteluaineiden käyttö, jotka eivät sovi käytettäväksi tuotteessa (ks. käyttäjän käsikirja);
- Ruosteesta, korroosiosta tai ilmastotekijöistä johtuvat vahingot;
- Veden tai lumen sisäänmenosta johtuvat vahingot;
- satunnaiset tai seurannaisvahingot tai minkään muunlaiset vahingot, mukaan luettuina ilman rajoitusta hinaamis-, säilytys-, puhelin-, vuokra-, taksi-, haitta-, vakuutus- tai lainojenmaksukustannukset, ajan menetykset tai ansiotulon menetykset

4) TAKUUAIKA

Tämä rajoitettu takuu on voimassa (1) ensimmäisen kuluttajan ostopäivästä tai (2) tuotteen ensimmäisestä käyttöpäivästä lukien, kumpi hyvänsä ensin kohdalle osuu ja seuraavan ajanjakson:

- KUUSI (6) PERÄKKÄISTÄ KUUKAUTTA omistajalle, joka käyttää sitä yksityiseen tai kaupalliseen tarkoitukseen.
- Katso päästöihin liittyvien komponenttien kohdalla myös tämän asiakirjan kohta USA:n EPA:n päästöjä koskeva takuu.
- BRP:n valmistamat, Kalifornian osavaltiossa myytäväksi tarkoitetut haihtuvien päästöjen järjestelmällä varustettujen ajoneuvojen haihtuvien päästöjen järjestelmän komponentit, jotka on alunperin myyty tai joiden takuu on jälkepäin rekisteröity Kalifornian osavaltion asukkaalle: katso soveltuva *CALIFORNIA EVAPORATIVE EMISSIONS CONTROL WARRANTY STATEMENT*.

Osien korjaus tai korvaaminen, tai huollon suorittaminen tämän takuun puitteissa ei pidennä tämän takuun takuuaikaa sen alkuperäistä loppumisaikakohtaa pitemmälle.

5) TAKUUN VOIMASSAOLOEHTO

Tämä takuu on voimassa ainoastaan, **jos jokainen** seuraavista ehtoista täyttyy:

- 2020 Can-Am Can-Am:n ensimmäisen omistajan on ostettava ajoneuvo uutena ja käyttämättömänä Can-Am SSV -jälleenmyyjältä, joka on valtuutettu myymään Can-Am SSV:tä ostomaassa ("Can-Am SSV -jälleenmyyjä");
- BRP:n määrittelemä luovutustarkastus on suoritettu tuotteelle ja dokumentoitu ja dokumenteissa on ostajan allekirjoitus;
- valtuutettu Can-Am SSV -jälleenmyyjä on rekisteröinyt 2020 Can-Am SSV:n asianmukaisella tavalla;

- 2020 Can-Am SSV on ostettava siitä maasta, jossa ostaja asuu;
- Takuun ylläpitämiseksi on määräaikaishuollot suoritettava käyttäjän käsikirjassa mainitulla tavalla. BRP pidättää oikeuden tehdä takuusuoja riippuvaiseksi asianmukaisista huollon todisteista.

BRP ei myönnä tätä rajoitettua takuuta kenelläkään yksityiselle omistajalle tai kaupalliseen tarkoitukseen ajoneuvoa käyttävälle omistajalle, elleivät kaikki edellä mainitut ehdot täyty. Rajoitukset ovat tarpeen, jotta BRP voisi taata tuotteittensa, kuluttajien ja yleisön turvallisuuden.

6) ASIAKKAAN SUORITTAMAT TOIMENPITEET

Asiakkaan on lopetettava SSV:n käyttö välittömästi, jos jotain epänormaalia ilmenee. Asiakas menettää oikeutensa vedota virheeseen, jollei virheestä ilmoiteta huoltavalle BRP-jälleenmyyjälle kolmen (3) kuukauden kuluessa siitä, kun hän havaitsi virheen tai hänen olisi pitänyt se havaita. Asiakkaan on järjestettävä jälleenmyyjälle kohtuullinen mahdollisuus virheen korjaamiseen. Asiakkaan on myös esitettävä valtuutetulle BRP-jälleenmyyjälle tuotteen ostotodistus ja allekirjoitettava korjaus-/työmääräin ennen korjauksen alkamista takuunalaisen korjauksen vahvistamiseksi. Kaikki tämän takuun puitteissa korvatut osat ovat jatkossa BRP:n omaisuutta.

7) BRP:N SUORITTAMAT TOIMENPITEET

BRP:n velvollisuudet rajoittuvat tämän takuun puitteissa, yhtiön oman harkinnan mukaan, normaalissa käytössä viallisiksi havaittujen osien korjaamiseen, huoltamiseen ja kunnossapitämiseen tai tällaisten osien vaihtamiseen uusiin rinnakkain istuttavan Can-Am-ajoneuvon alkuperäisosiin ilman osiin ja työhön liittyvää veloitusta minkä tahansa valtuutetun BRP-jälleenmyyjän luona takuujakson aikana tässä esitettyjen ehtojen mukaisesti. BRP:n vastuu rajoittuu tarvittavien korjausten tekemiseen tai osien korvaamiseen. SSV:n omistaja ei voi vaatia ajoneuvon myynnin peruuntumista tai kumoamista sellaisissa tapauksissa, joissa BRP:lle esitetään taakurikkomuksia koskevia valituksia tai vaateita.

Jos ajoneuvoa joudutaan huoltamaan muussa kuin alkuperäisessä osto-omaassaan, omistaja vastaa kaikista lisäkustannuksista, jotka aiheutuvat paikallisista käytännöistä ja ehdoista; mukaan lukien mutta ei rajoittuen seuraaviin esimerkkeihin; kuljetuskustannukset, vakuutuskustannukset, verot, lupamaksut, tuontimaksut sekä mitkä tahansa ja kaikki muut mahdolliset taloudelliset kustannukset, joita eri valtiot, liittovaltiot tai alueet ja heidän vastaavat edustajansa perivät.

BRP pidättää oikeuden muuttaa tai parantaa tuotteita ilman, että aikaisemmin valmistettuihin tuotteisiin tehdään samoja muutoksia.

8) MUUT TOIMITTAJIEN TAKUUT

BRP saattaa toimittaa joidenkin 2020 Can-Am SSV -ajoneuvojen mukana vakiovarusteena GPS-vastaanottimen. GPS-vastaanotin kuuluu BRP:n rajoitetun takuun piiriin. Kattavammasta takuusta, jos GPS-vastaanottimen toimittaja sellaista tarjoaa, joka on BRP:n rajoitettua takuuta pidempi, on jälleenmyyjän tai kuluttajan keskusteltava suoraan GPS-vastaanottimen toimittajan kanssa.

9) LUOVUTUS

Mikäli tuotteen omistusoikeus siirretään takuuajana, siirtyy myös tämä takuu ehtoineen ja edellytyksineen. Takuu on voimassa takuuajan loppuun edellyttäen, että BRP:lle tai valtuutetulle Can-Am SSV -maahantuojalle/jälleenmyyjälle voidaan todistaa, että aikaisempi omistaja on hyväksynyt omistusoikeuden luovutuksen, sekä uuden omistajan yhteystiedot on ilmoitettu jommallekummalle kummalle edellä mainituista tahoista.

10) KULUTTAJANEUVONTA

Mikäli tämän rajoitetun takuun suhteen syntyy kiistaa tai riitaa, BRP ehdottaa, että asia yritetään ensiksi ratkaista jälleenmyyjätasolla. Suosittelemme, että asiasta keskustellaan valtuutetun jälleenmyyjäliikkeen huoltopäällikön tai liikkeen omistajan kanssa.

Jos ongelma ei ratkea, ota yhteys BRP:hen täyttämällä osoitteesta www.brp.com löytyvä asiakkaan yhteydenottolomake tai kirjoittamalla meille postitse johonkin tämän oppaan osiosta *OTA YHTEYTTÄ* löytyvään osoitteeseen.

* USA:ssa tuotteiden jälleenmyyjä ja huoltotoimista vastaava on BRP US Inc.

© 2019 Bombardier Recreational Products Inc. Kaikki oikeudet pidätetään.

® Bombardier Recreational Products Inc. -yhtiön tai sen tytäryhtiöiden tavaramerkki.

USA:N EPA:N PÄÄSTÖJÄ KOSKEVA TAKUU

Bombardier Recreational Products Inc. ("BRP")** takaa lopulliselle ostajalle ja kullekin seuraavalle ostajalle, että tämä uusi moottori, mukaan lukien kaikki sen pakokaasupäästöjen rajoitusjärjestelmän ja sen höyrystyvien päästöjen rajoitusjärjestelmän osat, täyttää kaksi vaatimusta:

1. Se on suunniteltu, valmistettu ja varustettu siten, että se on myynti- ja jankohtana lopulliselle ostajalle seuraavien vaatimusten mukainen: 40 CFR 1051 ja 40 CFR 1060.
2. Siinä ei ole materiaalien tai työn laadun vikoja, joiden vuoksi se ei täyttäisi 40 CFR 1051- ja 40 CFR 1060 -vaatimuksia.

Takuun piiriin kuuluvissa tapauksissa BRP korjaa tai vaihtaa oman päätöksensä mukaisesti minkä tahansa osan tai komponentin, jossa on materiaallivika tai työn laadun vika, joka lisäisi moottorin jonkin säännellyn saastutavan aineen päästöjä annettuna takuuajana veloittamatta omistajaa, mukaan lukien vianmäärittämiseen ja päästöihin liittyvien osien korjaukseen tai vaihtoon liittyvät kustannukset. Kaikki tämän takuun puitteissa korvatut vialliset osat ovat jatkossa BRP:n omaisuutta.

Kaikkien päästöjä koskevien takuuvaateiden kohdalla BRP rajoittaa vianmäärittämisen ja päästöihin liittyvien osien korjauksen valtuutetuille Can-Am-jälleenmyyjille lukuun ottamatta hätätilanteissa tehtäviä korjauksia seuraavan luettelon kohdan 2 vaatimusten mukaisesti.

Hyväksynnän hankkivana valmistajana BRP ei hylkää päästöihin liittyviä takuuvaateita seuraavin perustein:

1. Kunnossapito tai muu huolto, jonka BRP tai BRP:n valtuutetut yhteistyökumppanit ovat suorittaneet.
2. Moottorin/laitteen korjaustyö, jonka kuljettaja on suorittanut BRP:lle syyksiluettavien vaarallisten olosuhteiden korjaamiseksi, mikäli kuljettaja pyrkii korjaamaan moottorin/laitteen sen oikeaan konfiguraatioon mahdollisimman pian.
3. Mikään takuuvaateeseen liittymätön kuljettajan toimenpide tai toimenpiteen laiminlyönti.
4. Kunnossapito, joka on suoritettu useammin, kuin BRP edellyttää.
5. Mikään, mikä on BRP:n syy tai vastuu.
6. Minkään laitteen käyttöalueella yleisesti saatavana olevan polttoaineen käyttö, paitsi jo BRP:n kirjalliset kunnossapito-ohjeet ilmaisevat, että tämän polttoaineen käyttö vaurioittaa laitteen päästöjenrajoitusjärjestelmää, ja oikeanlainen polttoaine on kuljettajalle helposti saatavana.
Katso huoltotietojen osio sekä polttoainevaatimukset polttoaineosiosta.

Päästöihin liittyvä takuuajaka

Päästöihin liittyvä takuu on voimassa seuraavan ajan (sen mukaan, mikä ensin täyttyy):

	TUNNIT	KUUKAUDET	KILOMETRIT
Pakokaasupäästöihin liittyvät komponentit	500	30	5 000
Höyrystyviin päästöihin liittyvät komponentit	-	24	-

Sisältyvät komponentit

Päästöihin liittyvä takuu kattaa kaikki komponentit, joiden vika lisäisi moottorin jonkin säännellyn saastuttavan aineen päästöjä, mukaan lukien alla luetellut komponentit:

1. Pakokaasupäästöjen kohdalla päästöihin liittyvät komponentit sisältävät kaikki moottorin osat, jotka liittyvät seuraaviin järjestelmiin:
 - Ilmanottojärjestelmä
 - Polttoainejärjestelmä
 - Sytytysjärjestelmä
 - Pakokaasujen takaisinkierätyjärjestelmät
2. Myös seuraavat osat lasketaan kuuluviksi pakokaasupäästöihin liittyviin komponentteihin:
 - Jälkikäsitteilylaitteet
 - Kampikammion tuuletusventtiilit
 - Anturit
 - Elektroniset ohjausyksiköt
3. Seuraavat osat lasketaan kuuluviksi höyrystyviin päästöihin liittyviin komponentteihin:
 - Polttoainesäiliö
 - Polttoainesäiliön korkki
 - Polttoaineputki
 - Polttoaineputken liittimet
 - Kiristimet*
 - Paineenalennusventtiilit*
 - Säästöventtiilit*
 - Säästösolenoidit*
 - Elektroniset säätimet*
 - Alipainesäädön kalvot*
 - Ohjauskaapelit*
 - Säästövivut*
 - Poistoventtiilit
 - Höyryletkut
 - Nesteen-/höyrynerotin
 - Hiilisäiliö
 - Säiliön asennuskiinnikkeet
 - Kaasuttimen poistokanavan liitin
4. Päästöihin liittyviin komponentteihin sisältyy myös mikä hyvänsä muu osa, jonka ainoa tarkoitus on vähentää päästöjä tai jonka vika lisää päästöjä heikentämättä huomattavasti moottorin/laitteen suorituskykyä.

*Sikäli kuin ne liittyvät höyrystyvien päästöjen ohjausjärjestelmään

Rajoitettu sovellettavuus

Hyväksynnän hankkivana valmistajana BRP voi hylätä päästöihin liittyvät takuuvaateet sellaisten vikojen kohdalla, jotka ovat aiheutuneet omistajan tai käyttäjän laitteen sopimattomasta kunnossapidosta tai käytöstä, onnettomuuksista, joista valmistaja ei ole vastuussa, tai ylivoimaisesta esteestä. Esimerkiksi päästöihin liittyvää takuuvaadetta ei tarvitse korvata sellaisten vikojen kohdalla, jotka johtuvat suoranaisesti käyttäjän moottorin tai laitteen väärinkäytöstä tai käyttäjän moottorin tai laitteen käytöstä tavalla, jota varten sitä ei ole suunniteltu, ja jotka eivät millään muotoa ole valmistajan syyksi luettavia.

Jos sinulla on kysyttävää takuuseen liittyvistä oikeuksistasi tai velvollisuuksistasi, ota yhteys Bombardier Recreational Products -yhtiöön numerossa +1 888 272 9222.

** USA:ssa tuotteiden jälleenmyyjä ja huoltotoimista vastaava on BRP US Inc.

KALIFORNIAN PÄÄSTÖRAJOITUKSIIN LIITTYVÄ TAKUUILMOITUS

TAKUUSEEN PERUSTUVAT OIKEUDET JA VELVOLISUUDET

California Air Resources Board esittelee mielellään haihtuvien päästöjen kontrollijärjestelmän takuun mallivuoden 2020 off-road-urheiluajoneuvollesi. Kaliforniassa uusien virkistyskäyttöön tarkoitettujen maastoajoneuvojen on oltava suunniteltuja, rakennettuja ja varustettuja osavaltion tiukkojen päästösäädösten mukaisesti. Bombardier Recreational Products Inc. ("BRP")** -yhtiön on annettava takuu Off-Road -urheiluajoneuvosi höyrystyvien päästöjen kontrollijärjestelmälle alla esitetyille aikajaksoille sillä edellytyksellä, että Off-Road -urheiluajoneuvoa ei käytetä väärin, sen huoltoon ei laiminlyödä tai tehdä virheellisesti tai siihen ei tehdä luvattomia muutoksia.

Päästöjenhallintajärjestelmään saattavat kuulua sellaiset osat kuin kaasutin tai polttoaineen ruiskutusjärjestelmä, polttoainesäiliö, polttoaineletkut, hiilisäiliö ja moottorinohjauslaite. Lisäksi se saattaa sisältää letkuja, hihnoja, liittimiä ja muita haihtuviin päästöihin liittyviä osakokoonpanoja. Takuuehtojen mukaisessa tilanteessa Bombardier Recreational Products Inc. korjaa off-road-urheiluajoneuvosi veloitusetta, mukaan lukien vianmääritys, varaosat ja työ.

OHRV-VALMISTAJAN TAKUUN LAAJUUS

Tämän OHRV-ajoneuvon takuu-aika on 60 kuukautta tai 5 000 mailia tai 500 käyttötuntia sen mukaan, mikä ensin kohdalle osuu.

Takuun piiriin kuuluvat osat:

- Säiliön asennuskiinnike (-kiinnikkeet)
- Hiilisäiliö
- Poistokanavan liitin
- Kiristin (kiristimet)*
- Elektroniset säätimet*
- Polttoainesäiliön korkki
- Täyttökaula
- Täyttökaulan letku
- Polttoaineputki(et)
- Polttoaineputken kiinnitin (kiinnittimet)
- Polttoainesäiliö
- Paineenvapautusventtiili(t)*
- Poistoventtiilin (-ien) korjaus
- Tarkasta venttiili(t)*
- Höyryletku(t)*
- Virtaaman rajoitin
- Suodatin (suodattimet)*
- Kaikki listaamattomat osat voivat vaikuttaa haihtuvien päästöjen kontrollijärjestelmään.

Jos jokin haihtuviin päästöihin liittyvä osa tässä off-road-urheiluajoneuvossa on viallinen, Bombardier Recreational Products Inc -yhtiön on vaihdettava tai korjattava se.

OMISTAJAN TAKUPERUSTEISET VELVOLLISUUDET

Urheilumallisen maastoajoneuvon omistajana olet vastuussa käyttäjän käsikirjassa lueteltujen huoltotoimien suorittamisesta. Bombardier Recreational Products Inc. suosittelee, että säilytät kaikki off-road-urheiluajoneuvoasi koskevat huoltotoimenpiteiden kuitit. Bombardier Recreational Products Inc. ei kuitenkaan voi hylätä takuuta pelkästään kuittien puuttumisen vuoksi tai yksinomaan siitä syystä, että et mahdollisesti ole kyennyt varmistamaan kaikkien määräaikaishuoltojen asianmukaista suorittamista.

Omistajana olet vastuussa siitä, että viet off-road-urheiluajoneuvon Bombardier Recreational Products Inc. -jälleenmyyjälle heti, kun siinä esiintyy ongelma. Takuukorjaukset on teetettävä mahdollisimman nopeasti, enintään 30 päivän sisällä.

Off-road-urheiluajoneuvon omistajana sinun on oltava tietoinen myös siitä, että Bombardier Recreational Products Inc. voi evätä takuukorvaukset, mikäli ajoneuvo tai jokin sen osa on rikkoutunut väärinkäytön, huolimattomuuden, vääränlaisen huollon tai luvattomien muutosten takia.

Jos sinulla on kysyttävää takuuseen liittyvistä oikeuksistasi tai velvollisuuksistasi, ota yhteyttä: Bombardier Recreational Products Inc., puh. +1 888 272 9222, tai California Air Resources Board, osoite 9528 Telstar Avenue, El Monte, CA 91731.

*Sikäli kuin ne liittyvät höyrystyvien päästöjen ohjausjärjestelmään

** USA:ssa tuotteiden jälleenmyyjä ja huoltotoimista vastaava on BRP US Inc.

BRP:N KANSAINVÄLINEN RAJOITETTU TAKUU: 2020 CAN-AM® SSV

1) RAJOITETUN TAKUUN LAAJUUS

Bombardier Recreational Products Inc. ("BRP")* myöntää 50 Yhdysvaltain liittovaltion, Kanadan ja Euroopan talousalueen valtioiden (ETA) (joka käsittää Euroopan unionin jäsenmaat, Norjan, Islannin ja Liechtensteinin) ulkopuolella BRP valtuuttamien Can-Am SSV -maahantuoja- tai -jälleenmyyjien ("Can-Am SSV -maahantuoja/jälleenmyyjä") uusina ja käyttämättöminä myymille 2020 Can-Am SSV:eille materiaalivikoja ja työn laatua koskevan alempana kuvatun pituisen takuun.

Tämä rajoitettu takuu ei kata muualla kuin tehtaalla asennettuja osia ja lisävarusteita. Lue asiaan kuuluvien osien ja lisävarusteiden rajoitettua takuuta koskeva teksti.

Tämä rajoitettu takuu on mitätön eikä päde, jos: (1) SSV:tä käytetään missä tahansa vaiheessa kilpailemiseen tai mihinkään muuhun kilpailutoimintaan, silloinkin jos se on tapahtunut edellisen omistajan toimesta; tai (2) SSV:tä on muutettu tai säädetty sillä tavoin, että muutokset vaikuttavat sen toimintaan, suorituskykyyn tai kestävyYTEEN, tai muutokset ja säädöt ovat vastoin sen tarkoituksenmukaista käyttöä.

2) VASTUUVELVOLLISUUDEN RAJOITUKSET

LAIN SALLIMASSA MÄÄRIN TÄMÄ TAKUU ON NIMENOMAAN ANNETTU JA HYVÄKSYTTY MINKÄ TAHANSA MUUN JA KAIKKIEN MUIDEN TAKUUSITOUKUSTEN SIJAAN, OLKOON NE ILMAISTUT TAI KONKLUDENTTISET, MUKAAN LUETTUINA ILMAN RAJOITUSTA KAIKKI KURANTTIUTTA TAI TIETTYYN TARKOITUKSEEN SOPIVUUTTA KOSKEVAT TAKUUT. SIKÄLI KUIN NIISTÄ EI VOIDA SANOUTUA IRTI, KONKLUDENTTISET TAKUUSITOUKUKSET RAJOITTUVAT KESTOLTAAN KYSEESSÄ OLEVAN TAKUUN VOIMASSAOLOON. TÄMÄ TAKUU EI KATA SATUNNAISIA EIKÄ SEURANNAISVAHINKOJA. JOTKUT TUOMIOKUNNAT EIVÄT HYVÄKSY VASTUUVAPAUTUSLAUSEKKEITA, RAJOITUKSIA TAI EDELLÄ YKSILÖITYJÄ RAJOITUKSIA, JA SEN JOHDOSTA NE EIVÄT MAHDOLLISESTI KOSKE SINUA. TÄMÄN TAKUUN PERUSTEELLA SINULLA ON TIETTYJÄ OIKEUKSIA, LISÄKSI SINULLA SAATTA OLLA MUITA MAASTA TOISEEN VAIHTELEVIA LAILLISIA OIKEUKSIA. (KATSO AUSTRALIASSA OSTETUILE TUOTTEILLE ALLA PYKÄLÄ 4).

Maahantuojalla tai yhdelläkään Can-Am SSV -maahantuojalla/jälleenmyyjällä tai muulla henkilöllä ei ole valtuuksia minkään muun tuotetta koskevan vahvistuksen, edustuksen, tai takuun antamiseen kuin ne, mitä tähän rajoitettuun takuuseen sisältyy, ja mikäli näin tapahtuu, niitä ei voida käyttää BRP:tä vastaan.

BRP pidättää oikeuden muuttaa näitä takuu-ehdotuksia. Muutokset eivät kuitenkaan koske niitä tuotteita, jotka on myyty tämän takuun ollessa voimassa.

3) POIKKEUKSET, JOITA TAKUU EI KATA

Takuu ei korvaa seuraavia tapauksia missään olosuhteissa:

- Normaali kuluminen;
- Rutiininomaiset huoltokohteet, viritykset, säädöt (osat ja työ);
- Vahingot, jotka johtuvat tämän käyttäjän käsikirjan ohjeiden laiminlyönnistä tai muunlaisesta kuin tämän käyttäjän käsikirjan mukaisesta huollosta/ylläpidosta ja/tai varastoinnista;
- Vauriot, jotka johtuvat osien irrottamisesta, vääränlaisista korjauksista, huollosta, ylläpidosta, muutoksista, tai osien käytöstä, joita BRP ei ole valmistanut tai hyväksynyt, tai muun kuin valtuutetun huoltavan Can-Am SSV -maahantuojaan/jälleenmyyjän tekemistä korjauksista;
- Väärinkäytöstä, epätavallisesta käytöstä, laiminlyönnistä, tai sellaisesta tuotteen käytöstä johtuvat vahingot, joka ei noudata käyttäjän käsikirjassa suositeltua käyttöä;
- Vahingot, jotka johtuvat onnettomuudesta, uppoamisesta, tulesta, varkauksesta, vandalismista tai ylivoimaisesta esteestä;
- Sellaisten polttoaineitten, öljyjen tai voiteluaineiden käyttö, jotka eivät sovi käytettäväksi tuotteessa (ks. käyttäjän käsikirja);
- Ruosteesta, korroosiosta tai ilmastotekijöistä johtuvat vahingot;
- Veden tai lumen sisäänmenosta johtuvat vahingot;
- Satunnaiset tai seurannaisvahingot, tai minkään muunlaiset vahingot, mukaan luettuina ilman rajoitusta hinaamis-, kuljetus-, varastoimis-, puhelin-, vuokra-, taksi-, haitta-, vakuutus- tai lainojen maksukustannukset, ajan menetykset tai ansiotulon menetykset tai huoltotyöstä johtuvan käyttökatkoksen aiheuttamat ajan menetykset.

4) TAKUUAIKA

Tämä takuu on voimassa (1) ensimmäisen kuluttajan ostopäivästä tai (2) tuotteen ensimmäisestä käyttöpäivästä lukien, kumpi hyvänsä ensin kohdalle osuu:

- KUUSI (6) PERÄKKÄISTÄ KUUKAUTTA yksityis- tai kaupallisessa käytössä.

Osien korjaus tai korvaaminen, tai huollon suorittaminen tämän takuun puitteissa ei pidennä tämän takuun takuuaikaa sen alkuperäistä loppumisajankohtaa pitemmälle.

VAIN AUSTRALIASSA MYYDYT TUOTTEET:

Minkään näissä takuun ehdoissa ei saa pitää jättävän pois, rajoittavan tai muokkaavan mitään Competition and Consumer Act 2010 (Cth) -lain ehtoja, takuita, oikeutta tai sen alaisena myönnettyä oikeutta tai korvausta, mukaan lukien Australian kuluttajalaki tai muu laki, jos tämä olisi ristiriidassa kyseisen lain kanssa tai voisi aiheuttaa jonkin näiden ehtojen mitätöimisen. Tämän rajoitetun takuun alaisena sinulle annettut edut annetaan muiden Australian lain alaisena sinulle myönnettyjen lakien ja korvausten lisäksi.

Tuotteissamme on takuu, jota ei voida sulkea pois Australian kuluttajan-suojalain piiristä. Merkittävän vian osalta olet oikeutettu vaihtoon tai hyvitykseen ja kaikkien muiden kohtuudella ennakoitavien menetysten tai vaurioiden korvaukseen. Sinulla on myös oikeus korjauttaa tai vaihdattaa

tuotteet, elleivät ne ole hyväksyttävää laatua ja vika ei yllä merkittävän vian tasolle.

5) TAKUUEHDOT

Tämä takuu on voimassa ainoastaan, **jos jokainen** seuraavista ehdoista täyttyy:

- 2020 Can-Am SSV:n ensimmäisen omistajan on ostettava ajoneuvo uutena ja käyttämättömänä Can-Am SSV -maahantuojalta/jälleenmyyjältä, joka on valtuutettu myymään Can-Am SSV:tä ostomaassa;
- BRP:n määrittelemä luovutustarkastus on suoritettu tuotteelle ja dokumentoitu;
- valtuutettu Can-Am SSV -maahantuoja/jälleenmyyjä on takuurekisteröinyt tuotteen asianmukaisesti;
- 2020 Can-Am SSV on ostettava siitä maasta tai maiden liittoutumasta, jossa ostaja asuu; ja
- Takuun ylläpitämiseksi on määrääkaishuoltoa suoritettava käyttäjän käsikirjassa mainitulla tavalla. BRP pidättää oikeuden tehdä takuusuoja riippuvaiseksi asianmukaisista huollon todisteista.

BRP ei myönnä tätä rajoitettua takuuta kenelläkään yksityiselle omistajalle tai kaupalliseen tarkoitukseen ajoneuvoa käyttävälle omistajalle, elleivät kaikki edellä mainitut ehdot täyty. Rajoitukset ovat tarpeen, jotta BRP voisi taata tuotteittensa, kuluttajien ja yleisön turvallisuuden.

6) TOIMENPITEET TAKUUN MYÖNTÄMISTÄ VARTEN

Asiakkaan on lopetettava SSV:n käyttö välittömästi, jos jotain epänormaalia ilmenee. Asiakkaan on ilmoitettava huoltavalle Can-Am SSV -maahantuojalta/jälleenmyyjältä kahden (2) päivän kuluessa vian ilmestymisestä, ja hänen on kohtuullisesti mahdollistettava tuotteen luoksepäästävyys ja annettava kohtuullinen mahdollisuus vian korjaamiseen. Asiakkaan on myös esitettävä valtuutetulle Can-Am SSV -maahantuojalta/jälleenmyyjältä tuotteen ostotodistus ja allekirjoitettava korjaus-/työmääräin ennen korjauksen alkamista takuunalaisen korjauksen vahvistamiseksi. Kaikki tämän takuun puitteissa korvatut osat ovat jatkossa BRP:n omaisuutta.

Ota huomioon, että ilmoitusaika saattaa vaihdella riippuen maasi sovellettavista ja voimassa olevista kansallisista tai paikallisista laeista.

7) MITÄ BRP TEKEE

Lain sallimassa laajuudessa BRP:n velvollisuudet rajoittuvat tämän takuun puitteissa, yhtiön oman harkinnan mukaan, normaalissa käytössä viallisiksi havaittujen osien korjaamiseen, huoltamiseen ja kunnossapitämiseen tai tällaisten osien vaihtamiseen uusiin rinnakkain istuttavan Can-Am-ajoneuvon alkuperäisosiin ilman osiin ja työhön liittyvää veloitusta minkä tahansa valtuutetun Can-Am-maahantuojan tai -jälleenmyyjän luona takuuajaksi aikana tässä esitettyjen ehtojen mukaisesti. BRP:n vastuu rajoittuu tarvittavien korjausten tekemiseen tai osien korvaamiseen. Can-Am SSV:n omistaja ei voi vaatia ajoneuvon myynnin peruuntumista tai kumoamista, sellaisissa tapauksissa joissa BRP:lle esitetään takuurikkomuksia koskevia valituksia tai vaateita. Sinulla saattaa olla muita laillisia oikeuksia, jotka saattavat vaihdella maittain.

Jos ajoneuvoa joudutaan huoltamaan muussa kuin alkuperäisessä osto-
maassaan, omistaja vastaa kaikista lisäkustannuksista, jotka aiheutuvat
paikallisista käytännöistä ja ehdoista; mukaan lukien mutta ei rajoittuen
seuraaviin esimerkkeihin; kuljetuskustannukset, vakuutuskustannukset,
verot, lupamaksut, tuontimaksut sekä mitkä tahansa ja kaikki muut mah-
dolliset taloudelliset kustannukset, joita eri valtiot, liittovaltiot tai alueet ja
heidän vastaavat edustajansa perivät.

BRP pidättää oikeuden muuttaa tai parantaa tuotteita ilman, että aikaisem-
min valmistettuihin tuotteisiin tehdään samoja muutoksia.

8) LUOVUTUS

Mikäli tuotteen omistusoikeus siirretään takuuajana, siirtyy myös tämä
takuu ehtoineen ja edellytyksineen. Takuu on voimassa takuuajan loppuun
edellyttäen, että BRP:lle tai valtuutetulle Can-Am SSV -maahantuojaalle/jäl-
leenmyyjälle voidaan todistaa, että aikaisempi omistaja on hyväksynyt
omistusoikeuden luovutuksen, sekä uuden omistajan yhteystiedot on il-
moitettu jommallekummalle kummalle edellä mainituista tahoista.

9) KULUTTAJA-APU

Mikäli tämän rajoitetun takuun suhteen syntyy kiistaa tai riitaa, BRP ehdot-
taa, että asia yritetään ensiksi ratkaista Can-Am SSV -jälleenmyyjätasolla.
Suosittelemme, että asiasta keskustellaan valtuutetun Can-Am SSV -
maahantuojan/jälleenmyyjän huoltopäällikön tai omistajan kanssa.

Jos ongelma ei ratkea, ota yhteys BRP:hen täyttämällä osoitteesta
www.brp.com löytyvä asiakkaan yhteydenottolomake tai kirjoittamalla
meille postitse johonkin tämän oppaan osiosta *OTA YHTEYTÄ* löytyvään
osoitteeseen.

* Bombardier Recreational Products Inc. tai sen tytäryhtiöt huolehtivat tuotteiden
jakelusta ja huollosta sillä alueella, jota tämä rajoitettu takuu koskee.

© 2019 Bombardier Recreational Products Inc. Kaikki oikeudet pidätetään.

® Bombardier Recreational Products Inc. -yhtiön tai sen tytäryhtiöiden tavaramerkki.

BRP:N RAJOITETTU TAKUU KOSKIEN EUROOPAN TALOUSALUETTA, ITSENÄISTEN VALTIOIDEN YHTEISÖÄ JA TURKKIA: 2020 CAN-AM® SSV

1) RAJOITETUN TAKUUN LAAJUUS

Bombardier Recreational Products Inc. (jäljempänä "BRP")* myöntää takuun sen vuosimallin 2020 rinnakkain istuttaville Can-Am-ajoneuvoille, joita myyvät Can-Am SSV -maahantuoja ja -jälleenmyyjät, jotka ovat saaneet valtuutuksen BRP:ltä myydä rinnakkain istuttavia Can-Am-ajoneuvoja (jäljempänä "rinnakkain istuttavien Can-Am-ajoneuvojen maahantuoja tai jälleenmyyjä") Euroopan talousalueen jäsenmaissa (johon sisältyvät Euroopan unioni sekä Norja, Islanti ja Liechtenstein) (jäljempänä "ETA"), Itsenäisten valtioiden yhteisön jäsenmaissa (mukaan lukien Ukraina ja Turkmenistan) (jäljempänä "IVY") ja Turkissa materiaali- ja valmistusvikojen varalta alla mainitun ajanjakson ajan sekä alla esitettyjen ehtojen mukaisesti.

Tämä rajoitettu takuu ei kata muualla kuin tehtaalla asennettuja osia ja lisävarusteita. Lue asiaan kuuluvien osien ja lisävarusteiden rajoitettua takuuta koskeva teksti.

Tämä rajoitettu takuu on mitätön eikä päde, jos: (1) SSV:tä käytetään missä tahansa vaiheessa kilpailemiseen tai mihinkään muuhun kilpailutoimintaan, silloinkin jos se on tapahtunut edellisen omistajan toimesta; tai (2) SSV:tä on muutettu tai säädetty sillä tavoin, että muutokset vaikuttavat sen toimintaan, suorituskykyyn tai kestävyYTEEN, tai muutokset ja säädöt ovat vastoin sen tarkoituksenmukaista käyttöä.

2) VASTUUVOLLISUUDEN RAJOITUKSET

LAIN SALLIMASSA MÄÄRIN TÄMÄ TAKUU ON NIMENOMAAN ANNETTU JA HYVÄKSYTTY MINKÄ TAHANSA MUUN JA KAIKKIEN MUIDEN TAKUUSITOUKUSTEN SIJAAN, OLKOON NE ILMAISTUTAI KONKLUDENTTITSET, MUKAAN LUETTUINA ILMAN RAJOITUSTA KAIKKI KURANTTIUTTA TAI TIETTYYN TARKOITUKSEEN SOPIVUUTTA KOSKEVAT TAKUUT. SIKÄLI KUIN NIISTÄ EI VOIDA SANOUTUA IRTI, KONKLUDENTTITSET TAKUUSITOUKUKSET RAJOITTUVAT KESTOLTAAN KYSEESSÄ OLEVAN TAKUUN VOIMASSAOLOON. TÄMÄ TAKUU EI KATA SATUNNAISIA EIKÄ SEURANNAISVAHINKOJA. JOTKUT TUOMIOKUNNAT EIVÄT HYVÄKSY VASTUUVAPAUTUSLAUSEKKEITA, RAJOITUKSIA TAI EDELLÄ YKSILOITYJÄ RAJOITUKSIA, JA SEN JOHDOSTA NE EIVÄT MAHDOLLISESTI KOSKE SINUA. TÄMÄN TAKUUN PERUSTEELLA SINULLA ON TIETTYJÄ OIKEUKSIA, LISÄKSI SINULLA SAATTA OLLA MUITA MAASTA TOISEEN VAIHTELEVIA LAILLISIA OIKEUKSIA.

Maahantuojalla tai yhdelläkään Can-Am SSV -maahantuojalla/jälleenmyyjällä tai muulla henkilöllä ei ole valtuuksia minkään muun tuotetta koskevan vahvistuksen, edustuksen, tai takuun antamiseen kuin ne, mitä tähän rajoitettuun takuuseen sisältyy, ja mikäli näin tapahtuu, niitä ei voida käyttää BRP:tä vastaan.

BRP pidättää oikeuden muuttaa näitä takuuehtoja. Muutokset eivät kuitenkaan koske niitä tuotteita, jotka on myyty tämän takuun ollessa voimassa.

3) POIKKEUKSET – TAKUU EI KATA

Takuu ei korvaa seuraavia tapauksia missään olosuhteissa:

- Normaali kuluminen;
- Rutiininomaiset huoltokohteet, viritykset, säädöt (osat ja työ);
- Vahingot, jotka johtuvat tämän käyttäjän käsikirjan ohjeiden laiminlyönnistä tai muunlaisesta kuin tämän käyttäjän käsikirjan mukaisesta huollosta/ylläpidosta ja/tai varastoinnista;
- Vauriot, jotka johtuvat osien irrottamisesta, vääranlaisista korjauksista, huollosta, ylläpidosta, muutoksista, tai osien käytöstä, joita BRP ei ole valmistanut tai hyväksynyt, tai muun kuin valtuutetun huoltavan Can-Am SSV -maahantuojaan/jälleenmyyjän tekemistä korjauksista;
- Väärinkäytöstä, epätavallisesta käytöstä, laiminlyönnistä, tai sellaisesta tuotteen käytöstä johtuvat vahingot, joka ei noudata käyttäjän käsikirjassa suositeltua käyttöä;
- Onnettomuudesta, uppoamisesta, tulesta, lumen tai veden sisäänmenosta, varkaudesta, vandalismista tai ylivoimaisesta esteestä johtuvat vahingot.
- Sellaisten polttoaineitten, öljyjen tai voiteluaineiden käyttö, jotka eivät sovi käytettäväksi tuotteessa (ks. käyttäjän käsikirja);
- Ruosteesta, korroosiosta tai ilmastotekijöistä johtuvat vahingot;
- Satunnaiset tai seurannaisvahingot, tai minkään muunlaiset vahingot, mukaan luettuina ilman rajoitusta hinaamis-, kuljetus-, varastoimis-, puhelin-, vuokra-, taksi-, haitta-, vakuutus- tai lainojen maksukustannukset, ajan menetykset tai ansiotulon menetykset tai huoltotyöstä johtuvan käyttökatkoksen aiheuttamat ajan menetykset.

4) TAKUUAIKA

Tämä takuu on voimassa (1) ensimmäisen kuluttajan ostopäivästä tai (2) tuotteen ensimmäisestä käyttöpäivästä lukien, kumpi hyvänsä ensin kohdalle osuu:

- KAKSIKYMMENTÄNELJÄ (24) PERÄKKÄISTÄ KUUKAUTTA yksityisessä käytössä.
- KUUSI (6) PERÄKKÄISTÄ KUUKAUTTA vuokraus- tai kaupallisessa käytössä.

Tuotetta käytetään kaupalliseen tarkoitukseen mikäli sitä käytetään tuloa tuottavan työn tai työsuhteen yhteydessä missä tahansa takuuajan vaiheessa. Tuote on myös silloin kaupallisessa käytössä, jos se missä tahansa takuukauden vaiheessa rekisteröidään kaupalliseen käyttöön.

Osien korjaus tai korvaaminen, tai huollon suorittaminen tämän takuun puitteissa ei pidennä tämän takuun takuuaikaa sen alkuperäistä loppumissajankohtaa pitemmälle.

Ota huomioon, että voimassa oleva takuuaikea tai muut takuun muotoseikat saattavat vaihdella riippuen maasi sovellettavista ja voimassa olevista kansallisista tai paikallisista laeista.

5) TAKUUEHDOT

Tämä takuu on voimassa ainoastaan, **jos jokainen** seuraavista ehdoista täyttyy:

- 2020 Can-Am SSV:n ensimmäisen omistajan on ostettava ajoneuvo uutena ja käyttämättömänä Can-Am SSV -maahantuoja/jälleenmyyjältä, joka on valtuutettu myymään Can-Am SSV:tä ostomaassa;
- BRP:n määrittelemä luovutustarkastus on suoritettu tuotteelle ja dokumentoitu;
- valtuutettu Can-Am SSV -maahantuoja/jälleenmyyjä on takuurekisteröinyt tuotteen asianmukaisesti;
- 2020 Can-Am SSV on ostettava siitä maasta tai maiden liittoutumasta, jossa ostaja asuu; ja
- Takuun ylläpitämiseksi on määraaikaishuollot suoritettava käyttäjän käsikirjassa mainitulla tavalla. BRP pidättää oikeuden tehdä takuusuoja riippuvaiseksi asianmukaisista huollon todisteista.

BRP ei myönnä tätä rajoitettua takuuta kenelläkään yksityiselle omistajalle tai kaupalliseen tarkoitukseen ajoneuvoa käyttävälle omistajalle, elleivät kaikki edellä mainitut ehdot täyty. Rajoitukset ovat tarpeen, jotta BRP voisi taata tuotteittensa, kuluttajien ja yleisön turvallisuuden.

6) TOIMENPITEET TAKUUN MYÖNTÄMISTÄ VARTEN

Asiakkaan on lopetettava SSV:n käyttö välittömästi, jos jotain epänormaalia ilmenee. Asiakkaan on ilmoitettava huoltavalle Can-Am SSV -maahantuoja/jälleenmyyjälle kahden (2) kuukauden kuluessa vian ilmestymisestä, ja hänen on kohtuullisesti mahdollistettava tuotteen luoksepäästävyys ja annettava kohtuullinen mahdollisuus vian korjaamiseen. Asiakkaan on myös esitettävä valtuutetulle Can-Am SSV -maahantuoja/jälleenmyyjälle tuotteen ostotodistus ja allekirjoitettava korjaus-/työmääräin ennen korjauksen alkamista takuunalaisen korjauksen vahvistamiseksi. Kaikki tämän takuun puitteissa korvatut osat ovat jatkossa BRP:n omaisuutta.

Ota huomioon, että vian ilmoitusaika saattaa vaihdella riippuen sovellettavissa ja voimassa olevista kansallisista tai paikallisista laeista.

7) MITÄ BRP TEKEE

Lain sallimassa laajuudessa BRP:n velvollisuudet rajoittuvat tämän takuun puitteissa, yhtiön oman harkinnan mukaan, normaalissa käytössä viallisiksi havaittujen osien korjaamiseen, huoltamiseen ja kunnossapitämiseen tai tällaisten osien vaihtamiseen uusiin rinnakkain istuttavan Can-Am-ajoneuvon alkuperäisosiin ilman osiin ja työhön liittyvää veloitusta minkä tahansa valtuutetun Can-Am-maahantuojan tai -jälleenmyyjän luona takuujakson aikana tässä esitettyjen ehtojen mukaisesti. BRP:n vastuu rajoittuu tarvittavien korjausten tekemiseen tai osien korvaamiseen. Can-Am SSV:n omistaja ei voi vaatia ajoneuvon myynnin peruuntumista tai kumoamista, sellaisissa tapauksissa joissa BRP:lle esitetään takuurikkomuksia koskevia valituksia tai vaateita. Sinulla saattaa olla muita laillisia oikeuksia, jotka saattavat vaihdella maittain.

Jos ajoneuvoa joudutaan huoltamaan muussa EEA:n jäsenmaassa, omistaja vastaa kaikista lisäkustannuksista, jotka aiheutuvat paikallisista käytän-

nöistä ja ehdoista; mukaan lukien mutta ei rajoittuen seuraaviin esimerkkeihin; kuljetuskustannukset, vakuutuskustannukset, verot, lupamaksut, tuontimaksut sekä mitkä tahansa ja kaikki muut mahdolliset taloudelliset kustannukset, joita eri valtiot, liittovaltiot tai alueet ja heidän vastaavat edustajansa perivät.

BRP pidättää oikeuden muuttaa tai parantaa tuotteita ilman, että aikaisemmin valmistettuihin tuotteisiin tehdään samoja muutoksia.

8) LUOVUTUS

Mikäli tuotteen omistusoikeus siirretään takuuajana, siirtyy myös tämä takuu, joka on voimassa takuuajan loppuun edellyttäen, että BRP:lle tai valtuutetulle Can-Am SSV -maahantuojalle / jälleenmyyjälle voidaan todistaa, että aikaisempi omistaja on hyväksynyt omistusoikeuden luovutuksen, sekä uuden omistajan yhteystiedot on ilmoitettu jommallekummalle kummalle edellä mainituista tahoista.

9) KULUTTAJA-APU

Mikäli tämän rajoitetun takuun suhteen syntyy kiistaa tai riitaa, BRP ehdottaa, että asia yritetään ensiksi ratkaista Can-Am SSV -jälleenmyyjätasolla. Suosittelemme, että asiasta keskustellaan valtuutetun Can-Am SSV -maahantuojan/jälleenmyyjän huoltopäällikön tai omistajan kanssa.

Jos ongelma ei ratkea, ota yhteys BRP:hen täyttämällä osoitteesta www.brp.com löytyvä asiakkaan yhteydenottolomake tai kirjoittamalla meille postitse johonkin tämän oppaan osiosta *OTA YHTEYTTÄ* löytyvään osoitteeseen.

* ETA:n jäsenmaissa tuotteiden jakelusta ja huollosta vastaa BRP European Distribution S.A. ja muut BRP:n tytär- tai osakkuusyhtiöt.

© 2019 Bombardier Recreational Products Inc. Kaikki oikeudet pidätetään.

® Bombardier Recreational Products Inc. -yhtiön tai sen tytäryhtiöiden tavaramerkki.

AINOASTAAN RANSKAA KOSKEVAT LISÄEHDOT

Seuraavat ehdot koskevat ainoastaan Ranskassa myyjä tuotteita:

Myyjän on toimitettava tuotteet sopimuksen mukaisesti ja myyjä on vastuussa toimituksen yhteydessä aiheutuneista mahdollisista vioista. Myyjä on myös vastuussa vaurioista, jotka aiheutuvat pakkaamisesta, kokoonpano-ohjeista tai asentamisesta silloin, kun se on sopimuksen mukaisesti myyjän vastuulla tai hän on suorittanut sen vastuunalaisesti. Jotta tuote vastaa sopimusta, tuotteen on:

1. oltava kunnossa normaalin käyttöön kuten vastaavanlaiset tuotteet, ja (mikäli sovellettavissa)
 - sen on vastattava myyjän antamaa kuvausta, ja sen laadun ja ominaisuuksien on oltava samanlaiset kuin ostajalle on esitetty esimerkein tai esittelymallin avulla.
 - Sen laadullisten ominaisuuksien on oltava sellaiset, joita ostajalla on oikeus odottaa myyjän, valmistajan tai tämän edustajan antamien julkisten tietojen perusteella, mukaan lukien mainonta ja tuoteselosteet; tai
2. Siinä on oltava sellaiset ominaisuudet, jotka molemmat osapuolet ovat hyväksyneet tai sen on sovelluttava ostajan aikomaan erityiskäyttöön, jonka ostaja on ilmoittanut myyjälle ja tämä on hyväksynyt aikomuksen.

Tuotteen vastaamattomuus määritellään kahden vuoden kuluttua siitä, kun tuote on toimitettu. Myyjän on sisällytettävä myymänsä tuotteen piilevät virheet takuun piiriin, jos virheet tekevät tuotteesta tarkoituksenmukaiseen käyttöön kelpaamattoman, tai jos ne vaikuttavat tuotteen käyttöön vähentävästi siten, että ostaja ei olisi ostanut tuotetta tai olisi maksanut siitä vähemmän, jos olisi tiennyt tämän. Ostajan on ilmoitettava esinevirheistä kahden vuoden kuluessa vian havaitsemisesta.

***Tämä sivu on
tarkoituksella tyhjä***

TIETOA ASIAKKAALLE

TIETOA TIETOSUOJASTA

BRP ilmoittaa, että yhteystietojasi tullaan käyttämään turvallisuuteen ja takuuseen liittyvissä asioissa. Lisäksi BRP ja sen tytäryhtiöt voivat käyttää asiakasluetteloaan BRP:hen ja siihen liittyvien tuotteiden markkinointi- ja mainontatarkoituksiin.

Jos haluat tarkistaa tai korjata tietosi tai haluat tietosi poistettavan suora-markkinoinnin osoiteluettelosta, ota yhteyttä BRP:hen.

SÄHKÖPOSTITSE: **privacyofficer@brp.com**

POSTITSE: BRP
Senior Legal Counsel-Privacy Officer
726 St-Joseph
Valcourt, Quebec
Kanada,
J0E 2L0

OTA YHTEYTTÄ

www.brp.com

Aasia

Room 4609, Tower 2,
Grand Gateway 3 Hong Qiao
Road Shanghai,
Kiina 200020

21F Shinagawa East One Tower
2-16-1 Konan, Minatoku-ku,
Tokyo 108-0075
Japani

Eurooppa

Skaldenstraat 125
B-9042 Gent
Belgia

Itterpark 11
D-40724 Hilden
Saksa

ARTEPARC Bâtiment B
Route de la côte d'Azur, Le Canet
13590 Meyreuil
Ranska

Ingvald Ystgaardsvei 15
N-7484 Trondeim
Norja

Isoaavantie 7
PL 8040
96101 Rovaniemi

Spinnvägen 15
903 61 Uumaja
Ruotsi

Avenue d'Ouchy 4-6
1006 Lausanne
Sveitsi

Pohjois-Amerikka

565 de la Montagne Street
Valcourt (Québec) J0E 2L0
Kanada

Sa De Cv, Av. Ferrocarril 202
Parque Ind. Querétaro, Lote2-B
76220
Santa Rosa Jáuregui, Oro., Meksiko
Sturtevant, Wisconsin, U.S.A.
10101 Science Drive
Sturtevant, Wisconsin
53177
Yhdysvallat

Oseania

6 Lord Street
Lakes Business Park
Botany, NSW 2019
Australia
3B Echelon Place, East Tamaki,
Auckland 2013,
Uusi-Seelanti

Etelä-Amerikka

Rua James Clerck Maxwell, 230
TechnoPark Campinas SP 13069-380
Brasilia

OSOITTEEN/OMISTAJAN MUUTOS

Jos osoitteesi on muuttunut, tai jos olet ajoneuvon uusi omistaja, muista ilmoittaa siitä BRP:lle joko:

- Ilmoittamalla valtuutetulle Can-Am-jälleenmyyjälle.
- **Vain Pohjois-Amerikassa:** soita numeroon 1 888 272-9222.
- Lähettämällä jokin seuraavien sivujen osoitteenmuutoskorteista johonkin tämän oppaan osiosta *OTA YHTEYTTÄ* löytyvään BRP:n osoitteeseen.

Mikäli omistussuhde muuttuu, liitä mukaan todistus siitä, että edellinen omistaja on suostunut luovutukseen.

BRP:lle ilmoittaminen on erittäin tärkeää, jopa rajoitetun takuun umpeutumisen jälkeen, koska siten BRP:llä on mahdollisuus tavoittaa tarvittaessa ajoneuvon omistaja, esim. jos joudutaan suorittamaan turvallisuudesta johtuvia palautuspyyntöjä. BRP:lle ilmoittaminen on omistajan vastuulla.

VARASTETUT TUOTTEET: Jos henkilökohtainen ajoneuvosi varastetaan, siitä pitäisi ilmoittaa BRP:lle, tai valtuutetulle Can-Am-jälleenmyyjälle. Pyydämme ilmoittamaan nimen, osoitteen, puhelinnumeron, ajoneuvon tunnistenumeron, ja päivän, jolloin varkaus tapahtui.

***Tämä sivu on
tarkoituksella tyhjä***

**Tämä sivu on
tarkoituksella tyhjä**

VAROITUS

VAKAVIEN LOUKKAANTUMISTEN JA KUOLEMANTAPAUSTEN VAARAN VÄLTÄMISEKSI lue tämä käyttäjän käsikirja ja turvamerkinntä, katso turvallisuusvideo ja toimi seuraavasti:



VALMISTAUDU

- Kiinnitä turvavyöt ja varmista, että verkot ja/tai ovet ovat tukevasti kiinni.
 - Käytä hyväksyttyä kypärää ja suojavarusteita.
- Jokaisen käyttäjän tulee pystyä istumaan selkä selkänjojaa vasten, jalka lattiassa tai jalkatapissa ja kädet ohjauspyörällä tai käsikahvoissa. Pysytele kokonaan ajoneuvon sisällä.

AJA VASTUULLISELLA TAVALLA

- Vältä menettämästä hallintaa, vältä kaatumista.
- Vältä äkkinäisiä ohjausliikkeitä, sivuluisua, liukumista ja perän luistattamista äläkä koskaan pyöritä ajoneuvoa paikallaan.
- Vältä äkkiihdytystä kääntäessäsi ajoneuvoa, myös lähtiessäsi liikkeelle pysähdyksistä.
 - Hidasta ennen käännöstä.
- Ota huomioon mäet, epätasainen maasto, urat ja muut pidon ja maaston muutokset.
 - Vältä päällystettyjä pintoja.
 - Vältä ajoa rinteeseen suuntaisesti.

TOIMI ASIANMUKAISESTI JA VASTUULLISESTI

- Älä salli varomatonta tai holtitonta ajoa.
- Kuljettajan on oltava vähintään 16-vuotias, ja hänellä tulee olla voimassa oleva ajokortti.
 - Älä käytä ajoneuvoa huumeiden tai alkoholin vaikutuksen alaisena.
- Älä salli ajoa yleisillä teillä (paitsi maastoajoneuvoille sallituilla) – tästä voi aiheutua törmäys toisen ajoneuvon kanssa.
 - Älä ylitä ajoneuvon käyttäjien enimmäismäärää.



ski-doo LYNX SEA-DOO EVINRUDE ROTAX can-am

BOMBARDIER RECREATIONAL PRODUCTS INC. TYTÄRYHTIÖJNEEN OMISTAA ©™. MERKITTY TAVARAMERKIT JA BRP-LOGO.
©2019 BOMBARDIER RECREATIONAL PRODUCTS INC. KAUKKI OIKEUDET PIDÄTETÄÄN.

219 002 049_FI
KÄYTTÄJÄN KÄSIKIRJA, MAVERICK-sarja / SUOMI

U/M.P.C.