

can-am™



2008

Instruktionsbok

Innehåller
Säkerhets-, Fordons-
och Underhållsinformation

DS 70™

DS 90™

DS 90 X™

⚠ VARNING

Läs denna Instruktionsbok noga. Den innehåller viktig säkerhetsinformation.

Rekommenderad minimiålder för förare:

Ett barn under 12 år bör aldrig köra ett fordon som har en motor som är 70 cc eller större.

Avlägsna inte denna Instruktionsbok från fordonet.

I denna instruktionsbok används följande symboler för att understryka speciellt viktig information:

 Symbolen för säkerhetsvarningar indikerar risk för personskada.

 **VARNING** Anger en potentiell risk som, om den inte undviks, kan resultera i allvarliga personskador eller död.

FÖRSIKTIGHET: Indikerar en instruktion som måste följas för att undvika allvarliga skador på fordonets komponenter.

OBSERVERA: Anger ytterligare information som krävs för att fullfölja en instruktion.

VARNING

FORDONET KAN VARA FARLIGT ATT ANVÄNDA. En krock eller vältning kan snabbt inträffa, även under rutinmanövrer som vändning, uppförskörning eller körning över hinder, om du inte iakttar nödvändig försiktighet. Se för din egen säkerhets skull till att du förstår och iakttar alla varningar i denna instruktionsbok och dekalerna på fordonet. **Att inte följa dessa varningar kan resultera i SVÅRA PERSONSKADOR ELLER DÖD.** Förvara alltid denna instruktionsbok tillsammans med fordonet.

VARNING

Om du inte iakttar och följer säkerhetsföreskrifterna eller anvisningarna i denna instruktionsbok, **SÄKERHETSVIDEON** och dekalerna på produkten, kan det leda till skador, inklusive skador med dödlig utgång!

All säkerhetsdokumentation skall levereras tillsammans med fordonet vid säljtillfället.

Allt innehåll i avsnittet Säkerhetsinformation bör tolkas av läsaren som en varning som, om den inte beaktas, kan resultera i skador, inklusive skador med dödlig utgång.

I Kanada distribueras produkterna av Bombardier Recreational Products Inc. (BRP).

I USA distribueras produkterna av BRP US Inc.

Följande varumärken tillhör Bombardier Recreational Products Inc.:

Can-Am™

DS70™

DS90™

XP-STM

FÖRORD

Gratulerar till köpet av din nya Can-Am™ ATV, kategori "Y" (Youth, juniormodell). Den omfattas av BRP:s garanti och ett nätverk av auktoriserade Can-Am-återförsäljare som har de delar, den service och de tillbehör du behöver.

Återförsäljaren arbetar för kundens tillfredsställelse. Han har utbildat sig för att kunna utföra en första inställning och inspektion av fordonet och även utfört slutjusteringar innan du övertog fordonet. Vid leveransen bör återförsäljaren ha informerat om fordonets användning, underhåll och säkerhetsfunktioner. Vi litar på att du helt och fullt har tagit vara på detta tillfälle! Om du behöver mer utförlig serviceinformation, vänligen rådfråga återförsäljaren.

Vid leveransen informerades du om garantins täckning och undertecknade en *CHECKLISTA FÖRE LEVERANS* för att säkerställa att ditt nya fordon har förberetts på ett tillfredsställande sätt.

Vänligen kontakta vårt kundstödscen-ter om du får problem som inte kan lösas av en auktoriserad Can-Am-återförsäljare.

Denna instruktionsbok har översatts från engelska. Vid eventuella olikheter i texten är det den engelska versionen som gäller. I detta dokument används maskulin form för att beteckna både maskulin och feminin.

Om du vill se och/eller skriva ut ett extra exemplar av instruktionsboken kan du besöka webbplatsen **www.operatorsguide.brp.com**. Instruktionsboken finns på flera språk.

Information och beskrivningar av komponenter/system i detta dokument är korrekta vid utgivningstillfället. BRP har emellertid som policy att kontinuerligt förbättra sina produkter utan att därför åta sig skyldigheten att installera dem på tidigare tillverkade produkter. På grund av sent införda tillverkningsändringar kan vissa skillnader finnas mellan den tillverkade produkten och beskrivningen eller specifikationerna i denna bok. BRP förbehåller sig rätten att när som helst dra in eller ändra specifikationer, utförande, egenskaper, modeller eller utrustning utan att därmed påta sig några skyldigheter.

Illustrationerna i detta dokument visar den typiska konstruktionen av de olika enheterna och återger eventuellt inte delarnas fullständiga detaljer eller exakta form. De representerar emellertid delar som har samma eller liknande funktion.

Vid anvisningar där HÖGER och VÄNSTER anges i texten, är detta alltid ur förarens synvinkel (när föraren sitter på fordonet).

Specifikationer anges i det metriska SI-systemet med den amerikanska SAE-motsvarigheten inom parentes. På ställen där exakt noggrannhet inte krävs har vissa omvandlingar avrundats för enkelhetens skull.

Som reservdelar och tillbehör rekommenderar vi BRP originalprodukter. De är speciellt utformade för ditt fordon och tillverkade i enlighet med BRP:s stränga normer.

I katalogen *SHOP MANUAL* finns information om service och underhåll samt mer utförlig information om reparation.

INNEHÅLLSFÖRTECKNING

Tänk på följande när du läser denna Instruktionsbok:

VARNING

Anger en potentiell risk som, om den inte undviks, kan resultera i allvarliga personskador eller död.

ANMÄRKNING	7
Notis för målsmän	7
INLEDNING	9

SÄKERHETSINFORMATION

SPECIELLA SÄKERHETSMEDELANDEN	12
ANVÄNDNINGSVARNINGAR	15
KÖRNING AV FORDONET	41
Kontroll före användning	42
Klädsel	43
Last	44
Fritidskörning	44
Miljö	44
Designbegränsningar	45
Användning i terräng	45
Allmänna användnings- och säkerhetsföreskrifter	45
Uppförskörning	45
Nedförskörning	46
Sidolutning	46
Branter	46
Körteknik	47
Rutinunderhåll	54
HÄNGETIKETT	55
DE VIKTIGA DEKALERNAS PLACERING	56

FORDONSINFORMATION

SÅ IDENTIFIERAR DU DITT FORDON	60
REGLER FÖR LJUDDÄMPNINGSSYSTEM	61
EMISSIONSKRAV	62
INKÖRNINGSPERIOD	63
REGLAGE/INSTRUMENT/KOMPONENTER	64
1) Gasreglage	67
2) Hastighetsbegränsarskriv	67

3) Främre bromshandtag	68
4) Bakre bromshandtag	68
5) Parkeringsbroms	68
6) Växelspak	69
7) Flerfunktionsenhet	70
8) Indikatorlampor	71
9) Tändningslås	72
10) Tanklock	72
11) Bränsleventil	73
12) Mätsticka för motorolja	73
13) Fotstöd	74
14) Sätesspär	74
15) Säkring	75
16) Kickstartpedal	75
17) Verktygsats	75
18) Främre förvaringsutrymme	76
VÄTSKOR	77
Snabbpreferenstabell	77
Översikt	77
Bränsle	78
Påfyllning av bränsle	78
Motorolja	78
Motorns oljenivå	79
Bromsvätska	80
DÄCK OCH FÄLGAR	81
Däcktryck	81
Däckens/fälgarnas skick	81
ANVÄNDNINGSPROCEDURER	82
Starta motorn	82
Avstängning av motorn	84
Efter körning	84
INSTÄLLNING AV FJÄDRINGEN	85
Justering av förspänningen	85
SPECIELLA PROCEDURER	86
Vältning	86
Fordon som legat under vatten	86
TRANSPORT AV FORDONET	87
PROBLEMLÖSNING	88
SPECIFIKATIONER	92

UNDERHÅLLSINFORMATION

UNDERHÅLLSSCHEMA	96
ALLMÄNT	100
MOTOR	101
Oljebyte	101
Dränering av luftfilterhus	102
Rengöring av luftfilter	103
Rengöring av luftintagsventilens filter	104
Rengöring av gnistskydd	105
TRANSMISSION (CVT)	106
Undersökning av drivrem	106
Transmissionskåpans dräneringsplugg	106
VÄXELLÅDA	107
Oljebyte	107
BRÄNSLESYSTEM	109
Gasvajerinspektion	109
Justering av gasreglage	109
Justering av hastighetsbegränsare	110
ELSYSTEM	111
Demontering/undersökning av tändstift	111
Avlägsna batteriet	112
Byte av säkring	112
Byte av lampa	113
DRIVENHET	114
Rengöring/smörjning/justering av drivkedja	114
Kontroll av drivkedja	115
Kontroll av bakdrev och framdrev	115
Borttagning av/skick på hjul	115
STYRSYSTEM	117
Smörjning	117
BROMSAR	118
Inspektion (hydraulisk broms)	118
Inspektion (mekanisk broms)	118
Främre bromsvajerjustering	119
Bakre bromshandtagsjustering	120
CHASSI/RAM	121
Undersökning av motorutrymmet	121
Kontroll av fästansordningar	121
Kontroll av spärr till säte	121
FÖRVARING OCH FÖRSÄSONGSSERVICE	122

GARANTI

BRP:S BEGRÄNSADE GARANTI FÖR NORDAMERIKA: 2008 CAN-AM™ ATV-PRODUKTER	124
BRP:S INTERNATIONELLA BEGRÄNSADE GARANTI: 2008 CAN-AM™ ATV-PRODUKTER	128
BRP:S BEGRÄNSADE GARANTI FÖR EUROPEISKA UNIONENS MEDLEMSLÄNDER: 2008 CAN-AM™ ATV:ER.....	132
SEKRETESSKYLDIGHET/FRISKRIVNINGSKLAUSUL	136
ADRESSÄNDRING/NY ÄGARE	137

ANMÄRKNING

Denna instruktionsbok har iordningställt för att bekanta ägaren/föraren av det nya fordonet med de olika fordonsreglagen, underhållsanvisningarna och anvisningarna för säker användning. Den är oumbärlig för korrekt användning av produkten.

I denna instruktionsbok används nedanstående symboler.

VARNING

Anger en potentiell risk som, om den inte undviks, kan resultera i svåra personskador eller död.

FÖRSIKTIGHET: Indikerar en instruktion som måste följas för att undvika allvarliga skador på fordonets komponenter.

NOTERA: Anger ytterligare information som krävs för att fullfölja en instruktion.

Även om du inte kan eliminera risker bara genom att läsa denna information, kommer dina kunskaper om och tillämpning av dessa instruktioner att hjälpa dig till en korrekt användning av fordonet.

Det finns ett antal grundregler som varje förare MÅSTE respektera och följa för att helt kunna uppskatta nöjet, glädjen och spänningen med att köra detta fordon.

Detta är ett fordon av juniormodell. Det är utformat för följande hastighet.

- DS70 har en begränsad maximal hastighet på 16 km/h (10 MPH).
- DS90 och DS90 X har en begränsad maximal hastighet på 24 km/h (15 MPH).

Notis för målsmän

Gå igenom denna instruktionsbok med alla som ska använda fordonet.

Ta dig tid tillsammans med de barn som ska använda fordonet och gå igenom anvisningarna för säker och riktig användning, inklusive säkerhetsdekalerna på produkten, innan de får börja köra.

Lär dig fordonets manövrering och reglage, läs instruktionsboken noga och gå igenom säkerhetsdekalerna på produkten tillsammans med barnen innan de får köra fordonet.

Ett barn under 6 år bör aldrig köra en ATV som har en motor på 50 cc eller större.

Ett barn under 12 år bör aldrig köra en ATV som har en motor på 70 cc eller större.

Tänk på att din egen attityd till säkerhet påverkar barnet.

VARNING

En ATV är ingen leksak.

- Barn är olika i fråga om färdigheter, fysisk kapacitet och omdöme. Vissa barn kan eventuellt inte köra en ATV på ett säkert sätt.
- Målsman måste alltid hålla uppsikt över barn som använder fordonet.
- Målsman bör endast tillåta barn att fortsätta köra fordonet om de bedöms kunna göra det på ett säkert sätt.
- Barn under 16 år bör inte använda en ATV utan ständigt överinseende av en vuxen och aldrig tillåtas fortsätta att använda fordonet om de saknar de färdigheter, den styrka eller det omdöme som krävs för säker användning.
- BRP rekommenderar att alla ATV-förare går en förarkurs. Information om säkerhet och kurser kan du få genom att kontakta en auktoriserad Can-Am-återförsäljare. Du kan också ringa Specialty Vehicle Institute of America (SVIA) på 1 800 887-2887 i USA eller Canada Safety Council (CSC) i Kanada på 1 613 739-1535, anknytning 227.

INLEDNING

Din återförsäljare bör redan ha gett dig grundläggande information om de specifika reglagen och funktionerna på ditt nya juniormodellfordon. Ta dig tid att studera denna instruktionsbok och alla medföljande varningsdekaler på produkten, liksom *SÄKERHETSVIDEON* som medföljer fordonet. Där beskrivs i detalj vad du bör veta om fordonet innan du börjar köra.

Vare sig du är en ny eller van förare är det viktigt för din egen och din passagerares säkerhet att du känner till fordonets reglage och funktioner. Det är minst lika viktigt att veta hur man kör.

Oberoende av ålder, körvana eller lokala förordningar är det alltid en god idé för dig eller andra som använder ditt fordon att genomgå en godkänd förarutbildning. Kontrollera med din återförsäljare eller din kommun för ev. kurser i närheten. Om du är fullständig novis bör du göra detta innan du använder fordonet. Din instruktör bör kunna ge råd om lokala förhållanden och bestämmelser och om säker körning i omgivningarna.

Körförhållandena varierar från plats till plats. Dessutom inverkar väderförhållanden som kan förändras radikalt från gång till annan och under olika säsonger.

Körning på sand skiljer sig från körning i snö eller genom skog eller våtmarker. En viss plats kan kräva större uppmärksamhet och skicklighet från föraren och lämpar sig eventuellt inte för körning med passagerare. Visa gott omdöme. Var alltid försiktig. Ta inga onödiga risker som gör att du eller din passagerare kan hamna på en plats där ni inte kan ta er tillbaka eller skadas.

I denna instruktionsbok finns körinformation som har visat sig vara tillförlitlig för andra förare. Den är inte tänkt som ett absolut skydd mot olyckor. Hur du använder denna information, din mentala och fysiska kondition, risker med terrängen och din nivå av risktagande påverkar din körupplevelse. Ha roligt... och kör ansvarsfullt.

Denna instruktionsbok har iordningstänkts för att bekanta ägaren/föraren av det nya fordonet med de olika fordonsreglagen, underhållsanvisningarna och anvisningarna för säker användning. Den är oumbärlig för korrekt användning av produkten.

Vi välkomnar eventuella kommentarer gällande denna instruktionsbok, *SÄKERHETSVIDEON* och *VARNINGSDEKALERNA PÅ PRODUKTEN*, beträffande både innehåll och format.

SÄKERHETS- INFORMATION

SPECIELLA SÄKERHETSMEDELANDEN

DETTA FORDON ÄR INGEN LEKSAK OCH KAN VARA FARLIGT ATT ANVÄNDA.

Detta fordon uppför sig annorlunda än andra fordon, inklusive motorcyklar och bilar. En krock eller vältning kan snabbt inträffa, även under rutinmanövrer som vändning, uppförskörning eller körning över hinder, om du inte iakttar nödvändig försiktighet.

ALLVARLIGA SKADOR ELLER DÖD kan bli resultatet om du inte följer dessa instruktioner:

△ Läs denna instruktionsbok och alla varningsdekaler på produkten noggrant och följ de användningssteg som beskrivs. Studera *SÄKERHETSVIDEON* noggrant innan du börjar köra.

△ Kör aldrig fordonet utan nödvändiga kunskaper. **Gå en förarkurs.** Alla förare bör få utbildning av en certifierad instruktör. Kontakta en auktoriserad Can-Am-återförsäljare om du vill ha mer information.

Enbart för USA och Kanada: Du kan få information om kurser i närheten genom att ringa Specialty Vehicle Institute of America (SVIA) i USA på 1 800 877-2887 eller Canada Safety Council (CSC) i Kanada på 1 613 739-1535, anknypning 227.

△ Följ alltid denna åldersrekommendation:

- Ett barn under 6 år bör aldrig köra en ATV som har en motor på 50 cc eller större.
- Ett barn under 12 år bör aldrig köra en ATV som har en motor på 70 cc eller större.

△ Låt aldrig barn under 16 år använda en ATV kategori "Y" (juniormodell) utan tillsyn av en vuxen och låt dem aldrig fortsätta att använda ATV:n om de inte har de färdigheter som krävs för säker användning.

△ Ta aldrig passagerare på detta fordon.

△ Kör aldrig detta fordon på vägunderlag med beläggning, inklusive trottoarer, infarter, parkeringsplatser eller gator.

△ Kör aldrig detta fordon på allmänna gator, vägar eller landsvägar, inte ens obelagda eller grusvägar.

△ Kör eller åk aldrig på fordonet utan att bära en godkänd hjälm med korrekt passning. Du bör även bära ögonskydd (glasögon eller visir), handskar, kängor, långärmad skjorta eller jacka och långbyxor.

△ Inta aldrig alkohol eller droger före eller under körning av fordonet.

△ Kör aldrig i för hög hastighet. Kör alltid i en hastighet som lämpar sig för terrängen, sikten, körförhållandena och din erfarenhet.

△ Försök aldrig köra på två hjul, hoppa eller ägna dig åt stuntkörning.

△ Kontrollera alltid fordonet innan varje körning för att se till att det är i ett körsäkert skick. Följ alltid de inspektions- och underhållsprocedurer och -scheman som beskrivs i denna instruktionsbok.

△ Håll alltid bägge händerna på styrhandtagen och fötterna på fotstöden på fordonet under körning.

△ Kör alltid långsamt och var extra försiktig vid körning i okänd terräng. Var alltid uppmärksam på förändrade terrängförhållanden när du kör fordonet.

- ⚠ Kör inte på mycket ojämnt, halt eller löst underlag förrän du har lärt dig och övat de färdigheter som fordras för att behärska fordonet på sådant underlag. Var alltid extra försiktig på dessa typer av underlag.
- ⚠ Följ alltid rätt procedurer för vändning så som beskrivs i denna instruktionsbok. Öva dig i att vända i låg hastighet innan du försöker i högre hastigheter. Försök inte vända i alltför hög hastighet.
- ⚠ Kör aldrig detta fordon i backar som är för branta för fordonet eller för dig. Öva först i mindre branta backar innan du försöker dig på brantare körning.
- ⚠ Följ alltid de procedurer för körning i backe som beskrivs i denna instruktionsbok. Kontrollera terrängen noga innan du kör uppför berg eller backar. Kör aldrig i uppförslut med alltför halt eller löst underlag. Skifta din vikt framåt. Dra aldrig på gasen eller växla alltför hastigt. Kör aldrig över bergs- eller backkrön i hög hastighet.
- ⚠ Följ alltid de procedurer för nedförskörning och bromsning i backe som beskrivs i denna instruktionsbok. Kontrollera terrängen noggrant innan du åker nedför berg eller backar. Skifta din vikt bakåt. Kör aldrig nedför berg eller backar i hög hastighet. Undvik att köra nedför berg eller backar i en vinkel som kan få fordonet att luta starkt åt sidan. Kör alltid rakt nedför en backe när det är möjligt.
- ⚠ Följ alltid de procedurer för körning med sidolutning i backe som beskrivs i denna instruktionsbok. Undvik berg och backar med mycket halt eller löst underlag. Skifta din vikt till den sida av fordonet som vetter uppåt. Försök aldrig vända fordonet mitt i en backe innan du på plan mark helt behärskar den vändningsteknik som beskrivs i denna instruktionsbok. Försök om möjligt undvika sidolutning.
- ⚠ Följ alltid rätt procedurer om fordonet stannar eller rullar baklänges vid körning i uppförslut. Undvik detta genom att alltid använda korrekt utrustning och hålla jämn hastighet vid körning i uppförslut. Om fordonet stannar eller rullar baklänges, följ den speciella procedur för bromsning som beskrivs i denna instruktionsbok. Stig av på den sida som vetter uppåt vid lutning eller på ena sidan om fordonet står rakt i ett uppförslut. Vänd fordonet och stig på igen så som beskrivs i denna instruktionsbok.
- ⚠ Kontrollera alltid om det finns hinder innan du kör i ett nytt område. Försök aldrig köra över stora hinder, som stenblock eller nedfallna träd. Följ alltid rätt procedurer när du kör över hinder så som beskrivs i denna instruktionsbok.
- ⚠ Var alltid försiktig när du sladdar eller slirar. Lär dig att på ett säkert sätt kontrollera sladdning och slirning genom att öva dig i låga hastigheter på plant, jämnt underlag. Kör långsamt på ytterst hala ytor, t.ex. is, och var extra försiktig så att du inte förlorar kontrollen när du sladdar.

- ⚠ Kör aldrig fordonet i snabbflytande vattendrag eller djupare vatten än vad som specificeras i denna instruktionsbok. Kom ihåg att våta bromsar kan ha mindre bromskraft. Testa bromsarna när du lämnar vattnet. Om nödvändigt, bromsa flera gånger så att friktionen torkar beläggningen.
- ⚠ Använd alltid däck av rätt typ och storlek, så som specificeras i denna instruktionsbok. Bibehåll alltid korrekt tryck i däcken så som beskrivs i denna instruktionsbok.
- ⚠ Ta aldrig last på ett juniormodellfordon.
- ⚠ **OM DU VILL HA MER INFORMATION OM ATV-SÄKERHET** kan du kontakta en auktoriserad Can-Am-återförsäljare för information om förrarkurser i din närhet.
Enbart för USA och Kanada: Ring Specialty Vehicle Institute of America (SVIA) på 1 800 877-2887 i USA eller Canada Safety Council (CSC) i Kanada på 1 613 739-1535, anknypning 227.

ANVÄNDNINGSVARNINGAR

Tänk på följande när du läser denna Instruktionsbok:

VARNING

Anger en potentiell risk som, om den inte undviks, kan resultera i allvarliga personskador eller död.

United States Consumer Product Safety Commission har begärt att nedanstående varningar och deras format inbegrips i alla ATV-instruktionsböcker.

NOTERA: Nedanstående illustrationer är endast allmänna representationer. De kan se annorlunda ut för din modell.

VARNING



V00A0AQ

MÖJLIG RISK

Användning av detta fordon utan korrekta instruktioner.

VAD SOM KAN HÄNDA

Risken för en olycka ökar markant om föraren inte vet hur detta fordon ska hanteras i olika situationer och i olika slags terräng.

HUR RISKEN KAN UNDVIKAS

Nyborjare och ovana förare bör gå en förarkurs. De bör därefter regelbundet öva de färdigheter de lärt sig på kursen och den körteknik som beskrivs i denna instruktionsbok.

För mer information om förarkurser kan du kontakta en auktoriserad Can-Am-återförsäljare.



V00A19Q

MÖJLIG RISK

Underlåtenhet att följa rekommenderad minimiålder för fordonet.

VAD SOM KAN HÄNDA

Om barn använder ATV-fordon som inte är rekommenderade för deras ålder kan det leda till skador eller dödsfall.

Även om barnet är inom den tillåtna åldersgruppen kan det hända att de kunskaper, den skicklighet eller det omdöme som krävs för säker användning av fordonet saknas. Barnet riskerar då att bli inblandad i en allvarlig olycka.

HUR RISKEN KAN UNDVIKAS

Ett barn under 6 år bör aldrig köra en ATV.

Ett barn under 6 år bör aldrig köra en ATV som har en motor på 50 cc eller större.

Ett barn under 12 år bör aldrig köra en ATV som har en motor på 70 cc eller större.

Ingen under 16 bör använda en ATV av kategori "Y" (juniormodell) utan tillsyn av en vuxen.

Vuxna bör aldrig låta barn fortsätta att använda fordonet om de saknar de färdigheter, den styrka eller det omdöme som krävs för säker användning.



V00A02Q

MÖJLIG RISK

Att medföra passagerare på detta fordon.

VAD SOM KAN HÄNDA

Din möjlighet att balansera och kontrollera fordonet minskar avsevärt. Det kan leda till en olycka som kan skada dig och/eller din passagerare.

HUR RISKEN KAN UNDVIKAS

Ta aldrig passagerare. Det långa sätet, som är till för att låta föraren röra sig obehindrat, är inte utformat eller avsett för passagerare.

VARNING

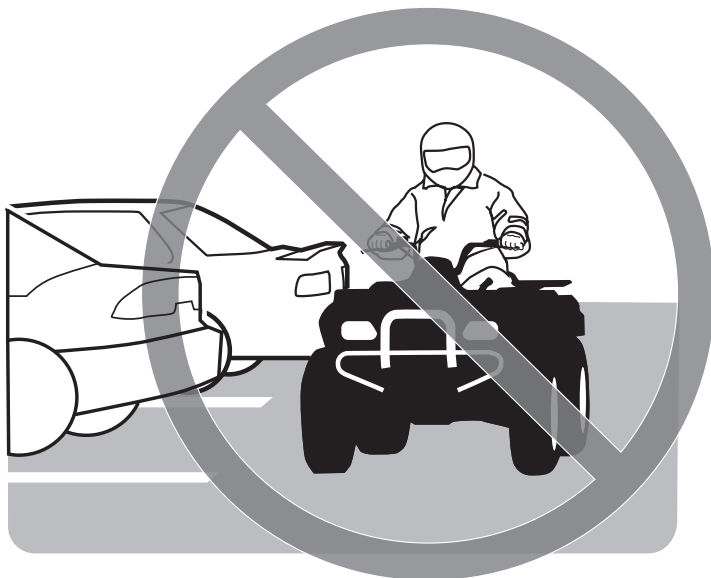

V00A03Q

MÖJLIG RISK

Användning av detta fordon på belagda vägytor.

VAD SOM KAN HÄNDA

Däcken är utformade för terrängkörning, inte för vägbeläggning. Vägbeläggning kan allvarligt påverka hantering och styrning och du kan förlora kontrollen över fordonet.

HUR RISKEN KAN UNDVIKAS

Kör aldrig detta fordon på vägunderlag med beläggning, inklusive trottoarer, infarter, parkeringsplatser eller gator.



V00A04Q

MÖJLIG RISK

Köra detta fordon på allmän gata, väg eller motorväg.

VAD SOM KAN HÄNDA

Du kan kollidera med ett annat fordon.

HUR RISKEN KAN UNDVIKAS

Kör aldrig detta fordon på allmänna gator, vägar eller landsvägar, inte ens obelagda eller grusvägar. I många länder är det olagligt att köra detta fordon på allmän gata, väg och motorväg.



V00A06Q

MÖJLIG RISK

Köra detta fordon utan godkänd hjälm, ögonskydd och skyddsklädsel.

VAD SOM KAN HÄNDA

Följande gäller alla ATV-förare:

- att köra utan godkänd hjälm ökar riskerna för allvarliga skullskador eller dödsfall vid olycka.
- att köra utan ögonskydd kan orsaka olyckor och ökar risken för allvarliga skador vid en olycka.
- att köra utan skyddande klädsel ökar risken för allvarliga skador vid en eventuell olycka.

HUR RISKEN KAN UNDVIKAS

Bär alltid godkänd hjälm med korrekt passning. Du bör även bära följande:

- ögonskydd (glasögon eller visir)
- handskar och kängor
- långärmad skjorta eller jacka
- långbyxor.



V00A07Q

MÖJLIG RISK

Att köra detta fordon efter intag av alkohol eller droger.

VAD SOM KAN HÄNDA

Omdömesförmågan kan försämras avsevärt.

Din reaktionsförmåga blir långsammare.

Balans- och uppfattningsförmågan kan försämras.

En olycka eller dödsfall kan bli följden.

HUR RISKEN KAN UNDVIKAS

Inta aldrig alkohol eller droger före eller under körning av fordonet.

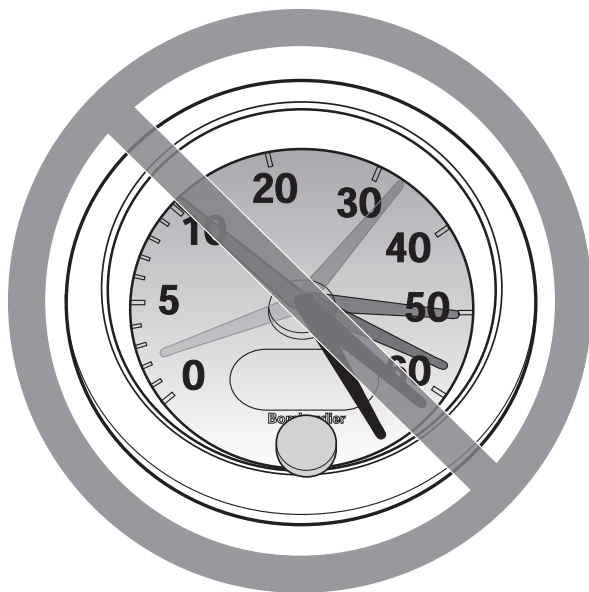

V00A08Q

MÖJLIG RISK

Att köra detta fordon i för hög hastighet.

VAD SOM KAN HÄNDA

Risken för att du ska förlora kontrollen över fordonet ökar, vilket kan resultera i en olycka.

HUR RISKEN KAN UNDVIKAS

Kör alltid i en hastighet som lämpar sig för terrängen, sikten, körförhållandena och din erfarenhet.

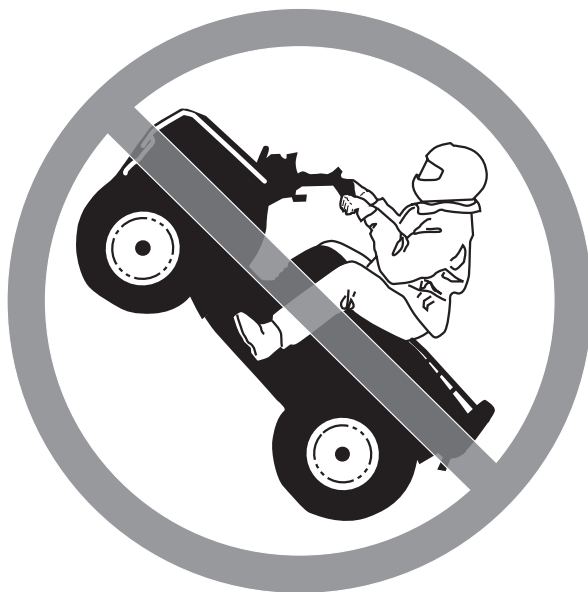

V00A09Q

MÖJLIG RISK

Försök att köra på två hjul, hopp eller stuntkörning.

VAD SOM KAN HÄNDA

Ökar risken för en olycka, inklusive vältning.

HUR RISKEN KAN UNDVIKAS

Försök aldrig utföra trick, som att köra på två hjul eller hoppa. Försök inte imponera på andra.

VARNING

MÖJLIG RISK

Underlåtenhet att kontrollera fordonet före körning.

Underlåtenhet att underhålla fordonet.

VAD SOM KAN HÄNDA

Ökar risken för en olycka eller skador på utrustningen.

HUR RISKEN KAN UNDVIKAS

Inspektera alltid fordonet innan varje körning för att kontrollera att det är i ett körsäkert tillstånd.

Följ alltid de inspektions- och underhållsprocedurer och underhållsscheman som beskrivs närmare i denna instruktionsbok.

VARNING

MÖJLIG RISK

Körning på isbelagda vattendrag.

VAD SOM KAN HÄNDA

Svåra skador eller död om fordon och/eller förare går igenom isen.

HUR RISKEN KAN UNDVIKAS

Kör aldrig detta fordon på en isbelagd yta innan du är säker på att isen är tillräckligt tjock och stark för att bära fordonets vikt och last, såväl som den kraft som skapas av ett fordon i rörelse.



V00A0BQ

MÖJLIG RISK

Att ta bort händerna från styrstången eller fötterna från fotstöden under körning.

VAD SOM KAN HÄNDA

Även om du bara lyfter ena handen eller foten kan det minska din möjlighet att kontrollera fordonet eller få dig att tappa balansen och ramla av. Om du lyfter en fot från fotstödet kan foten eller benet komma i kontakt med bakhjulet, vilket kan leda till skador eller en olycka.

HUR RISKEN KAN UNDVIKAS

Håll alltid båda händerna på styrstången och båda fötterna på fotstöden när du kör fordonet.

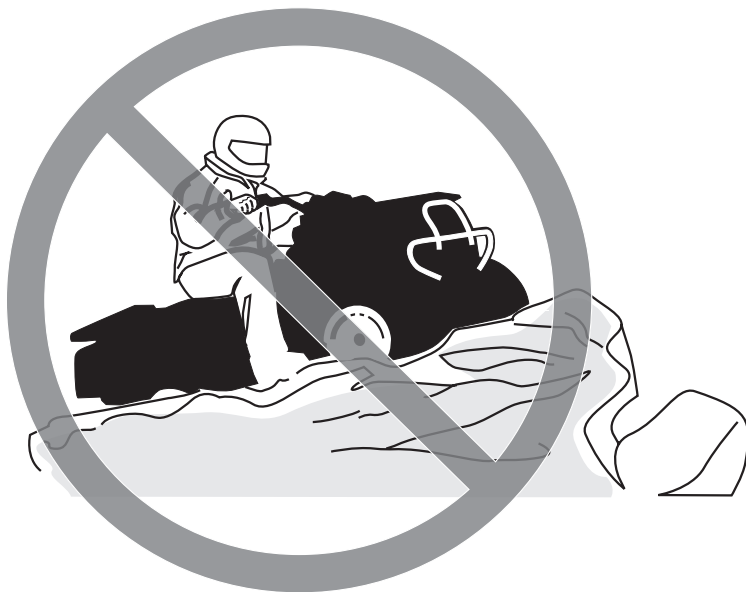

V00A0CQ

MÖJLIG RISK

Underlåtenhet att iaktta särskild försiktighet när du kör fordonet i okänd terräng.

VAD SOM KAN HÄNDA

Du kan stöta på dolda stenblock, gupp eller hål och inte hinna reagera. Det kan leda till att fordonet välter eller att du förlorar kontrollen över det.

HUR RISKEN KAN UNDVIKAS

Kör långsamt och var extra försiktig vid körning i okänd terräng.

Var alltid uppmärksam på förändrade terrängförhållanden när du kör fordonet.

VARNING



V00A0DQ

MÖJLIG RISK

Underlåtenhet att iaktta särskild försiktighet när du kör i svår terräng eller på mycket halt eller löst underlag.

VAD SOM KAN HÄNDA

Förlust av däckgreppet eller kontrollen över fordonet, vilket kan resultera i en olycka, inklusive vältning.

HUR RISKEN KAN UNDVIKAS

Kör inte på alltför ojämnt, halt eller löst underlag förrän du har lärt dig och har den skicklighet som krävs för att behärska fordonet på sådant underlag.

Var alltid extra försiktig på dessa typer av underlag.



V00A0EQ

MÖJLIG RISK

Oriktig vändning.

VAD SOM KAN HÄNDA

Du kan förlora kontrollen över fordonet, vilket kan orsaka en kollision eller vältning.

HUR RISKEN KAN UNDVIKAS

Följ alltid de procedurer för vändning som beskrivs i denna instruktionsbok. Öva dig i att vända i låg hastighet innan du försöker i högre hastigheter.

Försök inte vända i alltför hög hastighet.



V00A0QQ

MÖJLIG RISK

Körning i mycket branta backar.

VAD SOM KAN HÄNDA

Fordonet har lättare för att välta i extremt branta backar än på plana ytor eller i mindre branta backar.

HUR RISKEN KAN UNDVIKAS

Kör aldrig fordonet i backar som är för branta för fordonet eller för dig.

Öva först i mindre branta backar innan du försöker dig på brantare körning.



V00A0FQ

MÖJLIG RISK

Körning i uppförslut på fel sätt.

VAD SOM KAN HÄNDA

Du kan förlora kontrollen över fordonet eller det kan välta.

HUR RISKEN KAN UNDVIKAS

Följ alltid de procedurer för körning i backe som beskrivs i denna instruktionsbok.

Kontrollera alltid terrängen noggrant innan du kör uppför backar.

Kör aldrig i uppförslut med alltför halt eller löst underlag.

Skifta din vikt framåt.

Dra aldrig på gasen eller växla alltför hastigt. Fordonet riskerar att välta baklänges.

Kör aldrig över bergs- eller backkrön i hög hastighet. Ett hinder, ett stup, ett annat fordon eller en person kan finnas på andra sidan.



V00A0GQ

MÖJLIG RISK

Körning i nedförslut på fel sätt.

VAD SOM KAN HÄNDA

Du kan förlora kontrollen över fordonet eller det kan välta.

HUR RISKEN KAN UNDVIKAS

Följ alltid de procedurer för körning i nedförslut som beskrivs i denna instruktionsbok. **OBSERVERA:** En särskild teknik krävs när du bromsar i nedförslut.

Kontrollera alltid terrängen noggrant innan du kör nedför berg eller backar.

Skifta din vikt bakåt.

Kör aldrig nedför berg eller backar i hög hastighet.

Undvik att köra nedför berg eller backar i en vinkel som får fordonet att luta starkt åt sidan. Kör alltid rakt nedför en backe när det är möjligt.



V00A0HQ

MÖJLIG RISK

Körning med stark sidolutning eller vändning i backe.

VAD SOM KAN HÄNDA

Du kan förlora kontrollen över fordonet eller det kan välta.

HUR RISKEN KAN UNDVIKAS

Försök inte vända fordonet mitt i en backe innan du helt behärskar den vändningsteknik på plan mark som beskrivs närmare i denna instruktionsbok. Var extra försiktig när du vänder i en backe.

Försök om möjligt undvika stark sidolutning.

När du kör med sidolutning:

Följ alltid de procedurer som beskrivs i denna instruktionsbok.

Undvik berg och backar med mycket halt eller löst underlag.

Skifta din vikt till den sida av fordonet som vetter uppåt.



V00A0IQ

MÖJLIG RISK

Stanna, rulla baklänges eller stiga av på fel sätt vid körning i uppförslut.

VAD SOM KAN HÄNDA

Fordonet kan välta.

HUR RISKEN KAN UNDVIKAS

Använd korrekt utrustning och håll jämn hastighet vid körning i uppförslut.

Om du förlorar all fart framåt:

Skifta vikten mot den sida som vetter uppåt. Dra aldrig på gasen eller växla alltför hastigt. Fordonet riskerar att välta baklänges.

Bromsa.

Lägg i parkeringsbromsen när du har stannat.

Stig av på den sida som vetter uppåt vid lutning eller på ena sidan om fordonet står rakt i en uppførsbacke.

Om fordonet börjar rulla bakåt:

Skifta vikten mot den sida som vetter uppåt. Dra aldrig på gasen eller växla alltför hastigt. Fordonet riskerar att välta baklänges.

Använd aldrig den bakre bromsen medan fordonet rullar baklänges.

Bromsa gradvis med den främre bromsen.

När fordonet stannat helt, bromsa även med den bakre bromsen och lägg i parkeringsbromsen.

Stig av på den sida som vetter uppåt vid lutning eller på ena sidan om fordonet står rakt i en uppførsbacke.

Vänd fordonet och stig på igen så som beskrivs i denna instruktionsbok.



V00A0JQ

MÖJLIG RISK

Oriktig körning över hinder.

VAD SOM KAN HÄNDA

Förlust av kontrollen eller kollision.

Fordonet kan välta.

HUR RISKEN KAN UNDVIKAS

Kontrollera om det finns hinder innan du kör i ett nytt område.

Försök aldrig köra över stora hinder, som stora stenblock eller nedfallna träd.

När du kör över hinder, följ alltid de procedurer som beskrivs i denna instruktionsbok.



V00A0KQ

MÖJLIG RISK

Oriktig sladdning eller slirning.

VAD SOM KAN HÄNDA

Du kan förlora kontrollen över fordonet.

Du kan också oväntat återfå väggreppet, vilket kan få fordonet att välta.

HUR RISKEN KAN UNDVIKAS

Lär dig att på ett säkert sätt kontrollera sladdning och slirning genom att öva dig i låga hastigheter på plant, jämnt underlag.

Kör långsamt på ytterst hala ytor, t.ex. is, och var extra försiktig så att du inte förlorar kontrollen när du sladdar eller slirar.



V00A0LQ

MÖJLIG RISK

Körning av fordonet i djupt eller strömmande vatten.

VAD SOM KAN HÄNDA

Däcken kan börja flyta, vilket kan orsaka förlust av däckgreppet och förlust av kontrollen över fordonet. En olycka kan bli följden.

HUR RISKEN KAN UNDVIKAS

Kör aldrig fordonet i strömmande vattendrag eller i djupare vatten än vad som specificeras i denna instruktionsbok.

Kontrollera vattendjupet och om det finns starka strömmar innan du försöker köra i vatten. Vattnet bör inte gå över fotstöden.

Kom ihåg att våta bromsar kan ha mindre bromskraft. Testa bromsarna när du lämnar vattnet. Om nödvändigt, bromsa flera gånger så att friktionen torkar belägen.



V00A00Q

MÖJLIG RISK

Körning av fordonet med fel däck eller med fel eller ojämnt tryck i däcken.

VAD SOM KAN HÄNDA

Om du använder felaktiga däck på fordonet eller har fel eller ojämnt tryck i däcken kan det leda till att du tappar kontrollen över fordonet, punktering, däck som rör sig på fälgen och ökad risk för olyckor.

HUR RISKEN KAN UNDVIKAS

Använd alltid däck av den typ och storlek som specificeras i denna instruktionsbok.

Ha alltid korrekt tryck i däcken så som beskrivs i denna instruktionsbok.

Byt alltid ut skadade hjul eller däck.



V00A0NQ

MÖJLIG RISK

Att köra detta fordon med olämpliga modifikationer.

VAD SOM KAN HÄNDA

Oriktig installation av tillbehör eller modifikationer av detta fordon kan leda till förändring av köregenskaperna, vilket i vissa situationer kan leda till en olycka.

HUR RISKEN KAN UNDVIKAS

Modifiera aldrig detta fordon med oriktig installation eller användning av tillbehör. Alla delar och tillbehör som installeras på fordonet ska vara godkända av BRP och installeras och användas enligt instruktionerna. Om något är oklart, vänd dig till en auktoriserad Can-Am-återförsäljare.

Installera **ALDRIG** passagerarsäten och använd aldrig bagageräckena för att ta med passagerare.

Modifieringar av fordonet för att öka hastighet och prestanda kan vara ett brott mot villkoren i den begränsade fordonsgarantin. Dessutom är vissa modifieringar, inklusive borttagande av delar av motor- eller avgassystem, olagliga i de flesta länder.



V00A0PQ

MÖJLIG RISK

Överbelastning av fordonet eller oriktigt lastnings- eller släpförfarande.

VAD SOM KAN HÄNDA

Kan leda till förändringar i fordonets köregenskaper, vilket kan orsaka en olycka.

HUR RISKEN KAN UNDVIKAS

Ta aldrig last på detta fordon.

Kör aldrig med släp och bogsera aldrig ett annat fordon med detta fordon.

 **VARNING**



V03M01Q

MÖJLIG RISK

Transport av brandfarliga eller andra farliga ämnen kan leda till explosion.

VAD SOM KAN HÄNDA

Detta kan leda till svåra personskador eller dödsfall.

HUR RISKEN KAN UNDVIKAS

Transportera aldrig brandfarliga eller andra farliga ämnen.

Tänk på följande när du läser denna Instruktionsbok:

 **VARNING**

Anger en potentiell risk som, om den inte undviks, kan resultera i allvarliga personskador eller död.

KÖRNING AV FORDONET

Det finns ett antal grundregler och tips som du MÅSTE följa för att helt kunna uppskatta nöjet och spänningen i att köra detta fordon. Vissa kan vara nya för dig, andra bara sunt förnuft eller självklarheter. Vi ber dig ändå ta några minuter för att läsa denna instruktionsbok i sin helhet tillsammans med de barn som ska använda fordonet, innan de får börja köra.

Informationen i denna instruktionsbok är begränsad. Vi råder dig att skaffa vidare information och utbildning från t.ex. lokala myndigheter, ATV-klubbar eller en erkänd ATV-organisation, eller kontakta en auktoriserad Can-Am-återförsäljare.

Enbart för USA och Kanada: Du kan få information om kurser i närheten genom att ringa Specialty Vehicle Institute of America (SVIA) i USA på 1 800 877-2887 eller Canada Safety Council (CSC) i Kanada på 1 613 739-1535, anknytning 227.

Enligt rekommendation från U.S. Consumer Product Safety Commission och ATV-tillverkare ska ingen under 16 år köra en ATV med en större motor än 90 cc, och ingen under 12 år en ATV med en större motor än 70 cc. För barnets säkerhet rekommenderar vi att även du följer denna rekommendation. Endast du kan bedöma en yngre förarens förmåga att förstå riskerna och köra ett fordon på ett säkert sätt.

Personer med nedsatt kognitiv eller fysisk förmåga eller personer som gärna tar risker löper större risk att råka ut för vältningar eller kollisioner, som kan leda till personskador, inklusive död.

Se till att du känner dig helt hemma med reglagen på fordonet och med allmän körning innan du börjar köra i terräng. Öva dig på att köra på en lämplig plats som är fri från faror och prova responsen för varje reglage. Kör endast i låg hastighet. För högre hastigheter krävs större erfarenhet, kunskap och lämpliga körförhållanden.

Alla fordon är inte likadana. Vart och ett har unika prestandaegenskaper, reglage och funktioner. Varje fordon har olika köregenskaper och väghållning.

Förutsätt aldrig att ditt fordon kan köras säkert överallt. Plötsliga förändringar i underlaget på grund av hål, svackor, sluttningar, mjukare eller hårdare underlag med mera, kan få fordonet att välta eller bli instabilt. Undvik detta genom att sakta farten och alltid kontrollera terrängen framför dig. Om fordonet börjar luta starkt eller välta är det oftast bäst att kliva av genast... BORT från vältningsriktningen!

Kontroll före användning

VARNING

Det är mycket viktigt att inspektera fordonet varje gång innan du använder det. Kontrollera alltid att viktiga reglage, säkerhetsanordningar och mekaniska komponenter fungerar som de ska innan start. Om detta inte görs kan svåra personskador eller död bli följden.

Innan fordonet används bör föraren och/eller en vuxen alltid göra följande:

- Koppla i parkeringsbromsen och kontrollera att den fungerar.
- Kontrollera trycket i däcken och däckens skick.
- Kontrollera om hjul och hjullager har slitage eller skador.
- Kontrollera reglagens placering och att de fungerar.
- Kontrollera att styrningen fungerar obehindrat.
- Aktivera gasreglaget flera gånger för att se om det fungerar obehindrat. Det ska återgå till tomgångsläge när det släpps.
- Se till att hastighetsbegränsningsskruven är justerad i en position som är bra för körförmågan.
- Aktivera bromshandtagen för att kontrollera att bromsarna tar. Handtagen måste gå tillbaka helt när de släpps.

- Kontrollera om drivkedjan behöver justeras och smörjas.
- Kontrollera kedjedrev för slitage eller skador.
- Kontrollera bränsle- och oljenivån.
- Kontrollera ev. oljeläckage i motor-, transmissions- och drivenhetskomponenter.
- Kontrollera att bränsleventilen är i läget ON (på).
- Se till att locken till den främre mittpanelen och det bakre lastutrymmet är ordentligt låsta.
- Se och känn efter lösa delar med motorn avstängd. Kontrollera fästen.
- Kontrollera att det inte finns människor eller hinder framför dig.
- Kontrollera att tändningslåset, startknappen, motorns stoppreglage och varningsljuset fungerar.
- Starta motorn, koppla ur parkeringsbromsen och kör långsamt framåt några meter medan du testar bromsarna genom att använda varje broms för sig.

Åtgärda eventuella problem innan du börjar köra. Kontakta en auktoriserad Can-Am-återförsäljare vid behov.

Klädsel

Ta hänsyn till vädet när du väljer klädsel. Du bör dock alltid bära lämplig skydds-klädsel och utrustning, inklusive godkänd hjälm, ögonskydd, stövlar eller kängor, handskar, långärmad skjorta och långbyxor. Denna typ av klädsel skyddar dig mot vissa av de mindre faror du kan stöta på vid körning. Bär aldrig löst sittande klädesplagg, t.ex. halsduk, som kan fastna i fordonet eller i buskar och grenar. Beroende på förhållandena kan även glasögon med imskydd eller solglasögon behövas. Solglasögon bör endast bäras på dagtid. Olikfärgade glas för ögonskydd eller skyddsglasögon kan hjälpa dig att urskilja variationer i terrängen.

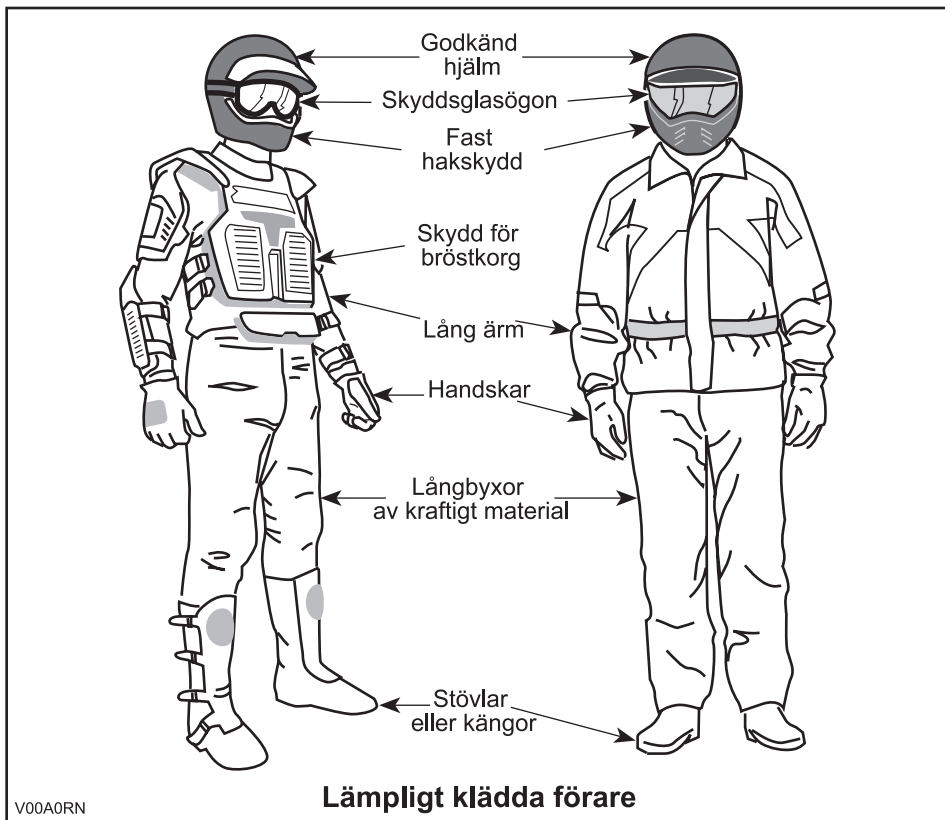

Last

Detta fordon är konstruerat för endast en förare. Trots det långa sätet, som är till för att låta föraren röra sig obehindrat, är fordonet inte utformat eller avsett för passagerare. Installera ALDRIG passagerarsäten och använd aldrig bagage-räckena eller räckenas plats för att ta passagerare. Passagerare kan inverka på fordonets stabilitet och din kontroll över det.

Ta aldrig last på detta fordon.

Fritidskörning

Respektera andras rättigheter och begränsningar. Kör inte på områden som är till för andra typer av terrängkörning. Detta inkluderar bl.a. snöskoterspår, ridspår, skidspår och terrängcykelbanor. Förutsätt aldrig att det inte finns någon annan i spåret/på banan. Håll alltid till höger och kör inte i sicksack längs banan. Var beredd på att stanna eller köra åt sidan om du möter en annan förare.

Håll dig alltid på säkert avstånd från andra förare. Din egen bedömning av hastighet, terrängförhållanden, vädret, fordonets skick och din tillit till andra förares bedömningsförmåga hjälper dig att på bästa sätt välja ett säkert avstånd till andra. Detta fordon kan, liksom andra motorfordon, inte "stanna på en femöring".

Innan du ger dig iväg, tala om för någon vart du tänker åka och när du planerar att vara tillbaka. Inta aldrig alkohol eller droger före eller under körning!

Beroende på hur långt du tänker köra, ta med dig ytterligare verktyg eller nöd-utrustning. Ta reda på var du kan tanka och fylla på olja. Var förberedd på olika situationer som du kan tänkas möta. Det är alltid bra att ha med sig första hjälpen-utrustning.

Miljö

En av fördelarna med detta fordon är att det kan ta dig bort från inkörda vägar, långt bort från bebyggelse och samhällen. Du bör dock alltid respektera naturen och andra människors rätt att njuta av den. Kör inte i miljökänsliga marker. Kör inte över planterade träd eller buskar, hugg inte ner träd eller förstör stängsel och låt inte hjulen spinna och förstöra marken. "Gå försiktigt fram".

Att jaga vilt med fordon är olagligt på de flesta platser. Viltet kan dö av utmattning om det jagas av ett motorfordon. Om du stöter på djur när du är ute och kör, stanna och observera tyst och försiktigt. Det kan bli ett av dina bästa minnen.

Följ regeln "det du tar med dig ut, tar du med dig tillbaka". Skräpa inte ned. Gör inte upp lägereld såvida du inte har tillstånd, och aldrig på torr mark. De faror du kan skapa i ett spår eller på en bana kan skada andra eller dig själv, också längre fram i tiden.

Respektera odlad mark och betesmark. Be alltid markägaren om lov innan du kör på privat mark. Respektera grödor, djur och markgränser. Om du kommer till en stängd grind måste du stänga den efter dig.

Förorena inte vattendrag, sjöar eller älvar, och modifiera inte motorn eller ljud-dämpningen eller avlägsna någon av dess delar.

Designbegränsningar

Trots att fordonet är ovanligt tåligt för sin klass är det ett lättare fordon och användningen är därför begränsad till lämpade ändamål.

Att öka vikten på någon del av fordonet förändrar dess stabilitet och prestanda.

Användning i terräng

Bara terrängkörning i sig utgör en fara. All terräng som inte har preparerats speciellt för fordon utgör i sig en risk, då det är omöjligt att förutsäga vinklar, underlag och exakt lutning. Själva terrängen utgör en ständig risk och den som ger sig ut måste vara medveten om och acceptera detta.

Vid terrängkörning måste föraren alltid vara ytterst noga med att välja den säkraste vägen och hålla noggrann uppsikt över terrängen framför sig. Fordonet ska aldrig köras av någon som inte är helt förtrogen med de körinstruktioner som gäller för fordonet och inte heller ska det köras i mycket brant eller osäker terräng.

Allmänna användnings- och säkerhetsföreskrifter

Aktsamhet, försiktighet, erfarenhet och goda körkunskaper är de bästa tipsen för att förebygga riskerna med körning av fordonet.

Om du är det minsta tveksam över att fordonet säkert kan ta sig fram över ett hinder eller en viss del av terrängen bör du alltid välja en annan väg.

Vid terrängkörning är det styrka och dragkraft som gäller, inte hög fart. Kör aldrig fortare än sikten och din egen förmåga att välja en säker väg medger.

Kontrollera alltid terrängen framför dig för plötsliga förändringar i sluttningar eller hinder, t.ex. stenar och stubbar, som kan orsaka obalans, vältning och rullning.

Kör aldrig fordonet om reglagen inte fungerar normalt.

Koppla alltid i parkeringsbromsen när du stannar eller parkerar. Detta är extra viktigt när du parkerar på sluttande underlag. I mycket branta backar eller om fordonet är lastat ska hjulen blockeras med stenar eller tegelstenar. Kom ihåg att bränsleventilen ska vara stängd.

Uppförskörning

På grund av konstruktionen har detta fordon ytterst god klättringsförmåga, så god att det kan välta innan drivningen går förlorad. Det är till exempel vanligt att stöta på terrängsituationer där backens krön har eroderats och krönet är mycket skarpt. Fordonet kan hantera en sådan situation, men när dess framdel kommer till den punkt där balansen skiftas bakåt kan det välta baklänges.

Detsamma kan inträffa om ett markhinder får fordonets framdel att resa sig mer än önskat. I en sådan situation är det bättre att ta en annan väg. När du gör det, tänk på riskerna med sidolutning.

Det är också bra att känna till terrängen på andra sidan av backen eller höjden. Alltför ofta finns där en skarp brant som är omöjlig att ta sig över eller nedför.

Nedförskörning

Detta fordon kan köra uppför sluttningar som är brantare än vad som är säkert att ta sig nedför. Därför är det viktigt att se till att det finns en säker väg nedför en backe innan du åker uppför den.

Att sänka farten vid nedförskörning i en hal backe kan få fordonet att kana utför. Håll jämn fart och/eller accelerera något för att återfå kontrollen.

Sidolutning

Försök om möjligt undvika att köra med sidolutning. Om det blir nödvändigt, var ytterst försiktig. Om du kör med sidolutning i en brant backe kan fordonet välta och rulla runt. Dessutom kan halt eller löst underlag göra att fordonet okontrollerat kanar åt sidan i utförslut. Försök inte vända fordonet i nedförbacken om du kanar utför. Undvik hinder och sänkor som kan få fordonet att luta starkt, välta och rulla runt.

Branter

Detta fordon kommer att "förlora drivkraften" och för det mesta stanna om fram- eller bakhjulen körs ut över en brant. Om branten är skarp eller hög "störtduker" fordonet och välter.



VARNING

Undvik att köra över branter. Backa och ta en annan väg.

Körteknik

Att köra fordonet för snabbt för körförhållandena kan resultera i personsador. Gasa endast så mycket som behövs för säker körning. Statistiken visar att vändning i höga hastigheter ofta orsakar olyckor och skador. Kom ihåg att fordonet är tungt! Bara vikten av fordonet kan få dig att fastna under det om det välter.

Detta fordon är inte gjort för hopp, och varken fordonet eller du kan absorbera energin vid så kraftiga stötar som vid hopp. Om du försöker köra på bakhjulen (göra en "wheelie"), kan fordonet tippa över dig. Båda dessa trick medför hög risk och bör alltid undvikas.

För att bibehålla lämplig kontroll rekommenderas starkt att du håller båda händerna på handtagen, inom räckhåll för samtliga reglage. Detsamma gäller för fötter och fotstöd. För att minska risken för ben- och fotskador ska du ha fötterna på fotstöden hela tiden. Låt inte tårna peka utåt och sträck inte heller ut fötterna för att hjälpa till vid vändning, eftersom de kan stöta emot eller fastna i föremål eller komma i kontakt med hjulen.

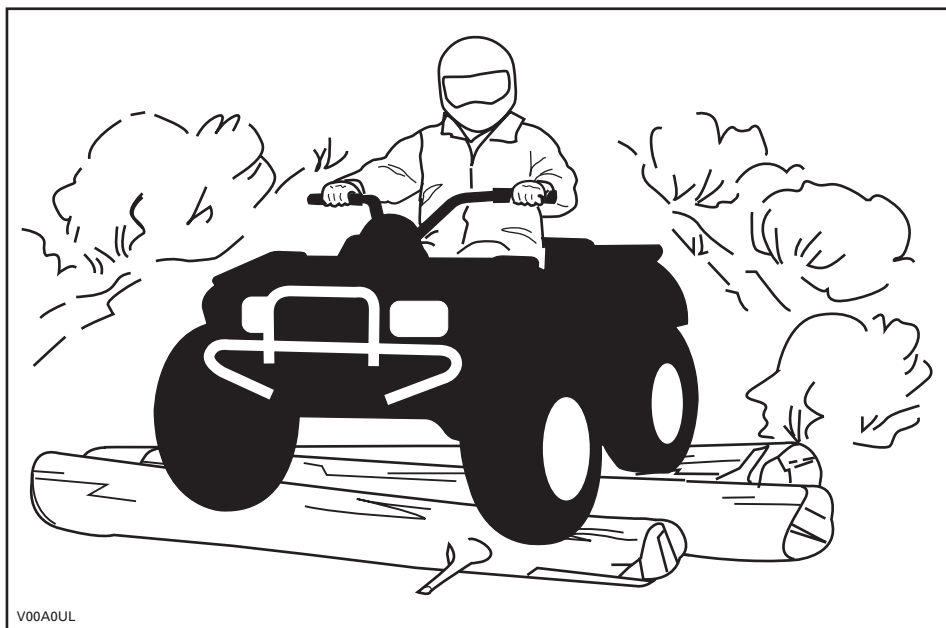

Trots det adekvata fjädringssystemet på detta fordon kan mycket grov terräng eller "tvättbrädesterräng" göra körningen mycket obekvämt eller till och med orsaka ryggsador. Ofta kan det bli nödvändigt att omväxlande stå och sitta eller att köra i en hukad ställning. Sakta farten, böj knäna och låt benen absorbera stötarna.

Detta fordon är inte gjort för körning på vägar eller motorvägar. På de flesta ställen är det olagligt. Att köra fordonet på vägar eller motorvägar kan leda till kollision med andra fordon. Fordonets däck är heller inte gjorda för användning på vägbeläggning. Vägbeläggning kan allvarligt försämra fordonets manövrering och kontroll. Att köra på vägar eller vägrenar kan förvirra andra förare, särskilt om du har strålkastarna tända. Om det blir nödvändigt att korsa en väg bör den första föraren stiga av sitt fordon för att rekognoscera och ge vägledning till de andra förarna. Den sista föraren som korsat vägen hjälper sedan den första föraren att korsa vägen. Kör inte på trottoarer. De är till för fotgängare.

Vatten kan utgöra en särskild risk. Om det är för djupt, kan fordonet börja "flyta" och välta. Kontrollera vattendjup och strömmar innan du försöker ta dig fram genom vatten. Vattnet får inte gå högre än till fotstöden. Se upp för hala ytor som klippor, gräs, stockar osv., både i och omkring vattnet. Däckgreppet kan försvinna. Försök inte köra ned i vatten i hög hastighet. Vattnet fungerar som en broms och kan få dig att falla av.

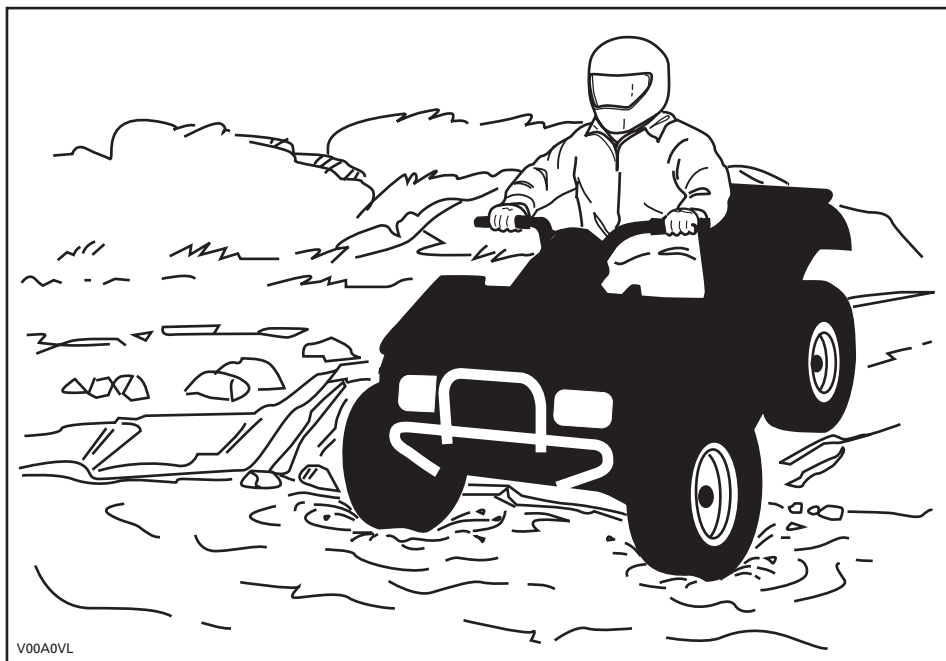

Vattnet påverkar bromsförmågan hos fordonet. Torka bromsarna genom att bromsa flera gånger när du har lämnat vattnet.

Det kan finnas leriga marker eller våtmarker nära vattendrag. Var förberedd på plötsliga "hål" eller svackor. Se även upp för risker som stenblock, trädstammar och liknande som kan vara delvis täckta av vegetation.

Om du måste ta dig över isbelagda vattendrag, kontrollera att isen är tillräckligt tjock och stark för att bära den sammanlagda vikten av dig, fordonet och dess last. Se upp för öppet vatten... det är ett säkert tecken på att isens tjocklek varierar. Om du hyser minsta tvivel, kör inte ut på isen.

Isen inverkar också på din kontroll över fordonet. Sänk hastigheten och undvik att gasa plötsligt. Det leder bara till hjulspinn och fordonet riskerar att välta. Undvik snabb inbromsning. Det kan i sin tur leda till att du kanar iväg utan kontroll och att fordonet välter. Undvik alltid slask eftersom det kan blockera fordonets funktion eller reglage.

Sand och körning på sanddyner eller i snö är en annan unik upplevelse, men det finns vissa grundläggande säkerhetsföreskrifter du bör följa. Våt, djup eller fin sand/snö kan orsaka förlust av däckgreppet och få fordonet att kana, stanna eller köra fast. Om detta inträffar, leta efter ett fastare underlag. Det bästa rådet är att sakta farten och vara uppmärksam på terrängen.

När du kör i sand bör du utrusta fordonet med en säkerhetsflagga av antenntyp. Detta hjälper andra förare att se din position från en annan sanddyn. Kör försiktigt om du ser en annan förares säkerhetsflagga framför dig. Säkerhetsflaggor av antenntyp kan fastna och studsas tillbaka mot föraren. Därför bör du inte använda dem i områden där det finns nedhängande grenar eller hinder.

Att köra på lösa stenar eller grus liknar i mycket körning på is. Det inverkar på styrförmågan och kan leda till att fordonet kanar och välter, särskilt i hög hastighet. Dessutom kan bromssträckan försämrats. Tänk på att om du gasar för snabbt eller slirar finns det risk för att lösa stenar skjuter upp bakåt, mot eventuella förare bakom dig. Gör aldrig detta avsiktligt.

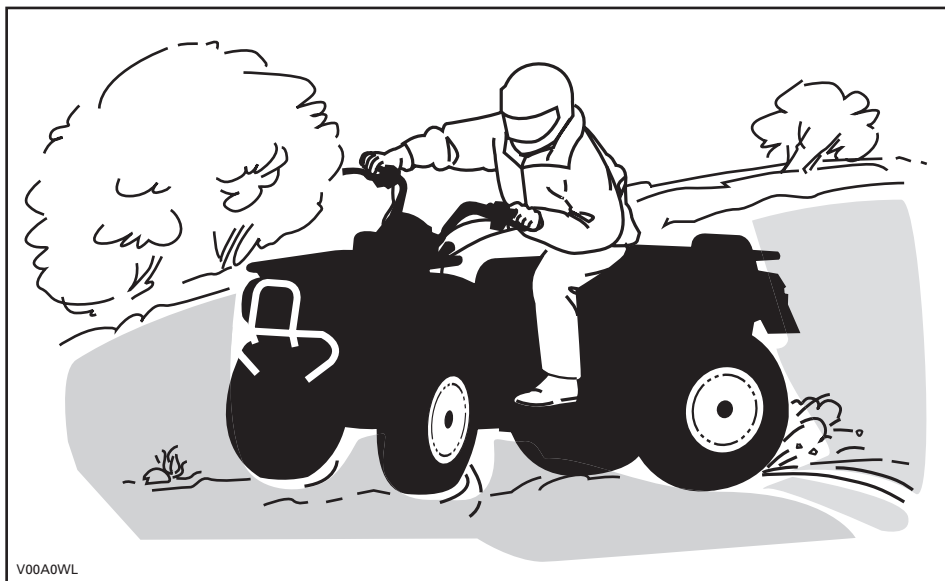

V00A0WL

Om du hamnar i en sladd eller slirar kan det hjälpa att vända styret åt samma håll som du sladdar tills du återfår kontrollen. Tvärbromsa aldrig, då låser sig hjulen.

Respektera och följ alla uppsatta märken på banan. De är till för att hjälpa dig och andra.

Var försiktig när du måste köra över hinder på banan eller i spåret. Det kan röra sig om lösa stenbumlingar, nedfallna träd, hala ytor, stängsel, stolpar, jordvallar och sänkor. Undvik dem alltid om möjligt. Tänk på att vissa hinder helt enkelt är för stora eller för farliga att ta sig över och bör undvikas. Mindre stenar och nedfallna träd kan gå att ta sig över på ett säkert sätt. Närma dig hindret rakt framifrån. Stå på fotstöden med böjda knän. Justera hastigheten utan att förlora farten och undvik att gasa plötsligt. Håll ett fast grepp om styrhandtagen. Skifta kroppsvikten bakåt och kör över hindret. Försök inte lyfta fordonets framhjul från marken. Tänk på att hindret kan vara halt eller glida undan medan du kör över det.

När du kör i backar eller sluttningar bör du tänka på två saker: var förberedd på halt underlag eller variationer i terrängen och använd korrekt kroppsställning.

Uppförsbacke

Skifta kroppsvikten framåt, mot toppen av backen. Håll fötterna på fotstöden, växla ned, accelerera och växla sedan snabbt vid behov medan du kör uppåt. Kör inte för fort eftersom detta kan få den främre delen av fordonet att lyfta från marken och falla ned på dig. Om backen är för brant och du inte kan fortsätta eller fordonet börjar rulla bakåt ska du bromsa, men var försiktig så att du inte slirar. Stig av och gör sedan en "U"- eller "K"-sväng (gå bakåt, intill fordonet på den sida som vetter uppåt, med handen på bromshandtaget samtidigt som du sakta backar fordonets bakre del uppåt mot backens krön och kör sedan nedåt). Gå/stig alltid av på den sida som vetter uppåt och kom inte för nära fordonet och dess snurrande hjul. Försök inte hålla fast vid fordonet om det börjar välta. Håll dig undan. Kör inte över bergs- eller backkrön i hög hastighet. Det kan finnas hinder, inklusive branter, på andra sidan.

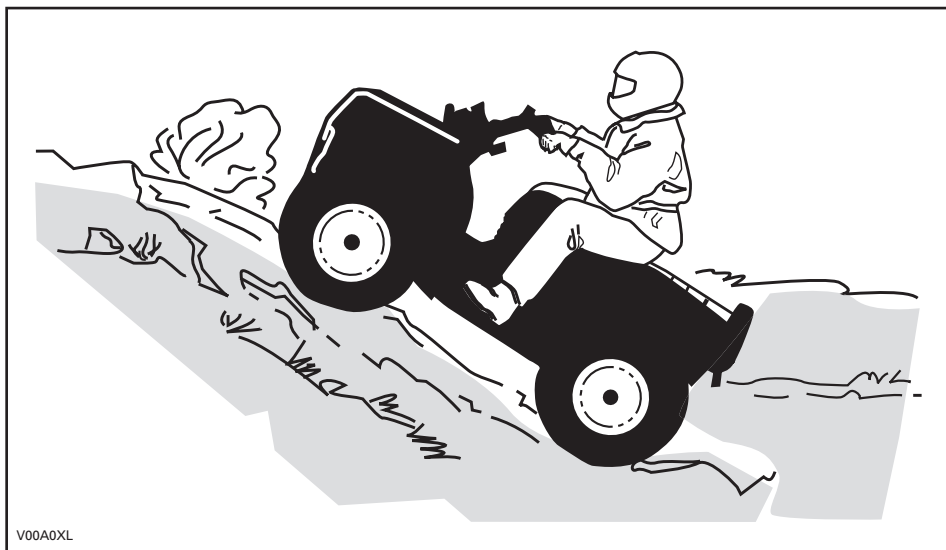

Nedförsbacke

Skifta kroppsvikten bakåt. Bromsa gradvis för att undvika sladdar. "Frirulla" inte utför backen med hjälp av enbart motorbroms eller i neutral.

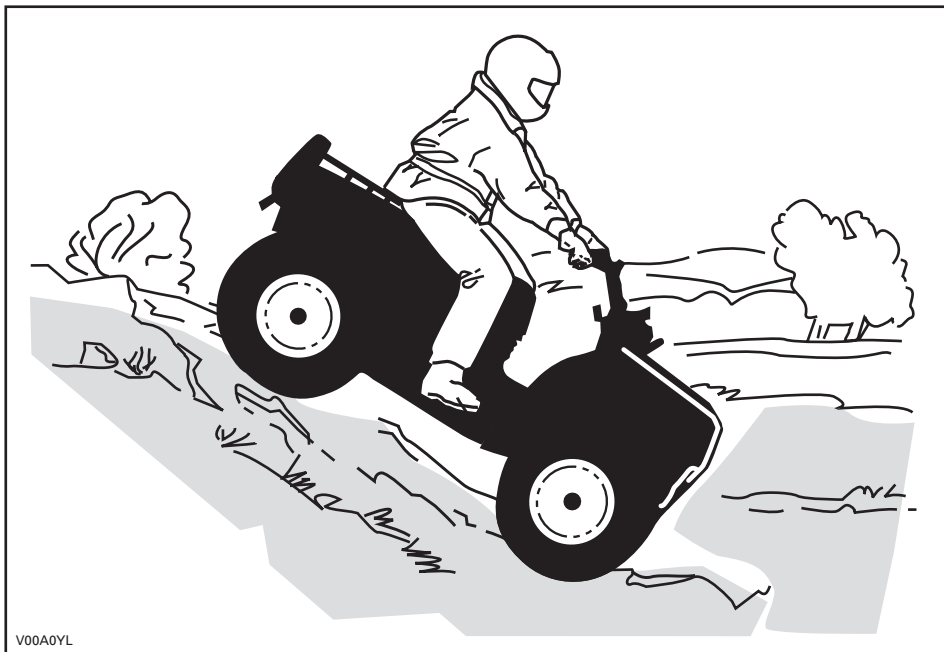

Tänk på följande när du läser denna Instruktionsbok:

VARNING

Anger en potentiell risk som, om den inte undviks, kan resultera i allvarliga personskador eller död.

Sidolutning

Detta är en av de **farligaste** typerna av körning eftersom det drastiskt ändrar fordonets balans. Körning med stark sidolutning bör alltid undvikas om möjligt. Om det blir nödvändigt är det dock viktigt att du **ALLTID** har kroppsvikten skiftad mot toppen av sluttningen och att du är förberedd på att stiga av på den sidan om fordonet börjar välta. **Försök inte stoppa fordonet eller rädda det från skador.**



Rutinunderhåll

Efter varje körning är det klokt att avlägsna rester av snö, is, lera och smuts. Det hjälper dig att använda fordonet längre och hålla det i gott skick för ev. vidareförsäljning. Det eliminerar också eventuella risker nästa gång du använder fordonet. Tvätta fordonet med ljummet tvålsvatten och låt det torka. (Du kan använda en handduk.) Tvätta inte fordonet utomhus om det är minusgrader. Smörj alla nödvändiga delar så som beskrivs i avsnittet *UNDERHÅLLSINFORMATION*.

En del av ditt säkerhetsansvar är att respektera innehållet i denna instruktionsbok. Den innehåller värdefulla råd om fordonets skötsel. Om du behöver ytterligare råd kan du vända dig till en auktoriserad Can-Am-återförsäljare.

Modificeringar av fordonet för att öka hastighet och prestanda kan vara ett brott mot villkoren i den begränsade fordonsgarantin. Dessutom är vissa modifieringar, inklusive borttagande av delar av motor- eller avgassystem, olagliga i de flesta länder.

Att ändra hjulens och/eller däckens storlek kan försämra fordonets stabilitet. Fel lufttryck i däcken kan leda till punktering eller få ett däck att förflytta sig på fälgen och förloras eller skadas. Byt alltid hjul eller däck som är skadade.

Tänk på följande när du läser denna Instruktionsbok:

VARNING

Anger en potentiell risk som, om den inte undviks, kan resultera i allvarliga personskador eller död.

HÄNGETIKETT

Detta fordon levereras med en hängetikett med viktig säkerhetsinformation.

KATEGORIMODELL Y

DENNA ATV ÄR TILL FÖR
FRITIDSNIVÄNING UNDER NÄRA
ÖVERINSEANDE AV MÅLSMAN.

ENDAST EN FÖRARE - INGA PASSAGERARE

DENNA ATV-KATEGORI, Y, HAR UTFORMATS
FÖR ANVÄNDNING I BEGRÄNSAD
MAXIMAL HASTIGHET

(REKOMMENDAS FÖR ANVÄNDARE
ÖVER 8 ÅR)

BEGRENSAD MAXIMAL HASTIGHET:
16 KM/H (10 MPH) (FABRIKINSTÄLLT)
* ÖBEGRENSAD MAXIMAL HASTIGHET:
24 KM/H (15 MPH) (STÄLLS IN MED
MÅLSMANS ÖVERINSEANDE/BEDÖMNING)

DS90, (REKOMMENDAS FÖR ANVÄNDARE
ÖVER 12 ÅR)

BEGRENSAD MAXIMAL HASTIGHET:
24 KM/H (15 MPH) (FABRIKINSTÄLLT)
* ÖBEGRENSAD MAXIMAL HASTIGHET:
48 KM/H (30 MPH) (STÄLLS IN MED
MÅLSMANS ÖVERINSEANDE/BEDÖMNING)

DET FINNS FÖRARKURSER FÖR ATV-KÖRNING.
KONTAKTA ÅTERFÖRSÄLJAREN FÖR MER
INFORMATION.

KONTAKTA ÅTERFÖRSÄLJAREN FÖR
INFORMATION OM LAGAR OCH FÖRORDNINGAR
BETRÄFFANDE ATV-ANVÄNDNING.

* Proceduren beskrivs i instruktionsboken

DENNA ETIKETT FÄR EJ AVLÄGNAS FÖRE FÖRSÄLJNING.

⚠ VARNING

Oriktig användning av en ATV kan resultera i
SVÅRA PERSONSKADOR eller DÖD.



ANVÄND ALLTID
GODKÄND HJÄLM OCH
SKYDDSUTRUSTNING.



FÄR EJ ANVÄNDAS
PÅ ALLMÄN VÄG.



TA ALDRIG
PASSAGERARE.



KÖR ALDRIG MED
DROGER ELLER
ALKOHOL I KROPPEN.

Kör ALDRIG denna ATV:

- utan lämplig träning eller instruktion.
- i för hög hastighet för din skicklighet eller körförhållandena.
- på allmän väg – du riskerar att kollidera med ett annat fordon.
- med passagerare – de försämrar balans och styrförmåga och ökar risken för att föraren ska förlora kontrollen.

DU SKA ALLTID:

- använda korrekt körteknik för att undvika att fordonet välter i backar, svår terräng eller svängar.
- undvika vägbeläggningar – de kan allvarigt försämrta väghållningen och kontrollen.

TA FRAM OCH LÄS INSTRUKTIONSBOKEN.
FÖLJ ALLA ANVISNINGAR OCH VARNINGAR.

704 901 401

vmo2008-008-066_aen

TYPBILD

Enbart för USA och Kanada

BESKRIVNING AV FORDONSMOTOR:

XXXXXX

EPA-GODKÄND

NER (NORMERAD UTSLÄPPSNIVÅ) = X
PÅ EN SKALA FRÅN 0 TILL 10,
DÄR 0 ÄR RENAST
* FÄR EJ AVLÄGNAS FÖRE FÖRSÄLJNING



704901107

vmo2006-005-009_en

SÄKERHETSINFORMATION

55

DE VIKTIGA DEKALERNAS PLACERING

Nedanstående dekaler finns på fordonet och är att betrakta som permanenta delar av fordonet. Om de saknas eller är skadade kan de bytas utan extra kostnad. Kontakta en auktoriserad Can-Am-återförsäljare.

NOTERA: Nedanstående illustrationer som används i denna instruktionsbok är endast allmänna representationer. De kan se annorlunda ut för din modell.



vmo2008-008-001_a

TYPBILD

Dekal 1

⚠ VARNING

Oriktig användning av en ATV kan resultera i ALLVARLIGA PERSONSKADOR eller DÖD.

			
BÄR ALLTID GODKÄND HJÄLM OCH SKYDDSUSTRUSTNING.	FÄR EJ ANVÄNDAS PÅ ALLMÄN VÄG.	TA ALDRIG PASSAGERARE, ELLER ALKOHOL I KROPPEN.	KÖR ALDRIG MED DROGER ELLER ALKOHOL I KROPPEN.

Kör ALDRIG denna ATV:

- Utan lämplig träning eller instruktion, i för hög hastighet för din skicklighet eller körförhållandena.
- på allmän väg - du riskerar att kollidera med ett annat fordon.
- med passagerare - de försämrar balans och styrförmåga och ökar risken för att föraren ska förlora kontrollen.

Du ska ALLTID:

- använda korrekt körteknik för att undvika att fordonet välter i backar, svår terräng eller svängar.
- undvika vägbeläggningar - de kan allvarligt försämrare väghållningen och kontrollen.

TA FRAM OCH LÄS INSTRUKTIONSBOKEN. FÖLJ ALLA ANVISNINGAR & VARNINGAR.

704 900 001

V01M01Z

Dekal 2

⚠ VARNING



Åk ALDRIG med som passagerare. Föraren kan då förlora kontrollen, med SVÅRA PERSONSKADOR eller DÖD som följd.

704 900 005

V01M07Z

Dekal 3

⚠ VARNING



Att köra denna ATV om du är under 6 ökar risken för SVÅRA PERSONSKADOR och DÖD.

Kör ALDRIG denna ATV om du är under 6.

V05M02Y 704 900

DS70

⚠ VARNING



Att köra denna ATV om du är under 12 ökar risken för SVÅRA PERSONSKADOR och DÖD.

Kör ALDRIG denna ATV om du är under 12.

V05M03Y 704 900

DS90/DS90 X

Dekal 4

VARNING

Fel däcktryck eller överbelastning kan leda till att du förlorar kontroll över fordonet.

Detta kan resultera i SVÅRA PERSONSKADOR eller DÖD.

DÄCKTRYCK

- Ställ in med kalla däck: DSXX / DSXX
 - Rekommenderat: FRAM: XX,X kPa, X,X psi.
BAK: XX,X kPa, X,X psi.
 - Minimum: FRAM: XX,X kPa, X,X psi.
BAK: XX,X kPa, X,X psi.
- Använd aldrig lägre tryck än det minimala.
Det kan få däckets att lossna från fälgen.
- Fordonets maxlast: XX kg , (XX,X lbs).
Inkluderar förarens och tillbehörens vikt.

vmo2008-008-002_aen

TYPBILD

Dekal 5

Modeller för USA och Kanada

EMISSION CONTROL INFORMATION

THIS VEHICLE IS CERTIFIED TO OPERATE ON UNLEADED GASOLINE AND MEETS TO [XXXX] U.S. EPA AND CALIFORNIA REGULATIONS FOR ATV SI ENGINES.



ENGINE FAMILY	XXXXX.XXXXXX	MOTORFAMILJ
CERTIFICATION STANDARD (F.E.L.)	XXXXXXXXXXXXXXXX	CERTIFIKERINGSSTANDARD (F.E.L.)
ENGINE DISPLACEMENT	XXXXXXXXXX	CYLINDERVOLYM
EXHAUST EMISSION CONTROL SYSTEM	XXXX	SYSTEM FÖR UTSLÄPPSKONTROLL

INFORMATION OM UTSLÄPPSKONTROLL

DETTA FORDON ÄR CERTIFIERAT FÖR BLYFRI BENSIN OCH UPPFYLLER EPA- OCH KALIFORNIEN-REGLERNA [XXXX] FÖR ATV-FÖRGÄSARMOTORER.

SEE OPERATOR'S GUIDE FOR MAINTENANCE SPECIFICATIONS
SE INSTRUKTIONSBOKEN FÖR UNDERHÅLLSSPECIFIKATIONER
BOMBARDIER RECREATIONAL PRODUCTS INC.

vmo2007-002-002

SITTER UNDER FRÄMRE STÄNKSKÄRMEN.

FORDONS- INFORMATION

SÅ IDENTIFIERAR DU DITT FORDON

Fordonets huvudkomponenter (motor och ram) identifieras av olika serienummer. Det kan ibland vara nödvändigt att ha dessa nummer till hands för garantiändamål eller för att spåra fordonet i händelse av förlust. Den auktoriserade Can-Am-återförsäljaren efterfrågar dessa nummer om du behöver utnyttja garantin. Ingen garanti beviljas av BRP om motorns ID-nummer (EIN) eller fordonets ID-nummer (VIN) har tagits bort eller är oläsligt. Vi rekommenderar starkt att du skriver ned samtliga serienummer som finns på fordonet och ger dem till ditt försäkringsbolag.

Fordonsidentifikationsnumrets placering

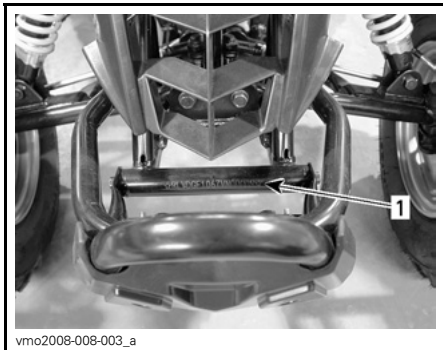

TYPBILD — FORDONET FRAMIFRÅN

1. V.I.N.

Motoridentifikationsnumrets placering

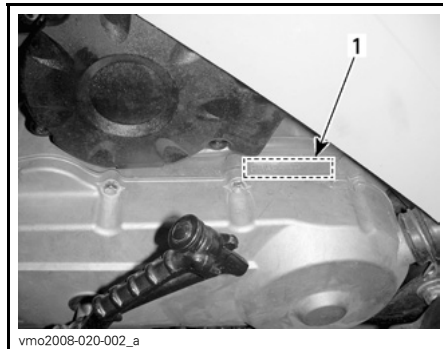

VÄNSTER SIDA AV FORDONET

1. E.I.N.

REGLER FÖR LJUDDÄMPNINGSSYSTEM

Enbart för USA och Kanada

Det är förbjudet att manipulera ljuddämpningssystemet!

Enligt amerikansk federal lag och provinslagar i Kanada kan följande handlingar eller upphov till följande handlingar vara åtalbara:

1. Att, i annat syfte än för underhåll, reparation eller utbyte, ta bort eller göra funktionsoduglig någon enhet eller designkomponent för ljuddämpningsändamål installerad i ett nytt fordon, före försäljning eller leverans till den slutliga köparen eller medan fordonet används. Eller:
2. Att använda fordonet efter det att någon har tagit bort en sådan enhet eller designkomponent eller gjort den funktionsoduglig.

Bland de handlingar som anses utgöra otillåten manipulering är de följande:

1. Att ta bort, modifiera eller göra hål på ljuddämparen eller någon motordel som används för avledning av avgaser.
2. Att ta bort, modifiera eller göra hål på någon del av insugningssystemet.
3. Att byta ut rörliga fordonsdelar eller delar av avgas- eller insugningssystem mot andra delar än de som specificerats av tillverkaren.
4. Underlåtenhet att utföra lämpligt underhåll.

EMISSIONSKRAV

Endast för USA

Enligt CARB (California Air Resources Board) krävs att fordonet uppfyller förekommande standardkrav för avgasutsläpp under fordonets livslängd, när det används och underhålls enligt medföljande instruktioner.

En RÖD dekal för icke-kompatibilitet (samt en GRÖN dekal) erhålls årligen vid fordonsregistreringen i Kalifornien. Korrekt märkning anges av fordonsidentifikationsnumret (det 8^e tecknet i numret).

FORDONSKATEGORI	VIN 8 ^e TECKNET
RÖD dekal (ej kompatibel)	Måste vara C eller 3
GRÖN dekal (kompatibel)	Valfritt alfanumeriskt tecken utom C eller 3

INKÖRNINGSPERIOD

Motor

En inkörningsperiod på 10 drifttimmar krävs innan fordonet kan köras längre sträcka med full gas.

FÖRSIKTIGHET: Blanda aldrig olja med bränslet.

Under denna period får maximalt gasreglage inte vara öppet till mer än 3/4. Kortare pådrag till fullgas och hastighetsvariationer är emellertid bra vid inkörning. Längre fullgaspådrag, längre perioder på marschfart och överhettning av motorn är till skada under inkörningsperioden.

Drivrem

För en ny drivrem krävs en inkörningsperiod på 50 km (30 mi.). Undvik kraftig acceleration/inbromsning eller körning i hög marschfart.

10-timmarskontroll

NOTERA: 10-timmarskontrollen bekostas av fordonsägaren.

Som all annan mekanisk precisionsutrustning föreslår vi att fordonet kontrolleras av en auktoriserad Can-Am återförsäljare efter de första 10 timmarna eller 30 dagar efter köpet (det som inträffar först). Kontrollen ger dig även tillfälle att diskutera eventuella obesvarade frågor som uppkommit efter denna inledande period.

REGLAGE/INSTRUMENT/KOMPONENTER

NOTERA: Vissa reglage/instrument/komponenter är valfria.

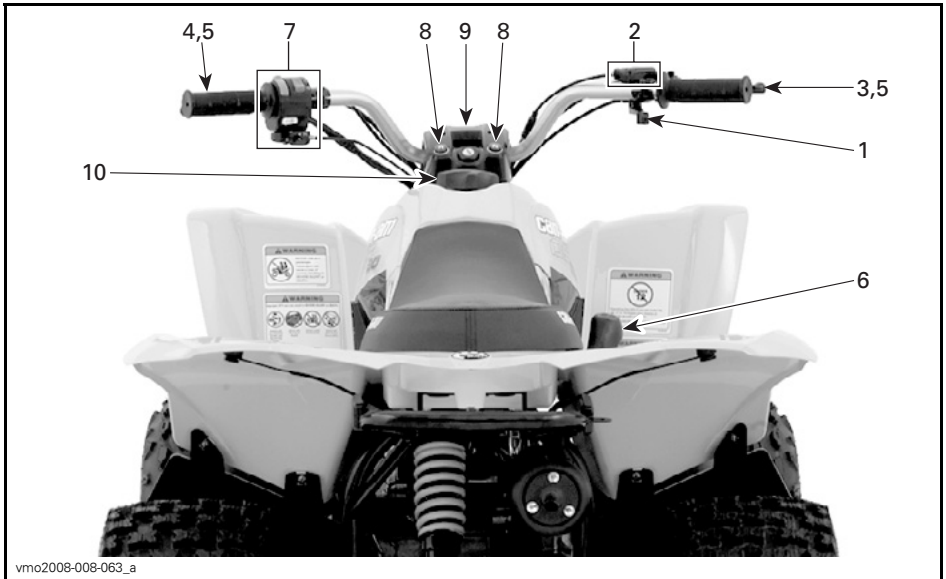

vmo2008-008-063_a

TYPBILD

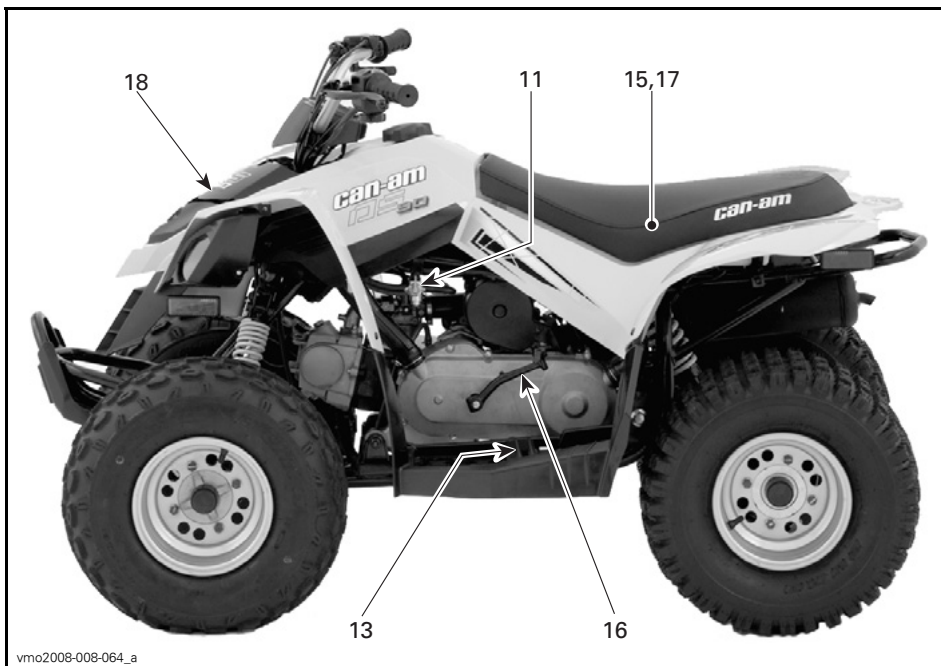

vmo2008-008-064_a

TYPBILD

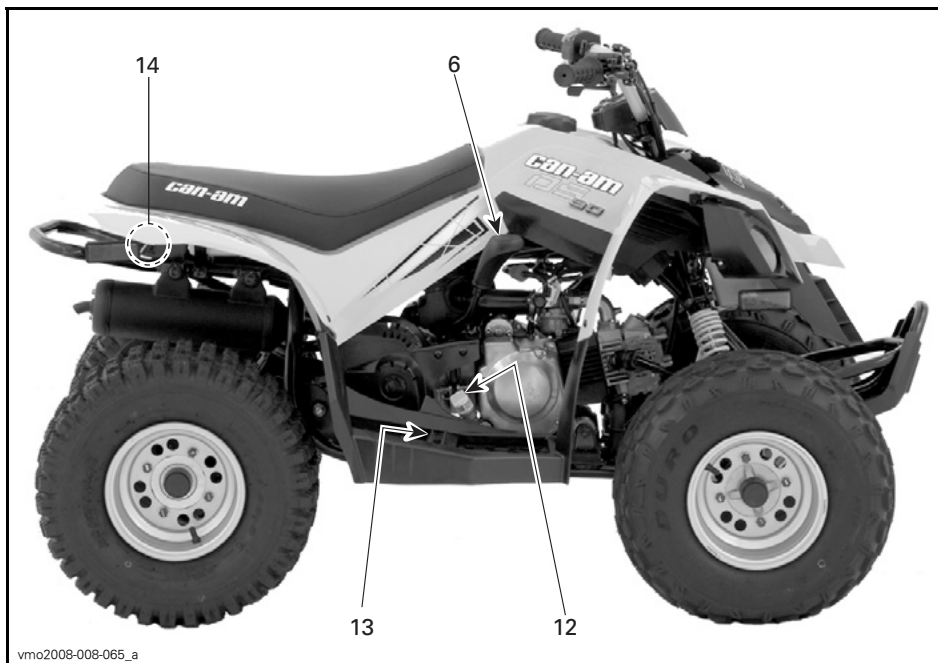

TYPBILD

Tänk på följande när du läser denna Instruktionsbok:

⚠ VARNING

Anger en potentiell risk som, om den inte undviks, kan resultera i allvarliga personskador eller död.

NOTERA: I detta avsnitt beskrivs grundfunktionerna hos de olika reglagen på ditt fordon. Närmare anvisningar om hur du använder ett reglage tillsammans med andra reglage finns under *ANVÄNDNINGSSINSTRUKTIONER* i detta avsnitt.

1) Gasreglage

När det skjuts framåt ökar motorns hastighet och transmissionen kopplas in.

När det släpps övergår motorn automatiskt till tomgång och fordonets hastighet sänks.

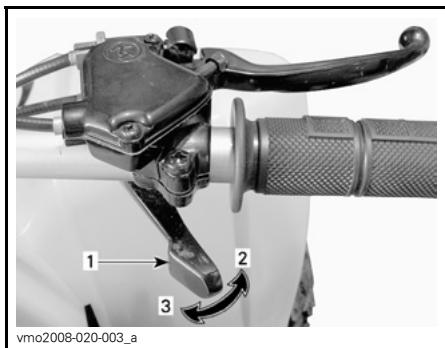

TYPBILD

1. Gasreglage
2. Accelerera
3. Släpp gasen

⚠ VARNING

Kontrollera att gasreglaget fungerar innan du startar motorn. Om gasreglaget inte går jämnt, kontrollera orsaken. Rätta till problemet innan du kör fordonet. Rådfråga din auktoriserade återförsäljare om du inte kan hitta eller lösa problemet på egen hand.

2) Hastighetsbegränsarskruv

Detta fordon är utrustat med en justerbar hastighetsbegränsare. Hastighetsbegränsaren hindrar gasreglaget från att öppnas helt även när spaken dras till maxläget.

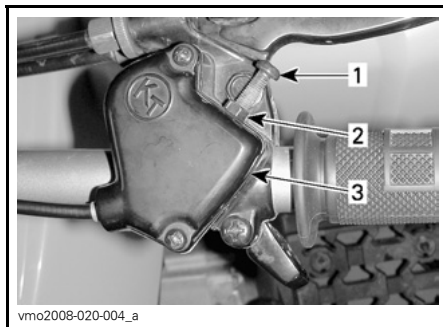

TYPBILD

1. Hastighetsbegränsarskruv
2. Låsmutter
3. Gasreglagehus

Att skruva in hastighetsbegränsarskruven begränsar motorns maxkraft och minskar fordonets maxhastighet.

NOTERA: DS70 levereras från fabriken med en begränsad hastighet på 16 km/h (10 MPH) och DS90/DS90 X med en begränsad hastighet på 24 km/h (15 MPH).

BRP rekommenderar att alla nybörjare börjar med hastighetsbegränsarskruven iskruvad medan de lär sig köra.

Vuxna kan skruva ur skruven gradvis för att öka maxhastigheten i takt med att nybörjaren bekantar sig med körningen av fordonet.

NOTERA: Den högsta obegränsade hastigheten för DS70 är 24 km/h (15 MPH) och för DS90/DS90 X 48 km/h (30 MPH).

⚠ VARNING

En vuxen bör alltid begränsa den maximala inställningen till en hastighet som motsvarar barnets förmåga, för säker användning av fordonet. Låt aldrig ett barn justera hastighetsbegränsaren.

Gå till *JUSTERING AV HASTIGHETS-BEGRÄNSARE* i avsnittet *BRÄNSLE-SYSTEM* för korrekt justering.

⚠ VARNING

Inkorrekt justering av hastighetsbegränsarskruven kan skada vagnen och försämra gasreglaget verkan. Om dessa rekommendationer inte följs kan fordonets köregenskaper ändras, vilket kan leda till en olycka som kan orsaka svåra personskador inklusive död.

3) Främre bromshandtag

Du bromsar genom att trycka in det. När du släpper handtaget återgår det automatiskt till det ursprungliga läget. Bromseffekten beror på hur hårt man trycker på handtaget och på terrängens typ och förhållanden.

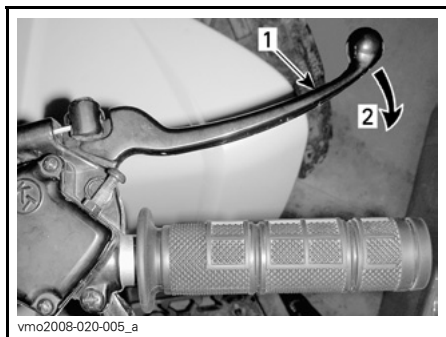

TYPBILD

1. Bromshandtag
2. Bromsa

4) Bakre bromshandtag

Du bromsar genom att trycka in det. När du släpper handtaget återgår det automatiskt till det ursprungliga läget. Bromseffekten beror på hur hårt man trycker på handtaget och på terrängens typ och förhållanden.

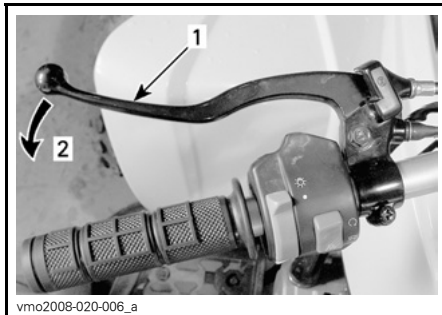

TYPBILD

1. Bromshandtag
2. Bromsa

5) Parkeringsbroms

När den låses hindras fordonet från att röra sig. Praktiskt under transport eller när fordonet inte används.

⚠ VARNING

Aktivera alltid parkeringsbromsen när fordonet inte används.

⚠ VARNING

Kontrollera att parkeringsbromsen är urkopplad innan du kör fordonet. Om du kör med ett konstant tryck på reglaget kan detta skada bromssystemet och orsaka förlust av bromsverkan och/eller eldsvåda.

Lås: Håll bromshandtaget intryckt medan du flyttar parkeringslåsreglaget. Bromshandtaget är nu intryckt och bromsen/bromsarna ikopplad(e).

Alla modeller utom DS90 X

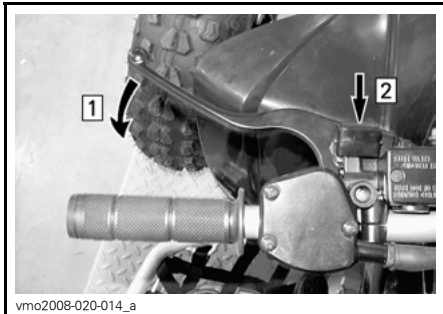

BAKRE BROMSHANDTAG

Steg 1: Tryck in bromshandtaget och håll kvar
Steg 2: Flytta låset

Endast DS90 X

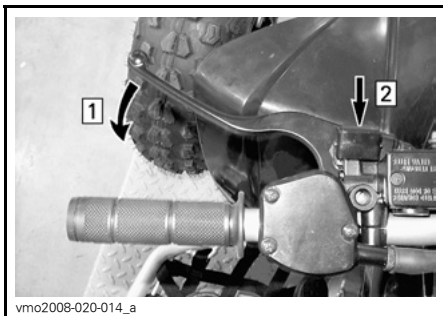

BAKRE BROMSHANDTAG

Steg 1: Tryck in bromshandtaget och håll kvar
Steg 2: Flytta låset

Alla modeller

Lås upp: Tryck in bromshandtaget. Låset återgår automatiskt till det ursprungliga läget. Släpp bromshandtaget, som återgår till viloläget. Frigör alltid parkeringsbromsen före körning.

6) Växelspak

Spaken har 3 lägen.

FÖRSIKTIGHET: Stanna alltid fordonet helt och lägg i bromsen innan du flyttar växelspaken.

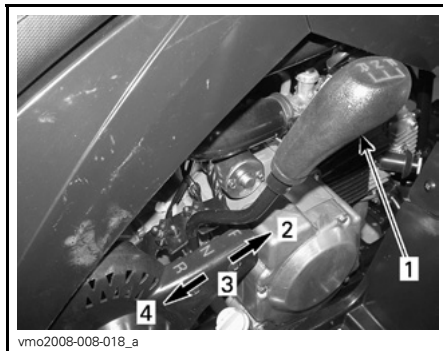

VÄXELSPAKENS LÄGEN

1. Växelspak
2. Framåt (F)
3. Neutral (N)
4. Back (R, reverse)

När du ska växla, stanna fordonet helt, bromsa och flytta sedan spaken framåt eller bakåt till önskat läge. Försök inte flytta spaken med våld.

F: Framåt

Detta är läget för normal körhastighet. Med denna växel kan fordonet uppnå maximal hastighet.

N: Neutral

I detta läge kopplas växeln ur så att fordonet kan förflyttas manuellt eller tas på släp.

R: Reverse (Back)

Gör att du kan backa fordonet.

VARNING

Innan du backar, kontrollera att det inte finns hinder eller människor bakom fordonet. Sitt kvar i sätet.

7) Flerfunktionsenhet

Flerfunktionsenheten har följande funktioner:

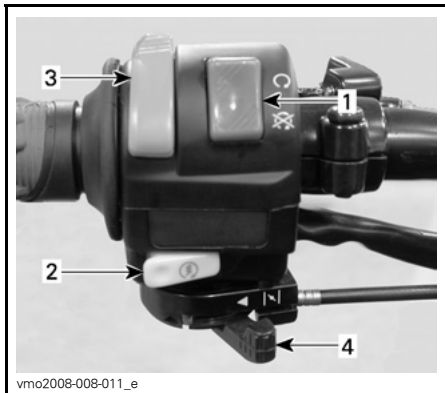

1. *Motorns stoppreglage*
2. *Startknapp*
3. *Strålkastarreglage (om sådant finns)*
4. *Chokereglage*

Motorns stoppreglage

Detta reglage kan användas till att stänga av motorn och som nödstoppsreglage.

Motorn går runt men startar inte om motorns stoppreglage är ställt på OFF (av).

NOTERA: Det går visserligen att stänga av motorn genom att vrida tändningsnyckeln till OFF (av), men vi rekommenderar avstängning med motorns stoppreglage.



1. *Motorns stoppreglage*
2. *OFF (av)*
3. *ON (på)*

Startknapp

När du vill starta motorn ställer du motorns stoppreglage på ON (på).

Tryck in vänster bromshandtag och håll det intryckt.

Tryck in startknappen. Släpp knappen omedelbart när motorn startat.



1. *Startknapp*

Stäng av motorn genom att släppa gasreglaget och sedan använda motorns stoppreglage.

Strålkastarreglage

Alla modeller utom DS90 X

Ställ reglaget i ON (på)-läge för att aktivera strålkastarna. För att stänga av dem, ställ reglaget på OFF (av)-läge.

FÖRSIKTIGHET: Att ha strålkastarna på under en längre tid när motorn inte går gör att batteriet blir urladdat.

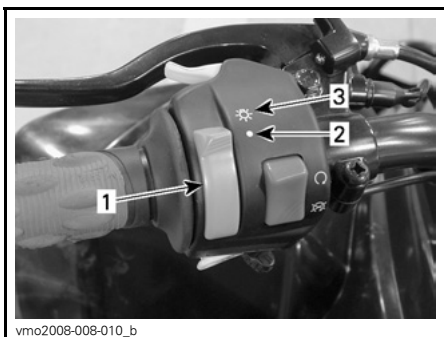

vmo2008-008-010_b

1. Strålkastarreglage
2. OFF (av)
3. ON (på)

Chokeregglage

Ett flyttbart reglage som underlättar vid kallstart av motorn.

OFF (av) används vid normal start med varm motor.



vmo2008-008-011_c

STÄNGT

Helöppet läge används för lägre motor-temperatur.



vmo2008-008-011_d

HELÖPPET CHOKE-LÄGE

Övriga lägen mellan OFF (av) och FULL (helöppet) används beroende på motorns temperatur.

8) Indikatorlampor

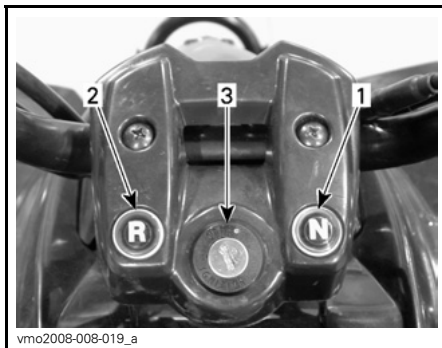

vmo2008-008-019_a

TYPBILD

1. Neutral (N)
2. Back (R, reverse)
3. Tändningslås

Neutrallampa (GRÖN)



När lampan är tänd är växeln i läget Neutral.

Backlampa (RÖD)



När lampan är tänd är backväxeln ilagd.

9) Tändningslås

För nyckel, med 2 lägen: OFF (av) och ON (på).



TÄNDNINGSLÅS

1. OFF (av)
2. ON (på)

Sätt nyckeln i tändningslåset och vrid till ON (på). Ta ut nyckeln genom att vrida till OFF (av) och dra ut den.

NOTERA: Det går visserligen att stänga av motorn genom att vrida tändningsnyckeln till OFF (av), men vi rekommenderar avstängning med motorns stoppreglage. Vrid alltid tändningsnyckeln till OFF (av) när motorn har stängts av.

10) Tanklock

VARNING

Låt inte barn tanka fordonet.

Skruva loss för att fylla tanken och skruva sedan åt helt.

NOTERA: Se *PÅFYLLNING AV BRÄNSLE* i avsnittet *VÄTSKOR* för anvisningar om hur man tankar.

VARNING

Stäng alltid av motorn innan du fyller på bränsle. Öppna locket långsamt. Om en tryckskillnad märks (det hörs ett visslande ljud när du lossar tanklocket), behöver fordonet inspekteras och/eller repareras innan du använder det igen. Bensin är ett brandfarligt och explosivt ämne. Använd aldrig öppen låga vid kontroll av bränslenivån. Rök aldrig och tillåt aldrig öppen eld eller gnistor i närheten. Arbeta alltid i ett välventilerat utrymme. Fyll aldrig på bränsle innan du placerar fordonet på en varm plats. Med högre temperaturer expanderar bränslet och kan flöda över. Torka alltid av allt utspillt bränsle på fordonet.

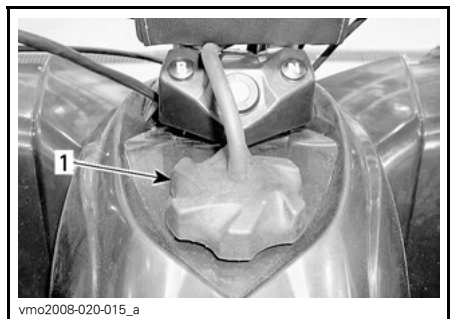

TYPBILD

1. Tanklock

11) Bränsleventil

Reglaget kan vridas till 3 lägen: OFF (av), ON (på), RES. (reserv). Vrid reglaget så att pilen pekar på ON (på), OFF (av) eller RES. (reserv).

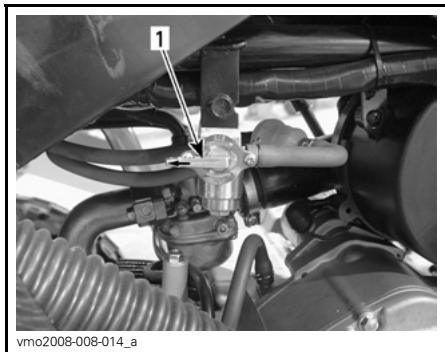

VÄNSTER SIDA AV FORDONET

1. Vrid denna pekare till önskat läge

OFF (av)

Stoppar bränsletillförseln till förgasaren.

FÖRSIKTIGHET: Vrid ventilen till OFF (av) när fordonet inte används eller vid transport.

ON (på)

Bränsle tillförs till förgasaren. Detta är det normala läget när du kör fordonet.

RES. (reserv)

När det är slut på bränsle i tanken och ventilen är i läget ON (på), kan du använda reservbränslet genom att vrida ventilen till RES. (reserv). Använd detta läge endast när bränsletillförseln i läget ON (på) är slut.

När du kör på reservbränslet, fyll på bränsle så snart som möjligt. Kom ihåg att vrida tillbaka ventilen till ON (på) efter påfyllning.

FÖRSIKTIGHET: Felaktig öppning av bränsleventilen hindrar bränsleflödet. Se till att ventilen är helt öppen när du kör.

12) Mätsticka för motorolja

Med den kontrolleras motorns oljenivå.



TYPBILD — HÖGER SIDA AV MOTORN

1. Oljemätsticka

Se avsnittet **VÄTSKOR** för anvisningar om hur motoroljenivån kontrolleras.

13) Fotstöd

Använd detta för att ge foten bättre fäste.



DS90 X

1. Fotstöd



ÖVRIGA

1. Fotstöd

14) Sätesspärr

Sitter under den bakre stänkskärmen, nära den bakre stötfångaren. Med den kan förarsätet tas av för att ge åtkomst till motorutrymmet. Dra i spärren för att lossa sätet.



TYPBILD

1. Sätesspärr

Demontering av förarsäte

Dra i spärren medan du försiktigt lyfter sätets bakre del. Dra sätet bakåt och ta bort det.

Återmontering av förarsätet

Placera sätets främre spärrar i fästena i ramen. När sätet är på plats, tryck det bestämt nedåt för att låsa det.

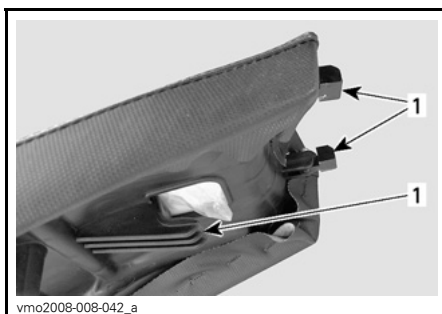

1. Sätesspärrar

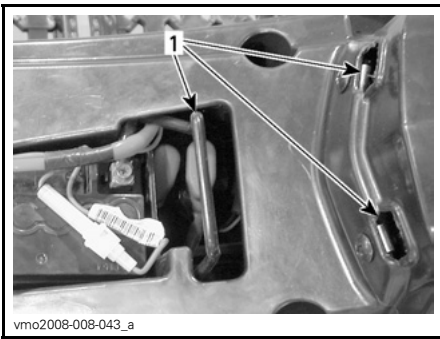

vmo2008-008-043_a

1. Fästen

⚠ VARNING

Se till sätet är säkert låst innan du kör.

15) Säkring

Elsystemet skyddas av en säkring. Mer information finns i avsnittet *UNDERHÅLL*.

Säkringshållaren sitter på den RÖDA (+) kabeln, nära batteriet.



vmo2008-008-017_a

1. Säkringshållare

16) Kickstartpedal

Kickstartpedalen medföljer som ett nödstartsalternativ.

Följ den vanliga startproceduren men använd kickstartpedalen i stället för elstarten. Se *MANUELL NÖDSTART* i avsnittet *ANVÄNDNINGSSINSTRUKTIONER*.

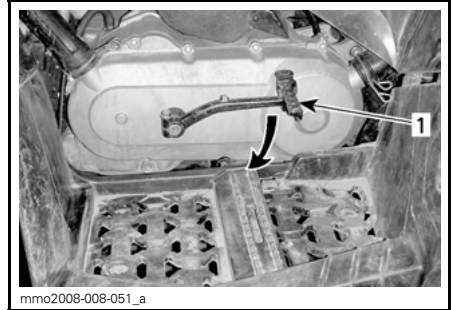

mmo2008-008-051_a

TYPBILD

1. Kickstartpedal

17) Verktygssats

Verktygssatsen finns under förarsätet och innehåller verktyg för grundunderhåll.

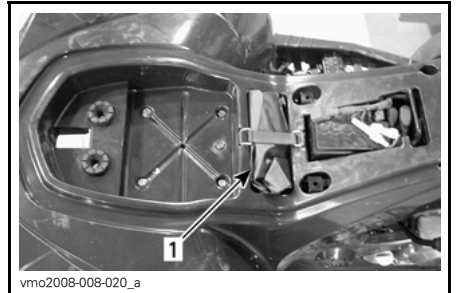

vmo2008-008-020_a

1. Verktygssats

18) Främre förvaringsutrymme

Ett praktiskt utrymme för personliga saker.

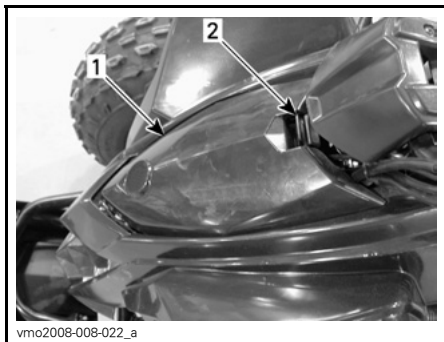

1. Främre förvaringsutrymme
2. Lockregel

För att öppna locket till förvaringsutrymmet, dra varsamt i regeln och håll medan du lyfter locket.



VARNING

När motorn är igång, sätt alltid växelspaken i läget NEUTRAL och sätt i parkeringsbromsen innan du öppnar locket. Lämna aldrig tunga eller lösa föremål som kan gå sönder i förvaringsutrymmet. Spärra alltid locket före körning.

VÄTSKOR

Tänk på följande när du läser denna Instruktionsbok:

VARNING

Anger en potentiell risk som, om den inte undviks, kan resultera i allvarliga personskador eller död.



I detta avsnitt beskrivs rekommenderade vätskor för ditt fordon och hur vätskenivåerna kontrolleras. Se avsnittet *UNDERHÅLLS-INFORMATION* för anvisningar om hur man fyller på vätskor.

VARNING

Följande procedurer ska enbart utföras av en vuxen.

Snabbreferenstabell

NOTERA: För närmare detaljer, se *REKOMMENDERAT BRÄNSLE* och *REKOMMENDERAD OLJA* längre fram i detta avsnitt.

BLYFRITT BRÄNSLE MINIMIOKTANTAL:		
	Inom Nordamerika	(87 (R + M/2)
	Utanför Nordamerika	92 RON
MOTOROLJA:		
	Rekommenderas	SAE 10W40 API-klassifikation SM, SL eller SJ.
	Att föredra	XP-S 5W40 syntetisk olja

Översikt

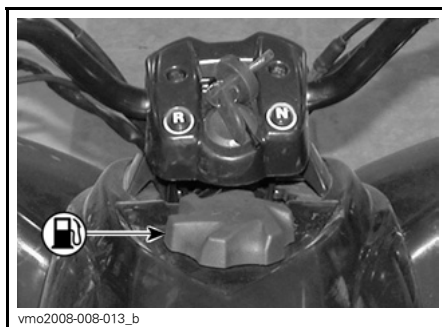

TYPBILD — TANKLOCK

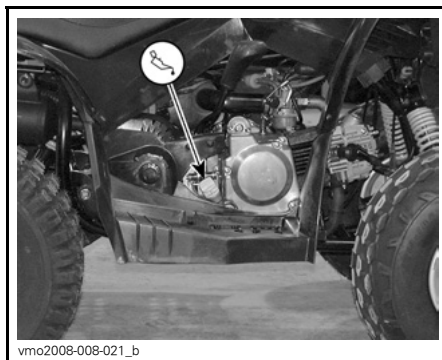

TYPBILD — MOTOROLJA

Bränsle

Rekommenderat bränsle

Använd blyfri bensin (finns på de flesta bensinstationer) eller syresatt bränsle som innehåller maximalt 10 % etanol eller metanol totalt. Den bensin som används måste ha följande rekommenderade minimioktantal.

OKTANTAL	
Inom Nordamerika	(87 (R + M)/2)
Utanför Nordamerika	92 RON

FÖRSIKTIGHET: Experimentera aldrig med andra bränslen. Användning av ej rekommenderat bränsle kan resultera i försämring av fordonsprestanda och skador på viktiga delar i bränslesystemet och motorn.

Påfyllning av bränsle

VARNING

Låt inte barn tanka fordonet.

Stäng av motorn.

Låt ingen sitta kvar i fordonet under tankning.

Skruva av tanklocket moturs.

Sätt i munstycket i tanköppningen.

Fyll på bränsle sakta så att luft kan frigöras från tanken och förhindra att bränslet flödar tillbaka. Var försiktig så att du inte spiller.

Fyll inte på för mycket. Avsluta påfyllningen när bränslet når nederdelen av tanköppningen. Skruva åt tanklocket medurs.

VARNING

Stäng alltid av motorn innan du fyller på bränsle. Öppna locket långsamt. Om en tryckskillnad märks (det hörs ett visslande ljud när du lossar tanklocket), behöver fordonet inspekteras och/eller repareras innan du använder det igen. Bensin är ett brandfarligt ämne och under vissa förhållanden explosivt. Använd aldrig öppna låga vid kontroll av bränslenivån. Rök aldrig och tillåt aldrig öppen eld eller gnistor i närheten. Arbeta alltid i ett välventilerat utrymme. Fyll aldrig på bränsle innan du placerar fordonet på en varm plats. Med högre temperaturer expanderar bränslet och kan flöda över. Torka alltid av utspillt bränsle eller utspilld olja från fordonet.

Motorolja

Rekommenderad olja

Använd 4-taktsolja som uppfyller eller överträffar kraven för API-klasserna SM, SL eller SJ. Kontrollera alltid etiketten med API-certifieringen på oljekannan för att vara säker på att den har minst en av ovanstående kvalitetsklassifikationer.

Rekommenderad oljeviskositet

SAE 10W40-olja rekommenderas för alla säsonger.

Under de varmaste somrardagarna kan dock BRP XP-S 10W40 mineralolja (P/N 219 700 346) användas.

NOTERA: För bättre prestanda och året runt-användning rekommenderas syntetisk XP-S 5W40-olja (P/N 293 600 039).

Tabell över oljeviskositet

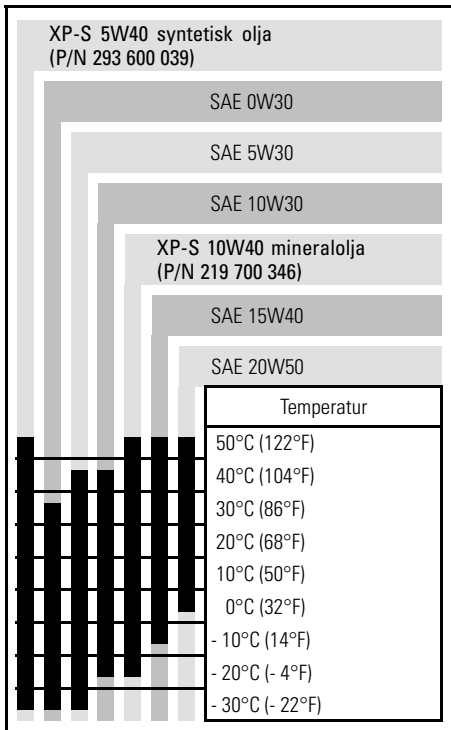

TYPBILD — HÖGER SIDA AV MOTORN
1. Oljemätsticka

Se till att fordonet står på ett jämnt underlag, starta motorn, låt den gå i några minuter och stäng sedan av den. Kontrollera sedan oljenivån:

1. Skruva loss mätstickan, ta ut den och torka av den.
2. Sätt tillbaka mätstickan (**skruva inte in den**).
3. Ta ut den igen och kontrollera oljenivån. Den bör ligga nära eller vid det övre märket.

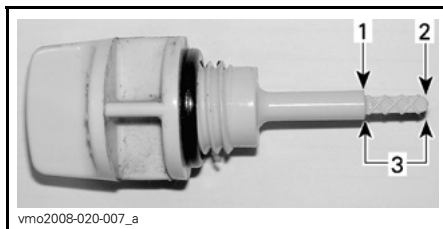

1. Full
2. Fyll på
3. Gränsvärden

För påfyllning av olja, ta bort mätstickan. Placera en tratt i mätstickshålet för att undvika spill.

Fyll på en liten mängd olja och kontrollera nivån på nytt.

Upprepa tills nivån når det övre märket på mätstickan. **Fyll inte på för mycket.**

Dra åt mätstickan ordentligt.

Motorns oljenivå

FÖRSIKTIGHET: Kontrollera nivån ofta och fyll på vid behov. Fyll inte på för mycket. Om motorn körs med fel oljenivå kan svåra skador uppstå. Torka av ev. utspilld olja.

Bromsvätska

Endast DS90 X

Rekommenderad vätska

Använd enbart bromsvätska som uppfyller kraven i specifikationen DOT 4.

FÖRSIKTIGHET: Undvik allvarliga skador på bromssystemet genom att inte använda andra bromsvätskor än den rekommenderade. Blanda inte heller olika vätskor för påfyllning.

Vätskenivå

Ställ fordonet på ett jämnt underlag och kontrollera bromsvätskan i behållarna. Nivån bör överstiga MIN-märket.

Fyll på vätska vid behov. Fyll inte på för mycket.

Rengör påfyllningslocket innan du öppnar det.

FÖRSIKTIGHET: Använd endast DOT 4-bromsvätska ur en försluten behållare. Använd inte bromsvätska från gamla eller redan öppnade behållare.

NOTERA: Låga nivåer kan tyda på läckage eller slitna bromsbelägg. Kontakta en auktoriserad Can-Am-återförsäljare.

Bromsvätskebehållare för främre och bakre bromshandtag

Bromsvätskebehållarna finns på styrstäng, ovanför bromshandtagen.



vmr2008-101-003

**BAKRE BROMSVÄTSKEBEHÅLLARE
PÅ VÄNSTER SIDA**

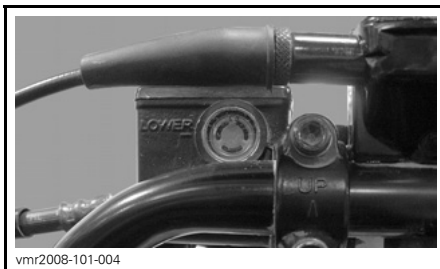

vmr2008-101-004

**FRÄMRE BROMSVÄTSKEBEHÅLLARE
PÅ HÖGER SIDA**

Vrid styrstängens för körning rakt fram, så att behållarna inte lutar.

Kontrollera vätskenivån. Behållaren är full när vätskan når överdelen av fönstret.

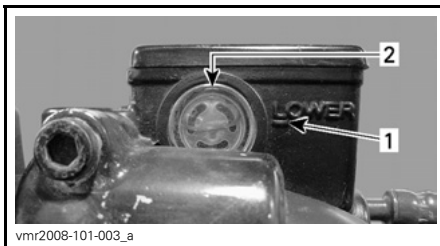

vmr2008-101-003_a

TYPBILD

1. Minimum
2. Maximum

Granska skyddsskon. Byt ut den om den är skadad.

Upprepa samma procedur för den andra behållaren.

DÄCK OCH FÄLGAR

Tänk på följande när du läser denna Instruktionsbok:

VARNING

Anger en potentiell risk som, om den inte undviks, kan resultera i allvarliga personskador eller död.

Däcktryck

VARNING

Däckens lufttryck har stor inverkan på fordonets väghållning och stabilitet. Undertryck kan få däcket att förminskas och rotera på hjulet. Vid övertryck kan däcket punkteras. Följ alltid rekommenderat däcktryck. Eftersom däcken är av lågtryckstyp bör manuell pump användas.

Kontrollera trycket i däcken när de är kalla innan du kör fordonet. Däcktrycket varierar med temperatur och höjd. Kontrollera trycket om ett av dessa förhållanden förändras.

En tryckmätare medföljer i verktygslådan.

DÄCKTRYCK	
FRAM OCH BAK	
MIN.	25 kPa (3,5 PSI)
MAX.	35 kPa (5 PSI)

Däcken är utformade för terrängkörning, men punktering kan ändå inträffa. Medtag därför pump och reparationsutrustning vid körning.

Däckens/fälgarnas skick

Kontrollera ev. skador och slitage på däck och fälgar.

Byt vid behov.

ANVÄNDNINGSSINSTRUKTIONER

Starta motorn

VARNING

Gör alltid en kontroll som beskrivs i avsnittet **SÄKERHETSINFORMATION** innan du kör fordonet. Kontrollera alltid att viktiga reglage, säkerhetsanordningar och mekaniska komponenter fungerar som de ska innan start. Om detta inte görs enligt anvisningarna kan svåra personskador eller dödsfall bli följden.

Sätt nyckeln i tändningslåset och vrid till läget ON (på).

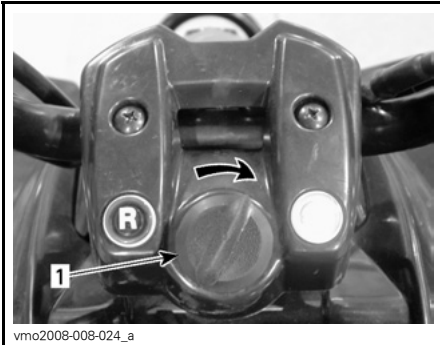

vmo2008-008-024_a

TYPBILD — VRID TILL LÄGET ON (PÅ)

1. Tändningsnyckel

Ställ motorns stoppreglage på ON (på).



vmo2008-008-011_a

1. Motorns stoppreglage
2. OFF (av)
3. ON (på)

Vid kallt väder, kallare än 0 °C (32 °F), sätt choken i helöppet läge.



vmo2008-008-011_d

CHOKE I HELÖPPET LÄGE

Tryck in vänster bromshandtag och håll det intryckt.

Tryck in startknappen tills motorn startar.



1. Startknapp

FÖRSIKTIGHET: Håll inte startknappen intryckt längre än 10 sekunder. Du bör vänta en stund mellan startförsöken så att startmotorn hinner svalna. Kontrollera att batteriet inte laddas ur.

NOTERA: Gasreglaget kan användas för att få motorn att starta snabbare. Tryck lätt på gasreglaget. Om du trycker för mycket kommer choken inte att aktiveras.

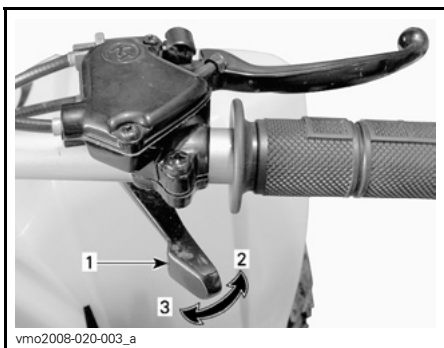

TYPBILD

1. Gasreglage
2. Accelererera
3. Släpp gasen

Släpp startknappen omedelbart när motorn startat.

Justera chokereglaget efter några sekunder tills motorn uppnår optimalt varvtal.

NOTERA: Överdriven användning av choken kan flöda motorn och göra det svårare att starta. Om det inträffar, se *SPECIELLA PROCEDURER*.

När motorn är varm, placera choken i OFF-läge (av) och släpp bromsarna.



OFF (AV)

Start med varm motor

Starta motorn enligt anvisningarna ovan, men utan choke. Om motorn inte startar efter två 5-sekundersförsök med elstarten, justera chokereglaget till halvöppet läge. Starta motorn utan att aktivera gasreglaget. Placera chokereglaget i OFF-läge (av) efter några sekunder.

Manuell nödstart

Använd manuell start om elstarten inte fungerar.

Följ startproceduren ovan men använd kickstartpedalen i stället för elstarten.

Starta motorn genom att försiktigt trycka ned pedalen tills ett motstånd känns och sedan sparka nedåt med en snabb, genomgående rörelse.

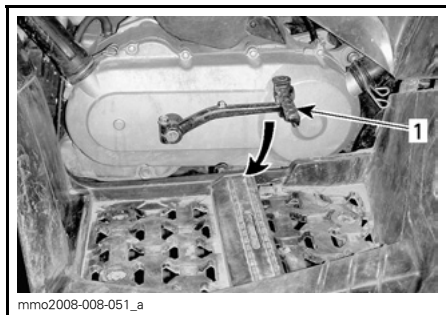

TYPBILD

1. Kickstartpedal

Upprepa hela proceduren vid behov.

Avstängning av motorn

VARNING

Undvik att parkera i en sluttning.

Släpp gasen och stanna fordonet helt.

Koppla i parkeringsbromsen.

Ställ motorns stoppreglage på OFF (av).

Vrid tändningsnyckeln till OFF (av).

Ta ut nyckeln ur tändningslåset.

Efter körning

Använd aldrig högtryckstvätt för att rengöra dessa fordon. **ANVÄND ENDAST LÅGTRYCKSTVÄTT** (t.ex. trädgårdsslangen). Högt tryck kan orsaka elektriska och mekaniska skador.

Om fordonet används i saltvattenmiljö (på stranden) måste det spolas med färskvatten för att skydda det och dess komponenter. Smörjning av metalledar rekommenderas starkt. Använd XP-S Lube.

Detta måste utföras efter varje användningsdag.

När fordonet används i lerig terräng rekommenderas sköljning av fordonet för att skydda det och dess komponenter, samt för att hålla lyktorna rena.

INSTÄLLNING AV FJÄDRINGEN

VARNING

Vänster och höger främre stötdämpare måste alltid vara inställda på samma position. Justera aldrig bara den ena stötdämparen. Ojämn justering kan medföra försämrade väghållning och förlust av stabilitet, vilket kan leda till en olycka.

Justering av förspänningen

Förkorta fjädern för fastare fjädring och svårare terrängförhållanden.

Förläng fjädern för mjukare körning och jämn väg.

Vrid justerkammen eller justeringsringen i önskad riktning. Använd ett verktyg från fordonets verktygssats.

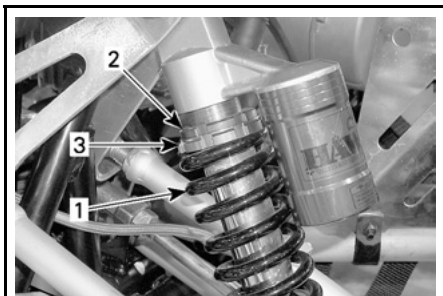

DS90 X — FJÄDRING FRAM

1. Främre fjäder
2. Lossa på låsringen
3. Vrid justeringsringen



ÖVRIGA — FJÄDRING FRAM

1. Främre fjäder
2. Vrid justerkammen

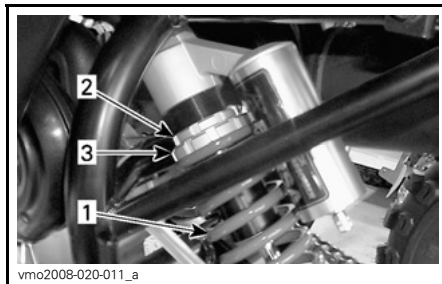

DS90 X — FJÄDRING BAK

1. Bakre fjäder
2. Lossa på låsringen
3. Vrid justeringsringen

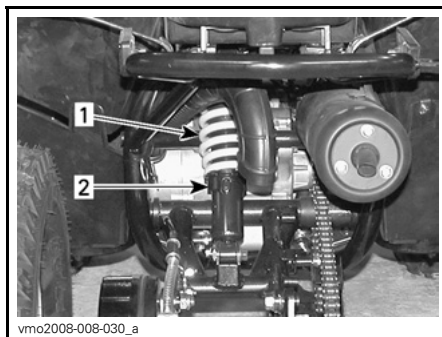

ÖVRIGA — FJÄDRING BAK

1. Bakre fjäder
2. Vrid justerkammen

SPECIELLA PROCEDURER

Vältning

Om fordonet har vält eller vänts upp och ned bör du åter ställa fordonet i normalt körläge (på alla fyra hjulen) och sedan vänta 3 till 5 minuter innan du startar motorn igen. Kontrollera oljenivån och fyll på vid behov.

Fordon som legat under vatten

Om fordonet legat under vatten måste det tas till en auktoriserad Can-Am-återförsäljare så snart som möjligt. **STARTA INTE MOTORN!** När fordonet har legat under vatten kan allvarliga materiella skador bli följden om korrekt startprocedur inte följs.

TRANSPORT AV FORDONET

Tänk på följande när du läser denna Instruktionsbok:

VARNING

Anger en potentiell risk som, om den inte undviks, kan resultera i allvarliga personskador eller död.

Vid transport av fordonet, säkra fordonet på släpet med lämpliga fästremmar. Vanligt rep rekommenderas inte.

VARNING

Tippa aldrig upp fordonet för transport. Vi rekommenderar att fordonet transporteras i normalt körläge (på alla fyra hjulen).

Ställ bränsleventilen på OFF (av).

Koppla i parkeringsbromsen.

Säkra fordonet med fästremmar framtill i den främre stötfångaren och baktill i den bakre stötfångaren.



FRAMTILL — DS90 X



FRAMTILL — ÖVRIGA

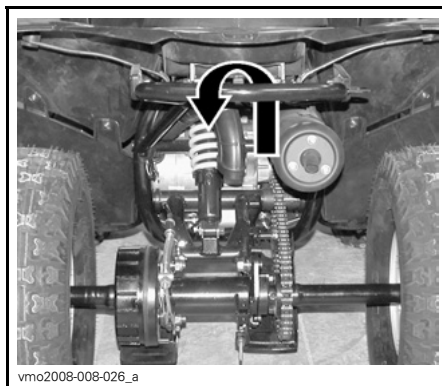

BAKTILL — ALLA MODELLER

FÖRSIKTIGHET: Om du använder andra fästpunkter kan fordonet skadas.

VARNING

Bogsera inte detta fordon med bil eller annat fordon. Använd ett släp.

PROBLEMLÖSNING

MOTORN GÅR INTE RUNT

- 1. Tändningslåset är ställt på OFF (av).**
 - *Placera det i läget ON (på).*
- 2. Bränd säkring.**
 - *Kontrollera huvudsäkringen.*
- 3. Svagt batteri eller lösa anslutningar.**
 - *Kontrollera anslutningar och kontakter.*
 - *Låt kontrollera batteriet.*
 - *Kontakta en auktoriserad Can-Am-återförsäljare.*

MOTORN GÅR RUNT, MEN STARTAR INTE

1. Motorns stoppreglage är i läget OFF (av).

- *Placera det i läget ON (på).*

2. Blandningen är inte korrekt för start med kall motor.

- *Kontrollera bränslenivå och startprocedur, speciellt användning av choken.*

3. Flödad motor (tändstiftet vått vid demontering).

- *Om motorn inte startar efter flera försök kan den vara flödad med bränsle. Gör så här:*
 - *Vrid tändningsnyckeln till ON (på) och se till att choken är stängd.*
 - *Håll gasreglaget helt intryckt medan du startar motorn.*
 - *Släpp gasreglaget så snart motorn startar. Rusa inte motorn.*
- *Om detta inte fungerar:*
 - *Koppla ur tändstiftskabeln.*
 - *Ta bort tändstiftet.*
 - *Dra igång motorn flera gånger. Installera om möjligt ett nytt eller rent och torrt tändstift.*
 - *Starta motorn enligt anvisningarna ovan. Om motorn fortfarande är flödad, vänd dig till en auktoriserad Can-Am-återförsäljare.*

4. Inget bränsle når motorn (tändstiftet torrt vid demontering).

- *Kontrollera bränslenivån. Vrid bränsleventilen till ON (på; försök även med RES. (reserv)). Det kan vara fel på bränslepump eller förgasare.*
- *Kontakta en auktoriserad Can-Am-återförsäljare.*

5. Tändstift/tändning (ingen gnista).

- *Ta ut tändstiftet och anslut det sedan igen till tändstiftshållaren.*
- *Kontrollera att tändningslåset och/eller motorns stoppreglage är ställda på ON (på).*
- *Starta motorn med tändstiftet grundat till motorn, på avstånd från tändstiftshålet. Om ingen gnista uppstår, byt tändstiftet.*
- *Om problemet kvarstår, kontakta en auktoriserad Can-Am-återförsäljare.*

6. Motorkompression.

- *När motorn dras runt med kickstartpedalen, bör "cykler" av motstånd kännas när kolven går förbi toppläget. Om inget pulsmotstånd känns kan det tyda på avsevärd kompressionsförlust. Kontakta en auktoriserad Can-Am-återförsäljare.*

MOTORN SAKNAR ACCELERATION ELLER EFFEKT

1. Smutsigt/skadat/slitet tändstift.

- Rengör/kontrollera tändstiftet och värmeklassen. Byt vid behov.

2. För lite bränsle när motorn.

- Se MOTORN GÅR RUNT, MEN STARTAR INTE.

3. Förgasarjusteringar.

- Kontakta en auktoriserad Can-Am-återförsäljare.

4. Motorn överhettar.

- Prova med följande vid motoröverhettning:
 - Sänk fordonets hastighet men försök hålla fordonet i rörelse för att garantera lufttillförsel till motorn. Om motorn fortfarande är överhettad efter cirka en minut, stanna fordonet.
 - Lägg i parkeringsbromsen och stäng av motorn.
 - Låt motorn svalna.
 - Kontakta en auktoriserad Can-Am-återförsäljare så snart som möjligt.
- Om överhettningen fortsätter, kontakta en auktoriserad Can-Am-återförsäljare.

5. Luftfilter/-burk igensatt eller smutsig(t).

- Kontrollera luftfiltret och rengör vid behov.
- Kontrollera luftintagsrörets placering.

6. Smutsig eller sliten CVT.

- Kontakta en auktoriserad Can-Am-återförsäljare.

MOTORN BAKTÄNDER

1. Läckande avgassystem.

- Kontakta en auktoriserad Can-Am-återförsäljare.

2. Motorn blir för varm.

- Se MOTORN SAKNAR ACCELERATION ELLER EFFEKT.

3. Tändningsinställningen är fel eller det är fel på tändningssystemet.

- Kontakta en auktoriserad Can-Am-återförsäljare.

4. Felaktig förgasarinställning.

- Kontakta en auktoriserad Can-Am-återförsäljare.

MOTORN FELTÄNDER

1. Smutsigt/skadat/slitet tändstift.

- Rengör/kontrollera tändstiftet och värmeklassen. Byt vid behov.

2. Vatten i bränslet.

- Dränera bränslesystemet och fyll på med nytt bränsle.

FORDONET UPPNÅR INTE FULL HASTIGHET

1. Motorn.

- Se MOTORN SAKNAR ACCELERATION ELLER EFFEKT.

2. Parkeringsbroms.

- Kontrollera att parkeringsbromsen är helt urkopplad.

3. Luftfilter/-burk igensatt eller smutsig(t).

- Kontrollera luftfiltret och rengör vid behov.
- Kontrollera luftintagsrörets placering.

4. Smutsig eller sliten CVT.

- Kontakta en auktoriserad Can-Am-återförsäljare.

VARVTALET ÖKAR MEN FORDONET RÖR SIG INTE

1. Fel på CVT.

- Kontakta en auktoriserad Can-Am-återförsäljare.

2. Vatten i CVT-höljet.

- Kontakta en auktoriserad Can-Am-återförsäljare.

SPECIFIKATIONER

MODELL		DS70	DS90/DS90 X
MOTOR			
Typ		4-taktare, luftkyld	
Cylindrar		1 horisontell cylinder	
Cylindervolym		69,36 cc (4,23 kubiktum)	89,53 cc (5,46 kubiktum)
Start		Elstart/kickstart	
TRANSMISSION			
Transmission		CVT (konstant variabel transmission)	
FÖRGASARE			
Förgasare	Modell	KEHIN med manuell choke	
	Typ	PTE	
Tomgångshastighet		± 100	1.700 R/MIN
ELSYSTEM			
Tändning		CDI (Capacitor Discharge Ignition)	
Tändstift	Modell	NGK	
	Typ	CR7HSA	
	Avstånd	0,6 till 0,7 mm (0,024 till 0,027 tum)	
Antal tändstift		1	
Batteri	Typ	Underhållsfritt	
	Spänning	12 volt, 4 A•h	
Startsystem		Elstart/kickstart	
Strålkastarlampa		2 x 5 W	
Bakljuslampa		E.T.	
Säkring	Huvud-säkring	15 A	

MODELL		DS70	DS90/DS90 X
FJÄDRING			
Typ	Fram	Individuell fjädring – A-arm DS90 X: individuell fjädring – Dubbel A-arm	
	Bak	Fast svängarm	
Fjädringsväg	Fram	86 mm (3,4 tum) DS90 X: 178 mm (7 tum)	
	Bak	160 mm (6,3 tum) DS90 X: 229 mm (9 tum)	
Stötdämpare		Olja DS90 X: HPG	
DÄCK			
Tryck	Fram	minst 25 kPa (3,5 PSI) max 35 kPa (5 PSI)	
	Bak		
Storlek	Fram	19 x 7-8 DS90 X: 20 x 6-10	
	Bak	18 x 9,5-8 DS90 X: 18 x 10,5-9	
HJUL			
Storlek	Fram	8 x 5,5 DS90 X: 10 x 5,5	
	Bak	8 x 7 DS90 X: 9 x 8	
Hjulmutter, åtdragningsmoment	Fram	71 N•m (52 lbf•ft)	
	Bak	120 N•m (89 lbf•ft)	
BROMSAR			
Fram		Mekanisk, trumbroms DS90 X: hydraulisk, skivbroms	
Bak		Mekanisk, trumbroms DS90 X: hydraulisk, skivbroms	
Parkeringsbroms		Vänster bromshandtag med parkeringsbroms	

MODELL		DS70	DS90/DS90 X
DIMENSIONER			
Torrvikt		114 kg (251 lb)	
Totallängd		152 cm (59,8 tum) DS90 X: 142 cm (56 tum)	
Totalbredd		90,5 cm (35,6 tum) DS90 X: 109,2 cm (43 tum)	
Totalhöjd		93,5 cm (36,8 tum)	
Hjulbas		100 cm (39,4 tum)	
Markfrigång		11,5 cm (4,5 tum)	
VÄTSKOR			
Motoroljetyp		SAE10W40 API-klassifikation SM, SL eller SJ, XP-S 5W40 syntetisk olja rekommenderas	
Typ av växellådsolja		XP-S syntetisk kedjehusolja	
Bränsle	Typ		Blyfri bensin
	Oktan	Inom Nordamerika	(87 (R + M)/2) eller högre
		Utanför Nordamerika	92 RON
KAPACITET			
Motorolja		Oljebyte med filter: 1,1 liter (1,16 U.S. quart)	
Växellådsolja		165 ml (6 U.S. oz)	
Bränsletank		6 liter (1,6 U.S. gal)	

A: Ampere

V: Volt

A•h: Amperetimme

W: Watt

R/MIN: Varv per minut

På grund av sitt fortlöpande produktkvalitets- och innovationsåtagande förbehåller sig BRP rätten att, när som helst, förändra design och specifikationer och/eller göra tillägg till eller förbättringar av produkterna, utan att därför åta sig att installera dessa på tidigare tillverkade produkter.

UNDERHÅLLS- INFORMATION

UNDERHÅLLSSCHEMA

Underhåll är mycket viktigt. Om du inte har tillräckliga kunskaper om säkra service- och justeringsrutiner, kontakta en auktoriserad Can-Am-återförsäljare.

SCHEMA FÖR REGELBUNDET UNDERHÅLL					
A: JUSTERA C: RENGÖR I: INSPEKTERA L: SMÖRJ R: BYT	FÖRSTA KONTROLL EFTER 10 TIMMAR ELLER 30 DAGAR				
	(Ska utföras av en auktoriserad Can-Am-återförsäljare. Första underhållet är mycket viktigt och får inte försummas.)				
	VECKOVIS				
	MÅNADSVIS				
	EN GÅNG PER ÅR ELLER VAR 100:E TIMME				
RESERVDEL/UPPGIFT			SKA UTFÖRAS AV		
			FÖRKLARING		
MOTOR					
Motorns oljenivå ⁽¹⁾	VARJE KÖRNING		Kund	(1) Inspekteras före körning. (3) Oftare vid svårare förhållanden, t.ex. dammig, sandig, snöig, våt eller lerig terräng. (5) Kontrollera var 6:e månad. (6) Byt ut var 3:e månad eller var 40:e timme.	
Motorolja	R	R ⁽⁶⁾	Kund		
Motoroljefilter			C		Kund
Luftfilter/luftintagsventils filter ⁽³⁾		I, C	R		Kund
Motorns varvtal vid tomgång	I		I		Återförsäljare
Ventilspel	I		A		Återförsäljare
Vevhusets fläktsystem			I ⁽⁵⁾		Återförsäljare
Gnisttskydd			C		Kund
Avgassystem			I		Återförsäljare

SCHEMA FÖR REGELBUNDET UNDERHÅLL

A: JUSTERA C: RENGÖR I: INSPEKTERA L: SMÖRJ R: BYT	FÖRSTA KONTROLL EFTER 10 TIMMAR ELLER 30 DAGAR (Ska utföras av en auktoriserad Can-Am-återförsäljare. Första underhållet är mycket viktigt och får inte försummas.)
	VECKOVIS
	MÅNADSVIS
	EN GÅNG PER ÅR ELLER VAR 100:E TIMME
	SKA UTFÖRAS AV
RESERVDDEL/UPPGIFT	FÖRKLARING

BRÄNSLESYSTEM

Bränsleledningar och anslutningar	I			I	Återförsäljare	(2) Kontrollera och justera var 6:e månad. (4) Byt ut vartannat år eller var 200:e timme.
Bränslefilter				(4)	Återförsäljare	
Gasreglage/hus	I, A		I, A	I, A, L	Återförsäljare/ Kund	
Förgasare	I, A		(2)	C, A	Återförsäljare	

ELSYSTEM

Tändstift	I, A			R	Återförsäljare	—
Batteriets kopplingar	I		I		Kund	
Batterispänning	I		I		Återförsäljare	

DRIVENHET

Smörjning/justering av drivkedja	VARJE KÖRNING				Kund	(3) Oftare vid svårare förhållanden, t.ex. dammig, sandig, snöig, våt eller lerig terräng.
Kontroll av drivkedja	VARJE KÖRNING				Kund	
Slitage på kedjedrev ⁽³⁾				I	Återförsäljare	
Hjullagrens skick				I	Kund	
Hjulbultar	I		I		Kund	
Däcktryck och slitage	VARJE KÖRNING				Kund	

SCHEMA FÖR REGELBUNDET UNDERHÅLL

FÖRSTA KONTROLL EFTER 10 TIMMAR ELLER 30 DAGAR

(Ska utföras av en auktoriserad Can-Am-återförsäljare.
Första underhållet är mycket viktigt och får inte försummas.)

A: JUSTERA
C: RENGÖR
I: INSPEKTERA
L: SMÖRJ
R: BYT

VECKOVIS

MÅNADSVIS

EN GÅNG PER ÅR ELLER VAR 100:e TIMME

SKA UTFÖRAS AV

RESERVDDEL/UPPGIFT

FÖRKLARING

TRANSMISSION (CVT)

Drivrem				I	Återförsäljare	—
Primär- och sekundärvariator				I, C, L	Återförsäljare	
CVT-luftintag/-utlopp	I			I, C	Kund	

VÄXELLÅDA

Växellådsolja	R			(4)	Återförsäljare	(4) Byt ut vartannat år eller var 200:e timme.
---------------	---	--	--	-----	----------------	--

STYRSYSTEM

Styrhandtagsfästen ⁽¹⁾	I	A		I	Återförsäljare	(1) Inspekteras före körning. (5) Smörj var 6:e månad.
Styrleder (alla modeller utom DS90 X)				(5) L	Kund	
Styraxel				L	Återförsäljare	
Styrsystem				I	Återförsäljare	

FJÄDRING

Upphängningssystem				I	Kund	—
--------------------	--	--	--	---	------	---

SCHEMA FÖR REGELBUNDET UNDERHÅLL

<p>A: JUSTERA C: RENGÖR I: INSPEKTERA L: SMÖRJ R: BYT</p>	<p>FÖRSTA KONTROLL EFTER 10 TIMMAR ELLER 30 DAGAR</p> <p>(Ska utföras av en auktoriserad Can-Am-återförsäljare. Första underhållet är mycket viktigt och får inte försummas.)</p>
	<p>VECKOVIS</p>
	<p>MÅNADSVIS</p>
	<p>EN GÅNG PER ÅR ELLER VAR 100: E TIMME</p>
	<p>SKA UTFÖRAS AV</p>
RESERVDDEL/UPPGIFT	FÖRKLARING

BROMSAR ⁽⁷⁾

Bromsvätska (DS90 X) ⁽¹⁾⁽⁷⁾	I	I	(4) (7)	Återförsäljare/ Kund	(1) Inspekteras före körning. (4) Byt ut vartannat år eller var 200:e timme. (7) Påfyllning av bromsvätska och alla reparationer på bromssystemet måste utföras av en auktoriserad Can-Am-återförsäljare.
Bromssystem ⁽¹⁾⁽⁷⁾	I		I, A (8)	Återförsäljare	(8) Hydrauliska bromsar är självjusterande och behöver inte justeras.
Bromsbelägg/backar, slitage ⁽⁷⁾				I	Återförsäljare

CHASSI/RAM

Fästanordningar ⁽¹⁾	I	I		Kund	(1) Inspekteras före körning.
--------------------------------	---	---	--	------	-------------------------------

ALLMÄNT

Tänk på följande när du läser denna Instruktionsbok:

VARNING

Anger en potentiell risk som, om den inte undviks, kan resultera i allvarliga personskador eller död.

VARNING

Såvida inget annat anges ska motorn vara avstängd vid samtliga underhållsprocedurer.

Innan du utför service eller inspektion av fordonet, vänta tills motorn och avgassystemet har svalnat för att undgå risk för brännskador.

VARNING

Om det blir nödvändigt att ta bort en låsanordning (t.ex. låsflikar, låsspärrar, osv.) vid demontering/återmontering, byt alltid ut den borttagna mot en ny.

VARNING

Allt underhåll ska utföras av en vuxen eller en auktoriserad Can-Am-återförsäljare. Låt inte barn försöka reparera eller underhålla fordonet.

Följande avsnitt omfattar underhåll som kan utföras av kunden om så önskas. Annat underhåll som anges i *UNDERHÅLLSSCHEMAT* måste utföras av en auktoriserad Can-Am-återförsäljare.

NOTERA: Här beskrivs bland annat procedurer för byte av vätskor. I avsnittet *VÄTSKOR* finns anvisningar för kontroll av nivåer och påfyllning.

MOTOR

Oljebyte

Oljebyte ska utföras med varm motor.

VARNING

Motoroljan kan vara mycket het.
Vänta tills motoroljan är endast varm.

Kontrollera att fordonet står på jämnt underlag.

Ta ut oljemätstickan.

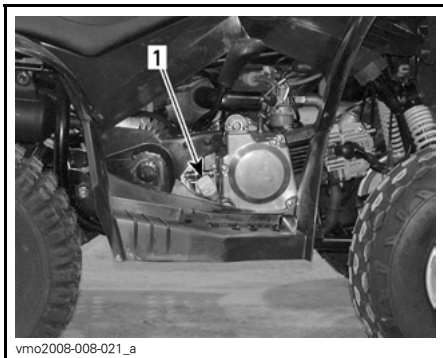

TYPBILD — HÖGER SIDA AV MOTORN

1. Oljemätsticka

Rengör området runt dräneringspluggen.

Sätt ett uppsamlingskärl under dräneringspluggen.

Skruva loss dräneringspluggen.

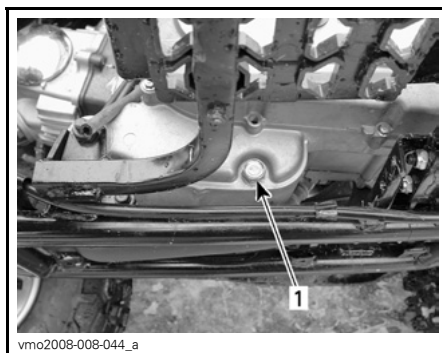

VÄNSTER SIDA AV MOTORN

1. Dräneringsplugg

Låt oljan rinna ut ur motorn, vilket kan ta en stund.

Ta bort oljefiltret och fjädern för rengöring vid behov; se *UNDERHÅLLSSCHEMAT* för närmare detaljer.

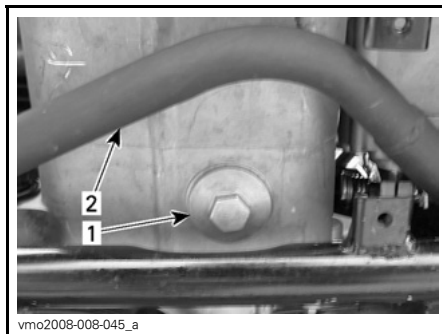

UNDER MOTORN

1. Oljefilterlock

2. Avgasrör

För rengöring av oljefiltret, använd ett lösningsmedel och torka sedan med tryckluft.

⚠ VARNING

Bär alltid ögonskydd. De kemiska ämnena kan orsaka svår klåda och skada ögonen.

NOTERA: Kontrollera lockets O-ring och byt den om det behövs.

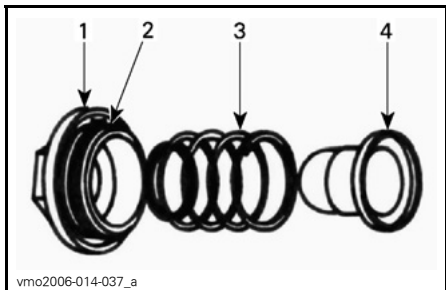

vmo2006-014-037_a

TYPBILD

1. Lock
2. O-ring
3. Fjäder
4. Filter

Torka av ev. utspild olja på motorn. Sätt tillbaka oljefilter, fjäder och O-ring. Dra åt muttern till 42 N•m (31 lbf•ft). Kontrollera dräneringspluggens packning och byt den om det behövs.

Rengör packningsområdena på motorn och dräneringspluggen, sätt tillbaka pluggen och dra åt till 22 N•m (16 lbf•ft).

Fyll på motorn till korrekt nivå med rekommenderad olja. Kontrollera mängden i avsnittet *SPECIFIKATIONER*.

Starta motorn och kör den på tomgång i några minuter. Se till att oljefilter- och dräneringspluggsområdena inte läcker.

Stäng av motorn. Vänta en stund så att oljan hinner rinna ned i vevhuset och kontrollera sedan oljenivån. Fyll på vid behov.

Gör dig av med oljan enligt lokala bestämmelser och förordningar.

Dränering av luftfilterhus

Kontrollera regelbundet om det finns vätska eller avlagringar i luftfilterhusets dräneringsrör.

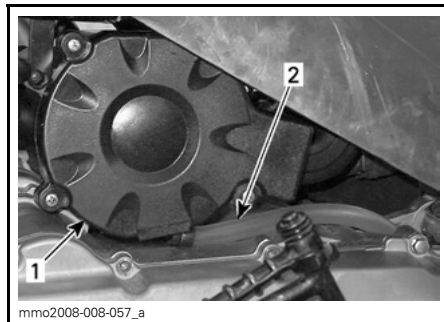

mmo2008-008-057_a

1. Luftfilterhus
2. Dräneringsrör

NOTERA: Om fordonet används i dammig terräng, utför inspektion oftare än vad som anges i *UNDERHÅLLSSCHEMAT*.

Om vätska/avlagringar hittas, tryck ihop och ta loss klämman. Dra ut dräneringsrörets plugg och töm den.

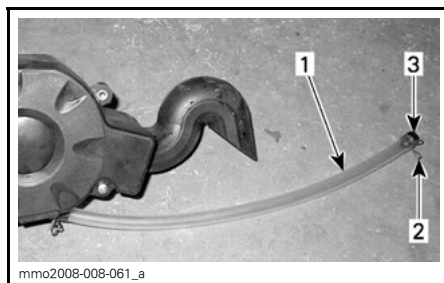

mmo2008-008-061_a

1. Dräneringsrör
2. Klämma
3. Plugg

FÖRSIKTIGHET: Starta inte motorn om vätska/avlagringar hittas i dräneringsröret.

Om vätska/avlagringar hittas måste luftfilterhuset inspekteras/torkas/bytas ut beroende på dess skick.

Ta av luftfiltret enligt anvisningarna nedan.

Rengöring av luftfilter

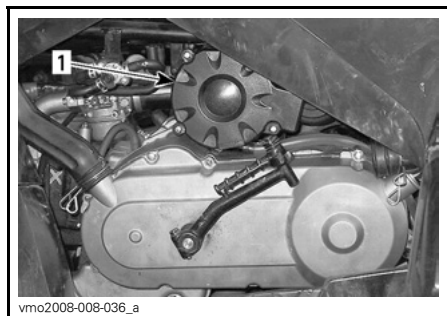

1. Luftfilterplacering

Demontering

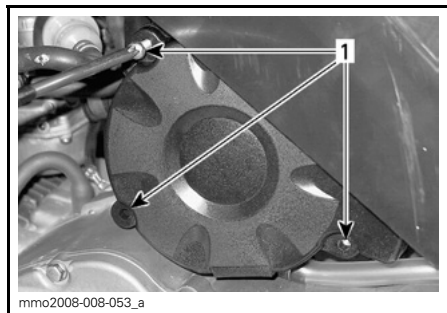

DEMONTERA LUFTFILTERKÅPAN
1. Skruvar

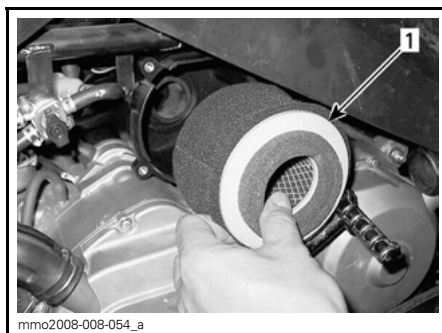

DEMONTERA LUFTILTRET FRÅN KÅPAN
1. Luftfilter

Rengöring

Häll rengöringslösning (P/N 219 700 341) eller motsvarande i en hink. Lägg filtret i blöt.

Rengör luftfilterhusets insida medan filtret ligger i blöt.

Skölj filtret med varmt vatten tills all rengöringslösning är bortsköljd.

Låt sedan filtret torka helt.

När filtret har torkat, olja på nytt med luftfilterolja (P/N 219 700 340) eller en likvärdig produkt.

Montering

Använd motsatt procedur för återmonteringen.

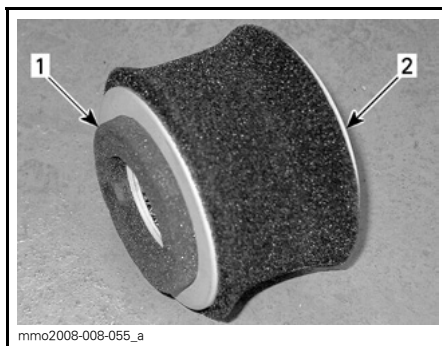

FILTRETS LÄGE
1. Kåpens sida
2. Husets sida

Rengöring av luftintagsventilens filter

Luftintagsventilen sitter på vänster sida av fordonet under den främre stänkskärmen.



TYPBILD

1. Luftintagsventil

Rengör luftintagsventilens lock före demontering.

Ta bort locket för att nå luftfiltret.

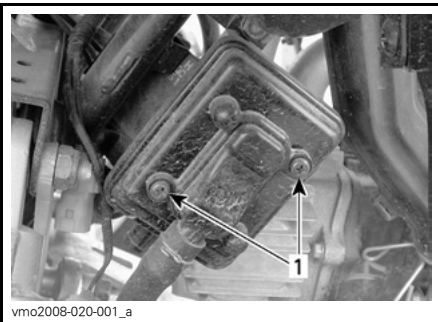

1. Ta av skruvarna

Ta loss filtret från luftintagsventilen.

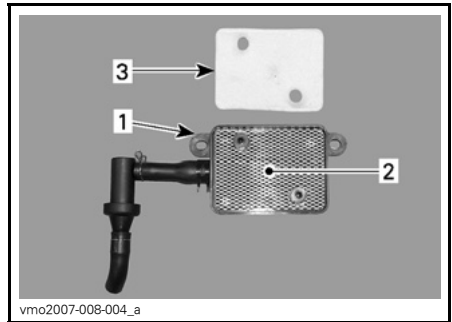

TYPBILD

1. Luftintagsventil

2. Galler

3. Luftfilter

Rengör filtret och luftintagsventilens insida med tryckluft.

NOTERA: Om luftfiltret fortfarande är smutsigt, byt det.

När du är klar, sätt tillbaka delarna i motsatt demonteringsordning.

Rengöring av gnistskydd

Sotavlagringar måste regelbundet renas ut ur ljuddämparen.

VARNING

Utför aldrig denna procedur direkt när motorn har stängts av, eftersom avgassystemet då är mycket varmt. Bär ögonskydd och skyddshandskar. Följ alla gällande lagar och förordningar.

Ta bort ljuddämparens lock (om ett sådant finns).

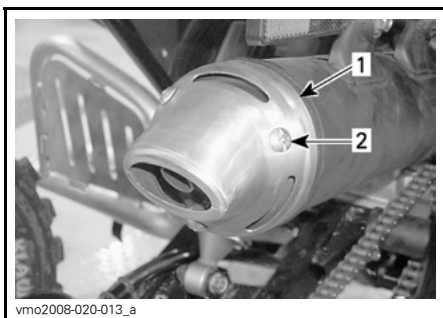

ENDAST DS90 X

1. Lock
2. Ta av skruvarna

Ta av gnistskyddet från ljuddämparen.

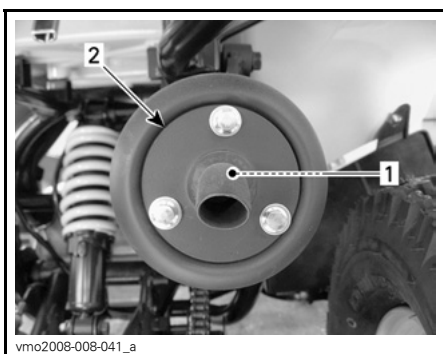

1. Gnistskydd
2. Ljuddämparens munstycke

Avlägsna sotavlagringar från gnistskyddet med en borste.

NOTERA: Använd en mjuk borste och var försiktig så att gnistskyddet inte skadas.

Sätt tillbaka gnistskyddet i ljuddämparen och återmontera locket (om ett sådant finns).

TRANSMISSION (CVT)

Undersökning av drivrem

Vänd dig till en auktoriserad Can-Am-återförsäljare för kontroll av drivremmens bredd och skick.

Transmissionskåpan dräneringsplugg

Om du misstänker att vatten har kommit in genom transmissionskåpan dränerar du transmissionshuset genom att avlägsna dräneringsrörpluggen.



VÄNSTER SIDA AV FORDONET

1. Dräneringsrör
2. Klämma
3. Plugg
4. Motorns dräneringsplugg

VÄXELLÅDA

Oljebyte

Placera fordonet på jämnt underlag.

Ta bort luftfilterhuset från fordonet.

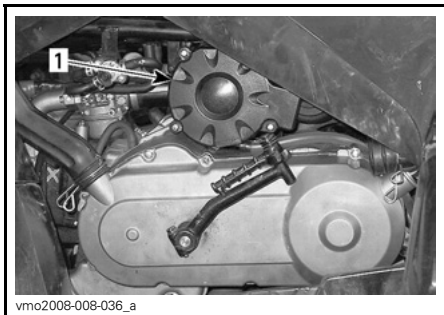

1. Luftfilterhus

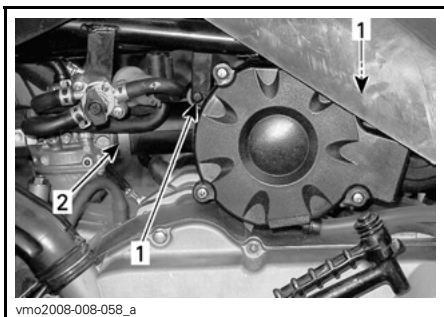

1. Ta av skruvarna
2. Lossa på klämman



TA BORT LUFTFILTERHUSET

Rengör dräneringsplugg- och oljenivåpluggsområdet och ta sedan bort växellådans dräneringsplugg.

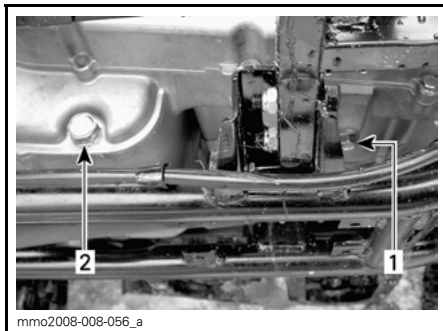

DRÄNERINGSPLUGG — VÄNSTER SIDA AV MOTORN

1. Växellådans dräneringsplugg
2. Motorns oljdräneringsplugg

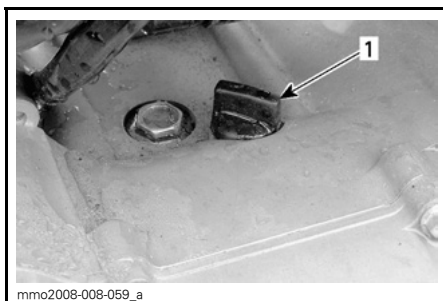

STOPPLUGG — VÄNSTER SIDA AV MOTORN

1. Växellådans påfyllningsplugg

Låt oljan rinna ut ur växellådadan, vilket kan ta en stund.

Sätt tillbaka dräneringspluggen och dra åt till $16 \text{ N}\cdot\text{m}$ ($142 \text{ lbf}\cdot\text{in}$).

Fyll växellådadan med 165 ml (6 U.S. oz) XP-S kedjehusolja (P/N 413 801 900) eller en likvärdig produkt.

NOTERA: Det medföljer ingen mätsticka med detta fordon för att kontrollera växellådans oljenivå. För att se till att växellådan har tillräckligt mycket olja, töm oljan och fyll på med lämplig mängd rekommenderad olja.

FÖRSIKTIGHET: Använd inte andra typer av olja vid service. Blanda inte med andra typer av olja.

Sätt tillbaka oljepåfyllningspluggen.

Sätt tillbaka alla demonterade komponenter.

BRÄNSLESYSTEM

Gasvajerinspektion

Kontrollera gasreglagets spel och justera vid behov.

Kontakta en auktoriserad Can-Am-återförsäljare om det inte går att justera korrekt.

Undersök gasvajern och titta efter slitage, trassel eller nötning. Se till att vajern rör sig fritt.

Byt ut vajern om du hittar något slitage, nötning eller annan skada.

Smörj vajern med silikonolja (P/N 293 600 041) för att förhindra för tidigt slitage och se till att vajern rör sig som den ska.

VARNING

Använd alltid ett silikonbaserat smörjmedel. Andra typer av smörjmedel (till exempel vattenbaserade) kan få gasreglaget/-vajern att fastna eller hårdna.

Justering av gasreglage

Gasvajerspelet är normalt 5 till 10 mm (3/16 till 13/32 tum).

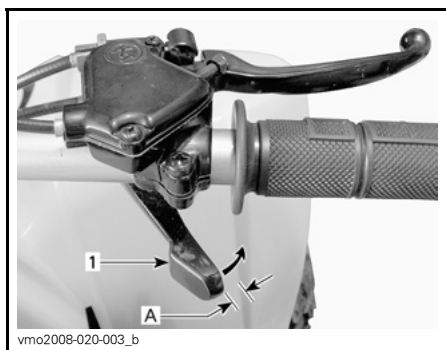

TYPBILD — NORMALT FRISPEL

1. Gasreglage

A. 5 till 10 mm (3/16 till 13/32 tum)

Justera vajern genom att skjuta gummiskyddet bakåt, så att gasvajerjusteraren kan ses.

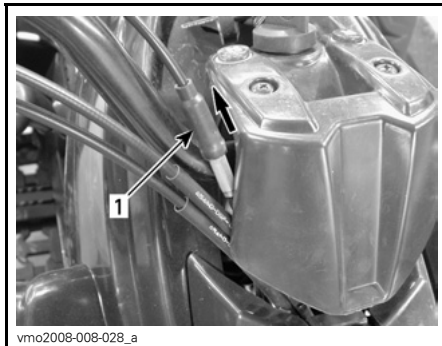

1. Gummiskydd

Lossa låsmuttern och vrid justeraren för att få korrekt justering.

NOTERA: Mät gasfrispelet vid gasreglagets ytterkant.

Dra åt låsmuttern och sätt tillbaka skyddet.

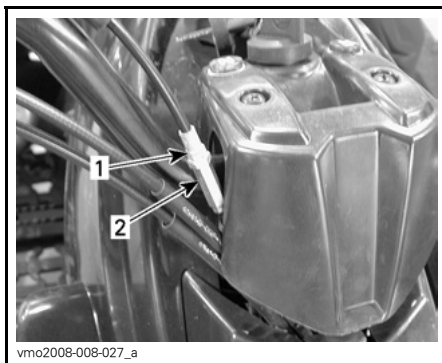

1. Låsmutter

2. Justeringsskruv

Justering av hastighetsbegränsare

Detta fordon är utrustat med en justerbar hastighetsbegränsare.

Med lämpliga verktyg går det att öka eller minska motorns hastighet genom att ändra hastighetsbegränsarskruvens position.

VARNING

En vuxen bör alltid begränsa den maximala inställningen till en hastighet som motsvarar barnets förmåga, för säker användning av fordonet. Låt aldrig ett barn justera hastighetsbegränsaren.

För att justera hastighetsbegränsarskraven, lossa på låsmuttern och vrid på skruven i önskad riktning.

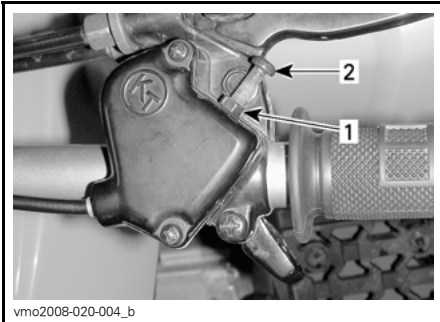

1. Låsmutter
2. Hastighetsbegränsarskruv

Gasreglaget rörelser kan maximalt justeras med 20 mm (0,8 tum) för att uppnå fordonets maxhastighet.

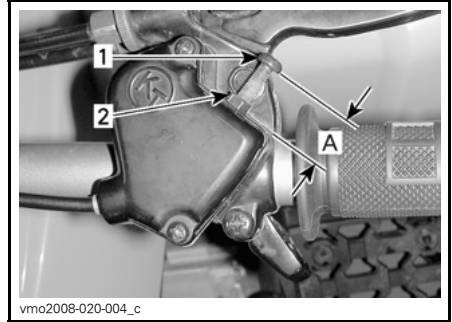

1. Hastighetsbegränsarskruv
 2. Låsmutter
- A. 20 mm (0,8 tum)

VARNING

Inkorrekt justering av hastighetsbegränsarskraven kan skada vagnen och försämra gasreglets verkan. Om dessa rekommendationer inte följs kan fordonets köregenskaper ändras, vilket kan leda till en olycka som kan orsaka svåra personskador inklusive död.

ELSYSTEM

VARNING

Såvida inget annat anges ska tändningsnyckeln alltid vridas till OFF (av) före underhåll eller reparation av elsystemet.

Demontering/undersökning av tändstift



TYPBILD — HÖGER SIDA AV FORDONET

1. Tändstiftens placering

Demontering



KOPPLA UR TÄNDSTIFTSKABELN

1. Tändstiftskabel



LOSSA TÄNDSTIFTET ETT VARV

1. Tändstift

Rengör tändstiftet och topplocket, om möjligt med tryckluft.

VARNING

Bär alltid skyddsglasögon vid användning av tryckluft.

Lossa och ta bort tändstiftet helt.

Montering

Före monteringen, kontrollera att kontaktytan på topplock och tändstift är fria från smuts.

Använd ett bladmått och ställ in tändstiftsavståndet på 0,7 till 0,8 mm (0,027 till 0,031 tum).

Smörj tändstiftsgångorna med antikarvmedel för att förhindra att de kärvar.

Skruva i tändstiftet i topplocket för hand och dra åt med en momentnyckel och lämplig hylsa.

Dra åt tändstiftet till 11 N•m (97 lbf•in).

Avlägsna batteriet

VARNING

Ladda aldrig ett batteri medan det är installerat i fordonet.

Dessa fordon är utrustade med ett VRLA-batteri (ventilreglerat blysyra-batteri). Det kallas för ett underhållsfritt batteri eftersom elektrolytnivån inte behöver justeras genom påfyllning av vatten.

FÖRSIKTIGHET: Avlägsna aldrig batteriförseglingen.

Rengör batteripolerna med stålborste. Smörj polerna med dielektriskt fett för att skydda mot oxidering.

Demontering

Koppla loss den SVARTA (-) kabeln först, därefter den RÖDA (+) kabeln.

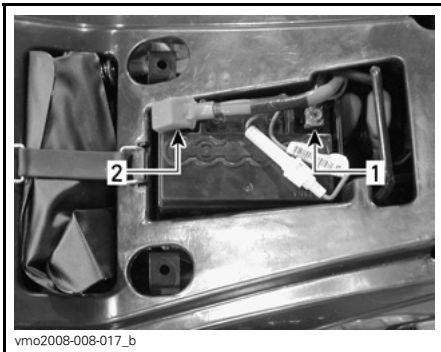

- vmo2008-008-017_b
1. SVART (-)
 2. RÖD (+)

VARNING

Koppla alltid loss kablarna i denna ordning: SVART (-) kabel först. Det kan finnas bränsleångor i motorutrymmet. En gnista kan antända dem och orsaka personskador.

Ta ut batteriet ur fordonet.

Montering

Sätt tillbaka batteriet i fordonet.

VARNING

Anslut den RÖDA (+) kabeln först, därefter den SVARTA (-) kabeln. Anslut alltid den RÖDA (+) kabeln först.

Byte av säkring

Om säkringen är skadad, byt ut den mot en med samma amperetal.

FÖRSIKTIGHET: Använd inte en säkring med högre amperetal eftersom detta kan orsaka allvarliga skador.

Säkringshållaren sitter på den RÖDA (+) batterikabeln.



- vmo2008-008-017_a
1. Säkringshållare

Byte av lampa

Alla modeller utom DS90 X

VARNING

Vrid alltid tändningsnyckeln till läget OFF (av) före byte av en lampa.

Kontrollera alltid att lamporna fungerar efter byte.

Strålkastare



vmo2008-008-038_a

TA AV GUMMISKYDDET

1. Gummiskydd

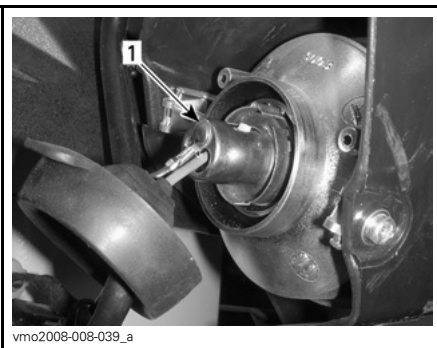

vmo2008-008-039_a

**TRYCK OCH VRID LAMPHÅLLAREN
MOTSOLS**

1. Lamphållare

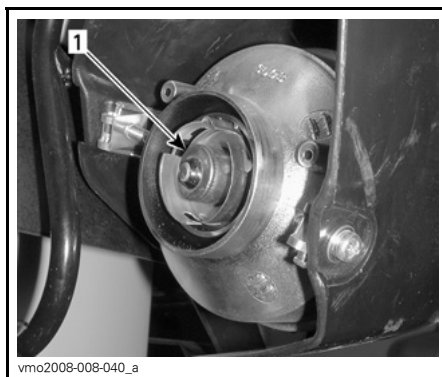

vmo2008-008-040_a

**DRA I LAMPAN FÖR ATT TA BORT DEN
OCH BYT SEDAN LAMPA**

1. Lampa

DRIVENHET

Rengöring/smörjning/ justering av drivkedja

Inspektion

Undersök om kedjan har skadade länkar eller cylindrar.

Byt ut kedjan om den har någon skada.

FÖRSIKTIGHET: Byt kedja, bakdrevsaxel och framdrev tillsammans för att undvika alltför snabbt slitage på kedja och drev.

Kontrollera spelet hos drivkedjan och justera vid behov.

Smörjning och rengöring

Rengör kedjan genom att lägga den i blöt och skaka den i lösningsmedel.

Torka av den.

Smörj med ett kedjesmörjmedel från handeln. Se *UNDERHÅLLSSCHEMAT* för närmare detaljer.

Justering

NOTERA: Justera aldrig drivkedjan när föraren sitter på fordonet. Ta av all last från fordonet.

Välj ett jämnt underlag och sätt växeln i NEUTRAL.

Kontrollera drivkedjans skick.

Drivkedjan måste kontrolleras, smörjas och justeras före varje körning.

Lossa bakaxelns låsbultar för att justera kedjan.

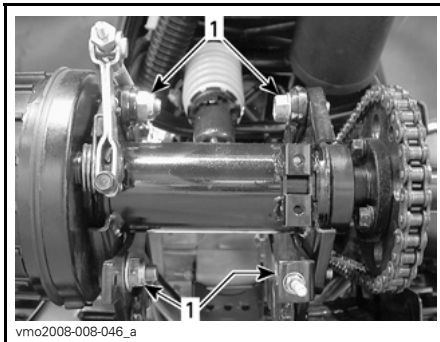

TYPBILD — BAKAXEL

1. Låsbultar

Lossa kedjehjusterarens låsmutter.

På modeller som har en sådan, håll kedjespännaren intryckt för att minska kedjespänningen.

Vrid kedjehjusterarmuttern tills den är rätt justerad.

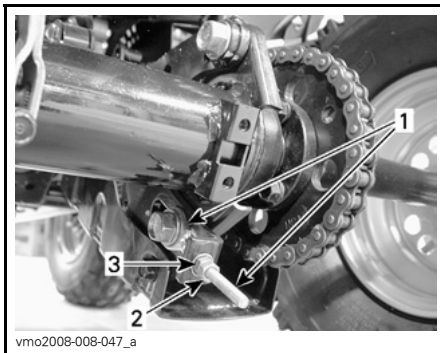

TYPBILD

1. Kedjehjusterare

2. Kedjehjusterarens låsmutter

3. Kedjehjusterarmutter

Spelet hos drivkedjan ska vara 44 till 57 mm (1-3/4 till 2-1/4 tum) uppåt och nedåt.

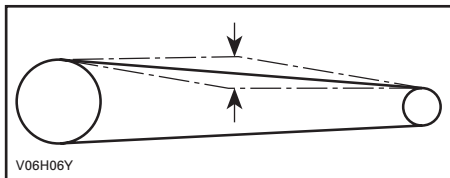

FRISPEL: 44 TILL 57 MM (1-3/4 TILL 2-1/4 TUM)

Skruva åt kedjusterarens låsmutter när den är rätt justerad.

Dra sedan åt drivaxelns låsbultar till 69 N•m (51 lbf•ft).

Kontroll av drivkedja

Undersök drivkedjan runt svängarmens svängaxel för att se om den är sliten eller skadad. Byt vid behov.

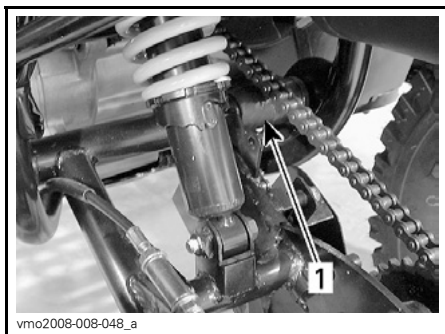

1. Drivkedja

Kontroll av bakdrev och framdrev

Kontrollera bakdrevsaxel och framdrev efter skevhet. Byt vid behov.

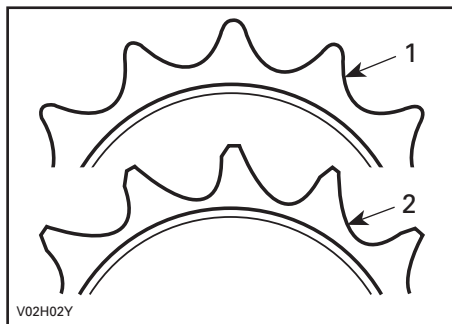

1. Gott skick
2. Ersätt

FÖRSIKTIGHET: Byt kedja, bakdrevsaxel och framdrev tillsammans för att undvika alltför snabbt slitage på kedja och drev. Installera en ny stoppring varje gång framdrevet tas bort.

Borttagning av/skick på hjul

Ibland måste hjulbultarna lossas för smörjning med antikärvmiddel för att de ska vara lättare att ta av i framtiden. Detta är särskilt viktigt när fordonet används i saltvattenmiljö eller lerig terräng. Lossa en mutter i taget, smörj och dra fast på nytt.

Borttagning av hjul

Lossa bultarna och lyft sedan fordonet. Sätt ett stöd under fordonet. Avlägsna bultarna och ta av hjulet.

Vid återmontering rekommenderas smörjning av bultgångarna med antikärvmiddel. Dra försiktigt åt bultarna korsvis och dra sedan åt dem till slutmomentet.

HJULMUTTRAR, ÅTDRAGNINGSMOMENT	
Fram	71 N•m (52 lbf•ft)
Bak	120 N•m (89 lbf•ft)

Hjullagrens skick

Tryck och dra i hjulens överkant för att känna glappet. Vänd dig till en auktoriserad Can-Am-återförsäljare om glapp förekommer.

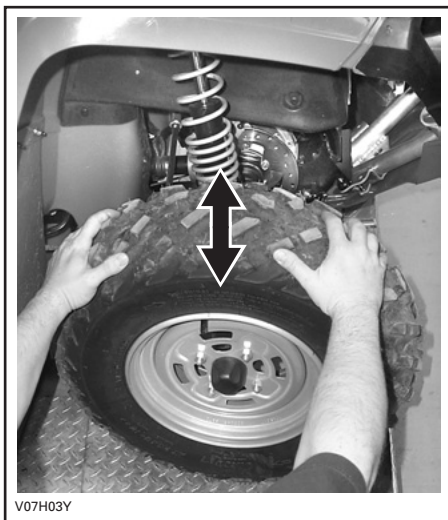

V07H03Y

TYPBILD

STYRSYSTEM

Smörjning

Alla modeller utom DS90 X

Smörj framknutarna. Använd syntetiskt fett (P/N 293 550 033) eller en likvärdig produkt. Det finns en smörjnippel på varje knut.



TYPBILD

1. Smörjnippel

BROMSAR

Inspektion (hydraulisk broms)

DS90 X

VARNING

Byte av bromsvätska och reparation eller underhåll av bromssystemet måste utföras av en auktoriserad Can-Am-återförsäljare.

Bromssystemet är hydrauliskt och fordrar ingen justering.

Se till att bromsarna alltid är i gott skick genom att kontrollera:

- bromsvätskenivå
- om bromssystemet har vätskeläckage
- om bromsen känns svampig
- om bromsarna är smutsiga
- om bromsskivorna är mycket slitna och ytornas skick
- om bromsbeläggen är slitna, skadade eller lösa.

Låt din auktoriserade Can-Am-återförsäljare inspektera bromsbeläggen efter slitage eller skada.

MINIMITJOCKLEK PÅ BROMSBELÄGG	1 mm (0,0394 tum)
-------------------------------------	----------------------

Vänd dig till en auktoriserad Can-Am-återförsäljare vid eventuella problem med bromssystemet.

Inspektion (mekanisk broms)

Alla modeller utom DS90 X

VARNING

All reparation av bromssystemet måste utföras av en auktoriserad Can-Am-återförsäljare.

Kontrollera bromshandtagens spel och justera vid behov.

Kontrollera hur handtagen fungerar; de ska röra sig fritt och kännas stadiga när du bromsar.

Kontakta en auktoriserad Can-Am-återförsäljare om det inte går att justera korrekt.

Undersök kablar och titta efter slitage, veck eller nötning.

Byt ut eventuella kablar som uppvisar slitage, nötning eller annan skada.

Smörj kablarna med silikonsmörjmedel (P/N 293 600 041) för att förhindra för tidigt slitage och se till att kabeln rör sig som den ska.

VARNING

Använd alltid ett silikonbaserat smörjmedel. Andra typer av smörjmedel (till exempel vattenbaserade) kan få bromskablarna att fastna eller hårdna.

Låt din auktoriserade Can-Am-återförsäljare inspektera bromsbacken efter slitage eller skada.

MINIMITJOCKLEK PÅ BROMSBACK	
Fram	1,5 mm (0,06 tum)
Bak	1,5 mm (0,06 tum)

Vänd dig till en auktoriserad Can-Am-återförsäljare vid eventuella problem med bromssystemet.

Främre bromsvajerjustering

Alla modeller utom DS90 X

Skruva åt bromsvajrarnas alla justeringskruvar.

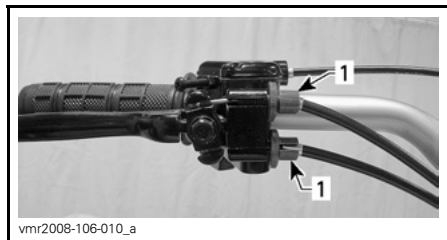

1. Justeringskruvar på handtag

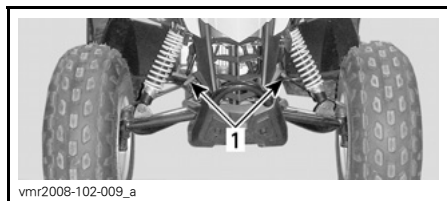

1. Justeringskruvar på vajrar

Tryck in bromshandtaget.

Justera vajerfästet så att det är parallellt med vajerstödet. Vrid justerskruvarna på vajern (inte vid handtaget) efter behov.

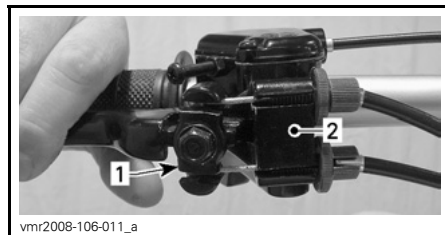

1. Vajerfäste
2. Vajerstöd

Justera vajerns frispel med justeringskruvarna på handtaget.

BROMSVAJERJUSTERING	
Frispel	10 till 12 mm (13/32 till 1/2 tum)

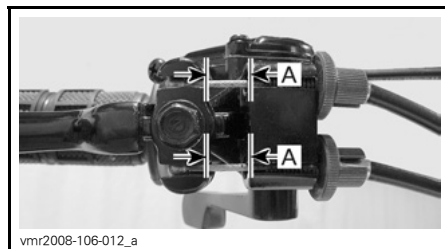

A. 10 och 12 mm (13/32 och 1/2 tum)

Dra åt alla justeringskruvlås.

Bakre bromshandtags-justering

Alla modeller utom DS90 X

Bromshandtagsspelet är normalt 15 till 25 mm (19/32 och 1 tum).

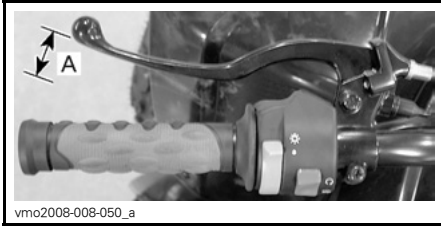

NORMALT FRISPEL

A. 15 till 25 mm (19/32 till 1 tum)

Justera det bakre bromshandtaget genom att vrida bromsvajerjusteraren i änden av bromsvajern tills den är rätt justerad.

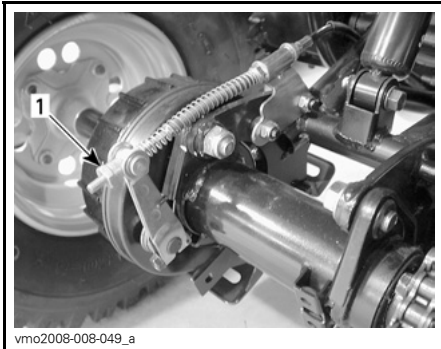

1. Bromsvajerjusterare

CHASSI/RAM

Undersökning av motorutrymmet

Kontrollera om det finns skador eller läckage i motorrummet. Kontrollera att alla slangklämmor är åtdragna och att ingen slang har sprickor, veck eller andra skador.

Kontrollera fästen för ljuddämpare, batteri och behållare.

Kontrollera om elanslutningar är lösa eller korroderade.

Byt eller låt reparera skadade delar.

Kontroll av fästanordningar

Kontrollera fästskevarnas skick och att de inte är lösa. Dra åt dem vid behov.

Kontroll av spärr till säte

Ta loss sätet och kontrollera om spärrmekanismen uppvisar slitage. Vänd dig till en auktoriserad Can-Am-återförsäljare för byte av delar vid skador.

VARNING

Låt en auktoriserad Can-Am-återförsäljare kontrollera bränslesystemet så som specificeras i *UNDERHÅLLSSCHEMAT*.

När fordonet inte används på mer än en månad ska du hålla dig till korrekta förvaringsrutiner.

Kontakta en auktoriserad Can-Am-återförsäljare för korrekta rutiner.

När fordonet ska användas efter förvaringen krävs vissa förberedelser. Kontakta en auktoriserad Can-Am-återförsäljare för korrekta rutiner.

GARANTI

BRP:S BEGRÄNSADE GARANTI FÖR NORDAMERIKA: 2008 CAN-AM™ ATV-PRODUKTER

1) GARANTINS OMFATTNING

Bombardier Recreational Products Inc. ("BRP")* garanterar sina 2008 Can-Am ATV:er avseende material- eller tillverkningsfel under den period och enligt de villkor som anges nedan.

Alla Can-Am ATV-originalreservdelar och -tillbehör som har installerats av en auktoriserad BRP-återförsäljare (härefter definierad) vid leveransen av 2008 Can-Am ATV, omfattas av samma garanti som Can-Am ATV.

En GPS-mottagare kan levereras av BRP som standardutrustning på vissa 2008 Can-Am ATV:er. GPS-mottagaren täcks av den begränsade garantin från GPS-mottagartillverkaren och omfattas inte av denna begränsade garanti. Vänligen kontakta följande distributörer:

I USA:

Garmin International Inc.
1200 East 151st Street Olathe
KS 66062
(Kansas City metro area)
Tel.: 913 397-8200
Fax: 913 397-8282

I Kanada (välj en av dem):

Raytech Électronique
1451, Boul. des Laurentides
Vimont, Laval, Qc
H7M 2Y3
Tel.: 450 975-1015
Fax: 800 975-0025 / 450 975-0817
Kontakt: raytech@raytech.qc.ca
Webbplats: www.raytech.qc.ca
Koord. GPS: N45o35.25' - W73o42.95'

Naviclub Ltée
5054, St-Georges
Lévis, Qc
G6V 4P2
Tel.: 418 835-9279
Fax: 418 835-6681
Kontakt: naviclub@naviclub.com
Webbplats: www.naviclub.com

Din 2008 Can-Am ATV kan vara utrustad med Carlisle[†]-däck som originalutrustning. Däcken omfattas av däcktillverkarens garanti, som är en separat garanti. Kontakta tillverkaren eller fråga en auktoriserad BRP-återförsäljare om du har frågor om garantins täckning eller om du behöver assistans.

Carlisle Tire & Wheel Company

23, Windham Boulevard
Aiken, SC 29805
Garantiupplysningar:
i USA 1 800 260-7959
i Kanada 1 800 265-6155
i Quebec 1 877 997-4999

Om produkten används/har använts för tävling eller någon annan tävlingsaktivitet, vid vilken som helst tidpunkt, även av en tidigare ägare, upphävs denna garanti.

2) UNDANTAG – FÖLJANDE OMFATTAS EJ AV GARANTIN

Garantin omfattar under några omständigheter inte:

- Normalt slitage;
- Normalt underhåll, trimning, justeringar;
- Skador som beror på att produkten har underhållits eller förvarats på ett felaktigt eller försumligt sätt. Korrekt underhåll och förvaring beskrivs i instruktionsboken;
- Skador som uppstått p.g.a demontering av delar, felaktig(t) reparation, service, underhåll, modifiering eller användning av delar som inte är tillverkade eller godkända av BRP, eller skador från reparationer utförda av en person som inte tillhör en auktoriserad servicegivande Bombardier-återförsäljare;
- Skador som beror på att produkten har använts på ett felaktigt eller onormalt sätt, på försumlighet eller på att produkten har använts på ett sätt som strider mot instruktionsboken till Can-Am ATV:n;
- Skador som orsakas av olycka, nedsänkning i vatten, brand, stöld, vandalism eller naturkatastrof;
- Skador som beror på användning av sådana driv- eller smörjmedel som inte är lämpliga för produkten (se instruktionsboken);
- Intrång av vatten eller snö;
- Mindre skador eller följskador, eller skador av något slag inklusive, men ej begränsat till, bogsering, förvaring, telefon, hyra, taxi, olägenhet, försäkringskostnader, betalningar av lån, förlust av tid eller förlust av inkomst.

3) ANSVARSBEGRÄNSNING

DENNA UTTRYCKLIGA GARANTI GÄLLER OCH GODTAS I STÄLLET FÖR ALLA ÖVRIGA UTTRYCKLIGA ELLER UNDERFÖRSTÅDDA GARANTIER, INKLUSIVE OCH UTAN BEGRÄNSNING TILL VARJE GARANTI OM HANDELSDUGLIGHET ELLER LÄMPLIGHET FÖR NÅGOT SPECIELLT SYFTE. I DEN MÅN UNDERFÖRSTÅDDA GARANTIER INTE KAN UPPHÄVAS BEGRÄNSAS DE TILL TIDEN FÖR DEN UTTRYCKLIGA GARANTIN. MINDRE SKADOR OCH FÖLJDSKADOR OMFATTAS INTE AV DENNA GARANTI. VISSA STATER/PROVINSER TILLÅTER EJ ANSVARSBEGRÄNSNINGAR, BEGRÄNSNINGAR ELLER UTESLUTNINGAR SOM ANGIVITS OVAN. DESA ÄR DÄRFÖR EVENTUELLT ICKE TILLÄMPLIGA I DITT FALL. DENNA GARANTI GER DIG SPECIFIKA RÄTTIGHETER, OCH DU ÅTNJUTER EV. ÄVEN ANDRA LAGLIGA RÄTTIGHETER SOM KAN VARIERA FRÅN STAT TILL STAT, ELLER PROVINNS TILL PROVINNS.

Ingen distributör eller BRP-återförsäljare eller någon annan person är auktoriserad att lämna någon som helst utfästelse, representation eller garanti beträffande produkten utöver det som ingår i denna begränsade garanti och en sådan kan ej, ifall den lämnas, göras gällande gentemot BRP.

BRP förbehåller sig rätten att när som helst ändra denna garanti, varvid förstås att en sådan ändring inte påverkar de garantivillkor som gäller för produkter som har sålts under giltighetstiden för denna garanti.

4) GARANTIPERIOD

Denna garanti träder i kraft från och med datum för produktens första leverans vid detaljförsäljning eller det datum då produkten har tagits i bruk för första gången, beroende på vilket av dessa som inträffar först, för en period av:

SEX (6) PÅ VARANDRA FÖLJANDE MÅNADER för privat eller kommersiellt bruk.

De utsläppsrelaterade komponenterna i tabellen nedan, som har installerats på EPA-certifierade Can-Am ATV:er registrerade i USA, omfattas av garantin i trettio (30) på varandra följande månader.

UTSLÄPPSRELATERADE KOMPONENTER	DS70/90/90 X
Förgasare	X
Adapter för förgasarens luftintag	X
Adapter för motorns luftintag	X
Tändspole	X
Luftintagsventil	X
ECM (motorkontrollmodul)	X
Katalysator	X
Vevhusventilationssystem	X
Topplockspackning	X

Reparation eller byte av delar eller service under denna garanti förlänger ej tiden för denna garanti utöver den ursprungliga giltighetstiden.

5) VILLKOR FÖR GARANTINS GILTIGHET

Garantin gäller **endast** ifall **samtliga** av följande villkor är uppfyllda:

- 2008 Can-Am ATV:n måste av den första ägaren ha köpts som ny och oanvänd från en BRP-återförsäljare som är auktoriserad att distribuera Can-Am ATV:er i det land där försäljningen har ägt rum ("BRP-återförsäljare").
- Den av BRP specificerade leveransinspektionen måste ha utförts och dokumenterats.
- 2008 Can-Am ATV:n måste ha garantiregistrerats av en auktoriserad BRP-återförsäljare.
- 2008 Can-Am ATV:n måste ha köpts i det land där köparen bor.
- En förutsättning för garantins giltighet är att service har utförts med angivna tidsintervall enligt instruktionsbokens anvisningar. BRP förbehåller sig rätten att kräva bevis på korrekt underhåll innan garantiersättning beviljas.

Om ovanstående villkor inte har uppfyllts, beviljar BRP ingen garantiersättning för någon ägare, varken vid privat ägande eller vid kommersiellt ägande. Dessa begränsningar är nödvändiga för att ge BRP möjlighet att skydda såväl sina produkters säkerhet som sina konsumenters och allmänhetens säkerhet.

6) HUR ERHÅLLA GARANTIER SÄTTNING

Kunden måste informera den auktoriserade BRP-återförsäljaren inom två (2) dagar från felets upptäckande och ge denne rimlig tillgång till produkten samt rimlig tid att reparera produkten. Kunden måste även för den auktoriserade BRP-återförsäljaren uppvisa bevis på inköp av produkten och är skyldig att underteckna en reparations-/arbetsorder vid början av garantireparationen för att göra den giltig. Alla delar som ersätts under denna begränsade garanti blir BRP:s egendom.

7) BRP:S ANSVAR

BRP:s ansvar under denna garanti begränsas, efter eget godtycke, till reparation av delar som befunnits vara defekta under normal användning, underhåll och service, eller till ersättning av sådana delar med nya Can-Am ATV-delar utan kostnad för material och arbete, hos en valfri auktoriserad BRP-återförsäljare under garantiperioden.

BRP förbehåller sig rätten att förbättra eller modifiera produkter från tid till annan, utan skyldighet att ändra tidigare tillverkade produkter.

8) ÖVERLÅTELSE AV GARANTI

Om äganderätten till en produkt överläts under garantitiden, skall även denna garanti överlåtas och gälla för den återstående garantitiden, under förutsättning att BRP underrättas om överlåtelsen av ägandeskapet på följande sätt:

- Den tidigare ägaren kontakter BRP (på det telefonnummer som anges nedan) eller en auktoriserad BRP-återförsäljare och lämnar den nya ägarens uppgifter, eller
- BRP eller en auktoriserad BRP-återförsäljare mottager ett bevis på att den tidigare ägaren gått med på överlåtelsen av ägandeskap, samt uppgifter om den nya ägaren.

9) KONSUMENTASSISTANS

- I fall av en ev. kontrovers eller tvist som berör denna begränsade garanti rekommenderar BRP att du försöker lösa frågan på återförsäljarnivå. Vi rekommenderar att du talar med servicechefen eller ägaren hos den auktoriserade återförsäljaren.
- Om problemet ändå inte kan lösas, vänligen skicka skriftligt klagomål eller ring lämpligt nummer nedan:

I Kanada

BOMBARDIER RECREATIONAL PRODUCTS INC.

Consumer Services Group
75, J.-A. Bombardier Street
Sherbrooke, Québec J1L 1W3
Tel.: 819 566-3366

I USA

BRP US INC.

Consumer Services Group
7575 Bombardier Court
Wausau WI 54401
Tel.: 715 848-4957

* I USA distribueras och repareras produkterna av BRP US Inc.

© 2007 Bombardier Recreational Products Inc. Alla rättigheter förbehålls.

™ Varumärke tillhörande Bombardier Recreational Products Inc. eller dess filialer.

† Carlisle är ett varumärke tillhörande Carlisle Tire & Wheel Company.

BRP:S INTERNATIONELLA BEGRÄNSADE GARANTI: 2008 CAN-AM™ ATV-PRODUKTER

1) GARANTINS OMFATTNING

Bombardier Recreational Products Inc. ("BRP")* garanterar sina 2008 Can-Am ATV:n avseende material- eller tillverkningsfel under den period och enligt de villkor som anges nedan.

Alla Can-Am ATV-originalreservdelar och -tillbehör som har installerats av en auktoriserad Can-Am-distributör/återförsäljare (härefter definierad) vid leveransen av 2008 Can-Am ATV:n, omfattas av samma garanti som Can-Am ATV:n.

Om produkten används/har använts för tävling eller någon annan tävlingsaktivitet, vid vilken som helst tidpunkt, även av en tidigare ägare, upphävs denna garanti.

2) UNDANTAG – FÖLJANDE OMFATTAS EJ AV GARANTIN

Garantin omfattar under några omständigheter inte:

- Normalt slitage;
- Normalt underhåll, trimning, justeringar;
- Skador som beror på att produkten har underhållits eller förvarats på ett felaktigt eller försumligt sätt. Korrekt underhåll och förvaring beskrivs i instruktionsboken;
- Skador som beror på borttagning av delar, felaktiga reparationer, service, ändringar i produktens konstruktion eller användning av sådana delar som inte har godkänts av BRP, liksom skador som beror på underhåll och/eller reparationer som har utförts av någon annan än en auktoriserad Can-Am-distributör/återförsäljare;
- Skador som orsakats av att produkten har använts på ett felaktigt eller onormalt sätt, försumlighet eller av att produkten har använts på ett sätt som strider mot instruktionsboken;
- Skador som orsakas av olycka, nedsänkning i vatten, brand, stöld, vandalism eller naturkatastrof;
- Skador som beror på användning av sådana driv- eller smörjmedel som inte är lämpliga för produkten (se instruktionsboken);
- Intrång av vatten eller snö;
- Mindre skador eller följdskador, eller skador av något slag inklusive, men ej begränsat till, bogsering, förvaring, telefon, hyra, taxi, olägenhet, försäkringskostnader, betalningar av lån, förlust av tid eller förlust av inkomst.

3) ANSVARSBEGRÄNSNING

DENNA UTTRYCKLIGA GARANTI GÄLLER OCH GODTÅS I STÄLLET FÖR ALLA ÖVRIGA UTTRYCKLIGA ELLER UNDERFÖRSTÅDDA GARANTIER, INKLUSIVE OCH UTAN BEGRÄNSNING TILL VARJE GARANTI OM HANDELSDUGLIGHET ELLER LÄMPLIGHET FÖR NÅGOT SPECIELLT SYFTE. I DEN MÅN UNDERFÖRSTÅDDA GARANTIER INTE KAN UPPHÄVAS BEGRÄNSAS DE TILL TIDEN FÖR DEN UTTRYCKLIGA GARANTIN. MINDRE SKADOR OCH FÖLJDSKADOR OMFATTAS INTE AV DENNA GARANTI. VISSA JURISDIKTIONER TILLÅTER EJ ANSVARSBEGRÄNSNINGAR, BEGRÄNSNINGAR ELLER UTESLUTNINGAR SOM ANGIVITS OVAN. DESSA ÄR DÄRFÖR EVENTUELLT ICKE TILLÄMPLIGA I DITT FALL. DENNA GARANTI GER DIG SPECIFIKA RÄTTIGHETER, OCH DU ÅTNJUTER EV. ÄVEN ANDRA LAGLIGA RÄTTIGHETER SOM KAN VARIERA BEROENDE PÅ LAND.

Ingen distributör eller Can-Am-återförsäljare eller någon annan person är auktoriserad att lämna någon som helst utfästelse, representation eller garanti beträffande produkten utöver det som ingår i denna begränsade garanti och en sådan kan ej, ifall den lämnas, göras gällande gentemot BRP.

BRP förbehåller sig rätten att när som helst ändra denna garanti, varvid förstås att en sådan ändring inte påverkar de garantivillkor som gäller för produkter som har sålts under giltighetstiden för denna garanti.

4) GARANTIPERIOD

Denna garanti träder i kraft från och med datum för produktens första leverans vid detaljförsäljning eller det datum då produkten har tagits i bruk för första gången, beroende på vilket av dessa som inträffar först, för en period av:

SEX (6) PÅ VARANDRA FÖLJANDE MÅNADER för privat eller kommersiellt bruk.

Reparation eller byte av delar eller service under denna garanti förlänger ej tiden för denna garanti utöver den ursprungliga giltighetstiden.

5) VILLKOR FÖR GARANTINS GILTIGHET

Garantin gäller **endast** ifall **samtliga** av följande villkor är uppfyllda:

- 2008 Can-Am ATV:n måste av den första ägaren ha köpts som ny och oanvänd från en Can-Am-distributör/återförsäljare som är auktoriserad att distribuera Can-Am ATV:er i det land där försäljningen har ägt rum ("Can-Am-distributör/återförsäljare").
- Den av BRP specificerade leveransinspektionen måste ha utförts och dokumenterats.
- Produkten måste ha registrerats av en auktoriserad Can-Am-distributör/återförsäljare.
- 2008 Can-Am ATV:n måste ha köpts i det land eller i den union där köparen bor.
- En förutsättning för garantins giltighet är att service har utförts med angivna tidsintervall enligt instruktionsbokens anvisningar. BRP förbehåller sig rätten att kräva bevis på korrekt underhåll innan garantiersättning beviljas.

Om ovanstående villkor inte har uppfyllts beviljar BRP ingen garantiersättning för någon ägare, varken vid privat eller kommersiellt ägande. Dessa begränsningar är nödvändiga för att ge BRP möjlighet att skydda såväl sina produkters säkerhet som sina konsumenters och allmänhetens säkerhet.

6) HUR ERHÅLLA GARANTIERSÄTTNING

Kunden måste informera den auktoriserade Can-Am-distributören/återförsäljaren inom två (2) dagar från felets upptäckande och ge denne rimlig tillgång till produkten samt rimlig tid att reparera produkten. Kunden måste även för den auktoriserade Can-Am-distributören/återförsäljaren uppvisa bevis på inköp av produkten och är skyldig att underteckna en reparations-/arbetsorder vid början av garantireparationen för att göra den giltig. Alla delar som ersätts under denna begränsade garanti blir BRP:s egendom.

7) BRP:S ANSVAR

BRP:s ansvar under denna garanti begränsas enligt dess uteslutande godtycke till reparation av de delar av produkten som befunnits vara defekta under normal användning, underhåll och service, eller ersättning av sådana delar med nya Can-Am ATV-originaldelar, utan kostnad för material och arbete, hos valfri auktoriserad Can-Am-distributör/återförsäljare.

BRP förbehåller sig rätten att förbättra eller modifiera produkter från tid till annan, utan skyldighet att ändra tidigare tillverkade produkter.

8) ÖVERLÅTELSE AV GARANTI

Om äganderätten till en produkt överläts under garantitiden, skall även denna garanti överlåtas och gälla för den återstående garantitiden, förutsatt att BRP eller en auktoriserad Can-Am-distributör/återförsäljare mottager ett bevis på att den tidigare ägaren har gått med på överlåtelsen av ägandeskap liksom erforderliga uppgifter om den nya ägaren.

9) KONSUMENTASSISTANS

- a) I fall av en ev. kontrovers eller tvist som berör denna begränsade garanti rekommenderar BRP att du försöker lösa frågan på återförsäljarnivå. Vi rekommenderar att du talar med servicechefen eller ägaren hos den auktoriserade återförsäljaren.
- b) Vid behov av ytterligare assistans, kontakta distributörens serviceavdelning för att försöka lösa frågan. Distributörens uppgifter finns på www.brp.com.
- c) Om frågan fortfarande är olöst, kontakta BRP genom att skriva till oss på adressen nedan.

För länder inom Europa, Mellanöstern, Afrika, Ryssland & OSS, kontakta vårt europeiska kontor:

BRP EUROPE N.V.

Consumer Service Center
Skaldenstraat 125
9042 Gent
Belgien
Tel.: + 32-9-218-26-00

För länder inom Skandinavien, kontakta vårt kontor i Finland:

BRP FINLAND OY

Service Department
Ahjotie 30
Fin-96320 Rovaniemi
Finland
Tel.: + 358 16 3208 111

För övriga länder, kontakta din lokala distributör eller vårt kontor i Nordamerika:

BOMBARDIER RECREATIONAL PRODUCTS INC.

Consumer Services Group
75, J.-A. Bombardier Street
Sherbrooke, Québec J1L 1W3
Tel.: 819 566-3366

* I området som täcks av denna begränsade garanti, distribueras och repareras produkterna av Bombardier Recreational Products Inc. eller dess dotterbolag.

© 2007 Bombardier Recreational Products Inc. Alla rättigheter förbehålls.

™ Varumärke tillhörande Bombardier Recreational Products Inc. eller dess dotterbolag.

BRP:S BEGRÄNSADE GARANTI FÖR EUROPEISKA UNIONENS MEDLEMSLÄNDER: 2008 CAN-AM™ ATV:ER

1) GARANTINS OMFATTNING

Bombardier Recreational Products Inc. ("BRP")* garanterar sina nya och oanvända Can-Am ATV:er av årsmodell 2008, som säljs av auktoriserade BRP-distributörer/återförsäljare ("Distributörer/Återförsäljare") i den Europeiska Unionens medlemsländer avseende material- och tillverkningsfel under den period och enligt de villkor som anges nedan.

Alla Can-Am ATV-originaldelar och -tillbehör som har installerats av en auktoriserad BRP-distributör/återförsäljare vid leveransen av 2008 Can-Am ATV:n omfattas av samma garanti som ATV:n.

Om produkten används/har använts för tävling eller någon annan tävlingsaktivitet, vid vilken som helst tidpunkt, även av en tidigare ägare, upphävs denna garanti.

2) UNDANTAG – FÖLJANDE OMFATTAS EJ AV GARANTIN

Garantin omfattar under några omständigheter inte:

- Normalt slitage;
- Normalt underhåll, trimning, justeringar;
- Skador som beror på att produkten har underhållits eller förvarats på ett felaktigt eller försumligt sätt. Korrekt underhåll och förvaring beskrivs i instruktionsboken;
- Skador som beror på demontering av delar, felaktig(t) reparation, service, underhåll, modifiering eller användning av delar som inte är tillverkade eller godkända av BRP, eller skador som beror på reparationer utförda av en person som inte tillhör en auktoriserad servicegivande distributör/återförsäljare;
- Skador som orsakats av att produkten har använts på ett felaktigt eller onormalt sätt, försumlighet eller av att produkten har använts på ett sätt som strider mot instruktionsboken;
- Skador som orsakas av olycka, nedsänkning i vatten, brand, stöld, vandalism eller naturkatastrof;
- Skador som beror på användning av sådana driv- eller smörjmedel som inte är lämpliga för produkten (se instruktionsboken);
- Intrång av vatten eller snö;
- Mindre skador eller följdskador, eller skador av något slag inklusive, men ej begränsat till, bogsering, förvaring, telefon, hyra, taxi, olägenhet, försäkringskostnader, betalningar av lån, förlust av tid eller förlust av inkomst.

3) ANSVARSBEGRÄNSNING

DENNA UTTRYCKLIGA GARANTI GÄLLER OCH GODTAS I STÄLLET FÖR ALLA ÖVRIGA UTTRYCKLIGA ELLER UNDERFÖRSTÄDDA GARANTIER, INKLUSIVE OCH UTAN BEGRÄNSNING TILL VARJE GARANTI OM HANDELSDUGLIGHET ELLER LÄMPLIGHET FÖR NÅGOT SPECIELLT SYFTE. I DEN MÅN UNDERFÖRSTÄDDA GARANTIER INTE KAN UPPHÄVAS BEGRÄNSAS DE TILL TIDEN FÖR DEN UTTRYCKLIGA GARANTIN. MINDRE SKADOR OCH FÖLJDSKADOR OMFATTAS INTE AV DENNA GARANTI. VISSA JURISDIKTIONER TILLÅTER EJ ANSVARSBEGRÄNSNINGAR, BEGRÄNSNINGAR ELLER UTESLUTNINGAR SOM ANGIVITS OVAN. DESSA ÄR DÄRFÖR EVENTUELLT ICKE TILLÄMPLIGA I DITT FALL. DENNA GARANTI GER DIG SPECIFIKA RÄTTIGHETER, OCH DU ÅTNJUTER EV. ÄVEN ANDRA LAGLIGA RÄTTIGHETER SOM KAN VARIERA BEROENDE PÅ LAND.

Ingen distributör eller BRP-distributör/återförsäljare eller någon annan person är auktoriserad att lämna någon som helst utfästelse, representation eller garanti beträffande produkten utöver det som ingår i denna begränsade garanti och en sådan kan ej, ifall den lämnas, göras gällande gentemot BRP.

BRP förbehåller sig rätten att när som helst ändra denna garanti, varvid förstås att en sådan ändring inte påverkar de garantivillkor som gäller för produkter som har sålts under giltighetstiden för denna garanti.

4) GARANTIPERIOD

Denna garanti träder i kraft från och med datum för produktens första leverans vid detaljförsäljning eller det datum då produkten har tagits i bruk för första gången, beroende på vilket av dessa som inträffar först, för en period av:

TJUGOFYRA (24) PÅ VARANDRA FÖLJANDE MÅNADER för privat och kommersiellt bruk.

Reparation eller byte av delar eller service under denna garanti förlänger ej tiden för denna garanti utöver den ursprungliga giltighetstiden.

Observera att garantiperioden och övriga garantivillkor gäller under förutsättning att de överensstämmer med gällande nationell eller lokal lagstiftning i det land där du bor.

5) VILLKOR FÖR GARANTINS GILTIGHET

Garantin gäller **endast** ifall **samtliga** av följande villkor är uppfyllda:

- 2008 Can-Am ATV:n måste av den första ägaren ha köpts som ny och oanvänd från en Can-Am-distributör/återförsäljare som är auktoriserad att distribuera Can-Am ATV:er i det land där försäljningen har ägt rum.
- Den av BRP specificerade leveransinspektionen måste ha utförts och dokumenterats.
- Produkten måste ha registrerats av en auktoriserad Can-Am-distributör/återförsäljare.
- 2008 Can-Am ATV:n måste ha köpts i det land eller i den union där köparen bor.

- En förutsättning för garantins giltighet är att service har utförts med angivna tidsintervall enligt instruktionsbokens anvisningar. BRP förbehåller sig rätten att kräva bevis på korrekt underhåll innan garantiersättning beviljas.

Om ovanstående villkor inte har uppfyllts beviljar BRP ingen garantiersättning för någon ägare, varken vid privat eller kommersiellt ägande. Dessa begränsningar är nödvändiga för att ge BRP möjlighet att skydda såväl sina produkters säkerhet som sina konsumenters och allmänhetens säkerhet.

6) HUR ERHÅLLA GARANTIERSÄTTNING

Kunden måste informera den auktoriserade BRP-distributören/återförsäljaren inom två (2) månader från felets upptäckande och ge denne rimlig tillgång till produkten samt rimlig tid att reparera produkten. Kunden måste även för den auktoriserade BRP-distributören/återförsäljaren uppvisa bevis på inköp av produkten och är skyldig att underteckna en reparations-/arbetsorder vid början av garantireparationen för att göra den giltig. Alla delar som ersätts under denna begränsade garanti blir BRP:s egendom.

Observera att tidsgränsen för meddelande av produktfel gäller under förutsättning att den överensstämmer med gällande nationell eller lokal lagstiftning i det land där du bor.

7) BRP:S ANSVAR

BRP:s ansvar under denna garanti begränsas, efter eget godtycke, till reparation av delar som befunnits vara defekta under normal användning, underhåll och service, eller till ersättning av sådana delar med nya Can-Am-delar utan kostnad för material och arbete, hos en valfri auktoriserad BRP-distributör/återförsäljare under garantiperioden.

BRP förbehåller sig rätten att förbättra eller modifiera produkter från tid till annan, utan skyldighet att ändra tidigare tillverkade produkter.

8) ÖVERLÅTELSE AV GARANTI

Om äganderätten till en produkt överläts under garantitiden, skall även denna garanti överlåtas och gälla för den återstående garantitiden, förutsatt att BRP eller en auktoriserad BRP-distributör/återförsäljare mottager ett bevis på att den tidigare ägaren har gått med på överlåtelsen av ägandeskap liksom erforderliga uppgifter om den nya ägaren.

9) KONSUMENTASSISTANS

- a) I fall av en ev. kontrovers eller tvist som berör denna begränsade garanti rekommenderar BRP att du försöker lösa frågan på återförsäljarnivå. Vi rekommenderar att du talar med servicechefen eller ägaren hos den auktoriserade distributören/återförsäljaren.
- b) Vid behov av ytterligare assistans, kontakta distributörens serviceavdelning för att försöka lösa frågan. Distributörens uppgifter finns på www.brp.com.
- c) Om frågan fortfarande är olöst, kontakta BRP på adressen nedan.

För länder inom Europa, Mellanöstern, Afrika, Ryssland & OSS, kontakta vårt europeiska kontor:

BRP EUROPE N.V.

Consumer Service Center
Skaldenstraat 125
9042 Gent
Belgien
Tel.: + 32-9-218-26-00

För länder inom Skandinavien, kontakta vårt kontor i Finland:

BRP FINLAND OY

Service Department
Ahjotie 30
Fin-96320 Rovaniemi
Finland
Tel.: + 358 16 3208 111

För övriga länder, kontakta din lokala distributör eller vårt kontor i Nordamerika:

BOMBARDIER RECREATIONAL PRODUCTS INC.

Consumer Services Group
75, J.-A. Bombardier Street
Sherbrooke, Québec J1L 1W3
Tel.: 819 566-3366

* I området som täcks av denna begränsade garanti, distribueras och repareras produkterna av Bombardier Recreational Products Inc. eller dess dotterbolag.

© 2007 Bombardier Recreational Products Inc. Alla rättigheter förbehålls.

™ Varumärke tillhörande Bombardier Recreational Products Inc. eller dess dotterbolag.

SEKRETESSKYLDIGHET/FRISKRIVNINGSKLAUSUL

Vi vill härmed informera om att dina uppgifter kommer att användas för säkerhets- och garantiändamål. Ibland använder vi även uppgifterna från våra kunder för att informera dem om våra produkter och erbjudanden. Om du inte vill få information om våra produkter, tjänster och erbjudanden ombeds du meddela oss detta genom att skriva till adressen nedan.

Ibland låter vi även noggrant utvalda och pålitliga företag använda våra kunduppgifter för att informera om kvalitetsprodukter och tjänster. Om du inte vill att ditt namn och din adress ska lämnas vidare, vänligen meddela detta genom att skriva till adressen nedan.

I Kanada

BOMBARDIER RECREATIONAL PRODUCTS INC.

Warranty Department
75, J.-A. Bombardier Street
Sherbrooke, Québec J1L 1W3
Fax: 819 566-3590

I USA

BRP US INC.

Warranty Department
7575 Bombardier Court
Wausau WI 54401
Tel.: 715 848-4957

Andra länder

BRP EUROPEAN DISTRIBUTION

Warranty Department
Chemin de Messidor 5-7
1006 Lausanne Schweiz
Fax: + 41213187801

ADRESSÄNDRING/NY ÄGARE

Om du har bytt adress eller om du är ny ägare till ATV:n ska du meddela BRP detta på ett av följande sätt:

- skicka in ett av korten nedan
- **Endast Nordamerika:** ring på telefonnummer 715 848-4957 (USA) eller 819 566-3366 (Kanada)
- meddela en auktoriserad Can-Am-återförsäljare

Vid ägarbyte, bifoga ett bevis på att den förre ägaren är införstådd med ägarbytet.

I Nordamerika

BOMBARDIER RECREATIONAL PRODUCTS INC.

Warranty Department
75, J.-A. Bombardier Street
Sherbrooke, Québec J1L 1W3
Kanada

Det är viktigt att meddela BRP om de nya uppgifterna, även om den begränsade garantin har slutat gälla, eftersom de gör att BRP kan nå ATV-ägaren vid behov, t.ex. om det blir nödvändigt att införa någon ändring på fordonet av säkerhetsskäl. Det är ägarens ansvar att meddela BRP.

STULNA ENHETER: Om din ATV blir stulen bör du meddela BRP eller en auktoriserad Can-Am-återförsäljare. Du blir då ombedd att uppge namn, adress, telefonnummer, fordonets identifikationsnummer och datum för stölden.

Andra länder

BRP EUROPEAN DISTRIBUTION

Warranty Department
Chemin de Messidor 5-7
1006 Lausanne
Schweiz



ADRESSÄNDRING

NY ÄGARE

FORDONSIDENTIFIKATIONSNUMMER

Modellnummer

Fordonsidentifikationsnummer (V.I.N.)

GAMMAL ADRESS
ELLER TIDIGARE ÄGARE:

NAMN

GATA

NUMMER

LÄG.

POSTNUMMER

ORT

LAND

NY ADRESS
ELLER NY ÄGARE:

NAMN

GATA

NUMMER

LÄG.

POSTNUMMER

ORT

LAND

V00A2F

ATV-MODELLNR. _____

FORDON
IDENTIFIKATIONSNUMMER (V.I.N.) _____

MOTOR
IDENTIFIKATIONSNUMMER (E.I.N.) _____

Ägare: _____

NAMN

GATA NUMMER LÄG.

POSTNUMMER ORT

Inköpsdatum _____

ÅR MÅNAD DAG

Garantins utgångsdatum _____

ÅR MÅNAD DAG

Fylls i av återförsäljaren vid säljtillfället.

ÅTERFÖRSÄLJARES STÄMPEL

Kontrollera med återförsäljaren att ditt fordon har registrerats hos BRP.

Tänk på följande när du läser denna Instruktionsbok:

 **VARNING**

Anger en potentiell risk som, om den inte undviks, kan resultera i allvarliga personskador eller död.



VARNING

FORDONET KAN VARA FARLIGT ATT

ANVÄNDA. En krock eller vältning kan ske snabbt, även under rutinmanövrer som vändning, uppförskörning eller körning över hinder, om du inte iakttar nödvändig försiktighet.

ALLVARLIGA SKADOR ELLER DÖD kan bli resultatet om du inte följer dessa instruktioner:

- **LÄS DENNA INSTRUKTIONSBOK OCH ALLA VARNINGSDEKALER INNAN DU ANVÄNDER DENNA ATV.**
- **ANVÄND ALDRIG DENNA ATV UTAN KORREKTA INSTRUKTIONER.** Nybörjare bör genomgå en certifierad förarkurs.
- **TA ALDRIG PASSAGERARE.** Med passagerare ökar risken för att förlora kontrollen över fordonet.
- **ANVÄND ALDRIG DENNA ATV PÅ VÄGBELÄGGNING.** På vägbeläggning ökar risken för att förlora kontrollen över ATV-maskinen.
- **ANVÄND ALDRIG DENNA ATV PÅ ALLMÄN VÄG.** Du riskerar att kollidera med ett annat fordon om du använder ATV-maskinen på allmän väg.
- **BÄR ALLTID GODKÄND HJÄLM,** ögonskydd och skyddande kläder.
- **INTA ALDRIG ALKOHOL ELLER DROGER** före eller under användning av fordonet.
- **KÖR ALDRIG DENNA ATV I FÖR HÖG HASTIGHET.** Risken för att du ska förlora kontrollen över fordonet ökar om du kör i högre hastighet än terrängen, sikten eller din erfarenhet tillåter.
- **FÖRSÖK ALDRIG KÖRA PÅ TVÅ HJUL, HOPPA ELLER UTFÖRA ANDRA TRICK.**

INSTRUKTIONSBOK

DS 70, 90, 90X

2008

219 700 930