

*can-am*®



# 2019

## Instruktionsbok

**Inkluderar  
säkerhets-, fordons-  
och underhållsinformation**



## MAVERICK™-serien

### **VARNING**

Läs denna bok noga. Den innehåller viktig säkerhetsinformation.

Minimiålder: Förare: 16 år eller äldre med giltigt förarbevis/körkort. Förvara denna Instruktionsbok i fordonet.

Det är olagligt att ta bort eller modifiera delar relaterade till bränsleavdunstningssystemet på detta OHRV-fordon.

Överträdare kan bli föremål för civila och/eller straffrättsliga påföljder enligt lagen i Kalifornien och federal lag.

2 1 9 0 0 1 9 4 9 \_ S E

Originalinstruktioner

## **VARNING**

**FORDONET KAN VARA FARLIGT ATT ANVÄNDA.** En krock eller vältning kan snabbt inträffa om du inte iakttar nödvändig försiktighet, även under rutinmässiga manövrer som vid svängning och körning i backar eller över hinder.

För er säkerhet, förstå och följ alla de varningar som finns i denna Instruktionsbok och på de dekalers som är fästa på ert fordon. **Om dessa varningar ej följs kan det leda till SVÅRA PERSONSKADOR ELLER DÖDSFALL!**

Håll alltid denna Instruktionsbok tillgänglig med fordonet.

## **VARNING**

Om du inte iakttar och följer säkerhetsföreskrifterna eller anvisningarna i denna Instruktionsbok, **SÄKERHETSVIDEON** och säkerhetsdekalerna på produkten, kan det leda till personskador, i värsta fall med dödlig utgång!

## **VARNING**

Detta fordon kan ha högre prestanda än andra fordon som du kan ha kört tidigare. Ta dig tid att bekanta dig med ditt nya fordon.

### VARNING (CALIFORNIA PROPOSITION 65)

 **VARNING:** Att använda, serva och underhålla ett terrängfordon kan utsätta dig för kemikalier som inkluderar motoravgaser, koloxid, ftalater och bly, som är kända av delstaten Kalifornien för att orsaka cancer och fosterskador eller andra skador på fortplantningssystemet. För att minimera exponering, undvik att andas avgaser, tomgångskör inte motorn om det inte är nödvändigt, serva fordonet på en väl ventilerad plats och använd handskar eller tvätta händerna ofta när du servar ditt fordon. För mer information, gå till [www.p65warnings.ca.gov/products/passenger-vehicle](http://www.p65warnings.ca.gov/products/passenger-vehicle).

I Kanada distribueras produkterna av Bombardier Recreational Products Inc. (BRP).

I USA distribueras produkterna av BRP US Inc.

### Följande varumärken tillhör Bombardier Recreational Products Inc.:

Can-Am®	DPS™	ROTAX®	XPS™
D.E.S.S.™	Maverick™	X™	

Det här dokumentet innehåller varumärken från följande företag:

† Visco-Lok är ett varumärke som tillhör GKN Viscodrive GmbH.

† QS3 är ett varumärke som tillhör Fox Factory, Inc.

# FÖRORD

Deutsch	Dieses Handbuch ist möglicherweise in Ihrer Landessprache verfügbar. Bitte wenden Sie sich an Ihren Händler oder besuchen Sie: <a href="http://www.operatorsguides.brp.com">www.operatorsguides.brp.com</a>
English	This guide may be available in your language. Check with your dealer or go to: <a href="http://www.operatorsguides.brp.com">www.operatorsguides.brp.com</a>
Español	Es posible que este manual esté disponible en su idioma. Consulte a su distribuidor o visite: <a href="http://www.operatorsguides.brp.com">www.operatorsguides.brp.com</a>
Français	Ce guide peut être disponible dans votre langue. Vérifier avec votre concessionnaire ou aller à: <a href="http://www.operatorsguides.brp.com">www.operatorsguides.brp.com</a>
Italiano	Questa guida potrebbe essere disponibile nella propria lingua. Contattare il concessionario o consultare: <a href="http://www.operatorsguide.brp.com">www.operatorsguide.brp.com</a>
中文	本手册可能有您的语种的翻译版本。请向经销商询问，或者登录 <a href="http://www.operatorsguides.brp.com">www.operatorsguides.brp.com</a> 查询。
日本語	このガイドは、言語によって翻訳版が用意されています。ディーラーに問い合わせるか、次のアドレスでご確認ください： <a href="http://www.operatorsguides.brp.com">www.operatorsguides.brp.com</a>
Nederlands	Deze handleiding kan beschikbaar zijn in uw taal. Vraag het aan uw dealer of ga naar: <a href="http://www.operatorsguides.brp.com">www.operatorsguides.brp.com</a>
Norsk	Denne boken kan finnes tilgjengelig på ditt eget språk. Kontakt din forhandler eller gå til: <a href="http://www.operatorsguides.brp.com">www.operatorsguides.brp.com</a>
Português	Este manual pode estar disponível em seu idioma. Fale com sua concessionária ou visite o site: <a href="http://www.operatorsguides.brp.com">www.operatorsguides.brp.com</a>
Русский	Воспользуйтесь руководством на вашем языке. Узнайте о его наличии у дилера или на странице по адресу <a href="http://www.operatorsguide.brp.com">www.operatorsguide.brp.com</a>
Suomi	Käyttöohjekirja voi olla saatavissa omalla kielelläsi. Tarkista jälleenmyyjältä tai käy osoitteessa: <a href="http://www.operatorsguides.brp.com">www.operatorsguides.brp.com</a>
Svenska	Denna bok kan finnas tillgänglig på ditt språk. Kontakta din återförsäljare eller gå till: <a href="http://www.operatorsguides.brp.com">www.operatorsguides.brp.com</a>

Gratulerar till köpet av ditt nya Can-Am® Side by side-fordon (SSV). Det omfattas av BRP:s begränsade garanti och ett nätverk av auktoriserade Can-Am-återförsäljare som har de delar och tillbehör och den service du behöver.

Vid leveransen informerades du om garantins täckning och undertecknade en **CHECKLISTA FÖRE LEVERANS** för att säkerställa att ditt nya fordon har förberetts på ett tillfredsställande sätt.

Återförsäljaren arbetar för kundens tillfredsställelse. Om du behöver mer serviceinformation, vänligen rådfråga återförsäljaren.

## Innan du kör

Läs denna Instruktionsbok innan du använder fordonet för att se hur du kan minska olycksriskerna för dig och människor i närheten.

Läs även alla säkerhetsdekalerna på fordonet och se **SÄKERHETSVIDEON** på <https://can-am.brp.com/off-road/safety>.



Om varningarna i denna Instruktionsbok inte åtföljs kan det leda till SVÅRA PERSONSKADOR eller DÖDSFALL.

## Säkerhetsmeddelanden

De olika typerna av säkerhetsmeddelanden, hur de ser ut och hur de används i den här boken förklaras nedan:

Symbolen för säkerhetsvarningar  indikerar risk för personskada.

 **VARNING**

Anger en potentiell risk som kan resultera i svåra personskador eller dödsfall om den inte undviks.

 **OBS** Anger en risksituation som, om den inte undviks, resulterar i mindre eller svårare personskador.

**OBS** Indikerar en instruktion som måste följas för att undvika allvarliga skador på fordonets komponenter eller annan egendom.

## Om denna Instruktionsbok

Denna Instruktionsbok har iordningställt för att bekanta ägaren/föraren av det nya fordonet med de olika fordonsreglagen, underhållsanvisningarna och anvisningarna för säker användning. Den är oundgänglig för korrekt användning av produkten.

Förvara denna Instruktionsbok tillsammans med fordonet så att du

kan titta i den för t.ex. information om underhåll, vid problemlösning och om du behöver instruera andra.

Instruktionsboken finns på flera språk. Vid eventuella olikheter i texten är det den engelska versionen som gäller.

Om du vill se och/eller skriva ut ett extra exemplar av instruktionsboken kan du besöka webbplatsen .

Informationen i detta dokument är korrekt vid utgivningstillfället. BRP har emellertid som policy att kontinuerligt förbättra sina produkter utan att därför åta sig skyldigheten att installera dem på tidigare tillverkade produkter. På grund av sent införda tillverkningsändringar kan vissa skillnader finnas mellan den tillverkade produkten och beskrivningen eller specifikationerna i denna bok. BRP förbehåller sig rätten att när som helst dra in eller ändra specifikationer, utförande, egenskaper, modeller eller utrustning utan att därmed påta sig några skyldigheter.

Denna instruktionsbok ska medfölja fordonet vid återförsäljning.



---

# INNEHÅLLSFÖRTECKNING

<b>FÖRORD</b> .....	<b>1</b>
INNAN DU KÖR.....	1
SÄKERHETSMEDELANDEN.....	2
OM DENNA INSTRUKTIONSBOK.....	2

## ***SÄKERHETSINFORMATION***

<b>ALLMÄNNA VARNINGAR</b> .....	<b>8</b>
KOLOXIDFÖRGIFTNING.....	8
BENSINBRAND OCH ANDRA RISKER.....	8
BRÄNSKADOR FRÅN HETA FORDONSDELAR.....	8
TILLBEHÖR OCH MODIFIERINGAR.....	8
<b>SÄKER ANVÄNDNING - ANSVARSOMRÅDEN</b> .....	<b>10</b>
ÅGARE - TA ANSVAR.....	10
FÖRARE - UPPTRÄD KOMPETENT OCH TA ANSVAR.....	10
KÖR FÖRSIKTIGT.....	11
SKYDDSSYSTEM FÖR FÖRARE OCH PASSAGERARE.....	11
TERRÅNGFÖRHÅLLANDEN.....	12
<b>INSPEKTION FÖRE ANVÄNDNING</b> .....	<b>13</b>
KONTROLLISTA FÖRE ANVÄNDNING.....	13
<b>FÖRBEREDELSE FÖR KÖRNING</b> .....	<b>16</b>
INNAN DU KÖR.....	16
KLÄDER OCH UTRUSTNING.....	16
<b>UNDVIK OLYCKOR</b> .....	<b>19</b>
UNDVIK RULLNING OCH KOLLISION.....	19
UNDVIK KOLLISIONER.....	20
<b>KÖRNING AV FORDONET</b> .....	<b>21</b>
KÖRÖVNINGAR.....	21
ANVÄNDNING I TERRÅNG.....	22
ALLMÄN KÖRTEKNIK.....	22
<b>KÖRA LAST OCH UTFÖRA ARBETSUPPGIFTER</b> .....	<b>27</b>
UTFÖRA ARBETSUPPGIFTER MED FORDONET.....	27
LAST.....	27
<b>VIKTIGA DEKALER PÅ PRODUKTEN</b> .....	<b>30</b>
HÄNGETIKETT.....	30
SÄKERHETSDEKALER.....	31
DEKALER OM ÖVERENSSTÄMMELSE.....	40
DEKALER MED TEKNISK INFORMATION.....	41

## ***FORDONSINFORMATION***

<b>PRIMÄRA REGLAGE</b> .....	<b>44</b>
1) RATT.....	44
2) GASPEDAL.....	44
3) BROMSPEDAL.....	45
4) VÄXELREGLAGE.....	45
<b>SEKUNDÄRA REGLAGE</b> .....	<b>47</b>
1) RF D.E.S.S.-NYCKEL OCH RF D.E.S.S.-KONTAKTSTIFT.....	47

2) MOTORNS START-/STOPPKNAPP.....	48
3) HEL- OCH HALVLJUSOMKOPPLARE.....	48
4) REGLAGE FÖR 2WD/4WD/FRAMDIFFERENTIALSPÄRR (I FÖREKOMMANDE FALL).....	49
5) OMKOPPLARE FÖR FRAMDIFFERENTIALLÄGE (I FÖREKOMMANDE FALL).....	49
6) SPORT/ECO LÄGESVÄXEL.....	50
7) FRISLÄPPSKNAPP.....	50
8) DPS-VÄXEL.....	51
9) VINSCHREGLAGE (OM SÅDANT FINNS).....	51
<b>FLERFUNKTIONSMÄTARE (LCD).....</b>	<b>52</b>
BESKRIVNING AV FLERFUNKTIONSMÄTARE.....	52
FLERFUNKTIONSMÄTARENS LÄGEN.....	54
NAVIGERING I LCD-MÄTAREN.....	57
MÄTARINSTÄLLNINGAR.....	57
<b>FLERFUNKTIONSMÄTARE (ANALOG/DIGITAL).....</b>	<b>59</b>
BESKRIVNING AV FLERFUNKTIONSMÄTARE.....	59
MÄTARINSTÄLLNINGAR.....	63
<b>UTRUSTNING.....</b>	<b>65</b>
1) TIPPSTYRNING.....	66
2) KOPPHÅLLARE.....	66
3) PASSAGERARHANDTAG.....	67
4) HANDSKFACK.....	67
5) VERKTYGSSATS.....	67
6) FOTSTÖD.....	67
7) DÖRRAR.....	68
8) SÄKERHETSBJÄLTEN.....	68
9) SÄTEN.....	70
10) TANKLOCK.....	73
11) BAGAGERÄCKE.....	73
12) BÄRGNINGSKROK.....	74
13) HJULSKRAPA.....	75
14) 12 VOLTS ELUTTAG.....	75
15) MITTBACKSPEGEL.....	75
16) UNDERREDESSKYDD OCH LÄNKARMSSKYDD.....	75
17) VINSCH (OM SÅDAN FINNS).....	76
<b>STÄLL IN DITT FORDON.....</b>	<b>77</b>
RIKTLINJER FÖR INSTÄLLNING AV FJÄDRING.....	77
FJÄDRING FABRIKSINSTÄLLNINGAR.....	78
JUSTERING AV FJÄDRING.....	80
DPS-FUNKTION.....	83
<b>BRÄNSLE.....</b>	<b>85</b>
BRÄNSLESPECIFIKATIONER.....	85
PÅFYLLNING AV BRÄNSLE I FORDONET.....	85
<b>INKÖRNINGSPERIOD.....</b>	<b>87</b>
ANVÄNDNING UNDER INKÖRNINGSPERIODEN.....	87
<b>GRUNDPROCEDURER.....</b>	<b>88</b>
STARTA MOTORN.....	88

VÄCKA ELSYSTEMET.....	88
ANVÄNDNING AV VÄXELSPAKEN.....	88
VAL AV RÄTT VÄXELLÄGE (LÅG- ELLER HÖGLÄGE).....	88
STÅNGA AV MOTORN OCH PARKERA FORDONET.....	89
TIPS FÖR ATT MAXIMERA DRIVREMMENS LIVSLÄNGD.....	90
<b>SPECIELLA PROCEDURER.....</b>	<b>91</b>
VAD GÖR MAN OM VATTEN HAR KOMMIT IN I CVT-SYSTEMET.....	91
OM BATTERIET ÄR HELT URLADDAT.....	91
OM FORDONET HAR SLAGIT RUNT.....	91
OM FORDONET HAR VATTENDRÄNKTS.....	91
<b>TRANSPORT AV FORDONET.....</b>	<b>92</b>
<b>LYFTA OCH STÖDJA FORDONET.....</b>	<b>94</b>
FORDONETS FRONT.....	94
FORDONETS BAKPARTI.....	94
<b>UNDERHÅLL</b>	
<b>UNDERHÅLLSSCHEMA.....</b>	<b>98</b>
EXTREMT DAMMIGA ELLER SNÖIGA FÖRHÅLLANDEN.....	98
TECKENFÖRKLARING FÖR UNDERHÅLLSSCHEMA.....	99
UNDERHÅLLSSCHEMA.....	99
<b>UNDERHÅLLSPROCEDURER.....</b>	<b>102</b>
MOTORNS LUFTFILTER.....	102
FRONTGRILLSET.....	103
CVT-LUFTFILTER.....	103
FÖRFILTER FÖR AVDUNSTNINGSUTSLÄPPSSYSTEMET (I FÖREKOMMANDE FALL).....	104
MOTOROLJA.....	105
OLJEFILTER.....	107
KYLARE.....	108
MOTORKYLVÄTSKA.....	108
LJUDDÄMPARENS GNISTSKYDD.....	111
FRAMDIFFERENTIALOLJA.....	111
VÄXELLÅDSOLJA.....	113
TÄNDSTIFT.....	115
CVT-KÅPA.....	117
DRIVREM.....	118
DRIVANDE OCH DRIVNA REMSKIVOR.....	119
BATTERI.....	120
SÄKRINGAR.....	120
LAMPOR.....	122
DRIVAXELDAMASK.....	122
HJULLAGER.....	123
HJUL OCH DÄCK.....	123
FJÄDRING.....	126
BROMSAR.....	127
SÄKERHETSÅLTEN.....	128
<b>FORDONSVÅRD.....</b>	<b>129</b>
EFTER KÖRNING.....	129

RENGÖRING OCH SKYDD AV FORDONET.....	129
<b>FÖRVARING OCH FÖRSÄSONGSSERVICE.....</b>	<b>130</b>

***TEKNISK INFORMATION***

<b>FORDONSIDENTIFIKATION.....</b>	<b>132</b>
FORDONSIDENTIFIKATIONSNUMMER.....	132
MOTORNS IDENTIFIKATIONSNUMMER.....	132
DEKAL OM ÖVERENSSTÄMMELSE.....	132
RF D. E. S. S.-NYCKEL (RADIO FREQUENCY DIGITALLY ENCODED SECURITY SYSTEM).....	132
<b>KONTROLLSYSTEM FÖR AVDUNSTNINGSUTSLÄPP.....</b>	<b>134</b>
<b>REGLER FÖR LJUDDÄMPNINGSSYSTEM.....</b>	<b>135</b>
<b>EC-KONFORMITETSFÖRKLARING.....</b>	<b>136</b>
<b>SPECIFIKATIONER.....</b>	<b>137</b>

***FELSÖKNING***

<b>PROBLEMLÖSNING - RIKTLINJER.....</b>	<b>150</b>
<b>FLERFUNKTIONSMÄTARENS MEDDELANDEN.....</b>	<b>154</b>

***GARANTI***

<b>BRP:S BEGRÄNSADE GARANTI FÖR USA OCH KANADA: 2019 CAN-AM® SSV.....</b>	<b>156</b>
<b>US EPA UTSLÄPPSRELATERAD GARANTI.....</b>	<b>160</b>
<b>GARANTIFÖRKLARING KONTROLL AV AVDUNSTNINGSUTSLÄPP FÖR KALIFORNIEN.....</b>	<b>163</b>
<b>BRP:S INTERNATIONELLA BEGRÄNSADE GARANTI: 2019 CAN-AM® SSV.....</b>	<b>165</b>
<b>BRPS BEGRÄNSADE GARANTI FÖR EUROPEISKA EKONOMISKA SAMARBETSOMRÅDET, OBEROENDE STATERS SAMVÄLDE OCH TURKIET: 2019 CAN-AM® SSV.....</b>	<b>169</b>

***KUNDINFORMATION***

<b>SEKRETESSINFORMATION.....</b>	<b>176</b>
<b>KONTAKTA OSS.....</b>	<b>177</b>
NORDAMERIKA.....	177
EUROPA.....	177
OCEANIEN.....	177
SYDAMERIKA.....	178
ASIEN.....	178
<b>ADRESSÄNDRING/NY ÄGARE.....</b>	<b>179</b>

# ***SÄKERHETSINFORMATION***

---

# ALLMÄNNA VARNINGAR

## Koloxidförgiftning

Alla motoravgaser innehåller koloxid, som är en giftig gas. Inandning av koloxid kan ge huvudvärk, yrsel, dåsighet, illamående, förvirring och orsaka dödsolyckor.

Koloxid är en färg-, lukt- och smaklös gas som kan förekomma även om du inte ser eller känner lukten av motoravgaser. Dödliga koncentrationer av koloxid kan samlas på kort tid och du kan drabbas snabbt, utan möjlighet att rädda dig själv. Dödliga koncentrationer av koloxid kan också dröja kvar i timmar och dagar i slutna eller dåligt ventilerade utrymmen. Om du upplever något av symtomen på koloxidförgiftning, lämna utrymmet omedelbart, gå ut i friska luften och sök läkarvård.

Förhindra svåra eller dödliga skador på grund av koloxidförgiftning:

- Kör aldrig fordonet i dåligt ventilerade eller delvis slutna utrymmen, som till exempel ett garage, en carport eller en lada. Även om du försöker vädra ut motoravgaser med fläktar eller öppna fönster och dörrar, kan koloxid snabbt nå dödliga koncentrationer.
- Kör aldrig fordonet utomhus på ställen där motoravgaserna kan sugas in i en byggnad via öppningar som till exempel fönster och dörrar.

## Bensinbrand och andra risker

Bensin är ett ytterst brandfarligt och explosionsfarligt ämne. Bensinångor kan spridas och antändas av en gnista eller eldslåga på många meters avstånd från motorn. Följ dessa anvisningar för att minska risken för brand och explosion:

- Använd enbart en godkänd bensindunk för bränsleförvaring.

- Fyll aldrig tankbehållaren på fordonet - en statisk elektrisk urladdning kan antända bränslet.
- Ha aldrig med bensinbehållare eller andra brandfarliga vätskor på lasthyllan!
- Följ strikt anvisningarna i *PÅFYLLNING AV BRÄNSLE I FORDONET*.
- Starta eller använd aldrig motorn om tanklocket inte är ordentligt förslutet.

Bensin är giftigt och kan orsaka personskadorna, till och med dödliga.

- Sug aldrig upp bensin med munnen via slang.
- Uppsök omedelbart läkarvård om bensin kommer i kontakt med dina ögon, förtärs eller bensinångor inandas.

Om du får bensin på dig, tvätta dig med tvål och vatten och byt kläder.

## Brännskador från heta fordonsdelar

Vissa delar blir varma vid drift. Undvik kontakt med dessa fordonsdelar, under och omedelbart efter användning, för att undgå brännskador.

## Tillbehör och modifieringar

Alla eventuella ändringar eller tillägg av tillbehör kan påverka hanteringen av ditt fordon. Det är viktigt att ta sig tid för att bekanta sig med fordonet när ändringar har gjorts för att förstå hur du ska anpassa ditt körbeteende i enlighet därmed.

Håll inte på med otillåtna ändringar eller installera utrustning som inte är specifikt certifierad av BRP för fordonet. Dessa ändringar har inte testats av BRP och de kan öka risken för personskadorna eller att förlora kontrollen, eller göra fordonet olagligt att köra. Som ett exempel, kan manipulering med däckspecifi-

kationerna påverka fordonets beteende och öka risken för att förlora kontrollen.

Fråga din auktoriserade BRP-återförsäljare om lämpliga tillgängliga tillbehör för ditt fordon.

# SÄKER ANVÄNDNING - ANSVARSOMRÅDEN

Detta fordon är ett högpresterande terrängfordon. Föraren måste vara ansvarsfull och mycket försiktig för att undvika rullningar, vältningar, kollisioner och andra typer av olyckor. Även med fordonets säkerhetsfunktioner (såsom skyddsstruktur, säkerhetsbälten, dörrar) och skyddsutrustning (såsom hjälm) finns alltid risk för personskador eller dödsfall vid dessa olyckor. Minska riskerna för svåra personskador och dödsolyckor genom att följa reglerna i detta avsnitt.

## Ägare - ta ansvar

Läs denna instruktionsbok och titta på *SÄKERHETSVIDEON*. Se länken i början av instruktionsboken.

Kontrollera alltid fordonet inför varje körning för att se till att det är i körsäkert skick. Följ alltid underhållsschemat som finns i denna l'nstruktionsbok.

Låt aldrig någon använda ditt fordon som inte är ansvarsfull och kan använda ett fordon som detta på ett säkert sätt. Överväg att hålla nya eller unga förare under uppsikt och överväg också att ge alla som använder fordonet regler och villkor (ange t.ex. om de kan ta en passagerare, vad de får göra med fordonet, var de får köra, etc.).

Välj en lämplig nyckel (se *RF D.E.S.S-NYCKEL OCH RFD.E.S.S-KONTAKTSTIFT*) baserat på terrängen och förarens fordonsvana och erfarenhet.

Prata om säkerhetsinformationen med var och en som ska använda fordonet. Se till att alla förare och passagerare uppfyller kraven nedan och att de går med på att följa säkerhetsreglerna. Hjälpa förare och passagerare att bekanta sig med fordonet.

Vi rekommenderar att du låter fordonet genomgå en säkerhetsinspektion varje år. Kontakta en auktorise-

rad BRP-återförsäljare för mer information. Du bör låta en auktoriserad BRP-återförsäljare utföra försäsongsservice på ditt fordon, även om detta inte är något krav. Varje besök hos din auktoriserade BRP-återförsäljare innebär ett utmärkt tillfälle för återförsäljaren att kontrollera om ditt fordon omfattas av relevanta säkerhetskampanjer. Vi tillråder även att du besöker din auktoriserade BRP-återförsäljare i god tid om du får kännedom om en säkerhetsrelaterad kampanj.

## Förare - uppträda kompetent och ta ansvar

Läs denna instruktionsbok och titta på *SÄKERHETSVIDEON*. Se länken i början av instruktionsboken.

Se till att du känner dig helt hemma med reglagen på fordonet och med allmän körning.

Gör dig bekant med detta Off-Highway Vehicle (OHV); Det kan överstrida prestandan för andra OHV som du eventuellt har kört. Detta är ett högpresterande fordon. Örfarna förare kan förbise riskerna och överraskas av det speciella sätt som detta fordon uppför sig på i alla typer av terräng.

Gå en förarkurs om en sådan finns (kontakta en auktoriserad Can-Am-återförsäljare för information om tillgängliga förarkurser) och gör övningarna i avsnittet *KÖROVNINGAR*. Öva dig på att köra på en lämplig plats som är fri från faror och prova responsen för varje reglage. Kör endast i låg hastighet. För högre hastigheter krävs större erfarenhet, kunskap och lämpliga körförhållanden.

Du måste vara minst 16 år.

Vara lång nog att kunna sitta ordentligt: lutad mot ryggstödet med fastspänt säkerhetsbälte, båda händerna på ratten och samtidigt



kunna trycka ned broms- och gaspedalen hela vägen med höger fot och ha vänster fot stadigt på fotstödet.

Du måste ha korrekt f'örarbevis/körkort enligt tillämplig lokal lag.

Kör aldrig fordonet med intag av droger eller alkohol eller om du är sjuk eller trött. Dessa tillstånd medför nedsatt omdöme och reaktionsförmåga.

### Passagerare

Ta endast en passagerare. Passageraren måste sitta korrekt i hytten.

Passagerare måste vara långa nog att alltid sitta ordentligt: ryggen mot ryggstödet med säkerhetsbältet fastspänt, håll tag i båda handtagen och fötterna stadigt på fotstöden.

Ta aldrig med en passagerare som har intagit droger eller alkohol eller som är sjuk eller trött. Dessa tillstånd medför nedsatt omdöme och reaktionsförmåga.

Instruera passageraren att läsa fordonet's säkerhetsdekalerna.

Ta aldrig med en passagerare om det rör sig om någon som du inte tror har tillräckligt omdöme eller förmåga att koncentrera sig på terrängförhållandena och anpassa sig därefter. I synnerhet för SSV-fordon gäller att även passageraren hela tiden måste vara uppmärksam på terrängen framför sig och förbereda sig på gupp.

### Kör försiktigt

- Detta fordon uppför sig annorlunda än andra fordon. En kollision eller vältning kan snabbt inträffa under plötsliga manövrer som snäva svängar, acceleration eller inbromsning och körning i backar eller över hinder, om du inte iakttar nödvändig försiktighet.

- Kör aldrig i för hög hastighet. Kör alltid i en hastighet som lämpar sig för terrängen, sikten, körförhållandena och din erfarenhet.
- Försök aldrig hoppa, slira åt sidan, få fordonet att snurra eller ägna dig åt stuntkörning.
- Gör aldrig en snabb acceleration eller inbromsning i en snäv sväng. Det kan leda till att fordonet välter och rullar runt.
- Försök aldrig sladda eller slira. Om fordonet börjar sladda eller slira kan det hjälpa att motstyra, åt samma håll som fordonet sladdar eller slirar. Kör långsamt på ytterst hala ytor, t.ex. is, och var extra försiktig så att du inte förlorar kontrollen när du sladdar.
- Kontrollera alltid att det inte finns några hinder eller människor bakom dig när du backar. Var uppmärksam på döda vinklar. När du ser att det är säkert att backa, backa långsamt.
- Överskrid aldrig den specificerade lastkapaciteten för fordonet. Sänk hastigheten, håll större avstånd för inbromsning och följ de övriga anvisningarna i *KÖRA LAST OCH UTFÖRA ARBETSUPPGIFTER*.
- Kom ihåg att fordonet är tungt! Bara vikten av fordonet kan få dig att fastna under det om det välter eller rullar runt.

### Skyddssystem för förare och passagerare

- Detta fordon är avsett för en förare och en passagerare, båda med lämplig skyddsutrustning. Se *KLÄDER OCH UTRUSTNING* i det här avsnittet.
- Föraren och passageraren måste alltid stänga dörrarna och ha säkerhetsbältena fastspända under körning.

## Terrängförhållanden

- Det här fordonet är inte utformat för körning på vägunderlag med beläggning. Om det skulle bli nödvändigt att köra kortare sträckor på sådant underlag, undvik håftiga eller plötsliga styrmanövrar, accelerering och inbromsning.
- Kör alltid långsamt och var extra försiktig vid körning i okänd terräng. Var alltid uppmärksam på förändrade terrängförhållanden när du kör fordonet. Ta dig tid att lära dig hur fordonet uppför sig i olika typer av miljöer.
- Kör inte på mycket ojämnt, halt eller löst underlag förrän du har lärt dig och övat de färdigheter som fordras för att behärska fordonet på sådant underlag. Var alltid extra försiktig på dessa typer av underlag.
- Kör aldrig fordonet i backar som är för branta för fordonet eller för dig. Öva i mindre branta backar.
- Följ alltid de korrekta procedurer för körning i uppförs- och nedförslut som beskrivs i *KÖRNING AV FORDONET*. Kontrollera terrängen noggrant innan du åker uppför eller nedför berg eller backar. Kör aldrig i uppförslut eller nedförslut med alltför halt eller löst underlag. Kör aldrig över bergs- eller backkrön i hög hastighet.
- Försök aldrig köra i branta backar eller med sidolutning med ett släp (om fordonet är utrustat med draganordning).
- Kontrollera alltid om det finns hinder innan du kör i ett nytt område. Följ alltid rätt procedurer när du kör över hinder så som beskrivs i *KÖRNING AV FORDONET*.
- Kör aldrig fordonet i snabbflytande vattendrag eller i djupare vatten än det som specificeras i *KÖRNING AV FORDONET*. Kom ihåg att våta bromsar kan ha mindre bromskraft. Testa bromsarna när du lämnar vatten. Om nödvändigt, bromsa flera gånger så att friktionen torkar bromsarna.
- Parkera alltid fordonet korrekt och på det flataste terrängunderlag som går att hitta. Placera växeln i positionen PARKERING, stäng av motorn och ta ur nyckeln innan du lämnar fordonet.
- Förutsätt aldrig att ditt fordon kan köras säkert överallt. Plötsliga förändringar i underlaget som håll, svackor, sluttningar, mjukare eller hårdare "underlag" med mera, kan få fordonet att välta eller bli instabilt. Undvik detta genom att sakta farten och alltid kontrollera terrängen framför dig. Om fordonet börjar välta eller rulla runt är det bäst att genast styra i samma riktning som vältningen/rullningen! Försök aldrig förhindra en rullning med armar eller ben. Se till att inga kroppsdelar är utanför störtburen.

# INSPEKTION FÖRE ANVÄNDNING

Kontrollera alltid fordonet inför varje körning för att se till att det är i körsäkert skick. Följ alltid underhållsschemat som finns i denna instruktionsbok.

## VARNING

Kontrollera fordonet varje gång innan du kör, för att upptäcka eventuella problem som kan uppstå när fordonet används. Kontrollen kan hjälpa dig att upptäcka slitage och mindre skador på komponenterna innan de växer till stora problem. Åtgärda problem som du upptäcker eftersom det kan minska risken för haveri eller olyckor.

Innan fordonet används bör föraren alltid gå igenom följande kontrollista. Mer information finns i *UNDERHÅLLSPROCEDURER*.

## Kontrollista före användning

### Att utföra innan motorn startas (tändningsnyckel AV)

POSTER ATT INSPEKTERA	INSPEKTION ATT UTFÖRA	✓
Däck	Kontrollera trycket i däcken och däckens skick. Se <i>SPECIFIKATIONER</i> och justera i enlighet med last.	
Hjul	Kontrollera hjulen avseende skador och onormalt glapp. Se till att hjulmuttrarna och beadlock-skruvorna (i förekommande fall) är åtdragna. Se <i>HJUL OCH DÄCK</i> i <i>UNDERHÅLLSPROCEDURER</i> för momentspecifikation.	
Kylare	Kontrollera att kylaren är ren.	
Frontgrill	Kontrollera att frontgrillen är ren.	
Motorolja	Kontrollera motorns oljenivå.	
Kylvätska	Kontrollera kylvätskenivån.	
Bromsvätska	Kontrollera bromsvätskenivån.	
Motorns luftfilter	Kontrollera motorns luftfilter och byt ut det vid behov.	
Motorns luftfilterhus	Kontrollera motorns luftfilterhus och rengör vid behov (vid körning i dammiga förhållanden eller sand).	
CVT-luftfilter	Inspektera CVT-luftfiltret (vid körning i dammig terräng).	
Drivaxeldamasker	Kontrollera drivaxeldamaskernas skick.	

POSTER ATT INSPEKTERA	INSPEKTION ATT UTFÖRA	✓
Last och släp	<b>Lastvikt:</b> Om du har last, överskrid inte lasträckets kapacitet. Se <i>SPECIFIKATIONER</i> . Se till att vikten av föraren, passagerare, last, dragstängsvikt och extra tillbehör inte överskrider fordonets totala tillåtna last. Se <i>SPECIFIKATIONER</i> .	
	Om du drar en trailer eller annan utrustning (om du har en dragkrok): <ul style="list-style-type: none"> <li>- Kontrollera draganordningens och dragkulans skick.</li> <li>- Beakta kultrycket och dragkapaciteten som anges på dekalen fäst på dragkroken eller se <i>SPECIFIKATIONER</i>.</li> <li>- Se till att släpet är säkert kopplat till dragkroken.</li> </ul>	
Bakre lasthylla	Kontrollera att lasten på räcket är ordentligt fastspänd.	
Chassi och fjädring	Kontrollera under fordonet för eventuellt skräp på chassi- eller fjädringskomponenter (övre och nedre armar, hjul, stötdämpare, fjädrar) och rengör dem ordentligt.	

### Att utföra innan motorn startas (tändningsnyckel PÅ)

POSTER ATT INSPEKTERA	INSPEKTION ATT UTFÖRA	✓
Mätare	Kontrollera att indikatorlamporna i mätaren fungerar (Med D.E.S.S.-nyckeln PÅ, tryck kort på Start-/Stoppknappen).	
	Kontrollera om det finns meddelanden i mätaren.	
Lampor	Kontrollera att strålkastare och bakljus är rena.	
	Kontrollera hel- och halvljusets funktion.	
	Kontrollera bromsljusets funktion.	
Säten, dörrar och säkerhetsbälten	Kontrollera sätesjusteringen och se till att låsenheten är ordentligt aktiverad innan du kör.	
	Kontrollera att dörrarna inte har skador. Se till att få dörrarna utbytta om någon skada upptäcks. Stäng båda dörrarna och bekräfta att de spärras säkert fast.	
	Kontrollera att säkerhetsbältena (inklusive upprullare, spännen och låsflikar) inte har några skador. Spänn fast säkerhetsbältena och se till att de förblir säkert fastspända och åtsittande mot kroppen	
Gaspedal	Tryck ned gaspedalen några gånger för att kontrollera att den fungerar hinderfritt och återgår till viloläget när den släpps upp.	

POSTER ATT INSPEKTERA	INSPEKTION ATT UTFÖRA	✓
Bromspedal	Tryck ned bromspedalen några gånger och kontrollera att du känner ett fast motstånd och att den återgår till viloläget när den släpps upp.	
Bränslenivå	Kontrollera bränslenivån.	

### Att utföra efter motorstart

POSTER ATT INSPEKTERA	INSPEKTION ATT UTFÖRA	✓
Styrning	Kontrollera att styrningen fungerar obehindrat genom att vrida från ändläge till ändläge.	
RF D.E.S.S.-kontaktstift	Kontrollera om D.E.S.S.-kontaktstiftet fungerar korrekt genom att dra D.E.S.S.-nyckeln från D.E.S.S.-kontaktstiftet.	
Växelspak	Kontrollera växelreglagets funktion (P, R, N, H och L).	
Omkopplare för 2WD/4WD/framdifferentialspär (i förekommande fall)	Kontrollera funktionen hos omkopplaren för 2WD/4WD/framdifferentialspär (i förekommande fall).	
Bromsar	Kör långsamt några meter framåt och ansätt bromsarna. Bromspedalen måste ge ett fast motstånd när den trycks ned. Pedalen ska återgå till viloläget när den släpps upp. Bromsarna måste reagera korrekt på motsvarande tryck.	

# FÖRBEREDELSE FÖR KÖRNING

## Innan du kör

Utför en kontroll inför varje körtillfälle för att se till att fordonet är i kör-säkert skick. Se *INSPEKTION FÖRE ANVÄNDNING*.

Föraren och passageraren måste:

- Sitta ordentligt i sätena.
- Stäng båda dörrarna och spänn fast säkerhetsbältena.
- Bära lämpliga kläder och lämplig utrustning. (Se *KLÄDER OCH UTRUSTNING* nedan.)

## Kläder och utrustning

Det är viktigt att föraren och passageraren alltid bär lämplig skydds-klädsel och utrustning, inklusive:

- Godkänd hjälm
- Ögonskydd
- Stövlar eller kängor
- Handskar
- Långärmad skjorta eller jacka
- Långbyxor.

Beroende på förhållandena kan även glasögon med imskydd behövas.

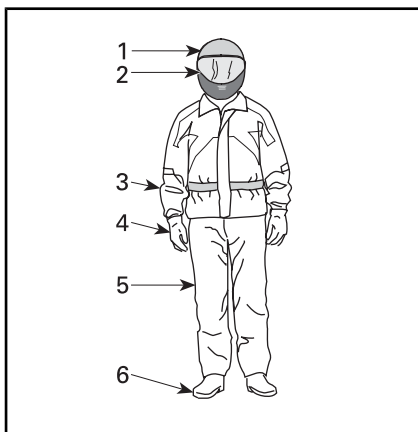

### KLÄDER OCH UTRUSTNING

1. Godkänd hjälm
2. Skydd för ögon och ansikte
3. Långärmad skjorta eller jacka
4. Handskar
5. Långbyxor
6. Stövlar eller kängor (som når över vristen)

Ta hänsyn till vädret när du väljer klädsel. För maximal komfort och för att undvika frostsador på vintern, klä dig för kallast möjliga väder. Termounderställ närmast kroppen ger en god isolering.

Bär aldrig löst sittande klädesplagg som kan fastna i fordonet eller i buskar och grenar.

## Hjälm och ögonskydd

Hjälmen skyddar huvudet och hjärnan mot skador. Trots fordonets störtbur och dörrar, kan föremål komma in i hytten och träffa huvudet, eller så kan huvudet träffa störtburen eller föremål utanför fordonet. Inte ens de bästa av hjälmar är någon garanti mot skador, men statistiken visar att användning av hjälm avsevärt minskar risken för hjärnskada. Använd därför alltid hjälm när du kör för att vara på den säkra sidan.

## Val av hjälm

Hjälmen ska vara tillverkad så att den uppfyller gällande standard i ditt land eller region och ha god passform.

En hjälm med skydd för ansiktet är ett bättre val eftersom den även skyddar mot stötar och slag framifrån. Den kan även skydda mot skräp, grus, insekter, väder och vind, etc.

En öppen hjälm ger inte samma skydd för ansiktet och hakan. Om du bär en öppen hjälm bör du även använda ett visir och/eller skyddsglasögon. Vanliga glasögon eller solglasögon ger inte tillräckligt skydd för ögonen. De kan spricka eller flyga av och de skyddar inte ögonen mot vind eller flygande föremål.

En strumpliknande mössa, huvudskydd och ansiktsmask bör alltid tas med eller bäras vid vinterkörning.

Använd tonade visir eller ögonskydd endast på dagtid. Använd dem inte när det är mörkt eller i dålig belysning. Använd dem inte ifall de försämrar din förmåga att urskilja färger.

## Annan utrustning

### Skodon

Använd aldrig skodon med öppna tår. Kraftiga stövlar eller kängor som når över vristen med halkfria sula skyddar bättre och gör att du kan hålla foten stadigt mot fotstödet.

Undvik långa skosnören som kan fastna i gas- eller bromspedal.

För vinterkörning rekommenderas stövlar med gummisula och överdel i antingen nylon eller läder, samt uttagbar filtinersula.

Undvik gummistövlar. Gummistövlar riskerar att fasta bakom eller

mellan pedaler, vilket försämrar funktionen hos broms- och gaspedal.

### Handskar

Handskar med hela fingrar skyddar händerna mot vind, sol, hetta, kyla och flygande föremål. Handskar med rätt passform ger bättre grepp om ratten och du blir inte lika fort trött i händerna. Kraftiga, förstärkta motorcykel- eller ATV-handskar hjälper till att skydda händerna om du skulle råka ut för en olycka eller rullning. Om handskarna är för stora eller grova kan det bli svårare att hantera reglagen.

För vinterkörning bör händerna skyddas med ett par snöskoterhandskar som isolerar tillräckligt och ger fingrarna tillräcklig rörelsefrihet för manövrering av reglagen.

### Jackor, byxor och ställ

Bär jacka eller långärmad skjorta och långbyxor eller ett helt ställ. ATV-skyddsklädsel av hög kvalitet gör åkturen bekvämare och kan hjälpa dig att slippa distraheras av den omgivande miljön. Vid en krock kan skyddsklädsel av hög kvalitet i kraftiga material förhindra eller minska personsador.

Vid kallt väder, se till att skydda dig mot hypotermi. Hypotermi är ett tillstånd av låg kroppstemperatur som kan ge förlorad koncentrationsförmåga, sämre reaktionsförmåga och hindra dig från att röra musklerna smidigt och exakt. I kallt väder är det mycket viktigt att ha rätt utstyrelse, till exempel en vindtät jacka och isolerande klädlager. Även vid mindre stark kyla kan du känna dig kall på grund av vinddraget när du kör.

Skyddsklädsel som passar för körning i kallt väder kan vara för varm när du stannar. Klä dig i flera lager så att du kan ta av dig plagg efter behov. Ett vindtätt yttre klädlager

utanpå den vanliga skyddsklädseln kan hindra kalla vinddrag från att nå in under kläderna.

### **Regnskyddsutrustning**

Om du måste köra i regnväder rekommenderas vattentäta regnkläder eller ett vattentätt ställ. På längre turer, ta med regnskyddsutrustning. En torr förare är mycket mer avslappnad och uppmärksam.

### **Hörselskydd**

Långvarig exponering för vind och motorljud vid körning kan orsaka permanenta hörselskador. Att använda hörselskydd, t.ex. öronproppar, på rätt sätt kan hjälpa till att förhindra hörselskador. Kontrollera vilka bestämmelser som gäller innan du kör med någon form av hörselskydd.



---

# UNDBIK OLYCKOR

## Undvik rullning och kollision

SSV-fordon uppför sig annorlunda än andra fordon. SSV-fordon är konstruerade för att klara svår terräng (t.ex. deras hjulbas och spårvidd, markfrigång, hjulupphängning, drivsystem, däck, etc.) och de kan därför välta i situationer där fordon som främst är avsedda för vägar eller jämn terräng inte gör det.

En rullning eller annan olycka kan snabbt inträffa vid snabba manövrer som snäva svängar, kraftig acceleration eller inbromsning under en sväng eller vid körning i backar eller över hinder. Plötsliga manövrer eller aggressiv körning kan få fordonet att rulla runt eller få föraren att förlora kontrollen även på plan, öppen mark. Om fordonet rullar runt kan kroppsdelar (som armar, ben eller huvud) som är utanför hytten krossas och klämmas fast av störburen eller andra delar av fordonet. Du riskerar även att skadas av stötar mot marken, hytten eller andra föremål.

Minska risken för vältning och rullning:

- Var försiktig vid svängar.
  - Vrid inte ratten för långt eller för snabbt för hastigheten och omgivningen. Anpassa styrmanövrerna efter hastigheten och den omgivande miljön.
  - Sakta ned innan du påbörjar en sväng. Undvik kraftig inbromsning i en sväng.
  - Undvik plötslig eller kraftig accelerering vid svängar, även efter ett stopp eller i låg hastighet.

- Försök aldrig slira, sladda, hoppa, få fordonet att snurra eller bakpartiet att svänga eller ägna dig åt stuntkörning. Om fordonet börjar sladda eller slira bör du styra åt samma håll som fordonet sladdar eller slirar. Tvärbromsa aldrig, då låser sig hjulen.
- Undvik asfalterade ytor. Detta fordon är inte utformat för att köras på vägbeläggning utan riskerar då att välta och rulla runt. Om det blir nödvändigt att köra på vägbeläggning, sväng försiktigt, kör långsamt och undvik plötslig acceleration och inbromsning.

Detta fordon kan välta och rulla åt sidan eller välta framåt eller bakåt i sluttningar eller ojämn terräng.

- Undvik att köra med sidolutning (att köra längsmed en backe i stället för uppför eller nedför den). Om möjligt, kör alltid rakt uppför och nedför backar i stället för längsmed dem. Om du måste köra med sidolutning, var ytterst försiktig och undvik halt underlag, hinder och sänkor. Om du känner att fordonet håller på att välta eller slira åt sidan, försök om möjligt köra nedför.
- Undvik branta backar och följ alltid de procedurer för körning i uppförs- och nedförslut som beskrivs i denna Instruktionsbok.
- Plötsliga förändringar i underlaget som hål, svackor, sluttningar, mjukare eller hårdare underlag med mera, kan få fordonet att välta eller bli instabilt. Var uppmärksam på terrängen framför dig och sakta ned vid ojämn terräng.

Detta fordon uppför sig annorlunda när du fraktar last eller drar ett släp.

- Sänk hastigheten och följ anvisningarna i denna Instruktionsbok vid körning med last eller släp.
- Undvik kraftiga lut och svår terräng.
- Tillåt en längre stoppsträcka.

### **Var förberedd om fordonet skulle börja rulla runt**

- Stäng båda dörrarna och spänn fast säkerhetsbältet så att armar och ben inte sticker ut.
- Ta aldrig tag i störtburen under körning. Dina händer kan krossas mellan störtburen och marken vid en eventuell rullning. Håll händerna på ratten eller i handtagen.
- Försök aldrig stoppa en rullning med armar eller ben. Om det känns som om fordonet kan välta eller rulla runt bör föraren hålla båda händerna på ratten och vänster fot stadigt mot fotstödet. Passageraren bör hålla i handtagen med båda händerna och båda fötterna stadigt mot golvet.

### **Undvik kollisioner**

Detta fordon kan komma upp i höga hastigheter. I högre hastigheter ökar risken för att förlora kontrollen över fordonet, särskilt i krävande terrängförhållanden, och risken för personskador vid en kollision ökar. Kör aldrig i för hög hastighet. Kör alltid i en hastighet som lämpar sig för terrängen, sikten, körförhållandena och din erfarenhet. Överväg att använda prestandanyckeln endast i situationer där det är lämpligt med full hastighet och full accelerationskapacitet.

Kör aldrig detta fordon på allmänna gator, vägar eller motorvägar, inte ens en obelagd väg eller grusväg. Att köra fordonet på vägar eller motorvägar kan leda till kollision med andra fordon. Detta fordon är inte gjort för att användas på vägar. Det uppfyller till exempel inte säker-

hetsnormerna för motorfordon som gäller för bilar. I många länder är det olagligt att använda detta fordon på allmän väg.

Detta fordon har inte samma skydd vid kollision som en bil: det finns t.ex. inga krockkuddar, hytten är inte helt inkapslad och designen är inte utformad med tanke på krockar med andra fordon. Det är därför extra viktigt att späna fast säkerhetsbältena, stänga dörrarna och använda godkänd hjälm.

---

# KÖRNING AV FORDONET

## Körövningar

Innan du ger dig ut på en tur är det mycket viktigt att du bekantar dig med fordonets manövrering genom att öva i en kontrollerad miljö. Om möjligt är det också väldigt bra att gå en förarkurs för att öva upp din skicklighet och öka dina kunskaper om fordonet.

Leta upp ett lämpligt område, där du kan köra och utföra övningarna nedan. Det bör vara minst 45 m gånger 45 m fritt från hinder som träd och stenar. När du har hittat ett lämpligt område där du har fått tillstånd att köra kan du fortsätta och utföra följande övningar.

## Svängövningar

Svängar är en av de vanligaste orsakerna till olyckor. Risken att fordonet förlorar däckgreppet eller rullar runt ökar om du svänger för snävt eller kör för fort. Sakta ned när du närmar dig en sväng.

- Öva dig först med vida högersvängar i mycket låga hastigheter. Släpp gasen innan du svänger och gasa sedan försiktigt i svängen.
- Upprepa svängövningen men håll denna gång accelerationen på samma nivå under hela svängen.
- Upprepa slutligen svängövningen medan du sakta accelererar.
- Gör även dessa svängövningar åt andra hållet.

Var uppmärksam på hur fordonet reagerar vid dessa olika övningar. Vi rekommenderar att du släpper gasen innan du börjar svänga för att göra det lättare att byta riktning. Du kommer att känna att sidokrafterna ökar med hastigheten och med styrmanövrer från din sida. Sidokrafterna bör hållas på en så låg nivå som möjligt så att de inte får fordonet att välta.

## U-svängar

Öva dig i att göra U-svängar.

- Accelerera sakta och håll låg hastighet medan du försiktigt vrider ratten åt höger tills du har utfört en U-sväng.
- Upprepa U-svängen med olika styrmanövrer, alltid i mycket låg hastighet.
- Upprepa U-svängen åt andra hållet.

Tänk på att inte köra på platser med vägbeläggning, eftersom fordonet då inte uppför sig på samma sätt som i terräng, vilket kan öka risken för vältning och rullning.

## Bromsövningar

Öva dig i att bromsa för att bekanta dig med bromsresponsen.

- Bromsa först i låg hastighet och öka sedan hastigheten.
- Öva dig i att bromsa medan du kör rakt fram i olika hastigheter och med olika bromskraft.
- Öva dig i att nödbromsa: optimal inbromsning får du om du kör rakt fram och bromsar kraftigt, utan att låsa hjulen.

Kom ihåg att bromssträckan beror på fordonets hastighet och last och typen av underlag. Däckens och bromsarnas skick spelar också en stor roll.

## Backningsövningar

Nästa steg innefattar backning.

- Placera 1 markeringskon på var sida om fordonet, bredvid bak-hjulen. Kör fordonet framåt tills du kan se markeringskonerna och stanna sedan. Lägg märke till det avstånd som behövs för att du ska se hinder bakom dig.
- Lär dig hur fordonet beter sig vid backning och dess respons vid olika styrmanövrer.

- Öva alltid backning i låga hastigheter.
- Bekanta dig med frisläppsfunktionen. Styr inte medan du använder frisläppsfunktionen, eftersom det ökar risken för vältning och rullning.

### Övning i motornödstopp

Lär dig hur du snabbt stannar motorn i en nödsituation.

- Kör i låg hastighet och ta helt enkelt bort R.F.D.E.S.S.-nyckeln från D.E.S.S.-kontaktstiftet.

Denna övning hjälper dig att förstå hur fordonet reagerar när motorn stängs av under körning och att öva in denna manöver tills det blir rutin.

### Användning i terräng

Terrängkörning i sig utgör en fara. All terräng som inte har preparerats speciellt för fordon är i sig en risk, då det är omöjligt att förutsäga terrängens typ, form och lutning. Själva terrängen utgör en ständig risk och den som ger sig ut måste vara medveten om och acceptera detta.

Vid terrängkörning måste föraren alltid vara ytterst noga med att välja den säkraste vägen och hålla noggrann uppsikt över terrängen framför sig. Fordonet ska aldrig köras av någon som inte är helt förtrogen med de körinstruktioner som gäller för fordonet och inte heller köras i mycket brant eller osäker terräng.

### Allmän körteknik

#### Allmänna råd vid körning

Aktsamhet, försiktighet, erfarenhet och goda körkunskaper är de bästa tipsen för att förebygga riskerna med körning av fordonet.

Om du är det minsta tveksam över att fordonet säkert kan ta sig fram över ett hinder eller en viss del av terrängen bör du alltid välja en annan väg.

Vid terrängkörning är det styrka och dragkraft som gäller, inte hög fart. Kör aldrig fortare än sikten och din egen förmåga att välja en säker väg medger. Kör alltid långsamt och var extra försiktig vid körning i okänd terräng. Var alltid uppmärksam på förändrade terrängförhållanden när du kör fordonet. Var speciellt försiktig på mycket grovt, halt, isigt eller löst underlag.

Kontrollera alltid terrängen framför dig för plötsliga förändringar i sluttingar eller hinder, t.ex. stenar och stubbar, som kan orsaka obalans, vältning och rullning.

Kör aldrig fordonet om reglagen inte fungerar normalt. Kontakta en auktoriserad Can-Am-återförsäljare.

För att bibehålla lämplig kontroll rekommenderas starkt att du håller båda händerna på ratten, inom räckhåll för samtliga reglage. Det samma gäller för fötter och fotstöd. För att minska risken för ben- och fotskador ska du ha vänster fot på fotstödet och höger fot på golvet hela tiden. Genom att inte låta några kroppsdelar sticka ut ur hytten kan du minska risken för att slå emot föremål utanför fordonet.

Se upp för och väja för grenar och andra främmande föremål som riskerar att komma in i passagerarutrymmet och träffa dig eller din passagerare.

### Backa

Kontrollera alltid att det inte finns hinder eller människor bakom fordonet när du backar. Var uppmärksam på döda vinklar. När du ser att det är säkert att backa, backa långsamt och undvik snäva svängar.

### VARNING

Styrmanövrer vid backning ökar risken för att fordonet ska rulla runt.

**MÄRK:** Vid backning är fordonets varvtal begränsat, vilket begränsar backningshastigheten.

## VARNING

Vid backning i nedförslut kan gravitationen öka fordonshastigheten över backningens inställda hastighetsbegränsning.

### Korsa vägar

Om du måste korsa en väg, se alltid till att du har full sikt åt båda hållen för kommande trafik och bestäm dig för en landningspunkt på andra sidan vägen. Kör i rak linje mot den punkten. Undvik kraftiga riktningbyten och plötslig acceleration eftersom det ökar risken för vältning och rullning. Kör inte på trottoarer eller cykelvägar, de är avsedda för gång- och cykeltrafikanter.

### Körning på vägbeläggning

Undvik asfalterade ytor. Detta fordon är inte utformat för att köras på vägbeläggning utan riskerar då att välta och rulla runt. Om det blir nödvändigt att köra på vägbeläggning, sväng försiktigt, kör långsamt och undvik plötslig acceleration och inbromsning.

### Korsa grunda vattendrag

Vatten kan utgöra en särskild risk. Om det är för djupt kan fordonet börja "flyta" och kantra. Kontrollera vattendjup och strömmar innan du försöker ta dig fram genom vatten. Vattendjupet bör inte överskrida 30 cm för att fordonet säkert ska kunna ta sig genom hindret. Se upp för hala ytor som klippor, gräs, stockar osv., både i och omkring vattnet. Däckgreppet kan försvinna. Försök inte köra ned i vatten i hög hastighet.

Vattnet påverkar bromsförmågan hos fordonet. Torka bromsarna ge-

nom att bromsa flera gånger när du har lämnat vattnet.

Det kan finnas leriga marker eller våtmarker nära vattendrag. Var förberedd på oväntade "hål" eller svackor. Se även upp för risker som stenblock, trädstammar och liknande som kan vara delvis täckta av vegetation.

### Körning på snö och is

Varje gång fordonet kontrolleras före körning, är det viktigt att särskilt kontrollera ställen där snö och is kan skymma bakluset, täppa igen ventilationsöppningar, blockera kylaren och fläkten eller störa reglagens funktion. Innan du börjar köra, kontrollera att styranordningen och gas- och bromspedalerna fungerar hinderfritt.

När detta fordon körs på en snötäckt körbana minskar däckgreppet generellt, vilket gör att fordonet reagerar annorlunda på förarens manövrer. På underlag med dåligt däckgrepp är styrreglagens respons inte lika snabb och exakt, stoppsträckan är längre och även accelerationen påverkas. Sänk hastigheten och undvik att gasa plötsligt. Det leder bara till hjulspinn och fordonet riskerar att bli överstyrt och slira. Undvik kraftiga inbromsningar. Det kan leda till att fordonet kanar iväg. Det bästa rådet är återigen att sänka hastigheten inför en manöver och på så sätt ha tillräckligt med tid och avstånd för att behålla kontrollen över fordonet.

Om du kör fordonet på ett underlag täckt av lössnö, virvlar snön upp i fartvinden efter fordonet. Snön kommer då i kontakt med och samlas eller smälter på vissa exponerade delar, bl.a. roterande delar som bromsskivor. Vatten, snö och is kan inverka på bromssystemets responstid på fordonet. Aven när du inte behöver sänka hastigheten bör du bromsa ofta, för att förhindra

ansamling av snö och is och för att torka bromsbelägg och bromsskivor. Testa samtidigt även däckgreppet, men endast i körsituationer med låg risk, och var uppmärksam på hur fordonet reagerar på varje manöver. Håll alltid broms- och gaspedal och golv fria från snö och is. Torka ofta bort snön från säten, ratt, strålkastare och bakljus.

Djup snö kan dölja stenar, stubbar och andra föremål och om snön är blöt kan det bli omöjligt att köra fordonet eftersom det kan köra fast eller helt förlora däckgreppet i snömodden. Kontrollera terrängen så långt framför dig det går och håll alltid utkik efter synliga tecken på eventuella hinder. I tveksamma fall, kör runt. Undvik att köra på isbelagda vattendrag, om du inte i förväg har säkerställt att isen klarar den sammanlagda vikten av fordonet, förare, passagerare och last.

Ta för vana att efter varje körning rengöra fordonet och alla rörliga komponenter (bromsar, styrsystemets delar, drivlinor, reglage, kylarfläkt, osv.) från kvarvarande snö och is. Våt snö förvandlas lätt till is när fordonet inte används och blir svårare att få bort inför nästa körning.

### **Körning på sand**

Sand och körning på sanddynor är en annan unik upplevelse, men det finns vissa grundläggande säkerhetsföreskrifter du bör följa. Våt, djup eller fin sand kan orsaka förlust av däckgreppet och få fordonet att kana, stanna eller "köra" fast. Om detta inträffar, leta efter ett fastare underlag. Det bästa rådet är att sakta farten och vara uppmärksam på terrängen.

När du kör i sand bör du utrusta fordonet med en säkerhetsflagga av antenntyp. Detta hjälper andra förare att se din position från en annan sanddyn. Kör försiktigt om

du ser en annan förare säkerhetsflagga framför dig.

### **Körning på grus, lösa stenar eller andra hala underlag**

Att köra på lösa stenar eller grus liknar i mycket körning på is. Det inverkar på styrförmågan och kan leda till att fordonet kanar och välter, särskilt i hög hastighet. Dessutom kan bromssträckan förlängas. Tänk på att om du "gasar för snabbt" eller slirar finns det risk för att lösa stenar skjuter upp bakåt, mot eventuella förare bako'm dig. Gör aldrig detta avsiktligt.

Om du hamnar i en sladd eller slirar kan det hjälpa att vrida ratten åt samma håll som du sladdar tills du återfår kontrollen. Tvärbromsa aldrig, då låser sig hjulen.

### **Körning över hinder**

Använd lågväxeln (L) för körning över hinder.

Var försiktig när du måste köra över "hinder" på banan eller i spåret. Hinder inkluderar stenar, nedfallna träd och svackor. Undvik dem alltid om möjligt. Tänk på att vissa hinder helt enkelt är för stora eller för farliga att ta sig över och bör undvikas. Försök aldrig köra över ett hinder som är högre än fordonets markfrigång. Mindre stenar och nedfallna träd kan gå att ta sig över på ett säkert sätt - närma dig hindret i låg hastighet och så rakt framifrån som möjligt. Justera hastigheten utan att förlora farten och undvik att gasa plötsligt. Passageraren måste hålla ordentligt fast i båda handtagen och hålla fötterna på fotstöden. Håll stadigt i ratten utan att sluta händerna om den och kör framåt. Tänk på att hindret kan vara halt eller glida undan medan du kör över det.

## Förhållanden vid backkörning

När du kör i backar eller sluttningar finns det två viktiga saker att tänka på: var beredd på halt underlag eller variationer och hinder i terrängen och håll dig fast ordentligt inuti fordonet. Om du kör i uppförslut eller nedförslut med alltför halt eller löst underlag kan du förlora kontrollen över fordonet. Om du kör över backkrön i hög hastighet kan det hända att du inte hinner förbereda dig för terrängen på andra sidan. Undvik att parkera i en sluttning. Lägg alltid i växeln PARKERING (P) när du stannar eller parkerar, i synnerhet på sluttande underlag, så att fordonet inte rullar iväg. Om du måste parkera i en brant backe, blockera hjulen med stenar eller tegelstenar.

## Uppförskörning

Använd lågväxeln (L) för uppförskörning.

På grund av konstruktionen har detta fordon ytterst bra däckgrepp även vid uppförskörning, så bra att det kan välta innan drivningen går förlorad. Exempelvis är det vanligt att stöta på terrängsituationer där backens krön har eroderats så mycket att krönet är mycket skarpt. Detta fordon är inte gjort för en sådan situation. Ta en annan väg.

Det är också bra att känna till terrängen på andra sidan av backen eller höjden. Alltför ofta finns där en skarp brant som är omöjlig att ta sig över eller nedför.

Om du känner att en sluttning är för brant för att ta sig uppför, bromsa för att få fordonet att stanna. Lägg i backväxeln (R) och backa nedför sluttningen, medan du samtidigt släpper upp bromsarna endast en aning för att hålla låg hastighet. Försök inte svänga runt. Frirulla aldrig utför en backe med växeln i neutral. Gör inga kraftiga

inbromsningar eftersom det ökar risken för rullning.

## Nedförskörning

Detta fordon kan köra uppför sluttningar som är brantare än vad som är säkert att ta sig nedför. Därför är det viktigt att se till att det finns en säker väg nedför en backe innan du åker uppför den.

Att sänka farten vid nedförskörning i en hal backe kan få "fordonet" att kana utför. Håll jämn fart och/eller accelerera något för att återfå kontrollen. Tvärbromsa aldrig, då låser sig hjulen.

## Sidolutning

Om möjligt, undvik att köra med sidolutning (att köra längsmed en backe i stället för uppför eller nedför den). Om det blir nödvändigt, var ytterst försiktig. Om du kör med sidolutning i en brant backe kan fordonet välta och rulla runt. Dessutom kan halt eller löst underlag göra att fordonet okontrollerat kanar åt sidan i utförslut. Undvik hinder och sänkor som kan få fordonet att luta starkt, välta och rulla runt. Om du känner att fordonet håller på att välta eller slira åt sidan, försök om möjligt köra nedför.

## VARNING

Var försiktig när du lastar och transporterar vätskebehållare. De kan påverka fordonets stabilitet när sidan lutar, genom att dra neråt och öka risken för kantring.

## Branter

Detta fordon är inte gjort för körning över branter. Det kommer att "förlora" drivkraften och för det mesta stanna om fram- eller bakhjulen körs ut över en brant. Om branten är skarp eller hög "störttycker" fordonet och välter.

Undvik att köra över branter. Backa och ta en annan väg.

### Fritidskörning, gruppkörning och långturer

Respektera andras rättigheter och begränsningar. Kör inte på områden som är till för andra typer av terrängkörning. Detta inkluderar bl.a. snöskoterspår, ridspår, skidspår och terrängcykelbanor. Förutsätt aldrig att det inte finns någon annan i spåret/på banan. Håll alltid till höger och kör inte i sicksack längs banan. Var beredd på att stanna eller köra åt sidan om du möter en annan förare.

Gå med i en lokal fyrhjulingsklubb. De kan förse dig med kartor och råd eller tala om var det är tillåtet att köra. Om det inte finns någon klubb i din närhet, hjälp till att starta en. Att köra tillsammans med andra eller i en klubb är en trevlig, social upplevelse. Använd aldrig i samband med droger, alkohol eller om du är trött eller sjuk.

Håll dig alltid på säkert avstånd från andra förare. Din egen bedömning av hastighet, terrängförhållanden, vädret, fordonets skick och din "tillit till andra förares bedömningsförmåga" hjälper dig att på bästa sätt välja ett säkert avstånd till andra. Detta fordon kan, liksom andra motorfordon, inte "stanna på en femöring".

Innan du ger dig iväg, tala om för någon vart du tänker åka och när du planerar att vara tillbaka.

Beroende på hur långt du tänker köra, ta med dig ytterligare verktyg eller nödutrustning. Ta reda på var du kan tanka. Var förberedd på olika situationer som du kan tänkas möta. Det är alltid bra att ha med sig första hjälpen-utrustning.

### Miljö

En av fördelarna med detta fordon är att det kan ta dig bort från inkör-

da vägar, långt bort från bebyggelse och samhällen. Du bör dock alltid respektera naturen och andra människors rätt att njuta av den. Kör inte i miljö känsliga marker. Kör inte över planterade träd eller buskar, hugg inte ner träd eller förstör stängsel och låt inte hjulen spinna och förstöra marken. "Var försiktig".

Det här fordonet kan skapa OHV-gnistor om smuts lagras nära avgasröret eller andra motorställen som blir heta och antänds och faller av i torrt gräs. Undvik att köra i blött gräs, genom sly eller högt gräs, där smuts kan lagras. Om du kör i sådana områden, inspektera och ta bort all smuts och rester från motorn och heta ställen. Se *FORDONS-VÅRD* för detaljer.

Att jaga vilt med fordon är olagligt på de flesta platser. Djuret kan dö av utmattning om det jagas av ett motorfordon. Om du stöter på djur när du är ute och kör, stanna och observera tyst och försiktigt. Det kan bli ett av dina bästa minnen.

Notera regeln... "det du tar med dig ut, tar du med dig tillbaka" Skräpa inte ned. Gör inte upp lägereld såvida du inte har tillstånd, och aldrig på torr mark. De faror du kan skapa i ett spår eller på en bana kan skada andra eller dig själv, också längre fram i tiden.

Respektera odlad mark och betesmark. Be alltid markägaren om lov innan du kör på privat mark. Respektera grödor, djur och markgränser.

Förorena inte vattendrag, sjöar eller älvar, och modifiera inte motor eller avgassystem och avlägsna inte någon av dess delar eftersom det påverkar fordonets utsläppsnivåer.



# KÖRA LAST OCH UTFÖRA ARBETSUPPGIFTER

## Utföra arbetsuppgifter med fordonet

Du kan använda fordonet till att utföra en mängd LÄTTARE arbetsuppgifter, från snöplogning till att dra last. Olika tillbehör finns att köpa från din auktoriserade Can-Am-återförsäljare. Följ de anvisningar och varningar som medföljer tillbehöret för att undvika personskador. Respektera alltid fordonets maximala lastkapacitet. Om du överbelastar fordonet kan även komponenterna överbelastas och sluta fungera. Undvik fysisk överansträngning genom att inte lyfta eller dra tunga laster eller skjuta på fordonet för hand.

Tänk alltid på att lasten kan glida eller falla av och orsaka en olycka.

## Last

All last som placeras på fordonet påverkar fordonets manövrering, väghållning och bromssträcka. Överskrid aldrig fordonets totala lastkapacitet, vilket inkluderar förarens, passagerarens, lastens och tillbehörens vikt samt kultrycket. Tänk alltid på att lasten kan glida eller falla av och orsaka en olycka.

FORDONETS LASTKAPACITET	
286 kg	Inkluderar förare och passagerare, last, kultryck och extra tillbehör (om tillämpligt)

Följande är ett exempel på en lämplig fördelning av fordonets totala last:

EXEMPEL PÅ LÄMPLIG FÖRDELNING AV FORDONETS TOTALLAST (LÅG VÄXEL)				
FÖRARE OCH PASSAGERARE	LASTVIKT	TILLBEHÖR	KULTRYCK	HÖGSTA FORDONSLAST
171 kg	31 kg	25 kg	59 kg	286 kg

**MÄRK:** När växellådan är i hög växel, får den kombinerade vikten på lasträcket och dragstångsvikten inte överskrida lasträckets kapacitet, se *SPECIFIKATIONER*.

Följ dessa rekommendationer för att minska risken för att förlora lasten eller kontrollen över fordonet.

### Fordonsjusteringar vid körning med last

När den totala lasten överskrider 195 kg inklusive vikten av förare, passagerare, last, tillbehör och, i förekommande fall, kultryck, ska du pumpa däcken till maximalt tryck. Se *SPECIFIKATIONER*

**MÄRK:** Vid körning med passagerare eller tung last ska fjädringen justeras i enlighet med detta.

**MÄRK:** Vid körning med tung last på lasträcket eller vid körning med lastat släp, kör med lågväxeln (L) ilagd.

## Lastning av lasträcket

**OBS** Överskrid inte lasträckets maximala kapacitet.

Se *SPECIFIKATIONER* för mer information om lasträckets kapacitet.

Placera lasten så långt ned som möjligt en- hög last kan höja fordonets tyngdpunkt, vilket kan minska dess stabilitet. Placera lasten på räcket så jämnt fördelad som möjligt.

Säkra lasten på lasträcket. Säkra inte lasten till någon annan del av fordonet. Om lasten inte är säkert fastgjord kan den glida och falla av och riskera att träffa förare eller passagerare eller människor i närheten. Lasten kan också flyttas under körningen och påverka fordonets manövrering.

Föremål som är höga kan påverka synfältet för föraren och kan även bli projektiler vid en olycka. En last som sticker ut åt sidorna riskerar att fastna i buskar, grenar eller andra hinder. Se till att bromsljusen inte täcks eller skyms av lasten. Se till att ingen del av lasten skjuter ut utanför hyllan och att lasten inte försämrar sikten eller kontrollen över fordonet.

Överlasta inte lasträcket.



### VARNING

Ha aldrig med bensinbehållare eller andra brandfarliga vätskor på lasthyllan!



### VARNING

Utsätt aldrig fordonet för överbelastning eller oriktigt lastnings- eller släpförfarande. Anpassa hastigheten till terrängförhållandena vid körning med last eller släp och undvik kraftiga lut och svår terräng. Håll större avstånd för inbromsning. Fäst alltid lasten så lågt som möjligt för att minska effekten av en högre tyngdpunkt. Underlåtenhet att följa dessa rekommendationer kan ändra fordonets köregenskaper, vilket kan orsaka en olycka.

## Dra en last

### (Om utrustad med dragkrok)

Dra aldrig en last genom att fästa den i buren eller något annat tillbehör. Det kan få fordonet att välta. Använd endast dragkroken (i förekommande fall) eller vinschen (i förekommande fall) för att dra en last.

Använd bogserkroken för att bogsera fordon som fastnat.

När du drar last med en kedja eller vajer, se till att den inte slackar innan du börjar köra och att den håller sig sträckt under körning.

När du drar last med en kedja eller vajer, var säker på att bromsa progressivt. Lastens inre kan leda till en stöt.

Vid dragning av en last, respektera den maximala dragkapaciteten. Se *DRA ETT SLÄP* nedan.



### VARNING

En slackande kedja eller vajer kan gå sönder och sprätta upp.

Om du har ett annat fordon på släp, se till att någon kontrollerar det dragna fordonet. Den personen måste bromsa och styra för att behålla kontrollen över fordonet.

Innan du drar last med en vinsch, läs anvisningarna från vinschtillverkaren.

Sänk hastigheten vid dragning av last och sväng försiktigt. Undvik kraftiga lut och svår terräng. Försök aldrig köra i branta backar. Tillåt ett längre avstånd för inbromsning, särskilt på lutande ytor och när en passagerare är med. Var försiktig så att du inte sladdar eller slirar.

## **Dra ett släp**

### **(Om utrustad med dragkrok)**

**OBS** För dragning av släp måste en BRP-godkänd bakre fästplåt för släp ha installerats korrekt på fordonet.

Att köra detta fordon med ett släp ökar avsevärt risken för vältning, särskilt i branta sluttningar. Om du använder ett släp måste du se till att dess fäste är kompatibelt med det som finns på fordonet. Se till att släpet är i vågrät linje med fordonet. (I vissa fall kan du behöva installera en speciell förlängning på fordonets draganordning.) Använd säkerhetskedjor eller vajrar för att säkert koppla släpet till fordonet.

Sänk hastigheten när du drar en kärra och sväng försiktigt. Undvik kraftiga lut och svår terräng. Försök aldrig köra i branta backar. Tillåt ett längre avstånd för inbromsning, särskilt på lutande ytor och när en passagerare är med. Var försiktig så att du inte sladdar eller slirar.

Fellastning av släp kan göra att kontrollen över fordonet förloras.

Kontrollera alltid att lasten är jämnt fördelad och säkert fastgjord på släpet. Ett jämnt balanserat släp är lättare att kontrollera.

Lägg alltid i lågväxeln (L) vid körning med släp – det ger bättre dragkraft och hjälper dessutom till att motverka den ökade belastningen på bakhjulen.

När du har stannat eller parkerat, blockera fordonets och släpets hjul så att de inte kan röra sig.

Var försiktig när du kopplar loss ett lastat släp. Släpet eller dess last kan falla på dig eller andra.

Vid körning med släp, respektera den maximala dragkapacitet som visas på dekalen på kroken.

Se till att åtminstone ett visst kultryck förekommer.

# VIKTIGA DEKALER PÅ PRODUKTEN

## Hängetikett

Med det här fordonet medföljer en hängetikett och dekaler med viktig information om säkerhet.

Alla förare av detta fordon måste läsa informationen och se till att de förstår den innan de kör.

### VARNING

**DETTA FORDON ÄR AVSETT FÖR FRITIDSVANANING OCH SEKUNDÄRA ALLMÄNNA NYTTOTILLÄMPNINGAR.**

**INGEN FÖRÄRE UNDER 16 ÅRS ALDER.**

**DET FINNS FÖRÄRKURSER FÖR ROV-KÖRNING. KONTAKTA DIN ÅTERFÖRSÄLJARE FÖR INFORMATION.**

Läs instruktionsboken och säkerhetsdekaler och titta på säkerhetsvideon.

**Följ alltid alla instruktioner och varningar.**

**KONTAKTA DIN ÅTERFÖRSÄLJARE FÖR INFORMATION OM STATLIGA ELLER LOKALA LAGAR BETRÄFFANDE ROV-ANVÄNDNING.**

**Felaktig användning av Terrängfordon kan orsaka allvarig skada eller dödsfall.**

#### Var förberedd

- Sjämn fast säkerhetsbältena och se till att nät eller dörrar är säkert sprjade på plats.
- Ha på dig en godkänd hjälm och skyddskläder.
- Alla deltagare måste kunna sitta med ryggen mot sädet, fötterna helt i golvet eller på fotstödet, och händerna på ratten eller handtagen. Håll sig helt inne i fordonet.

#### Kör ansvarsfullt

- Undvik att förlora kontrollen och vältande.
- Undvik snabba rörelser, glidande i sidled, sladdar eller slirning, och bråm äldre däck i curklar.
- Undvik snabb hastighetsökning när du svänger, även från stoppläge.
- Sakta in före kurvor.
- Planera körningen för kullar, tuff terräng och andra förändringar i väglag och terräng. Undvik asfalterade ytor.
- Undvik att åka i sidled på kullar (körning över slutningar).

**Voltningar har orsakat allvariga skador och till och med dödsfall, även på plana ytor.**

#### Var uppmärksam och planera i förväg.

- Om du tror eller känner att fordonet kan tipsa eller volta, minska din risk för personskador.
- Håll stadigt i ratten eller handtagen och förbered dig.
- Placera under inga smetbidageten någon kroppslid utanför fordonet.

#### Säkerställ korrekt användning av ditt fordon

- Gör din del för att förhindra personskador:
- Tillåt inte oförskickad eller oaksam körning.
- Säkerställ att den som kör är över 16 år eller äldre, med ett giltigt körkort.
- Låt inte personer köra, eller vara medpassagerare, efter intag av alkohol eller droger.
- Tillåt inte att man kör på allmänna vägar (såvida de inte är avsedda för off-road-fordon) - krocker med bilar och lastbilar kan skada.
- Överskrid inte antalet passagerare, över antalet säten: se informationen på baksidan av detta kort.



794980754\_SE

**DENNA ETIKETT FÅR INTE AVLÄGSNAS FÖRE FÖRSÄLJNING**

## Lutningstabell Testresultat

**Bombardier Recreational Products inc.**  
Fordonsmodell: XXXX

# XX.X

Mätning av sidostabilitet, i grader för ett provfordon i standardskick (med en förare och en passagerare som last - 195 kg) som uppmätt av tillverkaren i enlighet med Lutningstabellens sidostabilitetstest i standarden ANSI/ROHVA för Fritidsfordon utanför landsvägar Förändring av fordonet, tillbehör och lastning kan påverka sidostabiliteten.

Det finns förarkurser för ROV-körning. Kontakta din återförsäljare och/eller rohva.org för information.

Kontakta återförsäljaren för information om lagar och förordningar beträffande ROV-användning.

DENNA ETIKETT FÅR INTE AVLÄGSNAS FÖRE FÖRSÄLJNING.

BESKRIVNING AV FORDONSMOTORN

XXXXXX

**EPA-CERTIFIERAD**

NER (NORMALISERAD UTSLÄPPSNIVÅ) -  XX  
PÅ EN SKALA 0-10, DÄR 0 ÄR RENAST



Fordonets sittplatskapacitet  Passagerare

**⚠ VARNING.** Användning och underhåll av ett terrängfordon kan utsätta dig för kemikalier som inkluderar motoravgaser, koloxid, ftalater och bly, som är kända av delstaten Kalifornien för att orsaka cancer och fosterskador eller andra skador på fortplantningssystemet. För att minimera exponering, undvik att andas avgaser, tomgångskör inte motorn om det inte är nödvändigt, serva fordonet på en väl ventilerad plats och använd handskar eller tvätta händerna ofta när du servar ditt fordon.

För mer information, gå till [www.P65Warnings.ca.gov/products/passenger-vehicle](http://www.P65Warnings.ca.gov/products/passenger-vehicle)



704906872

**⚠ VARNING**

GÖR DIG BEKANT MED DETTA OFF-HIGHWAY VEHICULE (OHV); PRESTANDA HOS DETTA OHV KAN VARA HÖGRE ÄN ANDRA OHV SOM DU KAN HA KÖRT TIDIGARE.

DETTA ÄR ETT HÖGPRESTERANDE OHV. OERFARNA FÖRARE KAN FÖRBISE RISKERNA OCH ÖVERRASKAS AV DET SPECIELLA SÄTT SOM DETTA OHV UPPFÖR SIG PÅ I ALLA TERRÄNGFÖRHÅLLANDEN



704906872

**DENNA ETIKETT FÅR INTE AVLAGNAS FÖRE FÖRSÄLJNING.**

## Säkerhetsdekaler

Läs och se till att du förstår alla säkerhetsdekaler på fordonet.

Dessa dekaler är fästa på fordonet för förarens, passagerarnas eller åskådarnas säkerhet.

Nedanstående dekaler finns på fordonet och är att betrakta som permanenta delar av fordonet. Om de saknas eller är skadade kan de bytas utan extra kostnad. Kontakta en auktoriserad Can-Am-återförsäljare.

**MÄRK:** Av den händelse att det finns skillnader mellan den här Instruktionsboken och fordonet, ska säkerhetsdekaler på fordonet ha företräde över dekaler i den här guiden.

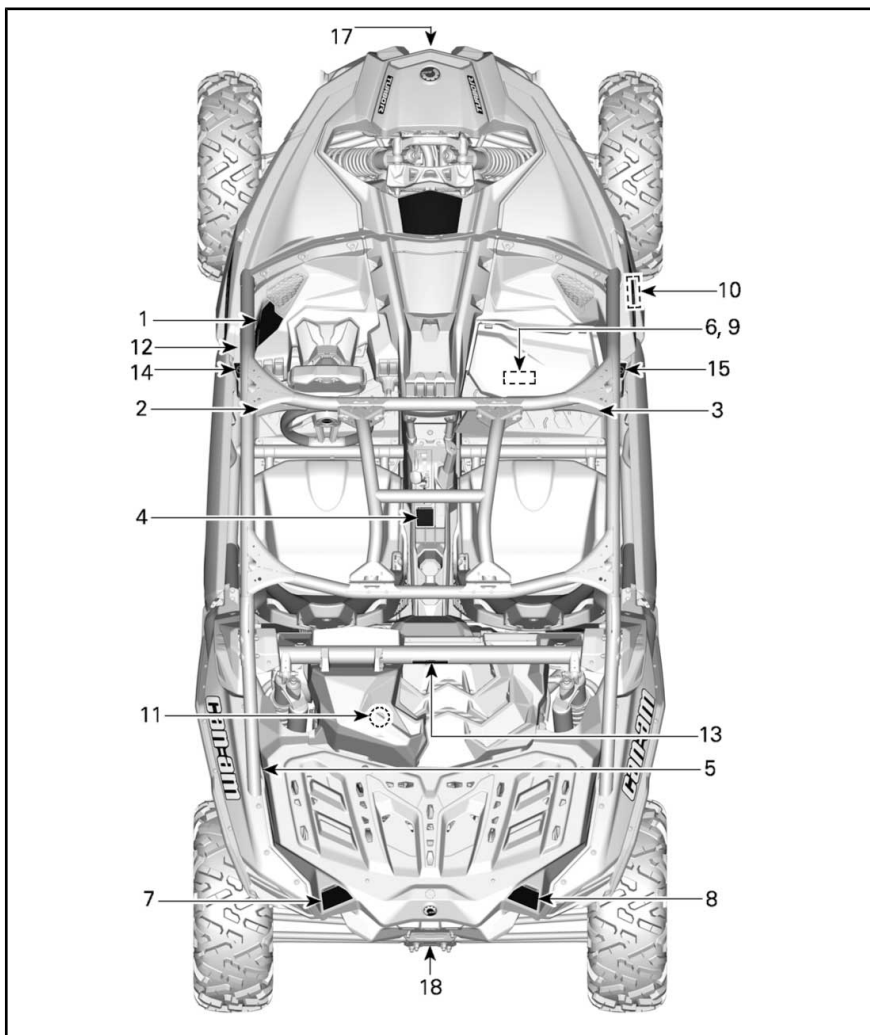

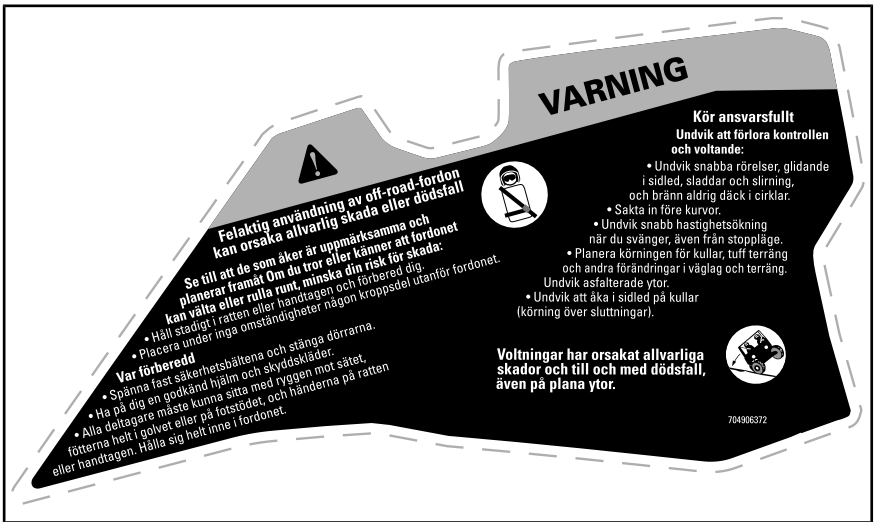

DEKAL 1



DEKAL 2





DEKAL 3

**⚠ VARNING**

**P**  
**R**  
**N**  
**H**  
**L**

Försätt växelspaken i parkeringsläget (P) innan du går ur fordonet. Fordonet kan rulla om det inte är i läget PARK.

Stanna fordonet och lägg i bromsen innan du använder växelspaken och 2WD/4WD-brytaren.



704 906 152A

DEKAL 4 - MODELLER UTAN SMART-LOK™-DIFFERENTIAL

**⚠ VARNING**

**P**  
**R**  
**N**  
**H**  
**L**

Försätt växelspaken i parkeringsläget (P) innan du går ur fordonet. Fordonet kan börja rulla om den inte är i läge PARK.

Stanna fordonet och lägg i bromsen innan du använder växelspaken och 2WD/4WD-brytaren.

Svängning med 4WD med spär (framdifferentialspär) kräver mer styrkraft. Se till att det finns extra svängutrymme.



704907122

DEKAL 4 - MODELLER MED SMART-LOK™-DIFFERENTIAL

**⚠ VARNING**

Felaktigt däcktryck eller överbelastning kan orsaka att du förlorar kontrollen.

Förlorad kontroll kan resultera i allvarig personskada eller dödsfall.

- Ett däck med för lågt däcktryck kan glida av fälten.
- Använd maximalt tryck om totalasten överskrider 195 kg.

**2 PASSAGERARE**

KALLT DÄCK TRYCK	DÄCKSTORLEK	27"			28"			29"			30"		
		XRS / XMR	XRC 64	XRC 72	XRS / XMR	XRC 64	XRC 72	XRS / XMR	XRC 64	XRC 72	XRS / XMR	XRC 64	XRC 72
Minimal	Framtill:	179	152	131	117	124	131	117	124	131	117	124	131
	Baktill:	179	152	138	165	165	165						
Maximal	Framtill:	193	159	138	124	124	138	124	124	138	124	124	138
	Baktill:	234	207	186	214	214	214						
MAX LASTKAPACITET:		286											



704907122

DEKAL 5

**⚠**

**AD** ADVERSEL: FINN OG LES BRUKSANVISNINGEN. FØLG ALLE ANVISNINGER OG ADVARSLER.

**DE** WARNING: BETRIEBSANLEITUNG AUSFINDIG MACHEN UND LESEN. ALLE ANWEISUNGEN UND WARNHINWEISE BEFOLGEN.

**ES** ΠΡΟΒΛΗΜΑΤΩΝ: ΒΡΕΙΤΕ ΚΑΙ ΔΙΑΒΑΣΤΕ ΤΟΝ ΟΔΗΓΟ ΧΡΗΣΗΣ. ΑΚΟΛΟΥΘΗΣΤΕ ΟΛΕΣ ΤΙΣ ΟΔΗΓΙΕΣ ΚΑΙ ΤΙΣ ΠΡΟΒΛΗΜΑΤΩΝ.

**FR** ADVERTENCIA: UBICAR Y LEER LA GUÍA DEL OPERADOR. ATENERSE A TODAS LAS INSTRUCCIONES Y MENSAJES DE ADVERTENCIA.

**IT** AVVERTENZA: PAIČANNA JA LUE KÄYTTÄJÄN OPAS. NOUDATA KAIKKIA KÄYTTÖOHJEITA JA VAROITUKSIA.

**PT** AVERTISSEMENT: LOCALISER ET LIRE LE GUIDE DE L'OPÉRATEUR. SUIVRE TOUTS LES CONSIGNES ET AVERTISSEMENTS.

**SV** AVVERTENZA: LEGGERE IL MANUALE DELL'OPERATORE. SEGUIRE TUTTE LE ISTRUZIONI AVVERTENZE.

**EN** WAARSCHUWING: ZOEK DE GEBRUIKERSHANDLEIDING OP EN LEES HEM. HOUD U AAN ALLE AANWIJZINGEN EN WAARSCHUWINGEN.

**PT** ADVERTENCIA: LOCALIZAR E LER O GUIA DE OPERAÇÃO. OBSERVAR TODAS AS INSTRUÇÕES E MENSAGENS DE AVISO.

**SV** VARNING: TA REDE PÅ INSTRUKTIONSBOKEN OCH LÄS DEN. UPPMÄRKSAMMA ALLA ANVISNINGAR OCH VARNINGAR.



704907122

DEKAL 6 - UTANFÖR NORDAMERIKA



DEKAL 7



DEKAL 8



DEKAL 9

## OBSERVERA

Endast blyfri bensin

Rekommenderad:

PREMIUM 91 (min (R+M)/2)

SUPER 95 (min RON)

704 906 157A



DEKAL 10

## ! VARNING

Gör dig bekant med detta Off-Highway Vehicle (OHV); Det kan överskrida prestandan för andra OHV som du eventuellt har kört.

Detta är ett högpresterande fordon. Oerfarna förare kan förbise riskerna och överraskas av det speciella sätt som denna ATV uppför sig på, i alla typer av terräng.

704906439

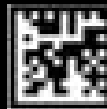

DEKAL 12

## ! VARNING

Du får **ALDRIG** fästa vid buren för att dra ett släp. Det kan göra så att fordonet tippas över. Använd endast trailerkroken eller bogserkroken för att dra en last.



6160A

DEKAL 13



DEKAL 14



DEKAL 15



DEKAL 16

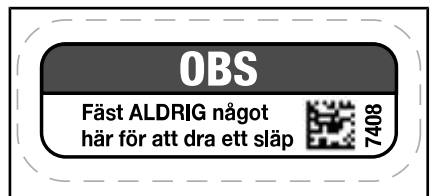

DEKAL 17

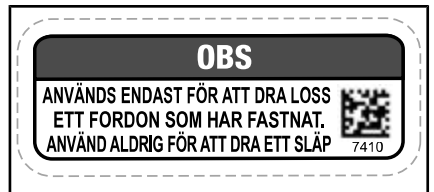

DEKAL 18

## Dekaler om överensstämmelse



### BAKOM PASSAGERARSÄTET

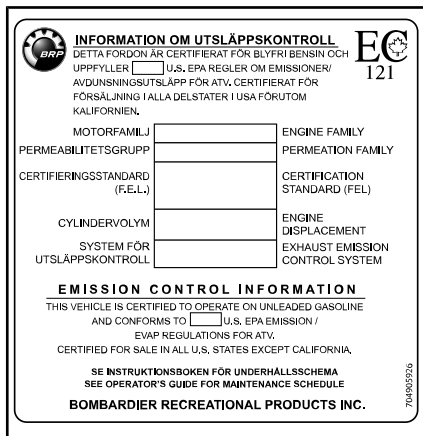

### TYPBILD - BAKOM PASSAGERARSÄTET

Modeller utanför Kalifornien, som uppfyller US EPA-standarderna, eller likvärdiga modeller



### TYPBILD - BAKOM PASSAGERARSÄTET

Kalifornienmodeller utan evaporativt utsläppskontrollsystem



### TYPBILD - BAKOM PASSAGERARSÄTET

Kalifornienmodeller med evaporativt utsläppskontrollsystem



PÅ VÄNSTRA SIDAN AV BUREN

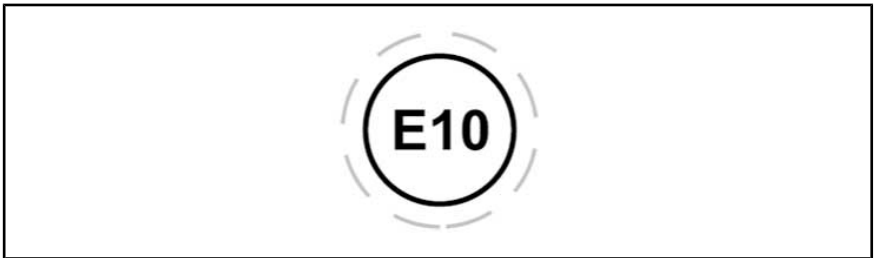

SITTER NÄRA TANKLOCKET

## Dekaler med teknisk information

### UNDERHÅLL AV LUFTFILTER

UNDERHÅLL MÅSTE UTFÖRAS SÅ SOM ANGES I INSTRUKTIONSBOKEN. UNDERHÅLL AV LUFTFILTER MÅSTE ÖKA MER REGELBUNDET UNDER SVÅRARE (DAMMIGA) ANVÄNDNINGSFÖRHÅLLANDEN.

### AIR FILTER MAINTENANCE

MAINTENANCE MUST BE PERFORMED AS SPECIFIED IN THE OPERATOR'S GUIDE. AIR FILTER MAINTENANCE SHOULD INCREASE IN FREQUENCY IN MORE SEVERE (DUSTY) CONDITIONS.

707800373

PÅ MOTORNS LUFTFILTERHUS



INUTI BRÄNSLETANKLOCKET

---

***Den här sidan är  
avsiktligt tom***



# ***FORDONSINFORMATION***

# PRIMÄRA REGLAGE

Det är viktigt att känna till var alla reglage sitter och hur de fungerar. Det är också viktigt att lära sig att använda dem på ett samordnat och smidigt sätt.

**MÄRK:** Vissa av fordonets säkerhetsdekaleringar visas inte på bild. För mer information om säkerhetsdekaleringarna på fordonet, se **VIKTIGA DEKALER PÅ PRODUKTEN**.

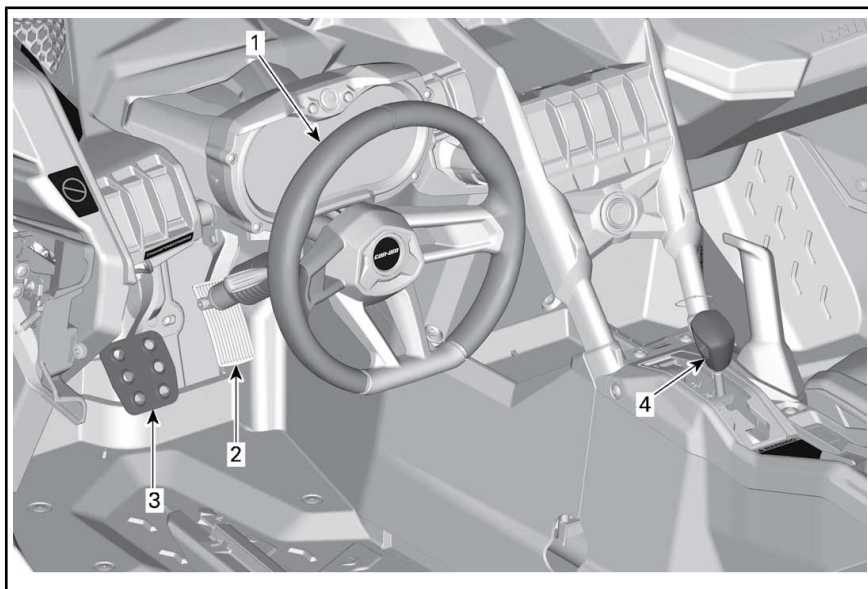

*TYPBILD - DELAR BORTTAGNA FÖR TYDLIGHETENS SKULL*

## 1) Ratt

Ratten sitter mitt emot' förarsätet.

Med ratten styrs fordonet åt vänster eller höger.

Vrid ratten åt det håll du vill köra.

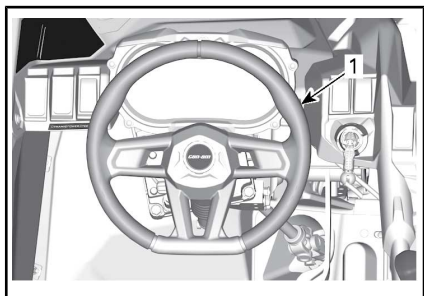

1. Ratt

Ta tag i ratten med båda händerna, utan att böja tummarna omkring den.

**! OBS** Vid körning i grov terräng eller över hinder kan ratten plötsligt slitas ur förarens händer, vilket kan skada händer eller handleder om tummarna är böjda omkring ratten.

DPS (Dynamisk servostyrning) reducerar kraften som behövs för att vrida ratten.

## 2) Gaspedal

Gaspedalen är placerad till höger om bromspedalen.

Gaspedalen kontrollerar motorvarvtalet.

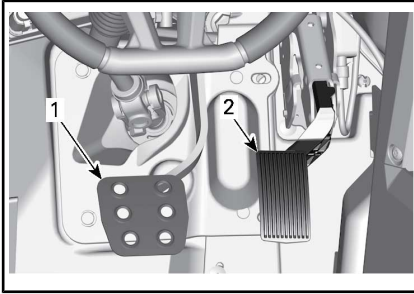

**TYPBILD**

1. Bromspedal
2. Gaspedal

Öka eller bibehåll fordonets hastighet genom att trycka ned gaspedalen med höger fot.

Minska fordonets hastighet genom att släppa upp gaspedalen.

Gaspedalen är fjäderbelastad och ska återgå till viloläget när den släpps upp.

**MÄRK:** Gaspedalen får aldrig demonteras.

### 3) Bromspedal

Bromspedalen är placerad till vänster om gaspedalen.

Med bromspedalen får du fordonet att sakta ned eller stanna.

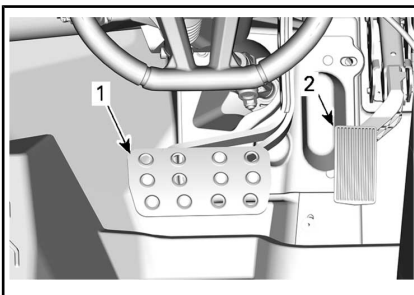

**X RC-MODELLER**

1. Bromspedal
2. Gaspedal

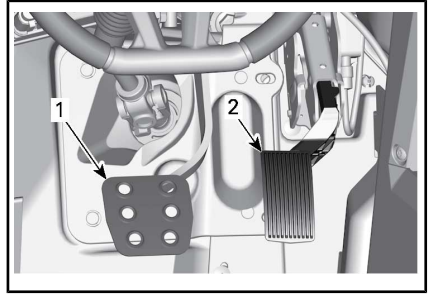

**ALLA ÖVRIGA MODELLER**

1. Bromspedal
2. Gaspedal

Minska fordonets hastighet eller stanna genom att trycka ned bromspedalen med höger fot.

Bromspedalen är fjäderbelastad och ska återgå till viloläget när den släpps upp.

### 4) Växelsegla

Växelseglet är placerat på den nedre konsolen.

Växelseglet används för att byta växel.

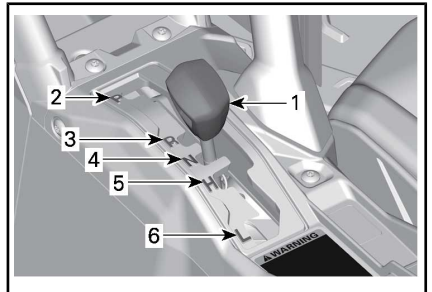

1. Växelspak
2. Parkering
3. Back
4. Neutral
5. Hög växel (framåt)
6. Låg växel (framåt)

Fordonet måste stannas och bromsarna ansättas innan växling.

**OBS** Denna växellåda är inte utformad för växling medan fordonet är i rörelse.

## Parkering

I parkeringsläget är växellådan låst, vilket gör att fordonet inte kan förflytta sig.



### VARNING

Lägg alltid i PARKERING (P) när fordonet inte används. Fordonet kan rulla iväg om växelreglaget inte är i läget P (PARKERING).

## Back

Detta läge gör att du kan backa fordonet.

**MÄRK:** Vid backning är fordonets varvtal begränsat, vilket begränsar backningshastigheten.



### VARNING

Vid backning i nedförslut kan gravitationen öka fordonshastigheten över backningens inställda hastighetsbegränsning.

## Neutral

I neutralläget är växellådan urkopplad.

## Hög växel (framåt)

Med detta läge väljs det höga hastighetsområdet för växellådan. Detta är läget för normal körhastighet. Med denna växel kan fordonet uppnå maximal hastighet.

## Låg växel (framåt)

Med detta läge väljs det låga hastighetsområdet för växellådan. Det gör att fordonet kan förflytta sig långsamt framåt med maximal drivkraft.

**OBS** Använd låg växel vid körning med släp(om du har släp), frakt av tung last, körning över hinder och backkörning.

# SEKUNDÄRA REGLAGE

**MÄRK:** Vissa av fordonets säkerhetsdekaleringar visas inte på bild. För mer information om säkerhetsdekaleringarna på fordonet, se **VIKTIGA DEKALERINGAR PÅ PRODUKTEN**.

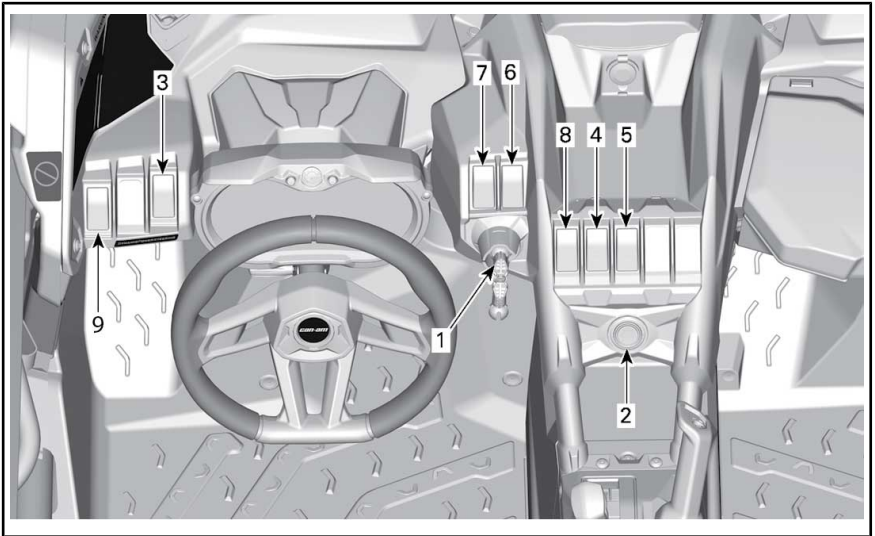

## 1) RF D.E.S.S.-nyckel och RF D.E.S.S.-kontaktstift

### RF D.E.S.S.-låset

D.E.S.S.-kontaktstiftet är placerat på den övre konsolen.

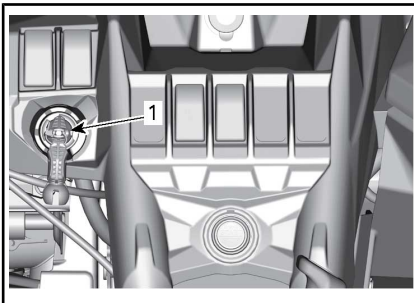

*TYPBILD*

1. D.E.S.S.-kontaktstift

### RF D.E.S.S.-nyckel

D.E.S.S.-nyckel (Digitally Encoded Security System)

D.E.S.S.-nyckeln innehåller en elektronisk krets som ger den ett unikt elektroniskt serienummer.

D.E.S.S.-systemet avläser nyckelkoden och gör det möjligt att starta motorn med nycklar som systemet känner igen.

### Typer av nycklar

Fordonet kan användas med 2 olika typer av tändningsnycklar:

- Normal nyckel (grön)
- Prestandanyckel (grå).

Det går att skilja på de olika nycklarna med hjälp av färgen.

## ! VARNING

Rullningar, vältningar, kollisioner och förlust av kontroll över fordonet, med svåra personskador eller dödsfall som följd, kan inträffa med såväl prestandanyckeln som den normala nyckeln. Användning av normal nyckel ersätter inte behovet av att som förare vara väl förberedd, följa reglerna och köra försiktigt.

### Normal nyckel

Fordonet levereras med en normal nyckel.

Den normala nyckeln begränsar motormomentet. Den begränsar även fordonets hastighet till 70 km/h.

## ! VARNING

Vid brant nedförföring kan det hända att motorvarvtalsbegränsningen inte hindrar fordonet från att accelerera över denna hastighet.

Den här nyckeln kan vara praktisk för förare som föredrar mer gradvis acceleration eller i miljöer där full hastighet och acceleration inte är önskvärda. En förare kan till exempel föredra den normala nyckeln i ett smalt spår med mycket kurvor.

### Prestandanyckel

Fordonet levereras med en prestandanyckel, som ger föraren tillgång till motorns fullständiga moment och fordonets topphastighet.

Det här kan vara användbart för förare som föredrar högre acceleration och för miljöer där högre hastigheter och högre acceleration är lämpligt. Förare kan till exempel föredra prestandanyckeln på breda, öppna och raka spår och banor.

## 2) Motorns start-/stoppknapp

Motorns start-/stoppknapp är placerad på den övre konsolen. Starta motorn genom att trycka in och hålla den intryckt.

**MÄRK:** RF D.E.S.S.-nyckeln måste vara placerad på RF D.E.S.S.-kontaktstiftet för att tillåta motorstart.

För att koppla på elsystemet utan att starta motorn, se *VÄCKA ELSYSTEMET*

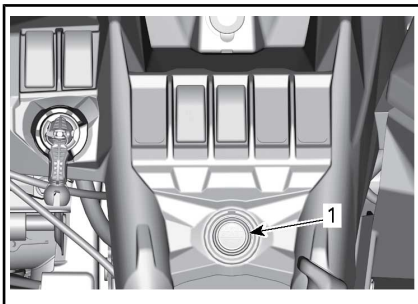

1. Motorstart-/stoppknapp

## 3) Hel- och halvljusomkopplare

Hel- och halvljusomkopplaren är placerad på vänster sida av instrumentpanelen.

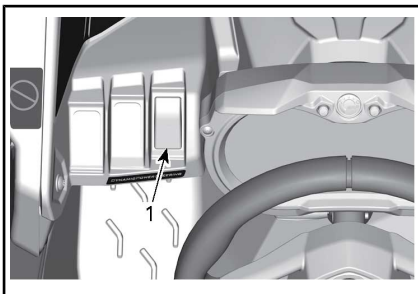

TYPBILD

1. Hel-/halvljusdimmer

Reglaget används för att välja hel- eller halvljus.

#### 4) Reglage för 2WD/4WD/framddifferentialspärr (i förekommande fall)

Reglaget för 2WD/4WD/framddifferentialspärr sitter på den övre konsolen.

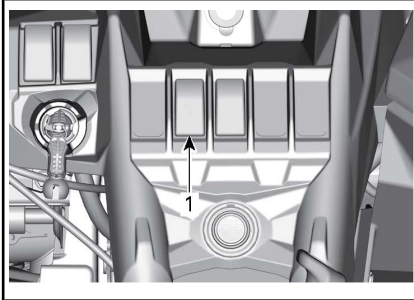

TYPBILD

1. Reglage för 2WD/4WD/framddifferentialspärr

Denna väljare aktiverar 2-hjuls- eller 4-hjulsdriftsläge om fordonet har stannat och motorn är igång.

Framddifferentialspärren kan aktiveras i farten. Du behöver inte stanna fordonet för att aktivera spärren. Tryck på reglaget en gång till för att inaktivera. När fordonet är avstängt är framddifferentialspärren inaktiverad.

**OBS** Växla aldrig från 4X4 till 2X4 med spärrad framddifferential. Du ska alltid låsa upp framddifferentialen innan du aktiverar 2X4-läget.

**OBS** Fordonet måste stannas för växling mellan 2- och 4-hjulsdrift. Mekaniska skador kan uppstå om omkopplaren aktiveras eller inaktiveras under körning.

Framddifferentialen är helt låst när reglaget skjuts uppåt. Det är ett momentant läge. När framddifferentialen spärras, tänds reglagets lampor och meddelandet "DIFFLOCK" visas i 2 sekunder på kombinations-

instrumentet. Lampan släcks när differentialen låses upp och meddelandet "SMARTLOK" visas på kombinationsinstrumentet för att informera dig om att fordonet är i automatiskt läge igen.

När framddifferentialen spärras, kan det krävas mer kraft för att vrida ratten och responsten kan bli långsammare.

#### **! VARNING**

Vid plötsliga manövrer kan du förlora kontrollen över fordonet eller skada dig. Aktivera aldrig framddifferentialspärr vid kurvor.

4WD-läget aktiveras när reglaget är i mittläget.

2-hjulsdriftsläget kopplas i genom att väljaren skjuts nedåt. Fordonet är då endast bakhjulsdrivet.

#### 5) Omkopplare för framddifferentialläge (i förekommande fall)

Omkopplaren för framddifferentialläge sitter på konsolen.

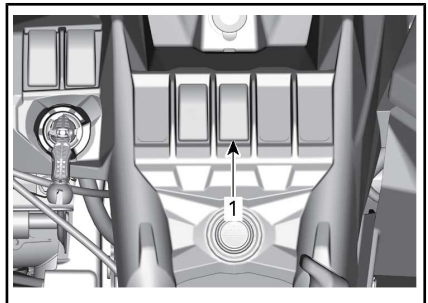

1. Omkopplare för framddifferentialläge

#### **X rc-modeller**

Omkopplaren för framddifferentialläge används för att välja mellan lägena TRAIL och ROCK.

Använd TRAIL vid normal körning. Framddifferentialen synkroniserar automatiskt framhjulerna efter behov.



Använd läge ROCK vid körning i steniga omgivningar för att optimera väggreppet och styrbarheten. Framdifferentialen förhindrar att hjulen slirar genom att delvis ansätta kopplingarna. Den dröjer inte vid detektion av slirning. Baserat på förarens krav (motormoment), anpassar modulen kopplingarna för att optimera väggreppet samtidigt som den upprätthåller styrbarheten. Funktionen är aktiv upp till 20 km/h. Över 20 km/h övervakar den beträffande hjulslirning och synkroniserar vid behov.

### **X ds- och X rs-modeller**

Omkopplaren för framdifferentialläge används för att välja mellan lägena TRAIL och TRAIL ACTIV.

Använd TRAIL vid normal körning. Framdifferentialen synkroniserar automatiskt framhjulen efter behov.

Använd läget TRAIL ACTIV för att förbättra väggreppet via främre drivtåget. Läget förbättrar väggreppet vid körning ut ur kurvor och/eller vid kraftig acceleration genom att känna av vilket motormoment som föraren begär. Väggreppet vid hög hastighet förbättras också genom att kopplingarna förblir ansatta till en viss grad.

Läget TRAIL ACTIVE kan kräva en anpassning av körstilen eftersom främre drivtåget kommer att dra mer än vanligt.

## **! VARNING**

Det helt spärrade läget för framdifferentialen minskar fordonets manöverbarhet vid vissa förhållanden.

## **6) Sport/ECO Lägesväxel**

Sport/ECO-knappen är placerad på den övre konsolen.

Den används för val av sport- eller ECO-läget i högväxelläge.

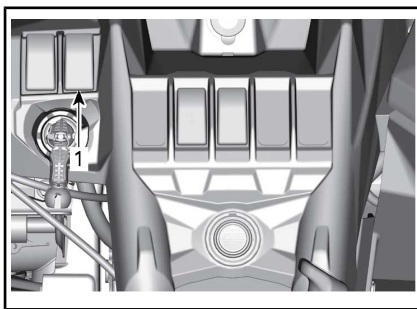

### **TYPBILD**

#### **1. Sport/ECO-växel**

Sportläget ger snabbare gasrespons.

**MÄRK:** Sportläget kan aktiveras med alla typer av nycklar och ger maximal effekt med den nyckel som används.

ECO-inställningen (bränslesnåla läget) reducerar bränsleförbrukningen genom att begränsa gasresponsen och maxgasens öppning för att bibehålla en alternativ körinställning.

**MÄRK:** Använd ECO-läget på ojämna underlag för mjukare körning.

## **7) Frisläppsknapp**

Frisläppsknappen är placerad på den nedre konsolen.

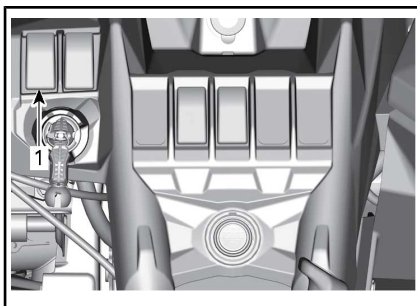

#### **1. Frisläppsknapp**

frisläppsknappen används för att:



- Kringgå motorvarvtalsbegränsningen vid backning genom att tillåta maximalt motorvidmoment. Se *STÄLLA IN OVERRIDELÄGET*.
- För att tillfälligt inaktivera det elektroniska drivremsskyddet (om sådant finns och är aktiverat på din modell).
- Ta bort meddelandet MAINTENANCE REQUIRED, se *FLERFUNKTIONSMÄTARE (ANALOG/DIGITAL)*.
- Låt fordonet köras i händelse av fel på gaspedalen. Se *STÄLLA IN MANUELLT NÖDLÄGE*.

### Ställa in Overrideläget

Tryck och håll inne override-omkopplaren för att komma in i bypass-läget.

#### VARNING

Använd "override"-läget endast om fordonet sitter fast i lera eller annan mjuk terräng och det inte räcker med den "låga växeln". Se till att området är säkert innan "override"-läget används. Använd inte "override"-läget när du kör normalt med backen ilagd, eftersom detta skulle medföra överdriven hastighet.

Släpp upp override-omkopplaren för att komma ur bypass-läget.

### Ställa in Manuellt nödläge

Om en av eller båda pedalpositions-givarna är felaktig(a), kommer inte gaspedalen att reagera.

Beroende på typen av fel, kommer tryck på och innehållande av Override-omkopplaren att tillfälligt återställa reaktionen för pedalen ELLER tillfälligt öka motorhastigheten för att kunna köra fordonet.

Genom att släppa upp Override-omkopplaren kommer gasen att

frigöras och låta motorn återgå till tomgångshastighet.

### 8) DPS-växel

DPS-växeln används för att byta DPS-läget (Dynamic Power Steering).

För att ändra läget måste DPS-växeln hållas inne i minst 2 sekunder. Om den hålls inne i mindre än 2 sekunder kommer den att visa det valda läget på flerfunktionsmätaren.

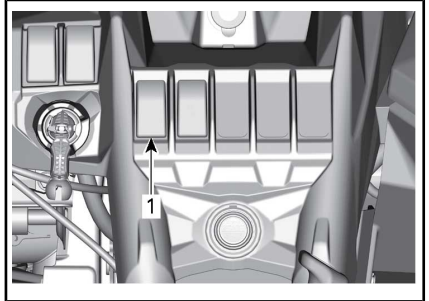

1. DPS-växel

### 9) Vinschreglage (Om sådant finns)

Vinschen kan styras inifrån och utifrån fordonet med vinschreglaget som är beläget på den övre konsollen.

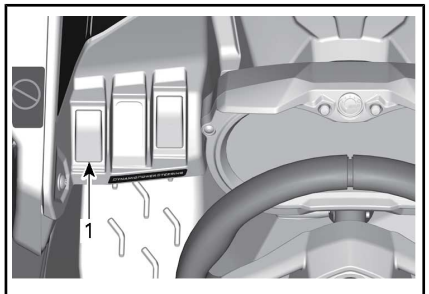

1. Vinschreglage

Se din vinsch-GUIDE som medföljer fordonet för anvisningar om hur vinschen används korrekt.

# FLERFUNKTIONSMÄTARE (LCD)

Flerfunktionsmätaren (LCD) finns på rattstängen.

## VARNING

Justera aldrig displayen under körning. Du kan förlora kontrollen över båten.

## Beskrivning av flerfunktionsmätare

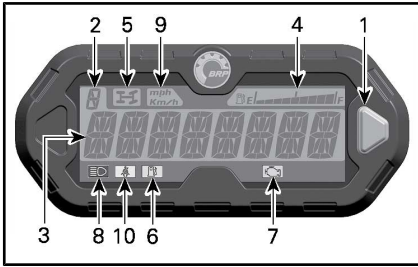

1. Valknapp
2. Växellägesdisplay
3. Huvuddisplay
4. Bränslenivådisplay
5. Indikator för 4-hjulsdrift
6. Indikator för låg bränslenivå
7. Motorfelindikator
8. HELLJUSINDIKATOR
9. KM/H- och MPH-indikator
10. Sättesbältesindikator

### 1) Valknapp

Valknappen används för att bläddra eller ändra inställningar i flerfunktionsmätaren.

### 2) Display för växelläge

Denna display visar det valda växelläget.

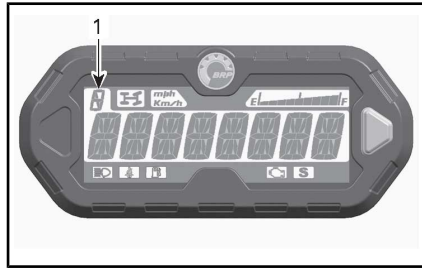

1. Växelläge

DISPLAY	FUNKTION
P	Parkering
R	Back
N	Neutral
H	Hög växel
L	Låg växel
-	Indikeras mittemellan växel

### 3) Huvuddisplay

Huvuddisplayen används för att visa många av flerfunktionsmätarens funktioner.

Se **FLERFUNKTIONSMÄTARENS LÄGEN** för en beskrivning av de olika lägena:

### 4) Bränslenivådisplay

Stapelmätare indikerar alltid bränslenivån i bränsletanken under körning.

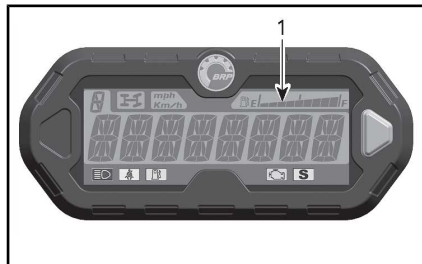

1. Bränslenivådisplay

**5) Indikator för 4-hjulsdrift**

När denna lampa LYSER är **4-hjulsdrift** aktiverad.

**6) Indikator för låg bränslenivå**

När denna indikator är PÅ betyder det att det finns cirka 8,5 L bränsle kvar i bränsletanken.

**7) Motorfelindikator**

När denna lampa LYSER betyder det att det finns en motorfelkod. Läs eventuella meddelanden i LCD-displayen.

När denna lampa blinkar är **NÖDLÄGE** aktiverat.

Se avsnittet *PROBLEMLÖSNING* för utförligare information.

**8) Helljusindikator**

När denna indikator LYSER är **helljus** valt för strålkastarna.

**9) KM/H- eller MPH-indikator**

*mph*  
**Km/h**

Rätt lampa tänds för att ange vilken enhet som används för hastighetsmätaren.

## 10) Sätesbältesindikator



När denna lampa lyser har föraren inte spänt fast säkerhetsbältet.

## Flerfunktionsmätarens lägen

### Hastighetsläge

I detta läge visar huvuddisplayen fordonets hastighet i antingen km/h eller MPH.



### Varvtalsläge (RPM)

I detta läge anger huvuddisplayen motorvarvtalet per minut (RPM).



## Kombinerat läge

I detta läge anger huvuddisplayen fordonets hastighet och motorvarvtalet.

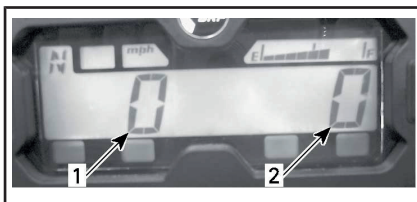

1. Fordonshastighet
2. Motorvarvtal (RPM)

## Avståndsräknare (OD)

Avståndsräknaren anger det totala avstånd som avverkats i mile eller kilometer.



## Klocka

Visar aktuell tid.



I **MÄTARINSTÄLLNINGAR** beskrivs hur aktuell tid ställs in.

## Trippmätare (TP)

Trippmätaren anger det avstånd som avverkats sedan den senaste nollställningen. Det avverkade avståndet visas i antingen kilometer eller mile.



Mätaren kan användas för att beräkna hur långt bränslet räcker eller avståndet mellan två olika platser.

Du nollställer trippmätaren genom att hålla valknappen INTRYCKT i 2 sekunder.

### **Timräknare (TH)**

Timräknaren registrerar fordonets körtid när det elektriska systemet är aktiverat. Den kan användas för att fastställa restiden mellan två platser.

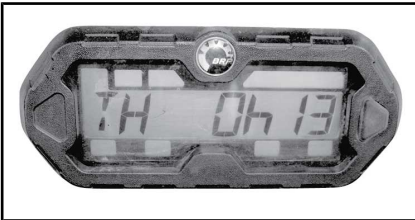

Du nollställer timräknaren genom att hålla valknappen INTRYCKT i 2 sekunder.

### **Motorns timräknare (EH)**

Motorns timräknare registrerar motorns körtid.



## Meddelandedisplayläge

Viktiga meddelanden kan visas i huvuddisplayen. Se tabellen nedan.

Vid ett onormalt motortillstånd kan ett meddelande rulla på huvudskärmen samtidigt som en signallampa lyser. Se avsnittet *PROBLEMLÖSNING* för utförligare information.

MEDELLENDE (NORMAL KÖRNING)	BESKRIVNING
BRAKE (BROMS)	Meddelandet visas när bromsarna används kontinuerligt i 15 sekunder. (Hastigheten måste vara högre än 5 km/h )
NORMAL KEY (normal nyckel)	Visas vid start när den normala nyckeln används.
WORK KEY (Arbetsnyckel)	Visas vid start om arbetsnyckeln används.
SÄKERHETSBÄLTE	Om förarens säkerhetsbälte inte är fastspänt och fordonets hastighet är lägre än 10 km/h , visas detta meddelande och signallampen lyser. Ingen begränsning av motorns moment aktiveras.
MOTORBEGRÄNSNING AKTIVERAD. SPÄNN FAST SÄKERHETSBÄLTET	Om förarens säkerhetsbälte inte är fastspänt och fordonets hastighet överstiger 10 km/h , visas detta meddelande och signallampen lyser. Motorstyrsystemet kommer att aktivera en begränsning av vridmomentet som begränsar fordonshastigheten till cirka 20 km/h .
SPORT-LÄGE AKTIVT	Visas när sportläget är aktivt
ECO-LÄGE aktivt	Visas när ECO-LÄGET är aktivt.
MAINTENANCE REQUIRED (UNDERHÅLL KRÄVS) (1)	Visas i mätaren när fordonet behöver underhåll.
LOW GEAR (lågväxel)	Visas när remskyddet är aktivt i högväxelläge. (Om sådant finns och är aktiverat på din modell)

(1) För att ta bort meddelandet "MAINTENANCE REQUIRED", gör följande:

1. Välj PARK.
2. Vrid PÅ tändningslåset. Starta INTE motorn.
3. Ställ in instrumentpanelen på avståndsräknarvisning.
4. Tryck på knappen SET på flerfunktionsmätaren och håll den inne till steg 6.
5. Koppla snabbt helljuset På-Av tre gånger.
6. Vrid tändningsnyckeln till OFF (av).

**MÄRK:** Steg 4 och 5 måste utföras inom 5 sekunder.

**MÄRK:** Vrid inte på tändningslåset förrän multifunktionsmätaren stängs av.

### Felkodsläge

Håll lägesknappen intryckt på motortimräknarmenyn medan du växlar mellan hel- och halvljus (tre cykler) för att nå de diagnostiska felkoderna.

## Navigering i LCD-mätaren

### Normalt displayläge

Efter att fordonet har startats visas något av följande i standarddisplayläget:

- Fordonshastighet
- Motorvarv per minut (RPM)
- Båda parametrarna samtidigt (kombinerat läge).

Byt från ett displayläge till ett annat på följande sätt:

1. Starta systemet genom att vrida nyckeln till PÅ.
2. Vänta tills "välkomstmeddelandet" har visats.
3. Tryck in och släpp valknappen en gång för att visa OD (avståndsräknaren).
4. Tryck på valknappen igen och håll den nu nedtryckt i 2 sekunder.

Läget ändras till Hastighet, RPM eller Kombinerat.



5. Om du vill välja ett annat läge upprepar du steg 3 och 4 tills önskat läge visas.

### Temporärt displayläge

I det temporära displayläget är följande funktioner tillgängliga:

- Vägmätare
- Klocka
- Trippmätare (nollställningsbar)
- Timräknare (nollställningsbar)
- Motorns timräknare.

Tryck in och släpp valknappen för att ändra det normala displayläget till det temporära läget.



1. Valknapp

Mätaren visar det valda läget i 10 sekunder och återgår sedan till det normala displayläget.

I nollställningsläget, håll valknappen INTRYCKT i 2 sekunder för att nollställa den.

## Mätarinställningar

### Klockinställning

När klockdisplayen har valts använder du displayvalknappen till att ställa in klockan så här:

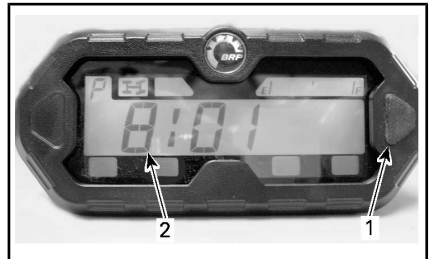

1. Valknapp

2. Tid

1. HÅLL knappen intryckt (displayen blinkar).
2. Välj 12- (12H) eller 24-timmarsformat (24H) genom att trycka på knappen.
3. Om 12-timmars format valts, väljer du Am ("A") eller Pm ("P") genom att trycka på knappen.
4. HÅLL knappen intryckt.

5. Välj första siffran för timmar genom att trycka på knappen.
6. HÅLL knappen intryckt.
7. Välj andra siffran för timmar genom att trycka på knappen.
8. HÅLL knappen intryckt.
9. Välj första siffran för minuter genom att trycka på knappen.
10. HÅLL knappen intryckt.
11. Välj andra siffran för minuter genom att trycka på knappen.
12. Tryck på knappen för att aktivera inställningen (CLOCK (klocka) visas i displayen).

**MÄRK:** Mätaren visar aktuell tid i 10 sekunder och återgår sedan till det normala displayläget.

### **Enhetsval (km/h eller mph)**

Hastighetsmätaren, avståndsräkna- ren och trippmätaren är fabriksin- ställda på att visa **mile** men kan ändras till att visa **kilometer**. Kontakta en auktoriserad Can-Am-åter- försäljare.

### **Språkval**

Mätarens displayspråk kan ändras. Kontakta en auktoriserad Can-Am-återförsäljare för informa- tion om vilka språk som finns och för inställning av mätaren enligt di- na önskemål.



# FLERFUNKTIONSMÄTARE (ANALOG/DIGITAL)

## Beskrivning av flerfunktionsmätare

Flerfunktionsmätaren (analog/digital) finns på rattstängan.

Den består av en digital mätare och två analoga mätare (hastighetsmätare och varvräknare).

Den digitala mätaren omfattar mätarstaplar för motortemperatur och bränslenivå.

Indikatorlamporna ingår i båda de analoga flerfunktionsmätarna.

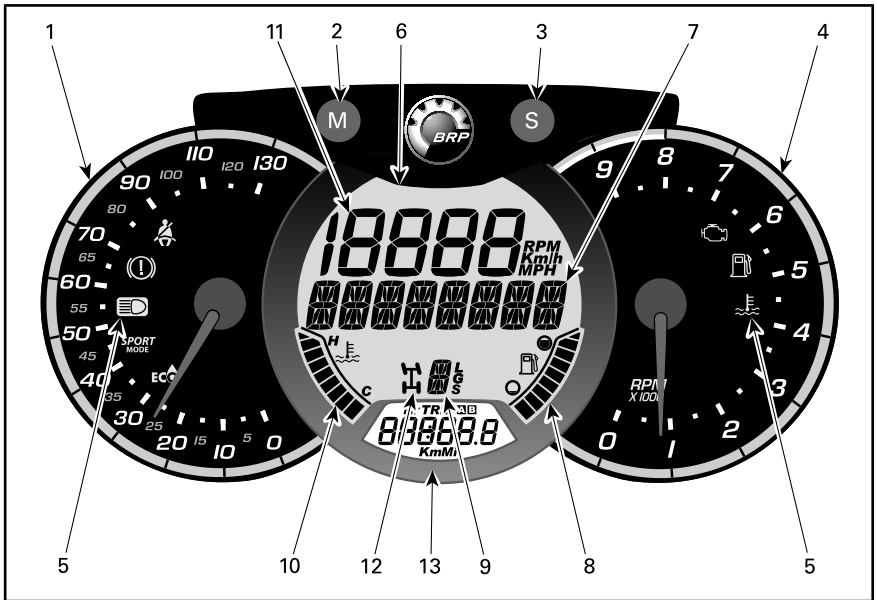

## VARNING

Justera aldrig displayen under körning. Du kan förlora kontrollen över båten.

**1) Analog hastighetsmätare**

Mäter fordonets hastighet i km/h eller mph.

**2) MODE (M - Format)-knapp**

Genom att trycka på MODE (M - Format)-knappen bläddrar du igenom funktionerna i den huvudsakliga digitala displayen.

Funktionssekvens	Alternativ
Den numeriska displayen blinkar	Tryck på SET (S) för att skrolla och välja önskad funktion och tryck på LÄGE (M) för att bekräfta
Multifunktionsskärmen blinkar	Tryck på SET (S) för att skrolla och välja önskad funktion och tryck på LÄGE (M) för att bekräfta

**3) SET (S)-knapp**

Genom att trycka på SET (S)-knappen bläddrar du igenom funktionerna i den sekundära digital-displayen.

Funktionssekvens	INFORMATION SOM VISAS
Klocka	XX:XX (24-timmarsklocka) XX:XX A eller P (12-timmarsklockamed A för förmiddag, P för eftermiddag)
Kumulativ distansmätare	XXXXX,X km eller mi
Färdistans—mätare A (TRIP A)	XXXXX,X km eller mi
Färdistans—mätare B (TRIP B)	XXXXX,X km eller mi
Motortimräknare (Hr)	XXXXX,X
Färdtimräknare (HrTRIP)	XXXXX,X

Tryck och håll in SET (S)-knappen i tre sekunder för att nollställa färdfunktionerna.

**4) Analog varvräknare (varv/min)**

Visar motorvarv per minut. Multiplitera med 1 000 för att få aktuellt varvtal.

## 5) Indikatorlampor

Indikatorlamporna informerar om olika tillstånd eller problem.

En indikatorlampa kan blinka för sig eller tillsammans med en annan lampa.

LAMP/LAMPOR		BESKRIVNING
Alla indikatorlampor	Lyser	Alla indikatorlampor aktiveras när D.E.S.S.-nyckeln sätts in och motorn inte är startad
	Lyser	Låg bränslenivå
	Lyser	Kontrollera motorn
	Lyser	Hög motortemperatur
	Lyser	HELLJUS är valt
	Lyser	Bromspedalen nedtryckt i mer än 15 sekunder
	Lyser	Förarens säkerhetsbälte är inte fastspänt. Motoreffekten begränsas och fordonets hastighet och manövrerbarhet minskar. Digital huvuddisplay: FASTEN SEAT BELT (Spänn fast säkerhetsbältet).
	Lyser	Sportläget är aktiverat

LAMPA/LAMPOR		BESKRIVNING
	Lyser	ECP-läget är aktiverat

## 6) Digital huvuddisplay

Visar praktisk information i realtid för föraren.

## 7) Multifunktionsskärm

Fordonshastigheten eller motorns varvtal (VPM) kan visas. Se *MODE-(M)-KNAPPEN* i det här avsnittet.

Viktiga meddelanden kan också visas. Se tabellen nedan.

Vid ett onormalt motortillstånd kan ett meddelande kombineras med en signallampa. Se *FELSÖKNING* för mer information.

MEDDELANDE	BESKRIVNING
BROMS	Meddelandet visas när bromsarna används kontinuerligt i 15 sekunder. (Hastigheten måste vara högre än 5 km/h )
PRESTANDANYCKEL	Visas vid start om en prestandanyckel används.
NORMAL NYCKEL	Visas vid start när den normala nyckeln används.
FRISLÄPP	Meddelandet visas om frisläppsknappen trycks in och backväxeln är ilagd.
SÄKERHETSÄLTE	Om förarens säkerhetsbälte inte är fastspänt och fordonets hastighet är lägre än 10 km/h , visas detta meddelande och signallampan lyser. Ingen begränsning av motorns moment aktiveras.
MOTORBEGRÄNSNING AKTIVERAD. SPÄNN FAST SÄKERHETSÄLTET	Om förarens säkerhetsbälte inte är fastspänt och fordonets hastighet överstiger 10 km/h , visas detta meddelande och signallampan lyser. Motorstyrsystemet kommer att aktivera en begränsning av vridmomentet som begränsar fordonshastigheten till cirka 20 km/h .
SPORTLÄGE AKTIVT	Visas när sportknappen är aktiv.
ECO-LÄGE AKTIVT	Visas när ECO-LÄGET är aktivt.
UNDERHÅLL KRÄVS <sup>(1)</sup>	Visas i mätaren när fordonet behöver underhåll.
LOW GEAR (lågväxel)	Visas när remskyddet är aktivt i högväxelläge. (Om sådant finns och är aktiverat på din modell)

MEDELANDE	BESKRIVNING
DIFFERENTIALSPÄRR	Visas i 2 sekunder när framdifferentialspärren aktiveras.
SMARTLOK	Visas i 2 sekunder när det automatiska läget (Trail eller Mud) aktiveras.

(1) För att ta bort meddelandet "MAINTENANCE REQUIRED", gör följande:

1. Välj PARK.
2. Vrid PÅ tändningslåset. Starta INTE motorn.
3. Ställ in instrumentpanelen på avståndsråknarvisning.
4. Tryck på knappen SET på flerfunktionsmätaren och håll den inne till steg 6.
5. Koppla snabbt helljuset På-Av tre gånger.
6. Vrid tändningsnyckeln till OFF (av).

**MÄRK:** Steg 4 och 5 måste utföras inom 5 sekunder.

**MÄRK:** Vrid inte på tändningslåset förrän multifunktionsmätaren stängs av.

### 8) Bränslenivåindikator

Stapeldiagram som kontinuerligt visar hur mycket bränsle som finns i tanken.

### 9) Växellägesindikator

Visar det valda växelläget.

### 10) Motortemperaturindikator

Stapeldiagram som kontinuerligt anger motorns kylvätsketemperatur.

### 11) Numerisk skärm

Fordonshastigheten eller motorns varvtal (VPM) kan visas. Se *MODE-(M)-KNAPPEN* i det här avsnittet.

### 12) 2/4-hjulsindikator

När denna lampa LYSER är 4-hjulsdrift aktiverad.

### 13) Sekundär digital display

Visar praktisk information i realtid för föraren. För mer information om displayfunktioner, se avsnittet *SET-KNAPPEN (S)*.

## Mätarinställningar

### Inställning av metrisk/brittiska enheter

Kontakta en auktoriserad Can-Am-återförsäljare om omställning behövs.

### Inställning av klockan

1. Tryck på SET (S)-knappen för att välja klockdisplayen.
2. Håll SET (S)-knappen intryckt i tre sekunder.
3. Tryck på SET (S)-knappen för att välja 12:00 AM PM- eller 24:00-timmarsklocka.
4. Om 12:00 AM PM är valt blinkar A eller P. Tryck på MODE (M - Format)-knappen för att välja A (AM, förmiddag) eller P (PM, eftermiddag).
5. Tryck på SET (S)-knappen för att ändra timme.
6. Tryck på SET (S)-knappen för att växla till minuter (minuterna blinkar).
7. Tryck på SET (S)-knappen för att ändra minuterna.
8. Tryck på SET (S)-knappen.

## **Inställning av språk**

Mätarens displayspråk kan ändras. Kontakta en auktoriserad Can-Am-återförsäljare för information om vilka språk som finns och för inställning av mätaren enligt dina önskemål.

# UTRUSTNING

**MÄRK:** Vissa av fordonets säkerhetsdekalering visas inte på bild. För mer information om säkerhetsdekaleringarna på fordonet, se *FORDONETS SÄKERHETSDEKALERING*.

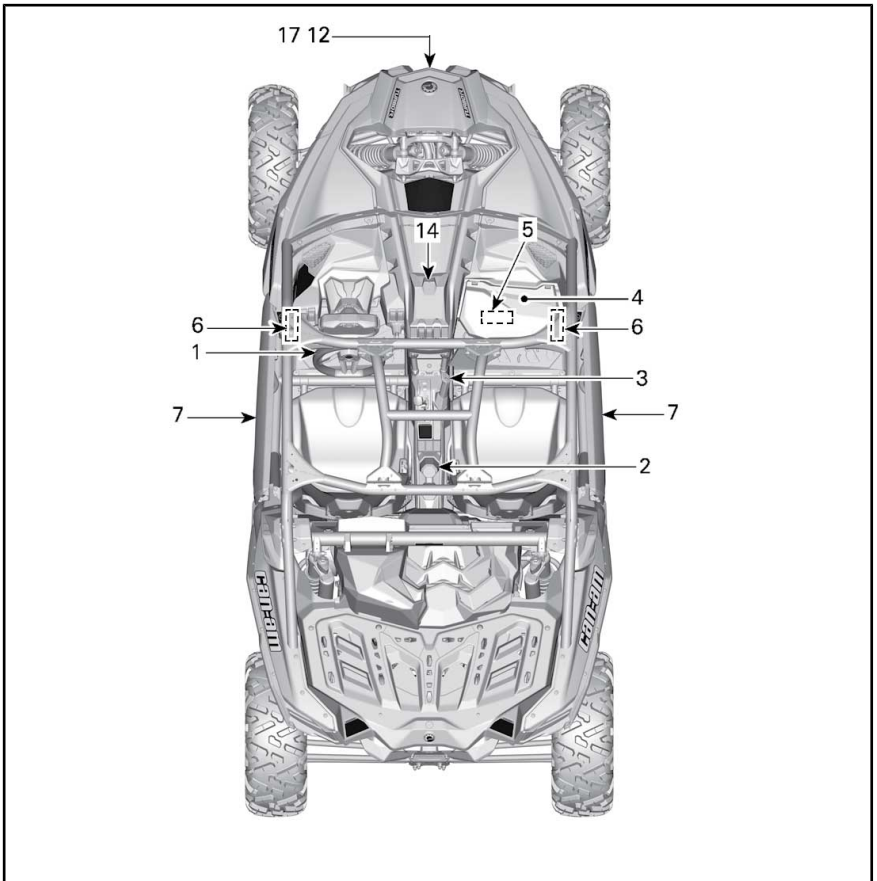

TYPBILD

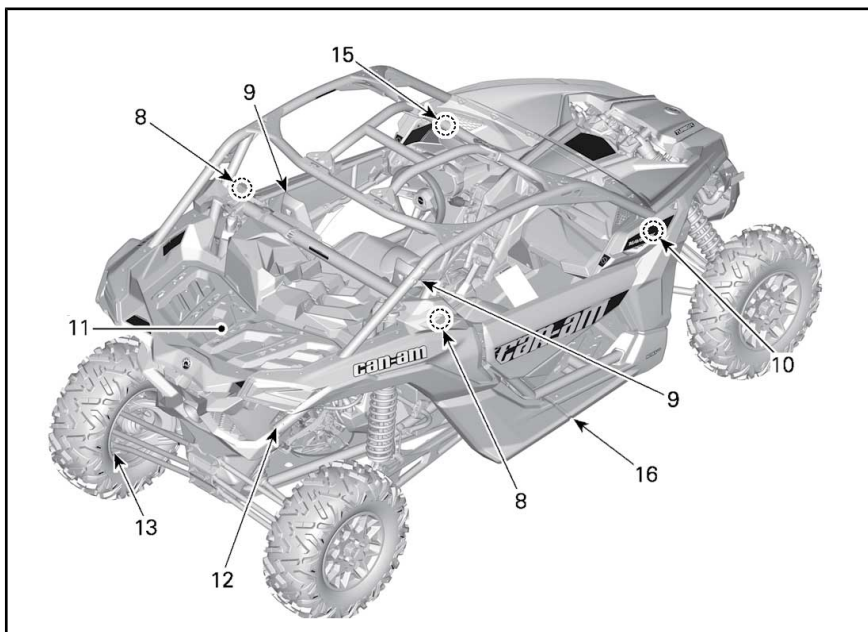

TYPBILD

## 1) Tippstyrning

Ratthöjden går att ställa in.

Justera ratten så att den är i jämnhöjd med bröstet, inte huvudet.

Justera ratthöjden:

1. Lås upp ratten genom att dra tiltspaken mot dig.
2. Flytta ratten till önskad position.
3. Släpp tiltspaken för att låsa ratten i det nya läget.

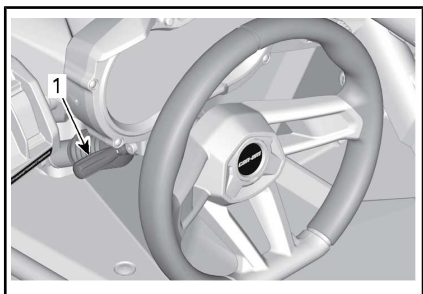

1. Tiltspak

## VARNING

Justera aldrig ratthöjden under körning. Du kan förlora kontrollen.

## 2) Kopphållare

Det finns två kopphållare baktill på den bakre delen av den nedre konsolen.

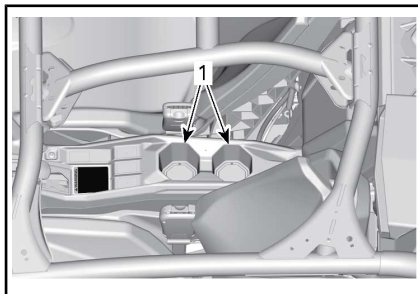

TYPBILD

1. Kopphållare



**MÄRK:** Använd inte mugghållarna vid körning i svåra förhållanden.

### 3) Passagerarhandtag

Det finns ett passagerarhandtag på konsolen och ett i dörren på höger sida.

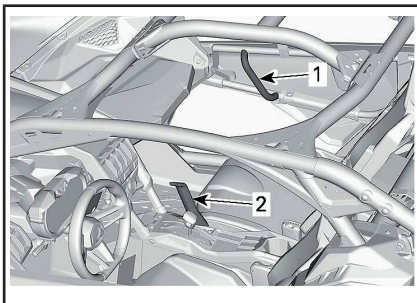

1. Dörrhandtag
2. Konsolhandtag

Ställ in sätet för att få ett stadigt och bekvämt grepp om handtagen. Se **SÅTEN** för justeringsproceduren.

Att hålla i sig i passagerarhandtagen hjälper passageraren att hålla emot vid stötar och även att hålla händer och kroppsdelar inuti hytten om fordonet skulle välta och slå runt.

## VARNING

Använd aldrig någon del av störburen som handtag. Händerna kan träffas av föremål utanför hytten eller krossas om fordonet skulle slå runt.

### 4) Handskack

Fordonet är försett med ett slutet handskack för förvaring av lättare föremål.

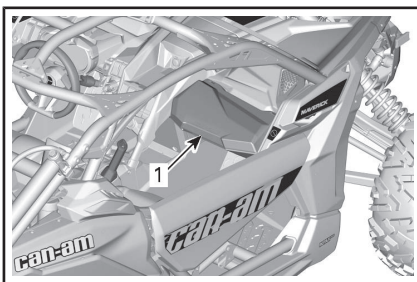

1. Handskack

#### HANDSKFACKETS KAPACITET

MAXLAST	5 kg
---------	------

### 5) Verktygssats

En verktygssats med basverktyg medföljer fordonet. Den finns i handskacket.

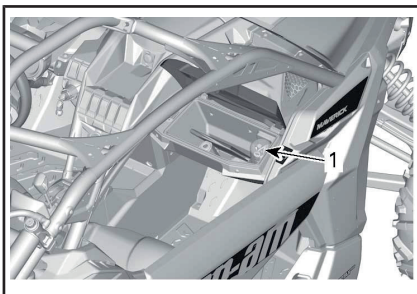

1. Verktygssats

### 6) Fotstöd

Fordonet levereras med förar- och passagerarfotstöd som gör det möjligt att placera fötterna stadigt mot fordonets golv, vilket gör det lättare att behålla korrekt kroppsställning under körning.

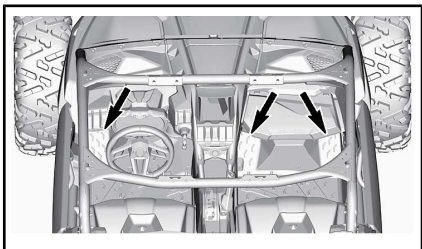

Fotstöden hjälper till att minska risken för ben- och fotskador.

Använd alltid lämpliga skodon. Se **KLÄDER OCH UTRUSTNING**.

## 7) Dörrar

Fordonet är utrustat med dörrar för att hjälpa åkande att hålla kroppen och extremiteterna inuti fordonet; och på så sätt minska risken för personskador.

Dörrarna kan även förhindra att grenar och andra främmande föremål tränger in i passagerarutrymmet.

### **! VARNING**

Kör aldrig fordonet om inte båda dörrarna är stängda och säkrade.

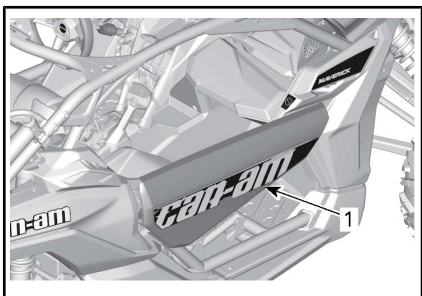

1. Dörr stängd och låst på plats

Dra i remmen för att frigöra spärren och låsa upp dörrarna.

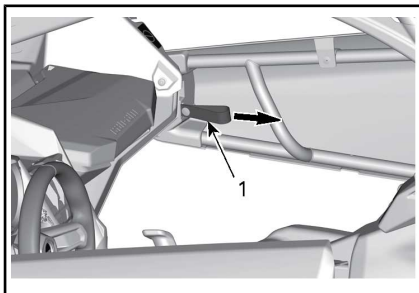

1. Spärrem

## 8) Säkerhetsbälten

Det här fordonet är utrustat med säkerhetsbälten som hjälper till att skydda föraren och passageraren vid en eventuell kollision, vältning eller rullning. Säkerhetsbältena kan hjälpa åkande att stanna kvar i passagerarutrymmet.

### **! VARNING**

Se till att alltid ha säkerhetsbältena ordentligt fastspända. Se till att det förblir säkert fastspänt och åtdraget mot kroppen. Säkerhetsbältena minskar risken för skador vid en kollision och hjälper till att hålla kvar alla kroppsdelar inuti hytten vid rullning eller andra olyckor.

Om förar'ens säkerhetsbälte inte är fastspänt när:

- Startknappen trycks in, blinkar indikatorlampan för säkerhetsbälte.
- Motorn startas och växelspaken flyttas från läge PARK. Fordons-hastigheten begränsas till maximalt cirka 20 km/h på plan mark.

### **! VARNING**

Fordonet kan nå högre eller lägre hastighet beroende på lutningen.

För att påminna dig om att spämma fast bältet visas följande meddelan-

de i flerfunktionsmätarens display: MOTORBEGRÄNSNING AKTIVERAD. SPÄNN FAST SÄKERHETS-BÄLTET.

## VARNING

Det finns ingen indikatorlampa eller meddelande för passagerarnas säkerhetsbälten. Föraren ansvarar för passagerarens säkerhet och ska se till att passagerarens säkerhetsbälte är fastspänt.

### 3-punktsäkerhetsbälten

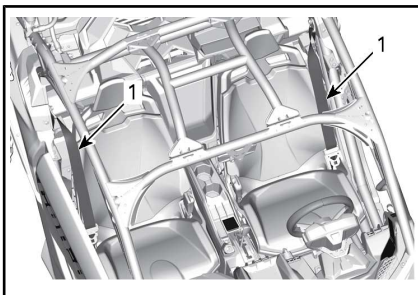

TYPBILD

1. Säkerhetsbälte

## VARNING

Ha alltid säkerhetsbältet fastspänt på rätt sätt. Se till att det förblir säkert fastspänt och åtdraget mot kroppen. Kontrollera att det inte är vridet eller trasigt.

Säkerhetsbältet är utrustat med en låsspärr.

Denna anordning låser säkerhetsbältet i det justerade läget.



TYPBILD - LÅST POSITION

1. Låsspärr

Koppla ihop säkerhetsbältets båda delar och dra sedan åt bältet, för att se till att det är säkert fastspänt.

Dra åt säkerhetsbältet ordentligt mot kroppen genom att dra axelbältet uppåt.

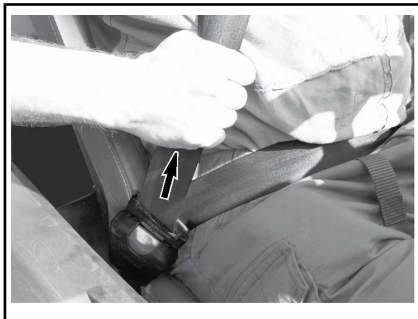

TYPBILD

För att lossa bältet trycker du på den röda knappen på spännet.

## 4-punktsäkerhetsbälten

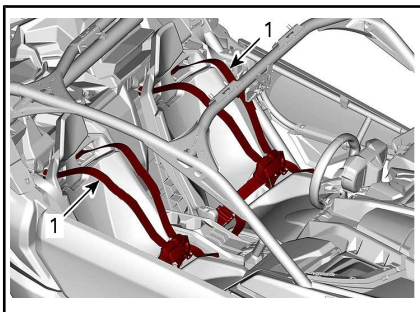

*TYPBILD - DELAR BORTTAGNA FÖR TYDLIGHETENS SKULL*

1. Säkerhetsbälte

### VARNING

Ha alltid säkerhetsbältet fastspänt på rätt sätt. Se till att det förblir säkert fastspänt och åtdraget mot kroppen. Kontrollera att det inte är vriddet eller trasigt.

Koppla ihop säkerhetsbältets båda delar och dra sedan åt bältet, för att se till att det är säkert fastspänt.



**På båda sidorna**, dra åt säkerhetsbältet ordentligt genom att dra höftbältet mot insidan. Spännet måste vara i mitten av midjan (så lågt som möjligt).



För att lossa på säkerhetsbältet, håll i höftbältet med en hand och dra den röda remmen utåt.



För att lossa bältet trycker du på den röda knappen på spännet.

## 9) Säten

### Famåt- och bakåtjustering av sätet

Sätena kan justeras framåt eller bakåt.

Skjut på justeringsspaken, placera sätet i önskat läge och släpp sedan spaken.

Försök att flytta sätet framåt och bakåt för att se till att det är ordentligt låst på plats.

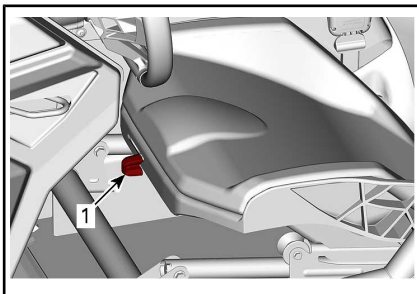

1. Justeringsspak

## ! VARNING

Ställ aldrig in sätets position med fordonet i rörelse.

### Borttagning och montering av sätesdynan

Lossa sätesdynans fästflik.



Dra upp baksidan på dynan, frigör sedan dynan från sätesramen genom att dra av den bakåt.

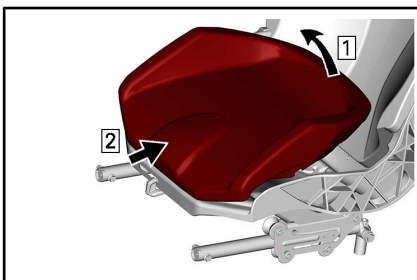

Använd omvänd procedur för montering.

### Borttagning och montering av sätet

Ta bort sätesdynan.

Ta bort alla fyra förankringspunkterna.

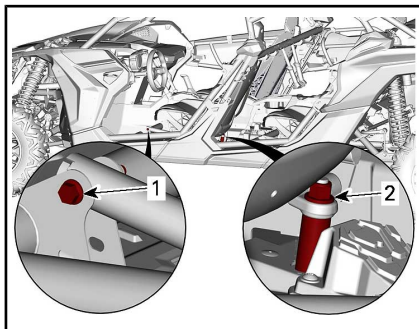

#### DELAR BORTTAGNA FÖR TYDLIGHETENS SKULL

1. Främre förankringspunkt
2. Bakre förankringspunkt

För att montera, gör som vid borttagningen i omvänd ordning, men var uppmärksam på följande.

Montera sätet med **NYA** muttrar. Momentdra enligt specifikationen.

## ! VARNING

Använd nya muttrar när sätets förankringspunkter monteras.

#### ÅTDRAGNINGSMOMENT

Bakre förankringspunkt	105 N•m ± 15 N•m
Främre förankringspunkt	24,5 N•m ± 3,5 N•m

### Höjjustering av säte

Sätets höjd kan ställas in med hjälp av förankringspunkterna. Se **BORTTAGNING OCH MONTERING AV SÄTET**.



## Inställning i HÖGT läge

Ta bort sätesdynan.

Ta bort båda muttrarna som säkrar de bakre förankringsspunkterna.

Ta bort båda muttrarna som säkrar de främre förankringsspunkterna.

Montera båda de bakre förankringsspunkterna som visas. Använd **NYA** muttrar.

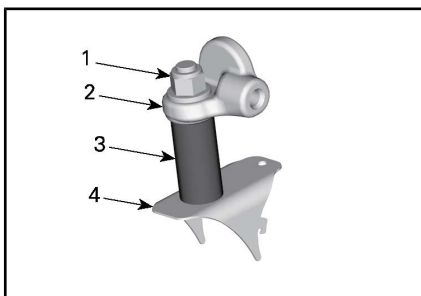

**BAKRE FÖRANKRINGSPUNKT I HÖGT LÄGE**

1. Fästmutter
2. Sättesram
3. Fäste
4. Fordonsram

Montera båda de främre förankringsspunkterna som visas. Använd **NYA** muttrar.

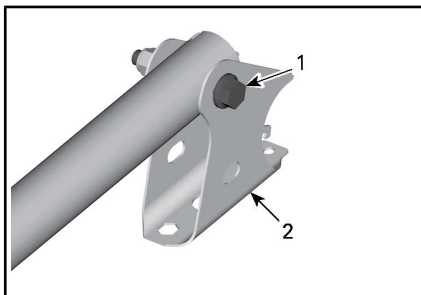

**FRÄMRE FÖRANKRINGSPUNKTER I HÖGT LÄGE**

1. Fästbult
2. Sättesbas

## **!** VARNING

Använd nya muttrar när sätets förankringsspunkter monteras. Se till att båda förankringsspunkterna framtill och båda förankringsspunkterna baktill är inställda på samma läge (HÖGT eller LÅGT) innan du kör fordonet.

Dra åt muttrarna till specificerat moment.

### ÅTDRAGNINGSMOMENT

Bakre förankringsspunkt	105 N•m ± 15 N•m
Främre förankringsspunkt	24,5 N•m ± 3,5 N•m

## Inställning i LÅGT läge

Ta bort sätesdynan.

Ta bort båda muttrarna som säkrar de bakre förankringsspunkterna.

Ta bort båda muttrarna som säkrar de främre förankringsspunkterna.

Montera båda de bakre förankringsspunkterna som visas. Använd **NYA** muttrar.

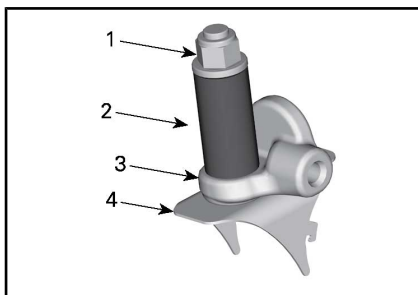

**BAKRE FÖRANKRINGSPUNKT I HÖGT LÄGE**

1. Fästmutter
2. Fäste
3. Sättesram
4. Fordonsram

Montera båda de främre förankringspunkterna som visas. Använd **NYA** muttrar.

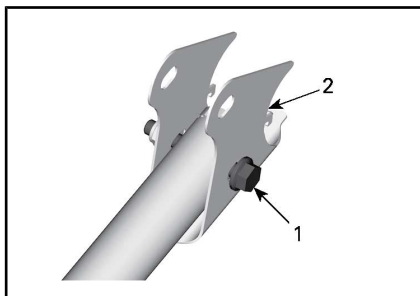

**FRÄMRE JUSTERINGSMEKANISM / LÅGT LÅGE**

1. Fästbult
2. Fäststöd

**! VARNING**

Använd nya muttrar när sätets förankringspunkter monteras. Se till att båda förankringspunkterna framtill och båda förankringspunkterna baktill är inställda på samma läge (HÖGT eller LÅGT) innan du kör fordonet.

Dra åt muttrarna till specificerat moment.

ÅTDRAGNINGSMOMENT	
Bakre förankringspunkter	105 N•m ± 15 N•m
Främre förankringspunkter	24,5 N•m ± 3,5 N•m

## 10) Tanklock

Öppna tanklocket.

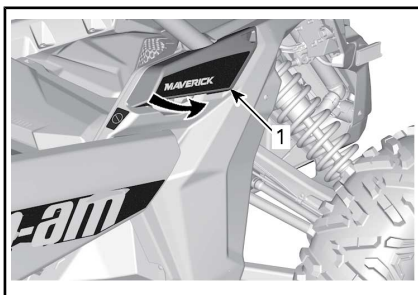

1. Tanklock

Tanklocket är placerat framtill på höger sida av fordonet.

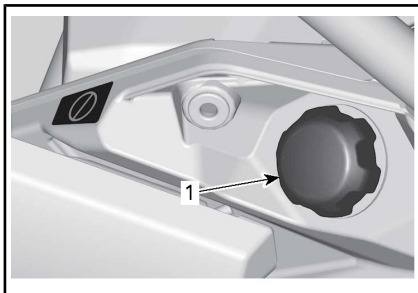

1. Tanklock

Se **BRÄNSLE** för information om tankning och bränslekrav.

## 11) Bagageräcke

Lasträcket är bekvämt för att ta med utrustning eller annan last. Den får aldrig användas för att köra passagerare.

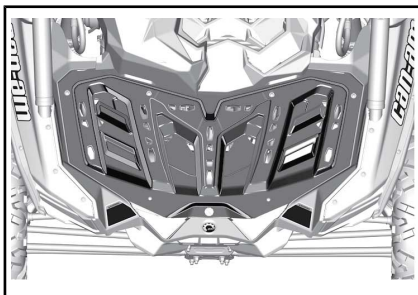

**LASTHYLLA**

## VARNING

- Kör aldrig passagerare på en lasthylla
- Lasten får aldrig komma i vägen för förarens synfält, eller påverka hans förmåga att styra fordonet ordentligt.
- Överbelasta inte fordonet.
- Säkerställ alltid att all last är säkert fast och inte sträcker sig utanför hyllan.
- Ha aldrig med bensinbehållare eller andra brandfarliga vätskor på lasthyllan!

Rekommendationer om lastens vikt finns i avsnittet *SPECIFIKATIONER*.

## 12) Bärgningskrok

En smidig krok som kan användas för att bogsera ett fordon som fastnat.

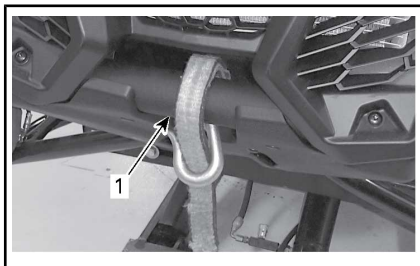

ALLA MODELLER UTOM X rc

1. Främre bogserkrok

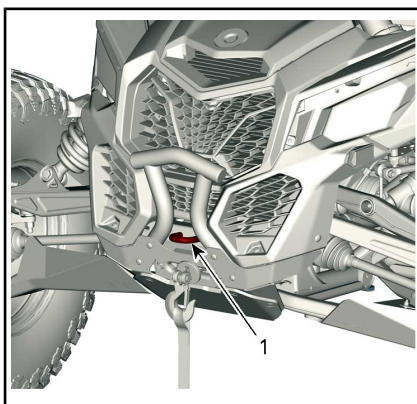

X rc-MODELLER

1. Främre bogserkrok

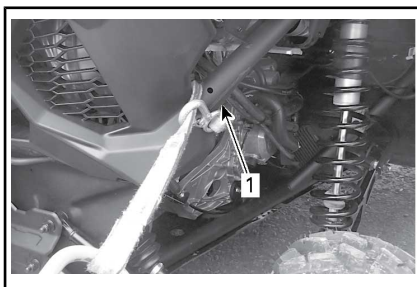

1. Bakre bogserkrok

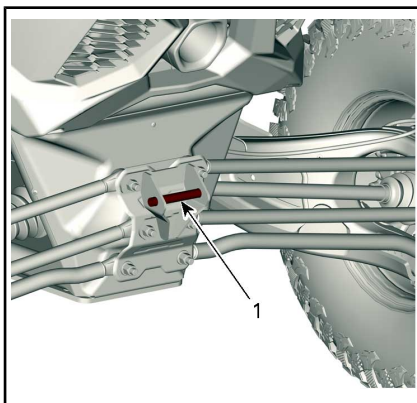

X rc-MODELLER

1. Främre bogserkrok

**OBS** Bogserkrokar används för att dra loss fordon som har fastnat. De ska inte användas för att dra en last eller för att fästa en



draganordning eller en annan mekanisk enhet som kan överbelasta fästpunkten. Om denna rekommendation inte följs kan fordonssramen skadas.

### 13) Hjulskrapa

Finns placerad inne i bakhjulen för att minska ansamlingen av lera i hjulen som kan skada delar inne i hjulen.

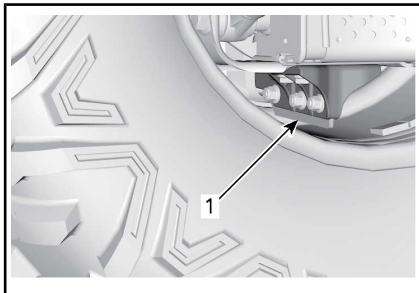

1. Hjulskrapa

Kontrollera hjulskrapans skick. Byt ut när slitaget överskrider slitagegränsen någonstans.

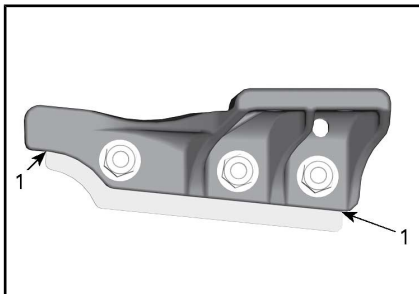

1. Slitagegräns

### 14) 12 volts eluttag

Smidigt för en handhållen ficklampa eller annan portabel utrustning.

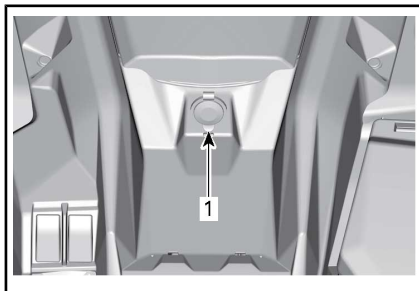

1. 12 V-strömuttag

Ta bort skyddslocket för att använda. Återinstallera alltid efter användning, för att skydda mot väderlek.

### 15) Mittbakspegel

Detta fordon har en mittbakspegel.

Var medveten om att föremål som betraktas i spegeln är närmare än de verkar vara.

Spegeln kan justeras efter förar'ens önskemål.

För att justera spegeln; lossa knoppen som finns bakom spegeln och dra åt den för att säkra spegeln på plats.

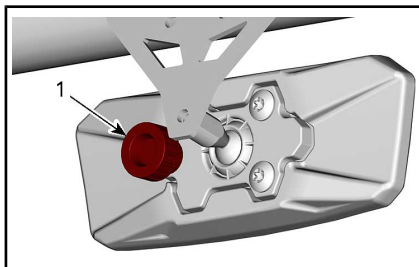

BAKOM SPEGELN

1. Reglage

### 16) Underredesskydd och länkmarmsskydd

UHMW-underredesskydd för extra skydd.

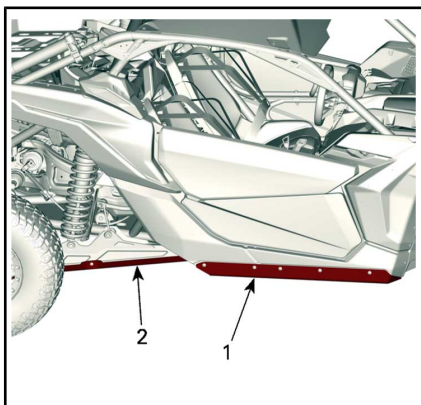

1. Underredesskydd
2. Länkmasskydd

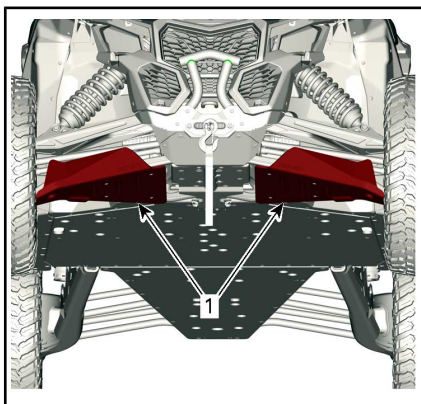

1. A-armsskydd

## 17) Vinsch (om sådan finns)

Vinschen kan aktiveras inifrån fordonet med hjälp av vinschreglaget på den övre konsolen.

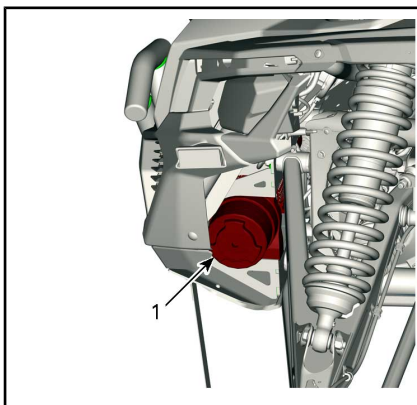

1. Vinsch

**MÄRK:** Att använda vinschen intensivt under en längre tid kan leda till att batteriet laddas ur.

Följande tips kommer att hjälpa till att minska risken för att ladda ur batteriet:

Linda alltid av manuellt: Lås upp kabeln med hjälpet och dra sedan i krokremmen för att linda av.

Det rekommenderas att låta fordonet vara igång när vinschen används. Stoppa inte fordonet omedelbart efter användning av vinschen för att låta batteriet laddas upp.

Det rekommenderas också, när vinschen används under mer än 30 sekunder, att öka motorns RPM i intervallet av 3 000 RPM för att öka laddningsströmmen till batteriet.

**MÄRK:** Se till att fordonet är i NEUTRAL (N) innan motorns RPM ökas.

Se din vinsch-*GUIDE* som medföljer fordonet för anvisningar om hur vinschen används korrekt.

Intensiv användning av vinschen kan göra att de inbyggda kretsbrytarna tillfälligt stänger AV. Vänta i så fall en stund och fortsätt sedan använda vinschen. brytarna kopplas automatiskt PÅ när de har svalnat.

# STÄLL IN DITT FORDON

## Riktlinjer för inställning av fjädring

Fordonets köregenskaper och komfort är beroende av fjädringens inställning.

### VARNING

Inställning av fjädringen kan påverka fordonets våghållning. Ta dig alltid tid att bekanta dig med fordonets våghållning när fjädringen har justerats på något sätt.

Hur man ställer in fjädringen varierar med fordonets vikt, personliga önskemål, hastighet och terrängförhållanden.

Det bästa sättet att ställa in fjädringen är att börja med fabriksinställningen och sedan anpassa varje inställning en och en.

Främre och bakre justeringar hänger samman. Det kan t.ex. vara nödvändigt att justera de bakre stötdämparna på nytt efter att ha justerat de främre stötdämparna.

Provkör fordonet under samma förhållanden; spår, hastighet, last etc. Ändra en inställning och provkör igen. Fortsätt metodiskt på det här sättet tills du är nöjd.

Nedan följer riktlinjer för fininställning av fjädringen.

## Justeringsplacering

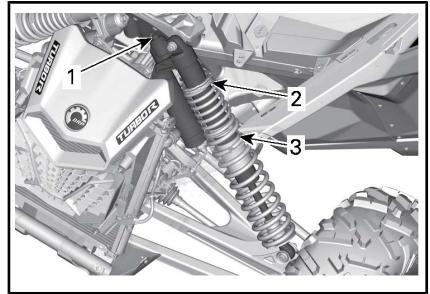

*TYPBILD - MAVERICK TURBO- OCH XRC TURBO-MODELLER - FRAMFJÄDRING*

1. Kompressionsdämpning
2. Förspänning
3. Fjädrarnas delningspunkt

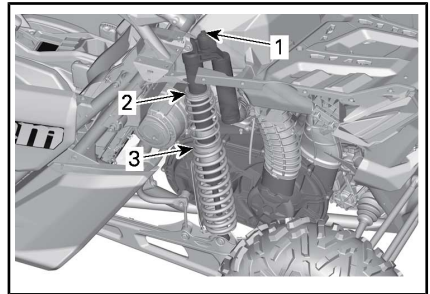

*TYPBILD - MAVERICK TURBO- OCH XRC TURBO-MODELLER - BAKFJÄDRING*

1. Kompressionsdämpning
2. Förspänning
3. Fjädrarnas delningspunkt

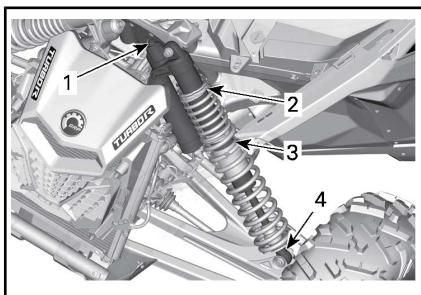

TYPBILD - MAVERICK X dsDS-, X rsRS- OCH XRCRC TURBO R-MODELLER - FRAMFJÄDRING

1. Kompressionsdämpning (hög hastighet och låg hastighet)
2. Förspänning
3. Fjädrarnas delningspunkt
4. Returdämpning

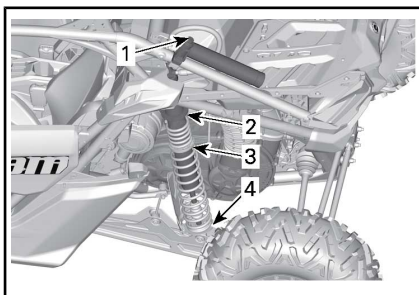

TYPBILD - MAVERICK X rsRSOCH XRCRC TURBO R-MODELLER - BAKFJÄDRING

1. Kompressionsdämpning (hög hastighet och låg hastighet)
2. Förspänning
3. Fjädrarnas delningspunkt
4. Returdämpning

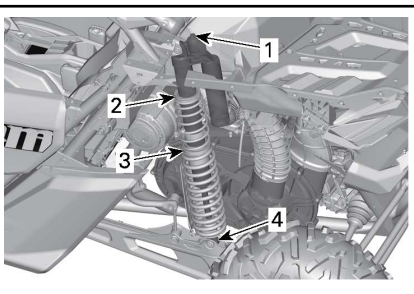

TYPBILD - MAVERICK X dsDS-MODELLER - BAKFJÄDRING

1. Kompressionsdämpning (hög hastighet och låg hastighet)
2. Förspänning
3. Fjädrarnas delningspunkt
4. Returdämpning

## Fjädring fabriksinställningar

För inställningsprocedurer, se *JUSTERING AV FJÄDRING* i detta avsnitt.

Återställ kompressions- och retur till fabriksinställningarna så här:

1. Vrid justeraren medurs tills det tar stopp.
2. Vrid justeraren moturs enligt specificerad mängd, se tabellen nedan.

<b>FRAMFJÄDRING FABRIKSINSTÄLLNINGAR</b>		
<b>JUSTERING</b>	<b>MODELL</b>	<b>FABRIKSINSTÄLLNING</b>
Fjäderförspänning	MaverickTurbo	36,8 mm
	Maverick X ds	38,5 mm
	Maverick X rc TURBO	38,8 mm
	Maverick X rs Maverick X rc TURBO R	53 mm
Kompressionsdämpning	MaverickTurbo Maverick X rc TURBO	Position 2
Kompressionsdämpning (låg hastighet)	Maverick X ds Maverick X rs Maverick X rc TURBO R	2 varv
Kompressionsdämpning (hög hastighet)	MaverickX ds	2 varv
	Maverick X rs Maverick X rc TURBO R	3 varv
Returdämpning	Maverick X ds Maverick X rs Maverick X rc TURBO R	Position 12
Delningsringens läge	MaverickTurbo	122,8 mm
	Maverick X ds	120 mm
	Maverick X rs Maverick X rc TURBO R	71 mm
	Maverick X rc TURBO	101 mm

<b>BAKFJÄDRING FABRIKSINSTÄLLNINGAR</b>		
<b>JUSTERING</b>	<b>MODELL</b>	<b>FABRIKSINSTÄLLNING</b>
Fjäderförspänning	MaverickTurbo	89 mm
	Maverick X ds	96,7 mm
	Maverick X rs Maverick X rc TURBO R	105,8 mm
	Maverick X rc TURBO	89,1 mm
Kompressionsdämpning	Maverick Maverick X rc TURBO	Position 2

BAKFJÄDRING FABRIKSINSTÄLLNINGAR		
JUSTERING	MODELL	FABRIKSINSTÄLLNING
Kompressionsdämpning (låg hastighet)	Maverick X ds	3 varv
	MaverickX rs Maverick X rc TURBO R	2 varv
Kompressionsdämpning (hög hastighet)	Maverick X ds	2 varv
	Maverick X rs MaverickX rc TURBO R	3 varv
Returdämpning	Maverick X ds	Position 15
	MaverickX rs MaverickX rc TURBO R	Position 12
Delningsringarnas läge	MaverickTurbo	126,1 mm
	Maverick X ds	121,1 mm
	Maverick X rs Maverick X rc TURBO R	154,6 mm
	Maverick X rc TURBO	119,56 mm

## Justering av fjädring

### Justering av förspänningen

Förkorta fjädern för fastare fjädring och ojämn väg eller för dragning av släp (om utrustad med dragkrok).

Förläng fjädern för mjukare fjädring och jämn väg.



### **VARNING**

Vänster- och högerjustering av fram- eller bakfjädringen måste alltid göras till samma läge. Justera aldrig bara den ena stötdämparen. Ojämn justering kan medföra försämrad väghållning och förlust av stabilitet, vilket kan leda till en olycka.

Lyft fordonet. Fjäderlängden ska mätas utan belastning på hjulen.

Fjäderlängden måste vara densamma på båda sidorna.

Justera genom att lossa låsringen och vrida justeringsringen efter önskemål. Använd ett verktyg från fordonets verktygssats.

**MÄRK:** Fabriksinställningarna är lämpliga för nästan alla förhållanden. Ta hänsyn till att en ökning av markfrigången kan påverka hanteringen av fordonet.

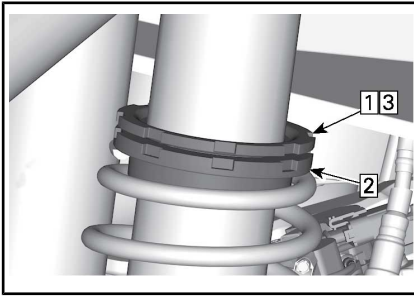
**TYPBILD**

- Steg 1: Lossa på den övre låsringen  
 Steg 2: Vrid justeringsringen i önskad riktning  
 Steg 3: Dra åt den övre låsringen

### Stötdämparjustering (Maverick Turbo och Maverick X rc TURBO)

Kompressionsdämpningen reglerar hur stötdämparen reagerar under körning.

POSITION	INSTÄLLNING	RESULTAT VID STORA GUPP
1	Mjuk	Mjukare kompressionsdämpning
2	Medium (Fabrik)	Medelstor kompressionsdämpning
3	Hård	Styvare kompressionsdämpning

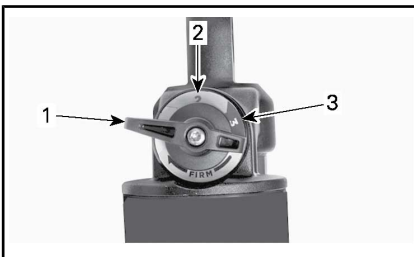

1. Position 1
2. Position 2
3. Position 3

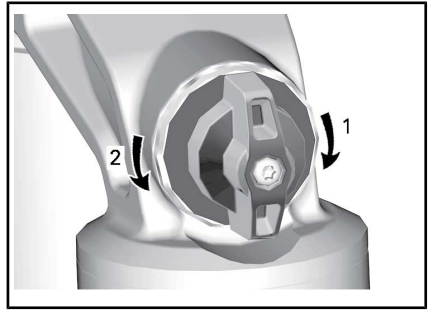
**KOMPRESSONSDÄMPNING**

1. **Ökar** dämpning (stelare)
2. **Minskar** dämpning (mjukare)

Vrid justeringsanordningen medurs för att **öka** stötdämpningsverkan (styvare).

Vrid justeringsanordningen moturs för att **minska** stötdämpningsverkan (mjukare).

ÅTGÄRD	RESULTAT
Ökning av kompressionsdämpningskraft för låg hastighet	Styvare kompressionsdämpning
Minskning av kompressionsdämpningskraft	Mjukare kompressionsdämpning

### **! VARNING**

Se till att inställningen av kompressionsdämpning är densamma på båda sidor.

### Kompressionsdämpning för låg hastighet (Maverick X ds, Maverick X rs och Maverick X rc TURBO R)

Kompressionsdämpning för låg hastighet reglerar hur stötdämparen reagerar vid låg stötdämpningshastighet (långsamma stötdämparslag, i de flesta fall vid låg fordons-hastighet).

ÅTGÄRD	RESULTAT VID STORA GUPP
Ökning av kompressionsdämpningskraft för låg hastighet	Styvare kompressionsdämpning (långsam kompression)
Minskning av kompressionsdämpningskraft för låg hastighet	Mjukare kompressionsdämpning (långsam kompression)

ÅTGÄRD	RESULTAT VID MINDRE GUPP
Ökning av kompressionsdämpningskraft för hög hastighet	Styvare kompressionsdämpning (snabb kompression)
Minskning av kompressionsdämpningskraft för hög hastighet	Mjukare kompressionsdämpning (snabb kompression)

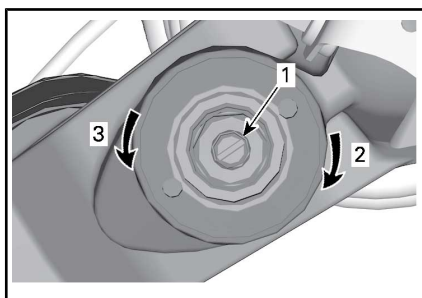

#### KOMPRESSONSDÄMPNING FÖR LÅG HASTIGHET (ANVÄND EN SKRUVMEJSEL)

1. Justeringsskruv
2. **Ökar** kompressionsdämpningen (styvare)
3. **Minskar** kompressionsdämpningen (mjukare)

Medurs (H) vridning ger **ökad** stötdämpningsverkan (styvare).

Moturs (S) vridning ger **minskad** stötdämpningsverkan (mjukare).

#### Kompressionsdämpning för hög hastighet (Maverick X ds, Maverick X rs och Maverick X rc TURBO R)

Kompressionsdämpning för hög hastighet reglerar hur stötdämparen reagerar vid hög stötdämpningshastighet (snabba stötdämparslag, i de flesta fall vid högre fordons hastighet).

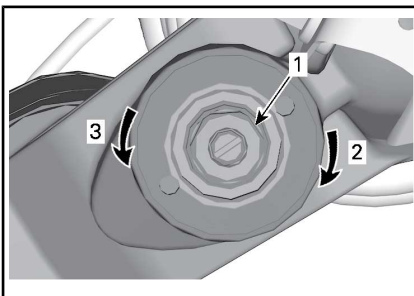

#### KOMPRESSONSDÄMPNING FÖR HÖG HASTIGHET (ANVÄND EN 17 MM-NYCKEL)

1. Justeringsskruv
2. **Ökar** kompressionsdämpningen (styvare)
3. **Minskar** kompressionsdämpningen (mjukare)

#### Returdämpning (Maverick X ds, Maverick X rs och Maverick X rc TURBO R)

Använd en spårskruvmejsel för justering.





1. Returdämpningsjusterare
2. **Ökar returdämpning** (stelare)
3. **Minskar returdämpning** (mjukare)

### Justering av fjädrarnas delningspunkt

Delningspunkten mellan de två kompressionsnivåerna kan ändras genom justering av delningsringarnas läge. Kontakta en auktoriserad Can-Am-återförsäljare.

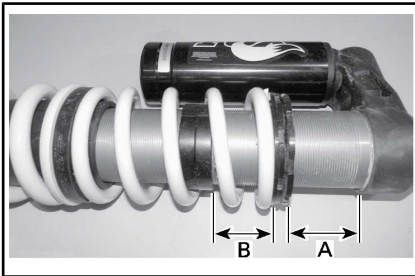

TYPBILD - JUSTERING AV DELNINGSPUNKT - BAKRE STÖTDÄMPARE

- A. Fjäderförspänning
- B. Delningsringens läge

### DPS-funktion

Trestegs dynamisk servostyrning (DPS) erbjuder föraren lättillgänglig servoassistans. Nivån av servoassistans anpassas automatiskt efter fordonets hastighet och förarens krav för att tillhandahålla maximal styrkraft vid lägre hastigheter då behovet vanligtvis är större. Då hastigheten ökar reduceras servoassistansen gradvis för att ge föra-

ren maximal styrförmåga och precision.

Det går att välja bland tre assistanslägen: minimal, medel och maximal. Varje läge fortsätter att automatiskt anpassa sig efter fordonets hastighet och förarens behov, så att det inte behöver ändras under körning. Dessa inställningslägen används för att ställa in en assistansnivå som matchar varje förarens preferenser.

Följande DPS-lägen finns i fordonet.

DPS-LÄGE	
DPS MAX.	Maximal styrningshjälp
DPS MED	Medium styrningshjälp
DPS MIN.	Minimal styrningshjälp

För att visa det aktiva DPS-läget, gör följande:

1. Tryck och släpp **DPS**-knappen.

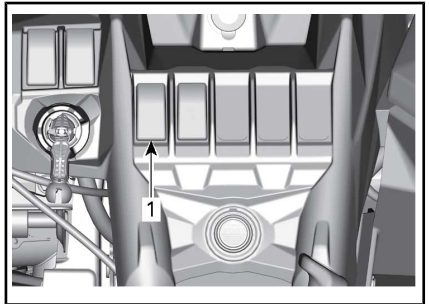

1. DPS-växel
2. Kontrollera multifunktionsmätaren för att bekräfta det aktiva DPS-läget.

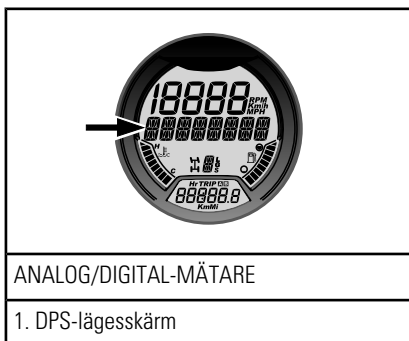

För att ändra det aktiva DPS-läget, gör följande:

1. Tryck och håll **DPS**-knappen inne i 2 sekunder, för att komma till nästa inställning.
2. Släpp **DPS**-knappen.
3. Repetera detta tills den önskade inställningen är vald.

**MÄRK:** Om växellådan är inställd på **BACK** kommer inte DPS-justeringen att vara möjlig.

## Bränslespecifikationer

**OBS** Använd alltid färsk bensin. Bensin oxideras, vilket resulterar i lägre oktantal, flyktiga föreningar samt avlagringar av beck och harts som kan skada bränslesystemet.

Bränsleblandning varierar mellan olika länder och regioner. Ditt fordon är konstruerad för användning av de rekommenderade bränsletyperna, men beakta följande:

- Om bränsle med en alkoholhalt som överstiger gränsen som anges i myndighetsbestämmelser används, kan detta resultera i följande problem hos utombordsmotorer och bränslesystemkomponenter:
  - Svårigheter vid start och drift.
  - Förslitning av gummi- eller plastdelar.
  - Korrosion på metalldelar.
  - Skador på interna motor- eller delar.
- Kontrollera regelbundet om det förekommer bränsleläckage eller andra fel i bränslesystemet, om du misstänker att alkoholhalten i bensinen överskrider gällande myndighetsbestämmelser.
- Bränsleblandningar med alkohol drar åt sig och håller fukt, vilket kan leda till fassetparation och kan resultera i problem med motorns prestanda eller skador på motorn.

### Rekommenderat bränsle

Använd blyfri bensin innehållande MAXIMALT 10 % etanol.

Använd blyfri premiumbensin med AKI (R+M)/2-oktantal 91 eller RON-oktantal 95.



**OBS** Experimentera aldrig med andra bränslen. Motor- eller bränslesystemskador kan uppkomma vid användning av fel bränsle.

**OBS** Använd INTE bränsle från bränslepumpar märkta E85.

Användning av bränsle med dekal E15 är förbjuden enligt amerikanska EPA-bestämmelser.

## Påfyllning av bränsle i fordonet

### VARNING

- Bensin är ett brandfarligt ämne och under vissa förhållanden explosivt.
- Använd aldrig öppen låga vid kontroll av bränslenivån.
- Rök aldrig och tillåt aldrig öppen eld eller gnistor i närheten.
- Arbeta alltid i ett välventilerat utrymme.
- Fordonet måste stå på ett jämnt underlag för påfyllning av bränsle.

1. Placera fordonet på ett jämnt underlag.
2. Stäng av motorn.

### VARNING

Stäng alltid av motorn innan du fyller på bränsle.

3. Både föraren och passageraren ska stiga ur fordonet.

## ! VARNING

Låt ingen sitta kvar i fordonet under tankning. Om en brand eller explosion skulle inträffa under tankning kan det vara svårt för någon som sitter kvar i fordonet att snabbt lämna området.

4. Öppna tanklocket.

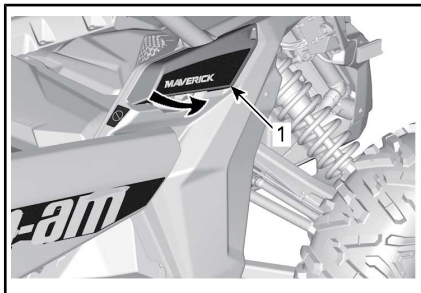

1. Tanklock

5. Skruva långsamt upp tanklocket moturs för att ta bort det.

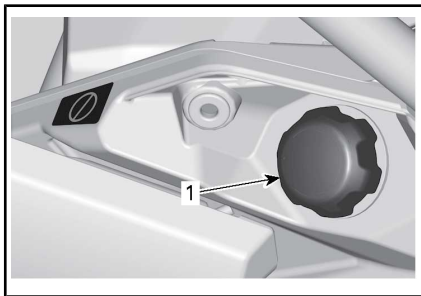

1. Tanklock

## ! VARNING

Om en tryckskillnad märks (det hörs ett visslande ljud när du lossar tanklocket), behöver fordonet inspekteras och/eller repareras innan du använder det igen.

6. Sätt i munstycket i tanköppningen.

7. Fyll på bränsle sakta så att luft kan frigöras från tanken och förhindra att bränslet flödar tillbaka. Var försiktig så att du inte spiller.
8. Avsluta påfyllningen när bränslet når nederdelen av tanköppningen. **Fyll inte på för mycket.**

## ! VARNING

Fyll aldrig på bränsle innan du placerat fordonet på en varm plats. Med högre temperaturer expanderar bränslet och kan flöda över.

9. Dra helt åt tanklocket medurs tills du hör ett spärrljud.

## ! VARNING

Torka alltid av allt utspillt bränsle på fordonet.

---

# INKÖRNINGSPERIOD

## Användning under inkörningsperioden

En inkörningsperiod på 10 drifttimmar eller 300 km krävs för fordonet.

### Motor

Under inkörningsperioden:

- Undvik fullt gaspådrag.
- Undvik att trycka ned gaspedalen till mer än 3/4.
- Undvik långvariga accelerationer.
- Undvik långvarig körning med låga varvtal.

Kortvariga accelerationer och varvtalsvariationer bidrar dock till en bra inkörning.

### Bromsar



#### **VARNING**

Nya bromsar uppnår inte optimal effektivitet förrän efter slutförd inkörningsperiod. Bromseffekten kan vara nedsatt under inkörningsperioden, så var extra försiktig.

### Drivrem

En ny rem kräver en inkörningsperiod på 50 km .

Under inkörningsperioden:

- Undvik kraftig acceleration och inbromsning.
- Undvik körning med släp.
- Undvik höga marschfarter.

# GRUNDPROCEDURER

## Starta motorn

Placera D.E.S.S.-nyckeln på D.E.S.S.-kontaktstiftet.

Tryck ned bromspedalen.

**MÄRK:** Om växeln inte är i läget PARKERING (P) måste bromspedalen vara nedtryckt för att motorn ska startas.

Tryck in startknappen tills motorn startar.

**MÄRK:** Tryck inte ned gaspedalen. Om gaspedalen är nedtryckt 20 % eller mer kommer motorn inte att starta.

Släpp startknappen omedelbart när motorn startat.

**OBS** Om motorn inte har startat efter några sekunder, håll inte startknappen intryckt i mer än 10 sekunder. Se *FELSÖKNING*.

Vänta ca 10 sekunder för att låta motoroljan flöda genom motor och turbo.

## Väckta elsystemet

Tryck in och släpp START-knappen i mindre än en halv sekund och elsystemet kommer att kopplas PÅ:

- Under 20 sekunder **utan** strömförsörjning av utrustning om D.E.S.S.-nyckeln **INTE** är placerad på D.E.S.S.-kontaktstiftet.
- Under 10 sekunder med strömförsörjning av utrustning om D.E.S.S.-nyckeln är placerad på D.E.S.S.-kontaktstiftet. Elsystemet stängs av efter 20 sekunder om D.E.S.S.-nyckeln tas bort.

**OBS** Väckning av elsystemet upprepade gånger eller användning av elutrustning kommer att ladda ur batteriet och du kanske inte kan starta motorn.

## Användning av Växelspa-ken

Ansätt bromsarna och välj önskat växelläge.

Släpp bromsarna.

**OBS** Stanna alltid fordonet helt och ansätt bromsarna innan du växlar. Annars kan skador uppstå på växellådan.

## Val av rätt växelläge (låg- eller högläge)

Det är viktigt att försöka undvika situationer som gör att drivremmen slirar kraftigt. Huvudorsaken till att drivremmen slirar är att växellådan är i högväxelläge när den borde vara i lågväxelläge.

Var uppmärksam på följande:

### Låg växel

Lågväxel ska alltid användas för:

- Bogsering
- Påskjutning
- Dragning av last
- 4x4-användning
- Gyttejhål
- Vattenhål
- Körning över hinder
- Uppkörning på släp
- Körning i uppförsbackar

Lågväxel rekommenderas även vid körning längre perioder i hastigheter under 24 km/h (15 MPH)

Se *INKÖRNINGSPERIOD* i denna instruktionsbok för information om inkörningsperioden för remmen.

### Hög växel

Högväxel är standardläget vid körning.

## Elektroniskt drivremsskydd (om sådant finns och är aktiverat på din modell).

Vissa fordon har den elektroniska drivremsskyddfunktionen aktiverad.

Kontakta din auktoriserade Can-Am-återförsäljare beträffande tillgänglighet och möjlig aktivering.

Denna funktion aktiveras vid körning med **högväxel** i för låg hastighet, t.ex. i följande situationer:

- Bogsering
- Påskjutning
- Dragning av last
- 4x4-användning
- Gyttejhål
- Vattenhål
- Körning över hinder
- Uppkörning på släp
- Körning i uppförsbackar

I ovan nämnda situationer bidrar det elektroniska drivremsskyddet till att skydda CVT-drivremmen från skador genom aktivering av vridmomentbegränsaren. I instrumentkonsolen visas också meddelandet **LOW GEAR** som uppmaning till föraren att stanna fordonet och lägga i låg växel.

**När det elektroniska drivremsskyddet är aktiverat MÅSTE du alltid använda lågväxel.** Se *ANVÄNDNING AV VÄXELSPAKEN*.

Om situationen inte medger användning av lågväxel kan du temporärt inaktivera det elektroniska drivremsskyddet genom att trycka på frisläppsknappen. Se *FRI-SLÄPPSKNAPP*.

## VARNING

ANVÄND INTE FRISLÄPPSKNAPPEN om sluttningen är för brant och det kan finnas risk för vältning. Ansätt bromsarna för att stanna fordonet. Lägg i backväxeln (R) och backa nedför sluttningen, medan du samtidigt släpper upp bromsarna endast en aning för att hålla låg hastighet. Försök inte svänga runt. Frirulla aldrig utför en backe med växeln i neutral. Gör inga kraftiga inbromsningar eftersom det ökar risken för rullning.

## Stänga av motorn och parkera fordonet

### VARNING

Undvik att parkera i branta sluttningar eftersom fordonet riskerar att rulla iväg.

### VARNING

Lägg alltid i växeln PARKERING (P) när du stannar eller parkerar för att undvika att fordonet rullar iväg.

### VARNING

Undvik att parkera på platser där heta fordonsdelar riskerar att orsaka en eldsvåda.

För alltid växelreglaget till parkeringsläget när du stannar eller parkerar fordonet. Detta är extra viktigt när du parkerar på sluttande underlag. Om det rör sig om en brant backe eller om fordonet är lastat bör hjulen blockeras med stenar eller tegelstenar.

Välj ett så plant underlag som möjligt för parkering av fordonet.

Släpp gaspedalen och stanna fordonet helt med hjälp av bromsarna.

Placera växelreglaget i positionen PARKERING.

Tryck på start/stoppknappen för att stoppa motorn.

Ta bort D.E.S.S.-nyckeln från sitt kontaktstift.

Om du måste parkera i en brant backe eller om fordonet är lastat, blockera hjulen med stenar eller tegelstenar.

Innan du stänger av motorn och parkerar fordonet efter mer intensiv körning, låt fordonet gå på tomgång i mellan 20 och 30 sekunder så att turbosystemet får svalna.

## **Tips för att maximera drivremmens livslängd**

Körsätt och körförhållanden har direkt inverkan på drivremmens livslängd. Fordonet har ett CVT-system som är utformat för optimala prestanda. CVT-systemet och drivremmen har klarat tusentals mil av hållbarhetstest. För att erhålla maximal livslängd och undvika att fel uppstår i förtid är det dock viktigt att föraren inser begränsningarna hos ett remdrivet CVT-system och anpassar körsättet och hastigheten efter detta.

Vid nedanstående körförhållanden rekommenderar BRP starkt att man undviker att köra konstant med fullt gaspådrag (WOT) i mer än fem (5) minuter.

- Höga omgivningstemperaturer (över 30°C)
- Tung belastning: Passagerare / tung last
- Tungt motstånd: Mjuk sand/körning i uppförslut/gyttja/användning av bandsats.

Efter några minuter med fullt gaspådrag, låtta på gaspedalen och låt CVT-systemet svalna.

Fler tips om att maximera drivremmens livslängd, finns i VAL AV RÄTT VÄXELLÄGE (LÅG- ELLER HÖGLÄGE).



# SPECIELLA PROCEDURER

## Vad gör man om vatten har kommit in i CVT-systemet

Om det finns vatten i CVT-transmissionen kommer motorn att accelerera, men fordonet står stilla.

**OBS** Stäng av motorn och töm ut vattnet för att inte skada CVT:n.

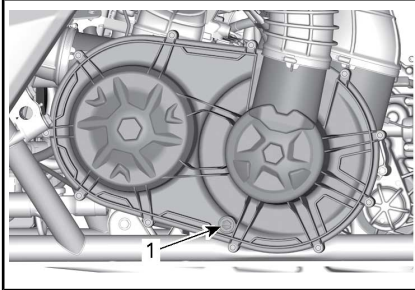

1. CVT-tömningssskruv

CVT-tömningssskruven går att nå från fordonets undersida baktill på den vänstra sidan.

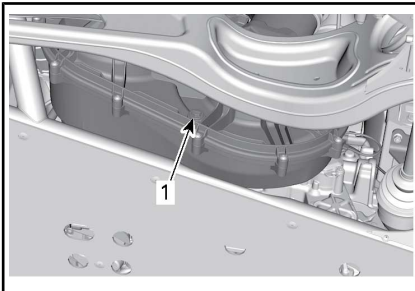

1. CVT-tömningssskruv

Vänd dig till en auktoriserad Can-Am-återförsäljare för kontroll och rengöring av CVT:n.

## Om batteriet är helt urladdat

Fordonet kan startas med startkablar: koppla den röda pluskabeln (+) till batteriets pluspol och den svarta minuskabeln (-) till fordonets chassi.

För att komma åt batteriet, flytta passagerarsätet helt framåt. Se *SÄTEN* i *UTRUSTNING*.

**OBS** Anslut inte någon elektrisk källa till rattstången.

## Om fordonet har slagit runt

Plötsliga manövrer, snäva svängar, körning med sidolutning och olyckshändelser kan få fordonet att slå runt.

Om fordonet har slagit runt, ska det transporteras till en auktoriserad Can-Am-återförsäljare för en kontroll så snart som möjligt. **STARTA INTE MOTORN!**

Punkter som ska kontrolleras, inklusive men inte begränsade till:

- Alla vätskenivåer
- Säkerhetsbälten, inklusive upprullare, spännen och låsflikar
- Bur
- Styrsystem
- Fjädring

## Om fordonet har vattendränkts

Om fordonet har vattendränkts måste det transporteras till en auktoriserad Can-Am-återförsäljare så snart som möjligt.

**OBS** Starta aldrig motorn - om fordonet har vattendränkts kan allvarliga skador på motorn bli följden om korrekt startprocedur inte följs.

# TRANSPORT AV FORDONET

Om fordonet behöver transporteras bör det transporteras på ett flaksläp av lämplig storlek och kapacitet.

**OBS** Bogsera inte detta fordon —dash— bogsering kan ge allvarliga skador på fordonets drivsystem.

När du kontaktar en transportfirma, fråga om de har spännremmar, flaksläp, ramp eller lift för att säkert lyfta fordonet. Se till att fordonet transporteras enligt anvisningarna i det här avsnittet.

**OBS** Använd inte kedjor för att säkra fordonet —dash— de kan orsaka skador på ytfinish och plastdelar.

## VARNING

Om fordonet är utrustat med en vindruta, ska du köra det i framåtriktning för att undvika att skada vindrutan.

För lastning av fordonet på ett flak, gör så här:

1. För växelreglaget till läget NEUTRAL (N).
2. Om fordonet är utrustat med en vinsch, använd vinschen för att rulla upp fordonet på flaket.
3. Gör följande om fordonet inte är utrustat med vinsch:
  - 3.1 Fäst en rem på främre bogserkroken.

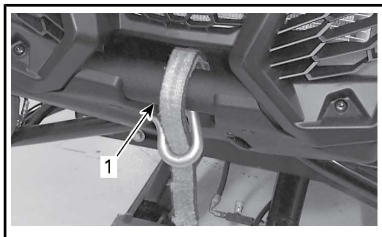

1. Främre bogserkrok

- 3.2 Fäst remmarna i det bogserande fordonets vinschlina.

- 3.3 Vinscha upp fordonet på flaksläpet.

4. Ta bort nyckeln från D.E.S.S.-kontaktstiftet.
5. Säkra fordonet baktill på båda sidor med hjälp av en rem runt mittlänkarmen så nära hjulet som möjligt.

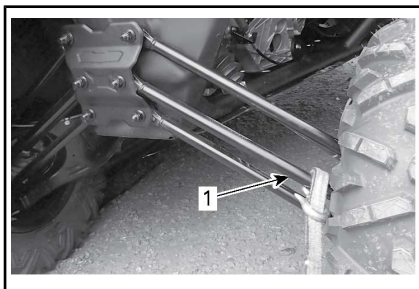

1. Bakre mittlänkarm

6. Säkra fordonet framtill på båda sidor med hjälp av en rem runt den nedre länkarmen så nära hjulet som möjligt.

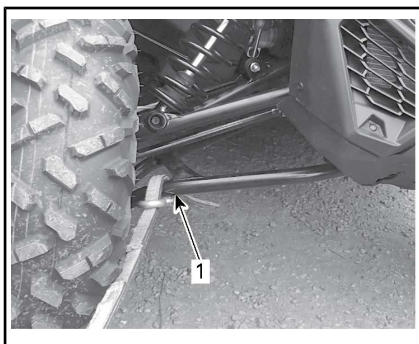

1. Främre nedre länkarm

7. Spärra bakhjulen med hjälp av spännremmar.
8. Spänn säkert fast bakfjädringens spännremmar i båda sidor av släpets bakre del med spännare.
9. Kontrollera att både framhjulen och bakhjulen är säkert fastspända på släpet.



## **VARNING**

Se till att det inte finns lösa föremål i fordonet under transport.

# LYFTA OCH STÖDJA FORDONET

## Fordonets front

Placera fordonet på ett jämnt underlag som inte är halt.

Koppla in 4-hjulsdriftläget (4WD).

Kontrollera att växelreglaget är i läget PARKERING.

Sätt en hydraulisk domkraft under det runda röret.

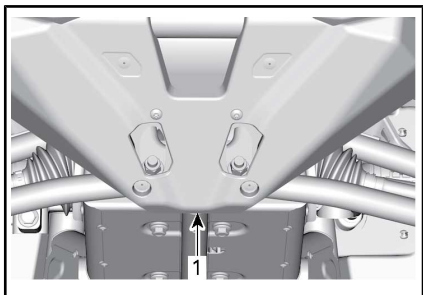

### FORDONETS FRONT

1. Placering av hydraulisk domkraft

Lyft fordonets frontparti och sätt en pallbock på varje sida under ramsektionen, så som visas nedan:

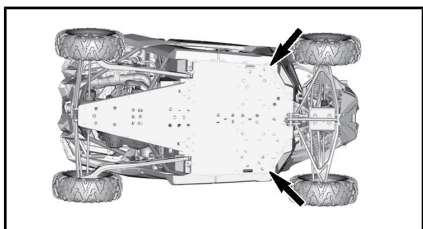

### PALLBOCKPOSITIONER - FORDONETS FRONTPARTI

Sänk hydraulliften och kontrollera att fordonet står säkert på de båda pallbockarna.

## Fordonets bakparti

Placera fordonet på ett jämnt underlag som inte är halt.

Aktivera 4-hjulsdrift.

Kontrollera att växelreglaget är i läget PARKERING.

Sätt en hydraulisk domkraft under fordonet.

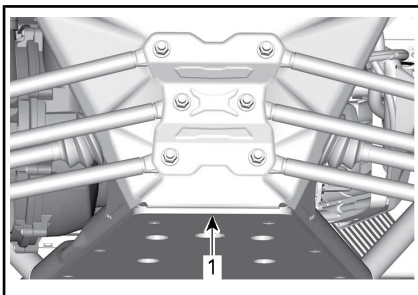

### FORDONETS BAKPARTI

1. Placering av hydraulisk domkraft

Lyft fordonets bakparti och sätt en pallbock på varje sida under ramsektionen, så som visas nedan:

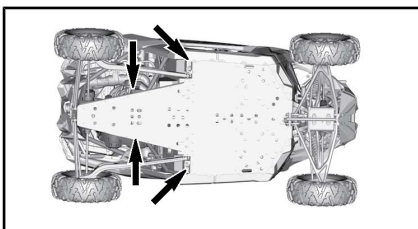

### PALLBOCKPOSITIONER - FORDONETS BAKPARTI

Sänk hydraulliften och kontrollera att fordonet står säkert på de båda pallbockarna.

---

***Den här sidan är  
avsiktligt tom***

---

***Den här sidan är  
avsiktligt tom***

# ***UNDERHÅLL***

# UNDERHÅLLSSCHEMA

Underhåll är mycket viktigt för att se till att fordonet är i ett körsäkert skick. Korrekt underhåll är ägarens ansvar. Fordonet ska erhålla service enligt underhållsschemat.

En verkstad eller person som ägaren väljer att anlita kan utföra underhåll, byte eller reparationer på enheter och system relaterade till utsläppskontrollsystemet. För dessa anvisningar erfordras inte komponenter eller service genom BRP eller auktoriserade Can-Am-återförsäljare. En auktoriserad Can-Am-återförsäljare har djupgående tekniska kunskaper och verktyg för att utföra service på Can-Am SSV-fordon, men den utsläppsrelaterade garantin är inte beroende av att en auktoriserad Can-Am-återförsäljare eller någon verkstad som har affärsförbindelser med BRP används. För utsläppsrelaterade garantireklamationer begränsar BRP diagnos och reparationer av utsläppsrelaterade delar till auktoriserade Can-Am-återförsäljare. För mer information, se *US EPA UTSLÄPPSRELATERAD GARANTI* som finns här. Korrekt underhåll är ägarens ansvar. En garantireklamation kan nekas om exempelvis ägaren eller föraren orsakade problemet genom felaktigt underhåll eller bruk.

Du måste följa instruktionerna gällande krav på bränslet i *BRÄNSLE*. Även om bensin som innehåller mer än tio volymprocent etanol finns tillgå så har US EPA utfärdat ett förbud mot användning av bensin som innehåller mer än 10 volymprocent etanol som är tillämpligt för detta fordon. Användning av bensin som innehåller mer än 10 volymprocent etanol i den här motorn kan medföra skador på utsläppskontrollsystemet.

Följande meddelande visas på mätaren efter var 100:e timmes användning, som en påminnelse om att utföra underhåll: **MAINTENANCE REQUIRED**. Se *MULTIFUNKTIONSSKÄRM* i *FLERFUNKTIONSMÄTARE (ANALOG/DIGITAL)* för mer information om hur du raderar meddelandet.

Även om underhållsschemat följs, måste kontrollen före användning alltid utföras.

## VARNING

Om fordonet inte underhålls korrekt enligt underhållsschemat och de angivna underhållsrutinerna kan det vara farligt att använda.

## EXTREMT DAMMIGA ELLER SNÖIGA FÖRHÅLLANDEN

### Riktlinjer för underhåll av luftfilter

Anpassa luftfilterunderhållet till användningsförhållandena.

Luftfilterunderhåll måste ske med tätare intervall under följande dammiga förhållanden:

- Körning på torr sand
- Körning på torr lerjord
- Körning på snötäckta underlag
- Körning på torra grusvägar eller liknande.



Vid körning i grupp under dessa förhållanden behöver luftfiltret underhållas ännu oftare.

**MÄRK:** Ett tillbehörs-förfilter ska användas för att undvika ackumulering av snö när fordonet används i sådana förhållanden. Kontakta en auktoriserad Can-Am-återförsäljare för detaljer.

## TECKENFÖRKLARING FÖR UNDERHÅLLSSCHEMA

Användning i spårkörningsförhållanden

Användning i svåra körförhållanden (dammiga eller gytjtjuga) eller med hög belastning

## UNDERHÅLLSSCHEMA

Se till att underhåll utförs korrekt vid rekommenderade intervaller enligt tabellerna. Vissa punkter i underhållsschemat måste utföras enligt angivet tidsintervall, oberoende av körsträcka eller drifttid.

VARJE ÅR ELLER 3 000 km ELLER 100 TIMMAR (det som kommer först)
VARJE ÅR ELLER 1 500 km ELLER 50 TIMMAR (det som kommer först)
Kontrollera felkoder
Utför alla punkter som anges i inspektionen före användning.
Byt motorolja och filter
Kontrollera växellådans oljenivå och att oljan är fri från föroreningar
Inspektera och rengör motorluftfiltret. Byt vid behov
Inspektera styrsystemet för onormalt spel och skador (stång, drev och kuggstång, membran)
Inspektera parallellstagsändar och kulleder beträffande spel och inspektera damaskernas skick
Kontrollera hjullagren beträffande onormalt glapp
Kontrollera bärarmsbussning och slitplattor. Byt vid behov
Kontrollera åtdragningsmomentet för muttrarna på den tvärgående fjädringsarmen
Inspektera O-ringarna för stötdämparnas sfäriska lager fram och bak (rengör, smörj och montera tillbaks O-ringarna om de är skadade)
Smörj bussningarna för bärarmar och krängningshämmare (fram/bak)
Inspektera drivknutarnas och damaskernas skick (kontrollera för onormalt spel i knutarna och för sprickor i gummidamaskerna)
Inspektera och rengör bromssystemet (vätskenivå, belägg, skivor, ledningar, bromsok)
Kontrollera oljenivån i framdifferentialen och titta efter förorening och allmänt skick (ventiler, åtdragning av monteringsbultar, tätningar)
Inspektera batteritillstånd och kopplingar

**VARJE ÅR ELLER 3 000 km ELLER 100 TIMMAR (det som kommer först)**

**VARJE ÅR ELLER 1 500 km ELLER 50 TIMMAR (det som kommer först)**

Inspektera kardanaxelns U-knutar för onormalt spel

Rengör avgasrör och ljuddämparområdet

Rengör ljuddämparens gnistskydd

Byt bränsleventilens luftningsfilter

Kontrollera CVT-drivremmen och rengör CVT-remskivorna

Inspektera och smörj nållagret på drivremskivans nav

Inspektera den drivande remskivans centrifugalarmar och rullar

Inspektera ingångs- och utgångsaxeltätningar (motor, växellåda, differential)

Inspektera beadlock-skruvur (i förekommande fall)

Inspektera slitplattorna på de bakre hjulskraporna

Dra åt burfästena (om utrustad med en ersättningsbur)

Inspektera, rengör och kontrollera att säkerhetsbältenas upprullare, spännen och låsflikar (i förekommande fall) fungerar

Kontrollera kylarvätskenivån och fyll på vid behov

**UTFÖR VID DE FÖRSTA 3 000 km OCH VID 6 000 km OCH FÖLJ SEDAN  
DET VANLIGA SCHEMAT**

**UTFÖR VID DE FÖRSTA 1 500 km OCH VID 3 000 km OCH FÖLJ SEDAN  
DET VANLIGA SCHEMAT**

Byt växellådsolja

**VARTANNAT ÅR ELLER 6 000 km ELLER 200 TIMMAR (det som kommer  
först)**

**VARTANNAT ÅR ELLER 3 000 km ELLER 100 TIMMAR (det som kommer  
först)**

Kontrollera felkoder

Utför alla punkter som anges i inspektionen före användning.

Byt framdifferentialolja

Byt växellådsolja.

Byt bromsvätska (måste utföras vartannat år)

Testa kylvätskekoncentration + nivå

**VARTANNAT ÅR ELLER 6 000 km ELLER 200 TIMMAR (det som kommer först)**

**VARTANNAT ÅR ELLER 3 000 km ELLER 100 TIMMAR (det som kommer först)**

Kontrollera bränslesystemet beträffande läckage (inklusive komponenter relaterade till avdunstningsutsläpp i förekommande fall)

Kontrollera bränslepumptrycket (tomgång och fullt gaspådrag)

Byt tändstift.

Rengör fordonskastighetsgivaren

Byt ut förfiltret för kanisterventilation (avdunstningsutsläppssystemet) i förekommande fall

**VAR 5:E ÅR ELLER 12 000 km (det som kommer först)**

**VAR 5:E ÅR ELLER 6 000 km (det som kommer först)**

Byt ut motorkylvätskan

# UNDERHÅLLSPROCEDURER

Det här avsnittet innehåller anvisningar för grundläggande underhålls-procedurer.

Vissa av underhållsprocedureerna är komplexa och kräver goda mekaniska kunskaper. Om du inte känner dig bekväm med att utföra dessa procedurer på egen hand, tveka inte att kontakta en auktoriserad Can-Am-återförsäljare för terrängfordon, verkstad eller person som du själv väljer.

**MÄRK:** Det går att radera underhållsmeddelandet genom att omväxlande trycka på frisläppsknappen och bromspedalen 3 gånger vid start.

## VARNING

Såvida inget annat anges, ta alltid bort D.E.S.S.-nyckeln från D.E.S.S.-kontaktstiftet innan något underhåll utförs och ta ur nyckeln.

## VARNING

Om det blir nödvändigt att ta bort en låsanordning (t.ex. en låsbricka, låsmutter, osv.), ersätt alltid den borttagna detaljen med en ny.

## Motorns luftfilter

**OBS** Modifiera aldrig luftintags-systemet. Annars kan motorns prestanda försämrats eller skador uppstå. Motorn är kalibrerad att fungera med just dessa delar.

## Riktlinjer för byte av motorns luftfilter

Frekvensen för byte av motorns luftfilter måste anpassas till körförhållandena eftersom det är oundgängligt för korrekt motorprestanda och för motorns livslängd.

Motorns luftfilter måste bytas oftare vid följande svåra terrängförhållanden:

- Körning på torr sand.
- Körning på torr lerjord.
- Körning på torra grusspår och -banor eller liknande
- Körning på platser med höga halter av frön eller agnar.
- Körning under svåra snöförhållanden.

**OBS** Vid körning i dammiga förhållanden eller sand behöver luftfilterhuset rengöras före varje körning.

**MÄRK:** Vid körning i grupp under dessa förhållanden behöver luftfiltret bytas ännu oftare.

## Borttagning av motorns luftfilter

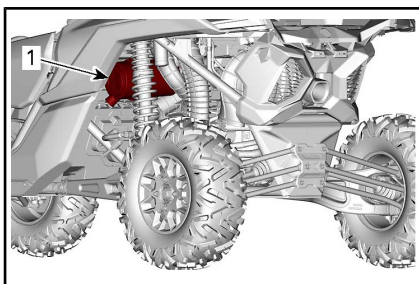

*TILL VÄNSTER BAKTILL PÅ FORDONET*

1. Luftfilterhus

Ta bort luftfilterlocket genom att frigöra fästklämmorna.

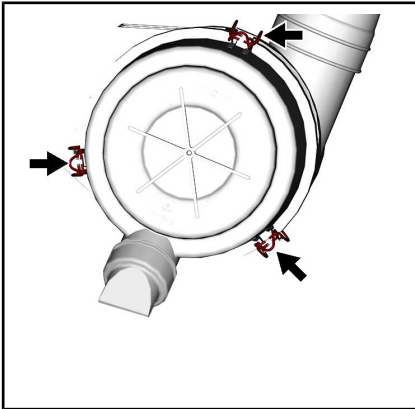

Ta bort filterkassetten.

### Rengöring av motorns luftfilterhus

Kontrollera om luftfilterhuset är rent.

**OBS** Om det finns sand eller andra partiklar i luftfilterhuset, rengör det med dammsugare.

### Motorns luftfilterrengöring

Rengör motorns luftfilter genom att knacka på papperselementet, så att kraftig smuts och damm avlägsnas från pappersfiltret.

**OBS** Vi rekommenderar inte att tryckluft används för att blåsa rent papperselementet, eftersom det kan skada pappersfibrerna och minska dess filtreringsförmåga i dammiga miljöer. Om motorns luftfilter är alltför smutsigt och inte går att få rent med den rekommenderade proceduren bör filtret bytas.

### Montering av motorns luftfilter

Installera luftfilterkassetten.

Installera filterlocket med "TOP"-märkningen uppåt (näbbventil nedåt).

Säkra locket med hjälp av fästklämmorna.

## Frontgrillset

1. Ta bort skräp från frontgrillen.
2. Rengör frontgrillen med vatten.

## CVT-luftfilter

Frekvensen för inspektion och rengöring av CVT-luftfiltret måste anpassas till körförhållandena eftersom det är oundgängligt för korrekt motorprestanda och för motorns livslängd.

CVT-luftfiltret måste inspekteras och rengöras oftare vid följande svåra terrängförhållanden:

- Körning på torr sand.
- Körning på torr lerjord.
- Körning på torra grusspår och -banor eller liknande
- Köra i leriga miljöer.
- Körning på platser med höga halter av frön eller agnar.
- Körning under svåra snöförhållanden.

**MÄRK:** Vid körning i grupp under dessa förhållanden behöver luftfiltret bytas ännu oftare.

### Borttagning av CVT-luftfilter

Öppna lufthuslocket.

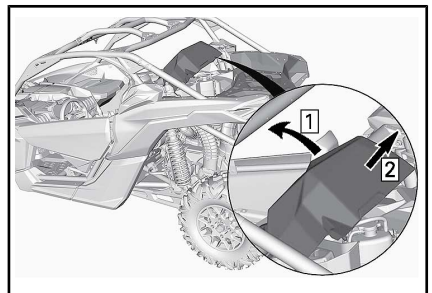

Ta bort CVT-filtret från fordonet.

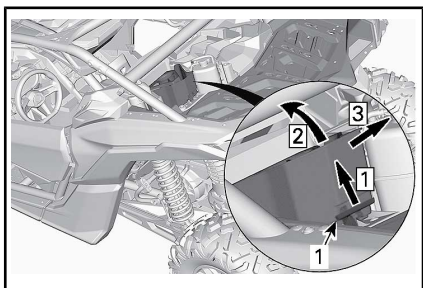

1. CVT-luftfilter

- Steg 1: Frigör spärren  
 Steg 2: Lyft den bakre delen  
 Steg 3: Dra av

**Inspektion och rengöring av CVT-luftfilter**

Inspektera filtret och byt ut det vid behov.

Ta bort CVT-filtret. Se **BORTTAGNING AV CVT-FILTER** och rengör det med hjälp av neutral tvål och vatten och skölj sedan med vatten.

Skaka försiktigt bort överflödigt vatten och låt filtret torka i rumstemperatur.

**Montering av CVT-luftfilter**

Montera tillbaka filtret:

- Sätt in de tre flikarna framtill på filtret i de motsvarande skårorna
- Spärra säkert fast filtret.

Montera tillbaka lufthuslocket. Se till att det är ordentligt säkrat.

**Förfilter för avdunstningsutläppssystemet (i förekommande fall)**

**Utbyte av förfiltret för avdunstningsutläppssystemet**

1. Ta bort skyddsplattan.

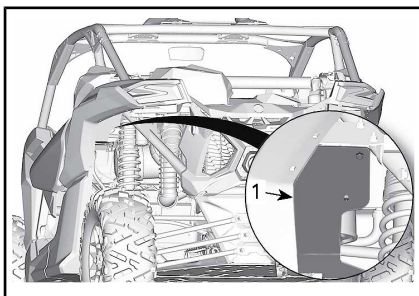

1. Skyddsplatta

2. Ta loss slangklämmorna.

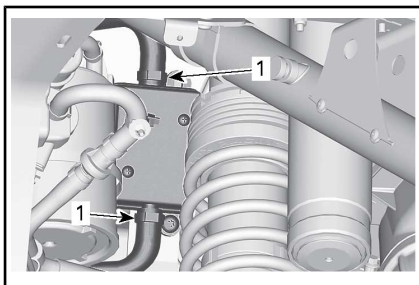

1. Slangklämmor

3. Ta bort fästskraven.  
 4. Ta bort förfiltermonteringen.

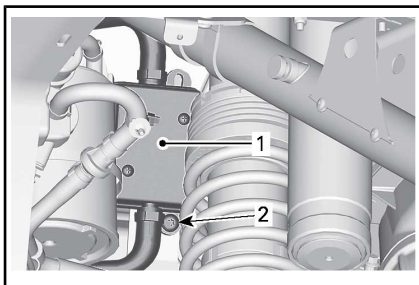

1. Filter

2. Fästsruvar

5. Installera en ny förfiltermontering. Säkra slangarna med hjälp av klämmor.

**ÅTDRAGNINGSMOMENT**

Förfiltrets fästsruv	2,5 N•m ± 0,5 N•m
----------------------	-------------------

6. Sätt tillbaka skyddsplattan.

ÅTDRAGNINGSMOMENT	
Skyddsplattans fästskruv	6,5 N•m ± 0,5 N•m

## Motorolja

### Kontroll av motorns oljenivå

**OBS** Om motorn körs med fel oljenivå kan svåra skador uppstå.

Då motorn uppnått driftstemperatur, placera fordonet på ett jämnt underlag och gör följande för att kontrollera oljenivån:

1. Starta motorn och låt den gå på tomgång i minst 20 sekunder.
2. Stäng av motorn.
3. Skruva loss mätstickan, ta ut den och torka av den.

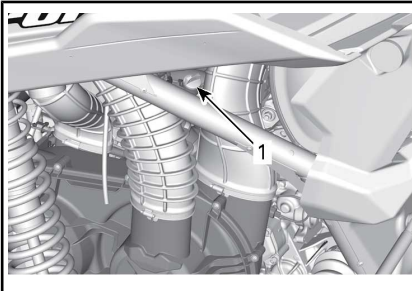

*TILL VÄNSTER BAKTILL PÅ FORDONET*

1. Oljemätsticka
4. Sätt tillbaka mätstickan och skruva in den helt.
5. Ta bort mätstickan och kontrollera oljenivån. Den bör ligga nära eller vid det övre märket.

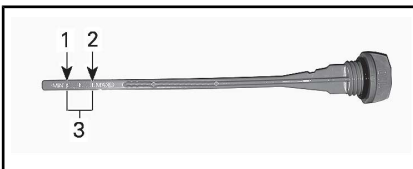

*TYPBILD*

1. MIN
2. MAX
3. Gränsvärden

För påfyllning av olja, ta bort mätstickan. Sätt en tratt i mätstickans rör.

Fyll på en liten mängd rekommenderad olja och kontrollera nivån på nytt.

Upprepa procedurerna ovan tills oljenivån når det övre märket på mätstickan.

**MÄRK: Fyll inte på för mycket. Torka av ev. utspilld olja.**

Dra åt mätstickan ordentligt.

### Rekommenderad motorolja

REKOMMENDERAD MOTOROLJA (ALLMÄNT BRUK)	
Skandinavien	4T 5W40 DELSYNTEISK OLJA (EUR) (P/N 779290)
Alla andra länder	4T 5W40 DELSYNTEISK OLJA (P/N 779133)

REKOMMENDERAD MOTOROLJA (VARM TEMPERATUR)	
Skandinavien	4T 10W50 SYNTEISK OLJA (EUR) (P/N 779240)
Alla andra länder	4T 10W50 SYNTEISK OLJA (P/N 779234)

REKOMMENDERAD MOTOROLJA (KALL TEMPERATUR)	
Skandinavien	4T 0W40 SYNTEISK OLJA (EUR) (P/N 779286)
Alla andra länder	4T 0W40 SYNTEISK OLJA (P/N 779139)

**MÄRK:** XPS-oljan är speciellt formulerad för den här motorns smörjkrav. BRP rekommenderar användning av sin XPS-olja. Om XPS-motorolja inte är tillgänglig, använd en 4-takts SAE 5W40- eller

10W50-motorolja som uppfyller eller överträffar kraven för API-serviceklasserna SJ, SL, SM eller SN. Kontrollera alltid etiketten med API-certifieringen på oljekannan för att vara säker på att den har minst en av ovanstående kvalitetsklassificeringar.

**OBS** Skador som uppstår på grund av att olja som inte lämpar sig för den här motorn har använts täcks inte av BRP:s begränsade garanti.

### Byte av motorolja

**!** **OBS** Motoroljan kan vara mycket het. Vänta tills motoroljan är endast varm.

**OBS** Motorolja och oljefilter måste bytas samtidigt.

Varmkör motorn till normal driftstemperatur.

Placera fordonet på ett jämnt underlag.

Ta ut oljemätstickan.

Sätt ett uppsamlingskärl under dräneringspluggen.

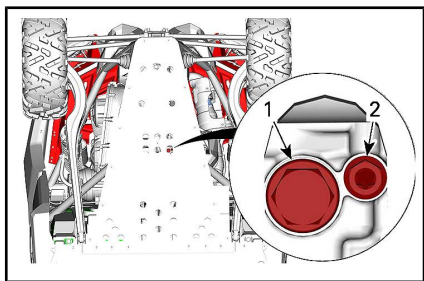

#### UNDER FORDONETS BAKPARTI

1. Magnetisk dräneringsplugg
2. Sekundär dräneringsplugg

Rengör området runt dräneringspluggen.

**MÄRK:** En tratt kan användas mellan dräneringshålen och hasplåten för att undvika spill.

Skruva loss dräneringspluggarna och kassera tättningsringarna.

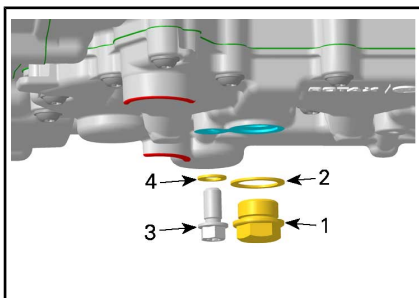

1. Magnetisk dräneringsplugg
2. Tättningsring
3. Sekundär dräneringsplugg
4. Tättningsring

Låt all olja tömmas ut ur vevhuset.

Rengör den magnetiska dräneringspluggen från metallflis och avlagringar. Flis eller avlagringar tyder på interna problem i motorn.

Installera en **NY** tättningsring på dräneringspluggen.

**OBS** Använd aldrig samma tättningsring. Byt alltid ut den mot en ny.

Installera och dra åt dräneringspluggen till rekommenderat moment.

ÅTDRAGNINGSMOMENT	
Sekundär dräneringsplugg	15 N•m ± 2 N•m
Magnetisk dräneringsplugg	30 N•m ± 3 N•m

Byt oljefiltret. Se **OLJEFILTER**.

Fyll på motorn med rekommenderad motorolja.

Kontrollera oljenivån, se **KONTROLL AV MOTORNIS OLJENIVÅ**.

MOTOROLJEKAPACITET	
Byte av motorolja och oljefilter	3,5 L



## Oljefilter

### Åtkomst till oljefiltret

Kom åt oljefiltret via högra sidan på fordonets bakparti.

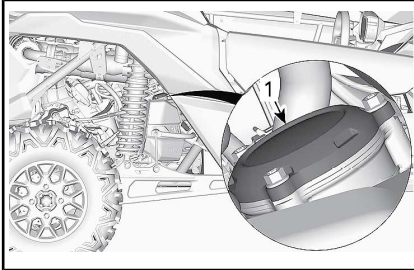

1. Oljefilterlock

### Borttagning av oljefilter

Rengör oljefilterområdet.

Ta bort oljefilterlocket.

Ta bort oljefiltret.

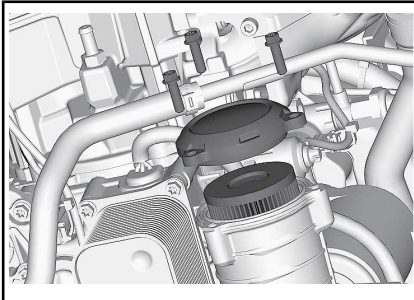

### Montering av oljefilter

Kontrollera om det finns smuts och andra partiklar omkring oljefiltrets in- och utlopp. Rengör vid behov.

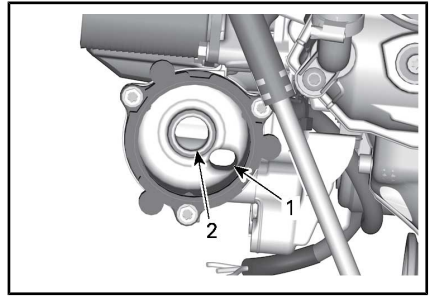

1. Utlopp till systemet som förser motorn med olja
2. Inlopp från oljepumpen till oljefiltret

Montera en **NY** O-ring på oljefilterlocket.

Montera det nya filtret i locket.

Applicera motorolja på O-ringens och filtertätningen.

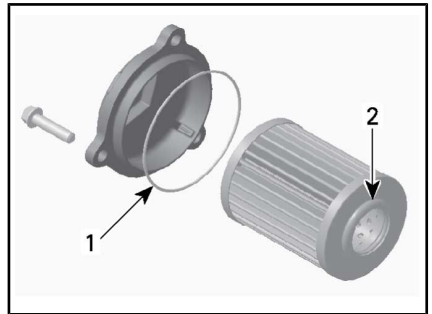

1. Olja lätt
2. Olja lätt

**OBS** Se till att O-ringens inte kläms vid montering av filter och lock.

Montera locket på motorn.

Dra åt oljefilterlockets skruvar till rekommenderat moment.

#### ÅTDRAGNINGSMOMENT

Oljefilterlockets skruvar.	10 N•m ± 1 N•m
----------------------------	----------------

## Kylare

### Inspektion och rengöring av kylare

Ta bort främre servicekåpan för åtkomst till kylaren.

**!** **OBS** Vänta tills kylaren har svalnat innan du fortsätter.

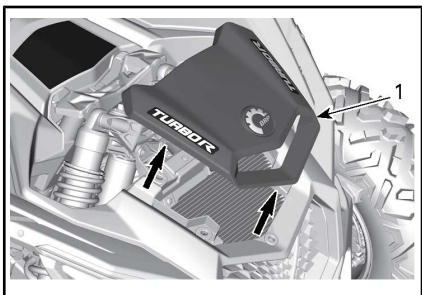

FRONTKÅPA

**!** **OBS** Försök inte ta bort de nedre gallren

Kontrollera kylare och slangar för läckage eller andra skador.

Inspektera kylflänsarna. De måste vara rena, fria från lera, smuts, löv och andra avlagringar som kan hindra kylaren från att fungera.

Använd gärna en trädgårdsslang om sådan finns.

**!** **OBS** Rengör aldrig kylaren för hand medan den är varm. Låt kylaren svalna före rengöring.

**!** **OBS** Var försiktig så att kylflänsarna inte skadas vid rengöring. Använd inga föremål/verktyg som kan skada dem. Använd endast lågt tryck vid rengöring. Använd aldrig HÖGTRYCKSTVÄTT.

Montera tillbaka frontkåpan och grillen.

## Motorkylvätska

### Kontroll av motorns kylvätskenivå

**!** **VARNING**

Kontrollera kylvätskenivån med kall motor.

1. Placera fordonet på ett jämnt underlag.
2. Ta bort servicekåpan genom att frigöra bakkdelen genom att lyfta den uppåt.

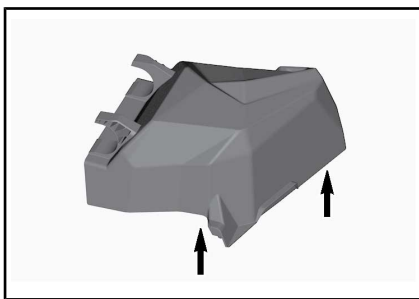

LYFTA BAKDELEN AV SERVICEKÅPAN

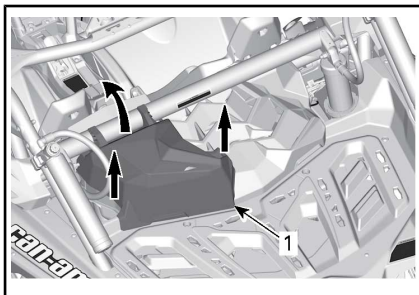

1. Servicekåpa

3. Ta bort trycklocket.

**!** **VARNING**

Ta inte bort trycklocket om motorn är varm, för att undgå risk för brännskador.

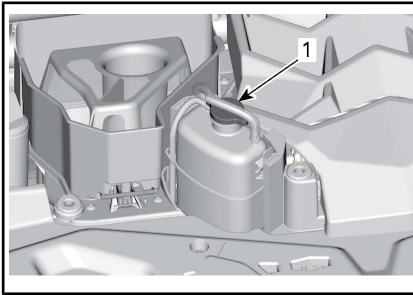

1. Trycklock

4. Se till att kylsystemet är fullt upp till MAX-linjen.



5. Fyll på kylvätska i systemet vid behov. Använd en tratt för att undvika spill. **Fyll inte på för mycket.**

6. Sätt tillbaka trycklocket korrekt på kyltanken.

**MÄRK:** Kylvätskenivån kan kontrolleras genom att titta på sidan av kylvätskebehållaren.

### Rekommenderad motorkylvätska

LÄNDER	REKOMMENDERAD KYLVÄTSKA
Skandinavien	FÖRBLANDAD KYLVÄTSKA MED UTÖKAD LIVSLÄNGD (EUR) (P/N 779223)
Alla andra länder	FÖRBLANDAD KYLVÄTSKA MED UTÖKAD LIVSLÄNGD (P/N 779150)

LÄNDER	REKOMMENDERAD KYLVÄTSKA
Alternativ eller om ovanstående inte finns	Blandning av destillerat vatten och frostskyddsvätska (50 % destillerat vatten, 50 % frostskyddsvätska)

**OBS** Använd alltid etylenglykolbaserat frostskyddsmedel innehållande korrosionsskyddsmedel speciellt avsedd för förbränningsmotorer av aluminium.

### Byte av motorkylvätska

Dränering av kylsystemet

### VARNING

Ta inte bort trycklocket eller lossa dräneringspluggen för kylvätska medan motorn är varm, för att undgå risk för brännskador.

Lyft den bakre delen av fordonet ungefär 30 cm.

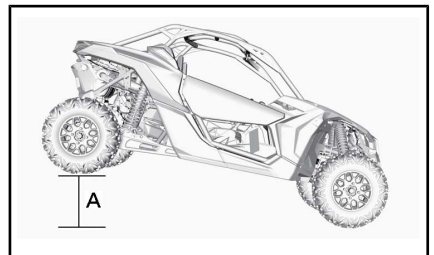

A. 30 cm

Placera ett uppsamlingskärl under den nedre slangen på kylaren.

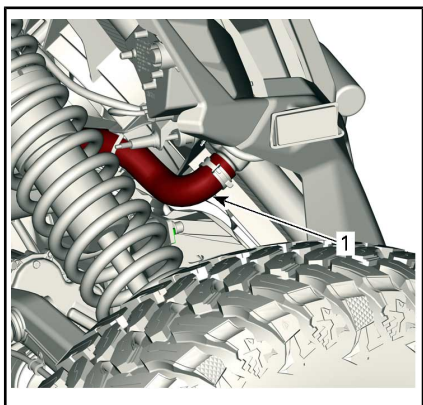

1. Nedre slang

Montera en stor slangklämma på den nedre slangen på kylaren.

Ta långsamt loss slangen från kylaren.

Ta bort trycklocket på kylvätskebehållaren.

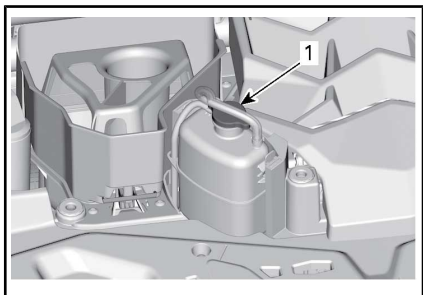

1. Trycklock

Vänta tills kylvätskeflödet stoppar eller minskar.

Ta bort slangklämman för att tömma ur resten av kylvätskan.

Montera kylarslangklämman.

#### ÅTDRAGNINGSMOMENT

Kylarslangklämma	2,5 N•m till 3,5 N•m
------------------	----------------------

Fyll kylsystemet med kylvätska, se förfarandet i **PÅFYLLNING OCH LUFTNING AV KYLSYSTEMET**.

## Påfyllning och luftning av kylsystemet

1. Ta bort trycklocket.

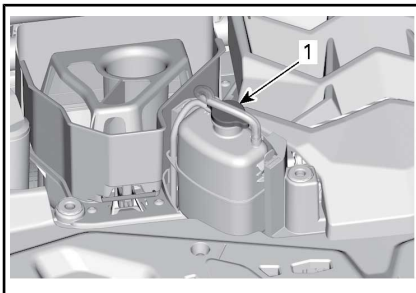

1. Trycklock

2. Fyll kylsystemet tills nivån når MAX-linjen på kylvätskebehållaren.



3. Sätt tillbaka trycklocket.

4. Kör motorn på tomgång med trycklocket **på** tills kylfläkten körs igång för 2:a gången.

5. Tryck ner gaspedalen två eller tre gånger.

6. Stäng av motorn och låt den svalna.

Fyll på kylvätska vid behov.

### **!** VARNING

Ta inte bort trycklocket om motorn är varm, för att undgå risk för brännskador.

7. Efter nästa körning efter denna procedur, kontrollera kylvätskenivån. Fyll på kylvätska vid be-

hov. Se *KONTROLL AV MOTORNIS KYLVÄTSKENIVÅ*.

## Ljuddämparens gnistskydd

### Ljuddämparens gnistskyddsrengöring

Ljuddämparen måste rengöras regelbundet, på ansamlat kol.

**!** **OBS** Utför aldrig denna procedur direkt när motorn har stängts av, eftersom avgassystemet då är mycket varmt.

Ta bort fästskruvarna som säkrar ljuddämparens lock på plats och ta bort ljuddämparens lock.

Dra ut gnistskyddet och ta bort sotavlagringar med hjälp av en borste.

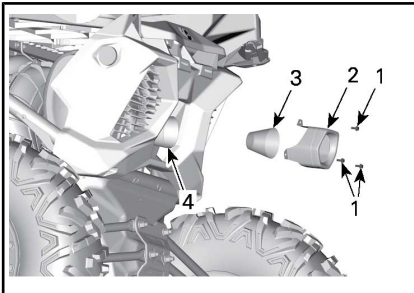

1. Hållskruvar
2. Ljuddämparens lock
3. Gnistskydd

**OBS** Använd en mjuk borste och var försiktig så att gnistskyddets galler inte skadas.

Kontrollera att gnistskyddets galler inte har skador. Byt efter behov.

Inspektera gnistskyddskammaren i ljuddämparen. Ta bort eventuellt skräp efter behov.

Montera tillbaka gnistskyddet i omvänd ordning mot demonteringen. Dra åt fästskruvarna enligt specifikation.

## ÅTDRAGNINGSMOMENT

Ljuddämparlocksskruvar	10 N•m ± 2 N•m
------------------------	----------------

## Framdifferentialolja

### Kontroll av oljenivån i framdifferentialen

Rengör påfyllningspluggen innan oljenivån kontrolleras.

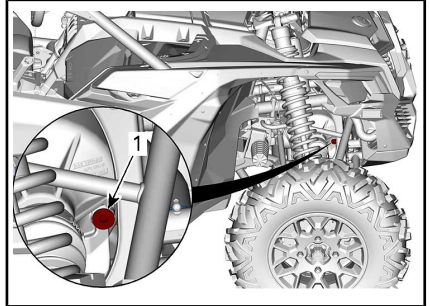

### MODELLER MED VISCO-LOK-FRAMDIFFERENTIAL

1. Påfyllningsplugg

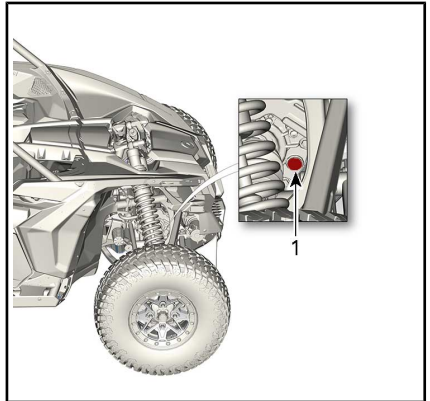

### MODELLER MED SMART-LOK-FRAMDIFFERENTIAL

1. Påfyllningsplugg

När fordonet står på en plan yta, kontrollera oljenivån genom att dra ut påfyllningspluggen. Oljenivån måste nå upp till nedre kanten.

**ÅTDRAGNINGSMOMENT**

Påfyllningsplugg	16,25 N•m ± 2,75 N•m
------------------	----------------------

**Rekommenderad framdifferentialolja**

REKOMMENDERAD FRAMDIFFERENTIALOLJA	
Skandinavien	75W90 SYNTETISK VÄXELOLJA (EUR) (P/N 779212)
Alla andra länder	75W90 SYNTETISK VÄXELOLJA (P/N 779158)

**MÄRK:** XPS-oljan är speciellt formulerad för denna växellådas smörjkrav. BRP rekommenderar starkt användning av sin XPS-olja. Om XPS syntetisk växellådsolja inte går att få tag på, använd följande:

**ALTERNATIVT KRAV PÅ OLJA**

75W 90 (API GL-5) syntetisk växelolja

**OBS** Använd inte någon annan oljetyp vid service.

**Framdifferentialoljebyte**

Placera fordonet på ett jämnt underlag. Sätt växellådan i PARK.

På fordonets undersida, rengör området runt dräneringspluggen.

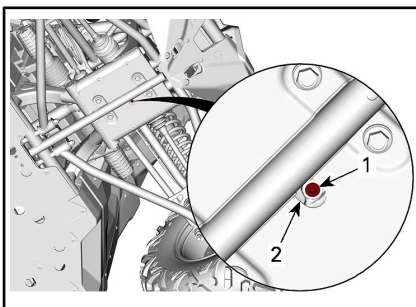

**UNDER FORDONET**

1. Dräneringsplugg
2. Åtkomsthål

Placera ett uppsamlingskärl under framdifferentialen.

Kom åt dräneringspluggen genom hålet i hasplåten.

Ta bort dräneringspluggen.

Skruva loss påfyllningspluggen.

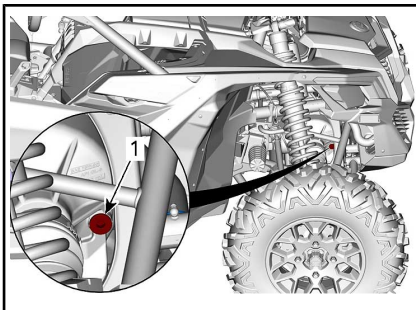

**MODELLER MED VISCO-LOK-FRAMDIFFERENTIAL**

1. Påfyllningsplugg



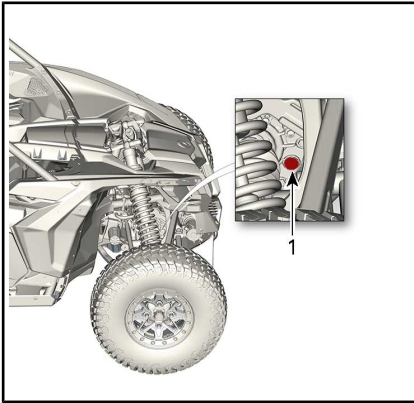

### MODELLER MED SMART-LOK-FRAMDDIFFERENTIAL

#### 1. Påfyllningsplugg

Montera dräneringspluggen.

#### ÅTDRAGNINGSMOMENT

Dräneringsplugg	2,75 N•m ± ,25 N•m
-----------------	--------------------

Fyll framddifferentialen igen med rekommenderad olja.

#### ÅTDRAGNINGSMOMENT

Påfyllningsplugg	16,25 N•m ± 2,75 N•m
------------------	----------------------

## Växellådsolja

### Kontroll av växellådans oljenivå

Placera fordonet på jämnt underlag. Välj växeln PARKERING.

Kontrollera växellådans oljenivå genom att ta bort växellådans oljenivåplugg som finns baktill på fordonet, på den högra sidan.

**OBS** Var noga med att inte förlora oljenivåpluggens O-ring.

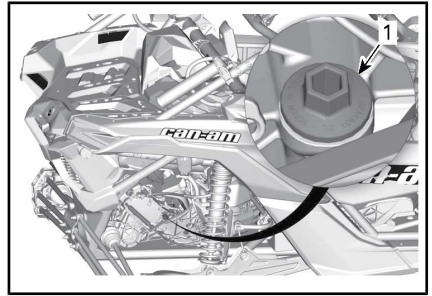

#### 1. Växellådans oljenivåplugg

Sätt tillbaka pluggen och skruva in den helt.

Ta bort pluggen igen och kontrollera oljenivån på mätsticken. Den bör ligga nära eller vid det övre märket.

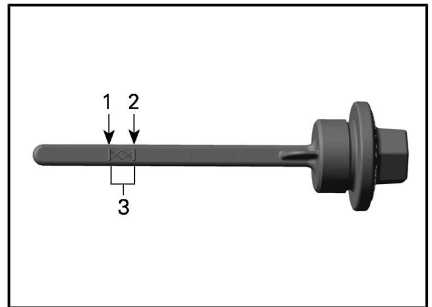

1. MIN.
2. MAX.
3. Gränsvärden

Placera en tratt i oljenivåpluggens hål för att fylla på olja.

Fyll på en liten mängd rekommenderad olja och kontrollera nivån på nytt.

Upprepa procedurerna ovan tills oljenivån når det övre märket på mätsticken.

**MÄRK:** Fyll inte på för mycket.

Torka av ev. utspilld olja.

**OBS** Om växellådan används med felaktig oljenivå kan följden bli allvarliga skador på växellådan.

Dra åt pluggen ordentligt.

### ÅTDRAGNINGSMOMENT

Växellådans oljenivåplugg	5 N•m ± 0,6 N•m
---------------------------	-----------------

### Rekommenderad växellådsolja

#### REKOMMENDERAD VÄXELLÅDSOLJA

Skandinavien	75W140 SYNTETISK VÄXELolja (EUR) (P/N 779215)
Alla andra länder	75W140 SYNTETISK VÄXELolja (P/N 779160)

**MÄRK:** XPS-oljan är speciellt formulerad för denna växellådas smörjkrav. BRP rekommenderar starkt användning av sin XPS-olja. Om XPS syntetisk växellådsolja inte går att få tag på, använd följande:

#### ALTERNATIVT KRAV PÅ OLJA

75W 140 API GL-5 syntetisk växelolja

**OBS** Använd inte någon annan oljetyp vid service.

### Byte av växellådsolja

Oljebyte ska utföras med varm motor.

**!** **OBS** Växellådsoljan kan vara mycket het.

Placera fordonet på jämnt underlag.

Rengör området runt dräneringspluggen.

Rengör området runt oljenivåpluggen.

Placera ett uppsamlingskärl under fordonet, under området för den magnetiska dräneringspluggen.

Ta bort växellådans oljenivåplugg (mätsticka).

**OBS** Var försiktig så att du inte förlorar O-ringen på pluggen.

Ta bort växellådans magnetiska dräneringsplugg och kassera tätningringen.

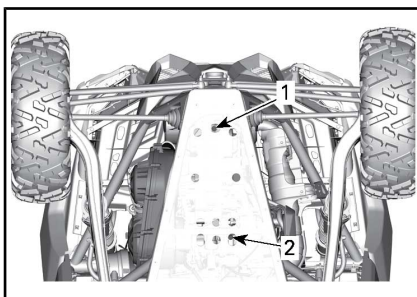

1. Växellådans dräneringsplugg
2. Motorns oljdräneringsplugg

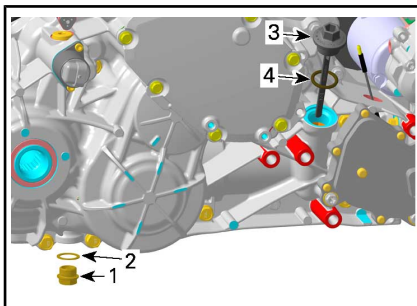

1. Magnetisk dräneringsplugg
2. Tätningring (kassera)
3. Växellådans oljenivåplugg (mätsticka)
4. O-ring

Låt all olja tömmas ut ur växellådan. Återmontera dräneringspluggen.

**MÄRK:** Gör rent dräneringspluggen från eventuella metallpartiklar före återmontering.

Sätt tillbaka den magnetiska dräneringspluggen.

Montera alltid en **NY** tätningring.

### ÅTDRAGNINGSMOMENT

Magnetisk dräneringsplugg	30 N•m ± 3 N•m
---------------------------	----------------

Fyll på växellådan.

**OBS** Använd ENDAST den rekommenderade typen av olja.



Kontrollera oljenivån, se *KONTROLL AV VÄXELLÅDANS OLJENIVÅ*.

Avfallshantera växellådsoljan enligt dina lokala miljöbestämmelser.

## Tändstift

### Åtkomst till Tändstiften (Modeller utan Intercooler)

Ta bort luftintagslocket och grillen.

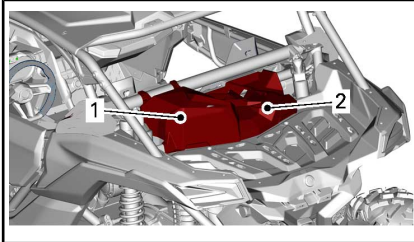

1. Luftintagssock
2. Grill

Ta bort skyddsplattans bakre fästskruvar.

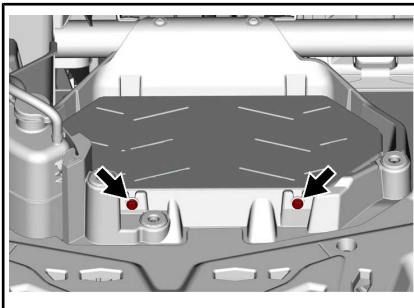

Ta av servicepanelen.

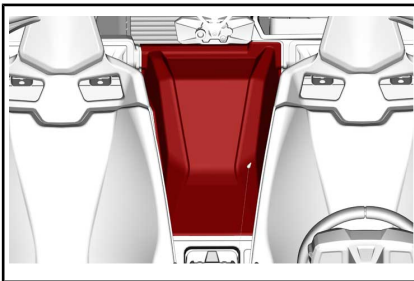

Ta bort skyddsplattans främre fästskruvar.

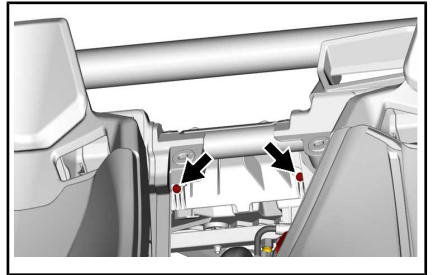

Ta bort skyddsplattan.

### Åtkomst till Tändstiften (Modeller med Intercooler)

Ta bort luftintagslocket och grillen.

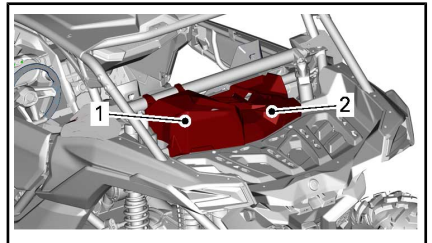

1. Servicekåpa
2. Grill

Ta bort intercoolerns bakre fästskruvar.

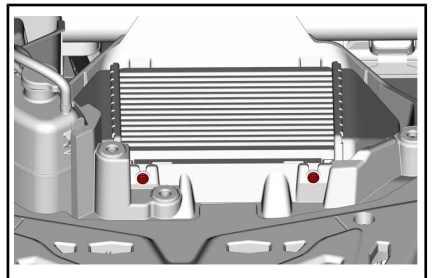

Ta av servicepanelen.

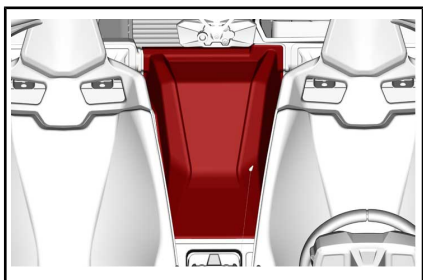

Ta bort intercoolerns främre fästskruvar.

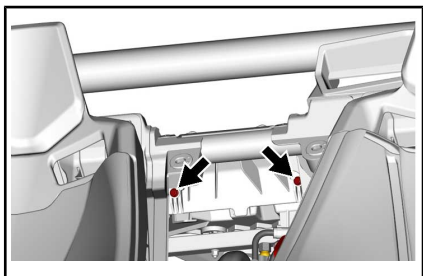

Koppla bort intercoolerslangen.

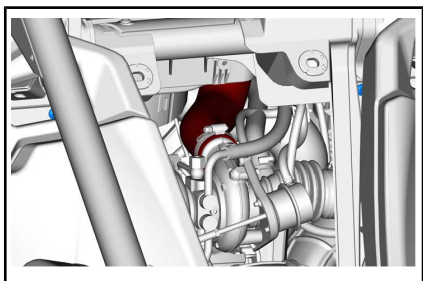

Lyft intercoolermonteringen.

Koppla bort konnektorn för intercoolerfläkten.

Flytta intercoolermonteringen åt sidan

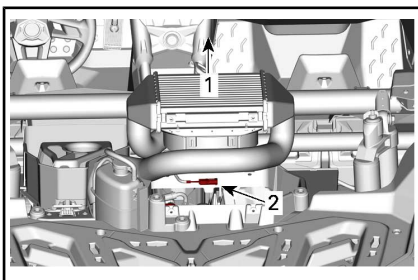

1. Intercoolermontering
2. Konnektor för intercoolerfläkt

### Borttagning av Tändstiften (Alla modeller)

1. Koppla bort CAPS (kamaxelläggare).

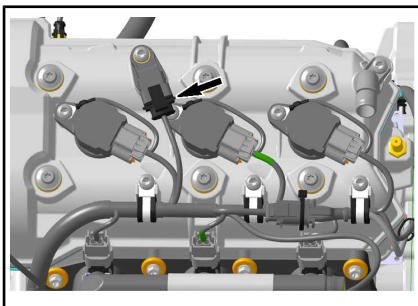

2. Demontera:
  - Fästskruvar för tändspolen
  - Jordkonnektor.
3. Koppla loss tändspolanslutningarna.

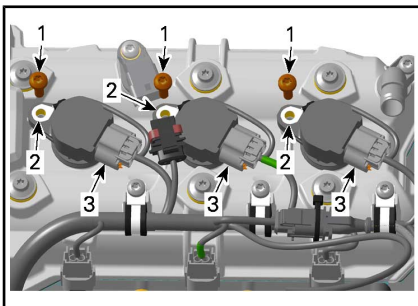

1. Hållskruvar
2. Jordkonnektorer
3. Tändspolekonnektorer

**OBS** Bänd inte på tändspolen med ett verktyg.

4. Ta bort tändspolarna med tätningar från tändstiftet genom att rotera spolen från den ena sidan till den andra när du drar uppåt.
5. Rengör tändstiftet och topplocket med tryckluft.

**!** **OBS** Bär alltid skyddsglasögon vid användning av tryckluft.

6. Skruva loss tändstiften helt med hjälp av en tändstiftshylsa.
7. Använd tändspolen som avdragare.

### Montering av tändstift

Före monteringen, kontrollera att kontaktytan mellan topplock och tändstift är fri från smuts.

Använd ett bladmått och ställ in elektrodavståndet.

ELEKTRODAVSTÅND
0,8 mm

Applicera VÄRMELEDANDE PASTA P12 (P/N 420 897 186) på tändstiftens gängor.

Skruva i tändstiftet i topplocken för hand och dra åt med en momentnyckel enligt specifikation.

**!** **OBS** Vrid inte åt tändstiften för hårt, motorn kan ta skada.

ÅTDRAGNINGSMOMENT	
Tändstift	11 N•m

Montera tändspolen på tändstiftet.

Anpassa fästskruvens hål på tändspolen till det gängade hålet på ventillocket.

Tryck tändspolen hela vägen ned tills den vilar på ventillocket.

Montera och dra åt fästskruven.

ÅTDRAGNINGSMOMENT	
Fästskruv för tändspolen	9 N•m ± 1 N•m

Montera tillbaka alla andra borttagna delar i motsatt ordning till demonteringen.

**MÄRK:** Se till att koppla tillbaka konnektorn för intercoolerfläkten (i förekommande fall).

ÅTDRAGNINGSMOMENT	
Skyddsplattans fästskruvar (modeller utan intercooler)	8 N•m ± 1 N•m
Intercooler-fästskruvar (i förekommande fall)	

### CVT-kåpa

**MÄRK:** För bättre förståelse har vissa bilder tagits när motorn är ute ur fordonet. För att utföra följande instruktioner är det möjligt att inte behöva ta ur motorn.

Denna CVT behöver ingen smörjning utom på drivremskivans lager.

**!** **VARNING**

Vidrör aldrig CVT medan motorn är på. Kör aldrig fordonet när CVT-kåpan är borttagen.

**!** **OBS** Låt motorn svalna innan du tar bort CVT-kåpan.

Placera fordonet på jämnt underlag. Välj växelN PARKERING.

### Åtkomst till CVT-kåpan

CVT-kåpan kan kommas åt från den vänstra sidan baktill på fordonet.

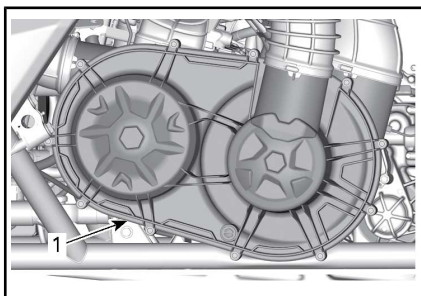

**DELAR BORTTAGNA FÖR TYDLIGHETENS SKULL**

1. CVT-kåpa

**Borttagning av CVT-kåpan**

Lossa CVT-inloppsslangens klämmor.

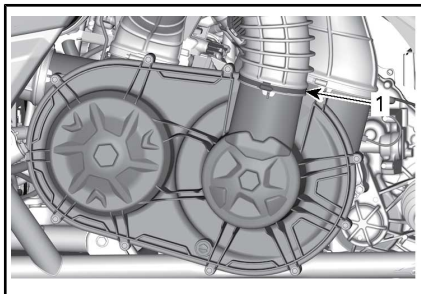

1. Klämma

Ta bort alla fästsruvarna för CVT-kåpan.

Ta bort den mittersta översta skruven sist för att stöda locket under borttagningen.

**OBS** Använd inte el-/tryckluft-drivna verktyg för att ta bort CVT-kåpans skruvar.

Ta bort CVT-kåpan och dess tätningar.

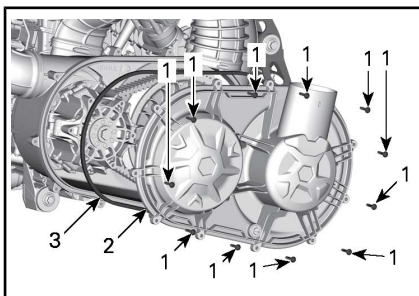

1. CVT-kåpskruvar
2. CVT-kåpa
3. Packning

Kontrollera inuti de främre och bakre CVT-utloppsslangarna för att säkerställa att det inte finns någon smuts.

**Installation av CVT-kåpa**

Montera den mittersta toppskruven först.

Dra åt CVT-kåpans skruvar enligt följande ordning.

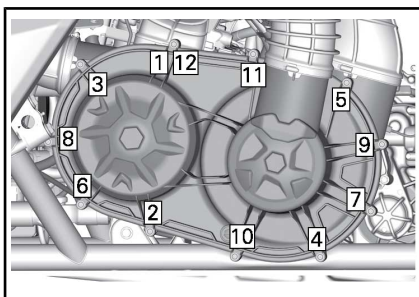

**ÅTDRAGNINGSMOMENT**

CVT-kåpskruvar	7 N•m ± 0,8 N•m
----------------	-----------------

**Drivrem**

**Borttagande av drivrem**

**OBS** Om drivremmen skulle gå sönder måste CVT, kåpa och luftlutlopp rengöras.

Se **TIPS FÖR ATT MAXIMERA DRIVREMMENS LIVSLÄNGD** för VIKTIG information.

Ta bort CVT-KÅPA.

Öppna remskivorna.

VERKTYG SOM BEHÖVS	
AVDRAGARE/LÅSVERKTYG (P/N 529 000 088)	
SEKUNDÄRARIATORNS ADAPTER (P/N 708 200 720)	

Sätt in remskiveadaptorn i remskivans gängade hål och skruva sedan in den.

Sätt in avdragaren/låsverktyget i remskiveadaptorns gängade hål och skruva sedan in det för att öppna remskivan.

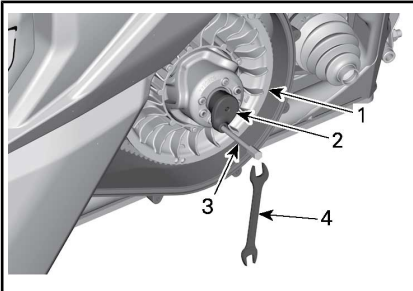

1. Fast blockskiva på remskivorna
2. Adapter (i handskfacket)
3. Avdragare/låsverktyg (i verktygssatsen)
4. Nyckel (i verktygssatsen)

För att ta bort remmen, dra remmen över övre kanten på de fasta blockskivorna, så som visas.

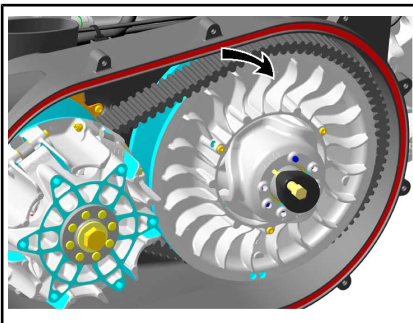

## Installation av drivrem

Använd motsatt procedur för montering. Var extra nogga med följande detaljer.

Drivremmens livslängd förlängs när drivremmen har rätt rotationsriktning. Installeraden så att pilen som finns på remmen är riktat mot fronten på fordonet, sett ovanifrån.

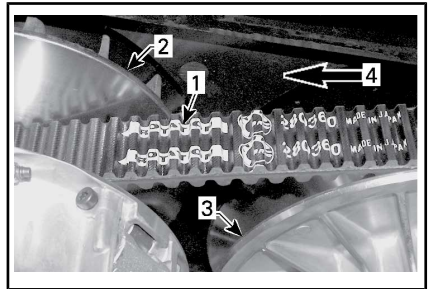

1. Pil på rem
2. Remskivan (fram)
3. Remskivan (bak)
4. Rotationsriktning

Vrid remskivorna till dess att den lägsta delen av kuggarna på den externa ytan för drivremmen är i jämnhöjd med remskivornas kant.

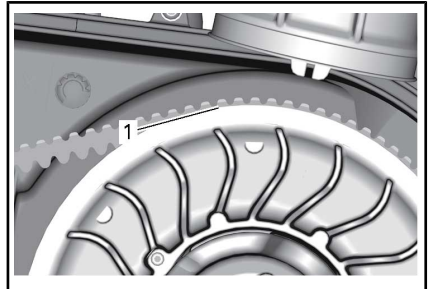

1. Lägsta delen av kuggarna ska vara i jämnhöjd med den externa ytan på drivremmen.

## Drivande och drivna remskivor

### Kontroll av drivande och drivna remskivor

Denna kontroll måste utföras av en auktoriserad Can-Am-återförsäljare,

verkstad, eller en person som du väljer att anlita för underhåll, reparation eller byte.

### Primärvariator

Kontrollera bussningarna för den drivande remskivans glidskiva, och byt ut slitna delar.

### Driven remskiva

Kontrollera bussningarna för kammen och för den drivna remskivans glidskiva, och byt ut slitna delar.

## Batteri

### Batteriunderhåll

**OBS** Ladda aldrig ett batteri medan det är installerat i fordonet.

Dessa fordon är utrustade med ett VRLA-batteri (ventilreglerat blysyra-batteri). Det kallas för ett underhållsfritt batteri eftersom elektrolytnivån inte behöver justeras genom påfyllning av vatten.

**OBS** Avlägsna aldrig batteriförseglingen.

### Tillgång till batteriet

För att komma åt batteriet, flytta helt fram passagerarsätet, se *SÄTE* i *UTRUSTNING*.

### Avlägsna batteriet

Koppla loss den SVARTA (-) kabeln först, därefter den RÖDA (+) kabeln.

**OBS** Koppla alltid loss kablarna i denna ordning: SVART (-) kabel först.

Ta bort batterihållarens fästsruvar.

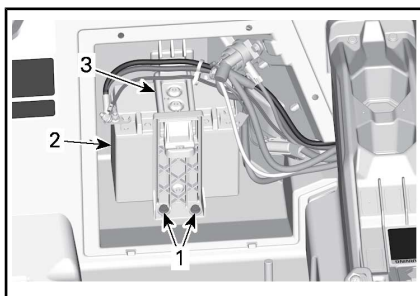

1. Batterihållarens fästsruvar
2. Batteri
3. Batterihållare

Ta bort batterihållaren.

Avlägsna batteriet.

### Rengöring av batteriet

Rengör batteri, batterihölje och batteripoler med bikarbonat löst i vatten.

Avlägsna rost från batterikabeländar och batteripoler med en styv stålborste. Batterihöljet rengörs med en mjuk borste och bikarbonat och vatten.

### Montering av batteriet

Batterimonteringen är omvänd mot processen för borttagning, men observera följande.

**OBS** Omvänd batteripolaritet kommer att skada spänningsregulatorn.

**!** **OBS** Anslut alltid den RÖDA (+) kabeln först och därefter den SVARTA (-) kabeln.

## Säkringar

### Byte av säkring

Om en säkring är skadad, byt ut den mot en säkring med samma amperetal.

**OBS** Använd inte en säkring med högre amperetal eftersom detta kan orsaka allvarliga skador.



## Placering av säkringar och smältsäkringar

Främre säkringsbox och säkring för dynamisk servostyrning (DPS)

Ta bort främre servicekåpan för att komma åt främre säkringsboxen eller DPS-säkring.

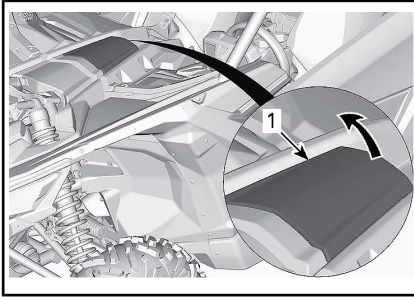

1. Främre servicekåpa

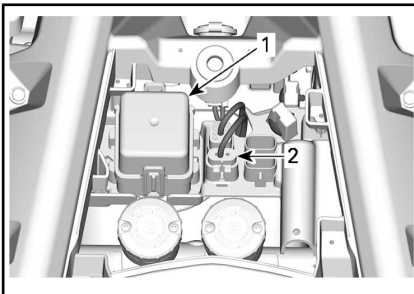

1. Främre säkringsbox  
2. DPS-säkring

### Bakre säkringsbox

Ta bort förarsätet för att komma åt bakre säkringsboxen. Se *SÄTEN* i *UTRUSTNING*.

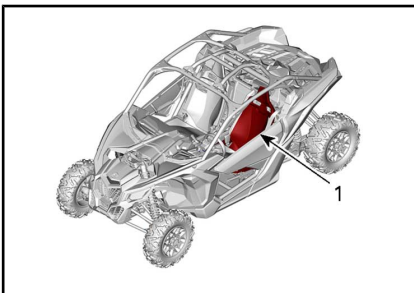

1. Förarsits

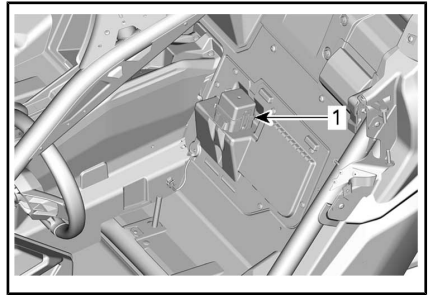

1. Bakre säkringsbox

### Smältsäkringar

Smältsäkringarna finns på startsole-noidkablaget.

Om en smältsäkring utlöser, kontakta en Can-Am SSV-återförsäljare, en verkstad eller person som du väljer.

### Beskrivning av säkringsbox

DPS-SÄKRINGSHÅLLARE		
Nej	BESKRIVNING	AMPERETAL
-	Dynamisk servostyrning (DPS)	30 tum (40 A)

SMÄLTSÄKRINGAR		
Nej	BESKRIVNING	AMPERETAL
1	Huvudsäkring	16 AWG
2	Tillbehör	16 AWG

FRÄMRE SÄKRINGSBOX		
NEJ	BESKRIVNING	AMPERETAL
F7	Ställdon för 4-hjulsdrift (4WD)	30 tum (10 A)
F11	Lampor	30 tum (10 A)
F12	Likströmsuttag DC3-kontakt	30 tum (20 A)

FRÄMRE SÄKRINGSBOX		
NEJ	BESKRIVNING	AMPERETAL
F14	Tillbehör	30 tum (30 A)
F16	Bakljus	30 tum (10 A)
F23	Smart-Lok	30 tum (20 A)
R3	Tillbehör Motorkontrollmodul (ECM)	-
R8	Bromsrelä	-

BAKRE SÄKRINGSBOX		
NEJ	BESKRIVNING	AMPERETAL
F4	Mätarrelä	30 tum (10 A)
F5	Tändning Bränsleinsprutare Bränslepump	30 tum (10 A)
F6	Motorkontrollmodul (ECM)	30 tum (10 A)
F8	D.E.S.S. (tändningslås - klocka)	30 tum (10 A)
F9	Kylfläkt	30 tum (25 A)
F17	Mellankylarfläkt	30 tum (25 A)
F18	EVAP/syresensor	30 tum (10 A)
R1	Kylfläkt	-
R2	Huvudsäkring	-
R10	Mellankylarfläkt	-

**MÄRK:** Säkringarna identifieras på insidan av säkringsboxens lock.

## Lampor

Kontrollera alltid att lamporna fungerar efter byte.

Strålkastarna och bakljusen är LED (Light Emitting Diode). Denna teknik har visat sig vara pålitlig.

Om de mot förmodan inte skulle fungera, vänd dig till en auktoriserad Can-Am SSV-återförsäljare, verkstad eller person som du väljer för att utföra en kontroll.

## Drivaxeldamask

### Inspektion av drivaxeldamask

Granska visuellt drivaxeldamaskerna för att se i vilket skick de är.

Kontrollera om damaskerna har sprickor, läckande smörjmedel, osv.

Reparera eller byt skadade delar vid behov.

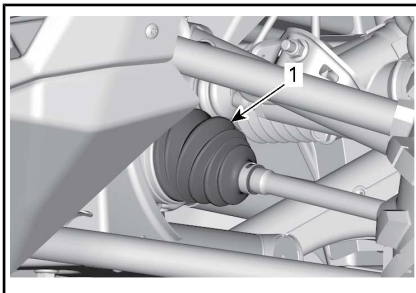

*FORDONET FRAMIFRÅN*

1. Inre drivaxeldamask

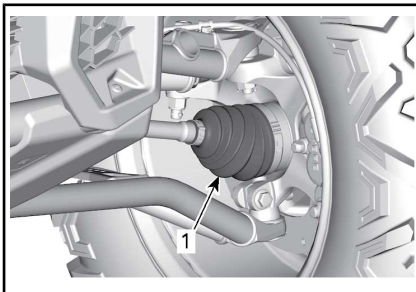

*FORDONET FRAMIFRÅN*

1. Yttre drivaxeldamask



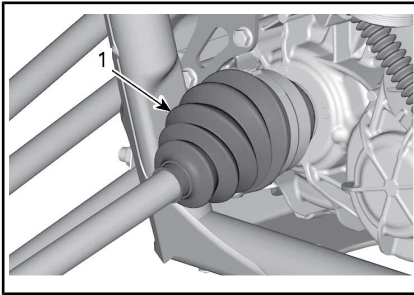

FRONTEN PÅ FORDONET (KOMPONENTER BORTTAGNA FÖR TYDLIGHET)

1. Inre drivaxeldamask

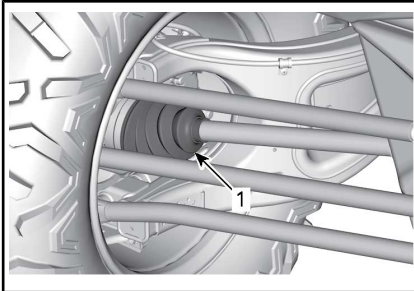

FORDONET BAKIFRÅN

1. Yttre drivaxeldamask

## Hjullager

### Inspektion av hjullager

Lyft upp fordonet och stöd det med pallbockar. Se *LYFTA OCH STÖDJA FORDONET*.

Tryck och dra i hjulens överkant för att känna glappet.

Vänd dig till en auktoriserad Can-Am-återförsäljare, verkstad eller person som du väljer om det finns ett onormalt glapp.



TYPBILD

## Hjul och däck

### Borttagning av hjul

Lossa muttrarna och lyft sedan fordonet och stöd det med pallbockar. Se *LYFTA OCH STÖDJA FORDONET*.

Avlägsna hjulmuttrarna och ta sedan av hjulet.

### Montering av hjul

Däcken är enkelriktade och deras rotation måste hållas i en specifik riktning. Enkelriktade däck har inskriptioner på sidoväggen.



TYPBILD

1. Rotationsriktning

Dra åt hjulmuttrarna till angivet moment enligt ordningsföljden i illustrationen.

ÅTDRAGNINGSMOMENT	
Hjulmuttrar	120 N•m ± 5 N•m



**OBS** Använd alltid rekommenderade hjulmuttrar för den specifika typen av fälg. Användning av andra typer av muttrar kan skada fälgerna eller bultarna.

### Däcktryck

#### ! VARNING

Däckens lufttryck har stor inverkan på fordonets våghållning och stabilitet. Otillräckligt tryck kan leda till punktering och däcket kan börja rotera på fälgerna. Vid övertryck kan däcket punkteras. Följ alltid rekommenderat däcktryck. Ha **ALDRIG** lägre däcktryck än minimum. Det kan få hjulen att lossna från fälgerna.

Kontrollera trycket i däckerna när de är **kalla** innan du kör fordonet. Däcktrycket varierar med temperatur och höjd. Kontrollera trycket om ett av dessa förhållanden förändras.

Se *SPECIFIKATIONER* eller dekalen på fordonet för det tryck som gäller.

En tryckmätare medföljer i verktygs-satsen.

**MÄRK:** Däcken är utformade för terrängkörning, men punktering kan ändå inträffa. Medtag därför pump och reparationsutrustning vid körning.

### Inspektion av däck

Kontrollera ev. skador och slitage på däckerna. Byt vid behov.

#### ! VARNING

Rotera inte däckerna. Fram- och bakhjulen är av olika storlek. Vänster- och högerdäckerna har olika riktade mönster.

### Byte av däck

Byte av däckerna bör utföras av en auktoriserad Can-Am-återförsäljare, verkstad eller en person som du väljer att anlita.

#### ! VARNING

- Vid däckbyte, byt endast ut däcket mot ett nytt av samma typ och storlek som originaldäcket.
- För däck med bestämd rotationsriktning, se till att däckerna monteras i rätt rotationsriktning.
- Däck måste bytas av en erfaren person enligt vedertagen industristandard och med lämplig utrustning.

### Däckmontering på beadlock-fälgar

1. Montera däcket på fälgerna.

- 1.1 På motsatt sida av beadlock-ringen, applicera däckmonteringspasta på däckets innervulst och fälgerna, för att se till att de sitter säkert när däcket pumpas. Montera inner-vulsten över fälgerna.

**OBS** Montera däcket enbart från beadlock-sidan.

- 1.2 Placera däckets yttrevulst i beadlock-innerringskuld-ran och centrera däcket.

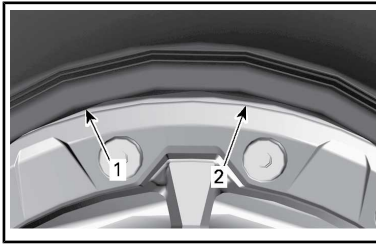

TYPBILD

1. Däckets yttervulst
2. Beadlock-innerringskuldran

2. Installera alla beadlock-skrivar. Starta all skruvdragning för hand, för att undvika korsgångning.

**OBS** Använd inte en el- eller tryckluftsdreven mutterdragare för att montera beadlock-skrivarna. Risken är stor att skrivarna bryts eller förvrids vid användning av el- eller tryckluftsdreven mutterdragare.



1. Beadlock som dras åt för hand
3. Momentdra beadlock-skrivarna enligt följande specifikation och sekvens.

**MÄRK:** För att säkra ett jämnt tryck på beadlock-låsringen, dra åt skrivar **några varv i taget**.

ÅTDRAGNINGSMOMENT	
Beadlock-skrivar (FÖRSTA VRIDMOMENTET)	14 N•m ± 1 N•m

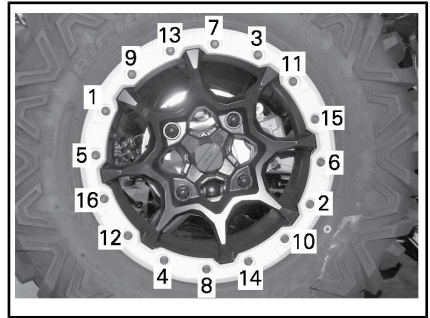

VANLIG – ÅTDRAGNINGSSEKVENS

4. Kontrollera i det här läget så att däcket fortfarande är centrerat på hjulet. Centra det på nytt ifall det behövs.
5. Dra åt beadlock-skrivar enligt det **andra** vridmomentet, med hjälp av samma sekvens.

ÅTDRAGNINGSMOMENT	
Beadlock-skrivar (ANDRA VRIDMOMENTET)	25 N•m ± 1 N•m

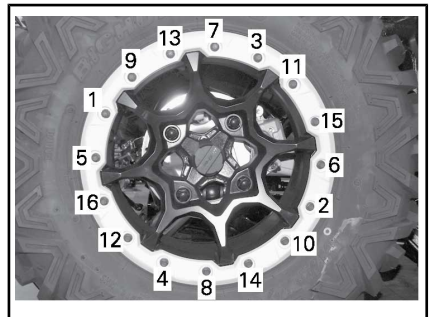

VANLIG – ÅTDRAGNINGSSEKVENS

**MÄRK:** Beadlock-låsringen ska möta beadlock-innerringen. Beadlock-låsringen kan böjas något för att följa däckets vulst. DETTA ÄR NORMALT.

6. Kontrollera spelet mellan däcket och beadlock-låsringen, avståndet ska i princip vara detsamma runt ringens hela omkrets.

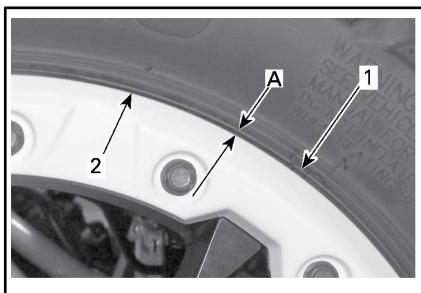

1. Däck
2. Beadlock-låsringens kant
- A. Samma spel runt beadlock-låsringens hela omkrets

Om spelet inte är godtagbart:

- Lossa alla skruvar.
  - Kontrollera däckets position på fälgen och centrera om det ifall det behövs.
  - Börja åtdragningssekvensen på nytt enligt anvisningarna.
7. Vrid beadlock-skruvorna en **sista** gång enligt angiven sekvens.

ÅTDRAGNINGSMOMENT	
Beadlock-skrivar (SISTA VRIDMOMENTET)	25 N•m ± 1 N•m

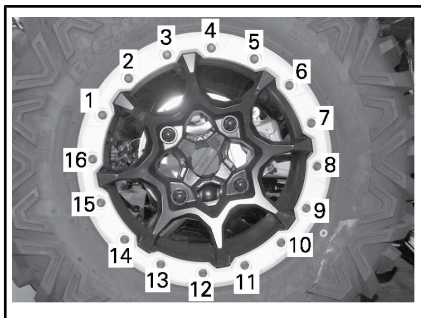

**VANLIG - SISTA-ÅTDRAGNINGSSSEKVENNS**

8. Pumpa däckets så att inner-vulsten monterats fast på fälgen. Använd alltid säkra rutiner och utrustning, som t.ex. en skyddsbur.

## **! VARNING**

Överskrid aldrig det m'aximala rekommenderade trycket för montering av vulster.

## Fjädring

### Smörjning av framfjädring

FJÄDRINGSFETT	
Skandinavien	SYNTEITISKT FJÄDRINGSFETT (EUR) (P/N 779226)
Alla andra länder	SYNTEITISKT FJÄDRINGSFETT (P/N 779163)

Smörj övre och nedre länkarmar.  
Det finns 2 smörjnipllar på varje länkarm.

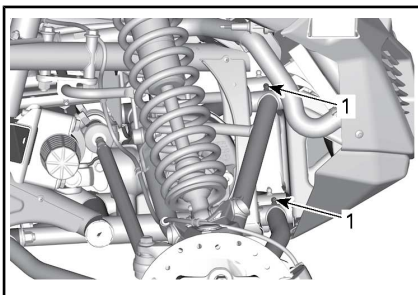

TYPBILD - FRAMFJÄDRING

1. Smörjnipllar

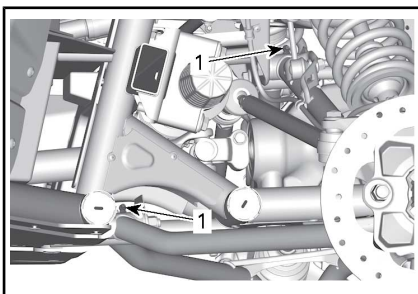

TYPBILD - FRAMFJÄDRING

1. Smörjnipllar

## Smörjning av krängningshämmare

FJÄDRINGSFETT	
Skandinavien	SYNTEKISTKT FJÄDRINGSFETT (EUR) (P/N 779226)
Alla andra länder	SYNTEKISTKT FJÄDRINGSFETT (P/N 779163)

Det finns en smörjnippel på varje sida av framfjädringen.

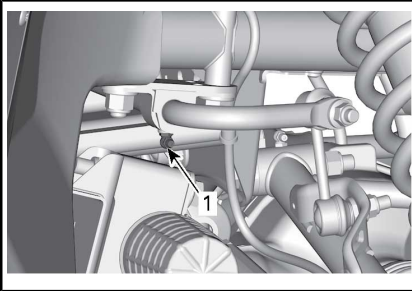

TYPBILD - FRÄMRE KRÄNGNINGSHÄMMARE

1. Smörjnippel

Det finns en smörjnippel på varje sida av bakfjädringen.

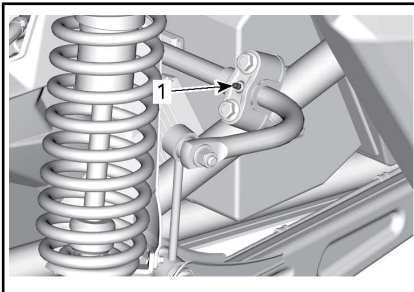

TYPBILD - BAKRE KRÄNGNINGSHÄMMARE

1. Smörjnippel

## Inspektion av fjädringen

Vänd dig till en auktoriserad Can-Am-återförsäljare, verkstad eller person som du väljer om något problem upptäcks.

## Stötdämpare

Kontrollera stötdämpare för läckage, utnötta dämparstopp eller andra skador. Kontrollera fästernas åtdragning.

## Främre fjädringsarmar

Kontrollera om bärmarna är spruckna, böjda eller på annat sätt skadade.

## Bakre länkarmar

Kontrollera om länkarmarna, trailing- och styrlänkarna är spruckna, böjda eller på annat sätt skadade.

Kontrollera åtdragningsmomentet för muttrarna på den tvärgående fjädringsarmen.

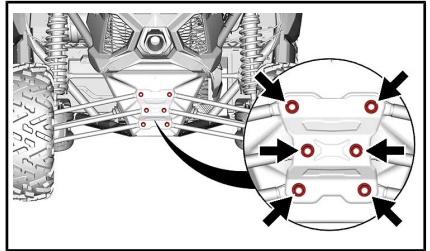

## ÅTDRAGNINGSMOMENT

Muttrar på den tvärgående fjädringsarmen	105 N•m ± 15 N•m
--	------------------

## Bromsar

### Kontroll av nivån i bromsvätskebehållaren

Ta bort den främre servicekåpan.

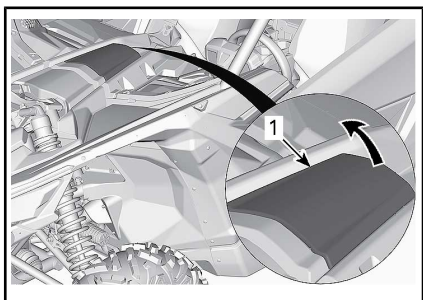

1. Främre servicekåpa

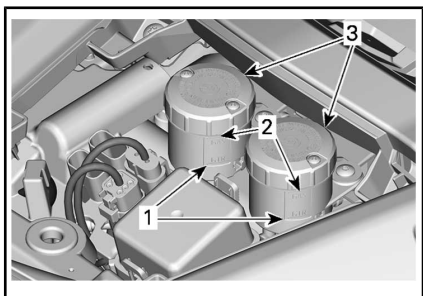

1. MIN
2. MAX
3. Huvudcylinderbehållare

Ställ fordonet på ett jämnt underlag och kontrollera bromsvätskan i behållarna. Bromsvätskenivån ska vara mellan MIN- och MAX-märkena.

**MÄRK:** Låga nivåer kan tyda på läckage eller slitna bromsbelägg.

### Påfyllning av bromsvätska

Rengör påfyllningslocket innan du öppnar det.

Fyll på vätska vid behov. **Fyll inte på för mycket.**

**MÄRK:** Kontrollera att påfyllningslockets membran är inskjutet innan du stänger locket på bromsvätskebehållaren.

### Rekommenderad bromsvätska

Använd enbart bromsvätska som uppfyller kraven i specifikationen DOT 4.

## **! VARNING**

Undvik allvarliga skador på bromssystemet genom att inte använda andra bromsvätskor än den rekommenderade. Blanda inte heller olika vätskor för påfyllning.

### Inspektion av bromsar

## **! VARNING**

Byte av bromsvätska och reparation eller underhåll av bromssystemet måste utföras av en auktoriserad Can-Am-återförsäljare.

Kontrollera följande mellan besöken hos din auktoriserade Can-Am-återförsäljare:

- Bromsvätskenivån
- Om bromssystemet har vätskeläckage
- Bromsbeläggsitage
- Att bromsarna inte är smutsiga.

## Säkerhetsbälten

### Rengöring av säkerhetsbälten

För att rengöra smuts och rester från säkerhetsbälten, använd svamp med vatten och mild tvål. Använd inte blekmedel, färgämnen eller hushållsrengöring.

## **! VARNING**

Använd inte högtryckstvätt för att rengöra komponenterna på bältet. Vid användning av vattentryck kan förstöra komponenterna helt i säkerhetsbältet.



---

# FORDONSVÅRD

## Efter körning

Om fordonet används i saltvattenmiljö måste det spolras med färskvatten för att skydda det och dess komponenter. Smörjning av metalldelar rekommenderas starkt. Använd SMÖRJMEDEL & ROSTSKYDD (P/N 779168) eller motsvarande. Detta måste utföras efter varje användningsdag.

När fordonet används i lerig terräng rekommenderas spolning av fordonet för att skydda det och dess komponenter.

## Rengöring och skydd av fordonet

Använd aldrig högtryckstvätt för att rengöra fordonet. **ANVÄND ENDAST LÅGT TRYCK (t.ex. en trädgårdsslang)**. Högt tryck kan orsaka skador på elektriska eller mekaniska komponenter.

Var speciellt uppmärksam på områden där lera och skräp kan samlas och riskera att orsaka nötning och funktionsstörningar eller orsaka korrosion. Listan över sådana områden inkluderar bland annat (listan är inte uttömmande):

- Omkring avgassystemet och mellan ljuddämparen och ljuddämparens lock
- Under och omkring bränsletanken
- Kylare
- Stötdämpare
- Omkring fram- och bakdifferential
- Omkring och under motor och växellåda
- På hjulens insida
- Ovanpå hasplåtarna.

Lackerade delar som har skador bör lackeras om på rätt sätt för att skydda mot rost.

Tvätta vid behov karossen med varm tvålattenlösning (använd en-

dast mildt rengöringsmedel). Applicera vax som inte innehåller slipmedel.

**OBS** Rengör aldrig plastdelar med starkt rengöringsmedel, avfettningsmedel, thinner, aceton eller liknande.

---

## FÖRVARING OCH FÖRSÄSONGSSERVICE

När fordonet inte används på mer än 4 månader ska du hålla dig till korrekta förvaringsrutiner.

Om fordonet inte ska användas på mer än 21 dagar ska du koppla bort den SVARTA (-) batterikabeln.

Risken för att batteriet laddas ur ökar om elektriska tillbehör används. Vi rekommenderar att använda en underhållsladdare med lågt amperetal vid låga motorvarvtal och/eller om tillbehör som förbrukar mycket ström installeras i fordonet.

När fordonet ska användas efter förvaringen krävs vissa förberedelser.

Kontakta en auktoriserad Can-Am-återförsäljare, verkstad, eller en person som du väljer att anlita för förberedelse av fordonet inför förvaring eller försäsongsservice.



# ***TEKNISK INFORMATION***

# FORDONSIDENTIFIKATION

Fordonets huvudkomponenter (motor och ram) identifieras av olika serienummer. Det kan ibland vara nödvändigt att ha dessa nummer till hands för garantiändamål eller för att spåra fordonet i händelse av förlust. Den auktoriserade Can-Am-återförsäljaren kräver dessa nummer för att korrekt slutföra garanti-anspråk. Vi rekommenderar starkt att du skriver ned samtliga serienummer som finns på fordonet och ger dem till ditt försäkringsbolag.

## Fordonsidentifikationsnummer



*TYPBILD — DEKAL MED FORDONETS SERIENUMMER BAKOM PASSAGERAR-SÄTET*

## Motorns identifikationsnummer

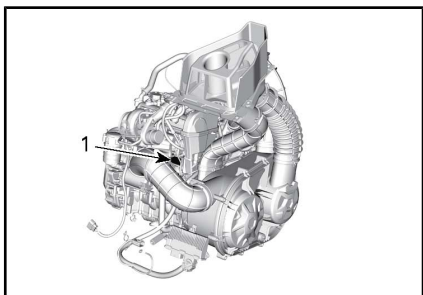

*TYPBILD — DEKAL FÖR MOTORNS TILLVERKNINGSNUMMER*

1. E.I.N. (motoridentifikationsnummer)

## Dekal om överensstämmelse

### Förordning (EU) 2016/1628 som är tillämplig för mobila terrängfordon

Fordon som uppfyller förordning (EU) 2016/1628 (NRMM) har en identifieringsmarkering på ventilkåpan.

**MÄRK:** Endast fordon med intercooler är NRMM-certifierade.

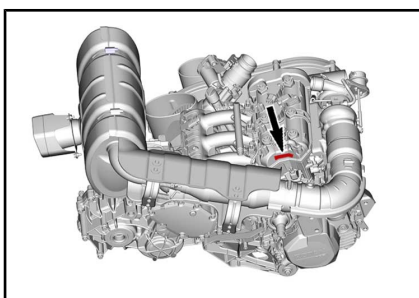

*TYPBILD*

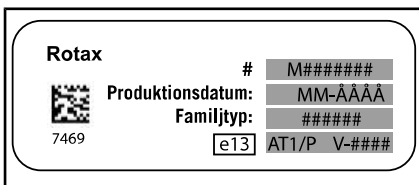

*TYPBILD FÖR NRMM-IDENTIFIERING*

## RF D.E.S.S.-nyckel (Radio Frequency Digitally Encoded Security System)

Denna enhet uppfyller FCC del 15 och Industry Canada-licensundantagna RSS-standard(er). Användningen är underställd följande två villkor: 1) enheten får inte orsaka störningar och 2) enheten måste kunna hantera eventuella störningar utifrån, inklusive störningar som kan orsaka driftsfel.

Ändringar eller modifieringar som inte uttryckligen godkänts av parten som ansvarar för överensstämelsen kan upphäva användarens rätt att använda utrustningen.

IC-registreringsnummer: 12006A-M01456

FCC-ID: 2ACERM01456

I egenskap av kompatibilitetsansvarig part försäkrar vi att enheten uppfyller kraven enligt direktiv 2014/53/EU. Med denna konformitetsförklaring försäkrar vi att enheten uppfyller de huvudsakliga kraven samt andra relevanta krav. Produkten uppfyller följande direktiv, harmoniserade standarder och regleringar: Radioutrustningsdirektivet (RED) 2014/53/EU och harmoniserade standarder: EN 300 330-2, EN 60950-1.

---

# KONTROLLSYSTEM FÖR AVDUNSTNINGSLÄPP

## ***Kalifornienmodeller med Kontrollsystem för avdunstningsutsläpp***

Från och med fordonen av årsmodell 2018, är vissa Kalifornienmodeller certifierade att uppfylla CARB (California Air Resources Board) TP-933. Dessa modeller är utrustade med ett kontrollsystem för avdunstningsutsläpp som består av en bränsletank med låg permeabilitet (LPFT), bränsleledningar med låg permeabilitet (LPFL) och en aktivt rensad kolkänsla.

Följande förklaring krävs av CCR (California Code of Regulation): Tillägget eller den modifierade delen måste uppfylla gällande ARB-standarder för kontroll av avdunstningsutsläpp. Överträdelse av detta krav är straffbar genom civila och/eller straffrättsliga påföljder.

---

# REGLER FÖR LJUDDÄMPNINGSSYSTEM

## *Enbart för USA och Kanada*

### **Det är förbjudet att manipulera ljuddämpningssystemet!**

Enligt amerikansk federal lag och provinslagar i Kanada kan följande handlingar eller upphov till följande handlingar vara åtalbara:

1. Att, i annat syfte än för underhåll, reparation eller utbyte, ta bort eller göra någon enhet eller designkomponent för ljuddämpningsändamål som installerats i ett nytt fordon funktionsoduglig, före försäljning eller leverans till den slutliga köparen eller medan fordonet används. Eller:
2. Att använda fordonet efter det att någon har tagit bort en sådan enhet eller designkomponent eller gjort den funktionsoduglig.

### **Bland de handlingar som anses utgöra otillåten manipulering är de följande:**

1. Att ta bort, modifiera eller göra hål på ljuddämparen eller någon motordel som används för avledning av avgaser.
2. Att ta bort, modifiera eller göra hål på någon del av insugningssystemet.
3. Att byta ut rörliga fordonsdelar eller delar av avgas- eller insugningssystem mot andra delar än de som specificerats av tillverkaren.
4. Underlåtenhet att utföra lämpligt underhåll.

EG-deklarationen om överensstämmelse finns inte med i denna version av Instruktionsboken.

Vänligen se den tryckta versionen som levererades med fordonet.

# SPECIFIKATIONER

<b>MOTOR</b>	
Motortyp	ROTAX® 900 ACE TURBO / TURBO R
	4-takts, dubbel överliggande kamaxel (DOHC), torrsump, vätskekyld
Antal cylindrar	3
Antal ventiler	12 ventiler (självjusterande hydrauliska lyftare)
Cylinderdiameter	74 mm
Slaglängd	69,7 mm
Slagvolym	899,31 cm <sup>3</sup>
R/MIN för max HK	7250 R/MIN
Avgassystem	Gnistskydd godkänt av USDA Forest Service Katalysator på NRMM-modeller
Luftfilter	Donaldson högprestandafilter

<b>SMÖRJSYSTEM</b>	
Typ	Torrsump
Oljefilter	Utbytbar oljekassetfilter

SMÖRJSYSTEM			
Motorolja	Kapacitet	Utbyte av motorolja och filter	3,5 L
	Rekommenderad olja Skandinavien		4T 10W50 SYNTETISK OLJA (EUR) (P/N 779240) eller 4T 5W40 DELSYNTETISK OLJA (EUR) (P/N 779290). eller 4T 0W40 SYNTETISK OLJA (EUR) (P/N 779286)
	Rekommenderad olja Övriga länder		4T 10W50 SYNTETISK OLJA (P/N 779234) 4T 5W40 DELSYNTETISK OLJA (P/N 779133) eller 4T 0W40 SYNTETISK OLJA (P/N 779139)
	Alternativ olja om XPS-produkter inte finns tillgängliga		Om den inte går att få tag på, använd en 5W40- eller 10W50-motorolja som uppfyller kraven för API-serviceklasserna SJ, SL, SM eller SN. Se <i>REKOMMENDERAD OLJA</i>

KYLSYSTEM		
Kylvätska	Typ	Etylenglykol/vattenblandning (50 %/50 %). Skandinavien: FÖRBLANDAD KYLVÄTSKA MED UTÖKAD LIVSLÄNGD (P/N 779150) Alla andra länder: FÖRBLANDAD KYLVÄTSKA MED UTÖKAD LIVSLÄNGD (EUR) (P/N 779223) eller kylvätska speciellt utformad för aluminiummotorer
	Kapacitet	4,8 L

ELSYSTEM		
Batteri	Typ	Underhållsfri SLA
	Spänning	12 volt
	Nominell kapacitet	18 A•h
	Startmotoreffekt	1,34 kW



<b>ELSYSTEM</b>	
Strålkastare	2 x 20W LED
Bakljus	2 x 3W LED
Signaturljus	2 x 2W LED
Säkringar	Se <i>SÄKRINGAR</i> i avsnittet <i>UNDERHÅLL</i> .

<b>BRÄNSLESYSTEM</b>			
Bränslepump		Typ	Elektrisk (i bränsletanken)
Bränsle	Typ		Premium blyfri bensin. Se <i>BRÄNSLESPECIFIKATIONER</i>
	Lägsta oktantal	Nordamerika	87 (R+M)/2
		Utanför Nordamerika	
	Rekommenderat oktantal	Nordamerika	91 (R+M)/2
Utanför Nordamerika		95 RON	
Bränsletanksvolym			± 40 L
Mängd återstående bränsle när lampan för låg bränslenivå är TÄND			± 12 L

<b>VÄXELLÅDA</b>		
Typ		Dubbel (hög/låg) med PARKERING, neutral och back
Växellådsolja	Kapacitet	1,25 L påfyllning (1,5 L när ny)
	Rekommenderas	Skandinavien: 75W140 SYNTEISK VÄXELolja (EUR) (P/N 779215) Övriga länder: 75W140 SYNTEISK VÄXELolja (P/N 779160) eller 75W 140 API GL-5

<b>DRIVSYSTEM</b>		
Framhjulsdrift	Modeller med Visco-Lok-framddifferential	Omkopplingsbar 2-/4-hjulsdrift med framddifferential Visco-Lok med automatisk låsning, koniska kuggjul
	Modeller med Smart-Lok-framddifferential	Omkopplingsbar 2-/4-hjulsdrift med Smart-Lok-differential med elektronisk låsning, koniska kuggjul
Framhjulsdriftsförhållande		3.6:1
Bakhjulsdrift		Integrerad i transmission, spiralformade kuggjul
Bakhjulsdriftsförhållande		3.43:1
Framddifferentialolja (Visco-Lok)	Kapacitet	400 ml
	Rekommenderas	Skandinavien: 75W90 SYNTETISK VÄXELOLJA (EUR) (P/N 779212) Övriga länder: 75W90 SYNTETISK VÄXELOLJA (P/N 779158) eller syntetisk växelolja 75W90 API GL-5
Framddifferentialolja (Smart-Lok)	Kapacitet	350 ml
	Rekommenderas	Skandinavien: 75W90 SYNTETISK VÄXELOLJA (EUR) (P/N 779212) Övriga länder: 75W90 SYNTETISK VÄXELOLJA (P/N 779158) eller syntetisk växelolja 75W140 API GL-5
CV smörjfett		CV-SMÖRJFETT (P/N 293 550 062) eller motsvarande

<b>STYRNING</b>	
Typ	Kuggstångsväxel
Ratt	Justerbar ratthöjd
Vändradie	528 cm

<b>FJÄDRING FRAM</b>		
Fjädringstyp		Dubbel länkmarm med krängningshämmare
Fjädringsväg	Turbo X ds X rc Turbo	508 mm

FJÄDRING FRAM			
	X rs X rc Turbo R	Upp till 559 mm	
Stötdämpare	ANTAL	2	
	Typ	Turbo X rc Turbo	HPG-stötdämpare med piggyback-behållare. QS3 kompressionsjusteringar
		X ds	HPG-stötdämpare med piggyback-behållare och dubbla hastighetskompressions- och returjusteringar
X rs X rc Turbo R	HPG-stötdämpare med fjärrbehållare och -bypass, dubbla hastighetskompressions- och returjusteringar		
Typ av förspänningsjustering		Gängat	

FJÄDRING BAK		
Fjädringstyp		Självständig Torsional Trailing-fjädringsarm (TTX) med extern krängningshämmare
Fjädringsväg	Turbo X ds X rc Turbo	508 mm
	X rs X rc Turbo R	Upp till 610 mm

<b>FJÄDRING BAK</b>			
Stötdämpare	ANTAL		2
	Typ	Turbo X rc Turbo	HPG-stötdämpare med piggyback-behållare. QS3f-kompressionsjusteringar med kontroll av drivkraftsförlust
		X ds	HPG-stötdämpare med piggyback-behållare och dubbla hastighetskompressions- och returjusteringar samt kontroll av drivkraftsförlust
		X rs X rc Turbo R	HPG-stötdämpare med fjärrbehållare med bypass, dubbla hastighetskompressions- och returjusteringar
Typ av förspänningsjustering		Gångat	

<b>BROMSAR</b>		
Främre broms	Antal	2
	Typ	262 mm ventilerad skivbroms med hydrauliska dubbelkolvsock på 32 mm
Bakre broms	Antal	2
	Typ	248 mm ventilerad skivbroms med hydrauliska dubbelkolvsock på 28 mm
Bromsvätska	Typ	DOT 4
	Kapacitet	310 ml
Bromsock		Flytande
Bromsbeläggmaterial		Sintrad högprestanda
Minimitjocklek på bromsbelägg		0,5 mm
Minimitjocklek på bromsskiva		4 mm
Max. bromsskivskvethet		0,2 mm

<b>DÄCK</b>			
Tryck	Fram	27 tum	Lastad över 195 kg: 179 kPa Lastad upp till 195 kg : 193 kPa
		28 tum	Lastad över 195 kg: 159 kPa Lastad upp till 195 kg : 152 kPa
		29 tum	Lastad över 195 kg: 138 kPa Lastad upp till 195 kg : 131 kPa
		30 tum	Lastad över 195 kg: 124 kPa Lastad upp till 195 kg : 117 kPa
	Bak	27 tum	Lastad över 195 kg: 179 kPa Lastad upp till 195 kg : 234 kPa
		28 tum	Lastad över 195 kg: 207 kPa Lastad upp till 195 kg : 152 kPa
		29 tum	Lastad över 195 kg: 186 kPa Lastad upp till 195 kg : 138 kPa
		30 tum	Lastad över 195 kg: 214 kPa Lastad upp till 195 kg : 165 kPa
Storlek	Fram	Turbo	28 X 9 X 14 (tum)
		X ds	29 X 9 X 14 (tum)
		X rs X rc	30 X 10 X 14 (tum)
	Bak	Turbo	28 X 11 X 14 (tum)
		X ds	29 X 11 X 14 (tum)
		X rs X rc	30 X 10 X 14 (tum)
Minimalt däckspårdjup			3 mm

<b>HJUL</b>		
Typ	Turbo X rc TURBO	Gjutna aluminiumfälgar
	X ds X rs X rc TURBO R	Gjutna beadlock-aluminiumfälgar

<b>HJUL</b>			
Fälgstorlek	Fram		14 x 7 tum
	Bak	Turbo X ds	14 x 8 tum
		X rs X rc	14 x 7 tum

<b>CHASSI</b>	
Störtbur	47 mm diameter, ROPS-godkänd bur av höghållfast stål

<b>DIMENSIONER</b>		
Totallängd	Turbo X ds	335,3 cm
	X rs	337,8 cm
	X rc X rc Turbo R	337,8 cm
Totalbredd	Turbo X ds	162,5 cm
	X rs	182,9 cm
	X rc Turbo	166,6 cm
	X rc Turbo R	169,4 cm
Totalhöjd	Turbo X ds	166,1 cm
	X rs	170,2 cm
	X rc Turbo	167,6 cm
	X rc Turbo R	168,4 cm
Hjulbas		259,1 cm

DIMENSIONER			
Hjulspår	Fram	Turbo X ds	136 cm
		X rs	156,3 cm
		X rc Turbo	138,8 cm
		X rc Turbo R	159,1 cm
	Bak	Turbo X ds	133,1 cm
		X rs	153,4 cm
		X rc Turbo	135,9 cm
		X rc Turbo R	156,2 cm
Markfrigång	Turbo X ds X rc Turbo	35,6 cm	
		X rs X rc Turbo R	38,1 cm

LASTKAPACITET OCH VIKT		
Torrsvikt	Turbo Turbo R	666,9 kg
	X ds	675,9 kg
	X rs	720,9 kg
	X rc Turbo	739,8 kg
	X rc Turbo R	794,2 kg
Viktfördelning (fram/bak)		45/55
Högsta tillåtna fordonsbelastning (inkluderar förare, passagerare, övrig last och eventuella tillbehör)		286 kg
Fordonets bruttoviktclass	Turbo	982 kg
	Turbo R	982 kg
	X ds	991 kg
	X rs	1 041,4 kg
	X rc Turbo	1 055,1 kg
	X rc Turbo R	1 109,5 kg



**LASTKAPACITET OCH VIKT**

Lasträckets kapacitet

90 kg

---

***Den här sidan är  
avsiktligt tom***

# ***FELSÖKNING***

---

# PROBLEMLÖSNING - RIKTLINJER

## CVT-REMMEN SLIRAR

---

1. Det finns vatten i CVT-transmissionen.
  - *Se SPECIELLA PROCEDURER.*

## "--" VISAS PÅ VÄXELLÄGESDISPLAYEN

---

1. Växelnreglaget är placerat mellan 2 lägen.
  - *Placera växelnreglaget korrekt i önskat läge.*
2. Växelnreglaget är inte korrekt inställt.
  - *Kontakta en auktoriserad Can-Am-återförsäljare.*
3. Elektriskt kommunikationsfel.
  - *Kontakta en auktoriserad Can-Am-återförsäljare.*

## MOTORN GÅR INTE RUNT

---

1. D.E.S.S.-nyckeln är inte placerad på D.E.S.S.-kontaktstiftet.
  - *Placera säkert nyckeln på D.E.S.S.-kontaktstiftet.*
2. Växelnreglaget är inte i läget PARKERING eller NEUTRAL.
  - *Ställ växelnreglaget i PARKERING eller NEUTRAL eller tryck ned bromspedalen.*
3. Bränd säkring.
  - *Kontrollera säkringarna.*
4. Svagt batteri eller lösa anslutningar.
  - *Kontrollera säkringen för laddningssystemet.*
  - *Kontrollera om det finns ett felmeddelande i instrumentgruppen.*
  - *Kontrollera batterianslutningar och kontakter.*
  - *Låt en auktoriserad Can-Am-återförsäljare kontrollera batteriet.*
5. Fel på startknappen.
  - *Kontakta en auktoriserad Can-Am-återförsäljare.*
6. Fel på startsolenoid.
  - *Kontakta en auktoriserad Can-Am-återförsäljare.*
7. D.E.S.S.-nyckeln känns inte igen, visas i flerfunktionsmätaren.
  - *Rengör D.E.S.S.*

## MOTORN GÅR RUNT, MEN STARTAR INTE

---

1. Flödad motor (tändstiftet vått vid demontering).
  - *Ifall motorn inte startar och den är flödad med bränsle, kan detta specialläge aktiveras för att förhindra bränsleinsprutning och för att slå av tändningen när motorn dras igång. Gör så här:*
    - Sätt nyckeln i D.E.S.S.-låset.
    - Tryck ned gaspedalen helt och HÅLL den nedtryckt.
    - Tryck in START-knappen.

*Motorn ska dras runt i 10 sekunder. Släpp motorns START-knapp. Släpp upp gaspedalen och starta/dra runt motorn igen så att motorn startas.*

**Om det inte fungerar:**

  - *Ta bort tändstiften (verktyg finns i verktygssatsen). Se TÄNDSTIFT i UNDERHÅLLSPROCEDURER.*
  - *Dra igång motorn flera gånger.*
  - *Installera om möjligt nya eller rengör och torka tändstiften.*
  - *Om motorn inte startar, kontakta en auktoriserad Can-Am-återförsäljare, verkstad, eller en person som du väljer att anlita för underhåll, reparation eller byte. I US EPA UTSLÄPPSRELATERAD GARANTI som finns häri finns information om garantireklamationer.*
  
2. Inget bränsle når motorn (tändstiftet torrt vid demontering).
  - *Kontrollera nivån i bränsletanken.*
  - *Kontrollera bränslepumpssäkring.*
  - *Smutsigt förfilter till oljepumpen eller fel på bränslepumpen. Kontakta en auktoriserad Can-Am-återförsäljare, verkstad, eller en person som du väljer att anlita för underhåll, reparation eller byte. I US EPA UTSLÄPPSRELATERAD GARANTI som finns häri finns information om garantireklamationer.*
  
3. Tändstift/tändning (ingen gnista).
  - *Kontrollera tändningens säkring.*
  - *Ta bort tändstiftet och koppla sedan på nytt till tändspolen.*
  - *Starta motorn med tändstiftet grundat till motorn, på avstånd från tändstiftshålet. Om ingen gnista uppstår, byt tändstiftet.*
  - *Om fel kvarstår, kontakta en auktoriserad Can-Am-återförsäljare, verkstad, eller en person som du väljer att anlita för underhåll, reparation eller byte. I US EPA UTSLÄPPSRELATERAD GARANTI som finns häri finns information om garantireklamationer.*

#### MOTORN SAKNAR ACCELERATION ELLER EFFEKT

1. Säkerhetsbältet är inte korrekt fastspänt. Kontrollera meddelandet i instrumentgruppen.
  - *Spänn fast säkerhetsbältet.*
2. Smuts eller skador på tändstift.
  - *Byt tändstift.*
3. Motorns luftfilter igensatt eller smutsigt.

- Kontrollera luftfiltret och byt ut vid behov.
  - Kontrollera om motorn är igensatt eller smutsigt.
4. Vatten i CVT
    - Dränera vattnet från CVT. Se SPECIELLA PROCEDURER.
  5. Smutsig eller sliten CVT.
    - Kontakta en auktoriserad Can-Am-återförsäljare.
  6. För lite bränsle
    - Smutsigt eller igensatt förfilter till bränslepumpen. Kontakta en auktoriserad Can-Am-återförsäljare, verkstad, eller en person som du väljer att anlita för underhåll, reparation eller byte. I US EPA UTSLÄPPSRELATERAD GARANTI som finns häri finns information om garantireklamationer.
  7. Motorns nödläge är aktiverat.
    - Kontrollera om meddelanden visas i flerfunktionsmätarens display.
    - Multifunktionsinstrumentets MOTORFEL-indikator lyser och displayen visar LIMP HOME (Nödläge): Kontakta en auktoriserad Can-Am-återförsäljare, verkstad, eller en person som du väljer att anlita för underhåll, reparation eller byte. I US EPA UTSLÄPPSRELATERAD GARANTI som finns häri finns information om garantireklamationer.

## MOTORN ÖVERHETTAR

---

1. Låg kylvätskenivå i kylsystemet.
  - Kontrollera kylvätskenivån och fyll på. Se UNDERHÅLLSPROCEDURER. Kontakta en auktoriserad Can-Am-återförsäljare, verkstad, eller en person som du väljer att anlita för underhåll, reparation eller byte. I US EPA UTSLÄPPSRELATERAD GARANTI som finns häri finns information om garantireklamationer.
2. Kylfläkten fungerar inte.
  - Kontrollera att kylfläkten inte har fastnat och att den fungerar.
  - Kontrollera fläktens säkring. Se SÄKRINGAR i UNDERHÅLLSPROCEDURER.
3. Smutsiga kylflänsar.
  - Kontrollera och rengör kylflänsarna. Se UNDERHÅLLSPROCEDURER.

## MOTORN FELTÄNDER

---

1. Smutsigt/skadat/slitet tändstift.
  - Byt tändstift vid behov.
2. Vatten i bränslet.
  - Dränera bränslesystemet och fyll på med nytt bränsle.

## VARVTALET ÖKAR MEN FORDONET RÖR SIG INTE

---

1. Vatten i CVT.
  - Dränera vattnet från CVT. Se SPECIELLA PROCEDURER.

2. Smutsig eller sliten CVT eller trasig rem.
  - *Kontakta en auktoriserad Can-Am-återförsäljare.*

**PARTIELL ELLER INGEN RESPONS FRÅN GASPEDALEN (MOTORFEL-LAMPAN LYSER OCH DISPLAYEN VISAR MEDDELANDET PPS-FEL).**

---

1. Partiellt fel på gaspedalens sensorer (PPS).
  - *Använd override-omkopplaren för att få gaspedalen att fungera normalt igen. Kontakta en auktoriserad Can-Am-återförsäljare.*
2. Gaspedalens sensorer (PPS) har helt slutat att fungera.
  - *Använd override-omkopplaren för att kringgå gaspedalen och öka motorvarvtalet för att kunna förflytta fordonet. Kontakta en auktoriserad Can-Am-återförsäljare.*

# FLERFUNKTIONSMÄTARENS MEDDELANDEN

Vid ett onormalt motortillstånd kan följande meddelanden visas i kombination med en signallampa.

Meddelande	Beskrivning
D.E.S.S. KEY NOT RECOGNIZED	D.E.S.S.-nyckel behöver rengöras.
BAD KEY	Anger att du har använt fel D.E.S.S.-nyckel. Använd nyckeln som är avsedd för fordonet.
CHECK ENGINE	Alla aktiva eller tidigare aktiverade fel som kräver åtgärd. Ingen varvtalsbegränsning aktiveras.
LIMP HOME	Kritiska fel som måste undersökas så snart som möjligt. Varvtalsbegränsning aktiveras och/eller motorns funktionssätt modifieras.
ECM CRC-FEL	Felmeddelande från motorkontrollmodulen (ECM).
TPS-FEL	Spjällhusfel, normalt följt av ett nödlägesmeddelande.
BROMSKONTAKT - FEL	Bromssignalfel.
ECM NOT RECOGNIZED	Meddelandet visas när mätaren inte kan identifiera motorkontrollmodulen (ECM).
CHECK DPS	Kontrollera motorns signallampa är på Anger att DPS (den dynamiska servostyrningen) inte fungerar normalt. Kontakta en auktoriserad Can-Am-återförsäljare.
PPS-FEL	Fel på pedalpositionsgivare (PPS). Se <i>FRISLÄPPSKNAPP</i> i <i>SEKUNDÄRA REGLAGE</i> för att köra fordonet i det manuella nödläget.
MANUELLT NÖDLÄGE	Bekräftar att det manuella nödläget är aktiverat med hjälp av Override-omkopplaren i händelse av ett fel på PPS.
FUEL SENDER RANGE PERFORMANCE (Bränslenivågivare utanför området)	När bränslenivågivarens värde är utanför normalområdet, upptäcks detta av flerfunktionsmätaren (analog/digital) och meddelandet visas.
CHECK SMARTLOK	Kontrollera motorns signallampa är på Anger att Smart-Lok inte fungerar normalt. Kontakta en auktoriserad Can-Am-återförsäljare.



# ***GARANTI***

---

# **BRP:S BEGRÄNSADE GARANTI FÖR USA OCH KANADA: 2019 CAN-AM® SSV**

## **1) GARANTINS OMFATTNING**

Bombardier Recreational Products Inc. ("BRP")\* garanterar sina 2019 Can-Am Side by side-fordon ("SSV"), som säljs av auktoriserade Can-Am SSV-återförsäljare (härefter definierade) i "USA" och Kanada, avseende material- eller tillverkningsfel under den period och enligt de villkor som anges nedan. Garantin ogiltigförklaras om: (1) SSV:n har använts för racing eller någon annan tävlingsaktivitet, vid vilken som helst tidpunkt, även av en tidigare ägare, eller (2) SSV:n har ändrats eller modifierats på ett sätt som skadligt påverkar dess användning, prestanda eller hållbarhet, eller om den har ändrats eller modifierats för annat bruk än vad den är avsedd för.

Icke-fabriksinstallerade delar och tillbehör omfattas inte av garantin. Var god se tillämpliga garantivillkor avseende delar och tillbehör.

## **2) ANSVARSBEGRÄNSNING**

**DENNA UTTRYCKLIGA GARANTI GÄLLER OCH GODTAS ISTÄLLET FÖR ALLA ÖVRIGA UTTRYCKLIGA ELLER UNDERFÖRSTÅDDA GARANTIER, INKLUSIVE MEN INTE BEGRÄNSAT TILL SÅDANA SOM AVSER SÄLJBARHET OCH LÄMPLIGHET FÖR ETT VISST ÄNDAMÅL. I DEN MÅN UNDERFÖRSTÅDDA GARANTIER INTE KAN UPPHÄVAS, BEGRÄNSAS DESSA TILL TIDEN FÖR DEN UTTRYCKLIGA GARANTIN. TILLFÄLLIGA OCH FÖLJDSKADOR AV NÅGOT SOM HELST SLAG UTE- SLUTS FRÅN ERSÄTTNING UNDER DENNA GARANTI. VISSA LÄNDER, PROVINSER ELLER JURISDIKTIONER MEDGES INTE ANSVARSBEGRÄNSNINGAR, BEGRÄNSNINGAR ELLER UNDANTAG ENLIGT OVAN. DESSA ÄR DÄRFÖR EVENTUELLT ICKE TILLÄMPLIGA I DITT FALL. DENNA GARANTI GER DIG SPECIFIKA RÄTTIGHETER, OCH DU ÅTNJUTER EV. ÄVEN ANDRA LAGLIGA RÄTTIGHETER SOM KAN VARIERA FRÅN STAT TILL STAT, ELLER PROVINS TILL PROVINS.**

Ingen distributör eller BRP-återförsäljare eller någon annan person är auktoriserad att lämna någon som helst utfästelse, representation eller garanti beträffande produkten utöver det som ingår i denna begränsade garanti och en sådan kan ej, ifall den lämnas, göras gällande gentemot BRP. BRP förbehåller sig rätten att när som helst ändra denna begränsade garanti, varvid förstås att en sådan ändring inte påverkar de garantivillkor som gäller för de produkter som har sålts under giltighetstiden för garantin.

## **3) UNDANTAG – FÖLJANDE OMFATTAS EJ AV GARANTIN**

Följande omfattas inte under några omständigheter av garantin:

- Normalt slitage;
- Normalt underhåll, trimning, justeringar;
- Skador som orsakats av underlåtenhet att följa korrekta underhålls- och/eller förvaringsprocedurer, enligt beskrivningarna i denna instruktionsbok;

- Skador som beror på borttagning av delar, felaktiga reparationer, service, ändringar i produktens konstruktion eller användning av sådana delar som inte har godkänts av BRP, liksom skador som beror på underhåll och/eller reparationer som har utförts av någon annan än en auktoriserad Can-Am SSV-återförsäljare;
- Skador som beror på att produkten har använts på ett felaktigt eller onormalt sätt, på försumlighet eller på att produkten har använts på ett sätt som inte är förenligt med det som beskrivits i instruktionsboken för Can-Am SSV;
- Skador som orsakas av olycka, nedsänkning i vatten, brand, stöld, vandalism eller naturkatastrof;
- Användning av bränslen, oljor, eller smörjmedel som inte är lämpliga för användning med produkten (se instruktions'boken);
- Skador orsakade av rost, korrosion eller att de utsatts för väder och vind;
- Skador orsakade av inträngande vatten eller snö;
- Mindre skador eller följskador, eller skador av något slag inklusive, men ej begränsat till, bogsering, förvaring, telefon, hyra, taxi, olägenhet, försäkringskostnader, betalningar av lån, förlust av tid eller förlust av inkomst.

#### 4) GARANTIPERIOD

Denna begränsade garanti träder i kraft från och med (1) datum för produktens första leverans vid detaljförsäljning eller (2) det datum då produkten tas i bruk för första gången, beroende på vilket av dessa som inträffar först, och gäller under följande period:

- SEX (6) PÅ VARANDRA FÖLJANDE MÅNADER för privat eller kommersiellt bruk.
- Beträffande utsläppsrelaterade komponenter, se US EPA utsläppsrelaterad garanti som finns häri.
- För komponenter relaterade till avdunstningsutsläpp på modeller för Kalifornien utrustade med kontrollsystem för avdunstningsutsläpp som tillverkats av BRP för försäljning i delstaten Kalifornien, och som ursprungligen sålts till en invånare i eller senare har registrerats för garanti till en invånare i delstaten Kalifornien, se också *GARANTIFÖRKLARING FÖR KALIFORNIENS UTSLÄPPSKONTROLL* som finns häri.

Reparationen eller bytet av delar eller utförandet av service under denna garanti förlänger inte livslängden för denna garanti bortom dess ursprungliga förfalldatum.

#### 5) VILLKOR FÖR GARANTINS GILTIGHET

Garantin gäller **endast** ifall **samtliga** av följande villkor är uppfyllda:

- 2019 Can-Am SSV:n måste av den första ägaren ha köpts som ny och oanvänd från en Can-Am SSV-återförsäljare som är auktoriserad att distribuera Can-Am SSV:er i det land där försäljningen har ägt rum ("Can-Am SSV-återförsäljare");
- Den av BRP specificerade leveransinspektionen måste ha utförts och dokumenterats samt undertecknats av köparen.
- 2019 Can-Am SSV:n måste ha garantiregistrerats av en auktoriserad Can-Am SSV-återförsäljare;

- 2019 Can-Am SSV:n måste ha köpts i det land där köparen bor;
- Garantins giltighet förutsätter att regelbundet underhåll, enligt anvisningarna i denna Instruktions'bok, utförs med angivna tidsintervall. BRP förbehåller sig rätt att kräva bevis på korrekt underhåll innan garantiersättning beviljas.

Om ovanstående villkor inte har uppfyllts, beviljar BRP ingen garantiersättning för någon ägare, varken vid privat fritidsägande eller vid kommersiellt ägande. Dessa begränsningar är nödvändiga för att ge BRP möjlighet att skydda sina produkter, sina konsumenters och allmänhetens säkerhet.

## **6) HUR ERHÅLLA GARANTIERSÄTTNING**

Kunden måste upphöra att använda SSV:n ifall ett fel skulle uppstå. Kunden måste informera den auktoriserade BRP-återförsäljaren inom tre (3) dagar från felets upptäckande och ge denne rimlig tillgång till produkten samt rimlig tid att reparera produkten. Kunden måste även för den auktoriserade BRP-återförsäljaren uppvisa bevis på inköp av produkten och är skyldig att underteckna en reparations-/arbetsorder vid början av garantireparationen för att göra den giltig. Alla delar som byts ut under denna garanti övergår i BRP:s ägo.

## **7) BRP:S ANSVAR**

BRP:s ansvar under denna garanti begränsas, efter eget godtycke, till reparation av delar som befunnits vara defekta under normal användning, underhåll och service, eller till ersättning av sådana delar med nya Can-Am SSV-delar utan kostnad för material och arbete, hos en valfri auktoriserad BRP-återförsäljare under garantiperioden enligt de villkor som anges här. BRP:s ansvar begränsas till utförandet av erforderliga reparationer eller ersättning av delar. Inget påstående om garantibrott skall utgöra grund för återgång eller annullering av försäljningen av SSV:n till ägaren.

Vid behov av service utanför det ursprungliga försäljningslandet ansvarar ägaren för alla extra kostnader som erfordras enligt lokala konventioner och förhållanden, så som, men ej begränsat till, frakt, försäkring, skatter, licensavgifter, importavgifter och alla andra finansiella kostnader, inklusive sådana som påförs av regeringar, stater, regioner och deras respektive myndigheter.

BRP förbehåller sig rätten att förbättra, modifiera eller ändra produkter från tid till annan, utan skyldighet att ändra tidigare tillverkade produkter.

## **8) YTTERLIGARE LEVERANTÖRSGARANTIER**

En GPS-mottagare kan levereras av BRP som standardutrustning på vissa 2019 Can-Am SSV. GPS-mottagaren omfattas av BRP:s begränsade garanti. Om ytterligare garantitäckning erbjuds av GPS-mottagarens "leverantör" som är längre än BRP:s begränsade garanti, ska denna hanteras av återförsäljaren eller kunden direkt med "leverantören" av GPS-mottagaren.

## **9) ÖVERLÅTELSE AV GARANTI**

Om äganderätten till en produkt överläts under garantitiden, skall även denna begränsade garanti, enligt dess bestämmelser och villkor, överlåtas och gälla för den återstående garantitiden, förutsatt att BRP eller en auktoriserad Can-Am SSV-distributör/återförsäljare mottager ett bevis på att

den tidigare ägaren har godkänt överlåtelsen av äganderätten, liksom erforderliga adressuppgifter för den nya ägaren.

## **10) KONSUMENTASSISTANS**

I fall av en ev. kontrovers eller tvist som berör denna garanti rekommenderar BRP att du försöker lösa frågan på återförsäljarnivå. Vi rekommenderar att du talar med servicechefen eller ägaren hos den auktoriserade återförsäljaren.

Om ärendet fortfarande förblir olöst, kontakta BRP genom att fylla i kundkontaktformuläret på [www.brp.com](http://www.brp.com) eller kontakta BRP via post på en av de adresser som anges under avsnittet *KONTAKTA OSS* i denna guide.

\* I USA distribueras och repareras produkterna av BRP US Inc.

© 2018 Bombardier Recreational Products Inc. Alla rättigheter förbehålls.

® Varumärke som tillhör Bombardier Recreational Products Inc. eller dess dotterbolag.

# US EPA UTSLÄPPSRELATERAD GARANTI

Bombardier Recreational Products Inc. ("BRP")\*\* garanterar den slutliga köparen och varje efterföljande köpare att denna nya motor, inklusive alla delar i dess kontrollsystem för avgasutsläpp och dess kontrollsystem för avdunstningsutsläpp, uppfyller två villkor:

1. Den är utformad, tillverkad och utrustad så att den vid tidpunkten för försäljning till den slutliga köparen uppfyller kraven enligt 40 CFR 1051 och 40 CFR 1060.
2. Den har inga material- eller tillverkningsfel som skulle kunna förhindra uppfyllande av kraven enligt 40 CFR 1051 och 40 CFR 1060.

Om garantiberättigade villkor föreligger kommer BRP att reparera eller byta delar eller komponenter med material- eller tillverkningsfel som skulle öka motorns utsläpp av någon reglerad förorening inom den angivna garantiperioden utan några kostnader för ägaren, inklusive kostnader relaterade till diagnos och reparation eller byte av utsläppsrelaterade delar. Alla defekta delar som byts under denna garanti övergår i BRP:s ägo.

För alla utsläppsrelaterade garantireklamationer begränsar BRP diagnos och reparationer av utsläppsrelaterade delar till auktoriserade Can-Am-återförsäljare, med undantag för erforderliga nödfallsreparationer enligt punkt 2 i nedanstående lista.

Som certifierande tillverkare nekar inte BRP utsläppsrelaterade garantireklamationer baserat på något av följande:

1. Underhåll eller annan service utförd av BRP eller av BRP-auktoriserad inrättning.
2. Reparationsarbete på motor/utrustning som utförs för att åtgärda en väsentlig nödsituation som kan härledas till BRP så länge man försöker återställa motorn/utrustningen till dess rätta konfiguration så snart som möjligt.
3. Varje åtgärd eller utebliven åtgärd ej relaterad till garantireklamationen.
4. Underhåll som utförts oftare än BRP specificerar.
5. Allt som är BRP:s fel eller ansvar.
6. Användning av allt bränsle som är allmänt tillgängligt där utrustningen används såvida det inte anges i skrivna underhållsanvisningar från BRP att detta bränsle skulle skada utsläppskontrollsystemet och operatörer har tillgång till rätt bränsle. Se avsnittet om underhållsinformation och bränslekraven i avsnittet om bränsle.

## Giltighetsperiod för utsläppsrelaterad garanti

Den utsläppsrelaterade garantin har följande giltighetsperiod, beroende på vilket som inträffar först:

	TIMMAR	MÅNADER	KILOMETER
Komponenter relaterade till avgasutsläpp	500	30	5 000
Komponenter relaterade till avdunstningsutsläpp	N/A	24	N/A

## Komponenter som innefattas

Den emissionsrelaterade garantin omfattar alla komponenter vilkas haveri skulle öka en motors utsläpp av någon reglerad förorening, inklusive följande listade komponenter:

1. För avgasutsläpp inkluderar utsläppsrelaterade komponenter alla motordelar relaterade till följande system:
  - Luftintagssystem
  - Bränslesystem
  - Tändningssystem
  - Avgasåterledningssystem
2. Följande delar betraktas dessutom som utsläppsrelaterade komponenter för avgasutsläpp:
  - Efterbehandlingsanordningar
  - Vevhusventilationsventiler
  - Sensorer
  - Elektroniska styrenheter
3. Följande delar betraktas som utsläppsrelaterade komponenter för avdunstningsutsläpp:
  - Bränsletank
  - Tanklock
  - Bränsleledning
  - Bränsleledningskopplingar
  - Klämmor\*
  - Övertrycksventiler\*
  - Reglerventiler\*
  - Reglersolenoider\*
  - Elektroniska styranordningar\*
  - Vakuumbstyrningsmembran\*
  - Styrkablar\*
  - Styrlänkage\*
  - Evakueringsventiler
  - Ångslangar
  - Vätske-/ångavskiljare
  - Kolkanister
  - Kanistermonteringsfästen
  - Förgasarevakueringsportanslutning
4. Utsläppsrelaterade komponenter inkluderar dessutom alla andra delar vars enda syfte är att reducera utsläpp eller där funktionsfel hos komponenten medför ökade utsläpp utan någon betydande försämring av motors/utrustningens funktion.

## Begränsad tillämplighet

I egenskap av certifierande tillverkare kan BRP avslå emissionsrelaterade garantianspråk för fel som har orsakats av ägarens eller förarens felaktiga underhåll eller användning, av olyckor för vilka tillverkaren inte är ansvarig eller av naturkatastrofer. Ett emissionsrelaterat garantianspråk kan t.ex.

\*Relaterat till kontrollsystemet för avdunstningsutsläpp

avslås om ett fel direkt har orsakats av förarens felaktiga användning/missbruk av motorn/utrustningen eller förarens användning av motorn/utrustningen på ett sätt som den inte är utformad för och som på inget sätt är hänförligt till tillverkaren.

Om du har några frågor angående dina rättigheter och ansvar i enlighet med garantin ska du kontakta Bombardier Recreational Products på 1-888-272-9222.

\* I USA distribueras och servas produkterna av BRP US Inc.



---

# **GARANTIFÖRKLARING KONTROLL AV AVDUNSTNINGSUTSLÄPP FÖR KALIFORNIEN**

## **DINA RÄTTIGHETER OCH SKYLDIGHETER I GARANTIN**

California Air Resources Board är glada att förklara garantin på kontrollsystemet för avdunstningsutsläpp på ditt Terrängsportfordon av årsmodell 2019. I delstaten Kalifornien måste nya terrängfritidsfordon vara utformade, byggda och utrustade så att de uppfyller delstatens strikta anti-smogstandarder. Bombardier Recreational Products Inc. ("BRP")\*\* måste ge garanti på kontrollsystemet för avdunstningsutsläpp på ditt Terrängsportfordon för de tidsperioder som anges nedan, under förutsättning att ditt Terrängsportfordon inte har utsatts för vanvård, vårdslöshet, felaktigt underhåll eller ändring som inte godkänts.

Ditt kontrollsystem för avdunstningsutsläpp kan inkludera delar såsom förgasaren eller bränsleinsprutningssystemet, bränsletanken, bränsleslangarna, kolkkanister och motorns dator. Det kan även inkludera slangar, remmar, kontakter och andra sammansättningar relaterade till avdunstningsutsläpp. Om det finns ett garantiberättigat förhållande, kommer Bombardier Recreational Products Inc. att reparera ditt Terrängsportfordon utan kostnad för dig, inklusive diagnos, delar och arbete.

## **OHRV-TILLVERKARENS GARANTI**

Garantiperioden för detta OHRV är 60 månader, eller 5 000 miles, eller 500 timmar, det som kommer först.

Delar som omfattas är:

- Monteringsfäste(n) för kanistern
- Kolkkanister
- Evakueringsportkontakt
- Klämma/klämmor\*
- Elektronisk styrning\*
- Tanklock
- Påfyllningsrör
- Slang för påfyllningsröret
- Bränsleledning(ar)
- Bränsleledningsbeslag
- Bränsletank
- Tryckavlastningsventil(er)\*
- Evakueringsventil(er)
- Kontrollventil(er)\*
- Ångslang(ar)
- Flödesreducerare
- Filter\*
- Alla andra delar som inte angivits och som kan påverka kontrollsystemet för avdunstningsutsläpp

Om någon del relaterad till avdunstningsutsläpp på ditt Terrängsportfordon är felaktig, kommer delen att repareras eller bytas ut av Bombardier Recreational Products Inc.

## ÄGARENS ANSVAR I ENLIGHET MED GARANTIN

Som ägare av Terrängsportfordonet ansvarar du för att erforderligt underhåll utförs i enlighet med anvisningarna i instruktionsboken. Bombardier Recreational Products Inc. rekommenderar att du behåller alla kvitton för utfört underhåll på ditt Terrängsportfordon, men Bombardier Recreational Products Inc. kan inte neka till garanti enbart på grund av att kvitton saknas eller för underlåtenhet att utföra ett schemalagt underhåll.

Som ägare är du ansvarig för att visa upp ditt Terrängsportfordon för en återförsäljare till Bombardier Recreational Products Inc. så snart ett problem finns. Garantireparationer ska utföras inom en rimlig tidsperiod som inte får överskrida 30 dagar.

Som ägare till ett Terrängsportfordon ska du även vara medveten om att Bombardier Recreational Products Inc. kan neka dig garantitäckning om det har uppstått fel på ditt Terrängsportfordon eller en av dess delar på grund av felaktig användning, vårdslöshet, felaktigt underhåll eller ej godkända modifieringar.

Om du har några frågor om dina garantirättigheter och -skyldigheter, ska du kontakta Bombardier Recreational Products Inc. på 1-888-272-9222 eller California Air Resource Board, 9528 Telstar Avenue, El Monte, CA 91731.

\*Relaterat till kontrollsystemet för avdunstningsutsläpp

\* I USA distribueras och servas produkterna av BRP US Inc.

---

# **BRP:S INTERNATIONELLA BEGRÄNSADE GARANTI: 2019 CAN-AM® SSV**

## **1) GARANTINS OMFATTNING**

Bombardier Recreational Products Inc. ("BRP")\* garanterar sina Can-Am SSV:er av årsmodell 2019, som säljs av Can-Am SSV-distributörer/återförsäljare auktoriserade av BRP att distribuera Can-Am SSV:er ("Can-Am SSV-distributör/återförsäljare") utanför de femtio Förenta staterna, Kanada och European Economic Area (d.v.s. den Europeiska Unionens medlemsländer plus Norge, Island och Liechtenstein) ("EEA"), medlemsstaterna från OSS (inklusive Ukraina och Turkmenistan) ("CIS") och Turkiet, avseende material- och tillverkningsfel under den period och enligt de villkor som anges nedan.

Icke-fabriksinstallerade delar och tillbehör omfattas inte av garantin. Var god se tillämpliga garantivillkor avseende delar och tillbehör.

Garantin ogiltigförklaras om: (1) SSV:n har använts för racing eller någon annan tävlingsaktivitet, vid vilken som helst tidpunkt, även av en tidigare ägare, eller (2) SSV:n har ändrats eller modifierats på ett sätt som skadligt påverkar dess användning, prestanda eller hållbarhet, eller om den har ändrats eller modifierats för annat bruk än vad den är avsedd för.

## **2) ANSVARSBEGRÄNSNING**

**IDEN UTSTRÄCKNING LAGEN ANGER SKA DENNA UTTRYCKLIGA GARANTI LÄMNAS OCH ERSÄTTER ALLA ANDRA UTTRYCKLIGA ELLER UNDERFÖRSTÅDDA GARANTIER, INKLUSIVE MEN INTE BEGRÄNSAT TILL SÅDANA SOM AVSER SÄLJBARHET OCH LÄMPLIGHET FÖR ETT SPECIELLT ÄNDAMÅL. I DEN MÅN UNDERFÖRSTÅDDA GARANTIER INTE KAN UPPHÅVAS, BEGRÄNSAS DESSA TILL TIDEN FÖR DEN UTTRYCKLIGA GARANTIN. TILLFÄLLIGA OCH FÖLJDASKADOR AV NÅGOT SOM HELST SLAG UTE- SLUTS FRÅN ERSÄTTNING UNDER DENNA GARANTI. VISSA JURISDIKTIONER MEDGES INTE ANSVARSBEGRÄNSNINGAR, BEGRÄNSNINGAR ELLER UNDANTAG ENLIGT OVAN. DESSA ÅR DÄRFÖR EVENTUELLT ICKE TILLÄMPLIGA I DITT FALL. DENNA GARANTI GER DIG SPECIFIKA RÄTTIGHETER, OCH DU ÅTNJUTER EV. ÄVEN ANDRA LAGLIGA RÄTTIGHETER SOM KAN VARIERA FRÅN LAND TILL LAND. (SE KLAUSUL 4 NEDAN FÖR PRODUKTER SOM INHANDLATS I AUSTRALIEN).**

Varken Can-Am SSV-distributören/återförsäljaren eller någon annan person har auktoriserats att göra någon som helst utfästelse, representation eller ge någon garanti beträffande produkten utöver det som ingår i denna begränsade garanti och en sådan kan ej, om den gjorts, göras gällande gentemot BRP.

BRP förbehåller sig rätten att när som helst ändra denna garanti, varvid förstås att en sådan ändring inte påverkar de garantivillkor som gäller för produkter som har sålts under giltighetstiden för denna garanti.

## **3) UNDANTAG OMFATTAS EJ AV GARANTIN**

Följande omfattas inte under några omständigheter av den här begränsade garantin:

- Normalt slitage;
- Normalt underhåll, trimning, justeringar (material och arbete);
- Skador som beror på att produkten har underhållits eller förvarats på ett felaktigt eller försumligt sätt. Korrekt underhåll och förvaring beskrivs i Instruktions'boken;
- Skador som beror på borttagning av delar, felaktiga reparationer, service, ändringar i produktens konstruktion eller användning av sådana delar som inte har godkänts av BRP, liksom skador som beror på underhåll och/eller reparationer som har utförts av någon annan än en auktoriserad Can-Am SSV-distributör/återförsäljare;
- Skador som orsakats av att produkten har använts på ett felaktigt eller onormalt sätt, försumlighet eller av att produkten har använts på ett sätt som strider mot Instruktions'boken;
- Skador som orsakas av olycka, nedsänkning i vatten, brand, stöld, vandalism eller naturkatastrof;
- Användning av bränslen, oljor, eller smörjmedel som inte är lämpliga för användning med produkten (se instruktions'boken);
- Skador orsakade av rost, korrosion eller att de utsatts för väder och vind;
- Skador orsakade av inträngande vatten eller snö;
- Tillfällig eller skador till följd av, eller skador av något slag inklusive, men ej begränsat till, bärgnings-, lagrings-, transportutgifter, telefon-, hyr- eller taxiavgifter, olägenhet, försäkringskostnader, betalningar av lån, förlust av tid, förlust av inkomst, förlust av besittningsrätt eller utnyttjande på grund av servicearbete.

#### **4) GARANTIPERIOD**

Denna garanti träder i kraft från och med datum (1) för produktens första leverans vid detaljförsäljning eller det datum (2) då produkten har tagits i bruk för första gången, beroende på vilket av dessa som inträffar först, för en period av:

- SEX (6) PÅ VARANDRA FÖLJANDE MÅNADER för privat eller kommersiellt bruk.

Reparationen eller bytet av delar eller utförandet av service under denna garanti förlänger inte livslängden för denna garanti bortom dess ursprungliga förfallodatum.

#### **ENDAST FÖR PRODUKTEN SOM SÄLJS I AUSTRALIEN**

Inget i dessa garantiavtal och villkor ska anses exkludera, begränsa eller förändra applikationen av något villkor, garanti, rätt eller gottgörelse som utdelas eller påvisas under Konkurrens och konsument-lagen 2010 (Cth), inklusive den australiensiska konsumentlagen eller någon annan fall, där de skulle innebära en motsättning mot den lagen, eller får någon av dessa avtal och villkor att ogiltigförklaras. De fördelar som ges dig under den här begränsade garantin är utöver de andra rättigheter och gottgörelser du har under australiensisk lag.

Våra varor är försedda med garantier som inte kan exkluderas enligt den australiensiska konsumentlagen. Du har rätt att få en ersättningsprodukt eller återbetalning om produkten är behäftad med ett allvarligt fel och du

har rätt att få kompensation för alla andra förluster eller skador som rimligen kan förutses. Du har även rätt att få varorna reparerade eller ersätta ifall de inte är av acceptabel kvalitet och om felet inte anses vara ett allvarligt fel.

## 5) GARANTIVILLKOR

Garantin gäller **endast** ifall **samtliga** av följande villkor är uppfyllda:

- 2019 Can-Am SSV:n måste av den första ägaren ha köpts som ny och oanvänd från en Can-Am SSV-distributör/återförsäljare som är auktoriserad att distribuera Can-Am SSV:er i det land där försäljningen har ägt rum;
- Den av BRP specificerade förleveransinspektionen måste ha utförts och dokumenterats;
- Produkten måste ha garantiregistrerats av en auktoriserad Can-Am SSV-distributör/återförsäljare;
- 2019 Can-Am SSV:n måste ha köpts i det land eller i den union där köparen bor;
- Garantins giltighet förutsätter att regelbundet underhåll, enligt anvisningarna i denna Instruktions'bok, utförs med angivna tidsintervall. BRP förbehåller sig rätt att kräva bevis på korrekt underhåll innan garantiersättning beviljas.

Om ovanstående villkor inte har uppfyllts, beviljar BRP ingen garantiersättning för någon ägare, varken vid privat fritidsägande eller vid kommersiellt ägande. Dessa begränsningar är nödvändiga för att ge BRP möjlighet att skydda sina produkters, sina konsumenters och allmänhetens säkerhet.

## 6) KUNDENS RÄTTIGHETER OCH SKYLDIGHETER

Kunden måste upphöra att använda SSV:n ifall ett fel skulle uppstå. Kunden måste informera den auktoriserade Can-Am SSV-distributören/återförsäljaren inom två (2) dagar från felets upptäckande och ge denne rimlig tillgång till produkten samt rimlig tid att reparera produkten. Kunden måste även för den auktoriserade Can-Am SSV-distributören/återförsäljaren uppvisa bevis på inköp av produkten och är skyldig att underteckna en reparations-/arbetsorder vid början av garantireparationen för att göra den giltig. Alla delar som byts ut under denna garanti övergår i BRP:s ägo.

Observera att tidsgränsen för meddelande av produktfel gäller under förutsättning att den överensstämmer med gällande nationell eller lokal lagstiftning i det land där kunden bor.

## 7) BRP:S RÄTTIGHETER OCH SKYLDIGHETER

I den utsträckning som lagen anger begränsas BRP:s ansvar i den här garantin till, enligt eget tycke, reparera delar som anses vara defekta vid normal användning, underhåll och service, eller ersätta sådana delar med nya Can-Am SSV-originaldelar utan kostnad för delar och arbetstid, hos alla auktoriserade Can-Am SSV-distributörer/återförsäljare under garantins täckningsperiod, under de omständigheter som beskrivs häri. BRP's ansvar begränsas till utförandet av erforderliga reparationer eller ersättning av delar. Inget påstående om garantiavtalsbrott skall utgöra grund för hävning eller annullering av försäljningen av Can-Am SSV till ägaren. Du kan också ha andra lagliga rättigheter, vilka kan variera från land till land.

Vid behov av service utanför det ursprungliga försäljningslandet ansvarar ägaren för alla extra kostnader som erfordras enligt lokala konventioner och förhållanden, så som, men ej begränsat till, frakt, försäkring, skatter, licensavgifter, importavgifter och alla andra finansiella kostnader, inklusive sådana som påförs av regeringar, stater, regioner och deras respektive myndigheter.

BRP förbehåller sig rätten att förbättra, modifiera eller ändra produkter från tid till annan, utan skyldighet att ändra tidigare tillverkade produkter.

## **8) ÖVERLÅTELSE AV GARANTI**

Om äganderätten till en produkt överlåts under garantitiden, skall även denna begränsade garanti, enligt dess bestämmelser och villkor, överlåtas och gälla för den återstående garantitiden, förutsatt att BRP eller en auktoriserad Can-Am SSV-distributör/återförsäljare mottager ett bevis på att den tidigare ägaren har godkänt överlåtelsen av äganderätten, liksom erfordrerliga adressuppgifter för den nya ägaren.

## **9) KONSUMENTVÄGLEDNING**

I fall av en ev. kontrovers eller tvist som berör denna begränsade garanti rekommenderar BRP att du försöker lösa frågan på Can-Am SSV-distributör-/återförsäljarnivå. Vi rekommenderar att du talar med servicechefen eller ägaren hos den auktoriserade Can-Am SSV-distributören/återförsäljaren.

Om ärendet fortfarande förblir olöst, kontakta BRP genom att fylla i kundkontaktformuläret på [www.brp.com](http://www.brp.com) eller kontakta BRP via post på en av de adresser som anges under avsnittet *KONTAKTA OSS* i denna guide.

\* I området som täcks av denna begränsade garanti, distribueras och repareras produkterna av Bombardier Recreational Products Inc. eller dess dotterbolag.

© 2018 Bombardier Recreational Products Inc. Alla rättigheter förbehålls.

® Varumärke som tillhör Bombardier Recreational Products Inc. eller dess dotterbolag.

---

# **BRPS BEGRÄNSADE GARANTI FÖR EUROPEISKA EKONOMISKA SAMARBETSOMRÅDET, OBEROENDE STATERS SAMVÄLDE OCH TURKIET: 2019 CAN-AM® SSV**

## **1) GARANTINS OMFATTNING**

Bombardier Recreational Products Inc. ("BRP")\* garanterar sina Can-Am SSV:er av årsmodell 2019, som säljs av Can-Am SSV-distributörer/återförsäljare auktoriserade av BRP att distribuera Can-Am SSV:er ("Can-Am SSV-distributör/återförsäljare") i medlemsstaterna i European Economic Area (d.v.s. den Europeiska Unionens medlemsländer plus Norge, Island och Liechtenstein) ("EEA"), medlemsstaterna från OSS (inklusive Ukraina och Turkmenistan) ("CIS") och Turkiet, avseende material- och tillverkningsfel under den period och enligt de villkor som anges nedan.

Icke-fabriksinstallerade delar och tillbehör omfattas inte av garantin. Var god se tillämpliga garantivillkor avseende delar och tillbehör.

Garantin ogiltigförklaras om: (1) SSV:n har använts för racing eller någon annan tävlingsaktivitet, vid vilken som helst tidpunkt, även av en tidigare ägare, eller (2) SSV:n har ändrats eller modifierats på ett sätt som skadligt påverkar dess användning, prestanda eller hållbarhet, eller om den har ändrats eller modifierats för annat bruk än vad den är avsedd för.

## **2) ANSVARSBEGRÄNSNING**

**IDEN UTSTRÄCKNING LAGEN ANGER SKA DENNA UTTRYCKLIGA GARANTI LÄMNAS OCH ERSÄTTER ALLA ANDRA UTTRYCKLIGA ELLER UNDERFÖRSTÅDDA GARANTIER, INKLUSIVE MEN INTE BEGRÄNSAT TILL SÅDANA SOM AVSER SÄLJBARHET OCH LÄMPLIGHET FÖR ETT SPECIELLT ÄNDAMÅL. I DEN MÅN UNDERFÖRSTÅDDA GARANTIER INTE KAN UPPHÄVAS, BEGRÄNSAS DESSA TILL TIDEN FÖR DEN UTTRYCKLIGA GARANTIN. TILLFÄLLIGA OCH FÖLJDSKADOR AV NÅGOT SOM HELST SLAG UTE- SLUTS FRÅN ERSÄTTNING UNDER DENNA GARANTI. VISSA JURISDIKTIONER MEDGES INTE ANSVARSBEGRÄNSNINGAR, BEGRÄNSNINGAR ELLER UNDANTAG ENLIGT OVAN. DESSA ÅR DÄRFÖR EVENTUELLT ICKE TILLÄMPLIGA I DITT FALL. DENNA GARANTI GER DIG SPECIFIKA RÄTTIGHETER, OCH DU ÅTNJUTER EV. ÄVEN ANDRA LAGLIGA RÄTTIGHETER SOM KAN VARIERA FRÅN LAND TILL LAND.**

Varken Can-Am SSV-distributören/återförsäljaren eller någon annan person har auktoriserats att göra någon som helst utfästelse, representation eller ge någon garanti beträffande produkten utöver det som ingår i denna begränsade garanti och en sådan kan ej, om den gjorts, göras gällande gentemot BRP.

BRP förbehåller sig rätten att när som helst ändra denna garanti, varvid förstås att en sådan ändring inte påverkar de garantivillkor som gäller för produkter som har sålts under giltighetstiden för denna garanti.

## **3) UNDANTAG – OMFATTAS INTE AV GARANTIN**

Följande omfattas inte under några omständigheter av den här begränsade garantin:

- Normalt slitage;
- Normalt underhåll, trimning, justeringar (material och arbete);
- Skador som beror på att produkten har underhållits eller förvarats på ett felaktigt eller försumligt sätt. Korrekt underhåll och förvaring beskrivs i Instruktions'boken;
- Skador som beror på borttagning av delar, felaktiga reparationer, service, ändringar i produktens konstruktion eller användning av sådana delar som inte har godkänts av BRP, liksom skador som beror på underhåll och/eller reparationer som har utförts av någon annan än en auktoriserad Can-Am SSV-distributör/återförsäljare;
- Skador som orsakats av att produkten har använts på ett felaktigt eller onormalt sätt, försumlighet eller av att produkten har använts på ett sätt som strider mot Instruktions'boken;
- Skador som orsakas av olycka, nedsänkning, översvämning av vatten eller snö, brand, stöld, vandalism eller force majeure;
- Användning av bränslen, oljor, eller smörjmedel som inte är lämpliga för användning med produkten (se instruktions'boken);
- Skador orsakade av rost, korrosion eller att de utsatts för väder och vind;
- Tillfällig eller skador till följd av, eller skador av något slag inklusive, men ej begränsat till, bärgnings-, lagrings-, transportutgifter, telefon-, hyr- eller taxiavgifter, olägenhet, försäkringskostnader, betalningar av lån, förlust av tid, förlust av inkomst, förlust av besittningsrätt eller utnyttjande på grund av servicearbete.

## 4) GARANTIPERIOD

Denna garanti träder i kraft från och med datum (1) för produktens första leverans vid detaljförsäljning eller det datum (2) då produkten har tagits i bruk för första gången, beroende på vilket av dessa som inträffar först, för en period av:

- TJUGOFYRA (24) PÅ VARANDRA FÖLJANDE MÅNADER för privat bruk.
- SEX (6) PÅ VARANDRA FÖLJANDE MÅNADER för kommersiellt bruk eller uthyrningsverksamhet.

Produkten används kommersiellt när den används i samband med vilken som helst inkomstbringande verksamhet eller anställning under någon som helst del av garantiperioden. Produkten används även kommersiellt om den vid något som helst tillfälle under garantiperioden är godkänd för kommersiellt bruk.

Reparationen eller bytet av delar eller utförandet av service under denna garanti förlänger inte livslängden för denna garanti bortom dess ursprungliga förfallodatum.

Observera att garantiperioden och övriga garantivillkor gäller under förutsättning att de överensstämmer med gällande nationell eller lokal lagstiftning i det land där du bor.

## 5) GARANTIVILLKOR



Garantin gäller **endast** ifall **samtliga** av följande villkor är uppfyllda:

- 2019 Can-Am SSV:n måste av den första ägaren ha köpts som ny och oanvänd från en Can-Am SSV-distributör/återförsäljare som är auktoriserad att distribuera Can-Am SSV:er i det land där försäljningen har ägt rum;
- Den av BRP specificerade förleveransinspektionen måste ha utförts och dokumenterats;
- Produkten måste ha registrerats av en auktoriserad Can-Am SSV-distributör/återförsäljare;
- 2019 Can-Am SSV:n måste ha köpts i det land eller i den union där köparen bor;
- Garantins giltighet förutsätter att regelbundet underhåll, enligt anvisningarna i denna Instruktions'bok, utförs med angivna tidsintervall. BRP förbehåller sig rätt att kräva bevis på korrekt underhåll innan garantiersättning beviljas.

Om ovanstående villkor inte har uppfyllts, beviljar BRP ingen garantiersättning för någon ägare, varken vid privat fritidsägande eller vid kommersiellt ägande. Dessa begränsningar är nödvändiga för att ge BRP möjlighet att skydda sina produkters, sina konsumenters och allmänhetens säkerhet.

## **6) KUNDENS RÄTTIGHETER OCH SKYLDIGHETER**

Kunden måste upphöra att använda SSV:n ifall ett fel skulle uppstå. Kunden måste informera den auktoriserade Can-Am SSV-distributören/återförsäljaren inom två (2) månader från felets upptäckande och ge denne rimlig tillgång till produkten samt rimlig tid att reparera produkten. Kunden måste även för den auktoriserade Can-Am SSV-distributören/återförsäljaren uppvisa bevis på inköp av produkten och är skyldig att underteckna en reparations-/arbetsorder vid början av garantireparationen för att göra den giltig. Alla delar som byts ut under denna garanti övergår i BRP:s ägo.

Observera att tidsgränsen för meddelande av produktfel gäller under förutsättning att den överensstämmer med gällande nationell eller lokal lagstiftning i det land där du bor.

## **7) BRP:S RÄTTIGHETER OCH SKYLDIGHETER**

I den utsträckning som lagen anger begränsas BRP:s ansvar i den här garantin till, enligt eget tycke, reparera delar som anses vara defekta vid normal användning, underhåll och service, eller ersätta sådana delar med nya Can-Am SSV-originaldelar utan kostnad för delar och arbetstid, hos alla auktoriserade Can-Am SSV-distributörer/återförsäljare under garantins täckningsperiod, under de omständigheter som beskrivs här. BRP:s ansvar begränsas till utförandet av erforderliga reparationer eller ersättning av delar. Inget påstående om garantiavtalsbrott skall utgöra grund för hävning eller annullering av försäljningen av Can-Am SSV till ägaren. Du kan också ha andra lagliga rättigheter, vilka kan variera från land till land.

Om service krävs utanför EEA-området, har ägaren ansvaret för eventuella extra avgifter som orsakas av lokala regler och bestämmelser, såsom, men inte begränsat till, frakt, försäkring, skatter, licensavgifter, importavgifter och andra finansiella avgifter, inklusive sådana som krävs av regeringar, stater, territorier och deras respektive myndigheter och organ.

BRP förbehåller sig rätten att förbättra, modifiera eller ändra produkter från tid till annan, utan skyldighet att ändra tidigare tillverkade produkter.

## **8) ÖVERLÅTELSE AV GARANTI**

Om äganderätten till produkten överförs under garantitiden, skall denna garanti även överföras och gälla för den återstående garantitiden, förutsatt att den tidigare eller nya ägaren omedelbart kontakter BRP eller distributören/återförsäljaren för Can-Am SSV, att meddela den nya ägarens godtagande av ägarbytet samt namn och adress.

## **9) KONSUMENTVÄGLEDNING**

I fall av en ev. kontrovers eller tvist som berör denna begränsade garanti rekommenderar BRP att du försöker lösa frågan på Can-Am SSV-distributör-/återförsäljarnivå. Vi rekommenderar att du talar med servicechefen eller ägaren hos den auktoriserade Can-Am SSV-distributören/återförsäljaren.

Om ärendet fortfarande förblir olöst, kontakta BRP genom att fylla i kundkontaktformuläret på [www.brp.com](http://www.brp.com) eller kontakta BRP via post på en av de adresser som anges under avsnittet *KONTAKTA OSS* i denna guide.

\* I EEA distribueras produkter och tjänster av BRP European Distribution S.A och andra samarbetspartners eller dotterbolag till BRP.

© 2018 Bombardier Recreational Products Inc. Alla rättigheter förbehålls.

® Varumärke som tillhör Bombardier Recreational Products Inc. eller dess dotterbolag.

## YTTERLIGARE AVTAL OCH VILLKOR ENDAST GÄLLANDE FRANKRIKE

Följande avtal och villkor är endast tillämpliga på produkter som sålts i Frankrike:

Säljare ska leverera gods som är överensstämmande med kontraktet och ska vara ansvariga för defekter som finns vid leveransen. Säljaren ska också ansvara för defeketer som är resultat av förpackning, monteringsinstruktioner eller installation när det är dess ansvar per kontrakt eller utfört under dess ansvar. För att vara kompatibelt med kontraktet ska varan:

1. Kunna användas i normal användning för likande gods och, om tillämpligt:
  - Motsvara beskrivningen som överlämnas av säljaren och ha den kvalité som uppges för köparen genom prover eller modeller;
  - Ha de kvaliteter som köparen lagligen kan förvänta sig, med undantag för de allmänna uttalanden som säljaren, tillverkaren av dess representant, inklusive i reklam eller märkning; eller
2. Ha de egenskaper som enligt överenskommelse enats om mellan de båda parterna, eller vara redo för den specifika användning som den avses att av köparen användas och påvisats av säljaren och är accepterad.

Ansvar att informera om ovanstående preskriberas två år efter leveransen av varan. Försäljaren har garantiansvar för dolda fel i den sålda produkten, om de dolda felen gör produkten olämplig för den avsedda användningen eller om de minskar produktens användningsmöjligheter på ett sådant sätt att köparen inte skulle ha köpt produkten eller skulle ha betalat ett lägre pris om han/hon känt till felen. Åtgärder för sådana dolda defekter ska vidtas av köparen inom 2 år efter upptäckt av defekten.

---

***Den här sidan är  
avsiktligt tom***

# ***KUNDINFORMATION***

---

# SEKRETESSINFORMATION

BRP vill härmed informera om att dina uppgifter kommer att användas för säkerhets- och garantirelaterade ändamål. BRP och dess närstående bolag kan dessutom använda BRP:s kundregister för att distribuera marknadsföringsinformation om BRP och tillhörande produkter samt specialerbjudanden.

Om du vill utöva din rätt att läsa eller korrigera dina uppgifter, eller om du vill tas bort från adresslistan för direkt marknadsföring, vänligen kontakta BRP.

VIA E-POST: **privacyofficer@brp.com**

VIA VANLIG POST: BRP  
Senior Legal Counsel-Privacy Officer  
726 St-Joseph  
Valcourt, Quebec  
Kanada,  
J0E 2L0

---

# KONTAKTA OSS

www.brp.com

## **Nordamerika**

565 de la Montagne Street  
Valcourt (Québec) J0E 2L0  
Kanada

Sturtevant, Wisconsin, U.S.A.  
10101 Science Drive  
Sturtevant, Wisconsin  
53177  
U.S.A.

Sa De Cv, Av. Ferrocarril 202  
Parque Ind. Querétaro, Lote2-B  
76220  
Santa Rosa Jáuregui, Oro., Mexico

## **Europa**

Skaldenstraat 125  
B-9042 Gent  
Belgien

Itterpark 11  
D-40724 Hilden  
Tyskland

ARTEPARC Bâtiment B  
Route de la côte d'Azur, Le Canet  
13590 Meyreuil  
France

Ingvald Ystgaardsvei 15  
N-7484 Trondheim  
Norge

Isoaavantie 7  
PL 8040  
96101 Rovaniemi

Formvägen 16  
S-906 21 Umeå  
Sverige

Avenue d'Ouchy 4-6  
1006 Lausanne  
Switzerland

## **Oceanien**

6 Lord Street  
Lakes Business Park  
Botany, NSW 2019  
Australien

## **Sydamerika**

Rua James Clerck Maxwell, 230  
TechnoPark Campinas SP 13069-380 Brasilien

## **Asien**

15/F Parale Mitsui Building,8  
Higashida-Cho, Kawasaki-ku  
Kawasaki 210-0005  
Japan

Room Dubai, level 12, Platinum Tower  
233 Tai Cang Road  
Xintiandi, Lu Wan District  
Shanghai 200020  
Folkrepubliken Kina



---

## ADRESSÄNDRING/NY ÄGARE

Om du har bytt adress eller om du är ny ägare till fordonet ska du meddela BRP detta på ett av följande sätt:

- Meddela en auktoriserad Can-Am-återförsäljare.
- **Endast Nordamerika:** ring 1 888 272-9222.
- Genom att med post skicka ett av adressändringskortet på följande sidor till en av BRP-adresserna angivna i avsnittet *KONTAKTA OSS* i denna guide.

Vid ägarbyte, bifoga ett bevis på att den förre ägaren är införstådd med ägarbytet.

Det är viktigt att meddela BRP de nya uppgifterna även om garantin har upphört, eftersom BRP då kan nå fordonsägaren vid behov, t.ex. om det blir nödvändigt att införa någon ändring på fordonet av säkerhetsskäl. Det är ägare'ns ansvar att meddela BRP.

**STULNA ENHETER:** Om ditt fordon blir stulet bör du meddela BRP eller en auktoriserad Can-Am-återförsäljare. Du blir då ombedd att uppge namn, adress, telefonnummer, fordonets identifikationsnummer och datum för stölden.



---

***Den här sidan är  
avsiktligt tom***





## VARNING

**För att minska risken för svåra personskador eller dödsfall, läs denna Instruktionsbok och säkerhetsdekalerna, titta på säkerhetsvideon och:**



### Förbered dig

- Spän fast säkerhetsbältena och se till att nät och/eller dörrar är säkert spärrade på plats.
- Ha på dig en godkänd hjälm och skyddskläder.
- Alla deltagare måste kunna sitta med ryggen mot sätet, fötterna helt i golvet eller på fotstödet, och händerna på ratten eller handtagen. Hålla sig helt inne i fordonet.

### Kör ansvarsfullt

- Undvik att förlora kontrollen och voltande.
- Undvik snabba rörelser, glidande i sidled, sladdar eller slirning, och bränn aldrig däck i cirklar.
- Undvik snabb hastighetsökning när du svänger, även från stoppläge.
- Sakta in före kurvor.
- Planera för kullar, tuff terräng, hjulspår och andra förändringar i väglag och terräng.
- Undvik vägbeläggningar.
- Undvik att åka i sidled på kullar (körning över sluttningar).

### Upptred kompetent och ta ansvar

- Tillåt inte oförsiktig eller oaksam körning.
- Föraren måste vara minst 16 år och ha ett giltigt körkort.
- Kör inte med droger eller alkohol i kroppen.
- Tillåt inte att man kör på allmänna vägar (sovida de inte är avsedda för off-road-fordon) - krockar med bilar och lastbilar kan ske.
- Överskrid inte antal tillåtna passagerare.

219 001 949\_SE  
INSTRUKTIONSBOK, MAVERICK-serien / SVENSKA

U/M:P.C.