

**can-am**™



**2008**

## Brukerhåndbok

Inneholder  
informasjon om sikkerhet,  
kjøretøyet og vedlikehold

**DS 70**™

**DS 90**™

**DS 90 X**™

### **ADVARSEL**

Les nøye gjennom denne håndboken. Den inneholder viktig informasjon om sikkerhet.  
Anbefalt minimumsalder for kjøring:  
Barn under 12 år må aldri kjøre et kjøretøy med motor på 70 cc eller større.  
Ikke fjern denne brukerhåndboken fra kjøretøyet.

I denne brukerhåndboken brukes følgende symboler og ord for å poengtere spesielt viktig informasjon:

 Symbolet for sikkerhetsadvarsler angir risiko for personskade.

 **ADVARSEL** Indikerer en potensiell risikosituasjon som, hvis den ikke unngås, kan resultere i alvorlig personskade eller dødsfall.

**VÆR OPPMERKSOM:** Angir en instruksjon som, hvis den ikke følges, kan føre til alvorlig skade på kjøretøyets komponenter.

**MERK:** Angir tilleggsinformasjon som er nødvendig for å utføre en instruksjon.

## **ADVARSEL**

**DET KAN VÆRE FARLIG Å BRUKE KJØRETØYET.** En kollisjon eller velt kan skje raskt, også under rutinemanoøvrer som svinging og kjøring i bakker eller over hindringer, hvis du ikke følger nødvendig forholdsregler. For din egen sikkerhet skyld må du forstå og følge alle advarsler i denne brukerhåndboken og på alle dekalene på kjøretøyet. **Å ikke følge disse advarslene kan føre til ALVORLIG PERSONSKADE ELLER DØDSFALL!** Oppbevar denne brukerhåndboken sammen med kjøretøyet til enhver tid.

## **ADVARSEL**

Hvis du unnlater å følge noen av sikkerhetsforskriftene eller instruksjonene i denne brukerhåndboken eller på *SIKKERHETSVIDEOEN* eller dekalene på kjøretøyet, kan det føre til personskade eller eventuelt dødsfall!

All sikkerhetsdokumentasjon må være tilgjengelig og leveres sammen med kjøretøyet på salgstidspunktet.

Alt innhold under Sikkerhetsinformasjon bør betraktes av leseren som en advarsel som, hvis den ikke følges, kan resultere i personskade eller eventuelt dødsfall.

I Canada distribueres produktene av Bombardier Recreational Products Inc. (BRP).

I USA distribueres produktene av BRP US Inc.

Følgende varemerker tilhører Bombardier Recreational Products Inc. eller dets datterselskaper:

Can-Am™

DS70™

DS90™

XP-S™

---

# INNLEDNING

Gratulerer med kjøpet av din nye Can-Am™ ATV kategori "Y" (ungdomsmodell). Den følges opp med BRP-garantien og et nettverk av autoriserte Can-Am-forhandlere som kan tilby reservedeler, service og det tilbehøret du trenger.

Forhandleren er opptatt av få fornøyde kunder. Han har kvalifisert seg for å kunne utføre en første klargjøring og kontroll av kjøretøyet og har også utført den endelige klargjøringen før du overtok kjøretøyet. Ved levering vil forhandleren ha informert om bruk og vedlikehold av kjøretøyet og om sikkerhetsfunksjonene. Vi stoler på at du fullt ut har benyttet deg av denne muligheten! Hvis du trenger mer utfyllende informasjon om service, ber vi deg kontakte forhandleren.

Ved levering ble du også informert om hva garantien dekker, og du signerte **LISTEN MED KONTROLLPUNKTER FØR LEVERING** for å sikre at du var fornøyd med klargjøringen av den nye bilen.

Vi ber deg kontakte vårt kundestøttesenter hvis du får problemer som ikke kan løses av en autorisert Can-Am-forhandler.

Denne brukerhåndboken er oversatt fra engelsk til norsk. Ved eventuelle uoverensstemmelser i teksten er det den engelske versjonen som gjelder. I dette dokument brukes hannkjønnsform til å betegne både hannkjønn og hunnkjønn.

Hvis du vil vise og/eller skrive ut en ekstra kopi av brukerhåndboken, kan du gå til webområdet **[www.operatorsguide.brp.com](http://www.operatorsguide.brp.com)**. Vær også oppmerksom på at håndboken finnes på flere språk.

Informasjonen og beskrivelsen av komponenter/system i dette dokument er riktig ved tidspunktet for publisering. BRPs politikk er imidlertid å kontinuerlig forbedre sine produkter uten å med dette forplikte seg selv til å montere dem i tidligere produserte produkter. På grunn av sent implementerte endringer kan det være enkelte forskjeller mellom det fremstilte produktet og beskrivelsene og/eller spesifikasjonene. BRP forbeholder seg retten til når som helst og uten forpliktelser å avskaffe eller endre spesifikasjoner, design, egenskaper, modeller eller utstyr.

Illustrasjonene i dette dokument viser den typiske konstruksjonen av de ulike enhetene og gjengir nødvendigvis ikke delenes fullstendige detaljer eller eksakte form. De representerer imidlertid deler som har tilsvarende eller liknende funksjon.

Ved anvisninger der HØYRE og VENSTRE angis i teksten, er dette alltid fra førerens synsvinkel (når føreren sitter og ser forover på kjøretøyet).

Spesifikasjoner angis i det metriske SI-systemet med den tilsvarende amerikanske SAE-enheten i parentes. Der eksakt nøyaktighet ikke anses å være nødvendig, har enkelte omberegninger blitt avrundet.

Vi anbefaler originale BRP-produkter som reservedeler og tilbehør. De er blitt utformet spesielt for ditt kjøretøy og er produsert i henhold til BRPs strenge kvalitetskrav.

I **VERKSTEDHÅNDBOKEN** finnes informasjon om service og vedlikehold samt mer utfyllende informasjon om reparasjon.

# INNHOOLD

Når du leser denne brukerhåndboken, må du huske at:

## ADVARSEL

Indikerer en potensiell risikosituasjon som, hvis den ikke unngås, kan resultere i alvorlig personskade eller dødsfall.

<b>OBS!</b> .....	<b>7</b>
Merknad til foreldre .....	7
<b>INNLEDNING</b> .....	<b>9</b>

### **INFORMASJON OM SIKKERHET**

<b>SPESIELLE ANVISNINGER OM SIKKERHET</b> .....	<b>12</b>
<b>ADVARSLER I FORBINDELSE MED BRUK</b> .....	<b>15</b>
<b>KJØRE</b> .....	<b>41</b>
Kontroll før bruk .....	42
Bekledning .....	43
Kjøre med last .....	44
Fritidskjøring .....	44
Miljø .....	44
Begrensninger i utformingen .....	45
Kjøring i terrenget .....	45
Generelle anvendelses- og sikkerhetsregler .....	45
Kjøring opp bakker .....	46
Kjøring ned bakker .....	46
Kjøring langs skråninger .....	46
Bratte fall i terrenget .....	46
Kjøreteknikker .....	47
Rutinemessig vedlikehold .....	54
<b>LØSE DEKALER</b> .....	<b>55</b>
<b>PLASSERING AV DE VIKTIGSTE DEKALENE</b> .....	<b>56</b>

### **INFORMASJON OM KJØRETØYET**

<b>SLIK IDENTIFISERER DU KJØRETØYET</b> .....	<b>60</b>
<b>FORSKRIFTER FOR STØYUTSLIPPSKONTROLLSYSTEMET</b> .....	<b>61</b>
<b>UTSLIPPSKRAV</b> .....	<b>62</b>
<b>INNKJØRINGSPERIODE</b> .....	<b>63</b>
<b>BETJENINGSORGANER/INSTRUMENTER/UTSTYR</b> .....	<b>64</b>
1) Gasshåndtak .....	67
2) Hastighetsbegrenskrue .....	67

3) Håndtak for bremseser foran.....	68
4) Håndtak for bremseser bak.....	68
5) Parkeringsbrems.....	68
6) Girspak.....	69
7) Bryterenhet.....	70
8) Indikatorlamper.....	71
9) Tenningsbryter.....	72
10) Drivstofftanklokk.....	72
11) Drivstoffventil.....	73
12) Motoroljens peilestav.....	73
13) Fotstøtte.....	73
14) Setelåsknott.....	74
15) Sikring.....	75
16) Kickstartpedal.....	75
17) Verktøysett.....	75
18) Oppbevaringsrom foran.....	75
<b>VÆSKER.....</b>	<b>77</b>
Hurtigreferanse.....	77
Oversikt.....	77
Drivstoff.....	78
Fylling av drivstoff.....	78
Motorolje.....	78
Motoroljenivå.....	79
Bremssevæske.....	80
<b>DEKK OG FELGER.....</b>	<b>81</b>
Dekktrykk.....	81
Dekkenes/felgenes tilstand.....	81
<b>BRUKERVEILEDNING.....</b>	<b>82</b>
Starte motoren.....	82
Stoppe motoren.....	84
Etter kjøring.....	84
<b>JUSTERE FJÆRINGEN.....</b>	<b>85</b>
Justering av fjærenes forhåndsbelastning.....	85
<b>SPESIELLE PROSEDYRER.....</b>	<b>86</b>
Velting.....	86
Kjøretøy som har vært under vann.....	86
<b>TRANSPORT AV KJØRETØYET.....</b>	<b>87</b>
<b>FEILSØKING.....</b>	<b>88</b>
<b>SPESIFIKASJONER.....</b>	<b>92</b>

## **VEDLIKEHOLDINGSINFORMASJON**

<b>VEDLIKEHOLDSSKJEMA</b> .....	<b>96</b>
<b>GENERELT</b> .....	<b>100</b>
<b>MOTOR</b> .....	<b>101</b>
Oljeskift .....	101
Drenering av luftfilterhuset .....	102
Rengjøre luftfilter .....	103
Rengjøring av filter for luftinnsprøytingsventil .....	104
Rengjøring av gnistbeskyttelse .....	105
<b>GIR (CVT)</b> .....	<b>106</b>
Drivveimkontroll .....	106
Dreneringsplugg på CVT-deksel .....	106
<b>GIRBOKS</b> .....	<b>107</b>
Oljeskift .....	107
<b>DRIVSTOFFSYSTEM</b> .....	<b>109</b>
Inspeksjon av gasskabelen .....	109
Justering av gasshåndtak .....	109
Justering av hastighetsbegrenser .....	110
<b>ELEKTRISK SYSTEM</b> .....	<b>111</b>
Ta ut / kontrolleretennplugg .....	111
Ta ut batteri .....	112
Skifte ut sikringer .....	112
Bytte lyspærer .....	113
<b>DRIVVERK</b> .....	<b>114</b>
Rengjøring/smøring/justering av drivkjede .....	114
Kontroll av drivkjedevalser .....	115
Kontroll av kjedehjul og pinjong .....	115
Ta av hjul / tilstand hjul .....	116
<b>STYRESYSTEM</b> .....	<b>117</b>
Smøring .....	117
<b>BREMSER</b> .....	<b>118</b>
Kontroll (hydraulisk) .....	118
Kontroll (mekanisk) .....	118
Justering av kabel for bremses foran .....	119
Justering av håndtak for bremses bak .....	120
<b>CHASSIS/RAMME</b> .....	<b>121</b>
Kontroll av motorrom .....	121
Kontroll av fester .....	121
Kontroll av setelås .....	121
<b>OPPBEVARING OG KLARGJØRING FØR SESONGSTART</b> .....	<b>122</b>

## ***GARANTI***

<b>BRP BEGRENSET GARANTI FOR NORD-AMERIKA: 2008 CAN-AM™ ATV .....</b>	<b>124</b>
<b>BRPS INTERNASJONALE BEGRENSEDE GARANTI: 2008 CAN-AM™ ATV .....</b>	<b>128</b>
<b>BRPS BEGRENSEDE GARANTI FOR EU-LAND: 2008 CAN-AM™ ATVER.....</b>	<b>132</b>
<b>PERSONOPPLYSNINGER/FRASKRIVELSESKLAUSUL .....</b>	<b>136</b>
<b>ADRESSEENDRING / NY EIER .....</b>	<b>137</b>





# OBS!

Denne brukerhåndboken har blitt utarbeidet med tanke på å gjøre eieren/føreren av det nye kjøretøyet kjent med kjøretøyet sine ulike anordninger for betjening og instruksjoner for vedlikehold og sikker bruk. Den er uunnværlig for riktig bruk av produktet.

I denne brukerhåndboken brukes symbolene nedenfor.

## **ADVARSEL**

Indikerer en potensiell risikosituasjon som, hvis den ikke unngås, kan resultere i alvorlig personskade eller dødsfall.

**VÆR OPPMERKSOM:** Angir en instruksjon som, hvis den ikke følges, kan føre til alvorlig skade på kjøretøyet sine komponenter.

**MERK:** Angir tilleggsinformasjon som er nødvendig for å utføre en instruksjon.

Selv om faremomentet ikke elimineres ved å bare lese denne informasjonen, vil forståelse og oppfølging av informasjonen bidra til at du bruker kjøretøyet på riktig måte.

Det finnes noen grunnleggende regler som enhver fører MÅ merke seg og følge for å nyte gledene og spenningen ved kjøring med ATV.

Dette kjøretøyet er en ungdomsmodell. Det er laget for å gi følgende hastighet:

- DS70 gir en maksimal, begrenset hastighet på 16 km/t (10 mph).
- DS90 og DS90 X gir en maksimal, begrenset hastighet på 24 km/t (15 mph).

## **Merknad til foreldre**

Gå gjennom denne brukerhåndboken sammen med den som skal bruke kjøretøyet.

Bruk tid sammen med barnet/ungdommen til å gå gjennom instruksjonene om sikker og riktig bruk, og gjør oppmerksom på sikkerhetsmerking på produktet før du lar noen bruke kjøretøyet.

Sett dere inn i betjening av og bruk av kjøretøyet, les brukerhåndboken nøye, vær oppmerksom på sikkerhetsmerkingen på kjøretøyet og gå gjennom dem sammen før kjøringen starter.

Barn under 6 år må aldri kjøre en ATV med motor på 50 cc eller større.

Barn under 12 år må aldri kjøre en ATV med motor på 70 cc eller større.

Husk at din holdning til sikkerhet vil påvirke barnet/ungdommen.

## ADVARSEL

### **En ATV er ikke et leketøy.**

- Barn og ungdom har ulike ferdigheter, psykiske egenskaper og bedømmelsesevne. Enkelte barn/ungdommer vil ikke være i stand til å bruke en ATV på forsvarlig måte.
- Foreldre må alltid følge med når barna deres bruker kjøretøyet.
- Foreldre må ikke la barn fortsette å bruke kjøretøyet hvis de forstår at de ikke har egenskapene som kreves til å kjøre på en sikker måte.
- En ATV må ikke brukes av personer under 16 år uten tilsyn fra voksne, og de må aldri få fortsette å bruke kjøretøyet hvis ferdighetene, styrken eller bedømmelsesevnen er god nok til sikker kjøring.
- BRP anbefaler på det at alle ATV-førere tar et opplæringskurs. Kontakt en autorisert Can-Am-forhandler for å få informasjon om sikkerhet og opplæring, eller ring Specialty Vehicle Institute of America (SVIA) på 1 800 887-2887 eller, i Canada, Canada Safety Council (CSC) på 1 613 739-1535 linje 227.

---

# INNLEDNING

Forhandleren bør allerede ha gitt deg grunnleggende informasjon om betjeningen av og funksjonene på din nye ungdomsmodell. Ta deg tid til å nøye lese denne brukerhåndboken og alle medfølgende dekaleringer med advarsler på produktet og til å se på *SIKKERHETSVIDEOEN* som følger med ATVen. Der gis det en fullstendig beskrivelse av det du bør vite om dette kjøretøyet før du begynner å kjøre.

Enten du er en ny eller erfaren fører, er det viktig både for din egen og passasjerens sikkerhet at du kjenner til betjeningen av og funksjonene på kjøretøyet. Like viktig er det å vite hvordan du kjører.

Uavhengig av alder, erfaring eller lokale forskrifter vil det være klokt av deg eller eventuelle andre som bruker kjøretøyet, å gjennomgå en godkjent føreropplæring for ATV. Kontroller med forhandleren eller de lokale myndigheter om eventuelle kurser/opplæring i nærheten. Hvis ikke har noe erfaring fra tidligere, må du gjøre dette før du kjører første gang. Instruktøren din må kunne gi råd om lokale kjøreforhold og bestemmelser og om hvordan du kan kjøre sikkert i dette området.

Kjøreforholdene kan variere fra sted til sted. De påvirkes i tillegg av værforhold som kan endres mye i løpet av kort tid eller i løpet av året.

Kjøring på sand skiller seg fra kjøring i snø eller gjennom skog eller våtmarker. Enkelte steder kan kreve større oppmerksomhet og dyktighet fra føreren og egner seg kanskje ikke til kjøring med passasjer. Vurder forholdene nøye. Vær alltid forsiktig. Ta ingen unødvendige sjanser som kan føre til at du eller passasjerene kjører dere fast eller skader dere.

I denne brukerhåndboken finner du kjøreinformasjon som har vist seg at har vært pålitelig for andre brukere. Den er ikke ment som en fullstendig beskyttelse mot ulykker. Hvordan du bruker denne informasjon, din mentale og fysiske kondisjon, farer i terrenget og hvilket risikonivå du velger, vil påvirke kjøreopplevelsen. Ha det moro ... og kjør ansvarsfullt.

Denne brukerhåndboken har blitt utarbeidet med tanke på å gjøre eieren/føreren av det nye kjøretøyet kjent med kjøretøyet sine ulike anordninger for betjening og instruksjoner for vedlikehold og sikker bruk. Disse er uunnværlig for riktig bruk av produktet.

Vi vil gjerne ha kommentarer som gjelder innholdet i og formatet på brukerhåndboken, *SIKKERHETSVIDEOEN* og *DEKALER MED ADVARSLER*.



# ***INFORMASJON OM SIKKERHET***

# SPESIELLE ANVISNINGER OM SIKKERHET

DETTE KJØRETØYET ER IKKE NOE LEKETØY OG KAN VÆRE FARLIG Å BRUKE.

Dette kjøretøyet oppfører seg annerledes enn andre kjøretøy, inkludert motorsykler og biler. En kollisjon eller velt kan skje raskt, også under rutinemånøvrer som svinging og kjøring i bakker eller over hindringer, hvis du ikke følger nødvendigvis forholdsregler.

**ALVORLIGE SKADER ELLER DØDSFALL** kan bli resultatet hvis du ikke følger disse anvisningene:

△ Les og forstå brukerhåndboken og alle dekaleringer med advarsler på kjøretøyet før det tas i bruk. Se på og merk deg innholdet i *SIKKERHETS-VIDEOEN* før du begynner å kjøre.

△ Kjør aldri dette kjøretøyet uten nødvendige instruksjoner. **Delta på et føreropplæringskurs.** Alle førere bør gjennomføre et opplæringskurs med en sertifisert instruktør. Kontakt en autorisert Can-Am-forhandler for å få mer informasjon.

**Bare for USA og Canada:** Hvis du vil finne ut om det finnes opplæringskurs i nærheten, ring Specialty Vehicle Institute of America (SVIA) på 1 800 877-2887 eller, i Canada, Canada Safety Council (CSC) på 1 613 739-1535 linje 227.

△ Følg alltid denne anbefaling om minimumsalder:

- Barn under 6 år må aldri kjøre en ATV med motor på 50 cc eller større.
- Barn under 12 år må aldri kjøre en ATV med motor på 70 cc eller større.

△ Ikke la noen under 16 år bruke en ATV i kategori "Y" (ungdomsmodell) uten tilsyn fra voksne, og ikke la noen fortsette å bruke en ATV uten å ha de ferdigheter som er nødvendige for sikker kjøring.

△ Passasjerer må aldri tas med på dette kjøretøyet.

△ Bruk aldri kjøretøyet på underlag med fast dekke, inkludert fortauer, innkjørsler, parkeringsplasser eller gater.

△ Bruk aldri kjøretøyet på offentlige gater, veier eller motorveier, ikke en gang på grus- eller jordveier.

△ Ta aldri plass på dette kjøretøyet uten å bruke en godkjent hjelm som er riktig tilpasset. Du bør også bruke øyebeskyttelse (briller eller visir), hansker, egnet skotøy, langmermet skjorte eller jakke og langbukser.

△ Innta aldri alkohol, narkotika eller medikamenter før eller under kjøring.

△ Kjør aldri med for stor hastighet. Kjør alltid i en hastighet som er tilpasset terrenget, sikten, kjøreforholdene og din erfaring.

△ Forsøk aldri å steile og kjøre på to hjul, hoppe eller utføre andre stunt.

△ Kontroller alltid kjøretøyet hver gang du skal bruke det, for å forsikre deg om at det er i god og sikker stand. Følg alltid kontroll- og vedlikeholdsprosedyrene og vedlikeholdsplanene som beskrives i denne brukerhåndboken.

△ Hold alltid begge hendene på styrehåndtakene og begge føttene på fotstøttene under kjøring.

- ⚠ Kjør alltid langsomt, og vær ekstra forsiktig ved kjøring i ukjent terreng. Vær alltid oppmerksom på endring av terrengforholdene når du kjører.
- ⚠ Kjør ikke på meget ujevnt, glatt eller løst underlag før du har fått opplæring i og har tilegnet den dyktighet som kreves for å beherske kjøretøyet i slikt terreng. Vær alltid ekstra forsiktig i slikt terreng.
- ⚠ Følg alltid riktige prosedyrer ved svinging slik det er beskrevet i denne brukerhåndboken. Øv deg i å svinge i lav hastighet før du forsøker i høyere hastigheter. Ikke sving i for høy hastighet.
- ⚠ Kjør aldri i bakker som er for bratte for kjøretøyet eller for dine ferdigheter. Øv først i mindre bakker før du forsøker deg i større bakker.
- ⚠ Følg alltid riktige prosedyrer ved kjøring opp bakker slik det er beskrevet i denne brukerhåndboken. Kontroller terrenget nøye før du kjører opp bakker. Kjør aldri i opp bakker med for glatt eller løst underlag. Forskyv kroppsvekten din fremover. Øk aldri hastigheten eller skift gir for raskt. Kjør aldri over bakketopper i høy hastighet.
- ⚠ Følg alltid riktige prosedyrer ved kjøring nedover og bremsing i bakker slik det er beskrevet i denne brukerhåndboken. Kontroller terrenget nøye før du kjører ned bakker. Forskyv kroppsvekten din bakover. Kjør aldri ned bakker i høy hastighet. Unngå å kjøre ned bakker i en vinkel som kan få kjøretøyet til å helle sterkt til én side. Kjør alltid rett ned bakken når det er mulig.
- ⚠ Følg alltid riktige prosedyrer ved kjøring langs skråningen i bakker slik det er beskrevet i denne brukerhåndboken. Unngå bakker med for glatt eller løst underlag. Forskyv kroppsvekten din til den siden av kjøretøyet som vender oppover. Ikke forsøk å svinge i en bakke før du behersker denne svingteknikken på plan mark slik det beskrives i denne brukerhåndboken. Forsøk om mulig å unngå å kjøre i terreng med helling.
- ⚠ Følg alltid riktige prosedyrer hvis maskinen stopper eller ruller bakover ved kjøring opp bakker. Unngå dette ved å alltid bruke riktig gir og holde jevn hastighet ved kjøring opp bakker. Hvis kjøretøyet stopper eller ruller bakover, må du følge den spesielle prosedyren for bremsing som beskrives i denne brukerhåndboken. Stå av kjøretøyet på den siden som vender oppover bakken, eller på en av sidene hvis det står med fronten rett opp bakken. Sving kjøretøyet rundt og stå på igjen slik det beskrives i denne brukerhåndboken.
- ⚠ Kontroller alltid om det finnes hindringer før du kjører i et ukjent område. Forsøk aldri å kjøre over store hindringer, som store steiner eller trær som har falt ned. Følg alltid riktige prosedyrer ved kjøring over hindringer slik det er beskrevet i denne brukerhåndboken.
- ⚠ Vær alltid forsiktig når du skrenser eller sklir. Lær deg å styre kjøretøyet sikkert når du får en skrens eller sklir, ved å øve deg i lave hastigheter i plant terreng. Kjør langsomt på meget glatte underlag, som for eksempel is, og vær ekstra forsiktig slik at du ikke mister kontrollen når du får sleng.

- ⚠ Bruk aldri kjøretøyet i elver med strøm eller i vann som er dype-  
re enn det som er angitt i denne  
brukerhåndboken. Husk at våte  
bremses kan føre til redusert brem-  
sekraft. Teste bremsene når du for-  
later vannet. Brems om nødvendig  
flere ganger slik at friksjonsvarmen  
tørker bremseklossene.
- ⚠ Bruk alltid dekk av riktig type og  
størrelse i henhold til spesifika-  
sjonen i denne brukerhåndboken.  
Oppretthold alltid riktig dekktrykk  
i henhold til beskrivelsen i denne  
brukerhåndboken.
- ⚠ Ikke transporter last på en ung-  
domsmodell.
- ⚠ **HVIS DU VIL HA MER INFORMA-  
SJON OM ATV-SIKKERHET**, kan  
du kontakte en autorisert Can-Am-  
forhandler for å få vite om det fin-  
nes opplæringskurs i nærheten.  
**Bare for USA og Canada:** Ring  
Specialty Vehicle Institute of Ame-  
rica (SVIA) på 1 800 877-2887 el-  
ler, i Canada, Canada Safety Council  
(CSC) på 1 613 739-1535 linje 227.



# ADVARSLER I FORBINDELSE MED BRUK

Når du leser denne brukerhåndboken, må du huske at:

## ADVARSEL

Indikerer en potensiell risikosituasjon som, hvis den ikke unngås, kan resultere i alvorlig personskade eller dødsfall.

Følgende advarsler og tilhørende format er brukt i denne brukerhåndboken (i samsvarende med retningslinjer fra United States Consumer Product Safety Commission).

**MERK:** Illustrasjonene er kun generelle representasjoner. De kan se annerledes ut på din modell.

## ADVARSEL



V00A0AQ

### **MULIG RISIKOMOMENT**

Bruk av dette kjøretøyet uten nødvendige instruksjoner.

### **HVA SOM KAN SKJE**

Risikoen for ulykker øker betydelig hvis brukeren ikke vet hvordan kjøretøyet skal brukes på riktig måte i ulike situasjoner og i forskjellig typer terreng.

### **SLIK KAN RISIKOMOMENTET UNNGÅS**

Nye og uerfarne førere bør delta på et opplæringskurs. De bør deretter regelmessig øve på ferdighetene de får på kurset, og operasjonsteknikkene som beskrives i denne brukerhåndboken.

Hvis du vil ha mer informasjon om opplæringskurs, kan du kontakte en autorisert Can-Am-forhandler.



V00A19Q

## **MULIG RISIKOMOMENT**

Unnlate å følge anbefalinger for minimumsalder for dette kjøretøyet.

## **HVA SOM KAN SKJE**

Hvis barn/ungdom bruker ATVer som ikke er beregnet for sin aldersgruppe, kan det føre til personskade eller dødsfall.

Selv om et barn er i den anbefalte aldersgruppen for det aktuelle kjøretøyet, kan det hende at barnet ikke har de ferdigheter, kunnskaper eller dømmekraft som kreves for å bruke kjøretøyet på en sikker måte, og han eller hun kan da bli involvert i en alvorlig ulykke.

## **SLIK KAN RISIKOMOMENTET UNNGÅS**

Barn under 6 år må ikke kjøre ATV.

Barn under 6 år må aldri kjøre en ATV med motor på 50 cc eller større.

Barn under 12 år må aldri kjøre en ATV med motor på 70 cc eller større.

Ingen under 16 år må bruke en ATV i kategori "Y" (ungdomsmodell) uten tilsyn fra voksne.

Voksne må aldri tillate at barn/ungdom fortsetter å bruke kjøretøyet hvis ferdighetene, styrken eller dømmekraften er gode nok til sikker kjøring.



V00A02Q

### **MULIG RISIKOMOMENT**

Å ta med en passasjer på dette kjøretøyet.

### **HVA SOM KAN SKJE**

Din mulighet til å holde kjøretøyet i balanse og kontrollere det reduseres betraktelig.

Det kan føre til en ulykke som kan skade deg og/eller passasjerer.

### **SLIK KAN RISIKOMOMENTET UNNGÅS**

Ta aldri med passasjerer. Hensikten med det lange setet er å gi føreren mulighet til å endre stilling etter behov ved kjøring. Det er ikke utformet for eller beregnet til å ta med passasjer(er).

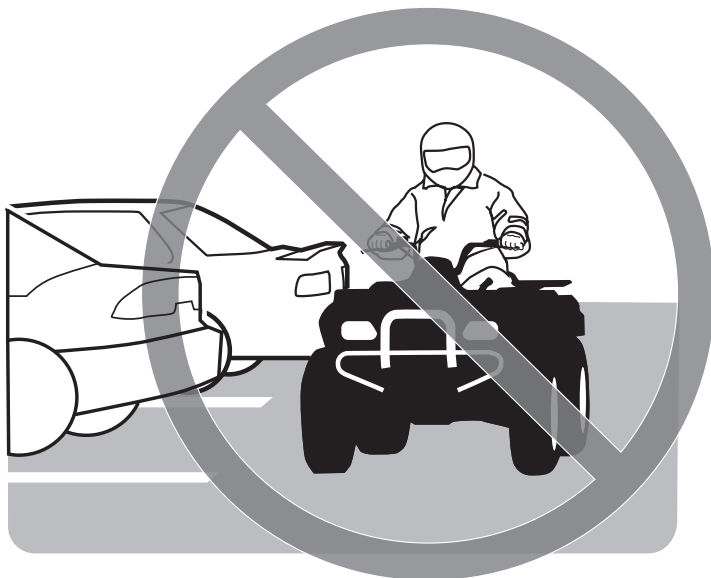

V00A03Q

### **MULIG RISIKOMOMENT**

Bruk av dette kjøretøyet på flater med fast dekke.

### **HVA SOM KAN SKJE**

Dekkene er utformet kun for terrengbruk, ikke for fast dekke. Fast dekke kan sterkt påvirke håndtering og betjening av kjøretøyet og føre til at du mister kontrollen over det.

### **SLIK KAN RISIKOMOMENTET UNNGÅS**

Bruk aldri kjøretøyet på underlag med fast dekke, inkludert fortauer, innkjørsler, parkeringsplasser eller gater.



V00A04Q

### **MULIG RISIKOMOMENT**

Bruk av dette kjøretøyet på offentlig gate, vei eller motorvei.

### **HVA SOM KAN SKJE**

Du kan kolliderer med et annet kjøretøy.

### **SLIK KAN RISIKOMOMENTET UNNGÅS**

Bruk aldri kjøretøyet på offentlige gater, veier eller motorveier, ikke en gang på grus- eller jordveier. I mange land er det ulovlig å bruke slike kjøretøyer på offentlig gate, vei eller motorvei.



V00A06Q

## **MULIG RISIKOMOMENT**

Kjøring uten å bruke godkjent hjelm, øyebeskyttelse og andre verneklær.

## **HVA SOM KAN SKJE**

Følgende punkter gjelder alle ATV-førere:

- Kjøring uten godkjent hjelm øker risikoen for alvorlige hodeskader eller dødsfall ved ulykke.
- Kjøring uten øyebeskyttelse kan forårsake ulykker og øker risikoen for alvorlige skader ved en ulykke.
- Kjøring uten beskyttende påklledning øker risikoen for alvorlige skader ved en eventuell ulykke.

## **SLIK KAN RISIKOMOMENTET UNNGÅS**

Bruk alltid godkjent hjelm som er riktig tilpasset. Du bør også bruke følgende:

- øyebeskyttelse (briller eller visir)
- hansker og støvler eller annet egnet skotøy
- langermet skjorte eller jakke
- lange bukser.



V00A07Q

## **MULIG RISIKOMOMENT**

Kjøring etter å ha inntatt alkohol eller medikamenter.

## **HVA SOM KAN SKJE**

Dømmekraften kan reduseres betraktelig.

Reaksjonsevnen kan bli langsommere.

Balanse- og sansevnen kan reduseres.

En ulykke eller dødsfall kan være resultatet.

## **SLIK KAN RISIKOMOMENTET UNNGÅS**

Innta aldri alkohol, narkotika eller medikamenter før eller under kjøring.

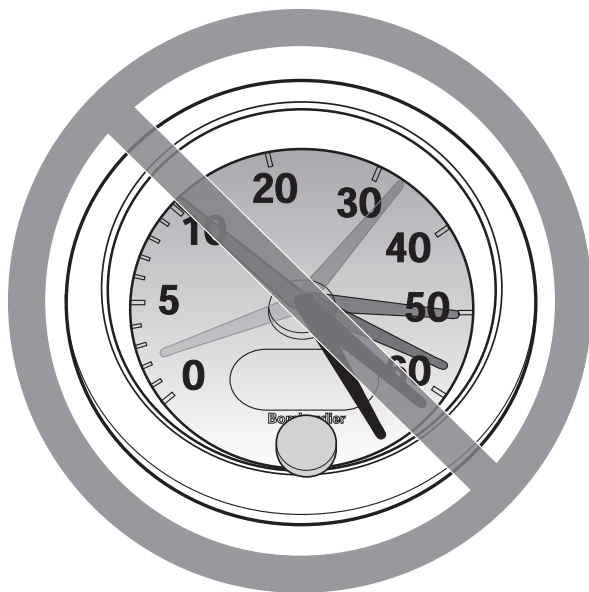

V00A08Q

### **MULIG RISIKOMOMENT**

Kjøring med for stor hastighet.

### **HVA SOM KAN SKJE**

Risikoen for at du mister kontrollen over kjøretøyet øker, noe som kan føre til en ulykke.

### **SLIK KAN RISIKOMOMENTET UNNGÅS**

Kjør alltid i en hastighet som er tilpasset terrenget, sikten, kjøreforholdene og din erfaring.



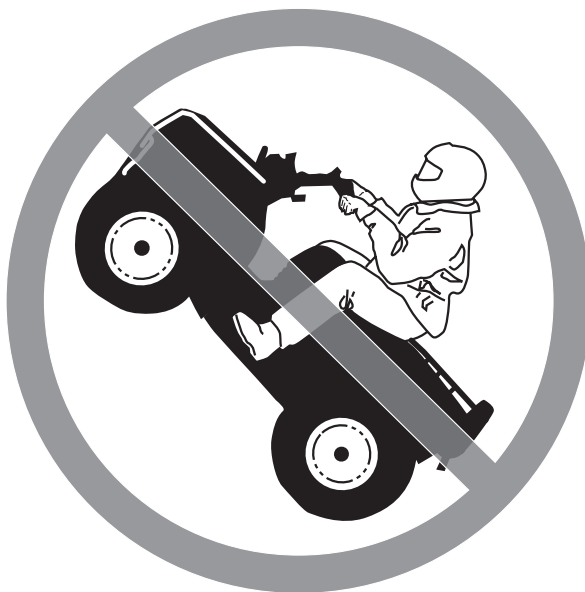

V00A09Q

### **MULIG RISIKOMOMENT**

Forsøk på å steile og kjøre på to hjul, hoppe eller utføre andre stunt.

### **HVA SOM KAN SKJE**

Øker risikoen for en ulykke, inkludert å velte.

### **SLIK KAN RISIKOMOMENTET UNNGÅS**

Forsøk aldri å utføre stunt, for eksempel å steile og kjøre på to hjul eller å hoppe. Ikke forsøk å imponere andre.

## **ADVARSEL**

### **MULIG RISIKOMOMENT**

Unnlate å kontrollere kjøretøyet før kjøring.

Unnlate å vedlikeholde kjøretøyet riktig.

### **HVA SOM KAN SKJE**

Øker risikoen for at en ulykke skal skje eller at utstyr skal skades.

### **SLIK KAN RISIKOMOMENTET UNNGÅS**

Kontroller alltid kjøretøyet hver gang du skal bruke det, for å forsikre deg om at det er i god og sikker stand.

Følg alltid kontroll- og vedlikeholdsprosedyrene og vedlikeholdsplanene som beskrives i denne brukerhåndboken.

## **ADVARSEL**

### **MULIG RISIKOMOMENT**

Kjøring på tilfrosne elver eller vann.

### **HVA SOM KAN SKJE**

Alvorlige skader eller dødsfall kan skje hvis kjøretøyet og/eller føreren går igjennom isen.

### **SLIK KAN RISIKOMOMENTET UNNGÅS**

Kjør aldri dette kjøretøyet på en tilfrosset overflate uten at du er sikker på at isen er tilstrekkelig tykk og sterk til å bære kjøretøyet og lasten og kraften som genereres av et kjøretøy i bevegelse.



V00A0BQ

## **MULIG RISIKOMOMENT**

Å slippe håndtaket med hendene eller løfte føttene fra fotstøttene under kjøring.

## **HVA SOM KAN SKJE**

Selv om du slipper med bare én hånd eller fot kan det redusere muligheten til å kontrollere kjøretøyet eller få deg til å miste balansen og falle av. Hvis du løfter opp en fot fra fotstøtten, kan foten eller benet komme i kontakt med bakhjulet, noe som kan føre til personskade eller en ulykke.

## **SLIK KAN RISIKOMOMENTET UNNGÅS**

Hold alltid begge hendene på håndtaket og begge føttene på fotstøttene under kjøring.

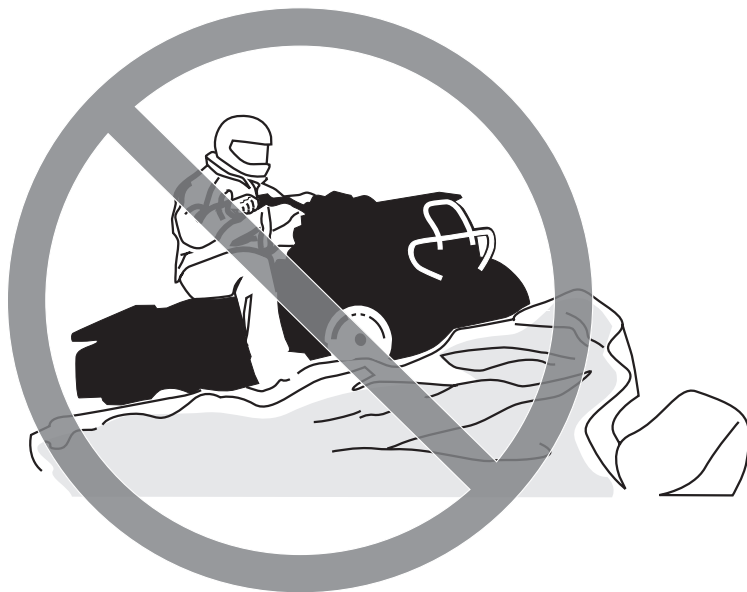

V00A0CQ

## **MULIG RISIKOMOMENT**

Unnlate å være spesielt forsiktig når du kjører i ukjent terreng.

## **HVA SOM KAN SKJE**

Du kan støte borti skjulte steiner, kuler eller hull og ikke reagere i tide.

Det kan føre til at kjøretøyet velter eller at du mister kontrollen over det.

## **SLIK KAN RISIKOMOMENTET UNNGÅS**

Kjør langsomt, og vær ekstra forsiktig ved kjøring i ukjent terreng.

Vær alltid oppmerksom på endring av terrengforholdene når du kjører.



V00A0DQ

### **MULIG RISIKOMOMENT**

Unnlate å være spesielt forsiktig når du kjører i vanskelig terreng eller på meget glatt eller løst underlag.

### **HVA SOM KAN SKJE**

Du kan miste veigrepet eller kontrollen over kjøretøyet, noe som kan føre til en ulykke eller at du velter.

### **SLIK KAN RISIKOMOMENTET UNNGÅS**

Kjør ikke på meget ujevnt, glatt eller løst underlag før du har fått opplæring i og har tilegnet den dyktighet som kreves for å beherske kjøretøyet i slikt terreng.

Vær alltid ekstra forsiktig i slikt terreng.



V00A0EQ

## **MULIG RISIKOMOMENT**

Svinge på feil måte.

## **HVA SOM KAN SKJE**

Du kan miste kontrollen over kjøretøyet, noe som kan forårsake kollisjon eller velt.

## **SLIK KAN RISIKOMOMENTET UNNGÅS**

Følg alltid riktige prosedyrer ved svinging slik det er beskrevet i denne brukerhåndboken. Øv deg i å svinge i lav hastighet før du forsøker i høyere hastigheter.

Ikke sving i for høy hastighet.



V00A0QQ

### **MULIG RISIKOMOMENT**

Kjøring i meget bratte bakker.

### **HVA SOM KAN SKJE**

Kjøretøyet har lettere for å velte i ekstremt bratte bakker enn på plane flater eller i mindre bakker.

### **SLIK KAN RISIKOMOMENTET UNNGÅS**

Kjør aldri i bakker som er for bratte for kjøretøyet eller for dine ferdigheter. Øv først i mindre bakker før du forsøker deg i større bakker.



V00A0FQ

## **MULIG RISIKOMOMENT**

Kjøring opp bakker på feil måte.

## **HVA SOM KAN SKJE**

Det kan føre til at du mister kontrollen over kjøretøyet eller at det velter.

## **SLIK KAN RISIKOMOMENTET UNNGÅS**

Følg alltid riktige prosedyrer ved kjøring opp bakker slik det er beskrevet i denne brukerhåndboken.

Kontroller alltid terrenget nøye før du kjører opp bakker.

Kjør aldri i opp bakker med for glatt eller løst underlag.

Forskyv kroppsvekten din fremover.

Øk aldri hastigheten eller skift gir for raskt. Kjøretøyet kan vippe bakover.

Kjør aldri over bakketopper i høy hastighet. Det kan finnes en hindring, en bratt nedoverbakke eller et annet kjøretøy eller en person på andre siden.





V00A0GQ

## **MULIG RISIKOMOMENT**

Kjøring nedover en bakke på feil måte.

## **HVA SOM KAN SKJE**

Det kan føre til at du mister kontrollen over kjøretøyet eller at det velter.

## **SLIK KAN RISIKOMOMENTET UNNGÅS**

Følg alltid riktige prosedyrer ved kjøring ned bakker slik det er beskrevet i denne brukerhåndboken. **Obs!** En spesiell bremseteknikk kreves når du kjører i ned bakker.

Kontroller alltid terrenget nøye før du kjører ned bakker.

Forskyv kroppsvekten din bakover.

Kjør aldri ned bakker i høy hastighet.

Unngå å kjøre ned bakker i en vinkel som kan få kjøretøyet til å helle sterkt til én side. Kjør alltid rett ned bakken når det er mulig.



V00A0HQ

## **MULIG RISIKOMOMENT**

Kjøring langs skråninger eller svinging på feil måte i bakker.

## **HVA SOM KAN SKJE**

Det kan føre til at du mister kontrollen over kjøretøyet eller at det velter.

## **SLIK KAN RISIKOMOMENTET UNNGÅS**

Ikke forsøk å svinge i en bakke før du behersker denne svingteknikken på plan mark slik det beskrives i denne brukerhåndboken. Vær ekstra forsiktig når du svinger i en bakke.

Forsøk om mulig å unngå å kjøre i terreng med helling.

### ***Kjøring i terreng som heller:***

Følg alltid riktige prosedyrer slik det er beskrevet i denne brukerhåndboken.

Unngå bakker med for glatt eller løst underlag.

Forskyv kroppsvekten din til den siden av kjøretøyet som vender oppover.



V00A0IQ

## **MULIG RISIKOMOMENT**

Stopping, rulling bakover eller feil avstigning ved kjøring opp bakker.

### **HVA SOM KAN SKJE**

Kjøretøyet kan velte.

### **SLIK KAN RISIKOMOMENTET UNNGÅS**

Bruk alltid riktig gir og holde jevn hastighet ved kjøring opp bakker.

#### ***Hvis du mister all fart fremover:***

Forskyv kroppsvekten fremover (opp bakken). Øk aldri hastigheten eller skift gir for raskt. Kjøretøyet kan vippe bakover.

Brems.

Sett på parkeringsbremsen når du har stoppet.

Stå av kjøretøyet på den siden som vender oppover bakken, eller på en av sidene hvis det står med fronten rett opp bakken.

#### ***Hvis du begynner å rulle bakover:***

Forskyv kroppsvekten fremover (opp bakken). Øk aldri hastigheten eller skift gir for raskt. Kjøretøyet kan vippe bakover.

Bruk aldri bremsene bak når du ruller bakover.

Brems gradvis med forbremsen.

Sett på parkeringsbremsen når kjøretøyet har stoppet helt.

Stå av kjøretøyet på den siden som vender oppover bakken, eller på en av sidene hvis det står med fronten rett opp bakken.

Sving kjøretøyet rundt og stå på igjen slik det beskrives i denne brukerhåndboken.



V00A0JQ

### **MULIG RISIKOMOMENT**

Kjøring over hindringer på feil måte.

### **HVA SOM KAN SKJE**

Du kan kollidere eller miste kontrollen over kjøretøyet.

Kjøretøyet kan velte.

### **SLIK KAN RISIKOMOMENTET UNNGÅS**

Kontroller om det finnes hindringer før du kjører i et ukjent område.

Forsøk aldri å kjøre over store hindringer, som store steiner eller trær som har falt ned.

Følg alltid riktige prosedyrer ved kjøring over hindringer slik det er beskrevet i denne brukerhåndboken.



V00A0KQ

## **MULIG RISIKOMOMENT**

Skrensing eller skliing.

## **HVA SOM KAN SKJE**

Du kan miste kontrollen over kjøretøyet.

Du kan også plutselig få tilbake veigrepet, noe som kan få kjøretøyet til å velte.

## **SLIK KAN RISIKOMOMENTET UNNGÅS**

Lær deg å styre kjøretøyet sikkert når du får en skrens eller sklir, ved å øve deg i lave hastigheter i plant terreng.

Kjør langsomt på meget glatte underlag, som for eksempel is, og vær ekstra forsiktig slik at du ikke mister kontrollen når du får skrens eller sklir.



V00A0LQ

## **MULIG RISIKOMOMENT**

Kjøring på dypt vann eller i hurtig rennende vann.

## **HVA SOM KAN SKJE**

Dekkene kan flyte og føre til tap av veigrepet og tap av kontrollen over kjøretøyet, noe som kan føre til en ulykke.

## **SLIK KAN RISIKOMOMENTET UNNGÅS**

Bruk aldri kjøretøyet i elver med strøm eller i vann som er dypere enn det som er angitt i denne brukerhåndboken.

Kontroller vanndybden og strømforholdene før du forsøker å krysse vann. Vannet må ikke overstige fotstøttene.

Husk at våte bremses kan føre til redusert bremskraft. Teste bremsene når du forlater vannet. Brems om nødvendig flere ganger slik at friksjonsvarmen tørker bremsklossene.



V00A00Q

### **MULIG RISIKOMOMENT**

Kjøring med feil dekk eller med feil eller ujevnt dekktrykk.

### **HVA SOM KAN SKJE**

Hvis du bruker feil dekk på dette kjøretøyet eller bruker det med feil eller ujevnt dekktrykk, kan du miste kontroll over kjøretøyet og øke risikoen for en ulykke.

### **SLIK KAN RISIKOMOMENTET UNNGÅS**

Bruk alltid dekk av riktig type og størrelse i henhold til spesifikasjonen i denne brukerhåndboken.

Oppretthold alltid riktig dekktrykk i henhold til beskrivelsen i denne brukerhåndboken.

Bytt alltid ut felger eller dekk som er skadet.



V00A0NQ

## **MULIG RISIKOMOMENT**

Bruk av kjøretøyet med endringer som ikke er riktig utført.

## **HVA SOM KAN SKJE**

Feil montering av tilbehør eller endringer på kjøretøyet kan føre til endring av kjøreegenskapene, noe som i enkelte situasjoner kan forårsake en ulykke.

## **SLIK KAN RISIKOMOMENTET UNNGÅS**

Endre aldri kjøretøyet ved feil montering eller bruk av tilbehør. Alle deler og tilbehør som monteres på kjøretøyet, må være godkjent av BRP og brukes i henhold til instruksjonene. Hvis du har spørsmål, kan du rådføre deg med en autorisert Can-Am-forhandler.

Monter **ALDRI** passasjer sete, og **IKKE** bruk bagasjebærerne til å frakte passasjerer.

Endringer på kjøretøyet for å øke hastigheten og ytelsen kan være et brudd på vilkårene i den begrensede garantien for kjøretøyet. I tillegg er enkelte endringer, inkludert å fjerne deler av motoren eller eksossystemet, ulovlig i de fleste land.





V00A0PQ

### **MULIG RISIKOMOMENT**

Overbelastning av kjøretøyet eller feil lasting eller sleping.

### **HVA SOM KAN SKJE**

Kan føre til endringer i kjøreegenskapene, noe som kan føre til en ulykke.

### **SLIK KAN RISIKOMOMENTET UNNGÅS**

Ikke transporter last på dette kjøretøyet.

Ikke slep last eller et annet kjøretøy med dette kjøretøyet.

 **ADVARSEL**



V03M01Q

**MULIG RISIKOMOMENT**

Transport av brannfarlige eller farlige materialer kan føre til eksplosjon.

**HVA SOM KAN SKJE**

Dette kan føre til alvorlig personskade eller dødsfall.

**SLIK KAN RISIKOMOMENTET UNNGÅS**

Transporter aldri brannfarlige eller farlige materialer.

Når du leser denne brukerhåndboken, må du huske at:

 **ADVARSEL**

Indikerer en potensiell risikosituasjon som, hvis den ikke unngås, kan resultere i alvorlig personskade eller dødsfall.

Det finnes en del grunnleggende regler som du MÅ følge for å nyte gledene og spenningen ved kjøring med kjøretøyet. Noen av dem er kanskje nye for deg, mens andre er innlysende og forstås ut ifra sunn fornuft. Vi ber deg allikevel sette av noen minutter og lese, sammen med barnet/ungdommen, denne brukerhåndboken i sin helhet før han/hun begynner å bruke kjøretøyet.

Informasjonen i denne brukerhåndboken er begrenset. Vi anbefaler sterkt at du skaffer deg ytterligere informasjon og opplæring fra lokale myndigheter, ATV-klubber, en anerkjent ATV-organisasjon eller hos en autorisert Can-Am-forhandler.

**Bare for USA og Canada:** Hvis du vil finne ut om det finnes opplæringskurs i nærheten, ring Specialty Vehicle Institute of America (SVIA) på 1 800 877-2887 eller, i Canada, Canada Safety Council (CSC) på 1 613 739-1535 linje 227.

U.S. Consumer Product Safety Commission og alle ATV-produsenter anbefaler ikke at personer under 16 år kjører ATV med motor som har større volum enn 90 cc og at personer under 12 år kjører et kjøretøy med motor som har større volum enn 70 cc. For dine barns sikkerhet anbefales på det sterkeste at også du følger denne anbefaling. Du alene er den som vurderer en ung føreres mulighet til å forstå risikoene og til å kjøre på en sikker måte.

Det er større sjanse for at personer med nedsatt kognitiv eller fysisk evne eller personer som liker å ta risikoer, blir utsatt for velt eller kollisjon, noe som kan føre til personskade og dødsfall.

Gjør deg godt kjent med betjeningsorganene og med generell bruk av kjøretøyet før du begynner å kjøre i terreng. Øv deg i å kjøre på et passende sted som er fritt fra farer, og bli kjent med virkningen av hver styrekontroll. Kjør med lav hastighet. Ved høyere hastigheter kreves større erfaring, kunnskap og egnede kjøreforhold.

Alle kjøretøyer er ikke like. Hver enkelt har unike ytelsesegenskaper, betjeningsorganer og funksjoner. De håndteres forskjellig og har ulike kjøreegenskaper.

Føl deg aldri trygg på at kjøretøyet kan kjøres sikkert overalt i området du kjører i. Plutselige endringer i underlaget på grunn av hull, fordypninger, skrånninger, mykere eller hardere underlag eller andre ujevnheter, kan få kjøretøyet til å velte eller bli ustabilt. Unngå dette ved å senke farten og alltid følge med på terrenget foran deg. Hvis kjøretøyet begynner å helle mye eller å velte, er det vanligvis best å gå av umiddelbart ... i MOTSATT retning av kjøretøyets helling!

## Kontroll før bruk

### ADVARSEL

Det er meget viktig å kontrollere kjøretøyet hver gang før du skal bruke det. Før du begynner å kjøre må du alltid kontrollere at betjeningsorganer, sikkerhetsfunksjoner og mekaniske deler fungerer riktig. Hvis du ikke gjør det, kan det føre til alvorlig personskade eller dødsfall.

Før du bruker kjøretøyet må føreren og/eller en voksen alltid gjøre følgende:

- Trekk til parkeringsbremsen, og kontroller at den virker som den skal.
- Kontroller dekktrykk og dekkenes tilstand.
- Kontroller om det er slitasje eller skade på felger og lagre.
- Kontroller plassering av betjeningsorganer, og forsikre deg om at de fungerer.
- Kontroller at styrefunksjonen fungerer og styret beveger seg lett.
- Beveg gasskontrollspaken flere ganger for å kontrollere at den beveger seg fritt. Den må gå tilbake til tomgangsposisjon når den slippes.
- Kontroller at hastighetsbegrenser-skruen er justert til den beste posisjonen for førerens dyktighet.
- Aktiver bremsehåndtakene for å kontrollere at de har full virkning. Håndtakene må gå helt tilbake når de slippes.
- Kontroller justering og smøring av drivkjeden.

- Kontroller om det er slitasje eller skader på kjedehjulene.
- Kontroller drivstoffnivået og oljenivået.
- Kontroller om det er oljelekkasje fra motoren/giret og delene i drivverket.
- Kontroller at drivstoffventilen er helt åpen (ON (på)).
- Kontroller at setet og oppbevaringsrommet foran er skikkelig låst.
- Se og kjenn etter om det finnes løse deler mens motoren er av. Kontroller fester.
- Kontroller at det ikke finnes personer eller hindringer der du skal kjøre.
- Kontroller at tenningsbryteren, motorstartknappen, motorstoppbryteren og indikatorlampen fungerer.
- Start motoren, ta av parkeringsbremsen, kjør fremover noen meter, og prøv bremsene hver for seg for å teste dem.

**Korriger eventuelle problemer du finner, før du begynner å kjøre. Kontakt en autorisert Can-Am-forhandler hvis det er nødvendig.**

## Bekledning

Ta hensyn til værforholdene når du velger bekledning. Det er imidlertid viktig at du alltid bruker egnede beskyttelsesklær og utstyr, inkludert godkjent hjelm, øyebeskyttelse, støvler eller fjellsko, hansker, langermet skjorte og lange bukser. Denne type bekledning vil gi deg beskyttelse mot noen av de mindre farene som kan dukke opp når du kjører. Bruk aldri løstsittende klær, som for eksempel skjerf, som kan vikle seg fast i kjøretøyet eller i greiner og busker. Avhengig av forholdene kan også beskyttelsesbriller eller solbriller være nødvendig. Solbriller bør kun brukes på dagtid. Briller eller solbriller med glass i forskjellige farger kan hjelpe deg å skille detaljer og variasjoner i terrenget.

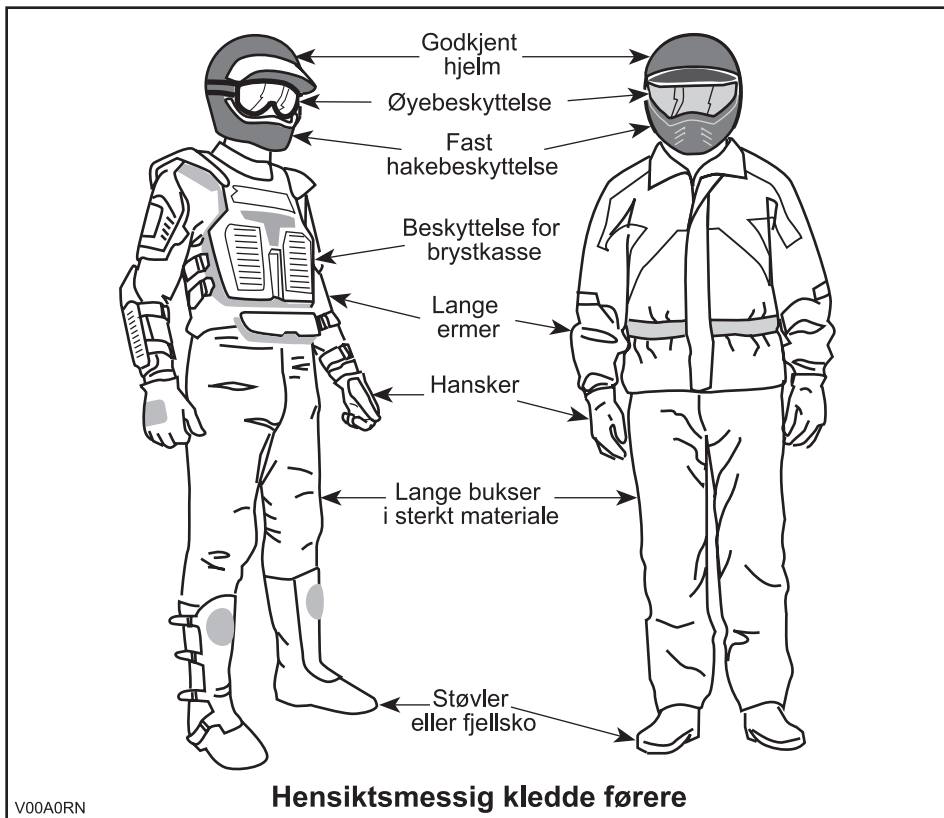

## Kjøre med last

Dette kjøretøyet er beregnet for kun én person. Hensikten med det lange setet er å gi føreren mulighet til å endre stilling etter behov ved kjøring. Det er ikke utformet for eller beregnet til å ta med passasjer(er). Monter ALDRI passasjer sete, og IKKE bruk bagasjebærerne eller området for disse til å frakte passasjerer. Å ta med passasjer(er) kan påvirke stabiliteten og kontrollen over kjøretøyet.

Ikke transporter last på dette kjøretøyet.

## Fritidskjøring

Respektere andres rettigheter og begrensinger. Kjør ikke på områder som er beregnet for andre typer terrengbruk. Dette inkluderer snøscooterspor, ridespor, skispor, terrengsykkelbaner og så videre. Gå aldri ut fra at det ikke finnes andre brukere i sporet / på banen. Hold alltid til høyre, og sving ikke vekselvis fra én side av banen til den andre. Vær forberedt på å stoppe eller kjøre til siden om du møter en annen som bruker sporet/banen.

Hold alltid sikker avstand til andre kjøretøyer. Din egen bedømmelse av hastighet, terrengforhold, været, kjøretøyets mekaniske tilstand og hvor mye du stoler på vurderingsevnen til andre førere i nærheten, er faktorer som hjelper deg å velge riktig og sikker avstand til andre. Som andre kjøretøyer kan heller ikke dette "stoppe på en femøre".

Før du starter bør du si fra til noen hvor du har tenkt å kjøre og når du forventer å være tilbake. Innta aldri alkohol, narkotika eller medikamenter før eller under kjøring!

Avhengig av hvor langt du har tenkt å kjøre må du også ta med verktøy eller nødutstyr. Finn ut hvor du kan fylle drivstoff eller olje. Forbered deg på ulike forhold du kan møte. Du bør alltid ha med førstehjelpsutstyr.

## Miljø

En av fordelene med dette kjøretøyet er at du kan komme deg bort fra allfarveier og unna fra bebyggelse og folk. Du må imidlertid alltid ta hensyn til naturen og andres rett til å bruke den. Ikke kjør i områder der miljøet lett påvirkes. Ikke kjør over dyrket mark, i plantefelt eller gjennom busker ... ikke hugg ned trær eller ødelegg gjerder ... ikke la hjulene spinne og ødelegge terrenget. "Vis hensyn".

Å drive jakt fra eller jage vilt med kjøretøyet er vanligvis ulovlig. Dyr kan dø av utmattelse etter å ha blitt jaget med et motorisert kjøretøy. Om du kommer over dyr når du er ute og kjører, stopp og se på stille og varsomt. Det kan bli et godt minne å ta med seg.

Følg regelen ... "det du tar med deg, må du ta med tilbake". Ikke bidra til forsopling. Ikke tenn bål uten at du har tillatelse til det ... og hold deg alltid unna tørre områder. Eventuelle spor du etterlater deg, kan skade både andre og deg selv, også på et senere tidspunkt.

Respekter landbruksområder. Be alltid grunneieren om tillatelse før du kjører på privat område. Respekter dyrket mark, husdyr og eiendomsgrenser. Hvis du åpner en grind, må du lukke den etter deg.

Ikke forurens bekker, elver eller sjøer, og ikke endre motoren eller eksosanlegget eller fjern deler fra dem.

## **Begrensninger i utformingen**

Selv om kjøretøyet er usedvanlig robust til denne kjøretøytypen å være, er det et lett kjøretøy, og bruk av det må derfor begrenses til de formål det er beregnet for.

Økning av vekten på en del av kjøretøyet endrer stabiliteten og yteevnen.

## **Kjøring i terrenget**

Det å kjøre i terrenget utgjør en fare i seg selv. Alt terreng som ikke er preparert spesielt for kjøretøyer, utgjør i seg selv et risikoområde der det ikke er mulig å forutsi vinkler, underlag og eksakt helling. Selve terrenget utgjør hele tiden en risiko, og den som gir seg ut i det må alltid være bevisst på og ta hensyn til dette.

Ved terrengkjøring må føreren alltid gjøre sitt beste for å velge den sikreste veien og holde nøye oppsikt med terrenget foran kjøretøyet. Kjøretøyet under ingen omstendighet kjøres av noen som ikke er fullstendig fortrolig med kjøreinstruksjonene som gjelder for kjøretøyet, og det må heller ikke kjøres i bratt eller farlig terreng.

## **Generelle anvendelses- og sikkerhetsregler**

Aktsomhet, forsiktighet, erfaring og gode kjøreferdigheter er de beste forholdsreglene mot farene ved bruk av kjøretøyet.

Hvis du er i det minste tvil om at kjøretøyet kan ta seg sikkert over en hindring eller en bestemt del av terrenget, bør du alltid velge en annen rute.

Ved terrengkjøring er det styrke og veigrep som er viktig, ikke høy fart. Kjør aldri raskere enn det sikten og din egen evne til å velge en sikker vei tillater.

Se alltid etter plutselige endringer i terrengets helling og etter hindringer foran deg, for eksempel steiner og røtter, som kan forårsake ubalanse eller velt.

Bruk aldri kjøretøyet hvis betjeningsorganene ikke fungerer normalt.

Sett alltid på parkeringsbremsen når du stopper eller parkerer. Dette er ekstra viktig når du parkerer på underlag som heller. Hvis det er bratt eller om kjøretøyet har last, bør hjulene blokkeres med steiner eller klosser. Husk å dreie drivstoffventilen til lukket posisjon.

## **Kjøring opp bakker**

På grunn av konstruksjonen har dette kjøretøyet utmerket klatreevne, så god at det er mulig å velte før du mister veigrepet. Ofte er for eksempel terrenget erodert ved bakkens topp slik at toppen blir meget skarp. Kjøretøyet takler godt slike forhold, men når kjøretøyet forpart kommer til et punkt der kjøretøyet balanse forskyves bakover, kan kjøretøyet velte bakover.

Det samme kan skje om en hindring får kjøretøyet forpart til å løfte seg mer enn ønsket. I slike situasjoner er det bedre å ta en annen rute. Vær oppmerksom på farer ved å kjøre langs skråningen hvis du gjør det.

Det er også fornuftig å gjøre seg kjent med terrenget på andre siden av bakken eller høyden. Altfor ofte finnes der en bratt skråning som er umulig å passere eller kjøre ned.

## **Kjøring ned bakker**

Dette kjøretøyet kan kjøres opp skråninger som er brattere enn det som er sikkert når du skal kjøre ned. Derfor er det viktig å forsikre seg om at det finnes en sikker vei nedover en bakke, før du kjører opp.

Å redusere hastigheten ned en glatt bakke kan sende kjøretøyet på "aketur" ned bakken. Hold jevn hastighet og/eller akselerer litt for å gjenvinne kontrollen.

## **Kjøring langs skråninger**

Forsøk om mulig å unngå å kjøre langs skrånende terreng. Hvis det blir nødvendig, må du være ekstremt forsiktig. Hvis du kjører langs det skrånende terrenget i meget bratte bakker, kan kjøretøyet velte. Dessuten kan glatt eller løst underlag føre til at kjøretøyet ukontrollert sklir til sidelengs. Ikke forsøk å svinge kjøretøyet ned bakken hvis du sklir. Unngå alle hindringer og groper som kan få den ene siden av kjøretøyet til å løfte seg høyere enn den andre slik at kjøretøyet kan velte.

## **Bratte fall i terrenget**

Kjøretøyet vil "ta ned i bakken" og vanligvis stoppe hvis for- eller bakhjulene kjøres ut over et fall i terrenget. Hvis fallet i terrenget er skarpt eller dypt, kan kjøretøyet dukke forover og velte.

### **ADVARSEL**

Unngå å kjøre utfor fall i terrenget. Rygg og finn en alternativ rute.



## Kjøreteknikker

Kjøring i hastigheter som er for høye for kjøreforholdene, kan føre til personskafe. Ikke bruk mer gass enn det som er nødvendig for sikker kjøring. Statistikken viser at svinging i høye hastigheter ofte fører til uhell og skader. Husk at kjøretøyet er tungt! Bare vekten alene kan føre til at du blir sittende fast under kjøretøyet hvis det velter.

Kjøretøyet er ikke konstruert for hopping, og verken det eller du kan absorbere energien fra kraftige støt. Hvis du forsøker å utføre en "wheelie" (steile og kjøre på bakhjulene), kan kjøretøyet vippe over deg. Både hopping og kjøring på bakhjulene medfører høy risiko og bør alltid unngås.

For å beholde tilstrekkelig kontroll anbefales sterkt at du holder begge hendene på håndtakene og er innenfor rekkevidde for alle betjeningsorganer. Det samme gjelder for føttene. For å redusere faren for skader på føtter og ben bør du ha føttene på fotstøttene hele tiden. Ikke la tærne peke utover, og strekk ikke ut føttene for å hjelpe til ved svinging. Føttene kan støte mot eller feste seg i hindringer eller komme i kontakt med hjulene.

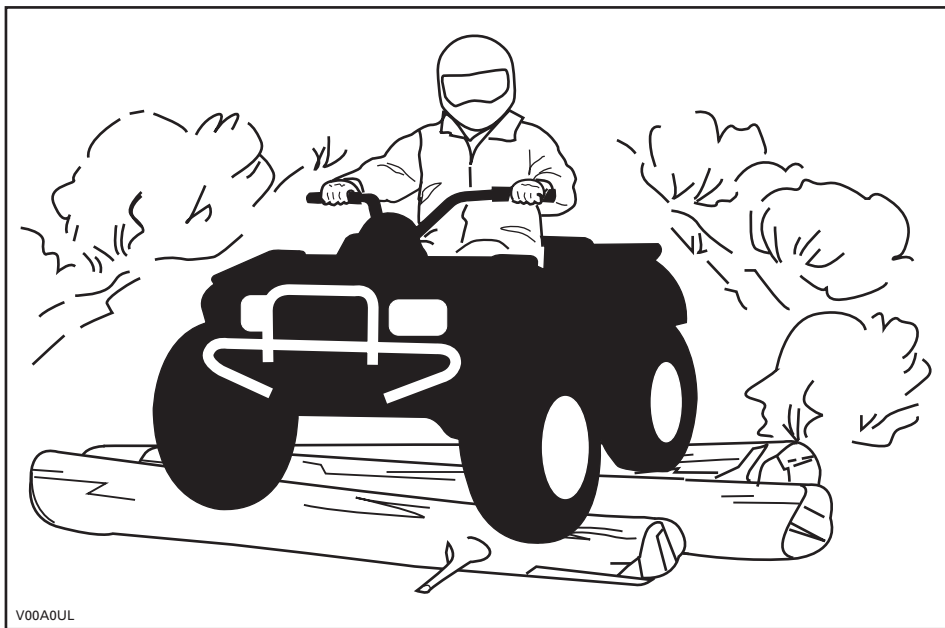

Selv om det er et fullgodt fjæringssystem på kjøretøyet, kan "vaskebrett" eller grovt terreng gjøre kjøringen meget ubehagelig og i verste fall føre til ryggskader. Ofte kan det være nødvendig å vekselvis stå og sitte eller å kjøre i sammenhukt stilling. Senk farten, bøy knærne, og la benene absorbere støt.

Kjøretøyet er ikke utformet for kjøring på veier eller motorveier. De fleste steder er dette også ulovlig. Kjøring på veier eller motorveier kan føre til kollisjon med andre kjøretøyer. Kjøretøyet dekk egner seg ikke for kjøring på fast veidekke. Veidekket kan i stor grad påvirke håndteringen av og kontrollen over kjøretøyet. Kjøring på veier eller veikanter kan forvirre andre førere, spesielt hvis du har ly-sene på. Hvis det blir nødvendig å krysse en vei, bør den første føreren gå av kjøretøyet, vurdere forholdene og gi anvisninger til de andre førerne. Den siste føreren som krysser veien, hjelper deretter den første føreren å krysse veien. Ikke kjør på fortauet. Det er beregnet på fotgjengere.

Vann kan utgjøre en spesiell risiko. Hvis det er for dypt, kan kjøretøyet "flyte" og velte. Kontroller vanddybden og strømforholdene før du forsøker å krysse vann. Vannet må ikke komme over fotstøttene. Vær oppmerksom på glatte overflater som steiner, gress, trerøtter og så videre, både i og ved vannet. Du kan miste veigrepet. Ikke forsøk å kjøre ned i vannet i høy hastighet. Vannet fungerer som en brems og kan kaste deg av.

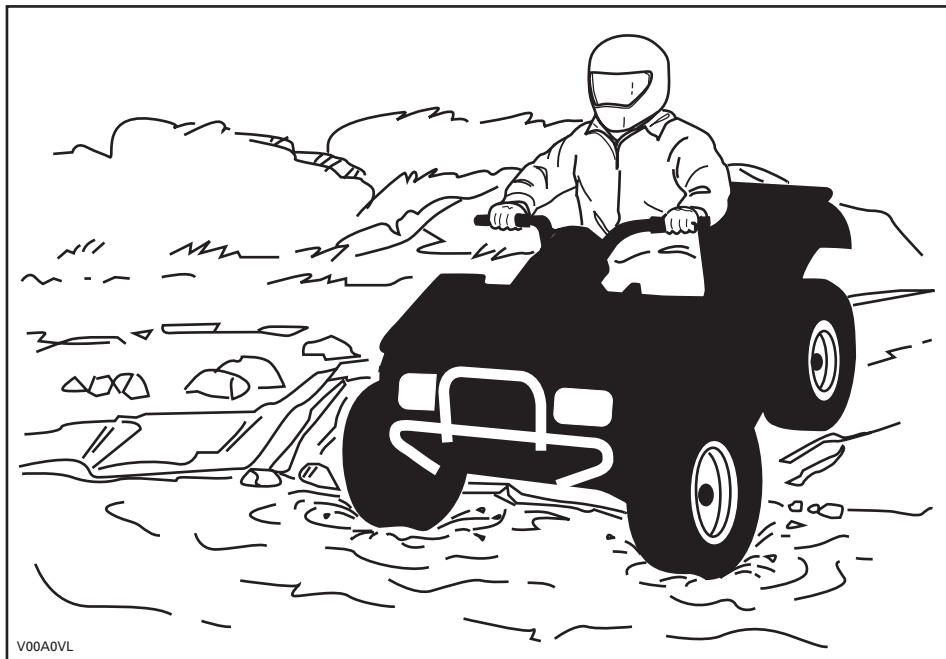

Vann påvirker kjøretøyets bremseevne. Tørk bremsene ved å bremse flere ganger etter at du har forlatt vannet.

Det kan finnes myr- og sumpområder i nærheten av vann og elver. Vær oppmerksom på plutselige "hull" eller endringer i terrengformasjonene. Se også opp for mulige farer fra steiner, trestammer og lignende som kan være delvis dekket av vegetasjon.

Hvis du må krysse tilfrosset vann, må du kontrollere at isen er tykk nok til å bære den totale vekten av deg selv, kjøretøyet og lasten. Se opp for åpent vann ... det er et sikkert tegn på at isens tykkelse varierer. Hvis du er i tvil, må du ikke kjøre over.

Isen påvirker også på kontrollen over kjøretøyet. Senk hastigheten, og unngå å gi gass plutselig. Det fører bare til at hjulene spinner og at kjøretøyet kan velte. Unngå rask nedbremsing. Det kan føre til en ukontrollert skrens og at kjøretøyet velter. Unngå alltid slaps og søle, fordi det kan blokkere kjøretøyets funksjoner eller betjeningsorganer.

Sand og kjøring sanddyner eller i snø er en annen enestående opplevelse, men det finnes enkelte grunnleggende sikkerhetsregler du må følge. Våt, dyp eller finfordelt sand/snø kan få veigrepet til å glippe slik at kjøretøyet sklir, kjører utfor eller kjører seg fast. Hvis det skjer, må du se etter et fastere underlag. Igjen er det beste rådet å senke farten og være oppmerksom forholdene.

Hvis du kjører i sanddyner, bør du utstyre kjøretøyet med et sikkerhetsflagg av antennetype. Det gjør deg mer synlig for andre førere på den andre siden av sanddynene. Kjør forsiktig hvis du ser en annen føreres sikkerhetsflagg foran deg. Sikkerhetsflagg av antennetype kan sette seg fast og deretter sprette tilbake mot kroppen din. Du bør derfor ikke bruke dem i områder med hengende grener eller hindringer.

Kjøring over løse steiner eller grus er meget likt kjøring på is. Det påvirker på styreevnen og kan føre til at kjøretøyet sklir og velter, spesielt når hastigheten er høy. I tillegg kan bremselengden øke. Tenk på at hvis du gir gass for raskt eller sklir, er det fare for at løse steiner kastes bakover mot eventuelle kjøretøyer bak deg. Gjør aldri dette med overlegg.

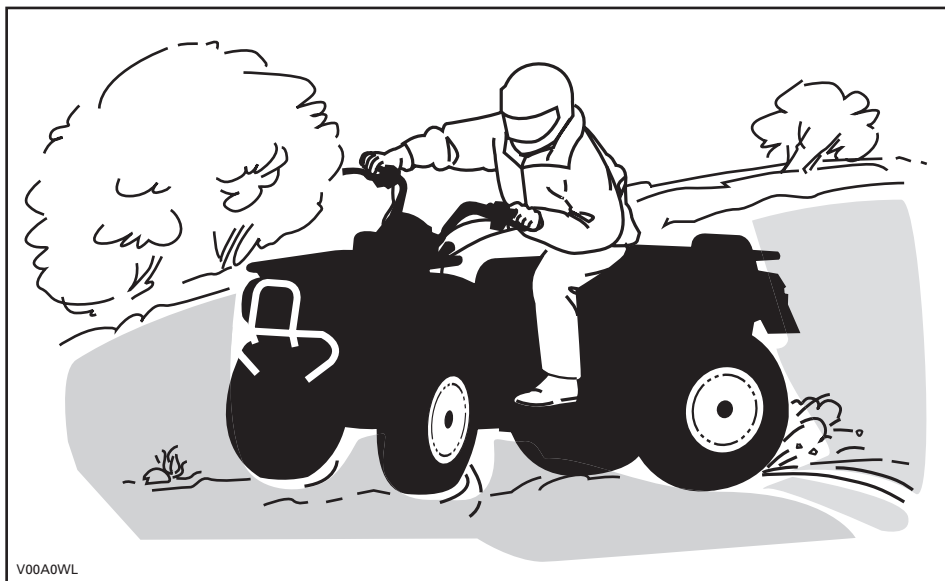

V00A0WL

Hvis du får en skrens eller sleng, kan det hjelpe å svinge håndtaket i samme retning som skrensen til du gjenvinner kontrollen. Ikke trykk inn bremsene eller lås hjulene.

Respekter og følg alle oppsatte skilt. De er der for å hjelpe deg og andre.

Vær forsiktig når du må kjøre over hindringer på banen eller i sporet. Det omfatter løse steiner, trær som har falt ned, glatte overflater, gjerder, stolper, voller og fordypninger. Unngå alltid slikt hvis det er mulig. Enkelte hindringer ganske enkelt for store eller farlige å ta seg over og bør unngås. Mindre steiner og trær som har falt ned, kan krysses trygt ... i en vinkel på omtrent 90°. Stå på fotstøttene med bøyde knær. Juster hastigheten uten å miste fremdriften, og unngå å gi gass plutselig. Hold godt fast i håndtakene. Forskyv kroppsvekten bakover og fortsett. Ikke forsøk å løfte opp kjøretøyets forhjul fra bakken. Vær oppmerksom på at hindringen kan være glatt eller bevege seg når du kjører over den.

Når du kjører i bakker eller skråninger er det to ting det er viktig å tenke på ... vær forberedt på glatte overflater eller variasjoner i terrenget ... bruk riktig kroppsstilling.

## Opp bakker

Forskyv kroppsvekten fremover mot toppen av bakken. Hold føttene på fotstøttene, og gir ned. Akselerer deretter når det er nødvendig, og skift raskt gir mens du kjører oppover. Ikke kjør i for stor hastighet. Det kan få den fremre delen av kjøretøyet til å løfte seg fra bakken og falle over deg. Hvis bakken er for bratt og du ikke kan fortsette, eller hvis kjøretøyet begynner å rulle bakover, bruker du bremsene, men vær forsiktig slik at du ikke sklir. Gå av, og bruk deretter en "U"- eller "K"-sving (mens du går tilbake, på den siden som vender oppover og med én hånd på bremsehåndtaket, rygger du maskinens bakre del oppover mot toppen av bakken, og deretter kjører du nedover). Gå eller stå av på den siden som vender oppover, og hold avstand til kjøretøyet og dets roterende hjul. Ikke forsøk å holde fast i kjøretøyet hvis det begynner å velte. Hold avstand. Ikke kjør over toppen av bakken i høy hastighet. Det kan finnes hindringer, inkludert bratte fall, på den andre siden.

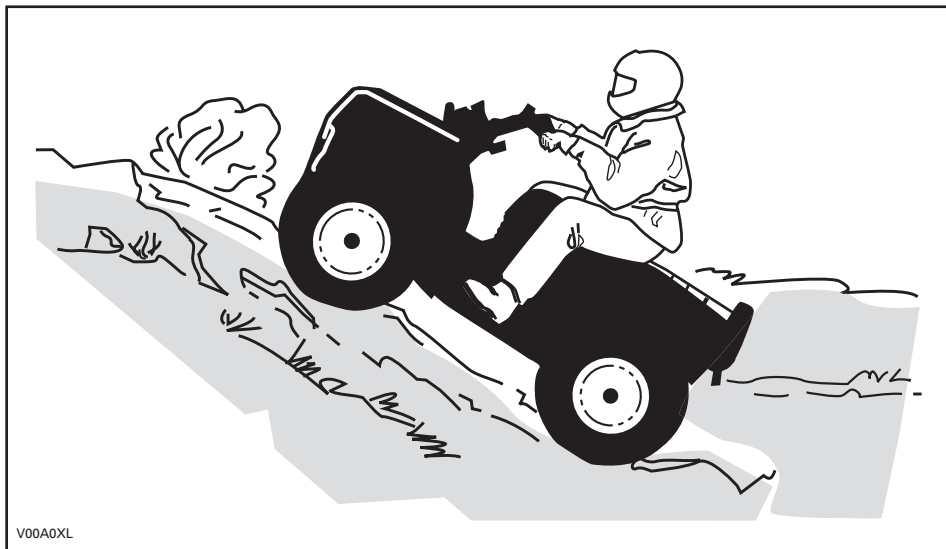

## Ned bakker

Forskyv kroppsvekten bakover. Brems gradvis for å unngå å skli. Ikke slipp deg ned bakken ved å bare bremse med motoren eller med giret i fri.

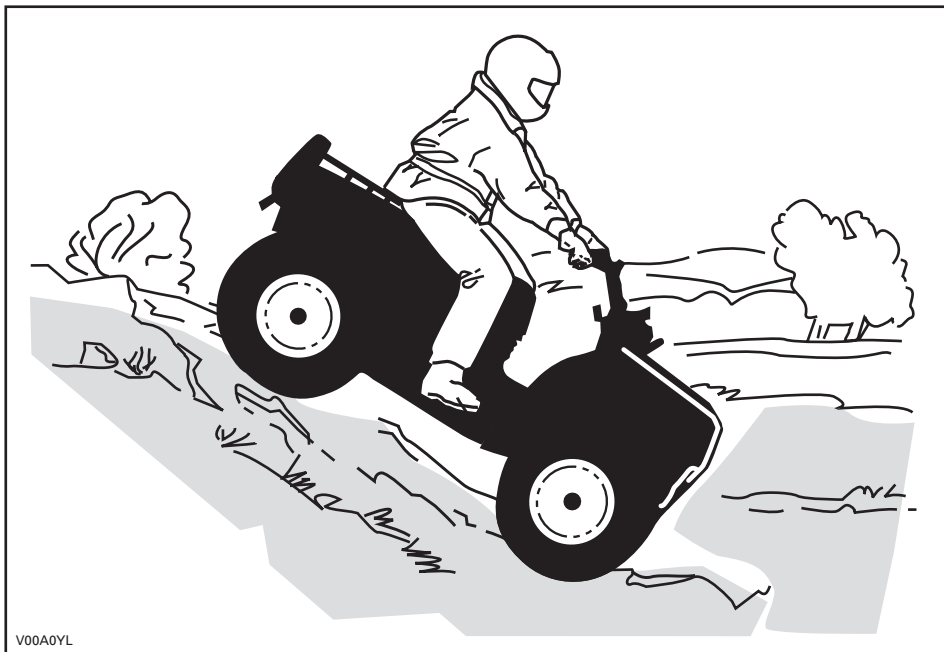

Når du leser denne brukerhåndboken, må du huske at:

### **ADVARSEL**

Indikerer en potensiell risikosituasjon som, hvis den ikke unngås, kan resultere i alvorlig personskade eller dødsfall.

## Kjøring langs skråninger

Dette er en av de mest risikofylte kjøremåtene fordi det dramatisk endrer kjøretøyets balanse. Det bør alltid unngås hvis det er mulig. Hvis det likevel er nødvendig, er det viktig at du ALLTID har kroppsvekten forskjøvet mot toppen av hellingen ... og vær forberedt på å gå av på denne siden hvis kjøretøyet begynner å velte. Ikke forsøk å stoppe kjøretøyet eller hindre at det skades.



V00A0ZL

## Rutinemessig vedlikehold

Etter hver kjøring bør du fjerne rester av snø, is, søle og skitt. Det fører til at kjøretøyet varer lenger og holder den i god stand for eventuelt salg. Det eliminerer også eventuelle risikoer neste gang du bruker det. Vask kjøretøyet med varmt såpevann, og la det tørke. (Du kan bruke et håndkle.) Ikke vask kjøretøyet utendørs hvis det er kuldegrader. Smør alle deler slik det er beskrevet under *VEDLIKEHOLDSINFORMASJON*.

En del av ditt ansvar for sikkerheten er å ta hensyn til innholdet i denne brukerhåndboken. Den gir verdifulle råd om hvordan du skal ta vare på kjøretøyet. Hvis du trenger mer hjelp, kan en autorisert Can-Am-forhandler alltid hjelpe deg.

Endringer på kjøretøyet for å øke hastigheten og ytelsen kan være et brudd på vilkårene i den begrensede garantien for kjøretøyet. I tillegg er enkelte endringer, inkludert å fjerne deler av motoren eller eksossystemet, ulovlig i de fleste land.

Endring av felgenes og/eller dekkenes størrelse kan påvirke kjøretøyet's stabilitet. Feil lufttrykk i dekkene kan føre til punkteringer eller at et dekk beveger seg på felgen og faller av eller skades. Bytt alltid felger eller dekk som er skadet.

Når du leser denne brukerhåndboken, må du huske at:













### **ADVARSEL**

Indikerer en potensiell risikosituasjon som, hvis den ikke unngås, kan resultere i alvorlig personskade eller dødsfall.



# LØSE DEKALER

Kjøretøyet leveres med løse dekaleringer som inneholder viktig informasjon.

<p><b>MODELL I KATEGORI Y</b></p> <p>DENNE ATVEN ER BEREKNET FOR FRITIDSBruk UNDER STRENG OVERVÅKNING FRA FORELDRE.</p> <p>KUN FØRER – INGEN PASSASJERER</p> <p>DENNE ATVEN I KATEGORI Y ER KONSTRUERT FOR BRUK MED BEREKNET MAKSIMALHASTIGHET</p> <hr/> <p>(ANBEFALT FOR BRUKER OVER 6 ÅR) BEREKNET MAKSIMALHASTIGHET: 16 KM/T (10 MPH) (FABRIKKOPPSETT) * IKKE BEREKNET MAKSIMALHASTIGHET: 24 KM/T (15 MPH) (INNSTILT) UNDER NØYE OVERVÅKNING/BEDømmELSE FRA FORELDRE)</p> <hr/> <p>DS90. (ANBEFALT FOR BRUKER OVER 12 ÅR) BEREKNET MAKSIMALHASTIGHET: 24 KM/T (15 MPH) (FABRIKKOPPSETT) * IKKE BEREKNET MAKSIMALHASTIGHET: 48 KM/T (30 MPH) (INNSTILT) UNDER NØYE OVERVÅKNING/BEDømmELSE FRA FORELDRE)</p> <hr/> <p>PÅ OPPLÆRINGSKURS KAN DU LÆRE NØDVENDIGE FERDIGHETER FOR Å KJØRE EN ATV. TA KONTAKT MED FORHANDLEREN DIN FOR Å FÅ VITE MER.</p> <p>TA KONTAKT MED FORHANDLEREN DIN FOR Å FÅ VITE MER OM STATLIGE ELLER LOKALE FORSKRIFTER SOM GJELDER BRUK AV ATV.</p> <p>* Se bruksanvisningen for mer informasjon.</p> <p>DENNE DEKALERINGEN MÅ IKKE FJERNES FØR SALG.</p>	<p><b>ADVARSEL</b></p> <p>Feil bruk av ATVen kan føre til ALVORLIG PERSØNSKADE eller DØDSFALL.</p> <table border="0"><tr><td> BRUK ALLTID GODKJENT HJELM OG VERNEUTSTYR.</td><td> KJØR ALDRI PÅ OFFENTLIG VEI.</td></tr><tr><td> TA ALDRI MED PASSASJERER.</td><td> KJØR ALDRI ETTER Å HA INNTATT ALKOHOL ELLER MEDIKAMENTER.</td></tr></table> <p><b>Kjør ALDRI:</b></p> <ul style="list-style-type: none"><li>uten riktig opplæring eller instruksjoner.</li><li>i hastigheter som er for høye i forhold til dyktighet og kjøreforhold.</li><li>på offentlige veier – det kan føre til kollisjon med andre kjøretøyer.</li><li>med passasjer – passasjerer påvirker balansen og styreegenskapene og øker risikoen for å miste kontroll.</li></ul> <p><b>DU MÅ ALLTID:</b></p> <ul style="list-style-type: none"><li>bruke riktige kjøreteknikker for å unngå at kjøretøyet veltet i bakker og grovt terreng og i svinger.</li><li>unngå fast dekke – fast dekke kan i stor grad påvirke håndtering og kontroll.</li></ul> <p>FINN FREM OG LES BRUKERHÅNDBOKEN. FØLG ALLE INSTRUKSJONER OG ADVARSLER.</p> <p>704 901 401</p>	 BRUK ALLTID GODKJENT HJELM OG VERNEUTSTYR.	 KJØR ALDRI PÅ OFFENTLIG VEI.	 TA ALDRI MED PASSASJERER.	 KJØR ALDRI ETTER Å HA INNTATT ALKOHOL ELLER MEDIKAMENTER.
 BRUK ALLTID GODKJENT HJELM OG VERNEUTSTYR.	 KJØR ALDRI PÅ OFFENTLIG VEI.				
 TA ALDRI MED PASSASJERER.	 KJØR ALDRI ETTER Å HA INNTATT ALKOHOL ELLER MEDIKAMENTER.				

TYPEBILDE

## Bare for USA og Canada

BESKRIVELSE AV MOTOREN I KJØRETØYET:

XXXXXX

**EPA-SERTIFISERT**

NER (NORMALISERT UTSLIPPSGRAD) =  X

PÅ EN SKALA FRA 0 TIL 10 DER 0 ER RENEST

\* MÅ IKKE FJERNES FØR SALG



704901107

vmo2006-005-009\_en

# PLASSERING AV DE VIKTIGSTE DEKALENE

Følgende dekaleringer finnes på kjøretøyet og er å oppfatte som en permanent del av kjøretøyet. Hvis de mangler eller er skadet, kan de byttes uten ekstra kostnad. Kontakt en autorisert Can-Am-forhandler.

**MERK:** Illustrasjonene som brukes i denne brukerhåndboken er kun generelle representasjoner. De kan se annerledes ut på din modell.



vmo2008-008-001\_a

TYPEBILDE

## Dekal 1

**⚠ ADVARSEL**

Føll bruk av ATVen kan føre til **ALVORLIG PERSONSKADE** eller **DØDSFALL**.

			
<b>BRUK ALLTID GODKJENT HJELM OG VERNEUTSTYR.</b>	<b>KJØR ALDRI PÅ OFFENTLIG VEI.</b>	<b>TA ALDRI MED PASSASJERER.</b>	<b>KJØR ALDRI ETTER Å HA INNATT ALKOHOL ELLER MEDIKAMENTER.</b>

**Kjør ALDRI:**

- uten riktig opplæring eller instruksjoner.
- i hastigheter som er for høye i forhold til dyktighet og kjøreforhold.
- på offentlige veier – det kan føre til kollisjon med andre kjøretøyer.
- med passasjer - passasjerer påvirker balansen og styreegenskapene og øker risikoen for å miste kontroll.

**Du må ALLTID:**

- bruke riktige kjøreteknikker for å unngå at kjøretøyet veltet i bakker og grovt terreng og i svinger.
- unngå fast dekke – fast dekke kan i stor grad påvirke håndtering og kontroll.

**FINN FREM OG LES BRUKERHÅNDBOKEN.  
FØLG ALLE INSTRUKSJONER OG ADVARSLER.**

704 900 001

V01M01Z

## Dekal 2

**⚠ ADVARSEL**



**Vær ALDRI med som passasjer. Passasjerer kan føre til tap av kontroll, noe som kan føre til ALVORLIG PERSONSKADE eller DØDSFALL.**

704 900 005

V01M07Z

## Dekal 3

**⚠ ADVARSEL**



**Kjøring med denne ATVen av personer som er under 6 år, øker sjansen for ALVORLIG PERSONSKADE eller DØDSFALL. IKKE kjør denne ATVen hvis du er under 6 år.**

704 900

V05M02Y

DS70

**⚠ ADVARSEL**



**Kjøring med denne ATVen av personer som er under 12 år, øker sjansen for ALVORLIG PERSONSKADE eller DØDSFALL. IKKE kjør denne ATVen hvis du er under 12 år.**

704 900

V05M03Y

DS90/DS90 X

## Dekal 4

### **ADVARSEL**

Feil dekktrykk eller overlast kan føre til at du mister kontroll over kjøretøyet.

Tap av kontroll kan føre til **ALVORLIG PERSONSKADE** eller **DØDSFALL**.

#### DEKKTRYKK

- Gjelder for kalde dekk: DSXX / DSXX
  - Anbefalt: FORAN: XX,X kPa, X,X psi.  
BAK: XX,X kPa, X,X psi.
  - Minimum: FORAN: XX,X kPa, X,X psi.  
BAK: XX,X kPa, X,X psi.
- Bruk aldri lavere dekktrykk enn minimumstrykket.  
Det kan få dekket til å løse fra felgen.
- Kjøretøyets maksimale belastning: XX kg (XX,X lbs).  
Inkluderer vekt av fører og utstyr.

vmo2008-008-002\_aen

TYPEBILDE

## Dekal 5

**Bare USA og Canada**

#### EMISSION CONTROL INFORMATION

THIS VEHICLE IS CERTIFIED TO OPERATE ON UNLEADED GASOLINE AND MEETS TO [XXXX] U.S. EPA AND CALIFORNIA REGULATIONS FOR ATV SI ENGINES.



ENGINE FAMILY	XXXXX.XXXXXX	MOTORFAMILIE
CERTIFICATION STANDARD (FEL)	XXXXXXXXXXXXXXXX	SERTIFISERINGSSTANDARD (FEL)
ENGINE DISPLACEMENT	XXXXXXXXXX	MOTORENS SYLINDERVOLUM
EXHAUST EMISSION CONTROL SYSTEM	XXXX	EKSOSUTSLIPP KONTROLLSYSTEM

#### INFORMASJON OM UTSLEPPSKONTROLL

DETTE KJØRETØYET ER SERTIFISERT TIL Å KJØRE PÅ BLYFRI BENSLIN OG TILFREDSTILLER BESTEMMELSENE FRA [XXXX] U.S. EPA OG CALIFORNIA FOR ATV SI-MOTORER.

SEE OPERATOR'S GUIDE FOR MAINTENANCE SPECIFICATIONS  
VEDLIEKHOSSPESIFIKASJONER FINNER DU I BRUKERHÅNDBOKEN  
BOMBARDIER RECREATIONAL PRODUCTS INC.

vmo2007-002-002

PLASSERT UNDER SKJERMEN BAK

# ***INFORMASJON OM KJØRETØYET***

# SLIK IDENTIFISERER DU KJØRETØYET

Kjøretøyets hovedkomponenter (motor og ramme) identifiseres via ulike serienumre. Det kan noen ganger være nødvendig å finne disse numrene for garantiformål eller for å spore kjøretøyet i tilfelle det blir borte. Den autoriserte Can-Am-forhandleren vil be om disse numrene hvis fremsetter krav om garanti. BRP oppfyller ingen garanti hvis motorens identifikasjonsnummer (EIN) eller kjøretøyets identifikasjonsnummer (VIN – understellsnummer) er fjernet eller på noen måte ødelagt. Vi anbefaler sterkt at du noterer deg alle serienumre på kjøretøyet og gir dem til forsikringselskapet ditt.

## Plassering av kjøretøyets identifikasjonsnummer

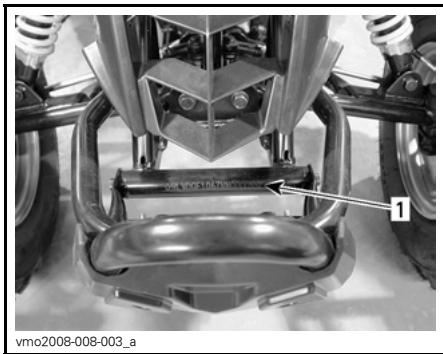

TYPEBILDE – FORAN PÅ KJØRETØYET  
1. V.I.N.

## Plassering av motorens identifikasjonsnummer

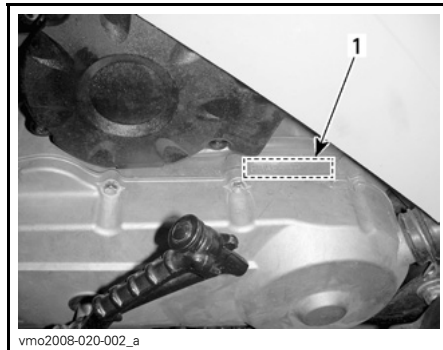

VENSTRE SIDE AV KJØRETØYET  
1. E.I.N.

---

# FORSKRIFTER FOR STØYUTSLIPPSKONTROLLSYSTEMET

*Bare for USA og Canada*

## **Inngrep i støykontrollsystemet er ikke tillatt!**

Føderale lover i USA og statlige lover i Canada kan forby følgende handlinger eller fremkalling av disse:

1. Å fjerne eller sette ute av funksjon av noen person annet enn for vedlikehold, reparasjon eller utskifting, noen enhet eller element satt inn i et nytt kjøretøy for støykontroll før den ble solgt eller levert til den endelige eieren eller mens den er i bruk, eller
2. Bruke kjøretøyet etter at en slik enhet eller element har blitt fjernet eller satt ut av funksjon av en annen person.

## **Blant handlinger som betraktes som inngrep, er handlingene oppført nedenfor:**

1. Fjerning, endring eller punktering av eksospotten eller noen motorkomponent som utfører fjerning av eksos fra motoren.
2. Fjerning, endring eller punktering av noen deler i innsugingssystemet.
3. Skifting eller flytting av deler på kjøretøyet eller deler i eksos- eller innsugingssystemet med andre deler enn de som er spesifisert av produsenten.
4. Mangel på riktig vedlikehold.

---

# UTSLIPPSKRAV

## **Bare USA**

I henhold til CARB (California Air Resources Board) kreves det at kjøretøyet er i samsvar med standardkrav for eksosutslipp i løpet av hele kjøretøyets levetid, når den brukes og vedlikeholdes i henhold til medfølgende instruksjoner.

En RØD dekal for ikke-kompatibilitet (eller GRØNN dekal) mottas årlig når kjøretøyet er registrert i California. Riktig merking angis av kjøretøyets identifikasjonsnummer (det 8. tegnet i nummeret).

KJØRETØYKATEGORI	8. TEGN I KJØRETØYETS IDENTIFIKASJONSNUMMER
Ikke-kompatibel RØD dekal	Må være C eller 3
Kompatibel GRØNN dekal	Alle alfanumeriske tegn unntatt C eller 3



---

# INNKJØRINGSPERIODE

## Motor

Det kreves en innkjøringsperiode på 10 brukstimer før kjøretøyet kan kjøres lengre strekninger med full gass.

**VÆR OPPMERKSOM:** Bland aldri olje i drivstoffet.

I løpet av denne perioden må du ikke bruke mer enn til 3/4 av full gass. Korte akselerasjoner og hastighetsvariasjoner med full gass er imidlertid bra ved innkjøring. Lengre akselerasjoner og høy fart og overopphetning av motoren med full gass er skadelig under innkjøringsperioden.

## Drivrem

En ny drivrem krever en innkjøringsperiode på 50 km (30 mile). Unngå kraftig akselerasjon/nedbremsing og kjøring i høy hastighet.

## 10-timerskontroll

**MERK:** 10-timerskontrollen bekostes av kjøretøyet eier.

Som for alt annen mekanisk presisjonsutstyr anbefaler vi at kjøretøyet kontrolleres av en autorisert Can-Am-forhandler etter de første 10 timene eller 30 dagene etter kjøpet (det som inntreffer først). Kontrollen gir deg også anledning til å diskutere eventuelle ubesvarte spørsmål som kan ha dukket opp etter denne første perioden.

# BETJENINGSORGANER/INSTRUMENTER/UTSTYR

MERK: Enkelte betjeningsorganer/instrumenter/utstyr er valgfritt tilleggsutstyr.

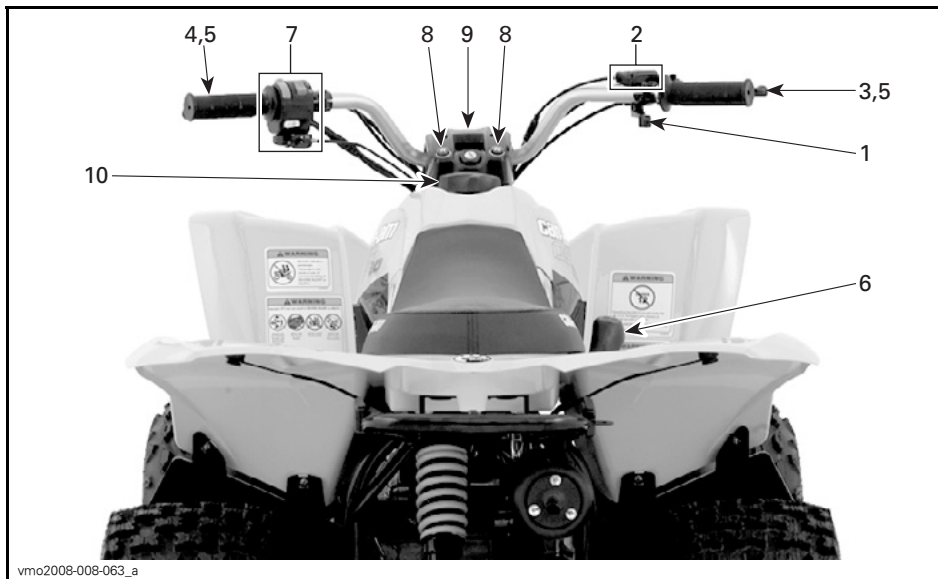

TYPEBILDE

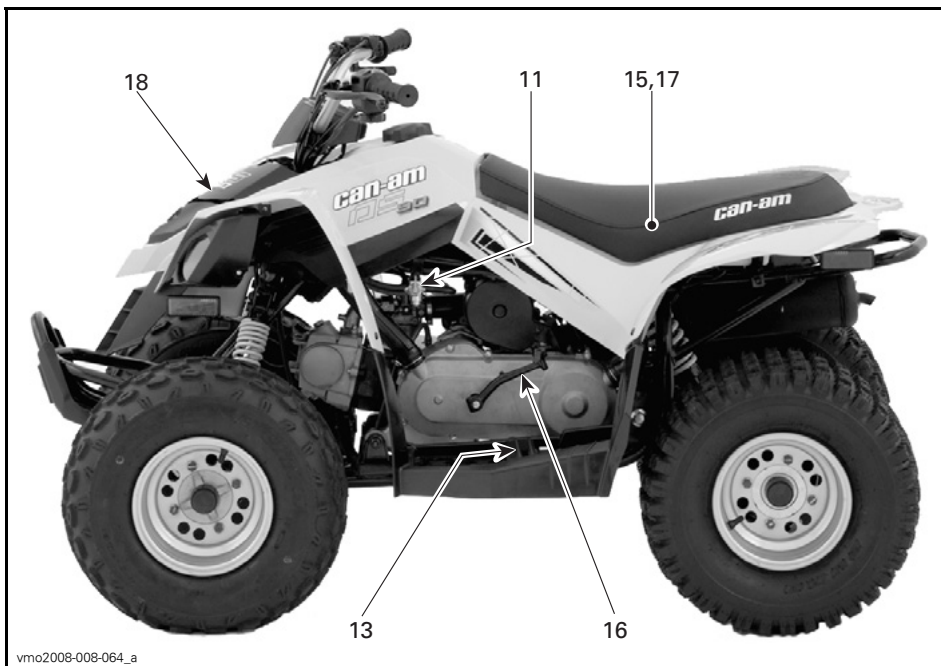

TYPEBILDE

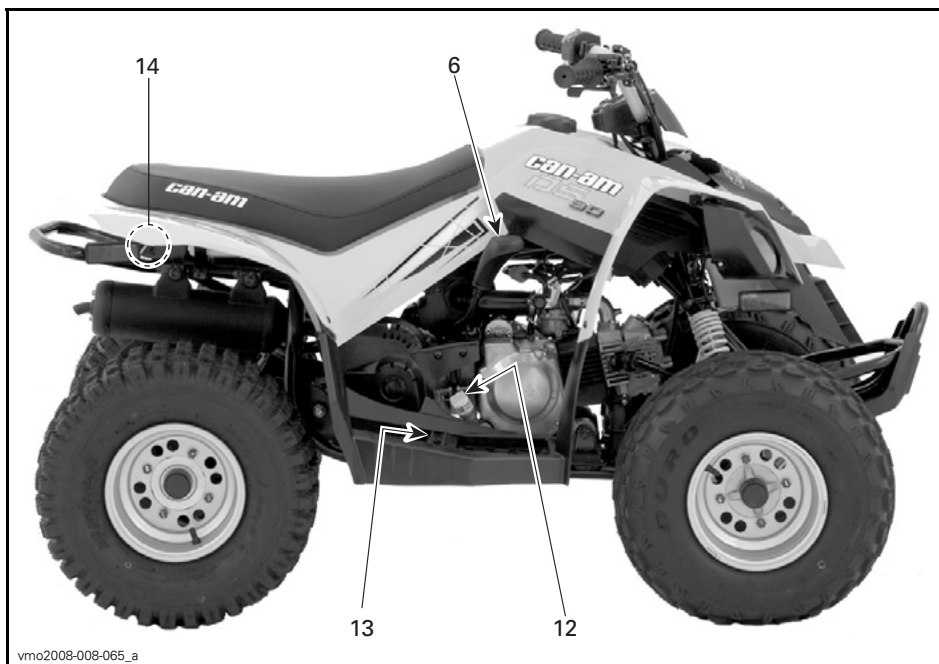

TYPEBILDE

Når du leser denne brukerhåndboken, må du huske at:

**⚠ ADVARSEL**

Indikerer en potensiell risikosituasjon som, hvis den ikke unngås, kan resultere i alvorlig personskade eller dødsfall.

**MERK:** I denne delen beskrives grunnleggende funksjoner for de ulike betjeningsorganene på kjøretøyet. Mer detaljert informasjon om hvordan du bruker et betjeningsorgan sammen med andre, finnes under *INSTRUKSJONER FOR BRUK* lenger ned i denne delen.

## 1) Gasshåndtak

Når den trykkes inn, øker motorens turtall slik at giret kan kobles inn.

Når det slippes, går motoren automatisk tilbake til tomgang og kjøretøyets hastighet reduseres gradvis.

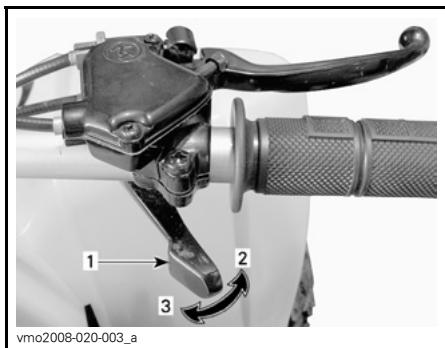

### TYPEBILDE

1. Gasshåndtak
2. Akselerasjon
3. Reduksjon av hastighet

## **⚠ ADVARSEL**

Kontroller at gasspaken fungerer som den skal før du starter motoren. Hvis gasspaken ikke fungerer jevnt, må du prøve å finne årsaken. Korrigér problemet før du kjører. Rådfør deg med en autorisert forhandler hvis du ikke kan finne eller løse problemet selv.

## 2) Hastighetsbegrenser-skru

Dette kjøretøyet er utstyrt med en justerbar hastighetsbegrenser. Hastighetsbegrenseren hindrer at gasspjeldet åpnes helt selv om gasshåndtaket trykkes til det maksimale.

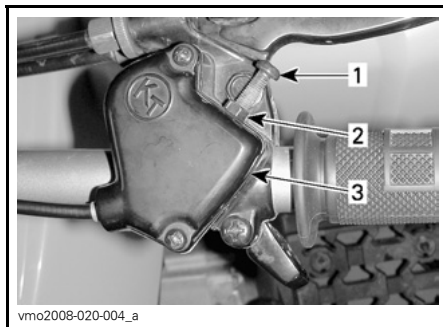

### TYPEBILDE

1. Hastighetsbegrenser-skru
2. Låsemutter
3. Gasshåndtakkabelhus

Når hastighetsbegrenser-skruen skrues inn, begrenses den tilgjengelige effekten og maksimumshastigheten reduseres.

**MERK:** DS70 leveres fra fabrikken innstilt på en begrenset hastighet på 16 km/t (10 mph), og DS90/DS90 X er innstilt på en begrenset hastighet på 24 km/t (15 mph).

BRP anbefaler at alle nybegynnere starter med hastighetsbegrenser-skruen dreid inn under opplæring.

Voksne kan gradvis skru ut hastighetsbegrenser-skruen for å øke maksimumshastigheten etter hvert som nybegynneren blir mer kjent med hvordan kjøretøyet brukes.

**MERK:** Innstillingen for maksimum ubegrenset hastighet for DS70 er 24 km/t (15 mph), og for DS90/DS90 X er den 48 km/t (30 mph).

## **⚠ ADVARSEL**

Voksne må alltid begrense maksimalhastigheten slik at den tilpasses ferdighetene til den som skal bruke kjøretøyet. Ikke la barnet/ungdommen justere hastighetsbegrenskruen selv.

Se *JUSTERE HASTIGHETSBEGRENSEREN* under *DRIVSTOFFSYSTEM* for hvordan den justeres riktig.

## **⚠ ADVARSEL**

Feil justering av hastighetsbegrenskruen kan skade gasskabelen og påvirke gasspakens virkemåte. Hvis disse anbefalinger for justering ikke følges, kan det føre til en ulykke med eventuell alvorlig personskade, inkludert mulighet for dødsfall.

### **3) Håndtak for brems foran**

Når du trykker inn håndtaket, aktiveres bremsen. Når du slipper det, går det automatisk tilbake til den opprinnelige posisjonen. Bremseseffekten er proporsjonal med trykket på håndtaket og terrengtypen og terrengforholdene.

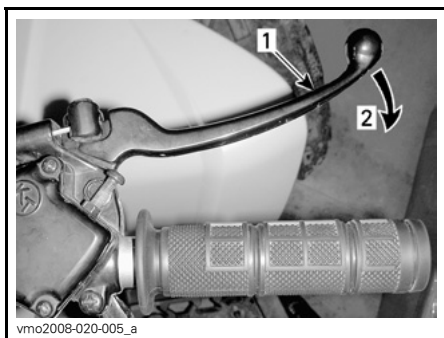

#### **TYPEBILDE**

1. Bremsehåndtak
2. Bremse

### **4) Håndtak for brems bak**

Når du trykker inn håndtaket, aktiveres bremsen. Når du slipper det, går det automatisk tilbake til den opprinnelige posisjonen. Bremseseffekten er proporsjonal med trykket på håndtaket og terrengtypen og terrengforholdene.

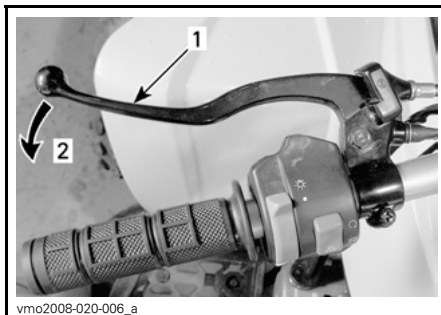

#### **TYPEBILDE**

1. Bremsehåndtak
2. Bremse

### **5) Parkeringsbrems**

Når den settes på, hindres kjøretøyet i å bevege seg. Nyttig under transport eller når kjøretøyet ikke er i bruk.

## **⚠ ADVARSEL**

Sett alltid på parkeringsbremsen når kjøretøyet ikke er i bruk.

## **⚠ ADVARSEL**

Kontroller at parkeringsbremsen er tatt helt av før du begynner å kjøre igjen. Når du kjører, kan bremsesystemet som aktiveres med et vedvarende trykk på bremsehåndtaket, skade bremsesystemet og føre til tap av bremsekraft og/eller brann.

**Slik låser du mekanismen:** Trykk inn bremsehåndtaket og hold det mens du beveger låsen på håndtaket. Bremsehåndtaket holdes nå trykket inn, og bremsen(e) aktiveres.

### Alle modeller unntatt DS90 X

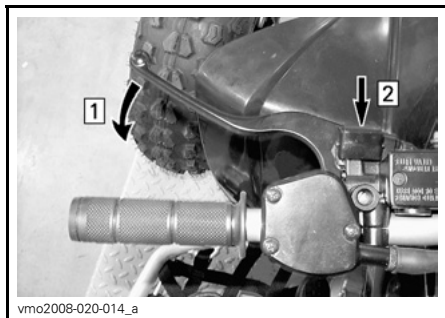

vmo2008-020-014\_a

#### HÅNDTAK FOR BREMSER BAK

Trinn 1: Trykk inn bremsehåndtaket og hold.  
Trinn 2: Flytt lås på håndtak

### Bare DS90 X

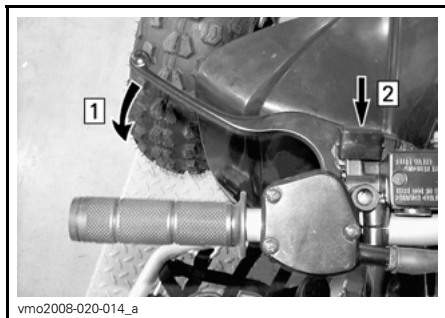

vmo2008-020-014\_a

#### HÅNDTAK FOR BREMSER BAK

Trinn 1: Trykk inn bremsehåndtaket og hold.  
Trinn 2: Trykk på låset på håndtaket

### Alle modeller

**Slik frigjør du mekanismen:** Trykk inn bremsehåndtaket. Når du slipper spaklåsen, går det automatisk tilbake til den opprinnelige posisjonen. Bremsehåndtaket går tilbake til hvilestilling. Frigjør alltid parkeringsbremsen før kjøring.

## 6) Girspak

Spaken har 3 posisjoner.

**VÆR OPPMERKSOM:** Stopp alltid kjøretøyet helt og sett på bremsene før du flytter girspaken.

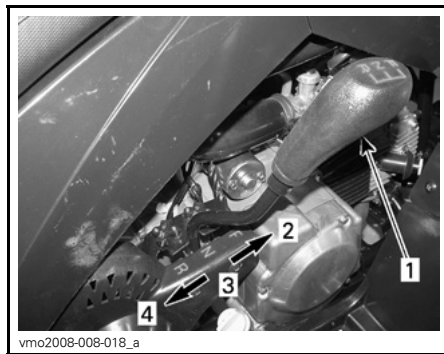

vmo2008-008-018\_a

#### GIRSPAKMØNSTER

1. Girspak
2. Fremover (F)
3. Fri (N)
4. Revers (R)

Når du skal gire, må du stoppe kjøretøyet helt, sette på bremsene og deretter og flytte spaken til ønsket posisjon ved å bevege spaken fremover eller bakover. Ikke bruk kraft til å flytte spaken.

#### F: Fremover

Dette er det normale kjøreområdet. Det lar deg kjøre med opptil maksimal hastighet.

#### N: Fri

Denne posisjonen kobler fra giret slik at kjøretøyet kan ruller manuelt eller sleses.

#### R: Revers

Lar deg rygge kjøretøyet.

### ADVARSEL

Før du rygger med kjøretøyet, må du kontrollere at det ikke er hindringer eller andre personer bak det. Sitt i setet.

## 7) Bryterenhet

Følgende brytere er plassert på denne bryterenheten:

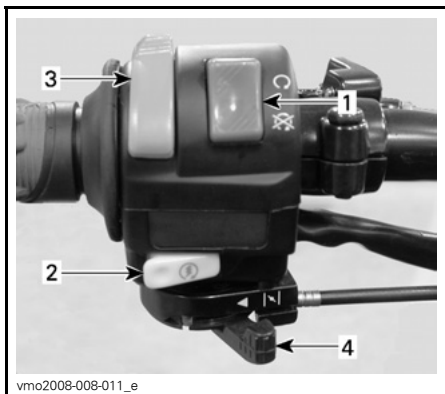

1. Motorstoppbryter
2. Motorstartknapp
3. Bryter for kjøreløys dagen (utstyrsavhengig)
4. Chokespak

### Motorstoppbryter

Denne bryteren kan brukes til å stoppe motoren og som nødstoppsbryter.

Motoren vil ikke dreies rundt, men vil ikke starte hvis motorstoppbryteren står på OFF (av).

**MERK:** Selv om det er mulig å stoppe motoren ved å vri tenningsnøkkelen til OFF (av), anbefaler vi at motoren stoppes med motorstoppbryteren.



1. Motorstoppbryter
2. OFF-posisjon (av)
3. ON-posisjon (på)

### Motorstartknapp

Hvis du vil starte motoren, setter du motorstoppbryteren på ON (på).

Trykk på og hold venstre bremsehåndtak.

Trykk på og hold motorstartknappen. Slipp opp straks motoren starter.



1. Motorstartknapp

Slipp gasshåndtaket helt opp, og bruk deretter motorstoppbryteren til å stoppe motoren.



## Bryter for kjøreløys om dagen

### Alle modeller unntatt DS90 X

Plasser bryteren for kjøreløys om dagen i ON-posisjon (på) for å aktivere lysene. Plasser bryteren for kjøreløys om dagen i OFF-posisjon (av) for å slå dem av.

**VÆR OPPMERKSOM:** Bruk av kjøreløys om dagen over lengre tid når motoren ikke går, fører til at batteriet lades ut.

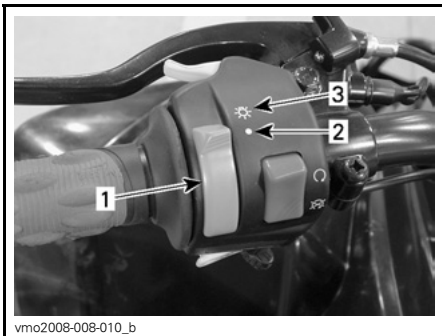

1. Bryter for kjøreløys om dagen
2. OFF-posisjon (av)
3. ON-posisjon (på)

## Chokespåk

Denne enheten har en stillbar spåk som gjør kaldstart av motoren lettere. Posisjonen OFF (av) er for normal bruk med varm motor.



vm02008-008-011\_c  
OFF-POSISJON (AV)

Chokespaken settes til full choke når motortemperaturen er lav.



vm02008-008-011\_d  
FULL CHOKE

De andre posisjonene mellom OFF (av) og FULL brukes i forhold til motorens temperatur.

## 8) Indikatorlamper

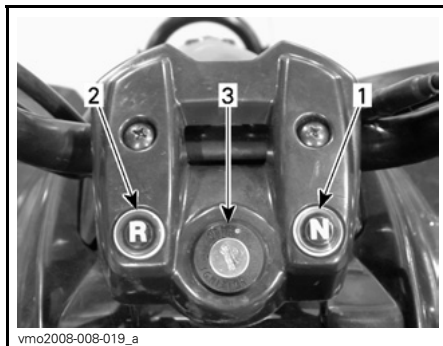

### TYPEBILDE

1. Fri (N)
2. Revers (R)
3. Tenningsbryter

## Lampe for giret i fri (GRØNN)



Når den lyser, angir det at giret er i fri.

## Lampe for revers (RØD)



Når den lyser, angir det at giret er i revers.

## 9) Tenningsbryter

Nøkkelbryter med to posisjoner: OFF (av) og ON (på).

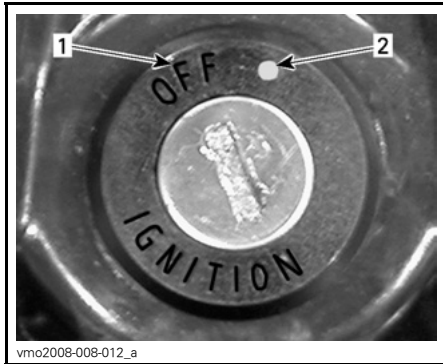

### TENNINGSBRYTER

1. OFF-posisjon (av)
2. ON-posisjon (på)

Sett nøkkelen i tenningsbryteren, og dreii den til ON (på). Ta ut nøkkelen ved å dreie nøkkelen til OFF (av) og dra den ut.

**MERK:** Selv om det er mulig å stoppe motoren ved å vri tenningsnøkkelen til OFF (av), anbefaler vi at motoren stoppes med motorstoppbryteren. Drei alltid tenningsbryteren til OFF (av) når motoren er stoppet.

## 10) Drivstofftanklokk



### ADVARSEL

Ikke la barn fylle på drivstoff.

Skrud av for å fylle opp tanken, og fest det så godt på igjen.

**MERK:** Se *FYLLING AV DRIVSTOFF* under *VÆSKER* om hvordan du fyller drivstoff på riktig måte.



### ADVARSEL

Slå alltid av motoren før du fyller på drivstoff. Åpne lokket langsomt. Hvis du merker at det er trykkforskjell (det høres en blåse-lyd når du løsner tanklokket), må kjøretøyet kontrolleres og/eller repareres før du bruker det igjen. Drivstoff er et brannfarlig og eksplosivt. Bruk aldri åpen ild ved kontroll av drivstoffnivået. Ikke røyk, og ikke tillat bruk av åpen ild eller gnist i nærheten. Fyll alltid drivstoff i et godt ventilert område. Fyll aldri drivstofftanken helt opp før du plasserer kjøretøyet i et varmt område. Når temperaturer øker, utvides volumet av drivstoffet og det kan renne over. Tørk alltid bort eventuelt drivstoffsøl fra kjøretøyet.

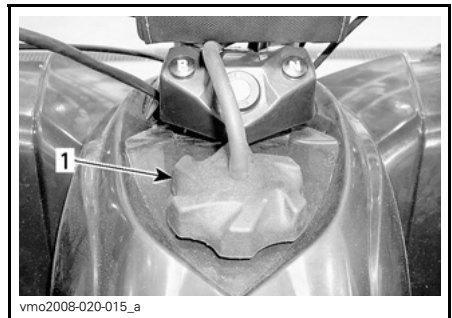

### TYPEBILDE

1. Drivstofftanklokk

## 11) Drivstoffventil

Dette er en rotasjonsventil med tre posisjoner: OFF (av), ON (på), RES. (reserve). Drei tapen slik at pekeren kommer på ON (på), OFF (av) eller RES. (reserve).

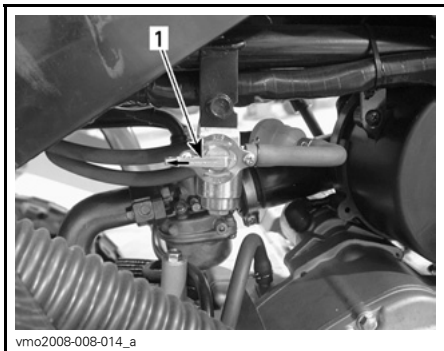

### VENSTRE SIDE AV KJØRETØYET

1. Drei pekeren til ønsket posisjon

#### OFF (av)

Stopper drivstofftilførselen til forgaseren.

**VÆR OPPMERKSOM:** Drei ventilen til OFF (av) når kjøretøyet ikke brukes eller når det transporteres.

#### ON (på)

Åpner drivstofftilførselen til forgasseren. Dette er normal posisjon når du bruker kjøretøyet.

#### RES. (reserve)

Når det er tomt for drivstoff i tanken og ventilen står på ON (på), kan du bruke reservedrivstoffet ved å dreie knotten til RES. (reserve). Bruk denne posisjonen bare når drivstofftilførselen i ON-posisjonen (på) stanser.

Når du kjører på reserven, må du etterfylle drivstoff så snart som mulig. Husk å dreie ventilen til ON (på) etter at du har fylt på drivstoff.

**VÆR OPPMERKSOM:** Feil åpning av drivstoffventilen hindrer drivstofftilførselen. Kontroller at ventilen er helt åpen når du kjører.

## 12) Motoroljens peilestav

Lar deg kontrollere oljenivået i motoren.

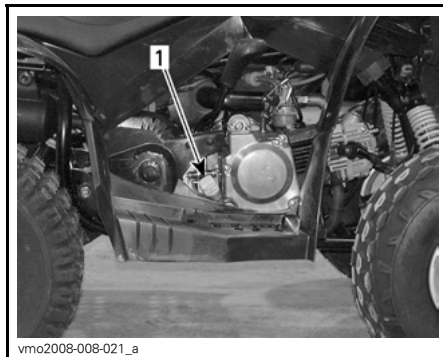

### TYPEBILDE – HØYRE SIDE AV MOTOREN

1. Peilestav

Under **VÆSKER** finner du anvisninger for kontroll av motoroljen.

## 13) Fotstøtte

Bruk dette området til å holde føttene støtt.



### DS90 X

1. Fotstøtte



**ANDRE**

1. Fotstøtte

## 14) Setelåsknott

Plassert under baksjermen nær støtfangeren bak. Den lar deg ta av setet slik at du får tilgang til motorrommet. Trekk i knotten for å løsne setet.

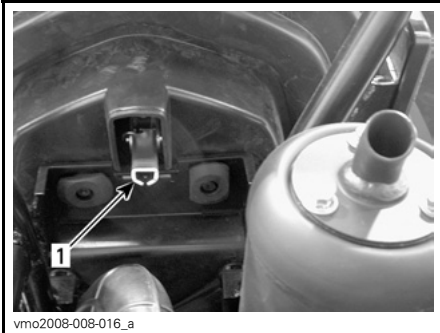

**TYPEBILDE**

1. Setefrigjøringsknott

## Ta av setet

Trekk låsen mens du forsiktig løfter bakre del av setet. Trekk setet bakover og ta det av.

## Montere setet

Sett inn tappene foran i rammekrokkene. Når setet er på riktig plass, trykker du det ned for å låse det.

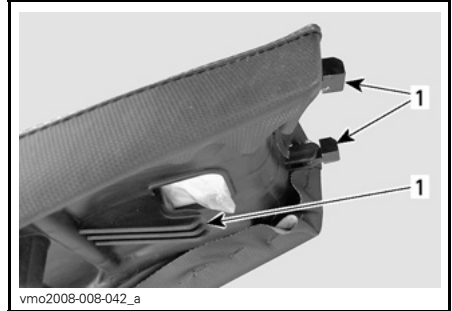

1. Seteklaffer

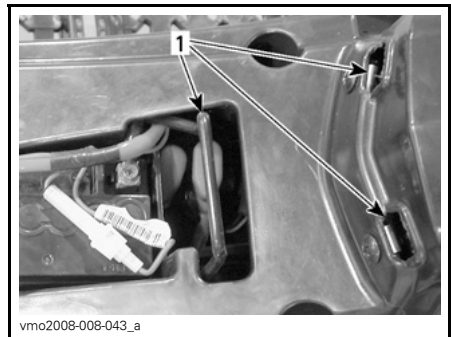

1. Kroker

## ADVARSEL

Kontroller at setet er skikkelig låst før du begynner å kjøre.

## 15) Sikring

Det elektriske systemet er beskyttet ved en sikring. Se under *VEDLIKEHOLD* *SINFORMASJON* hvis du vil vite mer.

Sikringsholderen er plassert på den RØDE (+) kabelen i nærheten av batteriet.



vmo2008-008-017\_a

1. Sikringsholder

## 16) Kickstartpedal

Kickstartpedalen kan brukes til start i krisetilfeller.

Følg vanlig startprosedyre, men bruk kickstartpedalen i stedet for den elektriske starteren. Se *STARTE MOTOREN MANUELT I KRISETILFELLER* under *INSTRUKSJONER FOR BRUK*.

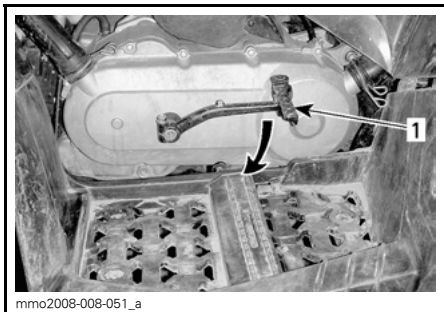

mmo2008-008-051\_a

TYPEBILDE

1. Kickstartpedal

## 17) Verktøysett

Et verktøysett som inneholder verktøy for vanlig vedlikehold, er plassert under setet i motorrommet.

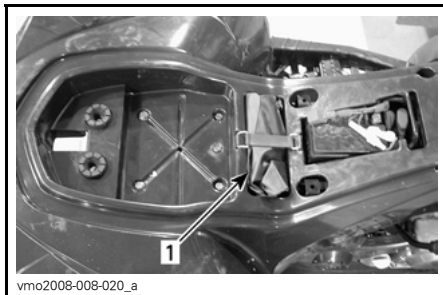

vmo2008-008-020\_a

1. Verktøysett

## 18) Oppbevaringsrom foran

Et praktisk område som kan brukes til personlige artikler.

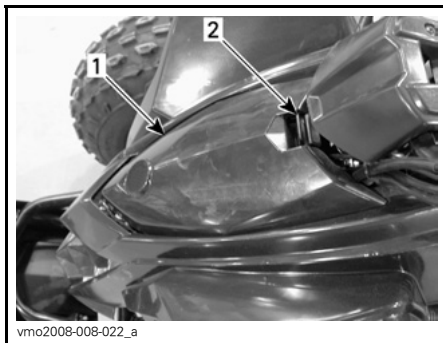

vmo2008-008-022\_a

1. Oppbevaringsrom foran  
2. Deksellås

Du kan åpne dekslet for oppbevaringsrommet ved å trekke forsiktig og holde låsen mens du løfter dekslet.



## **ADVARSEL**

Når motoren går, må du alltid settet giret i FRI på girspaken og sette på parkeringsbremsen før du åpner dekslet. Ikke legg tunge gjenstander eller gjenstander som lett kan ødelegges, i oppbevaringsrommet. Lås dekslet før du kjører.

# VÆSKER

Når du leser denne brukerhåndboken, må du huske at:

## ADVARSEL

Indikerer en potensiell risikosituasjon som, hvis den ikke unngås, kan resultere i alvorlig personskade eller dødsfall.



I denne delen beskrives anbefalte væsker for kjøretøyet og fremgangsmåter for kontroll av væskeni nivåene. Se under *VEDLIKEHOLDSINFORMASJON* om hvordan du skifter ut væsker.

## ADVARSEL

Prosedurene nedenfor må bare utføres av en voksen.

## Hurtigreferanse

**MERK:** Hvis du vil vite mer, se *ANBEFALT DRIVSTOFF* og *ANBEFALT OLJE* senere i denne seksjonen.

	<b>BLYFRI BENSIN MED MINIMUM OKTANTALL:</b>	
	I Nord-Amerika	(87 (R + M/2))
	Utenfor Nord-Amerika	92 RON
	<b>MOTOROLJE:</b>	
	Anbefalt	SAE 10W40 API-klassifisering SM, SL eller SJ
	Anbefales	XP-S 5W40 syntetisk olje

## Oversikt



TYPEBILDE – DRIVSTOFFTANKLOKK



TYPEBILDE – MOTOROLJE

## Drivstoff

### Anbefalt drivstoff

Bruk blyfri bensin (finnes på de fleste bensinstasjoner) eller alkoholtilsatt drivstoff med mindre enn 10 % etanol, metanol eller begge. Bruk bensin med minste oktantall som angitt nedenfor.

OKTANTALL	
I Nord-Amerika	(87 (R + M)/2)
Utenfor Nord-Amerika	92 RON

**VÆR OPPMERKSOM:** Eksperimenter aldri med annet drivstoff. Bruk av ikke anbefalt drivstoff kan føre til redusert ytelse og skader på viktige deler i drivstoffsystemet og motoren.

### Fylling av drivstoff

#### ADVARSEL

Ikke la barn fylle på drivstoff.

Stopp motoren.

Ikke la noen sitte på kjøretøyet når du fyller på drivstoff.

Drei drivstofftankklokket mot klokken for å ta det av.

Sett tuten inn i påfyllingshalsen.

Fyll på drivstoff sakte slik at luft kan slipp ut av tanken og på den måten forhindre at drivstoffet strømmer ut igjen. Vær forsiktig så du ikke søler.

**Fyll ikke på for mye.** Slutt å fylle når drivstoffet når bunnen av påfyllingshalsen. Stram tankklokket godt med klokken.

#### ADVARSEL

Slå alltid av motoren før du fyller på drivstoff. Åpne lokket langsomt. Hvis du merker at det er trykkforskjell (det høres en blåse-lyd når du løsner tankklokket), må kjøretøyet kontrolleres og/eller repareres før du bruker det igjen. Drivstoff er brannfarlig og eksplosivt under bestemte forhold. Bruk aldri åpen ild ved kontroll av drivstoffnivået. Ikke røyk, og ikke tillat bruk av åpen ild eller gnist i nærheten. Fyll alltid drivstoff i et godt ventilert område. Fyll aldri drivstofftanken helt opp før du plasserer kjøretøyet i et varmt område. Når temperaturer øker, utvides volumet av drivstoffet og det kan renne over. Tørk alltid bort eventuelt drivstoff- eller oljesøl fra kjøretøyet.

### Motorolje

#### Anbefalt olje

Bruk 4-takts motorolje som oppfyller eller overstiger kravene for API-klassifikasjonene SM, SL eller SJ. Kontroller alltid sertifiseringen på API-etiketten på oljebeholderen for å være sikker på at den inneholder olje som tilfredsstiller én av standardene ovenfor.

#### Anbefalt oljeviskositet

SAE 10W40-olje anbefales for alle sesonger.

På den varmeste tiden om sommeren kan imidlertid BRP XP-S 10W40 mineralolje (P/N 219 700 346) brukes.

**MERK:** For bedre generell ytelse og bruk i alle sesonger, kan du bruke XP-S 5W40 syntetisk olje (P/N 293 600 039).



## Oljeviskositetstabell

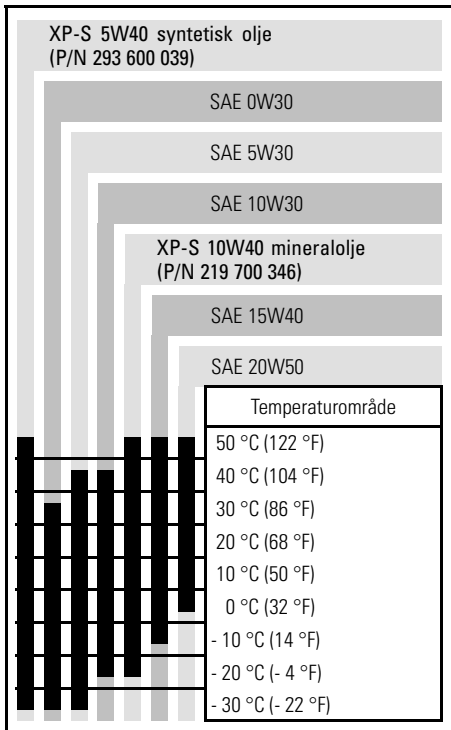

## Motoroljenivå

**VÆR OPPMERKSOM:** Kontroller nivået ofte, og etterfyll ved behov. Fyll ikke på for mye. Hvis motoren brukes med feil oljenivå, kan den få alvorlige skader. Tørk av eventuelt oljesøl.



TYPEBILDE – HØYRE SIDE AV MOTOREN  
1. Peilestav

Pass på at kjøretøyet står på et jevnt underlag, start motoren og la den kjøre i flere minutter. Kontroller deretter oljenivået på følgende måte:

1. Skru ut peilestaven og tørk av den.
2. Sett tilbake peilestaven (ikke skru den inn).
3. Ta ut peilestaven, og kontroller oljenivået. Det skal være nær eller på det øverste merket.

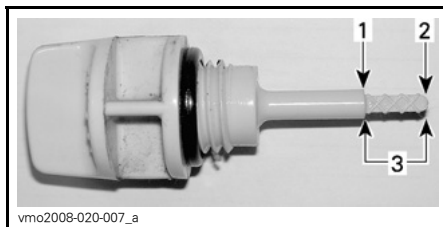

1. Fullt
2. Fyll på
3. Bruksområde

Ved påfylling av olje må du ta ut peilestaven. Plasser en trakt i hullet for peilestaven for å unngå spill.

Fyll på en liten mengde olje, og kontroller oljenivået på nytt.

Gjenta til oljenivået når det øvre merket på peilestaven. Fyll ikke på for mye.

Skru peilestaven skikkelig på plass.

# Bremsevæske

## Bare DS90 X

### Anbefalt væske

Bruk kun bremsevæske som oppfyller kravene i DOT 4-spesifikasjonen.

**VÆR OPPMERKSOM:** Unngå alvorlige skader på bremsesystemet ved å ikke bruke andre væsker enn den anbefalte. Bland heller ikke ulike væsker ved påfylling.

### Væskeni vå

Plasser kjøretøyet på et jevnt underlag, og kontroller nivået på bremsevæsken i beholderne. Væskeni vået skal være over MIN-merket.

Fyll på væske etter behov. Fyll ikke på for mye.

Rengjør påfyllingslokket før du tar det av.

**VÆR OPPMERKSOM:** Bruk kun DOT 4-bremsevæske fra en uåpnet beholder. Ikke bruk bremsevæske fra gamle eller allerede åpnede beholdere.

**MERK:** Lavt nivå kan tyde på lekkasje eller slitte bremseklosser. Kontakt en autorisert Can-Am-forhandler.

### Bremsevæskebeholder for bremsehåndtak for bremsen foran og bak

Bremsevæskebeholderne er plassert på styret over bremsehåndtakene.



BREMSEVÆSKEBEHOLDER FOR BREMSER PÅ VENSTRE SIDE BAK

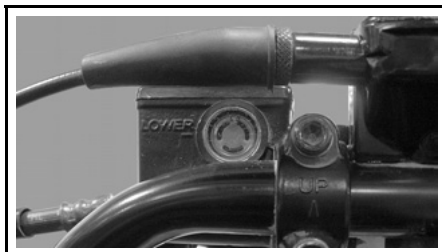

BREMSEVÆSKEBEHOLDER FOR BREMSER FORAN TIL HØYRE

Drei styret til posisjon rett fremover for å sikre at beholderne er vannrett.

Kontroller væskeni vået. Beholderen er full når væsken når øverste kant av vinduet.

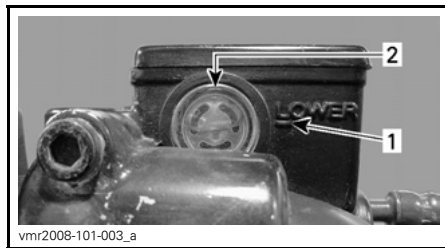

### TYPEBILDE

1. Minimum
2. Maksimalt

Kontroller beskyttelsen på spaken visuelt. Se etter sprekker eller andre skader. Skift ut hvis den er skadet.

Gjenta samme fremgangsmåte for den andre beholderen.

# DEKK OG FELGER

Når du leser denne brukerhåndboken, må du huske at:

## ADVARSEL

Indikerer en potensiell risikosituasjon som, hvis den ikke unngås, kan resultere i alvorlig personskade eller dødsfall.

## Dekktrykk

### ADVARSEL

Dekkenes lufttrykk har stor innvirkning på kjøretøyets manøvreringsegenskaper og stabilitet. For lavt trykk kan få dekket å slippe ut luft og rotere på felgen. Ved for høyt trykk kan dekket punktere. Følg alltid anbefalt dekktrykk. Ettersom dekkene er av lavtrykkstype, bør manuell pumpe brukes.

Kontroller dekktrykket når dekkene er «kalde», før du bruker kjøretøyet. Dekktrykket varierer med temperatur og høyde over havet. Kontroller trykket på nytt hvis noen av disse forholdene endres.

En trykkmåler følger med i verktøykassen.

DEKKTRYKK	
FORAN OG BAK	
MINIMUM	25 kPa (3,5 psi)
MAKSIMUM	35 kPa (5 psi)

Selv om dekkene er utformet for terrengkjøring, kan punktering kan inntraffe. Ta derfor med pumpe og reparasjonssett ved kjøring.

## Dekkenes/felgenes tilstand

Kontroller om det er skader eller slitasje på dekk og felger.

Bytt dekk hvis nødvendig.

# BRUKERVEILEDNING

## Starte motoren

### ADVARSEL

Fortsett alltid med kontroll før bruk slik det er beskrevet under **INFORMASJON OM SIKKERHET**, før du bruker kjøretøyet. Før du begynner å kjøre må du alltid kontrollere at betjeningsorganer, sikkerhetsfunksjoner og mekaniske deler fungerer riktig. Hvis du ikke følger anvisningene som er gitt, kan det føre til alvorlig personskade eller dødsfall.

Sett nøkkelen i tenningsbryteren, og drei den til ON (på).

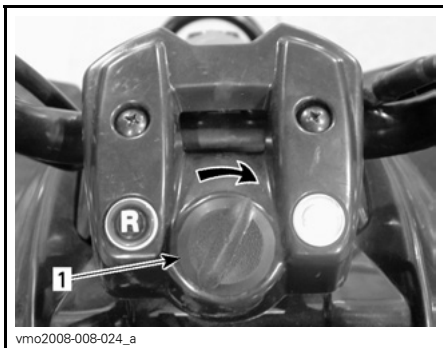

TYPEBILDE – DREI TIL ON-POSISJONEN (PÅ)

1. Tenningsnøkkel

Sett motorstoppbryteren til ON-posisjonen (på).



1. Motorstoppbryter
2. OFF-posisjon (av)
3. ON-posisjon (på)

I kaldt vær, kaldere enn 0 °C (32 °F), stiller du chokespaken til full åpning.



FULL CHOKE

Trykk på og hold venstre bremsehåndtak.

Trykk på motorstartknappen og hold til motoren starter.



1. Motorstartknapp

**VÆR OPPMERKSOM:** Ikke hold startknappen i mer enn 10 sekunder. Du bør vente en stund mellom startsyklusene slik at startmotoren rekker å kjøle seg ned. Pass på så batteriet ikke lades ut.

**MERK:** Gasshåndtaket kan brukes for å få motoren til å starte raskere. Trykk lett på gasshåndtaket. Hvis du trykker for mye, aktiveres ikke chokesystemet.

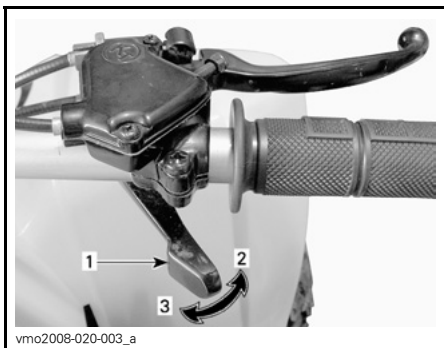

#### TYPEBILDE

1. Gasshåndtak
2. Akselerasjon
3. Reduksjon av hastighet

Slipp motorstartknappen med en gang motoren starter.

Etter noen sekunder skyver du inn chokeknappen for å oppnå det beste turtallet.

**MERK:** Overdrevet bruk av choken kan føre til at motoren blir rå og gjøre det vanskeligere å starte. Se *SPESELLE PROSEDYRER* hvis det skjer.

Når motoren er varm, plasserer du chokespaken på OFF (av) og tar av bremsene.



OFF-POSISJON (AV)

### Starte varm motor

Start motoren som forklart ovenfor, men uten choke. Hvis motoren ikke starter etter to 5-sekunders forsøk med den elektriske starteren, justerer du chokespaken til et sted mellom helt åpen og lukket. Start motoren uten å aktivere gasshåndtaket. Etter noen sekunder plasserer du chokeknappen på OFF (av).

## Starte motoren manuelt i krisetilfeller

Manuell start kan brukes hvis den elektriske starteren ikke virker.

Følg startprosedyren ovenfor, men bruk kickstartpedalen i stedet for den elektriske starteren.

Motoren startes ved å at du forsiktig trykker pedalen ned til du kjenner den tar tak, og deretter fortsetter du bevegelsen med et raskt trykk nedover.

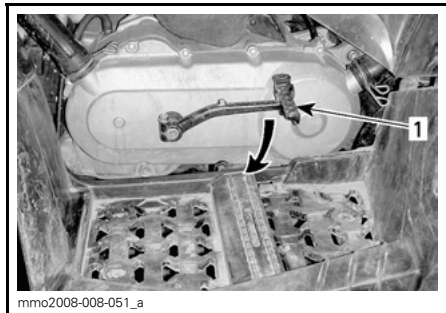

### TYPEBILDE

#### 1. Kickstartpedal

Gjenta hele prosedyren hvis det er nødvendig.

## Stopp motoren

**⚠ ADVARSEL**

Unngå å parkere i en skråning.

Slipp gassen, og stopp kjøretøyet helt.

Sett på parkeringsbremsen.

Trykk motorstoppbryteren til OFF (av).

Drei nøkkelen i tenningsbryteren til OFF (av).

Ta ut nøkkelen fra tenningsbryteren.

## Etter kjøring

Bruk aldri høytrykksspyler til å vaske dette kjøretøyet. **BRUK ALLTID LAVT TRYKK** (for eksempel en hageslange). Høyt trykk kan føre til elektriske eller mekaniske skader.

Hvis kjøretøyet brukes i saltvannsmiljø (i strandområder) må kjøretøyet spyles med ferskvann for å beskytte det og dets komponenter. Smøring av metalleder anbefales sterkt. Bruk XP-S smøring.

Dette må utføres etter hver gang kjøretøyet har vært brukt.

Når kjøretøyet brukes i terreng med mye søle eller leire, anbefales skylling av for å beskytte det og dets komponenter og for å holde lyktene rene.

# JUSTERE FJÆRINGEN

## ADVARSEL

Justering for venstre og høyre støtdemper foran må alltid settes til samme posisjon. Ikke juster bare én støtdemper. Ujevn justering kan føre til dårlige manøvreringsegenskaper og tap av stabilitet, noe som kan føre til en ulykke.

## Justering av fjærenes forhåndsbelastning

Forkort fjæren for å få en stivere kjøring på tøffe veiforhold.

Forleng fjæren for å få en mykere kjøring på jevne veiforhold.

Juster ved å dreie justeringskammen eller ringen. Bruk verktøy fra verktøysettet.

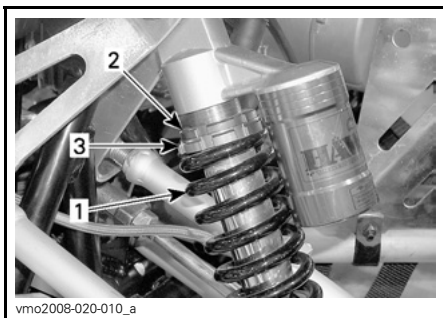

### DS90 X – FJÆRING FORAN

1. fjær foran
2. Løsne låseringen
3. Drei justeringsringen



### ANDRE – FJÆRING FORAN

1. fjær foran
2. Drei justeringskam

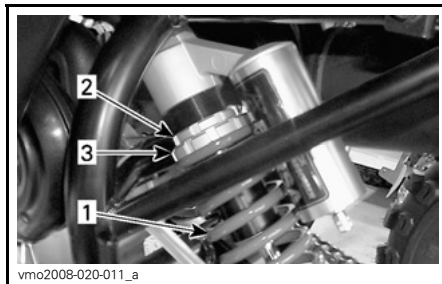

### DS90 X – FJÆRING BAK

1. Fjær bak
2. Løsne låseringen
3. Drei justeringsringen

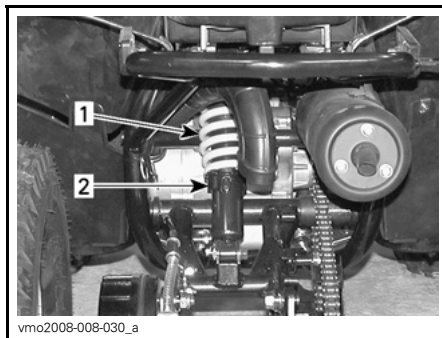

### ANDRE – FJÆRING BAK

1. Fjær bak
2. Drei justeringskam

---

# SPESIELLE PROSEDYRER

## Velting

Hvis kjøretøyet har veltet, må du få det tilbake i normal kjøreposisjon (på alle fire hjulene) og deretter vente 3 til 5 minutter før du starter motoren igjen. Kontroller nivået, og etterfyll ved behov.

## Kjøretøy som har vært under vann

Hvis kjøretøyet har vært under vann, må det tas til en autorisert Can-Am-forhandler så snart som mulig. **IKKE START MOTOREN!** Hvis kjøretøyet har vært under vann, kan alvorlige materielle skader bli resultatet hvis riktig startprosedyre ikke følges.



# TRANSPORT AV KJØRETØYET

Når du leser denne brukerhåndboken, må du huske at:

## **⚠ ADVARSEL**

Indikerer en potensiell risikosituasjon som, hvis den ikke unngås, kan resultere i alvorlig personskade eller dødsfall.

Ved transport av kjøretøyet må du sikre kjøretøyet på tilhengeren med passende festereimer. Vanlig tau anbefales ikke.

## **⚠ ADVARSEL**

Ikke vipp kjøretøyet over på to hjul for transport. Vi anbefaler at kjøretøyet transporteres i normal kjøreforhold (på alle fire hjulene).

Sett drivstoffventilen på OFF (av).

Sett på parkeringsbremsen.

Sikre kjøretøyet foran med støtfangeren foran og bak med støtfangeren bak.

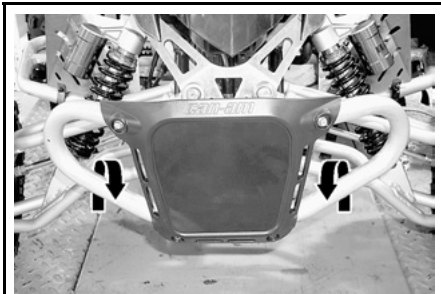

vmo2008-020-012\_a

*PLASSERING FORAN – DS90 X*



vmo2008-008-025\_a

*PLASSERING FORAN – ANDRE*

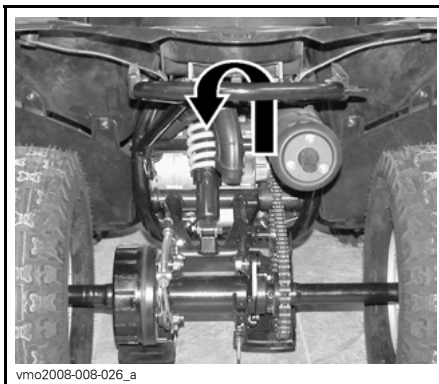

vmo2008-008-026\_a

*PLASSERING BAK – ALLE MODELLER*

**VÆR OPPMERKSOM:** Hvis du bruker andre festpunkter, kan kjøretøyet skades.

## **⚠ ADVARSEL**

Ikke slep dette kjøretøyet med bil eller et annet kjøretøy. Bruk en tilhenger.

---

# FEILSØKING

---

## MOTOREN DREIES IKKE RUNDT

---

- 1. Tenningslåsen er stilt på OFF (av).**
  - *Still bryteren på ON (på).*
- 2. En sikring har gått.**
  - *Undersøk tilstanden til hovedsikringen.*
- 3. Svakt batteri eller løse tilkoblinger.**
  - *Kontroller tilkoblinger og kontakter.*
  - *Få kontrollert batteriet.*
  - *Kontakt en autorisert Can-Am-forhandler.*

## **MOTOREN DREIES RUNDT, MEN STARTER IKKE**

---

### **1. Motorstoppbryteren står på OFF (av).**

- *Still bryteren på ON (på).*

### **2. Blandingen er ikke fet nok til å starte med kald motor.**

- *Kontroller drivstoffnivået og startprosedyren, spesielt bruk av choken.*

### **3. Rå motor (tennplugg som tas ut, er våt).**

- *Hvis motoren ikke starter etter flere forsøk, kan den ha fått for mye drivstoff. Følg anvisningene nedenfor:*

- *Drei tenningsbryteren til ON (på), og pass på at choken ikke er åpen.*
- *Hold gasshåndtaket helt inntrykt mens du starter motoren.*
- *Slipp gasshåndtaket så snart motoren starter. Ikke rus motoren.*

#### **Hvis dette ikke fungerer:**

- *Koble fra tennpluggkabelen.*
- *Ta ut tennpluggen.*
- *Drei rundt motoren flere ganger. Sett om mulig inn en ny tennplugg, eller rengjør og tørk av pluggen.*
- *Start motoren i henhold til anvisningene ovenfor. Hvis motoren fortsatt er rå, kan du rådføre deg med en autorisert Can-Am-forhandler.*

### **4. Ikke noe drivstoff til motoren (tennplugg som tas ut, er tørr).**

- *Kontroller drivstoffnivået. Drei drivstoffventilen til ON (på) (og forsøk også med RES..). Det kan være feil på drivstoffpumpen eller forgasseren.*
- *Kontakt en autorisert Can-Am-forhandler.*

### **5. Tennplugg/tenning (ingen gnist).**

- *Ta ut tennpluggen, og koble på tennpluggheten igjen.*
- *Kontroller at tenningsbryteren og/eller motorstoppbryter er stilt på ON (på).*
- *Start motoren med tennpluggen i kontakt med motoren, men hold den unna tennplugghullet. Hvis det ikke vises noen gnist, skifter du tennpluggen.*
- *Hvis problemet vedvarer, kontakter du en autorisert Can-Am-forhandler.*

### **6. Motorkompresjon.**

- *Etter hvert som motoren trekkes rundt med kickstarteren, skal du kjenne regelmessige "sykluser" med motstand hver gang stempelet passerer øvre dødpunkt. Hvis du ikke kjenner en pulserende motstand, kan det tyde på et betydelig kompresjonstap. Kontakt en autorisert Can-Am-forhandler.*

## **MOTOREN MANGLER AKSELERASJON ELLER KRAFT**

---

### **1. Skitten/skadet/utslitt tennplugg.**

- Rengjør/kontroller tennplugg og varmeklasse. Skift ut hvis det er nødvendig.

### **2. For lite drivstoff til motoren.**

- Se under MOTOREN DREIES RUNDT, MEN STARTER IKKE.

### **3. Forgasserjusteringer.**

- Kontakt en autorisert Can-Am-forhandler.

### **4. Motoren overopphetes.**

- Hvis motoren blir for varm, prøver du følgende:
  - Reduser kjøretøyets hastighet, men forsøk å holde kjøretøyet i bevegelse for å få lufttilførsel til motoren. Hvis motoren fremdeles er for varm etter omtrent ett minutt, stopper du kjøretøyet.
  - Sett på bremsen, og stopp motoren.
  - La motoren avkjøles.
  - Kontakt en autorisert Can-Am-forhandler så snart som mulig.
- Hvis overopphetingen vedvarer, kontakter du en autorisert Can-Am-forhandler.

### **5. Tilstoppet eller skittent luftfilter.**

- Kontroller luftfilteret og rengjør ved behov.
- Kontroller luftinntaksrørets plassering.

### **6. Skitt eller slitasje på CVT.**

- Kontakt en autorisert Can-Am-forhandler.

## **TILBAKETENNING I MOTOR**

---

### **1. Lekkasje i eksossystemet.**

- Kontakt en autorisert Can-Am-forhandler.

### **2. Motoren blir for varm.**

- Se MOTOREN MANGLER AKSELERASJON ELLER KRAFT.

### **3. Tenningsinnstillingen er feil, eller det er feil i tenningsystemet.**

- Kontakt en autorisert Can-Am-forhandler.

### **4. Feil innstilling på forgasser.**

- Kontakt en autorisert Can-Am-forhandler.

## **MOTOREN FEILTENNER**

---

### **1. Skitten/skadet/utslitt tennplugg.**

- Rengjør/kontroller tennplugg og varmeklasse. Skift ut hvis det er nødvendig.

### **2. Vann i drivstoffet.**

- Tapp av drivstoffsystemet, og fyll på med nytt drivstoff.

## **KJØRETØYET OPPNÅR IKKE FULL HASTIGHET**

---

### **1. Motor.**

- Se *MOTOREN MANGLER AKSELERASJON ELLER KRAFT.*

### **2. Parkeringsbrems.**

- Kontroller at parkeringsbremslåsen er helt frakoblet.

### **3. Tilstoppet eller skittent luftfilter.**

- Kontroller luftfilteret og rengjør ved behov.
- Kontroller luftinntaksrørets plassering.

### **4. Skitt eller slitasje på CVT.**

- Kontakt en autorisert Can-Am-forhandler.

## **TURTALLET ØKER, MEN KJØRETØYET BEVEGER SEG IKKE**

---

### **1. CVT er defekt.**

- Kontakt en autorisert Can-Am-forhandler.

### **2. Vann i CVT-huset.**

- Kontakt en autorisert Can-Am-forhandler.

# SPESIFIKASJONER

MODELL		DS70	DS90/DS90 X
<b>MOTOR</b>			
Type		4-takts, tvunget luftavkjøling	
Antall sylindere		Enkel horisontal sylinder	
Slagvolum		69,36 cc (4,23 cu. in.)	89,53 cc (5,46 cu. in.)
Start		Elektrisk/kickstart	
<b>TRANSMISJON</b>			
Transmisjon		CVT (Continuously Variable Transmission – kontinuerlig variabel girkasse)	
<b>FORGASSERSYSTEM</b>			
Forgasser	Merke	KEHIN med manuell choke	
	Type	PTE	
Tomgangshastighet		± 100	1.700 o/min
<b>ELEKTRISK SYSTEM</b>			
Tenningsstype		CDI (Capacitor Discharge Ignition)	
Tennplugg	Merke	NGK	
	Type	CR7HSA	
	Elektrode-avstand	0,6 til 0,7 mm (0,024 til 0,027 tommer)	
Antall tennplugger		1	
Batteri	Type	Vedlikeholdsritt	
	Spennning	12 V, 4 A•h	
Startsystem		Elektrisk start / kickstart	
Lyspære for kjørellys om dagen		2 x 5 W	
Lyspære baklys		I.T.	
Sikring	Hovedsikring	15 A	

MODELL		DS70	DS90/DS90 X
<b>FJÆRING</b>			
Type	Foran	Uavhengig fjæring – A-arm DS90 X: uavhengig fjæring – Dobbel A-arm	
	Bak	Stiv svingarm	
Fjæringslengde	Foran	86 mm (3,4 tommer) DS90 X: 178 mm (7 tommer)	
	Bak	160 mm (6,3 tommer) DS90 X: 229 mm (9 tommer)	
Støtdemper		Olje DS90 X: HPG	
<b>DEKK</b>			
Trykk	Foran	Minimum 25 kPa (3,5 psi) Maksimum 35 kPa (5 psi)	
	Bak		
Størrelse	Foran	19 x 7-8 DS90 X: 20 x 6-10	
	Bak	18 x 9,5-8 DS90 X: 18 x 10,5-9	
<b>FELGER</b>			
Størrelse	Foran	8 x 5,5 DS90 X: 10 x 5,5	
	Bak	8 x 7 DS90 X: 9 x 8	
Tiltrekkingmoment hjulmutrer	Foran	71 N•m (52 lbf•ft)	
	Bak	120 N•m (89 lbf•ft)	
<b>BREMSE</b>			
Foran		Mekanisk, trommel DS90 X: hydraulisk, skive	
Bak		Mekanisk, trommel DS90 X: hydraulisk, skive	
Parkeringsbrems		Venstre bremsehåndtak med parkeringsbrems	

MODELL		DS70	DS90/DS90 X
<b>MÅL</b>			
Tørrmasse		114 kg (251 lb)	
Total lengde		152 cm (59,8 tommer) DS90 X: 142 cm (56 tommer)	
Total bredde		90,5 cm (35,6 tommer) DS90 X: 109,2 cm (43 tommer)	
Total høyde		93,5 cm (36,8 tommer)	
Hjulavstand		100 cm (39,4 tommer)	
Bakkeklaring		11,5 cm (4,5 tommer)	
<b>VÆSKER</b>			
Motoroljetype		SAE10W40 API-klassifisering SM, SL eller SJ, XP-S 5W40 syntetisk olje anbefales	
Type girboksolje		XP-S syntetisk kjedekasseolje	
Drivstoff	Type		Blyfri bensin
	Oktantall	I Nord-Amerika	(87 (R + M)/2) eller høyere
		Utenfor Nord-Amerika	92 RON
<b>KAPASITETER</b>			
Motorolje		Oljeskift med filter: 1,1 l (1,16 US quart)	
Girboksolje		165 ml (6 US oz)	
Drivstofftank		6 l (1,6 US gal)	

A: Ampere

V: Spenning

A•h: Amperetime

W: Watt

o/min: Omdreining per minutt

På grunn av vårt pågående program for produktkvalitet og produktutvikling forbeholder BRP seg retten til å når som helst forandre design og spesifikasjoner og/eller gjøre tillegg til eller forbedringer av produktene, uten å dermed påta seg noen forpliktelse til å montere disse i tidligere produserte produkter.



# ***VEDLIKEHOLDS- INFORMASJON***

# VEDLIKEHOLDSSKJEMA

Vedlikehold er meget viktig. Hvis du ikke har tilstrekkelige kunnskaper om sikre service- og justeringsrutiner, kan du kontakte en autorisert Can-Am-forhandler.

SKJEMA OVER PERIODISK VEDLIKEHOLD					
A: JUSTER C: RENGJØR I: KONTROLLER L: SMØR R: BYTT	<b>FØRSTE KONTROLL ETTER 10 TIMER ELLER 30 DAGER</b>				
	(Må utføres av en autorisert Can-Am-forhandler. Det første vedlikeholdet er spesielt viktig og må ikke forsømmes.)				
	<b>UKENTLIG</b>				
	<b>MÅNEDLIG</b>				
	<b>ÉN GANG HVERT ÅR ELLER ETTER HVER 100 TIMER</b>				
<b>UTFØRES AV</b>					
DEL/OPPGAVE	FORKLARING				
MOTOR					
Motoroljenivå <sup>(1)</sup>	FOR HVER KJØRING			Kunde	(1) Kontroll før kjøring. (3) Oftere ved kjøring under vanskelige forhold som i støvete områder, sand, snø, og våte eller sølete forhold. (5) Kontroll hver 6. måned. (6) Skift ut hver 3. måned eller etter 40 timer.
Motorolje	R	R <sup>(6)</sup>		Kunde	
Motoroljesil			C	Kunde	
Luftfilter / filter for luftinnsprøytingsventil <sup>(3)</sup>		I, C	R	Kunde	
Tomgangshastighet	I		I	Forhandler	
Ventilklaring	I		A	Forhandler	
Luftesystem for veivhus			I <sup>(5)</sup>	Forhandler	
Gnistbeskyttelse			C	Kunde	
Eksossystem			I	Forhandler	

## SKJEMA OVER PERIODISK VEDLIKEHOLD

A: JUSTER  
C: RENGJØR  
I: KONTROLLER  
L: SMØR  
R: BYTT

### FØRSTE KONTROLL ETTER 10 TIMER ELLER 30 DAGER

(Må utføres av en autorisert Can-Am-forhandler. Det første vedlikeholdet er spesielt viktig og må ikke forsømmes.)

#### UKENTLIG

#### MÅNEDLIG

#### ÉN GANG HVERT ÅR ELLER ETTER HVER 100 TIMER

#### UTFØRES AV

**DEL/OPPGAVE**

**FORKLARING**

### DRIVSTOFFSYSTEM

Drivstoffrør og tilkoblinger	I			I	Forhandler	(2) Kontroller og juster hver 6. måned. (4) Skift ut hvert 2. år eller etter 200 timer.
Drivstoffilter				(4)	Forhandler	
Gasskabel/hus	I, A		I, A	I, A, L	Forhandler/ kunde	
Forgasser	I, A		(2)	C, A	Forhandler	

### ELEKTRISK SYSTEM

Tennplugg	I, A			R	Forhandler	—
Batteritilkoblinger	I		I		Kunde	
Batterispenning	I		I		Forhandler	

### DRIVERK

Smøring/justering av drivkjede	FOR HVER KJØRING			Kunde	(3) Ofte ved kjøring under vanskelige forhold som i støvete områder, sand, snø, og våte eller sølete forhold.	
Kontroll av drivkjedevalser	FOR HVER KJØRING			Kunde		
Kjedehjulsitasje <sup>(3)</sup>				I		Forhandler
Tilstand hjullagre				I		Kunde
Hjulbolter	I		I			Kunde
Dekktrykk og dekkslitasje	FOR HVER KJØRING			Kunde		

## SKJEMA OVER PERIODISK VEDLIKEHOLD

A: JUSTER C: RENGJØR I: KONTROLLER L: SMØR R: BYTT	<b>FØRSTE KONTROLL ETTER 10 TIMER ELLER 30 DAGER</b>  (Må utføres av en autorisert Can-Am-forhandler. Det første vedlikeholdet er spesielt viktig og må ikke forsømmes.)					
<b>UKENTLIG</b>						
<b>MÅNEDLIG</b>						
<b>ÉN GANG HVERT ÅR ELLER ETTER HVER 100 TIMER</b>						
<b>UTFØRES AV</b>						
<b>DEL/OPPGAVE</b>					<b>FORKLARING</b>	
<b>GIR (CVT)</b>						
Driveim	I			I	Forhandler	—
Driveimskive og dreven reimskive				I, C, L	Forhandler	
CVT luftinntaks-/luftutløpskanaler	I			I, C	Kunde	
<b>GIRBOKS</b>						
Girboksolje	R			(4)	Forhandler	(4) Skift ut hvert 2. år eller etter 200 timer.
<b>STYRESYSTEMET</b>						
Festing av styrehåndtak <sup>(1)</sup>	I	A		I	Forhandler	(1) Kontroll før kjøring. (5) Smør hver 6. måned.
Styrespindler (alle modeller unntatt DS90 X)				(5) L	Kunde	
Styreaksel				L	Forhandler	
Styresystem				I	Forhandler	
<b>FJÆRING</b>						
Fjæringssystem				I	Kunde	—

## SKJEMA OVER PERIODISK VEDLIKEHOLD

A: JUSTER  
C: RENGJØR  
I: KONTROLLER  
L: SMØR  
R: BYTT

### FØRSTE KONTROLL ETTER 10 TIMER ELLER 30 DAGER

(Må utføres av en autorisert Can-Am-forhandler. Det første vedlikeholdet er spesielt viktig og må ikke forsømmes.)

#### UKENTLIG

#### MÅNEDLIG

#### ÉN GANG HVERT ÅR ELLER ETTER HVER 100 TIMER

#### UTFØRES AV

**DEL/OPPGAVE**

**FORKLARING**

### BREMSER <sup>(7)</sup>

Bremsevæske (DS90 X) <sup>(1) (7)</sup>	I	I		<sup>(4)</sup> <sup>(7)</sup>	Forhandler/ kunde	(1) Kontroll før kjøring. (4) Skift ut hvert 2. år eller etter 200 timer.
Bremsesystem <sup>(1) (7)</sup>	I		I, A <sup>(8)</sup>	A <sup>(8)</sup>	Forhandler	(7) Bytte av bremsevæske eller eventuelle reparasjon av bremsesystemet må utføres av en autorisert Can-Am-forhandler.
Slitasje bremseklosser/-sko <sup>(7)</sup>				I	Forhandler	(8) Hydrauliske bremses er selvjusterende og trenger ingen ytterligere justering.

### CHASSIS/RAMME

Stramming/tiltrekking av fester <sup>(1)</sup>	I	I			Kunde	(1) Kontroll før kjøring.
--	---	---	--	--	-------	---------------------------

# GENERELT

Når du leser denne brukerhåndboken, må du huske at:

## ADVARSEL

Indikerer en potensiell risikosituasjon som, hvis den ikke unngås, kan resultere i alvorlig personskade eller dødsfall.

## ADVARSEL

Med mindre annet er angitt skal motoren ikke kjøre under noen av vedlikeholdsprosedyrene. Før du utfører service eller kontroll av kjøretøyet må du vente til motoren og eksossystemet er avkjølt for å unngå risiko for brannskader.

## ADVARSEL

Hvis det blir nødvendig å ta bort en sperreanordning (for eksempel låsetapper, selvlåsende fester osv.) ved demontering/montering, må du alltid bytte ut med en ny.

## ADVARSEL

Alt vedlikehold må utføres av en autorisert Can-Am-forhandler. Ikke la barn prøve å reparere eller utføre vedlikehold.

Følgende del dekker vedlikehold som kan utføres av kunden selv hvis det er ønskelig. Annet vedlikehold som angis i *VEDLIKEHOLDSSKJEMAET* må utføres av en autorisert Can-Am-forhandler.

**MERK:** Her beskrives blant annet prosedyrer for bytte av væsker. Under *VÆSKER* finner du anvisninger for kontroll av væsknivåer og etterfylling.

# MOTOR

## Oljeskift

Oljebytte skal utføres med varm motor.

### ADVARSEL

Motoroljen kan være meget het.  
Vent til motoroljen er bare varm.

Kontroller at kjøretøyet står på et jevnt underlag.

Ta ut oljepeilestaven.

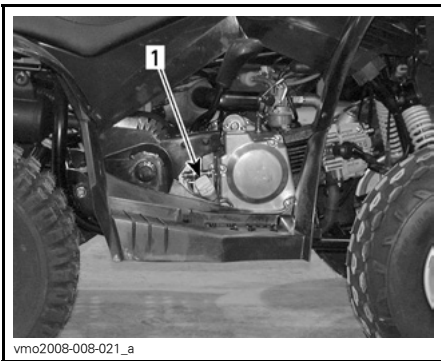

vmo2008-008-021\_a

#### TYPEBILDE – HØYRE SIDE AV MOTOREN

1. Peilestav

Rengjør området rundt dreneringspluggen.

Plasser en oppsamlingsbeholder under dreneringspluggen.

Skrut ut dreneringspluggen.

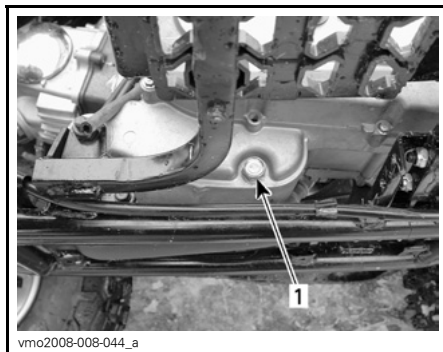

vmo2008-008-044\_a

#### VENSTRE SIDE AV MOTOREN

1. Dreneringsplugg

La oljen få tid til å renne ut av motoren.

Ta om nødvendig ut oljesilen og fjæren for rengjøring. Se *VEDLIKEHOLDS-SKJEMA* hvis du vil vite mer.

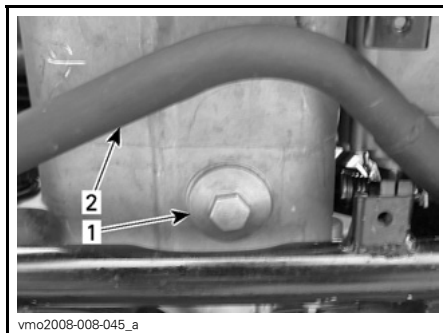

vmo2008-008-045\_a

#### UNDER MOTOREN

1. Oljesildeksel

2. Eksosrør

Rengjør oljesilen med et løsemiddel og tørk den med komprimert luft.

## **⚠ ADVARSEL**

Bruk alltid øyeskyttelse. Kjemi-  
kalier kan føre til utslett og kan skade på øynene.

**MERK:** Kontroller O-ringene for dekslet, og bytt den om nødvendig.

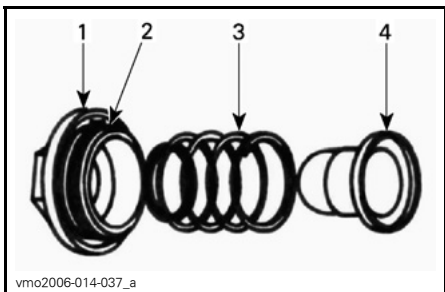

### **TYPEBILDE**

1. Deksel
2. O-ring
3. Fjær
4. Sil

Tørk av eventuelt oljesøl på motoren.

Sett på plass oljesilen, fjæren og O-ringene.

Trekk til med 42 N•m (31 lbf•ft).

Kontroller tilstanden til skiven på dreneringspluggen, og erstatt den om nødvendig.

Rengjør området for skiven på motoren og dreneringspluggen, og trekk den til med 22 N•m (16 lbf•ft).

Fyll på motorolje til riktig nivå ned anbefalt olje. Se *SPESIFIKASJONER* for kapasitet.

Start motoren, og kjør den på tomgang i noen minutter. Kontroller at det ikke er lekkasje i oljesilområdet og rundt dreneringspluggen.

Stopp motoren. Vent litt slik at oljen rekker å renne ned i veivhuset, og kontroller deretter oljenivået. Fyll på hvis nødvendig.

Avhend oljen i henhold til lokale miljøbestemmelser og -forordninger.

## **Drenering av luftfilterhuset**

Kontroller regelmessig om det finnes væske eller avsetninger i luftfilterhusets dreneringsrør.

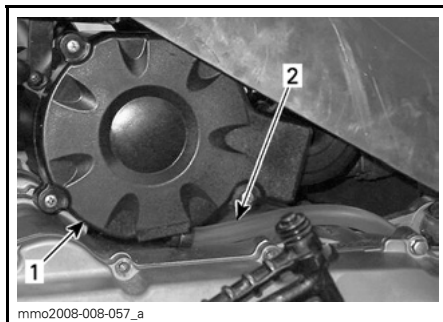

1. Luftfilterhus
2. Dreneringsrør

**MERK:** Hvis kjøretøyet brukes i støvete terreng, må du utføre kontroller oftere enn hva som angis i *VEDLIKEHOLDSSKJEMA*.

Hvis det finnes væske/avsetninger, trykker du sammen klemmen og tar den av. Dra ut dreneringsrørpluggen, og tapp ut.

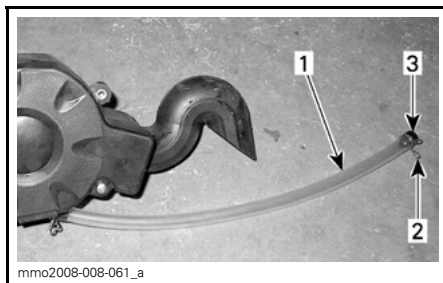

1. Dreneringsrør
2. Klemme
3. Plugg



**VÆR OPPMERKSOM:** Start ikke motoren hvis væske/avsetninger finnes i dreneringsrøret.

Hvis væske/avsetninger finnes må luftfilteret kontrolleres/tørkes/byttes avhengig av dets tilstand.

Ta av luftfilteret som forklart over.

## Rengjøre luftfilter

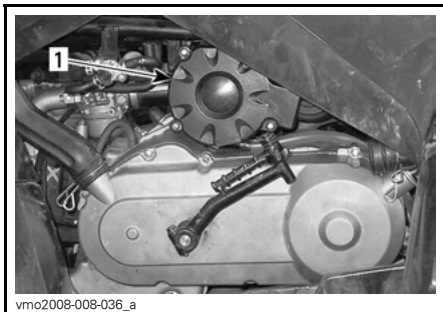

vmo2008-008-036\_a

1. Luftfilterplassering

## Fjerning

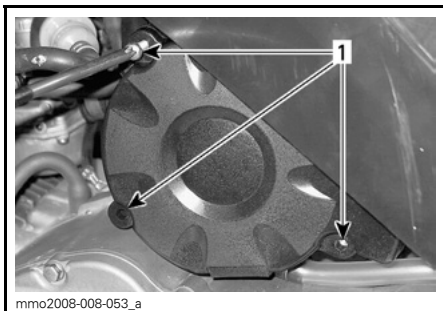

mmo2008-008-053\_a

**TA AV DEKSLET PÅ LUFTFILTERBOKSEN.**

1. Skruer



mmo2008-008-054\_a

**TA UT LUFTFILTERET FRA HUSET.**

1. Luftfilter

## Rengjøre

Hell rengjøringsoppløsning (P/N 219 700 341) eller tilsvarende i en bøtte. Legg filteret i bløt.

Rengjør luftfilterhusets innside mens filteret ligger i bløt.

Skyll filteret med varmt vann til all rengjøringsoppløsning er skylt bort.

La deretter filteret tørke helt.

Når filteret har tørket, oljer du det på nytt med luftfilterolje (P/N 219 700 340) eller tilsvarende.

## Montering

Monteringen skjer i omvendt rekkefølge av fjerningsprosedyren.

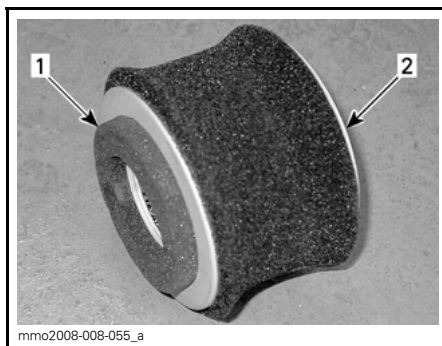

mmo2008-008-055\_a

**FILTERPOSISJON**

1. Dekselside

2. Husside

## Rengjøring av filter for luftinnsprøytingsventil

Luftinnsprøytingsventilen er plassert på venstre side av kjøretøyet under forskjermen.



### TYPEBILDE

1. Luftinnsprøytingsventil

Rengjør dekslet på luftinnsprøytingsventilen før ventilen tas ut.

Ta av dekslet for å få tilgang til luftfilteret.

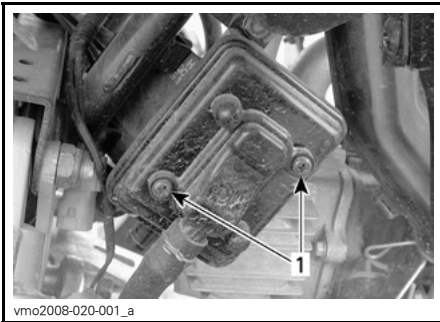

1. Ta ut skruene

Ta av filteret fra luftinnsprøytingsventilen.

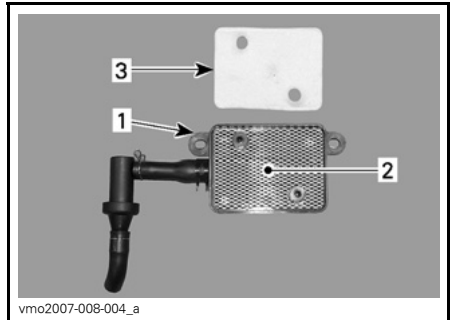

### TYPEBILDE

1. Luftinnsprøytingsventil
2. Sil
3. Luftfilter

Rengjør filteret og innsiden av luftinnsprøytingsventilen med trykkluft.

**MERK:** Hvis luftfilteret fortsatt er skittent, må du bytte det med et nytt.

Når du er ferdig, monterer du delene skikkelig i motsatt rekkefølge som de ble tatt av.

## Rengjøring av gnistbeskyttelse

Lyddemperen må regelmessig renses for akkumulerte sotavsetning.

### ADVARSEL

Utfør aldri denne prosedyren rett etter at motoren er slått av, fordi eksossystemet da er meget varmt. Bruk øyebeskyttelse og hansker. Ta hensyn til alle gjeldende lover og forskrifter.

Ta av dekslet for eksospotten (hvis aktuelt).

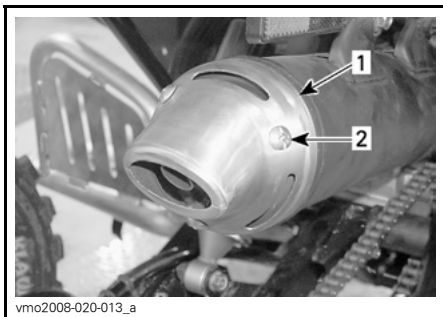

#### **BARE DS90 X**

1. Deksel
2. Ta ut skruene

Fjern gnistbeskyttelsen fra eksospotten.

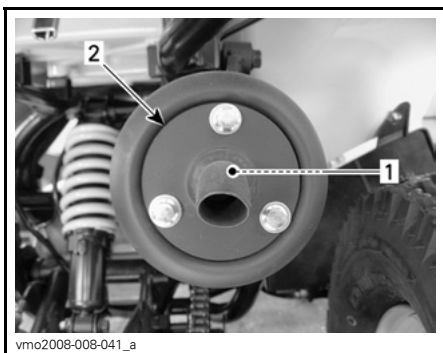

1. Gnistbeskyttelse
2. Eksospotteende

Fjern sotavsetninger fra gnistbeskyttelsen med en børste.

**MERK:** Bruk en myk børste, og vær forsiktig slik at du ikke skader gnistbeskyttelsen.

Sett på plass gnistbeskyttelsen på eksospotten dekslet for eksospotten (hvis aktuelt).

# GIR (CVT)

## Drivremkontroll

Kontakt en autorisert Can-Am-forhandler for å kontrollere bredden av og tilstanden til drivreimen.

## Dreneringsplugg på CVT-deksel

Hvis du har mistanke om at det kan ha kommet vann under CVT-dekslet, må du tappe av CVT-huset ved å skru ut dreneringsrørpluggen.



### VENSTRE SIDE AV KJØRETØYET

1. Dreneringsrør
2. Klemme
3. Plugg
4. Dreneringsplugg motor

# GIRBOKS

## Oljeskift

Plasser kjøretøyet på et jevnt underlag.

Ta av luftfilteret fra kjøretøyet.

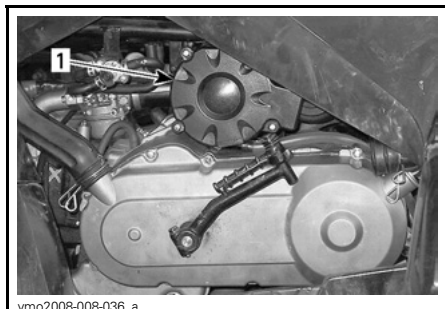

1. Luftfilterhus

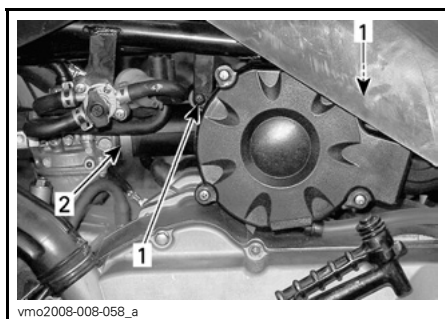

1. Ta ut skruene  
2. Løsne klemme



TA AV LUFTFILTERHUSET

Rengjør dreneringspluggen og området rundt oljepåfyllingspluggen, og ta deretter ut dreneringspluggen på girboksen.

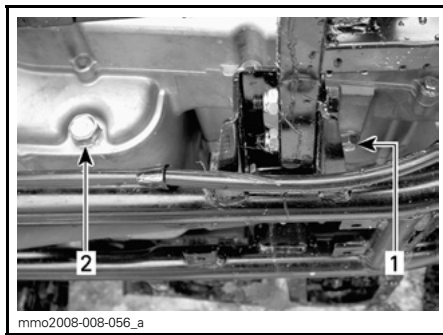

DRENERINGSPLUGG – VENSTRE  
SIDE AV MOTOREN

1. Dreneringsplugg for girboks  
2. Oljedreneringsplugg motor

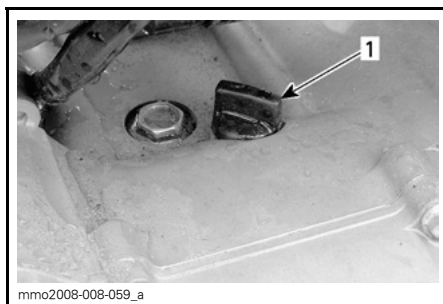

PÅFYLLINGSPLUGG – VENSTRE  
SIDE AV MOTOREN

1. Påfyllingsplugg for girboks

La oljen få tid til å renne ut av girboksen.

Sett på plass dreneringspluggen, og trekk til med et moment på 16 N•m (142 lbf•po).

Fyll på girboksen med 165 ml (6 US oz) XP-S kjedekasseolje (P/N 413 801 900) eller tilsvarende.

**MERK:** Det finnes ingen peilestav på kjøretøyet til å kontrollere oljenivået på girboksen. For å få riktig mengde olje på girboksen tapper du av oljen og etterfyller med riktig mengde anbefalt olje.

**VÆR OPPMERKSOM:** Ikke bruk andre, ikke anbefalte oljetyper til etterfylling. Ikke bland med andre oljetyper.

Sett på plass oljepåfyllingspluggen.

Sett på plass alle deler som ble tatt av.

# DRIVSTOFFSYSTEM

## Inspeksjon av gasskabelen

Kontroller gasspakens dødgang, og juster om nødvendig.

Kontakt en autorisert Can-Am-forhandler hvis det ikke er mulig å justere riktig.

Kontroller om gasskabelen har slitasje, frynser eller er bøyd. Kontroller at kabelen beveger seg fritt.

Skift ut gasskabelen hvis du finner tegn på slitasje, frynser eller annen skade.

Smør kabelen med silikonsmøring (P/N 293 600 041) for å redusere faren for tidlig slitasje og sikre at kabelen beveger seg riktig.

### ADVARSEL

Bruk alltid et silikonbasert smøremiddel. Bruk av andre smøremidler (som vannbasert smøremidler) kan føre til at gasshåndtaket/-kabelen kleber eller blir stiv.

## Justering av gasshåndtak

Normal dødgang for gassen er 5 til 10 mm (3/16 til 13/32 tommer).

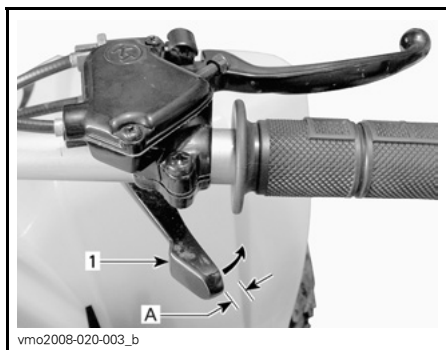

### TYPEBILDE – NORMAL DØDGANG

1. Gasshåndtak

A. 5 til 10 mm (3/16 til 13/32 tommer)

Skiv gummibeskyttelsen bakover slik at gasskabeljusteringen avdekkes, når du skal justere kabelen.

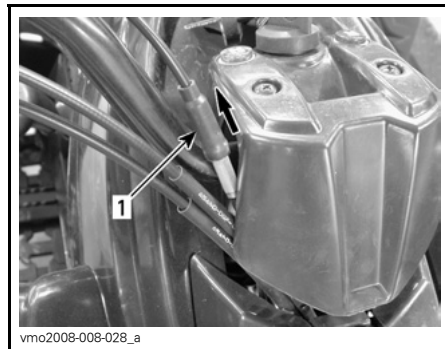

1. Gummibeskyttelse

Løsne låsemutteren, og dreii deretter på justeringsenheten for å justere riktig.

**MERK:** Mål gassdødgangen ved gasshåndtakets ytterkant.

Trekk til låsemutteren, og sett på plass beskyttelsen.

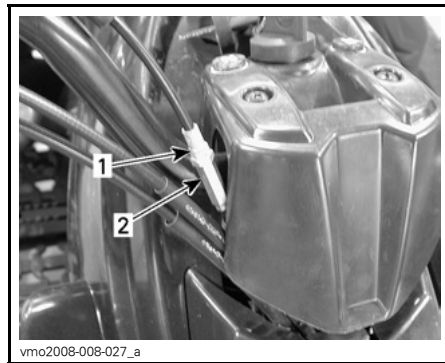

1. Låsemutter  
2. Juster

## Justering av hastighetsbegrenser

Dette kjøretøyet er utstyrt med en justerbar hastighetsbegrenser.

Ved bruk av riktige verktøy er det mulig å øke eller redusere motorhastigheten ved å endre posisjonen til hastighetsbegrenzerskruen.

### **⚠ ADVARSEL**

Voksne må alltid begrense maksimalhastigheten slik at den tilpasses ferdighetene til den som skal bruke kjøretøyet. Ikke la barnet/ungdommen justere hastighetsgrensen selv.

Juster hastighetsbegrenzerskruen ved å løsne låsemutteren og dreie hastighetsbegrenzerskruen i ønsket retning.

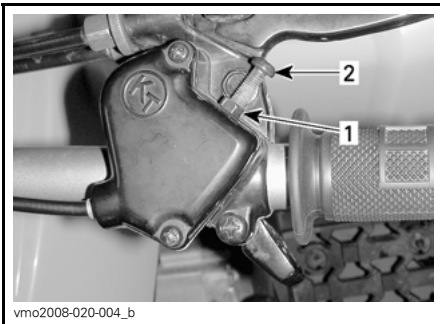

1. Låsemutter
2. Hastighetsbegrenzerskrue

Maksimal justering av gasshåndtakbevegelsen for å oppnå maksimal hastighet, er 20 mm (0,8 tommer).

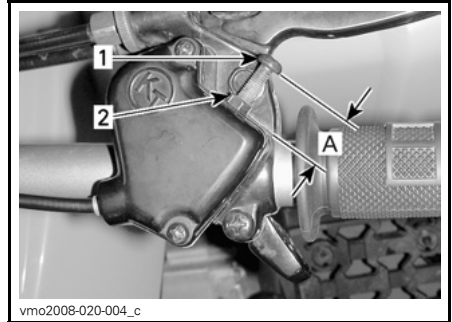

1. Hastighetsbegrenzerskrue
  2. Låsemutter
- A. 20 mm (0,8 tommer)

### **⚠ ADVARSEL**

Feil justering av hastighetsbegrenzerskruen kan skade gasskabelen og påvirke gasspakens virkemåte. Hvis disse anbefalinger for justering ikke følges, kan det føre til en ulykke med eventuell alvorlig personskade, inkludert mulighet for dødsfall.



# ELEKTRISK SYSTEM

## ADVARSEL

Hvis du ikke får anvisning om noe annet, må du alltid dreie tenningsbryteren til OFF (av) før du utfører vedlikehold eller reparasjon på det elektriske systemet.

## Ta ut / kontrollere tennplugg



TYPEBILDE – HØYRE SIDE AV KJØRETØYET  
1. Plassering av tennplugg

## Fjerning



TA AV TENNPLUGGKABELN  
1. Tennpluggkabel



SKRU UT TENNPLUGGEN ÉN OMDREINING  
1. Tennplugg

Rengjør tennpluggen og sylinderhodet med trykkluft hvis det er mulig.

## ADVARSEL

Bruk alltid vernebriller når du bruker trykkluft.

Skrut tennpluggen helt ut, og ta den ut.

## Montering

Før du setter inn tennpluggen må du kontrollere at kontaktflaten på sylinderhodet og tennpluggen er fri for smuss.

Bruk et følerblad, og still åpningen på tennpluggen til mellom 0,7 og 0,8 mm (0,027 og 0,031 tommer).

Påfør glidesmøremiddel på gjengene på tennpluggen for å hindre fastbrenning.

Skrut inn tennpluggen i sylinderhodet for hånd, og trekk til med en momentnøkkel og riktig hylse.

Trekk til tennpluggene med 11 N•m (97 lbf•po).

## Ta ut batteri

### ADVARSEL

Lad aldri et batteri mens det er montert i kjøretøyet.

Disse modellene er utstyrt med et VRLA-batteri (ventilregulerte bly-syre-batterier). Dette er et vedlikeholdsfritt batteri, og det er ikke nødvendig å etterfylle vann for å justere elektrolyttnivået.

**VÆR OPPMERKSOM:** Den forseglede toppen på batteriet må ikke tas av.

Rengjør batteripolene med stålbørste. Bruk dielektrisk fett på polene for å beskytte mot oksidering.

## Fjerning

Koble fra SVART (-) kabel først og deretter RØD (+) kabel.

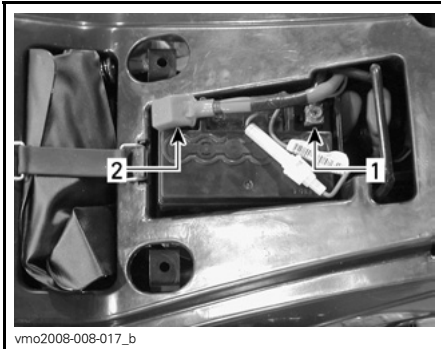

1. SVART (-)
2. RØD (+)

### ADVARSEL

Bruk alltid denne rekkefølgen ved demontering – koble fra SVART (-) kabel først. Gasser fra drivstoff kan finnes i motorrommet, og en gnist kan antenne dem og eventuelt føre til personskade.

Ta ut batteriet av kjøretøyet.

## Montering

Sett batteriet på plass i kjøretøyet.

### ADVARSEL

Koble til RØD (+) kabel først og deretter SVART (-) kabel. Koble alltid til RØD (+) kabel først.

## Skifte ut sikringer

Hvis sikringen er skadet, må du bytte den med en sikring med samme ampereverdi.

**VÆR OPPMERKSOM:** Ikke bruk en sikring med høyere ampereverdi da det kan føre til alvorlig skade.

Sikringsholderen er plassert på den RØDE (+) batterikabelen.



1. Sikringsholder

## Bytte lyspærer

Alle modeller unntatt DS90 X

### ADVARSEL

Sett alltid tenningsbryteren til OFF (av) før du bytter en ødelagt lyspære.

Kontroller alltid at lyspærene fungerer etter at de er byttet.

## Kjøreløys om dagen



### TA AV GUMMIBESKYTTELSE

1. Gummibeskyttelse

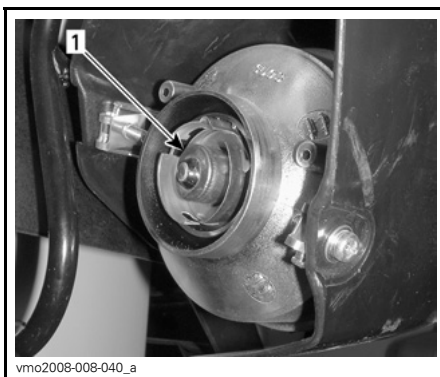

DRA I LYSPÆREN FOR Å TA DEN UT,  
OG BYTT DERETTER PÆREN

1. Lyspære

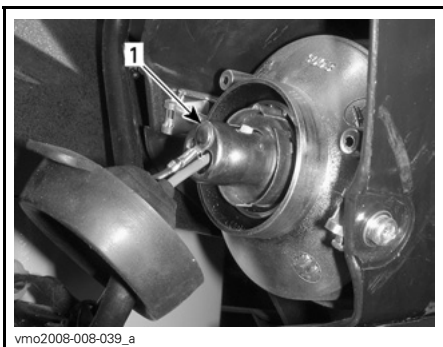

TRYKK PÅ OG DREI PÆREHOLDEREN  
MOT KLOKKEN

1. Pæreholder

# DRIVVERK

## Rengjøring/smøring/ justering av drivkjede

### Kontroll

Kontroller om det er skader på ledd og ruller på kjedet.

Skift ut kjedet hvis du finner skader.

**VÆR OPPMERKSOM:** Bytt kjede, kjedehjulaksel og pinjong samtidig for å hindre rask slitasje av kjede og kjedehjul.

Kontroller slakken på drivkjeden, og juster om nødvendig.

### Rengjøring og smøring

Rengjør kjeden ved å legge den i løsemiddel og bevege den.

Tørk den tørr.

Smør med et smøremiddel for kjeder. Se under *VEDLIKEHOLDSSKJEMA* hvis du vil vite mer.

### Justering

**MERK:** Ikke juster drivkjeden mens føreren sitter på kjøretøyet. Fjern all last på kjøretøyet.

Velg et jevnt underlag, og sett giret i FRI (neutral).

Undersøk tilstanden til drivkjeden.

Drivkjeden må kontrolleres, smøres og justeres etter før kjøring.

For å kunne justere kjeden må du løse låseboltene på bakakselen.

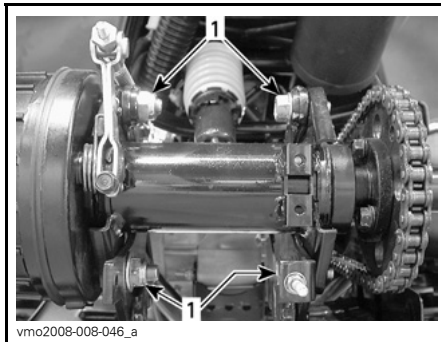

TYPEBILDE – BAKAKSEL

1. Låsebolter

Løsne låsemutteren for kjedejustering.

På modeller utstyrt med kjedestrammer trykker du på og holder strammeren for å slakke strammingen.

Drei kjedejusteringsmutteren til riktig justering oppnås.

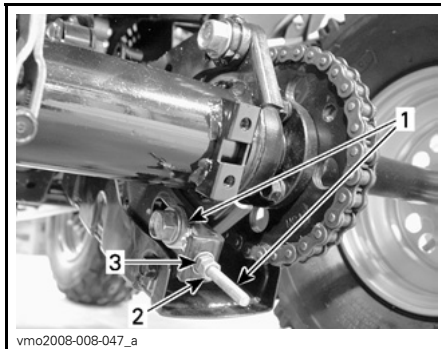

TYPEBILDE

1. Kjedejustering
2. Låsemutter for kjedejustering
3. Kjedejusteringsmutter

Utslaget på drivkjeden skal være mellom 44 og 57 mm (1 3/4 til 2 1/4 tomme) opp eller ned.

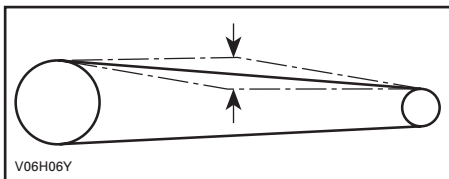

**DØDGANG: 44 TIL 57 MM (1 3/4 TIL 2 1/4 TOMMER)**

Trekk til låsemutteren for kjedestjering når kjedet er riktig justert.

Trekk deretter til låseboltene på drivakselen med 69 N•m (51 lbf•ft).

## Kontroll av drivkjedevalser

Kontroller om det er skader eller stor slitasje på drivkjedevalsene ved svingarmtappene. Bytt dekk hvis nødvendig.

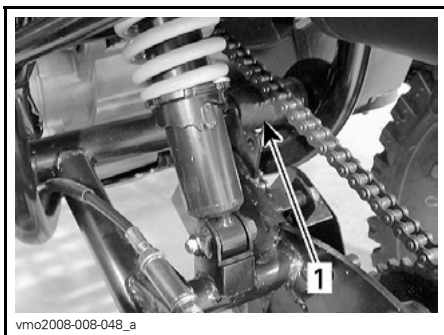

1. Drivkjedevalse

## Kontroll av kjedehjul og pinjong

Kontroll om kjedehjulakselen og pinjongen er skjeve. Bytt dekk hvis nødvendig.

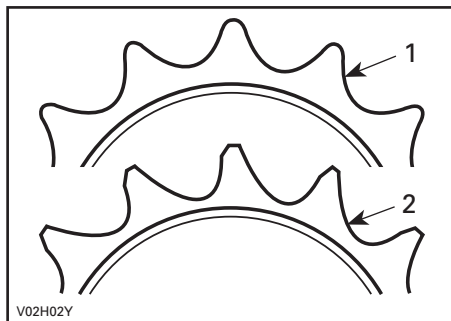

1. God
2. Bytt

**VÆR OPPMERKSOM:** Bytt kjede, kjedehjulaksel og pinjong samtidig for å hindre rask slitasje av kjede og kjedehjul. Monter på en ny holdering hver kan pinjongen tas av.

## Ta av hjul / tilstand hjul

Enkelte ganger må hjulboltene tas av for å påføre glidesmøremiddel slik at de blir lettere å ta av senere. Dette er spesielt viktig når kjøretøyet brukes i saltvannsmiljø eller i søle. Ta av én mutter om gangen, smør, og trekk deretter til igjen.

## Ta av hjul

Løsne boltene, og løft deretter opp kjøretøyet. Plasser en støtte under kjøretøyet. Ta ut boltene, og ta deretter av hjulet.

Ved montering anbefales det å smøre gjengene på boltene med glidesmøremiddel. Dra forsiktig til boltene i krysssekvens, og trekk til med et sluttmoment.

TILTREKKINGSMOMENT HJULMUTRER	
Foran	71 N•m (52 lbf•ft)
Bak	120 N•m (89 lbf•ft)

## Tilstand hjullagre

Trykk og dra i hjulenes overkant for å se om det er slark. Kontakt en autorisert Can-Am-forhandler hvis det er slark.

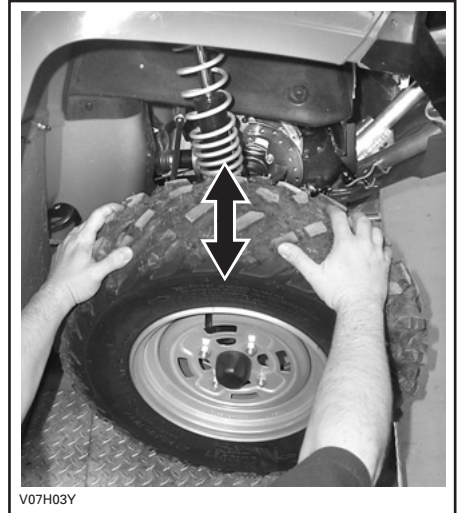

TYPEBILDE

# STYRESYSTEM

## Smøring

### *Alle modeller unntatt DS90 X*

Smør leddene foran. Bruk syntetisk fett (P/N 293 550 033) eller tilsvarende. Det er en smørenippel på hvert ledd.

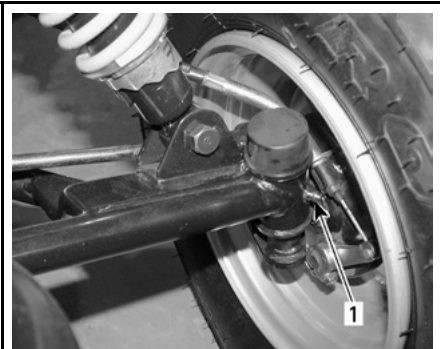

vmo2008-008-037\_a

### **TYPEBILDE**

1. Smørenippel

# BREMSER

## Kontroll (hydraulisk)

### DS90 X

#### ADVARSEL

Bytte av bremsevæske eller eventuelt vedlikehold og reparasjon av bremsesystemet må utføres av en autorisert Can-Am-forhandler.

Bremsesystemet er hydraulisk og trenger ingen justering.

Kontroller at bremsene er i god stand ved å gjøre følgende:

- bremsevæsknivå
- om bremsesystemet har væskelekkasje
- om bremsen kjennes svampaktig
- smuss/støv på bremsler
- om bremsskivene er meget slitte eller har skadet overflate
- om bremseklossene er slitte, skadede eller løse

Få en autorisert Can-Am-forhandler til å kontrollere om det er skade eller slitasje på bremseklossene.

<b>MINSTE TYKKELSE BREMSEKLOSSER</b>	<b>1 mm (0,0394 tommer)</b>
--	---------------------------------

Kontakt en autorisert Can-Am-forhandler hvis du oppdager noe feil.

## Kontroll (mekanisk)

### Alle modeller unntatt DS90 X

#### ADVARSEL

All reparasjon av bremsesystemet må utføres av en autorisert Can-Am-forhandler.

Kontroller bremsehåndtakenes dødgang, og juster om nødvendig.

Kontroller håndtakenes funksjon. De skal bevege seg fritt og ha en fast motstand når bremsene aktiveres.

Kontakt en autorisert Can-Am-forhandler hvis det ikke er mulig å justere riktig.

Kontroller om kablene har slitasje, frynser eller er bøyd.

Skift ut eventuelle kabler hvis du ser tegn på slitasje, frynser eller annen skade.

Smør kablene med silikonsmøring (P/N 293 600 041) for å redusere faren for tidlig slitasje og sikre at kabelen beveger seg riktig.

#### ADVARSEL

Bruk alltid et silikonbasert smøremiddel. Bruk av andre smøremidler (som vannbasert smøremidler) kan føre til at bremsekablene kleber eller blir stive.



Få en autorisert Can-Am-forhandler til å kontrollere om det er skade eller slitasje på bremseskoene.

MINSTE TYKKELSE BREMSKO	
Foran	1,5 mm (0,06 tommer)
Bak	1,5 mm (0,06 tommer)

Kontakt en autorisert Can-Am-forhandler hvis du oppdager noe feil.

## Justering av kabel for brems foran

### **Alle modeller unntatt DS90 X**

Trekk alle justeringskruser for bremskabler helt til.

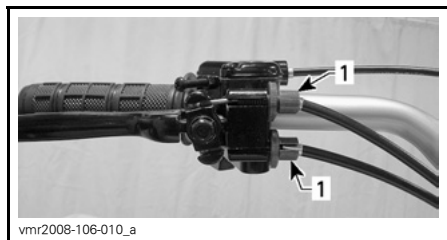

1. Justeringskruser på håndtak

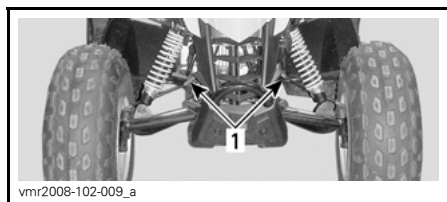

1. Justeringskruser på kabler

Trykk på bremsehåndtaket

Juster kabelkoblingen slik at den er parallell med kabelstøtten. Drei justeringskrusene på kabelen (ikke på håndtaket) etter behov.

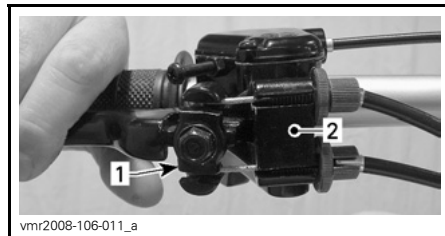

1. Kabelkobling  
2. Kabelstøtte

Bruk justeringskrusene på håndtaket til å justere døggangen.

JUSTERING AV BREMSKABLER	
Døggang	10 til 12 mm (13/32 til 1/2 tomme)

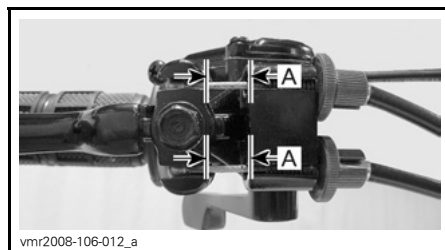

A. 10 og 12 mm (13/32 og 1/2 tomme)

Trekk til alle lås for justeringskruser.

## Justering av håndtak for brems bak

### Alle modeller unntatt DS90 X

Normal dødgang på enden av bremsehåndtaket er mellom 15 og 25 mm (19/32 og 1 tomme)

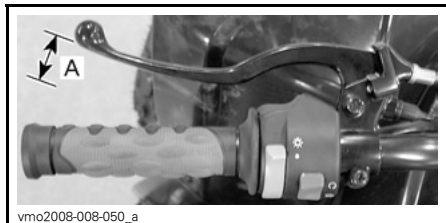

#### NORMAL DØDGANG

A. 15 til 25 mm (19/32 og 1 tomme)

Bremsehåndtaket for bremsene bak justeres ved å dreie bremsekabeljusteringen på enden av bremsekabelen til riktig justering oppnås.

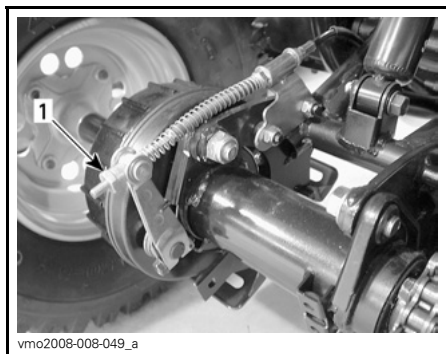

1. Bremsekabeljustering

---

# CHASSIS/RAMME

## **Kontroll av motorrom**

Kontroller om det er skader eller lekkasjer i motorrommet. Kontroller at alle slangeklemmer er skikkelig festet og at ingen slanger er sprukket, knekket eller skadet på annen måte.

Kontroller fester på eksospotte, batteri og beholdere.

Kontroller om elektriske koblinger er korrodert og om de er løse.

Bytt ut eller få reparert skadede deler.

## **Kontroll av fester**

Kontroller festenes tilstand og stramming på kjøretøyet. Trekk til hvis det er nødvendig.

## **Kontroll av setelås**

Ta av setet, og kontroller om låsemekanismen er slitt. Kontakt en autorisert Can-Am-forhandler for å få byttet deler hvis de er skadet.

---

# OPPBEVARING OG KLARGJØRING FØR SESONGSTART

## **ADVARSEL**

Få en autorisert Can-Am-forhandler til å kontrollere drivstoffsystemets generelle tilstand slik det er angitt i *VEDLIKEHOLDSSKJEMA*.

Hvis kjøretøyet ikke skal brukes i løpet av en måneds tid eller mer, må den lagres på riktig måte.

Kontakt en autorisert Can-Am-forhandler for å få detaljer om riktige fremgangsmåter.

Når du skal bruke kjøretøyet etter lagring, er det nødvendig med en klargjøring. Kontakt en autorisert Can-Am-forhandler for å få detaljer om riktige fremgangsmåter.

# ***GARANTI***

---

# BRP BEGRENSET GARANTI FOR NORD-AMERIKA: 2008 CAN-AM™ ATV

## 1) DEN BEGRENSEDE GARANTIENS OMFANG

Bombardier Recreational Products Inc. ("BRP")\* garanterer at 2008 Can-Am ATVen ikke har material- eller produksjonsfeil i løpet av perioden og under de vilkårene som beskrives nedenfor.

Alle originale Can-Am ATV-deler og -tilbehør montert av en autorisert BRP-forhandler (som definert her) på leveringstidspunktet av 2008 Can-Am ATVen, dekkes av samme garanti som Can-Am ATVen.

Enkelte 2008 Can-Am ATVer leveres som standard fra BRP med en GPS-mottaker. GPS-mottakeren dekkes av den begrensede garantien som er utstedt av produsenten av GPS-mottakeren, og den dekkes ikke av denne begrensede garantien. Kontakt følgende distributører:

### I USA:

**Garmin International Inc.**  
1200 East 151<sup>st</sup> Street Olathe  
KS 66062  
(Kansas City metro area)  
Tlf.: 913 397-8200  
Faksnummer: 913 397-8282

### I Canada (én av dem):

**Raytech Électronique**  
1451, Boul. des Laurentides  
Vimont, Laval, Qc  
H7M 2Y3  
Tlf.: 450 975-1015  
Faksnummer: 800 975-0025 / 450 975-0817  
Kontakt: [raytech@raytech.qc.ca](mailto:raytech@raytech.qc.ca)  
Webområde: [www.raytech.qc.ca](http://www.raytech.qc.ca)  
Coord. GPS: N45o35.25' - W73o42.95'

**Naviclub Ltée**  
5054, St-Georges  
Lévis, Qc  
G6V 4P2  
Tlf.: 418 835-9279  
Faksnummer: 418 835-6681  
Kontakt: [naviclub@naviclub.com](mailto:naviclub@naviclub.com)  
Webområde: [www.naviclub.com](http://www.naviclub.com)

Din 2008 Can-Am ATV kan originalt være utstyrt med Carlisle<sup>†</sup> dekk. Dekkprodusenten en separat garanti som gjelder dekkene. Kontakt produsenten eller spør en autorisert BRP-forhandler om garantidekning og hjelp.

### Carlisle Tire & Wheel Company

23, Windham Boulevard  
Aiken, SC 29805  
Garantiinformasjon:  
i USA 1 800 260-7959  
i Canada 1 800 265-6155  
i Quebec 1 877 997-4999

Bruk av produktet til kappkjøring eller annen konkurransepreget aktivitet, på et hvilket som helst tidspunkt, inkludert av en tidligere eier, vil bringe denne garantien til opphør.

## **2) UNNTAK – FØLGENDE OMFATTES IKKE AV GARANTIEN**

Følgende punkter dekkes ikke under noen omstendigheter av garantien:

- Normal slitasje.
- Rutinevedlikehold, innstillinger, justeringer.
- Skade som skyldes mangel på riktig vedlikehold og/eller lagring slik det er beskrevet i brukerhåndboken.
- Skade som er et resultat av at deler er fjernet, feilaktig reparasjon, service, vedlikehold eller endring, eller bruk av deler som ikke er produsert eller godkjent av BRP, eller som er et resultat av at reparasjoner er utført av en person som ikke er en autorisert BRP-forhandler.
- Skade som er forårsaket av misbruk, unormal bruk, forsømmelse eller bruk av produktet som ikke er i overensstemmelse med anbefalt bruk beskrevet i brukerhåndboken for Can-Am ATV.
- Skade som er et resultat av ulykke, nedsenking, brann, tyveri, vandalisme eller force majeure.
- Bruk av drivstoff, oljer eller smøremidler som ikke er beregnet på produktet (se brukerhåndboken).
- Inntrenging av vann eller snø.
- Tilfeldige skader eller følgeskader eller skader av noe slag, inkludert, men uten begrensning, tauing, lagring, telefonutgifter, leieutgifter, taxi, uleilighet, forsikringskostnader, betaling av lån, tidstap, inntektstap.

## **3) ANSVARSBEGRENSNINGER**

DENNE UTTRYKKLIGE GARANTIEN GJELDER OG GODTAS I STEDET FOR ALLE ØVRIGE UTTRYKKLIGE ELLER UNDERFORSTÅTTE GARANTIER, INKLUSIVE, OG UTEN BEGRENSNING, ENHVER GARANTI OM SALGBARHET ELLER EGNETHET FOR NOE SPESIELT FORMÅL. I DEN UTSTREKNING DE IKKE KAN FRASKRIVES, ER UNDERFORSTÅTTE GARANTIER BEGRENSET TIL VARIGHETEN AV DEN BEGRENSEDE GARANTIEN. DENNE GARANTIEN UTELUKKER DEKNING AV TILFELDIGE SKADER OG FØLGESKADER. ENKELTE STATER/PROVINSER TILLATER IKKE ANSVARSBEGRENSNINGER, BEGRENSINGER ELLER BORTFALL SOM ER ANGITT OVENFOR. DET KAN DERFOR HENDE AT DISSE IKKE GJELDER I DITT TILFELLE. DENNE GARANTIEN GIR DEG SPESIELLE RETTIGHETER, OG DU KAN OGSÅ HA ANDRE RETTIGHETER SOM VARIERER FRA STAT TIL STAT OG PROVINNS TIL PROVINNS.

Verken distributøren, BRP-forhandlerne eller andre personer har fullmakt til å gi noen bekreftelse, representasjon eller garanti når det gjelder produktet utenom det som står i denne begrensede garantien. Hvis det skjer, kan det ikke håndheves mot BRP.

BRP forbeholder seg retten til å endre denne garantien på et hvilket som helst tidspunkt, under den forståelse at slike endringer ikke vil forandre garantivilkårene som gjelder for produktet som ble solgt med denne garantien.

## 4) GARANTIENS DEKNINGSPERIODE

Denne begrensede garantien gjelder fra leveringsdato til første detaljforbruker eller fra den dato produktet ble tatt i bruk for første gang, alt etter hvilken dato som kommer først, for en periode på:

SEKS (6) ETTERFØLGENDE MÅNEDER for privat bruk eller kommersiell bruk.

De utslippsrelaterte komponentene inkludert i tabellen nedenfor, som er montert på EPA-sertifiserte Can-Am ATVer registrert i USA, dekkes i tretti (30) etterfølgende måneder.

UTSLIPPSRELATERTE KOMPONENTER	DS70/90/90 X
Forgasser	X
Luftinntaksadapter på forgasser	X
Luftinntaksadapter på motor	X
Tennspole	X
Luftinnsprøytingsventil	X
ECM (Engine Control Module – styremodul for motor)	X
Katalysator	X
Ventilasjonssystem for veivhus	X
Toppakning	X

Hvis du må reparere eller bytte ut deler eller få service på denne garantien, vil det ikke forlenge varigheten på denne garantien utover den originale utløpsdatoen.

## 5) VILKÅR FOR GARANTIDEKNING

Denne garantidekningen er tilgjengelig **bare** når **alle** betingelsene nedenfor er oppfylt:

- 2008 Can-Am ATVen må være kjøpt som ny og ubrukt av den første eieren fra en BRP-forhandler som er autorisert til å distribuere Can-Am ATVer i landet der salget ble utført ( "BRP-forhandler").
- BRPs angitte kontroll før levering må være utført og dokumentert.
- 2008 Can-Am ATVen må være riktig registrert av en autorisert BRP-forhandler.
- 2008 Can-Am ATVen må være i kjøpt i landet der kjøperen bor.
- Rutinevedlikehold som er beskrevet i brukerhåndboken, må utføres til rett tid for at garantidekningen skal opprettholdes. BRP forbeholder seg retten til å gjøre garantidekningen avhengig av dokumentasjon av riktig vedlikehold.

BRP vil ikke innfri denne begrensede garantien for privat bruk eller kommersiell bruk hvis vilkårene foran ikke er tilfredsstillt. Slike begrensninger er nødvendige for at BRP skal kunne beskytte sine produserts sikkerhet, og også sikkerheten til sine forbrukere og offentligheten generelt.



## 6) HVA DU MÅ GJØRE FOR Å FÅ GARANTIDEKNING

Kunden må varsle en BRP-forhandler i løpet av to (2) dager etter at en feil opptrer, sørge for nødvendig tilgang til produktet og mulighet til å reparere det. Kunden må også presentere for den autoriserte BRP-forhandleren bevis på at produktet er kjøpt og må signere reparasjons-/arbeidsordren før reparasjonen starter for å godkjenne garantireparasjonen. Alle deler som byttes ut på denne begrensede garantien, tilfaller BRP.

## 7) HVA BRP GJØR FOR DEG

BRPs forpliktelser i denne garantien er begrenset til, etter deres vurdering, reparasjon av deler som er funnet defekte under normal bruk, vedlikehold og service, eller utskifting av slike deler med nye, originale Can-Am ATV-deler uten å betale for deler og arbeid, hos en autorisert BRP-forhandler i løpet av dekningsperioden for garantien.

BRP forbeholder seg retten til å forbedre, omforme og endre produkter fra tid til annen uten å påta seg ansvar for å oppdatere produkter som ble produsert tidligere.

## 8) OVERFØRING

Hvis et produkt skifter eier under garantiens dekningsperiode, skal denne garantien overføres og være gyldig for den resterende dekningsperioden, forutsatt at BRP varsles om slik overdragelse av eierskap på følgende måte:

- Den tidligere eieren kontakter BRP (på telefonnummeret nedenfor) eller en autorisert BRP-forhandler og gir opplysninger om den nye eieren, eller
- BRP eller en autorisert BRP-forhandler mottar et bevis på at den forrige eieren godtar overføringen av eierskap og i tillegg mottar kontaktopplysninger for den nye eieren.

## 9) BRUKERHJELP

- Hvis det skulle oppstå strid eller krangel i forbindelse med denne begrensede garantien, anbefaler BRP at du forsøker å løse problemet på forhandlernivå. Vi anbefaler at du drøfter saken med servicesjefen eller eieren hos den autoriserte forhandleren.
- Hvis saken fremdeles ikke har fått noen løsning, ber vi deg sende en skriftlig klage eller ringe det aktuelle telefonnummeret nedenfor.

### I Canada

**BOMBARDIER RECREATIONAL PRODUCTS INC.**  
Consumer Services Group  
75, J.-A. Bombardier Street  
Sherbrooke, Québec J1L 1W3  
Tlf.: 819 566-3366

### I USA

**BRP US INC.**  
Consumer Services Group  
7575 Bombardier Court  
Wausau WI 54401  
Tlf.: 715 848-4957

\* I USA ytes service på og foretas distribusjon av produktene av BRP US Inc.

© 2007 Bombardier Recreational Products Inc. Alle rettigheter forbeholdt.

™ Varemerke for Bombardier Recreational Products Inc. eller datterselskaper.

† Carlisle er et varemerke for Carlisle Tire & Wheel Company.

---

# **BRPS INTERNASJONALE BEGRENSEDE GARANTI: 2008 CAN-AM™ ATV**

## **1) DEN BEGRENSEDE GARANTIENS OMFANG**

Bombardier Recreational Products Inc. ("BRP")\* garanterer at 2008 Can-Am ATVen ikke har material- eller produksjonsfeil i løpet av perioden og under de vilkårene som beskrives nedenfor.

Alle originale Can-Am ATV-deler og -tilbehør montert av en autorisert Can-Am-distributør/-forhandler (som definert her) på leveringstidspunktet av 2008 Can-Am ATVen, dekkes av samme garanti som Can-Am ATVen.

Bruk av produktet til kappkjøring eller annen konkurransepreget aktivitet, på et hvilket som helst tidspunkt, inkludert av en tidligere eier, vil bringe denne garantien til opphør.

## **2) UNNTAK – FØLGENDE OMFATTES IKKE AV GARANTIEN**

Følgende punkter dekkes ikke under noen omstendigheter av garantien:

- Normal slitasje.
- Rutinevedlikehold, innstillinger, justeringer.
- Skade som skyldes mangel på riktig vedlikehold og/eller lagring slik det er beskrevet i brukerhåndboken.
- Skade som er et resultat av at deler er fjernet, feilaktig reparasjon, service, vedlikehold eller endring, eller bruk av deler som ikke er produsert eller godkjent av BRP, eller som er et resultat av at reparasjoner er utført av en person som ikke er en autorisert Can-Am-distributør/-forhandler.
- Skade som er forårsaket av misbruk, unormal bruk, forsømmelse eller bruk av produktet som ikke er i overensstemmelse med anbefalt bruk beskrevet i brukerhåndboken.
- Skade som er et resultat av ulykke, nedsenking, brann, tyveri, vandalisme eller force majeure.
- Bruk av drivstoff, oljer eller smøremidler som ikke er beregnet på produktet (se brukerhåndboken).
- Inntrenging av vann eller snø.
- Tilfeldige skader eller følgeskader eller skader av noe slag, inkludert, men uten begrensning, tauing, lagring, telefonutgifter, leieutgifter, taxi, uleilighet, forsikringskostnader, betaling av lån, tidstap, inntektstap.

### 3) ANSVARSBEGRENSNINGER

DENNE UTTRYKKLIGE GARANTIEN GJELDER OG GODTAS I STEDET FOR ALLE ØVRIGE UTTRYKKLIGE ELLER UNDERFORSTÅTTE GARANTIER, INKLUSIVE, OG UTEN BEGRENSNING, ENHVER GARANTI OM SALGBARHET ELLER EGNETHET FOR NOE SPESIELT FORMÅL. I DEN UTSTREKNING DE IKKE KAN FRASKRIVES, ER UNDERFORSTÅTTE GARANTIER BEGRENSET TIL VARIGHETEN AV DEN BEGRENSEDE GARANTIEN. DENNE GARANTIEN UTELUKKER DEKNING AV TILFELDIGE SKADER OG FØLGESKADER. ENKELTE JURISDIKSJONER TILLATER IKKE ANSVARSBEGRENSNINGER, BEGRENSSINGER ELLER BORTFALL SOM ER ANGITT OVENFOR. DET KAN DERFOR HENDE AT DISSE IKKE GJELDER I DITT TILFELLE. DENNE GARANTIEN GIR DEG SPESIELLE RETTIGHETER, OG DU KAN OGSÅ HA ANDRE RETTIGHETER SOM VARIERER FRA LAND TIL LAND.

Verken distributøren, Can-Am-forhandlere eller andre personer har fullmakt til å gi noen bekreftelse, representasjon eller garanti når det gjelder produktet utenom det som står i denne begrensede garantien. Hvis det skjer, kan det ikke håndheves mot BRP.

BRP forbeholder seg retten til å endre denne garantien på et hvilket som helst tidspunkt, under den forståelse at slike endringer ikke vil forandre garantivilkårene som gjelder for produktet som ble solgt med denne garantien.

### 4) GARANTIENS DEKNINGSPERIODE

Denne begrensede garantien gjelder fra leveringsdato til første detaljforbruker eller fra den dato produktet ble tatt i bruk for første gang, alt etter hvilken dato som kommer først, for en periode på:

SEKS (6) ETTERFØLGENDE MÅNEDER for privat bruk eller kommersiell bruk.

Hvis du må reparere eller bytte ut deler eller få service på denne garantien, vil det ikke forlenge varigheten på denne garantien utover den originale utløpsdatoen.

### 5) VILKÅR FOR GARANTIDEKNING

Denne garantidekningen er tilgjengelig **bare** når **alle** betingelsene nedenfor er oppfylt:

- 2008 Can-Am ATVen må være kjøpt som ny og ubrukt av den første eieren fra en Can-Am-distributør/-forhandler som er autorisert til å distribuere Can-Am ATVer i landet der salget ble utført ("Can-Am-distributør/-forhandler").
- BRPs angitte kontroll før levering må være utført og dokumentert.
- Produktet må være riktig registrert av en autorisert Can-Am-distributør/-forhandler.
- 2008 Can-Am ATVen må være i kjøpt i landet eller sammenslutningen av land der kjøperen bor.
- Rutinevedlikehold som er beskrevet i brukerhåndboken, må utføres til rett tid for at garantidekningen skal opprettholdes. BRP forbeholder seg retten til å gjøre garantidekningen avhengig av dokumentasjon av riktig vedlikehold.

BRP vil ikke innfri denne begrensede garantien for privat bruk eller kommersiell bruk hvis vilkårene foran ikke er tilfredsstillt. Slike begrensninger er nødvendige for at BRP skal kunne beskytte sine produkters sikkerhet, og også sikkerheten til sine forbrukere og offentligheten generelt.

## **6) HVA DU MÅ GJØRE FOR Å FÅ GARANTIDEKNING**

Kunden må varsle en Can-Am-distributør/-forhandler i løpet av to (2) dager etter at en feil opptrer, sørge for nødvendig tilgang til produktet og mulighet til å reparere det. Kunden må også presentere for den autoriserte Can-Am-distributøren/-forhandleren bevis på at produktet er kjøpt og må signere reparasjons-/arbeidsordren før reparasjonen starter for å godkjenne garantireparasjonen. Alle deler som byttes ut på denne begrensede garantien, tilfaller BRP.

## **7) HVA BRP GJØR FOR DEG**

BRPs forpliktelser i denne garantien er begrenset til, etter deres vurdering, reparasjon av deler som er funnet defekte under normal bruk, vedlikehold og service, eller utskifting av slike deler med nye, originale Can-Am ATV-deler uten å betale for deler og arbeid, hos en autorisert Can-Am-distributør/-forhandler.

BRP forbeholder seg retten til å forbedre, omforme og endre produkter fra tid til annen uten å påta seg ansvar for å oppdatere produkter som ble produsert tidligere.

## **8) OVERFØRING**

Hvis produktet skifter eier i løpet av garantiens dekningsperiode, skal denne garantien overføres til den nye eieren og være gyldig for den resterende dekningsperioden forutsatt at BRP eller en autorisert Can-Am-distributør/-forhandler mottar et bevis på at den forrige eieren godtar overføringen av eierskap og i tillegg mottar kontaktopplysninger for den nye eieren.

## **9) BRUKERHJELP**

- a) Hvis det skulle oppstå strid eller krangel i forbindelse med denne begrensede garantien, anbefaler BRP at du forsøker å løse problemet på forhandlernivå. Vi anbefaler at du drøfter saken med servicesjefen eller eieren hos den autoriserte forhandleren.
- b) Ved behov for ytterligere assistanse, kontakter du distributørens serviceavdeling for å forsøke å løse saken. Du finner distributørens kontaktopplysninger på [www.brp.com](http://www.brp.com).
- c) Hvis saken fortsatt er uten løsning, kontakter du BRP ved å skrive til oss på adressen nedenfor.

**Kunder i land i Europa, Midt-Østen, Afrika, Russland og Samveldet av uavhengige stater (i tidl. Sovjet) ber vi kontakte vårt europeiske kontor:**

**BRP EUROPE N.V.**

Consumer Service Center  
Skaldenstraat 125  
9042 Gent  
Belgia  
Tlf.: + 32-9-218-26-00

**Kunder i land i Skandinavia ber vi kontakte vårt kontor i Finland:**

**BRP FINLAND OY**

Service Department  
Ahjotie 30  
Fin-96320 Rovaniemi  
Finland  
Tlf.: + 358 16 3208 111

**Kunder i alle andre land ber vi kontakte sin lokale distributør eller vårt kontor i Nord-Amerika:**

**BOMBARDIER RECREATIONAL PRODUCTS INC.**

Consumer Services Group  
75, J.-A. Bombardier Street  
Sherbrooke, Québec J1L 1W3  
Tlf.: 819 566-3366

\* For området som dekkes av denne begrensede garantien, ytes service på og foretas distribusjon av produktene av Bombardier Recreational Products Inc. eller deres datterselskaper.

© 2007 Bombardier Recreational Products Inc. Alle rettigheter forbeholdt.

™ Varemerke for Bombardier Recreational Products Inc. eller datterselskaper.

---

# **BRPS BEGRENSEDE GARANTI FOR EU-LAND: 2008 CAN-AM™ ATVER**

## **1) DEN BEGRENSEDE GARANTIENS OMFANG**

Bombardier Recreational Product Inc. ("BRP")\* garanterer at deres 2008-modeller av Can-Am ATVer, solgt av godkjente BRP-importører/forhandlere ("Importører/forhandlere") i land som er medlem av EU, ikke skal ha defekter i materiale eller utførelse for perioden og under forholdene som er beskrevet nedenfor.

Alle originale Can-Am ATV-deler og -tilbehør montert av en autorisert BRP-distributør/forhandler på leveringstidspunktet av 2008 Can-Am ATVen, dekkes av samme garanti som ATVen.

Bruk av produktet til kappkjøring eller annen konkurransepreget aktivitet, på et hvilket som helst tidspunkt, inkludert av en tidligere eier, vil bringe denne garantien til opphør.

## **2) UNNTAK – FØLGENDE OMFATTES IKKE AV GARANTIEN**

Følgende punkter dekkes ikke under noen omstendigheter av garantien:

- Normal slitasje.
- Rutinevedlikehold, innstillinger, justeringer.
- Skade som skyldes mangel på riktig vedlikehold og/eller lagring slik det er beskrevet i brukerhåndboken.
- Skade som er et resultat av at deler er fjernet, feilaktig reparasjon, service, vedlikehold eller endring, eller bruk av deler som ikke er produsert eller godkjent av BRP, eller som er et resultat av at reparasjoner er utført av en person som ikke er en autorisert Distributør/Forhandler.
- Skade som er forårsaket av misbruk, unormal bruk, forsømmelse eller bruk av produktet som ikke er i overensstemmelse med anbefalt bruk beskrevet i brukerhåndboken.
- Skade som er et resultat av ulykke, nedsenking, brann, tyveri, vandalisme eller force majeure.
- Bruk av drivstoff, oljer eller smøremidler som ikke er beregnet på produktet (se brukerhåndboken).
- Inntrenging av vann eller snø.
- Tilfeldige skader eller følgeskader eller skader av noe slag, inkludert, men uten begrensning, tauing, lagring, telefonutgifter, leieutgifter, taxi, uleilighet, forsikringskostnader, betaling av lån, tidstap, inntektstap.

### 3) ANSVARSBEGRENSNINGER

DENNE UTTRYKKLIGE GARANTIEN GJELDER OG GODTAS I STEDET FOR ALLE ØVRIGE UTTRYKKLIGE ELLER UNDERFORSTÅTTE GARANTIER, INKLUSIVE, OG UTEN BEGRENSNING, ENHVER GARANTI OM SALGBARHET ELLER EGNETHET FOR NOE SPESIELT FORMÅL. I DEN UTSTREKNING DE IKKE KAN FRASKRIVES, ER UNDERFORSTÅTTE GARANTIER BEGRENSET TIL VARIGHETEN AV DEN BEGRENSEDE GARANTIEN. DENNE GARANTIEN UTELUKKER DEKNING AV TILFELDIGE SKADER OG FØLGESKADER. ENKELTE JURISDIKSJONER TILLATER IKKE ANSVARSBEGRENSNINGER, BEGRENSINGER ELLER BORTFALL SOM ER ANGITT OVENFOR. DET KAN DERFOR HENDE AT DISSE IKKE GJELDER I DITT TILFELLE. DENNE GARANTIEN GIR DEG SPESIELLE RETTIGHETER, OG DU KAN OGSÅ HA ANDRE RETTIGHETER SOM VARIERER FRA LAND TIL LAND.

Verken distributøren, BRP-distributører/-forhandlere eller andre personer har fullmakt til å gi noen bekreftelse, representasjon eller garanti når det gjelder produktet utenom det som står i denne begrensede garantien. Hvis det skjer, kan det ikke håndheves mot BRP.

BRP forbeholder seg retten til å endre denne garantien på et hvilket som helst tidspunkt, under den forståelse at slike endringer ikke vil forandre garantivilkårene som gjelder for produktet som ble solgt med denne garantien.

### 4) GARANTIENS DEKNINGSPERIODE

Denne begrensede garantien gjelder fra leveringsdato til første detaljforbruker eller fra den dato produktet ble tatt i bruk for første gang, alt etter hvilken dato som kommer først, for en periode på:

TJUEFIRE (24) ETTERFØLGENDE MÅNEDER for privat fritidsbruk og kommersielt bruk.

Hvis du må reparere eller bytte ut deler eller få service på denne garantien, vil det ikke forlenge varigheten på denne garantien utover den originale utløpsdatoen.

Vær oppmerksom på at varighet og eventuelle andre modaliteter i garantidekningen er underlagt gjeldende nasjonale eller lokale lover i landet ditt.

### 5) VILKÅR FOR GARANTIDEKNING

Denne garantidekningen er tilgjengelig **bare** når **alle** betingelsene nedenfor er oppfylt:

- 2008 Can-Am ATVen må være kjøpt som ny og ubrukt av den første eieren fra en Can-Am-distributør/-forhandler som er autorisert til å distribuere Can-Am ATVer i landet der salget ble utført.
- BRPs angitte kontroll før levering må være utført og dokumentert.
- Produktet må være riktig registrert av en autorisert Can-Am-distributør/-forhandler.
- 2008 Can-Am ATVen må være i kjøpt i landet eller sammenslutningen av land der kjøperen bor.

- Rutinevedlikehold som er beskrevet i brukerhåndboken, må utføres til rett tid for at garantidekningen skal opprettholdes. BRP forbeholder seg retten til å gjøre garantidekningen avhengig av dokumentasjon av riktig vedlikehold.

BRP vil ikke innfri denne begrensede garantien for privat bruk eller kommersiell bruk hvis vilkårene foran ikke er tilfredsstillt. Slike begrensninger er nødvendige for at BRP skal kunne beskytte sine produkters sikkerhet, og også sikkerheten til sine forbrukere og offentligheten generelt.

## **6) HVA DU MÅ GJØRE FOR Å FÅ GARANTIDEKNING**

Kunden må varsle en BRP-distributør/-forhandler i løpet av to (2) måneder etter at en feil opptrer, sørge for nødvendig tilgang til produktet og mulighet til å reparere det. Kunden må også presentere for den autoriserte BRP-distributøren/-forhandleren bevis på at produktet er kjøpt og må signere reparasjons-/arbeidsordren før reparasjonen starter for å godkjenne garantireparasjonen. Alle deler som byttes ut på denne begrensede garantien, tilfaller BRP.

Vær oppmerksom på at varslingsfristen er underlagt gjeldende nasjonale eller lokale lover i landet ditt.

## **7) HVA BRP GJØR FOR DEG**

BRPs forpliktelser i denne garantien er begrenset til, etter deres vurdering, reparasjon av deler som er funnet defekte under normal bruk, vedlikehold og service, eller utskifting av slike deler med nye, originale Can-Am-deler uten å betale for deler og arbeid, hos en autorisert BRP-distributør/-forhandler i løpet av dekningsperioden for garantien.

BRP forbeholder seg retten til å forbedre, omforme og endre produkter fra tid til annen uten å påta seg ansvar for å oppdatere produkter som ble produsert tidligere.

## **8) OVERFØRING**

Hvis produktet skifter eier i løpet av garantiens dekningsperiode, skal denne garantien overføres til den nye eieren og være gyldig for den resterende dekningsperioden forutsatt at BRP eller en autorisert BRP-distributør/-forhandler mottar et bevis på at den forrige eieren godtar overføringen av eierskap og i tillegg mottar kontaktopplysninger for den nye eieren.

## **9) BRUKERHJELP**

- a) Hvis det skulle oppstå strid eller krangel i forbindelse med denne begrensede garantien, anbefaler BRP at du forsøker å løse problemet på forhandlernivå. Vi anbefaler at du drøfter saken med servicesjefen eller eieren hos den autoriserte Distributøren/forhandleren.
- b) Ved behov for ytterligere assistanse, kontakter du distributørens serviceavdeling for å forsøke å løse saken. Du finner distributørens kontaktopplysninger på [www.brp.com](http://www.brp.com).
- c) Hvis saken fortsatt er uten løsning, kontakter du BRP på adressen nedenfor.



**Kunder i land i Europa, Midt-Østen, Afrika, Russland og Samveldet av uavhengige stater (i tidl. Sovjet) ber vi kontakte vårt europeiske kontor:**

**BRP EUROPE N.V.**

Consumer Service Center  
Skaldenstraat 125  
9042 Gent  
Belgia  
Tlf.: + 32-9-218-26-00

**Kunder i land i Skandinavia ber vi kontakte vårt kontor i Finland:**

**BRP FINLAND OY**

Service Department  
Ahjotie 30  
Fin-96320 Rovaniemi  
Finland  
Tlf.: + 358 16 3208 111

**Kunder i alle andre land ber vi kontakte sin lokale distributør eller vårt kontor i Nord-Amerika:**

**BOMBARDIER RECREATIONAL PRODUCTS INC.**

Consumer Services Group  
75, J.-A. Bombardier Street  
Sherbrooke, Québec J1L 1W3  
Tlf.: 819 566-3366

\* For området som dekkes av denne begrensede garantien, ytes service på og foretas distribusjon av produktene av Bombardier Recreational Products Inc. eller deres datterselskaper.

© 2007 Bombardier Recreational Products Inc. Alle rettigheter forbeholdt.

™ Varemerke for Bombardier Recreational Products Inc. eller datterselskaper.

---

# PERSONOPPLYSNINGER/FRASKRIVELSESKLAUSUL

Vi vil med dette informere deg om at opplysninger om deg vil bli brukt til sikkerhets- og garantiformål. Enkelte ganger bruker vi også opplysningene om våre kunder til å informere dem om våre produkter og tilbud. Hvis du ikke ønsker å motta informasjon om våre produkter, tjenester og tilbud, ber vi deg meddele oss dette ved å skrive til adressen nedenfor.

Det hender også at vi lar nøye utvalgte og pålitelige foretak bruke våre kundeopplysninger til å informere om kvalitetsprodukter og tjenester. Hvis du ikke vil at ditt navn og din adresse skal leveres videre, ber vi deg meddele oss dette ved å skrive til adressen nedenfor.

## **I Canada**

### **BOMBARDIER RECREATIONAL PRODUCTS INC.**

Warranty Department  
75, J.-A. Bombardier Street  
Sherbrooke, Québec J1L 1W3  
Faksnummer: 819 566-3590

## **I USA**

### **BRP US INC.**

Warranty Department  
7575 Bombardier Court  
Wausau WI 54401  
Tlf.: 715 848-4957

## **Andre land**

### **BRP EUROPEAN DISTRIBUTION**

Warranty Department  
Chemin de Messidor 5-7  
1006 Lausanne Sveits  
Faksnummer: + 41213187801

---

## ADRESSEENDRING / NY EIER

Hvis adressen din er endret eller du er den nye eieren av ATVen, ber vi deg varsle BRP ved å enten:

- sende oss et av kortene nedenfor.
- **bare for Nord-Amerika:** ringe 715 848-4957 (USA) eller 819 566-3366 (Canada)
- varsle en autorisert Can-Am-forhandler

Ved endring av eierskap ber vi deg legge ved et bevis på at den forrige eieren godtar overføringen av eierskap.

### I Nord-Amerika

#### BOMBARDIER RECREATIONAL PRODUCTS INC.

Warranty Department  
75, J.-A. Bombardier Street  
Sherbrooke, Québec J1L 1W3  
Canada

Denne informasjon er dessuten meget viktig også etter at den begrensede garantien har utløpt, fordi BRP kan kontakte ATV-eieren hvis det blir nødvendig, for eksempel hvis tilbakekalling blir nødvendig av sikkerhetsmessige årsaker. Det er eierens ansvar å varsle BRP.

**STJÅLNE ENHETER:** Hvis ATVen din blir stjålet, bør du varsle BRP eller en autorisert Can-Am-forhandler. Vi vil be deg oppgi navn, adresse, telefonnummer, kjøretøyets identifikasjonsnummer og dato for tyveriet.

### Andre land

#### BRP EUROPEAN DISTRIBUTION

Warranty Department  
Chemin de Messidor 5-7  
1006 Lausanne  
Sveits





ADRESSEENDRING

NY EIER

KJØRETØYETS IDENTIFIKASJONSNUMMER

Modellnummer

Kjøretøyets identifikasjonsnummer (VIN)

TIDLIGERE ADRESSE  
ELLER TIDLIGERE EIER:

\_\_\_\_\_  
NAVN

\_\_\_\_\_  
NR.

\_\_\_\_\_  
GATEADRESSE

\_\_\_\_\_  
LEIL.

\_\_\_\_\_  
POSTSTED

\_\_\_\_\_  
POSTNUMMER

\_\_\_\_\_  
LAND

NY ADRESSE  
ELLER NY EIER:

\_\_\_\_\_  
NAVN

\_\_\_\_\_  
NR.

\_\_\_\_\_  
GATEADRESSE

\_\_\_\_\_  
LEIL.

\_\_\_\_\_  
POSTSTED

\_\_\_\_\_  
POSTNUMMER

\_\_\_\_\_  
LAND

V00A2F



ATV-MODELLNR. \_\_\_\_\_

KJØRETØYETS  
IDENTIFIKASJONSNUMMER (VIN) \_\_\_\_\_

MOTORENS  
IDENTIFIKASJONSNUMMER (EIN) \_\_\_\_\_

Eier: \_\_\_\_\_

NAVN

Nr. \_\_\_\_\_ GATEADRESSE \_\_\_\_\_ LEIL. \_\_\_\_\_

POSTSTED \_\_\_\_\_ POSTNUMMER \_\_\_\_\_

Kjøpsdato \_\_\_\_\_

ÅR MÅNED DAG

Garantiens utløpsdato \_\_\_\_\_

ÅR MÅNED DAG

Fylles ut av forhandleren på salgstidspunktet.

FORHANDLERENS STEMPEL

Kontroller hos forhandleren din at kjøretøyet ditt er blitt registrert hos BRP.

Når du leser denne brukerhåndboken, må du huske at:

 **ADVARSEL**

Indikerer en potensiell risikosituasjon som, hvis den ikke unngås, kan resultere i alvorlig personskade eller dødsfall.



## ADVARSEL

**KAN VÆRE FARLIG Å BRUKE DETTE KJØRETØYET.** En kollisjon eller velt kan skje raskt, også under rutinemangøvrer som svinging og kjøring i bakker eller over hindringer, hvis du ikke følger nødvendig forholdsregler.

**ALVORLIGE SKADER ELLER DØDSFALL** kan bli resultatet hvis du ikke følger disse anvisningene:

- **FØR DU BRUKER KJØRETØYET MÅ DU LESE DENNE BRUKERHÅNDBOKEN OG ALLE DEKALER PÅ DET.**
- **KJØR ALDRI DETTE KJØRETØYET UTEN NØDVENDIGE INSTRUKSJONER.** Begynner bør fullføre et sertifisert opplæringskurs.
- **TA ALDRI MED PASSASJERER.** Du øker risikoen for å miste kontroll over kjøretøyet hvis du tar med en passasjer.
- **KJØR ALDRI DETTE KJØRETØYET PÅ FAST DEKKE.** Du øker risikoen for å miste kontroll over kjøretøyet hvis du kjører på fast underlag.
- **KJØR ALDRI DETTE KJØRETØYET PÅ OFFENTLIGE VEIER.** Du kan kollidere med et annet kjøretøy hvis du kjører på en offentlig vei.
- **BRUK ALLTID GODKJENT HJELM,** øyebeskyttelse og beskyttende klær.
- **INNTA ALDRI ALKOHOL ELLER MEDIKAMENTER** før eller under kjøring.
- **KJØR ALDRI DETTE KJØRETØYET I HØY HASTIGHET.** Du øker risikoen for å miste kontroll over kjøretøyet hvis du kjører i hastigheter som er for høye for terrenget, siktforholdene eller din egen erfaring.
- **FORSØK ALDRI Å STEILE OG KJØRE PÅ TO HJUL, HOPPE ELLER UTFØRE ANDRE STUNT.**

## BRUKERHÅNDBOK

DS 70, 90, 90X

2008

219 700 932