

can-am™



2008

Käsikirja

Sisältää
Turvallisuutta, Ajoneuvoa
ja Huoltoa Koskevia Tietoja

DS 70™

DS 90™

DS 90 X™

VAROITUS

Lue tämä ohjekirja läpikotaisin. Siinä on tärkeitä turvallisuuteen liittyviä tietoja.

Kuljettajan alhaisin suositeltu ikä:

Alle 12-vuotiaan lapsen ei pitäisi koskaan käyttää ajoneuvoa, jonka moottorin koko on 70 cm³ tai sitä suurempi.

Älä poista tätä käsikirjaa ajoneuvosta.

Tässä käsikirjassa käytetään seuraavia symboleja tähdentämään tiettyä nimenomaista tietoa:

 Turvallisuuteen liittyvä Huomio-merkki osoittaa mahdollista henkilövahinkovaaraa.

 **VAROITUS** Osoittaa mahdollista vaaratilannetta, joka voi johtaa vakavaan loukkaantumiseen tai kuolemaan, ellei sitä välitetä.

TÄRKEÄÄ: Merkitsee ohjetta, jonka noudattamatta jättäminen voi johtaa ajoneuvon osien vakavaan vaurioitumiseen.

HUOM: Merkitsee ohjeiden täyttämistä varten tarvittavaa lisätietoa.

VAROITUS

AJONEUVON KÄYTTÖ VOI OLLA VAARALLISTA. Kolari tai ympäripyörähdys voi sattua helposti jopa sellaisten rutiininomaisten toimenpiteiden yhteydessä, kuten käännytessä ja ajettaessa rinteessä tai ylitettäessä esteitä varomattomasti.

Noudata oman turvallisuutesi vuoksi kaikkia tässä käyttäjän käsikirjassa sekä ajoneuvon kilvissä olevia ohjeita. **Varoitusten noudattamatta jättäminen voi johtaa VAKAVAAN LOUKKAANTUMISEEN TAI KUOLEMAAN!** Pidä tämä käsikirja aina ajoneuvossa mukana.

VAROITUS

Tässä käsikirjassa, **TURVALLISUUTTA KOSKEVASSA VIDEOKASETISSA** ja tuotteessa olevissa tuotekilvissä olevien varotoimien ja neuvojen noudattamatta jättäminen voi aiheuttaa vahingon tai jopa kuoleman!

Kaikkien turvallisuutta koskevien asiakirjojen tulee jäädä myyntihetkellä ajoneuvon.

Lukijan tulisi tulkita kaikki turvallisuusohjeosassa oleva tieto varoitukseksi, jonka noudattamatta jättäminen voi aiheuttaa vahingon, jopa kuoleman.

Kanadassa tuotteiden jälleenmyyjänä on Bombardier Recreational Products Inc. (BRP).

USA:ssa tuotteiden jälleenmyyjä on BRP US Inc.

Bombardier Recreational Products Inc. omistaa seuraavat tavaramerkit:

Can-Am™

DS70™

DS90™

XP-STM

ESIPUHE

Onnittelumme uuden Can-Am™ ATV:n oston johdosta (luokka "Y", nuorisomalli). Sitä tukee BRP-takuu ja valtuutettu Can-Am -jälleenmyyjäverkosto, jolta saat tarvitsemiä varaosia, palvelua tai lisätarvikkeita.

Jälleenmyyjäsi on sitoutunut sinun tyytyväisyytesi. Hän on harjaantunut suorittamaan ajoneuvosi alkua-setukset ja -tarkastuksen, ja tehnyt loppusäädöt ennen luovutusta sinulle. Toimituksen yhteydessä hän lie-nee selvittänyt ajoneuvon käyttöön, ylläpitoon ja turvallisuuteen liittyvät ominaisuudet. Uskomme, että olet ottanut tilaisuudesta täyden hyödyn irti! Tarvittaessa pyydä jälleenmyyjältä täydellisempiä huoltamiseen liittyviä tietoja.

Toimituksen yhteydessä sinulle kerrottiin myös takuun kattavuudesta ja allekirjoitit *LUOVUTUSHUOLLON TARKASTUSLISTAN* varmistaaksesi, että ajoneuvosi toimitus vastaa täysin sinun vaatimuksiasi.

Mikäli sinulla ilmenee ongelmia, joita valtuutettu Can-Am -jälleenmyyjä ei pysty ratkaisemaan, pyydämme ottamaan yhteyttä asiakaspalvelukeskukseemme.

Tämä käsikirja on käännetty toisille kielille. Ristiriitatilanteissa englanninkielinen versio on pätevä. Tämän käsikirjan englanninkielisessä versiossa on käytetty maskuliinista muotoa kuvaamaan myös feminiinistä muotoa.

Jos haluat katsella käsikirjaasi netissä tai tulostaa siitä ylimääräisen version, käy nettisivuillamme osoitteessa www.operatorsguide.brp.com. Huomioi, että käsikirja on saatavana useilla eri kielillä.

Tässä asiakirjassa olevat tiedot ja komponentit /järjestelmäkuvaukset ovat oikeita julkaisuhetkellä. BRP:n politiikkaan kuuluu kuitenkin tuotteitten jatkuva parantaminen ilman, että se sitoutuu asentamaan niitä aikaisemmin valmistamiinsa tuotteisiin. Viime tipassa tehdyistä muutoksista johtuen, valmistetun tuotteen ja tässä käsikirjassa olevien kuvausten ja/tai erittelyjen välillä saattaa olla joitakin eroja. BRP pidättää itsellään oikeuden milloin tahansa lopettaa tai muuttaa teknisiä tietoja, tyyppejä, ominaisuuksia, malleja tai varusteita velvoittamatta itseään mihinkään.

Tässä asiakirjassa olevat kuvat esittävät eri kokonaisuuksien tyyppillistä rakennetta, mutta ne eivät välttämättä esitä osien kaikkia yksityiskohtia tai tarkkoja muotoja. Ne esittävät kuitenkin osia, joilla on sama tai samanlainen tehtävä.

Tekstissä esiintyvät OIKEA ja VASEN viittaavat aina suuntaan kuljettajan paikalta katsottuna (ajoneuvossa istuttaessa).

Tekniset tiedot on ilmoitettu metrisen SI-järjestelmän mukaan, vastaavat SAE U.S. -tiedot on esitetty suluissa. Ellei erityistä tarkkuutta ole vaadittu, on muutamissa kohdissa asioiden helpottamiseksi käytetty muunnon yhteydessä pyöristyksiä.

Suosittelemme alkuperäisten BRP-varaosien ja -tarvikkeiden käyttöä. Ne on suunniteltu erityisesti sinun ajoneuvoosi ja valmistettu vastaamaan BRP:n korkeita vaatimuksia.

Täydellisiä huolto- ja ylläpitotietoja sekä lisätietoa varten korjauksista on saatavissa *KORJAAMOKÄSIKIRJA*.

SISÄLLYSLUETTELO

Luettaessa tätä käsikirjaa on muistettava että:

VAROITUS

Osoittaa mahdollista vaaratilannetta, joka voi johtaa vakavaan loukkaantumiseen tai kuolemaan, ellei sitä vältetä.

ILMOITUS	7
Huomautus käyttäjien vanhemmille	7
JOHDANTO	9

TURVALLISUUSTIETOJA

ERITYISIÄ TURVAOHJEITA	12
KÄYTTÖVAROITUKSIA	15
AJONEUVOLLA AJAMINEN	41
Käyttöä edeltävä tarkastus.....	42
Vaatetus.....	43
Kuormien kuljetus.....	44
Huviajelu.....	44
Ympäristö.....	44
Mallirajoitus.....	45
Maastokäyttö.....	45
Yleiset käyttö- ja turvatoimenpiteet.....	45
Ylämäkeen ajo.....	45
Alamäkeen ajo.....	46
Rinteen poikittaissuuntaisesti ajo.....	46
Äkkipudotukset.....	46
Ajotekniikka.....	46
Rutiinihuolto.....	52
RIIPPUVA LIPUKE	54
TÄRKEIDEN KILPIEN SIJAINTI	55

AJONEUVOA KOSKEVAT TIEDOT

MITEN TUNNISTAA OMA AJONEUVO	60
MELUEMISSION RAJOITUSSÄÄDÖS	61
PÄÄSTÖVAATIMUKSET	62
SISÄÄNAJO	63
HALLINTALAITTEET/MITTARIT/VARUSTEET	64
1) Kaasuvipu.....	67
2) Nopeuden rajoitinruuvi.....	67

3) Etujarruvipu	68
4) Takajarruvipu.....	68
5) Seisontajarru.....	68
6) Vaihdevipu	69
7) Monitoimikytkimen kotelo	69
8) Merkkivalot	71
9) Virtalukko	72
10) Polttoainesäiliön korkki.....	72
11) Polttoaineventtiili	72
12) Moottoriöljyn mittatikka	73
13) Jalkatappi.....	73
14) Istuimen salvan nuppi.....	74
15) Sulake.....	74
16) Käynnistyspoljin.....	75
17) Työkalusarja	75
18) Etusäilytyslokero	75
NESTEET.....	77
Pikaviitetaulukko	77
Yleiskatsaus	77
Polttoaine	78
Tankkaaminen	78
Moottoriöljy.....	78
Moottoriöljyn pinnan taso.....	79
Jarruneste	80
RENKAAT JA VANTEET	81
Rengaspaine.....	81
Renkaiden/vanteiden kunto.....	81
KÄYTTÖOHJEET	82
Moottorin käynnistys	82
Moottorin pysäytys	84
Käytönjälkeinen hoito.....	84
JOUSITUKSEN SÄÄTÄMINEN.....	85
Jousen esikuormituksen säätö	85
ERIKOISTOIMENPITEET	86
Ympäripyöriminen	86
Uponnut ajoneuvo	86
AJONEUVON KULJETTAMINEN	87
VIANETSINTÄ.....	88
TEKNISET TIEDOT	92

HUOLTOTIETOJA

HUOLTOTAULUKKO	96
YLEISTÄ	99
MOOTTORI	100
Öljynvaihto	100
Ilmansuodattimen kotelon tyhjentäminen	101
Ilmansuodattimen puhdistus	102
Ilman suihkutusventtiilin suodattimen puhdistus	102
Kipinänsammuttimen puhdistaminen	103
PORTAATON VOIMANSIIRTO (CVT)	105
Variaattorihihnan tarkistaminen	105
Portaattoman voimansiirron kannen tyhjennystulppa	105
VAIHDELAATIKKO	106
Öljynvaihto	106
POLTTOAINEJÄRJESTELMÄ	108
Kaasuvaijerin tarkastus	108
Kaasuvivun säätö	108
Nopeuden rajoitinruuvien säätäminen	109
SÄHKÖJÄRJESTELMÄ	110
Sytytystulpan irrottaminen/tarkastaminen	110
Akun irrottaminen	111
Sulakkeen vaihto	111
Polttimon vaihto	112
VOIMANSIIRTO	113
Voimansiirtoketjun voitelu puhdistus/voitelu/säätö	113
Voimansiirtoketjun rullan tarkastaminen	114
Ketjupyörän ja hammasrattaan tarkastaminen	114
Pyörän irrotus/kunto	114
OHJAUSJÄRJESTELMÄ	116
Voitelu	116
JARRUT	117
Tarkastus (hydraulijarrut)	117
Tarkastus (mekaaniset jarrut)	117
Etujarruvaijerin säätäminen	118
Takajarruvivun säätäminen	118
KORI/RUNKO	120
Moottoritilan tarkastaminen	120
Kiinnittimien tarkastaminen	120
Istuimen salvan tarkastaminen	120
VARASTOINTI JA AJOKAUTTA EDELTÄVÄT VALMISTELUT	121

TAKUU

BRP:N RAJOITETTU TAKUU POHJOIS-AMERIKASSA: 2008 CAN-AM™ ATV	124
BRP:N KANSAINVÄLINEN RAJOITETTU TAKUU: 2008 CAN-AM™ ATV	128
BRP EUROOPAN UNIONIN JÄSENMAIDEN RAJOITETTU TAKUU: 2008 CAN-AM™ ATV:T.....	132
YKSITYISYYDEN SUOJA/VASTUUVAPAUTUSLAUSEKE	136
OSOITTEEN/OMISTAJAN MUUTOS.....	137

ILMOITUS

Tämän käsikirjan tarkoitus on tutustuttaa uuden ajoneuvon omistaja/käyttäjä sen moniin hallintalaitteisiin, ylläpitoon ja turvalliseen käyttöön. Se on välttämätön tuotteen oikeata käyttöä varten.

Tässä käsikirjassa käytetään seuraavia symboleja.

VAROITUS

Osoittaa mahdollista vaaratilannetta, joka voi johtaa vakavaan loukkaantumiseen tai kuolemaan, ellei sitä vältetä.

TÄRKEÄÄ: Merkitsee ohjetta, jonka noudattamatta jättäminen voi johtaa ajoneuvon osien vakavaan vaurioitumiseen.

HUOM: Merkitsee ohjeiden täyttämistä varten tarvittavaa lisätietoa.

Vaikkei tiedon pelkkä lukeminen poistakaan vaaraa, sen ymmärtäminen ja noudattaminen edesauttaa ajoneuvon oikeata käyttöä.

Voidakseen täysin nauttia tämän ajoneuvon käytön tuomasta ilosta, nautinnosta ja jännityksestä jokaisen käyttäjän TÄYTYY huomioida sekä noudattaa tiettyjä perusohjeita.

Tämä ajoneuvo on valmistettu lapsille ja nuorille. Se on suunniteltu siten, että sen nopeus on rajoitettu seuraavasti.

- DS70-mallin suurin mahdollinen nopeus on 16 km/t (10 MPH).
- DS90-mallin ja DS90 X -mallin suurin mahdollinen nopeus on 24 km/t (15 MPH).

Huomautus käyttäjien vanhemmille

Lue tämä käsikirja jokaisen ajoneuvoa käyttävän henkilön kanssa.

Käytä aikaa lastesi kanssa, jotta he tutustuvat tähän käsikirjaan ja huomioivat myös ajoneuvossa olevat varoituskilvet ennen kuin annat heidän ajaa ajoneuvolla. Tällä tavoin varmistat ajoneuvon oikeanlaisen ja turvallisen käytön.

Varmista, että ymmärrät ajoneuvon hallintalaitteet ja toiminnan, lue huolellisesti käsikirja ja kiinnitä huomiota tuotteessa oleviin varoituskilpiin ja varmista, että myös lapsesi ymmärtävät niiden merkityksen ennen kuin annat heidän ajaa ajoneuvolla.

Alle 6-vuotiaan ei pitäisi koskaan käyttää ATV:tä, jonka moottorin koko on 50 cm³ tai sitä suurempi.

Alle 12-vuotiaan ei pitäisi koskaan käyttää ATV:tä, jonka moottorin koko on 70 cm³ tai sitä suurempi.

Muista aina, että oma tapasi ajaa ja käsitellä ajoneuvoa vaikuttaa lapseen.

VAROITUS

ATV ei ole leikkikalua.

- Lapset eroavat toisistaan taitojensa, fyysisten kykyjensä ja harkintakykynsä osalta. Jotkut lapset eivät välttämättä kykene käyttämään ATV:ta turvallisesti.
- Lasten tulisi ajaa ajoneuvolla ainoastaan vanhempiensa valvonnan alaisina.
- Vanhempien tulisi sallia ajoneuvon jatkuva käyttö ainoastaan silloin, jos lapsi heidän mielestään kykenee käyttämään ajoneuvoa turvallisesti.
- Kukaan alle 16 vuotias ei saisi koskaan ajaa ATV:llä ilman aikuisen henkilön valvontaa. Ajoneuvoa ei saa koskaan antaa sellaisen lapsen jatkuvaan käyttöön, jolla ei ole riittävästi kykyjä, voimia ja harkintakykyä, jotta voisi käyttää ajoneuvoa turvallisesti.
- BRP suosittelee, että kaikki ATV-kuljettajat suorittavat ensin ajokurssin. Lisätietoja turvallisuudesta sekä harjoituskursseista saat joko valtuutetulta Can-Am -jälleenmyyjältä tai soittamalla Specialty Vehicle Institute of America (SVIA, Amerikan erikoisajoneuvolaitokseen) numeroon 1 800 887-2887 tai Kanadassa Canada Safety Council (CSC, Kanadan turvaneuvosto) numeroon 1 613 739-1535, alanumero 227.

JOHDANTO

Jälleenmyyjä on varmaan antanut joitakin perustietoja uuden nuorten ajoneuvon erityisistä hallintalaitteista ja ominaisuuksista. Käytä aikaa tutustuaksesi tähän käsikirjaan ja ajoneuvossa oleviin varoituskilpiin sekä *TURVALLISUUTTA KOSKEVAAN VIDEOKASETTIIN*, jonka sait tämän ajoneuvon mukana. Ne kuvaavat täydellisemmin sen, mitä sinun tulisi tietää ajoneuvosta ennen sillä ajamista.

Riippumatta siitä oletko uusi käyttäjä tai kokenut ajaja, on oman ja matkustajan turvallisuuden takia tärkeää tuntea ajoneuvon hallintalaitteet ja ominaisuudet. Yhtä tärkeää on tietää kuinka ajaa oikealla tavalla.

lästä, kokemuksesta tai paikallisista määräyksistä riippumatta on aina järkevää, että sinä, tai kuka tahansa ajoneuvoasi ajava henkilö käy hyväksytyyn turva-ajokurssin. Kysy omalta jälleenmyyjältäsi tai paikallisilta viranomaisilta paikkakunnallasi järjestettävistä kursseista. Mikäli olet täysin kokematon kuljettaja, suorita kurssi ennen ensimmäistä ajokertaasi. Kouluttajan pitäisi voida antaa ohjeita paikallisista olosuhteista ja alueelle tyypillisistä turvakäytännöistä.

Ajo-olosuhteet vaihtelevat paikkakunnittain. Kullakin paikkakunnalla sääolosuhteet voivat vaihdella rajusti sekä ajoittain että vuodenaikojen mukaan.

Hiekalla ajaminen eroaa lumella tai metsässä tai suolla ajamisesta. Kusakin paikassa pitää olla tietoinen olosuhteista ja taito ei ehkä riitä matkustajan kanssa. Osoita hyvää arvostelukykä. Etene aina varoen. Älä ota tarpeettomia riskejä, jolloin sinä tai matkustajasi voi juuttua yksin johonkin, tai mahdollisesti vahingoittua.

Tämän käsikirjan sisältö antaa sellaisia ajamiseen liittyviä ohjeita, jotka muut käyttäjät ovat todenneet luotettaviksi. Ne eivät ole kattavia toimenpiteitä, joilla onnettomuudet vältetään. Ajokemukseesi vaikuttaa näiden tietojen soveltaminen, henkinen ja fyysinen kuntosi sekä erityisesti maasto-olosuhteet ja oma kykysi sietää riskejä. Pidä hauskaa... ja aja vastuunalaisesti.

Tämän käsikirjan tarkoitus on tutustuttaa uuden ajoneuvon omistaja/käyttäjä sen moniin hallintalaitteisiin, ylläpitoon ja turvalliseen käyttöön. Ne ovat välttämättömiä tuotteen oikeata käyttöä varten.

Otamme mielellämme vastaan kommentteja tämän käsikirjan, *TURVALLISUUTTA KOSKEVAN VIDEOKASETTIN* tai *VAROITUSKILPIEN* sisällöstä ja muodosta.

TURVALLISUUS- TIETOJA

ERITYISIÄ TURVAOHJEITA

TÄMÄ AJONEUVO EI OLE LEIKKIKALU, JA SEN KÄYTTÖ VOI OLLA VAARALLISTA.

Tämä ajoneuvo ei käyttyädy samalla tavalla kuin muut ajoneuvot, mukaanluettuina moottoripyörät ja autot. Kolarit tai ympäripyörähdys voi sattua helposti, jopa rutiininomaisten toimenpiteiden yhteydessä kuten kääntyminen ja rinteessä tai esteiden yli ajettaessa ilman asianomaisia varotoimia.

VAKAVA LOUKKAANTUMINEN TAI KUOLEMA voi olla seurauksena, ellei näitä ohjeita noudateta.

△ Lue tämä käsikirja ja kaikki tuotteissa olevat varoituskilvet huolella ja noudata kuvattuja käyttömenetelmiä. Katso *TURVALLISUUTTA KOSKEVA VIDEOKASETTI* ennen käyttöä.

△ Älä koskaan käytä tätä ajoneuvoa ilman asianmukaista koulutusta. Käy **harjoituskurssi**. Jokaisen käyttäjän pitäisi saada koulutusta asiantuntevalta opettajalta. Jos tarvitset lisätietoja, ota yhteys valtuutettuun Can-Am -jälleenmyyjään.

Vain USA ja Kanada: kun haluat lisätietoja sinua lähimpänä järjestettävistä harjoituskursseista, soita Specialty Vehicle Institute of America (SVIA, Amerikan erikoisajoneuvolaitos), numero 1 800 877-2887, tai Kanadassa Canada Safety Council (CSC, Kanadan turvaneuvosto) numeroon 1 613 739-1535, alanumero 227.

△ Noudata aina tätä ikäsuositusta:

- Alle 6-vuotiaan ei pitäisi koskaan käyttää ATV:tä, jonka moottorin koko on 50 cm³ tai sitä suurempi.
- Alle 12-vuotiaan ei pitäisi koskaan käyttää ATV:tä, jonka moottorin koko on 70 cm³ tai sitä suurempi.

△ Kukaan alle 16 vuotias ei saisi koskaan ajaa "Y-luokan" (nuorisomalli) ATV:llä ilman aikuisen henkilön valvontaa. Ajoneuvoa ei saa koskaan antaa sellaisen lapsen jatkuvaan käyttöön, joka ei kykene käyttämään sitä turvallisesti.

△ Älä koskaan kuljeta matkustajaa tällä ajoneuvolla.

△ Älä koskaan aja tällä ajoneuvolla millään kestopäällystetyllä pinnalla, mukaanluettuina jalkakäytävät, yksityiset ajotiet, pysäköintialueet ja kadut.

△ Älä koskaan aja tällä ajoneuvolla yleisellä kadulla, tiellä tai maantielä, ei edes hiekka- tai soratiellä.

△ Älä koskaan kuljeta ajoneuvoa ilman hyväksyttyä, hyvin istuvaa kypärää. Myös silmäsuojia (suojalasit tai visiiiri), hanskoja, saappaita, pitkähihaista paitaa tai takkia ja pitkiä housuja pitäisi käyttää.

△ Älä koskaan nauti alkoholia tai huumeita ennen tällä ajoneuvolla ajamista tai ajon aikana.

△ Älä koskaan aja liian lujaa. Aja aina maasto-, näkyvyys- ja käyttöolosuhteisiin sekä omaan kokemukseesi nähden sopivalla nopeudella.

△ Älä koskaan yritä takapyörillä ajoa, hyppyjä tai muita temppuja.

△ Tarkasta, että ajoneuvosi on hyvässä käyttökunnossa aina, kun käytät sitä. Noudata aina tässä käsikirjassa mainittuja tarkastus- ja huoltotoimenpiteitä ja -välejä.

△ Pidä kummatkin kädet aina ajon aikana ajoneuvon ohjauskahvoissa ja kummatkin jalat jalkatapeilla.

- ⚠ Aja aina hitaasti ja ole erityisen varovainen tuntemattomassa maastossa. Ole ajaessasi aina varuillasi vaihtelevien maasto-olosuhteiden varalta.
- ⚠ Älä koskaan aja erittäin vaikeassa maastossa, liukkaalla tai irtonaisella alustalla ennen kuin olet oppinut ja harjoitellut ajoneuvon hallintaa vastaavassa maastossa. Ole aina erityisen varovainen tämän tyyppisissä maastoissa.
- ⚠ Noudata aina edempänä tässä käsikirjassa kuvattuja oikeita kääntymismenetelmiä. Harjoittele kääntymistä hitaalla nopeudella ennen kuin yrität samaa suuremmilla nopeuksilla. Älä käänny liian kovalla nopeudella.
- ⚠ Älä koskaan aja tällä ajoneuvolla mäissä, jotka ovat liian jyrkkiä ajoneuvon suorituskykyyn tai omiin kykyihisi nähden. Harjoittele pienemmissä mäissä ennen siirtymistä suurempiin.
- ⚠ Noudata mäkeä ylös ajaessasi aina edempänä tässä käsikirjassa kuvattuja oikeita ajomenetelmiä. Tarkasta maasto huolella ennen kuin lähdet ajamaan mäkeä ylös. Älä koskaan aja ylöspäin liian liukkaista mäkiä tai sellaisia, joiden pinnalla on irtonaista maa-ainesta. Siirrä painoa eteenpäin. Älä koskaan suorita äkkikaasutusta tai yhtäkkisiä vaihtamisia. Älä koskaan ylitä mäen harjannetta suurella nopeudella.
- ⚠ Noudata aina mäkeä alas ajaessasi tai mäessä jarruttaessasi edempänä tässä käsikirjassa kuvattuja oikeita menetelmiä. Tarkasta maasto huolella ennen kuin lähdet laskemaan mäkeä alas. Siirrä painoa taaksepäin. Älä koskaan laske mäkeä kovalla vauhdilla. Vältä mäkeä alaspäin ajoa sellaisessa kulmassa, jossa ajoneuvo nojaa voimakkaasti toiselle sivulle. Aja mäkeä suoraan alas mikäli mahdollista.
- ⚠ Noudata aina ajaessasi rinteiden poikki edempänä tässä käsikirjassa kuvattuja oikeita menetelmiä. Vältä poikkeuksellisen liukkaista mäkiä tai sellaisia, joissa on irtonaista maa-ainesta. Siirrä painoa ajoneuvon ylämäen puolelle. Älä koskaan yritä kääntää ajoneuvoa ympäri mäessä, ennen kuin hallitset edempänä tässä käsikirjassa kuvatun kääntymistekniikan tasaisella alustalla. Vältä mahdollisuuksien mukaan jyrkän mäenrinteen poikki menemistä.
- ⚠ Noudata aina oikeita toimenpiteitä, jos moottori sammuu tai lähdet rullaamaan taaksepäin ajaessasi mäkeä ylös. Vältä moottorin sammuminen ajamalla mäkeä ylös oikealla vaihteella ja pitämällä tasaista vauhtia yllä. Jos moottori sammuu tai lähdet rullaamaan taaksepäin, käytä jarruttamiseen tässä käsikirjassa kuvattua erityistä jarrutusmenetelmää. Nouse ajoneuvosta pois ylämäen puolelle tai sivulle, jos ajoneuvon suunta on suoraan ylämäkeen. Käännä ajoneuvo ympäri ja nouse takaisin ajoneuvoon edempänä tässä käsikirjassa kuvatulla tavalla.
- ⚠ Selvitä aina, onko reitillä esteitä ennen kuin ajat uudella alueella. Älä koskaan yritä ajaa suurien esteiden, kuten suuret kivenlohkareet tai kaatuneet puut, ylitse. Noudata aina esteitä ylittäessäsi edempänä tässä käsikirjassa kuvattuja oikeita menetelmiä.
- ⚠ Ole aina varovainen, kun ajoneuvo luistaa tai liukuu. Opettele hallitsemaan luisto tai liukuminen turvallisesti harjoittelemalla hiljaisella nopeudella tasaisessa maastossa. Aja äärimmäisen liukkailla pinnoilla, kuten jäällä, hitaasti ja ole erittäin varovainen, ettet menetä ajoneuvon hallintaa.

⚠ Älä koskaan aja tällä ajoneuvolla vuolaasti virtaavassa vedessä tai syvemmissä vedessä, kuin mikä on edempänä tässä käsikirjassa ilmoitettu. Muista, että märillä jarruilla voi olla heikompi jarrutuskyky. Kokeile jarruja kun olet poistunut vedestä. Kuivaa tarvittaessa kitkan avulla jarrupalat jarruttamalla useita kertoja.

⚠ Käytä aina edempänä tässä käsikirjassa määritettyjä rengaskokoja ja -tyyppejä. Pidä renkaissa aina edempänä tässä käsikirjassa ilmoitettuja rengaspaineita.

⚠ Älä koskaan kuljeta kuormaa nuorisomallin ajoneuvolla.

⚠ **KUN TARVITSET LISÄTIETOJA ATV-TURVALLISUUDESTA**, kysy valtuutetulta Can-Am -jälleenmyyjältä sinua lähimpänä järjestettävistä harjoituskursseista, **Vain USA ja Kanada:** soita Specialty Vehicle Institute of America (SVIA, Amerikan erikoisajoneuvolaitokseen), numero 1 800 877-2887 tai Kanadassa Canada Safety Council (CSC, Kanadan turvaneuvosto) numeroon 1 613 739-1535, alanumero 227.

KÄYTTÖVAROITUKSIA

Luettaessa tätä käsikirjaa on muistettava että:

VAROITUS

Osoittaa mahdollista vaaratilannetta, joka voi johtaa vakavaan loukkaantumiseen tai kuolemaan, ellei sitä vältetä.

United States Consumer Product Safety Commission (Yhdysvaltain kuluttajatuotteiden turvakomissio) on vaatinut seuraavia tässä muodossa olevia varoituksia, ja niiden pitää olla tässä käsikirjassa kaikkia maastoajoneuvoja varten.

HUOM: Seuraavat kuvat ovat vain yleisiä esityksiä. Oman ajoneuvosi malli voi olla erilainen.

VAROITUS



V00A0AQ

MAHDOLLINEN VAARATILANNE

Tämän ajoneuvon käyttö ilman asianmukaista koulutusta.

MITÄ VOI TAPAHTUA

Onnettomuusriski kasvaa huomattavasti, jos ajaja ei tunne tämän ajoneuvon oikeata käyttötapaa erilaisissa tilanteissa ja erityyppisissä maastoissa.

MITEN VAARATILANNE VÄLTETÄÄN

Vasta-alkajien ja kokemattomien ajajien pitäisi suorittaa harjoituskurssi. Heidän pitäisi sen jälkeen harjoitella säännöllisesti kurssilla opittuja taitoja ja tässä käsikirjassa kuvattuja tekniikoita.

Harjoituskurssista saat lisätietoa valtuutetulta Can-Am -jälleenmyyjältä.



V00A19Q

MAHDOLLINEN VAARATILANNE

Tätä ajoneuvoa koskevan ikäsuosituksen noudattamatta jättäminen.

MITÄ VOI TAPAHTUA

Jos lapsi käyttää ATV:tä, jota ei ole suositeltu hänen ikäiselleen, voi seurauksena olla lapsen vakava vahingoittuminen tai kuolema.

Vaikka lapsen ikä sallisikin ajamisen kyseisellä ajoneuvolla, ei hänellä välttämättä ole sen turvalliseen käyttöön vaadittavia taitoja, kykyjä tai harkintakykyä, jolloin hän voi joutua vakavaan onnettomuuteen.

MITEN VAARATILANNE VÄLTETÄÄN

Alle 6-vuotiaan ei pitäisi koskaan käyttää ATV:tä.

Alle 6-vuotiaan ei pitäisi koskaan käyttää ATV:tä, jonka moottorin koko on 50 cm³ tai sitä suurempi.

Alle 12-vuotiaan ei pitäisi koskaan käyttää ATV:tä, jonka moottorin koko on 70 cm³ tai sitä suurempi.

Kukaan alle 16-vuotias ei saisi käyttää "Y-luokan" (nuorisomalli) ATV:tä ilman aikuisen valvontaa.

Ajoneuvoa ei saa koskaan antaa sellaisen lapsen jatkuvaan käyttöön, jolla ei ole riittävästi kykyjä, voimia ja harkintakykyä, jotta voisi käyttää ajoneuvoa turvallisesti.



V00A02Q

MAHDOLLINEN VAARATILANNE

Matkustajan kuljettaminen tällä ajoneuvolla.

MITÄ VOI TAPAHTUA

Ajoneuvon tasapaino ja hallinta heikkenevät huomattavasti.

Voi aiheuttaa onnettomuuden, jonka tuloksena sinä ja/tai matkustaja loukkaantuu.

MITEN VAARATILANNE VÄLTETÄÄN

Älä koskaan kuljeta matkustajia. Vaikka siinä on pitkä, ajan vapaan liikuttamisen salliva istuin, sitä ei ole suunniteltu tai tarkoitettu matkustajaa/matkustajia varten.

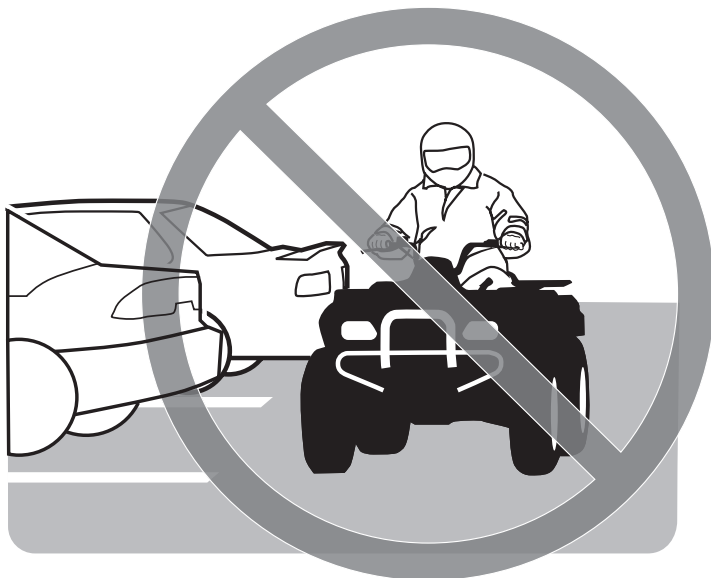

V00A03Q

MAHDOLLINEN VAARATILANNE

Ajoneuvon käyttö kestopäällystetyillä pinoilla.

MITÄ VOI TAPAHTUA

Renkaat on suunniteltu ainoastaan maastoajoa varten, ei kestopäällysteellä ajamiseen. Kestopäällystetty pinta voi vaikuttaa huomattavasti tämän ajoneuvon käsiteltävyyteen ja hallittavuuteen, jolloin voit menettää ajoneuvon hallinnan.

MITEN VAARATILANNE VÄLTETÄÄN

Älä koskaan aja tällä ajoneuvolla millään kestopäällystetyllä pinnalla, mukaanluettuina jalkakäytävät, yksityiset ajotiet, pysäköintialueet ja kadut.



V00A04Q

MAHDOLLINEN VAARATILANNE

Tämän ajoneuvon ajaminen yleisillä kaduilla, teillä tai valtateillä.

MITÄ VOI TAPAHTUA

Voit kolaroida toisen ajoneuvon kanssa.

MITEN VAARATILANNE VÄLTETÄÄN

Älä koskaan aja tällä ajoneuvolla yleisellä kadulla, tiellä tai maantiellä, ei edes hiekka- tai soratiellä. Useissa lääneissä tai osavaltioissa on ajo tällä ajoneuvolla yleisillä kaduilla, teillä ja maanteillä on kielletty.



V00A06Q

MAHDOLLINEN VAARATILANNE

Tämä ajoneuvon käyttö ilman hyväksytyä kypärää, silmäsuojaimia ja suojaavia vaatteita.

MITÄ VOI TAPAHTUA

Seuraavat kohdat koskevat kaikkia ATV:n kuljettajia:

- ajo ilman hyväksytyä kypärää lisää onnettomuuden sattuessa mahdollisuutta vakavaan päävahinkoon tai kuolemaan
- ajo ilman silmäsuojia lisää onnettomuuden sattuessa mahdollisuutta vakavaan vahingoittumiseen
- ajo ilman suojavaatteita lisää onnettomuuden sattuessa mahdollisuutta vakavaan vahingoittumiseen.

MITEN VAARATILANNE VÄLTETÄÄN

Käytä aina hyväksytyä, päähän sopivaa kypärää. Lisäksi pitäisi käyttää:

- silmäsuojia (suojalaseja tai visiiriä)
- hanskoja ja saappaita
- pitkähihaista paitaa tai jakkua
- pitkiä housuja.



V00A07Q

MAHDOLLINEN VAARATILANNE

Tämän ajoneuvon käyttö alkoholin tai huumeiden vaikutuksen alaisena.

MITÄ VOI TAPAHTUA

Voi vakavasti vaikuttaa arvostelukykyyyn.

Voi hidastaa reaktiota.

Voi vaikuttaa tasapainoon ja havaintokykyyn.

Voi johtaa onnettomuuteen tai kuolemaan.

MITEN VAARATILANNE VÄLTETÄÄN

Älä koskaan nauti alkoholia tai huumeita ennen tällä ajoneuvolla ajamista tai ajon aikana.

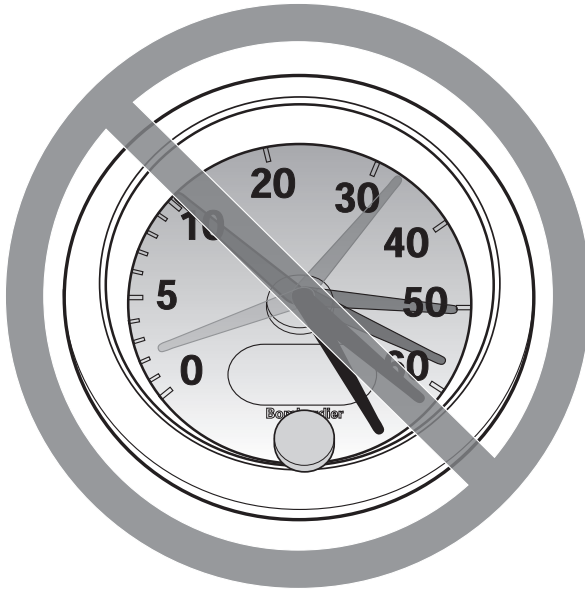

V00A08Q

MAHDOLLINEN VAARATILANNE

Tällä ajoneuvolla ajo liian lujaa.

MITÄ VOI TAPAHTUA

Lisää mahdollisuutta ajoneuvon hallinnan menetykseen, mikä voi johtaa onnettomuuteen.

MITEN VAARATILANNE VÄLTETÄÄN

Aja aina maasto-, näkyvyys- ja käyttöolosuhteisiin sekä omaan kokemukseesi nähden sopivalla nopeudella.

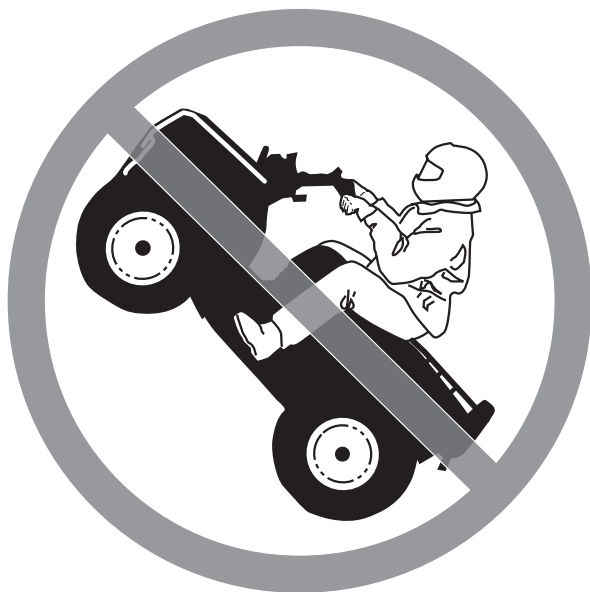

V00A09Q

MAHDOLLINEN VAARATILANNE

Yrität ajaa vain takapyörillä, hypätä ja muita temppuja.

MITÄ VOI TAPAHTUA

Lisää onnettomuusriskiä, jopa ympäripyörähtämistä.

MITEN VAARATILANNE VÄLTETÄÄN

Älä koskaan yritä tehdä temppuja, kuten takapyörillä ajo tai hypyt. Älä yritä leveillä ja näyttää toisille.

VAROITUS

MAHDOLLINEN VAARATILANNE

Ajoneuvon tarkastamatta jättäminen ennen sillä ajoa.

Ajoneuvon kunnollisen ylläpidon laiminlyönti.

MITÄ VOI TAPAHTUA

Lisää onnettomuus- tai laitteiden vahingoittumisriskiä.

MITEN VAARATILANNE VÄLTETÄÄN

Tarkasta aina, että ajoneuvo on turvallisessa käyttökunnossa joka kerta kun käytät sitä.

Noudata aina edempänä tässä käsikirjassa mainittuja tarkastus- ja huolto-toimenpiteitä ja -välejä.

VAROITUS

MAHDOLLINEN VAARATILANNE

Ajaminen jään päällä.

MITÄ VOI TAPAHTUA

Vakava vahingoittuminen tai kuolema voi olla seurauksena, jos ajoneuvo ja/tai kuljettaja menee jään läpi.

MITEN VAARATILANNE VÄLTETÄÄN

Älä koskaan aja tällä ajoneuvolla jäällä, ennen kuin olet varma, että jään paksuus ja eheys kestää ajoneuvon painon kuormineen, samoin kuin liik-kuvan ajoneuvon aiheuttaman voiman.



V00A0BQ

MAHDOLLINEN VAARATILANNE

Käsien irrottaminen ohjaukshavasta tai jalkojen irrottaminen jalkatuista ajon aikana.

MITÄ VOI TAPAHTUA

Yhdenkin käden tai jalan irrottaminen voi heikentää ajoneuvon hallintakykyä, tai johtaa tasapainon menettämiseen ja putoamiseen ajoneuvosta. Jos irrotat jalan jalkatuesta, jalka tai sääri voi joutua kosketuksiin takapyörien kanssa johtaen vahingoittumiseen, tai aiheuttaen onnettomuuden.

MITEN VAARATILANNE VÄLTETÄÄN

Pidä kummatkin kädet aina ajon aikana ajoneuvon ohjaukshavassa ja kummatkin jalat jalkatuissa.

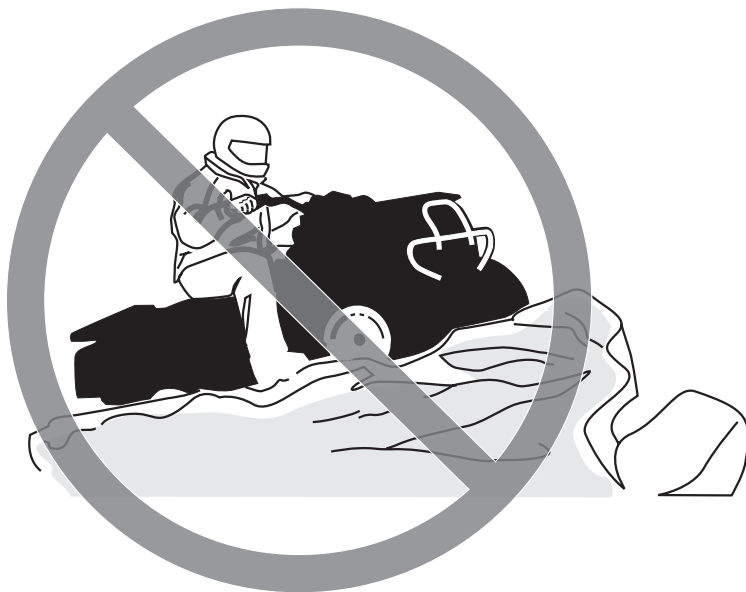

V00A0CQ

MAHDOLLINEN VAARATILANNE

Erityisen varovaisuuden noudattamatta jättäminen ajoneuvon käytössä tuntemattomassa maastossa.

MITÄ VOI TAPAHTUA

Kohdalle voi osua piilossa oleva kivi, kuoppa tai reikä, eikä asiaan ehdi reagoida.

Voi johtaa ajoneuvon ympäröörähtämiseen tai hallinnan menettämiseen.

MITEN VAARATILANNE VÄLTETÄÄN

Aja hitaasti ja ole erityisen varovainen tuntemattomassa maastossa.

Ole ajaessasi aina varuillasi vaihtelevien maasto-olosuhteiden varalta.

VAROITUS



V00A0DQ

MAHDOLLINEN VAARATILANNE

Varomaton ajo erittäin vaikeassa maastossa, tai liukkaalla tai irtonaisella alustalla.

MITÄ VOI TAPAHTUA

Voi aiheuttaa pyörien pitävyyden tai ajoneuvon hallinnan menetyksen, mikä voi johtaa onnettomuuteen, jopa ympäripyörimiseen.

MITEN VAARATILANNE VÄLTETÄÄN

Älä aja erittäin vaikeassa maastossa, tai liukkaalla tai irtonaisella alustalla ennen kuin olet oppinut ja harjoitellut ajoneuvon hallintaa vastaavassa maastossa.

Ole aina erityisen varovainen tämän tyyppisissä maastoissa.



V00A0EQ

MAHDOLLINEN VAARATILANNE

Väärin tehty kääntyminen.

MITÄ VOI TAPAHTUA

Voit menettää ajoneuvon hallinnan, mikä johtaa kolariin tai ympäripyörähämiseen.

MITEN VAARATILANNE VÄLTETÄÄN

Noudata aina edempänä tässä käsikirjassa kuvattuja oikeita kääntymismenetelmiä. Harjoittele kääntymistä hitaalla nopeudella ennen kuin yrität samaa suuremmilla nopeuksilla.

Älä käänny liian kovassa nopeudessa.



V00A00Q

MAHDOLLINEN VAARATILANNE

Ajo erittäin jyrkissä mäissä.

MITÄ VOI TAPAHTUA

Ajoneuvo pyörähtää helpommin ympäri erittäin jyrkissä mäissä kuin tasaisella alustalla tai pienissä mäissä.

MITEN VAARATILANNE VÄLTETÄÄN

Älä koskaan aja tällä ajoneuvolla sille tai omille kyvyillesi liian jyrkissä mäissä.

Harjoittele pienemmissä mäissä ennen siirtymistä suurempiin.



V00A0FQ

MAHDOLLINEN VAARATILANNE

Mäkien kiipeäminen väärällä tavalla.

MITÄ VOI TAPAHTUA

Voi aiheuttaa hallinnan menetyksen tai ajoneuvon ympäripyörähtämisen.

MITEN VAARATILANNE VÄLTETÄÄN

Noudata mäkeä ylös ajaessasi aina edempänä tässä käsikirjassa kuvattuja oikeita ajomenetelmiä.

Tarkasta aina maasto huolella ennen kuin lähdet kiipeämään mäkeä ylös.

Älä koskaan aja ylöspäin liian liukkaita mäkiä tai sellaisia, joiden pinnalla on irtonaista maa-ainesta.

Siirrä painoasi eteenpäin.

Älä koskaan suorita äkkikaasutusta tai yhtäkkisiä vaihtamisia. Ajoneuvo voi pyörähtää taaksepäin ympäri.

Älä koskaan ylitä mäen harjannetta suurella nopeudella. Harjanteen toisella puolella voi olla este, äkkipudotus, tai toinen ajoneuvo tai henkilö.



V00A0GQ

MAHDOLLINEN VAARATILANNE

Mäen laskeminen väärällä tavalla.

MITÄ VOI TAPAHTUA

Voi aiheuttaa hallinnan menetyksen tai ajoneuvon ympäripyörähtämisen.

MITEN VAARATILANNE VÄLTETÄÄN

Noudata aina oikeita, edempänä tässä käsikirjassa kuvattuja mäen alaspäin ajamismenetelmiä. **HUOM!** Alaspäin ajettaessa jarruttamiseen tarvitaan erikoistekniikka.

Tarkasta aina maasto huolella ennen kuin lähdet laskemaan mäkeä alas.

Siirrä painoasi taaksepäin.

Älä koskaan laske mäkeä kovalla vauhdilla.

Vältä mäkeä alaspäin ajoa sellaisessa kulmassa, jossa ajoneuvo nojaa voimakkaasti toiselle sivulle. Aja mäkeä suoraan alas mikäli mahdollista.



V00A0HQ

MAHDOLLINEN VAARATILANNE

Mäen poikki ajaminen tai kääntyminen mäessä väärällä tavalla.

MITÄ VOI TAPAHTUA

Voi aiheuttaa hallinnan menetyksen tai ajoneuvon ympäripyörähtämisen.

MITEN VAARATILANNE VÄLTETÄÄN

Älä koskaan yritä kääntää ajoneuvoa ympäri mäessä ennen kuin hallitset edempänä tässä käsikirjassa kuvatun kääntymistekniikan tasaisella alustalla. Käänny mäessä erittäin varovasti.

Vältä mahdollisuuksien mukaan jyrkän mäenrinteen poikki ajamista.

Ajaessasi poikittain mäenrinnettä pitkin:

Noudata aina oikeita, edempänä tässä käsikirjassa kuvattuja menetelmiä.

Vältä poikkeuksellisen liukkaista mäkiä tai sellaisia, joissa on irtonaista maainesta.

Siirrä painosi ajoneuvon ylämäen puolelle.



V00A01Q

MAHDOLLINEN VAARATILANNE

Mäkeä kiivettäessä moottori sammuu, alat rullata taaksepäin tai poistut ajoneuvosta väärällä tavalla.

MITÄ VOI TAPAHTUA

Voi johtaa ajoneuvon ympäripyörähtämiseen.

MITEN VAARATILANNE VÄLTETÄÄN

Käytä kiivettäessä oikeata vaihdetta ja pidä tasainen nopeus.

Jos vauhti loppuu:

Pidä painosi ylärinteen puolella. Älä koskaan suorita äkkikaasutusta tai yhtäkkisiä vaihtamisia. Ajoneuvo voi pyörähtää taaksepäin ympäri.

Paina jarruja.

Lukitse seisontajarru kun ajoneuvo on pysähtynyt.

Nouse ajoneuvosta pois ylämäen puolelle tai sivulle, jos ajoneuvon suunta on suoraan ylämäkeen.

Jos alat rullata taaksepäin:

Pidä painosi ylärinteen puolella. Älä koskaan suorita äkkikaasutusta tai yhtäkkisiä vaihtamisia. Ajoneuvo voi pyörähtää taaksepäin ympäri.

Älä koskaan käytä takajarrua ajoneuvon rullatessa taaksepäin.

Paina vähitellen etujarrua.

Kun ajoneuvo on täysin pysähtynyt, paina myös takajarrua ja lukitse seisontajarru.

Nouse ajoneuvosta pois ylämäen puolelle tai sivulle, jos ajoneuvon suunta on suoraan ylämäkeen.

Käännä ajoneuvo ympäri ja nouse takaisin ajoneuvoon edempänä tässä käsikirjassa kuvatulla tavalla.



V00A0JQ

MAHDOLLINEN VAARATILANNE

Esteiden ylitys väärällä tavalla.

MITÄ VOI TAPAHTUA

Voi aiheuttaa hallinnan menetyksen tai kolarin.

Voi aiheuttaa ajoneuvon ympäripyörittämisen.

MITEN VAARATILANNE VÄLTETÄÄN

Ennen ajamista uudella alueella tarkasta onko siellä esteitä.

Älä koskaan yritä ajaa suurien esteiden, kuten suuret kivenlohkareet tai kaatuneet puut, ylitse.

Noudata aina esteitä ylittäessäsi edempänä tässä käsikirjassa kuvattuja menetelmiä.



V00A0KQ

MAHDOLLINEN VAARATILANNE

Luistaminen tai liukuminen väärällä tavalla.

MITÄ VOI TAPAHTUA

Voit menettää tämän ajoneuvon hallinnan.

Renkaiden pito saattaa myös yllättäen palata, mikä voi aiheuttaa ajoneuvon ympäripyörähtämisen.

MITEN VAARATILANNE VÄLTETÄÄN

Opettele hallitsemaan luisto tai liukuminen turvallisesti harjoittelemalla hiljaisella nopeudella tasaisessa maastossa.

Aja äärimmäisen liukkailla pinnoilla, kuten jäällä, hitaasti ja ole erittäin varovainen, ettet menetä luistamisesta tai liukumisesta johtuen ajoneuvon hallintaa.



V00A0LQ

MAHDOLLINEN VAARATILANNE

Tällä ajoneuvolla ajaminen syvässä tai vuolaasti virtaavassa vedessä.

MITÄ VOI TAPAHTUA

Renkaat voivat kellua aiheuttaen pidon tai hallinnan menetyksen, mikä voi johtaa onnettomuuteen.

MITEN VAARATILANNE VÄLTETÄÄN

Älä koskaan aja tällä ajoneuvolla vuolaasti virtaavassa vedessä, tai edempänä tässä käsikirjassa määritettyä syvämmässä vedessä.

Tarkasta veden syvyys ja virtaus ennen kuin yrität ylittää sitä. Vesi ei saisi ylittää jalkatukia.

Muista, että märillä jarruilla voi olla heikompi jarrutuskyky. Kokeile jarruja kun olet poistunut vedestä. Tarvittaessa kuivaa jarrupalat jarruttamalla useita kertoja.



V00A00Q

MAHDOLLINEN VAARATILANNE

Tällä ajoneuvolla ajaminen väärillä renkailla, tai väärillä tai epätasaisilla rengaspaineilla.

MITÄ VOI TAPAHTUA

Väärien renkaiden käyttö tässä ajoneuvossa, tai ajoneuvolla ajaminen väärillä tai epätasaisilla rengaspaineilla voi aiheuttaa hallinnan menetyksen, renkaan puhkeamisen, renkaan kiertymisen vanteella sekä lisääntyneen onnettomuusriskin.

MITEN VAARATILANNE VÄLTETÄÄN

Käytä aina edempänä tässä käsikirjassa tälle ajoneuvolle määriteltyjä rengaskokoja ja -tyyppejä.

Pidä renkaissa aina edempänä tässä käsikirjassa ilmoitettuja rengaspaineita.

Vaihda aina vaurioituneet pyörät tai renkaat.



V00A0NQ

MAHDOLLINEN VAARATILANNE

Ajoneuvon käyttö sen jälkeen, kun siihen on tehty vääranlaisia muutoksia.

MITÄ VOI TAPAHTUA

Tarvikkeiden vääranlainen asentaminen tai tämän ajoneuvon vääranlainen muuttaminen voi aiheuttaa muutoksia sen käsittelyyn, mikä tietyissä tilanteissa voisi johtaa onnettomuuteen.

MITEN VAARATILANNE VÄLTETÄÄN

Älä koskaan tee muutoksia tähän ajoneuvoon asentamalla siihen väärin tai käyttämällä tarvikkeita väärällä tavalla. Kaikkien tähän ajoneuvoon lisättyjen osien ja tarvikkeiden on oltava BRP:n hyväksymiä. Ne on asennettava ohjeiden mukaan ja niiden käyttöohjeita on noudatettava. Mikäli sinulla on kysymyksiä asian suhteen, ota yhteys valtuutettuun Can-Am -jälleenmyyjään.

ÄLÄ KOSKAAN asenna matkustajanistuinta, tai käytä tavaratelineitä matkustajan kuljettamiseen.

Muutosten tekeminen ajoneuvoon sen nopeuden tai suorituskyvyn parantamiseksi voi rikkoa ajoneuvon rajoitettua takuuta koskevia ehtoja. Lisäksi tiettyjen muutosten tekeminen, kuten moottori- tai pakokaasukomponenttien irrottaminen, ei useimpien lakien mukaan ole laillista.



V00A0PQ

MAHDOLLINEN VAARATILANNE

Tämän ajoneuvon ylikuormittaminen, tai kuorman kuljettaminen tai hinaaminen väärällä tavalla.

MITÄ VOI TAPAHTUA

Voi aiheuttaa muutoksia ajoneuvon käsittelyyn ja johtaa onnettomuuteen.

MITEN VAARATILANNE VÄLTETÄÄN

Älä koskaan kuljeta kuormaa tällä ajoneuvolla.

Älä koskaan hinaa kuormaa tai toista ajoneuvoa tällä ajoneuvolla.

VAROITUS



V03M01Q

MAHDOLLINEN VAARATILANNE

Tulenarkojen tai vaarallisten aineiden kuljettaminen voi johtaa räjähdykseen.

MITÄ VOI TAPAHTUA

Tämä voi aiheuttaa vahingoittumisen tai kuoleman.

MITEN VAARATILANNE VÄLTETÄÄN

Älä koskaan kuljeta tulenarkoja tai vaarallisia aineita.

Luettaessa tätä käsikirjaa on muistettava että:

VAROITUS

Osoittaa mahdollista vaaratilannetta, joka voi johtaa vakavaan loukkaantumiseen tai kuolemaan, ellei sitä vältetä.

AJONEUVOLLA AJAMINEN

Voidaksesi täysin nauttia tällä ajoneuvolla ajamisen nautinnoista ja jännityksestä, sinun TÄYTYY noudattaa muutamia perussääntöjä ja ohjeita. Jotkut voivat olla uusia, kun taas toiset voivat olla terveen järjen mukaisia tai ilmeisiä. Pyydämme kuitenkin käyttämään muutaman minuutin tämän käsikirjan perusteelliseen lukemiseen yhdessä lapsesi kanssa ennen kuin hän käyttää ajoneuvoa.

Tässä käsikirjassa olevat tiedot ovat rajalliset. Suosittelemme hankkimaan lisätietoja ja koulutusta paikallisilta viranomaisilta, ATV-kerhoista, tai tunnustetulta ATV-koulutusjärjestöltä, tai ota yhteyttä valtuutettuun Can-Am-jälleenmyyjään.

Vain USA ja Kanada: kun haluat lisätietoja sinua lähimpänä järjestettävistä harjoituskursseista, soita Specialty Vehicle Institute of America (SVIA, Amerikan erikoisajoneuvolaitos), numero 1 800 877-2887, tai Kanadassa Canada Safety Council (CSC, Kanadan turvaneuvosto) numeroon 1 613 739-1535, alanumero 227.

U.S. Consumer Product Safety Commission (Yhdysvaltain kuluttajatuotteiden turvakomissio) ja kaikki maastoajoneuvojen valmistajat suosittelevat, että kukaan alle 16-vuotias ei aja ATV:lla, jonka moottori on suurempi kuin 90 cm³ ja että kukaan alle 12-vuotias ei aja ATV:lla, jonka moottori on suurempi kuin 70 cm³. Lasten turvallisuuden takia suosittelemme, että myös sinä noudatat tätä suositusta sekä valvot, että muutkin noudattavat. Vain sinä pystyt arvioimaan jonkun matkustajan kyvyn ymmärtää riskit ja käyttää ajoneuvoa turvallisesti.

Ihmisillä, joilla on kognitiivisia tai fyysisiä puutteita, tai jotka ottavat herkästi riskejä, ovat alttiimpia ympäripyörähtämisille ja törmäyksille, jotka voivat johtaa onnettomuuteen tai jopa kuolemaan.

Tutustu kunnolla ajoneuvon käyttölaitteisiin ja yleiseen käyttöön ennen kuin rohkenet maasto-olosuhteisiin. Harjoittele ajamista sopivalla esteettömällä alueella ja opi tuntemaan kunkin hallintalaitteen toiminta. Aja hitaasti. Suuremmat nopeudet vaativat enemmän kokemusta, tietoa ja sopivia ajo-olosuhteita.

Kaikki ajoneuvot eivät ole samanlaisia. Kussakin ajoneuvossa on omat ainutlaatuiset käyttäytymisominaisuutensa, hallintalaitteensa ja piirteensä. Kutakin ajetaan ja käsitellään eri tavalla.

Älä koskaan oletta, että tämä ajoneuvo kulkee joka paikkaan turvallisesti. Äkilliset kolojen, painumien, penkköjen, pehmeämmän tai kovemman "alustan", tai muun epätasaisuuden aiheuttamat muutokset maastossa voivat kaataa ajoneuvon, tai se tulee epävakaaksi. Vältä tällaiset vaaratilanteet hidastamalla sekä tarkkaile aina edessä olevaa maastoa. Mikäli ajoneuvo alkaa kaatua tai kiepahtaa, paras neuvo on yleensä välittömästi nousta pois... kaatumisen VASTAKAISelta puolelta!

Käyttöä edeltävä tarkastus

VAROITUS

On erittäin tärkeätä suorittaa käyttöä edeltävä tarkastus ennen ajoneuvolla ajoa. Tarkasta aina kriittisten hallintalaitteiden, turvatoimintojen ja mekaanisten osien toiminta ennen ajamista. Ellei tätä tehdä, voi seurauksena olla vakava vahingoittuminen tai kuolema.

Ennen tämän ajoneuvon käyttöä kuljettajan ja/tai aikuisen henkilön on aina:

- Kytke seisontajarru päälle ja tarkasta, että se toimii kunnolla.
- Tarkasta rengaspaine ja renkaiden kunto.
- Tarkasta, ettei pyörissä tai laakereissa ole kulumista tai vaurioita.
- Tarkasta hallintalaitteiden sijainti ja varmistu, että ne toimivat kunnolla.
- Tarkasta, että ohjaus toimii ilman vastusta.
- Käytä kaasuvipua useita kertoja ja varmista, että se toimii ilman vastusta. Sen pitää palata vapautettaessa tyhjäkäyntiasentoon.
- Varmista, että nopeuden rajoitinruuvi on säädetty sellaiseen asentoon, että se vastaa kuljettajan ajotaitoja.
- Varmista, että jarrut kytkeytyvät kunnolla käyttämällä jarruvipuja. Vapautettaessa vipujen on palattava kokonaan takaisin.
- Tarkasta voimansiirtoketjun voitelu ja säätö.
- Tarkasta ovatko vetopyörät kuluneet tai vaurioituneet.
- Tarkasta polttoaineen ja öljyn pinnan taso.
- Tarkasta, ettei moottorissa, vaihteistossa tai voimansiirron osissa ole vuotoja.
- Varmista, että venttiili on täysin auki -asennossa (ON) (PÄÄLLÄ).

- Varmista, että istuin ja etusäilytyslokero ovat kunnolla suljettu.
- Katso ja kokeile moottorin seisossa, ettei mikään osa ole irrallaan. Tarkasta kiinnikkeet.
- Varmista, että ajotiellä ei ole ihmisiä tai esteitä.
- Tarkasta virtalukon, moottorin käynnistypainikkeen, moottorin pysäytyskytkimen ja suuntavilkujen toiminta.
- Käynnistä moottori, irrota seisontajarru ja aja hitaasti muutama metri eteenpäin ja kokeile jarruja jarruttamalla niillä erikseen.

Korjaa mahdollisesti esiintyneet ongelmat ennen ajamista. Ota tarpeen mukaan yhteys valtuutettuun Can-Am -jälleenmyyjään.

Vaatus

Vaatus riippuu sen hetkisestä ilmanalasta. On kuitenkin tärkeää, että kuljettaja käyttää aina asiaankuuluvia suojavaatteita ja -varusteita, joihin kuuluvat hyväksyty kypärä, silmäsuojukset, saappaat, hanskat, pitkähihainen paita ja pitkät housut. Tämän tyyppinen vaatus suojaa pienemmiltä reitin varrella esiintyviltä vaaroilta. Kuljettaja ei koskaan saa käyttää irtonaisia vaatekappaleita, kuten kaulahuivia, joka voi tarttua ajoneuvoon tai puiden oksiin tai pensasiin. Olosuhteista riippuen huurtumisen estävät suojalaseit tai aurinkolasit voivat olla tarpeen. Aurinkolaseja tulee käyttää vain päiväsaikaan. Eri väriset suojalaseihin tai laseihin saatavat linsit auttavat erottamaan maaston muodon.

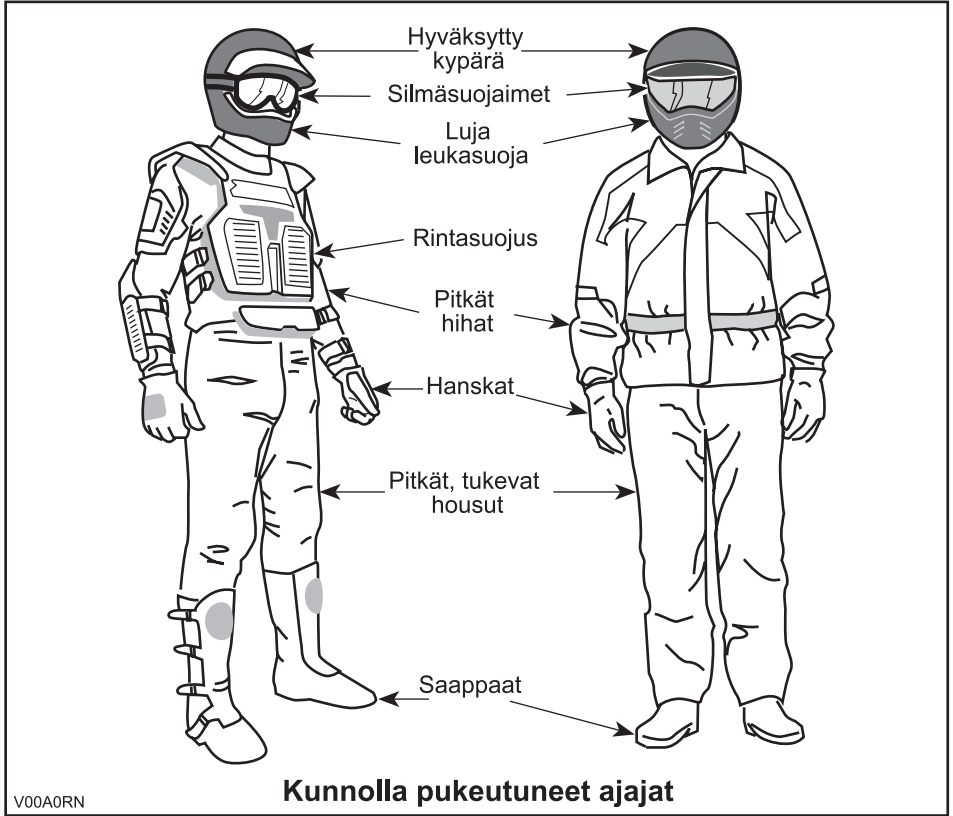

Kuormien kuljetus

Tämä ajoneuvo on nimenomaan suunniteltu vain kuljettajan kuljettamiseen. Vaikka siinä on pitkä, ajajan vapaan liikkumisen salliva istuin, sitä ei ole suunniteltu tai tarkoitettu matkustajaa/matkustajia varten. ÄLÄ KOSKAAN asenna matkustajainstrumentointia, tai käytä tavaratelineitä tai niiden paikkoja matkustajan/matkustajien kuljettamiseen. Matkustajan/matkustajien kuljettaminen saattaa vaikuttaa ajoneuvon vakavuuteen ja sinun mahdollisuuteesi hallita sitä.

Älä koskaan kuljeta kuormaa tällä ajoneuvolla.

Huviajelu

Kunnioita muiden oikeuksia ja rajoituksia. Älä aja muun tyyppiseen maastokäyttöön tarkoitetuilta alueilta. Tällaisia ovat moottorikelkkareitit, ratsastustiet, hiihtoladut, maastopyöräilytiet, jne. Älä koskaan oleta olevasi yksin liikkeellä. Pysy aina kulkuväylän oikealla puolella äläkä aja ristiin rastiin puolelta toiselle. Ole valmis pysähtymään tai siirtymään sivuun kohdatessasi vastaantulijan.

Pida aina riittävä etäisyys kanssa-ajajiin. Oma arvostelukykysi nopeudesta, maasto-olosuhteista, ilmasta ja ajoneuvosi mekaniikasta sekä uskosi omaan arvostelukykyympäriällä olijosta helpottavat arvioimaan oikean turvaetäisyyden. Tämä ajoneuvo, niin kuin mitkään muutkaan ajoneuvot, eivät pysty pysähtymään "kuin seinään".

Ennen liikkeelle lähtöä ilmoita minne olet ajatellut ajaa ja milloin oletat palaavasi takaisin. Älä koskaan nauti alkoholia tai huumeita ennen ajamista tai ajon aikana! Riippuen siitä kuinka pitkälle ajattelet ajaa, vie mukanas ylimääräisiä työkaluja tai pelastustarvikkeita. Ota selvää tankkauspaikoista. Valmistaudu mahdollisesti kohtaamiisi olosuhteisiin. Ensiapulaukku olisi aina hyvä vaihtoehto.

Ympäristö

Yksi tämän ajoneuvon eduista on, että sillä pääsee ajamaan muuallakin kuin normaaleilla ajoväylillä, pois useimmista lähiöistä. Luontoa ja muiden oikeutta nauttia siitä on kuitenkin aina kunnioitettava. Älä ajele alueilla, jotka ovat ympäristöhaitalle herkkiä. Älä aja metsäviljelysten tai pensaiden... tai kaadettujen puiden yli, tai kaada aita... äläkä pyöritä renkailla tyhjää ja hajota luontoa. "Kulje kevyesti".

Riistan ajo on useimmiten kiellettyä. Riista voi kuolla uupumukseen sen jälkeen, kun sitä on ajettu moottoriajoneuvolla takaa. Jos matkasi varrella kohtaat eläimiä, pysähdy ja tarkkaile hiljaa. Tapaus tulee todennäköisesti olemaan elämäsi parempia muistoja.

Noudata ohjetta... "vie mukanas, minkä toitkin". Älä roskaa ympäristöä. Älä sytytä nuotioita, ellei sinulla siihen lupaa... ja silloinkin... älä tee nuotiota kuiville alueille. Matkallasi aiheuttamasi vaaratilanteet voivat aiheuttaa vahinkoa muilla tai itsellesi, vieläpä myöhemmässäkin vaiheessa.

Älä aja viljelysmaalla. Pyydä maanomistajalta aina lupaa ennen ajat hänen maillaan. Ota huomioon vilja, maatilan eläimet ja maa-alueiden rajat. Jos tulet suljetulle portille, sulje se uudelleen takanasi.

Ja lopuksi: älä saastuta puroja, järviä tai jokia, älä tee muutoksia moottoriin tai äänenvaimennusjärjestelmään tai irrota siitä mitään osia.

Mallirajoitus

Vaikka ajoneuvo onkin poikkeuksellisen lujatekoinen luokkaansa nähden, määrittellään se silti kevyeksi ajoneuvoksi, jonka käyttö on rajoitettava asiaankuuluvaan käyttöön.

Painon lisääminen ajoneuvon mihin tahansa kohtaan muuttaa sen painojakautumaa ja suorituskykyä.

Maastokäyttö

Maastokäyttö on luonteeltaankin vaarallista. Mikä tahansa maasto, jota ei ole erityisesti valmisteltu ajoneuvolla ajoa varten, on vaarallinen. Maaston jyrkät vaihteet, maastoaines ja tarkka jyrkkyys eivät ole ennakoitavissa. Maastossa itsessään on vaara-aineita, jotka jokaisen sinne aikovan on tietoisesti hyväksyttävä.

Ajoneuvon maastoon vievän ajajan on valittava äärimmäisen tarkasti turvallisin reitti ja pidettävä tarkkaan silmällä edessä olevaa maastoa. Missään tapauksessa ajoneuvoa ei saa käyttää henkilö, joka ei täysin tunne ajoneuvoon liittyviä ajo-ohjeita, eikä sitä pitäisi ajaa jyrkässä tai petollisessa maastossa.

Yleiset käyttö- ja turvatoimenpiteet

Parhaat varotoimet ajoneuvon käyttöön liittyvien vaarojen välttämiseksi ovat huolellisuus, varovaisuus, kokemus ja ajotaito.

Jos sinulla on esteen tai erityisen maastokohdan ylityksen suhteen pieninkin epäily, valitse aina vaihtoehtoinen tie.

Maastojossa teho ja vetovoima ovat tärkeitä, ei nopeus. Älä koskaan aja kovempaa kuin mitä näkyvyys ja oma kyky valita turvallinen reitti sallivat.

Tarkkaile jatkuvasti rinteissä edessä olevia äkillisiä maaston muutoksia tai esteitä, kuten kivenlohkareet ja kannot, jotka voivat aiheuttaa tasapainon menetyksen ja johtaa ympäriryöhtämiseen.

Älä koskaan käytä ajoneuvoa, elleivät hallintalaitteet toimi normaalisti.

Pysähtyneenä tai pysäköitynä kytke aina seisontajarru päälle. Tämä on erityisen tärkeää rinteisiin pysäköitäessä. Hyvin jyrkissä rinteissä tai kun ajoneuvo on kuormattu, pyörät on kiilattava kivillä tai tiilillä. Muista kääntää polttoaineventtiili kiinni-asentoon.

Ylämäkeen ajo

Rakenteensa johdosta tällä ajoneuvolla on erinomainen kiipeämiskyky, jopa siinä määrin, että ajoneuvo pyörrähtää ennemmin taaksepäin ympäri kuin menettää pyörien vetovoiman. Maasto-olosuhteissa tulee usein eteen tilanteita, joissa mäen huippu on eroosion vaikutuksesta erittäin jyrkkä. Ajoneuvo pystyy helposti selviytymään tällaisesta tilanteesta. Näin tehdessään, kun ajoneuvon etuosa asettuu sellaiseen asentoon, että sen painopiste siirtyy perän yli, voi ajoneuvo kuitenkin pyörrähtää taaksepäin ympäri.

Tilanne on samanlainen, jos ennalta huomaamaton este aiheuttaa ajoneuvon etuosan nousemisen odotettua enemmän. Tällaisessa tapauksessa on syytä valita toinen reitti. Varo näin tehdessäsi sivuttaisliukumista.

On myös viisasta tietää maasto-olosuhteet mäen tai kumpareen toisella puolella. Aivan liian usein siellä on terävä jyrkänne, jota on mahdoton laskeutua.

Alamäkeen ajo

Tämä ajoneuvo pystyy nousemaan jyrkempiä rinteitä ylös kuin mitä se pystyy turvallisesti laskeutumaan. Näin ollen on oleellista varmistaa ennen kiipeämistä, että alapäin on olemassa turvallinen reitti.

Hidastaminen liukkaassa alamäessä voi aiheuttaa ajoneuvon "liukumisen". Ylläpidä tasainen nopeus ja/tai kiihdytä hieman, jotta saat ajoneuvon jälleen hallintaan.

Rinteen poikittaissuuntaisesti ajo

Mahdollisuuksien mukaan vältä tällaista ajoa. Tee se tarvittaessa äärimmäisen varovasti. Sivuttaisajo jyrkissä rinteissä voi aiheuttaa ympäripyörähdyksen. Lisäksi liukkaalla tai irtonaisella pohjalla voi tapahtua hallitsematonta sivuluisua. Älä yritä kääntää ajoneuvoa alamäkeen liukumalla. Vältä esteitä tai painaumia, jotka nostavat yhtä ajoneuvon puolta toista korkeammalle, mikä voi johtaa ympäripyörimiseen.

Äkkipudotukset

Tämä ajoneuvo jää "pohjastaan kiinni" ja yleensä pysähtyy, jos etu- tai takapyörät ajetaan äkkipudotuksen yli. Jos pudotus on jyrkkä tai syvä, ajoneuvo syöksyy alas ja pyörähtää ympäri.

VAROITUS

Älä yritä selvittää äkkijyrkänteiden yli. Peruuta ja valitse toinen reitti.

Ajotekniikka

Olosuhteisiin nähden liian kova ajo voi aiheuttaa vahingoittumisen. Kaasuta vain riittävästi turvalista etenemistä varten. Tilastojen mukaan käännökset kovassa vauhdissa yleensä johtavat onnettomuuteen ja loukkaantumiseen. Muista aina, että tämä ajoneuvo on painava! Jos se kaatuu päällesi, voit jäädä loukkuun sen pelkän painon alle.

Tätä ajoneuvoa ei ole suunniteltu hyppäämistä varten, eikä se, etkä sinä, pysty vaimentamaan kovien iskujen, kuten hyppäämisen aiheuttamaa energiaa. "Takapyörällä" ajo voi aiheuttaa ajoneuvon pyörähtämisen päällesi. Kummatkin ovat erittäin riskialttiita, ja niitä pitäisi aina välttää.

Ajoneuvon hallinnassa pitämiseksi on molemmat kädet ehdottomasti syytä pitää ohjauskahvoissa siten, että ne ovat kaikkien hallintalaitteiden ulottuvilla. Sama koskee jalkoja. Vältä mahdolliset sääri- tai jalkavahingot pitämällä jalat koko ajan jalkatuilla. Älä käännä varpaita ulospäin tai auta kääntymistä laittamalla jalkaa ulos, sillä ne voivat osua ohitse kiitäviin esteisiin, tai ne voivat joutua kosketuksiin pyörien kanssa.

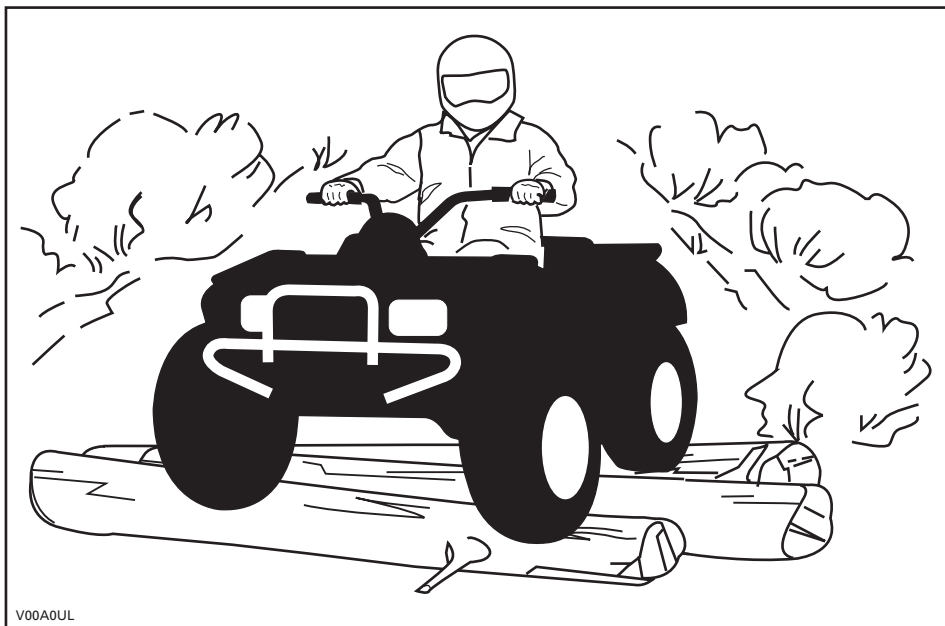

V00A0UL

Vaikka tässä ajoneuvossa on riittävä jousitus, on olemassa "erittäin tiheää röykkyä" tai muutoin epätasaisia maasto-olosuhteita, jotka tuntuvat epämukavilta ja voivat aiheuttaa selkävaivan. Sen vuoksi on usein ajettava jalkatuilla "seisten" tai kyykyssä. Hidasta ja vaimenna iskuja jalkajoustoilla.

Tätä ajoneuvoa ei ole suunniteltu teillä tai maanteillä ajoa varten. Useimmilla paikkakunnilla se on laitonta. Ajoneuvolla ajo teillä tai maanteillä voi aiheuttaa kolarin toisen ajoneuvon kanssa. Tämän ajoneuvon renkaat eivät sovi kestopäälystetyllä tiellä ajoon. Kestopäälyste voi suuresti vaikuttaa ajoneuvon käsittelyyn ja hallintaan. Teillä tai pehmeillä penkoilla ajo voi hämmentää muita tielläliikkuja, etenkin jos valot ovat päällä. Jos on ylitettävä tie, pitäisi ensimmäisenä ajavan jalkautua ajoneuvostaan, tarkkailla ja näyttää ohjeita muille ajajille. Viimeisenä tien ylittänyt auttaa sitten ensimmäisenä ajavaa ylittämään tien. Älä aja jalkakäytävillä. Ne on tarkoitettu jalankulkijoille.

Vesi voi olla ainutlaatuinen vaara. Jos se on liian syvä, ajoneuvo voi "kellua" ja kellahtaa. Tarkasta veden syvyys ja virtaus ennen minkäänlaisen vesistön ylittämistä. Vesi ei saisi ylittää jalkatukia. Varo liukkaita pintoja kuten kivet, ruoho, tukit, jne., sekä vedessä että rannoilla. Voit menettää pyörien vetovoiman. Älä ylitä mennä veteen kovalla vauhdilla. Vesi toimii jarruna ja voi heittää sinut pois ajoneuvosta.

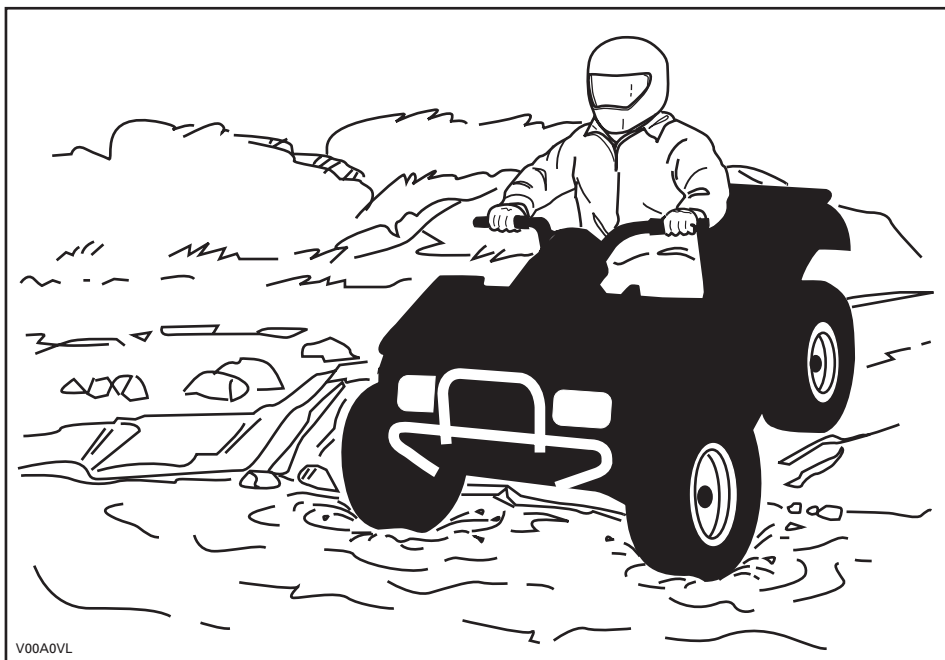

Vesi vaikuttaa ajoneuvon jarrutuskykyyn. Muista kuivata jarrut jarruttamalla useita kertoja noustuasi ajoneuvolla vedestä.

Lähellä vesiä voi olla mutaa tai suomaata. Varo äkkinäisiä "monttuja" tai syvyysvaihteluita. Varo myös muita vaaroja, kuten kasvullisuuden osittain peittämät kivenlohkareet, tukit, jne.

Jos tiesi johtaa jäätyneiden vesistöjen yli, varmistu, että jää on tarpeeksi paksua kannattamaan sinut, ajoneuvon ja kuorman. Varo erityisesti avovettä... se osoittaa, että jään paksuus vaihtelee. Jos emmit, älä ylitä.

Jää vaikuttaa myös ajoneuvon hallittavuuteen. Hidasta, äläkä "kaasuta äkkinäisesti". Se johtaa vain pyörien luistamiseen ja ajoneuvon mahdolliseen kiepahtamiseen. Vältä äkkijarrutusta. Tämä voi taas johtaa hallitsemattomaan liukuun ja ajoneuvon kiepahtamiseen. Loskaa pitäisi aina välttää, sillä se voi estää ajoneuvon tai sen hallintalaitteiden toiminnan.

Hiekalla ja hiekkadyneillä, tai lumessa ajo on myös ainutlaatuinen kokemus, mutta näiden kohdalla on huomioitava tiettyjä perusvarotoimia. Ajoneuvo voi menettää märässä, syvässä tai hienossa hiekassa/lumessa pyörien vetovoiman, mikä aiheuttaa ajoneuvon liukumisen, kaatumisen tai "pyörien uppoutumisen". Etsi kiinteämpää maata tällaisessa tilanteessa. Paras neuvo on, jälleen, hidastaminen ja olosuhteiden visusti silmälläpitäminen.

Hiekkadyneillä ajettaessa suositellaan ajoneuvon kiinnitettäväksi antennityypistä turvalippua. Tämä helpottaa näkyvyyttä, jolloin muut havaitsevat sinut seuraavan hiekkakummun takaa. Jos näet edessäsi toisen turvalipun, etene varoen. Koska antennityyppinen turvalippu voi taipua ja ponnahtaa itseesi jos se jää kiinni johonkin, älä käytä sitä sellaisissa paikoissa, joissa on matalalla olevia oksia tai esteitä.

Irtokivillä tai soralla ajaminen on hyvin samanlaista kuin jäällä ajo. Sora ja kivet vaikuttavat ajoneuvon ohjattavuuteen... aiheuttaen mahdollisesti sen liukumista tai keikahtamisen, etenkin jos vauhti on kova. Lisäksi se voi vaikuttaa jarrutusmatkaan. Muista, että "äkkinäinen kaasuttaminen" tai liukuminen voivat singota irtokiviä taaksepäin, toista ajajaa kohti. Älä koskaan tee sitä tahallasi.

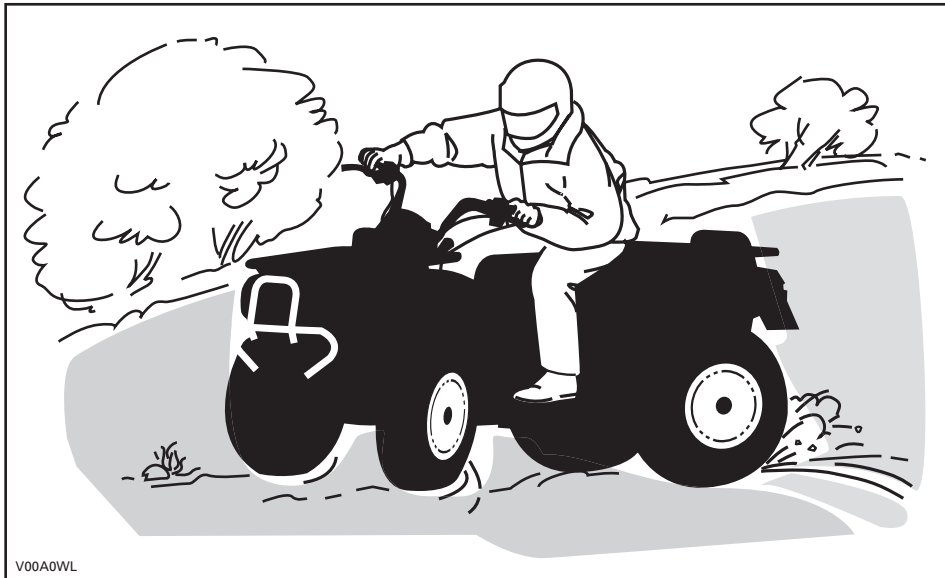

Jos joudut luistoon tai liukuun, on ehkä parasta kääntää ohjaustanko liu'un suuntaan kunnes saat ajoneuvon jälleen hallintaan. Älä koskaan lukitse jarruja ja pyöriä. Ota huomioon ja noudata kaikkia tiellä olevia merkkejä. Niiden tarkoitus on auttaa sinua ja muita.

"Reitillä" olevat esteet on ylitettävä varoen. Esteitä ovat irtokivet, kaatuneet puut, liukkaat pinnat, aidat, tolpat, penkereet ja painumat. Ne on syytä välttää aina kun se on mahdollista. Muista, että jotkut esteet ovat liian suuria tai vaarallisia ylitettäväksi, joten ne on syytä välttää. Voit ylittää pienet kivet tai kaatuneet puut turvallisesti... lähesty niitä 90°:n kulmassa. Seiso jalkatuilla ja pidä polvet koukussa. Hidasta nopeus kuitenkin pysähtymättä, älä "kaasuta äkkinäisesti". Pidä ohjaustangosta kunnolla kiinni. Siirrä painoasi taaksepäin ja aja eteenpäin. Älä yritä nostaa ajoneuvon etupyöriä maasta. Ota huomioon, että esine voi olla liukas tai voi liikkua sitä ylitettäessä.

Mäissä tai rinteissä ajettaessa on kaksi erittäin tärkeää seikkaa... varaudu liukkaisiin pintoihin, tai maaston muutoksiin ja esteisiin ja... käytä ruumiinpainoa oikein.

Ylämäki

Pidä ruumiinpaino edessä mäenharjannetta kohti. Pidä jalat jalkatuissa ja vaihda pienemmälle vaihteelle, kiihdytä sitten ja tarvittaessa suorita vaihtaminen nopeasti ajaessasi ylöspäin. Älä kaasuta liikaa, sillä silloin ajoneuvon nokka voi nousta maasta irti ja kaatua päällesi. Jos rinne on liian jyrkkä etkä pääse eteenpäin, tai ajoneuvo alkaa rullata taaksepäin, jarruta, mutta varo ettet rupea luisumaan. Nouse ajoneuvosta pois ja tee "U"-käännös tai "K"-käännös (taaksepäin kävellen, ajoneuvon vierellä, ylämäen puolella ja toinen käsi jarruvivussa. Peruuta ajoneuvoa niin, että sen perä osoittaa ylös mäen harjannetta kohti, aja sitten alamäkeen). Kävele tai nouse ajoneuvosta pois aina ylämäen puolella ja pysy loitolla ajoneuvosta sekä sen pyörivistä pyöristä. Älä yritä pitää ajoneuvosta kiinni jos se alkaa kaatua. Pysy erillään. Älä aja mäenharjanteen yli kovalla vauhdilla. Siellä voi olla esteitä, jopa teräviä äkkipudotuksia.

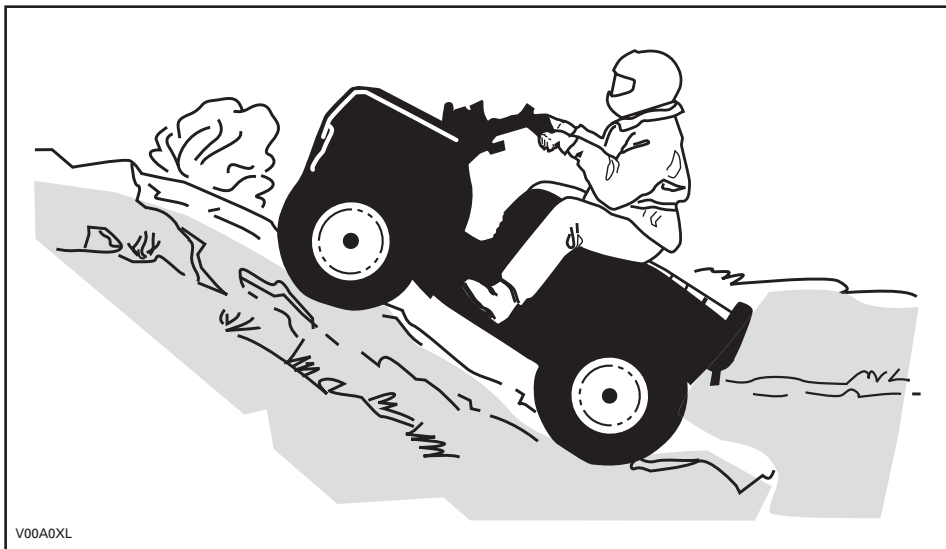

V00A0XL

Alamäki

Pidä ruumiinpainosi takana. Jarruta varovasti ja vältä liukumista. Älä "rullaa" alamäkeen käyttäen yksinomaan moottorijarrutusta tai vapaalla.

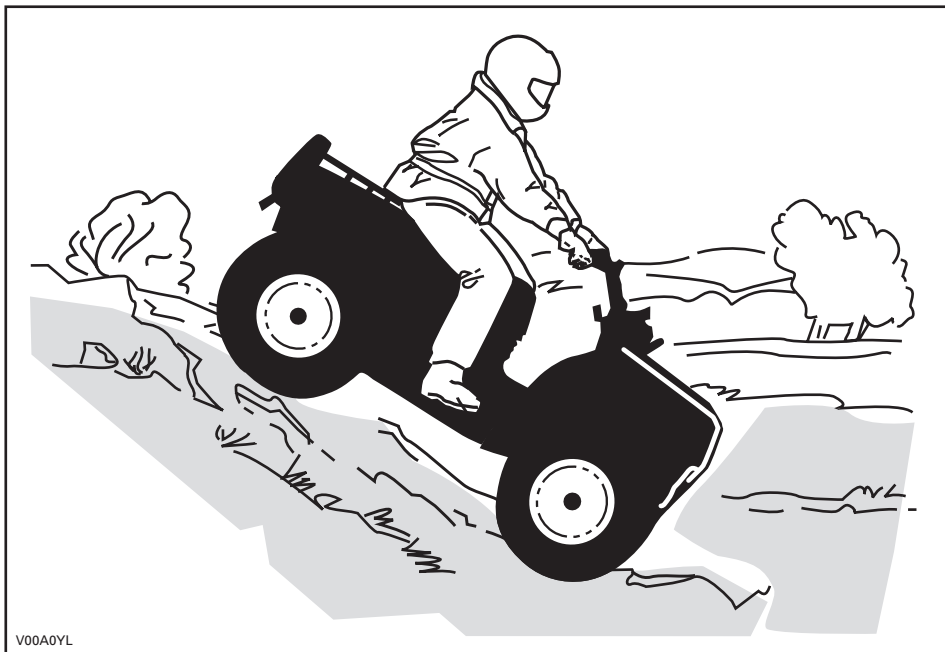

Luettaessa tätä käsikirjaa on muistettava että:

VAROITUS

Osoittaa mahdollista vaaratilannetta, joka voi johtaa vakavaan loukkaantumiseen tai kuolemaan, ellei sitä vältetä.

Rinteen poikittaissuuntaisesti ajo

Tämä on yksi kaikkein riskialttiimmista ajotyyleistä, sillä se voi muuttaa voimakkaasti ajoneuvon tasapainoa. Sitä pitäisi kaikin tavoin välttää. Mikäli niin on kuitenkin välttämättä ajettava, on tärkeätä pitää ruumiinpaino AINA ylärinteen puolella... ja olla valmiina nousemaan ajoneuvosta samalle puolelle pois, mikäli ajoneuvo alkaa kaatua. Älä yritä pysäyttää ajoneuvoa tai estää sen vaurioitumista.

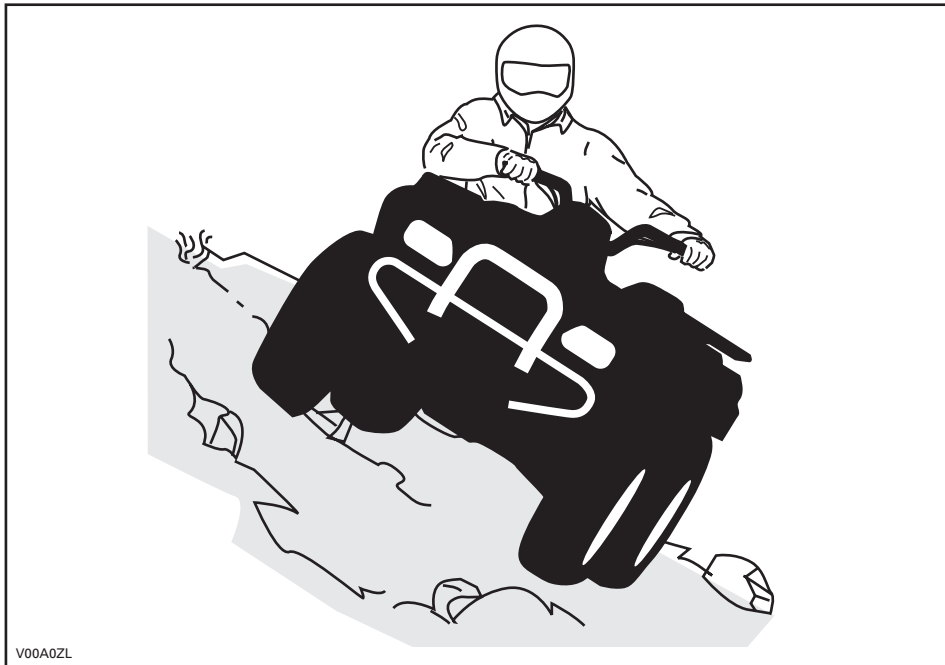

Rutiinihuolto

Kun olet lopettanut ajamisen, on viisasta poistaa kasautunut lumi, jää, muta ja piintynyt lika. Puhdistaminen auttaa pitämään ajoneuvon pitempään hyvässä kunnossa jälleenmyyntiä varten ja se estää mahdolliset alttiudet vahingoille ajoneuvon seuraavan käytön aikana. Pese ajoneuvo lämpimällä saippuavedellä ja anna sen kuivua. (Voit kuivata pyyhkeellä.) Älä pese ajoneuvoa ulkona pakkasessa. Suorita asiaankuuluva voitelu *HUOLTOTIETOJA*-osassa kuvatulla tavalla.

Tämän käsikirjan sisällön huomioon ottaminen on osa turvallisuuden tähtävää vastuutasi. Siinä on arvokkaita ajoneuvosi oikeata kunnossapitoa koskevia neuvoja. Mikäli tarvitset lisäapua, on valtuutettu Can-Am -jälleenmyyjäsi aina valmis auttamaan.

Muutosten tekeminen ajoneuvoon sen nopeuden tai suorituskyvyn parantamiseksi voi rikkoa ajoneuvon rajoitettua takuuta koskevia ehtoja. Lisäksi tiettyjen muutosten tekeminen, kuten moottori- tai pakokaasukomponenttien irrottaminen, ei useimpien lakien mukaan ole laillista.

Pyörien ja/tai renkaiden koon vaihtaminen voi vaikuttaa ajoneuvon vakavuuteen. Väärät rengaspaineet voivat johtaa renkaan tyhjenemiseen tai renkaan liikkumiseen vanteellaan, renkaan hukkumisen tai vaurioitumiseen. Vaurioituneet pyörät tai renkaat pitäisi aina vaihtaa.

Luettaessa tätä käsikirjaa on muistettava että:

VAROITUS

Osoittaa mahdollista vaaratilannetta, joka voi johtaa vakavaan loukkaantumiseen tai kuolemaan, ellei sitä vältetä.

RIIPPUVA LIPUKE

Tässä ajoneuvossa on tärkeitä turvallisuuteen liittyviä tietoja sisältävä riippuva lipuke.

<p>Y-LUOKAN MALLI (NUORISOMALLI)</p> <p>TÄMÄ ATV ON TARKOITETTU VAPAA-AJAN KÄYTTÖÖN EIKÄ SITA SAA KÄYTTÄÄ ILMAN AIKUISEN VALVONTAA.</p> <p>VAIN KULJETTAJALLE - EI MATKUSTAJIA</p> <p>TÄMÄ Y-LUOKAN ATV (NUORISOMALLI) ON SUUNNITELTU KÄYTETTÄVÄKSI SITEN, ETTÄ SEN MAKSIMIINOPEUS ON RAJOITETTU.</p> <p>(SUOSITELTAVA YLI 6-VUOTIAILLE KULJETTAJILLE) RAJOITETTU MAKSIMIINOPEUS: 16 KM/T (10 MPH) (TEHDASASETUS) • RAJOITTAMATON MAKSIMIINOPEUS: 24 KM/T (15 MPH) (AIKUISEN IHMISEN TARKASSA VALVONNASSA/HARKINNAN MUKAAN)</p> <p>DS90, (SUOSITELTAVA YLI 12-VUOTIAILLE KULJETTAJILLE) RAJOITETTU MAKSIMIINOPEUS: 24 KM/T (15 MPH) (TEHDASASETUS) • RAJOITTAMATON MAKSIMIINOPEUS: 48 KM/T (30 MPH) (AIKUISEN IHMISEN TARKASSA VALVONNASSA/HARKINNAN MUKAAN)</p> <p>SUOSITTELEMME OSALLISTUMISTA ATV-AJOKURSSILLE. KYSY LISÄTIETOJA KURSSISTA JÄLLEENMYÄJÄLTÄSI.</p> <p>KYSY JÄLLEENMYÄJÄLTÄSI LISÄTIETOJA ATV-N KÄYTTÖÄ KOSKEVISTA KANSALLISISTA JA PAIKALLISISTA SÄÄNNÖKSISTÄ.</p> <p>* Katso toimintoja käyttäjien käsikirjasta</p> <p>TÄTÄ RIIPPUVA LIPUKETTA EI SAA POISTAA ENNEN MYyntiÄ!</p>	<p>VAROITUS</p> <p>ATV:n väärä käyttö voi johtaa VAKAAN HENKILÖVAHINKOON tai KUOLEMAAN.</p> <p> </p> <p>KÄYTTÄÄ AINA HYVÄKSYTTYÄ KYPÄRÄÄ JA SUOJAVARUSTEITA.</p> <p>ÄLÄ KOSKAAN AJA YLEISILLÄ TELLÄ.</p> <p> </p> <p>ÄLÄ KOSKAAN KULJETA MATKUSTAJIA.</p> <p>ÄLÄ KOSKAAN AJA HUUMEIDEN TAI ALKOHOLIN VAIKUTUKSEN ALAISENA.</p> <p>ÄLÄ KOSKAANajaja:</p> <ul style="list-style-type: none">• ilman asianmukaista koulutusta tai ohjeita.• kykyttöinä tai olosuhteisiin nähden liian kovalla vauhdilla.• yleisillä teillä – toisen ajoneuvon kanssa voi sattuа kolari.• matkustajan kanssa – matkustajat vaikuttavat tasapainoon ja ohjaukseen ja lisäävät riskiä menettää ajoneuvon hallinnan. <p>MUISTA AINA:</p> <ul style="list-style-type: none">• käyttää oikeasta ajotekniikasta ja välttää ajoneuvon ympärysräjähtämistä tiellä, epätasaisessa maastossa ja käännöksissä.• välttää asfalttipintoja – asfaltti voi merkittävästi vaikuttaa käsittelyyn ja hallintaan. <p>LÖYDÄ JA LUE KÄSIKIRJA. NOUDATA KAIKKIA OHJEITA JA VAROITUKSIA.</p> <p>704 901 401</p>
--	---

vmo2008-008-066_aen

TYYPILLINEN

Vain USA ja Kanada

AJONEUVON MOOTTORIN KUVAUS:

XXXXX

EPA-VARMENNETTU

NER (NORMALISOITU PÄÄSTÖARVO) =
0–10 ASTEIKKOLA, 0 OLLESSA PUHTAIN
* EI SAA POISTAA ENNEN MYyntiÄ



704901107

vmo2006-005-009_en

TÄRKEIDEN KILPIEN SIJAINTI

Ajoneuvostasi löytyvät seuraavat kilvet, joiden on katsottava kuuluvan vakituisesti ajoneuvoon. Jos niitä puuttuu tai ne ovat vahingoittuneet, ne voi korvata uusilla ilmaiseksi. Ota yhteys valtuutettuun Can-Am -jälleenmyyjään.

HUOM: Seuraavat tässä käsikirjassa käytetyt kuvat ovat vain esimerkkejä. Oman ajoneuvosi malli voi olla erilainen.





vmo2008-008-001_a

TYYPILLINEN

Kilpi 1

VAROITUS

ATV:n väärä käyttö voi johtaa VAKAAN VAHINGOITTUMISEEN tai KUOLEMAAN.

			
KÄYTÄ AINA HYVÄKSYTTÄ KYPARÄÄ JA SUOJAVARUSTE- TA.	ÄLÄ KOSKAAN KÄYTÄ YLEISILLÄ TEILLÄ.	ÄLÄ KOSKAAN KULJETA MATKUSTAJIA.	ÄLÄ KOSKAAN AJA HUUMEDEN TAI ALKOHOLIN VAKUTUKSEN ALAISENA.

ÄLÄ KOSKAAN aja:

- ilman asianmukaista koulutusta tai ohjeita.
- kykyihisi tai olosuhteisiin nähden liian kovalla vauhdilla.
- yleisillä teillä - voi sattua kolari toisen ajoneuvon kanssa.
- matkustajan kanssa - matkustajat vaikuttavat tasapainoon ja ohjaukseen ja lisäävät riskiä menettää ajoneuvon hallinnan.

AINA:

- käyttää oikeata ajotekniikkaa ja välttää ajoneuvon ympäripyörähtämissä mässä, epätasaisessa maastossa ja käännoksissa.
- välttää asfalttipintoja - asfaltti voi suuresti vaikuttaa käsittelyyn ja hallintaan.

LÖYDÄ JA LUE KÄSIKIRJA, NOUDATA KAIKKIA OHJEITA JA VAROITUKSIA.

704 900 051

V01M01Z

Kilpi 2

VAROITUS



ÄLÄ KOSKAAN aja matkustajana. Matkustajat voivat aiheuttaa hallinnan menetyksen, josta seuraa VAKAVA VAHINGOITTUMINEN tai KUOLEMA.

704 900 005

V01M07Z

Kilpi 3

VAROITUS

ALLE 6-VUOTIAS

Alle kuusivuotiaan henkilön ajaminen tällä ATV:llä lisää hänen riskiään LOUKKAANTUA VAKAVASTI tai KUOLLA. ÄLÄ KOSKAAN aja tällä ATV:llä, jos olet alle 6-vuotias.

V05M02Y

704 900

DS70

VAROITUS

ALLE 12-VUOTIAS

Alle 12-vuotiaan henkilön ajaminen tällä ATV:llä lisää hänen riskiään LOUKKAANTUA VAKAVASTI tai KUOLLA. ÄLÄ KOSKAAN aja tällä ATV:llä, jos olet alle 12-vuotias.

V05M03Y

704 900

DS90/DS90 X

Kilpi 4



VAROITUS

Väärä rengaspaine tai ylikuorma voi aiheuttaa hallinnan menetyksen.

Hallinnan menettäminen voi johtaa VAKAVAAN HENKILÖVAHINKOON tai KUOLEMAAN.

RENGASPAININE

- Säädä kylmillä renkailla: DSXX / DSXX
 - Suositeltava: EDESSÄ: XX.X kPa, X, X psi.
TAKANA: XX.X kPa, X, X psi.
 - Minimi: EDESSÄ: XX.X kPa, X, X psi.
TAKANA: XX.X kPa, X, X psi.
- Älä koskaan säädä rengaspainetta alle minimin. Rengas voisi irrota vanteelta.
- Suurin ajoneuvopaino: XX kg. (XX.X lbs). Mukaanluettuina kuljettajan paino, kuorma ja lisävarusteet.

vmo2008-008-002_aen

TYYPILLINEN

Kilpi 5

USA:ssa ja Kanadassa myytävät mallit

EMISSION CONTROL INFORMATION

THIS VEHICLE IS CERTIFIED TO OPERATE ON UNLEADED GASOLINE AND MEETS TO [XXXX] U.S. EPA AND CALIFORNIA REGULATIONS FOR ATV SI ENGINES.



ENGINE FAMILY	XXXXXXXXXXXX	MOOTTORISARJA
CERTIFICATION STANDARD (FEL)	XXXXXXXXXXXXXXXX	TYYPHYVÄKSYNTÄSTANDARDI (FEL)
ENGINE DISPLACEMENT	XXXXXXXXXX	MOOTTORIN SYLINTERILAVUUS
EXHAUST EMISSION CONTROL SYSTEM	XXXX	PAKOKAASUJEN HALLINTAJÄRJESTELMÄ

PÄÄSTÖTIETO

TÄSSÄ AJONEUVOSSA ON HYVÄKSYTTY KÄYTETTÄVÄKSI LVUJYÖNTÄ BENSINIÄ, JOKA TÄYTTÄÄ [XXXX] U.S. EPA & CALIFORNIA EMISSION -PÄÄSTÖMÄÄRÄYKSET MAASTOAJONEUVOJEN MOOTTOREILLE.

SEE OPERATOR'S GUIDE FOR MAINTENANCE SPECIFICATIONS
KATSO HUOLTOTIEDOT KÄSIKIRJASTA

BOMBARDIER RECREATIONAL PRODUCTS INC.

vmo2007-002-002

SIJAITSEE TAKALOKASUOJAN ALLA

AJONEUVOA KOSKEVAT TIEDOT

MITEN TUNNISTAA OMA AJONEUVO

Ajoneuvosi pääkomponentit (moottori ja runko) tunnistetaan erilaisilla sarjanumeroilla. Näitä numeroita tarvitaan toisinaan takuukysymyksissä, tai ajoneuvosi tunnistamiseen jos se häviää. Valtuutettu Can-Am -jälleenmyyjä tarvitsee näitä numeroita täyttääkseen takuuhakemukset kunnolla. BRP ei hyväksy minkäänlaista takuuta, jos moottorin tunnistusnumero (EIN) tai ajoneuvon tunnistusnumero (VIN) on poistettu tai niitä on millään tavalla vääristetty. Suosittelemme merkitsemään kaikki ajoneuvon sarjanumerot muistiin ja antamaan ne vakuutusyhtiölle.

Ajoneuvon tunnistusnumeron sijainti



vmo2008-008-003_a

TYYPILLINEN — AJONEUVON ETUOSA
1. V.I.N.

Moottorin tunnistusnumeron sijainti

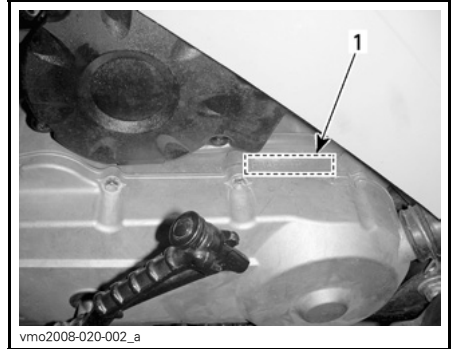

vmo2008-020-002_a

AJONEUVON VASEN PUOLI

1. E.I.N.

MELUEMISSION RAJOITUSSÄÄDÖS

Vain USA ja Kanada

Meluntorjuntajärjestelmän vahingoittaminen on kiellettyä!

Yhdysvaltain liittovaltiolaki ja Kanadan läänilait voivat kieltää seuraavat toimenpiteet tai niiden aiheuttamisen:

1. Uuteen ajoneuvoon meluntorjuntaa varten sisällytettyjen laitteitten tai rakenneosien kenenkään toimesta poistaminen tai toimimattomaksi saattaminen ennen sen myyntiä tai toimittamista lopulliselle ostajalle tai sen ollessa käytössä, muuta kuin huolto-, korjaus- tai vaihtamistarkoituksessa, tai
2. Ajoneuvon käyttö sen jälkeen, kun tällainen laite tai rakenneosa on irrotettu tai saatettu toimimattomaksi kenen tahansa toimesta.

Seuraavassa on lueteltu väärentämiseksi katsottavat toimenpiteet:

1. Äänenvaimentimen tai minkään muun moottorin pakokaasuja pois ohjaavan moottorin osan irrottaminen, tai muuttaminen, tai puhkaiseminen.
2. Minkä tahansa imujärjestelmän osan irrottaminen, tai muuttaminen, tai puhkaiseminen.
3. Ajoneuvon liikkuvien osien, tai pako- tai imujärjestelmän osien vaihtaminen muihin kuin valmistajan määrittämiin osiin.
4. Kunnollisen ylläpidon puute.

PÄÄSTÖVAATIMUKSET

Vain USA

California Air Resources Board (Kalifornian ilmastovaliokunta) (CARB) vaatii, että ajoneuvosi noudattaa sovellettavia pakokaasupäästöjen standardeja koko sen käyttöajan ajan, kun sitä käytetään ja ylläpidetään annettujen ohjeiden mukaan.

Kalifornian ajoneuvorekisteröinnin yhteydessä saa vuosittain poikkeamista osoittavan PUNAISEN etiketin (samoin kuin VIHREÄN etiketin). Ajoneuvon tunnistusnumero (siinä oleva 8. merkki) ilmaisee asiaankuuluvan kilven.

AJONEUVOLUOKKA	VIN 8. MERKKI
Poikkeamista osoittava PUNAINEN etiketti	Merkin on oltava C tai 3
Noudattava VIHREÄ etiketti	Mikä tahansa aakkosnumeerinen merkki, joka on muu kuin C tai 3

SISÄÄNAJO

Moottori

Ajoneuvo tarvitsee 10 tunnin sisäänajon ennen kuin sillä ajetaan jatkuvasti täydellä kaasulla.

TÄRKEÄÄ: Älä koskaan sekoita öljyä polttoaineeseen.

Sisäänajon aikana saa kaasuttaa korkeintaan 3/4-kaasulla maksimista. Hyvään sisäänajoon kuuluu kuitenkin lyhyitä täyskaasutuksia ja nopeuden vaihteluita. Jatkuvat kiihdytykset täydellä kaasulla, pitkät ajot täydellä nopeudella ja moottorin ylikuumeneminen ovat vahingollisia sisäänajon aikana.

Hihna

Uusi hihna vaatii 50 km:n (30 mailia) sisäänajon. Vältä voimakasta kiihdyttämistä/hidastamista tai ajelamista täydellä vauhdilla.

10 tunnin tarkastus

HUOM: 10 tunnin tarkastuksen maksaa ajoneuvon omistaja.

Samoin kuin minkä tahansa tarkkuusmekaanisen laitteen kohdalla, suosittelemme, että valtuutettu Can-Am -jälleenmyyjä tarkastaa ajoneuvosi ensimmäisen 10 tunnin tai 30 päivän jälkeen ostohetkestä lukien, kumpi ensin kohdalle osuu. Tarkastuksen yhteydessä on myös mahdollisuus keskustella ensimmäisten käyttötuntien aikana esille tulleista kysymyksistä.

HALLINTALAITTEET/MITTARIT/VARUSTEET

HUOM: Jotkut hallintalaitteet/mittarit/varusteet ovat vapaavalintaisia.

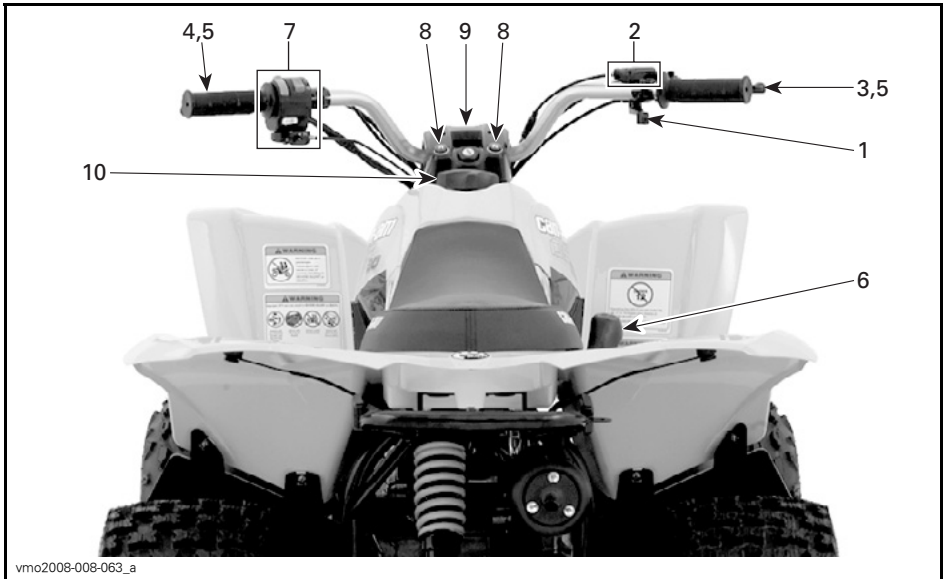

vmo2008-008-063_a

TYYPILLINEN

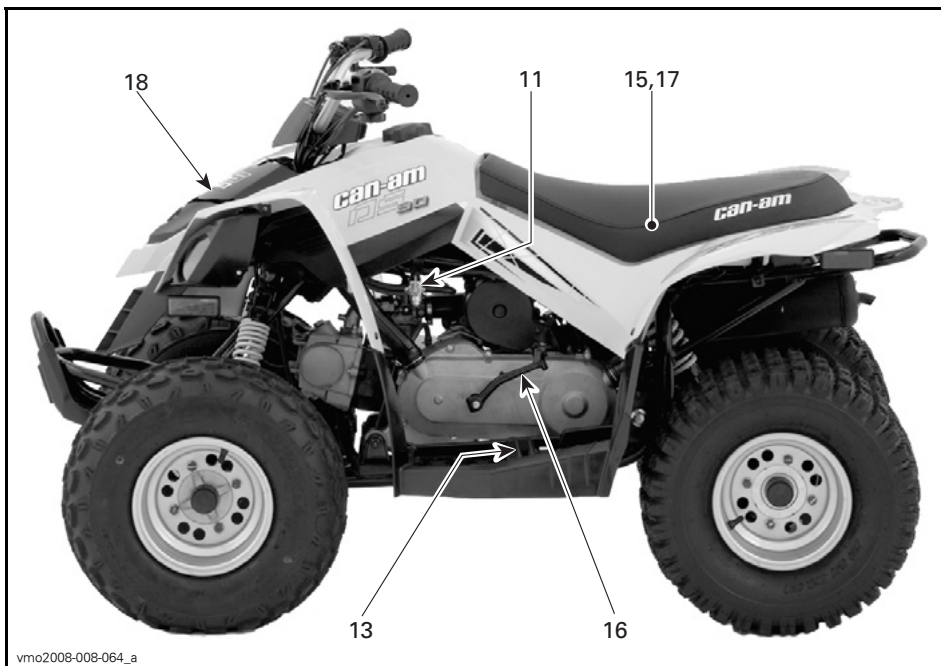

vmo2008-008-064_a

TYYPILLINEN

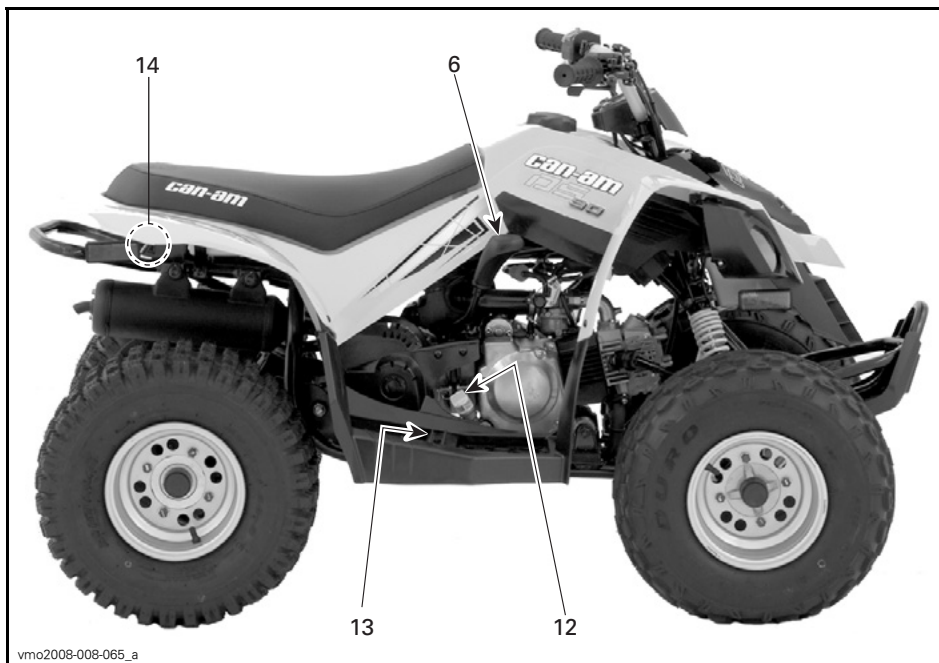

TYYPILLINEN

Luettaessa tätä käsikirjaa on muistettava että:

⚠ VAROITUS

Osoittaa mahdollista vaaratilannetta, joka voi johtaa vakavaan loukkaantumiseen tai kuolemaan, ellei sitä vältetä.

HUOM: Tässä osassa kuvataan ajoneuvosi eri hallintalaitteiden perustointoja. Katso lisätietoja tietyn hallintalaitteen käytöstä joidenkin toisten laitteiden yhteydessä *KÄYTTÖOHJEISTA* edempänä tässä osassa.

1) Kaasuvipu

Painamalla sitä moottorin käyntinopeus kasvaa, jolloin vaihteisto voidaan vaihtaa valitulle vaihteelle.

Kun se vapautetaan, moottorin käyntinopeuden pitäisi palata automaattisesti tyhjäkäynnille, jolloin ajoneuvon vauhti vähitellen hidastuu.

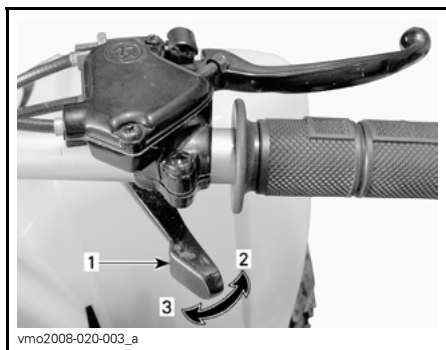

TYYPILLINEN

1. Kaasuvipu
2. Kaasutus
3. Hidastus

VAROITUS

Tarkasta kaasuvivun toiminta ennen moottorin käynnistämistä. Ellei kaasuvipu toimi esteettömästi ja tasaisesti, tarkasta mikä sen aiheuttaa. Korjaa ongelma ennen ajoneuvolla ajamista. Ota yhteys valtuutettuun jälleenmyyjääsi, ellei voi ratkaista ongelmaa itse.

2) Nopeuden rajoitinruuvi

Tässä ajoneuvossa on säädettävä nopeuden rajoitin. Nopeuden rajoitin estää kaasua aukeamasta kokonaan, vaikka kaasuvipu painettaisiin kokonaan pohjaan.

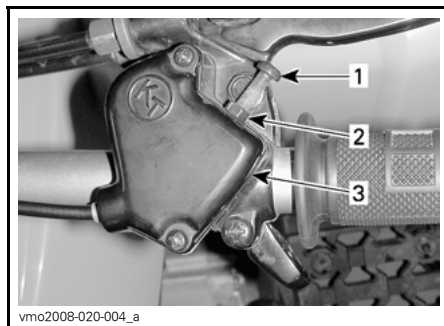

TYYPILLINEN

1. Nopeuden rajoitinruuvi
2. Lukkomutteri
3. Kaasuvivun vajerin kotelo

Kierrettäessä nopeuden rajoitinruuvia se rajoittaa käytettävissä olevaa moottorin maksimitehoa ja laskee ajoneuvon maksiminopeutta.

HUOM: DS70-mallin nopeudeksi on tehtaalla rajoitettu 16 km/t (10 MPH) ja DS90/DS90 X -mallien nopeudeksi on rajoitettu 24 km/t (15 MPH).

BRP suosittelee, että kaikki aloittelevat kuljettajat ajavat niin, että nopeuden rajoitinruuvi rajoittaa ajonopeutta kunnes he ovat oppineet käsittelemään ATV:tä.

Vanhemmat voivat säätää nopeuden rajoitinruuvia asteittain auki nostaakseen maksimijonopeutta sen mukaan, kuinka aloitteleva kuljettaja oppii käyttämään ajoneuvoaan.

HUOM: DS70-mallin rajoittamaton maksiminopeus on 24 km/t (15 MPH) ja DS90/DS90 X -mallien 48 km/t (30 MPH).

VAROITUS

Vanhempien tulisi aina rajoittaa suurinta ajonopeutta sen mukaan, että lapsi kykenee käyttämään ajoneuvoa turvallisesti. Älä koskaan anna lapsen itse säätää nopeutta rajoitinruuvien avulla.

Katso oikeaa säätöä varten kappale *NOPEUDEN RAJOITINRUUVI* kohdassa *POLTTOAINEJÄRJESTELMÄ*.

VAROITUS

Nopeuden rajoitinruuvien väärä säätö saattaa vaurioittaa kaasuvaijeria ja huonontaa kaasuvaijerin toimintaa. Tässä mainittujen säätösuositusten noudattamatta jättäminen voi aiheuttaa muutoksia ajoneuvon hallintaan, mikä johtaa mahdolliseen onnettomuuteen ja vakaviin vahingoittumisiin tai jopa kuolemaan.

3) Etujarruvipu

Painettaessa jarru jarruttaa. Vapauttaessa jarruvivun pitäisi automaattisesti palata alkuperäiseen asentoonsa. Jarrutusteho on suhteessa voimaan, jolla vipua puristetaan, sekä maastotyyppiin ja -olosuhteisiin.

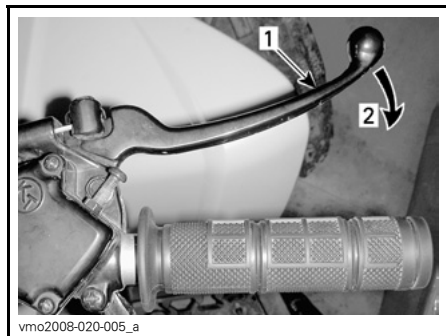

vmo2008-020-005_a

TYYPILLINEN
1. Jarruvipu
2. Jarrutus

4) Takajarruvipu

Painettaessa jarru jarruttaa. Vapauttaessa jarruvivun pitäisi automaattisesti palata alkuperäiseen asentoonsa. Jarrutusteho on suhteessa voimaan, jolla vipua puristetaan, sekä maastotyyppiin ja -olosuhteisiin.

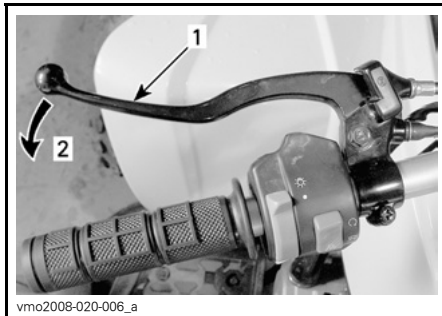

vmo2008-020-006_a

TYYPILLINEN

1. Jarruvipu
2. Jarrutus

5) Seisontajarru

Lukitus estää ajoneuvon liikkumisen. Kytke päälle aina kuljetuksen aikana tai kun ajoneuvo ei ole käytössä.

VAROITUS

Käytä seisontajarrua aina kun ajoneuvo ei ole käytössä.

VAROITUS

Varmistu, että seisontajarru on kokonaan pois päältä ennen ajoneuvon käyttöä. Jos ajoneuvolla ajettaessa jarrujen annetaan laahata jarruvipua jatkuvasti puristamalla, tämä voi vaurioittaa jarrujärjestelmää ja aiheuttaa jarrutehon menetyksen ja/tai tulipalon.

Mekanismin käyttö: Paina jarruvipua samalla kun liikutat vivun lukkoa. Jarruvipu on nyt painettu kiinni ja jarru(t) on(ovat) päällä.

Kaikki mallit paitsi DS90 X

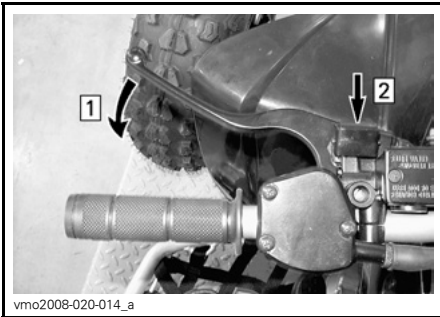

TAKAJARRUVIPU

Kohta 1: Paina jarruvipua ja pidä se alaspainettuna

Kohta 2: Liikuta vivun lukkoa

Vain DS90 X

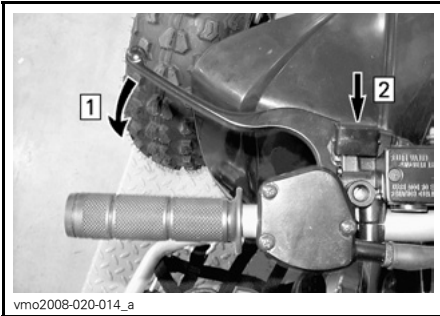

TAKAJARRUVIPU

Kohta 1: Paina jarruvipua ja pidä se alaspainettuna

Kohta 2: Työnnä vivun lukkoa

Kaikki mallit

Mekanismin vapautus: Paina jarruvipua. Vivun lukon pitäisi automaattisesti palata alkuperäiseen asentoonsa. Jarruvivun pitäisi palata lepoasentoon. Vapauta aina seisontajarru ennen ajamista.

6) Vaihdevipu

A 3-asentoinen vipu.

TÄRKEÄÄ: Pysäytä ajoneuvo aina kokonaan ja laita jarrut päälle ennen vaihdevivun siirtämistä.

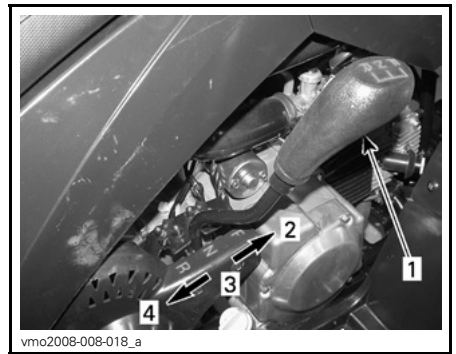

VAIHDEVIVUN VAIHTAMISKUVIO

1. Vaihdevipu
2. Eteenpäin (F)
3. Vapaa (N)
4. Peruutusvaihde (R)

Vaihteen siirtämistä varten pysäytä ajoneuvo kokonaan, paina jarrua ja siirrä sitten vipu haluttuun asentoon siirtämällä sitä ylöspäin tai alaspäin. Älä siirrä vipua väkisin.

F: Eteenpäin

Se on normaali ajonopeusalue. Sillä ajoneuvo saavuttaa maksiminopeutensa.

N: Vapaalla

Tämä asento vapauttaa vaihteiston ja mahdollistaa ajoneuvon liikuttamisen omin voimin tai hinaamisen.

R: Peruutus

Tällä vaihteella ajoneuvolla pääsee peruuttamaan.

VAROITUS

Ennen ajoneuvolla peruuttamista varmista, ettei takana ole esteitä tai ihmisiä. Pysy istuimella.

7) Monitoimikytkimen kotelo

Monitoimikytkimen kotelossa on seuraavat hallintalaitteet:

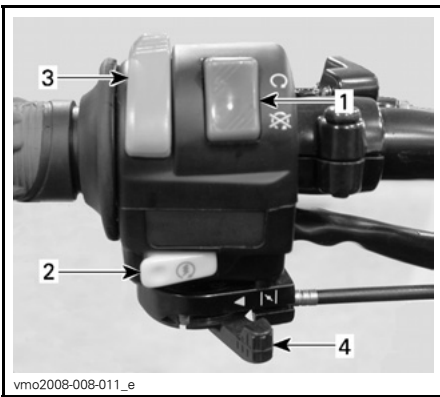

Moottorin käynnistyspainike

Käynnistä moottori asettamalla moottorin pysäytyskytkin ON (PÄÄLLÄ) -asentoon.

Paina VASEN jarruvipu pohjaan ja pidä sitä painettuna.

Paina ja pidä alhaalla moottorin käynnistyspainiketta. Vapauta heti kun moottori on käynnistynyt.

vmo2008-008-011_e

1. Moottorin pysäytyskytkin
2. Moottorin käynnistyspainike
3. Suuntavilkkujen katkaisin (jos varusteena)
4. Rikastinvipu

Moottorin pysäytyskytkin

Tätä kytkintä voidaan käyttää moottorin pysäyttämiseen ja hätäkeinona.

Moottori pyörähtää muttei käynnisty, jos moottorin pysäytyskytkin on OFF (POIS) -asennossa.

HUOM: Vaikka moottori voidaan käynnistää kääntämällä avain virtalukossa OFF (POIS) -asentoon, suosittelemme, että moottori pysäytetään moottorin pysäytyskytkimellä.



vmo2008-008-011_b

1. Moottorin käynnistyspainike

Pysäytä moottori vapauttamalla kaasuvipu kokonaan ja käyttämällä sitten moottorin pysäytyskytkintä.

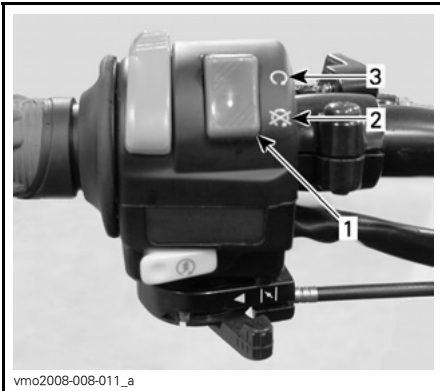

vmo2008-008-011_a

1. Moottorin pysäytyskytkin
2. OFF (POIS) -asento
3. ON (PÄÄLLÄ)-asento

Suuntavilkkujen katkaisin

Kaikki mallit paitsi DS90 X

Aseta suuntavilkkujen katkaisin asentoon ON (PÄÄLLÄ) aktivoiaksesi ne. Kun haluat sammuttaa suuntavilkut, aseta niiden katkaisin asentoon OFF (POIS).

TÄRKEÄÄ: Suuntavilkkujen pidempiaikainen käyttö purkaa akun latausta silloin, kun moottori ei ole käynnissä.

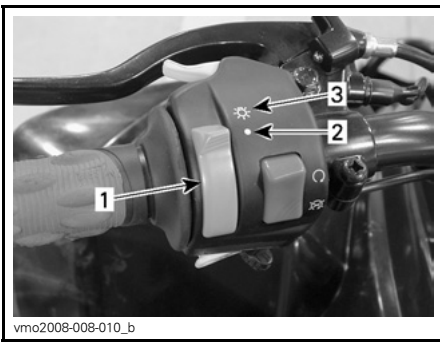

vmo2008-008-010_b

1. Suuntavilkkujen katkaisin
2. OFF (POIS) -asento
3. ON (PÄÄLLÄ)-asento

Rikastinvipu (ryppy)

Tässä laitteessa on säädettävä vipu moottorin kylmäkäynnistyksen helpottamiseksi varten.

OFF (POIS) -asento on normaalikäyttöä varten, kun moottori on lämmin.



vmo2008-008-011_c

OFF (POIS) -ASENTO

Rikastinvivun täysin päällä -asentoa käytetään moottorin ollessa kylmä.



vmo2008-008-011_d

RIKASTIN TÄYSIN AUKI

Muita POIS- ja TÄYSIN PÄÄLLÄ -asentojen välisiä asentoja käytetään moottorin lämpötilasta riippuen.

8) Merkkivalot

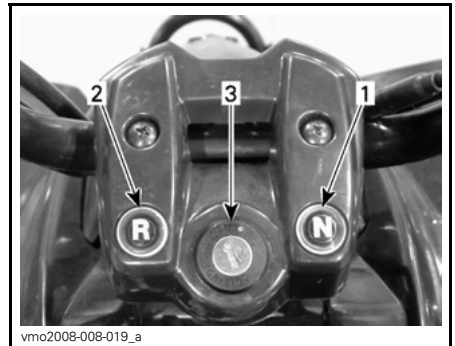

vmo2008-008-019_a

TYYPILLINEN

1. Vapaa (N)
2. Peruutusvaihte (R)
3. Virtalukko

Vapaalla-merkkivalo (VIHREÄ)



Valon palaminen osoittaa vaihteen olevan vapaalla.

Peruutuksen merkkivalo (PUNAINEN)



Valon osoittaa vaihteen palaminen olevan peruutusasennossa.

9) Virtalukko

Toimii avaimella, kaksiasentoinen kytkin: OFF (POIS) ja ON (PÄÄLLÄ).



vmo2008-008-012_a

VIRTUALUKKO

1. OFF (POIS) -asento
2. ON (PÄÄLLÄ) -asento

Laita avain kytkimeen ja käännä se ON (PÄÄLLÄ) -asentoon. Avaimen saa pois kääntämällä se ensin OFF (POIS) -asentoon.

HUOM: Vaikka moottori voidaan pysäyttää kääntämällä avain virtalukossa OFF (POIS) -asentoon, suosittelemme, että moottori pysäytetään moottorin pysäytyskytkimellä. Käänä virtalukko OFF (POIS) -asentoon, aina pysäytettyäsi moottorin.

10) Polttoainesäiliön korkki

VAROITUS

Älä anna lapsen lisätä polttoainetta ajoneuvoon.

Kierrä auki täyttääksesi polttoainesäiliön, kiristä sen jälkeen huolellisesti.

HUOM: Katso kappale *TANKKAAMINEN* osassa *NESTEET* täyttääksesi polttoainesäiliön oikein.

VAROITUS

Pysäytä aina moottori ennen tankkaamista. Avaa korkki hitaasti. Mikäli havaitset paine-eron (polttoainesäiliön korkkia avattaessa kuuluu viheltävä ääni), tarkastuta ja/tai korjauta ajoneuvo ennen kuin jatkat sen käyttämistä. Polttoaine on tulenarkaa ja räjähtävää. Älä koskaan käytä avotulta polttoainemäärän tarkastamiseen. Älä koskaan tupakoi tai salli läheisyydessä tulta tai kipinöitä. Toimi aina hyvin ilmastoidulla alueella. Älä koskaan täytä polttoainesäiliötä piripintaan ennen ajoneuvon viemistä lämpimään. Lämpötilan noustessa polttoaine laajenee ja voi tulla yli. Pyyhi ajoneuvosta aina ylivuotanut polttoaine pois.

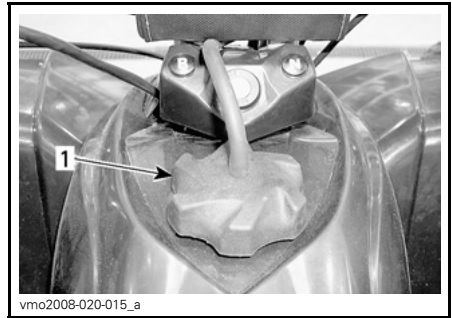

vmo2008-020-015_a

TYYPILLINEN

1. Polttoainesäiliön korkki

11) Polttoaineventtiili

Se on 3-asentoinen kiertoventtiili: OFF (POIS), ON (PÄÄLLÄ), RES. (VARA) Kierrä osoitin ON (PÄÄLLÄ)-, OFF (POIS)- tai RES (VARA) -kohtaan.

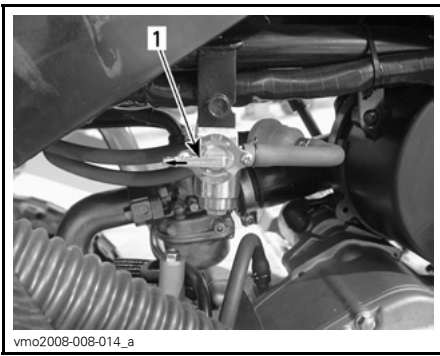

vmo2008-008-014_a

AJONEUVON VASEN PUOLI

1. Siirrä tämä osoitin haluttuun asentoon

OFF (POIS)

Pysäyttää polttoaineen syötön kaasuttimeen.

TÄRKEÄÄ: Käännä venttiili OFF (POIS) -asentoon kun ajoneuvo ei ole käytössä tai kun sitä siirtokuljetaan.

ON (PÄÄLLÄ)

Päästää polttoaineen kaasuttimeen. Tämä on normaali asento kun ajoneuvoa käytetään.

RES. (varalla)

Kun polttoaine on loppunut polttoainesäiliöstä ON (PÄÄLLÄ) -asennossa, on pieni hätävara käytettävissä kääntämällä nappi RES (VARA) -asentoon. Käytä tätä asentoa vain kun ON (PÄÄLLÄ) -osa on tyhjä.

Kun varasäiliö on käytössä, suorita mahdollisimman nopeasti tankkaus. Tankkauksen jälkeen muista kääntää venttiili takaisin ON (PÄÄLLÄ) -asentoon.

TÄRKEÄÄ: Ellei polttoaineventtiiliä ole kunnolla avattu, polttoaine ei pääse virtaamaan kunnolla. Varmistu, että venttiili on ajon aikana täysin auki.

12) Moottoriöljyn mittatikku

Sillä mitataan moottoriöljyn pinnan taso.

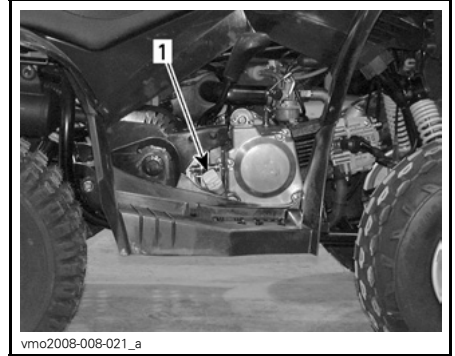

vmo2008-008-021_a

TYYPILLINEN — MOOTTORIN OIKEA PUOLI

1. Mittatikku

Katso oikea moottoriöljyn tarkastusmenetelmä kohdasta *NESTEET*.

13) Jalkatappi

Tähän voit tukea jalkaasi.



vmo2008-020-009_a

DS90 X

1. Jalkatappi



mmo2008-008-052_a

MUUT

1. Jalkatappi

14) Istuimen salvan nappi

Sijaitsee takalokasuojan alla, lähellä takapuskuria. Avaamalla sen saa istuimen poistettua, jolloin moottoritilaan pääsee käsiksi. Vapauta istuin vetämällä nupista.

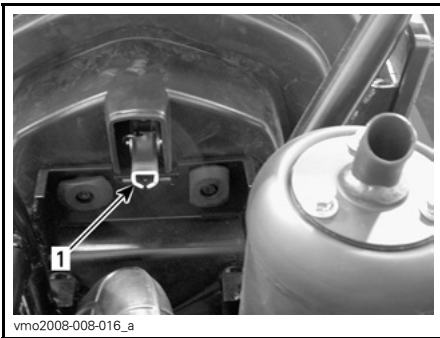

vmo2008-008-016_a

TYYPILLINEN

1. Istuimen vapautusnappi

Istuimen poisto

Vedä salpaa samalla kun nostat varovasti istuimen takaosaa. Vedä istuinta taaksepäin ja irrota se sitten.

Istuimen asennus

Aseta edessä olevat kielet rungossa oleviin koukkuihin. Kun istuin on kevyesti paikallaan, paina sitä reilusti alas, jolloin salpa lukkiutuu.

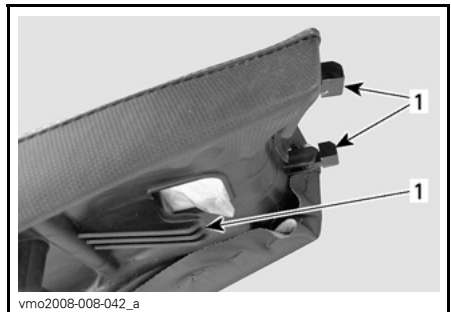

vmo2008-008-042_a

1. Istuimen salvat

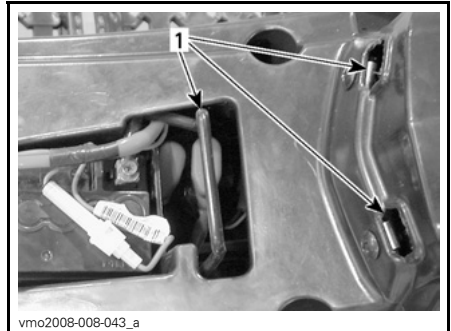

vmo2008-008-043_a

1. Koukut

VAROITUS

Varmista, että istuimen salpa on kunnolla kiinni ennen liikkeelle lähtöä.

15) Sulake

Sulake suojaa sähköjärjestelmää. Katso yksityiskohdat osasta *HUOLTOTIEDOT*.

Sulakkeenpidin sijaitsee PUNAISESSA (+) akkukaapelissa, akun lähellä.



vmo2008-008-017_a

1. Sulakkeenpidin

16) Käynnistyspoljin

Käynnistyspoljin on apukäynnistystä varten.

Noudata normaalia käynnistysmenetelmää, mutta käytä käynnistyspoljinta sähkökäynnistimen sijaan. Katso **MANUAALINEN VARAKÄYNNISTYS** osassa **KÄYTTÖOHJEET**.

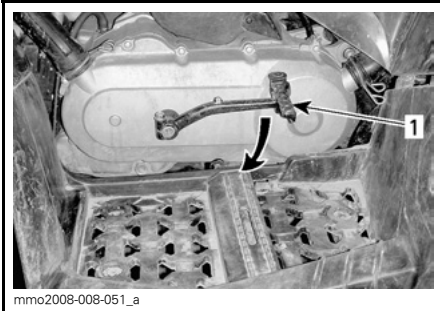

mmo2008-008-051_a

TYYPILLINEN

1. Käynnistyspoljin

17) Työkalusarja

Työkalusarja sijaitsee istuimen alla moottoritilassa ja siinä on perushuoltoon varten tarvittavat työkalut.

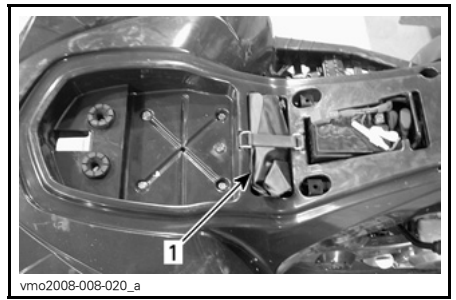

vmo2008-008-020_a

1. Työkalusarja

18) Etusäilytyslokeron

Kätevä lokero henkilökohtaisten tavaroitten kuljettamiseen.

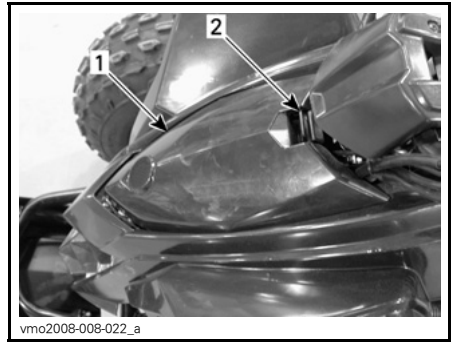

vmo2008-008-022_a

1. Etusäilytyslokeron

2. Kannen salpa

Avataksesi säilytyslokeron vedä salpasta varovasti ja pidä sitä sitten paikoillaan samalla kannetta nostamalla.



vmo2008-008-023_a



VAROITUS

Moottorin käydessä aseta vaihte aina VAPAA-asentoon ja kytke seisontajarru päälle ennen kannen avaamista. Älä koskaan jätä raskaita tai irrallisia rikkimeneviä esineitä säilytyslokeroon. Salpaa aina kansi ennen liikkeellelähtöä.

NESTEET

Luettaessa tätä käsikirjaa on muistettava että:

⚠ VAROITUS

Osoittaa mahdollista vaaratilannetta, joka voi johtaa vakavaan loukkaantumiseen tai kuolemaan, ellei sitä vältetä.



Tässä osassa selvitetään ajoneuvosi suositeltavat nesteet ja menetelmät niiden pinnan tason tarkastamista varten. Katso nesteiden vaihtamista koskevat ohjeet osasta *HUOLTOTIEDOT*.

⚠ VAROITUS

Vain aikuisen henkilön tulisi suorittaa seuraavat toimenpiteet.

Pikaviitetaulukko

HUOM: Katso lisätietoja kohdista *SUOSITELTU POLTTOAINE* ja *SUOSITELTU ÖLJY* jäljempänä tässä osassa.

LYIJYTTÖMÄN POLTTOAINEEN VÄHIMMÄISOKTAAANILUKU:		
	Pohjois-Amerikassa	(87 (R + M)/2)
	Pohjois-Amerikan ulkopuolella	92 RON
MOOTTORIÖLJY:		
	Suosittelava	SAE 10W 40 API-luokitus SM, SL tai SJ
	Ensisijainen vaihtoehto	XP-S 5W 40 syntetttinen öljy

Yleiskatsaus

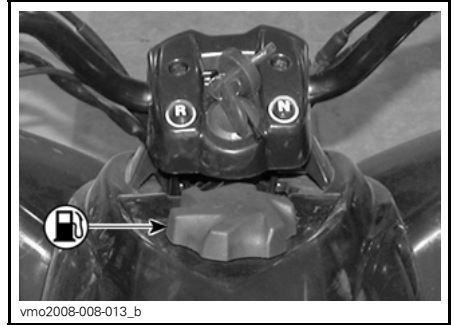

TYYPILLINEN — POLTTOAINESÄILIÖN KORKKI



TYYPILLINEN — MOOTTORIÖLJY

Polttoaine

Suosittelut polttoaine

Käytä lyijytöntä bensiiniä, jota saa useimmilta huoltoasemilta, tai hape-tettua polttoainetta, jossa on enintään yhteensä 10 % etanolia tai metanolia tai kumpaakin. Käytetyn polttoaineen suositeltu vähimmäisoktaaniluku on seuraava.

OKTAANILUKU	
Pohjois-Amerikassa	(87 (R + M)/2)
Pohjois-Amerikan ulkopuolella	92 RON

TÄRKEÄÄ: Älä koskaan kokeile muilla polttoaineilla. Muiden kuin suositeltujen polttoaineiden käyttö voi johtaa ajoneuvon suorituskyvyn huononemiseen ja tärkeiden polttoainejärjestelmän ja moottorin osien vaurioitumiseen.

Tankkaaminen

VAROITUS

Älä anna lapsen lisätä polttoainetta ajoneuvoon.

Pysäytä moottori.

Älä anna kenenkään jäädä ajoneuvon tankkaamisen ajaksi.

Kierrä polttoainesäiliön korkki auki vastapäivään.

Aseta suppilo täyttöputkeen

Kaada polttoainetta hitaasti, jotta ilma pääsee poistumaan säiliöstä eikä tapahdu takaisvirtausta. Varo ettei polttoainetta vuoda ulos.

Älä täytä liikaa. Lopeta täyttäminen, kun polttoaine saavuttaa täyttöputken pohjan. Kiristä polttoainesäiliön korkki myötäpäivään kunnolla kiinni.

VAROITUS

Pysäytä aina moottori ennen tankkaamista. Avaa korkki hitaasti. Mikäli havaitset paine-eron (polttoainesäiliön korkkia avattaessa kuuluu viheltävä ääni), tarkastuta ja/tai korjauta ajoneuvo ennen kuin jatkat sen käyttämistä. Tietyissä olosuhteissa polttoaine on tulehkaa ja räjähtävää. Älä koskaan käytä avotulta polttoainemäärän tarkastamiseen. Älä koskaan tupakoi tai salli läheisyydessä tulta tai kipinöitä. Toimi aina hyvin ilmastoidulla alueella. Älä koskaan täytä polttoainesäiliötä piripintaan ennen ajoneuvon viemistä lämpimään. Lämpötilan noustessa polttoaine laajenee ja voi tulla yli. Pyyhi ajoneuvosta aina ylivuotanut polttoaine tai öljy pois.

Moottoriöljy

Suosittelut öljy

Käytä 4-tahtimoottoriöljyä, joka vastaa tai ylittää API-luokituksen SM, SL tai SJ. Tarkasta että, että öljykanisterissa on API-merkinnän kirjainyhdistelmä SM, SL tai SJ. Ainakin yksi em. kirjainyhdistelmästä on oltava merkittynä kanisteriin.

Suosittelut öljyn viskositeetti

SAE 10W 40 on suositeltavaa kaikkina vuodenaikoina.

Kuumimpina kesäpäivinä voit kuitenkin käyttää BRP XP-S 10W 40 -mineraaliöljyä (P/N 219 700 346).

HUOM: Kun edellytät parempaa kokonaissuorituskykyä kaikkina vuodenaikoina, käytä synteettistä XP-S 5W 40 -öljyä (P/N 293 600 039).

Öljyn viskositeettitaulukko

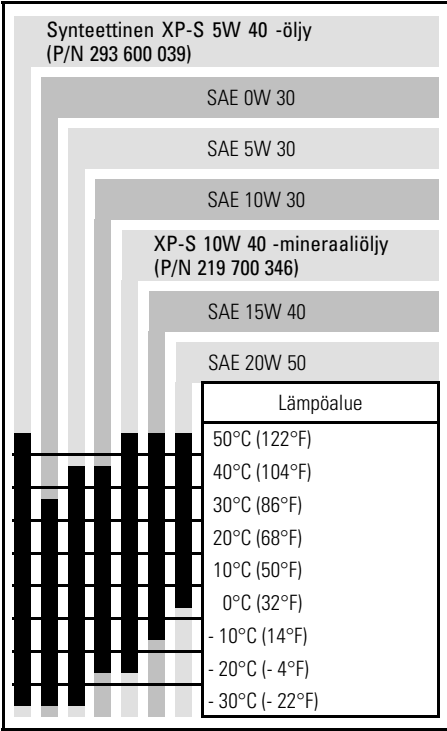

Moottoriöljyn pinnan taso

TÄRKEÄÄ: Tarkasta taso säännöllisesti ja täytä tarvittaessa. Älä täytä liikaa. Moottorin käyttö asiaankuulumattomalla öljymäärällä voi vaurioittaa vakavasti moottoria. Pyyhi vuoto pois.

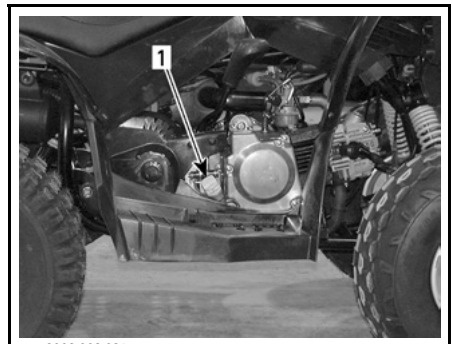

vmo2008-008-021_a

TYYPILLINEN — MOOTTORIN OIKEA PUOLI
1. Mittatikku

Aseta ajoneuvo tasaiselle alustalle, käynnistä moottori ja anna sen käydä useamman minuutin verran, pysäytä sitten moottori. Tarkasta öljymäärä seuraavasti:

1. Ruuvaa mittatikku auki, poista se ja puhdista se.
2. Aseta mittatikku uudelleen paikalleen (älä ruuvaa sitä kiinni).
3. Irrota mittatikku ja tarkasta öljyn pinnan taso. Sen pitäisi olla ylemmän merkin kohdalla, tai lähellä sitä.

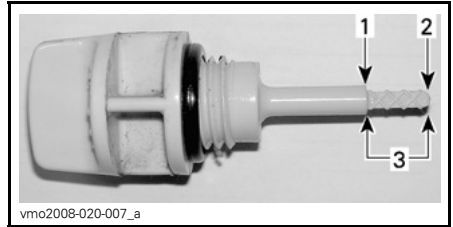

vmo2008-020-007_a

1. Täysi
2. Lisää
3. Käyttöalue

Öljyn lisäämistä varten poista mittatikku. Vältä ylivuoto asettamalla suppilo mittatikkun aukkoon.

Lisää pieni määrä öljyä ja tarkasta uudelleen öljyn pinnan taso.

Toista kunnes öljyn pinnan taso on mitattikun ylemmän merkin kohdalla. Älä täytä liikaa.

Kiristä mittatikku kunnolla.

Jarruneste

Vain DS90 X

Suositteluneste

Käytä aina pelkästään DOT 4 -vaatimukset täyttävää jarrunestettä.

TÄRKEÄÄ: Vältä vakavat jarrujärjestelmävauriot käyttämällä pelkästään suositeltuja nesteitä, äläkä sekoita eri nesteitä nestelisäyksen yhteydessä.

Nesteen taso

Ajoneuvon ollessa tasaisella alustalla tarkasta, että säiliöiden jarruneste on oikealla tasolla. Niiden pitäisi olla MIN-merkin yläpuolella.

Lisää nestettä tarvittaessa. Älä täytä liikaa.

Puhdista täyttöaukon kansi ennen sen irrottamista.

TÄRKEÄÄ: Käytä pelkästään DOT 4 -jarrunestettä avaamattomasta astiasta. Älä käytä vanhoista tai jo avatuista astioista otettua jarrunestettä.

HUOM: Alhainen taso voi olla osoitus vuodosta tai kuluneista jarrupaloista. Ota yhteys valtuutettuun Can-Am -jälleenmyyjään.

Etu- ja takajarruvipujen jarrunestesäiliö

Jarrunestesäiliöt sijaitsevat käsikahvassa jarruvipujen päällä.

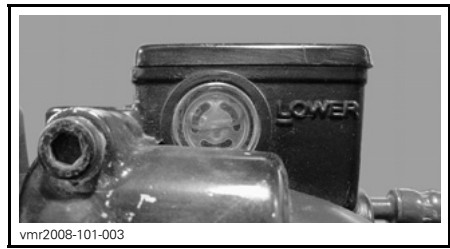

VASEN TAKAJARRUNESTESÄILIÖ

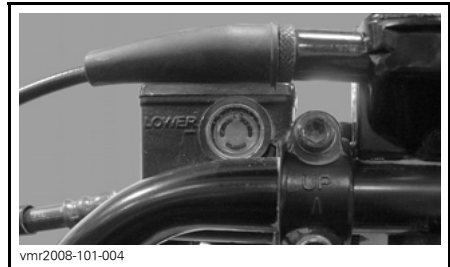

OIKEA ETUJARRUNESTESÄILIÖ

Varmista, että säiliöt ovat vaakatasossa kääntämällä ohjaus suoraan eteenpäin.

Tarkasta nesteen pinta; säiliö on täysi kun neste on ikkunan yläreunan tasalla.

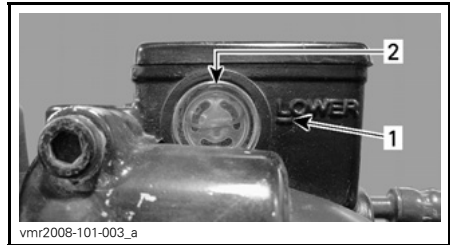

TYYPILLINEN

1. Minimi
2. Maksimi

Tarkasta silmämääräisesti vivun kumisuojan kunto. Tarkasta onko murtumia, repeytymiä, jne. Vaihda jos vahingoittunut.

Toista sama menettely toiseen säiliöön.

RENKAAT JA VANTEET

Luettaessa tätä käsikirjaa on muistettava että:

VAROITUS

Osoittaa mahdollista vaaratilannetta, joka voi johtaa vakavaan loukkaantumiseen tai kuolemaan, ellei sitä vältetä.

Rengaspaine

VAROITUS

Rengaspaine vaikuttaa huomattavasti ajoneuvon käsiteltävyyteen ja vakavuuteen. Alipaine voi tyhjentää renkaan, jolloin se alkaa pyöriä vanteella. Ylipaine voi räjäyttää renkaan. Noudata aina suositeltua painetta. Koska renkaat ovat matalapainetyyppiä, on käytettävä käsipumppua.

Tarkasta paine kun renkaat ovat «kylmät» ennen ajoneuvon käyttöä. Rengaspaine vaihtelee lämpötilan ja korkeuden mukaan. Tarkasta paine uudelleen jos jompikumpi näistä muuttuu.

Työkalulaatikossa on painemittari sinua varten.

RENGASPAINE	
EDESSÄ JA TAKANA	
MINIMI	25 kPa (3,5 PSI)
MAKSIMI	35 kPa (5 PSI)

Vaikka renkaat on erityisesti suunniteltu maastoajokäyttöön, voi rengas silti tyhjentyä. Siksi suositellaan, että pidät mukana rengaspumpun ja korjaus-sarjan.

Renkaiden/vanteiden kunto

Tarkasta, ettei renkaat ja vanteet ole vaurioituneita eikä kuluneita.

Vaihda tarvittaessa.

KÄYTTÖOHJEET

Moottorin käynnistys

VAROITUS

Suurita aina käyttöä edeltävät tarkastukset osan **TURVALLISUUS-TIETOJA** mukaisesti ennen kuin käytät ajoneuvoa. Tarkasta aina kriittisten hallintalaitteiden, turvatoimintojen ja mekaanisten osien toiminta ennen ajamista. Ellei sitä tehdä tässä esitetyllä tavalla, voi seurauksena olla vakava vahingoittuminen tai kuolema.

Työnnä avain virtalukkoon ja käännä se ON (PÄÄLLÄ) -asentoon.

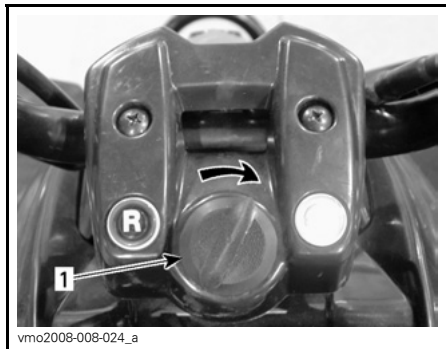

TYYPILLINEN — KÄÄNNÄ ON (PÄÄLLÄ) -ASENTOON

1. Virtalukko

Aseta moottorin pysäytyskytkin ON (PÄÄLLÄ) -asentoon.



1. Moottorin pysäytyskytkin
2. OFF (POIS) -asento
3. ON (PÄÄLLÄ)-asento

Kylmällä ilmalla, kun lämpötila on alle 0°C (32°F), aseta rikastinvipu täysin auki.



RIKASTIN TÄYSIN AUKI

Paina VASEN jarruvipu pohjaan ja pidä sitä painettuna.

Paina moottorin käynnistyspainiketta ja pidä painettuna, kunnes moottori käynnistyy.



1. Moottorin käynnistyspainike

TÄRKEÄÄ: Älä paina käynnistyspainiketta 10 sekuntia kauempaa. Käynnistimen pitää antaa jäähtyä käynnistysyritysten välissä. Huomioi akku, ettet tyhjennä sitä.

HUOM: Moottorin käynnistystä voi nopeuttaa käyttämällä kaasua. Paina hieman kaasuvipua. Jos sitä painaa liikaa, rikastinjärjestelmä ei toimi.

HUOM: Rikastimen liiallisen käytön johdosta moottori voi tulvia, jolloin käynnistyminen vaikeutuu. Jos näin tapahtuu, katso *ERIKOISTOIMENPIIETTEET*.

Kun moottori on lämmin, aseta rikastinvipu OFF (POIS) -asentoon, ja vapauta jarrut.



OFF (POIS) -ASENTO

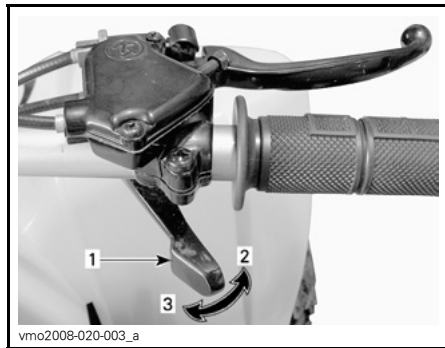

TYYPILLINEN

1. Kaasuvipu
2. Kaasutus
3. Hidastus

Vapauta moottorin käynnistyspainike välittömästi, kun moottori on käynnistynyt.

Säädä rikastinvipua muutaman sekunnin kuluttua kunnes moottori on saavuttanut parhaan kierrosluvun.

Lämpimän moottorin käynnistys

Käynnistä moottori edellä esitetyllä tavalla mutta ilman rikastinta. Ellei moottori käynnisty kahden 5 sekunnin pituisen yrityksen jälkeen sähkökäynnistimellä, aseta rikastinvipu puoliasentoon. Käynnistä moottori käyttämättä kaasuvipua. Aseta rikastinvipu muutaman sekunnin kuluttua OFF (POIS) -asentoon.

Manuaalinen varakäynnistys

Ellei sähkökäynnistin toimi, voidaan ajoneuvo käynnistää manuaalisesti.

Noudata edellä esitettyä käynnistysmenetelmää, mutta käytä käynnistyspoljinta sähkökäynnistimen sijaan.

Käynnistä moottori painamalla varoen käynnistinpoljinta alaspäin kunnes tunnet vastusta ja polkaise heti sen jälkeen poljinta nopeasti alaspäin.

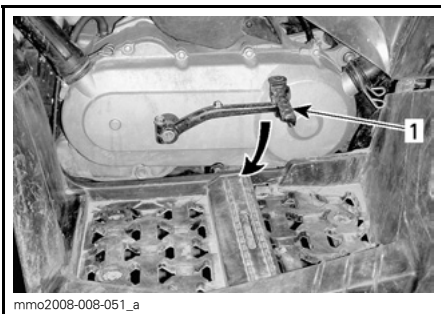

Kun ajoneuvoa käytetään mutaisessa ympäristössä, on ajoneuvo syytä huuhtoa ajoneuvon ja sen osien suojaamiseksi ja valojen pitämiseksi puhtaana.

TYYPILLINEN

1. Käynnistyspoljin

Toista tarvittaessa toimenpide kokonaisuudessaan.

Moottorin pysäytys

VAROITUS

Vältä pysäköintiä rinteeseen.

Vapauta kaasuja ja pysäytä ajoneuvo kokonaan.

Kytke seisontajarru päälle.

Työnnä moottorin pysäytyskytkin OFF (POIS) -asentoon.

Käännä avain virtalukossa OFF (POIS) -asentoon.

Irrota avain virtalukosta.

Käytönjälkeinen hoito

Älä koskaan puhdista näitä ajoneuvoja korkeapainepesurilla. **KÄYTÄ VAIN PIENTÄ PAINETTA** (kuten puutarhalletku). Korkeapaine voi aiheuttaa sähkö- ja mekaanisia vaurioita.

Kun ajoneuvoa on käytetty merivesiympäristössä (hiekkarannalla), on ajoneuvo syytä huuhtoa makealla vedellä ajoneuvon ja sen komponenttien kunnossapidämiseksi. Metalliosien voitelu on erittäin suositeltavaa. Käytä voitelun XP-S -rasvaa.

Tämä on suoritettava jokaisen käyttöpäivän päätteeksi.

JOUSITUKSEN SÄÄTÄMINEN

VAROITUS

Vasen ja oikea etuiskunvaimentimen säätö on asetettava aina samaan asentoon. Älä koskaan säädä vain yhtä iskunvaimenninta. Epätasainen säätö voi hankaloittaa käsiteltävyyttä ja aiheuttaa vakaavuuden menetyksen, sekä johtaa onnettomuuteen.

Jousen esikuormituksen säätö

Lyhennä joustia jäykempää ajoa ja epätasaista tietä varten.

Pidennä joustia pehmeämpää ajoa ja tasaista reittiä varten.

Säädä kääntämällä säätönokkaa tai säätörengasta vastaavasti. Käytä ajoneuvon työkalusarjassa olevaa työkalua.

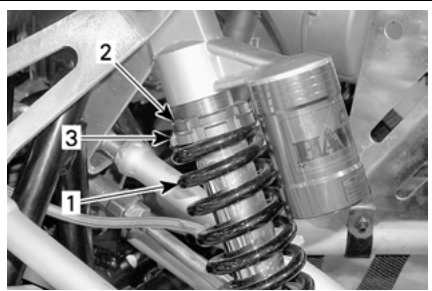

DS90 X — ETUJOUSITUS

1. Etujousi
2. Löysää lukkorengas
3. Käännä säätörengasta



MUUT — ETUJOUSITUS

1. Etujousi
2. Käännä säätönokkaa

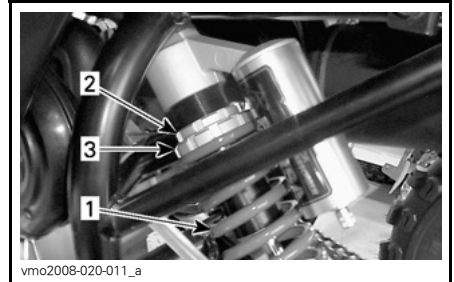

DS90 X — TAKAJOUSITUS

1. Takajousi
2. Löysää lukkorengas
3. Käännä säätörengasta

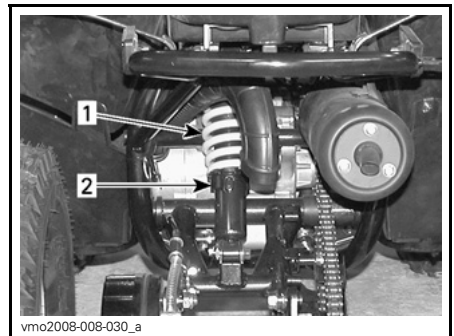

MUUT — TAKAJOUSITUS

1. Takajousi
2. Käännä säätönokkaa

ERIKOISTOIMENPITEET

Ympäripyöräminen

Kun ajoneuvo on pyörähtänyt ympäri tai jäänyt kumolleen yhdelle sivulleen, palauta ajoneuvo normaaliin ajoasentoonsa (kaikille neljälle pyörälle) ja odota 3–5 minuuttia ennen moottorin käynnistämistä. Tarkasta öljymäärä ja täytä tarvittaessa.

Uponnut ajoneuvo

Jos ajoneuvo uppoaa, se on vietävä mahdollisimman nopeasti valtuutetulle Can-Am -jälleenmyyjälle. **ÄLÄ KÄYNNISTÄ MOOTTORIA!** Ajoneuvon uppoaminen voi aiheuttaa vakavia vahinkoja, jos uudelleen käynnistämisessä ei noudateta oikeita toimenpiteitä.

AJONEUVON KULJETTAMINEN

Luettaessa tätä käsikirjaa on muistettava että:

VAROITUS

Osoittaa mahdollista vaaratilannetta, joka voi johtaa vakavaan loukkaantumiseen tai kuolemaan, ellei sitä vältetä.

Kun ajoneuvoa siirtokuljetetaan, kiinnitä se sopivilla kiinnikkeillä peräkärkyyn. Tavallisten köysien käyttö ei ole suositeltavaa.

VAROITUS

Älä koskaan kallista tätä ajoneuvoa siirtokuljetusta varten pituussuuntaan. Suosittelemme ajoneuvon kuljettamista sen normaalissa käyttöasennossa (pystyssä neljällä pyörällään).

Aseta polttoaineventtiili OFF (POIS)-asentoon.

Kytke seisontajarru päälle.

Kiinnitä ajoneuvo edessä etupuskurista ja takaa rungosta.

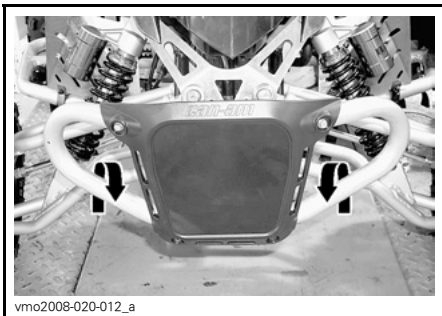

vmo2008-020-012_a

KOHTA EDESSÄ — DS90 X

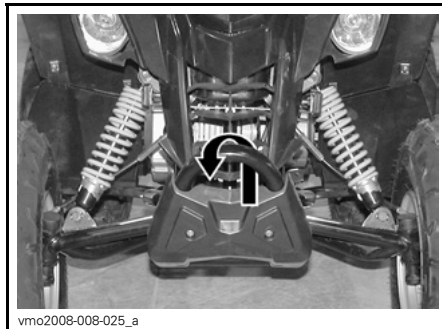

vmo2008-008-025_a

KOHTA EDESSÄ — MUUT

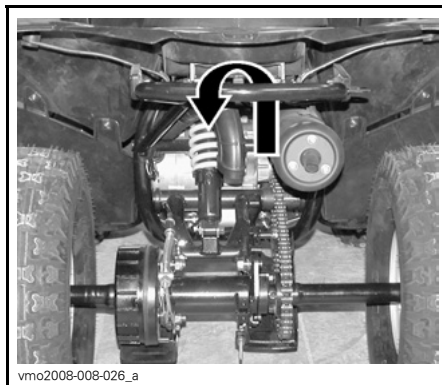

vmo2008-008-026_a

KOHTA TAKANA — KAIKKI MALLIT

TÄRKEÄÄ: Ajoneuvon kiinnittäminen muista kohdista voi vahingoittaa sitä.

VAROITUS

Älä hinaa tätä ajoneuvoa auton tai toisen ajoneuvon perässä. Käytä perävaunua.

VIANETSINTÄ

MOOTTORI EI PYÖRI

1. Virtalukko on OFF (POIS) -asennossa.

- Käännä avain ON (PÄÄLLÄ) -asentoon.

2. Palanut sulake.

- Tarkasta pääsulake.

3. Heikko akku tai irtonaiset liitokset.

- Tarkasta liitosten ja liitosnapojen kunto.
- Anna tarkastaa akku.
- Ota yhteys valtuutettuun Can-Am -jälleenmyyjään.

MOOTTORI PYÖRII MUTTA SE EI KÄYNNISTY

1. Moottorin pysäytyskytkin on OFF (POIS) -asennossa.

- Käännä avain ON (PÄÄLLÄ) -asentoon.

2. Liian vähän rikastetta kylmän moottorin käynnistymiseen.

- Tarkasta polttoainesäiliön pinnan taso ja tarkasta käynnistysmenetelmä, erityisesti rikastimen käyttö.

3. Moottori tulvii (sytytystulppa märkä kun se irrotetaan).

- Ellei moottori käynnisty useasta yrityksestä huolimatta, on polttoaine mahdollisesti tulvinut moottoriin. Toimi seuraavalla tavalla:
 - Käännä virtalukko ON (PÄÄLLÄ) -asentoon ja varmistu, ettei rikastin ole päällä.
 - Paina kaasuvipu pohjaan ja pidä sitä siinä samalla kun käynnistät moottoria.
 - Kun moottori käynnistyy, vapauta kaasuvipu. Älä kaasuta liikaa moottoria.
- **Ellei tämä toimi:**
 - Irrota sytytystulpan johto.
 - Irrota sytytystulppa.
 - Pyöritä moottoria useita kertoja. Asenna uusi sytytystulppa, jos mahdollista, tai puhdista ja kuivaa tulppa.
 - Käynnistä moottori edellä kuvatulla tavalla. Jos moottori tulvii edelleen, ota yhteys valtuutettuun Can-Am -jälleenmyyjään.

4. Moottoriin ei tule polttoainetta (sytytystulppa kuiva kun sen irrottaa).

- Tarkasta polttoainesäiliön pinnan taso; käännä polttoaineventtiili ON (PÄÄLLÄ) -asentoon (kokeile myös RES (VARA) -asentoa). Polttoainepumpussa tai kaasuttimessa voi olla vika.
- Ota yhteys valtuutettuun Can-Am -jälleenmyyjään.

5. Sytytystulppa/sytytys (ei kipinää).

- Irrota sytytystulppa ja kiinnitä uudestaan hattuun.
- Tarkasta, että virtalukon kytkin ja/tai moottorin pysäytyskytkin on/ovat ON (PÄÄLLÄ) -asennossa.
- Käynnistä moottori samalla kun pidät sytytystulppaa maadoitettuna moottoriin poissa tulpan reiästä. Ellei kipinää näy, vaihda sytytystulppa.
- Jos vika jatkuu, ota yhteys Can-Am -jälleenmyyjään.

6. Moottorin puristus.

- Kun moottoria pyöritetään käynnistyspolkimella, pitäisi tuntua "vastusjaksoja" männän ohittaessa yläkuolokohdan. Jaksottaisen vastuksen puuttuminen osoittaisi, että puristusta ei esiinny. Ota yhteys valtuutettuun Can-Am -jälleenmyyjään.

MOOTTORI EI KIIHDY, TAI SIITÄ PUUTTUU TEHOA

1. Likainen/vaurioitunut/kulunut sytytystulppa.

- Puhdista/tarkasta sytytystulppa ja lämpötila-alue. Vaihda tarpeen mukaan.

2. Moottori ei saa polttoainetta.

- Katso kohta MOOTTORI PYÖRII MUTTA EI KÄYNNISTY.

3. Kaasuttimen säädöt.

- Ota yhteys valtuutettuun Can-Am -jälleenmyyjään.

4. Moottori ylikuumenee.

- Jos moottori ylikuumenee, yritä seuraavaa:
 - Hidasta ajoneuvon vauhtia, mutta yritä pitää se liikkeessä, jotta moottoriin virtaa ilmaa. Jos moottori ylikuumenee edelleen noin minuutin jälkeen, pysäytä ajoneuvo.
 - Kytke seisontajarru ja pysäytä moottori.
 - Anna moottorin jäähtyä.
 - Ota mahdollisimman nopeasti yhteys Can-Am -jälleenmyyjään.
- Jos ylikuumeneminen jatkuu, ota yhteys Can-Am -jälleenmyyjään.

5. Ilmansuodatin/kotelo tukossa tai likainen.

- Tarkasta ilmansuodatin ja puhdista tarvittaessa.
- Tarkasta ilmanottoputken asento.

6. Portaaton voimansiirto likainen tai kulunut.

- Ota yhteys valtuutettuun Can-Am -jälleenmyyjään.

MOOTTORI NAKUTTAA (JÄLKISYTYTYYS)

1. Pakojärjestelmässä vuoto.

- Ota yhteys valtuutettuun Can-Am -jälleenmyyjään.

2. Moottori käy liian kuumana.

- Katso kohta MOOTTORI EI KIIHDY, TAI SIINÄ EI OLE TEHOA.

3. Sytytyksen ajoitus on väärä tai sytytysjärjestelmässä on vika.

- Ota yhteys valtuutettuun Can-Am -jälleenmyyjään.

4. Väärä kaasuttimen asetus.

- Ota yhteys valtuutettuun Can-Am -jälleenmyyjään.

MOOTTORI KÄY KATKONAISESTI

1. Likaiset/vaurioituneet/kuluneet sytytystulpat.

- Puhdista/tarkasta sytytystulppa ja lämpötila-alue. Vaihda tarpeen mukaan.

2. Polttoaineessa vettä.

- Tyhjennä polttoainejärjestelmä ja täytä uudella polttoaineella.

AJONEUVO EI SAAVUTA TÄYTTÄ VAUHTIA

1. Moottori.

- *Katso kohta MOOTTORI EI KIIHDY, TAI SIINÄ EI OLE TEHOA.*

2. Seisontajarru.

- *Varmista, että jarruvivun lukko on kokonaan irti.*

3. Ilmansuodatin/kotelo tukossa tai likainen.

- *Tarkasta ilmansuodatin ja puhdista tarvittaessa.*
- *Tarkasta ilmanottoputken asento.*

4. Portaaton voimansiirto likainen tai kulunut.

- *Ota yhteys valtuutettuun Can-Am -jälleenmyyjään.*

KIERROSLUKU NOUSEE, MUTTA AJONEUVO EI LIIKU

1. Portaattomassa voimansiirrossa on vika.

- *Ota yhteys valtuutettuun Can-Am -jälleenmyyjään.*

2. Portaattoman voimansiirron kotelossa on vettä.

- *Ota yhteys valtuutettuun Can-Am -jälleenmyyjään.*

TEKNISET TIEDOT

MALLI		DS70	DS90/DS90 X
MOOTTORI			
Tyyppi		4-tahti, paineilmajäähdytys	
Sylinterien lukumäärä		Yksi sylinteri, vaakatasossa	
Sylinterilavuus		69,36 cm ³ (4,23 cu. in)	89,53 cm ³ (5,46 cu. in)
Käynnistys		Sähkökäynnistys/käynnistyspoljin	
VAIHEISTO			
Vaihteisto		Portaaton voimansiirto (CVT)	
KAASUTUS			
Kaasutin	Merkki	KEHIN käsirikastimella	
	Tyyppi	PTE	
Tyhjäkäynti		± 100	1.700 kierr./min
SÄHKÖJÄRJESTELMÄ			
Sytytystyyppi		CDI (kondensaattoripurkaussytytys)	
Sytytystulppa	Merkki	NGK	
	Tyyppi	CR7HSA	
	Kärkiväli	0,6 – 0,7 mm (0,024 - 0,027 in)	
Sytytystulppien lukumäärä		1	
Akku	Tyyppi	Huoltovapaa	
	Voltteja	12 V, 4 A•h	
Käynnistysjärjestelmä		Sähkökäynnistys/käynnistyspoljin	
Suuntavilkun polttimo		2 x 5 W	
Perävalon polttimo		Ei tiedossa	
Sulake	Pääsulake	15 A	

MALLI		DS70	DS90/DS90 X
JOUSITUS			
Tyyppi	Edessä	Erillisjousitus – A-tukivarsi, DS90 X: erillisjousitus – A-kaksoistukivarsi	
	Takana	Jäykkä keinuvarsi	
Joustomatka	Edessä	86 mm (3,4 in) DS90 X: 178 mm (7 in)	
	Takana	160 mm (6,3 in) DS90 X: 229 mm (9 in)	
Iskunvaimennin		Öljy DS90 X: HPG	
RENKAAT			
Paine	Edessä	minimi 25 kPa (3,5 PSI) maksimi 35 kPa (5 PSI)	
	Takana		
Koko	Edessä	19 x 7-8 DS90 X: 20 x 6-10	
	Takana	18 x 9,5-8 DS90 X: 18 x 10,5-9	
PYÖRÄT			
Koko	Edessä	8 x 5,5 DS90 X: 10 x 5,5	
	Takana	8 x 7 DS90 X: 9 x 8	
Pyörämutterin kireys	Edessä	71 N•m (52 lbf•ft)	
	Takana	120 N•m (89 lbf•ft)	
JARRUT			
Edessä		Mekaaninen, rumpu DS90 X: hydraulinen, levy	
Takana		Mekaaninen, rumpu DS90 X: hydraulinen, levy	
Pysäköintijarru		Vasemman käden jarruvivussa on seisontajarru	

MALLI		DS70	DS90/DS90 X
MITAT			
Kuivapaino		114 kg (251 lb)	
Kokonaispituus		152 cm (59,8 in) DS90 X: 142 cm (56 in)	
Kokonaisleveys		90,5 cm (35,6 in) DS90 X: 109,2 cm (43 in)	
Kokonaiskorkeus		93,5 cm (36,8 in)	
Akseliväli		100 cm (39,4 in)	
Maavara		11,5 cm (4,5 in)	
NESTEET			
Moottoriöljytyyppi		SAE10W 40 API-luokitus SM, SL tai SJ, synteettinen XP-S 5W 40 -öljy on suositeltavaa	
Vaihdelaatikon öljytyyppi		Synteettinen ketjukotelööljy XP-S	
Polttoaine	Tyyppi		Lyijytön bensiini
	Oktaaniluku	Pohjois- Amerikassa	Vähintään 87 (R + M)/2
		Pohjois- Amerikan ulkopuolella	92 RON
TILAVUUDET			
Moottoriöljy		Öljynvaihto suodattimen kera: 1,1 l (1,16 U.S. quarts)	
Vaihdelaatikon öljy		165 ml (6 U.S. oz)	
Polttoainesäiliö		6 l (1,6 U.S. gal)	

A: Ampeeria

V: Volttia

A•h: Ampeerituntia

W: Wattia

kierr./min: Kierrosta minuutissa

Jatkuvasta tuotteen laatuun ja innovaatioon sitoutumisesta johtuen BRP pidättää itselleen oikeuden tehdä milloin tahansa muutoksia malliin ja teknisiin tietoihin ja/tai lisäyksiä, tai parannuksia tuotteisiinsa, ilman aikaisemmin valmistamiensa mallien minkäänlaista päivitysvelvollisuutta.

HUOLTOTIETOJA

HUOLTOTAULUKKO

Huoltaminen on erittäin tärkeää, etlet tunne turvallisia huoltotoimenpiteitä ja sää-
tömenetelmiä, ota yhteys valtuutettuun Can-Am -jälleenmyyjään.

MÄÄRÄAIKAISHUOLTOTAULUKKO

A: SÄÄDÄ C: PUHDISTA I: TARKASTA L: VOITELE R: VAIHDA	ALKUTARKASTUS, 10 TUNTIA TAI 30 PÄIVÄÄ				(Valtuutetun Can-Am -jälleenmyyjän suoritettava. Alkuhuolto on erittäin tärkeä, eikä sitä pidä jättää tekemättä.)
	VIIKOTTAIN				
	KUUKAUSITTAIN				
	KERRAN VUODESSA TAI 100 TUNNIN VÄLEIN				
	SUORITTAJA				
OSA/TOIMENPIDE				SELITYS	
MOOTTORI					
Moottoriöljyn pinnan taso ⁽¹⁾	JOKA KÄYTTÖKERTA			Asiakas	(1) Käyttöä edeltävään tarkastukseen kuuluva toimenpide. (3) Useammin ankarassa käytössä, kuten pölyisessä paikassa, hiekkaisissa, lumisissa, märissä tai mutaisissa olosuhteissa. (5) Tarkasta 6 kuukauden välein. (6) Vaihda 3 kuukauden tai 40 tunnin välein.
Moottoriöljy	R		R ⁽⁶⁾	Asiakas	
Moottoriöljyn suodatin			C	Asiakas	
Ilmansuodatin/ilman suihkutussventtiilin suodatin ⁽³⁾		I, C	R	Asiakas	
Moottorin tyhjäkäynti	I		I	Jälleenmyyjä	
Venttiilin vällys	I		A	Jälleenmyyjä	
Kampikammion tuuletusjärjestelmä			I ⁽⁵⁾	Jälleenmyyjä	
Kipinänsammutin			C	Asiakas	
Pakojärjestelmä			I	Jälleenmyyjä	
POLTTOAINEJÄRJESTELMÄ					
Polttoaineletkut ja liitokset	I		I	Jälleenmyyjä	(2) Tarkasta ja säädä 6 kuukauden välein. (4) Vaihda 2 vuoden tai 200 tunnin välein.
Polttoainesuodatin			(4)	Jälleenmyyjä	
Kaasuvaijeri/kotelo	I, A	I, A	I, A, L	Jälleenmyyjä/ Asiakas	
Kaasutin	I, A	(2)	C, A	Jälleenmyyjä	

MÄÄRÄAIKAISHUOLTOTAULUKKO

A: SÄÄDÄ
C: PUHDISTA
I: TARKASTA
L: VOITELE
R: VAIHDA

ALKUTARKASTUS, 10 TUNTIA TAI 30 PÄIVÄÄ

(Valtuutetun Can-Am -jälleenmyyjän suoritettava.
Alkuhuolto on erittäin tärkeä, eikä sitä pidä jättää tekemättä.)

VIIKOTTAIN

KUUKAUSITTAIN

KERRAN VUODESSA TAI 100 TUNNIN VÄLEIN

SUORITTAJA

OSA/TOIMENPIDE

SELITYS

SÄHKÖJÄRJESTELMÄ

Sytytystulppa	I, A			R	Jälleenmyyjä	—
Akkuliitokset	I		I		Asiakas	
Akun jännite	I		I		Jälleenmyyjä	

VOIMANSIIRTO

Voimansiirtoketjun voitelu/säätö	JOKA KÄYTTÖKERTA			Asiakas	(3) Useammin ankarassa käytössä, kuten pölyisellä alueella, hiekkaisissa, lumisissa, märissä tai mutaisissa olosuhteissa.
Voimansiirtoketjun rullan tarkastaminen	JOKA KÄYTTÖKERTA			Asiakas	
Ketjupyörien kuluneisuus ⁽³⁾			I	Jälleenmyyjä	
Pyörien laakereiden kunto			I	Asiakas	
Pyörien mutterit	I		I	Asiakas	
Renkaiden paine ja kuluneisuus	JOKA KÄYTTÖKERTA			Asiakas	

PORTAATON VOIMANSIIRTO (CVT)

Variaattorihihna				I	Jälleenmyyjä	—
I- ja II-variaattorit				I, C, L	Jälleenmyyjä	
Portaattoman voimansiirron ilmanotto-/ilmanpoistoputket	I		I, C		Asiakas	

MÄÄRÄAIKAISHUOLTOTAULUKKO

ALKUTARKASTUS, 10 TUNTIA TAI 30 PÄIVÄÄ

(Valtuutetun Can-Am -jälleenmyyjän suoritettava.
Alkuhuolto on erittäin tärkeä, eikä sitä pidä jättää tekemättä.)

VIIKOTTAIN

KUUKAUSITTAIN

KERRAN VUODESSA TAI 100 TUNNIN VÄLEIN

SUORITTAJA

OSA/TOIMENPIDE

SELITYS

VAIHDELAATIKKO

Vaihdelaatikon öljy	R			(4)	Jälleenmyyjä	(4) Vaihda 200 tunnin tai 2 vuoden välein.
---------------------	---	--	--	-----	--------------	--

OHJAUSJÄRJESTELMÄ

Ohjaustangon kiinnittimet ⁽¹⁾	I	A		I	Jälleenmyyjä	(1) Käyttöä edeltävään tarkastukseen kuuluva toimenpide. (5) Voitele 6 kuukauden välein.
Olkavarret (kaikki mallit paitsi DS90 X)			(5)	L	Asiakas	
Ohjausakseli				L	Jälleenmyyjä	
Ohjausjärjestelmä				I	Jälleenmyyjä	

JOUSITUS

Jousitusjärjestelmä				I	Asiakas	—
---------------------	--	--	--	---	---------	---

JARRUT ⁽⁷⁾

Jarruneste (DS90 X) ^{(1) (7)}	I	I		(4) (7)	Jälleenmyyjä/ Asiakas	(1) Käyttöä edeltävään tarkastukseen kuuluva toimenpide. (4) Vaihda 2 vuoden tai 200 tunnin välein. (7) Jarrunesteen vaihtamisen tai minkä tahansa jarrujärjestelmän korjauksen on suoritettava valtuutetun Can-Am -jälleenmyyjä toimesta. (8) Hydraulijarrut ovat itsesäätävät eivätkä tarvitse säätöä.
Jarrujärjestelmä ^{(1) (7)}	I		I, A (8)	A (8)	Jälleenmyyjä	
Jarrupalat/jarrukenkien kuluneisuus ⁽⁷⁾				I	Jälleenmyyjä	

KORI/RUNKO

Kiinnittimien kireys ⁽¹⁾	I	I			Asiakas	(1) Käyttöä edeltävään tarkastukseen kuuluva toimenpide.
-------------------------------------	---	---	--	--	---------	--

YLEISTÄ

Luettaessa tätä käsikirjaa on muistettava että:

VAROITUS

Osoittaa mahdollista vaaratilannetta, joka voi johtaa vakavaan loukkaantumiseen tai kuolemaan, ellei sitä vältetä.

VAROITUS

Ellei toisin määritetty, moottori ei saa olla käynnissä mitään huolto-toimenpiteitä varten. Ennen minkään huolto- tai tarkastustoimenpiteiden suorittamista ajoneuvoon, odota kunnes moottori ja jäähdytysjärjestelmä ovat jäähtyneet palovaurioiden välttämiseksi.

VAROITUS

Mikäli purkamisen/kokoamisen yhteydessä joudutaan irrottamaan lukituksia (esim. kiinnitysnauhat, itselukkiutuvat kiinnikkeet, jne.), vaihda ne aina uusiin.

VAROITUS

Kaikki huoltotoimenpiteet on suoritettava aikuisen henkilön tai valtuutetun Can-Am -jälleenmyyjän toimesta. Älä anna lapsen suorittaa korjaus- ja huoltotoimenpiteitä.

Seuraavassa on lueteltu huoltotoimenpiteet, jotka asiakas voi halutessaan suorittaa. Muut *HUOLTOTAULUKOS*-SA olevat toimenpiteet on suoritettava Can-Am -jälleenmyyjän toimesta.

HUOM: Tässä osassa kerrotaan mm. miten nesteet vaihdetaan. Katso nesteiden tason tarkastusta ja nesteiden täyttämistä koskevat menetelmät kohdasta *NESTEET*.

MOOTTORI

Öljynvaihto

Öljynvaihto on syytä tehdä moottorin ollessa lämmin.

VAROITUS

Moottoriöljy voi olla erittäin kuumaa. Odota kunnes moottoriöljy on lämmintä.

Varmista, että ajoneuvo on tasaisella alustalla.

Irrota mittatikku.

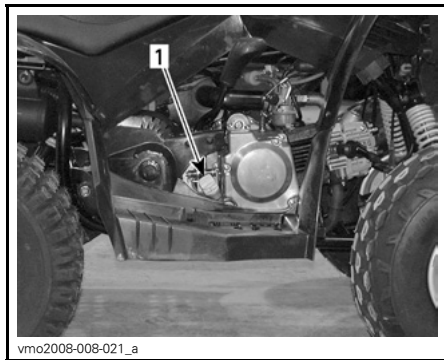

TYYPILLINEN — MOOTTORIN OIKEA PUOLI

1. Mittatikku

Puhdista tyhjennystulpan ympäristö.

Aseta moottorin tyhjennystulpan alle sopiva astia.

Ruuvaa tyhjennystulppa auki.

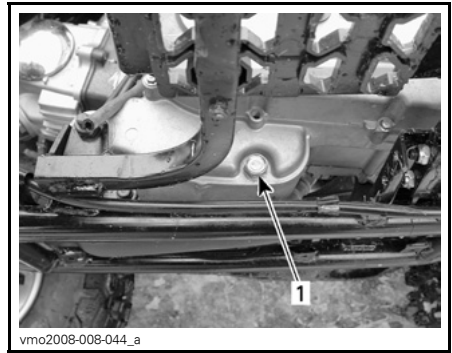

MOOTTORIN VASEN PUOLI

1. Tyhjennystulppa

Anna öljyn valua moottorista tarpeeksi kauan.

Irrota tarvittaessa öljynsuodatin ja jousi puhdistamista varten, katso yksityiskohtaiset tiedot kohdasta **HUOLTOTAULUKKO**.

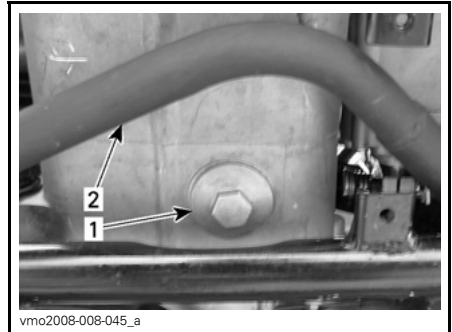

MOOTTORIN ALAPUOLELLA

1. Öljynsuodattimen kansi

2. Pakoputki

Puhdista öljynsuodatin liuottimella ja kuivaa sitten paineilmalla.

VAROITUS

Käytä aina silmäsuojuksia. Odottamaton kemikaalin roiskahtaminen saattaa vahingoittaa silmiäsi.

HUOM: Tarkasta kannen O-rengas ja vaihda se tarvittaessa.

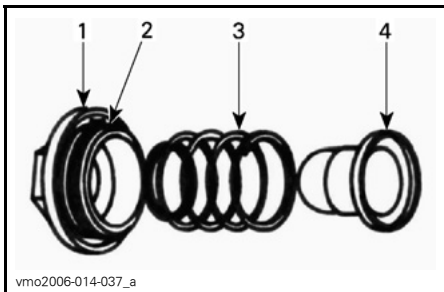

TYYPILLINEN

1. Kansi
2. O-rengas
3. Jousi
4. Suodatin

Pyyhi moottorille mahdollisesti valunut öljy.

Asenna öljynsuodatin, jousi ja O-rengas takaisin paikoilleen.

Kiristä momenttiin 42 N•m (31 lbf•ft).

Tarkasta tyhjennystulpan välilevyn kunto ja vaihda tarvittaessa.

Puhdista välilevyn alue moottorista ja tyhjennystulpasta ja asenna tulppa takaisin sekä kiristä se momenttiin 22 N•m (16 lbf•ft).

Lisää moottoriin oikea määrä suositeltua öljyä. Katso tilavuus kohdasta **TEKNISET TIEDOT**.

Käynnistä moottori ja anna käydä muutamien minuuttien tyhjäkäynnillä. Varmista, ettei öljynsuodattimen tai öljyn tyhjennystulpan alueilla näy vuotoa.

Pysäytä moottori. Anna öljyn valua takaisin kampikammioon ja tarkasta sitten öljyn pinnan taso. Täytä tarpeen mukaan.

Hävitä öljy paikallisten määräysten mukaan.

Ilmansuodattimen kotelon tyhjentäminen

Tarkasta määräajoin onko ilmansuodattimen kotelon tyhjennysputkessa nestettä tai kerääntymiä.

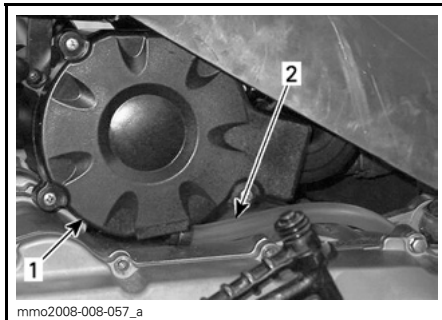

1. Ilmansuodattimen kotelo
2. Tyhjennysputki

HUOM: Jos ajoneuvoa käytetään pölyisessä ympäristössä, tarkasta useammin kuin **HUOLTOTAULUKOSSA** on määritetty.

Jos nestettä/kerääntymiä löytyy, purista kiristintä ja poista se. Vedä tyhjennysputki ulos ja tyhjenä se.

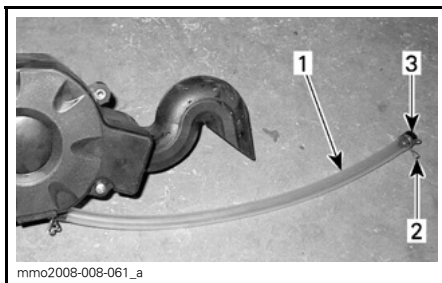

1. Tyhjennysputki
2. Kiristin
3. Tulppa

TÄRKEÄÄ: Älä käynnistä moottoria kun tyhjennysputkesta löytyy nestettä tai kerääntymiä.

Kun nesteitä/kerääntymiä löytyy, on ilmansuodatin tarkastettava/kuivattava/vaihdettava riippuen suodattimen kunnosta.

Irrota ilmansuodatin alla selvitetystä tavalla.

Ilmansuodattimen puhdistus

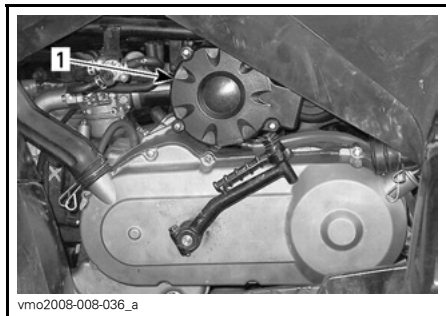

1. Ilmansuodattimen sijainti

Irrottaminen

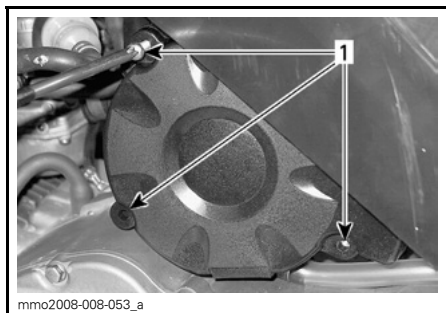

IRROTA ILMANSUODATTIMEN KOTELON KANSI

1. Ruuvit



IRROTA ILMANSUODATTIMEN KOTELO

1. Ilmansuodatin

Puhdistus

Kaada ämpäriin puhdistusliuosta (P/N 219 700 341) tai vastaavaa. Laita suodatin liuokseen likoon.

Puhdista suodattimen kotelon sisäosa sillä aikaa, kun suodatin likoaa.

Huuhto suodatin lämpimällä vedellä kunnes siinä ei ole enää puhdistusliuosta.

Anna suodattimen sitten kuivua kokonaan.

Kun suodatin on kuiva, öljyä se ilmansuodatinöljyllä (P/N 219 700 340) tai vastaavalla uudelleen.

Asennus

Asennus tapahtuu päinvastaisessa järjestyksessä kuin irrottaminen.

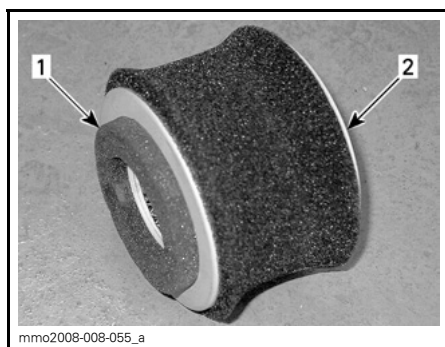

SUODATTIMEN PAIKKA

1. Kannen puoli

2. Kotelon puoli

Ilman suihkutussventtiilin suodattimen puhdistus

Ilman suihkutussventtiili sijaitsee ajoneuvon VASEMMALLA puolella etukasuojan alla.



vmo2008-020-008_a

TYYPILLINEN

1. Ilman suihkutusventtiili

Puhdista ilman suihkutusventtiilin kansi ennen irrottamista.

Irrota kansi päästäksesi käsiksi ilman-suodattimeen.

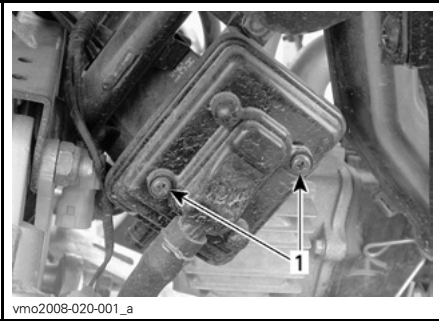

vmo2008-020-001_a

1. Irrota ruuvit

Irrota suodatin ilman suihkutusventtiilistä.

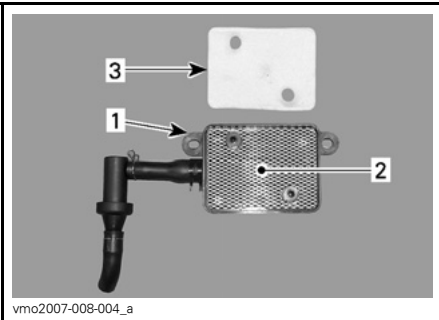

vmo2007-008-004_a

TYYPILLINEN

1. Ilman suihkutusventtiili
2. Sihti
3. Ilmansuodatin

Puhdista ilmansuodatin ja ilman suihkutusventtiilin sisäosa paineilmalla.

HUOM: Jos ilmansuodatin on edelleen likainen, vaihda se uuteen.

Asenna irrotetut osat päinvastaisessa järjestyksessä huolellisesti takaisin.

Kipinänsammuttimen puhdistaminen

Äänenvaimentimesta on ajoittain poistettava sinne kerääntynyt hiili.

VAROITUS

Älä koskaan suorita tätä toimenpidettä heti sen jälkeen, kun moottori on käynyt, koska pakojärjestelmä on erittäin kuuma. Käytä silmäsuojaimia ja hanskoja. Noudata kaikkia soveltuvia lakeja ja määräyksiä.

Irrota äänenvaimentimen suoja (jos varusteena).

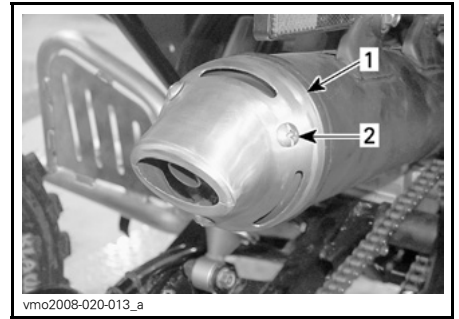

vmo2008-020-013_a

VAIN DS90 X

1. Kansi
2. Irrota ruuvit

Irrota kipinänsammutin äänenvaimentimesta.

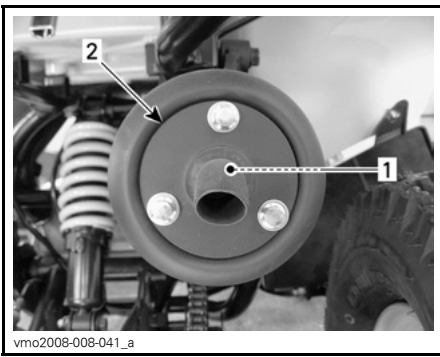

1. Kipinänsammutin
2. Äänenvaimentimen kärki

Irrota kipinänsammuttimessa oleva karsta harjalla.

HUOM: Käytä varovasti pehmeätä harjaa äläkä vahingoita kipinänsammutinta.

Kiinnitä kipinänsammutin takaisin äänenvaimentimeen ja kiinnitä äänenvaimentimen suoja paikoilleen (jos varusteena).

PORTAATON VOIMANSIIRTO (CVT)

Variaattorihihnan tarkistaminen

Pyydä valtuutettua Can-Am -jälleenmyyjää tarkastamaan variaattorihihnan leveys ja kunto.

Portaattoman voimansiirron kannen tyhjennystulppa

Aina, kun epäilet, että portaattoman voimansiirron kanteen on päässyt vettä, tyhjennä portaattoman voimansiirron kotelo tyhjennysputken tulpan avulla.



AJONEUVON VASEN PUOLI

1. Tyhjennysputki
2. Kiristin
3. Tulppa
4. Moottorin tyhjennystulppa

VAIHDELAATIKKO

Öljynvaihto

Aseta ajoneuvo tasaiselle alustalle.

Irrota ilmansuodattimen kotelo ajoneuvosta.

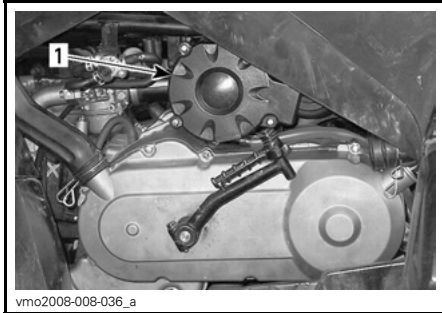

1. Ilmansuodattimen kotelo

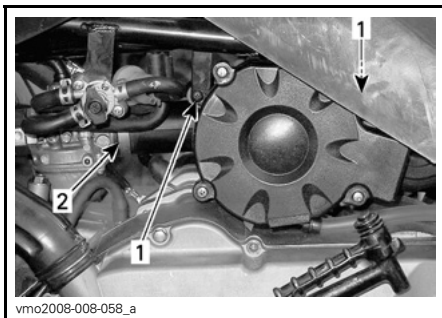

1. Irrota ruuvit
2. Löysää kiristintä



IRROTA ILMANSUODATTIMEN KOTELO

Puhdista tyhjennystulppa ja öljyn täyttötulpan alue ja irrota sitten vaihdelaatikon tyhjennystulppa.

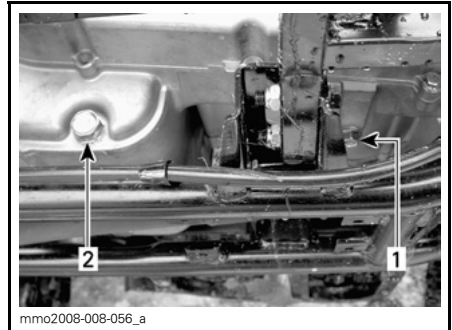

TYHJENNYSTULPPA — MOOTTORIN VASEN PUOLI

1. Vaihdelaatikon tyhjennystulppa
2. Moottoriöljyn tyhjennystulppa

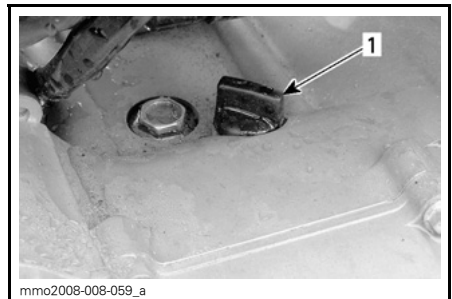

TÄYTTÖTULPPA — MOOTTORIN VASEN PUOLI

1. Vaihdelaatikon täyttötulppa

Anna öljyn valua vaihdelaatikosta tarpeeksi kauan.

Asenna tyhjennystulppa paikoilleen ja kiristä momenttiin 16 N•m (142 lbf•in).

Täytä vaihdelaatikko lisäämällä siihen 165 ml (6 U.S. oz) XP-S -ketjukoteloöljyä (P/N 413 801 900) tai vastaavaa.

HUOM: Tässä ajoneuvossa ei ole mitatikkua, jolla tarkistetaan vaihdelaatikossa olevan öljyn määrä. Varmista, että vaihdelaatikossa on oikea määrä öljyä tyhjentämällä vaihdelaatikko ja täyttämällä se oikealla määrällä suositeltua öljyä.

TÄRKEÄÄ: Älä käytä huollon yhteydessä muun tyyppisiä kuin suositeltuja öljyjä. Älä sekoita muun tyyppisten öljyjen kanssa.

Kiinnitä öljyn täyttötulppa takaisin paikalleen.

Asenna irrotetut osat takaisin.

POLTTOAINEJÄRJESTELMÄ

Kaasuvaijerin tarkastus

Tarkasta kaasuvivun vapaa välys ja säädä tarvittaessa.

Jos sinulla on vaikeuksia oikean säädön aikaansaamiseksi, ota yhteys valtuutettuun Can-Am -jälleenmyyjään.

Tarkasta, että kaasuvaijeri ei ole kulumunut liikaa ja ettei se ole kierteellä tai rispaantunut. Varmista, että vaijeri liikkuu vapaasti.

Vaihda kaasuvaijeri, jos siinä on merkkejä kulumisesta, rispaantumisesta tai muista vaurioista.

Voitele kaasuvaijeri silikonivoiteluaineella (P/N 293 600 041) ehkäistäkseen vaijerin ennenaikaisen kulumisen ja varmistaaksesi sen kunnollisen liikkuvuuden.

VAROITUS

Käytä aina silikonipohjaista voiteluainetta. Toisenlaisen voiteluaineen (kuten vesipohjainen voiteluaine) käyttö voi johtaa kaasuvivun/-vaijerin jumiutumiseen tai jäykkyyteen.

Kaasuvivun säätö

Kaasuvivun normaali vapaa välys on 5 - 10 mm (3/16 - 13/32 in).

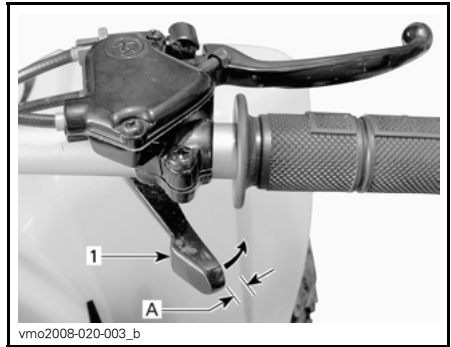

TYYPILLINEN — NORMAALI VAPAA VÄLYS

1. Kaasuvipu

A. 5 - 10 mm (3/16 - 13/32 in)

Kun haluat säätää vaijerin, vedä kumisuojus taaksepäin, jolloin kaasuvaijerin säädin tulee näkyviin.

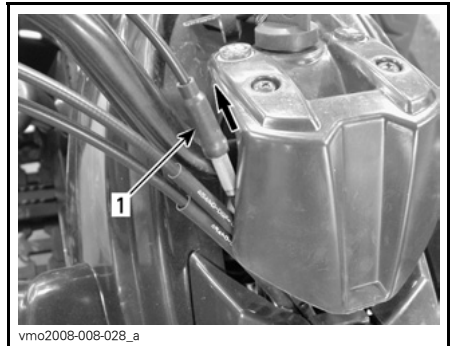

1. Kumisuoja

Löysää lukkomutteria ja kierrä sitten säädintä kunnes kaasuvivun välys on oikea.

HUOM: Mittaa kaasun välys kaasuvivun kärjestä.

Kiristä lukkomutteri ja aseta suojus takaisin paikalleen.

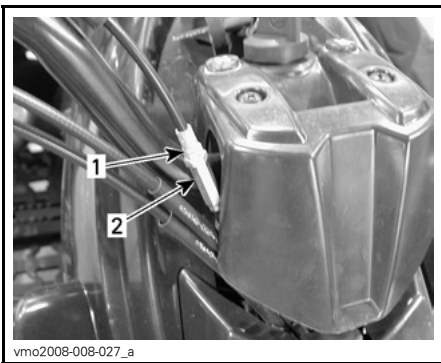

vmo2008-008-027_a

1. Lukkomutteri
2. Säädin

Nopeuden rajoitinruuvin säätäminen

Tässä ajoneuvossa on säädettävä nopeuden rajoitin.

Moottorin nopeutta voidaan vähentää tai lisätä säätämällä sopivilla työkaluilla nopeuden rajoitinruuvin asentoa.

VAROITUS

Vanhempien tulisi aina rajoittaa suurinta ajonopeutta sen mukaan, että lapsi kykenee käyttämään ajoneuvoa turvallisesti. Älä koskaan anna lapsen itse säätää nopeutta rajoitinruuvin avulla.

Löysää lukkomutteri ja kierrä sitten nopeuden rajoitinruuvia rajoittaaksesi ajonopeutta.

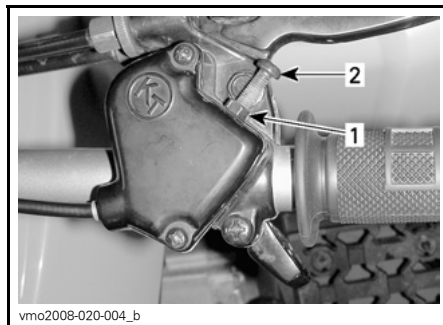

vmo2008-020-004_b

1. Lukkomutteri
2. Nopeuden rajoitinruuvi

Kaasuvivun suurin säädettävä liike on 20 mm (0,8 in), tällöin moottori voi saavuttaa maksiminopeutensa.

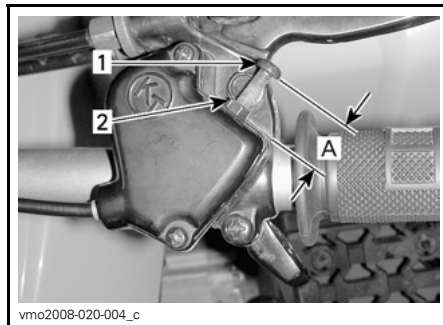

vmo2008-020-004_c

1. Nopeuden rajoitinruuvi
2. Lukkomutteri
- A. 20 mm (0,8 in)

VAROITUS

Nopeuden rajoitinruuvin väärä säätö saattaa vaurioittaa kaasuvaijeria ja huonontaa kaasuvaijerin toimintaa. Tässä mainittujen säätösuositusten noudattamatta jättäminen voi aiheuttaa muutoksia ajoneuvon hallintaan, mikä johtaa mahdolliseen onnettomuuteen ja vakaviin vahingoittumisiin tai jopa kuolemaan.

SÄHKÖJÄRJESTELMÄ

VAROITUS

Ellei toisin ilmoitettu, käännä vir-
talukko aina OFF (POIS)-asentoon
ennen minkään huolto- tai kor-
jaustyön tekemistä sähköjärjestel-
mään.

Sytytystulpan irrottaminen/ tarkastaminen



vmo2008-008-033_a

TYYPILLINEN — AJONEUVON OIKEA PUOLI
1. Sytytystulpan sijainti

Irrottaminen



vmo2008-008-034_a

IRROTA SYTYTYSTULPAN JOHTO

1. Sytytystulpan johto



vmo2008-008-035_a

**KIERRÄ SYTYTYSTULPPAA KIERROKSEN
VERRAN AUKI**

1. Sytytystulppa

Puhdista sytytystulppa ja sylinterin-
kansi paineilmailla jos mahdollista.

VAROITUS

Käytä aina suojasilmälaseja kun
käytät paineilmaa.

Kierrä sytytystulppa kokonaan auki ja
irrota se.

Asennus

Ennen asentamista varmista, että sylinterinkannen ja sytytystulpan kosketuspinnossa ei ole nokea.

Aseta rakotulkilla sytytystulpan kärki väliksi 0,7 – 0,8 mm (0,027 - 0,031 in).

Laita sytytystulpan kierteisiin kiinnileikkautumisen estoainetta.

Kierrä sytytystulppa käsin sylinterinkanteen ja kiristä momenttiavaimella ja sopivalla hylsällä.

Kiristä sytytystulppa momenttiin 11 N•m (97 lbf•in).

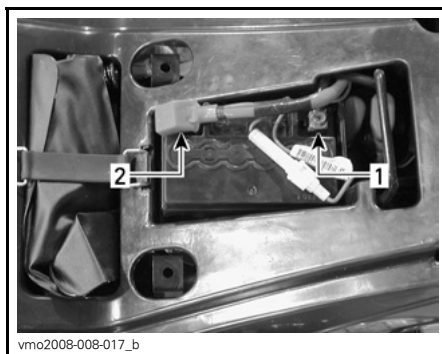

1. MUSTA (-)
2. PUNAINEN (+)

Akun irrottaminen

VAROITUS

Älä koskaan lataa akkua sen ollessa kiinni ajoneuvossa.

Nämä ajoneuvot on varustettu VRLA-akulla (venttiiliohjattu lyijyhappoakku). Se on niin kutsuttu huoltovapaa akkutyyppi, joten akkuun ei tarvitse lisätä vettä eikä tarkistaa akkuhapon määrää.

TÄRKEÄÄ: Älä koskaan irrota akun sinettikantta.

Puhdista akun napa teräsharjalla. Suojaa napa hapettumiselta peittämällä se eristävällä rasvalla.

Irrottaminen

Irrota ensin MUSTA (-) -kaapeli ja sitten PUNAINEN (+) -kaapeli.

VAROITUS

Noudata aina tätä järjestystä irrotuksen yhteydessä: irrota MUSTA (-) -kaapeli ensin. Moottoritilassa voi olla polttoainehuuruja, jotka kipinä voi sytyttää aiheuttaen mahdollisesti henkilövahinkoja.

Irrota akku ajoneuvosta.

Asennus

Asenna akku takaisin ajoneuvoon.

VAROITUS

Kiinnitä ensin PUNAINEN (+) -kaapeli ja sitten MUSTA (-) -kaapeli. Kiinnitä aina PUNAINEN (+) -kaapeli ensin.

Sulakkeen vaihto

Vaihda palanut sulake uuteen samannäköiseen sulakkeeseen.

TÄRKEÄÄ: Älä käytä suurempiarvoista sulaketta, sillä tämä voi aiheuttaa vakavan vaurion.

Sulakkeenpidin sijaitsee PUNAISESSA (+) -akkukaapelissa.



vmo2008-008-017_a

1. Sulakkeenpidin

Polttimon vaihto

Kaikki mallit paitsi DS90 X

VAROITUS

Käännä virta-avain aina OFF (POIS) -asentoon ennen palaneen polttimon vaihtamista.

Tarkasta aina vaihtamisen jälkeen, että polttimo toimii.

Suuntavilkut



vmo2008-008-038_a

IRROTA KUMISUOJA

1. Kumisuoja

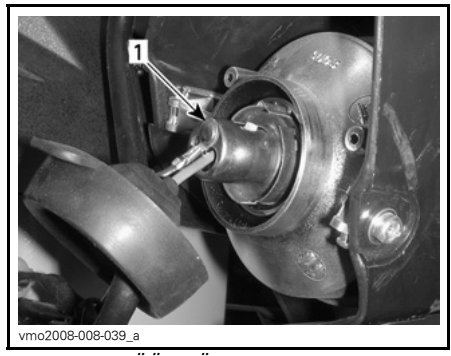

vmo2008-008-039_a

PAINA JA KÄÄNNÄ POLTTIMON PIDIKETTÄ VASTAPÄIVÄÄN

1. Polttimon pidin

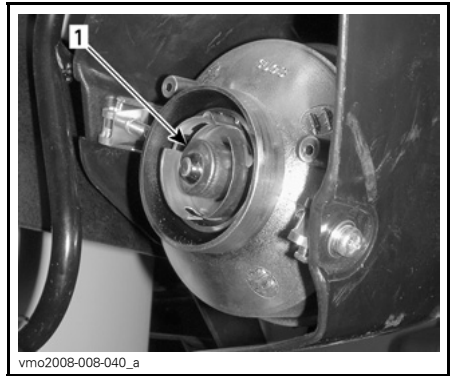

vmo2008-008-040_a

VEDÄ POLTTIMOA IRROTTAAKSESI SEN JA VAIHDA SEN JÄLKEEN POLTTIMO

1. Polttimo

VOIMANSIIRTO

Voimansiirtoketjun voitelu puhdistus/ voitelu/säätö

Tarkastus

Tarkasta, ettei ketjussa ole vaurioituneita lenkkejä ja rullia.

Vaihda ketju, jos havaitset vaurioita.

TÄRKEÄÄ: Vältä ketjun ja käyttöpyörän nopea kuluminen vaihtamalla ketju, ketjupyörä ja hammasratas samaan aikaan.

Tarkasta voimansiirtoketjun vapaa välyys ja säädä tarvittaessa.

Voitelu ja puhdistus

Puhdista ketju liuottamalla sitä liotusaineessa.

Pyyhi ketju kuivaksi.

Voitele ketju kaupoista saatavalla ketjun voiteluaineella, katso lisätietoja kohdasta *HUOLTOTAULUKKO*.

Säätö

HUOM: Älä koskaan säädä ketjua siten, että ajoneuvon istuimella istuu kuljettaja. Poista ajoneuvosta kaikki kuorma.

Hae tasainen alusta ja aseta vaihde NEUTRAL (VAPAALLE).

Tarkasta voimansiirtoketjun kunto

Voimansiirtoketju on tarkastettava, voideltava ja säädettävä ennen jokais-ta ajokertaa.

Löysää taka-akselin lukituspultit säätääksesi ketjua.

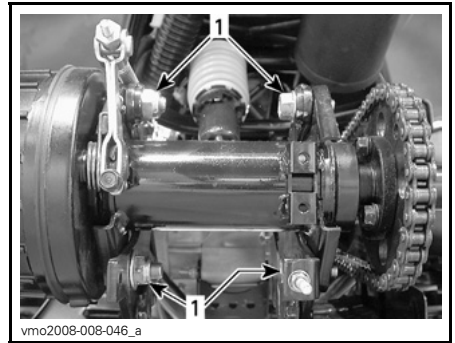

TYYPILLINEN — TAKA-AKSELI

1. Lukituspultit

Löysää ketjun säätimen lukkomutteri. Paina ketjunkiristintä ja pidä se painettuna vapauttaaksesi ketjun jännityksen, jos tämä kuuluu kyseisen mallin varusteluun.

Käännä ketjun säädintä kunnes saavutat oikean säädön.

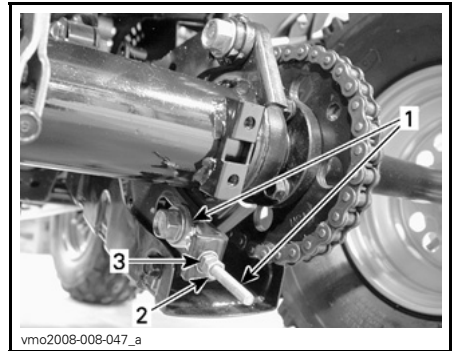

TYYPILLINEN

1. Ketjun säädin
2. Ketjun säätimen lukkomutteri
3. Ketjun säätömutteri

Ketjun vapaan välyksen tulisi olla 44 ja 57 mm:n (1-3/4 to 2-1/4 in) välillä ylös ja alas.

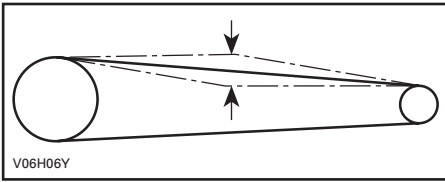

VAPAA VÄLYS: 44 - 57 MM (1-3/4 - 2-1/4 IN)

Kun olet saavuttanut oikean säädön, kiristä ketjun säätimen lukkomutteri.

Kiristä sen jälkeen vetoakselin lukitus-pultit momenttiin 69 N•m (51 lbf•ft).

Voimansiirtoketjun rullan tarkastaminen

Tarkasta voimansiirtoketjun rullan kuluneisuus ja mahdolliset vauriot kääntövarsien laakeritappien osien ympäriltä. Vaihda tarvittaessa.

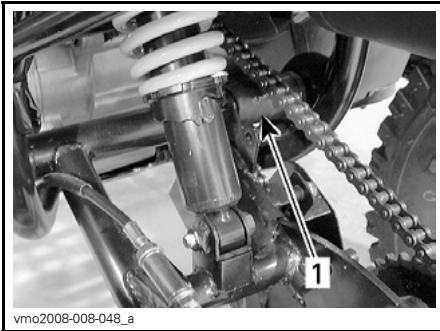

1. Voimansiirtoketjun rulla

Ketjupyörän ja hammasratiaan tarkastaminen

Tarkasta onko ketjupyörän akseli tai hammasratas epämuodostunut. Vaihda tarvittaessa.

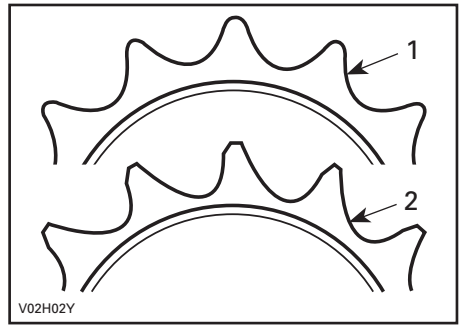

1. Hyvä
2. Vaihda

TÄRKEÄÄ: Vältä ketjun ja käyttöpyörän nopea kuluminen vaihtamalla ketju, ketjupyörä ja hammasratas samaan aikaan. Asenna uusi pidätinrenkas aina kun hammasratas irrotetaan.

Pyörän irrotus/kunto

Pyörämutterit pitää ajoittain irrottaa ja laittaa niihin kiinnileikkautumisenesto- rasvaa muttereiden irrottamisen helpottamiseksi. Tämä on erityisen tärkeää kun ajoneuvoa käytetään suola- vesiympäristössä tai mudassa. Irrota yksi mutteri kerrallaan, voitele ja kiristä uudelleen.

Pyörän irrotus

Löysää pultteja, nosta sitten ajoneuvoa. Aseta ajoneuvon alle tuki. Irrota pultit, irrota sitten pyörä.

Asennuksen yhteydessä suositellaan, että pulttien kierteisiin laitetaan kiinnileikkautumisenesto- rasvaa. Kiristä va- rovasti pultit vuoronperään ristikkäin ja kiristä lopuksi lopulliseen kireyteen.

PYÖRÄN PULTTIEN KIREYS	
Edessä	71 N•m (52 lbf•ft)
Takana	120 N•m (89 lbf•ft)

Pyörien laakereiden kunto

Työnnä ja vedä pyörää sen yläreunasta, jolloin tunnet pyörän välyksen. Jos välystä tuntuu, ota yhteys valtuutettuun Can-Am -jälleenmyyjään.

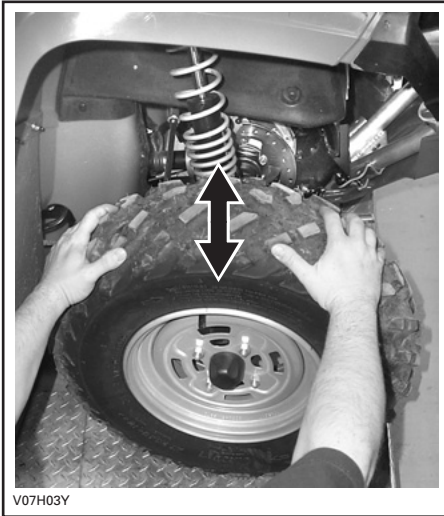

TYYPILLINEN

OHJAUSJÄRJESTELMÄ

Voitelu

Kaikki mallit paitsi DS90 X

Voitele etuakselitapit. Käytä synteettistä rasvaa (P/N 293 550 033) tai vastaavaa. Kussakin akselitapissa on voitelunippa.



TYYPILLINEN
1. Rasvanippa

JARRUT

Tarkastus (hydraulijarrut)

DS90 X

VAROITUS

Jarrunesteen vaihtamisen tai minkä tahansa jarrujärjestelmän korjauksen tai huoltotyön saa suorittaa vain valtuutettu Can-Am -jälleenmyyjä.

Jarrujärjestelmä on hydraulinen eikä tarvitse säätöä.

Pidä jarrut hyvässä toimintakunnossa tarkastamalla seuraavat seikat:

- jarrunesteen määrä
- ettei jarrujärjestelmässä ole neste-
vuotoja
- etteivät jarrut tunnu sienimäiseltä
- jarrujen puhtaus
- etteivät jarrulevyt ole liian kuluneet
ja pinta huono
- etteivät jarrupalat ole kuluneet, vaurioituneet tai löysällä.

Tarkastuta jarrupalat kuluneisuuden ja vaurioiden varalta valtuutetulla Can-Am -jälleenmyyjällä.

JARRUPALAN VÄHIMMÄISPAKSUUS

1 mm (0,0394 in)

Jos jarrujärjestelmässä ilmenee ongelma, ota yhteys valtuutettuun Can-Am -jälleenmyyjään.

Tarkastus (mekaaniset jarrut)

Kaikki mallit paitsi DS90 X

VAROITUS

Minkä tahansa jarrujärjestelmän korjauksen tai huoltotyön saa suorittaa vain valtuutettu Can-Am -jälleenmyyjä.

Tarkasta jarruvipujen vapaa vällys ja säädä tarvittaessa.

Tarkasta vipujen toiminta, niiden tulisi liikkua vapaasti ja tuntua tukevilta jarrua painettaessa.

Jos sinulla on vaikeuksia oikean säädön aikaansaamiseksi, ota yhteys valtuutettuun Can-Am -jälleenmyyjään.

Tarkasta, että vaijerit eivät ole kulunut liikaa ja etteivät ne ole kierteellä tai rispaantuneita.

Vaihda vaijeri, jos siinä on merkkejä kulumisesta, rispaantumisesta tai muista vaurioista.

Voitele vaijerit silikonivoiteluaineella (P/N 293 600 041) ehkäistäksesi niiden ennenaikaisen kulumisen ja varmistaaksesi niiden kunnollisen liikkuvuuden.

VAROITUS

Käytä aina silikonipohjaista voiteluainetta. Toisenlaisen voiteluaineen (kuten vesipohjainen voiteluaine) käyttö voi johtaa jarruvivun juuttumiseen tai jäykkyteen.

Tarkastuta jarrukenkä kuluneisuuden ja vaurioiden varalta valtuutetulla Can-Am -jälleenmyyjällä.

JARRUKENGÄN VÄHIMMÄISPAKSUUS

Edessä	1,5 mm (0,06 in)
--------	------------------

Takana	1,5 mm (0,06 in)
--------	------------------

Jos jarrujärjestelmässä ilmenee ongelma, ota yhteys valtuutettuun Can-Am-jälleenmyyjään.

Etujarruvaijerin säätäminen

Kaikki mallit paitsi DS90 X

Kiristä jarruvaijereiden kaikki säätöruuvit kokonaan tiukalle.

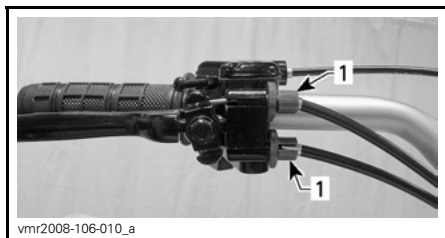

1. Vivussa olevat säätöruuvit

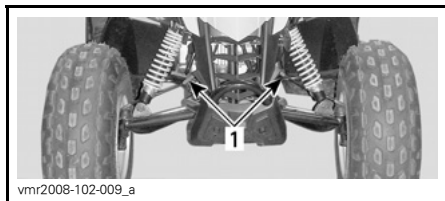

1. Vaijereissa olevat säätöruuvit

Paina jarruvipua.

Säädä vaijerin lenkki niin, että se on samansuuntainen vaijerin tuen kanssa. Käänä vaijerin säätöruuveja (ei vivun) tarvittava määrä.

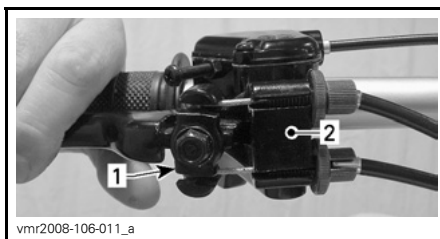

1. Vaijerin lenkki
2. Vaijerin tuki

Säädä vaijerin vapaa välyä vivussa olevien säätöruuvien avulla.

JARRUVAIJERIEN SÄÄTÖ

Vapaa välyä	10 - 12 mm (13/32 - 1/2 in)
-------------	--------------------------------

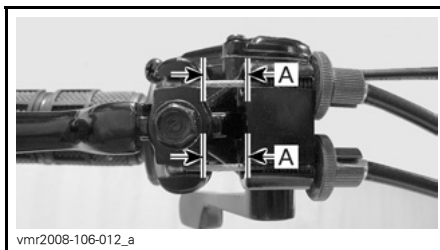

A. 10 ja 12 mm (13/32 ja 1/2 in)

Kiristä kaikkien säätöruuvien lukkomutterit.

Takajarruvivun säätäminen

Kaikki mallit paitsi DS90 X

Takajarruvivun normaali vapaa välyä on 15 - 25 mm (19/32 - 1 in).

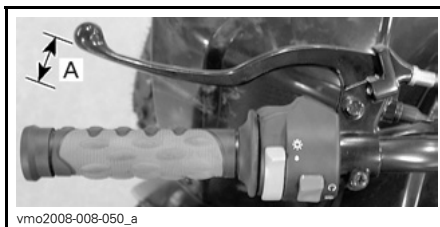

NORMAALI VAPAA VÄLYS
A. 15 - 25 mm (19/32 - 1 in)

Säädä takajarruvipu kääntämällä jarruvaijerin päässä olevaa säädintä kunnes olet saavuttanut oikean säädön.

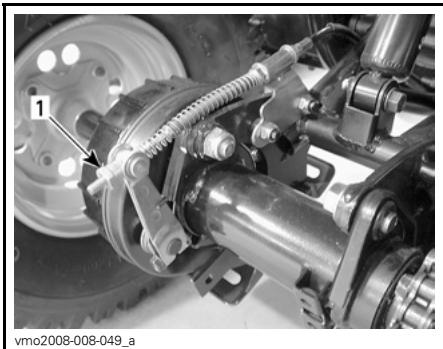

1. Jarruvaijerin säädin

KORI/RUNKO

Moottoritilan tarkastaminen

Tarkasta, ettei moottoritilassa ole vaurioita tai vuotoja. Varmista, että kaikki letkunkiristimet ovat kunnolla kiinni eikä mikään letku ole murtunut, kierteellä tai muuten vaurioitunut.

Tarkasta äänenvaimennin, akku ja säiliön kiinnittimet.

Tarkasta sähköliitosten kireys ja onko niissä korroosiota.

Vaihda tai anna korjata vaurioituneet osat.

Kiinnittimien tarkastaminen

Tarkasta ajoneuvon kiinnikkeen kunto ja kireys. Kiristä tarpeen mukaan.

Istuimen salvan tarkastaminen

Irrota istuin ja tarkasta salpamekanismin kuluneisuus. Jos osat ovat vaurioituneet, ota yhteys valtuutettuun Can-Am -jälleenmyyjään vaihtamista varten.

VARASTOINTI JA AJOKAUTTA EDELTÄVÄT VALMISTELUT

VAROITUS

Anna valtuutetun Can-Am -jälleenmyyjän tarkastaa polttoainejärjestelmän eheys *HUOLTOTAULUKON* mukaan.

Kun ajoneuvoa ei käytetä kuukautta pidempään aikaan, pitää se varastoida oikealla tavalla.

Ota yhteys valtuutettuun Can-Am -jälleenmyyjään oikeita toimenpiteitä varten.

Kun ajoneuvo otetaan varastoinnin jälkeen käyttöön, on suoritettava valmis-televat toimenpiteet. Ota yhteys valtuutettuun Can-Am -jälleenmyyjään oikeita toimenpiteitä varten.

TAKUU

BRP:N RAJOITETTU TAKUU POHJOIS-AMERIKASSA: 2008 CAN-AM™ ATV

1) RAJOITETUN TAKUUN LAAJUUS

Bombardier Recreational Products Inc. ("BRP")*, myöntää 2008 Can-Am -ATV:lle materiaalivikoja ja työn laatua koskevan alempana kuvatun pituisen takuun.

Kaikilla valtuutetun BRP-jälleenmyyjän (siten kuin jäljempänä määritetty) 2008 Can-Am ATV:hen toimituksen yhteydessä asentamalla alkuperäisillä Can-Am ATV-varaosilla ja -lisävarusteilla on sama takuu kuin Can-Am ATV:llä.

BRP saattaa toimittaa joidenkin 2008 Can-Am ATV -ajoneuvojen mukana vakiovarusteena GPS-vastaanottimen. Tämä BRP:n rajoitettu takuu ei kata GPS-vastaanottimia, vaan sen kattaa GPS-vastaanottimien valmistajan myöntämä rajoitettu takuu. Ota yhteys seuraaviin maahantuojiin:

USA:ssa:

Garmin International Inc.
1200 East 151st Street Olathe
KS 66062
(Kansas City metro area)
Puh.: 913 397-8200
Faksi: 913 397-8282

Kanadassa (jompikumpi):

Raytech Électronique
1451, Boul. des Laurentides
Vimont, Laval, Qc
H7M 2Y3
Puh.: 450 975-1015
Faksi: 800 975-0025 / 450 975-0817
Ota yhteyttä: raytech@raytech.qc.ca
Web-sivu: www.raytech.qc.ca
Coord. GPS: N45o35.25' - W73o42.95'

Naviclub Ltée
5054, St-Georges
Lévis, Qc
G6V 4P2
Puh.: 418 835-9279
Faksi: 418 835-6681
Ota yhteyttä:
naviclub@naviclub.com
Web-sivu: www.naviclub.com

Tämän 2008 Can-Am ATV:n alkuperäisvarustukseen kuuluu Carlisle⁺ renkaat. Renkaiden takuusta vastaa erikseen niiden valmistaja. Ota yhteys valmistajaan tai valtuutettuun BRP-jälleenmyyjääsi, kun haluat lisätietoja takuusta tai tarvitset apua.

Carlisle Tire & Wheel Company

23, Windham Boulevard
Aiken, SC 29805
Takuutiedot:
USA:ssa 1 800 260-7959
Kanadassa 1 800 265-6155
Quebecissä 1 877 997-4999

Mikäli tätä tuotetta käytetään missä tahansa vaiheessa kilpailemiseen tai mihinkään muuhun kilpailutoimintaan, vaikka kyseessä olisi edellinen omistaja, tämä takuu julistetaan pätemättömäksi.

2) POIKKEUKSET – TAKUU EI KATA

Seuraavat eivät missään olosuhteissa kuulu takuun piiriin:

- Normaali kuluminen;
- Rutiininomaiset huoltokohteet, v eritykset, säädöt;
- Vauriot, jotka johtuvat muunlaisesta kuin tämän käsikirjan mukaisesta huollosta/ylläpidosta ja/tai varastoinnista;
- Vauriot, jotka johtuvat osien irrottamisesta, vääränlaisista korjauksista, huollosta, ylläpidosta, muutoksista, tai osien käytöstä, joita BRP ei ole valmistanut tai hyväksynyt, tai muun kuin valtuutetun huoltavan BRP-jälleenmyyjän tekemistä korjauksista;
- Väärinkäytöstä, epätavallisesta käytöstä, laiminlyönnistä, tai sellaisesta tuotteen käytöstä johtuvat vahingot, joka ei noudata Can-Am ATV:n käsikirjassa suositeltua käyttöä;
- Onnettomuudesta, uppoamisesta, tulesta, varkaudesta, vandalismista, tai ylivoimaisesta esteestä johtuvat vahingot;
- Sellaisen polttoaineitten, öljyjen tai voiteluaineiden käyttö, jotka eivät sovi käytettäviksi tuotteessa (ks. käsikirja);
- Veden tai lumen sisäänmeno;
- Satunnaiset tai seurannaisvahingot, tai minkään muunlaiset vahingot, mukaan luettuina ilman rajoitusta hinaamis-, puhelin-, vuokra-, taksi-, haitta-, vakuutus- tai lainojen maksukustannukset, ajan menetykset tai ansiotulon menetykset.

3) VASTUUVELVOLLISUUDEN RAJOITUKSET

TÄMÄ TAKUU ON NIMENOMAAN ANNETTU JA HYVÄKSYTTY MINKÄ TAHANSA MUUN JA KAIKKIEN MUIDEN TAKUUSITOUMUSTEN SIJAAN, OLKOON NE ILMAISTUT TAI KONKLUDENTTISET, MUKAAN LUETTUINA ILMAN RAJOITUSTA KAIKKI KURANTTIUTTA TAI TIETTYYN TARKOITUKSEEN SOPIVUUTTA KOSKEVAT TAKUUT. SIKÄLI KUIN NIISTÄ EI VOIDA SANOUTUA IRTI, KONKLUDENTTISET TAKUUSITOUMUKSET RAJOITUVAT KESTOLTAAN KYSEESSÄ OLEVAN TAKUUN VOIMASSAOLOON. TÄMÄ TAKUU EI KATA SATUNNAISIA EIKÄ SEURANNAISVAHINKOJA. JOTKUT MAAT/LÄÄNIT EIVÄT HYVÄKSY VASTUUVAPAUTUSLAUSEKKEITA, RAJOITUKSIA TAI EDELLÄ YKSILÖITYJÄ RAJOITUKSIA, JA SEN JOHDOSTA NE EIVÄT MAHDOLLISESTI KOSKE SINUA. TÄMÄN TAKUUN PERUSTEELLA SINULLA ON TIETTYJÄ OIKEUKSIA, LISÄKSI SINULLA SAATTAA OLLA MUITA MAASTA TOISEEN TAI LÄÄNISTÄ TOISEEN VAIHTELEVIA LAILLISIA OIKEUKSIA.

Maahantuojalla tai yhdelläkään BRP-jälleenmyyjällä tai muulla henkilöllä ei ole valtuuksia minkään muun tuotetta koskevan vahvistuksen, edustuksen, tai takuun antamiseen kuin ne, mitä tähän rajoitettuun takuuseen sisältyy, ja mikäli näin tapahtuu, niitä ei voida käyttää BRP:tä vastaan.

BRP pidättää itsellään oikeuden muuttaa tätä takuuta milloin tahansa, ja on itsestään selvää, että kyseiset muutokset eivät muuta niitä takuuehtoja, jotka koskevat tämän takuun voimassaollessa myytyjä tuotteita.

4) TAKUUAIKA

Tämä takuu on voimassa ensimmäisen kuluttajan ostopäivästä tai tuotteen ensimmäisestä käyttöpäivästä lukien, kumpi hyvänsä ensin kohdalle osuu:

KUUSI (6) PERÄKKÄISTÄ KUUKAUTTA omistajalle, joka käyttää sitä yksityiseen tai kaupalliseen tarkoitukseen.

Alla olevassa taulukossa olevien päästöihin liittyvien osien takuu on kolmekymmentä (30) perättäistä kuukautta, edellyttäen, että osat on asennettu EPA-hyväksytyyn Can-Am ATV-ajoneuvoon, joka on rekisteröity USA:ssa.

PÄÄSTÖIHIN LIITTYVÄT OSAT	DS70/90/90 X
Kaasutin	X
Kaasuttimen ilmanottoaukon sovitin	X
Moottorin ilmanottoaukon sovitin	X
Sytytyspuola	X
Ilman suihkutusventtiili	X
Moottorin ohjausmoduuli (ECM)	X
Katalysaattori	X
Kampikammion tuuletusjärjestelmä	X
Sylinterikannen tiiviste	X

Osien korjaus tai korvaaminen, tai huollon suorittaminen tämän takuun puitteissa ei pidennä tämän takuun takuaikaa sen alkuperäistä loppumisajankohtaa pitemmälle.

5) TAKUUEHDOT

Tämä takuu on kattava **vain**, jos **jokainen** seuraavista ehdoista täyttyy:

- 2008 Can-Am ATV:n ensimmäisen omistajan on ostettava ajoneuvo uutena ja käyttämättömänä BRP-jälleenmyyjältä, joka on valtuutettu myymään Can-Am ATV:tä ostomaassa ("BRP-jälleenmyyjä");
- BRP:n määrittämä toimituksen ennakkotarkastus on suoritettu ja asiakirja siitä laadittu;
- Valtuutettu BRP-jälleenmyyjä on rekisteröinyt 2008 Can-Am ATV:n asianmukaisella tavalla;
- 2008 Can-Am ATV on ostettava siitä maasta, jossa ostaja asuu;
- Takuun ylläpitämiseksi on määräaikaishuollot suoritettava käsikirjassa mainitulla tavalla. BRP varaa itselleen oikeuden ehdollistaa takuun riippumaan todistuksesta huollon kunnolla suorittamisesta.

BRP ei myönnä tätä rajoitettua takuuta kenelläkään yksityiselle omistajalle tai kaupalliseen tarkoitukseen ajoneuvoa käyttävälle omistajalle, elleivät edellä mainitut ehdot täyty. Rajoitukset ovat tarpeen, jotta BRP voisi taata sekä tuotteittensa, että kuluttajien ja yleisön turvallisuuden.

6) TOIMENPITEET TAKUUN MYÖNTÄMISTÄ VARTEN

Asiakkaan on ilmoitettava huoltavalle BRP-jälleenmyyjälle kahden (2) päivän kuluessa vian ilmestymisestä, ja hänen on kohtuullisesti mahdollistettava tuotteen luoksepäästävyys ja annettava kohtuullinen mahdollisuus vian korjaamiseen. Asiakkaan on myös esitettävä valtuutetulle BRP-jälleenmyyjälle tuotteen ostotodistus ja allekirjoitettava korjaus-/työmääräin ennen korjauksen alkamista takuunalaisen korjauksen vahvistamiseksi. Kaikki tämän takuun puitteissa korvatut osat ovat jatkossa BRP:n omaisuutta.

7) MITÄ BRP TEKEE

BRP:n velvollisuus on tämän takuun puitteissa rajoitettu siihen, että se oman harjintansa mukaan korjaa normaalikäytössä, -ylläpidossa ja -huollossa viallisiksi todetut osat, tai korvaa tällaiset osat uusilla alkuperäisillä Can-Am ATV -osilla ilman osien tai työvoiman veloittamista, millä tahansa valtuutetulla BRP-jälleenmyyjällä.

BRP pidättää itsellään oikeuden tuotteiden ajoittaiseen parantamiseen tai muuttamiseen ilman aikaisempien tuotteiden muuttamisvelvollisuutta.

8) LUOVUTUS

Mikäli tuotteen omistusoikeus siirretään takuuajana, siirtyy myös tämä takuu, joka on voimassa takuuajan loppuun edellyttäen, että BRP:lle ilmoitetaan kyseistä siirrosta seuraavalla tavalla:

- Aikaisempi omistaja ottaa yhteyttä BRP:hen (puhelinnumero alla) tai valtuutettuun BRP-jälleenmyyjään ja ilmoittaa uuden omistajan tiedot; tai
- BRP tai valtuutettu BRP-jälleenmyyjä vastaanottaa todistuksen siitä, että aikaisempi omistaja on suostunut omistusoikeuden siirtoon, sekä uuden omistajan yhteystiedot.

9) KULUTTAJA-APU

- Mikäli tämän rajoitetun takuun suhteen syntyy kiistaa tai riitaa, BRP ehdottaa, että asia yritetään ensiksi ratkaista jälleenmyyjätasolla. Suosittelemme, että asiasta keskustellaan valtuutetun jälleenmyyjäliikkeen huoltopäällikön tai liikkeen omistajan kanssa.
- Ellei asiaa saada ratkaistua, toimita valituksesi kirjallisena tai sinulle parhaiten sopivaan puhelinnumeroon alla:

Kanadassa

BOMBARDIER RECREATIONAL PRODUCTS INC.

Consumer Services Group
75, J.-A. Bombardier Street
Sherbrooke, Québec J1L 1W3
Puh.: 819 566-3366

USA:ssa

BRP US INC.

Consumer Services Group
7575 Bombardier Court
Wausau WI 54401
Puh.: 715 848-4957

* USA:ssa tuotteiden jälleenmyyjä ja huoltotoimista vastaava on BRP US Inc.

© 2007 Bombardier Recreational Products Inc. Kaikki oikeudet pidätetään.

™ Bombardier Recreational Products Inc. -yhtiön tai sen tytäryhtiöiden tavaramerkki.

† Carlisle Carlisle Tire & Wheel Company -yhtiön tavaramerkki.

BRP:N KANSAINVÄLINEN RAJOITETTU TAKUU: 2008 CAN-AM™ ATV

1) RAJOITETUN TAKUUN LAAJUUS

Bombardier Recreational Products Inc. ("BRP")*, myöntää 2008 Can-Am -ATV:lle materiaalivikoja ja työn laatua koskevan alempana kuvatun pituisen takuun.

Kaikilla valtuutetun Can-Am -maahantuojaan/jälleenmyyjän (sitien kuin jäljempänä määritetty) 2008 Can-Am ATV:n toimituksen yhteydessä asentamalla alkuperäisillä Can-Am -varaosilla ja -lisävarusteilla on sama takuu kuin Can-Am ATV:llä.

Mikäli tätä tuotetta käytetään missä tahansa vaiheessa kilpailamiseen tai mihinkään muuhun kilpailutoimintaan, vaikka kyseessä olisi edellinen omistaja, tämä takuu julistetaan pätemättömäksi.

2) POIKKEUKSET – TAKUU EI KATA

Seuraavat eivät missään olosuhteissa kuulu takuun piiriin:

- Normaali kuluminen;
- Rutiininomaiset huoltokohteet, v iritykset, säädöt;
- Vauriot, jotka johtuvat muunlaisesta kuin tämän käsikirjan mukaisesta huollosta/ylläpidosta ja/tai varastoinnista;
- Vauriot, jotka johtuvat osien irrottamisesta, vääränlaisista korjauksista, huollosta, ylläpidosta, muutoksista, tai osien käytöstä, joita BRP ei ole valmistanut tai hyväksynyt, tai muun kuin valtuutetun huoltavan Can-Am -maahantuojan/jälleenmyyjän tekemistä korjauksista;
- Väärinkäytöstä, epätavallisesta käytöstä, laiminlyönnistä, tai sellaisesta tuotteen käytöstä johtuvat vahingot, joka ei noudata käsikirjassa suositeltua käyttöä;
- Onnettomuudesta, uppoamisesta, tulesta, varkaudesta, vandalismita, tai ylivoimaisesta esteestä johtuvat vahingot;
- Sellaisten polttoaineitten, öljyjen tai voiteluaineiden käyttö, jotka eivät sovi käytettäväksi tuotteessa (ks. käsikirja);
- Veden tai lumen sisäänmeno;
- Satunnaiset tai seurannaisvahingot, tai minkään muunlaiset vahingot, mukaan luettuina ilman rajoitusta hinaamis-, puhelin-, vuokra-, taks-, haitta-, vakuutus- tai lainojen maksukustannukset, ajan menetykset tai ansiotulon menetykset.

3) VASTUUVELVOLLISUUDEN RAJOITUKSET

TÄMÄ TAKUU ON NIMENOMAAN ANNETTU JA HYVÄKSYTTY MINKÄ TAHANSA MUUN JA KAIKKIEN MUIDEN TAKUUSITOUKUSTEN SIJAAN, OLKON NE ILMAISTUT TAI KONKLUDENTTITSET, MUKAAN LUETTUINA ILMAN RAJOITUSTA KAIKKI KURANTTIUTTA TAI TIETTYYN TARKOITUKSEEN SOPIVUUTTA KOSKEVAT TAKUUT. SIKÄLI KUIN NIISTÄ EI VOIDA SANOUTUA IRTI, KONKLUDENTTITSET TAKUUSITOUKUKSET RAJOITUVAT KESTOLTAAN KYSEESSÄ OLEVAN TAKUUN VOIMASSAOLOON. TÄMÄ TAKUU EI KATA SATUNNAISIA EIKÄ SEURANNAISVAHINKOJA. JOTKUT TUOMIOKUNNAT EIVÄT HYVÄKSY VASTUUVAPAUTUSLAUSEKKEITA, RAJOITUKSIA TAI EDELLÄ YKSILÖITYJÄ RAJOITUKSIA, JA SEN JOHDOSTA NE EIVÄT MAHDOLLISESTI KOSKE SINUA. TÄMÄN TAKUUN PERUSTEELLA SINULLA ON TIETTYJÄ OIKEUKSIA, LISÄKSI SINULLA SAATTAA OLLA MUITA MAASTA TOISEEN VAIHTELEVIA LAILLISIA OIKEUKSIA.

Maahantuojalla tai yhdelläkään Can-Am -jälleenmyyjällä tai muulla henkilöllä ei ole valtuuksia minkään muun tuotetta koskevan vahvistuksen, edustuksen, tai takuun antamiseen kuin ne, mitä tähän rajoitettuun takuuseen sisältyy, ja mikäli näin tapahtuu, niitä ei voida käyttää BRP:tä vastaan.

BRP pidättää itsellään oikeuden muuttaa tätä takuuta milloin tahansa, ja on itseltään selvää, että kyseiset muutokset eivät muuta niitä takuuehtoja, jotka koskevat tämän takuun voimassaollessa myytyjä tuotteita.

4) TAKUUAIKA

Tämä takuu on voimassa ensimmäisen kuluttajan ostopäivästä tai tuotteen ensimmäisestä käyttöpäivästä lukien, kumpi hyvänsä ensin kohdalle osuu:

KUUSI (6) PERÄKKÄISTÄ KUUKAUTTA omistajalle, joka käyttää sitä yksityiseen tai kaupalliseen tarkoitukseen.

Osiin korjaus tai korvaaminen, tai huollon suorittaminen tämän takuun puitteissa ei pidennä tämän takuun takuuaikaa sen alkuperäistä loppumisajankohtaa pitemmälle.

5) TAKUUEHDOT

Tämä takuu on kattava **vain**, jos **jokainen** seuraavista ehdoista täyttyy:

- 2008 Can-Am ATV:n ensimmäisen omistajan on ostettava ajoneuvo uutena ja käyttämättömänä Can-Am -jälleenmyyjältä, joka on valtuutettu myymään Can-Am ATV:tä ostomaassa ("Can-Am -maahantuoja/jälleenmyyjä");
- BRP:n määrittämä toimituksen ennakkotarkastus on suoritettu ja asiakirja siitä laadittu;
- Valtuutettu Can-Am -maahantuoja/jälleenmyyjä on takuurekisteröinyt tuotteen asianmukaisesti;
- 2008 Can-Am ATV on ostettava siitä maasta tai maiden liittoutumasta, jossa ostaja asuu;
- Takuun ylläpitämiseksi on määräaikaishuollot suoritettava käsikirjassa mainitulla tavalla. BRP varaa itselleen oikeuden ehdollistaa takuun riippumaan todistuksesta huollon kunnolla suorittamisesta.

BRP ei myönnä tätä rajoitettua takuuta kenelläkään yksityiselle omistajalle tai kaupalliseen tarkoitukseen ajoneuvoa käyttävälle omistajalle, elleivät edellä mainitut ehdot täyty. Rajoitukset ovat tarpeen, jotta BRP voisi taata sekä tuotteittensa, että kuluttajien ja yleisön turvallisuuden.

6) TOIMENPITEET TAKUUN MYÖNTÄMISTÄ VARTEN

Asiakkaan on ilmoitettava huoltavalle Can-Am -jälleenmyyjälle/maahantuojalle kahden (2) päivän kuluessa vian ilmestymisestä, ja hänen on kohtuullisesti mahdollistettava tuotteen luoksepäästävyys ja annettava kohtuullinen mahdollisuus vian korjaamiseen. Asiakkaan on myös esitettävä valtuutetulle Can-Am -maahantuojalle/jälleenmyyjälle tuotteen ostotodistus ja allekirjoitettava korjaus-/työmääräin ennen korjauksen alkamista takuunalaisen korjauksen vahvistamiseksi. Kaikki tämän takuun puitteissa korvatut osat ovat jatkossa BRP:n omaisuutta.

7) MITÄ BRP TEKEE

BRP:n velvollisuus on tämän takuun puitteissa rajoitettu siihen, että se oman harkintansa mukaan korjauttaa normaalikäytössä, -ylläpidossa ja -huollossa viallisiksi todetut osat, tai korvaa tällaiset osat uusilla alkuperäisillä Can-Am ATV-osilla ilman osien tai työvoiman veloittamista, minkä tahansa valtuutetun Can-Am -maahantuojan/jälleenmyyjän toimesta.

BRP pidättää itsellään oikeuden tuotteiden ajoittaiseen parantamiseen tai muuttamiseen ilman aikaisempien tuotteiden muuttamisvelvollisuutta.

8) LUOVUTUS

Mikäli tuotteen omistusoikeus siirretään takuuajana, siirtyy myös tämä takuu, joka on voimassa takuuajan loppuun edellyttäen, että BRP:lle tai valtuutetulle Can-Am -maahantuojalle/jälleenmyyjälle voidaan todistaa, että aikaisempi omistaja on hyväksynyt omistusoikeuden luovutuksen, sekä uuden omistajan yhteystiedot on ilmoitettu jommallekummalle kummalle edellä mainituista tahoista.

9) KULUTTAJA-APU

- a) Mikäli tämän rajoitetun takuun suhteen syntyy kiistaa tai riitaa, BRP ehdottaa, että asia yritetään ensiksi ratkaista jälleenmyyjätasolla. Suosittelemme, että asiasta keskustellaan valtuutetun jälleenmyyjäliikkeen huoltopäällikön tai liikkeen omistajan kanssa.
- b) Lisäapua tarvittaessa on asian ratkaisemiseksi syytä ottaa yhteys maahantuojan huolto-osastoon. Löydät maahantuojasi yhteystiedot osoitteesta www.brp.com.
- c) Mikäli asiaa ei vieläkään saada ratkaistua, kirjoita BRP:lle alla olevaan osoitteeseen.

Eurooppa, Lähi-itä, Afrikka, Venäjä & IVY-maat, ota yhteyttä Euroopan toimistoomme:

BRP EUROPE N.V.

Consumer Service Center (asiakaspalvelukeskus)
Skaldenstraat 125
9042 Gent
Belgia
Puh.: + 32-9-218-26-00

Pohjoismaat, ota yhteys Suomen toimistoomme:

BRP FINLAND OY

Huolto-osasto
Ahjotie 30
Fin-96320 Rovaniemi
Suomi
Puh.: + 358 16 3208 111

Kaikki muut maat, ota yhteys Pohjois-Amerikan toimistoomme:

BOMBARDIER RECREATIONAL PRODUCTS INC.

Consumer Services Group
75, J.-A. Bombardier Street
Sherbrooke, Québec J1L 1W3
Puh.: 819 566-3366

* Bombardier Recreational Products Inc. tai sen tytäryhtiöt huolehtivat tuotteiden jakelusta ja huollosta sillä alueella, jota tämä rajoitettu takuu koskee.

© 2007 Bombardier Recreational Products Inc. Kaikki oikeudet pidätetään.

™ Bombardier Recreational Products Inc. -yhtiön tai sen tytäryhtiöiden tavaramerkki.

BRP EUROOPAN UNIONIN JÄSENMAIDEN RAJOITETTU TAKUU: 2008 CAN-AM™ ATV:T

1) RAJOITETUN TAKUUN LAAJUUS

Bombardier Recreational Products Inc. ("BRP")*, myöntää Euroopan unionin jäsenmaissa valtuutettujen BRP-maahantuojien/jälleenmyyjien ("Maahantuojat/jälleenmyyjät") uusina ja käyttämättöminä myymille 2008 Can-Am -ATV:eille materiaalivikoja ja työn laatua koskevan alempana kuvatun pituisen takuun.

Kaikilla valtuutetun BRP-maahantuojien/jälleenmyyjien 2008 Can-Am ATV:hen toimituksen yhteydessä asentamalla alkuperäisillä Can-Am ATV-varaosilla ja -lisävarusteilla on sama takuu kuin Can-Am ATV:llä.

Mikäli tätä tuotetta käytetään missä tahansa vaiheessa kilpailemiseen tai mihinkään muuhun kilpailutoimintaan, vaikka kyseessä olisi edellinen omistaja, tämä takuu julistetaan pätemättömäksi.

2) POIKKEUKSET – TAKUU EI KATA

Seuraavat eivät missään olosuhteissa kuulu takuun piiriin:

- Normaali kuluminen;
- Rutiininomaiset huoltokohteet, v iritykset, säädöt;
- Vauriot, jotka johtuvat muunlaisesta kuin tämän käsikirjan mukaisesta huollosta/ylläpidosta ja/tai varastoinnista;
- Vauriot, jotka johtuvat osien irrottamisesta, vääranlaisista korjauksista, huollosta, ylläpidosta, muutoksista, tai osien käytöstä, joita BRP ei ole valmistanut tai hyväksynyt, tai muun kuin valtuutetun huoltavan Maahantuojan/jälleenmyyjän tekemistä korjauksista;
- Väärinkäytöstä, epätavallisesta käytöstä, laiminlyönnistä, tai sellaisesta tuotteen käytöstä johtuvat vahingot, joka ei noudata käsikirjassa suositeltua käyttöä;
- Onnettomuudesta, uppoamisesta, tulesta, varkaudesta, vandalismista, tai ylivoimaisesta esteestä johtuvat vahingot;
- Sellaisten polttoaineitten, öljyjen tai voiteluaineiden käyttö, jotka eivät sovi käytettäväksi tuotteessa (ks. käsikirja);
- Veden tai lumen sisäänmeno;
- Satunnaiset tai seurannaisvahingot, tai minkään muunlaiset vahingot, mukaan luettuina ilman rajoitusta hinaamis-, puhelin-, vuokra-, taksi-, haitta-, vakuutus- tai lainojen maksukustannukset, ajan menetykset tai ansiotulon menetykset.

3) VASTUUVOLLISUUDEN RAJOITUKSET

TÄMÄ TAKUU ON NIMENOMAAN ANNETTU JA HYVÄKSYTTY MINKÄ TAHANSA MUUN JA KAIKKIEN MUIDEN TAKUUSITOUKUSTEN SIJAAN, OLKOON NE ILMAISTUT TAI KONKLUDENTTITSET, MUKAAN LUETTUINA ILMAN RAJOITUSTA KAIKKI KURANTTIUTTA TAI TIETTYYN TÄRKOITUKSEEN SOPIVUUTTA KOSKEVAT TAKUUT. SIKÄLI KUIN NIISTÄ EI VOIDA SANOUTUA IRTI, KONKLUDENTTITSET TAKUUSITOUKUKSET RAJOITUVAT KESTOLTAAN KYSEESSÄ OLEVAN TAKUUN VOIMASSAOLOON. TÄMÄ TAKUU EI KATA SATUNNAISIA EIKÄ SEURANNAISVAHINKOJA. JOTKUT TUOMIOKUNNAT EIVÄT HYVÄKSY VASTUUVAPAUTUSLAUSEKKEITA, RAJOITUKSIA TAI EDELLÄ YKSILÖITYJÄ RAJOITUKSIA, JA SEN JOHDOSTA NE EIVÄT MAHDOLLISESTI KOSKE SINUA. TÄMÄN TAKUUN PERUSTEELLA SINULLA ON TIETTYJÄ OIKEUKSIA, LISÄKSI SINULLA SAATTAA OLLA MUITA MAASTA TOISEEN VAIHTELEVIA LAILLISIA OIKEUKSIA.

Maahantuojalla tai yhdelläkään BRP-maahantuojalla/jälleenmyyjällä tai muulla henkilöllä ei ole valtuuksia minkään muun tuotetta koskevan vahvistuksen, edustuksen, tai takuun antamiseen kuin ne, mitä tähän rajoitettuun takuuseen sisältyy, ja mikäli näin tapahtuu, niitä ei voida käyttää BRP:tä vastaan.

BRP pidättää itsellään oikeuden muuttaa tätä takuuta milloin tahansa, ja on itseltään selvää, että kyseiset muutokset eivät muuta niitä takuuehtoja, jotka koskevat tämän takuun voimassaollessa myytyjä tuotteita.

4) TAKUUAIKA

Tämä takuu on voimassa ensimmäisen kuluttajan ostopäivästä tai tuotteen ensimmäisestä käyttöpäivästä lukien, kumpi hyvänsä ensin kohdalle osuu:

KAKSIKYMMENTÄNELJÄ (24) PERÄKKÄISTÄ KUUKAUTTA yksityisessä ja kaupallisessa käytössä.

Osiin korjaus tai korvaaminen, tai huollon suorittaminen tämän takuun puitteissa ei pidennä tämän takuun takuuaikaa sen alkuperäistä loppumisajankohtaa pitemmälle.

Ota huomioon, että voimassa oleva takuuaika ja muut takuun kattavuutta koskevat modaliteetit saattavat vaihdella riippuen sovellettavissa ja voimassa olevista kansallisista tai paikallisista laeista.

5) TAKUUEHDOT

Tämä takuu on kattava **vain**, jos **jokainen** seuraavista ehdoista täyttyy:

- 2008 Can-Am ATV:n ensimmäisen omistajan on ostettava ajoneuvo uutena ja käyttämättömänä Can-Am -maahantuojalta/jälleenmyyjältä, joka on valtuutettu myymään Can-Am ATV:tä ostomaassa;
- BRP:n määrittämä toimituksen ennakkotarkastus on suoritettu ja asiakirja siitä laadittu;
- Valtuutettu Can-Am -maahantuoja/jälleenmyyjä on takuurekisteröinyt tuotteen asianmukaisesti;
- 2008 Can-Am ATV on ostettava siitä maasta tai maiden liittoutumasta, jossa ostaja asuu;

- Takuun ylläpitämiseksi on määräaikaishuollot suoritettava käsikirjassa mainitulla tavalla. BRP varaa itselleen oikeuden ehdollistaa takuun riippumaan todistuksesta huollon kunnolla suorittamisesta.

BRP ei myönnä tätä rajoitettua takuuta kenelläkään yksityiselle omistajalle tai kaupalliseen tarkoitukseen ajoneuvoa käyttävälle omistajalle, elleivät edellä mainitut ehdot täyty. Rajoitukset ovat tarpeen, jotta BRP voisi taata sekä tuotteittensa, että kuluttajien ja yleisön turvallisuuden.

6) TOIMENPITEET TAKUUN MYÖNTÄMISTÄ VARTEN

Asiakkaan on ilmoitettava huoltavalle BRP-maahantuojalle/jälleenmyyjälle kahden (2) päivän kuluessa vian ilmestymisestä, ja hänen on kohtuullisesti mahdollistettava tuotteen luoksepäästävyyden ja annettava kohtuullinen mahdollisuus vian korjaamiseen. Asiakkaan on myös esitettävä valtuutetulle BRP-maahantuojalle/jälleenmyyjälle tuotteen ostotodistus ja allekirjoitettava korjaus-/työmääräin ennen korjauksen alkamista takuunalaisen korjauksen vahvistamiseksi. Kaikki tämän takuun puitteissa korvatut osat ovat jatkossa BRP:n omaisuutta.

Ota huomioon, että vian ilmoitusaika saattaa vaihdella riippuen sovellettavissa ja voimassa olevista kansallisista tai paikallisista laeista.

7) MITÄ BRP TEKEE

BRP:n velvollisuus on tämän takuun puitteissa rajoitettu siihen, että se oman harkintansa mukaan korjaa normaalikäytössä, -ylläpidossa ja -huollossa viallisiksi todetut osat, tai korvaa tällaiset osat uusilla alkuperäisillä Can-Am ATV -osilla ilman osien tai työvoiman veloittamista, millä tahansa valtuutetulla BRP-maahantuojalla/jälleenmyyjällä.

BRP pidättää itsellään oikeuden tuotteiden ajoittaiseen parantamiseen tai muuttamiseen ilman aikaisempien tuotteiden muuttamisvelvollisuutta.

8) LUOVUTUS

Mikäli tuotteen omistusoikeus siirretään takuuajana, siirtyy myös tämä takuu, joka on voimassa takuuajan loppuun edellyttäen, että BRP:lle tai valtuutetulle BRP-maahantuojalle/jälleenmyyjälle voidaan todistaa, että aikaisempi omistaja on hyväksynyt omistusoikeuden luovutuksen, sekä uuden omistajan yhteystiedot on ilmoitettu jommallekummalle kummalle edellä mainituista tahoista.

9) KULUTTAJA-APU

- a) Mikäli tämän rajoitetun takuun suhteen syntyy kiistaa tai riitaa, BRP ehdottaa, että asia yritetään ensiksi ratkaista jälleenmyyjätasolla. Suosittelemme, että asiasta keskustellaan valtuutetun maahantuojan/jälleenmyyjäliikkeen huoltopäällikön tai liikkeen omistajan kanssa.
- b) Lisäapua tarvittaessa on asian ratkaisemiseksi syytä ottaa yhteys maahantuojan huolto-osastoon. Löydät maahantuojasi yhteystiedot osoitteesta www.brp.com.
- c) Mikäli asiaa ei vieläkään saada ratkaistua, ota yhteyttä BRP:hen alla olevaan osoitteeseen.

Eurooppa, Lähi-itä, Afrikka, Venäjä & IVY-maat, ota yhteyttä Euroopan toimistoomme:

BRP EUROPE N.V.

Consumer Service Center (asiakaspalvelukeskus)
Skaldenstraat 125
9042 Gent
Belgia
Puh.: + 32-9-218-26-00

Pohjoismaat, ota yhteys Suomen toimistoomme:

BRP FINLAND OY

Huolto-osasto
Ahjotie 30
Fin-96320 Rovaniemi
Suomi
Puh.: + 358 16 3208 111

Kaikki muut maat, ota yhteys Pohjois-Amerikan toimistoomme:

BOMBARDIER RECREATIONAL PRODUCTS INC.

Consumer Services Group
75, J.-A. Bombardier Street
Sherbrooke, Québec J1L 1W3
Puh.: 819 566-3366

* Bombardier Recreational Products Inc. tai sen tytäryhtiöt huolehtivat tuotteiden jakelusta ja huollosta sillä alueella, jota tämä rajoitettu takuu koskee.

© 2007 Bombardier Recreational Products Inc. Kaikki oikeudet pidätetään.

™ Bombardier Recreational Products Inc. -yhtiön tai sen tytäryhtiöiden tavaramerkki.

YKSITYISYYDEN SUOJA/VASTUUVAPAUTUSLAUSEKE

Täten ilmoitamme, että tulemme käyttämään yhteystietojasi turvallisuuteen ja takuuseen liittyvissä asioissa. Joskus käytämme myös asiakkaidemme yhteystietoja ilmoittaaksemme heille tuotteistamme tai tehdäksemme heille tarjouksia. Mikäli et halua vastaanottaa tietoja tuotteistamme, palveluksistamme ja tarjouksistamme, pyydämme ilmoittamaan siitä meille kirjallisesti alla olevaan osoitteeseen.

Huomioi myös, että aika ajoin annamme huolella valikoitujen ja luotettavien järjestöjen käyttöä asiakkaidemme yhteystietoja laatutuotteitten ja -palvelusten myynninedistämiseen. Jos haluat, ettei nimeäsi ja osoitettasi luovuteta kolmansille osapuolille, pyydämme ilmoittamaan siitä meille kirjallisesti alla olevaan osoitteeseen.

Kanadassa

BOMBARDIER RECREATIONAL PRODUCTS INC.

Warranty Department
75, J.-A. Bombardier Street
Sherbrooke, Québec J1L 1W3
Faksinumero: 819 566-3590

USA:ssa

BRP US INC.

Warranty Department
7575 Bombardier Court
Wausau WI 54401
Puhelin: 715 848-4957

Muut maailman maat

BRP EUROPEAN DISTRIBUTION

Warranty Department (takuosasto)
Chemin de Messidor 5-7
1006 Lausanne Switzerland
Faksinumero: + 41213187801

OSOITTEEN/OMISTAJAN MUUTOS

Jos osoitteesi on muuttunut, tai jos olet ATV:n uusi omistaja, muista ilmoittaa BRP:lle joko:

- postittamalla alla oleva kortti.
- **Vain Pohjois-Amerikka:** soittamalla numeroon 715 848-4957 (USA) tai 819 566-3366 (Kanada);
- ilmoittamalla valtuutetulle Can-Am -jälleenmyyjälle.

Mikäli omistussuhde muuttuu, liitä mukaan todistus siitä, että edellinen omistaja on suostunut luovutukseen.

Pohjois-Amerikassa

BOMBARDIER RECREATIONAL PRODUCTS INC.

Warranty Department
75, J.-A. Bombardier Street
Sherbrooke, Québec J1L 1W3
Canada

BRP:lle ilmoittaminen on erittäin tärkeää, jopa rajoitetun takuun umpeutumisen jälkeen, koska siten BRP:llä on mahdollisuus tavoittaa tarvittaessa ATV:n omistaja, esim. kun ryhdytään suorittamaan turvallisuudesta johtuvia palautuspyyntöjä. BRP:lle ilmoittaminen on omistajan vastuulla.

VARASTETUT TUOTTEET: Jos henkilökohtainen ATV:si varastetaan, siitä pitäisi ilmoittaa BRP:lle, tai valtuutetulle Can-Am -jälleenmyyjälle. Pyydämme ilmoittamaan nimen, osoitteen, puhelinnumeron, ajoneuvon tunnistusnumeron, ja päivän, jolloin varkaus tapahtui.

Muut maailman maat

BRP EUROPEAN DISTRIBUTION

Warranty Department
Chemin de Messidor 5-7
1006 Lausanne
Switzerland

ATV MALLI nro. _____

AJONEUVO
TUNNISTUSNUMERO (V.I.N.) _____

MOOTTORIN
TUNNISTUSNUMERO (E.I.N.) _____

Omistaja: _____

NIMI

KATU

NRO

HUONEISTO

PAIKKA

OSAVALTIO/LÄÄNI

ZIP/POSTINUMERO

Ostopäivämäärä _____

VUOSI KUUKAUSI PÄIVÄ

Takuun päättymispäivä _____

VUOSI KUUKAUSI PÄIVÄ

Jälleenmyyjä täyttää myyntihetkellä.

JÄLLEENMYYJÄN LEIMA

Varmista myyvältä jälleenmyyjältäsi, että ajoneuvosi on rekisteröity BRP:llä.

Luettaeessa tätä käsikirjaa on muistettava että:

 **VAROITUS**

Osoittaa mahdollista vaaratilannetta, joka voi johtaa vakavaan loukkaantumiseen tai kuolemaan, ellei sitä vältetä.



VAROITUS

AJONEUVON KÄYTTÖ VOI OLLA VAARALLISTA. Kolari tai ympäripyörähdys voi sattua helposti, jopa rutiininomaisten toimenpiteiden yhteydessä, kuten kääntyminen ja rinteessä tai esteiden yli ajettaessa ilman asianomaisia varotoimia.

VAKAVA LOUKKAANTUMINEN TAI KUOLEMA voi olla seurauksena, ellei näitä ohjeita noudateta:

- **ENNEN ATV:N KÄYTTÖÄ LUE KÄSIKIRJA JA KAIKKI TUOTTEESSA OLEVAT TARRAT.**
- **ÄLÄ KOSKAAN KÄYTÄ ATV:TÄ ILMAN KUNNOLLISIA OHJEITA.** Vasta-alkajien on suoritettava asiantuntijan vetämä harjoituskurssi.
- **ÄLÄ KOSKAAN KULJETA MATKUSTAJAA.** Lisää vaaraa menettää hallinnan, jos kuljetat matkustajaa.
- **ÄLÄ KOSKAAN AJA TÄLLÄ ATV:LLÄ KESTOPÄÄLLYSTETYLLÄ PINNALLA.** Lisää vaaraa menettää hallinnan jos ajat tätä ATV:tä kestopäällysteellä.
- **ÄLÄ KOSKAAN AJA TÄLLÄ ATV:LLÄ YLEISILLÄ TEILLÄ.** Jos ajat tällä ATV:llä yleisellä tiellä, voit kolaroida toisen ajoneuvon kanssa.
- **KÄYTÄ AINA HYVÄKSYTTYÄ KYPÄRÄÄ,** silmäsuojuksia ja suojavaatetusta.
- **ÄLÄ KOSKAAN NAUTI ALKOHOLIA TAI HUUMEITA** ennen tällä ajoneuvolla ajamista, tai ajon aikana.
- **ÄLÄ KOSKAAN AJA TÄLLÄ ATV:LLÄ LIIAN LUJAA.** Lisää vaaraa menettää hallinnan, jos ajat tätä ajoneuvoa maastoon, näkyvyyteen tai kokemukseesi nähden liian kovalla vauhdilla.
- **ÄLÄ KOSKAAN YRITÄ TAKAPYÖRILLÄ AJOA, HYPYJÄ, TAI MUITA TEMPPUJA.**

**KÄSIKIRJA
DS 70, 90, 90X
2008
219 700 931**