

can-am™



2008

Guida dell'operatore

Include
Informazioni su Sicurezza,
Veicolo e Manutenzione

DS 70™
DS 90™

 **AVVERTENZA**

Leggere attentamente questa guida. Contiene importanti istruzioni di sicurezza.

Età operatore minima raccomandata:

Un bambino di età inferiore a 12 anni non deve utilizzare in nessun caso un veicolo dotato di un motore di 70cc o maggiore.

Conservare questa Guida dell'operatore all'interno del veicolo.

Questa Guida dell'operatore utilizza i seguenti simboli e termini per mettere in evidenza particolari informazioni:

 Il simbolo di allarme di sicurezza indica un potenziale rischio di lesioni alla persona.

 **AVVERTENZA** Indica un potenziale pericolo che, se non evitato, può provocare gravi lesioni o la morte.

ATTENZIONE: Denota un'istruzione che, se non osservata, potrebbe danneggiare seriamente i componenti del veicolo.

NOTA: Indica le informazioni supplementari necessarie per seguire esattamente le istruzioni.

AVVERTENZA

LA GUIDA DEL VEICOLO POTREBBE ESSERE RISCHIOSA. In caso di mancata osservanza delle precauzioni, potrebbe verificarsi facilmente una collisione o un ribaltamento, persino durante le manovre ordinarie come le sterzate, la guida su pendii o su ostacoli.

Per la propria sicurezza, comprendere e seguire le avvertenze contenute nella Guida dell'operatore e sulle etichette presenti sul veicolo. **La mancata osservanza di queste avvertenze può provocare LESIONI GRAVI O MORTE.** Tenere questa Guida dell'operatore sempre a disposizione nel veicolo.

AVVERTENZA

La mancata osservanza di qualsiasi precauzione e istruzione di sicurezza presente nella Guida dell'operatore, nella **VIDEOCASSETTA SULLA SICUREZZA** e sulle etichette del prodotto potrebbe comportare lesioni, fino alla morte!

In caso di vendita del veicolo, lasciare tutta la documentazione di sicurezza nel veicolo.

Il contenuto di questa sezione delle Informazioni di sicurezza va interpretato come avvertenza la cui mancata osservanza potrebbe provocare gravi lesioni, compresa la possibilità di morte.

In Canada i prodotti sono distribuiti da Bombardier Recreational Products Inc. (BRP).

In USA, i prodotti sono distribuiti da BRP US Inc.

I seguenti marchi di fabbrica sono proprietà di Bombardier Recreational Products Inc.:

Can-Am™

DS70™

DS90™

XP-STM

INTRODUZIONE

Congratulazioni per l'acquisto del vostro nuovo ATV Can-Am™, categoria "Y" (modello youth). Il prodotto è coperto da garanzia BRP; avrete inoltre a disposizione una rete di concessionari autorizzati Can-Am in grado di fornire tutti i componenti, l'assistenza e gli accessori di cui potreste avere bisogno.

Il concessionario desidera impegnarsi affinché siate interamente soddisfatti del prodotto. Grazie alla sua formazione, egli potrà effettuare la messa a punto iniziale, l'ispezione del veicolo e completare la regolazione finale prima che prendiate possesso del veicolo. Alla consegna, il concessionario vi avrà sicuramente spiegato le caratteristiche di funzionamento, manutenzione e sicurezza del veicolo. Si prega di farne tesoro! Nel caso in cui fossero necessarie informazioni più complete relative alla manutenzione, rivolgetevi al vostro concessionario.

Alla consegna, avrete anche ricevuto informazioni sulla copertura della garanzia e firmato l'*ELENCO DEI CONTROLLI PRE-FORNITURA* per garantire che il nuovo veicolo è stato predisposto per garantire la vostra completa soddisfazione.

La preghiamo di contattare uno dei nostri centri di assistenza clienti per problemi che non possono essere risolti da un concessionario autorizzato Can-Am.

È sottinteso che questa Guida dell'operatore può essere tradotta in altre lingue. In caso di discrepanze, farà fede la versione inglese. In tutto il documento viene utilizzato il maschile per denotazioni sia maschili sia femminili.

Se desidera visualizzare e/o stampare un'altra copia della Guida dell'Operatore, visiti il seguente sito Web www.operatorsguide.brp.com. La guida è disponibile in numerose lingue.

Informazioni e descrizioni di componenti e sistemi contenuti in questo documento sono corretti alla data di pubblicazione. Tuttavia, BRP segue una politica di continuo miglioramento dei propri prodotti, senza però alcun obbligo di installazione su prodotti fabbricati in precedenza. A causa di cambiamenti dell'ultimo momento, si potrebbero trovare alcune discrepanze tra i prodotti fabbricati e le descrizioni e/o caratteristiche tecniche illustrate in questa guida. BRP si riserva il diritto, in qualsiasi momento, di sospendere o cambiare specifiche, design, caratteristiche, modelli o dotazioni senza incorrere in alcun obbligo.

Le illustrazioni contenute in questo documento mostrano la struttura tipica dei diversi gruppi e potrebbero non indicare il dettaglio completo o la forma esatta delle parti. Rappresentano comunque parti che hanno la stessa funzione o una simile.

L'uso delle indicazioni DESTRA e SINISTRA nel testo fa sempre riferimento alla posizione di guida (seduti all'interno del veicolo).

Le caratteristiche tecniche vengono indicate con il sistema metrico decimale, con l'equivalente misura di riferimento statunitense SAE tra parentesi. Dove non è richiesta una precisione assoluta, alcune conversioni sono state arrotondate, per semplicità d'uso.

Si raccomanda l'uso di pezzi di ricambio e accessori originali BRP. Questi prodotti sono stati progettati specificamente per il veicolo in oggetto e fabbricati per soddisfare gli elevati standard di BRP.

È possibile richiedere il *MANUALE DI OFFICINA* per ulteriori informazioni su riparazioni o manutenzione.

INDICE

Durante la lettura di questa Guida dell'operatore, ricordare che:

AVVERTENZA

Indica un potenziale pericolo che, se non viene evitato, può provocare gravi lesioni o la morte.

| | |
|----------------------------|----------|
| AVVISO | 7 |
| Avviso per i genitori..... | 7 |
| INTRODUZIONE | 9 |

INFORMAZIONI SULLA SICUREZZA

| | |
|---|-----------|
| MESSAGGI DI SICUREZZA SPECIALI | 12 |
| AVVERTENZE DI GUIDA | 15 |
| GUIDA DEL VEICOLO | 41 |
| Controllo preventivo | 42 |
| Indumenti | 43 |
| Trasporto carichi | 44 |
| Guida a scopo ricreativo | 44 |
| Ambiente | 44 |
| Limiti del design | 45 |
| Guida fuoristrada | 45 |
| Funzionamento generale e Precauzioni di sicurezza | 45 |
| Guida in salita | 46 |
| Guida in discesa | 46 |
| Salita laterale | 46 |
| Scarpate esterne (Drop-off) | 46 |
| Tecniche di guida | 47 |
| Manutenzione ordinaria | 54 |
| CARTELLINO | 55 |
| UBICAZIONE DELLE ETICHETTE IMPORTANTI | 56 |

INFORMAZIONI SUL VEICOLO

| | |
|--|-----------|
| COME IDENTIFICARE IL VOSTRO VEICOLO | 60 |
| NORMATIVA SUL SISTEMA DI CONTROLLO DELLE EMISSIONI RUMOROSE | 61 |
| REQUISITI DI EMISSIONE | 62 |
| PERIODO DI RODAGGIO | 63 |
| COMANDI/STRUMENTI/DOTAZIONI | 64 |
| 1) Leva dell'acceleratore | 66 |

| | |
|--|-----------|
| 2) Vite limitatrice della velocità | 66 |
| 3) Leva del freno anteriore | 67 |
| 4) Leva del freno posteriore | 67 |
| 5) Freno di stazionamento | 67 |
| 6) Leva del cambio..... | 68 |
| 7) Alloggiamento interruttori multipli..... | 69 |
| 8) Spie..... | 71 |
| 9) Interruttore di accensione..... | 71 |
| 10) Tappo serbatoio carburante..... | 72 |
| 11) Valvola carburante | 72 |
| 12) Astina di misurazione olio motore | 73 |
| 13) Poggiapiedi..... | 73 |
| 14) Manopola chiavistello sedile | 73 |
| 15) Fusibile | 74 |
| 16) Pedale di avviamento | 74 |
| 17) Kit strumenti | 75 |
| 18) Stiva anteriore | 75 |
| FLUIDI | 76 |
| Tabella di riferimento rapido | 76 |
| Informazioni generali | 76 |
| Carburante | 77 |
| Procedura di alimentazione carburante | 77 |
| Olio motore | 77 |
| Livello di olio nel motore | 78 |
| PNEUMATICI E CERCHI | 80 |
| Pressione dei pneumatici | 80 |
| Condizione pneumatico/ cerchio | 80 |
| ISTRUZIONI DI FUNZIONAMENTO | 81 |
| Avvio del motore | 81 |
| Arresto del motore..... | 83 |
| Cura dopo l'utilizzo..... | 83 |
| REGOLAZIONE DELLE SOSPENSIONI..... | 84 |
| Regolazione precarica molla | 84 |
| PROCEDURE SPECIALI | 85 |
| Ribaltamento | 85 |
| Immersione del veicolo | 85 |
| TRASPORTO DEL VEICOLO | 86 |
| INDIVIDUAZIONE E RISOLUZIONE DEI PROBLEMI | 87 |
| CARATTERISTICHE TECNICHE..... | 91 |

INFORMAZIONI SULLA MANUTENZIONE

| | |
|---|------------|
| TABELLA DI MANUTENZIONE | 96 |
| INFORMAZIONI GENERALI | 99 |
| MOTORE | 100 |
| Cambio olio | 100 |
| Drenaggio alloggiamento filtro dell'aria | 101 |
| Pulizia del filtro dell'aria | 102 |
| Pulizia parascintille | 103 |
| TRASMISSIONE (CVT) | 104 |
| Ispezione cinghia di trasmissione | 104 |
| Tappo di spurgo carenatura CVT | 104 |
| SCATOLA DEL CAMBIO | 105 |
| Cambio olio | 105 |
| SISTEMA DI ALIMENTAZIONE | 107 |
| Ispezione del cavo dell'acceleratore | 107 |
| Regolazione della leva dell'acceleratore | 107 |
| Regolazione del dispositivo limitatore della velocità | 108 |
| IMPIANTO ELETTRICO | 109 |
| Rimozione/Ispezione candela | 109 |
| Rimozione della batteria | 110 |
| Sostituzione fusibili | 110 |
| Sostituzione lampadina | 111 |
| TRASMISSIONE | 112 |
| Oulizia/lubrificazione/regolazione catena di trasmissione | 112 |
| Ispezione rulli catena di trasmissione | 113 |
| Ispezione corona e pignone | 113 |
| Rimozione/condizioni ruote | 113 |
| SISTEMA DI STERZO | 115 |
| Lubrificazione | 115 |
| FRENI | 116 |
| Ispezione | 116 |
| Regolazione leva del freno anteriore | 116 |
| Regolazione leva del freno posteriore | 118 |
| CARROZZERIA/TELAIO | 119 |
| Ispezione vano motore | 119 |
| Ispezione dispositivi di fissaggio | 119 |
| Ispezione chiavistello sedile | 119 |
| RIMESSAGGIO E PREPARAZIONE PRESTAGIONALE | 120 |

GARANZIA

| | |
|---|------------|
| GARANZIA LIMITATA BRP PER L'AMERICA SETTENTRIONALE: 2008 CAN-AM™ ATV..... | 122 |
| GARANZIA LIMITATA INTERNAZIONALE BRP: 2008 CAN-AM™ ATV .. | 127 |
| GARANZIA LIMITATA BRP PER GLI STATI MEMBRI DELL'UNIONE EUROPEA: ATV CAN-AM™ MODELLO 2008 | 131 |
| ESONERO DALLA RESPONSABILITÀ/OBBLIGHI RELATIVI ALLA RISERVATEZZA | 135 |
| CAMBIO DI INDIRIZZO/PROPRIETÀ..... | 136 |

AVVISO

Questa Guida dell'operatore è stata preparata per portare a conoscenza del possessore/operatore di un nuovo veicolo, i diversi comandi, la manutenzione e le istruzioni di guida sicure. Questa è indispensabile per il corretto utilizzo del veicolo.

In questa Guida dell'operatore sono utilizzati i seguenti simboli.

AVVERTENZA

Indica un potenziale pericolo che, se non viene evitato, può provocare gravi lesioni o la morte.

ATTENZIONE: Denota un'istruzione che, se non osservata, potrebbe danneggiare seriamente i componenti del veicolo.

NOTA: Indica le informazioni supplementari necessarie per seguire esattamente le istruzioni.

Sebbene la semplice lettura di tali informazioni non elimini il pericolo, la comprensione e l'applicazione delle informazioni promuoverà l'uso corretto di questo veicolo.

Per apprezzare a pieno il piacere, la gioia e l'eccitazione di utilizzare questo veicolo, vi sono alcune regole di base che DEVONO essere osservate e seguite dall'operatore.

Il veicolo è un modello destinato ai giovani ed è stato progettato per le seguenti velocità.

- Il modello DS70 consente una velocità massima limitata di 16 km/h (10 MPH).
- Il modello DS90 consente una velocità massima limitata di 24 km/h (15 MPH).

Avviso per i genitori

Leggere questa Guida dell'operatore insieme a qualsiasi utente del veicolo.

Leggere insieme ai propri figli le istruzioni sul corretto utilizzo del veicolo e prestare attenzione alle etichette di sicurezza apposte sul prodotto prima di consentire la guida del veicolo.

Accertarsi della corretta comprensione dei comandi e del funzionamento del veicolo, leggere attentamente la Guida dell'operatore, prestare attenzione alle etichette di sicurezza apposte sul prodotto prima di consentire la guida del veicolo da parte dei ragazzi.

I ragazzi di età inferiore ai 6 anni non devono mai guidare un ATV con un motore superiore ai 50 cc.

I ragazzi di età inferiore ai 12 anni non devono mai guidare un ATV con un motore superiore ai 70 cc.

Ricordarsi sempre che il proprio atteggiamento nei confronti della sicurezza influenza anche quello dei propri figli.

AVVERTENZA

Un ATV non è un giocattolo.

- Le competenze, capacità fisiche e giudizio dei ragazzi sono differenti. Alcuni ragazzi potrebbero non essere in grado di guidare un ATV in maniera sicura.
- I genitori sono tenuti a supervisionare costantemente i propri figli quando utilizzano il veicolo.
- I genitori dovrebbero inoltre consentire l'utilizzo prolungato solo nel caso in cui verifichino che il ragazzo è in grado di guidare il veicolo in modo sicuro.
- I ragazzi di età inferiore ai 16 anni non devono guidare un ATV senza la supervisione costante di un adulto, il quale non deve consentirne l'uso prolungato qualora determini che il ragazzo non ha le capacità, la forza o il giudizio tali da consentirgli di guidare il veicolo in sicurezza.
- BRP consiglia un corso di addestramento per tutti gli utenti ATV. Per informazioni sulla sicurezza e i corsi di formazione, rivolgersi a un concessionario Can-Am autorizzato oppure contattare lo SVIA (Specialty Vehicle Institute of America) al numero 1 800 887-2887 o in Canada il CSC (Canada Safety Council) al numero 1 613 739-1535 int. 227.

INTRODUZIONE

Il proprio concessionario autorizzato dovrà fornire alcune informazioni basilari sui comandi e sulle funzioni speciali del veicolo modello youth. Prendersi tutto il tempo necessario per studiare questa Guida dell'operatore e tutte le etichette di avvertenza così come la *VIDEOCASSETTA SULLA SICUREZZA* in dotazione con il veicolo. Descrivono più accuratamente tutto ciò che è necessario sapere sul veicolo prima di guidarlo.

I nuovi utenti o i principianti devono essere a conoscenza per la propria sicurezza personale e quella dei passeggeri dei comandi e delle funzioni di questo veicolo. Altrettanto importante è sapere come guidare correttamente.

A prescindere dall'età, dall'esperienza o dalle leggi di stato, è sempre prudente per se stessi o per qualsiasi altra persona che potrebbe guidare il vostro veicolo seguire un corso di guida sicura approvato. Controllare con il proprio concessionario o con le autorità locali la disponibilità nella propria zona. Per i principianti assoluti il corso è assolutamente necessario prima di poter guidare. L'istruttore deve fornire consigli relativi alle condizioni locali e alle pratiche di guida sicura nelle diverse zone.

Le condizioni di guida variano di luogo in luogo, le cui condizioni ambientali potrebbero radicalmente cambiare periodicamente e in base alla stagione.

La guida sulla sabbia è differente rispetto a quella sulla neve o attraverso foreste o paludi. Ogni luogo richiede un maggior grado di prontezza di riflessi e di abilità che potrebbe risultare non adatto alla guida con passeggero. Siate prudenti. Procedere sempre con attenzione. Evitare situazioni inutilmente rischiose che potrebbero farvi arenare o ferire voi o il vostro passeggero.

Il contenuto di questa Guida dell'operatore fornisce informazioni relative alla guida che sono state collaudate e considerate affidabili da altri utenti. Non considerarle come definitive per evitare incidenti. La modalità di applicazione di queste informazioni, accoppiata alla propria condizione mentale e fisica, alla pericolosità dei terreni speciali e alla propria audacia condiziona la guida. Divertitevi... e guidate con prudenza.

Questa Guida dell'operatore è stata preparata per portare a conoscenza del possessore/operatore di un nuovo veicolo, i diversi comandi, la manutenzione e le istruzioni di guida sicure. Queste sono indispensabili per il corretto utilizzo del veicolo.

Saremmo lieti di ricevere qualsiasi tipo di commento sul contenuto e sul formato della Guida dell'operatore, della *VIDEOCASSETTA SULLA SICUREZZA* o delle *ETICHETTE DI AVVERTENZA*.

INFORMAZIONI SULLA SICUREZZA

MESSAGGI DI SICUREZZA SPECIALI

QUESTO VEICOLO NON È UN GIOCATTOLO E LA GUIDA PUÒ ESSERE RISCHIOSA.

Questo veicolo si maneggia in maniera diversa rispetto ad altri veicoli, compresi motocicli e macchine. In caso di mancata osservanza delle precauzioni, potrebbe verificarsi facilmente una collisione o un ribaltamento, persino durante manovre ordinarie come sterzata, guida su pendii o su ostacoli.

La mancata osservanza di queste istruzioni può provocare **LESIONI GRAVI O MORTE**:

- ⚠ Leggere attentamente questa Guida dell'operatore e tutte le etichette di avvertenza presenti sul veicolo e seguire le procedure di guida descritte. Guardare con attenzione il *VIDEO SULLA SICUREZZA* prima della guida.
- ⚠ Non guidare mai questo veicolo senza seguire la giusta procedura. **Seguire un corso di formazione.** Tutti gli operatori devono seguire un corso di formazione tenuto da un istruttore certificato. Per ulteriori informazioni consultare un concessionario autorizzato Can-Am. **Solo Stati Uniti e Canada:** per informazioni sul corso di formazione disponibile più vicino, contattare lo SVIA ("Specialty Vehicle Institute of America") al numero 1 800 877-2887 oppure, in Canada, il CSC ("Canada safety Council") al numero 1 613 739-1535 int. 227.
- ⚠ Ricordare sempre questo limite di età:
 - I ragazzi di età inferiore ai 6 anni non devono mai guidare un ATV con un motore superiore ai 50 cc.
 - I ragazzi di età inferiore ai 12 anni non devono mai guidare un ATV con un motore superiore ai 70 cc.
- ⚠ Non consentire mai ai ragazzi di età inferiore ai 16 anni di guidare un ATV di categoria "Y" (modello youth) senza la supervisione di un adulto e non consentire mai l'uso prolungato di un ATV a un ragazzo che non abbia le capacità di guidarlo in tutta sicurezza.
- ⚠ Mai trasportare passeggeri su questo veicolo.
- ⚠ Non guidare mai questo veicolo su superfici asfaltate, o su marciapiedi, vialetti, parcheggi o strade.
- ⚠ Non guidare mai questo veicolo su strade pubbliche, a scorrimento veloce o autostrade, anche se sporche o sabbiose.
- ⚠ Non salire mai su questo veicolo senza indossare un casco omologato che calzi bene. Indossare inoltre una protezione per gli occhi (occhiali di sicurezza o visiera), guanti, stivali, giacca o maglia a maniche lunghe e pantaloni lunghi.
- ⚠ Mai consumare alcool o droghe durante o prima della guida di questo veicolo.
- ⚠ Non guidare mai a velocità elevate. Mantenere sempre una velocità adeguata al tipo di terreno, al grado di visibilità, alle condizioni di guida e alla propria esperienza.
- ⚠ Non provare a eseguire impennate, salti o altre acrobazie.
- ⚠ Ispezionare sempre il proprio veicolo ogni volta che viene utilizzato per accertarsi che le condizioni di guida siano sicure. Seguire sempre le procedure e i piani di controllo e di manutenzione descritti di seguito in questa Guida dell'operatore.
- ⚠ Tenere sempre entrambe le mani sul manubrio e entrambi i piedi sui poggiatesta del veicolo durante la guida.

- ⚠ Procedere sempre con cautela e prestare particolare attenzione quando si guida su un terreno non familiare. Stare sempre attenti alle condizioni mutevoli del terreno quando si guida questo veicolo.
- ⚠ Non guidare mai su terreni impraticabili, sdruciolevoli o franosi fino a quando non si sono acquisite e messe in pratica le abilità necessarie per il controllo di questo veicolo su tali terreni. Prestare sempre particolare attenzione a questi tipi di terreno.
- ⚠ Seguire sempre le giuste procedure per la sterzata descritte in questa Guida dell'operatore. Provare a eseguire la sterzata a bassa velocità prima di farlo a velocità più sostenuta. Non sterzare a velocità eccessiva.
- ⚠ Non guidare mai su pendii troppo ripidi per questo veicolo o per le proprie abilità. Fare pratica su brevi pendii prima di provare su quelli più lunghi.
- ⚠ Seguire sempre le giuste procedure per la salita sui pendii descritte in questa Guida dell'operatore. Controllare attentamente il terreno prima di iniziare la salita di qualsiasi pendio. Non salire mai su pendii che presentano superfici eccessivamente sdruciolevoli o franose. Spostare il peso in avanti. Non spingere mai l'acceleratore di colpo o fare bruschi cambi di marcia. Non salire mai sulla cima di un pendio a velocità elevate.
- ⚠ Seguire sempre le giuste procedure per la discesa dai pendii e per la frenata come descritto di seguito in questa Guida dell'operatore. Controllare attentamente il terreno prima di iniziare la discesa di qualsiasi pendio. Spostare il peso all'indietro. Non scendere mai dal pendio a elevata velocità. Evitare la discesa del pendio a un'angolazione che provocherebbe la brusca inclinazione su un lato. Per quanto possibile scendere in linea retta.
- ⚠ Seguire sempre le giuste procedure per attraversare un pendio come descritto di seguito in questa Guida dell'operatore. Evitare i pendii che presentano superfici eccessivamente sdruciolevoli o franose. Spostare il peso a monte del veicolo. Non provare a girare il veicolo sui pendii fino a quando non si è acquisita una buona conoscenza delle tecniche di sterzata descritte di seguito in questa Guida dell'operatore sulle superfici piane. Se possibile, evitare di attraversare diagonalmente un pendio ripido.
- ⚠ Quando si sale un pendio, utilizzare sempre le giuste procedure in caso di stallo o slittamento del veicolo. Per evitare lo stallo del motore quando si sale un pendio, utilizzare la marcia giusta e mantenere una velocità costante. In caso di stallo o slittamento del veicolo, seguire la procedura speciale per la frenatura descritta in questa Guida dell'operatore. Scendere dal lato a monte o di lato se il veicolo è rivolto verso la salita. Girare il veicolo e risalire a bordo seguendo la procedura descritta di seguito in questa Guida dell'operatore.

⚠ Controllare sempre se sono presenti ostacoli prima di percorrere una zona nuova. Non provare mai a guidare su grandi ostacoli, come grossi massi o tronchi d'albero caduti. Seguire sempre le giuste procedure quando si affrontano ostacoli come descritto di seguito questa Guida dell'operatore.

⚠ Prestare sempre attenzione durante il pattinamento o lo slittamento. Imparare a controllare il pattinamento o lo slittamento facendo pratica a basse velocità e su un terreno orizzontale e liscio. Sulle superfici estremamente sdruciolevoli come il ghiaccio, procedere adagio e prestare particolare attenzione per ridurre la possibilità di pattinamento con conseguente perdita di controllo.

⚠ Mai guidare questo veicolo in corsi d'acqua a scorrimento veloce o in acque più profonde di quelle specificate nella Guida dell'operatore. Ricordare che i freni bagnati potrebbero aver ridotto la capacità di frenata. Provare i freni dopo essere usciti dall'acqua. Se necessario, frenare diverse volte per consentire all'attrito di far asciugare i pattini.

⚠ Utilizzare sempre i pneumatici specificati di seguito in questa Guida dell'operatore. Mantenere sempre la pressione dei pneumatici indicata in questa Guida dell'operatore.

⚠ Non posizionare mai carico su un veicolo modello youth.

⚠ **PER ULTERIORI INFORMAZIONI SULLA SICUREZZA DELL' ATV**, rivolgersi a un concessionario autorizzato Can-Am per informazioni relative ai corsi di formazione disponibili più vicini.

Solo Stati Uniti e Canada: contattare il SVIA ("Specialty Vehicle Institute of America") al numero 1 800 877-2887 oppure, in Canada, il CSC ("Canada Safety Council") al numero 1 613 739-1535 int. 227.

AVVERTENZE DI GUIDA

Durante la lettura di questa Guida dell'operatore, ricordare che:

AVVERTENZA

Indica un potenziale pericolo che, se non viene evitato, può provocare gravi lesioni o la morte.

Le seguenti avvertenze sulla sicurezza e la forma in cui sono presentate sono state richieste dalla "United States Consumer Product Safety Commission", ovvero dalla commissione che regola la sicurezza relativamente a beni di consumo negli Stati Uniti, e devono essere presenti nella Guida dell'operatore di tutti gli ATV.

NOTA: Le seguenti illustrazioni sono solo rappresentazioni generali. Il vostro modello potrebbe essere diverso.

AVVERTENZA



V00A0AQ

RISCHIO POTENZIALE

La guida di questo veicolo senza la giusta procedura.

COSA POTREBBE ACCADERE

Il rischio di incidente è notevolmente maggiore se l'operatore non sa come controllare il veicolo in modo appropriato in diverse situazioni e su diversi tipi di terreno.

COME EVITARE IL RISCHIO

I principianti o gli inesperti devono completare il corso di formazione. È inoltre importante mettere in pratica regolarmente le abilità apprese durante il corso di formazione e le tecniche di utilizzo descritte in questa Guida dell'operatore.

Per ulteriori informazioni relative ai corsi di formazione, rivolgersi a un concessionario autorizzato Can-Am.



V00A19Q

RISCHIO POTENZIALE

La mancata osservanza delle raccomandazioni relative ai limiti di età per questo veicolo.

COSA POTREBBE ACCADERE

L'utilizzo degli ATV da parte di ragazzi di età inferiore ai 16 anni può comportare lesioni gravi e persino la morte.

Notare inoltre che anche i ragazzi che soddisfano il limite di età per la guida di questo veicolo non è detto che abbiano l'esperienza e le abilità necessarie, o che siano sufficientemente prudenti per guidare questo veicolo in modo sicuro e potrebbero essere quindi coinvolti in gravi incidenti.

COME EVITARE IL RISCHIO

I ragazzi di età inferiore ai 6 anni di età non devono guidare un ATV.

I ragazzi di età inferiore ai 6 anni non devono mai guidare un ATV con un motore superiore ai 50 cc.

I ragazzi di età inferiore ai 12 anni non devono mai guidare un ATV con un motore superiore ai 70 cc.

I ragazzi di età inferiore ai 16 anni non devono guidare un ATV di categoria "Y" (modello youth) senza la supervisione di un adulto.

Gli adulti non devono consentire l'uso prolungato del veicolo da parte di ragazzi che non abbiano le capacità, la forza o il giudizio tali da consentire la guida del veicolo in sicurezza.



V00A02Q

RISCHIO POTENZIALE

Il trasporto di passeggeri su questo veicolo.

COSA POTREBBE ACCADERE

Riduce notevolmente la capacità di equilibrio e di controllo di questo veicolo.

Potrebbe provocare un incidente con conseguenti lesioni per se stessi o per i passeggeri.

COME EVITARE IL RISCHIO

Non trasportare mai passeggeri. Pur presentando un sedile lungo che garantisce il movimento per il conducente senza limitazioni, non è stato né pensato né progettato per il trasporto di passeggeri.

AVVERTENZA

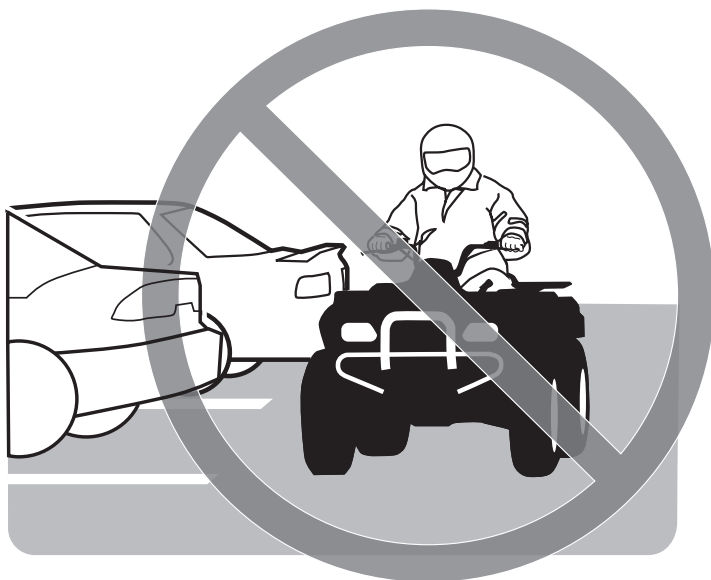

V00A03Q

RISCHIO POTENZIALE

La guida di questo veicolo su strade asfaltate.

COSA POTREBBE ACCADERE

Gli pneumatici sono progettati unicamente per uso fuori-strada, non per essere usati su strade asfaltate. Le superfici asfaltate potrebbero seriamente compromettere la guida e il controllo di questo veicolo e provocare la perdita di controllo dello stesso.

COME EVITARE IL RISCHIO

Non guidare mai questo veicolo su superfici asfaltate, o su marciapiedi, vialetti, parcheggi o strade.



V00A04Q

RISCHIO POTENZIALE

La guida di questo veicolo su strade pubbliche, a scorrimento veloce o autostrade.

COSA POTREBBE ACCADERE

Una collisione con un altro veicolo.

COME EVITARE IL RISCHIO

Non guidare mai questo veicolo su strade pubbliche, a scorrimento veloce o autostrade, anche se sporche o sabbiose. In molti stati è illegale guidare un veicolo di questo tipo su strade pubbliche, ad alto scorrimento o su autostrade.



V00A06Q

RISCHIO POTENZIALE

La guida di questo veicolo senza l'utilizzo del casco omologato, la protezione per gli occhi e gli abiti protettivi.

COSA POTREBBE ACCADERE

I seguenti punti riguardano tutti gli operatori dell'ATV:

- La guida senza un casco omologato aumenta le possibilità di lesioni gravi o morte in caso di incidente.
- La guida senza protezione per occhi può comportare un incidente e aumenta le possibilità di lesioni gravi in caso di incidente.
- La guida senza abiti protettivi aumenta le possibilità di lesioni gravi in caso di incidente.

COME EVITARE IL RISCHIO

Indossare sempre un casco omologato che calzi adeguatamente. Indossare inoltre:

- protezione per occhi (occhiali di sicurezza o visiera)
- guanti e stivali
- maglia a maniche lunghe o giacca
- pantaloni lunghi.



V00A07Q

RISCHIO POTENZIALE

La guida di questo veicolo dopo l'assunzione di droga o alcool.

COSA POTREBBE ACCADERE

Potrebbe seriamente compromettere la capacità di giudizio.

Potrebbe rallentare il tempo di reazione.

Potrebbe compromettere l'equilibrio e la percezione.

Potrebbe provocare un incidente o la morte.

COME EVITARE IL RISCHIO

Mai consumare alcool o droghe durante o prima della guida di questo veicolo.

AVVERTENZA

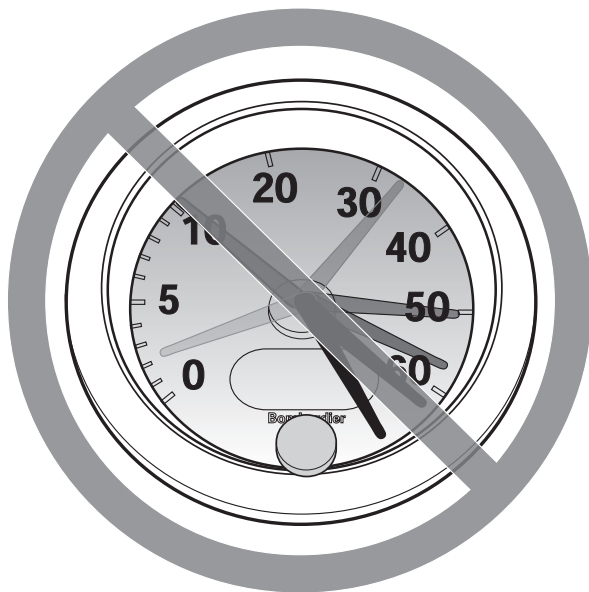

V00A08Q

RISCHIO POTENZIALE

La guida di questo veicolo a velocità elevate.

COSA POTREBBE ACCADERE

Aumentano le possibilità di perdita di controllo del veicolo cosa che potrebbe provocare un incidente.

COME EVITARE IL RISCHIO

Procedere sempre a una velocità adeguata al tipo di terreno, al grado di visibilità, alle condizioni di guida e alla propria esperienza.

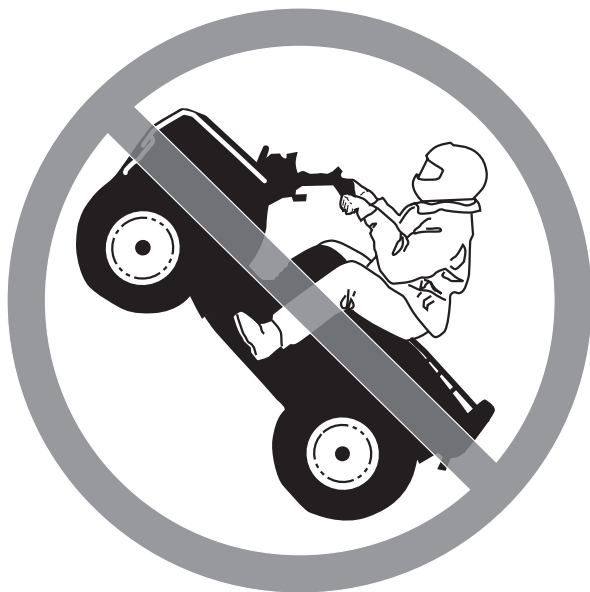

V00A09Q

RISCHIO POTENZIALE

L'esecuzione di impennate, salti o altre acrobazie.

COSA POTREBBE ACCADERE

Aumenta la possibilità di incidente, compreso il ribaltamento.

COME EVITARE IL RISCHIO

Non provare a eseguire acrobazie come impennate o salti. Non fare esibizioni.

AVVERTENZA

RISCHIO POTENZIALE

La mancata ispezione del veicolo prima della guida.

La scarsa manutenzione del veicolo.

COSA POTREBBE ACCADERE

Aumenta la possibilità di incidente o di danni al veicolo.

COME EVITARE IL RISCHIO

Ispezionare sempre il veicolo ogni volta che viene utilizzato per accertarsi che le condizioni di guida siano sicure.

Seguire sempre le procedure e i piani di controllo e di manutenzione descritti di seguito in questa Guida dell'operatore.

AVVERTENZA

RISCHIO POTENZIALE

La guida su corsi d'acqua gelati.

COSA POTREBBE ACCADERE

Qualora il veicolo e/o l'operatore sprofondassero nel ghiaccio potrebbero provocarsi lesioni gravi o la morte.

COME EVITARE IL RISCHIO

Non guidare mai questo veicolo su una superficie ghiacciata prima di essersi accertati che il ghiaccio sia abbastanza spesso e sicuro per supportare il veicolo e il suo carico, così come la forza che viene prodotta dallo spostamento dello stesso.



V00A0BQ

RISCHIO POTENZIALE

Il mancato posizionamento delle mani sul manubrio e dei piedi sul poggiatesta durante la guida.

COSA POTREBBE ACCADERE

Persino il semplice spostamento di una mano o di un piede potrebbe ridurre la capacità di controllo del veicolo con conseguente perdita di equilibrio e caduta dal veicolo. Con lo spostamento di un piede dalla sua posizione, quest'ultimo o la gamba potrebbero entrare in contatto con le ruote posteriori e provocare lesioni o incidenti.

COME EVITARE IL RISCHIO

Durante la guida tenere sempre entrambe le mani sul manubrio ed entrambi i piedi sui poggiatesta del veicolo.

AVVERTENZA

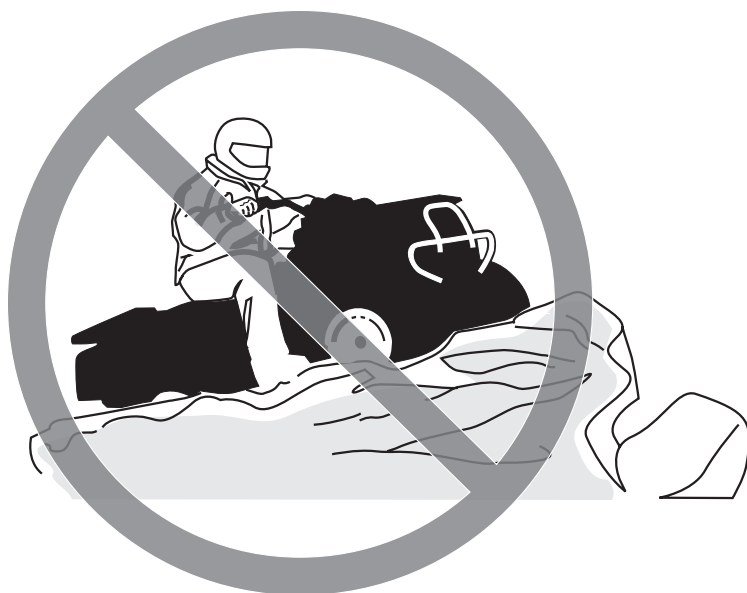

V00A0CQ

RISCHIO POTENZIALE

La mancanza di particolare attenzione quando si guida un veicolo su un terreno sconosciuto.

COSA POTREBBE ACCADERE

Ci si potrebbe imbattere in sassi nascosti, dossi o buche senza avere il tempo di reazione sufficiente.

Si potrebbe provocare un ribaltamento o una perdita di controllo del veicolo.

COME EVITARE IL RISCHIO

Procedere con cautela e prestare particolare attenzione quando si guida su un terreno non familiare.

Stare sempre attenti alle condizioni mutevoli del terreno quando si guida il veicolo.

AVVERTENZA



V00A0DQ

RISCHIO POTENZIALE

La mancanza di attenzione quando si guida su un ATV su un terreno impraticabile, sdruciolevole o franoso.

COSA POTREBBE ACCADERE

Si potrebbe provocare una perdita di trazione o di controllo del veicolo che comporterebbe un incidente, compreso il ribaltamento.

COME EVITARE IL RISCHIO

Non guidare su terreni impraticabili, sdruciolevoli o franosi fino a quando non si hanno acquisito e messo in pratica le abilità necessarie per il controllo del veicolo su tali terreni.

Prestare sempre particolare attenzione su questi tipi di terreno.



V00A0EQ

RISCHIO POTENZIALE

Sterzare in modo errato.

COSA POTREBBE ACCADERE

Una perdita di controllo del veicolo con conseguente collisione o ribaltamento.

COME EVITARE IL RISCHIO

Seguire sempre le giuste procedure per la sterzata descritte in questa Guida dell'operatore. Provare a eseguire la sterzata a bassa velocità prima di farlo a velocità più sostenuta.

Non sterzare a velocità eccessive.



V00A00Q

RISCHIO POTENZIALE

La guida su pendii estremamente ripidi.

COSA POTREBBE ACCADERE

Il veicolo potrebbe capovolgersi molto facilmente sui pendii ripidi rispetto a quelli meno ripidi o alle superfici orizzontali.

COME EVITARE IL RISCHIO

Non guidare mai su pendii troppo ripidi per questo veicolo o per le proprie abilità.

Fare pratica su brevi pendii prima di provare su quelli più lunghi.



V00A0FQ

RISCHIO POTENZIALE

La salita di pendii in modo non corretto.

COSA POTREBBE ACCADERE

Si potrebbe provocare la perdita di controllo o il ribaltamento del veicolo.

COME EVITARE IL RISCHIO

Seguire sempre le giuste procedure per la salita sui pendii descritte in questa Guida dell'operatore.

Controllare sempre attentamente il terreno prima di iniziare la salita di qualsiasi pendio.

Non salire mai su pendii che presentano superfici eccessivamente sdruciolevoli o franose.

Spostare il peso in avanti.

Non spingere mai l'acceleratore di colpo o fare bruschi cambi di marcia. Il veicolo potrebbe capovolgersi all'indietro.

Non salire sulla cima del pendio a velocità elevate. Dall'altro lato del pendio potrebbe esserci una discesa ripida, un altro veicolo o una persona.



V00A0GQ

RISCHIO POTENZIALE

La discesa dal pendio in modo non corretto.

COSA POTREBBE ACCADERE

Si potrebbe provocare la perdita di controllo o il ribaltamento del veicolo.

COME EVITARE IL RISCHIO

Seguire sempre le giuste procedure per la discesa dai pendii descritte in questa Guida dell'operatore. **NOTA:** Quando si frena mentre si scende per un pendio è necessaria una tecnica particolare.

Controllare sempre attentamente il terreno prima di iniziare la discesa di qualsiasi pendio.

Spostare il peso all'indietro.

Non scendere mai dal pendio a elevata velocità.

Evitare la discesa del pendio a un'angolazione che provocherebbe la brusca l'inclinazione su un lato. Per quanto possibile scendere dritti.



V00A0HQ

RISCHIO POTENZIALE

L'attraversamento non corretto o la sterzata impropria sui pendii.

COSA POTREBBE ACCADERE

Si potrebbe provocare la perdita di controllo o il ribaltamento del veicolo.

COME EVITARE IL RISCHIO

Non provare a girare il veicolo sui pendii fino a quando non si è acquisita una buona conoscenza delle tecniche di sterzata descritte di seguito in questa Guida dell'operatore su superfici piane. Prestare molta attenzione quando si eseguono le sterzate sui pendii.

Se possibile, evitare di attraversare diagonalmente un pendio ripido.

Quando si attraversa il lato di un pendio:

Seguire sempre le giuste procedure descritte in questa Guida dell'operatore.

Evitare i pendii che presentano superfici eccessivamente sdruciolevoli o franose.

Spostare il peso a monte del veicolo.



V00A0IQ

RISCHIO POTENZIALE

Stallo del motore, slittamento o discesa dal veicolo in modo non corretto quando si sale un pendio.

COSA POTREBBE ACCADERE

Si potrebbe provocare un ribaltamento del veicolo.

COME EVITARE IL RISCHIO

Utilizzare la marcia giusta e mantenere la velocità costante quando si sale un pendio.

In caso di perdita di velocità in avanti:

Tenere il proprio peso a monte. Non spingere mai l'acceleratore di colpo o fare bruschi cambi di marcia. Il veicolo potrebbe capovolgersi all'indietro.
Frenare.

Tirare il freno di stazionamento dopo essersi fermati.

Scendere dal lato a monte o di lato se il veicolo è rivolto verso la salita.

Se si comincia a slittare all'indietro:

Tenere il proprio peso a monte. Non spingere mai l'acceleratore di colpo o fare bruschi cambi di marcia. Il veicolo potrebbe capovolgersi all'indietro.

Non utilizzare il freno posteriore in caso di slittamento.

Frenare gradualmente con il freno anteriore.

Quando si è completamente fermi, utilizzare anche il freno posteriore e quello di stazionamento.

Scendere dal lato a monte o di lato se il veicolo è rivolto verso la salita.

Girare il veicolo e risalire a bordo seguendo la procedura descritta di seguito in questa Guida dell'operatore.



V00A0JQ

RISCHIO POTENZIALE

La guida impropria sugli ostacoli.

COSA POTREBBE ACCADERE

Potrebbe provocare la perdita di controllo o una collisione.

Potrebbe provocare il ribaltamento del veicolo.

COME EVITARE IL RISCHIO

Prima di guidare in una zona nuova, verificare la presenza di ostacoli.

Non provare mai a guidare su grandi ostacoli, come grossi massi o tronchi d'albero caduti.

Per affrontare gli ostacoli, seguire sempre le giuste procedure descritte in questa Guida dell'operatore.



V00A0KQ

RISCHIO POTENZIALE

Pattinamento o slittamento.

COSA POTREBBE ACCADERE

Si potrebbe perdere il controllo di questo veicolo.

Si potrebbe anche riguadagnare trazione inaspettatamente con conseguente possibile ribaltamento del veicolo.

COME EVITARE IL RISCHIO

Imparare a controllare il pattinamento o lo slittamento facendo pratica a basse velocità e su un terreno orizzontale e liscio.

Sulle superfici estremamente sdruciolevoli come il ghiaccio, procedere adagio e prestare particolare attenzione per ridurre la possibilità di pattinamento o slittamento incontrollati.



V00A0LQ

RISCHIO POTENZIALE

Guida di questo veicolo attraverso corsi d'acqua profondi o a scorrimento veloce.

COSA POTREBBE ACCADERE

Gli pneumatici potrebbero galleggiare, provocando perdita di trazione e di controllo, con conseguente rischio di incidenti.

COME EVITARE IL RISCHIO

Non guidare mai il veicolo in corsi d'acqua veloci o in acque più profonde di quelle specificate in questa Guida dell'operatore.

Controllare la profondità dell'acqua e la corrente prima di provare ad attraversare il corso d'acqua. Il livello dell'acqua non deve superare i poggia-piedi.

Ricordare che i freni bagnati potrebbero aver ridotto la capacità di frenata. Provare i freni dopo essere usciti dall'acqua. Se necessario, frenare diverse volte per consentire all'attrito di far asciugare i pattini.



V00A00Q

RISCHIO POTENZIALE

La guida del veicolo con pneumatici non adatti, o con pressione degli pneumatici non giusta o irregolare.

COSA POTREBBE ACCADERE

L'utilizzo di pneumatici non adatti su questo veicolo o la guida di questo veicolo con pressione degli pneumatici errata o irregolare, potrebbe provocare la perdita di controllo, scoppi o lo spostamento dello pneumatico dal cerchio e incrementare il rischio di incidente.

COME EVITARE IL RISCHIO

Utilizzare sempre gli pneumatici delle dimensioni e del tipo specificati in questa Guida dell'operatore per questo veicolo.

Mantenere sempre la pressione dei pneumatici indicata in questa Guida dell'operatore.

Sostituire sempre le ruote o gli pneumatici danneggiati.



V00A0NQ

RISCHIO POTENZIALE

La guida di questo veicolo con modifiche improprie.

COSA POTREBBE ACCADERE

L'installazione sbagliata di accessori o la modifica di questo veicolo potrebbe modificare il controllo che in alcune situazioni potrebbero portare a un incidente.

COME EVITARE IL RISCHIO

Non modificare questo veicolo con installazione impropria o utilizzo di accessori non adeguati. Tutti i componenti e gli accessori aggiunti a questo veicolo devono essere approvati da BRP e devono essere installati e utilizzati secondo istruzioni. Per eventuali domande, consultare un concessionario autorizzato Can-Am.

NON montare un sedile per passeggero, né utilizzare il portapacchi per trasportare un passeggero.

La modifica del veicolo per aumentare la velocità e le prestazioni potrebbe violare i termini e le condizioni della garanzia limitata del veicolo. Inoltre, alcune modifiche compresa la rimozione del motore o dei componenti dell'impianto di scarico, sono illegali per la maggior parte delle legislazioni.



V00A0PQ

RISCHIO POTENZIALE

Il sovraccarico di questo veicolo o il trasporto o il traino improprio di un carico.

COSA POTREBBE ACCADERE

Potrebbe provocare cambiamenti nel controllo del veicolo e provocare un incidente.

COME EVITARE IL RISCHIO

Mai trasportare carico su questo veicolo.

Non trainare mai carico o in altro veicolo con questo veicolo.

⚠ AVVERTENZA



V03M01Q

RISCHIO POTENZIALE

Il trasporto di materiale infiammabile e pericoloso può provocare un'esplosione.

COSA POTREBBE ACCADERE

Ciò potrebbe provocare lesioni gravi o morte.

COME EVITARE IL RISCHIO

Non trasportare mai materiale infiammabile o pericoloso.

Durante la lettura di questa Guida dell'operatore, ricordare che:

⚠ AVVERTENZA

Indica un potenziale pericolo che, se non viene evitato, può provocare gravi lesioni o la morte.

GUIDA DEL VEICOLO

Per apprezzare completamente il piacere e l'esaltazione della guida di questo veicolo, vi sono alcune regole di base e suggerimenti che è **OBBLIGATORIO** seguire. Alcune potrebbero risultare nuove mentre altre potrebbero risultare ovvie o normale senso comune. Ciononostante, prima di guidare questo veicolo dedicare alcuni minuti insieme al proprio figlio all'attenta lettura di questa Guida dell'operatore.

Le informazioni contenute in questa Guida dell'operatore sono limitate. Si raccomanda vivamente di reperire altre informazioni e istruzioni dalle autorità locali, dai club ATV, da un'organizzazione di formazione ATV riconosciuta o di contattare un concessionario autorizzato Can-Am.

Solo Stati Uniti e Canada: Per informazioni sul corso di formazione disponibile più vicino, contattare lo SVIA ("Specialty Vehicle Institute of America") al numero 1 800 877-2887 oppure, in Canada, il CSC ("Canada safety Council") al numero 1 613 739-1535 int. 227.

La "United States Consumer Product Safety Commission", commissione che regola la sicurezza relativa a prodotti e consumatori negli Stati Uniti, e tutte le ditte produttrici ATV vietano ai ragazzi di età inferiore a 16 anni di guidare un ATV con un motore superiore ai 90 cc e ai ragazzi di età inferiore ai 12 anni di guidare un ATV con un motore superiore ai 70 cc. Per la loro incolumità si raccomanda vivamente di seguire e di far rispettare questa raccomandazione. In qualità di conducenti siete i soli in grado di valutare se sono stati compresi i rischi e le modalità di guida sicura di un veicolo.

I soggetti con disturbi fisici o mentali, o gli amanti del rischio hanno una maggiore possibilità di esposizione ai ribaltamenti o alle collisioni che potrebbero provocare lesioni compresa la morte.

Acquisire dimestichezza con i comandi e con il funzionamento generale del veicolo prima di avventurarsi in condizioni di fuoristrada. Fare pratica in un'area adatta priva di pericoli per poter ben controllare ogni comando. Guidare a basse velocità. Le velocità più elevate richiedono maggiore esperienza e condizioni di guida adatte.

Non tutti i veicolo sono uguali. Ognuno presenta caratteristiche di prestazione, comandi e funzioni esclusive. Ognuno va guidato e controllato diversamente.

Non credere che il veicolo possa essere sicuro in ogni situazione. Improvvisi cambiamenti nel terreno provocati da buche, avvallamenti, scarpate, "terreno" più morbido o più duro o altri tipi di irregolarità, potrebbero provocare il rovesciamento o la perdita di stabilità del veicolo. Per evitare ciò, rallentare e valutare il tipo di conformazione del terreno. Se il veicolo comincia a ribaltarsi o a capovolgarsi, solitamente la cosa migliore da fare è quella di scendere immediatamente e di andare nella direzione **OPPOSTA!**

Controllo preventivo

AVVERTENZA

Il controllo preventivo è molto importante prima di mettere in funzione il veicolo. Controllare sempre il corretto funzionamento dei comandi principali, delle funzioni di sicurezza e dei componenti meccanici prima di cominciare. Qualora non venisse fatto, potrebbero verificarsi gravi lesioni o la morte.

Prima di utilizzare questo veicolo, l'operatore de/o un adulto deve sempre:

- Azionare il freno di stazionamento e controllare che funzioni correttamente.
- Controllare pressione e condizione degli pneumatici.
- Controllare che ruote e cuscinetti non siano usurati o danneggiati.
- Controllare l'ubicazione dei comandi e assicurarsi che funzionino correttamente.
- Controllare che il volante giri liberamente.
- Azionare diverse volte la leva di comando dell'acceleratore per controllare che funzioni liberamente. Deve ritornare in posizione di neutra quando rilasciata.
- Accertarsi che la vite limitatrice della velocità sia regolata nella posizione corretta in base alla capacità del guidatore.
- Azionare le leve del freno per controllare che funzionino correttamente. Le leve devono tornare completamente indietro quando rilasciate.
- Controllare che la catena di trasmissione sia lubrificata e regolata.
- Controllare che i denti non siano usurati o danneggiati.

- Controllare i livelli dell'olio e del carburante.
- Controllare che non siano presenti perdite di olio sul motore, sulla trasmissione o sui componenti del meccanismo della trasmissione.
- Controllare che la valvola carburante sia aperta (posizione ON).
- Accertarsi che il sedile e la stiva siano correttamente bloccati.
- A motore spento, controllare che non vi siano parti allentate. Controllare i dispositivi di fissaggio.
- Controllare che il percorso di guida sia sgombro da persone e ostacoli.
- Controllare il corretto funzionamento dell'interruttore di accensione, del pulsante di avvio del motore, dell'interruttore di arresto del motore e della spia.
- Accendere il motore, disinnestare il freno di stazionamento e procedere lentamente per alcuni metri; quindi azionare tutti i freni singolarmente per testarli.

Correggere gli eventuali problemi riscontrati prima di mettersi alla guida. Consultate un concessionario/distributore autorizzato Can-Am, se necessario.

Indumenti

Scegliere l'abbigliamento in base alle condizioni meteorologiche. Indossare comunque indumenti e abiti protettivi specifici, compreso un casco omologato, una protezione per gli occhi, stivali, guanti, maglie a maniche lunghe e pantaloni. Questo tipo di indumenti garantisce la protezione da eventuali pericoli di lieve entità. L'operatore non deve mai indossare abiti larghi o scarpe che potrebbero rimanere incagliati nel veicolo o in arbusti o rami. A seconda delle condizioni del tempo, potrebbero essere necessari occhiali antiappannanti o occhiali da sole. Indossare gli occhiali da sole esclusivamente durante il giorno. Sono disponibili diversi colori di lenti per occhiali di sicurezza o da vista per poter meglio distinguere le variazioni del terreno.

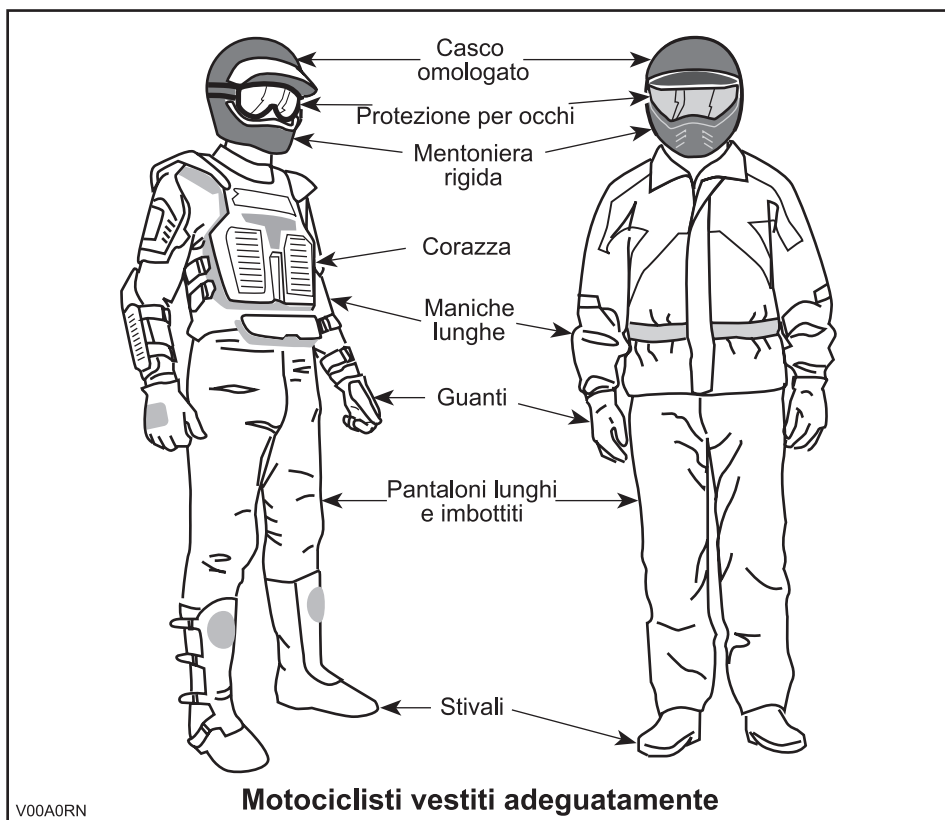

Trasporto carichi

Questo veicolo è ideato per il trasporto di un conducente soltanto. Pur presentando un sedile lungo che garantisce i movimenti per il conducente senza limitazioni, non è stato né pensato né progettato per il trasporto di passeggeri. Non installare MAI sedili per i passeggeri né utilizzare il portabagagli per il trasporto di persone. Il trasporto di passeggeri può compromettere la stabilità e il controllo del veicolo.

Mai trasportare carico su questo veicolo.

Guida a scopo ricreativo

Rispettare i diritti e le limitazioni degli altri. Evitare zone destinate ad altri tipi di utilizzo fuoristrada. Questo comprende anche le piste per motoslitte, percorsi equestri, piste sciistiche, percorsi per mountain bike ecc. Non dare mai per scontato che sulle piste non siano presenti altri utenti. Tenere sempre la destra e non procedere a zig-zag da un lato all'altro della pista. Prepararsi a fermarsi o a spostarsi se appare un altro utente di fronte a voi.

Mantenere sempre la distanza di sicurezza dagli altri utenti. Il proprio criterio di valutazione della velocità, le condizioni del terreno, quelle meteorologiche, lo stato del veicolo e la "la fiducia nella capacità di giudizio" degli altri aiuterà a fare la scelta migliore relativa alla giusta distanza di sicurezza. Questo veicolo, come qualsiasi altro veicolo a motore, non può fermarsi "in un lampo".

Prima di partire, informare qualcuno della vostra destinazione e del tempo di ritorno previsto. Non consumare alcool o droghe durante o prima della guida!

Se si prevede un tragitto lungo, equipaggiarsi con strumenti supplementari o con un kit di pronto soccorso. Informarsi su dove è possibile rifornirsi di benzina o di olio. Prepararsi alle possibili condizioni che potrebbe dover affrontare. Tenere sempre a disposizione un kit di pronto soccorso.

Ambiente

Uno dei benefici di questo veicolo è quello di potersi allontanare dal percorso battuto lontano dai centri abitati. Ciò nonostante, rispettare sempre la natura e il diritto degli altri di poterne godere. Non percorre aree ambientali protette. Non guidare su tronchi d'albero o su arbusti... non tagliare alberi o abbattere staccionate... non far girare a vuoto le ruote né distruggere il terreno di guida. "Lasciare tracce poco profonde".

L'inseguimento di animali selvatici in molte zone è illegale. Gli animali selvatici possono morire per sfinimento dopo essere stati rincorsi da un veicolo a motore. Qualora si incontrassero animali lungo il percorso, fermarsi e osservarli silenziosamente e con cautela. Lo ricorderete come uno dei ricordi più belli della vostra vita.

Osservare la regola.. "portare via ciò che si è portato". Non sparpagliare i rifiuti. Non appicare fuochi a meno che non se ne abbia il permesso... e in tal caso solo... lontano da zone aride. I rischi che ne deriverebbero potrebbero provocare lesioni agli altri o a voi stessi, anche in un secondo momento.

Rispettare le superfici agricole. Prima di percorrere un terreno privato chiedere sempre il permesso al proprietario. Rispettare i raccolti, gli animali da fattoria e le linee di delimitazione delle proprietà. Qualora si incontrasse un cancello chiuso, richiuderlo dopo essere passati.

Infine, non inquinare i corsi d'acqua, i laghi o i fiumi e non modificare il motore o il sistema di scarico, o rimuovere uno qualsiasi dei suoi componenti.

Limiti del design

Sebbene il veicolo sia eccezionalmente robusto per la sua classe, è ancora un veicolo per definizione leggero e il suo funzionamento deve essere limitato al suo giusto scopo.

L'aggiunta di peso in qualsiasi parte del veicolo ne modifica la stabilità gravitazionale e le prestazioni.

Guida fuoristrada

La natura stessa della guida fuoristrada è pericolosa. Qualsiasi terreno, non specificamente preparato al trasporto di veicoli, presenta un rischio intrinseco in quanto l'angolarità, la natura del terreno e la ripidezza sono imprevedibili. Il terreno stesso presenta un continuo elemento di pericolo che coloro che lo attraversano devono consapevolmente affrontare.

Chi guida un veicolo fuoristrada deve utilizzare la massima cura per la scelta del percorso più sicuro e per la valutazione delle condizioni del terreno che gli si presentano. Per nessuna ragione il veicolo deve essere guidato da chi non ha familiarità con le istruzioni di guida applicabili al veicolo, né su terreni ripidi e insidiosi.

Funzionamento generale e Precauzioni di sicurezza

Accuratezza, attenzione, esperienza e abilità di guida sono le migliori precauzioni contro il rischio di guida di un veicolo.

Ogni volta che sorge il minimo dubbio che il veicolo possa affrontare un ostacolo o un particolare terreno, scegliere sempre un percorso alternativo.

Nella guida fuoristrada, sono importanti la potenza e la trazione, non la velocità. Non guidare a velocità elevate che impediscono la visibilità e l'abilità di scegliere percorsi sicuri.

Osservare costantemente il terreno avanti a sé per verificare la presenza di variazioni brusche di pendii o ostacoli, come sassi o tronchi, che potrebbero provocare perdita di stabilità con conseguente rovesciamento o ribaltamento.

Non guidare il veicolo se i comandi non funzionano bene.

Una volta fermati o parcheggiati, inserire il freno di stazionamento. Questo è importante specialmente quando si parcheggia in discesa. Su pendenze molto ripide o se il veicolo sta trasportando un carico, bloccare le ruote utilizzando sassi o mattoni. Ricordare di portare il rubinetto della benzina in posizione di chiusura.

Guida in salita

Per sua configurazione, questo veicolo presenta un'eccellente capacità di salita, tale che si rischia il rovesciamento prima della perdita di trazione. Per esempio, è facile trovarsi in situazioni di terreno dove la cima del pendio si è erosa in un punto che il picco diventa molto ripido. Il veicolo può facilmente affrontare tale condizione; tuttavia, in questo modo, quando la parte anteriore viene portata a un punto in cui il peso del veicolo si sposta indietro, può verificarsi un ribaltamento.

La stessa situazione può presentarsi se un oggetto incorporato nel terreno provoca un innalzamento del veicolo superiore a quella desiderata. Qualora si verificasse una situazione di questo genere scegliere un percorso alternativo. Considerare i pericoli della salita laterale in questa situazione.

È utile accertarsi della condizione del terreno sull'altro lato del pendio o della scarpata. È facile che ci sia una discesa ripida che è impossibile superare o scendere.

Guida in discesa

Per questo veicolo è più facile la salita dei pendii, anche ripidi, rispetto alla discesa. È quindi essenziale assicurarsi che esista una strada sicura per scendere prima di salire.

La decelerazione durante la discesa di un pendio sdrucchiolevole potrebbe far "scivolare" il veicolo. Mantenere la velocità costante e/o accelerare leggermente per riprendere il controllo.

Salita laterale

Per quanto possibile, evitare tale operazione. Se proprio necessario, farlo con estrema attenzione. La salita laterale sulle pendenze ripide potrebbe provocare un ribaltamento. Inoltre, le superfici sdrucchiolevoli e instabili potrebbero provocare scivolata laterali incontrollabili. Non provare a girare il veicolo in discesa durante la scivolata. Evitare tutti gli oggetti o le depressioni che aumentano il sollevamento di un lato del veicolo rispetto all'altro, provocando in questo modo un ribaltamento.

Scarpate esterne (Drop-off)

Questo veicolo "rotola" sul fondo e di solito si ferma se le ruote anteriori e posteriori vengono poste su una scarpata esterna. Se la scarpata è ripida o profonda, il veicolo scenderà in picchiata e si ribalterà.

AVVERTENZA

Evitare di affrontare scarpate esterne. Fare retromarcia e scegliere un percorso alternativo.

Tecniche di guida

La guida del veicolo a velocità troppo elevate per le condizioni presenti potrebbe provocare lesioni. Accelerare solo quando si è sicuri dell'assenza di pericoli. Le statistiche dimostrano che le sterzate a velocità elevate provocano incidenti e lesioni. Ricordarsi sempre che questo veicolo è pesante! Il suo peso basterebbe a farvi rimanere intrappolati e a bloccarvi a terra una volta caduti.

Questo veicolo non è stato concepito per saltare né è in grado di assorbire l'energia dei grossi impatti come il salto. L'esecuzione di "impennate" potrebbe provocare il capovolgimento del veicolo su di voi. Entrambe le pratiche sono a rischio per il conducente e vanno sempre evitate.

Per mantenere un controllo adeguato si consiglia vivamente di tenere le mani sul manubrio e in modo da poter facilmente utilizzare i comandi. Lo stesso dicasi per i piedi. Per ridurre al minimo la possibilità di eventuali lesioni di gambe o braccia, tenere sempre i piedi sul poggipiedi. Non direzionare le dita dei piedi verso l'esterno né far sporgere i piedi per agevolare la sterzata in quanto potrebbero essere colpiti da ostacoli o impigliarsi in essi o entrare in collisione con le ruote.

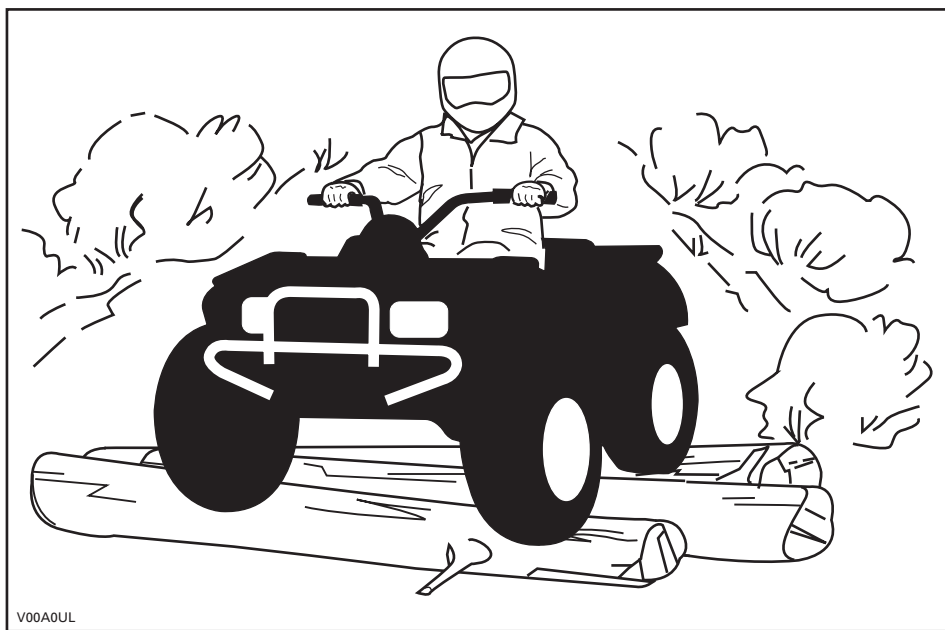

Anche quando su questo veicolo è presente un adeguato sistema di sospensione ci sono delle "impervietà" o condizioni di impraticabilità del terreno che potrebbero crearvi disagi o persino lesioni alla schiena. Spesso è richiesta una guida "non regolare" o in posizione curva. Rallentare e consentire alle gambe flesse di assorbire l'impatto.

Questo veicolo non è ideato per la guida su strade a scorrimento veloce o autostrade. Nella maggior parte dei luoghi è una pratica illegale. La guida del veicolo su strade a scorrimento veloce o autostrade potrebbe provocare una collisione con un altro veicolo. Gli pneumatici di questo veicolo non sono adatti per l'utilizzo su strade asfaltate. L'asfalto potrebbe seriamente compromettere la manovra e il controllo del veicolo. La guida su strade o margini della strada non asfaltati potrebbe confondere gli altri utenti della strada, specialmente se le luci sono accese. In caso di necessità di attraversamento di una strada, il conducente del primo veicolo deve scendere dal veicolo, osservare e impartire istruzioni agli altri conducenti. L'ultimo, dopo aver attraversato, aiuterà il conducente del primo ATV ad attraversare. Non salire sui marciapiedi. Sono destinati all'uso pedonale.

L'acqua può costituire un pericolo molto particolare. Se è troppo profonda il veicolo potrebbe "galleggiare" e rovesciarsi. Controllare la profondità dell'acqua e la corrente prima di provare ad attraversare. Il livello dell'acqua non deve superare i poggiatesta. Prestare attenzione alle superfici sdrucciolevoli come sassi, erba, tronchi ecc., presenti sia nella acqua sia sulle rive. Potrebbe verificarsi una perdita di trazione. Non provare a entrare nell'acqua a velocità elevate. L'acqua agisce da freno e potreste cadere.

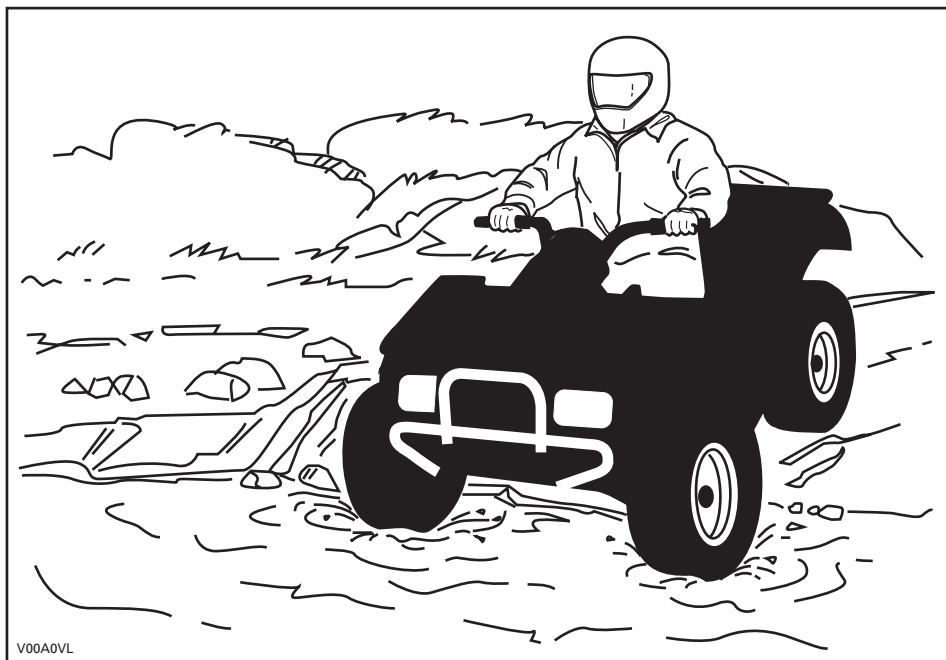

V00A0VL

L'acqua compromette la capacità di frenata del veicolo. Accertarsi che i freni siano asciutti frenando diverse volte dopo essere usciti dall'acqua.

Nelle vicinanze dell'acqua è facile imbattersi in fango o paludi. Prepararsi a "buche" improvvise o cambiamenti di profondità. Allo stesso modo, stare attenti ai pericoli quali sassi, tronchi ecc. parzialmente coperti da vegetazione.

In caso di attraversamento di corsi d'acqua ghiacciati, accertarsi che il ghiaccio sia abbastanza spesso e sicuro e che la sua profondità sia sufficiente a supportare il peso totale dell'ATV con conducente e carico. Stare sempre attenti alla presenza di zone non ghiacciate... è una sicura indicazione che la profondità del ghiaccio varia. In caso di dubbi, non tentare di attraversare.

Anche il ghiaccio compromette il controllo del veicolo. Rallentare e "non dare gas". Questo comporterebbe solo la rotazione degli pneumatici e un possibile ribaltamento del veicolo. Evitare frenate brusche. Anche questo potrebbe provocare lo slittamento incontrollato e il ribaltamento del veicolo. Evitare sempre la melma poiché potrebbe ostruire la guida o i comandi del veicolo.

La sabbia e la guida su dune di sabbia o sulla neve è un'altra esperienza unica, ma è importante osservare alcune precauzioni basilari. Neve o sabbia bagnate profonde o sottili potrebbero creare una perdita di trazione e provocare lo slittamento, la caduta o "l'impantanamento" del veicolo. Se ciò si dovesse verificare, cercare una base più stabile. Il miglior consiglio è di nuovo quello di rallentare e di stare attenti alle condizioni.

Quando si guida su dune di sabbia è consigliabile attrezzare il veicolo con una bandiera di sicurezza del tipo ad antenna. Questo aiuterà a rendere la vostra posizione più visibile agli altri sulla duna di sabbia successiva. Procedere con attenzione, potreste trovare un'altra bandiera di fronte a voi. Poiché la bandiera di sicurezza del tipo ad antenna potrebbe rimanere impigliata o colpirti se impigliata, non utilizzarla in zone dove ci sono rami bassi penzolanti o ostacoli.

La guida su brecciolino o ghiaia è molto simile alla guida sul ghiaccio. Compromette la sterzata del veicolo... provocando una possibile scivolata o ribaltamento specialmente a velocità elevata. Potrebbe inoltre influenzare la distanza di frenatura. Ricordare che "dando gas" o slittando si può provocare l'innalzamento di sassolini che finirebbero nel percorso di un altro conducente. Non farlo di proposito.

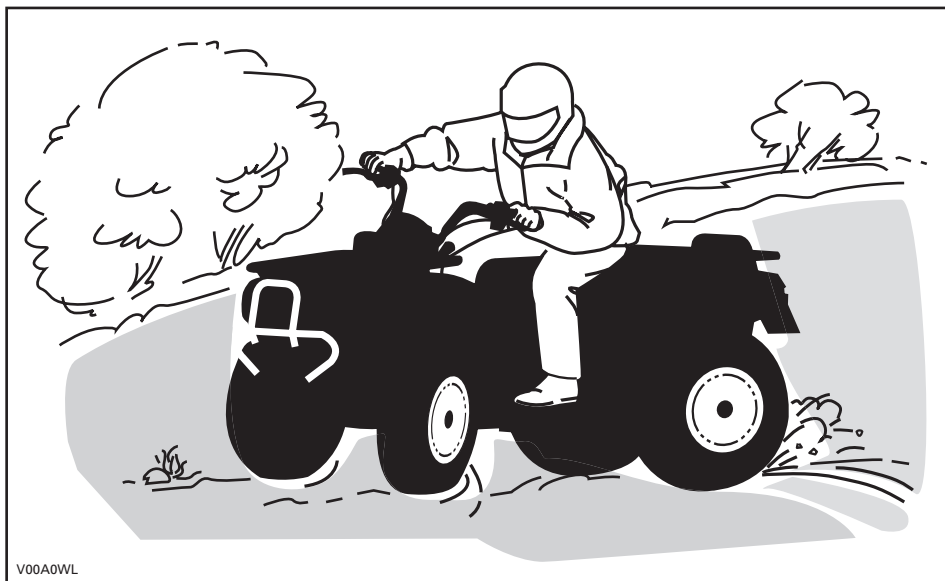

V00A0WL

In caso di scivolata o pattinamento, potrebbe essere d'aiuto assecondare il pattinamento sterzando nella stessa direzione fino a quando non si riprende il controllo. Non agire mai sui freni e non bloccare le ruote.

Rispettare e seguire tutti i segnali affissi. Sono lì per aiutare voi e gli altri.

Superare con cautela gli ostacoli sulla "carreggiata". Questi includono sassi, alberi caduti, superfici sdruciolevoli, staccionate, pali e arginamenti e depressioni. Evitarli quando possibile. Ricordare che alcuni ostacoli sono troppo grandi o pericolosi da attraversare, quindi evitarli. È possibile affrontare senza problemi alcuni piccoli sassi o alberi caduti... avvicinarsi a un angolo di 90°. Stare in piedi sui poggiapiedi tenendo le ginocchia flesse. Regolare la velocità senza perdere slancio e non "dare gas". Tenere saldamente il manubrio. Portare il proprio peso all'indietro e procedere. Non provare a sollevare dal suolo le ruote anteriori del veicolo. Considerare che l'oggetto potrebbe essere scivoloso o potrebbe spostarsi durante l'attraversamento.

Quando si guida su pendii o discese due cose sono estremamente importanti... essere preparati a superfici sdruciolevoli, a variazioni di terreno o agli ostacoli e... mantenere una posizione corretta del corpo.

In salita

Tenere il peso in avanti verso la cima del pendio. Tenere i piedi sui poggiatesta e cambiare in marcia bassa e quindi accelerare quando necessario, cambiare marcia velocemente quando si sale. Non accelerare eccessivamente poiché questo potrebbe provocare il sollevamento da terra della parte anteriore del veicolo e il ribaltamento su di voi. Se il pendio è troppo ripido e non è possibile procedere o il veicolo comincia a capovolgersi all'indietro, frenare, stando attenti a non scivolare. Scendere, quindi utilizzare l'inversione a "U" o a "K" (camminando all'indietro, accanto al veicolo a monte del pendio e con una mano sulla leva del freno, spingere lentamente il retro del veicolo verso la cima del pendio e quindi guidare verso il basso). Camminare o scendere sempre sul lato alto della discesa allontanandosi dal veicolo e dalla rotazione delle ruote. Non provare a restare in sella se il veicolo minaccia di capovolgersi. Allontanarsi. Non guidare sulla cima di un pendio a velocità elevata. Potrebbero esserci ostacoli, comprese scarpate esterne ripide.

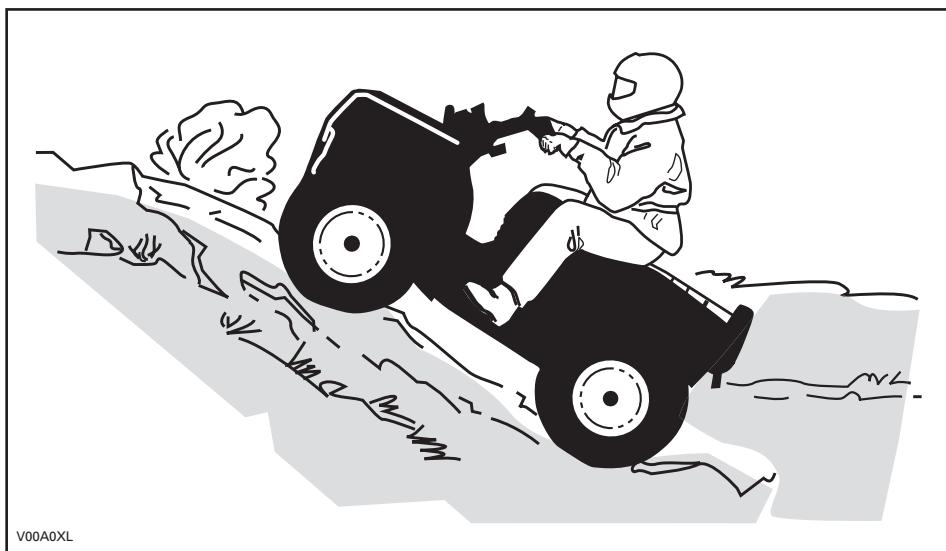

V00A0XL

Discesa

Spostare il peso del corpo all'indietro. Frenare gradualmente per evitare il pattinamento. Non scendere in "folle" utilizzando la sola compressione del motore.

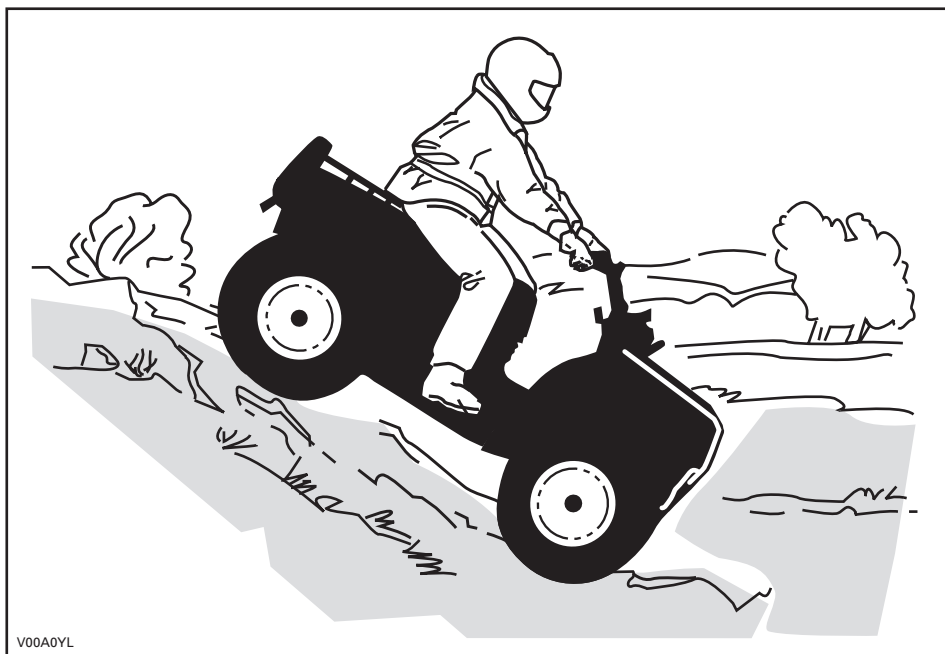

Durante la lettura di questa Guida dell'operatore, ricordare che:

AVVERTENZA

Indica un potenziale pericolo che, se non viene evitato, può provocare gravi lesioni o la morte.

Salita laterale

Questa è una dei tipi di guida **più rischiosi** poiché potrebbe drasticamente modificare l'equilibrio del veicolo. Evitarla quando possibile. Se è comunque necessario farlo, è importante tenere **SEMPRE** il peso a monte... ed essere preparati a scendere di lato se il veicolo comincia a capovolgersi. **Non provare a fermarlo o a limitare i danni del veicolo.**



V00A0ZL

Manutenzione ordinaria

Una volta terminata la passeggiata è opportuno rimuovere eventuali accumuli di neve, ghiaccio e sporco. Questo non solo aiuterà a conservare il veicolo in buone condizioni e più a lungo per poi rivenderlo, ma eliminerà i rischi potenziali per la volta successiva che verrà utilizzato. Lavare il veicolo con acqua calda e sapone e lasciar asciugare. (Un panno potrebbe essere utile). Non lavare il veicolo all'esterno in presenza di neve e ghiaccio. Utilizzare la lubrificazione appropriata come descritto nella sezione *MANUTENZIONE*.

Fa parte della vostra responsabilità per una guida sicura rispettare il contenuto di questa Guida dell'operatore. Fornisce preziosi consigli per la manutenzione adeguata del veicolo. Qualora fosse necessaria ulteriore assistenza, rivolgersi al concessionario autorizzato Can-Am che sarà a vostra disposizione.

La modifica del veicolo per aumentare la velocità e le prestazioni potrebbe violare i termini e le condizioni della garanzia limitata del veicolo. Inoltre, alcune modifiche comprese la rimozione del motore o dei componenti dell'impianto di scarico, sono illegali per la maggior parte delle legislazioni.

La modifica delle dimensioni delle ruote e/o degli pneumatici potrebbe compromettere la stabilità del veicolo. Una pressione non corretta dei pneumatici potrebbe provocare scoppi o lo spostamento del pneumatico dal cerchio con conseguente perdita o danno dello stesso. Sostituire le ruote o gli pneumatici danneggiati.

Durante la lettura di questa Guida dell'operatore, ricordare che:

AVVERTENZA

Indica un potenziale pericolo che, se non viene evitato, può provocare gravi lesioni o la morte.

CARTELLINO

Questo veicolo presenta un cartellino contenente informazioni importanti.

MODELLO DELLA CATEGORIA Y

QUESTO ATV È PER USO RICREATIVO CON STRETTA SUPERVISIONE DA PARTE DEI GENITORI.

SOLO OPERATORE – SENZA PASSEGGERI

QUESTO ATV CATEGORIA Y È STATO CONCEPITO PER ESSERE UTILIZZATO A UNA VELOCITÀ MASSIMA LIMITATA/RISTRETTA

(INDICATA PER UTENTI MAGGIORI DI 6 ANNI)
VELOCITÀ MASSIMA LIMITATA:
16KPH (10 MPH) (IMPOSTAZIONE DI FABBRICA)
* VELOCITÀ MASSIMA NON LIMITATA:
24 KPH (15 MPH) (IMPOSTATA CON LA STRETTA SUPERVISIONE/ A DISCREZIONE DEI GENITORI)

DS90, (INDICATA PER UTENTI MAGGIORI DI 12 ANNI)
VELOCITÀ MASSIMA LIMITATA:
24 KPH (15 MPH) (IMPOSTAZIONE DI FABBRICA)
* VELOCITÀ MASSIMA NON LIMITATA:
48 KPH (30 MPH) (IMPOSTATA CON LA STRETTA SUPERVISIONE/A DISCREZIONE DEI GENITORI)

SONO DISPONIBILI CORSI DI FORMAZIONE PER INSEGNARE LA GUIDA DI ATV. PER INFORMAZIONI CONTATTARE IL RIVENDITORE.

CON IL RIVENDITORE INFORMARSI SULLE LEGGI STATALI O LOCALI IN MERITO AL FUNZIONAMENTO DI ATV.

* Per la procedura consultare la guida dell'operatore

NON RIMUOVERE QUESTO CARTELLINO PRIMA DELLA VENDITA.

AVVERTENZA

L'uso improprio dell'ATV comporta **LESIONI GRAVI**, compresa la **MORTE**.



INDOSSARE SEMPRE UN CASCO OMOLOGATO E PROTEZIONI SPECIFICHE.



NON UTILIZZARE MAI SU STRADE PUBBLICHE.



NON TRASPORTARE MAI PASSEGGERI.



NON FARE USO DI DROGHE O ALCOL.

NON guidare mai il veicolo:

- senza la dovuta esperienza o istruzioni.
- a velocità troppo elevate per la vostra esperienza o per le condizioni locali.
- su strade pubbliche – si potrebbe provocare una collisione con un altro veicolo.
- con un passeggero – i passeggeri potrebbero compromettere l'equilibrio e la sterzata ed aumentare il rischio di perdita di controllo.

SEMPRE:

- usare le dovute tecniche di guida per evitare che il veicolo si ribalti su pendii e terreni impraticabili o in curva.
- evitare strade asfaltate – potrebbero seriamente compromettere la guida ed il controllo.

INDIVIDUARE E LEGGERE SEMPRE LA GUIDA DELL'OPERATORE. SEGUIRE LE ISTRUZIONI E LE AVVERTENZE.

704 901 401

vmo2008-008-066_aen

Solo Stati Uniti e Canada

DESCRIZIONE MOTORE VEICOLO:

XXXXX

CERTIFICATO EPA

NER (NORMALIZED EMISSION RATE, LIVELLO NORMALIZZATO DI EMISSIONI) = X

RAPPRESENTA IL MOTORE CON MINORE QUANTITÀ DI EMISSIONI

*** DA NON RIMUOVERE PRIMA DELLA VENDITA**

704901107



vmo2006-005-009_en

UBICAZIONE DELLE ETICHETTE IMPORTANTI

Le seguenti etichette sono previste sul vostro veicolo e vanno considerate come parti integranti dello stesso. Se fossero assenti o danneggiate, possono essere sostituite gratuitamente. Consultare un concessionario autorizzato Can-Am.

NOTA: Le seguenti illustrazioni utilizzate in questa Guida dell'operatore sono solo rappresentazioni generali. Il vostro modello potrebbe essere diverso.



Targhetta 1

AVVERTENZA

L'uso improprio dell'ATV comporta **LESIONI GRAVI**, compresa la **MORTE**.

USARE SEMPRE
CASCHI
OMOLOGATI E
PROTEZIONI
SPECIFICHE

NON USARE
MAI SU STRADE
PUBBLICHE

NON
TRASPORTARE
MAI
PASSEGGERI

NON
CONSUMARE
MAI DROGHE O
ALCOOL

NON guidare MAI il veicolo:

- senza la dovuta esperienza o istruzioni,
- a velocità troppo elevate per la vostra esperienza o per le condizioni locali,
- su strade pubbliche – si potrebbe provocare una collisione con un altro veicolo,
- con un passeggero – i passeggeri potrebbero compromettere l'equilibrio e la sterzata ed aumentare il rischio di perdita di controllo.

SEMPRE:

- usare le dovute tecniche di guida per evitare che il veicolo si ribalti su pendii e terreni impraticabili o in curva,
- evitare strade asfaltate – potrebbero seriamente compromettere la guida ed il controllo.

INDIVIDUARE E LEGGERE SEMPRE LA GUIDA DELL'OPERATORE SEGUIRE LE ISTRUZIONI E LE AVVERTENZE.

704 900 001

V01M01Z

Targhetta 2

AVVERTENZA

MAI guidare come un passeggero.
I passeggeri potrebbero causare la perdita di controllo, provocando **LESIONI GRAVI** o **MORTE**.

704 900 005

V01M07Z

Targhetta 3

AVVERTENZA

L'utilizzo degli ATV da parte di un ragazzo al di sotto dei 6 anni può comportare **LESIONI GRAVI**, persino la **MORTE**.

Non guidare **MAI** questo ATV la vostra età è inferiore a 6 anni.

704 900

V05M02Y

DS70

AVVERTENZA

L'utilizzo degli ATV da parte di un ragazzo al di sotto dei 12 anni può comportare **LESIONI GRAVI**, persino la **MORTE**.

Non guidare **MAI** questo ATV la vostra età è inferiore a 12 anni.

704 900

V05M03Y

DS90

Targhetta 4

| |
|---|
| <p>⚠ AVVERTENZA</p> <p>Una pressione degli pneumatici errata o un sovraccarico possono causare la perdita di controllo. La perdita di controllo comporta LESIONI GRAVI, compresa la MORTE.</p> <p>PRESSIONE DEGLI PNEUMATICI</p> <ul style="list-style-type: none">• Con gli pneumatici a freddo: DSXX / DSXX- Consigliata: ANTERIORE: XX.X kPa, X, X psi. POSTERIORE: XX.X kPa, X, X psi.- Minima: ANTERIORE: XX.X kPa, X, X psi. POSTERIORE: XX.X kPa, X, X psi.• Non impostare mai la pressione al di sotto del minimo. Si potrebbe causare lo spostamento dello pneumatico dal cerchio.• Carico massimo del veicolo: XX kg. (XX.X lbs). Include il peso dell'operatore e accessori. |
|---|

vmo2008-008-002_aen

TIPICO

Targhetta 5

Modelli Stati Uniti e Canada

| | | |
|---|--------------------|---|
| EMISSION CONTROL INFORMATION | |  |
| THIS VEHICLE IS CERTIFIED TO OPERATE ON UNLEADED GASOLINE AND MEETS TO [XXXX] U.S. EPA AND CALIFORNIA REGULATIONS FOR ATV SI ENGINES. | | |
| ENGINE FAMILY | XXXXX.XXXXXX | DETTAGLI MOTORE |
| CERTIFICATION STANDARD (FEL) | XXXXXXXXXXXXXXXXXX | FEL |
| ENGINE DISPLACEMENT | XXXXXXXXXX | CILINDRATA |
| EXHAUST EMISSION CONTROL SYSTEM | XXXX | SISTEMA DI CONTROLLO DELLE EMISSIONI DI SCARICO |

INFORMAZIONI SUL CONTROLLO DELLE EMISSIONI

Questo mezzo è certificato per essere alimentato con benzina senza piombo ed è conforme alle regolamentazioni [XXXX] U.S. EPA e della California per i motori ATV di tipo SI.

SEE OPERATOR'S GUIDE FOR MAINTENANCE SPECIFICATIONS
CONSULTARE LA GUIDA DELL'OPERATORE PER LE SPECIFICHE SULLA MANUTENZIONE
BOMBARDIER RECREATIONAL PRODUCTS INC.

vmo2007-002-002

SI TROVA SUL PARAFANGO POSTERIORE.

INFORMAZIONI SUL VEICOLO

COME IDENTIFICARE IL VOSTRO VEICOLO

I componenti principali del veicolo (motore e telaio) sono identificati da diversi numeri di serie. In determinate occasioni potrebbe essere necessario individuare questi numeri per problemi di garanzia o per rintracciare il veicolo in caso di smarrimento. Questi numeri sono necessari al concessionario autorizzato Can-Am per completare correttamente i moduli di richiesta della garanzia. Nessuna garanzia sarà concessa da BRP se il numero di identificazione motore (EIN) o il numero di identificazione veicolo (VIN) è stato rimosso o cambiato in un qualunque modo. Vi consigliamo di scrivere tutti i numeri seriali sul veicolo e di notificarli anche alla vostra assicurazione.

Posizione del numero di identificazione del motore

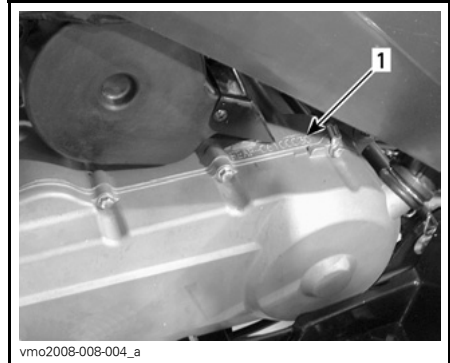

LATO SX DEL VEICOLO

1. E.I.N.

Posizione del numero di identificazione del veicolo



PARTE ANTERIORE DEL VEICOLO

1. V.I.N.

NORMATIVA SUL SISTEMA DI CONTROLLO DELLE EMISSIONI RUMOROSE

Solo Stati Uniti e Canada

È vietata la manomissione del sistema di controllo della rumorosità!

I regolamenti federali USA e provinciali canadesi possono vietare le seguenti azioni o ciò che ne deriva:

1. La rimozione o la messa in disuso da parte di chiunque, per ragioni diverse da manutenzione, riparazione o sostituzione di un dispositivo o di un elemento costruttivo incorporato in un veicolo nuovo a scopo di controllo della rumorosità prima della sua vendita o consegna al cliente finale o mentre è in uso, oppure
2. L'uso del veicolo dopo che tale dispositivo o elemento costruttivo sia stato rimosso o reso non funzionante da terzi.

Tra le azioni che si presume costituiscano manomissione vi sono:

1. La rimozione o l'alterazione o la punzonatura della marmitta o di altro componente del motore che serve alla rimozione di gas di scarico del motore.
2. La rimozione o la modifica o la punzonatura di una parte dell'impianto di aspirazione.
3. La sostituzione delle parti mobili del veicolo o di parti dell'impianto di scarico o di aspirazione con parti diverse da quelle specificate dal produttore.
4. La mancanza di una corretta manutenzione.

REQUISITI DI EMISSIONE

Solo Stati Uniti

Il CARB (California Air Resources Board, il comitato canadese di controllo dell'aria) richiede che il veicolo sia conforme agli standard che regolano le emissioni di scarico per l'arco della sua vita utile, se utilizzato e mantenuto secondo le istruzioni fornite.

Una Targhetta Rossa di non conformità (oltre alla Targhetta Verde) viene rilasciata annualmente nel corso della registrazione Veicoli in California. La relativa targhetta viene caratterizzata dal numero di identificazione veicolo (nell'8° carattere, come da dettagli che seguono).

| CATEGORIA VEICOLO | VIN 8° CARATTERE |
|-----------------------------------|---|
| Targhetta Rossa di non conformità | Deve indicare una C o un 3 |
| Targhetta Verde di conformità | Qualsiasi carattere alfanumerico diverso da C o 3 |

PERIODO DI RODAGGIO

Motore

È necessario un periodo di rodaggio di 10 ore di funzionamento prima che il veicolo possa essere usato a velocità massima.

ATTENZIONE: Non mescolare mai olio e carburante.

Durante questo periodo l'accelerazione massima non dovrebbe eccedere i 3/4. Ciononostante, brevi accelerazioni complete e variazioni in velocità contribuiscono a un buon rodaggio. Accelerazioni massime continue, velocità di crociera prolungate e surriscaldamento del motore sono situazioni molto dannose durante il periodo di rodaggio.

Cinghia

Una nuova cinghia richiede un periodo di rodaggio di 50 km (30 miglia). Evitare accelerazioni/decelerazioni brusche e le alte velocità.

Ispezione dopo 10 ore

NOTA: L'ispezione dopo le prime 10 ore è a carico del possessore del veicolo.

Come per ogni attrezzatura meccanica di precisione, si consiglia dopo le prime 10 ore o 30 giorni dall'acquisto, a seconda dell'eventualità si verifica per prima, di far ispezionare il veicolo da un concessionario autorizzato Can-Am. Questa ispezione vi darà la possibilità di discutere i dubbi che potreste avere dopo le prime dieci ore di funzionamento.

COMANDI/STRUMENTI/DOTAZIONI

NOTA: Alcuni comandi/strumenti/dotazioni sono opzionali.

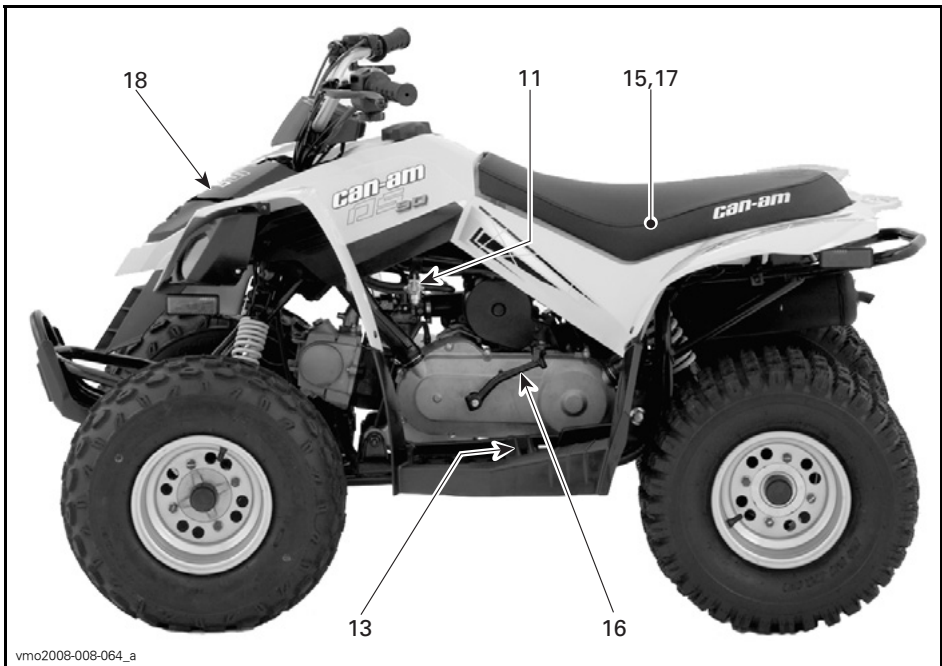
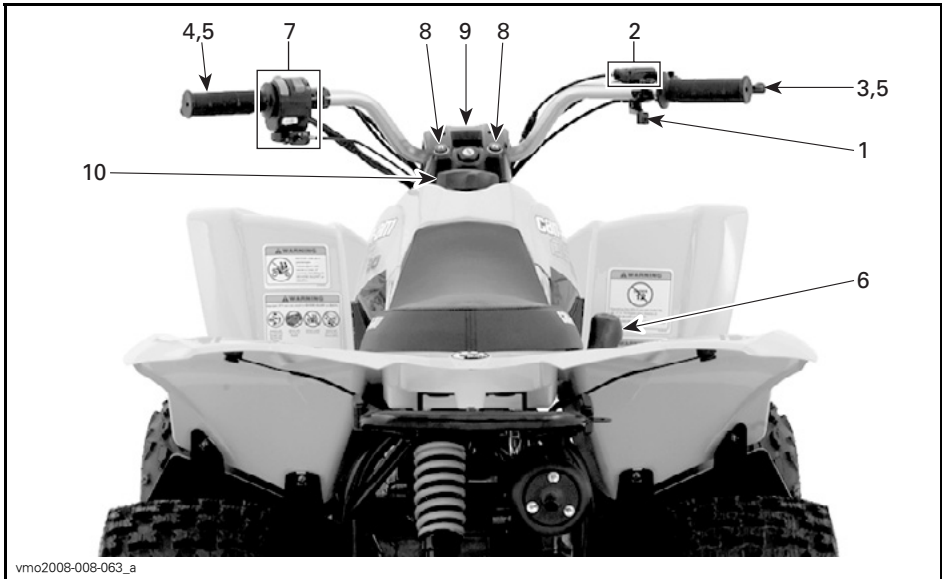

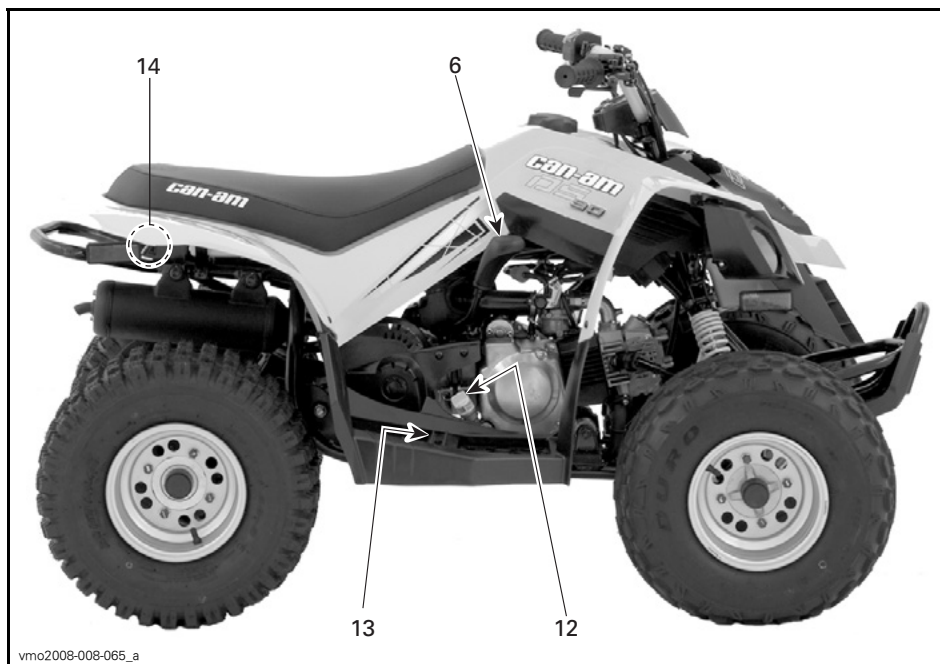

vmo2008-008-065_a

Durante la lettura di questa Guida dell'operatore, ricordare che:

⚠ AVVERTENZA

Indica un potenziale pericolo che, se non viene evitato, può provocare gravi lesioni o la morte.

NOTA: In questa sezione sono illustrate le funzioni base dei vari comandi del veicolo. Per ulteriori dettagli sul funzionamento di un comando unitamente ad altri comandi, leggere le *ISTRUZIONI DI FUNZIONAMENTO* in questa sezione.

1) Leva dell'acceleratore

Se premuta, aumenta la velocità del motore e consente l'innesto della trasmissione.

Un volta rilasciata, la velocità del motore dovrebbe automaticamente ritornare al minimo ed il veicolo rallentare gradatamente.

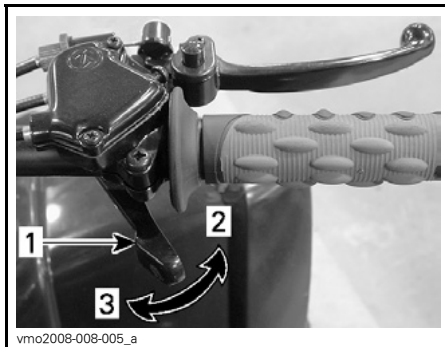

1. Leva dell'acceleratore
2. Per accelerare
3. Per decelerare

⚠ AVVERTENZA

Prima di avviare il motore, accertarsi del corretto funzionamento della leva dell'acceleratore. Nel caso in cui non funzioni correttamente, ricercare la causa. Risolvere il problema prima di guidare il veicolo. Nel caso in cui non si riesca a individuare o risolvere da soli il problema, rivolgersi al proprio concessionario autorizzato.

2) Vite limitatrice della velocità

Questo veicolo è fornito di un dispositivo regolabile di limitazione della velocità. Il limitatore di velocità impedisce l'apertura completa dell'acceleratore, anche quando la leva dell'acceleratore viene spinta al massimo.

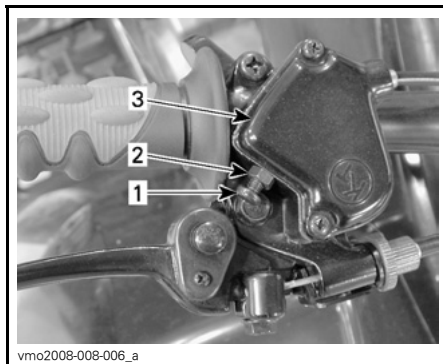

1. Vite limitatrice della velocità
2. Controdado
3. Alloggiamento cavo leva dell'acceleratore

Se si avvita la vite limitatrice della velocità è possibile limitare la potenza massima del motore a disposizione e diminuire la velocità massima del veicolo.

NOTA: La velocità massima dei modelli DS70 è preimpostata a 16 km/h (10 MPH), mentre quella dei modelli DS90 a 24 km/h (15 MPH).

BRP consiglia a tutti i principianti di iniziare con la vite limitatrice della velocità girata in fase di familiarizzazione con il veicolo.

Gli adulti possono allentare gradualmente la vite limitatrice della velocità in modo da aumentare la velocità massima quando i principianti iniziano ad acquisire maggiore familiarità con l'utilizzo del veicolo.

NOTA: La velocità massima non limitata per il modello DS70 è 24 km/h (15 MPH), mentre quella per il modello DS90 è 48 km/h (30 MPH).

⚠ AVVERTENZA

Gli adulti devono sempre limitare la velocità massima limitata rispetto alla capacità del ragazzo di utilizzare il veicolo in maniera sicura. Non consentire mai ai ragazzi di regolare la vite limitatrice della velocità.

Per informazioni sulla corretta regolazione fare riferimento a **REGOLAZIONE DISPOSITIVO DI LIMITAZIONE DELLA VELOCITÀ** nella sezione **SISTEMA DI ALIMENTAZIONE**.

⚠ AVVERTENZA

L'errata regolazione della vite limitatrice di velocità potrebbe danneggiare il cavo dell'acceleratore e ripercuotersi sul funzionamento della leva dell'acceleratore. Il mancato rispetto di queste raccomandazioni potrebbe provocare lesioni, compresa la possibilità di morte.

3) Leva del freno anteriore

Premendo il pedale, si effettua la frenata. Un volta rilasciato, la leva del freno torna automaticamente nella sua posizione originale. L'effetto della frenata è proporzionale alla forza applicata sulla leva, al tipo e alle condizioni del terreno.

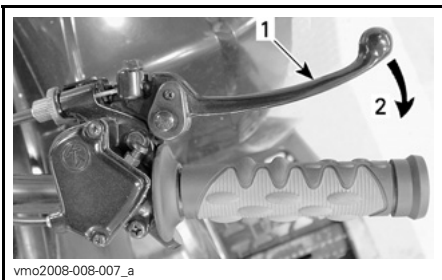

1. Leva del freno
2. Per frenare

4) Leva del freno posteriore

Premendo il pedale, si effettua la frenata. Un volta rilasciato, la leva del freno torna automaticamente nella sua posizione originale. L'effetto della frenata è proporzionale alla forza applicata sulla leva, al tipo e alle condizioni del terreno.

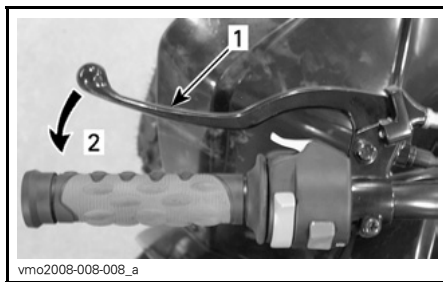

1. Leva del freno
2. Per frenare

5) Freno di stazionamento

Se applicato, non permette al veicolo di muoversi. Utile quando si esegue una inversione a K, durante il trasporto o quando il veicolo non è in funzione.

⚠ AVVERTENZA

Usare sempre il freno di stazionamento quando il veicolo non è in uso.

⚠ AVVERTENZA

Prima di guidare il veicolo, controllare che il freno di stazionamento sia disinserito. Se durante la guida del veicolo si applica una continua pressione alla leva dei freni, si può causare un danno al sistema frenante che potrebbe comportare una diminuzione della capacità frenante e/o un incendio.

Per innescare il meccanismo: Tirare la leva del freno anteriore e mantenerla tirata spostandone il blocco. La leva del freno rimane compressa e innescata sul freno posteriore.

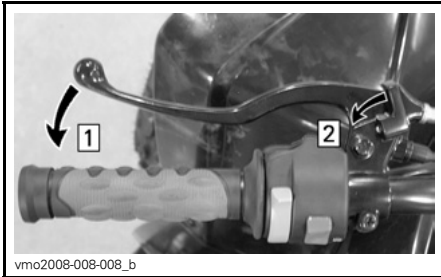

LEVA DEL FRENO POSTERIORE

*Fase 1: tirare la leva del freno e mantenerla
Fase 2: spostare il blocco della leva*

Per rilasciare il meccanismo: Tirare la leva del freno. Il blocco della leva dovrebbe tornare automaticamente alla sua posizione originale. La leva del freno tornerà in posizione di rilascio. Disinserire sempre il freno di stazionamento prima di partire.

6) Leva del cambio

Una leva a 3 posizioni.

ATTENZIONE: Arrestare sempre il veicolo completamente e inserire i freni prima di spostare la leva del cambio.

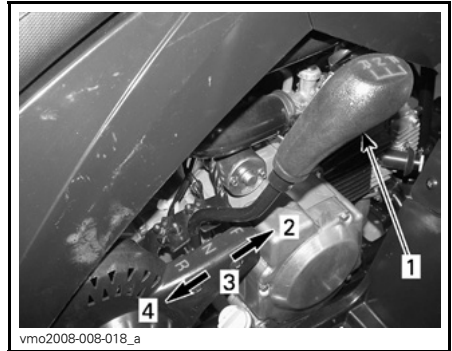

POSIZIONE LEVA DEL CAMBIO

1. Leva del cambio
2. Avanti (F)
3. Neutra (N)
4. Retromarcia (R)

Per cambiare la posizione di trasmissione, fermare completamente il veicolo, azionare i freni e muovere la leva nella posizione desiderata, portando la leva in avanti o indietro. Non forzare la leva.

F: Avanti

È il range di guida normale. Permette al veicolo di raggiungere la massima velocità.

N: Neutra

Questa posizione disinserisce la trasmissione per consentire il movimento manuale del veicolo o il traino.

R: Retromarcia

Consente al veicolo di andare indietro.

⚠ AVVERTENZA

Prima di muovere il veicolo in retromarcia, controllare che dietro di voi non ci siano persone o ostacoli. Rimanere seduti.

7) Alloggiamento interruttori multipli

I comandi dell'alloggiamento interruttori multipli sono i seguenti:

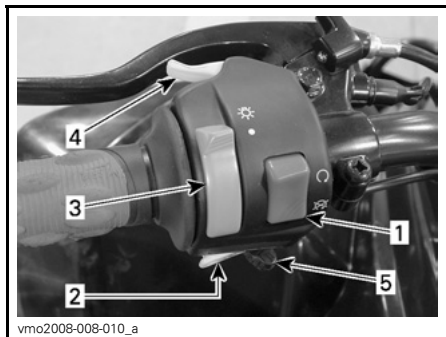

1. Interruttore arresto motore
2. Pulsante di avvio motore
3. Interruttore luci diurne
4. Leva del dispositivo dell'aria

Interruttore arresto motore

Questo interruttore può essere usato per arrestare il motore e come comando di emergenza.

Il motore girerà ma non si accenderà se l'interruttore di arresto del motore è in posizione OFF.

NOTA: Anche se è possibile arrestare il motore portando la chiave di accensione in posizione OFF, si raccomanda di arrestarlo premendo l'interruttore di arresto motore.

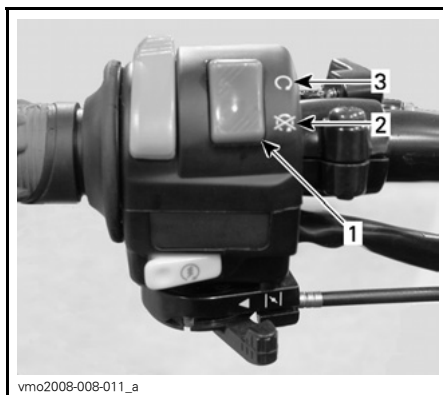

1. Interruttore arresto motore
2. Posizione OFF
3. Posizione ON

Pulsante di avvio motore

Per avviare il motore, posizionare l'interruttore di arresto motore in posizione ON.

Premere e tenere premuto il pulsante di avvio del motore. Rilasciare immediatamente dopo che il motore si è avviato.



1. Pulsante di avvio motore

Per arrestare il motore, rilasciare completamente la leva dell'acceleratore e usare l'interruttore di arresto motore.

Interruttore luci diurne

Posizionare l'interruttore luci diurne in posizione ON per attivarle. Per spegnerle, posizionare l'interruttore luci diurne in posizione OFF.

ATTENZIONE: L'uso delle luci diurne per un periodo di tempo prolungato quando i motori non sono in funzione scarica la batteria.

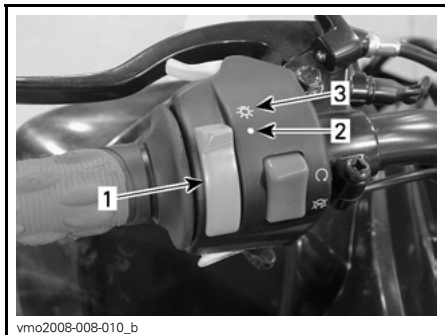

1. Interruttore luci diurne
2. Posizione OFF
3. Posizione ON

Leva del dispositivo dell'aria

Questo dispositivo presenta una leva che può essere azionata per facilitare la partenza a freddo del motore.

Posizionare su OFF durante l'uso normale con il motore a caldo.



POSIZIONE OFF

Posizionare su FULL per motori a basse temperature.



DISPOSITIVO ARIA IN POSIZIONE FULL

Le posizioni intermedie tra OFF e FULL verranno usate in base alle varie temperature del motore.

8) Spie

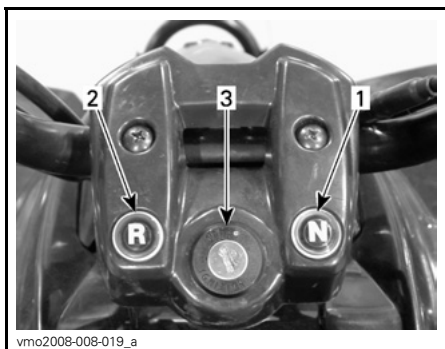

1. Neutra (N)
2. Retromarcia (R)
3. Interruttore di accensione

Spia di neutra (VERDE)



Se illuminata, indica che il cambio è in posizione di neutra.

Spia retromarcia (ROSSA)



Se illuminata, indica che il cambio è in posizione di retromarcia.

9) Interruttore di accensione

Interruttore a chiave a due posizioni: OFF e ON.



INTERRUTTORE DI ACCENSIONE

1. Posizione OFF
2. Posizione ON

Inserire la chiave nell'interruttore e girare nella posizione ON. Per estrarre la chiave, girarla in posizione OFF e quindi tirare.

NOTA: Anche se è possibile arrestare il motore portando la chiave di accensione in posizione OFF, si raccomanda di arrestarlo premendo l'interruttore di arresto motore. Posizionare sempre l'interruttore di accensione nella posizione OFF dopo aver arrestato il motore.

10) Tappo serbatoio carburante

⚠ AVVERTENZA

Non consentire ai ragazzi di fare riferimento al veicolo.

Svitare per effettuare il rifornimento, quindi rimontarlo serrandolo.

NOTA: Per informazioni sulla corretta procedura di rifornimento, fare riferimento a *PROCEDURA DI RIFORNIMENTO* nella sezione *FLUIDI*.

⚠ AVVERTENZA

Arrestare sempre il motore prima di fare rifornimento di carburante. Aprire il tappo lentamente. Se si nota una condizione di pressione differenziale (si sente un suono simile a un fischio quando si apre il tappo del serbatoio), fare ispezionare e/o riparare il veicolo prima di riutilizzarlo. Il carburante è infiammabile ed esplosivo. Non usare mai una fiamma viva per controllare il livello del carburante. Non fumare vicino al serbatoio e non avvicinare fiamme o scintille. Operare sempre in un'area ben ventilata. Non riempire il serbatoio prima di mettere il veicolo in una zona calda. Se la temperatura aumenta, il carburante si espande e potrebbe traboccare. Rimuovere sempre i residui di carburante dal veicolo.



vmo2008-008-013_a

1. Tappo serbatoio carburante

11) Valvola carburante

Si tratta di una valvola rotativa a 3 posizioni: OFF, ON, RES. (riserva) Ruotare la linguetta per portare la freccia su ON, OFF o RES. (riserva)

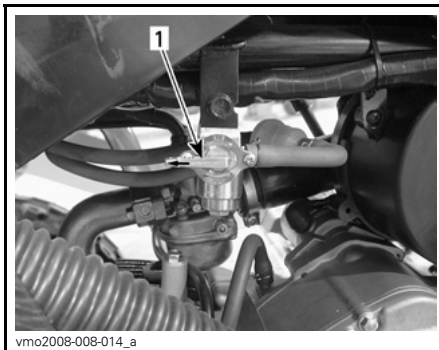

vmo2008-008-014_a

LATO SX DEL VEICOLO

1. Allineare la freccetta nella posizione desiderata

OFF

Interrompe la fornitura di carburante al carburatore.

ATTENZIONE: Spostare la valvola in posizione OFF quando il veicolo non è in uso o viene trasportato.

ON

Consente al carburante di fluire nel carburatore. Questa è la posizione normale per utilizzare il veicolo.

RES. (riserva)

Se si finisce il carburante in posizione ON, è possibile accedere a una riserva di emergenza girando la manopola in posizione RES. (riserva) Usare questa posizione solo quando la normale fornitura in posizione ON è terminata.

Quando si entra in riserva, fare rifornimento non appena possibile. Ricordare di girare la valvola della benzina in posizione ON non appena viene fatto rifornimento.

ATTENZIONE: L'uso improprio della valvola del carburante danneggerà il flusso del carburante. Controllare che la valvola sia completamente aperta durante l'uso.

12) Astina di misurazione olio motore

Consente di controllare il livello dell'olio nel motore.



LATO DESTRO DEL MOTORE

1. Astina di misurazione

Fare riferimento alla sezione *FLUIDI* per controllare correttamente il livello dell'olio nel motore.

13) Poggiapiedi

Usare questa zona per mantenere stabile il vostro piede.



1. Poggiapiedi

14) Manopola chiavistello sedile

Situata sotto il parafrangente posteriore, accanto al paraurti posteriore. Consente di rimuovere il sedile per accedere al vano motore. Tirare la manopola per rilasciare il sedile.



1. Manopola di rilascio del sedile

Rimozione sedile

Tirare il chiavistello sollevando con cautela la parte posteriore del sedile. Tirare il sedile all'indietro, quindi rimuoverlo.

Montaggio sedile

Inserire le alette anteriori del sedile nei ganci sulla struttura. Quando il sedile è inserito in posizione, premere con fermezza il sedile verso il basso e agganciarlo.

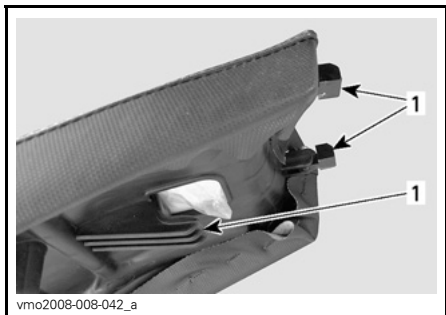

1. Linguetta del sedile

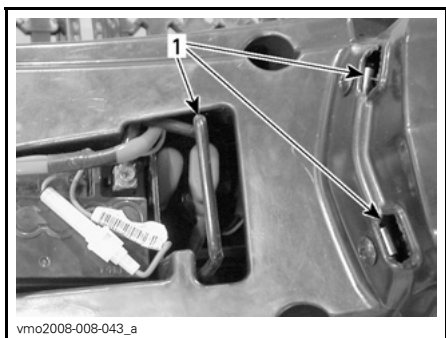

1. Ganci

AVVERTENZA

Accertarsi che il sedile sia agganciato bene prima di guidare.

15) Fusibile

Il sistema elettrico è protetto da un fusibile. Consultare la sezione **INFORMAZIONI SULLA MANUTENZIONE** per ulteriori dettagli.

Il portafusibili è situato sul cavo ROSO (+), accanto alla batteria.



1. Portafusibili

16) Pedale di avviamento

Il pedale di avviamento viene fornito come dispositivo di avviamento d'emergenza.

Seguire le normali procedure di avviamento, usando il pedale di avviamento anziché il motorino di avviamento elettrico. Fare riferimento all'**AVVIAMENTO MANUALE DI EMERGENZA** nella sezione **ISTRUZIONI PER L'USO**.

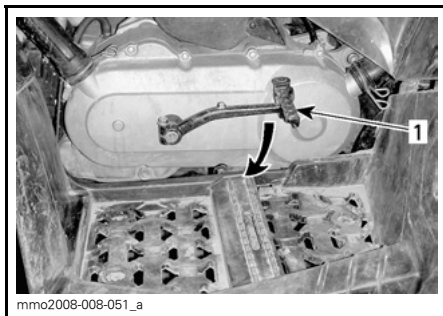

1. Pedale di avviamento

17) Kit strumenti

Situato sotto il sedile nel vano motore, il kit strumenti contiene gli attrezzi per gli interventi di manutenzione di base.

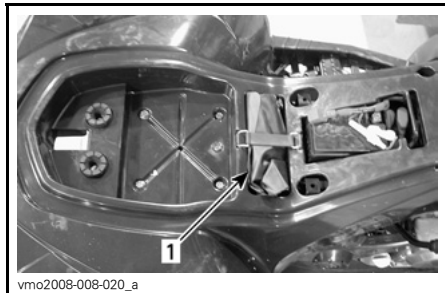

1. Kit strumenti

18) Stiva anteriore

Si tratta di uno spazio nel quale conservare oggetti personali.

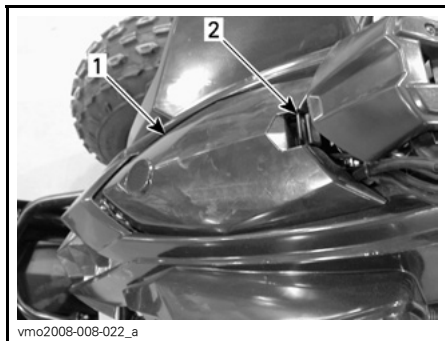

1. Stiva anteriore
2. Chiavistello coperchio

Per aprire il coperchio della stiva, tirare delicatamente il chiavistello e sollevare il coperchio.



vmo2008-008-023_a

AVVERTENZA

Se il motore è acceso, posizionare sempre la leva del cambio in posizione di neutra e azionare il freno di stazionamento prima di aprire la carenatura. Non lasciare oggetti pesanti o fragili nella stiva. Agganciare sempre la carenatura prima di guidare.

FLUIDI

Durante la lettura di questa Guida dell'operatore, ricordare che:

AVVERTENZA

Indica un potenziale pericolo che, se non viene evitato, può provocare gravi lesioni o la morte.

In questa sezione sono descritte le specifiche dei fluidi raccomandati per il veicolo e le procedure per controllarne i livelli. Fare riferimento alla sezione **INFORMAZIONI DI MANUTENZIONE** per informazioni sulla sostituzione dei fluidi.

AVVERTENZA

Le seguenti procedure devono essere eseguite solo da un adulto.

Tabella di riferimento rapido

NOTA: Per informazioni dettagliate, fare riferimento a **CARBURANTE CONSIGLIATO** e **OLIO CONSIGLIATO** più avanti in questa sezione.

| NUMERO OTTANI MINIMO PER CARBURANTE SENZA PIOMBO: | | |
|--|-----------------------------------|---|
|  | Nell'America Settentrionale | (87 (R + M/2)) |
| | Fuori dell'America Settentrionale | 92 RON |
| OLIO MOTORE: | | |
|  | Consigliata | SAE 10W40 Classificazione API SM, SL o SJ. |
| | Preferito | Olio sintetico XP-S 5W40 |

Informazioni generali

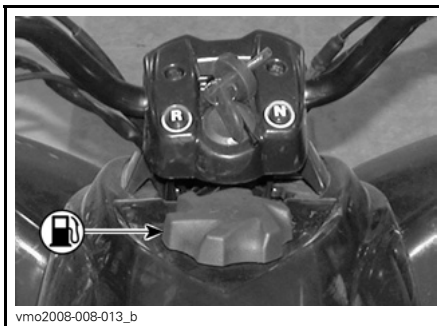

vmo2008-008-013_b

TAPPO SERBATOIO CARBURANTE



vmo2008-008-021_b

OLIO MOTORE

Carburante

Carburante consigliato

Utilizzare benzina senza piombo disponibile presso la maggior parte delle stazioni di servizio o carburante ossigenato che contenga un totale massimo del 10% di etanolo e di metanolo o ambedue. La benzina utilizzata deve avere il seguente numero di ottani minimo.

| NUMERO DI OTTANI | |
|-----------------------------------|----------------|
| Nell'America Settentrionale | (87 (R + M)/2) |
| Fuori dall'America Settentrionale | 92 RON |

ATTENZIONE: Non provare mai altri tipi di carburante. L'uso di carburanti non specifici può determinare un calo delle prestazioni e provocare danni a componenti importanti del sistema di alimentazione o di altre parti del motore.

Procedura di alimentazione carburante

AVVERTENZA

Non consentire ai ragazzi di fare riferimento al veicolo.

Arrestare il motore.

Non consentire a nessuno di rimanere sul veicolo durante il rifornimento.

Svitare il tappo del serbatoio carburante in senso antiorario per rimuoverlo.

Inserire il beccuccio nel bocchettone di alimentazione.

Versare il carburante lentamente, in modo da lasciare che l'aria fuoriesca dal serbatoio e da evitare un riflusso del carburante. Fare attenzione a non spargere il carburante.

Non riempire eccessivamente. Interrompere il rifornimento quando il carburante raggiunge il fondo del bocchettone di riempimento. Stringere a fondo il tappo del serbatoio carburante in senso orario.

AVVERTENZA

Arrestare sempre il motore prima di fare rifornimento di carburante. Aprire il tappo lentamente. Se si nota una condizione di pressione differenziale (si sente un suono simile a un fischio quando si apre il tappo del serbatoio), fare ispezionare e/o riparare il veicolo prima di riutilizzarlo. Il carburante è infiammabile ed esplosivo in particolari condizioni. Non usare mai una fiamma viva per controllare il livello del carburante. Non fumare vicino al serbatoio e non avvicinare fiamme o scintille. Operare sempre in un'area ben ventilata. Non riempire il serbatoio prima di mettere il veicolo in una zona calda. Se la temperatura aumenta, il carburante si espande e potrebbe traboccare. Rimuovere sempre i residui di carburante o di olio dal veicolo.

Olio motore

Olio consigliato

Utilizzare un olio per motori a 4 tempi che soddisfi o superi i requisiti della classificazione API SM, SL o SJ. Controllare sempre la certificazione dell'etichetta di assistenza API sul contenitore dell'olio per accertarsi che contenga almeno uno degli standard specificati.

Viscosità olio consigliata

Per tutte le stagioni si consiglia l'olio SAE 10W40.

Tuttavia, durante i giorni più caldi dell'estate, è possibile utilizzare l'olio minerale BRP XP-S 10W40 (Cod. art. 219 700 346).

NOTA: Per un miglior rendimento generale e per tutte le stagioni, usare l'olio sintetico XP-S 5W40 (Cod. art. 293 600 039).

Tabella viscosità dell'olio

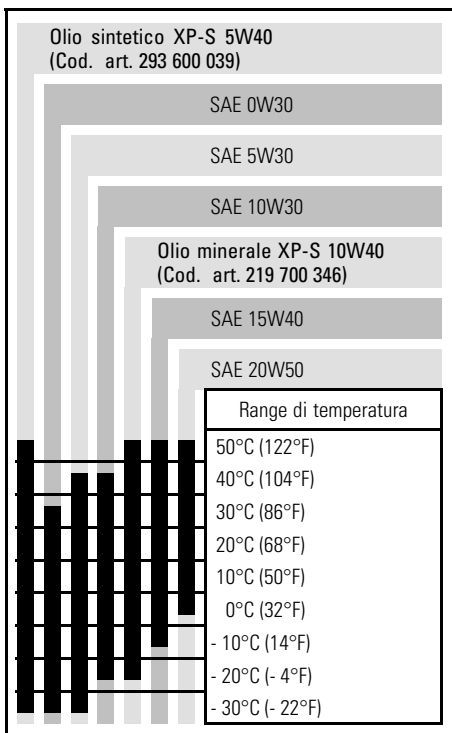

Livello di olio nel motore

ATTENZIONE: Controllare spesso il livello e rabboccare olio se necessario. Non riempire eccessivamente. Utilizzando il motore con un livello inadeguato di olio si possono causare gravi danni al motore. Rimuovere sempre i residui di olio.



LATO DESTRO DEL MOTORE
1. Astina di misurazione

Con il veicolo su una superficie pianeggiante, avviare il motore e lasciarlo in funzione per diversi minuti, quindi arrestarlo e verificare il livello dell'olio attenendosi alla procedura seguente:

1. Svitare l'asta, quindi rimuoverla e pulirla.
2. Inserire di nuovo l'asta (**non avvitarla**).
3. Estrarla di nuovo e controllare il livello di olio. Dovrebbe essere a livello della tacca superiore o superarla.

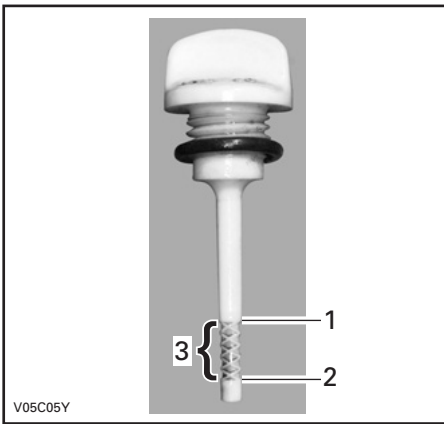

SITUAZIONE TIPICA

1. *Pieno*
2. *Rabboccare*
3. *Range di funzionamento*

Per rabboccare l'olio, estrarre l'asta. Collocare un imbuto nel foro dell'astina per prevenire le perdite di liquido.

Aggiungere una piccola quantità di olio e ricontrollarne il livello. Ripetere finché il livello dell'olio non raggiunge la tacca superiore dell'astina.

Ripetere finché il livello dell'olio non raggiunge la tacca superiore dell'astina. **Non riempire eccessivamente.**

Serrare bene l'astina di misurazione.

Durante la lettura di questa Guida dell'operatore, ricordare che:

AVVERTENZA

Indica un potenziale pericolo che, se non viene evitato, può provocare gravi lesioni o la morte.

PNEUMATICI E CERCHI

Pressione dei pneumatici

AVVERTENZA

La pressione degli pneumatici compromette seriamente la guida del veicolo e la sua stabilità. Una pressione troppo bassa potrebbe fare sgonfiare lo pneumatico e farlo slittare dalla ruota. Una pressione eccessiva potrebbe far scoppiare lo pneumatico. Applicare sempre la pressione consigliata. Dal momento che gli pneumatici sono del tipo a bassa pressione, usare una pompa manuale.

Controllare la pressione quando gli pneumatici sono «freddi» prima di utilizzare il veicolo. La pressione degli pneumatici cambia a seconda della temperatura e dell'altitudine. Ricontrollare la pressione se una di queste condizioni è cambiata.

Per comodità, nella cassetta degli attrezzi viene fornito un manometro.

| PRESSIONE PNEUMATICI | |
|-----------------------------|------------------|
| ANTERIORE/POSTERIORE | |
| MINIMA | 25 kPa (3,5 PSI) |
| MASSIMO | 35 kPa (5 PSI) |

Anche se gli pneumatici sono stati specificamente progettati per un uso fuori-strada, potrebbe comunque verificarsi che uno pneumatico si sgonfi. Sugeriamo, pertanto, di tenere sempre con sé una pompa dell'aria e un kit per le riparazioni.

Condizione pneumatico/cerchio

Controllare eventuali danni e usura degli pneumatici e dei cerchi.

Sostituire se necessario.

ISTRUZIONI DI FUNZIONAMENTO

Avvio del motore

AVVERTENZA

Procedere sempre con il controllo preventivo come descritto nella sezione **INFORMAZIONI SULLA SICUREZZA** prima di guidare il veicolo. Controllare sempre il corretto funzionamento dei comandi principali, delle funzioni di sicurezza e dei componenti meccanici prima di cominciare. In caso contrario, potrebbero verificarsi gravi lesioni o la morte.

Inserire la chiave nell'interruttore di accensione e girare in posizione ON.

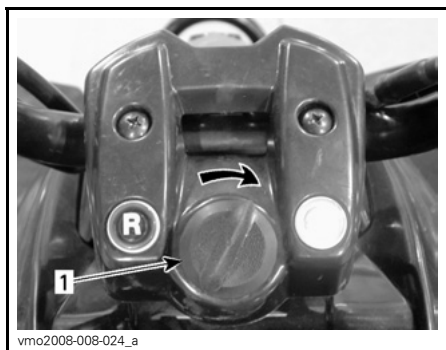

GIRARE NELLA POSIZIONE ON

1. Chiave di accensione

Posizionare l'interruttore di arresto motore in posizione ON.



1. Interruttore arresto motore
2. Posizione OFF
3. Posizione ON

In presenza di basse temperature, più basse di 0°C (32°F), posizionare la leva del dispositivo dell'aria in posizione full.



LEVA DISPOSITIVO ARIA IN POSIZIONE FULL

Premere il pulsante di avvio del motore e tenere premuto fino all'accensione del motore.



1. Pulsante di avvio motore

ATTENZIONE: Non premere il pulsante di avvio per oltre 10 secondi. osservare un periodo di riposo tra i cicli di avviamento per consentire al motorino di raffreddarsi. Attenzione a non scaricare la batteria.

NOTA: L'uso dell'acceleratore può facilitare la partenza del motore. Tirare leggermente la leva dell'acceleratore. Se viene utilizzato troppo gas, l'aria non entrerà in funzione.

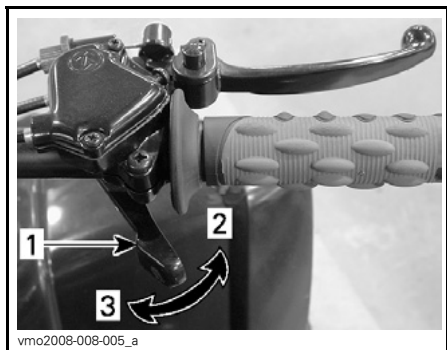

1. Leva dell'acceleratore
2. Per accelerare
3. Per decelerare

Rilasciare il pulsante di avvio del motore non appena il motore parte.

Dopo pochi secondi, regolare la leva del dispositivo dell'aria fino a raggiungere i giri/min ideali.

NOTA: L'uso eccessivo del dispositivo dell'aria potrebbe ingolfare il motore e rendere difficile l'avviamento. Se ciò si verificasse, consultare la sezione *PROCEDURE SPECIALI*.

Quando il motore è caldo, posizionare la leva del dispositivo dell'aria in posizione OFF e rilasciare i freni.



POSIZIONE OFF

Accensione del motore a caldo

Avviare il motore seguendo le istruzioni indicate prima ma senza usare il dispositivo dell'aria. Se il motore non parte dopo due tentativi di 5 secondi con il motorino di avviamento elettrico, regolare la leva del dispositivo dell'aria in posizione intermedia. Avviare il motore senza premere l'acceleratore. Dopo alcuni secondi, impostare la leva del dispositivo dell'aria in posizione OFF.

Avviamento di emergenza manuale

Usare l'avviamento manuale se l'avviamento elettrico non funziona.

Seguire le procedure di avviamento descritte sopra, usando il pedale di avviamento anziché il motorino di avviamento elettrico.

Per avviare il motore, premere delicatamente il pedale verso il basso fino a percepire il relativo innesto, quindi dare un colpo secco e provare a spostare il veicolo.

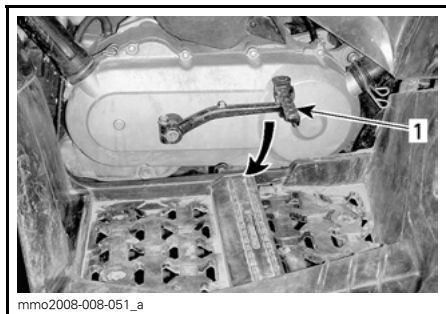

1. Pedale di avviamento

Ripetere questa procedura completamente, se necessario.

Arresto del motore

AVVERTENZA

Non parcheggiare in discesa.

Rilasciare l'acceleratore e arrestare completamente il veicolo.

Azionare il freno di stazionamento.

Portare l'interruttore di arresto motore in posizione OFF.

Girare la chiave nell'interruttore di accensione in posizione OFF.

Estrarre la chiave dall'interruttore di accensione.

Cura dopo l'utilizzo

Mai utilizzare un dispositivo di lavaggio ad alta pressione per pulire il veicolo. **UTILIZZARE SOLTANTO BASSA PRESSIONE (un flessibile da giardino ad esempio)**. L'alta pressione può causare danni elettrici o meccanici.

Se il veicolo viene usato in un ambiente con acqua salata (spiagge), è necessario risciacquarlo con acqua dolce per preservare il veicolo e i suoi componenti. Si raccomanda vivamente la lubrificazione dei componenti metallici. Usare XP-S Lube.

La lubrificazione va effettuata al termine di ogni giornata in cui il veicolo è stato messo in funzione.

Se il veicolo viene usato in condizioni fangose, si raccomanda un buon risciacquo per preservarne i componenti e per mantenere puliti i fari.

REGOLAZIONE DELLE SOSPENSIONI

AVVERTENZA

Le camme di regolazione di destra e di sinistra devono essere sempre fissate nella stessa posizione. Mai regolare soltanto una camma di regolazione. Una regolazione irregolare potrebbe provocare cambiamenti nel controllo del veicolo e provocare un incidente.

Regolazione precarica molla

Regolare la precarica della molla girando la camma di regolazione.

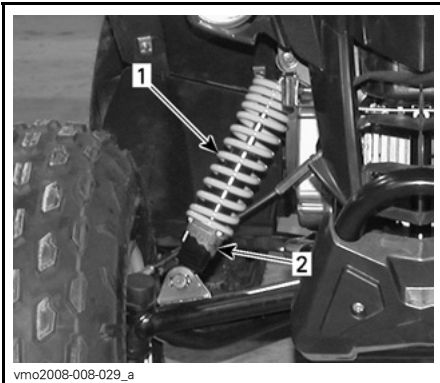

SOSPENSIONE ANTERIORE

1. Molla anteriore
2. Camma di regolazione

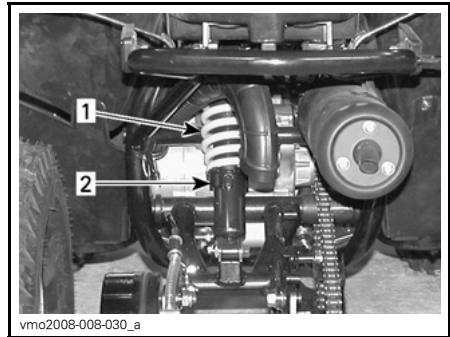

SOSPENSIONE POSTERIORE

1. Molla posteriore
2. Camma di regolazione

Girare le camme di regolazione in base alle preferenze personali e alle condizioni del terreno.

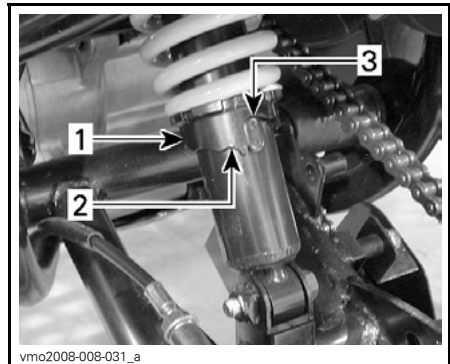

TIPICA — REGOLAZIONE PRECARICA

1. Camma di regolazione
2. Per una guida più stabile e condizioni del terreno impraticabili
3. Per un carico leggero o su un fondo stradale buono

PROCEDURE SPECIALI

Ribaltamento

Se il veicolo si è ribaltato o è caduto su un lato, rimmetterlo nella posizione abituale (sulle quattro ruote) e attendere da 3 a 5 minuti prima di riaccendere il motore. Controllare spesso il livello dell'olio e rabboccare, se necessario.

Immersione del veicolo

In caso di eventuale immersione del veicolo, sarà necessario rivolgersi immediatamente a un concessionario autorizzato Can-Am. **NON AVVIARE IL MOTORE!** L'immersione del veicolo l'ATV potrebbe provocare gravi danni se non si eseguono le corrette procedure di riavvio.

TRASPORTO DEL VEICOLO

Durante la lettura di questa Guida dell'operatore, ricordare che:

AVVERTENZA

Indica un potenziale pericolo che, se non viene evitato, può provocare gravi lesioni o la morte.

Se si trasporta un veicolo, controllare che sia ben fissato alla motrice con le apposite cinghie di sicurezza. Si sconsiglia l'uso di corde normali.

AVVERTENZA

Non inclinare mai il veicolo da una parte per trasportarlo. Si consiglia di trasportare il veicolo nella sua normale posizione di funzionamento (sulle quattro ruote).

Posizionare la valvola del carburante in posizione OFF.

Azionare il freno di stazionamento.

Fissare il veicolo anteriormente per il paraurti anteriore e posteriormente per il paraurti posteriore.

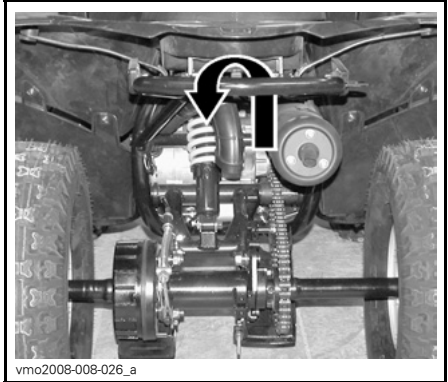

POSIZIONE POSTERIORE

ATTENZIONE: Il fissaggio del veicolo in altre posizioni potrebbe danneggiarlo.

AVVERTENZA

Non trainare questo veicolo con una macchina o con un altro veicolo. Utilizzare una motrice.



POSIZIONE ANTERIORE

INDIVIDUAZIONE E RISOLUZIONE DEI PROBLEMI

IL MOTORE NON SI ACCENDE

1. L'interruttore di accensione si trova in posizione OFF.

- *Posizionare l'interruttore su ON.*

2. Fusibile bruciato.

- *Controllare il fusibile principale.*

3. Batteria scarica o collegamenti elettrici allentati.

- *Controllare le condizioni dei collegamenti elettrici e dei morsetti.*
- *Fare controllare la batteria.*
- *Contattare un concessionario autorizzato Can-Am.*

IL MOTORE GIRA MA NON RIESCE AD AVVIARSI

1. L'interruttore di arresto motore si trova in posizione OFF.

- *Posizionare l'interruttore su ON.*

2. Miscela non sufficientemente ricca per avviare il motore a freddo.

- *Controllare il livello di carburante nel serbatoio e le procedure di avviamento, in particolare l'uso del dispositivo dell'aria.*

3. Motore ingolfato (dopo la rimozione, la candela risulta bagnata).

- *Se il motore non parte dopo parecchi tentativi, potrebbe essere ingolfato dal carburante. Procedere nel seguente modo:*
 - *Girare l'interruttore di accensione in posizione ON e controllare che il dispositivo dell'aria non sia inserito.*
 - *Premere fino in fondo la leva dell'acceleratore e tenerla premuta mentre si accende il motore.*
 - *Rilasciare la leva dell'acceleratore non appena il motore si accende. Non accelerare.*

Se non funziona:

- *Scollegare il cavo della candela.*

- *Estrarre la candela.*

- *Avviare il motore parecchie volte. Installare una nuova candela se possibile oppure pulire e asciugare la candela in uso.*

- *Avviare il motore come indicato. Se il motore continua a essere ingolfato, consultare un concessionario autorizzato Can-Am.*

4. Non c'è carburante nel motore (dopo la rimozione, la candela risulta asciutta).

- *Controllare il livello di carburante nel serbatoio; girare la valvola del carburante in posizione ON (provare anche in RES). Potrebbe essersi verificato un danno alla pompa del carburante o al carburatore.*
- *Contattare un concessionario autorizzato Can-Am.*

5. Candela/avviamento (senza scintilla).

- *Estrarre la candela quindi ricollegare al cappuccio della candela.*
- *Controllare che l'interruttore di accensione e/o l'interruttore di arresto motore sia in posizione ON.*
- *Avviare il motore con la candela collegata al motore in un circuito di terra lontana dall'alloggiamento della candela. Se non si ottiene una scintilla, sostituire la candela.*
- *Se il problema persiste, consultare un concessionario autorizzato Can-Am.*

6. Compressione motore.

- *Quando si aziona un motore con l'avviamento manuale, si dovrebbero percepire "cicli" di resistenza quando il pistone supera il punto morto superiore. Se non si percepisce una resistenza pulsante, si può presupporre una forte perdita di compressione. Contattare un concessionario autorizzato Can-Am.*

IL MOTORE MANCA DI ACCELERAZIONE O POTENZA

1. Candela sporca/danneggiata/usurata.

- *Pulire/verificare candela e fascia termica. Sostituire se necessario.*

2. Mancanza di carburante nel motore.

- *Controllare l'articolo IL MOTORE GIRA MA NON RIESCE AD AVVIARSI.*

3. Regolazioni del carburatore.

- *Contattare un concessionario autorizzato Can-Am.*

4. Il motore si surriscalda.

- *In caso di surriscaldamento del motore, procedere come descritto di seguito:*
 - *Ridurre la velocità pur mantenendo il veicolo in movimento in modo da fornire aria al motore. Se dopo circa un minuto il motore è ancora surriscaldato, fermare il veicolo.*
 - *Inserire il freno di stazionamento e arrestare il motore.*
 - *Lasciare raffreddare il motore.*
 - *Consultare immediatamente un concessionario autorizzato Can-Am.*
- *Se il surriscaldamento persiste, consultare un concessionario autorizzato Can-Am.*

5. Scatola/Filtro dell'aria tappati o sporchi.

- *Controllare il filtro dell'aria e pulire se necessario.*
- *Controllare la posizione del tubo del sistema di ammissione dell'aria.*

6. CVT sporca o usurata.

- *Contattare un concessionario autorizzato Can-Am.*

IL MOTORE HA UN RITORNO DI FIAMMA

1. Perdite nel sistema di scarico.

- *Contattare un concessionario autorizzato Can-Am.*

2. Il motore sta girando a una temperatura troppo elevata.

- *Vedere la sezione IL MOTORE MANCA DI ACCELERAZIONE O POTENZA.*

3. La fasatura di accensione è incorretta o è presente un guasto al sistema di accensione.

- *Contattare un concessionario autorizzato Can-Am.*

4. Regolazione carburatore non corretta.

- *Contattare un concessionario autorizzato Can-Am.*

IL MOTORE SI ACCENDE IN MANIERA IRREGOLARE

1. Candela sporca/danneggiata/usura.

- *Pulire/verificare candela e fascia termica. Sostituire se necessario.*

2. Acqua nel carburante.

- *Svuotare il sistema di alimentazione e riempire con nuovo carburante.*

IL VEICOLO NON RAGGIUNGE LA VELOCITÀ MASSIMA

1. Motore.

- *Vedere la sezione IL MOTORE MANCA DI ACCELERAZIONE O POTENZA.*

2. Freno di stazionamento.

- *Controllare che il dispositivo di blocco sulla leva del freno sia stato rimosso completamente.*

3. Scatola/Filtro dell'aria tappati o sporchi.

- *Controllare il filtro dell'aria e pulire se necessario.*
- *Controllare la posizione del tubo del sistema di ammissione dell'aria.*

4. CVT sporca o usurata.

- *Contattare un concessionario autorizzato Can-Am.*

LA VELOCITÀ DEI GIRI/MIN. AUMENTA MA IL VEICOLO NON SI MUOVE

1. La CVT è difettosa.

- *Contattare un concessionario autorizzato Can-Am.*

2. Acqua nell'alloggiamento CVT.

- *Contattare un concessionario autorizzato Can-Am.*

CARATTERISTICHE TECNICHE

| MODELLO | | DS70 | DS90 |
|------------------------|------------|--|--------------------------------|
| MOTORE | | | |
| Tipo | | 4 tempi, raffreddamento ad aria forzata | |
| Numero di cilindri | | Monocilindro orizzontale | |
| Cilindrata | | 69,36 cc (4,23 poll. cubici) | 89,3 cc (5,45 poll. cubici) |
| Avvio | | Avviamento elettrico/manuale | |
| TRASMISSIONE | | | |
| Trasmissione | | Trasmissione Variabile Continua (CVT) | |
| CARBURAZIONE | | | |
| Carburatore | Marca | KEHIN | |
| | Tipo | PTE | |
| Minimo | | ± 100 | 1700 giri/min |
| ELETTRICO | | | |
| Tipo di accensione | | Accensione elettronica capacitiva (CDI) | |
| Candela | Marca | NGK | |
| | Tipo | CR7HSA | |
| | Distanza | da 0,7 a 0,8 mm (da 0,027 a 0,031 poll.) | |
| Numero di candele | | 1 | |
| Batteria | Tipo | Non richiede manutenzione | |
| | Volt | 12 V, 4 A•h | |
| Sistema di avviamento | | Avviamento elettrico/manuale | |
| Lampadina luci diurne | | 2 x 5 W | |
| Lampadina del fanalino | | N.D. | |
| Fusibile | Principale | 15 A | |

| MODELLO | | DS70 | DS90 |
|------------------------|------------|--|------|
| SOSPENSIONI | | | |
| Anteriore | Tipo | Sospensione indipendente — a braccio ad A, 2 ammortizzatori (olio) | |
| Posteriori | Tipo | Braccio oscillante rigido, 1 ammortizzatore (olio) | |
| PNEUMATICI | | | |
| Pressione | Anteriore | 25 kPa (3,5 PSI) massimo 35 kPa (5 PSI) minimo | |
| | Posteriori | | |
| Taglia | Anteriore | 19 x 7-8 | |
| | Posteriori | 18 x 9,5-8 | |
| RUOTE | | | |
| Taglia | Anteriore | 8 x 5,5 | |
| | Posteriori | 8 x 7 | |
| Coppia dadi ruote | Anteriore | 71 N•m (52 lbf•ft) | |
| | Posteriori | 120 N•m (89 lbf•ft) | |
| FRENI | | | |
| Anteriore | | 2, fusti | |
| Posteriori | | 1, fusto | |
| Freno di stazionamento | | Leva del freno SX con freno di stazionamento | |
| DIMENSIONI | | | |
| Massa asciutta | | 113 kg (249 libbre) | |
| Lunghezza complessiva | | 152 cm (60 poll.) | |
| Larghezza complessiva | | 90,5 cm (35,6 poll.) | |
| Altezza complessiva | | 93,5 cm (36,8 poll.) | |
| Passo | | 100 cm (39 poll.) | |
| Altezza da terra | | 11,5 cm (4,5 poll.) | |

| MODELLO | | DS70 | DS90 |
|--|--------|---|----------------------------|
| FLUIDI | | | |
| Tipo di olio motore | | Consigliato SAE10W40 classificazione API SM, SL o SJ, olio sintetico XP-S 5W40. | |
| Tipo di olio per la scatola del cambio | | Olio sintetico per trasmissioni XP-S | |
| Carburante | Tipo | | Benzina senza piombo |
| | Ottani | Nell'America Settentrionale | (87 (R + M)/2) o superiore |
| | | Fuori dell'America Settentrionale | 92 RON |
| CAPACITÀ | | | |
| Olio motore | | Cambio olio con filtro: 1,1 l (1,16 quart U.S.A.) | |
| Olio scatola del cambio | | 165 ml (6 U.S. oz) | |
| Serbatoio carburante | | 60 l (1,6 U.S. gal) | |

R: Ampere

A•h: Ampere ora

giri/min: Giri al minuto

V: Volt

W: Watt

Grazie al suo impegno costante nei confronti dell'innovazione e della qualità dei prodotti, BRP si riserva il diritto, in qualsiasi momento, di apportare modifiche al design e alle caratteristiche tecniche e/o aggiunte o miglioramenti ai suoi prodotti senza alcun obbligo di estensione ai prodotti precedentemente realizzati.

INFORMAZIONI SULLA MANUTENZIONE

TABELLA DI MANUTENZIONE

La manutenzione è estremamente importante: se non si conoscono le procedure di manutenzione e di messa a punto, è consigliabile rivolgersi a un concessionario autorizzato Can-Am.

| SCHEDA DI MANUTENZIONE PERIODICA | | | | | |
|---|---|------|---------------------|------------------------|--|
| R: REGOLARE C: PULIRE I: ISPEZIONARE L: LUBRIFICARE R: SOSTITUIRE | ISPEZIONE INIZIALE DOPO 10 ORE OPPURE 30 GIORNI (Consultare un concessionario autorizzato Can-Am. La manutenzione iniziale è molto importante e non deve essere tralasciata.) | | | | |
| | OGNI SETTIMANA | | | | |
| | OGNI MESE | | | | |
| | UNA VOLTA L'ANNO OPPURE OGNI 100 ORE | | | | |
| | RESPONSABILE DELL'ESECUZIONE | | | | |
| PEZZO/OPERAZIONE | LEGENDA | | | | |
| MOTORE | | | | | |
| Livello olio motore ⁽¹⁾ | AD OGNI USO | | | Cliente | (1) Elemento controllo pre-guida. (3) Più spesso, se il veicolo viene usato in condizioni impervie, in presenza di polvere, sabbia, neve, umidità o fango. (5) Ispezionare ogni 6 mesi. (6) Sostituire ogni 3 mesi oppure 40 ore. |
| Olio motore | R | | R ⁽⁶⁾ | Cliente | |
| Filtro dell'olio motore | | | C | Cliente | |
| Filtro dell'aria ⁽³⁾ | | I, C | R | Cliente | |
| Minimo del motore | I | | I | Concessionario | |
| Gioco valvole | I | | A | Concessionario | |
| Sistema di ventilazione del carter | | | I ⁽⁵⁾ | Concessionario | |
| Parascintille | | | C | Cliente | |
| Sistema di scarico | | | I | Concessionario | |
| SISTEMA DI ALIMENTAZIONE | | | | | |
| Tubi carburante e collegamenti | I | | I | Concessionario | (2) Ispezionare e regolare ogni 6 mesi. (4) Sostituire ogni 2 anni o 200 ore. |
| Filtro del carburante | | | ⁽⁴⁾ | Concessionario | |
| Cavo acceleratore/alloggiamento | I, A | | I, A, L | Concessionario/Cliente | |
| Carburatore | I, A | | ⁽²⁾ C, A | Concessionario | |

SCHEDA DI MANUTENZIONE PERIODICA

R: REGOLARE
C: PULIRE
I: ISPEZIONARE
L: LUBRIFICARE
R: SOSTITUIRE

ISPEZIONE INIZIALE DOPO 10 ORE OPPURE 30 GIORNI

(Consultare un concessionario autorizzato Can-Am. La manutenzione iniziale è molto importante e non deve essere tralasciata.)

OGNI SETTIMANA

OGNI MESE

UNA VOLTA L'ANNO OPPURE OGNI 100 ORE

RESPONSABILE DELL'ESECUZIONE

PEZZO/OPERAZIONE

LEGENDA

ELETTRICO

| | | | | | | |
|-----------------------------|---------|--|---|---|----------------|---|
| Candela | I, A | | | R | Concessionario | — |
| Collegamenti della batteria | I | | I | | Cliente | |
| Tensione batteria | I | | I | | Concessionario | |

TRASMISSIONE

| | | | | | | |
|---|-------------|--|---|---------|--|----------------|
| Lubrificazione/regolazione catena di trasmissione | AD OGNI USO | | | Cliente | (3) Più spesso, se il veicolo viene usato in condizioni impervie, in presenza di polvere, sabbia, neve, umidità o fango. | |
| Ispezione rulli catena di trasmissione | AD OGNI USO | | | Cliente | | |
| Usura denti ⁽³⁾ | | | | I | | Concessionario |
| Condizioni cuscinetti ruote | | | | I | | Cliente |
| Bulloni ruota | I | | I | | | Cliente |
| Usura e pressione degli pneumatici | AD OGNI USO | | | Cliente | | |

TRASMISSIONE (CVT)

| | | | | | | |
|-----------------------------|---|--|--|---------------|----------------|---|
| Cinghia di trasmissione | | | | I | Concessionario | — |
| Puleggia motrice e condotta | | | | I, C, L | Concessionario | |
| Ingresso aria CVT | I | | | I, C | Cliente | |

SCATOLA DEL CAMBIO

| | | | | | | |
|-------------------------|---|--|--|----------------|----------------|---------------------------------------|
| Olio scatola del cambio | R | | | ⁽⁴⁾ | Concessionario | (4) Sostituire ogni 200 ore o 2 anni. |
|-------------------------|---|--|--|----------------|----------------|---------------------------------------|

SCHEDA DI MANUTENZIONE PERIODICA

R: REGOLARE
C: PULIRE
I: ISPEZIONARE
L: LUBRIFICARE
R: SOSTITUIRE

ISPEZIONE INIZIALE DOPO 10 ORE OPPURE 30 GIORNI
(Consultare un concessionario autorizzato Can-Am. La manutenzione iniziale è molto importante e non deve essere tralasciata.)

OGNI SETTIMANA

OGNI MESE

UNA VOLTA L'ANNO OPPURE OGNI 100 ORE

RESPONSABILE DELL'ESECUZIONE

PEZZO/OPERAZIONE

LEGENDA

TIMONERIA

| PEZZO/OPERAZIONE | I | A | | | RESPONSABILE DELL'ESECUZIONE | LEGENDA |
|--|---|---|-----|---|------------------------------|---|
| Dispositivi di fissaggio manubrio ⁽¹⁾ | I | A | | I | Concessionario | (1) Elemento controllo pre-guida. (5) Lubrificare ogni 6 mesi. |
| Cerniere dello sterzo | | | (5) | L | Cliente | |
| Albero del timone | | | | L | Concessionario | |
| Sistema di sterzo | | | | I | Concessionario | |

SOSPENSIONI

| PEZZO/OPERAZIONE | I | A | | | RESPONSABILE DELL'ESECUZIONE | LEGENDA |
|---------------------|---|---|--|---|------------------------------|---------|
| Sistema sospensioni | | | | I | Cliente | — |

FRENI

| PEZZO/OPERAZIONE | I | A | | | RESPONSABILE DELL'ESECUZIONE | LEGENDA |
|----------------------------------|---|---|--|------|------------------------------|-----------------------------------|
| Impianto frenante ⁽¹⁾ | I | | | I, R | Concessionario | (1) Elemento controllo pre-guida. |
| usura supporti guida | | | | I | Concessionario | |

CARROZZERIA/TELAIO

| PEZZO/OPERAZIONE | I | A | | | RESPONSABILE DELL'ESECUZIONE | LEGENDA |
|--|---|---|--|--|------------------------------|-----------------------------------|
| Tenuta dei dispositivi di fissaggio ⁽¹⁾ | I | I | | | Cliente | (1) Elemento controllo pre-guida. |

INFORMAZIONI GENERALI

Durante la lettura di questa Guida dell'operatore, ricordare che:

AVVERTENZA

Indica un potenziale pericolo che, se non viene evitato, può provocare gravi lesioni o la morte.

AVVERTENZA

A meno di diversa indicazione, non accendere il motore durante gli interventi di manutenzione.

Prima di eseguire qualsiasi operazione di manutenzione o ispezione sul veicolo, attendere che il motore e lo scarico si siano raffreddati per evitare potenziali ustioni.

AVVERTENZA

Nel caso in cui sia necessario rimuovere i dispositivi di blocco (es. linguette di blocco, fermagli autobloccanti, ecc.) durante le operazioni di smontaggio/montaggio, sostituirli sempre con dispositivi nuovi.

AVVERTENZA

Tutti gli interventi di manutenzione devono essere eseguiti da un adulto o da un concessionario autorizzato Can-Am. Non consentire ai ragazzi di eseguire interventi di riparazione o manutenzione.

NOTA: Tra le altre cose, questa sezione indica le procedure di sostituzione dei fluidi. Fare riferimento alla sezione *FLUIDI* per le procedure di controllo dei livelli e di rabbocco.

Di seguito sono indicate le procedure di manutenzione che possono essere espletate dal cliente: Gli altri componenti indicati nella *TABELLA DI MANUTENZIONE* devono essere trattati da un concessionario autorizzato Can-Am.

MOTORE

Cambio olio

Il cambio dell'olio deve essere effettuato a motore caldo.

AVVERTENZA

L'olio del motore potrebbe scottare. Aspettare fino a quando l'olio del motore sia tiepido.

Controllare che il veicolo si trovi su una superficie piana.

Rimuovere l'asta dell'olio.



LATO DESTRO DEL MOTORE

1. Astina di misurazione

Pulire la zona del tappo di scarico.

Mettere una bacinella per la raccolta dell'olio sotto il tappo di scarico del motore.

Svitare il tappo di scarico.

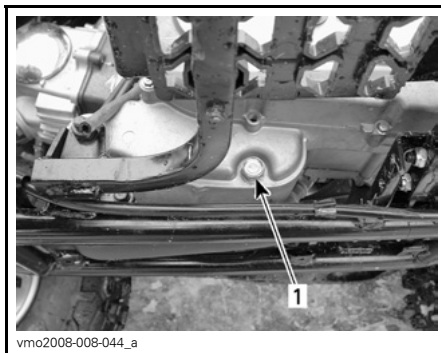

LATO SX MOTORE

1. Tappo di scarico

Lasciare che l'olio fuoriesca completamente dal motore.

Rimuovere il filtro dell'olio e la molla in modo da poterli pulire, se necessario. Per informazioni dettagliate, fare riferimento alla **TABELLA DI MANUTENZIONE**.

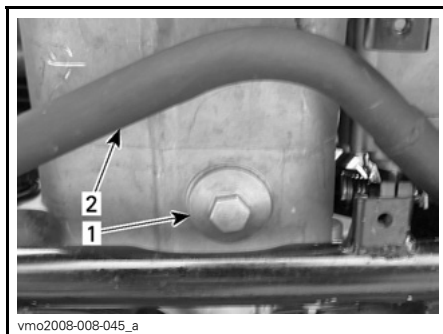

SOTTO IL MOTORE

1. Dispositivo di copertura del filtro dell'olio
2. Tubo di scarico

Per la pulizia del filtro dell'olio, utilizzare un solvente quindi asciugare con aria compressa.

AVVERTENZA

Indossare sempre una protezione per gli occhi. I prodotti chimici potrebbero fuoriuscire improvvisamente e provocare lesioni agli occhi.

NOTA: Controllare l'O-ring nella copertura e sostituirlo, se necessario.

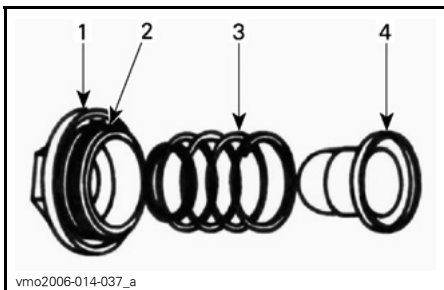

TIPICO

1. Coperchio
2. O-ring
3. Molla
4. Filtro

Rimuovere gli eventuali residui di olio dal motore.

Riposizionare il dispositivo di copertura del filtro dell'olio, la molla e l'O-ring.

Serrare a 42 N•m (31 lbf•ft).

Verificare le condizioni della rondella del tappo di scarico e sostituirla, se necessario.

Pulire l'area intorno alla rondella sul motore e tappo di scarico, quindi riposizionare i tappi e stringere alla coppia 22 N•m (16 lbf•ft).

Riempire il motore fino al livello adeguato di olio raccomandato. Per la capacità, fare riferimento alla sezione **CARATTERISTICHE TECNICHE**.

Accendere il motore e tenerlo al minimo per alcuni minuti. Controllare che non siano presenti perdite dalla zona del filtro dell'olio o dal tappo di scarico.

Arrestare il motore. Attendere alcuni minuti per far defluire l'olio nel carter e controllare il livello dell'olio. Se necessario, aggiungere altro olio.

Smaltire l'olio usato seguendo tutte le normative ambientali locali.

Drenaggio alloggiamento filtro dell'aria

Ispezionare periodicamente l'alloggiamento del filtro dell'aria e il flessibile di scarico per individuare la presenza di acqua o depositi di sporcizia.

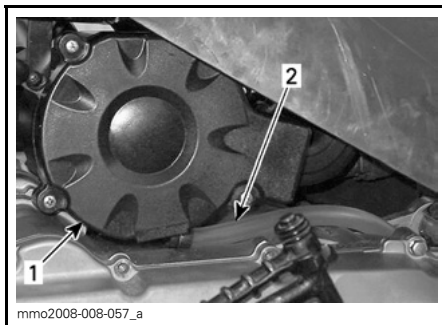

1. Alloggiamento filtro dell'aria
2. Flessibile di scarico

NOTA: Se si usa il veicolo in zone molto polverose, ispezionare più frequentemente di quanto indicato nella **TABELLA DI MANUTENZIONE**.

In presenza di sporcizia o liquidi, stringere e rimuovere la fascetta. Tirare fuori il flessibile di scarico e svuotarlo.

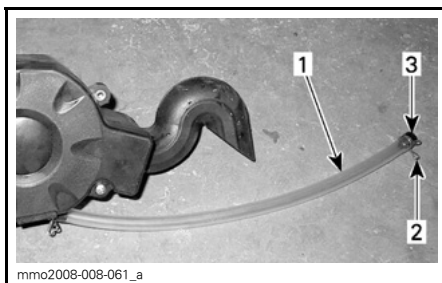

1. Flessibile di scarico
2. Fascetta
3. Tappo

ATTENZIONE: Non avviare il motore in presenza di acqua o depositi nel flessibile di scarico.

In presenza di depositi di sporcizia o liquidi, è necessario ispezionare/asciugare/sostituire il filtro dell'aria a seconda delle relative condizioni.

Rimuovere il filtro dell'aria seguendo le suddette istruzioni.

Pulizia del filtro dell'aria

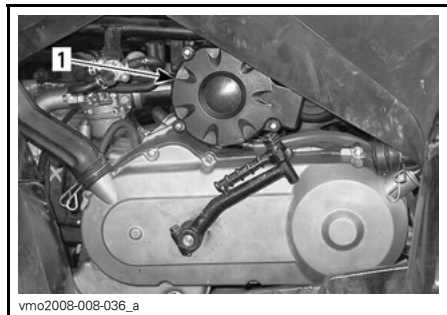

1. Posizione del filtro dell'aria

Rimozione

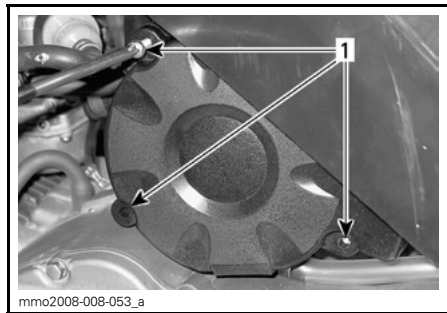

RIMUOVERE IL COPERCHIO DELLA SCATOLA FILTRO ARIA

1. Viti



RIMUOVERE IL FILTRO DELL'ARIA DALL'ALLOGGIAMENTO

1. Filtro aria

Pulizia

Versare una soluzione detergente (Cod. art. 219 700 341) o prodotto equivalente in un secchio. Immergerci il filtro.

Mentre si lascia a bagno il filtro, pulire l'alloggiamento del filtro dell'aria.

Risciacquare il filtro con acqua calda per eliminare tutta la soluzione detergente.

Fare asciugare completamente il filtro.

Una volta asciutto, applicare uno strato di olio per filtri dell'aria (Cod. art. 219 700 340) o altro prodotto equivalente.

Installazione

L'installazione è la procedura inversa rispetto alla rimozione.

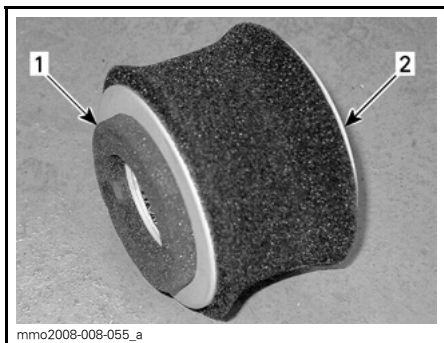

POSIZIONE DEL FILTRO

1. Lato coperchio
2. Lato alloggiamento

Pulizia parascintille

La marmitta deve essere periodicamente pulita dai residui di carbonio.

⚠ AVVERTENZA

Non effettuare questa operazione subito dopo avere spento il motore perché il sistema di scarico è molto caldo. Indossare una protezione per gli occhi e dei guanti. Rispettare tutte le normative vigenti.

Togliere il parascintille dalla marmitta.

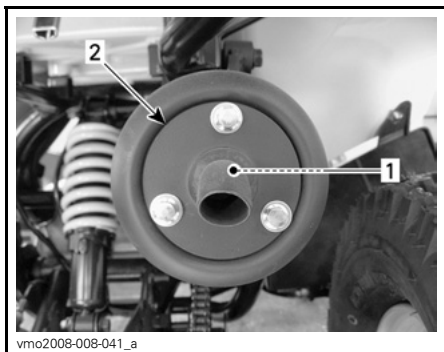

1. Parascintille
2. Punta marmitta

Rimuovere i depositi di carbonio dal parascintille mediante una spazzola.

NOTA: usare una spazzola morbida e fare attenzione a non danneggiare il parascintille.

Inserire nuovamente il parascintille nella marmitta.

TRASMISSIONE (CVT)

Ispezione cinghia di trasmissione

Consultare un concessionario autorizzato Can-Am per controllare la larghezza e le condizioni della cinghia di trasmissione.

Tappo di spurgo carenatura CVT

Qualora si abbia il sospetto che sia penetrata acqua nella carenatura della CVT, spurgare l'alloggiamento della CVT rimuovendo il tappo di spurgo.



LATO SX DEL VEICOLO

1. *Flessibile di scarico*
2. *Fascetta*
3. *Tappo*
4. *Tappo di spurgo del motore*

SCATOLA DEL CAMBIO

Cambio olio

Posizionare il veicolo su una superficie piana.

Rimuovere l'alloggiamento del filtro dell'aria dal veicolo

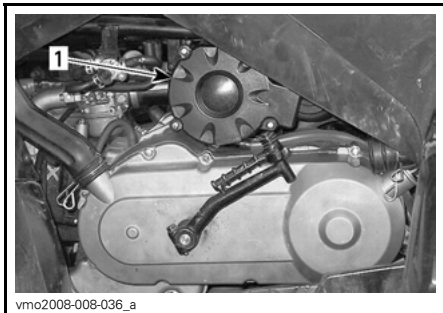

vmo2008-008-036_a

1. Alloggiamento filtro dell'aria



vmo2008-008-062_a

RIMUOVERE L'ALLOGGIAMENTO DEL FILTRO DELL'ARIA

Pulire la zona del tappo di scarico e del tappo di riempimento olio, quindi togliere il tappo di scarico della scatola del cambio.

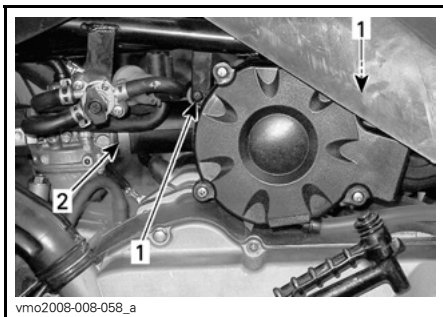

vmo2008-008-058_a

1. Rimuovere le viti
2. Allentare la fascetta

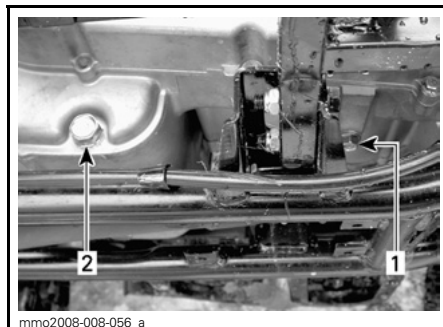

mmo2008-008-056_a

TAPPO DI SPURGO — LATO SX MOTORE

1. Tappo di scarico scatola del cambio
2. Tappo di spurgo dell'olio motore

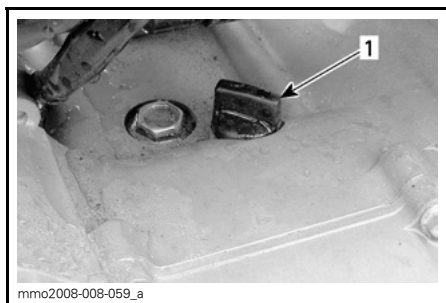

TAPPO DI RIEMPIMENTO — LATO SX MOTORE

1. Tappo di riempimento scatola del cambio

Lasciare che l'olio fuoriesca completamente dalla scatola del cambio.

Riposizionare e serrare il tappo di spurgo a 16 N•m (142 lbf•po).

Rabboccare la scatola del cambio, utilizzando 165 ml (6 U.S. oz.) di olio per trasmissioni XP-S (Cod. art. 413 801 900) o prodotto equivalente.

NOTA: Il veicolo non è provvisto di asta per il controllo del livello dell'olio nella scatola del cambio. Per garantire una corretta quantità di olio nella scatola del cambio, spurgare l'olio e rabboccare con l'apposita quantità di olio raccomandato.

ATTENZIONE: Non utilizzare altri tipi di olio non raccomandato durante le operazioni di manutenzione. Non miscelare con tipi di oli di marche diverse.

Reinstallare il tappo di riempimento dell'olio.

Installare nuovamente tutti i componenti rimossi.

SISTEMA DI ALIMENTAZIONE

Ispezione del cavo dell'acceleratore

Verificare che la leva dell'acceleratore si muova liberamente e regolare, se necessario.

Se non è possibile ottenere una regolazione corretta, rivolgersi a un concessionario autorizzato Can-Am.

Controllare che il cavo dell'acceleratore non presenti eccessiva usura, piegature o sfregamenti. Controllare che si muova liberamente.

Sostituire il cavo dell'acceleratore in presenza di segni di usura, sfregamenti o altri danni.

Lubrificare il cavo utilizzando lubrificante al silicone (Cod. art. 293 600 041) in modo da ridurre l'usura prematura e garantire un corretto movimento del cavo.

⚠ AVVERTENZA

Utilizzare sempre un lubrificante al silicone. L'uso di altri lubrificanti (tra cui i lubrificanti a base di acqua) potrebbe provocare l'incollaggio o l'irrigidimento della leva o del cavo dell'acceleratore.

Regolazione della leva dell'acceleratore

Il normale gioco dell'acceleratore deve essere compreso tra 5 e 10 mm (tra 3/16 e 13/32 poll.).

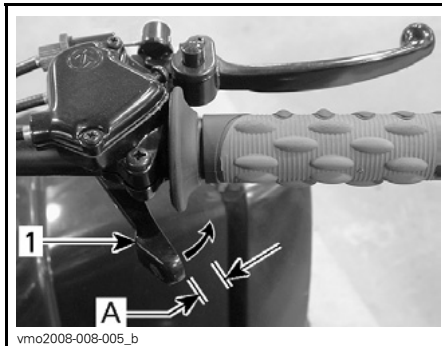

NORMALE GIOCO

1. Leva dell'acceleratore

A. da 5 a 10 mm (da 3/16 a 13/32 poll.)

Per regolare il cavo, far scorrere all'indietro la protezione in gomma per esporre il registro del cavo dell'acceleratore.



1. Protezione in gomma

Allentare il dado di blocco e girare il registro in modo da ottenere la corretta regolazione.

NOTA: Misurare il gioco dell'acceleratore sulla punta della leva dell'acceleratore.

Stringere il dado di blocco e reinserire la protezione.

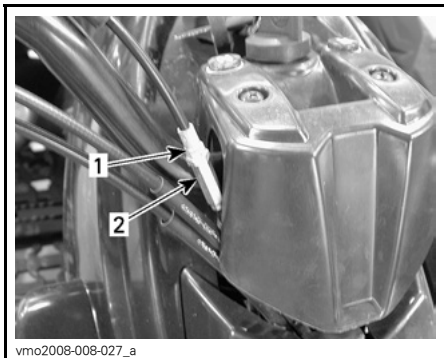

1. Controdado
2. Registro

Regolazione del dispositivo limitatore della velocità

Questo veicolo è fornito di un dispositivo regolabile di limitazione della velocità.

Utilizzando gli appositi strumenti, è possibile aumentare o diminuire la velocità del motore modificando la posizione della vite limitatrice della velocità.

AVVERTENZA

Gli adulti devono sempre limitare la velocità massima limitata rispetto alla capacità del ragazzo di utilizzare il veicolo in maniera sicura. Non consentire mai ai ragazzi di regolare il dispositivo limitatore della velocità.

Per regolare la vite limitatrice della velocità, allentare il dado di blocco, quindi girare la vite limitatrice della velocità.

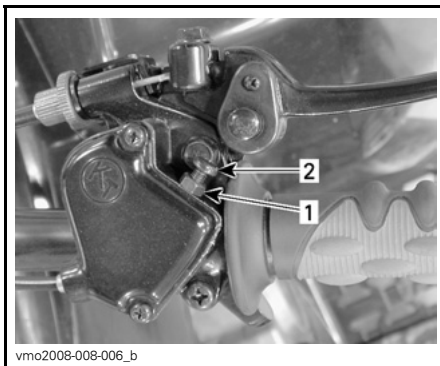

1. Controdado
2. Vite limitatrice della velocità

La regolazione massima del movimento della leva dell'acceleratore per ottenere la velocità massima del veicolo è 20 mm (0,8 poll.).

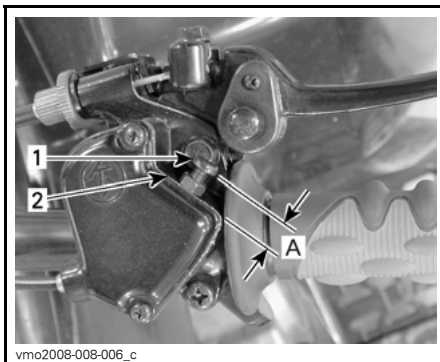

1. Vite limitatrice della velocità
 2. Controdado
- A. 20 mm (0,8 poll.)

AVVERTENZA

L'errata regolazione della vite limitatrice di velocità potrebbe danneggiare il cavo dell'acceleratore e ripercuotersi sul funzionamento della leva dell'acceleratore. Il mancato rispetto di queste raccomandazioni potrebbe provocare lesioni, compresa la possibilità di morte.

IMPIANTO ELETTRICO

AVVERTENZA

Se non diversamente indicato, posizionare sempre l'interruttore di arresto motore in posizione OFF prima di eseguire qualsiasi intervento di manutenzione o riparazione dell'impianto elettrico.

Rimozione/ Ispezione candela



vmo2008-008-033_a

LATO DX DEL VEICOLO

1. Ubicazione candela

Rimozione

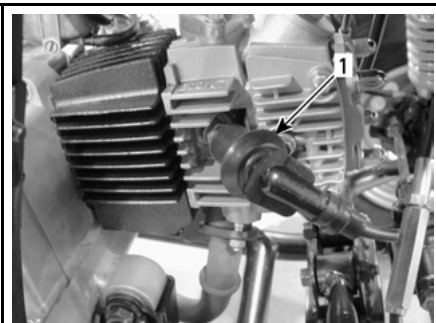

vmo2008-008-034_a

STACCARE IL CAVO DELLA CANDELA

1. Cavo della candela

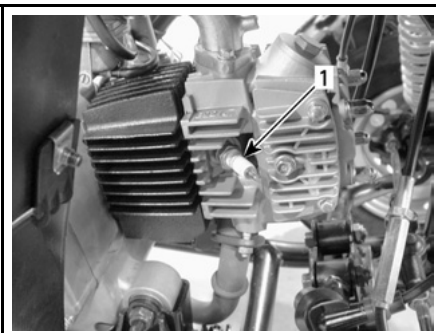

vmo2008-008-035_a

SVITARE DI UN GIRO LA CANDELA

1. Candela

Se possibile, pulire la candela e la testata con aria compressa.

AVVERTENZA

Quando si utilizza l'aria compressa, indossare sempre occhiali di protezione.

Svitare e rimuovere completamente la candela.

Installazione

Prima di procedere con l'installazione, accertarsi che la superficie di contatto della testata e della candela siano pulite.

Utilizzare uno spessimetro per impostare la distanza della candela tra 0,7 e 0,8 mm (0,027-0,031 poll.).

Applicare del lubrificante anti-grippaggio sui filetti delle candele.

Avvitare a mano la candela nella testata e stringerla con una chiave dinamometrica ed uno zoccolo adatto.

Serrare la candela a 11 N•m (97 lbf•po).

Rimozione della batteria

⚠ AVVERTENZA

Non caricare mai la batteria quando installata nel veicolo.

Questi veicoli sono provvisti di una batteria VRLA (Valve Regulated Lead Acid), ovvero una batteria che non richiede manutenzione e l'aggiunta di acqua per regolare il livello dell'elettrolita.

ATTENZIONE: Non rimuovere mai il tappo di tenuta della batteria.

Pulire il morsetto della batteria con una spazzola metallica. Applicare grasso dielettrico sul morsetto per proteggerlo dall'ossidazione.

Rimozione

Scollegare prima il cavo NERO (-) e quindi il cavo ROSSO (+).

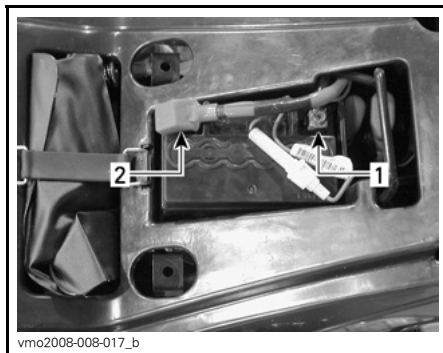

1. NERO (-)
2. ROSSO (+)

⚠ AVVERTENZA

Rispettare sempre questo ordine di smontaggio; scollegare sempre prima il cavo NERO (-). È possibile che i vapori del carburante siano presenti nel vano motore e una scintilla potrebbe accenderli e provocare conseguenti lesioni personali.

Rimuovere la batteria dal veicolo.

Installazione

Rimontare la batteria nel veicolo.

⚠ AVVERTENZA

Collegare prima il cavo ROSSO (+) quindi il cavo NERO (-). Collegare sempre per primo il cavo ROSSO (+).

Sostituzione fusibili

Se il fusibile risulta danneggiato, sostituirlo con uno di pari potenza.

ATTENZIONE: Non utilizzare un fusibile di capacità superiore, in quanto può causare gravi danni.

Il portafusibili è situato sul cavo ROS-SO (+), della batteria.



1. Portafusibili

Sostituzione lampadina

AVVERTENZA

Spostare l'interruttore di accensione in posizione OFF prima di sostituire una lampadina difettosa.

Controllare sempre il funzionamento delle luci dopo la sostituzione.

Luci diurne



RIMUOVERE LA PROTEZIONE DI GOMMA

1. Protezione in gomma



SPingere E GIrARE IL SUPPORTO LAMPADINA IN SENSO ANTIORARIO
1. Supporto lampadina

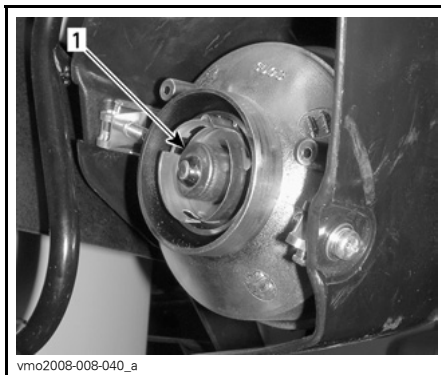

TIRARE LA LAMPADINA PER RIMUOVERLA, QUINDI SOSTITUIRLA
1. Lampadina

TRASMISSIONE

Oulizia/ lubrificazione/regolazione catena di trasmissione

Ispezione

Verificare che le maglie e i rulli della catena non siano danneggiati.

In caso di danni, sostituire la catena.

ATTENZIONE: Sostituire catena, asse della corona e pignone insieme per impedire una rapida usura di catena e corona.

Accertarsi del corretto gioco della catena di trasmissione e regolarlo se necessario.

Lubrificazione e pulizia

Pulire la catena immergendola e agitandola nel solvente.

Asciugarla.

Lubrificare utilizzando lubrificante per catena disponibile in commercio. Per ulteriori informazioni, fare riferimento alla **TABELLA DI MANUTENZIONE**.

Regolazioni

NOTA: Non regolare mai la catena di trasmissione con il guidatore sul veicolo. Togliere tutto il carico dal veicolo.

Scegliere una superficie piana e impostare il cambio su NEUTRA.

Verificare le condizioni della catena di trasmissione.

Controllare, lubrificare e regolare la catena di trasmissione prima di ogni uso.

Per regolare la catena, allentare i bulloni di blocco dell'asse posteriore.

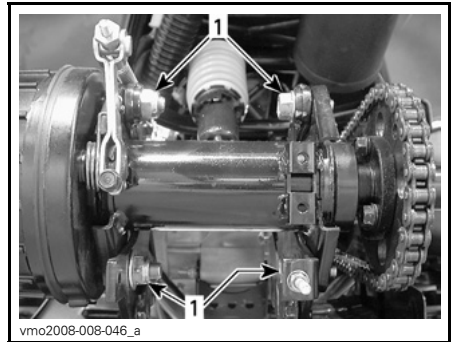

ASSE POSTERIORE

1. Bulloni di blocco

Allentare il dado di blocco del registro della catena.

Girare il dado del registro della catena fino a ottenere la corretta regolazione.

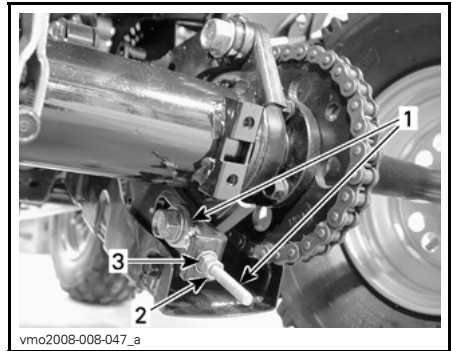

1. Registro catena

2. Dado di blocco del registro catena

3. Dado registro catena

Il gioco della catena di trasmissione deve essere compreso tra 10 e 25 mm (13/32 - 1 poll.) verso l'alto e il basso.

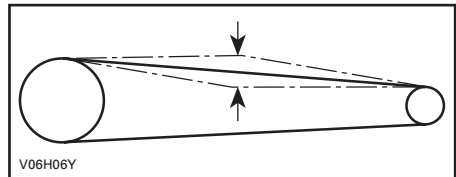

GIOCO: DA 10 A 25 MM (DA 13/32 A 1 POLL.)

Quando correttamente regolato, serrare il dado di blocco del registro della catena.

Quindi stringere i bulloni di blocco dell'asse di trasmissione a 69 N•m (51 lbf•ft).

Ispezione rulli catena di trasmissione

Verificare che il rullo della catena di trasmissione attorno al punto di ancoraggio del braccio oscillante non sia eccessivamente usurato e danneggiato. Sostituire se necessario.

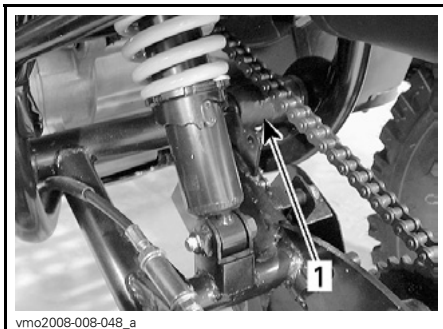

1. Rullo catena di trasmissione

Ispezione corona e pignone

Controllare l'asse della corona e il pignone per rilevarne eventuale distorsione. Sostituire se necessario.

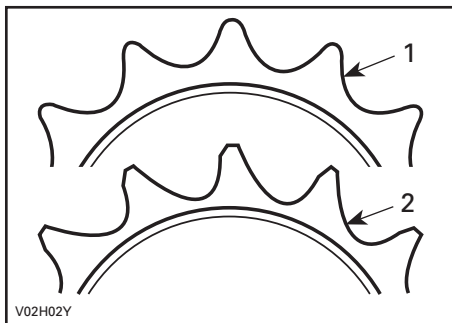

1. Buona
2. Sostituire

ATTENZIONE: Sostituire catena, asse della corona e pignone insieme per impedire una rapida usura di catena e corona. Montare un nuovo anello elastico ogni volta che si rimuove il pignone.

Rimozione/condizioni ruote

Rimuovere, occasionalmente, i bulloni delle ruote e applicare un lubrificante anti-grippaggio per facilitare la futura rimozione. Questa procedura è particolarmente importante se il veicolo viene usato in un ambiente in cui è presente acqua salata o fango. Rimuovere un dado alla volta, lubrificare e riavvitare.

Rimozione ruote

Allentare i bulloni, quindi sollevare il veicolo. Fissare un supporto al di sotto del veicolo. Rimuovere i bulloni, quindi la ruota.

Quando si rimonta la ruota, si consiglia di applicare un lubrificante anti-grippaggio sulle filettature dei bulloni. Avvitare delicatamente i bulloni in sequenza incrociata, quindi serrare.

| COPPIA DADI RUOTE | |
|-------------------|------------------------|
| Anteriore | 71 N•m (52 lbf•ft) |
| Posteriore | 120 N•m (89 lbf•ft) |

Condizioni dei cuscinetti delle ruote

Premere e tirare le ruote dal bordo superiore per sentire l'eventuale gioco. Consultare un concessionario autorizzato Can-Am in caso di gioco.

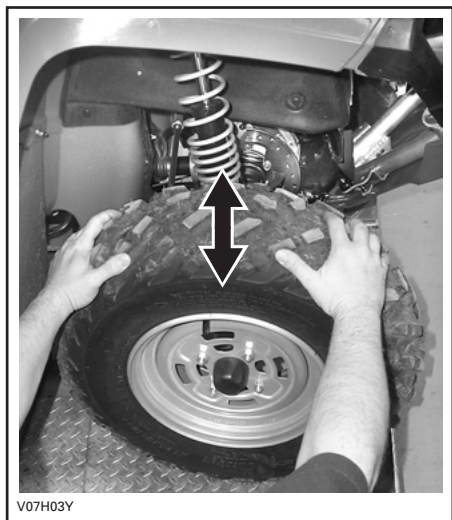

TIPICO

SISTEMA DI STERZO

Lubrificazione

Lubrificare le cerniere anteriori. Usare grasso sintetico (Cod. art. 293 550 033) o un prodotto equivalente. E' previsto un raccordo da ingrassare su ciascuna cerniera.



1. Raccordi da ingrassare

FRENI

Ispezione

⚠ AVVERTENZA

Eventuali riparazioni del sistema frenante deve essere eseguita da un concessionario autorizzato Can-Am.

Verificare che le leve dei freni si muovano liberamente e regolare, se necessario.

Controllare che le leve si muovano liberamente e che si percepisca resistenza quando si azionano i freni.

Se non è possibile ottenere una regolazione corretta, rivolgersi a un concessionario autorizzato Can-Am.

Controllare che i cavi non presentino eccessiva usura, piegature o sfregamenti.

Sostituire il cavo in presenza di segni di usura, sfregamenti o altri danni.

Lubrificare i cavi utilizzando lubrificante al silicone (Cod. art. 293 600 041) in modo da ridurre l'usura prematura e garantire un corretto movimento del cavo.

⚠ AVVERTENZA

Utilizzare sempre un lubrificante al silicone. L'uso di altri lubrificanti (tra cui i lubrificanti a base di acqua) potrebbe provocare l'incollaggio o l'irrigidimento dei cavi dei freni.

Rivolgersi a un concessionario autorizzato Can-Am per far ispezionare i supporti guida e verificare che non siano usurati o danneggiati.

LIMITI USURA SUPPORTI GUIDA

| | |
|------------|---------------------|
| Anteriore | 1,5 mm (0,06 poll.) |
| Posteriore | 1,5 mm (0,06 poll.) |

Regolazione leva del freno anteriore

Il normale gioco della leva del freno è compreso tra 10 e 12 mm (13/32 e 1/2 poll.).

Per regolare i freni anteriori, fare riferimento alla procedura seguente.

Allentare la rondella di blocco superiore.

Girare completamente nel registro superiore.

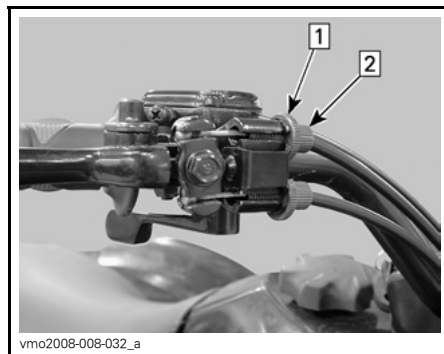

CAVO SUPERIORE

Fase 1: allentare la rondella di blocco superiore
Fase 2: girare completamente nel registro superiore

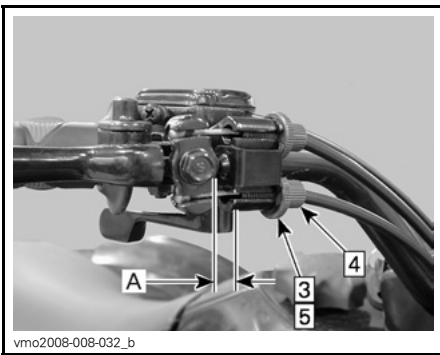

vmo2008-008-032_b

CAVO INFERIORE

Fase 3: allentare la rondella di blocco inferiore

Fase 4: regolare il gioco della leva del freno

Fase 5: serrare la rondella di blocco inferiore

A. tra 10 e 12 mm (tra 13/32 e 1/2 poll.)

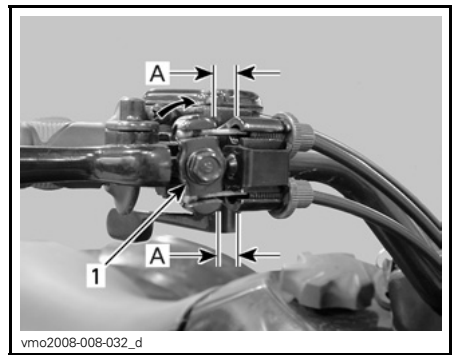

vmo2008-008-032_d

REGOLAZIONE ADEGUATA

1. giunto del cavo

A. Equidistanza

Con i freni anteriori azionati, girare il registro superiore fino a quando le lunghezze del cavo sono uguali o il giunto del cavo è in posizione verticale.

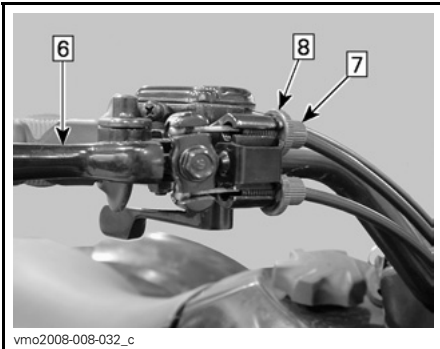

vmo2008-008-032_c

CAVO SUPERIORE

Fase 6: azionare i freni anteriori

Fase 7: regolare il registro superiore

Fase 8: serrare la rondella di blocco superiore

Regolazione leva del freno posteriore

Il normale gioco all'estremità della leva del freno è compreso tra 15 e 25 mm (19/32 e 1 poll.).

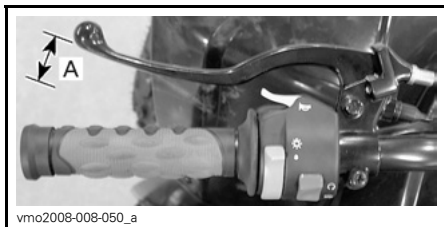

NORMALE GIOCO

A. da 15 a 25 mm (da 19/32 a 1 poll.)

Per regolare la leva del freno posteriore, girare il dado di regolazione all'estremità del cavo del freno fino a ottenere la corretta regolazione.

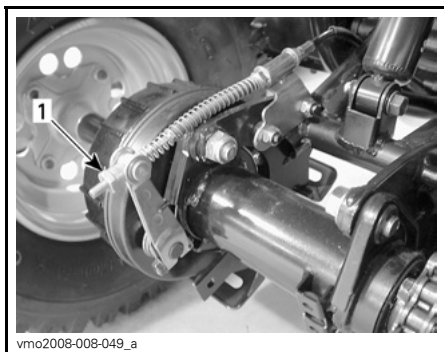

1. Dado di regolazione

Ispezione vano motore

Controllare il vano motore per identificare danni o perdite. Controllare che tutte le fascette fermatubi siano debitamente bloccate e che nessun flessibile sia lesionato, aggrovigliato o danneggiato.

Controllare i dispositivi di fissaggio di marmitta, batteria e serbatoi.

Controllare l'eventuale corrosione e la tenuta dei collegamenti elettrici.

Sostituire o riparare i pezzi usurati o danneggiati.

Ispezione dispositivi di fissaggio

Controllare le condizioni dei dispositivi di fissaggio e la relativa tenuta sul veicolo. Serrare ancora se necessario.

Ispezione chiavistello sedile

Rimuovere il sedile e controllare l'usura del meccanismo di aggancio. Consultare un concessionario autorizzato Can-Am per la sostituzione dei componenti se danneggiati.

AVVERTENZA

Contattare un concessionario autorizzato Can-Am per controllare l'integrità del sistema di alimentazione, come specificato nella *TABELLA DI MANUTENZIONE*.

Quando un veicolo non viene utilizzato per oltre un mese, sarà necessario effettuare un corretto rimessaggio.

Consultare un concessionario autorizzato Can-Am per informazioni sulle procedure corrette.

Prima di usare il veicolo dopo un periodo di rimessaggio, si dovrà seguire una preparazione specifica. Consultare un concessionario autorizzato Can-Am per informazioni sulle procedure corrette.

GARANZIA

GARANZIA LIMITATA BRP PER L'AMERICA SETTENTRIONALE: 2008 CAN-AM™ ATV

1) AMBITO DELLA GARANZIA LIMITATA

Bombardier Recreational Products Inc. ("BRP")* garantisce i suoi ATV Can-Am modello 2008 in caso di difetti di materiale o nella qualità di esecuzione per il periodo e in base alle condizioni di seguito descritte.

Tutti i pezzi di ricambio e gli accessori originali ATV Can-Am installati da un concessionario autorizzato BRP (come definito di seguito) al momento della consegna di un prodotto ATV Can-Am 2008, sono coperti dalla stessa garanzia dell'ATV Can-Am.

Un ricevitore GPS può essere fornito da BRP come apparecchiatura standard su determinati ATV Can-Am modello 2008. Il ricevitore GPS è coperto dalla garanzia limitata emessa dal relativo produttore e non è coperto da questa garanzia limitata. Rivolgersi ai distributori seguenti:

Negli Stati Uniti:

Garmin International Inc.
1200 East 151st Street Olathe
KS 66062
(Kansas City metro area)
Tel.: 913 397-8200
Fax: 913 397-8282

In Canada (contattare il distributore più vicino):

Raytech Électronique
1451, Boul. des Laurentides
Vimont, Laval, Qc
H7M 2Y3
Tel.: 450 975-1015
Fax: 800 975-0025 / 450 975-0817
Referente: raytech@raytech.qc.ca
Sito Web: www.raytech.qc.ca
Coord. GPS: N45o35.25' - W73o42.95'

Naviclub Ltée
5054, St-Georges
Lévis, Qc
G6V 4P2
Tel.: 418 835-9279
Fax: 418 835-6681
Referente: naviclub@naviclub.com
Sito Web: www.naviclub.com

L'ATV Can-Am modello 2008 potrebbe essere provvisto degli pneumatici Carlisle[†]. Gli pneumatici sono coperti da garanzia separata del relativo produttore. Per informazioni sulla coperatura della garanzia o per assistenza, rivolgersi al produttore o a un concessionario autorizzato BRP.

Carlisle Tire & Wheel Company

23, Windham Boulevard
Aiken, SC 29805
Informazioni sulla garanzia:
in USA 1 800 260-7959
in Canada 1 800 265-6155
in Quebec 1 877 997-4999

L'uso del Prodotto per gare o qualsiasi altra attività competitiva, in qualsiasi momento, persino da parte di un proprietario precedente, rende nulla questa garanzia.

2) ESCLUSIONI – QUANTO DI SEGUITO ESPOSTO NON È COPERTO DA GARANZIA

Quanto qui di seguito esposto non è coperto, in nessuna circostanza, da garanzia:

- Normale usura;
- Componenti soggetti a manutenzione ordinaria, messe a punto, regolazioni;
- Danni causati dalla mancata manutenzione e/o rimessaggio, come descritto nella Guida dell'operatore;
- Danni derivanti dalla rimozione di parti, riparazioni, manutenzione o modifiche non corrette o utilizzo di parti o accessori non realizzati o approvati da BRP, oppure derivanti da riparazioni effettuate da una persona che non è un concessionario BRP autorizzato;
- Danni causati dall'abuso, uso scorretto, uso anormale, negligenza, o funzionamento del prodotto in un modo non coerente con il funzionamento raccomandato descritto nella Guida dell'operatore ATV Can-Am;
- Danni risultanti da incidenti, immersione, incendio, furto, atti di vandalismo o qualsiasi causa di forza maggiore.
- Funzionamento con carburanti, oli o lubrificanti che non sono adatti all'impiego nel prodotto (vedere la Guida dell'operatore);
- Incameramento di acqua o neve;
- Danni accidentali o consequenziali, o danni di qualsiasi tipo inclusi, tra l'altro, traino o rimorchio, magazzinaggio, spese telefoniche, nolo, taxi, inconvenienti, copertura assicurativa, pagamenti dei prestiti, perdita di tempo, perdita di reddito.

3) LIMITAZIONI DELLA RESPONSABILITÀ

QUESTA GARANZIA VIENE ESPLICITAMENTE CONCESSA E ACCETTATA IN LUOGO DI TUTTE LE ALTRE GARANZIE, ESPLICITE O IMPLICITE, COMPRESSE, TRA L'ALTRO, QUELLE DI COMMERCIALIZZABILITÀ O IDONEITÀ A UNO SCOPO PARTICOLARE. DAL MOMENTO CHE NON È POSSIBILE RINUNCIARE AGLI OBBLIGHI DELLE GARANZIE IMPLICITE, ESSE SARANNO LIMITATE, IN DURATA, ALLA VITA DELLE GARANZIE ESPLICITE. I DANNI INCIDENTALI E CONSEQUENZIALI SONO ESCLUSI DALLA COPERTURA DELLA PRESENTE GARANZIA. ALCUNI PAESI NON CONSENTONO L'ESONERO DELLA RESPONSABILITÀ, LE LIMITAZIONI E LE ESCLUSIONI SOPRA IDENTIFICATE; PERTANTO QUANTO APPENA DICHIARATO POTREBBE NON ESSERE APPLICABILI A VOI. QUESTA GARANZIA ATTRIBUISCE DIRITTI SPECIFICI AI QUALI POTREBBERO AGGIUNGERSENE ALTRI DI TIPO LEGALE CHE POTREBBERO DIFFERIRE DA STATO A STATO, O DA PROVINCIA A PROVINCIA.

Nessun distributore, concessionario BRP o altra persona è autorizzato a rendere alcuna affermazione, a dichiarare o a fornire alcuna garanzia in merito al prodotto diversa da quanto espresso nella presente garanzia limitata e, in caso contrario, non sarà applicabile contro BRP.

BRP si riserva il diritto di modificare la garanzia in qualsiasi momento, a condizione che tale modifica non alteri le condizioni di garanzia applicabili ai prodotti venduti nel periodo in cui questa garanzia è in vigore.

4) PERIODO DI COPERTURA DELLA GARANZIA

Questa garanzia limitata entrerà in vigore dalla data di invio al primo consumatore al dettaglio o dalla data in cui il prodotto è stato utilizzato per la prima volta, in base all'eventualità che si verifica per prima, per un periodo di:

SEI (6) MESI CONSECUTIVI, in caso di uso privato o commerciale.

I componenti correlati alle emissioni inclusi nella tabella riportata qui di seguito, che sono installati sugli ATV Can-Am certificati EPA registrati negli Stati Uniti, sono coperti per trenta (30) mesi consecutivi.

| COMPONENTI CORRELATI ALLE EMISSIONI | DS 70/90 |
|--|-----------------|
| Carburatore | X |
| Adattatore presa aria carburatore | X |
| Adattatore presa aria motore | X |
| Bobina di accensione | X |
| Modulo di controllo motore (ECM) | X |
| Catalizzatore | X |
| Sistema di ventilazione del carter | X |
| Guarnizione testa del cilindro | X |

La riparazione e la sostituzione di pezzi o l'esecuzione di manutenzione in base a questa garanzia non estende la durata della presente garanzia oltre la data di scadenza originale.

5) CONDIZIONI PER LA COPERTURA DELLA GARANZIA

Questa copertura di garanzia è disponibile solo in caso di rispetto delle seguenti condizioni:

- L'ATV Can-Am modello 2008 deve essere acquistato dal primo proprietario nuovo e mai utilizzato presso un concessionario BRP autorizzato a distribuire gli ATV Can-Am nel Paese in cui è avvenuta la vendita ("concessionario BRP");
- Il processo di ispezione pre-fornitura specifico di BRP deve essere completato e documentato;
- L'ATV Can-Am modello 2008 deve essere stato debitamente registrato da parte di un concessionario BRP autorizzato;
- L'ATV Can-Am modello 2008 deve essere stato acquistato nel Paese di residenza dell'acquirente;
- Come delineato nella Guida dell'operatore, effettuare la manutenzione periodica necessaria per mantenere la copertura della garanzia. BRP si riserva il diritto di far dipendere la copertura della garanzia dalla presentazione della prova di avvenuta corretta manutenzione.

BRP non rispetterà questa garanzia limitata per qualsiasi utente privato o commerciale se non sono state soddisfatte le precedenti condizioni. Tali limitazioni sono necessarie per consentire a BRP di proteggere la sicurezza dei propri prodotti, dei consumatori e del pubblico in generale.

6) COME PROCEDERE PER OTTENERE LA COPERTURA DELLA GARANZIA

Il cliente deve informare un concessionario BRP per la manutenzione entro due (2) giorni dalla comparsa del difetto e consentire un ragionevole accesso al prodotto per la possibile riparazione. Il cliente deve inoltre presentare al concessionario autorizzato BRP la prova di acquisto del prodotto e firmare l'ordine di riparazione/di lavoro prima dell'inizio delle operazioni effettive per convalidare la riparazione in garanzia. Tutti i pezzi sostituiti in base alla presente garanzia limitata diventano proprietà di BRP.

7) LE RESPONSABILITÀ DI BRP

In base a questa garanzia, gli obblighi di BRP sono limitati, a sua unica discrezione, alla riparazione di parti che sono risultate difettose nelle normali condizioni di utilizzo, alla manutenzione o sostituzione di tali parti con pezzi di ricambio originali ATV Can-Am senza addebito dei costi per le parti e la manodopera presso qualsiasi concessionario autorizzato BRP durante il periodo di garanzia.

BRP si riserva il diritto di migliorare o modificare saltuariamente i prodotti senza assumersi alcun obbligo di modificare i prodotti precedentemente realizzati.

8) TRASFERIMENTO

Se la proprietà di un prodotto viene trasferita durante il periodo di copertura della garanzia, la garanzia verrà anch'essa trasferita e sarà valida per il restante periodo di copertura a condizione che BRP venga informato di tale trasferimento nel seguente modo:

- a) Il precedente proprietario contatti BRP (al numero di telefono indicato qui sotto) o un concessionario autorizzato BRP e fornisca i dati sul nuovo proprietario, o
- b) BRP o un concessionario autorizzato BRP deve ricevere prova che il precedente proprietario abbia acconsentito al trasferimento di proprietà, oltre ai dati sul nuovo proprietario.

9) ASSISTENZA CLIENTI

- a) In caso di controversia o disputa in relazione alla presente garanzia limitata, BRP consiglia di provare a risolvere la questione con il proprio distributore/concessionario. Si raccomanda di discutere la situazione con il responsabile della manutenzione presso il concessionario autorizzato o con il proprietario.
- b) Se il problema non è ancora stato risolto, inviare il proprio reclamo scritto all'indirizzo o contattare il numero appropriato qui di seguito:

In Canada

BOMBARDIER RECREATIONAL PRODUCTS INC.
Consumer Services Group
75, J.-A. Bombardier Street
Sherbrooke, Québec J1L 1W3
Tel.: 819 566-3366

Negli Stati Uniti

BRP US INC.
Consumer Services Group
7575 Bombardier Court
Wausau WI 54401
Tel.: 715 848-4957

* Negli Stati Uniti, la distribuzione e l'assistenza dei prodotti è eseguita da BRP US Inc.

© 2007 Bombardier Recreational Products Inc. Tutti i diritti riservati.

™ Marchio commerciale di Bombardier Recreational Products Inc. o sue affiliate.

† Carlisle è un marchio commerciale di Carlisle Tire & Wheel Company.

GARANZIA LIMITATA INTERNAZIONALE BRP: 2008 CAN-AM™ ATV

1) AMBITO DELLA GARANZIA LIMITATA

Bombardier Recreational Products Inc. ("BRP")* garantisce i suoi ATV Can-Am modello 2008 in caso di difetti di materiale o nella qualità di esecuzione per il periodo e in base alle condizioni di seguito descritte.

Tutti i pezzi di ricambio e gli accessori originali degli ATV Can-Am installati da un concessionario/distributore autorizzato Can-Am (come definito di seguito) al momento della consegna dell'ATV Can-Am modello 2008, sono coperti dalla stessa garanzia dell'ATV Can-Am.

L'uso del Prodotto per gare o qualsiasi altra attività competitiva, in qualsiasi momento, persino da parte di un proprietario precedente, rende nulla questa garanzia.

2) ESCLUSIONI – QUANTO DI SEGUITO ESPOSTO NON È COPERTO DA GARANZIA

Quanto qui di seguito esposto non è coperto, in nessuna circostanza, da garanzia:

- Normale usura;
- Componenti soggetti a manutenzione ordinaria, messe a punto, regolazioni;
- Danni causati dalla mancata manutenzione e/o rimessaggio, come descritto nella Guida dell'operatore;
- Danni derivanti dalla rimozione di parti, riparazioni, manutenzione o modifiche non corrette o utilizzo di parti o accessori non realizzati o approvati da BRP, o derivanti da riparazioni effettuate da una persona che non è un distributore/concessionario Can-Am autorizzato;
- Danni causati da abuso, uso scorretto, uso anormale, negligenza o funzionamento del prodotto in un modo non coerente con il funzionamento raccomandato descritto nella Guida dell'operatore;
- Danni risultanti da incidenti, immersione, incendio, furto, atti di vandalismo o qualsiasi causa di forza maggiore;
- Funzionamento con carburanti, oli o lubrificanti che non sono adatti all'impiego nel prodotto (vedere la Guida dell'operatore);
- Incameramento di acqua o neve;
- Danni accidentali o consequenziali, o danni di qualsiasi tipo inclusi, tra l'altro, traino o rimorchio, magazzinaggio, spese telefoniche, nolo, taxi, inconvenienti, copertura assicurativa, pagamenti dei prestiti, perdita di tempo, perdita di reddito.

3) LIMITAZIONI DELLA RESPONSABILITÀ

QUESTA GARANZIA VIENE ESPLICITAMENTE CONCESSA E ACCETTATA IN LUOGO DI TUTTE LE ALTRE GARANZIE, ESPLICITE O IMPLICITE, COMPRESSE, TRA L'ALTRO, QUELLE DI COMMERCIALIZZABILITÀ O IDONEITÀ A UNO SCOPO PARTICOLARE. DAL MOMENTO CHE NON È POSSIBILE RINUNCIARE AGLI OBBLIGHI DELLE GARANZIE IMPLICITE, ESSE SARANNO LIMITATE, IN DURATA, ALLA VITA DELLE GARANZIE ESPLICITE. I DANNI INCIDENTALI E CONSEGUENZIALI SONO ESCLUSI DALLA COPERTURA DELLA PRESENTE GARANZIA. ALCUNE GIURISDIZIONI NON RICONOSCONO LE CLAUSOLE DI ESONERO DA EVENTUALI RESPONSABILITÀ, LE LIMITAZIONI E LE ESCLUSIONI DI CUI SOPRA CHE, PERTANTO, POTREBBERO NON ESSERE APPLICABILI NEL VOSTRO CASO. QUESTA GARANZIA ATTRIBUISCE DIRITTI SPECIFICI AI QUALI POTREBBERO AGGIUNGERSENE ALTRI DI TIPO LEGALE CHE POTREBBERO DIFFERIRE DI PAESE IN PAESE.

Nessun distributore, concessionario Can-Am o altra persona è autorizzato a rendere alcuna affermazione, a dichiarare o a fornire alcuna garanzia in merito al prodotto diversa da quanto espresso nella presente garanzia limitata e, in caso contrario, non sarà applicabile contro BRP.

BRP si riserva il diritto di modificare la garanzia in qualsiasi momento, a condizione che tale modifica non alteri le condizioni di garanzia applicabili ai prodotti venduti nel periodo in cui questa garanzia è in vigore.

4) PERIODO DI COPERTURA DELLA GARANZIA

Questa garanzia limitata entrerà in vigore dalla data di invio al primo consumatore al dettaglio o dalla data in cui il prodotto è stato utilizzato per la prima volta, in base all'eventualità che si verifica per prima, per un periodo di:

SEI (6) MESI CONSECUTIVI, in caso di uso privato o commerciale.

La riparazione e la sostituzione di pezzi o l'esecuzione di manutenzione in base a questa garanzia non estende la durata della presente garanzia oltre la data di scadenza originale.

5) CONDIZIONI PER LA COPERTURA DELLA GARANZIA

Questa copertura di garanzia è disponibile **solo** in caso di **rispetto delle seguenti condizioni**:

- L'ATV Can-Am modello 2008 deve essere acquistato dal primo proprietario nuovo e mai utilizzato presso un concessionario/distributore Can-Am autorizzato a distribuire gli ATV Can-Am nel Paese in cui è avvenuta la vendita ("distributore/concessionario Can-Am");
- Il processo di ispezione pre-fornitura specifico di BRP deve essere completato e documentato;
- Il prodotto deve essere stato debitamente registrato da parte di un distributore/concessionario Can-Am autorizzato;
- L'ATV Can-Am modello 2008 deve essere stato acquistato nel Paese o unione di Paesi di residenza dell'acquirente;

- Come delineato nella Guida dell'operatore, effettuare la manutenzione periodica necessaria per mantenere la copertura della garanzia. BRP si riserva il diritto di far dipendere la copertura della garanzia dalla presentazione della prova di avvenuta corretta manutenzione.

BRP non rispetterà questa garanzia limitata per qualsiasi utente privato o commerciale se non sono state soddisfatte le precedenti condizioni. Tali limitazioni sono necessarie per consentire a BRP di proteggere la sicurezza dei propri prodotti, dei consumatori e del pubblico in generale.

6) COME PROCEDERE PER OTTENERE LA COPERTURA DELLA GARANZIA

Il cliente deve informare un distributore/concessionario Can-Am per la manutenzione entro due (2) giorni dalla comparsa del difetto e consentire un ragionevole accesso al prodotto per la possibile riparazione. Il cliente deve inoltre presentare al distributore/concessionario autorizzato Can-Am la prova di acquisto del prodotto e firmare l'ordine di riparazione/di lavoro prima dell'inizio delle operazioni effettive per convalidare la riparazione in garanzia. Tutti i pezzi sostituiti in base alla presente garanzia limitata diventano proprietà di BRP.

7) LE RESPONSABILITÀ DI BRP

In base a questa garanzia, gli obblighi di BRP, a sua unica discrezione, alla riparazione di parti che sono risultate difettose nelle normali condizioni di utilizzo, alla manutenzione o sostituzione di tali parti con pezzi di ricambio originali ATV Can-Am senza addebito dei costi per le parti e la manodopera presso qualsiasi distributore/concessionario autorizzato Can-Am.

BRP si riserva il diritto di migliorare o modificare saltuariamente i prodotti senza assumersi alcun obbligo di modificare i prodotti precedentemente realizzati.

8) TRASFERIMENTO

Se la proprietà di un prodotto viene trasferita durante il periodo di copertura della garanzia, la garanzia verrà anch'essa trasferita e sarà valida per il restante periodo di copertura ammesso che BRP o un distributore/concessionario Can-Am autorizzato riceva prova che il precedente proprietario autorizza il trasferimento di proprietà, oltre ai dati del nuovo proprietario.

9) ASSISTENZA CLIENTI

- a) In caso di controversia o disputa in relazione alla presente garanzia limitata, BRP consiglia di provare a risolvere la questione con il proprio distributore/concessionario. Si raccomanda di discutere la situazione con il responsabile della manutenzione presso il concessionario autorizzato o con il proprietario.
- b) Se risultasse necessaria ulteriore assistenza, rivolgersi all'ufficio di assistenza del concessionario per risolvere la questione. Per le coordinate del proprio distributore consultare il sito www.brp.com.
- c) Se la questione rimanesse irrisolta, contattare BRP all'indirizzo indicato di seguito.

Per i Paesi all'interno dell'Europa, Medio Oriente, Africa, Russia e CIS, rivolgersi al nostro ufficio in Europa:

BRP EUROPE N.V.

Consumer Service Center
Skaldenstraat 125
9042 Gent
Belgio
Tel.: + 32-9-218-26-00

Per i Paesi scandinavi, rivolgersi al nostro ufficio in Finlandia:

BRP FINLAND OY

Service Department
Ahjotie 30
Fin-96320 Rovaniemi
Finlandia
Tel.: + 358 16 3208 111

Per tutti gli altri Paesi, rivolgersi al distributore locale o al nostro ufficio in America settentrionale:

BOMBARDIER RECREATIONAL PRODUCTS INC.

Consumer Services Group
75, J.-A. Bombardier Street
Sherbrooke, Québec J1L 1W3
Tel.: 819 566-3366

*Per il territorio coperto dalla presente garanzia limitata, la distribuzione e l'assistenza dei prodotti è eseguita da Bombardier Recreational Products Inc. o sue affiliate.

© 2007 Bombardier Recreational Products Inc. Tutti i diritti riservati.

™ Marchio commerciale di Bombardier Recreational Products Inc. o sue affiliate.

GARANZIA LIMITATA BRP PER GLI STATI MEMBRI DELL'UNIONE EUROPEA: ATV CAN-AM™ MODELLO 2008

1) AMBITO DELLA GARANZIA LIMITATA

Bombardier Recreational Products Inc. (qui di seguito "BRP")* garantisce gli ATV Can-Am anno modello 2008 nuovi e mai utilizzati venduti da distributori/concessionari BRP autorizzati (qui di seguito "distributori/concessionari") negli Stati membri dell'Unione Europea in caso di difetti di materiale o nella qualità di esecuzione per il periodo e alle condizioni qui di seguito descritti.

Tutti i pezzi di ricambio e gli accessori originali ATV Can-Am installati dai distributori/concessionari BRP autorizzati al momento della consegna di un prodotto ATV Can-Am modello 2008, sono coperti dalla stessa garanzia dell'ATV.

L'uso del Prodotto per gare o qualsiasi altra attività competitiva, in qualsiasi momento, persino da parte di un proprietario precedente, rende nulla questa garanzia.

2) ESCLUSIONI – QUANTO DI SEGUITO ESPOSTO NON È COPERTO DA GARANZIA

Quanto qui di seguito esposto non è coperto, in nessuna circostanza, da garanzia:

- Normale usura;
- Componenti soggetti a manutenzione ordinaria, messe a punto, regolazioni;
- Danni causati dalla mancata manutenzione e/o rimessaggio, come descritto nella Guida dell'operatore;
- Danni derivanti dalla rimozione di parti, riparazioni, manutenzione o modifiche non corrette o utilizzo di parti o accessori non realizzati o approvati da BRP, oppure derivanti da riparazioni effettuate da una persona che non è un distributore/concessionario autorizzato;
- Danni causati da abuso, uso scorretto, uso anormale, negligenza o funzionamento del prodotto in un modo non coerente con il funzionamento raccomandato descritto nella Guida dell'operatore;
- Danni risultanti da incidenti, immersione, incendio, furto, atti di vandalismo o qualsiasi causa di forza maggiore;
- Funzionamento con carburanti, oli o lubrificanti che non sono adatti all'impiego nel prodotto (vedere la Guida dell'operatore);
- Incameramento di acqua o neve;
- Danni accidentali o consequenziali, o danni di qualsiasi tipo inclusi, tra l'altro, traino o rimorchio, magazzinaggio, spese telefoniche, nolo, taxi, inconvenienti, copertura assicurativa, pagamenti dei prestiti, perdita di tempo, perdita di reddito.

3) LIMITAZIONI DELLA RESPONSABILITÀ

QUESTA GARANZIA VIENE ESPLICITAMENTE CONCESSA E ACCETTATA IN LUOGO DI TUTTE LE ALTRE GARANZIE, ESPLICITE O IMPLICITE, COMPRESSE, TRA L'ALTRO, QUELLE DI COMMERCIALIZZABILITÀ O IDONEITÀ A UNO SCOPO PARTICOLARE. DAL MOMENTO CHE NON È POSSIBILE RINUNCIARE AGLI OBBLIGHI DELLE GARANZIE IMPLICITE, ESSE SARANNO LIMITATE, IN DURATA, ALLA VITA DELLE GARANZIE ESPLICITE. I DANNI INCIDENTALI E CONSEGUENZIALI SONO ESCLUSI DALLA COPERTURA DELLA PRESENTE GARANZIA. ALCUNE GIURISDIZIONI NON RICONOSCONO LE CLAUSOLE DI ESONERO DA EVENTUALI RESPONSABILITÀ, LE LIMITAZIONI E LE ESCLUSIONI DI CUI SOPRA CHE, PERTANTO, POTREBBERO NON ESSERE APPLICABILI NEL VOSTRO CASO. QUESTA GARANZIA ATTRIBUISCE DIRITTI SPECIFICI AI QUALI POTREBBERO AGGIUNGERSENE ALTRI DI TIPO LEGALE CHE POTREBBERO DIFFERIRE DI PAESE IN PAESE.

Nessun distributore, distributore/concessionario BRP o altra persona è autorizzato a rilasciare alcuna affermazione, dichiarazione o garanzia in merito al prodotto diversa da quanto espresso nella presente garanzia limitata e, in caso contrario, non sarà applicabile contro BRP.

BRP si riserva il diritto di modificare la garanzia in qualsiasi momento, a condizione che tale modifica non alteri le condizioni di garanzia applicabili ai prodotti venduti nel periodo in cui questa garanzia è in vigore.

4) PERIODO DI COPERTURA DELLA GARANZIA

Questa garanzia limitata entrerà in vigore dalla data di invio al primo consumatore al dettaglio o dalla data in cui il prodotto è stato utilizzato per la prima volta, in base all'eventualità che si verifica per prima, per un periodo di:

VENTIQUATTRO (24) MESI CONSECUTIVI in caso d'uso privato e commerciale.

La riparazione e la sostituzione di pezzi o l'esecuzione di manutenzione in base a questa garanzia non estende la durata della presente garanzia oltre la data di scadenza originale.

Si ricorda che la durata e altre modalità della copertura di garanzia sono subordinate alla legislazione locale e nazionale applicabile nel proprio Paese.

5) CONDIZIONI PER LA COPERTURA DELLA GARANZIA

Questa copertura di garanzia è disponibile **solo** in caso di **rispetto delle seguenti condizioni**:

- L'ATV Can-Am modello 2008 deve essere acquistato dal primo proprietario nuovo e mai utilizzato presso un concessionario/distributore Can-Am autorizzato a distribuire gli ATV Can-Am nel Paese in cui è avvenuta la vendita;
- Il processo di ispezione pre-fornitura specifico di BRP deve essere completato e documentato;
- Il prodotto deve essere stato debitamente registrato da parte di un distributore/concessionario Can-Am autorizzato;
- L'ATV Can-Am modello 2008 deve essere stato acquistato nel Paese o unione di Paesi di residenza dell'acquirente;

- Come delineato nella Guida dell'operatore, effettuare la manutenzione periodica necessaria per mantenere la copertura della garanzia. BRP si riserva il diritto di far dipendere la copertura della garanzia dalla presentazione della prova di avvenuta corretta manutenzione.

BRP non rispetterà questa garanzia limitata per qualsiasi utente privato o commerciale se non sono state soddisfatte le precedenti condizioni. Tali limitazioni sono necessarie per consentire a BRP di proteggere la sicurezza dei propri prodotti, dei consumatori e del pubblico in generale.

6) COME PROCEDERE PER OTTENERE LA COPERTURA DELLA GARANZIA

Il cliente deve informare un distributore/concessionario BRP per la manutenzione entro due (2) mesi dalla comparsa del difetto e consentire un ragionevole accesso al prodotto e per la possibile riparazione. Il cliente deve inoltre presentare al distributore/concessionario autorizzato BRP la prova di acquisto del prodotto e firmare l'ordine di riparazione/di lavoro prima dell'inizio delle operazioni effettive per convalidare la riparazione in garanzia. Tutti i pezzi sostituiti in base alla presente garanzia limitata diventano proprietà di BRP.

Si ricorda che il periodo di notifica è subordinato alla legislazione locale e nazionale applicabile nel proprio Paese.

7) LE RESPONSABILITÀ DI BRP

In base a questa garanzia, gli obblighi di BRP sono limitati, a sua unica discrezione, alla riparazione di parti che sono risultate difettose nelle normali condizioni di utilizzo, alla manutenzione o sostituzione di tali parti con pezzi di ricambio originali Can-Am senza addebito dei costi per le parti e la manodopera presso qualsiasi distributore/concessionario autorizzato BRP durante il periodo di garanzia.

BRP si riserva il diritto di migliorare o modificare saltuariamente i prodotti senza assumersi alcun obbligo di modificare i prodotti precedentemente realizzati.

8) TRASFERIMENTO

Se la proprietà di un prodotto viene trasferita durante il periodo di copertura della garanzia, la garanzia verrà anch'essa trasferita e sarà valida per il restante periodo di copertura ammesso che BRP o un distributore/concessionario BRP autorizzato riceva prova che il precedente proprietario autorizza il trasferimento di proprietà, oltre ai dati del nuovo proprietario.

9) ASSISTENZA CLIENTI

- a) In caso di controversia o disputa in relazione alla presente garanzia limitata, BRP consiglia di provare a risolvere la questione con il proprio distributore/concessionario. Si raccomanda di valutare la situazione con il responsabile della manutenzione presso il distributore/concessionario autorizzato o con il proprietario.
- b) Se risultasse necessaria ulteriore assistenza, rivolgersi all'ufficio di assistenza del concessionario per risolvere la questione. Per le coordinate del proprio distributore consultare il sito www.brp.com.
- c) Se la questione rimanesse irrisolta, contattare BRP all'indirizzo indicato di seguito.

Per i Paesi all'interno dell'Europa, Medio Oriente, Africa, Russia e CIS, rivolgersi al nostro ufficio in Europa:

BRP EUROPE N.V.

Consumer Service Center
Skaldenstraat 125
9042 Gent
Belgio
Tel.: + 32-9-218-26-00

Per i Paesi scandinavi, rivolgersi al nostro ufficio in Finlandia:

BRP FINLAND OY

Service Department
Ahjotie 30
Fin-96320 Rovaniemi
Finlandia
Tel.: + 358 16 3208 111

Per tutti gli altri Paesi, rivolgersi al distributore locale o al nostro ufficio in America settentrionale:

BOMBARDIER RECREATIONAL PRODUCTS INC.

Consumer Services Group
75, J.-A. Bombardier Street
Sherbrooke, Québec J1L 1W3
Tel.: 819 566-3366

*Per il territorio coperto dalla presente garanzia limitata, la distribuzione e l'assistenza dei prodotti è eseguita da Bombardier Recreational Products Inc. o sue affiliate.

© 2007 Bombardier Recreational Products Inc. Tutti i diritti riservati.

™ Marchio commerciale di Bombardier Recreational Products Inc. o sue affiliate.

ESONERO DALLA RESPONSABILITÀ/OBBLIGHI RELATIVI ALLA RISERVATEZZA

Si informa che i dati personali verranno usati per questioni di sicurezza o per garantire i servizi di garanzia. A volte, i dati dei nostri clienti vengono utilizzati per informarli di nuovi prodotti o per presentare nuove offerte. Se si desidera non ricevere informazioni sui nostri prodotti, servizi e offerte, informarci per iscritto al seguente indirizzo.

Notare inoltre, che a volte società accreditate verranno da noi autorizzate ad utilizzare i dati personali dei nostri clienti per promuovere prodotti e servizi di qualità. Qualora non si desidera che i dati personali vengano forniti a terzi, informarci per iscritto al seguente indirizzo.

In Canada

BOMBARDIER RECREATIONAL PRODUCTS INC.

Warranty Department
75, J.-A. Bombardier Street
Sherbrooke, Québec J1L 1W3
Fax: 819 566-3590

Negli Stati Uniti

BRP US INC.

Warranty Department
7575 Bombardier Court
Wausau WI 54401
Tel.: 715 848-4957

Altri Paesi nel mondo

BRP EUROPEAN DISTRIBUTION

Warranty Department
Chemin de Messidor 5-7
1006 Losanna Svizzera
Fax: + 41213187801

CAMBIO DI INDIRIZZO/PROPRIETÀ

Se il vostro indirizzo è cambiato o se siete i nuovi proprietari dell'ATV, accertatevi di informare BRP in uno dei modi seguenti:

- spedendo una delle seguenti cartoline;
- **Solo America Settentrionale:** telefonando al numero 715 848-4957 (USA) oppure 819 566-3366 (Canada);
- informare un concessionario autorizzato Can-Am.

In caso di trasferimento della proprietà, dimostrare che il precedente proprietario acconsente a tale trasferimento.

Nell'America settentrionale

BOMBARDIER RECREATIONAL PRODUCTS INC.

Warranty Department
75, J.-A. Bombardier Street
Sherbrooke, Québec J1L 1W3
Canada

Informare BRP, anche dopo la scadenza della garanzia limitata, è molto importante in quanto consente a BRP di raggiungere il proprietario dell'ATV, in caso di necessità, ad esempio quando si deve richiamare in fabbrica il veicolo per motivi di sicurezza. È responsabilità del proprietario informare BRP.

UNITÀ RUBATE: In caso di furto dell'ATV, rivolgersi a BRP o a un concessionario Can-Am autorizzato. Verrà chiesto di indicare il proprio nome, indirizzo, numero di telefono, numero di identificazione del veicolo e data del furto.

Altri Paesi nel mondo

BRP EUROPEAN DISTRIBUTION

Warranty Department
Chemin de Messidor 5-7
1006 Losanna
Svizzera



CAMBIO DI INDIRIZZO

CAMBIO DI PROPRIETÀ

NUMERO DI IDENTIFICAZIONE VEICOLO

Numero modello

Numero Identificazione Veicolo (V.I.N.)

VECCHIO INDIRIZZO
O PROPRIETARIO PRECEDENTE:

NOME

N.

VIA

APT

CITTÀ

PROVINCIA

CODICE POSTALE

PAESE

NUOVO INDIRIZZO
O NUOVO PROPRIETARIO:

NOME

N.

VIA

APT

CITTÀ

PROVINCIA

CODICE POSTALE

PAESE

V00A2F

CAMBIO DI INDIRIZZO/PROPRIETÀ

Se il vostro indirizzo è cambiato o se siete i nuovi proprietari dell'ATV, accertatevi di informare BRP in uno dei modi seguenti:

- spedendo una delle seguenti cartoline;
- **Solo America Settentrionale:** telefonando al numero 715 848-4957 (USA) oppure 819 566-3366 (Canada);
- informare un concessionario autorizzato Can-Am.

In caso di trasferimento della proprietà, dimostrare che il precedente proprietario acconsente a tale trasferimento.

Nell'America settentrionale

BOMBARDIER RECREATIONAL PRODUCTS INC.

Warranty Department
75, J.-A. Bombardier Street
Sherbrooke, Québec J1L 1W3
Canada

Informare BRP, anche dopo la scadenza della garanzia limitata, è molto importante in quanto consente a BRP di raggiungere il proprietario dell'ATV, in caso di necessità, ad esempio quando si deve richiamare in fabbrica il veicolo per motivi di sicurezza. È responsabilità del proprietario informare BRP.

UNITÀ RUBATE: In caso di furto dell'ATV, rivolgersi a BRP o a un concessionario Can-Am autorizzato. Verrà chiesto di indicare il proprio nome, indirizzo, numero di telefono, numero di identificazione del veicolo e data del furto.

Altri Paesi nel mondo

BRP EUROPEAN DISTRIBUTION

Dipartimento garanzia
Chemin de Messidor 5-7
1006 Losanna
Svizzera



CAMBIO DI INDIRIZZO

CAMBIO DI PROPRIETÀ

NUMERO DI IDENTIFICAZIONE VEICOLO

Numbered grid for model number (1-5)

Numero modello

Numbered grid for V.I.N. (1-17)

Numero Identificazione Veicolo (V.I.N.)

VECCHIO INDIRIZZO
O PROPRIETARIO PRECEDENTE:

NOME

N.

VIA

APT

CITTÀ

PROVINCIA

CODICE POSTALE

PAESE

NUOVO INDIRIZZO
O NUOVO PROPRIETARIO:

NOME

N.

VIA

APT

CITTÀ

PROVINCIA

CODICE POSTALE

PAESE

V00A2F

ATV MODELLO NUMERO _____

VEICOLO
NUMERO IDENTIFICAZIONE (V.I.N.) _____

MOTORE
NUMERO IDENTIFICAZIONE (E.I.N.) _____

Proprietario: _____

NOME

N.

VIA

APT

CITTÀ

STATO/PROVINCIA

CODICE POSTALE

Data d'acquisto _____

ANNO MESE GIORNO

Data di scadenza garanzia _____

ANNO MESE GIORNO

Da completare da parte del concessionario al momento della vendita.

AREA RISERVATA AI DATI RESTAMPATI DEL CONCESSIONARIO

Controllare con il concessionario che il veicolo sia stato registrato presso BRP.

Durante la lettura di questa Guida dell'operatore, ricordare che:



AVVERTENZA

Indica un potenziale pericolo che, se non viene evitato, può provocare gravi lesioni o la morte.



AVVERTENZA

LA GUIDA DI QUESTO VEICOLO POTREBBE ESSERE RISCHIOSA. In caso di mancata osservanza delle precauzioni, potrebbe verificarsi facilmente una collisione o un ribaltamento, persino durante le manovre ordinarie come le sterzate, la guida su pendii o su ostacoli.

La mancata osservanza di queste istruzioni può provocare **LESIONI GRAVI O MORTE:**

- **PRIMA DI METTERE IN FUNZIONE L'ATV, LEGGERE QUESTA GUIDA DELL'OPERATORE E TUTTE LE ETICHETTE APPLICATE SUL PRODOTTO.**
- **NON METTERE IN FUNZIONE L'ATV, SENZA LE ISTRUZIONI CORRETTE.**
I principianti devono completare un corso di formazione certificato.
- **NON TRASPORTARE MAI PASSEGGERI.** Il trasporto di passeggeri aumenta il rischio di perdita del controllo.
- **NON METTERE IN FUNZIONE L'ATV SU SUPERFICI ASFALTATE.** L'uso dell'ATV su superfici asfaltate aumenta il rischio di perdita del controllo.
- **NON METTERE IN FUNZIONE L'ATV SU STRADE PUBBLICHE.** Sono possibili collisioni con altri veicoli nel caso l'ATV venga utilizzato su una strada pubblica.
- **INDOSSARE SEMPRE UN CASCO OMOLOGATO,** una protezione per gli occhi e abiti protettivi.
- **NON CONSUMARE MAI ALCOOL O DROGHE** prima o durante la guida.
- **NON METTERE IN FUNZIONE L'ATV A VELOCITÀ ELEVATE.** L'uso di questo veicolo a velocità troppo elevate per il tipo di terreno, per le condizioni di visibilità e per la propria esperienza, aumenta il rischio di perdita del controllo.
- **NON PROVARE A ESEGUIRE IMPENNATE, SALTI O ALTRE ACROBAZIE.**

GUIDA DELL'OPERATORE

DS 70 & DS 90

2008

219 700 830