

can-am™



2008

Käsikirja

Sisältää
**Turvallisuutta, Ajoneuvoa
ja Huoltoa Koskevia Tietoja**

DS 250™

⚠ VAROITUS

Lue tämä ohjekirja läpikotaisin. Siinä on tärkeitä turvallisuuteen liittyviä tietoja.
Kuljettajan alhaisin suositeltu ikä: 16 vuotta. Älä poista tätä käsikirjaa ajoneuvosta.

Tässä käsikirjassa käytetään seuraavia symboleja tähdentämään tiettyä nimenomaista tietoa:

 Turvallisuuteen liittyvä Huomio-merkki osoittaa mahdollista henkilövahinkovaaraa.

 **VAROITUS** Osoittaa mahdollista vaaratilannetta, joka voi johtaa vakavaan loukkaantumiseen tai kuolemaan, ellei sitä vältetä.

TÄRKEÄÄ: Merkitsee ohjetta, jonka noudattamatta jättäminen voi johtaa ajoneuvon osien vakavaan vaurioitumiseen.

HUOM: Merkitsee ohjeiden täyttä ymmärtämistä varten tarvittavaa lisätietoa.

VAROITUS

AJONEUVON KÄYTTÖ VOI OLLA VAARALLISTA. Kolari tai ympäripyörähdys voi sattua helposti jopa sellaisten rutiininomaisten toimenpiteiden yhteydessä, kuten käännyttyessä ja ajettaessa rinteessä tai ylitettäessä esteitä varomattomasti.

Noudata oman turvallisuutesi vuoksi kaikkia tässä käyttäjän käsikirjassa sekä ajoneuvon kilvissä olevia ohjeita. **Varoitusten noudattamatta jättäminen voi johtaa VAKAVAAN LOUKKAANTUMISEEN TAI KUOLEMAAN!**

Pidä tämä käsikirja aina ajoneuvossa mukana.

VAROITUS

Tässä käsikirjassa, *TURVALLISUUTTA KOSKEVASSA VIDEOKASETISSA* ja tuotteessa olevissa tuotekilvissä olevien varotoimien ja neuvojen noudattamatta jättäminen voi aiheuttaa vahingon tai jopa kuoleman!

Kaikkien turvallisuutta koskevien asiakirjojen tulee jäädä myyntihetkellä ajoneuvon.

Lukijan tulisi tulkita kaikki *TURVALLISUUSOHJEOSASSA* oleva tieto varoitukseksi, jonka noudattamatta jättäminen voi aiheuttaa vahingon, jopa kuoleman.

Kanadassa tuotteiden jälleenmyyjänä on Bombardier Recreational Products Inc. (BRP).

USA:ssa tuotteiden jälleenmyyjä on BRP US Inc.

Recreational Products Inc. omistaa seuraavat tavaramerkit:

Can-Am™

XP-S™

DS 250™

ESIPUHE

Onnittelumme uuden Can-Am™ ATV:n oston johdosta. Sitä tukee BRP-takuu ja valtuutettu Can-Am -jälleenmyyjäverkosto, jolta saat tarvitsemiasi varaosia, palvelua tai lisätarvikkeita.

Jälleenmyyjäsi on sitoutunut sinun tyytyväisyytesi. Hän on harjaantunut suorittamaan ajoneuvosi alkuasetukset ja -tarkastuksen, ja tehnyt loppusäädöt ennen luovutusta sinulle. Toimituksen yhteydessä hän lie-nee selvittänyt ajoneuvon käyttöön, ylläpitoon ja turvallisuuteen liittyvät ominaisuudet. Uskomme, että olet ottanut tilaisuudesta täyden hyödyn irti! Tarvittaessa pyydä jälleenmyyjältä täydellisempiä huoltamiseen liittyviä tietoja.

Toimituksen yhteydessä sinulle kerrottiin myös takuun kattavuudesta ja al-
lekirjoitit *LUOVUTUSHUOLLON TARKASTUSLISTAN* varmistaaksesi, että ajoneuvosi toimitus vastaa täysin sinun vaatimuksiasi.

Mikäli sinulla ilmenee ongelmia, joita valtuutettu Can-Am -jälleenmyyjä ei pysty ratkaisemaan, pyydämme ottamaan yhteyttä asiakaspalvelukeskukseemme.

Tämä käsikirja on käännetty toisille kielille. Ristiriitatilanteissa englanninkielinen versio on pätevä. Tämän käsikirjan englanninkielisessä versiossa on käytetty maskuliinista muotoa kuvaamaan myös feminiinistä muotoa.

Jos haluat katsella käsikirjaasi netissä tai tulostaa siitä ylimääräisen version, käy nettisivuillamme osoitteessa www.operatorsguide.brp.com. Huomioi, että käsikirja on saatavana useilla eri kielillä.

Tässä asiakirjassa olevat tiedot ja komponentit/ järjestelmäkuvaukset ovat oikeita julkaisuhetkellä. BRP:n politiikkaan kuuluu kuitenkin tuotteitten jatkuva parantaminen ilman, että se sitoutuu asentamaan niitä aikaisemmin valmistamiinsa tuotteisiin. Viime tipassa tehdyistä muutoksista johtuen, valmistetun tuotteen ja tässä käsikirjassa olevien kuvausten ja/tai erittelyjen välillä saattaa olla joitakin eroja. BRP pidättää itsellään oikeuden milloin tahansa lopettaa tai muuttaa teknisiä tietoja, tyypejä, ominaisuuksia, malleja tai varusteita velvoittamatta itseään mihinkään.

Tässä asiakirjassa olevat kuvat esittävät eri kokonaisuuksien tyyppillistä rakennetta, mutta ne eivät välttämättä esitä osien kaikkia yksityiskohtia tai tarkkoja muotoja. Ne esittävät kuitenkin osia, joilla on sama tai samanlainen tehtävä.

Tekstissä esiintyvät OIKEA ja VASEN viittaavat aina suuntaan kuljettajan paikalta katsottuna (ajoneuvossa istuttaessa).

Tekniset tiedot on ilmoitettu metrisen SI-järjestelmän mukaan, vastaavat SAE U.S. -tiedot on esitetty suluissa. Ellei erityistä tarkkuutta ole vaadittu, on muutamissa kohdissa asioiden helpottamiseksi käytetty muunnon yhteydessä pyöristyksiä.

Suosittelemme alkuperäisten BRP-varaosien ja -tarvikkeiden käyttöä. Ne on suunniteltu erityisesti sinun ajoneuvoosi ja valmistettu vastaamaan BRP:n korkeita vaatimuksia.

Täydellisiä huolto- ja ylläpitotietoja sekä lisätietoa varten korjauksista on saatavissa *KORJAAMOKÄSIKIRJA*.

SISÄLLYSLUETTELO

Luettaessa tätä käsikirjaa on muistettava että:

VAROITUS

Osoittaa mahdollista vaaratilannetta, joka voi johtaa vakavaan loukkaantumiseen tai kuolemaan, ellei sitä vältetä.

| | |
|-----------------------|----------|
| ILMOITUS | 7 |
| JOHDANTO | 8 |

TURVALLISUUSTIETOJA

| | |
|---|-----------|
| ERITYISIÄ TURVAOHJEITA | 10 |
| KÄYTTÖVAROITUKSIA | 13 |
| AJONEUVOLLA AJAMINEN | 40 |
| Käyttöä edeltävä tarkastus..... | 40 |
| Vaatus..... | 42 |
| Kuormien kuljetus..... | 42 |
| Perävaunun veto (jos varusteena)..... | 43 |
| Ajoneuvolla työskentely..... | 43 |
| Huviajelu..... | 43 |
| Ympäristö..... | 44 |
| Mallirajoitus..... | 44 |
| Maastokäyttö..... | 44 |
| Yleiset käyttö- ja turvatoimenpiteet..... | 45 |
| Ylämäkeen ajo..... | 45 |
| Alamäkeen ajo..... | 45 |
| Rinteen poikittaissuuntaisesti ajo..... | 46 |
| Äkkipudotukset..... | 46 |
| Ajotekniikka..... | 46 |
| Rutiinihuolto..... | 53 |
| RIIPPUVA LIPUKE | 54 |
| TUOTTEESSA OLEVIA ETIKETTEJÄ | 55 |

AJONEUVOA KOSKEVAT TIEDOT

| | |
|--|-----------|
| MITEN TUNNISTAA OMA AJONEUVO | 60 |
| MELUEMISSION RAJOITUSSÄÄDÖS | 63 |
| PÄÄSTÖVAATIMUKSET | 64 |
| SISÄÄNAJO | 65 |
| HALLINTALAITTEET/MITTARIT/VARUSTEET | 66 |
| 1) Kaasuvipu..... | 67 |

| | |
|--|-----------|
| 2) Etujarruvipu | 67 |
| 3) Takajarruvipu..... | 67 |
| 4) Seisontajarru..... | 68 |
| 5) Vaihdevipu | 68 |
| 6) Monitoimikytkimen kotelo | 69 |
| 7) Merkkivalot | 71 |
| 8) Virtalukko | 71 |
| 9) Polttoainesäiliön kansi | 71 |
| 10) Polttoaineventtiili | 72 |
| 11) Takajarrupoljin..... | 73 |
| 12) Jalkatappi..... | 73 |
| 13) Työkalusarja | 73 |
| 14) Jäähdyttimen täyttöaukon kansi | 73 |
| 15) Sulake..... | 74 |
| 16) Istuimen salpa | 74 |
| 17) 12 voltin pistorasia | 75 |
| 18) Mittatikka..... | 75 |
| 19) Etujarrunestesäiliö..... | 75 |
| 20) Takajarrunestesäiliöt..... | 75 |
| 21) Moottorin jäähdytysnestesäiliö | 76 |
| NESTEET..... | 77 |
| Polttoaine | 77 |
| Moottoriöljy..... | 77 |
| Vaihdelaatikon öljy | 79 |
| Moottorin jäähdytysneste..... | 79 |
| Jarruneste | 80 |
| KÄYTTÖOHJEET | 82 |
| Yleistä | 82 |
| Käyttöä edeltävä tarkastus..... | 82 |
| Moottorin käynnistys | 83 |
| Vaihtaminen | 84 |
| Moottorin pysäytys | 84 |
| Käytönjälkeinen hoito..... | 84 |
| ERIKOISTOIMENPITEET..... | 85 |
| Moottori ylikuumenee..... | 85 |
| Ympäripyöriminen | 86 |
| Uponnut ajoneuvo | 86 |

| | |
|---------------------------------------|-----------|
| KUORMA JA SIIRTOKULJETUS | 87 |
| VIANETSINTÄ | 89 |
| TEKNISET TIEDOT | 94 |

HUOLTOTIETOJA

| | |
|--|------------|
| HUOLTOTAULUKKO | 100 |
| YLEISTÄ | 104 |
| MOOTTORI | 105 |
| Ilmansuodatin | 105 |
| Ilmansuodattimen kotelon tyhjentäminen..... | 105 |
| Öljyn vaihto ja öljysuodattimen puhdistus..... | 106 |
| Jäähdytin..... | 107 |
| Moottorin jäähdytysnesteen vaihtaminen..... | 107 |
| Kipinänsammutin | 109 |
| Ilman suihkutussuodattimen puhdistus..... | 109 |
| KAASUTIN | 111 |
| VAIHEISTO | 112 |
| Käyttöihna | 112 |
| Portaattoman voimansiirron kannen tyhjennysputki | 112 |
| VAIHDELAATIKKO | 113 |
| Öljynvaihto..... | 113 |
| POLTTOAINEJÄRJESTELMÄ | 114 |
| Kaasuvaijerin voitelu | 114 |
| Kaasuvivun säätö | 115 |
| SÄHKÖJÄRJESTELMÄ | 116 |
| Sytytystulppa..... | 116 |
| Akku | 116 |
| Sulake | 117 |
| Lampun vaihto | 117 |
| VOIMANSIIRTO | 119 |
| Voimansiirtoketju..... | 119 |
| Ketjupyörä ja hammasratas | 120 |
| Pyörä | 120 |
| Pyörien laakereiden/holkkien kunto | 120 |
| Renkaat/Pyörät | 121 |
| JOUSITUS | 122 |
| Säätö | 122 |
| Voitelu..... | 122 |
| Tarkastus..... | 123 |
| JARRU | 124 |
| Tarkastus..... | 124 |

| | |
|---|------------|
| KORI/RUNKO | 125 |
| Moottorin alue..... | 125 |
| Vetokoukun/perävaunupallon kunto (jos varusteena) | 125 |
| Rungon kiinnikkeet | 125 |
| Istuinkiinnikkeet..... | 125 |
| Ajoneuvon puhdistus ja suojaaminen | 125 |
| VARASTOINTI JA AJOKAUTTA EDELTÄVÄT VALMISTELUT | 126 |

TAKUU

| | |
|--|------------|
| BRP:N RAJOITETTU TAKUU POHJOIS-AMERIKASSA: 2008 CAN-AM™ ATV | 128 |
| BRP:N KANSAINVÄLINEN RAJOITETTU TAKUU: 2008 CAN-AM™ ATV | 133 |
| BRP EUROOPAN UNIONUN JÄSENMAIDEN RAJOITETTU TAKUU: 2008 CAN-AM™ ATV:T | 137 |
| YKSITYISYYDEN SUOJA/VASTUUVAPAUTUSLAUSEKE | 141 |
| OSOITTEEN/OMISTAJAN MUUTOS | 142 |

ILMOITUS

Tämän käsikirjan tarkoitus on tutustuttaa uuden ajoneuvon omistaja/käyttäjä sen moniin hallintalaitteisiin, ylläpitoon ja turvalliseen käyttöön. Se on välttämätön tuotteen oikeata käyttöä varten.

Tässä käsikirjassa käytetään seuraavia symboleja.

VAROITUS

Osoittaa mahdollista vaaratilannetta, joka voi johtaa vakavaan loukkaantumiseen tai kuolemaan, ellei sitä vältetä.

TÄRKEÄÄ: Merkitsee ohjetta, jonka noudattamatta jättäminen voi johtaa ajoneuvon osien vakavaan vaurioitumiseen.

HUOM: Merkitsee ohjeiden täyttämistä varten tarvittavaa lisätietoa.

Vaikkei tiedon pelkkä lukeminen poistakaan vaaraa, sen ymmärtäminen ja noudattaminen edesauttaa ajoneuvon oikeata käyttöä.

Voidakseen täysin nauttia tämän ajoneuvon käytön tuomasta ilosta, nautinnosta ja jännityksestä jokaisen käyttäjän TÄYTYY huomioida sekä noudattaa tiettyjä perusohjeita.

JOHDANTO

Jälleenmyyjä on varmaan antanut joi-
takin perustietoja uuden ajoneuvon
erityisistä hallintalaitteista ja ominai-
suuksista. Käytä aikaa tutustuaksesi
tähän käsikirjaan ja ajoneuvossa oleviin
varoituskilpiin sekä *TURVALLISUUT-
TA KOSKEVAAN VIDEOKASETTIIN*,
jonka sait tämän ajoneuvon mukana.
Ne kuvaavat täydellisemmin sen, mitä
sinun tulisi tietää ajoneuvosta ennen
sillä ajamista.

Riippumatta siitä oletko uusi käyttäjä
tai kokenut ajaja, on oman turvalli-
suutesi takia tärkeätä tuntea tämän
ajoneuvon hallintalaitteet ja ominai-
suudet. Yhtä tärkeätä on tietää kuinka
ajaa oikealla tavalla.

lästä, kokemuksesta tai paikallisista
määräyksistä riippumatta on aina jär-
kevää, että sinä, tai kuka tahansa ajo-
neuvoasi ajava henkilö käy hyväksytyin
turva-ajokurssin. Kysy omalta jälleen-
myyjältäsi tai paikallisilta viranomai-
silta paikkakunnallasi järjestettävistä
kurseista. Mikäli olet täysin koke-
maton kuljettaja, suorita kurssi ennen
ensimmäistä ajokertaasi. Kouluttajan
pitäisi voida antaa ohjeita paikallisista
olosuhteista ja alueelle tyypillisistä
turvakäytännöistä.

Ajo-olosuhteet vaihtelevat paikkakun-
nittain. Kullakin paikkakunnalla sääolo-
suhteet voivat vaihdella rajusti sekä
ajoittain että vuodenaikojen mukaan.

Hiekalla ajaminen eroaa lumella tai
metsässä tai suolla ajamisesta. Ku-
kin ympäristö voi vaatia kuljettajal-
ta enemmän huolellisuutta ja taitoa.
Osoita hyvää arvostelukykyä. Etene
aina varoen. Älä ota tarpeettomia ris-
kejä, jolloin voit juuttua yksin johonkin,
tai mahdollisesti vahingoittua.

Tämän käsikirjan sisältö antaa sellaisia
ajamiseen liittyviä ohjeita, jotka muut
käyttäjät ovat todenneet luotettavik-
si. Ne eivät ole kattavia toimenpiteitä,
joilla onnettomuudet vältetään. Ajoko-
kemukseesi vaikuttaa näiden tietojen
soveltaminen, henkinen ja fyysinen
kuntosi sekä erityisesti maasto-olo-
suhteet ja oma kykysi sietää riskejä.
Pidä hauskaa... ja aja vastuunalaisesti.

Tämän käsikirjan tarkoitus on tutustut-
taa uuden ajoneuvon omistaja/käyttä-
jä sen moniin hallintalaitteisiin, ylläpi-
toon ja turvalliseen käyttöön. Ne ovat
välttämättömiä tuotteen oikeata käyt-
töä varten.

Otamme mielellämme vastaan komen-
teitteja tämän käsikirjan, *TURVALLI-
SUUTTA KOSKEVAN VIDEOKASETIN*
tai tuotteessa olevien varoitusten si-
sällöstä ja muodosta.

TURVALLISUUS- TIETOJA

ERITYISIÄ TURVAOHJEITA

TÄMÄ AJONEUVO EI OLE LEIKKIKALU, JA SEN KÄYTTÖ VOI OLLA VAARALLISTA.

Tämä ajoneuvo ei käyttyädy samalla tavalla kuin muut ajoneuvot, mukaanluettuina moottoripyörät ja autot. Kolarit tai ympäripyörähdys voi sattua helposti, jopa rutiininaomaisten toimenpiteiden yhteydessä kuten kääntyminen ja rinteessä tai esteiden yli ajettaessa ilman asianomaisia varotoimia.

VAKAVA LOUKKAANTUMINEN TAI KUOLEMA voi olla seurauksena, ellei näitä ohjeita noudateta.

△ Lue tämä käsikirja ja kaikki tuotteessa olevat varoituskilvet huolella ja noudata kuvattuja käyttömenetelmiä. Katso *TURVALLISUUTTA KOSKEVA VIDEOKASETTI* ennen käyttöä.

△ Älä koskaan käytä tätä ajoneuvoa ilman asianmukaista koulutusta. Käy **harjoituskurssi**. Jokaisen käyttäjän pitäisi saada koulutusta asiantuntevalta opettajalta. Ota yhteys valtuutettuun Can-Am-maahantuojaan/jälleenmyyjään lisätietojen saamiseksi.

Vain USA ja Kanada: kun haluat lisätietoja sinua lähimpänä järjestettävistä harjoituskursseista, soita Specialty Vehicle Institute of America (Amerikan erikoisajoneuvolaitos), numero 1 800 887-2887, tai Kanadassa Canada Safety Council (Kanadan turvaneuvosto). 1 613 739-1535, alanumero 227.

△ Noudata aina tätä ikäsuositusta: Alle 16-vuotiaan ei pitäisi koskaan käyttää tätä ajoneuvoa.

△ Älä koskaan kuljeta matkustajaa tällä ajoneuvolla.

△ Älä koskaan aja tällä ajoneuvolla millään kestopäälystetyllä pinnalla, mukaanluettuina jalkakäytävät, yksityiset ajotiet, pysäköintialueet ja kadut.

△ Älä koskaan aja tällä ajoneuvolla yleisellä kadulla, tiellä tai maantiellä, ei edes hiekka- tai soratiellä.

△ Älä koskaan kuljeta ajoneuvoa ilman hyväksyttyä, hyvin istuvaa kypärää. Myös silmäsuojaimia (suojalasit tai naamasuoja), hanskoja, saappaita, pitkähihaisia paitaa tai jakkua, ja pitkiä housuja pitäisi käyttää.

△ Älä koskaan nauti alkoholia tai huumeita ennen tällä ajoneuvolla ajamista tai ajon aikana.

△ Älä koskaan aja liian lujaa. Aja aina maasto-, näkyvyys- ja käyttöolosuhteisiin sekä omaan kokemukseesi nähden sopivalla nopeudella.

△ Älä koskaan yritä takapyörillä ajoa, hyppyjä tai muita temppuja.

△ Tarkasta, että ajoneuvosi on hyvässä käyttökunnossa aina, kun käytät sitä. Noudata aina tässä käsikirjassa mainittuja tarkastus- ja huoltotoimenpiteitä ja -välejä.

△ Pidä kummatkin kädet aina ajon aikana ajoneuvon ohjauksahyoissa ja kummatkin jalat jalkatapeilla.

△ Aja aina hitaasti ja ole erityisen varovainen tuntemattomassa maastossa. Ole ajaessasi aina varuillasi vaihtelevien maasto-olosuhteiden varalta.

△ Älä koskaan aja erittäin vaikeassa maastossa, liukkaalla tai irtonaisella alustalla ennen kuin olet oppinut ja harjoitellut ajoneuvon hallintaa vastaavassa maastossa. Ole aina erityisen varovainen tämän tyyppisissä maastoissa.

- ⚠ Noudata aina edempänä tässä käsikirjassa kuvattuja oikeita kääntymismenetelmiä. Harjoittele kääntymistä hitaalla nopeudella ennen kuin yrität samaa suuremmilla nopeuksilla. Älä käänny liian kovalla nopeudella.
- ⚠ Älä koskaan aja tällä ajoneuvolla mäissä, jotka ovat liian jyrkkiä ajoneuvon suorituskykyyn tai omiin kykyihisi nähden. Harjoittele pienemmissä mäissä ennen siirtymistä suurempiin.
- ⚠ Noudata mäkeä ylös ajaessasi aina edempänä tässä käsikirjassa kuvattuja oikeita ajomenetelmiä. Tarkasta maasto huolella ennen kuin lähdet ajamaan mäkeä ylös. Älä koskaan aja ylöspäin liian liukkaista mäkiä tai sellaisia, joiden pinnalla on irtonaista maa-ainesta. Siirrä painoasi eteenpäin. Älä koskaan suorita äkkikaasutusta tai yhtäkkisiä vaihtamisia. Älä koskaan ylitä mäen harjannetta suurella nopeudella.
- ⚠ Noudata aina mäkeä alas ajaessasi tai mäessä jarruttaessasi edempänä tässä käsikirjassa kuvattuja oikeita menetelmiä. Tarkasta maasto huolella ennen kuin lähdet laskemaan mäkeä alas. Siirrä painoasi taaksepäin. Älä koskaan laske mäkeä kovalla vauhdilla. Vältä mäkeä alaspäin ajoa sellaisessa kulmassa, jossa ajoneuvo nojaa voimakkaasti toiselle sivulle. Aja mäkeä suoraan alas mikäli mahdollista.
- ⚠ Noudata aina ajaessasi rinteiden poikki edempänä tässä käsikirjassa kuvattuja oikeita menetelmiä. Vältä poikkeuksellisen liukkaista mäkiä tai sellaisia, joissa on irtonaista maa-ainesta. Siirrä painoasi ajoneuvon ylämäen puolelle. Älä koskaan yritä kääntää ajoneuvoa ympäri mäessä, ennen kuin hallitset edempänä tässä käsikirjassa kuvattua kääntymistekniikkaa tasaisella alustalla. Vältä mahdollisuuksien mukaan jyrkän mäenrinteen poikki menemistä.
- ⚠ Noudata aina oikeita toimenpiteitä, jos moottori sammuu tai lähdet rullaamaan taaksepäin ajaessasi mäkeä ylös. Vältä moottorin sammuminen ajamalla mäkeä ylös oikealla vaihteella ja pitämällä tasaista vauhtia yllä. Jos moottori sammuu tai lähdet rullaamaan taaksepäin, käytä jarruttamiseen tässä käsikirjassa kuvattua erityistä jarrutusmenetelmää. Nouse ajoneuvosta pois ylämäen puolelle tai sivulle, jos ajoneuvon suunta on suoraan ylämäkeen. Käännä ajoneuvo ympäri ja nouse takaisin ajoneuvoon edempänä tässä käsikirjassa kuvatulla tavalla.
- ⚠ Selvitä aina, onko reitillä esteitä ennen kuin ajat uudella alueella. Älä koskaan yritä ajaa suurien esteiden, kuten suurien kivenlohkareiden tai kaatuneiden puut, ylitse. Noudata aina esteitä ylittäessäsi edempänä tässä käsikirjassa kuvattuja oikeita menetelmiä.
- ⚠ Ole aina varovainen, kun ajoneuvo luistaa tai liukuu. Opettele hallitsemaan luistoa tai liukumista turvallisesti harjoittelemalla hiljaisella nopeudella tasaisessa maastossa. Aja äärimmäisen liukkailla pinoilla, kuten jäällä, hitaasti ja ole erittäin varovainen, ettet menetä ajoneuvon hallintaa.

⚠ Älä koskaan aja tällä ajoneuvolla vuolaasti virtaavassa vedessä tai syvemmissä vedessä, kuin mikä on edempänä tässä käsikirjassa ilmoitettu. Muista, että märillä jarruilla voi olla heikompi jarrutuskyky. Kokeile jarruja kun olet poistunut vedestä. Kuivaa tarvittaessa kitkan avulla jarrupalat jarruttamalla useita kertoja.

⚠ Varmistu aina peruuttaessasi, ettei ajoneuvon takana ole esteitä tai ihmisiä. Peruuta hitaasti, kun tie on selvä.

⚠ Käytä aina edempänä tässä käsikirjassa määritettyjä rengaskokoja ja -tyyppejä. Pidä renkaissa aina edempänä tässä käsikirjassa ilmoitettuja rengaspaineita.

⚠ Älä koskaan tee muutoksia tähän ajoneuvon asentamalla siihen lisävarusteita väärin, älä myöskään käytä lisävarusteita väärällä tavalla. Käytä pelkästään BRP:n hyväksymiä lisävarusteita. Älä KOSKAAN asenna matkustajan istuinta.

⚠ Älä koskaan ylitä ajoneuvolle määritettyjä kuormitusrajoja, mukaan luettuina kuljettaja, kaikki muut kuormat ja lisätarvikkeet. Kuorma pitää jakaa tasaisesti ja kiinnittää kunnolla. Aja hitaammin ja noudata kuorman kuljettamiseen ja peräkärryn hinaukseen tässä käsikirjassa annettuja ohjeita. Huomioi pitempi jarrutusmatka.

⚠ Kun tarvitset LISÄTIETOJA ATV-TURVALLISUUDESTA, kysy valtuutetulta Can-Am -jälleenmyyjältä sinua lähimpänä järjestettävistä harjoituskursseista,

Vain USA ja Kanada: soita Specialty Vehicle Institute of America (Amerikan erikoisajoneuvolaitokseen) (SVIA), numero 1 800 877-2887 tai Kanadassa Canada Safety Council (Kanadan turvaneuvosto) (CSC) numeroon 1 613 739-1535, alanumero 227.

KÄYTTÖVAROITUKSIA

Luettaessa tätä käsikirjaa on muistettava että:

VAROITUS

Osoittaa mahdollista vaaratilannetta, joka voi johtaa vakavaan loukkaantumiseen tai kuolemaan, ellei sitä vältetä.

United States Consumer Product Safety Commission (Yhdysvaltain kuluttajatuotteiden turvakomissio) on vaatinut seuraavia tässä muodossa olevia varoituksia, ja niiden pitää olla tässä käsikirjassa kaikkia maastoajoneuvoja varten.

HUOM: Seuraavat kuvat ovat vain yleisiä esityksiä. Oman ajoneuvosi malli voi olla erilainen.

VAROITUS



V00A0AQ

MAHDOLLINEN VAARATILANNE

Tämän ajoneuvon käyttö ilman asianmukaista koulutusta.

MITÄ VOI TAPAHTUA

Onnettomuusriski kasvaa huomattavasti, jos ajaja ei tunne tämän ajoneuvon oikeata käyttötapaa erilaisissa tilanteissa ja erityyppisissä maastoissa.

MITEN VAARATILANNE VÄLTETÄÄN

Vasta-alkajien ja kokemattomien ajajien pitäisi suorittaa harjoituskurssi. Heidän pitäisi sen jälkeen harjoitella säännöllisesti kurssilla opittuja taitoja ja tässä käsikirjassa kuvattuja tekniikoita.

Harjoituskurssista saat lisätietoa valtuutetulta Can-Am -jälleenmyyjältä.



V00A01Q

MAHDOLLINEN VAARATILANNE

Tätä ajoneuvoa koskevan ikäsuosituksen noudattamatta jättäminen.

MITÄ VOI TAPAHTUA

Tämän ikäsuosituksen noudattamatta jättäminen voi johtaa vakavaan vahaingoittumiseen tai lapsen kuolemaan.

Vaikka lapsen ikä sallisikin ajamisen kyseisellä ajoneuvolla, ei hänellä välttämättä ole sen turvalliseen käyttöön vaadittavia taitoja, kykyjä tai harkintakykyä, jolloin hän voi joutua vakavaan onnettomuuteen.

MITEN VAARATILANNE VÄLTETÄÄN

Kenenkään alle 16-vuotiaan ei pitäisi käyttää tätä ajoneuvoa.



V00A02Q

MAHDOLLINEN VAARATILANNE

Matkustajan kuljettaminen tällä ajoneuvolla.

MITÄ VOI TAPAHTUA

Ajoneuvon tasapaino ja hallinta heikkenevät huomattavasti.

Voi aiheuttaa onnettomuuden, jonka tuloksena sinä ja/tai matkustaja loukkaantuu.

MITEN VAARATILANNE VÄLTETÄÄN

Älä koskaan kuljeta matkustajaa. Vaikka siinä on pitkä, ajan vapaan liikuttamisen salliva istuin, sitä ei ole suunniteltu tai tarkoitettu matkustajaa/matkustajia varten.

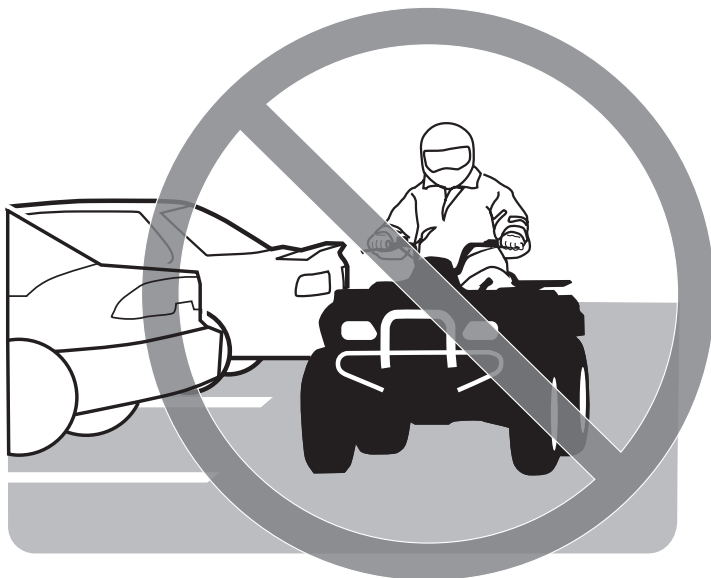

V00A03Q

MAHDOLLINEN VAARATILANNE

Ajoneuvon käyttö kestopäällystetyillä pinoilla.

MITÄ VOI TAPAHTUA

Renkaat on suunniteltu ainoastaan maastoajoa varten, ei kestopäällysteellä ajamiseen. Kestopäällystetty pinta voi vaikuttaa huomattavasti tämän ajoneuvon käsiteltävyyteen ja hallittavuuteen, jolloin voit menettää ajoneuvon hallinnan.

MITEN VAARATILANNE VÄLTETÄÄN

Älä koskaan aja tällä ajoneuvolla millään kestopäällystetyllä pinnalla, mukaanluettuina jalkakäytävät, yksityiset ajotiet, pysäköintialueet ja kadut.



V00A04Q

MAHDOLLINEN VAARATILANNE

Tämän ajoneuvon ajaminen yleisillä kaduilla, teillä tai valtateillä.

MITÄ VOI TAPAHTUA

Voit kolaroida toisen ajoneuvon kanssa.

MITEN VAARATILANNE VÄLTETÄÄN

Älä koskaan aja tällä ajoneuvolla yleisellä kadulla, tiellä tai maantiellä, ei edes hiekka- tai soratiellä. Useissa lääneissä tai osavaltioissa on ajo tällä ajoneuvolla yleisillä kaduilla, teillä ja maanteillä on kielletty.



V00A06Q

MAHDOLLINEN VAARATILANNE

Tämä ajoneuvon käyttö ilman hyväksytyä kypärää, silmäsuojaimia ja suojaavia vaatteita.

MITÄ VOI TAPAHTUA

Seuraavat kohdat koskevat kaikkia ATV:n kuljettajia:

- ajo ilman hyväksytyä kypärää lisää onnettomuuden sattuessa mahdollisuutta vakavaan päävahinkoon tai kuolemaan
- ajo ilman silmäsuojuksia lisää onnettomuuden sattuessa mahdollisuutta vakavaan vahingoittumiseen
- ajo ilman suojavaatteita lisää onnettomuuden sattuessa mahdollisuutta vakavaan vahingoittumiseen.

MITEN VAARATILANNE VÄLTETÄÄN

Käytä aina hyväksytyä, päähän sopivaa kypärää. Lisäksi pitäisi käyttää:

- silmäsuojaimia (suojalaseja tai naamasuojaa)
- hanskoja ja saappaita
- pitkähihaista paitaa tai jakkua
- pitkiä housuja.



V00A07Q

MAHDOLLINEN VAARATILANNE

Tämän ajoneuvon käyttö alkoholin tai huumeiden vaikutuksen alaisena.

MITÄ VOI TAPAHTUA

Voi vakavasti vaikuttaa arvostelukykyyyn.

Voi hidastaa reaktiota.

Voi vaikuttaa tasapainoon ja havaintokykyyn.

Voi johtaa onnettomuuteen tai kuolemaan.

MITEN VAARATILANNE VÄLTETÄÄN

Älä koskaan nauti alkoholia tai huumeita ennen tällä ajoneuvolla ajamista tai ajon aikana.

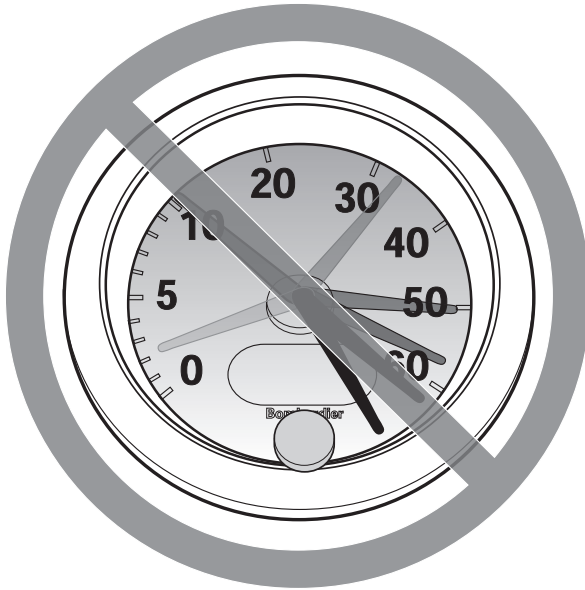

V00A08Q

MAHDOLLINEN VAARATILANNE

Tällä ajoneuvolla ajo liian lujaa.

MITÄ VOI TAPAHTUA

Lisää mahdollisuutta ajoneuvon hallinnan menetykseen, mikä voi johtaa onnettomuuteen.

MITEN VAARATILANNE VÄLTETÄÄN

Aja aina maasto-, näkyvyys- ja käyttöolosuhteisiin sekä omaan kokemukseesi nähden sopivalla nopeudella.



V00A09Q

MAHDOLLINEN VAARATILANNE

Yrität ajaa vain takapyörillä, hypätä ja muita temppuja.

MITÄ VOI TAPAHTUA

Lisää onnettomuusriskiä, jopa ympäripyörähtämistä.

MITEN VAARATILANNE VÄLTETÄÄN

Älä koskaan yritä tehdä temppuja, kuten takapyörillä ajo tai hypyt. Älä yritä 'leveillä'.

VAROITUS

MAHDOLLINEN VAARATILANNE

Ajoneuvon tarkastamatta jättäminen ennen sillä ajoa.

Ajoneuvon kunnollisen ylläpidon laiminlyönti.

MITÄ VOI TAPAHTUA

Lisää onnettomuus- tai laitteiden vahingoittumisriskiä.

MITEN VAARATILANNE VÄLTETÄÄN

Tarkasta aina, että ajoneuvo on turvallisessa käyttökunnossa joka kerta kun käytät sitä.

Noudata aina edempänä tässä käsikirjassa mainittuja tarkastus- ja huolto-toimenpiteitä ja -välejä.

VAROITUS

MAHDOLLINEN VAARATILANNE

Ajaminen jään päällä.

MITÄ VOI TAPAHTUA

Vakava vahingoittuminen tai kuolema voi olla seurauksena, jos ajoneuvo ja/tai kuljettaja menee jään läpi.

MITEN VAARATILANNE VÄLTETÄÄN

Älä koskaan aja tällä ajoneuvolla jäällä, ennen kuin olet varma, että jään paksuus ja eheys kestää ajoneuvon painon kuormineen, samoin kuin liik-kuvan ajoneuvon aiheuttaman voiman.



V00A0BQ

MAHDOLLINEN VAARATILANNE

Käsien irrottaminen ohjaukshavasta tai jalkojen irrottaminen jalkatuista ajon aikana.

MITÄ VOI TAPAHTUA

Yhdenkin käden tai jalan irrottaminen voi heikentää ajoneuvon hallintakykyä, tai johtaa tasapainon menettämiseen ja putoamiseen ajoneuvosta. Jos irrotat jalan jalkatuesta, jalka tai sääri voi joutua kosketuksiin takapyörien kanssa johtaen vahingoittumiseen, tai aiheuttaen onnettomuuden.

MITEN VAARATILANNE VÄLTETÄÄN

Pidä kummatkin kädet aina ajon aikana ajoneuvon ohjaukshavassa ja kummatkin jalat jalkatuissa.

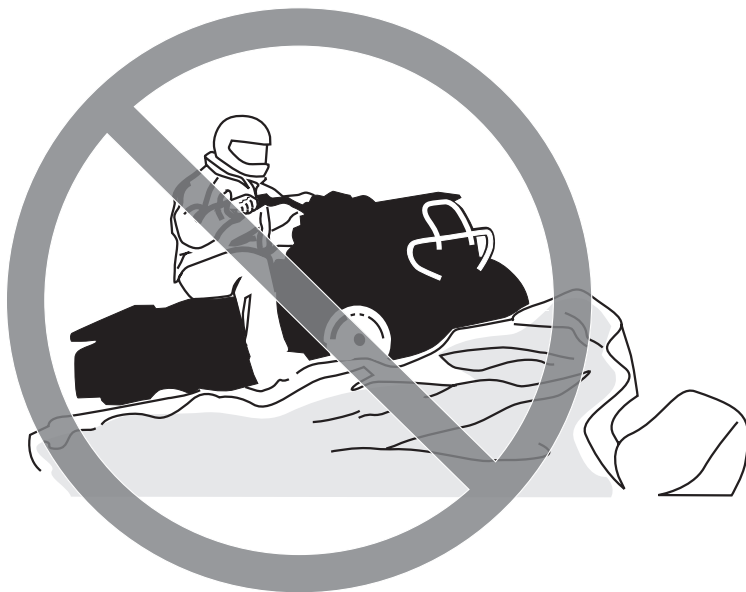

V00A0CQ

MAHDOLLINEN VAARATILANNE

Erityisen varovaisuuden noudattamatta jättäminen ajoneuvon käytössä tuntemattomassa maastossa.

MITÄ VOI TAPAHTUA

Kohdalle voi osua piilossa oleva kivi, kuoppa tai reikä, eikä asiaan ehdi reagoida.

Voi johtaa ajoneuvon ympäröörähtämiseen tai hallinnan menettämiseen.

MITEN VAARATILANNE VÄLTETÄÄN

Aja hitaasti ja ole erityisen varovainen tuntemattomassa maastossa.

Ole ajaessasi aina varuillasi vaihtelevien maasto-olosuhteiden varalta.

VAROITUS



V00A0DQ

MAHDOLLINEN VAARATILANNE

Varomaton ajo erittäin vaikeassa maastossa, tai liukkaalla tai irtonaisella alustalla.

MITÄ VOI TAPAHTUA

Voi aiheuttaa pyörien pitävyyden tai ajoneuvon hallinnan menetyksen, mikä voi johtaa onnettomuuteen, jopa ympäripyörimiseen.

MITEN VAARATILANNE VÄLTETÄÄN

Älä aja erittäin vaikeassa maastossa, tai liukkaalla tai irtonaisella alustalla ennen kuin olet oppinut ja harjoitellut ajoneuvon hallintaa vastaavassa maastossa.

Ole aina erityisen varovainen tämän tyyppisissä maastoissa.



V00A0EQ

MAHDOLLINEN VAARATILANNE

Väärin tehty kääntyminen.

MITÄ VOI TAPAHTUA

Voit menettää ajoneuvon hallinnan, mikä johtaa kolariin tai ympäripyörähämiseen.

MITEN VAARATILANNE VÄLTETÄÄN

Noudata aina edempänä tässä käsikirjassa kuvattuja oikeita kääntymismenetelmiä. Harjoittele kääntymistä hitaalla nopeudella ennen kuin yrität samaa suuremmilla nopeuksilla.

Älä käänny liian kovassa nopeudessa.



V00A00Q

MAHDOLLINEN VAARATILANNE

Ajo erittäin jyrkissä mäissä.

MITÄ VOI TAPAHTUA

Ajoneuvo pyörähtää helpommin ympäri erittäin jyrkissä mäissä kuin tasaisella alustalla tai pienissä mäissä.

MITEN VAARATILANNE VÄLTETÄÄN

Älä koskaan aja tällä ajoneuvolla sille tai omille kyvyillesi liian jyrkissä mäissä.

Harjoittele pienemmissä mäissä ennen siirtymistä suurempiin.



V00A0FQ

MAHDOLLINEN VAARATILANNE

Mäkien kiipeäminen väärällä tavalla.

MITÄ VOI TAPAHTUA

Voi aiheuttaa hallinnan menetyksen tai ajoneuvon ympäripyörähtämisen.

MITEN VAARATILANNE VÄLTETÄÄN

Noudata mäkeä ylös ajaessasi aina edempänä tässä käsikirjassa kuvattuja oikeita ajomenetelmiä.

Tarkasta aina maasto huolella ennen kuin lähdet kiipeämään mäkeä ylös.

Älä koskaan aja ylöspäin liian liukkaita mäkiä tai sellaisia, joiden pinnalla on irtonaista maa-ainesta.

Siirrä painoasi eteenpäin.

Älä koskaan suorita äkkikaasutusta tai yhtäkkisiä vaihtamisia. Ajoneuvo voi pyörähtää taaksepäin ympäri.

Älä koskaan ylitä mäen harjannetta suurella nopeudella. Harjanteen toisella puolella voi olla este, äkkipudotus, tai toinen ajoneuvo tai henkilö.



V00A0GQ

MAHDOLLINEN VAARATILANNE

Mäen laskeminen väärällä tavalla.

MITÄ VOI TAPAHTUA

Voi aiheuttaa hallinnan menetyksen tai ajoneuvon ympäripyörähtämisen.

MITEN VAARATILANNE VÄLTETÄÄN

Noudata aina oikeita, edempänä tässä käsikirjassa kuvattuja mäen alaspäin ajamismenetelmiä. **HUOM!** Alaspäin ajettaessa jarruttamiseen tarvitaan erikoistekniikka.

Tarkasta aina maasto huolella ennen kuin lähdet laskemaan mäkeä alas.

Siirrä painoasi taaksepäin.

Älä koskaan laske mäkeä kovalla vauhdilla.

Vältä mäkeä alaspäin ajoa sellaisessa kulmassa, jossa ajoneuvo nojaa voimakkaasti toiselle sivulle. Aja mäkeä suoraan alas mikäli mahdollista.



V00A0HQ

MAHDOLLINEN VAARATILANNE

Mäen poikki ajaminen tai kääntyminen mäessä väärällä tavalla.

MITÄ VOI TAPAHTUA

Voi aiheuttaa hallinnan menetyksen tai ajoneuvon ympäripyörähtämisen.

MITEN VAARATILANNE VÄLTETÄÄN

Älä koskaan yritä kääntää ajoneuvoa ympäri mäessä ennen kuin hallitset edempänä tässä käsikirjassa kuvatun kääntymistekniikan tasaisella alustalla. Käänny mäessä erittäin varovasti.

Vältä mahdollisuuksien mukaan jyrkän mäenrinteen poikki ajamista.

Ajaessasi poikittain mäenrinnettä pitkin:

Noudata aina oikeita, edempänä tässä käsikirjassa kuvattuja menetelmiä.

Vältä poikkeuksellisen liukkaista mäkiä tai sellaisia, joissa on irtonaista maainesta.

Siirrä painosi ajoneuvon ylämäen puolelle.



V00A01Q

MAHDOLLINEN VAARATILANNE

Mäkeä kiivettäessä moottori sammuu, alat rullata taaksepäin tai poistut ajoneuvosta väärällä tavalla.

MITÄ VOI TAPAHTUA

Voi johtaa ajoneuvon ympäripyörähtämiseen.

MITEN VAARATILANNE VÄLTETÄÄN

Käytä kiivettäessä oikeata vaihdetta ja pidä tasainen nopeus.

Jos vauhti loppuu:

Pidä painosi ylärinteen puolella. Älä koskaan suorita äkkikaasutusta tai yhtäkkisiä vaihtamisia. Ajoneuvo voi pyörähtää taaksepäin ympäri.

Paina jarruja.

Lukitse seisontajarru kun ajoneuvo on pysähtynyt.

Nouse ajoneuvosta pois ylämäen puolelle tai sivulle, jos ajoneuvon suunta on suoraan ylämäkeen.

Jos alat rullata taaksepäin:

Pidä painosi ylärinteen puolella. Älä koskaan suorita äkkikaasutusta tai yhtäkkisiä vaihtamisia. Ajoneuvo voi pyörähtää taaksepäin ympäri.

Älä koskaan käytä takajarrua ajoneuvon rullatessa taaksepäin.

Paina vähitellen etujarrua.

Kun ajoneuvo on täysin pysähtynyt, paina myös takajarrua ja lukitse seisontajarru.

Nouse ajoneuvosta pois ylämäen puolelle tai sivulle, jos ajoneuvon suunta on suoraan ylämäkeen.

Käännä ajoneuvo ympäri ja nouse takaisin ajoneuvoon edempänä tässä käsikirjassa kuvatulla tavalla.



V00A0JQ

MAHDOLLINEN VAARATILANNE

Esteiden ylitys väärällä tavalla.

MITÄ VOI TAPAHTUA

Voi aiheuttaa hallinnan menetyksen tai kolarin.

Voi aiheuttaa ajoneuvon ympäripyörittämisen.

MITEN VAARATILANNE VÄLTETÄÄN

Ennen ajamista uudella alueella tarkasta onko siellä esteitä.

Älä koskaan yritä ajaa suurien esteiden, kuten suuret kivenlohkareet tai kaatuneet puut, ylitse.

Noudata aina esteitä ylittäessäsi edempänä tässä käsikirjassa kuvattuja menetelmiä.



V00A0KQ

MAHDOLLINEN VAARATILANNE

Luistaminen tai liukuminen väärällä tavalla.

MITÄ VOI TAPAHTUA

Voit menettää tämän ajoneuvon hallinnan.

Renkaiden pito saattaa myös yllättäen palata, mikä voi aiheuttaa ajoneuvon ympäripyörähtämisen.

MITEN VAARATILANNE VÄLTETÄÄN

Opettele hallitsemaan luisto tai liukuminen turvallisesti harjoittelemalla hiljaisella nopeudella tasaisessa maastossa.

Aja äärimmäisen liukkailla pinnoilla, kuten jäällä, hitaasti ja ole erittäin varovainen, ettet menetä luistamisesta tai liukumisesta johtuen ajoneuvon hallintaa.



V00A0LQ

MAHDOLLINEN VAARATILANNE

Tällä ajoneuvolla ajaminen syvässä tai vuolaasti virtaavassa vedessä.

MITÄ VOI TAPAHTUA

Renkaat voivat kellua aiheuttaen pidon tai hallinnan menetyksen, mikä voi johtaa onnettomuuteen.

MITEN VAARATILANNE VÄLTETÄÄN

Älä koskaan aja tällä ajoneuvolla vuolaasti virtaavassa vedessä, tai edempänä tässä käsikirjassa määritettyä syvämmässä vedessä.

Tarkasta veden syvyys ja virtaus ennen kuin yrität ylittää sitä. Vesi ei saisi ylittää jalkatukia.

Muista, että märillä jarruilla voi olla heikompi jarrutuskyky. Kokeile jarruja kun olet poistunut vedestä. Tarvittaessa kuivaa jarrupalat jarruttamalla useita kertoja.



V00A0MQ

MAHDOLLINEN VAARATILANNE

Väärällä tavalla peruuttaminen.

MITÄ VOI TAPAHTUA

Voit osua ajoneuvon takana olevaan esteeseen tai henkilöön, mikä johtaisi vakavaan vahingoittumiseen.

MITEN VAARATILANNE VÄLTETÄÄN

Vaihtaessasi peruutukselle varmistu, ettei ajoneuvon takana ole esteitä eikä ihmisiä. Peruuta hitaasti kun tie on selvä.



V00A00Q

MAHDOLLINEN VAARATILANNE

Tällä ajoneuvolla ajaminen väärillä renkailla, tai väärillä tai epätasaisilla rengaspaineilla.

MITÄ VOI TAPAHTUA

Väärin renkaiden käyttö tässä ajoneuvossa, tai ajoneuvolla ajaminen väärillä tai epätasaisilla rengaspaineilla voi aiheuttaa hallinnan menetyksen, renkaan puhkeamisen, renkaan kiertymisen vanteella sekä lisääntyneen onnettomuusriskin.

MITEN VAARATILANNE VÄLTETÄÄN

Käytä aina edempänä tässä käsikirjassa tälle ajoneuvolle määriteltyjä rengaskokoja ja -tyyppejä.

Pidä renkaissa aina edempänä tässä käsikirjassa ilmoitettuja rengaspaineita.

Vaihda aina vaurioituneet pyörät tai renkaat.



V00A0NQ

MAHDOLLINEN VAARATILANNE

Ajoneuvon käyttö sen jälkeen, kun siihen on tehty vääränlaisia muutoksia.

MITÄ VOI TAPAHTUA

Tarvikkeiden vääränlainen asentaminen tai tämän ajoneuvon vääränlainen muuttaminen voi aiheuttaa muutoksia sen käsittelyyn, mikä tiettyissä tilanteissa voisi johtaa onnettomuuteen.

MITEN VAARATILANNE VÄLTETÄÄN

Älä koskaan tee muutoksia tähän ajoneuvoon asentamalla siihen väärin tai käyttämällä tarvikkeita väärällä tavalla. Kaikkien tähän ajoneuvoon lisättyjen osien ja tarvikkeiden on oltava BRP:n hyväksymiä. Ne on asennettava ohjeiden mukaan ja niiden käyttöohjeita on noudatettava. Mikäli sinulla on kysymyksiä asian suhteen, ota yhteys valtuutettuun Can-Am -jälleenmyyjään.

ÄLÄ KOSKAAN asenna matkustajanistuinta, tai käytä tavaratelineitä matkustajan kuljettamiseen.

Muutosten tekeminen ajoneuvoon sen nopeuden tai suorituskyvyn parantamiseksi voi rikkoa ajoneuvon rajoitettua takuuta koskevia ehtoja. Lisäksi tiettyjen muutosten tekeminen, kuten moottori- tai pakokaasukomponenttien irrottaminen, ei useimpien lakien mukaan ole laillista.



V00A0PQ

MAHDOLLINEN VAARATILANNE

Tämän ajoneuvon ylikuormittaminen, tai kuorman kuljettaminen tai hinaaminen väärällä tavalla.

MITÄ VOI TAPAHTUA

Voi aiheuttaa muutoksia ajoneuvon käsittelyyn ja johtaa onnettomuuteen.

MITEN VAARATILANNE VÄLTETÄÄN

Älä koskaan ylitä ajoneuvolle määritettyä kuormitusrajaa, mukaan luettuna kuljettaja, sekä kaikki muut kuormat ja lisätarvikkeet.

Kuorma pitää jakaa tasaisesti ja kiinnittää kunnolla.

Aja hitaammin, kun kannat kuormaa tai vedät perävaunua. Huomioi pitempi jarrutusmatka.

Noudata aina tässä käsikirjassa kuorman kuljettamiseen tai perävaunun vetämiseen annettuja ohjeita.

 **VAROITUS**



V03M01Q

MAHDOLLINEN VAARATILANNE

Tulenarkojen tai vaarallisten aineiden kuljettaminen voi johtaa räjähdykseen.

MITÄ VOI TAPAHTUA

Tämä voi aiheuttaa vahingoittumisen tai kuoleman.

MITEN VAARATILANNE VÄLTETÄÄN

Älä koskaan kuljeta tulenarkoja tai vaarallisia aineita.

Luettaessa tätä käsikirjaa on muistettava että:

 **VAROITUS**

Osoittaa mahdollista vaaratilannetta, joka voi johtaa vakavaan loukkaantumiseen tai kuolemaan, ellei sitä vältetä.

AJONEUVOLLA AJAMINEN

Voidaksesi täysin nauttia tällä ajoneuvolla ajamisen nautinnoista ja jännityksestä, sinun TÄYTYY noudattaa muutamia perussääntöjä ja ohjeita. Jotkut voivat olla uusia, kun taas toiset voivat olla terveen järjen mukaisia tai ilmeisiä. Pyydämme kuitenkin käyttämään muutaman minuutin tämän käsikirjan lukemiseen kokonaan ennen ajoneuvon käyttöä.

Tässä käsikirjassa olevat tiedot ovat rajalliset. Suosittelemme hankkimaan lisätietoja ja koulutusta paikallisilta viranomaisilta, ATV-kerhoista, tai tunnustetulta ATV-koulutusjärjestöltä, tai ota yhteyttä valtuutettuun Can-Am-jälleenmyyjään.

Vain USA ja Kanada: kun haluat lisätietoja sinua lähimpänä järjestettävistä harjoituskurssista, soita Specialty Vehicle Institute of America (Amerikan erikoisajoneuvolaitos), numero 1 800 877-2887, tai Kanadassa Canada Safety Council (Kanadan turvaneuvosto). 1 613 739-1535, alanumero 227.

U.S. Consumer Product Safety Commission (Yhdysvaltain kuluttajatuotteiden turvakomissio) eivätkä kaikki maastoajoneuvojen valmistajat suosittele, että alle 16-vuotiaat eivät ajaisi yli 90 cm³:n moottorilla varustetulla ATV:llä. Lasten turvallisuuden takia suosittelemme, että myös sinä noudatat tätä suositusta sekä valvot, että muutkin noudattavat. Vain sinä pystyt arvioimaan jonkun matkustajan kyvyn ymmärtää riskit ja käyttää ajoneuvoa turvallisesti.

Ihmisillä, joilla on kognitiivisia tai fyysisiä puutteita, tai jotka ottavat herkästi riskejä, ovat alttiimpia ympäröivien tilanteiden ja törmäyksille, jotka voivat johtaa onnettomuuteen tai jopa kuolemaan.

Tutustu kunnolla ajoneuvon käyttölaitteisiin ja yleiseen käyttöön ennen kuin rohkenet maasto-olosuhteisiin. Harjoittele ajamista sopivalla esteettömällä alueella ja opi tuntemaan kunkin hallintalaitteen toiminta. Aja hitaasti. Suuremmat nopeudet vaativat enemmän kokemusta, tietoa ja sopivia ajo-olosuhteita.

Kaikki ajoneuvot eivät ole samanlaisia. Kussakin ajoneuvossa on omat ainutlaatuiset käyttäytymisominaisuutensa, hallintalaitteensa ja piirteensä. Kukaan ajetaan ja käsitellään eri tavalla.

Älä koskaan oletta, että tämä ajoneuvo kulkee joka paikkaan turvallisesti. Äkilliset kolojen, painumien, penkköiden, pehmeämmän tai kovemman "alustan", tai muun epätasaisuuden aiheuttamat muutokset maastossa voivat kaataa ajoneuvon, tai se tulee epävakaa. Vältä tällaiset vaaratilanteet hidastamalla sekä tarkkaile aina edessä olevaa maastoa. Mikäli ajoneuvo alkaa kaatua tai kiepahtaa, paras neuvo on yleensä välittömästi nousta pois... kaatumisen VASTAKAISelta puolelta!

Käyttöä edeltävä tarkastus

VAROITUS

On erittäin tärkeätä suorittaa käyttöä edeltävä tarkastus ennen ajoneuvolla ajoa. Tarkasta aina kriittisten hallintalaitteiden, turvatoimintojen ja mekaanisten osien toiminta ennen ajamista. Ellei tätä tehdä, voi seurauksena olla vakava vahingoittuminen tai kuolema.

Ennen tämän ajoneuvon käyttöä kuljettajan on aina:

- Kytke seisontajarru päälle ja tarkasta, että se toimii kunnolla.

- Tarkasta rengaspaine ja renkaiden kunto.
- Tarkasta, ettei pyörissä tai laakereissa ole kulumista tai vaurioita.
- Tarkasta hallintalaitteiden sijainti ja varmistu, että ne toimivat kunnolla.
- Tarkasta, että ohjaus toimii ilman vastusta.
- Käytä kaasuvipua useita kertoja ja varmista, että se toimii ilman vastusta. Sen pitää palata vapautettaessa tyhjäkäyntiasentoon.
- Varmista, että jarrut kytkeytyvät kunnolla käyttämällä jarruvipuja ja jarrupoljinta. Vipujen ja polkimen on palattava alkuasentoonsa kun ne vapautetaan.
- Varmista, että vaihdevipu toimii, palauta se sitten VAPAALLE.
- Tarkasta voimansiirtoketjun voitelu ja säätö.
- Tarkasta ovatko vetopyörät kuluneet tai vaurioituneet.
- Tarkasta taka-akselin kiinnikkeiden kireys.
- Tarkasta kääntövarsi; jos siinä on havaittavissa sivuttaisvälystä, **ÄLÄ KÄYTÄ AJONEUVOA.**
- Tarkasta polttoaineen, öljyn ja jäähdytysnesteen pinnan tasot.
- Tarkasta, ettei moottorissa tai vaihteistossa ole vuotoja.
- Varmista, että venttiili on täysin auki -asennossa (ON) (PÄÄLLÄ).
- Puhdista etuvalot ja perävalo.
- Varmista, että etuhuoltotilan kannen salpa on kunnolla kiinni.
- Varmistu, että istuimen salpa on kunnolla kiinni.
- Mikäli kuljetat kuormaa, noudata kuormituskykyä.
- Mikäli vedät perävaunua tai jotain muuta laitetta, varmistu, että maksimi aisakuormitusta ja vetokykyä noudatetaan. Varmistu, että perävaunu on kunnolla kiinnitetty vetokoukkuun.
- Katso ja kokeile moottorin seisoesassa, ettei mikään osa ole irrallaan. Tarkasta kiinnikkeet.
- Varmista, että ajotiellä ei ole ihmisiä tai esteitä.
- Tarkasta virtalukon, käynnistyspainikkeen, moottorin pysäytyskytkimen ja ajovalojen toiminta.
- Käynnistä moottori, irrota seisontajarru ja aja hitaasti muutama metri eteenpäin ja kokeile jarruja jarruttamalla niillä erikseen.

Korjaa mahdollisesti esiintyneet ongelmat ennen ajamista. Ota tarpeen mukaan yhteys valtuutettuun Can-Am -jälleenmyyjään.

Vaatetus

Vaatetus riippuu sen hetkisestä ilmanalasta. On kuitenkin tärkeää, että kuljettaja käyttää aina asiaankuuluvia suojavaatteita ja -varusteita, joihin kuuluvat hyväksytyt kypärä, silmäsuojukset, saappaat, hanskat, pitkähihainen paita ja pitkät housut. Tämän tyyppinen vaatetus suojaa pienemmiltä reitin varrella esiintyviltä vaaroilta. Kuljettaja ei koskaan saa käyttää irtonaisia vaatekappaleita, kuten kaulahuivia, jotka voi tarttua ajoneuvoon tai puiden oksiin tai pensasiin. Olosuhteista riippuen huurtumisen estävät suojalasit tai aurinkolasit voivat olla tarpeen. Eri väriset suojalaseihin tai aurinkolaseihin saatavat linssit auttavat erottamaan maaston muodon vaihtelut. Aurinkolaseja tulee käyttää vain päiväsaikaan.

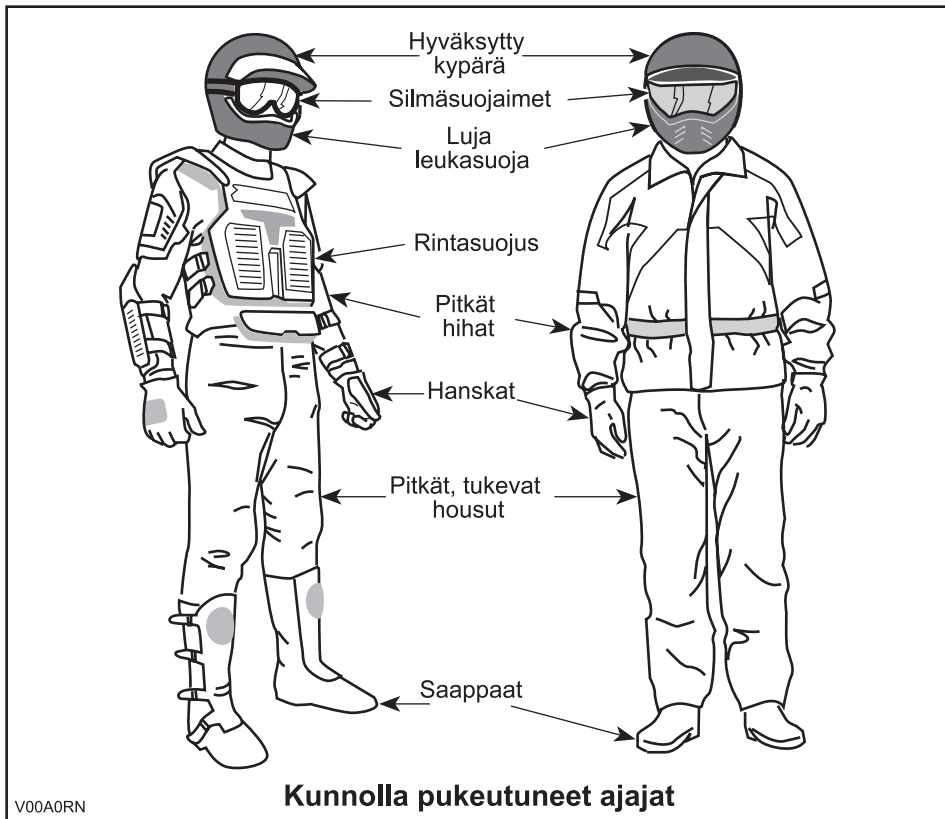

Kuormien kuljetus

Kaikki ajoneuvolla kuljetetut kuormat vaikuttavat ajoneuvon hallintaan ja vakavuuteen. Tästä syystä ei pidä ylittää tehtaan antamia maksimikuormia. Varmistu aina, että kuorma on kunnolla kiinni ja ettei se haittaa ajoneuvon hallintaa. Huomioi aina, että "kuorma" voi liukua tai pudota ja aiheuttaa onnettomuuden. Vältä sivulta esiin työntyviä kuormia, jotka voivat tarttua pensaikkoon tai muihin esteisiin. Älä anna kuorman peittää tai estää etu- tai takavaloa.

Tämä ajoneuvo on nimenomaan suunniteltu vain kuljettajan kuljettamiseen. Vaikka niissä on pitkä, ajajan vapaan liikkumisen salliva istuin, niitä ei ole suunniteltu tai tarkoitettu matkustajaa/matkustajia varten. Älä KOSKAAN asenna matkustajan istuinta. Matkustajan/matkustajien kuljettaminen saattaa vaikuttaa ajoneuvon vakavuuteen ja sinun mahdollisuuteesi hallita sitä.

Perävaunun veto (jos varusteena)

Perävaunua vetävällä ajoneuvolla ajaminen lisää huomattavasti kaatumisvaaraa, etenkin rinteissä. Mikäli ajoneuvon perässä käytetään perävaunua, varmistu että sen vetokoukku sopii yhteen ajoneuvossa olevan kanssa. Varmistu, että perävaunu on vaakatasossa ajoneuvon kanssa. (Tietyissä tapauksissa pitää ajoneuvon vetokoukkuun mahdollisesti asentaa pidennin.) Varmista perävaunun kiinnitys ajoneuvoon ketjuilla. Ajoneuvon jarrutusmatka saattaa pidentyä, jos perävaunussa on raskaita kuormia, etenkin kaltevilla pinnoilla. Varo luistoa tai liukumista. Estä ajoneuvon mahdollinen liikkuminen kiilaamalla sen ja perävaunun pyörät pysähdytyäsi tai pysäköityäsi. Varmistu, että kuorma on perävaunussa tasaisesti jakautunut. Ole varovainen irrottaessasi kuormattua perävaunua, se tai sen kuorma voi kaatua sinun tai muiden päälle. Älä käänny kovassa vauhdissa.

Ajoneuvolla työskentely

Voit suorittaa ajoneuvollasi joitakin KEVYITÄ tehtäviä. Can-Am -jälleenmyyjältä on saatavissa lukuisia lisävarusteita. Noudata kuitenkin aina tämän ajoneuvon kuormituskykyä. Ajoneuvon ylikuormittaminen voi rasittaa komponentteja liikaa ja aiheuttaa niiden vioittumisen. Mahdollisen vahingoittumisen välttämiseksi on yhtä tärkeätä noudattaa lisävarusteiden mukana seuraavia ohjeita ja varoituksia. Vältä raskaiden kuormien vetämisestä tai ajoneuvon käsittelystä johtuvia fyysisiä rasituksia (Jatka lukemalla seuraava osa: *HUVIAJELU*).

Huviajelu

Kunnioita muiden oikeuksia ja rajoituksia. Älä aja muun tyyppiseen maastokäyttöön tarkoitettuilta alueilta. Tällaisia ovat moottorikelkkareitit, ratsastustiet, hiihtoladut, maastopyöräilytiet, jne. Älä koskaan oleta olevasi yksin liikkeellä. Pysy aina kulkuväylän oikealla puolella äläkä aja ristiin rastiin puolelta toiselle. Ole valmis pysähtymään tai siirtymään sivuun kohdatessasi vastaantulijan.

Liity paikalliseen maastoajoneuvoklubiin. Kerhosta saat kartan ja ohjeita tai tietoa siitä, missä voit ajella. Ellei paikkakunnallasi ole kerhoa, ole mukana sellaisen perustamisessa. Ryhmässä ajelu ja klubitoiminta ovat mukavaa sosiaalista kanssakäymistä.

Pidä aina riittävä etäisyys kanssa-ajajiin. Oma arviointikykyysi nopeuden, maasto-olosuhtein, sään ja ajoneuvosi mekaniikan suhteen sekä myös ”kykyysi arvioida” kanssa-ajajiesi ajokäyttäytymistä helpottavat valitsemaan oikean turvaetäisyyden. Tämä ajoneuvo - kuten mikään muukaan ajoneuvo - ei pysty pysähtymään äkillisesti ”kuin seinään”.

Ennen liikkeelle lähtöä ilmoita minne olet ajatellut ajaa ja milloin oletat palaavasi takaisin. Älä koskaan nauti alkoholia tai huumeita ennen ajamista tai ajon aikana!

Riippuen siitä kuinka pitkälle ajattelet ajaa, vie mukanasasi ylimääräisiä työkaluja tai pelastustarvikkeita. Ota selvää tankkauspaikoista. Valmistaudu mahdollisesti kohtaamiisi olosuhteisiin. Ensiapulaukku olisi aina hyvä vaihtoehto.

Ympäristö

Yksi tämän ajoneuvon eduista on, että sillä pääsee ajamaan muuallakin kuin normaaleilla ajoväylillä, pois useimmista lähiöistä. Luontoa ja muiden oikeutta nauttia siitä on kuitenkin aina kunnioitettava. Älä ajele alueilla, jotka ovat ympäristöhaitalle herkkiä. Älä aja metsäviljelysten tai pensaiden... tai kaadettujen puiden yli, tai kaada aita... äläkä pyöritä renkailla tyhjää ja hajota luontoa. "Kulje kevyesti".

Riistan ajo on useimmiten kiellettyä. Riista voi kuolla uupumukseen sen jälkeen, kun sitä on ajettu moottoriajoneuvolla takaa. Jos matkasi varrella kohtaat eläimiä, pysähdy ja tarkkaile hiljaa. Tapaus tulee todennäköisesti olemaan elämäsi parempia muistoja.

Noudata ohjetta... "vie mukanasasi, minkä toitkin". Älä roskaa ympäristöä. Älä sytytä nuotioita, ellei sinulla siihen lupaa... ja silloinkin... älä tee nuotiota kuiville alueille. Matkallasi aiheuttamasi vaaratilanteet voivat aiheuttaa vahinkoa muilla tai itsellesi, vieläpä myöhemmässäkin vaiheessa.

Älä aja viljelysmaalla. Pyydä maanomistajalta aina lupaa ennen kuin ajat hänen maillaan. Ota huomioon vilja, maatilan eläimet ja maa-alueiden rajat. Jos tulet suljetulle portille, sulje se uudelleen takanasi.

Ja lopuksi: älä saastuta puroja, järviä tai jokia, älä tee muutoksia moottoriin tai äänenvaimennusjärjestelmään tai irrota siitä mitään osia.

Mallirajoitus

Vaikka ajoneuvo onkin poikkeuksellisen lujatekoinen luokkaansa nähden, määrittellään se silti kevyeksi ajoneuvoksi, jonka käyttö on rajoitettava asiaankuuluvaan käyttöön.

Painon lisääminen ajoneuvon mihin tahansa kohtaan muuttaa sen painojakautumaa ja suorituskykyä.

Maastokäyttö

Maastokäyttö on luonteeltaankin vaarallista. Mikä tahansa maasto, jota ei ole erityisesti valmisteltu ajoneuvolla ajoa varten, on vaarallinen. Maaston jyrkät vaihtelut, maastoaines ja tarkka jyrkkyys eivät ole ennakoitavissa. Maastossa itsessään on vaara-aineita, jotka jokaisen sinne aikovan on tietoisesti hyväksyttävä.

Ajoneuvon maastoon vievän ajajan on valittava äärimmäisen tarkasti turvallisin reitti ja pidettävä tarkkaan silmällä edessä olevaa maastoa. Missään tapauksessa ajoneuvoa ei saa käyttää henkilö, joka ei täysin tunne ajoneuvoon liittyviä ajo-ohjeita, eikä sitä pitäisi ajaa jyrkässä tai petollisessa maastossa.

Yleiset käyttö- ja turvatoimenpiteet

Parhaat varotoimet ajoneuvon käyttöön liittyvien vaarojen välttämiseksi ovat huolellisuus, varovaisuus, kokemus ja ajotaito.

Jos sinulla on esteen tai erityisen maastokohdan ylityksen suhteen pieninkin epäily, valitse aina vaihtoehtoinen tie.

Maastoajossa teho ja vetovoima ovat tärkeitä, ei nopeus. Älä koskaan aja kovempaa kuin mitä näkyvyys ja oma kyky valita turvallinen reitti sallivat.

Tarkkaile jatkuvasti rinteissä edessä olevia äkillisiä maaston muutoksia tai esteitä, kuten kivenlohkareet ja kannot, jotka voivat aiheuttaa tasapainon menetyksen ja johtaa ympäröivästä ympäristöstä.

Älä koskaan käytä ajoneuvoa, elleivät hallintalaitteet toimi normaalisti.

Varmistu peruutettaessa, ettei ajoneuvon takana ole ihmisiä tai esteitä. Etene hitaasti ja vältä äkkikäännöksiä.

Pysähtyneenä tai pysäköitynä kytke aina seisontajarru päälle. Tämä on erityisen tärkeää rinteisiin pysäköitäessä. Hyvin jyrkissä rinteissä tai kun ajoneuvo on kuormattu, pyörät on kiilattava kivillä tai tiilillä. Muista kääntää polttoaineventtiili kiinni-asentoon.

Ylämäkeen ajo

Rakenteensa johdosta tällä ajoneuvolla on erinomainen kiipeämiskyky, jopa siinä määrin, että ajoneuvo pyörähtää ennemmin taaksepäin ympäri kuin menettää pyörien vetovoiman. Maasto-olosuhteissa tulee usein eteen tilanteita, joissa mäen huippu on eroosion vaikutuksesta erittäin jyrkkä. Ajoneuvo pystyy helposti selviytymään tällaisesta tilanteesta. Näin tehdessään, kun ajoneuvon etuosa asettuu sellaiseen asentoon, että sen painopiste siirtyy perän yli, voi ajoneuvo kuitenkin pyörähtää taaksepäin ympäri.

Tilanne on samanlainen, jos ennalta huomaamaton este aiheuttaa ajoneuvon etuosan nousemisen odotettua enemmän. Tällaisessa tapauksessa on syytä valita toinen reitti. Varo näin tehdessäsi sivuttaisliukumista.

On myös viisasta tietää maasto-olosuhteet mäen tai kumpareen toisella puolella. Aivan liian usein siellä on terävä jyrkänne, jota on mahdoton laskeutua.

Alamäkeen ajo

Tämä ajoneuvo pystyy nousemaan jyrkempiä rinteitä ylös kuin mitä se pystyy turvallisesti laskeutumaan. Näin ollen on oleellista varmistaa ennen kiipeämistä, että alaspäin on olemassa turvallinen reitti.

Hidastaminen liukkaassa alamäessä voi aiheuttaa ajoneuvon "liukumisen". Ylläpidä tasainen nopeus ja/tai kiihdytä hieman, jotta saat ajoneuvon jälleen hallintaan.

Rinteen poikittaissuuntaisesti ajo

Mahdollisuuksien mukaan välttä tällaista ajoa. Tee se tarvittaessa äärimmäisen varovasti. Sivuttaisajo jyrkissä rinteissä voi aiheuttaa ympäripyörähdysten. Lisäksi liukkaalla tai irtonaisella pohjalla voi tapahtua hallitsematonta sivuluisua. Älä yritä kääntää ajoneuvoa alamäkeen liukumalla. Vältä esteitä tai painaumia, jotka nostavat yhtä ajoneuvon puolta toista korkeammalle, mikä voi johtaa ympäripyöräilyyn.

Äkkipudotukset

Tämä ajoneuvo jää "pohjastaan kiinni" ja yleensä pysähtyy, jos etu- tai takapyörät ajetaan äkkipudotuksen yli. Jos pudotus on jyrkkä tai syvä, ajoneuvo syöksyy alas ja pyörähtää ympäri.



Älä yritä selvittää äkkijyrkänteiden yli. Peruuta ja valitse toinen reitti.

Ajotekniikka

Olosuhteisiin nähden liian kova ajo voi aiheuttaa vahingoittumisen. Kaasuta vain riittävästi turvalista etenemistä varten. Tilastojen mukaan käännökset kovassa vauhdissa yleensä johtavat onnettomuuteen ja loukkaantumiseen. Muista aina, että tämä ajoneuvo on painava! Jos se kaatuu päällesi, voit jäädä loukkuun sen pelkän painon alle.

Tätä ajoneuvoa ei ole suunniteltu hyppäämistä varten, eikä se, etkä sinä, pysty vaimentamaan kovien iskujen, kuten hyppäämisen aiheuttamaa energiaa. "Takapyörällä" ajo voi aiheuttaa ajoneuvon pyörähtämisen päällesi. Kummatkin ovat erittäin riskialttiita, ja niitä pitäisi aina välttää.

Ajoneuvon hallinnassa pitämiseksi on molemmat kädet ehdottomasti syytä pitää ohjauksikahvoissa siten, että ne ovat kaikkien hallintalaitteiden ulottuvilla. Sama koskee jalkoja. Vältä mahdolliset sääri- tai jalkavahingot pitämällä jalat koko ajan jalkatuilla. Älä käännä varpaita ulospäin tai auta kääntymistä laittamalla jalkaa ulos, sillä ne voivat osua ohitse kiitäviin esteisiin, tai ne voivat joutua kosketuksiin pyörien kanssa.

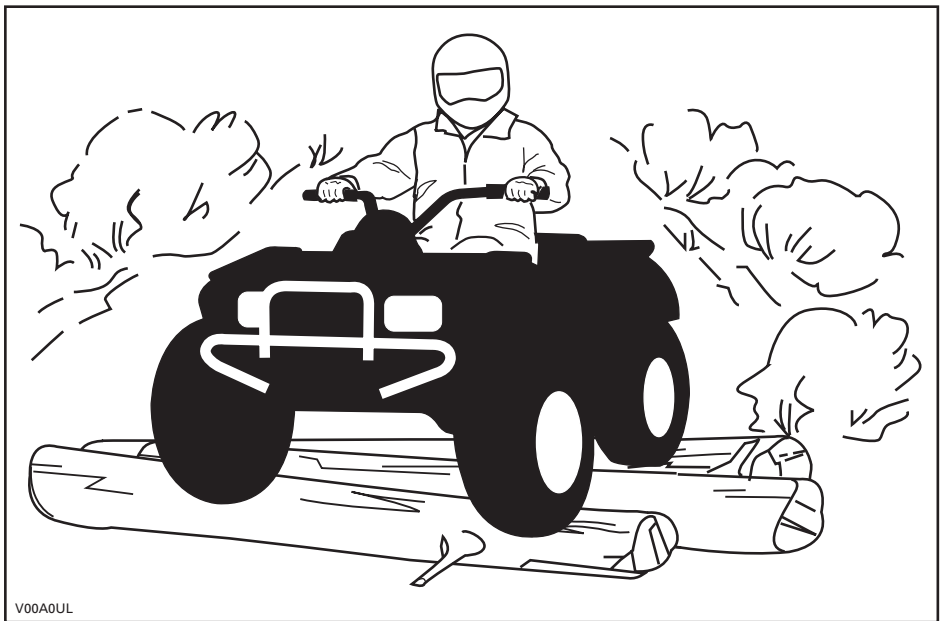

V00A0UL

Vaikka tässä ajoneuvossa on riittävä jousitus, on olemassa ”erittäin tiheää rökkyä” tai muutoin epätasaisia maasto-olosuhteita, jotka tuntuvat epämukavilta ja voivat aiheuttaa selkävaivan. Sen vuoksi on usein ajettava jalkatuilla ”seisten” tai kyykyssä. Hidasta ja vaimenna iskuja jalkajoustoilla.

Tätä ajoneuvoa ei ole suunniteltu teillä tai maanteillä ajoa varten. Useimmilla paikkakunnilla se on laitonta. Ajoneuvolla ajo teillä tai maanteillä voi aiheuttaa kolarin toisen ajoneuvon kanssa. Tämän ajoneuvon renkaat eivät sovi kestopäälystetyllä tiellä ajoon. Kestopäälyste voi suuresti vaikuttaa ajoneuvon käsittelyyn ja hallintaan. Teillä tai pehmeillä penkoilla ajo voi hämmentää muita tielläliikkuja, etenkin jos valot ovat päällä. Jos on ylitettävä tie, pitäisi ensimmäisenä ajavan jalkautua ajoneuvostaan, tarkkailla ja näyttää ohjeita muille ajajille. Viimeisenä tien ylittänyt auttaa sitten ensimmäisenä ajavaa ylittämään tien. Älä aja jalkakäytävillä. Ne on tarkoitettu jalankulkijoille.

Vesi voi olla ainutlaatuinen vaara. Jos se on liian syvä, ajoneuvo voi "kellua" ja kellahtaa. Tarkasta veden syvyys ja virtaus ennen minkäänlaisen vesistön ylittämistä. Vesi ei saisi ylittää jalkatukia. Varo liukkaita pintoja kuten kivet, ruoho, tukit, jne., sekä vedessä että rannoilla. Voit menettää pyörien vetovoiman. Älä ylitä mennä veteen kovalla vauhdilla. Vesi toimii jarruna ja voi heittää sinut pois ajoneuvosta.

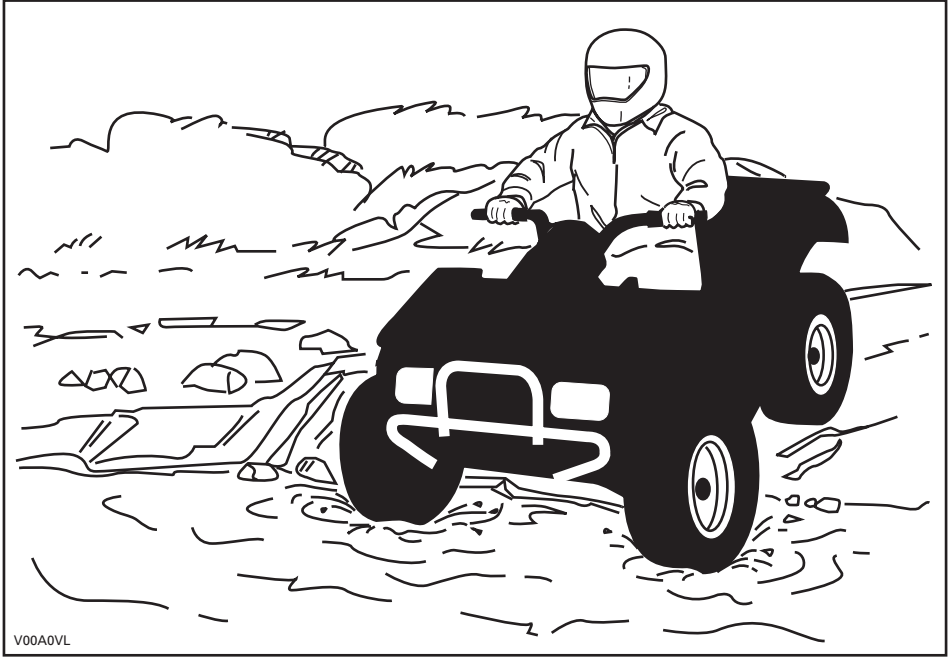

V00A0VL

Vesi vaikuttaa ajoneuvon jarrutuskykyyn. Muista kuivata jarrut jarruttamalla useita kertoja noustuasi ajoneuvolla vedestä.

Lähellä vesiä voi olla mutaa tai suomaata. Varo äkkinäisiä "monttuja" tai syvyysvaihteluita. Varo myös muita vaaroja, kuten kasvullisuuden osittain peittämät kivenlohkareet, tukit, jne.

Jos tiesi johtaa jäätäneiden vesistöjen yli, varmistu, että jää on tarpeeksi paksua kannattamaan sinut, ajoneuvon ja kuorman. Varo erityisesti avovettä... se osoittaa, että jään paksuus vaihtelee. Jos emmit, älä ylitä.

Jää vaikuttaa myös ajoneuvon hallittavuuteen. Hidasta, äläkä "kaasuta äkkinäisesti". Se johtaa vain pyörien luistamiseen ja ajoneuvon mahdolliseen kiepahtamiseen. Vältä äkkijarrutusta. Tämä voi taas johtaa hallitsemattomaan liukuun ja ajoneuvon kiepahtamiseen. Loskaa pitäisi aina välttää, sillä se voi estää ajoneuvon tai sen hallintalaitteiden toiminnan.

Hiekalla ja hiekkadyyneillä, tai lumessa ajo on myös ainutlaatuinen kokemus, mutta näiden kohdalla on huomioitava tiettyjä perusvarotoimia. Ajoneuvo voi menettää märässä, syvässä tai hienossa hiekkassa/lumessa pyörien vetovoiman, mikä aiheuttaa ajoneuvon liukumisen, kaatumisen tai ”pyörien uppoutumisen”. Etsi kiinteämpää maata tällaisessa tilanteessa. Paras neuvo on, jälleen, hidastaminen ja olosuhteiden visusti silmälläpitäminen.

Hiekkadyyneillä ajettaessa suositellaan ajoneuvoon kiinnitettäväksi antennityypistä turvalippua. Tämä helpottaa näkyvyyttä, jolloin muut havaitsevat sinut seuraavan hiekkakummun takaa. Jos näet edessäsi toisen turvalipun, etene varoen. Koska antennityyppinen turvalippu voi taipua ja ponnahtaa itseesi jos se jää kiinni johonkin, älä käytä sitä sellaisissa paikoissa, joissa on matalalla olevia oksia tai esteitä.

Irtokivillä tai soralla ajaminen on hyvin samanlaista kuin jäällä ajo. Sora ja kivet vaikuttavat ajoneuvon ohjattavuuteen... aiheuttaen mahdollisesti sen liukumista tai keikahtamisen, etenkin jos vauhti on kova. Lisäksi se voi vaikuttaa jarrutusmatkaan. Muista, että ”äkinäinen kaasuttaminen” tai liukuminen voivat singota irtokiviä taaksepäin, toista ajajaa kohti. Älä koskaan tee sitä tahallasi.

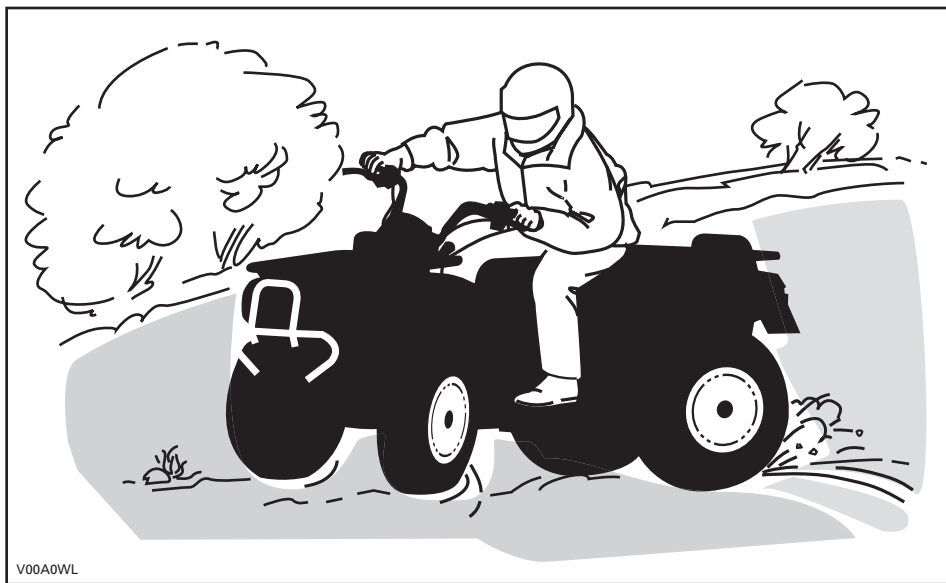

Jos joudut luistoon tai liukuun, on ehkä parasta kääntää ohjaustanko liu'un suuntaan kunnes saat ajoneuvon jälleen hallintaan. Älä koskaan lukitse jarruja ja pyöriä. Ota huomioon ja noudata kaikkia tiellä olevia merkkejä. Niiden tarkoitus on auttaa sinua ja muita.

“Reitillä” olevat esteet on ylitettävä varoen. Esteitä ovat irtokivet, kaatuneet puut, liukkaat pinnat, aidat, tolpat, penkereet ja painumat. Ne on syytä välttää aina kun se on mahdollista. Muista, että jotkut esteet ovat liian suuria tai vaarallisia ylitettäväksi, joten ne on syytä välttää. Voit ylittää pienet kivet tai kaatuneet puut turvallisesti... lähesty niitä 90°:n kulmassa. Seiso jalkatuilla ja pidä polvet koukussa. Hidasta nopeus kuitenkin pysähtymättä, älä “kaasuta äkkinäisesti”. Pidä ohjaustangosta kunnolla kiinni. Siirrä painoasi taaksepäin ja aja eteenpäin. Älä yritä nostaa ajoneuvon etupyöriä maasta. Ota huomioon, että esine voi olla liukas tai voi liikkua sitä ylitettäessä.

Mäissä tai rinteissä ajettaessa on kaksi erittäin tärkeää seikkaa... varaudu liukkaisiin pintoihin, tai maaston muutoksiin ja esteisiin ja... käytä ruumiinpainoa oikein.

Ylämäki

Pidä ruumiinpaino edessä mäenharjannetta kohti. Pidä jalat jalkatuissa ja vaihda pienemmälle vaihteelle, kiihdytä sitten ja tarvittaessa suorita vaihtaminen nopeasti ajaessasi ylöspäin. Älä kaasuta liikaa, sillä silloin ajoneuvon nokka voi nousta maasta irti ja kaatua päällesi. Jos rinne on liian jyrkkä etkä pääse eteenpäin, tai ajoneuvo alkaa rullata taaksepäin, jarruta, mutta varo ettet rupea luisumaan. Nouse ajoneuvosta pois ja tee “U”-käännös tai “K”-käännös (taaksepäin kävellen, ajoneuvon vierellä, ylämäen puolella ja toinen käsi jarruvivussa. Peruuta ajoneuvoa niin, että sen perä osoittaa ylös mäen harjannetta kohti, aja sitten alamäkeen). Kävele tai nouse ajoneuvosta pois aina ylämäen puolella ja pysy loitolla ajoneuvosta sekä sen pyörivistä pyöristä. Älä yritä pitää ajoneuvosta kiinni jos se alkaa kaatua. Pysy erillään. Älä aja mäenharjanteen yli kovalla vauhdilla. Siellä voi olla esteitä, jopa teräviä äkkipudotuksia.

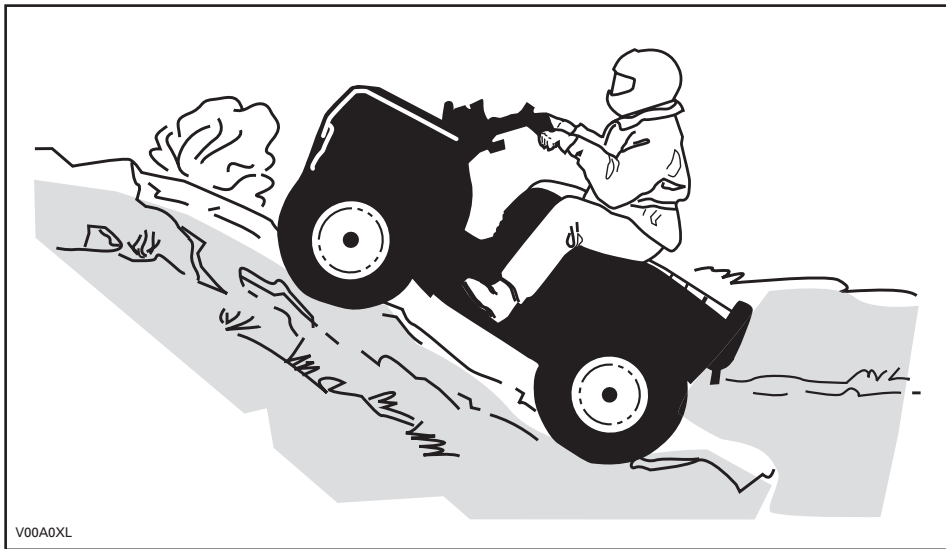

Alamäki

Pidä ruumiinpainosi takana. Jarruta varovasti ja vältä liukumista. Älä "rullaa" alamäkeen käyttäen yksinomaan moottorijarrutusta tai vapaalla.

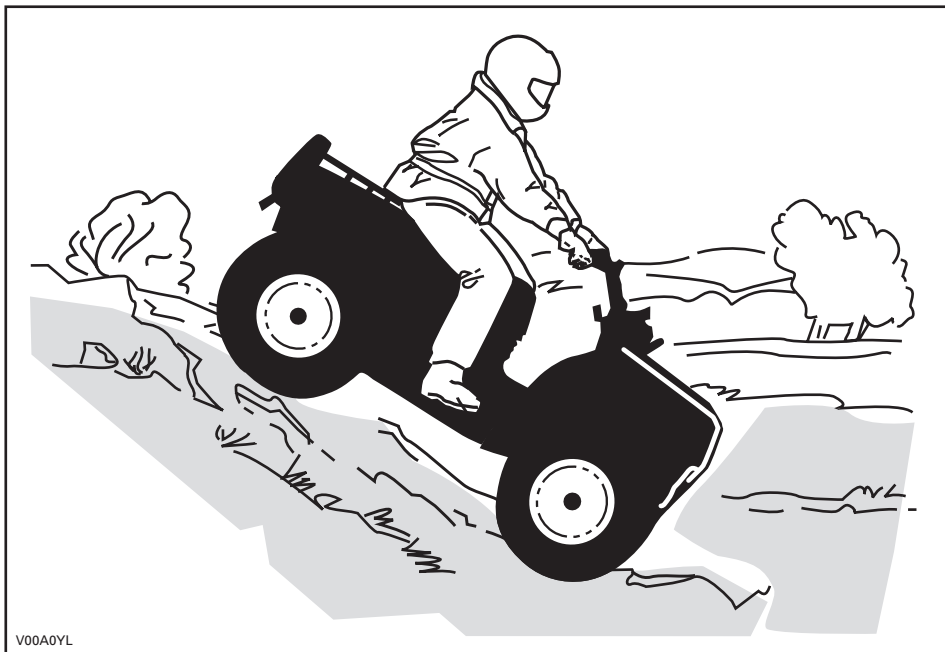

Rinteen poikittaissuuntaisesti ajo

Tämä on yksi kaikkein riskialttiimmista ajotyyleistä, sillä se voi muuttaa voimakkaasti ajoneuvon tasapainoa. Sitä pitäisi kaikin tavoin välttää. Mikäli niin on kuitenkin välttämättä ajettava, on tärkeätä pitää ruumiinpaino AINA ylärinteen puolella... ja olla valmiina nousemaan ajoneuvosta samalle puolelle pois, mikäli ajoneuvo alkaa kaatua. Älä yritä pysäyttää ajoneuvoa tai estää sen vaurioitumista.



Rutiinihuolto

Kun olet lopettanut ajamisen, on viisasta poistaa kasautunut lumi, jää, muta ja piintynyt lika. Puhdistaminen auttaa pitämään ajoneuvon pitempään hyvässä kunnossa jälleenmyyntiä varten ja se estää mahdolliset alttiudet vahingoille ajoneuvon seuraavan käytön aikana. Pese ajoneuvo lämpimällä saippuavedellä ja anna sen kuivua. (Voit kuivata pyyhkeellä.) Älä pese ajoneuvoa ulkona pakkasessa. Suorita asiaankuuluva voitelu *HUOLTO*-osassa kuvatulla tavalla.

Tämän käsikirjan sisällön huomioon ottaminen on osa turvallisuuteen tähtäävää vastuutasi. Siinä on arvokkaita ajoneuvosi oikeata kunnossapitoa koskevia neuvoja. Mikäli tarvitset lisäapua, on valtuutettu Can-Am -jälleenmyyjäsi aina valmis auttamaan.

Muutosten tekeminen ajoneuvoon sen nopeuden tai suorituskyvyn parantamiseksi voi rikkoa ajoneuvon rajoitettua takuuta koskevia ehtoja. Lisäksi tiettyjen muutosten tekeminen, kuten moottori- tai pakokaasukomponenttien irrottaminen, ei useimpien lakien mukaan ole laillista.

Pyörien ja/tai renkaiden koon vaihtaminen voi vaikuttaa ajoneuvon vakavuuteen. Väärät rengaspaineet voivat johtaa renkaan tyhjenemiseen tai renkaan liikkumiseen vanteellaan, renkaan hukkumisen tai vaurioitumiseen. Vaurioituneet pyörät tai renkaat pitäisi aina vaihtaa.

RIIPPUVA LIPUKE

Tässä ajoneuvossa on tärkeitä turvallisuuteen liittyviä tietoja sisältävä riippuva lipuke ja kilpiä.

Jokaisen tällä ajoneuvolla ajavan pitää lukea ja ymmärtää nämä tiedot ennen ajamista.

R VAPAA-AJAN MALLI

TÄMÄ ATV ON TARKOITETTU
VAPAA-AJAN KÄYTTÖÖN.

PELKKÄ KULJETTAJA - EI MATKUSTAJIA.

EI ALLE 16-VUOTIASTA KULJETTAJAA.

TÄMÄN KATEGORIAN R (VAPAA-AIKA) ATV ON
PELKÄSTÄÄN MAASTOAJOKÄYTTÖÖN. SE ON
PÄÄASIASSA YLEISEEN VAPAA-AJON KÄYTTÖÖN,
MUTTA SITÄ VOI MYÖS KÄYTTÄÄ
HYÖTYTARKOITUKSIIN.

ATV:LLÄ AJOTAIDON OPPIMISEEN TARKOITETTUJA
HARJOITUKURSSEJA ON KÄYTETTÄVISSÄ.
KYSY TIETOA JÄLLEENMYYYJÄLTÄSI.

KYSY JÄLLEENMYYYJÄLTÄSI TIETOJA ATV:N
KÄYTTÖÖN LIITTYVISTÄ KANSALLISISTA TAI
PAIKALLISISTA LAEISTA JA ASETUKSISTA.

TÄTÄ RIIPPUVAA LIPUKETTA EI SAA POISTAA ENNEN MYYNTIÄ.

704900930

VAROITUS

ATV:n väärä käyttö voi johtaa VAKAVAAN
VAHINGOITUMISEEN tai KUOLEMAAN.



KÄYTTÄ AINA
HYVÄKSYTTÄÄ
KYSYKSIÄ JA
SUOJAVARUSTE-
TA.



ÄLÄ KOSKAAN
KÄYTTÄ
YLEISILLÄ TEILLÄ.



ÄLÄ KOSKAAN
KULJETA
MATKUSTAJIA.



ÄLÄ KOSKAAN
AJA
HUUMEIDEN TAI
ALKOHOLIN
VAIKUTUKSEN
VALAISENA.

ÄLÄ KOSKAAN aja:

- ilman asianmukaista koulutusta tai ohjeita.
- kykyihisi tai olosuhteisiin nähden liian kovalla vauhdilla.
- yleisillä teillä - voi sattua kolari toisen ajoneuvon kanssa.
- matkustajan kanssa - matkustajat vaikuttavat tasapainoon ja ohjaukseen ja lisäävät riskiä menettää ajoneuvon hallinnan.

AINA:

- käytää oikeata ajotekniikkaa ja välttää ajoneuvon ympäripyörähtämissä, epätasaisissa maastossa ja käännoksissa.
- välttää asfalttipintoja - asfaltti voi suuresti vaikuttaa käsittelyyn ja hallintaan.

LÖYDÄ JA LUE KÄSIKIRJA, NOUDATA KAIKKIA OHJEITA JA
VAROITUKSIA.

V07M11L

Vain USA ja Kanada

AJONEUVON MOOTTORIN KUVAUS:

XXXXX

EPA-VARMENNUTTU

NER (NORMALISOITU PÄÄSTÖARVO) = X
0–10 ASTEIKKOLLA, 0 OLLESSA PUHTAIN
* EI SAA POISTAA ENNEN MYYNTIÄ



704901107

vmo2006-005-009_en

TUOTTEESSA OLEVIA ETIKETTEJÄ

Ajoneuvostasi löytyvät seuraavat kilvet, joiden on katsottava kuuluvan vakituisesti ajoneuvoon. Jos niitä puuttuu tai ne ovat vahingoittuneet, ne voi korvata uusilla ilmaiseksi. Ota yhteys valtuutettuun Can-Am -jälleenmyyjään.

HUOM: Seuraavat tässä käsikirjassa käytetyt kuvat ovat vain esimerkkejä. Oman ajoneuvosi malli voi olla erilainen.

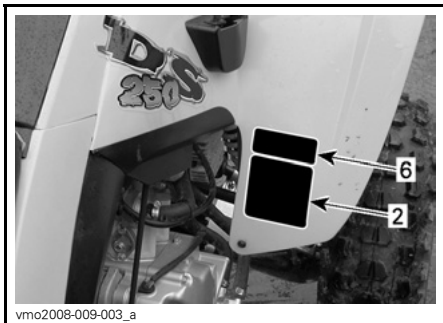
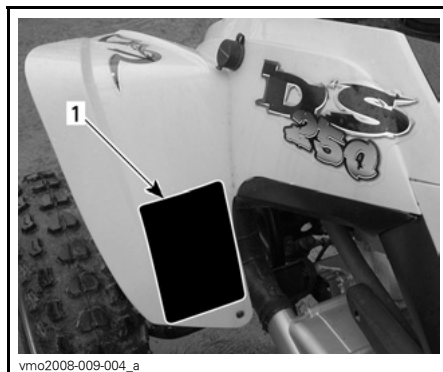
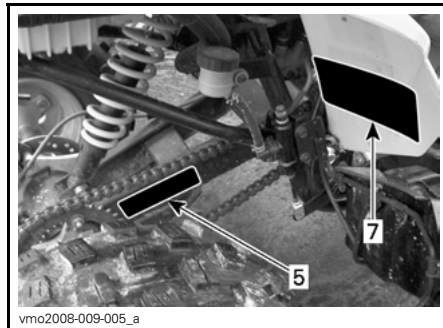

Kilpi 1

VAROITUS

ATV:n väärä käyttö voi johtaa VAKAAN VAHINGOITUMISEEN tai KUOLEMAAN.

KÄYTÄ AINA
HYVÄKSYTTÄ
KYPÄRÄÄ JA
SUOJAVARUSTE-
TA.

ÄLÄ KOSKAAN
KÄYTÄ
YLEISILLÄ TEILLÄ.

ÄLÄ KOSKAAN
KULJETA
MATKUSTAJIA.

ÄLÄ KOSKAAN
AJA
HUUMEDEN TAI
ALKOHOLIN
VAKUTUKSEN
ALAISENA.

ÄLÄ KOSKAAN aja:

- ilman asianmukaista koulutusta tai ohjeita.
- kykyihisi tai olosuhteisiin nähden liian kovalla vauhdilla.
- yleisillä teillä - voi sattua kolari toisen ajoneuvon kanssa.
- matkustajan kanssa - matkustajat vaikuttavat tasapainoon ja ohjaukseen ja lisäävät riskiä menettää ajoneuvon hallinnan.

AINA:

- käyttä oikeita ajotekniikkaa ja välttää ajoneuvon ympäripyörittämissä mäissä, epätasaisessa maastossa ja käännoksissa.
- välttää asfalttipintoja - asfaltti voi suuresti vaikuttaa käsittelyyn ja hallintaan.

LÖYDÄ JA LUE KÄSIKIRJA, NOUDATA KAIKKIA OHJEITA JA VAROITUKSIA.

704 900 051

V01M01Z

Kilpi 2

VAROITUS

ALLE
16

Mikäli olet alle 16-vuotias, tällä ATV:llä ajaminen lisää riskiä VAHINGOITUUA VAKAVASTI tai KUOLLA.
ÄLÄ KOSKAAN aja tällä ATV:llä, jos olet alle 16-vuotias.

704 900 011

V01M02Z

Kilpi 3

VAROITUS

ÄLÄ KOSKAAN aja matkustajana. Matkustajat voivat aiheuttaa hallinnan menetyksen, josta seuraa VAKAVA VAHINGOITUMINEN tai KUOLEMA.

704 900 005

V01M07Z

Kilpi 4

VAROITUS

| | KUORMA | | RENGASPAINNE KYLMÄNÄ |
|---|--------|--|----------------------|
| Väärä rengaspaine tai ylikuormitus voi aiheuttaa hallinnan menetyksen johtuen VAKAAN VAHINGOITUMISEEN tai KUOLEMAAN. | XXX kg | EDESSÄ MAKS: XX kPa (XX psi) MIN: XX kPa (XX psi) | |
| | XXX lb | | |
| | SAAKKA | | |
| | TAKANA | | |
| | | MAKS: XX kPa (XX psi) | MIN: XX kPa (XX psi) |

Pidä AINA oikea, esitetty rengaspaine.

ÄLÄ KOSKAAN säädä rengaspainetta alle minimin. Rengas voisi irrota vanteelta.

ÄLÄ KOSKAAN ylittää ajoneuvon XXX kg:n (XXX lb) kuormituskykyä, mukaan luettuina kuljettajan, kuorman, lisävarusteiden ja perävaunun aisan painot.

ATV:n KUORMAUS JA PERÄVAUNUN VETÄMINEN

- Kuorman kantaminen tai perävaunun vetäminen voi vaikuttaa vakavuuteen ja käsiteltävyyteen.
- Kun kuljetat kuormaa tai vedät perävaunua:
 - hidasta nopeutta.
 - ota huomioon pidempi jarrutusmatka.
 - vältä mäkiä ja epätasaisia maastoja.

vmo2006-007-002_aen

Kilpi 5

VOIMANSIIRTOKETJU

VOIMANSIIRTOKETJUN ON OLTAVA HYVIN SÄÄDETTY JA VOIDELTU VAPAÄVLYS ON 15 - 25 MM (5/8 - 1 IN). KUN AJAJA EI OLE AJONEUVOSSA. KATSO TÄYDELLISET OHJEET KÄSIKIRJASTA.

15 - 25 MM
(5/8 - 1 IN)

vmo2006-014-002_aen

56

TURVALLISUUSTIETOJA

Kilpi 6

VAROITUS

- ATV pitää pysäyttää ennen vaihteen vaihtamista.
- Paina aina jalkajarrua kun vaihdat VAPAALTA (N).

704 900 218

V06M0EY

Kilpi 7

| | | |
|---|------|---|
| EMISSION CONTROL INFORMATION <small>THIS VEHICLE MEETS U.S. ENVIRONMENTAL PROTECTION AGENCY AND CALIFORNIA REGULATIONS FOR MODEL YEAR 2006.</small> | | PÄÄSTÖTIEDOT <small>TÄMÄ AJONEUVO TÄYTTÄÄ YHDYSVALTOJEN YMPÄRISTÖSUOJELUVIRASTON (EPA) JA CALIF. JÄÄMÄÄRYKSET VUOSIMALLILLE 2006.</small> |
| ENGINE FAMILY | XXXX | MOOTTORIBARJA |
| FEL | XXXX | FEL |
| ENGINE DISPLACEMENT | XXXX | MOOTTORIN SYLINTERI-LAVUUS |
| EXHAUST EMISSION CONTROL SYSTEM | XXXX | PAKOKAASUJEN PUHENTUSTUJAIN |
| FUEL | XXXX | JESTELMÄ |
| ENGINE OIL | XXXX | POLTTOAINE |
| IDLE SPEED | XXX | MOOTTORINLJH |
| SPARK PLUG TYPE | XXX | TYHJÄÄNTI |
| SPARK PLUG GAP | XXX | SYTYTYSTULIPATYYPI |
| | | SYTYTYSTULIPAN RAKO |

SEE OPERATOR GUIDE FOR MAINTENANCE SCHEDULES. ©2006 HONDA MOTOR CO., LTD. HONDA MOTORCYCLES AMERICA, INC. HONDA POWER EQUIPMENT PRODUCTS, INC.

vmo2006-005-012

Kilpi 8

DA

FIND OG LÆS BRUGERVEJLEDNINGEN. OVERHOLD ALLE INSTRUKTIONER OG ADVARSLER.

NL

ZOEK DE GEBRUIKERSHANDLEIDING OP EN LÈES HEM. HOUD U AAN ALLE AANWIJZINGEN EN WAARSCHUWINGEN.

FR

LOCALISER ET LIRE LE GUIDE DE L'OPÉRATEUR. SUIVRE TOUTS LES CONSIGNES ET AVERTISSEMENTS.

FI

PAIKANNA JA LUE KÄYTTÄJÄN OPAS. NOUDATA KAIKKI KÄYTTÖOHJEITA JA VAROITUKSIA.

DE

BETRIEBSANLEITUNG AUSFINDEN MACHEN UND LESEN. ALLE ANWEISUNGEN UND WARHNHWEISE BEFOLGEN.

EL

ΒΡΕΪΤΕ ΚΑΙ ΔΙΑΒΑΣΤΕ ΤΟΝ ΟΔΗΓΟ ΧΕΙΡΕΤΗ. ΑΝΟΙΨΤΕ ΤΟ ΕΞ ΕΤΙΣ ΟΔΗΓ ΚΑΙ ΤΥΠΟΕΛΕΓΧΟΪΣΕΙΣ.

IT

LEGGERE IL MANUALE DELL'OPERATORE. SEGUIRE TUTTE LE ISTRUZIONI E AVVERTENZE.

PT

LOCALIZAR E LER O GUIA DE OPERAÇÃO. OBSERVAR TODAS AS INSTRUÇÕES E MENSAGENS DE AVISO.

ES

UBICAR Y LEER LA GUÍA DEL OPERADOR. ATENERSE A TODAS LAS INSTRUCCIONES Y MENSAJES DE ADVERTENCIA.

SV

TA REDA PÅ INSTRUKTIONSBOKEN OCH LÄS DEN. UPPMÄRKSAMMA ALLA ANVISNINGAR OCH VARNINGAR.

704 901 177

vmo2006-014-003_a

AINOASTAAN KANSAINVÄLISET MALLIT

AJONEUVOA KOSKEVAT TIEDOT

MITEN TUNNISTAA OMA AJONEUVO

Ajoneuvosi pääkomponentit (moottori ja runko) tunnistetaan erilaisilla sarjanumeroilla. Näitä numeroita tarvitaan toisinaan takuukysymyksissä, tai ajoneuvosi tunnistamiseen jos se häviää. Valtuutettu Can-Am -jälleenmyyjä tarvitsee näitä numeroita täyttääkseen takuuhakemukset kunnolla. BRP ei hyväksy minkäänlaisia takuuta jos moottorin tunnistusnumero (EIN) tai ajoneuvon tunnistusnumero (VIN) on poistettu tai niitä on millään tavalla vääristetty. Suosittelemme merkitsemään kaikki ajoneuvon sarjanumerot muistiin ja antamaan ne vakuutusyhtiölle.

Ajoneuvon tunnistusnumeron sijainti



vmo2006-014-004_a

TYYPILLINEN

1. VIN (ajoneuvon tunnistusnumero)
2. Malli

Moottorin tunnistusnumeron sijainti



vmo2006-014-005_a

TYYPILLINEN

Kelpoisuuskilpi

Tämä kilpi osoittaa ajoneuvon vaatimustenmukaisuuden useassa maassa.

| KILVEN SIJAINTI | |
|-----------------------|--|
| Kaikki DS 250 -mallit | Rungon oikeanpuolimainen alempi putki (A-tukivarren välissä) |



USA JA KANADA



MUUT MAAILMAN MAAT

MELUEMISSION RAJOITUSSÄÄDÖS

Vain USA ja Kanada

Meluntorjuntajärjestelmän vahingoittaminen on kiellettyä!

Yhdysvaltain liittovaltiolaki ja Kanadan läänilait voivat kieltää seuraavat toimenpiteet tai niiden aiheuttamisen:

1. Uuteen ajoneuvoon meluntorjuntaa varten sisällytettyjen laitteitten tai rakenneosien kenenkään toimesta poistaminen tai toimimattomaksi saattaminen ennen sen myyntiä tai toimittamista lopulliselle ostajalle tai sen ollessa käytössä, muuta kuin huolto-, korjaus- tai vaihtamistarkoituksessa, tai
2. Ajoneuvon käyttö sen jälkeen, kun tällainen laite tai rakenneosa on irrotettu tai saatettu toimimattomaksi kenen tahansa toimesta.

Seuraavassa on lueteltu väärentämiseksi katsottavat toimenpiteet:

1. Äänenvaimentimen tai minkään muun moottorin pakokaasuja pois ohjaavan moottorin osan irrottaminen, tai muuttaminen, tai puhkaiseminen.
2. Minkä tahansa imujärjestelmän osan irrottaminen, tai muuttaminen, tai puhkaiseminen.
3. Ajoneuvon liikkuvien osien, tai pako- tai imujärjestelmän osien vaihtaminen muihin kuin valmistajan määrittämiin osiin.
4. Kunnollisen ylläpidon puute.

PÄÄSTÖVAATIMUKSET

Vain USA

California Air Resources Board (Kalifornian ilmastovaliokunta) (CARB) vaatii, että ajoneuvosi noudattaa sovellettavia pakokaasupäästöjen standardeja koko sen käyttöiän ajan, kun sitä käytetään ja ylläpidetään annettujen ohjeiden mukaan.

Kalifornian ajoneuvorekisteröinnin yhteydessä saa vuosittain poikkeamista osoittavan PUNAISEN etiketin (samoin kuin VIHREÄN etiketin). Ajoneuvon tunnistusnumero (siinä oleva 8. merkki) ilmaisee asiaankuuluvan kilven.

| AJONEUVOLUOKKA | VIN 8. MERKKI |
|--|--|
| Poikkeamista osoittava PUNAINEN etiketti | Merkin on oltava C tai 3 |
| Noudattava VIHREÄ etiketti | Mikä tahansa aakkosnumeerinen merkki, joka on muu kuin C tai 3 |

SISÄÄNAJO

Moottori

Ajoneuvo tarvitsee 10 tunnin sisäänajon ennen kuin sillä ajetaan jatkuvasti täydellä kaasulla.

TÄRKEÄÄ: Älä koskaan sekoita öljyä polttoaineeseen. Tässä ajoneuvossa on 4-tahtikone. Öljyä saa lisätä vain moottorin kampikammioon.

Tänä aikana pitäisi kaasuttaa korkeintaan $\frac{3}{4}$ maksimistaan. Hyvään sisäänajoon kuuluu kuitenkin lyhyitä täyskaasutuksia ja nopeuden vaihteluita. Jatkuvat kiihdytykset täydellä kaasulla, pitkät ajot täydellä nopeudella ja moottorin ylikuumentuminen ovat vahingollisia sisäänajon aikana.

Hihna

Uusi hihna vaatii 50 km:n (30 mailia) sisäänajon. Vältä voimakasta kiihdyttämistä/hidastamista, kuorman vetoa tai ajelemista täydellä vauhdilla.

10 tunnin tarkastus

HUOM: 10 tunnin tarkastuksen maksaa ajoneuvon omistaja.

Samoin kuin minkä tahansa mekaanisen laitteen kohdalla, suosittelemme, että valtuutettu Can-Am -jälleenmyyjä tarkastaa ajoneuvosi ensimmäisen 10 tunnin, tai 200 km:n (125 mailia), tai 30 päivän jälkeen ostohetkestä lukien, mikä ensin kohdalle osuu. Tarkastuksen yhteydessä on myös mahdollisuus keskustella ensimmäisten käyttötuntien aikana esille tulleista kysymyksistä.

HALLINTALAITTEET/MITTARIT/VARUSTEET

HUOM: Jotkut hallintalaitteet/mittarit/varusteet ovat vapaavalintaisia.

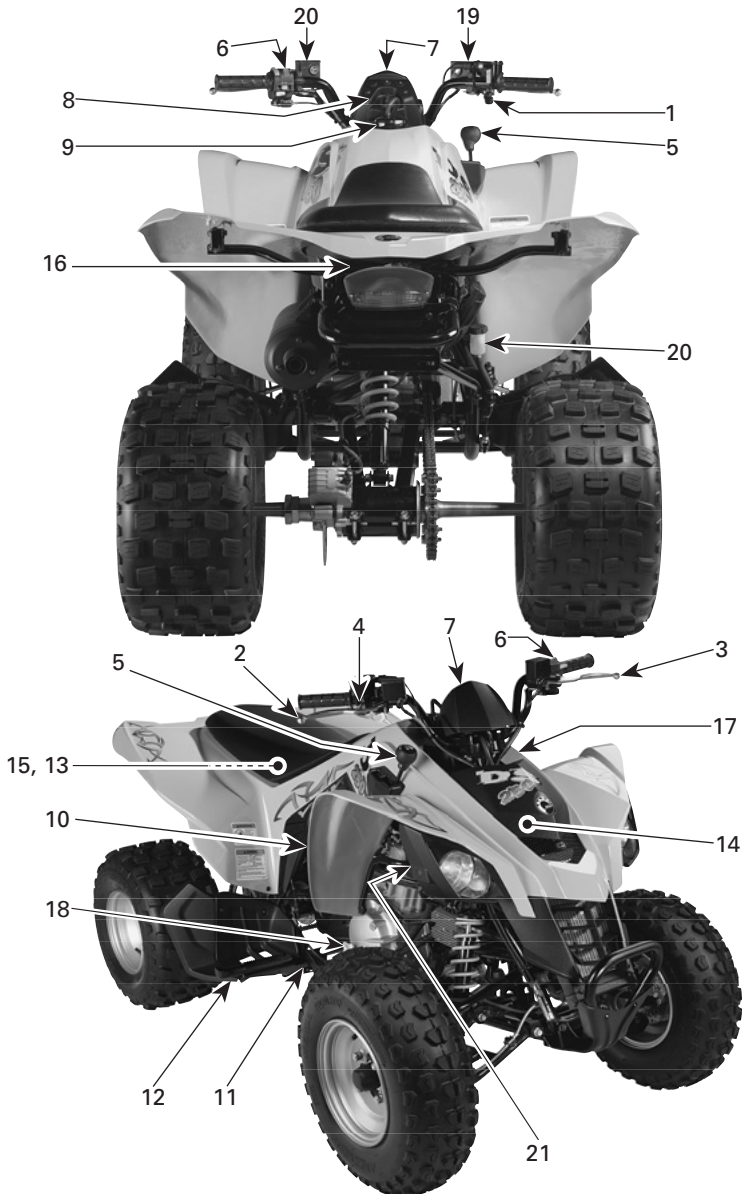

vmo2006-013-005_b

Luettaessa tätä käsikirjaa on muistettava että:

VAROITUS

Osoittaa mahdollista vaaratilannetta, joka voi johtaa vakavaan loukkaantumiseen tai kuolemaan, ellei sitä vältetä.

HUOM: Tässä osassa kuvataan ajoneuvosi eri hallintalaitteiden perustointoja. Katso lisätietoja tietyn hallintalaitteen käytöstä joidenkin toisten laitteiden yhteydessä *KÄYTTÖOHJEISTA* edempänä tässä osassa.

1) Kaasuvipu

Painamalla sitä moottorin käyntinopeus kasvaa, jolloin vaihteisto voidaan vaihtaa valitulle vaihteelle.

Kun se vapautetaan, moottorin käyntinopeuden pitäisi palata automaattisesti tyhjäkäynnille, jolloin ajoneuvon vauhti vähitellen hidastuu.

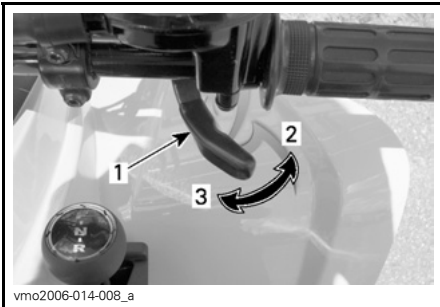

1. Kaasuvipu
2. Kaasutus
3. Hidastus

2) Etujarruvipu

Puristettaessa jarru jarruttaa. Vapautettaessa jarruvivun pitäisi automaattisesti palata alkuperäiseen asentoonsa. Jarrutusteho on suhteessa voimaan, jolla vipua puristetaan, sekä maastotyyppiin ja -olosuhteisiin.

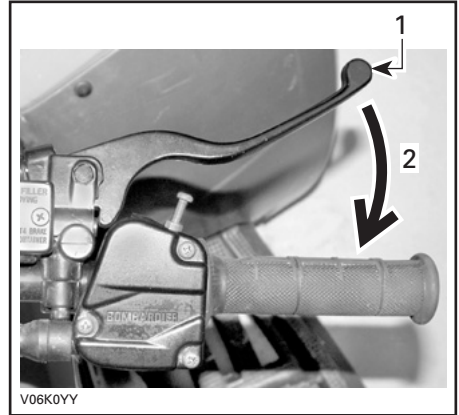

1. Jarruvipu
2. Jarrutus

3) Takajarruvipu

Painettaessa takajarru jarruttaa. Vapautettaessa jarruvivun pitäisi automaattisesti palata alkuperäiseen asentoonsa. Jarrutusteho on suhteessa voimaan, jolla vipua puristetaan, sekä maastotyyppiin ja -olosuhteisiin.

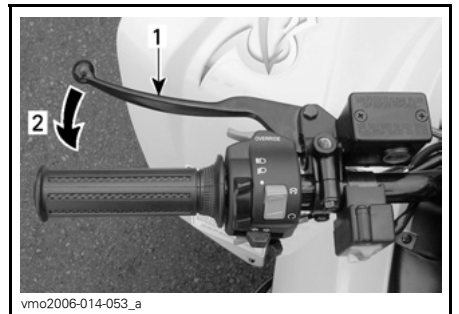

- TYYPILLINEN**
1. Jarruvipu
 2. Jarrutus

4) Seisontajarru

Lukitus estää ajoneuvon liikkumisen. Käytännöllinen kun jarrut pitää lukita esim. K-käännöstä tehtäessä, kuljetuksen aikana, tai kun ajoneuvo ei ole käytössä.

VAROITUS

Käytä aina seisontajarrua **ja** aseta vaihdevipu ETEENPÄIN-asentoon (FORWARD), kun ajoneuvo ei ole käytössä.

VAROITUS

Varmistu, että seisontajarru on kokonaan pois päältä ennen ajoneuvon käyttöä. Jos jarruvipua painetaan ajon aikana jatkuvasti, tämä voi vaurioittaa jarrujärjestelmää ja aiheuttaa jarrutustehon menetyksen ja/tai tulipalon.

Mekanismin käyttö: Paina jarruvipua ja paina jarruvivun lukko sormella alas. Jarruvipu on nyt kiinni ja takajarrut ovat päällä.

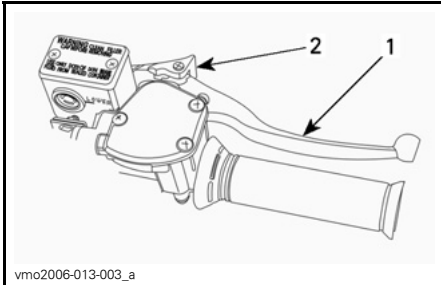

1. Etujarruvipu
2. Paina seisontajarrun kytkemistä varten

Mekanismin vapautus: Paina jarruvipua. Vivun lukon pitäisi automaattisesti palata alkuperäiseen asentoonsa. Jarruvivun pitäisi palata lepoasentoon. Vapauta aina seisontajarru ennen ajamista.

5) Vaihdevipu

3-asentoinen vipu.

TÄRKEÄÄ: Pysäytä ajoneuvo aina kokonaan ja laita jarru päälle ennen vaihdevivun siirtämistä.

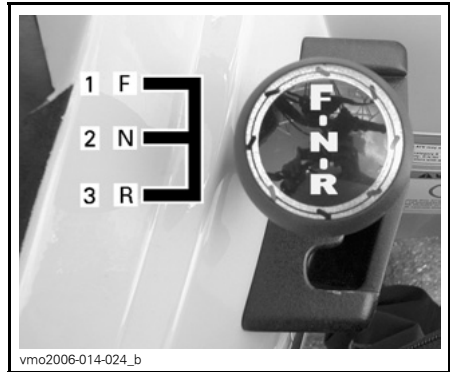

VAIHDEVIVUN VAIHTAMISKUVIO

1. Eteenpäin (F)
2. Vapaa (N)
3. Peruutusvaihte (R)

Vaihteen siirtämistä varten pysäytä ajoneuvo kokonaan, paina jarrua ja siirrä sitten vipu haluttuun asentoon siirtämällä sitä ylöspäin tai alaspäin. Älä siirrä vipua väkisin.

HUOM: Jos yrität vaihtaa vaihdetta moottorin kierrosluvun ollessa korkea tai jarruja painamatta, moottori pysähtyy.

R: Peruutus

Tällä vaihteella ajoneuvolla pääsee peruuttamaan. Tässä ajoneuvossa peruutuksen nopeudenrajoitinjärjestelmä. Katso lisätietoa **OHITUSPAINI-KE**-kohdasta edempänä.

VAROITUS

Ennen ajoneuvolla peruuttamista varmista, ettei takana ole esteitä tai ihmisiä. Pysy istuimella.

N: Vapaalla

Tämä asento vapauttaa vaihteiston ja mahdollistaa ajoneuvon liikuttamisen omin voimin tai hinaamisen.

F: Eteenpäin

Se on normaali ajonopeusalue. Sillä ajoneuvo saavuttaa maksiminopeutensa.

6) Monitoimikytkimen kotelo

Monitoimikytkimen kotelossa on seuraavat hallintalaitteet:

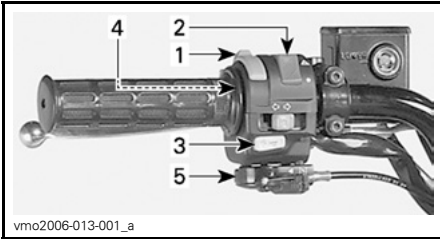

vmo2006-013-001_a

TYYPILLINEN — MONITOIMIKYTKIMEN KOTELO

1. Etuvalokytkin
2. Moottorin pysäytyskytkin.
3. Moottorin käynnistyspainike
4. Ohituspainike
5. Rikastinvipu

Etuvalokytkin

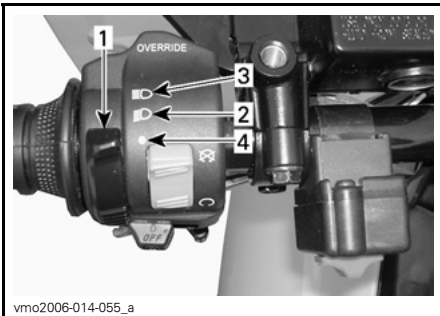

vmo2006-014-055_a

TYYPILLINEN — ETUVALOKYTKIMEN ASENNOT

1. Etuvalokytkin
2. Ajovalo ja perävalo
3. Kaukovalo ja perävalo
4. OFF (POIS) -asento

Moottorin pysäytyskytkin

Tätä kytkintä voidaan käyttää moottorin pysäyttämiseen ja hätäkeinoana.

Pysäytä moottori vapauttamalla kaasuvipu kokonaan ja käyttämällä sitten moottorin pysäytyskytkintä.

HUOM: Vaikka moottori voidaankin pysäyttää kääntämällä avain virtalukossa OFF (POIS) -asentoon, suosittelemme, että moottori pysäytetään moottorin pysäytyskytkimellä.

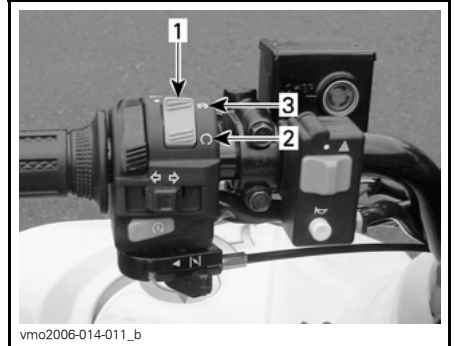

vmo2006-014-011_b

MOOTTORIN PYSÄYTYSKYTKIN

1. Moottorin pysäytyskytkin.
2. RUN (KÄY) -asento
3. OFF (POIS) -asento

Moottorin käynnistyspainike

Käynnistä moottori asettamalla moottorin pysäytyskytkin RUN (KÄY) -asentoon.

Paina moottorin käynnistyspainiketta ja pidä se alas painettuna, vapauta välittömästi moottorin käynnistyttyä.

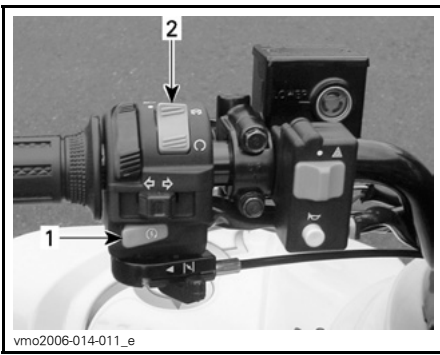

TYYPILLINEN

1. Moottorin käynnistyspainike
2. Moottorin pysäytyskytkin.

HUOM: Moottori ei käynnisty, jos moottorin pysäytyskytkin on OFF-(POIS)-asennossa.

Ohituspainike

Tällä painikkeella ohitetaan peruutuksen nopeudenrajoitinjärjestelmä teho-peruutuksen yhteydessä. Paina ohituspainike pohjaan ja paina sitten kaasuvivua vaiheittain.

VAROITUS

Älä koskaan paina ohituspainiketta kaasuvivun ollessa jo alaspainettuna, koska seurauksena voi olla hallinnan menetys aiheuttaen vakavan henkilövahingon tai kuoleman.



TYYPILLINEN

1. Ohituspainike

Rikastinvipu (ryppy)

Tässä laitteessa on säädettävä vipu moottorin kylmäkäynnistykseen helpottamista varten.

OFF (POIS) -asento on normaalikäyttöä varten, kun moottori on lämmin.



RIKASTINVIPU POIS-ASENNOSSA

Rikastinvivun täysin päällä -asentoa käytetään moottorin ollessa kylmä.



RIKASTINVIPU TÄYSIN PÄÄLLÄ -ASENNOSSA

Muita POIS- ja TÄYSIN PÄÄLLÄ -asentojen välisiä asentoja käytetään moottorin lämpötilasta riippuen.

7) Merkkivalot

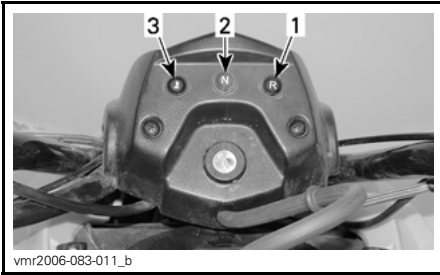

1. Peruutuksen valo (PUNAINEN)
2. Vapaalla-merkkivalo (VIHREÄ)
3. Moottorin lämpötila (PUNAINEN)

Moottorin lämpötila (PUNAINEN)



Tämä valo syttyy, kun virta-avain virtalukossa käännetään päälle (ON), valo palaa noin 1 s. ajan. Kun tämä merkkivalo palaa jatkuvasti, se osoittaa, että moottori on ylikuumentunut. Jos moottori ylikuumenee, katso ERIKOISTOIMENPITEISTÄ kohta MOOTTORI YLIKUUMENEE.

TÄRKEÄÄ: Ellei valo sammu heti moottorin käynnistyttyä, pysäytä moottori. Ota yhteys valtuutettuun Can-Am -jälleenmyyjään. Älä käytä ajoneuvoa ennen kuin se on korjattu.

Peruutuksen valo (PUNAINEN)



Osoittaa, että vaihde on peruutusasennossa.

Vapaalla-merkkivalo (VIHREÄ)



Osoittaa, että vaihde on vapaalla.

8) Virtalukko

Toimii avaimella, kaksiasentoinen kytkin.

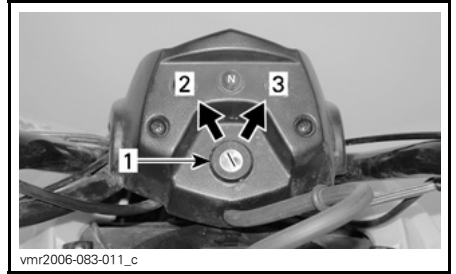

TYYPILLINEN — VIRTALUKON ASENNOT

1. Virtalukko
2. OFF (POIS)
3. ON (PÄÄLLÄ) ja valot päällä

Laita avain kytkimeen ja käännä se ON (PÄÄLLÄ) -asentoon. Avaimen saa pois kääntämällä se ensin OFF (POIS) -asentoon.

Muista, että jos kaikki valot palavat mutta moottori ei käy, akku tyhjenee. Käännä virtalukko aina OFF (POIS) -asentoon kun moottorin on pysäytetty.

HUOM: Vaikka moottori voidaan pysäyttää kääntämällä avain virtalukossa OFF (POIS) -asentoon, suosittelemme, että moottori pysäytetään moottorin pysäytyskytkimellä.

9) Polttoainesäiliön kansi

TÄRKEÄÄ: Älä koskaan sijoita mitään polttoainesäiliön korkin päälle, koska siinä oleva ilma-aukko voi mennä tukkoon ja moottori voi ruveta käymään katkonaisesti.

Polttoaineen täyttämistä varten avaa kansi kääntämällä sitä vastapäivään, kiristä se täyden jälkeen myötäpäivään.

HUOM: Varmista, että ilmanvaihtoputki on oikein asennettu.

VAROITUS

Pysäytä aina moottori ennen tankkaamista. Avaa korkki hitaasti. Mikäli havaitset paine-eron (polttoainesäiliön korkkia avattaessa kuuluu viheltävä ääni), anna tarkastaa ja/tai korjata ajoneuvo ennen kuin jatkat sen käyttämistä. Tietyissä olosuhteissa polttoaine on tulenarkaa ja räjähtävää. Älä koskaan käytä avotulta polttoainemäärän tarkastamiseen. Älä koskaan tupakoi tai salli läheisyydessä tulta tai kipinöitä. Toimi aina hyvin ilmastoidulla alueella. Älä koskaan täytä polttoainesäiliötä piripintaan ennen ajoneuvon viemistä lämpimään. Lämpötilan noustessa polttoaine laajenee ja voi tulvia yli. Pyyhi ajoneuvosta aina ylivuotanut polttoaine pois.

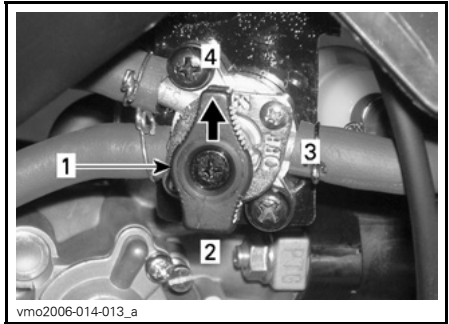

vmo2006-014-013_a

1. Siirrä osoitin haluttuun asentoon.
2. RES. (varalla)
3. OFF (POIS)
4. ON (PÄÄLLÄ)

OFF (POIS)

Pysäyttää polttoaineen syötön kaasuttimeen.

TÄRKEÄÄ: Käännä venttiili OFF (POIS) -asentoon kun ajoneuvo ei ole käytössä tai kun sitä siirtokuljetaan.

ON (PÄÄLLÄ)

Päästää polttoaineen kaasuttimeen. Tämä on normaali asento kun ajoneuvoa käytetään.

RES. (VARALLA)

Kun polttoaine on loppunut polttoainesäiliöstä ON (PÄÄLLÄ) -asennossa, on pieni hätävara käytettävissä kääntämällä osoitin RES (VARA) -asentoon. Varalla on noin 10% polttoainesäiliön tilavuudesta. Käytä tätä asentoa vain kun ON (PÄÄLLÄ) -osa on tyhjä.

Kun varasäiliö on käytössä, suorita mahdollisimman nopeasti tankkaus. Muista kääntää venttiili takaisin ON (PÄÄLLÄ) -asentoon tankkauksen jälkeen.

TÄRKEÄÄ: Ellei polttoaineventtiiliä ole kunnolla avattu, polttoaine ei pääse virtaamaan kunnolla. Varmistu, että venttiili on ajon aikana täysin auki.

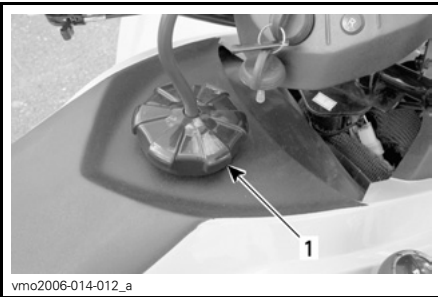

vmo2006-014-012_a

1. Polttoainesäiliön korkki

10) Polttoaineventtiili

Se on 3-asentoinen kiertoventtiili. Kierrä nupin osoitin asentoon ON (PÄÄLLÄ), OFF (POIS) tai RES (VARA).

11) Takajarrupoljin

Painettaessa takajarru jarruttaa. Vapautettaessa sen pitäisi palata alkuperäiseen asentoonsa. Jarrutusteho on suhteessa voimaan, jolla poljinta painetaan, sekä maastotyyppiin ja olosuhteisiin.

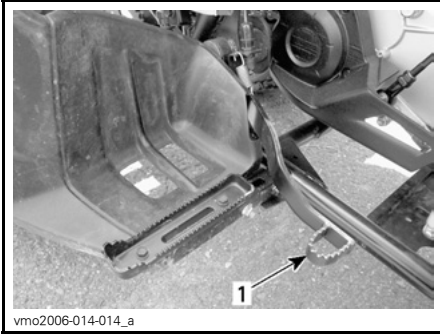

1. Takajarrupoljin

12) Jalkatappi

Tähän voit tukea jalkaasi.

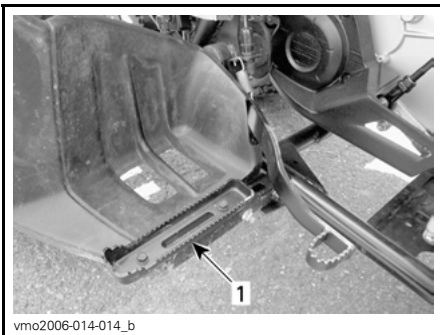

1. Jalkatappi

13) Työkalusarja

Työkalusarja sijaitsee istuimen alla olevassa huoltotilassa.

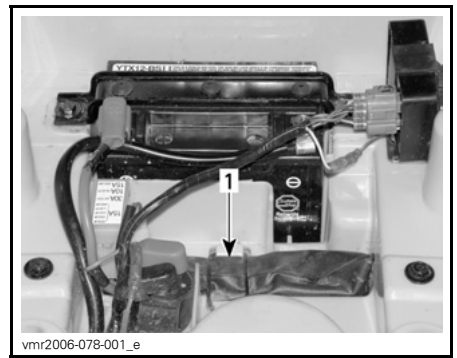

HUOLTOTILA ISTUIMEN ALLA

1. Työkalusarja

14) Jäähdyttimen täyttöaukon kansi

Sijaitsee etuhuoltotilan kannen alla. Siitä pääsee käsiksi jäähdyttimen täyttöputkeen.

VAROITUS

Älä polta itseäsi – älä koske jäähdyttimen täyttöaukon kanteen moottorin ollessa kuuma.

Irrota jäähdyttimen kansi painamalla ja kääntämällä sitä vastapäivään. Lopuksi asenna jäähdyttimen kansi ja suojakansi kunnolla takaisin paikalleen.

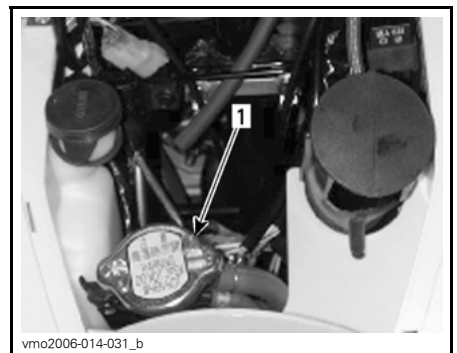

1. Jäähdyttimen täyttöaukon kansi

15) Sulake

Sulake suojaa sähköjärjestelmää. Katso yksityiskohdat kohdasta *HUOLTO*.

Sulakkeenpidin sijaitsee istuimen alla olevassa huoltotilassa.

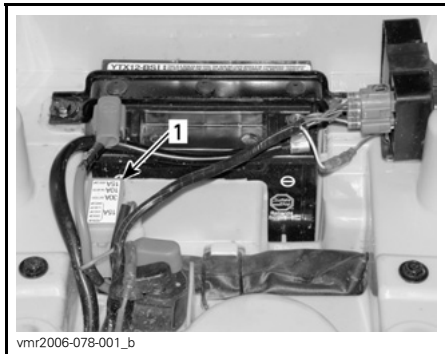

HUOLTOTILA ISTUIMEN ALLA

1. Sulakkeenpidin

16) Istuimen salpa

Sijaitsee takalokasuojan alla. Sen avulla voit irrottaa istuimen päästäksesi käsiksi huoltotilaan.

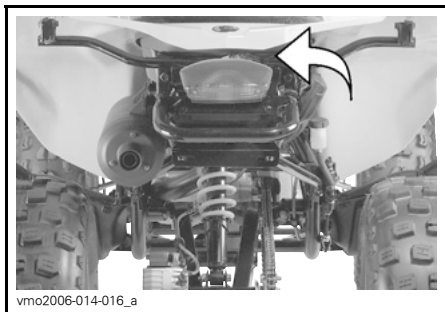

Istuimen poisto

Vapauta istuimen lukitus salvan vivulla.

Nosta varovasti istuimen takaosaa ja työnnä sitä taaksepäin vapauttaaksesi.



1. Istuimen salpa

Istuimen asennus

Työnnä istuimen kieleke rungossa olevaan koukkuun.

Kun istuin on kevyesti paikallaan, paina istuinta reilusti alas, jolloin salpa lukkiutuu.

HUOM: Hyvin erottuva napsahdus tuntuu. Varmista kahteen kertaan, että istuin ja sen salpa ovat kunnolla kiinni nykäisemällä sitä.

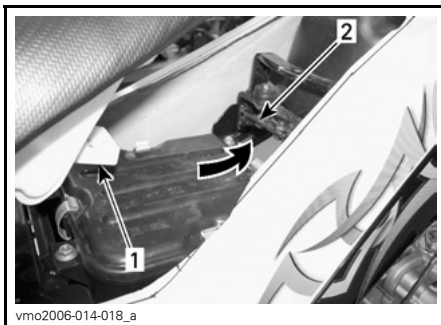

1. Kieleke

2. Koukku

VAROITUS

Varmista, että istuimen salpa on kunnolla kiinni ennen liikkeelle lähtöä.

17) 12 voltin pistorasia

Kätevä roikkaa tai muita kannettavia laitteita varten.

Irrota suojakansi ennen käyttöä. Kiinnitä se aina paikalleen käytön jälkeen suojaamaan ilmastoa vastaan.

Älä ylitä nimellisarvoja. Katso *TEKNISET TIEDOT*.

Lisävirtalähde on käytettävissä muita lisätarvikkeita varten. Ajoneuvon takaosassa on johtosarjassa piilossa kaksi johtoa. Ota lisätietoja varten yhteys valtuutettuun Can-Am -jälleenmyyjään.

18) Mittatikku

Sijaitsee moottorin oikealla puolella. Sillä mitataan moottoriöljyn pinnan taso.

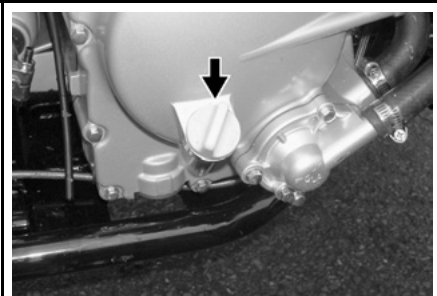

vmo2006-014-019_a

MITTATIKKU — MOOTTORIN OIKEA PUOLI

Katso oikea moottoriöljyn tarkastusmenetelmä kohdasta *NESTE*.

19) Etujarrunestesäiliö

Sijaitsee etujarruvivun päällä OIKEANpuolimmaisessa ohjaustangon osassa.

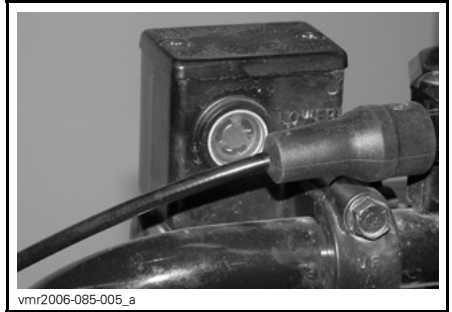

vmr2006-085-005_a

OIKEA ETUJARRUNESTESÄILIÖ

20) Takajarrunestesäiliöt

Sijaitsee takajarruvivun päällä VASEMANpuolimmaisessa ohjaustangon osassa ja OIKEAN takalokasuojan alla.

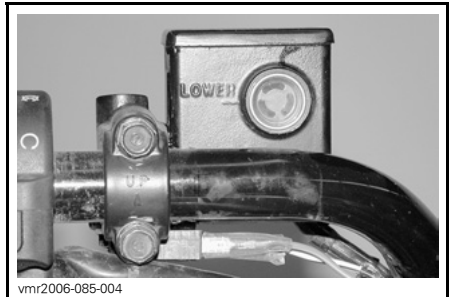

vmr2006-085-004

VASEN TAKAJARRUNESTESÄILIÖ

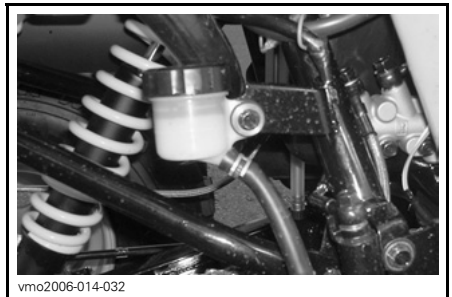

vmo2006-014-032

OIKEA TAKAJARRUNESTESÄILIÖ

21) Moottorin jäähdytysnestesäiliö

Jäähdytysnestesäiliö sijaitsee oikean etulokasuojan alla.

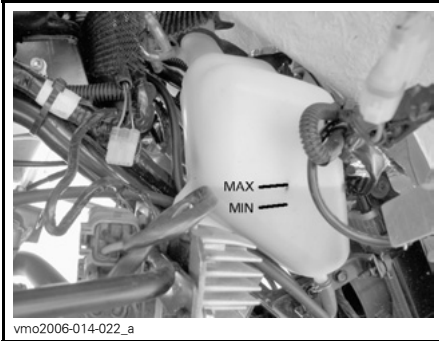

JÄÄHDYTYSNESTESÄILIÖ

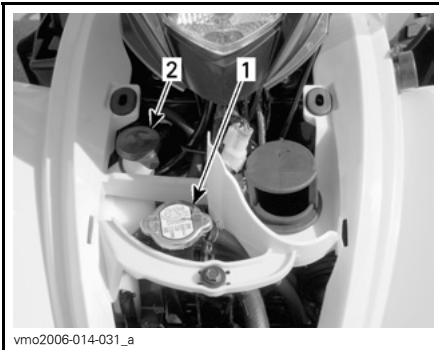

ETUHUOLTOTILAN KANNEN ALLA

1. Jäähdyttimen täyttöaukon kansi
2. Jäähdytysnestesäiliön korkki

NESTEET

Luettaessa tätä käsikirjaa on muistettava että:

VAROITUS

Osoittaa mahdollista vaaratilannetta, joka voi johtaa vakavaan loukkaantumiseen tai kuolemaan, ellei sitä vältetä.

HUOM: Tässä osassa selvitetään suositellut nesteet ja menetelmät niiden pinnan tason tarkastamista varten. Katso nesteiden vaihtoa koskevat menetelmät kohdasta *HUOLTO*.

Polttoaine

Suosittelut polttoaine

Käytä tavallista lyijytöntä bensiiniä, jota saa useimmilta huoltoasemilta, tai hapetettua polttoainetta, jossa on enintään yhteensä 10 % etanolia tai meta-nolia tai kumpaakin. Käytetyn polttoai-neen suositeltu vähimmäisoktaaniluku on seuraava.

| OKTAANILUKU | |
|-------------------------------|----------------|
| Pohjois-Amerikassa | (87 (R + M)/2) |
| Pohjois-Amerikan ulkopuolella | 92 RON |

TÄRKEÄÄ: Älä koskaan kokeile muilla polttoaineilla. Muiden kuin suositeltujen polttoaineiden käyttö voi johtaa ajoneuvon suoritusky-vyn huononemiseen ja kriittisten polttoainejärjestelmän ja mootto-rin osien vaurioitumiseen.

Polttoaineen pinnan taso

VAROITUS

Pysäytä aina moottori ennen tankkaamista. Avaa korkki hitaasti. Mikäli havaitset paine-eron (polttoainesäiliön korkkia avattaessa kuuluu viheltävä ääni), anna tarkastaa ja/tai korjata ajoneuvo ennen kuin jatkat sen käyttämistä. Tietyissä olosuhteissa polttoaine on tulenarkaa ja räjähtävää. Älä koskaan käytä avotulta polttoai-nemäärän tarkastamiseen. Älä koskaan tupakoi tai salli läheisyydessä tulta tai kipinöitä. Toimi aina hyvin ilmastoidulla alueella. Älä koskaan täytä polttoainesäiliötä piripintaan ennen ajoneuvon viemistä lämpimään. Lämpötilan noustessa polttoaine laajenee ja voi tulvia yli. Pyyhi ajoneuvosta aina ylivuotanut polttoaine tai öljy pois.

Moottoriöljy

Suosittelut öljy

Käytä 4-tahtimoottoriöljyä, joka vastaa tai ylittää API-luokituksen SM, SL tai SJ. Tarkasta että, että öljykanisterissa on API-merkinnän SM, SL tai SJ. Aina-kin yksi em. kirjainyhdistelmästä on ol-tava merkittynä kanisteriin.

Öljyn viskositeetti

SAE 5W30 on suositeltavaa kaikkina vuodenaikoina.

Kuumimpina kesäpäivinä voit kuitenkin käyttää BRP XP-S™ 10W40 -mineraaliöljyä (P/N 219 700 346).

HUOM: Kun edellytät parempaa kokonaissuorituskykyä kaikkina vuodenaikoina, käytä synteettistä öljyä XP-S 5W40 (P/N 293 600 039).

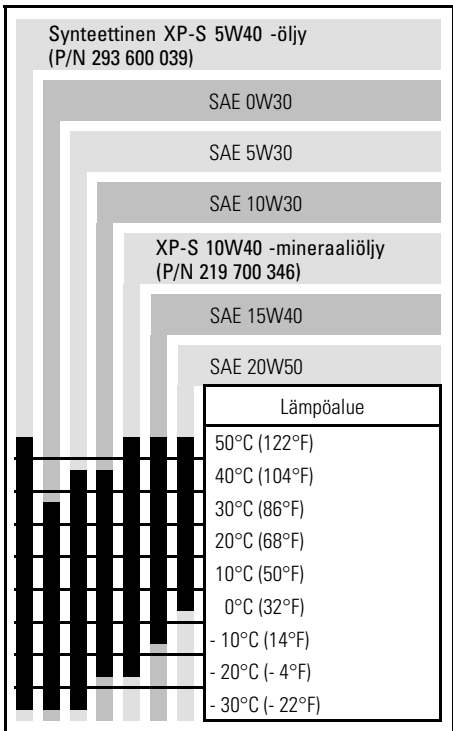

Öljyn pinnan taso

TÄRKEÄÄ: Tarkasta taso säännöllisesti ja täytä tarvittaessa. **Älä täytä liikaa.** Moottorin käyttö asiaankuulumattomalla öljymäärällä voi vaurioittaa vakavasti moottoria. Pyyhi vuoto pois.

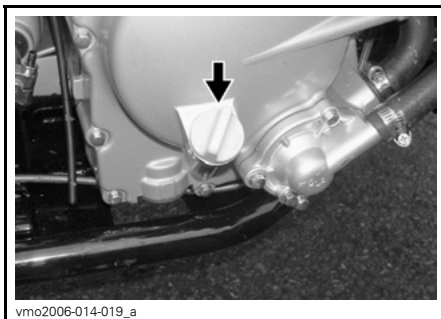

MOOTTORIN OIKEA PUOLI

Tarkasta öljyn pinnan taso seuraavalla tavalla ajoneuvon ollessa tasaisella alustalla ja moottorin seistessä kylmänä:

1. Ruuvaa mittatikku auki, poista se ja puhdista se.
2. Aseta mittatikku uudelleen paikalleen (älä ruuvaa sitä kiinni).
3. Irrota mittatikku ja tarkasta öljyn pinnan taso. Sen pitäisi olla ylemmän merkin kohdalla, tai lähellä sitä.

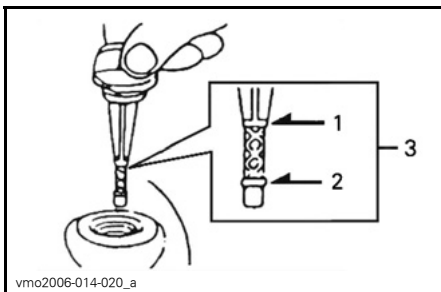

1. Täysi
2. Lisää
3. Käyttöalue

Öljyn lisäämistä varten poista mittatikku.

Vältä ylivuoto asettamalla suppilo mittatikkuputkeen.

Lisää pieni määrä suositeltua öljyä ja tarkasta uudelleen öljyn pinnan taso.

Toista, kunnes öljyn pinnan taso on mittatikun täysi-merkin kohdalla. Älä täytä liikaa.

Kiristä mittatikku kunnolla.

Vaihdelaatikon öljy

Suosittelut öljy

Käytä XP-S ketjukotelööljyä (P/N 413 801 900), tai vastaavaa.

TÄRKEÄÄ: Älä käytä huollon yhteydessä muun tyyppisiä kuin suositeltuja öljyjä. Älä sekoita muun tyyppisten öljyjen kanssa.

Vaihdelaatikon öljyn pinnan taso

Ota yhteys valtuutettuun Can-Am -jälleenmyyjään.

Moottorin jäähdytysneste

Suosittelut jäähdytysneste

Käytä aina polttomoottoreille tarkoitettua korroosionestoainetta sisältävää etyleeni-glykoli pakkasnestettä.

Jäähdytysjärjestelmään pitää laittaa Bombardierin valmissekoitettua jäähdytysnestettä (P/N 219 700 362), tai tislattua vettä ja pakkasnesteen sekoitusta (suhteessa 50:50).

Jäähdytysnesteen pinnan taso

Jäähdytysnestesäiliö sijaitsee oikean etulokasuojan alla.

VAROITUS

Tarkasta jäähdytysnesteen pinnan taso moottorin ollessa kylmä. Älä koskaan lisää jäähdytysnestettä jäähdytysjärjestelmään moottorin ollessa kuuma.

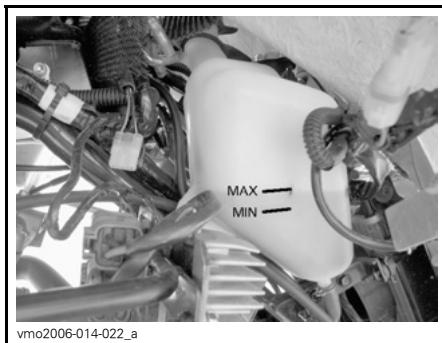

vmo2006-014-022_a

JÄÄHDYTYSNESTEEN PINNAN TASO

Ajoneuvon ollessa tasaisella alustalla nesteen pitäisi olla paisuntasäiliön MIN- ja MAX-merkkien välissä.

HUOM: Nesteen pinta voi olla hieman MIN-merkin alapuolella, kun lämpötila on alle 20°C (68°F).

Irrota etulokasuojan huoltokansi päästäksesi käsiksi jäähdytysnestesäiliöön.

Vedä kannen yläosaa irrottaaksesi kielekkeen kumiläpivienneistä.

Vedä kantta alaspäin vapauttaaksesi alemmat kielekkeet etulokasuojasta.

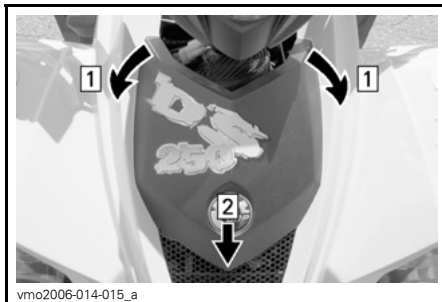

vmo2006-014-015_a

Kohta 1: Vedä kieleke läpivienneistä
Kohta 2: Nosta kansi ja poista

Lisää jäähdytysnestettä tarvittaessa LISÄÄ MAX-merkkiin saakka. Vältä roiskuminen käyttämällä suppiloa. Älä täytä liikaa.

Aseta täyttöaukon kansi paikalleen ja kiristä se.

Aseta etulokasuojan huoltokansi takaisin paikoilleen.

Jos jäähdytysneste lisätään paisuntasäiliöön, tarkasta nesteen pinnan taso myös jäähdyttimessä. Lisää jäähdytysnestettä tarvittaessa.

VAROITUS

Älä polta itseäsi – älä koske jäähdyttimen täyttöaukon kanteen moottorin ollessa kuuma.

HUOM: Usein lisää jäähdytysnestettä tarvitseva jäähdytysjärjestelmä merkitsee vuotoja tai moottoriongelmia. Ota yhteys valtuutettuun Can-Am -jälleenmyyjään.

Irrota etulokasuojan huoltokansi päästäksesi käsiksi jäähdyttimeen (katso menetelmä edellä).

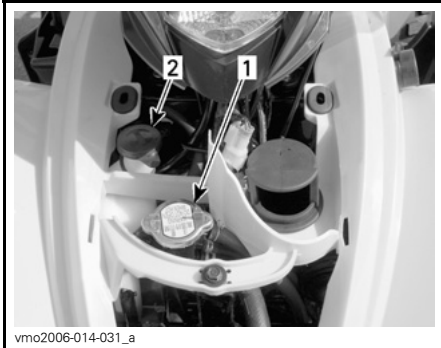

TYYPILLINEN

1. Jäähdyttimen täyttöaukon kansi
2. Jäähdytysnestesäiliön korkki

Jarruneste

Suositteluneste

Käytä aina pelkästään DOT 4 -vaatimukset täyttävää jarrunestettä.

TÄRKEÄÄ: Vältä vakavat jarrujärjestelmävauriot käyttämällä pelkästään suositeltuja nesteitä, äläkä sekoita eri nesteitä nestelisäyksen yhteydessä.

Nesteen taso

Ajoneuvon ollessa tasaisella alustalla tarkasta, että säiliöiden jarruneste on oikealla tasolla. Niiden pitäisi olla MIN-merkin yläpuolella.

Lisää nestettä tarvittaessa. **Älä täytä liikaa.**

Puhdista täyttöaukon kansi ennen sen irrottamista.

TÄRKEÄÄ: Käytä pelkästään DOT 4 -jarrunestettä avaamattomasta astiasta. Älä käytä vanhoista tai jo avatuista astioista otettua jarrunestettä.

HUOM: Alhainen taso voi olla osoitus vuodosta tai kuluneista jarrupaloista. Ota yhteys valtuutettuun Can-Am -jälleenmyyjään.

Käsi­kahvan jarrunestesäiliöt

Varmista, että säiliöt on vaakatasossa kääntämällä ohjaus suoraan eteenpäin. Tarkasta jarrunesteen pinta; säiliö on täysi kun neste on ikkunan yläreunan tasalla.

Tarkasta silmämääräisesti vivun kumisuojan kunto. Tarkasta onko murto­mia, repeytymiä, jne. Vaihda jos vahingoittunut.

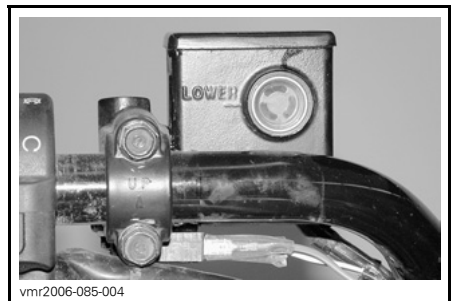

TYYPILLINEN — VASEN TAKAJARRUNESTESÄILIÖ

Takajarrunestesäiliö

Ajoneuvon ollessa tasaisella alustalla jarrunesteen pitäisi MIN- ja MAX-merkkien välissä.

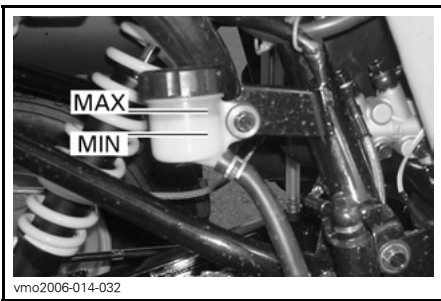

OIKEAN TAKALOKASUOJAN ALLA

Luettaessa tätä käsikirjaa on muistettava että:

VAROITUS

Osoittaa mahdollista vaaratilannetta, joka voi johtaa vakavaan loukkaantumiseen tai kuolemaan, ellei sitä vältetä.

KÄYTTÖOHJEET

Yleistä

Moottori käynnistyy vain kun vaihdevipu on VAPAALLA.

Käynnistä moottori asettamalla moottorin pysäytyskytkin RUN (KÄY) -asentoon, työnnä avain virtalukkoon ja käännä se ON (PÄÄLLÄ) -asentoon, paina sitten moottorin käynnistyspainiketta.

HUOM: Mukavuussyistä moottori voidaan ohitusmuodossa käynnistä vaihdevivun ollessa missä asennossa tahansa. Paina ja pidä etujarruvipua samalla, kun painat käynnistyspainiketta.

Käyttöä edeltävä tarkastus

VAROITUS

On erittäin tärkeätä suorittaa käyttöä edeltävä tarkastus ennen ajoneuvolla ajoa. Tarkasta aina kriittisten hallintalaitteiden, turvatoimintojen ja mekaanisten osien toiminta ennen ajamista. Ellei sitä tehdä esitetyllä tavalla, voi seurauksena olla vakava vahingoittuminen tai kuolema.

Ennen tämän ajoneuvon käyttöä kuljettajan on aina:

- Kytke seisontajarru päälle ja tarkasta, että se toimii kunnolla.
- Tarkasta rengaspaine ja renkaiden kunto.
- Tarkasta, ettei pyörissä tai laakereissa ole kulumista tai vaurioita.
- Tarkasta hallintalaitteiden sijainti ja varmista, että ne toimivat kunnolla.
- Tarkasta, että ohjaus toimii ilman vastusta.

- Käytä kaasuvipua useita kertoja ja varmista, että se toimii ilman vastusta. Sen pitää palata vapautettaessa tyhjäkäyntiasentoon.
- Varmista, että jarrut kytkettyvät kunnolla käyttämällä jarruvipuja ja jarrupoljinta. Vipujen ja polkimen on palattava alkuasentoonsa kun ne vapautetaan.
- Varmista, että vaihdevipu toimii, palauta se sitten VAPAALLE.
- Tarkasta voimansiirtoketjun voitelu ja säätö.
- Tarkasta ovatko vetopyörät kuluneet tai vaurioituneet.
- Tarkasta taka-akselin kiinnikkeiden kireys.
- Tarkasta kääntövarsi; jos siinä on havaittavissa sivuttaisvällystä, **ÄLÄ KÄYTÄ AJONEUVOA.**
- Tarkasta polttoaineen, öljyn ja jäähdytysnesteen pinnan tasot.
- Tarkasta, ettei moottorissa tai vaihteistossa ole vuotoja.
- Varmista, että venttiili on täysin auki -asennossa (ON) (PÄÄLLÄ).
- Puhdista etuvalot ja perävalo.
- Varmista, että etuhuoltotilan kannen salpa on kunnolla kiinni.
- Varmistu, että istuin on kunnolla kiristetty.
- Mikäli kuljetat kuormaa, noudata kuormituskykyä.
- Mikäli vedät perävaunua tai jotain muuta laitetta, varmistu, että maksimi aisakuormitusta ja vetokykyä noudatetaan. Varmistu, että perävaunu on kunnolla kiinnitetty vetokoukkuun.
- Katso ja kokeile moottorin seisoesassa, ettei mikään osa ole irrallaan. Tarkasta kiinnikkeet.
- Varmista, että ajotiellä ei ole ihmisiä tai esteitä.

- Tarkasta virtalukon, käynnistyspainikkeen, moottorin pysäytyskytkimen ja ajovalojen toiminta.
- Käynnistä moottori, irrota seisontajarru ja aja hitaasti muutama metri eteenpäin ja kokeile jarruja jarruttamalla niillä erikseen.

Korjaa mahdollisesti esiintyneet ongelmat ennen ajamista. Ota tarpeen mukaan yhteys valtuutettuun Can-Am -jälleenmyyjään.

Moottorin käynnistys

Kylmäkäynnistys

Työnnä avain virtalukkoon ja käännä se ON (PÄÄLLÄ) -asentoon.

HUOM: Muista asettaa moottorin pysäytyskytkin RUN (KÄY) -asentoon ja paina jarruja (etu tai taka).

Kylmällä ilmalla, kun lämpötila on alle 0°C (32°F), aseta rikastinvipu täysin auki.



RIKASTIN TÄYSIN AUKI

Paina moottorin käynnistyspainiketta ja pidä painettuna, kunnes moottori käynnistyy.

TÄRKEÄÄ: Älä paina käynnistyspainiketta 20 sekuntia kauempaa. Käynnistimen pitää antaa jäähtyä käynnistysyritysten välissä. Huomioi akku, ettet tyhjennä sitä.

HUOM: Moottorin käynnistystä voi nopeuttaa käyttämällä kaasua. Paina hieinan kaasuvipua. Liikaa kaasutettaessa rikastinjärjestelmä ei toimi.

Vapauta moottorin käynnistyspainike välittömästi, kun moottori on käynnistynyt.

Siirrä muutaman sekunnin kuluttua rikastinvipu täysin auki -asennosta väliasentoon, jossa moottorin käynti on taasisinta.

HUOM: Rikastimen liiallisen käytön johdosta moottori voi tulla, jolloin käynnistyminen vaikeutuu. Jos näin tapahtuu, katso *ERIKOISTOIMENPI-TEET*.

Kun moottori on lämmin, työnnä rikastinvipu OFF- (POIS)-asentoon, ja vapauta jarrut.

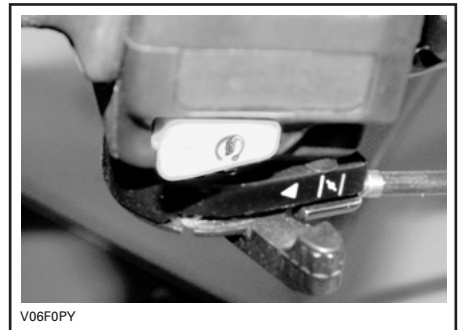

RIKASTINVIPU POIS-ASENNOSSA

Lämpimän moottorin käynnistys

Käynnistä moottori edellä esitetyllä tavalla, mutta ilman rikastinta. Ellei moottori käynnisty kahdella 5 sekunnin yrityksellä sähkökäynnistimellä, vedä rikastinvipua ja aseta se FULL (TÄYSI)- ja OFF (POIS) -asentojen väliin. Käynnistä moottori käyttämättä kaasuvipua. Työnnä rikastinvipu muutaman sekunnin kuluttua OFF (POIS) -asentoon.

Vaihtaminen

Anna moottorin lämmetä tyhjäkäynnillä.

Paina jarruja ja valitse ajonopeusalue "F".

Vapauta jarrut.

TÄRKEÄÄ: Varmistu, että seisontajarru on kokonaan pois päältä ennen ajoneuvon käyttöä.

Nosta moottorin käyntinopeutta painamalla kaasuvipua vähitellen, jolloin portaaton voimansiirto (CVT) kytkeytyy päälle.

Käänteisesti, kun kaasuvipu vapautetaan, moottorin käyntinopeus laskee.

HUOM: Moottori pysähtyy jo vaihdetta yritetään vaihtaa moottorin käydessä korkealla kierrosluvulla.

Peruutuksen käyttö

TÄRKEÄÄ: Ennen vaihtamista eteenpäin ajosta peruutukseen, tai päinvastoin, pysäytä ajoneuvo aina kokonaan ja paina jarrua ennen vaihdevivun siirtämistä.

Samat toimenpiteet kuin edellä kuvatussa **VAIHTAMINEN**-kohdassa, seuraavaa lukuun ottamatta.

Aseta vaihdevipu REVERSE- (PERUUTUS)-asentoon.

Moottorin pysäytys

VAROITUS

Vältä ajoneuvon pysäköintiä rinneeseen.

Vapauta kaasu ja pysäytä ajoneuvo kokonaan.

Kytke seisontajarru päälle.

Aseta vaihdevipu ETEENPÄIN (FORWARD) -asentoon.

Työnnä moottorin pysäytyskytkin OFF (POIS) -asentoon.

Käännä avain virtalukossa OFF (POIS) -asentoon.

Irrota avain virtalukosta.

Käytönjälkeinen hoito

Kun ajoneuvoa on käytetty merivesiympäristössä (hiekkarannalla, veneiden vesillelasku/nosto, jne.), on ajoneuvo syytä huuhtoa makealla vedellä ajoneuvon ja sen komponenttien kunnossapitämiseksi. Metalliosien voitelu on erittäin suositeltavaa. Käytä XP-S Lubea (P/N 293 600 016), tai vastaavaa. Tämä on suoritettava jokaisen käyttöpäivän päätteeksi.

Kun ajoneuvoa käytetään mutaisessa ympäristössä, on ajoneuvo syytä huuhtoa ajoneuvon ja sen osien suojaamiseksi ja valojen pitämiseksi puhtaana.

HUOM: Älä koskaan puhdista ajoneuvoa korkeapainepesurilla, **KÄYTÄ VAIN PIENTÄ PAINETTA** (kuten puutarhaletku). Korkeapaine voi aiheuttaa sähkö- tai mekaanisia vikoja.

ERIKOISTOIMENPITEET

Moottori ylikuumenee

Jos moottori ylikuumenee ja merkkivalo syttyy, yritä seuraavaa:

- Tarkasta ja puhdista jäähdyttimen lamellit. Katso *HUOLTO*-osa.

VAROITUS

Jäähdytin voi olla erittäin kuuma; laita hanskat käteen ennen jäähdyttimeen koskemista.

- Hidasta ajoneuvon vauhtia, mutta yritä pitää ajoneuvo liikkeessä, jotta jäähdyttimeen virtaa ilmaa. Jos moottori ylikuumenee edelleen noin minuutin jälkeen, pysäytä ajoneuvo, aseta vaihteisto VA-PAALLE ja kytke seisontajarru. Pysäytä moottori.

- Anna moottorin jäähtyä. Tarkasta jäähdytysnesteen pinnan taso ja täytä, mikäli mahdollista.

VAROITUS

Älä polta itseäsi – älä koske jäähdyttimen täyttöaukon kanteen tai täytä jäähdytysjärjestelmää moottorin ollessa kuuma.

- Käynnistä moottori uudelleen, ellei valo sammu heti moottorin käynnistyttyä, pysäytä moottori ja irrota lämpötila-anturi.

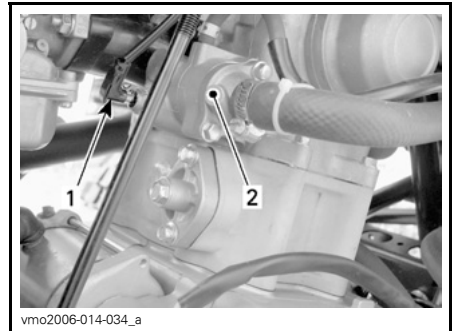

1. Lämpötila-anturi

2. Termostaattikotelo

Käynnistä moottori uudelleen. Jos valo sammuu ja moottori on kylmä tai lämmin - ei kuuma - voi kyseessä olla anturin tai moottorin osan mahdollinen ongelma. Käytä ajoneuvoa mahdollisimman vähän ja ota yhteys valtuutettuun Can-Am -jälleenmyyjään mahdollisimman pian.

Ympäripyörinen

Kun ajoneuvo on pyörähtänyt ympäri tai jäänyt kumolleen yhdelle sivulleen, palauta ajoneuvo normaaliin käyttöasentoonsa (kaikille neljälle pyörälle) ja odota 3–5 minuuttia ennen moottorin käynnistämistä. Tarkasta moottoriöljyn pinnan taso ja täytä tarvittaessa, ennen moottorin käynnistämistä

Uponnut ajoneuvo

Jos ajoneuvo uppoaa, se on vietävä mahdollisimman nopeasti valtuutetulle Can-Am -jälleenmyyjälle. **ÄLÄ KÄYNNISTÄ MOOTTORIA!**

TÄRKEÄÄ: Ajoneuvon uppoaminen voi aiheuttaa vakavia vahinkoja, jos uudelleen käynnistämisessä ei noudateta oikeita toimenpiteitä.

KUORMA JA SIIRTOKULJETUS

Luettaessa tätä käsikirjaa on muistettava että:

⚠ VAROITUS

Osoittaa mahdollista vaaratilannetta, joka voi johtaa vakavaan loukkaantumiseen tai kuolemaan, ellei sitä vältetä.

Kuorma

⚠ VAROITUS

Jos ajoneuvosi on varustettu kuormien kuljettamista varten BRP:n hyväksymillä lisävarustetavartelineillä ja/tai vetokoukulla, ajoneuvon käsiteltävyys, vakaus ja jarrutusmatka muuttuvat. Sen takia oikea kuorma ja painonjako ovat tärkeitä. Älä koskaan ylikuormaa, hinaa tai kannaa kuormaa väärällä tavalla. Varmista aina ennen ajoneuvon käyttöä, että kuorma on kunnolla kiinnitetty ja oikein jaettu telineille. Kuormia kannettaessa ja perävaunua vedettäessä hidasta turvallisesti vauhtia maasto-olosuhteiden mukaan. Huomioi pitempi jarrutusmatka. Vältä painopisteen nostamista liikaa varmistamalla kuorma telineille niin matalaksi kuin mahdollista. Tässä mainittujen suositusten noudattamatta jättäminen voi aiheuttaa muutoksia ajoneuvon hallintaan, mikä johtaa mahdolliseen onnettomuuteen ja vakaviin vahingoittumisiin tai jopa kuolemaan.

Noudata ajoneuvolla kuormaa kuljettaessa seuraavia maksimikuormia.

| MAKSIMIKUORMA | | |
|-------------------------|--------------------|---|
| Sallittu kokonaiskuorma | 150 kg (330 lb) | Sisältää kuljettajan, kaikki muut kuormat ja lisävarusteet. |

Siirtokuljetus

Kun ajoneuvoa siirtokuljetetaan, kiinnitä ajoneuvo sopivilla kiinnikkeillä peräkäräyyn tai avopakettiautoon. Tavallisten köysien käyttö ei ole suositeltavaa.

⚠ VAROITUS



V00A174

Älä koskaan kallista tätä ajoneuvoa siirtokuljetusta varten pituussuuntaan. Suosittelemme ajoneuvon kuljettamista sen normaalissa käyttöasennossa (pystyssä neljällä pyörällä).

Aseta polttoaineventtiili OFF- (POIS)-asentoon.

Valitse ETEENPÄIN (FORWARD)-asento ja kytke seisontajarru.

Kiinnitä ajoneuvo etu- ja takapuskuristaan.

TÄRKEÄÄ: Ajoneuvon kiinnittäminen muista kohdista voi vahingoittaa sitä.

Etukohta



HIHNOJEN SIJAINTI ETUPUSKURISSA

Takakohta

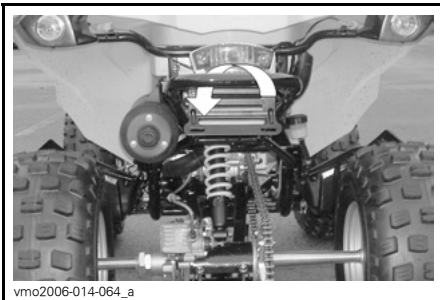

HIHNOJEN SIJAINTI TAKAPUSKURISSA

VAROITUS

Älä hinaa tätä ajoneuvoa auton tai toisen ajoneuvon perässä. Käytä perävaunua.

VIANETSINTÄ

MOOTTORI EI PYÖRI.

1. Virtalukko on OFF (POIS) -asennossa.

- Käännä avain ON (PÄÄLLÄ) -asentoon.

2. Moottorin pysäytyskytkin.

- Varmista, että moottorin pysäytyskytkin on ON (PÄÄLLÄ) -asennossa.

3. Vaihdevipu ei ole NEUTRAL (VAPAALLA).

- Aseta vaihde joko NEUTRAL (VAPAALLE) tai purista jarruvipua.

4. Palanut sulake.

- Tarkasta pääsulake.

5. Heikko akku tai irtonaiset liitokset.

- Tarkasta latausjärjestelmän sulake.
- Tarkasta liitosten ja liitosnapojen kunto.
- Anna tarkastaa akku.
- Ota yhteys valtuutettuun Can-Am -jälleenmyyjään.

MOOTTORI PYÖRII MUTTA SE EI KÄYNNISTY

1. Liian vähän rikastetta kylmän moottorin käynnistymiseen.

- *Tarkasta polttoainesäiliön pinnan taso ja tarkasta käynnistysmenetelmä, erityisesti rikastimen käyttö.*

2. Moottori tulvii (sytytystulppa märkä kun se irrotetaan).

- *Käännä virtalukko ON (PÄÄLLÄ) -asentoon ja varmistu, ettei rikastin ole päällä.*
- *Varmistu, että vaihdevipu on VAPAALLA (NEUTRAL).*
- *Paina kaasuvipu pohjaan ja pidä sitä siinä samalla kun käynnistät moottoria.*
- *Kun moottori käynnistyy, vapauta kaasuvipu. Älä ryntää moottoria.*
- *Ellei tämä toimi: Puhdista sytytystulpan hatun ympäristö ja irrota se. Irrota sytytystulpat (työkalusarjasta löytyvät työkalut), katso edempänä tässä käsikirjassa oleva kohta SYTYTYSTULPAN IRROTTAMINEN.*
- *Pyöritä moottoria useita kertoja. Asenna uusi sytytystulppa, jos mahdollista, tai puhdista ja kuivaa tulppa.*
- *Käynnistä moottori edellä kuvatulla tavalla. Jos moottori tulvii edelleen, ota yhteys valtuutettuun Can-Am -jälleenmyyjään.*
- *Varmista, että moottoriöljyssä ei ole polttoainetta. Jos sitä on, vaihda moottoriöljy.*

3. Moottoriin ei tule polttoainetta (sytytystulppa kuiva kun sen irrottaa).

- *Tarkasta polttoainesäiliön pinnan taso; käännä polttoaineventtiili ON (PÄÄLLÄ) -asentoon (kokeile myös RES (VARA) -asentoa). Polttoainepumpussa tai kaasuttimessa voi olla vika.*
- *Ota yhteys valtuutettuun Can-Am -jälleenmyyjään.*

4. Sytytystulppa/sytytys (ei kipinää).

- *Tarkasta pääsulake.*
- *Irrota sytytystulppa ja kiinnitä uudestaan hattuun.*
- *Tarkasta, että virtalukon kytkin ja/tai moottorin pysäytyskytkin on/ovat ON (PÄÄLLÄ) -asennossa.*
- *Käynnistä moottori samalla kun pidät sytytystulppaa maadoitettuna moottoriin poissa tulpan reiästä. Ellei kipinää näy, vaihda sytytystulppa.*
- *Jos vika jatkuu, ota yhteys Can-Am -jälleenmyyjään.*

5. Moottorin puristus.

- *Jaksottaisen vastuksen puuttuminen osoittaisi, että puristusta ei esiinny.*
- *Ota yhteys valtuutettuun Can-Am -jälleenmyyjään.*

MOOTTORI EI KIIHDY, TAI SIITÄ PUUTTUU TEHOA

1. Likaantunut tai vaurioitunut sytytystulppa.

- Katso kohta *MOOTTORI PYÖRII MUTTA EI KÄYNNISTY.*

2. Moottori ei saa polttoainetta.

- Katso kohta *MOOTTORI PYÖRII MUTTA EI KÄYNNISTY.*

3. Kaasuttimen säädöt.

- Ota yhteys valtuutettuun Can-Am -jälleenmyyjään.

4. Moottori ylikuumenee.

- Katso *MOOTTORI YLIKUUMENEE* kohdassa *ERIKOISTOIMENPITEET.*
- Jos ylikuumeneminen jatkuu, ota yhteys Can-Am -jälleenmyyjään.

5. Ilmansuodatin/kotelo tukossa tai likainen.

- Tarkasta ilmansuodatin ja puhdista tarvittaessa.
- Tarkasta onko ilmansuodattimen kotelon tyhjennysputkessa keräytymiä.
- Tarkasta ilmanottoputken asento.

6. Portaaton voimansiirto likainen tai loppuun kulunut.

- Ota yhteys valtuutettuun Can-Am -jälleenmyyjään.

7. Seisontajarru on päällä.

- Vapauta seisontajarru.

8. Väärä venttiilien säätö.

- Ota yhteys valtuutettuun Can-Am -jälleenmyyjään.

MOOTTORI NAKUTTA (JÄLKISYTYTYS)

1. Pakojärjestelmässä vuoto.

- Ota yhteys valtuutettuun Can-Am -jälleenmyyjään.

2. Moottori käy liian kuumana.

- Katso kohta *MOOTTORI EI KIIHDY, TAI SIINÄ EI OLE TEHOA.*

3. Sytytyksen ajoitus on väärä tai sytytysjärjestelmässä on vika.

- Ota yhteys valtuutettuun Can-Am -jälleenmyyjään.

4. Väärä kaasuttimen asetus.

- Ota yhteys valtuutettuun Can-Am -jälleenmyyjään.

5. Likaiset/vaurioituneet/kuluneet sytytystulpat.

- Puhdista/tarkasta sytytystulppa ja lämpötila-alue. Vaihda tarpeen mukaan.

6. Saastuttamisenestojärjestelmässä vika

- Ota yhteys valtuutettuun Can-Am -jälleenmyyjään.

MOOTTORI KÄY KATKONAISESTI

1. Likaiset/vaurioituneet/kuluneet sytytystulpat.

– Puhdista/tarkasta sytytystulppa ja lämpötila-alue. Vaihda tarpeen mukaan.

2. Polttoaineessa vettä.

– Tyhjennä polttoainejärjestelmä ja täytä uudella polttoaineella.

EPÄTAVALLISTA ÄÄNTÄ MOOTTORISTA

1. Venttiilien säätö.

– Ota yhteys valtuutettuun Can-Am -jälleenmyyjään.

2. Ketjunkturistin tukossa.

– Ota yhteys valtuutettuun Can-Am -jälleenmyyjään.

3. Jakopään ketju kulunut.

– Ota yhteys valtuutettuun Can-Am -jälleenmyyjään.

4. Portaaton voimansiirto likainen.

– Ota yhteys valtuutettuun Can-Am -jälleenmyyjään.

AJONEUVO EI SAAVUTA TÄYTTÄ VAUHTIA

1. Moottori.

– Katso kohta MOOTTORI EI KIIHDY, TAI SIINÄ EI OLE TEHOA.

2. Seisontajarru.

– Varmista, että jarruvivun lukko on kokonaan irti.

3. Ilmansuodatin/kotelo tukossa tai likainen.

– Tarkasta ilmansuodatin ja puhdista tarvittaessa.

– Tarkasta onko ilmansuodattimen kotelon tyhjennysputkessa keräytymiä.

– Tarkasta ilmanottoputken asento.

4. Portaaton voimansiirto likainen tai loppuun kulunut.

– Ota yhteys valtuutettuun Can-Am -jälleenmyyjään.

VAIHDEVIPIUA ON VAIKEA SIIRTÄÄ

1. Vaihteiston hammaspyörät ovat asennossa, joka estää vaihdevivun toiminnan.

– Heiluta ajoneuvoa eteen- ja taaksepäin, jolloin vaihteiston hammaspyörät liikkuvat ja vaihdevipu pääsee kohdalleen.

2. Moottorin tyhjäkäynti on säädetty liian korkeaksi.

– Sääda tyhjäkäyntinopeus. Katso TEKNISET TIEDOT.

3. Portaaton voimansiirto likainen tai loppuun kulunut.

– Ota yhteys valtuutettuun Can-Am -jälleenmyyjään.

KIERROSLUKU NOUSEE, MUTTA AJONEUVO EI LIIKU

1. Vaihde on VAPAALLA.

- Aseta vaihde *PERUUTUS-* tai *ETEENPÄIN-*asentoon.

2. Portaaton voimansiirto likainen tai loppuun kulunut.

- Ota yhteys valtuutettuun Can-Am -jälleenmyyjään.

3. Portaattoman voimansiirron kotelossa on vettä.

- Ota yhteys valtuutettuun Can-Am -jälleenmyyjään.

TEKNISET TIEDOT

| AJONEUVON MALLI | | DS 250 |
|---------------------------|---|-----------------------------|
| MOOTTORI | | |
| Tyyppi | 4-tahti. Yksi yläpuolinen nokka-akseli, nestejäähdytys | |
| Sylinterien lukumäärä | Yksisylinterinen | |
| Venttiilien lukumäärä | 4 venttiiliä, mekaaniset (säädettävät) nostonokat | |
| Sylinteritilavuus | 249,4 cc (15,22 cu. in) | |
| Halkaisija | 71 mm (2,8 in) | |
| Iskunpituus | 63 mm (2,5 in) | |
| Käynnistysjärjestelmä | Sähkökäynnistin | |
| Puristussuhde | 10.6:1 | |
| Voitelu | Pakkokierto ja roiskevoitelu | |
| Ilmansuodatin | Märkä sienityyppinen | |
| VAIHEISTO | | |
| Vaihteisto | Portaaton voimansiirto (CVT) nopea alue (F), vapaa ja peruutus. | |
| JÄÄHDYTYS | | |
| Tyyppi | Nestejäähdytys | |
| Jäähdytin | Edessä | |
| KAASUTUS | | |
| Kaasutin | Tyyppi | KEHIN PTG -23, käsirikastin |
| Rikastin | Vaihteleva | |
| Tyhjäkäynti | ± 100 | 1700 1/min |
| SÄHKÖJÄRJESTELMÄ | | |
| Magneetto | Tyyppi | 338 W @ 5000 1/min |
| Sytytystyyppi | CDI (kondensaattoripurkaussytytys) | |
| Sytytyksen ajoitus | Ei säädettävissä | |
| Sytytystulppa | Merkki | NGK |
| | Tyyppi | CR8E |
| | Kärkiväli | 0,8 mm (0,031 in) |
| Sytytystulppien lukumäärä | 1 | |

| AJONEUVON MALLI | | DS 250 |
|----------------------------------|----------------------|--|
| SÄHKÖJÄRJESTELMÄ (jatkuu) | | |
| Akku | Tyyppi | Kuiva-akku |
| | Jännite | 12 V, 10 Ah |
| Käynnistysjärjestelmä | | Sähkökäynnistys |
| Etuvalon polttimo | | 2 x 31,5 W |
| Perävalon polttimo | | 1 x 5/21 W |
| Merkkivalot | | 1,7 W |
| Sulakkeet | Tuulettimen moottori | 10 A |
| | Etuvalo | 15 A |
| | Muut valot | 15 A |
| | Pääsulake | 30 A |
| VOIMANSIIRTO | | |
| Taka-akseli | | Ketjuveto/kiinteä akseli |
| Kääntösäde | | 3,5 m (138 in) hitaalla nopeudella |
| JOUSITUS | | |
| Edessä | Tyyppi | Erillisjousitus — A-kaksoistukivarret, 2 iskunvaimentajaa (öljy) |
| | Joustomatka | 140 mm (5,5 in) |
| Takana | Tyyppi | Jäykkä kääntövarsi, 1 iskunvaimennin (öljy) |
| | Joustomatka | 170 mm (6,7 in) |
| RENKAAT | | |
| Paine | Edessä | 34 kPa (5,0 PSI) suositeltava 26 kPa (3,8 PSI) minimi |
| | Takana | |
| Koko | Edessä | 22 x 7–10 |
| | Takana | 20 x 11–9 |
| PYÖRÄT | | |
| Koko | Edessä | AT 10 x 5,5 |
| | Takana | AT 9 x 8 |
| Pyörämutterin kireys | | 50 N•m (37 lbf•ft) |
| JARRUT | | |
| Edessä | | Hydrauliset, 2 levyä |
| Takana | | Hydraulinen, 1 levy |
| Pysäköintijarru | | Oikean käden jarruvivussa on seisontajarru |

| AJONEUVON MALLI | | DS 250 |
|-----------------------------------|--------------------|---|
| KUORMANKANTOKYKY | | |
| Sallittu ajoneuvon kokonaiskuorma | | 150 kg (330 lb) sisältää kuljettajan, kaikki muut kuormat ja lisävarusteet. |
| MITAT | | |
| Kuivapaino | | 195 kg (429 lb) |
| Kokonaispituus | | 1 830 mm (72 in) |
| Kokonaisleveys | | 1 030 mm (40,5 in) |
| Kokonaiskorkeus | | 1 105 mm (43,5 in) |
| Istuinkorkeus | | 800 mm (31,5 in) |
| Akseliväli | | 1 187 mm (47 in) |
| Maavara | Ajoneuvon keskellä | 260 mm (10,2 in) |
| NESTEET JA RASVAT | | |
| Moottoriöljytyyppi | | SAE 5W30 API-luokitus SM, SL tai SJ Katso <i>ÖLJYN VISKOSITEETTITÄULUKKO</i> |
| Vaihdelaatikon öljy | | 85W-140 tai XP-S ketjukotelööljy |
| Jäähdytysneste | | Etyleeni-glykolisekoitus (50 % jäähdytysnestettä, 50 % tislattua vettä). Käytä BRP:n valmiiksi sekoitettua jäähdytysnestettä, tai erityisesti alumiinimoottoreille tarkoitettua jäähdytysnestettä |
| Polttoaine | Tyyppi | Normaali lyijytön bensiini |
| | Oktaaniluku | Pohjois-Amerikassa: 87 (R + M) / 2 Pohjois-Amerikan ulkopuolella: Vähintään 92 RON |
| Jarru | | Jarruneste, DOT 4 |

| AJONEUVON MALLI | DS 250 |
|------------------------|---|
| TILAVUUDET | |
| Polttoainesäiliö | 12,5 l (3,3 U.S. gal) |
| Moottori | 1,4 l (1,48 U.S. quarts) Öljynvaihto: 1,2 l (1,27 U.S. quarts) |
| Vaihdelaatikon öljy | Öljynvaihto: 800 ml (27 U.S. oz.) |
| Jäähdytysneste | 850 ml (28,7 U.S. quarts) (moottori ja jäähdytin) |

A: Ampeeria

1/min: Kierrosta minuutissa

W: Wattia

Jatkuvasta tuotteen laatuun ja innovaatioon sitoutumisesta johtuen BRP pidättää itselleen oikeuden tehdä milloin tahansa muutoksia malliin ja teknisiin tietoihin ja/tai lisäyksiä, tai parannuksia tuotteisiinsa, ilman aikaisemmin valmistamiensa mallien minkäänlaista päivitysvelvollisuutta.

HUOLTOTIETOJA

HUOLTOTAULUKKO

Huoltaminen on erittäin tärkeätä, etlet tunne turvallisia huoltotoimenpiteitä ja sää-
tömenetelmiä, ota yhteys valtuutettuun Can-Am -jälleenmyyjään.

MÄÄRÄAIKAISHUOLTOTAULUKKO

| | | |
|--|--|--|
| A: SÄÄDÄ C: PUHDISTA T: TARKASTA L: VOITELE R: VAIHDA T: SUORITA TOIMENPIDE | ALKUTARKASTUS 10 T TAI 30 PÄIVÄÄ TAI 200 KM (125 mi) | |
| | (Valtuutetun Can-Am -jälleenmyyjän suoritettava. Alkuhuolto on erittäin tärkeä, eikä sitä pidä jättää tekemättä.) | |
| | 25 T TAI 500 km (310 mi) | |
| | 50 T TAI 1000 km (620 mi) | |
| | 100 T TAI 1 VUOSI TAI 2000 km (1250 mi) | |
| | 200 T TAI 2 VUOSI TAI 4000 km (2485 mi) | |
| OSA/TOIMENPIDE | SUORITTAJA | |
| | SELITYS | |

| MOOTTORI/VAIHEISTO | | | | | |
|---|------------------|---------|------------------|--------------------------|--------------|
| | JOKA KÄYTTÖKERTA | | | Asiakas | |
| Moottoriöljyn pinnan taso ⁽²⁾ | | | | | |
| Moottoriöljy | R | R | | Jälleenmyyjä | |
| Moottoriöljyn suodatin | C | | | Jälleenmyyjä | |
| Vaihdelaatikon öljy | I | | R | Jälleenmyyjä/ Asiakas | |
| Venttiilien välyksen säätö | T | | T | Jälleenmyyjä | |
| Moottorin asennuskiinnittimet | I | | I | Jälleenmyyjä | |
| Pakojärjestelmä | I | | I | Jälleenmyyjä | |
| Äänenvaimentimen kipinänsammutin | | | C | Asiakas | |
| Moottorin tiivisteiden kunto | I | | I | Jälleenmyyjä | |
| Moottorin jäähdytysneste ⁽²⁾ | I | | I ⁽³⁾ | R | Asiakas |
| Jäähdyttimen täyttöaukon kansi/jäähdytysjärjestelmän painetesti | T | | | T | Jälleenmyyjä |
| Jäähdyttimen kunto/puhtaus ⁽⁴⁾ | I | I | | Asiakas | |
| Variaattorihihna | | | I | Jälleenmyyjä | |
| I- ja II-variaattorin kunto/puhtaus | | | I, C | Jälleenmyyjä | |
| Portaattoman voimansiirron ilmanotto-/ilmanpoistoputken kunto/puhtaus | I, C | I, C | | Jälleenmyyjä | |

(2) Käyttöä edeltävään tarkastukseen kuuluva toimenpide.
 (3) Joka 100. tunti, tarkista jäähdytysnesteen väkevyyys.
 (4) Useammin ankarassa käytössä, kuten pölyisessä paikassa, hiekkaisissa, lumisissa, märissä tai mutaisissa olosuhteissa.

MÄÄRÄAIKAISHUOLTOTAULUKKO

A: SÄÄDÄ
C: PUHDISTA
T: TARKASTA
L: VOITELE
R: VAIHDA
T: SUORITA TOIMENPIDE

ALKUTARKASTUS 10 T TAI 30 PÄIVÄÄ TAI 200 KM (125 mi)

(Valtuutetun Can-Am -jälleenmyyjän suoritettava. Alkuhuolto on erittäin tärkeä, eikä sitä pidä jättää tekemättä.)

25 T TAI 500 km (310 mi)

50 T TAI 1000 km (620 mi)

100 T TAI 1 VUOSI TAI 2000 km (1250 mi)

200 T TAI 2 VUOSI TAI 4000 km (2485 mi)

SUORITTAJA

OSA/TOIMENPIDE

SELITYS

POLTTOAINEJÄRJESTELMÄ

| | I | C (4) | R (4) | | | | |
|--|---|----------|----------|---|---|--------------|---|
| Ilmansuodatin/ilman suihkutusventtiilin suodatin | | | | | | Asiakas | (1) Päästöihin liittyvä osa. (4) Useammin ankarassa käytössä, kuten pölyinen paikka, hiekkaisissa, lumisissa, märissä tai mutaisissa olosuhteissa. |
| Polttoainesuodatin | I | | | I | R | Jälleenmyyjä | |
| Polttoainelinjat, liitokset ja polttoainesäiliön painetestit | I | | | I | | Jälleenmyyjä | |
| Kaasutin (1) | A | | | A | | Jälleenmyyjä | |

SÄHKÖJÄRJESTELMÄ

| | I | | | R | | | |
|---|---|--|---|---|--|--------------|---|
| Sytytystulppa (5) | I | | | R | | Asiakas | (2) Käyttöä edeltävään tarkastukseen kuuluva toimenpide. (5) Tarkasta sytytystulpan kärkiväli. |
| Sytytyksen ajoitus | I | | I | | | Jälleenmyyjä | |
| Akkuliitokset | I | | I | | | Asiakas | |
| Johtosarjat, kaapelit ja johdot | I | | | I | | Jälleenmyyjä | |
| Virtalukon, moottorin käynnistyspainikkeen ja moottorin pysäytyskytkimen kunto (2) | I | | | I | | Asiakas | |
| Valojärjestelmän kunto (HI/LO (kauko/lähi) teho, jarruvalo, etulampun suuntaus, jne.) (2) | I | | | I | | Asiakas | |

VOIMANSIIRTO

| | | | | | | | |
|---|------------------|--|--|---|--|---------|---|
| Voimansiirtoketjun voitelu | JOKA KÄYTTÖKERTA | | | | | Asiakas | — |
| Voimansiirtoketjun liukukappaleen kunto | JOKA KÄYTTÖKERTA | | | | | Asiakas | |
| Voimansiirtoketjun säätö | JOKA KÄYTTÖKERTA | | | | | Asiakas | |
| Voimansiirtoketjun hammaspyörät | I | | | I | | Asiakas | |
| Pyörien laakerit | | | | I | | Asiakas | |

MÄÄRÄAIKAISHUOLTOTAULUKKO

ALKUTARKASTUS 10 T TAI 30 PÄIVÄÄ TAI 200 KM (125 mi)

(Valtuutetun Can-Am -jälleenmyyjän suoritettava. Alkuhuolto on erittäin tärkeä, eikä sitä pidä jättää tekemättä.)

25 T TAI 500 km (310 mi)

50 T TAI 1000 km (620 mi)

100 T TAI 1 VUOSI TAI 2000 km (1250 mi)

200 T TAI 2 VUOSI TAI 4000 km (2485 mi)

SUORITTAJA

A: SÄÄDÄ
C: PUHDISTA
T: TARKASTA
L: VOITELE
R: VAIHDA
T: SUORITA TOIMENPIDE

OSA/TOIMENPIDE

SELITYS

OHJAUS

| | | | | | | | |
|--|---------------------|---|---------------|---------|--|--------------|---|
| Ohjaustangon kiinnittimet ⁽²⁾ | I | | | I | | Jälleenmyyjä | (2) Päästöihin liittyvä osa. (4) Useammin ankarassa käytössä, kuten pölyisessä paikassa, hiekkaisissa, lumisissa, märissä tai mutaisissa olosuhteissa. |
| Kaasuttimen/kotelon/vaijerin kunto ⁽²⁾ | I, A | | I, A, L | | | Asiakas | |
| Rikastin ⁽²⁾ | I | | | I, A | | Asiakas | |
| Ohjausjärjestelmä (ohjauspylväs, laakeri, jne.) ⁽⁴⁾ | I | | | I | | Jälleenmyyjä | |
| Raidetangon päät | I | I | | | | Jälleenmyyjä | |
| Pyörän mutterit/pultit ⁽²⁾ | I | | I | | | Asiakas | |
| Renkaiden paine ja kuluneisuus ⁽²⁾ | JOKA KÄYTTÖKERTA | | | | | Asiakas | |
| Etupyörien suuntaaminen | I | | | I | | Jälleenmyyjä | |
| Pallonivelet | | I | | | | Jälleenmyyjä | |

JOUSITUS

| | | | | | | | |
|---------------------------------|--|--|--|---|--|---------|--|
| Keinuvarsi ⁽²⁾ | | | | I | | Asiakas | (2) Käyttöä edeltävään tarkastukseen kuuluva toimenpide. |
| Iskunvaimentimet ⁽²⁾ | | | | I | | Asiakas | |
| A-tukivarret | | | | I | | Asiakas | |

MÄÄRÄAIKAISHUOLTOTAULUKKO

A: SÄÄDÄ
C: PUHDISTA
T: TARKASTA
L: VOITELE
R: VAIHDA
T: SUORITA TOIMENPIDE

ALKUTARKASTUS 10 T TAI 30 PÄIVÄÄ TAI 200 KM (125 mi)

(Valtuutetun Can-Am -jälleenmyyjän suoritettava. Alkuhuolto on erittäin tärkeä, eikä sitä pidä jättää tekemättä.)

25 T TAI 500 km (310 mi)

50 T TAI 1000 km (620 mi)

100 T TAI 1 VUOSI TAI 2000 km (1250 mi)

200 T TAI 2 VUOSI TAI 4000 km (2485 mi)

SUORITTAJA

OSA/TOIMENPIDE

SELITYS

JARRU

| | | | | | | | |
|---|---|------------------|--|---|----------|---------|---|
| Jarruneste ⁽²⁾ | I | I | | | R (6) | Asiakas | (2) Käyttöä edeltävään tarkastukseen kuuluva toimenpide. (4) Useammin ankarassa käytössä, kuten pölyinen paikka, hiekkaisissa, lumisissa, märissä tai mutaisissa olosuhteissa. (6) Jarrunesteen vaihtamisen tai minkä tahansa jarrujärjestelmän korjauksen saa suorittaa vain valtuutettu Can-Am -jälleenmyyjä. |
| Jarruvaijerin säätö ⁽⁶⁾ | A | A | | | | Asiakas | |
| Jarrupalat ⁽⁶⁾ | | I ⁽⁴⁾ | | | | Asiakas | |
| Jarrujärjestelmä (levyt, letkut, jne.) ⁽⁶⁾ | | | | I | | Asiakas | |
| | | | | | | | |

KORI/RUNKO

| | | | | | | | |
|---|------------------|--|---|---|--|--------------|---|
| Runko | | | | I | | Jälleenmyyjä | — |
| Vetokoukku/perävaunuun kunto (jos varusteena) | JOKA KÄYTTÖKERTA | | | | | Asiakas | |
| Rungon kiinnikkeet | | | I | | | Asiakas | |
| Istuinkiinnikkeet | JOKA KÄYTTÖKERTA | | | | | Asiakas | |
| Moottorin ja ajoneuvon puhdistus ja suojaaminen | JOKA KÄYTTÖKERTA | | | | | Asiakas | |

YLEISTÄ

Luettaessa tätä käsikirjaa on muistettava että:

VAROITUS

Osoittaa mahdollista vaaratilannetta, joka voi johtaa vakavaan loukkaantumiseen tai kuolemaan, ellei sitä vältetä.

VAROITUS

Ellei toisin määritetty, moottori ei saa olla käynnissä mitään huolto- toimenpiteitä varten.

Ennen minkään huolto- tai tarkastustoimenpiteiden suorittamista ajoneuvoon, odota kunnes moottori ja jäähdytysjärjestelmä ovat jäähtyneet palovaurioiden välttämiseksi.

VAROITUS

Mikäli purkamisen/kokoamisen yhteydessä joudutaan irrottamaan lukituksia (esim. kiinnitysnauhat, itselukkiutuvat kiinnikkeet, jne.), vaihda ne aina uusiin.

Seuraavassa on lueteltu huoltotoimenpiteet, jotka asiakas voi halutesaan suorittaa. Valtuutetun Can-Am-jälleenmyyjän on suoritettava muut huoltotaulukossa mainitut toimenpiteet.

HUOM: Tässä osassa kerrotaan mm. miten nesteet vaihdetaan. Katso neste- pintojen tason tarkastusta ja nesteiden täyttämistä koskevat menetelmät kohdasta *NESTEET*.

MOOTTORI

Ilmansuodatin

Tarkastaminen/puhdistaminen

TÄRKEÄÄ: Älä koskaan poista tai tee muutoksia ilmansuodattimen kotelon osiin. Moottorin kaasutus on kalibroitu toimimaan nimenomaan näillä komponenteilla. Muussa tapauksessa moottorin suorituskyky voi kärsiä tai voi tapahtua vahinkoja.

Irrota istuin.

Avaa kiristimet ja irrota ilmansuodattimen kotelon kansi.

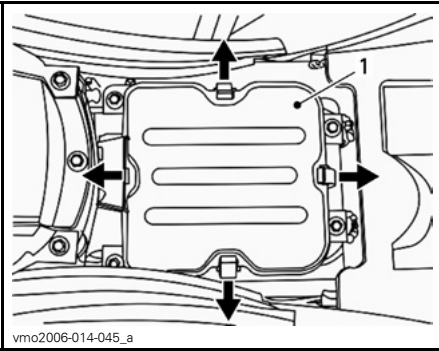

1. Ilmansuodattimen kotelon kansi

Löysää kiristintä ja poista kiristysruuvi sekä irrota ilmansuodatin.

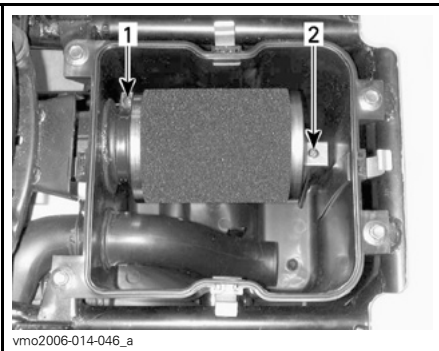

1. Kiristin
2. Kiinnitysruuvi

Kaada ämpäriin puhdistusliuosta (P/N 219 700 341) tai vastaavaa. Laita suodatin liuokseen likoon.

Puhdista suodattimen kotelon sisäosa sillä aikaa, kun suodatin likoaa.

Huuhto suodatin lämpimällä vedellä kunnes siinä ei ole enää puhdistusliuosta.

HUOM: Jos ilmansuodatinvaahto on edelleen likainen, vaihda se uuteen.

Anna suodattimen sitten kuivua kokonaan.

Kun suodatin on kuiva, öljyä se ilmansuodatinöljyllä (P/N 219 700 340) tai vastaavalla uudelleen.

TÄRKEÄÄ: Moottorin suorituskyky voi heiketä tai vakavia vaurioita voi tapahtua, ellei ilmansuodatinta huolleta kunnolla ja/tai sitä ei öljytä kunnolla.

Asennus

Asenna irrotetut osat päinvastaisessa järjestyksessä kunnolla takaisin.

HUOM: Varmista, että ilmansuodattimen kotelon on kunnolla paikallaan.

Ilmansuodattimen kotelon tyhjentäminen

TÄRKEÄÄ: Älä koskaan poista tai tee muutoksia ilmansuodattimen kotelon osiin. Moottorin kaasutus on kalibroitu toimimaan nimenomaan näillä komponenteilla. Muussa tapauksessa moottorin suorituskyky voi kärsiä tai voi tapahtua vahinkoja.

Tarkasta määräajoin onko ilmansuodattimen kotelon tyhjennysputkessa nestettä tai kerääntymiä.

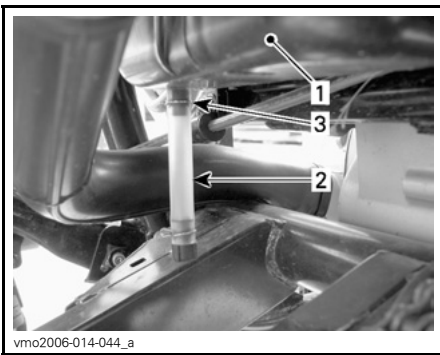

vmo2006-014-044_a

TYYPILLINEN

1. Ilmansuodattimen kotelo
2. Tyhjennysputki
3. Kiristin

HUOM: Jos ajoneuvoa käytetään pölyisessä ympäristössä, tarkasta useammin kuin **HUOLTOTAULUKOS-SA** on määritetty.

Jos nestettä/kerääntymiä löytyy, purista kiristintä ja poista se. Vedä tyhjennysputki ulos ja tyhjennä se.

TÄRKEÄÄ: Älä käynnistä moottoria, kun tyhjennysputkesta löytyy nestettä tai kerääntymiä.

Kun nesteitä/kerääntymiä löytyy, on ilmansuodatin tarkastettava/kuivattava/vaihdettava riippuen suodattimen kunnosta.

Öljyn vaihto ja öljysuodattimen puhdistus

Öljynvaihto on syytä tehdä moottorin ollessa lämmin.

VAROITUS

Moottoriöljy voi olla erittäin kuumaa. Vältä mahdolliset palovammat irrottamalla moottorin tyhjennystulppa tai öljysuodattimen kansi vasta kun moottori on jäähtynyt. Odota kunnes moottoriöljy on lämmintä.

Varmista, että ajoneuvo on tasaisella alustalla.

Irrota mittatikku.

Puhdista tyhjennystulpan ympäristö.

Aseta moottorin tyhjennystulpan alle sopiva astia.

Ruuvaa tyhjennystulppa auki.

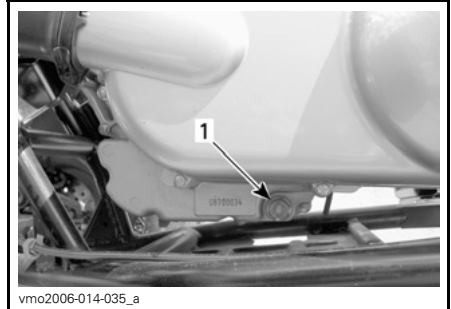

vmo2006-014-035_a

VASEN PUOLI PORTAATTOMAN VOIMANSIIRRON SUOJAN ALLA

1. Öljyn tyhjennystulppa

Irrota ruuvaamalla öljynsuodattimen kansi.

Anna öljyn valua öljynsuodattimesta tarpeeksi kauan.

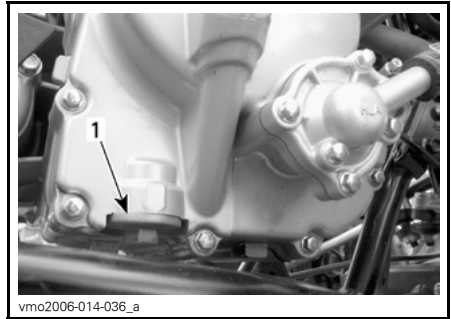

vmo2006-014-036_a

MOOTTORIN OIKEA PUOLI

1. Öljysuodattimen kansi

Moottoriöljyn suodatin ja jousi.

Puhdista öljysihti liuottimella ja kuivaa sitten paineilmalla.

VAROITUS

Käytä aina silmäsuojuksia Odottamaton kemikaalin roiskahtaminen saattaa vahingoittaa silmiäsi.

HUOM: Tarkasta kannen O-rengas ja vaihda se tarvittaessa.

Pyyhi moottorille mahdollisesti valunut öljy.

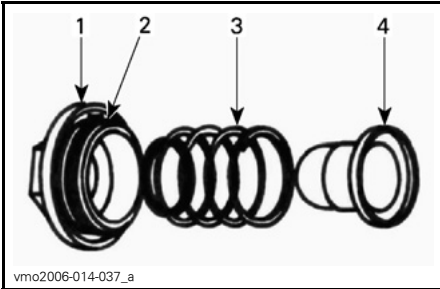

1. Kansi
2. O-rengas
3. Jousi
4. Suodatin

Asenna öljysuodatin, jousi ja O-rengas paikoilleen ja kiristä kansi momenttiin 15 N•m (133 lbf•in).

Tarkasta tyhjennystulpan välilevyn kunto ja vaihda tarvittaessa.

Puhdista välilevyn alue moottorista ja tyhjennystulpasta ja asenna tulppa takaisin sekä kiristä se momenttiin 39 N•m (29 lbf•ft).

Kaada moottoriin oikea määrä suositeltua öljyä. Katso tilavuus kohdasta **TEKNISET TIEDOT**.

HUOM: Moottoriöljyn määrä on merkitty myös mittatikkuun.

Käynnistä moottori ja anna käydä muutamaksi minuutiksi tyhjääkäynnillä. Varmista, ettei öljysuodattimen tai öljyn tyhjennystulpan alueilla näy vuotoa.

Pysäytä moottori. Anna öljyn valua takaisin kampikammioon ja tarkasta sitten öljyn pinnan taso. Täytä tarpeen mukaan.

Hävitä öljy paikallisten määräysten mukaan.

Jäähdytyn

Tarkasta ajoittain, että jäähdyttimen ympäristö on puhdas.

Tarkasta jäähdyttimen lamellit. Niissä ei saa olla mutaa, likaa, lehtiä tai muita kerääntymiä, jotka voisivat estää jäähdytintä jäähdyttämästä kunnolla.

Poista käsin niin paljon kerääntymiä kuin mahdollista. Jos käytettävissä vettä, yritä huuhtoa jäähdyttimen lamellit vedellä.

Käytä puutarhaletkua huuhtomiseen, jos sellainen on käytettävissä.

VAROITUS

Älä koskaan puhdista kuumaa jäähdytintä käsin. Anna jäähdyttimen jäähtyä ennen puhdistamista.

TÄRKEÄÄ: Varo jäähdyttimen lamellien vahingoittamista puhdistuksen yhteydessä. Älä käytä mitään esinettä/työkalua, joka voisi vaurioittaa lamelleja. Lamellit ovat tarkoituksella ohuet, jotta ne jäähdyttävät kunnolla. **KÄYTÄ LETKULLA PUHDISTAMISESSA PELKÄSTÄÄN PIENTÄ VEDENPAINETTA. ÄLÄ KOSKAAN KÄYTÄ KORKEAPAINEPESURIA.**

Pyydä Can-Am -jälleenmyyjää tarkastamaan jäähdytysjärjestelmän toiminta.

Moottorin jäähdytysnesteen vaihtaminen

VAROITUS

Älä polta itseäsi – älä irrota jäähdyttimen täyttöaukon kantta tai löysää jäähdytysnesteen tyhjennystulppaa, jos moottori on kuuma.

Irrota etulokasuojan huoltokansi.

Kierrä jäähdyttimen kantta vastapäivään ja irrota se.

Irrota moottorin oikealla puolella oleva tyhjennysaukon tulppa ja tyhjennä jäähdytysneste sopivaan astiaan.

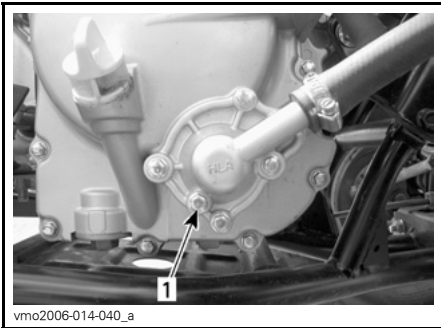

1. Jäähdytysnesteen tyhjennystulppa

Irrota termostaattikotelon päällä oleva ohitusletku.

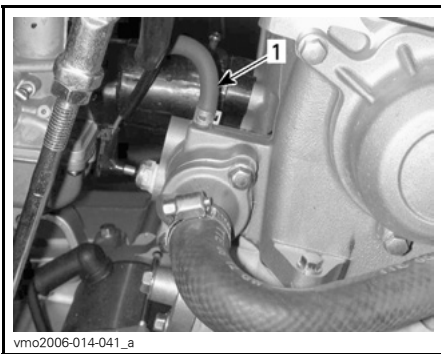

1. Ohitusletku

Tyhjennä järjestelmä kokonaan ja kiinnitä tyhjennystulppa takaisin paikalleen.

Aseta jäähdyttimen ja termostaattikotelon väliseen letkuun suuri letkunkiristin. Käytä kiristintä (P/N 529 032 500).

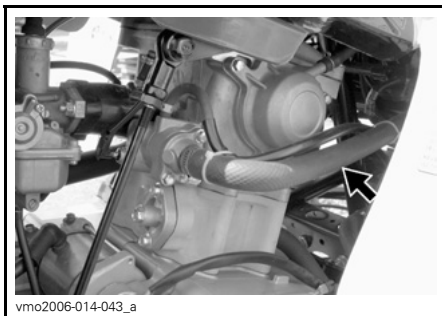

vmo2006-014-043_a

LETKUNKIRISTIMEN PAIKKA

Nosta ajoneuvon etuosaa kunnes etupyörät ovat irti maasta.

Täytä jäähdyttimeen jäähdytysnestettä kunnes sitä tulee ulos termostaattikotelon ohitusletkun aukosta. Kiinnitä ohitusletku paikoilleen ja poista sitten letkunkiristin.

HUOM: Ellei jäähdytysnestettä tule ohitusletkun aukosta ulos, purista alemmaa jäähdytinletkua useita kertoja, kunnes jäähdytysnestettä tulee ulos.

Suorita jäähdyttimen täyttö loppuun.

Tarkasta pinnan taso paisuntasäiliössä ja täytä tarpeen mukaan.

Käytä moottoria tyhjäkäynnillä ilman jäähdyttimen kantta. Lisää jäähdytysnestettä hitaasti tarvittaessa.

Odota tässä vaiheessa, kunnes moottori saavuttaa normaalin käyttölämpötilan. Paina kaasuvipua pari kolme kertaa; lisää sitten tarvittaessa jäähdytysnestettä.

Kiinnitä jäähdyttimen täyttöaukon kansi paikalleen. Tarkasta jäähdytysnesteen taso paisuntasäiliössä, ja ettei missään liitoksissa ole vuotoja.

Kipinäsammutin

Äänenvaimentimesta on ajoittain poistettava sinne kerääntynyt hiili.

VAROITUS

Älä koskaan suorita tätä toimenpidettä heti sen jälkeen, kun moottori on käynyt, koska pakojärjestelmä on erittäin kuuma. Käytä silmäsuojaimia ja hanskoja. Noudata kaikkia soveltuvia lakeja ja määräyksiä.

Aseta vaihteisto ETEENPÄIN (FORWARD) ja kytke seisontajarru.

Irrota kipinäsammutin äänenvaimentimesta.

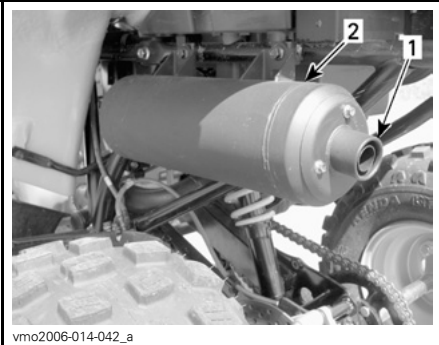

1. Irrota vaimentimen pää
2. Äänenvaimennin

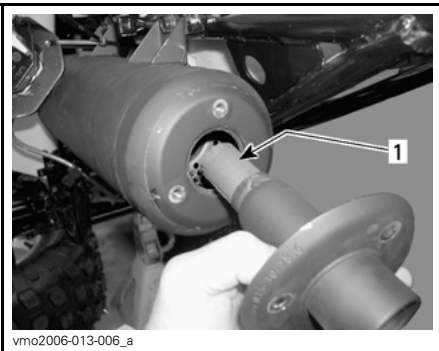

1. Kipinäsammutin

Irrota kipinäsammuttimessa oleva karsta harjalla.

HUOM: Käytä varovasti pehmeätä harjaa äläkä vahingoita kipinäsammutinta.

Kiinnitä kipinäsammutin takaisin äänenvaimentimeen.

Ilman suihkutusventtiilin suodattimen puhdistus

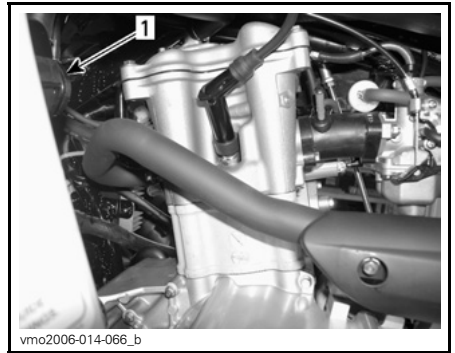

MOOTTORIN VASEN PUOLI

1. Ilman suihkutusventtiili

Irrota letkut ilman suihkutusventtiilistä.

Irrota ilman suihkutusventtiili sen tuesta.

Pidä toisesta puolikkaasta ja käännä toista puolikkaasta vastapäivään avataksesi sen.

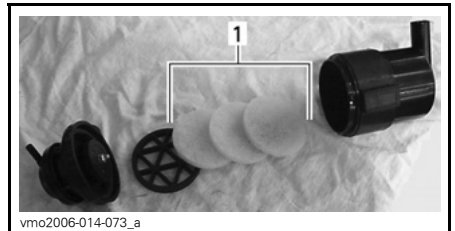

1. Suodattimet

Kaada ämpäriin puhdistusliuosta (P/N 219 700 341) tai vastaavaa. Laita suodattimet liuokseen likoamaan.

Puhdista ilman suihkutusventtiilin sisäosa suodattimien liotessa.

Huuhto suodattimet lämpimällä vedellä kokonaan puhtaiksi puhdistusaineesta.

HUOM: Jos suodattimet ovat edelleen likaisia, vaihda ne uusiin.

Anna sitten suodattimien kuivua kokonaan.

Asenna irrotetut osat päinvastaisessa järjestyksessä huolellisesti takaisin.

KAASUTIN

Pyydä Can-Am -jälleenmyyjää tarkastamaan ja puhdistamaan polttoainejärjestelmä vuosittain.

VAIHTEISTO

Käyttöhihna

Pyydä valtuutettua Can-Am -jälleenmyyjää tarkastamaan ja/tai laittamaan käyttöhihna takaisin paikalleen.

Portaattoman voimansiirron kannen tyhjennysputki

Aina, kun epäilet, että portaattoman voimansiirron kanteen on päässyt vettä, tyhjennä portaattoman voimansiirron kansi tyhjennysputken avulla.

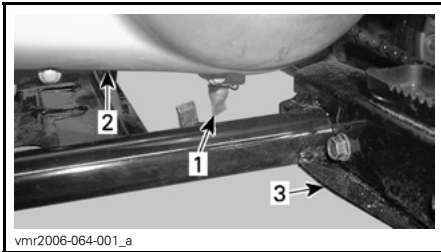

1. Portaattoman voimansiirron kannen tyhjennysputki
2. Portaattoman voimansiirron kansi
3. VASEMMAN jalkatuen takana

VAIHDELAATIKKO

Öljynvaihto

Aseta ajoneuvo tasaiselle alustalle.

Irrota ketjun suoja.

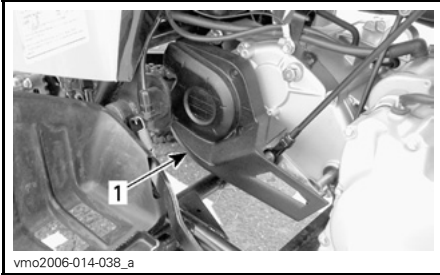

1. Voimansiirtoketjun suoja

Puhdista öljyn täyttö- ja tyhjennystulpan ympäristö.

Irrota vaihdelaatikon täyttötulppa.

Aseta öljyn tyhjennystulpan alle tyhjennysastia ja irrota sitten tulppa.

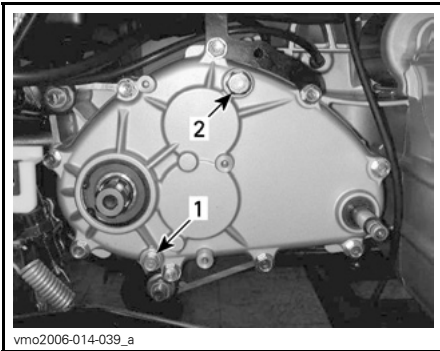

1. Vaihdelaatikon tyhjennystulppa
2. Vaihdelaatikon täyttötulppa

HUOM: Vaihdelaatikon tyhjentämiseksi kokonaan on vasemman jalkatuen alle asetettava nostolaite ja ajoneuvoa kallistettava oikealle.

Kun vaihdelaatikko on tyhjä, aseta tyhjennystulppa paikalleen ja kiristä momenttiin 9 N•m (80 lbf•in) sekä aseta ajoneuvo takaisin maahan.

Lisää vaihdelaatikkoon 800 ml (27 U.S. oz.) XP-S ketjukotelööljyä (P/N 413 801 900) tai vastaavaa.

HUOM: Vaihteistoöljyn määrä on merkitty myös vaihdelaatikon kanteen.

TÄRKEÄÄ: Älä käytä huollon yhteydessä muun tyyppisiä kuin suositeltuja öljyjä. Älä sekoita muun tyyppisten öljyjen kanssa.

Asenna öljyn täyttötulppa paikalleen ja kiristä momenttiin 39 N•m (29 lbf•ft).

POLTTOAINEJÄRJESTELMÄ

Kaasuvaijerin voitelu

Kaasuvaijeri on voideltava vaijerien silikonivoiteluaineella (P/N 293 600 041) tai vastaavalla.

VAROITUS

Käytä aina silikonipohjaista voiteluainetta. Toisenlaisen voiteluaineen (kuten vesipohjainen voiteluaine) käyttö voi johtaa kaasuvivun/-vaijerin jumiutumiseen tai jäykkyytteen.

Avaa kaasuvivun kotelo.



1. Irrota ruuvit

Vedä kumisuojusta niin, että vaijerin säädin näkyviin tulee.

Ruuvaa vaijerin säätimen lukitusmutteri auki ja vapauta vaijerin jännitys ruuvamalla säädin sitten sisään.

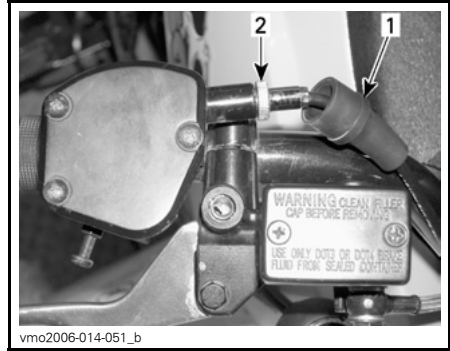

1. Kumisuojaus
2. Vaijerin säädin

Irrota vaijeri kaasuvivusta.

HUOM: Laita vaijeri pidikkeen loveen ja irrota vaijerinpää pidikkeestä.

Irrota kaasuttimen päällä oleva kansi. Aseta kansi kauas kaasuttimesta.

Asenna vaijerinvoitelija (P/N 529 035 738) vaijeriin.

Työnnä ruiskukannun neula vaijerinvoitelijan reikään.

VAROITUS

Käytä aina silmäsuojaimia ja hanskoja, kun voitelet vaijeria.

HUOM: Vältä voiteluaineen roiskuminen asettamalla vaijerinvoitelijan ympärille rästi.

Lisää voiteluainetta kunnes sitä tulee ulos kaasutinvaijerin kaasutinpästä.

Anna vaijerin roikkua noin 15 minuuttia, tai kunnes siitä ei valu voiteluainetta.

Aseta kaasuttimen kansi paikalleen.

Asenna vaijeri takaisin ja säädä se.

Kaasuvivun säätö

Vedä kumisuojaus taaksepäin, jolloin näkyviin tulee kaasuvaijerin säädin.

Löysää lukkomutteria ja kierrä sitten säädintä kunnes kaasuvivun välys on oikea.

HUOM: Mittaa kaasun välys kaasuvivun kärjestä.

Kiristä lukkomutteri ja aseta suojuus takaisin paikalleen.

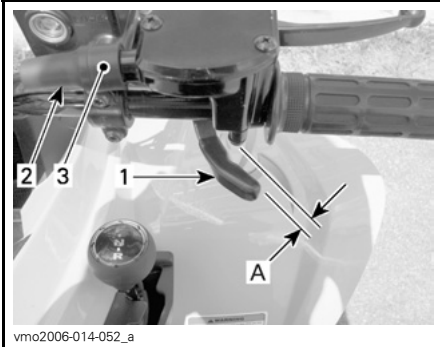

1. Kaasuvipu

2. Suojus

3. Vaijerin säädin

A. 1 - 3 mm (0,039 - 0,118 in)

Vaihdevipu NEUTRAL (VAPAALLA) käynnistä moottori. Tarkasta onko kaasuvaijeri oikein säädetty kääntämällä ohjaustanko täysin oikealle ja sitten täysin vasemmalle. Jos moottorin käyntinopeus muuttuu, säädä kaasuvivun välys uudelleen.

SÄHKÖJÄRJESTELMÄ

VAROITUS

Ellei toisin ilmoitettu, käännä virtalukko aina OFF (POIS) -asentoon ennen minkään huolto- tai korjaustyön tekemistä sähköjärjestelmään.

Sytytystulppa

Irrottaminen

Irrota sytytystulpan johto.

Kierrä sytytystulppaa kierroksen verran auki.

Puhdista sytytystulppa ja sylinterinkansi paineilmalla jos mahdollista.

VAROITUS

Käytä aina suojasilmälaseja kun käytät paineilmaa.

Kierrä sytytystulppa kokonaan auki ja irrota ne.

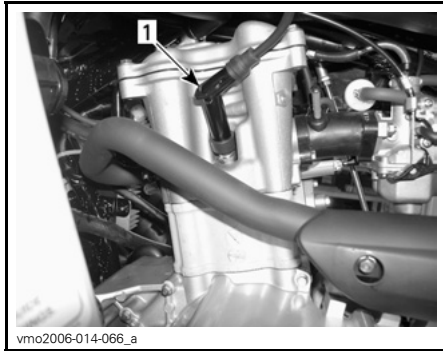

MOOTTORIN VASEN PUOLI

1. Sytytystulppa

Asennus

Ennen asentamista varmista, että sylinterinkannen ja sytytystulpan kosketuspinnossa ei ole nokea.

Aseta rakotulkilla sytytystulpan kärkiväliksi 0,8 mm (0,31 in).

Laita sytytystulpan kierteisiin kiinnileikkautumisen estoainetta.

Kierrä sytytystulppa käsin sylinterinkanteen ja kiristä momenttiavaimella ja sopivalla hylsillä.

Kiristä sytytystulpat momenttiin 11 N•m (97 lbf•in).

Akku

VAROITUS

Älä koskaan lataa akkua sen ollessa kiinni ajoneuvossa.

Nämä ajoneuvot on varustettu VRLA-akulla (venttiiliohjattu lyijyhappoakku). Se on niin kutsuttu huoltovapaa akkutyyppi, joten akkuun ei tarvitse lisätä vettä eikä tarkistaa akkukahpon määrää.

TÄRKEÄÄ: Älä koskaan irrota akun sinettikantta.

Puhdista akun napa teräsharjalla. Suojaa napa ruostumiselta laittamalla siihen eristävää rasvaa (P/N 293 550 004) tai vastaavaa.

Irrottaminen

Irrota ensin MUSTA (-)-kaapeli ja sitten PUNAINEN (+)-kaapeli.

VAROITUS

Noudata aina tätä järjestystä irrotuksen yhteydessä: irrota MUSTA (-)-kaapeli ensin.

Irrota kiinnityshihna.

Irrota akku ajoneuvosta.

Puhdistus

Puhdista akku, akkukotelo, kaapelit ja akun navat leivinsoodan ja veden sekoituksella.

Poista akun navoista korroosio lujalla teräsharjalla. Akun yläpinta on puhdistettava pehmeällä harjalla ja rasvan poistavalla saippualla tai leivinsoodaliuksella.

Asennus

Asenna akku takaisin ajoneuvoon.

VAROITUS

Kiinnitä ensin PUNAINEN (+)-kaapeli ja sitten MUSTA (-)-kaapeli. Kiinnitä aina PUNAINEN (+)-kaapeli ensin.

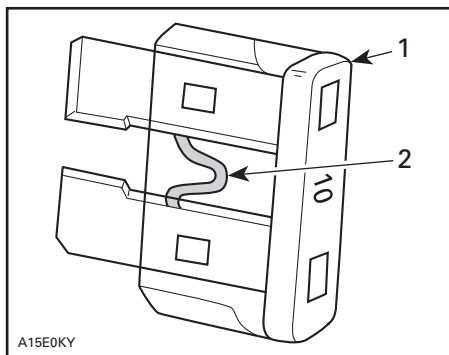

1. Sulake
2. Tarkasta onko sulanut

Sulake

Vaihda palaneet sulakkeet uuteen samanarvoiseen sulakkeeseen.

TÄRKEÄÄ: Älä käytä suurempiä voista sulaketta, sillä tämä voi aiheuttaa vakavan vaurion.

Sulakkeet sijaitsevat istuimen alla huoltotilassa. Sulakkeenpitimeen pääsee käsiksi irrottamalla istuimen.

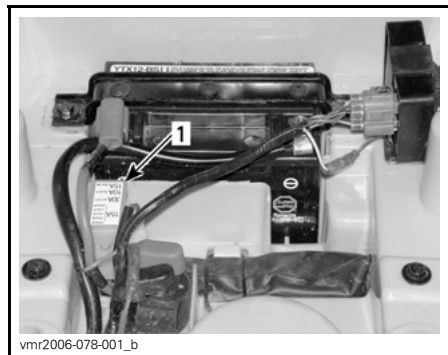

1. Sulakkeenpidin

Irrota sulake pitimestään avaamalla pidike ja irrottamalla sulakkeenpitimen kansi, ja vetämällä sulake sitten irti. Tarkasta onko lanka sulanut.

Lampun vaihto

VAROITUS

Käännä virtalukko aina OFF (POIS) -asentoon ennen palaneen lampun vaihtamista.

Tarkasta aina vaihtamisen jälkeen, että lamppu toimii.

Etuvalo

TÄRKEÄÄ: Älä koskaan kosketa halogeenilampun lasiosaa paljain sormin, se lyhentää sen käyttöikää. Jos satut koskettamaan lasia, puhdista se isopropyylialkoholilla, jolloin lamppuun ei jää kalvoa.

Irrota liitin vapauttamalla lukituskieleke ja vedä sitten liitin heiluttamalla sitä edestakaisin.

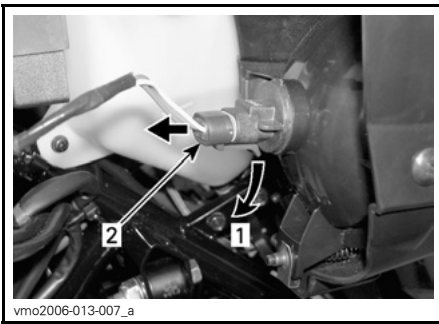

1. Vapauta lukituskieleke
2. Vedä liittimestä ja heiluta sitä edestakaisin.

Vapauta polttimon pidin kääntämällä sitä vastapäivään.

Vaihda poltin.

Asenna irrotetut osat päinvastaisessa järjestyksessä kunnolla takaisin.

Säädä valon kohdistus seuraavalla tavalla:

Säädä nuppia kääntämällä valon korkeus itsellesi sopivimpaan asentoon. Säädä kummatkin etuvalot samalla tavalla.

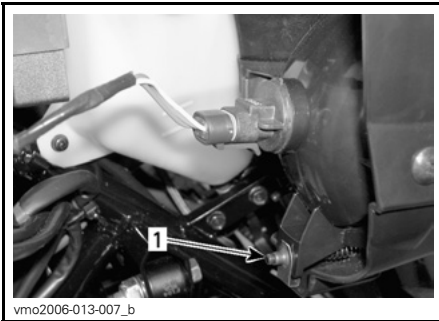

1. Valon säätö korkeussuunnassa

Perävalo

Ruuvaa linssin ruuvit irti.

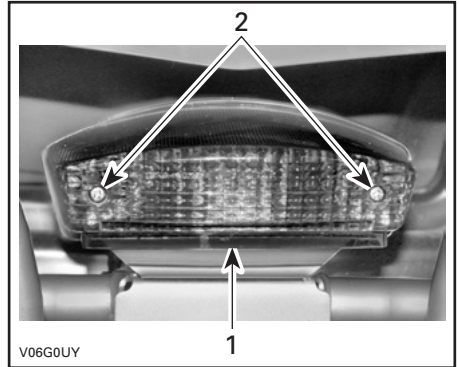

1. Linssi
2. Ruuvit

Paina lamppua sisään ja irrota se kääntämällä sitä vastapäivään.

Asenna uusi poltin painamalla se ensin sisään ja kääntämällä sitä myötäpäivään. Asenna linssi takaisin.

VOIMANSIIRTO

Voimansiirtoketju

Säädä ja voitele voimansiirtoketju ennen jokaista käyttöä.

VAROITUS

Aseta virtalukko OFF (POIS) -asentoon ennen voimansiirtoketjun tarkastamista, säätöä tai voitelua.

TÄRKEÄÄ: Älä koskaan käytä tätä ajoneuvoa kun voimansiirtoketju on liian löysällä tai liian kireällä, sillä voimansiirron komponentit voivat vaurioitua pahasti.

Tarkastus

Tässä ajoneuvossa on O-renkaalla suljetut kestovoidellut tapit ja pyörijät. Tarkasta aina voimansiirtoketju ennen ajoneuvon käyttöä.

Tarkasta voimansiirtoketjun vapaaväly ja säädä tarvittaessa.

Tarkasta onko se vaurioitunut, tai puuttuuko siitä O-renkaita tai pyörijöitä.

Voitelu ja puhdistus

TÄRKEÄÄ: Älä koskaan pese ketjua korkeapainepesurilla tai bensiinillä. O-rengas vahingoittuu aiheuttaen ennenaikaista kulumista, ja voimansiirtoketju vioittuu.

Puhdista ketjun sivupinnat kuivalla kankaalla.

HUOM: Älä harjaa ketjua.

Voitele pelkästään hyväksytyllä O-rengasketjun voiteluaineella. Muissa kaupallisissa ketjun voiteluaineissa voi olla liuotinta, joka vahingoittaa O-renkaita.

Säätö

HUOM: Älä koskaan säädä ketjua siten, että ajoneuvon istuimella istuu ajaja. Poista ajoneuvosta kaikki kuorma.

Hae tasainen alusta ja aseta vaihde NEUTRAL (VAPAAALLE).

Löysää ketjunkiristimen lukkopultit ja kaliiperin tukipultti.

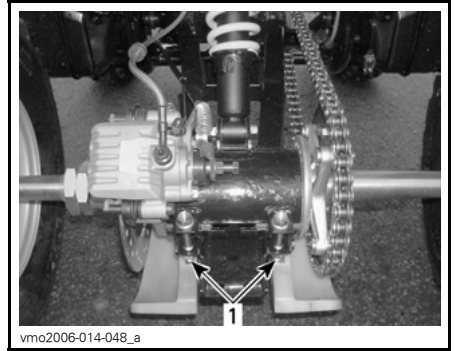

TYYPILLINEN

1. Ketjunkiristimen lukkopultit

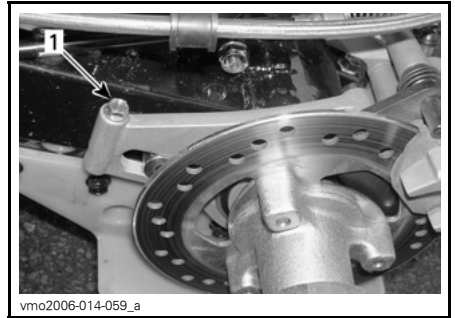

1. Kaliiperin tukipultti

Työnnä säätölukko ketjupyörän navan läpi ketjunkiristimeen.

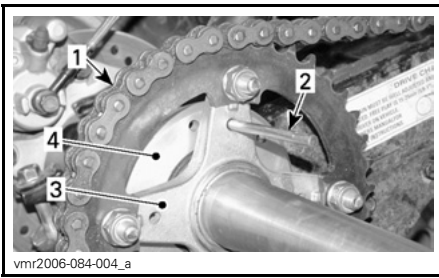

1. Voimansiirtoketju
2. Säätölukko
3. Ketjupyörän napa
4. Ketjunkiristin

Säädä ketjun kireys liikuttamalla ajoneuvoa hitaasti eteen- ja taaksepäin.

Ketjun painuman tulisi olla ketjun yläpäässä 15 ja 25 mm:n (5/8 - 1 in) välillä.

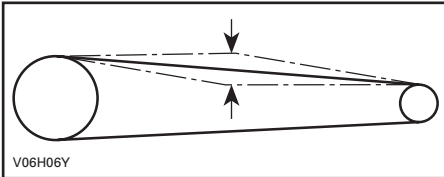

Kiristä ketjunkiristimen lukituspulttiin momenttiin 62 N•m (46 lbf•ft) ja kalliiperin tukipultti momenttiin 12 N•m (106 lbf•in).

TÄRKEÄÄ: Älä koskaan käytä tätä ajoneuvoa kun voimansiirtoketju on liian löysällä tai liian kireällä, sillä voimansiirron komponentit voivat vaurioitua pahasti.

Kun säätö on tehty, toista edellä oleva toimenpide ja tarkasta painuma useita kertoja ketjun eri kohdista.

Ketjupyörä ja hammasratas

Tarkasta onko ketjupyörän akselissa ja hammasrattaassa vääntymistä, liikaa kulumista tai muita vaurioita.

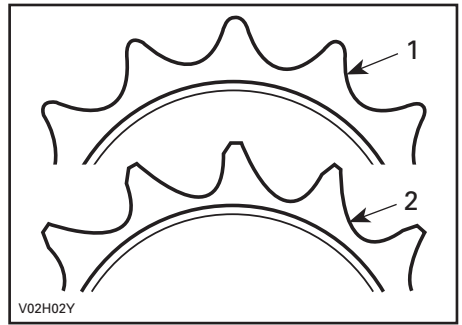

1. Hyvä
2. Vaihda

TÄRKEÄÄ: Vältä ketjun ja käyttöpyörän nopea kuluminen vaihtamalla ketju, ketjupyörä ja hammasratas samaan aikaan. Asenna uusi pidätinrenkas aina kun hammasratas irrotetaan.

Pyörä

Pyörämutterit pitää ajoittain irrottaa ja laittaa pultteihin kiinnileikkautumisenestorasvaa muttereiden tulevan irrottamisen helpottamiseksi. Tämä on erityisen tärkeää kun ajoneuvoa käytetään suolavesiympäristössä tai mudassa. Irrota yksi mutteri kerrallaan, voitele ja kiristä uudelleen 50 N•m (37 lbf•ft).

Pyörien laakereiden/holkkien kunto

Työnnä ja vedä pyörää sen yläreunasta, jolloin tunnet pyörän välyksen. Jos välystä tuntuu, ota yhteys valtuutettuun Can-Am -jälleenmyyjään.

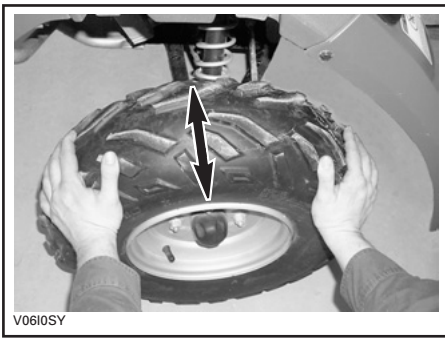

TYYPILLINEN

Renkaat/Pyörät

Rengaspaine

VAROITUS

Rengaspaine vaikuttaa huomattavasti ajoneuvon käsiteltävyyteen ja vakavuuteen. Alipaine voi tyhjentää renkaan, jolloin se alkaa pyöriä vanteella. Ylipaine voi räjäyttää renkaan. Noudata aina suositeltua painetta. Koska renkaat ovat matalapainetyyppejä, on käytettävä käsipumppua.

Tarkasta paine kun renkaat ovat "kylmät" ennen ajoneuvon käyttöä. Rengaspaine vaihtelee lämpötilan ja korkeuden mukaan. Tarkasta paine uudelleen jos jompikumpi näistä muuttuu.

Työkalupakkauksessa on painemittari sinua varten.

| RENGASPAINE | | |
|--------------------------------|-------|-------------------------------------|
| ENINTÄÄN 150 kg (330 lb) | MAKS. | EDESSÄ/ TAKANA 34 kPa (5 PSI) |
| | MIN. | 26 kPa (3,8 PSI) |

Vaikka renkaat on erityisesti suunniteltu maastoajokäyttöön, voi rengas silti tyhjentyä. Siksi suositellaan, että pidät mukana rengaspumpun ja korjaus-sarjan.

Renkaiden/pyörän kunto

Tarkasta, ettei rengas ole vaurioitunut eikä kulunut. Vaihda tarvittaessa.

Älä kierrätä renkaita. Etu- ja takarenkaat ovat eri kokoa. Renkaat on suunniteltavat ja niiden pitää pyöriä aina samaan suuntaan, jotta ne toimisivat oikein.

Pyörän irrotus

Löysää muttereita, nosta sitten ajoneuvoa. Aseta ajoneuvon alle tuki. Irrota mutterit, irrota sitten pyörä.

Asennuksen yhteydessä suositellaan, että kierteisiin laitetaan kiinnileikkautumisenestorasvaa. Kiristä varovasti mutterit vuoronperään ristikkäin ja kiristä lopuksi 50 N•m (37 lbf•ft).

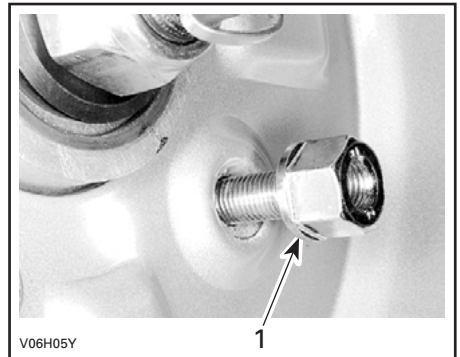

TYYPILLINEN

1. Mutterin suippeneva puoli

TÄRKEÄÄ: Käytä aina suositeltuja muttereita. Toisenlaisen mutterin käyttö voi vahingoittaa vannetta.

JOUSITUS

Säätö

VAROITUS

Säädä kummatkin jouset samaan pituuteen. Eri tavalla säädetyt jouset voivat aiheuttaa huonon käsiteltävyyden, tai vakavuuden ja/tai hallinnan menetyksen, sekä altistaa onnettomuudelle.

Jousen esikuorma voi vaihdella kuljettajasta toiseen henkilön painosta riippuen. Esikuormitusta voi muuttaa puristamalla jousi eripituisiksi kiertämällä kumpaakin lukkomutteria ylös tai alaspäin.

Lyhennä joustajäykempää ajoa ja epätasaisia tietä varten.

Pidennä joustajäykempää ajoa ja epätasaisia tietä varten.



ETUJOUSITUS

A. Sama pituus kummallakin puolella

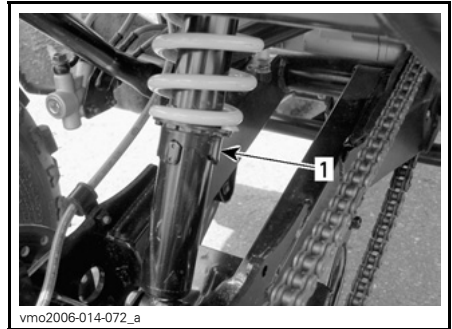

TAKAJOUSITUS

1. Esikuormituksen säätönokka

Voitelu

Kääntövarsi

Voitele kääntövarsiensa laakeritapit. Käytä synteettistä rasvaa (P/N 293 550 033) tai vastaavaa.

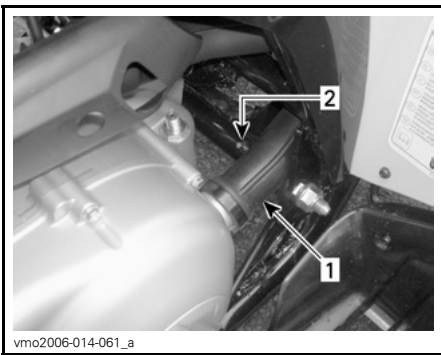

AJONEUVON VASEN PUOLI

1. Portaattoman voimansiirron putki
2. Rasvanippa

Tarkastus

Etu- ja takajousitus

Tarkasta, ettei iskunvaimentimissa ole vuotoja, ja että kiinnikkeet ovat tiukassa. Ota tarpeen mukaan yhteys valtuutettuun Can-Am -jälleenmyyjään.

Kääntövarsi

Tarkasta, ettei kääntövarsi ole vääntynyt, murtunut tai taipunut. Mahdollisten ongelmien ilmetessä ota yhteys valtuutettuun Can-Am -jälleenmyyjään.

Kolmiotukivarret

Tarkasta, ettei kolmiotukivarsissa ole murtumia, taipumia tai muita vaurioita. Ota tarpeen mukaan yhteys valtuutettuun Can-Am -jälleenmyyjään.

JARRU

Tarkastus

Jarrujärjestelmä on hydraulinen eikä tarvitse säätöä.

Pitä jarrut hyvässä toimintakunnossa tarkastamalla seuraavat seikat:

- Jarrunesteen määrä
- ettei jarrujärjestelmässä ole neste-
vuotoja
- jarrujen puhtaus
- etteivät jarrut tunnu sienimäiseltä
- etteivät jarrulevyt ole liian kuluneet
ja pinta huono
- Etteivät jarrupalat ole kuluneet, vau-
rioituneet tai löysällä.

| KÄYTTÖRAJAT | |
|------------------------|--------------------|
| Jarrupalojen paksuus | 2 mm (0,079 in) |
| Jarrulevyjen paksuus | 2 mm (0,079 in) |
| Levyjen maksimikäyryys | 0,15 mm (0,010 in) |

Jos jarrujärjestelmässä ilmenee ongelma, ota yhteys valtuutettuun Can-Am -jälleenmyyjään.

VAROITUS

Jarrunesteen vaihtamisen tai mikä tahansa jarrujärjestelmän korjauksen tai huoltotyön saa suorittaa vain valtuutettu Can-Am -jälleenmyyjä.

KORI/RUNKO

Moottorin alue

Tarkasta, ettei moottorin alueella ole vaurioita tai vuotoja. Varmista, että kaikki letkunkiristimet ovat kunnolla kiinni eikä mikään letku ole murtunut, kierteellä tai muuten vaurioitunut.

Tarkasta äänenvaimennin, akku ja säiliön kiinnittimet.

Tarkasta sähköliitosten kireys ja onko niissä korroosiota.

Vaihda tai anna korjata vaurioituneet osat.

Vetokoukun/perävaunupallon kunto (jos varusteena)

Tarkasta kiinnikkeiden kireys ja peräkoukun kuulan kireys/kunto. Kiristä uudelleen tarpeen mukaan ja vaihda kulunut pallo.

Rungon kiinnikkeet

Tarkasta ajoneuvon kiinnikkeen kunto ja kireys. Kiristä tarpeen mukaan.

Istuinkiinnikkeet

Tarkasta istuinkiinnikkeiden kireys. Kiristä, tai vaihda tarvittaessa.

Ajoneuvon puhdistus ja suojaaminen

Älä koskaan puhdistaa ajoneuvoa korkeapainepesurilla, **KÄYTÄ VAIN PIENTÄ PAINETTA** (kuten puutarhaletku). Korkeapaine voi aiheuttaa sähkö- tai mekaanisia vaurioita.

Estä ruostuminen maalaamalla vaurioituneet maalatut osat kunnolla uudelleen.

Tarvittaessa pese kori kuumalla vedellä ja saippualla (käytä vain mietoa pesuainetta). Vahaa hiomattomalla vahalla.

TÄRKEÄÄ: Älä koskaan puhdistaa muoviosia voimakkaalla pesuainella, rasvanpoistoaineella, tinnellä, asetonilla, tms.

VARASTOINTI JA AJOKAUTTA EDELTÄVÄT VALMISTELUT

VAROITUS

Anna valtuutetun Can-Am -jälleenmyyjän tarkastaa polttoainejärjestelmän eheys *HUOLTOTAULUKON* mukaan.

Kun ajoneuvoa ei käytetä kuukautta pidempään aikaan, pitää se varastoida oikealla tavalla.

Ota yhteys valtuutettuun Can-Am -jälleenmyyjään oikeita toimenpiteitä varten.

Kun ajoneuvo otetaan varastoinnin jälkeen käyttöön, on suoritettava valmis-televat toimenpiteet. Ota yhteys valtuutettuun Can-Am -jälleenmyyjään oikeita toimenpiteitä varten.

TAKUU

BRP:N RAJOITETTU TAKUU POHJOIS-AMERIKASSA: 2008 CAN-AM™ ATV

1) RAJOITETUN TAKUUN LAAJUUS

Bombardier Recreational Products INC. ("BRP")*, myöntää 2008 Can-Am -ATV:lle materiaalivikoja ja työn laatua koskevan alempana kuvatun pituisen takuun.

Kaikilla valtuutetun BRP-jälleenmyyjän (siten kuin jäljempänä määritetty) 2008 Can-Am ATV:hen toimituksen yhteydessä asentamalla alkuperäisillä Can-Am ATV-varaosilla ja -lisävarusteilla on sama takuu kuin Can-Am ATV:llä.

BRP saattaa toimittaa joidenkin 2008 Can-Am ATV -ajoneuvojen mukana vakiovarusteena GPS-vastaanottimen. Tämä rajoitettu takuu ei kata GPS-vastaanotinta, vaan sen kattaa GPS-vastaanottimen valmistajan myöntämä rajoitettu takuu. Ota yhteys seuraaviin maahantuojiin:

USA:ssa:

Garmin International Inc.
1200 East 151st Street Olathe
KS 66062
(Kansas City metro area)
Puh.: 913 397-8200
Faksi: 913 397-8282

Kanadassa (jompikumpi):

Raytech Électronique
1451, Boul. des Laurentides
Vimont, Laval, Qc
H7M 2Y3
Puh.: 450 975-1015
Faksi: 800 975-0025 / 450 975-0817
Ota yhteyttä: raytech@raytech.qc.ca
Web-sivu: www.raytech.qc.ca
Coord. GPS: N45o35.25' - W73o42.95'

Naviclub Ltée
5054, St-Georges
Lévis, Qc
G6V 4P2
Puh.: 418 835-9279
Faksi: 418 835-6681
Ota yhteyttä:
naviclub@naviclub.com
Web-sivu: www.naviclub.com

Tämän 2008 Can-Am ATV:n alkuperäisvarustukseen kuuluu Carlisle⁺ renkaat. Renkaiden takuusta vastaa erikseen niiden valmistaja. Ota yhteys valmistajaan tai valtuutettuun BRP-jälleenmyyjääsi, kun haluat lisätietoja takuusta tai tarvitset apua.

Carlisle Tire & Wheel Company

23, Windham Boulevard
Aiken, SC 29805
Takuutiedot:
USA:ssa 1 800 260-7959
Kanadassa 1 800 265-6155
Quebecissä 1 877 997-4999

Mikäli tätä tuotetta käytetään missä tahansa vaiheessa kilpailemiseen tai mihinkään muuhun kilpailutoimintaan, vaikka kyseessä olisi edellinen omistaja, tämä takuu julistetaan pätemättömäksi.

2) POIKKEUKSET – TAKUU EI KATA

Seuraavat eivät missään olosuhteissa kuulu takuun piiriin:

- Normaali kuluminen;
- Rutiininomaiset huoltokohteet, vuritykset, säädöt;
- Vauriot, jotka johtuvat muunlaisesta kuin tämän käsikirjan mukaisesta huollosta/ylläpidosta ja/tai varastoinnista;
- Vauriot, jotka johtuvat osien irrottamisesta, vääränlaisista korjauksista, huollosta, ylläpidosta, muutoksista, tai osien käytöstä, joita BRP ei ole valmistanut tai hyväksynyt, tai muun kuin valtuutetun huoltavan BRP-jälleenmyyjän tekemistä korjauksista;
- Väärinkäytöstä, epätavallisesta käytöstä, laiminlyönnistä, tai sellaisesta tuotteen käytöstä johtuvat vahingot, joka ei noudata Can-Am ATV:n käsikirjassa suositeltua käyttöä;
- Onnettomuudesta, uppoamisesta, tulesta, varkaudesta, vandalismista, tai ylivoimaisesta esteestä johtuvat vahingot;
- Sellaisten polttoaineitten, öljyjen tai voiteluaineiden käyttö, jotka eivät sovi käytettäviksi tuotteessa (ks. käsikirja);
- Veden tai lumen sisäänmeno;
- Satunnaiset tai seurannaisvahingot, tai minkään muunlaiset vahingot, mukaan luettuina ilman rajoitusta hinaamis-, puhelin-, vuokra-, taksi-, haitta-, vakuutus- tai lainojen maksukustannukset, ajan menetykset tai ansiotulon menetykset.

3) VASTUUVELVOLLISUUDEN RAJOITUKSET

TÄMÄ TAKUU ON NIMENOMAAN ANNETTU JA HYVÄKSYTTY MINKÄ TAHANSA MUUN JA KAIKKIEN MUIDEN TAKUUSITOUMUSTEN SIJAAN, OLKOON NE ILMAISTUT TAI KONKLUDENTTISET, MUKAAN LUETTUINA ILMAN RAJOITUSTA KAIKKI KURANTTIUTTA TAI TIETTYYN TARKOITUKSEEN SOPIVUUTTA KOSKEVAT TAKUUT. SIKÄLI KUIN NIISTÄ EI VOIDA SANOUTUA IRTI, KONKLUDENTTISET TAKUUSITOUMUKSET RAJOITUVAT KESTOLTAAN KYSEESSÄ OLEVAN TAKUUN VOIMASSAOLOON. TÄMÄ TAKUU EI KATA SATUNNAISIA EIKÄ SEURANNAISVAHINKOJA. JOTKUT MAAT/LÄÄNIT EIVÄT HYVÄKSY VASTUUVAPAUTUSLAUSEKKEITA, RAJOITUKSIA TAI EDELLÄ YKSILÖITYJÄ RAJOITUKSIA, JA SEN JOHDOSTA NE EIVÄT MAHDOLLISESTI KOSKE SINUA. TÄMÄN TAKUUN PERUSTEELLA SINULLA ON TIETTYJÄ OIKEUKSIA, LISÄKSI SINULLA SAATTAA OLLA MUITA MAASTA TOISEEN TAI LÄÄNISTÄ TOISEEN VAIHTELEVIA LAILLISIA OIKEUKSIA.

Maahantuojalla tai yhdelläkään BRP-jälleenmyyjällä tai muulla henkilöllä ei ole valtuuksia minkään muun tuotetta koskevan vahvistuksen, edustuksen, tai takuun antamiseen kuin ne, mitä tähän rajoitettuun takuuseen sisältyy, ja mikäli näin tapahtuu, niitä ei voida käyttää BRP:tä vastaan.

BRP pidättää itsellään oikeuden muuttaa tätä takuuta milloin tahansa, ja on itsestään selvää, että kyseiset muutokset eivät muuta niitä takuuehtoja, jotka koskevat tämän takuun voimassaollessa myytyjä tuotteita.

4) TAKUUAIKA

Tämä takuu on voimassa ensimmäisen kuluttajan ostopäivästä tai tuotteen ensimmäisestä käyttöpäivästä lukien, kumpi hyvänsä ensin kohdalle osuu:

KUUSI (6) PERÄKKÄISTÄ KUUKAUTTA omistajalle, joka käyttää sitä yksityiseen tai kaupalliseen tarkoitukseen.

Alla olevassa taulukossa olevien päästöihin liittyvien osien takuu on kolmekymmentä (30) perättäistä kuukautta, edellyttäen, että osat on asennettu EPA-hyväksytyyn Can-Am ATV-ajoneuvoon, joka on rekisteröity USA:ssa.

| PÄÄSTÖIHIN LIITTYVÄT OSAT | 250 |
|------------------------------------|-----|
| Kaasutin | X |
| Kaasuttimen ilmanottoaukon sovitin | X |
| Moottorin ilmanottoaukon sovitin | X |
| Läppäventtiili | X |
| Ilman suihkutusventtiili | X |
| Sytytyspuola | X |
| Moottorin ohjausmoduuli (ECM) | X |

Osien korjaus tai korvaaminen, tai huollon suorittaminen tämän takuun puitteissa ei pidennä tämän takuun takuuaikaa sen alkuperäistä loppumisajankohtaa pitämälle.

5) TAKUUEHDOT

Tämä takuu on kattava **vain**, jos **jokainen** seuraavista ehdoista täyttyy:

- 2008 Can-Am ATV:n ensimmäisen omistajan on ostettava ajoneuvo uutena ja käyttämättömänä BRP-jälleenmyyjältä, joka on valtuutettu myymään Can-Am ATV:tä ostomaassa ("BRP-jälleenmyyjä");
- BRP:n määrittämä toimituksen ennakkotarkastus on suoritettu ja asiakirja siitä laadittu;
- valtuutettu BRP-jälleenmyyjä on rekisteröinyt 2008 Can-Am ATV:n asianmukaisella tavalla;
- 2008 Can-Am ATV on ostettava siitä maasta, jossa ostaja asuu;
- Takuun ylläpitämiseksi on määrääikaishuollot suoritettava käsikirjassa mainitulla tavalla. BRP varaa itselleen oikeuden ehdollistaa takuun riippumaan todistuksesta huollon kunnolla suorittamisesta.

BRP ei myönnä tätä rajoitettua takuuta kenelläkään yksityiselle omistajalle tai kaupalliseen tarkoitukseen ajoneuvoa käyttävälle omistajalle, elleivät edellä mainitut ehdot täyty. Rajoitukset ovat tarpeen, jotta BRP voisi taata sekä tuotteittensa, että kuluttajien ja yleisön turvallisuuden.

6) TOIMENPITEET TAKUUN MYÖNTÄMISTÄ VARTEN

Asiakkaan on ilmoitettava huoltavalle BRP-jälleenmyyjälle kahden (2) päivän kuluessa vian ilmestymisestä, ja hänen on kohtuullisesti mahdollistettava tuotteen luoksepäästävyys ja annettava kohtuullinen mahdollisuus vian korjaamiseen. Asiakkaan on myös esitettävä valtuutetulle BRP-jälleenmyyjälle tuotteen ostotodistus ja allekirjoitettava korjaus-/työmääräin ennen korjauksen alkamista takuunalaisen korjauksen vahvistamiseksi. Kaikki tämän takuun puitteissa korvatut osat ovat jatkossa BRP:n omaisuutta.

7) MITÄ BRP TEKEE

BRP:n velvollisuus on tämän takuun puitteissa rajoitettu siihen, että se oman harkintansa mukaan korjaa normaalikäytössä, -ylläpidossa ja -huollossa viallisiksi todetut osat, tai korvaa tällaiset osat uusilla alkuperäisillä Can-Am ATV -osilla ilman osien tai työvoiman veloittamista, millä tahansa valtuutetulla BRP-jälleenmyyjällä.

BRP pidättää itsellään oikeuden tuotteiden ajoittaiseen parantamiseen tai muuttamiseen ilman aikaisempien tuotteiden muuttamisvelvollisuutta.

8) LUOVUTUS

Mikäli tuotteen omistusoikeus siirretään takuuajana, siirtyy myös tämä takuu, joka on voimassa takuuajan loppuun edellyttäen, että BRP:lle ilmoitetaan kyseistä siirrosta seuraavalla tavalla:

- a) Aikaisempi omistaja ottaa yhteyttä BRP:hen (puhelinnumero alla) tai valtuutettuun BRP-jälleenmyyjään ja ilmoittaa uuden omistajan tiedot; tai
- b) BRP tai valtuutettu BRP-jälleenmyyjä vastaanottaa todistuksen siitä, että aikaisempi omistaja on suostunut omistusoikeuden siirtoon, sekä uuden omistajan yhteystiedot.

9) KULUTTAJA-APU

- a) Mikäli tämän rajoitetun takuun suhteen syntyy kiistaa tai riitaa, BRP ehdottaa, että asia yritetään ensiksi ratkaista jälleenmyyjätasolla. Suosittelemme, että asiasta keskustellaan valtuutetun jälleenmyyjäliikkeen huoltopäällikön tai liikkeen omistajan kanssa.
- b) Ellei asiaa saada ratkaistua, toimita valituksesi kirjallisena tai sinulle parhaiten sopivaan puhelinnumeroon alla:

Kanadassa

BOMBARDIER RECREATIONAL PRODUCTS INC.

Consumer Services Group
75, J.-A. Bombardier Street
Sherbrooke, Québec J1L 1W3
Puh.: 819 566-3366

USA:ssa

BRP US INC.

Consumer Services Group
7575 Bombardier Court
Wausau WI 54401
Puh.: 715 848-4957

* USA:ssa tuotteiden jälleenmyyjä ja huoltotoimista vastaava on BRP US Inc.

© 2007 Bombardier Recreational Products Inc. Kaikki oikeudet pidätetään.

™ Bombardier Recreational Products Inc. -yhtiön tai sen tytäryhtiöiden tavaramerkki.

† Carlisle Carlisle Tire & Wheel Company -yhtiön tavaramerkki.

BRP:N KANSAINVÄLINEN RAJOITETTU TAKUU: 2008 CAN-AM™ ATV

1) RAJOITETUN TAKUUN LAAJUUS

Bombardier Recreational Products INC. ("BRP")*, myöntää 2008 Can-Am -ATV:lle materiaalivikoja ja työn laatua koskevan alempana kuvatun pituisen takuun.

Kaikilla valtuutetun Can-Am -maahantuoja/jälleenmyyjän (siten kuin jäljempänä määritetty) 2008 Can-Am ATV:n toimituksen yhteydessä asentamalla alkuperäisillä Can-Am -varaosilla ja -lisävarusteilla on sama takuu kuin Can-Am ATV:llä.

Mikäli tätä tuotetta käytetään missä tahansa vaiheessa kilpailemiseen tai mihinkään muuhun kilpailutoimintaan, vaikka kyseessä olisi edellinen omistaja, tämä takuu julistetaan pätemättömäksi.

2) POIKKEUKSET – TAKUU EI KATA

Seuraavat eivät missään olosuhteissa kuulu takuun piiriin:

- Normaali kuluminen;
- Rutiininomaiset huoltokohteet, vuritykset, säädöt;
- Vauriot, jotka johtuvat muunlaisesta kuin tämän käsikirjan mukaisesta huollosta/ylläpidosta ja/tai varastoinnista;
- Vauriot, jotka johtuvat osien irrottamisesta, vääränlaisista korjauksista, huollosta, ylläpidosta, muutoksista, tai osien käytöstä, joita BRP ei ole valmistanut tai hyväksynyt, tai muun kuin valtuutetun huoltavan Can-Am -maahantuojan/jälleenmyyjän tekemistä korjauksista;
- Väärinkäytöstä, epätavallisesta käytöstä, laiminlyönnistä, tai sellaisesta tuotteen käytöstä johtuvat vahingot, joka ei noudata käsikirjassa suositeltua käyttöä;
- Onnettomuudesta, uppoamisesta, tulesta, varkaudesta, vandalismista, tai ylivoimaisesta esteestä johtuvat vahingot;
- Sellaisten polttoaineitten, öljyjen tai voiteluaineiden käyttö, jotka eivät sovi käytettäväksi tuotteessa (ks. käsikirja);
- Veden tai lumen sisäänmeno;
- Satunnaiset tai seurannaisvahingot, tai minkään muunlaiset vahingot, mukaan luettuina ilman rajoitusta hinaamis-, puhelin-, vuokra-, taksi-, haitta-, vakuutus- tai lainojen maksukustannukset, ajan menetykset tai ansiotulon menetykset.

3) VASTUUVOLLISUUDEN RAJOITUKSET

TÄMÄ TAKUU ON NIMENOMAAN ANNETTU JA HYVÄKSYTTY MINKÄ TAHANSA MUUN JA KAIKKIEN MUIDEN TAKUUSITOUUMUSTEN SIJAAN, OLKON NE ILMAISTUT TAI KONKLUDENTTITSET, MUKAAN LUETTUINA ILMAN RAJOITUSTA KAIKKI KURANTTIUTTA TAI TIETTYYN TÄRKOITUKSEEN SOPIVUUTTA KOSKEVAT TAKUUT. SIKÄLI KUIN NIISTÄ EI VOIDA SANOUTUA IRTI, KONKLUDENTTITSET TAKUUSITOUUMUKSET RAJOITUVAT KESTOLTAAN KYSEESSÄ OLEVAN TAKUUN VOIMASSAOLOON. TÄMÄ TAKUU EI KATA SATUNNAISIA EIKÄ SEURANNAISVAHINKOJA. JOTKUT TUOMIOKUNNAT EIVÄT HYVÄKSY VASTUUVAPAUTUSLAUSEKKEITA, RAJOITUKSIA TAI EDELLÄ YKSILÖITYJÄ RAJOITUKSIA, JA SEN JOHDOSTA NE EIVÄT MAHDOLLISESTI KOSKE SINUA. TÄMÄN TAKUUN PERUSTEELLA SINULLA ON TIETTYJÄ OIKEUKSIA, LISÄKSI SINULLA SAATTAA OLLA MUITA MAASTA TOISEEN VAIHTELEVIA LAILLISIA OIKEUKSIA.

Maahantuojalla tai yhdelläkään Can-Am -jälleenmyyjällä tai muulla henkilöllä ei ole valtuuksia minkään muun tuotetta koskevan vahvistuksen, edustuksen, tai takuun antamiseen kuin ne, mitä tähän rajoitettuun takuuseen sisältyy, ja mikäli näin tapahtuu, niitä ei voida käyttää BRP:tä vastaan.

BRP pidättää itsellään oikeuden muuttaa tätä takuuta milloin tahansa, ja on itseltään selvää, että kyseiset muutokset eivät muuta niitä takuuehtoja, jotka koskevat tämän takuun voimassaollessa myytyjä tuotteita.

4) TAKUUAIKA

Tämä takuu on voimassa ensimmäisen kuluttajan ostopäivästä tai tuotteen ensimmäisestä käyttöpäivästä lukien, kumpi hyvänsä ensin kohdalle osuu:

KUUSI (6) PERÄKKÄISTÄ KUUKAUTTA omistajalle, joka käyttää sitä yksityiseen tai kaupalliseen tarkoitukseen.

Osien korjaus tai korvaaminen, tai huollon suorittaminen tämän takuun puitteissa ei pidennä tämän takuun takuuaikaa sen alkuperäistä loppumisajankohtaa pitemmälle.

5) TAKUUEHDOT

Tämä takuu on kattava **vain**, jos **jokainen** seuraavista ehdoista täyttyy:

- 2008 Can-Am ATV:n ensimmäisen omistajan on ostettava ajoneuvo uutena ja käyttämättömänä Can-Am -jälleenmyyjältä, joka on valtuutettu myymään Can-Am ATV:tä ostomaassa ("Can-Am -maahantuoja/jälleenmyyjä");
- BRP:n määrittämä toimituksen ennakkotarkastus on suoritettu ja asiakirja siitä laadittu;
- valtuutettu Can-Am -maahantuoja/jälleenmyyjä on takuurekisteröinyt tuotteen asianmukaisesti;
- 2008 Can-Am ATV on ostettava siitä maasta tai maiden liittoutumasta, jossa ostaja asuu;
- Takuun ylläpitämiseksi on määräaikaishuollot suoritettava käsikirjassa mainitulla tavalla. BRP varaa itselleen oikeuden ehdollistaa takuun riippumaan todistuksesta huollon kunnolla suorittamisesta.

BRP ei myönnä tätä rajoitettua takuuta kenelläkään yksityiselle omistajalle tai kaupalliseen tarkoitukseen ajoneuvoa käyttävälle omistajalle, elleivät edellä mainitut ehdot täyty. Rajoitukset ovat tarpeen, jotta BRP voisi taata sekä tuotteittensa, että kuluttajien ja yleisön turvallisuuden.

6) TOIMENPITEET TAKUUN MYÖNTÄMISTÄ VARTEN

Asiakkaan on ilmoitettava huoltavalle Can- Am -jälleenmyyjälle/maahantuojalle kahden (2) päivän kuluessa vian ilmestymisestä, ja hänen on kohtuullisesti mahdollistettava tuotteen luoksepäästävyys ja annettava kohtuullinen mahdollisuus vian korjaamiseen. Asiakkaan on myös esitettävä valtuutetulle Can-Am -maahantuojalle/jälleenmyyjälle tuotteen ostotodistus ja allekirjoitettava korjaus-/työmääräin ennen korjauksen alkamista takuunalaisen korjauksen vahvistamiseksi. Kaikki tämän takuun puitteissa korvatut osat ovat jatkossa BRP:n omaisuutta.

7) MITÄ BRP TEKEE

BRP:n velvollisuus on tämän takuun puitteissa rajoitettu siihen, että se oman harkintansa mukaan korjauttaa normaalikäytössä, -ylläpidossa ja -huollossa viallisiksi todetut osat, tai korvaa tällaiset osat uusilla alkuperäisillä Can-Am ATV-osilla ilman osien tai työvoiman veloittamista, minkä tahansa valtuutetun Can-Am -maahantuojan/jälleenmyyjän toimesta.

BRP pidättää itsellään oikeuden tuotteiden ajoittaiseen parantamiseen tai muuttamiseen ilman aikaisempien tuotteiden muuttamisvelvollisuutta.

8) LUOVUTUS

Mikäli tuotteen omistusoikeus siirretään takuuajana, siirtyy myös tämä takuu, joka on voimassa takuuajan loppuun edellyttäen, että BRP:lle tai valtuutetulle Can-Am -maahantuojalle/jälleenmyyjälle voidaan todistaa, että aikaisempi omistaja on hyväksynyt omistusoikeuden luovutuksen, sekä uuden omistajan yhteystiedot on ilmoitettu jommallekummalle kummalle edellä mainituista tahoista.

9) KULUTTAJA-APU

- a) Mikäli tämän rajoitetun takuun suhteen syntyy kiistaa tai riitaa, BRP ehdottaa, että asia yritetään ensiksi ratkaista jälleenmyyjätasolla. Suosittelemme, että asiasta keskustellaan valtuutetun jälleenmyyjäliikkeen huoltopäällikön tai liikkeen omistajan kanssa.
- b) Lisäapua tarvittaessa on asian ratkaisemiseksi syytä ottaa yhteys maahantuojan huolto-osastoon. Löydät maahantuojasi yhteystiedot osoitteesta www.brp.com.
- c) Mikäli asiaa ei vieläkään saada ratkaistua, kirjoita BRP:lle alla olevaan osoitteeseen

Eurooppa, Lähi-itä, Afrikka, Venäjä & IVY-maat, ota yhteyttä Euroopan toimistoomme:

BRP EUROPE N.V.

Consumer Service Center (asiakaspalvelukeskus)
Skaldenstraat 125
9042 Gent
Belgia
Puh.: + 32-9-218-26-00

Pohjoismaat, ota yhteys Suomen toimistoomme:

BRP FINLAND OY

Huolto-osasto
Ahjotie 30
Fin-96320 Rovaniemi
Suomi
Puh.: + 358 16 3208 111

Kaikki muut maat, ota yhteys Pohjois-Amerikan toimistoomme:

BOMBARDIER RECREATIONAL PRODUCTS INC.

Consumer Services Group
75, J.-A. Bombardier Street
Sherbrooke, Québec J1L 1W3
Puh.: 819 566-3366

* Bombardier Recreational Products Inc. tai sen tytäryhtiöt huolehtivat tuotteiden jakelusta ja huollosta sillä alueella, jota tämä rajoitettu takuu koskee.

© 2007 Bombardier Recreational Products Inc. Kaikki oikeudet pidätetään.

™ Bombardier Recreational Products Inc. -yhtiön tai sen tytäryhtiöiden tavaramerkki.

BRP EUROOPAN UNIONIN JÄSENMAIDEN RAJOITETTU TAKUU: 2008 CAN-AM™ ATV:T

1) RAJOITETUN TAKUUN LAAJUUS

Bombardier Recreational Products Inc. ("BRP")*, myöntää Euroopan unionin jäsenmaissa valtuutettujen BRP-maahantuoja/jälleenmyyjien ("Maahantuoja/jälleenmyyjät") uusina ja käyttämättöminä myymille 2008 Can-Am -ATV:ille materiaalivikoja ja työn laatua koskevan alempana kuvatun pituisen takuun.

Kaikilla valtuutetun BRP-maahantuoja/jälleenmyyjien 2008 Can-Am ATV:hen toimituksen yhteydessä asentamalla alkuperäisillä Can-Am ATV-varaosilla ja -lisävarusteilla on sama takuu kuin Can-Am ATV:llä.

Mikäli tätä tuotetta käytetään missä tahansa vaiheessa kilpailemiseen tai mihinkään muuhun kilpailutoimintaan, vaikka kyseessä olisi edellinen omistaja, tämä takuu julistetaan pätemättömäksi.

2) POIKKEUKSET – TAKUU EI KATA

Seuraavat eivät missään olosuhteissa kuulu takuun piiriin:

- Normaali kuluminen;
- Rutiininomaiset huoltokohteet, v iritykset, säädöt;
- Vauriot, jotka johtuvat muunlaisesta kuin tämän käsikirjan mukaisesta huollosta/ylläpidosta ja/tai varastoinnista;
- Vauriot, jotka johtuvat osien irrottamisesta, vääränlaisista korjauksista, huollosta, ylläpidosta, muutoksista, tai osien käytöstä, joita BRP ei ole valmistanut tai hyväksynyt, tai muun kuin valtuutetun huoltavan Maahantuoja/jälleenmyyjän tekemistä korjauksista;
- Väärinkäytöstä, epätavallisesta käytöstä, laiminlyönnistä, tai sellaisesta tuotteen käytöstä johtuvat vahingot, joka ei noudata käsikirjassa suositeltua käyttöä;
- Onnettomuudesta, uppoamisesta, tulesta, varkaudesta, vandalismista, tai ylivoimaisesta esteestä johtuvat vahingot;
- Sellaisten polttoaineitten, öljyjen tai voiteluaineiden käyttö, jotka eivät sovi käytettäväksi tuotteessa (ks. käsikirja);
- Veden tai lumen sisäänmeno;
- Satunnaiset tai seurannaisvahingot, tai minkään muunlaiset vahingot, mukaan luettuina ilman rajoitusta hinaamis-, puhelin-, vuokra-, taks-, haitta-, vakuutus- tai lainojen maksukustannukset, ajan menetykset tai ansiotulon menetykset.

3) VASTUUVOLLISUUDEN RAJOITUKSET

TÄMÄ TAKUU ON NIMENOMAAN ANNETTU JA HYVÄKSYTTY MINKÄ TAHANSA MUUN JA KAIKKIEN MUIDEN TAKUUSITOUUMUSTEN SIJAAN, OLKON NE ILMAISTUT TAI KONKLUDENTTITSET, MUKAAN LUETTUINA ILMAN RAJOITUSTA KAIKKI KURANTTIUTTA TAI TIETTYYN TÄRKOITUKSEEN SOPIVUUTTA KOSKEVAT TAKUUT. SIKÄLI KUIN NIISTÄ EI VOIDA SANOUTUA IRTI, KONKLUDENTTITSET TAKUUSITOUUMUKSET RAJOITUVAT KESTOLTAAN KYSEESSÄ OLEVAN TAKUUN VOIMASSAOLOON. TÄMÄ TAKUU EI KATA SATUNNAISIA EIKÄ SEURANNAISVAHINKOJA. JOTKUT TUOMIOKUNNAT EIVÄT HYVÄKSY VASTUUVAPAUTUSLAUSEKKEITA, RAJOITUKSIA TAI EDELLÄ YKSILÖITYJÄ RAJOITUKSIA, JA SEN JOHDOSTA NE EIVÄT MAHDOLLISESTI KOSKE SINUA. TÄMÄN TAKUUN PERUSTEELLA SINULLA ON TIETTYJÄ OIKEUKSIA, LISÄKSI SINULLA SAATTAA OLLA MUITA MAASTA TOISEEN VAIHTELEVIA LAILLISIA OIKEUKSIA.

Maahantuojoilla tai yhdelläkään BRP-maahantuojoilla/jälleenmyyjällä tai muulla henkilöllä ei ole valtuuksia minkään muun tuotetta koskevan vahvistuksen, edustuksen, tai takuun antamiseen kuin ne, mitä tähän rajoitettuun takuuseen sisältyy, ja mikäli näin tapahtuu, niitä ei voida käyttää BRP:tä vastaan.

BRP pidättää itsellään oikeuden muuttaa tätä takuuta milloin tahansa, ja on itseltään selvää, että kyseiset muutokset eivät muuta niitä takuuehtoja, jotka koskevat tämän takuun voimassaollessa myytyjä tuotteita.

4) TAKUUAIKA

Tämä takuu on voimassa ensimmäisen kuluttajan ostopäivästä tai tuotteen ensimmäisestä käyttöpäivästä lukien, kumpi hyvänsä ensin kohdalle osuu:

KAKSIKYMMENTÄNELJÄ (24) PERÄKKÄISTÄ KUUKAUTTA yksityisessä ja kaupallisessa käytössä.

Osien korjaus tai korvaaminen, tai huollon suorittaminen tämän takuun puitteissa ei pidennä tämän takuun takuuaikaa sen alkuperäistä loppumisajankohtaa pitemmälle.

Ota huomioon, että voimassa oleva takuuaika ja muut takuun kattavuutta koskevat modaliteetit saattavat vaihdella riippuen sovellettavissa ja voimassa olevista kansallisista tai paikallisista laeista.

5) TAKUUEHDOT

Tämä takuu on kattava **vain**, jos **jokainen** seuraavista ehdoista täyttyy:

- 2008 Can-Am ATV:n ensimmäisen omistajan on ostettava ajoneuvo uutena ja käyttämättömänä Can-Am -maahantuojoilta/jälleenmyyjältä, joka on valtuutettu myymään Can-Am ATV:tä ostomaassa;
- BRP:n määrittämä toimituksen ennakkotarkastus on suoritettu ja asiakirja siitä laadittu;
- valtuutettu Can-Am -maahantuoja/jälleenmyyjä on takuurekisteröinyt tuotteen asianmukaisesti;
- 2008 Can-Am ATV on ostettava siitä maasta tai maiden liittoutumasta, jossa ostaja asuu;

- Takuun ylläpitämiseksi on määräaikaishuollot suoritettava käsikirjassa mainitulla tavalla. BRP varaa itselleen oikeuden ehdollistaa takuun riippumaan todistuksesta huollon kunnolla suorittamisesta.

BRP ei myönnä tätä rajoitettua takuuta kenelläkään yksityiselle omistajalle tai kaupalliseen tarkoitukseen ajoneuvoa käyttävälle omistajalle, elleivät edellä mainitut ehdot täyty. Rajoitukset ovat tarpeen, jotta BRP voisi taata sekä tuotteittensa, että kuluttajien ja yleisön turvallisuuden.

6) TOIMENPITEET TAKUUN MYÖNTÄMISTÄ VARTEN

Asiakkaan on ilmoitettava huoltavalle BRP-maahantuojalle/jälleenmyyjälle kahden (2) päivän kuluessa vian ilmestymisestä, ja hänen on kohtuullisesti mahdollistettava tuotteen luoksepäästävyyden ja annettava kohtuullinen mahdollisuus vian korjaamiseen. Asiakkaan on myös esitettävä valtuutetulle BRP-maahantuojalle/jälleenmyyjälle tuotteen ostodokumentti ja allekirjoitettava korjaus-/työmääräin ennen korjauksen alkamista takuunalaisen korjauksen vahvistamiseksi. Kaikki tämän takuun puitteissa korvatut osat ovat jatkossa BRP:n omaisuutta.

Ota huomioon, että vian ilmoitusaika saattaa vaihdella riippuen sovellettavissa ja voimassa olevista kansallisista tai paikallisista laeista.

7) MITÄ BRP TEKEE

BRP:n velvollisuus on tämän takuun puitteissa rajoitettu siihen, että se oman harkintansa mukaan korjaa normaalikäytössä, -ylläpidossa ja -huollossa viallisiksi todetut osat, tai korvaa tällaiset osat uusilla alkuperäisillä Can-Am ATV -osilla ilman osien tai työvoiman veloittamista, millä tahansa valtuutetulla BRP-maahantuojalla/jälleenmyyjällä.

BRP pidättää itsellään oikeuden tuotteiden ajoittaiseen parantamiseen tai muuttamiseen ilman aikaisempien tuotteiden muuttamisvelvollisuutta.

8) LUOVUTUS

Mikäli tuotteen omistusoikeus siirretään takuuajana, siirtyy myös tämä takuu, joka on voimassa takuuajan loppuun edellyttäen, että BRP:lle tai valtuutetulle BRP-maahantuojalle/jälleenmyyjälle voidaan todistaa, että aikaisempi omistaja on hyväksynyt omistusoikeuden luovutuksen, sekä uuden omistajan yhteystiedot on ilmoitettu jommallekummalle kummalle edellä mainituista tahoista.

9) KULUTTAJA-APU

- a) Mikäli tämän rajoitetun takuun suhteen syntyy kiistaa tai riitaa, BRP ehdottaa, että asia yritetään ensiksi ratkaista jälleenmyyjätasolla. Suosittelemme, että asiasta keskustellaan valtuutetun Maahantuojan/jälleenmyyjäliikkeen huoltopäällikön tai liikkeen omistajan kanssa.
- b) Lisäapua tarvittaessa on asian ratkaisemiseksi syytä ottaa yhteys maahantuojan huolto-osastoon. Löydät maahantuojasi yhteystiedot osoitteesta www.brp.com.
- c) Mikäli asiaa ei vieläkään saada ratkaistua, ota yhteyttä BRP:hen alla olevaan osoitteeseen.

Eurooppa, Lähi-itä, Afrikka, Venäjä & IVY-maat, ota yhteyttä Euroopan toimistoomme:

BRP EUROPE N.V.

Consumer Service Center (asiakaspalvelukeskus)
Skaldenstraat 125
9042 Gent
Belgia
Puh.: + 32-9-218-26-00

Pohjoismaat, ota yhteys Suomen toimistoomme:

BRP FINLAND OY

Huolto-osasto
Ahjotie 30
Fin-96320 Rovaniemi
Suomi
Puh.: + 358 16 3208 111

Kaikki muut maat, ota yhteys Pohjois-Amerikan toimistoomme:

BOMBARDIER RECREATIONAL PRODUCTS INC.

Consumer Services Group
75, J.-A. Bombardier Street
Sherbrooke, Québec J1L 1W3
Puh.: 819 566-3366

* Bombardier Recreational Products Inc. tai sen tytäryhtiöt huolehtivat tuotteiden jakelusta ja huollosta sillä alueella, jota tämä rajoitettu takuu koskee.

© 2007 Bombardier Recreational Products Inc. Kaikki oikeudet pidätetään.

™ Bombardier Recreational Products Inc. -yhtiön tai sen tytäryhtiöiden tavaramerkki.

YKSITYISYYDEN SUOJA/VASTUUVAPAUTUSLAUSEKE

Täten ilmoitamme, että tulemme käyttämään yhteystietojasi turvallisuuteen ja takuuseen liittyvissä asioissa. Joskus käytämme myös asiakkaidemme yhteystietoja ilmoittaaksemme heille tuotteistamme tai tehdäksemme heille tarjouksia. Mikäli et halua vastaanottaa tietoja tuotteistamme, palveluksistamme ja tarjouksistamme, pyydämme ilmoittamaan siitä meille kirjallisesti alla olevaan osoitteeseen.

Huomioi myös, että aika ajoin annamme huolella valikoitujen ja luotettavien järjestöjen käyttää asiakkaidemme yhteystietoja laatutuotteitten ja -palvelusten myynninedistämiseen. Jos haluat, ettei nimeäsi ja osoitettasi luovuteta kolmansille osapuolille, pyydämme ilmoittamaan siitä meille kirjallisesti alla olevaan osoitteeseen.

Kanadassa

BOMBARDIER RECREATIONAL PRODUCTS INC.

Warranty Department
75 J.A. Bombardier Street
Sherbrooke, Québec J1L 1W3
Faksinumero: 819 566-3590

USA:ssa

BRP US INC.

Warranty Department
7575 Bombardier Court
Wausau WI 54401
Puhelin: 715 848-4957

Muut maailman maat

BRP EUROPEAN DISTRIBUTION

Warranty Department (takuuosasto)
Chemin de Messidor 5-7
1006 Lausanne Switzerland
Faksinumero: + 41213187801

OSOITTEEN/OMISTAJAN MUUTOS

Jos osoitteesi on muuttunut, tai jos olet ATV:n uusi omistaja, muista ilmoittaa BRP:lle joko:

- postittamalla alla oleva kortti.
- **Vain Pohjois-Amerikka:** soittamalla numeroon 715 848-4957 (USA) tai 819 566-3366 (Kanada);
- ilmoittamalla valtuutetulle Can-Am -jälleenmyyjälle.

Mikäli omistussuhde muuttuu, liitä mukaan todistus siitä, että edellinen omistaja on suostunut luovutukseen.

Pohjois-Amerikassa

BOMBARDIER RECREATIONAL PRODUCTS INC.

Warranty Department
75, J.-A. Bombardier Street
Sherbrooke, Québec J1L 1W3
Canada

BRP:lle ilmoittaminen on erittäin tärkeää, jopa rajoitetun takuun umpeutumisen jälkeen, koska siten BRP:llä on mahdollisuus tavoittaa tarvittaessa ATV:n omistaja, esim. kun ryhdytään suorittamaan turvallisuudesta johtuvia palautuspyyntöjä. BRP:lle ilmoittaminen on omistajan vastuulla.

VARASTETUT TUOTTEET: Jos henkilökohtainen ATV:si varastetaan, siitä pitäisi ilmoittaa BRP:lle, tai valtuutetulle Can-Am -jälleenmyyjälle. Pyydämme ilmoittamaan nimen, osoitteen, puhelinnumeron, ajoneuvon tunnusnumeron, ja päivän, jolloin varkaus tapahtui.

Muut maailman maat

BRP EUROPEAN DISTRIBUTION

Warranty Department
Chemin de Messidor 5-7
1006 Lausanne
Switzerland



OSOITTEENMUUTOS

OMISTAJAN MUUTOS

AJONEUVON TUNNISTUSNUMERO

| | | | | | | | | | | | | | | | | | | | | | | | | | | | | | |
|--|--|--|--|--|--|--|--|--|--|--|--|--|--|--|--|--|--|--|--|--|--|--|--|--|--|--|--|--|--|
| | | | | | | | | | | | | | | | | | | | | | | | | | | | | | |
|--|--|--|--|--|--|--|--|--|--|--|--|--|--|--|--|--|--|--|--|--|--|--|--|--|--|--|--|--|--|

Mallinumero

Ajoneuvon tunnistusnumero (V.I.N.)

VANHA OSOITE
TAI EDELLINEN OMISTAJA

NIMI

KATU

NRO

HUONEISTO

PAIKKA

OSAVALTIO/LÄÄNI

ZIP/POSTINUMERO

MAA

UUSI OSOITE
TAI UUSI OMISTAJA

NIMI

KATU

NRO

HUONEISTO

PAIKKA

OSAVALTIO/LÄÄNI

ZIP/POSTINUMERO

MAA

V00A2F

ATV MALLI nro. _____

AJONEUVO
TUNNISTUSNUMERO (V.I.N.) _____

MOOTTORIN
TUNNISTUSNUMERO (E.I.N.) _____

Omistaja: _____

NIMI

KATU

NRO

HUONEISTO

PAIKKA

OSAVALTIO/LÄÄNI

ZIP/POSTINUMERO

Ostopäivämäärä _____

VUOSI KUUKAUSI PÄIVÄ

Takuun päättymispäivä _____

VUOSI KUUKAUSI PÄIVÄ

Jälleenmyyjä täyttää myyntihetkellä.

JÄLLEENMYYJÄN LEIMA

Varmista myyvältä jälleenmyyjältäsi, että ajoneuvosi on rekisteröity BRP:llä.

Luettaeessa tätä käsikirjaa on muistettava että:

 **VAROITUS**

Osoittaa mahdollista vaaratilannetta, joka voi johtaa vakavaan loukkaantumiseen tai kuolemaan, ellei sitä vältetä.



VAROITUS

AJONEUVON KÄYTTÖ VOI OLLA VAARALLISTA. Kolari tai ympäripyörähdys voi sattua helposti, jopa rutiininomaisten toimenpiteiden yhteydessä, kuten kääntyminen ja rinteessä tai esteiden yli ajettaessa ilman asianomaisia varotoimia.

VAKAVA LOUKKAANTUMINEN TAI KUOLEMA voi olla seurauksena, ellei näitä ohjeita noudateta:

- **ENNEN ATV:N KÄYTTÖÄ LUE KÄSIKIRJA JA KAIKKI TUOTTEESSA OLEVAT TARRAT.**
- **ÄLÄ KOSKAAN KÄYTÄ ATV:TÄ ILMAN KUNNOLLISIA OHJEITA.** Vasta-alkajien on suoritettava asiantuntijan vetämä harjoituskurssi.
- **ÄLÄ KOSKAAN KULJETA MATKUSTAJAA.** Lisää vaaraa menettää hallinnan, jos kuljetat matkustajaa.
- **ÄLÄ KOSKAAN AJA TÄLLÄ ATV:LLÄ KESTOPÄÄLLYSTETYLLÄ PINNALLA.** Lisää vaaraa menettää hallinnan jos ajat tätä ATV:tä kestopäällysteellä.
- **ÄLÄ KOSKAAN AJA TÄLLÄ ATV:LLÄ YLEISILLÄ TEILLÄ.** Jos ajat tällä ATV:llä yleisellä tiellä, voit kolaroida toisen ajoneuvon kanssa.
- **KÄYTÄ AINA HYVÄKSYTTYÄ KYPÄRÄÄ,** silmäsuojuksia ja suojavaatetusta.
- **ÄLÄ KOSKAAN NAUTI ALKOHOLIA TAI HUUMEITA** ennen tällä ajoneuvolla ajamista, tai ajon aikana.
- **ÄLÄ KOSKAAN AJA TÄLLÄ ATV:LLÄ LIIAN LUJAA.** Lisää vaaraa menettää hallinnan, jos ajat tätä ajoneuvoa maastoon, näkyvyyteen tai kokemukseesi nähden liian kovalla vauhdilla.
- **ÄLÄ KOSKAAN YRITÄ TAKAPYÖRILLÄ AJOA, HYPYJÄ, TAI MUITA TEMPPUJA.**

**KÄSIKIRJA
DS 250
2008
219 700 765**