

can-am™



2008

Manual do proprietário

**Possui
Informações Sobre a Segurança,
o Veículo e a Manutenção**

DS 250™

⚠️ ADVERTÊNCIA

Leia com atenção este Manual do Proprietário. Ele contém informações de segurança importantes.
Idade mínima recomendada para dirigir este veículo: 16 anos. Não retire do veículo este Manual do Proprietário.



As informações particularmente importantes contidas neste Manual do proprietário são identificadas pelos símbolos seguintes:

 Este símbolo de aviso de segurança indica que existe o risco de ferimentos.

 **AVISO** Indica uma situação que envolve riscos de ferimentos graves, incluindo a morte, se não for evitada.

CUIDADO: Avisa que, se a instrução não for seguida, há o risco de danificar seriamente os componentes do veículo.

NOTA: Dá uma informação adicional necessária para executar correctamente uma instrução.

ADVERTÊNCIA

A CONDUÇÃO DO VEÍCULO É POTENCIALMENTE PERIGOSA. Se não conduzir com prudência, o veículo pode capotar ou haver uma colisão, mesmo durante as manobras de rotina, como uma viragem, condução em ladeiras ou ultrapassagem de obstáculos.

Para sua segurança, leia atentamente e respeite todos os avisos contidos neste Manual do proprietário e nas etiquetas colocadas no veículo. **Se não respeitar estes avisos pode sofrer FERIMENTOS GRAVES OU A MORTE!** Tenha sempre este Manual do proprietário no veículo.

ADVERTÊNCIA

O não cumprimento das precauções e instruções de segurança contidas neste Manual do proprietário, na *CASSETE DE VÍDEO SOBRE SEGURANÇA* e nas etiquetas colocadas no produto pode resultar em ferimentos e até na morte!

Toda a documentação de segurança deve ser entregue com o veículo na altura da venda.

O leitor deve considerar todas as informações contidas na secção *INFORMAÇÕES DE SEGURANÇA* como avisos que, se não forem cumpridos, podem resultar em ferimentos incluindo a morte.

As marcas comerciais seguintes são propriedade da Bombardier Recreational Products Inc.:

Can-Am™

XP-S™

DS 250™

PREÂMBULO

Obrigado por ter adquirido este novo ATV Can-Am™. Usufrui da garantia BRP e de uma rede de distribuidores/concessionários autorizados Can-Am que podem fornecer-lhe as peças, a assistência ou os acessórios de que necessitar.

O seu distribuidor/concessionário está empenhado em satisfazer todas as suas necessidades. Recebeu a formação necessária para efectuar a preparação e a verificação inicial do seu veículo e fez os ajustes finais antes da entrega do mesmo. Na altura da entrega, o distribuidor/concessionário deverá explicar-lhe o funcionamento, manutenção e as funções de segurança do veículo. Esperamos que tenha tirado o máximo partido das informações fornecidas! Se precisar de informações de assistência mais completas, contacte o distribuidor/concessionário.

Na altura da entrega, também foi informado sobre a cobertura da garantia e assinou a *LISTA DE VERIFICAÇÃO DE PRÉ-ENTREGA* que garante que o seu novo veículo foi preparado de acordo com as suas exigências.

Se tiver problemas que não possam ser resolvidos por um distribuidor/concessionário Can-Am autorizado, contacte o centro de assistência ao cliente.

Este manual do proprietário pode estar traduzido para outra língua. Em caso de qualquer discrepância, prevalecerá a versão em inglês. Neste manual o masculino é utilizado para designar tanto homens como mulheres.

Se quiser ver e/ou imprimir uma cópia adicional do Manual do proprietário, visite o website www.operatorsguide.brp.com. O manual está disponível em diversas línguas.

As informações e descrições dos componentes/sistemas contidas neste documento estão correctas na altura da publicação. No entanto, a BRP segue uma política de melhoramento contínuo dos seus produtos sem, por isso, ser obrigada a instalá-los nos produtos já fabricados. Devido a alterações de última hora, pode haver algumas diferenças entre o produto fabricado e as descrições e/ou especificações do presente Manual. A Bombardier reserva-se o direito de, a qualquer momento, anular ou alterar as especificações, preços, configurações, características, modelos ou equipamentos sem por isso incorrer em qualquer obrigação.

As ilustrações deste documento mostram a construção típica dos diversos sistemas e podem não reproduzir todos os detalhes ou a forma exacta das peças. No entanto, mostram peças que têm uma função igual ou semelhante.

A utilização dos termos DIREITA e ESQUERDA no texto referem-se sempre à posição de condução (sentado no veículo).

As especificações são expressas em unidades métricas (SI) seguidas do equivalente em unidades americanas ou SAE entre parêntesis. Nos casos onde não for necessária uma grande precisão, algumas conversões são arredondadas para maior facilidade.

Recomendamos a utilização de acessórios e peças de substituição genuínas BRP. Foram especialmente concebidas para o seu veículo e fabricadas para respeitar as normas de qualidade estabelecidas pela BRP.

Para informações completas sobre assistência e manutenção e a reparação, pode adquirir um *MANUAL DA OFICINA*.

ÍNDICE

Ao ler este Manual do Proprietário, lembrar que:

ADVERTÊNCIA

Indica um risco potencial que, se não evitado, pode resultar em lesões graves ou morte.

AVISO	7
União Europeia	7
INTRODUÇÃO	8

INFORMAÇÕES SOBRE SEGURANÇA

MENSAGENS ESPECIAIS DE SEGURANÇA	10
AVISOS SOBRE A UTILIZAÇÃO	13
CONDUÇÃO DO VEÍCULO	39
Verificação pré-utilização	39
Vestuário	41
Transportar carga.....	42
Puxar um reboque (se equipado para tal)	42
Trabalhar com o veículo	42
Condução de recreio	42
Ambiente	43
Limitação de concepção	44
Condução fora da estrada.....	44
Funcionamento geral e precauções de segurança	44
Subir montes	45
Descer montes.....	45
Conduzir no flanco do monte	45
Escarpas	45
Técnicas de condução.....	46
Manutenção de rotina	53
ETIQUETA DE PENDURAR	54
ETIQUETAS DE INFORMAÇÃO DO PRODUTO	55

INFORMAÇÃO DO VEÍCULO

COMO IDENTIFICAR O SEU VEÍCULO	60
PERÍODO DE RODAGEM	63
CONTROLOS/INSTRUMENTOS/EQUIPAMENTO	64
1) Alavanca do acelerador.....	66
2) Manípulo do travão da frente	66

3) Manípulo do travão traseiro.....	66
4) Travão de estacionamento	67
5) Alavanca de mudanças	67
6) Caixa multi-interruptores	68
7) Luzes indicadoras	70
8) Interruptor da ignição	71
9) Tampão do depósito de combustível	71
10) Válvula de combustível	72
11) Pedal do travão traseiro/dianteiro	73
12) Estribo	73
13) Kit de ferramentas.....	73
14) Tampão do radiador	73
15) Fusível	74
16) Dispositivo anti-roubo	74
17) Botão da buzina.....	75
18) Interruptor das luzes de aviso de perigo	75
19) Fecho do banco.....	75
20) Tomada de corrente de 12 volts	76
21) Velocímetro	76
22) Vareta indicadora do nível do óleo	77
23) Depósito do fluído dos travões da frente	77
24) Depósitos do fluído dos travões traseiros	77
25) Depósito do líquido de arrefecimento do motor	78
LÍQUIDOS.....	79
Combustível	79
Óleo do motor	79
Óleo da caixa de velocidades.....	81
Líquido de arrefecimento do motor	81
Líquido dos travões.....	82
INSTRUÇÕES DE FUNCIONAMENTO	84
Generalidades	84
Verificação pré-utilização	84
Ligar o motor	85
Mudar de mudança	86
Parar o motor.....	86
Cuidados a ter depois da utilização	86
PROCEDIMENTOS ESPECIAIS	87
Sobreaquecimento do motor	87
Capotamento	87
Imersão do veículo.....	87

CARGA E TRANSPORTE	88
DIAGNÓSTICO DE AVARIAS	90
ESPECIFICAÇÕES	95

INFORMAÇÕES DE MANUTENÇÃO

TABELA DE MANUTENÇÃO	100
GENERALIDADES	105
MOTOR.....	106
Filtro de ar	106
Drenagem da caixa do filtro de ar	106
Mudança do óleo e limpeza do depurador do óleo.....	107
Radiador	108
Substituição do líquido de arrefecimento do motor.....	109
Limpeza do filtro da válvula de injeção de ar	110
CARBURADOR.....	111
TRANSMISSÃO.....	112
Correia de transmissão.....	112
Tubo de drenagem da tampa da CVT	112
CAIXA DE ENGRENAGENS.....	113
Mudar o óleo	113
SISTEMA DE COMBUSTÍVEL	114
Lubrificação do cabo do acelerador	114
Ajuste do manípulo do acelerador	115
SISTEMA ELÉCTRICO	116
Vela de ignição	116
Bateria.....	116
Fusível.....	117
Substituição da lâmpada	117
CONJUNTO DA TRANSMISSÃO	121
Corrente de transmissão.....	121
Carreto e pinhão	122
Roda.....	122
Estado dos rolamentos/casquilhos das rodas.....	123
Pneus/Rodas	123
SUSPENSÃO.....	125
Ajuste	125
Lubrificação.....	125
Inspecção.....	126
TRAVÕES.....	127
Inspecção.....	127
Travão de estacionamento	127

Lubrificação do cabo do travão	128
CARROÇARIA/CHASSIS	129
Área do motor	129
Estado da barra/bola do reboque (se estiver equipado para tal)	129
Fixações do chassis	129
Fixadores do banco	129
Protecção e limpeza do veículo	129
ARMAZENAMENTO E PREPARAÇÃO PARA A ÉPOCA DE PARAGEM ..	130

GARANTIA

GARANTIA LIMITADA DA BRP INTERNATIONAL: 2008 CAN-AM™ ATV	132
GARANTIA LIMITADA BRP DOS ESTADOS MEMBROS DA UNIÃO EUROPEIA: 2008 CAN-AM™ ATV	136
OBRIGAÇÕES E RENÚNCIA DE PRIVACIDADE	140
MUDANÇA DE ENDEREÇO/PROPRIEDADE	141

AVISO

Este manual do proprietário tem por objectivo ajudar o proprietário/condu- tor do novo veículo a familiarizar-se com o veículo, o seu funcionamento e manutenção. É indispensável para uma condução segura do veículo.

Este Manual do proprietário utiliza os símbolos a seguir.

ADVERTÊNCIA

Indica uma situação que envolve riscos de ferimentos graves, inclu- indo a morte, se não for evitada.

CUIDADO: Avisa que, se a instrução não for seguida, há o risco de da- nificar seriamente os componentes do veículo.

NOTA: Dá uma informação adicional necessária para executar correcta- mente uma instrução.

Embora a simples leitura destas infor- mações não elimine o perigo, a com- preensão e aplicação das informações favorecem uma utilização segura do veículo.

Para aproveitar plenamente o prazer e a emoção da condução deste veículo, há algumas regras básicas que TÊM de ser respeitadas e seguidas por to- dos os condutores.

União Europeia

Este aviso aplica-se apenas aos países europeus onde é permitida a utilização do veículo em estrada.

ADVERTÊNCIA

Utilização em estrada:

- Este veículo foi construído ape- nas para TODO-O-TERRENO. Pode ser utilizado para curtas distâncias em superfícies asfal- tadas e a uma velocidade baixa, para deslocar o veículo de um local fora da estrada para outro.
- Quando conduzir este veículo em estrada, não acelere e re- duza o velocidade do veículo nas curvas.
- Se ignorar este aviso pode perder o controlo do veículo e sofrer ferimentos graves.

Guincho da frente

- Retire e guarde o gancho do guincho da frente (se o veículo o tiver) antes de conduzir nas vias públicas e/ou estradas.
- Se ignorar este aviso pode au- mentar o risco de ferimentos nas pessoas que estiverem próximas.

INTRODUÇÃO

O distribuidor/concessionário deverá ter-lhe fornecido as informações básicas sobre os comandos e outras funções do novo veículo. Estude com atenção este Manual do proprietário e todas as etiquetas de aviso colocadas no produto bem como o *VÍDEO SOBRE SEGURANÇA* fornecido com o veículo. Descrevem mais pormenorizadamente o que deve saber sobre o veículo antes de começar a utilizá-lo.

Quer seja um condutor novato ou experiente, é muito importante para a sua segurança pessoal conhecer bem os comandos e características do veículo. É igualmente importante saber como conduzi-lo correctamente.

Independentemente da sua idade, experiência ou regulamentos em vigor é sempre prudente tanto para o condutor, como para outra pessoa que possa conduzir o veículo, tirar um curso de segurança na condução homologado. Informe-se junto do distribuidor/concessionário ou das autoridades locais da existência desse tipo de cursos na sua região. Se for completamente inexperiente, deve fazer o curso antes de conduzir o veículo pela primeira vez. O instrutor pode dar-lhe orientações sobre as condições e práticas de condução segura específicas à sua região.

As condições de condução podem variar de um local para outro. Variam com as condições meteorológicas que podem mudar radicalmente de um momento para o outro e com as estações.

A condução na areia é diferente da condução na neve ou em florestas ou pântanos. Certos locais podem requerer mais atenção e perícia. Seja prudente. Proceda sempre com cuidado. Não corra riscos desnecessários que possam colocá-lo em dificuldades ou provocar ferimentos.

Este Manual do proprietário apresenta métodos de condução que foram considerados fiáveis por outros utilizadores. Não são um meio definitivo de evitar acidentes. A maneira como aplicar estes métodos, associada às suas condições físicas e mentais, o perigo específico do terreno e os riscos que assumir terão efeito na sua condução. Divirta-se... e conduza de forma responsável.

Este manual do proprietário tem por objectivo ajudar o proprietário/condutor do novo veículo a familiarizar-se com o veículo, o seu funcionamento e manutenção. Estas directivas são indispensáveis para a utilização adequada do produto.

Teremos o maior prazer em receber comentários sobre o conteúdo e o formato deste Manual do proprietário, o *VÍDEO SOBRE SEGURANÇA* ou as etiquetas de aviso colocadas no produto.

INFORMAÇÕES SOBRE SEGURANÇA

MENSAGENS ESPECIAIS DE SEGURANÇA

ESTE VEÍCULO NÃO É UM BRINQUEDO E A SUA UTILIZAÇÃO PODE SER PERIGOSA.

Este veículo comporta-se de uma maneira diferente dos outros veículos incluindo motocicletas e automóveis. Se não tomar as precauções adequadas, pode ocorrer uma colisão ou capotamento, mesmo durante as manobras de rotina, como a viragem ou a condução em ladeiras ou sobre obstáculos.

O não cumprimento destas instruções pode resultar em FERIMENTOS GRAVES INCLUINDO A MORTE:

- ⚠ Leia este Manual do proprietário e todas as etiquetas de aviso colocadas no produto e siga os procedimentos de funcionamento descritos. Veja com toda a atenção o *VÍDEO DE SEGURANÇA* antes de conduzir o veículo.
- ⚠ Nunca utilize o veículo sem a formação adequada. **Faça um curso de formação.** Todos os condutores devem receber formação dada por um instrutor certificado. Contacte um distribuidor/concessionário Can-Am autorizado, para obter mais informações sobre os cursos de formação disponíveis na sua região.
- ⚠ Respeite sempre as recomendações relativas à idade: Este veículo nunca deve ser conduzido por menores de 16 anos.
- ⚠ Nunca transporte um passageiro no veículo.
- ⚠ Nunca conduza este veículo em superfícies asfaltadas excepto em distâncias curtas, a uma velocidade baixa, e para deslocar o veículo de um local fora da estrada para outro.
- ⚠ Respeite sempre o código da estrada quando conduzir este veículo numa estrada, mesmo que se trate de uma estrada de terra ou de gravilha.
- ⚠ Nunca se sente no veículo sem usar um capacete homologado bem ajustado. Utilize protecções para os olhos (óculos ou viseira), luvas, botas, casaco ou camisa de mangas compridas e calças.
- ⚠ Nunca consuma álcool ou drogas antes ou durante a condução do veículo.
- ⚠ Nunca conduza a velocidades excessivas. Conduza sempre a uma velocidade adequada às condições do terreno, visibilidade, funcionamento e à sua experiência.
- ⚠ Nunca tente fazer piões, saltos ou outras manobras perigosas.
- ⚠ Inspeccione o veículo sempre que o utilizar para ter a certeza de que está em boas condições de funcionamento. Respeite sempre os procedimentos de inspecção e manutenção e os calendários descritos neste manual do proprietário.
- ⚠ Mantenha sempre ambas as mãos nos guiadores ou pegas e os pés nos apoios do veículo durante a condução.
- ⚠ Ande sempre devagar e tenha um cuidado ainda maior quando utilizar o veículo num terreno que não conheça. Esteja sempre atento às condições do terreno durante a condução do veículo.

- ⚠ Nunca conduza o veículo num terreno excessivamente acidentado, escorregadio ou mole se não tiver aprendido e praticado as manobras necessárias para controlar o veículo nesse tipo de terrenos. Tenha especial cuidado nos terrenos descritos acima.
- ⚠ Respeite sempre os métodos de viragem correctos descritos mais à frente neste manual do proprietário. Treine as viragens a baixa velocidade antes de tentar virar a velocidades mais altas. Não vire a uma velocidade excessiva.
- ⚠ Nunca utilize o veículo em ladeiras demasiado íngremes para o veículo ou as suas capacidades. Treine em montes pouco altos antes de se aventurar em montes mais altos.
- ⚠ Respeite sempre os procedimentos de subida de ladeiras descritos mais à frente neste Manual do proprietário. Antes de começar a subir a ladeira, observe o terreno com cuidado. Nunca suba montes muito escorregadios ou com superfícies instáveis. Transfira o seu peso para a frente. Nunca acelere de repente nem mude bruscamente de mudança. Nunca atravesse o cimo de um monte a alta velocidade.
- ⚠ Desça sempre o monte e trave da maneira indicada mais à frente neste Manual do proprietário. Antes de começar a descer o monte, observe o terreno com cuidado. Transfira o seu peso para trás. Nunca desça um monte a alta velocidade. Evite descer um declive num ângulo que faça com que o veículo fique demasiado inclinado para um dos lados. Sempre que possível desça a direito.
- ⚠ Para conduzir no flanco de uma colina, respeite sempre os procedimentos descritos mais à frente neste Manual do proprietário. Evite os declives com superfícies muito escorregadias ou instáveis. Transfira o seu peso na direcção do cimo do monte. Nunca tente fazer uma viragem numa ladeira sem ter dominado a técnica de viragem descrita neste Manual do proprietário para um terreno nivelado. Se possível, evite conduzir no flanco de um monte escarpado.
- ⚠ Siga sempre o procedimento adequado no caso de se atolar ou o veículo recuar quando subir um monte. Para não ficar atolado, escolha a mudança e mantenha uma velocidade constante durante a subida. Se ficar atolado ou escorregar para trás, siga o método especial de travagem descrito neste Manual do proprietário. Desça pelo lado de subida do monte ou por um dos lados se o veículo estiver virado a direito para a subida do monte. Vire o veículo para o sentido oposto e volte a montar, seguindo o procedimento descrito mais à frente neste Manual do proprietário.
- ⚠ Antes de se aventurar numa região que não conheça, verifique sempre se há obstáculos. Nunca tente passar por cima de obstáculos de grandes dimensões, como rochas grandes ou troncos de árvores. Quando tiver de passar por cima de obstáculos, respeite sempre os procedimentos descritos mais à frente neste Manual do proprietário.

- ⚠ Tenha sempre muito cuidado quando o veículo patinar ou deslizar. Aprenda a controlar de forma segura um veículo que derrape ou deslize treinando a baixa velocidade e num terreno uniforme e nivelado. Em superfícies extremamente escorregadias, como o gelo, conduza lentamente e com cuidado para reduzir os riscos de derrapar sem controlo.
- ⚠ Nunca utilize este veículo num curso de água agitado ou em águas mais fundas do que o indicado neste Manual do proprietário. Não se esqueça de que os travões molhados são menos eficazes. Teste os travões antes de sair da água. Se necessário, trave várias vezes para que a fricção seque as pastilhas.
- ⚠ Verifique sempre se não há obstáculos ou pessoas por trás do veículo quando andar em marcha-atrás. Depois de se certificar de que é seguro andar em marcha-atrás, conduza devagar.
- ⚠ Utilize sempre o tamanho e tipo de pneus especificados mais à frente neste Manual do proprietário. Mantenha sempre a pressão dos pneus correcta, como indicado mais à frente neste Manual do proprietário.
- ⚠ Nunca modifique o veículo instalando ou utilizando acessórios para os quais não foi concebido. Utilize apenas acessórios aprovados pela BRP. NUNCA instale um banco de passageiro.
- ⚠ Nunca exceda os limites de carga indicados para o veículo incluindo o peso do condutor e de todas as outras cargas e acessórios adicionais. A carga deve ser distribuída correctamente e estar bem presa. Reduza a velocidade e siga as instruções deste manual para transportar a carga ou puxar um reboque. Mantenha uma maior distância de travagem.
- ⚠ **PARA MAIS INFORMAÇÕES SOBRE A SEGURANÇA DO ATV**, contacte um distribuidor/concessionário autorizado Can-Am para informações sobre os cursos de formação disponíveis na sua região.

AVISOS SOBRE A UTILIZAÇÃO

Ao ler este Manual do Proprietário, lembrar que:

ADVERTÊNCIA

Indica um risco potencial que, se não evitado, pode resultar em lesões graves ou morte.

NOTA: As ilustrações abaixo são apenas representações gerais. O seu modelo pode ser diferente.

ADVERTÊNCIA



V00A0AQ

PERIGO POTENCIAL

Utilização do veículo sem a formação adequada.

O QUE PODE ACONTECER

O risco de um acidente aumenta muito se o condutor não souber utilizar correctamente o veículo nas diversas situações e nos diferentes tipos de terreno.

COMO EVITAR O PERIGO

Os condutores principiantes e inexperientes devem frequentar um curso de formação. Devem treinar regularmente as manobras que aprenderam durante o curso e as técnicas de funcionamento descritas neste Manual do proprietário.

Para mais informações sobre o curso de formação, contacte um distribuidor/concessionário autorizado Can-Am.



V00A01Q

PERIGO POTENCIAL

Não respeitar o limite de idade recomendado para a condução deste veículo.

O QUE PODE ACONTECER

A utilização por uma criança de um veículo que não seja para a sua idade pode provocar ferimentos graves ou a morte.

Mesmo que a criança tenha a idade mínima recomendada para a condução do veículo, pode não ter as capacidades, competências ou discernimento para utilizar o veículo com segurança e ser envolvida num acidente grave.

COMO EVITAR O PERIGO

Este veículo não deve ser conduzido por menores de 16 anos.



V00A02Q

PERIGO POTENCIAL

Transportar um passageiro no veículo.

O QUE PODE ACONTECER

Reduz substancialmente a sua capacidade de equilibrar e controlar o veículo.

Pode causar um acidente, provocando ferimentos no condutor e/ou no passageiro.

COMO EVITAR O PERIGO

Nunca transporte um passageiro. Um banco comprido permite ao condutor mudar de posição durante a condução mas não se destina a transportar passageiros.



V00A04Q

PERIGO POTENCIAL

Utilizar o veículo em vias públicas ou estradas.

O QUE PODE ACONTECER

Pode embater noutro veículo. As superfícies pavimentadas podem afectar gravemente a maneabilidade e o controlo do veículo e fazer com que o veículo se descontrolo.

COMO EVITAR O PERIGO

Se, na sua região, for permitida a condução em estrada, conduza o veículo em superfícies asfaltadas em curtas distâncias e apenas para deslocar o veículo de um local fora da estrada para outro.

Conduza sempre o veículo a baixa velocidade (nunca ultrapasse os 65 km/h (40 MPH)) e reduza a velocidade antes de uma viragem.

Respeite sempre o código da estrada quando conduzir o veículo nas vias públicas ou ruas.



V00A06Q

PERIGO POTENCIAL

Conduzir o veículo sem usar um capacete aprovado, protecção para os olhos e vestuário adequado.

O QUE PODE ACONTECER

Os pontos seguintes aplicam-se a todos os condutores de um ATV:

- a condução do veículo sem um capacete aprovado aumenta o risco de ferimentos graves na cabeça incluindo a morte em caso de acidente
- a condução do veículo sem uma protecção para os olhos pode resultar num acidente e aumenta o risco de lesões graves em caso de acidente
- a condução do veículo sem o vestuário de protecção adequado aumenta o risco de ferimentos graves no caso de acidente.

COMO EVITAR O PERIGO

Use sempre um capacete homologado bem ajustado. Também pode usar:

- uma protecção para os olhos (óculos ou viseira)
- luvas e botas
- uma camisa ou casaco de manga comprida
- calças compridas.



V00A07Q

PERIGO POTENCIAL

Conduzir depois de ter consumido álcool ou drogas.

O QUE PODE ACONTECER

Pode afectar gravemente as suas capacidades para conduzir.

Pode afectar os seus reflexos.

Pode afectar o seu equilíbrio e percepção.

Pode provocar um acidente ou a morte.

COMO EVITAR O PERIGO

Nunca consuma álcool ou drogas antes ou durante a condução do veículo.

ADVERTÊNCIA

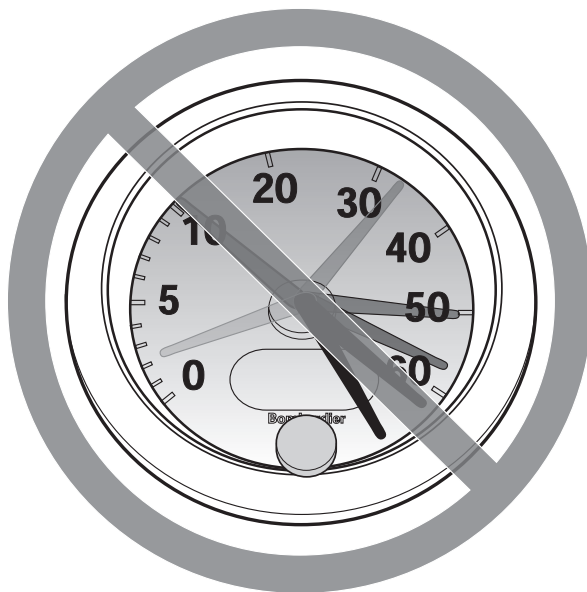

V00A08Q

PERIGO POTENCIAL

Andar a uma velocidade excessiva.

O QUE PODE ACONTECER

Aumenta o risco de perder o controlo do veículo e provocar um acidente.

COMO EVITAR O PERIGO

Conduza sempre a uma velocidade adequada às condições do terreno, visibilidade, funcionamento e à sua experiência. A velocidade máxima autorizada para este veículo é de 65 km/h (40 MPH). Reduza sempre a velocidade antes de fazer uma viragem.

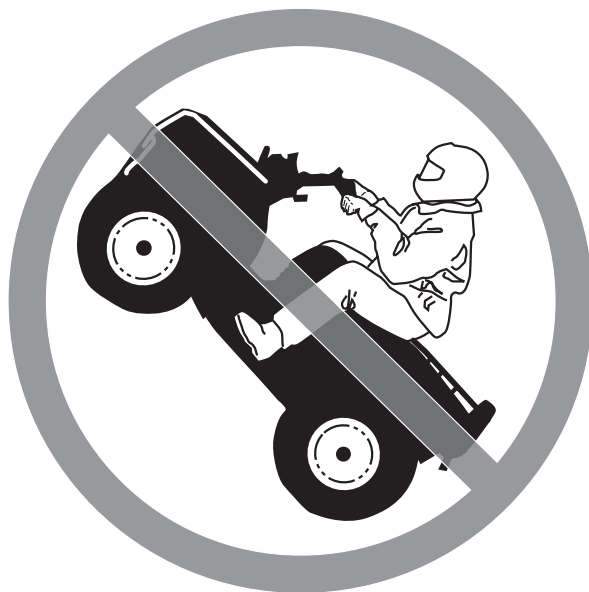

V00A09Q

PERIGO POTENCIAL

Nunca tente fazer piões, saltar ou outras manobras perigosas.

O QUE PODE ACONTECER

Aumenta o risco de acidente, incluindo o perigo de capotamento.

COMO EVITAR O PERIGO

Nunca tente fazer manobras perigosas, como piões ou saltos. Não tente exibir-se.

ADVERTÊNCIA

PERIGO POTENCIAL

Não inspeccionar o veículo antes de o utilizar.

Não fazer a manutenção correcta do veículo.

O QUE PODE ACONTECER

Aumenta o risco de acidente ou danos no equipamento.

COMO EVITAR O PERIGO

Inspeccione o veículo sempre que o utilizar para ter a certeza de que está em condições de funcionamento seguras.

Respeite sempre os procedimentos de inspeção e manutenção e os calendários descritos neste Manual do proprietário.

ADVERTÊNCIA

PERIGO POTENCIAL

Conduzir em águas geladas.

O QUE PODE ACONTECER

Ferimentos graves ou a morte se o veículo e/ou o condutor partir o gelo.

COMO EVITAR O PERIGO

Nunca utilize o veículo numa superfície gelada sem ter a certeza de que o gelo é suficientemente espesso e forte para suportar o peso do veículo e da carga bem como a força criada pelo veículo em movimento.

ADVERTÊNCIA



V00A0BQ

PERIGO POTENCIAL

Retirar as mãos do guiador ou os pés dos apoios durante a condução.

O QUE PODE ACONTECER

Retirar mesmo que seja apenas uma mão ou pé, pode reduzir a capacidade de controlo do veículo ou fazê-lo perder o equilíbrio e cair do veículo. Se retirar um pé dos apoios, o pé ou a perna podem bater nas rodas traseiras e feri-lo ou provocar um acidente.

COMO EVITAR O PERIGO

Mantenha sempre ambas as mãos no guiador e os pés nos apoios do veículo durante a condução.

ADVERTÊNCIA



V00A0CQ

PERIGO POTENCIAL

Não ter mais cuidado quando utiliza o veículo num terreno desconhecido.

O QUE PODE ACONTECER

Pode deparar-se com uma rocha escondida, lombas ou buracos e não ter tempo suficiente para reagir.

Pode perder o controlo ou fazer com que o veículo capote.

COMO EVITAR O PERIGO

Ande sempre devagar e tenha um cuidado redobrado quando estiver a utilizar o veículo num terreno que não conheça.

Esteja sempre atento às condições do terreno quando utilizar o veículo.

ADVERTÊNCIA



V00A0DQ

PERIGO POTENCIAL

Não usar cuidado redobrado quando manobra o veículo num terreno muito acidentado, escorregadio ou instável.

O QUE PODE ACONTECER

Pode provocar a perda de tracção ou do controlo do veículo o que pode resultar num acidente, incluindo o capotamento.

COMO EVITAR O PERIGO

Não utilize o veículo num terreno excessivamente acidentado, escorregadio ou mole até ter aprendido e praticado as manobras necessárias para controlar o veículo nesse tipo de terrenos.

Tenha especial cuidado nos terrenos descritos acima.



V00A0EQ

PERIGO POTENCIAL

Fazer mal uma curva.

O QUE PODE ACONTECER

O veículo pode ficar descontrolado, provocando uma colisão ou capotamento.

COMO EVITAR O PERIGO

Respeite sempre os procedimentos de viragem adequados descritos mais à frente neste manual do proprietário. Treine as viragens a baixa velocidade antes de tentar virar a velocidades mais altas.

Não vire a uma velocidade excessiva.



V00A0QQ

PERIGO POTENCIAL

Conduzir em montes muito íngremes.

O QUE PODE ACONTECER

O veículo pode capotar mais facilmente em montes muito íngremes do que em superfícies niveladas ou montes pouco altos.

COMO EVITAR O PERIGO

Nunca utilize o veículo em montes demasiado íngremes para o veículo ou para as suas capacidades.

Treine em montes pouco altos antes de se aventurar em montes mais altos.



V00A0FQ

PERIGO POTENCIAL

Subir montes incorrectamente.

O QUE PODE ACONTECER

Pode provocar a perda de controlo ou o capotamento do veículo.

COMO EVITAR O PERIGO

Respeite sempre os procedimentos de subida de montes descritos mais à frente neste Manual do proprietário.

Antes de começar a subir o monte, verifique sempre o terreno com cuidado.

Nunca suba montes muito escorregadios ou com superfícies instáveis.

Transfira o seu peso para a frente.

Nunca acelere de repente nem mude bruscamente de mudança. O veículo pode virar-se ao contrário.

Nunca conduza no cimo de um monte a alta velocidade. Pode aparecer um obstáculo, uma descida brusca ou outro veículo ou pessoa no outro lado do monte.



V00A0GQ

PERIGO POTENCIAL

Descer um monte incorrectamente.

O QUE PODE ACONTECER

Pode provocar a perda de controlo ou o capotamento do veículo.

COMO EVITAR O PERIGO

Respeite sempre os procedimentos de descida de montes descritos mais à frente neste Manual do proprietário. **NOTA:** É necessária uma técnica especial quando trava ao descer um monte.

Antes de começar a descer o monte, verifique sempre o terreno com cuidado.

Transfira o seu peso para trás.

Nunca desça um monte a alta velocidade.

Evite descer um monte com um ângulo que possa fazer com que o veículo fique demasiado inclinado para um dos lados. Sempre que possível desça a direito.



V00A0HQ

PERIGO POTENCIAL

Atravessar ou curvar de forma incorrecta nos montes.

O QUE PODE ACONTECER

Pode provocar a perda de controlo ou o capotamento do veículo.

COMO EVITAR O PERIGO

Nunca tente fazer uma viragem numa ladeira sem ter dominado a técnica de viragem descrita neste Manual do proprietário para um terreno nivelado. Tenha muito cuidado quando fizer curvas num monte.

Se possível, evite conduzir no flanco de um monte escarpado.

Quando atravessar o flanco de um monte:

Respeite sempre os procedimentos adequados descritos mais à frente neste manual do proprietário.

Evite os declives com superfícies muito escorregadias ou instáveis.

Transfira o seu peso na direcção do cimo do monte.

ADVERTÊNCIA



V00A01Q

PERIGO POTENCIAL

Ficar atolado, escorregar para trás ou desmontar incorrectamente quando sobe um monte.

O QUE PODE ACONTECER

O veículo pode capotar.

COMO EVITAR O PERIGO

Quando subir o monte, utilize a mudança adequada para manter uma velocidade constante.

Se o veículo deixar de avançar:

Mantenha o peso à frente. Nunca acelere de repente nem mude bruscamente de mudança. O veículo pode virar-se ao contrário.

Aplique os travões.

Depois de parar bloqueie o travão de estacionamento.

Desmonte pelo lado ascendente do monte ou por um dos lados se o veículo estiver virado para o cimo do monte.

Se começar a escorregar para trás:

Mantenha o peso à frente. Nunca acelere de repente nem mude bruscamente de mudança. O veículo pode virar-se ao contrário.

Nunca aplique o travão traseiro se estiver a escorregar para trás.

Trave gradualmente com o travão da frente.

Quando parar completamente, trave com o travão de trás e bloqueie o travão de estacionamento.

Desmonte pelo lado ascendente do monte ou por um dos lados se o veículo estiver virado para o cimo do monte.

Vire o veículo para o sentido oposto e volte a montar, seguindo o procedimento descrito mais à frente neste Manual do proprietário.



V00A0JQ

PERIGO POTENCIAL

Conduzir de forma incorrecta por cima de obstáculos.

O QUE PODE ACONTECER

Pode perder o controlo ou provocar um choque.

Pode fazer com que o veículo se vire.

COMO EVITAR O PERIGO

Verifique sempre se há obstáculos antes de utilizar o veículo numa região desconhecida.

Nunca tente passar por cima de obstáculos de grandes dimensões, como rochas grandes ou troncos de árvores.

Quando tiver de passar por cima de obstáculos, respeite sempre os procedimentos adequados descritos mais à frente neste Manual do proprietário.



V00A0KQ

PERIGO POTENCIAL

Patinar ou derrapar inadequadamente.

O QUE PODE ACONTECER

Pode perder o controlo do veículo.

Também pode recuperar a tracção inesperadamente e fazer com que o veículo se vire.

COMO EVITAR O PERIGO

Aprenda a controlar de forma segura um veículo que derrape ou deslize treinando a baixa velocidade e num terreno uniforme e nivelado.

Em superfícies extremamente escorregadias, como o gelo, ande devagar e tenha muito cuidado para reduzir a probabilidade de derrapar ou patinar sem controlo.

ADVERTÊNCIA



V00A0LQ

PERIGO POTENCIAL

Conduzir este veículo em água profunda ou com rápidos.

O QUE PODE ACONTECER

Os pneus podem flutuar, causando a perda de tracção e de controlo e provocar um acidente.

COMO EVITAR O PERIGO

Nunca utilize este veículo num curso de água agitado ou em águas mais profundas do que o indicado mais à frente neste Manual do proprietário.

Verifique a profundidade da água e a corrente antes de tentar atravessá-la. A água não deve ultrapassar os apoios para os pés.

Não se esqueça de que os travões molhados são menos eficazes. Teste os travões antes de sair da água. Se necessário, aplique os travões várias vezes para que a fricção seque as pastilhas.



V00A0MQ

PERIGO POTENCIAL

Utilização incorrecta da marcha-atrás.

O QUE PODE ACONTECER

Pode bater num obstáculo ou pessoa que esteja por trás do veículo, podendo ferir-se ou ferir alguém gravemente.

COMO EVITAR O PERIGO

Quando seleccionar a marcha-atrás, verifique se não há obstáculos ou pessoas atrás do veículo. Se for seguro, conduza devagar.



V00A00Q

PERIGO POTENCIAL

Utilização de pneus inadequados para o veículo ou com uma pressão insuficiente/desigual.

O QUE PODE ACONTECER

A utilização de pneus não apropriados para o veículo ou a condução com uma pressão insuficiente/desigual pode provocar o rebentamento dos pneus, fazer com que estes rodem em volta da jante, a perda de controlo e aumenta o risco de acidentes.

COMO EVITAR O PERIGO

Utilize sempre o tamanho e tipo de pneus especificados para o veículo, como indicado mais à frente neste Manual do proprietário.

Verifique sempre se a pressão dos pneus respeita os valores descritos mais à frente neste Manual do proprietário.

Substitua sempre as rodas ou os pneus se estiverem danificados.



V00A0NQ

PERIGO POTENCIAL

Conduzir este veículo com modificações não aprovadas.

O QUE PODE ACONTECER

A instalação imprópria de acessórios ou a modificação do veículo pode provocar alterações na capacidade de manobra o que nalgumas situações pode provocar acidentes.

COMO EVITAR O PERIGO

Nunca modifique o veículo fazendo uma instalação ou utilizando acessórios incorrectos. Todas as peças e acessórios adicionados ao veículo devem ser aprovados pela BRP e ser instalados e utilizados de acordo com as instruções. Se tiver dúvidas, consulte um distribuidor/concessionário autorizado Can-Am.

NUNCA instale um banco de passageiro nem utilize extensões para transportar um passageiro.

As modificações no veículo para aumentar a velocidade e o desempenho podem violar os termos e condições da garantia limitada do veículo. Além disso, certas modificações incluindo a remoção do motor ou dos componentes de escape são ilegais na maioria das legislações.



V00A0PQ

PERIGO POTENCIAL

Sobrecarregar o veículo ou transportar/rebocar a carga de forma incorreta.

O QUE PODE ACONTECER

Pode provocar alterações na capacidade de manobra do veículo e provocar um acidente.

COMO EVITAR O PERIGO

Nunca exceda os limites de carga indicados para o veículo incluindo o peso do condutor bem como o de todas as outras cargas e acessórios adicionais.

A carga deve ser distribuída correctamente e estar bem presa.

Quando transportar carga ou puxar um reboque reduza a velocidade. Mantenha uma maior distância de travagem.

Siga sempre as instruções deste Manual do proprietário para transportar carga ou puxar um reboque.

ADVERTÊNCIA



V03M01Q

PERIGO POTENCIAL

Transportar materiais inflamáveis ou perigosos pode provocar uma explosão.

O QUE PODE ACONTECER

Pode resultar em ferimentos graves ou a morte.

COMO EVITAR O PERIGO

Nunca transporte materiais perigoso ou inflamáveis.

Ao ler este Manual do Proprietário, lembrar que:

ADVERTÊNCIA

Indica um risco potencial que, se não evitado, pode resultar em lesões graves ou morte.

CONDUÇÃO DO VEÍCULO

Para desfrutar o prazer e a emoção de conduzir este veículo, TEM de cumprir algumas regras e sugestões básicas. Algumas podem ser novas para si e outras podem ser normais ou óbvias. De qualquer maneira, antes de utilizar o veículo, reserve alguns minutos para ler este manual do proprietário até ao fim.

As informações deste Manual do proprietário são limitadas. Recomenda-se vivamente que obtenha mais informações e formação junto das autoridades locais, clubes de ATV, uma empresa de formação de ATV reconhecida.

A BRP não recomenda a condução por menores de 16 anos de um veículo com um motor de cilindrada superior a 90 cc. Para segurança das crianças, recomenda-se que cumpra e obrigue a cumprir esta recomendação. É o único que pode julgar a capacidade do condutor para perceber os riscos e utilizar o veículo com segurança.

As pessoas com deficiências físicas ou cognitivas ou que se considere correrem riscos altos estão mais expostas a capotamentos ou colisões que podem provocar ferimentos ou até a morte.

Familiarize-se totalmente com os controlos e o funcionamento geral do veículo antes de se fazer à estrada. Pratique a condução numa área adequada sem perigos e teste a resposta de todos os controlos. Conduza a baixa velocidade. As velocidades mais altas necessitam de uma maior experiência, conhecimento e condições de condução adequadas.

Nem todos os veículos são iguais. Cada um deles tem características de desempenho, controlos e funções únicas. Cada um deles se conduz e manobra de maneira diferente.

Nunca parta do princípio de que o veículo vai para todo o lado com segurança. As mudanças súbitas no terreno causadas por buracos, depressões, bancos de areia e um terreno mais duro ou mole e outras irregularidades podem fazer com que o veículo se vire ou perca a estabilidade. Para o evitar, reduza a velocidade e observe sempre o terreno à sua frente. Se o veículo começar a cair ou a inclinar-se o melhor é saltar imediatamente... PARA O MAIS LONGE POSSÍVEL da direcção em que o veículo está a inclinar-se!

Verificação pré-utilização

ADVERTÊNCIA

É muito importante fazer uma verificação prévia do veículo antes de o utilizar. Antes de partir, verifique sempre o bom funcionamento dos controlos mais importantes, funções de segurança e componentes mecânicos. Se não o fizer podem ocorrer ferimentos graves ou a morte.

Antes de utilizar o veículo, o condutor deve sempre:

- Retirar o dispositivo anti-roubo.
- Accionar o travão de estacionamento e verificar se está a funcionar bem.
- Verificar a pressão e condições dos pneus.
- Verificar se as rodas e os rolamentos estão desgastados ou danificados.
- Verificar a localização dos controlos e ter a certeza de que funcionam correctamente.
- Verificar se o guiador se movimenta livremente.

- Activar várias vezes a alavanca de aceleração para ter a certeza de que funciona bem. Quando a soltar tem de voltar ao ponto morto.
- Activar a alavanca do travão e o pedal do travão para ter a certeza de que travam bem. Quando os soltar devem voltar completamente à posição inicial.
- Certificar-se de que a alavanca de mudanças está a funcionar e voltar a colocá-la na posição NEUTRAL.
- Verificar o ajuste e a lubrificação da corrente de transmissão.
- Verificar o desgaste e os danos dos carretos.
- Verificar o aperto das fixações do eixo traseiro.
- Verificar o braço oscilante e, se for detectada alguma folga lateral, **NÃO UTILIZAR O VEÍCULO.**
- Verificar os níveis de combustível, óleo e líquido de arrefecimento.
- Verificar fugas de óleo no motor e na caixa de velocidades.
- Certificar-se de que a válvula de combustível está completamente aberta na posição (ON).
- Limpar os faróis da frente, os piscas e a luz do travão.
- Garantir que a tampa do compartimento de acesso frontal está bem fechada.
- Verificar se o banco está bem seguro.
- Se transportar carga, respeite a capacidade respectiva.
- Se puxar um reboque ou outro equipamento, verifique se respeita a capacidade da barra e de reboque. Verificar se o reboque está bem preso ao engate.
- Olhar e apalpar para detectar a existência de eventuais peças soltas enquanto o motor está desligado. Verificar as porcas e os parafusos.
- Verificar se não há pessoas e obstáculos no caminho.
- Verificar o funcionamento da chave de ignição, botão de arranque/botão de paragem do motor, interruptores dos faróis dianteiro e indicadores de mudança de direcção (piscas) bem como o botão de aviso de perigo.
- Ligar o motor, soltar o travão de estacionamento, avançar lentamente alguns metros e accionar, um a um, todos os travões, para os testar.

Corrigir todos os problemas que encontrar, antes de partir. Consulte um distribuidor/concessionário Can-Am, se necessário.

Vestuário

Vista-se de acordo com as condições meteorológicas. No entanto, é importante que o condutor use sempre vestuário e equipamento de protecção adequados, incluindo um capacete homologado, protecção para os olhos, botas, luvas, camisa de manga comprida e calças. Este tipo de vestuário protege-o de alguns riscos que possam surgir durante o caminho. O condutor nunca deve usar roupa solta, como um lenço, pois pode ficar presa no veículo, nos ramos das árvores e nos arbustos. Dependendo das condições, podem ser necessários óculos de sol ou anti-nevoeiro. As lentes de várias cores concebidas para os óculos de protecção e de sol ajudam-no a distinguir as variações do terreno. Só deve usar óculos de sol durante o dia.

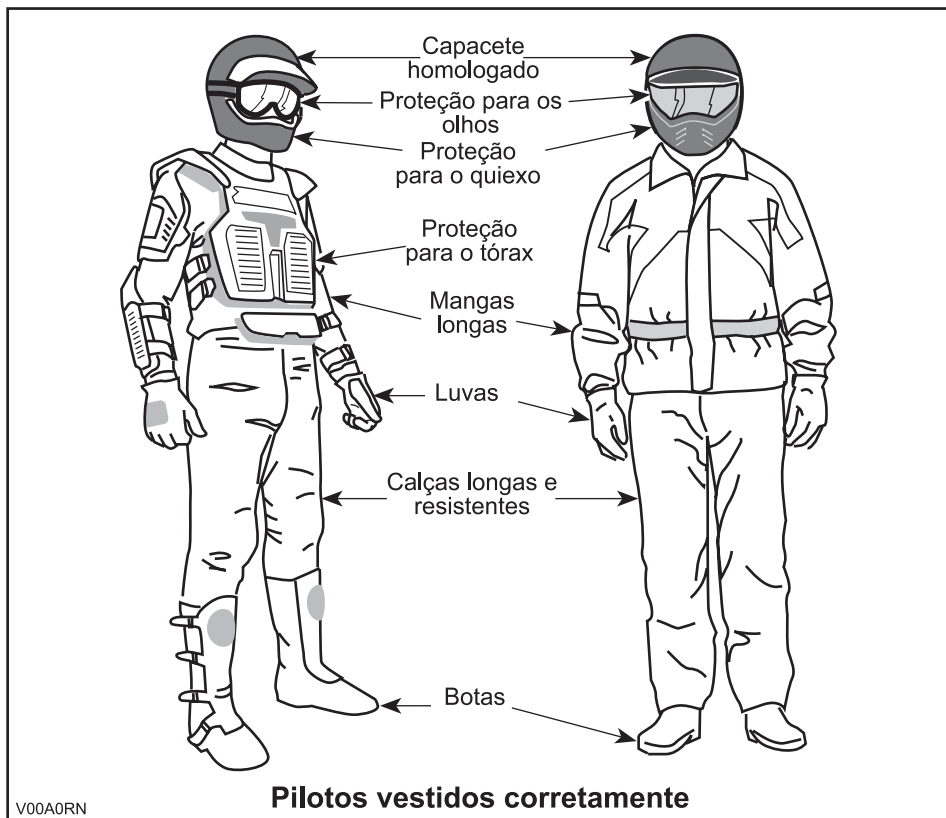

Transportar carga

Qualquer carga transportada no veículo afecta a estabilidade e o controlo respectivos. Por essa razão, não exceda os limites de carga indicados pelo fabricante do veículo. Verifique sempre se a carga está bem segura e não interfere com o controlo do veículo. Tenha sempre presente que a "carga" pode escorregar ou cair e provocar um acidente. Evite transportar cargas que sejam mais largas do que o veículo e possam embater ou ficar presas nos arbustos ou outros obstáculos. Evite tapar e obstruir o farol dianteiro ou a luz de travagem com a carga.

Este veículo destina-se especificamente a transportar apenas o condutor. Um banco comprido permite ao condutor mudar de posição durante a condução mas não se destina a transportar passageiros. NUNCA instale um banco de passageiro nem utilize as extensões ou o local respectivo para transportar um passageiro (se equipado para tal). O transporte de um passageiro pode afectar a estabilidade e controlo do veículo.

Puxar um reboque (se equipado para tal)

Conduzir o veículo com um reboque aumenta substancialmente o risco de capotamento, especialmente em ladeiras inclinadas. Antes de prender o reboque à traseira do veículo, verifique se o engate respectivo é compatível com o do veículo. Certifique-se de que o reboque está horizontal em relação ao veículo. (Nalguns casos, é necessário instalar uma extensão especial no engate do veículo). Utilize correntes de segurança para prender o reboque ao veículo. Se rebocar cargas pesadas o veículo pode precisar de uma distância de travagem maior, especialmente em superfícies inclinadas. Tenha cuidado para não patinar ou escorregar. Quando parar ou estacionar, coloque calços nas rodas do veículo e do reboque para impedir que se movam. Verifique sempre se a carga está uniformemente distribuída no reboque. Tenha muito cuidado quando desengatar um reboque carregado; o reboque ou a carga podem cair para cima de si ou das outras pessoas. Não faça curvas a alta velocidade.

Trabalhar com o veículo

Este veículo pode ajudá-lo a executar algumas tarefas LEVES. Pode adquirir uma vasta gama de acessórios no seu distribuidor/concessionário Can-Am autorizado. No entanto, respeite sempre a carga e capacidades do veículo. A sobrecarga do veículo pode criar uma tensão excessiva nos componentes e fazer com que se partam. Para evitar possíveis ferimentos, também é importante seguir as instruções e avisos que acompanham o acessório. Evite qualquer esforço físico levantando ou puxando cargas pesadas ou puxando o veículo à mão. (Continue a ler a secção *CONDUÇÃO DE RECREIO* abaixo).

Condução de recreio

Respeite os direitos e limitações dos outros. Afaste-se das áreas destinadas a outros tipos de utilização todo o terreno. Isto inclui as pistas destinadas a motos de neve, equitação, esqui, bicicletas de montanha, etc.. Nunca se esqueça de que pode haver outras pessoas na pista. Mantenha-se sempre encostado à direita e não faça zigue-zagues de um lado ao outro da pista. Esteja preparado para parar ou encostar à berma se aparecer um outro utilizador da pista à sua frente.

Inscruva-se num clube de ATV local. Eles dar-lhe-ão um mapa e conselhos e informam-no dos locais onde pode conduzir. Se não existir nenhum clube na sua área, forme um. A condução em grupo e um clube podem proporcionar um agradável contacto social.

Mantenha sempre uma distância segura dos outros condutores. A sua avaliação da velocidade, condições do terreno, tempo, condições mecânicas do veículo e a "confiança" que tem nos que o rodeiam ajudam-no a manter a distância de segurança adequada. Este veículo, como todos os outros veículos motorizados, não pode parar num "espaço reduzido".

Circule sempre a baixa velocidade (nunca ultrapasse os 65 km/h (40 MPH)) e reduza a velocidade antes de uma viragem quando conduzir o veículo numa estrada.

Antes de partir, diga a alguém para onde tenciona ir e a que horas espera voltar. Nunca consuma álcool ou drogas antes ou enquanto conduzir este veículo!

Dependendo da duração da viagem, leve ferramentas adicionais ou equipamento de emergência. Descubra onde pode obter gasolina e óleo adicionais. Esteja preparado para as condições que possa encontrar. Deve sempre levar um estojo de primeiros socorros.

Ambiente

Uma das vantagens deste veículo é que pode levá-lo à conquista de lugares distantes. No entanto, deve sempre respeitar a natureza e os direitos que os outros têm de a apreciar. Não conduza em zonas ambientalmente sensíveis. Não conduza por cima de campos semeados nem com arbustos... não corte árvores nem deite abaixo vedações... não faça girar as rodas para destruir os terrenos. "Tenha o pé "ligeiro"".

A caça de animais selvagens é ilegal em muitas regiões. Os animais selvagens podem morrer de exaustão se perseguidos por um veículo motorizado. Se encontrar animais no caminho, pare e observe-os calmamente com cuidado. Poderá ser uma das melhores recordações da sua vida.

Respeite a regra... "o que levar, volto a trazer". Não deite o lixo fora. Não acenda fogueiras excepto se tiver autorização para o fazer... e apenas... longe de vegetação seca. Os perigos que possa criar no caminho podem feri-lo a si ou outras pessoas, mesmo posteriormente.

Respeite as propriedades agrícolas. Peça sempre autorização aos proprietários, antes de conduzir em propriedade privada. Respeite as colheitas, os animais da quinta e as linhas que marcam as propriedades. Se passar por um portão que estava fechado, volte a fechá-lo depois de passar.

Finalmente, não polua as ribeiras, lagos ou rios e não modifique o motor nem o sistema de silenciador e nunca retire nenhum dos seus componentes.

Limitação de concepção

Embora o veículo seja excepcionalmente robusto para a sua classe, continua a ser, por definição, um veículo ligeiro e a sua utilização deve limitar-se aos fins a que se destina.

Se adicionar peso a qualquer parte do veículo, muda a estabilidade gravitacional e modifica o seu comportamento.

Condução fora da estrada

A própria natureza da condução fora da estrada é perigosa. Qualquer terreno, que não tenha sido especialmente preparado para condução de veículos, representa um perigo inerente onde a angularidade, a irregularidade do terreno e as inclinações exactas são imprevisíveis. O próprio terreno é um elemento contínuo de perigo que deve ser conscientemente considerado por qualquer condutor.

Um condutor que leve o veículo para fora da estrada deve sempre ter o máximo cuidado em escolher o caminho mais seguro e observar com atenção o terreno à sua frente. O veículo não deve ser, em nenhuma circunstância, conduzido por alguém que não esteja completamente familiarizado com as instruções de condução aplicáveis ao veículo nem deve ser utilizado em terrenos íngremes ou traçoeiros.

Funcionamento geral e precauções de segurança

Atenção, cuidado, experiência e habilidade na condução são as melhores precauções contra os perigos da condução do veículo.

Sempre que tiver a mais pequena dúvida sobre se o veículo pode ultrapassar com segurança um obstáculo ou um determinado terreno, escolha um percurso alternativo.

Na condução fora da estrada, o mais importante é a força e a tracção e não a velocidade. Nunca conduza mais depressa do que o permite a sua visibilidade e a sua própria capacidade para seleccionar um percurso seguro.

Observe constantemente o terreno à sua frente para que mudanças repentinas de inclinação ou obstáculos, como pedras ou troncos não resultem em capotamento ou na perda de estabilidade.

Nunca conduza o veículo se os controlos não funcionarem normalmente.

Quando conduzir em marcha-atrás, verifique se o caminho atrás do veículo não tem pessoas ou obstáculos. Vá devagar e evite curvas apertadas.

Quando estiver parado ou estacionado utilize sempre o travão de estacionamento. Isto é especialmente importante se estacionar numa ladeira. Em inclinações muito acentuadas ou se o veículo transportar carga, calce as rodas com uma pedra ou tijolo. Não se esqueça de colocar a válvula de combustível na posição fechada.

Subir montes

Devido à sua configuração, o veículo tem uma capacidade de subida excelente, mas pode capotar antes de perder a tracção. É, por exemplo, vulgar encontrar situações em que o terreno no cima do monte esteja desgastado até um ponto em que o cimo do monte seja extremamente íngreme. O veículo pode enfrentar com rapidez essa situação mas, ao fazê-lo, tem de ter em conta de que há o risco de capotamento no momento em que o peso do veículo for transferido da frente para a retaguarda.

A mesma situação pode aplicar-se, se um objecto enterrado fizer com que a frente do veículo se levante mais do que o desejado. Se isso acontecer escolha um percurso alternativo. Esteja atento aos perigos de subida de uma ladeira.

Também é aconselhável conhecer as condições do terreno do outro lado do monte ou banco de areia. Existe muito frequentemente uma descida muito acentuada que é impossível ultrapassar ou descer.

Descer montes

Este veículo pode subir ladeiras que depois não consegue descer. Por isso, antes de subir a ladeira, é essencial certificar-se de que existe um percurso seguro para a descer.

Se desacelerar enquanto desce uma ladeira íngreme, pode fazer "patinar" o veículo. Mantenha uma velocidade constante e/ou acelere ligeiramente para recuperar o controlo.

Conduzir no flanco do monte

Sempre que possível, evite fazê-lo. Se necessário, faça-o com muito cuidado. Subir ladeiras de lado, pode fazer com que o veículo se volte. Além disso, as superfícies escorregadias ou pouco firmes podem provocar o deslizamento lateral incontrolável. Não tente voltar o veículo numa descida com uma derrapagem. Evite todos os objectos ou depressões que façam subir um dos lados do veículo mais alto do que o outro, provocando o capotamento.

Escarpas

Os amortecedores do veículo estendem-se completamente e o veículo pára se as rodas dianteiras ou traseiras ficarem no vazio, numa escarpa. Se a escarpa for muito acentuada ou profunda o veículo afunda o nariz e capota.

ADVERTÊNCIA

Evite as escarpas. Faça marcha-atrás e escolha um percurso alternativo.

Técnicas de condução

Se conduzir depressa demais em certas condições, pode provocar ferimentos. Acelere apenas o suficiente para avançar com segurança. As estatísticas mostram que as curvas a alta velocidade resultam normalmente em ferimentos e acidentes. Nunca se esqueça de que o veículo é pesado! Se o veículo cair e ficar por baixo dele, o próprio peso do veículo pode impedi-lo de se libertar.

Este veículo não se destina a saltos e nem ele nem você podem absorver a energia do impacto de um salto. Se fizer "cavalinhos" o veículo pode virar-se e cair em cima de si. Ambas as práticas têm elevados riscos para o condutor e devem ser sempre evitadas.

Para controlar bem o veículo recomenda-se que mantenha as mãos no guidão para poder alcançar com facilidade todos dos controlos. O mesmo se aplica aos pés. Para minimizar a possibilidade de ferir as pernas ou os pés, mantenha sempre os pés nos apoios. Não vire os pés para fora nem os ponha no chão para o ajudar a fazer uma curva pois podem bater ou ficar presos nos obstáculos ou bater nas rodas.

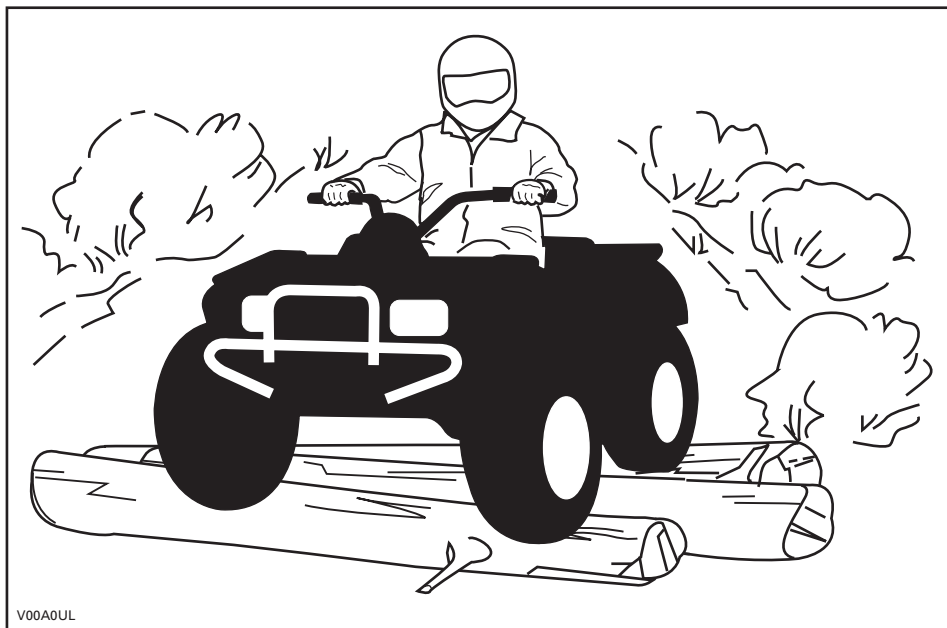

Embora o veículo tenha um bom sistema de suspensão, há terrenos muito acidentados, cheios de buracos, em que a condução pode tornar-se incómoda e até provocar lesões nas costas. É muitas vezes necessário conduzir muito agachado. Reduza a velocidade e deixe que as pernas flectidas absorvam o impacto.

Se, na sua região, for permitida a condução em estrada, conduza o veículo em superfícies asfaltadas apenas em curtas distâncias e para deslocar o veículo de um local fora da estrada para outro. Conduza sempre o veículo a baixa velocidade (nunca ultrapasse os 65 km/h (40 MPH)) e reduza a velocidade antes de uma viragem. Respeite sempre o código da estrada quando conduzir o veículo nas vias públicas ou ruas. Se tiver de atravessar uma estrada, o condutor da frente deve descer do veículo observar a estrada e dar instruções aos outros condutores. A última pessoa a passar, ajuda depois o condutor que ia à frente a atravessar. Não conduza nos passeios. Eles são apenas para os peões.

A água pode ser um perigo. Se for muito funda o veículo pode "boiar" e virar-se. Verifique a profundidade da água e a corrente antes de tentar atravessá-la. O nível da água não deve subir acima dos apoios para os pés. Tenha cuidado com as superfícies escorregadias, como rochas, relva, pontes de madeira, etc., tanto na água como nas margens. Pode ficar sem tração. Não tente entrar na água a alta velocidade. A água actua como um travão e pode projectá-lo para a frente.

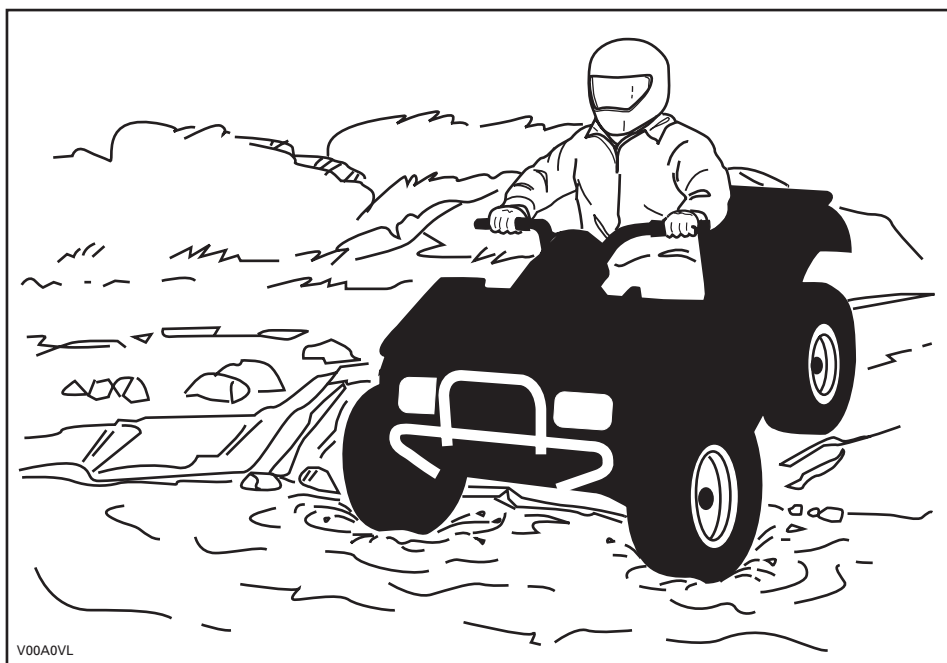

A água afecta a capacidade de travagem do veículo. Seque os travões, travando várias vezes depois de sair da água.

Perto da água pode haver lama ou pântanos. Esteja atento ao aparecimento súbito de "buracos" ou alterações de profundidade. Também deve estar atento aos perigos como, rochas, pontes de madeira, etc., parcialmente cobertas de vegetação.

Se no percurso tiver de atravessar cursos de águas gelados, verifique se o gelo é suficientemente espesso e resistente para suportar o seu peso, o do veículo e o da carga. Esteja sempre atento aos buracos de água do gelo... é uma indicação segura de que pode haver variações na espessura do gelo. Em caso de dúvida, não tente atravessar.

O gelo também afecta o controlo do veículo. Reduza a velocidade e não "acelere" ao máximo. Só faz patinar os pneus e pode virar o veículo. Evite travagens bruscas. Se o fizer pode fazer patinar o veículo sem controlo ou fazer com que se vire. Evite sempre a lama pois pode bloquear o funcionamento ou o controlo do veículo.

A areia e a condução em dunas de areia ou na neve é uma experiência única mas tem de respeitar algumas precauções básicas. Areia/neve molhada, profunda ou fina pode provocar a perda de tracção e fazer com que o veículo, patine, derrape ou fique "atolado". Se isso acontecer procure uma base mais firme. Mais uma vez, o melhor é reduzir a velocidade e observar bem as condições do terreno.

Quando conduzir em dunas de areia deve colocar no veículo uma bandeira de segurança tipo antena. Isto ajuda a torná-lo mais visível para os outros. Se vir outra bandeira de segurança à sua frente, avance com cuidado. Como a bandeira de segurança tipo antena pode ficar presa e bater-lhe no corpo, não a utilize em áreas onde haja muitos galhos ou obstáculos.

Conduzir em locais com pedras soltas ou gravilha é quase o mesmo que conduzir no gelo. Afecta a direcção do veículo... podendo fazer com que derrape e se vire, especialmente a altas velocidades. Além disso, a distância de travagem pode ser afectada. Lembre-se que se "acelerar" muito ou derrapar pode fazer com que as pedras soltas sejam projectadas para trás e atinjam outro condutor. Nunca o faça deliberadamente.

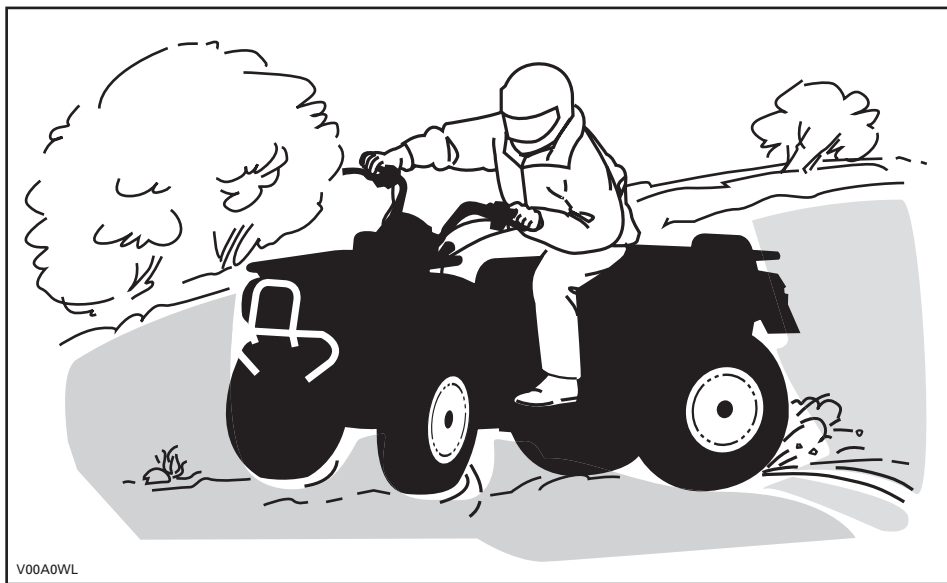

Se deslizar ou derrapar, vire o guiador na direcção de derrapagem até recuperar o controlo do veículo. Nunca trave nem bloqueie as rodas.

Respeite e siga todos os sinais que estiverem no caminho. Estão lá para o ajudar a si e aos outros.

Atravesse os obstáculos do "caminho" com cuidado. Isto inclui pedras soltas, árvores caídas, superfícies escorregadias, barreiras, postes, aterros e depressões. Evite-os sempre que possível. Lembre-se de que alguns obstáculos são demasiado grandes ou perigoso para serem passados e devem ser evitados. Rochas pequenas ou árvores caídas podem ser ultrapassadas com segurança... aproxime-se a um ângulo de 90°. Ponha-se em pé nos apoios respectivos e mantenha os joelhos flectidos. Mantenha uma velocidade regular e não "acelere ao máximo". Agarre o guiador com firmeza. Desloque o peso do seu corpo para a parte de trás e continue. Não tente levantar do chão as rodas da frente do veículo. Os obstáculos podem estar escorregadios ou mover-se.

Quando conduzir em montes ou ladeiras, há duas coisas muito importantes... esteja preparado para enfrentar superfícies escorregadias, variações de terreno e obstáculos e... coloque o corpo na posição correcta.

Subir um monte

O condutor tem de manter o peso do corpo na frente, virado para o cimo do monte. Mantenha os pés nos apoios respectivos, passe para uma mudança baixa e depois acelere; quando for necessário mude rapidamente de mudança para continuar a subir. Não acelere demais pois a parte de frente do veículo pode levantar-se do chão e fazê-lo cair em cima de cima. Se o monte for muito escorregadio e não conseguir subir ou o veículo começar a escorregar para trás, trave com cuidado para não deslizar. Desmonte e vire em "U" ou em "K" (quando fizer a manobra mantenha-se junto do lado de subida do monte e, com uma mão no travão, volte devagar a parte de trás do veículo em direcção ao cimo e comece a descer). Ande sempre ou desmonte no lado de subida da ladeira mantendo-se afastado do veículo e das rodas. Não tente segurar o veículo se ele começar a capotar. Afaste-se. Não conduza o veículo no cimo de um monte a alta velocidade. Pode haver obstáculos, incluindo descidas acentuadas.

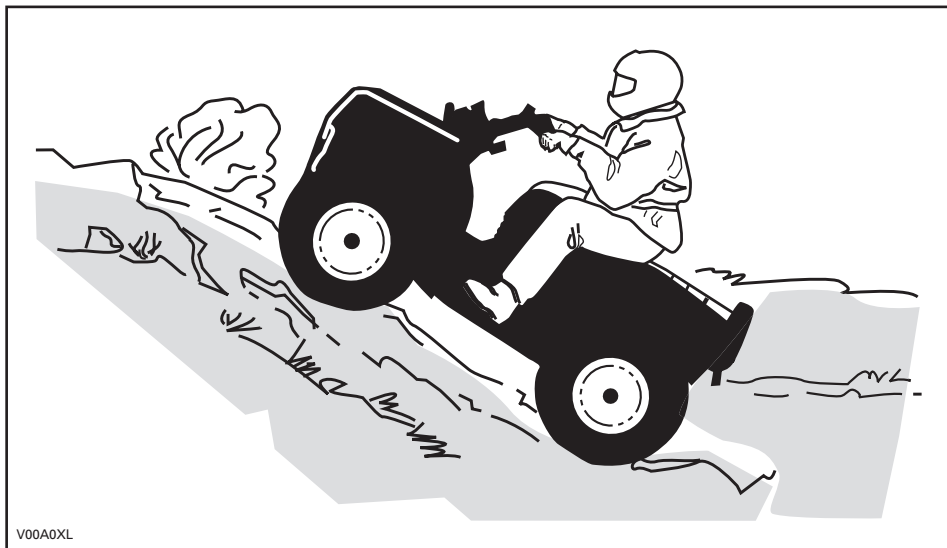

Descer um monte

Mantenha o seu peso atrás. Trave gradualmente para não patinar. Não “desça” o monte utilizando apenas o motor ou em ponto morto.

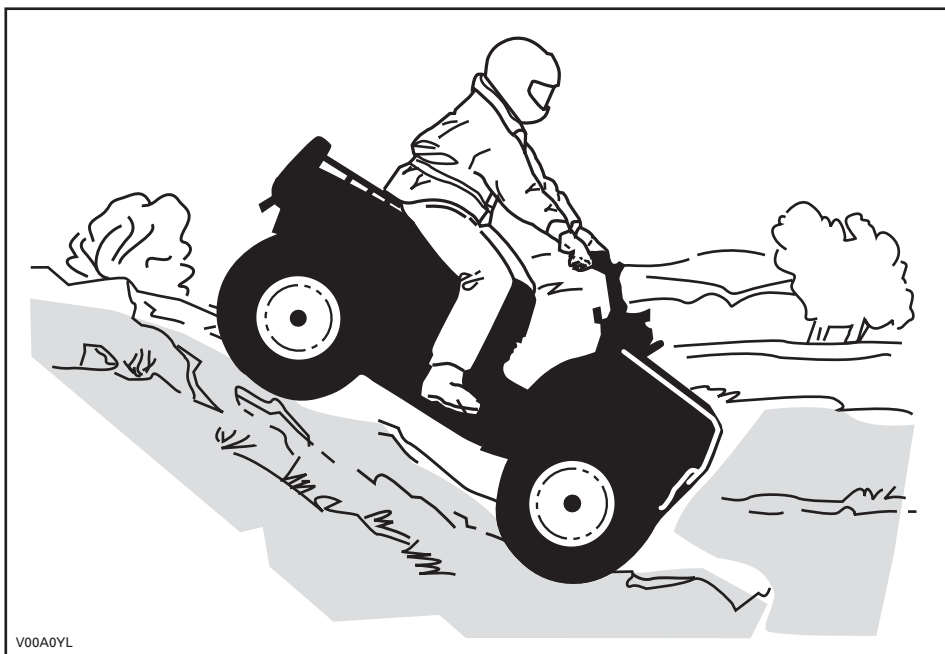

Ao ler este Manual do Proprietário, lembrar que:

ADVERTÊNCIA

Indica um risco potencial que, se não evitado, pode resultar em lesões graves ou morte.

Conduzir no flanco do monte

É um dos tipos de condução mais arriscados pois pode alterar drasticamente o equilíbrio do veículo. Deve ser evitado sempre que possível. No entanto, se for necessário fazê-lo, é importante que mantenha SEMPRE o peso do corpo virado para o cimo da ladeira, e esteja preparado para saltar por esse lado, se o veículo começar a virar-se. Não tente parar ou evitar que o veículo fique danificado.



V00A0ZL

Manutenção de rotina

Terminada a viagem, retire toda a neve, gelo, lama ou sujeira que possa ter-se acumulado. Isto não só ajuda a manter o veículo em boas condições para revenda como elimina os perigos potenciais quando voltar a utilizá-lo. Lave o veículo com água quente e sabão e deixe-o secar. (Pode limpá-lo com uma toalha). Não lave o veículo no exterior com tempo muito frio. Faça a lubrificação adequada descrita na secção de *MANUTENÇÃO*.

Parte da sua responsabilidade relativa à segurança é respeitar o conteúdo deste Manual do proprietário. Fornece conselhos valiosos sobre como cuidar correctamente do veículo. Se for necessária assistência o distribuidor/concessionário autorizado Can-Am estará sempre pronto a ajudá-lo.

As modificações no veículo para aumentar a velocidade e o desempenho podem violar os termos e condições da garantia limitada do veículo. Além disso, certas modificações incluindo a remoção do motor ou dos componentes de escape são ilegais na maioria das legislações.

Mudar o tamanho das rodas e/ou dos pneus pode afectar a estabilidade do veículo. A pressão incorrecta dos pneus pode provocar o seu rebentamento ou fazer com que rodem em volta da jante e saltem ou fiquem danificados. As rodas ou os pneus danificados têm sempre de ser substituídos.

ETIQUETA DE PENDURAR

Este veículo é fornecido com uma etiqueta de pendurar e outras etiquetas que contêm informações de segurança importantes.

Todos os utilizadores do veículo devem ler e perceber estas informações antes da utilização.

R
MODELO PARA RECREAÇÃO

**ESTE QUADRICICLO É PARA
USO RECREACIONAL.**

SOMENTE OPERADOR - SEM PASSEGEIRO

NENHUM OPERADOR MENOR DE 16 ANOS

ESTA CATEGORIA DE QUADRICICLO R (RECREACIONAL) É SOMENTE PARA USO FORA DE ESTRADA. É PRINCIPALMENTE PARA O USO RECREACIONAL MAS PODE TAMBÉM SER USADO PARA PROPÓSITOS UTILITÁRIOS.

EXISTEM CURSOS DE PILOTAGEM DE QUADRICICLOS. PEÇA INFORMAÇÕES PARA SEU REVENDEDOR.





VERIFIQUE COM SEU REVENDEDOR QUANTO AS LEIS LOCAIS ONDE FOR UTILIZAR O QUADRICICLO.

ESTA ETIQUETA NÃO DEVE SER REMOVIDA ANTES DA VENDA.

V07M11L 70490930

⚠ ADVERTÊNCIA

O uso impróprio do Quadriciclo pode causar **LESÕES GRAVES** ou **MORTE**

Sempre use um capacete aprovado e equipamento de proteção **Nunca dirija em estradas públicas** **Nunca transporte passageiros** **Nunca dirija sob efeito de drogas ou álcool**

NUNCA dirija:

- sem treinamento apropriado ou instruções.
- em velocidades muito altas para a sua habilidade ou para as condições.
- em estradas públicas – uma colisão com outro veículo pode ocorrer.
- com um passageiro – passageiros afetam o equilíbrio e a manobrabilidade e aumentam o risco de perda de controle.

SEMPRE:

- empregue técnicas adequadas de condução para evitar capotagens em subidas e em terrenos acidentados e nas curvas.
- evite superfícies pavimentadas – o pavimento pode afetar seriamente a manobrabilidade e o controle.

**PROCURE E LEIA O MANUAL DO PROPRIETÁRIO.
SIGA TODAS A S INSTRUÇÕES E AVISOS.**

ETIQUETAS DE INFORMAÇÃO DO PRODUTO

As etiquetas indicadas a seguir estão colocadas no veículo e devem ser consideradas como parte integral do mesmo. Se não tiverem sido colocadas ou estiverem danificadas pode pedir a sua substituição sem qualquer encargo. Consulte um distribuidor/concessionário autorizado Can-Am.

NOTA: As ilustrações abaixo, utilizadas no Manual do proprietário, são apenas uma representação geral. O seu modelo pode ser diferente.

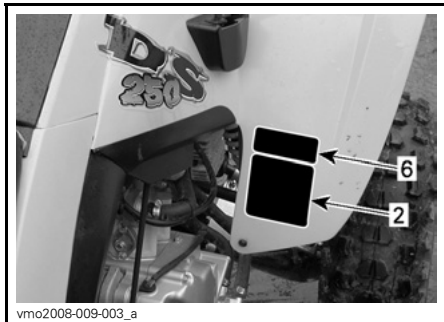
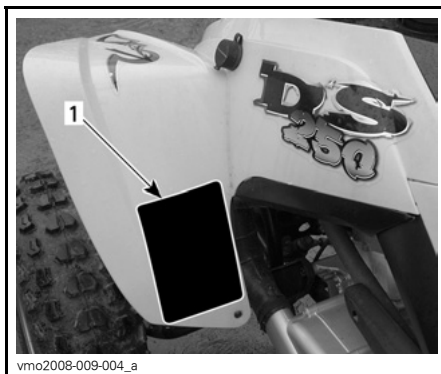
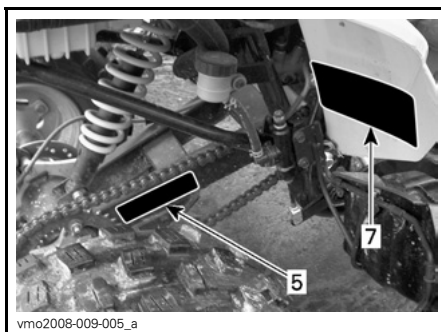

Etiqueta 1

ADVERTÊNCIA

O uso impróprio do Quadríciclo pode causar **LESÕES GRAVES** ou **MORTE**

Sempre use um capacete aprovado e equipamento de proteção

Nunca dirija em estradas públicas

Nunca transporte passageiros

Nunca dirija sob efeito de drogas ou álcool

NUNCA dirija:

- sem treinamento apropriado ou instruções.
- em velocidades muito altas para a sua habilidade ou para as condições.
- em estradas públicas – uma colisão com outro veículo pode ocorrer.
- com um passageiro – passageiros afetam o equilíbrio e a manobrabilidade e aumentam o risco de perda de controle.

SEMPRE:

- empregue técnicas adequadas de condução para evitar capotagens em subidas e em terrenos acidentados e nas curvas.
- evite superfícies pavimentadas – o pavimento pode afetar seriamente a manobrabilidade e o controle.

PROCURE E LEIA O MANUAL DO PROPRIETÁRIO. SIGA TODAS AS INSTRUÇÕES E AVISOS.

704 900 011

V01M01Z

Etiqueta 2

ADVERTÊNCIA

Dirigir este ATV se você for menor de 16 anos aumenta chance de uma LESÃO GRAVE ou MORTE.

NUNCA dirija este ATV se for menor de 16 anos.

704 900 011

V01M02Z

Etiqueta 3

ADVERTÊNCIA

NUNCA ande como passageiro. Passageiros podem causar a perda de controle, resultando em LESÕES GRAVES ou MORTE.

704 900 005

V01M07Z

Etiqueta 4

ADVERTÊNCIA

A pressão incorreta dos pneus ou a sobrecarga do veículo pode levar à perda de controle. A perda do controle do veículo pode causar LESÕES GRAVES ou MORTE.

CARGA	PRESSÃO DOS PNEUS FRIOS
ATÉ XXX kg (XXX lb)	DIANTEIROS MÁX: XX kPa (XX psi) MÍN: XX kPa (XX psi)
	TRASEIROS MÁX: XX kPa (XX psi) MÍN: XX kPa (XX psi)

SEMPRE mantenha a pressão dos pneus no nível indicado.

NUNCA calibre os pneus abaixo da pressão mínima. Isso pode fazer com que o pneu saia do aro.

NUNCA ultrapasse a capacidade de carga do veículo, que é de XXX kg (XXX lb), incluindo o peso do piloto, da carga, dos acessórios e do engate do reboque.

TRANSPORTE DE CARGAS E REBOQUE DE CARRETAS

- O transporte de cargas ou o reboque de carretas pode afetar a estabilidade e o manuseio.
- Quando o quadríciclo estiver carregado ou rebocando uma carreta:
 - reduza a velocidade.
 - deixe uma distância maior para frenagem.
 - evite acíves/declives e terrenos acidentados.

vmo2006-007-002_aen

Etiqueta 5

CORRENTE DE TRANSMISSÃO

A CORRENTE DE TRANSMISSÃO DEVE SER BEM AJUSTADA E LUBRIFICADA.

A FOLGA É DE 15 a 25 mm (5/8 a 1 pol) COM O CONDUTOR FORA DO VEÍCULO. VEJA O MANUAL DO PROPRIETÁRIO PARA AS INSTRUÇÕES COMPLETAS.

15 a 25 mm
(5/8 a 1 pol)

vmo2006-014-002_aen

56 **INFORMAÇÕES SOBRE SEGURANÇA**

Etiqueta 6

ATENÇÃO

- O ATV DEVE ser parado antes de trazer a alavanca de transmissão.
- Sempre acione o freio de pé traseiro para mudar a alavanca a partir do P (Park/Estacionamento).

704 900 218

v06m0EY

Etiqueta 7

EMISSION CONTROL INFORMATION THIS VEHICLE MEETS U.S. ENVIRONMENTAL PROTECTION AGENCY AND CALIFORNIA REGULATIONS FOR MODEL YEAR 2006.	INFORMAÇÕES SOBRE O CONTROLE DE EMISSÕES ESTE VEÍCULO RESPONDE ÀS NORMAS PARA OS MODELOS DE 2006 DA U.S. ENVIRONMENTAL PROTECTION AGENCY E DO REGULAMENTOS DA CALIFORNIA.		
ENGINE FAMILY	XXXX	FAMÍLIA DE MOTOR	XXXX
FUEL	XXXX	LEP	XXXX
ENGINE DISPLACEMENT	XXXX	CILINDRADA	XXXX
EXHAUST EMISSION CONTROL SYSTEM	XXXX	SISTEMA DE CONTROLO DAS EMISSÕES	XXXX
FUEL	XXXX	COMBUSTÍVEL	XXXX
ENGINE OIL	XXXX	ÓLEO DO MOTOR	XXXX
IDLE SPEED	XXX	VELOCIDADE DE RALENTI	XXX
SPARK PLUG TYPE	XXX	TIPO DE VELA DE IGNIÇÃO	XXX
SPARK PLUG GAP	XXX	AFASTAMENTO DOS ELECTRODOS	XXX

SEE OPERATOR'S GUIDE FOR MAINTENANCE SPECIFICATIONS. CONSULT A MANUAL DO PROPRIETÁRIO PARA MAIS INFORMAÇÕES SOBRE O VEÍCULO.

vmo2006-005-012

Etiqueta 8

ADVERTÊNCIA

Este aviso vale apenas para os países europeus em que o uso na estrada seja liberado.

Para uso na estrada:

Este Quadríciclo foi projetado apenas para uso FORA DE ESTRADA. Ele pode ser usado para percorrer pequenas distâncias em estradas pavimentadas com velocidade reduzida, a fim de levar o veículo de um terreno acidentado para outro.

Ao dirigir este quadríciclo em estradas pavimentadas, nunca o faça em alta velocidade e reduza consideravelmente a velocidade nas curvas.

Caso isso não seja observado, pode ocorrer a perda do controle do veículo, resultando em lesões graves ou morte.

Reboque dianteiro

O reboque dianteiro do quadríciclo que o possuir deve ser retirado e guardado quando o veículo for conduzido em caminhos públicos e/ou estradas pavimentadas.

Caso isso não seja observado, aumenta o risco de lesão a pedestres.

704 900 400

vmo2006-006-009_aen

Etiqueta 9

DA

FND OG LES BRUGERVEJLEDNINGEN. OVERHOLD ALLE INSTRUKTIONER OG ADVARSLER.

NL

ZOEK DE GEBRUIKSHANDLEIDING OP EN LEES HEM. HOUD U AAN ALLE AANWIJZINGEN EN WAARSCHUWINGEN.

FR

LOCALISER ET LIRE LE GUIDE DE L'OPÉRATEUR. SUIVRE TOUTS LES CONSIGNES ET AVERTISSEMENTS.

FI

PAKKANNA JA LUE KÄYTTÄJÄN OPAS. NOUDATA KAIKKIA KÄYTTÖOHJEITA JA VAROITUKSIA.

DE

BETRIEBSANLEITUNG AUSFINDIG MACHEN UND LESEN. ALLE ANWEISUNGEN UND WARNHINWEISE BEFOLGEN.

EL

ΒΡΕΙΤΕ ΚΑΙ ΔΙΑΒΑΣΤΕ ΤΟΝ ΟΔΗΓΟ ΧΕΙΡΙΣΤΗ. ΑΚΟΛΟΥΘΗΣΤΕ ΟΛΕΣ ΤΙΣ ΟΔΗΓΙΕΣ ΚΑΙ ΠΡΟΒΕΛΑΠΤΟΗΧΕΙΣ.

IT

LEGGERE IL MANUALE DELL'OPERATORE. SEGUIRE TUTTE LE ISTRUZIONI E AVVERTENZE.

PT

LOCALIZAR E LER O GUIA DE OPERAÇÃO. OBSERVAR TODAS AS INSTRUÇÕES E MENSAGENS DE AVISO.

ES

UBICAR Y LEER LA GUÍA DEL OPERADOR. ATENERSE A TODAS LAS INSTRUCCIONES Y MENSAJES DE ADVERTENCIA.

SV

TA REDA PÅ INSTRUKTIONSBOKEN OCH LÄS DEN. UPPMÄRKSAMMA ALLA ANVISNINGAR OCH VARNINGAR.

704 901 177

vmo2006-014-003_a

INFORMAÇÕES SOBRE SEGURANÇA

57

INFORMAÇÃO DO VEÍCULO

COMO IDENTIFICAR O SEU VEÍCULO

Os componentes principais do veículo (motor e chassis) são identificados por números de série diferentes. Pode, algumas vezes, ser necessário localizar esses números para fins de garantia ou para localizar o veículo em caso de perda. Esses números são pedidos pelo distribuidor/concessionário Can-Am autorizado, para preencher correctamente as reclamações na garantia. A BRP não autorizará nenhuma garantia, se o número de identificação do motor (EIN) ou o número de identificação do veículo (VIN) for removido ou de qualquer forma adulterado. Recomenda-se vivamente que tome nota de todos os números de série do veículo e os forneça à sua companhia de seguros.

Localização do número de identificação do veículo



vmo2006-014-004_a

1. VIN (Número de identificação do veículo)
2. Modelo

Localização do número de identificação do motor



vmo2006-014-005_a

Etiqueta de conformidade

Esta etiqueta indica a conformidade do veículo em muitos países.

LOCALIZAÇÃO DA ETIQUETA	
TODOS DS 250	Tubo inferior frontal direito do chassis (entre os braços triangulares)



PERÍODO DE RODAGEM

Motor

É necessário um período de rodagem de 10 horas antes de poder utilizar o veículo com o rendimento total.

CUIDADO: Nunca misture óleo com gasolina. Este veículo tem um motor a 4 tempos. O óleo só pode ser deitado no cárter do motor.

Durante este período, não acelere a mais de 3/4. No entanto, variações rápidas de velocidade e aceleração totais contribuem para uma boa rodagem. Acelerações contínuas até ao máximo, velocidades de cruzeiro durante muito tempo e o sobreaquecimento do motor não são aconselháveis durante a rodagem.

Correia

Uma correia nova requer uma rodagem de 50 km (30 milhas). Evite acelerações/desacelerações, fortes, puxar cargas ou conduzir a alta velocidade.

Inspeção de 10 horas

NOTA: A inspeção das 10 horas é de conta do proprietário.

Tal como acontece com qualquer peça de precisão de um equipamento mecânico, sugerimos que mande inspeccionar o veículo 10 horas, 200 km (125 milhas) ou 30 dias depois da compra, conforme o que acontecer primeiro, no distribuidor/concessionário autorizado Can-Am. Esta inspeção dá-lhe a oportunidade de fazer todas as perguntas sobre as questões que surgirem durante as primeiras horas de funcionamento.

Ao ler este Manual do Proprietário, lembrar que:

ADVERTÊNCIA

Indica um risco potencial que, se não evitado, pode resultar em lesões graves ou morte.

CONTROLOS/INSTRUMENTOS/EQUIPAMIENTO

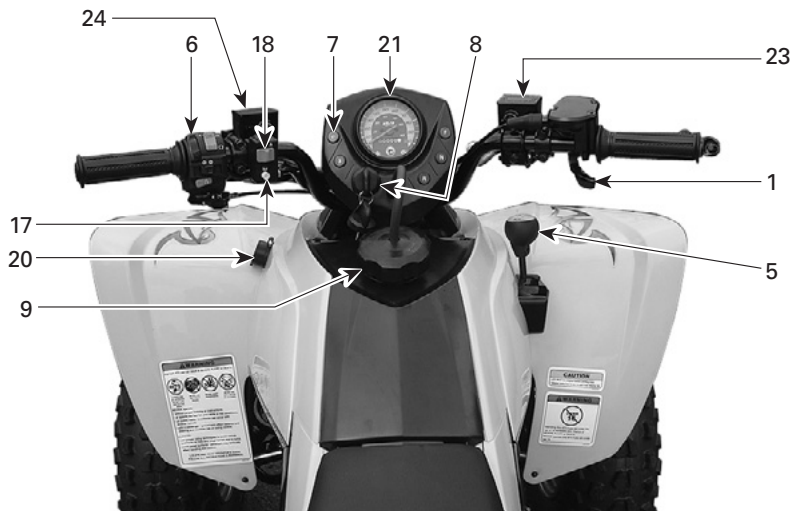

vmo2006-014-006_b

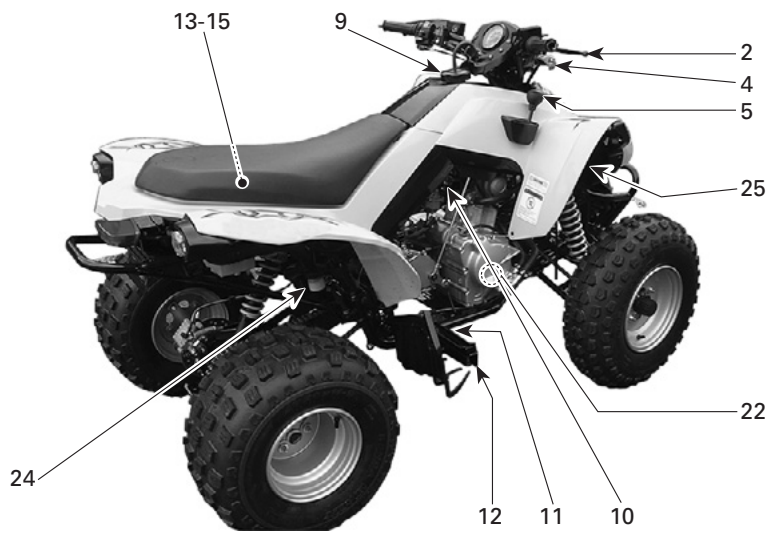

vmo2006-014-007_b

Ao ler este Manual do Proprietário, lembrar que:

ADVERTÊNCIA

Indica um risco potencial que, se não evitado, pode resultar em lesões graves ou morte.

NOTA: Esta secção descreve as funções básicas dos vários controlos do veículo. Para mais detalhes sobre como utilizar um controlo em conjunto com outros, consulte as *INSTRUÇÕES DE FUNCIONAMENTO* mais à frente nesta secção.

1) Alavanca do acelerador

Quando carrega aumenta a velocidade de motor o que permite à transmissão embraiar na mudança seleccionada.

Quando solta, a velocidade do motor volta automaticamente à posição de ralenti e o veículo reduz a velocidade gradualmente.

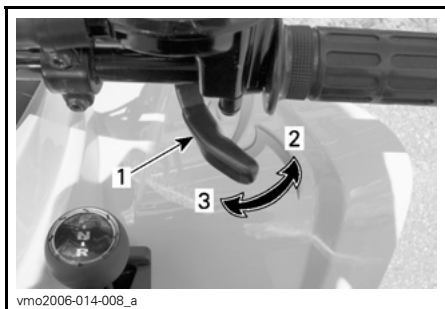

1. Manípulo do acelerador
2. Para acelerar
3. Para desacelerar

2) Manípulo do travão da frente

Quando comprimido, acciona os travões dianteiros. Se o soltar, o manípulo volta automaticamente à posição original. O efeito de travagem é proporcional à força exercida no manípulo e ao tipo e condições do terreno.

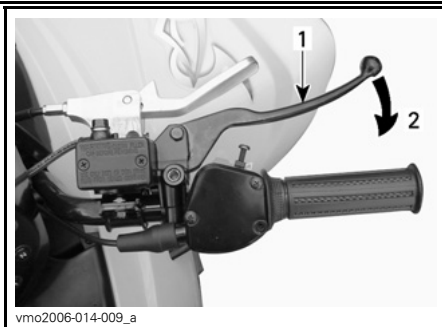

1. Manípulo do travão
2. Para travar

3) Manípulo do travão traseiro

Quando comprimido, acciona o travão traseiro. Se o soltar, o manípulo volta automaticamente à posição original. O efeito de travagem é proporcional à força exercida no manípulo e ao tipo e condições do terreno.

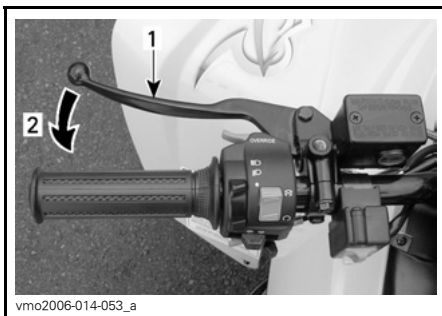

1. Manípulo do travão
2. Para travar

4) Travão de estacionamento

Quando accionado, impede o veículo de se mover. É muito útil se precisar de bloquear os travões, por exemplo, quando faz um curva em K, durante o transporte ou quando o veículo não estiver em funcionamento.

ADVERTÊNCIA

Use sempre o travão de estacionamento e coloque a alavanca de mudanças na posição FORWARD quando o veículo não estiver a funcionar.

ADVERTÊNCIA

Antes de começar a andar, verifique se o travão de estacionamento está completamente destravado. Conduzir o veículo com uma pressão contínua nos travões pode danificar o sistema de travões e levar à perda de capacidade de travagem e/ou provocar um incêndio.

Para accionar o mecanismo: Puxe o manípulo do travão de estacionamento até ficar bloqueado.

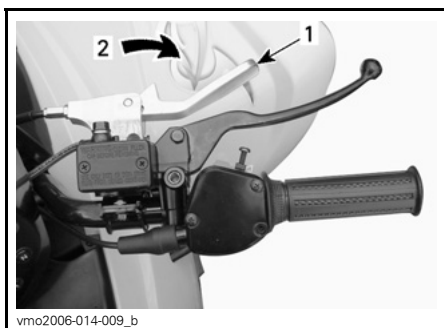

NA POSIÇÃO

1. Bloqueio do manípulo do travão
2. Puxe para accionar o travão de estacionamento

Para desactivar o mecanismo: Volte a colocar o travão de estacionamento na posição inicial. O manípulo do travão deve voltar à posição de descanso (inicial). Solte sempre o travão de estacionamento antes de conduzir.

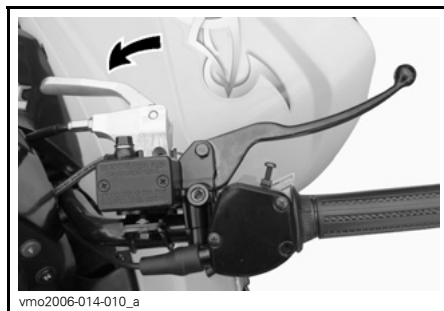

POSIÇÃO OFF

5) Alavanca de mudanças

Alavanca com 3 posições.

CUIDADO: Pare sempre completamente o veículo a trave-o antes de mover a alavanca de mudanças.

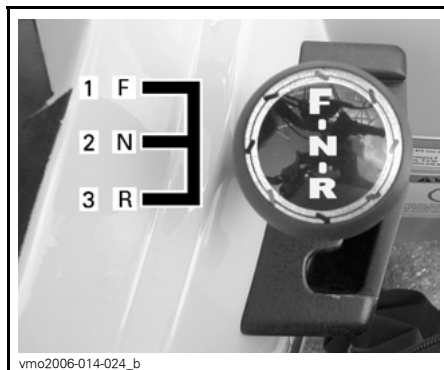

DESENHO DA ALAVANCA DE MUDANÇAS

1. Marcha à frente (F)
2. Ponto morto (N)
3. Marcha-atrás (R)

Para alterar a posição das mudanças, pare completamente o veículo, trave e mova a alavanca para a posição desejada, para avançar ou fazer marcha-atrás. Não force a alavanca.

NOTA: O motor pára se tentar meter uma mudança com uma rotação elevada ou sem accionar os travões.

R: Marcha-atrás

Permite ao veículo recuar. Este veículo está equipado com um sistema limitador de velocidade em marcha-atrás. Para obter mais informações, consulte **BOTÃO DE ANULAÇÃO**.

ADVERTÊNCIA

Antes de fazer marcha-atrás, verifique se o caminho atrás do veículo está livre. Permaneça sentado.

N: Ponto morto

Esta posição desembraia a transmissão para que possa mover ou rebocar o veículo à mão.

F: Marcha à frente

É a posição que corresponde à condução normal. Permite ao veículo atingir a sua velocidade de ponta.

6) Caixa multi-interruptores

Os controlos localizados nesta caixa com vários interruptores são:

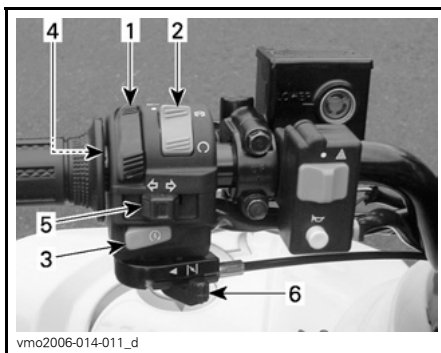

TÍPICO —CAIXA MULTI-INTERRUPTORES

1. Interruptor dos faróis
2. Interruptor de paragem do motor
3. Botão de ligação do motor
4. Botão de anulação
5. Interruptor das luzes de mudança de direcção (piscas)
6. Alavanca do estrangulador

Interruptor dos faróis

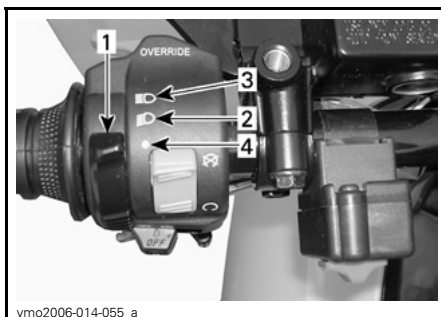

FUNÇÕES DO INTERRUPTOR DOS FARÓIS

1. Interruptor dos faróis
2. Médios e a luz traseira
3. Máximos e a luz traseira
4. Posição OFF

Interruptor de paragem do motor

Este interruptor pode ser utilizado para parar o motor e como controlo de emergência.

Para parar o motor, solte totalmente o acelerador e depois accione o interruptor de paragem do motor.

NOTA: Embora possa desligar o motor colocando a chave de ignição na posição OFF, deve desligá-lo com o interruptor de paragem do motor.

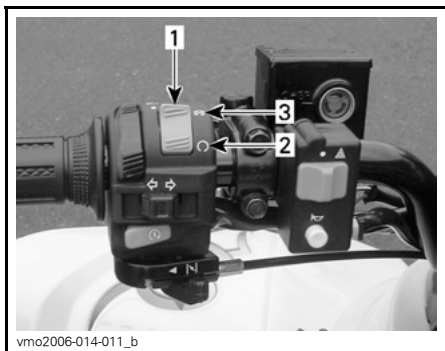

1. Interruptor de paragem do motor
2. Posição RUN
3. Posição OFF

Botão de ligação do motor

Para ligar o motor, coloque o interruptor de paragem do motor na posição RUN.

Mantenha carregado o botão de arranque do motor e solte-o imediatamente depois de o motor arrancar.

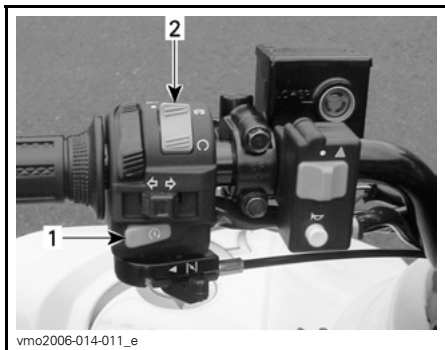

1. Botão de ligação do motor
2. Interruptor de paragem do motor

NOTA: O motor não funciona se o interruptor de paragem estiver na posição OFF.

Botão de anulação

Este botão utiliza-se para anular o sistema limitador de velocidade de marcha-atrás durante a recarga da bateria. Mantenha carregado o botão de anulação e depois carregue gradualmente na alavanca do acelerador.

⚠ ADVERTÊNCIA

Nunca carregue no botão de anulação se já tiver carregado na alavanca do acelerador pois pode perder o controlo do veículo e provocar ferimentos graves ou morte.



1. Botão de anulação

Interruptor das luzes de mudança de direcção (piscas)

Para ligar as luzes de mudança de direcção, empurre o botão do interruptor para a direita ou esquerda, de acordo com a direcção escolhida. Uma vez terminada a manobra, volte a carregar no botão do interruptor para voltar ao normal.



1. Interruptor das luzes de mudança de direcção (piscas)

Alavanca do estrangulador

Este dispositivo é uma alavanca variável para facilitar o arranque do motor a frio.

A posição OFF é a posição normal para utilização com o motor quente.



TÍPICO — ALAVANCA DO ESTRANGULADOR NA POSIÇÃO OFF

A posição do estrangulador totalmente aberta (FULL) utiliza-se para temperaturas de motor mais baixas.



TÍPICO — ALAVANCA DO ESTRANGULADOR NA POSIÇÃO TOTALMENTE ABERTA

As outras posições entre OFF e FULL, são utilizadas em função da temperatura do motor.

7) Luzes indicadoras

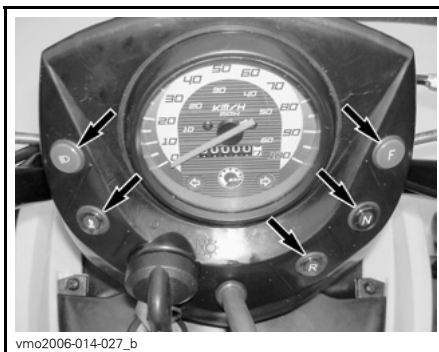

Faróis de alta intensidade (AZUIS)

 Indica que está em MÁXIMOS.

Luz da Temperatura do motor/Pressão do óleo (VERMELHA)



Esta luz acende-se quando colocar a chave de ignição na posição ON e mantém-se acesa até o motor começar a trabalhar. Quando a luz deste indicador está na posição ON, isso indica que o motor está a aquecer demais. Se o motor sobreaquecer, consulte **SOBREAQUECIMENTO DO MOTOR** em **PROCEDIMENTOS ESPECIAIS**.

Luz de avanço (AZUL)



Indica que a transmissão está na posição de avanço.

Farol de marcha-atrás (VERMELHO)



Indica que a transmissão está na posição de marcha-atrás.

Farol de ponto morto (VERDE)



Indica que a transmissão está na posição de ponto morto.

Interruptor das luzes de mudança de direcção (VERDE)



Quando a luz do indicador piscar, indica qual dos piscas, esquerdo ou direito, que está a funcionar.

8) Interruptor da ignição

Interruptor com 2 posições activado por chave.

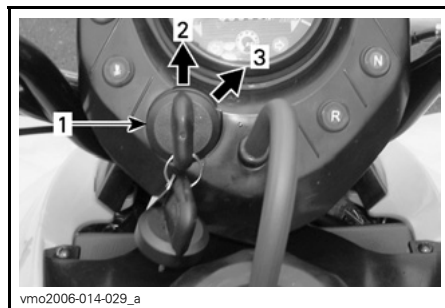

TÍPICO

1. Interruptor da ignição
2. Posição OFF
3. Posição ON (luz acesa)

Introduza a chave no interruptor e rode-a para a posição ON. Para retirar a chave, rode-a para OFF e depois puxe-a para fora.

Não se esqueça de que ter as luzes ligadas (faróis da frente e/ou mínimos) sem o motor a trabalhar descarrega as baterias. Depois de desligar o motor, coloque sempre a ignição na posição OFF.

NOTA: Embora possa desligar o motor colocando a chave de ignição na posição OFF, deve desligá-lo com o interruptor de paragem do motor.

9) Tampão do depósito de combustível

CUIDADO: Nunca coloque nada em cima do tampão do depósito de combustível porque pode tapar o respiradouro da parte superior do tampão e provocar falhas no motor.

Rode no sentido contrário ao dos ponteiros do relógio e retire o tampão para encher o depósito e volte a fechá-lo bem rodando no sentido dos ponteiros do relógio.

NOTA: Verifique se o tubo de ventilação está bem instalado.

⚠️ ADVERTÊNCIA

Desligue sempre o motor, antes de encher o depósito de combustível. Abra o tampão devagar. Se notar uma diferença de pressão (um som tipo assobio, quando abre o tampão do depósito de combustível) mande inspeccionar o veículo e/ou repará-lo antes de o voltar a utilizar. O combustível é inflamável e pode explodir em certas condições. Nunca verifique o nível do combustível à luz de uma chama. Nunca fume e afaste-se de chamas e faúlhas. Trabalhe sempre numa área bem ventilada. Nunca ateste o depósito para depois deixar o veículo exposto ao calor. Quando a temperatura aumenta, o combustível dilata-se e pode transbordar. Limpe sempre o combustível entornado em cima do veículo.

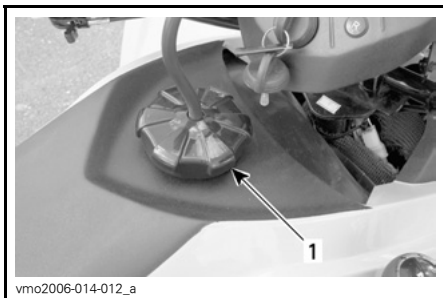

TÍPICO

1. Tampa do tanque de combustível

10) Válvula de combustível

É uma válvula rotativa com 3 posições. Rode o botão para alinhar o ponteiro para a posição desejada.

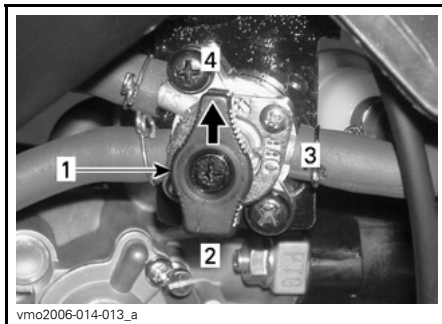

1. Alinhe o ponteiro na direcção da posição desejada
2. RES. (reserva)
3. OFF
4. ON

OFF

Interrompe o fornecimento de combustível ao carburador.

CUIDADO: Rode a válvula para a posição OFF quando não estiver a utilizar ou transportar o veículo.

ON

Permite a entrada de combustível no carburador. Esta é a posição normal durante o funcionamento do veículo.

RES. (RESERVA)

Quando não houver mais combustível no depósito e a válvula estiver na posição ON, tem ao seu dispor uma reserva de combustível rodando o botão para RES. A reserva representa cerca de 10% da capacidade total do depósito. Utilize esta posição apenas se não houver combustível na posição ON.

Quando passar para a reserva, volte a encher o depósito o mais depressa possível. Depois de voltar a encher o depósito não se esqueça repor a válvula na posição ON.

CUIDADO: Se abrir incorrectamente a válvula de combustível restringe o fluxo de combustível. Quando utilizar o veículo verifique se a válvula está completamente aberta.

11) Pedal do travão traseiro/dianteiro

Quando carregar, acciona os travões traseiro e dianteiro. Se o soltar, o manípulo volta à posição original. O efeito de travagem é proporcional à força exercida no pedal e no tipo e condições do terreno.

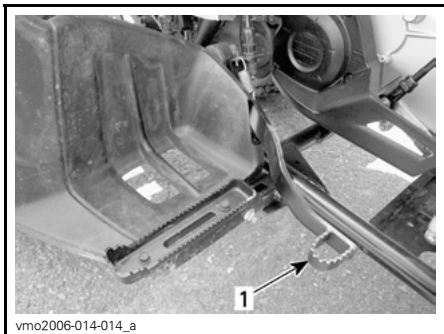

1. Pedal do travão traseiro/dianteiro

12) Estribo

Utilize esta área para manter os pés estáveis.

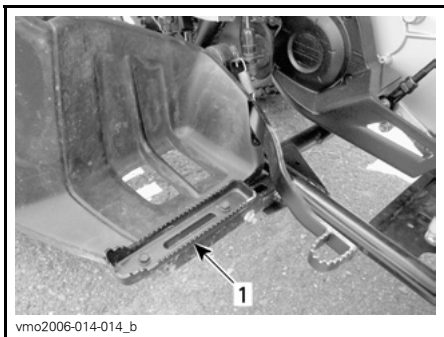

1. Estribo

13) Kit de ferramentas

O kit de ferramentas está localizado no compartimento de assistência, debaixo do banco.

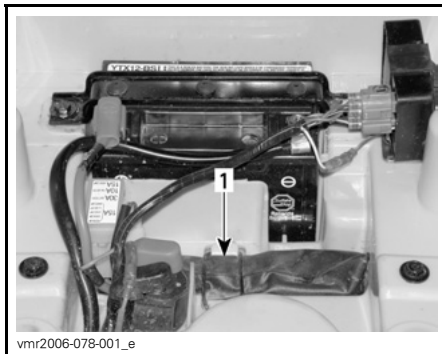

COMPARTIMENTO DE ASSISTÊNCIA
DEBAIXO DO BANCO

1. Kit de ferramentas

14) Tampão do radiador

Localizado debaixo da tampa de acesso frontal. Fornece acesso ao tubo de enchimento do radiador.

⚠️ ADVERTÊNCIA

Para evitar possíveis queimaduras, não retire o tampão do radiador com o motor quente.

Para remover o tampão do radiador, faça pressão sobre ele e rode-o no sentido contrário ao dos ponteiros do relógio. Quando terminar, volte a colocar o tampão do radiador e a tampa de acesso.

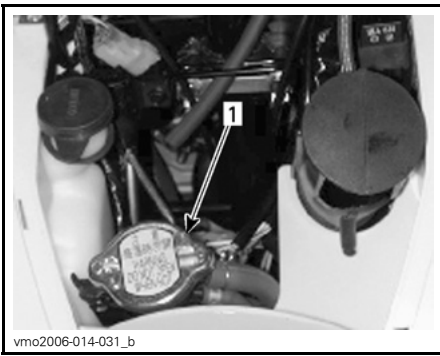

vmo2006-014-031_b

1. Tampão do radiador

15) Fusível

O sistema eléctrico está protegido por fusíveis. Para mais detalhes, consulte a secção **MANUTENÇÃO**.

O porta-fusíveis está localizado no compartimento de assistência, debaixo do banco.

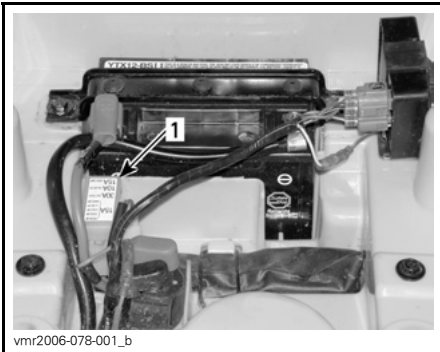

vmr2006-078-001_b

**COMPARTIMENTO DE ASSISTÊNCIA
DEBAIXO DO BANCO**

1. Porta-fusíveis

16) Dispositivo anti-roubo

O dispositivo anti-roubo do veículo está localizado no eixo da direcção directamente por baixo da direcção.

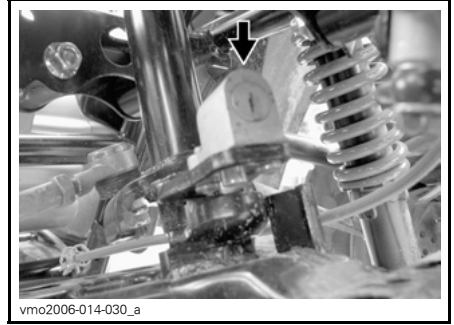

vmo2006-014-030_a

DISPOSITIVO ANTI-ROUBO

- Vire o guiador completamente para a esquerda.
- Introduza a chave do interruptor de ignição na fechadura.
- Rode a chave para a direita para trancar o guiador.
- Retire a chave da ignição.
- Quando destrancar, rode a chave para a esquerda.

NOTA:

- Como precaução de segurança ou para protecção contra roubo, tranque o guiador quando estacionar.
- Depois de trancado, rode o guiador para ambos os lados para verificar se está bem trancado.
- Quando sair do veículo, retire a chave.

17) Botão da buzina

Para buzinar, carregue no botão. Depois, solte-o imediatamente.

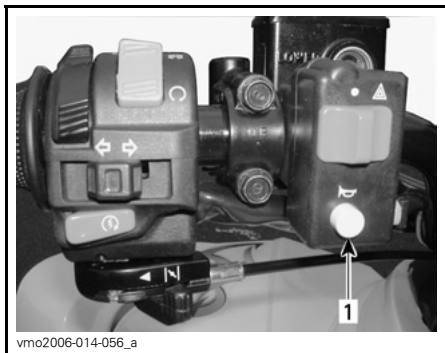

vmo2006-014-056_a

1. Botão da buzina

18) Interruptor das luzes de aviso de perigo

Dispositivo instalado no veículo que activa simultaneamente todos os piscas do veículo; é utilizado quando o veículo está parado, para indicar que está a obstruir o trânsito temporariamente.



vmo2006-014-056_b

1. Interruptor das luzes de aviso de perigo

Para activar: rode a chave de ignição para a posição ON e utilize o interruptor de aviso.

NOTA: Depois de ligar as luzes de aviso, pode colocar o interruptor de ignição na posição ON e retirar a chave.

Para desactivar (interruptor de ignição na posição ON): utilize o interruptor de aviso.

(interruptor da ignição na posição OFF): rode a chave de ignição para a posição ON e utilize o interruptor de aviso.

NOTA: Se deixar as luzes de perigo acesas durante muito tempo (mesmo com a ignição na posição OFF) com o motor desligado, descarrega a bateria.

19) Fecho do banco

Localizado debaixo do pára-choques traseiro, permite retirar o banco para aceder ao compartimento de assistência.

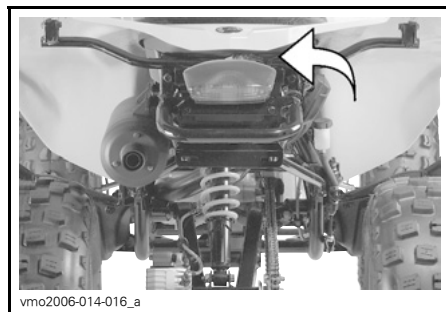

vmo2006-014-016_a

Retirar o banco

Utilize o fecho para desbloquear o banco.

Levante a parte traseira do banco, com cuidado, puxando-a para trás para a soltar.



vmo2006-014-017_a

1. Fecho do banco

Instalar o banco

Introduza a patilha do banco no gancho do chassis.

Quando o banco estiver na posição correcta, empurre-o com força para baixo para prender.

NOTA: Ouve um estalido típico. Verifique duas vezes se o banco está bem seguro dando-lhe um puxão.

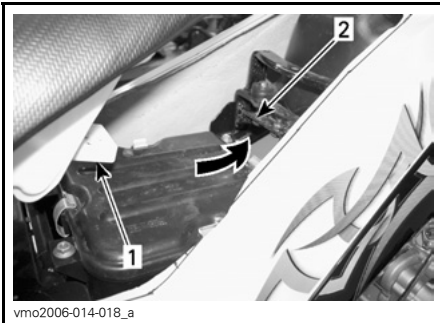

vmo2006-014-018_a

1. Patilha
2. Gancho

ADVERTÊNCIA

Antes de partir verifique se o banco está bem preso.

20) Tomada de corrente de 12 volts

É muito útil para ligar uma lanterna de mão ou outro equipamento portátil.

Para a utilizar retire o tampão respectivo. Volte sempre a colocá-lo para a proteger das condições climáticas.

Não exceda a capacidade nominal. Consulte *ESPECIFICAÇÕES*.

Está disponível um fonte de alimentação auxiliar para ligar acessórios adicionais. Há dois fios ocultos na cablagem da parte de trás do veículo. Para mais detalhes, consulte um distribuidor/concessionário Can-Am autorizado.

21) Velocímetro

Este veículo tem um velocímetro. Indica a velocidade do veículo em MPH ou km/h.

O velocímetro ilumina-se quando rodar a chave de ignição para a posição ON.

contador quilometragem total

Este contador regista a quilometragem total em quilómetros.

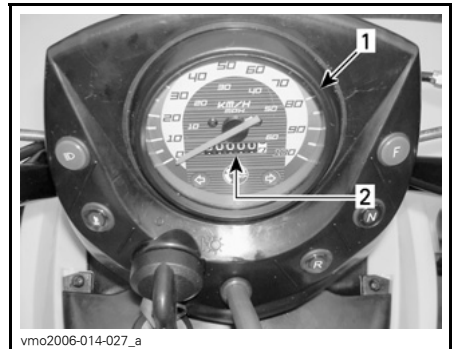

vmo2006-014-027_a

1. Velocímetro
2. contador quilometragem total

22) Vareta indicadora do nível do óleo

Localizada no lado direito do motor. Serve para verificar o nível do óleo do motor.

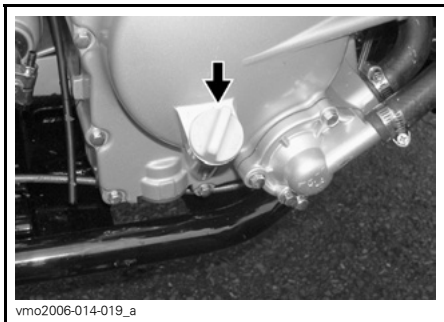

vmo2006-014-019_a

VARETA DO NÍVEL DO ÓLEO — LADO DIREITO DO MOTOR

Consulte a secção *LÍQUIDOS* para verificar correctamente o nível do óleo do motor.

23) Depósito do fluido dos travões da frente

Localizado acima do manípulo do travão da frente, no lado direito do guidador.

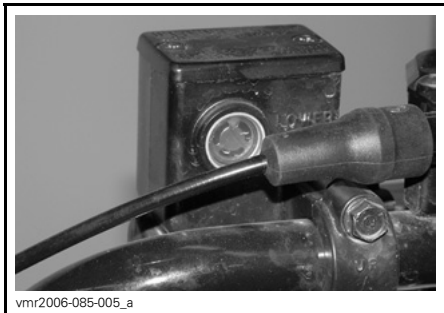

vmr2006-085-005_a

DEPÓSITO DO FLUÍDO DOS TRAVÕES DA FRENTE DO LADO DIREITO

24) Depósitos do fluido dos travões traseiros

Localizados acima do manípulo do travão traseiro no lado direito do guidador e debaixo do pára-choques traseiro do lado direito.

NOTA: O pedal do travão traseiro acciona os travões dianteiro e traseiro.

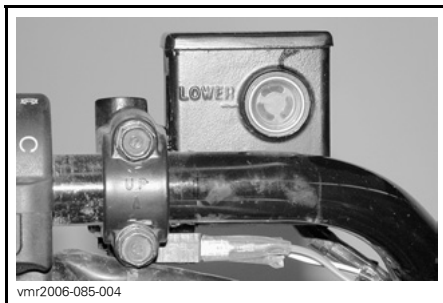

vmr2006-085-004

DEPÓSITO DO FLUÍDO DO TRAVÃO TRASEIRO DO LADO ESQUERDO

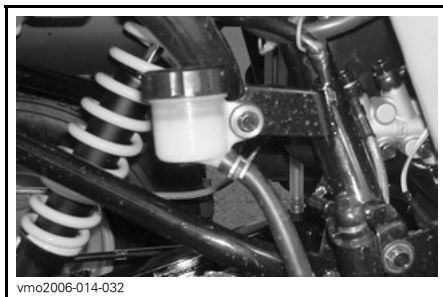

vmo2006-014-032

DEPÓSITO DO FLUÍDO DO TRAVÃO TRASEIRO DO LADO DIREITO

25) Depósito do líquido de arrefecimento do motor

O depósito do líquido de arrefecimento está localizado debaixo do pára-choques da frente do lado direito.

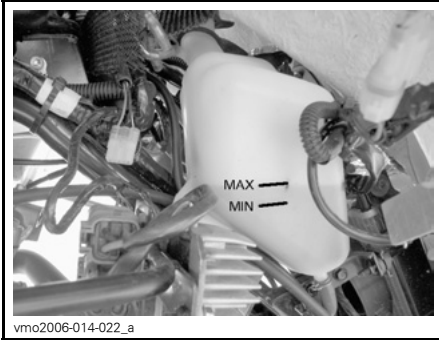

vmo2006-014-022_a

DEPÓSITO DO LÍQUIDO DE ARREFECIMENTO

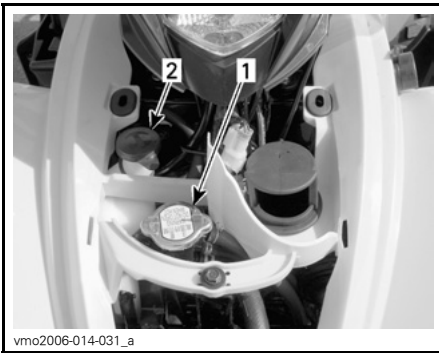

vmo2006-014-031_a

DEBAIXO DA TAMPA DE ACESSO FRONTAL

1. Tampão do radiador
2. Tampão do depósito do líquido de arrefecimento

LÍQUIDOS

Ao ler este Manual do Proprietário, lembrar que:

ADVERTÊNCIA

Indica um risco potencial que, se não evitado, pode resultar em lesões graves ou morte.

NOTA: Esta secção indica os líquidos recomendados e os procedimentos de verificação dos níveis respectivos. Consulte a secção *MANUTENÇÃO* para conhecer os procedimentos de substituição dos líquidos.

Combustível

Combustível recomendado

Utilize gasolina sem chumbo normal, à venda na maioria das estações de serviço com um máximo total de 10% de etanol ou metanol ou ambos. A gasolina utilizada deve ter o número mínimo de octanas recomendado indicado abaixo.

NÚMERO DE OCTANAS

92 RON

CUIDADO: Nunca experimente outros combustíveis. A utilização de um combustível não recomendado pode diminuir o rendimento do veículo e danificar peças críticas do sistema de combustível ou dos componentes do motor.

Nível do combustível

ADVERTÊNCIA

Desligue sempre o motor, antes de encher o depósito de combustível. Abra o tampão devagar. Se notar uma diferença de pressão (um som tipo assobio, quando abre o tampão do depósito de combustível) mande inspeccionar o veículo e/ou repará-lo antes de o voltar a utilizar. O combustível é inflamável e pode explodir em certas condições. Nunca verifique o nível do combustível à luz de uma chama. Nunca fume e afaste-se de chamas e faúlhas. Trabalhe sempre numa área bem ventilada. Nunca ateste o depósito para depois deixar o veículo exposto ao calor. Quando a temperatura aumenta, o combustível dilata-se e pode transbordar. Limpe sempre o combustível ou o óleo entornado em cima do veículo.

Óleo do motor

Óleo recomendado

Utilize óleo para motor de 4 tempos que respeite ou exceda as exigências da classe de serviço SM, SL ou SJ da API. Verifique sempre a etiqueta da API no depósito do óleo, para ver se inclui pelo menos uma das normas acima referidas.

Viscosidade do óleo

Recomenda-se o óleo SAE 5W30 para todas as estações.

No entanto, nos dias mais quentes do Verão, pode ser usado o óleo mineral BRP XP-S™ 10W40 (P/N 219 700 346).

NOTA: Para melhor rendimento global e aplicação em todas as estações, utilize o óleo sintético XP-S 5W40 (P/N 293 600 039).

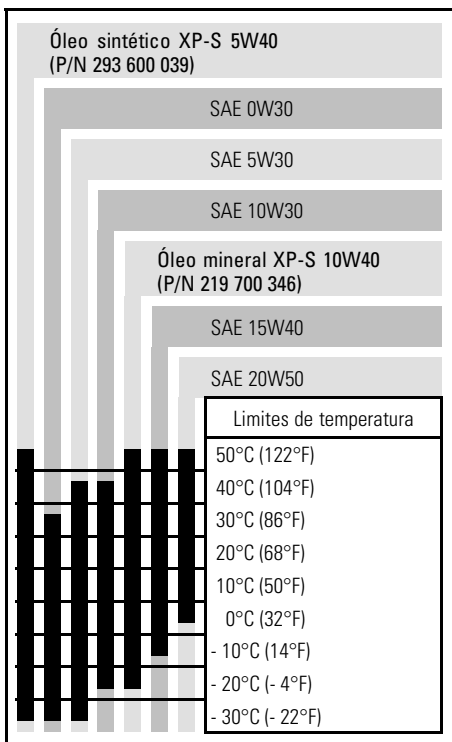

Nível do óleo

CUIDADO: Verifique o nível do óleo frequentemente e ateste de óleo se for necessário. **Não encha demais.** Um nível de óleo incorrecto no motor pode danificá-lo gravemente. Limpe todo o óleo entornado.

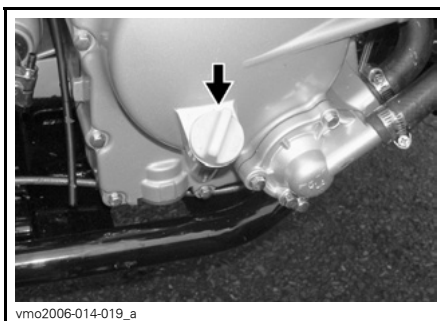

vmo2006-014-019_a

LADO DIREITO DO MOTOR

Verifique o nível do óleo com o veículo numa superfície nivelada e o motor frio (sem estar a funcionar), fazendo o seguinte:

1. Desaperte a vareta, retire-a e limpe-a bem.
2. Volte a introduzir a vareta (não a aparafuse).
3. Retire e verifique o nível do óleo. O nível deve ser igual ou estar perto da marca superior.

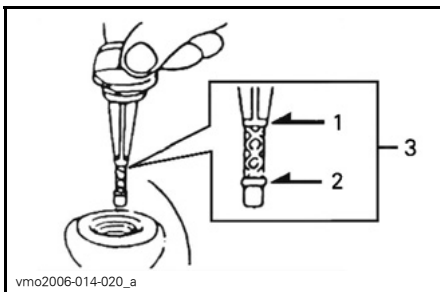

vmo2006-014-020_a

1. Cheio
2. Adicionar
3. Limites operacionais

Para acrescentar óleo, retire a vareta. Coloque um funil no tubo para não entornar.

Adicionar uma pequena quantidade do óleo recomendado e volte a verificar o nível respectivo.

Repita a operação até o óleo atingir a marca superior da vareta. **Não encha demais.**

Aperte bem a vareta do nível do óleo.

Óleo da caixa de velocidades

Óleo recomendado

Utilize óleo de corrente XP-S (P/N 413 801 900) ou um equivalente.

CUIDADO: Quando proceder à manutenção, não utilize outros tipos de óleo não recomendados. Não misture com outros tipos de óleo.

Nível do óleo da caixa de velocidades

Consulte um distribuidor/concessionário autorizado Can-Am.

Líquido de arrefecimento do motor

Líquido de arrefecimento recomendado

Utilize sempre anticongelante à base de etileno-glicol que contenha inibidores da corrosão específico para motores de combustão interna em alumínio.

O sistema de arrefecimento tem de ser abastecido com líquido de arrefecimento BRP pré-misturado (P/N 219 700 362) ou com uma solução de água destilada e anticongelante (50% de água, 50% de anticongelante).

Nível do líquido de arrefecimento

O depósito do líquido de arrefecimento está localizado debaixo do pára-choques da frente do lado direito.

ADVERTÊNCIA

Verifique o nível do líquido de arrefecimento com o motor frio. Nunca acrescente líquido de arrefecimento com o motor quente.

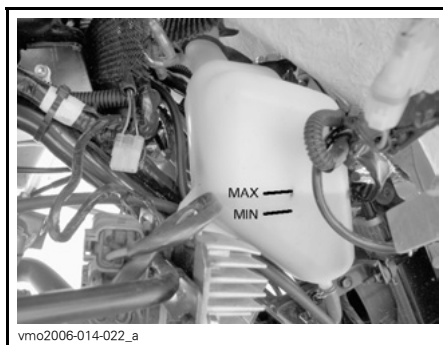

vmo2006-014-022_a

NÍVEL DO LÍQUIDO DE ARREFECIMENTO

Com o veículo numa superfície nivelada, o líquido de arrefecimento deve estar entre as marcas de nível MIN. e MAX. do depósito respectivo.

NOTA: Se verificar o nível a uma temperatura inferior a 20°C (68°F), o líquido pode estar ligeiramente abaixo da marca MIN.

Para aceder ao depósito do líquido de arrefecimento, remova a tampa de acesso do pára-choques da frente.

Puxe a parte superior da tampa para retirar a patilha dos anéis de borracha.

Puxe a tampa para baixo para soltar as patilhas inferiores do pára-choques da frente.

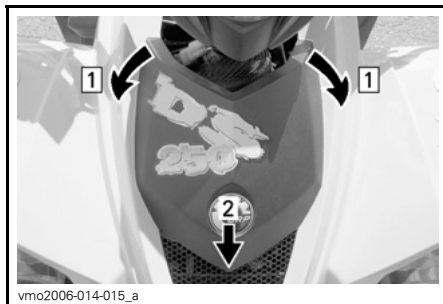

vmo2006-014-015_a

*Etapa 1: Retire a patilha da frente dos anéis
Etapa 2: Puxe a tampa para baixo para soltar*

Se necessário, acrescente líquido de arrefecimento até à marca MAX. Utilize um funil para não entornar o líquido. Não encha demais.

Reinstale e aperte correctamente o tampão de abastecimento.

Volte a colocar a tampa de acesso ao pára-choques da frente.

Se acrescentar líquido de arrefecimento ao depósito, verifique também o nível no radiador. Adicione líquido de arrefecimento se necessário.

ADVERTÊNCIA

Para evitar possíveis queimaduras, não retire o tampão do radiador com o motor quente.

NOTA: Um sistema de arrefecimento que necessite frequentemente de líquido indica que há fugas ou problemas no motor. Consulte um distribuidor/concessionário autorizado Can-Am.

Para aceder ao radiador, remova a tampa de acesso ao pára-choques da frente (ver o procedimento acima).

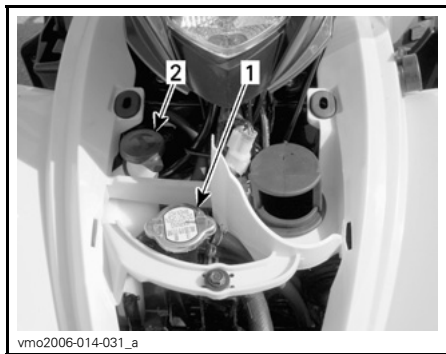

TÍPICO

1. Tampão do radiador
2. Tampão do depósito do líquido de arrefecimento

Líquido dos travões

Líquido recomendado

Utilize unicamente líquido de travões que respeite a especificação DOT 4.

CUIDADO: Para evitar danos graves no sistema de travagem, não utilize líquidos diferentes do recomendado nem misturas de líquidos para encher.

Nível do líquido

Com o veículo numa superfície nivelada, verifique o nível do líquido dos travões no depósito. Deve estar acima da marca MIN.

Se necessário acrescente líquido. Não encha demais.

Antes de o voltar a colocar limpe o tampão do depósito.

CUIDADO: Utilize apenas líquido de travões DOT 4 proveniente de um recipiente selado. Não utilize líquido de travões de um recipiente velho ou já aberto.

NOTA: Um nível baixo pode indicar fugas ou pastilhas de travões gastas. Consulte um distribuidor/concessionário autorizado Can-Am.

Depósitos do fluido do guiador

Vire o guiador para a frente para ter a certeza de que os depósitos estão nivelados. Verifique o nível do líquido dos travões; o depósito está cheio se o líquido atingir a parte de cima da janela.

Inspeccione o estado do fole do manípulo. Verifique se tem gretas, rasgões, etc. Se estiver danificado, substitua-o.

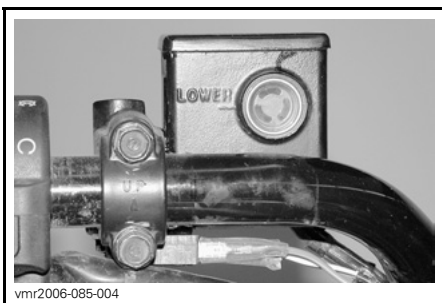

vmr2006-085-004

TÍPICO — DEPÓSITO DO FLUÍDO DO TRAVÃO TRASEIRO DO LADO ESQUERDO

Depósito do fluido do travão traseiro

Com o veículo numa superfície nivelada, o fluido dos travões deve estar entre as marcas de nível MIN. e MAX.

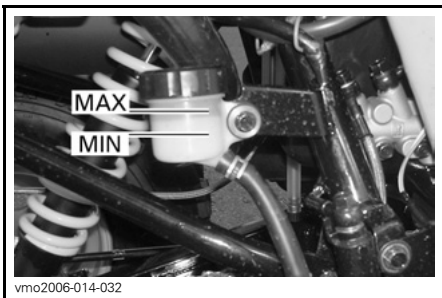

vmo2006-014-032

DEBAIXO DO PÁRA-CHOQUES TRASEIRO DO LADO DIREITO

Ao ler este Manual do Proprietário, lembrar que:

⚠ ADVERTÊNCIA

Indica um risco potencial que, se não evitado, pode resultar em lesões graves ou morte.

INSTRUÇÕES DE FUNCIONAMENTO

Generalidades

Para que o motor arranque, a alavanca de mudanças tem de estar na posição NEUTRAL e os travões (dianteiro ou traseiro) accionados.

Para ligar o motor, coloque o interruptor de paragem do motor na posição RUN, introduza a chave na ignição, rode-a para a posição ON e carregue no botão de arranque.

NOTA: Há também um modo de anulação que permite ligar o motor com a alavanca de mudanças numa posição qualquer. Mantenha carregado o manípulo do travão da frente ao mesmo tempo que carrega no botão de arranque do motor.

Verificação pré-utilização

ADVERTÊNCIA

É muito importante fazer uma verificação prévia do veículo antes de o utilizar. Antes de partir, verifique sempre o bom funcionamento dos controlos mais importantes, funções de segurança e componentes mecânicos. Se não o fizer como se descreve aqui, podem ocorrer ferimentos graves ou morte.

Antes de utilizar o veículo, o condutor deve sempre:

- Accionar o travão de estacionamento e verificar se está a funcionar bem.
- Verificar a pressão e condições dos pneus.
- Verificar se as rodas e os rolamentos estão desgastados ou danificados.
- Verificar a localização dos controlos e ter a certeza de que funcionam correctamente.

- Verificar se o guiador se movimenta livremente.
- Activar várias vezes a alavanca de aceleração para ter a certeza de que funciona bem. Quando a soltar tem de voltar ao ponto morto.
- Activar o travão de mão e o pedal do travão para ter a certeza de que travam bem. Quando os soltar devem voltar completamente à posição inicial.
- Certificar-se de que a alavanca de mudanças está a funcionar e voltar a colocá-la na posição NEUTRAL.
- Verificar o ajuste e a lubrificação da corrente de transmissão.
- Verificar o desgaste e os danos dos carretos.
- Verificar o aperto das fixações do eixo traseiro.
- Verificar o braço oscilante e, se for detectada alguma folga lateral, **NÃO UTILIZAR O VEÍCULO.**
- Verificar os níveis de combustível, óleo e líquido de arrefecimento.
- Verificar fugas de óleo no motor e na caixa de velocidades.
- Certificar-se de que a válvula de combustível está completamente aberta na posição (ON).
- Limpar os faróis da frente e de trás.
- Garantir que a tampa do compartimento de acesso frontal está bem fechada.
- Garantir que o banco está bem preso.
- Se transportar carga, respeite a capacidade respectiva.
- Se puxar um reboque ou outro equipamento, verifique se respeita a capacidade da barra e de reboque. Verificar se o reboque está bem preso ao engate.

- Olhar e apalpar para detectar a existência de eventuais peças soltas enquanto o motor está desligado. Verificar as porcas e os parafusos.
- Verificar se não há pessoas e obstáculos no caminho.
- Verificar o funcionamento da chave de ignição, do botão de arranque, do botão de paragem do motor e dos faróis.
- Ligar o motor, soltar o travão de estacionamento, avançar lentamente alguns metros e accionar, um a um, todos os travões, para os testar.

Corrigir todos os problemas que encontrar, antes de partir. Consulte um distribuidor/concessionário Can-Am, se necessário.

Ligar o motor

Arranque inicial a frio

Introduza a chave na ignição e rode-a para a posição ON.

NOTA: Não se esqueça de colocar o interruptor de paragem do motor na posição RUN e de accionar os travões (da frente ou traseiro).

Se o tempo estiver frio, abaixo de 0°C (32°F), coloque a alavanca do estrangulador na posição completamente aberta.



POSICÃO COMPLETAMENTE ABERTA

Carregue no botão de arranque do motor e não o solte até o motor começar a trabalhar.

CUIDADO: Não mantenha carregado o botão de arranque durante mais de 20 segundos. Pare algum tempo entre cada ciclo para que o dispositivo de arranque arrefeça. Tenha cuidado para não descarregar a bateria.

NOTA: Pode utilizar o acelerador para ajudar a arrancar o motor mais rapidamente. Carregue ligeiramente na alavanca do acelerador. Se acelerar demais, não activa o sistema do estrangulador.

Assim que o motor começar a trabalhar, solte o botão de arranque.

Passados alguns segundos, mova a alavanca do estrangulador da posição completamente aberta para uma posição intermédia até atingir o regime de RPM ideal para o motor.

NOTA: Se utilizar demasiado o estrangulador, pode afogar o motor e ter dificuldade a pô-lo a trabalhar. Se isto acontecer, consulte a secção *PROCEDIMENTOS ESPECIAIS*.

Quando o motor estiver quente, empurre a alavanca do estrangulador para OFF e solte os travões.



ALAVANCA DO ESTRANGULADOR NA POSICÃO OFF

Arranque a quente

Ligue o motor da maneira explicada acima mas sem utilizar a alavanca do estrangulador. Se o motor não arranjar após duas tentativas de 5 segundos com o botão de arranque eléctrico, puxe a alavanca do estrangulador e coloque-a entre as posições ON e OFF. Ligue o motor sem activar o manípulo do acelerador. Passados alguns segundos, empurre a alavanca do estrangulador para OFF.

Mudar de mudança

Deixe o motor aquecer ao ralenti.

Accione os travões e engate a mudança "F".

Solte os travões.

CUIDADO: Antes de começar a andar, verifique se o travão de estacionamento está completamente des-travado.

Carregue gradualmente no manípulo do acelerador para aumentar a velocidade e activar a transmissão variável contínua (CVT).

Pelo contrário, se soltar o manípulo do acelerador a velocidade do motor diminui.

NOTA: O motor pára se meter uma mudança a alta rotação.

Utilizar a marcha-atrás

CUIDADO: Sempre que mudar o sentido da marcha (para a frente ou para trás), pare completamente o veículo e aplique o travão antes de mover a alavanca de mudanças.

Aplicam-se os mesmos procedimentos descritos em *MUDAR DE MUDANÇA*, excepto no seguinte:

Coloque a alavanca de mudanças na posição REVERSE (marcha-atrás).

Parar o motor

ADVERTÊNCIA

Evite estacionar o veículo numa la-deira.

Solte o acelerador e pare completamente o veículo.

Aplique o travão de estacionamento.

Coloque a alavanca de mudanças na posição FORWARD.

Empurre o interruptor de paragem do motor para a posição OFF.

Rode a chave de ignição para a posição OFF.

Retire a chave da ignição.

Cuidados a ter depois da utilização

Se utilizar o veículo num ambiente em que haja água salgada (praias, docas de colocação/retirada de barcos na água etc.), lave o veículo com água doce para proteger o veículo e os seus componentes. Deve lubrificar as peças metálicas. Utilize lubrificante XP-S (P/N 293 600 016) ou um equivalente. Isto deve ser executado após cada utilização diária.

Se utilizar o veículo na lama, lave-o para proteger os seus componentes e manter os faróis limpos.

NOTA: Nunca utilize um lavador de alta pressão para lavar o veículo **UTILIZE APENAS BAIXA PRESSÃO** (como uma mangueira de jardim). A água a alta pressão pode danificar o sistema mecânico e eléctrico.

PROCEDIMENTOS ESPECIAIS

Sobreaquecimento do motor

Se o motor sobreaquecer e a luz do indicador se acender, tente fazer o seguinte:

- Verifique e limpe as palhetas do radiador. Consulte a seção **MANUTENÇÃO**.

ADVERTÊNCIA

O radiador pode estar muito quente, por isso, use luvas para lhe tocar.

- Reduza a velocidade do veículo mas tente mantê-lo em movimento para garantir a circulação de ar no radiador. Se o motor continuar a sobreaquecer depois de cerca de 1 minuto, pare o veículo, coloque a alavanca de mudanças na posição **NEUTRAL** e accione o travão de estacionamento. Pare o motor.
- Deixe o motor arrefecer. Verifique o nível do líquido de arrefecimento e, se possível, volte a encher.

ADVERTÊNCIA

Para evitar queimaduras, não retire o tampão do radiador nem reabasteça o sistema de arrefecimento com o motor quente.

- Volte a arrancar o motor. Se a luz não se apagar logo depois de o motor arrancar, pare o motor e desligue o sensor de temperatura.

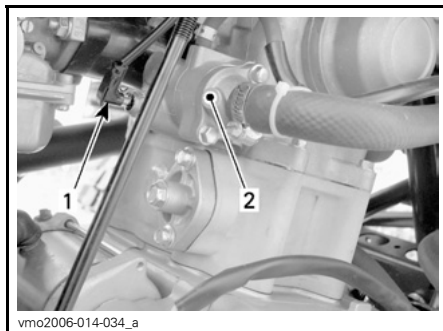

1. Sensor de temperatura
2. Caixa do termostato

Volte a arrancar o motor. Se a luz se desligar e o motor estiver frio ou quente, mas não muito quente, é possível que haja um problema no sensor ou numa peça do motor. Utilize o veículo o menos possível e consulte um distribuidor/concessionário autorizado Can-Am, logo que possa.

Capotamento

Se o veículo capotar ou ficar deitado sobre um lado, volte a colocá-lo na posição de funcionamento normal (assente nas 4 rodas) e espere 3 a 5 minutos antes de voltar a ligar o motor. Antes de ligar o motor, verifique o nível do óleo e os níveis do líquido de arrefecimento e ateste, se for necessário.

Imersão do veículo

Se o veículo ficar submerso, leve-o a um distribuidor/concessionário autorizado Can-Am, logo que possa. **NÃO LIGUE O MOTOR!**

CUIDADO: A imersão do veículo pode provocar danos graves, se não seguir o procedimento correcto de rearranque do motor.

CARGA E TRANSPORTE

Ao ler este Manual do Proprietário, lembrar que:

⚠️ ADVERTÊNCIA

Indica um risco potencial que, se não evitado, pode resultar em lesões graves ou morte.

Carga

⚠️ ADVERTÊNCIA

Se o veículo estiver equipado para transporte de cargas com extensões e/ou engate de reboque opcionais aprovados pela BRP, isso tem influência na facilidade de manobra, estabilidade e distância de travagem do veículo. Por isso, é muito importante, corrigir a distribuição da carga e do peso. Nunca coloque carga demais, reboque ou transporte carga incorrectamente. Verifique sempre se a carga está bem presa e bem distribuída nas extensões, antes de conduzir o veículo. Quando transportar carga ou puxar um reboque, reduza a velocidade em função das condições do terreno. Mantenha uma maior distância de travagem. Prenda sempre bem a carga o mais abaixo possível nas extensões, para reduzir o efeito de um centro de gravidade mais alto. O não cumprimento das recomendações descritas pode provocar alterações na maneabilidade do veículo e causar um acidente com consequências graves incluindo a possibilidade de morte.

Quando transportar carga no veículo, respeite as cargas máximas indicadas a seguir.

CARGA MÁXIMA

Carga total permitida	150 kg (330 lb)	Inclui o condutor e todas as outras cargas e acessórios instalados.
-----------------------	--------------------	---

Transporte

Quando transportar o veículo, prenda-o ao reboque ou na caixa da camioneta com correias adequadas. Não deve utilizar cordas normais.

⚠️ ADVERTÊNCIA



V00A174

Nunca incline o veículo para o transportar. Recomenda-se que transporte o veículo na posição de utilização normal (assente nas quatro rodas).

Coloque a válvula de combustível na posição OFF.

Selecione a posição FORWARD e coloque o travão de estacionamento na posição ON.

Prenda o veículo pelos pára-choques dianteiro e traseiro.

CUIDADO: Se prender o veículo a outro local pode danificá-lo.

Local de fixação à frente



vmo2006-014-063_a

*LOCALIZAÇÕES DAS CORREIAS DO
PÁRA-CHOQUES DIANTEIRO*

Local de fixação atrás

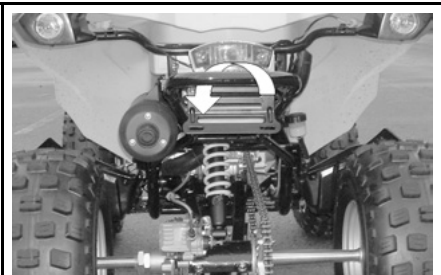

vmo2006-014-064_a

*LOCALIZAÇÃO DAS CORREIAS DO
PÁRA-CHOQUES TRASEIRO*

⚠ ADVERTÊNCIA

Não reboque este veículo atrás de um carro ou outro veículo. Use um reboque.

DIAGNÓSTICO DE AVARIAS

O MOTOR NÃO FUNCIONA

1. A chave de ignição está na posição OFF.

- *Coloque a chave na posição ON.*

2. Interruptor de paragem do motor.

- *Verifique se o interruptor de paragem do motor está na posição ON.*

3. As mudanças não estão na posição NEUTRAL.

- *Coloque a mudança em NEUTRO e accione os travões (dianteiro ou traseiro).*

4. Os travões não estão accionados.

- *Coloque a mudança em NEUTRAL e accione os travões (dianteiro ou traseiro).*

5. Fusível queimado.

- *Verifique o estado do fusível principal.*

6. Bateria fraca ou ligações soltas.

- *Verifique o fusível do sistema de carga.*
- *Verifique o estado das ligações e dos terminais.*
- *Mande verificar a bateria.*
- *Consulte um distribuidor/concessionário autorizado Can-Am.*

O MOTOR LIGA-SE MAS NÃO ARRANCA

1. A mistura não é suficientemente rica para o arranque a frio do motor.

- Verifique o nível do depósito de combustível e o procedimento de arranque, sobretudo a utilização do estrangulador.

2. Motor afogado (a vela de ignição está húmida quando a retira).

- Rode a chave de ignição para a posição ON e certifique-se de que o estrangulador não é aplicado.
- Verifique se a alavanca de mudanças está na posição NEUTRAL.
- Carregue no manípulo do acelerador até ao fim sem soltar até o motor pegar.
- Assim que o motor começar a trabalhar, solte o manípulo do acelerador. Não acelere demais.
- **Se isto não der resultado:** limpe a zona da tampa da vela de ignição e retire-a. Retire a vela de ignição (o kit de ferramentas contém as ferramentas necessárias); consulte RETIRAR A VELA DE IGNIÇÃO mais à frente neste manual.
- Accione o motor de arranque várias vezes. Se possível, instale uma vela nova ou limpe e seque a vela.
- Faça arrancar o motor com se explica acima. Se o motor continuar afogado, consulte um distribuidor/concessionário autorizado Can-Am.
- Certifique-se de que não há combustível no óleo do motor; se houver, substitua o óleo do motor.

3. Não há combustível no motor (a vela de ignição está húmida quando a retira).

- Verifique o nível do depósito de combustível; rode a válvula do combustível para a posição ON (tente também a posição RES.). Pode ter ocorrido uma falha na bomba de combustível ou no carburador.
- Consulte um distribuidor/concessionário autorizado Can-Am.

4. Vela de ignição/ignição (sem faísca).

- Verifique o estado do fusível principal.
- Retire a vela de ignição e volte a ligá-la à tampa da vela de ignição.
- Verifique se a chave de ignição e/ou o interruptor de paragem do motor estão na posição ON.
- Ligue o motor com a vela de ignição ligada à massa, longe do orifício da vela de ignição. Se não aparecer nenhuma faísca, substitua a vela de ignição.
- Se o problema persistir, entre em contacto com um distribuidor/concessionário autorizado Can-Am.

5. Compressão do motor.

- Se não sentir resistência, pode haver uma perda importante de compressão.
- Consulte um distribuidor/concessionário autorizado Can-Am.

FALTA DE POTÊNCIA OU ACELERAÇÃO DO MOTOR

1. Vela de ignição suja ou danificada.

- *Verifique a secção O MOTOR LIGA-SE MAS NÃO ARRANCA.*

2. Falta de combustível no motor.

- *Verifique a secção O MOTOR LIGA-SE MAS NÃO ARRANCA.*

3. Ajustes do carburador.

- *Consulte um distribuidor/concessionário autorizado Can-Am.*

4. Sobreaquecimento do motor.

- *Verifique SOBREAQUECIMENTO DO MOTOR em PROCEDIMENTOS ESPECIAIS.*
- *Se o sobreaquecimento persistir, entre em contacto com um distribuidor/concessionário autorizado Can-Am.*

5. Caixa/filtro do ar entupido ou sujo.

- *Verifique o filtro do ar e limpe-o se for necessário.*
- *Verifique se há depósitos no sistema de drenagem da caixa do filtro de ar.*
- *Verifique a posição do tubo de admissão de ar.*

6. CVT sujo ou gasto.

- *Consulte um distribuidor/concessionário autorizado Can-Am.*

7. Travão de estacionamento accionado.

- *Desengate o travão de estacionamento.*

8. Ajuste incorrecto das válvulas.

- *Consulte um distribuidor/concessionário autorizado Can-Am.*

PETARDOS NO MOTOR

1. Fuga no sistema de escape.

- *Consulte um distribuidor/concessionário autorizado Can-Am.*

2. O motor está demasiado quente.

- *Consulte FALTA DE ACELERAÇÃO OU DE POTÊNCIA DO MOTOR.*

3. Tempo de ignição incorrecto ou falha no sistema de ignição.

- *Consulte um distribuidor/concessionário autorizado Can-Am.*

4. Ajuste incorrecto do carburador.

- *Consulte um distribuidor/concessionário autorizado Can-Am.*

5. Vela de ignição suja/danificada/gasta.

- *Limpe/verifique a vela de ignição e os níveis térmicos. Substitua-a se for necessário.*

6. Falha do sistema antipoluição.

- *Consulte um distribuidor/concessionário autorizado Can-Am.*

PETARDOS DO MOTOR

1. Vela de ignição suja/danificada/gasta.

- *Limpe/verifique a vela de ignição e os níveis térmicos. Substitua-a se for necessário.*

2. Água no combustível.

- *Drene o sistema de combustível e reabasteça com combustível fresco.*

RUÍDO ANORMAL DO MOTOR

1. Ajuste da válvula.

- *Consulte um distribuidor/concessionário autorizado Can-Am.*

2. Tensor da corrente entupido.

- *Consulte um distribuidor/concessionário autorizado Can-Am.*

3. Corrente de sincronização gasta.

- *Consulte um distribuidor/concessionário autorizado Can-Am.*

4. Contaminação da CVT.

- *Consulte um distribuidor/concessionário autorizado Can-Am.*

O VEÍCULO NÃO CONSEGUE ATINGIR A VELOCIDADE MÁXIMA

1. Motor.

– Consulte *FALTA DE ACELERAÇÃO OU DE POTÊNCIA DO MOTOR*.

2. Travão de estacionamento.

– Verifique se o travão de estacionamento está completamente destravado.

3. Caixa/filtro do ar entupido ou sujo.

– Verifique o filtro do ar e limpe-o se for necessário.

– Verifique se há depósitos no sistema de drenagem da caixa do filtro de ar.

– Verifique a posição do tubo de admissão de ar.

4. CVT sujo ou gasto.

– Consulte um distribuidor/concessionário autorizado Can-Am.

TEM DIFICULDADE EM MOVER A ALAVANCA DE MUDANÇAS

1. As engrenagens da transmissão estão numa posição que impede a alavanca de funcionar.

– Abane o veículo para trás e para a frente para mover as engrenagens da transmissão e permitir que a alavanca vá para a posição correcta.

2. A velocidade do motor ao ralenti está demasiado elevada.

– Ajuste-a. Consulte as *ESPECIFICAÇÕES*.

3. CVT sujo ou gasto.

– Consulte um distribuidor/concessionário autorizado Can-Am.

AS RPM (ROTAÇÕES POR MINUTO) AUMENTAM MAS O VEÍCULO NÃO ANDA

1. A transmissão está na posição NEUTRAL.

– Coloque a transmissão na posição *REVERSE* ou *FORWARD*.

2. CVT sujo ou gasto.

– Consulte um distribuidor/concessionário autorizado Can-Am.

3. Há água na caixa da CVT.

– Consulte um distribuidor/concessionário autorizado Can-Am.

ESPECIFICAÇÕES

MODELO DO VEÍCULO		DS 250
MOTOR		
Tipo	4 tempos. Motor simples com árvore de cames à cabeça, refrigeração a líquido	
Número de cilindros	Monocilindro	
Número de válvulas	4 válvulas com empurradores mecânicos (ajustáveis)	
Cilindrada	249.4 cc (15.22 cu. in)	
Diâmetro	71 mm (2,8 pol.)	
Curso	63 mm (2,5 pol.)	
Sistema de arranque	Motor de arranque eléctrico	
Taxa de compressão	10.6:1	
Lubrificação	Circulação forçada e espirros	
Filtro de ar	Tipo esponja húmida	
TRANSMISSÃO		
Transmissão	Transmissão variável contínua (CVT) Limite HI (F), neutral (ponto morto) e reverse (marcha-atrás)	
ARREFECIMENTO		
Tipo	Arrefecido por líquido	
Radiador	Montado na frente	
CARBURAÇÃO		
Carburador	Tipo	KEHIN PTG-23 com estrangulador manual
Estrangulador	Variável	
Velocidade ao ralenti	± 100	1700 RPM

MODELO DO VEÍCULO		DS 250
SISTEMA ELÉCTRICO		
Gerador de magneto	Tipo	338 W @ 5000 RPM
Tipo de ignição		CDI (Ignição por descarga de condensador)
Regulação da ignição		Não ajustável
Vela de ignição	Marca	NGK
	Tipo	CR8E
	Separação	0,8 mm (0,031 pol.)
Número de velas de ignição		1
Bateria	Tipo	Bateria seca
	Volts	12 volts, 10 A•h (Amperes/hora)
Sistema de arranque		Arranque eléctrico
Lâmpada do farol da frente		2 x 31,5 W
Lâmpada do farol traseiro		1 x 5/21 W
Lâmpada da luz do sinal de viragem		4 x 21 W
Luzes indicadoras		1,7 W
Fusíveis	Motor da ventoinha	10 A
	Farol da frente	15 A
	Outros faróis	15 A
	Fusível principal	30 A
CONJUNTO DA TRANSMISSÃO		
Eixo traseiro		accionado por corrente / eixo rígido
Raio de viragem		3,5 m (138 pol.) a baixa velocidade
SUSPENSÃO		
Dianteiros	Tipo	Suspensão independente — duplo braço triangular, 2 amortecedores (óleo)
	Curso	140 mm (5,5 pol.)
Traseiros	Tipo	Braço oscilante rígido, 1 amortecedor (óleo)
	Curso	170 mm (6,7 pol.)

MODELO DO VEÍCULO		DS 250
PNEUS		
Pressão	Dianteiros	34 kPa (5 PSI) recomendado 26 kPa (3,8 PSI) mínimo
	Traseiros	
Tamanho	Dianteiros	22 x 7-10
	Traseira	20 x 11-9
RODAS		
Tamanho	Dianteira	A 10 x 5,5
	Traseira	A 9 x 8
Binário de aperto das porcas das rodas		50 N•m (37 lbf•ft)
TRAVÕES		
Dianteiros		Hidráulicos, 2 discos
Traseiros		Hidráulicos, 1 disco
Dispositivo de estacionamento		Manípulo de bloqueio direito no guiador separado
CAPACIDADE DE CARGA		
Carga total permitida		150 kg (330 lb) inclui o condutor e todas as outras cargas e acessórios instalados.
DIMENSÕES		
Peso em vazio		195 kg (429 lb)
Comprimento total		1,830 m (72 pol.)
Largura total		1,030 m (40,5 pol.)
Altura total		1,105 m (43,5 pol.)
Altura do banco		800 mm (31,5 pol.)
Distância entre eixos		1,187 m (47 pol.)
Altura ao solo	Centro do veículo	260 mm (10,2 pol.)

MODELO DO VEÍCULO		DS 250
LÍQUIDOS E MASSAS LUBRIFICANTES		
Tipo de óleo do motor		SAE 5W30. Classe SM, SL ou SJ da API. Consulte <i>TABELA DE VISCOSIDADE DO ÓLEO</i>
Óleo da caixa de velocidades		Óleo de corrente 85W-140 ou XP-S
Líquido de arrefecimento		Mistura Etileno-glicol/água (50% refrigerante, 50% água destilada). Utilize o líquido de arrefecimento pré-misturado da BRP ou um líquido de arrefecimento especialmente destinado a motores em alumínio.
Combustível	Tipo	Gasolina normal sem chumbo
	Octanas	92 RON ou superior
Travões		Líquido para travões, DOT 4
CAPACIDADES		
Depósito de combustível		12,5 L (3,3 U.S. gal)
Motor		1,4 L (1,48 quartos americanos) Mudar o óleo: 1,2 L (1,27 quartos americanos)
Óleo da caixa de velocidades		Mudar o óleo: 800 mL (27 U.S. oz)
Líquido de arrefecimento		850 mL (28,7 quartos americanos) (motor e radiador)

A: amperes

RPM: Rotações por minuto

W: watts

Devido ao nosso compromisso de melhoramento contínuo e inovação, a BRP reserva-se o direito de fazer, em qualquer momento, alterações no design e características e/ou fazer adições ou melhoramentos nos seus produtos sem contrair a obrigação de as instalar nos produtos já fabricados.

INFORMAÇÕES DE MANUTENÇÃO

TABELA DE MANUTENÇÃO

A manutenção é muito importante; se não estiver familiarizado com os procedimentos de ajuste e operações de manutenção seguras, consulte o distribuidor/concessionário autorizado Can-Am.

TABELA DE MANUTENÇÃO PERIÓDICA

A: AJUSTAR C: LIMPAR I: INSPECCIONAR L: LUBRIFICAR R: SUBSTITUIR T: EXECUTAR A OPERAÇÃO	INSPEÇÃO INICIAL 10 H OU 30 DIAS OU 200 KM (125 mi) (A executar por um distribuidor/concessionário autorizado Can-Am. A manutenção inicial é muito importante e não deve ser negligenciada.)
	25 H OU 500 KM (310 mi)
	50 H OU 1.000 KM (620 mi)
	100 H OU 1 ANO OU 2.000 KM (1250 mi)
	200 H OU 2 ANOS OU 4.000 KM (2485 mi)
	A EXECUTAR PELO
PEÇA/OPERAÇÃO	LEGENDA

MOTOR/TRANSMISSÃO						
Nível do óleo do motor ⁽²⁾	A CADA UTILIZAÇÃO				Cliente	
Óleo do motor	R	R			Distribuidor/ concessionário	
Depurador do óleo do motor	C				Distribuidor/ concessionário	
Óleo da caixa de velocidades	I			R	Distribuidor- concessionário/ Cliente	
Ajuste da folga da válvula	T			T	Distribuidor/ concessionário	
Fixações dos suportes do motor	I			I	Distribuidor/ concessionário	
Sistema de escape	I			I	Distribuidor/ concessionário	
Estado das juntas vedantes do motor	I			I	Distribuidor/ concessionário	
Líquido de arrefecimento do motor ⁽²⁾	I			I (3)	R	Cliente
Teste de pressão do sistema de arrefecimento/tampão do radiador	T				T	Distribuidor/ concessionário
Estado/Limpeza do radiador ⁽⁴⁾	I			I		Cliente
Correia de transmissão				I		Distribuidor/ concessionário
Estado/limpeza das polias condutora/conduzida				I, C		Distribuidor/ concessionário
Estado/limpeza das condutas de entrada e saída de ar da CVT (transmissão variável contínua)	I, C			I, C		Distribuidor/ concessionário

(2) Elemento de inspeção pré-utilização.
 (3) A cada 100 horas, verifique o líquido de arrefecimento
 (4) Com mais frequência, se utilizar o veículo em condições difíceis, como terrenos com areia, neve, molhados ou enlameados.

TABELA DE MANUTENÇÃO PERIÓDICA

A: AJUSTAR C: LIMPAR I: INSPECCIONAR L: LUBRIFICAR R: SUBSTITUIR T: EXECUTAR A OPERAÇÃO	INSPEÇÃO INICIAL 10 H OU 30 DIAS OU 200 KM (125 mi) (A executar por um distribuidor/concessionário autorizado Can-Am. A manutenção inicial é muito importante e não deve ser negligenciada.)	
	25 H OU 500 KM (310 mi)	
	50 H OU 1.000 KM (620 mi)	
	100 H OU 1 ANO OU 2.000 KM (1250 mi)	
	200 H OU 2 ANOS OU 4.000 KM (2485 mi)	
A EXECUTAR PELO		
PEÇA/OPERAÇÃO	LEGENDA	

SISTEMA DE COMBUSTÍVEL						
Filtro de ar/Filtro da válvula de injeção de ar		I, C (4)		R (4)		Cliente
Filtro de combustível	I		I	R		(1) Elemento de inspeção pré-utilização. (4) Com mais frequência, se utilizar o veículo em condições difíceis, como em terrenos com areia, neve, molhados ou enlameados.
Teste de pressão dos tubos de combustível, uniões e depósito de combustível	I		I		Distribuidor/ concessionário	
Carburador (1)	A		A		Distribuidor/ concessionário	

SISTEMA ELÉCTRICO						
Vela de ignição (5)				R		Cliente
Regulação da ignição	I		I			(2) Elemento de verificação pré-utilização. (5) Verifique se a separação das velas está correcta
Ligações da bateria	I		I		Cliente	
Cablagens, cabos e linhas	I		I		Distribuidor/ concessionário	
Estado do interruptor da ignição, botão de arranque e interruptor de paragem do motor (2)	I		I		Cliente	
Estado do sistema de luzes (intensidade HI/LO, luz de travagem, orientação/altura do feixe da luz dos faróis, etc.) (2)	I		I		Cliente	

TABELA DE MANUTENÇÃO PERIÓDICA

A: AJUSTAR C: LIMPAR I: INSPECCIONAR L: LUBRIFICAR R: SUBSTITUIR T: EXECUTAR A OPERAÇÃO	INSPEÇÃO INICIAL 10 H OU 30 DIAS OU 200 KM (125 mi) (A executar por um distribuidor/concessionário autorizado Can-Am. A manutenção inicial é muito importante e não deve ser negligenciada.)	
	25 H OU 500 KM (310 mi)	
	50 H OU 1.000 KM (620 mi)	
	100 H OU 1 ANO OU 2.000 KM (1250 mi)	
	200 H OU 2 ANOS OU 4.000 KM (2485 mi)	
	A EXECUTAR PELO	
PEÇA/OPERAÇÃO	LEGENDA	

CONJUNTO DA TRANSMISSÃO

Lubrificação da corrente de transmissão	A CADA UTILIZAÇÃO	Cliente	—
Estado do slider da corrente de transmissão	A CADA UTILIZAÇÃO	Cliente	
Ajuste da corrente de transmissão	A CADA UTILIZAÇÃO	Cliente	
Carretos da corrente de transmissão	I I	Cliente	
Rolamentos das rodas	I	Cliente	

DIREÇÃO

Fixações do guidador ⁽²⁾	I I	Distribuidor/ concessionário	(2) Elemento de inspeção pré-utilização. (4) Com mais frequência, se utilizar o veículo em condições difíceis, como terrenos com areia, neve, molhados ou enlameados.
Estado do acelerador/caixa/cabo ⁽²⁾	I, A I, A, L	Cliente	
Estrangulador ⁽²⁾	I I, A	Cliente	
Sistema da direção (coluna, rolamentos, etc.) ⁽⁴⁾	I I	Distribuidor/ concessionário	
Extremidades das barras de ligação	I I	Distribuidor/ concessionário	
Porcas/pernos das rodas ⁽²⁾	I I	Cliente	
Pressão e desgaste dos pneus ⁽²⁾	A CADA UTILIZAÇÃO	Cliente	
Alinhar as rodas da frente	I I	Distribuidor/ concessionário	
Articulações da rótula	I	Distribuidor/ concessionário	

TABELA DE MANUTENÇÃO PERIÓDICA

A: AJUSTAR C: LIMPAR I: INSPECCIONAR L: LUBRIFICAR R: SUBSTITUIR T: EXECUTAR A OPERAÇÃO	INSPEÇÃO INICIAL 10 H OU 30 DIAS OU 200 KM (125 mi)					
	(A executar por um distribuidor/concessionário autorizado Can-Am. A manutenção inicial é muito importante e não deve ser negligenciada.)					
	25 H OU 500 KM (310 mi)					
	50 H OU 1.000 KM (620 mi)					
	100 H OU 1 ANO OU 2.000 KM (1250 mi)					
200 H OU 2 ANOS OU 4.000 KM (2485 mi)						
A EXECUTAR PELO						
PEÇA/OPERAÇÃO						LEGENDA
SUSPENSÃO						
Braço oscilante ⁽²⁾	I	I	I	I	I	Cliente
Amortecedores ⁽²⁾	I	I	I	I	I	Cliente
Braços triangulares	I	I	I	I	I	Cliente
TRAVÃO						
Fluído dos travões ⁽²⁾	I	I	I	I	R ⁽⁶⁾	Cliente
Ajuste do cabo do travão de estacionamento ⁽⁶⁾	A	A	I	I	I	Cliente
Pastilhas dos travões ⁽⁶⁾	I	I	I	I	I	Cliente
Sistema de travagem (discos, foles, etc.) ⁽⁶⁾	I	I	I	I	I	Cliente
CARROÇARIA/CHASSIS						
Chassis	I	I	I	I	I	Distribuidor/ concessionário
Estado da barra/bola do reboque (se instalados)	A CADA UTILIZAÇÃO					Cliente
Fixações do chassis	I	I	I	I	I	Cliente
Fixadores do banco	A CADA UTILIZAÇÃO					Cliente
Limpeza e protecção do veículo e do motor	A CADA UTILIZAÇÃO					Cliente

GENERALIDADES

Ao ler este Manual do Proprietário, lembrar que:

ADVERTÊNCIA

Indica um risco potencial que, se não evitado, pode resultar em lesões graves ou morte.

ADVERTÊNCIA

Salvo indicação em contrário, o motor deve estar parado durante todas as operações de manutenção.

Para evitar o perigo de queimaduras, antes de efectuar qualquer operação de inspecção ou assistência, espere que o motor e escape arrefeçam.

ADVERTÊNCIA

Se tiver de retirar um dispositivo de bloqueio (por exemplo, patilhas de bloqueio, fechos de auto-bloqueio, etc.), durante uma operação de desmontagem/montagem, substitua-o sempre por um novo.

As secções seguintes descrevem as operações de manutenção que podem ser efectuadas pelo cliente se o desejar. As outras operações indicadas na *TABELA DE MANUTENÇÃO* devem ser executadas por um distribuidor/concessionário Can-Am.

NOTA: Entre outras coisas, esta secção descreve os procedimentos de substituição dos líquidos. Consulte a secção *LÍQUIDOS* para saber como verificar os níveis e atestar.

MOTOR

Filtro de ar

Remoção/Limpeza

CUIDADO: Nunca retire nem modifique um componente da caixa do filtro de ar. A carburação do motor é calibrada para funcionar especificamente com estes componentes. Se o fizer, pode degradar o desempenho ou danificar o motor.

Retire o banco.

Solte os grampos e retire a tampa da caixa do filtro de ar.

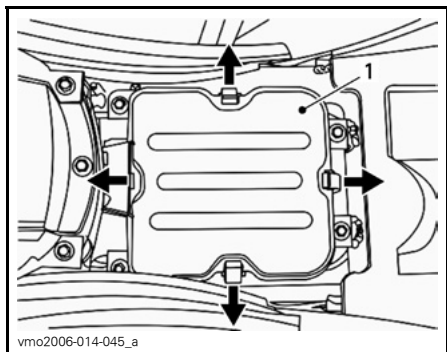

1. Tampa da caixa do filtro de ar

Solte o grampo, retire o parafuso de retenção e depois retire o filtro de ar.

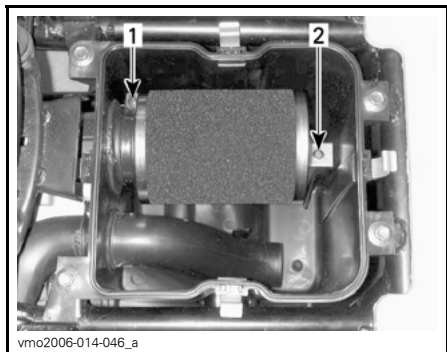

1. Grampo
2. Parafuso de retenção

Deite a solução de limpeza (P/N 219 700 341) ou uma equivalente num balde. Mergulhe o filtro.

Enquanto o filtro está mergulhado, limpe o interior da caixa do filtro de ar.

Passa o filtro por água quente até a solução de limpeza desaparecer.

NOTA: Se a espuma do filtro de ar continuar suja, substitua-a por uma nova.

Depois, deixe o filtro secar completamente.

Quando o filtro estiver seco, volte a lubrificá-lo com óleo para o filtro de ar (P/N 219 700 340) ou um equivalente.

CUIDADO: Pode ocorrer degradação do desempenho ou danos graves no motor, se não proceder à manutenção adequada do filtro de ar e/ou se não o lubrificar correctamente.

Instalação

Volte a instalar correctamente as peças que retirou pela ordem inversa.

NOTA: Verifique se a tampa da caixa do filtro de ar está bem instalada.

Drenagem da caixa do filtro de ar

CUIDADO: Nunca retire nem modifique um componente da caixa do filtro de ar. A carburação do motor é calibrada para funcionar especificamente com estes componentes. Se o fizer, pode degradar o desempenho ou danificar o motor.

Inspeccione periodicamente o tubo de drenagem da caixa do filtro de ar para ver se tem líquidos ou depósitos.

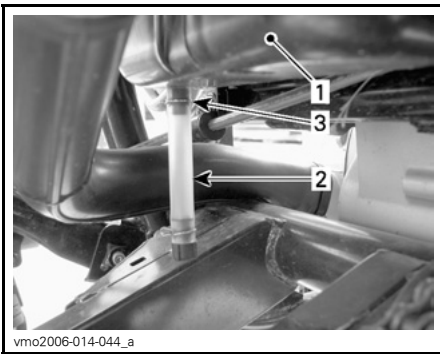

vmo2006-014-044_a

TÍPICO

1. Caixa do filtro de ar
2. Tubo de drenagem
3. Grampo

NOTA: Se utilizar o veículo em áreas com muito pó, inspecione com mais frequência do que a especificada na **TABELA DE MANUTENÇÃO**.

Se encontrar depósitos/líquido, aperte e retire o grampo. Puxe para fora o tubo de drenagem e esvazie-o.

CUIDADO: Não ligue o motor se encontrar líquido/depósitos no tubo de drenagem.

Se encontrar líquido/depósitos, inspecione/sequê/ substitua o filtro de ar, dependendo do estado em que se encontrar.

Mudança do óleo e limpeza do depurador do óleo

A mudança do óleo deve ser feita com o motor quente.

ADVERTÊNCIA

O óleo do motor pode estar muito quente. Para evitar o risco de queimaduras, não retire o tampão de drenagem do motor nem a tampa do depurador do óleo com o motor quente. Espere que o óleo do motor esteja morno.

Verifique se o veículo está numa superfície nivelada.

Retire a vareta indicadora do nível do óleo.

Limpe a área do tampão de drenagem.

Coloque um recipiente por baixo da zona de drenagem do motor.

Desaperte o tampão de drenagem.

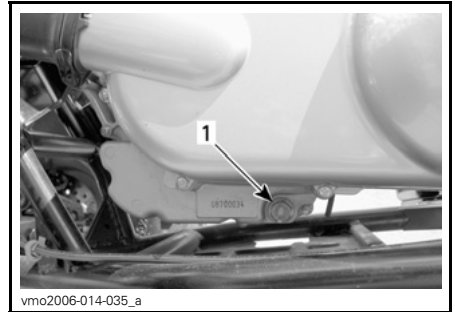

vmo2006-014-035_a

LADO ESQUERDO DEBAIXO DA TAMPA DA CVT

1. Tampão de drenagem do óleo

Desaperte a tampa do depurador do óleo.

Aguarde que o óleo saia do orifício do depurador do óleo.

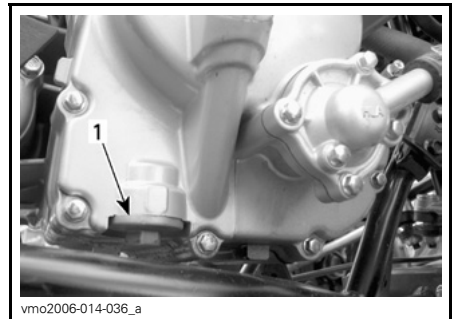

vmo2006-014-036_a

LADO DIREITO DO MOTOR

1. Tampa do depurador do óleo

Remova a mola e o depurador do óleo.

Para limpar o depurador do óleo, utilize um solvente e seque-o com ar comprimido.

⚠️ ADVERTÊNCIA

Use sempre uma protecção para os olhos. Os químicos podem provocar erupções e lesões oculares.

NOTA: Verifique o O-ring da tampa e substitua-o se for necessário.

Limpe todo o óleo entornado no motor.

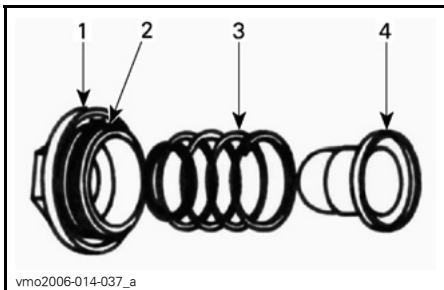

1. Tampa
2. O-ring
3. Mola
4. Depurador

Reinstale o depurador do óleo, a mola, o anel em O e aperte a tampa a 15 N•m (133 lbf•pol).

Verifique o estado da anilha do tampão de drenagem e substitua-a se for necessário.

Limpe a zona da anilha no motor e no tampão de drenagem, reinstale o tampão e aperte-o a 39 N•m (29 lbf•ft).

Ateste até ao nível adequado com o óleo recomendado. Consulte a secção **ESPECIFICAÇÕES** para saber as capacidades.

NOTA: O nível do óleo do motor também está indicado na respectiva vareta.

Ligue o motor e deixe-o ao ralenti durante alguns minutos. Verifique se não há fugas na zona do depurador do óleo e do tampão de drenagem.

Para o motor. Espere algum tempo para permitir que o óleo desça até ao cárter e verifique o nível do óleo. Ateste se necessário.

Deite fora o óleo respeitando as leis locais sobre o ambiente.

Radiador

Verifique periodicamente se a zona do radiador está limpa.

Inspeccione as palhetas do radiador. Têm de estar limpas, sem lama, sujidade, folhas ou outros depósitos que possam impedir o radiador de arrefecer bem.

Retire todos os depósitos que puder com as mãos. Se houver água próximo, tente passar por água as palhetas do radiador.

Se possível use uma mangueira de jardim para lavar as palhetas.

⚠️ ADVERTÊNCIA

Nunca limpe um radiador quente com as mãos. Deixe o radiador arrefecer antes de o limpar.

CUIDADO: Tenha cuidado para não danificar as palhetas durante a limpeza. Não use um objecto/ferramenta que possa danificar as palhetas. As palhetas são peças propositadamente finas para permitir um arrefecimento eficiente. **QUANDO UTILIZAR UMA MANGUEIRA, USE APENAS BAIXA PRESSÃO. NUNCA UTILIZE UMA MÁQUINA DE LAVAR A ALTA PRESSÃO.**

Dirija-se a um distribuidor/concessionário autorizado Can-Am, para verificar o funcionamento do sistema de arrefecimento.

Substituição do líquido de arrefecimento do motor

ADVERTÊNCIA

Para evitar queimaduras, não retire o tampão do radiador nem desaperte o tampão de drenagem do líquido de arrefecimento com o motor quente.

Remova a tampa de acesso ao pára-choques da frente.

Rode o tampão do radiador no sentido contrário ao dos ponteiros do relógio e retire-o.

Desaperte o tampão de drenagem localizado no lado direito do motor e drene o líquido de arrefecimento para um contentor adequado.

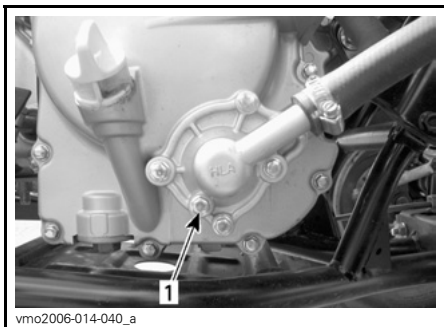

1. Tampão de drenagem do líquido de arrefecimento

Desligue a mangueira de derivação na parte superior da caixa do termóstato.

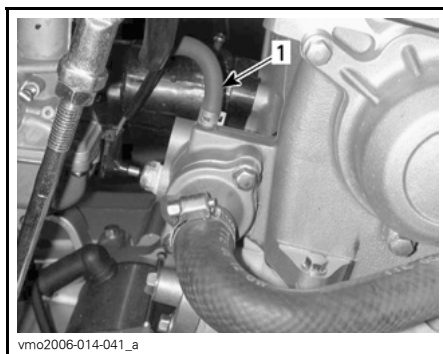

1. Mangueira de derivação

Drene completamente o sistema e volte a colocar o tampão de drenagem.

Aperte a mangueira entre o radiador e a caixa do termóstato com uma pinça grande para mangueiras (P/N 529 032 500).

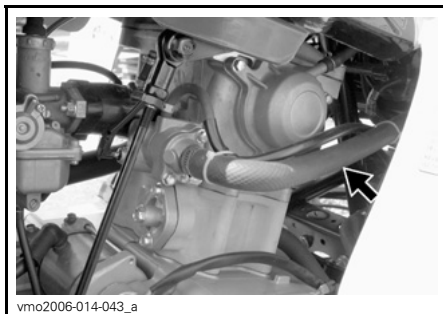

LOCALIZAÇÃO DA PINÇA PARA MANGUEIRAS

Levante a parte da frente do veículo o suficiente para levantar as rodas dianteiras do chão.

Encha o radiador até o líquido de arrefecimento sair pelo orifício da mangueira de derivação da caixa do termóstato. Instale a mangueira de derivação e depois retire a pinça.

NOTA: Se não sair líquido de arrefecimento pelo orifício da mangueira de derivação, aperte várias vezes a mangueira do radiador inferior, até o líquido de arrefecimento sair.

Acabe de encher o radiador.

Verifique o nível do depósito do líquido de arrefecimento e ateste se for necessário.

Ligue o motor ao ralenti com o tampão do radiador retirado. Adicione mais líquido de arrefecimento lentamente, se for necessário.

Nesta altura, espera até o motor atingir a temperatura normal de funcionamento. Carregue no manípulo do acelerador duas ou três vezes; depois adicione líquido se for necessário.

Coloque o tampão do radiador. Inspeccione todas as uniões para ver se há fugas e verifique o nível do líquido de arrefecimento do depósito.

Limpeza do filtro da válvula de injeção de ar



LADO ESQUERDO DO MOTOR

1. Válvula de injeção de ar

Desligue as mangueiras da válvula de injeção de ar.

Retire a válvula de injeção de ar do suporte.

Agarrando numa das metades, rode a outra no sentido contrário ao dos ponteiros do relógio para a abrir.

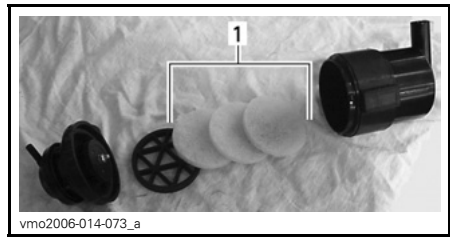

1. Filtros

Deite a solução de limpeza (P/N 219 700 341) ou uma equivalente num balde. Mergulhe os filtros.

Enquanto os filtros estão mergulhados, limpe o interior da válvula de injeção de ar.

Passo os filtros por água quente até a solução de limpeza desaparecer.

NOTA: Se os filtros de ar continuarem sujos, substitua-os por outros novos.

Depois, deixe os filtros secarem completamente.

Quando acabar, volte a instalar correctamente as peças que retirou pela ordem inversa.

CARBURADOR

Dirija-se a um distribuidor/concessionário autorizado Can-Am, todos os anos, para verificar e limpar o sistema de combustível.

TRANSMISSÃO

Correia de transmissão

Consulte um distribuidor/concessionário autorizado Can-Am para inspecionar e/ou substituir a correia de transmissão.

Tubo de drenagem da tampa da CVT

Sempre que suspeitar que entrou água na tampa da CVT, drene a caixa da CVT removendo o tubo de drenagem.

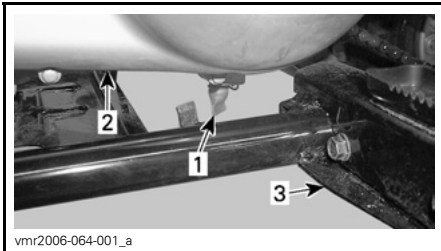

1. *Tubo de drenagem da tampa da CVT*
2. *Tampa da CVT*
3. *Apoio para os pés do lado esquerdo*

CAIXA DE ENGRENAGENS

Mudar o óleo

Coloque o veículo numa superfície nivelada.

Retire o protector da corrente de transmissão.

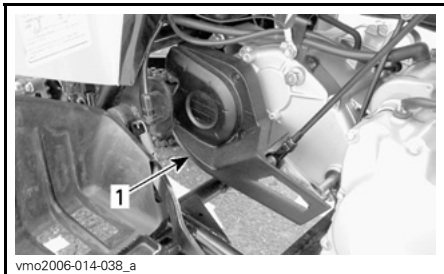

1. Protector da corrente de transmissão

Limpe as áreas de enchimento e do tampão de drenagem.

Remova o tampão de enchimento da caixa de engrenagens.

Coloque um recipiente por baixo da área do tampão de drenagem da caixa de engrenagens e retire o tampão.

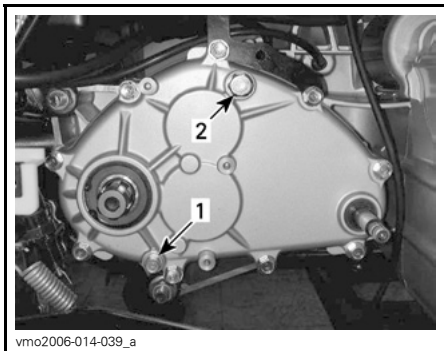

1. Tampão de drenagem da caixa de engrenagens
2. Tampão de enchimento da caixa de engrenagens

NOTA: Para drenar totalmente a caixa de engrenagens, coloque uma placa de levantamento debaixo do apoio para os pés do lado esquerdo e incline o veículo para o lado direito.

Quando esvaziar a caixa de engrenagens, instale e aperte o tampão de drenagem a 9 N•m (80 lbf•pol) e volte a colocar o veículo no chão.

Reabasteça a caixa de engrenagens com 800 mL (27 U.S. oz.) de óleo de corrente XP-S (P/N 413 801 900) ou um equivalente.

NOTA: O nível do óleo da caixa de engrenagens também está indicado na respectiva tampa.

CUIDADO: Quando proceder à manutenção, não utilize outros tipos de óleo não recomendados. Não misture com outros tipos de óleo.

Volte a colocar e aperte o tampão de enchimento de óleo a 39 N•m (29 lbf•ft).

SISTEMA DE COMBUSTÍVEL

Lubrificação do cabo do acelerador

O cabo do acelerador tem de ser lubrificado com o lubrificante próprio para cabos de silicone (P/N 293 600 041) ou um equivalente.

ADVERTÊNCIA

Utilize sempre lubrificante de silicone. Se utilizar outro lubrificante (como à base de água) pode impedir o bom funcionamento do cabo/manípulo do acelerador.

Abra a caixa do manípulo do acelerador.

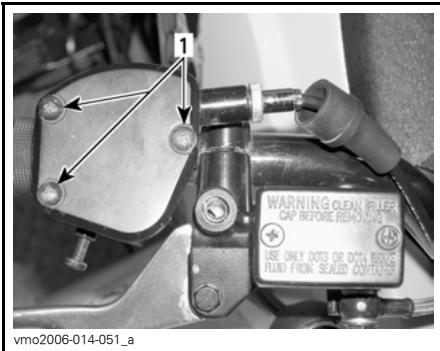

1. Remova os parafusos

Empurre o protector até pôr à vista o regulador do cabo.

Desaperte a porca de aperto do regulador do cabo e depois aperte o regulador para libertar a tensão do cabo.

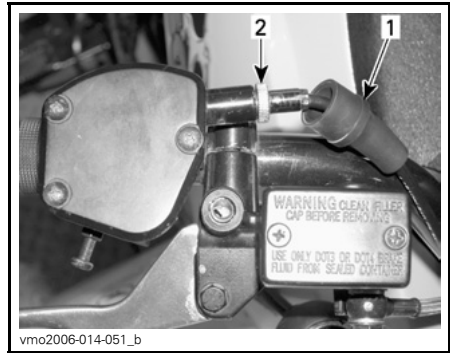

1. Protector de borracha
2. Regulador do cabo

Retire o cabo da alavanca do acelerador.

NOTA: Empurre o cabo para dentro da ranhura de fixação e retire a extremidade do cabo da fixação.

Remova o tampão da parte superior do carburador. Ponha o tampão de parte, afastado do carburador.

Aplique o lubrificante de cabos (P/N 529 035 738) no cabo.

Introduza a agulha da lata de spray no orifício da lata de lubrificante de cabos.

ADVERTÊNCIA

Quando lubrificar um cabo use sempre luvas e uma protecção para os olhos.

NOTA: Ponha um trapo à volta da lata de lubrificante de cabos para evitar que o lubrificante espirre.

Vaporize com lubrificante até ele sair pela extremidade do carburador do cabo do acelerador.

Deixe o cabo pendurado durante cerca de 15 minutos ou até escorrer todo o lubrificante do cabo.

Volte a colocar o tampão do carburador.

Volte a instalar e ajuste o cabo.

Ajuste do manípulo do acelerador

Empurre o protector de borracha para trás para pôr à vista o regulador do cabo do acelerador.

Desaperte a porca de aperto e rode o regulador para obter uma folga livre correcta do manípulo do acelerador.

NOTA: Meça a folga livre na ponta do manípulo do acelerador.

Aperte a porca de aperto e reinstale o protector.

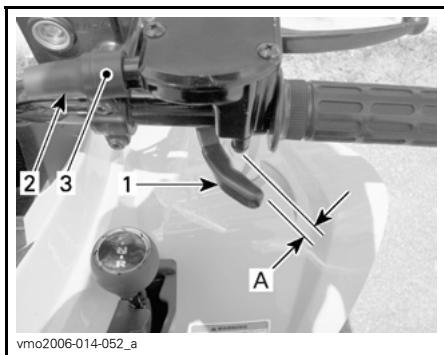

1. Manípulo do acelerador

2. Protector

3. Regulador do cabo

A. 1 a 3 mm (0,039 a 0,118 pol)

Com a alavanca de mudanças na posição NEUTRAL, ligue o motor. Verifique se o cabo do acelerador está correctamente regulado rodando o guia-dor completamente para a direita e depois para a esquerda. Se as rotações do motor aumentarem, volte a regular a folga livre do manípulo do acelerador.

SISTEMA ELÉCTRICO

⚠ ADVERTÊNCIA

Excepto indicação em contrário, coloque sempre a chave de ignição na posição OFF antes de executar qualquer operação de manutenção ou reparação no sistema eléctrico.

Vela de ignição

Retirar

Desligue o cabo da vela de ignição.

Desaperte a vela de ignição uma volta.

Limpe a vela de ignição e a cabeça do cilindro, se possível com ar pressurizado.

⚠ ADVERTÊNCIA

Se utilizar ar pressurizado use óculos de protecção.

Desaperte completamente a vela de ignição e retire-a.

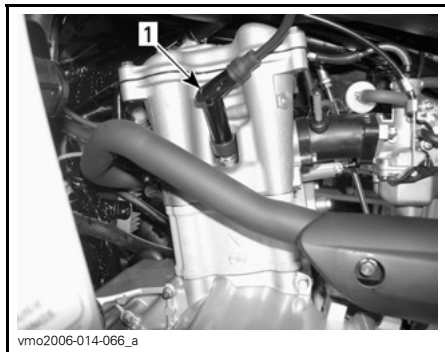

LADO ESQUERDO DO MOTOR

1. Vela de ignição

Instalação

Antes da instalação, verifique se a superfície de contacto da cabeça do cilindro e a vela de ignição não têm sujidade.

Utilizando um apalpa folgas, defina a separação das velas para 0,8 mm (0,031 pol.).

Aplique lubrificante antigripagem nas rosas das velas para evitar que gripem.

Aperte a vela à cabeça do cilindro à mão e aperte com uma chave de dinamómetro e um casquilho adequado.

Aperte a vela até 11 N•m (97 lbf•pol).

Bateria

⚠ ADVERTÊNCIA

Nunca carregue a bateria enquanto estiver instalada no veículo.

Estes veículos estão equipados com uma bateria VRLA (Ácido de chumbo regulado por válvula). Trata-se de uma bateria sem manutenção, que não precisa de água para ajustar o nível do electrólito.

CUIDADO: Nunca retire o tampão de vedação da bateria.

Limpe os bornes da bateria com uma escova de arame. Aplique massa dieléctrica (P/N 293 550 004) ou equivalente nos bornes para os proteger de oxidação.

Retirar

Desligue primeiro o fio PRETO (-) e depois o fio VERMELHO (+).

⚠ ADVERTÊNCIA

Respeite sempre esta ordem de desmontagem; desligue primeiro o fio PRETO (-).

Remova a correia de fixação.

Retire a bateria do veículo.

Limpeza

Limpe a bateria, a caixa da bateria, os cabos e os bornes com uma solução de bicarbonato de soda e água.

Limpe a ferrugem dos terminais do cabo da bateria e dos bornes com uma escova para metal. A parte superior da bateria deve ser limpa com uma escova macia e com qualquer sabão antigordura ou uma solução de bicarbonato de soda.

Instalação

Volte a instalar a bateria no veículo.

ADVERTÊNCIA

Ligue primeiro o fio VERMELHO (+) e depois o fio PRETO (-). Ligue sempre primeiro o fio VERMELHO (+).

Fusível

Se os fusíveis estiverem fundidos, substitua-os por outros com a mesma amperagem.

CUIDADO: Não utilize um fusível com uma amperagem mais alta pois pode provocar danos graves.

Os fusíveis estão localizados debaixo do banco no compartimento de assistência. Retire o banco para conseguir aceder ao porta-fusíveis.

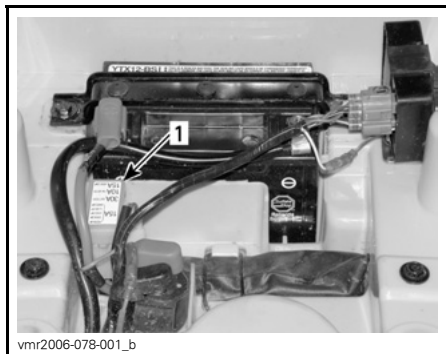

1. Porta-fusíveis

Para retirar o fusível do porta-fusíveis, solte e retire a tampa respectiva e puxe o fusível para fora. Verifique se o filamento está fundido.

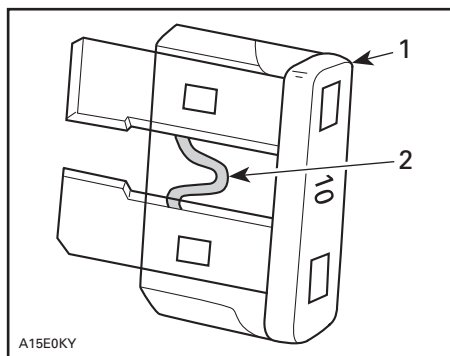

1. Fusível
2. Verifique se está fundido

Substituição da lâmpada

ADVERTÊNCIA

Rode sempre a chave de ignição para a posição OFF antes de substituir uma lâmpada danificada.

Verifique sempre o funcionamento das luzes, depois da substituição.

Farol da frente

CUIDADO: Nunca toque na parte de vidro de uma lâmpada de halógeno com os dedos, porque encurta a sua duração. Se tocar no vidro, limpe-o com álcool isopropílico que não deixa uma película na lâmpada.

Para desligar o conector, solte a protecção de borracha do compartimento do farol da frente e puxe o conector com um movimento rápido.

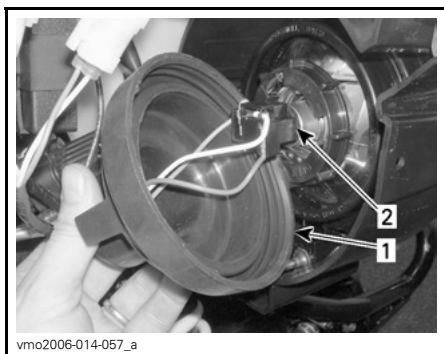

vmo2006-014-057_a

1. Retirar o protector de borracha
2. Puxe o conector com um movimento rápido

Desaperte o suporte da lâmpada rodando-o no sentido contrário ao dos ponteiros do relógio.

Substitua a lâmpada.

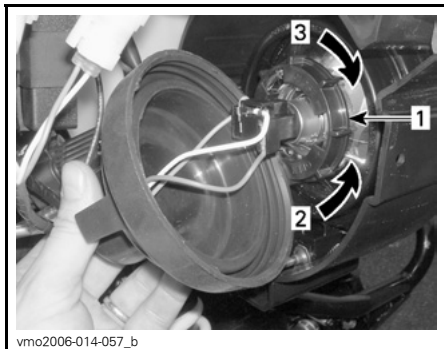

vmo2006-014-057_b

1. Suporte da lâmpada
2. Desprender (abrir)
3. Prender (fechar)

Volte a instalar correctamente as peças que retirou pela ordem inversa.

Ajuste o feixe apontando-o da seguinte maneira:

Rode o botão para regular a altura do feixe e a orientação de acordo com as suas preferências. Regule os dois faróis da mesma maneira.

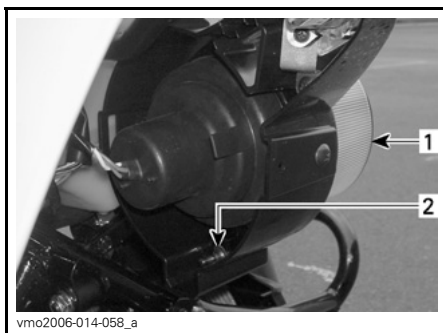

vmo2006-014-058_a

1. Compartimento do farol
2. Ajuste da altura do feixe

Farol traseiro

Desaperte os parafusos da lente para ter acesso às lâmpadas.

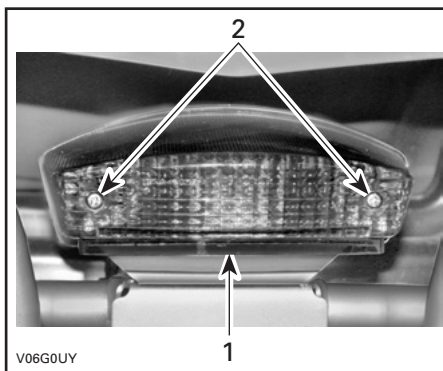

V06G0UY

TÍPICO

1. Lente
2. Parafusos

Carregue na lâmpada para dentro do casquilho enquanto a roda no sentido contrário ao dos ponteiros do relógio para a soltar.

Instale a nova lâmpada empurrando-a para dentro enquanto roda no sentido dos ponteiros do relógio. Volte a colocar a lente.

Luzes do indicador de direcção da frente

Retire o protector de borracha e puxe o alojamento da lâmpada para aceder à lâmpada.

Substitua a lâmpada.



PUXE O ALOJAMENTO DA LÂMPADA PARA A RETIRAR.

Luzes do indicador de direcção traseiro

Desaperte os parafusos da tampa do alojamento e os parafusos de fixação inferiores do alojamento.

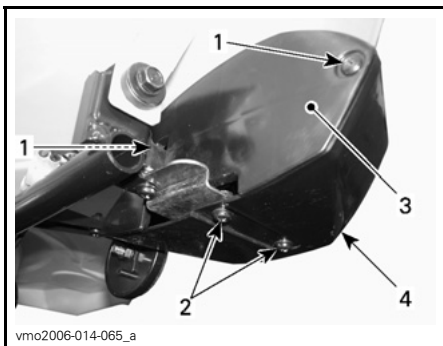

1. Parafusos da tampa do alojamento
2. Parafusos inferiores do alojamento
3. Tampa do alojamento
4. Alojamento

Desprenda o alojamento da para-choques traseiro e retire o alojamento do farol.



SOLTE O ALOJAMENTO DO PARA-CHOQUES TRASEIRO

Retire a lente do farol.



PUXE A LENTE PARA A RETIRAR.

1. Lente do farol

Empurre a lâmpada para dentro do casquilho enquanto a roda no sentido contrário ao dos ponteiros do relógio para a soltar.

Instale a nova lâmpada empurrando-a para dentro enquanto roda no sentido dos ponteiros do relógio.

Volte a instalar correctamente as peças que retirou pela ordem inversa.

Luz de posição



ACESSO À LÂMPADA

Puxe o alojamento de borracha da lâmpada para aceder à lâmpada.

Substitua a lâmpada.

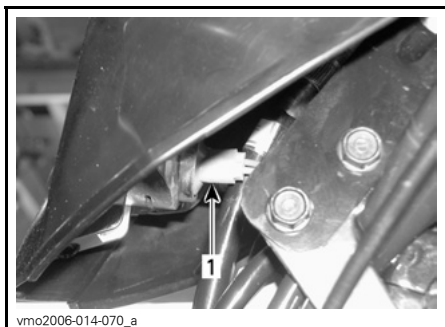

1. Alojamento da lâmpada

CONJUNTO DA TRANSMISSÃO

Corrente de transmissão

Ajuste e lubrifique a corrente de transmissão antes de cada utilização.

ADVERTÊNCIA

Coloque a chave de ignição na posição OFF antes de verificar, ajustar ou lubrificar a corrente de transmissão.

CUIDADO: Nunca utilize o veículo com a corrente de transmissão muito solta ou muito apertada, porque pode danificar gravemente os componentes da corrente.

Inspeção

Este veículo está equipado com pinos e rolos lubrificados permanentemente selados por O-ring. Antes de utilizar o veículo, inspecione sempre a corrente de transmissão.

Verifique a folga livre da corrente de transmissão e ajuste-a, se for necessário.

Verifique se estão danificados ou em falta o O-ring ou os rolos.

Limpeza e lubrificação

CUIDADO: Nunca lave a corrente com um lavador de alta pressão ou gasolina. Danifica o O-ring, causando o desgaste prematuro e a avaria da corrente de transmissão.

Limpe as superfícies laterais da corrente com um pano seco.

NOTA: Não escove a corrente.

Lubrifique apenas com um lubrificante de correntes e o O-ring aprovado. Outros lubrificantes de correntes comerciais podem conter solventes capazes de danificar os O-rings.

Ajuste

NOTA: Nunca ajuste a corrente de transmissão com o condutor sentado no veículo. Remova toda a carga do veículo.

Escolha uma superfície nivelada e coloque a transmissão na posição NEUTRAL.

Solte os parafusos de aperto do tensor da corrente e o parafuso de suporte do calibrador.

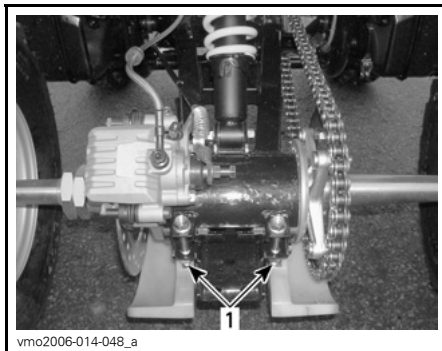

TÍPICO

1. Parafusos de bloqueio do tensor da corrente

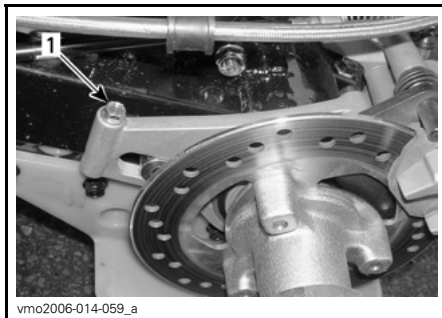

1. Parafuso de suporte do calibrador

Introduza a porca do regulador através do cubo do carreto para dentro do tensor da corrente.

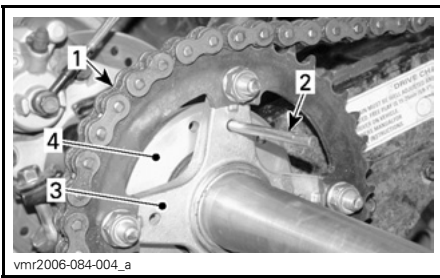

1. Corrente de transmissão
2. Porca do regulador
3. Cubo do carreto
4. Tensor da corrente

Ajuste a folga da corrente movendo lentamente o veículo para a frente e para trás.

A folga no topo da corrente deve ficar entre 15 e 25 mm (5/8 e 1 pol.).

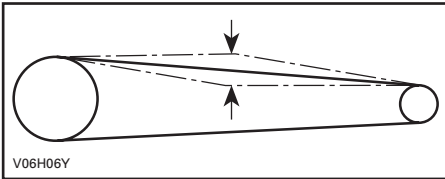

Aperte os parafusos de bloqueio do tensor da corrente a 62 N•m (46 lbf•ft) e o parafuso de suporte do calibrador a 12 N•m (106 lbf•pol).

CUIDADO: Nunca utilize o veículo com a corrente de transmissão muito solta ou muito apertada, porque pode danificar gravemente os componentes da corrente.

Depois do ajuste, repita o procedimento acima para verificar a folga várias vezes em diferentes pontos da corrente.

Carreto e pinhão

Verifique o eixo do carreto e o pinhão para ver se há distorção, desgaste excessivo ou outros danos.

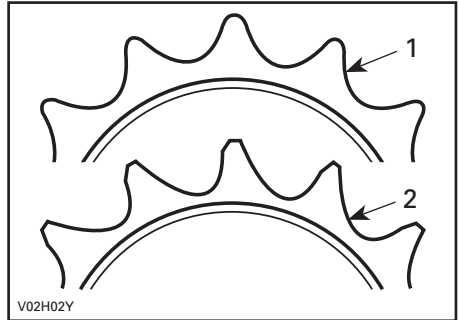

1. Bom
2. Substituir

CUIDADO: Substitua a corrente, o eixo do carreto e o pinhão ao mesmo tempo, para evitar o desgaste rápido da corrente e do carreto. Instale um novo anel de retenção sempre que remover o pinhão.

Roda

De vez em quando, deve retirar as porcas das rodas e aplicar lubrificante anti-gripagem para as retirar mais facilmente no futuro. Isto é muito importante quando o veículo for utilizado perto de água salgada ou na lama. Retire as porcas uma a uma, lubrifique-as e volte a apertá-las a 50 N•m (37 lbf•ft)

Estado dos rolamentos/casquilhos das rodas

Empurre e puxe as rodas a partir da extremidade superior para ver se há algum desajuste. Consulte um distribuidor/concessionário autorizado Can-Am.

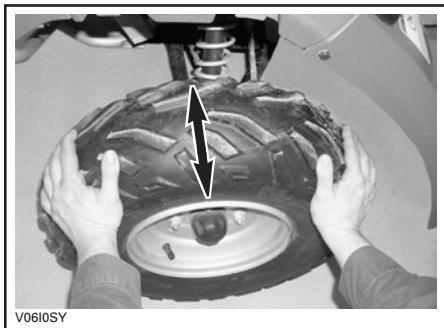

TÍPICO

Pneus/Rodas

Pressão do pneu

ADVERTÊNCIA

A pressão do pneu afecta muito a maneabilidade e estabilidade do veículo. Uma pressão insuficiente pode fazer com que o pneu esvazie e rode na jante. Uma pressão excessiva pode fazer rebentar o pneu. Respeite sempre a pressão recomendada. Como os pneus são de baixa pressão, deve utilizar uma bomba manual.

Verifique a pressão quando os pneus estão "frios" antes de utilizar o veículo. A pressão dos pneus muda com a temperatura e a altitude. Volte a verificar a pressão se uma destas condições tiver mudado.

Para maior facilidade, a caixa de ferramentas inclui um manómetro.

PRESSÃO DO PNEUS

ATÉ 150 kg (330 lb)	MÁX.	DIANTEIRO/ TRASEIRO
		34 kPa (5 PSI)
	MÍN.	26 kPa (3,8 PSI)

Embora os pneus sejam especificamente destinados a utilização fora da estrada, pode haver um furo. Por isso, deve levar uma bomba de pneus e um conjunto de reparação.

Pneu/Estado da roda

Verifique se o pneu está danificado ou desgastado. Substitua-o, se necessário.

Não rode os pneus. Os pneus dianteiros e traseiros têm um tamanho diferente. Os pneus são direccionais e a rotação respectiva tem de ser mantida numa direcção determinada, para um funcionamento correcto.

Retirar a roda

Desaperte as porcas e levante o veículo. Coloque um suporte por baixo do veículo. Retire as porcas e tire a roda.

Quando instalar a roda, aplique lubrificante anti-gripagem nas porcas. Aperte as porcas com cuidado em sequência e depois aplique um aperto final de 50 N•m (37 lbf•ft).

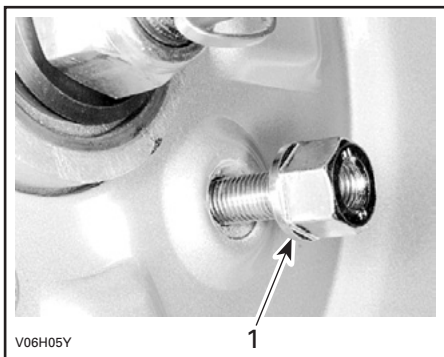

TÍPICO

1. Lado roscado da porca

CUIDADO: Utilize sempre porcas recomendadas. Se utilizar uma porca diferente pode danificar a jante.

SUSPENSÃO

Ajuste

ADVERTÊNCIA

Ajuste ambas as molas para o mesmo comprimento. Um ajuste irregular pode causar erros de manobra e perda de estabilidade e/ou controle, além de aumentar o risco de acidente.

A pré-carga do amortecedor depende do peso do condutor. A pré-carga pode ser alterada colocando as porcas de aperto para cima ou para baixo, para comprimir a mola para diferentes comprimentos.

Encurte a mola para uma condução mais firme e em estradas em mau estado.

Aumente a mola para transportar cargas ligeiras e conduzir num terreno em bom estado.

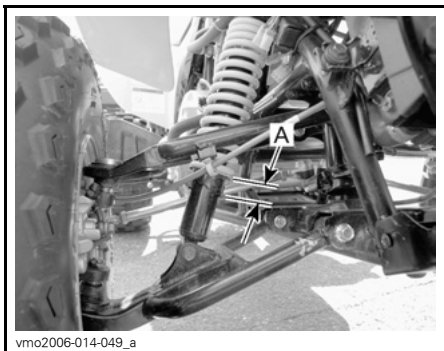

SUSPENSÃO DIANTEIRA

A. O mesmo comprimento em ambos os lados



SUSPENSÃO TRASEIRA

1. Pré-carga da mola

Lubrificação

Braço oscilante

Lubrifique os pontos de articulação do braço oscilante. Utilize massa sintética (P/N 293 550 033) ou um equivalente.

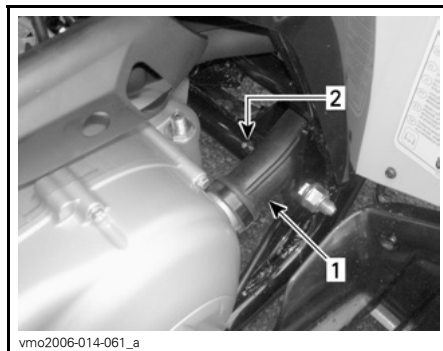

LADO ESQUERDO DO VEÍCULO

1. Conduto da CVT
2. Acessórios de lubrificação

Inspeção

Suspensão dianteira e traseira

Inspeccione os amortecedores para ver se têm fugas de óleo e a solidez das fixações. Consulte um distribuidor/concessionário Can-Am, se necessário.

Braço oscilante

Verifique se o braço oscilante está distorcido, rachado ou torto. Se detectar algum problema, consulte um distribuidor/concessionário autorizado Can-Am.

Braços triangulares

Verifique se os braços triangulares estão rachados, dobrados ou danificados. Consulte um distribuidor/concessionário Can-Am, se necessário.

TRAVÕES

Inspeção

Travões da frente

O sistema de travagem da frente é hidráulico e não necessita de ajuste.

Travão traseiro

O travão traseiro tem dois sistemas. O primeiro sistema usa um cabo; é necessário ajustar. Consulte Ajuste do cabo do *TRAVÃO DE ESTACIONAMENTO*

O segundo sistema é hidráulico e não necessita de ajustamento.

Travões dianteiros e traseiros

Para manter os travões em boas condições de funcionamento, verifique o seguinte:

- nível do fluido dos travões
- ajuste do cabo do travão de estacionamento
- se há fugas de líquido no sistema de travagem
- limpeza dos travões
- se os travões estão esponjosos
- estado da superfície e desgaste dos discos dos travões
- pastilhas partidas pelo desgaste, danificadas ou soltas.

LIMITES DE ASSISTÊNCIA

Espessura das pastilhas dos travões	2 mm (2,007 mm)
Espessura dos discos dos travões	2 mm (2,007 mm)
Deformação máxima dos discos	0,15 mm (0,254 mm)

Se detectar um problema no sistema de travagem, consulte o distribuidor/concessionário autorizado Can-Am.

ADVERTÊNCIA

A substituição do fluido dos travões ou a manutenção do sistema de travagem e as reparações devem ser executadas por um distribuidor/concessionário autorizado Can-Am.

Travão de estacionamento

Ajuste do cabo

Verifique se o travão de estacionamento está na posição OFF (não accionado).

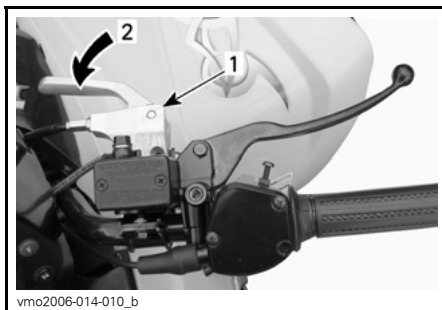

1. Manipulo do travão
2. Posição OFF

Porca de aperto do regulador do cabo do calibrador traseiro mal apertada.

Rode o regulador do cabo para a direita até sentir uma pequena resistência.

Rode o regulador do cabo para a esquerda o suficiente para não haver contacto entre o regulador e o pistão do calibrador.

Aperte bem a porca e verifique se o travão de estacionamento está a funcionar bem.

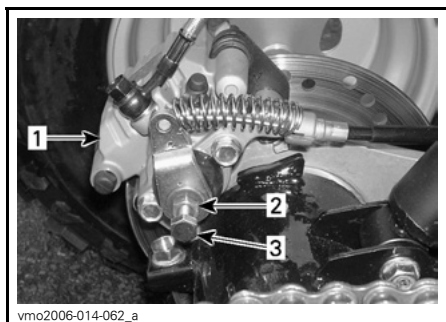

vmo2006-014-062_a

1. *Calibrador traseiro*
2. *Porca de aperto*
3. *Regulador do cabo*

CUIDADO: Verifique se as rodas traseiras estão bloqueadas quando o travão de estacionamento está na posição ON e se se movem livremente quando o travão está na posição OFF.

Lubrificação do cabo do travão

Retire o cabo da alavanca de mão.

Aplice o lubrificante de cabos (P/N 529 035 738) no cabo.

Introduza a agulha da lata de spray no orifício.

Vaporize o cabo com uma pequena quantidade de lubrificante de silicone para cabos (P/N 293 600 041) ou um equivalente. Repita este procedimento até o lubrificante de silicone sair pela outra extremidade do cabo.

⚠️ ADVERTÊNCIA

Utilize sempre lubrificante de silicone. Se utilizar outro lubrificante (como um lubrificante à base de água) pode impedir o bom funcionamento do cabo do travão.

CARROÇARIA/CHASSIS

Área do motor

Verifique se a área do motor tem fugas ou danos. Verifique se todos os aros dos tubos estão bem presos e se nenhum tubo está rachado, dobrado ou danificado.

Inspeccione as fixações do silenciador, a bateria e depósito.

Verifique se as ligações eléctricas não estão corroídas e estão bem apertadas.

Substitua ou mande reparar as peças danificadas.

Estado da barra/bola do reboque (se estiver equipado para tal)

Verifique se as fixações estão bem apertadas e o aperto//estado da bola do reboque. Se necessário volte a apertá-las e substitua a bola se estiver gasta.

Fixações do chassis

Verifique o estado e aperto das fixações do veículo. Reaperto se for necessário.

Fixadores do banco

Verifique a solidez das fixações do banco. Volte a apertá-las ou substitua-as se for necessário.

Protecção e limpeza do veículo

Nunca utilize um lavador de alta pressão para lavar o veículo **UTILIZE APENAS BAIXA PRESSÃO** (como uma mangueira de jardim). A água a alta pressão pode danificar o sistema mecânico e eléctrico.

As peças pintadas que estiverem danificadas devem voltar a ser pintadas para evitar a ferrugem.

Se necessário, lave a carroçaria com água quente e sabão (utilize apenas um detergente suave). Aplique cera não abrasiva.

CUIDADO: Nunca limpe as peças de plástico com um detergente forte, um agente desengordurante, diluente, acetona, etc.

ARMAZENAMENTO E PREPARAÇÃO PARA A ÉPOCA DE PARAGEM

ADVERTÊNCIA

Peça a um distribuidor/concessionário autorizado Can-Am que inspeccione a integridade do sistema de combustível, como especificado na *TABELA DE MANUTENÇÃO*.

Quando não utilizar o veículo durante mais de um mês, é necessário guardá-lo devidamente.

Para conhecer os procedimentos adequados, consulte um distribuidor/concessionário autorizado Can-Am.

Quando utilizar o veículo depois de ter estado guardado, tem de o preparar. Para conhecer os procedimentos adequados, consulte um distribuidor/concessionário autorizado Can-Am.

GARANTIA

GARANTIA LIMITADA DA BRP INTERNATIONAL: 2008 CAN-AM™ ATV

1) ÂMBITO DA GARANTIA LIMITADA

A Bombardier Recreational Products Inc. ("BRP")*, garante os seus produtos ATV Can-Am de 2008 contra defeitos de material ou mão-de-obra durante o período e nas condições abaixo descritas.

Todas as peças e acessórios genuínos do ATV Can-Am , instalados por um distribuidor/concessionário Can-Am autorizado (como definido infra), na altura da entrega do produto ATV Can-Am de 2008, estão cobertos pela mesma garantia do produto ATV Can-Am.

A utilização de produtos para corridas ou outra actividade competitiva, em qualquer momento, mesmo por um proprietário anterior, anula e invalida esta garantia.

2) EXCLUSÕES – NÃO GARANTIDAS

Os elementos abaixo não estão, em nenhuma circunstância, cobertos pela garantia:

- Desgaste causado pelo uso normal;
- Elementos de manutenção periódica, afinações, ajustes;
- Danos causados pela falta de manutenção e/ou armazenamento adequado, como descrito no Manual do proprietário;
- Danos resultantes da remoção de peças, reparações malfeitas, assistência, manutenção, modificações ou utilização de peças não fabricadas ou aprovadas pela BRP ou resultantes de reparações feitas por uma pessoa que não seja um distribuidor/concessionário autorizado Can-Am;
- Danos causados por abuso, utilização anormal, negligência ou utilização do produto de uma maneira que não respeite as recomendações descritas no Manual do proprietário;
- Danos resultantes de acidente, submersão, incêndio, furto, vandalismo ou qualquer caso de força maior;
- Funcionamento com combustíveis, óleos ou lubrificantes não adequados para utilização com o produto (consulte o Manual do proprietário);
- Ingestão de água ou neve;
- Danos acidentais ou indirecto ou de qualquer outro tipo incluindo, entre outros, despesas de reboque, telefone, aluguer, táxi, inconvenientes, coberturas de seguro, pagamento de empréstimos, perda de tempo e perda de rendimentos.

3) LIMITAÇÕES DE RESPONSABILIDADE

ESTA GARANTIA É EXPRESSAMENTE CONCEDIDA E ACEITE, SUBSTITUINDO TODAS E QUAISQUER OUTRAS GARANTIAS, EXPRESSAS AS IMPLÍCITAS, INCLUINDO SEM LIMITAÇÕES TODAS AS GARANTIAS DE COMERCIALIZAÇÃO OU ADEQUAÇÃO A UM FIM DETERMINADO. NA MEDIDA EM QUE NÃO É POSSÍVEL RENUNCIAR ÀS GARANTIAS IMPLÍCITAS, ESTAS FICAM LIMITADAS À DURAÇÃO DA GARANTIA EXPRESSA. OS DANOS ACIDENTAIS OU INDIRECTOS ESTÃO EXCLUÍDOS DA COBERTURA DESTA GARANTIA. ALGUNS ESTADOS NÃO PERMITEM AS RENÚNCIAS, LIMITAÇÕES E EXCLUSÕES IDENTIFICADAS SUPRA, PELO QUE EXISTE A POSSIBILIDADE DE NÃO SEREM APLICÁVEIS NO SEU CASO. ESTA GARANTIA CONCEDE-LHE DIREITOS ESPECÍFICOS, E PODE TAMBÉM TER OUTROS DIREITOS LEGAIS QUE PODEM VARIAR DE PAÍS PARA PAÍS.

Nenhum distribuidor/concessionário Can-Am, nem nenhuma outra pessoa, está autorizado a fazer qualquer afirmação, declaração ou garantia relativamente ao produto, além das contidas nesta garantia limitada e, se o fizer, não poderá ser utilizada contra a BRP.

A BRP reserva-se o direito de modificar esta garantia em qualquer altura, sendo que tal modificação não alterará as condições da garantia aplicáveis aos produtos vendidos enquanto esta garantia estiver em vigor.

4) PERÍODO DE COBERTURA DA GARANTIA

Esta garantia limitada entrará em vigor a partir da data de entrega ao primeiro consumidor retalhista ou da data em que o produto for utilizado pela primeira vez, segundo o que ocorrer primeiro, durante um período de:

SEIS (6) MESES CONSECUTIVOS, para uso particular ou comercial.

A reparação ou substituição de peças ou operações de assistência ao abrigo desta garantia não prolongam o período desta garantia para além da data de término original.

5) CONDIÇÕES PARA OBTER COBERTURA DE GARANTIA

A cobertura desta garantia está disponível apenas se tiver sido cumprida cada uma das condições a seguir:

- O ATV Can-Am de 2008 deve ser adquirido como novo e não utilizado pelo primeiro proprietário a um distribuidor/concessionário Can-Am autorizado a distribuir ATV Can-Am no país onde ocorreu a venda ("distribuidor/concessionário Can-Am");
- O processo de inspecção pré-entrega especificado pela BRP tem de ser completado e documentado;
- O produto terá de ser adequadamente registado por um distribuidor/concessionário autorizado Can-Am;
- O ATV Can-Am de 2008 tem de ser adquirido no país ou união de países onde reside o comprador;

- Como indicado no Manual do proprietário, para manter a cobertura da garantia, tem de ser efectuada a manutenção de rotina periódica. A BRP reserva-se o direito de condicionar a cobertura da garantia à demonstração prévia de uma manutenção adequada.

A BRP não concederá esta garantia limitada a nenhum proprietário para utilização privada ou comercial, se as condições supra não forem cumpridas. Estas limitações são necessárias para permitir à BRP preservar a segurança dos seus produtos e também a dos seus consumidores e do público em geral.

6) O QUE FAZER PARA OBTER COBERTURA DE GARANTIA

O cliente tem de notificar o distribuidor/concessionário Can-Am num prazo não superior a dois (2) dias após a detecção de um defeito, bem como facilitar o acesso ao produto para reparação. O cliente deve também apresentar ao distribuidor/concessionário autorizado Can-Am, a prova de compra do produto e assinar a ordem de reparação/trabalho antes do início dos trabalhos, para validar a reparação na garantia. Todas as peças substituídas ao abrigo desta garantia limitada passam a ser propriedade da BRP.

7) O QUE FAZ A BRP

As obrigações da BRP ao abrigo desta garantia estão limitadas, segundo o seu critério exclusivo, à reparação das peças consideradas defeituosas durante uma utilização normal, às operações de manutenção e assistência, bem como à substituição dessas peças por peças novas originais ATV Can-Am, sem nenhum encargo de peças e mão-de-obra, em qualquer distribuidor/concessionário autorizado Can-Am.

A BRP reserva-se o direito de melhorar ou modificar os produtos periodicamente, sem assumir qualquer obrigação de modificar os produtos fabricados anteriormente.

8) TRANSFERÊNCIA

Se a propriedade de um produto for transferida durante o período de cobertura da garantia, esta garantia deverá igualmente ser transferida e será válida pelo restante período de cobertura da garantia, desde que a BRP ou um distribuidor/concessionário autorizado Can-Am receba uma prova de que o anterior proprietário concorda com a transferência de propriedade, além das coordenadas do novo proprietário.

9) ASSISTÊNCIA AO CONSUMIDOR

- a) Em caso de litígio ou controvérsia com respeito a esta garantia limitada, a BRP sugere que tente resolver o problema com o distribuidor/concessionário. Recomenda-se que trate a questão com o responsável ou o director de assistência do concessionário autorizado.
- b) Se for necessária assistência adicional, entre em contacto com o departamento de assistência do concessionário/distribuidor para resolver o assunto. Pode encontrar as coordenadas do seu distribuidor/concessionário em www.brp.com.
- c) Se mesmo assim continuar a não conseguir resolvê-lo, entre em contacto por escrito com a BRP para o endereço indicada abaixo.

Nos países da Europa, Médio Oriente, África, Rússia & CIS, entre em contacto com o nosso escritório europeu:

BRP EUROPE N.V.

Consumer Service Center
Skaldenstraat 125
9042 Gent
Belgium
Tel.: + 32-9-218-26-00

Nos países escandinavos, contacte o nosso escritório na Finlândia:

BRP FINLAND OY

Service Department
Ahjotie 30
Fin-96320 Rovaniemi
Finland
Tel.: + 358 16 3208 111

Em todos os outros países, contacte o seu distribuidor/concessionário local ou o nosso escritório na América do Norte:

BOMBARDIER RECREATIONAL PRODUCTS INC.

Consumer Services Group
75, J.-A. Bombardier Street
Sherbrooke, Québec J1L 1W3
Tel.: 819 566-3366

* No território coberto por esta garantia limitada, os produtos são distribuídos e assistidos pela Bombardier Recreational Products Inc. ou pelas suas filiais.

© 2007 Bombardier Recreational Products Inc. Todos os direitos reservados.

™ Marca comercial da Bombardier Recreational Products Inc. ou das suas filiais.

GARANTIA LIMITADA BRP DOS ESTADOS MEMBROS DA UNIÃO EUROPEIA: 2008 CAN-AM™ ATV

1) ÂMBITO DA GARANTIA LIMITADA

A Bombardier Recreational Product Inc. ("BRP")* garante os seus ATV Can-Am novos e usados, do ano de 2008, vendidos por distribuidores/concessionários autorizados BRP ("Distribuidores/Concessionários") nos estados membros da União Europeia, contra defeitos de material ou mão-de-obra, durante o período e de acordo com as condições descritas infra.

Todas as peças e acessórios genuínos da ATV Can-Am, instalados por distribuidores/concessionários autorizados BRP na altura da entrega do produto ATV Can-Am de 2008, estão cobertos pela mesma garantia do produto ATV.

A utilização de produtos para corridas ou outra actividade competitiva, em qualquer momento, mesmo por um proprietário anterior anula e invalida esta garantia.

2) EXCLUSÕES – NÃO GARANTIDAS

Os elementos abaixo não estão, em nenhuma circunstância, cobertos pela garantia:

- Desgaste causado pelo uso normal;
- Elementos de manutenção periódica, afinações, ajustes;
- Danos causados pela falta de manutenção e/ou armazenamento adequado, como descrito no Manual do proprietário;
- Danos resultantes da remoção de peças, reparações malfeitas, assistência, manutenção, modificações ou utilização de peças não fabricadas ou aprovadas pela BRP ou resultantes de reparações feitas por uma pessoa que não seja um distribuidor/concessionário de assistência autorizado BRP;
- Danos causados por abuso, utilização anormal, negligência ou utilização do produto de uma maneira que não respeite as recomendações descritas no Manual do proprietário;
- Danos resultantes de acidente, submersão, incêndio, furto, vandalismo ou qualquer caso de força maior;
- Funcionamento com combustíveis, óleos ou lubrificantes não adequados para utilização com o produto (consulte o Manual do proprietário);
- Ingestão de água ou neve;
- Danos acidentais ou indirecto ou de qualquer outro tipo incluindo, entre outros, despesas de reboque, telefone, aluguer, táxi, inconvenientes, coberturas de seguro, pagamento de empréstimos, perda de tempo e perda de rendimentos.

3) LIMITAÇÕES DE RESPONSABILIDADE

ESTA GARANTIA É EXPRESSAMENTE CONCEDIDA E ACEITE, SUBSTITUINDO TODAS E QUAISQUER OUTRAS GARANTIAS, EXPRESSAS AS IMPLÍCITAS, INCLUINDO SEM LIMITAÇÕES TODAS AS GARANTIAS DE COMERCIALIZAÇÃO OU ADEQUAÇÃO A UM FIM DETERMINADO. NA MEDIDA EM QUE NÃO É POSSÍVEL RENUNCIAR ÀS GARANTIAS IMPLÍCITAS, ESTAS FICAM LIMITADAS À DURAÇÃO DA GARANTIA EXPRESSA. OS DANOS ACIDENTAIS OU INDIRECTOS ESTÃO EXCLUÍDOS DA COBERTURA DESTA GARANTIA. ALGUNS ESTADOS NÃO PERMITEM AS RENÚNCIAS, LIMITAÇÕES E EXCLUSÕES IDENTIFICADAS SUPRA, PELO QUE EXISTE A POSSIBILIDADE DE NÃO SEREM APLICÁVEIS NO SEU CASO. ESTA GARANTIA CONCEDE-LHE DIREITOS ESPECÍFICOS, E PODE TAMBÉM TER OUTROS DIREITOS LEGAIS QUE PODEM VARIAR DE PAÍS PARA PAÍS.

Nenhum distribuidor/concessionário da BRP, nem nenhuma outra pessoa, está autorizado a fazer qualquer afirmação, declaração ou garantia relativamente ao produto, além das contidas nesta garantia limitada e, se o fizer, não poderá ser utilizada contra a BRP.

A BRP reserva-se o direito de modificar esta garantia em qualquer altura, sendo que tal modificação não alterará as condições da garantia aplicáveis aos produtos vendidos enquanto esta garantia estiver em vigor.

4) PERÍODO DE COBERTURA DA GARANTIA

Esta garantia limitada entrará em vigor a partir da data de entrega ao primeiro consumidor retalhista ou da data em que o produto for utilizado pela primeira vez, segundo o que ocorrer primeiro, durante um período de:

VINTE E QUATRO (24) MESES CONSECUTIVOS para uso particular ou comercial.

A reparação ou substituição de peças ou operações de assistência ao abrigo desta garantia não prolongam o período desta garantia para além da data de término original.

A duração e qualquer outra modalidade da cobertura da garantia estão sujeitas à legislação nacional ou local aplicável no seu país.

5) CONDIÇÕES PARA OBTER COBERTURA DE GARANTIA

A cobertura desta garantia está disponível apenas se tiver sido cumprida cada uma das condições a seguir:

- O ATV Can-Am de 2008 deve ser adquirido como novo e não utilizado pelo primeiro proprietário a um distribuidor/concessionário Can-Am autorizado a distribuir ATV Can-Am no país onde ocorreu a venda;
- O processo de inspecção pré-entrega especificado pela BRP tem de ser completado e documentado;
- O produto terá de ser adequadamente registado por um distribuidor/concessionário autorizado Can-Am;
- O ATV Can-Am de 2008 tem de ser adquirido no país ou união de países onde reside o comprador;

- Como indicado no Manual do proprietário, para manter a cobertura da garantia, tem de ser efectuada a manutenção de rotina periódica. A BRP reserva-se o direito de condicionar a cobertura da garantia à demonstração prévia de uma manutenção adequada.

A BRP não concederá esta garantia limitada a nenhum proprietário para utilização privada ou comercial, se as condições supra não forem cumpridas. Estas limitações são necessárias para permitir à BRP preservar a segurança dos seus produtos e também a dos seus consumidores e do público em geral.

6) O QUE FAZER PARA OBTER COBERTURA DE GARANTIA

O cliente tem de notificar um distribuidor/concessionário de assistência BRP num prazo não superior a dois (2) dias após a detecção de um defeito, bem como facilitar o acesso ao produto para reparação. O cliente deve também apresentar ao distribuidor/concessionário autorizado BRP a prova de compra do produto e assinar a ordem de reparação/trabalho antes do início dos trabalhos, para validar a reparação na garantia. Todas as peças substituídas ao abrigo desta garantia limitada passam a ser propriedade da BRP.

O período de notificação está sujeito à legislação nacional ou local aplicável no seu país.

7) O QUE FAZ A BRP

As obrigações da BRP ao abrigo desta garantia estão limitadas, segundo o seu critério exclusivo, à reparação das peças consideradas defeituosas durante uma utilização normal, às operações de manutenção e assistência, bem como à substituição dessas peças por peças novas originais ATV Can-Am, sem nenhum encargo de peças e mão-de-obra, em qualquer distribuidor/concessionário autorizado BRP, durante o período de cobertura da garantia.

A BRP reserva-se o direito de melhorar ou modificar os produtos periodicamente, sem assumir qualquer obrigação de modificar os produtos fabricados anteriormente.

8) TRANSFERÊNCIA

Se a propriedade de um produto for transferida durante o período de cobertura da garantia, esta garantia deverá igualmente ser transferida e será válida pelo restante período de cobertura da garantia, desde que a BRP ou um distribuidor/concessionário autorizado BRP receba uma prova de que o anterior proprietário concorda com a transferência de propriedade, além das coordenadas do novo proprietário.

9) ASSISTÊNCIA AO CONSUMIDOR

- a) Em caso de litígio ou controvérsia com respeito a esta garantia limitada, a BRP sugere que tente resolver o problema com o distribuidor/concessionário. Recomenda-se que trate a questão com o responsável ou o director de assistência do distribuidor/concessionário autorizado.
- b) Se for necessária assistência adicional, entre em contacto com o departamento de assistência do concessionário/distribuidor para resolver o assunto. Pode encontrar as coordenadas do seu distribuidor/concessionário em www.brp.com.
- c) Se, mesmo assim, continuar a não conseguir resolver o problema, entre em contacto por escrito com a BRP para o endereço indicado abaixo.

Nos países da Europa, Médio Oriente, África, Rússia & CIS, entre em contacto com o nosso escritório europeu:

BRP EUROPE N.V.

Consumer Service Center
Skaldenstraat 125
9042 Gent
Belgium
Tel.: + 32-9-218-26-00

Nos países escandinavos, contacte o nosso escritório na Finlândia:

BRP FINLAND OY

Service Department
Ahjotie 30
Fin-96320 Rovaniemi
Finland
Tel.: + 358 16 3208 111

Em todos os outros países, contacte o seu distribuidor/concessionário local ou o nosso escritório na América do Norte:

BOMBARDIER RECREATIONAL PRODUCTS INC.

Consumer Services Group
75, J.-A. Bombardier Street
Sherbrooke, Québec J1L 1W3
Tel.: 819 566-3366

* No território coberto por esta garantia limitada, os produtos são distribuídos e assistidos pela Bombardier Recreational Products Inc. ou pelas suas filiais.

© 2007 Bombardier Recreational Products Inc. Todos os direitos reservados.

™ Marca comercial da Bombardier Recreational Products Inc. ou das suas filiais.

OBRIGAÇÕES E RENÚNCIA DE PRIVACIDADE

Desejamos informá-lo de que os seus dados de contacto serão utilizados para fins relacionados com a segurança e a garantia. Em algumas ocasiões utilizamos também os dados de contacto dos nossos clientes para os informar acerca dos nossos produtos e ofertas. Se preferir não receber informações sobre os nossos produtos, serviços e ofertas, pode indicá-lo escrevendo para o endereço abaixo.

Tenha também em consideração que, de vez em quando, podemos permitir a organizações cuidadosamente seleccionadas e de confiança a utilização dos dados de contacto dos nossos clientes para promoção de produtos e serviços de qualidade. Se preferir que não seja fornecido o seu nome e endereço, pode indicá-lo escrevendo para o endereço abaixo.

BRP EUROPEAN DISTRIBUTION

Warranty Department
Chemin de Messidor 5-7
1006 Lausanne Switzerland
Fax Number: + 41213187801

MUDANÇA DE ENDEREÇO/PROPRIEDADE

Se mudar de endereço ou for o novo proprietário do ATV, informe a BRP da maneira seguinte:

- enviando pelo correio um dos seguintes cartões abaixo;
- notificando um distribuidor/concessionário autorizado Can-Am.

No caso de mudança de propriedade, junte uma prova de que o anterior proprietário concorda na transferência.

A notificação da BRP, mesmo depois de expirar a garantia limitada, é muito importante pois permite à BRP contactar com o proprietário do ATV se necessário, por exemplo quando se iniciam convocatórias de segurança. É da responsabilidade do proprietário' notificar a BRP.

UNIDADES ROUBADAS: Se o seu ATV for roubado, deve notificar a BRP ou um concessionário/distribuidor autorizado Can-Am. Pediremos que nos indique o seu nome, endereço, número de telefone, o número de identificação do veículo e a data em que foi roubado.

BRP EUROPEAN DISTRIBUTION

Warranty Department
Chemin de Messidor 5-7
1006 Lausanne
Switzerland



MUDANÇA DE ENDEREÇO

MUDANÇA DE TITULARIDADE

NÚMERO DE IDENTIFICAÇÃO DO VEÍCULO

Número do modelo

Número de Identificação do Veículo (V.I.N.)

ENDEREÇO ANTIGO OU
PROPRIETÁRIO ANTERIOR:

NOME

Nº.

RUA

AP.

CIDADE

ESTADO

CEP

PAÍS

NOVO ENDEREÇO OU
NOVO PROPRIETÁRIO:

NOME

Nº.

RUA

AP.

CIDADE

ESTADO

CEP

PAÍS

V00A2F

Nº DO MODELO DO QUADRICICLO. _____

NÚMERO DE IDENTIFICAÇÃO DO VEÍCULO (V.I.N.) _____

NÚMERO DE IDENTIFICAÇÃO DO MOTOR (E.I.N.) _____

Proprietário: _____

NOME

Nº RUA AP.

CIDADE ESTADO CEP

Data da compra _____

ANO MÊS DIA

Validade da garantia _____

ANO MÊS DIA

A ser preenchido pela concessionária no momento da venda.

ÁREA PARA A MARCA DA CONCESSIONÁRIA

Verifique junto do seu concessionário/distribuidor se foi feito o registo do veículo na BRP.

Ao ler este Manual do Proprietário, lembrar que:

ADVERTÊNCIA

Indica um risco potencial que, se não evitado, pode resultar em lesões graves ou morte.



ADVERTÊNCIA

PODE SER PERIGOSO DIRIGIR ESTE VEÍCULO.

Uma colisão ou capotagem pode ocorrer repentinamente, mesmo durante manobras comuns como ao fazer curvas e dirigir em encostas ou sobre obstáculos, se você não observar com atenção as precauções apropriadas.

Podem ocorrer **LESÕES GRAVES OU MORTE** caso você não siga estas instruções:

- **ANTES DE DIRIGIR ESTE QUADRICICLO, LEIA ESTE MANUAL DO PROPRIETÁRIO E TODAS AS ETIQUETAS AFIXADAS NO PRODUTO.**
- **NUNCA DIRIJA ESTE QUADRICICLO SEM CONHECER AS INSTRUÇÕES ADEQUADAS.** Os iniciantes devem realizar um curso certificado de treinamento.
- **NUNCA LEVE PASSAGEIROS.** O transporte de passageiros aumenta o risco de perda de controle do veículo.
- **NUNCA DIRIJA UM QUADRICICLO EM SUPERFÍCIES PAVIMENTADAS** exceto em curtas distâncias, em velocidade reduzida e com a finalidade de levar o quadriciclo de uma localização fora-de-estrada para outra.
- **SEMPRE RESPEITE AS LEIS DE TRÂNSITO** ao dirigir este veículo em estradas, mesmo que seja de terra ou cascalho.
- **SEMPRE USE CAPACETE HOMOLOGADO,** proteção para os olhos e roupas protetoras.
- **NUNCA CONSUMA ÁLCOOL OU DROGAS** antes de dirigir este veículo ou enquanto dirige.
- **NUNCA DIRIJA ESTE QUADRICICLO EM ALTA VELOCIDADE.** Dirigir este veículo em velocidade muito alta para o terreno, para as condições de visibilidade ou para a sua experiência aumenta o risco de perda de controle do veículo. A velocidade máxima autorizada para este veículo é de 65 km/h.
- **NUNCA TENDE EMPINADAS, PULOS E OUTROS TRUQUES.**

MANUAL DO PROPRIETÁRIO

DS 250 CE

2008

219 700 778