

can-amTM



2014

Instruktionsbok

Innehåller
säkerhets-, fordons-
och underhållsinformation

MAVERICKTM

⚠ VARNING

Läs denna bok noga. Den innehåller viktig säkerhetsinformation.

Minimiålder: Förare: 16 år eller äldre med giltigt förarbevis/körkort. Ha denna Instruktionsbok tillgänglig i fordonet.

2 1 9 7 0 2 7 9 6



VARNING

FORDONET KAN VARA FARLIGT ATT ANVÄNDA. En krock eller vältning kan snabbt inträffa, om du inte iakttar nödvändig försiktighet, även under rutinmanövrering som vändning, uppförskörning eller körning över hinder.

Se för din egen säkerhets skull till att du förstår och iakttar alla varningar i denna Instruktionsbok och på fordonets dekaler. **Att inte följa dessa varningar kan resultera i SVÅRA PERSONSKADOR ELLER DÖD!**

Förvara alltid denna Instruktionsbok tillsammans med fordonet.

VARNING

Om du inte iakttar och följer säkerhetsföreskrifterna eller anvisningarna i denna Instruktionsbok, *SÄKERHETS-DVD*-filmen och säkerhetsdekaler på produkten, kan det leda till allvarliga personskador, i värsta fall med dödlig utgång!

VARNING

Detta fordon kan ha högre prestanda än andra fordon som du kan ha kört tidigare. Ta dig tid att bekanta dig med ditt nya fordon.

I Kanada distribueras produkterna av Bombardier Recreational Products Inc. (BRP).

I USA distribueras produkterna av BRP US Inc.

Följande varumärken tillhör Bombardier Recreational Products Inc.:

Can-Am™ D.E.S.S.™ Maverick™ Rotax® TTI™ XPS™

Det här dokumentet innehåller varumärken från följande företag:

† Visco-Lok är ett varumärke tillhörande GKN Viscodrive GmbH.

FÖRORD

Deutsch	Dieses Handbuch ist möglicherweise in Ihrer Landessprache verfügbar. Bitte wenden Sie sich an Ihren Händler oder besuchen Sie: www.operatorsguide.brp.com .
English	This guide may be available in your language. Check with your dealer or go to: www.operatorsguide.brp.com .
Español	Es posible que este manual esté disponible en su idioma. Consulte a su distribuidor o visite: www.operatorsguide.brp.com .
Français	Ce guide peut être disponible dans votre langue. Vérifier avec votre concessionnaire ou aller à: www.operatorsguide.brp.com .
日本語	このガイドは、言語によって翻訳版が用意されています。ディーラーに問い合わせるか、次のアドレスでご確認ください： www.operatorsguide.brp.com .
Nederlands	Deze handleiding kan beschikbaar zijn in uw taal. Vraag het aan uw dealer of ga naar: www.operatorsguide.brp.com .
Norsk	Denne boken kan finnes tilgjengelig på ditt eget språk. Kontakt din forhandler eller gå til: www.operatorsguide.brp.com .
Português	Este manual pode estar disponível em seu idioma. Fale com sua concessionária ou visite o site: www.operatorsguide.brp.com .
Suomi	Käyttöohjekirja voi olla saatavissa omalla kielelläsi. Tarkista jälleenmyyjältä tai käy osoitteessa: www.operatorsguide.brp.com
Svenska	Denna bok kan finnas tillgänglig på ditt språk. Kontakta din återförsäljare eller gå till: www.operatorsguide.brp.com .

Gratulerar till köpet av ditt nya Can-Am™ Side by side-fordon (SSV). Det omfattas av BRP:s begränsade garanti och ett nätverk av auktoriserade Can-Am-återförsäljare som har de delar och tillbehör och den service du behöver.

Vid leveransen informerades du om garantins täckning och undertecknade en *CHECKLISTA FÖRE LEVERANS* för att säkerställa att ditt nya fordon har förberetts på ett tillfredsställande sätt.

Återförsäljaren arbetar för kundens tillfredsställelse. Om du behöver mer serviceinformation, vänligen rådfråga återförsäljaren.

Innan du kör

Läs denna Instruktionsbok innan du använder fordonet för att se hur du kan minska olycksriskerna för dig och människor i närheten.

Läs också alla säkerhetsdekaler på fordonet och titta på *SAKERHETS-DVD*-filmen.

Om varningarna i denna Instruktionsbok inte åtföljs kan det leda till SVÅRA PERSONSKADOR eller DÖDSFALL.

Säkerhetsmeddelanden

De olika typerna av säkerhetsmeddelanden, hur de ser ut och hur de används i den här boken förklaras nedan:

Symbolen för säkerhetsvarningar  indikerar risk för personskada.

VARNING

Anger en potentiell risk som kan resultera i svåra personskador eller dödsfall om den inte undviks.

 **FÖRSIKTIGHET** Anger en risk-situation som kan resultera i lättare eller medelsvåra personskador om den inte undviks.

ANMÄRKNING Indikerar en instruktion som måste följas för att undvika allvarliga skador på fordonets komponenter eller annan egendom.

Om denna Instruktionsbok

Denna Instruktionsbok har iordningställt för att bekanta ägaren/föraren av det nya fordonet med de olika fordonsreglagen, underhållsanvisningarna och anvisningarna för säker användning. Den är oumbärlig för korrekt användning av produkten.

Förvara denna Instruktionsbok tillsammans med fordonet så att du kan titta i den för t.ex. information om underhåll, vid problemlösning och om du behöver instruera andra.

Instruktionsboken finns på flera språk. Vid eventuella olikheter i texten är det den engelska versionen som gäller.

Om du vill se och/eller skriva ut ett extra exemplar av Instruktionsboken kan du besöka webbplatsen www.operatorsguide.brp.com.

Informationen i detta dokument är korrekt vid utgivningstillfället. BRP har emellertid som policy att kontinuerligt förbättra sina produkter utan att där-

för åta sig skyldigheten att installera dem på tidigare tillverkade produkter. På grund av sent införda tillverkningsändringar kan vissa skillnader finnas mellan den tillverkade produkten och beskrivningen eller specifikationerna i denna bok. BRP förbehåller sig rätten att när som helst dra in eller ändra specifikationer, utförande, egenskaper, modeller eller utrustning utan att därmed påta sig några skyldigheter.

Denna Instruktionsbok och *SÄKERHETS-DVD*-filmen ska levereras tillsammans med fordonet vid säljtillfälle.

INNEHÅLLSFÖRTECKNING

FÖRORD	1
Innan du kör	1
Säkerhetsmeddelanden	2
Om denna Instruktionsbok	2

SÄKERHETSINFORMATION

ALLMÄNNA SÄKERHETSFÖRESKRIFTER	8
Koloxidförgiftning	8
Bensinbrand och andra risker	8
Brännskador från heta fordonsdelar	8
Tillbehör och modifieringar	8
SÄKER ANVÄNDNING - ANSVARSOMRÅDEN	9
Ägare - ta ansvar	9
Förare - uppträda kompetent och ta ansvar	9
Kör försiktigt	10
Skyddssystem för förare och passagerare	10
Terrängförhållanden	10
Europeiska gemenskapen	11
KONTROLL FÖRE ANVÄNDNING	12
Kontrollista före användning	13
FÖRBEREDELSE FÖR KÖRNING	15
Innan du kör	15
Kläder och utrustning	15
UNDBIK OLYCKOR	17
Undvik rullning och kollision	17
Undvik kollisioner	18
KÖRNING AV FORDONET	19
Körövningar	19
Användning i terräng	20
Allmän körteknik	20
KÖRA LAST OCH UTFÖRA ARBETSUPPGIFTER	25
Utföra arbetsuppgifter med fordonet	25
Last	25
VIKTIGA DEKALER PÅ PRODUKTEN	27
Hängetikett	27
Säkerhetsdekaler	27
Dekaler om överensstämmelse	33

FORDONSINFORMATION

PRIMÄRA REGLAGE	36
1) Ratt	36
2) Gaspedal	37

PRIMÄRA REGLAGE (forts.)	
3) Bromspedal	37
4) Växelnreglage	37
SEKUNDÄRA REGLAGE	39
1) Tändningslås och nycklar	40
2) Startknapp	41
3) Flerfunktionsreglage	41
4) Reglage för varningsblinkers	42
5) 2/4-hjulsdriftväljare	42
5) Sport/ECO-lägesknapp.....	42
7) Frisläppsknapp.....	43
FLERFUNKTIONSMÄTARE (ANALOG/DIGITAL)	44
Beskrivning av flerfunktionsmätare	44
Mätarinställningar	48
UTRUSTNING	49
1) Tiltspak för ratthöjd	50
2) Kopphållare	50
3) Passagerarhandtag	51
4) Handskfack	51
5) Verktygssats	51
6) Fotstöd	51
7) Sidonät	51
8) Axelskydd	52
9) Säkerhetsbälten	52
10) Förarsäte.....	53
11) Passagerarsäte.....	53
12) Tanklock	53
13) Lasträcke	54
14) Bärningskrok	54
15) Inre spegel.....	54
16) Vänster ytterspegel.....	54
17) Lerskrapa	54
18) 12 volts eluttag.....	55
FINJUSTERA FJÄDRINGEN	56
Riktlinjer för inställning av fjädring	56
Fjädring fabriksinställningar	57
Inställning av fjädringen.....	57
BRÄNSLE	60
Bränslespecifikationer	60
Påfyllning av bränsle i fordonet.....	60
Påfyllning av bensindunk	61
INKÖRNINGSPERIOD	62
Användning under inkörningsperioden	62
GRUNDPROCEDURER.....	63
Starta motorn.....	63

GRUNDPROCEDURER (forts.)	
Växling	63
Stänga av motorn och parkera fordonet	63
SPEIELLA PROCEDURER	64
Om du misstänker att det finns vatten i CVT-transmissionen	64
Om batteriet är helt urladdat	64
Om fordonet har slagit runt	64
Om fordonet har vattendränkts	64
TRANSPORT AV FORDONET	65
LÝFTA OCH STÖDJA FORDONET	66
Fordonets front	66
Fordonets bakparti	66

UNDERHÅLL

INKÖRNINGSKONTROLL	68
UNDERHÅLLSSHEMA	71
UNDERHÅLLSPROCEDURER	75
Motorns luftfilter	75
Framgrillsats	80
CVT-luftfilter	80
Motorolja	82
Oljefilter	83
Kylare	84
Motorkylvätska	86
Ljuddämparens gnistskydd	91
Växellådsolja	91
Tändstift	92
CVT-kåpa	93
Drivrem	95
Avgassystemområdet	96
Batteri	97
Säkringar	98
Lampor	99
Drivaxeldamasker och -skydd	100
Hjullager	101
Hjul och däck	102
Fjädring	105
Bromsar	105
Säkerhetsbälten	106
FORDONSVÅRD	107
Efter körning	107
Rengöring och skydd av fordonet	107
FÖRVARING OCH FÖRSÄSONGSSERVICE	108

TEKNISK INFORMATION

FORDONSIDENTIFIKATION	110
Fordonets ID-nummer	110
Motorns ID-nummer	110
SPECIFIKATIONER	111

PROBLEMLÖSNING

PROBLEMLÖSNING - RIKTLINJER	118
FLERFUNKTIONSMÄTARENS MEDDELANDEN	121

GARANTI

BRP:S INTERNATIONELLA BEGRÄNSADE GARANTI: 2014 CAN-AM® SSV	124
BRP:S BEGRÄNSADE GARANTI FÖR DET EUROPEISKA EKONOMISKA SAMARBETSOMRÅDET, OBEROENDE STATERS SAMVÁLDE OCH TURKIET: 2014 CAN-AM® SSV	128

KUNDINFORMATION

SEKRETESSINFORMATION	134
ADRESSÄNDRING/NY ÄGARE	135

SÄKERHETS- INFORMATION

ALLMÄNNA SÄKERHETSFÖRESKRIFTER

Koloxidförgiftning

Alla motoravgaser innehåller koloxid, som är en giftig gas. Inandning av koloxid kan ge huvudvärk, yrsel, dåsig-
het, illamående, förvirring och orsaka
dödsolyckor.

Koloxid är en färg-, lukt- och smaklös
gas som kan förekomma även om du
inte ser eller känner lukten av motor-
avgaser. Dödliga koncentrationer av
koloxid kan samlas på kort tid och du
kan drabbas snabbt, utan möjlighet att
rädda dig själv. Dödliga koncentrationer
av koloxid kan också dröja kvar i
timmar och dagar i slutna eller dåligt
ventilerade utrymmen. Om du upplever
något av symtomen på koloxidförgif-
tning, lämna utrymmet omedelbart,
gå ut i friska luften och sök läkarvård.

Förhindra svåra eller dödliga skador på
grund av koloxidförgiftning:

- Kör aldrig fordonets motor i dåligt
ventilerade eller delvis täckta utrym-
men, som till exempel ett garage,
en carport eller en lada. Även om
du försöker vädra ut motoravgaser
med fläktar eller öppna fönster och
dörrar, kan koloxid snabbt nå dödliga
koncentrationer.
- Kör aldrig fordonet utomhus på stäl-
len där motoravgaserna kan sugas
in i en byggnad via öppningar som
till exempel fönster och dörrar.

Bensinbrand och andra risker

Bensin är ett ytterst brandfarligt och
explosionsfarligt ämne. Bensinångor
kan spridas och antändas av en gnista
eller eldslåga på många meters av-
stånd från motorn. Följ dessa anvis-
ningar för att minska risken för brand
och explosion:

- Använd enbart en godkänd bensin-
dunk för bränsleförvaring.
- Fyll aldrig på en bensindunk på for-
donet - en elektrostatisk urladdning
kan antända bränslet.

- Transportera aldrig dunkar med ben-
sin eller behållare med andra farliga
vätskor på lasträcket.
- Följ anvisningarna i *PÅFYLLNING
AV BRÄNSLE* mycket noga.
- Starta och använd aldrig motorn om
tanklocket inte är ordentligt förslu-
tet.

Bensin är giftigt och kan orsaka per-
sonskador, till och med dödliga.

- Sug aldrig upp bensin med munnen
via slang.
- Uppsök omedelbart läkarvård om
bensin kommer i kontakt med dina
ögon, förtärs eller bensinångor inand-
das.

Om du får bensin på dig, tvätta dig med
tvål och vatten och byt kläder.

Brännskador från heta fordonsdelar

Vissa fordonsdelar blir heta när de an-
vänds. Undvik kontakt med sådana for-
donsdelar, under och omedelbart efter
användning, för att undgå brännskador.

Tillbehör och modifieringar

Gör inga modifieringar på fordonet och
använd inte utrustning eller tillbehör
om de inte har godkänts av BRP. Modi-
fieringar och tillbehör som inte har tes-
tats av BRP kan öka risken för olyckor
och personskador och de kan även gö-
ra fordonet olagligt att framföra. Modi-
fieringar som t.ex. andra typer av däck
kan påverka fordonets manövrering
och öka risken för kollision.

Kontakta en auktoriserad Can-Am-åter-
försäljare för information om godkända
tillbehör för fordonet.

SÄKER ANVÄNDNING - ANSVARSOMRÅDEN

Detta fordon är ett högpresterande terrängfordon. Föraren måste vara ansvarsfull och mycket försiktig för att undvika rullningar, vältningar, kollisioner och andra typer av olyckor. Även med fordonets skydds-komponenter (som skyddsstruktur, säkerhetsbälten, sidonät) och personlig skyddsutrustning (som hjälmar) finns alltid en risk för personskador och dödsfall vid olyckor. Minska riskerna för svåra personskador och dödsolyckor genom att följa reglerna i detta avsnitt.

Ägare - ta ansvar

Läs denna Instruktionsbok och titta på *SÄKERHETS-DVD*-filmen.

Kontrollera alltid fordonet inför varje körning för att se till att det är i körsäkert skick. Följ alltid underhållsschemat som finns i denna Instruktionsbok.

Låt aldrig någon använda ditt fordon som inte är ansvarsfull och kan använda ett fordon som detta på ett säkert sätt. Överväg att hålla nya eller unga förare under uppsikt och överväg också att ge alla som använder fordonet regler och villkor (ange t.ex. om de kan ta en passagerare, vad de får göra med fordonet, var de får köra, etc.).

Välj lämplig nyckel (se *TÄNDNINGSLÅS OCH NYCKLAR*) enligt förarens erfarenhet, vad fordonet ska användas till och miljön.

Prata om säkerhetsinformationen med var och en som ska använda fordonet. Se till att alla förare och passagerare uppfyller kraven nedan och att de går med på att följa säkerhetsreglerna. Hjälプ förare och passagerare att bekanta sig med fordonet.

Förare - uppträd kompetent och ta ansvar

Läs denna Instruktionsbok och titta på *SÄKERHETS-DVD*-filmen.

Se till att du känner dig helt hemma med reglagen på fordonet och med allmän körning.

Gå en förarkurs om en sådan finns (kontakta en auktoriserad Can-Am-återförsäljare för information om tillgängliga förarkurser eller besök <http://www.rohva.org/>) och gör övningarna i avsnittet *KÖRÖVNINGAR*. Öva dig på att köra på en lämplig plats som är fri från faror och prova respon-sen för varje reglage. Kör endast i låg hastighet. För högre hastigheter krävs större erfarenhet, kunskap och lämpliga körförhållanden.

Du måste vara minst 16 år.

Du måste vara tillräckligt lång för att sitta korrekt: lutad mot ryggstödet med fastspänt säkerhetsbälte, båda händerna på ratten och samtidigt kunna trycka ned broms- och gaspedalen hela vägen med höger fot och ha vänster fot stadigt på fotstödet.

Du måste ha korrekt förarbevis/körkort enligt tillämplig lokal lag.

Kör aldrig fordonet med droger eller alkohol i kroppen eller om du är sjuk eller trött. Dessa tillstånd medför nedsatt omdöme och reaktionsförmåga.

Passagerare

Ta endast en passagerare. Passageraren måste sitta korrekt i hytten.

Passageraren måste vara tillräckligt lång för att sitta korrekt: lutad mot ryggstödet med fastspänt säkerhetsbälte, båda händerna om handtagen, höger fot stadigt på fotstödet och vänster fot stadigt mot golvet.

Ta aldrig med en passagerare som har intagit droger eller alkohol eller som är sjuk eller trött. Dessa tillstånd medför nedsatt omdöme och reaktionsförmåga.

Instruera passageraren att läsa fordonets säkerhetsdekaleringar.

Ta aldrig med en passagerare om det rör sig om någon som du inte tror har tillräckligt omdöme eller förmåga att koncentrera sig på terrängförhållandena och anpassa sig därefter. I synnerhet för SSV-fordon gäller att även passageraren hela tiden måste vara uppmärksam på terrängen framför sig och förbereda sig på gupp.

Kör försiktigt

- Detta fordon uppför sig annorlunda än andra fordon. En krock eller välting kan snabbt inträffa under plötsliga manövrer som snäva svängar, acceleration eller inbromsning och körning i backar eller över hinder, om du inte iakttar nödvändig försiktighet.
- Kör aldrig i för hög hastighet. Kör alltid i en hastighet som lämpar sig för terrängen, sikten, körförhållandena och din erfarenhet.
- Försök aldrig hoppa, slira åt sidan, få fordonet att snurra eller ägna dig åt stuntkörning.
- Gör aldrig en snabb acceleration eller inbromsning i en snäv sväng. Det kan leda till att fordonet välter och rullar runt.
- Försök aldrig sladda eller slira. Om fordonet börjar sladda eller slira kan det hjälpa att motstyra, åt samma håll som fordonet sladdar eller slirar. Kör långsamt på ytterst hala ytor, t.ex. is, och var extra försiktig så att du inte förlorar kontrollen när du sladdar.
- Kontrollera alltid att det inte finns några hinder eller människor bakom dig när du backar. Var uppmärksam på döda vinklar. När du ser att det är säkert att backa, backa långsamt.

- Överskrid aldrig den specificerade lastkapaciteten för fordonet. Sänk hastigheten, håll större avstånd för inbromsning och följ de övriga anvisningarna i delavsnittet *KÖRA LAST OCH UTFÖRA ARBETSUPPGIFTER*.
- Kom ihåg att fordonet är tungt! Bara vikten av fordonet kan få dig att fastna under det om det välter eller rullar runt.

Skyddssystem för förare och passagerare

- Detta fordon är avsett för en förare och en passagerare, båda med lämplig skyddsutrustning (se *KLÄDER OCH UTRUSTNING* i det här avsnittet).
- Föraren och passageraren måste alltid ha sidonät och säkerhetsbälten fastspända under körning.

Terrängförhållanden

- Kör alltid långsamt och var extra försiktig vid körning i okänd terräng. Var alltid uppmärksam på förändrade terrängförhållanden när du kör fordonet. Ta dig tid att lära dig hur fordonet uppför sig i olika typer av miljöer.
- Kör inte på mycket ojämnt, halt eller löst underlag förrän du har lärt dig och övat de färdigheter som fordras för att behärska fordonet på sådant underlag. Var alltid extra försiktig på dessa typer av underlag.
- Kör aldrig fordonet i backar som är för branta för fordonet eller för dig. Öva i mindre branta backar.
- Följ alltid de procedurer för körning i uppförs- och nedförslut som beskrivs i delavsnittet *KÖRNING AV FORDONET*. Kontrollera terrängen noggrant innan du åker uppför eller nedför berg eller backar. Kör aldrig i uppförs- eller nedförslut med alltför halt eller löst underlag. Kör aldrig över bergs- eller backkrön i hög hastighet.

- Försök aldrig köra med släp i branta backar eller med sidolutning.
- Kontrollera alltid om det finns hinder innan du kör i ett nytt område. Följ alltid rätt procedurer när du kör över hinder så som beskrivs i delavsnittet *KÖRNING AV FORDONET*.
- Kör aldrig fordonet i snabbflytande vattendrag eller djupare vatten än vad som specificeras i delavsnittet *KÖRNING AV FORDONET*. Kom ihåg att våta bromsar kan ha mindre bromskraft. Testa bromsarna när du lämnar vattnet. Om nödvändigt, bromsa flera gånger så att friktionen torkar bromsarna.
- Parkera alltid fordonet korrekt och på det flataste terrängunderlag som går att hitta. Placera växeln i positionen *PARKERING*, stäng av motorn, ta ur nyckeln och lås växelreglaget innan du lämnar fordonet.
- Förutsätt aldrig att ditt fordon kan köras säkert överallt. Plötsliga förändringar i underlaget på grund av hål, svackor, sluttningar, mjukare eller hårdare underlag med mera, kan få fordonet att välta eller bli instabilt. Undvik detta genom att sakta farten och alltid kontrollera terrängen framför dig. Om fordonet börjar välta eller rulla runt är det bäst att genast styra i samma riktning som vältningen/rullningen! Försök aldrig förhindra en rullning med armar eller ben. Se till att inga kroppsdelar är utanför störtburen.
- Följ alltid gällande trafikföreskrifter när du kör fordonet på väg, även på grus- eller skogsväg.
- Om en främre vinsch är installerad måste den främre vinschkroken tas loss och förvaras säkert vid körning i spår eller på allmän väg.

Europeiska gemenskapen

Det följande gäller endast för de europeiska länder där användning på väg är tillåten.

- Detta fordon är i första hand avsett för körning i *TERRÄNG*. Att köra på vägbeläggning kan allvarligt försämra fordonets manövrering och kontroll. Om du måste köra på vägbeläggning en kortare sträcka, sakta ned och undvik plötsliga styrmanövrer, hastig acceleration och inbromsning.

KONTROLL FÖRE ANVÄNDNING

Kontrollera alltid fordonet inför varje körning för att se till att det är i körsäkert skick. Följ alltid underhållsschemat som finns i denna Instruktionsbok.

VARNING

Kontrollera fordonet varje gång innan du kör, för att upptäcka eventuella problem som kan uppstå när fordonet används. Kontrollen kan hjälpa dig att upptäcka slitage och mindre skador på komponenterna innan de växer till stora problem. Åtgärda problem som du upptäcker eftersom det kan minska risken för haveri eller olyckor. Kontakta en auktoriserad Can-Am-återförsäljare vid behov.

Innan fordonet används bör föraren alltid gå igenom följande kontrollista.

Kontrollista före användning

Att utföra innan motorn startas (tändningsnyckel AV)

POSTER ATT INSPEKTERA	INSPEKTION ATT UTFÖRA	✓
Däck	Kontrollera trycket i däcken och däckens skick. – Fram: MIN 90 kPa, MED LAST 103 kPa – Bak: MIN 110 kPa, MED LAST 145 kPa	
Hjul	Kontrollera däcken avseende skador och onormalt glapp och kontrollera att hjulmuttrarna är åtdragna.	
Kylare	Kontrollera att kylaren är ren.	
Framgrillsats	Skjut den främre högra inre stänkskärmen en aning nedåt och kontrollera att framgrillsatsen är ren.	
Motorolja	Kontrollera motorns oljenivå.	
Kylvätska	Kontrollera kylvätskenivån.	
Motorns luftfilter	Inspektera motorns luftfilter.	
CVT-luftfilter	Inspektera CVT-luftfiltret (vid körning i svår terräng).	
Drivaxeldamasker	Kontrollera drivaxeldamaskernas och -skyddens skick.	
Last och släp	Lastvikt: Om du har last, överskrid inte den maximala lastkapaciteten om 90,5 kg. Fordonsbelastning: Kontrollera att den totala fordonsbelastningen (inklusive förare, passagerare, last, kultryck och extra tillbehör) inte överskrider 285 kg.	
	Om du drar ett släp eller annan utrustning (om fordonet är utrustat med draganordning): – Kontrollera draganordningens och dragkulans skick. – Överskrid inte kultryck och dragkapacitet. – Se till att släpet är säkert kopplat till dragkroken.	
Bakre lasträcke	Kontrollera att lasten är säkert fastgjord på räckets.	
Chassi och fjädring	Kontrollera under fordonet med avseende på skräp och andra föremål som fastnat på chassi eller fjädring och avlägsna dem.	

Att utföra innan motorn startas (tändningsnyckel PÅ)

POSTER ATT INSPEKTERA	INSPEKTION ATT UTFÖRA	✓
Mätare	Kontrollera indikatorlampornas funktion i mätaren (under de första sekunderna efter det att tändningsnyckeln vridits till PÅ).	
	Kontrollera om det finns meddelanden i mätaren.	
Belysning och reflektorer	Kontrollera att strålkastare, baklyktor, riktningsvisare, positionsljus och reflexer är rena.	
	Kontrollera att strålkastare (hel- och halvljus), bromsljus, riktningsvisare och positionsljus fungerar.	
	Kontrollera att varningsblinkerser fungerar.	

POSTER ATT INSPEKTERA	INSPEKTION ATT UTFÖRA	✓
Säten, sidonät och säkerhetsbälten	Kontrollera att sätena är säkert spärrade.	
	Kontrollera att sidonäten inte har skador. Byt ut näten om de har skador. Spänn fast båda sidonäten och kontrollera att de sitter säkert fast. Använd justeringsremmarna för att dra till näten efter behov.	
	Kontrollera att säkerhetsbältena inte har skador. Spänn fast säkerhetsbältena och kontrollera att de sitter säkert.	
Gaspedal	Tryck ned gaspedalen några gånger för att kontrollera att den fungerar hinderfritt och återgår till viloläget när den släpps upp.	
Bromspedal	Tryck ned bromspedalen några gånger och kontrollera att du känner ett fast motstånd och att den återgår till viloläget när den släpps upp.	
Bränslenivån	Kontrollera bränslenivån.	
Signalhorn	Kontrollera att signalhornet fungerar.	
Speglar	Justera speglarna efter behov.	
Växelslag	Lås upp växelslaget med växelslagenyckeln.	

Att utföra efter motorstart

POSTER ATT INSPEKTERA	INSPEKTION ATT UTFÖRA	✓
Styrning	Kontrollera att styrningen fungerar obehindrat genom att vrida från ändläge till ändläge.	
Tändningslås	Vrid tändningsnyckeln till AV för att kontrollera att motorn stängs av. Starta motorn igen.	
Växelslag	Kontrollera växelslagets funktion (P, R, N, H och L).	
2/4-hjulsdriftväljare	Kontrollera att 2/4-hjulsdriftväljaren fungerar.	
Bromsar	Kör långsamt några meter framåt och ansätt bromsarna. Bromspedalen måste ge ett fast motstånd när den trycks ned. Pedalen ska återgå till viloläget när den släpps upp. Bromsarna måste reagera korrekt på motsvarande tryck.	

FÖRBEREDELSE FÖR KÖRNING

Innan du kör

Utför en kontroll inför varje körtillfälle för att se till att fordonet är i körsäkert skick. Se delavsnittet *KONTROLL FÖRE ANVÄNDNING*.

Föraren och passageraren måste:

- Sitta ordentligt i sätena.
- Spänna fast båda sidonäten och säkerhetsbältena.
- Bära lämpliga kläder och lämplig utrustning. (Se delavsnittet *KLÄDER OCH UTRUSTNING* nedan.)

Kläder och utrustning

Det är viktigt att föraren och passageraren alltid bär lämplig skyddsklädsel och utrustning, inklusive:

- Godkänd hjälm
- Ögonskydd
- Stövlar eller kängor
- Handskar
- Långärmad skjorta eller jacka
- Långbyxor.

Beroende på förhållandena kan även glasögon med imskydd behövas.

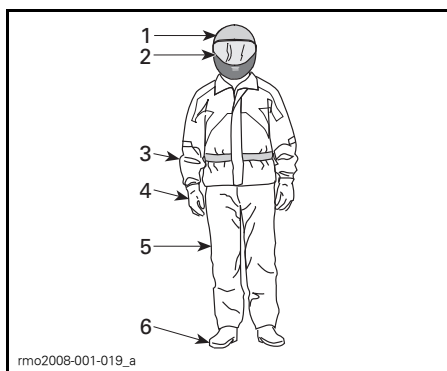

KLÄDER OCH UTRUSTNING

1. Godkänd hjälm
2. Skydd för ögon och ansikte
3. Långärmad skjorta eller jacka
4. Handskar
5. Långbyxor
6. Stövlar eller kängor (som når över vristen)

Ta hänsyn till vädret när du väljer klädsel. För maximal komfort och för att undvika frostsador på vintern, klä dig för kallast möjliga väder. Termounderskjorta närmast kroppen ger en god isolering.

Bär aldrig löst sittande klädesplagg som kan fastna i fordonet eller i buskar och grenar.

Hjälm och ögonskydd

Hjälmen skyddar huvudet och hjärnan mot skador. Trots fordonets störtbur och sidonät kan föremål hamna i hytten och träffa huvudet eller så kan huvudet träffa störtburen eller föremål utanför fordonet. Inte ens de bästa av hjälmar är någon garanti mot skador, men statistiken visar att användning av hjälm avsevärt minskar risken för hjärnskada. Använd därför alltid hjälm när du kör för att vara på den säkra sidan.

Val av hjälm

Hjälmen ska vara tillverkad så att den uppfyller gällande standard i ditt land eller region och ha god passform.

En hjälm med skydd för ansiktet är ett bättre val eftersom den även skyddar mot stötar och slag framifrån. Den kan även skydda mot skräp, grus, insekter, väder och vind, etc.

En öppen hjälm ger inte samma skydd för ansiktet och hakan. Om du bär en öppen hjälm bör du även använda ett visir och/eller skyddsglasögon. Vanliga glasögon eller solglasögon ger inte tillräckligt skydd för ögonen. De kan spricka eller flyga av och de skyddar inte ögonen mot vind eller flygande föremål.

En strumpliknande mössa, huvudskydd och ansiktsmask bör alltid tas med eller bäras vid vinterkörning.

Använd tonade visir eller ögonskydd endast på dagtid. Använd dem inte när det är mörkt eller i dålig belysning. Använd dem inte ifall de försämrar din förmåga att urskilja färger.

Annan utrustning

Skodon

Använd aldrig skodon med öppna tår. Kraftiga stövlar eller kängor som når över vristen med halkfri sula skyddar bättre och gör att du kan hålla foten stadigt mot fotstödet.

Undvik långa skosnören som kan fastna i gas- eller bromspedal.

För vinterkörning rekommenderas stövlar med gummisula och överdel i antingen nylon eller läder, samt uttagbar filtlinnersula.

Undvik gummistövlar. Gummistövlar riskerar att fasta bakom eller mellan pedaler, vilket försämrar funktionen hos broms- och gaspedal.

Handskar

Handskar med hela fingrar skyddar händerna mot vind, sol, hetta, kyla och flygande föremål. Handskar med rätt passform ger bättre grepp om ratten och du blir inte lika fort trött i händerna. Kraftiga, förstärkta motorcykel- eller ATV-handskar hjälper till att skydda händerna om du skulle råka ut för en olycka eller rullning. Om handskarna är för stora eller grova kan det bli svårare att hantera reglagen.

För vinterkörning bör händerna skyddas med ett par snöskoterhandskar som isolerar tillräckligt och ger fingrarna tillräcklig rörelsefrihet för manövrering av reglagen.

Jackor, byxor och ställ

Bär jacka eller långärmad skjorta och långbyxor eller ett helt ställ. ATV-skyddsklädsel av hög kvalitet gör åkturen bekvämare och kan hjälpa dig att slippa distraheras av den omgivande miljön. Vid en krock kan skyddsklädsel av hög kvalitet i kraftiga material förhindra eller minska personskador.

Vid kallt väder, se till att skydda dig mot hypotermi. Hypotermi är ett tillstånd av låg kroppstemperatur som kan ge förlorad koncentrationsförmåga, säm-

re reaktionsförmåga och hindra dig från att röra musklerna smidigt och exakt. I kallt väder är det mycket viktigt att ha rätt utstyr, till exempel en vindtät jacka och isolerande klädlager. Även vid mindre stark kyla kan du känna dig kall på grund av vinddraget när du kör.

Skyddsklädsel som passar för körning i kallt väder kan vara för varm när du stannar. Klä dig i flera lager så att du kan ta av dig plagg efter behov. Ett vindtätt yttre klädlager utanpå den vanliga skyddsklädseln kan hindra kalla vinddrag från att nå in under kläderna.

Regnskyddsutrustning

Om du måste köra i regnväder rekommenderas vattentäta regnkläder eller ett vattentätt ställ. På längre turer, ta med regnskyddsutrustning. En torr förare är mycket mer avslappnad och uppmärksam.

Hörselskydd

Långvarig exponering för vind och motorljud vid körning kan orsaka permanenta hörselskador. Att använda hörselskydd, t.ex. öronproppar, på rätt sätt kan hjälpa till att förhindra hörselskador. Kontrollera vilka bestämmelser som gäller innan du kör med någon form av hörselskydd.

UNDBIK OLYCKOR

Undvik rullning och kollision

SSV-fordon uppför sig annorlunda än andra fordon. SSV-fordon är konstruerade för att klara svår terräng (t.ex. deras hjulbas och spårvidd, markfrigång, hjulupphängning, drivsystem, däck, etc.) och de kan därför välta i situationer där fordon som främst är avsedda för vägar eller jämn terräng inte gör det.

En rullning eller annan olycka kan snabbt inträffa vid snabba manövrer som snäva svängar, kraftig acceleration eller inbromsning under en sväng eller vid körning i backar eller över hinder. Plötsliga manövrer eller aggressiv körning kan få fordonet att rulla runt eller få föraren att förlora kontrollen även på plan, öppen mark. Om fordonet rullar runt kan kroppsdelar (som armar, ben eller huvud) som är utanför hytten krossas och klämmas fast av störtburen eller andra delar av fordonet. Du riskerar även att skadas av stötar mot marken, hytten eller andra föremål.

Minska risken för vältning och rullning:

- Var försiktig vid svängar.
 - Vrid inte ratten för långt eller för snabbt i förhållande till hastigheten och den omgivande miljön. Anpassa styrmanövrerna efter hastigheten och den omgivande miljön.
 - Sakta ned innan du påbörjar en sväng. Undvik kraftig inbromsning i en sväng.
 - Undvik plötslig eller kraftig acceleration vid svängar, även efter ett stopp eller i låg hastighet.

- Försök aldrig slira, sladda, hoppa, få fordonet att snurra eller bakpartiet att svänga eller ägna dig åt stuntkörning. Om fordonet börjar sladda eller slira bör du styra åt samma håll som fordonet sladdar eller slirar. Tvärbromsa aldrig, då låser sig hjulen.
- Detta fordon är i första hand avsett för körning i TERRÄNG. Att köra på vägbeläggning kan allvarligt försämra fordonets manövrering och kontroll - om du måste köra på vägbeläggning en kortare sträcka, sakta ned och undvik plötsliga styrmanövrer, hastig acceleration och inbromsning.

Detta fordon kan välta och rulla åt sidan eller välta framåt eller bakåt i slutning- ar eller ojämn terräng.

- Undvik att köra med sidolutning (att köra längsmed en backe i stället för uppför eller nedför den). Om möjligt, kör alltid rakt uppför och nedför backar i stället för längsmed dem. Om du måste köra med sidolutning, var ytterst försiktig och undvik halt underlag, hinder och sänkor. Om du känner att fordonet håller på att välta eller slira åt sidan, försök om möjligt köra nedför.
- Undvik branta backar och följ alltid de procedurer för körning i uppførs- och nedförslut som beskrivs i denna Instruktionsbok.
- Plötsliga förändringar i underlaget som håll, svackor, sluttningar, mjukare eller hårdare underlag med mera, kan få fordonet att välta eller bli instabilt. Var uppmärksam på terrängen framför dig och sakta ned vid ojämn terräng.

Detta fordon uppför sig annorlunda när du fraktar last eller drar ett släp.

- Sänk hastigheten och följ anvisningarna i denna Instruktionsbok vid körning med last eller släp.
- Undvik kraftiga lut och svår terräng.
- Tillåt en längre stoppsträcka.

Var förberedd om fordonet skulle börja rulla runt

- Spänn fast sidonät och säkerhetsbälte så att armar och ben inte sticker ut.
- Ta aldrig tag i störtburen under körning. Dina händer kan krossas mellan störtburen och marken vid en eventuell rullning. Håll händerna på ratten eller i handtagen.
- Försök aldrig stoppa en rullning med armar eller ben. Om det känns som om fordonet kan välta eller rulla runt bör föraren hålla båda händerna på ratten och vänster fot stadigt mot fotstödet. Passageraren bör hålla i handtagen med båda händerna och båda fötterna stadigt mot golvet.

Undvik kollisioner

Detta fordon kan komma upp i höga hastigheter. I högre hastigheter ökar risken för att förlora kontrollen över fordonet, särskilt i krävande terrängförhållanden, och risken för personskador vid en kollision ökar. Kör aldrig i för hög hastighet. Kör alltid i en hastighet som lämpar sig för terrängen, sikten, körförhållandena och din erfarenhet. Överväg att använda prestandanyckeln endast i situationer där det är lämpligt med full hastighet och full accelerationskapacitet.

Detta fordon har inte samma skydd vid kollision som en bil: det finns t.ex. inga krockkuddar, hytten är inte helt inkapslad och designen är inte utformad med tanke på krockar med andra fordon. Det är därför extra viktigt att spärra fast säkerhetsbälten och sidonät och att bära godkänd hjälm.

KÖRNING AV FORDONET

Körövningar

Innan du ger dig ut på en tur är det mycket viktigt att du bekantar dig med fordonets manövrering genom att öva i en kontrollerad miljö. Om möjligt är det också väldigt bra att gå en förarkurs för att öva upp din skicklighet och öka dina kunskaper om fordonet.

Leta upp ett lämpligt område, där du kan köra och utföra övningarna nedan. Det ska vara minst 45 m gånger 45 m och fritt från hinder som träd och stora stenar. När du har hittat ett lämpligt område där du har fått tillstånd att köra kan du fortsätta och utföra följande körövningar.

Svängövningar

Svängar är en av de vanligaste orsakerna till olyckor. Risken att fordonet förlorar däckgreppet eller rullar runt ökar om du svänger för snävt eller kör för fort. Sakta ned när du närmar dig en sväng.

- Öva dig först med vida högersvängar i mycket låga hastigheter. Släpp gasen innan du svänger och gasa sedan försiktigt i svängen.
- Upprepa svängövningen men håll denna gång accelerationen på samma nivå under hela svängen.
- Upprepa slutligen svängövningen medan du sakta accelererar.
- Gör även dessa svängövningar åt andra hållet.

Var uppmärksam på hur fordonet reagerar vid dessa olika övningar. Vi rekommenderar att du släpper gasen innan du börjar svänga för att göra det lättare att byta riktning. Du kommer att känna att sidokrafterna ökar med hastigheten och med styrmanövrer från din sida. Sidokrafterna bör hållas på en så låg nivå som möjligt så att de inte får fordonet att välta.

U-svängar

Öva dig i att göra U-svängar.

- Accelerera sakta och håll sedan låg hastighet medan du vrider ratten försiktigt åt höger tills du har utfört en U-sväng.
- Upprepa U-svängen med olika styrmanövrer, alltid i mycket låg hastighet.
- Upprepa U-svängen åt andra hållet. Tänk på att inte köra på platser med vägbeläggning, eftersom fordonet då inte uppför sig på samma sätt som i terräng, vilket kan öka risken för vältning och rullning.

Bromsövningar

Öva dig i att bromsa för att bekanta dig med bromsresponsen.

- Bromsa först i låg hastighet och öka sedan hastigheten.
- Öva dig i att bromsa medan du kör rakt fram i olika hastigheter och med olika bromskraft.
- Öva dig i att nödbromsa: optimal inbromsning får du om du kör rakt fram och bromsar kraftigt, utan att låsa hjulen.

Kom ihåg att bromssträckan beror på fordonets hastighet och last och typen av underlag. Däckens och bromsarnas skick spelar också en stor roll.

Backningsövningar

Nästa steg innefattar backning.

- Placera 1 markeringskon på var sida om fordonet, bredvid bakhjulen. Kör fordonet framåt tills du kan se markeringskonerna och stanna sedan. Lagg märke till det avstånd som behövs för att du ska se hinder bakom dig.
- Lär dig hur fordonet betar sig vid backning och dess respons vid olika styrmanövrer.

- Öva alltid backning i låga hastigheter.
- Bekanta dig med frisläppsfunktionen. Styr inte medan du använder frisläppsfunktionen, eftersom det ökar risken för vältning och rullning.

Övning i motornödstopp

Lär dig hur du snabbt stannar motorn i en nödsituation.

- Kör i låg hastighet och vrid helt enkelt tändningsnyckeln till AV.

Denna övning hjälper dig att förstå hur fordonet reagerar när motorn stängs av under körning och att öva in denna manöver tills det blir rutin.

Användning i terräng

Terrängkörning i sig utgör en fara. All terräng som inte har preparerats speciellt för fordon är i sig en risk, då det är omöjligt att förutsäga terrängens typ, form och lutning. Själva terrängen utgör en ständig risk och den som ger sig ut måste vara medveten om och acceptera detta.

Vid terrängkörning måste föraren alltid vara ytterst noga med att välja den säkraste vägen och hålla noggrann uppsikt över terrängen framför sig. Fordonet ska aldrig köras av någon som inte är helt förtrogen med de körinstruktioner som gäller för fordonet och inte heller köras i mycket brant eller osäker terräng.

Allmän körteknik

Allmänna råd vid körning

Aktsamhet, försiktighet, erfarenhet och goda körkunskaper är de bästa tipsen för att förebygga riskerna med körning av fordonet.

Om du är det minsta tveksam över att fordonet säkert kan ta sig fram över ett hinder eller en viss del av terrängen bör du alltid välja en annan väg.

Vid terrängkörning är det styrka och dragkraft som gäller, inte hög fart. Kör aldrig fortare än sikten och din egen förmåga att välja en säker väg medger. Kör alltid långsamt och var extra försiktig vid körning i okänd terräng. Var alltid uppmärksam på förändrade terrängförhållanden när du kör fordonet. Var speciellt försiktig på mycket grovt, halt, isigt eller löst underlag.

Kontrollera alltid terrängen framför dig för plötsliga förändringar i sluttningar eller hinder, t.ex. stenar och stubbar, som kan orsaka obalans, vältning och rullning.

Kör aldrig fordonet om reglagen inte fungerar normalt. Kontakta en auktoriserad Can-Am-återförsäljare.

För att bibehålla lämplig kontroll rekommenderas starkt att du håller båda händerna på ratten, inom räckhåll för samtliga reglage. Detsamma gäller för fötter och fotstöd. För att minska risken för ben- och fotskador ska du ha vänster fot på fotstödet och höger fot på golvet hela tiden. Genom att inte låta några kroppsdelar sticka ut ur hytten kan du minska risken för att slå emot föremål utanför fordonet.

Se upp och väja för grenar och andra föremål som riskerar att hamna i hytten och träffa dig eller passageraren.

Backa

Kontrollera alltid att det inte finns hinder eller människor bakom fordonet när du backar. Var uppmärksam på döda vinklar. När du ser att det är säkert att backa, backa långsamt och undvik snäva svängar.

VARNING

Styrmanövrer vid backning ökar risken för att fordonet ska rulla runt.

OBSERVERA: Vid backning är fordonsets varvtal begränsat, vilket begränsar backningshastigheten.

⚠ VARNING

Vid backning i nedförslut kan gravitationen öka fordonshastigheten över backningens inställda hastighetsbegränsning.

Korsa vägar

Om du måste korsa en väg, se alltid till att du har full sikt åt båda hållen för kommande trafik och bestäm dig för en landningspunkt på andra sidan vägen. Kör i rak linje mot den punkten. Undvik kraftiga riktningbyten och plötslig acceleration eftersom det ökar risken för vältning och rullning. Kör inte på trottoarer eller cykelvägar, de är avsedda för gång- och cykeltrafikanter.

Körning på vägbeläggning

Undvik vägbeläggningar. Detta fordon är inte utformat för att köras på vägbeläggning utan riskerar då att välta och rulla runt. Om det blir nödvändigt att köra på vägbeläggning, sväng försiktigt, kör långsamt och undvik plötslig acceleration och inbromsning.

Korsa grunda vattendrag

Vatten kan utgöra en särskild risk. Om det är för djupt kan fordonet börja "flyta" och kantra. Kontrollera vattendjup och strömmar innan du försöker ta dig fram genom vatten. Vattnet bör inte vara djupare än 30 cm för att fordonet säkert ska kunna ta sig igenom. Se upp för hala ytor som klippor, gräs, stockar osv., både i och omkring vattnet. Däckgreppet kan försvinna. Försök inte köra ned i vatten i hög hastighet.

Vattnet påverkar bromsförmågan hos fordonet. Torka bromsarna genom att bromsa flera gånger när du har lämnat vattnet.

Det kan finnas leriga marker eller våtmarker nära vattendrag. Var förberedd på oväntade håll eller svackor. Se även upp för risker som stenblock, trädstammar och liknande som kan vara delvis täckta av vegetation.

Körning på snö och is

Varje gång fordonet kontrolleras före körning, är det viktigt att särskilt kontrollera ställen där snö och is kan skymma bakljust, täppa igen ventilationsöppningar, blockera kylaren och fläkten eller störa reglagens funktion. Innan du börjar köra, kontrollera att styrordningen och gas- och bromspedalerna fungerar hinderfritt.

När detta fordon körs på en snötäckt körbana minskar däckgreppet generellt, vilket gör att fordonet reagerar annorlunda på förarens manövrer. På underlag med dåligt däckgrepp är styrreglagens respons inte lika snabb och exakt, stoppsträckan är längre och även accelerationen påverkas. Sänk hastigheten och undvik att gasa plötsligt. Det leder bara till hjulspinn och fordonet riskerar att bli överstyrt och slira. Undvik kraftiga inbromsningar. Det kan leda till att fordonet kanar iväg. Det bästa rådet är återigen att sänka hastigheten inför en manöver och på så sätt ha tillräckligt med tid och avstånd för att behålla kontrollen över fordonet.

Om du kör fordonet på ett underlag täckt av lössnö, virvlar snön upp i fartvinden efter fordonet. Snön kommer då i kontakt med och samlas eller smälter på vissa exponerade delar, bl.a. roterande delar som bromsskivor. Vatten, snö och is kan inverka på bromssystemets responstid på fordonet. Även när du inte behöver sänka hastigheten bör du bromsa ofta, för att förhindra ansamling av snö och is och för att torka bromsbelägg och bromsskivor. Testa samtidigt även däckgreppet, men endast i körsituationer med låg risk, och var uppmärksam på hur fordonet reagerar på varje manöver. Håll alltid broms- och gaspedal och golv fria från snö och is. Torka ofta bort snön från säten, ratt, strålkastare och bakljust.

Djup snö kan dölja stenar, stubbar och andra föremål och om snön är blöt kan det bli omöjligt att köra fordonet ef-

ttersom det kan köra fast eller helt förlora däckgreppet i snömodden. Kontrollera terrängen så långt framför dig det går och håll alltid utkik efter synliga tecken på eventuella hinder. I tveksamma fall, kör runt. Undvik att köra på isbelagda vattendrag, om du inte i förväg har säkerställt att isen klarar den sammanlagda vikten av fordonet, förare, passagerare och last.

Ta för vana att efter varje körning rengöra fordonet och alla rörliga komponenter (bromsar, styrsystemets delar, drivlinor, reglage, kylarfläkt, osv.) från kvarvarande snö och is. Våt snö förvandlas lätt till is när fordonet inte används och blir svårare att få bort inför nästa körning.

Körning på sand

Sand och körning på sanddynor är en annan unik upplevelse, men det finns vissa grundläggande säkerhetsföreskrifter du bör följa. Våt, djup eller fin sand kan orsaka förlust av däckgreppet och få fordonet att kana, stanna eller köra fast. Om detta inträffar, leta efter ett fastare underlag. Det bästa rådet är att sakta farten och vara uppmärksam på terrängen.

När du kör i sand bör du utrusta fordonet med en säkerhetsflagga av antenntyp. Detta hjälper andra förare att se din position från en annan sanddyn. Kör försiktigt om du ser en annan förares säkerhetsflagga framför dig.

Körning på grus, lösa stenar eller andra hala underlag

Att köra på lösa stenar eller grus liknar i mycket körning på is. Det inverkar på styrförmågan och kan leda till att fordonet kanar och välter, särskilt i hög hastighet. Dessutom kan bromssträckan förlängas. Tänk på att om du gasar för snabbt eller slirar finns det risk för att lösa stenar skjuter upp bakåt, mot eventuella förare bakom dig. Gör aldrig detta avsiktligt.

Om du hamnar i en sladd eller slirar kan det hjälpa att vrida ratten åt samma håll som du sladdar tills du återfår kontrollen. Tvärbromsa aldrig, då låser sig hjulen.

Körning över hinder

Var försiktig när du måste köra över hinder på banan eller i spåret. Hinder inkluderar stenar, nedfallna träd och svackor. Undvik dem alltid om möjligt. Tänk på att vissa hinder helt enkelt är för stora eller för farliga att ta sig över och bör undvikas. Försök aldrig köra över ett hinder som är högre än fordonets markfrigång. Mindre stenar och nedfallna träd kan gå att ta sig över på ett säkert sätt - närma dig hindret i låg hastighet och så rakt framifrån som möjligt. Justera hastigheten utan att förlora farten och undvik att gasa plötsligt. Passageraren måste hålla ordentligt fast i handtagen och båda fötterna stadigt mot golvet. Håll stadigt i ratten utan att sluta händerna om den och kör framåt. Tänk på att hindret kan vara halt eller glida undan medan du kör över det.

Förhållanden vid backkörning

När du kör i backar eller sluttningar finns det två viktiga saker att tänka på: var beredd på halt underlag eller variationer och hinder i terrängen och håll dig fast ordentligt inuti fordonet. Om du kör i uppförslut eller nedförslut med alltför halt eller löst underlag kan du förlora kontrollen över fordonet. Om du kör över backkrön i hög hastighet kan det hända att du inte hinner förbereda dig för terrängen på andra sidan. Undvik att parkera i en sluttning. Lägg alltid i växeln PARKERING (P) när du stannar eller parkerar, i synnerhet på sluttande underlag, så att fordonet inte rullar iväg. Om du måste parkera i en brant backe, blockera hjulen med stenar eller tegelstenar.

Uppförskörning

Använd lågväxeln (L) för uppförskörning.

På grund av konstruktionen har detta fordon ytterst bra däckgrepp även vid uppförskörning, så bra att det kan välta innan drivningen går förlorad. Exempelvis är det vanligt att stöta på terrängsituationer där backens krön har eroderats så mycket att krönet är mycket skarpt. Detta fordon är inte gjort för en sådan situation. Ta en annan väg.

Det är också bra att känna till terrängen på andra sidan av backen eller höjden. Alltför ofta finns där en skarp brant som är omöjlig att ta sig över eller nedför.

Om du känner att en sluttning är för brant för att ta sig uppför, bromsa för att få fordonet att stanna. Lägg i backväxeln (R) och backa nedför sluttningen, medan du samtidigt släpper upp bromsarna endast en aning för att hålla låg hastighet. Försök inte svänga runt. Frirulla aldrig utför en backe med växeln i neutral. Gör inga kraftiga inbromsningar eftersom det ökar risken för rullning.

Nedförskörning

Detta fordon kan köra uppför sluttningar som är brantare än vad som är säkert att ta sig nedför. Därför är det viktigt att se till att det finns en säker väg nedför en backe innan du åker uppför den.

Att sänka farten vid nedförskörning i en hal backe kan få fordonet att kana utför. Håll jämn fart och/eller accelerera något för att återfå kontrollen. Tvärbromsa aldrig, då låser sig hjulen.

Sidolutning

Om möjligt, undvik att köra med sidolutning (att köra längsmed en backe i stället för uppför eller nedför den). Om det blir nödvändigt, var ytterst försiktig. Om du kör med sidolutning i en brant backe kan fordonet välta och rulla runt. Dessutom kan halt eller löst underlag göra att fordonet okontrollerat kanar åt sidan i utförslut. Undvik hin-

der och sänkor som kan få fordonet att luta starkt, välta och rulla runt. Om du känner att fordonet håller på att välta eller slira åt sidan, försök om möjligt köra nedför.

VARNING

Var försiktig vid lastning och transport av vätskebehållare. De kan försämra fordonets stabilitet när du kör med sidolutning genom att förskjuta tyngdpunkten nedåt och öka risken för rundslagning.

Branter

Detta fordon är inte gjort för körning över branter. Det kommer att "förlora drivkraften" och för det mesta stanna om fram- eller bakhjulen körs ut över en brant. Om branten är skarp eller hög "störtduker" fordonet och välter.

Undvik att köra över branter. Backa och ta en annan väg.

Fritidskörning, gruppkörning och långturer

Respektera andras rättigheter och begränsningar. Kör inte på områden som är till för andra typer av terrängkörning. Detta inkluderar bl.a. snöskoterspår, ridspår, skidspår och terrängcykelbanor. Förutsätt aldrig att det inte finns någon annan i spåret/på banan. Håll alltid till höger och kör inte i sicksack längs banan. Var beredd på att stanna eller köra åt sidan om du möter en annan förare.

Gå med i en lokal fyrhjulingsklubb. De kan förse dig med kartor och råd eller tala om var det är tillåtet att köra. Om det inte finns någon klubb i din närhet, hjälp till att starta en. Att köra tillsammans med andra eller i en klubb är en trevlig, social upplevelse. Kör aldrig med droger eller alkohol i kroppen eller om du är sjuk eller trött.

Håll dig alltid på säkert avstånd från andra förare. Din egen bedömning av hastighet, terrängförhållanden, vädret, fordonets skick och din tillit till andra

förarens bedömningsförmåga hjälper dig att på bästa sätt välja ett säkert avstånd till andra. Detta fordon kan, liksom andra motorfordon, inte stanna på en "femöring".

Innan du ger dig iväg, tala om för någon vart du tänker åka och när du planerar att vara tillbaka.

Beroende på hur långt du tänker köra, ta med dig ytterligare verktyg eller nöd-utrustning. Ta reda på var du kan tanka. Var förberedd på olika situationer som du kan tänkas möta. Det är alltid bra att ha med sig första hjälpen-utrustning.

Miljö

En av fördelarna med detta fordon är att det kan ta dig bort från inkörda vägar, långt bort från bebyggelse och samhällen. Du bör dock alltid respektera naturen och andra människors rätt att njuta av den. Kör inte i miljökänsliga marker. Kör inte över planterade träd eller buskar, hugg inte ner träd eller förstör stängsel och låt inte hjulen spinna och förstöra marken. "Gå försiktigt fram".

Detta fordon kan ge upphov till bränder i terrängen om skräp fastnar nära avgasröret eller andra varma delar av motorn, antänds och faller ner i torrt gräs. Undvik att köra i våta områden där skräp kan fastna, som områden med högt gräs, ris och buskar. Om du kör i sådana områden, inspektera och avlägsna allt som kan ha fastnat på motorn och andra varma delar. Se avsnittet *UNDERHÅLL* för utförligare information.

Att jaga vilt med fordon är olagligt på de flesta platser. Viltet kan dö av utmattning om det jagas av ett motorfordon. Om du stöter på djur när du är ute och kör, stanna och observera tyst och försiktigt. Det kan bli ett av dina bästa minnen.

Följ regeln "det du tar med dig ut, tar du med dig tillbaka". Skräpa inte ned. Gör inte upp lägereld såvida du inte har tillstånd, och aldrig på torr mark. De

faror du kan skapa i ett spår eller på en bana kan skada andra eller dig själv, också längre fram i tiden.

Respektera odlad mark och betesmark. Be alltid markägaren om lov innan du kör på privat mark. Respektera grödor, djur och markgränser.

Förorena inte vattendrag, sjöar eller älvor, och modifiera inte motor eller avgassystem och avlägsna inte någon av dess delar eftersom det påverkar fordonets utsläppsnivåer.

KÖRA LAST OCH UTFÖRA ARBETSUPPGIFTER

Utföra arbetsuppgifter med fordonet

Du kan använda fordonet till att utföra en mängd LÄTTARE arbetsuppgifter, från snöplogning till att dra last. Olika tillbehör finns att köpa från din auktoriserade Can-Am-återförsäljare. Följ de anvisningar och varningar som medföljer tillbehöret för att undvika personskador. Respektera alltid fordonets maximala lastkapacitet. Om du överbelastar fordonet kan även komponenterna överbelastas och sluta fungera. Undvik fysisk överansträngning genom att inte lyfta eller dra tunga laster eller skjuta på fordonet för hand.

Last

All last som placeras på fordonet påverkar fordonets manövrering, väghållning och bromssträcka. Överskrid aldrig fordonets totala lastkapacitet, vilket inkluderar förarens, passagerarens, lastens och tillbehörens vikt samt kultrycket.

FORDONETS LASTKAPACITET	
285 kg	Inkluderar förare och passagerare, last, extra tillbehör och kultryck (i tillämpliga fall).

Följande är exempel på lämplig fördelning av fordonets totala lastkapacitet:

EXEMPEL PÅ LÄMPLIG FÖRDELNING AV FORDONSLAST (LÅG VÄXEL)				
FÖRARE OCH PASSAGERARE	LASTVIKT	TILLBEHÖR	KULTRYCK	HÖGSTA FORDONSBELASTNING
110 kg	90,5 kg	25 kg	59 kg	285 kg

OBSERVERA: Med fordonet i högre växel får den sammanlagda vikten på lasträcke och dragstång inte överstiga 90,5 kg.

Följ dessa rekommendationer för att minska risken för att förlora lasten eller kontrollen över fordonet.

Fordonsjusteringar vid körning med last

När den totala lasten överskrider 195 kg, inklusive förarens, passagerarens, lastens och tillbehörens vikt samt i tillämpliga fall kultrycket, pumpa däcken till maximalt tryck: 103 kPa fram och 145 kPa bak.

OBSERVERA: Vid körning med tung last på lasträcket, justera fjädringen efter lasten.

OBSERVERA: Vid körning med tung last på lasträcket eller vid körning med släp, kör med lågväxeln (L) ilagd.

Lastning av lasträcket

ANMÄRKNING Vid ilastning och urlastning, överskrid inte viktgränsen på 90,5 kg.

Placera lasten så långt ned som möjligt – en hög last kan höja fordonets tyngdpunkt, vilket kan minska dess stabilitet. Fördela lasten så jämnt som möjligt på lasträcket.

Gör fast lasten på lasträcket. Fäst inte någon last i störtburen eller någon annan del av fordonet. Om lasten inte är säkert fastgjord kan den glida och falla av och riskera att träffa förare eller passagerare eller människor i närhe-

ten. Lasten kan också flyttas under körningen och påverka fordonets manövrering.

Höga föremål kan försämra sikten för föraren och förvandlas till projektiler vid en eventuell olycka. En last som sticker ut åt sidorna riskerar att fastna i buskar, grenar eller andra hinder. Se till att bromsljusen inte täcks eller skymms av lasten. Se till att ingen del av lasten skjuter ut utanför lasträcket och att lasten inte försämrar sikten eller kontrollen över fordonet.

Överlasta inte lasträcket.

Transportera aldrig dunkar med bensin eller behållare med andra farliga vätskor på lasträcket.

Dragnig av last (om fordonet är utrustat med draganordning)

Dra aldrig en last genom att fästa den i störburen; det kan få fordonet att vältas. Använd endast draganordningen (om en sådan installerats) för att dra en last.

I en nödsituation kan bärgningskrokan användas för att få loss ett fordon som har kört fast.

När du drar last med en kedja eller vajer, se till att den inte slackar innan du börjar köra och att den håller sig sträckt under körning.

Vid dragnig av en last, respektera den maximala dragkapaciteten. Se delavsnittet *DRAGNING AV SLÄP*.

⚠ VARNING

En slackande kedja eller vajer kan gå sönder och sprätta upp.

Om du har ett annat fordon på släp, se till att någon kontrollerar det dragna fordonet. Den personen måste bromsa och styra för att behålla kontrollen över fordonet.

Sänk hastigheten vid dragnig av last och sväng försiktigt. Undvik kraftiga lut och svår terräng. Försök aldrig köra i branta backar. Håll större avstånd för inbromsning, särskilt på sluttande underlag. Var försiktig så att du inte sladdar eller slirar.

Körning med släp (om fordonet är utrustat med draganordning)

Om du använder ett släp måste du se till att dess fäste är kompatibelt med det som finns på fordonet. Se till att släpet är i vågrät linje med fordonet. (I vissa fall kan du behöva installera en speciell förlängning på fordonets draganordning.) Använd säkerhetskedjor eller vajrar för att säkert koppla släpet till fordonet.

Fellastning av släp kan göra att kontrollen över fordonet förloras. Respektera rekommenderad maximal dragkapacitet och maximal dragstångsvikt (se dekalen på draganordningen). Se till att åtminstone ett visst kultryck förekommer.

Kontrollera alltid att lasten är jämnt fördelad och säkert fastgjord på släpet. Ett jämnt balanserat släp är lättare att kontrollera.

Lägg alltid i lågväxeln (L) vid körning med släp – det ger bättre dragkraft och hjälper dessutom till att motverka den ökade belastningen på bakhjulen.

När du har stannat eller parkerat, blockera fordonets och släpets hjul så att de inte kan röra sig.

Var försiktig när du kopplar loss ett lastat släp. Släpet eller dess last kan falla på dig eller andra.

Vid körning med släp, respektera den maximala dragkapaciteten som finns angiven på draganordningen.

VIKTIGA DEKALER PÅ PRODUKTEN

Hängetikett

Med det här fordonet medföljer en hängetikett och dekaler med viktig information om säkerhet.

Alla förare av detta fordon måste läsa informationen och se till att de förstår den innan de kör.



TYPBILD

Säkerhetsdekaler

Läs och se till att du förstår alla säkerhetsdekaler på fordonet.

Dessa dekaler är fästa på fordonet och är till för förarens, passagerarens och omkringstående personers säkerhet.

Nedanstående dekaler finns på fordonet och är att betrakta som permanenta delar av fordonet. Om de saknas eller är skadade kan de bytas utan extra kostnad. Kontakta en auktoriserad Can-Am-återförsäljare.

OBSERVERA: Ifall det finns någon skillnad mellan säkerhetsdekalererna i denna Instruktionsbok och dekalererna på fordonet, gäller säkerhetsdekalererna på fordonet.

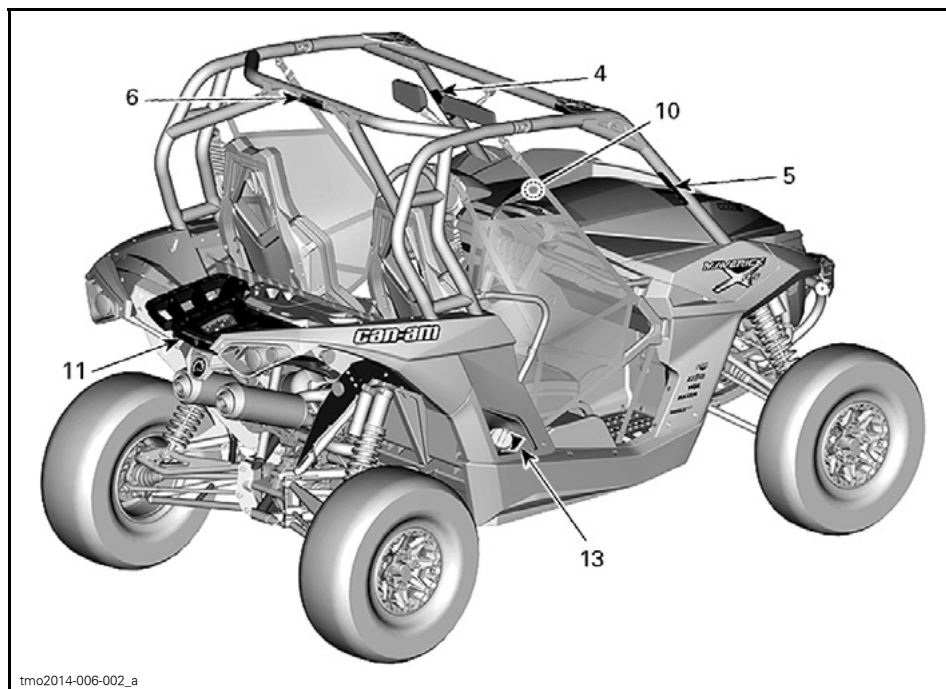
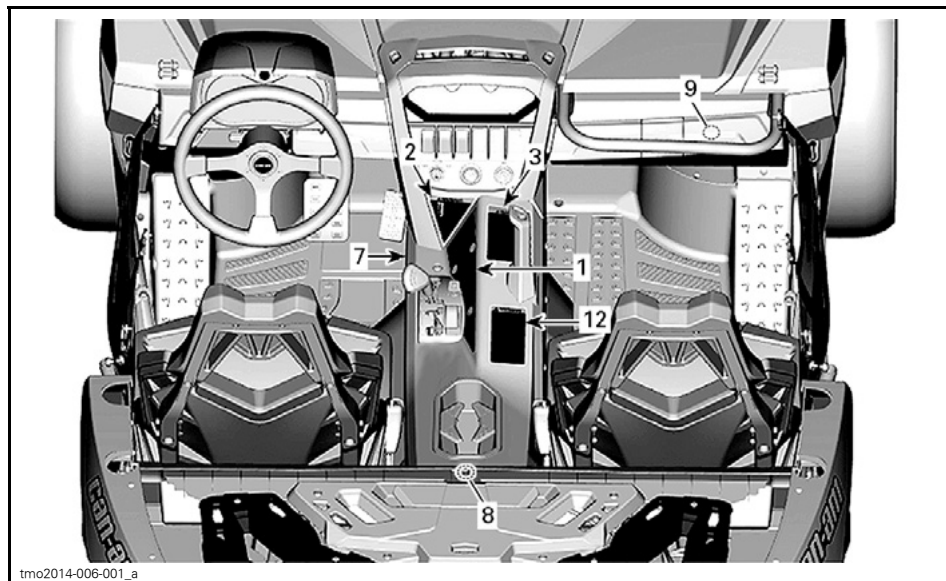

⚠ VARNING
Felaktig användning av fordonet kan leda till allvariga skador eller dödsfall.

Förbered dig
• Läs bruksboken och vänt.
• Använd godkänd hjälm och skyddsutrustning.

Var uppmärksam och planera i förväg
Om du känner att fordonet håller på att välta eller slå om, eller om du känner att du inte kan styra, stanna fordonet.
• Håll ett stadigt tag om handtagen eller handtagen och håll dig fast.
• Låt aldrig någon kroppsdels sticka ut utanför fordonet oavsett anledning.

Kör ansvarsfullt – Undvik förvarad kontroll och undgå följande:
• Undvik plöjsliga manövrer, ett stadigt, silt, få bakvarnet sitt svänga eller fordonet att snurra.
• Undvik kraftig acceleration under sväng, även från stillastående.
• Undvik kraftig bromsning under sväng, även från stillastående.
• Planera för tårar, svår terräng och andra förändringar i terräng och underlag. Undvik vägbågning.
• Om du måste köra på vägbågning, sväng försiktigt och kör långsamt.
• Undvik körning med väghälgångar, de kan återligt försämma köregenskaper och väghållning.
• Undvik att köra med södlurming.
Rundbågning har orsakat allvariga skador och dödsfall även på plan, öppna mark.

Var uppmärksam och planera i förväg
Om du känner att fordonet håller på att välta eller slå om, eller om du känner att du inte kan styra, stanna fordonet.
• Håll ett stadigt tag om handtagen eller handtagen och håll dig fast.
• Låt aldrig någon kroppsdels sticka ut utanför fordonet oavsett anledning.
Kräv att ditt fordon används korrekt – Håll till att förbygga skador:
• Se till att förare är 16 år eller äldre och har giltigt körkort.
• Låt ingen som har alkohol eller droger i kroppen köra eller åka.
• Överskrid inte fordonets kapacitet: 2 personer.

Läs instruktionsboken och säkerhetsdekaler på säkerhetsvideon. Följ alla anvisningar och varningar.

AVSTRÄMNING 16

704903672

704903672

DEKAL 1

⚠ VARNING

**P
R
N
H
L**

Lägg i PARKERING (P) innan du lämnar fordonet. Fordonet kan rulla om P inte är ilagd.

Stanna fordonet och ansätt bromsen innan du använder växeln eller 2/4-hjulsdrift.

704903692

DEKAL 2

⚠ VARNING

PASSAGERARE

Felaktig användning av fordonet kan leda till allvariga skador eller dödsfall

Förbered dig

- Spänn fast säkerhetsbälte och nätt.
- Använd godkänd hjälm och skyddsutrustning.



Du måste kunna sitta med ryggen mot sätet, fötterna plant mot golvet eller fotstöden och händerna om handtagen. Se till att inga kroppsdels sticker ut utanför fordonet.

Var uppmärksam och planera i förväg
Om du känner att fordonet håller på att välta eller slå runt, minska skaderisken:

- Håll ett stadigt tag om handtagen och håll dig fast.
- Låt aldrig någon kroppsdels sticka ut utanför fordonet oavsett anledning.

PASSAGERARE - KRAV OCH ANSVAR

- Åk inte med droger eller alkohol i kroppen.
- Be föraren sakta ned eller stanna om du känner dig illa till mods under färden.

704903676

DEKAL 3



DEKAL 4



DEKAL 5



DEKAL 6

⚠ VARNING

KALLT DÄCKTRYCK		kPa	(psi)	(bar)	Fel däcktryck eller överbelastning kan leda till att du förlorar kontroll över fordonet. Förlorad kontroll kan leda till allvarliga skador eller dödsfall. • Vid för lågt tryck kan däckets lossna från fälgen. • Använd maxtryck om total last överskrider 195 kg. • Maxvikt: 286 kg.
Minimum:	FRAM: 90 BAK: 110	13 16	19 23	0.90 1.1	
Max: (för lastat fordon)	FRAM: 103 BAK: 145	15 21	22 30	1.03 1.45	

704903810

704903810

DEKAL 7



(DA) ADVERSEL:	FINN OG LES BRUKSANVISNINGEN. FØLG ALLE ANVISNINGER OG ADVARSLER.
(DE) WARNUNG:	BETRIEBSANLEITUNG AUSFINDIG MACHEN UND LESEN. ALLE ANWEISUNGEN UND WARNHINWEISE BEFOLGEN.
(EL) ΠΡΟΕΙΔΟΠΟΙΗΣΗ:	ΒΡΕΙΤΕ ΚΑΙ ΔΙΑΒΑΣΤΕ ΤΟΝ ΟΔΗΓΟ ΧΕΙΡΙΣΤΗ. ΑΚΟΛΟΥΘΗΣΤΕ ΟΛΕΣ ΤΙΣ ΟΔΗΓΙΕΣ ΚΑΙ ΤΙΣ ΠΡΟΕΙΔΟΠΟΙΗΣΕΙΣ.
(ES) ADVERTENCIA:	UBICAR Y LEER LA GUÍA DEL OPERADOR. ATENERSE A TODAS LAS INSTRUCCIONES Y MENSAJES DE ADVERTENCIA.
(FI) VAROITUS:	PAIKANNAN JA LUE KÄYTTÄJÄN OPAS. NOUDATA KAIKKIA KÄYTTÖOHJEITA JA VAROITUKSIA.
(FR) AVERTISSEMENT:	LOCALISER ET LIRE LE GUIDE DE L'OPÉRATEUR. SUIVRE TOUTS LES CONSIGNES ET AVERTISSEMENTS.
(IT) AVVERTENZA:	LEGERRE IL MANUALE DELL'OPERATORE. SEGUIRE TUTTE LE ISTRUZIONI AVVERTENZE.
(NL) WAARSCHUWING:	ZOEK DE GEBRUIKERSHANDLEIDING OP EN LEES HEM. HOUD U AAN ALLE AANWIJZINGEN EN WAARSCHUWINGEN.
(PT) ADVERTENCIA:	LOCALIZAR E LER O GUIA DE OPERAÇÃO. OBSERVAR TODAS AS INSTRUÇÕES E MENSAGENS DE AVISO.
(SV) VARNING:	TA REDE PÅ INSTRUKTIONSBOKEN OCH LAS DEN. UPPMÄRKSAMMA ALLA ANVISNINGAR OCH VARNINGER.

704903808

704903808

DEKAL 8

⚠ FÖRSIKTIGHET

Förvaringsutrymme
Maxlast: 5 kg

704902434

704902434B

DEKAL 9



vmo2010-010-100_a

DEKAL 10

704903471A

⚠ VARNING

Fäst **ALDRIG** något här för att dra ett släp. Det kan få fordonet att välla. Använd endast drag- eller bärgningsstrok för att dra en last.

Placera **ALDRIG** behållare med bensin, lättantändliga eller farliga vätskor på bagageplatsen. Det kan leda till en explosion.

Ta **ALDRIG** passagerare på denna bagageplats. Maxlast bak: 90 kg jämnt fördelat (inklusive kultryck i tillämpliga fall).

Gör **ALLTID** fast lasten.



Överbelastning kan göra att kontrollen över fordonet förloras. Att förlora kontrollen över fordonet kan leda till allvariga skador eller dödsfall.

Överskrift **ALDRIG** fordonets lastkapacitet på 286 kg, vilket inkluderar förarens, passagerarens och tillbehörens vikt + kultryck.

704903471A

DEKAL 11

⚠ VARNING

Denna varning gäller endast för europeiska länder där användning på väg är tillåten.

Användning på väg

Denna fyrhjulning är endast avsedd för TERRÅNGKÖRNING. Den kan framföras kortare sträckor på väg i låg hastighet, i syfte att flytta fordonet från ett terrångkörningsområde till ett annat.

När fyrhjulningen körs på väg, kör aldrig fort och sänk hastigheten ordentligt vid svängar. Sväng försiktigt och kör långsamt.

Om dessa anvisningar inte följs kan det leda till förlust av kontroll över fordonet, vilket kan orsaka svåra personskador eller död.

Främre vinsch

Den främre vinschkroken på en fyrhjulning som är utrustad med vinsch måste tas loss och förvaras säkert vid körning på allmän väg.

Annars finns det risk för att människor i närheten skadas.

704902491

704902491

DEKAL 12

ANMÄRKNING

Enbart blyfritt bränsle

Rekommenderas:

PREMIUM 91
(min (R+M)/2)

SUPER 95
(min RON)

704903601

704903601

DEKAL 13

Dekaler om överensstämmelse

Dessa dekaler anger att fordonet uppfyller regler och bestämmelser.

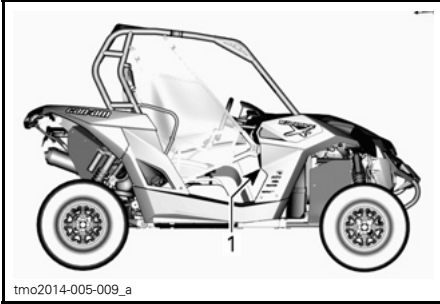

tmo2014-005-009_a

1. Dekaler om överensstämmelse under handskfacket



704902367



704903888

HÖGST UPP TILL HÖGER PÅ STÖRTBURENS FRÄMRE STÅNG

FORDONS- INFORMATION

PRIMÄRA REGLAGE

Det är viktigt att känna till var alla reglage sitter och hur de fungerar. Det är också viktigt att lära sig att använda dem på ett samordnat och smidigt sätt.

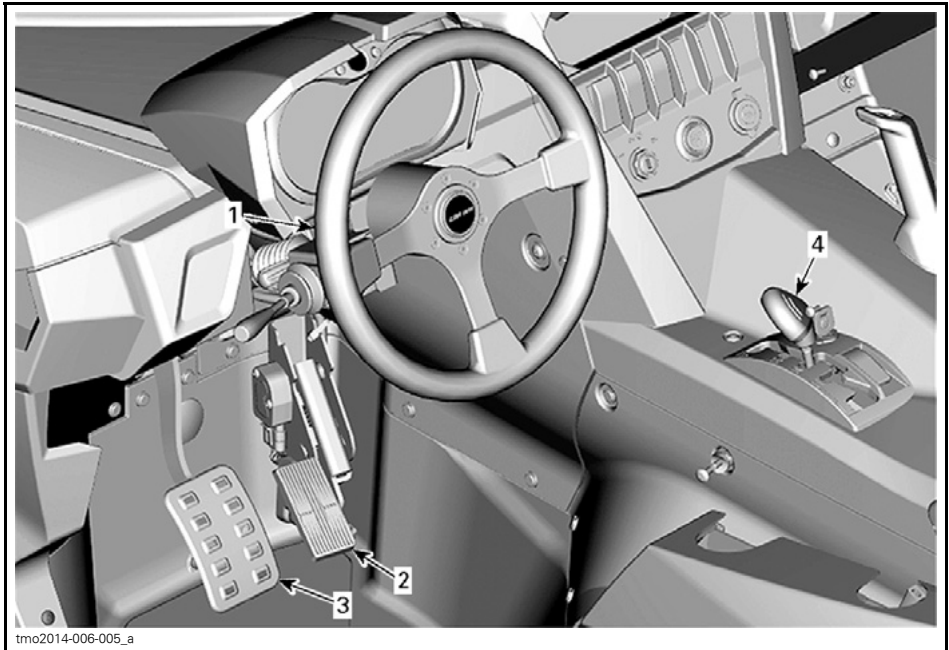

1) Ratt

Ratten sitter mitt emot förarsätet.
Med ratten styrs fordonet åt vänster eller höger.
Vrid ratten åt det håll du vill köra.



TYPBILD
1. Ratt

Ta tag i ratten med båda händerna, utan att böja tummarna omkring den.

⚠ FÖRSIKTIGHET Vid körning i grov terräng eller över hinder kan ratten plötsligt slitas ur förarens händer, vilket kan skada händer eller handleder om tummarna är böjda omkring ratten.

2) Gaspedal

Gaspedalen är placerad till höger om bromspedalen.

Gaspedalen kontrollerar motorvarvtalet.

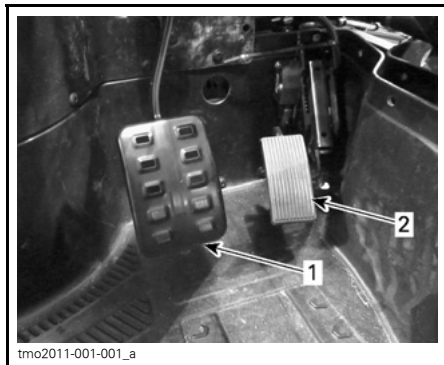

1. Bromspedal
2. Gaspedal

Öka eller bibehåll fordonets hastighet genom att trycka ned gaspedalen med höger fot.

Minska fordonets hastighet genom att släppa upp gaspedalen.

Gaspedalen är fjäderbelastad och ska återgå till viloläget när den släpps upp.

OBSERVERA: Gaspedalen får aldrig demonteras.

3) Bromspedal

Bromspedalen är placerad till vänster om gaspedalen.

Med bromspedalen får du fordonet att sakta ned eller stanna.

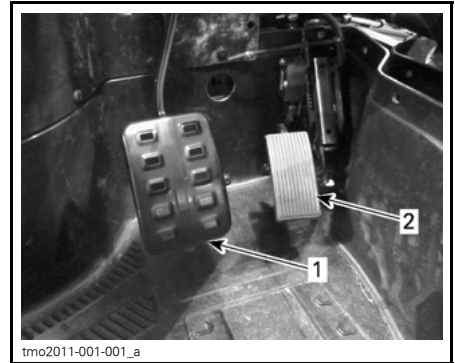

1. Bromspedal
2. Gaspedal

Minska fordonets hastighet eller stanna genom att trycka ned bromspedalen med höger fot.

Bromspedalen är fjäderbelastad och ska återgå till viloläget när den släpps upp.

4) Växelseglage

Växelseglaget är placerat på den nedre konsolen.

Växelseglaget används för att byta växel.

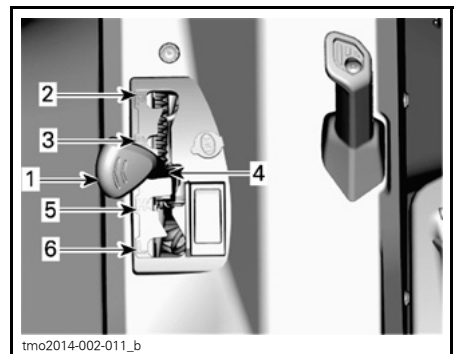

1. Växelseglage
2. Parkering
3. Back
4. Neutral
5. Hög växel (framåt)
6. Låg växel (framåt)

Fordonet måste stannas och bromsarna ansättas innan växling.

ANMÄRKNING Denna växellåda är inte utformad för växling medan fordonet är i rörelse.

Parkering

I parkeringsläget är växellådan låst, vilket gör att fordonet inte kan förflytta sig.

⚠ VARNING

Lägg alltid i PARKERING (P) när fordonet inte används. Fordonet kan rulla iväg om växelreglaget inte är i läget P (PARKERING).

Växelreglaget går att låsa i läget PARKERING (P) med nyckel för att förhindra obehörig användning av fordonet.

OBSERVERA: Fordonet låses bara om växelreglaget är placerat i läget PARKERING (P) när du använder låset.

Lås upp växelreglaget genom att vrida nyckeln medurs.

Lås växelreglaget genom att vrida nyckeln moturs.



TYPBILD

1. Växelreglagenyckel

Två nycklar medföljer fordonet.

⚠ VARNING

Växelreglaget ska låsas när fordonet är parkerat och reglaget i läget PARKERING (P) och fordonet inte är under uppsikt.

Back

Detta läge gör att du kan backa fordonet.

OBSERVERA: Vid backning är fordonets varvtal begränsat, vilket begränsar backningshastigheten.

⚠ VARNING

Vid backning i nedförslut kan gravitationen öka fordonshastigheten över backningens inställda hastighetsbegränsning.

Neutral

I neutralläget är växellådan urkopplad.

Hög växel (framåt)

Med detta läge väljs det höga hastighetsområdet för växellådan. Detta är läget för normal körhastighet. Med denna växel kan fordonet uppnå maximal hastighet.

Låg växel (framåt)

Med detta läge väljs det låga hastighetsområdet för växellådan. Det gör att fordonet kan förflytta sig långsamt framåt med maximal drivkraft.

ANMÄRKNING Använd låg växel vid körning med släp (om fordonet är utrustat med draganordning), frakt av tung last, körning över hinder och backkörning.

SEKUNDÄRA REGLAGE

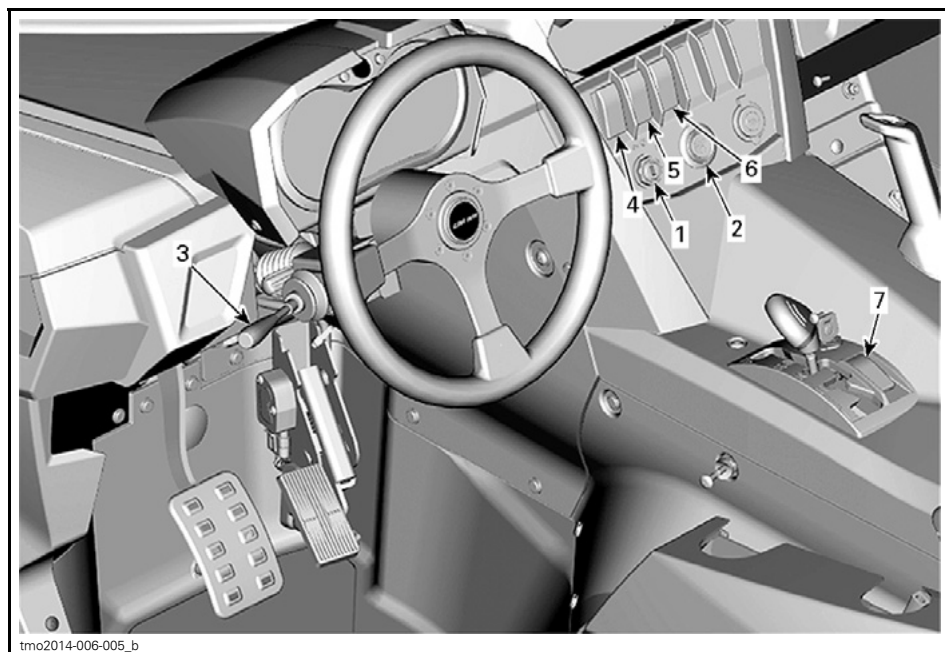

1) Tändningslås och nycklar

Tändningslås

Tändningslåset är placerat på den övre konsoldelen.



tmo2014-006-006_a

1. Tändningslås

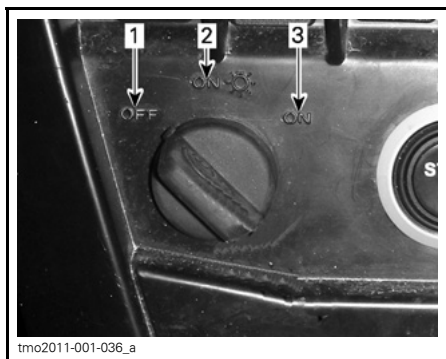

tmo2011-001-036_a

TÄNDNINGSLÅSETS LÄGEN

1. AV
2. PÅ med ljus
3. PÅ

AV

Nyckeln kan sättas i och tas ur endast i det här läget.

I läget AV är fordonets elsystem urkopplat.

Motorn stängs av genom att tändningsnyckeln vrids till läget AV.

PÅ med ljus

Med nyckeln i det här läget är fordonets elsystem inkopplat.

Mätaren aktiveras.

Fordonsbelysningen kopplas på.

Motorn kan startas.

PÅ

Det här läget har samma funktioner som läget PÅ med ljus, förutom att fordonets belysning inte är på.

Tändningsnycklar

D.E.S.S.-nyckel (Digitally Encoded Security System)

Tändningsnycklarna innehåller en elektronisk krets som ger varje nyckel ett unikt elektroniskt serienummer.

D.E.S.S.-systemet avläser nyckelkoden och gör det möjligt att starta motorn med nycklar som systemet känner igen.

Typer av nycklar

Fordonet kan användas med 2 olika typer av tändningsnycklar:

- Normal nyckel (grå)
- Performance key (Prestandanyckel) (svart)

Det går att skilja på de olika nycklarna med hjälp av färgen.

⚠ VARNING

Rullningar, vältningar, kollisioner och förlust av kontrollen över fordonet, med svåra skador eller död som följd, kan inträffa med såväl prestandanyckeln som den normala nyckeln. Användning av en normal nyckel ersätter inte behovet av att som förare vara väl förberedd, följa reglerna och köra försiktigt.

Normal nyckel

Fordonet levereras med en normal nyckel.

Den normala nyckeln begränsar prestandan till 50% av motorns maximalmoment och fordons hastigheten till 70 km/h.

⚠ VARNING

Vid brant nedförskörning kan det hända att motorvarvtalsbegränsningen inte hindrar fordonet från att accelerera över denna hastighet.

Den här nyckeln kan vara praktisk för förare som föredrar mer gradvis acceleration eller i miljöer där full hastighet och acceleration inte är önskvärda. En förare kan till exempel föredra den normala nyckeln i ett smalt spår med mycket kurvor.

Prestandanyckel

Fordonet levereras med en prestandanyckel, som ger föraren tillgång till motorns fullständiga moment och fordonets topphastighet.

Det kan vara praktiskt för förare som föredrar kraftigare acceleration och i miljöer där full hastighet och acceleration är lämpliga. En förare kan till exempel föredra prestandanyckeln på breda, öppna och raka spår och banor.

2) Startknapp

Startknappen är placerad på den övre konsolen. Starta motorn genom att trycka in och hålla den intryckt.

OBSERVERA: Tändningsnyckeln måste vara i läget **PÅ** eller **PÅ med ljus** för att motorn ska kunna startas.

OBSERVERA: Om tändningsnyckeln lämnas i läget **PÅ** i mer än 15 minuter, måste den vridas till **AV** och sedan till **PÅ** igen för att motorn ska startas.



1. Startknapp

3) Flerfunktionsreglage

Hel/halvljusomkoppling

När flerfunktionsreglaget är i mittläget är halvljuset valt.

Skjut flerfunktionsreglaget framåt för att välja helljus.

Dra flerfunktionsreglaget bakåt för att återgå till halvljus.

OBSERVERA: Tändningsnyckeln måste vara i läget **PÅ** med ljus för att det ska gå att tända strålkastarna.

Blinka med strålkastare

Dra i flerfunktionsreglaget för att blinka med strålkastarna när halvljuset är valt.

Aktivera signalhornet

Aktivera signalhornet genom att trycka in änden av flerfunktionsreglagets ände mot ratten.

Aktivera riktningsvisare

Aktivera vänster riktningsvisare genom att skjuta ned flerfunktionsreglaget.

Aktivera höger riktningsvisare genom att skjuta flerfunktionsreglaget uppåt.

Stäng av riktningsvisaren genom att placera flerfunktionsreglaget i mittläget igen.

4) Reglage för varningsblinkers



1. Reglage för varningsblinkers

Reglaget för varningsblinkers är placerat på den övre konsolen.

När det aktiveras blinkar alla riktningsvisare samtidigt.

OBSERVERA: Varningsblinkersen kan aktiveras även när tändningsnyckeln är i läget AV.

5) 2/4-hjulsdriftväljare

2/4-hjulsdriftväljaren är placerad på den övre konsolen.



1. 2/4-hjulsdriftväljare

Denna väljare aktiverar 2- eller 4-hjulsdriftsläge om fordonet har stannat och motorn är igång.

ANMÄRKNING Fordonet måste stannas för växling mellan 2- och 4-hjulsdrift. Mekaniska skador kan uppstå om du växlar mellan 2- och 4-hjulsdrift under körning.

4-hjulsdriftläget kopplas i genom att väljaren skjuts uppåt.

2-hjulsdriftläget kopplas i genom att väljaren skjuts nedåt. Fordonet är då endast bakhjulsdrivet.

5) Sport/ECO-lägesknapp

Sport/ECO-lägesknappen är placerad på den övre konsolen.

Den används för att aktivera eller inaktivera sport- eller ECO-läget.

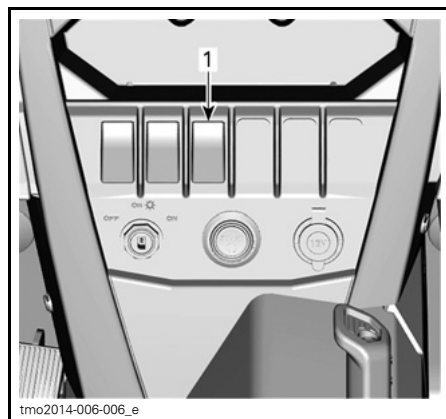

TYPBILD

1. Sport/ECO-knapp

Sportläget ger snabbare gasrespons. Även när sportläget har aktiverats med knappen används ECO-läget i låg växel och backväxel.

Inställningen ECO (bränslesnålt läge) minskar bränsleförbrukningen genom att gasrespons och maximalt gaspådrag begränsas för att upprätthålla en optimal marschfart.

OBSERVERA: Sportläget kan aktiveras med alla typer av nycklar och ger maximal effekt med den nyckel som används.

7) Frisläppsknapp

Frisläppsknappen är placerad på den nedre konsolen bredvid växelreglaget.

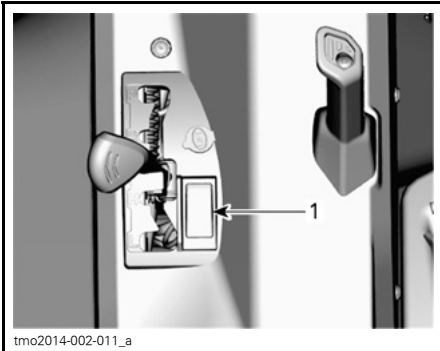

tmo2014-002-011_a

1. Frisläppsknapp

Frisläppsknappens huvudsakliga funktion är att kringgå motorns varvtalsbegränsning vid backning genom att tillåta maximalt motormoment.

⚠ VARNING

Använd frisläppsknappen endast för att få loss fordonet om det har kört fast i lera eller annat löst underlag. Använd inte frisläppsknappen för normal backning. Det skulle göra det möjligt att backa i överdriven hastighet, med påföljande risk för att förlora kontrollen över fordonet.

Aktivera frisläppsfunktionen så här:

Kontrollera först att växelreglaget är i läget BACK.

1. Se till att fordonet står stilla.
2. Tryck in frisläppsknappen och håll den intryckt, och tryck sedan gradvis ned gaspedalen.

OBSERVERA: När frisläppsfunktionen används kommer meddelandet **FRI-SLÄPP** rulla på flerfunktionsmätarens display för att bekräfta att funktionen aktiverats.

3. Inaktivera frisläppsfunktionen genom att släppa upp frisläppsknappen.

Frisläppsknappen används också för ytterligare två funktioner:

- För att radera meddelandet **MAINTENANCE SOON** (Underhåll krävs), se delavsnittet **FLERFUNKTIONS-DISPLAY**.
- För att förflytta fordonet om det blir fel på gaspedalen, se delavsnittet **PROBLEMLÖSNING - RIKTLINJER**.

FLERFUNKTIONSMÄTARE (ANALOG/DIGITAL)

Beskrivning av flerfunktionsmätare

Flerfunktionsmätaren (analog/digital) finns på rattstängan.

Flerfunktionsmätaren (analog/digital) består av en digital mätare och två analoga mätare (hastighetsmätare och varvtalsräknare).

Den digitala mätaren omfattar mätarstaplar för motortemperatur och bränslenivå.

Indikatorlamporna ingår i båda de analoga flerfunktionsmätarna.

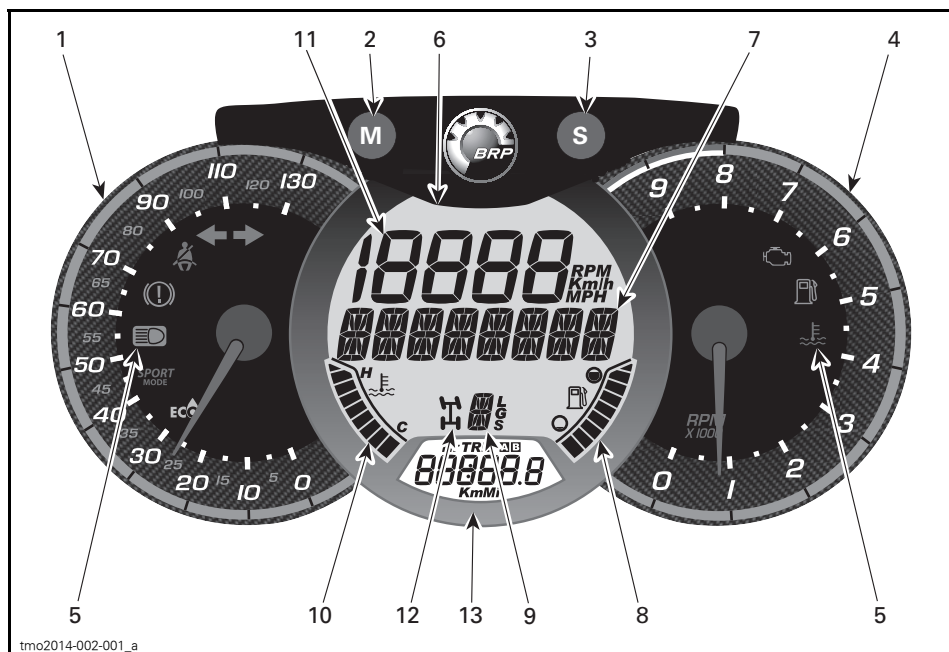

⚠ VARNING

Justera aldrig displayen under körning. Du riskerar att förlora kontrollen.

1) Analog hastighetsmätare

Mäter fordonets hastighet i km/h eller mph.

2) MODE (M)-knapp

Genom att trycka på MODE (M)-knappen bläddrar du igenom funktionerna i den digitala huvuddisplayen.

FUNKTIONSSSEKvens	ALTERNATIV
Den numeriska displayen blinkar	Tryck på SET (S)-knappen för att bläddra och välja önskad funktion och tryck på MODE (M) för att bekräfta
Flerfunktionsdisplayen blinkar	Tryck på SET (S)-knappen för att bläddra och välja önskad funktion och tryck på MODE (M) för att bekräfta

3) SET (S)-knapp

Genom att trycka på SET (S)-knappen bläddrar du igenom funktionerna i den sekundära digitala displayen.

FUNKTIONSSSEKvens	INFORMATION SOM VISAS
Klocka	XX:XX (24-timmarsklocka) XX:XX A eller P (12-timmarsklocka med A för förmiddag, P för eftermiddag)
Kumulativ distansmätare	XXXXX.X km eller mi
Färdsträcka — mätare A (TRIP A)	XXXXX.X km eller mi
Färdsträcka — mätare B (TRIP B)	XXXXX.X km eller mi
Motortimräknare (Hr)	XXXXX.X
Färdtimräknare (HrTRIP)	XXXXX.X

Tryck och håll in SET (S)-knappen i tre sekunder för att nollställa färdfunktionerna.









4) Analog varvräknare (RPM)

Mäter motorvarv per minut (RPM). Multiplicera med 1.000 för att få fram det aktuella varvtalet.

5) Indikatorlampor

Indikatorlamporna informerar om olika tillstånd eller problem.

En indikatorlampa kan blinka för sig eller tillsammans med en annan lampa.

LAMPA/LAMPOR		BESKRIVNING
Alla indikatorlampor	Lyser	Alla indikatorlampor lyser när tändningsnyckeln är i läget PÅ och motorn ännu inte har startats
	Lyser	Låg bränslenivå
	Lyser	Motorfel
	Lyser	Hög motortemperatur
	Lyser	HELLJUS är valt
	Lyser	Parkeringsbromsen är ansatt
	Blinkar	Förarens säkerhetsbälte är inte fastspänt. Motoreffekten begränsas och fordonets hastighet och manövrerbarhet minskar. Digital huvuddisplay: FASTEN SEAT BELT (Spänn fast sätesbältet)
	Lyser	Sportläget är aktivt
	Lyser	ECO-läget är aktivt
	Blinkar	En riktningvisare eller varningsblinkers är på

6) Digital huvuddisplay

Visar praktisk information i realtid för föraren.

7) Flerfunktionsdisplay

Fordonets hastighet eller motorvarvtalet (RPM) kan visas. Se *MODE (M)-KNAPP* i detta avsnitt.

Viktiga meddelanden kan också visas. Se tabellen nedan.

Vid ett onormalt motortillstånd kan ett meddelande kombineras med en signallampa. Se avsnittet *PROBLEMLÖSNING* för utförligare information.

MEDDELANDE	BESKRIVNING
BRAKE (BROMS)	Meddelandet visas när bromsarna används kontinuerligt i 15 sekunder.
PERFORMANCE KEY (PRESTANDANYCKEL)	Visas vid start om en prestandanyckel används.
OVERRIDE (FRISLÄPP)	Meddelandet visas om frisläppsknappen trycks in och backväxeln är ilagd.
SEAT BELT (SÄTESBÄLTE)	Om säkerhetsbältet inte är fastspänt och fordonets hastighet lägre än 10 km/h visas detta meddelande och signallampan lyser. Ingen begränsning av motorns moment aktiveras.
ENGINE LIMITATION ENGAGED FASTEN SEAT BELT (VARVTALSBEGRÄNSNING. SPÄNN FAST SÄTESBÄLTET)	Om säkerhetsbältet inte är fastspänt och fordonets hastighet är över 10 km/h visas detta meddelande och signallampan lyser. Motorstyrsystemet aktiverar en begränsning av motormomentet som begränsar fordons hastigheten till cirka 20 km/h.
SPORT MODE ACTIVE (SPORTLÄGE AKTIVT)	Visas när sportläget är aktiverat.
ECO MODE (ECO-läge)	Visas när ECO-läget är aktiverat.
MAINTENANCE SOON (UNDERHÅLL KRÄVS) ⁽¹⁾	Visas i mätaren när det är dags för underhåll av fordonet.
⁽¹⁾ Radera meddelandet MAINTENANCE SOON (Underhåll krävs) på följande sätt:	

1. Välj PARKERING.

2. Vrid tändningen till PÅ. Starta INTE motorn.

OBSERVERA: Steg 3 till och med 9 måste fullföljas inom **5 sekunder**.

3. Tryck in och HÅLL frisläppsknappen intryckt.

4. Tryck ned och släpp upp bromspedalen.

5. Släpp frisläppsknappen.

6. Tryck ned och släpp upp bromspedalen.

7. Tryck in och HÅLL frisläppsknappen intryckt.

8. Tryck ned och släpp upp bromspedalen.

9. Släpp frisläppsknappen.

10. Vrid tändningen till AV.

OBSERVERA: Vrid inte tändningen till PÅ förrän flerfunktionsreglaget har stängts av.

8) Bränslenivåindikator

Stapeldiagram som kontinuerligt visar hur mycket bränsle som finns i tanken.

9) Växellägesindikator

Visar det valda växelläget.

10) Motortemperaturindikator

Stapeldiagram som kontinuerligt anger motorns kylvätsketemperatur.

11) Numerisk display

Fordonets hastighet eller motorvarvtalet (RPM) kan visas. Se *MODE (M)-KNAPP* i detta avsnitt.

12) 2/4-hjulsindikator

När denna lampa LYSER är 4-hjulsdrift aktiverad.

13) Sekundär digital display

Visar praktisk information i realtid för föraren. För mer information om displayfunktioner, se *SET (S)-KNAPP*.

Mätarinställningar

Inställning av metriska/brittiska enheter

Kontakta en Can-Am-återförsäljare om omställning behövs.

Inställning av klockan

1. Tryck på MODE (M - Format)-knappen för att välja klockdisplayen.
2. Håll MODE (M - Format)-knappen intryckt i tre sekunder.
3. Tryck på MODE (M - Format)-knappen för att välja 12:00 AM PM- eller 24:00-timmarsklocka.
4. Om 12:00 AM PM är valt blinkar A eller P. Tryck på MODE (M - Format)-knappen för att välja A (AM, förmiddag) eller P (PM, eftermiddag).
5. Tryck på SET (S)-knappen för att ändra timme.

6. Tryck på MODE (M - Format)-knappen för att välja minuter (minuterna blinkar).

7. Tryck på SET (S)-knappen för att ändra minuterna.

8. Tryck på MODE (M - Format)-knappen.

Inställning av språk

Mätarens displayspråk kan ändras. Kontakta en auktoriserad Can-Am-återförsäljare för information om vilka språk som finns och för inställning av mätaren enligt dina önskemål.

UTRUSTNING

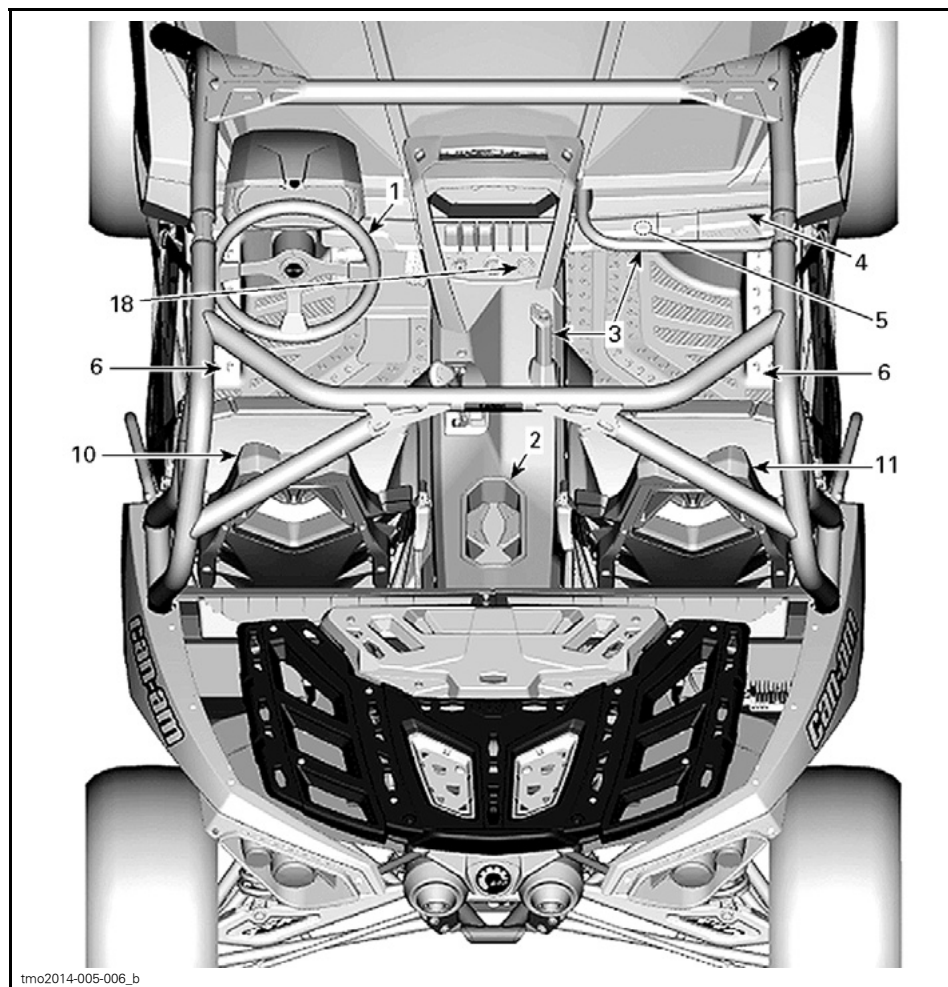

TYPBILD

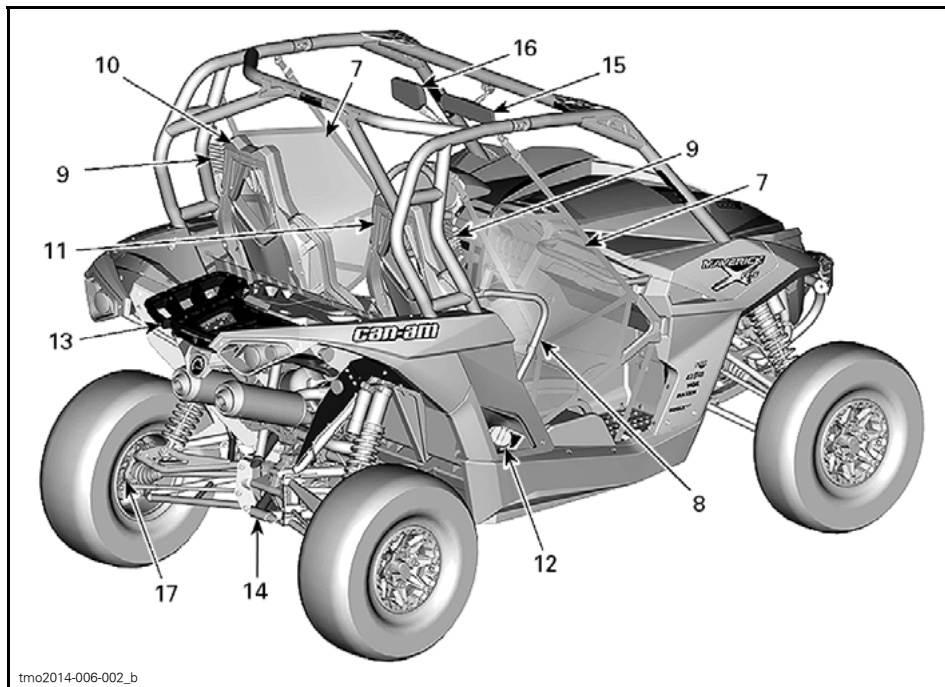

tmo2014-006-002_b

1) Tiltspak för rathöjd

Rathöjden går att ställa in.

Justera ratten så att den är i jämnhöjd med bröstet, inte huvudet.

Justera rathöjden:

1. Lås upp ratten genom att dra tiltspaken mot dig.
2. Flytta ratten till önskad position.
3. Släpp tiltspaken för att låsa ratten i det nya läget.

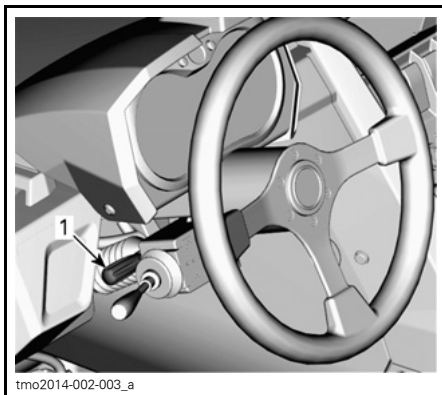

tmo2014-002-003_a

1. Tiltspak

! VARNING

Justera aldrig rathöjden under körning. Du kan förlora kontrollen.

2) Kopphållare

Det finns två kopphållare baktill på den bakre delen av den nedre konsolen.

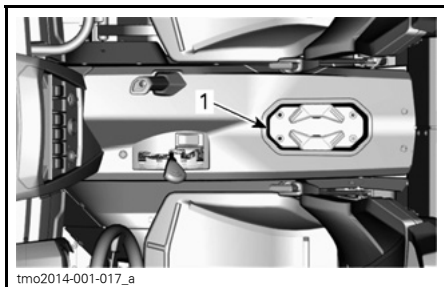

1. Kopphållare

OBSERVERA: Använd inte kopphållarna vid körning i svår terräng.

3) Passagerarhandtag

Passageraren har ett främre handtag framför sätet, ovanför handskfacket.

Passageraren har även ett handtag till vänster i mitten av fordonet, på den nedre konsolen.

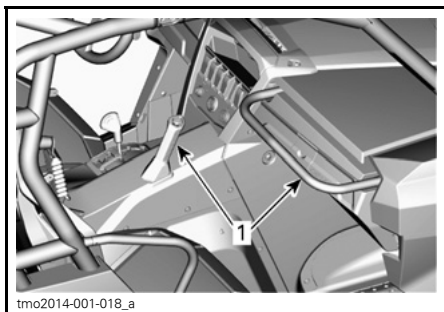

1. Passagerarhandtag

Att hålla i sig i passagerarhandtagen hjälper passageraren att hålla emot vid stötar och även att hålla händer och kroppsdelar inuti hytten om fordonet skulle välta och slå runt.

⚠ VARNING

Använd aldrig någon del av störburen som handtag. Händerna kan träffas av föremål utanför hytten eller krossas om fordonet skulle slå runt.

4) Handskfack

Fordonet är försett med ett slutet handskfack för förvaring av lättare föremål.

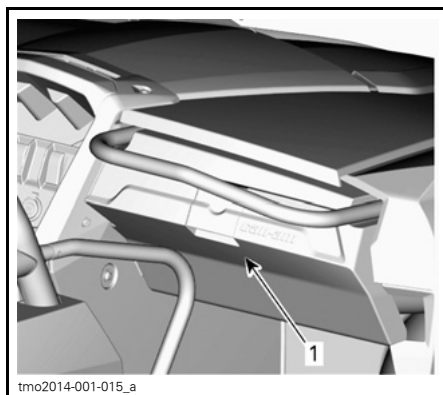

1. Spärr till handskfack

HANDSKFACKETS KAPACITET

MAXLAST

5 kg

5) Verktygssats

En verktygssats med basverktyg medföljer fordonet. Den finns i handskfacket.

6) Fotstöd

Fordonet levereras med förar- och passagerarfotstöd som gör det möjligt att placera fötterna stadigt mot fordonets golv, vilket gör det lättare att behålla korrekt kroppsställning under körning.

Fotstöden hjälper till att minska risken för ben- och fotskador.

Använd alltid lämpliga skodon. Se delavsnittet **KLÄDER OCH UTRUSTNING**.

7) Sidonät

Ett sidonät finns på båda sidor av hytten för att göra det lättare att hålla armar, ben och axlar inuti fordonet, vilket minskar risken för skador. Sidonäten kan också hjälpa till att hålla vegetation och skräp ute ur hytten.

⚠ VARNING

Kör endast fordonet med båda sidonäten på plats och fastspända.



1. Sidonät

Sidonäten kan justeras och ska vara åtdragna så mycket som möjligt. Justera sidonäten så här:

1. Spänn fast sidonätet med spännet.
2. Dra i de tre justeringsremmarna för att dra åt.

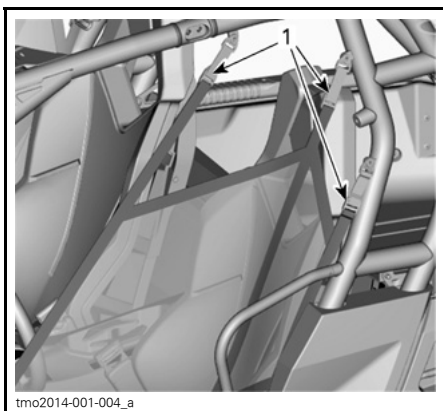

1. Justeringsremmar

8) Axelskydd

Fordonet är utrustat med axelskydd, som hjälper till att hålla fast föraren och passageraren inuti fordonet.

9) Säkerhetsbälten

Det här fordonet är utrustat med trepunktsbälten som hjälper till att skydda föraren och passageraren vid en eventuell kollision, vältning eller rullning så att de inte slungas ut ur hytten.

⚠ VARNING

Se till att alltid ha säkerhetsbältena ordentligt fastspända. Säkerhetsbältena minskar risken för skador vid en kollision och hjälper till att hålla kvar alla kroppsdelar inuti hytten vid rullning eller andra olyckor.

Om förarens säkerhetsbälte inte är fastspänt när:

- Tändningslåset vrids till PÅ, blinkar indikatorlampan för säkerhetsbälte.
- Motorn har startats och växelreglaget flyttas från läget PARKERING, begränsas fordonshastigheten till maximalt cirka 20 km/h på plan mark.

⚠ VARNING

Fordonet kan nå högre eller lägre hastighet beroende på lutningen.

För att påminna dig om att späna fast bälte visas följande meddelande i flerfunktionsmätarens display: VARVTALSBEGRÄNSNING SPÄNN FAST SÄTESBÄLTET

⚠ VARNING

För passagerarens säkerhetsbälte finns ingen indikatorlampa och inget meddelande. Föraren ansvarar för passagerarens säkerhet och ska se till att passagerarens säkerhetsbälte är fastspänt.

Spänna fast och justera säkerhetsbältet

Koppla ihop säkerhetsbältets båda delar och dra sedan åt bältet, för att se till att det är säkert fastspänt.

Placera bältet så lågt ned som möjligt över höfterna. Dra sedan åt bältet mot axeln så att det sitter ordentligt.

OBSERVERA: Justera säkerhetsbältet efter behov genom att dra i spännet.

⚠ VARNING

Ha alltid säkerhetsbältet fastspänt på rätt sätt. Kontrollera att det inte är vridet eller trasigt.

Säkerhetsbältet lossas med en tryckning på den röda knappen som sitter på bältespännet.

10) Förarsäte

Förarsätet kan justeras framåt eller bakåt.

För inställning av sätet, flytta sätesspaken för att låsa upp sätet. Släpp spaken för att låsa sätet i önskad position.

⚠ VARNING

Ställ aldrig in sätet under körning.

Förarsätet kan enkelt tas bort:

- Tippa sätet framåt genom att frigöra spärren mellan sittdynan och ryggstödet.
- Dra sätet uppåt.

Det finns ett praktiskt förvaringsutrymme under förarsätet.

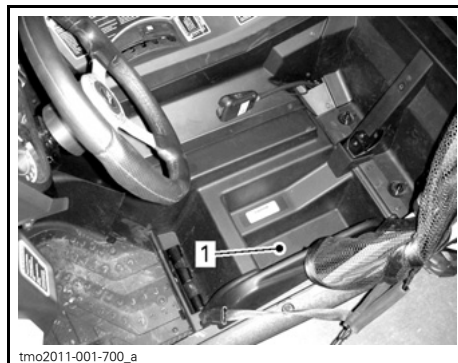

1. Förvaringsutrymme

11) Passagerarsäte

Passagerarsätet är inte inställbart.

Det går att tippa passagerarsätet framåt och ta bort det genom att lossa en spärr mellan sätet och ryggstödet. När sätet är tippat framåt går det att ta bort det genom att dra det uppåt.

12) Tanklock

Tanklocket är placerat på höger sida av fordonet bakom passagerarsätet.

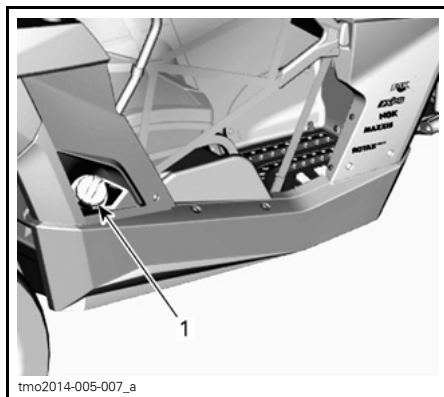

1. Tanklock

Information om tankning och bränslekrav finns i delavsnittet **BRÄNSLE**.

13) Lasträcke

Lasträcket är praktiskt för att transportera utrustning eller annan last. Det får aldrig användas för att ta passagerare.



tmo2013-003-037

LASTRÄCKE

⚠ VARNING

- Ta aldrig passagerare på lasträcket.
- Lasten får aldrig skymma sikten för föraren eller inverka på förarens förmåga att styra fordonet.
- Överbelasta inte fordonet.
- Se alltid till att all last är ordentligt fastgjord och inte skjuter ut utanför räckets.
- Transportera aldrig dunkar med bensin eller behållare med andra farliga vätskor på lasträcket.

Se delavsnittet *SPECIFIKATIONER* för rekommenderade lastvikter.

14) Bärgningskrok

Praktisk krok som kan användas för att få loss ett fordon som har kört fast.

15) Inre spegel

Detta fordon har en inre spegel.

Spegeln kan justeras efter förarens önskemål.

⚠ VARNING

Justera aldrig spegeln under körning. Du riskerar att förlora kontrollen.

16) Vänster ytterspegel

Detta fordon har en ytterspegel på vänster sida.

Spegeln kan justeras efter förarens önskemål.

⚠ VARNING

Justera aldrig spegeln under körning. Du riskerar att förlora kontrollen.

17) Lerskrapa

Placerad på insidan av bakhjulen för att minska ansamling av lera i hjulen, vilket kan skada komponenter i hjulen.

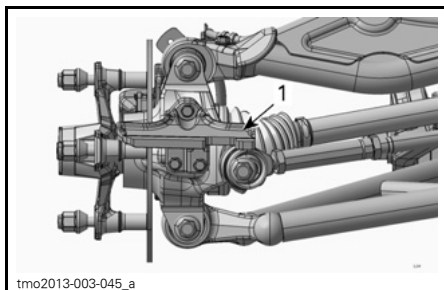

tmo2013-003-045_a

HJUL BORTTAGET FÖR TYDLIGHETENS SKULL

1. Lerskrapa

Byt ut komponenten när slitaget överskrider slitagemarkeringen på något ställe.

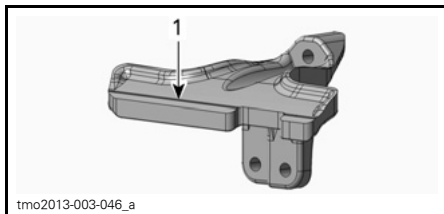

tmo2013-003-046_a

LESKRAPA

1. Slitagemarkering

18) 12 volts eluttag

Praktiskt för handhållen strålkastare eller annan bärbar utrustning.



1. 12 V eluttag

Öppna skyddslocket för användning. Stäng alltid locket igen efter användning, som skydd mot vädret.

Överskrid inte uttagets kapacitet. Se delavsnittet *SPECIFIKATIONER*.

FINJUSTERA FJÄDRINGEN

Riktlinjer för inställning av fjädring

Fordonets köregenskaper och komfort är beroende av fjädringens inställning.

⚠ VARNING

Inställning av fjädringen kan påverka fordonets väghållning. Ta dig alltid tid att bekanta dig med fordonets väghållning när fjädringen har justerats på något sätt.

Hur man ställer in fjädringen varierar med fordonets vikt, personliga önskemål, hastighet och terrängförhållanden.

Det bästa sättet att ställa in fjädringen är att börja med fabriksinställningen och sedan anpassa varje inställning en och en.

Främre och bakre justeringar hänger samman. Det kan t.ex. vara nödvändigt att justera de bakre stötdämparna på nytt efter att ha justerat de främre stötdämparna.

Provkör fordonet under samma förhållanden; spår, hastighet, last etc. Ändra en inställning och provkör igen. Fortsätt metodiskt på det här sättet tills du är nöjd.

Nedan följer riktlinjer för fininställning av fjädringen.

Justeringsplats

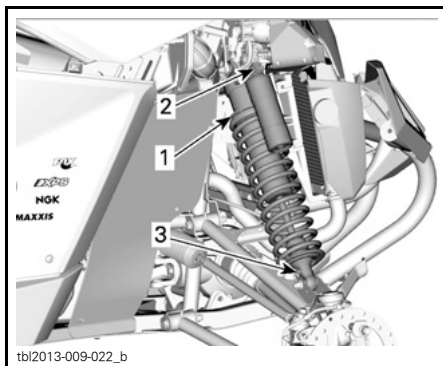

FJÄDRING FRAM

1. Justering av förspänning
2. Justerare för kompressionsdämpning för låg och hög hastighet
3. Returdämpningsjusterare

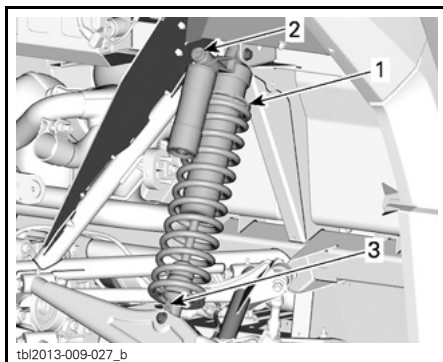

FJÄDRING BAK

1. Justering av förspänning
2. Justerare för kompressionsdämpning för låg och hög hastighet
3. Returdämpningsjusterare

Fjädring fabriksinställningar

Se *JUSTERING AV FÖRSPÄNNINGEN (FRAM OCH BAK)* och *STÖTDÄMPARJUSTERING (FRAM OCH BAK)* i detta avsnitt för justeringsanvisningar.

Återställ kompressions- och returdämpning till fabriksinställningarna så här:

1. Vrid justeraren medurs tills det tar stopp.
2. Vrid justeraren moturs enligt specifikation, se tabellen nedan.

FRAMFJÄDRING FABRIKSINSTÄLLNINGAR	
JUSTERING	FABRIKSINSTÄLLNING
Fjäderförspänning	82,8 mm
Kompressionsdämpning (låg hastighet)	9 positioner
Kompressionsdämpning (hög hastighet)	9 positioner
Returdämpning	12 positioner

BAKFJÄDRING FABRIKSINSTÄLLNINGAR	
JUSTERING	FABRIKSINSTÄLLNING
Fjäderförspänning	110,5 mm
Kompressionsdämpning (låg hastighet)	12 positioner
Kompressionsdämpning (hög hastighet)	3 positioner
Returdämpning	16 positioner

Inställning av fjädringen

Justering av förspänningen

Förkorta fjädern för fastare fjädring och ojämn väg eller för dragning av släp (om fordonet är utrustat med draganordning).

Förläng fjädern för mjukare fjädring och jämn väg.

VARNING

Vänster- och högerjustering av fram- eller bakfjädringen måste alltid göras till samma läge. Justera aldrig bara den ena stötdämparen. Ojämn justering kan medföra försämrad väghållning och förlust av stabilitet, vilket kan leda till en olycka.

Lift fordonet. Fjäderlängden ska mätas utan belastning på hjulen.

Fjäderlängden måste vara densamma på båda sidorna.

Justera genom att lossa låsringen och vrida justeringsringen enligt önskemål. Använd ett verktyg från fordonets verktygsatts.

OBSERVERA: Öka inte förspänningen fram/bak mer än 15 mm över fabriksinställningen.

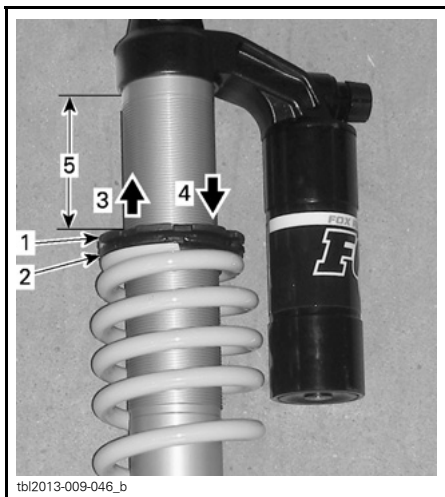

TYPBILD

1. Lossa den övre låsringen
2. Vrid justeringsringen efter behov
3. För mjukare förspänning
4. För styvare förspänning
5. Dimensioner att mäta

Stötdämpningsjustering

Gör justeringarna en position (ett klick) i taget. Testkör fordonet under samma förhållanden. Fortsätt metodiskt på det här sättet tills du är nöjd.

Kompressionsdämpning för låg hastighet

Kompressionsdämpning för låg hastighet reglerar hur stötdämparen reagerar vid låg stötdämpningshastighet (långsamma stötdämparslag, i de flesta fall vid låg fordonshastighet).

VERKAN	RESULTAT VID STORA GUPP
Ökning av kompressionsdämpningskraft för låg hastighet	Styvare kompressionsdämpning (långsam kompression)
Minskning av kompressionsdämpningskraft för låg hastighet	Mjukare kompressionsdämpning (långsam kompression)

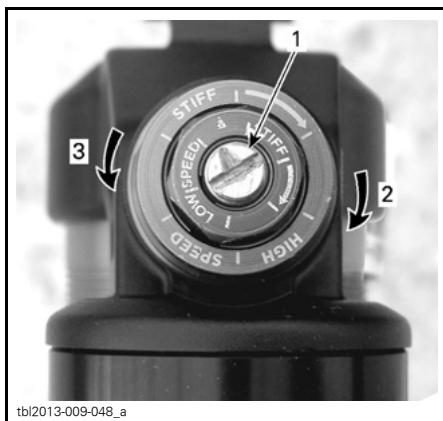

KOMPRESSIONSDÄMPNING FÖR LÅG HASTIGHET (ANVÄND EN SKRUVMEJSEL)

1. Justeringsskruv
2. Ökar dämpningen (styvare)
3. Minskar dämpningen (mjukare)

Medurs (H) vridning ger ökad stötdämpningsverkan (styvare).

Moturs (S) vridning ger minskad stötdämpningsverkan (mjukare).

Kompressionsdämpning för hög hastighet

Kompressionsdämpning för hög hastighet reglerar hur stötdämparen reagerar vid hög stötdämpningshastighet (snabba stötdämparslag, i de flesta fall vid högre fordonshastighet).

VERKAN	RESULTAT VID MINDRE GUPP
Ökning av kompressionsdämpningskraft för hög hastighet	Styvare kompressionsdämpning (snabb kompression)
Minskning av kompressionsdämpningskraft för hög hastighet	Mjukare kompressionsdämpning (snabb kompression)



tbl2013-009-048_b

KOMPRESIONSDÄMPNING FÖR HÖG HASTIGHET (ANVÄND EN 17 MM-NYCKEL)

1. Justeringsskruv
2. Ökar dämpningen (styvare)
3. Minskar dämpningen (mjukare)

Returdämpning

Använd en spårskruvmejsel för justering.

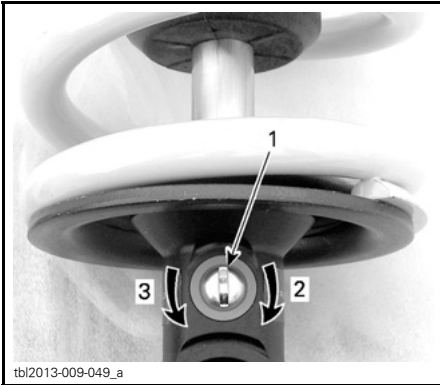

tbl2013-009-049_a

1. Returdämpningsjusterare
2. Ökar returdämpningen (styvare)
3. Minskar returdämpningen (mjukare)

BRÄNSLE

Bränslespecifikationer

ANMÄRKNING Använd alltid färsk bensin. Bensin oxideras, vilket resulterar i lägre oktantal, flyktiga föreningar samt avlagringar av beck och harts som kan skada bränslesystemet.

Alkoholblandade bränslen varierar mellan olika länder och regioner. Ditt fordon är konstruerat för användning av de rekommenderade bränsletyperna, men tänk på följande:

- Att använda bränsle med en högre procentandel alkohol än specifikationerna i statliga regleringar rekommenderas inte och kan leda till problem med bränslesystemets komponenter:
 - Svårigheter vid start och körning.
 - Försämring av gummi- eller plastkomponenter.
 - Korrosion av metallkomponenter.
 - Skador på interna motorkomponenter.
- Utför inspektioner ofta för att upptäcka bränsleläckage eller andra problem med bränslesystemet om du misstänker att alkoholhalten i bränslet överskrider det reglerade.
- Alkoholblandade bränslen drar till sig och håller kvar fukt, vilket kan leda till fassetparation av bränslet och ge prestandaproblem eller skador på motorn.

Rekommenderat bränsle

Använd blyfri premiumbensin med AKI (R+M)/2-oktantal 91 eller RON-oktantal 95.

ANMÄRKNING Experimentera aldrig med andra bränslen. Skador på motorn eller bränslesystemet kan bli följderna om bränsle av otillräcklig kvalitet används.

Påfyllning av bränsle i fordonet

VARNING

- Bensin är ett brandfarligt ämne och under vissa förhållanden explosivt.
- Använd aldrig öppen låga vid kontroll av bränslenivån.
- Rök aldrig och tillåt aldrig öppen eld eller gnistor i närheten.
- Arbeta alltid i ett välventilerat utrymme.

1. Stäng av motorn.

VARNING

Stäng alltid av motorn innan du fyller på bränsle.

2. Både föraren och passageraren ska stiga ur fordonet.

VARNING

Låt ingen sitta kvar i fordonet under tankning. Om en brand eller explosion skulle inträffa under tankning kan det vara svårt för någon som sitter kvar i fordonet att snabbt lämna området.

3. Skruva tanklocket långsamt moturs och ta av det.

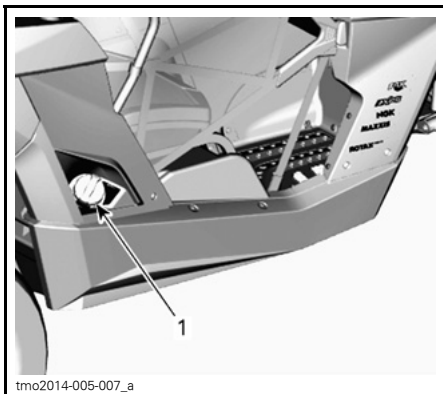

1. Tanklock

Påfyllning av bensindunk

⚠ VARNING

- Använd enbart en godkänd bensindunk för bränsleförvaring.
- Fyll aldrig på en bensindunk på fordonet - en elektrostatisk urladdning kan antända bränslet.

⚠ VARNING

Om en tryckskillnad märks (det hörs ett visslande ljud när du lossar tanklocket), behöver fordonet inspekteras och/eller repareras innan du använder det igen.

4. Sätt i munstycket i tanköppningen.
5. Fyll på bränsle sakta så att luft kan frigöras från tanken och förhindra att bränslet flödar tillbaka. Var försiktig så att du inte spiller.
6. Avsluta påfyllningen när bränslet når nederdelen av tanköppningen. Fyll inte på för mycket.

⚠ VARNING

Fyll aldrig på bränsle innan du placerat fordonet på en varm plats. Med högre temperaturer expanderar bränslet och kan flöda över.

7. Skruva åt tanklocket medurs.

⚠ VARNING

Torka alltid av allt utspillt bränsle på fordonet.

INKÖRNINGSPERIOD

Användning under inkörningsperioden

En inkörningsperiod på 10 drifttimmar eller 300 km krävs för fordonet.

Efter inkörningsperioden bör fordonet kontrolleras av en auktoriserad Can-Am-återförsäljare. Se avsnittet *UNDERHÅLL*.

Motor

Under inkörningsperioden:

- Undvik fullt gaspådrag.
- Undvik att trycka ned gaspedalen till mer än 3/4.
- Undvik långvariga accelerationer.
- Undvik långvarig körning med låga varvtal.

Kortvariga accelerationer och varv-
talsvariationer bidrar dock till en bra
inkörning.

Bromsar

VARNING

Nya bromsar uppnår inte optimal
effektivitet förrän efter slutförd in-
körningsperiod. Bromseffekten
kan vara nedsatt under inkörnings-
perioden, så var extra försiktig.

Drivrem

En ny drivrem kräver en inkörningsperi-
od på 50 km.

Under inkörningsperioden:

- Undvik kraftig acceleration och in-
bromsning.
- Undvik körning med släp.
- Undvik höga marschfarter.

GRUNDPROCEDURER

Starta motorn

Sätt nyckeln i tändningslåset och vrid till ett av PÅ-lägena.

Tryck ned bromspedalen.

OBSERVERA: Om växeln inte är i läget PARKERING (P) måste bromspedalen vara nedtryckt för att motorn ska startas.

Tryck in startknappen tills motorn startar.

OBSERVERA: Tryck inte ned gaspedalen. Om gaspedalen är nedtryckt 20% eller mer kommer motorn inte att starta.

Släpp startknappen omedelbart när motorn startat.

ANMÄRKNING Om motorn inte har startat efter några sekunder, håll inte startknappen intryckt i mer än 10 sekunder. Se avsnittet *PROBLEMLÖSNING*.

Växling

Ansätt bromsarna och välj önskat växelläge.

Släpp bromsarna.

ANMÄRKNING Stanna alltid fordonet helt och ansätt bromsarna innan du växlar. Annars kan skador uppstå på transmissionen.

Stänga av motorn och parkera fordonet

VARNING

Undvik att parkera i branta sluttningar eftersom fordonet riskerar att rulla iväg.

VARNING

Lägg alltid i växeln PARKERING (P) när du stannar eller parkerar för att undvika att fordonet rullar iväg.

VARNING

Undvik att parkera på platser där heta fordonsdelar riskerar att orsaka en eldsvåda.

För alltid växelreglaget till parkeringsläget när du stannar eller parkerar fordonet. Detta är extra viktigt när du parkerar på sluttande underlag. Om det rör sig om en brant backe eller om fordonet är lastat bör hjulen blockeras med stenar eller tegelstenar.

Välj ett så plant underlag som möjligt för parkering av fordonet.

Släpp gaspedalen och stanna fordonet helt med hjälp av bromsarna.

Placera växelreglaget i positionen PARKERING.

Vrid tändningsnyckeln till AV.

Ta ut nyckeln ur tändningslåset.

Om du måste parkera i en brant backe eller om fordonet är lastat, blockera hjulen med stenar eller tegelstenar.

SPECIELLA PROCEDURER

Om du misstänker att det finns vatten i CVT-transmissionen

Om det finns vatten i CVT-transmissionen kommer motorn att accelerera, men fordonet står stilla.

ANMÄRKNING Stäng av motorn och töm ut vattnet för att inte skada CVT:n.



1. CVT-dränering

CVT-dräneringen nås genom öppningen i hasplåten på vänster sida under fordonet.

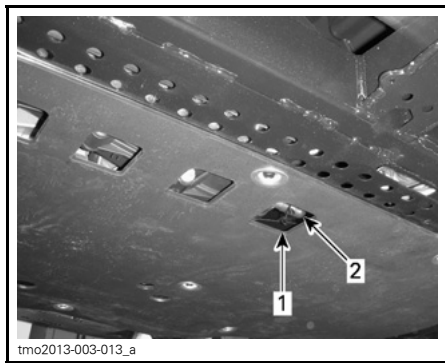

ÖPPNING PÅ UNDERSIDAN AV FORDONET

1. Öppning i hasplåten
2. CVT-dräneringens placering

Vänd dig till en auktoriserad Can-Am-återförsäljare för kontroll och rengöring av CVT:n.

Om batteriet är helt urladdat

Fordonet kan startas med startkabler: koppla den röda pluskabeln (+) till batteriets pluspol och den svarta minuskabeln (-) till fordonets chassi.

ANMÄRKNING Anslut inte någon elektrisk källa till rattstången.

Om fordonet har slagit runt

Plötsliga manövrer, snäva svängar, körning med sidolutning och olyckshändelser kan få fordonet att slå runt.

Om fordonet har slagit runt, måste det transporteras till en auktoriserad Can-Am-återförsäljare så snart som möjligt. **STARTA INTE MOTORN!**

Om fordonet har vattendränkts

Om fordonet har vattendränkts måste det transporteras till en auktoriserad Can-Am-återförsäljare så snart som möjligt.

ANMÄRKNING Starta aldrig motorn - om fordonet har vattendränkts kan allvarliga skador på motorn bli följden om korrekt startprocedur inte följs.

TRANSPORT AV FORDONET

Om fordonet behöver transporteras bör det transporteras på ett pickup-flak eller ett flaksläp av lämplig storlek och kapacitet.

ANMÄRKNING Bogsera inte detta fordon — bogsering kan ge allvarliga skador på fordonets drivsystem.

När du kontaktar en transportfirma, fråga om de har spännremmar, flaksläp, ramp eller lift för att säkert lyfta fordonet. Se till att fordonet transporteras enligt anvisningarna i det här avsnittet.

ANMÄRKNING Använd inte kedjor för att säkra fordonet — de kan orsaka skador på ytfinish och plastdelar.

VARNING

Om fordonet är utrustat med vindruta ska det transporteras med frontpartiet vänt framåt för att undvika skador på vindrutan.

För lastning av fordonet på ett flak, gör så här:

1. Lägg i NEUTRAL (N) växel.
2. Gör sedan så här:
 - 2.1 Placera en rem omkring de båda nedre fjädringsstagen på varje sida.
 - 2.2 Fäst remmarna i transportfordonets vinschlina.
 - 2.3 Vinscha upp fordonet på flaksläpet.
3. Ta ut nyckeln ur tändningslåset.
4. Säkra framhjulen med hjälp av spännremmar.
5. För in en spännrem på insidan av varje bakhjul.
6. Spänn fast bakhjulens spännremmar i släpets bakre del med spännare.
7. Kontrollera att både framhjulen och bakhjulen är säkert fastspända på släpet.

VARNING

Försäkra dig om att det inte finns några lösa föremål i fordonet under transport av fordonet.

LYFTA OCH STÖDJA FORDONET

Fordonets front

Placera fordonet på ett jämnt underlag som inte är halt.

Kontrollera att växellaget är i läget PARKERING.

Sätt en hydraulisk domkraft under den främre hasplåten.

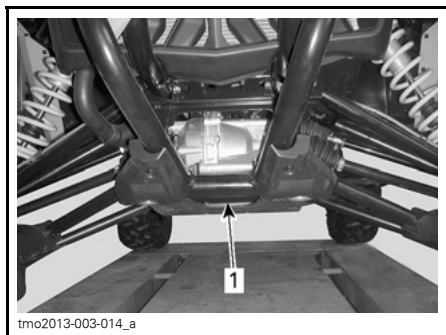

FORDONETS FRONTPARTI

1. Placering av hydraulisk domkraft

Lyft fordonets frontparti och sätt en pallbock på varje sida under ramen, enligt bilden nedan:

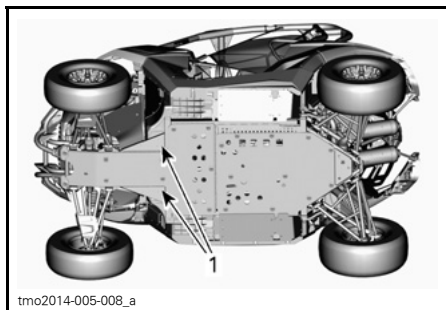

FORDONETS FRONTPARTI

1. Placering av pallbockar

Sänk hydraulifften och kontrollera att fordonet står säkert på de båda pallbockarna.

Fordonets bakparti

Placera fordonet på ett jämnt underlag som inte är halt.

Aktiviera 4-hjulsdrift.

Kontrollera att växellaget är i läget PARKERING.

Sätt en hydraulisk domkraft under fordonet.

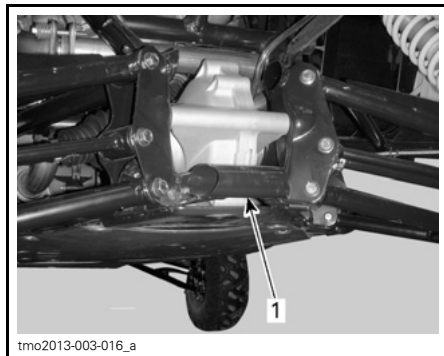

FORDONETS BAKPARTI

1. Placering av hydraulisk domkraft

Lyft fordonets bakparti och sätt en pallbock på varje sida under ramen, enligt bilden nedan:

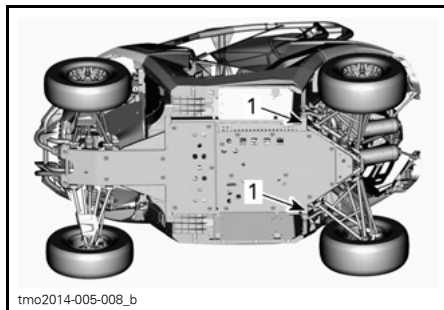

FORDONETS BAKPARTI

1. Placering av pallbockar

Sänk hydraulifften och kontrollera att fordonet står säkert på de båda pallbockarna.

UNDERHÅLL

INKÖRNINGSKONTROLL

Efter de första 10 timmarnas eller 300 km användning (det som inträffar först) bör fordonet kontrolleras av en auktoriserad Can-Am-återförsäljare. Inkörningskontrollen är mycket viktig och får inte försummas.

Meddelandet MAINTENANCE SOON (Underhåll krävs) visas i instrumentgruppen som en påminnelse när det är dags för en kontroll.

Meddelandet kan annulleras så här:

- Tryck in och håll frisläppsknappen intryckt.
- Tryck ned och släpp upp bromspedalen.
- Släpp frisläppsknappen.
- Tryck ned och släpp upp bromspedalen.
- Upprepa steg 1 till och med 3.

Denna sekvens måste fullföljas inom 5 sekunder. Annars måste hela sekvensen upprepas.

OBSERVERA: Inkörningskontrollen sker på fordonsägarens bekostnad.

Datum för kontrollen

Auktoriserad återförsäljares underskrift

Återförsäljarens namn

PROTOKOLL FÖR INKÖRNINGSKONTROLL	BYT					
	JUSTERA					
	DRA ÅT					
	SMÖRJ					
	RENGÖR					
	INSPEKTERA					
MOTOR						
Motorolja och filter						X
Ventilspel	X				X	
Motorns luftfilter	X					
Motortätningar	X					
Motorfästen	X					
Avgassystem	X					
KYLSYSTEM						
Kylare/kylsystemläckage (läckagetest)	X	X				
BRÄNSLESYSTEM						
Bränsleslangar, bränsleskenor, kopplingar, backventiler och test av bränsletanksläckage	X					
ELSYSTEM						
Batteriets kopplingar	X					
CVT-TRANSMISSION						
CVT-luftintag/-utlopp	X	X				
CVT-luftfilter	X	X				
VÄXELLÅDA						
Växellådsolja						X
Fordonshastighetsgivare		X				
DRIVSYSTEM						
Framdifferential/bakaxelväxel, oljenivå						X
Framdifferential/bakaxelväxel (tätningar och ventiler)	X					
Främre och bakre kardanaxelknut	X		X			
HJUL						
Hjulmuttrar/bultar	X			X		
Hjullager	X			X		
Beadlock-fälg				X		

PROTOKOLL FÖR INKÖRNINGSKONTROLL	BYT					
	JUSTERA					
	DRA ÅT					
	SMÖRJ					
	RENGÖR					
	INSPEKTERA					
STYRSYSTEM						
Styrsystem (rattstång, lager, osv.)	X					
Framhjulsinställning	X					
BROMSAR						
Bromsvätska	X					
SKYDDSSYSTEM FÖR FÖRARE OCH PASSAGERARE						
Säkerhetsbälten	X					
Sidonät	X				X	
KAROSS/CHASSI						
Störtburfästen	X			X		
Sätesspär	X					

UNDERHÅLLSSCHEMA

Underhåll är mycket viktigt för att se till att fordonet är i ett körsäkert skick. Korrekt underhåll är ägarens ansvar. Fordonet ska erhålla service enligt underhållsschemat.

Följande meddelande visas på mätaren efter var 50:e timmes användning, som en påminnelse om att utföra underhåll: **MAINTENANCE SOON (Underhåll krävs)**. För att radera meddelandet, se delavsnittet **FLERFUNKTIONSDISPLAY**.

Även om underhållsschemat följs, måste kontrollen före användning alltid utföras.

VARNING

Om fordonet inte underhålls korrekt enligt underhållsschemat och de angivna underhållsrutinerna kan det vara farligt att använda.

VAR 250 KM ELLER VAR 8:E DRIFTTIMME (DET SOM INTRÄFFAR FÖRST)

Vid dammiga eller leriga förhållanden: inspektera och rengör motorns luftfilter. Var särskilt uppmärksam på den andra sektionen (rena kammaren) i motorns luftfilterhus. Utför underhåll oftare om det behövs vid användning i extremt dammiga eller leriga miljöer.

Vid dammiga eller leriga förhållanden: inspektera och rengör CVT-luftfiltret. Utför underhåll oftare om det behövs vid användning i extremt dammiga eller leriga miljöer.

Inspektera, rengör och smörj (eller byt om nödvändigt) motorns lufttefterfilter (om ett sådant används).

VAR 500 KM ELLER VAR 16:E DRIFTTIMME (DET SOM INTRÄFFAR FÖRST)

Inspektera och rengör (eller byt om nödvändigt) motorns luftfilter (normala körförhållanden). Var särskilt uppmärksam på den andra sektionen (rena kammaren) i motorns luftfilterhus.

Inspektera och rengör CVT-luftfiltret (normala körförhållanden)

VAR 750 KM ELLER VAR 25:E DRIFTTIMME (DET SOM INTRÄFFAR FÖRST)

Inspektera bromsbeläggen

Dra åt hjulmuttrarna

Inspektera drivaxeldamasker och -skydd

Kontrollera att de bakre inneraxlarnas kylflänsar är rena och inte skadade

Inspektera passagerarhandtagens skick

Kontrollera funktionen hos förar- och passagerarsätets spärrar

Dra åt störtburfästen

VAR 1.500 KM ELLER VAR 50:E DRIFTTIMME (DET SOM INTRÄFFAR FÖRST)
Kontrollera batteriets skick
Kontrollera oljenivån hos framdifferential/bakaxelväxel
Kontrollera drivaxelknutarnas skick
Kontrollera främre/bakre kardanaxelknuts skick
Smörj främre/bakre kardanaxelknut (två smörjniplor fram och två bak)
Inspektera parallellstagsändarna
Kontrollera stötdämparna för läckage
Inspektera och rengör stötdämparnas sfäriska lager
Dra fast bultarna till främre och bakre stötdämpare
Inspektera och smörj alla fjädringsarmar
Kontrollera bromsvätskenivå
Smörj CVT-envägslager
Inspektera lerskrapa
Rengör avgassystemområdet

**VAR 3.000 KM ELLER VAR 100:E DRIFTTIMME
ELLER VARJE ÅR (DET SOM INTRÄFFAR FÖRST)**

Inspektera och rengör säkerhetsbältena (kontrollera om de har skador och om de fungerar på rätt sätt)

Inspektera sidonäten (om de har skador och om de går att spänna fast ordentligt)

Byt motorolja och -filter

Inspektera och justera ventilspelet

Inspektera och rengör ljuddämparens gnistskydd

Kontrollera kylvätskekoncentrationen

Inspektera spjällhuset

Rengör bränslepumpens förfilter

Kontrollera bränslepumpstrycket

Byt bränsleventilens luftningsfilter

Inspektera drivremmen

Inspektera, rengör och smörj remskivorna (drivande och driven)

Kontrollera växellådans oljenivå och skick

Inspektera hjullagren

Inspektera styrsystemet (rattstång, lager, osv.)

Inspektera och rengör bromssystemet

Kontrollera att ramen inte har skador

Byt bakaxelväxelolja

Inspektera den drivande remskivans centrifugalarmar och rullar

Inspektera och byt vid behov de åtta slitplattorna till bakfjädringens bussningar

Inspektera och byt vid behov de åtta slitplattorna till framfjädringens bussningar

Byt sfäriska lager till bakre stötdämpare

VAR 6.000 KM ELLER VAR 200:E DRIFTTIMME
ELLER VARTANNAT ÅR (DET SOM INTRÄFFAR FÖRST)

Byt motorkylvätska

Kontrollera kylsystemet och gör ett test för kylsystemläckage och kylarlockstryck

Kontrollera bränslesystemet och gör ett läckagetest

Byt tändstift.

Byt framdifferentialolja

Byt växellådsolja

Rengör fordonshastighetsgivaren

Byt bromsvätska

UNDERHÅLLSPROCEDURER

Det här avsnittet innehåller anvisningar för grundläggande underhållsprocedurer. Om du har de mekaniska kunskaper och verktyg som behövs kan du utföra de här procedurerna. Vänd dig annars till en auktoriserad Can-Am-återförsäljare.

Annat viktigt underhåll som anges i underhållsschemat, som är svårare och kräver specialverktyg, bör helst utföras av en auktoriserad Can-Am-återförsäljare.

OBSERVERA: Det går att radera underhållsmeddelandet genom att omväxlande trycka på frisläppsknappen och bromspedalen 3 gånger vid start.

VARNING

Såvida inget annat anges ska tändningsnyckeln alltid vridas till AV och tas ur innan något underhåll påbörjas.

VARNING

Om det blir nödvändigt att ta bort en låsanordning (t.ex. en låsbricka, låsmutter, osv.), ersätt alltid den borttagna detaljen med en ny.

Motorns luftfilter

ANMÄRKNING Modifiera aldrig luftintagssystemet. Annars kan motorns prestanda försämrats eller skador uppstå. Motorn är kalibrerad att fungera med just dessa delar.

OBSERVERA: Om fordonet ska användas i dammiga eller leriga miljöer rekommenderas att ett luftefterfilter, som medföljer fordonet, installeras under motorns huvudluftfilter i den andra sektionen (rena kammaren) i motorns luftfilterhus.

Riktlinjer för byte av motorns luftfilter

Frekvensen för byte av motorns luftfilter måste anpassas till körförhållandena eftersom det är oundgängligt för korrekt motorprestanda och för motorns livslängd.

Motorns luftfilter måste bytas oftare vid följande svåra terrängförhållanden:

- Körning på torr sand
- Körning på torr lerjord
- Körning på torra grusspår och -banor eller liknande
- Körning på platser med höga halter av frön eller agnar
- Körning under svåra snöförhållanden.

OBSERVERA: Vid körning i grupp under dessa förhållanden behöver luftfiltret bytas ännu oftare.

Borttagning av motorns luftfilter

1. Frigör huven enligt följande.

ANMÄRKNING Om den beskrivna proceduren för att öppna huven inte följs, kan huven skadas.

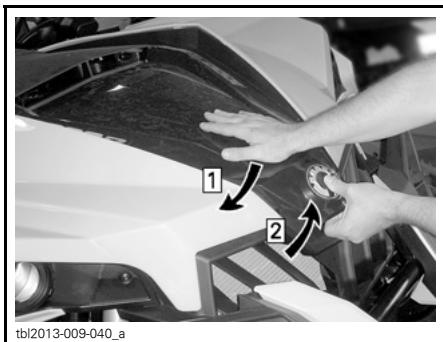

Step 1: Tryck ned huvan och HÅLL den nedtryckt
Step 2: Lyft huvens frontparti

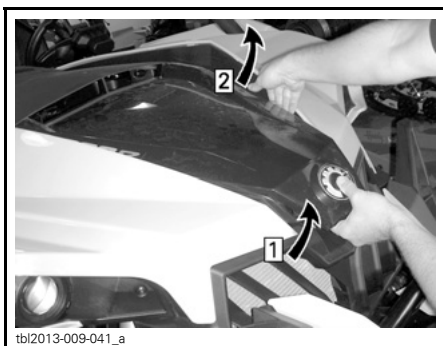

Step 1: Fortsätt att lyfta huvens frontparti
Step 2: Frigör försiktigt huvens spärr från dess hållare och frigör sedan den andra spärren på den andra sidan



LYFT UPP HUVEN HELT

2. Frigör klämmorna och ta bort locket till motors luftfilterhus.

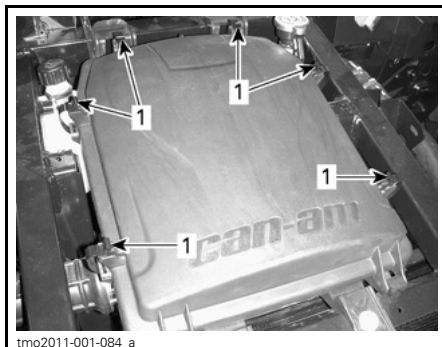

1. Frigör klämmorna

3. Ta bort motors luftfilter.

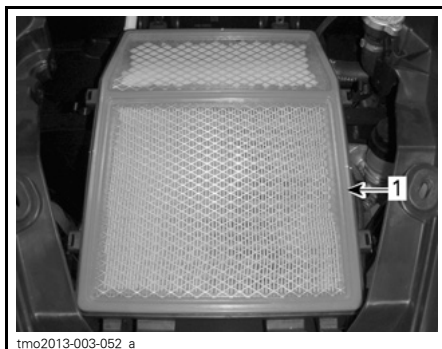

1. Motors luftfilter

4. Om det har installerats, ta bort det extra luftefterfiltret för motorn från den andra sektionen (rena kammaren) i motors luftfilterhus.

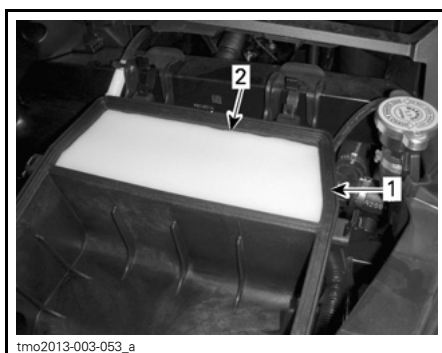

1. Andra sektionen (ren kammare)
2. Motors luftefterfilter

Rengöring av motorns luftfilterhus

1. Om det finns vatten i den första luftkammaren, avlägsna dräneringspluggen underifrån för att tömma ut vattnet.

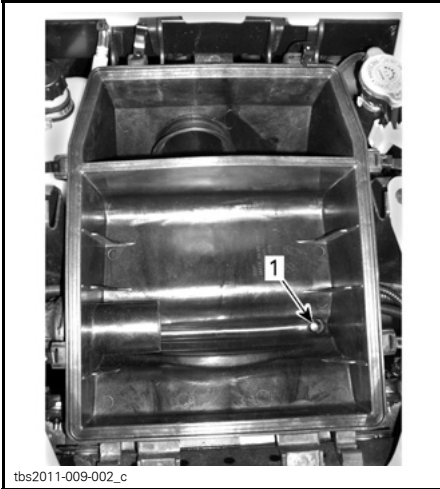

tbs2011-009-002_c

1. Dräneringsöppning

2. För att komma åt dräneringspluggen, ta av vänster sidopanel genom att skruva loss de fyra skruvarna.

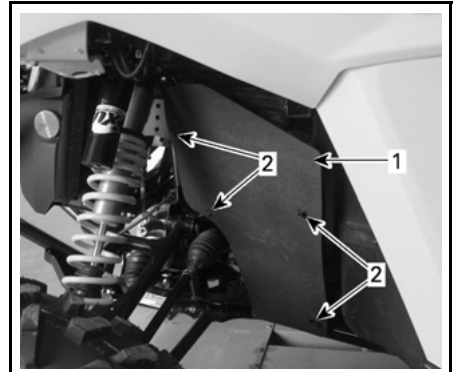

tmo2013-003-017_a

ÅTKOMST TILL DRÄNERINGSPLUGG FRÅN FORDONETS VÄNSTRA SIDA

1. vänster sidopanel
2. Skruvar



tbs2011-009-007_a

1. Ta bort dräneringspluggen för att tömma ut vattnet
3. Dammsug de båda sektionerna av motorns luftfilterhus.

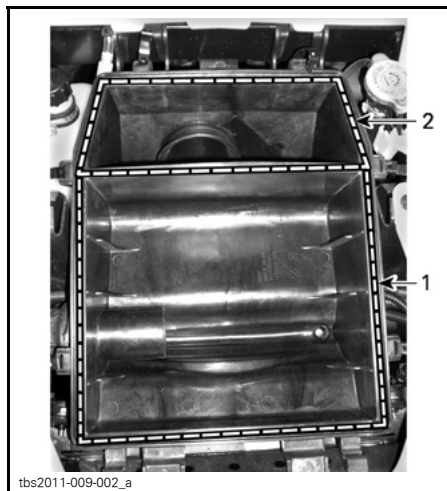

tbs2011-009-002_a

1. Första sektionen
2. Andra sektionen (ren kammare)

Inspektion av motorns luftfilterhus

Kontrollera att kanterna på motorns luftfilterhus, som håller filtret, är raka och inte skadade eller vridna.

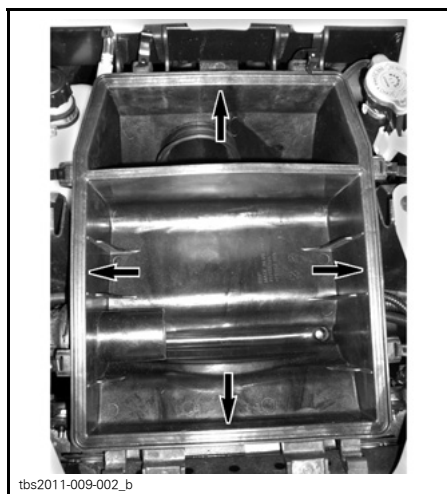

tbs2011-009-002_b

Rengöring av motorns luftfilter

Rengör motorns luftfilter genom att knacka på pappersselementet, så att kraftig smuts och damm avlägsnas från pappersfiltret.

ANMÄRKNING Vi rekommenderar inte att tryckluft används för att blåsa rent pappersselementet, eftersom det kan skada pappersfibrerna och minska dess filtreringsförmåga i dammiga miljöer. Om motorns luftfilter är alltför smutsigt och inte går att få rent med den rekommenderade proceduren bör filtret bytas.

Rengöring och smörjning av motorns lufttefterfilter

Inspektera, rengör och smörj eller byt ut (vid behov) motorns lufttefterfilter var 250 km eller var 8:e drifttimme (det som inträffar först).

Rengöring av motorns lufttefterfilter

1. Spreja motorns lufttefterfilter på båda sidorna med RENGÖRINGSLÖSNING FÖR LUFTFILTER (P/N 219 700 341).



219700341

RENGÖRINGSLÖSNING FÖR LUFTFILTER
(P/N 219 700 341)

2. Låt stå i 3 minuter.
3. Skölj med vanligt vatten, enligt anvisningarna på behållaren med rengöringslösning för luftfilter (UNI).
4. Torka motorns lufttefterfilter helt med hjälp av en luftkompressor.

OBSERVERA: Ytterligare en behandling kan behövas om delen är mycket smutsigt.

Smörjning av motorns luftfilter

1. Kontrollera att motorns luftfilter är rent.
2. Spreja LUFTFILTEROLJA (P/N 219 700 340) på motorns luftfilter, som först har torkats.



LUFTFILTEROLJA (P/N 219 700 340)

3. Låt stå i 3 till 5 minuter.
4. Avlägsna överflödiga olja genom att placera motorns luftfilter i en absorberande duk och trycka ihop försiktigt. Detta hjälper också till att fördela oljan över hela luftfilterret.
5. Återmontera motorns luftfilter på dess hållare.

Montering av motorns luftfilter

1. Om luftfilterret för motorn ska användas, placera gallret i den andra sektionen (rena kammaren) i motorns luftfilterhus.

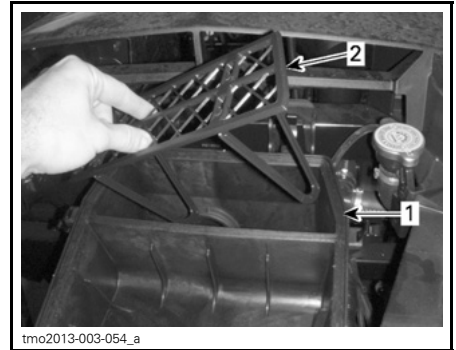

1. Andra sektionen (ren kammare)
2. Galler

2. Installera det smorda luftfilterret för motorn.

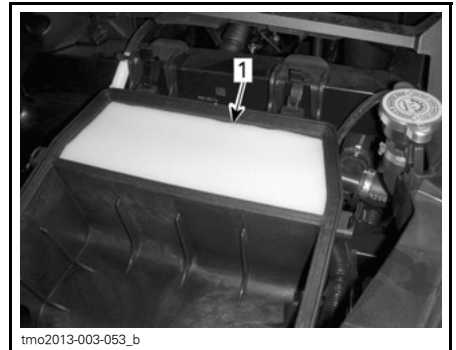

1. Motorns luftfilter

3. Installera motorns luftfilter.
4. Kontrollera att det inte finns något glapp mellan luftfilterets gummitätning och motorns luftfilterhus.

ANMÄRKNING Om passningen är dålig finns risken att damm tränger förbi motorns luftfilter.

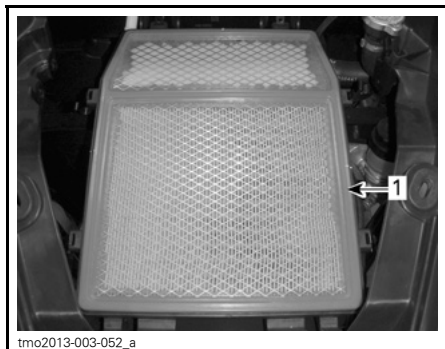

1. *Motorns luftfilter*

- Kontrollera att locket sitter tätt på motorns luftfilterhus innan klämmorna sätts tillbaka igen.

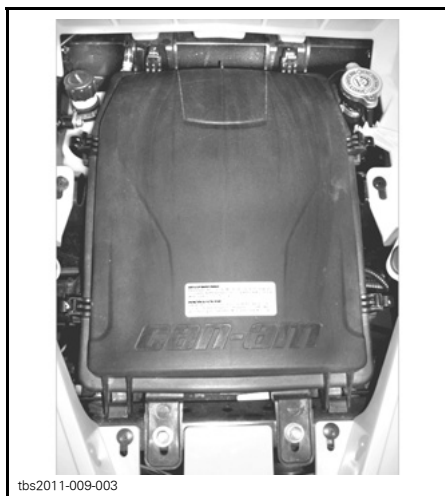

Framgrillsats

- Ta bort den främre vänstra inre stänkskärmen.
- Rensa bort skräp från framgrillsatsen.

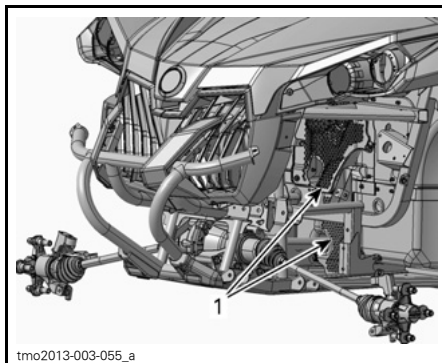

**FORDONETS FRONTPARTI -
KOMponenter borttagna för
tydlighetens skull**

- Framgrillsats*

- Rengör framgrillsatsen med vatten.

CVT-luftfilter

Frekvensen för inspektion och rengöring av CVT-luftfiltret måste anpassas till körförhållandena eftersom det är oumbärligt för korrekt motorprestanda och för motorns livslängd.

CVT-luftfiltret måste inspekteras och rengöras oftare vid följande svåra terrängförhållanden:

- Körning på torr sand
- Körning på torr lerjord
- Körning på torra grusspår och -banor eller liknande
- Körning i lera.
- Körning på platser med höga halter av frön eller agnar
- Körning under svåra snöförhållanden.

OBSERVERA: Vid körning i grupp under dessa förhållanden behöver luftfiltret bytas ännu oftare.

Borttagning av CVT-luftfilter

- Ta bort CVT-luftfiltrets plastkåpa på vänster sida av huvan i närheten av föraren.



1. CVT-luftfiltrets plastkåpa

2. Dra CVT-kåpan mot dig för att frigöra de båda spärrarna och skjut den bakåt.

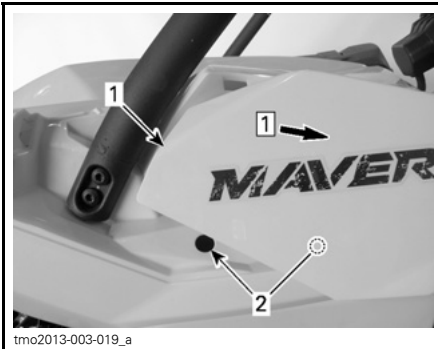

Step 1: Skjut bakåt

1. CVT-luftfiltrets plastkåpa
2. Spärrar

3. Dra ut CVT-luftfiltret.



1. CVT-luftfilter

Inspektion och rengöring av CVT-luftfilter

1. Inspektera filtret och byt ut det om det är skadat.



1. CVT-luftfilter

2. Rengör filtret med neutral tvål och vatten och skölj med vatten.
3. Skaka försiktigt bort överflödigt vatten och låt filtret torka i rumstemperatur.
4. Dammsug insidan av CVT-luftintaget.

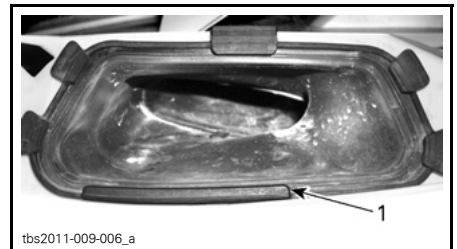

1. CVT-luftintag

Montering av CVT-luftfilter

1. Skjut CVT-kåpan framåt tills den sitter på plats och tryck in den för att låsa de båda spärrarna.

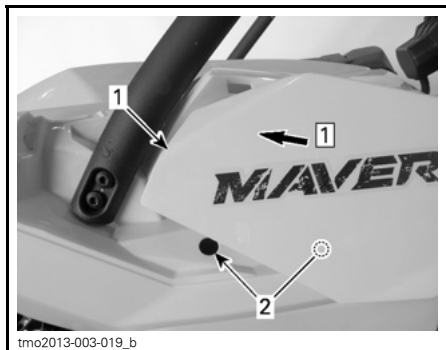

Step 1: Skjut framåt

1. CVT-luftfiltrets plastkåpa
2. Spärrar

OBSERVERA: Genom att hålla CVT-luftfiltret rent maximeras luftflödet vilket ger CVT-komponenterna en optimal livslängd.

Motorolja

Kontroll av motorns oljenivå

ANMÄRKNING Om motorn körs med fel oljenivå kan svåra skador uppstå.

OBSERVERA: Mätsticken finns under passagerarsätet.

Se till att fordonet står på ett jämnt underlag och att motorn är kall. Kontrollera sedan oljenivån:

1. Ta bort passagerarsätet.
2. Skruva loss mätsticken, ta ut den och torka av den.



1. Oljemätsticka

3. Sätt tillbaka mätsticken och skruva in den helt.
4. Ta bort mätsticken och kontrollera oljenivån. Den bör ligga nära eller vid det övre märket.



TYPBILD

1. MIN
2. MAX
3. Gränsvärden

För påfyllning av olja, ta bort mätsticken. Sätt en tratt i mätstickans rör.

Fyll på en liten mängd rekommenderad olja och kontrollera nivån på nytt.

Upprepa procedurerna ovan tills oljenivån når det övre märket på mätsticken.

OBSERVERA: Fyll inte på för mycket. Torka av ev. utspilld olja.

Dra åt mätsticken ordentligt.

Installera passagerarsätet.

Rekommenderad motorolja

REKOMMENDERAD MOTOROLJA	
SÄSONG	TYP
Sommar	XPS 4-TAKT DELSYNTEOLJA (SOMMAROLJA) (P/N 293 600 121)
Vinter	XPS 4-TAKT SYNTEOLJA (ALLA KLIMAT) (P/N 293 600 112)

OBSERVERA: XPS-oljan är speciellt formulerad för den här motorns smörjkrav. BRP rekommenderar starkt att BRP XPS 4-taktsolja används.

ANMÄRKNING Skador som uppstår på grund av att olja har använts som inte lämpar sig för denna motor, täcks inte av BRP:s begränsade garanti.

Om XPS-motorolja inte går att få tag på, använd en SAE 5W40 fyrtaktsmotorolja som uppfyller eller överträffar kraven för API-klasserna SM, SL eller SJ. Kontrollera alltid etiketten med API-certifieringen på oljekannan för att vara säker på att den har minst en av ovanstående kvalitetsklassifikationer.

Byte av motorolja

Placera fordonet på ett jämnt underlag. Oljebyte och byte av oljefiltret ska utföras med varm motor.

⚠ FÖRSIKTIGHET Motorolja kan vara mycket het. Vänta tills motorolja är endast varm.

Sätt ett uppsamlingskärl under dräneringspluggen.

Rengör området runt dräneringspluggen.

Skruva loss dräneringspluggen och kassera tätningringen.

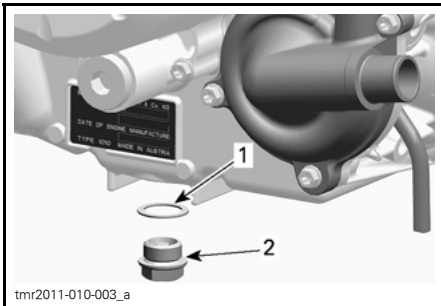

1. Tätningring
2. Dräneringsplugg

Ta ut oljemätstickan.

Låt all olja tömmas ut ur vevhuset.

Rengör den magnetiska dräneringspluggen från metallflis och avlagringar. Flis eller avlagringar tyder på interna problem i motorn.

Installera en NY tätningring på dräneringspluggen.

ANMÄRKNING Använd aldrig samma tätningring. Byt alltid ut den mot en ny.

Installera och momentdra dräneringspluggen till rekommenderat moment.

MOMENT FÖR DRÄNERINGSPLUGG
30 N•m ± 2 N•m

Byt oljefiltret. Se *OLJEFILTER* i detta delavsnitt.

Fyll på motorn med rekommenderad motorolja.

MOTOROLJEKAPACITET
2 L

Oljefilter

Åtkomst till oljefiltret

Ta bort passagerarsätet.

Ta bort motorkonsolpanelen på höger sida.

Borttagning av oljefilter

Rengör oljefilterområdet.

Ta bort oljefilterlockets skruvar.

Ta bort oljefilterlocket.

Ta bort oljefiltret.

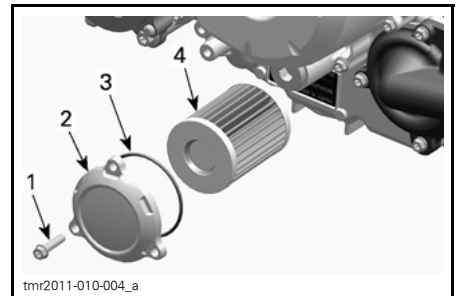

1. Oljefilterskruv
2. Oljefilterlock
3. O-ring
4. Oljefilter

Montering av oljefilter

Kontrollera om det finns smuts och andra partiklar omkring oljefiltrets in- och utlopp. Rengör vid behov.

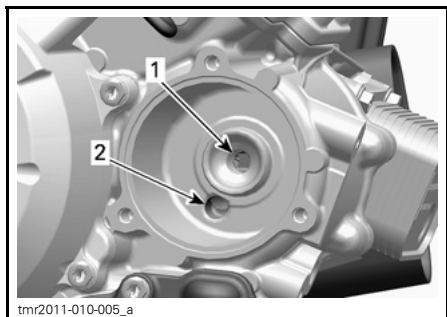

1. Utlopp till systemet som förser motorn med olja
2. Inlopp från oljepumpen till oljefiltret

Montera en NY O-ring på oljefilterlocket.

Montera filtret i locket.

Applicera motorolja på O-ringen och smörjfett på änden av filtret.

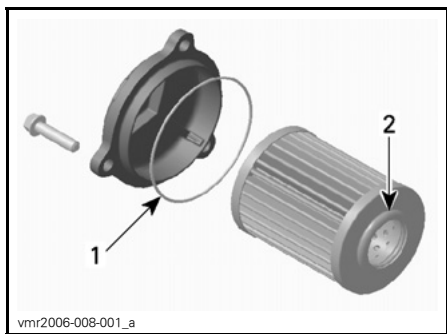

1. Olja lätt
2. Olja lätt

Montera locket på motorn.

Momentdra oljefilterlockets skruvar till rekommenderat moment.

MOMENT FÖR OLJEFILTERLOCKETS
SKRUVAR

10 N•m ± 1 N•m

Kylare

Inspektion och rengöring av kylare

Öppna huven för att komma åt kylaren.

ANMÄRKNING Om den beskrivna proceduren för att öppna huven inte följs, kan huven skadas.

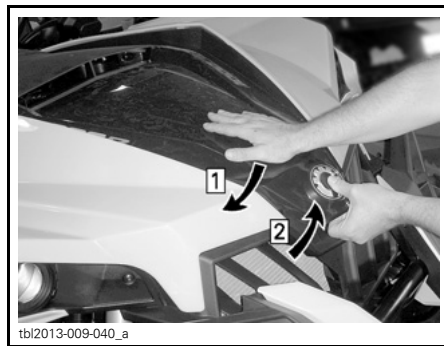

- Step 1: Tryck ned huven och HÅLL den nedtryckt
Step 2: Lyft huvens frontparti

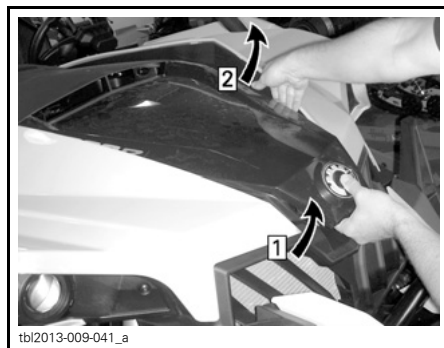

- Step 1: Fortsätt att lyfta huvens frontparti
Step 2: Frigör försiktigt huvens spärr från dess hållare och frigör sedan den andra spärren på den andra sidan



LYFT UPP HUVEN HELT

Lossa klämman till den elektriska kabeln som är fäst i kylarkåpan.



PLACERAD BAKOM KYLARKÅPAN PÅ HÖGER SIDA

1. Elektrisk kabel

Lossa den nedre bulten och skruva loss de två övre bultarna på stötfångaren. Tippa stötfångaren framåt.

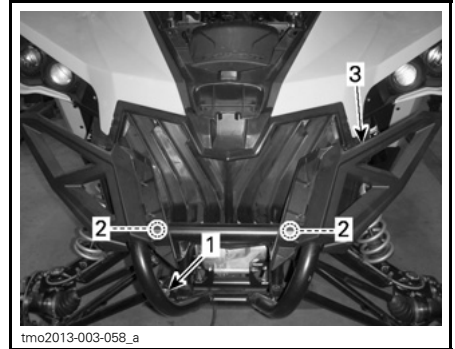

1. Nedre bult
2. Övre bultar
3. Stötfångare

Skruva loss åtta bultar från kylarens plastkåpa och ta av den.

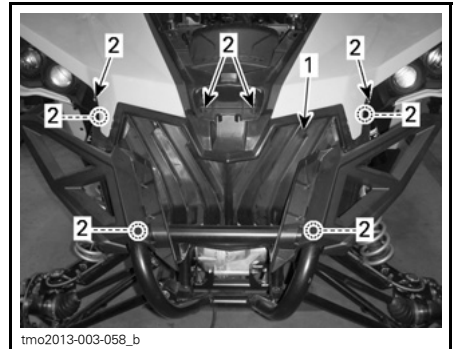

1. Kylarens plastkåpa
2. Bultar

Kontrollera regelbundet att området omkring kylaren är rent.



1. Kylare

Kontrollera kylare och slangar för läckage eller andra skador.

Inspektera kylflänsarna. De måste vara rena, fria från lera, smuts, löv och andra avlagringar som kan hindra kylaren från att fungera.

Använd gärna en trädgårdsslang om sådan finns.

⚠ FÖRSIKTIGHET Rengör aldrig kylaren för hand medan den är varm. Låt kylaren svalna före rengöring.

ANMÄRKNING Var försiktig så att kylflänsarna inte skadas vid rengöring. Använd inga föremål/verktyg som kan skada dem. Använd endast lågt tryck vid rengöring. Använd aldrig HÖGTRYCKSTVÄTT.

Återmontera kylarens plastkåpa, stötfångaren och huven i omvänd ordning mot demonteringen.

Motorkylvätska

Kontroll av motorns kylvätskenivå

⚠ VARNING

Kontrollera kylvätskenivån med kall motor.

1. Placera fordonet på ett jämnt underlag.
2. Frigör huven enligt följande.

ANMÄRKNING Om den beskrivna proceduren för att öppna huven inte följs, kan huven skadas.

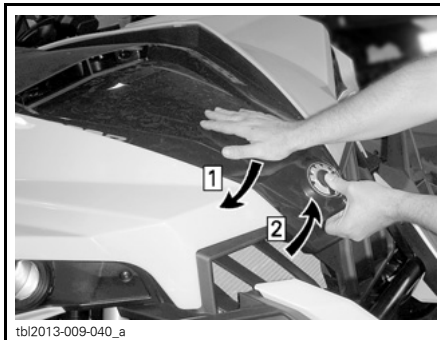

Step 1: Tryck ned huven och HÅLL den nedtryckt
Step 2: Lyft huvens frontparti

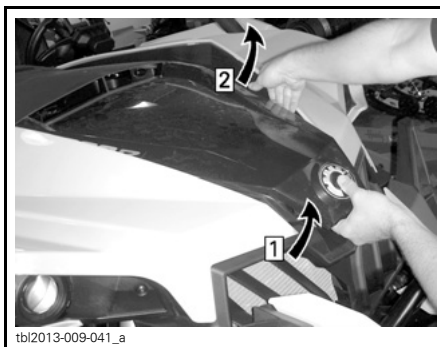

Step 1: Fortsätt att lyfta huvens frontparti
Step 2: Frigör försiktigt huvens spärr från dess hållare och frigör sedan den andra spärren på den andra sidan



LYFT UPP HUVEN HELT

3. Ta bort kylarens trycklock.



1. Kylarens trycklock



tbi2013-009-051_a

Kylvätskenivån ska vara vid **MIN**-märket när motorn är **KALL**.

4. Kontrollera att kylsystemet är fyllt upp till trycklockets nederdel.

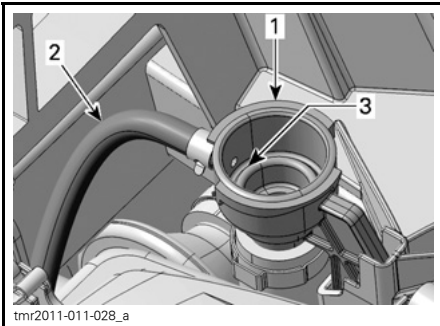

tmr2011-011-028_a

1. Kylsystemets påfyllningsadapter
2. Expansionstankslang
3. Kylsystemets full-nivå (trycklockets nederdel)

5. Fyll på kylvätska i systemet vid behov.
6. Sätt tillbaka kylarens trycklock.
7. Kontrollera kylvätskenivån i expansionstanken.

OBSERVERA: Kylvätskenivån går att se på sidan av expansionstanken för kylvätska.



tbi2013-009-043_a

EXPANSIONSTANK FÖR KYLVÄTSKA

8. Fyll på kylvätska om det behövs.
9. Ta av påfyllningslocket från expansionstanken.
10. Fyll på kylvätska upp till **MIN**-märket. Använd en trätt för att undvika spill. **Fyll inte på för mycket.**
11. Sätt tillbaka påfyllningslocket.
12. Stäng och spärra huven.

Rekommenderad motorkylvätska

KYLVÄTSKA	
Av BRP rekommenderad produkt	BRP KYLME-DELSBLANDNING (P/N 219 700 362)
Alternativ eller om ovanstående inte finns	Blandning av destillerat vatten och frostskyddsvätska (50% destillerat vatten, 50% frostskyddsvätska)

ANMÄRKNING Använd alltid etylenglykolbaserat frostskyddsmedel innehållande korrosionsskyddsmedel speciellt avsedd för förbränningsmotorer av aluminium.

Byte av motorkylvätska

Dränering av kylsystemet

⚠ VARNING

Ta inte bort trycklocket eller lossa dräneringspluggen för kylvätska medan motorn är varm, för att undgå risk för brännskador.

1. Ta av huven.
2. Ta bort kylarens trycklock.



1. Kylarens trycklock

3. Lossa dräneringspluggen för kylvätskan och töm ut kylvätskan i en lämplig behållare.

OBSERVERA: Dräneringspluggen går att nå från fordonets undersida.

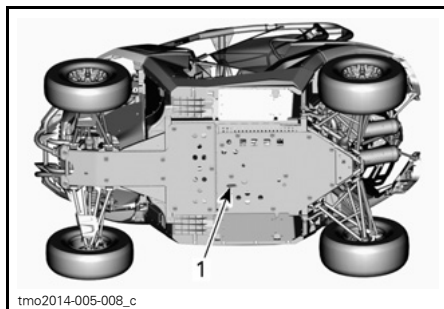

1. Åtkomst till kylsystemets dräneringsplugg

OBSERVERA: Skruva inte loss dräneringspluggen för kylvätska helt.

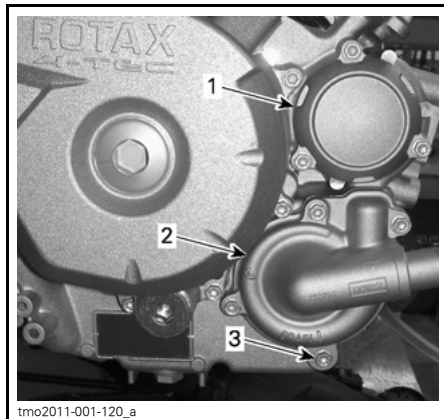

1. Oljefilterlock
2. Kylvätskepumpkåpa
3. Dräneringsplugg för kylvätska

4. Lossa den nedre kylarslangen och töm ut kvarvarande kylvätska i en lämplig behållare.

OBSERVERA: Notera var slangklämman sitter på den nedre kylarslangen vid kylaren.

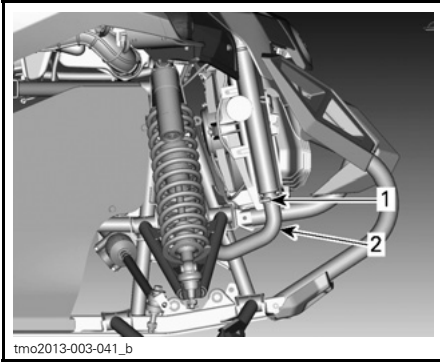

1. Notera slangklämmans position
2. Dra kylarslangen nedåt och ta bort den

5. Töm kylsystemet helt.
6. Sätt tillbaka kylsystemets dräneringsplugg.

**MOMENT FÖR KYLSYSTEMETS
DRÄNERINGSPLUGG**

9 N•m till 11 N•m

7. Återmontera kylarslangen med slangklämman som före borttagningen.

KYLARSLANGKLÄMMA

2,5 N•m till 3,5 N•m

8. Dränera kylsystemets expansions-tank med hävert.
9. Fyll på kylvätska i kylsystemet. Se proceduren i **LUFTNING AV KYLSYSTEMET**.

Luftning av kylsystemet

1. Skruva loss luftningsskruvarna på termostathusets lock, på både den främre och bakre cylindern.

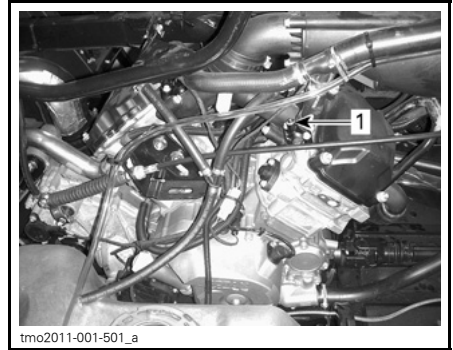

1. Främre cylinderns luftningsskruv

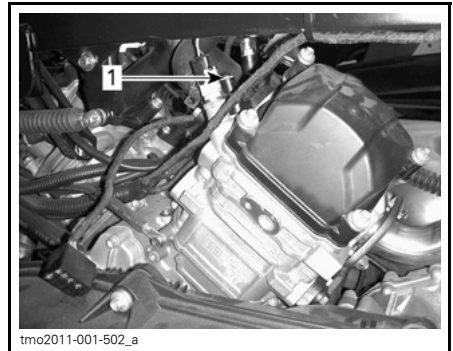

1. Bakre cylinderns luftningsskruv

2. Ta bort trycklocket.
3. Fyll kylsystemet tills kylvätska kommer ut via luftningsskruven/-skruvarna.
4. Återmontera luftningsskruven/-skruvarna med **NY(A)** tätning(ring(ar) och momentdra enligt följande tabell.

MONTERING AV LUFTNINGSSKRUV

TÄTNINGS-RING	MOMENT
Ny	4,4 N•m till 5,6 N•m

5. Fortsätt fylla på kylvätska tills systemet har fyllts upp till trycklockets nederdel i påfyllningsadaptorn.

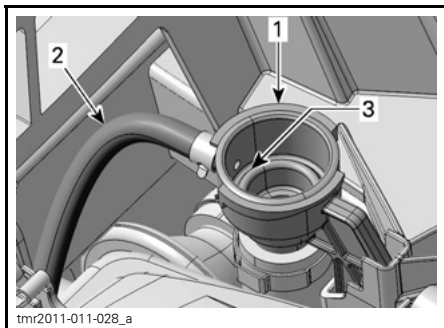

1. Kylsystemets påfyllningsadapter
2. Expansionstankslang
3. Kylsystemets full-nivå (trycklockets nederdel)

6. Sätt tillbaka trycklocket.

ANMÄRKNING Följande steg måste utföras enligt anvisningarna för att säkerställa korrekt luftning av kylsystemet, i tillägg till ovanstående steg.

7. Lyft hela fordonets frontparti så att framhjulen är 65 cm över marken i minst 1 minut.

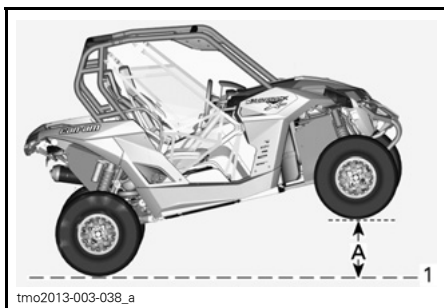

HELA FRONTPARTIET LYFT

1. Marknivå

A. 65 cm

8. Sänk ned fordonet till marken igen.
9. Ta bort trycklocket och fyll på kylvätska efter behov.
10. Sätt tillbaka trycklocket.
11. Lyft förarsidan av fordonet 65 cm ovanför horisontalläget i minst 1 minut.

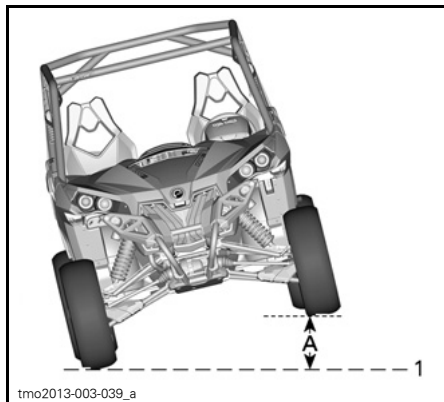

FÖRARSIDAN LYFT

1. Marknivå

A. 65 cm

12. Sänk ned fordonet till marken igen.
13. Ta bort trycklocket och fyll på kylvätska om det behövs, upp till trycklockets nederdel i påfyllningsadaptern.

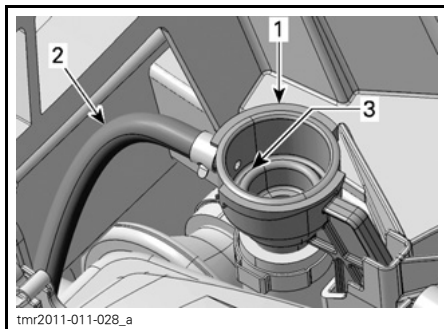

1. Kylsystemets påfyllningsadapter
2. Expansionstankslang
3. Kylsystemets full-nivå (trycklockets nederdel)

14. Sätt tillbaka trycklocket.
15. Kontrollera kylvätskenivån i expansionstanken och fyll på (om det behövs) upp till MIN-märket.
16. Kör motorn på tomgång med trycklocket PÅ tills kylfläkten körs igång för andra gången.
17. Stäng av motorn och låt den svalna.

⚠ VARNING

Ta inte bort trycklocket om motorn är varm, för att undgå risk för brännskador.

18. När motorn har svalnat, ta bort trycklocket och fyll på kylvätska efter behov.
19. Sätt tillbaka trycklocket.
20. Kontrollera kylvätskenivån i expansionstanken. Fyll på kylvätska vid behov. Se *KONTROLL AV MOTORNS KYLVÄTSKENIVÅ* i detta delavsnitt.

Ljuddämparens gnistskydd**Rengöring av ljuddämparens gnistskydd**

Sotavlagringar måste regelbundet rensas ut ur ljuddämparna.

⚠ VARNING

Kör aldrig motorn i ett stängt utrymme. Utför aldrig denna procedur direkt när motorn har stängts av, eftersom avgassystemet då är mycket varmt. Se till att området är fritt från brännbara material. Bär ögonskydd och skyddshandskar. Stå aldrig bakom fordonet vid rensning av avgassystemet. Följ alla gällande lagar och förordningar.

Välj ett välventilerat utrymme och se till att ljuddämparna har svalnat.

Placera växeln i läget PARKERING.

Avlägsna renspluggarna från ljuddämparna.

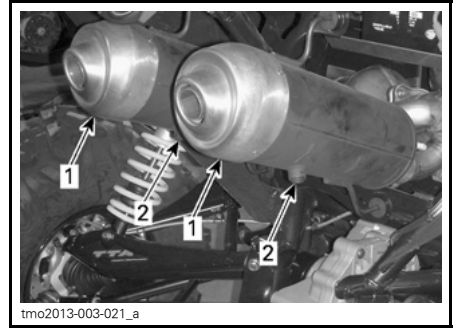

1. Ljuddämpare
2. Renspluggar

Blockera ljuddämparnas öppningar med en trasa och starta motorn.

Öka motorns varvtal tillfälligt, flera gånger, för att rensa ljuddämparna från ackumulerade sotavlagringar.

Stäng av motorn och låt ljuddämparna svalna.

Sätt tillbaka renspluggarna.

Växellådsolja**Kontroll av växellådans oljenivå**

Placera fordonet på jämnt underlag. Välj växeln PARKERING.

Kontrollera oljenivån i växellådan genom att ta ut oljenivåpluggen.

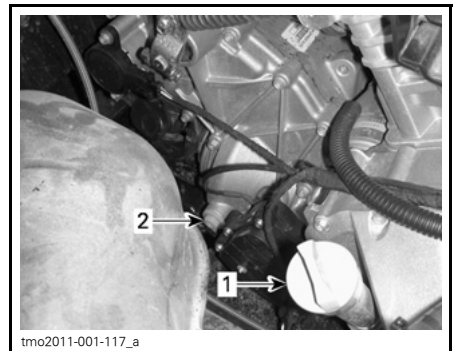

1. Mätsticka för motorolja
2. Växellådans oljenivåplugg

Oljan ska stå i jämnhöjd med botten av oljenivåhålet.

ANMÄRKNING Om växellådan används med felaktig oljenivå kan följden bli allvarliga skador på växellådan.

Rekommenderad växellådsolja

Använd följande växellådsolja.

REKOMMENDERAD VÄXELLÅDSOLJA
XPS syntetisk växellådsolja (P/N 293 600 140)

OBSERVERA: XPS-oljan är speciellt formulerad för denna växellådas smörjkrav. BRP rekommenderar starkt användning av BRP XPS-olja. Om XPS syntetisk växellådsolja inte går att få tag på, använd följande:

KRAV PÅ VÄXELLÅDSOLJA
75W140 API GL-5 syntetisk växellådsolja

ANMÄRKNING Använd inte någon annan oljetyp vid service.

Byte av växellådsolja

OBSERVERA: Vid byte av växellådsolja bör fordonets hastighetssensor (VVS) rengöras samtidigt.

Placera fordonet på jämnt underlag.

Rengör området runt dräneringspluggen.

Rengör området runt oljenivåpluggen.

Placera ett uppsamlingskärl under fordonet, under oljedräneringspluggen.

Ta bort oljenivåpluggen.

Ta bort växellådans dräneringsplugg.

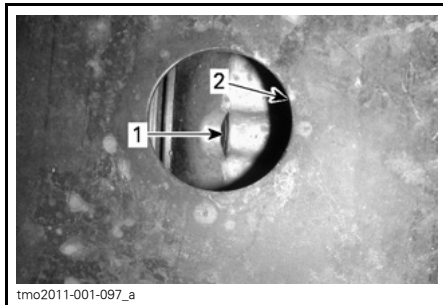

1. Oljedräneringsplugg
2. Öppning i hasplåten

Låt all olja tömmas ut ur växellådan.

Återmontera dräneringspluggen.

OBSERVERA: Gör rent dräneringspluggen från eventuella metallpartiklar före återmontering.

Fyll på växellådan.

ANMÄRKNING Använd **ENDAST** den rekommenderade typen av olja.

Oljan ska stå i jämnhöjd med botten av oljenivåöppningen.

ANMÄRKNING Fyll inte på för mycket.

Sätt tillbaka oljenivåpluggen.

Torka av ev. utspilld olja.

Tändstift

Åtkomst till tändstift

1. Demontera båda sätena.
2. Ta bort den övre konsolens hållskruvar och plastnitar.
3. Lyft den övre konsolen så mycket att det går att ta bort den nedre konsolen.
4. Ta bort den nedre konsolens plastnitar.
5. Dra ut den nedre konsolen ur dess fäste.

Borttagning av tändstift

Koppla ur tändstiftskabeln.

OBSERVERA: Proceduren för borttagning av tändstift är densamma för båda cylindrarna.

Rengör tändstiftet och topplocket med tryckluft.

⚠ FÖRSIKTIGHET Bär alltid skyddsglasögon vid användning av tryckluft.

Skruva loss tändstiftet helt och avlägsna det.

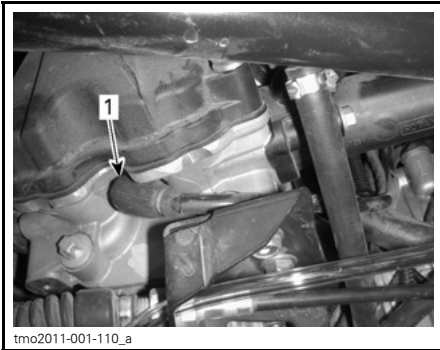

HÖGER SIDA — BAKRE CYLINDER
1. Tändstift

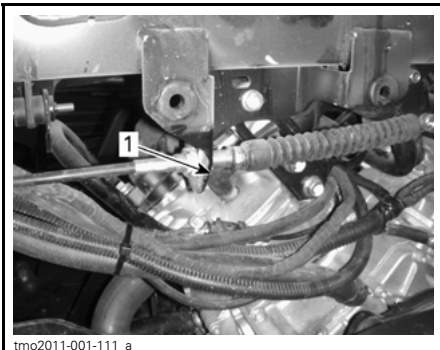

VÄNSTER SIDA — FRÄMRE CYLINDER
1. Tändstift

Montering av tändstift

Före monteringen, kontrollera att kontaktytan mellan topplock och tändstift är fri från smuts.

Använd ett bladmått och ställ in elektrodavståndet.

ELEKTRODAVSTÅND	
0,9 mm	

Smörj tändstiftsgångorna med ett kopparbaserat antikärvmiddel.

Skruva i tändstiftet i topplocken för hand och dra åt med en momentnyckel och lämplig hylsa.

⚠ FÖRSIKTIGHET Dra inte åt tändstiften för hårt, annars kan motorn skadas.

MOMENT	
Tändstift	11 N•m

CVT-kåpa

OBSERVERA: Vissa bilder är tagna med motorn borttagen från fordonet, för tydlighetens skull. Motorn behöver inte tas bort för att utföra följande instruktioner.

Denna CVT behöver inte smörjas. Smörj aldrig några komponenter utom den drivande remskivans enväggskoppling.

⚠ VARNING
Vidrör aldrig CVT när motorn är igång. Kör aldrig fordonet med CVT-kåpan borttagen.

⚠ VARNING
Motorn måste ha svalnat innan kåpan tas bort. Bär alltid skyddshandskar för att ta bort kåpan.

Placera fordonet på jämnt underlag. Välj växeln PARKERING.

Åtkomst till CVT-kåpa

1. Ta bort det vänstra sätet.
2. Ta bort de nio plastnitarna för att ta bort vänster sidas konsolpanel.

OBSERVERA: Använd spårskruvmejseln i verktygssatsen för att ta loss plastnitarna.

3. Dra försiktigt ut panelen.
4. Ta bort de åtta plastnitarna för att ta bort förvaringsfacket under sätet.

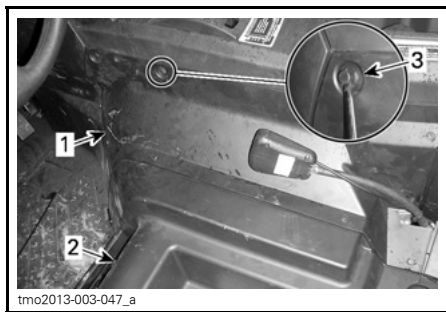

1. Konsolpanel på vänster sida
2. Förvaringsfack under sätet
3. Plastnitar

OBSERVERA: Denna del är fortfarande fäst i fordonet med säkerhetsbältet. Ta inte loss den.

Demontering av CVT-kåpa

Lossa klämman till CVT-utloppsslangen.

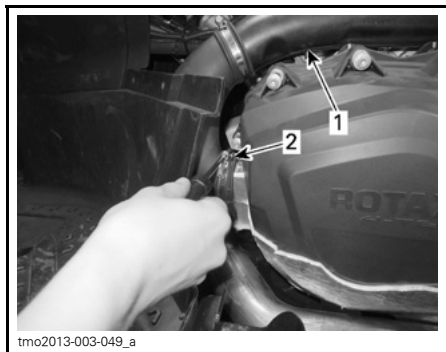

1. CVT-utloppsslang
2. Klämma

Ta bort de tretton skruvarna till CVT-kåpan.

OBSERVERA: De fyra nedre skruvarna till CVT-kåpan kan nås genom de fyrkantiga hålen i den mittersta hasplåten.

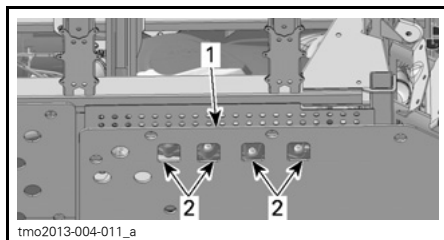

1. Mittersta hasplåt
2. Åtkomsthål

OBSERVERA: Använd skruvnyckeln i verktygssatsen för att avlägsna skruvarna.



1. Nedre skruvar

OBSERVERA: Skruva loss den övre mittersta skruven sist, så att kåpan har stöd under demonteringen.

OBSERVERA: Använd inte en el- eller tryckluftsdreven mutterdragare för att avlägsna CVT-kåpans skruvar.

Ta av CVT-kåpan och dess packning.

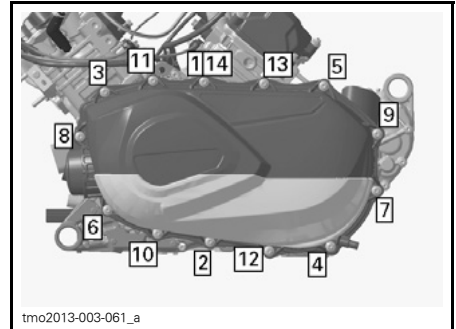
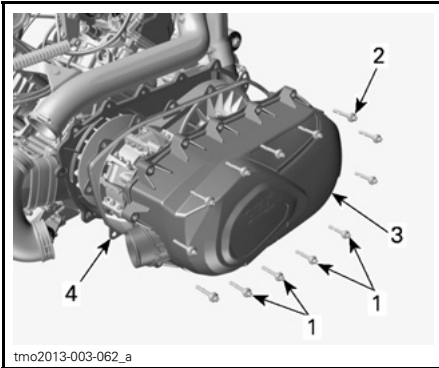

ÅTDRAGNINGSSEKVENS FÖR CVT-KÅPAN

CVT-KÅPANS SKRUVAR	
Åtdragningsmoment	7 N•m ± 0,8 N•m

1. CVT-kåpans nedre skruvar
2. CVT-kåpans skruvar
3. CVT-kåpa
4. Packning

Kontrollera att det inte finns något skräp inuti de främre och bakre CVT-utloppslangarna.

Drivrem

Demontering av drivrem

ANMÄRKNING Om drivremmen är trasig måste CVT, kåpa och luftutlopp rengöras.

Ta av CVT-KÅPAN.

Öppna den drivna remskivan.

VERKTYG SOM KRÄVS	
AVDRAGA- RE/LÅSVERKTYG (P/N 529 036 098)	

Skruva in verktyget (som medföljer i verktygssatsen) i det gängade hålet i den drivna remskivan och dra åt för att öppna skivan.

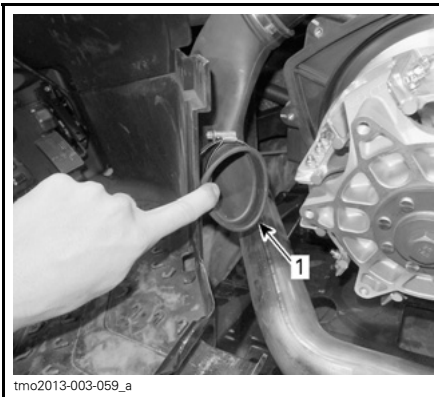

TYPBILD

1. Inuti CVT-utloppslang

Montering av CVT-kåpa

Installera den övre mittersta skruven först.

Dra åt CVT-kåpans skruvar i följande sekvens.

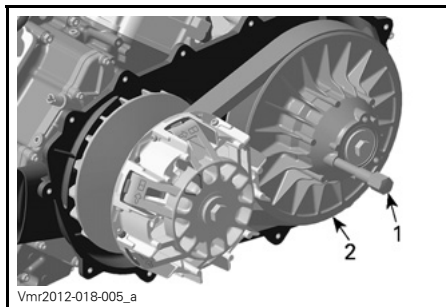

TYPBILD

1. Avdragare/låsverktyg
2. Fast brytskiva i den drivna remskivan

Ta loss remmen genom att dra den över den fasta brytskivans överkant, som i bilden.

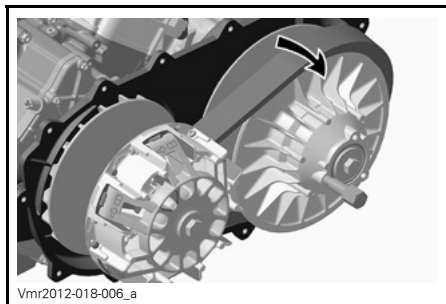

Inspektion av drivrem

För inspektion av drivremmen, se *INSPEKTERA DRIVREMMEN* i delavsnittet *UNDERHÅLLSPROCEDURER*.

Montering av drivrem

Använd motsatt procedur för montering. Var uppmärksam på följande detaljer.

Bästa möjliga livslängd för drivremmen uppnås om drivremmen har korrekt rotationsriktning. Montera den så att pilen som är tryckt på remmen pekar mot fordonets frontparti, sett ovanifrån.

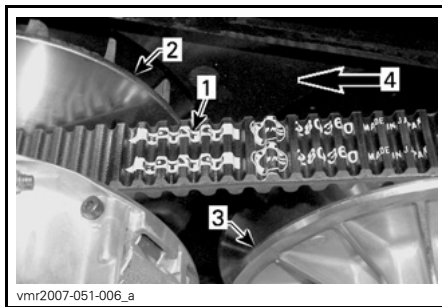

1. Pil tryckt på remmen
2. Drivande remskiva (fram)
3. Driven remskiva (bak)
4. Rotationsriktning

OBSERVERA: Vrid den drivna remskivan tills den lägsta delen av kuggarna på drivremmens utsida är kant i kant med den drivna remskivan.



1. Lägsta delen av kuggarna kant i kant med drivremmens utsida

Avgassystemområdet

Åtkomst till avgassystemområdet

För åtkomst till avgassystemområdet, se *ÅTKOMST TILL CVT-KÅPA* för demontering av sidokonsolpanelen på vänster sida och förvaringsfacket under sätet på förarsidan.

Rengöring av avgassystemområdet

⚠ VARNING

Motorn och avgassystemet måste svalna innan skräp och smuts kan avlägsnas. Bär alltid skyddshandskar för att ta bort skräp och smuts.

1. Ta på skyddshandskarna och avlägsna skräp och smuts runt avgasområdet.

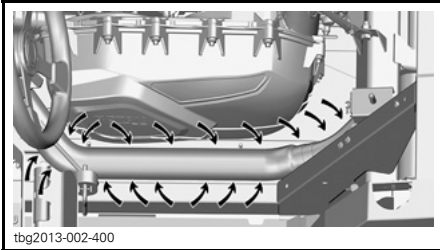

2. Använd en trädgårdsslang och rengör området noga, så att inget skräp är i kontakt med avgassystemet.

Batteri

Batteriunderhåll

ANMÄRKNING Ladda aldrig ett batteri medan det är installerat i fordonet.

Dessa fordon är utrustade med ett VRLA-batteri (ventilreglerat blysyrebatteri). Det kallas för ett underhållsfritt batteri eftersom elektrolytnivån inte behöver justeras genom påfyllning av vatten.

ANMÄRKNING Avlägsna aldrig batteriförseglingen.

Avlägsna batteriet

För att komma åt batteriet, avlägsna skruvarna, muttrarna och accesspanelen.

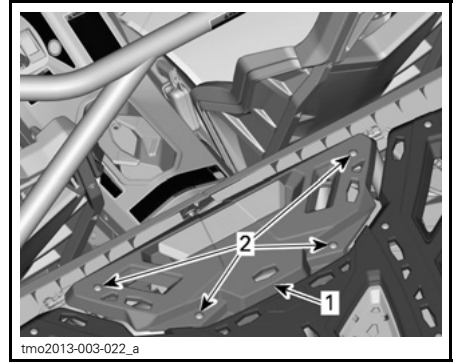

1. Batteriets accesspanel
2. Skruvar och muttrar

Koppla loss den SVARTA (-) kabeln först, därefter den RÖDA (+) kabeln.

ANMÄRKNING Koppla alltid loss kablarna i denna ordning: SVART (-) kabel först.

Ta bort batterihållarens fästmutter.

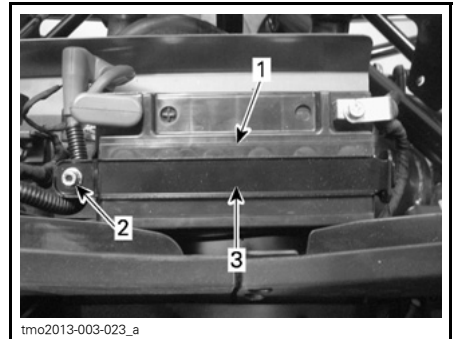

1. Batteri
2. Fästmutter till batterihållare
3. Batterihållare

Ta bort batterihållaren.

Avlägsna batteriet.

Rengöring av batteriet

Rengör batteri, batterihölje och batteripoler med bikarbonat löst i vatten.

Avlägsna rost från batterikabeländar och batteripoler med en styv stålborsste. Batterihöljet rengörs med en mjuk borste och bikarbonat och vatten.

Montering av batteriet

Använd motsatt procedur för montering av batteriet.

ANMÄRKNING Fel anslutning av batterikablarna (omvänd polaritet) leder till skada på spänningsregulatorn.

⚠ FÖRSIKTIGHET Anslut alltid den RÖDA (+) kabeln först och därefter den SVARTA (-) kabeln.

Säkringar

Byte av säkring

Om en säkring är skadad, byt ut den mot en säkring med samma amperetal.

ANMÄRKNING Använd inte en säkring med högre amperetal eftersom detta kan orsaka allvarliga skador.

Säkringsboxarnas placering

Detta fordon har två säkringsboxar. Huvudsäkringsboxen är placerad vid förarens fötter och tillbehörsäkringsboxen finns baktill i fordonet, nära spänningsregulatorn till höger om batteriet.

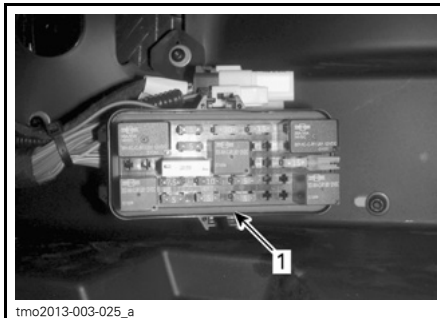

tmo2013-003-025_a

1. Huvudsäkringsbox



tmo2013-003-056_a

1. Tillbehörsäkringsbox

Beskrivning av säkringsbox

TILLBEHÖRSSÄKRINGSBOX		
NR	BESKRIVNING	AMPERETAL
F1	Huvudsäkring	40 A
F2	Tillbehör (huvudsäkring)	50 A
F3	Används ej	50 A

HUVUDSÄKRINGSBOX		
NR	BESKRIVNING	AMPERETAL
F4	Hastighetsmätare/relä	10 A
F5	Tändning/insprutare	7,5 A
F6	Motorkontrollmodul (ECM)	5 A
F7	Vinsch 2/4-hjulsdrift	5 A

HUVUDSÄKRINGSBOX		
NR	BESKRIVNING	AMPERE-TAL
F8	Tändningslås/klocka	5 A
F9	Kylfläkt	25 A
F10	Europeisk komponent	5 A
F11	Lampor	30 A
F12	Likströmsuttag	15 A
F13	Relä/drivare	5 A
F14	Tillbehör 2	15 A
F15	Bränslepump	5 A

OBSERVERA: Säkringarna identifieras på insidan av säkringsboxens lock.

Lampor

Kontrollera alltid att lamporna fungerar efter byte.

Byte av lampa till strålkastare och främre riktningvisare

ANMÄRKNING Vidrör aldrig glaset på en halogenlampa med fingrarna, det försämrar hållbarheten. Om du har rört vid glaset, rengör det med isopropylalkohol som inte efterlämnar någon hinna på lampan.

Koppla loss anslutningen från lampan.

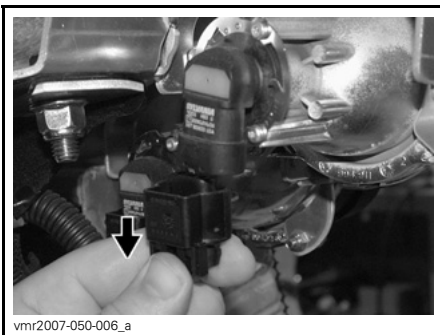

TYPBILD

Vrid lampan.



TYPBILD

Dra ut lampan.

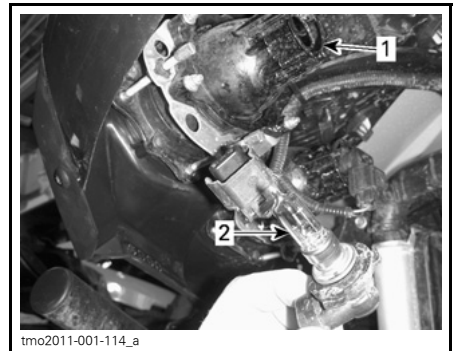

1. Lampfattning
2. Lampa

Sätt tillbaka delarna i motsatt demonteringsordning.

Kontrollera strålkastarfunktionen.

Justering av strålkastare

Vrid justeringssskruvarna för justering av strålkastarhöjd efter behov.

OBSERVERA: Justera strålkastarna jämnt.



1. Justeringskruvar

Byte av lampa till baklykta och bakte riktningvisare

Koppla loss anslutningen.

Skjut in lampan och vrid den moturs för att avlägsna lampfattningen och lampan.

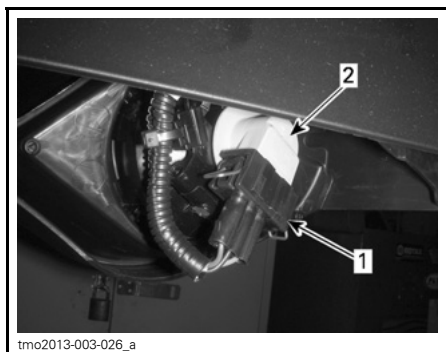

TYPBILD

1. Anslutning
2. Lampfattning och lampa

Dra ut baklyktan ur dess fäste.

Ta ut lampfattningen från baklyktan.

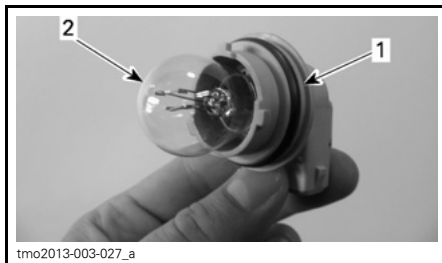

1. Lampfattning
2. Lampa

Använd motsatt procedur för återmonteringen.

Byte av positionsljuslampor

Dra ut lampan.

Montering sker i omvänd ordning mot demontering.

Drivaxeldamasker och -skydd

Kontroll av drivaxeldamasker och -skydd

Granska drivaxelskydd och -damasker för att se i vilket skick de är.

Kontrollera om skydden är skadade eller nöter mot axlarna.

Kontrollera om damaskerna har sprickor, läckande smörjmedel, osv.

Kontrollera bakre inneraxlars kylflänsar avseende skador. Rengör flänsarna vid behov för att avlägsna smuts.

Reparera eller byt skadade delar vid behov.

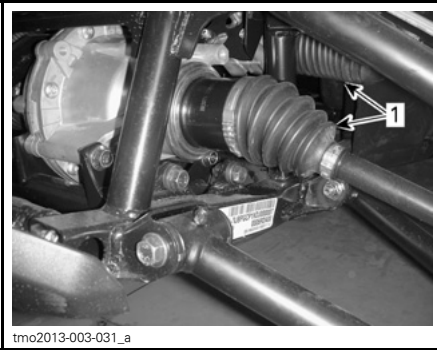

tmo2013-003-031_a

FORDONET FRAMIFRÅN

1. Inre drivaxeldamasker



tmo2013-003-034_a

FORDONET BAKIFRÅN

1. Yttre drivaxeldamask

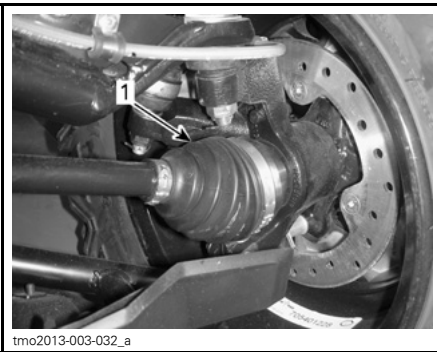

tmo2013-003-032_a

FORDONET FRAMIFRÅN

1. Yttre drivaxeldamask

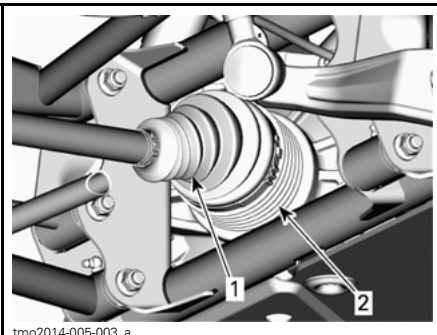

tmo2014-005-003_a

FORDONETS BAKPARTI (KOMPONENTER BORTTAGNA FÖR TYDLIGHETENS SKULL)

1. Inre drivaxeldamask
2. Kylfläns

Hjullager

Inspektion av hjullager

Lyft upp fordonet och stöd det med pallbockar. Se *LYFTA OCH STÖDJA FORDONET* i avsnittet *FORDONSINFORMATION*.

Tryck och dra i hjulens överkant för att känna glappet.

Vänd dig till en auktoriserad Can-Am-återförsäljare om glapp förekommer.



tmo2011-001-131_a

TYPBILD

Hjul och däck

Borttagning av hjul

Lossa muttrarna och lyft sedan fordonet och stöd det med pallbockar. Se *LYFTA OCH STÖDJA FORDONET* i *FORDONSINFORMATION*.

Avlägsna muttrarna och ta av hjulet.

Montering av hjul

Vid återmontering rekommenderas smörjning av gängorna med antikärvmiddel.

Däcken är riktade och deras rotationsriktning måste vara korrekt för att de ska fungera.

Dra åt hjulmuttrarna enligt följande illustration.

MOMENT	
HJULMUTTRAR	100 N•m ± 10 N•m



ÅTRAGNINGSSEKVENS

ANMÄRKNING Använd alltid rekommenderade hjulmuttrar för den specifika typen av fälg. Användning av andra typer av muttrar kan skada fälgen eller bultarna.

Däcktryck

! VARNING

Däckens lufttryck har stor inverkan på fordonets väghållning och stabilitet. För lågt tryck kan leda till punktering och däckets kan börja rotera på fälgen. Vid övertryck kan däckets punkteras. Följ alltid rekommenderat däcktryck. Framför **ALDRIG** fordonet med däcktryck som underskrider angivet min. tryck. Det kan få däckets att krängas av fälgen.

Kontrollera trycket i däcken när de är kalla innan du kör fordonet. Däcktrycket varierar med temperatur och höjd. Kontrollera trycket om ett av dessa förhållanden förändras.

En tryckmätare medföljer i verktygsatsen.

DÄCKTRYCK		
	FRAM	BAK
MIN	90 kPa	110 kPa
MAX. (Används om den totala lasten överskrider 195 kg)	103 kPa	145 kPa

OBSERVERA: Däcken är utformade för terrängkörning, men punktering kan ändå inträffa. Medtag därför pump och reparationsutrustning vid körning.

Inspektion av däck

Kontrollera ev. skador och slitage på däcken. Byt vid behov.

! VARNING

Rotera inte däcken. Fram- och bakdäcken är av olika storlek. Vänster- och högerdäcken har olika riktade mönster.

Byte av däck

Däckbyte bör utföras av en auktoriserad Can-Am-återförsäljare.

⚠ VARNING

- Vid däckbyte, byt endast ut däck mot ett nytt av samma typ och storlek som originaldäcket.
- För däck med bestämd rotationsriktning, se till att däcken monteras i rätt rotationsriktning.
- Däck måste bytas av en erfaren person enligt vedertagen industristandard och med lämplig utrustning.

Däckmontering på beadlock-fälgar

1. Montera däckets på fälgen.

- 1.1 På motsatt sida av beadlock-ringen, applicera däckmonteringspasta på däckets innervulst och fälgen, för att se till att de sitter säkert när däckets pumpas. Montera innervulsten över fälgen som vanligt.

ANMÄRKNING Montera däckets enbart från beadlock-sidan.

- 1.2 Placera däckets yttrevulst i beadlock-innerringskuldran och centrera däckets.

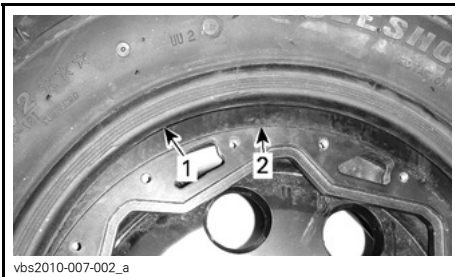

TYPBILD

1. Däckets yttrevulst
2. Beadlock-innerringskuldran

2. Smörj alla beadlock-skrivar med LOCTITE 767 (ANTIKÄRVMEDEL) (P/N 293 800 070) eller en likvärdig produkt för att förhindra att de kärvar.
3. Installera alla beadlock-skrivar. Starta all skruvdragning för hand, för att undvika korsgängning.

ANMÄRKNING Använd inte en el- eller tryckluftsdreven mutterdragare för att montera beadlock-skrivar. Risken är stor att skruvarna bryts eller förvrids vid användning av el- eller tryckluftsdreven mutterdragare.



TYPBILD

4. Momentdra beadlock-skrivar enligt följande specifikation och sekvens.

OBSERVERA: För att säkra ett jämnt tryck på beadlock-låsringen, dra åt skruvarna **några varv i taget**.

MOMENT	
Beadlock-skrivar (FÖRSTA MOMENT)	3 N•m ± 1 N•m

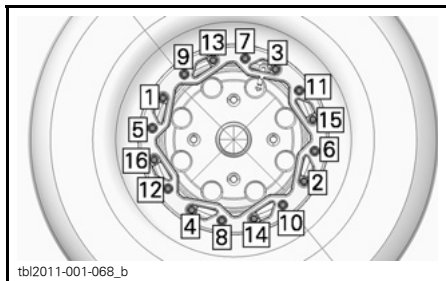

TYPBILD - ÅTDRAGNINGSSSEKVENNS

5. Kontrollera nu att däckets fortfarande är centrerat på fälgen. Centraera det på nytt ifall det behövs.
6. Momentdra beadlock-skruvorna enligt den **andra** momentspecifikationen och i samma sekvens.

MOMENT	
Beadlock-skrivar (ANDRA MOMENT)	8 N•m ± 1 N•m

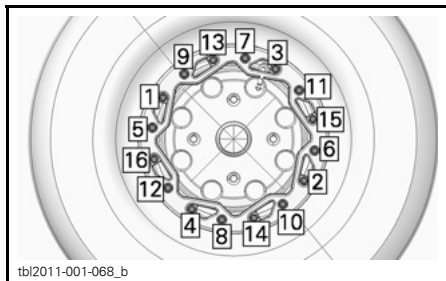

TYPBILD - ÅTDRAGNINGSSSEKVENNS

OBSERVERA: Beadlock-låsringen ska vara i kontakt med beadlock-innerringen. Beadlock-låsringen kan böjas något för att följa däckets vulst. **DETTA ÄR NORMALT.**

7. Kontrollera spelet mellan däckets och beadlock-låsringen, avståndet ska i princip vara detsamma runt ringens hela omkrets.

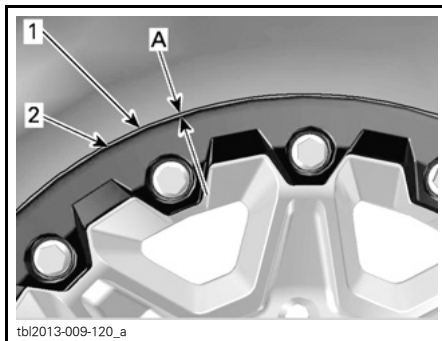

1. Däck
2. Beadlock-låsringens kant
- A. Samma spel runt beadlock-låsringens hela omkrets

Om spelet inte är godtagbart:

- Lossa alla skruvar.
 - Kontrollera däckets position på fälgen och centraera om det ifall det behövs.
 - Börja åtdragningssekvensen på nytt enligt anvisningarna.
8. Momentdra beadlock-skruvorna en **sista** gång enligt den angivna sekvensen.

MOMENT	
Beadlock-skrivar (SLUTMOMENT)	8 N•m ± 1 N•m

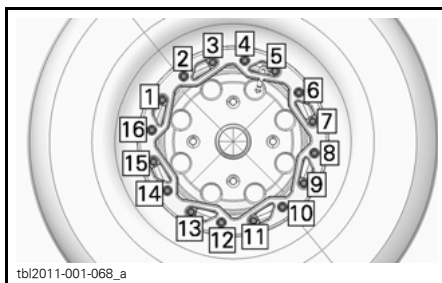

TYPBILD - SLUTLIG
ÅTDRAGNINGSSSEKVENNS

9. Pumpa däckets så att innervulsten monterats fast på fälgen. Använd alltid säkra rutiner och utrustning, som t.ex. en skyddsbur.

⚠ VARNING

Överskrid aldrig det maximala rekommenderade trycket för monteringen av vulster.

Fjädring**Smörjning av fram- och bakfjädring**

Använd FJÄDRINGSFETT (P/N 293 550 033) eller en likvärdig produkt.

Smörj främre och bakre A-armar.

Det finns fyra smörjniplor på varje främre A-arm, riktade nedåt.

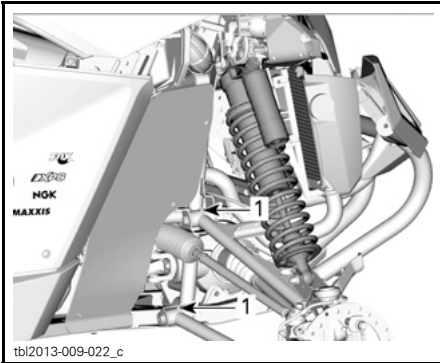

FRAMFJÄDRING - TYPBILD

1. Smörjniplor

På fjädringen bak finns det sex smörjniplor på varje sida.

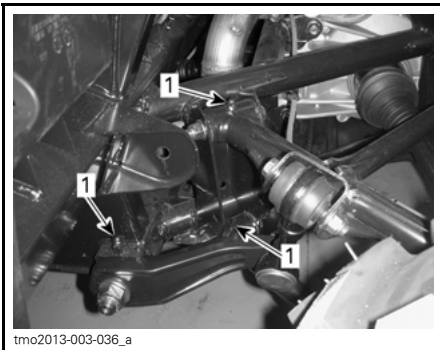

BAKFJÄDRING - TYPBILD

1. Smörjniplor

Inspektion av fjädringen

Vänd dig till en auktoriserad Can-Am-återförsäljare vid eventuella problem.

Stötdämpare

Kontrollera stötdämpare för läckage, utnötta dämparstopp eller andra skador. Kontrollera fästenas åtdragning.

Främre A-armar

Kontrollera om A-armarna är spruckna, böjda eller på annat sätt skadade.

Bakre A-armar

Kontrollera om A-armarna är spruckna, böjda eller på annat sätt skadade.

Bromsar**Kontroll av nivån i bromsvätskebehållaren**

Ställ fordonet på ett jämnt underlag och kontrollera bromsvätskan i behållaren. Bromsvätskenivån ska ligga mellan MIN- och MAX-märkena.

OBSERVERA: För åtkomst till bromsvätskebehållaren måste den främre vänstra inre stänkskärmen avlägsnas.

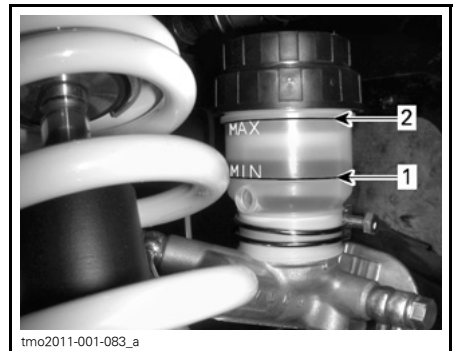

TYPBILD

1. MIN
2. MAX

OBSERVERA: Låga nivåer kan tyda på läckage eller slitna bromsbelägg.

Påfyllning av bromsvätska

Rengör påfyllningslocket innan du öppnar det.

Fyll på vätska vid behov. Fyll inte på för mycket.

OBSERVERA: Kontrollera att påfyllningslockets membran är inskjutet innan du stänger locket på bromsvätskebehållaren.

Rekommenderad bromsvätska

Använd enbart bromsvätska som uppfyller kraven i specifikationen DOT 4.

VARNING

Undvik allvarliga skador på bromssystemet genom att inte använda andra bromsvätskor än den rekommenderade. Blanda inte heller olika vätskor för påfyllning.

Inspektion av bromsar

Inspektion, underhåll och reparation av bromsar måste utföras av en auktoriserad Can-Am-återförsäljare.

Kontrollera dock följande mellan besöken hos återförsäljaren:

- Bromsvätskenivån
- Om bromssystemet har vätskeläckage
- Att bromsarna inte är smutsiga.

VARNING

Byte av bromsvätska och reparation eller underhåll av bromssystemet måste utföras av en auktoriserad Can-Am-återförsäljare.

Säkerhetsbälten

Rengöring av säkerhetsbälte

Torka av säkerhetsbältena med en svamp och mild tvålvattenlösning för att avlägsna smuts och skräp. Använd inte blekmedel, färgande rengöringsmedel eller hushållsrengöringsmedel.

VARNING

Använd inte högtryckstvätt för rengöring av säkerhetsbältenas komponenter. Högtryckstvätt kan ge permanenta skador på säkerhetsbältenas komponenter.

FORDONSVÅRD

Efter körning

Om fordonet används i saltvattenmiljö måste det spolvas med färskvatten för att skydda det och dess komponenter. Smörjning av metalldelar rekommenderas starkt. Använd XPS LUBE (P/N 293 600 016) eller ett likvärdigt smörjmedel. Detta måste utföras efter varje användningsdag.

När fordonet används i lerig terräng rekommenderas spolning av fordonet för att skydda det och dess komponenter.

Rengöring och skydd av fordonet

Använd aldrig högtryckstvätt för att rengöra fordonet. **ANVÄND ENDAST LÅGT TRYCK** (t.ex. en trädgårds-slang). Högt tryck kan orsaka skador på elektriska eller mekaniska komponenter.

Var speciellt uppmärksam på områden där lera och skräp kan samlas och riskera att orsaka nötning och funktionsstörningar eller orsaka korrosion. Listan över sådana områden inkluderar bland annat (listan är inte uttömmande):

- Omkring avgassystemet och mellan ljuddämparna och ljuddämparnas lock
- Under och omkring bränsletanken
- Kylare
- Stötdämpare
- Omkring fram- och bakdifferential
- Omkring och under motor och växellåda
- På hjulens insida
- Ovanpå hasplåtarna.

Lackerade delar som har skador bör lackeras om på rätt sätt för att skydda mot rost.

Tvätta vid behov karossen med varm tvålvattenlösning (använd endast mildt rengöringsmedel). Applicera vax som inte innehåller slipmedel.

ANMÄRKNING Rengör aldrig plastdelar med starkt rengöringsmedel, avfettningsmedel, thinner, aceton eller liknande.

FÖRVARING OCH FÖRSÄSONGSSERVICE

När fordonet inte används på mer än 4 månader ska du hålla dig till korrekta förvaringsrutiner.

När fordonet ska användas efter förvaringen krävs vissa förberedelser.

Vänd dig till en auktoriserad Can-Am-återförsäljare för att få fordonet preparerat inför förvaring eller för att få försäsongsservice utförd.

TEKNISK INFORMATION

FORDONSIDENTIFIKATION

Fordonets huvudkomponenter (motor och ram) identifieras av olika serienummer. Det kan ibland vara nödvändigt att ha dessa nummer till hands för garantiändamål eller för att spåra fordonet i händelse av förlust. Den auktoriserade Can-Am-återförsäljaren efterfrågar dessa nummer om du behöver utnyttja garantin. Ingen garanti beviljas av BRP Inc. om motors ID-nummer (EIN) eller fordonets ID-nummer (VIN) har tagits bort eller är oläsligt. Vi rekommenderar starkt att du skriver ned samtliga serienummer som finns på fordonet och ger dem till ditt försäkringsbolag.

Fordonets ID-nummer



TYPBILD — DEKAL FÖR FORDONETS
TILLVERKNINGSNUMMER UNDER
HANDSKFACKET

Motorns ID-nummer

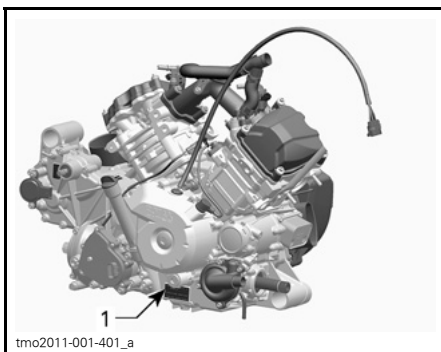

TYPBILD — DEKAL FÖR MOTORN
TILLVERKNINGSNUMMER
1. EIN (motorns ID-nummer)

SPECIFIKATIONER

MODELL		1000
MOTOR		
Motortyp		ROTAX® 1010
		4-takts, enkel överliggande kamaxel (SOHC), vätskekyld
Cylindrar		2
Ventiler		8 ventiler (mekanisk justering)
Cylinderdiameter		91 mm
Slaglängd		75 mm
Cylindervolym		976 cm ³
Avgassystem		Gnistskydd godkända av USDA Forest Service
Motorns luftfilter		Syntetiskt pappersfilter med skumplast
SMÖRJSYSTEM		
Typ		Våtsump. Utbytbar oljefilter
Oljefilter		BRP Rotax® papperstyp, utbytbar
Motorolja	Kapacitet (oljabyte med filter)	2 L
	Rekommenderas	Under sommarhalvåret, använd XPS 4-TAKT DEL-SYNTETOLJA (SOMMAROLJA) (P/N 293 600 121). Under vinterhalvåret, använd XPS 4-TAKT SYNTETOLJA (ALLA KLIMAT) (P/N 293 600 112). Om de inte går att få tag på, använd en 5W 40-motorolja som uppfyller kraven enligt API-klasserna SG, SH eller SJ
KYLSYSTEM		
Kylvätska	Typ	Etylglykol-/vattenblandning (50 % kylvätska, 50 % vatten). Använd BRP:s kylmedelsblandning (P/N 219 700 362) eller kylvätska speciellt avsedd för aluminiummotorer
	Kapacitet	6,81 L
CVT-TRANSMISSION		
Typ		CVT (konstant variabel transmission)
Inkopplingsvarvtal		1.850 RPM
VÄXELLÅDA		
Typ		Dubbel (hög/låg) med PARKERING, neutral och back
Växellådsolja	Kapacitet	450 ml
	Rekommenderas	XPS syntetisk växellådsolja (P/N 293 600 140) eller 75W140 API GL-5

SPECIFIKATIONER

MODELL		1000
ELSYSTEM		
Generatoreffekt		625 W vid 6.000 RPM
Tändningssystem		IDI (Inductive Discharge Ignition)
Tändningsinställning		Ej justerbar
Tändstift	Antal	2
	Tillverkare och typ	NGK LMAR8C-9
	Avstånd	0,9 mm
Varvtalsbegränsning för motor		8.000 RPM
Batteri	Typ	Underhållsfritt
	Spänning	12 volt
	Nominell kapacitet	18 A•h
	Startmotoreffekt	1,34 kW
Strålkastare		4 x 60 W
Bakljus		2 x 5/21 W
Riktningssvisare		4 x 10 W
Lampa till registreringsskylt		2 x 5 W
Främre positionsljus		2 x 5 W
Säkringar	Huvudsäkring	40 A
	Tillbehör (huvudsäkring)	50 A
	Används ej	50 A
	Hastighetsmätare/ bakljus	10 A
	Tändning/in- sprutning/ hastighetsgivare	7,5 A
	Motorkontrollmodul (ECM)	5 A
	Ställdon för 4-hjulsdrift (4WD)	5 A
	Tändningslås	5 A
	Fläkt (säkringsbrytare)	25 A
	Strålkastare	30 A
	Likströmsuttag	15 A
	Relädrivare	5 A

MODELL		1000	
ELSYSTEM (forts.)			
Säkringar (forts.)	Tillbehör	15 A	
	Bränslepump	5 A	
	Klocka	5A	
	Fjärrvinsch (tillvalspaket)	5A	
	Startsolenoid	5A	
	Vinsch (tillvalspaket)	5A	
BRÄNSLESYSTEM			
Bränsletillförsel	Typ	Elektronisk bränsleinsprutning (EFI) med iTC	
Spjällhus		54 mm med ETA	
Bränslepump	Typ	Elektrisk (i bränsletanken)	
Tomgångshastighet	I ECO-läge	1.250 ± 50 RPM (ej justerbart)	
	I sportläge	1.500 ± 50 RPM (ej justerbart)	
Bränsle	Typ	Blyfri premiumbensin	
	Minimioktan	87 Pump Posted AKI (92 RON) – Se <i>BRÄNSLESPECIFIKATIONER</i>	
	Rekommenderat oktantal	91 Pump Posted AKI (95 RON) – Se <i>BRÄNSLESPECIFIKATIONER</i>	
Bränsletankskapacitet		37,8 L	
Mängd återstående bränsle när lampan för låg bränslenivå är TÄND		± 12 L	
DRIVSYSTEM			
Drivsystemtyp		Valbar 2/4-hjulsdrift	
Framdifferentialolja/bakaxelväxelolja	Kapacitet	Fram	500 ml
		Bak	400 ml
	Typ	Fram	XPS syntetisk växellådsolja (75W 90 API GL-5) (P/N 293 600 043) eller syntetisk olja 75W 90 API GL5
		Bak	XPS syntetisk växellådsolja (P/N 293 600 043) eller syntetisk olja 75W 90 API GL5
Framhjulsdrift		Visco-lokt framdifferential	
Framhjulsdriftsförhållande		3,6:1	
Bakhjulsdrift		Vinkelväxel/cylindrisk skruvväxel	
Bakhjulsdriftsförhållande		3,6:1	
CV smörjfett		Castrol CV smörjfett (P/N 293 550 062)	
Smörjfett kardanaxel		Smörjfett kardanaxel (P/N 293 550 063)	

SPECIFIKATIONER

MODELL		1000
STYRNING		
Ratt		Justerbar ratthöjd
Vändradie		306 cm
Total hjulutåtvändning (fordonet på marken)		0°± 0,2°
FJÄDRING FRAM		
Fjädringstyp		Dubbel fjädringsarm
Fjädringsväg		356 mm
Stötdämpare	Antal	2
	Typ	HPG-stötdämpare med separatmonterad reservoar. Dubbel hastighetsjustering av kompressionsdämpningen och returdämpningsjustering
FJÄDRING BAK		
Fjädringstyp		TTA (Torsional Trailing A-arm Independent) med extern krängningshämmare
Fjädringsväg		356 mm
Stötdämpare	Antal	2
	Typ	HPG-stötdämpare med separatmonterad reservoar. Dubbel hastighetsjustering av kompressionsdämpningen och returdämpningsjustering
BROMSAR		
Främre broms	Typ	Dubbla 220 mm ventilerade skivbromsar med hydrauliska dubbelkolvsock
Bakre broms	Typ	Dubbel 214 mm ventilerad skivbroms med hydrauliskt enkelkolvsock
Bromsvätska	Kapacitet	250 ml
	Typ	DOT 4
Bromsok		Flytande
Bromsbeläggmaterial	Fram	Metalliskt
	Bak	Metalliskt
Minimitjocklek på bromsbelägg		1 mm
Minimitjocklek på bromsskiva	Fram	4 mm
	Bak	4 mm
Max. bromsskivskvethet		0,2 mm

MODELL		1000
DÄCK		
Tryck	Fram	Rekommenderas: 103 kPa Minst: 89 kPa
	Bak	Rekommenderas: 145 kPa Minst: 110 kPa
Minimalt däckspår djup		3 mm
Däckstorlek	Fram	27 x 9 x 12 (tum)
	Bak	27 x 11 x 12 (tum)
HJUL		
Typ		Beadlock-fälgar av aluminium
Fälgstorlek	Fram	12 x 6 (tum)
	Bak	12 x 7,5 (tum)
Hjulmutter, åtdragningsmoment		100 N•m ± 10 N•m
CHASSI		
Störtbur		50 mm diameters ROPS-godkänd bur av höghållfast stål
DIMENSIONER		
Total längd		301,8 cm
Total bredd		162,6 cm
Total höjd		188,5 cm
Hjulbas		214,1 cm
Hjulspår	Fram	140,7 cm
	Bak	135,6 cm
Markfrigång		33 cm
LASTKAPACITET OCH VIKT		
Torr vikt		588 kg
Vikt fördelning (fram/bak)		44/56
Lasträckets kapacitet		91 kg
Högsta tillåtna fordonsbelastning (inkluderar förare, passagerare, övrig last och eventuella tillbehör)		286 kg
Fordonets bruttovikt klass		929,7 kg

***Denna sida är
avsiktligt tom***

PROBLEMLÖSNING

PROBLEMLÖSNING - RIKTLINJER

CVT-REMMEN SLIRAR

1. Det finns vatten i CVT-transmissionen.
 - Se delavsnittet *SPECIELLA PROCEDURER*.

E VISAS I VÄXELLÄGESDISPLAYEN

1. Växreglaget är placerat mellan 2 lägen.
 - Placera växreglaget korrekt i önskat läge.
2. Växreglaget är inte korrekt inställt.
 - Kontakta en auktoriserad Can-Am-återförsäljare.
3. Elektriskt kommunikationsfel.
 - Kontakta en auktoriserad Can-Am-återförsäljare.

MOTORN GÅR INTE RUNT

1. Tändningslåset är ställt på AV.
 - Placera det i ett av PÅ-lägena.
2. Växreglaget är inte i läget PARKERING eller NEUTRAL.
 - Ställ växreglaget i PARKERING eller NEUTRAL eller tryck ned bromspedalen.
3. Bränd säkring.
 - Kontrollera säkringarna.
4. Svagt batteri eller lösa anslutningar.
 - Kontrollera säkringen för laddningssystemet.
 - Kontrollera om det finns ett felmeddelande i instrumentgruppen.
 - Kontrollera batterianslutningar och kontakter.
 - Låt en auktoriserad Can-Am-återförsäljare kontrollera batteriet.
5. Fel på startknappen.
 - Kontakta en auktoriserad Can-Am-återförsäljare.
6. Fel på startsolenoid.
 - Kontakta en auktoriserad Can-Am-återförsäljare.

MOTORN GÅR RUNT, MEN STARTAR INTE

1. Flödad motor (tändstiftet vått vid demontering).

- *Ifall motorn inte startar och den är flödad med bränsle, kan detta specialläge aktiveras för att förhindra bränsleinsprutning och för att slå av tändningen när motorn dras igång. Gör så här:*

- Sätt nyckeln i tändningslåset och vrid till ett av PÅ-lägena.
- Tryck ned gaspedalen och HÅLL den nedtryckt.
- Tryck in START-knappen.

Motorn ska dras runt i 10 sekunder. Släpp START-knappen.

Släpp upp gaspedalen och starta/dra runt motorn igen så att motorn startas.

Om det inte fungerar:

- Ta bort tändstiftet (verktyg finns i verktygssatsen). Se TÄNDSTIFT i avsnittet UNDERHÅLLSPROCEDURER.
- Dra igång motorn flera gånger.
- Installera om möjligt nya eller rena och torra tändstift.
- Om motorn ändå inte startar, vänd dig till en auktoriserad Can-Am-återförsäljare.

2. Inget bränsle når motorn (tändstiftet torrt vid demontering).

- *Kontrollera nivån i bränsletanken.*
- *Kontrollera bränslepumpssäkring.*
- *Smutsigt förfilter till oljepumpen eller fel på bränslepumpen. Kontakta en auktoriserad Can-Am-återförsäljare.*

3. Tändstift/tändning (ingen gnista).

- *Kontrollera tändningens säkring.*
- *Ta bort tändstiftet och koppla sedan på nytt till tändspolen.*
- *Starta motorn med tändstiftet grundat till motorn, på avstånd från tändstiftshålet. Om ingen gnista uppstår, byt tändstiftet.*
- *Om problemet inte är löst, kontakta en auktoriserad Can-Am-återförsäljare.*

MOTORN SAKNAR ACCELERATION ELLER EFFEKT

1. Säkerhetsbältet är inte korrekt fastspänt. Kontrollera meddelandet i instrumentgruppen.

- *Spänn fast säkerhetsbältet.*

2. Smuts eller skador på tändstift.

- *Byt tändstift.*

3. Motors luftfilter igensatt eller smutsigt.

- *Kontrollera luftfiltret och byt ut vid behov.*
- *Kontrollera om motors luftfilterhus är igensatt eller smutsigt.*

4. Vatten i CVT

- *Dränera vattnet från CVT. Se delavsnittet SPECIELLA PROCEDURER.*

5. Smutsig eller sliten CVT.

- *Kontakta en auktoriserad Can-Am-återförsäljare.*

MOTORN SAKNAR ACCELERATION ELLER EFFEKT (forts.)

6. För lite bränsle

- *Smutsigt eller igensatt förfilter till bränslepumpen. Kontakta en auktoriserad Can-Am-återförsäljare.*

7. Motorns nödläge är aktiverat.

- *Kontrollera om meddelanden visas i flerfunktionsmätarens display.*
- *Flerfunktionsmätarens MOTORFEL-indikator lyser och displayen visar meddelandet NÖDLÄGE. Kontakta en auktoriserad Can-Am-återförsäljare.*

MOTORN ÖVERHETTAR

1. Låg kylvätskenivå i kylsystemet.

- *Kontrollera kylvätskenivån och fyll på. Se UNDERHÅLLSPROCEDURER. Kontakta en auktoriserad Can-Am-återförsäljare så snart som möjligt.*

2. Kylfläkten fungerar inte.

- *Kontrollera att kylfläkten inte har fastnat och att den fungerar.*
- *Kontrollera fläktens säkring. Se SÄKRINGAR i delavsnittet UNDERHÅLLSPROCEDURER.*

3. Smutsiga kylflänsar.

- *Kontrollera och rengör kylflänsarna. Se delavsnittet UNDERHÅLLSPROCEDURER.*

MOTORN FELTÄNDER

1. Smutsigt/skadat/slitet tändstift.

- *Byt tändstift vid behov.*

2. Vatten i bränslet.

- *Dränera bränslesystemet och fyll på med nytt bränsle.*

VARVTALET ÖKAR MEN FORDONET RÖR SIG INTE

1. Vatten i CVT.

- *Dränera vattnet från CVT. Se delavsnittet SPECIELLA PROCEDURER.*

2. Smutsig eller sliten CVT eller trasig rem.

- *Kontakta en auktoriserad Can-Am-återförsäljare.*

PARTIELL ELLER INGEN RESPONS FRÅN GASPEDALEN (MOTORFEL-LAMPAN LYSER OCH DISPLAYEN VISAR MEDDELANDET PPS-FEL).

1. Partiellt fel på gaspedalens sensorer (PPS).

- *Använd frisläppsknappen för att få gaspedalen att fungera normalt igen. Kontakta en auktoriserad Can-Am-återförsäljare.*

2. Gaspedalens sensorer (PPS) har helt slutat att fungera.

- *Använd frisläppsknappen för att kringgå gaspedalen och kunna förflytta fordonet. Kontakta en auktoriserad Can-Am-återförsäljare.*

FLERFUNKTIONSMÄTARENS MEDDELANDEN

Vid ett onormalt motortillstånd kan följande meddelanden visas i kombination med en signallampa.

MEDDELANDE	BESKRIVNING
CHECK ENGINE (MOTORFEL)	ALLA AKTIVA ELLER TIDIGARE AKTIVERADE FEL SOM KRÄVER ÅTGÄRD. INGEN VARVTALSBEGRÄNSNING AKTIVERAS.
LIMP HOME (NÖDLÄGE)	Kritiska fel som måste undersökas så snart som möjligt. Varvtalsbegränsning aktiveras och/eller motorns funktionssätt modifieras.
ECMCRC ERROR (ECM CRC-FEL)	Felmeddelande från motorkontrollmodulen (ECM).
TPS FAULT (TPS-FEL)	Spjällhusfel, normalt följt av ett nödlägesmeddelande.
BRAKE SWITCH FAULT (BROMSKONTAKT - FEL)	Bromssignalfel.
ECM NOT RECOGNIZED (ECM EJ IGENKÄND)	Meddelandet visas när mätaren inte kan identifiera motorkontrollmodulen (ECM).
TRANSMISSION SIGNAL FAULT (TRANSMISSIONSSIGNALFEL)	Växellägesgivarfel aktiverat. «E» visas även i växeldisplayen.
PPS FAULT (PPS-FEL)	Om det är fel på en av eller båda PPS-sensorerna, om de ligger utanför normalområdet eller om proportionerna mellan dem är felaktiga visas detta meddelande och lampan för motorfel tänds.
MANUAL LIMP HOME (MANUELLT NÖDLÄGE)	När PPS-nödläget är aktiverat visas detta meddelande.
FUEL SENDER RANGE PERFORMANCE (BRÄNSLENIVÅGIVARE UTANFÖR OMRÅDET)	När bränslenivågivarens värde är utanför normalområdet, upptäcks detta av flerfunktionsmätaren (analog/digital) och meddelandet visas.
GEAR POSITION SENSOR FAULT (VÄXELLÄGESGIVARFEL)	Om växelsignalen är felaktig visas detta meddelande i mätaren.
USE LOW GEAR (ANVÄND LÅG VÄXEL)	När en backe är för brant för hög växel visas detta meddelande. Växla till låg växel.

***Denna sida är
avsiktligt tom***

GARANTI

BRP:S INTERNATIONELLA BEGRÄNSADE GARANTI: 2014 CAN-AM® SSV

1) GARANTINS OMFATTNING

Bombardier Recreational Products Inc. ("BRP")* garanterar sina 2014 Can-Am SSV:er som säljs av Can-Am SSV-distributörer eller återförsäljare som av BRP auktoriserats att distribuera Can-Am SSV:er ("Can-Am SSV-distributör/återförsäljare") utanför de femtio Förenta staterna (USA), Kanada, medlemsstaterna i det Europeiska ekonomiska samarbetsområdet (som består av Europeiska Unionens medlemsstater samt Norge, Island och Liechtenstein) ("EES"), medlemsstaterna i Oberoende staters samväld (inklusive Ukraina och Turkmenistan) ("OSS") och Turkiet, avseende material- eller tillverkningsfel under den period och enligt de villkor som anges nedan.

Alla Can-Am SSV-originalreservdelar och -tillbehör som har installerats av en auktoriserad Can-Am SSV-distributör/återförsäljare vid leveransen av 2014 Can-Am SSV:n, omfattas av samma garanti som Can-Am SSV:n.

Denna begränsade garanti upphävs om: (1) SSV:n har använts för racing eller någon annan tävlingsaktivitet, vid vilken som helst tidpunkt, även av en tidigare ägare, eller (2) SSV:n har ändrats eller modifierats på ett sätt som skadligt påverkar dess användning, prestanda eller hållbarhet, eller om den har ändrats eller modifierats för annat bruk än vad den är avsedd för.

2) ANSVARSBEGRÄNSNING

DENNA UTTRYCKLIGA GARANTI GÄLLER OCH GODTAS, I DEN MÅN SOM LAGEN TILLÅTER, I STÄLLET FÖR ALLA ÖVRIGA UTTRYCKLIGA ELLER UNDERFÖRSTÅDDA GARANTIER, INKLUSIVE OCH UTAN BEGRÄNSNING TILL VARJE GARANTI OM HANDELSDUGLIGHET ELLER LÄMPLIGHET FÖR NÅGOT SPECIELLT SYFTE. I DEN MÅN UNDERFÖRSTÅDDA GARANTIER INTE KAN UPPHÄVAS BEGRÄNSAS DE TILL TIDEN FÖR DEN UTTRYCKLIGA GARANTIN. MINDRE SKADOR OCH FÖLJDSKADOR OMFATTAS INTE AV DENNA GARANTI. VISSA JURISDIKTIONER TILLÅTER EJ ANSVARSBEGRÄNSNINGAR, BEGRÄNSNINGAR ELLER UTESLUTNINGAR SOM ANGIVITS OVAN. DESSA ÄR DÄRFÖR EVENTUELLT ICKE TILLÄMPLIGA I DITT FALL. DENNA GARANTI GER DIG SPECIFIKA RÄTTIGHETER, OCH DU ÅTNJUTER EV. ÄVEN ANDRA LAGLIGA RÄTTIGHETER SOM KAN VARIERA BEROENDE PÅ LAND. (FÖR PRODUKTER SOM KÖPTS I AUSTRALIEN SE PARAGRAF 4 NEDAN.)

Ingen Can-Am SSV-distributör/återförsäljare eller någon annan person är auktoriserad att lämna någon som helst utfästelse, representation eller garanti beträffande produkten utöver det som ingår i denna begränsade garanti och en sådan kan ej, ifall den lämnas, göras gällande gentemot BRP.

BRP förbehåller sig rätten att när som helst ändra denna garanti, varvid förstås att en sådan ändring inte påverkar de garantivillkor som gäller för produkter som har sålts under giltighetstiden för denna garanti.

3) UNDANTAG – FÖLJANDE OMFATTAS EJ AV GARANTIN

Denna begränsade garanti omfattar under inga omständigheter:

- Normalt slitage;
- Normalt underhåll, trimning, justeringar (material och arbete);

- Skador som orsakats av försumlighet eller underlåtenhet att följa korrekta underhålls- och/eller förvaringsprocedurer, enligt beskrivningarna i denna Instruktionsbok;
- Skador som är ett resultat av att delar demonterats, felaktiga reparationer, service, ändringar i produktens konstruktion eller användning av sådana delar som inte har godkänts av BRP, liksom skador som beror på underhåll och/eller reparationer som har utförts av någon annan än en auktoriserad Can-Am SSV-distributör/återförsäljare;
- Skador som orsakats av att produkten har använts på ett felaktigt eller onormalt sätt, försumlighet eller av att produkten har använts på ett sätt som strider mot Instruktionsboken;
- Skador som orsakas av olycka, nedsänkning i vatten, brand, stöld, vandalism eller naturkatastrof;
- Skador som beror på användning av sådana driv- eller smörjmedel som inte är lämpliga för produkten (se Instruktionsboken);
- Skador orsakade av rost, korrosion eller att de utsatts för väder och vind;
- Skador orsakade av inträngande vatten eller snö;
- Tillfälliga skador eller följskador eller skador av något slag inklusive, men ej begränsat till, kostnader för bogsering, transport, förvaring, telefon, hyra eller taxi, olägenhet, försäkringskostnader, betalningar av lån, förlust av tid, förlust av inkomst eller förlorad användningstid på grund av servicearbete.

4) GARANTIPERIOD

Denna garanti träder i kraft från och med datum (1) för produktens första leverans vid detaljförsäljning eller det datum (2) då produkten har tagits i bruk för första gången, beroende på vilket av dessa som inträffar först, för en period av:

- SEX (6) PÅ VARANDRA FÖLJANDE MÅNADER för privat eller kommersiellt bruk.

Reparation eller byte av delar eller service under denna garanti förlänger ej tiden för denna garanti utöver den ursprungliga giltighetstiden.

ENDAST FÖR PRODUKTER SÅLDA I AUSTRALIEN

Inget som omnämns i dessa garantivillkor ska anses utesluta, begränsa eller modifiera tillämpningen av villkor, garantier, rättigheter eller gottgörelser, uttryckliga eller underförstådda, i Competition and Consumer Act 2010 (Cth), inklusive Australiens Consumer Law (konsumentlag) eller någon annan lag, ifall detta skulle strida mot lagen ifråga eller göra någon del av dessa villkor ogiltig. De förmåner som du har under denna begränsade garanti gäller i tillägg till övriga rättigheter och rätt till kompensation som du har enligt gällande australisk lagstiftning.

Våra produkter levereras med garantier som inte kan uteslutas enligt Australiens Consumer Law (konsumentlag). Du har rätt till utbyte eller återbetalning vid ett allvarligt fel och till kompensation för varje annan rimligt förutsebar förlust eller skada. Du har även rätt att få produkten reparerad eller utbytt ifall produkten inte är av acceptabel kvalitet och ifall felet inte utgör ett allvarligt fel.

5) VILLKOR FÖR GARANTINS GILTIGHET

Garantin gäller endast ifall samtliga av följande villkor är uppfyllda:

- 2014 Can-Am SSV:n måste av den första ägaren ha köpts som ny och oanvänd från en Can-Am SSV-distributör/återförsäljare som är auktoriserad att distribuera Can-Am SSV:er i det land där försäljningen har ägt rum.
- Den av BRP specificerade leveransinspektionen måste ha utförts och dokumenterats.
- Produkten måste ha registrerats av en auktoriserad Can-Am SSV-distributör/återförsäljare.
- 2014 Can-Am SSV:n måste ha köpts i det land eller i den union där köparen bor.
- En förutsättning för garantins giltighet är att service har utförts med angivna tidsintervall enligt Instruktionsbokens anvisningar. BRP förbehåller sig rätten att kräva bevis på korrekt underhåll innan garantiersättning beviljas.

Om något av ovanstående villkor inte har uppfyllts, beviljar BRP ingen garantiersättning för någon ägare, varken vid privat ägande eller vid kommersiellt ägande. Dessa begränsningar är nödvändiga för att ge BRP möjlighet att skydda såväl sina produkters säkerhet som sina konsumenters och allmänhetens säkerhet.

6) KUNDENS ANSVAR VID ANSPRÅK PÅ GARANTIÅTAGANDEN UNDER DENNA GARANTI

Kunden måste upphöra att använda SSV:n ifall ett fel skulle uppstå. Kunden måste informera den auktoriserade Can-Am SSV-distributören/återförsäljaren inom två (2) dagar från felets upptäckande och ge denne rimlig tillgång till produkten samt rimlig tid att reparera produkten. Kunden måste även för den auktoriserade Can-Am SSV-distributören/återförsäljaren uppvisa bevis på inköp av produkten och är skyldig att underteckna en reparations-/arbetsorder innan garantireparationen inleds för att göra den giltig. Alla delar som ersätts under denna begränsade garanti blir BRP:s egendom.

Observera att tidsgränsen för meddelande av produktfel gäller under förutsättning att den överensstämmer med gällande nationell eller lokal lagstiftning i kundens hemland.

7) BRP:S ANSVAR

I den mån som lagen tillåter begränsas BRP:s ansvar under denna garanti, efter eget godtycke, till reparation av delar som befunnits vara defekta under normal användning, underhåll och service, eller till ersättning av sådana delar med nya Can-Am SSV-originaldelar utan kostnad för material och arbete, hos en valfri auktoriserad Can-Am SSV-distributör/återförsäljare under garantiperioden, och enligt de villkor som anges här. BRP:s ansvar begränsar sig till nödvändiga reparationer eller byte av delar. Inget påstående om garantiavtalsbrott skall utgöra grund för återgång eller annullering av försäljningen av Can-Am SSV:n till ägaren. Du kan även ha andra lagliga rättigheter som kan variera beroende på land.

Om service krävs utanför det land där produkten ursprungligen köptes, har ägaren ansvaret för eventuella extra avgifter som orsakas av lokala regler och bestämmelser, såsom, men inte begränsat till, frakt, försäkring, skatter, licensavgifter, importavgifter och andra finansiella avgifter, inklusive sådana som krävs av regeringar, stater, territorier och deras respektive myndigheter och organ.

BRP förbehåller sig rätten att förbättra eller modifiera produkter från tid till annan, utan skyldighet att ändra tidigare tillverkade produkter.

8) ÖVERLÅTELSE AV GARANTI

Om äganderätten till en produkt överläts under garantitiden, skall även denna garanti överlåtas och gälla för den återstående garantitiden, förutsatt att BRP eller en auktoriserad Can-Am SSV-distributör/återförsäljare mottager ett bevis på att den tidigare ägaren har godkänt överlåtelsen av ägandeskapet liksom erforderliga uppgifter om den nya ägaren.

9) KONSUMENTASSISTANS

1. I fall av en ev. kontrovers eller tvist som berör denna begränsade garanti rekommenderar BRP att du försöker lösa frågan på Can-Am SSV-distributör/återförsäljarnivå. Vi rekommenderar att du talar med servicechefen eller ägaren hos den auktoriserade Can-Am SSV-distributören/återförsäljaren.
2. Vid behov av ytterligare assistans, kontakta Can-Am SSV-distributörens/återförsäljarens serviceavdelning för att försöka lösa frågan.
3. Om frågan fortfarande är olöst, kontakta BRP genom att skriva till oss på adressen nedan.

För länder inom Mellanöstern, Afrika, Turkiet och Ryssland, kontakta vårt europeiska kontor:

BRP EUROPE N.V.

Customer Assistance Center

Skaldenstraat 125

9042 Gent

Belgium

Tel.: + 32-9-218-26-00

För alla övriga länder, kontakta din lokala Can-Am SSV-distributör/återförsäljare (besök vår webbplats, www.brp.com för kontaktuppgifter) eller vårt kontor i Nordamerika:

BOMBARDIER RECREATIONAL PRODUCTS INC.

Consumer Assistance Center

75, J.-A. Bombardier Street

Sherbrooke, Québec J1L 1W3

Canada

Tel.: 1 819 566-3366

* I området som täcks av denna begränsade garanti, distribueras och repareras produkterna av Bombardier Recreational Products Inc. eller dess dotterbolag.

© 2013 Bombardier Recreational Products Inc. Alla rättigheter förbehålls.

™ Varumärke tillhörande Bombardier Recreational Products Inc. eller dess dotterbolag.

BRP:S BEGRÄNSADE GARANTI FÖR DET EUROPEISKA EKONOMISKA SAMARBETSOMRÅDET, OBEROENDE STATERS SAMVÄLDE OCH TURKIET: 2014 CAN-AM® SSV

1) GARANTINS OMFATTNING

Bombardier Recreational Products Inc. ("BRP")* garanterar sina 2014 Can-Am SSV:er som säljs av Can-Am SSV-distributörer eller återförsäljare som av BRP auktoriserats att distribuera Can-Am SSV:er ("Can-Am SSV-distributör/återförsäljare") i medlemsstaterna i det Europeiska ekonomiska samarbetsområdet (som består av Europeiska Unionens medlemsstater samt Norge, Island och Liechtenstein) ("EES"), i medlemsstaterna i Oberoende staters samväld (inklusive Ukraina och Turkmenistan) ("OSS") och Turkiet, avseende material- eller tillverkningsfel under den period och enligt de villkor som anges nedan.

Alla Can-Am SSV-originalreservdelar och -tillbehör som har installerats av en auktoriserad Can-Am SSV-distributör/återförsäljare vid leveransen av 2014 Can-Am SSV:n, omfattas av samma garanti som SSV:n.

Denna begränsade garanti upphävs om: (1) SSV:n har använts för racing eller någon annan tävlingsaktivitet, vid vilken som helst tidpunkt, även av en tidigare ägare, eller (2) SSV:n har ändrats eller modifierats på ett sätt som skadligt påverkar dess användning, prestanda eller hållbarhet, eller om den har ändrats eller modifierats för annat bruk än vad den är avsedd för.

2) ANSVARSBEGRÄNSNING

DENNA UTTRYCKLIGA GARANTI GÄLLER OCH GODTAS, I DEN MÅN SOM LAGEN TILLÅTER, I STÄLLET FÖR ALLA ÖVRIGA UTTRYCKLIGA ELLER UNDERFÖRSTÅDDA GARANTIER, INKLUSIVE OCH UTAN BEGRÄNSNING TILL VARJE GARANTI OM HANDELSDUGLIGHET ELLER LÄMPLIGHET FÖR NÅGOT SPECIELLT SYFTE. I DEN MÅN UNDERFÖRSTÅDDA GARANTIER INTE KAN UPPHÄVAS BEGRÄNSAS DE TILL TIDEN FÖR DEN UTTRYCKLIGA GARANTIN. MINDRE SKADOR OCH FÖLJDSKADOR OMFATTAS INTE AV DENNA GARANTI. VISSA JURISDIKTIONER TILLÅTER EJ ANSVARSBEGRÄNSNINGAR, BEGRÄNSNINGAR ELLER UTESLUTNINGAR SOM ANGIVITS OVAN. DESSA ÄR DÄRFÖR EVENTUELLT ICKE TILLÄMPLIGA I DITT FALL. DENNA GARANTI GER DIG SPECIFIKA RÄTTIGHETER, OCH DU ÅTNIJUTER EV. ÄVEN ANDRA LAGLIGA RÄTTIGHETER SOM KAN VARIERA BEROENDE PÅ LAND.

Ingen Can-Am SSV-distributör/återförsäljare eller någon annan person är auktoriserad att lämna någon som helst utfästelse, representation eller garanti beträffande produkten utöver det som ingår i denna begränsade garanti och en sådan kan ej, ifall den lämnas, göras gällande gentemot BRP.

BRP förbehåller sig rätten att när som helst ändra denna garanti, varvid förstås att en sådan ändring inte påverkar de garantivillkor som gäller för produkter som har sålts under giltighetstiden för denna garanti.

3) UNDANTAG – FÖLJANDE OMFATTAS EJ AV GARANTIN

Denna begränsade garanti omfattar under inga omständigheter:

- Normalt slitage;
- Normalt underhåll, trimning, justeringar (material och arbete);
- Skador som orsakats av försumlighet eller underlåtenhet att följa korrekta underhålls- och/eller förvaringsprocedurer, enligt beskrivningarna i denna Instruktionsbok;
- Skador som är ett resultat av att delar demonterats, felaktiga reparationer, service, ändringar i produktens konstruktion eller användning av sådana delar som inte har godkänts av BRP, liksom skador som beror på underhåll och/eller reparationer som har utförts av någon annan än en auktoriserad Can-Am SSV-distributör/återförsäljare;
- Skador som orsakats av att produkten har använts på ett felaktigt eller onormalt sätt, försumlighet eller av att produkten har använts på ett sätt som strider mot Instruktionsboken;
- Skador som orsakas av olycka, nedsänkning i vatten, brand, inträngande vatten eller snö, stöld, vandalism eller naturkatastrof;
- Skador som beror på användning av sådana driv- eller smörjmedel som inte är lämpliga för produkten (se Instruktionsboken);
- Skador orsakade av rost, korrosion eller att de utsatts för väder och vind;
- Tillfälliga skador eller följdskador eller skador av något slag inklusive, men ej begränsat till, kostnader för bogsering, transport, förvaring, telefon, hyra eller taxi, olägenhet, försäkringskostnader, betalningar av lån, förlust av tid, förlust av inkomst eller förlorad användningstid på grund av servicearbete.

4) GARANTIPERIOD

Denna garanti träder i kraft från och med datum (1) för produktens första leverans vid detaljförsäljning eller det datum (2) då produkten har tagits i bruk för första gången, beroende på vilket av dessa som inträffar först, för en period av:

- TJUGOFYRA (24) PÅ VARANDRA FÖLJANDE MÅNADER för privat bruk.
- SEX (6) PÅ VARANDRA FÖLJANDE MÅNADER för kommersiellt bruk eller ut-hyrningsverksamhet.

Produkten används kommersiellt när den används i samband med vilken som helst inkomstbringande verksamhet eller anställning under någon som helst del av garantiperioden. Produkten används även kommersiellt om den vid något som helst tillfälle under garantiperioden är godkänd för kommersiellt bruk.

Reparation eller byte av delar eller service under denna garanti förlänger ej tiden för denna garanti utöver den ursprungliga giltighetstiden.

Observera att garantiperioden och övriga garantivillkor gäller under förutsättning att de överensstämmer med gällande nationell eller lokal lagstiftning i det land där du bor.

5) VILLKOR FÖR GARANTINS GILTIGHET

Garantin gäller endast ifall **samtliga** av följande villkor är uppfyllda:

- 2014 Can-Am SSV:n måste av den första ägaren ha köpts som ny och oanvänd från en Can-Am SSV-distributör/återförsäljare som är auktoriserad att distribuera Can-Am SSV:er i det land där försäljningen har ägt rum.

- Den av BRP specificerade leveransinspektionen måste ha utförts och dokumenterats.
- Produkten måste ha garantiregistrerats av en auktoriserad Can-Am SSV-distributör/återförsäljare.
- 2014 Can-Am SSV:n måste ha köpts inom EES-området av en EES-medborgare och
- En förutsättning för garantins giltighet är att service har utförts med angivna tidsintervall enligt Instruktionsbokens anvisningar. BRP förbehåller sig rätten att kräva bevis på korrekt underhåll innan garantiersättning beviljas.

Om något av ovanstående villkor inte har uppfyllts, beviljar BRP ingen garantiersättning för någon ägare, varken vid privat ägande eller vid kommersiellt ägande. Dessa begränsningar är nödvändiga för att ge BRP möjlighet att skydda såväl sina produkters säkerhet som sina konsumenters och allmänhetens säkerhet.

6) KUNDENS ANSVAR VID ANSPRÅK PÅ GARANTIÅTAGANDEN UNDER DENNA GARANTI

Kunden måste upphöra att använda SSV:n ifall ett fel skulle uppstå. Kunden måste informera den auktoriserade Can-Am SSV-distributören/återförsäljaren inom två (2) månader från felets upptäckande och ge denne rimlig tillgång till produkten samt rimlig tid att reparera produkten. Kunden måste även för den auktoriserade Can-Am SSV-distributören/återförsäljaren uppvisa bevis på inköp av produkten och är skyldig att underteckna en reparations-/arbetsorder innan garantireparationen inleds för att göra den giltig. Alla delar som ersätts under denna begränsade garanti blir BRP:s egendom.

Observera att tidsgränsen för meddelande av produktfel gäller under förutsättning att den överensstämmer med gällande nationell eller lokal lagstiftning i det land där du bor.

7) BRP:S ANSVAR

I den mån som lagen tillåter begränsas BRP:s ansvar under denna garanti, efter eget godtycke, till reparation av delar som befunnits vara defekta under normal användning, underhåll och service, eller till ersättning av sådana delar med nya Can-Am SSV-originaldelar utan kostnad för material och arbete, hos en valfri auktoriserad Can-Am SSV-distributör/återförsäljare under garantiperioden, och enligt de villkor som anges här. BRP:s ansvar begränsar sig till nödvändiga reparationer eller byte av delar. Inget påstående om garantiavtalsbrott skall utgöra grund för återgång eller annullering av försäljningen av Can-Am SSV:n till ägaren. Du kan även ha andra lagliga rättigheter som kan variera beroende på land.

Om service krävs utanför EES-området, har ägaren ansvaret för eventuella extra avgifter som orsakas av lokala regler och bestämmelser, såsom, men inte begränsat till, frakt, försäkring, skatter, licensavgifter, importavgifter och andra finansiella avgifter, inklusive sådana som krävs av regeringar, stater, territorier och deras respektive myndigheter och organ.

BRP förbehåller sig rätten att förbättra eller modifiera produkter från tid till annan, utan skyldighet att ändra tidigare tillverkade produkter.

8) ÖVERLÅTELSE AV GARANTI

Om äganderätten till en produkt överläts under garantitiden, skall även denna garanti överlåtas och gälla för den återstående garantitiden, förutsatt att BRP eller en auktoriserad Can-Am SSV-distributör/återförsäljare mottager ett bevis på att den tidigare ägaren har gått med på överlåtelsen av ägandeskap liksom erforderliga uppgifter om den nya ägaren.

9) KONSUMENTASSISTANS

1. I fall av en ev. kontrovers eller tvist som berör denna begränsade garanti rekommenderar BRP att du försöker lösa frågan på Can-Am SSV-distributör/återförsäljarnivå. Vi rekommenderar att du talar med servicechefen eller ägaren hos den auktoriserade Can-Am SSV-distributören/återförsäljaren.
2. Vid behov av ytterligare assistans, kontakta Can-Am SSV-distributörens/återförsäljarens serviceavdelning för att försöka lösa frågan.
3. Om frågan fortfarande är olöst, kontakta BRP på adressen nedan.

För länder inom EES, OSS eller Turkiet, med undantag för länder inom Skandinavien, kontakta vårt europeiska kontor:

BRP EUROPE N.V.
Customer Assistance Center
Skaldenstraat 125
9042 Gent
Belgium
Tel.: + 32-9-218-26-00

För länder inom Skandinavien, kontakta vårt kontor i Finland:

BRP FINLAND OY
Service Department
Isoaavantie 7
FIN-96320 Rovaniemi
Finland
Tel.: + 358 16 3208 111

Du kan hitta uppgifter om Can-Am-distributören/återförsäljaren på www.brp.com.

* I EES sköts distribution och underhåll av produkterna av BRP European Distribution S.A. eller andra närstående bolag eller dotterbolag till BRP.

© 2013 Bombardier Recreational Products Inc. Alla rättigheter förbehålls.

™ Varumärke tillhörande Bombardier Recreational Products Inc. eller dess dotterbolag.

YTTERLIGARE VILLKOR FÖR FRANKRIKE ENBART

Följande villkor gäller endast produkter sålda i Frankrike:

Försäljaren skall leverera en produkt som överensstämmer med avtalet och ansvara för defekter som är befintliga vid leverans. Försäljaren ansvarar även för defekter som beror på förpackning, monteringsanvisningar eller installation om det åligger försäljaren enligt avtalet eller utförs under försäljarens ansvar. För att överensstämma med avtalet måste produkten:

1. Lämpa sig för normal användning på samma sätt som liknande produkter och, i tillämpliga fall:
 - Motsvara beskrivningen som tillhandahållits av försäljaren och ha de egenskaper som presenterats för köparen via prov eller modell;
 - Ha de egenskaper som köparen rimligen kan förvänta sig med hänsyn till offentliga uppgifter från försäljaren, tillverkaren eller dennes representant, även via marknadsföring eller märkning; eller
2. Ha de egenskaper som parterna har kommit överens om, eller lämpa sig för ett specifikt ändamål som köparen avser och har meddelat försäljaren och som godtagits av försäljaren.

Rätt att väcka talan vid underlåtelse preskriberas två år efter leverans av produkten. Försäljaren har garantiansvar för dolda fel i den sålda produkten, om de dolda felen gör produkten olämplig för den avsedda användningen eller om de minskar produktens användningsmöjligheter på ett sådant sätt att köparen inte skulle ha köpt produkten eller skulle ha betalat ett lägre pris om han/hon känt till felen. Talan om hävning av köp måste väckas av köparen inom 2 år från felets upptäckande.

KUNDINFORMATION

SEKRETESSINFORMATION

BRP vill härmed informera om att dina uppgifter kommer att användas för säkerhets- och garantirelaterade ändamål. BRP och dess närstående bolag kan dessutom använda BRP:s kundregister för att distribuera marknadsföringsinformation om BRP och tillhörande produkter samt specialerbjudanden.

Om du vill utöva din rätt att läsa eller korrigera dina uppgifter, eller om du vill tas bort från adresslistan för direkt marknadsföring, vänligen kontakta BRP.

VIA E-POST: privacyofficer@brp.com

VIA VANLIG POST: BRP
Senior Legal Counsel-Privacy Officer
726 St-Joseph
Valcourt, Quebec
Canada,
J0E 2L0

ADRESSÄNDRING/NY ÄGARE

Om du har bytt adress eller om du är ny ägare till fordonet ska du meddela BRP detta på ett av följande sätt:

- Skicka in ett av korten nedan
- **Endast Nordamerika:** ring på telefonnummer 715 848-4957 (USA) eller 819 566-3366 (Kanada).
- Meddela en auktoriserad Can-Am-återförsäljare.

Vid ägarbyte, bifoga ett bevis på att den före ägaren är införstådd med ägarbytet.

Det är viktigt att meddela BRP om de nya uppgifterna, även om den begränsade garantin har slutat gälla, eftersom de gör att BRP kan nå fordonsägaren vid behov, t.ex. om det blir nödvändigt att införa någon ändring på fordonet av säkerhetsskäl. Det är ägarens ansvar att meddela BRP.

STULNA ENHETER: Om ditt fordon blir stulet bör du meddela BRP eller en auktoriserad Can-Am-återförsäljare. Du blir då ombedd att uppgive namn, adress, telefonnummer, fordonets ID-nummer och datum för stölden.

I Nordamerika

**BOMBARDIER RECREATIONAL
PRODUCTS INC.**

Warranty Department
75 J.-A. Bombardier Street
Sherbrooke, QC J1L 1W3
Canada

I andra länder

BRP EUROPEAN DISTRIBUTION

Warranty Department
Chemin de Messidor 5-7
1006 Lausanne
Switzerland

I länder inom Skandinavien

BRP FINLAND OY

Service Department
Isoaavantie 7
Fin-96320 Rovaniemi
Finland
Tel.: + 358 16 3208 111

***Denna sida är
avsiktligt tom***

ADRESSÄNDRING NY ÄGARE

FORDONSIDENTIFIKATIONSNUMMER

Modellnummer	Fordonsidentifikationsnummer (V.I.N.)
--------------	---------------------------------------

GAMMAL ADRESS
ELLER TIDIGARE ÄGARE:

NAMN

GATA NUMMER LÄG.

POSTNUMMER ORT

LAND TELEFONNUMMER

NY ADRESS
ELLER NY ÄGARE:

NAMN

GATA NUMMER LÄG.

POSTNUMMER ORT

LAND TELEFONNUMMER

E-POSTADDRESS

I V00A2F 

ADRESSÄNDRING NY ÄGARE

FORDONSIDENTIFIKATIONSNUMMER

Modellnummer	Fordonsidentifikationsnummer (V.I.N.)
--------------	---------------------------------------

GAMMAL ADRESS
ELLER TIDIGARE ÄGARE:

NAMN

GATA NUMMER LÄG.

POSTNUMMER ORT

LAND TELEFONNUMMER

NY ADRESS
ELLER NY ÄGARE:

NAMN

GATA NUMMER LÄG.

POSTNUMMER ORT

LAND TELEFONNUMMER

E-POSTADDRESS

I V00A2F

ANTECKNINGAR

VARNING

Minska riskerna för svåra personskador och dödsolyckor genom att gå igenom denna Instruktionsbok, säkerhetsdekalerna, säkerhets-DVD:n och tänka på följande:

Uppträd kompetent och ta ansvar

- Föraren måste vara minst 16 år och ha giltigt förarbevis/körkort.
- Kör inte med droger eller alkohol i kroppen.

Undvik att välta, rulla runt och kollidera

Vid plötsliga manövrer eller aggressiv körning kan fordonet rulla runt eller föraren förlora kontrollen - även på plan mark - vilket kan leda till krosskador och andra skador.

- Kör aldrig snabbare än lämpligt för den givna situationen. Sänk hastigheten före en sväng. Undvik att bromsa i en sväng.
- Var försiktig vid svängar. Vrid inte ratten för långt eller för snabbt. Undvik kraftig accelerering vid svängar, även efter ett stopp.
- Försök aldrig slira, sladda, hoppa, få fordonet att snurra eller bakpartiet att svänga eller ägna dig åt stuntkörning.
- Undvik att köra med sidolutning och i branta backar.
- **RESPEKTERA ALLTID TRAFIKLAGARNA** vid körning på allmän väg eller gata. Kontrollera vilka regler som gäller.
- Var försiktig med vägbeläggningar – de kan allvarligt försämra väghållning och kontroll.

Förberedelser för körning

- Spänn fast sidonät och säkerhetsbälten.
- Bär godkänd hjälm och annan skyddsutrustning.
- Se till att inga kroppsdelar är utanför hytten och sitt ordentligt i sätet.
- Se till att passageraren är väl förberedd och kvalificerad. Ta aldrig mer än en passagerare.

INSTRUKTIONSBOK

MAVERICK

2014

219 702 796