

can-am™



2013

Brukerhåndbok

Inneholder informasjon om
Sikkerhet, SSVen og
Vedlikehold

MAVERICK™

⚠ ADVARSEL

Les nøye gjennom denne håndboken. Den inneholder viktig informasjon om sikkerhet.
Minimumsalder: Fører: 16 år. Passasjer: 12 år. Oppbevar denne brukerhåndboken på SSVen.

2 1 9 0 0 1 1 3 9



ADVARSEL

DET KAN VÆRE FARLIG Å BRUKE SSVEN. En kollisjon eller velt kan skje raskt hvis du ikke følger nødvendig forholdsregler, også under rutinemånøvrer som svinging og kjøring i bakker eller over hindringer.

For din egen sikkerhet skyld må du forstå og følge alle advarsler i denne brukerhåndboken og på alle dekalene på SSVen. **Å ikke følge disse advarslene kan føre til ALVORLIG PERSONSKADE ELLER DØDSFALL!**

Oppbevar denne brukerhåndboken sammen med SSVen til enhver tid.

ADVARSEL

Hvis du unnlater å følge noen av sikkerhetsforskriftene eller instruksjonene i denne brukerhåndboken, på *SIKKERHETS-DVD*-videoen og sikkerhetsdekalene på SSVen, kan det føre alvorlig personskade eller eventuelt dødsfall!

ADVARSEL

Ytelsen til denne SSVen kan være bedre enn andre SSVer du har kjørt i den senere tiden. Ta deg tid til å bli kjent med den.

I Canada distribueres produktene av Bombardier Recreational Products Inc. (BRP).

I USA distribueres produktene av BRP US Inc.

Følgende varemerker tilhører Bombardier Recreational Products Inc.:

Can-Am™ D.E.S.S.™ Maverick™ Rotax® TTi™ XPS™

Dette dokumentet inneholder varemerkene for følgende selskaper:

† Visco-Lok er et varemerke for GKN Viscodrive GmbH.

INNLEDNING

Deutsch	Dieses Handbuch ist möglicherweise in Ihrer Landessprache verfügbar. Bitte wenden Sie sich an Ihren Händler oder besuchen Sie: www.operatorsguide.brp.com .
English	This guide may be available in your language. Check with your dealer or go to: www.operatorsguide.brp.com .
Español	Es posible que este manual esté disponible en su idioma. Consulte a su distribuidor o visite: www.operatorsguide.brp.com .
Français	Ce guide peut être disponible dans votre langue. Vérifier avec votre concessionnaire ou aller à: www.operatorsguide.brp.com .
日本語	このガイドは、言語によって翻訳版が用意されています。ディーラーに問い合わせるか、次のアドレスでご確認ください： www.operatorsguide.brp.com .
Nederlands	Deze handleiding kan beschikbaar zijn in uw taal. Vraag het aan uw dealer of ga naar: www.operatorsguide.brp.com .
Norsk	Denne boken kan finnes tilgjengelig på ditt eget språk. Kontakt din forhandler eller gå til: www.operatorsguide.brp.com .
Português	Este manual pode estar disponível em seu idioma. Fale com sua concessionária ou visite o site: www.operatorsguide.brp.com .
Suomi	Käyttöohjekirja voi olla saatavissa omalla kielelläsi. Tarkista jälleenmyyjältä tai käy osoitteessa: www.operatorsguide.brp.com
Svenska	Denna bok kan finnas tillgänglig på ditt språk. Kontakta din återförsäljare eller gå till: www.operatorsguide.brp.com .

Gratulerer med kjøpet av din nye Can-Am™ SSV (side-ved-side-kjøretøy). Den følges opp med BRPs begrensede garanti og et nettverk av autoriserte Can-Am-forhandlere som kan tilby det du trenger av reservedeler, tilbehør og service.

Ved levering ble du informert om hva garantien dekker, og du signerte *LISTEN MED KONTROLLPUNKTER FØR LEVERING* for å sikre at du var fornøyd med klargjøringen av den nye SSVen.

Forhandleren er opptatt av få fornøyde kunder. Hvis du trenger mer informasjon, ber vi deg kontakte forhandleren.

Viktig å vite før du starter

Les denne brukerhåndboken før du bruker SSVen, for å lære hvordan du kan redusere risikoen for at du selv, passasjerer og personer i nærheten blir utsatt for uhell.

Les også alle sikkerhetsdekalene på SSVen, og se på *SIKKERHETS-DVD*-videoen.

Unnlatelse av å ta hensyn til advarslene som finnes i denne brukerhåndboken, kan føre til ALVORLIG PERSONSKADE eller DØDSFALL.

Sikkerhetsmeldinger

Nedenfor vises typen sikkerhetsmeldinger, hvordan de ser ut og hvordan de brukes i denne veiledningen:

Sikkerhetsvarselsymbolet  indikerer en potensiell fare for personskade.

ADVARSEL

Indikerer en potensiell risikosituasjon som, hvis den ikke unngås, kan resultere i alvorlig personskade eller dødsfall.

 **VÆR OPPMERKSOM** Indikerer en farlig situasjon som kan resultere i liten til moderat personskade hvis den ikke unngås.

OBS! Indikerer en instruksjon som, hvis den ikke følges, kan føre til alvorlig skade på SSVens komponenter eller annet materiell.

Om denne brukerhåndboken

Denne brukerhåndboken har blitt utarbeidet med tanke på å gjøre eieren/føreren av den nye SSVen kjent med SSVens ulike anordninger for betjening og instruksjoner for vedlikehold og sikker bruk. Den er uunnværlig for riktig bruk av produktet.

Oppbevar brukerhåndboken på SSVen slik at du kan slå opp i den i forbindelse med vedlikehold, feilsøking og instruksjoner til andre.

Vær oppmerksom på at håndboken finnes på flere språk. Ved eventuelle uoverensstemmelser i teksten er det den engelske versjonen som gjelder.

Hvis du vil vise og/eller skrive ut en ekstra kopi av brukerhåndboken, kan du gå til webområdet www.operatorsguide.brp.com.

Informasjonen i dette dokument er riktig ved tidspunktet for publisering. BRPs politikk er imidlertid å kontinuerlig forbedre sine produkter uten å med dette forplikte seg selv til å montere dem i tidligere produserte produkter. På grunn av sent implementerte endringer kan det være enkelte forskjeller mellom det fremstilte produktet og beskrivelsene og/eller spesifikasjonene. BRP forbeholder seg retten til når som helst og uten forpliktelser å avskaffe eller endre spesifikasjoner, design, egenskaper eller modeller.

Brugerhåndboken og *SIKKERHETS-DVD*-videoen skal følge med SSVen når den selges.

INNHOOLD

INNLEDNING	1
Viktig å vite før du starter	1
Sikkerhetsmeldinger	1
Om denne brukerhåndboken	2

INFORMASJON OM SIKKERHET

GENERELLE FORHOLDSREGLER	8
Unngå karbonmonoksidforgiftning	8
Unngå bensinbrann og andre farer	8
Unngå forbrenninger fra varme deler	8
Tilbehør og modifikasjoner	8

SIKKER BRUK – ANSVAR	9
Eier – opptre ansvarlig	9
Fører – Ha nødvendige kunnskaper, og opptre ansvarlig	9
Kjøre forsiktig	10
Personsikkerhetssystem	10
Terrengforhold	10
EU	11

KONTROLL FØR KJØRING	12
Liste over kontroller for kjøring	12

KLARGJØRING FOR KJØRING	14
Før du kjører	14
Kjøreklær og -utstyr	14

UNNGÅ UHELL	16
Unngå velt	16
Unngå kollisjoner	17

KJØRE	18
Øvelser	18
Bruk i terrenget	19
Generelle kjøreteknikker	19

KJØRE MED LAST OG UTFØRE ARBEID	24
Bruke SSVen til arbeidsoppgaver	24
Kjøre med last	24

VIKTIGE DEKALER PÅ PRODUKTET	26
Løse dekaleringer	26
Sikkerhetsdekaleringer	26
Samsvarsdekaleringer	33

INFORMASJON OM KJØRETØYET

HOVEDKONTROLLER	36
1) Ratt	36
2) Gasspedal	36

HOVEDKONTROLLER (forts.)	
3) Brems pedal	37
4) Girspak	37
ANDRE KONTROLLER	39
1) Tenningsbryter og -nøkler	39
2) Motorstartknapp	40
3) Flerfunksjonsspak	41
4) Varselblinklys bryter	41
5) Bryter for tohjuls/firehjuls drift	41
6) Sportsbryter	42
7) Overstyringsbryter	42
FLERFUNKSJONSMÅLER (ANALOG/DIGITAL)	44
Beskrivelse av flerfunksjonsmåleren	44
Måleroppsett	48
UTSTYR	49
1) Rattvinkel	50
2) Koppholdere	50
3) Passasjerhåndtak	51
4) Hanskerom	51
5) Verktøysett	51
6) Fotstøtter	51
7) Sidenett	51
8) Skuldervern	52
9) Sikkerhetsbelter	52
10) Førersete	53
11) Passasjersele	53
12) Løkk for drivstofftank	53
13) Bagasjebærer	53
14) Bergingskrok	54
15) Midtspeil	54
16) Venstre sidespeil	54
17) Hjulskrape	54
FJÆRING	55
Retningslinjer for justering av fjæringen	55
Fabrikkinnstillinger for fjæring	56
Justere fjæringen	56
DRIVSTOFF	59
Anbefalt drivstoff	59
Fylling av drivstoff	59
Fylle på bensinkanner	60
INNKJØRINGSPERIODE	61
Innkjøring	61
GRUNNLEGGENDE PROSEDYRER	62
Starte motoren	62
Skifte gir	62
Stoppe motoren og parkere SSVen	62

SPESIELLE PROSEDYRER	63
Tiltak hvis du har mistanke om at det har kommet vann i CVT-enheten.....	63
Tiltak hvis batteriet tappes for strøm	63
Tiltak hvis SSVen velter	63
Tiltak hvis SSVen kommer under vann.....	63
TRANSPORT AV SSVEN	64
LØFTE OG STØTTE OPP SSVEN	65
Foran på SSVen.....	65
Bak på SSVen.....	65

VEDLIKEHOLD

INNKJØRINGSKONTROLL	68
VEDLIKEHOLDSPLAN	71
VEDLIKEHOLDSPROSEDYRER	75
Motorluftfilter	75
Grillsett foran	79
CVT-luftfilter	80
Motorolje	81
Oljefilter.....	83
Radiator	84
Motorkjølevæske	85
Gnistbeskyttelser	90
Girboksolje.....	91
Tennplugger	92
CVT-deksel.....	93
Drivreim.....	94
Eksosområdet	96
Batteri	96
Sikringer	97
Lys.....	98
Drivakselmansjett og -beskyttelse	99
Hjullager	100
Dekk og felger	100
Fjæring/oppheng	103
Bremseser.....	104
STELL AV SSVEN	106
Etter kjøring.....	106
Rengjøring og beskyttelse.....	106
OPPBEVARING OG KLARGJØRING FØR SESONGSTART	107

TEKNISKE INFORMASJON

IDENTIFIKASJON AV SSVEN	110
SSVens identifikasjonsnummer	110

IDENTIFIKASJON AV SSVEN (forts.)	
Motorens identifikasjonsnummer	110
SPESIFIKASJONER	111

FEILSØKING

RETNINGSLINJER FOR FEILSØKING	118
MELDINGER PÅ FLERFUNKSJONSMÅLEREN	121

GARANTI

BRP BEGRENSET GARANTI I USA OG CANADA: 2013 CAN-AM® SSV ..	124
BRPS INTERNASJONALE BEGRENSEDE GARANTI: 2013 CAN-AM® SSV	129
BRPS BEGRENSEDE GARANTI FOR DET EUROPEISKE ØKONOMISKE SAMARBEIDSSOMRÅDET: 2013 CAN-AM® SSV	133

KUNDEINFORMASJON

PERSONVERNINFORMASJON	140
ADRESSEENDRING / NY EIER	141

INFORMASJON OM SIKKERHET

GENERELLE FORHOLDSREGLER

Unngå karbonmonoksid-forgiftning

All eksos fra motorer inneholder karbonmonoksid, en dødelig gass. Innånding av karbonmonoksid kan føre til hodepine, svimmelhet, søvnlighet, kvalme, forvirring og eventuelt død.

Karbonmonoksid er en fargeløs, luktløs og smakløs gass som kan være til stede selv om du ikke ser eller lukter eksos. Dødelige nivåer av karbonmonoksid kan raskt samles opp, og du kan raskt bli utmattet og ute av stand til å redde deg selv. Dødelige nivåer av karbonmonoksid kan også bli værende i timer eller dager i lukkede eller dårlig ventilerte områder. Hvis du får symptomer på karbonmonoksidforgiftning, må du umiddelbart forlate området, få frisk luft og kontakte lege.

Slik hindrer du alvorlige skader eller dødsfall på grunn av karbonmonoksid:

- Ikke kjør SSVen i dårlig ventilerte eller delvis lukkede områder som garasjer, carporter eller lagerhaller. Selv om du prøver å ventilere motoreksosen med vifter eller åpne vinduer og dører, kan karbonmonoksidkonsentrasjonen raskt nå farlige nivåer.
- Ikke kjør SSVen utendørs på steder der motoreksosen kan bli trukket inn i en bygning via åpninger som vinduer eller dører.

Unngå bensinbrann og andre farer

Bensin er ekstremt brannfarlig og svært eksplosiv. Bensingass eller -damp kan spre seg og antennes av en gnist eller åpen flamme mange meter unna motoren. Følg instruksjonene nedenfor for å redusere faren for brann eller eksplosjon:

- Bruk bare godkjente bensinkanner til oppbevaring av drivstoff.

- Fyll aldri bensin på bensinkannen mens den er på SSVen – statisk elektrisitet kan avgi gnister som kan antenne bensinen.
- Følg nøye instruksjonene gitt under *FYLLING AV DRIVSTOFF*.
- Ikke start eller bruk motoren hvis tanklokket ikke er riktig på plass.

Bensin er giftig og kan forårsake personskade eller dødsfall.

- Ikke sug bensin med munnen i en hevert eller lignende.
- Hvis du svelger bensin, får bensin i øynene eller inhalerer bensingass, må du øyeblikkelig kontakte lege.

Hvis du søler bensin på deg, må du vaske deg med såpe og vann og skifte klærne.

Unngå forbrenninger fra varme deler

Enkelte komponenter blir varme under bruk. Unngå kontakt med disse delene under og like etter bruk slik at du unngår forbrenninger.

Tilbehør og modifikasjoner

Ikke utfør uautoriserte modifikasjoner, og ikke bruk utstyr eller tilbehør som ikke er godkjent av BRP. I og med at slike endringer ikke er testet av BRP, kan de øke risikoen personskade eller forulykker, og de kan også føre til at det blir ulovlig å bruke SSVen. Endringer som bruk av ulike dekktyper kan for eksempel påvirke håndtering av SSVen og øke faren for at en ulykke skjer.

Kontakt en autorisert Can-Am-forhandler for tilgjengelig tilbehør til SSVen.

SIKKER BRUK – ANSVAR

Dette er terrengkjøretøy med høy ytelse. Førere må vise ansvar og være forsiktig for å unngå velt, kollisjoner eller andre uhell. Selv om SSVen har en rekke sikkerhetsfunksjoner (som beskyttende struktur, sikkerhetsbelter og sidenett) og du bruker verneutstyr (som hjelm), er det alltid en fare for personskade og dødsfall i slike ulykker. Reduser faren for alvorlig personskade og dødsfall ved å følge retningslinjene i denne delen.

Eier – opptre ansvarlig

Les denne brukerhåndboken, og se på *SIKKERHETS-DVD*-videoen.

Før hver kjøring må du alltid kontrollere SSVen og undersøke om det er trygt å bruke den. Følg alltid vedlikeholdsplanen som beskrives i denne brukerhåndboken.

La aldri andre kjøre SSVen med mindre de kan vise ansvar og du kan stole på at de behersker kjøretøyer med slik høy ytelse. Vurder om du må veilede og overvåke nye eller unge førere og sette regler og grenser (f.eks. om de kan kjøre med passasjer, hva de får lov til å gjøre med SSVen og hvor de kan kjøre) for andre som bruker SSVen din.

Velg riktig nøkkel (se *TENNINGSBRYTER OG NØKLER*) basert på førerens erfaring, hvordan SSVen brukes og forholdene det kjøres under.

Diskuter sikkerhetsinformasjonen med de som skal bruke SSVen. Forsikre deg om at alle førere og passasjerer tilfredsstiller kvalifikasjonene nedenfor og godtar å følge sikkerhetsinformasjonen. Hjelp andre brukere med å bli kjent med SSVen.

Fører – Ha nødvendige kunnskaper, og opptre ansvarlig

Les denne brukerhåndboken, og se på *SIKKERHETS-DVD*-videoen.

Gjør deg godt kjent med betjeningsorganene og med generell bruk av SSVen.

Delta på eventuelle opplæringskurs som holdes, (kontakt en autorisert Can-Am-forhandler for å få vite om det finnes opplæringskurs i nærheten, og se også på Internett på <http://www.rohva.org/>), og utfør øvelsene under *ØVELSER*. Øv deg i å kjøre på et passende sted som er fritt fra færer, og bli kjent med virkningen av hver styrekontroll. Kjør med lav hastighet. Ved høyere hastigheter kreves større erfaring, kunnskap og egnede kjøreforhold.

Du må være minst 16 år.

Du må være høy nok til å kunne sitte riktig på plass: Du skal kunne sitte med ryggen mot ryggstøtten med festet sikkerhetsbelte og holde rattet med begge hendene mens du fremdeles være i stand til å bruke bremsepedalen og gasspedalen med fullt utslag med høyre fot samtidig som venstre fot er godt plassert på fotstøtten.

Du må inneha riktig førerkort i henhold til lokale lover.

Ikke bruk SSVen hvis du har brukt narkotika, medikamenter eller alkohol eller hvis du føler deg trøtt eller uvel. Disse reduserer reaksjonstiden og påvirker bedømmelsen.

Kjøre med passasjer

Ta aldri med mer enn én passasjer. Passasjerer må sitte riktig på plass i cockpiten.

Passasjerer må være minst 12 år og høy nok til å sitte riktig: Ryggen skal hvile mot ryggstøtten med festet sikkerhetsbelte mens begge håndtak holdes og føttene er godt plassert – høyre fot på fotstøtten og venstre fot på gulvet i cockpiten.

Ta aldri med en passasjer som har brukt narkotika, medikamenter eller alkohol eller er trøtt eller uvel. Disse reduserer reaksjonstiden og påvirker bedømmelsen.

Be passasjereren om å lese sikkerhetsdekalene på SSVen.

Ta aldri med en passasjer hvis du tror passasjerens ferdigheter eller bedømmelse ikke er god nok til at han/hun kan konsentrere seg om terrengforholdene og tilpasse seg disse. På SSVer må passasjereren også hele tiden være oppmerksom på terrenget foran seg og være i stand til å ta i mot støtet fra dumper.

Kjøre forsiktig

- Denne SSVen oppfører seg annerledes enn andre kjøretøy. En kollisjon eller velt kan skje raskt under brå manøvrer som å svinge skarpt, akselerere eller bremse ned og kjøre i bakker eller over hindringer, hvis du ikke følger nødvendig forholdsregler.
- Kjør aldri med for stor hastighet. Kjør alltid i en hastighet som er tilpasset terrenget, sikten, kjøreforholdene og din erfaring.
- Forsøk aldri å hoppe, skli sidelengs, spinne rundt på stedet eller utføre andre stunt.
- Ikke foreta raske akselerasjoner eller nedbremsinger mens du svinger skarpt. Dette kan føre til velt.
- Ikke prøv å skrense eller skli. Hvis SSVen begynner å skrense eller skli, må du alltid styre i motsatt retning av skrensen eller skliingen. Kjør langsomt på meget glatte underlag, som for eksempel is, og vær ekstra forsiktig slik at du ikke mister kontrollen når du får sleng.
- Kontroller alltid at det ikke finnes noen hindringer eller personer bak deg når du rygger. Ta hensyn til blindsoner. Når du ser at det er sikkert å rygge, rygger du langsomt.

- Overskrid aldri den angitte lastekapasiteten for denne SSVen. Reduser hastigheten, beregn større stopplengde, og følg andre instruksjoner under *FLYTTE LAST OG UTFØRE ARBEID*.
- Husk at SSVen er tungt! Bare vekten alene kan føre til at du blir sittende fast hvis SSVen velter.

Personsikkerhetssystem

- Denne SSVen er utformet for kjøring med én fører og én passasjer som begge bruker riktig verneutstyr (se under *KJØREKLÆR- OG UTSTYR* i denne delen).
- Føreren og passasjereren må alltid låse sidenettene og bruke sikkerhetsbeltene under kjøring.

Terrengforhold

- Kjør alltid langsomt, og vær ekstra forsiktig ved kjøring i ukjent terreng. Vær alltid oppmerksom på endring av terrengforholdene når du kjører. Ta deg tid til å finne ut hvordan SSVen oppfører seg under ulike forhold.
- Kjør ikke på meget ujevnt, glatt eller løst underlag før du har fått opplæring i og har tilegnet den dyktighet som kreves for å beherske SSVen i slikt terreng. Vær alltid ekstra forsiktig i slikt terreng.
- Kjør aldri i bakker som er for bratte for SSVen eller for dine ferdigheter. Øv deg i slake hellinger.
- Følg alltid riktige prosedyrer ved kjøring opp eller ned bakker slik det er beskrevet under *KJØRE SSVEN*. Undersøk terrenget nøye før du kjører opp eller ned bakker. Kjør aldri i opp eller ned bakker med for glatt eller løst underlag. Kjør aldri over bakketopper i høy hastighet.
- Forsøk aldri å kjøre opp eller ned bratte bakker når du kjører med tilhenger.

- Kontroller alltid om det finnes hindringer før du kjører i et ukjent område. Følg alltid riktige prosedyrer ved kjøring over hindringer slik det er beskrevet under *KJØRE SSVEN*.
- Kjør aldri SSVen i strømmende vann eller i vann som er dypere enn det som er angitt under *KJØRE SSVEN*. Husk at våte bremses kan føre til redusert bremskraft. Teste bremsene når du forlater vannet. Brems om nødvendig flere ganger slik at friksjonsvarmen tørker bremsene.
- Parker alltid SSVen riktig i det flateste terrenget i nærheten. Sett girspaken i *PARKERING*, stopp motoren, ta ut nøkkelen, og lås girspaken før du forlater SSVen.
- Føl deg aldri trygg på at SSVen kan kjøres sikkert overalt i området du kjører i. Plutselige endringer i underlaget på grunn av hull, fordypninger, skråninger, mykere eller hardere underlag eller andre ujevnheter, kan få SSVen til å velte eller bli ustabil. Unngå dette ved å senke farten og alltid følge med på terrenget foran deg. Hvis SSVen begynner å helle mye eller å velte, er det beste rådet å umiddelbart svinge i samme retning som velten. Prøv aldri å stoppe en velt med armene eller føttene. Armer og ben må alltid holdes inne i hytten.
- Ta alltid hensyn til trafikkreglene hvis du kjører på vei, også om det bare er en jord- eller grusvei.
- Hvis det er montert en vinsj foran på SSVen, må kroken på vinsjen må tas av og oppbevares et annet sted når du kjører på offentlige veier.

EU

Følgende gjelder kun land i Europa der det er tillatt å kjøre på vei.

- SSVen er primært bygget for kjøring i *TERRENGET*. Kjøring på fast veidekke kan i stor grad påvirke håndteringen av og kontrollen over SSVen. Hvis du må kjøre et kort stykke på fast veidekke, må du redusere hastigheten og unngå brå manøvreringer med rattet og gass- og bremsepedalen.

KONTROLL FØR KJØRING

Før hver kjøring må du alltid kontrollere SSVen og undersøke om det er trygt å bruke den. Følg alltid vedlikeholdsplanen som beskrives i denne brukerhåndboken.

ADVARSEL

Utfør en kontroll før start hver gang du skal kjøre, for å oppdage eventuelle potensielle problemer som kan oppstå under kjøring. Kontrollen før kjøring kan hjelpe deg å følge med og oppdage slitasje og forringelse på komponenter før de fører til problemer. Korrigjer eventuelle problemer du oppdager, for å redusere risikoen for motorstopp eller ulykke. Kontakt en autorisert Can-Am-forhandler hvis det er nødvendig.

Du må alltid utføre kontrollene i listen over kontroller før kjøring nedenfor hver gang SSVen brukes.

Liste over kontroller for kjøring

Kontroller før du starter motoren (nøkkel i AV)

INSPEKSJONSPUNKTER	INSPEKSJON SOM SKAL UTFØRES	✓
Dekk	Kontroller dekktrykk og dekkenes tilstand. – Foran: MIN. 90 kPa, LASTET 103 kPa – Bak: MIN. 110 kPa, LASTET 145 kPa	
Hjul	Kontroller om det er skader på hjul og hjulmuttere.	
Radiator	Kontroller at radiatoren er ren.	
Grillsett	Kontroller at grillen foran er ren.	
Motorolje	Kontroller motoroljenivået.	
Kjølevæske	Kontroller kjølevæskens nivå.	
Motorluftfilter	Inspiser motorluftfilteret.	
CVT-luftfilter	Inspiser CVT-luftfilteret (ved kjøring under normale forhold).	
Drivakselmansjetter	Kontroller tilstanden til drivakselmansjetter og -beskyttelser.	
Last og belastning	Last bagasje: Ta hensyn til maksimal lastekapasitet på 90,5 kg hvis du transporterer last Lastekapasitet: Pass på at SSVens lastekapasitet (inkludert fører, passasjer, last, belastning på tilhengerfeste og eventuelt tilbehør) ikke overskrider 285 kg.	
	Hvis du trekker en tilhenger eller annet utstyr (hvis SSVen har tilhengerfeste): – Kontroller tilstanden til tilhengerfeste og -kule. – Ikke overskrid trekkapasiteten og tillatt belastning på tilhengerfestet. – Kontroller at tilhengeren er skikkelig festet til festet.	
Bagasjebærer bak	Kontroller at bagasjebæreren er skikkelig sikret.	
Chassis og oppheng	Kontroller om chassis eller oppheng under SSVen er skitne, og rengjør dem eventuelt.	

Kontroller før du starter motoren (nøkkel i PÅ)

INSPEKSJONSPUNKTER	INSPEKSJON SOM SKAL UTFØRES	✓
Måler	Kontroller at indikatorlampene på måleren virker (i løpet av de første sekundene etter at nøkkelen settes til PÅ). Se etter om det er meldinger på måleren.	
Lys og reflekser	Kontroller at frontlykter, baklykter, blinklykter, posisjonslykter og reflekser er rene. Kontroller at frontlys (nærlys og fjernlys), bremselys, blinklys og posisjonslys virker. Kontroller funksjonen til varselblinklysene.	
Seter, sidenett og sikkerhetsbelter	Kontroller at setene er skikkelig låst på plass. Kontroller om det er skader på sidenettene. Skift ut nettene hvis du finner skader. Fest begge sidenettene, og kontroller at de er skikkelig låst på plass. Bruk justeringsstroppen til å stramme nettet slik du vil ha det. Kontroller om det er skader på sikkerhetsbeltene. Fest sikkerhetsbeltene, og kontroller at de er skikkelig låst på plass.	
Gasspedal	Trykk på gasspedalen noen ganger for å kontrollere at den beveger fritt og går tilbake til hvilestilling når den slippes.	
Bremsepedal	Trykk ned bremsepedalen, og kjenn etter at det er fast motstand og at den går helt tilbake til hvilestillingen når du slipper den.	
Drivstoffnivå	Kontroller drivstoffnivået.	
Horn	Kontroller at hornet fungerer.	
Speil	Juster speilene slik du vil ha dem.	

Kontroller etter at motoren er startet

INSPEKSJONSPUNKTER	INSPEKSJON SOM SKAL UTFØRES	✓
Styring	Kontroller at styringen fungerer uten hindringer ved å bevege rattet fra side til side.	
Tenningsbryter	Drei tenningsbryteren til AV for å bekrefte at motoren slås av. Start motoren igjen.	
Girspak	Kontroll at girspaken virker (P, R, N, H og L).	
Bryter for tohjuls/firehjuls drift	Kontroller funksjonen til bryteren for tohjuls/firehjuls drift.	
Bremser	Kjør sakte fremover noen meter, og bruk bremsene. Bremsepedalen må føles fast når den brukes. Pedalen må gå tilbake til hvilestilling når det slippes. Bremsene må reagere riktig i forhold til førerens anvendelse av dem.	

KLARGJØRING FOR KJØRING

Før du kjører

Utfør kontroll før kjøring for å forsikre deg om at SSVen er i god driftstilstand. Se under *KONTROLL FØR KJØRING*.

Fører og passasjer må:

- Sitte riktig på plass.
- Låse begge sidenettene og feste sikkerhetsbeltet.
- Bruke egnede kjørekler og -utstyr. Se under *KJØREKLÆR OG -UTSTYR*.

Kjøreklær og -utstyr

Det er viktig at føreren og passasjerer alltid bruker egnede beskyttelseskler og utstyr, inkludert:

- En godkjent hjelm
- Øyevern
- Støvler eller fjellsko
- Hansker
- Langermet skjorte eller jakke
- Lange bukser.

Avhengig av forholdene kan også beskyttelsesbriller som ikke dugger, være nødvendig.

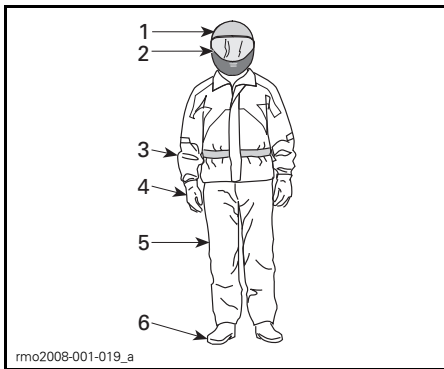

KJØREKLÆR OG -UTSTYR

1. Godkjent hjelm
2. Øye- og ansiktsbeskyttelse
3. Langermet skjorte eller jakke
4. Hansker
5. Lange bukser
6. Støvler (som dekker ankelen)

Ta hensyn til værforholdene når du velger bekledning. Få best mulig komfort og unngå frostskafer om vinteren ved å kle deg for det kaldeste været du kan vente deg. Termoundertøy rett på huden gir også god isolasjon.

Bruk aldri løstsittende klær som kan vikle seg fast i SSVen eller i greiner og busker.

Hjelmer og øyevern

Hjelmer beskytter hodet og hjernen mot skader. Selv med beskyttelse fra hytten og sidenettene kan det komme gjenstander inn i cockpiten og treffe hodet, eller hodet kan slå bort i selve karosseriet eller gjenstander på utsiden av SSVen. Selv de beste hjelmer er ingen garanti mot personskafer, men statistikken viser at bruk av hjelm reduserer risikoen for hjerneskafe i betydelig grad. Bruk derfor for sikkerhets skyld alltid hjelm og kjøredress.

Velge hjelm

Hjelmer må tilfredsstille de vedtatte standardene i landet eller området du befinner deg i, og må være riktig tilpasset.

En hjelm med ansiktsbeskyttelse er det beste valget fordi den beskytter mot støt forfra. Den kan også beskytte mot partikler, steiner, insekter, været og så videre.

En åpen hjelm uten ansiktsbeskyttelse gir ikke samme beskyttelse av ansiktet og haken. Hvis du bruker en åpen hjelm, bør du bruke et festbart ansiktsvern og/eller vernebriller. Vanlige briller eller solbriller gir ikke tilstrekkelig øyebeskyttelse for de som kjører. De kan knuses eller falle av, og de hindrer ikke at vind eller svevende objekter når øynene.

Ved kjøring under vinterforhold bør en strømpelignende lue, finlandshette eller ansiktsmaske også brukes.

Bruk farget ansiktsvern eller briller bare i dagslys. Ikke bruk dem om natten eller under dårlige lysforhold. Ikke bruk dem hvis de påvirker evnen til å skille farger fra hverandre.

Andre klær og utstyr for kjøring

Fottøy

Bruk alltid fottøy som dekker/beskytter tærne. Solide støvler som dekker ankelen, med sklislåse såler gir bedre beskyttelse og lar deg plassere føttene riktig på fotstøtten.

Unngå lange skolisser som kan vikles inn i gass- eller bremsepedalen.

Under vinterforhold er støvler med gummisåler og overdel av nylon eller lær og med uttakbare innlegg av filt best egnet.

Unngå gummistøvler. Gummistøvler kan sette eller henge seg fast bak eller mellom pedalene og påvirke bruk av bremse- og gasspedalen.

Hansker

Fingerhansker beskytter deg mot vind, sol, kulde, varme og flygende gjenstander. Ettersittende hansker som sitter godt på hendene, gir bedre grep på rattet og reduserer tretthet i hendene. Solide, forsterkede motorsykkel- eller ATV-hansker hjelper til å beskytte hendene bedre hvis det skjer uhell eller en ulykke. Hvis hanskene er for store eller ikke sitter godt, kan det være vanskelig å betjene kontrollene.

Under vinterforhold bør hendene beskyttes med snøscooterhansker som har tilstrekkelig isolasjon og samtidig gir mulighet til å bevege tommelfingrene og andre fingrer slik at kontrollene kan betjenes.

Jakker, bukser og kjøredresser

Bruk jakke eller langermet skjorte og lange bukser, eller kjøredress. Kvalitetsbeskyttelsesutstyr for ATVer vil være komfortable og hjelpe deg å unngå å bli distraheret av ulike elementer i

miljøet. I en eventuell ulykke kan beskyttende klær og utstyr med god kvalitet og laget av solid materiale hindre eller redusere personskader.

Beskytt deg selv mot hypotermi ved kjøring i kaldt vær. Hypotermi, en tilstand med lav kroppstemperatur, kan føre til tap av konsentrasjon, dårligere reaksjonsevne og mer ujevn og upresis muskelbevegelse. Under kjølige forhold er det spesielt viktig å bruke beskyttelsesklær som vindtett jakke og flere lag klær som isolerer godt. Selv under kjøring ved moderate temperaturer kan du føle deg meget kald på grunn av vinden.

Beskyttelsesklær som egner seg for kjøring i kaldt vær, kan bli for varmt når du stopper. Kle deg med flere lag klær slik at du kan ta av deg hvis du ønsker. Et ytterste vindtett lag med klær over beskyttelsesklærne kan hindre at kald luft når huden.

Regntøy

Hvis du må kjøre i vått vær, anbefaler vi regntøy eller en vanntett kjøredress. På lengre kjøreturer kan det være lurt å ha med regnklær. En tørr fører vil ha det mer komfortabelt og være mer oppmerksom.

Hørselsvern

Eksponering av vind og motorstøy over lang tid kan føre til permanent tap av hørsel. Hørselvernutstyr som brukes riktig, for eksempel øreplugger, kan forhindre tap av hørsel. Sett deg inn i lokal lovgivning før du bruker hørselsvern av noe slag.

UNNGÅ UHELL

Unngå velt

SSVen oppfører seg annerledes enn andre kjøretøy. SSVen er utformet for å takle terrengkjøring (for eksempel ved utformingen av akselavstand, sporbredde, bakkeklaring, fjæring, drivverk og dekk), og på grunn av det kan den velte i situasjoner der kjøretøy som er utformet primært for bruk på fast dekke eller jevnt terreng, ikke gjør det.

En velt eller annet uhell kan skje raskt ved brå manøvrer som skarp svinging eller rask akselerasjon eller nedbremsing ved svinging, eller ved kjøring i bakker eller over hindringer. Brå manøvrer eller aggressiv kjøring kan føre til velt eller tap av kontroll også i flate, åpne områder. Hvis SSVen velter, kan deler av kroppen (som armer, ben eller hodet) som befinner seg utenfor cockpiten, klemmes av eller sette seg fast i hytten eller andre deler av SSVen. Du kan også bli skadet av støt mot bakken, cockpiten eller andre gjenstander.

Slik reduserer du faren for å velte:

- Vær oppmerksom når du svinger.
 - Ikke dreii rattet for mye eller for raskt i forhold til hastigheten og forholdene. Tilpass styringen til hastigheten og forholdene.
 - Reduser hastigheten før kjører inn i en sving. Unngå å bremse hardt mens du svinger.
 - Unngå plutselig eller kraftig akselerasjon når du svinger, også fra lave hastigheter eller når du starter etter en stopp.
- Forsøk aldri å spinne rundt på stedet, skrense eller skli, bremse ned ved å skrense sidelengs eller spinne, hoppe eller utføre andre stunt. Hvis SSVen begynner å skrense eller skli, må du styre i samme retning som skrensen eller skliingen. Ikke trykk raskt på bremsene og lås hjulene.

- SSVen er primært bygget for kjøring i TERRENGET. Kjøring på fast veidekke kan i stor grad påvirke håndteringen av og kontrollen over SSVen – hvis du må kjøre et kort stykke på fast veidekke, må du redusere hastigheten og unngå brå manøvrer med rattet og gass- og bremspedalen.

SSVen kan rulle over på siden eller tippes fremover eller bakover i bakker eller ujevnt terreng.

- Unngå kjøring sikksakkkjøring opp eller ned bakker (kjøring på tvers av hellingen i stedet for rett opp eller ned). Kjør rett opp eller ned bakker når det er mulig, i stedet for å kjøre på tvers av dem. Hvis du må kjøre på skrå i bakker, må du kjøre forsiktig og unngå glatte overflater, hindringer eller groper. Hvis du kjenner at SSVen begynner å velte eller skli sidelengs, må du om mulig prøve å styre nedover bakken.
- Unngå bratte bakker, og følg prosedyrene i denne håndboken for kjøring opp og ned bakker.
- Plutselige endringer i underlaget som for eksempel hull, fordypninger, skråninger, mykere eller hardere underlag eller andre ujevnheter, kan få SSVen til å velte eller bli ustabil. Følg med hvordan terrenget foran deg er, og reduser hastigheten i områder med ujevnt terreng.

En SSVen vil oppføre seg annerledes når du transporterer eller trekker last.

- Senk hastigheten, og følg anvisningene i denne håndboken ved kjøring med last eller tilhenger.
- Unngå bakker og grovt terreng.
- Beregn større stopplengde.

Vær forberedt på eventuelt velt.

- Fest sidenettet og sikkerhetsbeltet for å få bedre sikring mot å stikke ut armer eller ben.

- Ikke ta tak i hytten mens du kjører. Hendene kan klemmes mellom hytten og bakken i en eventuell velt. Hold hendene på rattet eller håndtakene.
- Prøv aldri å stoppe en velt med hender eller føtter. Hvis du tror SSVen kan tippe over eller velte, må du holde begge hendene på rattet og ha venstre fot fast plassert på fotstøtten. Passasjereren må holde begge hendene på håndtakene og ha begge føttene fast plassert på fotstøtten.

Unngå kollisjoner

SSVen kan komme opp i høye hastigheter. Ved høye hastigheter er det økt fare for å miste kontrollen, spesielt i krevende terreng, og faren for personskader i en kollisjon blir større. Kjør aldri med for stor hastighet. Kjør alltid i en hastighet som er tilpasset terrenget, sikten, kjøreforholdene og din erfaring. Vurder å bruke effektnøgkelen bare i situasjoner der det kan være riktig å bruke full hastighet og akselerasjon.

SSVen har ikke samme type beskyttelse som en bil: Det er for eksempel ingen kollisjonsputer, cockpiten er ikke fullstendig lukket, og den er ikke utformet for å tåle kollisjoner med andre kjøretøyer. Det er derfor spesielt viktig å feste sikkerhetsbeltene og sidenettene og å bruke godkjent hjelm.

Øvelser

Før du beveger deg ut på veien er det meget viktig at du gjør deg kjent med betjeningen av SSVen ved å øve på et kontrollert område. Hvis du har mulighet til det er det også lurt å ta et mer formelt opplæringskurs for å forbedre ferdighetene og øke kunnskapene om SSVen.

Finn et egnet øvelsesområde, og utfør øvelsene nedenfor. Det må være minst 45 m x 45 m og uten hindringer som trær og steiner. Når du har funnet et egnet der det er tillatt å øve, fortsetter du med øvelsene nedenfor.

Svingeøvelser

Svinging er en av de vanligste årsakene til uhell. SSVen har lettere for å velte eller miste grepet mot underlaget hvis du svinger for skarpt eller kjører for fort. Reduser hastigheten når du nærmer deg en sving.

- Lær deg først å foreta slake høyresvinger ved meget lave hastigheter. Slipp opp gassen før du svinger, og bruk gradvis litt mer gass når du svinger.
- Gjenta svingeøvelsen, men nå uten å endre gassen når du svinger.
- Gjenta til slutt øvelsen mens du akselererer litt.
- Utfør øvelser ved å svinge til den andre siden.

Merk deg hvordan SSVen oppfører seg under disse øvelsene. Vi anbefaler deg å slippe opp gassen før du svinger for å hjelpe til å innlede retningsendringer. Du vil merke at sidekraften øker med hastigheten og hvor mye du svinger. Sidekraften bør holdes så lav som mulig for å hindre at den får SSVen til å velte.

U-svingøvelser

Øv på å foreta U-svinger.

- Akselerer sakte mens du beholder lav hastighet, og drei deretter rattet gradvis mot høyre til du har fullført U-svingen.
- Gjenta U-svingøvelsen med forskjellige rattutslag og alltid med lav hastighet.
- Utfør øvelsen med U-sving til den andre siden.

Som nevnt tidligere i denne øvelsen må du ikke kjøre på fast dekke fordi SSVen da ikke vil oppføre seg på samme måte og faren for å velte blir større.

Bremseøvelser

Øv på å bremse for å bli kjent med hvordan bremsing virker på SSVen.

- Øv først med lav hastighet, og øk deretter hastigheten.
- Øv på å bremse langs en rett linje i ulike hastigheter og med ulik bremskraft.
- Øv på å å nødbrømse. Optimal bremsing oppnås langs en rett linje med høy bremskraft uten å låse hjulene.

Huske at bremselengden avhenger av SSVens hastighet, og last og av typen underlag du kjører på. Tilstanden til dekkene og bremsene har også stor betydning.

Ryggeøvelser

Det neste trinnet er å øve på å rygge

- Plasser en kjøglemarkør på begge sider av SSVen ved siden av hvert bakhjul. Kjør SSVen fremover til du kan se kjøglemarkørene, og stopp deretter. Gjør deg kjent med hvor stor avstand som kreves for å se hindringer bak deg.
- Finn ut hvordan SSVen oppfører seg når du rygger, og hvordan den reagerer når du bruker rattet.

- Utfør alltid denne ryggeøvelsen med lave hastigheter.
- Gjør deg kjent med bruk av overstyringsfunksjonen. Ikke bruk rattet mens du bruker overstyring da det øker faren for å velte.

Øvelse på nødstop av motoren

Finn ut hvordan du raskt kan stoppe motoren i en nødsituasjon

- Drei tenningsnøkkelen til av-stillingen mens du kjører med lav hastighet.

Dette gjør du for å gjøre deg kjent med hvordan SSVen oppfører seg når du slår av motoren mens du kjører, og utvikle dette som en reflekshandling.

Bruk i terrenget

Det å kjøre i terrenget utgjør en fare i seg selv. Alt terreng som ikke er preparert spesielt for kjøretøy, utgjør i seg selv et risikoområde der det ikke er mulig å forutsi terrengets form, beskaffenhet og helling. Selve terrenget utgjør hele tiden en risiko, og den som gir seg ut i det må alltid være bevisst på og ta hensyn til dette.

Ved terrengkjøring må føreren alltid gjøre sitt beste for å velge den sikreste veien og holde nøye oppsikt med terrenget foran SSVen. SSVen må aldri kjøres av noen som ikke er fullstendig fortrolig med kjøreinstruksjonene som gjelder for den, og den må heller ikke kjøres i bratt eller farlig terreng.

Generelle kjøreteknikker

Generelle kjøretips

Aktsomhet, forsiktighet, erfaring og gode kjøreferdigheter er de beste forholdsreglene mot farene ved bruk av SSVen.

Hvis du er i det minste tvil om at SSVen kan ta seg sikkert over en hindring eller en bestemt del av terrenget, bør du alltid velge en annen rute.

Ved terrengkjøring er det styrke og veigrep som er viktig, ikke høy fart. Kjør aldri raskere enn det sikten og din egen evne til å velge en sikker vei tillater. Kjør alltid langsomt, og vær ekstra forsiktig ved kjøring i ukjent terreng. Vær alltid oppmerksom på endring av terrengforholdene når du kjører. Vær spesielt oppmerksom i terreng med meget grovt, glatt, isete eller løst underlag.

Se alltid etter plutselige endringer i terrengets helling og etter hindringer foran deg, for eksempel steiner og røtter, som kan forårsake ubalanse eller velt.

Bruk aldri SSVen hvis betjeningsorganene ikke fungerer normalt. Kontakt en autorisert Can-Am-forhandler.

For å beholde tilstrekkelig kontroll anbefales sterkt at du holder begge hendene på rattet og innenfor rekkevidde til alle betjeningsorganer. Det samme gjelder for føttene. For å redusere faren for skader på føtter og må du hele tiden ha venstre fot på fotstøtten og høyre fot på dørken. Å alltid holde hele kroppen inne i cockpiten vil også hjelpe deg med å ikke bli truffet av gjenstander på utsiden av SSVen.

Se opp for og unngå greiner og andre ting som kan komme inn i cockpiten og treffe deg eller eventuell passasjer.

Ryggning

Kontroller alltid at det ikke finnes hindringer eller personer bak deg når du rygger. Ta hensyn til blindsoner. Når du ser at det er sikkert å rygge, rygger du langsomt og unngår å svinge skarpt.

ADVARSEL

Bruk av rattet under ryggning øker faren for å velte.

MERK: Ved ryggning er turtallet begrenset, og dermed er hastigheten også begrenset.

ADVARSEL

Når du rygger i nedoverbakke, kan tyngdekraften øke hastigheten over den angitte grensen for hastighet ved rygging.

Krysse veier

Hvis det blir nødvendig å krysse en vei, må du sørge for at du har full oversikt over trafikk på begge sider, og bestemme deg for hvor du skal kjøre av veien igjen på den andre siden. Kjør i rett linje mot dette stedet. Ikke foreta skarpe retningsendringer eller raske akselerasjoner da det kan øke faren for å velte. Ikke kjør på gang- eller sykkelveier da disse er forbeholdt bare slik bruk.

Kjøre på fast dekke

Unngå fast dekke. SSVen er ikke utformet for å kjøres på fast dekke og har derfor lettere for å velte. Sving gradvis, kjør sakte og unngå raske akselerasjoner hvis du må kjøre på fast dekke.

Krysse grunt vann

Vann kan utgjøre en spesiell risiko. Hvis det er for dypt, kan SSVen "flyte" og velte. Kontroller vann dybden og strømforholdene før du forsøker å krysse vann. Vann dybden må ikke være mer enn 30 cm for at SSVen trygt skal kunne passere hindringen. Vær oppmerksom på glatte overflater som steiner, gress, trerøtter og så videre, både i og ved vannet. Du kan miste veigrepet. Ikke forsøk å kjøre ned i vannet i høy hastighet.

Vann påvirker SSVens bremseevne. Tørk bremsene ved å bremse flere ganger etter at du har forlatt vannet.

Det kan finnes myr- og sumpområder i nærheten av vann og elver. Vær oppmerksom på plutselige "hull" eller endringer i terrengformasjonene. Se også opp for mulige farer fra steiner, trestammer og lignende som kan være delvis dekket av vegetasjon.

Kjøre på snø eller is

Når du utfører kontroll før kjøring, må du være spesielt oppmerksom på steder på SSVen der oppsamlet snø og/eller is kan hindre at baklyset vises, tette igjen ventilasjonsåpninger, blokkere radiatoren og viften og hindre bevegelse av betjeningsorganer. Før du starter SSVen må du kontrollere at rattet og gass- og bremsepedalen beveger seg fritt.

Når du kjører på snødekt underlag, blir dekkgrepet vanligvis redusert slik at SSVen reagerer forskjellig på kontroller føreren bruker. På underlag med dårlig feste er ikke responsen fra styring like skarp og presis, stoppelengden øker og akselerasjon påvirkes også. Senk hastigheten, og unngå å gi gass plutselig. Det fører bare til at hjulene spinner og at SSVen får skrens på grunn av overstyring. Unngå hard nedbremsing. Det kan føre til at SSVen sklir rett frem. Det beste rådet er nok en gang å redusere hastigheten før en manøver slik at du får tid og avstand nok til å beholde full kontroll over SSVen.

Hvis du kjører SSVen på underlag med løs snø, vil snøføyk samles opp av turbulens bak den når den beveger seg, og denne snøen kan transporteres slik at den kommer i kontakt med og samler seg opp på utsatte komponenter, inkludert roterende deler som bremsekivene. Vann, snø og is kan påvirke reaksjonstiden til bremsesystemet på SSVen. Selv om det ikke kreves for å redusere SSVens hastighet, må du bruke bremsene ofte for å hindre ansamling av snø eller is og for å tørke bremsebånd og -skiver. Når det ikke er til fare for kjøringen, må du teste grepet mot underlaget og holde deg oppdatert med hvordan SSVen reagerer når du bruker kontrollene. Hold alltid bremse- og gasspedalen og fotbrettene fri for snø og is. Børst regelmessig av snø fra setet, rattet, frontlysene og baklysene.

Snøen kan skjule steiner, trerøtter eller andre gjenstander, og hvis den er våt, kan den totalt hindre muligheten til å kjøre etter hvert som SSVen kjører seg fast eller fullstendig mister grepet i snøsørpe. Se langt fremover, og vær alltid på vakt etter eventuelle synlige spor som kan indikere at slike gjenstander finnes. Kjør til side for slike hvis du er i tvil. Unngå å kjøre på islagt vann før du har kontrollert at isen er trygg for kjøring med SSVen, de som kjører, og lasten som er med.

På slutten av kjøreturen er det en god vane å rengjøre SSVens og alle bevegelige komponenter (bremser, styrekomponenter, drivverk, kontrollør, radiatorvifte osv.) for eventuell oppsamlet snø eller is. Våt snø vil bli til is mens SSVen ikke er i bruk, og denne kan bli vanskeligere å fjerne ved neste kontroll før kjøring.

Kjøring på sand

Sand og kjøring sanddyner er en annen enestående opplevelse, men det finnes enkelte grunnleggende sikkerhetsregler du må følge. Våt, dyp eller finfordelt sand kan få veigrepet til å glippe slik at SSVen sklir, kjører ut eller kjører seg fast. Hvis det skjer, må du se etter et fastere underlag. Igjen er det beste rådet å senke farten og være oppmerksom forholdene.

Hvis du kjører i sanddyner, bør du utstyre SSVen med et sikkerhetsflagg av antenntype. Det gjør deg mer synlig for andre førere på den andre siden av sanddynene. Kjør forsiktig hvis du ser en annen føreres sikkerhetsflagg foran deg.

Kjøring på grus, løse steiner eller annet glatt underlag

Kjøring over løse steiner eller grus er meget likt kjøring på is. Det påvirker på styreevnen og kan føre til at SSVen sklir og velter, spesielt når hastigheten er høy. I tillegg kan bremselengden øke. Tenk på at hvis du gir gass for raskt eller sklir, er det fare for at løse

steiner kastes bakover mot eventuelle kjøretøyer bak deg. Gjør aldri dette med overllegg.

Hvis du får en skrens eller sleng, kan det hjelpe å svinge rattet i samme retning som skrensen til du gjenvinner kontrollen. Ikke trykk inn bremsene eller lås hjulene.

Kryse hindringer

Vær forsiktig når du må kjøre over hindringer. Det omfatter steiner, trær som har falt ned og fordypninger. Unngå alltid slikt hvis det er mulig. Enkelte hindringer ganske enkelt for store eller farlige å ta seg over og bør unngås. Som retningsgivende regel en må du aldri prøve å kryse en hindring som er høyere enn SSVens bakkeklaring. Mindre steiner eller små trær som har falt ned, kan krysses trygt – kjør frem mot hindringen i lav hastighet og i så rett vinkel som mulig. Juster hastigheten uten å miste fremdriften, og unngå å plutselig akselerere. Passasjeren må alltid holde godt tak i håndtakene og plassere føttene på dørken. Hold godt tak i rattet uten å knytte hendene rundt det, og fortsett fremover. Vær oppmerksom på at hindringen kan være glatt eller bevege seg når du kjører over den.

Viktige punkter ved kjøring i bakker

Når du kjører i bakker eller skråninger er det to ting det er viktig å tenke på: Vær forberedt på glatte overflater eller variasjoner og hindringer i terrenget, og plasser deg riktig i cockpiten. Hvis du kjører opp eller ned en bakke som er for glatt eller der underlaget er for løst, kan du miste kontrollen. Hvis du kjører over en bakketopp i høy hastighet, kan det hende det blir for lite tid til å forberede deg på terrenget på den andre siden. Unngå å parkere i en skråning. Sett alltid girspaken i PARKERING (P) når SSVen står i ro eller er parkert, spesielt i hellende terreng, for å hindre at

den begynner å rulle. Hvis du må parkere i en bratt skråning, må du blokkere hjulene med steiner eller klosser.

Kjøring opp bakker

Bruk alltid lavt girrområde (L) ved kjøring opp bakker.

På grunn av konstruksjonen har denne SSVen meget godt feste på underlaget, også ved kjøring opp bakker – så godt at det er mulig å tippe over før du mister festet. Ofte er for eksempel terrenget erodert ved bakkens topp slik at toppen blir meget skarp. SSVen er ikke utformet for takle slike forhold. Velg en alternativ rute.

Det er også fornuftig å gjøre seg kjent med terrenget på andre siden av bakken eller høyden. Altfor ofte finnes der en bratt skråning som er umulig å passere eller kjøre ned.

Hvis du synes det blir for bratt å kjøre opp en bakke, bruker du bremsene til å stoppe SSVen. Sett girspaken i revers (R), og rygg ned bakken mens du slipper bremsene bare nok til at du kan rygge med lav hastighet. Ikke prøv å svinge rundt. Ikke slipp deg ned bakker med giret i fri. Ikke brems hardt, da det øker faren for å velte.

Kjøring ned bakker

Denne SSVen kan kjøre opp brattere skråninger enn det som er sikkert når du skal kjøre ned. Derfor er det viktig å forsikre seg om at det finnes en sikker vei nedover en bakke, før du kjører opp.

Å redusere hastigheten ned en glatt bakke kan sende SSVen på "aketur" ned bakken og få den til å skli. Hold jevn hastighet og/eller akselerer litt for å gjenvinne kontrollen. Ikke trykk raskt på bremsene og lås hjulene.

Kjøring langs skråninger

Forsøk om mulig å unngå å kjøre i sikk-sakk opp eller ned bakker (kjøre langs skrånende terreng i stedet for opp eller ned). Hvis det blir nødvendig, må du

være ekstremt forsiktig. Hvis du kjører langs det skrånende terrenget i meget bratte bakker, kan SSVen velte. Dessuten kan glatt eller løst underlag føre til at SSVen ukontrollert sklir til sidelengs. Unngå alle hindringer og groper som kan få den ene siden av SSVen til å løfte seg høyere enn den andre slik at SSVen kan velte. Hvis du kjenner at SSVen begynner å velte eller skli sidelengs, må du om mulig prøve å styre nedover bakken.

Bratte fall i terrenget

Denne SSVen er ikke utformet for takle bratte fall i terrenget. Den vil ta ned i bakken og vanligvis stoppe hvis for- eller bakhjulene kjøres ut over et fall i terrenget. Hvis fallet i terrenget er skarpt eller dypt, kan SSVen dukke forover og velte.

Unngå å kjøre utfor fall i terrenget. Rygg og finn en alternativ rute.

Fritidskjøring, kjøring i gruppe og langkjøring

Respekter andres rettigheter og begrensinger. Kjør ikke på områder som er beregnet for andre typer terrengbruk. Dette inkluderer snøscooterspor, ridespor, skispor, terrengsykkelbaner og så videre. Gå aldri ut fra at det ikke finnes andre brukere i sporet / på banen. Hold alltid til høyre, og sving ikke vekselvis fra én side av sporet til den andre. Vær forberedt på å stoppe eller kjøre til siden om du møter en annen som bruker sporet/banen.

Bli med i en lokal SSV-klubb. De kan hjelpe deg med kart og råd, eller fortelle deg hvor det er tillatt å kjøre. Om det ikke finnes noen klubb i nærhet, kan du kanskje hjelpe til å starte en. Å kjøre sammen med andre eller i en klubb er en trivelig, sosial opplevelse. Ikke bruk SSVen hvis du er påvirket av medikamenter eller alkohol eller er trett eller syk.

Hold alltid sikker avstand til andre kjøretøyer. Din egen bedømmelse av hastighet, terrengforhold, været, SSVens

mekaniske tilstand og hvor mye du stoler på vurderingsevnen til andre førere i nærheten, er faktorer som hjelper deg å velge riktig og sikker avstand til andre. Som andre kjøretøyer kan heller ikke SSVen "stoppe på en femøre".

Før du starter bør du si fra til noen hvor du har tenkt å kjøre og når du forventer å være tilbake.

Avhengig av hvor langt du har tenkt å kjøre må du også ta med verktøy eller nødutstyr. Finn ut hvor du kan fylle drivstoff. Forbered deg på ulike forhold du kan møte. Du bør alltid ha med førstehjelpsutstyr.

Miljø

En av fordelene med denne SSVen er at du kan komme deg bort fra allfarveier og unna fra bebyggelse og folk. Du må imidlertid alltid ta hensyn til naturen og andres rett til å bruke den. Ikke kjør i områder der miljøet lett påvirkes. Ikke kjør over dyrket mark, i plantefelt eller gjennom busker, ikke hugg ned trær eller ødelegg gjerder, ikke la hjulene spinne og ødelegge terrenget. "Vis hensyn".

Å drive jakt fra eller jage vilt med SSVen er vanligvis ulovlig. Dyr kan dø av utmattelse etter å ha blitt jaget med et motorisert kjøretøy. Om du kommer over dyr når du er ute og kjører, stopp og se på stille og varsomt. Det kan bli et godt minne å ta med seg.

Følg regelen ... "ta med hjem det du tar med deg ut". Ikke bidra til forsøpling. Ikke tenn bål uten at du har tillatelse til det, og hold deg alltid unna tørre områder. Eventuelle spor du etterlater deg, kan skade både andre og deg selv, også på et senere tidspunkt.

Respekter landbruksområder. Be alltid grunneieren om tillatelse før du kjører på privat område. Respekter dyrket mark, husdyr og eiendomsgrenser.

Ikke forurens bekker, elver eller sjøer, og ikke endre motoren eller eksosanlegget eller fjern deler fra dem, da det vil endre utslippene fra SSVen.

KJØRE MED LAST OG UTFØRE ARBEID

Bruke SSVen til arbeidsoppgaver

Du kan bruke SSVen til å utføre en rekke LETTE arbeidsoppgaver, fra snørydding til å frakte last. Et stort utvalg tilbehør er tilgjengelig hos autoriserte Can-Am-forhandlere. For å unngå mulige personskader må du følge instruksjonene og advarslene som gis i dokumentasjonen for tilbehøret. Overhold alltid angitte lastekapasiteter for SSVen. Hvis du overbelaster SSVen, kan også komponentene overbelastes slik at feil oppstår. Unngå å overanstrenge deg når du må løfte eller dra tung last eller skyve SSVen.

Kjøre med last

All last som transporteres, påvirker stabiliteten og kontrollen over SSVen. Ikke overskrid SSVens lastekapasiteter, inkludert vekt av fører, passasjer, last, utstyr og belastning på tilhengerfeste.

LASTEKAPASITET FOR SSVEN	
285 kg	Inkludert fører og passasjer, last, belastning på tilhengerfeste og eventuelt utstyr.

Følgende er eksempler på egnet fordeling av belastningen når total kapasitet utnyttes:

EKSEMPLER PÅ EGNET TOTAL BELASTNING				
FØRER OG PASSASJER	LAST BAGASJE	TILBEHØR	BELASTNING TILHENGERFESTE	TOTAL BELASTNING på SSV
110 kg	90,5 kg	25 kg	59 kg	285 kg

Følg disse anbefalingene for å redusere faren for å miste kontrollen eller miste last.

Innstillinger for SSVen når du har med last

Hvis total last overskrider 195 kg, inkludert vekt av fører, passasjer, last, utstyr og eventuell belastning på tilhengerfeste, må dekkene pumpes opp til maksimalt trykk på 103 kPa foran, 145 kPa bak.

MERK: Når du har med mye last på bagasjebæreren må fjæringen justeres i forhold til dette.

MERK: Når du har med mye last på bagasjebæreren eller trekker en tilhenger, må du kjøre med girspaken i L (lavt girrområde).

Last på bagasjebæreren

OBS! Når du laster av eller på, må du ikke overskride vektbegrensningen på 90,5 kg.

Plasser lasten så lavt som mulig – hvis du laster for mye tung last i høyden, heves tyngdepunktet, og stabiliteten kan bli dårligere. Fordel lasten så jevnt som mulig på stativet.

Sikre lasten på bagasjebæreren. Ikke fest/sikre lasten til hytten eller andre deler på SSVen. Hvis lasten ikke er festet godt nok, kan den skli eller falle av, og eventuelt treffe personer som befinner seg i SSVen eller på utsiden, eller den kan forskyve seg slik at stabiliteten og manøvreringen påvirkes.

Høye gjenstander kan hindre sikten for føreren, og de kan bli til farlige prosjektiler i tilfelle det skjer et uhell. Last som stikker ut på sidene, kan feste seg i busker, greiner eller andre hindringer. Unngå bremselysene dekket helt eller delvis av lasten. Kontroller at last ikke stikker utenfor bagasjebæreren og at lasten ikke hindrer sikten eller kontrollen over SSVen.

Ikke ha for mye last på bagasjebæreren.

Slepe last (hvis tilhengerfeste er montert)

Bruk aldri hytten som feste for å trekke last. Det kan få SSVen til å velte. Bruk alltid tilhengerfestet (hvis montert) til å trekke last.

I en nødssituasjon kan du bruke bergingskroken til å berge et kjøretøy som har satt seg fast.

Når du trekker last med kjetting eller kabel, må du forsikre deg om at det ikke er noen slakk før du starter, og passe på at den hele tiden er stram mens du trekker.

Respekter maksimalbelastningene for sleping ved sleping av last. Se under *KJØRING MED TILHENGER*.

⚠ ADVARSEL

Slakk kan føre til at kjettingen eller kablet slites av og sveiper tilbake.

Hvis du skal trekke et annet kjøretøy, må det være noen som har kontroll over kjøretøyet som trekkes. Denne personen må bremse og styre for å hindre at kjøretøyet kommer ut av kontroll.

Reduser hastigheten når du trekker last, og sving gradvis. Unngå bakker og grovt terreng. Ikke prøv å kjøre i bratte

bakker. Regn med større avstand for nedbremsing, spesielt i hellende terring. Vær forsiktig slik at du ikke får skrens eller skli.

Kjøring med tilhenger (hvis tilhengerfeste er montert)

Hvis du kjører med tilhenger, må du kontrollere at tilhengerfestet er kompatibel med det som finnes på SSVen. Kontroller at tilhengeren er i vannrett linje med SSVen. (I noen tilfeller kan det være nødvendig å montere en spesiell forlengelse på SSVens tilhengerfeste.) Bruk sikkerhetskjeder til å sikre tilhengeren til SSVen.

Feil lasting av en tilhenger kan føre til at du mister kontrollen over SSVen. Ta hensyn til anbefalt maksimalkapasitet ved sleping og maksimalbelastning på tilhengerfestet (se tabellen *MAKSIMALBELASTNING VED SLEPING*). Pass på at det alltid hviler noe tyngde på tilhengerfestet.

Pass på at lasten er jevnt fordelt og sikkert festet på tilhengeren. Det er lettere å ha kontroll over en tilhenger som er jevnt balansert.

Sett alltid girspaken til L (lavt område) ved trekking av tilhenger – i tillegg til at det gir bedre dreiemoment, tas det bedre hensyn til belastningen på bakhjulene når du kjører i lavt girområde.

Når du har stoppet eller parkert, må du blokkere hjulene på SSVen og tilhengeren slik at de ikke kan bevege seg.

Vær forsiktig når du kobler fra en lastet tilhenger. Tilhengeren eller lasten på den kan falle over deg eller andre.

Når du kjører med tilhenger, må du ta hensyn til maksimal trekkapasitet som er angitt på tilhengerfestet.

VIKTIGE DEKALER PÅ PRODUKTET

Løse dekaler

SSVen leveres med løse dekaler og etiketter som inneholder viktig informasjon om sikkerhet.

Alle som skal bruke SSVen, må lese og forstå informasjonen før kjøringen starter.



TYPEBILDE

Sikkerhetsdekaler

Les og forstå alle sikkerhetsdekalere på SSVen.

Disse dekalene er festet på SSVen for å ivareta sikkerheten for fører, passasjer og personer i nærheten.

Følgende dekalere finnes på SSVen og er å oppfatte som en permanent del av den. Hvis de mangler eller er skadet, kan de byttes uten ekstra kostnad. Kontakt en autorisert Can-Am-forhandler.

MERK: Hvis det er uoverensstemmelse mellom denne veiledningen og SSVen, har sikkerhetsdekalene på SSVen høyere prioritet enn dekalene i denne veiledningen.

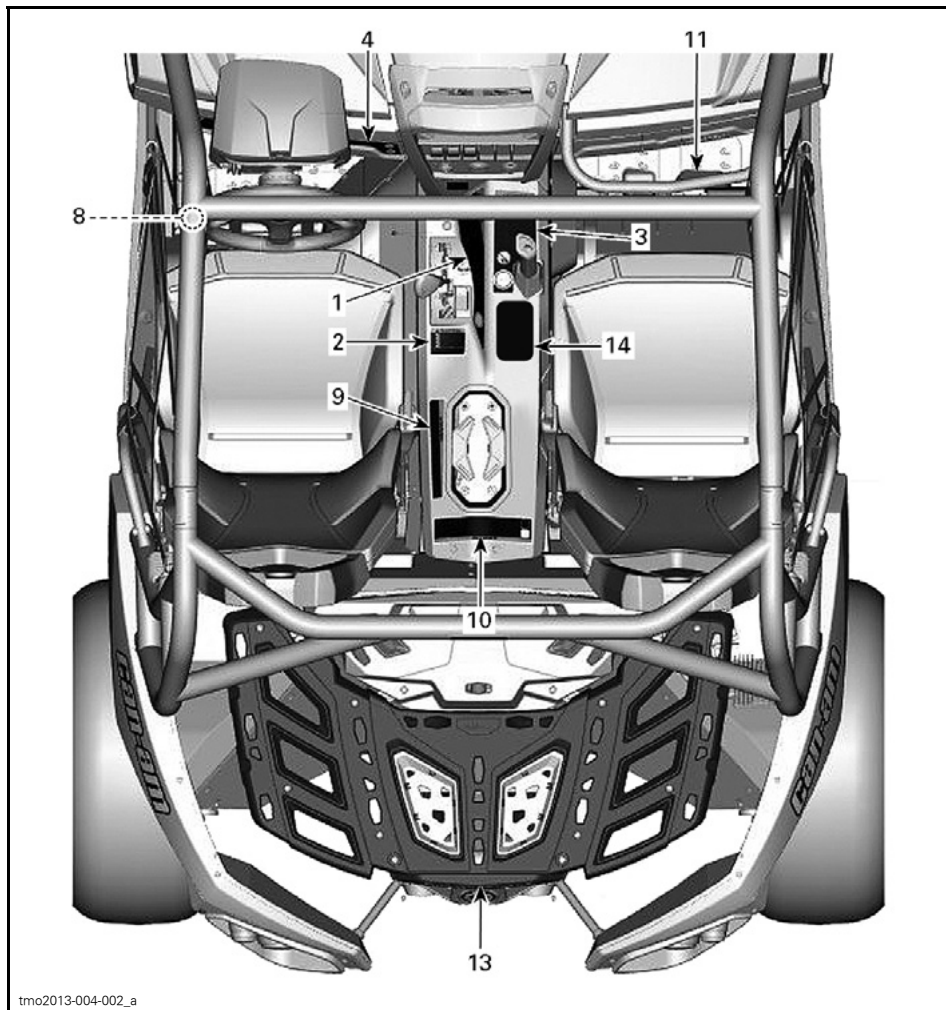

VIKTIGE DEKALER PÅ PRODUKTET

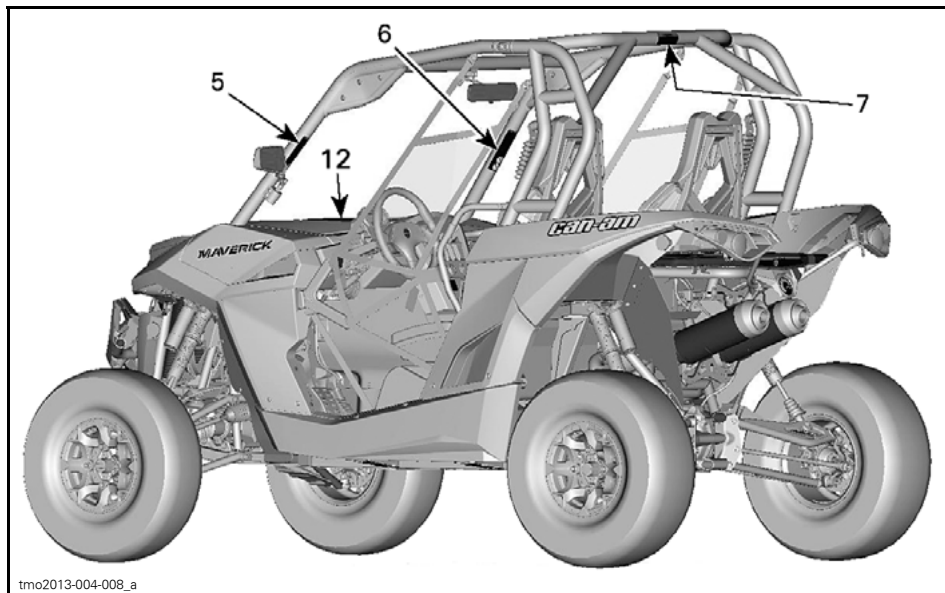

tmo2013-004-008_a

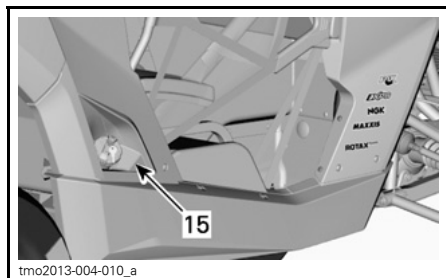

tmo2013-004-010_a

HØYRE SIDE AV SSVEN

⚠ ADVARSEL

Unngå fare for alvorlige personskader eller dødsfall ved å lese brukerhåndboken og sikkerhetsdekalene, se på videoen og:

Unngå velt og kollisjoner.

Brå manøvreringer eller aggressiv kjøring kan føre til velt eller tap av kontroll – også på flatt underlag – og føre til kjerneskader og andre personskader.

- Kjør aldri raskere enn situasjonen tillater. Reduser hastigheten før du svinger. Unngå å bremse i en sving.
- Vær oppmerksom når du svinger. Ikke dreier rattet for mye eller for raskt.
- Unngå kraftige akselerasjoner når du svinger, også når du starter eller en stopp.
- Forsøk aldri å spinne rundt på stedet, skrense eller stå, bremsne ned ved å skrense sidesjengelen eller spenne, hoppe eller utføre andre stunt.
- Unngå fast dekke. Sving gradvis og reduser farten hvis du må kjøre på fast dekke.
- Unngå å kjøre sikkerkjøring opp terrenng med helling (kjøring på hvers av helling) og bratte bakker.
- Vær forsiktig på fast dekke, fast dekke kan i stor grad påvirke håndtering og kontroll.

Kjørgjøring for kjøring

- Fast nettene og sikkerhetsbeltet.
- Bruk godkjent hjelm og annet verneutstyr.
- Hold hele kroppen innenfor cockpiten. Hold rattet med begge hendene.
- Plasser venstre fot på fotstøtten. Sitt med ryggen mot ryggstøtten.
- Kontroller at passasjerer er forberedt og har nødvendige kunnskaper.



704902423

704902423

DEKAL 1

⚠ ADVARSEL

P
R
N
H
L

Sett girspaken i PARKERING (P) før du forlater SSVen. SSVen kan begynne å rulle hvis den ikke står i PARKERING.

704902338

Stopp SSVen og sett på bremsen før du bruker girspaken og bryteren for tohjuls/firehjuls drift.

704902338B

DEKAL 2

⚠ ADVARSEL

PASSASJER

Reduser faren for alvorlige personskader eller dødsfall ved å lese sikkerhetsdekalene og alltid følge disse retningslinjene:

Klargjøring for kjøring

- Fest nettet og sikkerhetsbeltet.
- Bruk godkjent hjelm og annet verneutstyr.
- Hold alltid hele kroppen innenfor cockpiten. Hold fast tak i håndtakene med begge hendene. Plasser høyre fot på fotstøtten. Sitt med ryggen mot ryggstøtten.

Ha nødvendige kunnskaper, og opptre ansvarlig

- Bare én passasjer kan kjøre sammen med føreren.
- Passasjerer må være minst 12 år og være i stand til å holde tak i håndtakene og plassere føttene mens ryggen hviler mot ryggstøtten.
- Kjør aldri etter å ha inntatt alkohol, rusmidler eller medikamenter.
- Få føreren til å redusere hastigheten eller stoppe hvis du føler deg utilpass under kjøringen.

UNDER 12 ÅR



704902347B

DEKAL 3

⚠ ADVARSEL

Ha nødvendige kunnskaper, og opptre ansvarlig

- Føreren må være minst 16 år.
- Kjør aldri etter å ha inntatt alkohol, rusmidler eller medikamenter.

UNDER 16 ÅR



704902414C

DEKAL 4

ADVARSEL

Vær forberedt på eventuelt velt



Hvis SSVen velter, kan deler av kroppen (som armer, ben eller hodet) som befinner seg utenfor cockpiten, klemmes av karosseriet eller andre deler av SSVen.

Fest nettet og sikkerhetsbeltet for å få bedre sikring mot å stikke ut armer eller ben.

Ikke hold tak i karosseriet mens du kjører.

Hvis du tror eller føler at SSVen er i ferd med å velte, plasserer du venstre fot på fotstøtten og holder begge hendene på rattet.

Prøv aldri å stoppe en velt med hånden eller foten.

704902413C
704902413

DEKAL 5

ADVARSEL

Vær forberedt på eventuelt velt

Hvis SSVen velter, kan deler av kroppen (som armer, ben eller hodet) som befinner seg utenfor cockpiten, klemmes av karosseriet eller andre deler av SSVen.

Fest nettet og sikkerhetsbeltet for å få bedre sikring mot å stikke ut armer eller ben.

Ikke hold tak i karosseriet mens du kjører.

Hvis du tror eller føler at SSVen er i ferd med å velte, plasserer du føttene fast på plass og holder begge hendene på håndtakene.

Prøv aldri å stoppe en velt med hånden eller foten.



704902415D
704902415

DEKAL 6

ADVARSEL

Bruk **ALDRI** karosseriet som feste for å trekke last. Det kan få SSVen til å velte. Bruk kun tilhengerfestet eller bergingskroken til å trekke last.

704903492

DEKAL 7

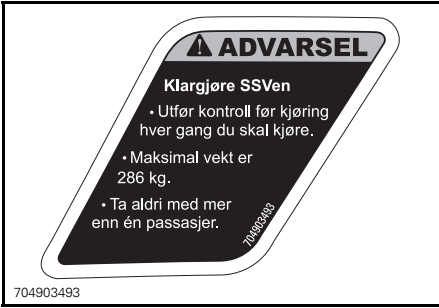

DEKAL 8

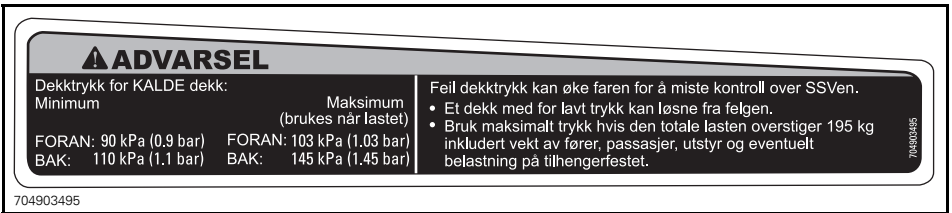

DEKAL 9

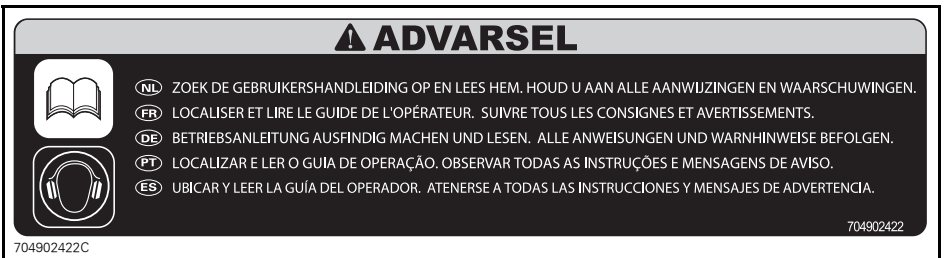

DEKAL 10



DEKAL 11

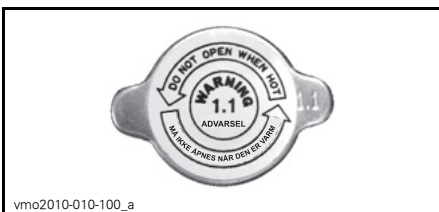

DEKAL 12



DEKAL 13



DEKAL 14

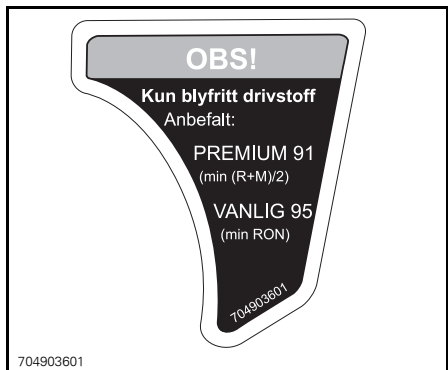

DEKAL 15

Samsvarsdekaler

Disse dekalene viser SSVens samsvar.

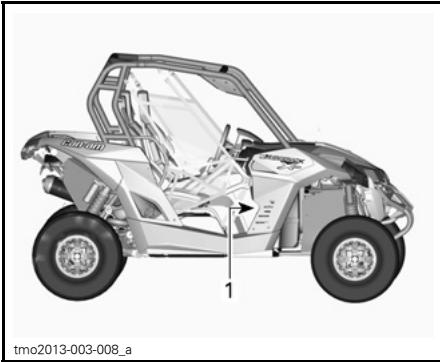

tmo2013-003-008_a

1. Samsvarsdekaler plassert under hanskerommet



704902367



704902873

INFORMASJON OM KJØRETØYET

HOVEDKONTROLLER

Det er viktig å vite plasseringen og bruken av alle kontroller og å utvikle og bruke dem behersket og koordinert.

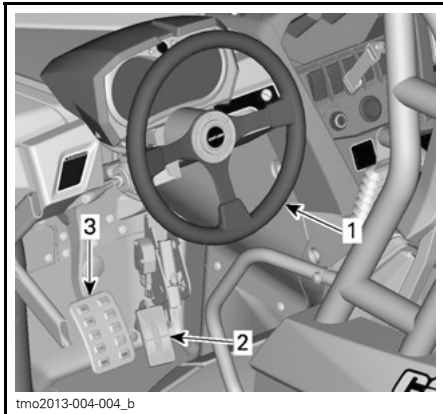

TYPEBILDE – PRIMÆRE KONTROLLER

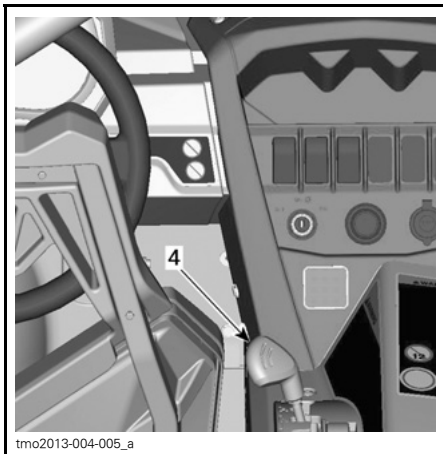

TYPEBILDE – PRIMÆRE KONTROLLER

1) Ratt

Rattet er plassert foran førerisetet. Rattet styrer SSVen til venstre og høyre.

Drei rattet i samme retning som du vil svinge.

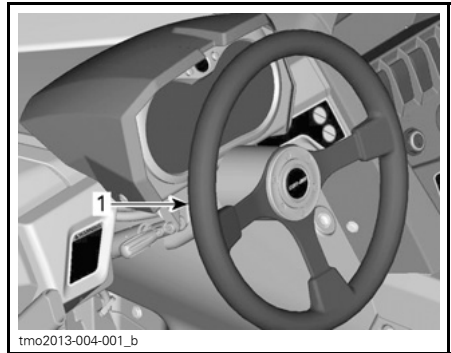

TYPEBILDE

1. Ratt

Hold rattet med begge hendene uten å klemme tommelfingrene rundt det.

⚠ VÆR OPPMERKSOM Under vanskelige kjøreforhold eller ved kjøring over hindre kan rattet plutselig slås til én side, og hånden eller vristen kan da skades hvis tommelfingrene klemmes rundt rattet.

2) Gasspedal

Gasspedalen er plassert på høyre side av bremsepedalen.

Gasspedalen kontrollerer motorhastigheten.

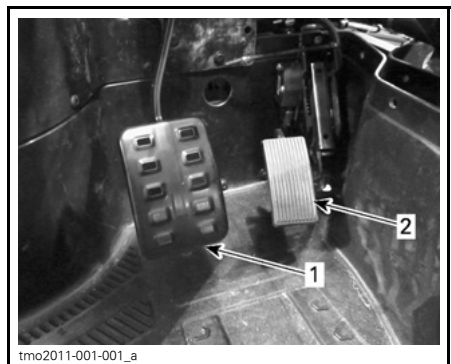

1. Bremsepedal

2. Gasspedal

Hvis du vil øke eller opprettholde hastigheten, trykker du på gasspedalen med høyre fot.

Hvis du vil redusere hastigheten, slipper du opp gasspedalen.

Gasspedalen er fjærbelastet og skal gå tilbake til hvilestilling (tomgang) når du ikke trykker på den.

MERK: Gasspedalen må aldri demonteres.

3) Brems pedal

Bremsepedalen er plassert på venstre side av gasspedalen.

Bremsepedalens funksjon er redusere hastigheten til eller stoppe SSVen.

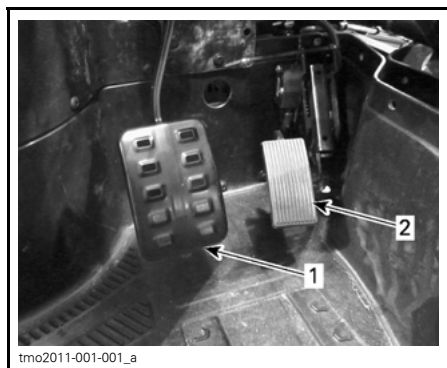

1. Brems pedal
2. Gass pedal

Hvis du vil redusere hastigheten eller stoppe SSVen, trykker du på bremsepedalen med høyre fot.

Bremsepedalen er fjærbelastet og skal gå tilbake til hvilestilling når du ikke trykker på den.

4) Girspak

Girspaken er plassert på den nedre konsollen.

Girspaken brukes til å skifte girboksstillingen.



1. Girspak
2. Parkering
3. Revers
4. Nøytral
5. Høyt område (fremover)
6. Lavt område (fremover)

SSVen må være stoppet og bremsene på før du velger gir.

OBS! Girboksen er ikke utformet for å skifte gir mens SSVen er i bevegelse.

Parkering

Parkeringsposisjonen låser girboksen for å hindre at SSVen beveger seg.

⚠ ADVARSEL

Sett alltid girboksen i PARKERING (P) når SSVen ikke er i bruk. SSVen kan begynne å rulle hvis girspaken ikke står i PARKERING (P).

Revers

I reversposisjonen kan du rygge med SSVen.

MERK: Ved rygging er turtallet begrenset, og dermed er hastigheten også begrenset.

⚠ ADVARSEL

Når du rygger i nedoverbakke, kan tyngdekraften øke hastigheten over den angitte grensen for hastighet ved rygging.

Nøytral

Nøytral posisjon (fri) kobler ut girboksen.

Høyt område (fremover)

Denne posisjonen velger girområdet for høy hastighet. Dette er området for normal kjørehastighet. Det lar deg kjøre med opptil maksimal hastighet.

Lavt område (fremover)

Denne posisjonen velger girområdet for lav hastighet. Her kan SSVen beveges sakte med maksimalt dreiemoment på hjulene.

OBS! Bruk lavt område til å trekke tilhenger (hvis tilhengerfeste er montert), transportere tung last, kjøre over hindringer eller å kjøre opp og ned bakker.

ANDRE KONTROLLER

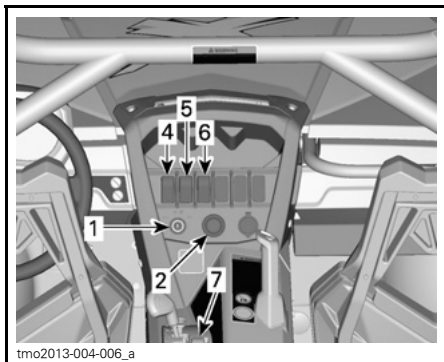

TYPEBILDE – ANDRE KONTROLLER

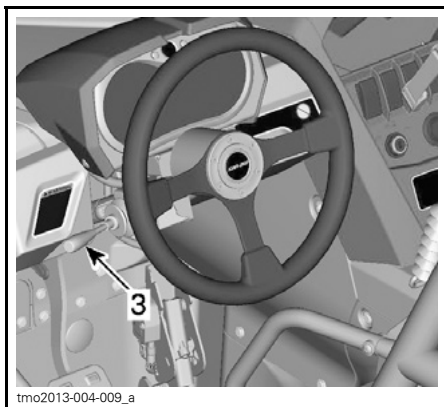

TYPEBILDE – ANNEN KONTROLL

1) Tenningsbryter og -nøkler

Tenningsbryter

Tenningsbryteren er plassert i det øvre konsollområdet.

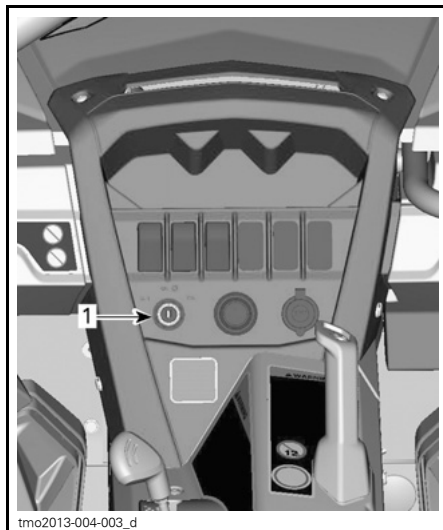

1. Tenningsbryter

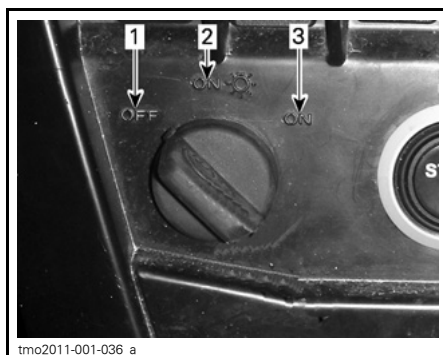

TENNINGSBRYTERENS POSISJONER

1. AV
2. PÅ med lys
3. PÅ

AV

Nøkkelen kan settes inn og tas ut bare i denne posisjonen.

Når nøkkelen står i AV, er det elektriske systemet frakoblet.

Motoren stoppes ved å dreie tenningsbryteren til AV.

PÅ med lys

Når nøkkelen står i denne posisjonen, er det elektriske systemet tilkoblet.

Måleren skal aktiveres.

Lysene på SSVen er slått på.

Motoren kan startes.

PÅ

Denne posisjonen har samme funksjon som PÅ med lys bortsett fra at lysene ikke er slått på.

Tenningsnøkler

D.E.S.S. (Digitally Encoded Security System – digitalt kodet sikkerhetssystem)

Tenningsnøkler inneholder en elektronisk krets som gir den et unik elektronisk serienummer.

D.E.S.S.-systemet leser nøkkelkodene og tillater at motoren starter for nøkler som gjenkjennes.

Nøkkeltyper

Denne SSVen kan brukes med to forskjellige typer tenningsnøkler.

- Vanlig nøkkel (grå)
- Performance key (effektnøkkel) (svart).

Forskjellen på nøkkeltypene vises av fargen på dem.

⚠ ADVARSEL

Velting, tipping, kollisjoner og tap av kontroll som fører til alvorlig personskade eller dødsfall, er mulig med Performance key (effektnøkkelen) eller den vanlige nøkkelen. Selv om den vanlige nøkkelen brukes, må føreren være forberedt, kvalifisert og kjøre med omtanke.

Vanlig nøkkel

SSVen leveres med en vanlig nøkkel.

Den vanlige nøkkelen begrenser den generelle ytelsen til 70 % av maksimalt dreiemoment og hastigheten til 70 km/h.

⚠ ADVARSEL

I bratte nedoverbakker er det ikke sikkert turtallsbegrensingen hindrer at SSVen akselerer over denne hastigheten.

Denne nøkkelen kan være nyttig for førere som foretrekker mer gradvis akselerasjon eller i situasjoner der det kan være riktig å bruke full hastighet og akselerasjon. En fører kan for eksempel foretrekke å bruke den normale nøkkelen ved kjøring i smale eller svingete spor.

Effektnøkkel

SSVen leveres med to Performance keys (effektnøkler) som gir føreren mulighet til å bruke fullt dreiemoment fra motoren og høyeste hastighet for SSVen.

Dette kan være nyttig for førere som foretrekker litt hurtigere akselerasjon eller i situasjoner der det kan være riktig å bruke høyere hastigheter og akselerasjon. En fører kan for eksempel foretrekke å bruke effektnøkkelen ved kjøring i åpne og rette spor.

2) Motorstartknapp

Motorstartknappen er plassert på den øvre konsollen. Motoren startes når du trykker på den og holder den inne.

MERK: Tenningsbryteren må stå på PÅ eller PÅ med lys for å kunne starte motoren.

MERK: Hvis tenningsbryteren står i PÅ i mer enn 15 minutter, kan ikke motoren startes før bryteren dreies til AV og deretter til PÅ igjen.

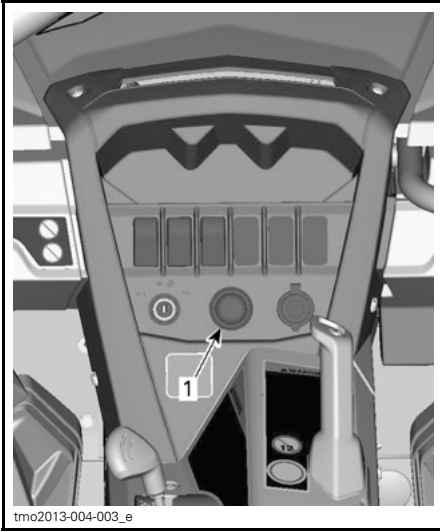

1. Motorstartknapp

3) Flerfunksjonsspak

Valg av fjernlys/nærlys

Når flerfunksjonsspaken står i midtstilling, er nærlyset valgt.

Skyv flerfunksjonsspaken fremover for å velge fjernlys.

Trekk flerfunksjonsspaken mot deg for å gå tilbake til nærlys.

MERK: Tenningsbryteren må være satt til på PÅ med lys for å slå på frontlysene.

Blinke med fjernlysene

Hvis du vil blinke med fjernlyset når nærlysene er på, trekker du i flerfunksjonsspaken.

Bruke hornet

Hornet kan aktiveres ved å trykke enden av flerfunksjonsspaken mot rattet.

Aktivere blinklyset

Skyv flerfunksjonsspaken ned for å aktivere venstre blinklys.

Skyv flerfunksjonsspaken opp for å aktivere høyre blinklys.

Plasser flerfunksjonsspaken i midtstilling for å slå av blinklyset.

4) Varselblinklysbyter

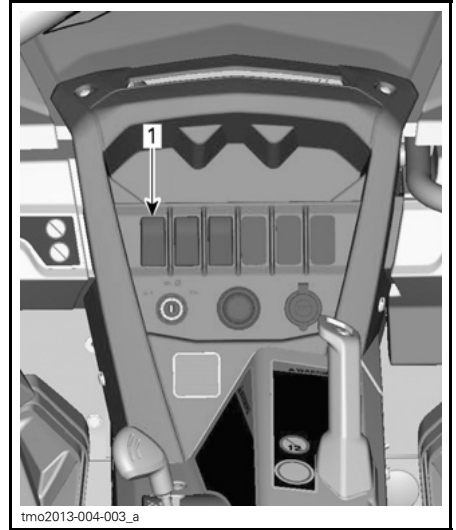

TYPEBILDE

1. Varselblinklysbyter

Varselblinklysbyteren er plassert på den øvre konsollen.

Alle blinklysene vil blinke når denne bryteren er aktivert.

MERK: Varselblinklysene kan aktiveres selv om tenningsbryteren er satt til AV.

5) Bryter for tohjuls/firehjuls drift

Bryteren for tohjuls/firehjuls drift er plassert på den øvre konsollen.

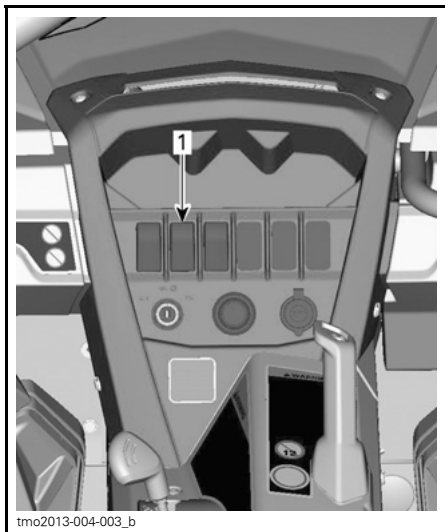

1. Bryteren for tohjuls/firehjuls drift

Denne bryteren velger modus for tohjulsdrift eller firehjulsdrift når SSVen er stanset og motoren går.

OBS! SSVen må stoppes før du kobler til eller fra med bryteren for tohjuls/firehjuls drift. Mekanisk skade kan oppstå hvis bryteren kobles inn eller ut mens du kjører.

Modus for firehjuls drift kobles inn når bryteren trykkes oppover.

Modus for tohjuls drift kobles inn når bryteren trykkes nedover. SSVen får da drift bare på bakhjulene.

6) Sportsbryter

Sportsbryteren er plassert på den øvre konsollen.

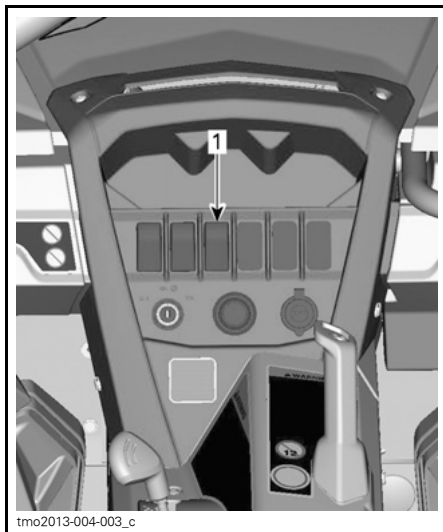

1. Sportsbryter

Sportsinnstillingen gir en skarpere akselerasjon.

MERK: Sportsinnstillingen kan aktiveres med alle nøkkeltypene og gir maksimal effekt med nøkkelen som brukes.

7) Overstyringsbryter

Overstyringsbryteren er plassert på den nedre konsollen ved siden av girs-paken.



1. 8) Overstyringsbryter

Funksjonen til overstyringsbryteren er å forbigå turtallsbegrensingen i revers for å gi mulighet for maksimalt dreiemoment.

ADVARSEL

Ikke bruk overstyring til å få ekstra hjelp til å komme deg løs når du har kjørt deg fast i gjørme eller annet mykt terreng. Ikke bruk overstyring ved rygging under normale forhold. Det vil føre til at du kan rygge med for stor hastighet og øke risikoen for å miste kontroll.

Slik kobler du inn overstyringsfunksjonen:

Girspaken i må stå i REVERS (R).

1. Forsikre deg om at SSVen har stan-
set.
2. Trykk på og hold overstyringsbry-
teren, og trykk deretter gradvis på
gasspedalen.

MERK: Når du bruker overstyringsfunksjonen, ruller meldingen **OVERSTYR** på måleren for å vise at funksjonen er aktivert.

3. Deaktivering av overstyringsfunksjonen skjer ved å slippe overstyringsbryteren.

Overstyringsbryteren har også to andre funksjoner:

- Hvordan meldingen MAINTENANCE SOON (Snart vedlikehold) slettes kan du se under *MODUS FOR VISNING AV MELDINGER*.
- Hvordan du flytter SSVen hvis det er feil på gasspedalen, kan du se under *RETNINGSLINJER FOR FEILSØKING*.

FLERFUNKSJONSMÅLER (ANALOG/DIGITAL)

Beskrivelse av flerfunksjonsmåleren

Flerfunksjonsmåleren (analog/digital) er plassert på rattstammen.

Flerfunksjonsmåleren (analog/digital) består av en digital måler og to analoge målere (speedometer og turteller).

Søylediagrammene for motortemperatur og drivstoffnivå er på den digitale måleren.

Indikatorlampene er på begge de analoge målerne.

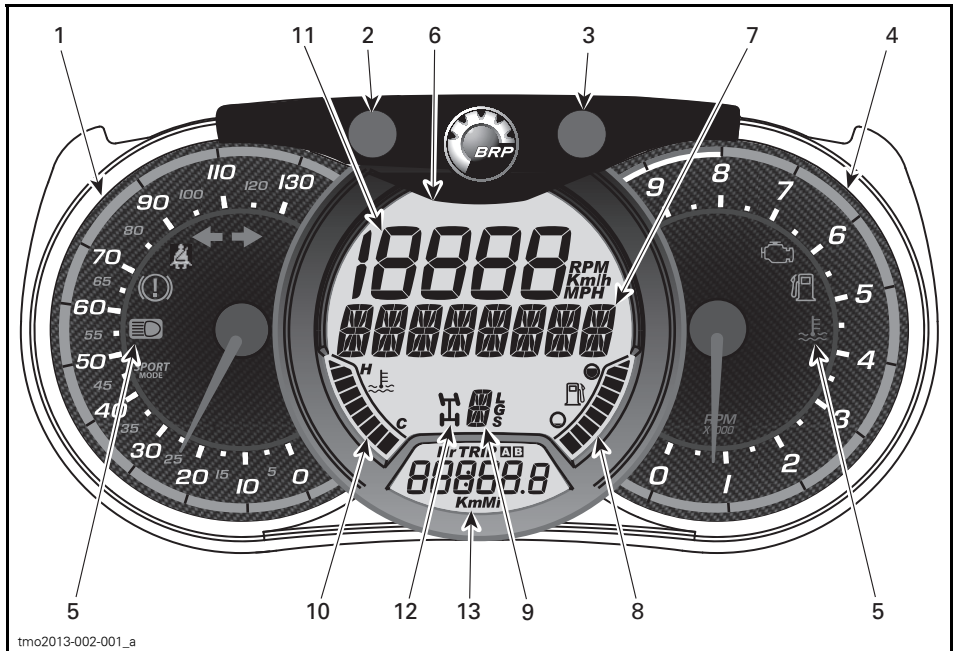

⚠ ADVARSEL

Ikke endre displayet mens du kjører. Du kan risikere å miste kontrollen.

1) Analogt speedometer

Måler SSVens hastighet i km/t eller mph.

2) MODE-knapp (M)

Ved å trykke på MODE-knappen (M) kan du bla gjennom funksjonene på det digitale hoveddisplayet.

FUNKSJONSREKKEFØLGE	ALTERNATIVER
Talldisplayet blinker	Trykk på SETT (S) for å rulle og velge ønsket funksjon, og trykk på MODUS (M) for å bekrefte
Flerfunksjonsdisplayet blinker	Trykk på SETT (S) for å rulle og velge ønsket funksjon, og trykk på MODUS (M) for å bekrefte

3) SET-knapp (S)

Ved å trykke på SET-knappen (S) kan du bla gjennom funksjonene på det digitale sekundærdisplayet.

FUNKSJONSREKKEFØLGE	INFORMASJON SOM VISES
Klokke	XX:XX (24:00-timers klokke) XX:XX A eller P (12:00-timers klokke AM/PM)
Kumulativ kilometerteller for kjørelengde	XXXXX.X km eller mi
Trippteller – kilometerteller A (TRIP A)	XXXXX.X km eller mi
Trippteller – kilometerteller B (TRIP B)	XXXXX.X km eller mi
Motortidkronometer (Hr)	XXXXX.X
Tripptidkronometer (HrTRIP)	XXXXX.X

Trippfunksjonene kan tilbakestilles ved å trykke på og holde SETTkappen (S) i tre sekunder.









4) Analog turteller (RPM)

Måler antall omdreininger per minutt (RPM). Multipliser med 1.000 for å få faktisk antall omdreininger.

5) Indikatorlamper

Indikatorlampene varsler om ulike tilstander eller problemer.

Indikatorlampene kan blinke alene eller i kombinasjon med en annen lampe.

INDIKATORLAMPE(R)		BESKRIVELSE
Alle indikatorlamper	På	Alle indikatorlampene aktiveres når tenningsbryteren settes til PÅ og motoren ikke startes.
	På	Lite drivstoff
	På	Kontroller motor
	På	Høy motortemperatur
	På	Frontlysene i stilling for fjernlys
	På	Parkeringsbremsen er på
	Blinker	Førerens sikkerhetsbelte er ikke skikkelig festet. Motorens effekt er begrenset slik at hastigheten og bruk av SSVen reduseres Hoveddisplay: FASTEN SEAT BELT (Fest sikkerhetsbeltet).
	På	Sportsmodus aktivert.
	Blinker	Blinklys eller varselblinklys blinker

6) Digitalt hoveddisplay

Viser nyttig informasjon til føreren i sanntid.

7) Flerfunksjonsdisplay

SSVens hastighet eller motorens turtall (RPM) kan vises. Se *MODE-KNAPPEN (M)* i denne delen.

Viktige meldinger kan også bli vist. Se tabellen nedenfor.

Hvis det oppstår en unormal tilstand, kan det vises en meldingen kombinert med en kontrollampe. Se under *FEILSØKING* hvis du vil vite mer.

MELDING	BESKRIVELSE
BREMS	Melding som vises hvis bremsene brukes kontinuerlig i 15 sekunder.
PERFORMANCE KEY (Effektnøkkel)	Vises ved oppstart når det brukes en effektnøkkel.
OVERSTYR	Overstyring vises når overstyringsbryteren holdes ìnede og girspaken står i reversgir.
SIKKERHETSBELTE	Hvis sikkerhetsbeltet ikke er festet og SSVens hastighet er lavere enn 10 km/h, vises meldingen og kontrollampen lyser. Det aktiveres ingen begrensing av motorens dreiemoment.
MOTORBEGRENSNING AKTIVERT FEST SIKKERHETSBELTET	Hvis sikkerhetsbeltet ikke er festet og SSVens hastighet er høyere enn 10 km/h, vises meldingen og kontrollampen fortsetter å lyse. Motorstyringen vil aktivere en dreiemomentbegrensing som vil begrense SSVen hastighet til omtrent 20 km/h.
SPORTSMODUS AKTIV	Vises ved oppstart når sportsknappen er trykket inn.
MAINTENANCE SOON (Snart vedlikehold) ⁽¹⁾	Vises på måleren når SSVen trenger vedlikehold.

⁽¹⁾ Gjør følgende for å slette meldingen MAINTENANCE SOON (Snart vedlikehold):

1. Velg PARKERING.
 2. Drei tenningsbryteren til PÅ. IKKE start motoren.
- MERK:** Trinn 3 til 9 må utføres innen **5 sekunder**.
3. Trykk på overstyringsknappen og HOLD.
 4. Trykk på og slipp bremsepedalen.
 5. Slipp overstyringsknappen.
 6. Trykk på og slipp bremsepedalen.
 7. Trykk på overstyringsknappen og HOLD.
 8. Trykk på og slipp bremsepedalen.
 9. Slipp overstyringsknappen.
 10. Drei tenningsbryteren til AV.

MERK: Ikke drei tenningsbryteren til PÅ før flerfunksjonsmåleren slås av.

8) Indikator for drivstoffnivå

Søylediagram som kontinuerlig viser hvor mye drivstoff det er igjen på tanken.

9) Indikator for girboksposisjon

Viser den valgte girboksposisjonen.

10) Indikator for motortemperatur

Søylediagram som kontinuerlig viser temperaturen på motorens kjølevæske.

11) Talldisplay

SSVens hastighet eller motorens turtall (RPM) kan vises. Se *MODE-KNAPPEN (M)* i denne delen.

12) Indikator for tohjulsdrift/firehjulsdrift

Når denne indikatorlampen er PÅ, betyr det at systemet for firehjulsdrift er aktivert.

13) Sekundært digitalt display

Viser nyttig informasjon til føreren i sanntid. Se *SET-KNAPPEN (S)* hvis du vil ha mer informasjon om displayfunksjoner.

Måleroppsett

Velge metrisk/britisk standard for måleenheter

Kontakt en Can-Am-forhandler for å få utført endringer.

Stille klokken

1. Trykk på MODE-knappen (M) for å velge klokke-displayet.
2. Trykk på og hold MODE-knappen (M) i tre sekunder.
3. Trykk på MODE-knappen (M) for å velge 12:00-timers (AM/PM) eller 24:00-timers klokke.
4. Hvis du velger 12:00-timers klokke (AM/PM), blinker A eller P. Trykk på MODE-knappen (M) for å velge A (AM) eller P (PM).
5. Trykk på SET-knappen (S) for å endre time.r
6. Trykk på MODE-knappen (M) for å bytte til minutter (minutter blinker).
7. Trykk på SET-knappen (S) for å endre minutter.

8. Trykk på MODE-knappen (M).

Velge språk

Displayspråket for måleren kan endres. Kontakt en autorisert Can-Am-forhandler for å endre språk og konfigurere måleren slik du ønsker.

UTSTYR

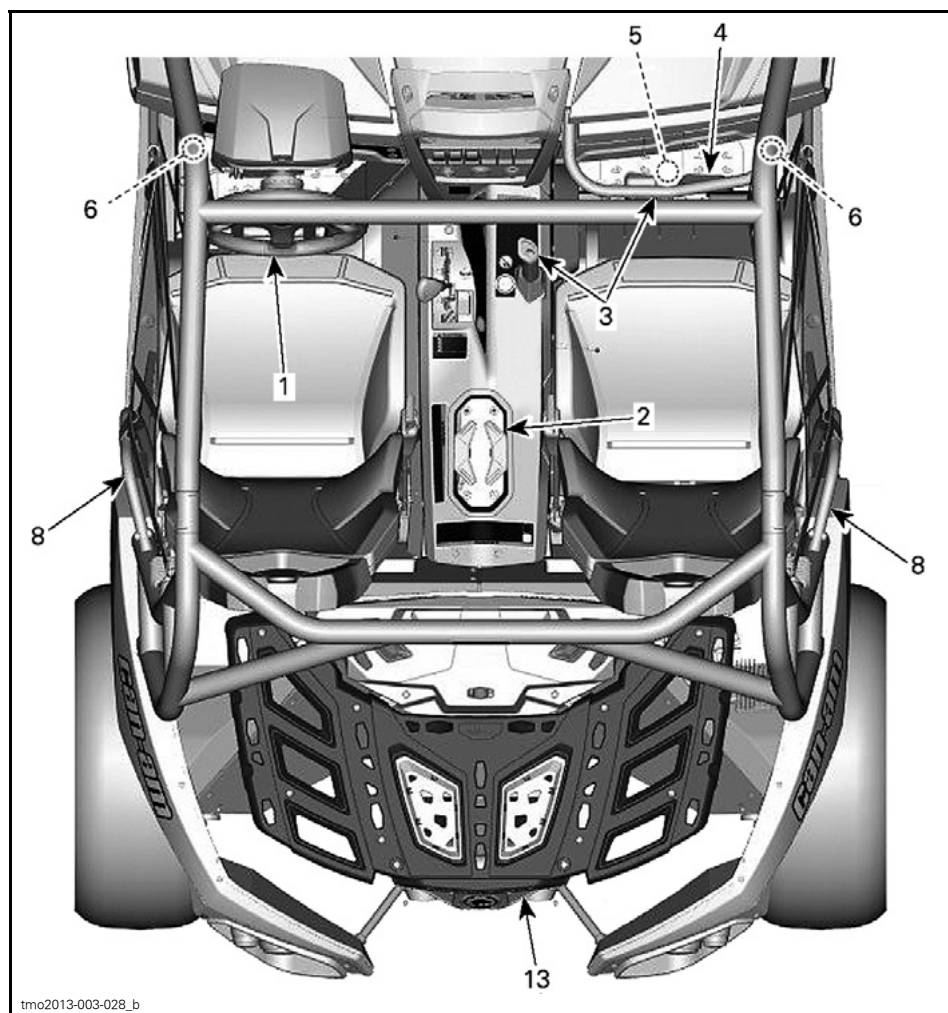

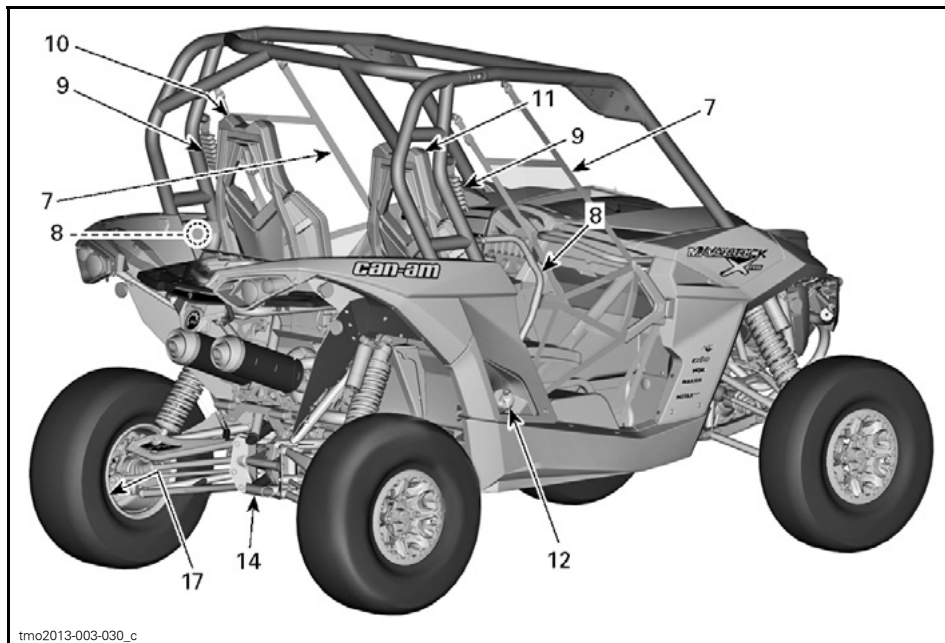

tmo2013-003-030_c

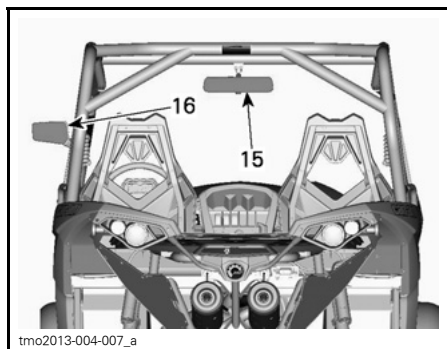

tmo2013-004-007_a

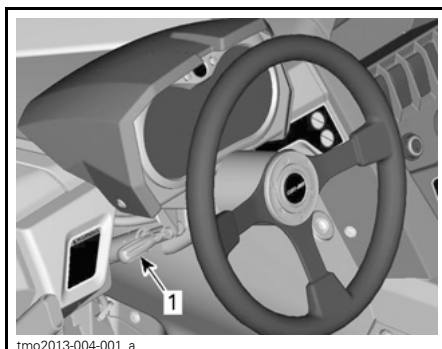

tmo2013-004-001_a

1) Rattvinkel

Rattets høyde kan justeres.

Juster rattet i samme høyde som brystkassen, ikke som ansiktet.

Slik justerer du ratt høyden:

1. Lås opp rattet ved å trekke vippespakken mot deg.
2. Beveg rattet til ønsket posisjon.
3. Slipp vippespakken for å låse rattet i ønsket stilling.

1. Vippespak

⚠ ADVARSEL

Ikke justerer du ratt høyden mens du kjører. Du kan risikere å miste kontrollen.

2) Koppholdere

Det er plassert to koppholdere på bakre del av den nedre konsollen.

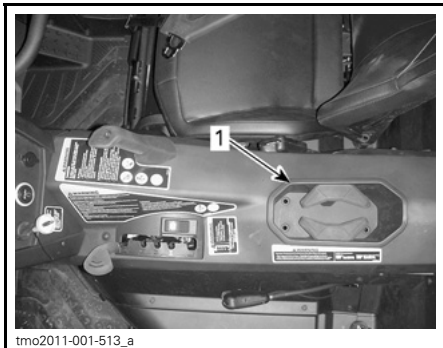

1. Koppholdere

MERK: Ikke bruk koppholderne når du kjører under vanskelige forhold.

3) Passasjerhåndtak

Passasjerer har tilgang til et fremre håndtak som er plassert foran setet ovenfor hanskerommet.

Et venstre håndtak som er plassert midt i SSVen på den nedre konsollen, er også tilgjengelig.



1. Passasjerhåndtak

Ved å holde i håndtakene kan passasjerer få hjelp til å dempe bevegelser fra SSVen og holde hender og kroppen inne i cockpiten hvis det skjer en velt.

⚠ ADVARSEL

Bruk aldri andre deler av hytten som håndtak. Hendene kan treffes av gjenstander utenfor cockpiten eller klemmes i en eventuell velt.

4) Hanskerom

SSVen er utstyrt med et lukket hanskerom beregnet på lette gjenstander.



1. Hanskeromlås

HANSKEROMMETS KAPASITET

MAKSIMAL BELASTNING	5 kg
---------------------	------

5) Verktøysett

Det følger med et verktøysett med vanlige verktøy. Det er plassert i hanskerommet.

6) Fotstøtter

SSVen er utstyrt med fotstøtter for fører og passasjer slik at de kan plassere føttene på dørken og det blir lettere å holde riktig kroppsstilling under kjøring. Fotstøttene reduserer du faren for å skade ben eller føtter.

Bruk alltid riktig fottøy. Se under *KJØREKLÆR OG -UTSTYR*.

7) Sidenett

Det finnes et sidenett på hver side av cockpiten som bidrar til å holde armer, ben eller skuldre inne i SSVen og med det redusere faren for personskade. Sidenettene kan også hindre at busker eller andre gjenstander kommer inn i cockpiten.

⚠ ADVARSEL

Ikke bruk SSVen uten at begge sidenettene er på plass og fastspent.

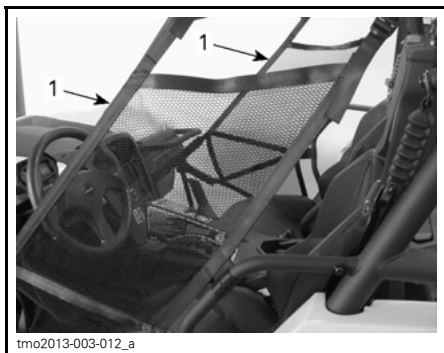

1. Sidenett

Sidenettene kan justeres og må være så stramme som mulig. Slik justerer du sidenettene:

1. Fest sidenettet med spennen.
2. Dra i begge justeringsstroppene for å stramme til.



1. Justeringsstropper

8) Skuldervern

SSVen er utstyrt med skuldervern som bidrar til å holde hele kroppene til fører og passasjer inne i SSVen.

9) Sikkerhetsbelter

Denne SSVen er utstyrt med trepunkts sikkerhetsbelter for å beskytte fører og passasjer ved eventuell kollisjon, velt eller tipp og holde dem inne i cockpiten.

⚠ ADVARSEL

Ha alltid sikkerhetsbeltene riktig festet. Sikkerhetsbeltene reduserer faren for personskade og bidrar til å holde armer og ben inne i cockpiten i eventuelle velt eller uhell.

Dette skjer hvis førerens sikkerhetsbelte er ikke festet i følgende tilfeller:

- Når tenningen er slått PÅ, blinker indikatorlampen for sikkerhetsbelte.
- Når motoren startes og girspaken flyttes vekk fra PARKERING (P), begrenses SSVens hastighet til maksimalt omtrent 10 km/h på flat mark.

⚠ ADVARSEL

SSVen kan oppnå høyere eller lavere hastighet avhengig av terrengets helling.

Som en påminnelse om at du må feste sikkerhetsbeltet viser flerfunksjonsmåleren følgende melding: MOTOR-BEGRENSNING AKTIVERT FEST SIKKERHETSBELTET.

⚠ ADVARSEL

Det er ikke noen indikatorlampe eller melding for passasjerens sikkerhetsbelte. Føreren er ansvarlig for passasjerens sikkerhet og må forsikre seg om at passasjerer spenner fast sikkerhetsbeltet.

Feste og justere sikkerhetsbeltet

Sett sikkerhetsbeltets låseplate inn i spennen, og trekk deretter i beltet for å forsikre deg om at det er skikkelig festet.

Plasser beltet så lavt som mulig over hoftene. Trekk deretter til beltet over skulderen for å tilpasse det.

MERK: Skyv låset etter behov for å justere sikkerhetsbeltet.

⚠ ADVARSEL

Fest sikkerhetsbeltene skikkelig. Kontroller at de ikke er vridd eller skadet.

Trykk på knappen på spennen for å løsne sikkerhetsbeltet.

10) Førersetet

Førersetet kan justeres fremover eller bakover.

Beveg setespaken for å løsne setet og justere det. Slipp spaken for å låse setet i ønsket posisjon.

⚠ ADVARSEL

Ikke justerer du seteposisjonen mens du kjører.

Det er enkelt å ta av førersetet:

- Vipp setet fremover ved å frigjøre låsen mellom seteputen og ryggstøtten.
- Trekk setet oppover.

Det finnes et praktisk oppbevaringsrom under førersetet.



tmo2011-001-700_a

1. Oppbevaringsrom

11) Passasjersete

Passasjeretet kan ikke justeres.

Passasjeretet kan vippes fremover for å tas ut ved å frigjøre låsen som er plassert mellom setet og seteryggen. Når setet er vippet fremover, kan du trekke det oppover for å ta det ut.

12) Lokk for drivstofftank

Lokket for drivstofftanken er plassert på høyre side av SSVen bak passasjeretet.



tmo2011-001-052_a

1. Lokk for drivstofftank

Se under *DRIVSTOFF* for å få informasjon om påfylling og om krav til drivstoffet.

13) Bagasjebærer

Bagasjebæreren er praktisk for plassering av utstyr og annen last. Den må ikke brukes til passasjerer.

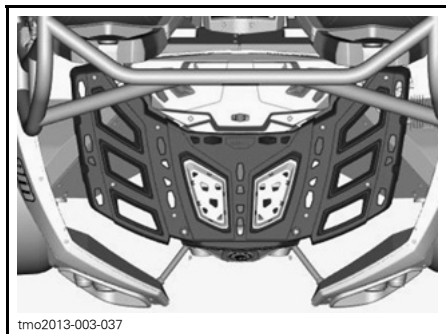

tmo2013-003-037

BAGASJEBÆRER

⚠ ADVARSEL

- Passasjerer må aldri få sitte på bagasjebærer.
- Eventuell last må ikke hindre siktlinjen til føreren eller påvirke førerens mulighet til å styre SSVen.
- Ikke ha for mye last på SSVen.
- Kontroller at lasten er skikkelig festet til og ikke stikker ut utenfor stativet.

Se under *SPESIFIKASJONER* for anbefalt lastekapasitet.

14) Bergingskrok

Praktisk krok som kan brukes til å berge en SSV som har kjørt seg fast.

15) Midtspeil

SSVen er utstyrt med et midtspeil.

Speilet kan justeres slik det passer føreren.

⚠ ADVARSEL

Ikke juster speilet mens du kjører. Du kan risikere å miste kontrollen.

16) Venstre sidespeil

SSVen er utstyrt med et venstre sidespeil.

Speilet kan justeres slik det passer føreren.

⚠ ADVARSEL

Ikke juster speilet mens du kjører. Du kan risikere å miste kontrollen.

17) Hjulskrape

Plassert innenfor bakhjulene for å redusere oppsamling av skitt på hjulene som kan skade deler innenfor hjulene.

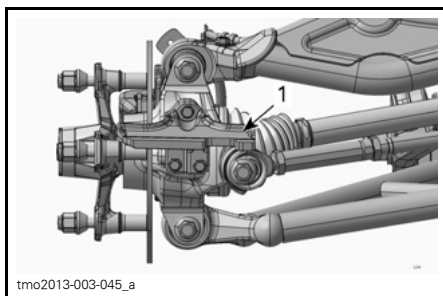

tmo2013-003-045_a

HJUL FJERNET FOR Å FÅ BEDRE OVERSIKT
1. Hjulskrape

Bytt delen når slitasjen overskrider slitasjemerket på et eller annet sted.

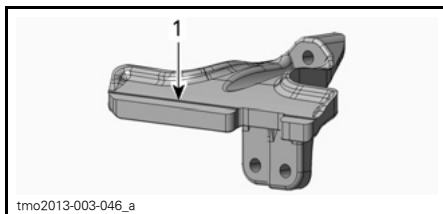

tmo2013-003-046_a

HJULSKRAPE
1. Slitasjemerke

FJÆRING

Retningslinjer for justering av fjæringen

SSVens kjøreegenskaper og komfort avhenger av hvordan fjæringen justeres.

ADVARSEL

Justering av fjæringen kan påvirke manøvreringen av SSVen. Ta deg alltid tid til å bli kjent med SSVens oppførsel etter at du har justert fjæringen.

Valg av fjæringsinnstillinger varierer med SSVens vekt, personlige ønsker, kjørehastighet og terrengforholdene.

Den beste måten å justere fjæringen på er å starte med fabrikkinnstillingene, og så tilpasse hver justering en om gangen.

Justering foran og bak påvirker hverandre. Det kan for eksempel være nødvendig å justere støtdemperne bak på nytt etter at støtdemperne foran er justert.

Testkjør SSVen under de samme forholdene: løype, hastighet, last osv. Juster og test på nytt. Fortsett metodisk til du er fornøyd.

Følgende retningslinjer gjelder for fininnstilling av fjæring.

Justeringssted

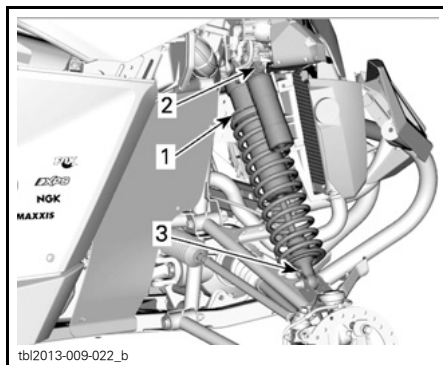

FJÆRING FORAN

1. Justering av forhåndsbelastning
2. Justering av kompresjonsdemping for lav og høy hastighet
3. Returjustering

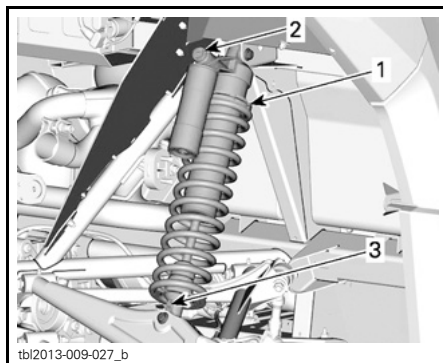

FJÆRING BAK

1. Justering av forhåndsbelastning
2. Justering av kompresjonsdemping for lav og høy hastighet
3. Returjustering

Fabrikkinnstillinger for fjæring

Se under *JUSTERING AV FJÆRENE FORHÅNDSBELASTNING (FORAN OG BAK)* og *JUSTERING AV STØTDEMPING (FORAN OG BAK)* i denne delen om fremgangsmåte ved justering.

Gjør følgende for å justere kompresjon og returdemping til fabrikkinnstillingene:

1. Drei justeringen med klokken til den stopper.
2. Drei justeringen mot klokken som angitt. Se tabellen nedenfor.

FABRIKKINNSTILLINGER FOR FJÆRING FORAN	
JUSTERING	FABRIKKINNSTILLING
Forhåndsbelastning av fjæren	82,8 mm
Kompresjonsdemping (lav hastighet)	9 posisjoner
Kompresjonsdemping (høy hastighet)	9 posisjoner
Returdemping	12 posisjoner

FABRIKKINNSTILLINGER FOR FJÆRING BAK	
JUSTERING	FABRIKKINNSTILLING
Forhåndsbelastning av fjæren	110,5 mm
Kompresjonsdemping (lav hastighet)	12 posisjoner
Kompresjonsdemping (høy hastighet)	3 posisjoner
Returdemping	16 posisjoner

Justere fjæringen

Justering av fjærenes forhåndsbelastning

Forkort fjæren for å få en stivere kjøring på tøffe kjøreforhold eller når du kjører med tilhenger (hvis tilhengerfeste er montert).

Forleng fjæren for å få en mykere kjøring på jevne kjøreforhold.

ADVARSEL

Venstre og høyre justeringskammer for støtdempere på opphenget foran og bak må alltid settes til samme posisjon. Ikke juster bare én støtdemper. Ujevn justering kan føre til dårlige manøvreringsegenskaper og tap av stabilitet, noe som kan føre til en ulykke.

Løft opp SSVen. Fjærlengden skal måles uten belastning på hjulene.

Fjærlengden skal være den samme på begge sider.

Juster ved å løsne låseringen og dreie justeringsringen til ønsket innstilling. Bruk verktøy fra verktøysettet.

MERK: Ikke øk forhåndsbelastningen for fjæringen foran/bak med mer enn 15 mm over fabrikkinnstillingen.

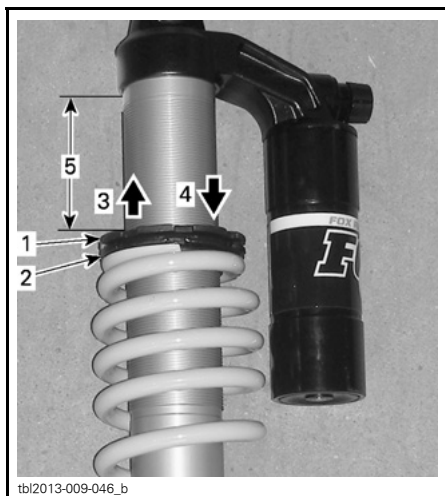

tbi2013-009-046_b

TYPEBILDE

1. Løsne øvre låsering
2. Dreie justeringsringen til ønsket stilling
3. For å få mykere forhåndsbelastning
4. For å få stivere forhåndsbelastning
5. Mål som skal tas

Justering av støtdemping

Utfør justeringen én posisjon (ett klikk) om gangen. Testkjør SSVen under samme forhold. Fortsett metodisk til du er fornøyd.

Kompresjonsdemping ved lav hastighet

Kompresjonsdemping ved lav hastighet bestemmer hvordan støtdempere reagerer på en lav fjæringshastighet (kompresjonsutslag med lav hastighet, i de fleste tilfeller ved kjøring i lav hastighet).

HANDLING	RESULTAT I STORE DUMPER
Økende kompresjonsdempingsstyrke ved lav hastighet	Stivere kompresjonsdemping (sakte kompresjon)
Avtagende kompresjonsdempingsstyrke ved lav hastighet	Mykere kompresjonsdemping (sakte kompresjon)



tbi2013-009-048_a

KOMPRESJONSDEMPING FOR LAV HASTIGHET (BRUK ET SKRUJERN)

1. Justeringsskrue
2. Øker demping (stivere)
3. Reduserer demping (mykere)

Dreiling med klokken (H) øker dempeeffekten (stivere).

Dreiling mot klokken (S) reduserer dempeeffekten (mykere).

Kompresjonsdemping ved høy hastighet

Kompresjonsdemping ved høy hastighet bestemmer hvordan støtdempere reagerer på en høy fjæringshastighet (raske kompresjonsutslag, i de fleste tilfeller ved kjøring i høy hastighet).

HANDLING	RESULTAT I SMÅ DUMPER
Økende kompresjonsdempingsstyrke ved høy hastighet	Stivere kompresjonsdemping (rask kompresjon)
Avtagende kompresjonsdempingsstyrke ved høy hastighet	Mykere kompresjonsdemping (rask kompresjon)



tbl2013-009-048_b

KOMPRESJONSDEMPING FOR HØY HASTIGHET (BRUK EN 17 MM SKRUNØKKEL)

1. Justeringssskrue
2. Øker demping (stivere)
3. Reduserer demping (mykere)

Returdemping

Bruk et flatt skrujern til å justere.

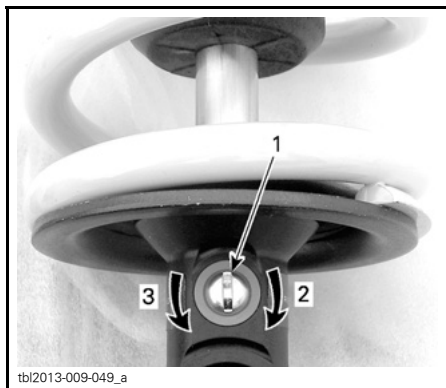

tbl2013-009-049_a

1. Returjustering
2. Øker returdemping (stivere)
3. Reduserer returdemping (mykere)

DRIVSTOFF

Anbefalt drivstoff

Bruk høyoktan blyfri bensin som inneholder **MAKSIMALT 10 % etanol**.

Bensinen må ha følgende laveste oktantal:

MINIMUM OKTANTALL	
I Nord-Amerika	91 (R+M)/2 eller høyere
Utenfor Nord-Amerika	95 RON eller høyere

OBS! Eksperimenter aldri med annet drivstoff. Bruk av feil drivstoff kan redusere motorens ytelse.

Fylling av drivstoff

⚠ ADVARSEL

- Drivstoff er brannfarlig og eksplosivt under bestemte forhold.
- Bruk aldri åpen ild ved kontroll av drivstoffnivået.
- Ikke røyk, og ikke tillat bruk av åpen ild eller gnist i nærheten.
- Fyll alltid drivstoff i et godt ventilert område.

1. Stopp motoren.

⚠ ADVARSEL

Slå alltid av motoren før du fyller på drivstoff.

2. Både fører og passasjer må være ute av SSVen.

⚠ ADVARSEL

Ikke la være i SSVen når du fyller på drivstoff. Hvis det oppstår brann eller skjer en eksplosjon, er det sikkert eventuelle personer inne i SSVen kan komme seg raskt nok unna.

3. Drei drivstofftanklokket sakte mot klokken for å ta det av.



1. Lokk for drivstofftank

⚠ ADVARSEL

Hvis du merker at det er trykkforskjell (det høres en blåselyd når du løsner drivstofftanklokket), må SSVen kontrolleres og/eller repareres før du bruker den igjen.

4. Sett tuten inn i påfyllingshalsen.
5. Fyll på drivstoff sakte slik at luft kan slipp ut av tanken og på den måten forhindre at drivstoffet strømmer ut igjen. Vær forsiktig så du ikke søler.
6. Slutt å fylle når drivstoffet når bunnen av påfyllingshalsen. Ikke fyll på for mye.

⚠ ADVARSEL

Fyll aldri drivstofftanken helt opp før du plasserer SSVen i et varmt område. Når temperaturer øker, utvides volumet av drivstoffet og det kan renne over.

7. Trekk til tanklokket godt med klokken.

⚠ ADVARSEL

Tørk alltid bort eventuelt drivstoff-søl fra SSVen.

Fylle på bensinkanner

ADVARSEL

- Bruk bare godkjente bensinkanner til oppbevaring av drivstoff.
- Fyll aldri bensin på bensinkannen mens den er på SSVen – statisk elektrisitet kan avgi gnister som kan antenne bensinen.

INNKJØRINGSPERIODE

Innkjøring

Det kreves en innkjøringsperiode på 10 brukstimer eller 300 km for SSVen.

Etter innkjøringsperioden må SSVen kontrolleres av en autorisert Can-Am-forhandler. Se under *VEDLIKEHOLD*.

Motor

I innkjøringsperioden:

- Unngå å bruke full gass.
- Unngå å trykke ned gasspedalen mer enn 3/4 av totalt utslag.
- Unngå vedvarende akselerasjoner.
- Unngå cruise-hastigheter over lengre tid.

Korte akselerasjoner og hastighetsvariasjoner med gass er imidlertid bra ved innkjøring.

Bremser

ADVARSEL

Nye bremses virker ikke med maksimal effekt før etter at de er innkjørt. Bremseseffekten kan være redusert, så vær ekstra oppmerksom.

Drivreim

En ny drivreim krever en innkjøringsperiode på 50 km.

I innkjøringsperioden:

- Unngå kraftige akselerasjoner og reduksjoner i farten.
- Unngå å trekke last.
- Unngå å cruise i høy hastighet.

GRUNNLEGGENDE PROSEDYRER

Starte motoren

Sett nøkkelen i tenningsbryteren, og drei den til en av PÅ-stillingene.

Trykk på bremsepedalen.

MERK: Hvis girspaken ikke er satt til PARKERING (P), Må du trykke på bremsepedalen for å få startet motoren.

Trykk på motorstartknappen og hold til motoren starter.

MERK: Ikke trykk på gasspedalen. Hvis gasspedalen trykkes inn mer enn 20 %, kan ikke motoren startes.

Slipp motorstartknappen med en gang motoren starter.

OBS! Hvis motoren ikke starter etter noen få sekunder, må du ikke holde motorstartknappen i mer enn 10 sekunder. Se avsnittet *FEILSØKING*.

Skifte gir

Trekk til bremsene, og velg den ønskede girspakstillingen.

Ta av bremsene.

OBS! Stopp alltid SSVen helt og sett på bremsene før du skifter gir. Det kan oppstå skade på giret hvis du ikke gjør det.

Stoppe motoren og parkere SSVen

ADVARSEL

Unngå å parkere i bratte skråninger da SSVen kan begynne å rulle.

ADVARSEL

Sett alltid girspaken i PARKERING (P) når SSVen står i ro eller er parkert, for å hindre at den begynner å rulle.

ADVARSEL

Unngå å parkere på steder der varme deler kan starte brann.

sette girspaken i parkering (P) når SSVen er stanset eller parkert. Dette er ekstra viktig når du parkerer på underlag som heller. Hvis det er bratt eller hvis SSVen transporterer last, bør hjulene blokkeres med steiner eller klosser.

Velg så flatt mulig terreng som mulig når du skal parkere.

Slipp gassen, og bruk bremsene til å stoppe SSVen helt.

Plasser girspaken i PARKERING (P).

Drei nøkkelen i tenningsbryteren til AV.

Ta ut nøkkelen fra tenningsbryteren.

Hvis du må parkere i en bratt skrånning eller kjører med last, må du blokkere hjulene med steiner eller klosser.

SPESIELLE PROSEDYRER

Tiltak hvis du har mistanke om at det har kommet vann i CVT-enheten

Hvis det er vann i CVT-enheten, akselererer motoren, men SSVen vil ikke bevege seg.

OBS! Stopp motoren, og tapp av vannet for å unngå at CVT-enheten skades.



1. CVT-drenering

CTV-dreneringen er tilgjengelig gjennom et tilgangshull i beskyttelsesplaten på venstre side av SSVen.

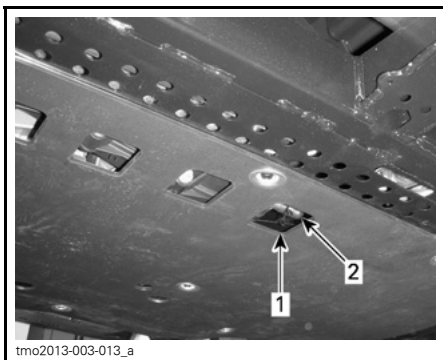

TILGANGSHULL UNDER VVSEN

1. Tilgangshull på beskyttelsesplate
2. Plassering av CVT-drenering

Kontakt en autorisert Can-Am-forhandler for å kontrollere og rengjøre CVT-systemet.

Tiltak hvis batteriet tappes for strøm

SSVen kan startes ved å koble den røde (+) kabelen til batteriets positive pol og den svarte (-) kabelen til SSVens karosseri.

OBS! Ikke koble elektriske kilder til rattstammen.

Tiltak hvis SSVen velter

Brå manøvre, skarpe svinger, kjøring sideveis i bratt terreng eller uhell kan føre til at SSVen velter.

Hvis SSVen velter, må den transporteres til en autorisert Can-Am-forhandler så snart som mulig. **IKKE START MOTOREN!**

Tiltak hvis SSVen kommer under vann

Hvis SSVen har vært under vann, må den transporteres til en autorisert Can-Am-forhandler så snart som mulig.

OBS! Ikke start motoren hvis SSVen har vært under vann, da det kan føre til alvorlige materielle skader hvis riktig startprosedyre ikke følges.

TRANSPORT AV SSVEN

Hvis SSVen må transporteres, bør den fraktes på en tilhenger eller et lasteplan med riktig størrelse og kapasitet.

OBS! Ikke slep SSVen – sleping kan føre til alvorlige skader i drivsystemet.

Hvis du kontakter en transporttjeneste, må du huske å spørre om de har tilhenger, lasteplan, lasterampe eller elektrisk rampe for å løfte SSVen, og om de har festestropper. Forsikre deg om at SSVen blir transportert som angitt nedenfor.

OBS! Unngå å bruke kjetting til å feste SSVen – de kan skade overflatebelegget eller plastkomponenter.

ADVARSEL

Hvis SSVen er utstyrt med vindskjerm, må den transporteres vendt fremover slik at vindskjermen ikke skades.

Gjør følgende for å laste SSVen på en plattform for transport:

1. Skift giret til NØYTRAL (N).
2. Bruk deretter denne fremgangsmåten:
 - 2.1 Plasser en stropp rundt den nedre armen på hvert forhjulsoppheng.
 - 2.2 Fest stroppene til vinsjkabelen kjøretøyet som skal slepe.
 - 2.3 Trekk SSVen opp på tilhengeren eller lastplanet med vinsjen.
3. Ta ut nøkkelen fra tenningsbryteren.
4. Fest fronthjulene med dekkstroppene.
5. Plasser en festestropp på innsiden av hvert bakhjul.
6. Fest låsestroppen på bakhjulene godt til til begge sider av bakenden av tilhengeren med sperrehaker.

7. Forsikre deg om at både forhjulene og bakhjulet er godt festet til tilhengeren.

ADVARSEL

Pass på at ingen løse gjenstander finnes inne i SSVen under transport av SSVen.

LØFTE OG STØTTE OPP SSVEN

Foran på SSVen

Plasser SSVen på et jevnt underlag som ikke er glatt.

Pass på at girspaken står i PARKERING (P).

Monter en hydraulisk jekk under beskyttelseplaten foran.



FORAN PÅ KJØRETØYET

1. Plassering av hydraulisk jekk

Løft fremre del av SSVen og plasser et jekkstativ på hver side under rammen som vist nedenfor.

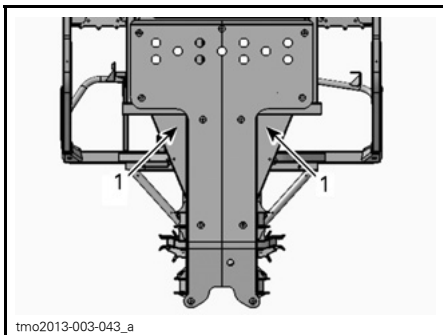

FORAN PÅ KJØRETØYET

1. Plassering av jekkstativ

Senk ned den hydrauliske jekken, og forsikre deg om at SSVen støttes sikkert på begge jekkstativene.

Bak på SSVen

Plasser SSVen på et jevnt underlag som ikke er glatt.

Aktiver modus for firehjulsdriфт.

Pass på at girspaken står i PARKERING (P).

Plasser en hydraulisk jekk under SSVen.

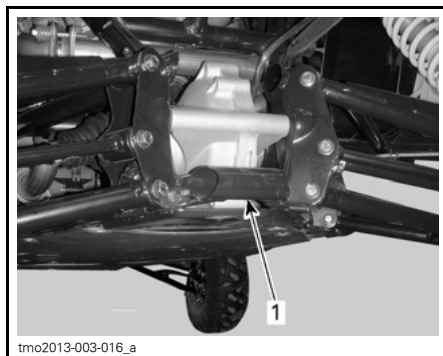

BAK PÅ SSVEN

1. Plassering av hydraulisk jekk

Løft bakre del av SSVen og plasser et jekkstativ på hver side under rammen som vist nedenfor.

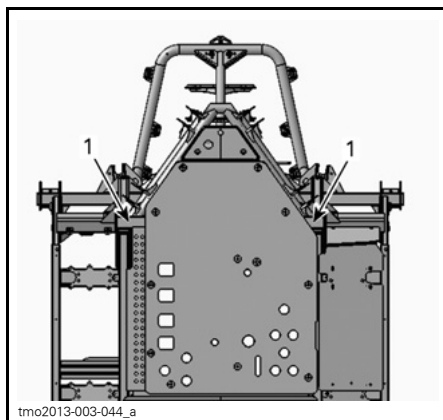

BAK PÅ SSVEN

1. Plassering av jekkstativ

Senk ned den hydrauliske jekken, og forsikre deg om at SSVen støttes sikkert på begge jekkstativene.

***Denne siden er
med hensikt tom***

VEDLIKEHOLD

INNKJØRINGSKONTROLL

Etter de første 10 timene drift eller 300 km, avhengig av hva som inntreffer først, trenger denne SSVen service hos en autorisert Can-Am-forhandler. Den første innkjøringskontrollen er spesielt viktig og må ikke forsømmes.

Meldingen MAINTENANCE SOON (Snart vedlikehold) vises på instrumentgruppen som en påminnelse om at en inspeksjon må gjøres.

Meldingen kan avbrytes slik:

- Trykk på overstyringsnappen og hold.
- Trykk på og slipp bremsepedalen.
- Slipp overstyringsnappen.
- Trykk på og slipp bremsepedalen.
- Gjenta trinn 1 til 3.

Sekvensen må utføres innen 5 sekunder. Hvis ikke må hele sekvensen gjentas.

MERK: Innkjøringskontrollen som utføres, bekostes av SSVens eier.

Dato for inspeksjon

Signatur autorisert forhandler

Navn på forhandler

SKJEMA FOR INNKJØRINGSKONTROLL	BYTT					
	JUSTER					
	STRAM TIL					
	SMØR					
	RENGJØR					
	INSPISER					
MOTOR						
Motorolje og -filter						X
Ventilklaring	X				X	
Tiltrekkingsmoment bolter på sylinderhode				X		
Motorluftfilter	X					
Motorpakninger	X					
Motorens monteringsfester	X					
Eksossystem	X					
KJØLESYSTEM						
Lekkasje i radiator/kjølesystem (lekkasjetest)	X	X				
DRIVSTOFFSYSTEM						
Drivstoffør, drivstoffskinner, tilkoblinger, ventilkontroll og lekkasjetest drivstofftank	X					
ELEKTRISK SYSTEM						
Batteritilkoblinger	X					
CVT-GIR						
CVT luftinntak/-utløp	X	X				
CVT-luftfilter	X	X				
GIRBOKS						
Girboksolje						X
Føler for SSVens hastighet		X				
DRIVSYSTEM						
Olje for differensial foran / sluttoverføringen bak						X
Differensial foran / sluttoverføringen bak (pakninger og ventiler)	X					
Fremre og bakre mellomaksleledd	X		X			
HJUL						
Hjulmutrer/-bolter	X			X		
Hjullagre	X			X		
Dekkvulstlås				X		

SKJEMA FOR INNKJØRINGSKONTROLL	BYTT					
	JUSTER					
	STRAM TIL					
	SMØR					
	RENGJØR					
	INSPISER					
STYRESYSTEMET						
Styresystem (stamme, lager osv.)	X					
Justering forhjul	X					
BREMSER						
Bremsevæske	X					
PERSONSIKKERHETSSYSTEM						
Sikkerhetsbelter	X					
Sidenett	X					
RAMME/KAROSSERI						
Fester for hytte	X					
Setelås	X					

VEDLIKEHOLDSPLAN

Vedlikehold er meget viktig for å holde SSVen i sikker driftstilstand. Riktig vedlikehold er eierens ansvar. Service på SSVen må utføres i henhold til vedlikeholdsplanen.

Følgende melding vises på måleren etter hver 50. time drift for å minne deg på kravene til vedlikehold: **MAINTENANCE SOON** (Snart vedlikehold). Hvordan meldingen slettes kan du se under *MODUS FOR VISNING AV MELDINGER*.

Vedlikeholdsplanen fritar ikke fra behovet for kontroll før kjøring.

ADVARSEL

Hvis du ikke utfører riktig vedlikehold på SSVen i henhold til vedlikeholdsplanen og -prosedyrene, kan det redusere sikkerheten under kjøring.

HVER 250 KM ELLER 8 TIMER DRIFT (AVHENGIG AV HVA SOM INNTREFFER FØRST)

Ved støvete eller sølete forhold: Inspiser og rengjør motorens luftfilter. Vær spesielt oppmerksom på den andre delen (rensekammer) av motorens luftfilterhus. Utfør service oftere hvis det er nødvendig på grunn av støvete eller sølete forhold.

Ved støvete eller sølete forhold: Inspiser og rengjør CVT-luftfilter. Utfør service oftere hvis det er nødvendig på grunn av støvete eller sølete forhold.

Inspiser, rengjør og smør (eller bytt om nødvendig) etterfilter (hvis montert) for motoren.

HVER 500 KM ELLER 16 TIMER DRIFT (AVHENGIG AV HVA SOM INNTREFFER FØRST)

Inspiser, rengjør og smør (eller bytt om nødvendig) motorens luftfilter (under normale kjøreforhold). Vær spesielt oppmerksom på den andre delen (rensekammer) av motorens luftfilterhus

Inspiser og rengjør CVT-luftfilter (under normale kjøreforhold)

HVER 750 KM ELLER 25 TIMER DRIFT (AVHENGIG AV HVA SOM INNTREFFER FØRST)

Inspiser bremsklossene

Trekk til hjulmutrene

Inspiser drivakselmansjetter og -beskyttelser

Inspiser tilstanden til gripehåndtakene for passasjer

Kontroller at låsene for fører- og passasjersete fungerer

Trekk til festeboltene for hytten.

HVER 1.500 KM ELLER 50 TIMER DRIFT (AVHENGIG AV HVA SOM INNTREFFER FØRST)
Kontroller batteriets tilstand
Kontroller oljenivået for differensial foran / sluttoverføringen bak
Inspiser drivakselleddenes tilstand
Inspiser tilstanden til fremre/bakre mellomakselledd
Smør fremre/bakre mellomakselledd
Inspiser parallellstagenes endeled
Kontroller om det er lekkasje på støtdemperne
Inspiser og rengjør sfærisk lagre for støtdempere
Trekk til bolter for støtdempere foran og bak
Inspiser og smør alle opphengsarmer
Inspiser bremsevæsknivå
Smør enveislager for CVT
Inspiser hjulskrape
Rengjør eksosområde

**HVER 3.000 KM, 100 TIMER DRIFT
ELLER 2. ÅR (AVHENGIG AV HVA SOM INNTREFFER FØRST)**

Inspiser sikkerhetsbeltene (se etter skader og at de fungerer riktig)

Inspiser sidenettene (se etter skader og at de kan spennes fast riktig)

Bytt motorolje og oljefilter

Kontroller og juster ventilklaringen

Inspiser og rengjør gnistbeskyttelsene på eksospotte

Kontroller styrken til kjølevæsken

Inspiser gasspjeldhuset

Rengjør forfilteret til drivstoffpumpen

Kontroller pumpetrykket til drivstoffpumpen

Bytt filteret for drivstoffventilatoren

Inspiser drivreimen

Inspiser, rengjør og smør drivreimskiven og dreven reimskive

Inspiser oljenivået på og tilstanden til girboksen

Inspiser hjullagrene

Inspiser styresystemet (rattstamme, lager osv.)

Inspiser og rengjør bremsesystemet

Inspiser om det er skader på rammen

Skift olje på sluttoverføringen bak

Inspiser sentrifugalspaker og -ruller på drivreimskiven

Inspiser og bytt om nødvendig de åtte slitasjeplatene på foringene for fjæringen bak.

Inspiser og bytt om nødvendig de åtte slitasjeplatene på foringene for fjæringen foran.

Bytt sfærisk lagre for støtdempere bak

**HVER 6.000 KM, 200 TIMER DRIFT
ELLER 2. ÅR (AVHENGIG AV HVA SOM INNTREFFER FØRST)**

Bytt kjølevæsken

Kontroller kjølesystemet, og fortsett med en lekkasjetest for kjølesystemer og en trykktest for tanklokket.

Kontroller drivstoffsystemet og utfør en lekkasjetest

Bytt tennplugger

Bytt olje på differensial foran

Bytt girolje

Rengjør SSVens hastighetsføler

Bytt bremsevæske

VEDLIKEHOLDSPROSEDYRER

Denne delen inneholder instruksjoner for grunnleggende vedlikeholdsprosedyrer. Hvis du har nødvendige mekaniske ferdigheter og riktig verktøy, kan du utføre disse prosedyrene. Hvis ikke, må du kontakte en autorisert Can-Am-forhandler.

Andre viktige punkter i vedlikeholdsplanen som er vanskeligere å utføre og krever spesialverktøy, utføres best hos en autorisert Can-Am-forhandler.

MERK: Vedlikeholdsmeldingen kan slettes ved å vekselvis trykke på overstyringsbryteren og bremsepedalen tre ganger ved oppstart.

⚠ ADVARSEL

Hvis du ikke får anvisning om noe annet, må du alltid dreie tenningsbryteren til AV før du utfører vedlikehold, og ta ut nøkkelen.

⚠ ADVARSEL

Hvis det blir nødvendig å ta bort en sperreanordning (for eksempel låsetapp, selvlåsende fester osv.), må du alltid bytte ut med en ny.

Motorluftfilter

OBS! Ikke endre luftinntakssystemet. Hvis du ikke tar hensyn til dette, kan motorens ytelse reduseres og den kan også skades. Motoren er kalibrert til å fungere spesielt med disse komponentene.

MERK: Ved kjøring under støvete eller sølete forhold anbefales det å montere etterfilteret for motorens luftfilter, som følger med SSVen, under hovedluftfilteret for motoren i første del (rensekammer) av motorens luftfilterhus.

Veiledning for bytte av motorluftfilter

Frekvensen for bytte av motorluftfilteret må endres i henhold til kjøreforholdene da dette er viktig for å sikre riktig ytelse fra og levetid for motoren.

Bytte av motorluftfilter må utføres oftere under følgende vanskelige kjøreforhold:

- Kjøring på tørr sand.
- Kjøring på underlag med tørr jord, leire eller annet smuss.
- Kjøring på tørre grusveier eller lignende forhold.
- Kjøring i områder med stor konsentrasjon av frø eller blomsterstøv.
- Kjøring under vanskelige snøforhold.

MERK: Ved kjøring i gruppe under slike forhold må frekvensen for bytte av filter økes ytterligere.

Ta ut motorluftfilter

1. Slik løsner du servicedekslet:

OBS! Hvis servicedekslet ikke åpnes slik det beskrives i denne prosedyren, kan dekslet skades.

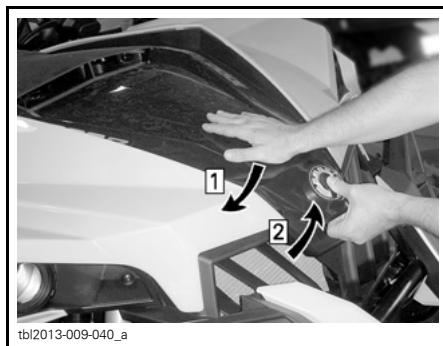

Trinn 1: Skyv servicedekslet ned og HOLD
Trinn 2: Løft den fremre delen av servicedekslet

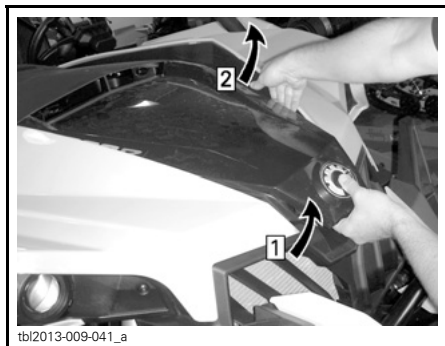

Trinn 1: Fortsett å løfte den fremre delen av servicedekslet

Trinn 2: Frigjør forsiktig fremspringene på dekslet fra sporene, og frigjør deretter fremspringet på den andre siden,



LØFT DEKSLET HELT OPP

2. Løsne klemmer, og ta av dekslet på motorluftfilterhuset.

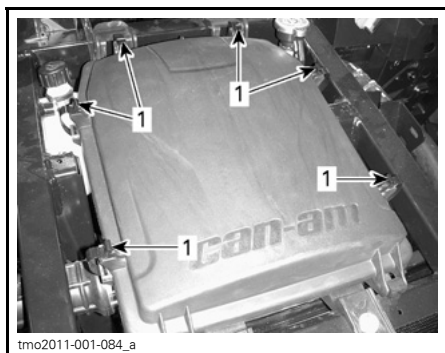

1. Løsne klemmer

3. Ta ut motorluftfilteret.

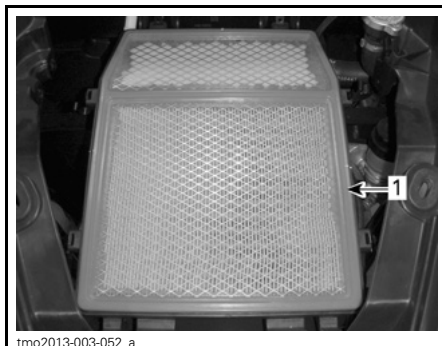

1. Motorluftfilter

4. Ta ut etterfilteret for motoren (hvis det er montert) fra den andre delen (rensekammer) av motorens luftfilterhus.

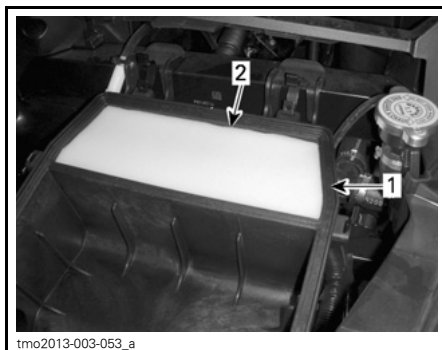

1. Andre del (rensekammer)
2. Etterfilter for motorluftfilter

Rengjøring av motorluftfilterhus

1. Hvis det er vann i det første luftkammeret, tar du ut dreneringspluggen på undersiden for å tappe ut vann.

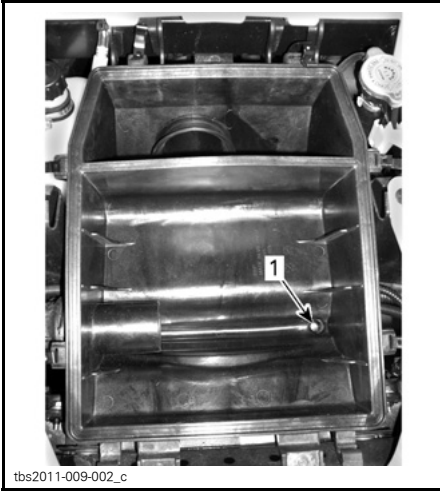

1. Dreneringshull

2. Ta av venstre sidepanel ved å skru ut de fire skruene, for å få tilgang til dreneringspluggen.

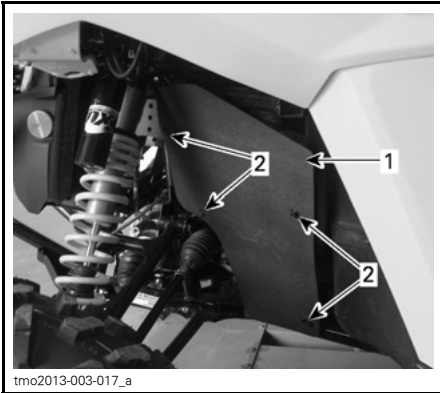

TILGANG TIL DRENERINGSPLUGG FRA VENSTRE SIDE AV SSVEN

1. Venstre sidepanel
2. Skruer



1. Ta ut dreneringspluggen for å tappe ut vann

3. Rengjør begge deler av motorluftfilterhuset med en støvsuger.

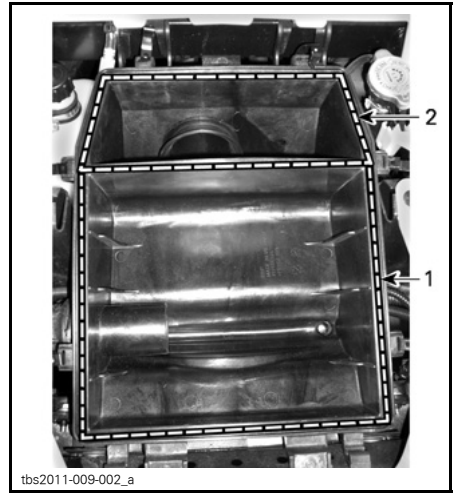

1. Første del
2. Andre del (rensekammer)

Inspeksjon av motorluftfilterhus

Kontroller at motorluftfilterhuset står riktig slik at filteret står rett og ikke skades eller vris.

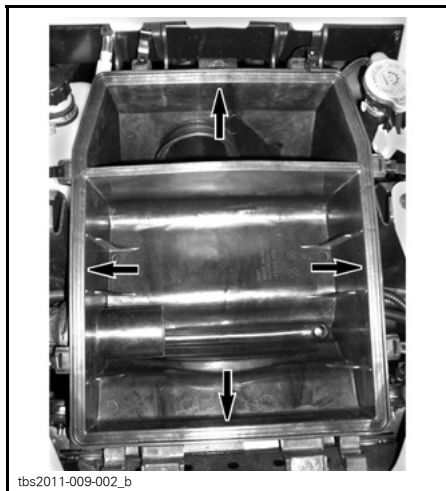

Rengjøring av motorluftfilter

Rengjør motorluftfilteret ved å banke ut større støvmengder fra filterelementet. Det fjerner støv og smuss fra papirfilteret.

OBS! Vi anbefaler deg ikke å bruke trykkluft på papirelementet. Det kan skade papirfibrene og reduserer filtreringsevnen når det brukes under støvete forhold. Hvis motorluftfilteret er for skittent og ikke kan rengjøres skikkelig med den anbefalte prosedyren, må det byttes ut.

Rengjøre og påføre olje på etterfilter for luftfilter

Inspiser, rengjør, påfør olje eller bytt (når nødvendig) etterfilteret for motorens luftfilter hver 250 km eller 8 timers kjøring (avhengig av hva som inntreffer først).

Rengjøring av etterfilter for motorluftfilter

1. Spray etterfilteret for motorluftfilteret på begge sider med RENSEMIDDEL FOR LUFTFILTER (P/N 219 700 341).



RENSMIDDEL FOR LUFTFILTER (P/N 219 700 341)

2. La det stå i 3 minutter.
3. Som angitt på beholderen for rengjøringsmiddelet for filtret (UNI), skal det skylles med rent vann.
4. Tørk etterfilteret fullstendig med komprimert luft.

MERK: For meget skitne elementer kan det være nødvendig å utføre dette en gang til.

Smøring av etterfilter for motorluftfilter

1. Kontroller at etterfilteret er rent.
2. Spray LUFTFILTEROLJE (P/N 219 700 340) på etterfilteret som er ferdig tørket.



LUFTFILTEROLJE (P/N 219 700 340)

3. La det stå i 3 til 5 minutter.

- Fjern eventuell overflødig olje ved å pakke inn etterfilteret i en absorberende klut og klemme forsiktig. Det vil sørge for at etterfilteret blir helt dekket med olje.
- Sett på plass etterfilteret på festet for det.

Sette inn motorluftfilter

- Hvis det er nødvendig med etterfilter for motorens luftfilter, plasserer du stativet i den andre delen (rensekammer) av motorens luftfilterhus.

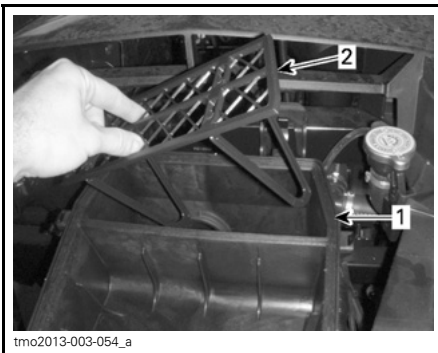

- Andre del (rensekammer)
- Stativ

- Sett inn etterfilteret med påført olje.

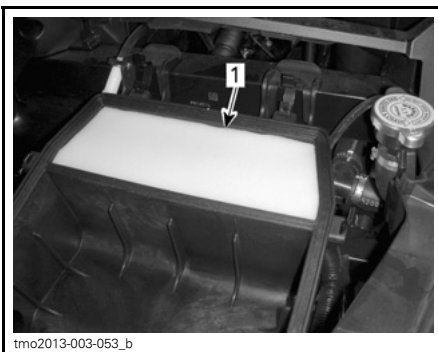

- Etterfilter for motorluftfilter

- Sett inn motorluftfilteret.
- Kontroller at det ikke er noen åpning mellom gummipakningen på motorluftfilteret og luftfilterhuset.

OBS! Hvis det ikke slutter tett til, kan støv passere forbi motorluftfilteret.

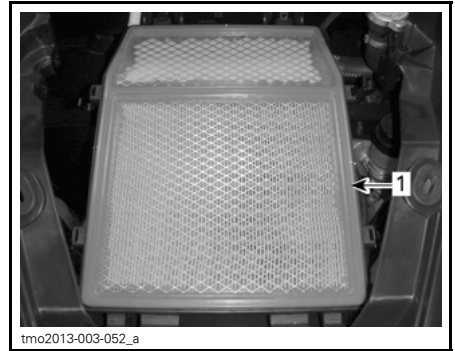

- Motorluftfilter

- Kontroller at lokket slutter tett inntil motorluftfilterhuset før du strammer til klemmene.



Grillsett foran

- Fjern smuss og partikler fra grillsettet foran.

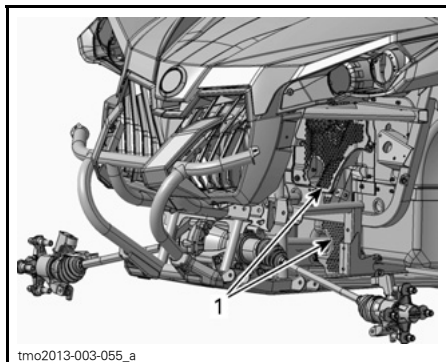

FORAN PÅ SSV – DELER FJERNET FOR Å FÅ BEDRE OVERSIKT

1. Grillsett

2. Rengjør grillen foran med vann.

CVT-luftfilter

Frekvensen for inspeksjon og rengjøring av CVT-luftfilteret må endres i henhold til kjøreforholdene da dette er viktig for å sikre riktig ytelse fra og levetid for motoren.

Frekvensen for inspeksjon og rengjøring av CVT-luftfilteret må økes under følgende vanskelige kjøreforhold:

- Kjøring på tørr sand.
- Kjøring på underlag med tørr jord, leire eller annet smuss.
- Kjøring på tørre grusveier eller lignende forhold.
- Kjøring under sølete forhold
- Kjøring i områder med stor konsentrasjon av frø eller blomsterstøv.
- Kjøring under vanskelige snøforhold.

MERK: Kjøring i gruppe under slike forhold øker behovet for bytte av filter ytterligere.

Ta ut CVT-luftfilter

1. Ta av plastdekslet på CVT-luftfilteret plassert på venstre side av panseret nær føreren.



1. Plastdeksel på CVT-luftfilter

2. Trekk CVT-dekslet mot deg for å løse de to festene, og skyv det bakover.

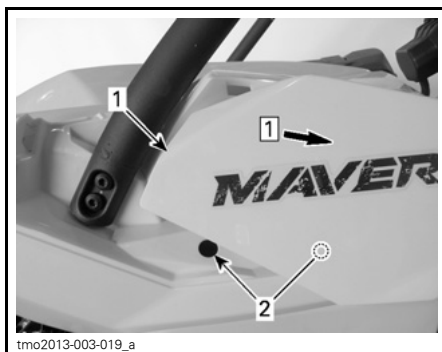

Trinn 1: Skyv bakover

1. Plastdeksel på CVT-luftfilter
2. Fester

3. Trekk CVT-luftfilteret ut.



1. CVT-luftfilter

Inspeksjon og rengjøring av CVT-luftfilter

1. Inspiser filteret, og bytt det ut hvis det er skadet.

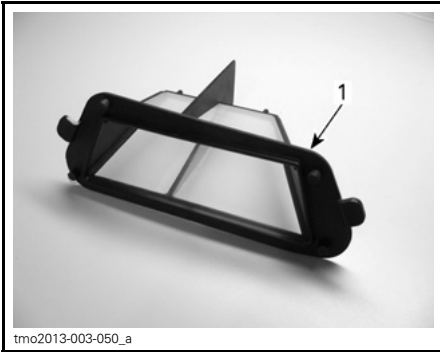

1. CVT-luftfilter

2. Rengjør filteret med mild såpe og vann, og skyll deretter med vann.
3. Rist forsiktig av eventuelt resterende vann, og la filteret tørke i romtemperatur.
4. Rengjør innsiden av CVT-luftinntaket med en støvsuger.

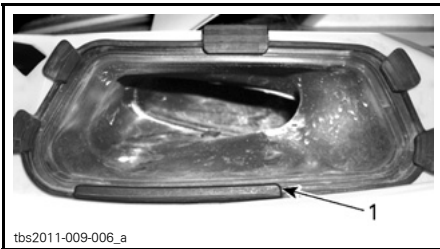

1. CVT-luftinntak

Montere CVT-luftfilter

1. Skyv CVT-dekslet fremover og på plass, og skyv det inn for å koble til de to festene.

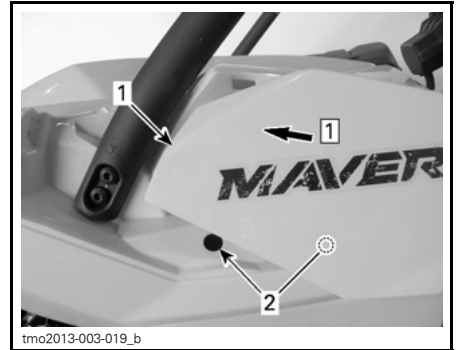

Trinn 1: Skyv fremover

1. Plastdeksel på CVT-luftfilter
2. Fester

MERK: Hvis CVT-luftfilteret holdes rent, maksimeres luftstrømmen slik at levetiden til CVT-komponenter optimaliseres.

Motorolje

Kontroll av oljenivå på motor

OBS! Hvis motoren brukes med feil oljenivå, kan den få alvorlige skader.

MERK: Peilestaven er plassert under passasjerstet.

Pass på at SSVen står på et jevnt underlag og at motoren er kald, og kontroller oljenivået på følgende måte:

1. Ta ut passasjerstet.
2. Skru ut peilestaven og tørk av den.



1. Peilestav

3. Sett tilbake peilestaven, og skru den helt inn.
4. Ta ut peilestaven, og kontroller oljenivået. Det skal være nær eller på det øverste merket.

**TYPEBILDE**

1. MIN.
2. MAKS.
3. Bruksområde

Ved påfylling av olje må du ta ut peilestaven. Plasser en trakt i røret for peilestaven.

Fyll på en liten mengde olje, og kontroller oljenivået på nytt.

Gjenta fremgangsmåten over til oljenivået når det øvre merket på peilestaven.

MERK: Ikke fyll på for mye. Tørk av eventuelt søl.

Skrut peilestaven skikkelig på plass.

Monter på plass passasjeret.

Anbefalt motorolje

ANBEFALT MOTOROLJE	
SESONG	TYPE
Sommer	XPS SYNTETISK BLANDINGSOLJE FOR 4-TAKTS MOTORER (FOR SOMMERSESONGEN) (P/N 293 600 121)
Vinter	XPS SYNTETISK OLJE FOR 4-TAKTS MOTORER (HELÅRS) (P/N 293 600 112)

MERK: XPS-oljen er spesielt utviklet og testet for å tilfredsstille kravene til smøring av denne motoren. BRP anbefaler sterkt å bruke sin XPS-olje for 4-takts motorer.

OBS! Skader som skyldes bruk av olje som ikke egner seg for motoren, dekkes ikke av den begrensede garantien fra BRP.

Bruk 4-takts SAE 5W40 motorolje som oppfyller eller overstiger kravene for API-klassifikasjonene SM, SL eller SJ hvis XPS-olje ikke er tilgjengelig. Kontroller alltid sertifiseringen på API-etiketten på oljebeholderen for å være sikker på at den inneholder olje som tilfredsstiller én av standardene ovenfor.

Skifte motorolje

Plasser SSVen på et jevnt underlag.

Oljebytte og bytte av oljefilter skal utføres med varm motor.

⚠ VÆR OPPMERKSOM Motoroljen kan være meget het. Vent til motoroljen er bare varm.

Plasser en oppsamlingsbeholder under dreneringspluggen.

Rengjør området rundt dreneringspluggen.

Skrut dreneringspluggen, og kast tetningsringen.

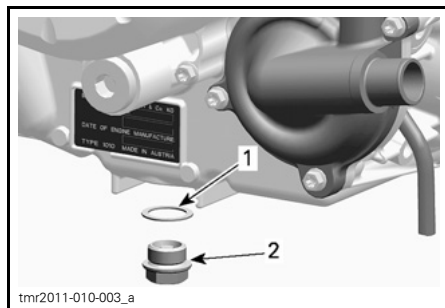

1. Tetningsring
2. Dreneringsplugg

Ta ut oljepeilestaven.

Tapp av all oljen fra veivhuset.

Rengjør den magnetiske dreneringspluggen. Hvis det finnes metallrester eller andre partikler på den, kan motoren skades innvendig.

Sett på en NY tetningsring på dreneringspluggen.

OBS! Bruk aldri tetningsringer på nytt. Skift alltid ut med en ny.

Sett på plass og trekk til dreneringspluggen med anbefalt tiltrekkingsmoment.

TILTREKKINGSMOMENT FOR DRENERINGSPLUGG

30 N•m ± 2 N•m

Skift oljefilteret. Se **OLJEFILTER** i denne delen.

Etterfyll motoren med anbefalt olje.

MOTOROLJEKAPASITET

2,2 L

Oljefilter

Tilgang til oljefilter

Ta ut passasjerasetet.

Ta av motorkonsollpanelet på høyre side.

Ta ut oljefilter

Rengjør oljefilteret.

Skrut ut skruene på oljefilterdekslet.

Ta av oljefilterdekslet.

Ta ut oljefilteret.

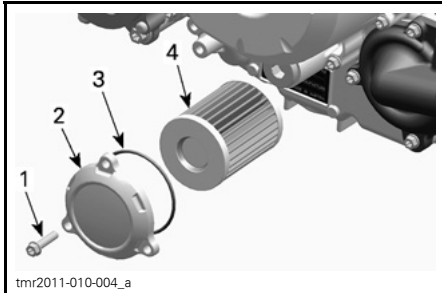

1. Oljefilterskrue
2. Oljefilterdeksel
3. O-ring
4. Oljefilter

Montere oljefilter

Kontroller og rengjør innløps- og utløpsområdet på oljefilteret for smuss og annen forurensning.

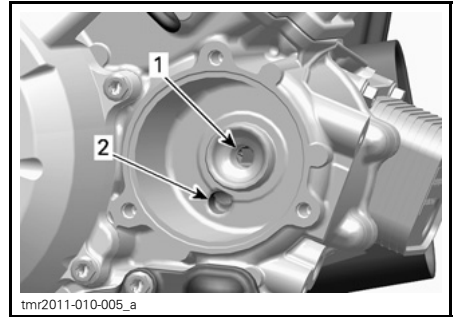

1. Utgang til oljeforsyningssystemet
2. Inngang fra oljepumpen til oljefilteret

Monter en NY O-ring på oljefilterdekslet.

Plasser oljefilteret i dekslet.

Smør motorolje på O-ringen, og smør den andre enden av filteret.

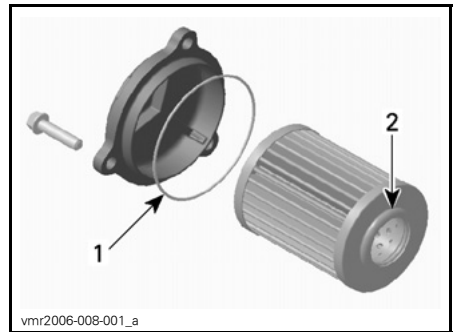

1. Litt olje
2. Litt olje

Sett på dekslet på motoren.

Trekk til skruene på oljefilterdekslet med anbefalt tiltrekkingsmoment.

TILTREKKINGSMOMENT FOR SKRUER
PÅ OLJEFILTERDEKSEL

10 N•m ± 1 N•m

Radiator

Inspeksjon og rengjøring av radiator

Åpne servicedekslet for å få tilgang til radiatoren.

OBS! Hvis servicedekslet ikke åpnes slik det beskrives i denne prosedyren, kan dekslet skades.

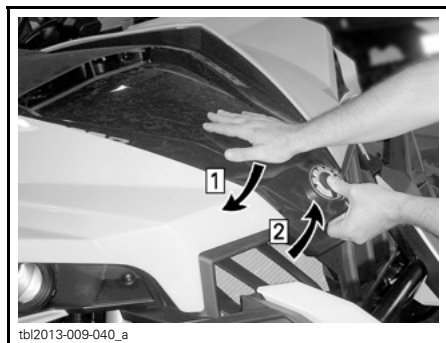

Trinn 1: Skyv servicedekslet ned og HOLD
Trinn 2: Løft den fremre delen av servicedekslet

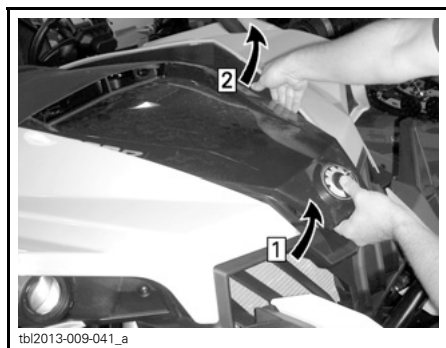

Trinn 1: Fortsett å løfte den fremre delen av servicedekslet
Trinn 2: Frigjør forsiktig fremspringene på dekslet fra sporene, og frigjør deretter fremspringet på den andre siden,



LØFT DEKSLET HELT OPP

Ta av den elektriske ledningen som er festet til radiatordekslet.



PLASSERT BAK HØYRE SIDE AV RADIATORDEKSLET

1. Elektrisk ledning

Løsne nedre bolt og ta ut de to øvre boltene på støtfangeren. Vipp støtfangeren fremover.

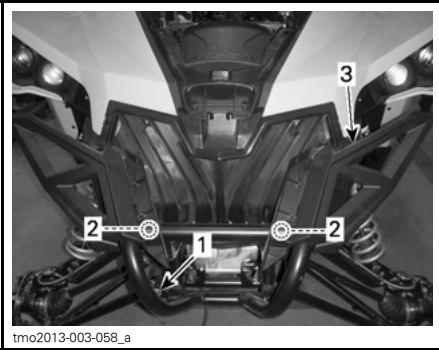

tmo2013-003-058_a

1. Nedre bolt
2. Øvre bolter
3. Støtdemper

Ta ut åtte bolter fra plastdekslet for radiatoren, og ta av dekslet.

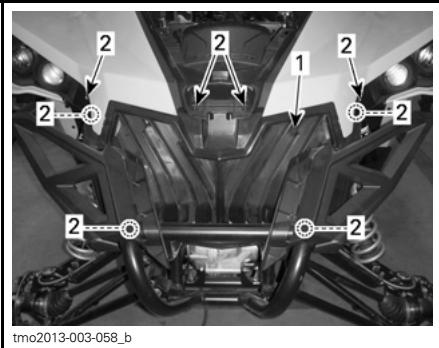

tmo2013-003-058_b

1. Plastdeksel for radiator
2. Bolter

Kontroller regelmessig at området rundt radiatoren er rent.



tmo2013-003-020_a

1. Radiator

Kontroller om det er lekkasjer eller skader på radiatoren eller slangene.

Kontrollere radiatorribbene. De må være rene, fri for søle, smuss, løv og andre avsetninger som kan hindre radiatoren fra å fungere riktig.

Bruk gjerne en hageslange til å rengjøre radiatorribbene.

⚠ VÆR OPPMERKSOM Rengjør aldri radiatoren for hånd mens den er varm. La radiatoren avkjøles før rengjøring.

⚠ OBS! Vær forsiktig slik at radiatorribbene ikke skades under rengjøringen. Bruk ikke gjenstander/verktøy som kan skade ribbene. Ved spyling må du alltid bruke vann med lavt trykk. Bruk aldri HØYTRYKKS VASK.

Sett på plass plastdekslet for radiatoren, støtfangeren og servicedekslet i omvendt rekkefølge.

Motorkjølevæske

Kontroll av kjølevæsknivå på motor

⚠ ADVARSEL

Kontrollere kjølevæsknivået når motoren er kald.

1. Plasser SSVen på et jevnt underlag.
2. Løsne servicedekslet som angitt nedenfor:

⚠ OBS! Hvis servicedekslet ikke åpnes slik det beskrives i denne prosedyren, kan dekslet skades.

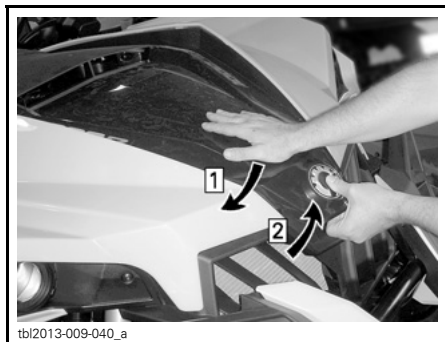

Trinn 1: Skyv servicedekslet ned og HOLD
Trinn 2: Løft den fremre delen av servicedekslet

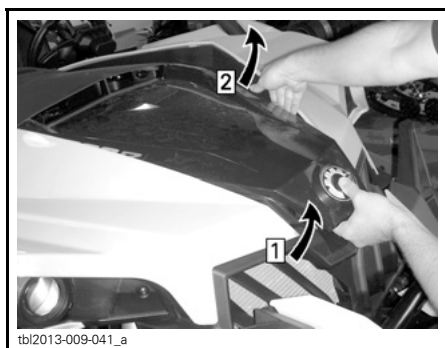

Trinn 1: Fortsett å løfte den fremre delen av servicedekslet
Trinn 2: Frigjør forsiktig fremspringene på dekslet fra sporene, og frigjør deretter fremspringet på den andre siden,



LØFT DEKSLET HELT OPP

Ta av trykklokket på radiatoren.



1. Radiatortrykklokk

3. Pass på at kjølesystemet er fylt opp til trykklokksetet.

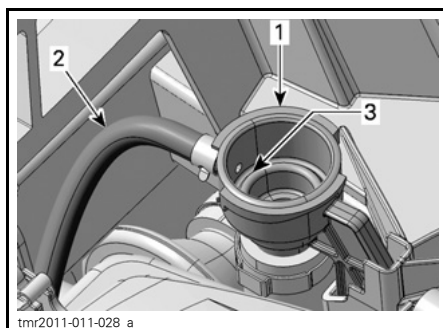

1. Påfyllingsadapter for kjølesystem
2. Slange for ekspansjonstank
3. Fullt nivå for kjølesystem (trykklokksete)

4. Fyll på kjølevæske hvis det er nødvendig.

Sett på plass trykklokket på radiatoren igjen.

5. Kontroller kjølevæskennivået i ekspansjonstanken.

MERK: Kjølevæskennivået kan kontrolleres ved å se på siden av ekspansjonstanken for kjølevæske.



tbl2013-009-051_a

Kjølevæsken skal være på MIN-merket når motoren er KALD.



tbl2013-009-043_a

EKSPANSJONSTANK FOR KJØLEVÆSKE

Fyll på kjølevæske hvis det er nødvendig.

Ta av påfyllingslokket fra ekspansjonstanken.

6. Fyll på kjølevæske til **MIN**-merket. Bruk en trakt for å unngå søl. **Ikke fyll på for mye.**

Sett på påfyllingslokket.

7. Lukk og lås servicedekslet.

Anbefalt motorkjølevæske

KJØLEVÆSKE	
BRP-anbefalt produkt	BRPS FORHÅNDSBLANDEDE KJØLEVÆSKE (P/N 219 700 362)
Alternativ eller hvis ikke tilgjengelig	Destillert vann og frostvæske (50 % destillert vann, 50 % frostvæske)

OBS! Bruk alltid etylenglykolbasert frostvæske som inneholder korrosjonshindrende midler spesielt beregnet for forbrenningsmotorer av aluminium.

Kjølevæske, skifte

Avtapping av kjølesystem

⚠ ADVARSEL

For å unngå forbrenninger må du ikke ta av trykklokket eller løsne dreneringspluggen for kjølevæsken når motoren er varm.

1. Ta av servicedekslet.
2. Ta av trykklokket på radiatoren.

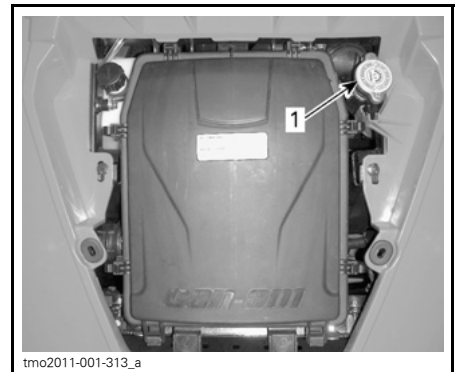

trno2011-001-313_a

1. Radiatortrykklokk

3. Skru ut dreneringspluggen for kjølevæsken, og tapp væsken til en egnet beholder.

MERK: Dreneringspluggen er tilgjengelig fra undersiden av SSVen.

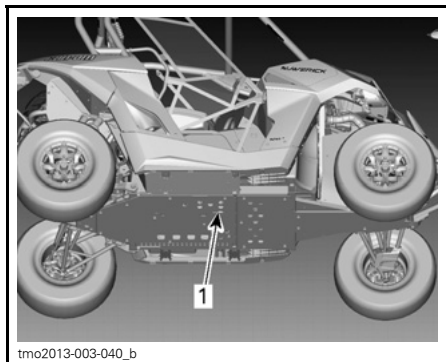

tmo2013-003-040_b

1. Tilgang til dreneringsplugg for kjølesystem

MERK: Ikke skru avtappingspluggen for kjølevæsken helt ut.

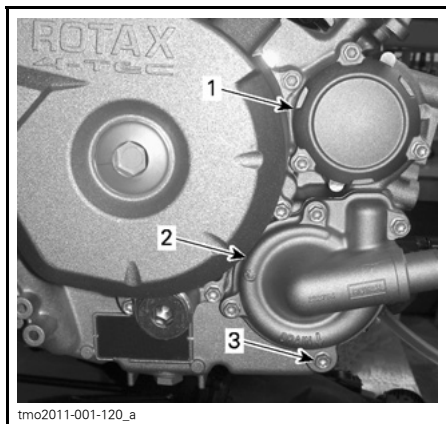

tmo2011-001-120_a

1. Oljefilterdeksel
2. Vannpumpedeksel
3. Avtappingsplugg for kjølevæske

4. Koble fra den nedre radiatorslangen, og tapp den resterende kjølevæsken i en egnet beholder.

MERK: Merk deg plasseringen av slangeklemmen på den nedre radiatorslangen på radiatoren.

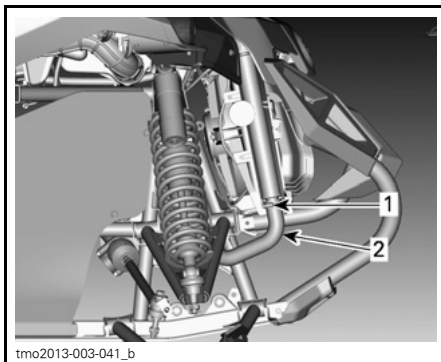

tmo2013-003-041_b

1. Plassering av slangeklemme som du må merke deg
2. Nedre radiatorslange som skal tas av

5. Tapp av kjølesystemet fullstendig.
6. Sett på plass dreneringspluggen for kjølesystemet.

TILTREKKINGSMOMENT FOR DRENERINGSPLUGG FOR KJØLESYSTEM

9 N•m til 11 N•m

7. Sett på plass radiatorslangen slik du noterte deg før du tok den av.

KLEMME FOR RADIATORSLANGE

2,5 N•m til 3,5 N•m

8. Tøm ekspansjonstanken for kjølesystemet med hevert eller lignende.
9. Fyll kjølesystemet med kjølevæske. Se **LUFTING AV KJØLESYSTEM**.

Lufting av kjølesystem

1. Skru ut lufteskruene på dekslene på termostathuset for både fremre og bakre sylindere.

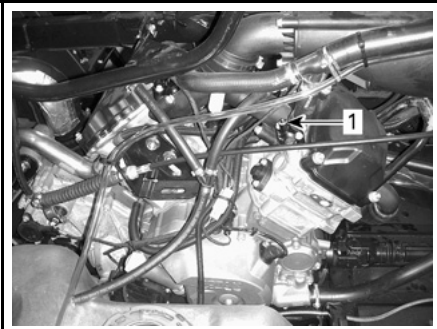

tmo2011-001-501_a

1. Lufteskruer for fremre sylinder

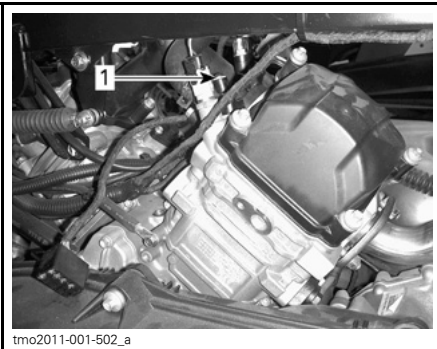

tmo2011-001-502_a

1. Lufteskruer for bakre sylinder

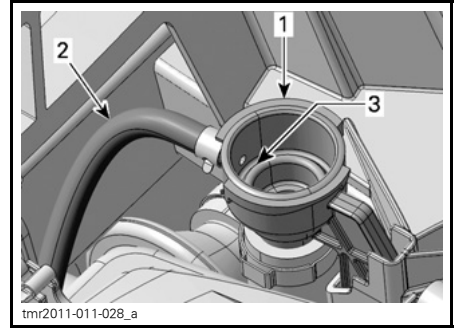

tmr2011-011-028_a

1. Påfyllingsadapter for kjølesystem
2. Slange for ekspansjonstank
3. Fullt nivå for kjølesystem (trykklokksete)

6. Sett på trykklokket.

OBS! I tillegg til fremgangsmåten ovenfor må fremgangsmåten nedenfor følges som angitt for å sikre at kjølesystemet luftes riktig.

7. Løft opp hele fronten av SSVen slik at forhjulene er 65 cm over bakken i minst ett minutt.

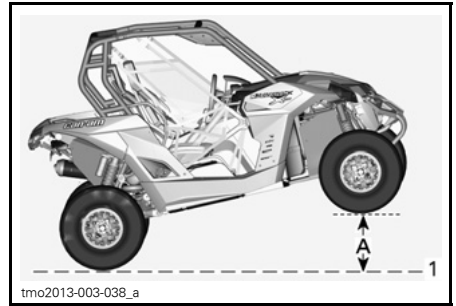

tmo2013-003-038_a

HELE FRONTEN LØFTET

1. Bakkenivå
- A. 65 cm

8. Senk SSVen tilbake på bakken.
9. Ta av trykklokket, og fyll på kjølevæske hvis det er nødvendig.
10. Sett på trykklokket.
11. Løft førersiden av SSVen 65 cm over sin vannrette posisjon i minst ett minutt.

INNSETTING AV LUFTESKRUE

TETTINGSRING	TILTREKKINGSMOMENT
Ny	4,4 N•m til 5,6 N•m

5. Fortsett å fylle på kjølevæske til systemet er fylt opp til trykklokksetet i påfyllingsadapteren.

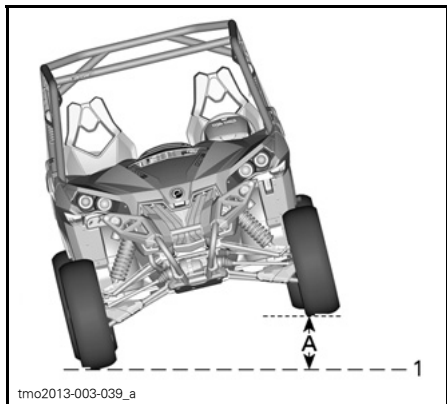

tmo2013-003-039_a

LØFTET PÅ FØRERSIDEN**1. Bakkenivå**

A. 65 cm

12. Senk SSVen tilbake på bakken.
13. Ta av trykklokket, og fyll eventuelt på kjølevæske opptil trykklokksettet i påfyllingsadapteren.

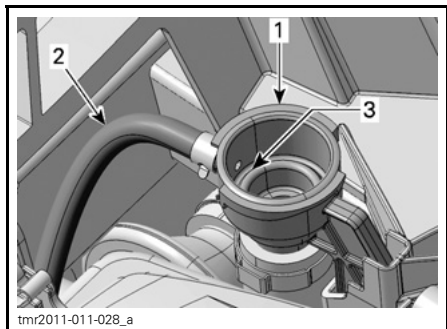

tmr2011-011-028_a

1. Påfyllingsadapter for kjølesystem
2. Slange for ekspansjonstank
3. Fullt nivå for kjølesystem (trykklokksete)

14. Sett på trykklokket.
15. Kontroller kjølevæskeni vået i ekspansjonstanken for kjølevæskeni, og fyll opp til MIN.-merket (hvis det er nødvendig).
16. La motoren gå på tomgang med trykklokket PÅ til kjøleviften går rundt for andre gang.
17. Stopp motoren og la den avkjøles.

! ADVARSEL

For å unngå forbrenninger må du ikke ta av trykklokket hvis motoren er varm.

18. Når motoren er avkjølt, tar du av trykklokket og fyller på kjølevæske hvis det er nødvendig.
19. Sett på trykklokket.
20. Kontroller kjølevæskeni vået i ekspansjonstanken. Fyll på kjølevæske hvis det er nødvendig. Se *KONTROLL AV KJØLEVÆSKENIVÅ PÅ MOTOR* i denne delen.

Gnistbeskyttelser**Rengjøring av gnistbeskyttelser**

Eksospottene må regelmessig renses for akkumulerte sotavsetning.

! ADVARSEL

Ikke la motoren gå i et lukket område. Utfør aldri denne prosedyren rett etter at motoren er slått av, fordi eksossystemet da er meget varmt. Pass på et det ikke finnes lettantennelige materialer i nærheten. Bruk øyebeskyttelse og hansker. Ikke stå bak VVS-en mens du renser eksossystemet. Ta hensyn til alle gjeldende lover og forskrifter.

Velg et godt ventilert område, og vent til du er sikker på at eksospottene er avkjølt.

Plasser girspaken i PARKERING.

Ta ut rensepluggene på eksospottene.

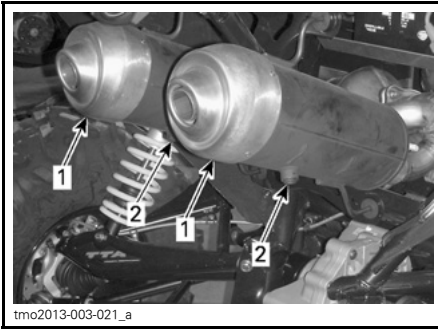

1. Eksospotter
2. Renseplugger

Blokker utløpet på eksospottene med en verkstedfille, og start motoren.

Øk motorens turtall et kort tidsrom flere ganger for å rense vekk akkumulert karbon fra eksospottene.

Stopp motoren, og la eksospottene avkjøles.

Sett på plass renspluggene.

Girboksolje

Kontroll av oljenivå på girboks

Plasser SSVen på et jevnt underlag. Velg PARKERING (P).

Kontroller oljenivået på girkassen ved å ta ut oljenivåpluggen på girboksen.

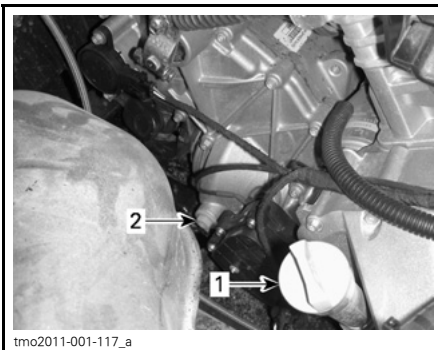

1. Peilestav for motorolje
2. Oljenivåplugg på girboks

Oljen skal være på nivå med nederste kant av oljenivåhullet.

OBS! Hvis girboksen brukes med feil oljenivå, kan den få alvorlige skader.

Anbefalt girolje

Bruk følgende girolje.

ANBEFALT GIROLJE
XPS syntetisk girolje (P/N 293 600 140)

MERK: XPS-oljen er spesielt utviklet og testet for å tilfredsstille kravene til smøring av denne girboksen. BRP anbefaler sterkt å bruke sin XPS-olje. Hvis XPS syntetisk girolje ikke er tilgjengelig, bruker du følgende smøremiddel:

KRAV TIL GIROLJE
75W140 API GL-5 syntetisk girolje

OBS! Ikke bruk andre oljetyper til etterfylling.

Skifte girolje

MERK: Når du skal skifte girolje, anbefales det å samtidig rengjøre SSVens hastighetsføler (VSS).

Plasser SSVen på et jevnt underlag.

Rengjør området rundt dreneringspluggen.

Rengjør området rundt oljenivåpluggen.

Plasser en oppsamlingsbeholder under oljedreneringspluggen.

Ta ut oljenivåpluggen.

Ta ut avtappingsplugg for girboksen.

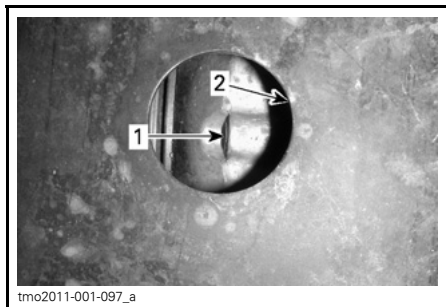

1. Oljedreneringsplugg
2. Åpning av beskyttelsesplate

Tapp av all oljen fra girboksen.
Sett inn oljedreneringspluggen.

MERK: Rengjør dreneringspluggen for metallpartikler før den settes inn.

Fyll på girboksen.

OBS! Bruk KUN anbefalt oljetype.

Oljen skal være på nivå med nederste kant av oljenivåhullet.

OBS! Ikke fyll på for mye.

Sett på plass oljenivåpluggen.

Tørk av eventuelt søl.

Tennplugger

Tilgang til tennplugger

1. Ta av begge setene.
2. Ta ut festeskruene og plastfestene på øvre konsoll.
3. Løft opp øvre konsoll litt slik at nedre konsoll kan tas av.
4. Ta av plastfestene på nedre konsoll.
5. Trekk nedre konsoll ut.

Ta ut tennplugg

Ta av tennpluggkabelen.

MERK: Fremgangsmåten for å ta ut tennpluggene er den samme for begge sylindrene.

Rengjør tennpluggen og sylinderhodet med trykkluft.

⚠ VÆR OPPMERKSOM Bruk alltid vernebriller når du bruker trykkluft.

Skru tennpluggen helt ut, og ta den ut.

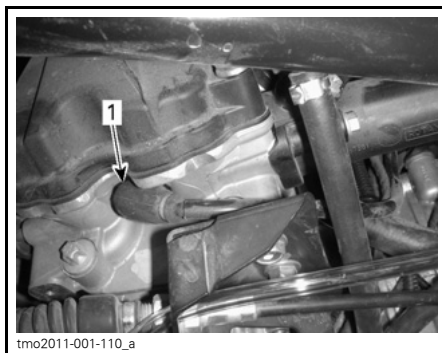

HØYRE SIDE – BAKRE SYLINDER
1. Tennplugg

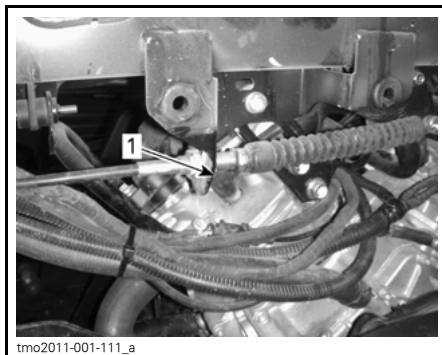

VENSTRE SIDE – FREMRE SYLINDER
1. Tennplugg

Sette inn tennplugg

Før du setter inn tennpluggen må du kontrollere at kontaktflaten på sylinderhodet og tennpluggen er fri for smuss.

Bruk et følerblad til å kontrollere åpningen på tennpluggen.

ÅPNING TENNPLUGG

0,7 mm - 0,8 mm

Bruk et kobberbasert glijdesmøremiddel på tennpluggens gjenger.

Skru inn tennpluggen i sylinderhodene for hånd, og trekk til med en momentnøkkel og en passende hylse.

TILTREKKINGSMOMENT

Tennplugg

20 N•m ± 2,4 N•m

CVT-deksel

MERK: For å få bedre oversikt er en del av illustrasjonene tatt med motoren tatt ut av VVSen. Det er ikke nødvendig å ta ut motoren for å utføre instruksjonene nedenfor.

SSVens CVT er smøringsfri. Ikke smør noen av komponentene bortsett fra enveisclutchen for drivreimskiven.

⚠ ADVARSEL

Ikke berør CVT-enheten mens motoren går. Ikke kjør SSVen med CVT-dekslet tatt av.

⚠ ADVARSEL

Motoren må avkjøles før dekslet tas av. Bruk alltid beskyttelseshansker når du tar av dekslet.

Plasser SSVen på et jevnt underlag. Velg PARKERING (P).

Tilgang til CVT-deksel

1. Ta ut venstre sete.
2. Ta av ni plastfester for å ta av konsollpanelet på venstre side.

MERK: Bruk det flathodete skrujernet fra verktøysettet til å ta av plastfestene.

3. Trekk panelet forsiktig ut.
4. Ta av åtte plastfester for å ta ut oppbevaringsrommet under setet.

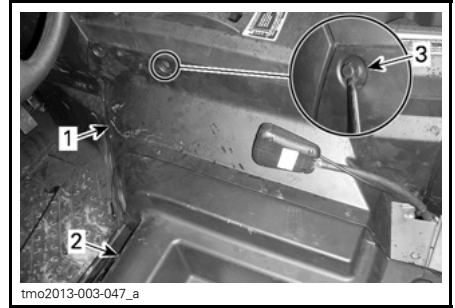

1. Konsollpanel venstre side
2. Oppbevaringsrom under sete
3. Plastfester

MERK: Denne delen vil fremdeles være festet til SSVen med sikkerhetsbeltet. Ikke ta den av.

Ta av CVT-dekslet

Løsne klemmen på CVT-utløpsslangen.

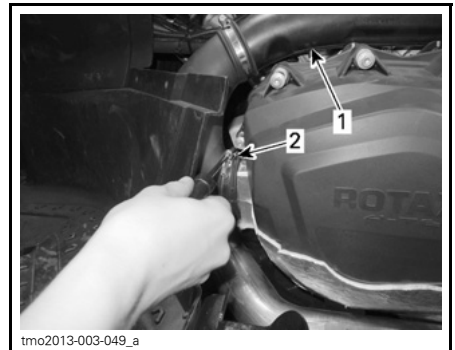

1. CVT-utløpsslange
2. Klemme

Skru ut tretten CVT-dekselskruer.

MERK: De fire nederste CVT-dekselskruene kan nås gjennom de firkantete hullene i den midtre beskyttelsesplaten.

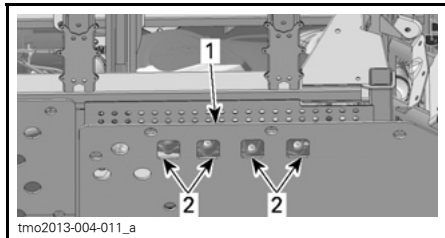

1. Midtre beskyttelsesplate
2. Tilgangshull

MERK: Bruk skrunøkkelen i verktøysettet til å skru ut skruene.



1. Nedre skruer

MERK: Ta av den midterste skruen øverst til slutt slik at dekslet støttes mens du tar ut de andre.

MERK: Ikke bruk slagskrunøkkel til å skru ut CVT-dekselskruene.

Ta av CVT-dekslet og pakningene.

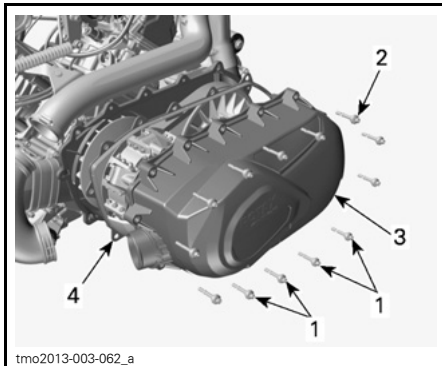

1. Nedre CVT-dekselskruer
2. CVT-dekselskruer
3. CVT-deksel
4. Pakning

Sjekk inne i og utenpå fremre og bakre CVT-utløpsslanger for å kontrollere at de ikke er smuss eller partikler på dem.

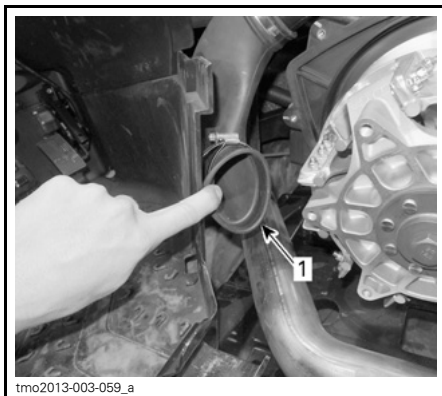

TYPEBILDE

1. Inne i CVT-utløpsslange

Drivreim

Ta av drivreimen

OBS! Hvis det oppstår en feil på drivreimen, må CVT, deksel og luft-utløp rengjøres.

Ta av CVT-DEKSLET.

Åpne dreven reimskive.

NØDVENDIG VERKTØY

UTTREKKINGS-
/LÅSEVERKTØY
(P/N 529 036 098)



Skrue verktøyet i det gjengede hullet på drevne reimskive, og trekk til for å åpne reimskiven.

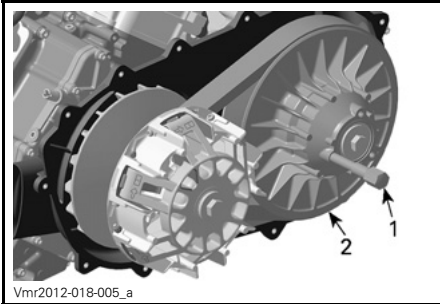

Vmr2012-018-005_a

TYPEBILDE

1. Uttrekkings-/låseverktøy
2. Fast skive på drevne drivreimskive

Ta v reimen ved å skyve reimen over den øvre kanten på den faste skiven, som vist.

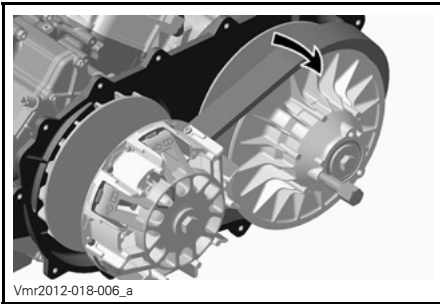

Vmr2012-018-006_a

Inspisere drivreim

For inspeksjon av drivreimen, se *INSPI-SERER DRIVREIM* under *PROSEDYRER FOR PERIODISK VEDLIKEHOLD*.

Montere drivreim

Monteringen skjer i omvendt rekkefølge av demonteringen. Ta hensyn til følgende detaljer.

Maksimal levetid på drivreimen oppnås når drivreimen har riktig rotasjonsretning. Monter reimen slik at pilen peker mot fronten av SSVen sett ovenfra.

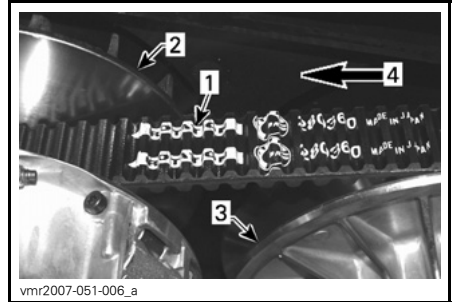

vmr2007-051-006_a

1. Pil trykket på reimen
2. Drivreimskive (foran)
3. Drevne reimskive (bak)
4. Rotasjonsretning

MERK: Drei den drevne drivreimskiven til den laveste delen av knastene på den ytre overflaten på drivreimen kommer jevnt med kanten på den drevne reimskiven.



tmo2013-003-060_a

1. Laveste del av knastene jevnt med ytre overflate på drivreim

Sette på CVT-dekslet

Skrue inn den midtre skruen øverst først.

Trekk til CVT-dekselskruene i rekkefølgen angitt nedenfor.

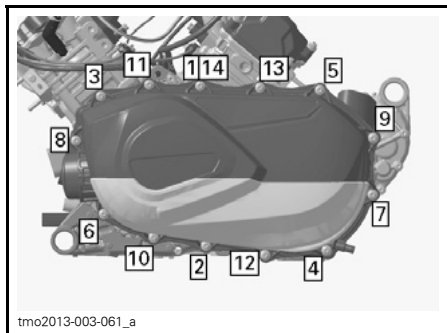

TILTREKKINGSREKKEFØLGE FOR CVT-DEKSEL

CVT-DEKSELSKRUER

Tiltrekkingmoment	7 N•m ± 0,8 N•m
-------------------	-----------------

Eksosområdet

Tilgang til eksosområdet

Se fremgangsmåten i *TILGANG TIL CVT-DEKSEL* for fjerning av konsollpanelet på venstre side og oppbevaringsrommet under setet på førersiden for å få tilgang til eksosområdet.

Rengjøring av eksosområdet

⚠ ADVARSEL

Motoren og eksossystemet må avkjøles før smuss og partikler fjernes. Bruk alltid beskyttelseshansker når du fjerner smuss og partikler.

1. Bruk hansker, og fjern alt smuss og alle partikler rundt eksosystemet.

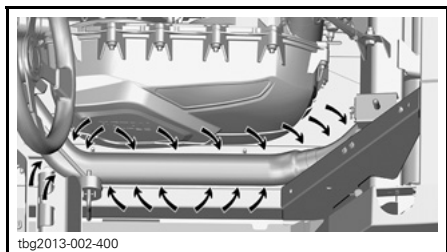

2. Bruk en hageslange til å rengjøre området grundig slik at ikke mer smuss eller partikler kommer i kontakt med eksosystemet.

Batteri

Batterivedlikehold

OBS! Lad aldri et batteri mens det er montert i SSVen.

Disse modellene er utstyrt med et VRLA-batteri (ventilregulerte bly-syre-batterier). Dette er et vedlikeholdsfritt batteri, og det er ikke nødvendig å etterfylle vann for å justere elektrolytt-nivået.

OBS! Den forseglede toppen på batteriet må ikke tas av.

Ta ut batteri

Ta av skruene, mutrene og tilgangsdekslet for å få tilgang til batteriet.

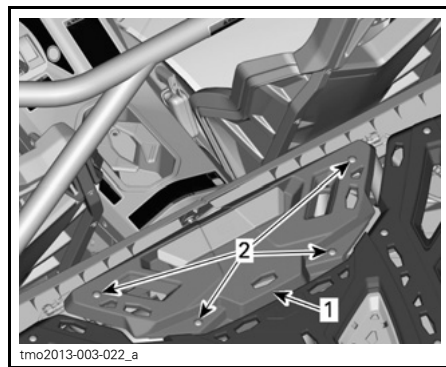

1. Batteritilgangsdeksel
2. Skruer og mutre

Koble fra SVART (-) kabel først og deretter RØD (+) kabel.

OBS! Bruk alltid denne rekkefølgen ved demontering – koble fra SVART (-) kabel først.

Ta ut festemutteren for batteriholderen.

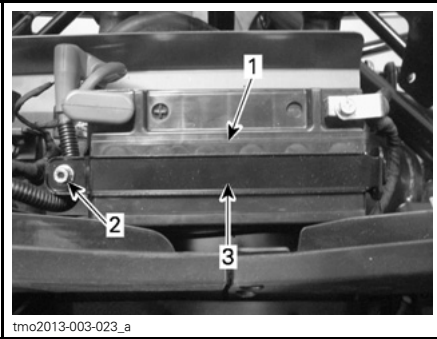

1. Batteri
2. Festemutter for batteriholder
3. Batteriholder

Ta av batteriholderen.

Ta ut batteriet.

Rengjøre batteriet

Rengjør batteriet, batterihuset og batteripolene med en løsning av bakepulver og vann.

Fjern eventuell korrosjon fra batterikabelklemmene og batteripolene med en stålborste. Batterihuset bør rengjøres med en myk børste og en bakepulverløsning.

Sette på plass batteriet

Monteringen av batteriet skjer i omvendt rekkefølge av fjerningsprosedyren.

OBS! Feil montering av batterikablene (omvendt polaritet) vil skade spenningsregulatoren.

⚠ VÆR OPPMERKSOM Koble alltid til RØD (+) kabel først og deretter SVART(-) kabel.

Sikringer

Skifte ut sikringer

Hvis en sikring er røket, må du bytte den med en sikring med samme ampereverdi.

OBS! Ikke bruk en sikring med høyere ampereverdi da det kan føre til alvorlig skade.

Plassering av sikringsbokser

SSVen er utstyrt med to sikringsbokser. Hovedsikringsboksen er plassert ved førerens føtter, og reservesikringsboksen er plassert på baksiden av SSVen ved siden av spenningsregulatoren til høyre for batteriet.



1. Hovedsikringsboks



1. Reservesikringsboks

Beskrivelse av sikringsboks

RESERVESIKRINGSBOKS		
NR.	BESKRIVELSE	STYRKE
F1	Hovedsikring	40 A
F2	Tilbehør (hovedsikring)	50 A

HOVEDSIKRINGSBOKS		
NR.	BESKRIVELSE	STYRKE
F4	Speedometer/relé	10 A
F5	Tenning/injektorer	7,5 A
F6	Styremodul for motor (ECM = Engine Control Module)	5 A
F7	Vinsj for to-/firehjuls drift	5 A
F8	Nøkkelbryter/klokke	5 A
F9	Kjølevifte	25 A
F10	Europeisk komponent	5 A
F11	Lys	30 A
F12	Likestrømuttak	15 A
F13	Relé/driver	5 A
F14	Tilbehør 2	15 A
F15	Drivstoffpumpe	5 A

MERK: Sikringer kan identifiseres på innsiden av dekslet på sikringsboksen.

Lys

Kontroller alltid at lyspærene fungerer etter at de er byttet.

Bytte lyspære i frontlys og blinklys foran

OBS! Berør aldri glasset på en halogenpære med fingrene. Det reduserer levetiden. Hvis du har berørt glasset, rengjør du det med isopropylalkohol, som ikke etterlater noen hinne på pæren.

Ta ut kontakten fra lyspæren.

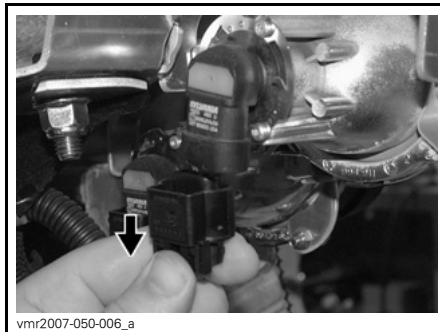

vmr2007-050-006_a

TYPEBILDE

Drei lyspæren.



vmr2007-050-007_a

TYPEBILDE

Ta ut lyspæren.

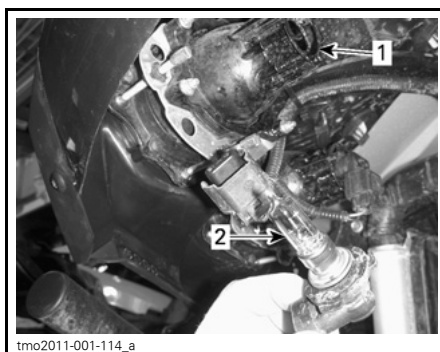

tmo2011-001-114_a

1. Lyspæresokkel
2. Lyspære

Monter delene skikkelig i motsatt rekkefølge som de ble tatt av.

Kontroller at frontlysene fungerer som de skal.

Justering av frontlysene

Drei justerings-skruene for å justere frontlysenes høyde etter behov.

MERK: Juster frontlysene jevnt.

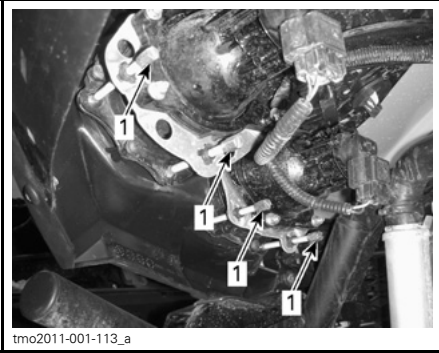

tmo2011-001-113_a

1. Justerings-skruer

Bytte lyspære i baklys og blinklys bak

Koble fra den kontakten.

Skyv inn lyspæren, og vri den mot klokken for å ta ut sokkelen og pæren.

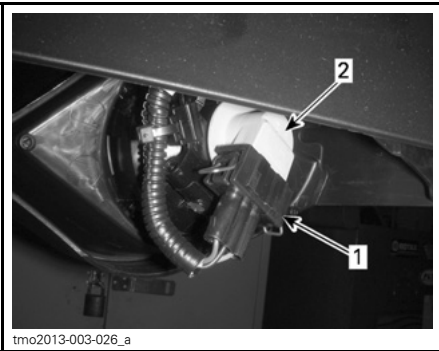

tmo2013-003-026_a

TYPEBILDE

1. Kontakt
2. Sokkel og lyspære

Trekk ut baklyset.

Ta ut lampesokkelen fra baklyset.

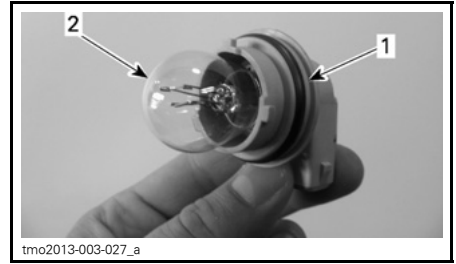

tmo2013-003-027_a

1. Sokkel
2. Lyspære

Monteringen skjer i omvendt rekkefølge av fjerningsprosedyren.

Bytte lyspærer i posisjonslys

Trekk ut lyspæren.

Monteringen skjer i omvendt rekkefølge av fjerningsprosedyren.

Drivakselmansjett og -beskyttelse

Kontroll av drivakselmansjett og -beskyttelse

Kontroller visuelt tilstanden til mansjetter og beskyttelse på drivakselen.

Kontroller om beskyttelsen er skadet eller gnisser mot akslene.

Se etter sprekker, rifter eller andre skader på mansjettene.

Reparer eller bytt ut skadede deler hvis det er nødvendig.

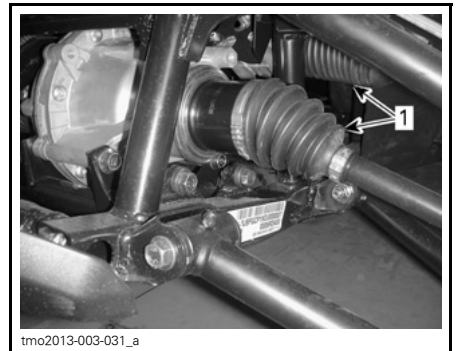

tmo2013-003-031_a

FORAN PÅ KJØRETØYET

1. Indre drivakselmansjetter

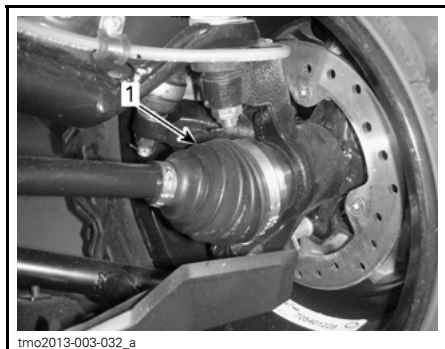

FORAN PÅ KJØRETØYET

1. Ytre drivakselmansjett

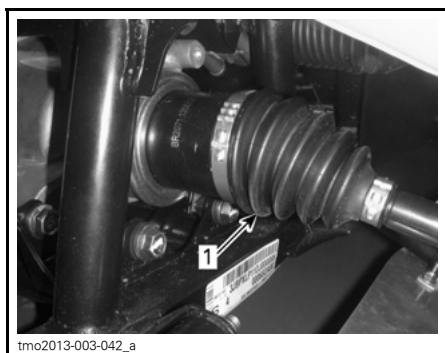

BAK PÅ SSVEN

1. Indre drivakselmansjett



BAK PÅ SSVEN

1. Ytre drivakselmansjett

Hjullager

Kontrollere hjullagrenes tilstand

Løft opp og støtt under SSVen. Se *LØFTE OG STØTTE OPP SSVEN* under *INFORMASJON OM SSVEN*.

Trykk og dra i hjulenes overkant for å se om det er slark.

Kontakt en autorisert Can-Am-forhandler hvis det er slark.



TYPEBILDE

Dekk og felger

Ta av hjul

Løsne mutrene, og løft deretter opp og støtt under SSVen. Se *LØFTE OG STØTTE OPP SSVEN* under *INFORMASJON OM SSVEN*.

Ta av mutrene, og ta deretter av hjulet.

Sette på hjul

Ved montering anbefales det å smøre gjengene med glidesmøremiddel.

Dekkene er retningsbestemte og rota-sjonsretningen må være riktig for at de skal fungere som de skal.

Trekk til hjulmutrene i henhold til illustrasjonen nedenfor.

TILTREKKINGSMOMENT	
HJULMUTRER	100 N•m ± 10 N•m



TILTREKKINGSREKKEFØLGE

OBS! Bruk alltid anbefalte hjulmutrer i for den aktuelle felgtypen. Bruk av andre typer mutrer kan skade felgen og boltene.

Dekktrykk

⚠ ADVARSEL

Dekkenes lufttrykk har stor innvirkning på SSVens manøvreringsegenskaper og stabilitet. For lavt trykk kan få dekket å slippe ut luft og rotere på felgen. Ved for høyt trykk kan dekket punktere. Følg alltid anbefalt dekktrykk.

Kontroller dekktrykket når dekkene er kalde, før du bruker SSVen. Dekktrykket varierer med temperatur og høyde over havet. Kontroller trykket på nytt hvis noen av disse forholdene endres.

En trykkmåler følger med i verktøyet.

DEKKTRYKK		
	FORAN	BAK
MIN.	90 kPa	110 kPa
MAKS. (brukes når total last er større enn 195 kg)	103 kPa	145 kPa

MERK: Selv om dekkene er utformet for terrengkjøring, kan punktering kan inntreffe. Ta derfor med pumpe og reparasjonssett ved kjøring.

Dekkontroll

Kontroller om det er skader og slitasje på dekkene. Bytt dekk hvis nødvendig.

⚠ ADVARSEL

Ikke roter dekkene. Dekkene foran og bak er av ulik størrelse. Venstre og høyre dekkene har retningsbestemt mønster av ulik type.

Bytte dekk

Bytte av dekk må utføres av en autorisert Can-Am-forhandler.

⚠ ADVARSEL

- Bytt dekkene bare med samme type og størrelse som originaldekkene.
- For dekkmønstre som er retningsbestemt må du passe på at dekkene settes på med riktig rotasjonsretning.
- Dekkene må byttes, av en person med erfaring, i henhold til standarder og verktøy som brukes av dekkleverandører.

Montering av dekk på dekkvulstfelger

1. Monter dekket på felgen.

- 1.1 På motsatt side av vulsten påfører du dekkmonteringsfett på den indre vulsten på dekket og på felgen for å sikre at dekket kommer riktig på plass når det pumpes opp. Monter vulsten på dekket over felgen som normalt.

OBS! Monter alltid dekket fra vulstlåsiden.

- 1.2 Plasser dekkets ytre dekkvulst på skulderen av dekkvulstlåssets indre ring, og sentrer dekket.

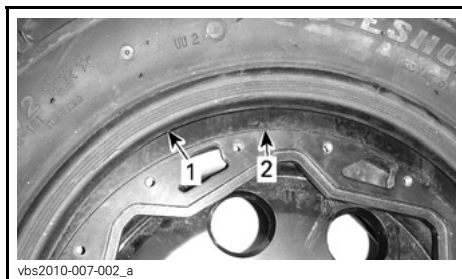

vbs2010-007-002_a

TYPEBILDE

1. Dekket ytre dekkvulst
2. Skulderen til dekkvulstlåssets indre ring

2. Smør alle dekkvulstlås-skruer med LOCTITE 767 (GLIDESMØREMIDDEL) (P/N 293 800 070) eller et tilsvarende produkt for å hindre at skruer setter seg fast.

3. Sett inn alle dekkvulstlås-skruer. Skru først til alle skruer for hånd for å unngå å skade gjenger og skru skjævt.

OBS! Ikke bruk slagskrunkøkkel til montering av dekkvulstlås-skruene. Det er stor risiko for at skruer går av eller deformeres når en slagskrunkøkkel brukes.



vbs2010-007-004

TYPEBILDE

4. Trekk til dekkvulstlås-skruene i henhold til spesifikasjoner og riktig tiltrekkingsrekkefølge.

MERK: For å sikre jevnt trykk på vulstlås-klemmeringen, må du trekke til skruene med noen få omdreininger om gangen.

TILTREKKINGSMOMENT	
Dekkvulstlås-skruer (FØRSTE TILTREKKING)	3 N•m ± 1 N•m

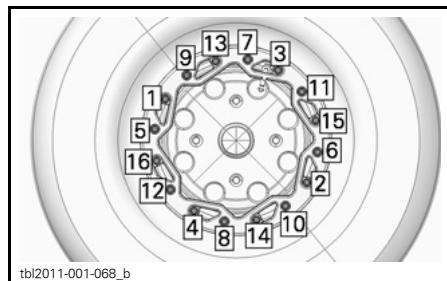

tbi2011-001-068_b

TYPEBILDE – TILTREKKINGSREKKEFØLGE

5. Kontroller nå at dekket fremdeles er sentrert på felgen. Plasser på nytt hvis det er nødvendig.
6. Trekk til dekkvulstlås-skruene med det **andre** tiltrekkingsmomentet i samme rekkefølge.

TILTREKKINGSMOMENT	
Dekkvulstlås-skruer (ANDRE TILTREKKING)	8 N•m ± 1 N•m

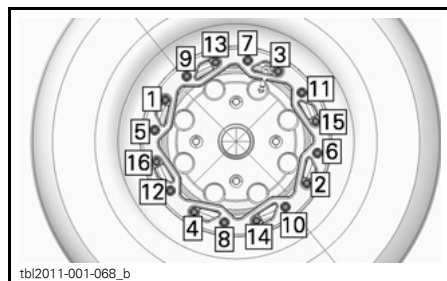

tbi2011-001-068_b

TYPEBILDE – TILTREKKINGSREKKEFØLGE

MERK: Vulstlås-klemmeringen må være i kontakt med dekkvulstlåssets indre ring. Vulstlås-klemmeringen kan bøyes litt slik at den passer til vulsten på dekket. DETTE ER NORMALT.

7. Kontroller avstanden mellom dekket og vulstlåslemmeringen. Den skal være praktisk talt like stor rundt hele ringen.

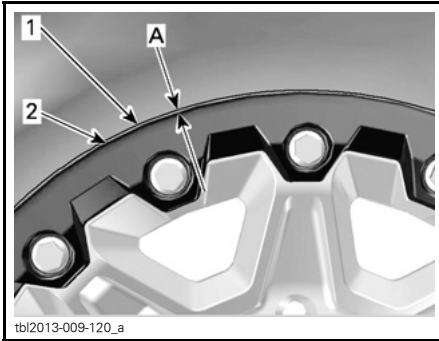

1. Dekk
2. Kant av vulstlåslemmering
A. Lik åpning rundt hele vulstlåslemmeringen

Hvis åpningen ikke kan aksepteres,

- løsner du alle skruene.
- Kontroller dekkets plassering på felgen, og endre om nødvendig plasseringen.
- Utfør tiltrekkingsrekkefølgen på nytt som tidligere angitt.

8. Trekk til dekkvulstlås-skruene en siste gang i den angitte tiltrekkingsrekkefølgen.

TILTREKKINGSMOMENT	
Dekkvulstlås-skruer (SISTE TILTREKKING)	8 N•m ± 1 N•m

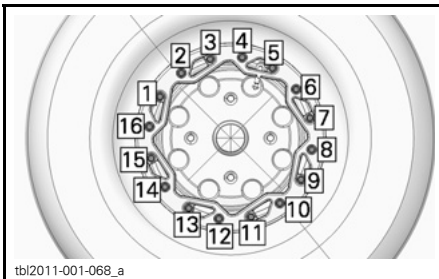

TYPEBILDE – TILTREKKINGSREKKEFØLGE
SISTE TILTREKKING

9. Pump opp dekket slik at den indre vulsten på dekket glir på plass på felgen. Bruk alltid sikre arbeidsrutiner, for eksempel ved å bruke et sikkerhetsbur for dekk.

⚠ ADVARSEL

Ikke overskrid maksimalt anbefalt trykk for å få dekkvulsten til å gli på plass.

Fjæring/oppheng

Smøring av fjæring foran og bak

Bruk OPPHENGSEFETT (P/N 293 550 033) eller tilsvarende.

Smør A-armer foran og bak

Det er fire smørenipler med retning nedover på hver A-arm foran.

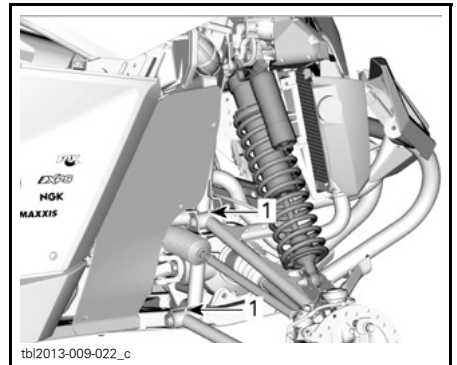

FJÆRING FORAN – TYPEBILDE

1. Smørenipler

Det er seks smørenipler på hver side av bakre fjæring.

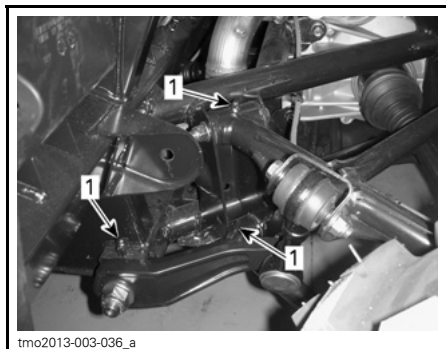

FJÆRING BAK – TYPEBILDE

1. Smørenipler

Inspeksjon av fjæring

Kontakt en autorisert Can-Am-forhandler hvis du oppdager noe feil.

Støtdempere

Kontroller om det er lekkasjer, slitasje på demperstopper eller andre skader på støtdempere. Kontroller at festene er godt tiltrukket.

A-arm foran

Kontroller om A-armene sprukket, bøyd eller har andre skader.

A-arm bak

Kontroller om A-armene sprukket, bøyd eller har andre skader.

Bremser

Kontroll av nivå i bremsevæskebeholderen

Plasser SSVen på et jevnt underlag, og kontroller nivået på bremsevæsken i beholderen. Bremsevæsknivået skal være mellom MIN.- og MAKS.-merkene.

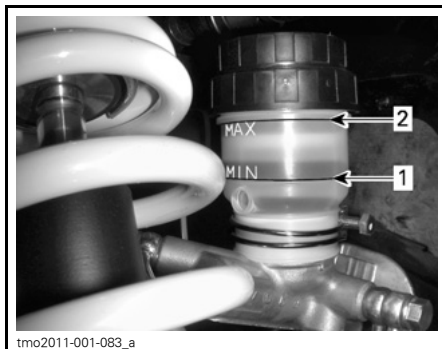

TYPEBILDE

1. MIN.
2. MAKS.

MERK: Lavt nivå kan tyde på lekkasje eller slitte bremseklosser.

Fylle på bremsevæske

Rengjør påfyllingslokket før du tar det av.

Fyll på væske etter behov. **Ikke fyll på for mye.**

MERK: Pass på at membranen på påfyllingslokket er dyttet på innsiden før du lukker lokket på bremsevæskebeholderen.

Anbefalt bremsevæske

Bruk kun bremsevæske som oppfyller kravene i DOT 4-spesifikasjonen.

⚠ ADVARSEL

Unngå alvorlige skader på bremsesystemet ved å ikke bruke andre væsker enn den anbefalte. Bland heller ikke ulike væsker ved påfylling.

Inspeksjon av bremser

Inspeksjon, vedlikehold og reparasjon av bremser må utføres av en autorisert Can-Am-forhandler.

Følgende bør du imidlertid kontrollere mellom besøkene hos forhandler:

- Bremsevæsknivå

- Om bremsesystemet har væskelekkasje
- Om bremsene er rene

 ADVARSEL

Bytte av bremsevæske eller eventuelt vedlikehold og reparasjon av bremsesystemet må utføres av en autorisert Can-Am-forhandler.

Etter kjøring

Hvis SSVen brukes i saltvannsmiljø (i strandområder) må den spyles med ferskvann for å beskytte den og dens komponenter. Smøring av metalleder anbefales strekt. Bruk XPS SMØRE-FETT (P/N 293 600 016) eller tilsvarende. Dette må utføres etter hver gang SSVen har vært brukt.

Når SSVen brukes i terreng med mye søle eller leire, anbefales skylling av for å beskytte den og dens komponenter.

Rengjøring og beskyttelse

Bruk aldri høytrykksspyler til å vaske SSVen. **BRUK ALLTID LAVT TRYKK (for eksempel en hageslange)**. Høyt trykk kan føre til skader på elektriske eller mekaniske komponenter.

Vær spesielt oppmerksom på steder der smuss og partikler kan samle seg opp og føre til slitasje, være til hinder eller fremme korrosjon. Listen omfatter, men er ikke begrenset til følgende:

- Rundt eksossystemet og mellom eksospottene og dekslene på eksospottene
- Under og rundt drivstofftanken
- Radiator
- Støtdempere
- Rundt differensialene foran og bak
- Rundt og under motoren og girboksen
- På innsiden av hjulene
- Oppe på beskyttelsesplater

Lakkerte deler som er skadet, bør lakeres på riktig måte for å beskytte mot rust.

Vask chassiset med varm såpevannsløsning (bruk bare mildt rengjøringsmiddel) hvis det er nødvendig. Bruk voks som ikke inneholder slipemiddel.

OBS! Rengjør aldri plastdeler med sterkt rengjøringsmiddel, avfetningsmiddel, tynner, aceton eller lignende.

OPPBEVARING OG KLARGJØRING FØR SESONGSTART

Hvis SSVen ikke skal brukes i løpet av 4 måneder eller mer, må den lagres på riktig måte.

Når du skal bruke SSVen etter lagring, er det nødvendig med en klargjøring.

Kontakt en autorisert Can-Am-forhandler for å klargjøre SSVen for lagring eller for sesongen.

***Denne siden er
med hensikt tom***

TEKNISKE INFORMASJON

IDENTIFIKASJON AV SSVEN

SSVens hovedkomponenter (motor og ramme) identifiseres via ulike serienumre. Det kan noen ganger være nødvendig å finne disse numrene for garantiformål eller for å spore SSVen i tilfelle den blir borte. Den autoriserte Can-Am-forhandleren vil be om disse numrene hvis fremsetter krav om garanti. BRP Inc. oppfyller ingen garanti hvis motorens identifikasjonsnummer (EIN) eller SSVens identifikasjonsnummer (VIN – understellsnummer) er fjernet eller på noen måte ødelagt. Vi anbefaler sterkt at du noterer deg alle serienumre på SSVen og gir dem til forsikringsselskapet ditt.

SSVens identifikasjonsnummer



TYPEBILDE – MERKE MED SSVENS IDENTIFIKASJONSNUMMER UNDER HANSKEROMMET

Motorens identifikasjonsnummer

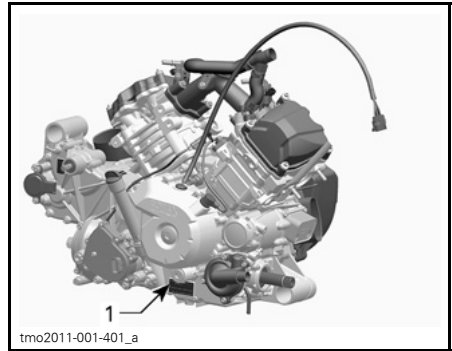

TYPEBILDE – PLATE MED MOTORENS IDENTIFIKASJONSNUMMER

1. EIN (motorens identifikasjonsnummer)

SPESIFIKASJONER

MODELL		1000
MOTOR		
Motortype		ROTAX® 1010
		4-takts, enkel overliggende kamaksel (SOHC), væskekjølt
Antall sylindere		2
Antall ventiler		8 ventiler (mekaniske justering)
Sylinderdiameter		91 mm
Slaglengde		75 mm
Slagvolum		976 cm ³
Eksossystem		Gnistfangere godkjent av USDA Forest Service
Motorluftfilter		Syntetisk papirfilter med skum
SMØRESYSTEM		
Type		Oljebunnpåne. Utskiftbart oljefilter
Oljefilter		BRP Rotax® papirtype, utskiftbart
Motorolje	Kapasitet (oljeskift med filter)	2 L
	Anbefalt	Bruk XPS SYNTETISK BLANDINGSOLJE FOR 4-TAKTS MOTORER (SOMMER) (P/N 293 600 121) i sommersesongen. Bruk XPS SYNTETISK OLJE FOR 4-TAKTS MOTORER (HELÅRS) (P/N 293 600 112) i vintersesongen. Bruk 5W40 motorolje som oppfyller kravene for API-klassifikasjonene SM, SL eller SJ hvis XPS-olje ikke er tilgjengelig.
KJØLESYSTEM		
Kjølevæske	Type	Etylglykol/vann-blanding (50 % frostvæske, 50 % vann). Bruk forhåndsblandet kjølevæske som selges av (P/N 219 700 362), eller kjølevæske spesielt beregnet for aluminiumsmotorer.
	Kapasitet	6,81 L
CVT-GIR		
Type		CVT (Continuously Variable Transmission – kontinuerlig variabel girkasse)
Innkoblingsturtall		1.650 RPM
GIRBOKS		
Type		To girrområder (HI-LO) med PARKERING, fri og revers
Girboksolje	Kapasitet	450 ml
	Anbefalt	XPS syntetisk girolje (P/N 293 600 140) eller en 75W140 API GL-5

MODELL		1000
ELEKTRISK SYSTEM		
Effekt magnettenningsgenerator		625 W ved 6.000 RPM
Type tenningsystem		IDI (Inductive Discharge Ignition)
Tenningsinnstilling		Ikke justerbar
Tennplugg	Antall	2
	Merke og type	NGK DCPR8E
	Gnistgap	0,6 mm
Turtallsbegrenserinnstilling		8.000 RPM
Batteri	Type	Tørrbatteritype
	Spenning	12 V
	Nominell kapasitet	18 A•h
	Lvert effekt starter	1,34 kW
Frontlys		4 x 65 W
Baklys		2 x 7/22 W
Blinklys		4 x 10 W
Nummerskiltlys		2 x 5 W
Sikringer	Hovedsikring	40 A
	Tilbehør (hovedsikring)	40 A
	Speedometer/baklys	10 A
	Tenning/innsprøyting/hastighetsføler	7,5 A
	ECM (Engine Control Module – styremodul for motor)	5 A
	Utløser for firehjulsdrift	5 A
	Nøkklebryter	5 A
	Vifte (sikringsbryter)	25 A
	Frontlys	30 A
	Likestrømuttak	15 A
	Reledriver	5 A

MODELL		1000	
ELEKTRISK SYSTEM (fortsett)			
Sikringer (fortsett)	Tilbehør	15 A	
	Drivstoffpumpe	5 A	
	Klokke	5A	
	Ekstern vinsj (ekstrauststyr)	5A	
	Startsolenoid	5A	
	Vinsj (ekstrauststyr)	5A	
DRIVSTOFFSYSTEM			
Drivstofflevering	Type	Elektronisk drivstoffinnsprøytning (EFI) med iTC	
Spjeldhus	54 mm med ETA		
Drivstoffpumpe	Type	Elektrisk (i drivstofftank)	
Tomgangshastighet	1.250 ± 50 RPM (ikke justerbar)		
Drivstoff	Type	Høyoktan blyfri bensin (som kan inneholde opptil MAKS. 10 % etanol)	
	Minste oktantal	I Nord-Amerika	91 (R+M)/2 eller høyere
		Utenfor Nord-Amerika	95 RON eller høyere
Kapasitet drivstofftank		37,8 L	
Gjenværende drivstoff når lampen for lite drivstoff slås PÅ		± 12 L	
DRIVSYSTEM			
Drivsystemtype		valgbar tohjuls/firehjuls drift	
Olje for differensial foran / olje for sluttoverføringen bak	Kapasitet	Foran	500 ml
		Bak	400 ml
	Type	Foran	XPS syntetisk girolje (75W90 API GL-5) (P/N 293 600 043) eller syntetisk olje 75W90 API GL5
		Bak	XPS syntetisk girolje (P/N 293 600 043) eller syntetisk olje 75W90 API GL5
Drivverk foran		Visco-lokt differensial foran	
Drivforhold foran		3,6:1	
Drivverk bak		Akseldrevet / enkel differensial / spiralkjeglehjul	
Drivforhold bak		3,6:1	
Fett for CV-aksel		Fett for CV-aksel (P/N 293 550 019)	

MODELL		1000
STYRING		
Ratt		Justerbar rattvinkel
Svingradius		306 cm
Totalt toe (SSV på bakken)		0° ± 0,2°
OPPHENG FORAN		
Fjæringstype		Dobbel opphengsarm
Dempingsutslag		356 mm
Støtdemper	Antall	2
	Type	HPG-støtdemper med ekstern beholder. Justering av to hastigheter for kompresjonsdemping og returdemping
OPPHENG BAK		
Fjæringstype		TTA (Torsional Trailing A-arm Independent – eliminerer skrubbe og hjulhelling) med eksternt krengestag
Dempingsutslag		356 mm
Støtdemper	Antall	2
	Type	HPG-støtdemper med ekstern beholder. Justering av to hastigheter for kompresjonsdemping og returdemping
BREMSER		
Bremser foran	Type	Doble 214 mm ventilerte skivebremser med hydrauliske bremseklaver med to stempler
Bremser bak	Type	Dobbel 214 mm ventilert skivebrems med hydraulisk bremseklave med ett stempel
Bremsevæske	Kapasitet	250 ml
	Type	DOT 4
Klave		Flytende
Materiale bremseklosser	Foran	Metallisk
	Bak	Metallisk
Minste tykkelse bremseklosser		1 mm
Minste tykkelse bremsekive	Foran	4 mm
	Bak	4 mm
Maksimalt kast på skiver		0,2 mm

MODELL		1000
DEKK		
Trykk	Foran	Anbefalt: 103 kPa Minimum: 89 kPa
	Bak	Anbefalt: 145 kPa Minimum: 110 kPa
Minimum dekkmønsterdybde		3 mm
Dekkestørrelse	Foran	27 x 9 x 12 (tom.)
	Bak	27 x 11 x 12 (tom.)
FELGER		
Type		Dekkvulstlåsfelger i aluminium
Felgstørrelse	Foran	12 x 6 (tom.)
	Bak	12 x 7,5 (tom.)
Tiltrekkingsmoment hjulmutrer		100 N•m ± 10 N•m
KAROSSERI		
Hyttetype		ROPS-godkjent hytte i ekstra sterkt stål med diameter 50 mm
MÅL		
Total lengde		301,8 cm
Total bredde		162,6 cm
Total høyde		188,5 cm
Hjulavstand		214,1 cm
Sporvidde	Foran	140,7 cm
	Bak	135,6 cm
Bakkeklaring		33 cm
LASTEKAPASITET OG VEKT		
Tørrvekt		588 kg
Vektfordeling (foran/bak)		44/56
Kapasitet bagasjebærer		91 kg
Totalt tillatt last (inkludert fører, passasjer, all annen belastning og eventuelt tilbehør)		286 kg
Totalvekt (GVWR = Gross Vehicle Weight Rating)		929,7 kg

FEILSØKING

RETNINGSLINJER FOR FEILSØKING

CVT-REIM GLIPPER

1. Det har kommet vann i CVT-enheten.
 - Se under *SPESIELLE PROSEDYRER*.

E VISES PÅ GIRPOSISJONSDISPLAYET

1. Girspaken står mellom to posisjoner.
 - Sett girspaken i ønsket posisjon.
2. Girspaken er ikke riktig justert.
 - Kontakt en autorisert Can-Am-forhandler.
3. Feil i elektrisk kommunikasjon.
 - Kontakt en autorisert Can-Am-forhandler.

MOTOREN DREIES IKKE RUNDT

1. Tenningslåsen er stilt på AV.
 - Still bryteren i en av PÅ-posisjonene.
2. Giret står ikke i PARKERING (P) eller NØYTRAL (N).
 - Sett giret i PARKERING (P) eller NØYTRAL (N), eller trykk inn bremsepedalen.
3. En sikring har gått.
 - Kontroller sikringer.
4. Svakt batteri eller løse tilkoblinger.
 - Kontroller sikringen for ladesystemet.
 - Se etter om det er feilmeldinger på instrumentgruppen.
 - Kontroller tilstanden til batteriets tilkoblinger og kontakter.
 - Få batteriet kontrollert hos en autorisert Can-Am-forhandler.
5. Feil på motorstartknapp.
 - Kontakt en autorisert Can-Am-forhandler.
6. Feil på startsolenoïd.
 - Kontakt en autorisert Can-Am-forhandler.

MOTOREN DREIES RUNDT, MEN STARTER IKKE

1. Rå motor (tennplugg som tas ut, er våt).

- (Hvis motoren ikke starter og er rå på grunn av for mye bensin, kan denne modusen for rå motor aktiveres for å hindre innsprøyting av bensin og hindre tenning når motoren dreies rundt.) Bruk denne fremgangsmåten:

- Sett nøkkelen i tenningsbryteren, og drei den til en av PÅ-posisjonene.
- Trykk helt inn og HOLD gasspedalen.
- Trykk på motorSTARTknappen.

Motoren skal dreies rundt i 10 sekunder. Slipp motorstartknappen.

Slipp gasspedalen, og aktiver startmotoren på nytt for å starte motoren.

Hvis dette ikke hjelper:

- Ta ut tennpluggene (verktøy følger med i verktøysettet). Se TENNPLUGGER under VEDLIKEHOLDSPROSEDYRER.
- Drei rundt motoren flere ganger med starteren.
- Sett om mulig inn nye tennplugg, eller rengjør og tork av pluggene.
- Hvis motoren fortsatt ikke tarter, kan du rådføre deg med en autorisert Can-Am-forhandler.

2. Ikke noe drivstoff til motoren (tennplugg som tas ut, er tørr).

- Kontroller drivstoffnivået.
- Kontroller sikringen til drivstoffpumpen.
- Tett forfilter for drivstoffpumpe eller feil på drivstoffpumpe. Kontakt en autorisert Can-Am-forhandler.

3. Tennplugg/tenning (ingen gnist).

- Kontroller tenningssikringen.
- Ta ut tennpluggen, og koble på tennspolen igjen.
- Start motoren med tennpluggen i kontakt med motoren, men hold den unna tennplugghullet. Hvis det ikke vises noen gnist, skifter du tennpluggen.
- Hvis problemet vedvarer, kontakter du en autorisert Can-Am-forhandler.

MOTOREN MANGLER AKSELERASJON ELLER KRAFT

1. Sikkerhetsbeltet er ikke skikkelig fastspent. Se etter om det er meldinger på instrumentgruppen.

- Spenn fast sikkerhetsbeltet.

2. Smuss eller skade på tennplugg.

- Bytt ut tennplugg.

3. Tilstoppet eller skittent motorluftfilter.

- Kontroller luftfilteret, og bytt hvis nødvendig.
- Kontroller om det er avsetninger i motorfilterhuset.

4. Vann i CVT-enhet

- Tapp av vann fra CVT-enheten. Se under SPESIELLE PROSEDYRER.

5. Skitten eller utslitt CVT-enhet.

- Kontakt en autorisert Can-Am-forhandler.

MOTOREN MANGLER AKSELERASJON ELLER KRAFT (forts.)

6. Mangel på drivstoff

- Skittent eller tilstoppet forfilteret til drivstoffpumpe. Kontakt en autorisert Can-Am-forhandler.

7. Motoren er i en beskyttet modus (nødmodus).

- Se etter meldinger i flerfunksjonsmålerdisplayet.
- Indikatorlampen MOTORFEIL på flerfunksjonsmåleren lyser, og displayet viser NØDMODUS. Kontakt en autorisert Can-Am-forhandler.

MOTOREN OVEROPPHETES

1. Lavt kjølevæsknivå i kjølesystemet.

- Kontroller kjølevæsknivået og etterfyll. Se under VEDLIKEHOLDSPROSEDYRER. Kontakt en autorisert Can-Am-forhandler så snart som mulig.

2. Kjøleviften virker ikke.

- Kontroller at kjøleviften ikke har kjørt seg fast, eller at den virker som den skal.
- Kontroller viftesikringen. Se SIKRINGER under VEDLIKEHOLDSPROSEDYRER.

3. Skitne radiatorribber.

- Kontroller og rengjør radiatorribbene. Se under VEDLIKEHOLDSPROSEDYRER.

MOTOREN FEILTENNER

1. Skitten/skadet/utslitt tennplugg.

- Bytt tennpluggen hvis det er nødvendig.

2. Vann i drivstoffet.

- Tapp av drivstoffsystemet, og fyll på med nytt drivstoff.

TURTALLET ØKER, MEN SSVEN BEVEGER SEG IKKE

1. Vann i CVT-enheten.

- Tapp av vann fra CVT-enheten. Se under SPESIELLE PROSEDYRER.

2. Skitten eller utslitt CVT-enhet eller feil på reimen.

- Kontakt en autorisert Can-Am-forhandler.

DELVIS ELLER INGEN RESPONS FRA GASSPEDALEN (MOTORFEIL ER PÅ AND MELDINGEN PPS-FEIL VISES).

1. Delvis feil på gasspedalfølerne (PPS).

- Bruk overstyringsbryteren til å få gasspedalen i normal drift. Kontakt en autorisert Can-Am-forhandler.

2. Total feil på gasspedalfølerne (PPS).

- Bruk overstyringsbryteren til å forbigå gasspedalen for å flytte SSVen. Kontakt en autorisert Can-Am-forhandler.

MELDINGER PÅ FLERFUNKSJONSMÅLEREN

Hvis det oppstår en unormal tilstand, kan følgende meldinger kombinert med en kontrollampe vises.

MELDING	BESKRIVELSE
MOTORFEIL	ALLE AKTIVE ELLER TIDLIGERE AKTIVERTE FEIL SOM KREVER OPPMERKSOMHET. DET AKTIVERES INGEN BEGRENING AV MOTOREN.
NØDMODUS	Kritiske feil som krever diagnose så snart som mulig. En motorbegrensing er aktivert, og/eller motorens virkemåte er endret.
SJEKKSUMFEIL ECM	Feilmelding fra ECM.
TPS-FEIL	Spjeldhusfeil, vanligvis ledsaget av en nødmodusmelding.
BREMSEBRYTERFEIL	Bremsesignalfeil.
ECM NOT RECOGNIZED (ECM gjenkjennes ikke)	Melding som vises når måleren ikke kan identifisere ECM.
FEIL MED GIRSIGNAL	Aktiv feil på girposisjonsføler. E vises også på girdisplayet
PPS-FEIL	Hvis én eller begge følerne for PPS har feil, eller viser utenfor området, eller hvis forholdet mellom dem er feil, vises denne meldingen, og kontrollampen for motorfeil lyser.
MANUELL NØDMODUS	Når PPS-nødmodus aktiveres, vises denne meldingen.
FUEL SENDER RANGE PERFORMANCE (Drivstoffsender utenfor område)	Når verdien for drivstoffsendermotstanden er utenfor området til flerfunksjonsmåleren (analog/digital), vil dette påvises og meldingen vises.
GEAR POSITION SENSOR FAULT (Feil på girposisjonsføler)	Hvis girsignalet har feil, viser måleren denne meldingen.

***Denne siden er
med hensikt tom***

GARANTI

BRP BEGRENSET GARANTI I USA OG CANADA: 2013 CAN-AM® SSV

1) DEN BEGRENSEDE GARANTIENS OMFANG

Bombardier Recreational Products Inc. ("BRP")* garanterer at 2013 Can-Am SSVer (side-ved-side-kjøretøy) som selges av en autorisert Can-Am SSV-forhandler (som definert her) i Canada og de 50 statene i USA, ikke har material- eller produksjonsfeil i løpet av perioden og under de vilkårene som beskrives nedenfor. Den begrensede garantien opphører hvis (1) SSVen er eller har vært brukt til kappkjøring eller annen konkurransepreget aktivitet, på et hvilket som helst tidspunkt, også av den tidligere eieren, eller (2) SSVen har blitt endret eller modifisert på en slik måte at det påvirker driften, yteevnen eller holdbarheten på en negativ måte eller slik at tilsiktet bruk er endret.

Med mindre noe annet er angitt dekkes alle originale Can-Am SSV-deler og -tilbehør montert av en autorisert BRP-forhandler på leveringstidspunktet av 2013 Can-Am-SSVen, av samme garanti som SSVen.

2) ANSVARSBEGRENSNINGER

DENNE UTTRYKKELIGE GARANTIEN GJELDER OG GODTAS I STEDET FOR ALLE ØVRIGE UTTRYKKELIGE ELLER UNDERFORSTÅTTE GARANTIER, INKLUSIVE, OG UTEN BEGRENSNING, ENHVER GARANTI OM SALGBARHET ELLER EGNETHET FOR NOE SPESELT FORMÅL. I DEN UTSTREKNING DE IKKE KAN FRASKRIVES, ER UNDERFORSTÅTTE GARANTIER BEGRENSET TIL VARIGHETEN AV DEN UTTRYKTE GARANTIEN. DENNE GARANTIEN UTELUKKER DEKNING AV TILFELDIGE SKADER OG FØLGESKADER. ENKELTE STATER/PROVINSER TILLATER IKKE ANSVARSBEGRENSNINGER, BEGRENSINGER ELLER BORTFALL SOM ER ANGITT OVENFOR. DET KAN DERFOR HENDE AT DISSE IKKE GJELDER I DITT TILFELLE. DENNE GARANTIEN GIR DEG SPESELLE RETTIGHETER, OG DU KAN OGSÅ HA ANDRE RETTIGHETER SOM VARIERER FRA STAT TIL STAT OG PROVINS TIL PROVINS.

Verken distributøren, BRP-forhandlerne eller andre personer har fullmakt til å gi noen bekreftelse, representasjon eller garanti når det gjelder produktet utenom det som står i denne begrensede garantien. Hvis det skjer, kan det ikke håndheves mot BRP. BRP forbeholder seg retten til å endre denne garantien på et hvilket som helst tidspunkt, under den forståelse at slike endringer ikke vil forandre garantivilkårene som gjelder for produktet som ble solgt med denne garantien.

3) UNNTAK – SOM IKKE OMFATTES AV GARANTIEN

Følgende punkter dekkes ikke under noen omstendigheter av garantien:

- Normal slitasje.
- Rutinevedlikehold, innstillinger, justeringer.
- Skade som skyldes mangel på riktig vedlikehold og/eller lagring slik det er beskrevet i brukerhåndboken.
- Skade som er et resultat av at deler er fjernet, feilaktig reparasjon, service, vedlikehold eller endring, eller bruk av deler som ikke er produsert eller godkjent av BRP, eller som er et resultat av at reparasjoner er utført av en person som ikke er en autorisert Can-Am SSV-forhandler.

- Skade som er forårsaket av misbruk, unormal bruk, forsømmelse eller bruk av produktet som ikke er i overensstemmelse med anbefalt bruk beskrevet i brukerhåndboken for Can-Am SSVen.
- Skade som er et resultat av ulykke, nedsenking, brann, tyveri, vandalisme eller force majeure.
- Bruk av drivstoff, oljer eller smøremidler som ikke er beregnet på produktet (se brukerhåndboken).
- Skader fra rust, korrosjon eller slitasje fra vær og vind.
- Skade som har oppstått på grunn inntrenging av vann eller snø.
- Tilfeldige skader eller følgeskader eller skader av noe slag, inkludert, men uten begrensning, tuing, lagring, telefonutgifter, leieutgifter, taxi, uleilighet, forsikringskostnader, betaling av lån, tidstap, inntektstap.

4) GARANTIENS DEKNINGSPERIODE

Denne begrensede garantien gjelder fra (1) leveringsdato til første detaljforbruker eller fra (2) den dato produktet ble tatt i bruk for første gang, alt etter hvilken dato som kommer først, for følgende periode:

- SEKS (6) ETTERFØLGENDE MÅNEDER for privat bruk eller kommersiell bruk, bortsett fra at utslippsrelaterte komponenter installert på EPA-sertifiserte SSVer registrert i USA dekkes for 5.000 km eller tretti (30) etterfølgende måneder avhengig av hva som inntreffer først, og gassutslippsrelaterte komponenter er garantert i tjufire (24) etterfølgende måneder. Hvis du vil ha en liste over de gjeldende utslippsrelaterte delene med garanti, kan du kontakte en autorisert Can-Am SSV-forhandler.

Hvis du må reparere eller bytte ut deler eller få service på denne garantien, vil det ikke forlenge varigheten på denne garantien utover den originale utløpsdatoen.

5) VILKÅR FOR GARANTIDEKNING

Denne garantidekningen er tilgjengelig bare når alle betingelsene nedenfor er oppfylt:

- 2013 Can-Am-SSVen må være kjøpt som ny og ubrukt av den første eieren fra en Can-Am SSV-forhandler som er autorisert til å distribuere Can-Am SSVer i landet der salget ble utført ("Can-Am SSV-forhandler").
- BRPs angitte kontroll før levering må være utført, dokumentert og undertegnet av kjøperen.
- 2013 Can-Am-SSVen må være riktig registrert av en autorisert Can-Am SSV-forhandler.
- 2013 Can-Am SSVen må være i kjøpt i landet der kjøperen bor.
- Rutinevedlikehold som er beskrevet i brukerhåndboken, må utføres til rett tid for at garantidekningen skal opprettholdes. BRP forbeholder seg retten til å gjøre garantidekningen avhengig av dokumentasjon av riktig vedlikehold.

BRP vil ikke innfri denne begrensede garantien for privat bruk eller kommersiell bruk hvis ett eller flere av vilkårene foran ikke er tilfredsstillt. Slike begrensninger er nødvendige for at BRP skal kunne beskytte sine produkters sikkerhet, og også sikkerheten til sine forbrukere og offentligheten generelt.

6) HVA DU MÅ GJØRE FOR Å FÅ GARANTIDEKNING

Kunden må slutte å bruke SSVen når noe unormalt oppstår. Kunden må varsle en BRP-forhandler i løpet av tre (3) dager etter at en feil opptrer, sørge for nødvendig tilgang til produktet og mulighet til å reparere det. Kunden må også presentere for den autoriserte BRP-forhandleren bevis på at produktet er kjøpt og må signere reparasjons-/arbeidsordren før reparasjonen starter for å godkjenne garantireparasjonen. Alle deler som byttes ut på denne begrensede garantien, tilfaller BRP.

7) HVA BRP GJØR FOR DEG

BRPs forpliktelser i denne garantien er begrenset til, etter deres vurdering, reparasjon av deler som er funnet defekte under normal bruk, vedlikehold og service, eller utskifting av slike deler med nye, originale Can-Am SSV-deler uten å betale for deler og arbeid, hos en autorisert BRP-forhandler i løpet av dekningsperioden for garantien med vilkårene beskrevet her. BRPs ansvar er begrenset til å utføre nødvendige reparasjoner eller utskifting av deler. Eieren kan ikke kreve at SSVen skal tilbakekalles eller at kjøpet skal avlyses hvis han/hun mener at garantien ikke blir overholdt.

Hvis det er behov for service utenfor det landet hvor SSVen ble kjøpt, må eieren betale for tilleggsutgifter ifølge lokal forhold og forskrifter. Disse utgiftene kan blant annet være frakt, forsikring, skatter, lisensavgifter, importtoll og alle andre økonomiske utgifter, inkludert de som regjeringer, stater, territorier og deres respektive organer pålegger.

BRP forbeholder seg retten til å forbedre, omforme og endre produkter fra tid til annen uten å påta seg ansvar for å oppdatere produkter som ble produsert tidligere.

8) LEVERANDØRGARANTIER

Enkelte 2013 Can-Am-SSVer leveres som standard fra BRP med en GPS-mottaker. GPS-mottakeren dekkes av den begrensede garantien som er utstedt av produsenten av GPS-mottakeren, og den dekkes ikke av denne begrensede garantien. Kontakt følgende distributører for Canada eller produsenten for USA:

I USA:

Garmin International Inc.

U.S.: 913 397-8200

U.S. Gratis: 1 800 800-1020

Webområde: www.garmin.com

I Canada (én av dem):

Raytech Électronique

Tlf.: 450 975-1015

Faks: 800 975-0025/450 975-0817

Kontakt: raytech@raytech.qc.ca

Webområde: www.raytech.qc.ca

Koord. GPS: N45o35.25' - W73o42.95'

Naviclub Ltd

Tlf.: 418 835-9279

Faks: 418 835-6681
Kontakt: naviclub@naviclub.com
Webområde: www.naviclub.com

Din 2013 Can-Am SSV kan originalt være utstyrt med Carlisle[†] eller ITP SSV-dekk. Dekkene dekkes separat av dekkprodusenten og den dekkes ikke av denne begrensede garantien. Kontakt produsenten eller spør en autorisert Can-Am SSV-forhandler om hjelp.

Carlisle Tire & Wheel Company
23 Windham Boulevard
Aiken SC 29805
Garantinformasjon:
USA: 1 800 260-7959
Canada: 1 800 265-6155
Quebec: 1 877 997-4999

9) OVERFØRING

Hvis et produkt skifter eier under garantiens dekningsperiode, skal denne garanti- en overføres og være gyldig for den resterende dekningsperioden, forutsatt at BRP varsles om slik overdragelse av eierskap på følgende måte:

1. Den tidligere eieren kontakter BRP (på telefonnummeret nedenfor) eller en autorisert BRP-forhandler og gir opplysninger om den nye eieren, eller
2. BRP eller en autorisert BRP-forhandler mottar et bevis på at den forrige eieren godtar overføringen av eierskap og i tillegg mottar kontaktopplysninger for den nye eieren.

10) BRUKERHJELP

Hvis det skulle oppstå strid eller krangel i forbindelse med denne begrensede garantien, anbefaler BRP at du forsøker å løse problemet på forhandlernivå. Vi anbefaler at du drøfter saken med servicesjefen eller eieren hos den autoriserte forhandleren.

Hvis saken fremdeles ikke har fått noen løsning, ber vi deg sende en skriftlig klage eller ringe det aktuelle telefonnummeret nedenfor.

I CANADA:

**BOMBARDIER RECREATIONAL
PRODUCTS INC.**

CAN-AM SSV

CUSTOMER ASSISTANCE CENTER

75 J.-A. Bombardier Street

Sherbrooke, QC J1L 1W3

Tlf.: 819 566-3366

I USA:

BRP US Inc.

CAN-AM SSV

CUSTOMER ASSISTANCE CENTER

7575 Bombardier Court

Wausau WI 54401

Tlf.: 715 848-4957

* I USA ytes service på og foretas distribusjon av produktene av BRP US Inc.

© 2011 Bombardier Recreational Products Inc. Alle rettigheter forbeholdt.

™-varemerke for Bombardier Recreational Products Inc. eller datterselskaper.

† Carlisle er et varemerke som eies av eller er lisensiert til Carlisle Tire & Wheel Company.

BRPS INTERNASJONALE BEGRENSEDE GARANTI: 2013 CAN-AM® SSV

1) DEN BEGRENSEDE GARANTIENS OMFANG

Bombardier Recreational Products Inc. ("BRP")* garanterer at 2013-modeller av Can-Am SSVer som selges av Can-Am SSV-distributører eller -forhandlere ("Can-Am SSV-distributør/-forhandler") utenfor de femti statene i USA, Canada og land som er med i Det europeiske økonomiske samarbeidsområdet ("EØS") (som består av landene som er medlemmer av EU, pluss Norge, Island og Liechtenstein), ikke har material- eller produksjonsfeil i løpet av perioden og under de vilkårene som beskrives nedenfor.

Alle originale Can-Am SSV-deler og -tilbehør montert av en autorisert Can-Am SSV-distributør/-forhandler på leveringstidspunktet av 2013 Can-Am-SSVen, dekkes av samme garanti som SSVen.

Den begrensede garantien opphører hvis (1) SSVen er eller har vært brukt til kappkjøring eller annen konkurransepreget aktivitet, på et hvilket som helst tidspunkt, også av den tidligere eieren, eller (2) SSVen har blitt endret eller modifisert på en slik måte at det påvirker driften, ytteevnen eller holdbarheten på en negativ måte eller slik at tilsiktet bruk er endret.

2) ANSVARSBEGRENSNINGER

I DEN UTSTREKNING DET TILLATES AV LOVEN GJELDER OG GODTAS DENNE UTTRYKKELIGE GARANTIEN I STEDET FOR ALLE ØVRIGE UTTRYKKELIGE ELLER UNDERFORSTÅTTE GARANTIER, INKLUSIVE, OG UTEN BEGRENSNING, ENHVER GARANTI OM SALGBARHET ELLER EGNETHET FOR NOE SPESIELT FORMÅL. I DEN UTSTREKNING DE IKKE KAN FRASKRIVES, ER UNDERFORSTÅTTE GARANTIER BEGRENSET TIL VARIGHETEN AV DEN UTTRYKTE GARANTIEN. DENNE GARANTIEN UTELUKKER DEKNING AV TILFELDIGE SKADER OG FØLGESKADER. ENKELTE JURISDIKSJONER TILLATER IKKE ANSVARSBEGRENSNINGER, BEGRENSINGER ELLER BORTFALL SOM ER ANGITT OVENFOR. DET KAN DERFOR HENDE AT DISSE IKKE GJELDER I DITT TILFELLE. DENNE GARANTIEN GIR DEG SPESIELLE RETTIGHETER, OG DU KAN OGSÅ HA ANDRE RETTIGHETER SOM VARIERER FRA LAND TIL LAND. (SE KLAUSUL 4 NEDENFOR FOR PRODUKTER SOM ER KJØPT I AUSTRALIA).

Verken Can-Am SSV-distributører/-forhandlere eller andre personer har fullmakt til å gi noen bekreftelse, representasjon eller garanti når det gjelder produktet utenom det som står i denne begrensede garantien. Hvis det skjer, kan det ikke håndheves mot BRP.

BRP forbeholder seg retten til å endre denne garantien på et hvilket som helst tidspunkt, under den forståelse at slike endringer ikke vil forandre garantivilkårene som gjelder for produktet som ble solgt med denne garantien.

3) UNNTAK SOM IKKE OMFATTES AV GARANTIEN

Følgende punkter dekkes ikke under noen omstendigheter av denne begrensede garantien:

- Normal slitasje.
- Rutinevedlikehold, innstillinger, justeringer (deler og arbeid).
- Skade som skyldes forsømmelse av eller mangel på riktig vedlikehold og/eller lagring slik det er beskrevet i brukerhåndboken.

- Skade som er et resultat av at deler er fjernet, feilaktig reparasjon, service, vedlikehold eller endring, eller bruk av deler som ikke er produsert eller godkjent av BRP, eller som er et resultat av at reparasjoner er utført av en person som ikke er en autorisert Can-Am SSV-distributør/-forhandler.
- Skade som er forårsaket av misbruk, unormal bruk, forsømmelse eller bruk av produktet som ikke er i overensstemmelse med anbefalt bruk beskrevet i brukerhåndboken.
- Skade som er et resultat av ulykke, nedsenking, brann, tyveri, vandalisme eller force majeure.
- Bruk av drivstoff, oljer eller smøremidler som ikke er beregnet på produktet (se brukerhåndboken).
- Skade fra rust, korrosjon eller slitasje fra vær og vind.
- Skade som har oppstått på grunn inntrenging av vann eller snø.
- Tilfeldige skader eller følgeskader eller skader av noe slag, inkludert, men uten begrensning, taving, transportutgifter, lagring, telefonutgifter, leieutgifter, taxi, uleilighet, forsikringskostnader, betaling av lån, tidstap, inntektstap eller tapt tid på grunn av nedetid på grunn av servicearbeid.

4) GARANTIENS DEKNINGSPERIODE

Denne begrensede garantien gjelder fra (1) leveringsdato til første detaljforbruker eller fra (2) den dato produktet ble tatt i bruk for første gang, alt etter hvilken dato som kommer først, for en periode på:

- SEKS (6) ETTERFØLGENDE MÅNEDER for privat bruk eller kommersiell bruk.

Hvis du må reparere eller bytte ut deler eller få service på denne garantien, vil det ikke forlenge varigheten på denne garantien utover den originale utløpsdatoen.

FOR PRODUKTER SOM SELGES BARE I AUSTRALIA

Ikke noe i disse garantivilkårene må bli oppfattet som å ekskludere, begrense eller endre bruk av betingelse, garanti, rettighet eller rettsmiddel tilstått eller implisert under Competition and Consumer Act 2010 (Cth), inkludert Australian Consumer Law eller eventuell annen lov, der det å gjøre dette vil føre til brudd på denne loven eller føre til at noen del av disse vilkårene blir ugyldige. Fordelene du oppnår hertil under denne begrensede garantien, kommer i tillegg til andre rettigheter eller rettsmidler som du har i henhold til australsk lov.

Våre varer leveres med garantier som ikke kan ekskluderes under Australian Consumer Law. Du er berettiget til utskifting eller refusjon for en alvorlig feil og til kompensasjon for eventuelt rimelig forutsigbart annet tap eller skade. Du er også berettiget til å få varene reparert eller utskiftet hvis varene ikke har den nødvendige kvaliteten og feilen ikke er ensbetydende med en alvorlig feil.

5) VILKÅR FOR GARANTIDEKNING

Denne garantidekningen er tilgjengelig bare når alle betingelsene nedenfor er oppfylt:

- 2013 Can-Am-SSVen må være kjøpt som ny og ubrukt av den første eieren fra en Can-Am SSV-distributør/-forhandler som er autorisert til å distribuere Can-Am SSVer i landet der salget ble utført.
- BRPs angitte kontroll før levering må være utført og dokumentert.

- Produktet må være riktig registrert av en autorisert Can-Am SSV-distributør/-forhandler.
- 2013 Can-Am-SSVen må være i kjøpt i landet eller sammenslutningen av land der kjøperen bor, og
- Rutinevedlikehold som er beskrevet i brukerhåndboken, må utføres til rett tid for at garantidekningen skal opprettholdes. BRP forbeholder seg retten til å gjøre garantidekningen avhengig av dokumentasjon av riktig vedlikehold.

BRP vil ikke innfri denne begrensede garantien for privat bruk eller kommersiell bruk hvis ett eller flere av vilkårene foran ikke er tilfredsstillt. Slike begrensninger er nødvendige for at BRP skal kunne beskytte sine produkters sikkerhet, og også sikkerheten til sine forbrukere og offentligheten generelt.

6) HVA DU MÅ GJØRE FOR Å FÅ DEKNING UNDER DENNE GARANTIE

Kunden må slutte å bruke SSVen når noe unormalt oppstår. Kunden må varsle en Can-Am SSV-distributør/-forhandler i løpet av to (2) dager etter at en feil opptrer, sørge for nødvendig tilgang til produktet og mulighet til å reparere det. Kunden må også presentere for den autoriserte Can-Am SSV-distributøren/-forhandleren bevis på at produktet er kjøpt og må signere reparasjons-/arbeidsordren før reparasjonen starter for å godkjenne garantireparasjonen. Alle deler som byttes ut på denne begrensede garantien, tilfaller BRP.

Vær oppmerksom på at varslingsfristen er underlagt gjeldende nasjonale eller lokale lover i landet kunden bor i.

7) HVA BRP GJØR FOR DEG

I den utstrekning det tillates av loven er BRPs forpliktelser i denne garantien begrenset til, etter deres vurdering, reparasjon av deler som er funnet defekte under normal bruk, vedlikehold og service, eller utskifting av slike deler med nye, originale Can-Am SSV-deler uten å betale for deler og arbeid, hos en autorisert Can-Am SSV-distributør/-forhandler i løpet av dekningsperioden for garantien med vilkårene beskrevet her. BRPs ansvar er begrenset til å utføre nødvendige reparasjoner eller utskifting av deler. Eieren kan ikke kreve at Can-Am SSVen skal tilbakekalles eller at kjøpet skal avlyses hvis han/hun mener at garantien ikke blir overholdt. Du kan ha andre juridiske rettigheter som variere fra land til land.

Hvis det er behov for service utenfor det landet hvor SSVen ble kjøpt, må eieren betale for tilleggsutgifter ifølge lokal forhold og forskrifter. Disse utgiftene kan blant annet være frakt, forsikring, skatter, lisensavgifter, importtoll og alle andre økonomiske utgifter, inkludert de som regjeringer, stater, territorier og deres respektive organer pålegger.

BRP forbeholder seg retten til å forbedre, omforme og endre produkter fra tid til annen uten å påta seg ansvar for å oppdatere produkter som ble produsert tidligere.

8) OVERFØRING

Hvis produktet skifter eier i løpet av garantiens dekningsperiode, skal denne begrensede garantien i henhold til vilkårene og betingelsene overføres til den nye eieren og være gyldig for den resterende dekningsperioden forutsatt at BRP eller

en autorisert Can-Am SSV-distributør/-forhandler mottar et bevis på at den forrige eieren godtar overføringen av eierskap og i tillegg mottar kontaktopplysninger for den nye eieren.

9) BRUKERHJELP

1. Hvis det skulle oppstå strid eller krangel i forbindelse med denne begrensede garantien, anbefaler BRP at du forsøker å løse problemet på Can-Am SSV-forhandlernivå. Vi anbefaler at du drøfter saken med servicesjefen eller eieren hos den autoriserte Can-Am SSV-distributøren/-forhandleren.
2. Ved behov for ytterligere assistanse, kontakter du serviceavdelingen hos Can-Am SSV-distributøren/-forhandleren for å forsøke å løse saken.
3. Hvis saken fortsatt er uten løsning, kontakter du BRP ved å skrive til oss på adressen nedenfor.

Kunder i land i Midt-Østen, Afrika, Tyrkia og Russland og Samveldet av uavhengige stater (i tidligere Sovjet) ber vi kontakte vårt europeiske kontor:

BRP EUROPE N.V.

Customer Assistance Center

Skaldenstraat 125

9042 Gent

Belgium

Tlf.: + 32-9-218-26-00

Kunder i alle andre land ber vi kontakte sin lokale Can-Am SSV-distributør/-forhandler

(gå til vårt webområde på www.brp.com for å finne kontaktopplysninger) eller kontakte vårt kontor i Nord-Amerika:

BOMBARDIER RECREATIONAL PRODUCTS INC.

Customer Assistance Center

75, J.-A. Bombardier Street

Sherbrooke, Québec J1L 1W3

Tlf.: 1 819 566-3366

* For området som dekkes av denne begrensede garantien, ytes service på og foretas distribusjon av produktene av Bombardier Recreational Products Inc. eller deres datterselskaper.

© 2012 Bombardier Recreational Products Inc. Alle rettigheter forbeholdt.

TM-varemerke for Bombardier Recreational Products Inc. eller datterselskaper.

BRPS BEGRENSEDE GARANTI FOR DET EUROPEISKE ØKONOMISKE SAMARBEIDSSOMRÅDET: 2013 CAN-AM® SSV

1) DEN BEGRENSEDE GARANTIENS OMFANG

Bombardier Recreational Products Inc. ("BRP")* garanterer at deres 2013-modeller av Can-Am SSVer, solgt av godkjente Can-Am SSV-distributører eller -forhandlere som er autorisert av BRP til å distribuere Can-Am SSVer ("Can-Am SSV-distributører/forhandlere") i land som er medlemmer av Det europeiske økonomiske samarbeidsområdet ("EØS") (som består av landene som er medlemmer av EU, pluss Norge, Island og Liechtenstein), ikke skal ha defekter i materiale eller utførelse for perioden og under forholdene som er beskrevet nedenfor.

Alle originale Can-Am SSV-deler og -tilbehør montert av en autorisert Can-Am SSV-distributør/-forhandler på leveringstidspunktet av 2013 Can-Am-SSVen, dekkes av samme garanti som SSVen.

Den begrensede garantien opphører hvis (1) SSVen er eller har vært brukt til kappkjøring eller annen konkurransepreget aktivitet, på et hvilket som helst tidspunkt, også av den tidligere eieren, eller (2) SSVen har blitt endret eller modifisert på en slik måte at det påvirker driften, yteevnen eller holdbarheten på en negativ måte eller slik at tilsiktet bruk er endret.

2) ANSVARSBEGRENSNINGER

I DEN UTSTREKNING DET TILLATES AV LOVEN GJELDER OG GODTAS DENNE UTTRYKKELEGE GARANTIEN I STEDET FOR ALLE ØVRIGE UTTRYKKELEGE ELLER UNDERFORSTÅTTE GARANTIER, INKLUSIVE, OG UTEN BEGRENSNING, ENHVER GARANTI OM SALGBARHET ELLER EGNETHET FOR NOE SPESIELT FORMÅL. I DEN UTSTREKNING DE IKKE KAN FRASKRIVES, ER UNDERFORSTÅTTE GARANTIER BEGRENSET TIL VARIGHETEN AV DEN UTTRYKTE GARANTIEN. DENNE GARANTIEN UTELUKKER DEKNING AV TILFELDIGE SKADER OG FØLGESKADER. ENKELTE JURISDIKSJONER TILLATER IKKE ANSVARSBEGRENSNINGER, BEGRENSINGER ELLER BORTFALL SOM ER ANGITT OVENFOR. DET KAN DERFOR HENDE AT DISSE IKKE GJELDER I DITT TILFELLE. DENNE GARANTIEN GIR DEG SPESIELLE RETTIGHETER, OG DU KAN OGSÅ HA ANDRE RETTIGHETER SOM VARIERER FRA LAND TIL LAND.

Verken Can-Am SSV-distributører/-forhandlere eller andre personer har fullmakt til å gi noen bekreftelse, representasjon eller garanti når det gjelder produktet utenom det som står i denne begrensede garantien. Hvis det skjer, kan det ikke håndheves mot BRP.

BRP forbeholder seg retten til å endre denne garantien på et hvilket som helst tidspunkt, under den forståelse at slike endringer ikke vil forandre garantivilkårene som gjelder for produktet som ble solgt med denne garantien.

3) UNNTAK – SOM IKKE OMFATTES AV GARANTIEN

Følgende punkter dekkes ikke under noen omstendigheter av denne begrensede garantien:

- Normal slitasje.
- Rutinevedlikehold, innstillinger, justeringer (deler og arbeid).

- Skade som skyldes forsømmelse av eller mangel på riktig vedlikehold og/eller lagring slik det er beskrevet i brukerhåndboken.
- Skade som er et resultat av at deler er fjernet, feilaktig reparasjon, service, vedlikehold eller endring, eller bruk av deler som ikke er produsert eller godkjent av BRP, eller som er et resultat av at reparasjoner er utført av en person som ikke er en autorisert Can-Am SSV-distributør/-forhandler.
- Skade som er forårsaket av misbruk, unormal bruk, forsømmelse eller bruk av produktet som ikke er i overensstemmelse med anbefalt bruk beskrevet i brukerhåndboken.
- Skade som er et resultat av ulykke, nedsenking, brann, inntrenging av vann eller snø, tyveri, vandalisme eller force majeure.
- Bruk av drivstoff, oljer eller smøremidler som ikke er beregnet på produktet (se brukerhåndboken).
- Skade fra rust, korrosjon eller slitasje fra vær og vind.
- Tilfeldige skader eller følgeskader eller skader av noe slag, inkludert, men uten begrensning, tauing, transportutgifter, lagring, telefonutgifter, leieutgifter, taxi, uleilighet, forsikringskostnader, betaling av lån, tidstap, inntektstap eller tapt tid på grunn av nedetid på grunn av servicearbeid.

4) GARANTIENS DEKNINGSPERIODE

Denne begrensede garantien gjelder fra (1) leveringsdato til første detaljforbruker eller fra (2) den dato produktet ble tatt i bruk for første gang, alt etter hvilken dato som kommer først, for en periode på:

- TJUEFIRE (24) ETTERFØLGENDE MÅNEDER for privat bruk.
- SEKS (6) ETTERFØLGENDE MÅNEDER for kommersielt bruk eller utleie.

Produktet brukes kommersielt når det brukes i forbindelse med arbeid eller beskjeftigelse som skaper inntekt i løpet av en hvilken som helst garantiperiode. Produktet brukes også kommersielt når, på noe tidspunkt i løpet av garantiperioden, den har et registreringsnummer for kommersiell bruk.

Hvis du må reparere eller bytte ut deler eller få service på denne garantien, vil det ikke forlenge varigheten på denne garantien utover den originale utløpsdatoen.

Vær oppmerksom på at varighet og eventuelle andre modaliteter i garantidekningen er underlagt gjeldende nasjonale eller lokale lover i landet ditt.

5) VILKÅR FOR GARANTIDEKNING

Denne garantidekningen er tilgjengelig bare når alle betingelsene nedenfor er oppfylt:

- 2013 Can-Am-SSVen må være kjøpt som ny og ubrukt av den første eieren fra en Can-Am SSV-distributør/-forhandler som er autorisert til å distribuere Can-Am SSVer i landet der salget ble utført.
- BRPs angitte kontroll før levering må være utført og dokumentert.
- Produktet må være riktig registrert av en autorisert Can-Am SSV-distributør/-forhandler.

- 2013-modellen av Can-Am-SSVen må være i kjøpt i EØS av en person bosatt i EØS, og
- Rutinevedlikehold som er beskrevet i brukerhåndboken, må utføres til rett tid for at garantidekningen skal opprettholdes. BRP forbeholder seg retten til å gjøre garantidekningen avhengig av dokumentasjon av riktig vedlikehold.

BRP vil ikke innfri denne begrensede garantien for privat bruk eller kommersiell bruk hvis ett eller flere av vilkårene foran ikke er tilfredsstillt. Slike begrensninger er nødvendige for at BRP skal kunne beskytte sine produkters sikkerhet, og også sikkerheten til sine forbrukere og offentligheten generelt.

6) HVA DU MÅ GJØRE FOR Å FÅ DEKNING UNDER DENNE GARANTIEN

Kunden må slutte å bruke SSVen når noe unormalt oppstår. Kunden må varsle en Can-Am SSV-distributør/-forhandler i løpet av to (2) måneder etter at en feil opptrer, sørge for nødvendig tilgang til produktet og mulighet til å reparere det. Kunden må også presentere for den autoriserte Can-Am SSV-distributøren/-forhandleren bevis på at produktet er kjøpt og må signere reparasjons-/arbeidsordren før reparasjonen starter for å godkjenne garantireparasjonen. Alle deler som byttes ut på denne begrensede garantien, tilfaller BRP.

Vær oppmerksom på at varslingsfristen er underlagt gjeldende nasjonale eller lokale lover i landet ditt.

7) HVA BRP GJØR FOR DEG

I den utstrekning det tillates av loven er BRPs forpliktelser i denne garantien begrenset til, etter deres vurdering, reparasjon av deler som er funnet defekte under normal bruk, vedlikehold og service, eller utskifting av slike deler med nye, originale Can-Am SSV-deler uten å betale for deler og arbeid, hos en autorisert Can-Am SSV-distributør/-forhandler i løpet av dekningsperioden for garantien med vilkårene beskrevet her. BRPs ansvar er begrenset til å utføre nødvendige reparasjoner eller utskifting av deler. Eieren kan ikke kreve at Can-Am SSVen skal tilbakekalles eller at kjøpet skal avlyses hvis han/hun mener at garantien ikke blir overholdt. Du kan ha andre juridiske rettigheter som variere fra land til land.

Hvis det er behov for service utenfor EØS, må eieren betale for tilleggsutgifter ifølge lokal forhold og forskrifter. Disse utgiftene kan blant annet være frakt, forsikring, skatter, lisensavgifter, importtoll og alle andre økonomiske utgifter, inkludert de som regjeringer, stater, territorier og deres respektive organer pålegger.

BRP forbeholder seg retten til å forbedre, omforme og endre produkter fra tid til annen uten å påta seg ansvar for å oppdatere produkter som ble produsert tidligere.

8) OVERFØRING

Hvis produktet skifter eier i løpet av garantiens dekningsperiode, skal denne garantien overføres til den nye eieren og være gyldig for den resterende dekningsperioden forutsatt at BRP eller en autorisert Can-Am SSV-distributør/-forhandler mottar et bevis på at den forrige eieren godtar overføringen av eierskap og i tillegg mottar kontaktopplysninger for den nye eieren.

9) BRUKERHJELP

1. Hvis det skulle oppstå strid eller krangel i forbindelse med denne begrensede garantien, anbefaler BRP at du forsøker å løse problemet med Can-Am SSV-forhandleren/-distributør. Vi anbefaler at du drøfter saken med servicesjefen eller eieren hos den autoriserte Can-Am SSV-distributøren/-forhandleren.
2. Ved behov for ytterligere assistanse, kontakter du serviceavdelingen hos Can-Am SSV-distributøren/-forhandleren for å forsøke å løse saken.
3. Hvis saken fortsatt er uten løsning, kontakter du BRP på adressen nedenfor.

Kunder i land i Europa ber vi kontakte vårt europeiske kontor:

BRP EUROPE N.V.

Customer Assistance Center
Skaldenstraat 125
9042 Gent
Belgium
Tlf.: + 32-9-218-26-00

Kunder i land i Skandinavia ber vi kontakte vårt kontor i Finland:

BRP FINLAND OY

Service Department
Isoaavantie 7
FIN-96320 Rovaniemi
Finland
Tlf.: + 358 16 3208 111

Du kan finne Can-Am-distributørens/-forhandlerens kontaktopplysninger på www.brp.com.

* I EØS ytes service på og foretas distribusjon av produktene av BRP European Distribution S.A. og andre tilknyttede selskaper eller datterselskaper av BRP.

© 2012 Bombardier Recreational Products Inc. Alle rettigheter forbeholdt.

™-varemerke for Bombardier Recreational Products Inc. eller datterselskaper.

ANDRE VILKÅR SOM GJELDER BARE FOR FRANKRIKE

Følgende vilkår gjelder bare for produkter solgt i Frankrike:

Selgeren må levere varer som er i samsvar med kontrakten, og er ansvarlig for defekter som eksisterer ved levering. Selgeren er også ansvarlig for defekter som skyldes pakking, monteringsinstruksjoner eller monteringen når det er selgerens ansvar i henhold til kontrakten eller hvis den har oppstått under dens ansvarsområde. For å være i samsvar med kontrakten, gjelder følgende for varen:

1. Den må være egnet for normal bruk for tilsvarende vare, og, hvis aktuelt,
 - tilsvare beskrivelsen gitt av selgeren og ha egenskapene presentert kjøperen via eksempel eller modell
 - ha de egenskapene som en kjøper legitimt kan forvente ut fra de offentliggjorte erklæringene fra selgeren, produsenten eller en av deres representanter, inkludert annonsering eller merking, eller
2. ha de egenskapene som er gjensidig avtalt mellom partene, eller være egnet for den spesifikke bruken forespeilet av kjøperen og påpekt av selgeren, og som er godtatt.

Tiltak ved eventuell mangel på overensstemmelse preskriberes etter to år etter levering av varene. Selgeren er ansvarlig for garantier for skjulte defekter av de solgte varene, hvis slike skjulte defekter gjør varen uskikket til tiltenkt bruk, eller hvis de forringer dens bruk på en slik måte at kjøperen hvis han eller hun hadde vært klar over dette, ikke ville ha anskaffet varen eller ville ha gitt en lavere pris. Tiltak i forbindelse med slike skjulte defekter skal skje innen to år etter at defekten ble oppdaget.

KUNDE- INFORMASJON

PERSONVERNINFORMASJON

BRP vil med dette informere deg om at opplysninger om deg vil bli brukt til sikkerhets- og garantirelaterte formål. I tillegg kan BRP og BRPs datterselskaper bruke kundelisten til å distribuere markedsførings- og reklameinformasjon om BRP og relaterte produkter.

Hvis du vil bruke din rett til å slå opp på eller korrigere dataene dine eller til å bli fjernet fra adresselisten for direkte markedsføring, ber vi deg kontakte BRP.

VIA E-POST: privacyofficer@brp.com

VIA POST: BRP
Senior Legal Counsel-Privacy Officer
726 St-Joseph
Valcourt, Quebec
Canada,
J0E 2L0

ADRESSEENDRING / NY EIER

Hvis adressen din er endret eller du er den nye eieren av SSVen, ber vi deg varsle BRP ved å enten:

- Send oss et av kortene nedenfor.
- **Bare Nord-Amerika:** ringe 715 848-4957 (USA) eller 819 566-3366 (Canada);
- Varsle en autorisert Can-Am-forhandler

Ved endring av eierskap ber vi deg legge ved et bevis på at den forrige eieren godtar overføringen av eierskap.

Denne informasjon er dessuten meget viktig også etter at den begrensede garantien har utløpt, fordi BRP kan kontakte eieren av SSVen hvis det blir nødvendig, for eksempel hvis tilbakekalling blir nødvendig av sikkerhetsmessige årsaker. Det er eierens ansvar å varsle BRP.

STJÅLNE ENHETER: Hvis SSVen din blir stjålet, bør du varsle BRP eller en autorisert Can-Am-forhandler. Vi vil be deg oppgi navn, adresse, telefonnummer, SSVens identifikasjonsnummer (understellsnummeret) og dato for tyveriet.

I Nord-Amerika

**BOMBARDIER RECREATIONAL
PRODUCTS INC.**

Warranty Department
75 J.-A. Bombardier Street
Sherbrooke, QC J1L 1W3
Canada

I andre land

BRP EUROPEAN DISTRIBUTION

Warranty Department
Chemin de Messidor 5-7
1006 Lausanne
Switzerland

I skandinaviske land

BRP FINLAND OY

Service Department
Isoaavantie 7
Fin-96320 Rovaniemi
Finland
Tlf.: + 358 16 3208 111

***Denne siden er
med hensikt tom***



ADRESSEENDRING

NY EIER

KJØRETØYETS IDENTIFIKASJONSNUMMER

Modellnummer	Kjøretøyets identifikasjonsnummer (VIN)

TIDLIGERE ADRESSE
ELLER TIDLIGERE EIER:

_____ NAVN		
NR.	GATEADRESSE	LEIL.

POSTSTED	POSTNUMMER
----------	------------

LAND	TELEFON
------	---------

NY ADRESSE
ELLER NY EIER:

_____ NAVN		
NR.	GATEADRESSE	LEIL.

POSTSTED	POSTNUMMER
----------	------------

LAND	TELEFON
------	---------

V00A2F

E-POSTADRESSE



ADRESSEENDRING

NY EIER

KJØRETØYETS IDENTIFIKASJONSNUMMER

Modellnummer	Kjøretøyets identifikasjonsnummer (VIN)

TIDLIGERE ADRESSE
ELLER TIDLIGERE EIER:

_____ NAVN		
NR.	GATEADRESSE	LEIL.

POSTSTED	POSTNUMMER
----------	------------

LAND	TELEFON
------	---------

NY ADRESSE
ELLER NY EIER:

_____ NAVN		
NR.	GATEADRESSE	LEIL.

POSTSTED	POSTNUMMER
----------	------------

LAND	TELEFON
------	---------

V00A2F

E-POSTADRESSE

ADVARSEL

Reduser faren for alvorlige personskader eller dødsfall ved å lese denne brukerhåndboken og sikkerhetsdekalene, se på sikkerhets-DVDen og:

Ha nødvendige kunnskaper, og opptre ansvarlig

- Føreren må være minst 16 år.
- Kjør aldri etter å ha inntatt alkohol, rusmidler eller medikamenter.

Unngå velt og kollisjoner

Brå manøvreringer eller aggressiv kjøring kan føre til velt eller tap av kontroll – også på flatt underlag – og føre til klemskader og andre personskader.

- Kjør aldri raskere enn situasjonen tillater. Reduser hastigheten før du svinger. Unngå å bremse i en sving.
- Vær oppmerksom når du svinger. Ikke drei rattet for mye eller for raskt. Unngå kraftige akselerasjon når du svinger, også når du starter etter en stopp.
- Forsøk aldri å spinne rundt på stedet, skrense eller skli, bremse ned ved å skrense sidelengs eller spinne, hoppe eller utføre andre stunt.
- Unngå å kjøre siksakkkjøring opp terreng med helling (kjøring på tvers av helling) og bratte bakker.
- **FØLG ALLTID TRAFIKKREGLENE** hvis du kjører på offentlige veier. Undersøk hvilke lover og forskrifter som gjelder.
- Vær forsiktig på fast dekke, fast dekke kan i stor grad påvirke håndtering og kontroll.

Klargjøring for kjøring

- Fest sidenettet og sikkerhetsbeltet.
- Bruk godkjent hjelm og annet verneutstyr.
- Hold hele kroppen innenfor cockpiten, og sitt riktig på plass.
- Kontroller at passasjerer er forberedt og har nødvendige kunnskaper. Ta aldri med mer enn én passasjer.

BRUKERHÅNDBOK

MAVERICK

2013

219 001 139