

can-amTM



2012 Operator's Guide

Includes
Safety, Vehicle
and Maintenance Information

全地形车
使用手册

COMMANDERTM 800R/1000

WARNING

Read this guide thoroughly. It contains important safety information.
Minimum age: Operator: 16 years. Passenger: 12 years. Keep this Operator's Guide in the vehicle.

2 1 9 0 0 0 7 9 9

△ 警告

操作你的车可能是危险的。如果你没有采取适当的预防措施，碰撞或滚动翻转可能会迅速发生，甚至在例行的操作时例如转弯和爬山或越过障碍物时出现。

为了你的安全，了解和遵从包含在这本操作员手册内的所有的警告和你的车上警告标签。没有遵守这些警告可能会引致严重受伤或死亡！

任何时间都要保持本操作员使用手册在车上。

△ 警告

漠视在本操作员使用手册内、安全视像光碟内和产品上警告标签的任何安全预防措施和指引都可能引致受伤包括死亡的可能。

△ 警告

这车可能超过你以前驾驶其他车辆的性能。需要一些时间来熟悉你的新全地形车。

加州提议 65 警告

△ 警告

这产品包含或排放加利福尼亚州已知的化学物引致癌症或先天缺陷或其他生殖的损害。

在加拿大，产品是由庞巴迪休闲娱乐产品有限公司（BPR）分配的。

在美国，产品是由庞巴迪休闲娱乐产品（美国）有限公司（BPR US Inc.）分配的。

以下注册商标其所有权属于庞巴迪休闲娱乐产品有限公司：

Can-Am™

Rotax®

XPS™

TTI™

D.E.S.S.™

Commander™

®™和庞巴迪有限公司标志是庞巴迪休闲娱乐产品公司或其附属公司的注册商标。

©2011 庞巴迪休闲娱乐产品公司和庞巴迪有限公司。版权所有 不得翻印。

前言

恭喜你购卖了 Can-Am 并排座全地形车。庞巴迪的质量保证和授权的代理商网络能提供你可能需要的零部件、维修或配件。

在交付车辆时，会告知你保修范围和你需要签署交付检查表来确保你的新车已准备好至你完全满意。

你的代理商能保证你满意，如你需要更多的资料，请向代理商查询。

出发前要知道

要学习怎样减少你和其他人事故的风险，在操作车辆前阅读操行员使用手册。

亦要阅读所有在你的全地形车上的安全标签和观看安全 DVD 光碟。

如不遵守本操作员使用手册包含的警告能导致严重受伤或死亡。

安全信息

安全信息种类，它们像什么和怎样使用在本手册上用以下符号作解释：

△ 警告

表示一个潜在的危險情况，如不能避免，会引致严重受伤或死亡。

△ 小心 表示一个潜在的危險情况，如不能避免，会引致轻伤或中等伤害。

留心： 表示一个指引，如不遵循，会引致严重损坏车辆部件或其他财产。

有关本操作员使用手册

本操作员使用手册是准备让物主/操作员熟识新车各种控制器、维护保养和安全驾驶指引。正确使用本产品，本手册是不可缺少的。

保持本操作员使用手册在车辆上，你可能会参考例如保养、故障寻找和其他说明等事项。

本手册有几种语言可用，如有出现歧义，则以英语版本为准。

如你需要观看和/或打印额外的操作员使用说明书，你可以简单地浏览以下的网址 www.operatorsguide.brp.com。

本手册里面的资料，在手册付印时是正确的，不过庞巴迪休闲娱乐产品有限公司 (BRP) 的政策是不断改良其产品，而不会承担任何责任要将改良的部件安装在已经出厂的产品上。因为会有更新，生产的产品与本手册的描述和规格之间可能会有所不同。因为 BRP 对产品的质量和创新，有持续的承诺，所以 BRP 保留权利随时停产某些型号或更改规格、设计、型号或特点而不会招致任何责任。

当车辆在出售时，本操作员使用手册和安全 DVD 光碟应保留在车辆上。

目录

前言	1
出发前要知道	1
安全信息	1
有关本操作员使用手册	1

安全信息

概括的预防措施	8
避免一氧化碳中毒	8
避免汽油火灾和其他危险	8
避免受到热的零件烫伤	8
配件和修改	8
安全操作 – 责任	9
物主 – 负责任	9
操作员 – 合资格和负责任	9
小心驾驶	10
用者约束系统	10
地形状况	10
驾车前检查	12
驾车前检查清单	12
准备驾驶	15
驾驶前	15
骑车装备	15
避免事故	17
避免滚翻和倾翻	17
避免碰撞	18
骑全地形车	19
实习训练	19
越野操作	20
概括的驾车技巧	20
搬运货物和工作	25
用你的车工作	25
携带货物	25
拖运货物	28
牵引拖车	28
重要的产品上标签	29
悬挂标签	29
安全标签	29
符合标签	38

车辆资料

主要的控制器	40
1) 方向盘	41
2) 油门踏板	41
3) 制动踏板	41
4) 换档杆	42
次级的控制器	43
1) 点火开关和钥匙	44
2) 发动机起动按钮	45
3) 运动开关	45
4) 近光/远光头灯开关	46
5) 两轮驱动/四轮驱动选择开关	46
6) 绞盘开关	46
7) 取代开关	47
多功能仪表（液晶显示）	48
多功能仪表描述	48
多功能仪表模式	49
浏览液晶显示仪表	52
仪表设置	52
多功能仪表（指针/数字式）	54
多功能仪表描述	54
数字显示屏功能	56
仪表设置	57
设备	58
1) 纵倾转向	60
2) 杯座	60
3) 乘客扶手	60
4) 手套箱	61
5) 工具包	61
6) 绞盘遥控器	61
7) 搁脚板	61
8) 侧面网	61
9) 肩护栅	62
10) 安全带	62
11) 驾驶员座椅	62
12) 乘客座椅	63
13) 燃油箱盖	63
14) 绞盘	63
15) 货物箱	63
16) 货物箱释放手柄	64
17) 锚钩	64
18) 上后档板	64
19) 下后档板	65
20) 挂钩支架	65

悬架	66
悬架调节指引	66
燃油	70
推荐的燃油	70
车辆注油程序	70
替汽油容器注油	71
磨合期	72
磨合期操作	72
基本步骤	73
起动发动机	73
换档	73
停止发动机和停放车辆	73
特殊的步骤	74
如果怀疑水在无段变速箱做什么	74
如果电池已耗尽做什么	74
如果车辆滚翻做什么	74
如果车辆浸没水中做什么	74
运输车辆	75
提起和支撑车辆	76
车辆前部	76
车辆后部	76

维护保养

磨合检查	78
维护保养时间表	81
保养程序	84
发动机空气滤清器	84
无级变速箱空气滤清器	86
机油	88
机油滤清器	89
散热器	90
发动机冷却液	90
消声器火花制止器	95
齿轮箱油	96
火花塞	97
电池	98
保险丝	98
灯	99
传动轴套和保护罩	101
车轮轴承	102
车轮和轮胎	102
悬架	105
制动器	105

车辆护理	107
操作后护理	107
车辆清洁和保护	107
储存和季节前准备	108

技术资料

识别车辆	110
车辆识别号码	110
发动机识别号码	110
噪音排放控制系统法规	111
欧盟符合声明	112
规格	113

寻找故障

寻找故障指引	120
多功能仪表信息	123

保用保证信息

庞巴迪休闲娱乐产品有限公司(BRP)的美国和加拿大有限限制保修保证:

2012 年CAN-AM™ 并排座全地形车	126
BRP国际有限限制保修保证: 2012 年 CAN-AM™ 并排座全地形车	130
BRP欧盟国家有限限制保修保证: 2012 年 CAN-AM™ 并排座全地形车	134

客户信息

私隐资料	140
地址/物主更改	141

空白页

安全信息

概括的预防措施

避免一氧化碳中毒

所有发动机废气含有一氧化碳，一种致命的气体。吸入一氧化碳能引起头痛、晕眩、昏昏欲睡、恶心、混乱和最后死亡。

纵使你看不见或嗅到任何发动机废气，一氧化碳是一种无色、无臭、无味的气体可能会出现。死亡程度的一氧化碳能快速集聚，和你很快被克服及不能够救你自己。在密封或通风差的地方死亡程度的一氧化碳也能持续数小时或数天，如你感受到任何一氧化碳中毒的征兆，立即离开该地方，呼吸新鲜的空气并寻求治疗。

要避免一氧化碳的严重受伤或死亡：

- 永不在通风差或部分密封的地方例如车库、车棚或大车库运行车辆。纵使你尝试用风扇或打开窗和门来将发动机废气通风，一氧化碳能快速达到危险程度。
- 永不在废气会从窗或门被抽入屋内的外面运行车辆。

避免汽油火灾和其他危险

汽油是高度易燃和具爆满性。燃油蒸气能散开和被一个火花或很多尺外的发动机火花所燃点。为减少火灾或爆炸的风险，遵从这些指引：

- 只使用认可的红色汽油容器储存燃油。

- 永不在车辆货物箱内或车辆上的汽油容器注油 – 一个静电的放电会燃点汽油。
- 严格遵照注油程序的指引。
- 如果燃油箱盖没有适当关上，永不起动或操作发动机。

汽油是有毒的和能引致受伤或死亡。

- 永不用你的口来虹吸汽油。
- 如果你吞下汽油或溅入眼睛内或吸入燃油蒸气，立即看医生。

如果汽油溢到你身上，用肥皂和水彻底地冲洗并更换你的衣服。

避免受到热的零件烫伤

在操作期间，排气系统和发动机会变热。在操作期间或操作后短时间内，避免碰触以免烫伤。

配件和修改

不要做未经授权的修改，或使用不是庞巴迪公司核准的配件。因这些更改未经过庞巴迪公司测试，会增加意外或受伤风险，和这样会使车辆变成非法使用。例如更改用不同类型的轮胎能影响重心和滚翻的风险。

联系你的授权代理商查询有关你的车辆可选购的配件。

安全操作 – 责任

这是一辆高性能越野车辆，操作员必须负责和小心避免滚翻、倾翻、碰撞和其他事故。纵使车辆有安全特点（例如保护的结构、安全带、侧面网）和保护装备（例如一个头盔），在这些事故中总是有一个受伤或死亡的风险。要减少严重受伤或死亡的风险，遵从安全信息章节的规则。

物主 – 负责任

阅读这本操作员使用手册和观看安全 DVD 光碟。

在驾车前总是检查和确定你的车辆安全操作情况。总是遵从这本操作员使用手册所述的维护保养时间表。

永不让任何人操作你的车辆除非他们是负责任和可信任使用一辆高性能车辆。考虑监督新的或年青的操作员并订立规则和限制（例如他们是否能搭载一位乘客，他们用车辆可以做什么，他们可能在那里驾车等等）给任何使用你的车辆的人。

选择合适的钥匙（参阅点火开关和钥匙）给操作员用来操作、工作和保护环境。

与任何将会使用车辆的人讨论安全信息。确保所有操作员和乘客符合以下的资格和同意遵从安全信息。帮助使用者熟悉车辆。

操作员 – 合资格和负责任

阅读这本操作员使用手册和观看安全 DVD 光碟。

要完全熟悉操作的控制器和概括的车辆操作。

如可获得，参加一个培训班（联系授权的代理商查找有关的培训班）和执行实习训练。在一个合适没有危险的地方实习驾驶和感受每个控指器的反应。以慢速驾驶。高速驾驶需要更多的经验、知识和合适的驾车环境。

年龄最少要 16 岁。

要有足够的身高来适当坐好：背靠在靠背和系紧安全带，双手扶住方向盘和右脚仍然足够到达制动器和油门踏板整个行程和左脚稳固地放置在搁脚板上。

按照当地的法律持有合适的驾驶员执照。

服药或喝酒后，或如果疲倦或生病，永不驾驶这车辆。这会减慢反应时间和损害判断力。

搭载乘客

只载一位乘客，乘客必须适当地坐在座舱内。

乘客必须最少 12 岁和有足够的身高来适当坐好：背靠在靠背和系紧安全带，双手握住扶手，右脚稳固地放置在搁脚板上和左脚在车辆地板上。

永不乘载一位已经服药或喝酒、疲倦或生病的乘客，这会减慢反应时间和损害判断力。

教导乘客阅读车辆的安全标签。

如果你判断他的能力或判断力不足够集中在地形环境和不能按照配合，永不搭载乘客。特别是并排座车辆，乘客也应留意前面的地形和有在颠簸时稳住身体。

小心驾驶

- 这车辆操作时与其他的车辆不同。如果你没有采取适当的预防措施，碰撞或滚翻可能会迅速发生，在突然的动作例如急转弯、加速或减速、爬山或越过障碍物时出现。
- 永不要超速，总是在地形、能见度和操作情况及你的经验使用合适的速度。
- 永不要尝试做跳跃、侧滑、急转圈或其他特技。
- 当执行一个急转弯时，永不要尝试加速或减速，这会引致滚翻。
- 永不要尝试打滑或滑行。如果车辆开始打滑或滑行，以打滑或滑行的方向相反转向。在极端滑的表面，例如冰，缓慢前进和十分小心以减少打滑失控的机会。
- 当你在倒档操作时，总是确定车辆后面没有障碍物或人。注意盲点。当安全时才进行倒档，缓慢进行。
- 永不超过这车的指定的载重限量。货物必须适当地绑紧。减慢速度和让刹车有更长的距离并遵从搬移货物和工作章节的其他说明步骤。
- 总是记住这车辆是重的！如果它倾翻或滚翻，它的重量可能使你被困。

用者约束系统

- 这车辆是设计来乘载一位驾驶员和一位乘客，两个穿上骑车衣服（参阅本节之骑车衣服）。
- 骑车时驾驶员和乘客必须经常扣上侧面网和戴上安全带。

地形状况

- 这车辆不是设计在铺设的路面驾驶；如果你必须短时间用在这种表面，避免突然转动方向盘、踩下油门踏板和制动踏板。
- 当在不熟悉的地形上操作时，总是慢速和特别小心前进。总是留心变更的地形状况。花一些时间学习车辆在不同的环境怎样表现。
- 永不在过度粗糙、滑或松动的地形操作直至你已学习和实习所需的技能来控制这车辆在这种地形。在这种类的地形总是特别小心。
- 永不操作这车辆在太陡峭的山如果这车不能爬上或超越你的能力。在小的斜坡实习。
- 总是遵从在骑车章节所述的适当步骤爬山或下山。在你开始上或下任何山时，小心检查地形。永不在过度滑或松动的表面爬山或下山。永不以高速走过任何山的顶部。
- 当牵引一辆拖车时。永不尝试陡峭的山或横越山坡。
- 在新的地区操作前，总是检查有否障碍物。总是遵从在骑车章节所述的越过障碍物适当的步骤。

- 永不在快速流动的水或水深超过骑车章节指定的深度来操作此车。记住湿的制动器可能会降低停车的能力。离开水后测试制动器。如有需要，使用几次制动器让摩擦力把制动磨擦块弄干。
- 总是确保适当地停放车辆在可获得最平的地形部份。将换档杆放在停放位置，关闭发动机和取出钥匙才离开车辆。
- 永不假定车辆在每处地方行走都安全。因为有洞、凹地、堤岸、软或硬地或其他不平坦地引起地形的突然改变会使车辆向前倒或变得不稳定。要避免这情况，减慢速和总是观察前面的地形。如果车辆开始向前倒或滚翻，最佳忠告是立即转向滚翻的方向！永不尝试用手或脚来防止滚翻。你应保持你的四肢在车架内。

驾车前检查

驾车前总是检查和确定你的车辆在安全操作状况。总是遵从这本操作员使用手册所描述的维护保养时间表。

△ 警告

在每次使用车辆前，执行驾车前检查来检测在操作期间任何可能发生的问题。驾车前检查能帮助你监察在它变成问题前的部件磨损或退化。纠正任何你发现的问题来减少故障或撞车的风险。如有需要联系授权的代理商。

使用这车辆前，操作员应总是执行以下的驾车前检查清单。

驾车前检查清单

在起动发动机前做什么（钥匙关闭）

检查项目	执行检查	✓
轮胎	检查轮胎压力和情况。 - 前轮：最少 69 kPa (10 PSI)，有负载 83 kPa (12 PSI) - 后轮：最少 83 kPa (12 PSI)，有负载 152 kPa (22 PSI)	
车轮	检查车轮和轮胎螺母有否损坏。	
散热器	检查散热器洁净程度。	
机油	检查发动机机油液位。	
冷却液	检查冷却液液位。	
空气滤清器	检查发动机空气滤清器。	
无级变速箱空气滤清器	检查无级变速箱空气滤清器（当在恶劣的情况）。	
传动轴套	检查传动轴套和保护罩情况。	
货物和负载	货物负载： 如果你运输货物，顾及负载容量 272 公斤（600 磅）。确保货物适当地稳固在后货物箱内。 车辆负载： 确保车辆总负载（包括操作员、乘客、货物和加上的配件）不要超过 363 公斤（800 磅）。	
	如果你牵引拖车或其他设备： - 检查挂钩和拖车球头情况 - 顾及牵引杆容量和拖车容量 - 确保拖车适当地稳固在挂钩上	
后货物箱	检查货物箱是否适当地扣上。	
	检查两个车厢后挡板是否适当地扣上。	
底盘和悬架	检查车辆下面有否污垢在底盘或悬架上并适当地弄干净。	

在起动发动机前做什么（钥匙开）

检查项目	执行检查	✓
仪表	检查在仪表上的指示灯操作（在钥匙打开首几秒钟）。	
	检查仪表上有否信息。	
灯	检查头灯和尾灯的操作和洁净程度。	
	检查远光灯和近光灯操作。	
	检查刹车灯操作。	
座位、侧面网和安全带	检查座位是否适当地扣上。	
	检查侧面网有否任何损坏。如果发现有损坏便将网更换。收紧两个侧面网和确认它们稳固扣上。按照需要使用调节带收紧网。	
	检查安全带有否任何损坏。扣上安全带和确认它们稳固地扣上。	
油门踏板	踩下油门踏板数次来确保它自由操作和松开时它必须返回静止位置。	
制动踏板	踩下制动踏板和确保你感觉硬的阻力并在松开时完全返回位置。	
燃油	检查燃油液位。	

在发动机启动后做什么

检查项目	执行检查	✓
转向	检查转向系统从一边完全转至另一边是否自由操作。	
点火开关	将点火开关转至关闭位置来核实发动机会关闭,重新启动发动机。	
调档杆	检查换档杆操作 (P, R, N, H 和 L)。	
2 轮/4 轮驱动选择开关	检查 2 轮/4 轮驱动选择开关操作。	
制动器	缓慢向前驾驶几尺和踩下制动器来测试操作。踩下时制动器必须感觉坚硬。当松开时踏板必须返回静止位置。制动器必须对驾驶员的输入有足够的反应。	

准备驾驶

驾驶前

执行驾驶前检查来确认你的车辆安全操作情况。参阅驾驶前检查章节。

驾驶员和乘客必须：

- 适当地坐好。
- 扣上两边侧面网和乘客安全带。
- 穿上合适的骑车衣服（参阅下面的骑车衣服章节）。

骑车装备

重要的是操作员和乘客总是穿上合适的保护衣服和装备，包括：

- 认可的头盔
- 护目镜
- 靴
- 手套
- 长袖衬衫或夹克
- 长裤

视情况而定，可能需要防雾护目镜。

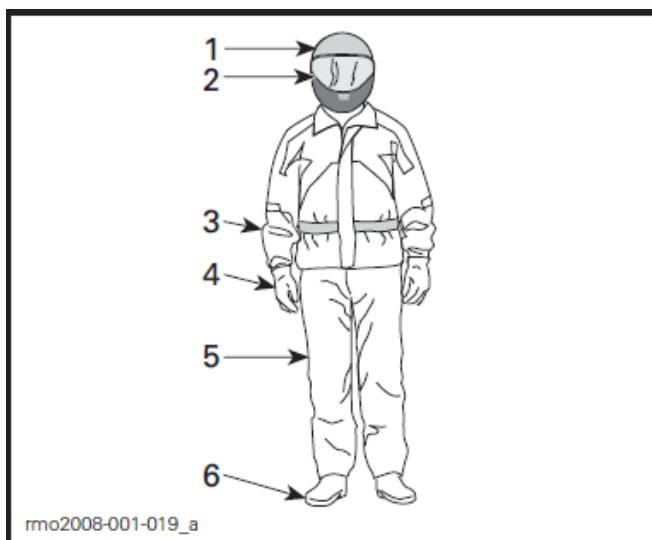

骑车装备

1. 认可的头盔
2. 眼和面罩
3. 长袖衬衫或夹克
4. 手套
5. 长裤
6. 靴（高过踝的鞋类）

天气情况应帮助你决定怎样穿着。要最大化的舒适和避免在冬天冻伤，穿着预期最冻的衣服，靠近皮肤的保暖内衣也提供良好的绝缘。

永不穿着松的衣服，它会卷入车轮或与树枝和灌木缠上。

头盔和护目镜

头盔保护头和脑部避免受伤。纵使有车笼和侧面网，物件能进入座舱和打击头部，或头部撞到车笼或车外面的物件。纵使最好的头盔也不保证不会受伤，但统计显示出使用头盔显著地减少脑部受伤的风险。因此当驾车时为了安全总是戴上头盔。

选择一个头盔

头盔要以符合州、省或国家的适当标准来生产和应适当配合。

带面罩的一个头盔是最佳选择，因它也保护面部的撞击，它也保护不受到垃圾、石头、昆虫、大自然的天气的撞击。

一个打开面部的头盔对于面部和颈没有提供相同的保护。如果你戴上一个打开面部的头盔，你应用一个扣上的面罩和/或一对护目镜。普通的眼镜或太阳镜对乘员有不足够眼部保护。它能砸碎或飞脱，和它会让风和随风的物件到达眼睛。

在冬天驾车环境，应总是携带或穿上长统帽、巴拉克拉法帽和面罩。

只在日间使用有色的面罩或护目镜，不要在晚间或照明不佳的环境使用。如果它削弱你分辨颜色的能力，不要使用它。

其他骑车装备

鞋类

总是穿上封闭脚趾的鞋类。结实的高过踝的靴带防滑的鞋底提供更多保护并让你将脚适当地固定在搁脚板上。

避免长鞋带，它会缠绕油门踏板或制动踏板。

在冬天驾车环境，橡胶鞋底的靴带尼龙或皮的鞋帮和可拆的毡衬里是最适合的。

避免橡胶靴。橡胶靴可能陷入踏板后面或之间，削弱制动踏板和油门踏板的正常操作。

手套

全手指的手套保护手免受风、太阳、热力、冻和飞行物体所伤。手套贴身地配合会改善抓紧方向盘和帮助减少手的疲劳。结实增强的摩托车或全地形车手套在意外事故或滚翻事件中帮助保护双手。如果手套太庞大便会困难操作控制器。

在冬天驾车环境，手部应穿上雪地摩托车手套来保护，它有足够的绝缘和让手指操作控制器。

夹克、裤和骑车套装

穿上一件夹克或一件长袖衬衣或长裤，或一整套骑车套装。优质全地形车保护套装会提供舒适和它能帮助你避免因坏天气的环境令你分心。如果碰撞，使用结实材料的优质保护衣服会防止或减少受伤。

在冻天气骑车，保护你自己避免低温症。低温症是身体温度低的状况，能引致失去集中力、减慢反应和失去畅顺精确的肌肉移动。在冻的环境，适当保护衣服像防风夹克和有绝缘层的衣服是不可缺的。纵使在温和的天气，当驾车时，因为风的原因你会感觉十分冷。

保护的服装适合用在冻天气驾车，当停车时可能会太热。用几层的衣服，按照需要除下。用一件防风的外层加在保护衣服上能防止空气到达皮肤。

雨具

如果你必须在湿的天气骑车，建议穿上一件雨衣或防水骑车衣服。在长途驾驶，携带雨具是一个好主意。一个干的驾驶员会更舒适和警觉。

听觉保护

当驾车时长期暴露于风和发动机噪音能引致永久听觉丧失。正确地戴上听觉保护设备例如耳塞能防止听觉丧失。使用任何听觉保护设备之前查核当地的法规。

避免意外事故

避免滚翻或倾翻

并排座车辆与其他的交通工具操纵不同。并排座车辆是设计在越野地形操纵（例如它的轴距和轮宽、离地距离、悬架、传动系统、轮胎等等），结果是，在交通工具设计主要是在铺设的路或畅顺的地形不会翻转的情况下，它会翻转。

在突然的动作例如急转弯或转弯时加大油门或减少油门或驶上山坡时或跨越障碍物时，翻滚或其他意外事故能快速发生。突然的动作或侵略的驾驶能引致滚翻或失去控制，纵使在平坦开放的地区。如果车辆滚翻，你身体任何部份（例如手臂、腿或头）在座舱外面会被压碎或被车笼或其他部件所困。你也可能撞击地面、座舱或其他物件而受伤。

要减少滚翻的风险：

- 转弯时要小心。
 - 在你的速度和环境下不要太过转动方向盘或太快。
 - 在转弯前将速度慢下来，转弯时避免急刹车。
 - 在转弯时避免突然或急加速，甚至从停止或慢速时。
- 永不畅试转急圈、滑动、滑落、摇尾行驶、跳跃或其他惊险动作。如果车辆开始打滑或滑行，向着打滑或滑行的方向转向。永不猛烈踩下制动器和锁住车轮。
- 避免铺设的表面。这车不是设计在铺设的路面操作和可能会翻转。如果你必须在行人道上驾驶，逐渐转向，慢慢前进和避免突然加速和刹车。

这车辆能向侧面翻转或在斜坡或崎岖的地形向前或向后倾翻。

- 避免横越斜坡（沿着斜坡驾驶而不是上山或下山驾驶）。当可能时，驾驶直上或下斜坡而不是横过它们。如果你必须横越山坡，要极度小心和避免滑的表面、物件或凹地。如果你感觉车辆开始翻转或向旁边滑动，如果可能转向下山。
- 避免陡峭的山坡和遵从本手册的爬山和下山的步骤。
- 地形突然的改变例如洞、凹地、堤岸、软的或硬的地面或其他不规则地形会引致车辆翻倒或变得不稳定。观察前面的地形和在不平坦地形的地区减慢速度。

当携带或拖曳负荷时这车辆操纵会不同。

- 减慢速度和遵从这手册的携带货物或牵引拖车的说明。
- 避免山坡和崎岖的地形。
- 让出更大距离来停车。

要准备滚翻的情况

- 扣上侧面网和安全带来帮助你避免伸出手臂和腿。
- 骑车时永不握住车笼。在滚翻时手会在车笼与地面之间被压碎。保持双手在方向盘或扶手上。
- 永不尝试用你的手臂或腿来制止滚翻。如果你想到车辆可能倾倒或滚翻，驾驶员应保持双手在方向盘和左脚固定。乘客应保持双手在扶手上和右脚固定。

避免碰撞

这车能达到高速，在高速时，有增加失控的风险，尤其是挑战越野环境和在碰撞时受伤的风险更大。永不在过高的速度操作。总是以一个适合该地形、能见度、操作环境和你的经验的速度前进。考虑保留高性能钥匙用在那些可以合适使用全速和加速能力的环境。

永不使用这车辆在公用街道、道路或高速公路，甚至肮脏或碎石路。驾驶你的车辆在道路或高速公路会导致与其他车辆相撞。这车辆不是设计在道路上操作。例如它不符合汽车安全标准。在很多司法地区它是不合法在道路上操作。

这车不会有汽车同类的撞车保护，例如没有安全气囊、座舱不是完全密封和它不是设计与其他车辆相撞。因此，特别重要的是扣好安全带和侧面网并戴上合规的头盔。

驾驶你的车辆

实习训练

在你出外驾驶前，重要的是在一个控制的环境实习来熟悉你的车辆控制。如果可能，参加正规的培训班增强你的技能和增加车辆的知识是一个十分好的主意。

寻找一个合适的地区来实习和执行以下的练习。地方应最少有 45 x 45 米 (150 x 150 英尺)，该地方没有障碍物像树和石头等。一旦你选择适合允许的地方，进行以下的实习训练。

转向练习

转向是意外事故的一个最时常发生的原因。如果你转弯太急或走得太快，很容易使车辆失去牵引力或滚翻。当你接近转弯时减慢速度

- 首先学习在十分慢速怎样执行轻微的右转。转弯前松开油门和当转弯时缓慢地重新使用油门。
- 重复转弯练习，但这次在转弯时保持油门在相同位置。
- 最后，重复转弯练习同时缓慢加速。
- 重复在另一方向练习转弯。

留意在这不同练习时你的车辆怎样反应。我们建议在进入转弯前松开油门来帮助最初方向的改变。用速度和转向输入你会感觉侧面力量增加。侧面的力应保持尽可能低来确保车辆不会滚翻。

调头练习

实习将车调头。

- 缓慢加速，然后逐渐转动方向盘向右直至你完成调头。
- 重复调头练习以不同的转向输入和总是以十分慢的速度。
- 以另一方向重复调头练习。

正如本手册之前所述，不要在铺设的路面驾驶，因为车辆的行为不相同，增加滚翻的风险。

刹车练习

实习刹车来熟悉刹车的反应。

- 首先在低速做，然后增加速度。
- 以直线在不同的速度和不同的刹车力度实习刹车。
- 实习紧急刹车，最佳刹车是以直线、用最大力量、没有锁住车轮而获得。

记住，刹车的距离视车辆的速度、负载和路面的种类。轮胎和制动器的状态也是主要的角式。

倒车练习

下一步包括使用倒档。

- 安装一个圆锥筒在车辆两边在每个后轮旁边。向前移动车辆直至你看见圆锥筒，然后停车。认知到距离需要看见你后面的障碍物。
- 学习用转向的输入车辆怎样在倒档操纵和反应。
- 总是以慢速执行这倒车练习。
- 熟悉撤消功能的使用。使用撤消功能时不要转向，因这会增加滚翻的风险。

紧急停止发动机练习

学习怎样在紧急情况下迅速停止你的发动机。

- 在慢速前行时，简单地将点火钥匙转至关闭位置。

驾驶时当发动机关闭，这是使你熟悉车辆的反应和发展反射作用。

越野操作

越野操作的本质是十分危险的。任何一种地形，它不是特别准备给车辆使用，存在着内在的危险，它的地形物质、形状和陡峭度是难以预知的。地形本身存在着不断的自然危险，任何人冒险前往必须明白接受。

一个操作员在越野驾车应总是用最小心来选择最安全的路径和保持紧密观察前面的地形。任何人没有完全熟悉合适车辆的驾驶指引，永不操作车辆，也不应在陡峭或危险的地形上操作。

概括的驾驶技巧

概括的驾驶提示

谨慎、小心、经验和驾驶技术是对抗车辆操作危险的最佳预防措施。

无论何时，有轻微的怀疑车辆能否安全通过一个障碍物或特别的一块地形，总是选择另一条路径。

在越野操作，动力和牵引力，不是速度，是重要的。永不驾驶快过你的能见度和你自己允许选择安全路径的能力。当在不熟悉的地形操作，总是缓慢操作和特别谨慎。当操作这车时，总是小心改变的地形状况。在过度粗糙、滑的、冰冻或松动的地形上要特别小心。

不断注视前面的地形斜坡有否突然改变或障碍物，例如石头或树桩，这会引致失去稳定性，导致倾翻或滚翻。

永不操作车辆如果它的控制器不能正常工作。联系授权的代理商。

要保持正确的控制极力建议保持双手在方向盘和容易到达所有控制器范围之内。同样适用于你的双脚。要减少任何腿或脚受伤的可能性，经常保持你的左脚在搁脚板和右脚在地板上。完全留在座舱内也帮助你免受到车外物体的打击。

留意和避免树枝或其他物体进入座舱和打到你或你的乘客。

倒档操作

当在倒档操作时，检查车后没有人或障碍物。留意有盲点。当安全时以慢速进行和避免急转弯。

△ 警告

在倒档操作时转向会增加滚翻的风险。

注意：在倒档操作时，发动机的转速是受到限制的，因此限制车辆倒车的速度。

△ 警告

如以倒档向山下驾驶，地球引力能增加车辆速度超过设定的限制倒档速度。

横越公路

如果你要横过公路，确保在两边有完全的能见度看到进来的交通和决定公路另一边的出口点。以直线向着这点驾驶。不要急改方向或突然加速，因会导致滚翻情况。不要在人行道或自行车道驾驶，因它不是特别指定这个用途。

在铺设表面驾驶

避免铺设表面。此车不是设计在铺设表面操作和可能会滚翻。如你必须在人行道驾驶，逐渐转向，慢速前进和避免突然加速和刹车。

横越浅水地区

水会是不寻常危险。如果水太深，车辆可能会浮起来和推翻。在你尝试横过任何水之前，检查水深和水流。水深不应超过 30 厘米（12 英寸）让车辆安全横过障碍。小心滑的表面例如在水中或堤岸的石头、草、树木等等。可能失去牵引力。不要尝试用高速进入水。

水会影响你的车辆刹车的能力。车辆离开水后确保你踩下几次来弄干制动器。

泥泞和沼泽的地方可能在水附近遇到，准备有突然的洞或水深变更。同样地，留意危险例如石头、树木等等，部份会被植被遮盖。

在雪或冰的表面驾车

当执行驾车前检查时，注意车辆上一些位置，它会被雪和冰累积可能阻碍尾灯和反光镜的能见度、阻塞通气口、阻碍散热器和风扇、并干扰控制器的活动。在起动你的车辆前，检查转向、油门杆、和刹车脚踏有否被干扰自由操作。

无论何时全地形车在覆盖雪的路径骑车，轮胎附着力通常会降低引致车辆与操作员控制输入反应不同。在低附着力表面，转向的反应不是这样干净利落和准确，停车距离增长和加速变得呆滞的。减慢速度和不要加大油门快速前进。这只会导致轮胎旋转和可能车辆过度转向打滑。避免强力刹车。这可能车辆直线打滑。再次，最佳的忠告是在预先操作前安全减慢车速让你有时间和距离以保持车辆的控制。

当你驾驶你的车辆在松动的雪覆盖的表面时，雪粉会在移动的车辆尾流拾取和转移至接触和累积或溶化在一些暴露的零件包括转动的零件像制动盘。水、雪或冰可能影响你的车辆刹车系统的反应时间。纵使不需要减慢车辆速度，经常按下制动器来防止冰或雪的积聚和弄干制动块和盘。在低风险驾驶环境这样做，你会测试附着力的程度和保持车辆对你的控制输入怎样反应的警觉。总是保持刹车脚踏和油门脚踏和地板没有雪和冰。经常擦去在座位、方向盘、头灯、和尾灯的雪。

雪覆盖的深度可能隐藏石头、树桩或其他物体，如果它是湿时，可能完全妨碍驾驶，因为车辆会变成陷入泥沼或在泥泞的雪中失去牵引力。向前远望和总是留意任何可见的提示，它可能表示这些障碍物的存在。如有怀疑，转向离开。在检查冰能否安全支持车辆、乘员和货物负荷之前，避免在任何结冰面上驾驶。

每次骑车后要有一个好习惯来清理车身和所有活动的零件（制动器、转向部件、传动系统、控制器、散热风扇等）上面任何雪或冰的积聚。湿的雪在关机期间会转为冰和变得更困难清除给下次骑车前检查。

在沙上驾车

在沙或沙丘上驾车是另一种独特的经验，但应遵守一些基本的预防措施。湿的、深的和幼的沙引起失去牵引力和引致车辆滑行，落下或变成不能动弹。如果出现，寻找坚实的地。再一次，最佳的忠告是减慢速度和留意情况。

当在沙丘上驾驶，建议在车上装备有天线类的安全旗，这会帮助使你的位置在下一个沙丘上更易被其他人看得见。如你看见前面有其他的安全旗，小心前进。

在砂砾、松的石头和滑的表面驾驶

在松的石头或砂砾上驾驶与在冰上面驾驶十分相似。它会影响车辆的转向，可能引致打滑或倾翻特别是在高速。另外刹车距离可能受影响。记住加大油门或打滑可能使松的石头向后抛在其他驾驶者的路径。永不蓄意地这样做。

如果你进入打滑或滑动，将方向盘转至打滑方向会有帮助直至你重获控制。永不猛踩制动器和锁住车轮。

横越障碍物

在路径上的障碍物应小心横越，这些包括石头、掉下的树和凹地。无论可时尽可能避开它们。记住有些障碍物是太大或危险横过时应该避开。作为一个指引，永不尝试横过高过车辆地面间隙的障碍物。小的石头或细的落下的树可能安全通过，以低速接近障碍物和尽可能以直角，调节速度不要失去动力和不要突然加速。乘客必须握紧扶手和脚在地板上稳住自己。双手握紧方向盘并前进。通过时小心障碍物可能滑动或移动。

山上驾驶情况

当在山上或斜坡上驾驶时，两件事是十分重要的：准备会有滑的表面或地形的改变和障碍物并稳住自己适当地在车内。如果你爬上或下坡一个太滑的山或太松表面的山，你会失去控制。如果你以高速走过一个山顶，你可能没有时间准备另一边的地形。避免将车停放在斜坡上。当停止或停放时，总是将换挡杆放在 **PARK**（停放）位置，尤其是在斜坡，以避免滚动。如果你必须停放在陡峭的斜坡，使用石头或砖头堵塞车轮。

上坡驾驶

使用低档位来上坡。

因为它的配置这车有十分好的爬坡能力，因此在牵引力失去之前是有可能倾翻的。例如，你遇到山顶已被侵蚀至山峰升起来很急，这种地形情况很普通。这车不是设计来越过这情况，采用另一条路径。

亦要知道山的或堤岸的另一边地形情况。经常地有突然急下降情况，不可能成功越过或下坡。

如你感觉越来越陡峭不能爬上，踩下制动器来使车辆不动，换入倒档和退后下山，仅仅松开制动器来保持慢速。不要尝试调头。当车辆在空档时，永不顺坡向下滑行。不要执行急刹车，因它增加倾翻的危险。

下坡驾驶

这车能爬更斜的山坡比它能安全下斜坡。因此在爬上山坡前，重要的是确保有一条安全的路径下坡。

当越过滑的下山斜坡时减速会引致车辆像雪橇滑下。保持稳定的车速和/或轻微减速来重新获得控制。永不使劲踩下制动器和锁住车轮。

横越斜坡

无论可时有可能的话，横越斜坡（而不是上坡或下坡）操作应该要避免。如有需要，要极度小心进行。横越在陡峭的斜坡会导致滚翻。再加上滑的或松散的

表面会引致控制不住的侧边滑落。避免物体或凹地加剧车辆升高超过另一边，因而引致滚翻。如果你感觉车辆开始滚翻或向侧面滑动，尽可能转向下山。

急下降

这车辆不是设计来通过急下降，如果其中之一的前轮或后轮驶过一个急下降的地形，此车会稳定在底部或通常停车。如果下降太急剧，车辆会垂直俯冲和倾翻。

避免通过急下降地形，倒车和选择另一条路径。

娱乐、团体和远距离驾驶

顾及其他人的权利和约束。离开指定给其他种类野外用途的地区，这包括雪地车径、骑马径、越村滑雪路径、登山自行车径等等。永不假定没有其他人在路径上。总是留在有完全权利的路径上和不要在路径上行之字形。准备停车或靠边站如果其他路径的使用者出现在你的前面。

参加当地的并排座全地形车俱乐部，他们会提供地图并劝告你那个地方可以骑车。如你的地区没有俱乐部，帮助开始做一个。一群人骑车和俱乐部的活动提供一个令人愉快的社会经验。永不在受酒精或药物下或疲劳或生病时驾车。

总是与其他骑车者保持一个安全的距离。你的速度判断、地形环境、天气、你的车辆机械状况和在你周围对其它人信任判断将会帮你做一个合适安全距离的决定。此车辆，像其他的机动车辆一样，不能在极短的范围内容车。

骑车前，告诉某人你计划去那里和你预期回程的时间。

视乎你驾车时间的长短，携带额外的工具或紧急设备。找出那里你可以获得额外的燃油和机油。准备你可能遇到的情况。总是考虑携带紧急安全药箱。

环境

这车辆的其中一个优点是它能脱离从大多数社区踩出来的路。但是，你应总是顾及自然环境和其他人的权利来享受骑车。不要在环境敏感的地区骑车。不要穿越森林农作物或灌木，也不要砍掉树木或取下木栏，也不疾驰和毁坏路面。“轻步踏过”。

在很多地区追逐野生动物是非法的。被机动车辆追逐的野生动物会力竭而死。如果你在车径上遇到动物，停车和宁静小心观察，它将会是你一生中一个最好的回忆。

遵守规则... “你带什么来，带什么走”。不要乱丢垃圾。不要生营火，除非你得到许可这样做，然后离开干燥的地区。你在车径上做的危险事会在其后引致其他人或你自己受伤。

顾及农地。总是获得地主的许可才在私人土地上骑车。顾及农作物、农场动物和财产。

最后，不要污染溪流、湖或河流和不要修改你的发动机或消声系统，或拆除它的任何一个部件，因它会改变车辆的排放。

搬运货物和工作

用你的车辆工作

你的车能帮助你执行许多不同轻巧的工作由除雪至拉木材或运货。你可从授权的代理商购买各种配件。为防止可能受伤，遵从配件附有的说明和警告。总是顾及车辆的负载极限。车辆超载能加大零部件应力和引致损坏。从提举或拉重的货物或用人力推车时避免耗尽体力。

携带货物

携带有任何负载将会影响车辆的控制、稳定性和刹车距离。不要超出车辆负载的限量，包括操作员的重量、乘客、货物、配件和牵引杆的重量。

车辆负载极限	
363 公斤（800 磅）	包括乘员、货物、牵引杆和加上的配件重量。

以下是适合车辆总负荷分布的例子：

适合车辆总负荷的例子				
操作员和乘客	货物箱负载	配件	牵引杆重量	总车辆负载
200 公斤 (441 磅)	70 公斤 (154 磅)	25 公斤 (55 磅)	68 公斤 (150 磅)	363 公斤 (800 磅)
100 公斤 (220 磅)	263 公斤 (580 磅)	0 公斤 (0 磅)	0 公斤 (0 磅)	363 公斤 (800 磅)

为要减少失控或携带货物的风险，遵从以下的指引。

当携带货物时车辆的设定

当总负载超过 180 公斤（400 磅）时，包括操作员的重量、乘客、货物、配件和牵引杆的重量，将轮胎打气至前轮最大压力 83 kPa（12 PSI）、后轮 152 kPa（22 PSI）。

注意：当携带重的货物在货物箱时，相应重新调节悬架。

注意：当携带重的货物在货物箱或拖曳一架拖车时，将调档杆放如 L（低档位）操作。

装载货物箱

留心：当装载或卸载时，在车厢后挡板不要超过 100 公斤（220 磅）重量极限。

装载货物越低越好 – 高的货物能升高车轮重心点，它会降低稳定性。将货物向前和货物箱中央放置和尽可能平均分布。

用束绑带稳固货物在货物箱内。只使用束绑带钩在货物箱底部；不要稳固货物在笼架或车辆其他的部份。如果它不适当稳固，货物会滑出或掉落，可能打到乘员或旁人；或在驾驶时它可能转移，影响车辆操纵。

物件高过货物箱的壁会影响驾驶员视线和如果出现意外事故会变成抛射物。货物侧面凸出可能被钩住或绊住灌木、树枝或其他障碍物。避免货物盖住和阻碍刹车灯。确保没有货物凸出箱外和货物不能干扰到你的视线和车辆的控制。

不要超载货物箱。

操作前关闭两个车厢后挡板。

最大货物箱负荷		
货物箱 (总共)	272 公斤 (600 磅)	平均分布和安全稳固。装载尽可能最低来减少重心高度。
下货物箱	272 公斤 (600 磅)	平均分布。
顶部货物箱	181 公斤 (400 磅)	平均分布在地板分隔板。
上车厢后挡板	100 公斤 (220 磅)	只在装载货物进入货物箱时。后挡板打开时永不操作车辆。
下车厢后挡板	100 公斤 (220 磅)	只在装载货物进入货物箱时。后挡板打开时永不操作车辆。

以下是货物箱负载极限的例子：

货物箱总负载的例子		
货物箱上段负载	货物箱下段负载	总货物箱负载
0 公斤 (0 磅)	272 公斤 (600 磅)	272 公斤 (600 磅)
100 公斤 (220 磅)	172 公斤 (379 磅)	272 公斤 (600 磅)
181 公斤 (400 磅)	91 公斤 (201 磅)	272 公斤 (600 磅)

携带货物时操作

当运载货物时减慢你的速度和逐渐转弯，避免山坡和粗糙的地形。让出更长的距离来刹车。如果携带重的货物，这车需要额外的停车距离，尤其是在斜坡的表面。

倾斜货物箱

卸下货物箱是简单地用倾斜台，它可以用其中一边的手柄操作。



1. 右边的手柄

△ 警告

- 在启动手柄前总是确保无人站在货物箱后面。
- 负载重量可能影响货物箱倾斜的操作（倾斜或放下）。

要十分小心操作后挡板和台倾斜，因在运输时负载可能会移动。

要放下台，简单地推货物箱向下。

△ 警告

- 当放下货物箱时，保持你自己和其他人离开货物箱和车架接合点。
- 驾驶前确保适当扣好货物箱和后挡板。
- 当放下时确保你没有留下物件在提起的货物箱和车架之间来确保货物箱适当地扣上。



倾斜的货物箱前段没有任何物件

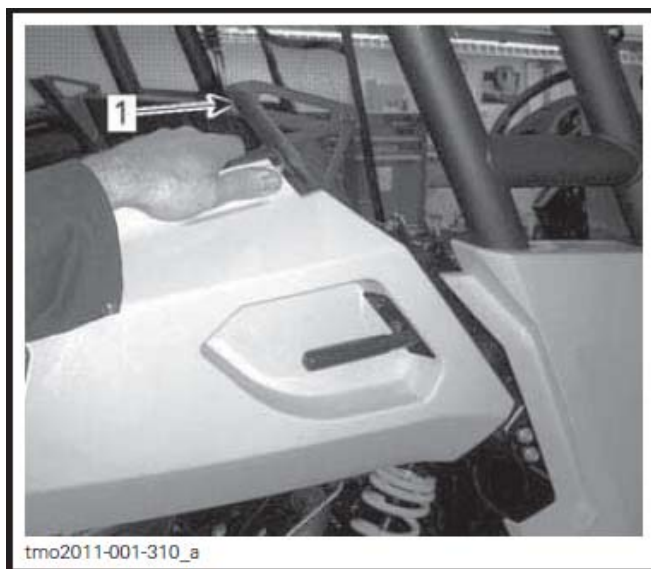

推前关闭

1. 护手

拖曳负荷

永不系在笼架上拖曳负荷，这会引致车辆倾翻。只使用拖车挂钩和绞盘（如有安装）来拉负荷。

当用一条链或钢索拉负荷时，开始前确保没有松弛部份和在拉时保持张紧。

当拖拉负荷时，顾及最大拖拉容量。参阅拖拉拖车章节。

△ 警告

松弛能引致链或钢索断开和突然断裂。

当拉另一辆车时，确保有人控制被拉的车辆。他必须刹车和转向以防止车辆失去控制。

用绞盘拉负荷前，参阅绞盘厂方的说明。

当拉负荷时减慢你的速度和逐渐转弯，避免山坡和粗糙的地形。永不尝试陡峭的山坡。让出更长的距离来刹车，尤其是在斜坡的表面。小心不要打滑或滑动。

拉一辆拖车

如果一辆拖车用在你的车后确保它的挂钩是与车辆上的兼容，确保拖车与车辆成水平位置。（在某些例子一条特别延长杆可能需要装在车辆挂钩上。）使用安全链或钢索来系紧拖车在车辆上。

不正确地装载拖车会引致失控。顾及建议的最大拖曳容量和最大的牵引杆负载（参阅最大拖曳容量表）。确保有最少一些重量在牵引杆。

总是确保负载平均分配和安全稳固在拖车上；平均分布的拖车是容易控制的。

总是将调档杆放在 L（低档位）来拖曳拖车 – 加上提供更多的扭力，在低档位操作帮助后轮胎增加负荷。

当停车或停放时，用物件堵塞车辆和拖车的车轮以防可能移动。

当分离载货的拖车时要小心，挂车或货物可能向前倒在你或其他人身上。

当拖拉一辆拖车时，顾及最大拖曳容量。

最大拖曳容量

系接种类	允许的拖车负载	匀许的牵引杆重量	备注
50.8 毫米（2 英寸） x 50.8 毫米（2 英寸） 挂钩球头	680 公斤 （1500 磅）	68 公斤 （150 磅）	包括拖车和拖车负载。 确保适当装载拖车以使牵引杆总是拉挂钩支架和不拉挂钩球头。
38 毫米（1.5 英寸） x 38 毫米（1.5 英寸） 挂钩球头和合适的挂钩转接器	400 公斤 （882 磅）	40 公斤 （88 磅）	

重要的产品上标签

挂上的标签

这车辆有挂上的标签含有重要的安全信息。

任何人驾驶这车辆应阅读和了解这信息才号驾驶。

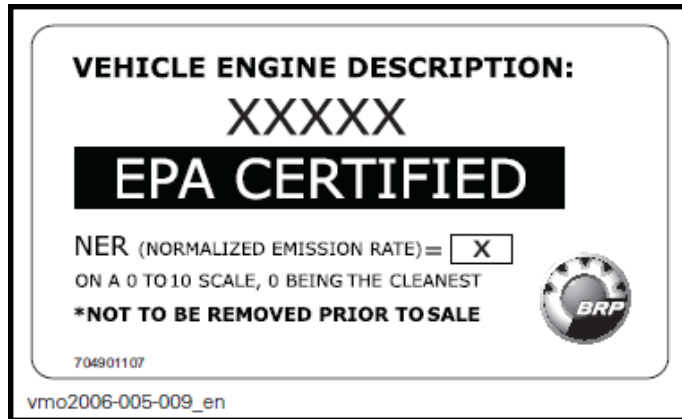

典型图示

安全标签

阅读和了解所有在你的车辆上的安全标签。

以下的标签是在你的车上，它应被视为车辆的永久部件。如果遗失和损坏，可以免费更换，请联系授权的 Can-Am 代理商。

注意：用在本操作员使用手册的插图只是概括的代表。你的型号可能不同。

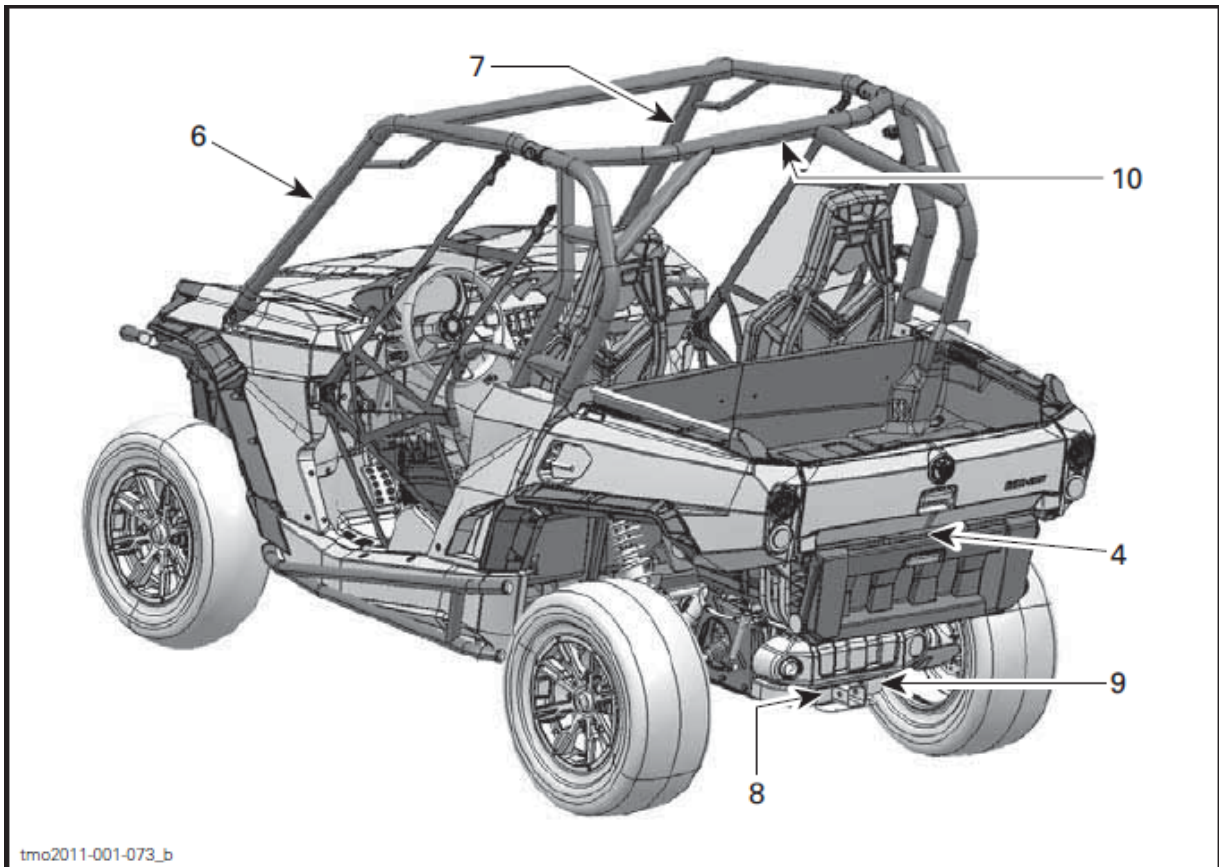
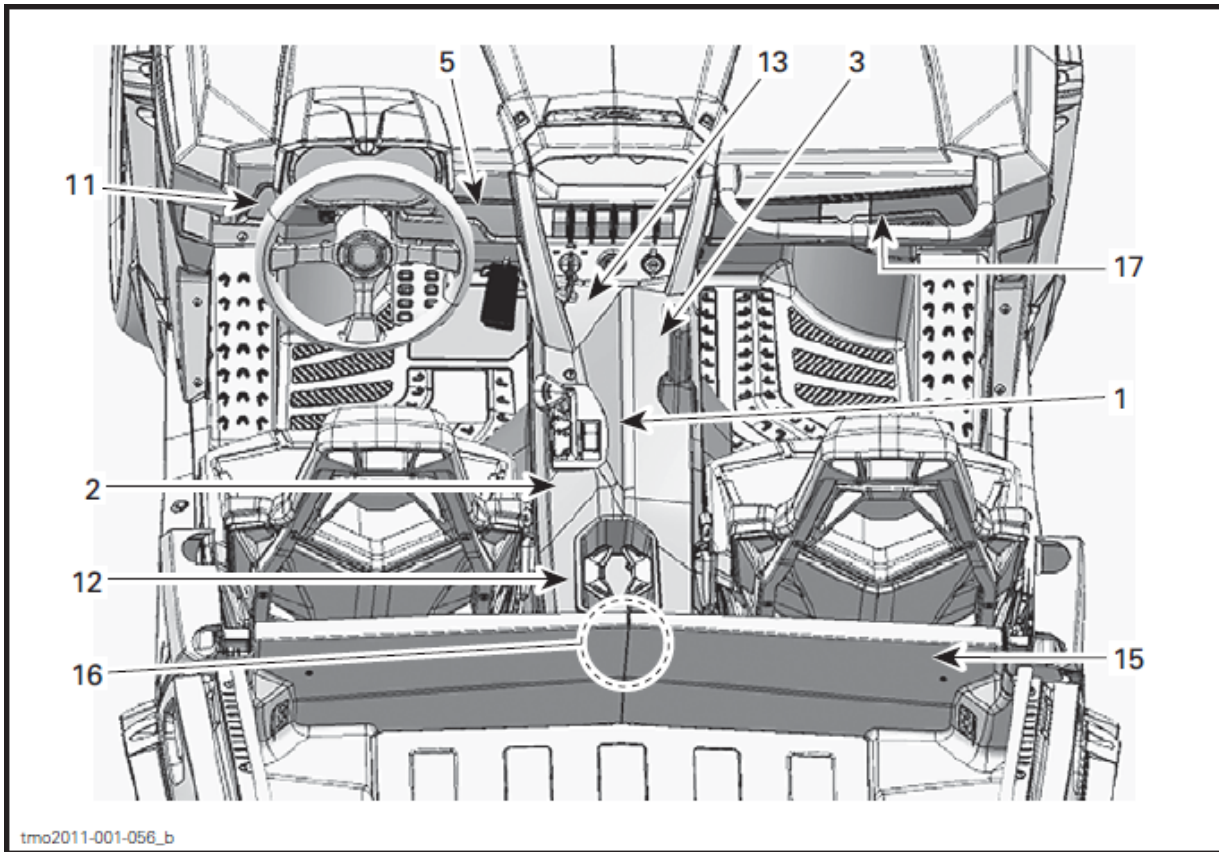

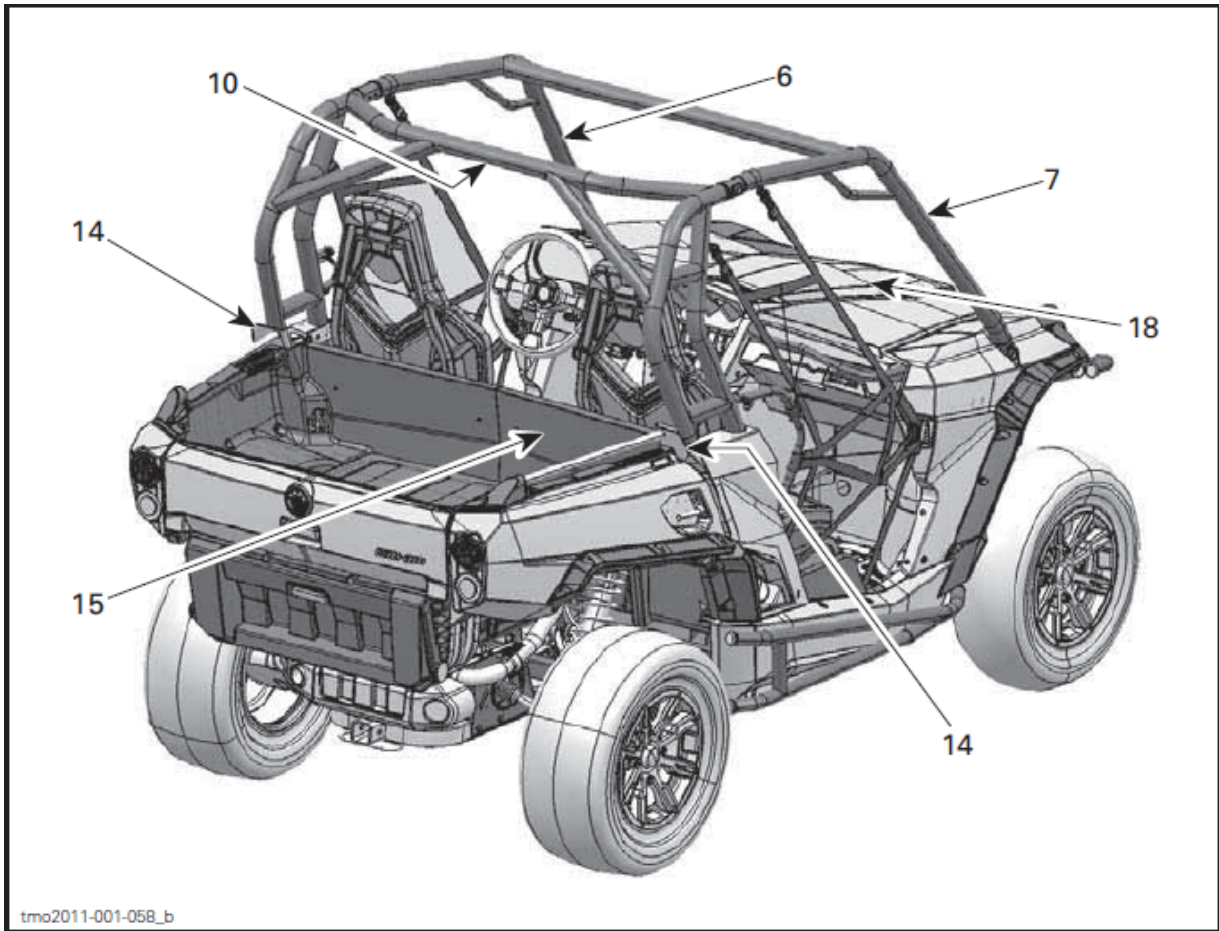

标签 1



译文:

△ 警告

为减少严重受伤或死亡的风险，阅读操作员使用手册和安全标签，观看安全录像片和：

避免滚翻、倾翻或碰撞

突然的动作或侵略的驾驶能引致滚翻或失控 – 甚至在地面上 – 导致轧伤或其他伤害。

- 在情况下永不驾驶太快。转弯前慢下来。避免在转弯时刹车。
- 转弯时小心。不要转方向盘太大或太快。转弯时甚至停止时，避免猛烈加速。
- 永不尝试急转弯、打滑、滑行、摇尾行驶、跳跃或其他惊险动作。

- 避免铺设的路。如你必须在行人道驾驶，逐渐转弯和慢速前进。
- 避免横越山坡驾驶和陡峭的山坡。
- 不要在公路驾驶 – 这车不是设计给公路安全。

准备驾驶

- 系上网和安全带。
- 戴上认可的头盔和其他保护服装。
- 保持整个身体在座舱内，双手握住方向盘，左脚放在搁脚板上，坐在背靠上。
- 确保乘客已准备好和合乎资格。

标签 2

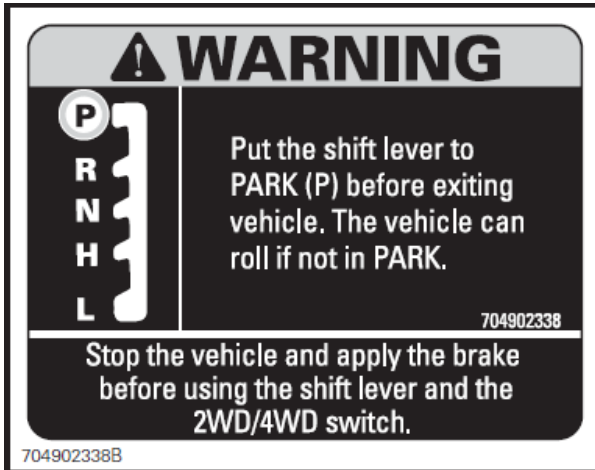

△ 警告

离开车辆前将调档杆放在 P 停放位置。使用调档杆和 2 轮驱动/4 轮驱动开关前，停止车辆和踩下制动器。

标签 3



△ 警告

乘客

为减少严重受伤或死亡的风险，阅读安全标签，和总是遵守这些规则：

准备乘车

- 系上网和安全带。
- 戴上认可的头盔和其他保护服装。
- 总是保持整个身体在座舱内，双手握住扶手，右脚放在搁脚板上，坐在背靠上。

合资格和有责任

- 只是一位乘客与操作员乘车。
- 乘客必须最少 12 岁和能够坐在背靠上双手握住扶手和放置双脚在地板上。
- 服药或喝酒后不要乘车。
- 乘车时如果你感觉不舒服，叫操作员慢车或停车。

标签 4



△ 警告

永不在货物箱或档板上搭载乘客。
后挡板最大重量（只在搬运货物时）- 100 公斤
（222 磅）

标签 5

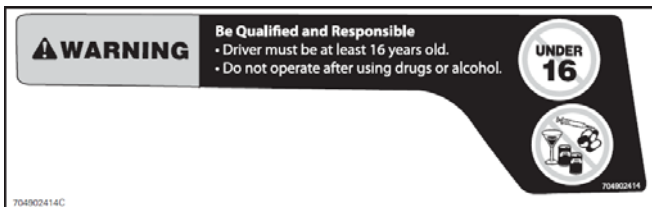

△ 警告

合格和有责任

- 驾驶员必须最少 16 岁。
- 服药或喝酒后不要驾车。

标签 6

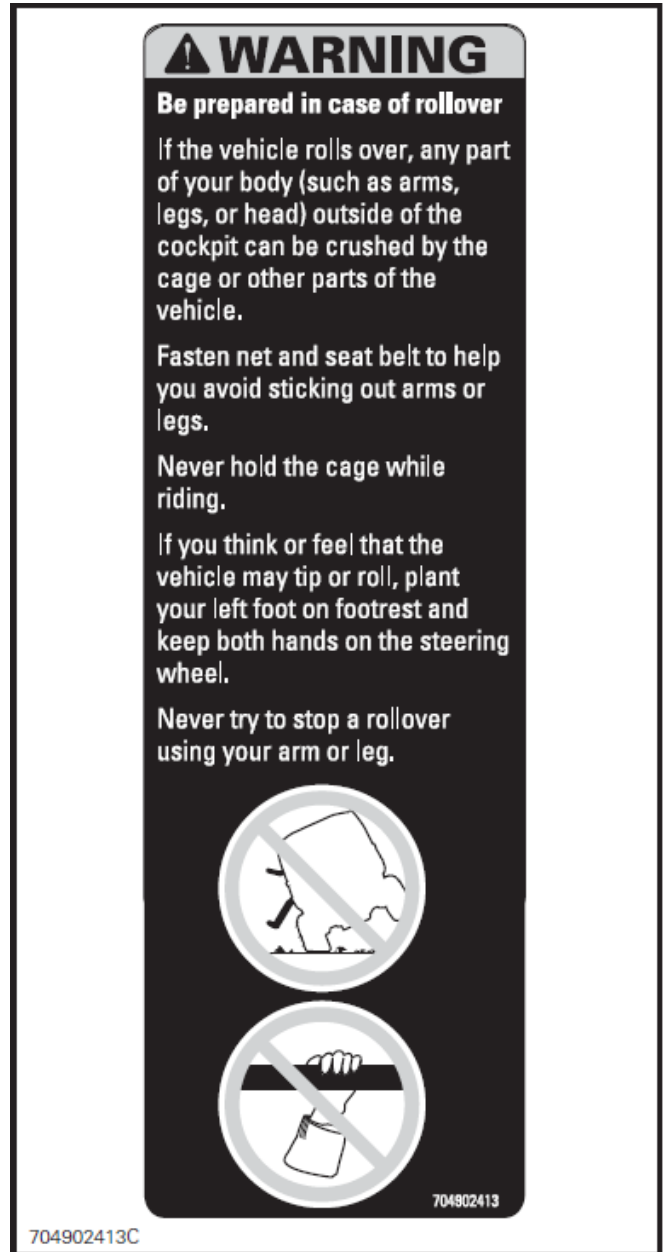

△ 警告

如果滚翻要准备

如果车辆滚翻，你的身体任何一个部分（例如手臂、脚或头部）在座舱外面会被笼架或车辆其他部分压碎。

系上网和安全带来帮助你避免伸出手臂和脚。

驾车时永不握住车笼架。

如果你想到或感觉到车辆可能倾翻或滚翻，将你的左脚放置在搁脚板和保持双手在方向盘上。

永不尝试用你的手臂或脚来制止滚翻。

标签 7

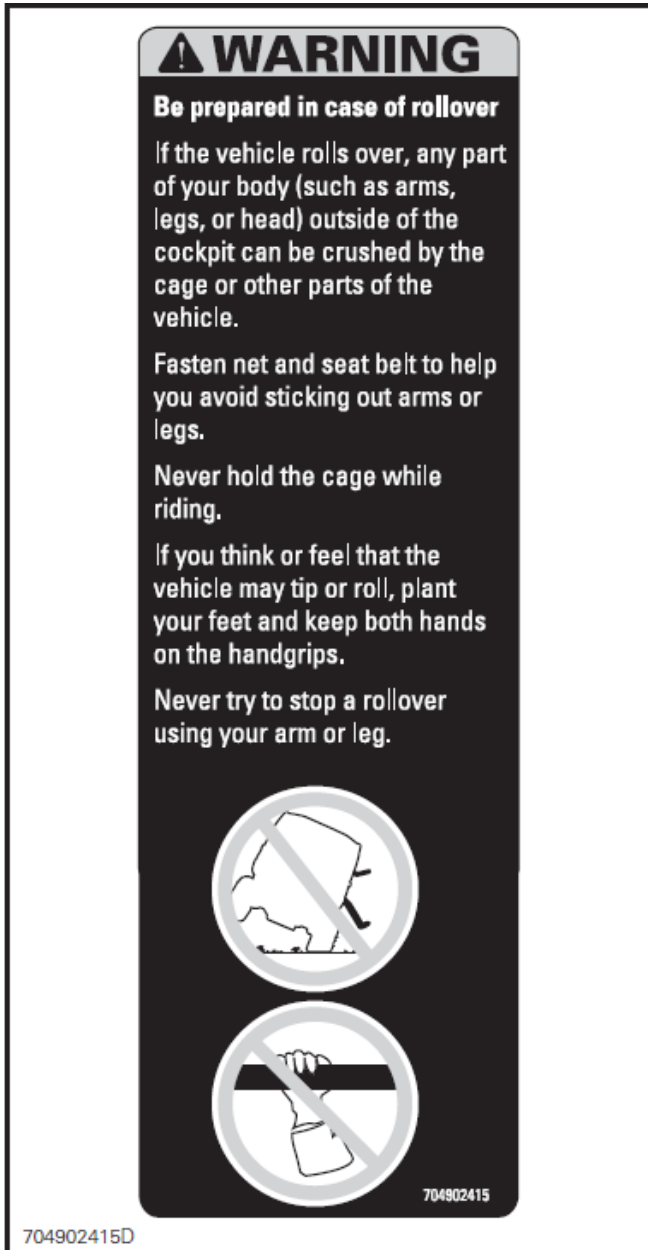

△ 警告

如果滚翻要准备

如果车辆滚翻，你的身体任何一个部分（例如手臂、脚或头部）在座舱外面会被笼架或车辆其他部分压碎。

系上网和安全带来帮助你避免伸出手臂和脚。

驾车时永不握住车笼架。

如果你想到或感觉到车辆可能倾翻或滚翻，将你的双脚放置在搁脚板和保持双手在扶手上。

永不尝试用你的手臂或脚来制止滚翻。

标签 8



△ 警告

不适当地装载一辆拖车可能引致失控。平均地分部负载。

- 最大拖曳重量：680 公斤（1500 磅）
- 最大牵引杆重量：68 公斤（150 磅）

标签 9



△ 警告

当拖曳一辆拖车时：

- 将调档杆放在低档位（L）。
- 减慢你的速度和逐渐转弯。
- 避免山坡和粗糙的地形。
- 预留更多距离来停车。

标签 10



△ 警告

永不系在车笼架来拉货物。这会引致车辆倾翻。

只使用拖车挂钩来拉负载。

标签 11

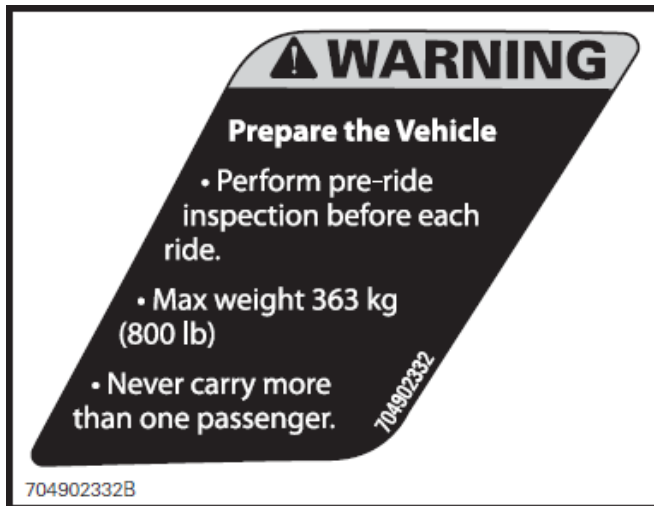

△ 警告
准备车辆

- 每次驾车前执行驾驶前检查。
- 最大重量 363 公斤（800 磅）。
- 永不搭载超过一位乘客。

标签 12

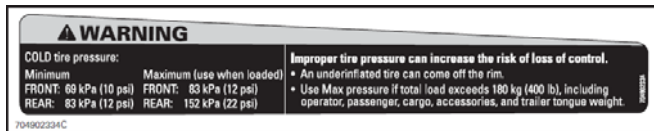

△ 警告
冷的轮胎压力：

最少	最大（负载时是用）
前轮：69 kPa（10 psi）	前轮：83 kPa（12 psi）
后轮：83 kPa（12 psi）	后轮：152 kPa（22 psi）

不适当的轮胎压力能增加失控的风险。

- 打气不足的轮胎会走出轮圈。
- 如果总负载超过 180 公斤（400 磅），包括操作员、乘客、货物、配件和拖车牵引杆重量。

标签 13



这车辆是越野车辆，不是打算用在公路上。

标签 14



△ 警告
挤压点。当放下货物箱时避开此处。

标签 15

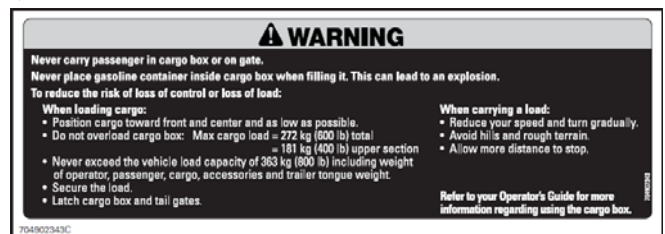

△ 警告
永不在货物箱或档板上搭载乘客。
当注油时永不放置汽油容器在货物箱内。这会导致爆炸。

为减少失控的风险或货物遗失：

当装载货物时：

- 放置货物向着前面和中间和越低越好。
- 不要超载货物箱：
最大货物负载 = 272 公斤（600 磅）总数
= 181 公斤（400 磅）上段
- 永不超过车辆负载容量 363 公斤（800 磅）包括操作员、乘客、货物、配件和拖车牵引杆重量。
- 稳固货物。
- 锁上货物箱和车厢后档板。

当携带货物时：

- 减慢你的速度和逐渐转弯。
- 避免山坡和粗糙的地形。
- 预留更多距离来停车。

有关使用货物箱的详细资料，参阅操作员使用手册。

标签 16

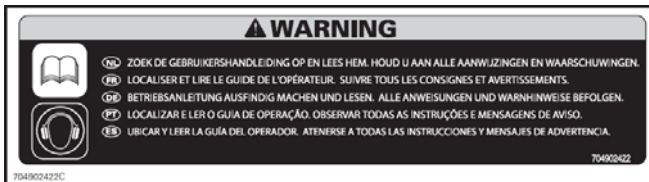

加拿大/美国以外地区的其他语文

标签 17



△ 小心

储物间

最大负载：5 公斤（11 磅）

标签 18



警告

热时不要打开。

符合标签

这些标签表示车辆符合标准。

参阅使用手册的保养规格
庞巴迪休闲娱乐产品有限公司



1. 符合标签位于手套箱下面



功率_____千瓦
湿重_____公斤



排放控制信息

兹证明此车使用无铅汽油操作和达到 2011 美国环保局和加州全地形车发动机的排放条例。

发动机系列

XXXXXX. XXXXXX

遍布系列

XXXXXXXXXXXXXXXX

鉴定标准 (FEL)

XXXXXXX

发动机排气量

XXX

废气排放控制系统

XXX

车辆资料

主要的控制器

重要的是知道所有控制器位置和操作，发展和实习畅顺和协调使用它们。



主要的控制器 – 典型图示

1) 方向盘

方向盘位于驾驶员座位前面。

方向盘将车辆转向左或向右。

将方向盘转向你想要去的方向。



1. 方向盘

用双手紧握方向盘，不用大拇指转绕方向盘。

△ 小心：在粗糙的路径情况或当横越一个障碍时，方向盘会突然急拉往一边，如果大拇指转绕在方向盘，会引致手和腕部受伤。

2) 油门踏板

油门踏板位于制动踏板的右边。

油门踏板控制发动机速度。

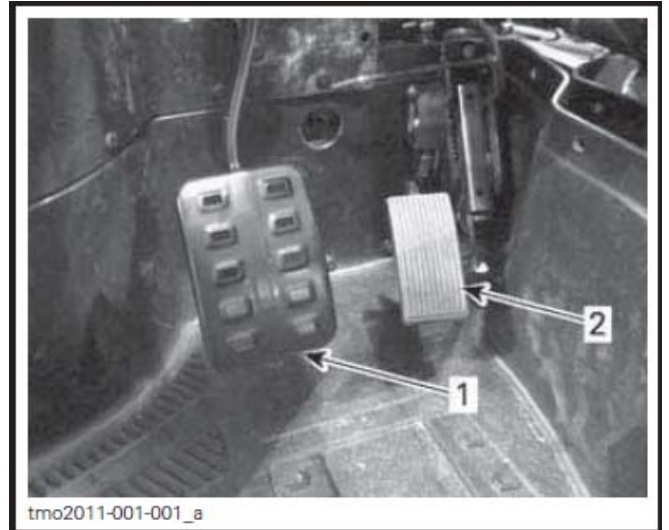

1. 制动踏板
2. 油门踏板

要增加或保持车辆速度，用你的右脚踩下油门踏板。

要降低车辆速度，松开油门踏板。

油门踏板是用弹簧加载的，当松开时应返回至怠速位置。

注意：油门踏板应永不要分解。

3) 制动踏板

制动踏板位于油门踏板的左边。

制动踏板功能是减慢车辆速度或停止车辆。

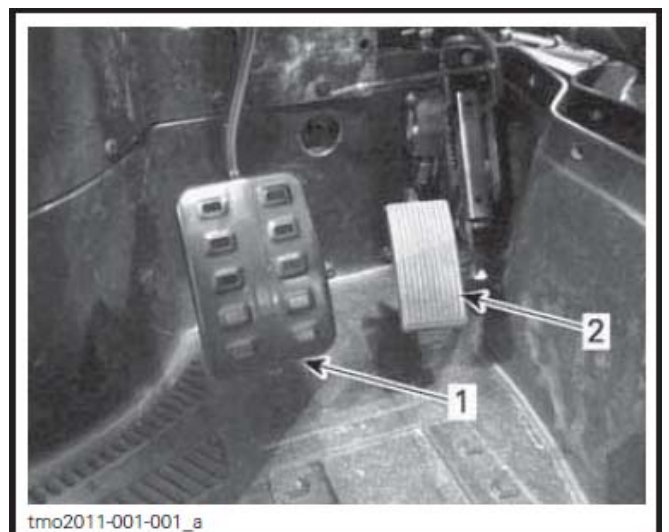

1. 制动踏板
2. 油门踏板

要减慢车辆速度或停止车辆，用你的右脚踩下制动踏板。

制动踏板是用弹簧加载的，当松开时应返回至休息位置。

4) 调档杆

调档杆位于下面控制台。

调档杆用来改变变速箱位置。



1. 调档杆
2. 停放档
3. 倒档
4. 空档
5. 高速档（前档）
6. 低速档（前档）

车辆必须停下和踩下制动踏板才好选择任何档位。

留心： 变速箱不是设计给车辆移动时换挡的。

停放

停放位置锁住变速箱来帮助防止车辆移动。

△ 警告

当车辆不操作时，总是使用停放位置。如果调档杆不是在 P 停放档位，车辆会滚动。

倒档

倒档位置让车辆往后退。

注意： 在倒档操作，发动机转速是受到限制的，因此限制车辆倒后的速度。

△ 警告

如果以倒档驾驶下山，地球引力能增加车辆速度超过设定的限制倒档速度。

空档

空档位置脱离变速箱。

高速档（前档）

这位置选择了变速箱的高速范围。这是正常驾驶的速度范围，它让车辆达到最高速度。

低速档（前档）

这位置选择了变速箱的低速范围。它让车辆有最大的牵引扭力来慢速移动。

留心： 使用低速档来拉一辆拖车、载运重货物、横越障碍或爬上和下陡峭的斜坡。

次级的控制器

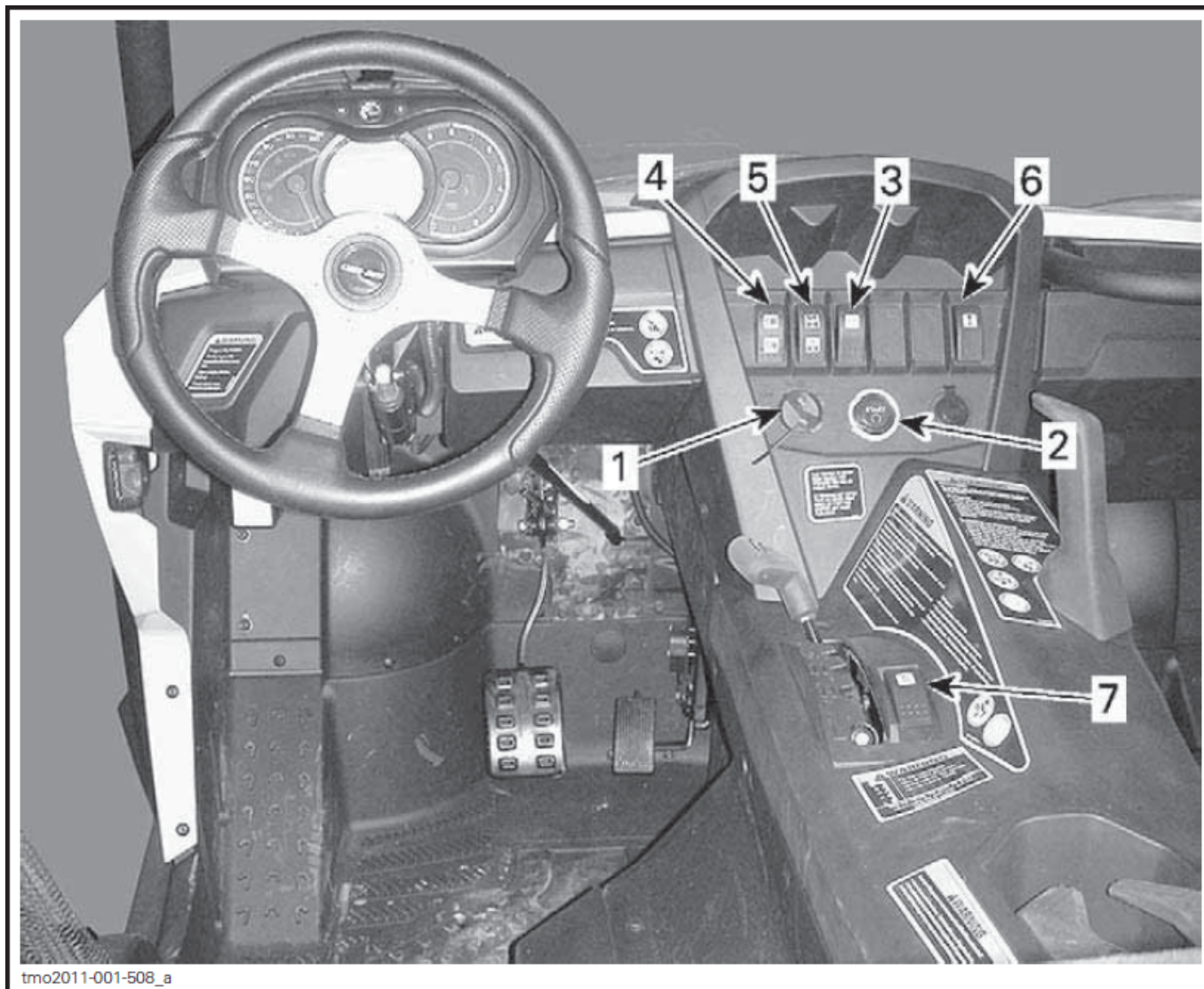

tmo2011-001-508_a

次级的控制器

1) 点火开关和钥匙

点火开关

点火开关位于上控制台地方。



1. 点火开关

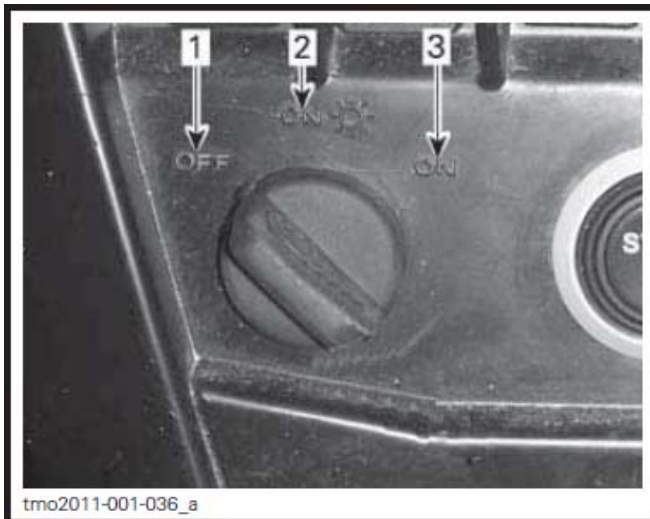

点火开关位置

1. OFF (关闭)
2. 开和灯亮
3. ON (开)

OFF (关闭)

钥匙只可在这位置插入或取出。

在关闭位置，车辆的电气系统就不会开动。

将钥匙转至关闭位置发动机便熄火。

开和灯亮

当钥匙转至这位置，车辆的电气系统便开动。

仪表应被唤醒。

车辆的灯便开亮。

发动机可以起动。

开

这位置提供与开和灯亮位置相同的功能，除了车辆灯是关闭的。

点火钥匙

数字编码防盗系统

点火钥匙含有一个电子电路给出一个独一无二的序号。

数字编码防盗系统读取钥匙代码和认出钥匙时让发动机起动。

钥匙的种类

这车辆可以使用三种不同的钥匙来操作：

- 正常钥匙（灰色）
- 高性能钥匙（黑色）
- 选购的工作钥匙（橙色）

钥匙种类是以它的颜色来区分。

△ 警告

用高性能、正常和选购的工作钥匙是可能因为滚翻、倾翻、相撞和失控导致严重受伤或死亡。使用工作钥匙或正常钥匙不是一个代替品取代准备的、合格的操作员和小心操作。

正常钥匙

车辆是附有一把正常钥匙。

正常钥匙限制总体性能至最高发动机扭力的 70%和车辆时速至 70 公里（43 英里）。

△ 警告

在陡峭的山坡下山时,发动机的速度限速器可能不会防止车辆加速超越这个速度。

这钥匙给驾驶员,他喜好逐渐加速或在驾驶环境不值得开全速或高加速度时是有用的。例如在窄的、迂回的路径上,操作员会喜欢正常钥匙。

高性能钥匙

车辆是附上一把高性能钥匙,它让使用者取用发动机全部扭力和车辆最高速度。

对于驾驶员,他喜欢干净利落的油门反应和适合高速和更大的加速度的环境可能是有用的。例如开扬的、直的路径,操作员会喜欢高性能钥匙。

选购的工作钥匙

一把工作钥匙可以在代理商处购买。

工作钥匙限制总体性能至最高发动机扭力的 50%和车辆时速至 40 公里(25 英里)。

△ 警告

在陡峭的山坡下山时,发动机的速度限速器可能不会防止车辆加速超越这个速度。

这钥匙给驾驶员,他使用车辆在一个需要慢的速度和加速度的工作环境是有用的。

2) 发动机起动按钮

发动机起动按钮是位于上控制台。当按住时,它起动发动机。

注意: 点火开关必须要在开或开和灯亮位置来让发动机起动。

注意: 如果点火开关留在开位置超过 15 分钟,发动机不会起动,除非点火开关关闭,然后再重开。



1. 发动机起动按钮

3) 运动开关

这运动开关是位于上控制台。



1. 运动开关

运动的设定提供一个干净利落的油门反应。

注意: 运动设定可以用所有种类的钥匙来启动和提供所用的钥匙最大功率。

4) 近光和远光灯开关

近光和远光灯开关是位于上控制台。



1. 近光和远光灯开关

这开关是用于选择近光灯或远光灯。

5) 2 轮驱动/4 轮驱动开关

2 轮驱动/4 轮驱动开关是位于上控制台。



1. 2 轮驱动/4 轮驱动开关

当车辆停止和发动机运行时，这开关选择 2 轮驱动或 4 轮驱动模式。

留心： 车辆必须停止来啮合或脱离 2 轮驱动/4 轮驱动开关。当驾驶时如果开关啮合或脱离，可能会发生机械损坏。

当开关推向上时，会啮合 4 轮驱动模式。

当开关推向下时，会啮合 2 轮驱动模式。然后车辆只用后轮驱动。

6) 绞盘开关

使用在上控制台的绞盘控制开关可在车内控制绞盘。



1. 绞盘开关

绞盘也带有一个遥控开关位于手套箱内。

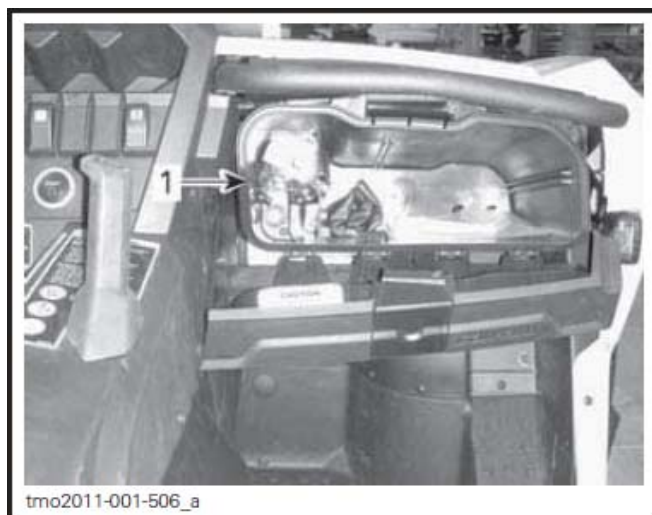

1. 遥控器

参阅跟随车辆的绞盘技术基本指南有关正确的绞盘操作。

7) 取代开关

取代开关位于下控制台在调档杆旁边。



1. 取代开关

取代开关主要的功能是绕过在倒档操作时发动机速度限速器来允许最大的发动机扭力。

△ 警告

只使用取代开关来帮助车辆被困于泥泞或其他软的地形。正常倒档操作时不要使用取代开关。这会让倒档驾驶超速和会增加失控的风险。

要使用取代功能，按以下进行：

当调档杆设定在倒档位置时。

1. 确保车辆是停止的。
2. 按住取代开关，然后逐渐踩下油门踏板。

注意：当使用取代功能，仪表会卷动一个 **OVERRIDE**（取代）信息来确认这功能已被开动。

3. 要脱离取代功能，只是简单地松开越控开关。

取代开关也用在另外两个功能：

- 重整 **MAINT SOON**（即将保养）信息（参阅多功能仪表）。
- 移动车辆，假如油门踏板损坏（参阅寻找故障指引）。

多功能仪表

多功能（液晶显示）仪表位于转向柱上。

△ 警告

驾驶时不要调节显示屏，你会失去控制。

多功能仪表描述

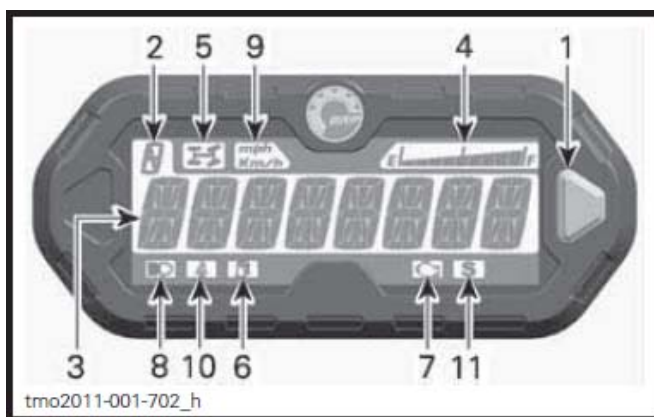

1. 选择按钮
2. 变速箱位置显示屏
3. 主显示屏
4. 燃油液位显示屏
5. 4 轮驱动指示灯
6. 低燃油液位指示灯
7. 检查发动机指示灯
8. 远光指示灯
9. 英里/小时或公里/小时指示灯
10. 安全带指示灯
11. 运动模式指示灯

1) 选择按钮

选择按钮是用来浏览或更改多功能仪表的设定。

2) 变速箱位置显示屏

这显示屏会显示变速箱的位置。

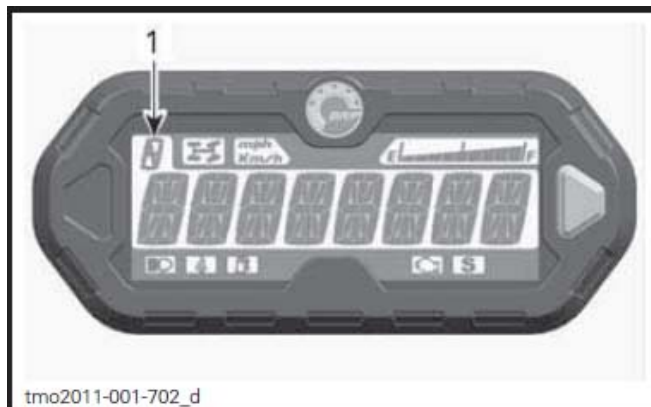

1. 变速箱位置

显示	功能
P	停放
R	倒档
N	空档
H	高速档
L	低速档

3) 主显示屏

主显示屏是用来显示多功能仪表数字功能。

参阅主显示屏功能的不同的可用模式。

4) 燃油液位显示屏

棒条形仪表不断显示在驾驶时燃油箱内的燃油液位。

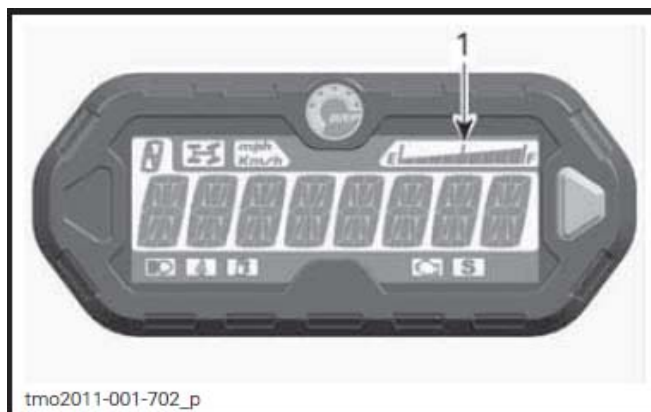

1. 燃油液位显示屏

5) 4 轮驱动指示灯



当这指示灯亮起，它表示 4 轮驱动系统启动。

6) 低燃油液位指示灯



当这指示灯亮起，它表示有大约 12 升（3.2 美加仑）燃油留在燃油箱内。

7) 检查发动机指示灯



当这指示灯亮起，它表示有发动机故障代码，寻找液晶显示屏上的信息。

当这指示灯闪亮，它表示跛行模式启动。

详情参阅寻找故障章节。

8) 远光指示灯



当这指示灯亮起，它表示头灯是选用了远光和点火钥匙是在开和灯亮位置。

9) 英里/小时或公里/小时指示灯

mph
Km/h

正确的灯亮起来表示速度表使用的单位。

10) 安全带指示灯



当这指示灯亮起，驾驶员的安全带没有扣上。

11) 运动模式指示灯



当这指示灯亮起，运动模式是活跃的。

多功能仪表模式

速度模式

在这模式主显示屏显示以 km/h 或 MPH 的车辆速度。



转速模式 (RPM)

在这模式，主显示屏显示发动机每分钟转数。



组合模式

在这模式，主显示屏显示车辆的速度和发动机每分钟转数。

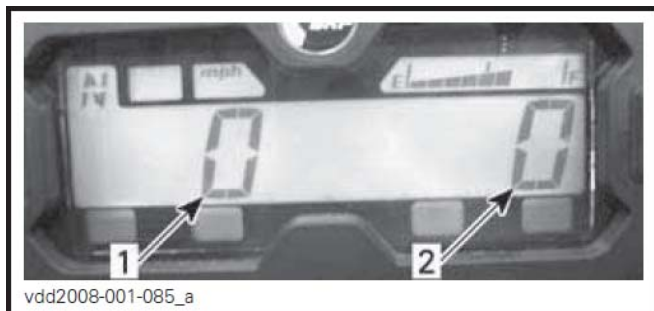

1. 车辆速度
2. 发动机每分钟转数

里程表 (OD)

里程表纪录以英里或公里的车辆行驶总距离。



时钟

显示现行的时间。



参阅仪表设定一节来设定现行的时间。

旅程表 (TP)

自从重新设定仪表开始记录旅行的距离。旅行的距离以英里或公里来显示。

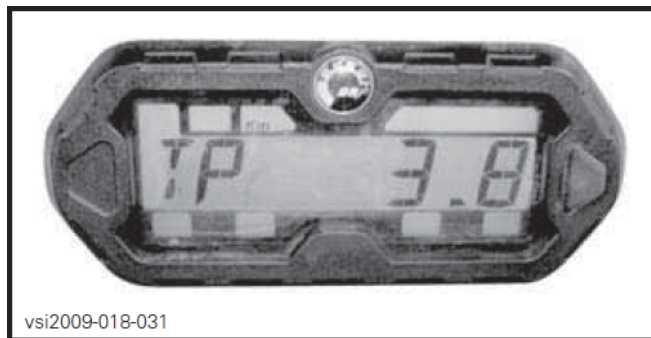

它也能用来建立一个燃油箱路程范围或两地点之间的距离。

按住选择按钮两秒钟来重整旅程表。

旅程计时表 (TH)

当电气系统开动时，旅程计时表记录车辆运行时间。它也能用来建立一个在两地点之间的时间。



按住选择按钮两秒钟来重整旅程计时表。

发动机计时表 (EH)

发动机计时表记录发动机运行时间。



信息模式

重要信息能在主显示屏显示。参阅下表。

如果有一个不正常发动机情况发生，一个信息组合指示灯会出现。详情参阅寻找故障章节。

信息	描述
BRAKE (制动器)	当不断踩下制动器 15 秒钟时，信息显示。
PERFORMANCE KEY (高性能钥匙)	当使用高性能钥匙时，会在电源打开时显示。
WORK KEY(工作钥匙)	当使用工作钥匙时，会在电源打开时显示。
OVERRIDE (取代)	当取代开关按下和调档杆放在倒档时，信息显示。
SEAT BELT (安全带)	当安全带未扣上和车辆时速低于 10 公里 (6 英里) 时，信息显示和指示灯亮起。没有发动机扭力限制联结到。
ENGINE LIMITATION ENGAGED FASTEN SEAT BELT (发动机速度限制，扣上安全带)	当安全带未扣上和车辆时速高于 10 公里 (6 英里) 时，信息显示和指示灯闪亮。发动机管理系统联结一个扭力限制，它会限制车速至大约 15 公里 (9 英里)。
SPORT MODE ACTIVE (运动模式活跃中)	当运动按钮按下时，信息显示。
MAINTENANCE SOON (即将保养)	当车辆不久需要维护保养，信息显示在仪表上。交替地按下取代按钮和制动器踏板三次可以将信息删除，或由代理商删除。

故障代码模式

按住模式按钮同时转变远光和近光灯 (三次) 来取得诊断的故障代码。

浏览液晶显示仪表

默认的显示模式

车辆开动后，默认的显示模式是以下其中之一：

- 车辆速度
- 发动机每分钟转数（RPM）
- 同一时间两个参数（组合模式）。

要从一个显示更改至另一个显示，按照以下进行：

1. 将钥匙转至开位置来供应电源。
2. 等候直至欢迎信息完结。
3. 按下选择按钮一次来显示 OD（里程表）。
4. 再次按下选择按钮，这次按 2 秒钟。

这会更改模式至速度、转速或组合。



5. 要选择其他模式，重复第 3 和第 4 步直至你获得想要的模式。

临时显示模式

在临时显示模式，以下的功能可以用到：

- 里程表
- 时钟
- 旅程表（可重设）
- 旅程计时表（可重设）
- 发动机计时表

按下和释放选择按钮来更改默认显示模式至临时模式。



1. 选择按钮

仪表会显示选择的模式 10 秒钟，然后返回正常的显示模式。

在可以重整的模式时，按下选择按钮 2 秒钟来重整。

仪表设定

时钟设定

一旦选择时钟显示，按照以下使用选择按钮来设定时钟。



1. 选择按钮
2. 时间

1. 按住按钮（显示会闪动）。
2. 按下按钮来选择 12 小时（12H）或 24 小时（24H）格式。

3. 如果 12 小时格式被选择，按下按钮来选择上午（A）或下午（P）。
4. 按住按钮。
5. 按下按钮选择小时第一个数字。
6. 按住按钮。
7. 按下按钮选择小时第二个数字。
8. 按住按钮。
9. 按下按钮选择分钟第一个数字。
10. 按住按钮。
11. 按下按钮选择分钟第二个数字。
12. 按下按钮进入设定（时钟会出现在显示屏）。

注意：仪表会显示现行的时间 10 秒钟，然后会返回正常显示模式。

单位选择（公里/小时或英里/小时）

速度表、里程表和旅程表是在厂内预先设定为英里单位，但可以把它转换为公制单位，联系授权的代理商来更改单位设定。

语言选择

仪表显示的语言可以更改。联系授权的代理商有关可用的语言和设定你喜爱的语言。

多功能仪表（指针/数字式）

多功能仪表描述

多功能仪表（指针/数字式）是位于转向柱上。

多功能仪表（指针/数字式）是包含一个数字式仪表和两个指针式仪表（速度表和转速表）。

发动机温度和燃油液位棒形图是包含在数字仪表内。

指示灯是包含在两个指针式仪表内。

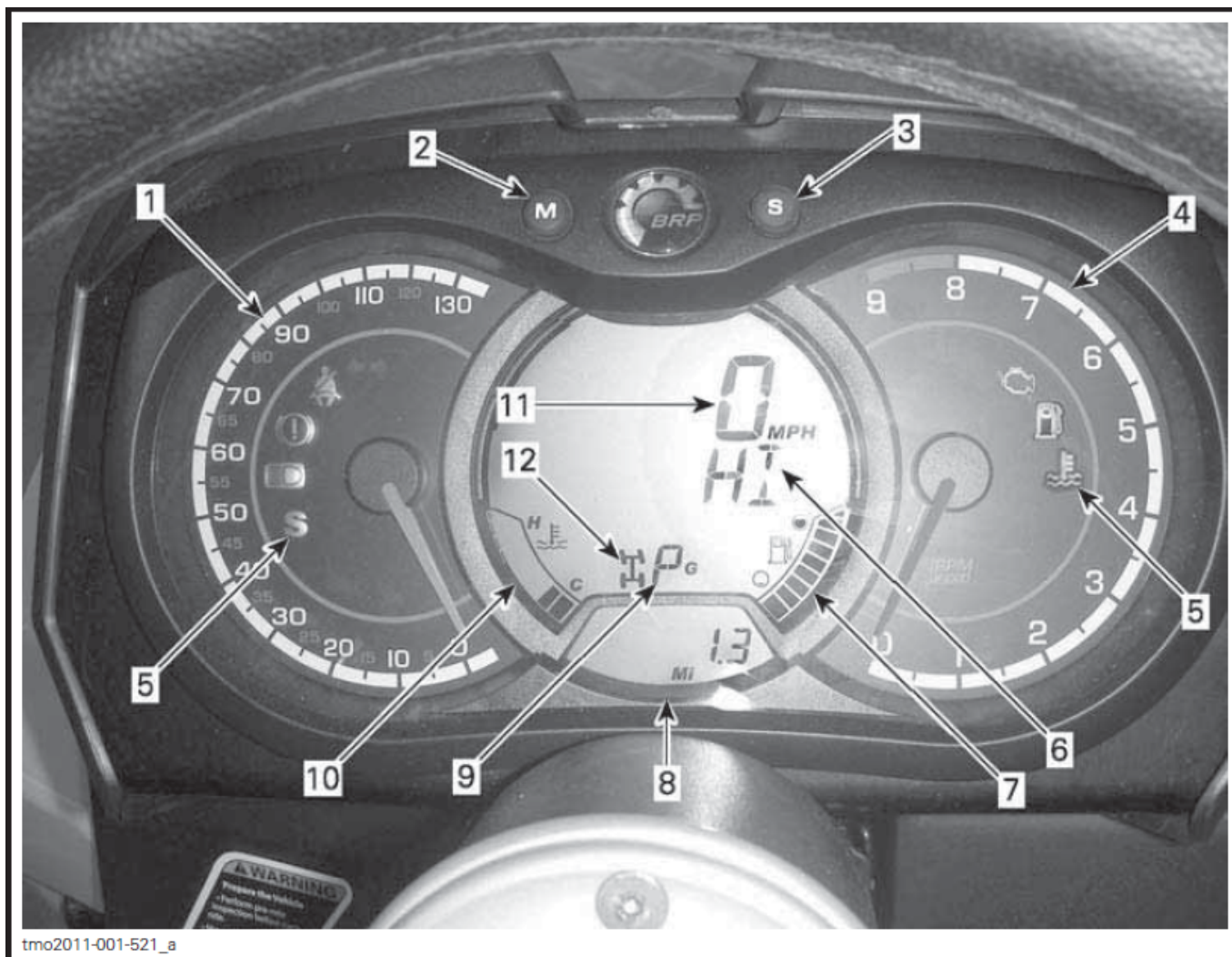

△ 警告

驾驶时不要调节显示屏，你会失去控制。

1) 指针式速度表

以公里/小时或英里/小时量度车辆速度。

2) 模式按钮 (M)

按下模式按钮 (M) 会卷动次级数字显示的功能。

3) 设定按钮 (S)

按下设定按钮 (S) 会卷动主数字显示的功能。

4) 指针式转速表

量度发动机每分钟转数。将数值乘以 1000 来获得真正的转数。

5) 指示灯

指示灯会通知你各式各样的情况或问题。

一个指示灯能独立亮起或与其他的灯一起亮起。

指示灯		描述
所有指示灯	亮起	当点火开关是开时和发动机未起动时，所有指示灯会开亮。
	亮起	低燃油液位
	亮起	检查发动机
	亮起	高发动机温度
	亮起	头灯是在远光位置
	闪动	操作员安全带没有适当扣上。发动机输出会被限制，减慢速度和车辆操作性。主数字显示屏： FASTEN SEAT BELT (扣上安全带)
	亮起	运动模式开动。

6) 主数字显示屏

显示有用的实时资料给驾驶员。

重要的信息能在主数字显示屏显示。参阅下表。

如果有一个不正常发动机情况发生，一个信息组合指示灯会出现。详情参阅寻找故障章节。

信息	描述
BRAKE (制动器)	当不断踩下制动器 15 秒钟时, 信息显示。
PERFORMANCE KEY (高性能钥匙)	当使用高性能钥匙时, 会在电源打开时显示。
WORK KEY(工作钥匙)	当使用工作钥匙时, 会在电源打开时显示。
OVERRIDE (越控功能)	当越控功能开关按下和调档杆放在倒档时, 信息显示。
SEAT BELT (安全带)	当安全带未扣上和车辆时速低于 10 公里 (6 英里) 时, 信息显示和指示灯亮起。没有发动机扭力限制联结到。
ENGINE LIMITATION ENGAGED FASTEN SEAT BELT (发动机速度限制, 扣上安全带)	当安全带未扣上和车辆时速高于 10 公里 (6 英里) 时, 信息显示和指示灯闪亮。发动机管理系统联结一个扭力限制, 它会限制车速至大约 15 公里 (9 英里)。
SPORT MODE ACTIVE (运动模式活跃中)	当运动按钮按下时, 信息显示。
MAINTENANCE SOON (即将保养)	当车辆不久需要维护保养, 信息显示在仪表上。交替地按下越控功能按钮和制动器踏板三次可以将信息删除, 或由代理商删除。

7) 燃油液位指示表

棒形图不断指示留在燃油箱内的燃油液位。

8) 次级数字显示屏

显示实时的资料给驾驶员。有关显示功能资料, 参阅数字显示功能。

9) 变速箱位置指示表

显示选择的变速箱位置。

10) 发动机温度指示表

棒形图不断显示发动机冷却液温度。

11) 数字速度表

车辆的速度也经这表显示。

12) 数字速度表

当这 4 轮驱动指示符亮起时, 4 轮驱动已开动。

数字显示屏功能

主显示功能

按设定按钮 (S) 会卷动经过不同的功能。

功能次序	资料显示
转速表(转/分)	XXXX RPM

次级显示功能

按模式按钮 (M) 会卷动经过不同的功能。

功能次序	资料显示
时钟	XX:XX (24:00 基础) XX:XX A 或 P (12:00 上午/下午基础)
累计距离里程表	XXXXX.X km 或 mi
旅程距离 - 里程表 A (TRIP A)	XXXXX.X km 或 mi
旅程距离 - 里程表 B (TRIP B)	XXXXX.X km 或 mi
旅程时间计时器 (HiTRIP)	XXXXX.X
发动机时间计时器 (Hr)	XXXXX.X

要重置任何旅程功能, 按住模式按钮(M)三秒钟。

仪表设定

设定公制/英制单位

联系授权的 Can-Am 代理商来调整。

设定时钟

1. 按模式按钮 (M) 来选择时钟显示。
2. 按住模式按钮 (M) 三秒钟。
3. 按下模式按钮 (M) 来选择 12:00 AM/PM 或 24:00 基础格式。
4. 如果 12 小时格式被选择, A 或 P 闪动。按模式按钮(M)来选择上午(A)或下午 (P)。
5. 按下设定按钮 (S) 来更改小时。
6. 按下模式按钮(M)来转换至分钟(分钟闪动)。

7. 按下设定按钮 (S) 来更改分钟。

8. 按下模式按钮 (M)。

设定语言

仪表显示的语言可以更改。联系授权的 Can-Am 代理商有关可用的语言和设定你喜好的语言。

设备

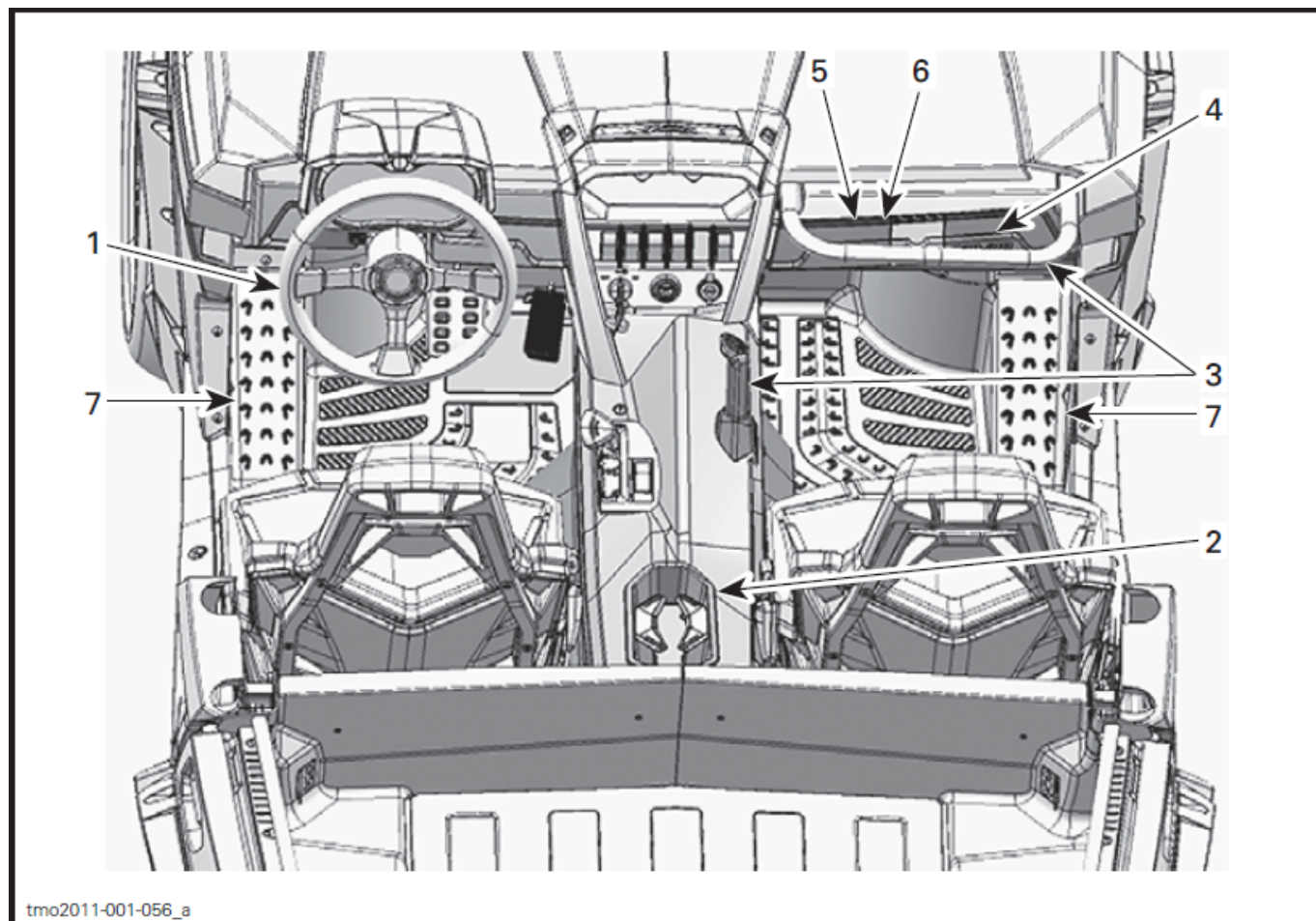

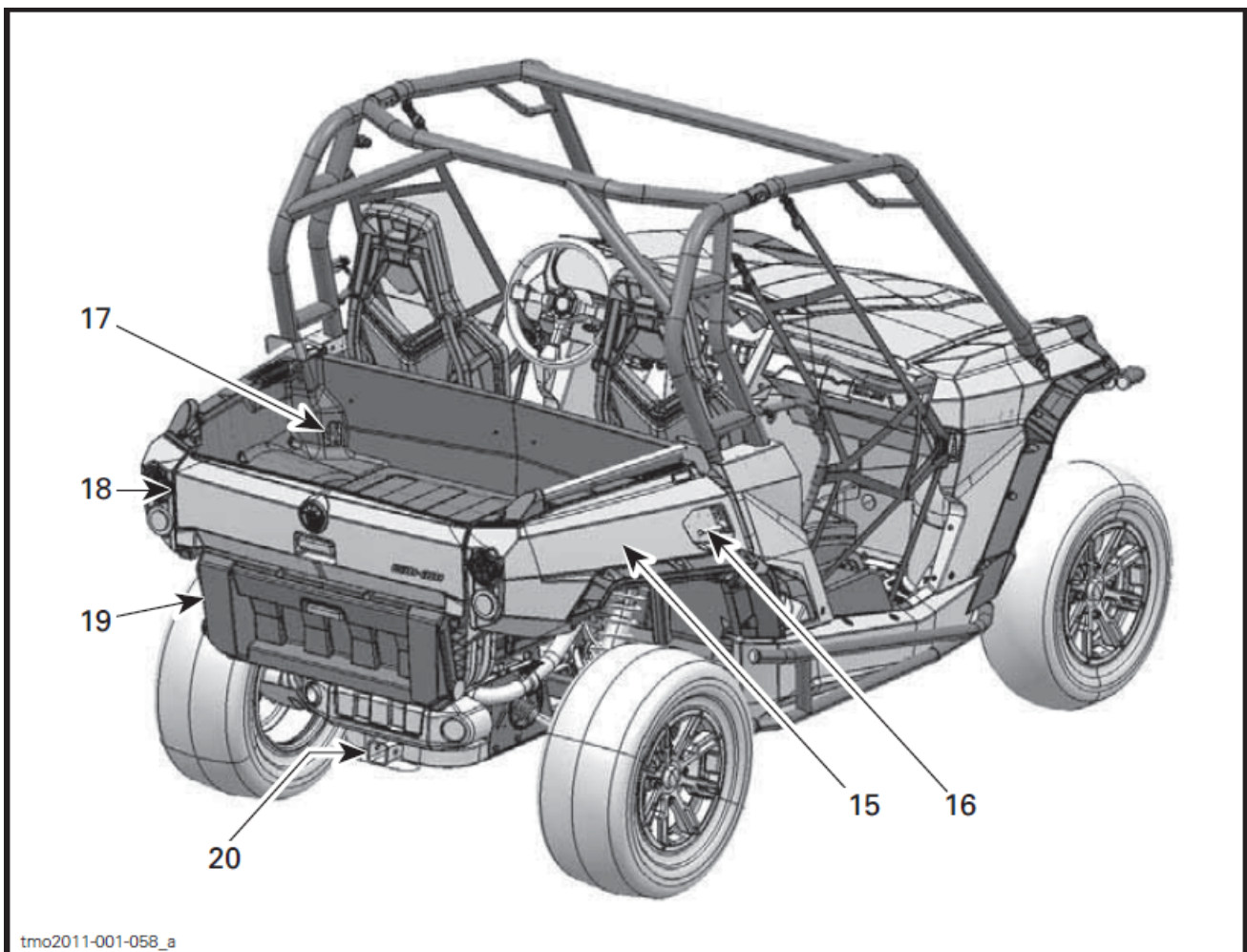
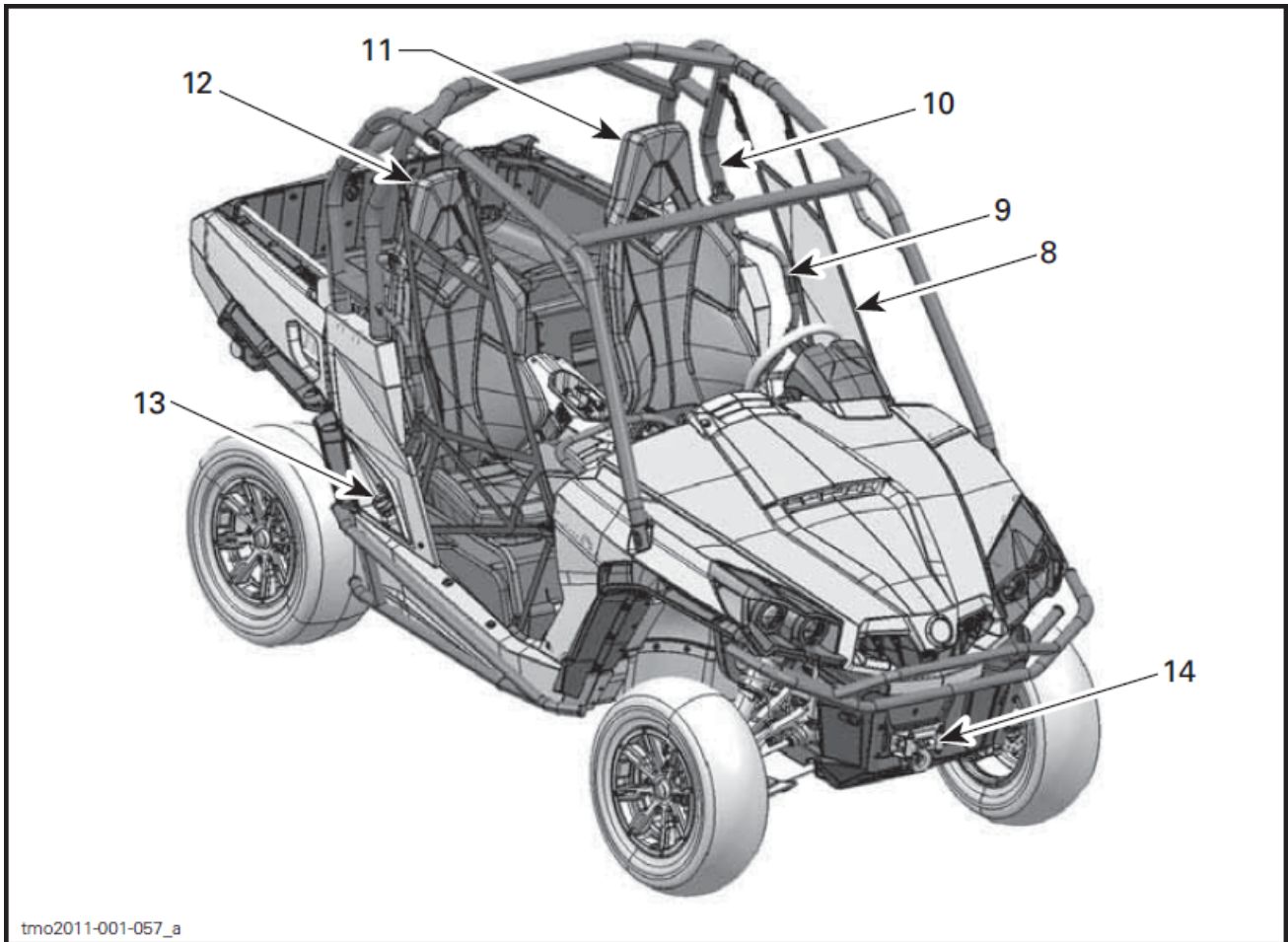

1) 纵倾转向

方向盘的高度是可以调节的。

调节方向盘的高度向着你的胸腔，不是你的头。

要调节方向盘的高度：

1. 将纵倾杆向着你拉下来将转向柱解锁。
2. 将方向盘移至你想要的位置。
3. 松开纵倾杆来锁住方向盘在位置内。



1. 纵倾杆

△ 警告

驾驶时永不调节方向盘。你可能失控。

2) 杯座

两个杯座位于下控制台后面。



1. 杯座

注意： 在颠簸情况下不要使用杯座。

3) 乘客扶手

乘客可使用位于座位前面手套箱上面的前扶手。

左手的扶手位于车辆中间的下控制台。

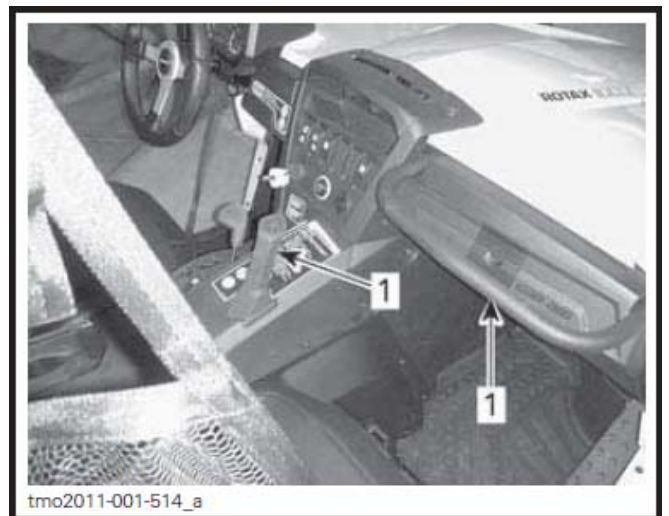

1. 乘客扶手

如果滚翻，握住扶手帮助乘客稳定自己抗衡车辆移动和保持手和身体在座舱内。

△ 警告

永不使用车笼架任何一部分作为扶手。在滚翻时手会被座舱外的物件卡住或压碎。

4) 手套箱

车辆备有一个关闭的手套箱用来携带轻便物件。



1. 手套箱扣

手套箱容量	
最大负载	5 公斤 (11 磅)

5) 工具包

提供一个基本工具包，它位于手套箱内。

6) 绞盘遥控器

一个遥控器提供来操作绞盘。它位于手套箱内。

要使用遥控器，连接遥控器至手套箱内的电源接头。参阅跟随车辆的绞盘技术基本指南有关正确的绞盘操作。

7) 搁脚板

车辆备有驾驶员和乘客搁脚板让脚稳固放在车辆地板上，驾驶时它保持适当的身体位置。

搁脚板帮助将腿和脚受伤的风险减至最少。

总是穿上合适的鞋。参阅**驾车衣服**章节。

8) 侧面网

座舱每一边提供一个侧面网来帮助手臂、腿和肩膀留在车内，因此减少受伤的风险。侧面网也可保持灌木丛或垃圾离开座舱。

△ 警告

永不操作车辆除非两个侧面网放好位置和扣上。



1. 侧面网

侧面网是可以调节的和必须保持越紧越好。要调节侧面网，按照以下进行：

1. 用搭扣稳固侧面网。
2. 拉两条调节带来收紧。



1. 调节带

9) 肩膀护罩

车辆备有肩膀护罩来帮助约束驾驶员和乘客整个身体在车内。

10) 安全带

这车辆备有 3 点安全带来帮助保护驾驶员和乘客在碰撞、滚翻和倾翻时帮助保持在座舱内。

△ 警告

任何时间适当地戴上安全带。安全带减少在撞车时受伤的风险和滚翻时帮助保持身体在座舱内。

如果驾驶员的安全带没有扣上当：

- 点火钥匙转至开位置，安全带指示灯会闪亮。
- 发动机起动和调档杆移离停放 (PARK) 位置，车辆速度在平地上会限制最高时速大约 10 公里 (6 英里)。

△ 警告

视乎坡度车辆可能到达高些或低些速度。

为提醒你扣上安全带，多功能仪表会显示以下信息：ENGINE LIMITATION ENGAGED FASTEN SEAT BEAL (发动机限速已启动，扣上安全带)。

△ 警告

乘客安全带没有指示灯或信息。驾驶员是负责乘客的安全和应确保乘客扣上安全带。

收紧和调节安全带

将安全带扣片插入塔扣内，然后拉安全带来确保扣上。

放置安全带横过你的臀部越低越好。然后拉安全带靠在肩膀紧贴着。

注意： 按需要滑动扣来调节安全带。

△ 警告

正确地戴上安全带。确保安全带没有扭曲或损坏。

要释放安全带，推下踏扣按钮。

11) 驾驶员座位

驾驶员座位提供向前和向后调节。

要调节座位，移动座位杆来将座位解锁。松开杆来锁住座位在想要的位置。

△ 警告

驾驶时永不调节座位位置。

一个方便的储物间位于驾驶员座位下面。

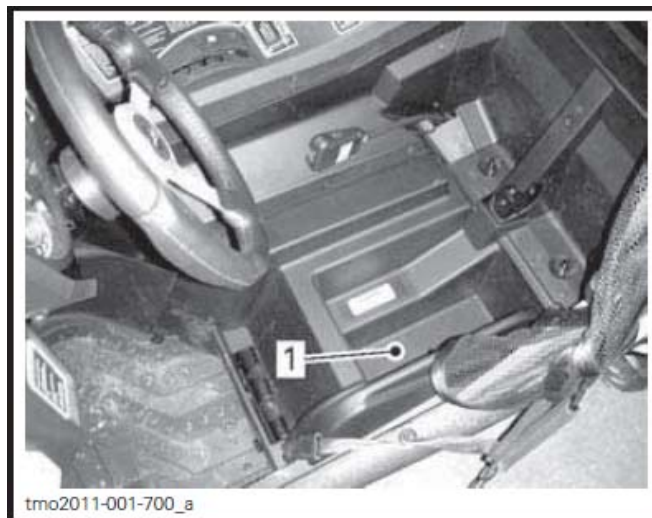

1. 储物间

松开位于座位和靠背之间的扣能将驾驶员座位向前倾斜来拆除，一旦座位向前倾斜将座位向上拉便能拆除。

12) 乘客座位

乘客座位是不可以调节的。

松开位于座位和靠背之间的扣能将乘客座位向前倾斜来拆除，一旦座位向前倾斜将座位向上拉便能拆除。

13) 燃油箱盖

燃油箱盖位于车辆右手边在乘客座位后。

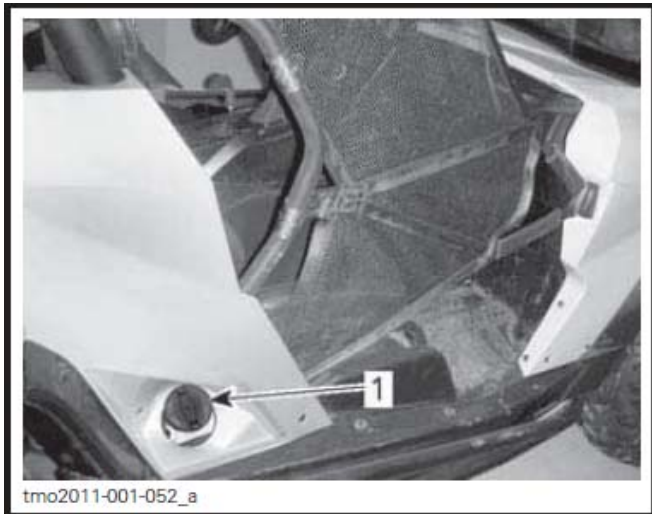

1. 燃油箱盖

有关添加燃油步骤和燃油要求参阅**燃油**章节。

14) 绞盘

XT 型号

使用在上控制台的绞盘控制开关或包含的遥控器能够开动车辆内的绞盘。



绞盘

参阅包含在你的车辆上的绞盘技术基本指引有关绞盘的操作。

15) 货物箱

这车备有两个水平可倾斜的货物箱。货物箱可用于各式各样的货物。

△ 警告

为减少失控的风险或货物遗失，按照安全资料章节的携带负载来使用货物箱。

货物箱分开为上层和下层来提供更多空间载运不同的负荷。

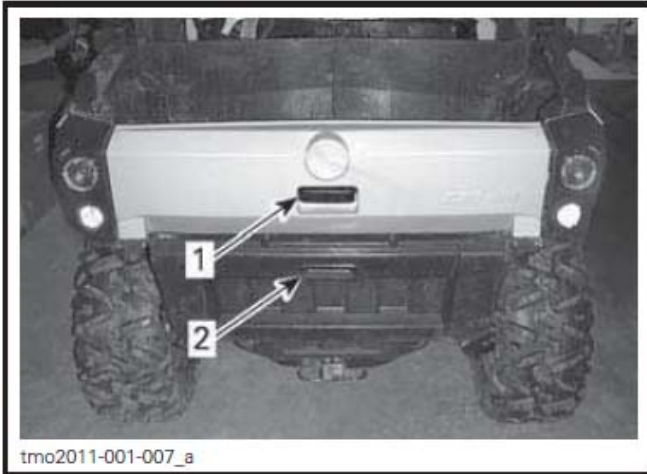

1. 上层货物箱
2. 下层货物箱

分隔两层的地板能够容易拆除来变成一个单一的货物地区。两个上和下的后挡板必须打开来让分隔板拆除。

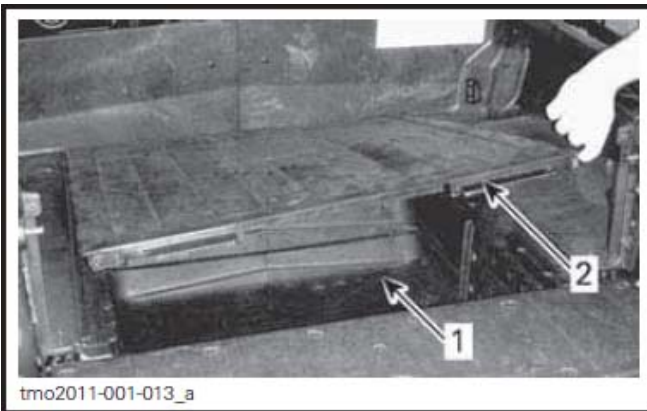

1. 增加货物容积
2. 地板/分隔板



货物地区没有地板/分隔板

下层可以用胶合板插在垂直的槽内再分为两格部分。

16) 货物箱倾斜释放手柄

货物箱的锁扣机构可以经由车辆两边的释放手柄开动。



1. 货物箱释放手柄

参阅安全信息章节的携带货物。

17) 锚钩

提供锚点来稳固货物在货物箱内，4 个锚钩是位于货物地区里面。

18) 上后挡板

货物箱的上层可以用一个后挡板关闭。

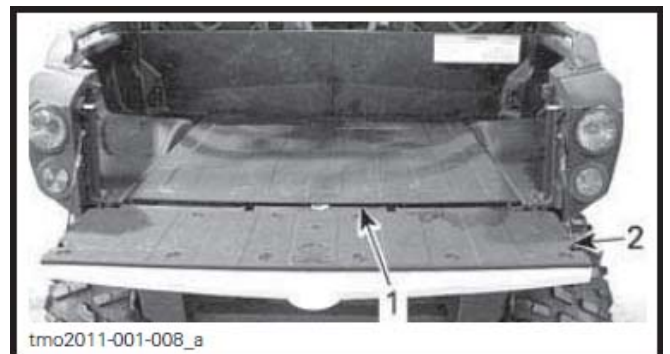

- 货物箱上层
1. 地板部分分隔板
 2. 上后挡板

留心：当装载或卸载时，不要超过 100 公斤（220 磅）重量在上后挡板。在操作车辆前总是关闭上后挡板以减少货物遗失的风险。

上后挡板拆卸

倾斜和拉出铰链然后拆除固定钢索可以将上后挡板容易拆卸。



1. 上后挡板铰链

19) 下后挡板

货物箱的下层有一块下后挡板。



带下后挡板的下层

上后挡板必须关闭才可打开或关闭下后挡板。



1. 下后挡板
2. 下层

留心：当装载或卸载时，不要超过 100 公斤（220 磅）重量在下后挡板。在操作车辆前总是关闭下后挡板以减少货物遗失的风险。

20) 挂钩支架

车辆备有 51 x 51 mm（2 x 2 英寸）方形尺寸标准挂钩支架。

有关挂钩支架正确的使用，参阅安全信息章节的搬运货物和工作。

△ 警告

为减少失控或货物遗失的风险，总是顾及最大牵引容量。

悬挂

悬挂调节指引

你的车辆操纵和舒适视乎悬挂调节。

△ 警告

悬挂调整会影响车辆操纵。任何悬挂调整后，总是需要时间来熟识车辆的性能。

悬挂调整的选择会根据车辆负载、个人喜好、驾驶速度和野外环境而改变。

最好的方法来设定悬挂是由厂方设定开始，然后一次一个调节来制定每一个调节。

前和后调节是互相关联的。例如调节前减震器后，可能需要重新调节后减震器。

在相同的情况下试运行车辆；路径、速度、负载等等。更改一个调节和重新试运行。有条理地进行直至你感觉满意。

以下是微调悬挂的指引。

悬挂厂方设定

调整步骤，参阅本节之弹簧预紧调节（前和后）和减震器缓冲调节（前和后）。

要调节压缩和回弹缓冲至厂方设定，按照以下进行：

1. 以顺时针方向将调整机构转动直至它停止。
2. 按照指定的量反时针转动调整机构，参阅下表。

前悬挂厂方设定		
调节	型号	厂方设定
弹簧预紧度	基本	凸轮位置 1（柔软）
	XT	凸轮位置 1（柔软）
	X	弹簧长度 310 毫米（12.2 英寸）
压缩缓冲（低速）	X	12 上扣声
压缩缓冲（高速）	X	12 上扣声
回弹缓冲	X	12 上扣声

后悬挂厂方设定		
调节	型号	厂方设定
弹簧预紧度	基本	凸轮位置 1 (柔软)
	XT	凸轮位置 1 (柔软)
	X	弹簧长度 362 毫米 (14.3 英寸)
压缩缓冲 (低速)	X	12 上扣声
压缩缓冲 (高速)	X	12 上扣声
回弹缓冲	X	12 上扣声

弹簧预紧度调节 (前和后)

缩短弹簧供坚挺的骑车和颠簸环境或当拉拖车时。

加长弹簧供较柔软的骑车和顺畅驾车环境。

△ 警告

在前或后悬架的左和右减震器调节必须总是设定在相同位置。永不只是调节一个。不平等的调节会引致恶劣操纵和失去稳定性，这会导致意外事故。

抬起车辆，弹簧的长度应在车轮没有负荷下量度。

弹簧的长度应在两边相同。

转动调节凸轮来调节，使用车辆工具包内的工具。

带油壶的 T/A 气压减震器

根据所需松开锁环和转动调节环来调节，使用车辆工具包内的工具。

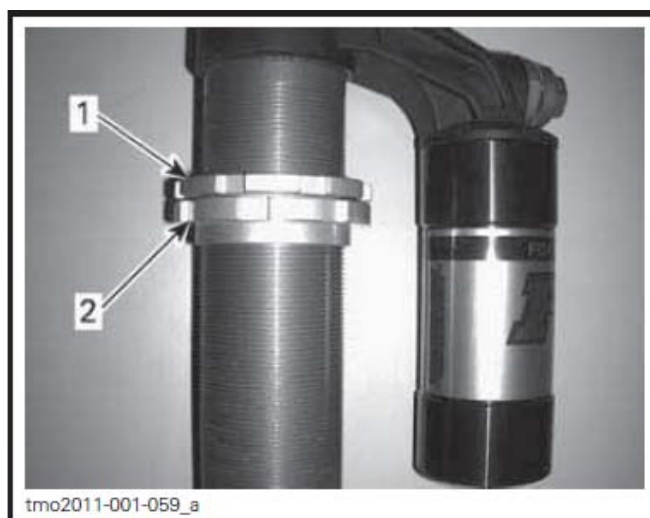

典型图示 - 弹簧未显示

1. 松开锁环
2. 相应地转动调节环

正规的气压减震器

转动调节凸轮来调节，使用车辆工具包内的工具。

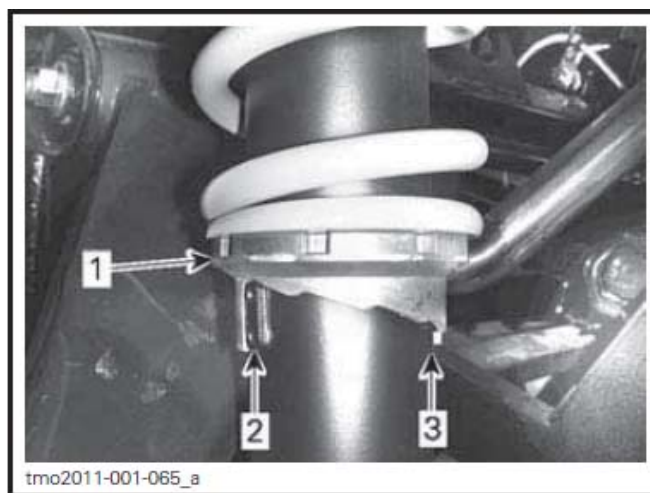

典型图示

1. 转动调节凸轮
2. 柔和的调节
3. 硬的调节

减震器缓冲调节（前和后）

执行调节每次一个位置（上扣声）。在相同情况下试运行。有条理地进行直至你感觉满意。

低速压缩缓冲（T/A 气压减震器带油壶）

低速压缩缓冲控制减震器怎样对低悬挂速度反应（慢的压缩冲程，大部分情况当在慢速驾驶）。

动作	在大冲击的结果
增加慢速压缩缓冲力	较坚实的压缩缓冲（慢压缩）
减少慢速压缩缓冲力	较柔软的压缩缓冲（慢压缩）

使用一把螺丝刀来调节它。

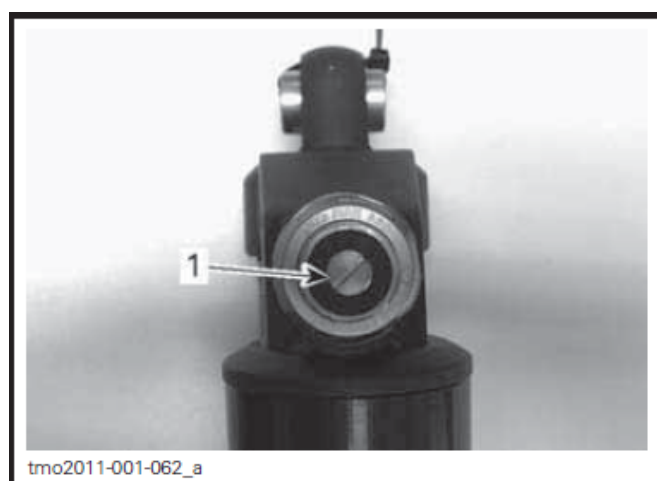

典型图示

1. 低速压缩调节器（一字螺丝刀）

以顺时针方向（H）转动它增加减震器缓冲动作（较坚硬）。

以反时针方向（S）转动它减少减震器缓冲动作（较柔软）。

高速压缩缓冲（T/A 气压减震器带油壶）

高速压缩缓冲控制减震器怎样对高悬挂速度反应（迅速的压缩冲程，大部分情况当在高速驾驶）。

动作	在小冲击的结果
增加慢速压缩缓冲力	较坚实的压缩缓冲（快速压缩）
减少慢速压缩缓冲力	较柔软的压缩缓冲（快速压缩）

使用 17 毫米扳手来调节它。

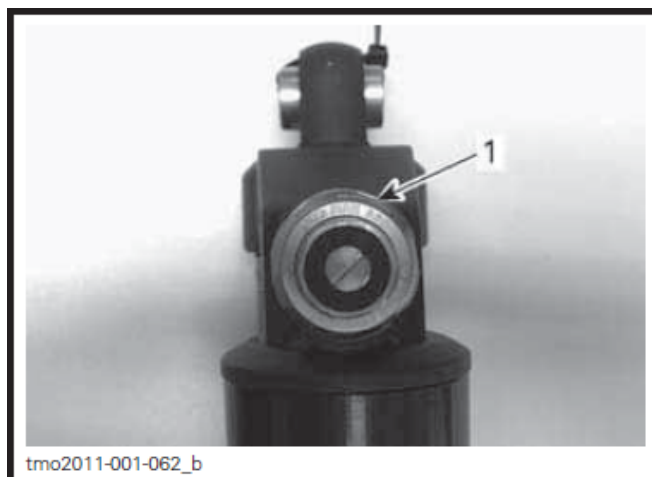

典型图示

1. 高速压缩调节器（17 毫米套筒）

以顺时针方向（H）转动它增加减震器缓冲动作（较坚硬）。

以反时针方向（S）转动它减少减震器缓冲动作（较柔软）。

回弹缓冲（所有气压减震器型号）

使用一把螺丝刀来调节它。



1. 回弹调节器

以顺时针方向（H）转动它增加减震器缓冲动作（较坚硬）。

以反时针方向（S）转动它减少减震器缓冲动作（较柔软）。

燃油

推荐的燃油

使用正规无铅汽油，可在在大部分油站购买，或充氧的燃油含有总量不多于10%乙醇或甲醇。

使用的燃油必须要符合以下的最低限度的辛烷值：

最低辛烷值	
在北美	87 辛烷值 (RON + MON)/2
北美以外	92 号研究辛烷值

留心：永不要用其他燃油来做试验。使用不推荐的燃油能引致车辆性能衰退和损害重要的燃油系统部件和发动机部件。

车辆注油步骤

△ 警告

- 燃油是易燃的和在一定条件下具爆炸性。
- 永不要用明火检查燃油液位。
- 永不吸烟或让明火或火花接近。
- 总是在良好通风的地方注油。

1. 停止发动机。

△ 警告

添加燃油前总是要将发动机熄火。

2. 注油时驾驶员和乘客要离开车辆。

△ 警告

当添加燃油时不要让任何人留在车辆上。加油期间如果有火灾或爆炸，车辆上的乘员会不能迅速离开。

3. 以反时针方向缓慢拧开燃油箱盖来拆下。



1. 燃油箱盖

△ 警告

如留意到有差别的压力情况（当松开盖时听到啸声），在进一步操作前将车辆送往检查或维修。

4. 插入注油嘴在注油颈内。

5. 缓慢注入燃油来让空气走出和防止燃油回流。小心不要溢出燃油。

6. 当燃油到达注油颈底部时，停止注油。不要过度注油。

△ 警告

在将车放入一个暖的地方前永不要装满整个燃油箱，气温升高时会令燃油膨胀和可能溢出。

7. 顺时针方向将燃油箱盖拧紧。

△ 警告

总是抹干净任何溢出的燃油。

替一个燃油容器加油

△ 警告

- 只使用认可的燃油容器来贮存燃油。
- 永不在车辆货物箱内或在车辆上注油入燃油容器内 – 一个静电放电可能燃点燃油。

磨合期

在磨合期操作

车辆需要 10 个操作小时或 300 公里(200 英里) 磨合期。

磨合期后，车辆应交由授权的代理商检查。参阅**维护保养**章节。

发动机

在磨合期间：

- 避免全速操作。
- 避免踩下油门踏板超过 3/4 行程。
- 避免持续的加速。
- 避免特别长的巡航速度。

但是，短暂的加速和速度的改变有助于良好的磨合。

制动器

△ 警告

新的制动器不会在最大效能操作直至磨合期完成。刹车性能可能会降低，因此要特别小心。

皮带

一条新的皮带需要 50 公里（30 英里）磨合期。

在磨合期间：

- 避免强力加速或减速。
- 避免拉负荷
- 避免高速巡航。

基本步骤

起动发动机

插入钥匙并将钥匙转至其中一个开位置。

踩下制动踏板。

注意：如果换档杆不是放置在停放（P）位置，必须踩下制动踏板来让发动机起动。

按住发动机起动按钮直至发动机起动。

注意：不要踩下油门踏板。如果踩下油门踏板最少 20%，发动机不会起动。

当发动机起动后，立即松开发动机起动按钮。

留心：几秒钟后如果发动机不起动，不要按住发动机起动按钮超过 10 秒钟。参阅寻找故障章节。

换档

按下制动器并选择你想要的档位位置。

松开制动器。

留心：当更换档位选择时，总是完全停止车辆和踩下制动器才换档，否则可能会损坏变速箱。

停止发动机和停放车辆

△ 警告

避免停放在斜坡上，因车辆可能会滚离。

△ 警告

当停止或停放后，总是将档位放在 PARK（停放）位置以防止滚动。

△ 警告

避免停放在有热东西的地方，它可能引起火灾。

当停止或停放后，总是将换档杆放在停放位置。当停放在斜坡上尤其重要。在十分陡峭的山坡或如果车辆携带货物，车轮应用石头或砖塞住。

选择可用最平的地形来停放。

松开油门踏板和使用制动器来完全停下车辆。

把换档杆放在 PARK 停放位置。

将钥匙转至关闭（OFF）位置。

从点火开关上拿出钥匙。

如果你必需在陡峭的山坡停放或如果车辆携带货物，车轮应用石头或砖塞住。

特殊的步骤

如果怀疑有水在无段变速箱内做什么

如果有水在无段变速箱内，发动机会加速但车辆会保持静止不动。

留心： 关闭发动机和排放水以避免损坏无段变速箱。



1. 无段变速箱盖排放螺丝

无段变速箱排水塞可在车辆左边车底护板的检修孔取出。

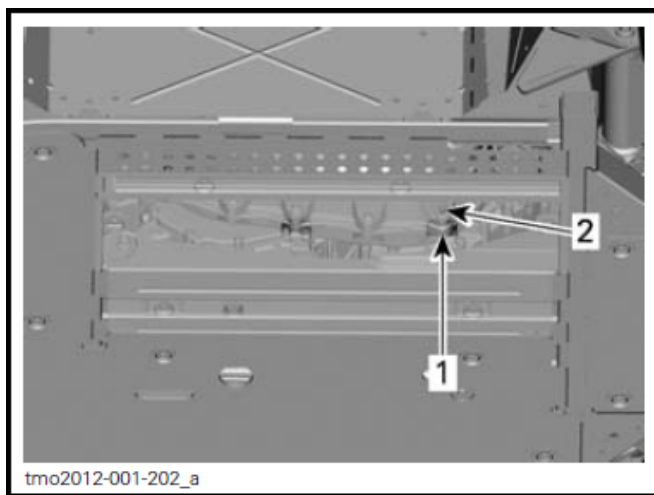

检修孔在车辆下面

1. 车底护板的检修孔
2. 无段变速箱盖排水塞位置

联系你的授权的代理商将无段变速箱检查和清理。

如果电池已放电做什么

车辆可以跨接来起动，连接红线至电池正极和黑线至车辆底盘。

留心： 不要连接任何电源至转向柱。

如果车辆滚翻做什么

突然的动作、急转弯、横越山坡或意外事故可能引致滚翻。

如果车辆滚翻，需要尽早将车辆运送至授权的代理商检查修理。永不要起动发动机。

如果车辆浸没水中做什么

如果车辆浸没水中，需要尽快将车辆运送至授权的 Can-Am 代理商修理。

留心： 如果不遵从正确重新起动步骤，永不要起动发动机因车辆浸没水中会引致严重损坏发动机。

运输车辆

如你的车辆需要运送，它应放在全尺寸的箱内或平板的拖车上要有足够的尺寸和容量来载运。

留心：不要拖这车辆 – 拖动车辆可能严重损坏车辆的传动系统。

当联系拖车或运输服务公司，要确保查问有否平板拖车，装载斜坡或动力坡道来安全提起车辆和用束绑带收紧。确保车辆按本节指定适当地运输。

留心：避免使用链条来绑住车辆 – 它们会损坏车辆装饰表面或塑料零件。

要装载车辆上平台运输，按照以下进行：

1. 将车辆调进空档（N）。
2. 如果车辆备有绞盘，使用绞盘将车辆滚动上平台。
3. 如果车辆没有绞盘，按照以下进行：
 - 3.1 放一条带环绕每个前悬架的下臂。
 - 3.2 将带系在拖车辆的绞盘钢索。
 - 3.3 用绞盘将车辆拉上平台上。
4. 从点火开关取出钥匙。
5. 使用轮胎带绑住前面轮胎。
6. 穿过一条束绑带在每个后车轮。
7. 用棘轮坚固地系上后轮束绑带至拖车后部两边。
8. 确保两个前和后轮是坚固地系在拖车上。

提起和支撑车辆

车辆前部

将车辆放在平和不滑的地面上。

确保车辆换挡杆放在 **PARK** 停放位置。

在前车底护板下面安装一个液压千斤顶。

提起车辆前部和安装一个千斤顶架在每边车架部分下面中间车底护板边缘前面。

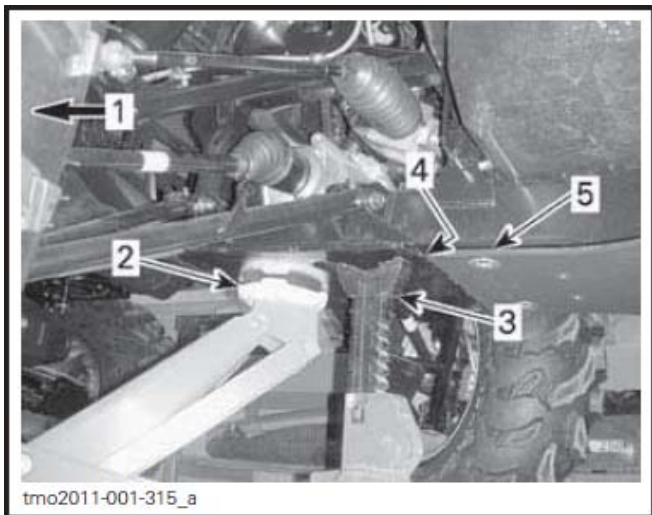

1. 车辆前部
2. 液压千斤顶
3. 千斤顶架
4. 中间车底护板边缘
5. 中间车底护板

放下液压千斤顶并确保车辆安全地支撑在两个千斤顶架上。

车辆后部

将车辆放在平和不滑的地面上。

启动 4 轮驱动模式。

确保车辆换挡杆放在 **PARK** 停放位置。

安装一个液压千斤顶在拖车挂钩下面。



1. 液压千斤顶
2. 拖车挂钩

提起车辆后部和安装一个千斤顶架在每边车架部分下面后轮前面。

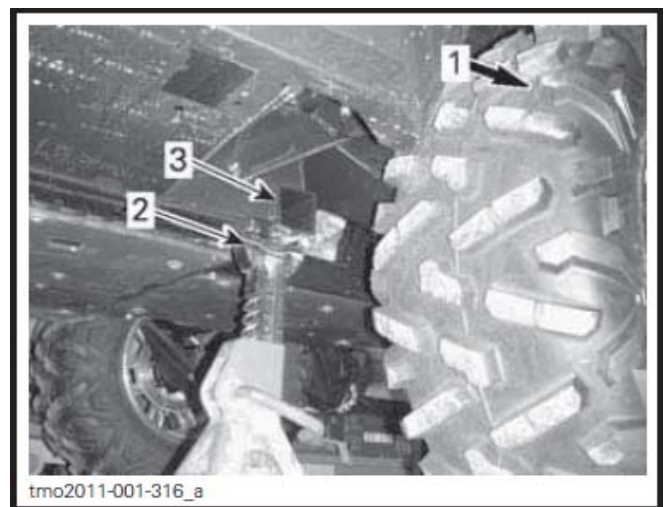

1. 车辆后部
2. 千斤顶架
3. 车架部分

放下液压千斤顶并确保车辆安全地支撑在两个千斤顶架上。

维护保养

磨合检查

庞巴迪公司建议在首 10 小时或 300 公里（200 英里）操作后，以下的信息在仪表出现提醒你需要维护保养：**MAINTENANCE SOON**（即将保养）。

应将你的车辆送交授权的 **Can-Am** 代理商检查。磨合检查是十分重要的和不应被忽视。

注意： 磨合检查费用是由车辆物主负责。

我们建议这个检查交由一位授权的 **Can-Am** 代理商签署。

检查日期

授权的代理商签署

代理商名称

磨合检查表	更 换					
	调 节					
	收 紧					
	润 滑					
	清 理					
检 查						
发动机						
发动机机油和滤清器						✓
气门间隙	✓				✓	
发动机空气滤清器	✓					
发动机油封	✓					
发动机架紧固件	✓					
排气系统	✓					
冷却系统						
散热器/冷却系统（泄漏测试）	✓					
燃油系统						
节流阀体	✓					
燃油管、燃油轨、接头、单向阀和燃油箱泄漏测试	✓					
电气系统						
火花塞	✓					
电池连接处	✓					
无级变速箱						
无级变速箱进气口/出气口	✓	✓				
无级变速箱空气滤清器	✓	✓				
齿轮箱						
齿轮箱油						✓
速度传感器		✓				
传动系统						
前差速器/后驱动机油						✓
前差速器/后驱动（油封和通气孔）	✓					
前和后推进轴接头	✓		✓			
车轮						
车轮螺母/螺柱	✓			✓		
车轮锁沿口（X 型号）				✓		

磨合检查表	更 换					
	调 节					
	收 紧					
	润 滑					
	清 理					
检 查						
转向系统						
转向系统（柱、轴承等等）	✓					
前轮对准	✓					
制动器						
制动液	✓					
用者约束系统						
安全带	✓					
侧面网	✓					
车体/底盘						
车笼紧固件	✓					
上和下车箱后挡板锁扣	✓					
座位锁扣	✓					

维护保养时间表

维护保养是十分重要来保持你的车辆在安全操作情况，适当的维护保养是物主的责任。车辆应要按照维护保养时间表来保养。

每 50 小时操作后，以下的信息会出现在仪表上来提醒你维护保养要求：**MAINTENANCE SOON**（即将保养）。

注意：交替地按下取代开关和制动踏板三次能消除信息，或由代理商消除。

维护保养时间表不能免除开车前检查。

△ 警告

如不按照维护保养时间表和步骤来适当保养车辆能使车辆不安全操作。

每 750 公里（500 英里）或操作 25 小时 （那个先到便做）

更换发动机空气滤清器（当在严重的环境下驾驶）

清理无级变速箱进气口和出气口

检查和清理无段变速箱空气滤清器

检查制动块

收紧车轮螺母

检查传动轴套和护罩

检查乘客扶手状况

检查挂钩情况

检查驾驶员和乘客座位锁扣操作

检查车箱后挡板锁扣操作

每 1500 公里（1000 英里）或操作 50 小时 （那个先到便做）

更换发动机空气滤清器（当在严重的环境下驾驶）

核实电池情况

检查前差速器/后驱动机油液位

检查传动轴关节情况

检查前和后推进轴关节情况

用油脂润滑前和后推进轴关节

检查转向横拉杆两端

检查减震器有否任何泄漏

润滑减震器球面轴承（X 型号）

检查和润滑前悬臂

每 3000 公里（2000 英里）或操作 100 小时 或 1 年（那个先到便做）
检查安全带（检查有否任何损坏和适当的操作）
检查侧面网（检查有否任何损坏和必须适当地扣上）
更换机油和滤清器
检查和调节气门间隙
检查和清理消声器火花制止器
检查发动机冷却液浓度
检查节流阀体
清理燃油泵前滤清器
检查燃油泵压力
更换燃油通气口滤清器
检查传动皮带
检查、清理和润滑驱动和从动滑轮（包括单向轴承）
检查齿轮箱机油液位和情况
检查车轮轴承
检查转向系统（柱、轴承、等等）
检查和清理制动系统
检查车架有否任何损坏
更换后驱动机油
检查驱动滑轮离心力杆和滚柱

**每 6000 公里（4000 英里）或操作 200 小时
或 2 年（那个先到便做）**

更换发动机冷却液

核实冷却系统和执行在压力盖上的压力测试和冷却系统泄漏

核实燃油系统和执行压力测试

更换火花塞

更换前差速器油

更换齿轮箱油

清理车轮速度传感器

更换制动液

保养程序

本节包含基本保养程序说明，如果你有所需的机械技能和所需的工具，你能够执行这些程序。否则，联系授权的代理商来执行。

在保养时间表内的其他重要的项目，它们比较困难和需要专用工具，最好交由授权的代理商来执行。

注意：保养信息可以交替地按取代开关和制动踏板三次来消除。

△ 警告

除非另有指示，在执行任何保养前总是将钥匙转至关闭位置和取出钥匙。

△ 警告

当拆除一个锁紧设备（例如锁片、自锁紧固件、等等），总是更换一个新的零件。

发动机空气滤清器

留心：永不修改进气系统，否则发动机性能下降或出现损坏。发动机是标定指定用这些部件来操作的。

空气滤清器更换指引

发动机空气滤清器更换应要根据骑车情况调节，因它是至关重要的来确保正确发动机性能和寿命。

空气滤清器更换频率必须按照以下多尘环境来增加：

- 在干的沙上骑车
- 在干的污物覆盖的表面骑车
- 在干的砂砾路上或相似的环境骑车
- 在严重的雪环境骑车。

注意：一个团队在这些环境驾车会增加更多的空气滤清器更换要求。

发动机空气滤清器拆卸

1. 拆除检修盖。



1. 检修盖

2. 松开夹和拆除空气滤清器壳体盖

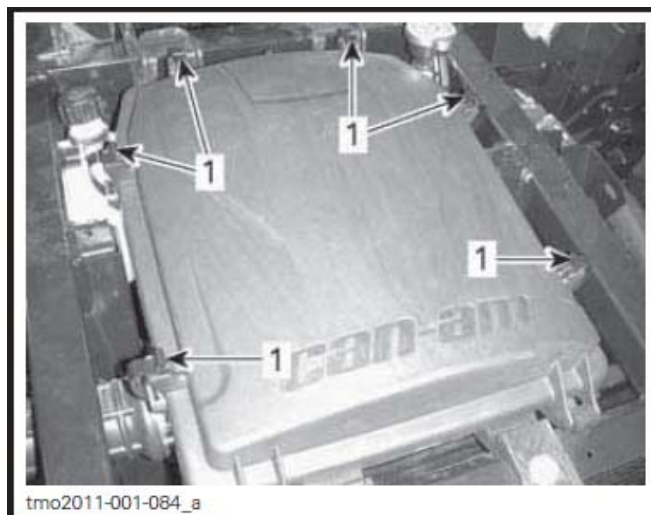

1. 松开夹

3. 拆下发动机空气滤清器。

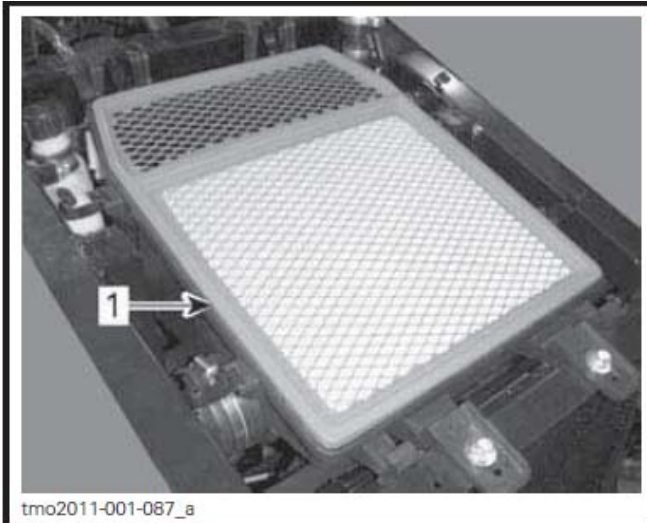

tmo2011-001-087_a

1. 发动机空气滤清器

发动机空气滤清器壳体清理

1. 如果有水在第 1 个空气室，从下面拆除排水塞来排水。



tbs2011-009-007_a

排放塞从车辆左边到达

1. 拆除排水塞来排水
2. 用真空吸尘器将发动机空气滤清器壳体两个部分清理。

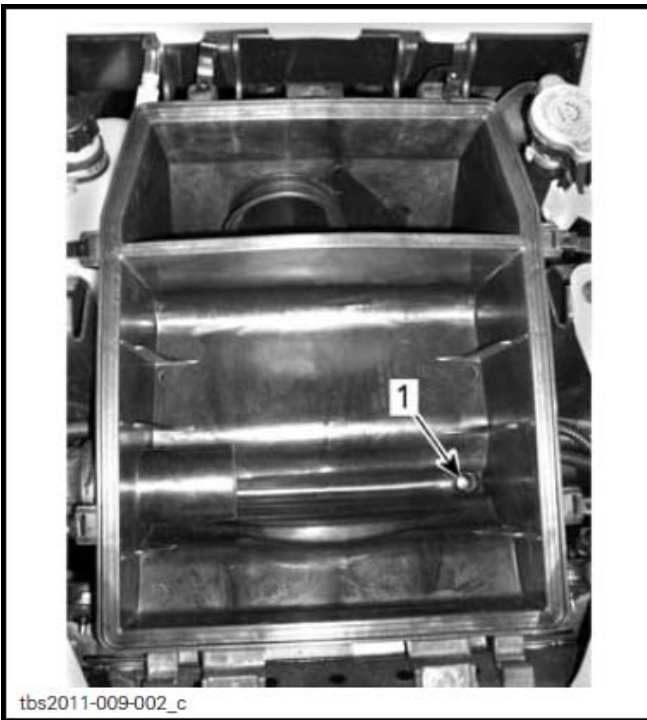

tbs2011-009-002_c

1. 排放孔

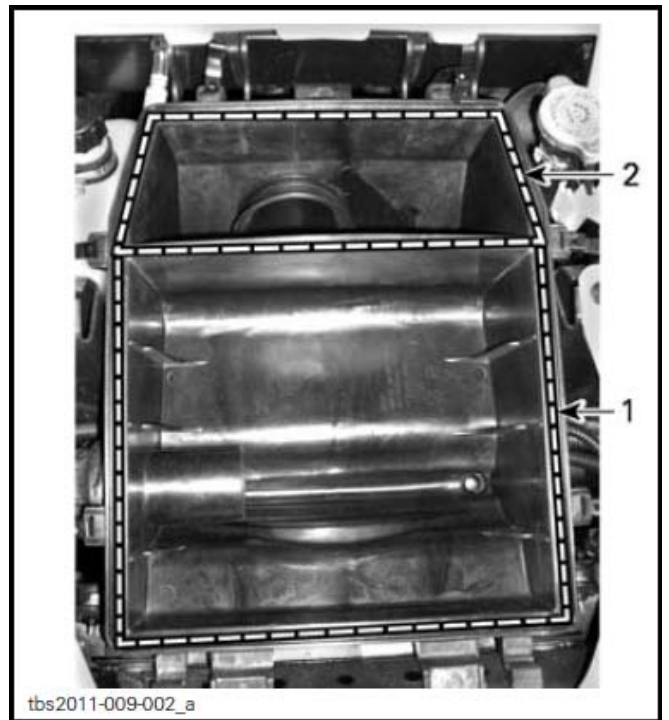

tbs2011-009-002_a

1. 第 1 部分
2. 第 2 部分（清洁室）

发动机空气滤清器检查

核实发动机空气滤清器壳体边保持滤清器直和没有损坏或翘曲。

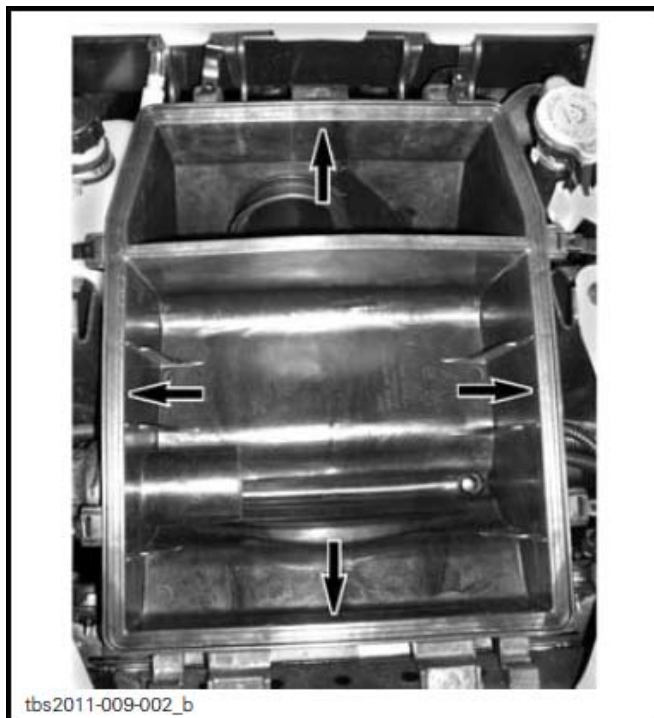

发动机空气滤清器清理或更换

轻拍空气滤清器将纸芯的大量尘埃清除，这会让尘埃走出纸滤芯。

留心：不建议用压缩空气吹纸滤芯，这会损坏纸纤维和降低在多尘的环境下它的过滤能力。如果空气滤清器太肮脏和不能按建议的步骤清理，它应要更换。

发动机空气滤清器安装

1. 安装空气滤清器。
2. 核实空气滤清器橡胶封与空气滤清器壳体没有空隙。

留心：如果接合不良好，尘埃可能绕过空气滤清器。

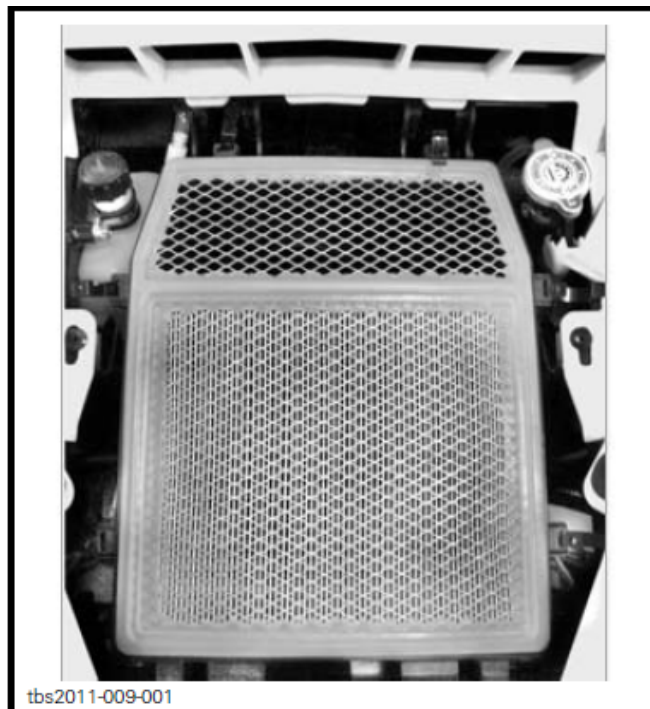

3. 关闭夹之前核实盖是良好配合在空气滤清器壳体上。



无级变速箱空气滤清器

无级变速箱空气滤清器检查和清理应要根据骑车情况调节，因它是至关重要的来确保正确发动机性能和寿命。

无级变速箱空气滤清器检查和清理频率必须按照以下严重的骑车环境来增加：

- 在干的沙上骑车
- 在干的污物覆盖的表面骑车
- 在干的砂砾路上或相似的环境骑车
- 在有高浓度种子或谷壳的地方骑车
- 在严重的雪环境骑车。

注意：一个团队在这些环境驾车会增加更多的空气滤清器更换要求。

无级变速箱空气滤清器拆卸

1. 拆除位于驾驶员附近左边机罩上的空气滤清器塑料盖。



1. 无级变速箱空气滤清器塑料盖

2. 将盖向后滑动。



1. 向后滑动

3. 将无级变速箱空气滤清器拉出。



1. 无级变速箱空气滤清器

无级变速箱空气滤清器检查和清理

1. 检查滤清器和如果损坏便更换。



2. 清理滤清器，使用柔和的肥皂和水，然后用水清洗。
3. 轻轻地摇去多余的水分并让滤清器在室温风干。
4. 用真空吸尘器清理无级变速箱进气口。

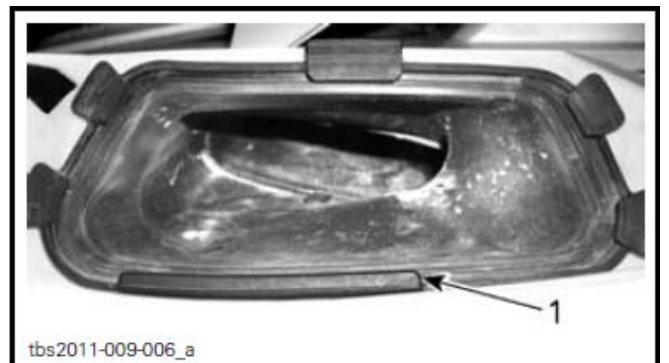

1. 无级变速箱进气口

无级变速箱空气滤清器安装

重新装上无级变速箱空气滤清器和盖。

注意：维护清洁的无级变速箱空气滤清器会最大化空气流动给最佳的无级变速箱部件寿命。

发动机机油

机油液位核实

留心：在不适当油量下操作发动机会严重损坏发动机。

当车辆在平地面和发动机冷时，按以下步骤检查机油液位：

1. 拆下乘客座位。
2. 拧开油尺然后取出并抹干。



1. 油尺
3. 重新装上油尺，完全拧进去。
4. 取出油尺和检查液位，它应在接近或等如上面的刻度。



典型图示

1. 最少
2. 最多
3. 操作范围

要添加机油，取出油尺，放置一个漏斗在油尺管上。

加少量推荐的机油并重新检查液位。

重复以上的步骤直至机油液位到达油尺的上刻度。

注意：不要过度加油。抹干任何溢出的机油。

适当拧紧油尺。

安装乘客座位。

推荐的机油

推荐的机油	
季节	种类
夏季	XP-S 合成混合机油（夏季等级）（编号 293 600 121）
冬季	XP-S 合成机油（冬季等级）（编号 293 600 112）

注意：XPS 机油是特别配方达到这发动机润滑的要求。庞巴迪公司极力推荐使用 XPS 四冲程机油。

留心：因使用不适合这发动机的机油导致损坏是不属于庞巴迪公司有限度保修范围。

如果购买不到 XPS 机油，使用四冲程 SAE 5W40 机油达到或超过 API 保养级别 SM, SL 或 SJ 的标准。总是检查油罐上的 API 标签确保含有最低一个以上的标准。

机油更换

将车辆在平地上。

机油和滤清器更换应在发动机暖机时。

△小心： 机油可能十分热，等候直至机油暖和。

放置一个放油盘在发动机排油塞下面。

清理排油塞地方。

松开排油塞并废弃密封垫圈。

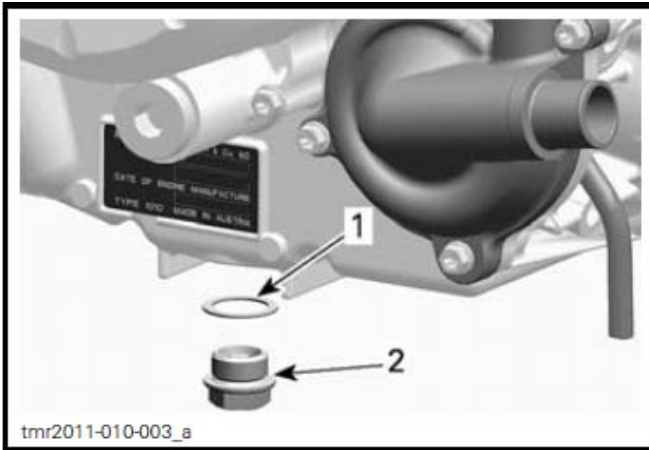

1. 密封垫圈
2. 排油塞

取出油尺。

让机油完全从曲轴箱流出。

清理磁性的排油塞上的金属屑和残留物。垃圾的出现表示发动机内部磨损。

安装一个**新的**密封垫圈在排油塞上。

永不使用密封垫圈第 2 次。总是使用新的零件。

安装和收紧排油塞至推荐的扭力。

排油塞收紧扭力
28-32 牛顿·米 (21-23 呎磅)

更换机油滤清器。参阅本节机油滤清器。

用推荐的机油重新注入发动机。

机油容量
2.2 升 (2.3 美夸脱)

机油滤清器

机油滤清器通道

拆下乘客座位。

拆除右手边发动机控制台板。

机油滤清器拆卸

清理机油滤清器地方。

拆下机油滤清器盖螺丝。

拆下机油滤清器盖。

拆下机油滤清器。

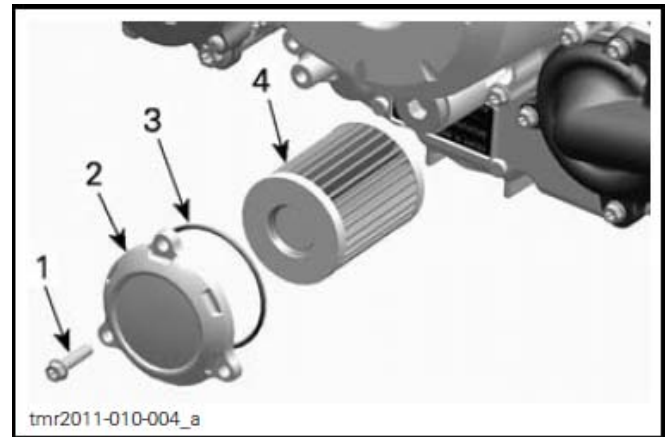

1. 机油滤清器螺丝
2. 机油滤清器盖
3. 圆胶圈
4. 机油滤清器

机油滤清器安装

检查和清理机油滤清器进口和出口地方有否污物和其他污染物。

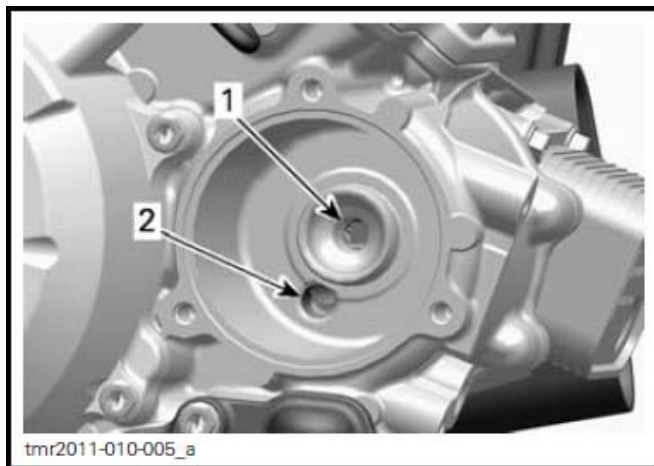

1. 出口至发动机提供机油
2. 出口从机油泵至机油滤清器

安装新的圆胶圈在机油滤清器盖上。

安装滤清器在盖上。

涂机油在圆胶圈上和油脂在滤清器端上。

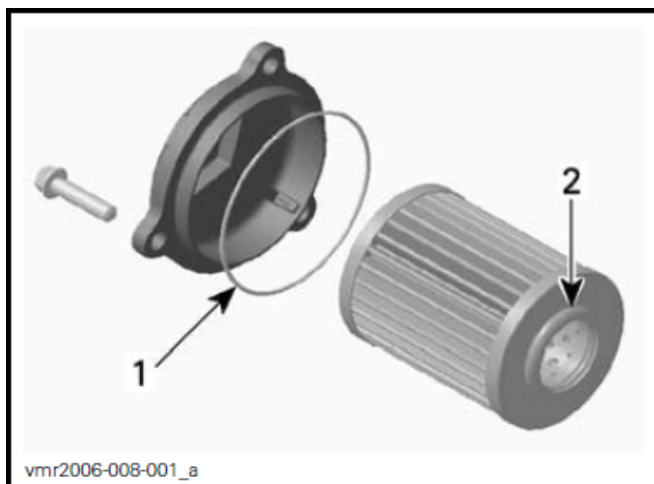

1. 轻微涂机油
2. 轻微涂机油

安装盖在发动机上。

收紧机油滤清器盖至建议的扭力。

机油滤清器盖收紧扭力
9-11 牛顿·米 (80-97 吋磅)

散热器

散热器检查和清理

定期检查散热器地区的清洁程度。



1. 散热器

检查散热器和软管有否泄漏或任何损坏。

检查散热片，它们必须干净，没有泥、尘、树叶和任何其他积聚物妨碍散热片适当冷却。

如有花园水管可用，用水冲洗散热片。

△小心：当机器热时，永不用手清理散热器，让散热器冷却后才清理。

留心：当清理时小心不要损坏散热片。不要使用任何会损坏散热片的物件/工具。当用水管冲洗时，只使用低压，永不使用高压清洗机。

发动机冷却液

发动机冷却液液位核实

△小心：当发动机凉的时，才检查冷却液液位。

1. 将车辆放在平的地面上。
2. 打开检修盖。
3. 检查胀溢水箱上的冷却液液位。

注意：冷却液液位可以在右边前挡泥板下面的冷却液胀溢水箱边上检查。

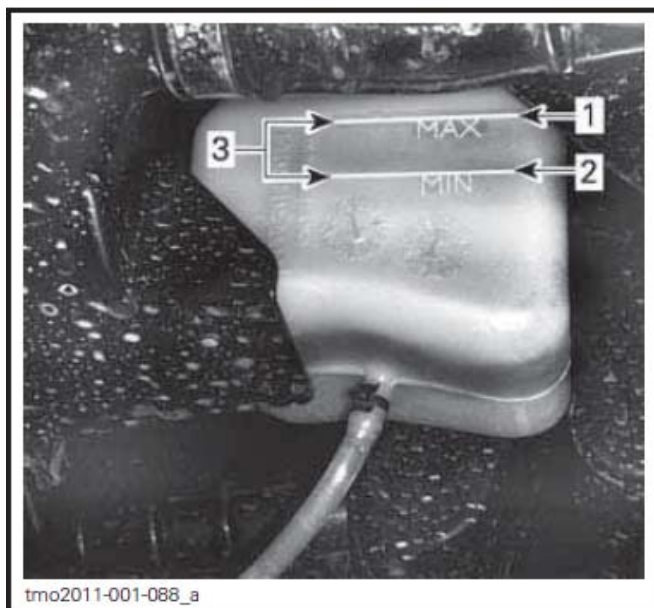

冷却液胀溢水箱

1. 最高液位
2. 最低液位
3. 操作范围
4. 如果液位低于 MIN（最低）刻度，添加冷却液。使用一个漏斗以避免溅出，不要过量添加。
5. 适当地重新装上冷却液胀溢水箱盖。
6. 取出压力盖。

△ 警告

为避免可能烫伤，如果发动机热时不要拆下压力盖。

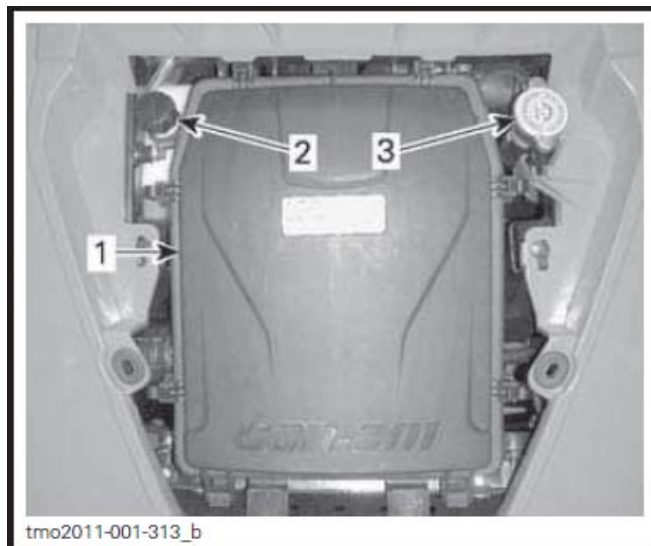

1. 空气滤清器壳盖
2. 冷却液胀溢水箱盖
3. 压力盖

7. 确保冷却系统充满至压力盖座的位置。

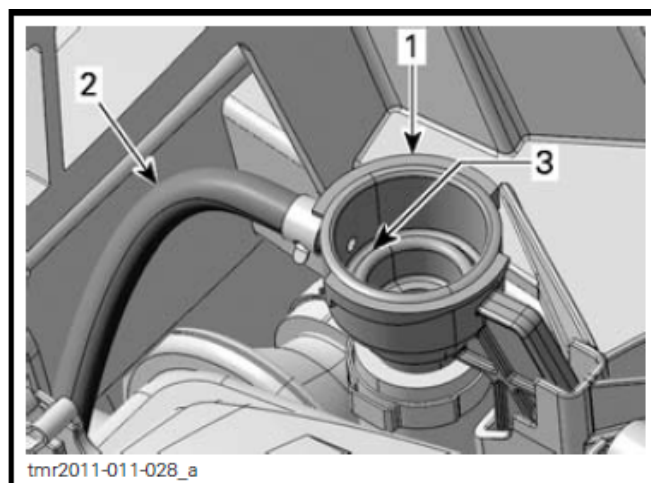

1. 冷却系统添加转接器
2. 胀溢水箱软管
3. 冷却系统全满液位（压力盖座）

8. 如有需要添加冷却液。
9. 适当地重新装上压力盖在添加转接器。

注意：冷却系统经常地需要添加冷却液表示有漏水或发动机问题。

推荐的发动机冷却液

冷却液	
庞巴迪推荐产品	庞巴迪预先混合的冷却液（编号 219 700 362）
如果买不到替代品	蒸馏水和防冻剂溶液（50%蒸馏水，50%防冻剂）

留心：总是使用乙烯-乙二醇防冻剂含有专为铝合金内燃机的腐蚀抑制剂。

冷却液更换

△ 警告

为避免可能烫伤，如果发动机热时不要拆下压力盖或松开冷却液排放塞。

1. 拆下检修盖。
2. 拆下冷却系统压力盖。



1. 压力盖

3. 拧开冷却液排放塞并将冷却液排放在一个合适的容器内。

注意：冷却液排放塞可以从车辆下面到达。

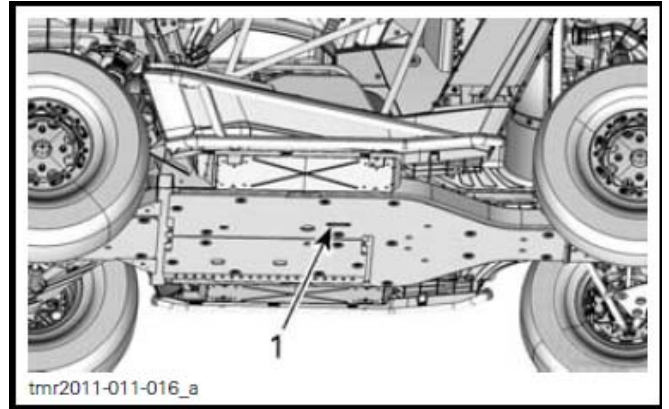

1. 冷却系统排放塞通道

注意：不要完全拧开冷却液排放塞。

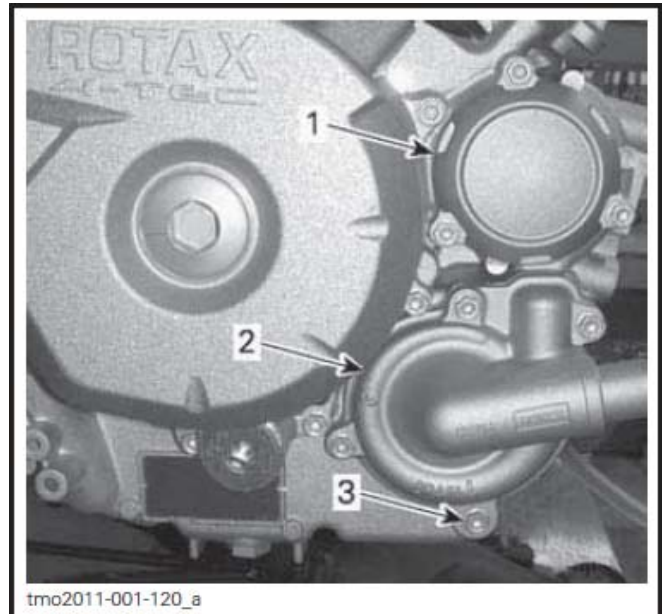

1. 机油滤清器盖
2. 水泵盖
3. 冷却液排放塞

4. 分离下散热器软管和排放余下的冷却液在一个合适的容器内。

注意：留意软管夹的位置在散热器的下散热器软管。

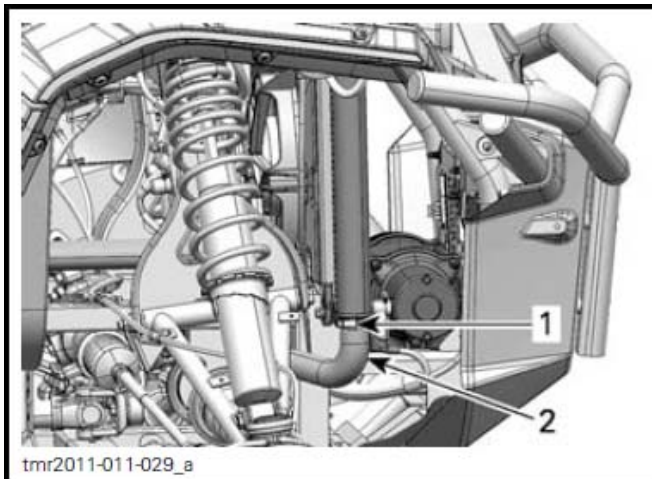

1. 要注意软管夹的位置
2. 下散热器软管要拆除

5. 完全排清冷却系统。

6. 重新装上冷却系统排放塞。

冷却系统排放塞扭力

9-11 牛顿·米 (80-97 吋磅)

7. 重新装上散热器软管正如先前拆下要留意的位置。

散热器软管夹扭力

2.5-3.5 牛顿·米 (22-31 吋磅)

8. 虹吸冷却液壶。

9. 将冷却系统放气，参阅冷却系统放气一节。

冷却系统放气

1. 拧开在两个前和后汽缸的恒温器壳盖上的放泄螺丝。

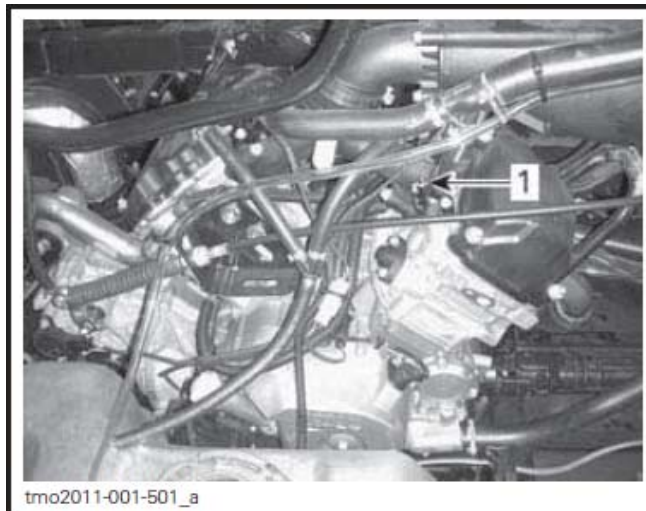

1. 前气缸放泄螺丝

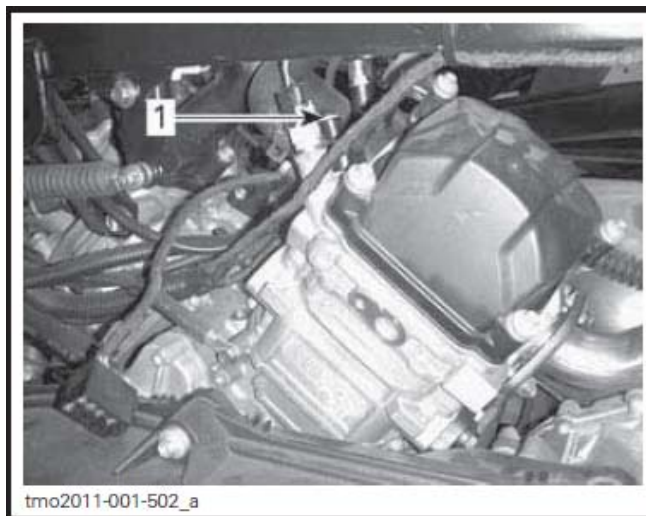

1. 后气缸放泄螺丝

2. 取出压力盖。

3. 将冷却系统注入冷却液直至液体从放泄螺丝流出。

4. 使用新的密封垫圈装上放泄螺丝并按下表收紧。

放泄螺丝安装

密封垫圈	扭力
新的	4.4-5.6 牛顿·米 (39-50 吋磅)

5. 继续加入冷却液直至系统加满至添加转接器上的压力盖座。

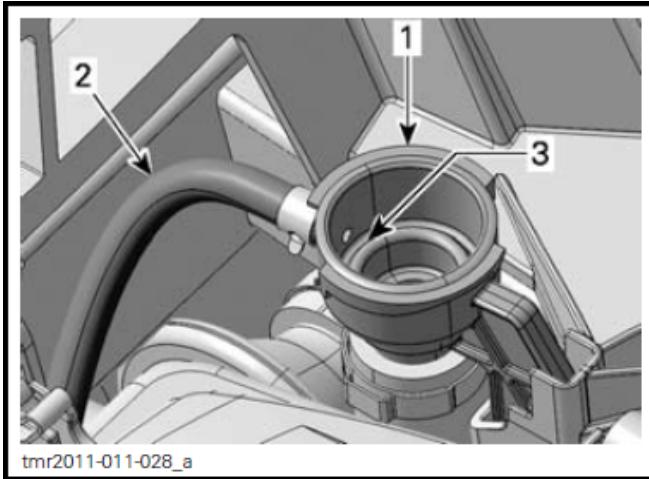

1. 冷却系统添加转接器
2. 胀溢水箱软管
3. 冷却系统全满液位（压力盖座）

6. 装上压力盖。

留心：除以上步骤外，以下步骤必须按照指定执行来确保正确的冷却系统放气。

7. 提起车辆整个前部分让前轮胎离地面 60 厘米（2 英尺）最少 1 分钟。

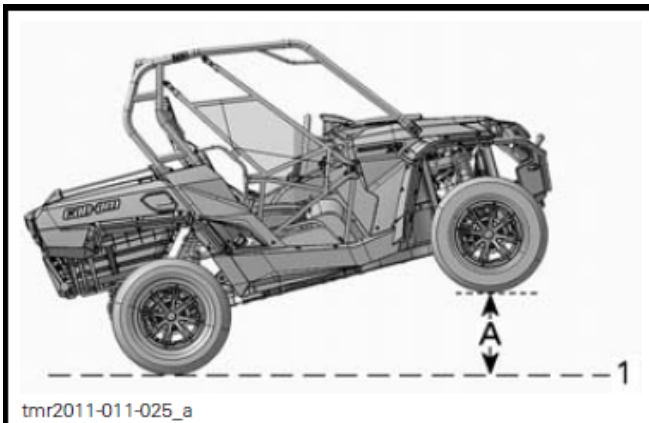

提起整个前部

1. 地面
2. 60 厘米（24 英寸）

8. 放下车轮在地上。

9. 拆除压力盖和按照需要添加冷却液。

10. 装上压力盖。

11. 提起车辆驾驶员一边高于水平位置 60 厘米（2 英尺）最少 1 分钟。

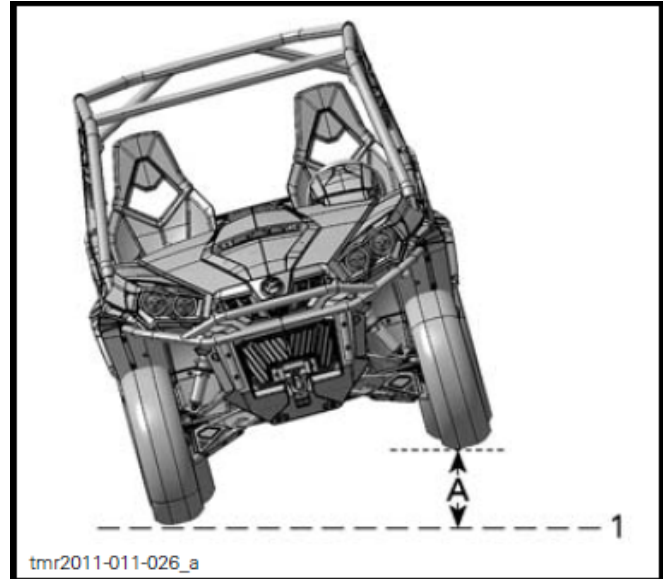

驾驶员那边提起

1. 地面
2. 60 厘米（24 英寸）

12. 放下车辆在地上。

13. 拆除压力盖和按照需要添加冷却液直至到达添加转接器的压力盖座。

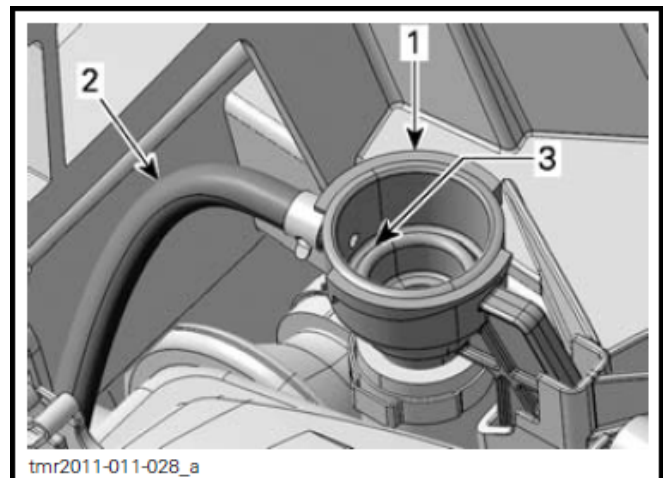

1. 冷却系统添加转接器
2. 胀溢水箱软管
3. 冷却系统全满液位（压力盖座）

14. 装上压力盖。

15. 检查在冷却液胀溢箱上的冷却液液位和按照需要添加至 MIN（最低）液位。

16. 装上散热器盖让发动机在怠速运行直至冷却风扇循环开动两次。

17. 停机并让它冷却。

△ 警告

为避免可能烫伤，如果发动机热时不要拆下压力盖。

18. 当发动机凉时，取出压力盖和按照需要添加冷却液。
19. 装上压力盖。
20. 检查在胀溢水箱的液位，如有需要便添加冷却液。参阅冷却液液位核实。

消声器火花制止器

火花制止器清理和检查

△小心：发动机运行后永不执行这操作因为排气系统十分热。

拆除消声器盖。

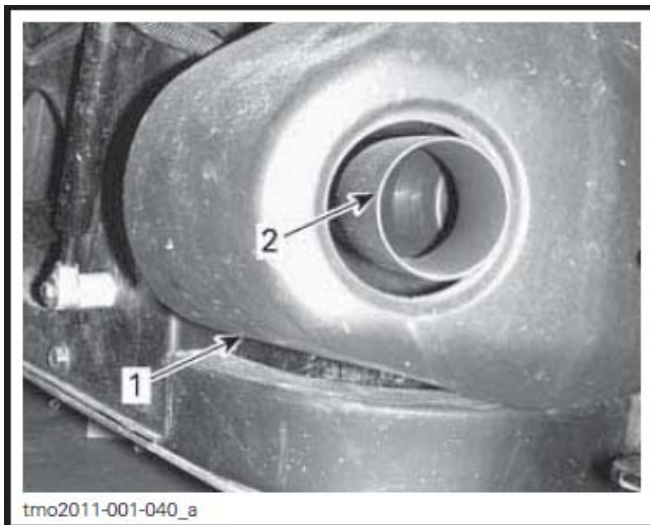

1. 消声器盖
2. 排气尾管

拆下和废弃尾管固定螺丝。

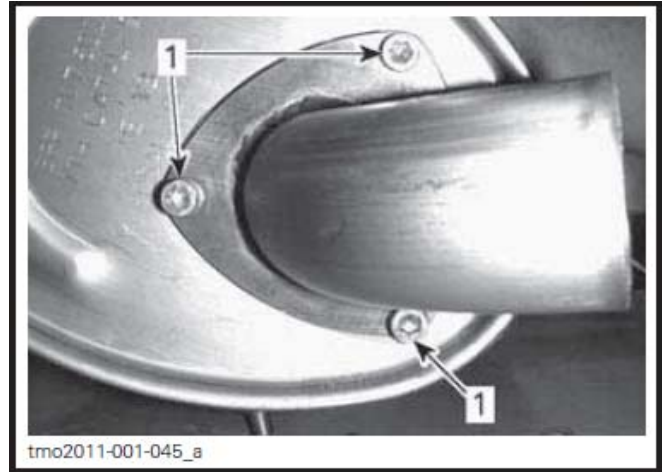

1. 固定螺丝

拆除排气尾管、密封垫（废弃）和火花制止器。

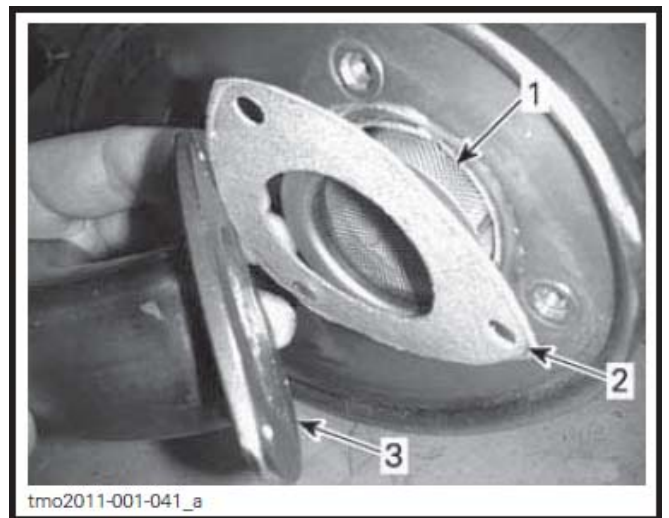

1. 火花制止器
2. 密封垫
3. 排气尾管

用一个刷子清除火花制止器的积碳。

留心： 使用一个软的刷子和小心以避免损坏火花制止器网。

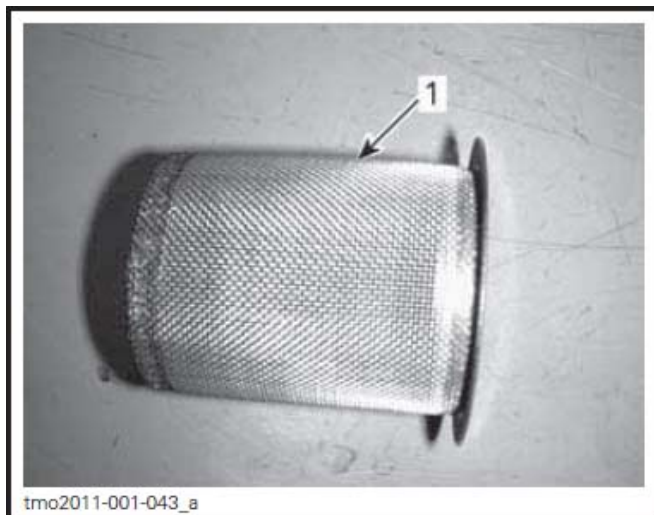

1. 清理火花制止器

检查火花制止器网有否任何损坏，如有需要便更换。

安装是拆卸的相反步骤，但是要注意以下事项。

安装新的密封垫和固定螺丝。收紧至 10 至 12 牛顿·米（88 至 106 吋磅）。

齿轮箱油

齿轮箱油液位核实

把车辆放在平的地面上，放在停放档位。

拆下齿轮箱的油位塞，检查齿轮箱油液位。

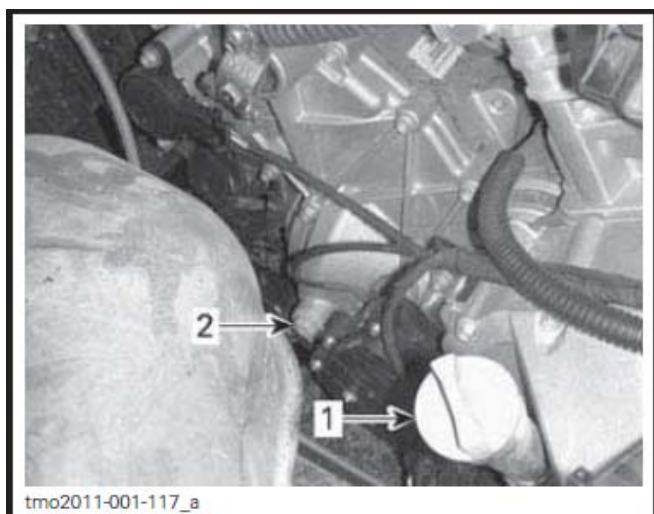

1. 机油油尺
2. 齿轮箱的油位塞

机油应与油位孔底部齐平。

留心： 操作有不合适油位的齿轮箱会严重损坏齿轮箱。

推荐的齿轮箱油

推荐的齿轮箱油
XPS 合成齿轮箱机油（编号 293 600 140）

注意： XPS 机油是特别配方达到这齿轮箱润滑的要求。庞巴迪公司极力推荐使用 XPS 机油。但是如果买不到 XPS 机油，使用以下的润滑油

齿轮箱油的要求
75W140 API GL-5 合成齿轮箱油

留心： 当维修时不要使用其它种类的机油。

齿轮箱油更换

注意： 当更换齿轮箱油时，建议同时间清理车辆速度传感器。

将车辆放在平地上。

清理排油塞的地方。

清理油位塞的地方。

在车辆下面，放置一个容器在排油塞的地方的下面。

拆下油油塞。

拆下齿轮箱排油塞。

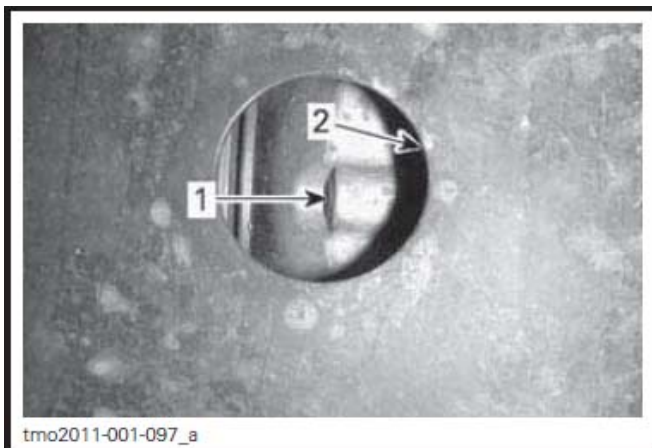

1. 排油塞
2. 车底护板开口

让油从齿轮箱完全排清。

安装排油塞。

注意：安装前清除排油塞任何金属微粒。

重新注油入齿轮箱。

留心：只使用推荐的机油种类。

机油量应与油位孔的底部齐平。

留心：不要过度注油。

重新装上油位塞。

抹干任何溢出的油。

火花塞

火花塞通道

1. 拆除两张座位。
2. 拆除上控制台固定螺丝和塑料铆钉。
3. 轻轻提起上控制台来拆卸下控制台。
4. 拆除下控制台塑料铆钉。
5. 将下控制台拉出位置。

火花塞拆卸

拔开火花塞导线。

注意：两个气缸的火花塞拆卸步骤是相同的。

用压缩空气清理火花塞和气缸盖。

△小心：使用压缩空气时总是戴上安全眼罩。

完全松开火花塞然后取出。



右边 - 后气缸

1. 火花塞

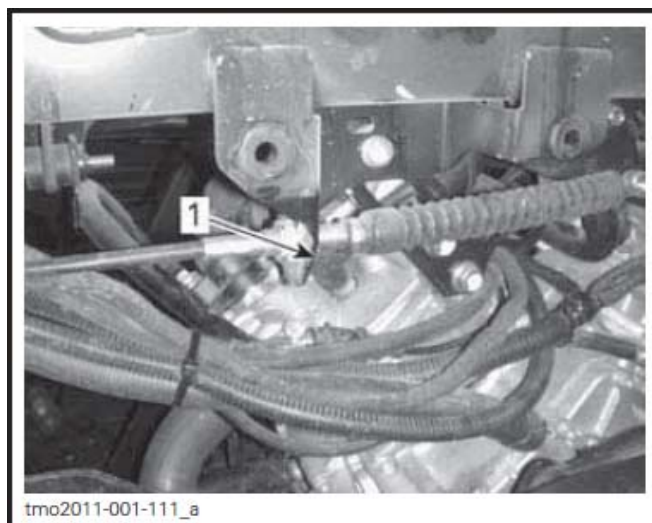

左边 - 前气缸

1. 火花塞

火花塞安装

在安装之前，确保汽缸盖接触表面和火花塞没有污垢。

使用厚薄规调整火花塞间隙。

火花塞间隙
0.7 至 0.8 毫米 (0.028-0.031 英寸)

在火花塞螺纹上涂上铜基防咬死润滑剂。

用手将火花塞拧进汽缸盖，并用套筒和扭力扳手收紧。

火花塞扭力
17.6-22.4 牛顿·米（13-17 呎磅）

电瓶

电瓶保养

留心：当安装在车辆上永不替电瓶充电。

这车辆备有阀门调节铅酸电瓶。它是免保养电瓶，无需要加水来调节电解液液位。

留心：永不拆除电瓶密封盖。

电瓶拆卸

首先拆开黑色（负极）电缆，然后拆开红色（正极）电缆。

留心：总是顾及分解的次序；首先拆开黑色（负极）电缆。

拆开电瓶架固定螺丝。

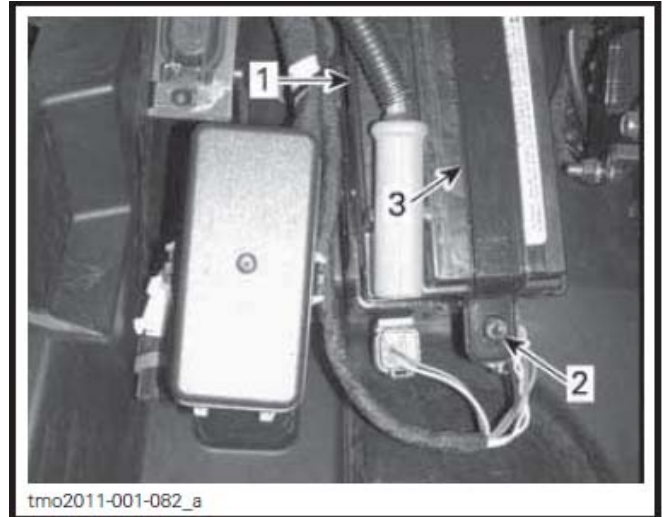

1. 电瓶
2. 电瓶架固定螺丝
3. 电瓶架

拆开电瓶架。

拆除电瓶。

电瓶清理

使用碳酸氢钠和水溶液来清理电瓶、电瓶外壳和电瓶连接柱。

使用钢丝刷清除电缆端头和电瓶接线柱上的腐蚀。电瓶外壳应用软刷和碳酸氢钠溶液来清洗干净。

电瓶安装

电瓶安装是拆卸的相反步骤。

留心：不正确的电瓶电缆方向（极性相反）会导致电压调节器损坏。

△小心：总是先连接红色（正极）电缆然后黑色（负极）电缆。

保险丝

保险丝更换

如果保险丝熔断，更换一个同一额定值的保险丝。

留心：不要使用更大流量的保险丝，因为会引致严重损坏。

保险丝盒位置

车辆备有两个包保险丝盒。它们两个位于控制台在驾驶员那边靠近电瓶。

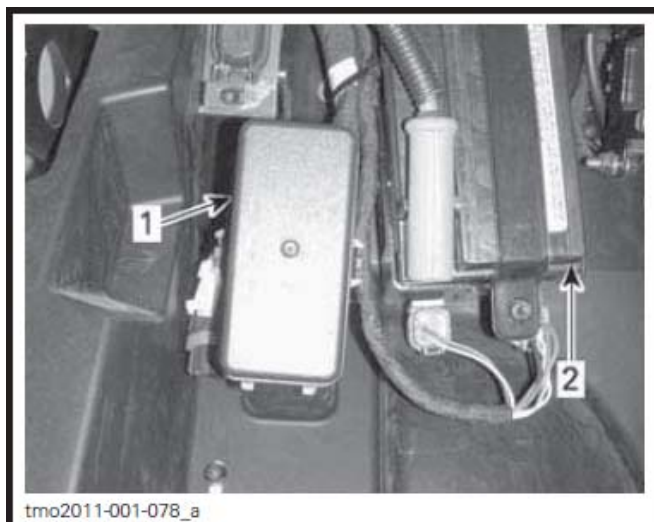

1. 主保险丝盒
2. 辅助保险丝盒
3. 电瓶

保险丝盒描述

辅助保险丝盒		
号码	名称	额定值
F1	主电源	30 A
F2	附件（主电源）	40 A

主保险丝盒		
号码	名称	额定值
F1	主电源	30 A
F2	附件（主电源）	40 A
F4	速度表/尾灯	10 A
F5	点火/燃油喷油器/速度传感器	7.5 A
F6	ECM 电子控制模块	5 A
F7	4 轮驱动促动器（绞盘如有此设备）	5 A

保险丝盒		
号码	名称	额定值
F8	钥匙开关/起动继电器/时钟	30 A
F9	风扇	30 A
F10	欧洲部件	5 A
F11	头灯	30 A
F12	DC 电源插座	15 A
F13	继电器驱动器	5 A
F14	附件	15 A
F15	燃油泵	5 A

注意：保险丝盒里面可以识别出保险丝。

灯

更换后总是检查灯的操作。

头灯灯泡更换

留心：永不用赤裸的手指来接触卤素灯泡的玻璃部分，这会缩短它的操作寿命。如果用手接触玻璃，用酒精清洁它，这不会留下一层薄膜在灯泡上。

从灯泡上拔开接头。

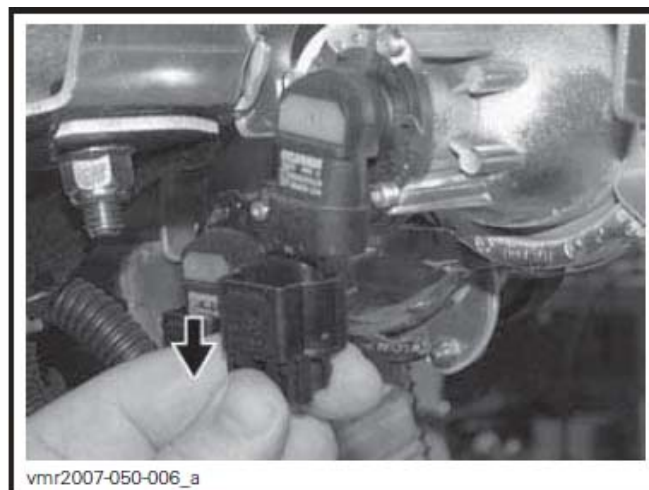

典型图示

旋转灯泡。

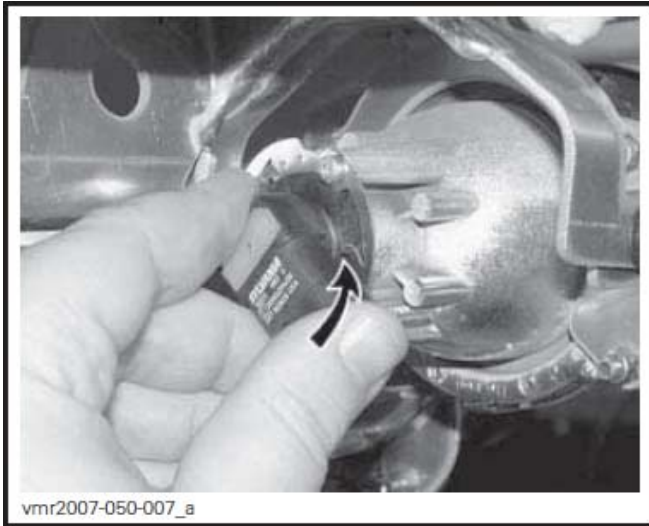

典型图示

拉出灯泡。



1. 调节螺丝

尾灯灯泡更换

打开上面车厢后挡板。

拆除两颗尾灯固定螺丝。

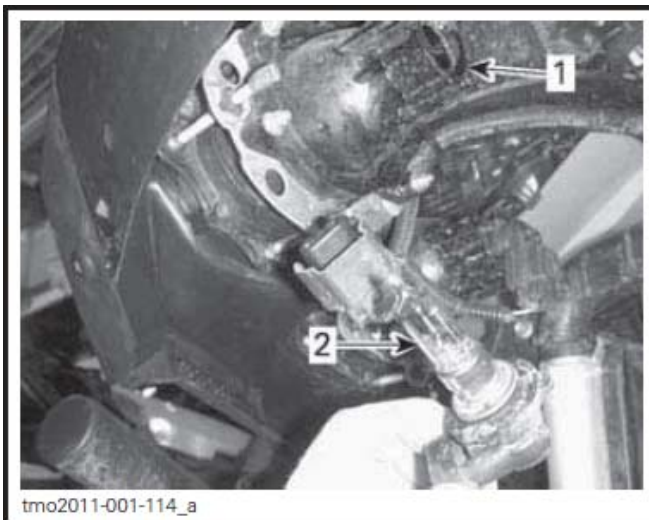

1. 灯泡插座
2. 灯泡

按照拆卸的相反次序重新适当地安装拆下的零件。

核实头灯的操作。

头灯光线瞄准

为你的方便转动调节螺丝来调整光线高度。

注意：平均地调整两个头灯。

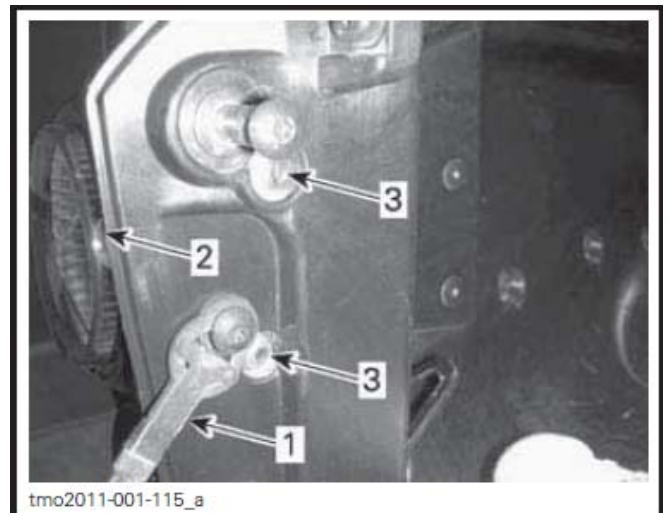

典型图示

1. 后挡板钢索
2. 尾灯
3. 固定螺丝

将尾灯拉出位置。

从尾灯上拆除灯泡插座。

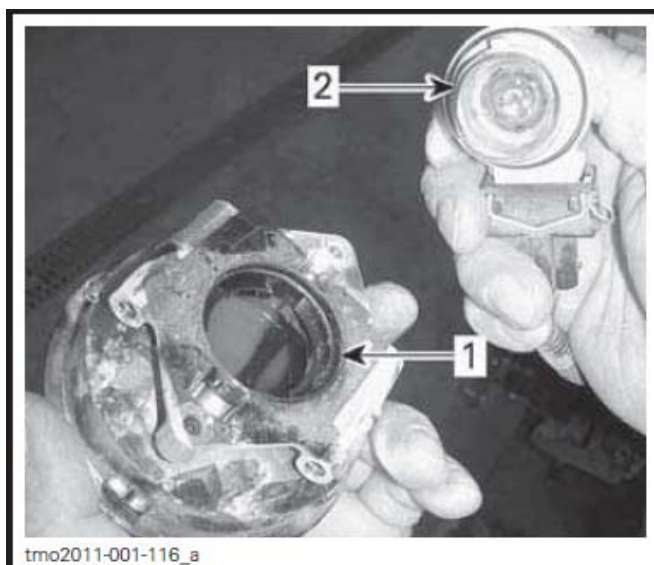

1. 尾灯
2. 灯泡和插座

将灯泡推入同时以反时针方向转动来松开灯泡。

安装是拆卸的相反步骤。

传动轴套和护罩

传动轴套和护罩检查

目检传动轴护罩和套情况。

检查护罩有否损坏或与轴磨擦。

检查套有否破裂、撕破、漏油等等。

按需要修理或更换损坏的零件。

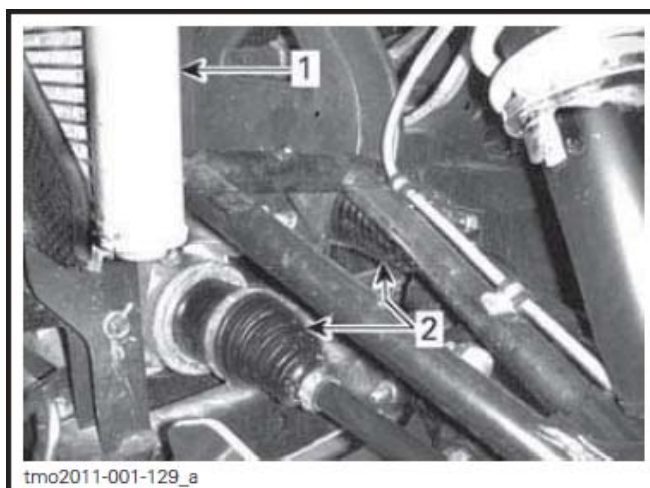

- 车辆前面
1. 散热器
 2. 内传动轴套



- 车辆前面
1. 外传动轴套



- 车辆后面
1. 内传动轴套



车辆后面

1. 外传动轴套

车轮轴承

车轮轴承检查

提起和支撑车轮。参阅车辆信息章节之提起和支撑车轮。

从上边推和拉车轮来感觉游隙。

如有任何游隙，联系授权的代理商。



典型图示

车轮和轮胎

车轮拆卸

松开螺母然后提起和支撑车轮。参阅车辆信息章节之提起和支撑车轮。

拆除螺母然后拆除车轮。

车轮安装

安装时，建议涂上防咬死润滑剂在螺纹上。

轮胎是有方向的和它的转动必须保持指定方向供适当的操作。

根据以下插图用扭力扳手收紧车轮螺母。

车轮螺母	
扭力	90-110 牛顿·米 (67-81 呎磅)



收紧次序

留心：总是根据车轮的种类使用建议的车轮螺母。使用不同的螺母会引致轮框或螺柱损坏。

轮胎压力

△ 警告

轮胎压力很影响车辆的操作和稳定性。不足够压力可引致轮胎放气或在车轮上转动。过量压力可引致爆胎。总是按照建议的压力。

使用车辆前当轮胎是冷时检查压力。轮胎压力会与温度和高度不同而改变，如果一个这些情况已经改变，重新检查压力。

为了你的方便，一个压力表提供在工具包内。

轮胎压力		
	前轮	后轮
最低	69 kPa (10 PSI)	83 kPa (12 PSI)
最高 (当总负荷大于 180 公斤(400 磅) 时使用)	83 kPa (12 PSI)	152 kPa (22 PSI)

注意：虽然轮胎是特别设计在越野使用，但仍会泄气，因此建议携带一个轮胎泵和修理包。

轮胎检查

检查轮胎有否损坏或磨损，如有需要便更换。

△ 警告

不要轮流更换轮胎，前和后轮胎有不同尺寸。左和右轮胎是有不同方向的胎面花纹。

轮胎更换

△ 警告

- 轮胎更换时只用原装轮胎的相同种类和尺寸。
- 为了单向轮胎花纹图案，确保轮胎装在正确的转动方向。
- 轮胎应由有经验的人按照厂方的标准和工具更换。

轮胎安装在锁沿口车轮

X 型号

1. 安装轮胎在车轮上。
 - 1.1 在锁沿口对面，涂上轮胎安装润滑油在轮胎内沿口和车轮上来确保充气时正确坐上。像正常一样安装内沿口在车轮上。

留心：只从锁沿口那边安装轮胎。

- 1.2 将轮胎外沿口坐在锁沿口内环的肩上和放置轮胎在中间。

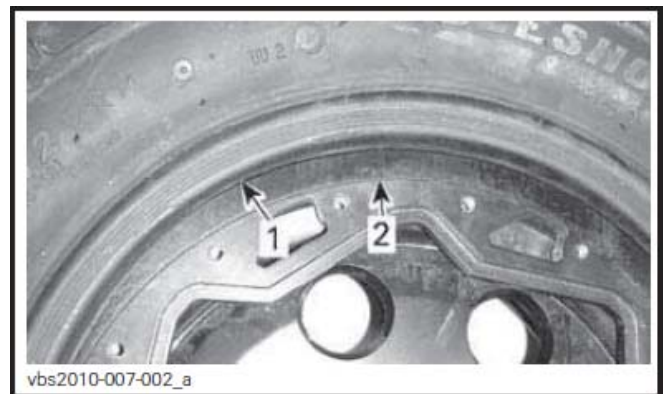

典型图示

1. 轮胎外沿口
 2. 锁沿口内环肩
2. 放置锁沿口夹环在轮胎上。将阀对准阀开口。



典型图示

1. 夹环阀开口

3. 用 Loctite 767（防咬死润滑剂）（编号 293 800 070）或同等产品涂在锁沿口螺丝以防螺丝咬死。
4. 安装所有锁沿口螺丝。为防止交叉螺纹，用手拧入所有的螺丝。

留心： 不要使用一把冲击扳手来安装锁沿口螺丝。当使用一把冲击扳手，螺丝断或滑牙的风险是很高的。



典型图示

5. 按照下表规格和次序收紧锁沿口螺丝。

首次收紧次序	2-4 牛顿·米 (19-36 吋磅)
第 2 次收紧次序	7-9 牛顿·米 (62-80 吋磅)

注意： 为确保平均压力在锁沿口夹环上，一次收紧螺丝几圈。

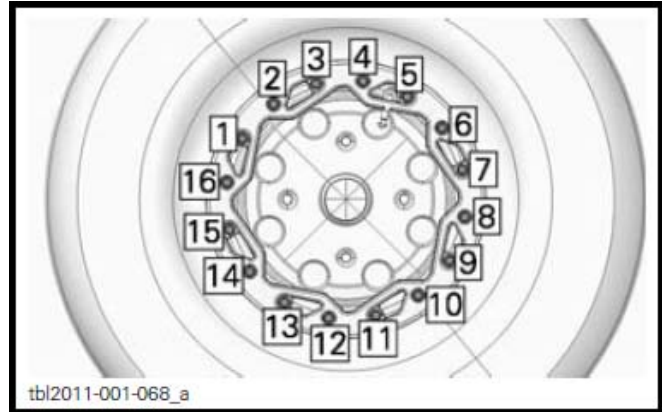

收紧次序

注意： 锁沿口夹环应拉下来配合锁沿口内环。

最后检查

1. 核实轮胎是否仍然在车轮正中。如有需要重新放置。

注意： 锁沿口夹环能轻微屈曲来配合轮胎沿口。这是正常的。

2. 核实轮胎和锁沿口夹环之间的间隙，实际上它应环绕整个环是相等的。

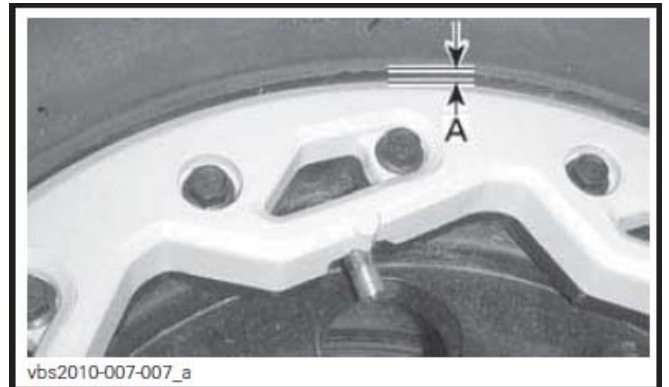

A. 间隙环绕整个夹环是相等的

如果间隙不可接受，

- 松开所有螺丝。
- 检查轮胎在车轮的位置和如果有需要重新放置它。
- 重新开始详细的收紧扭力次序。

最后收紧次序	7-9 牛顿·米 (62-80 吋磅)
--------	------------------------

- 将轮胎充气来使内沿口坐在车轮上。总是使用安全的做法，例如一个轮胎安全罩。

△ 警告

坐锁沿口时，永不超过轮胎推荐的最大压力。

悬架

前悬架润滑

使用悬架油脂（编号 293 550 033）或同等物。

润滑前 A 形臂。

每个 A 形臂上有两个黄油嘴方向向下。

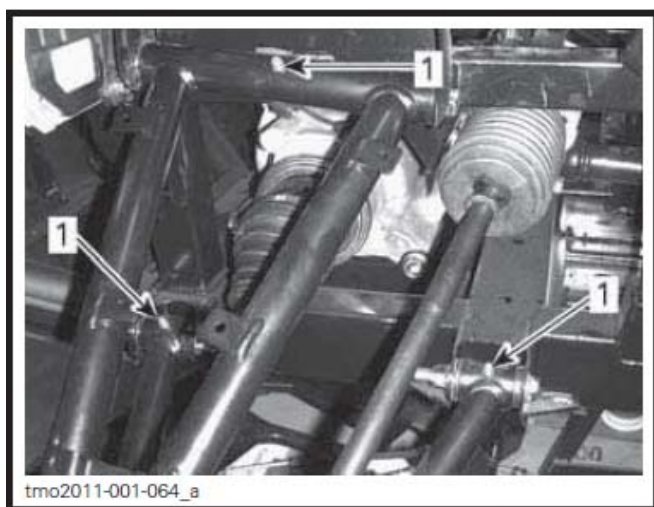

前悬架 - 典型图示

- 黄油嘴

悬架检查

如检测到任何问题请联系授权的代理商。

减震器

检查减震器有否漏油或缓冲止动磨损或其他的损坏。核实紧固件是仍然收紧。

前 A 形臂

检查 A 形臂有否破裂、弯曲或其他损坏。

后置定位臂

检查后置定位臂有否变形、破裂或弯曲。

制动器

制动液壶液位核实

将车辆放在平的地面上，检查制动液在壶内合适的液位，它应在最低（MIN）和最高（MAX）刻度之上。

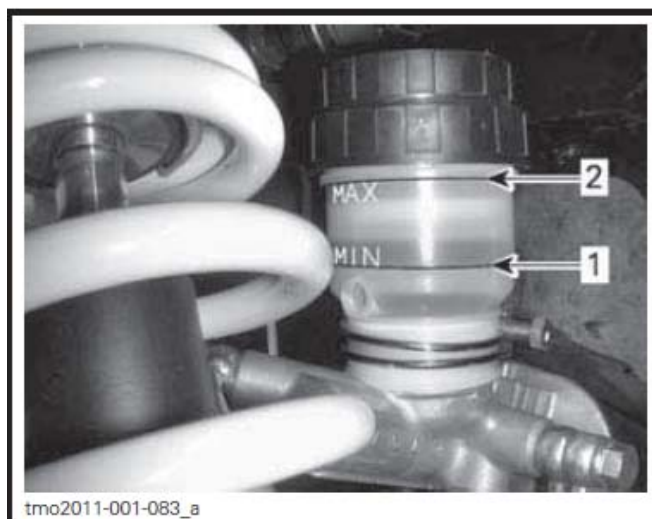

典型图示

- 最低（MIN）
- 最高（MAX）

注意：一个低液位可能表示泄漏或磨损的制动块。

添加制动液

取出前先清理注油盖。

按照需要添加，不要过度添加。

注意：确保注油盖膜片是推入才关闭盖在制动液壶上。

推荐的制动液

总是使用只符合 DOT 4 规格的制动液。

△ 警告

为避免严重损坏制动系统，不要使用其他非推荐的制动液，也不与不同的制动液来添加混合使用。

制动器检查

制动器检查、保养和维修应由授权的代理商执行。

但是，在送交代理商之前的期间检查以下：

- 制动液液位
- 制动系统有否液体漏油
- 制动器清洁程度

△ 警告

制动液更换或制动系统保养和维修应由授权的 Can-Am 代理商执行。

车辆维护

操作后护理

当车辆用在咸水的环境需要用清水冲洗车辆和它的部件，极力建议润滑金属部件。使用 XPS 润滑油（编号 293 600 016）或同等润滑油。每一个操作的日子完结后必须执行。

当车辆在泥泞的环境操作，建议冲洗车辆来保护车辆和它的部件。

车辆清洁和保护

永不使用高压清洗机来清洗车辆。只使用低压（像花园软管）。高压能引致电器和机械损坏。

注意某些地方泥泞或垃圾能积聚和可能引致磨损、干扰或生锈。名单包括但不限于：

- 环绕排气系统和消声器与消声器盖之间
- 燃油箱下面和环绕燃油箱
- 散热器
- 减震器
- 环绕前和后差速器
- 环绕发动机和齿轮箱和下面
- 车轮里面
- 车底护板上

损坏的喷漆零件应适当地重新喷上漆油以防锈蚀。

当需要时，用暖水和肥皂（只是温和的清洁剂）清洗车身，涂上不磨损的车蜡。

留心：永不用强力清洁剂、去脂剂、油漆稀释剂、丙酮等等来弄干净塑料零件。

储存和季节前准备

当车辆不用超过 4 个月时，适当的储存是必需的。

储存后当使用车辆时，需要做准备工作。

联系授权的 **Can-Am** 代理商将你的车辆做储存或季节前准备工作。

技术资料

车辆识别

车辆主要的部件（发动机和车架）是用不同的序号来识别的。因保修问题，或是追查失窃的车辆，有时是必须知道这些识别号码在车上的位置。代理商需要这些号码来完成索赔表。如果发动机识别号码或车身识别号码被拆除或是不完整，庞巴迪公司不会批准索赔。我们极力建议你抄下所有车上的序号并提供给你的保险公司。

车身识别号码



典型图示 – 车身序号
标签在手套箱下面

发动机识别号码

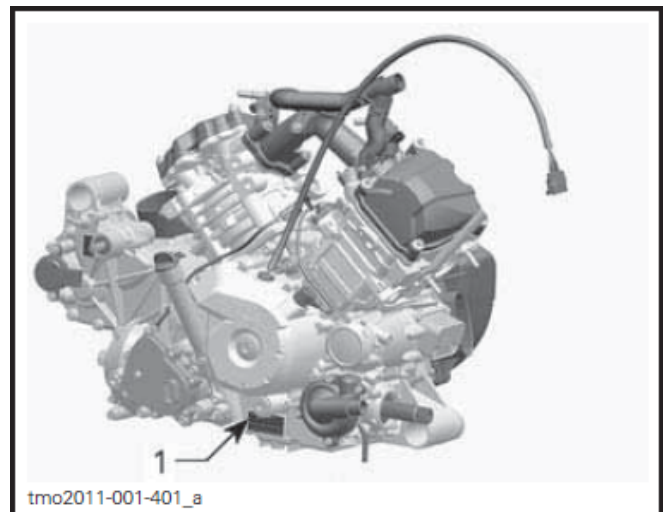

典型图示 – 发动机序号
标签

- 1. 发动机识别号码

噪音排放控制系统法规

只在美国和加拿大

擅自改动噪音控制系统是被禁止的！

美国联邦法例和加拿大省的法律禁止以下行为或引起的原因：

1. 除了保养、维修或更换任何设备或组成新车设计元件以控制噪音目的外，在销售或交付给最终购买者或正在使用中，任何人拆卸或致使不能操作，或
2. 任何人将这样的设备或设计元件拆除或致使不能操作后使用该车辆。

在那些行为中假定构成擅自改动便是以下列出的行为：

1. 拆卸或变更或刺穿消声器或任何引导废气排放的发动机部件。
2. 拆卸或变更或刺穿进气系统的任何零件。
3. 更换任何车辆转动的部件或排气或进气系统的零件，而那些零件不是厂方指定的零件。
4. 缺乏正确的保养。

欧盟符合声明不在这使用手册版本上出现。

请参阅随车辆附上的印刷版本。

规格

车辆型号		800R	1000
发动机			
发动机种类		Rotax 810	Rotax 1010
		4 冲程, 单缸顶凸轮轴, 液冷	
汽缸数		2	
阀门数		8 气门 (机械式调节)	
缸径		91 毫米 (3.58 英寸)	91 毫米 (3.58 英寸)
冲程		61.5 毫米 (2.42 英寸)	75 毫米 (2.95 英寸)
排气量		799.9 cc (48.81 立方英寸)	976 cc (59.56 立方英寸)
排气系统		美国农业部林务局批准的火花制止器	
空气滤清器		合成纸滤清器	
润滑系统			
种类		湿式油底壳, 可更换的机油滤清器	
机油滤清器		庞巴迪 Rotax 纸类, 可更换	
机油	容量 (与滤清器更换)	2.2 升 (2.3 美夸脱)	
	推荐的	夏季使用夏季级 XPS 合成油 (编号 293 600 121) 冬季使用冬季级 XPS 合成油 (编号 293 600 112) 如买不到, 使用 API 保养分类 SM, SL 或 SJ 符合要求的 5W40 机油	
冷却系统			
冷却液	种类	乙二醇/水混合 (50% 冷却液, 50% 水) 使用预先混合冷却液 (编号 219 700 362) 或特定设计给铝合金发动机的冷却液	
	容量	3.85 升 (1.02 美夸脱)	4.25 升 (1.12 美夸脱)
无级变速箱			
种类		无级变速	
啮合转速		1800 转/分	
齿轮箱			
种类		双速 (高/低) 带有停放、空档和倒档	
齿轮箱油	容量	450 毫升 (15 美安士)	
	推荐的	XPS 齿轮箱油 (编号 293 600 140) 或 75W140 API GL-5	

车辆型号		800R	1000
电气系统			
磁电发电机输出		650 瓦	
点火系统种类		感应放电点火	
点火时间		不可调节	
火花塞	数量	2	
	牌子和种类	NGK DCPR8E	
	间隙	0.7 – 0.8 毫米 (0.028 – 0.031 英寸)	
发动机限速器设定		8000 转/分	
电瓶	种类	干式电瓶	
	电压	12 伏特	
	额定值	18 安培·小时	
	功率输出起动机	0.7 千瓦	
头灯		4 x 60 瓦	
尾灯		2 x 8/26 瓦	
保险丝	主要	30 A	
	配件 (主)	40 A	
	速度表/尾灯	10 A	
	点火线圈/燃油喷注/速度传感器	7.5 A	
	电脑板 (ECM)	5 A	
	4WD 促动器 (绞盘如有此设备)	5 A	
	钥匙开关	5 A	
	风扇 (保险断路器)	25 A	
	欧洲部件	5 A	
	头灯	30 A	
	DC 电源插座	15 A	
	继电器驱动器	5 A	
	配件	15 A	
	燃油泵	5 A	

车辆型号			800R	1000
燃油系统				
燃油供给	种类		电子燃油喷注带智能油门控制	
节流阀体			54 厘米带电子油门促动器	
燃油泵	种类		电动（在燃油箱内）	
怠速			1250±100 转/分（不可调节）	
燃油	种类		正规无铅汽油	
	最低辛烷值	在北美	87(R+M)/2 或以上	
		北美以外	92 RON 或以上	
燃油箱容量			37.8 升（10 美加仑）	
当指示灯亮时留在燃油箱容量			±12 升（3.2 美加仑）	
传动系统				
驱动系统种类			可选择 2 轮驱动/4 轮驱动	
前差速器油/后驱动器油	容量	前	500 毫升（17 美安士）	
		后	350 毫升（11.8 美安士）	
	种类	前	XPS 合成齿轮油（编号 293 600 043）或合成油 75W90 API GL5	
		后	XPS 合成齿轮油（编号 293 600 140）或合成油 75W140 API GL5	
前驱动器			Visco-lok 前差速器	
前驱动比例			3.6:1	
后驱动器			轴传动/单差速器	
后驱动比例			3.6:1	
无级变速节头油脂			无级变速节头油脂（编号 293 550 019）	
转向系统				
方向盘			可调节纵倾	
转向半径			240 厘米（94.5 英寸）	
总束（车辆着地）			0°±0.2°（±）	
拱形角度（车辆着地）			0.7° 正	

车辆型号		800R	1000
前悬挂系统			
悬挂种类		双悬臂带俯冲控制几何	
悬挂行程		254 毫米 (10 英寸)	
减震器	数量	2	
	种类	标准	机油 5 个设定
		X	HPG 卡扣式
XT	机油 5 个设定		
后悬挂系统			
悬挂种类		(TTI) 独立扭力后置定位臂带外部摇臂	
悬挂行程		254 毫米 (10 英寸)	
减震器	数量	2	
	种类	标准	机油 5 个设定
		X	HPG 卡扣式
XT	机油 5 个设定		
制动器			
前制动器	种类	两个 214 mm 通气制动盘 带液压 2 活塞卡钳	
后制动器	种类	两个 214 mm 通气制动盘 带液压 2 活塞卡钳	
制动液	容量	125 毫升 (4.2 美安士)	
	种类	DOT 4	
卡钳		浮动	
制动块材料	前	金属	
	后	金属	
最小制动块厚度		1 毫米 (0.039 英寸)	
最小制动盘厚度	前	4.1 毫米 (0.161 英寸)	
	后	4.1 毫米 (0.161 英寸)	
最小制动盘翘曲		0.2 毫米 (0.008 英寸)	

车辆型号			800R	1000
轮胎				
压力	前面	最大	83 kPa (12 PSI)	
		最小	69 kPa (10 PSI)	
	后面	最大	152 kPa (22PSI)	
		最小	83 kPa (12 PSI)	
最小轮胎纹深度			3 毫米 (0.118 英寸)	
轮胎尺寸	前面	标准	27 x 9 x 12 (英寸)	
		X	27 x 9 x 12 (英寸)	
		XT	27 x 9 x 14 (英寸)	
	后面	标准	27 x 11 x 12 (英寸)	
		X	27 x 11 x 12 (英寸)	
		XT	27 x 11 x 14 (英寸)	
车轮				
种类	标准		钢	
	X		铝合金锁沿口车轮	
	XT		铸铝	
轮框尺寸	前面	标准	12 x 6 (英寸)	
		X	12 x 6 (英寸)	
		XT	14 x 7 (英寸)	
	后面	标准	12 x 8 (英寸)	
		X	12 x 7.5 (英寸)	
		XT	14 x 8.5 (英寸)	
车轮螺母扭力			90-110 牛顿·米 (67-81 呎磅)	
底盘				
笼架种类			50 毫米 (2 英寸) 直径, 高强度钢, ROPS 认可笼架	
尺寸				
总长			300.4 厘米 (118.3 英寸)	
总宽			148.9 厘米 (58.6 英寸)	
总高			182.9 厘米 (72 英寸)	
轴距			192.4 厘米 (75.7 英寸)	
轮距	前		125.7 厘米 (49.5 英寸)	
	后		121.9 厘米 (48 英寸)	
离地距离			27.9 厘米 (11 英寸)	

车辆型号			800R	1000
负载容量和重量				
干重			584 公斤 (1287 磅)	587 公斤 (1295 磅)
重量分布 (前面/后面)			44 / 56	
货物箱容量	总计		272 公斤 (600 磅)	
	上面		181 公斤 (400 磅)	
	下面		272 公斤 (600 磅)	
容许总车辆负载 (包括驾驶员、所有其他负载和加上的配件)			363 公斤 (800 磅)	
额定车辆毛重			990 公斤 (2183 磅)	
拖曳容量	挂钩支架	50.8x50.8 mm (2x2 英寸)	680 公斤 (1500 磅)	
	挂钩支架	38.1x38.1 mm (1.5x1.5 英寸)	400 公斤 (880 磅)	

寻找故障

寻找故障指引

无级变速箱皮带打滑

1. 水进入无级变速箱。
 - 参阅特殊步骤章节。

E IS 在变速箱位置显示屏显示

1. 换档杆在两个位置之间。
 - 正确地放置换档杆在想要的位置。
2. 换档杆未有适当调节。
 - 联系授权的 Can-Am 代理商。
3. 电气通讯故障。
 - 联系授权的 Can-Am 代理商。

发动机不转动

1. 点火开关在关闭位置。
 - 将开关放在开 (ON) 位置。
2. 换档杆没有放在停放或空档档位。
 - 把换档杆放入停放或空档其中之一一个档位或踩下制动踏板。
3. 保险丝熔断。
 - 检查保险丝。
4. 弱的电瓶或松动的连接处。
 - 检查充电系统保险丝。
 - 检查仪表上的故障信息。
 - 检查连接处和电瓶接头情况。
 - 联系授权的代理商检查电瓶。
5. 有缺陷的发动机起动按钮。
 - 联系授权的 Can-Am 代理商。
6. 有缺陷的起动继电器。
 - 联系授权的 Can-Am 代理商。

发动机转动但不起动

1. 淹湿的发动机（当拆下时火花塞是湿的）。

- 如果发动机不起动和是被燃油淹湿，淹湿模式可以启用在摇转发动机时可用来阻止喷油和切断点火。按以下步骤进行：
 - 插入钥匙在点火开关内并转至开位置。
 - 踩住油门踏板在全开位置。
 - 按下发动机起动按钮。

摇转发动机大约 10 秒钟，松开发动机起动按钮。

松开油门踏板和重新起动发动机。

如它不起动：

- 拆下火花塞（工具在工具包内）。参阅**维护保养**章节之火花塞。
- 摇转发动机数次。
- 如果可能，安装新的火花塞或清洁和抹干火花塞。
- 如发动机不起动，联系授权的 Can-Am 代理商。

2. 没有燃油供给发动机（当拆下时火花塞是干的）。

- 检查燃油箱液位。
- 检查燃油箱保险丝。
- 堵塞的燃油泵滤清器或燃油泵损坏。联系授权的 Can-Am 代理商。

3. 火花塞/点火系统（无火花）

- 检查点火保险丝。
- 拆下火花塞，然后重新连接至点火线圈。
- 将火花塞远离火花塞孔并搭铁，摇转发动机，如果没有火花，更换火花塞。
- 如故障持续，联系授权的 Can-Am 代理商。

发动机缺乏加速力或动力

1. 安全带没有正确扣好。检查仪表信息。

- 扣上安全带。

2. 污结或损坏的火花塞。

- 更换火花塞。

3. 空气滤清器阻塞或肮脏。

- 检查空气滤清器和有需要时便清理。
- 检查空气滤清器壳体排水位置有否沉淀物。

4. 无级变速箱有水。

- 从无级变速箱排放水。参阅**特殊步骤**章节。

5. 无级变速箱肮脏或皮带磨损。

- 联系授权的 Can-Am 代理商。

6. 发动机缺乏燃油。

- 肮脏的或堵塞的燃油泵滤清器。联系授权的 Can-Am 代理商。

发动机缺乏加速力或动力（续上）

7. 发动机在跛行模式运行。

- 检查多功能仪表显示屏显示的信息。
- 多功能仪表的发动机指示灯亮起和多功能显示屏显示 LIMP HOME（跛行返航模式），联系授权的 Can-Am 代理商。

发动机过热

1. 低液位的冷却液在冷却系统。

- 检查发动机冷却液，参阅**维护保养**章节内的发动机冷却液一节。尽早联系授权的 Can-Am 代理商。

2. 冷却风扇不活动。

- 确保冷却风扇没有卡住和工作正常。
- 检查冷却风扇保险丝，参阅**维护保养**章节之保险丝。

3. 肮脏的散热器片。

- 清理散热器片，参阅**维护保养**章节内的散热器一节。

发动机不发火

1. 污结/损坏/磨损的火花塞。

- 按照需要更换火花塞。

2. 燃油有水。

- 排清燃油系统和重新注入新鲜的汽油。

转速增加但车辆不移动

1. 有水在无级变速箱内。

- 从无级变速箱排放水。参阅**特殊步骤**章节。

2. 无级变速箱肮脏或皮带磨损。

- 联系授权的 Can-Am 代理商。

踩下油门踏板只有部分或无反应（检查发动机灯亮起和显示PPS故障信息）

1. 油门踏板传感器部分故障（PPS）。

- 使用取代控制按钮来取得油门踏板正常操作。联系授权的 Can-Am 代理商。

2. 油门踏板传感器全部故障（PPS）。

- 使用取代控制按钮来绕过油门踏板用来移动车辆。联系授权的 Can-Am 代理商。

多功能仪表信息

如果一个不正常的发动机情况出现，以下的信息会与指示灯结合显示。

信息	描述
CHECK ENGINE 检查发动机	所有活跃的或之前启动的故障需要注意。没有开动发动机限制。
LIMP HOME 跛行返航	重要的故障需要尽早诊断。开动发动机限制和/或改变发动机的表现。
ECM CRC ERROR ECM 错误信息	从电子控制模块的错误信息。
TPS FAULT 油门位置传感器故障	节流阀体故障，一般跟随着跛行返航信息。
BRAKE SWITCH FAULT 制动器开关故障	制动信号故障。
ECM NOT RECOGNIZED ECM 未被辨认	当仪表不能识别 ECM 时显示这信息。
TRANSMISSION SIGNAL FAULT 变速箱信号故障	活跃的变速箱位置传感器故障。“E”也在齿轮箱显示屏显示。
PPS FAULT 电源供应传感器故障	当一个或两个电源供应传感器有故障、不规律或超出范围或两者之间的比例不正确，信息会显示和检查发动机指示灯会亮起。
MANUAL LIMP HOME 手动跛行返航	当电源供应传感器的跛行返航模式启动，信息会显示。
FUEL SENDER RANGE PERFORMANCE 燃油传感器范围性能	当燃油传感器电阻数值超出范围，多功能仪表会检测到和显示信息。
GEAR POSITION SENSOR FAULT 齿轮位置传感器故障	当齿轮信号错误时，仪表会显示信息。

空白页

保修保证信息

庞巴迪消闲娱乐产品有限公司（BRP）的美国和加拿大有限保修保证： 2012 年型号的 CAN-AM™ SSV 并排座全地形车

1) 有限保修的范围

庞巴迪休闲娱乐产品有限公司（BRP）对于经由美国 50 个州和加拿大的授权代理商（以下称为代理商）售出的 2012 年 Can-Am 并排座全地形车，按照以下所述的有效期和条件，作出生产材料和工艺上缺点的保修证明。此保修保证将会失效如果：（1）并排座全地形车在任何一个时间，甚至上一手物主，用来竞赛或参与任何竞技活动；或（2）并排座全地形车经过更改或修改因而有害地影响其操作、性能或耐用性，或经修改来改变它的原本的用途。

经由授权的代理商安装在 2012 年 Can-Am 并排座全地形车上所有原厂零配件，在车辆交付时与并排座全地形车有同一的保修期。

2) 责任的局限性

所有明示或暗示的保修，包括但不限于任何适销性或特殊用途适宜性的保修，在不能免责程度内，其有效期限于明示的有限保修期。所有附带的、后果性的、直接的、间接的、或其他损失均不属于本保修范围。某些州或省不允许上述免责声明、保修限制和项目排除。因此这些免责声明、保修限制和项目排除可能不适用于你。这保修证明赋予你特定的权利，所以你也可能具有每个州或每个省都不同的其他司法权利。

除本有限保修证明所载的陈述、声明或保证外，任何经销商/代理商或任何其他人士均未获授权作出有关产品的任何其他陈述、声明或保证；如果有人作出上述的其他陈述、声明或保证，对 BRP 也没有法律的约束力。

BRP 保留权利随时修改这保修证明，不过这种修改，在这保修有效期内，不会改变产品在售出时适用的保修条款。

3) 不受保障的情况

在任何情况下，以下不受保修保证的保障：

- 更换正常磨损的零件；
- 例行维护保养所需的零件、校准和调校；
- 由不正确或缺乏维护保养或储存程序，或没有依照操作员使用手册建议和程序而造成的损毁；

- 拆除零件和不正确维修、服务、维护、修改所造成的损毁；或使用非 **BRP** 生产或认可的零件或附件；或由非 **BRP** 授权的代理商人员维修所造成的损毁；
- 由于滥用、不正确使用、不正常使用、疏忽、不正确操作、或不遵守操作员使用手册建议的车辆运作方式而造成的损毁；
- 由于意外、淹没、火警、盗窃、恶意破坏或不可抗力造成的损毁；
- 使用不合适车辆运作的燃油、机油或润滑剂（请参考操作员使用手册）；
- 由于生锈、腐蚀或部件暴露引起的损坏；
- 吸进水或雪所造成的损毁；
- 附带的或后果性的损坏、或其他任何损坏包括但不限于拖车费用、储存费、电话费、替代车辆的租金、出租车车费、造成不便、保险金成本增加、还款安排、时间损失、收入损失。

4) 保修有效期

这个有限保修保证生效日期为交付给零售消费者当天，或产品第一次使用当天，以先到者为准。有效期：

私人休闲使用或商业使用的，有效期是从生效日开始连续 6 个月。除了安装在美国环保局证明的并排座全地形车并在美国注册与排放有关的部件，它有 5000 公里或 30 个月保证，以先到者为准。要获取现时保证的排放有关的部件清单，请联系授权的代理商。

执行保修证明而修理、更换零件或维修、维护车辆，不会延长这个有限保修保证的有效期，使其超越原来的终止日期。

5) 受保修证明保障的条件

保修证明保障只给予履行以下每一个条件的物主，保修证明保障才生效：

- 从 **BRP** 授权的经销商/代理商在该地区出售新的、未用过的 2012 年 **Can-Am** 并排座全地形车；
- 完成 **BRP** 指定的交车前检查程序及签署；
- 由授权的经销商/代理商做正确的产品登记，
- 在当地购买 2012 年 **Can-Am** 并排座全地形车的物主须是在当地居住；
- 在使用手册概述的定期维护保养必须适时进行以保持保修保障。**BRP** 有权要求出示正确维护保养产品的证据，才批准保修方面的保障。

如以上条件未能达到，**BRP** 不会给与私人使用或商业使用的物主有限保修。这限制是需要来让 **BRP** 保护产品、消费者和公众的安全。

6) 如何获得保修证明的保障

物主必须在发现缺陷表面迹象两天内通知 BRP 授权的代理商，将产品送交代理商和给与合理的机会修理。物主必须出示购买产品证明方可获得保修服务。维修开始前，物主必须在维修/工作单上签署来使保修服务生效。这个保修服务所有被更换的零件属于 BRP 的财产。

7) BRP 的责任

BRP 在这保修的责任上只限于在正常使用和保养下有零件或手艺缺陷所引起的故障进行维修或更换正厂零件，按公司合理判断来决定维修或更换，任何授权的经销商/代理商都不会收取零件和人工费用。不履行保修保证的声明不能构成理由，取消或废除物主已完成的并排座全地形车销售交易。

如果保修服务要在美国或加拿大以外地区执行，物主需要负责因当地习惯和情况所引致的额外开支，诸如，但不限于，运费，保险，税金，执照费用，进口税，和任何和所有其他财务开支，包括当地政府、州政府、领地政府和它们各自的机关所征收的费用。

BRP 保留随时改良或修改产品的权利，而不承担修改先前生产的型号的责任。

8) 供应商保修证明

在某些 2012 年 Can-Am 并排座全地形车 BPR 可能体供一台 GPS 接收器。这 GPS 接收器是由该 GPS 接收器厂方提供保修和不是包括在这有限的保修保证。在加拿大请联系以下的经销商或在美国请联系厂方。

在美国：

Garmin International Inc.

U.S.: 913 397-8200

U.S. Toll Free: 1 800 800-1020

网址：www.garmin.com

在加拿大（一个或其他）

Raytech Electronique

电话: 450 975-1015

传真: 800 975-0025 / 450 975-0817

电邮：raytech@raytech.qc.ca

网址：www.raytech.qc.ca

Naviclub Ltd

Tel.: 418 835-9279

Fax: 418 835-6681

电邮：naviclub@naviclub.com

网址：www.naviclub.com

你的 2012 年Can-Am并排座全地形车原本配有Carlisle[†]牌子并排座全地形车轮胎，这些轮胎安装在车辆的设备是由轮胎公司独立保证和不是包括在这有限的保修保证。请联系生产厂家或与你的授权代理商联系，协助你有关保修保证信息。

Carlisle Tire & Wheel Company

23 Windham Boulevard,

Aiken, SC 29805

保修信息:

在美国 1 800 260-7959

在加拿大 1 800 265-6155

在魁北克 1 877 997-4999

9) 转让

如果产品所有权在保修有效期内转让，这保修证明也可同时转让给新物主，并于原有保修有效期余下部分内有效，条件是所有权转让必须用以下方式通知 **BRP**:

- a) 前物主用以下提供的电话号码联系 **BRP** 或一个 **BRP** 授权的代理商，并提供新物主的地址/位置坐标；或
- b) **BRP** 或一个 **BRP** 授权的代理商收到前物主同意所有权转让的证明和新物主的地址/位置坐标。

10) 消费者援助

如果发生有关这 **BRP** 有限保修证明的争论或质疑，**BRP** 建议你在代理商层面上协商解决问题。建议你与授权的代理商的维修经理或老板商讨解决。

如果不能解决，请提交你的书面投诉或致电下面适用的电话：

在加拿大

Bombardier Recreational Products Inc.

CAN-AM SSV

Consumer Assistance Center

75, J.-A. Bombardier Street

Sherbrooke, Quebec J1L 1W3

Tel: 819 566-3366

在美国

BRP US INC

CAN-AM SSV

Consumer Assistance Center

7575 Bombardier Court

Wausau WI 54401

Tel: 715 848-4957

* 在美国，产品是由 **BRP US Inc.** 配售和服务。

© 2011 庞巴迪休闲娱乐产品有限公司 版权所有 不得翻印

™ 庞巴迪休闲娱乐产品有限公司或其附属公司的注册商标

† Carlisle是Carlisle Tire & Wheel Company的注册商标

BRP国际有限保修保证: 2012 CAN-AM™ SSV并排座全地形车

1) 范围

庞巴迪休闲娱乐产品有限公司 (BRP) 对于经由美国 50 个州, 加拿大和欧洲经济地区的成员国 (由欧盟国家包括挪威、冰岛和列支敦士登组成) 以外地区的 BRP 授权的经销商/代理商 (以下简称代理商) 售出的 2012 年度 Can-AM 并排座全地形车, 按照以下所述的有效期和条件, 作出生产材料和工艺上缺点的保修证明。

BRP 授权的经销商/代理商在交付 2012 年度 Can-Am 并排座全地形车时, 安装在车辆上的所有正厂附件的保修证明, 与车辆的保修证明有同一的保修期。

此保修保证将会失效如果: (1) 并排座全地形车在任何一个时间, 甚至上一手物主, 用来竞赛或参与任何竞技活动; 或 (2) 并排座全地形车经过更改或修改因而有害地影响其操作、性能或耐用性, 或经修改来改变它的原本的用途。

2) 责任的局限性

所有明示或暗示的保修, 包括但不限于任何适销性或特殊用途适宜性的保修, 在不能免责程度内, 其有效期限于明示的有限保修期。所有附带的、后果性的、直接的、间接的、或其他损失均不属于本保修范围。某些州或省不允许上述免责声明、保修限制和项目排除。因此这些免责声明、保修限制和项目排除可能不适用于你。这保修证明赋予你特定的权利, 所以你也可能具有每个国家都不同的其他司法权利。

除本有限保修证明所载的陈述、声明或保证外, 任何经销商/代理商或任何其他人士均未获授权作出有关产品的任何其他陈述、声明或保证; 如果有人作出上述的其他陈述、声明或保证, 对 BRP 也没有法律的约束力。

BRP 保留权利随时修改这保修证明, 不过这种修改, 在这保修有效期内, 不会改变产品在售出时适用的保修条款。

3) 不受保障的情况

在任何情况下, 以下不受保修保证的保障:

- 更换正常磨损的零件;
- 例行维护保养所需的零件、校准和调校;
- 由不正确或缺乏维护保养或储存程序, 或没有依照操作员使用手册建议和程序而造成的损毁;

- 拆除零件和不正确维修、服务、维护、修改所造成的损毁；或使用非 **BRP** 生产或认可的零件或附件；或由非 **BRP** 授权的经销商/代理商人员维修所造成的损毁；
- 由于滥用、不正确使用、不正常使用、疏忽、不正确操作、或不遵守操作员使用手册建议的车辆运作方式而造成的损毁；
- 由于意外、淹没、火警、盗窃、恶意破坏或不可抗力造成的损毁；
- 使用不合适车辆运作的燃油、机油或润滑剂（请参考操作员使用手册）；
- 由于生锈、腐蚀或零件的暴露引起的损坏；
- 吸进水或雪所造成的损毁；
- 附带的或后果性的损坏、或其他任何损坏包括但不限于拖车费用、储存费、电话费、替代车辆的租金、出租车车费、造成不便、保险金成本增加、还款安排、时间损失、收入损失。

4) 保修有效期

这个有限保修保证生效日期为交付给零售消费者当天，或产品第一次使用当天，以先到者为准。有效期：

私人休闲使用或商业使用的，有效期是从生效日开始连续 6 个月。

执行保修证明而修理、更换零件或维修、维护车辆，不会延长这个有限保修保证的有效期，使其超越原来的终止日期。

5) 受保修证明保障的条件

保修证明保障只给予履行以下每一个条件的物主，保修才生效：

- 从 **BRP** 授权的经销商/代理商在该地区出售新的、未用过的 2012 年 Can-Am 并排座全地形车；
- 完成 **BRP** 指定的交车前检查程序及签署；
- 由授权的经销商/代理商做正确的产品登记，
- 在当地购买 2012 年 Can-Am 并排座全地形车的物主须是在当地居住；
- 在使用手册概述的定期维护保养必须适时进行以保持保修保障。**BRP** 有权要求出示正确维护保养产品的证据，才批准保修方面的保障。

如以上条件未能达到，**BRP** 不会给与私人使用或商业使用的物主有限保修。这限制是需要来让 **BRP** 保护产品、消费者和公众的安全。

6) 如何获得保修证明的保障

物主必须在发现缺陷表面迹象两天内通知 **BRP** 授权的经销商/代理商，将产品送交代理商和给与合理的机会修理。物主必须出示购买产品证明方可获得保修服务。维修开始前，物主必须在维修/工作单上签署来使保修服务生效。这个保修服务所有被更换的零件属于 **BRP** 的财产。

7) **BRP** 的责任

BRP 在这保修的责任上只限于在正常使用和保养下有零件或手艺缺陷所引起的故障进行维修或更换正厂零件，按公司合理判断来决定维修或更换，任何授权的经销商/代理商都不会收取零件和人工费用。不履行保修保证的声明不能构成理由，取消或废除物主已完成的并排座全地形车销售交易。

如果保修服务要在原来销售国家以外地区执行，物主需要负责因当地习惯和情况所引致的额外开支，诸如，但不限于，运费，保险，税金，执照费用，进口税，和任何和所有其他财务开支，包括当地政府、州政府、领地政府和他们各自的机关所征收的费用。

BRP 保留随时改良或修改产品的权利，而不承担修改先前生产的型号的责任。

8) 转让

如果产品所有权在保修有效期内转让，这保修证明也可同时转让给新物主，并于原有保修有效期余下部分内有效，条件是所有权转让必须用前物主同意所有权转让的证明和新物主的地址/位置坐标以通知 **BRP** 或 **BRP** 授权的经销商/代理商。

9) 消费者援助

1. 如果发生有关这 **BRP** 有限保修证明的争论或质疑，**BRP** 建议你在代理商层面上协商解决问题。建议你和授权的经销商/代理商的维修经理或老板商讨解决。
2. 如果需进一步援助，请联系经销商的服务部来解决。
3. 如果仍不能解决，请提交你的书面投诉至下面列出的地址。

在欧洲、中东、非洲、俄罗斯国家，请联系欧洲办事处

BRP EUROPE N.V.

Consumer Assistance Center

Skaldenstraat 125

9042 Gent

Belgium

Tel: + 32-9-218-26-00

在斯堪的纳维亚的国家，请联系芬兰办事处

BRP FINLAND OY

Service Department

Isoaavantie 7

FIN-96320 Rovaniemi

Finland

Tel: + 358 16 3208 111

在所有其他国家，请联系你的当地经销商（参阅网址 www.brp.com 查找联系资料）或北美办事处

BOMBARDIER RECREATIONAL PRODUCTS INC.

Consumer Assistance Center

75, J.-A. Bombardier Street

Sherbrooke, Quebec J1L 1W3

Tel: 819 566-3366

* 在产品保修地区，产品是由庞巴迪休闲娱乐产品有限公司或其附属公司配售和服务。

© 2011 庞巴迪休闲娱乐产品有限公司 版权所有 不得翻印

™ 庞巴迪休闲娱乐产品有限公司或其附属公司的注册商标

BRP 的欧盟经济地区有限保修保证: 2012 年 Can-Am SSV 并排座全地形车

1) 范围

庞巴迪休闲娱乐产品有限公司 (BRP) 对经由授权的经销商/代理商在欧盟经济地区的成员国 (由欧盟国家包括挪威、冰岛和列支敦士登组成) 售出的 2012 年度 Can-Am 并排座全地形车, 按照以下所述的有效期和条件, 作出生产材料和工艺上缺点的保修证明。

BRP 授权的经销商/代理商在交付 2012 年度 Can-Am 并排座全地形车时, 安装在车辆上的所有正厂附件的保修证明, 与车辆的保修证明有同样的保修期。

此保修保证将会失效如果: (1) 并排座全地形车在任何一个时间, 甚至上一手物主, 用来竞赛或参与任何竞技活动; 或 (2) 并排座全地形车经过更改或修改因而有害地影响其操作、性能或耐用性, 或经修改来改变它的原本的用途。

2) 责任的局限

所有明示或暗示的保修, 包括但不限于任何适销性或特殊用途适宜性的保修, 在不能免责程度内, 其有效期限于明示的有限保修期。所有附带的、后果性的、直接的、间接的、或其他损失均不属于本保修范围。某些司法管辖区域不允许上述免责声明、保修限制和项目排除。因此这些免责声明、保修限制和项目排除可能不适用于你。这保修证明赋予你特定的权利, 所以你也可能具有每个国家或每个司法管辖区域都不同的其他司法权利。

除本有限保修证明所载的陈述、声明或保证外, 任何 BRP 的经销商/代理商或任何其他人士均未获授权作出有关产品的任何其他陈述、声明或保证; 如果有人作出上述的其他陈述、声明或保证, 对 BRP 也没有法律的约束力。

BRP 保留权利随时修改这保修证明, 不过这种修改, 在这保修有效期内, 不会改变产品在售出时适用的保修条款。

3) 不受保修的项目

在任何情况下, 以下不受保修保证的保障:

- 更换正常磨损的零件;
- 例行维护保养所需的零件、校准和调校;
- 由不正确或缺乏维护保养或储存程序, 或没有依照操作员使用手册建议和程序而造成的损毁;

- 拆除零件和不正确维修、服务、维护、修改所造成的损毁；或使用非 **BRP** 生产或认可的零件或附件；或由非 **BRP** 授权的经销商/代理商人员维修所造成的损毁；
- 由于滥用、不正确使用、不正常使用、疏忽、不正确操作、或不遵守操作员使用手册建议的车辆运作方式而造成的损毁；
- 由于意外、淹没、火警、盗窃、恶意破坏或不可抗力造成的损毁；
- 使用不合适车辆运作的燃油、机油或润滑剂（请参考操作员使用手册）；
- 由于生锈、腐蚀或零件的暴露引起的损坏；
- 吸进水或雪所造成的损毁；
- 附带的或后果性的损坏、或其他任何损坏包括但不限于拖车费用、储存费、电话费、替代车辆的租金、出租车车费、造成不便、保险金成本增加、还款安排、时间损失、收入损失。

4) 保修有效期

这个有限保修保证生效日期从交付给零售消费者当天或全地形车第一次使用当天开始，以其中一个时间先到为准，有效期：

私人娱乐使用 – 连续 24 个月。

商业使用 – 连续 6 个月。

在保修期内任何时刻，全地形车使用能产生收入或与任何工作或雇佣有关时，就算是商业使用。在保修期内任何时刻，全地形车有商业标签或领取了商业执照允许商业用途，也算是商业使用。

在保修期内修理、更换零件或维护的全地形车，不会延长这个有效保修保证的有效期，使其超越原来的终止日期。

注意有效期和任何其他形式的有效期是受到适用国家或当地法律的管制。

5) 受保修证明保障的条件

保修证明保障只给予履行以下每个条件的物主，保修证明保障才生效。

- 从 **BRP** 授权的经销商/代理商在该地区出售新的、未用过的 2012 年 **Can-Am** 并排座全地形车；
- 完成 **BRP** 指定的交车前检查程序及签署；
- 由授权的经销商/代理商做正确的产品登记，
- 在当地购买 2012 年 **Can-Am** 并排座全地形车的物主须是在当地居住；
- 在使用手册概述的定期维护保养必须适时进行以保持保修保障。**BRP** 有权要求出示正确维护保养产品的证据，才批准保修方面的保障。

如以上条件未能达到，**BRP** 不会给与私人使用或商业使用的物主有限保修。这限制是需要来让 **BRP** 保护产品、消费者和公众的安全。

6) 如何获得保修证明的保障

在出现一个异常时物主必须停止使用全地形车。物主必须在发现缺陷表面迹象两天内通知 **BRP** 授权的经销商/代理商，将产品送交授权的经销商/代理商和给与合理的机会修理。物主必须出示购买产品证明方可获得保修服务。维修开始前，物主必须在维修/工作单上签署来使保修服务生效。这个保修服务所有被更换的零件属于 **BRP** 的财产。

注意通知期限是会根据客户国家的可适用国家或当地立法而改变。

7) **BRP** 责任

BRP 在这保修的责任只限于在正常使用和保养下有零件或手艺缺陷所引起的故障进行维修或更换正厂零件，按公司合理判断来决定维修或更换，任何授权的经销商/代理商都不会收取零件和人工费用。不履行保修保证的声明不能构成理由，取消或废除物主已完成的并排座全地形车销售交易。

如果保修服务要在原来销售国家以外地区执行，物主需要负责因当地习惯和情况所引致的额外开支，诸如，但不限于，运费，保险，税金，执照费用，进口税，和任何及所有其他财务开支，包括当地政府、州政府、领地政府和他们各自的机关所征收的费用。

BRP 保留随时改良或修改产品的权利，而不承担修改先前生产的型号的责任。

8) 转让

如果产品所有权在保修有效期内转让，这保修证明也可同时转让给新物主，并于原有保修有效期余下部分内有效，条件是所有权转让必须是 **BRP** 或一个 **BRP** 授权的经销商/代理商收到前物主同意所有权转让的证明和新物主的位置坐标。

9) 消费者援助

1. 如果发生有关这 BRP 有限保修证明的争论或质疑, BRP 建议你在经销商/代理商层面上协商解决问题。建议你与授权的经销商/代理商的维修经理或老板商讨解决。
2. 如果需进一步援助, 请联系经销商的服务部来解决。
3. 如果仍不能解决, 请提交你的书面投诉至下面的地址:

在欧洲、中东、非洲、俄罗斯国家, 请联系欧洲办事处

BRP EUROPE N.V.

Consumer Assistance Center

Skaldenstraat 125

9042 Gent

Belgium

Tel: + 32-9-218-26-00

在斯堪的纳维亚的国家, 请联系芬兰办事处

BRP FINLAND OY

Service Department

Isoaavantie 7

FIN-96320 Rovaniemi

Finland

Tel: + 358 16 3208 111

在所有其他国家, 请联系你的当地经销商 (参阅网址 www.brp.com 查找联系资料) 或北美办事处

BOMBARDIER RECREATIONAL PRODUCTS INC.

Consumer Assistance Center

75, J.-A. Bombardier Street

Sherbrooke, QC J1L 1W3

Tel: 819 566-3366

* 在这涉及保修保证的地区, 产品是由庞巴迪休闲娱乐产品有限公司或其附属公司配售和服务。

© 2011 庞巴迪休闲娱乐产品有限公司 版权所有 不得翻印

™ 庞巴迪休闲娱乐产品有限公司或其附属公司的注册商标

空白页

客户信息

私隐资料

我们想要通知你，你的资料只作为安全和保修证明有关的用途。有时庞巴迪公司和它的附设公司也可能会使用客户的位置坐标去推介我们的产品和促销信息。

你有权利查阅或更改你的资料，或从邮寄推介产品清单中删除你的地址，请联系庞巴迪公司。

经电邮： privacyofficer@brp.com

经邮寄： **BRP**
Senior Legal Counsel-Privacy Officer
726 St-Joseph
Valcour, QC
Canada
J0E 2L0

更改地址/物主

如你的地址已更改或你是一个新物主，务必用以下任何一个方法通知庞巴迪公司（BRP）。

- 邮寄以下的表格；
- 北美地区：致电美国715 848-4957 或加拿大819 566-3366；
- 通知一个BRP授权的经销商/代理商。

如果更换物主，请加入前物主同意转让证明书。

纵使原先的保修期已过。通知BRP是十分重要的，因为BRP在有需要时会联络你，告知安全修改等事。这是物主的责任通知BRP更改地址。

如果你的并排座全地形车被窃，你应通知BRP或授权的经销商/代理商，我们会要你提供姓名、地址、电话号码、你的全地形车编号和被窃的日期。

在北美：

Bombardier Recreational Products Inc
Warranty Department
75 J.-A. Bombardier Street
Sherbrooke, Quebec J1L 1W3
Canada

在斯堪的纳维亚的国家：

BRP Finland OY
Service Department
Isoaavantie 7
FIN-96320 Rovaniemi
Finland

在世界上其他国家：

BRP European Distribution
Warranty Department
Chemin de Messidor 5-7
1006 Lausanne
Switzerland

空白页

更改地址

更改物主

车身识别号码

型号

车身识别号码

旧地址或前物主:

姓名

地址

城市

省份

邮政编码

国家

电话号码

新地址或新物主:

姓名

地址

城市

省份

邮政编码

国家

电话号码

更改地址

更改物主

车身识别号码

型号

车身识别号码

旧地址或前物主:

姓名

地址

城市

省份

邮政编码

国家

电话号码

新地址或新物主:

姓名

地址

城市

省份

邮政编码

国家

电话号码

空白页

并排座全地形车型号_____

车身识别号码_____

发动机识别号码_____

物主姓名_____

地址_____

城市_____ 省份_____

邮政编码_____ 国家_____

电话号码_____ 电邮_____

购买日期（年-月-日）_____

保修终止日期（年-月-日）_____

在出售时由授权的代理商填写。

代理商印章地方

请核实你的代理商确保你的车辆已经在庞巴迪公司登记。

当阅读这本操作员使用手册时，请记住：

△ 警告

表示一个潜在的危險，如不能避免，会引致严重受伤或死亡。

WARNING

To reduce risk of serious injury or death, read this Operator's Guide and safety labels, watch the safety DVD and:

Be Qualified and Responsible

- Driver must be at least 16 years old.
- Do not operate after using drugs or alcohol.

Avoid Rollovers, Tipovers and Collisions

Abrupt maneuvers or aggressive driving can cause rollovers or loss of control - even on flat ground - resulting in crushing and other injuries.

- Never drive too fast for the situation. Slow down before turning. Avoid braking in a turn.
- Use care when turning. Do not turn the steering wheel too far or too fast. Avoid hard acceleration when turning, even from a stop.
- Never attempt donuts, skids, slides, fishtails, jumps or other stunts.
- Avoid paved surfaces. If you must drive on pavement, turn gradually and go slowly.
- Avoid side hilling (riding across slopes) and steep hills.
- Do not ride on public roads - this vehicle is not designed for on-road safety.

Prepare to Ride

- Fasten side net and seat belt.
- Wear an approved helmet and other protective gear.
- Keep entire body inside the cockpit and stay properly seated.
- Make sure the passenger is prepared and qualified. Never carry more than one passenger.

219 000 799

CA

OPERATOR'S GUIDE COMMANDER 800R, 1000 / ENGLISH
GUIDE DU CONDUCTEUR COMMANDER 800R, 1000 / ANGLAIS

FAIT AU / MADE IN CANADA

U/M:P.C.