

can-am™



2007

Instruktionsbok

**Innehåller
Säkerhets-, Fordons- och
Underhållsinformation**

RENEGADE™

 **VARNING**

Läs denna Instruktionsbok noga.
Den innehåller viktig
säkerhetsinformation.

Rekommenderad minimiålder för
förare: 16 år.

Avlägsna inte denna Instruktionsbok
från fordonet.

CE

VARNING

FORDONET KAN VARA FARLIGT ATT ANVÄNDA. En krock eller vältning kan snabbt inträffa, även under rutinmanövrer som vändning, uppförskörning eller körning över hinder, om du inte iakttar nödvändig försiktighet. Se för din egen säkerhets skull till att du förstår och iakttar alla varningar i denna instruktionsbok och dekalerna på fordonet. **Att inte följa dessa varningar kan resultera i SVÅRA PERSONSKADOR ELLER DÖD.** Förvara alltid denna instruktionsbok tillsammans med fordonet.

VARNING

Om du inte iakttar och följer någon av säkerhetsföreskrifterna eller anvisningarna i denna instruktionsbok, *SÅKERHETSVIDEON* och dekalerna på produkten, kan det leda till skador, inklusive skador med dödlig utgång!

VARNING

Detta fordon kan ha högre prestanda än andra fordon som du har kört tidigare. Denna kategori, S (sport), är ett högprestandafordon för enbart terränganvändning. Den är till för sport-, fritids- och tävlingsbruk och för skickliga och väl erfarna förare.

VIKTIG INFORMATION

I denna instruktionsbok används följande symboler för att understryka speciellt viktig information:

 Symbolen för säkerhetsvarningar indikerar risk för personskada.

VARNING

Anger en potentiell risk som, om den inte undviks, kan resultera i svåra personskador eller död.

FÖRSIKTIGHET: Indikerar en instruktion som måste följas för att undvika allvarliga skador på fordonets komponenter.

NOTERA: Anger ytterligare information som krävs för att fullfölja en instruktion. All säkerhetsdokumentation skall levereras tillsammans med fordonet vid säljtillfället.

Allt innehåll i avsnittet *SÄKERHETSINFORMATION* bör tolkas av läsaren som en varning som, om den inte åtföljs, kan resultera i skador, inklusive skador med dödlig utgång.

Följande varumärken tillhör Bombardier Recreational Products Inc.:

Can-Am™

Renegade™

Rotax®

XP-S™

TTI™

DESS™

FÖRORD

Gratulerar till köpet av din nya Can-Am™-ATV. Det omfattas av BRP:s garanti och ett nätverk av auktoriserade Can-Am-distributörer/återförsäljare som har de delar, den service och de tillbehör du behöver.

Distributören/återförsäljaren arbetar för kundens tillfredsställelse. Han har utbildat sig för att kunna utföra en första inställning och inspektion av fordonet och även utfört slutjusteringar innan du övertog fordonet. Vid leveransen bör distributören/återförsäljaren ha informerat om fordonets användning, underhåll och säkerhetsfunktioner. Vi litar på att du helt och fullt har tagit vara på detta tillfälle! Kontakta distributören/återförsäljaren för utförligare information om service.

Vid leverans informerades du om garantins täckning och fyllde i garantiregistreringsformuläret som sedan ska sändas till oss för behandling. Inom kort bör du få ett garantikort som bekräftar att vi mottagit registreringen. Kortet kan användas för garanti- och returändamål.

Vänligen kontakta vårt kundstödscenter om du får problem som inte kan lösas av en auktoriserad Can-Am-distributör/återförsäljare.

Denna instruktionsbok har översatts från engelska. Vid eventuella olikheter i texten, är det den engelska versionen som gäller. I detta dokument används maskulin form för att beteckna både maskulin och feminin.

Om du vill se och/eller skriva ut ett extra exemplar av instruktionsboken kan du besöka webbplatsen www.operatorsguide.brp.com. Instruktionsboken finns på flera språk.

Information och beskrivningar av komponenter/system i detta dokument är korrekta vid utgivningstillfället. BRP har emellertid som policy att kontinuerligt förbättra sina produkter utan att därför åta sig skyldigheten att installera dem på tidigare tillverkade produkter. På grund av sent införda tillverkningsändringar kan vissa skillnader finnas mellan den tillverkade produkten och beskrivningen eller specifikationerna i denna bok. BRP förbehåller sig rätten att när som helst dra in eller ändra specifikationer, utförande, egenskaper, modeller eller utrustning utan att därmed påta sig några skyldigheter.

Illustrationerna i detta dokument visar den typiska konstruktionen av de olika enheterna och återger eventuellt inte delarnas fullständiga detaljer eller exakta form. De representerar emellertid delar som har samma eller liknande funktion.

Vid anvisningar där HÖGER och VÄNSTER anges i texten, är detta alltid ur förarens synvinkel (när föraren sitter på fordonet).

Specifikationer anges i det internationella metrisk systemet med den amerikanska SAE-motsvarigheten inom parentes. På ställen där exakt noggrannhet inte krävs har vissa omvandlingar avrundats för enkelhetens skull.

Som reservdelar och tillbehör rekommenderar vi BRP originalprodukter. De är speciellt utformade för ditt fordon och tillverkade i enlighet med BRP:s stränga normer.

I katalogen *SHOP MANUAL* finns information om service och underhåll samt mer utförlig information om reparation.

INNEHÅLLSFÖRTECKNING

Tänk på följande när du läser denna Instruktionsbok:

VARNING

Anger en potentiell risk som, om den inte undviks, kan resultera i allvarliga personskador eller död.

ANMÄRKNING	7
INLEDNING	8

SÄKERHETSINFORMATION

SPECIELLA SÄKERHETSMEDELANDEN	10
ANVÄNDNINGSVARNINGAR	13
KÖRNING AV FORDONET	39
HÄNGETIKETT	54
DEKALER PÅ PRODUKTEN	55

FORDONSINFORMATION

SÅ IDENTIFIERAR DU DITT FORDON	60
INKÖRNINGSPERIOD	61
REGLAGE/INSTRUMENT/KOMPONENTER	62
1) Gasreglage	63
2) 2/4-hjulsdriftväljare	63
3) Bromshandtag	63
4) Parkeringsbroms	63
5) Växelspak	64
6) Flerfunktionsreglage	65
7) Flerfunktionsmätare	67
8) 12 volts eluttag	71
9) Tändningslås	71
10) Bränsletankslock	71
11) Bromspedal	72
12) Fotstöd	72
13) Spärr till säte	72
14) Mittpanel	73
15) Bakre förvaringsutrymme	74
16) Bakre lastutrymme	74
17) Bärgningskrok	74
18) Kylarlock	74
19) Säkringar	75

20) Verktygssats	75
21) Oljemätsticka	76
22) Bromsvätskebehållare för bromshandtag	76
23) Bromsvätskebehållare för bromspedal	76
24) Behållare för motorkylvätska	76
25) Fordonslås	76
26) Reglage för körriktningsvisare	77
27) Signalthornsknapp	77
28) Knapp för blinkande varningsljus	77
VÄTSKOR	78
Bränsle	78
Motorolja	78
Växellådsolja	80
Motorkylvätska	80
Bromsvätska	81
Batteri	81
ANVÄNDNINGSSINSTRUKTIONER	83
Allmänt	83
Kontroll före användning	83
Starta motorn	84
Växling	84
Avstängning av motorn	84
Efter körning	84
SPECIELLA PROCEDURER	85
Vältning	85
Fordon som legat under vatten	85
LAST OCH TRANSPORT	86
PROBLEMLÖSNING	88
SPECIFIKATIONER	92

UNDERHÅLLSINFORMATION

UNDERHÅLLSSCHEMA	98
ALLMÄNT	102
MOTOR	103
Byte av olja och oljefilter	103
Byte av kylvätska	103
Luftfilter	105
Drivrem	105
Transmissionskåpans tömningsskruv	105
Ventiljustering	105
Gnistskydd	106
Kylare	106

VÄXELLÅDA	107
Oljebyte	107
BRÄNSLESYSTEM	108
Smörjning av gasvajer	108
Justering av gasreglage	109
ELSYSTEM	111
Tändstift	111
Batteri	111
Säkringar	112
Byte av lampa	113
DRIVENHET	116
Drivaxelsko/-skydd	116
Hjul	116
Hjullagrens skick	116
Däck/hjul	117
FJÄDRING	119
Smörjning	119
Inspektion	119
Justering	119
BROMSAR	120
Justering/inspektion	120
Byte av bromsvätska	120
CHASSI/RAM	121
Motorområde	121
Bärgningskrokens kondition	121
Chassifästen	121
Sätessfästen	121
Rengöring och skydd av fordonet	121
FÖRVARING OCH FÖRSÄSONGSSERVICE	122
<i>GARANTI</i>	
BEGRÄNSAD GARANTI FÖR BRP 2007 CAN-AM™ ATV	124
SEKRETESSKYLDIGHET/FRISKRIVNINGSKLAUSUL	128
ADRESSÄNDRING/NY ÄGARE	129

ANMÄRKNING

Denna instruktionsbok har iordningställt för att bekanta ägaren/föraren av det nya fordonet med de olika fordonsreglagen, underhållsanvisningarna och anvisningarna för säker användning. Den är oumbärlig för korrekt användning av produkten.

I denna instruktionsbok används nedanstående symboler.

VARNING

Anger en potentiell risk som, om den inte undviks, kan resultera i svåra personskador eller död.

FÖRSIKTIGHET: Indikerar en instruktion som måste följas för att undvika allvarliga skador på fordonskomponenter.

NOTERA: Anger ytterligare information som krävs för att fullfölja en instruktion.

Även om du inte kan eliminera risker bara genom att läsa denna information, kommer dina kunskaper om och tillämpning av dessa instruktioner att hjälpa dig till en korrekt användning av fordonet.

Det finns ett antal grundregler som varje förare **MÅSTE** respektera och följa för att helt kunna uppskatta nöjet, glädjen och spänningen med att köra detta fordon.

Europeiska gemenskapen

Denna varning gäller endast för de europeiska länder där användning på väg är tillåten.

VARNING

Användning på väg:

- Detta fordon är endast avsett för TERRÄNGKÖRNING. Det kan framföras kortare sträckor på väg i låg hastighet, i syfte att flytta fordonet från ett terrängkörningsområde till ett annat.
- När fordonet körs på väg, kör aldrig fort och sänk hastigheten ordentligt vid svängar.
- Om dessa anvisningar inte följs, kan det leda till förlust av kontroll över fordonet, vilket kan orsaka svåra personskador.

Främre vinsch:

- Den främre vinschkroken på ett fordon som är utrustat med vinsch måste tas loss och förvaras säkert vid körning på allmän väg.
- Annars finns det risk för att människor i närheten skadas.

INLEDNING

Distributören/återförsäljaren bör redan ha givit dig grundläggande information om de specifika reglagen och funktionerna på ditt nya fordon. Ta dig tid att studera denna instruktionsbok och alla medföljande varningsdekaler på produkten, liksom *SÄKERHETSVIDEON* som medföljer fordonet. Där beskrivs i detalj vad du bör veta om fordonet innan du börjar köra.

Vare sig du är ny eller erfaren förare, är det viktigt för din egen och din passagerares säkerhet att du känner till fordonets reglage och funktioner. Det är minst lika viktigt att veta hur man kör.

Oberoende av ålder, körvana eller lokala förordningar är det alltid en god idé för dig eller andra som använder ditt fordon att genomgå en godkänd förarutbildning. Kontrollera med din distributör/återförsäljare eller din kommun för ev. kurser i närheten. Om du är fullständig novis, bör du göra detta innan du använder fordonet. Din instruktör bör kunna ge råd om lokala förhållanden och bestämmelser och om säker körning i omgivningarna.

Körförhållandena kan variera från plats till plats. Dessutom inverkar väderförhållanden som kan förändras radikalt från gång till annan och under olika säsonger.

Körning på sand skiljer sig från körning i snö eller genom skog eller våtmarker. En viss plats kan kräva större uppmärksamhet och skicklighet från föraren. Visa gott omdöme. Var alltid försiktig. Ta inga onödiga risker som gör att du hamnar på en plats där du inte kan ta dig tillbaka eller skadas.

I denna instruktionsbok finns körinformation som har visat sig vara tillförlitlig för andra förare. Den är inte tänkt som ett absolut skydd mot olyckor. Hur du använder denna information, din mentala och fysiska kondition, risker med terrängen och din nivå av risktagande påverkar din körupplevelse. Ha roligt... och kör ansvarsfullt.

Denna instruktionsbok har iordningställt för att bekanta ägaren/föraren av det nya fordonet med de olika fordonsreglagen, underhållsanvisningarna och anvisningarna för säker användning. Den är oundgänglig för korrekt användning av produkten.

Vi välkomnar eventuella kommentarer gällande denna instruktionsbok, *SÄKERHETSVIDEON* och varningar på produkten, beträffande både innehåll och format.

SÄKERHETS- INFORMATION

SPECIELLA SÄKERHETSMEDELANDEN

Allmänt

DETTA FORDON ÄR INGEN LEKSAK OCH KAN VARA FARLIGT ATT ANVÄNDA.

Detta fordon uppför sig annorlunda än andra fordon, inklusive motorcyklar och bilar. En krock eller vältning kan snabbt inträffa, även under rutinmanövrer som vändning, uppförskörning eller körning över hinder, om du inte iakttar nödvändig försiktighet.

ALLVARLIGA SKADOR ELLER DÖD kan bli resultatet om du inte följer dessa instruktioner:

Kurs

△ Läs denna instruktionsbok och alla varningsdekaler på produkten nog och följ de användningssteg som beskrivs. Titta på och studera *SÄKERHETSVIDEON* innan du börjar köra.

△ Kör aldrig fordonet utan nödvändiga kunskaper. **Gå en förarkurs.** Alla förare bör få utbildning av en certifierad instruktör. Kontakta en auktoriserad Can-Am-distributör/återförsäljare för närmare information.

Ålder

△ Följ alltid denna åldersrekommendation: En person under 16 år bör aldrig köra detta fordon.

Hastighet

△ Kör aldrig i för hög hastighet. Kör alltid i en hastighet som lämpar sig för terrängen, sikten, körförhållandena och din erfarenhet.

Körning

△ Ta aldrig passagerare på detta fordon.

△ Kör aldrig detta fordon på underlag med vägbeläggning såvida det inte rör sig om kortare avstånd, i låg hastighet och för att flytta det från ett terrängkörningsområde till ett annat.

△ Följ alltid gällande trafikförfordningar när du kör fordonet på väg, även på grus- eller skogsväg.

△ Kör eller åk aldrig på fordonet utan att bära en godkänd hjälm med korrekt passning. Du bör även bära ögonskydd (glasögon eller ansiktsskydd), handskar, kängor, långärmad skjorta eller jacka och långbyxor.

△ Inta aldrig alkohol eller droger före eller under körning av fordonet.

△ Försök aldrig köra på två hjul, hoppa eller ägna dig åt stuntkörning.

△ Kör alltid långsamt och var extra försiktig vid körning i okänd terräng. Var alltid uppmärksam på förändrade terrängförhållanden när du kör fordonet.

△ Kör inte på mycket ojämnt, halt eller löst underlag förrän du har lärt dig och övat de färdigheter som fordras för att behärska fordonet på sådant underlag. Var alltid extra försiktig på dessa typer av underlag.

△ Följ alltid rätt procedurer för vändning så som beskrivs i denna instruktionsbok. Öva dig i att vända i låg hastighet innan du försöker i högre hastigheter. Försök inte vända i alltför hög hastighet.

△ Kör aldrig detta fordon i backar som är för branta för fordonet eller för dig. Öva först i mindre branta backar innan du försöker dig på brantare körning.

- ⚠ Följ alltid de procedurer för klättring i backe som beskrivs i denna instruktionsbok. Kontrollera terrängen noga innan du ger dig iväg uppför berg eller backar. Kör aldrig i uppförslut med alltför halt eller löst underlag. Skifta din vikt framåt. Dra aldrig på gasen eller växla alltför hastigt. Kör aldrig över bergs- eller backkrön i hög hastighet.
- ⚠ Följ alltid de procedurer för nedförsörning och bromsning i backe som beskrivs i denna instruktionsbok. Kontrollera terrängen noga innan du ger dig iväg nedför berg eller backar. Skifta din vikt bakåt. Kör aldrig nedför berg eller backar i hög hastighet. Undvik att köra nedför berg eller backar i en vinkel som kan få fordonet att luta starkt åt sidan. Kör alltid rakt nedför en backe när det är möjligt.
- ⚠ Följ alltid de procedurer för körning med sidolutning i backe som beskrivs i denna instruktionsbok. Undvik berg och backar med mycket halt eller löst underlag. Skifta din vikt till den sida av fordonet som vetter uppåt. Försök aldrig vända fordonet mitt i en backe innan du på plan mark helt behärskar den vändningsteknik som beskrivs i denna instruktionsbok. Försök om möjligt undvika sidolutning.
- ⚠ Använd alltid rätt procedurer om fordonet stannar eller rullar baklänges vid körning i uppförslut. Undvik detta genom att alltid använda korrekt utrustning och hålla jämn hastighet vid körning i uppförslut. Om fordonet stannar eller rullar baklänges, följ den speciella procedur för bromsning som beskrivs i denna instruktionsbok. Stig av på den sida som vetter uppåt vid lutning eller på ena sidan om maskinen står rakt i ett uppförslut. Vänd fordonet och stig på igen så som beskrivs i denna instruktionsbok.
- ⚠ Kontrollera alltid om det finns hinder innan du kör i ett nytt område. Försök aldrig köra över stora hinder, som klippblock eller nedfallna träd. Följ alltid rätt procedurer när du kör över hinder så som beskrivs i denna instruktionsbok.
- ⚠ Var alltid försiktig när du sladdar eller slirar. Lär dig att på ett säkert sätt kontrollera sladdning och slirning genom att öva dig i låga hastigheter på plant, jämnt underlag. Kör långsamt på ytterst hala ytor, som t.ex. is, och var extra försiktig så att du inte förlorar kontrollen när du sladdar.
- ⚠ Kör aldrig fordonet i snabbflytande vattendrag eller djupare vatten än vad som specificeras i denna instruktionsbok. Kom ihåg att våta bromsar kan ha mindre bromskraft. Testa bromsarna när du lämnar vatten. Om nödvändigt, bromsa flera gånger så att friktionen torkar beläggningen.
- ⚠ Kontrollera alltid att det inte finns några hinder eller människor bakom dig när du backar. När du ser att det är säkert att backa, backa långsamt.

Användning

- ⚠ Överskrid aldrig den specificerade lastkapaciteten för fordonet, inklusive förare, övrig last och eventuella tillbehör. Lasten bör fördelas korrekt och vara säkert fastspänd. Sänk hastigheten och följ anvisningarna i denna instruktionsbok vid körning med last eller släp. Håll större avstånd för bromsning.
- ⚠ Kontrollera alltid fordonet varje gång innan du använder det för säker körning. Följ alltid de inspektions- och underhållsprocedurer och -scheman som beskrivs i denna instruktionsbok.

Underhåll

- ⚠ Använd alltid däck av rätt typ och storlek, så som specificeras i denna instruktionsbok. Bibehåll alltid korrekt tryck i däcken så som beskrivs i denna instruktionsbok.
- ⚠ Modifiera aldrig fordonet med olämplig installation eller användning av tillbehör. Använd endast av BRP godkända tillbehör. Installera ALDRIG passagerarsäten och använd aldrig bagageutrymmet för att ta med passagerare.

ANVÄNDNINGSVARNINGAR

Tänk på följande när du läser denna Instruktionsbok:

VARNING

Anger en potentiell risk som, om den inte undviks, kan resultera i allvarliga personskador eller död.

NOTERA: Nedanstående illustrationer är endast allmänna representationer. De kan se annorlunda ut med din modell.

VARNING



V00A0AQ

MÖJLIG RISK

Användning av detta fordon utan korrekta instruktioner.

VAD SOM KAN HÄNDA

Risken för en olycka ökar markant om användaren inte vet hur detta fordon ska användas i olika situationer och i olika slags terräng.

HUR RISKEN KAN UNDVIKAS

Nyborjare och ovana förare bör gå en förarkurs. De bör därefter regelbundet öva de färdigheter de lärt sig på kursen och den användningsteknik som beskrivs i denna instruktionsbok.

För mer information om förarkurser, kontakta en auktoriserad Can-Am-distributör/återförsäljare.



V00A1AQ

MÖJLIG RISK

Underlåtenhet att följa rekommenderad minimiålder för fordonet.

VAD SOM KAN HÄNDA

Om den rekommenderade åldersgränsen inte följs, kan barnet skadas eller omkomma.

Även om en person är inom den tillåtna åldersgruppen, kan det hända att de kunskaper, den skicklighet eller det omdöme som krävs för säker användning av fordonet saknas. Personen riskerar då att bli inblandad i en allvarlig olycka.

HUR RISKEN KAN UNDVIKAS

Ingen som är under 16 år bör använda detta fordon.



V00A02Q

MÖJLIG RISK

Att medföra passagerare på detta fordon.

VAD SOM KAN HÄNDA

Din möjlighet att balansera och kontrollera fordonet minskar avsevärt. Det kan leda till en olycka, som kan skada dig och/eller din passagerare.

HUR RISKEN KAN UNDVIKAS

Ta aldrig passagerare. Trots det långa sätet, som är till för att låta föraren röra sig obehindrat, är det inte utformat eller avsett för passagerare.



V00A04Q

MÖJLIG RISK

Användning av detta fordon på allmän gata, väg eller motorväg.

VAD SOM KAN HÄNDA

Du kan kollidera med ett annat fordon. Vägbeläggning kan allvarligt påverka hantering och styrning och kan leda till att du förlorar kontrollen över fordonet.

HUR RISKEN KAN UNDVIKAS

Om det är tillåtet att använda fordonet på väg, använd fordonet på vägbeläggning endast kortare sträckor och endast i syfte att flytta fordonet från ett terrängkörningsområde till ett annat.

Kör alltid fordonet i låg hastighet (aldrig över 65 km/h (40 MPH)) och sänk hastigheten ordentligt innan du svänger.

Respektera alltid trafiklagarna vid körning på allmän väg eller gata.



V00A06Q

MÖJLIG RISK

Användning av detta fordon utan godkänd hjälm, ögonskydd och skydds-
klädsel.

VAD SOM KAN HÄNDA

Följande gäller alla ATV-förare:

- Att köra eller åka utan godkänd hjälm ökar riskerna för allvarliga skall-
skador eller dödsfall vid olycka.
- Att köra eller åka utan ögonskydd kan orsaka olyckor och ökar risken
för allvarliga skador vid en olycka.
- Att köra eller åka utan skyddande klädsel ökar risken för allvarliga ska-
dor vid en eventuell olycka.

HUR RISKEN KAN UNDVIKAS

Bär alltid godkänd hjälm med korrekt passning. Du bör även bära följande:

- ögonskydd (glasögon eller ansiktsskydd)
- fast hakskydd (rekommenderas för passageraren)
- handskar och kängor
- långärmad skjorta eller jacka
- långbyxor.



V00A07Q

MÖJLIG RISK

Användning av detta fordon efter intag av alkohol eller droger.

VAD SOM KAN HÄNDA

Omdömesförmågan kan försämrats avsevärt.

Din reaktionsförmåga blir långsammare.

Balans- och uppfattningsförmågan kan försämrats.

En olycka eller dödsfall kan bli följden.

HUR RISKEN KAN UNDVIKAS

Inta aldrig alkohol eller droger före eller under körning av fordonet.

VARNING

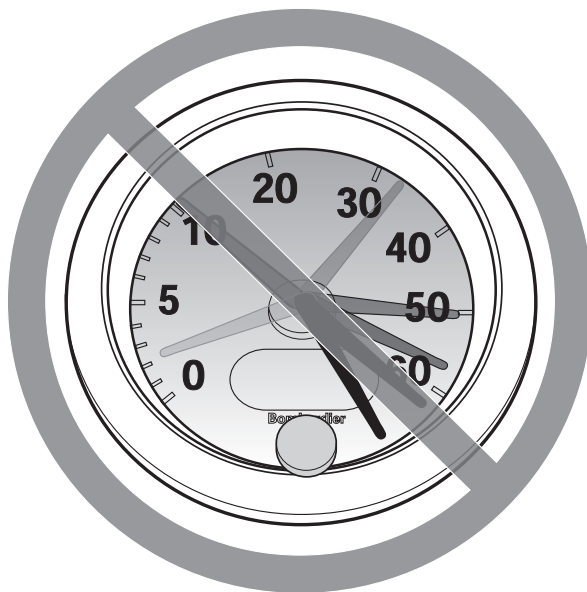

V00A08Q

MÖJLIG RISK

Användning av detta fordon i för hög hastighet.

VAD SOM KAN HÄNDA

Risken för att du ska förlora kontrollen över fordonet ökar, vilket kan resultera i en olycka.

HUR RISKEN KAN UNDVIKAS

Kör alltid i en hastighet som lämpar sig för terrängen, sikten, körförhållandena och din erfarenhet. Högsta tillåtna hastighet för detta fordon är 65 km/h (40 MPH). Sänk alltid hastigheten innan du svänger.

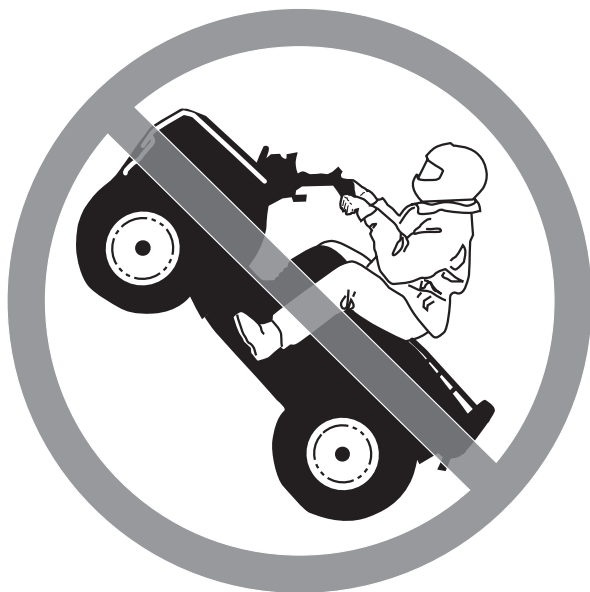

V00A09Q

MÖJLIG RISK

Försök att köra på två hjul, hopp eller stuntkörning.

VAD SOM KAN HÄNDA

Ökar risken för en olycka, inklusive vältning.

HUR RISKEN KAN UNDVIKAS

Försök aldrig utföra trick, som att köra på två hjul eller hoppa. Försök inte imponera på andra.

VARNING

MÖJLIG RISK

Underlåtenhet att kontrollera fordonet före körning.

Underlåtenhet att underhålla fordonet.

VAD SOM KAN HÄNDA

Ökar risken för en olycka eller skador på utrustningen.

HUR RISKEN KAN UNDVIKAS

Inspektera alltid fordonet före varje användning, för att kontrollera att det är säkert att köra det.

Följ alltid de inspektions- och underhållsprocedurer och underhållsscheman som beskrivs närmare i denna instruktionsbok.

VARNING

MÖJLIG RISK

Körning på isbelagda vattendrag.

VAD SOM KAN HÄNDA

Svåra skador eller död om fordon, förare och/eller passagerare går igenom isen.

HUR RISKEN KAN UNDVIKAS

Kör aldrig detta fordon på en isbelagd yta innan du är säker på att isen är tillräckligt tjock och stark för att bära fordonets vikt och last så väl som den kraft som skapas av ett fordon i rörelse.



V00A0BQ

MÖJLIG RISK

Att ta bort händerna från styrstängan eller fötterna från fotstöden under körning.

VAD SOM KAN HÄNDA

Om du lyfter om så bara en hand eller fot, kan det minska din möjlighet att kontrollera fordonet eller få dig att tappa balansen och ramla av. Om du lyfter en fot från fotstödet, kan foten eller benet komma i kontakt med bakhjulet, vilket kan leda till skador eller en olycka.

HUR RISKEN KAN UNDVIKAS

Håll alltid båda händerna på styrstängan och båda fötterna på fotstöden när du kör fordonet.

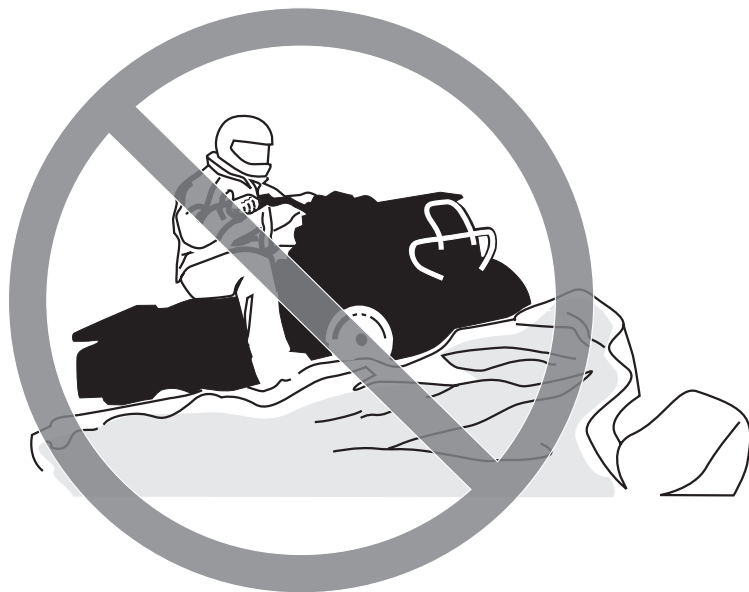

V00A0CQ

MÖJLIG RISK

Underlåtenhet att iaktta särskild försiktighet när du kör fordonet i okänd terräng.

VAD SOM KAN HÄNDA

Du kan stöta på dolda stenblock, gupp eller hål och inte hinna reagera. Det kan leda till att fordonet välter eller att du förlorar kontrollen över det.

HUR RISKEN KAN UNDVIKAS

Kör långsamt och var extra försiktig vid körning i okänd terräng.

Var alltid uppmärksam på förändrade terrängförhållanden när du kör fordonet.

VARNING



V00A0DQ

MÖJLIG RISK

Underlåtenhet att iakttäsa särskild försiktighet när du kör i svår terräng eller på mycket halt eller löst underlag.

VAD SOM KAN HÄNDA

Förlust av däckgreppet eller kontrollen över fordonet, vilket kan resultera i en olycka, inklusive vältning.

HUR RISKEN KAN UNDVIKAS

Kör inte på alltför ojämnt, halt eller löst underlag förrän du har lärt dig och har den skicklighet som krävs för att behärska fordonet på sådant underlag.

Var alltid extra försiktig på dessa typer av underlag.



V00A0EQ

MÖJLIG RISK

Oriktig vändning.

VAD SOM KAN HÄNDA

Du kan förlora kontrollen över fordonet, vilket kan orsaka en kollision eller vältning.

HUR RISKEN KAN UNDVIKAS

Följ alltid de procedurer för vändning som beskrivs i denna instruktionsbok. Öva dig i att vända i låg hastighet innan du försöker i högre hastigheter.

Försök inte vända i alltför hög hastighet.



V00A00Q

MÖJLIG RISK

Körning i mycket branta backar.

VAD SOM KAN HÄNDA

Fordonet har lättare för att välta i extremt branta backar än på plana ytor eller i mindre branta backar.

HUR RISKEN KAN UNDVIKAS

Kör aldrig fordonet i backar som är för branta för fordonet eller för dig.

Öva först i mindre branta backar innan du försöker dig på brantare körning.



V00A0FQ

MÖJLIG RISK

Körning i uppförslut på fel sätt.

VAD SOM KAN HÄNDA

Du kan förlora kontrollen över fordonet eller det kan välta.

HUR RISKEN KAN UNDVIKAS

Följ alltid de procedurer för klättring i backe som beskrivs i denna instruktionsbok.

Kontrollera alltid terrängen noga innan du ger dig iväg uppför berg eller backar.

Kör aldrig i uppförslut med alltför halt eller löst underlag.

Skifta din vikt framåt.

Dra aldrig på gasen eller växla alltför hastigt. Fordonet riskerar att välta baklänges.

Kör aldrig över bergs- eller backkrön i hög hastighet. Ett hinder, ett stup, ett annat fordon eller en person kan finnas på andra sidan.



V00A0GQ

MÖJLIG RISK

Körning i nedförslut på fel sätt.

VAD SOM KAN HÄNDA

Du kan förlora kontrollen över fordonet eller det kan välta.

HUR RISKEN KAN UNDVIKAS

Följ alltid de procedurer för körning i nedförslut som beskrivs i denna instruktionsbok.

OBSERVERA: En särskild teknik krävs när du bromsar i nedförslut.

Kontrollera alltid terrängen noga innan du ger dig iväg nedför berg eller backar.

Skifta din vikt bakåt.

Kör aldrig nedför berg eller backar i hög hastighet.

Undvik att köra nedför berg eller backar i en vinkel som skulle få fordonet att luta starkt åt sidan. Kör alltid rakt nedför en backe när det är möjligt.



V00A0HQ

MÖJLIG RISK

Körning med stark sidolutning eller vändning i backe.

VAD SOM KAN HÄNDA

Du kan förlora kontrollen över fordonet eller det kan välta.

HUR RISKEN KAN UNDVIKAS

Försök inte vända fordonet mitt i en backe innan du helt behärskar den vändningsteknik på plan mark som beskrivs närmare i denna instruktionsbok. Var extra försiktig när du vänder i en backe.

Försök om möjligt undvika stark sidolutning.

När du kör med sidolutning:

Följ alltid de procedurer som beskrivs i denna instruktionsbok.

Undvik berg och backar med mycket halt eller löst underlag.

Skifta din vikt till den sida av fordonet som vetter uppåt.



V00A0IQ

MÖJLIG RISK

Stanna, rulla baklänges eller stiga av på fel sätt vid körning i uppförslut.

VAD SOM KAN HÄNDA

Fordonet kan välta.

HUR RISKEN KAN UNDVIKAS

Använd korrekt utrustning och håll jämn hastighet vid körning i uppförslut.

Om du förlorar all fart framåt:

Skifta vikten mot den sida som vetter uppåt. Dra aldrig på gasen eller växla alltför hastigt. Fordonet riskerar att välta baklänges.

Bromsa.

Lägg i parkeringsbromsen när du har stannat.

Stig av på den sida som vetter uppåt vid lutning eller på ena sidan om fordonet står rakt i en uppförbacke.

Om fordonet börjar rulla bakåt:

Skifta vikten mot den sida som vetter uppåt. Dra aldrig på gasen eller växla alltför hastigt. Fordonet riskerar att välta baklänges.

Använd aldrig den bakre bromsen medan fordonet rullar baklänges.

Bromsa progressivt med den främre bromsen.

När fordonet stannat helt, bromsa även med den bakre bromsen och lägg i parkeringsbromsen.

Stig av på den sida som vetter uppåt vid lutning eller på ena sidan om fordonet står rakt i en uppförbacke.

Vänd fordonet och stig på igen så som beskrivs i denna instruktionsbok.



V00A0JQ

MÖJLIG RISK

Oriktig körning över hinder.

VAD SOM KAN HÄNDA

Förlust av kontrollen eller kollision.

Fordonet kan välta.

HUR RISKEN KAN UNDVIKAS

Kontrollera om det finns hinder innan du kör i ett nytt område.

Försök aldrig köra över stora hinder, som stora klippblock eller nedfallna träd.

När du kör över hinder, följ alltid de procedurer som beskrivs i denna instruktionsbok.



V00A0KQ

MÖJLIG RISK

Oriktig sladdning eller slirning.

VAD SOM KAN HÄNDA

Du kan förlora kontrollen över fordonet.

Du kan också oväntat återfå väggreppet, vilket kan få fordonet att välta.

HUR RISKEN KAN UNDVIKAS

Lär dig att på ett säkert sätt kontrollera sladdning och slirning genom att öva dig i låga hastigheter på plant, jämnt underlag.

Kör långsamt på ytterst hala ytor, som t.ex. is, och var extra försiktig så att du inte förlorar kontrollen när du sladdar eller slirar.



V00A0LQ

MÖJLIG RISK

Körning av fordonet genom djupt eller i snabbflytande vatten.

VAD SOM KAN HÄNDA

Däcken kan börja flyta, vilket kan orsaka förlust av däckgreppet och förlust av kontrollen över fordonet. En olycka kan bli följden.

HUR RISKEN KAN UNDVIKAS

Använd aldrig fordonet i snabbt rinnande vattendrag eller djupare vatten än vad som specificeras i denna instruktionsbok.

Kontrollera vattendjupet och om det finns starka strömmar innan du försöker köra i vatten. Vattnet bör inte gå över fotstöden.

Kom ihåg att våta bromsar kan ha mindre bromskraft. Testa bromsarna när du lämnar vattnet. Om nödvändigt, bromsa flera gånger så att friktionen torkar belägen.



V00A0MQ

MÖJLIG RISK

Oriktig backning.

VAD SOM KAN HÄNDA

Du kan stöta emot ett hinder eller en person bakom fordonet, vilket kan resultera i svåra personskador.

HUR RISKEN KAN UNDVIKAS

Kontrollera alltid att det inte finns några hinder eller människor bakom fordonet innan du backar. När du ser att det är säkert, backa långsamt.



V00A00Q

MÖJLIG RISK

Körning av fordonet med fel däck eller med fel eller ojämnt tryck i däcken.

VAD SOM KAN HÄNDA

Om du använder felaktiga däck på fordonet eller har fel eller ojämnt tryck i däcken, kan det leda till förlust av kontrollen över fordonet, punktering, däck som rör sig på fälgen och ökad risk för olyckor.

HUR RISKEN KAN UNDVIKAS

Använd alltid däck av den typ och storlek som specificeras i denna instruktionsbok.

Ha alltid korrekt tryck i däcken så som beskrivs i denna instruktionsbok.

Byt alltid ut skadade hjul eller däck.



V00A26Q

MÖJLIG RISK

Användning av detta fordon med olämpliga modifikationer.

VAD SOM KAN HÄNDA

Oriktig installation av tillbehör eller modifikationer av detta fordon kan leda till förändring av köregenskaperna, vilket i vissa situationer kan leda till en olycka.

HUR RISKEN KAN UNDVIKAS

Modifiera aldrig detta fordon med oriktig installation eller användning av tillbehör. Alla delar och tillbehör som installeras på fordonet ska vara godkända av BRP och installeras och användas enligt instruktionerna. Om något är oklart, vänd dig till en auktoriserad Can-Am-distributör/återförsäljare.

Installera ALDRIG passagerarsäten och använd aldrig bagageutrymmet för att ta med passagerare.

Modifieringar av fordonet för att öka hastighet och prestanda kan vara ett brott mot villkoren i den begränsade fordonsgarantin. Dessutom är vissa modifieringar, inklusive borttagande av delar av motor- eller avgassystem olagligt i de flesta länder.



V00A0PQ

MÖJLIG RISK

Överbelastning av fordonet eller oriktigt lastnings- eller släpförfarande.

VAD SOM KAN HÄNDA

Kan leda till förändringar i fordonets köregenskaper, vilket kan orsaka en olycka.

HUR RISKEN KAN UNDVIKAS

Överskrid aldrig den specificerade lastkapaciteten för fordonet, inklusive förare, övrig last och eventuella tillbehör.

Lasten bör fördelas korrekt och vara säkert fastspänd.

Sänk hastigheten vid körning med last eller släp. Håll större avstånd för inbromsning.

Följ alltid anvisningarna i denna instruktionsbok vid körning med last eller släp.

 **VARNING**



V03M01Q

MÖJLIG RISK

Transport av brandfarliga eller på annat sätt farliga ämnen kan leda till explosion.

VAD SOM KAN HÄNDA

Detta kan leda till svåra personskador eller dödsfall.

HUR RISKEN KAN UNDVIKAS

Transportera aldrig brandfarliga eller på annat sätt farliga ämnen.

Tänk på följande när du läser denna Instruktionsbok:

 **VARNING**

Anger en potentiell risk som, om den inte undviks, kan resultera i allvarliga personskador eller död.

KÖRNING AV FORDONET

Det finns ett antal grundregler och tips som du MÅSTE följa för att helt kunna uppskatta nöjet och spänningen i att köra detta fordon. Vissa kan vara nya för dig, andra bara sunt bondförnuft eller självklarheter. Oavsett vilket, ber vi dig ta några minuter och läsa denna instruktionsbok i sin helhet innan du börjar använda fordonet.

Informationen i denna instruktionsbok är begränsad. Vi råder dig att skaffa vidare information och utbildning från t.ex. lokala myndigheter, ATV-klubbar eller en erkänd ATV-organisation.

Enligt BRP:s rekommendation ska ingen under 16 år köra detta fordon. För barnets säkerhet rekommenderar vi att även du följer denna rekommendation. Endast du kan bedöma en yngre föräres förmåga att förstå riskerna och köra ett fordon på ett säkert sätt.

Personer med nedsatt kognitiv eller fysisk förmåga eller personer som gärna tar risker löper större risk att råka ut för vältningar eller kollisioner, som kan leda till personskador, inklusive död.

Se till att du känner dig helt hemma med reglagen på fordonet och med allmän användning innan du börjar köra i terräng. Öva dig att köra på en lämplig plats som är fri från faror och prova responsen för varje reglage. Kör endast i låg hastighet. För högre hastigheter krävs större erfarenhet, kunskap och lämpliga körförhållanden.

Alla fordon är inte likadana. Vart och ett har unika prestandaegenskaper, reglage och funktioner. Varje maskin har olika köregenskaper och väghållning.

Förutsätt aldrig att ditt fordon kan köras säkert överallt. Plötsliga förändringar i underlaget på grund av hål, svackor, sluttningar, mjukare eller hårdare underlag med mera, kan få fordonet att välta eller bli instabilt. Undvik detta genom att sakta farten och alltid kontrollera terrängen framför dig. Om fordonet börjar luta starkt eller välta är det oftast bäst att kliva av genast... BORT från vältningsriktningen!

Kontroll före användning

VARNING

Det är mycket viktigt att inspektera fordonet varje gång innan du använder det. Kontrollera alltid att viktiga reglage, säkerhetsfunktioner och mekaniska delar fungerar korrekt innan du börjar köra. Om detta inte görs, kan svåra personskador eller död bli följden.

Före användning av fordonet bör föraren alltid göra följande:

- Avlägsna fordonslåset.
- Koppla i parkeringsbromsen och kontrollera att den fungerar.
- Kontrollera trycket i däck och däckens skick.
- Kontrollera om hjul och hjullager har slitage eller skador.
- Kontrollera reglagens placering och att de fungerar.
- Kontrollera att styrningen fungerar obehindrat.
- Aktivera gasreglaget flera gånger för att se om det fungerar obehindrat. Det måste återgå till tomgångsläge när det släpps.
- Aktivera bromshandtaget och bromspedalen för att kontrollera att bromsarna tar. Både handtaget och pedalen måste gå tillbaka helt när de släpps.
- Se till att växelspaken fungerar och välj PARKERING.
- Kontrollera bränsle-, olje- och kylvätskenivåerna.
- Kontrollera ev. oljeläckage i motor-, växellåds- och drivenhetskomponenter.
- Rengör strålkastare, körriktningssvisare och bromsljus.
- Se till att locken till den främre mittpanelen och det bakre lastutrymmet är ordentligt låsta.
- Se till att sätet är säkert spärrat.

- Om du har last, respektera lastkapaciteten. Se till att lasten är säkert fastspänd vid lastutrymmets öglor.
- Se och känn efter lösa delar med motorn avstängd. Kontrollera fästen.
- Kontrollera att det inte finns människor eller hinder framför dig.
- Kontrollera att tändningslås, startknapp, motorns stoppreglage, strålkastare, bakljus och varningsljus fungerar.
- Kontrollera att reglaget för körriktningssvisare och knappen för blinkande varningsljus fungerar.
- Starta motorn, koppla ur parkeringsbromsen och kör långsamt framåt några meter medan du testar bromsarna genom att använda varje broms för sig.

Åtgärda eventuella problem innan du börjar köra. Kontakta en auktoriserad Can-Am-distributör/återförsäljare vid behov.

Klädsel

Ta hänsyn till vädret när du väljer klädsel. Du bör dock alltid bära lämplig skydds-klädsel och utrustning, inklusive godkänd hjälm, ögonskydd, stövlar eller kängor, handskar, långärmad skjorta och långbyxor. Denna typ av klädsel bör skydda dig mot vissa av de mindre faror du kan stöta på vid körning. Bär aldrig löst sittande klädesplagg som t.ex. en halsduk, som kan fastna i fordonet eller i buskar och grenar. Beroende på förhållandena kan även glasögon med imskydd eller solglasögon krävas. Olikfärgade glas för ögonskydd eller solglasögon kan hjälpa dig att urskilja variationer i terrängen. Solglasögon bör endast bäras på dagtid.

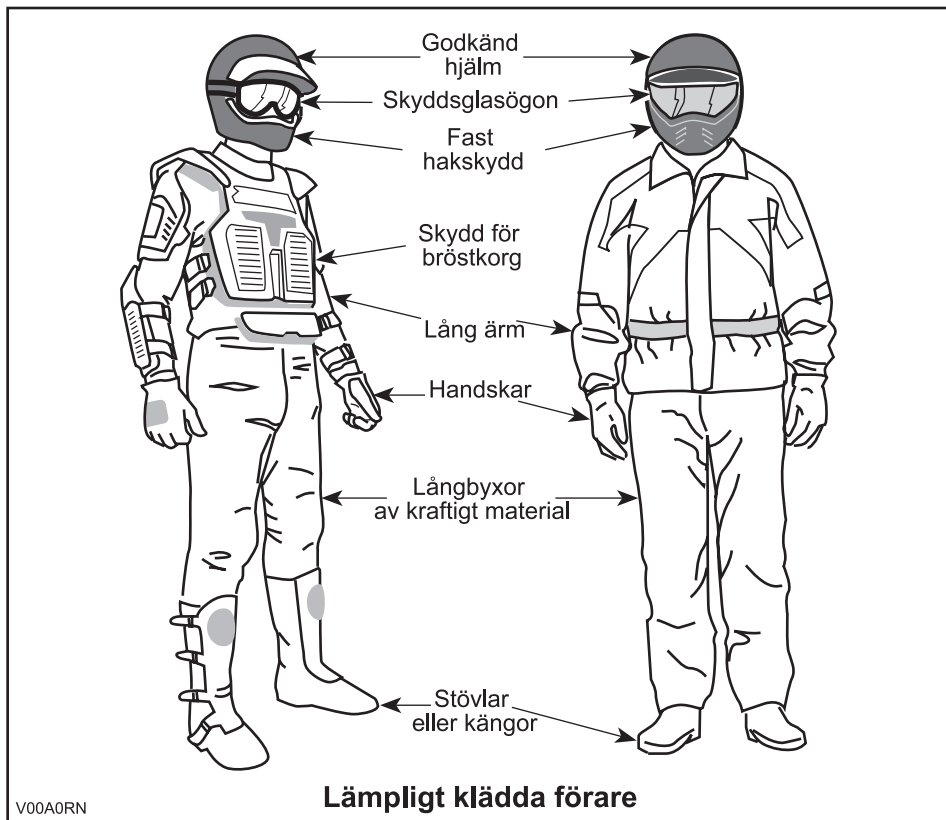

Last

All last som placeras på fordonet och/eller dess lastutrymme påverkar fordonets stabilitet och kontroll. Överskrid därför inte den lastkapacitet som anges av fordonstillverkaren. Se alltid till att lasten är säkert fastspänd och inte inverkar på din kontroll över fordonet. Tänk alltid på att "lasten" kan glida eller falla av och leda till en olycka. Se till att last och bagage inte sticker ut på sidorna, där de kan fastna i vegetation eller andra hinder. Se till att strålkastare eller bromslyktor inte täcks eller skymms av lasten.

Detta fordon är speciellt konstruerat för endast en förare. Trots det långa sätet, som låter föraren röra sig obehindrat, är det inte utformat eller avsett för passagerare. Installera ALDRIG passagerarsäten och använd aldrig bagageutrymmet för att ta med passagerare. Passagerare inverkar på fordonets stabilitet och din kontroll över det.

Släp (om sådant finns)

Att köra detta fordon med ett släp ökar avsevärt risken för vältning, särskilt i branta sluttningar. Om du använder ett släp måste du se till att dess fäste är kompatibelt med det som finns på fordonet. Se till att släpet är i vågrät linje med fordonet. (I vissa fall kan du behöva installera en speciell förlängning på fordonets draganordning.) Använd säkerhetskedjor för att säkert koppla släpet till fordonet. Tungta släp kräver längre bromssträcka, särskilt på sluttande underlag. Var försiktig så att du inte sladdar eller slirar. När du har stannat eller parkerat, blockera fordonets och släpets hjul så att de inte kan röra sig. Se alltid till att lasten är jämnt fördelad på släpet. Var försiktig när du kopplar loss ett lastat släp. Släpet eller dess last kan falla på dig eller andra. Vänd inte i hög hastighet. Kör alltid på låg växel och sakta in ordentligt.

Utföra arbetsuppgifter med fordonet

Du kan använda fordonet till att utföra en mängd LÄTTARE arbetsuppgifter, från snöplogning till att dra ved eller last. Olika tillbehör finns att köpa från din auktoriserade Can-Am-distributör/återförsäljare. Respektera alltid fordonets lastkapacitet och övriga begränsningar. Om du överbelastar fordonet, kan även komponenterna överbelastas och sluta fungera. För att undvika personskador är det lika viktigt att följa de anvisningar och varningar som medföljer tillbehöret. Undvik fysisk överansträngning genom att inte lyfta eller dra tunga laster eller manövrera fordonet för hand. (Läs vidare under *FRITIDSKÖRNING* nedan.)

Fritidskörning

Respektera andras rättigheter och begränsningar. Kör inte på områden som är utformade för andra typer av terränganvändning. Detta inkluderar bl.a. snöskoterspår, ridspår, skidspår och terrängcykelbanor. Förutsätt aldrig att det inte finns någon annan i spåret/på banan. Håll alltid till höger och sväng inte kontinuerligt från en sida av banan till den andra. Var beredd på att stanna eller köra åt sidan om du möter en annan förare.

Gå med i en lokal ATV-klubb. De kan förse dig med kartor och råd eller tala om var det är tillåtet att köra. Om det inte finns någon klubb i din närhet, hjälp till att starta en. Att köra tillsammans med andra eller i en klubb är en trevlig, social upplevelse.

Håll dig alltid på säkert avstånd från andra förare. Din egen bedömning av hastighet, terrängförhållanden, vädret, fordonets skick och din tillit till andra förares bedömningsförmåga hjälper dig att på bästa sätt välja ett säkert avstånd till andra. Detta fordon kan lika lite som andra motorfordon "stanna på en femöring".

Kör alltid fordonet i låg hastighet – kör aldrig över 65 km/h (40 MPH) – och sänk hastigheten ordentligt innan du svänger vid körning på väg.

Innan du ger dig iväg, tala om för någon vart du tänker åka och när du planerar att vara tillbaka. Inta aldrig alkohol eller droger före eller under körning!

Beroende på hur långt du tänker köra, ta med dig ytterligare verktyg eller nöd-utrustning. Ta reda på var du kan tanka och fylla på olja. Var förberedd på olika situationer som du kan tänkas möta. Det är alltid bra att ha med sig första hjälpen-utrustning.

Miljö

En av fördelarna med detta fordon är att det kan ta dig bort från inkörda vägar, långt bort från bebyggelse och samhällen. Du bör dock alltid respektera naturen och andra människors rätt att njuta av den. Kör inte i miljökänsliga marker. Kör inte över planterade träd eller buskar, hugg inte ner träd eller förstör gårdsgårdar och låt inte hjulen spinna och förstöra marken. Gå försiktig fram.

Att jaga vilt med fordon är olagligt på de flesta platser. Viltet kan dö av utmattningsom det jagas av ett motorfordon. Om du stöter på djur när du är ute och kör, stanna och observera tyst och var försiktig. Det kan bli ett av dina bästa minnen.

Följ regeln "vad du tar med dig ut, tar du med dig tillbaka". Skräpa inte ned. Gör inte upp lägereld såvida du inte har tillstånd till det och aldrig på torr mark. De faror du kan skapa i ett spår eller på en bana kan skada andra eller dig själv, också längre fram i tiden.

Respektera odlad mark och betesmark. Be alltid markägaren om lov innan du kör på privat mark. Respektera grödor, djur och markgränser. Om du kommer till en stängd grind måste du stänga den igen efter dig.

Föröreña inte vattendrag, sjöar eller älvar och modifiera inte motorn eller ljud-dämpningen eller avlägsna någon av dess delar.

Designbegränsningar

Trots att fordonet är ovanligt tåligt för sin klass, är det dock ett lättare fordon och användningen är därför begränsad till lämpade ändamål.

Att öka vikten på någon del av fordonet förändrar dess stabilitet och prestanda.

Användning i terräng

Själva terrängkörningen utgör en fara i sig. All terräng, som inte har preparerats speciellt för fordon, utgör i sig en risk, då det är omöjligt att förutsäga vinklar, underlag och exakt lutning. Själva terrängen utgör en kontinuerlig risk och den som ger sig ut i den måste vara medveten om och acceptera detta.

Vid terrängkörning måste föraren alltid vara ytterst noga med att välja den säkraste vägen och hålla noga uppsikt över terrängen framför fordonet. Fordonet bör aldrig köras av någon som inte är helt förtrogen med de körinstruktioner som gäller för fordonet och inte heller ska det köras i mycket brant eller osäker terräng.

Allmänna användnings- och säkerhetsföreskrifter

Aktsamhet, försiktighet, erfarenhet och goda körkunskaper är de bästa tipsen för att förebygga riskerna med användning av fordonet.

Om du tvivlar det minsta på att fordonet säkert kan ta sig fram över ett hinder eller en viss del av terrängen, bör du alltid välja en annan väg.

Vid terrängkörning är det styrka och drivning som gäller, inte hög fart. Kör aldrig fortare än sikten och din egen förmåga att välja en säker väg medger.

Kontrollera alltid terrängen framför dig för plötsliga förändringar i sluttningar eller hinder, t.ex. stenar och rötter, som kan orsaka obalans, vältning och rullning.

Kör aldrig fordonet om reglagen inte fungerar normalt.

Kontrollera alltid att det inte finns hinder eller människor bakom fordonet när du backar. Kör sakta och undvik snäva svängar.

Koppla alltid i parkeringsbromsen när du stannar eller parkerar. Detta är extra viktigt när du parkerar på sluttande underlag. I mycket branta backar eller om fordonet är lastat, skall hjulen blockeras med stenar eller tegelstenar. Kom ihåg att bränsleventilen ska vara OFF (stängd).

Användare i ett land inom Europeiska gemenskapen måste avlägsna vinschkroken (om en sådan finns) när fordonet framförs på väg. Om denna bestämmelse inte följs, ökar risken för personskador, inklusive dödsfall, om en olycka skulle inträffa.

Uppförskörning

På grund av konstruktionen har detta fordon ytterst god klättringsförmåga, så god att det är möjligt att välta innan drivningen går förlorad. Exempelvis är det vanligt att stöta på terrängsituationer där backens krön har eroderats så mycket att krönet är mycket skarpt. Fordonet kan hantera en sådan situation, men när dess framdel kommer till den punkt där dess balans skiftas bakåt, kan det välta baklänges.

Detsamma kan inträffa om ett markhinder får fordonets framdel att resa sig mer än önskat. I en sådan situation är det bättre att ta en annan väg. När du gör det, tänk på riskerna med sidolutning.

Det är också bättre att känna till terrängen på andra sidan av backen eller höjden. Alltför ofta finns där en skarp brant som är omöjlig att ta sig över eller nedför.

Nedförskörning

Detta fordon kan köras uppför sluttningar som är brantare än det är säkert att ta sig nedför. Därför är det viktigt att se till att det finns en säker väg nedför en backe, innan du bestämmer dig för att ta dig uppför den.

Att sänka farten vid nedförskörning i en hal backe kan få fordonet att kana utför. Håll jämn fart och/eller accelerera något för att återfå kontrollen.

Sidolutning

Försök om möjligt undvika att köra med sidolutning. Om det blir nödvändigt, var ytterst försiktig. Låt alltid passageraren stiga av innan. Om du kör med sidolutning i en brant backe kan fordonet välta och rulla runt. Dessutom kan halt eller löst underlag göra att fordonet okontrollerat kanar åt sidan i utförslut. Försök inte vända fordonet i nedförsbacken om du kanar utför. Undvik alla hinder och håligheter som kan få fordonet att luta starkt, välta och rulla runt.

Branter

Detta fordon kommer att "förlora drivkraften" och vanligen stanna om fram- eller bakhjulen körs ut över en brant. Om branten är skarp eller hög, "störtdyker" fordonet och välter upp och ned.

VARNING

Undvik att köra över branter. Backa och ta en annan väg.

Tänk på följande när du läser denna Instruktionsbok:

VARNING

Anger en potentiell risk som, om den inte undviks, kan resultera i allvarliga personskador eller död.

Körteknik

Att köra fordonet för snabbt för körförhållandena kan resultera i personsador. Gasa endast så mycket som behövs för säker körning. Statistiken visar att vändning i höga hastigheter ofta orsakar olyckor och skador. Kom ihåg att fordonet är tungt! Bara vikten av fordonet kan få dig att fastna under det om det välter.

Detta fordon är inte gjort för hopp och varken fordonet eller du kan absorbera energin vid så kraftiga stötar som vid hopp. Om du försöker köra på bakhjulen (göra en "wheelie"), kan fordonet tippa över på dig. Båda dessa trick medför hög risk och bör alltid undvikas.

För att bibehålla lämplig kontroll rekommenderas starkt att du håller båda händerna på handtagen, inom räckhåll för samtliga reglage. Detsamma gäller för fötter och fotstöd. För att minska risken för ben- och fotskador bör du ha fötterna på fotstöden hela tiden. Låt inte tårna peka utåt och sträck inte heller ut fötterna för att hjälpa till vid vändning, eftersom de kan stöta emot eller fastna i föremål eller komma i kontakt med hjulen.

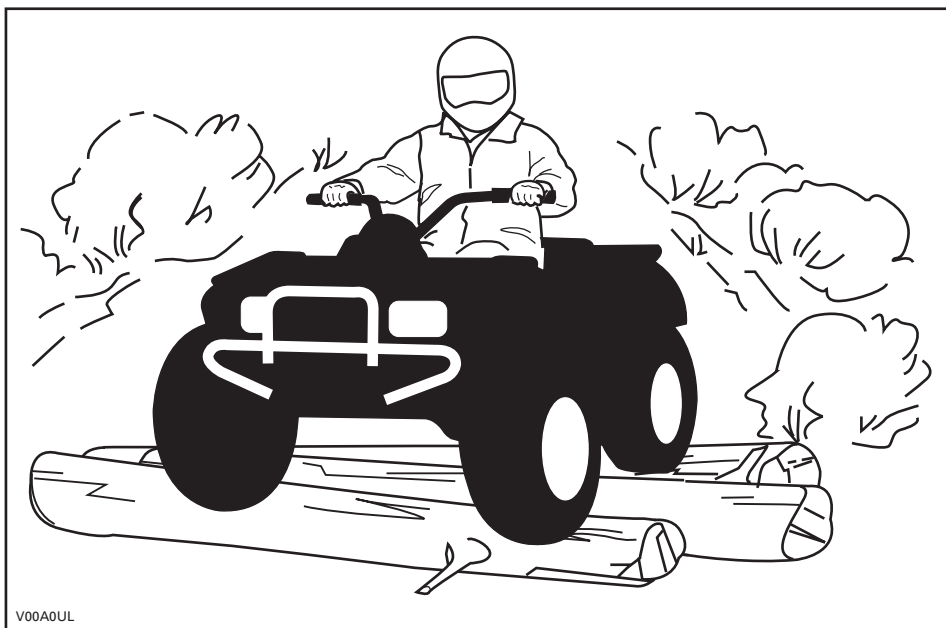

Trots det adekvata fjädringssystemet på detta fordon kan mycket grov terräng eller "tvättbrädesterräng" göra körningen mycket obekvämt eller till och med orsaka ryggsador. Ofta kan det bli nödvändigt att omväxlande stå och sitta eller att köra i en hukad ställning. Sakta farten, böj knäna och låt benen absorbera stötarna.

Om det är tillåtet att använda fordonet på väg, använd fordonet på vägbeläggning endast kortare sträckor och endast i syfte att flytta fordonet från ett terrängkörningsområde till ett annat. Kör alltid fordonet i låg hastighet (aldrig över 65 km/h (40 MPH)) och sänk hastigheten ordentligt innan du svänger. Respektera alltid trafiklagarna vid körning på allmän väg eller gata. Om det blir nödvändigt att korsa en väg bör den första föraren stiga av sitt fordon, rekognosera och ge vägledning till de andra förarna. Den sista föraren som korsat vägen, hjälper sedan den första föraren att korsa vägen. Kör inte på trottoarer. De är till för fotgängare.

Vatten kan utgöra en särskild risk. Om det är för djupt, kan fordonet börja "flyta" och välta. Kontrollera vattendjup och strömmar innan du försöker ta dig fram genom vatten. Vattnet får inte gå högre än fotstöden. Se upp för hala ytor som klippor, gräs, trädrötter osv., både i och omkring vattnet. Däckgreppet kan försvinna. Försök inte köra ned i vatten i hög hastighet. Vattnet fungerar som en broms och kan få dig att falla av.

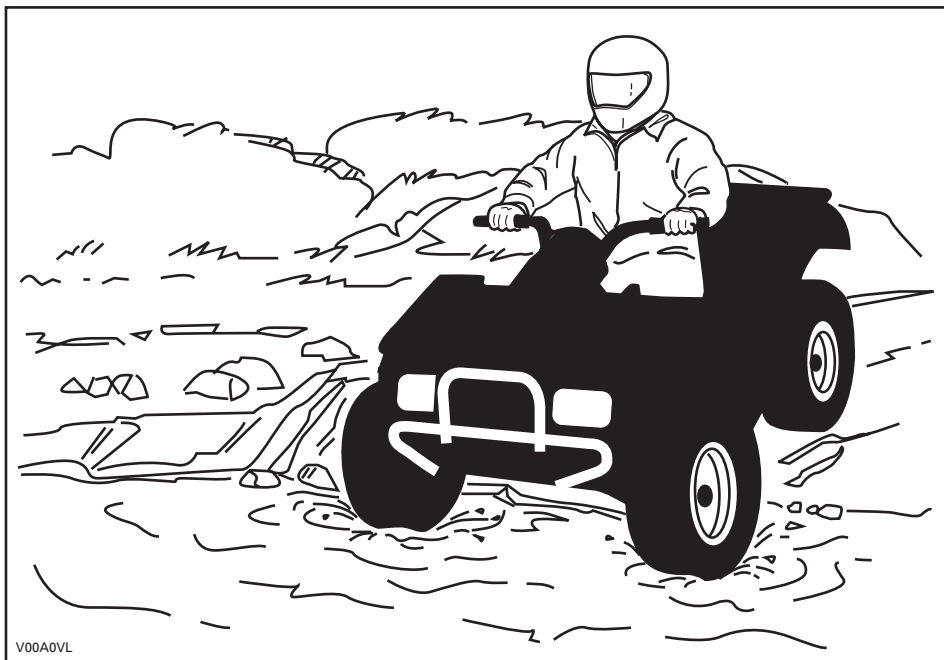

Vattnet påverkar bromsförmågan hos fordonet. Torka bromsarna genom att bromsa flera gånger när du har lämnat vattnet.

Det kan finnas lerhaltiga marker eller våtmarker nära vattendrag. Var förberedd på plötsliga "hål" eller svackor. Se även upp för risker som stenblock, trädstammar och liknande som kan vara delvis täckta av vegetation.

Om du måste ta dig över isbelagda vattendrag, kontrollera att isen är tillräckligt tjock och stark för att bära den sammanlagda vikten av dig, fordonet och dess last. Se upp för öppet vatten... det är ett säkert tecken på att isens tjocklek varierar. Om du hyser minsta tvivel, kör inte ut på isen.

I sen inverkar också på din kontroll över fordonet. Sänk hastigheten och undvik att "gasa" plötsligt. Det leder bara till hjulspinn och fordonet riskerar att välta. Undvik snabb inbromsning. Det kan i sin tur leda till att du kanar iväg utan kontroll och att fordonet välter. Undvik alltid slask eftersom det kan blockera fordonets funktion eller reglage.

Sand och körning på stränder eller i snö är en annan unik upplevelse, men det finns vissa grundläggande säkerhetsföreskrifter du bör följa. Våt, djup eller fin sand/snö kan orsaka förlust av däckgreppet och få fordonet att kana, stanna eller köra fast. Om detta inträffar, leta efter ett fastare underlag. Det bästa rådet är att sakta farten och vara uppmärksam på terrängen.

När du kör i sand, bör du utrusta fordonet med en säkerhetsflagga av antenntyp. Detta hjälper andra förare att se din position från en annan sandbank. Kör försiktigt om du ser en annan förares säkerhetsflagga framför dig. Säkerhetsflaggor av antenntyp kan fastna och studsas tillbaka mot föraren. Därför bör du inte använda dem i områden där det finns nedhängande grenar eller hinder.

Körning på lösa stenar eller grus liknar i mycket körning på is. Det inverkar på styrningsförmågan och kan leda till att fordonet kanar eller välter, särskilt i hög hastighet. Dessutom kan bromssträckan försämrats. Tänk på att om du gasar för snabbt eller slirar finns det risk för att lösa stenar skjuter upp bakåt, mot eventuella förare bakom dig. Gör aldrig detta avsiktligt.

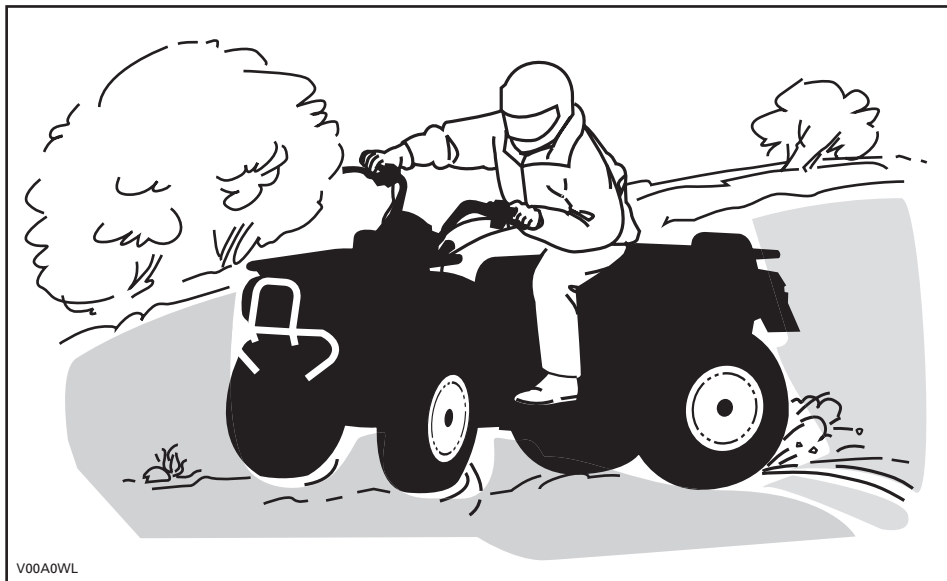

V00A0WL

Om du hamnar i en sladd eller slirar, kan det hjälpa att vända styret åt samma håll som du sladdar, tills du återfår kontrollen. Tvärbromsa aldrig, då låser sig hjulen. Respektera och följ alla uppsatta märken på banan. De är till för att hjälpa dig och andra.

Var försiktig när du måste köra över hinder på banan eller i spåret. Det kan röra sig om lösa stenbumlingar, nedfallna träd, hala ytor, gårdsgårdar och staket, stubbar, jordvallar och håligheter. Undvik dem alltid om möjligt. Tänk på att vissa hinder helt enkelt är för stora eller för farliga att ta sig över och bör undvikas. Mindre stenar och nedfallna träd kan gå att ta sig över på ett säkert sätt. Närma dig hindret rakt framifrån. Stå på fotstöden med böjda knän. Justera hastigheten utan att förlora farten och undvik att gasa plötsligt. Håll alltid ett fast tag om styrstången eller grepphandtagen. Skifta kroppsvikten framåt och kör över hindret. Försök inte lyfta fordonets framhjul från marken. Tänk på att hindret kan vara halt eller glida undan medan du kör över det.

När du kör i backar eller sluttningar bör du tänka på två saker: var förberedd på halt underlag eller variationer i terrängen och använd korrekt kroppspostion.

Uppförsbacke

Skifta kroppsvikten framåt, mot toppen av backen. Håll fötterna på fotstöden, växla ned, accelerera och växla sedan snabbt vid behov medan du kör uppåt. Kör inte för fort eftersom detta kan få den främre delen av fordonet att lyfta från marken och falla ned på dig. Om backen är för brant och du inte kan fortsätta eller fordonet börjar rulla bakåt, ska du bromsa, men var försiktig så att du inte slirar. Stig av och gör sedan en "U"- eller "K"-sväng (gå bakåt, intill fordonet på den sida som vetter uppåt, med handen på bromshandtaget samtidigt som du backar fordonets bakre del uppåt mot backens krön och kör sedan nedåt). Gå/Stig alltid av på den sida som vetter uppåt och kom inte för nära fordonet och dess snurrande hjul. Försök inte hålla fast vid fordonet om det börjar välta. Håll dig undan. Kör inte över bergs- eller backkrön i hög hastighet. Det kan finnas hinder, inklusive branter, på andra sidan.

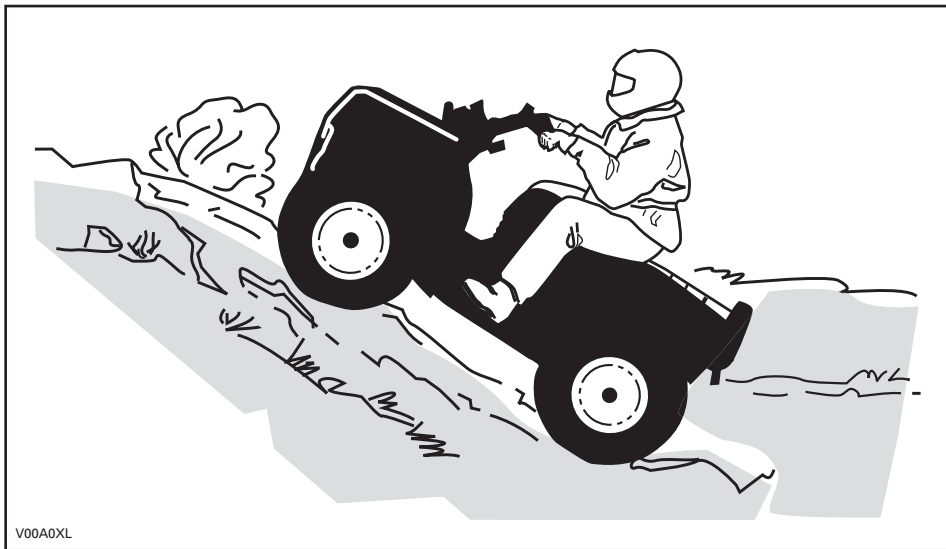

V00A0XL

Nedförsbacke

Skifta kroppsvikten bakåt. Bromsa progressivt för att undvika sladdar. "Frirulla" inte utför backen med hjälp av enbart motorbroms eller i neutral.

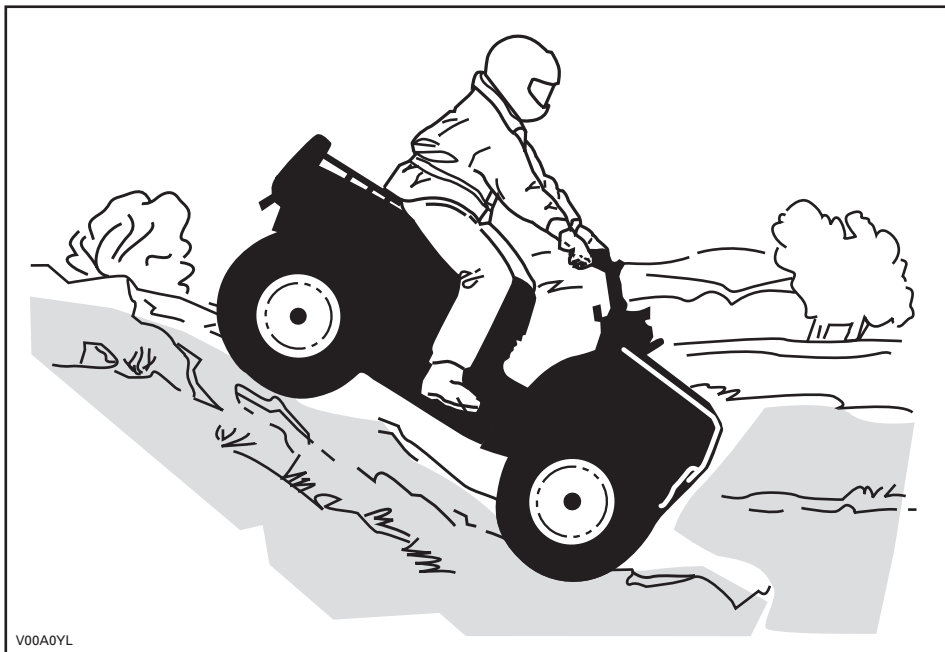

V00A0YL

Sidolutning

Detta är en av de **farligaste** typerna av körning eftersom det drastiskt ändrar fordonets balans. Körning med stark sidolutning bör alltid undvikas om möjligt. Om det blir nödvändigt är det dock viktigt att du **ALLTID** har kroppsvikten skiftad mot toppen av sluttningen och att du är förberedd på att stiga av på den sidan om fordonet börjar välta. **Försök inte stoppa fordonet eller rädda det från skador.**



V00A0ZL

Regelbundet underhåll

Efter varje körning är det klokt att avlägsna rester av snö, is, lera och smuts. Det hjälper dig att använda fordonet längre och hålla det i gott skick för ev. vidareförsäljning. Det eliminerar också ev. risker nästa gång du använder fordonet. Tvätta fordonet med ljummet tvålatten och låt det torka. (Du kan använda en handduk.) Tvätta inte fordonet utomhus om det är minusgrader. Smörj alla nödvändiga delar så som beskrivs i avsnittet *UNDERHÅLL*.

En del av ditt säkerhetsansvar är att respektera innehållet i denna instruktionsbok. Den innehåller värdefulla råd om fordonets skötsel. Om du behöver ytterligare råd kan du vända dig till en auktoriserad Can-Am-distributör/återförsäljare.

Modificeringar av fordonet för att öka hastighet och prestanda kan vara ett brott mot villkoren i den begränsade fordonsgarantin. Dessutom är vissa modifieringar, inklusive borttagande av delar av motor- eller avgassystem olagligt i de flesta länder.

Att ändra hjulens och/eller däckens storlek kan försämra fordonets stabilitet. Fel lufttryck i däcken kan leda till punktering eller få ett däck att förflytta sig på fälgen och förloras eller skadas. Byt alltid hjul eller däck som är skadade.

Tänk på följande när du läser denna Instruktionsbok:

VARNING

Anger en potentiell risk som, om den inte undviks, kan resultera i allvarliga personskador eller död.

HÄNGETIKETT

Detta fordon levereras med en hängetikett och dekaler med viktig säkerhetsinformation.

Alla förare av detta fordon bör läsa och förstå denna säkerhetsinformation före körning.

S SPORTMODELL

DENNA ATV ÄR TILL FÖR
FRITIDSANVÄNDNING AV ENBART
ERFARNA FÖRARE.

1 FÖRARE ENBART - INGA
PASSAGERARE.

EJ FÖR FÖRARE UNDER 16 ÅR.

DENNA ATV-KATEGORI, S (SPORT), ÄR EN
HÖGPRESTERANDE MASKIN FÖR
TERRÄNGANVÄNDNING ENBART. DEN ÄR
TILL FÖR SPORT-, FRITIDS- OCH
TÄVLINGSBRUK OCH FÖR SKICKLIGA OCH
VÄL ERFARNA FÖRARE.

DET FINNS FÖRARKURSER FÖR
ATV-KÖRNING. KONTAKTA
ÅTERFÖRSÄLJAREN FÖR INFORMATION.

KONTAKTA ÅTERFÖRSÄLJAREN FÖR
INFORMATION OM LAGAR OCH FÖRORDNINGAR
BETRÄFFANDE ATV-ANVÄNDNING.

DENNA ETIKETT FÄR EJ AVLÄGSNAS FÖRE FÖRSÄLJNING.
704900923

⚠ VARNING

Felaktig användning av en ATV kan resultera i ALLVARLIGA
personskador eller DÖD.



BÄR ALLTID
GODKÄND HÄLM
OCH
SKYDDSUSTRÜS-
NING.

FÄR EJ
ANVÄNDAS PÅ
ALLMÄN VÄG.

TA ALDRIG
PASSAGERARE.

KÖR ALDRIG MED
DROGER ELLER
ALKOHOLI
KROPPEN.

Kör ALDRIG denna ATV.

- utan lämplig träning eller instruktion.
- i för hög hastighet för din skicklighet eller körförhållandena.
- på allmän väg - du riskerar att kollidera med ett annat fordon.
- med passagerare - de försämrar balans och styrförmåga och ökar risken för att föraren förlorar kontrollen.

Du ska ALLTID:

- använda korrekt körteknik för att undvika att fordonet välter i backar, svår terräng eller svängar.
- undvika vägbeläggningar - de kan allvarligt försämra väghållningen och kontrollen.

TA FRAM OCH LÄS INSTRUKTIONSBOKEN.
FÖLJ ALLA ANVISNINGAR & VARNINGAR.

V02M0FL

DEKALER PÅ PRODUKTEN

Nedanstående dekaler finns på fordonet och är att betrakta som permanenta delar av fordonet. Om de saknas eller är skadade, kan de bytas utan extra kostnad. Kontakta en auktoriserad Can-Am-distributör/återförsäljare.

NOTERA: Nedanstående illustrationer som används i denna instruktionsbok är endast allmänna representationer. De kan se annorlunda ut med din modell.

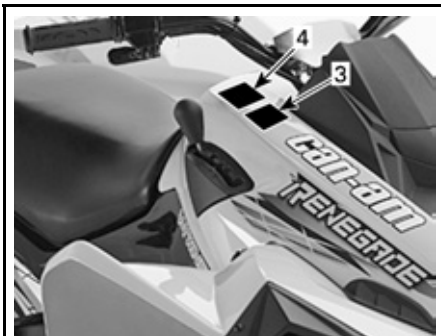

vmo2007-015-001_a



vmo2007-015-004_a

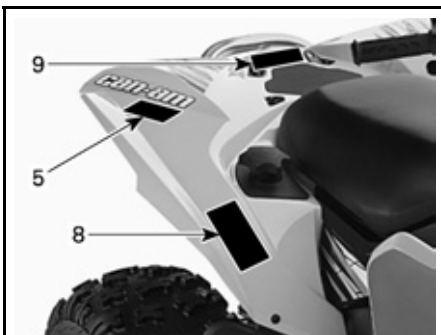

vmo2007-015-002_a

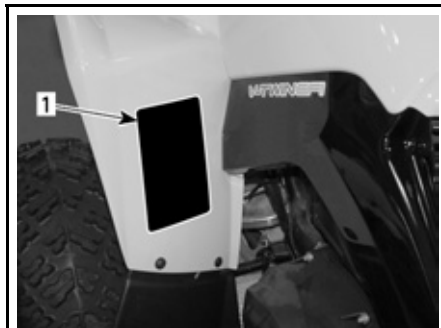

vmo2007-015-006_a

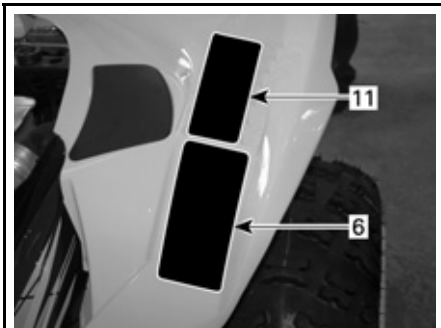

vmo2007-015-003_b



vmo2007-015-005_b

TYPBILD

Dekal 1

⚠ VARNING

Oriktig användning av en ATV kan resultera i ALLVARLIGA PERSONSKADOR eller DÖD.

			
BÄR ALLTID GODKÄND HJÄLM OCH SKYDSTRUSTNING.	FÄR EJ ANVÄNDAS PÅ ALLMÄN VÄG.	TA ALDRIG PASSAGERARE.	KÖR ALDRIG MED DROGER ELLER ALKOHOL I KROPPEN.

Kör **ALDRIG** denna ATV:

- Utan lämplig träning eller instruktion.
- i för hög hastighet för din skicklighet eller körförhållandena.
- på allmän väg - du riskerar att kollidera med ett annat fordon.
- med passagerare - de försämrar balans och styrförmåga och ökar risken för att förlora skena förlora kontrollen.

Du ska **ALLTID**:

- använda korrekt körteknik för att undvika att fordonet välter i backar, svår terräng eller svängar.
- undvika vägbeläggningar - de kan allvarligt försämrings väg hållningen och kontrollen.

TA FRAM OCH LÄS INSTRUKTIONSBOKEN. FÖLJ ALLA ANVISNINGAR & VARNINGAR.

704 900 001

V01M01Z

Dekal 2

⚠ VARNING

UNDER 16

Att köra denna ATV om du är under 16 ökar risken för SVÅRA PERSONSKADOR och DÖD.
Kör **ALDRIG** denna ATV om du är under 16.

704 900 011

V01M02Z

Dekal 3

SE UPP

- ATV-maskinen **MÅSTE** stannas före växling med växelspaken.
- Bromsa alltid med fotbroms för växling från Parkering (P) och Neutral (N).

704 900 470

V07M06Y

Dekal 4

SE UPP

ATV-maskinen **MÅSTE** stannas före urkoppling av 4-hjulsdrift. Mekaniska skador kan uppstå om 4-hjulsdriften kopplas i eller ur under körning.

704 900 471

V07M07Y

Dekal 5

⚠ VARNING



Åk **ALDRIG** med som passagerare. Föraren kan då förlora kontrollen, med SVÅRA PERSONSKADOR eller DÖD som följd.

704 900 005

V01M07Z

Dekal 6

⚠ VARNING

Fel däcktryck eller överbelastning kan leda till kontrollförlust, som kan resultera i SVÅRA SKADOR eller DÖD.

LAST	DÄCKTRYCK, KALLA DÄCK
UPP TILL XXX kg (XXX lb)	FRAM MAX: XX,X kPa (X,X psi) MIN: XX,X kPa (X,X psi) BAK MAX: XX,X kPa (X,X psi) MIN: XX,X kPa (X,X psi)

Bibehåll ALLTID korrekt tryck i däcken enligt ovan.

Använd ALDRIG lägre tryck än det minimala. Det kan få däckets att lossna från fälgen.

Överskrid ALDRIG fordonets lastkapacitet på XXX kg (XXX lb), vilket inkluderar vikten av förare, last, tillbehör och dragstång.

704901289

vmo2007-015-019_en

Dekal 7

EMISSION CONTROL INFORMATION

THIS VEHICLE IS CERTIFIED TO OPERATE ON UNLEADED GASOLINE AND MEETS TO [XXXX] U.S. EPA AND CALIFORNIA REGULATIONS FOR ATV SI ENGINES.



ENGINE FAMILY	XXXXX.XXXXX	MOTORFAMILJ
CERTIFICATION STANDARD (FEL)	XXXXXXXXXXXXXXXX	CERTIFIKERINGSSTANDARD (F.E.L.)
ENGINE DISPLACEMENT	XXXXXXXXXX	CYLINDERVOLYM
EXHAUST EMISSION CONTROL SYSTEM	XXXX	SYSTEM FÖR UTSLÄPPSKONTROLL

INFORMATION OM UTSLÄPPSKONTROLL

DETTA FORDON ÄR CERTIFIERAT FÖR BLYFRI BENSIN OCH UPPFYLLER EPA- OCH KALIFORNIA-REGLERNA [XXXX] FÖR ATV-FÖR GASARMOTORER.

SEE OPERATOR'S GUIDE FOR MAINTENANCE SPECIFICATIONS SE INSTRUKTIONSBOKEN FÖR UNDERHÅLLSPECIFIKATIONER BOMBARDIER RECREATIONAL PRODUCTS INC.

vmo2007-002-002

Dekal 8



- (DA) FND OG LÆS BRUGERVEJLEDNINGEN. OVERHOLD ALLE INSTRUKTIONER OG ADVARSLER.
- (NL) ZOEK DE GEBRUIKERSHANDLEIDING OP EN LEES HEM. HOU U AAN ALLE AANWIJZINGEN EN WAARSCHUWINGEN.
- (FR) LOCALISER ET LIRE LE GUIDE DE L'OPÉRATEUR. SUIVRE TOUS LES CONSIGNES ET AVERTISSEMENTS.
- (FI) PAIKANNA JA LUE KÄYTTÄJÄN OPAS. NUODATA KÄYTTÖOHJEITA JA VAROITUKSIA.
- (DE) BETRIEBSANLEITUNG AUSFINDIG MACHEN UND LESEN. ALLE ANWEISUNGEN UND WARNHINWEISE BEFOLGEN.
- (EL) ΒΡΕΙΤΕ ΚΑΙ ΔΙΑΒΑΣΤΕ ΤΟΝ ΟΔΗΓΟ ΧΕΙΡΙΣΤΗ ΑΝΑΛΟΓΗΣΤΕ ΟΥΔΕΣ ΤΙΣ ΟΔΗΓΕΣ ΚΑΙ ΠΡΟΒΛΕΨΤΕ ΤΗΣ.
- (IT) LEGGERE IL MANUALE DELL'OPERATORE. SEGUIRE TUTTE LE ISTRUZIONI E AVVERTENZE.
- (PT) LOCALIZAR E LER O GUIA DE OPERAÇÃO. OBSERVAR TODAS AS INSTRUÇÕES E MENSAGENS DE AVISO.
- (ES) UBICAR Y LEER LA GUIA DEL OPERADOR. ATENERSE A TODAS LAS INSTRUCCIONES Y MENSAJES DE ADVERTENCIA.
- (SV) TA REDA PÅ INSTRUKTIONSBOKEN OCH LÄS DEN. UPPMÄRKSAMMA ALLA ANVISNINGAR OCH VARNINGAR.



704 901 177

vmo2006-014-003_a

Dekal 9



⚠ VARNING

- Låt ALDRIG passagerare sitta här.
- MAX. LAST BAK: XX kg (XX lbs) jämnt fördelat.

704 901 333

vmo2007-015-020_en

Dekal 10

⚠ VARNING

Denna ATV kan ha högre prestanda än andra ATV-maskiner som du har kört tidigare. Denna kategori, S (sport), är en högprestandamaskin för enbart terränganvändning. Den är till för sport-, fritids- och tävlingsbruk och för skickliga och väl erfarna förare.

704 900 688

V02M05Y

Dekal 11



VARNING

Denna varning gäller endast för de europeiska länder där användning på väg är tillåten.

Användning på väg

Denna ATV är endast avsedd för TERRÄNGKÖRNING. Den kan framföras kortare sträckor på väg i låg hastighet, i syfte att flytta fordonet från ett terrängkörningsområde till ett annat.

När ATV-maskinen körs på väg, kör aldrig fort och se till att sänka hastigheten ordentligt vid svängar.

Om dessa anvisningar inte följs kan det leda till förlust av kontroll över fordonet, vilket kan orsaka allvarliga personskador eller död.

Främre vinsch

Den främre vinschkroken på en ATV som är utrustad med vinsch måste avlägsnas och förvaras säkert vid körning på allmän väg.

Annars finns det risk för att människor i närheten skadas.

704 900 400

V01M0PY

FORDONS- INFORMATION

SÅ IDENTIFIERAR DU DITT FORDON

Fordonets huvudkomponenter (motor och ram) identifieras av olika serienummer. Det kan ibland vara nödvändigt att ha dessa nummer till hands för garantiändamål eller för att spåra fordonet i händelse av förlust. Den auktoriserade Can-Am-distributören/återförsäljaren efterfrågar dessa nummer om du behöver utnyttja garantin. Ingen garanti beviljas av BRP om motorns ID-nummer (EIN) eller fordonets ID-nummer (VIN) har tagits bort eller är oläsligt. Vi rekommenderar att du skriver ned samtliga serienummer som finns på fordonet och meddelar dem till ditt försäkringsbolag.

Fordonsidentifikationsnummer



TYPISK — DEKAL FÖR FORDONETS TILLVERKNINGSNUMMER

1. VIN (fordonsidentifikationsnummer)
2. Modellnummer



1. Plats för fordonets tillverkningsnummerdekal

Motoridentifikationsnummer

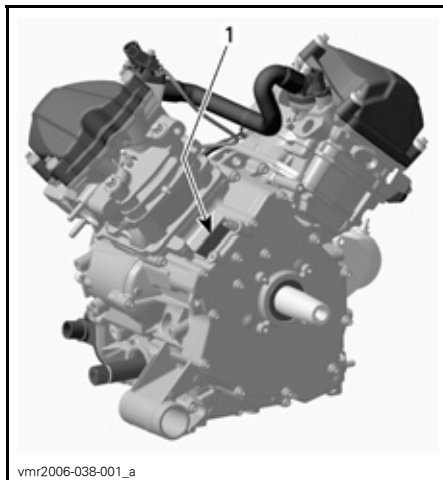

TYPISK — DEKAL FÖR MOTORNS TILLVERKNINGSNUMMER

1. EIN (motoridentifikationsnummer)

Dekal om överensstämmelse

Denna dekal indikerar att fordonet uppfyller regler och bestämmelser i många länder.

DEKALPLACERING

Renegade

Under sätet, på ramens övre stång

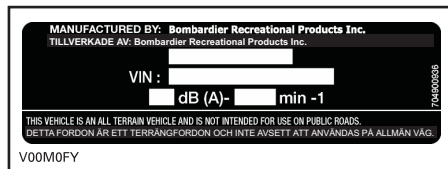

EUROPEISKA GEMENSKAPENS MEDLEMSLÄNDER

INKÖRNINGSPERIOD

Motor

En inkörningsperiod på 10 drifttimmar krävs innan fordonet kan köras längre sträcka med full gas.

FÖRSIKTIGHET: Blanda aldrig olja med bränslet. Detta fordon har en fyrtaktsmotor. Olja får endast fyllas på vid basen av motorn.

Under inkörningsperioden bör du inte ge mer än 3/4 gas. Kortare pådrag till fullgas och hastighetsvariationer är emellertid bra vid inkörning. Längre fullgaspådrag, längre perioder på marschfart och överhettning av motorn är till skada under inkörningsperioden.

Drivrem

För en ny drivrem krävs en inkörningsperiod på 50 km (30 mi.). Undvik kraftig acceleration/inbromsning, dragning av släp eller körning i hög marschfart.

10-timmarskontroll

NOTERA: 10-timmarskontrollen bekostas av fordonsägaren.

Som med all annan mekanisk precisionsutrustning föreslår vi att fordonet kontrolleras av en auktoriserad Can-Am-distributör/återförsäljare efter de första 10 timmarna, 300 km (185 mi.) eller 30 dagarna efter köpet, beroende på vad som först inträffar. Kontrollen ger dig även tillfälle att diskutera eventuellt obesvarade frågor som uppkommit efter denna inledande period.

REGLAGE/INSTRUMENT/KOMPONENTER

NOTERA: Vissa reglage/instrument/komponenter är valfria.

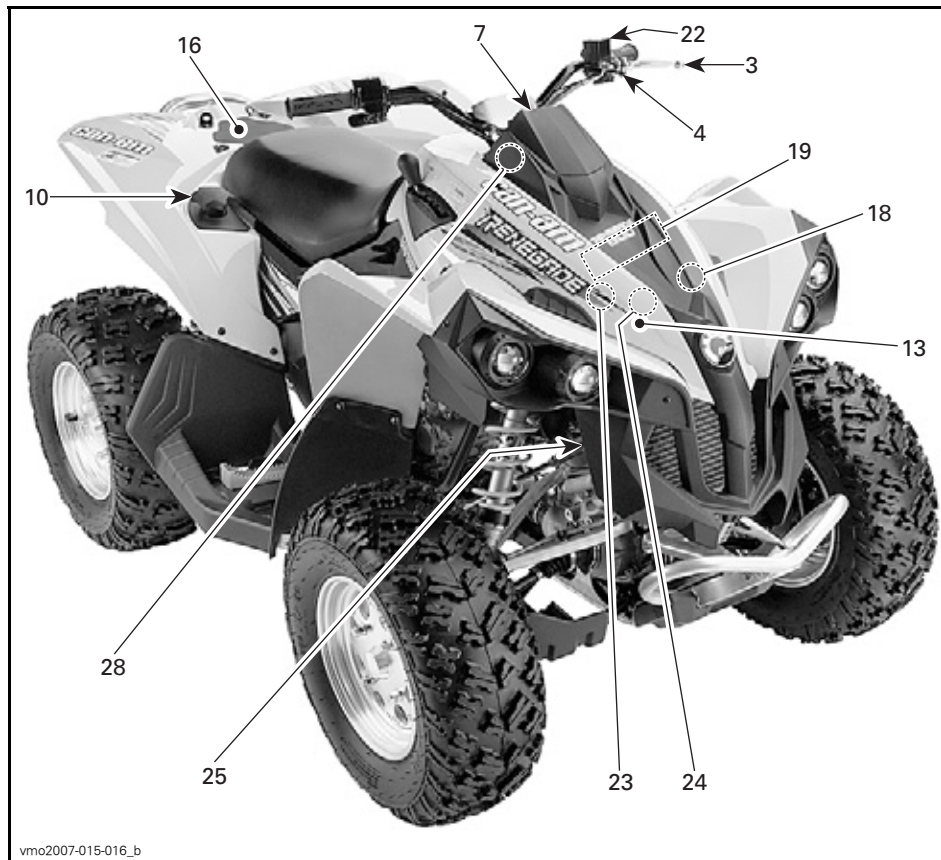

vmo2007-015-016_b

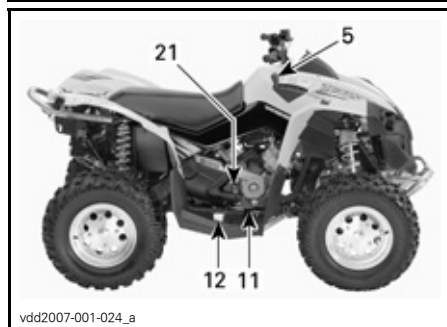

vdd2007-001-024_a

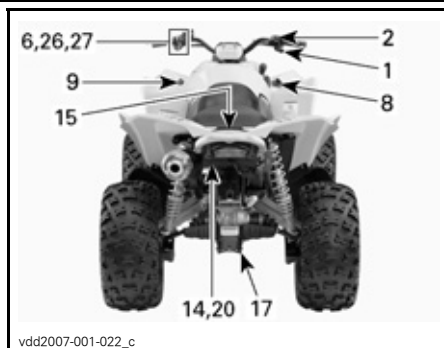

vdd2007-001-022_c

Tänk på följande när du läser denna Instruktionsbok:

VARNING

Anger en potentiell risk som, om den inte undviks, kan resultera i allvarliga personskador eller död.

NOTERA: I detta avsnitt beskrivs grundfunktionerna hos de olika reglagen på ditt fordon. Närmare anvisningar om hur du använder ett reglage tillsammans med andra reglage finns under *ANVÄNDNINGSSINSTRUKTIONER* i detta avsnitt.

1) Gasreglage

Sitter på höger sida av styrstången. När det skjuts framåt ökar motorns hastighet och transmissionen kopplas in med vald växel.

När det släpps övergår motorn automatiskt till tomgång och fordonets hastighet sänks.

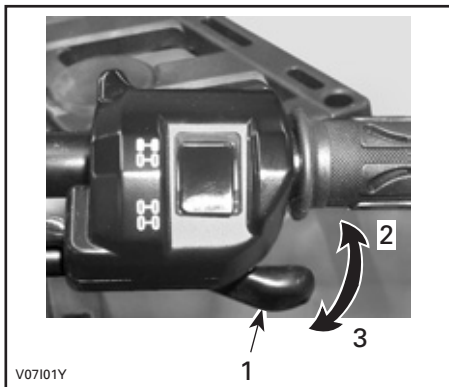

TYPBILD

1. Gasreglage
2. Accelerera
3. Släpp gasen

2) 2/4-hjulsdriftväljare

Denna väljare är placerad ovanpå gasreglaget, men är inte aktiverad på modeller avsedda för Europeiska gemenskapen.

3) Bromshandtag

Placerat på vänster sida av styrstången. När du trycker in bromshandtaget, kopplar du i de främre och bakre bromsarna. När du släpper bromshandtaget, ska det automatiskt återgå till det ursprungliga läget. Bromseffekten beror på hur hårt man trycker på handtaget och på terrängens typ och förhållanden.

NOTERA: Som på andra fordon överförs fordonets vikt till framhjulen vid inbromsning. För större bromseffekt fördelar bromssystemet mer bromskraft till framhjulen. Detta påverkar fordonets manövrering och styrning vid kraftig inbromsning. Tänk på detta vid inbromsning.

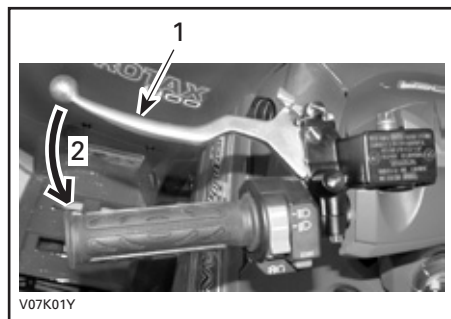

TYPBILD

1. Bromshandtag
2. Bromsa

4) Parkeringsbroms

När den låses, hindras fordonet från att röra sig. Praktiskt när bromsen behöver låsas vid t.ex. en K-sväng, vid transport eller när fordonet inte används.

VARNING

Använd alltid parkeringsbromsen **och** lägg i PARKERING när fordonet inte används.

VARNING

Kontrollera att parkeringsbromsen är urkopplad innan du kör fordonet.

Om du kör med ett konstant tryck på reglaget kan detta skada bromssystemet och orsaka förlust av bromsverkan och/eller eldsvåda.

Aktivera låset: Håll bromshandtaget intryckt medan du flyttar parkeringslåsreglaget. Bromshandtaget är nu intryckt och alla bromsarna inkopplade.

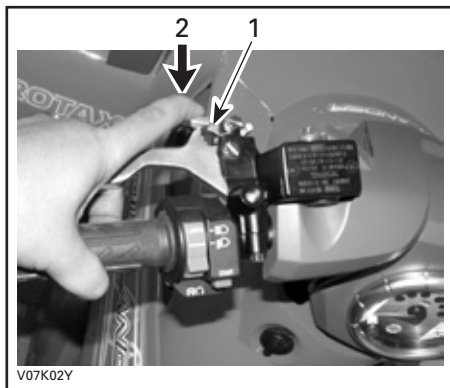

TYPBILD

1. Parkeringslås
2. Tryck när du vill koppla i parkeringsbromsen

Lås upp: Tryck in bromshandtaget. Låset återgår automatiskt till det ursprungliga läget. Släpp bromshandtaget, som återgår till viloläget. Frigör alltid parkeringsbromsen före körning.

5) Växelspak

Spaken har 5 lägen: P, R, N, H och L.

När du ska växla, stanna fordonet helt och flytta sedan spaken till önskad position. Försök inte flytta spaken med våld. Om det inte går att växla, gunga fordonet fram och tillbaka för att flytta växlarerna i transmissionen och försök igen.



VÄXLING

FÖRSIKTIGHET: Stanna alltid fordonet helt och lägg i bromsen innan du flyttar växelspaken.

P: Parkering

I detta läge är transmissionen låst, vilket gör att fordonet inte kan förflytta sig. Denna växel ska alltid vara ilagd när fordonet inte används. I vissa omständigheter kan det bli nödvändigt att gunga fordonet fram och tillbaka för att flytta växlarerna i transmissionen, så att parkeringsväxeln kan aktiveras.

R: Back

Gör att du kan backa fordonet. Fordonets hastighet är begränsad i detta läge.

VARNING

Innan du backar, kontrollera att det inte finns hinder eller människor bakom fordonet. Sitt kvar i sätet.

N: Neutral

I detta läge kopplas växeln ur, så att fordonet kan förflyttas manuellt.

H: Höghastighetsväxel

Väljer transmissionens höghastighetsväxel i växellådan. Detta är läget för normal körhastighet. Med denna växel kan fordonet uppnå maximal hastighet.

L: Låg växel

Väljer transmissionens låghastighetsväxel i växellådan. Detta är arbetsläget. Med denna växel kan fordonet köras långsamt med maximalt däckgrepp och maximal drivkraft.

NOTERA: Använd lågväxeln när du kör last eller i branta uppförslut.

6) Flerfunktionsreglage

Reglaget har följande funktioner:

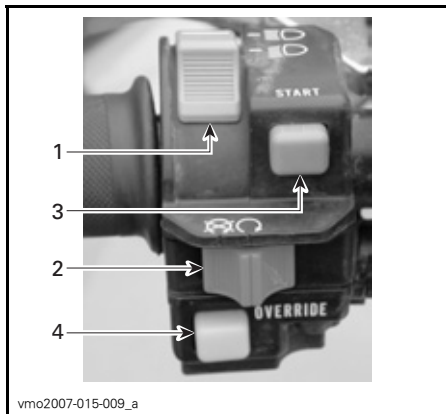

TYPBILD

1. Strålkastarreglage
2. Motorns stoppreglage
3. Startknapp
4. Frisläppsknapp

Strålkastarreglage

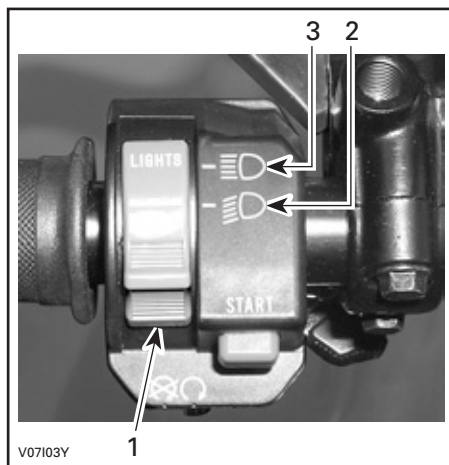

STRÅLKASTARREGLAGETS FUNKTIONER

1. Strålkastarreglage
2. Halvljus och bakljus
3. Helljus och bakljus

NOTERA: Vrid tändningsnyckeln till läget ON (på) "utan ljus" när du vill släcka strålkastaren.

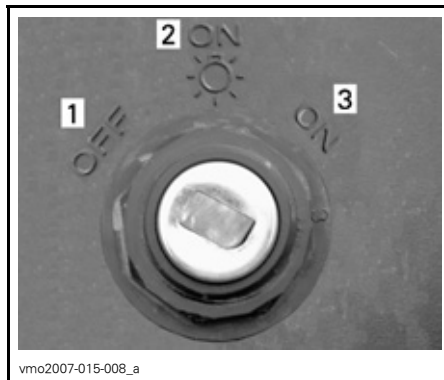

TÄNDNINGSLÅSETS LÄGEN

1. OFF (av)
2. ON (på) "med ljus"
3. ON (på) "utan ljus"

Motorns stoppreglage

Detta reglage kan användas till att stänga av motorn och som nödstoppsreglage.

Stäng av motorn genom att släppa gasreglaget och sedan använda motorns stoppreglage.

NOTERA: Det går visserligen att stänga av motorn genom att vrida tändningsnyckeln till OFF (av), men vi rekommenderar avstängning med motorns stoppreglage.



TYPBILD

1. Motorns stoppreglage

Startknapp

När du vill starta motorn, ställ motorns stoppreglage på RUN.

Tryck in startknappen. Släpp knappen omedelbart när motorn startat.

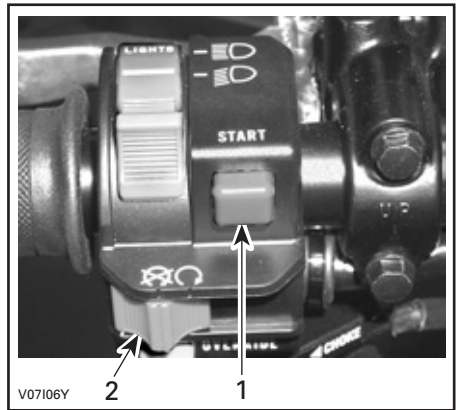

TYPBILD

1. Startknapp
2. Motorns stoppreglage

NOTERA: Motorn kommer inte att gå runt om detta reglage är ställt på OFF (av).

Frisläppsknapp

Denna knapp används till att frisläppa hastighetsbegränsningen för backning när extra kraft behövs vid backning. Tryck in frisläppsknappen och håll den intryckt, och tryck sedan gradvis in gasreglaget.

VARNING

Aktivera aldrig frisläppsknappen om gasreglaget redan är intryckt eftersom du kan förlora kontrollen över fordonet, vilket kan leda till svåra personskador eller dödsfall.

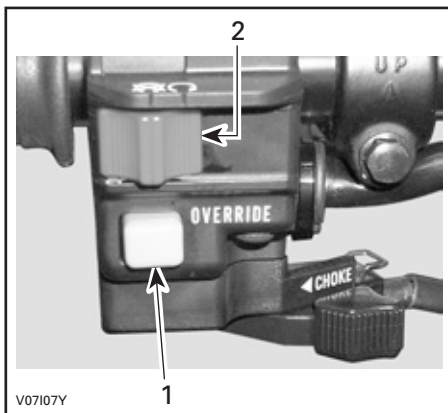

V07107Y

TYPBILD

1. Frisläppsknapp
2. Motorns stoppreglage

7) Flerfunktionsmätare

Detta fordon är utrustat med en elektronisk flerfunktionsmätare.

Funktionerna på denna mätare är:

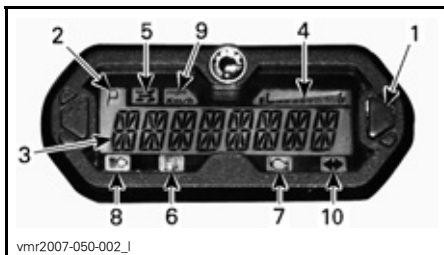

vmr2007-050-002_1

1. Valknapp för flerfunktionsdisplay
2. Växellägesdisplay
3. Flerfunktionsdisplay
4. Bränslenivådisplay
5. Indikator för 4-hjulsdrift
6. Indikatorlampa för låg bränslenivå
7. Kontrollera motor-indikator
8. Helljus-indikator
9. MPH, Km/h-indikator
10. Blinkers/varningssegnallampa

Enhetsval (MPH eller km/h)

Hastighetsmätaren, avståndsräknaren och trippmätaren är fabriksinställda på att visa mile men kan ändras till att visa kilometer. Kontakta en auktoriserad Can-Am-återförsäljare.

Flerfunktionsdisplay (normalt displayläge)

Efter att fordonet har startats, visar den normala displayen antingen:

- fordonets hastighet
- motorvarv per minut (RPM)
- båda parametrarna samtidigt.

För att växla från den ena till den andra, tryck och HÅLL valknappen nedtryckt i 2 sekunder.



vmr2007-050-002_c

1. Valknapp

Hastighetsläge

I detta läge, visar displayen fordonets hastighet i antingen km/h eller i MPH.

Varvtalsläge

I detta läge anger displayen motorns varvtal per minut.

Kombinerat läge

I detta läge, anger displayen fordonets hastighet och motorns varvtal.

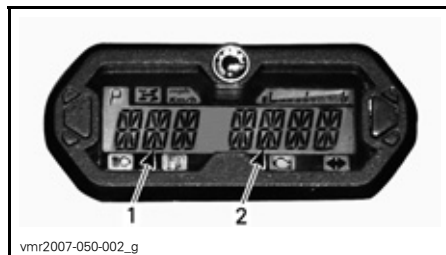

vmr2007-050-002_g

1. Fordonets hastighet
2. Motorns varvtal

Flerfunktionsdisplay (temporärt displayläge)

Tryck och håll valknappen nedtryckt för att ändra det normala displayläget till följande temporära läge:

- avståndsräknare
- trippmätare (nollställningsbar)
- timräknare (nollställningsbar)
- fordonets timräknare.

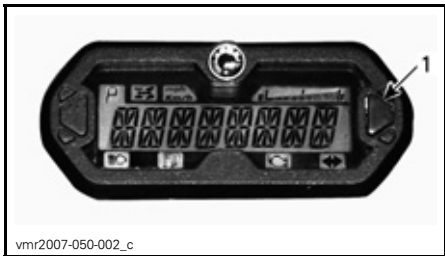

1. Valknapp

Mätaren visar det valda läget i 10 sekunder och återgår därefter till det normala displayläget.

Medan du är i nollställningsläge, tryck och HÅLL valknappen nedtryckt i 2 sekunder för att nollställa den.

Avståndsräknare (ODO)

Avståndsräknaren anger det totala avstånd som avverkats i mile eller kilometer.

Trippmätare (trip)

Trippmätaren anger det avstånd som avverkats sedan den senaste nollställningen. Det avverkade avståndet visas i antingen mile eller kilometer.

Mätaren kan användas för att beräkna t.ex. hur långt bränslet räcker eller avståndet mellan två olika platser.

Du nollställer trippmätaren genom att hålla displayvalsknappen INTRYCKT i 2 sekunder.

Timräknare (trip time)

Timräknaren registrerar fordonets körtid när det elektriska systemet är aktiverat. Den kan t.ex. användas för att fastställa restiden mellan 2 punkter.

Du nollställer timräknaren genom att hålla displayvalsknappen INTRYCKT i 2 sekunder.

Timräknare (engine hours)

Timräknaren registrerar motorns körtid.

Meddelanden i flerfunktionsdisplayen

MEDDELANDE	BESKRIVNING
INVALID KEY	Anger att du har använt fel tändningsnyckel. Använd nyckeln som är avsedd för fordonet. Det är också möjligt att tändningsnyckeln har dålig kontakt. Dra ur och rengör nyckeln.
BRAKE	Visas när parkeringsbromsen används i mer än 15 sekunder.
LO BATT	Låg batterispänning. Kontrollera batterispänningen och laddningssystemet.
HI BATT	Hög batterispänning. Kontrollera batterispänningen och laddningssystemet.
LOW OIL ⁽¹⁾	Lågt oljetryck i motorn. Stäng av motorn omedelbart och kontrollera oljenivån.
LOW FUEL	Indikatorlampan för låg bränslenivå tänds också. Se <i>INDIKATORLAMPOR</i> .
HI TEMP ⁽²⁾	Motoröverhettning, se <i>MOTORÖVERHETTNING</i> i <i>PROBLEMLÖSNING</i> .
LIMP HOME	Allvarligt fel på motorn som kan påverka motorns normala drift. Kontrollera motor-indikatorn blinkar också. Se <i>PROBLEMLÖSNING</i> för ytterligare detaljer.
CHECK ENGINE	Motorfel. Kontrollera motor-indikatorn LYSER också. Se <i>PROBLEMLÖSNING</i> för ytterligare detaljer.
MAINTENANCE SOON ⁽³⁾	Regelbundet underhåll krävs. Kontakta en auktoriserad Can-Am-återförsäljare.
NO ECM COMMUNICATION	Kommunikationsfel mellan mätaren och motor kontrollmodulen (ECM). Kontakta en auktoriserad Can-Am-återförsäljare.

FÖRSIKTIGHET: ⁽¹⁾ Stäng av motorn om lampan inte slocknar så fort motorn startat. Kontrollera motorns oljenivå. Fyll på vid behov. Kontakta en auktoriserad Can-Am-återförsäljare om oljenivån är korrekt. Använd inte fordonet förrän det har reparerats.

FÖRSIKTIGHET: ⁽²⁾ Stäng av motorn om lampan inte slocknar så fort motorn startat. Kontakta en auktoriserad Can-Am-återförsäljare. Använd inte fordonet förrän det har reparerats.

⁽³⁾ Meddelandet måste raderas av en auktoriserad Can-Am-återförsäljare.

Växellägesdisplay

Denna display visar växellägets position.

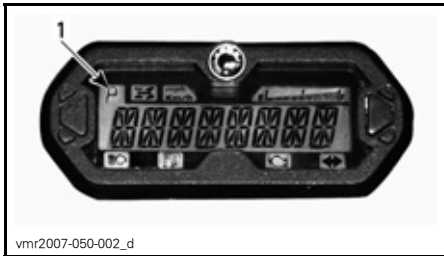

1. Växellägesposition

DISPLAY	FUNKTION
P	Parkering
R	Back (Reverse)
N	Neutral
H	Hög växel
L	Låg växel

NOTERA: Ifall bokstaven "E" visas i växellägesdisplayen, betyder det att ett elektriskt kommunikationsfel har uppstått. Kontakta en auktoriserad Can-Am-återförsäljare.

Bränslenivådisplay

Mätarstrecket indikerar alltid mängden bränsle i bränsletanken under körning.

När indikatorn för låg bränslenivå är TÄND, betyder det att det endast finns 30 % bränsle kvar i bränsletanken, cirka 6 liter (1,6 U.S. gallon).

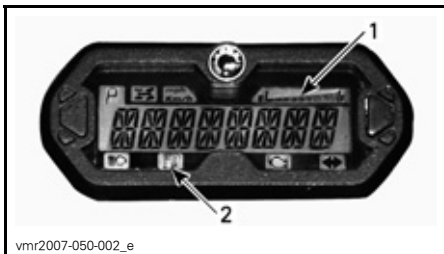

1. Bränslenivådisplay
2. Indikator för låg bränslenivå

Indikatorlampor

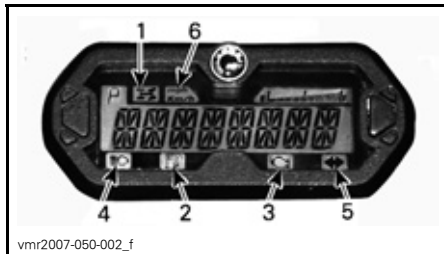

vmr2007-050-002_f

1. Indikator för 4-hjulsdrift
2. Indikatorlampa för låg bränslenivå
3. Kontrollera motor-indikator
4. Helljus-indikator
5. Varningssignallampa
6. MPH eller Km/h-indikator



När denna lampa LYSER, är 4-hjulsdrift aktiverad.



När denna lampa LYSER, betyder det att det endast finns 30 % bränsle kvar i bränsletanken, cirka 6 liter (1,6 U.S. gallon).



När denna lampa LYSER, betyder det att finns en motorfelkod. Läs ev. meddelanden i flerfunktionsdisplayen.

När denna lampa blinkar, betyder det att läget LIMP HOME har aktiverats. Se **PROBLEMLÖSNING** för ytterligare detaljer.



När denna lampa LYSER, betyder det att helljus har valts för strålkastarna och att tändningsnyckeln är i LJUS-läget.



När denna lampa LYSER, är varningssignallampen aktiverad.

**mph
Km/h**

Rätt lampa tänds för att ange enheten som hastighetsmätaren använder.

8) 12 volts eluttag

Praktiskt för handhållen strålkastare eller annan bärbar utrustning.

Öppna skyddslocket för användning. Stäng alltid locket igen efter användning, som skydd mot vädret.

Överskrid inte uttagets kapacitet. Se **SPECIFIKATIONER**.

Det finns möjlighet till extra strömförsörjning för anslutning av ytterligare tillbehör. Det finns två dolda kablar i kablaget framtill i fordonet under instrumentpanelen. Kontakta en auktoriserad Can-Am-distributör/återförsäljare för närmare detaljer.

9) Tändningslås

För nyckel, med 3 lägen.

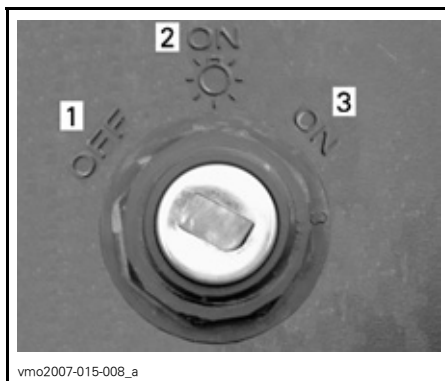

TÄNDNINGSLÅSETS LÄGEN

1. OFF (av)
2. ON (på) "med ljus"
3. ON (på) "utan ljus"

Sätt nyckeln i tändningslåset och vrid till önskat läge. Ta ut nyckeln genom att vrida till OFF (av) och dra ut den.

NOTERA: När du vrider nyckeln till OFF (av) och tar ut den, tar det några sekunder innan fordonets elsystem stängs av.

Läget ON (på) med ljus tänder strålkastare och lyktor oavsett om motorn är igång eller inte. Tänk på att batteriet laddas ur när fordonets lyktor är tända utan att motorn är igång. Vrid alltid tändningsnyckeln till OFF (av) när motorn har stannat.

NOTERA: Det går visserligen att stänga av motorn genom att vrida tändningsnyckeln till OFF (av), men vi rekommenderar avstängning med motorns stoppreglage.

DESS™-nyckel (Digitally Encoded Security System)

Tändningsnyckeln innehåller en elektronisk krets som ger den ett unikt elektroniskt serienummer.

Denna tändningsnyckel kan inte användas i något annat fordon och ett annat fordons tändningsnyckel kan heller inte användas i ditt fordon, såvida den inte har programmerats för det.

DESS ger dessutom stor flexibilitet. Du kan köpa extra tändningsnycklar och få dem programmerade för ditt fordon.

Om du vill skaffa extra tändningsnycklar kontakter du en auktoriserad Can-Am-distributör/återförsäljare.

10) Bränsletankslock

FÖRSIKTIGHET: Ingenting får placeras på tanklocket eftersom lufthålet på locket då kan blockeras och motorn feltända.

Skruva av locket motsols och ta av det, tanka och skruva sedan på locket medsols.

VARNING

Stäng alltid av motorn innan du fyller på bränsle. Öppna locket långsamt. Om en tryckskillnad märks (det hörs ett visslande ljud när du lossar tanklocket), behöver fordonet inspekteras och/eller repareras innan du använder det igen. Bensin är ett brandfarligt och under vissa förhållanden explosivt ämne. Använd aldrig öppen låga vid kontroll av bränslenivån. Rök aldrig och tillåt aldrig öppen eld eller gnistor i närheten. Arbeta alltid i ett välventilerat utrymme. Fyll aldrig på bränsle innan du placerat fordonet på en varm plats. Med högre temperaturer expanderar bränslet och kan flöda över. Torka alltid av allt utspillt bränsle på fordonet.

11) Bromspedal

Tryck ned den när du vill bromsa med den bakre bromsen. När du släpper bromspedalen, ska den återgå till det ursprungliga läget. Bromseffekten beror på hur hårt man trycker på pedalen och på terrängtyp och -förhållanden.

NOTERA: Bromsen har också effekt på framhjulen via drivsystemet.

Bromspedalen aktiverar endast den bakre bromsen. Om huvudbromssystemet skulle sluta fungera, kan du aktivera den bakre bromsen genom att trycka på bromspedalen.

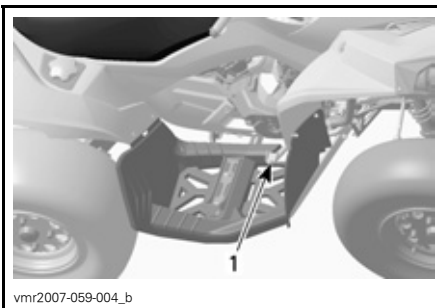

vmr2007-059-004_b

1. Bromspedal

12) Fotstöd

Använd detta för att ge foten bättre fäste.

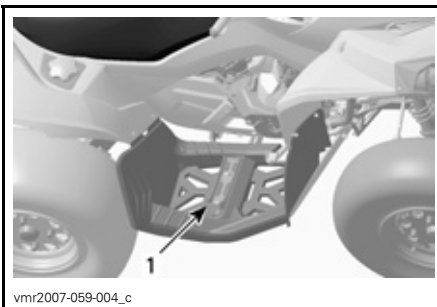

vmr2007-059-004_c

1. Fotstöd

13) Spärr till säte

Med den kan förarsätet tas av och ge åtkomst till motorutrymmet.

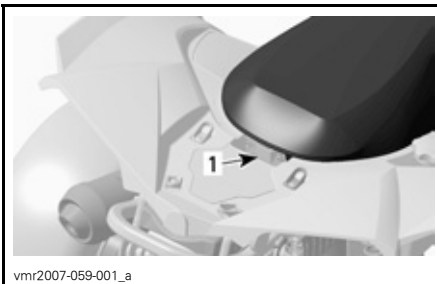

vmr2007-059-001_a

1. Sätesspärr

Demontering av förarsäte

Skjut spärren framåt medan du försiktigt lyfter sätets bakre del. Dra sätet bakåt. Fortsätt att lyfta tills du kan frigöra den främre spärren och därefter helt ta bort sätet.

Återmontering av förarsätet

Placera sätets främre spärrar i fästena i ramen. När sätet är på plats, tryck det bestämt nedåt för att låsa det.

NOTERA: Ett tydligt snäpp ska kännas. Kontrollera att sätet är ordentligt spärrat genom att dra i det en extra gång.

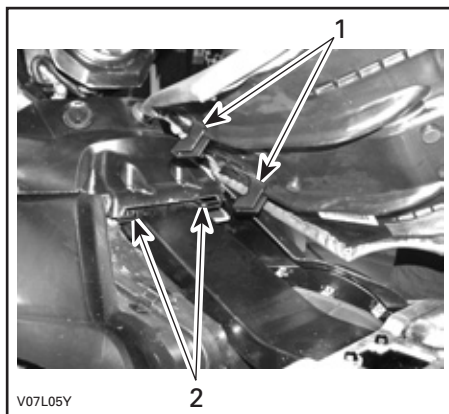

1. Placera dessa spärrar i fästena
2. Fästena

VARNING

Se till att sätet är säkert låst innan du kör.

14) Mittpanel

Demontera sätet.

Lyft upp den främre delen av mittpanelen.

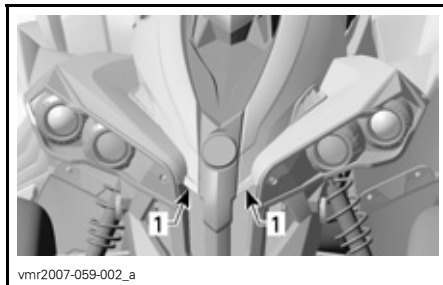

1. Lyft här

Avlägsna plastbultarna från hållarna.



Ta av mittpanelen.

Denna panel ger tillgång till serviceutrymmet. Serviceutrymmet innehåller olika underhållsartiklar som bakre bromsvätskebehållare, kylarlock, kylvätskebehållare och säkringshållare.

15) Bakre förvaringsutrymme

Praktisk placering för personliga artiklar som bruksanvisning, extra tändstift, första hjälpen-låda, osv. Sträck på och lossa spärrarna för att öppna locket till stuvutrymmet.



vmo2007-015-010_a

1. Lock till bakre förvaringsutrymme
2. Spärr

VARNING

När motorn är igång, sätt alltid växelspaken i läget PARKERING innan du öppnar locket. Lämna aldrig tunga eller lösa föremål som kan gå sönder i förvaringsutrymmet. Spärra alltid locket före körning.

16) Bakre lastutrymme

Praktisk placering för mindre föremål. Spänn fast föremålen mot den bakre stänkskärmen med hjälp av plastöglorna.

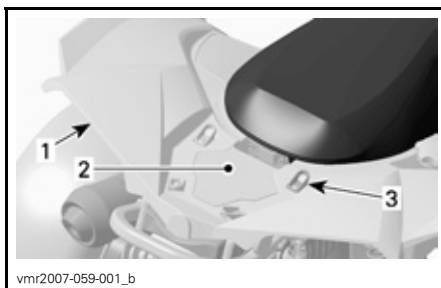

vmr2007-059-001_b

1. Bakre stänkskärm
2. Lastutrymme
3. Plastöglor

FÖRSIKTIGHET: MAXIMAL last för lastutrymmet är 16 kg (35 lb).

VARNING

Se till att lasten är säkert fastspänd mot den bakre stänkskärmen. Lasta inte på för mycket. Se till att lasten inte skymmer sikten. Ta inte passagerare.

I avsnittet *SPECIFIKATIONER* finns anvisningar om maxlast och rekommendationer om lastens viktfordelning.

17) Bärgningskrok

Praktisk krok som kan användas vid bärgning av en ATV.

18) Kylarlock

Placerat i serviceutrymmet under mittpanelen.

VARNING

Ta inte bort kylarlocket medan motorn är varm, så att du inte bränner dig.

Ta av kylarlocket genom att trycka och vrida det motsols. Använd motsatt procedur för att sätta tillbaka locket.

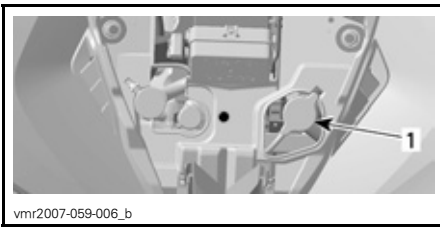

vmr2007-059-006_b

TYPBILD

1. Kylarlock

19) Säkringar

Elsystemet skyddas av säkringar. Mer information finns i avsnittet **UNDERHÅLL**.

Säkringshållarna finns i det främre serviceutrymmet och baktill vid batteriet.



vmo2006-007-012_a

TYPISK — FRAM SÄKRINGARNAS PLATS

1. (F1) Tändspolar (5 A)
2. (F2) Fläkt (20 A)
3. (F3) Bränsleinjektorer (5 A)
4. (F4) Hastighetsmätare/hastighetsgivare/bakljus (7,5 A)
5. (F5) Bränslepump (7,5 A)
6. (F6) Motorkontrollmodul (ECM) (5 A)
7. (F7) Tillbehör (20 A)

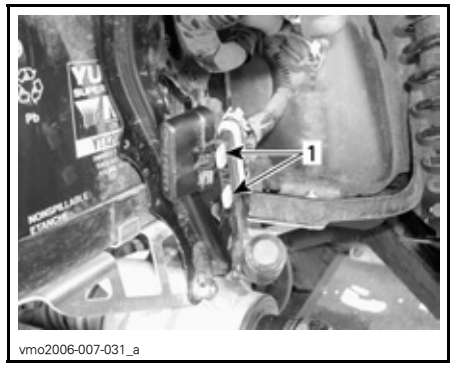

vmo2006-007-031_a

TYPISK — BAK SÄKRINGARNAS PLATS

1. (F8) Huvudsäkring (30 A)
- (F9) Huvudsäkring, tillbehör (30 A)

20) Verktygssats

Verktygssatsen finns inuti det bakre förvaringsutrymmet. Det innehåller verktyg för grundläggande reparationer och denna bruksanvisning.

Satsen innehåller följande verktyg:

- tång (1)
- skruvmejsel (1)
- skiftnyckel 10/13 mm (1)
- skiftnyckel 15/17 mm (1)
- hylsnyckel 10/13 mm (1)
- hylsnyckel 16/18 mm (1)
- lufttrycksmätare (1)
- nyckel för stötdämpare (1)
- säkring 30 A (1)
- säkring 20 A (1)
- säkring 15 A (1)

21) Oljemätsticka

Med den kontrolleras motorns oljenivå.

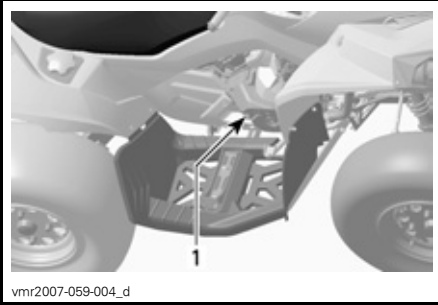

1. Oljemätsticka

Se avsnittet **VÄTSKOR** för anvisningar om hur motoroljenivån kontrolleras.

22) Bromsvätskebehållare för bromshandtag

Placerad ovanför det främre bromshandtaget på styrstången.

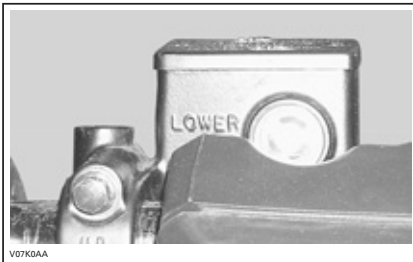

TYPBILD

23) Bromsvätskebehållare för bromspedal

Placerat i serviceutrymmet under mittpanelen.

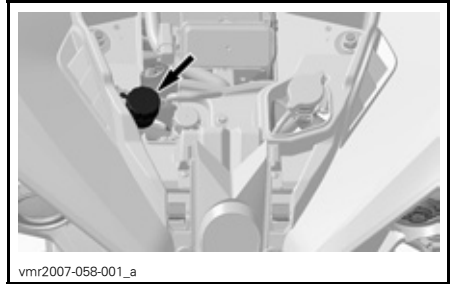

24) Behållare för motorkylvätska

Placerat i serviceutrymmet under mittpanelen.

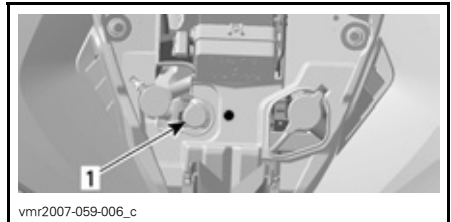

1. Kylvätskebehållare

25) Fordonslås

Många modeller av fordonslås kan användas.

Fråga din auktoriserade Can-Am-distributör/återförsäljare vilken modell du ska använda till ditt fordon.

26) Reglage för körriktningsvisare

Detta reglage sitter på vänster sida av styrstängan.

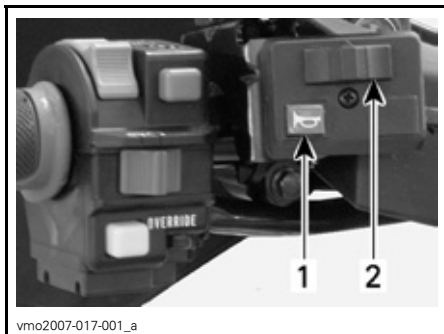

TYPBILD

1. Signalhornsknapp
2. Reglage för körriktningsvisare

Aktivera körriktningsvisarna genom att föra reglaget åt höger eller vänster, beroende på i vilken riktning du ska svänga. Placera reglaget i mittläget igen när du har svängt.

27) Signalhornsknapp

Signalhornsknappen är placerad på vänster sida av styrstängan.

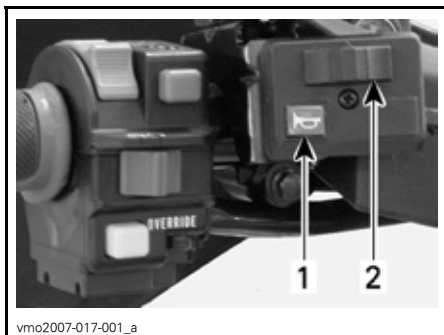

1. Signalhornsknapp
2. Reglage för körriktningsvisare

28) Knapp för blinkande varningsljus

Denna knapp är placerad till höger om konsolen.



TYPBILD

1. Knapp för blinkande varningsljus

Detta är en mekanism i fordonet som gör att alla körriktningsvisarna blinkar samtidigt. Funktionen kan användas när fordonet står stilla för att markera att det tillfälligt hindrar trafiken.

Aktivera funktionen genom att trycka en gång på knappen för blinkande varningsljus. Stäng av den genom att trycka en gång till.

Knappen för blinkande varningsljus blinkar också när varningsljusen blinkar.

NOTERA: Knappen för blinkande varningsljus kan aktiveras även när fordons elsystem är avstängt.

VÄTSKOR

Tänk på följande när du läser denna Instruktionsbok:

VARNING

Anger en potentiell risk som, om den inte undviks, kan resultera i allvarliga personskador eller död.

NOTERA: I detta avsnitt beskrivs rekommenderade vätskor och hur vätskenivåerna kontrolleras. I avsnittet **UNDERHÅLL** finns anvisningar för byte av vätskor.

Bränsle

Rekommenderat bränsle

Använd normal blyfri bensin (finns på de flesta bensinstationer) eller syresatt bränsle som innehåller maximalt 10 % etanol eller metanol totalt. Den bensin som används måste ha följande rekommenderade minimioktantal.

OKTANTAL
92 RON

FÖRSIKTIGHET: Experimentera aldrig med andra bränslen. Användning av ej rekommenderat bränsle kan resultera i försämring av fordonsprestanda och skador på viktiga delar i bränslesystemet och motorn.

Bränslenivån

VARNING

Stäng alltid av motorn innan du fyller på bränsle. Öppna locket långsamt. Om en tryckskillnad märks (det hörs ett visslande ljud när du lossar tanklocket), behöver fordonet inspekteras och/eller repareras innan du använder det igen. Bensin är ett brandfarligt och under vissa förhållanden explosivt ämne. Använd aldrig öppen låga vid kontroll av bränslenivån. Rök aldrig och tillåt aldrig öppen eld eller gnistor i närheten. Arbeta alltid i ett välventilerat utrymme. Fyll aldrig på bränsle innan du placerat fordonet på en varm plats. Med högre temperaturer expanderar bränslet och kan flöda över. Torka alltid av utspilt bränsle eller utspild olja från fordonet.

Motorolja

Rekommenderad olja

Använd mineralbaserad 4-taktsmotorolja som uppfyller eller överträffar kvalitetsfordringarna för API Service-klassifikationerna SM, SL eller SJ. Kontrollera alltid etiketten med API-certifieringen på oljekannan för att vara säker på att den har minst en av ovanstående kvalitetsklassifikationer.

Oljeviskositet

Mineralbaserad SAE 5W30-olja rekommenderas för alla säsonger.

Under de varmaste somrardagarna kan dock BRP XP-S 10W40 mineralolja (P/N 219 700 346) användas.

NOTERA: För bättre prestanda och året runt-användning rekommenderas syntetisk XP-S 5W40-olja (P/N 293 600 039).

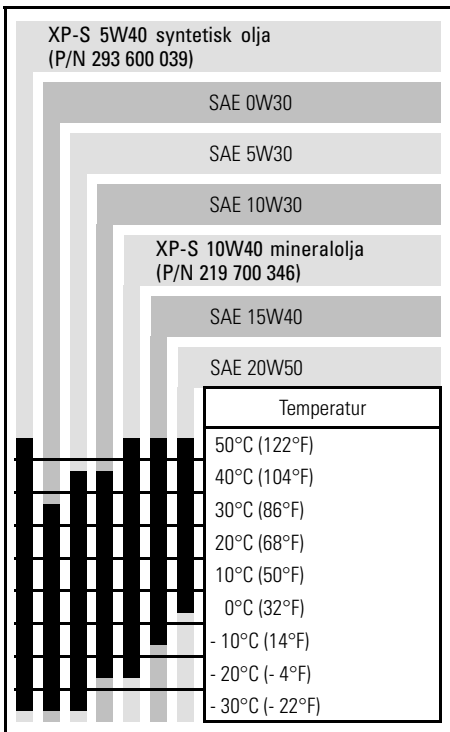

Oljenivå

FÖRSIKTIGHET: Kontrollera nivån ofta och fyll på vid behov. **Fyll inte på för mycket.** Om motorn körs med fel oljenivå, kan det uppstå svåra skador på motorn. Torka av ev. utspilld olja.

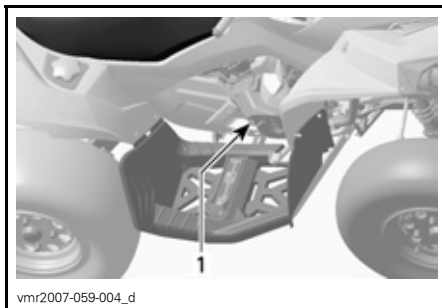

HÖGER SIDA AV MOTORN

1. Oljemätsticka

Se till att fordonet står på ett jämnt underlag, att motorn är kall och inte igång. Kontrollera sedan oljenivån:

1. Skruva loss mätstickan, ta ut den och torka av den.
2. Sätt tillbaka mätstickan och skruva in den helt.
3. Ta ut den igen och kontrollera oljenivån. Den bör ligga nära eller vid det övre märket.

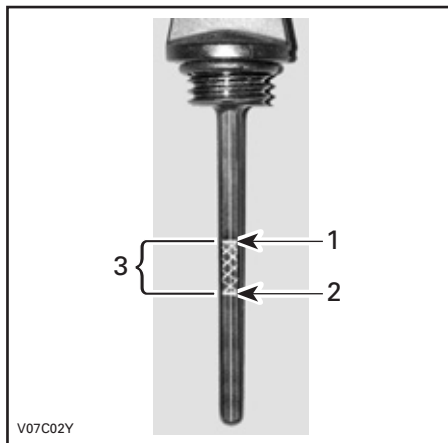

TYPBILD

1. Full
2. Fyll på
3. Gränsvärden

För påfyllning av olja, ta bort mätstickan. Sätt en tratt i mätstickans rör för att undvika spill.

Fyll på en liten mängd rekommenderad olja och kontrollera nivån på nytt.

Upprepa procedurerna ovan tills nivån når det övre märket på mätstickan. Fyll inte på för mycket.

Dra fast mätstickan ordentligt.

Växellådsolja

Rekommenderad olja

Använd XP-S kedjehusolja (P/N 413 801 900) eller en likvärdig produkt.

FÖRSIKTIGHET: Använd inte andra typer av olja vid service. Blanda inte med andra typer av olja.

Växellådsoljenivå

FÖRSIKTIGHET: Kontrollera nivån och fyll på vid behov. Fyll inte på för mycket. Om växellådan används med felaktig oljenivå kan följden bli allvariga skador på växellådan. Torka av ev. utspilld olja.

Placera fordonet på jämnt underlag. Lägga i NEUTRAL och koppla sedan i parkeringslåset.

Kontrollera oljenivån i växellådan genom att ta ut oljenivåpluggen.

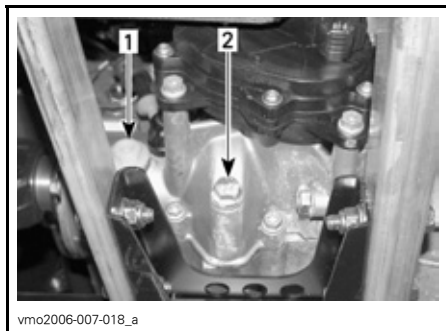

1. Oljenivåplugg
2. Oljedräneringsplugg

Oljan ska stå i jämnhöjd med botten av oljenivåhålet. Fyll vid behov på så mycket att växellådsoljan rinner ut genom oljenivåhålet.

Se avsnittet *UNDERHÅLL* för byte av växellådsolja.

Motorkylvätska

Rekommenderad kylvätska

Använd alltid etylenglykolbaserad frostskyddsvätska innehållande korrosionskyddsmedel speciellt avsedd för förbränningsmotorer av aluminium.

Kylsystemet måste fyllas med BRP:s kylmedelsblandning (P/N 219 700 362) eller en blandning av destillerat vatten och frostskyddsvätska (50 % destillerat vatten, 50 % frostskydd).

Kylvätskenivå

VARNING

Kontrollera kylvätskenivån med kall motor. Fyll aldrig på kylvätska i kylsystemet när motorn är varm.

Ta av accesspanelen.

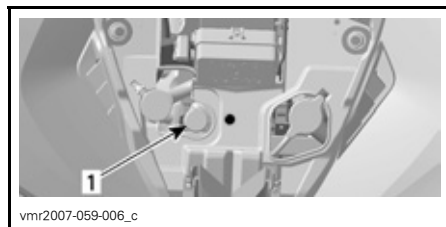

1. Kylvätskebehållare

När fordonet står på ett jämnt underlag bör kylvätskenivån stå mellan MIN- och MAX-märkena på kylvätskebehållaren.

NOTERA: Om nivån kontrolleras vid lägre temperatur än 20 °C (68 °F) kan den vara något lägre än MIN-märket.

Fyll på kylvätska upp till MAX-märket vid behov. Använd en tratt för att undvika spill. Fyll inte på för mycket.

Skruva på påfyllningslocket och sätt tillbaka accesspanelen.

Om kylvätska fylls på i kylvätskebehållaren, kontrollera även nivån i kylaren. Fyll på kylvätska vid behov.

VARNING

Ta inte bort kylarlocket om motorn är varm, så att du inte bränner dig.

NOTERA: Ett kylsystem som behöver fyllas på mycket ofta tyder på läckage eller motorproblem. Kontakta en auktoriserad Can-Am-distributör/återförsäljare.

Byte av kylvätska

Se avsnittet *UNDERHÅLL*.

Bromsvätska

Rekommenderad vätska

Använd enbart bromsvätska som uppfyller kraven i specifikationen DOT 4.

FÖRSIKTIGHET: Undvik allvarliga skador på bromssystemet genom att inte använda andra bromsvätskor än den rekommenderade. Blanda inte heller olika vätskor för påfyllning.

Vätskenivå

Ställ fordonet på ett jämnt underlag och kontrollera bromsvätskan i behållarna. Nivån bör överstiga MIN-märket.

Fyll på vätska vid behov. Fyll inte på för mycket.

Rengör påfyllningslocket innan du öppnar det.

FÖRSIKTIGHET: Använd endast DOT 4-bromsvätska ur en försluten behållare. Använd inte bromsvätska från gamla eller redan öppnade behållare.

NOTERA: Låga nivåer kan tyda på läckage eller slitna bromsbelägg. Kontakta en auktoriserad Can-Am-distributör/återförsäljare.

Bromsvätskebehållare för bromshandtag



Vrid styrningen för körning rakt fram, så att behållaren inte lutar. Kontrollera bromsvätskenivån. Behållaren är full när vätskan når överdelen av fönstret.

Granska handtagets skyddssko. Byt ut den om den är skadad.

Bromsvätskebehållare för bromspedal



Batteri

Detta fordon har ett torrbatteri som inte kräver något underhåll.

Anvisningar om demontering/återmontering finns i avsnittet *UNDERHÅLL*.

Tänk på följande när du läser denna Instruktionsbok:

 **VARNING**

Anger en potentiell risk som, om den inte undviks, kan resultera i allvarliga personskador eller död.

ANVÄNDNINGSSINSTRUKTIONER

Allmänt

Växelspaken måste ställas i PARKE-RING eller NEUTRAL för att motorn ska kunna startas.

NOTERA: Det finns även ett praktiskt extraläge som medger motorstart med växelspaken i vilket läge som helst. Håll bromshandtaget intryckt, eller bromspedalen nedtryckt, medan du trycker på startknappen.

Starta motorn genom att ställa motorns stoppreglage på RUN, sätta nyckeln i tändningslåset, vrida nyckeln till ON (på) och trycka på startknappen.

Kontroll före användning

VARNING

Det är mycket viktigt att inspektera fordonet varje gång innan du använder det. Kontrollera alltid att viktiga reglage, säkerhetsfunktioner och mekaniska delar fungerar korrekt innan du börjar köra. Om detta inte görs, kan svåra personskador eller död bli följden.

Före användning av fordonet bör föraren alltid göra följande:

- Avlägsna fordonslåset.
- Koppla i parkeringsbromsen och kontrollera att den fungerar.
- Kontrollera trycket i däcken och däckens skick.
- Kontrollera om hjul och hjullager har slitage eller skador.
- Kontrollera reglagens placering och att de fungerar.
- Kontrollera att styrningen fungerar obehindrat.
- Aktivera gasreglaget flera gånger för att se om det fungerar obehindrat. Det måste återgå till tomgångsläge när det släpps.

- Aktivera bromshandtaget och bromspedalen för att kontrollera att bromsarna tar. Både handtaget och pedalen måste gå tillbaka helt när de släpps.
- Se till att växelspaken fungerar och välj PARKERING.
- Kontrollera bränsle-, olje- och kylvätskenivåerna.
- Kontrollera ev. oljeläckage i motor-, växellåds- och drivenhetskomponenter.
- Rengör strålkastare, körriktningsvisare och bromsljus.
- Se till att locken till den främre mittpanelen och det bakre lastutrymmet är ordentligt låsta.
- Se till att sätet är säkert spärrat.
- Om du har last, respektera lastkapaciteten. Se till att lasten är säkert fastspänd vid lastutrymmets öglor.
- Se och känn efter lösa delar med motorn avstängd. Kontrollera fästena.
- Kontrollera att det inte finns människor eller hinder framför dig.
- Kontrollera att tändningslås, startknapp, motorns stoppreglage, strålkastare, bakljus och varningsljus fungerar.
- Kontrollera att reglaget för körriktningsvisare och knappen för blinkande varningsljus fungerar.
- Starta motorn, koppla ur parkeringsbromsen och kör långsamt framåt några meter medan du testar bromsarna genom att använda varje broms för sig.

Åtgärda eventuella problem innan du börjar köra. Kontakta en auktoriserad Can-Am-distributör/återförsäljare vid behov.

Starta motorn

Sätt nyckeln i tändningslåset och vrid till läget ON (på).

Ställ motorns stoppreglage på RUN.

Tryck in startknappen tills motorn startar.

FÖRSIKTIGHET: Håll inte startknappen intryckt i mer än 30 sekunder. Du bör vänta en stund mellan startcyklerna så att startmotorn hinner svalna. Kontrollera att batteriet inte laddas ur.

Släpp startknappen omedelbart när motorn startat.

NOTERA: Ifall batteriet är urladdat, kan inte motorn startas. Ladda batteriet eller byt ut det.

Växling

Värm upp motorn genom att låta den gå på tomgång.

Bromsa och lägg i önskad H- eller L-växel.

NOTERA: Bromsen måste vara inkopplad när växelspaken är i parkeringsläget.

Släpp bromsarna.

FÖRSIKTIGHET: Kontrollera att parkeringsbromsen är urkopplad innan du kör fordonet.

Tryck in gasreglaget gradvis för att öka motorns varvtal och på så sätt aktivera CVT-systemet (konstant variabel transmission).

I motsatt situation, när gasreglaget släpps, minskas motorns varvtal.

Backning

FÖRSIKTIGHET: Stanna alltid fordonet helt och lägg i bromsen innan du flyttar växelspaken när du växlar från framåt till bakåt eller tvärtom.

Använd samma procedur som i VÄXLING ovan, förutom följande detaljer.

Placera växelspaken i REVERSE (BACK).

Avstängning av motorn

VARNING

Undvik att parkera i en sluttning.

Släpp gasen och stanna fordonet helt.

Koppla i parkeringsbromsen.

Placera växelspaken i positionen PARKERING.

Ställ motorns stoppreglage på OFF (av).

Vrid tändningsnyckeln till OFF (av).

Ta ut nyckeln ur tändningslåset.

Efter körning

Om fordonet används i saltvattenmiljö (på stranden eller nära kaj) måste fordonet spolras med färskvatten för att skydda det och dess komponenter. Smörjning av metalldelar rekommenderas bestämt. Använd XP-S Lube (P/N 293 600 016) eller en likvärdig produkt. Detta måste utföras efter varje användningsdag.

När fordonet används i lerig terräng, rekommenderas sköljning av fordonet för att skydda det och dess komponenter, samt för att hålla lyktorna rena.

NOTERA: Använd aldrig högt trycksvätt för att rengöra fordonet. **ANVÄND ENDAST LÅGTRYCKSVÄTT** (t.ex. trädgårds-slangen). Högt tryck kan orsaka elektriska eller mekaniska skador.

SPECIELLA PROCEDURER

Vältning

Om fordonet har vält eller vänts upp och ned bör du åter ställa fordonet i normalt körläge (på alla fyra hjulen) och sedan vänta 3 till 5 minuter innan du startar motorn igen.

Innan du startar motorn, kontrollera motoroljenivån och fyll på vid behov. Om indikatorlampan för oljetryck fortsätter att LYSA när motorn har startat ska du stänga av motorn och kontakta en auktoriserad Can-Am-distributör/återförsäljare så snart som möjligt.

Fordon som legat under vatten

Om fordonet legat under vatten måste det tas till en auktoriserad Can-Am-distributör/återförsäljare så snart som möjligt. **STARTA INTE MOTORN!**

FÖRSIKTIGHET: När fordonet har legat under vatten kan allvarliga materiella skador bli följden om korrekt startprocedur inte följs.

LAST OCH TRANSPORT

Tänk på följande när du läser denna Instruktionsbok:

VARNING

Anger en potentiell risk som, om den inte undviks, kan resultera i allvarliga personskador eller död.

Last

VARNING

Fordonets manövrering, väghållning och bromssträcka påverkas när det bakre lastutrymmet är lastat. Det är därför viktigt med korrekt lastning och fördelning av vikten. Utsätt aldrig fordonet för överbelastning eller oriktigt lastnings- eller släpförfarande. Se alltid till att lasten är säkert fastspänd och korrekt fördelad på det bakre lastutrymmet innan du använder fordonet. Anpassa hastigheten till terrängförhållandena vid körning med last eller släp. Håll större avstånd för inbromsning. Fäst alltid lasten så lågt som möjligt på det bakre lastutrymmet för att minska effekten av en högre tyngdpunkt. Om dessa rekommendationer inte följs, kan fordonets köregenskaper ändras, vilket kan leda till en olycka, som kan orsaka svåra personskador inklusive död.

Vid transport av last på fordonet, respektera följande gränsvärden.

MAXLAST

Tillåten totallast	141 kg (310 lb)	Inklusive förare, övrig last och ev. tillbehör.
Bakre lastutrymme	16 kg (35 lb)	Jämnt fördelad.

Transport

Vid transport av fordonet, säkra fordonet på släpet eller flaket med lämpliga fästremmar. Vanligt rep rekommenderas inte.

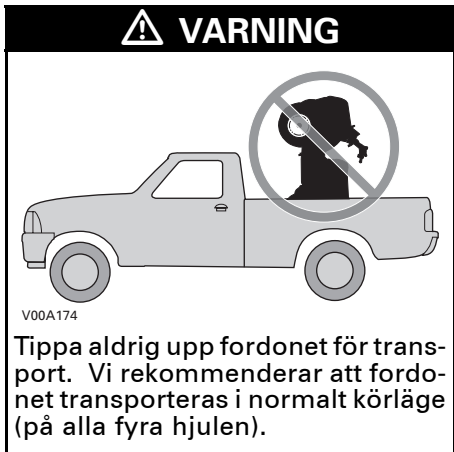

Ställ växeln i PARKERING och koppla i parkeringsbromsen.

Spänn fast fordonet i den främre och bakre stötfångaren.

FÖRSIKTIGHET: Om du använder andra fästpunkter kan fordonet skadas.

Lasta av det bakre lastutrymmet innan du transporterar fordonet.

Framtill

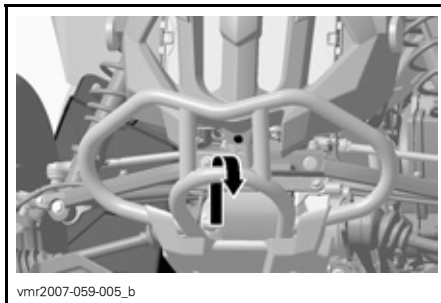

Baktill

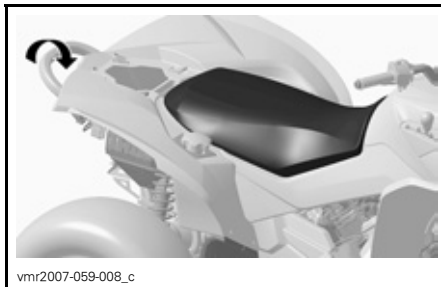

! VARNING

Bogsera inte detta fordon med bil eller annat fordon. Använd ett släp.

PROBLEMLÖSNING

MOTORN GÅR INTE RUNT

1. Tändningslåset är ställt på OFF (av).

- Placera det i läget ON (på).

2. Motorns stoppreglage.

- Kontrollera att motorns stoppreglage är i läget ON (på).

3. Växeln är inte i läget PARKERING eller NEUTRAL.

- Ställ växeln i PARKERING eller NEUTRAL eller tryck in bromshandtaget.

4. Bränd säkring.

- Kontrollera huvudsäkringen.

5. Svagt batteri eller lösa anslutningar.

- Kontrollera säkringen för laddningssystemet.
- Kontrollera anslutningar och kontakter.
- Låt kontrollera batteriet.
- Kontakta en auktoriserad Can-Am-distributör/återförsäljare.

6. Fel tändningsnyckel, hastighetsmätarens flerfunktionsdisplay visar meddelandet INVALID KEY (ogiltig nyckel).

- Använd nyckeln som är avsedd för fordonet.

MOTORN GÅR RUNT, MEN STARTAR INTE

1. Flödad motor (tändstiftet vått vid demontering).

- (Flödningsläge) Ifall motorn inte startar och den är flödad med bränsle, kan detta specialläge aktiveras för att förhindra bränsleinsprutning och för att slå av tändningen när motorn dras igång. Gör så här:

- Sätt nyckeln i tändningslåset och vrid till läget ON (på).
- Tryck in gasreglaget fullständigt och håll det INTRYCKT.
- Tryck in START-knappen.

Motorn ska dras runt i 20 sekunder. Släpp START-knappen.

Släpp gasreglaget och starta/dra runt motorn igen så att motorn startas.

Om det inte fungerar:

- Rengör området vid tändstiftshållarna och ta sedan bort dem.
- Ta bort tändstiften (verktyg finns i verktygssatsen).
- Dra igång motorn flera gånger.
- Installera om möjligt nya tändstift eller rena och torra tändstift.
- Starta motorn enligt anvisningarna ovan.

Om motorn fortfarande är flödad, vänd dig till en auktoriserad Can-Am-återförsäljare.

OBSERVERA: Kontrollera att det inte förekommer bränsle i motoroljan. Byt annars motorolja.

2. Inget bränsle når motorn (tändstiftet torrt vid demontering).

- Kontrollera nivån i bränsletanken.
- Det kan vara fel på bränslepumpen.
- Kontakta en auktoriserad Can-Am-distributör/återförsäljare.

MOTORN GÅR RUNT, MEN STARTAR INTE

3. Tändstift/Tändning (ingen gnista).

- Kontrollera huvudsäkring.
- Ta bort tändstiftet och koppla sedan på nytt till tändspolen.
- Kontrollera att tändningslåset och/eller motorns stoppreglage är ställda på ON (på).
- Starta motorn med tändstiftet grundat till motorn, på avstånd från tändstiftshålet. Om ingen gnista uppstår, byt tändstiftet.
- Om problemet inte är löst, kontakta en auktoriserad Can-Am-distributör/återförsäljare.

4. Hastighetsmätarens KONTROLLERA MOTORN-indikatorn är tänd och flerfunktionsdisplayen visar meddelandet CHECK ENGINE (kontrollera motorn).

- Kontakta en auktoriserad Can-Am-distributör/återförsäljare.

5. Motorns skyddsfunktion är aktiverad. Hastighetsmätarens KONTROLLERAR MOTORN-indikator lyser och flerfunktionsdisplayen visar meddelandet CHECK ENGINE. Kontakta en auktoriserad Can-Am-återförsäljare.

MOTORN SAKNAR ACCELERATION ELLER EFFEKT

1. Smuts eller skador på tändstift.

- Se MOTORN GÅR RUNT, MEN STARTAR INTE.

2. För lite bränsle når motorn.

- Se MOTORN GÅR RUNT, MEN STARTAR INTE.

3. Motorn överhettar.

- Indikatorn CHECK ENGINE (kontrollera motorn) tänds och meddelandet HI TEMP (hög temperatur) visas i flerfunktionsdisplayen.
Prova med följande:
 - Kontrollera och rengör kylflänsarna. Se avsnittet UNDERHÅLL.
 - Sänk fordonets hastighet men försök hålla fordonet i rörelse för lufttillförseln till kylaren. Om motorn fortfarande är överhettad efter cirka en minut, stanna fordonet och ställ växeln i PARKERING. Stäng av motorn.
 - Vrid tändningsnyckeln till ON (på) (STARTA INTE MOTORN ÄNNU). Kylarfläkten kyler ned kylaren.
 - Låt motorn svalna. Kontrollera kylvätskenivån och fyll på om det går. Se MOTORKYLVÄTSKA.
- Om överhettningen fortsätter, kontakta en auktoriserad Can-Am-distributör/återförsäljare så snart som möjligt.
- Om överhettningen fortsätter, kontakta en auktoriserad Can-Am-distributör/återförsäljare.

4. Luftfilter/-hus igensatt eller smutsigt.

- Kontrollera luftfiltret och rengör vid behov.
- Kontrollera om luftfilterhusets dränage är igensatt eller smutsigt.
- Kontrollera luftintagsrörets placering.

MOTORN SAKNAR ACCELERATION ELLER EFFEKT

5. Smutsig eller sliten CVT.

- Kontakta en auktoriserad Can-Am-distributör/återförsäljare.

6. Motorns skyddsfunktion är aktiverad.

- Kontrollera om meddelanden visas i hastighetsmätarens flerfunktionsdisplay.
- Hastighetsmätarens KONTROLLERA MOTORN-indikator lyser och flerfunktionsdisplayen visar meddelandet CHECK ENGINE eller LIMP HOME. Kontakta en auktoriserad Can-Am-återförsäljare.

MOTORN BAKTÄNDER

1. Läckande avgassystem.

- Kontakta en auktoriserad Can-Am-distributör/återförsäljare.

2. Motorn blir för varm.

- Se MOTORN SAKNAR ACCELERATION ELLER EFFEKT.

3. Tändningsinställningen är fel eller det är fel på tändningssystemet.

- Kontakta en auktoriserad Can-Am-distributör/återförsäljare.

MOTORN FELTÄNDER

1. Smutsigt/skadat/slitet tändstift.

- Rengör/kontrollera tändstiftet och värmeklassen. Byt vid behov.

2. Vatten i bränslet.

- Dränera bränslesystemet och fyll på med nytt bränsle.

FORDONET UPPNÅR INTE FULL HASTIGHET

1. Motorn.

- Se MOTORN SAKNAR ACCELERATION ELLER EFFEKT.

2. Parkeringsbroms.

- Kontrollera att parkeringsbromsen är helt urkopplad.

3. Luftfilter/-hus igensatt eller smutsigt.

- Kontrollera luftfiltret och rengör vid behov.
- Kontrollera om luftfilterhusets dränage är igensatt eller smutsigt.
- Kontrollera luftintagsrörets placering.

4. Smutsig eller sliten CVT.

- Kontakta en auktoriserad Can-Am-distributör/återförsäljare.

5. Motorns skyddsfunktion är aktiverad.

- Kontrollera om meddelanden visas i hastighetsmätarens flerfunktionsdisplay.
- Hastighetsmätarens KONTROLLERA MOTORN-indikator lyser och flerfunktionsdisplayen visar meddelandet CHECK ENGINE eller LIMP HOME. Kontakta en auktoriserad Can-Am-återförsäljare.

VÄXELSPAKEN ÄR SVÅR ATT FLYTTA

1. Växlarna är i en position som hindrar växelspaken från att fungera.

- *Gunga fordonet fram och tillbaka för att flytta växlarna i transmissionen, så att växelspaken kan användas.*

2. Smutsig eller sliten CVT.

- *Kontakta en auktoriserad Can-Am-distributör/återförsäljare.*

VARVTALET ÖKAR MEN FORDONET RÖR SIG INTE

1. Växeln är i läget PARKERING eller NEUTRAL.

- *Välj läget R (back), H1 (hög) eller LO (låg).*

2. Smutsig eller sliten CVT.

- *Kontakta en auktoriserad Can-Am-distributör/återförsäljare.*

3. Vatten i CVT-höljet.

- *Kontakta en auktoriserad Can-Am-distributör/återförsäljare.*

SPECIFIKATIONER

FORDONSMODELL		RENEGADE
MOTOR		
Typ	4-takts, V-tvåa, vätskekyld, enkel överliggande kamaxel med 4 ventiler	
Cylindrar	2	
Ventiler	8 ventiler med mekaniska lyftare (justerbara)	
Cylindervolym	800 cc (48,82 kubiktum)	
Cylinderdiameter	91 mm (3,58 tum)	
taktare	61,5 mm (2,42 tum)	
Kompressionsförhållande	10.3:1	
Smörjning	Våtsump med utbytbart oljefilter	
Avgassystem	Gnistskydd godkänt av USDA Forest Service	
Luftfilter	Syntetiskt pappersfilter med skum	
TRANSMISSION		
Transmission	Konstant variabel transmission (CVT), växelreglage med hög/låg, parkering, neutral och back	
KYLNING		
Typ	Vätskekyld	
Kylare	Frontmonterad med termostatfläkt	
BRÄNSLESYSTEM		
Typ	Elektronisk bränsleinsprutning med ett spjällhus (46 mm) och 1 injektor per cylinder	
Tomgångshastighet	± 50	1.250 R/MIN (ej justerbar)
Bränslepump	Modell	Bosch
	Typ	Elektrisk (i bränsletanken)

FORDONSMODELL		RENEGADE
ELSYSTEM		
Generator	Modell	Denso
	Typ	400 W vid 6.000 R/MIN
Tändning		IDI (Inductive Digital Ignition)
Tändningsinställning		Ej justerbar
Varvtalsbegränsare för motor	Forward (Fram) r/min.	8000
	Back (Reverse) r/min.	3200
Tändstift	Modell	NGK
	Typ	DCPR8E
	Avstånd	0,6 till 0,7 mm (0,024 till 0,027 tum)
Antal tändstift		2
Batteri	Typ	Torr batteri
	Spänning	12 volt, 18 A•h
Startsystem		Elstart. Start i läget P, R, N, H eller L (med inkopplad broms)
Strålkastarlampa		4 x 60 W
Bakljuslampa		8/26 W
Säkring	(F1) tändspolar	5 A
	(F2) fläkt	20 A
	(F3) bränsleinjektorer	5 A
	(F4) hastighetsmätare/ hastighetsgivare/ bakljus	7,5 A
	(F5) bränslepump	7,5 A
	(F6) motorkontroll- modul (ECM)	5 A
	(F7) tillbehör	20 A
	(F8) huvudsäkring	30 A
	(F9) huvudsäkring, tillbehör	30 A

FORDONSMODELL		RENEGADE	
DRIVENHET			
Framhjulsdrift		Kardandrift/enkel automatisk differentialspärr (pumpdrift)	
Bakhjulsdrift		Kardandriften/differentielläs	
Vändradie		2,16 m (7 ft)	
FJÄDRING			
Fram		Typ	Dubbel A-arm
		Fjädringsvåg	229 mm (9 tum)
Bak		Typ	TTI™ Individuell
		Fjädringsvåg	254 mm (10 tum)
DÄCK			
Modell/Typ		Carlisle Hole Shot ATR/Radial	
Tryck	Upp till 141 kg (310 lb)	Fram	högst 34,5 kPa (5 PSI) minst 31 kPa (4,5 PSI)
		Bak	högst 34,5 kPa (5 PSI) minst 31 kPa (4,5 PSI)
Storlek		Fram	25 x 8 x 12
		Bak	25 x 10 x 12
HJUL			
Storlek		Fram	12 x 6
		Bak	12 x 7,5
Hjulmutter, åtdragningsmoment		100 N•m (74 lbf•ft)	
BROMSAR			
Fram		Hydrauliska, 2 skivbromsar	
Bak		Hydraulisk, 1 skivbroms	
Parkeringsbroms		Parkerings via transmission. Vänster bromshandtag inkluderar parkeringsbroms	
LASTKAPACITET			
Bakre lastutrymme		16 kg (35 lb)	
Högsta tillåtna fordonsbelastning (inkluderar förare, övrig last och eventuella tillbehör)		141 kg (310 lb)	
GVWR (fordonets bruttoviktclass)		476 kg (1.050 lb)	
Max. dragvikt		591 kg (1.300 lb)	

FORDONSMODELL		RENEGADE
DIMENSIONER		
Torrvikt		270 kg (597 lb)
Totallängd		2,18 m (86 tum)
Totalbredd		1,17 m (46 tum)
Totalhöjd		1,14 m (45 tum)
Sätets höjd		877 mm (34,5 tum)
Hjulbas		1,30 m (51 tum)
Hjulspår	Fram	965 mm (38 tum)
	Bak	914 mm (36 tum)
Markfrigång		279 mm (11 tum)
Viktfordelning (fram/bak)		51/49%
VÄTSKOR OCH SMÖRJMEDEL		
Motoroljetyp		SAE 5W30 API-klassifikation SM, SL eller SJ. Se tabellen i <i>OLJEVISKOSITET</i>
Typ av växellådsolja		XP-S syntetisk kedjehusolja
Kylvätska		Etylenglykol/vatten (50 % kylvätska, 50 % destillerat vatten). Använd BRP:s kylmedelsblandning eller kylvätska särskilt avsedd för aluminiummotorer
Bränsle	Typ	Normal blyfri bensin
	Oktan	Inom Nordamerika: (87 (R + M)/2) eller högre Utanför Nordamerika: 92 RON
Differential	Fram	BRP differentialolja (P/N 293 600 043) eller syntetisk olja 75W90 (API GL5)
	Bak	
Bromsar		Bromsvätska, DOT 4
Smörjfett kardanaxelknut		Syntetiskt fett för fjädring (P/N 293 550 033)

FORDONSMODELL		RENEGADE
KAPACITET		
Bränsletank		20 liter (5,3 U.S. gal)
Motor		Oljebyte med filter: 2 liter (2,1 U.S. quart)
Växellådsolja		400 ml (14 U.S. oz)
Kylvätska		2,2 liter (2,32 U.S. quart)
Differential	Fram	500 ml (17 U.S. oz)
	Bak	250 ml (8,5 U.S. oz)
Bromsvätska		250 ml (8,5 U.S. oz)

A: Ampere
 R/MIN: rotationer per minut
 USDA: United States Department of Agriculture
 A•h: amperetimme
 W: Watt

På grund av sitt fortlöpande produktkvalitets- och innovationsåtagande förbehåller sig BRP rätten att, när som helst, förändra design och specifikationer och/eller göra tillägg till eller förbättringar av produkterna, utan att därför åta sig att installera dessa på tidigare tillverkade produkter.

UNDERHÅLLS- INFORMATION

UNDERHÅLLSSCHEMA

Underhåll är mycket viktigt. Om du inte har tillräckliga kunskaper om säkra service- och justeringsrutiner, kontakta en auktoriserad Can-Am-distributör/återförsäljare.

SCHEMA FÖR REGELBUNDET UNDERHÅLL						
A: JUSTERA C: RENGÖR I: INSPEKTERA L: SMÖRJ R: BYT	FÖRSTA INSPEKTION 10 TIM. ELLER 30 DAGAR ELLER 300 km (185 mi.) (Ska utföras av en auktoriserad Can-Am-distributör/återförsäljare. Första underhållet är mycket viktigt och får inte försummas.)					
	25 TIM. ELLER 750 km (470 mi.)					
	50 TIM. ELLER 1.500 km (930 mi.)					
	100 TIM. ELLER 1 ÅR ELLER 3.000 km (1.865 mi.)					
	200 TIM. ELLER 2 ÅR ELLER 6.000 km (3.730 mi.)					
SKA UTFÖRAS AV						
RESERVDDEL/UPPGIFT			FÖRKLARING			
MOTOR						
Motorns oljenivå ⁽²⁾	VARJE KÖRNING				Kund	
Motorolja och filter	R			R		Kund
Ventiljustering	I,A			I,A		Återförsäljare
Motorfästen	I			I		Återförsäljare
Luftfilter ⁽²⁾		C ⁽⁴⁾	R ⁽⁴⁾			Kund
Avgassystem	I			I		Återförsäljare
Gnistskydd				C		Kund
Motortätningarnas skick	I			I		Återförsäljare
Kylvätska ⁽²⁾	I			I ⁽³⁾	R	Kund
Test av kylsystemtryck	I				I	Återförsäljare
Kylarens skick/renhet (kylflänsar) ⁽⁴⁾	I		I			Kund
MOTORSTYRNINGSSYSTEM						
Givare ⁽¹⁾	I			I		Återförsäljare
Felkodsavläsning ⁽¹⁾	I			I		Återförsäljare

(2) Inspekteras före körning.
 (3) Var 100:e timme, kontrollera kylvätskekoncentrationen
 (4) Oftare under svårare förhållanden, t.ex. mycket dammig, sandig, snöig, våt eller lerig terräng.

(1) Utsläppsrelaterad komponent.

SCHEMA FÖR REGELBUNDET UNDERHÅLL

A: JUSTERA C: RENGÖR I: INSPEKTERA L: SMÖRJ R: BYT	FÖRSTA INSPEKTION 10 TIM. ELLER 30 DAGAR ELLER 300 km (185 mi.)					
	<small>(Ska utföras av en auktoriserad Can-Am-distributör/återförsäljare. Första underhållet är mycket viktigt och får inte försummas.)</small>					
	25 TIM. ELLER 750 km (470 mi.)					
	50 TIM. ELLER 1.500 km (930 mi.)					
	100 TIM. ELLER 1 ÅR ELLER 3.000 km (1.865 mi.)					
200 TIM. ELLER 2 ÅR ELLER 6.000 km (3.730 mi.)						
SKA UTFÖRAS AV						
RESERVDEL/UPPGIFT			FÖRKLARING			

BRÄNSLESYSTEM

Spjällhus	I				I,L		Återförsäljare	(1) Utsläppsrelaterad komponent. (2) Inspekteras före körning.
Gasreglagets/husets/vajerns skick ⁽²⁾	I,A		I,A,L				Återförsäljare/ Kund	
Bränsleslangar, bränsleskena, kopplingar, backventiler och test av bränslesystemtryck ⁽¹⁾	I					I	Återförsäljare	
Inline-bränslefilter					R		Återförsäljare	
Test av bränslepumpstryck						I	Återförsäljare	

ELSYSTEM

Tändstift ^{(1) (5)}	I				R		Kund	(1) Utsläppsrelaterad komponent. (2) Inspekteras före körning. (5) Kontrollera att tändstiftet är rätt inställt.
Batteriets kopplingar	I		I				Kund	
ECM-kopplingar					I		Återförsäljare	
Elanslutningar och fästaneländningar (tändningssystem, startsystem, bränsleinjektorer, osv.)	I				I		Återförsäljare	
DESS-nyckel (Digitally Encoded Security System)	I				I		Återförsäljare	
Tändningslåsets, startknappens och motorstoppreglagets skick ⁽²⁾	I				I		Kund	
Belysningens skick (hel-/halvljus, bromsljus, strålkastarinställning, osv.) ⁽²⁾	I				I		Kund	

SCHEMA FÖR REGELBUNDET UNDERHÅLL

FÖRSTA INSPEKTION 10 TIM. ELLER 30 DAGAR ELLER 300 km (185 mi.)

(Ska utföras av en auktoriserad Can-Am-distributör/återförsäljare. Första underhållet är mycket viktigt och får inte försummas.)

25 TIM. ELLER 750 km (470 mi.)

50 TIM. ELLER 1.500 km (930 mi.)

100 TIM. ELLER 1 ÅR ELLER 3.000 km (1.865 mi.)

200 TIM. ELLER 2 ÅR ELLER 6.000 km (3.730 mi.)

SKA UTFÖRAS AV

A: JUSTERA
C: RENGÖR
I: INSPEKTERA
L: SMÖRJ
R: BYT

RESERVD/UPPGIFT

FÖRKLARING

TRANSMISSION

Drivrem				I		Återförsäljare	(4) Oftare vid svårare förhållanden, t.ex. mycket dammig, sandig, snöig, våt eller lerig terräng.
Primär- och sekundärvariator				I,C		Återförsäljare	
Enväxslager i transmissionen				I,L		Återförsäljare	
Transmissionsluftintag	I		I,C			Återförsäljare	
Växellådsolja ⁽⁴⁾	R			I	R	Återförsäljare	
Hastighetsgivare				C		Återförsäljare	
Kopplingsenhet för 4-hjulsdrift	I			I		Återförsäljare	

DRIVENHET

Drivaxelskor och skydd ⁽²⁾	I	I				Kund	(2) Inspekteras före körning. (4) Oftare vid svårare förhållanden, t.ex. mycket dammig, sandig, snöig, våt eller lerig terräng.
Drivaxelknutar			I			Återförsäljare	
Bakre kardanaxelknut ⁽⁴⁾	I		I,L			Återförsäljare	
Hjullagrens skick				I		Kund	
Hjulmuttrar/bultar	I		I			Kund	
Däcktryck och slitage ⁽²⁾	VARJE KÖRNING					Kund	
Fram-/bakdifferential (oljenivå, tätningar och ventiler)	I		I		R	Återförsäljare	

STYRSYSTEM

Styrhandtagsfästen				I		Återförsäljare	(4) Oftare vid svårare förhållanden, t.ex. mycket dammig, sandig, snöig, våt eller lerig terräng.
Styrsystem (kolonn, lager, osv.) ⁽⁴⁾	I			I		Återförsäljare	
Parallellstagsändar			I			Återförsäljare	
Framhjulsinställning	I			I,A		Återförsäljare	

SCHEMA FÖR REGELBUNDET UNDERHÅLL

A: JUSTERA C: RENGÖR I: INSPEKTERA L: SMÖRJ R: BYT	FÖRSTA INSPEKTION 10 TIM. ELLER 30 DAGAR ELLER 300 km (185 mi.)						(Ska utföras av en auktoriserad Can-Am-distributör/återförsäljare. Första underhållet är mycket viktigt och får inte försummas.)
	25 TIM. ELLER 750 km (470 mi.)						
	50 TIM. ELLER 1.500 km (930 mi.)						
	100 TIM. ELLER 1 ÅR ELLER 3.000 km (1.865 mi.)						
	200 TIM. ELLER 2 ÅR ELLER 6.000 km (3.730 mi.)						
SKA UTFÖRAS AV						FÖRKLARING	
FJÄDRING							
Länkarmar	I				I	Återförsäljare	
Länkarmlager					I	Återförsäljare	
Stötdämpare			I			Återförsäljare	
A-armar			I,L			Kund	
Kulleder		I				Återförsäljare	
BROMSAR							
Bromsvätska (fram och bak) ⁽²⁾	I	I			R (6)	Återförsäljare/ Kund	
Bromsbelägg		I ⁽⁴⁾				Kund	
Bromssystem (skivor, slangar, osv.)				I		Kund	
CHASSI/RAM							
Motorutrymme	I,C		I,C			Kund	
Ram				I		Återförsäljare	
Chassifästen			I			Kund	
Sätessfästen	VARJE KÖRNING					Kund	
Rengöring av fordonet och skydd			C ⁽⁴⁾			Kund	

(2) Inspekteras före körning.
 (4) Oftare vid svårare förhållanden, t.ex. mycket dammig, sandig, snöig, våt eller lerig terräng.
 (6) Byte av bromsvätska och reparationer på bromssystemet måste utföras av en auktoriserad Can-Am-återförsäljare.

(4) Oftare vid svårare förhållanden, t.ex. mycket dammig, sandig, snöig, våt eller lerig terräng.

ALLMÄNT

Tänk på följande när du läser denna Instruktionsbok:

VARNING

Anger en potentiell risk som, om den inte undviks, kan resultera i allvarliga personskador eller död.

VARNING

Såvida inget annat anges ska motorn vara avstängd vid samtliga underhållsprocedurer. Innan du utför service eller inspektion av fordonet, vänta tills motorn och avgassystemet har svalnat för att undgå risk för brännskador.

VARNING

Om det blir nödvändigt att ta bort en låsanordning (t.ex. låsflikar, låsspärrar, osv.) vid demontering/återmontering, byt alltid ut den borttagna mot en ny.

Följande avsnitt omfattar underhåll som kan utföras av kunden om så önskas. Annat underhåll som anges i *UNDERHÅLLSSCHEMAT* måste utföras av en auktoriserad Can-Am-distributör/återförsäljare.

NOTERA: Här beskrivs bland annat procedurer för byte av vätskor. I avsnittet *VÄTSKOR* finns anvisningar för kontroll av nivåer och påfyllning.

MOTOR

Byte av olja och oljefilter

Olja och filter ska bytas samtidigt. Oljebyte ska utföras med varm motor.

VARNING

Motoroljan kan vara mycket het. Lossa inte motorns dräneringsplugg eller ta bort filterlocket medan motorn är het, så att du inte bränner dig. Vänta tills motoroljan är endast varm.

Kontrollera att fordonet står på jämnt underlag.

Ta ut oljemätstickan.

Rengör området runt oljedräneringspluggen.

Placera ett uppsamlingskärl under oljedräneringspluggen.

Skruva av oljedräneringspluggen.

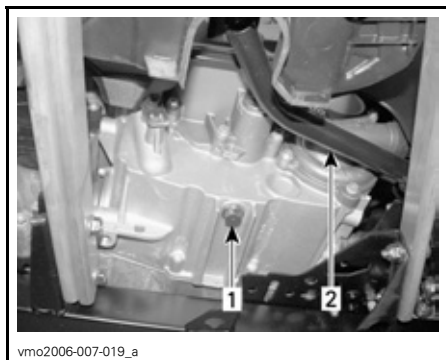

TYPBILD

1. Oljedräneringsplugg
2. Bromspedal

Låt oljan rinna ut genom oljefiltret, vilket kan ta en stund.

Ta av höger motorkåpa.

Skruva av oljefilterlocket.

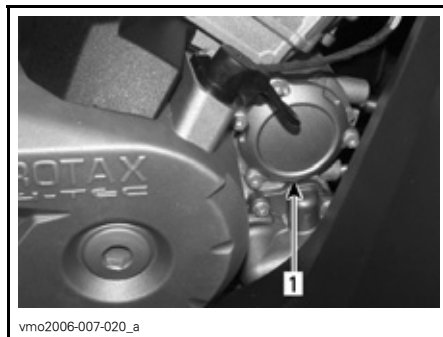

1. Oljefilterlock

Ta bort filtret och sätt i ett nytt filter.

Kontrollera lockets O-ring och byt den om det behövs.

Skruva fast oljefilterlocket.

Torka av ev. utspild olja på motorn.

Byt packning på oljedräneringspluggen. Rengör packningsområdena på motorn och oljedräneringspluggen och sätt tillbaka pluggen. Fyll på motorn till korrekt nivå med rekommenderad olja. Kontrollera mängden i avsnittet **SPECIFIKATIONER**.

Starta motorn och kör den på tomgång i några minuter. Se till att det inte förekommer något läckage omkring oljefiltret eller oljedräneringspluggen.

Stäng av motorn. Vänta en stund så att oljan hinner rinna ned i vevhuset och kontrollera sedan oljenivån. Fyll på vid behov.

Gör dig av med oljan enligt lokala bestämmelser och förordningar.

Byte av kylvätska

VARNING

Ta inte bort kylarlocket eller lossa dräneringspluggen för kylvätskan medan motorn är varm, för att undgå risk för brännskador.

Öppna accesspanelen och ta av kylarlocket.

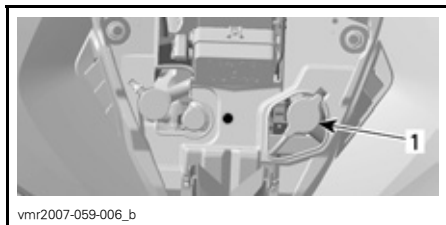

1. Kylarlock

Skruva av dräneringspluggen för kylvätskan och töm ut kylvätskan i en lämplig behållare.

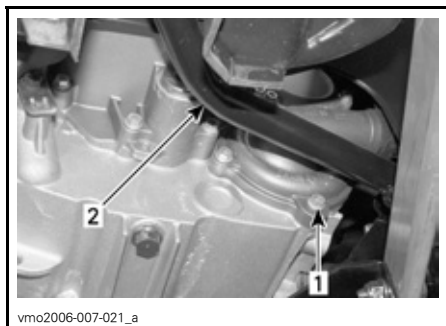

1. Dräneringsplugg för kylvätska
2. Bromspedal

NOTERA: Skruva inte loss dräneringspluggen för kylvätska helt.

Ta bort sidopanelen på höger sida.

Skruva loss avtappningsskruven ovanpå termostathuset.



1. Luftningsskruv

Dränera systemet helt och sätt tillbaka dräneringspluggen för kylvätska.

Kläm åt slangen mellan kylaren och termostathuset med en stor slangklämma (P/N 529 032 500) eller en likvärdig produkt.

FÖRSIKTIGHET: Använd inte svetstång för att klämma åt slangen.



1. Slangklämma

Fyll kylaren tills kylvätskan kommer ut via termostathusöppningen. Sätt tillbaka avtappningsskruven och ta av slangklämman.

Slutför påfyllningen.

Kontrollera nivån i kylvätskebehållaren och fyll på vid behov.

Kör motorn på tomgång med kylarlocket avtaget. Fyll långsamt på kylvätska vid behov.

Vänta sedan tills motorn uppnår normal arbetstemperatur. Tryck in gasreglaget två eller tre gånger och fyll sedan på kylvätska om det behövs.

Sätt tillbaka kylarlocket. Kontrollera att inga anslutningar läcker och kontrollera kylvätskenivån i behållaren.

Luftfilter

Demontering

FÖRSIKTIGHET: Ta aldrig bort eller modifiera komponenter i luftfilterhuset. Annars kan motorns prestanda försämras eller skador uppstå. Motorn är kalibrerad att fungera med just dessa delar.

Avlägsna sätet och mittpanelen.

Frigör klämmorna och avlägsna luftburkens lock.

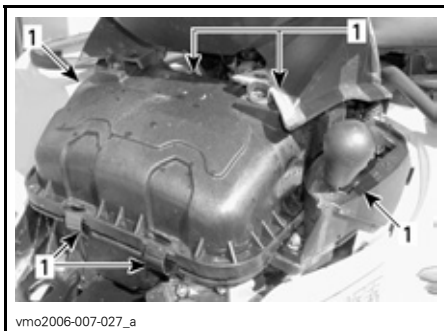

1. Frigör klämmorna

Lossa klämman och ta bort luftfiltret.



1. Klämman
2. Luftfilter

Rengöring

Häll rengöringslösning(P/N 219 700 341) eller liknande i en hink. Lägg filtret i blöt.

Rengör luftfilterhusets insida medan filtret ligger i blöt.

Skölj filtret med varmt vatten tills all rengöringslösning är bortsköljd.

Låt sedan filtret torka helt.

Montering

Sätt tillbaka delarna i motsatt demonteringsordning.

Drivrem

Vänd dig till en auktoriserad Can-Am-distributör/återförsäljare för kontroll av drivremmens bredd och skick.

Transmissionskåpan tömningskruv

Om du misstänker att vatten har kommit in genom transmissionskåpan dränerar du transmissionshuset genom att avlägsna tömningskruven.



BAKOM VÄNSTER FOTSTÖD
1. Tömningskruv

Ventiljustering

Vänd dig till en auktoriserad Can-Am-distributör/återförsäljare för justering av ventiler.

För litet spel ger försämrad effekt och kan skada ventilerna. För stort spel ger upphov till buller.

Gnisttskydd

Sotavlagringar måste regelbundet rensas ut ur ljuddämparen.

VARNING

Kör aldrig motorn i ett stängt utrymme. Utför aldrig denna procedur direkt när motorn har stängts av, eftersom avgassystemet då är mycket varmt. Se till att området är fritt från brännbara material. Bär ögonskydd och skyddshandskar. Stå aldrig bakom fordonet vid rensning av avgassystemet. Följ alla gällande lagar och förordningar.

Välj ett välventilerat utrymme och se till att ljuddämparen har svalnat.

Placera växeln i läget PARKERING.

Avlägsna rensningspluggen från ljuddämparen.



1. Rensningsplugg
2. Ljuddämpare

Blockera ljuddämparens öppning med en trasa och starta motorn.

Öka motorns varvtal tillfälligt, flera gånger, för att rensa ljuddämparen från ackumulerade sotavlagringar.

Stäng av motorn och låt ljuddämparen svalna.

Återmontera rensningspluggen.

Kylare

Kontrollera regelbundet att området omkring kylaren är rent.



1. Kylare

Inspektera kylflänsarna. De måste vara rena, fria från lera, smuts, löv och andra avlagringar som kan hindra kylaren från att fungera.

Ta bort så mycket avlagringar och skräp som möjligt för hand. Om det finns vatten i närheten, försök skölja kylflänsarna.

Använd gärna en trädgårdsslang om sådan finns.

VARNING

Rengör aldrig kylaren för hand medan den är varm. Låt kylaren svalna före rengöring.

FÖRSIKTIGHET: Var försiktig så att kylflänsarna inte skadas vid rengöring. Använd inga föremål/verktyg som kan skada dem. Flänsarna är tunna för effektiv kylning. **ANVÄND ENDAST LÅGTRYCKSTVÄTT, ALDRIG HÖGTRYCKSTVÄTT VID RENGÖRING.**

Vänd dig till en auktoriserad Can-Am-distributör/återförsäljare för kontroll av kylsystemets prestanda.

VÄXELLÅDA

Oljebyte

Placera fordonet på jämnt underlag.

Rengör dräneringspluggsområdet och oljenivåpluggen. Demontera sedan växellådans dräneringsplugg.

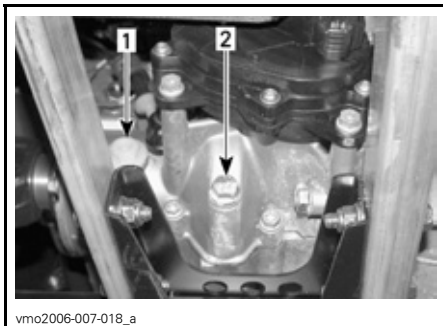

1. Oljenivåplugg
2. Oljedräneringsplugg

NOTERA: För att helt tömma växellådan, sätt en domkraft under vänster fotstöd och luta sedan fordonet åt höger. När växellådan är tom, sätt tillbaka dräneringspluggen och ta bort domkraften.

Fyll på växellådan igen med XP-S kedjehusolja(P/N 413 801 900) eller en likvärdig produkt.

FÖRSIKTIGHET: Använd inte andra typer av olja vid service. Blanda inte med andra typer av olja.

Oljan ska stå i jämnhöjd med botten av oljenivåhålet. Fyll vid behov på så mycket att växellådsoljan rinner ut genom oljenivåhålet.

Sätt tillbaka oljenivåpluggen.

BRÄNSLESYSTEM

Smörjning av gasvajer

Smörjning

Gasvajern ska smörjas med silikon-smörjmedel (P/N 293 600 041) eller en likvärdig produkt.

VARNING

Använd alltid ett silikonbaserat smörjmedel. Andra typer av smörjmedel (till exempel vattenbaserade) kan få gasreglaget/-vajern att fastna eller hårdna.

Öppna gasreglagehuset.

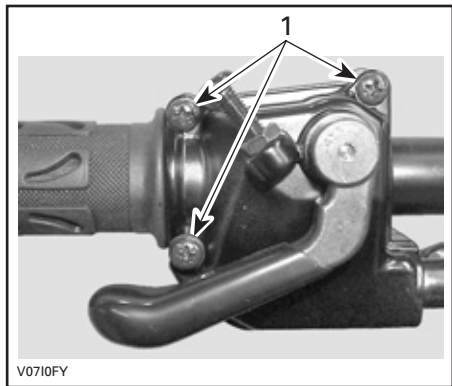

1. Ta bort dessa skruvar

Ta bort huset. Skjut gummiskyddet bakåt så att gasvajerjusteraren kan ses.

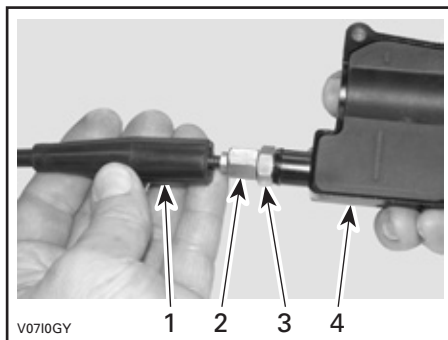

1. Vajerskydd
2. Gasvajerjusterare
3. Låsmutter
4. Gasreglagehus

Skruva in gasvajerjusteraren.

Demontera:

– innerhöljeskyddet

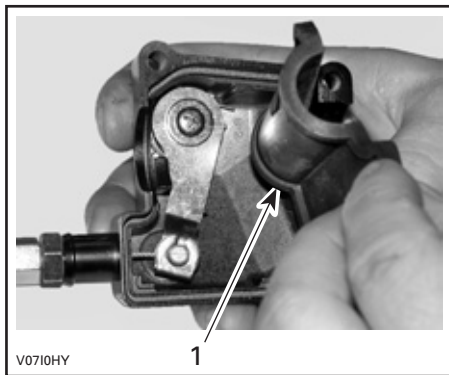

1. Innerhöljesskydd

– vajern från gasreglagehöljet.

NOTERA: Skjut in vajern i klämöppningen och lossa vajerändan från klämman.

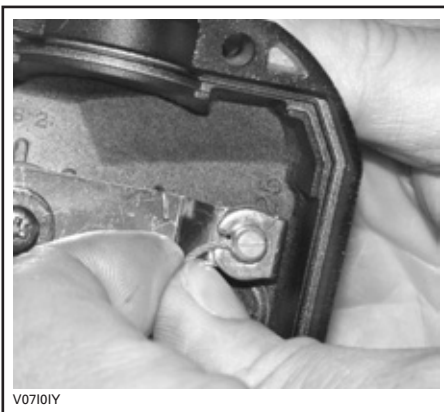

V07101Y

Ta bort spjällhusets sidolock.



V0710JY

TYPBILD

NOTERA: Placera en trasa runt vajerjusteraren för att förhindra spill från smörjmedlet.

Fyll på smörjmedel tills det kommer ut i gasvajerns spjällhusände.

Sätt tillbaka och justera vajern.

Justering av gasreglage

Skjut gummiskyddet bakåt så att gasvajerjusteraren kan ses.

Lossa låsmuttern och vrid sedan justeraren så att rätt spel för gasreglaget erhålls.

NOTERA: Mät gasfrispelet vid gasreglagets ytterkant.

Dra åt låsmuttern och sätt tillbaka skyddet.

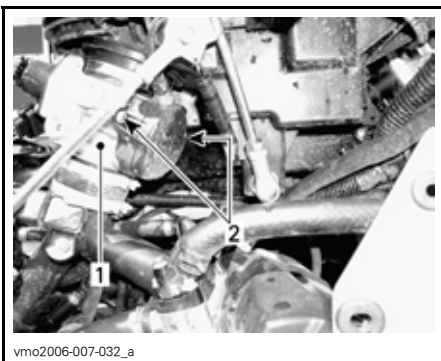

vmo2006-007-032_a

1. Spjällhus
2. Sidolocksskruvar

Placera smörjburkens rör i gasvajerjusterarens ände.

VARNING

Bär alltid ögonskydd och skyddshandskar vid smörjning av en vajer.

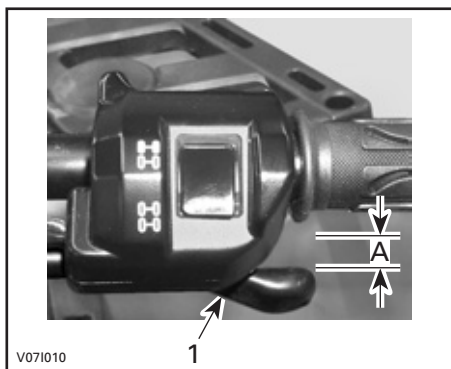

TYPBILD

1. Gasreglage

A. 3 till 6 mm (1/8 till 7/32 tum)

Starta motorn med växelspaken i läget PARKERING. Kontrollera om gasvajern är korrekt justerad genom att vrida styrstången så långt det går åt höger och sedan åt vänster. Om motorns varvtal ökar, justera gasreglagets spel på nytt.

ELSYSTEM

VARNING

Såvida annat anges ska tändningsnyckeln alltid vridas till OFF före underhåll eller reparation av elsystemet.

Tändstift

Demontering

Ta bort sidopanelerna.

Koppla ur tändstiftskablarna.

Lossa tändstiften ett varv.

Rengör tändstift och topplock, om möjligt med tryckluft.

VARNING

Bär alltid skyddsglasögon vid användning av tryckluft.

Skruva av tändstiften fullständigt och ta ut dem.

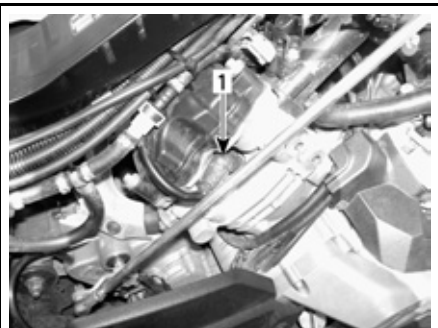

vmo2006-007-029_a

HÖGER SIDA — BAKRE CYLINDER

1. Tändstift



vmo2006-007-030_a

VÄNSTER SIDA — FRÄMRE CYLINDER

1. Tändstift

Montering

Före monteringen, kontrollera att kontaktytorna på topplock och tändstift är fria från smuts.

Använd ett bladmått och ställ in elektrodavståndet på 0,6 till 0,7 mm (0,024 till 0,027 tum).

Smörj tändstiftsgångorna med antikärvmiddel för att förhindra att de kärvar.

Skruva i tändstiften i topplocken för hand och dra åt med en momentnyckel och lämplig hylsa.

Dra åt tändstiften till 20 N•m (15 lbf•ft).

Batteri

VARNING

Ladda aldrig ett batteri medan det är installerat i fordonet.

Demontering

Avlägsna förvaringsboxen.

Koppla loss den SVARTA minuskabeln först, därefter den RÖDA pluskabeln.

VARNING

Koppla alltid loss kablarna i denna ordning: SVART minuskabel först.

Lossa fästarmen.



Dra ut det översta fästet.

Avlägsna batteriet.

Rengöring

Rengör batteri, batterihölje och batteripoler med bikarbonat löst i vatten.

Avlägsna rost från batterikabeländar och batteripoler med en styv stålborste. Batterihöljet rengörs med en mjuk borste och bikarbonat och vatten.

Montering

Sätt tillbaka batteriet i fordonet.

VARNING

Anslut den RÖDA (+) kabeln först, därefter den SVARTA (-) kabeln. Anslut alltid den RÖDA pluskabeln först.

Säkringar

VARNING

Vrid alltid tändningsnyckeln till läget OFF (av) före byte av en säkring.

Om en säkring är skadad, byt ut den mot en säkring med samma amperetal.

FÖRSIKTIGHET: Använd inte en säkring med högre amperetal eftersom detta kan orsaka svåra skador.

Säkringarna finns i det främre serviceutrymmet och baktill vid batteriet.

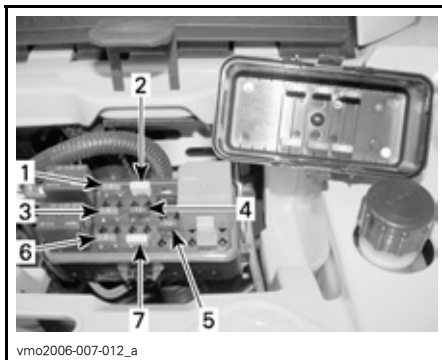

TYPISK — FRAM SÄKRINGARNAS PLATS

1. (F1) Tändspolar (5 A)
2. (F2) Fläkt (20 A)
3. (F3) Bränsleinjektorer (5 A)
4. (F4) Hastighetsmätare/hastighetsgivare/bakljus (7,5 A)
5. (F5) Bränslepump (7,5 A)
6. (F6) Motorkontrollmodul (ECM) (5 A)
7. (F7) Tillbehör (20 A)



TYPISK — BAK SÄKRINGARNAS PLATS

1. (F8) Huvudsäkring (30 A)
(F9) Huvudsäkring, tillbehör (30 A)

Lossa säkringen från hållaren genom att avlägsna locket till hållaren och dra ut säkringen. Kontrollera om säkringen har smält.

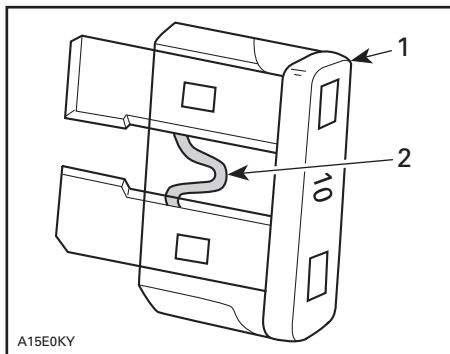

TYPBILD

1. Säkring
2. Kontrollera om säkringen smält

Byte av lampa

VARNING

Vrid alltid tändningsnyckeln till läget OFF (av) före byte av en lampa.

Kontrollera alltid att lamporna fungerar efter byte.

Strålkastare

FÖRSIKTIGHET: Vidrör aldrig glaset på en halogenlampa med fingrarna, det försämrar hållbarheten. Om du har rört vid glaset, rengör det med isopropylalkohol, som inte efterlämnar någon hinna på lampan.

Byt ut strålkastarlampan på följande sätt:

NOTERA: Samma strålkastare används på båda sidor om fordonet och för halvljus och helljus.

Koppla loss anslutningen från lampan.

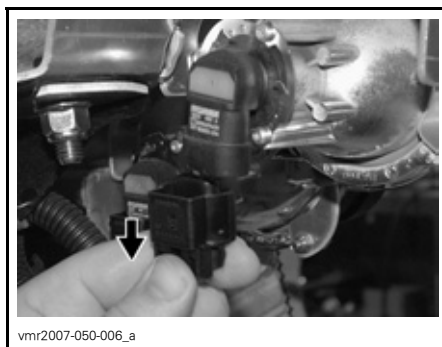

Rotera lampan.

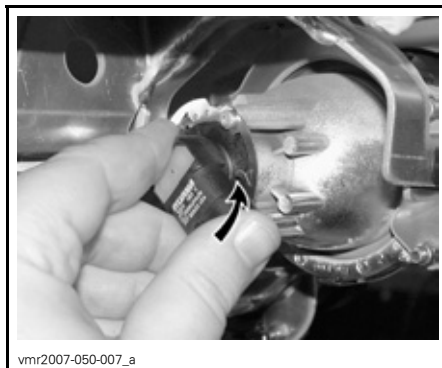

Dra ut lampan.

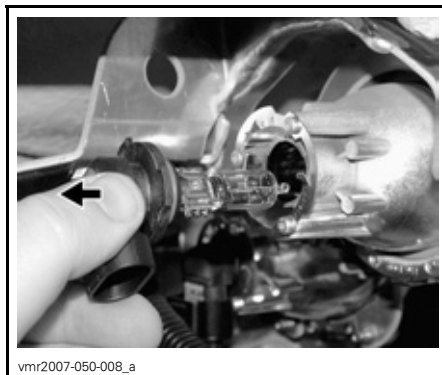

Sätt tillbaka delarna i motsatt demonteringsordning.

Verifiera strålkastarens funktion.

Justering av strålkastare

Justera strålkastarna enligt följande:

Vrid justeringsskruvarna för justering av strålkastarhöjd efter behov. Justera strålkastarna jämnt.

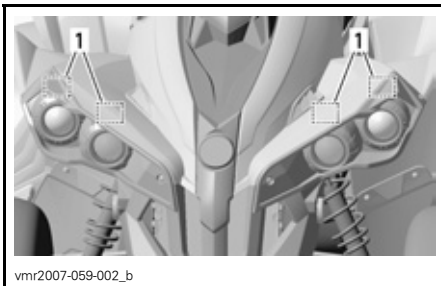

TYPBILD

1. Justeringsskruvar

Främre positionsljus

Byt ut den främre positionsljuslampan, som finns i strålkastarhållaren, på följande sätt:

Ta av den främre mittpanelen.

Dra i lamphållaren av gummi för att nå lampan.

Dra i lampan för att ta bort den.

Byt lampan.



1. Positionsljus

2. Åtkomst till lamphållaren

Bromsljuslampa och bakre positionsljuslampa

Skruva loss skruvarna till lyktan så att lampan kan ses.

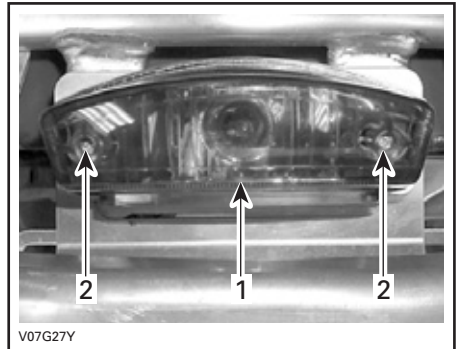

TYPBILD

1. Lykta
2. Skruvar

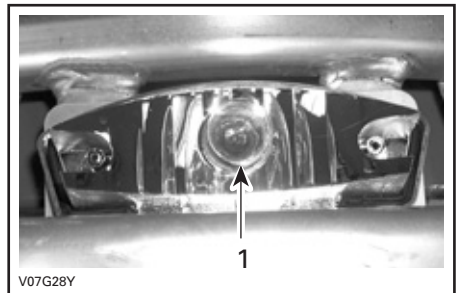

TYPBILD

1. Bromsljuslampa

Skjut in lampan, håll den intryckt och vrid samtidigt moturs för att lossa den.

Installera den nya lampan genom att hålla den intryckt och samtidigt vrida medsols.

Sätt tillbaka alla demonterade komponenter.

Riktningvisare

Lossa skruven som fäster lyktan i hållaren.

Dra försiktigt i glaset och ta bort det.



vmo2007-017-005_a

BAKRE KÖRRIKTNINGSVISARE

1. Skruv



vmo2007-017-006_a

FRÄMRE KÖRRIKTNINGSVISARE

1. Skruv

Tryck och vrid lampan motsols. Dra ut lampan och ta bort den.

Installera den nya lampan genom att hålla den intryckt och samtidigt vrida medsols.

Sätt tillbaka lyktan.

Hastighetsmätare

Hastighetsmätaren lysas upp av lysdioder. Om en av dem slutar fungera måste hastighetsmätaren bytas. Det går inte att byta en lysdiod i taget.

DRIVENHET

Drivaxelsko/-skydd

Inspektion

Granska drivaxelskydd och -skor för att se i vilket skick de är. Kontrollera om skydden är skadade eller nöter mot axlarna. Kontrollera om skyddsskor har sprickor, läckande smörjmedel, osv. Reparera eller byt skadade delar vid behov.

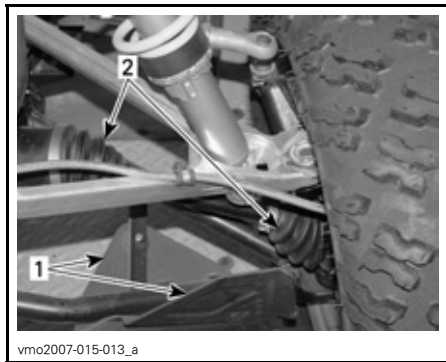

FORDONET FRAMIFRÅN

1. Drivaxelskydd
2. Drivaxelskor

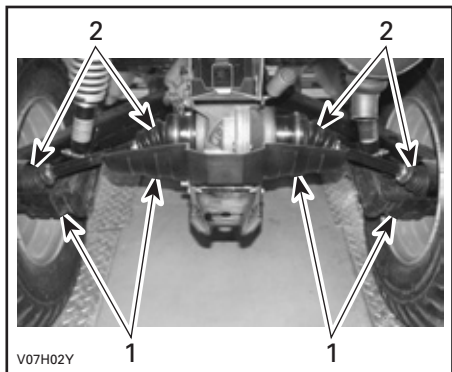

TYPBILD — FORDONET BAKIFRÅN

1. Drivaxelskydd
2. Drivaxelskor

Hjul

Ibland måste hjulmuttrarna lossas för smörjning med antikärvmiddel på bultarna för att de ska vara lättare att ta bort i framtiden. Detta är särskilt viktigt när fordonet används i saltvattemiljö eller lerig terräng. Lossa en mutter i taget, smörj och dra fast på nytt.

Hjullagrens skick

Tryck och dra i hjulens överkant för att känna glappet. Vänd dig till en auktoriserad Can-Am-distributör/återförsäljare om glapp förekommer.

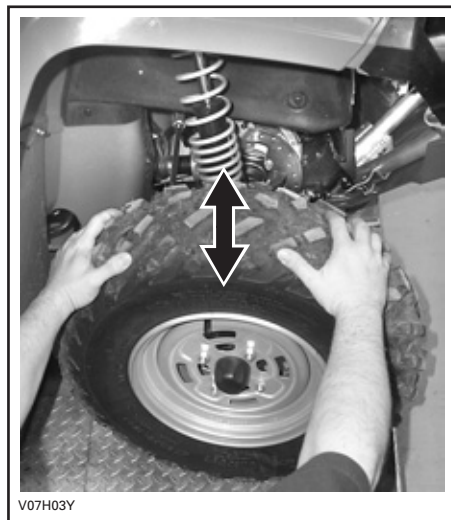

TYPBILD

Däck/hjul

VARNING

Vid byte av däck, installera aldrig ett diagonaldäck med ett radialdäck. En sådan kombination kan skapa problem med väghållning och/eller stabilitet.

Använd inte däck av olika storlek och/eller design på samma axel.

Främre och bakre däckpar måste vara av samma modell och från samma tillverkare.

Om du använder däck med mönster som måste rotera i en viss riktning, kontrollera att däcken är installerade i rätt rotationsriktning. Radialdäcken måste installeras som ett komplett set.

Svåra personskador eller död kan inträffa om du inte följer dessa instruktioner.

Däcktryck

VARNING

Däckens lufttryck har stor inverkan på fordonets väghållning och stabilitet. Undertryck kan få däckets att förminska och rotera på hjulet. Vid övertryck kan däckets punkteras. Följ alltid rekommenderat däcktryck. Eftersom däcken är av lågtryckstyp, bör manuell pump användas.

Kontrollera trycket innan du kör fordonet när däcken är "kalla". Däcktrycket varierar med temperatur och höjd över havet. Kontrollera trycket om ett av dessa förhållanden förändras.

En tryckmätare medföljer i verktygs-satsen.

DÄCKTRYCK

UPP till 141 kg (310 lb)	MAX.	FRAM	BAK
		34,5 kPa (5 PSI)	34,5 kPa (5 PSI)
MIN.	MIN.	31 kPa (4,5 PSI)	31 kPa (4,5 PSI)

Däcken är utformade för terrängkörning, men punktering kan ändå inträffa. Medtag därför pump och reparationsutrustning vid körning.

Däckens/hjulets skick

Kontrollera ev. skador och slitage på däcken. Byt däck vid behov.

Rotera inte däcken. Fram- och bakdäcken är av olika storlek. Däcken är riktade och deras rotationsriktning måste vara korrekt för att de ska fungera.

Demontering av hjul

Lossa muttrarna och lyft sedan fordonet. Sätt ett stöd under fordonet. Ta av muttrarna och demontera hjulet.

Vid återmontering rekommenderas smörjning av gängorna med antikärvmiddel.

Däcken är riktade och deras rotationsriktning måste vara korrekt för att de ska fungera.

Dra åt hjulmuttrarna enligt följande illustration.

Dra åt muttern till 100 N•m (74 lbf•ft).



ÅTDRAGNINGSSEKVENS

FÖRSIKTIGHET: Använd alltid rekommenderade hjulmuttrar (P/N 250 100 082). Användning av andra typer av muttrar kan skada fälgen.

Tänk på följande när du läser denna Instruktionsbok:

VARNING

Anger en potentiell risk som, om den inte undviks, kan resultera i allvarliga personskador eller död.

FJÄDRING

Smörjning

Smörj de främre A-armarna. Använd syntetiskt fett för fjädring (P/N 293 550 033) eller en likvärdig produkt. Det finns två smörjnipllar på varje A-arm.

Inspektion

Fjädring fram

Kontrollera stötdämpare för oljeläckage eller andra skador. Kontrollera fästsruvarnas åtdragning. Kontakta en auktoriserad Can-Am-distributör/återförsäljare vid behov.

Fjädring bak

Kontrollera stötdämpare för oljeläckage eller andra skador. Kontrollera fästsruvarnas åtdragning. Kontakta en auktoriserad Can-Am-distributör/återförsäljare vid behov.

Länkarmar

Kontrollera om länkarmarna är skeva, spruckna eller böjda. Vänd dig till en auktoriserad Can-Am-distributör/återförsäljare vid ev. problem.

A-armar

Kontrollera om A-armarna är spruckna, böjda eller på annat sätt skadade. Kontakta en auktoriserad Can-Am-distributör/återförsäljare vid behov.

Justering

VARNING

Fram- och bakfjädringens vänstra och högra justerkammar måste alltid vara inställda på samma läge. Justera aldrig endast den ena kammen. Ojämn justering kan medföra försämrad väghållning och förlust av stabilitet, vilket kan leda till en olycka.

Justering av förspänning

Justera förbelastningen genom att vrida justerkammen med hjälp av skiftnyckeln i fordonets verktygssats.

Vrid justerkammarna medsols för fastare fjädring, för svårare terräng, för körning med last eller körning med släp.

Vrid justerkammarna motsols för lättare last och jämnare underlag.

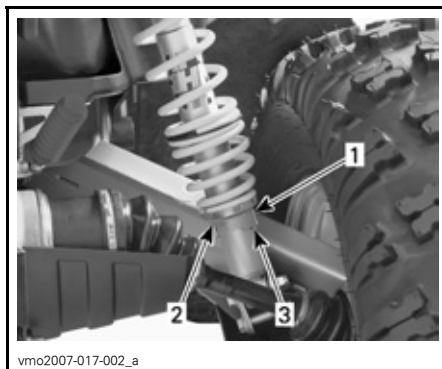

BAKRE STÖTDÄMPARE

1. Justerkammar
2. Justering för jämnare underlag
3. Justering för svårare terräng

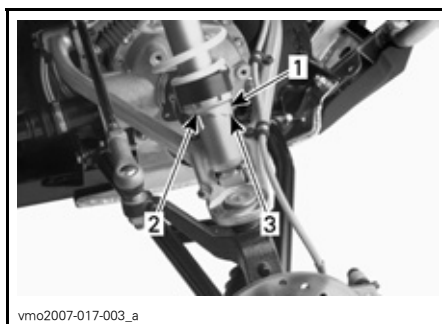

FRÄMRE STÖTDÄMPARE

1. Justerkammar
2. Justering för jämnare underlag
3. Justering för svårare terräng

BROMSAR

Justering/inspektion

De främre och bakre bromsarna är hydrauliska skivbromsar. Dessa bromsar är självjusterande och fordrar ingen justering.

Bromshandtaget och bromspedalen kräver ingen justering.

Se till att bromsarna alltid är i gott skick genom att kontrollera:

- Om bromssystemet har vätskeläckage.
- Om bromsen känns svampig.
- Om bromsskivorna är mycket slitna och ytornas skick.
- Om bromsbeläggen är slitna, skadade eller lösa.

GRÄNSVÄRDEN	
Bromsbeläggens tjocklek	1 mm (0,040 tum)
Främre skivornas tjocklek	3,5 mm (0,138 tum)
Bakre skivornas tjocklek	4,3 mm (0,170 tum)
Max. skivskevhet	0,2 mm (0,010 tum)

Vänd dig till en auktoriserad Can-Am-distributör/återförsäljare vid ev. problem med bromssystemet.

Byte av bromsvätska

VARNING

Byte av bromsvätska och reparationer på bromssystemet måste utföras av en auktoriserad Can-Am-distributör/återförsäljare.

CHASSI/RAM

Motorområde

Kontrollera om det finns skador eller läckage på eller omkring motorn. Kontrollera att alla slangklämmor är åtdragna och att ingen slang har sprickor, veck eller andra skador.

Kontrollera fästen för ljuddämpare, batteri och behållare.

Kontrollera om elanslutningar är lösa eller korroderade.

Byt eller låt reparera skadade delar.

Bärgningskrokens kondition

Kontrollera fästskruvarnas åtdragning. Dra åt ordentligt vid behov.

Chassifästen

Kontrollera fästskruvarnas skick och att de inte är lösa. Dra åt dem vid behov.

Sätessfästen

Ta loss sätet/sätena och/eller förvaringsboxen och kontrollera spärmekanismer och handtag för slitage. Vänd dig till en auktoriserad Can-Am-distributör/återförsäljare för byte av delar vid skador.

Rengöring och skydd av fordonet

Använd aldrig högtryckstvätt för att rengöra fordonet. **ANVÄND ENDAST LÅGTRYCKSTVÄTT** (t.ex. trädgårdsslangen). Högt tryck kan orsaka elektriska eller mekaniska skador.

Lackerade delar som har skador bör lackeras om på rätt sätt för att skydda mot rost.

Tvätta vid behov chassit med varm tvålattenlösning (använd endast mildt rengöringsmedel). Applicera vax som inte innehåller slipmedel.

FÖRSIKTIGHET: Rengör aldrig plastdelar med starkt rengöringsmedel, avfettningsmedel, tinner, aceton eller liknande.

Tänk på följande när du läser denna Instruktionsbok:

VARNING

Anger en potentiell risk som, om den inte undviks, kan resultera i allvarliga personskador eller död.

VARNING

Låt en auktoriserad Can-Am-återförsäljare kontrollera bränslesystemet så som specificeras i *UNDERHÅLLSSCHEMAT*.

När fordonet inte används på mer än en månad, bör du använda korrekta förvaringsrutiner.

Kontakta en auktoriserad Can-Am-återförsäljare för korrekta rutiner.

När fordonet sedan ska användas efter förvaringen krävs vissa förbättringar. Kontakta en auktoriserad Can-Am-återförsäljare för korrekta rutiner.

GARANTI

BEGRÄNSAD GARANTI FÖR BRP 2007 CAN-AM™ ATV

1) FABRIKSGARANTINS OMFATTNING

Bombardier Recreational Products Inc. ("BRP") garanterar sina 2007 Can-Am ATV:er avseende material- eller tillverkningsfel under den period och enligt de villkor som anges nedan.

Alla Can-Am ATV-originaldelar och -tillbehör som har installerats av en auktoriserad Can-Am-distributör/återförsäljare (härefter definierad) vid leveransen av 2007 Can-Am ATV:n, omfattas av samma garanti som Can-Am ATV:n.

En GPS-mottagare kan levereras av BRP som standardutrustning på vissa Can-Am-ATV:er av 2007 års modell. GPS-mottagaren omfattas av den begränsade garantin från tillverkaren av GPS-mottagaren, och omfattas inte av denna begränsade garanti.

Om produkten används/har använts för tävling eller någon annan tävlingsaktivitet, vid vilken som helst tidpunkt, även av en tidigare ägare, upphävs denna garanti.

2) GARANTIPERIOD

Denna garanti träder i kraft från och med datum för produktens första leverans vid detaljförsäljning eller det datum då produkten har tagits i bruk för första gången, beroende på vilket av dessa som inträffar först, för en period av:

SEX (6) PÅ VARANDRA FÖLJANDE MÅNADER för privat eller kommersiellt bruk. Observera att den faktiska garantiperioden kan variera enligt tillämplig och gällande nationell eller lokal lagstiftning¹. Kontakta återförsäljaren eller distributören för mer detaljerad information om garantiperioden.

Reparation eller byte av delar eller service under denna garanti förlänger ej tiden för denna garanti utöver den ursprungliga giltighetstiden.

¹ För EU-medlemsländer är garantiperioden 24 månader från och med fordonets leveransdatum och tidsgränsen för meddelande av produktfel är 2 månader. Övriga villkor i garantin gäller under förutsättning att de överensstämmer med nationell eller lokal lagstiftning gällande försäljning av konsumentprodukter.

3) VILLKOR FÖR GARANTINS GILTIGHET

Denna garanti avser endast en 2007 Can-Am ATV som den första ägaren har köpt som ny och oanvänd hos en auktoriserad Can-Am-distributör/återförsäljare. Återförsäljaren måste vara auktoriserad i det land där försäljningen sker. Garantin förutsätter att produkten vid överlåtandet har genomgått en dokumenterad leveransservice hos en Can-Am-distributör/återförsäljare. Garantin gäller enbart för produkter som har garantiregistrerats korrekt av en auktoriserad Can-Am-distributör/återförsäljare. Dessutom gäller endast garantin om Can-Am ATV:n har köpts i det land där köparen bor. Om ovanstående villkor inte har uppfyllts, beviljar BRP ingen garantiersättning för någon ägare, varken vid privat fritidsäggande eller vid kommersiellt äggande. Dessa begränsningar är nödvändiga för att ge BRP möjlighet att skydda såväl sina produkters säkerhet som sina konsumenters och allmänhetens säkerhet.

En förutsättning för garantins giltighet är att service har utförts med angivna tidsintervall enligt instruktionsbokens anvisningar. BRP förbehåller sig rätten att kräva bevis på korrekt underhåll innan garantiersättning beviljas.

4) KUNDENS RÄTTIGHETER OCH SKYLDIGHETER

Kunden förlorar rätten att hänvisa till produktfel om han/hon inte har meddelat en Can-Am-distributör/återförsäljare om felet inom två (2) dagar¹ från tidpunkten när felet upptäcktes eller rimligen borde ha upptäckts. Kunden måste ge distributören/återförsäljaren rimlig möjlighet att på lämpligt sätt åtgärda felet. Kunden måste även för den auktoriserade Can-Am-distributören/återförsäljaren uppvisa bevis på inköp av produkten och är skyldig att underteckna en reparations-/arbetsorder vid början av garantireparationen för att göra den giltig. Alla delar som ersätts under denna begränsade garanti blir BRP:s egendom.

5) BRP:S RÄTTIGHETER OCH SKYLDIGHETER

BRP:s ansvar under denna garanti begränsas enligt dess uteslutande godtycke till reparation av de delar av produkten som befunnits vara defekta under normal användning, underhåll och service, eller ersättning av sådana delar med nya Can-Am ATV-originaldelar, utan kostnad för material och arbete, hos valfri auktoriserad Can-Am-distributör/återförsäljare.

BRP förbehåller sig rätt att förbättra eller modifiera produkter från tid till annan, utan skyldighet att ändra tidigare tillverkade produkter.

¹ För EU-medlemsländer är garantiperioden 24 månader från och med fordonets leveransdatum och tidsgränsen för meddelande av produktfel är 2 månader. Övriga villkor i garantin gäller under förutsättning att de överensstämmer med nationell eller lokal lagstiftning gällande försäljning av konsumentprodukter.

6) UNDANTAG - NEDANSTÅENDE OMFATTAS EJ AV GARANTIN

Garantin omfattar inte:

- Normalt slitage;
- Normalt underhåll, trimning, justeringar;
- Skador som beror på att produkten har underhållits eller förvarats på ett felaktigt eller försumligt sätt. Korrekt underhåll och förvaring beskrivs i instruktionsboken;
- Skador som beror på felaktiga reparationer, ändringar i produktens konstruktion eller användning av sådana delar som inte har godkänts av BRP, liksom skador som beror på underhåll och/eller reparationer som har utförts av någon annan än en auktoriserad Can-Am-distributör/återförsäljare;
- Skador som beror på att produkten har använts på ett felaktigt eller onormalt sätt, försumlighet eller på att produkten har använts på ett sätt som strider mot instruktionsboken;
- Skador som orsakas av olycka, nedsänkning, brand, stöld, vandalism eller naturkatastrof;
- Skador som beror på användning av sådana driv- eller smörjmedel som inte är lämpliga för produkten (se instruktionsboken);
- Intrång av vatten eller snö;
- Tillfälliga skador eller följdskador eller skador av något slag inklusive, men ej begränsat till, kostnader för bogsering, förvaring, telefon, hyra, taxi, olägenhet, försäkringskostnader, betalningar av lån, förlust av tid eller förlust av inkomst.

7) ANSVARSBEGRÄNSNING

DENNA UTTRYCKLIGA GARANTI LÄMNAS OCH ERSÄTTER ALLA ANDRA UTTRYCKLIGA ELLER UNDERFÖRSTÅDDA GARANTIER, INKLUSIVE MEN INTE BEGRÄNSAT TILL SÅDANA SOM AVSER SÄLJBARHET OCH LÄMPLIGHET FÖR ETT SPECIELLT ÄNDAMÅL. I DEN MÅN UNDERFÖRSTÅDDA GARANTIER INTE KAN UPPHÄVAS, BEGRÄNSAS DE TILL TIDEN FÖR DEN UTTRYCKLIGA GARANTIN. OFÖRUTSEDDA OCH FÖLJDSKADOR OMFATTAS INTE AV DENNA GARANTI. VISSA JURISDIKTIONER TILLÅTER EJ ANSVARSBEGRÄNSNINGAR, BEGRÄNSNINGAR ELLER UTESLUTNINGAR SOM ANGIVITS OVAN. DESSA ÄR DÄRFÖR EVENTUELLT ICKE TILLÄMPLIGA I DITT FALL. DENNA GARANTI GER DIG SPECIFIKA RÄTTIGHETER, OCH DU ÅTNJUTER EV. ÄVEN ANDRA LAGLIGA RÄTTIGHETER SOM KAN VARIERA BEROENDE PÅ LAND.

Ingen distributör eller BRP-återförsäljare eller någon annan person är auktoriserad att lämna någon som helst utfästelse, representation eller garanti beträffande produkten utöver det som ingår i denna begränsade garanti och en sådan kan ej, ifall den lämnas, göras gällande gentemot BRP.

BRP förbehåller sig rätt att när som helst ändra denna garanti, varvid underförstås att en sådan ändring inte påverkar de garantivillkor som gäller för produkter som har sålts under giltighetstiden för denna garanti.

8) ÖVERLÅTELSE AV GARANTI

Om äganderätten till en produkt överläts under garantiperioden, skall även denna garanti överlåtas och gälla för återstoden av garantiperioden, förutsatt att BRP eller en auktoriserad Can-Am-distributör/återförsäljare mottar bevis på att den tidigare ägaren har gått med på överlåtelsen av ägandeskap samt uppgifter om den nya ägaren.

9) KONSUMENTVÄGLEDNING

- a) Vid en ev. kontrovers eller tvist som berör denna begränsade garanti, rekommenderar BRP att du försöker lösa frågan på återförsäljarnivå. Vi rekommenderar att du talar med servicechefen eller ägaren hos den auktoriserade återförsäljaren.
- b) Vid behov av ytterligare assistans, kontakta distributörens serviceavdelning för att försöka lösa frågan.
- c) Om frågan fortfarande är olöst, kontakta BRP genom att skriva till oss på adressen nedan.

BRP EUROPE N.V.
CAN-AM ATV
Consumer Service Center
Belgien
Tel: +32 (0) 9 272 63 30

SEKRETESSKYLDIGHET/FRISKRIVNINGSKLAUSUL

Vi vill härmed informera om att dina uppgifter kommer att användas för säkerhets- och garantiändamål. Ibland använder vi även uppgifterna från våra kunder för att informera dem om våra produkter och erbjudanden. Om du inte vill få information om våra produkter, tjänster och erbjudanden, ombeds du meddela oss detta genom att skriva till adressen nedan.

Ibland låter vi även noggrant utvalda och pålitliga företag använda våra kunduppgifter för att informera om kvalitetsprodukter och tjänster. Om du inte vill att ditt namn och din adress ska lämnas vidare, vänligen meddela detta genom att skriva till adressen nedan.

Bombardier Nordtrac OY
Serviceavdelning
Teollisuustie 13
96 320 Rovaniemi Finland
Fax: +41213187801

ADRESSÄNDRING/NY ÄGARE

Om du har bytt adress eller om du är ny ägare till ATV:n, ska du meddela BRP detta på ett av följande sätt:

- skicka in ett av korten nedan
- meddela en auktoriserad Can-Am-återförsäljare

Vid ägarbyte, bifoga ett bevis på att den förra ägaren är införstådd med ägarbytet.

Det är viktigt att meddela BRP om de nya uppgifterna, även om den begränsade garantin har slutat gälla, eftersom de gör att BRP kan nå ATV-ägaren vid behov, t.ex. om det blir nödvändigt att införa någon ändring på fordonet av säkerhetsskäl. Det är ägarens ansvar att meddela BRP.

STULNA ENHETER: Om din ATV blir stulen bör du meddela BRP eller en auktoriserad Can-Am-återförsäljare. Du blir då ombedd att uppge namn, adress, telefonnummer, fordonets identifikationsnummer och datum för stölden.

Bombardier Nordtrac OY
Serviceavdelning
Teollisuustie 13
96 320 Rovaniemi
Finland



ADRESSÄNDRING NY ÄGARE

FORDONSIDENTIFIKATIONSNUMMER

--	--

Modellnummer Fordonsidentifikationsnummer (V.I.N.)

GAMMAL ADRESS
ELLER TIDIGARE ÄGARE:

	NAMN
GATA	NUMMER LÄG.
POSTNUMMER	ORT
	LAND

NY ADRESS
ELLER NY ÄGARE:

	NAMN
GATA	NUMMER LÄG.
POSTNUMMER	ORT
	LAND

L000A2F

ATV-MODELLNR. _____

FORDON
IDENTIFIKATIONSNUMMER (V.I.N.) _____

MOTOR
IDENTIFIKATIONSNUMMER (E.I.N.) _____

Ägare: _____
NAMN

GATA NUMMER LÄG.

POSTNUMMER ORT

Inköpsdatum _____
ÅR MÅNAD DAG

Garantins utgångsdatum _____
ÅR MÅNAD DAG

Fylls i av återförsäljaren vid säljtillfället.

ÅTERFÖRSÄLJARES STÄMPEL

Kontrollera med distributören/återförsäljaren att ditt fordon har registrerats hos BRP.

Tänk på följande när du läser denna Instruktionsbok:

 **VARNING**

Anger en potentiell risk som, om den inte undviks, kan resultera i allvarliga personskador eller död.

VARNING

FORDONET KAN VARA FARLIGT ATT ANVÄNDA. En krock eller vältning kan ske snabbt, även under rutinmanövrer som vändning, uppförskörning eller körning över hinder, om du inte iakttar nödvändig försiktighet.

ALLVARLIGA SKADOR ELLER DÖD kan bli resultatet om du inte följer dessa instruktioner:

- **LÄS DENNA INSTRUKTIONSBOK OCH ALLA VARNINGSDEKALER INNAN DU ANVÄNDER DENNA ATV.**
- **ANVÄND ALDRIG DENNA ATV UTAN KORREKTA INSTRUKTIONER.** Nybörjare bör genomgå en certifierad förarkurs.
- **TA ALDRIG PASSAGERARE.** Med passagerare ökar risken för att förlora kontrollen över fordonet.
- **ANVÄND ALDRIG DENNA ATV PÅ VÄGBELÄGGNING** såvida det inte rör sig om kortare avstånd, i låg hastighet och för att flytta fordonet från ett terrängkörningsområde till ett annat.
- **FÖLJ ALLTID GÄLLANDE TRAFIKFÖRORDNINGAR** när du kör fordonet på väg, även på gruseller skogsväg.
- **BÄR ALLTID GODKÄND HJÄLM,** ögonskydd och skyddande kläder.
- **INTA ALDRIG ALKOHOL ELLER DROGER** före eller under användning av fordonet.
- **KÖR ALDRIG DENNA ATV I FÖR HÖG HASTIGHET.** Risken för att du ska förlora kontrollen över fordonet ökar om du kör i högre hastighet än terrängen, sikten eller din erfarenhet tillåter. Högsta tillåtna hastighet för detta fordon är 65 km/h.
- **FÖRSÖK ALDRIG KÖRA PÅ TVÅ HJUL, HOPPA ELLER UTFÖRA ANDRA TRICK.**

**INSTRUKTIONSBOK
RENEGADE CE
2007
8192200**