

SEA-DOO®

SPARK®-sarja

KÄYTTÄJÄN KÄSIKIRJA

Sisältää

turvallisuutta, ajoneuvoa
ja huoltoa koskevia tietoja

2021



⚠ VAROITUS

Lue tämä käsikirja kokonaisuudessaan läpi.
Se sisältää tärkeitä turvallisuustietoja.
Suositeltu käyttäjän vähimmäisikä: 16 vuotta.
Säilytä tämä käyttäjän käsikirja vesikulkuneuvossa.

2 1 9 0 0 2 1 3 5 _ F I

**Alkuperäisten
ohjeiden käännös**

VAROITUS

Tässä käyttäjän käsikirjassa, turvallisuutta käsittelevässä *VIDEOSSA* ja tuotteessa olevissa varoituskilvissä kuvattujen varotoimien ja ohjeiden noudattamatta jättäminen voi aiheuttaa vamman tai jopa kuoleman!

CALIFORNIA PROPOSITION 65 -VAROITUS

 **VAROITUS:** Vapaa-ajan vesikulkuneuvon käyttö, huolto ja kunnossapito voi aiheuttaa altistusta kemikaaleille (kuten moottorin pakokaasut, hiilimonoksidi, ftalaatit ja lyijy), jotka Kalifornian osavaltion viranomaisten mukaan aiheuttavat syöpää ja synnyttäisi vammoja tai lisääntymishäiriöitä. Altistuksen minimoimiseksi tulee välttää pakokaasujen hengittämistä ja moottorin joutokäyntiä, jos se ei ole välttämätöntä, huoltaa ajoneuvo hyvin tuuletetuissa tiloissa ja käyttää huollon aikana käsineitä tai pestä kädet usein. Katso lisätietoja osoitteesta www.p65warnings.ca.gov/products/passenger-vehicle.



Kanadassa tuotteiden jakelijana toimii Bombardier Recreational Products Inc. (BRP).

USA:ssa tuotteiden jakelusta vastaa BRP US Inc.

Tämä ei ole täydellinen luettelo Bombardier Recreational Products Inc.:in tai sen tytäryhtiöiden omistamista tavaramerkeistä:

ACE™	iBR™	iTC™	Rotax®	SPARK™
D.E.S.S.™	iControl™	O.T.A.S.™	Sea-Doo®	XPS™

Käyttäjän käsikirja 2021

Spark 900 ACE - 60
Spark 900 ACE - 90
Spark Trixx 900 ACE - 90

Deutsch	Dieses Handbuch ist möglicherweise in Ihrer Landessprache verfügbar. Bitte wenden Sie sich an Ihren Händler oder besuchen Sie: www.operatorsguides.brp.com
English	This guide may be available in your language. Check with your dealer or go to: www.operatorsguides.brp.com
Español	Es posible que este manual esté disponible en su idioma. Consulte a su distribuidor o visite: www.operatorsguides.brp.com
Français	Ce guide peut être disponible dans votre langue. Vérifier avec votre concessionnaire ou aller à: www.operatorsguides.brp.com
Italiano	Questa guida potrebbe essere disponibile nella propria lingua. Contattare il concessionario o consultare: www.operatorsguides.brp.com
中文	本手册可能有您的语种的翻译版本。请向经销商询问，或者登录 www.operatorsguides.brp.com 查询。
日本語	このガイドは、言語によって翻訳版が用意されています。ディーラーに問い合わせるか、次のアドレスでご確認ください： www.operatorsguides.brp.com
Nederlands	Deze handleiding kan beschikbaar zijn in uw taal. Vraag het aan uw dealer of ga naar: www.operatorsguides.brp.com
Norsk	Denne boken kan finnes tilgjengelig på ditt eget språk. Kontakt din forhandler eller gå til: www.operatorsguides.brp.com
Português	Este manual pode estar disponível em seu idioma. Fale com sua concessionária ou visite o site: www.operatorsguides.brp.com
Русский	Воспользуйтесь руководством на вашем языке. Узнайте о его наличии у дилера или на странице по адресу www.operatorsguides.brp.com
Suomi	Käyttöohjekirja voi olla saatavissa omalla kielelläsi. Tarkista jälleenmyyjältä tai käy osoitteessa: www.operatorsguides.brp.com
Svenska	Denna bok kan finnas tillgänglig på ditt språk. Kontakta din återförsäljare eller gå till: www.operatorsguides.brp.com

Onnittelumme uuden Sea-Doo®-henkilökohtaisen vesikulkuneuvon (HKVK) ostamisesta. BRP:n takuu ja Sea-Doo-vesijettien valtuutettujen jälleenmyyjien verkosto pitävät huolen, että saat tarvitsemasi palvelut ja varaosat.

Jälleenmyyjäsi tekee parhaansa, jotta olisit tyytyväinen. Hän on koulutautunut suorittamaan esisäädöt ja vesijettisi tarkistamisen sekä säätämään sen ennen kuin luovuttaa ajoneuvon sinulle.. Jos tarvitset tarkempia huoltotietoja, ota yhteys jälleenmyyjäsi.

Ajoneuvon luovutuksen yhteydessä sinulle kerrottiin myös takuun kattavuudesta ja allekirjoitit **LUOVUTUS-HUOLLON TARKASTUSLISTAN** varmistaaksesi, että ajoneuvosi toimitus vastaa täysin sinun vaatimuksiasi.

Opi ensin, aja sitten

Lue seuraavat osat ennen ajoneuvosi käyttöä, jotta tiedät kuinka vähennät riskiä, joka voi aiheuttaa sinun tai muiden henkilöiden loukkaantumisen tai kuoleman:

- **TURVALLISUUSTIETOJA**
- **VESIKULKUNEUVOA KOSKEVAT TIEDOT.**

Lue ja ymmärrä kaikki vesijettissäsi olevat turvallisuuskilvet sekä katso huolellisesti **TURVALLISUUSVIDEO** osoitteessa <https://www.sea-doo.com/safety>.



Jos tämän käyttäjän käsikirjan sisältämiä varoituksia ei noudateta, seurauksena saattaa olla vakava loukkaantuminen tai kuolema.

BRP suosittelee, että suoritat turvallista veneilyä käsittelevän kurssin. Kysy omalta jälleenmyyjältäsi tai paikallisilta viranomaisilta paikkakunnallasi järjestettävistä kursseista.

Joillakin alueilla kuljettajan pätevyyden osoittava veneilykortti saattaa olla pakollinen vapaa-ajan aluksen kuljettamista varten.

VAROITUS

Tutustu tämän vesijetin käyttöön; sen suorituskyky saattaa huomattavasti ylittää aikaisemmin mahdollisesti käyttämäsi vesikulkuneuvojen suorituskyvyn.

Turvallisuustiedot

Tässä käsikirjassa käytetään seuraavia symboleja tähdentämään tiettyä nimenomaista tietoa:

Turvallisuuteen liittyvä symboli  osoittaa mahdollista vammautumisvaaraa.

VAROITUS

Osoittaa mahdollista vaaratilannetta, joka voi johtaa vakavaan loukkaantumiseen tai kuolemaan, ellei sitä vältetä.

 **HUOMIO:** Osoittaa mahdollista vaaratilannetta, joka voi johtaa vähäiseen tai kohtuulliseen loukkaantumiseen, ellei sitä vältetä.

ILMOITUS Merkitsee ohjetta, jonka noudattamatta jättäminen voi johtaa vesikulkuneuvon osien tai muun omaisuuden vakavaan vaurioitumiseen.

Tietoja tästä käyttäjän käsikirjasta

Tämän käyttäjän käsikirjan tarkoitus on tutustuttaa uuden ajoneuvon omistaja/käyttäjä tai matkustaja tähän vesijettiin ja sen moniin hallintalaitteisiin, ylläpitoon ja turvallisen käytön ohjeisiin.

Pidä tämä käyttäjän käsikirja aina vesikulkuneuvossa, jotta voit katsoa siitä esimerkiksi huoltoon tai vianetsintään liittyviä tietoja ja opastaa sen avulla muita mahdollisia kuljettajia.

Huomaa, että tämä käsikirja on saatavana useilla eri kielillä. Mahdollisissa eroavaisuuksissa englanninkielinen versio pätee.

Jos haluat katsella käyttäjän käsikirjaasi verkossa tai tulostaa siitä ylimääräisen version, käy verkkosivustollamme osoitteessa **www.operatorsguides.brp.com**.

Tässä asiakirjassa olevat tiedot ovat oikeita julkaisuhetkellä. BRP kehittää tuotteitaan kuitenkin jatkuvasti eikä ole velvollinen asentamaan muutettuja versioita aikaisemmin valmistettuihin tuotteisiin. Viime hetkellä tehdyistä muutoksista johtuen valmistetun tuotteen ja tässä käsikirjassa olevien kuvausten ja/tai erittelyjen välillä saattaa olla joitakin eroja. BRP varaa oikeuden lopettaa tai muuttaa teknisiä tietoja, rakenteita, ominaisuuksia, malleja tai varusteita milloin tahansa ja ilman velvoitteita.

Tämän käyttäjän käsikirjan tulee olla vesikulkuneuvon mukana ajoneuvoa myydessä.

***Tämä sivu on
tarkoituksella tyhjä***

SISÄLLYSLUETTELO

SAATESANAT	1
OPI ENSIN, AJA SITTEN.....	2
TURVALLISUUSTIEDOT.....	2
TIETOJA TÄSTÄ KÄYTTÄJÄN KÄSIKIRJASTA.....	3

TURVALLISUUSTIETOJA

YLEISIÄ VAROTOIMENPITEITÄ	10
VÄLTÄ HÄKÄMYRKYTYSTÄ.....	10
VÄLTÄ POLTTOAINEPALOVAMMAT JA MUUT ONNETTOMUUKSET.....	10
VÄLTÄ KUUMIEN OSIEN AIHEUTTAMIA PALOVAMMOJA.....	11
LISÄVARUSTEET JA MUUTOKSET.....	11
ERITYISIÄ TURVAOHJEITA	12
TURVALLISTA KÄYTTÖÄ KOSKEVAT MUISTUTUKSET.....	12
VESIURHEILULAJIT (HINAAMINEN VESIKULKUNEUVOLLA) (VAIN KOLMENISTUTTAVAT 3UP-MALLIT).....	16
VAJAALÄMPÖISYYS.....	19
TURVALLISTA VENEILYÄ KÄSITTELEVÄT KURSSIT.....	20
KUORMIEN KULJETUS.....	20
AKTIIVISET TEKNOLOGIAT (ICONTROL)	21
JOHDANTO.....	21
ITC-KAASUN HALLINTAJÄRJESTELMÄ (INTELLIGENT THROTTLE CONTROL).....	21
IBR-JÄRJESTELMÄ (ÄLYKÄS JARRU- JA PERUUTUSJÄRJESTELMÄ) (IBR:LLÄ VARUSTETUT MALLIT).....	22
TURVAVARUSTEET	24
PAKOLLISET TURVAVARUSTEET.....	24
SUOSITELTAVA MUU LISÄVARUSTUS.....	27
KÄYTÄNNÖN HARJOITUKSIA	28
MISSÄ VOIT HARJOITELLA KÄYTÄNNÖSSÄ.....	28
KÄYTÄNNÖN HARJOITUKSIA.....	28
TÄRKEITÄ TEKIJÖITÄ, JOITA EI SAA LAIMINLYÖDÄ.....	29
MERENKULKUSÄÄNNÖT	30
TOIMINTASÄÄNNÖT.....	30
TANKKAAMINEN	33
TANKKAAMINEN.....	33
POLTTOAINEVAATIMUKSET.....	34
OHJEITA TRAILERILLA KULJETTAMISEEN	36
TUOTTEESSA OLEVAT TÄRKEÄT KILVET	37
RIIPPUVA LIPUKE.....	37
VESIKULKUNEUVON VAROITUSKILVET.....	39
KELPOISUUSKILVET.....	45
KÄYTTÖÄ EDELTÄVÄT TARKASTUKSET	48
TEHTÄVÄT ENNEN VESIKULKUNEUVON VESILLELASKUA.....	48
TEHTÄVÄT VESIKULKUNEUVON VESILLELASKUN JÄLKEEN.....	52

VESIKULKUNEUVOA KOSKEVAT TIEDOT

HALLINTALAITTEET	56
1) OHJAUSTANKO.....	57
2) MOOTTORIN KÄYNNISTYS/PYSÄYTYS-PAINIKE.....	57
3) MOOTTORIN PYSÄYTYSKATKAISIN.....	58
4) KAASUVIPU.....	59
5) IBR-VIPU (ÄLYKÄS JARRU- JA PERUUTUSJÄRJESTELMÄ) (IBR:LLÄ VARUSTETUT MALLIT).....	60
6) TILAPAINIKE.....	60
7) SÄÄDETTÄVÄN TRIMMIJÄRJESTELMÄN (VTS) PAINIKE (TRIXX- MALLIT).....	61
MONITOIMIMITTARISTO (LCD)	62
MONITOIMIMITTARISTON KUVAUS.....	62
MONITOIMINÄYTÖSSÄ NAVIGOIMINEN.....	64
VARUSTUS	65
1) HANSIKASLOKERO.....	66
2) TURVALLISUUSPAKKAUKSEN SÄILYTYSTILA.....	66
3) SÄILYTYSLOKERO (MUKAVUUSVARUSTELU).....	67
4) ISTUIN.....	67
5) MATKUSTAJAN KÄSIKAHVAT.....	68
6) VENEeseenNOUSUASKELMA (MUKAVUUSVARUSTELU).....	69
7) VENEeseenNOUSULAVA.....	69
8) ETU- JA TAKALENKIT.....	70
9) PILSSIN TYHJENNYSTULPPA.....	70
10) SIVUPONTOONIT.....	71
11) TAKAJALKAUET (TRIXX-MALLIT).....	71
12) SÄÄDETTÄVÄ OHJAUSTANGON KOROTUSPALA (TRIXX- MALLIT).....	71
13) LÄMMITYSJÄRJESTELMÄ (JOS VARUSTEENA).....	71
SISÄÄNAJOVAIHE	75
KÄYTTÖ SISÄÄNAJOVAIHEESSA.....	75
KÄYTTÖOHJEET	76
VESIKULKUNEUVON NOUSU.....	76
KUINKA MOOTTORI KÄYNNISTETÄÄN.....	79
KUINKA MOOTTORI PYSÄYTETÄÄN.....	80
KUINKA VESIKULKUNEUVOA OHJATAAN.....	80
VAPAALLE KYTKEMINEN (MALLIT IBR:LLÄ).....	81
KYTKEMINEN ETEENPÄIN (MALLIT IBR:LLÄ).....	82
KYTKEMINEN PERUUTUSVAIHEELLE JA PERUUTTAMINEN (MALLIT IBR:LLÄ).....	82
JARRUN KYTKEMINEN JA JARRUTTAMINEN (MALLIT IBR:LLÄ).....	83
KUINKA SÄÄDETTÄVÄÄ TRIMMIJÄRJESTELMÄÄ (VTS) KÄYTE- TÄÄN.....	85
YLEISIÄ KÄYTTÖÄ KOSKEVIA SUOSITUKSIA.....	86
TOIMINTATILAT (ROTAX 900 ACE - 90)	89
TOURING-TILA.....	89
SPORT-TILA.....	89
ERIKOISTOIMENPITEET	92

SUIHKUPUMPUN VEDEN SISÄÄNOTON JA SIIPIRATTAAN PUHDISTUS.....	92
IBR:N OHITUSTOIMINTO (MALLIT IBR:LLÄ).....	93
KAATUNUT VESIKULKUNEUVO.....	94
UPONNUT VESIKULKUNEUVO.....	95
VESI TULVINUT MOOTTORIIN.....	95
VESIKULKUNEUVON HINAAMINEN VEDESSÄ.....	96

HUOLTOTIEDOT

HUOLTOTAULUKKO.....	100
HUOLTOTOIMENPITEET.....	103
MOOTTORIÖLJY.....	103
MOOTTORIN JÄÄHDYTYSNESTE.....	105
OHJAUksen SUUNTAUS.....	107
KESKIRUNKO.....	108
AKKU.....	112
SYTYTYSPUOLAT.....	115
SYTYTYSTULPAT.....	116
PAKOJÄRJESTELMÄ.....	116
LÄMMÖNVAIHDIN JA VEDEN SISÄÄNOTTOSÄLEIKKÖ.....	118
GALVAANINEN ANODI.....	119
SULAKKEET.....	119
VESIKULKUNEUVON HOITO-OHJEET.....	121
TOIMENPITEET AJON JÄLKEEN.....	121
VESIJETIN PUHDISTAMINEN.....	121
VARASTOINTI JA AJOKAUTTA EDELTÄVÄT VALMISTELUT.....	122
VARASTOINTI.....	122
AJOKAUTTA EDELTÄVÄ VALMISTELU.....	124

TEKNISET TIEDOT

VESIKULKUNEUVON TUNNISTEET.....	128
RUNGON TUNNISTUSNUMERO.....	128
MOOTTORIN TUNNISTUSNUMERO.....	128
MOOTTORIN VALMISTAJAN TUNNISTE.....	128
RF D.E.S.S. AVAIN (JOS KUULUU VARUSTUKSEEN).....	129
TIETOJA MOOTTORIN PÄÄSTÖISTÄ.....	130
VALMISTAJAN VASTUU.....	130
JÄLLEENMYyjÄN VASTUU.....	130
OMISTAJAN VASTUU.....	130
EPA-PÄÄSTÖMÄÄRÄYKSET.....	130
HAIHTUVIEN PÄÄSTÖJEN OHJAUSJÄRJESTELMÄ.....	131
EAC-VAATIMUSTENMUKAISUUSVAKUUTUS.....	132
TEKNISET TIEDOT.....	133

VIANETSINTÄ

VIANETSINTÄOHJEITA.....	138
VALVONTAJÄRJESTELMÄ.....	143

VIKOJEN OSOITTIMET JA VIESTINÄYTÖN TIEDOT.....	144
PIIPPARIN KOODIEN TIEDOT.....	146

TAKUU

BRP:N RAJOITETTU TAKUU – USA JA KANADA: MALLIVUODEN 2021 SEA-DOO®-VESIJETTI.....	150
USA:N EPA:N PÄÄSTÖJÄ KOSKEVA TAKUU.....	154
KALIFORNIAN JA NEW YORKIN OSAVALTIOIDEN PAKOKAASU-PÄÄSTÖJEN RAJOITUSJÄRJESTELMÄÄ KOSKEVAT TAKUUEHDOT KOSKIEN MALLIVUODEN 2021 SEA-DOO®-VESIJETTEJÄ....	157
CALIFORNIA EVAPORATIVE EMISSIONS CONTROL WARRANTY STATEMENT -LAUSEKE.....	161
BRP:N KANSAINVÄLINEN RAJOITETTU TAKUU: MALLIVUODEN 2021 SEA-DOO®-VESIJETTI.....	163
BRP:N RAJOITETTU TAKUU KOSKIEN EUROOPAN TALOUSALUETTA, ITSENÄISTEN VALTIOIDEN YHTEISÖÄ JA TURKKIA: MALLIVUODEN 2021 SEA-DOO®-VESIJETTI.....	168

TIETOA ASIAKKAALLE

TIETOA TIETOSUOJASTA.....	174
OTA YHTEYTTÄ.....	175
AASIA.....	175
EUROOPPA.....	175
POHJOIS-AMERIikka.....	176
OSEANIA.....	176
ETELÄ-AMERIikka.....	176
OSOITTEEN/OMISTAJAN MUUTOS.....	177

TURVALLISUUSTIETOJA

YLEISIÄ VAROTOIMENPITEITÄ

Vältä häkämyrkytystä

Kaikkien moottorien pakokaasut sisältävät hiilimonoksidia eli häkää, joka on tappavan myrkyllistä. Hiilimonoksidin hengittäminen voi aiheuttaa päänsärkyä, huimausta, uneliaisuutta, pahoinvointia ja sekavan olotilan sekä lopulta kuoleman.

Hiilimonoksidi on väritön, hajuton ja mauton kaasu, ja sitä saattaa olla ilmassa, vaikka et näe tai haista mitään moottorin pakokaasuja. Hiilimonoksidia saattaa kerääntyä nopeasti kuolettavia määriä, se voi myös nopeasti tehdä sinut toimintakyvyttömäksi etkä pysty enää pelastautumaan. Kuolettavia määriä hiilimonoksidia voi säilyä ilmassa useita tunteja tai päiviä, jos tila on suljettu tai huonosti ilmastoitu. Jos havaitset jotain oireita hiilimonoksidin eli häkämyrkytyksestä, poistu tilasta välittömästi. Siirry raittiiseen ilmaan ja ota yhteys lääkäriin.

Ehkäise vakava hiilidioksidin aiheuttama onnettomuus tai kuolema:

- Älä koskaan käytä vesikulkuneuvoa huonosti ilmastoidussa tai osittain suljetussa tilassa, kuten venevajassa, rantapenkereellä tai muiden veneiden välittömässä läheisyydessä. Vaikka yrittäisit tuulettaa moottorin pakokaasuja tuulettimilla, hiilimonoksidi saattaa nopeasti saavuttaa vaarallisen tason.

- Älä koskaan käytä vesikulkuneuvoa ulkona sellaisessa paikassa, josta pakokaasu voi päästä rakennukseen sisälle ikkunoista tai ovista tai muista rakennuksen aukoista.
- Älä koskaan seiso vesikulkuneuvon takana moottorin ollessa käynnissä. Käyvän moottorin takana oleva henkilö saattaa vahingossa hengittää vaarallisen määrän pakokaasupäästöjä. Hiilimonoksidia sisältävien tiivistyneiden pakokaasujen hengittäminen saattaa aiheuttaa hiilimonoksidimyrkytyksen, vakavia vammoja tai kuoleman.

Vältä polttoainepalovammat ja muut onnettomuudet

Bensiini on erittäin herkästi syttyvää ja räjähtävää. Polttoainehöyryt voivat päästä leviämään, ja siksi polttoaine voi syttyä kipinästä tai liekistä hetkessä useiden metrienkin päästä moottorista. Vähennä tulipalon tai räjähdyksen vaaraa seuraavasti:

- Käytä ainoastaan polttoaineen säilytykseen hyväksytyjä kanistereita polttoaineen varastointiin.
- Noudata tarkasti kappaleen *TANKKAAMINEN* ohjeita.
- Älä koskaan käynnistä vesikulkuneuvoa, jos polttoainetta tai polttoainehöyryä on moottoritilassa.
- Älä koskaan käynnistä tai käytä moottoria, jos polttoainesäiliön korkki ei ole huolellisesti kiinnitettyä.

- Älä laita bensinikanistereita säilytyslokeroon (jos varusteena).
- Käytä vain BRP:n hyväksymää LinQ-polttoainesäiliötä, joka on asennettu ja kiinnitetty huolellisesti. Älä koskaan hinaa vesihiihtäjää tai vesilautailijaa, kun polttoainekanisteri on asennettuna. Noudata aina LinQ-varusteiden ohjeita. Älä koskaan täytä polttoainekärryä vesijetissä. Täytä se rannassa.

Bensiini on myrkyllistä ja saattaa aiheuttaa vammoja tai kuoleman.

- Älä koskaan poista polttoainetta säiliöstä imemällä sitä letkulla.
- Jos nielet polttoainetta tai sitä joutuu silmiisi tai hengität polttoainehöyryjä, ota välittömästi yhteys lääkäriin.

Jos sinuun roiskuu polttoainetta, peseydy huolellisesti saippualla ja vedellä sekä vaihda vaatteesi.

Vältä kuumien osien aiheuttamia palovammoja

Jotkut komponentit saattavat kuumentua käytön aikana. Älä koske niihin käytön aikana tai heti sen jälkeen välttääksesi palovammat.

Lisävarusteet ja muutokset

Älä suorita ajoneuvoosi luvattomia muutoksia tai käytä sellaisia osia tai lisävarusteita, joita BRP ei ole hyväksynyt. Koska sellaiset muutokset eivät ole BRP:n testaamia, ne voivat lisätä kolarivaurioiden vaaraa tai loukkaantumisvaaraa ja ne voivat tehdä ajoneuvostasi laittoman.

Ota yhteys valtuutettuun Sea-Doo-jälleenmyyjään halutessasi lisätietoja vesikulkuneuvosi lisävarusteista.

ERITYISIÄ TURVAOHJEITA

Turvallista käyttöä koskevat muistutukset

Tämän vesikulkuneuvon suorituskyky saattaa huomattavasti ylittää aikaisemmin mahdollisesti käyttämiäsi alusten suorituskyvyn. Lue ennen ensimmäistä käyttökertaa käyttäjän käsikirja ja varmistu, että ymmärrät lukemasi. Tutustu huolellisesti myös vesikulkuneuvon hallintalaitteisiin ja niiden käyttöön ennen kuin lähdet ensimmäiselle ajelulle tai otat mukaasi matkustajan (matkustajia). Harjoittele ajamista ja tutustu kunkin hallintalaitteen toimintaan ja tuntumaan jollain sopivalla alueella ilman liikennettä, ellei siihen ole muuten ollut mahdollisuutta. Tutustu kaikkiin hallintalaitteisiin ennen kiihdyttämistä joutokäyntiä kovemmalle nopeudelle. Älä olela, että kaikkia vesijettejä voidaan käsitellä samalla tavalla. Jokainen malli on, usein huomattavastikin erilainen.

Pidä aina mielessä, että kun kaasuvipu vapautetaan tyhjäkäynnille, ohjattavuus heikkenee. Jotta voit kääntää vesikulkuneuvon, sinun on ohjattava ja kaasutettava. Älä hellitä kaasua kun yrität ohjata pois kohteista. Ohjaamista varten pitää kaasuttaa. Jos moottori sammutetaan, ajoneuvoa ei voida ohjata.

Suurimmassa osassa vesikulkuneuvoja ei ole minkäänlaisia jarruja, edistyneen tekniikan ansiosta me voimme kuitenkin tarjota kuluttajille nyt malleja, jotka on varustettu iBR™-jarrujärjestelmällä. Harjoittele jarruttamista turvallisella alueella, jossa ei ole muuta liikennettä, jotta opit käsittelemään ajoneuvoa jarrutusvaiheessa ja opit arvioimaan jarrutusmatkoja (jarrutus kunnes ajoneuvo pysähtyy) erilaisissa käyttöolosuhteissa.

Jarrutusmatka riippuu alkunopeudesta, kuormasta, tuulesta, henkilö­määrästä kulkuneuvossa ja aallokosta. Kuljettajan iBR-jarruvivun (iBR,

intelligent Brake and Reverse; älykäs jarru- ja peruutusjärjestelmä) avulla säättämä jarrutusvoimakkuus vaikuttaa myös jarrutusmatkaan.

Jarrutettaessa kuljettajan on varauduttava hidastuvan vauhdin aiheuttamaan voimaan ja nojaututtava sitä vasten, jotta kuljettaja ei liiku eteenpäin vesikulkuneuvossa ja menetä tasapainoaan.

Ajaessasi iBR:llä varustetulla vesikulkuneuvolla, sinun on otettava huomioon, että takanasi tai läheisyydessäsi ajavat muut vesikulkuneuvot eivät välttämättä voi pysähtyä yhtä nopeasti kuin sinä.

Kun jarrua painetaan vauhdissa, vesikulkuneuvon takaa suihkuua vettä, jonka vuoksi takanasi ajavan vesikulkuneuvon kuljettaja voi menettää hetkellisesti näköyhteyden sinun vesikulkuneuvoosi. Ajettaessa peräkkäin on tärkeää kertoa takanasi ajavalle kuljettajalle henkilökohtaisen vesikulkuneuvosi jarrutusominaisuudesta ja siitä kuinka ajoneuvo käyttäytyy jarrutuksen aikana, sekä selvittää mitä ajoneuvosi perästä tuleva vesisuihku merkitsee ja että on tärkeää säilyttää pidempi etäisyys vesikulkuneuvojen välillä.

Kun iBR-vipua painetaan vesikulkuneuvon liikkuessa eteenpäin, jarrutustila kytkeytyy päälle jolloin vauhti hidastuu suhteessa siihen kuinka voimakkaasti iBR-vipua painetaan. Mitä enemmän vedät iBR-vivusta, sitä suurempi on jarrutusteho. Muista aktivoida iBR-vipua asteittain, jotta voit säädellä jarrutus­tehoa, vapauta myös samanaikaisesti kaasuvipu.

iBR-järjestelmän jarrutusominaisuus ei voi estää vesijettiäsi ajalehtimasta virran tai tuulen mukana. Järjestelmä ei jarruta taaksepäin suuntautuvaa vauhtia. Huomioi myös, että moottorin on oltava käynnissä, jotta jarrua voidaan käyttää.

Henkilökohtaisen vesikulkuneuvon painesuuttimen suihku voi aiheuttaa loukkaantumisen. Suihkupumppuun saattaa kerääntyä likaa, joka voi sinkoutua taaksepäin aiheuttaen henkilövahingon tai se voi vaurioittaa suihkupumpua tai muuta omaisuutta.

Noudata kaikkien turvallisuuskilpien ohjeita. Ne auttavat varmistamaan, että voit nauttia vesillä olosta turvallisesti.

Älä säilytä tai kuljeta mitään esineitä sellaisissa paikoissa tai tiloissa, joita ei suunniteltu esineiden säilyttämiseen.

Ajaminen matkustajan kanssa tai vetorenkkaan, vesihiihtäjän tai vesilautailijan vetäminen muuttaa vesikulkuneuvon käyttäytymistä vaatien suurempaa taitoa.

Kaikissa vesikulkuneuvomalleissa on varusteena hinauslenkit, joita voidaan käyttää ankkurointiin ja vesikulkuneuvon kiinnityskohtina trailerilla kuljettamisen aikana. Älä käytä näitä kiinnityspisteitä tai vesikulkuneuvon mitään muuta osaa nousuvarjon tai jonkin muun aluksen hinaamiseen. Tuloksena saattaa olla henkilövammoja tai vakavia vaurioita.

Polttomoottori tarvitsee ilmaa toimiakseen, joten tämä vesikulkuneuvo ei voi olla täysin vesitiivis. Jatkuva pienisäteisen ympyrän ajaminen, keulan upottaminen aaltojen läpi tai vesikulkuneuvon kaataminen tai jokin muu sellaisen ajoliikkeen suorittaminen, jonka vuoksi ilmanottoaukot joutuvat veden alle, saattavat aiheuttaa vakavia moottorivaurioita veden tunkeutuessa moottoriin. Katso tässä *KÄYTTÄJÄN KÄSIKIRJASSA* olevia kohtia käyttöohjeet ja *TAKUU*.

Moottorin pakokaasu sisältää hiilimonoksidia (CO), joka voi aiheuttaa loukkaantumisen tai kuoleman, jos sitä hengittää liikaa. Älä käytä vesi-

kulkuneuvoa suljetussa tilassa, äläkä päästä hiilimonoksidia kerääntymään vesikulkuneuvon ympärille tai suljettuihin tai katoksella varustetulle alueelle, kuten laiturissa tai koskea laskettaessa. Varo myös muista vesikulkuneuvojen pakokaasuista vapautuvaa hiilimonoksidipäästöjä.

Tunne vedet, joilla vesikulkuneuvoa tullaan käyttämään. Virta, vuorovedet, kosket, piilokarit, vanavedet, aallot, jne. voivat vaikuttaa turvalliseen toimintaan. Ei ole suositeltavaa käyttää vesikulkuneuvoa myrkyisellä säällä tai rajuilmassa.

Etene matalassa vedessä varoen ja hyvin hitaasti. Pohjakosketus tai äkkipysäykset voivat johtaa loukkaantumiseen ja vesikulkuneuvon vaurioitumiseen. Suihkupumppu saattaa myös imeä sisään roskia ja heittää ne taaksepäin ihmisten tai omaisuuden päälle.

Pidä turvakatkaisimen naru aina kiinni kuljettajan henkilökohtaisessa kelluntavälineessä tai ranteessa (tarvitset rannehihnan), äläkä päästä sitä sekaantumaan ohjaustankoon varmistaaksesi, että moottori pysähtyy jos kuljettaja tippuu veteen. Irrota aina ajon jälkeen turvakatkaisin moottorin pysäytyskatkaisimestä estääksesi lapsia tai muita henkilöitä käyttämästä ajoneuvoa luvattomasti. Jos kuljettaja putoaa vesikulkuneuvosta, eikä turvakatkaisimen naru ole kiinnitetty ohjeiden mukaisesti, vesikulkuneuvon moottori ei sammuu.

Aja omien rajojesi ja ajokykyisi tason puitteissa.

Aja aina vastuunalaisesti ja turvallisesti. Käytä tervettä järkeä ja ole kohtelias.

Ota huomioon ympäristö sekä toisten vesilläliikkujien oikeudet. Vesijetin käyttäjänä ja omistajana olet vastuussa ajoneuvosi vanaveden aiheuttamista vahingoista. Älä

anna kenenkään heittää jätteitä veteen.

Vaikka vesikulkuneuvosi pystyy kulkemaan kovaa, suositellaan nopeata ajoa pelkästään ihanteellisissa olosuhteissa ja kun se on sallittua. Suuremmat nopeudet vaativat suuremman ajotaidon, ja ne lisäävät vakavan vahingoittumisen vaaraa.

Käännöksissä, aaltoja tai vanavesiä ylitettäessä, ristiaallokossa ajettaessa, tai vesikulkuneuvosta pudottaessa, aluksessa olijoiden kehoon kohdistuvat voimat, erityisesti kovassa vauhdissa, voivat aiheuttaa vakavia loukkaantumisia, mukaan lukien luiden murtumat tai jopa vielä vakavampia loukkaantumisia. Pysy notkeana ja vältä äkkikäännöksiä.

Vesijettejä ei ole tarkoitettu yöajoa varten.

Vältä ajamasta erittäin myrskyisillä vesillä ja äärimmäisten liikkeiden, kuten vanavesien ja aaltojen yli hyppelemistä.

Ennen liikkeelle lähtemistä

Suorita aina käyttäjän käsikirjassa määritellyt käyttöä edeltävät tarkastukset ennen vesikulkuneuvosi käyttöä turvallisuussyistä ja hyvää ylläpitoa ajatellen.

Älä ylitä vesikulkuneuvollesi määriteltäjä sallitun kuorman määrää tai matkustajien lukumäärää. Ylikuorma voi vaikuttaa ohjattavuuteen, vakavuuteen ja suorituskykyyn. Myös kova merenkäynti vähentää kapasiteettia. Sallitun kuorman ja henkilöiden määrän ilmoittavan kilven lisäksi on syytä käyttää maalaisjärkeä ja hyvää arviointikykyä.

Tarkasta vesijettisi säännöllisesti; tarkasta sen runko, moottori, turvallisuusvarusteet ja kaikki muut veneilyvarusteet ja pidä ne turvallisessa käyttökunnossa.

Varmista, että sinulla on mukanas ainakin tarvittavat turvallisuusvarusteet, pelastusliivit ja muut mahdolliset lisävarusteet, joita tarvitset ajomatkallesi.

Varmista, että kaikki pelastusvälineet, mukaan lukien alkusammutin (ei sisälly ajoneuvon toimitukseen), ovat turvallisessa käyttökunnossa ja helposti saatavilla. Näytä kaikille matkustajille pelastusvälineiden sijainti vesijetissä ja varmista, että he tietävät kuinka pelastusvälineitä käytetään.

Palosammuttimia on useita eri luokkia. Merikäyttöön suosittelemme kookasta luokkaa 5 B:C.

Lisäksi palosammuttimen tulee olla ULC:n, UL:n tai USCG:n sertifioima. Palosammuttimesta huolehtiminen on pakollista.

Tarkista usein, että palosammutin on oikeassa toimintapaineessa ja varmista, että sinä ja vieraasi osaatte käyttää sitä. Vain ammattitaitoinen henkilöstö saa suorittaa huollot, korjaukset ja täytöt valmistajan ohjeiden mukaisesti. Tarkista alkusammutin säännöllisesti kerran kuukaudessa kääntämällä se ylösalaisin ja ravistamalla sitä voimakkaasti, jotta sen sisällä olevat kemikaalit eivät kovetu.

Käsittele alkusammutinta aina varovasti. Varo, ettei mekanismi (suutin, osoitin, kahva tms.) vaurioidu säilyttäessäsi sammutinta vesijetissä.

Tarkkaile säätilannetta. Katso paikallinen sääennuste ennen liikkeelle lähtöä. Varaudu muuttuviin olosuhteisiin.

Pidä mukanas tarkat ja ajan tasalla olevat veneilykartat koskien aluetta. Tarkasta ennen liikkeelle lähtöä vesiolosuhteet suunnittelemaasi veneilyalueelta.

Pidä mukanas riittävästi polttoainetta suunniteltua matkaa varten. Tarkasta aina polttoainemäärä ennen

käyttöä ja ajon aikana. Noudata periaatetta 1/3 polttoainetta perille, 1/3 takaisin ja 1/3 varalla. Varaudu huonon sään tai jonkin muun syyn aiheuttamaan viivästykseen.

Kuljettajan ja matkustajan on tiedettävä

Lue ja ymmärrä kaikki Sea-Doo-vesijetissä olevat varoitus-/turvallisuuskilvet, käyttäjän käsikirja, kaikki muut turvallisuuteen liittyvät asiakirjat ja katsele huolellisesti *TURVALLISUUTTA KOSKEVA VIDEO* ennen käyttöä.

Noudata sovellettavia lakeja. Tarkasta paikalliset ja liittovaltion niihin vesistöihin sovellettavat veneilyä koskevat lait, joissa aiot käyttää vesikuluneuvoa. Opettele paikalliset merenkulkusäännöt. Tunne ja ymmärrä sovellettava merenkulkujärjestelmä (kuten poijut ja merkit).

Muista, että aurinko, tuuli, väsymys ja sairaus voivat heikentää arvostelukykyäsi ja reaktionopeuttasi.

El ole suositeltavaa, että tätä vesijettiä käyttää henkilö, joka on alle 16-vuotias tai jolla on sellainen vamma, joka vaikuttaa heikentävästi näkökykyyn, reaktioaikaan, arvostelukykyyn tai hallintalaitteiden käyttöön.

Käytä aina asianmukaisesti turvakaisimen naru ajaessasi vesikuluneuvolla ja varmista, että kaikki matkustajat tietävät kuinka sitä käytetään.

Varmista, että kaikki kuljettajat ja matkustajat osaavat uida ja nousta vedestä takaisin vesikuluneuvoon. Veneeseen nousu syvästä vedestä voi olla raskasta. Harjoittele ensin kainalosyvyydessä ennen vesikuluneuvon käyttämistä tai siihen nousemista syvässä vedessä. Varmista, että kaikki kuljettajat ja matkustajat pitävät pelastusliivit yllä koko ajon aikana ja ole erityisen varovainen veneillessäsi.

Älä koskaan käännä ohjaustankoa, kun joku on lähellä vesikuluneuvon takaosaa. Pysy poissa ohjauksen liikkuvista osista (suutin, iBR-portti, vivusto, jne.).

Älä käynnistä tai käytä vesikuluneuvoa, jos joku on sen lähellä vedessä tai vesikuluneuvon takaosan läheisyydessä.

Ota huomioon iBR-portin liikkeet moottoria käynnistettäessä, sitä sammutettaessa tai käytettäessä iBR-vipua. Portin automaattiset liikkeet saattavat liitistää sellaisen henkilön sormia tai varpaita, joka pitää kiinni vesijetin takaosasta.

Kuljettajan ja matkustajan(-jien) on istuttava kunnolla ja pidettävä tukevasti kiinni ennen vesikuluneuvon käynnistämistä tai liikuttamista, ja aina vesikuluneuvon ollessa liikkeellä. Kaikkia matkustajia on kehoitettava käyttämään kädensijoja tai pitämään edessä olevan henkilön vyötäröstä kiinni. Jokaisen matkustajan on pystyttävä yhtäaikaaisesti pitämään molempia jalkojaan tukevan tasaisesti astinlaudilla istuessaan asianmukaisesti paikoillaan. Ajettaessa aaltojen ylitse tai rankassa aallokossa matkustaja(t) voi(vat) kohottaa vartaloaan hiukan istuimesta, jolloin hän(he) voi(vat) vaimentaa jaloillaan aallokon aiheuttamia iskuja.

Jarrutettaessa tai kiihdytettäessä kuljettajan on varauduttava hidastuvan vauhdin aiheuttamaan voimaan ja nojauduttava sitä vasten, jotta kuljettaja ei liiku eteenpäin vesikuluneuvossa ja menetä tasapainoaan.

Kun HKVK:ssa on mukana matkustaja(i)ia, suorita kiihdyttäminen joko liikkeelle lähettäessä tai jo liikkeellä ollessa aina vähitellen. Äkkiihdytyksessä matkustaja(t) voi(vat) menettää tasapainon ja pudota vesikuluneuvosta taaksepäin. Varmista, että matkustajat ovat tietoisia, tai

voivat ennakoida mahdollisen äkki-
kiihdytyksen.

Vakavia sisäisiä vaurioita voi syntyä, jos vesi tunkeutuu ruumiin onteloihin kun putoaa veteen, tai kun joutuu lähelle suihkun painesuutinta. Suosittelemme erittäin voimakkaasti käyttämään aina vähintään märkäpuvun alaosaa.

Pysy etäällä sisäännottosäleiköstä moottorin ollessa käynnissä. Pitkätukka, löysä vaatetus, henkilökohtaisen kelluntavälineen hihnat tms. voivat takertua liikkuviin osiin.

Jos kaasuvipu painetaan alas jarrutettaessa, iBR-järjestelmä ei salli järjestelmän kaasuttaa, vaikka kuljettaja on painanut kaasua. Kun iBR-vipu vapautetaan kaasuvivun ollessa painettuna alas, kaasua alkaa jälleen toimia ja kiihdyttää ajoneuvon vauhtia lyhyen viiveen jälkeen. Vapauta kaasuvipu, jos vauhdin ei tarvitse kiihtyä.

Varmista ennen veneeseen uudelleen nousemista, että moottori on sammutettuna ja turvakatkaisin on pois paikoiltaan moottorin pysäytyskatkaisimesta.

Vältä tahaton käynnistäminen irrottamalla aina turvakatkaisin moottorin pysäytyskatkaisimesta, kun uijat nousevat alukseen tai heitä on lähettyvillä, tai irrottaessa ruohoa tai roskia sisäännottosäleiköstä.

Älä koskaan laita vesijetissä jalkoja tai sääriä veteen auttamaan kääntymistä.

Käyttäjänä alaikäiset

Alaikäisten tulisi ajaa vesikulkuneuvolla ainoastaan aikuisen valvonnassa. Käyttäjän vähimmäisikä ja alaikäisten mahdollisia lupavaatimuksia koskevat lait vaihtelevat alueittain. Ota yhteyttä paikallisiin viranomaisiin saadaksesi tietoja koskien vesijetin käyttöä koskevista laista alueellasi. BRP suosittelee kuljettajan minimi-ikärajaksi 16 vuotta.

Huumeet ja alkoholi

Älä koskaan aja huumeiden tai alkoholin vaikutuksen alaisena. Vesikulkuneuvolla ajo edellyttää tarkkaavaisuutta ajamista raittiina, kuten autolla ajaminenkin. Vesikulkuneuvolla ajaminen juopuneena tai huumeiden vaikutuksen alaisena ei ole pelkästään vaarallista, vaan se on myös vastoin lakia, jonka rikkomisesta langetetaan merkittävä rangaistus. Lain noudattamista valvotaan tarkasti. Huumeet ja alkoholi, joko yksin tai yhdessä, laskevat reaktioaikaa, heikentävät arviointikykyä, heikentävät näkökykyä ja estävät kykyäsi käyttää vesikulkuneuvoa turvallisesti.



VAROITUS

Alkoholin käyttö ja veneily eivät sovi yksin! Ajaessasi alkoholin tai huumeiden vaikutuksen alaisena vaarannat matkustajiesi ja muiden veneilijöiden elämän sekä oman elämäsi. Kansalliset lait kieltävät vesikulkuneuvon käytön alkoholin tai huumeiden vaikutuksen alaisena.

Vesiturheilulajit (hinaaminen vesikulkuneuvolla) (vain kolmenistuttavat 3UP-mallit)



VAROITUS

Vältä henkilöonnettomuuksia! Vesijettiä ei ole suunniteltu toisen ajoneuvon, nousuvarjojen, leijojen, liitovarjosen tai minikään sellaisen laitteen vetämiseen, joka nousee ilmaan, eikä sitä saa sellaiseen tarkoitukseen käyttää. Käytä vesikulkuneuvoasi vain sellaisiin harrastuksiin ja urheiluun, johon se on suunniteltu.

Vesihiihto, vesilautailu tai puhallettavan laitteen vetäminen henkilön ollessa laitteen kyydissä ovat esimerkkejä suosituimmista vesiturheilulajeista. Mihin tahansa vesiturheilulajiin osallistuminen edellyttää tavallista tarkempaa turvallisuusseikkojen huomioonottamista sekä osallistujalta että vesikulkuneuvon kuljettajalta. Ellet ole koskaan vetänyt vesikulkuneuvosi perässä kehtään, kannattaa viettää muutamia tunteja tarkkaillen kokenutta kuljettajaa, työskennellen hänen kanssaan ja oppien häneltä. On myös tärkeää tietää vedettävän henkilön taidot ja kokemus.

Jokaisen vesiturheilulajiin osallistuvan on noudatettava seuraavia ohjeita:

- Ajaminen matkustajan kanssa tai vetorengasta, vesihiihtäjän tai vesilautailijan vetäminen muuttaa vesikulkuneuvon käyttäytymistä vaatien suurempaa taitoa.
- Ota aina huomioon matkustajien ja suksilla, vesilaudalla tai muilla vesivälineillä vedettävien turvallisuus ja mukavuus.
- Vetorengasta, hiihtäjää tai vesilautailijaa vedettäessä pidä aina mukana tarkkailija, joka kertoo kuljettajalle vedettävän henkilön antamista käsimerkeistä. Kuljettajan huomion on oltava täysin kiinnittyneenä vesikulkuneuvon ajamiseen ja edessä olevaan ympäristöön.
- Älä aja suuremmalla nopeudella kuin on tarpeen ja noudata tarkkailijan ohjeita.
- Kun vedät vetorengasta, vesihiihtäjää tai vesilautailijaa, älä tee tiukkoja käännöksiä tai käytä jarrujärjestelmää, ellei se ole jossakin tilanteessa välttämätöntä. Muista, että vaikka tämä henkilökohtainen vesikulkuneuvo on ohjattavissa ja pysäytettävissä (iBR:llä varustetut mallit), kulkuneuvon perässä vedettävä henkilö ei välttämättä kykene väistämään estettä tai häntä hinauksessa vetävää vesikulkuneuvoa.
- Anna vain uimataitoisten osallistua johonkin vesiturheilulajiin.
- Käytä aina hyväksytyjä henkilökohtaisia kelluntavälineitä (pelastusliivit). Asianmukaisesti suunnitellut pelastusliivit auttavat yllätyttynyttä tai tiedotonta henkilöä pysymään pinnalla.
- Ota huomioon muut vesillä liikkuvat.
- Sekä kuljettajan että tarkkailijan on valvottava hinausköyden sijaintia osallistuttaessa johonkin vesiturheilulajiin. Löystynyt hinausköysi voi takertua vesikulkuuneuvossa tai vedessä oleviin ihmiseen (ihmisiin) tai esineisiin erityisesti jyrkkiä käännöksiä tehtäessä tai ajettaessa ympyrää ja aiheuttaa vakavia henkilövahinkoja.
- Älä vedä vesikulkuneuvollasi ketään henkilöä niin lyhyellä köydellä, että henkilö joutuu hengittämään tiivistyneitä pakokaasuja. Hiilimonoksidia sisältävien tiivistyneiden pakokaasujen saattaa aiheuttaa hiilimonoksidimyrkytyksen, vammoja tai kuoleman.

- Käytä riittävän pitkää ja tarpeeksi vahvaa vetonarua ja varmista, että se on asianmukaisesti kiinni vesikulkuneuvossasi. Varasto aina hinausköysi kun et käytä sitä. Katso **HINAUSKÖYDEN VARASTOINTI KÄYTÖN JÄLKEEN**. Joskin joissakin vesikulkuneuvoissa on tai niihin voi kiinnittää erityisesti vetämiseen tarkoitettu mekanismi, vältä vetotangon asentamista HKVK:hon. Se voi osoittautua vaaralliseksi, jos joku putoaa sen päälle.
- Kiinnitä huomiosi välittömästi henkilöön, jos hän kaatuu. Hän on yksin vedessä ollessaan vahingoille altis eikä toiset veneilijät välttämättä huomaa häntä.
- Lähesty vedessä olevaa henkilöä tyyneltä puolelta (vastapäinen suunta kuin tuulen suunta). Sammuta moottori ennen kuin saavut henkilön läheisyyteen.
- Harrasta vesiurheilulajeja ainoastaan turvallisella alueella. Pysy kaukana muista veneistä, kanaivilta, rannoilta, rajoitetuilta alueilta, uimareista ja tiheään liikennöidyistä veneilyreiteistä sekä veden pinnan alla olevista esteistä.
- Sammuta moottori ja ankkuroi vesikulkuneuvo ennen uimista.
- Ui ainoastaan alueilla, jotka ovat merkitty turvallisiksi uimista varten. Tällaiset uima-alueet on yleensä merkitty pojulla. Älä ui yksin tai yöllä.
- Älä harrasta vesihiihtoa auringon laskun ja auringon nousun välisenä aikana. Se on useimmissa valtioissa laitonta.
- Älä aja vesikulkuneuvolla välittömästi vesihiihtäjän, putken päällä istuvan henkilön tai vesilautailijan perässä. Kun nopeus on 40 km/h tunnissa, vesikulkuneuvo saavuttaa 60 m:n päässä vesikulkuneuvosi edessä pudonneen henkilön 5 sekunnissa.
- Sammuta moottori ja irrota turvakatkaisimen pistoke moottorin pysäytyskatkaisimesta, kun joku on vedessä lähettyvillä.
- Pysy vähintään 45 m etäisyydellä sukeltajan sukelluspaikan merkittävistä kellukkeesta.

Vältä henkilöonnettomuuksia!

Älä salli kenenkään oleskella käyttöjärjestelmän tai sisäänottosäleikön läheisyydessä silloinkaan, kun moottori on sammumissa. Pitkä tukka, löysä vaatetus, henkilökohtaisen kelluntavälineen hihnat tms. voivat sekaantua liikkuviin osiin ja johtaa vakavaan loukkaantumiseen tai hukkumiseen. Matalassa vedessä simpukat, hiekka, kivet tai muut esineet saattavat imeytyä suihkupumpun mukavana ja sinkoutua sen jälkeen taaksepäin.

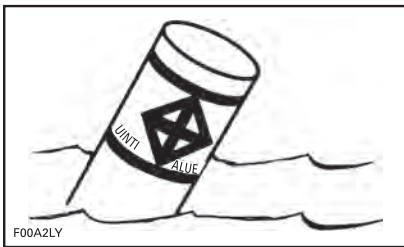

F00AZLY

UIMA-ALUEEN POIJU

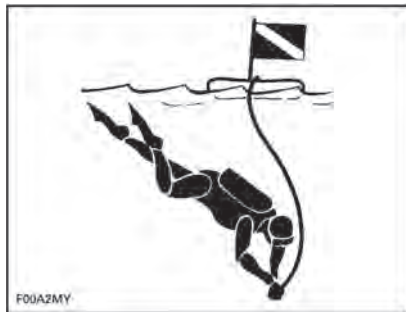

F00AZMY

SUKELTAJASTA ILMOITAVA MERKKIKELLUKE

Ota yhteyttä paikallisiin viranomaisiin saadaksesi tietoa hyväksytyistä ja turvallisista vesiurheilulajien har-

rastusmahdollisuuksista. Selvitä myös onko paikka, jossa aiot harrastaa vesiturheilulajeja, tarkoitukseen sopiva ja turvallinen.

Hinausköyden varastointi käyden jälkeen

Hinausköysi on otettava vedestä pois ja varastoitava ajoneuvoon jokaisen käyttökerran jälkeen.



VAROITUS

Ota aina hinausköysi pois vedestä ja kiinnitä se ajoneuvoon, kun hinausköyttä ei käytetä.

Hinausköysi on varustettava asianmukaiseen säilytyspaikkaan.

- Jos ajoneuvo on varustettu BRP Tow Pro -hinausköydellä, kiinnitä hinausköysi Tow Pro -kiinnityshihnalla
- Jos ajoneuvoa ei ole varustettu BRP Tow Pro -hinausköydellä, varastoi köysi Spark-kuljetusverkkoon tai vastaavaan. Ota yhteys valtuutettuun Sea-Doo-jälleenmyyjään lisätietoja varten.



VAROITUS

Älä koskaan kuljeta irrallisia, raskaita, teräviä tai rikkimeneviä esineitä säilytyslokerossa.

Vajaalämpöisyys

Vajaalämpöisyys eli hypotermia tarkoittaa vartalon lämmön menettämistä vedessä ja se on merkittävä veneilyonnettomuuksien kuolinsyy. Kun henkilö joutuu hypotermian kohteeksi, hän menettää tajuntansa ja hukkuu sitten.

Henkilökohtaiset kelluntavälineet (pelastusliivit) voivat pidentää pelastumisaikaa, koska ne eristävät jonkin verran vartaloa kylmältä.

Mitä lämpimämpi vesi on, sitä vähemmän luonnollisesti tarvitaan

eristystä. Veneiltäessä kylmissä vesissä (alle 4 °C) kannattaa käyttää takkityyppistä pelastusliiviä, sillä sellainen liivi suojaa vartaloa suurommalta alalta kuin liivityyppinen pelastusliivi.

Joitakin muistettavia asioita hypotermialta suojautumiseksi:

- Jos olet joutunut veden varaan, älä yritä uida ellet ole lähellä venettäsi, pelastajaa tai jotakin kelluvaa esinettä, jota vasten voit nojata tai jolle voit kiivetä. Tarpeeton uiminen kiihdyttää vartalon lämpöhäviötä. Kylmässä vedessä ei suositella suoritettavaksi hukkumisen estäviä menetelmiä, kuten kelluminen selällään pää vedessä. Pidä pääsi pois veden yläpuolella. Se vähentää huomattavasti lämpöhäviötä ja pidentää henkiinjäämisaikaasi.
- Säilytä optimistinen asenne pelastautumistasi koskien. Tämä parantaa mahdollisuuksiasi pidentää henkiinjäämisaikaasi kunnes sinut pelastetaan. Elämäihalusi säilyttäminen on tärkeä asia!
- Jos veden varaan on joutunut useampia kuin yksi henkilö, on suositeltavaa kerääntyä yhteen toistensa läheisyyteen pelastamista odottamaan. Yhteen kerääntyminen yleensä vähentää lämpöhäviön nopeutta ja pidentää henkiinjäämisaikaasi.
- Käytä aina henkilökohtaisia kelluntavälineitä. Ne eivät auta sinua taistelemaan hypotermian vaikutuksia vastaan, ellet ole pukenut niitä päällesi veden varaan joutuessasi.

Turvallista veneilyä käsittelevät kurssit

Monissa maissa on suositeltavaa tai pakollista osallistua turvallista veneilyä käsittelevälle kurssille. Tarkasta asia paikallisilta veneilyviranomaisilta.

Tarkasta paikalliset ja liittovaltion niihin vesistöihin sovellettavat veneilyä koskevat lait, joissa aiota käyttää vesikuluneuvoa. Opettele paikalliset merenkulkusäännöt. Tunne ja ymmärrä sovellettava merenkuljajärjestelmä (kuten poijut ja merkit).

Kuormien kuljetus

Kun kuljetat kuormia vesikuluneuvon takatelineellä tai varustetelineellä, nopeutta on laskettava ja ajotapa on sovellettava, jotta kulkuneuvosta sinkoutumisen tai vammautumista aiheuttavan kuorman kontaktin vaara voidaan välttää.

Johdanto

HUOMIO: Jotkut tässä osassa kuvatuut toiminnot tai ominaisuudet eivät välttämättä koske kaikkia vesijettimalleja tai ne ovat saatavana lisävarusteena.

iControl™ (intelligent Control systems, älykkäät hallintajärjestelmät) tarjoavat ympäristön, jonka avulla kuljettaja voi hallita monia järjestelmiä irrottamatta otettaan ohjaustangosta.

Kaikki hallintalaitteet ovat kuljettajan sormien tuntumassa ja niitä voidaan käyttää painiketta tai vipua vetämällä/painamalla. Näin kuljettajan huomio voi keskittyä vesistöön ja vesikulkuneuvon ajamiseen.

Jokainen hallintalaitte on sähköinen ja antaa komentosihtaalini sähköiselle yksikölle, jonka tehtävänä on varmistaa järjestelmän moitteeton toiminta järjestelmään asetettujen parametrien puitteissa.

iControl sisältää seuraavat eri järjestelmät:

- iTCT™ (älykäs kaasun hallintajärjestelmä)
- iBR-järjestelmä (jos varusteena)
- O.T.A.S. (Off Throttle Assisted Steering, ohjauksen apujärjestelmä) (jos varusteena).

On erittäin tärkeää, että ajoneuvon käyttäjä lukee kaikki tämän käyttäjän käsikirjan tiedot ja ohjeet, jotta hän oppii tuntemaan vesikulkuneuvon sekä sen järjestelmät, hallintalaitteet, suorituskyvyn ja rajoitukset.

iTC-kaasun hallintajärjestelmä (intelligent Throttle Control)

Järjestelmä käyttää sähköistä kaasunhallintaa (ETC, electronic throttle control), joka välittää komentosignaali ECM:ään (Engine Control Module, moottorin ohjausyksikkö). Tässä järjestelmässä ei tarvita perinteistä kaasuvaijeria.

iTC-järjestelmässä on seuraavat toimintatilat:

- Touring-tila
- Sport-tila
- O.T.A.S.™ (Jos varusteena).

Touring-tila (Rotax 900 ACE - 90)

Touring-tilassa käytettävissä oleva moottorin teho ja kiihtyvyys ovat vähäisempiä kiihdytettäessä paikaltaan ja ajettaessa alhaisella moottorin tehoalueella tietyissä olosuhteissa.

Kun kaasua painetaan, moottori kiihdyttää nopeutta progressiivisesti toiminta-alueella, jonka jälkeen moottorin koko teho on käytettävissä. Jos kaasun käyttö on riittävän vähäistä ja vähäinen käyttö jatkuu tarpeeksi pitkään, moottorin teho ja kiihtyvyys vähenevät jälleen.

Sport-tila (Rotax 900 ACE - 90)

Sport-tilassa moottorin enimmäistehot ovat käytettävissä koko moottorin toiminta-alueella.

Katso yksityiskohtaisia tietoja kohdasta *MONITOIMIMITTARISTO*.

O.T.A.S™ -järjestelmä (jos varusteena) (Off-Throttle Assisted Steering)

iTC ohjaa myös O.T.A.S.™-ohjauksen apujärjestelmää (Off throttle Assisted Steering).

O.T.A.S. (Off-Throttle Assisted Steering) -järjestelmällä saadaan enemmän ohjattavuutta tilanteissa, joissa kaasua ei anneta.

O.T.A.S.-järjestelmä kytkeytyy sähköisesti päälle, kun kuljettaja aloittaa täyden käännöksen ja vapauttaa samaan aikaan kaasun.

Rajoitukset

O.T.A.S.-järjestelmä ei voi kaikissa tilanteissa auttaa sinua säilyttämään ajoneuvon hallittavuutta tai estämään yhteentörmäystä.

Katso osasta *KÄYTTÖOHJEET* yksityiskohtaisia lisätietoja.

iBR-järjestelmä (älykäs jarru- ja peruutusjärjestelmä) (iBR:llä varustetut mallit)

Tämä vesikulkuneuvo on varustettu sähköisesti ohjatulla jarru- ja peruutusjärjestelmällä, jonka nimi on iBR-järjestelmä (älykäs jarru- ja peruutusjärjestelmä, intelligent Brake and Reverse).

iBR-yksikkö säätää iBR-portin asentoa, jolloin painesuuttimen suihkun paine kuljettaa vesikulkuneuvoa eteenpäin ja taaksepäin. Paine voi myös jarruttaa tai olla vapaa-asennossa.

Kuljettaja säätää iBR-portin asentoa joko kaasuvivulla luoden vesikulkuneuvoa eteenpäin vievän asennon, tai iBR-vivun avulla valiten joko vapaan, peruutuksen tai jarrutustoiminnon.

HUOMIO: iBR-vipua voidaan käyttää muuttamaan portin asentoa vain moottorin ollessa käynnissä.

iBR-järjestelmän käyttö lyhentää vesikulkuneuvon jarrutusmatkaa merkittävästi ja se lisää vesikulkuneuvon käsiteltävyyttä, koska järjestelmää voidaan käyttää suoralla, käännöksessä ja suurissa tai alhaisissa nopeuksissa. Lisäksi vesikulkuneuvoa voidaan sen avulla peruuttaa laituriin tai ajaa erittäin ahtaissa paikoissa.

Ihanteolosuhteissa kokeneet kuljettajat pystyivät säännöllisesti lyhentämään iBR-järjestelmällä varustetun vesikulkuneuvon jarrutusmatkaa noin 33 %, kun alkunopeus oli 80 km/h.

Rajoitukset

Vaikka vesikulkuneuvo onkin varustettu iBR-järjestelmällä, se ei kykene samanlaiseen jarrutukseen kuin maalla liikkuvat ajoneuvot.

Jarrutusmatka vaihtelee huomattavasti alkunopeuden, kuorman, tuulen, virran, aallokon ja jarrutusvoimakkuuden mukaan.

iBR-järjestelmä ei jarruta peruutettaessa.

Se ei voi estää vesikulkuneuvoa ajelehtimasta virran tai tuulen mukana.

**VAROITUS**

- Ajettaessa peräkkäin on tärkeää kertoa takanasi ajavalle kuljettajalle vesijättisi jarrutus- ja ohjaukseen käyttymisestä sekä selvittää, mitä ajoneuvosi perästä tuleva vesisuihku merkitsee ja että on tärkeää säilyttää pidempi etäisyys vesikulkuneuvojen välillä.
- Sinun on otettava huomioon, että takanasi tai läheisyydessäsi ajavat muut vesikulkuneuvot eivät välttämättä voi pysähtyä yhtä nopeasti kuin sinä.

TURVAVARUSTEET

Pakolliset turvavarusteet

Kuljettajan ja matkustajan on käytettävä vesijettikäyttöön hyväksytyjä sopivia henkilökohtaisia kelluntavälineitä (PFD).

Kuljettajalla ja matkustajilla pitää olla käytettävissään pirstoutumattomat lasit, mikäli ajo-olosuhteet tai henkilökohtainen mieltymys antavat siihen aiheita.

Tuuli, veden roiskuminen, hyönteiset ja nopeus voivat aiheuttaa sen, että silmistä vuotaa vettä ja näkökyky muuttuu epäselväksi.

Sinä olet vesikulkuneuvon omistajana vastuussa siitä, että kaikki tarvittavat turvallisuusvälineet ovat varmasti mukana kulkuneuvossasi. Harkitse myös lisäturvavarusteiden hankkimista oman ja matkustajiesi mahdollisen tarpeen mukaan. Tarkista kansalliset ja paikalliset turvallisuusvarusteita koskeva lainsäädäntö.

Lakien edellyttämät turvallisuusvälineet ovat pakollisia. Jos paikallinen lainsäädäntö edellyttää lisäturvavälineitä, niiden on oltava pätevän viranomaisen hyväksymiä. Vähimmäisvaatimukset ovat seuraavat:

- Henkilökohtaiset kelluntavälineet
- Kelluva nostoköysi, jonka pituus on vähintään 15 m
- Vedenpitävä taskulamppu tai hyväksytyjä merkkivaloja
- Merkinantolaite
- Äänimerkinantolaite (torvi tai pilli).

Suosittelavat suojarusteet

Vesijettien kuljettajalla ja matkustajilla pitää olla suojaava vaatetus, johon kuuluvat:

- Märkäpuvun alaosa tai paksu, tiheäkudoksinen, ihonmyötäinen vaatetus, joka antaa vastaavan suojan. Esimerkiksi ohuet pyöräilyshortsit eivät ole sopivat. Vakavia sisäisiä vaurioita voi syntyä, jos vesi tunkeutuu ruumiin onteloihin kun putoaa veteen, tai kun joutuu lähelle suihkun painesuutinta. Tavalliset uima-asut eivät suojaa tarpeeksi veden tunkeutumiselta väkisin miehen tai naisen alapään ruumiinonteloihin.
- Suosittelemme myös jalkineita, hanskoja ja suojalaseja/silmälaseja. Jonkintyyppisiä kevyitä, taipuisia jalkasuojia suositellaan. Tämä auttaa pienentämään mahdollista vahinkoa, mikäli sattuu astumaan terävään vedenalaiseen esineeseen.

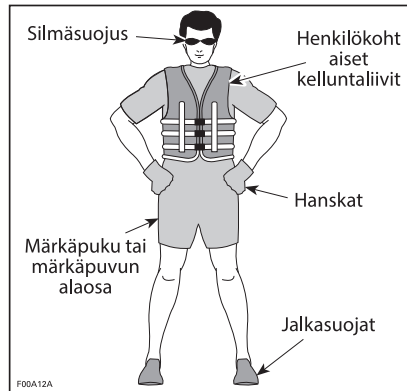

Henkilökohtaiset kelluntavälineet

Jokaisen vapaa-ajan käyttöön tarkoitettussa vesijetissä olevan henkilön on aina käytettävä henkilökohtaisia kelluntavälineitä (PDF). Varmista, että nämä henkilökohtaiset kelluntavälineet täyttävät niitä koskevat säännökset maassasi.

Henkilökohtainen kelluntaväline on varustettu kellukkeella, joka auttaa pitämään pääsi ja kasvosi vedenpinnan yläpuolella ja vartalosi sopivassa asennossa ollessasi veden varassa. Valittaessa henkilökohtaista kelluntavälinettä on otettava huomioon henkilön paino ja ikä. Kelluntavälineen kellukkeiden on kannatettava vartaloasi vedessä. Henkilökohtaisen kelluntavälineen pitäisi olla käyttäjälleen sopivan kokoinen. Vartalon paino ja rinnanympäryys ovat yleisiä tapoja mitata henkilökohtaisen kelluntavälineen kokoa. Olet vastuussa siitä, että sinulla on riittävä määrä henkilökohtaisia kelluntavälineitä ja että ne ovat asianmukaista tyyppiä ja täyttävät kansalliset ja paikalliset lait. Sinun vastuulasi on myös se, että matkustajasi tietävät missä henkilökohtaiset kelluntavälineet ovat ja kuinka niitä käytetään.

Henkilökohtaisten kelluntavälineiden tyypit

Hyväksytyjä henkilökohtaisia kelluntavälineitä on viittä tyyppiä.

Henkilökohtainen kelluntaväline, **tyyppi I**, on liivityyppinen ja sen kelluntaominaisuudet ovat parhaimmat. Rakenteensa ja muotoilunsa ansiosta tämä liivityyppi kääntää täysin tiedottoman henkilön vedessä kasvot alaspäin olevasta asennosta pystysuoraan tai hiukan taaksepäin nojaavaan, kasvot ylöspäin olevaan asentoon. Tämä kelluntavälinetyyppi parantaa henkiinjäämismahdollisuuksia suuresti. Tyyppi I on tehokkain kaikilla vesillä ja

erityisesti avomerellä, jossa pelastus saattaa viivästyä. Se on myös kaikkein tehokkain kovassa merenkäynnissä.



TYYPPI I — LIIVITYYPPINEN

Henkilökohtainen kelluntaväline, **tyyppi II**, on liivityyppinen ja kääntää veden varaan joutuneen samalla tavoin kuin tyyppi I, mutta ei niin tehokkaasti. Tyyppi II ei käännä yhtä useaa henkilöä samoissa olosuhteissa kuin tyyppi I. Tämä henkilökohtainen kelluntaväline voi olla hyvä vaihtoehto silloin, jos pikaiset pelastustoimet ovat todennäköisiä, kuten esimerkiksi vesistöalueilla, joissa muita ihmisiä on usein veneilemässä tai viettämässä muutoin vapaa-aikaansa vesillä.

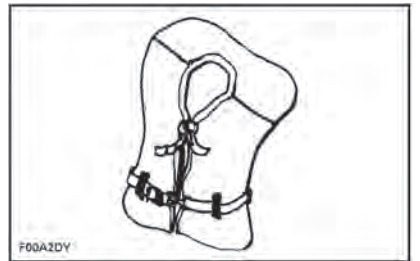

TYYPPI II — LIIVITYYPPINEN

Henkilökohtainen kelluntaväline, **tyyppi III**, on liivityyppinen ja antaa käyttäjänsä asettua pystyasentoon tai hiukan taaksepäin nojaavaan asentoon. Se ei käännä veden varaan joutunutta. Se säilyttää käyttäjänsä pystysuorassa tai hiukan taaksepäin nojaavassa asennossa eikä sillä ole pyrkimystä kääntää käyttäjää kasvot alaspäin olevaan

asentoon. Siinä on samantapaiset kellukkeet kuin tyyppin II henkilökohtaisessa kelluntavälineessä ja se voi olla sopiva alueilla, joissa muita ihmisiä on usein veneilemässä tai viettämässä muutoin vapaa-aikaansa vesillä.

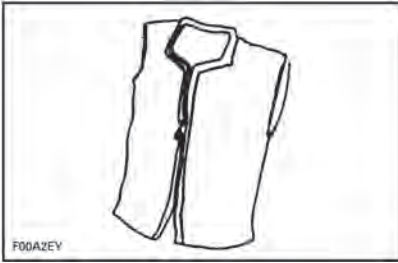

TYYPPI III — LIIVITYYPPIINEN

Henkilökohtainen kelluntaväline, **tyyppi V**, on päälle puettava. Kun se on täytetty ilmalla, se tarjoaa samanlaiset kelluntaominaisuudet kuin tyyppin I, II tai III henkilökohtaiset kelluntavälineet. Tyhjentyessä se ei kuitenkaan välttämättä kannata kaikenkokoisia ihmisiä.



TYYPPI V — LIIVITYYPPIINEN

Kypärät

Joitakin tärkeitä näkökohtia

Kypärät on suunniteltu antamaan tietynasteisen suojan, mikäli päähän osuu iskuja. Useimmissa moottoriturheilussa kypärän käyttöä on selvästi enemmän hyötyä kuin haittaa. Vesimoottoriturheilussa, kuten vesijetillä ajossa, tämä ei kuitenkaan välttämättä pidä paik-

kaansa, koska veteen liittyy joitakin erityisiä riskejä.

Edut

Kypärä auttaa pienentämään vahingoittumisen riskiä mikäli pää osuu joltain kovaa, kuten toista kulkuneuvoa vasten, esimerkiksi törmäystilanteessa. Samalla tavalla, leukasuojalla varustettu kypärä auttaa estämään vahingot kasvoihin, leukaan, tai hampaisiin.

Riskit

Toisaalta, joissakin tapauksissa vesikuluneuvosta pudotessa kypärällä on taipumus tarttua veteen, niin kuin "ämpäri", ja rasittaa voimakkaasti niskaa ja selkärankaa. Tämä voi johtaa tukehtumiseen, vakavaan tai pysyvään niskan tai selkärangan vahinkoon, tai kuolemaan.

Kypärät voivat myös estää näkemisen reuna-alueelle, samoin kuin kuulemisen, tai lisätä väsymystä, mitkä voivat vaikuttaa osaltaan törmäysriskiin.

Etujen ja riskien punnitseminen

Voidaksesi päättää pitäisikö kypärää käyttää vai ei, on parasta ottaa huomioon se erityinen ympäristö, jossa tulet ajelemaan, samoin kuin muut tekijät, kuten henkilökohtainen kokemus. Tuleeko vesillä olemaan kovasti liikennettä? Mikä on ajotyyli?

Eli

Koska kaikki vaihtoehdot minimoivat joitakin riskejä, mutta kasvattavat toisia, on oman erityistilanteen perusteella päätettävä ennen jokaisesta ajelua käyttääkö kypärää vai ei.

Jos päätät käyttää kypärää, on siten päätettävä mikä tyyppi on kyseisiin olosuhteisiin tarkoituksenmukaisin. Katso, että kypärä on DOT- tai Snell-normin mukainen, ja valitse mahdollisuuksien mukaan sellainen, joka on suunniteltu vesimoottoriturheiluun.

Suosittelava muu lisävarustus

Suosittellemme, että hankit turvallisuuden liittyviä lisävarusteita, jotta voit nauttia ajorekkestäsi turvallisesti. Tämä lista ei ole kaiken kattava, mutta se sisältää muutamia asioita, jotka kannattaa hankkia.

- Paikalliskartta
- Ensiapupakkaus
- Hinausköysi
- Merkkivalot
- Kiinnitysköydet.

Vedenpitävässä pussissa tai astiasa olevan matkapuhelimen on myös todettu olevan veneilijöille hyödyllinen hätätilanteissa, tai jonkun maallaolijan tavoittamiseksi.

KÄYTÄNNÖN HARJOITUKSIA

Kannattaa aina ensiksi harjoitella vesikulkuneuvolla ja tutustua kaikkiin sen hallintalaitteisiin, toimintoihin ja ajo-ominaisuuksiin ennen ensimmäistä pidempää ajoretkeä.

Kiinnitä aina turvakatkaisin moottorin pysäytyskatkaisimeen ja turvakatkaisimen narun pidike henkilökohtaiseen kelluntavälineeseen tai ranteeseen.

Missä voit harjoitella käytännössä

Etsi sopiva alue käytännön harjoituksia varten. Varmista, että alue täyttää seuraavat vaatimukset:

- Ei liikennettä
- Ei esteitä
- Ei uimareita
- Ei virtaa
- Runsaasti tilaa ohjausliikkeille
- Veden syvyys on riittävä.

Käytännön harjoituksia

Suorita **yksin** seuraavat harjoitukset.

Kääntyminen

Harjoittele kääntymistä ajamalla ympyröitä molempiin suuntiin hitaalla nopeudella. Kun tämä harjoitus sujuu helposti, lisää vaikeusastetta ajamalla kahdeksikon muotoista kuviota.

Kun hallitset sen, toista edellä mainitut harjoitukset nopeammassa vauhdissa.

Pysähtymisetäisyydet

Vesikulkuneuvot, joissa ei ole iBR-järjestelmää

Harjoittele vesikulkuneuvon pysäyttämistä suoralla eri nopeuksilla.

Muista, että veden vastus on vesikulkuneuvon vauhtia hidastava päätekijä ja vaikuttaa siten pysähtymisetäisyyteen.

HUOMIO: Vesikulkuneuvon nopeus, kuorma, virta ja tuuli saattavat myös olla tärkeässä roolissa vaikuttaen pysähtymisetäisyyksiin.

iBR-järjestelmällä varustetut vesikulkuneuvot

Harjoittele vesikulkuneuvon pysäyttämistä suorassa linjassa eri nopeuksilla ja jarrutustehoilla.

Muista, että vesikulkuneuvon nopeus, kuorma, vesiolosuhteet, veden virtaus ja tuuli vaikuttavat pysähtymisetäisyyteen.

Peruuttaminen (iBR:llä varustetut vesikulkuneuvot)

Harjoittele peruuttamista oppiakseksi tietämään kuinka vesikulkuneuvo toimii peruutettaessa ja kuinka se reagoi ohjausliikkeisiin.

HUOMIO: Suorita aina tämä harjoitus hitaalla nopeudella.

Esteen väistäminen

Harjoittele esteen väistämistä (valitse jokin kuvitteellinen kohta vedessä) ohjaamalla vesikulkuneuvoa ja ylläpitämällä kaasun.

Toista harjoitus, mutta vapauta kaasu tällä kertaa kääntyessäsi.

Toista harjoitus, mutta käytä tällä kertaa iBR-vipua. Huomaa, että iBR-järjestelmä hallitsee myös kaasua.

HUOMIO: Tämän harjoituksen avulla havaitset, että sinun on kaadettava ohjatakseksi vesikulkuneuvon toiseen suuntaan.

Telakointi

Vesikulkuneuvot, joissa ei ole iBR-järjestelmää

HUOMIO: Voit käyttää käynnistys- ja pysäytyspainiketta vähentääksesi ajoneuvon nopeutta laituriin ajamista varten.

Harjoittele laituriin ajamista kaasua ja ohjausta käyttäen, jotta tutustut vesijetin käyttäytymiseen tällaisissa tilanteissa ja opit hyvin kontrolloimaan ajoneuvoasi.

iBR-järjestelmällä varustetut vesikulkuneuvot

Harjoittele laituriin ajamista kaasua, iBR-vipua ja ohjausta käyttäen, jotta tutustut vesijetin käyttäytymiseen tällaisissa tilanteissa ja opit hyvin kontrolloimaan ajoneuvoasi.

HUOMIO: Muista, että peruutettaessa ohjaussuunta on päinvastainen.

Tärkeitä tekijöitä, joita ei saa laiminlyödä

Muista edellisten lisäksi, että seuraavat olosuhteet vaikuttavat suoraan vesikulkuneuvosi käyttäytymiseen ja reagointiin eri tilanteissa:

- Kuormat
- Virtaukset
- Tuuli
- Vesiolosuhteet

Varmistu, että olet aina tietoinen näistä olosuhteista ja mukautat ajosi vallitseviin olosuhteisiin. Jos mahdollista, harjoittele näissä olosuhteissa lisää.

Kun ajaminen on suoritettava tarkasti, on paras neuvo aina hiljentää vauhti minimiin.

MERENKULKUSÄÄNNÖT

Toimintasäännöt

Ajamista vesikulkuneuvolla voidaan verrata ajamiseen merkkeamattomilla maanteillä. Kolarien estämiseksi ja muiden veneilijöiden välttämiseksi on noudatettava tiettyä ajosääntöjärjestelmää. Kyseessä ei ole vain terve järki... vaan laki!

Pysy yleisesti ottaen oikealla ja vältä turvallisesti muita aluksia pitämällä niihin, ihmisiin ja esineisiin turvallinen etäisyys.

Seuraavassa kuvassa on esitettynä veneen eri osia, joita käytetään suuntaa antavina viitekohtina keulan ollessa veneen etuosa. Aluksen paapuri (vasen puoli) on merkitty PUNAISELLA valolla keulasta pois päin a tyyrpuurin puoli (oikea puoli) VIHREALLÄ valolla.

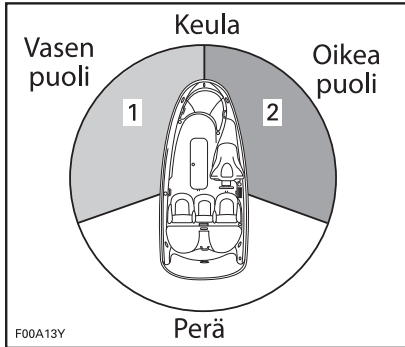

TYYPILLINEN – SUUNTAAN ANTAVAT VIITEKOHDAT

1. PUNAINEN valo
2. VIHREÄ valo (väistöalue)

Risteäminen

Anna etuajo-oikeus **edessä ja oikealla puolellasi olevalle alukselle**. Älä koskaan risteä aluksen etuosan kautta, sinun tulisi nähdä toisen aluksen PUNAINEN valo ja toisen aluksen kuljettajan tulisi nähdä sinun VIHREÄ valo (hänellä on etuajo-oikeus).

Henkilökohtaisilla vesikulkuneuvoilla ei ole kyseisiä värivaloja, mutta silti niitä koskee sama sääntö.

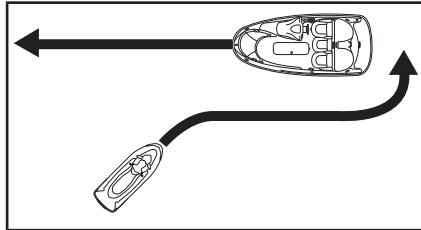

TYYPILLINEN

Jos näet **PUNAISEN** valon, **PYSÄHDY** ja anna etuajo-oikeus toiselle alukselle, kuten liikennevaloissa tieliikenteessä. Toinen alus on oikealla puolellasi ja **sillä** on etuajo-oikeus.

Jos näet **VIHREÄN** valon, **jatka matkaasi varovaisuutta noudattaen**. Toinen alus on vasemmalla puolellasi ja sinulla on etuajo-oikeus.

Kohtaaminen

Pysy oikealla.

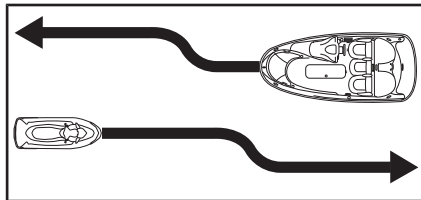

TYYPILLINEN

Ohittaminen

Anna etuajo-oikeus toiselle alukselle ja pysy etäällä.

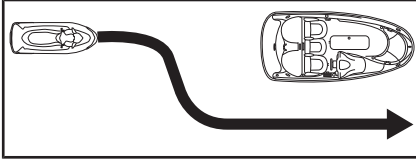

TYYPILLINEN

Merenkulkujärjestelmä

Merenkulussa käytettävät merkit tai poijut voivat auttaa tunnistamaan turvalliset vedet. Poijut osoittavat pitääkö pidättäytyä sen oikealla (tyyrpuuri) vai vasemmalla (paapuuri) puolella, tai millä väylällä voi jatkaa. Ne saattavat myös osoittaa, että tulet alueelle, jossa on esim. vanavesien teko kielletty, tai hitaan nopeuden alue. Ne voivat myös ilmoittaa vaarasta tai veneilijän huomioon otettavaa tietoa. Merkit voivat sijaita rannalla tai vedessä. Ne voivat myös ilmoittaa nopeusrajoituksista, voimaveneiden tai veneilyn kiellosta, ankkuroinnista ja muita hyödyllisiä tietoja. (Kunakin merkin muoto auttaa myös niiden tunnistamisessa).

Varmistu siitä, että tiedät ja ymmärrät niillä vesistöillä sovellettavan merenkulkujärjestelmän, jossa aiot käyttää vesikulkuneuvoa.

Törmäyksen esto

Älä hellitä kaasua kun yrität ohjata pois kohteesta. Vesikulkuneuvon ohjaaminen edellyttää moottorin tehoa ja suihkupumpun aiheuttamaa työntövoimaa.

Tarkkaile jatkuvasti toisia vesilläolijoita, muita veneitä tai kohteita, erityisesti kääntyessä. Varaudu tilanteisiin, joissa näkyvytesi on rajoitettu, tai toisten näkeminen estyy.

Kunnioita toisten vapaa-ajan viettäjien ja/tai sivustakatsojien oikeuksia, ja pidä aina riittävä etäisyys toisiin aluksiin, henkilöihin ja kohteisiin.

Älä hypi vanavesien tai aaltojen yli, aja aallon harjalla, tai yritä ruiskuttaa tai roiskia vesikulkuneuvollasi toisia. Saatat arvioida väärin vesikulkuneuvosi kyvyt, tai omat ajokykyysi, ja osua veneeseen, vesikulkuneuvoon tai henkilöön.

Tämä vesikulkuneuvo pystyy kääntymään jyrkemmin kuin muut veneet, mutta ellei kyseessä ole hätätilanne, älä suorita jyrkkiä käännöksiä kovassa vauhdissa. Kun teet sellaisia liikkeitä, on toisten vaikea välttää osumasta sinuun tai ymmärtää minne olet menossa. Sitä paitsi sinä ja/tai matkustajasi voi pudota vesikulkuneuvosta.

iBR:llä varustetut mallit

Tämä henkilökohtainen vesikulkuneuvo on varustettu jarrujärjestelmällä (iBR), toisin kuin useimmat muut vesikulkuneuvot.

Ajaessasi iBR:llä varustetulla vesikulkuneuvolla, sinun on otettava huomioon, että takanasi tai läheisyydessäsi ajavat muut vesikulkuneuvot eivät välttämättä voi pysähtyä yhtä nopeasti kuin sinä.

Kun jarrua painetaan vauhdissa, aluksi vesikulkuneuvon takaa suihkuaa vettä osoittaen, että vesikulkuneuvo jarruttaa

Ajettaessa peräkkäin on tärkeää kertoa takanasi ajavalle kuljettajalle vesijettisi jarrutus- ja ohjauskäyttämismisestä sekä selvittää, mitä ajoneuvosi perästä tuleva vesisuihku merkitsee ja että on tärkeää säilyttää pidempi etäisyys vesikulkuneuvojen välillä.

Pysähdysmatka riippuu alkunopeudesta, kuormasta, tuulesta ja aallokosta.

Suosittelava ajoliike törmäyksen estämiseksi johonkin kohteeseen on väistää ohjaamalla oikeaan suuntaan ja kaasuttamalla, iBR-järjestelmällä voidaan kuitenkin jarruttaa täysin ja ajosuuntaa kohteeseen nähden voidaan muuttaa törmäyksen välttämiseksi.

TANKKAAMINEN

Tankkaaminen

VAROITUS

Polttoaine on tulenarkaa ja tiettyissä olosuhteissa räjähdysherkkää. Työskentele aina hyvin tuuletetuissa tiloissa. Älä tupakoi äläkä salli lähistöllä avotulta ja kipinöitä.

1. Sammuta moottori.

VAROITUS

Pysäytä moottori aina ennen tankkaamista.

2. Älä anna kenenkään jäädä vesikulkuneuvoon.
3. Kiinnitä vesikulkuneuvo kunnon tankkauslaituriin.
4. Säilytä alkusammutinta (ei sisällä toimitukseen) siten, että se on lähettyvillä.
5. Irrota istuin. Katso kohta *ISTUIN* kappaleessa *VARUSTEET*.
6. Paikallista polttoainesäiliön korkki.



1. *Polttoainesäiliön korkki*
7. Kierrä polttoainesäiliön korkkia hitaasti vastapäivään.

VAROITUS

Polttoainesäiliö saattaa olla paineistettu, jolloin säiliöstä saattaa vapautua polttoainekaasuja polttoainesäiliön korkkia irrotettaessa.

8. Työnnä polttoaineen syöttöputki polttoainesäiliön täyttöaukoon ja täytä säiliö polttoaineella.

VAROITUS

Täytä polttoainesäiliö hitaasti, jotta ilma poistuu säiliöstä eikä polttoaine pääse virtaamaan takaisin.

9. Lopeta täyttäminen välittömästi, kun polttoaineen syöttöpumpun suuttimen kahva vapautuu ja odota hetki ennen kuin vedät syöttöputken säiliöstä pois. Älä paina polttoaineen syöttöpumpun suutinta enää lisätäksesi vielä polttoainetta säiliöön.

VAROITUS

Älä täytä liikaa tai täytä polttoainesäiliötä ja jätä vesikulkuneuvoa aurinkoon. Lämpötilan noustessa polttoaine laajenee ja saattaa vuotaa yli.

10. Asenna polttoainesäiliön korkki takaisin paikoilleen ja kiristä se kiertämällä myötätäpäivään kunnes kuulet korkin lukittuvan.

VAROITUS

Pyyhi vesikulkuneuvosta aina ylivuotanut polttoaine pois.

11. Aina kun olet lisännyt polttoainetta varmista, että moottoritilassa ei ole polttoainehöyryjä.
12. Kun haluat päästä käsiksi moottoritilaan, kierrä VASEMMAN huoltokannen nuppia myötätäpäivään 1/4 kierroksen verran ja vedä sitten pois päin vapauttaaksesi takaosan ja

liu'uta taaksepäin irrottaaksesi sen.

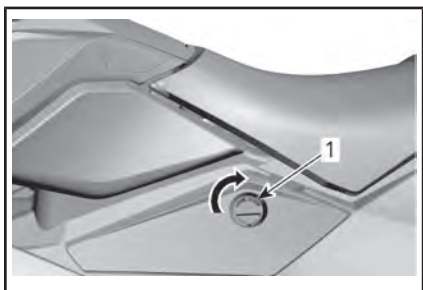

VASEN HUOLTOKANSI

1. Vapauttaaksesi nupin kierrä sitä myötäpäivään 1/4 kierroksen verran



VAROITUS

Älä käynnistä vesikulkuneuvoa, jos moottoritilassa on nesteistä bensiiniä tai höyryjä.

13. Asenna VASEN huoltokansi takaisin paikalleen päinvastaisessa järjestyksessä kuin irrotit sen. Lukitse se sitten kiertämällä nuppia 1/4 kierroksen vastapäivään.



VASEN HUOLTOKANSI

1. Lukitaksesi nupin kierrä sitä vastapäivään 1/4 kierroksen verran
14. Katso istuimen asennusohjeet kohdasta *ISTUIN* kappaleessa *VARUSTEET*

Polttoainevaatimukset

ILMOITUS Käytä aina tuoretta bensiiniä. Bensiini hapettuu, ja tämä johtaa oktaaniluvun ja

haihtuvien yhdisteiden vähenemiseen sekä tahnan sekä hartsin muodostumiseen, mikä voi vahingoittaa polttoainejärjestelmää.

Alkoholipolttoaineseokset vaihtelevat maasta ja alueesta riippuen. Ajoneuvosi on suunniteltu käytettäväksi suosituilla polttoaineilla. Ota kuitenkin seuraavat seikat huomioon:

- Ei ole suositeltavaa käyttää polttoainetta, jonka alkoholipitoisuus ylittää paikallisten säännösten rajan, sillä tällöin polttoainejärjestelmän komponenteissa saattaa ilmetä seuraavia ongelmia:
 - käynnistys- ja käyntiongelmat
 - kumi- ja muoviosien heikkeneminen
 - metalliosien korroosio
 - moottorin sisäisten osien vaurioituminen.
- Tarkasta säännöllisesti polttoainevuotojen varalta tai polttoainejärjestelmässä mahdollisesti ilmenevien muiden epänormaalien olosuhteiden varalta, jos epäilet, että polttoaineen alkoholipitoisuus on paikallisia säännöksiä suurempi.
- Alkoholilla sisältävät polttoaineseokset keräävät kosteutta, joka saattaa johtaa polttoaineen faasierkautumiseen ja aiheuttaa moottorin suorituskykyongelmia tai moottorivaurioita.

Suositteltu polttoaine

Käytä lyijytöntä bensiiniä, joka sisältää ENINTÄÄN 10 % etanolia.

Käytä normaalia lyijytöntä polttoainetta, jonka oktaaniluokitus on AKI (RON+MON)/2 oktaaniluku 87, tai RON-luokitus oktaaniluku 91.



ILMOITUS Älä koskaan kokeile muita polttoaineita. Vääränlaisen polttoaineen käyttö saattaa vaurioittaa moottoria tai polttoainejärjestelmää.

ILMOITUS ÄLÄ käytä polttoainetta polttoainepumpuista, joissa on merkintä E85.

Yhdysvaltain EPA-säännöt kieltävät E15-polttoaineen käytön.

OHJEITA TRAILERILLA KULJETTAMISEEN

ILMOITUS Trailerin puisten lavojen väli ja niiden leveys on säädetty siten, että lavat tukevat vesikulkuneuvoa koko sen rungon pituudelta. Kumpikaan trailerin puulavan pää ei saa olla vesikulkuneuvoa pitempi.

Varmista, että trailerin renkaat sijaitsevat siten, että vesikulkuneuvon painopiste on hiukan renkaiden etupuolella, jolloin ne tukevat parhaiten vesikulkuneuvon painoa.



VAROITUS

Älä koskaan kallista tätä vesikulkuneuvoa siirtokuljetusta varten pituussuuntaan. Suosittelemme vesikulkuneuvon kuljettamista sen normaalissa käyttöasennossa.

Tarkasta paikalliset perävaunun vetämistä koskevat määräykset ja lait, erityisesti seuraavat määräykset:

- Jarrujärjestelmä
- Vetävän ajoneuvon paino
- Peilit.

Suorita seuraavat varotoimet, kun vesikulkuneuvoa hinataan:

- Noudata hinaavan ajoneuvon suurinta sallittua painokapasiteettia ja valmistajan suosittelemaa suurinta sallittua aisakuormaa
- Kiinnitä vesikulkuneuvo sekä etu- että takalenkistä (keula/peirä) niin, että se pysyy tiukasti trailerissa. Käytä tarvittaessa lisäkiinnitystarvikkeita.
- Varmista, että polttoainesäiliön korkki, etusäilytyslokeroon kansi (jos varusteena), hansikaslokeroon kansi ja istuin ovat asianmukaisesti kiinni.
- Noudata trailerilla kuljettamisen turvatoimenpiteitä.

ILMOITUS Älä vedä köysiä tai kiinnitystarvikkeita istuimen tai tartuntakahvan yli, sillä ne voivat

aikaansaada pysyviä vahinkoja. Älä reititä köysiä tai kiinnitysliinoja pumpun tai peruutusluukun ympärille, sillä ne saattavat vaurioitua pysyvästi. Kierrä köysien tai kiinnitystarvikkeiden ympäri rättejä tai vastaavia niihin kohtiin, joissa ne voivat koskettaa vesikulkuneuvon runkoon.



VAROITUS

Varmista, että istuimen salpa on kunnolla kiinni ennen kuin lähdet kuljettamaan trailerilla.

Sea-Doo-peite voi suojata vesikulkuneuvoa estämällä liian pääsyn ilmanottoaukkojen kautta, erityisesti hiekkateillä.



VAROITUS

ÄLÄ KOSKAAN jätä mitään varustetta vesikulkuneuvoon, kun kuljetat sitä trailerilla.

TUOTTEESSA OLEVAT TÄRKEÄT KILVET

Riippuva lipuke

Tämä PWC-kulkuneuvo toimitetaan riipputarralla ja ohjetarralla, jotka sisältävät tärkeitä turvallisuustietoja.

Jokaisen henkilön, joka ajaa tätä ajoneuvoa tulisi lukea ja ymmärtää kyseiset ohjeet ennen ajamista.

SEA-DOO®
VAIVATON
HUOLTOTAUL
UKKO

MIELENRAUHAA

LUOKKANSA PARAS

- ✓ ENSIMMÄINEN TARKASTUS VASTA 1 TÄYDEN KAUDEN JÄLKEEN**
- ✓ ENSIMMÄINEN ÖLJYNVAIHTO VASTA 100 TUNNIN* TAI 1 VUODEN JÄLKEEN*
*100 tuntia kaikille yksiköille paitsi Rotax® 1630 ACE™-moottorilla varustetuille
- ✓ EI KOSKAAN VENTTIILIEN VÄLYSTEN SÄÄTÖÄ

Katso kaikki huoltotarpeet omistajan oppaasta.

©2016 Bombardier Recreational Products Inc. (BRP). Kaikki oikeudet pidätetään.™, ® ja BRP-Logo ovat Bombardier Recreational Products Inc:n tai sen tytäryhtiöiden tavaramerkkejä. *Toukokuu BRP:n valmistajan määräämä. **Toukokuu valmistajan määräämä. Nämä tahansa täytyy ensin. Älä vastuullisesti ja turvallisesti ja lähiä osamarkkinoita saajien kanssa, mukaan lukien Yhdysvaltojen rannikkovartioston hyväksytyä henkilöäntäminen koulutusta (PHD). Muista, että alkoivat tai numeroitua ajoneuvoja ei voi ohittaa. P/N: 21399001_24

STOP

iBR

ÄLYKÄS JARRU- JA PERUUTUSJÄRJESTELMÄ

TOINEN SUKUPOLVI

- Lyhentää jarrutusmatkaa lähes 160 jalkaa mielenrauhan lisäämiseksi.
- Yhdysvaltain rannikkovartioston tunnustama vesikulkuneuvojen ensimmäinen ja ainoa aito jarru, joka on parantanut veneilyturvallisuutta vuodesta 2009.
- Intuitiivinen järjestelmä, joka parantaa ohjattavuutta ja helpottaa laiturinajoa.

SEA-DOO®



Tähtiluokitus merkitsee puhtaampiästäisiä merimootoreita

Tälle moottorille on annettu sertifiointi:



○ Puhtaampien merimootoreiden symboli.

Puhtaampi ilma ja vesi

Terveempää elämäntapaa ja ympäristöä varten.

Parempi polttoainetalous

Polttaa 30–40 % vähemmän bensiiniä ja öljyä kuin perinteiset kaasuttimella varustetut kaksitehtimootorit, säästäten rahaa ja resursseja.

Pitempi päästötakuu

Suojaa kuluttajia taaten samalla huolettoman toiminnan.



Yksi tähti – Alhaiset päästöt

Kilpi, jossa on yksi tähti, kertoo että kyseessä on henkilökohtainen vesikulkuneuvo, ulkolaitaperämootori, sisäperämootori tai keskimootori, joka täyttää Air Resources Boardin henkilökohtaisille vesikulkuneuvoille ja ulkolaitaperämootoreille vuonna 2001 asettamat pakokaasupäästöraajat. Näiden normien mukaisten moottoreiden päästöt ovat 75 % alhaisemmat kuin perinteisten, kaasuttimilla varustettujen kaksitehtimootoreiden päästöt. Nämä moottorit täyttävät samalla myös Yhdysvaltain EPA 2006 -säädökset venemootoreilla.



Kaksi tähteä – Hyvin alhaiset päästöt

Kilpi, jossa on kaksi tähteä, kertoo että kyseessä on henkilökohtainen vesikulkuneuvo, ulkolaitaperämootori, sisäperämootori tai keskimootori, joka täyttää Air Resources Boardin henkilökohtaisille vesikulkuneuvoille ja ulkolaitaperämootoreille vuonna 2004 asettamat pakokaasupäästöraajat. Näiden normien mukaisten moottoreiden päästöt ovat 20 % alhaisemmat kuin moottoreiden, joiden luokitus on Yksi tähti – Alhaiset päästöt.



Kolme tähteä – Erittäin alhaiset päästöt

Kilpi, jossa on kolme tähteä, kertoo että kyseessä on henkilökohtainen vesikulkuneuvo ja ulkolaitaperämootori, joka täyttää Air Resources Boardin henkilökohtaisille vesikulkuneuvoille ja ulkolaitaperämootoreille vuodelle 2008 asettamat pakokaasupäästöraajat tai sen vuonna 2003 sisäperämootoreille tai keskimootoreille asettamat pakokaasupäästöraajat. Näiden standardien mukaisten moottoreiden päästöt ovat 65 % alhaisemmat kuin moottoreiden, joiden luokitus on Yksi tähti – Alhaiset päästöt.



Neljä tähteä – Huippualhaiset päästöt

Kilpi, jossa on neljä tähteä, kertoo että kyseessä on moottori, joka täyttää Air Resources Boardin vuodelle 2009 asettamat sisäperämootoreita ja keskimootoreita koskevat pakokaasupäästöraajat. Vesijetit ja ulkolaitaperämootorit saattavat myös täyttää näiden normien vaatimukset. Näiden standardien mukaisten moottoreiden päästöt ovat 90 % alhaisemmat kuin moottoreiden, joiden luokitus on Yksi tähti – Alhaiset päästöt.

BOMBARDIER RECREATIONAL PRODUCTS INC.

VALCOURT, QUÉBEC, KANADA
Cleaner Watercraft – Get the facts
(Puhtaampia vesikulkuneuvoja – Faktatietoa) 1-800-END-SMOG
www.airto.ca.gov

219905280_FI

VAROITUS. Vapaa-ajan vesikulkuneuvon käyttö, huolto ja kunnossapito voi aiheuttaa altistusta kemikaaleille (kuten moottorin pakokaasut, hiilimonoksidi, ftalaatit ja lyijy), jotka Kalifornian osavaltion viranomaisten mukaan aiheuttavat syöpää ja synnyttäisi vammoja tai lisääntymishäiriöitä.

Altistuksen minimoimiseksi tulee välttää pakokaasujen hengittämistä, huoltaa kulkuneuvo hyvin tuuletetuissa tiloissa ja käyttää huollon aikana käsineitä tai pestä kädet usein.



Katso lisätietoja osoitteesta
www.P65warnings.ca.gov/products/marine

219905280

Vesikulkuneuvon varoituskilvet

Nämä kilvet on kiinnitetty ajoneuvoon kuljettajan, matkustajien tai sivullisten turvallisuuden vuoksi.

Vesikulkuneuvossasi on seuraavilla sivuilla kuvatut kilvet. Jos niitä puuttuu tai ne ovat vahingoittuneet, ne voi korvata uusilla ilmaiseksi. Ota yhteys valtuutettuun Sea-Doo-jälleenmyyjään.

Lue seuraavat kilvet huolella ennen vesikulkuneuvon käyttämistä.

HUOMIO: Ensimmäinen kuva esittää eri kilpien suurinpiirteistä sijaintia vesikulkuneuvossa. Pisteviiva tarkoittaa, että kilpi ei ole vesikulkuneuvon ulkopinnassa vaan istuin tai jonkintyyppinen kansi on avattava, jotta kilpi näkyy.

HUOMIO: Mikäli ajoneuvon ja tämän käyttäjän käsikirjan välillä esiintyy eroavaisuuksia, ajoneuvoon kiinnitetyillä ohjekilvillä on ensisijainen asema käsikirjan ohjeistukseen nähden.

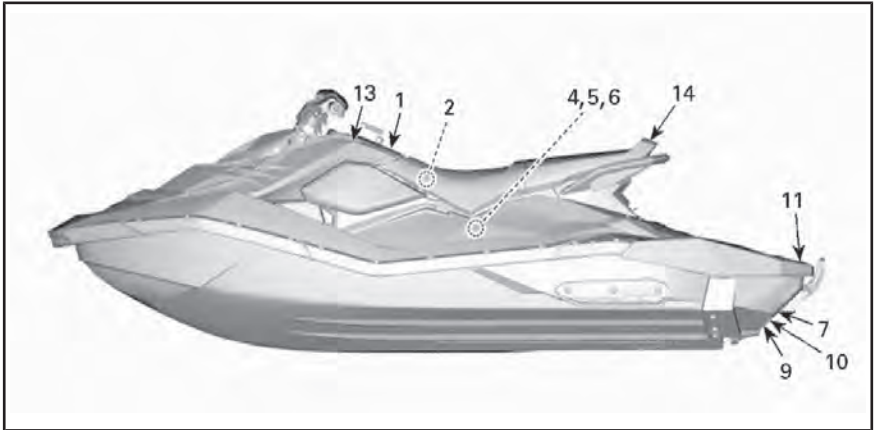

TYYPILLINEN - 3UP - VARUSTEENA iBR JA KUVAN MUKAINEN MUKAVUUSVARUSTELU

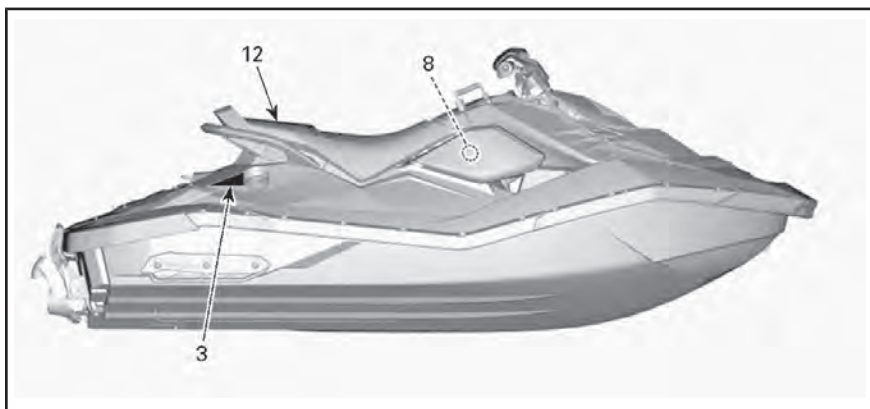

TYYPILLINEN

VAROITUS**Vaadi veneen asianmukaista käsittelyä**

Virheellinen käyttö voi johtaa vakavaan loukkaantumiseen tai kuolemaan.

Käyttäjien on oltava päteviä**16+**

Varmista, että käyttäjä on vähintään 16 vuotta ja suorittanut veneliian turvallisuuskursin. Alueellasi saatetaan soveltaa lisävaatimuksia.

Käyttäjien on vältettävä törmäyksiä

✓ Seuraa jatkuvasti ihmisiä, esineitä ja muita vesikulkuneuvoja.

✓ Pysy riittävän kaukana muista, jotta voit pysähtyä turvallisesti kaikissa tilanteissa.

✗ Älä vapautu kaasua yrittäessäsi väistää tai ohjata kulkuneuvoa pois muista esineistä tai veneistä – tarvitset kaasua ohjaamiseen.

**Lue käyttäjän käsikirja**

Katso turvallisuusvideo, (<https://www.sea-doo.com/owners/safety/safety-video.html>)

Patentit: www.brp.com/en/about-brp/patents.html

**Suojaa kaikki mukanaolijat**

✓ Käytä neopreenishortseja (märkäpukumateriaali) ja hyväksytyä henkilökohtaista kelluntalaitetta (PFD) - katso tämän kilven kohta Mukanaolijoiden turvallisuus. Pyydä mukanaolijoita lukemaan kohta Mukanaolijoiden turvallisuus ja varmistamaan, että he ovat pukeutuneet asianmukaisesti.

✗ Älä käytä kaasua, kun joku on nousemassa vesikulkuneuvoon tai on sen takaosassa.

✓ Varmista, että mukanaolijat istuvat oikein ja pitävät kiinni.

✓ Vältä aggressiivista ajotapaa, jyrkkiä käännoiksi ja odottamattomia kiihdytyksiä, jotka voivat saada mukanaolijat putoamaan kyydistä.

✗ Älä hypi aalloilla tai vanavesissä – hyppiminen voi aiheuttaa loukkaantumisia, kuten selkä- ja selkärankavammoja (halvaantuminen).

Älä salli huolimattonta käyttöä:

✗ Älä mene muiden lähelle tai roiskuta vettä heidän päälleen, älä aja liian lähelle muita veneitä ja liikenneolosuhteisiin nähden liian suurella nopeudella.

✗ Älä koskaan aja nautittuasi alkoholia tai huumeita.

MUKANAOLIJOIDEN TURVALLISUUS

Putoaminen voi johtaa vakavaan loukkaantumiseen tai kuolemaan

✓ Sinun on käytettävä neopreenishortseja (märkäpukumateriaali), ettei vettä pääse voimalla peräsuoleen tai emättimeen taaksepäin kaaduttaessa. Kuljettajat, joilla ei ole ollut neopreenishortseja, ovat saaneet vakavia peräsuolen, emättimen ja sisäisiä vammoja, joista on aiheutunut pysyviä vaurioita.

✓ Sinun on käytettävä hyväksyttyä henkilökohtaista kelluntalaitetta (PFD).

✓ Varmista, että istut hyvin ja pidät kiinni. Odottamaton kiihdytys tai aggressiivinen ajotapa saattaa heittää mukanaolijat vesikulkuneuvon kyydistä.

✗ Älä koskaan aja nautittuasi huumeita tai alkoholia.



5553_FI

Älä aja, jos et ole asianmukaisesti pukeutunut.

Käytä henkilökohtaista kelluntalaitetta

Käytä neopreenipukua

Katso käyttäjän käsikirja



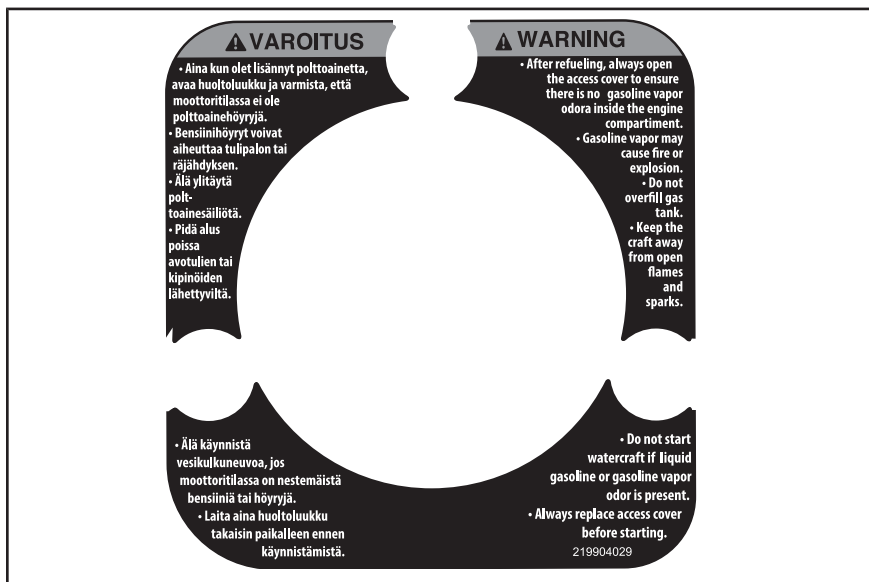

KILPI 2



KILPI 3

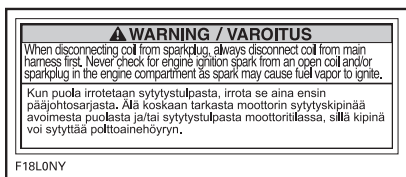

KILPI 4

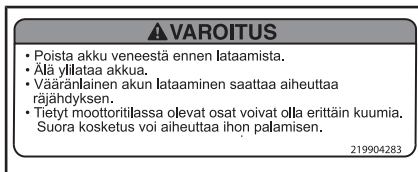

KILPI 5

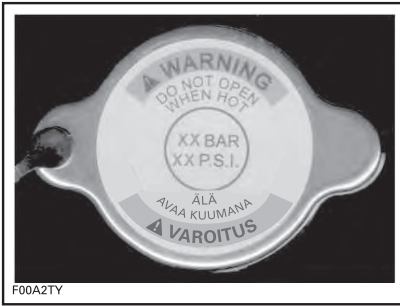

F00A2TY

KILPI 6

⚠ HUOMIO	
Rungossa oleva lämmönvaihdin saattaa kuumua hyvin kuumaksi. Vältä kosketusta lämmönvaihtimeen, sillä se voi polttaa.	
HUOMAUTUS	<small>219904060</small>
<ul style="list-style-type: none"> • Varmista, että moottori ei käy. • Tartu sisäänoton säleikköön ja astu puskurille. • Käännä vesikulkuneuvo ympäri. 	

KILPI 7



KILPI 8

⚠ VAROITUS		
<small>Liikkuvat osat saattavat murskata tai viiltää. Pidä kädet ja jalat etäällä.</small>		

KILPI 9 - iBR:LLÄ VARUSTETUT MALLIT



KILPI 10 -iBR:LLÄ VARUSTETUT MALLIT

⚠ VAROITUS	
VÄLTÄ VAKAVA LOUKKAANTUMINEN TAI KUOLEMA:	
• Moottori on sammutettava ennen nousemista veneeseen vedestä. • Pysy etäällä suihkumoottorijärjestelmästä ja sisäänottosäleiköstä.	
VENEeseen NOUSTAESSA: • Yksi henkilö nousee kerrallaan. • Pysy keskellä tasapainon pitämiseksi.	
Älä koskaan käytä askelmaa (jos varusteena) vetämiseen, hinaamiseen, hyppäämiseen tai nousemiseen HKVK: hon sen ollessa kuivalla maalla, tai mihinkään muuhun tarkoitukseen, mihin sitä ei ole suunniteltu.	
	<small>219904576A</small>

KILPI 11



KILPI 12 - MEISTETTYNÄ 2UP-MALLIEN ISTUIMEN TAKAOSAAN

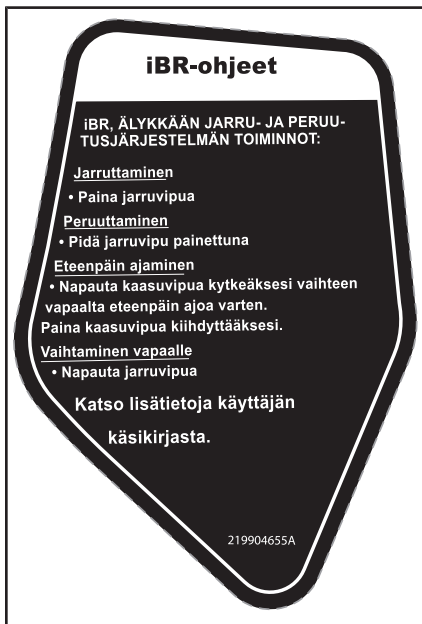

KILPI 13 - SIJAITSEE KONSTOLISSA - MALLIT, JOISSA iBR

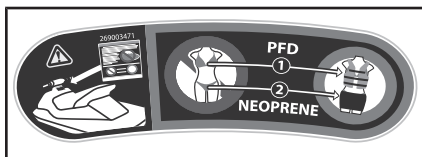

KILPI 14

Kelpoisuuskilvet

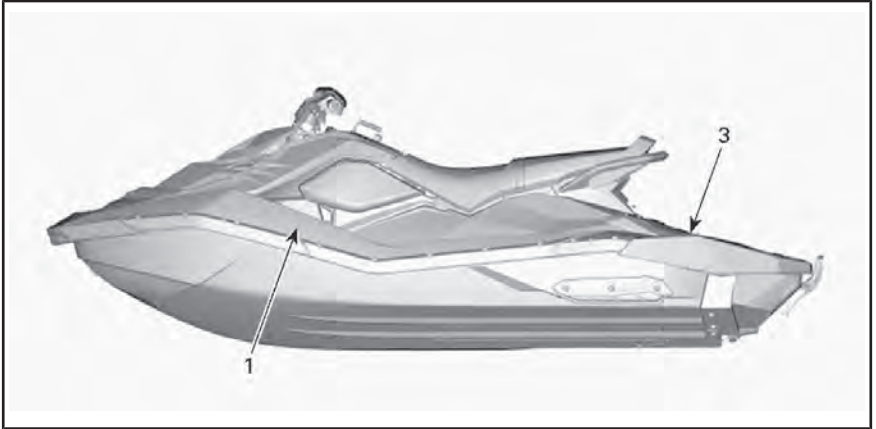

TYYPILLINEN

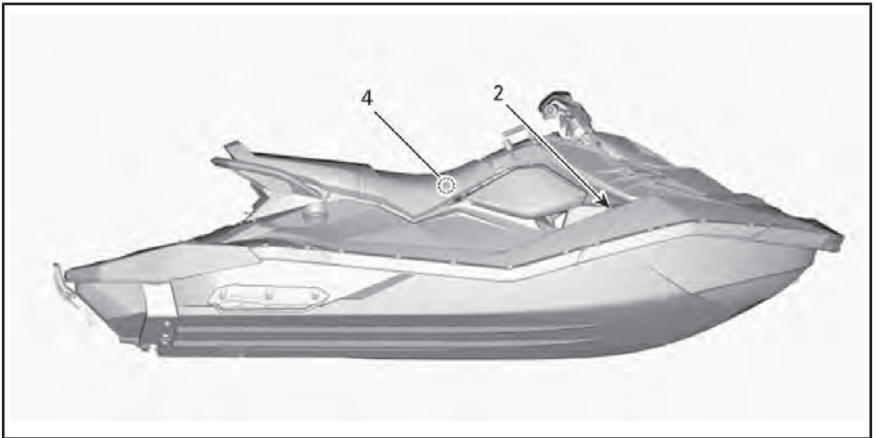

TYYPILLINEN



KILPI 1 - TYYPILLINEN PÄÄSTÖKELPOISUUSKILPI

KANADAN KELPOISUUSILMOITUS CANADIAN COMPLIANCE NOTICE	
SUOSITELLUT MAKSIMITURVAMÄÄRÄT MAXIMUM RECOMMENDED SAFE LIMITS	
Maks. = 2	160 kg 352 lbs/lb
Maks. + =	160 kg 352 lbs/lb
LUOKKA / CATEGORY: C KORKEIN AALLOKKO / MAXIMUM WAVE 2,0M SUURIN TUULEN NOPEUS / MAXIMUM WIND SPEED 33,0 solmu/knots	
BOMBARDIER RECREATIONAL PRODUCTS INC. VALCOURT, QUÉBEC, CANADA (YDV)	
MALLI / MODEL: XXXXXXXXX	
VALMISTAJA VAKUUTTAA, ETTÄ TÄMÄ TUOTE TÄYTTÄÄ PIENILLE ALUKSILLE ASETETUT RAKENNEVAATIMUKSET SINÄ PÄIVÄNÄ VOIMASSA OLLIEN SÄÄDÖSTEN MUKAISESTI, JONA ALUKSEN VALMISTUS ON ALOITETTU TAI ALUS ON TUOTU MAAHAN, / THE MANUFACTURER DECLARES THAT THIS PRODUCT COMPLIES WITH THE CONSTRUCTION REQUIREMENTS OF THE SMALL VESSEL REGULATIONS, AS THEY READ ON THE DAY ON WHICH THE CONSTRUCTION OF THE VESSEL WAS STARTED OR ON THE DAY ON WHICH THE VESSEL WAS IMPORTED.	
MAKSIMIKAPASITEETIT EDELLÄ MAINITTU TIETO PÄTEE MYÖS U.S.A.	CAN ICES-2 / NMB-2"

KILPI 2 - 2UP-MALLIT - TYYPILLINEN KANADALAINEN KELPOISUUSHUOMATUS (VAIN KAN.-MALLIT)

KANADAN KELPOISUUSILMOITUS CANADIAN COMPLIANCE NOTICE	
SUOSITELLUT MAKSIMITURVAMÄÄRÄT MAXIMUM RECOMMENDED SAFE LIMITS	
Maks. =	kg
Maks. + =	kg
LUOKKA / CATEGORY: C KORKEIN AALLOKKO / MAXIMUM WAVE: 2,0 m SUURIN TUULEN NOPEUS MAXIMUM WIND SPEED: 33,0 solmu / knots	
BOMBARDIER RECREATIONAL PRODUCTS INC. 570 Montagne, Valcourt, Qc, CA, JOE ZLO Skaldenstraat 125, Gent, 9042, BE (YDV)	
MALLI / MODEL:	
VALMISTAJA VAKUUTTAA, ETTÄ TÄMÄ TUOTE TÄYTTÄÄ PIENILLE ALUKSILLE ASETETUT RAKENNEVAATIMUKSET SINÄ PÄIVÄNÄ VOIMASSA OLLIEN SÄÄDÖSTEN MUKAISESTI, JONA ALUKSEN VALMISTUS ON ALOITETTU TAI ALUS ON TUOTU MAAHAN. THE MANUFACTURER DECLARES THAT THIS PRODUCT COMPLIES WITH THE CONSTRUCTION REQUIREMENTS OF THE SMALL VESSEL REGULATIONS, AS THEY READ ON THE DAY ON WHICH THE CONSTRUCTION OF THE VESSEL WAS STARTED OR ON THE DAY ON WHICH THE VESSEL WAS IMPORTED.	
MAKSIMIKAPASITEETIT EDELLÄ ILMOITETTU TIETO KOSKEE MYÖS USA:TA.	

KILPI 2 - 2UP-MALLIT - TYYPILLINEN (VESIKULKUNEUVOT POHJOIS-AMERIKAN ULKOPUOLELLE)

KANADAN KELPOISUUSILMOITUS CANADIAN COMPLIANCE NOTICE	
SUOSITELLUT MAKSIMITURVAMÄÄRÄT MAXIMUM RECOMMENDED SAFE LIMITS	
Maks.  = 3	205 kg 450 lbs/lb
Maks.  =	205 kg 450 lbs/lb
LUOKKA / CATEGORY : C	
KORKEIN AALLOKKO / MAXIMUM WAVE 2,0M	
SUURIN TUULEN NOPEUS / MAXIMUM WIND SPEED 33,0 solmua/knots	
BOMBARDIER RECREATIONAL PRODUCTS INC. VALCOURT, QUÉBEC, CANADA (YDV)	
MALLI / MODEL: XXXXXXXXX	
VALMISTAJA VAKUUTTAA, ETTÄ TÄMÄ TUOTE TÄYTTÄÄ PIENTILE ALUKSILLE ASETETUT RAKENNEVAATIMUKSET SINÄ PÄIVÄNÄ VOIMASSA OLLIDEEN SÄÄDÖSTEN MUKAISESTI, JONA ALUKSEN VALMISTUS ON ALOITETTU TAI ALUS ON TUOTU MAAHAN. / THE MANUFACTURER DECLARES THAT THIS PRODUCT COMPLIES WITH THE CONSTRUCTION REQUIREMENTS OF THE SMALL VESSEL REGULATIONS, AS THEY READ ON THE DAY ON WHICH THE CONSTRUCTION OF THE VESSEL WAS STARTED OR ON THE DAY ON WHICH THE VESSEL WAS IMPORTED.	
MAKSIMIKAPASITEETIT EDELLÄ MAINITTU TIEDO PÄTEE MYÖS U.S.A.	CAN ICES-2 / NMB-2"

**KILPI 2 - 3UP-MALLIT - TYYPILLINEN
KANADALAINEN KELPOISUUSHUOMA-
TUS (VAIN KAN.-MALLIT)**

TÄMÄN VENEEN ON VALMISTANUT BOMBARDIER RECREATIONAL PRODUCTS INC. 46 USC 4305.N JA YHDYSVALTAIN RANNIKKOVARTIOSTON MYÖNTÄMÄN VAPAUTUKSEN (CGF 88-011) PERUSTEELLA RANNIKKOVARTIOSTO MYÖNTÄÄ TALLE ALUKSELLE VAPAUTUKSEN YHDESTÄ TAI USEAMMASTA TURVALLISUUSMÄÄRÄYKSESTÄ. CGF 88-011:SSÄ TODETAA, ETTÄ TIETYT MÄÄRÄYKSET EIVÄT OLE VOIMASSA JOHTUEN ALUKSEN OMINAISUUKSISTA, JA ETTÄ VAPAUTUS EI HEIKENNÄ TURVALLISUUTTA VAPAA-AJAN VENEILYKSISÄ. TÄMÄ VENE ON YHDYSVALTAIN RANNIKKOVARTIOSTON TURVALLISUUSSTANDARDIN MUKAINEN SERTIFIOINTIPÄIVÄSTÄ LÄHTIEN. KAIKKIEN HENKILÖIDEN TULEE KÄYTTÄÄ PELASTUSLIIVIÄ (KELLUNTAVÄLINE) KÄYTTÄESSÄÄN TAI AJAESSAAN TALLA VENEELLÄ.	
KOKOONPANTU MEKSIKOSSA	 219905499

KILPI 3 - TYYPILLINEN

PÄÄSTÖJEN RAJOITUSJÄRJESTELMÄN TIETOJA BOMBARDIER RECREATIONAL PRODUCTS INC.		 EC 121
TÄMÄ MOOTTORI VASTAAAN USA:n EPA-VIRASTON JA KALIFORNIAN PÄÄSTÖMÄÄRÄYKSIÄ, JOTKA KOSKEVAT VESILLÄ KÄYTETTÄVIÄ MOOTTOREITA. BOMBARDIER RECREATIONAL PRODUCTS INC. THIS ENGINE CONFORMS TO U.S. EPA & CALIFORNIA EMISSIONS REGULATIONS FOR MARINE SI ENGINES.		
(EPA)	MOOTTORPERHE / ENGINE FAMILY	
(FEL)	SERTIFIOINTISTANDARDIT CERTIFICATION STANDARDS	
(CA)	PÄÄSTÖJEN RAJOITUSJÄRJESTELMÄ EMISSION CONTROL SYSTEM	
(FEL)		
TÄYTTÄÄ KALIFORNIAN EVAP-PÄÄSTÖVAATIMUKSET SYYTYSTULPILLA TOIMIVILLE VESILLÄ KÄYTETTÄVILLE MOOTTOREILLE. EVAP-PERHE HAHTUVIEN PÄÄSTÖJEN RAJOITUSJÄRJESTELMÄ: SO KÄTSÖ KÄYTTÄJÄN KÄSIKIRJASTA HUOLTOAJAT JA POLTTOAINEEN, ÖLJYN JA SYYTYSTULPPIEN TIEDOT. SEE OPERATOR'S GUIDE FOR MAINTENANCE SCHEDULE AND FUEL, OIL AND SPARK PLUG SPECIFICATIONS. 219905703_E1		

**KILPI 4 - KOSKEE KAIKKIA MALLEJA
KANADASSA JA USA:SSA; KOSKEE
MALLEJA MUUALLA KUIN KANADASSA
JA USA:SSA, KUN MALLI VASTAA
USA:SSA SERTIFIOITUA MALLIA. EPA-
STANDARDIT**



**SIJAITSEE POLTTOAINESÄILIÖN KORKIN
LÄHEISYYDESSÄ**

KÄYTTÖÄ EDELTÄVÄT TARKASTUKSET

Kehotamme tarkastuttamaan ajoneuvosi vuosittain. Kysy lisätietoa valtuutetulta BRP-jälleenmyyjältä. On suositeltavaa, vaikkei välttämätöntä, että valtuutettu BRP-jälleenmyyjä suorittaa ajoneuvolle ajokautta edeltävän valmistelun. Jokainen käynti valtuutetun BRP-jälleenmyyjän luona antaa jälleenmyyjälle mahdollisuuden tarkistaa, kuuluuko ajoneuvosi jonkin ajankohtaisen huoltokampanjan piiriin. Kehotamme sinua myös hakeutumaan mahdollisimman pian valtuutetun BRP-jälleenmyyjän luo, jos kuulet itse turvallisuutta koskevista huoltokampanjoista.



VAROITUS

Suorita käyttöä edeltävä tarkastus ennen jokaista ajokertaa havaitaksesi mahdolliset käyttöä haittaavat ongelmat. Käyttöä edeltävä tarkastus auttaa sinua valvomaan osien kuluneisuutta ja niiden kunnan heikentymistä ennen kuin ne muodostuvat ongelmaksi. Korjaa kaikki havaitsemasi ongelmat vähentääksesi rikkoutumis- tai kolaroimisvaaraa.

Ennen kuin suoritat käyttöä edeltävät tarkastukset, lue huolellisesti osa *HALLINTALAITTEET*.

Tehtävät ennen vesikulkuneuvon vesillelaskua



VAROITUS

Moottorin pitää olla pysähdyksissä ja turvakatkaisimen pistokkeen pitää olla irrotettuna moottorin hätäkatkaisimesta ennen seuraavien kohteiden tarkastamista. Käynnistä vesikulkuneuvo vasta kun kaikki kohteet on tarkastettu ja toimivat kunnolla.

Tarkasta seuraavassa taulukossa olevat kohdat ennen vesikulkuneuvon vesillelaskua.

KOHDE	TOIMENPIDE	✓
Runko	Tarkasta runko, plaanilevy ja veden sisäänottosäleikkö vaurioiden varalta.	
Suihkupumpun veden sisäänotto	Tarkasta/puhdista.	
Tyhjennystulppa	Kiristä.	
Polttoainesäiliö	Täytä.	
Moottoritila	Tarkasta näkykö nestevuotoja ja/tai tuntuuko polttoainehöyryjen hajua.	
Moottoriöljyn pinnan taso	Tarkasta/täytä.	
Moottorin jäähdytysnesteen pinnan taso	Tarkasta/täytä.	
Lämmönvaihtimen kunto	Tarkasta.	
Ohjausjärjestelmä	Tarkasta toiminta.	

KOHDE	TOIMENPIDE	✓
iTC-vipu	Tarkasta toiminta. (Paina vipua ja vapauta se tarkastaaksesi, että vipu liikkuu vapaasti. Jos tunnet vivussa hiukankaan vastusta, vipu on irrotettava ja sen kuluneisuus on tarkastettava ja se on voideltava.)	
iBR-vipu (mallit iBR:llä)	Tarkasta toiminta. (Paina vipua ja vapauta se tarkastaaksesi, että vipu liikkuu vapaasti. Jos tunnet vivussa hiukankaan vastusta, vipu on irrotettava ja sen kuluneisuus on tarkastettava ja se on voideltava.)	
Säilytyslokeron etukansi (jos varusteena), veneeseenousulava ja istuin	Varmista, että ovat kiinni ja salvatut.	
Umpinainen, irrotettava säilytyslokeri (jos varusteena)	Varmista, että se on asennettu vesikulkuneuvoon ja suljettu sekä kiinnitetty paikoilleen.	
Moottorin KÄYNNISTYS/PYSÄYTYS-painike	Tarkasta toiminta.	
Moottorin pysäytyskatkaisin ja valvontapiipari	Tarkasta toiminta.	
Akun kunto ja kytkennät	Tarkasta toiminta.	
Galvaaninen anodi	Tarkasta kuukausittain (useammin suolavesikäytössä) ja vaihda tarvittaessa	

Runko

Tarkasta onko rungossa halkeamia tai muita vaurioita.

Suihkupumpun veden sisäänotto

Poista rikkaruohot, kotilot, roskat ja kaikki muu, mikä voisi rajoittaa veden virtausta ja vahingoittaa käyttöyksikköä. Puhdista tarpeen mukaan. Ellei jotain tukkeumaa saa poistettua, ota yhteys valtuutettuun Sea-Doo-jälleenmyyjään huoltoa varten.

HUOMIO: Rungon VASEMMALLA puolella on vahvistelevy, jonka tarkoituksena on säilyttää symmetria jotta vesikulkuneuvon hydrodynamiikka pysyy samanlaisena.

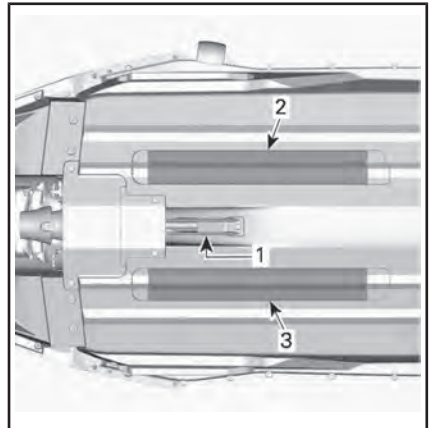

TYYPILLINEN

1. Veden sisäänotto
2. Lämmönvaihdin
3. Vahvikelevy

Tyhjennystulppa

Kiristä pilssin tyhjennystulppa kiinni.

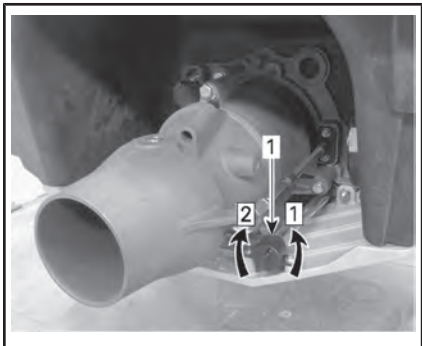

TYYPILLINEN

1. Pilssin tyhjennystulppa

Vaihe 1: Löysää

Vaihe 2: Kiristä

VAROITUS

Varmista, että tyhjennystulppa on kunnolla kiinni ennen vesikul-kuneuvon laskemista veteen.

Polttoainesäiliö

Täytä polttoainesäiliö

VAROITUS

Noudata ehdottomasti ohjeita, jotka selitetään yksityiskohtaisesti kohdassa **POLTTOAINEEN LISÄÄMINEN**.

Moottoritila

Tarkasta, ettei moottoritilassa ole polttoainehöyryjä.

VAROITUS

Jos ilmenee polttoainevuotoa tai sen hajua, älä laita virtaa päälle tai käynnistä moottoria. Sinun tulisi ottaa yhteyttä valtuutettuun Sea-Doo-jälleenmyyjään, korjaamoon tai valitsemaasi henkilöön huoltamista, korjaamista tai vaihtamista varten. Takuuvaateista on tietoa tämän käsikirjan kohdassa **USA:N EPA:N PÄÄSTÖJÄ KOSKEVA TAKUU**.

Kun haluat päästä käsiksi moottoritilaan, kierrä VASEMMAN huoltokannen nuppia myötäpäivään 1/4 kierroksen verran ja vedä sitten pois päin vapauttaaksesi takaosan ja liu'uta taaksepäin irrottaaksesi sen.

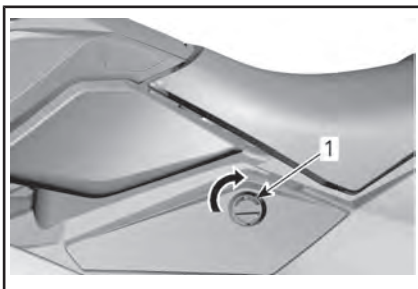

VASEN HUOLTOKANSI

1. Vapauttaaksesi nupin kierrä sitä myötäpäivään 1/4 kierroksen verran



MOOTTORITILA - IRROTETTAVA VASEN HUOLTOKANSI

Asenna VASEN huoltokansi takaisin paikalleen päinvastaisessa järjestyksessä kuin irrotit sen. Lukitse se sitten kiertämällä nuppia 1/4 kierroksen vastapäivään.



VASEN HUOLTOKANSI

1. Lukitaksesi nupin kierrä sitä vastapäivään 1/4 kierroksen verran

Moottoriöljy

Varmista, että öljyn pinta on osassa **HUOLTOTOIMENPITEET** määritetyllä tasolla.

Moottorin jäähdytysneste

Varmista, että jäähdytysnesteen pinta on osassa **HUOLTOTOIMENPITEET** määritetyllä tasolla.

Tarkasta, ettei moottorissa, pilssissä tai lämmönvaihtimessa ole jäähdytysnestevuotoja.

! HUOMIO: Jos moottoria käytetään vesikulkuneuvon ollessa poissa vedestä, voi moottori ja lämmönvaihdin tulla hyvin kuumaksi. Vältä kosketusta kuumiin moottorin osiin ja lämmönvaihtimeen, sillä se voi aiheuttaa palovammoja.

Ohjausjärjestelmä

Jos ohjausjärjestelmä ei ole linjassa, noudata linjausohjeita, jotka ovat kappaleessa **HUOLTOTOIMENPITEET**.

Tarkasta toisen henkilön avustuksella, että ohjaus liikkuu esteettömästi.

Kun ohjaustanko on vaakatasossa, pitäisi suihkupumpun suuttimen olla suoraan eteenpäin -asennossa. Käännä ohjaustankoa vasemmalta oikealle ja varmista, että suutin kääntyy vastaavasti.

! VAROITUS

Tarkasta ohjaustangon ja vastavan ohjaussuuttimen toiminta ennen käynnistämistä. Älä koskaan käännä ohjaustankoa, kun joku on lähellä vesikulkuneuvon takaosaa. Pysy etäällä ohjauksen liikkuvista osista (suutin, iBR-portti (mallit iBR:llä), vivusto, jne.).

Kaasuvipu

Tarkasta, että sähköinen kaasuvipu (Electronic Throttle Control lever, ETC) liikkuu esteettömästi ja tasaisesti. Sen pitäisi palata alkuasentoonsa heti, kun se vapautetaan.

! VAROITUS

Tarkasta kaasuvivun toiminta ennen moottorin käynnistämistä. Jos tunnet kaasuvivussa hiukankaan vastusta, ota yhteys valtuutettuun Sea-Doo-jälleenmyyjään.

iBR-vipu (mallit iBR:llä)

Tarkasta, että iBR-vipu liikkuu esteettömästi ja tasaisesti. Sen pitäisi palata alkuasentoonsa heti, kun se vapautetaan.

! VAROITUS

Tarkasta iBR-vivun toiminta ennen moottorin käynnistämistä. Jos tunnet iBR-vivussa hiukankaan vastusta, ota yhteys valtuutettuun Sea-Doo-jälleenmyyjään.

Säilytyslokeron (Mukavuusvarustelu), hansikaslokeron ja istuin

Varmista, että säilytyslokeron etukansi (jos varusteena), hansikaslokeron kansi ja istuin ovat asianmukaisesti kiinni ja lukittuna.

VAROITUS

Varmista, että istuin, hansikaslokeron kansi ja säilytyslokeron etukansi (jos varusteena) ovat huolellisesti lukittu.

Moottorin pysäytyskatkaisin ja moottorin KÄYNNISTYS/PYSÄYTYS-painike

Asenna turvakatkaisimen pistoke moottorin pysäytyskatkaisimeen.

Paina moottorin KÄYNNISTYS-/PYSÄYTYS-painiketta käynnistääksesi moottori, sammuta moottori sitten painamalla moottorin KÄYNNISTYS-/PYSÄYTYS-painiketta sekunnin ajan.

HUOMIO: Moottori käynnistyy aina, jos turvakatkaisimen pistoke on asianmukaisesti paikoillaan. ECU katkaisee virran kolmen minuutin kulutta, mutta jos painat käynnistys-painiketta virta kytkeytyy ja moottori käynnistyy.

Käynnistä moottori uudelleen, pysäytä se sitten irrottamalla turvakatkaisin moottorin pysäytyskatkaisimesta.

VAROITUS

Jos turvakatkaisimen pistoke on löysä tai se ei pysy moottorin pysäytyskatkaisimessa, vältä turvakatkaisimen epäluotettava toiminta vaihtamalla se välittömästi. Ellei moottori pysähdy, vaikka irrotat turvakatkaisimen moottorin pysäytyskatkaisimesta tai painat moottorin KÄYNNISTYS-/PYSÄYTYS-painiketta, älä käytä vesikulkuneuvoa. Ota yhteys valtuutettuun Sea-Doo-jälleenmyyjään.

Tehtävät vesikulkuneuvon vesillelaskun jälkeen

Tarkasta seuraavassa taulukossa olevat kohdat vesikulkuneuvon vesillelaskun jälkeen ja ennen ajamaan lähtemistä.

KOHDE	TOIMENPIDE	✓
Monitoimimitaristo	Tarkasta toiminta	
Älykäs jarru- ja peruutusjärjestelmä (iBR) (iBR:llä varustetut mallit)	Tarkasta toiminta	
Säädettävä trimmijärjestelmä (VTS) (jos kuuluu varusteluun)	Tarkasta toiminta	

Monitoimimittaristo

1. Paina moottorin käynnistys-/pysäytyspainiketta ja asenna turvakatkaisin moottorin pysäytyskatkaisimeen.
2. Kun monitoimimittari suorittaa itsetestiä, varmista että kaikki merkkivalot kytkeytyvät päälle.



VAROITUS

Kiinnitä aina turvakatkaisimen narun pidike henkilökohtaiseen kelluntavälineeseen tai ranteseen (tarvitset rannehihnan).

iBR-järjestelmä (mallit iBR:IIä)

ILMOITUS Varmista, että vesikulkuneuvon edessä ja takana on riittävästi tilaa, jotta voit testata iBR-järjestelmän törmäämättä mihinkään kohteeseen. Vesikulkuneuvo liikkuu testin aikana.

1. Irrota kiinnitysköydet, jotka kiinnittävät vesikulkuneuvon laituriin.
2. Käynnistä moottori ja varmista, että vesikulkuneuvo ei liiku.
3. Paina vasemmassa käsikahvassa oleva iBR-vipu kokonaan alas, vesikulkuneuvon tulisi nyt liikkua hitaasti taaksepäin.
4. Vapauta iBR-vipu, nyt peruutuksen aiheuttavaa painesuihkua ei saa olla.



VAROITUS

Varmista aina, että iBR-järjestelmä toimii asianmukaisesti ennen kuin lähdet ajamaan vesikulkuneuvolla.

Säädettävä trimmijärjestelmä (jos varusteena)

Moottorin käydessä eteenpäin vievällä suihkupaineella käytä säädettävää VTS™ -trimmijärjestelmää liikuttaaksesi suihkupumpun suutinta ylös ja sitten alas tarkastaaksesi VTS:n toiminnan. Tarkista VTS:n asennon näytön liikkeet monitoimimittarista.

Tarkasta myös VTS:n esisäädetyt trimmiasennot painamalla kahdesti peräkkäin VTS UP/DOWN (YLÖS/ALAS) -painiketta.

Katso osasta KÄYTTÖOHJEET yksityiskohtaisia lisätietoja.

***Tämä sivu on
tarkoituksella tyhjä***

VESIKULKUNEUVOA KOSKEVAT TIEDOT

HALLINTALAITTEET

HUOMIO: Jotkut ajoneuvon varoituskilvet eivät näy kuvissa. Kun haluat lisätietoja ajoneuvon varoituskilvistä, katso kappale *VESIKULKUNEUVON VAROITUSKILVET*.

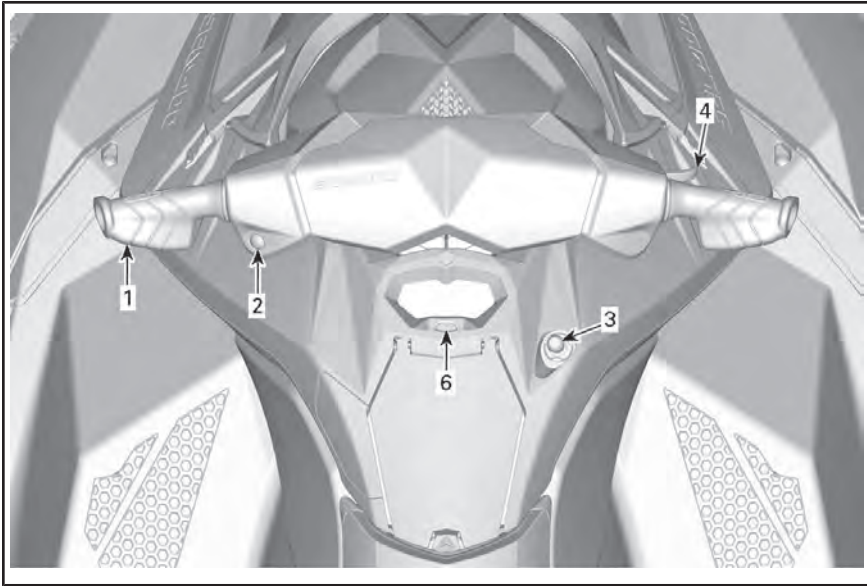

TYYPILLINEN - MALLIT ILMAN iBR:ÄÄ

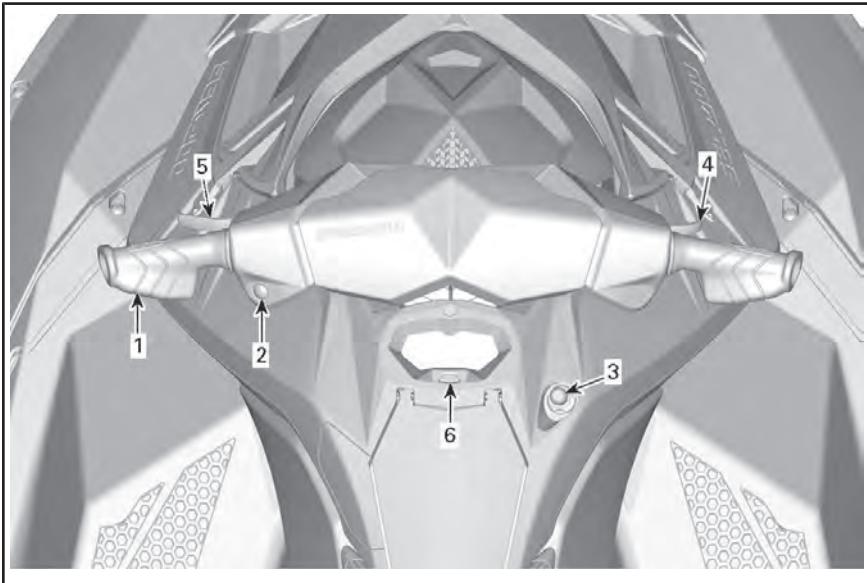

TYYPILLINEN - MALLIT iBR:LLÄ

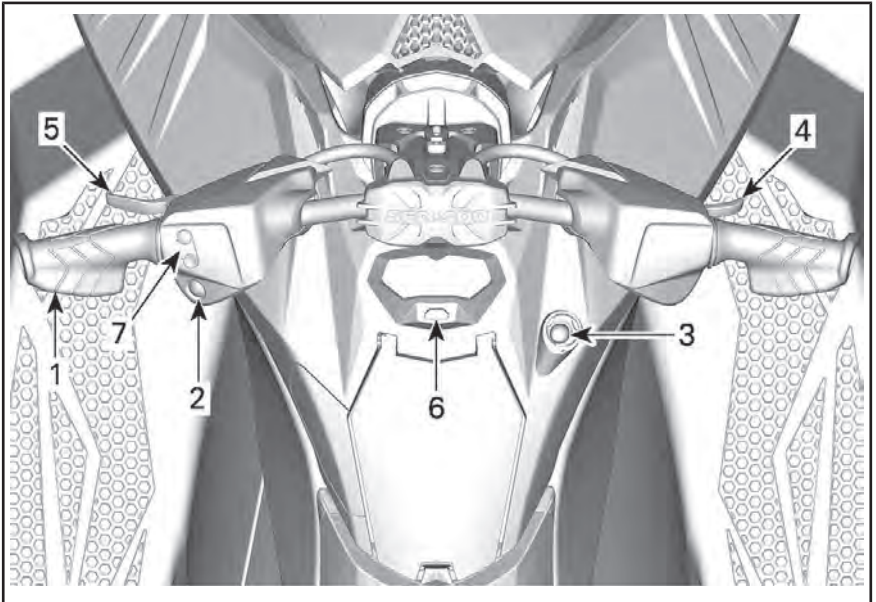

TRIXX-MALLIT

1) Ohjaustanko

Ohjaustangolla hallitaan vesikulkuneuvon suuntaa. Ohjaustangon kääntäminen oikealle eteenpäin ajettaessa kääntää vesikulkuneuvoa oikealle ja päinvastoin.

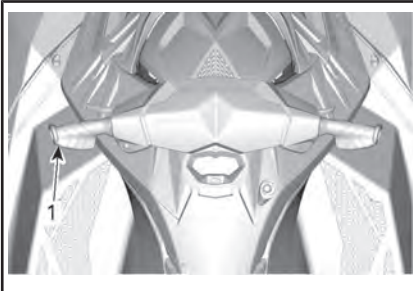

TYYPILLINEN

1. Ohjaustanko

! VAROITUS

Tarkasta ohjaustangon ja vastavan ohjaussuuttimen toiminta ennen käynnistämistä. Älä koskaan käännä ohjaustanko, kun joku on lähellä vesikulkuneuvon takaosaa. Pysy etäällä käyttöjärjestelmästä.

IBR:llä varustetut mallit

Peruutettaessa ohjaustangon kääntäminen vaikuttaa päinvastaisesti. Ohjaustangon kääntäminen oikealle peruutettaessa kääntää vesikulkuneuvoa vasemmalle. Katso osasta KÄYTTÖOHJEET yksityiskohtaisia lisätietoja.

2) Moottorin KÄYNNISTYS/PYSÄYTYS-painike

Moottorin KÄYNNISTYS/PYSÄYTYS-painike sijaitsee VASEMMASSA käsikahvassa.



TYYPILLINEN

1. Moottorin KÄYNNISTYS/PYSÄYTYS-painike

Moottorin käynnistäminen ja pysäyttäminen

Katso osasta KÄYTTÖOHJEET yksityiskohtaisia lisätietoja.

Sähköjärjestelmän herättäminen

Paina moottorin KÄYNNISTYS-/PYSÄYTYSpainiketta kerran asentamatta turvakatkaisinta paikoilleen moottorin pysäytyskatkaisimeen.

Tällä tavoin sähköjärjestelmään kytkeytyy virta päälle, monitoimimittari suorittaa itsetestitoiminnon ja sen näyttö muuttuu tyhjäksi muuttaman sekunnin kuluttua.

Sähköjärjestelmässä on virta päällä noin kolmen minuutin ajan siitä, kun moottorin KÄYNNISTYS-/PYSÄYTYSpainiketta on painettu.

HUOMIO: Jos moottorin KÄYNNISTYS-/PYSÄYTYSpainiketta painetaan eikä turvakatkaisin ole paikoillaan, tietokeskuksen näytöt pysyvät päällä niin kauan kuin käynnistys-/pysäytyspainiketta pidetään alaspainettuna.

3) Moottorin pysäytyskatkaisin

Moottorin pysäytyskatkaisin sijaitsee monitoimimittarin OIKEALLA puolella.

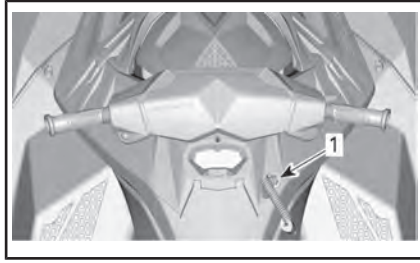

TYYPILLINEN

1. Moottorin pysäytyskatkaisin

Turvakatkaisimen pistoke täytyy olla huolellisesti kiinnitettynä moottorin pysäytyskatkaisimeen, jotta moottori voi käynnistyä.

VAROITUS

Kiinnitä aina turvakatkaisimen naru kuljettajan henkilökohtaiseen kelluntavälineeseen (PFD) tai ranteeseen (tarvitset rannehihnan).



TYYPILLINEN

1. Turvakatkaisimen pistoke moottorin pysäytyskatkaisimeen
2. Turvakatkaisimen naru kiinnitetty kuljettajan henkilökohtaiseen kelluntavälineeseen

Sammuta moottori irrottamalla turvakatkaisimen pistoke moottorin pysäytyskatkaisimesta.

VAROITUS

Kun moottori sammutetaan, jarrujärjestelmä (iBR:llä varustetut mallit) ei toimi eikä vesikulkuneuvoa voi ohjata.

VAROITUS

Irrota turvakatkaisin aina vesikulkuneuvosta, kun se ei ole käytössä, jotta estät moottorin tahattoman käynnistymisen, tai että lapset tai muut henkilöt eivät pääse käyttämään vesikulkuneuvoa luvattomasti tai varastamaan sitä.

Digitaalinen radiotaajuustekniikkaa käyttävä käynnistysenestojärjestelmä (RF D.E.S.S.) (Mukavuusvarustelu)

Turvakatkaisimen pistokkeessa on D.E.S.S.-avain, joka on ohjelmoitu muodostamaan ainutlaatuisen elektronisen sarjanumeron. Tämä vastaa tavanomaista avainta.

D.E.S.S.-järjestelmä lukee moottorin pysäytyskatkaisimeen asennettun turvakatkaisinavaimen ja sallii moottorin käynnistyä ainoastaan, jos se tunnistaa avaimen.

D.E.S.S.-turvajärjestelmä on erittäin joustava. Voit ostaa ylimääräisiä turvakatkaisimia ja antaa ohjelmoida D.E.S.S.-avaimet omaa vesikulkuneuvoasi varten.

Yhteensä kymmenen D.E.S.S.-avainta voidaan ohjelmoida samalle vesikulkuneuvolle.

Ota yhteys valtuutettuun BRP:n Sea-Doo-jälleenmyyjäsi, kun haluat että vesikulkuneuvollesi ohjelmoidaan avain.

RF D.E.S.S. -avaintyypit

Käytettävissä on kahden tyyppisiä avaimia:

- Normaali avain
- Opetteluavain (learning key).

Avaimen tyyppin tunnistamisen helpottamiseksi turvakatkaisimen kellokkeita on saatavana eri värisinä:

AVAINTYYPPI	KELLUKKEEN VÄRI
Normaali	Keltainen
Opettelu	Vihreä

Monitoimimittari näyttää käytössä olevan avaimen (NORMAALI AVAIN tai OPETTELUAVAIN)

SEA-DOO Learning Key (opetteluavain) rajoittaa elektronisesti vesikulkuneuvon nopeutta ja moottorin vääntöä, jolloin ensikertalaiset ja vähemmän kokeneet kuljettajat voivat opetella vesikulkuneuvon käyttöä saadakseen tarpeellista itsevarmuutta ja kokemusta hallintaan.

4) Kaasuvipu

Ohjaustangon OIKEASSA käsikahvassa sijaitseva kaasuvipu ohjaa sähköisesti moottorin nopeutta.

Paina kaasuvipua sormellasi lisätäksesi vesikulkuneuvon nopeutta tai ylläpitääksesi nopeuden.

Vapauta kaasuvipu vähentääksesi vesikulkuneuvon nopeutta.



TYYPILLINEN

1. Kaasuvipu

Kaasuvipu on jännitetty jousella ja sen on palaututtava lepoasentoon (tyhjäkäynti), kun sitä ei paineta.

5) iBR-vipu (älykäs jarru- ja peruutusjärjestelmä) (iBR:llä varustetut mallit)

Ohjaustangon VASEMMASSA käsi- kahvassa sijaitseva iBR-vipu voi ohjata sähköisesti seuraavia toimintoja:

- Peruutus
- Vapaa
- Jarruttaminen.

HUOMIO: iBR-vipua on painettava vähintään 25 %, jotta iBR:n toiminnot aktivoituvat.

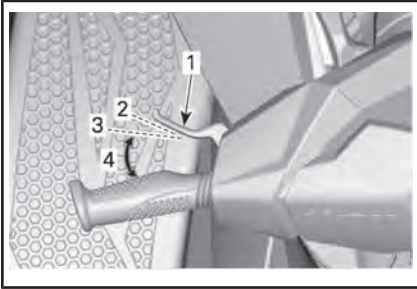

TYYPILLINEN - iBR-VIPU

1. iBR-vipu
2. Vivun lepoasento
3. Painettava 25 %, jotta iBR:n toiminto aktivoituu
4. Käyttöalue

Kun nopeus on alle 7 km/h, iBR-vivun painaminen kytkee peruutuksen päälle.

Kun nopeus on yli 7 km/h, iBR-vivun painaminen kytkee jarrutuksen päälle.

Kun iBR-vipu vapautetaan jarrutuksen tai peruutuksen jälkeen, vaihde kytkeytyy vapaalle.

VAROITUS

Jos kaasuvipua painetaan vapautettaessa iBR-vipua, vesikul-kuneuvo liikkuu lyhyen viiveen jälkeen suoraan eteenpäin. Vapauta kaasuvipu, jos vauhdin ei tarvitse kiihtyä.

Katso osasta **KÄYTTÖOHJEET** yksityiskohtaisia lisätietoja.

HUOMIO: Jarrutusteho on suhteessa iBR-vivun asentoon.

6) Tilapainike

Toimintatilapainike (MODE) sijaitsee suoraan monitoimimittarin alapuolella.



TYYPILLINEN

1. Toimintatilapainike

Rotax 900 ACE 60

Sitä käytetään rullaamaan monitoiminäyttöjen toimintojen välillä.

Rotax 900 ACE 90

Sillä kytketään Sport-tila päälle tai pois päältä ja rullataan monitoiminäyttöjen toimintojen välillä.

Katso yksityiskohtaisia tietoja kohdasta **MONITOIMIMITTARISTO**.

7) Säädettävän trimmijärjestelmän (VTS) painike (Trixx-mallit)

VTS-painike sijaitsee vasemmanpuoleisessa käsikahvassa.

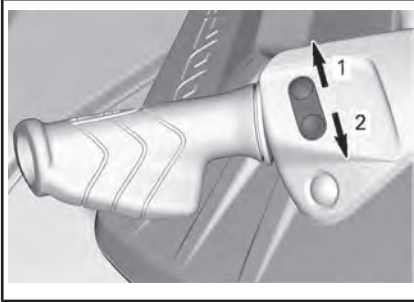

VTS-SÄÄTÖPAINIKE

1. Keula ylös
2. Keula alas

VTS:n säätöpainiketta käytetään säätämään vesikulkuneuvon ajokulmaa.

Katso osasta *KÄYTTÖOHJEET* yksityiskohtaisia lisätietoja.

MONITOIMIMITTARISTO (LCD)

Monitoimimittari (LCD) sijaitsee hansikaslokeron yläpuolella.

Monitoimimittariston kuvaus



1. Monitoiminäyttö
2. Polttoainemäärän näyttö
3. Polttoaine vähissä -osoitin
4. Moottorivika-osoitin
5. Moottorin lämpötilan osoitin
6. Alhainen öljynpaine -osoitin
7. Huollon muistutuksen osoitin

Rotax 900 ACE 90

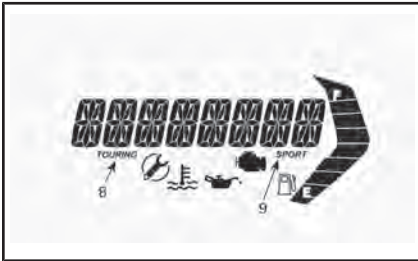

TYYPILLINEN

8. Touring-tilan osoitin
9. Sport-tilan osoitin

iBR:llä varustetut mallit

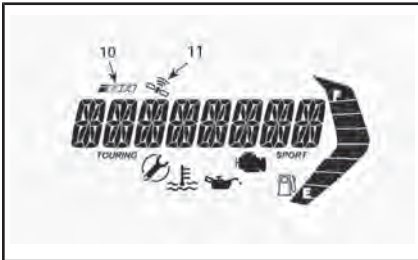

10. iBR-vikaosoitin
11. GPS:n synkronointi

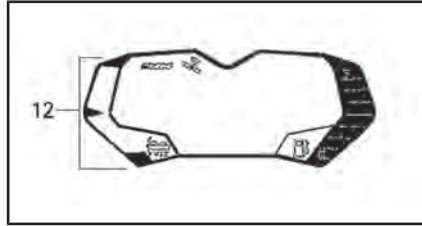

10. VTS:n (säädettävä trimmijärjestelmä) asennon näyttö

1) Monitoiminäyttö

Monitoiminäyttöä käytetään:

- Näyttämään TERVEHDYSVIESTI, kun virta kytketään päälle.
- Erilaisten käyttötilojen aktivoimiseen tai säätämiseen.
- Näyttämään toiminnan aktivointia tai järjestelmän vikoja koskevia rullaavia viestejä.
- Näyttämään vikaviestit.

2) Polttoainemäärän näyttö

Pylväsmittari näyttää jatkuvasti polttoaineen määrää polttoainesäiliössä ajon aikana.



1. Polttoainemäärän näyttö
2. Ylin pylväs
3. Alin pylväs

Kun polttoainesäiliö on täysi kahdeksan pylvästä on käytössä.

Kun polttoainesäiliö on lähes tyhjä, kaksi alasegmentin pylvästä vilkkuu ja vähäisen polttoaineen merkivalo alkaa vilkkua.

3) Vähäisen polttoainemäärän merkkivalo



Kun tämä merkkivalo alkaa vilkkua, polttoainesäiliössä on jäljellä noin 12 L polttoainetta.

4) Moottorivika-merkkivalo



Kun tämä merkkivalo PALAA, merkitsee se moottorin vikaa, katso viesti LCD-näytöltä.

Kun tämä merkkivalo vilkkuu, se merkitsee että **VIKATURVATILA** (Limp Home) on aktiivisena.

Kun Moottorivika-merkkivalo (Check engine) syttyy palamaan, sinun tulisi ottaa yhteyttä valtuutettuun Sea-Doo -jälleenmyyjään, korjaamoon tai valitsemaasi henkilöön huoltamista, korjaamista tai vaihtamista varten. Takuuvaateista on tietoa tämän käsikirjan kohdassa *USA:N EPA:N PÄÄSTÖJÄ KOSKEVA TAKUU*.

Katso lisää yksityiskohtia kohdasta *VIANETSINTÄ*.

5) Moottorin lämpötilan osoitin



Kun tämä merkkivalo palaa, se merkitsee että moottori tai pakojärjestelmä saattaa ylikuumua.

6) Alhaisen öljynpaineen merkkivalo



Kun tämä merkkivalo PALAA, merkitsee se että öljynpaine on alhainen, katso viesti LCD-näytöltä.

7) Huollon muistutuksen osoitin



Kun huollon muistutuksen merkkivalo syttyy PALAMAAN, on aika huollattaa vesikulkuneuvo.

Kun huollon muistutuksen merkkivalo syttyy palamaan, sinun tulisi ottaa yhteyttä valtuutettuun Sea-Doo -jälleenmyyjään, korjaamoon tai valitsemaasi henkilöön huoltamista, korjaamista tai vaihtamista varten. Takuuvaateista on tietoa tämän käsikirjan kohdassa *USA:N EPA:N PÄÄSTÖJÄ KOSKEVA TAKUU*.

8) Touring-tilan osoitin (Rotax 900 ACE - 90)

Kun TOURING-tilan osoitin PALAA, oletuksena oleva TOURING-tila on aktiivinen.

HUOMIO: TOURING-tilan osoitin sammuu, kun SPORT-tila aktivoidaan ja se syttyy uudelleen kun SPORT-tila kytketään pois päältä.

9) Sport-tilan osoitin (Rotax 900 ACE - 90)

SPORT-tilan osoitin ei yleensä ole valaistuna.

Kun Sport-tila on valittuna, SPORT-tilan osoitin on palaa ja näkyy niin kauan kunnes sport-tila kytketään pois päältä tai vesikulkuneuvo sammutetaan.

10) iBR:n vian merkkivalo (mallit iBR:llä)



iBR:n vian merkkivalo syttyy PALAMAAN, kun iBR-järjestelmässä havaitaan vika.

Katso yksityiskohdat kohdasta *VIANETSINTÄ*.

11) GPS:n aktiivisuuden merkkivalo (jos varusteena)



Monitoimimittariin sisäänrakennettu GPS ilmoittaa nopeuden monitoiminäytössä.

Siitä vahvistuksena näkyy aktiivisen GPS:n osoitin digitaalinäytössä.

12) VTS:n osoitin (mallit VTS:llä)



VTS:n osoitin SYTTY PÄÄLLE käytettäessä VTS:ää.

VASEN pylväsmittari kytkeytyy myös palamaan osoittaen vesikuluneuvon keulan suhteellista asentoa.

Monitoiminäytössä navigoiminen



VAROITUS

Älä säädä näyttöä ajon aikana, voit menettää ajoneuvosi hallinnan.

Toimintojen valitseminen

Kun sähköjärjestelmään kytketään virta ja mittaristo on suorittanut itsetestitoiminnon, näyttöön ilmestyy rullaamaan muutamaksi sekunniksi seuraava tervehdysviesti: TERVETULO SEA-DOO -ALUKSEEN (WELCOME ABOARD SEA-DOO). Tervehdysviestin jälkeen monitoiminäyttö näyttää viimeisenä valitun vaihtoehdon.

HUOMIO: Voit ohittaa tervehdysviestin painamalla toimintalapainiketta (MODE).

Monitoiminäytössä on myös valikko, josta voi valita erilaisia toimintoja ja jonka ansiosta voi muuttaa numeronäytön näyttötietoja, käyttöti-

loja (Rotax 900 ACE - 90) ja aktiivisia järjestelmän vikakoodeja.

HUOMIO: Kun haluat muuttaa mittayksikköä tai näytön kieltä, ota yhteys valtuutettuun Sea-Doo-jälleenmyyjään.

1. Kun haluat valita eri vaihtoehtoja monitoiminäytön avulla, paina TOIMINTALAPAINIKETTA (MODE) toistuvasti kunnes haluamasi toiminto tulee näkyviin:

- NOPEUS
- Kierrosluke
- TUNNIT

Näytön vaihtoehdon kuvaus

Nopeus

NOPEUS näkyy joko kilometreinä tai maileina tunnissa riippuen siitä kumpi mittayksikkö on valittuna asetuksissa.

IBR:llä varustetut mallit

Tiedot vesikuluneuvon nopeudesta perustuvat monitoimimittariin sisäänrakennetun GPS-vastaanottimen (Global Positioning System, maailmanlaajuinen paikannusjärjestelmä) tietoihin.

Jos GPS jostain syystä kadottaa signaalin, järjestelmä siirtyy oletustilaan. Oletustilassa nopeus laskeaan toisilta järjestelmiltä saaduilla tiedoilla, jolloin mittarissa näkyy vesikuluneuvon arvioitu nopeus.

Kierrosluke

Moottorin KIERROSLUKU MINUUTISSA näkyy numeroarvoina.

TUNNIT

TUNNIT näyttää kerääntyvät moottorin käyttötunnit.

VARUSTUS

HUOMIO: Kuvat eivät välttämättä täsmää täysin jokaiseen malliin ja siksi kuvia on syytä käyttää ainoastaan visuaalisesti ohjeellisena.

HUOMIO: Jotkut ajoneuvon varoituskilvet eivät näy kuvissa. Kun haluat lisätietoja ajoneuvon varoituskilvistä, katso kappale *VESIKULKUNEUVON VAROITUSKILVET*.

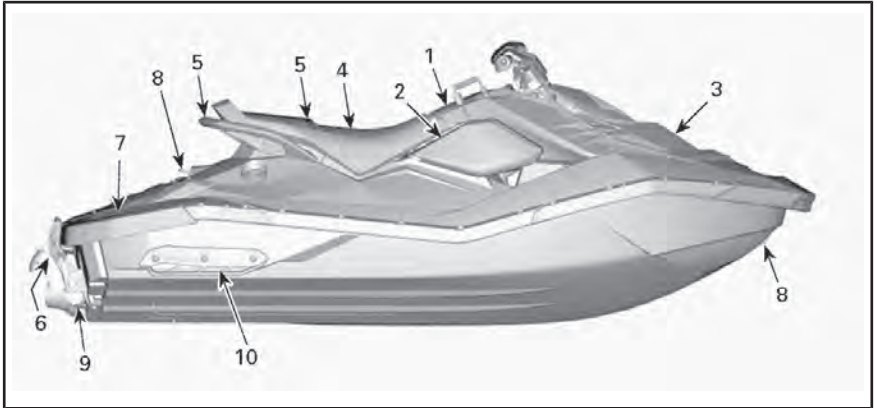

TYYPILLINEN - 2UP-MALLIT

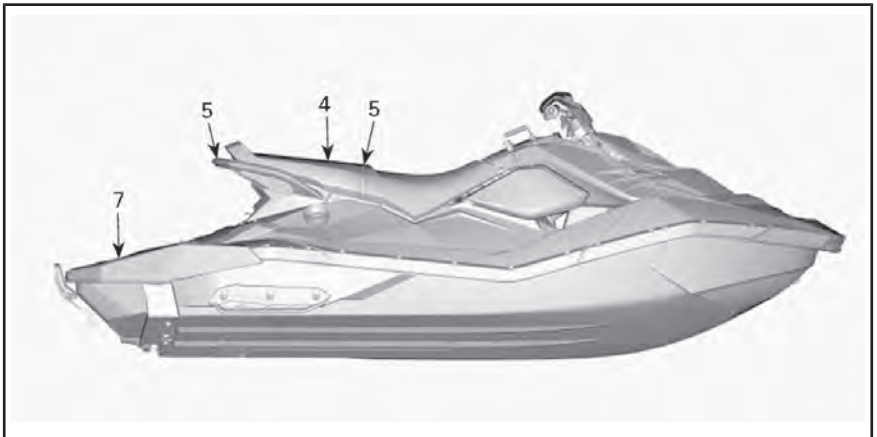

TYYPILLINEN - 3UP-MALLIT

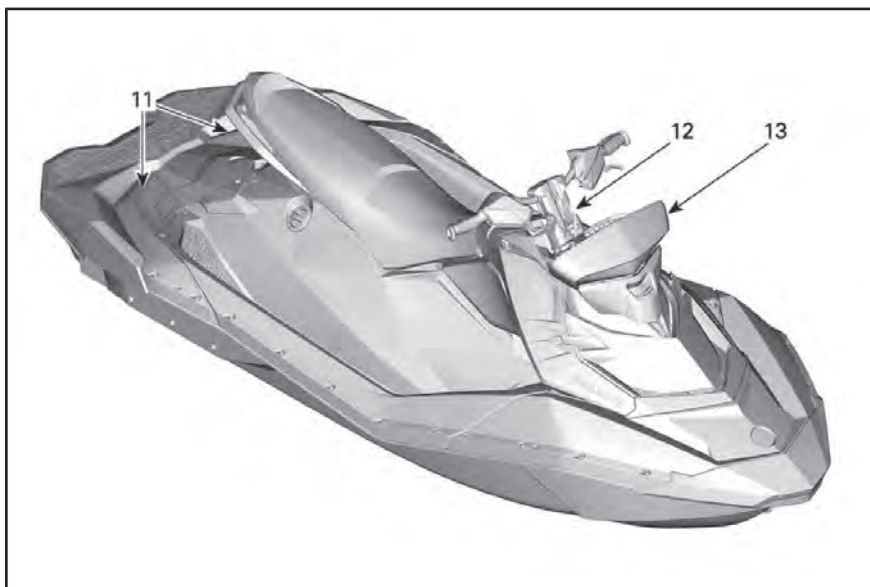

TYYPILLINEN TRIXX-MALLIT JA ÄÄNIJÄRJESTELMÄ

1) Hansikaslokero

Pieni säilytyslokero henkilökohtaisia esineitä ja **TURVALLISUUTTA KÄSITTELEVÄÄ DVD:TÄ** varten sijaitsee istuimen etuosassa.

HUOMIO: Hansikaslokero ei ole vesitiivis.

Paina kielekettä eteenpäin avataksesi hansikaslokeron.

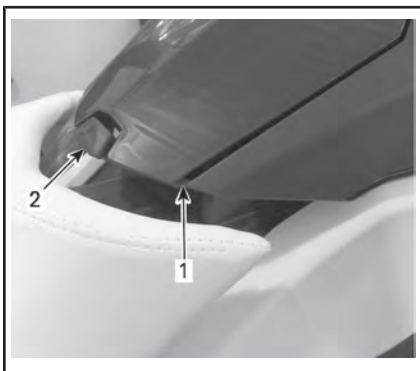

1. Hansikaslokero
2. Kieleke

2) Turvallisuuspakkausten säilytystila

Turvallisuuspakkausta tai ensiapupakkausta (ei sisälly ajoneuvon toimittukseen) voidaan säilyttää tässä pienessä tilassa.

ILMOITUS Tätä tilaa ei ole tarkoitettu yleiseksi säilytystilaksi. Älä säilytä mitään muita tavaroita tässä tilassa. Muiden tavaroiden säilyttäminen tässä tilassa saattaa vaurioittaa ajoneuvoa.

Kun haluat avata tämän säilytystilan, vapauta käsin OIKEA sivupaneeli ja irrota se.

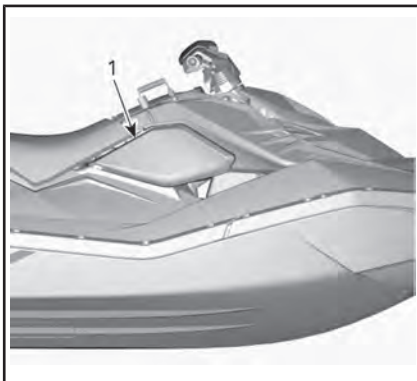

1. Oikea sivupaneeli



TYYPILLINEN - OIKEA SIVUPANEELI IRRROTETTUNA

3) Säilytyslokeron (Mukavuusvarustelu)

Kätevä lokero henkilökohtaisten tavaroiden kuljettamiseen.

Avaa säilytyslokeron etukansi vaivauttamalla koukut lovista kummallakin puolella. Sulje ja salpaa kansi aina ajon ajaksi.

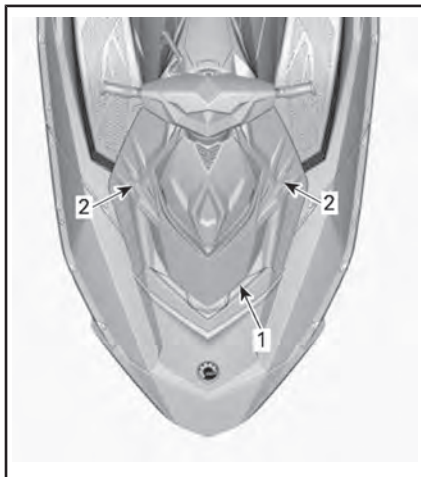

TYYPILLINEN

1. Etukansi
2. Kansikoukut

VAROITUS

Älä koskaan kuljeta irrallisia, raskaita, teräviä tai rikkimeneviä esineitä säilytyslokerossa. Älä ylitä kuormakapasiteettia 2,5 kg. Älä koskaan aja vesikulkuneuvolla säilytyslokeron etukannen ollessa auki. Tämä ei ole vesitiivis tavaratila.

4) Istuin

Istuimen salpa sijaitsee istuimen takaosan alapuolella.

Kun haluat irrottaa istuimen, työnnä salvan kahvaa ylöspäin. Vapauta salvan kahva ja liu'uta istuin taaksepäin.

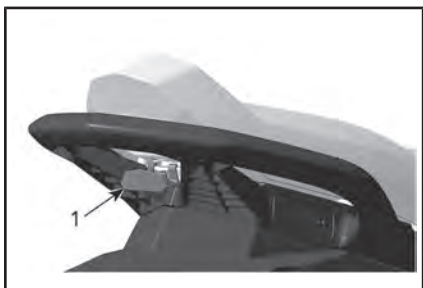

TYYPILLINEN - ISTUIMEN SALPA

1. Istuimen salvan kahva

Kun istuin irrotetaan, päästään käsiksi takatavaratilaan (vain 3UP-mallit), käyttäjän käsikirjaan, alkusammuttimeen (ei sisälly ajoneuvon toimitukseen) ja polttoainesäiliön korkkiin.

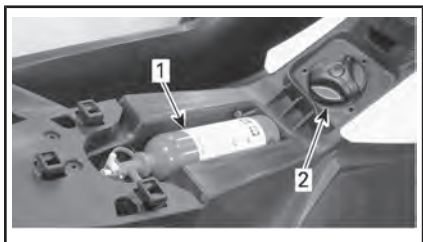

TYYPILLINEN - ISTUIN IRROTETTUNA

1. Alkusammutin
2. Polttoainesäiliön korkki

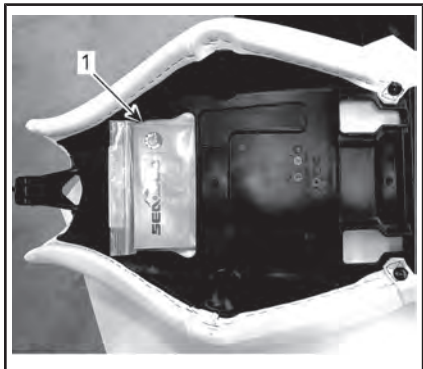

TYYPILLINEN - IRROTETUN ISTUIMEN KÄÄNNETTY PUOLI

1. Käyttäjän käsikirja

Kun haluat asentaa istuimen takaisin, aseta se paikalleen ja työnnä

istuinta eteenpäin kunnes salpa lokahtaa lukkoon.

Vedä istuimen takaosaa ylöspäin varmistaaksesi, että istuin on oikein lukittunut.

5) Matkustajan käsikahvat

Matkustaja voi pitää ajon aikana kiinni istuimen hihnasta.

Matkustaja voi pitää myös kiinni istuimen takana sijaitsevan muovisen käsikahvan sivuista.

ILMOITUS Älä koskaan käytä muovista käsikahvaa minkään hinaamiseen tai vesikulkuneuvon nostamiseen.



TYYPILLINEN - MATKUSTAJAN KÄSIKAHAVAT

1. Istuimen hihna
2. Muovinen tartuntakahva

Vesihiihtäjää/lautailijaa tarkkaileva henkilö (3UP-malleissa) voi pitää kiinni muovisen käsikahvan takaosasta ja siitä voi pitää kiinni myös noustaessa vesikulkuneuvoon vedestä.

6) Veneeseennousuaskelma (Mukavuusvarustelu)

Askelmaa käytetään noustessa vesikulkuneuvoon vedestä.

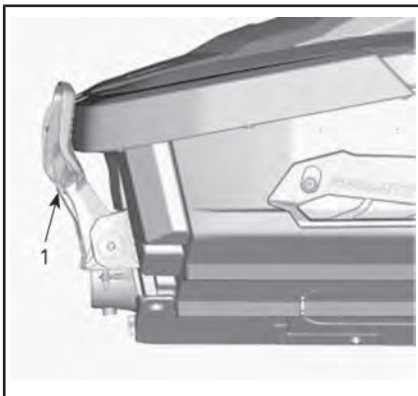

TYYPILLINEN

1. Veneeseennousuaskelma



VAROITUS

Moottori pitää olla sammutettu, kun kun vesikulkuneuvoon nouseaan veneeseennousuaskelmaa käyttäen.

Vedä askelma alas kädellä ja pidä siinä kunnes saat asetettua polvesi sille.

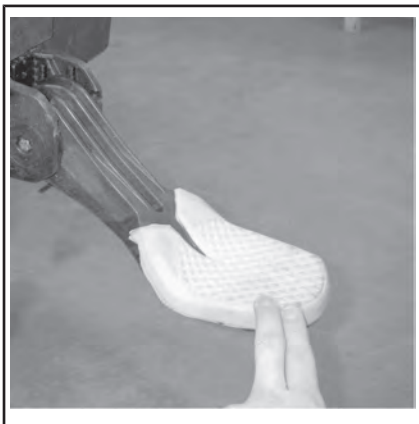

*VENEeseenNOUSUASKELMA ALHAAL-
LA VEDESTÄ KULKUNEUVON NOUSE-
MISTA VARTEN*

ILMOITUS

- Älä koskaan käytä askelmaa nousemiseen vesikulkuneuvoon sen ollessa kuivalla maalla.
- Älä koskaan käytä askelmaa vetämiseen, hinaamiseen, sukeltamiseen tai hyppäämiseen tai mihinkään muuhun tarkoitukseen kuin veneeseen-nousuaskelmana.
- Yksi henkilö kerrallaan askelmalla.
- Nouse askelmalle vain polvesi avulla, älä jalkasi avulla.

iBR:llä varustetut mallit



VAROITUS

Ota huomioon iBR-portin liikkeet moottoria käynnistettäessä, sitä sammutettaessa tai käytettäessä iBR-vipua. Portin automaattiset liikkeet saattavat littää sellaisen henkilön sormia tai varpaita, joka pitää kiinni vesijetin takaosasta.

7) Veneeseennousulava

Takakannen alue toimii veneeseen-nousulavana.

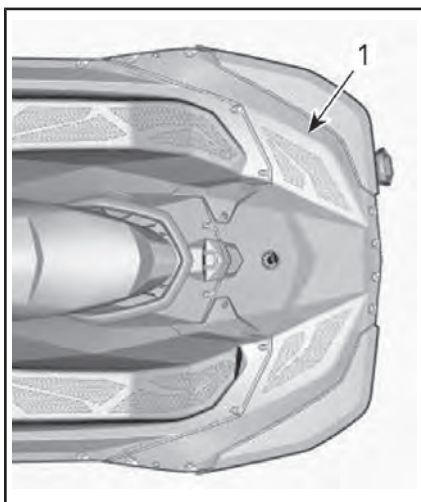

Etulenkki

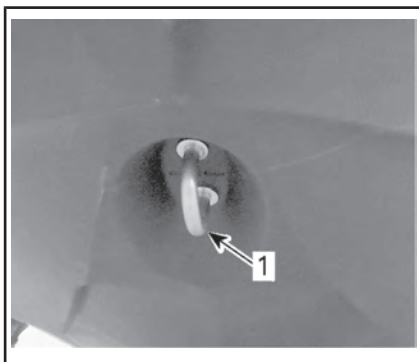

TYYPILLINEN - 2UP-MALLIT

1. Veneeseenousulava

TYYPILLINEN

1. Etulenkki

Takalenkki

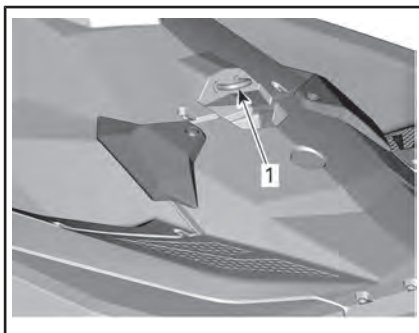
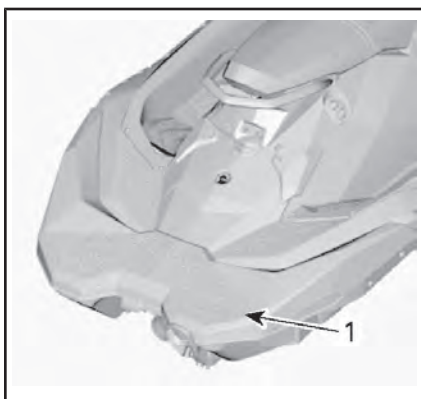

TYYPILLINEN - 3UP-MALLIT

1. Veneeseenousulava

TYYPILLINEN

1. Takalenkki

8) Etu- ja takalenkkit

Lenkkejä voidaan käyttää ankkurointiin, vesihiihtäjän (3UP-mallit), vesilautailijan tai putken (3UP-mallit) päällä istuvan henkilön hinaamiseen ja vesikulkuneuvon kiinnityskohtana trailerilla kuljettamisen aikana.

9) Pilssin tyhjennystulppa

Avaa tyhjennystulppa aina, kun vesikulkuneuvo on lastattu traileriin. Näin pilssiin kerääntynyt vesi pääsee poistumaan, mikä auttaa vähentämään kondensaatiota.

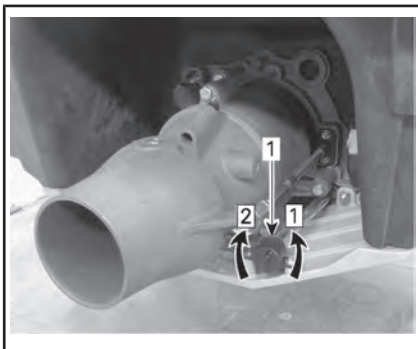
**TYYPILLINEN**

1. Tyhjennystulppa

Vaihe 1: Löysää

Vaihe 2: Kiristä

ILMOITUS Varmista, että tyhjennystulppa on kunnolla kiinni ennen vesikulkuneuvon laskemista veteen.

10) Sivuponttoonit

Kaksi kiinteää sivuponttoonia rungon takaosan kummallakin puolella auttavat vesikulkuneuvoa säilyttämään vakautensa. Ponttoonit eivät ole säädettävissä.

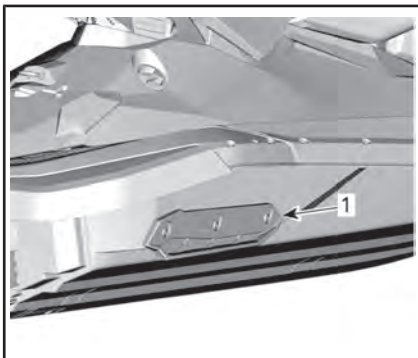

1. Ponttoni

11) Takajalkatuet (Trixx-mallit)

Viistot jalkatuet parantavat hallittavuutta, kun halutaan ajaa siten, että keula nousee korkeammalle.

12) Säädettävä ohjaustangon korotuspala (Trixx-mallit)

Ohjaustangon korkeutta voidaan säätää kuljettajan mieltymysten mukaan.

1. Vapauta mekanismi vivulla.



2. Säädä ohjaustanko haluttuun korkeuteen.

3. Lukitse mekanismi vivulla.

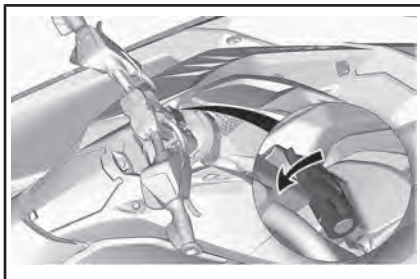
**13) Lämmitysjärjestelmä (jos varusteena)**

Jotkin mallit on varustettu kannettavalla äänijärjestelmällä.

BRP-äänijärjestelmä muodostuu kahdesta vedenpitävästä kaiuttimesta, kahdesta diskanttikaiuttimesta, yhdestä passiivisesta jäähdyttimestä, näppäimistöä, latausportista ja tuuletusportista. Järjestelmä yhdistetään älypuhelimien Bluetoothin kautta.

Kun painetaan **Play/Pause/Power**-painiketta, järjestelmä saa virran.

Bluetooth pariliitostila – kun laite on kytketty päälle, järjestelmä yrittää automaattisesti muodostaa pariliitoksen viimeksi yhdistettyyn laitteeseen tai siirtyä yhdistämistilaan, jos laitepareja ei havaita. Kun järjestelmä on yhdistämistilassa, kaikkien painikkeiden valot vilkkuvat. Muodosta manuaalisesti yhdistämistila pitämällä painettuna **Play/Pause/Power**-painiketta 1 sekunnin ajan. Painikkeet alkavat vilkkua ilmaisten järjestelmän olevan yhdistämistilassa. Etsi **BRP Sound System** laitteesi Bluetooth-valikosta. Kolme äänimerkkiä ilmaisee, että yhdistäminen on onnistunut.

Yhdistämisen jälkeen voit valita soittolistan tai muuta musiikkia älypuhelimestasi.

NFC-pariliitostila - pariliitoksen tekemiseksi NFC-toiminnolla aseta älypuhelin laitteen päällä olevan NFC-logon lähelle.

Älä koskaan yhdistä älypuhelin tai muuta soittolistaa tai musiikin lähdeettä laitteessa ajaessasi tai käsitellessäsi vesikulkuneuvoa.

HUOMIO: Asiaankuuluvissa laitteissa.



VAROITUS

Älypuhelimien käyttö tai yritys yhdistää laitetta ajon aikana voi häiritä kuljettajan keskittymistä vesijetin ajamiseen. Käytä painikkeita aina varoen ja pysy valppaana veden päällä pitäen katsekontakti ympäristösi koko ajan.



1. Äänijärjestelmä

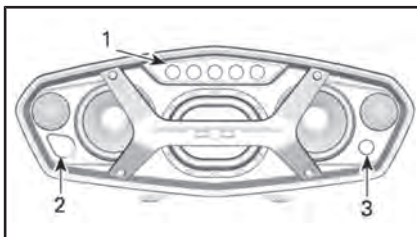

1. Näppäimistö
2. Latausportti
3. Tuuletusportti



1. Play/Pause/Power (Soita/Keskeytä/Virta)
2. Volume UP (Voimakkuus YLÖS)
3. Volume Down (Voimakkuus ALAS)
4. Edellinen raita
5. Seuraava raita

Play/Pause/Power

Play/Pause/Power-painikkeen avulla voit soittaa tai keskeyttää nykyisen raidan yhdellä painalluksella. Painamalla Play/Pause/Power-painiketta laite tulee päälle, jos se on poissa päältä tai painamalla 3 sekunnin ajan Play/Pause/Power-painiketta, virta katkeaa laitteesta, jos se on päällä. Laite päästää 4 pientä piippausta ilmoittamaan, että laite on sammutettu.

Volume Up ja Volume Down

Nämä painikkeet nostavat ulostulevan äänenvoimakkuuden (Volume Up – äänenvoimakkuus ylös) tai laskevat sen (Volume Down – äänenvoimakkuus alas). Kun laite on saavuttanut suurimman tai pienim-

män ulostulon tason, laite piippaa ilmoittaen, ettei enää lisäsäätöjä ole mahdollista tehdä.

ÄÄNENVOIMAKKUUDEN SÄÄTÖ		
TILA	ÄÄNI-PALAUTE	VISUA-LINEN PALAUTE
Virta PÄÄLLÄ	Alkuhäilytys	White
Virta POIS	Loppuhäilytys	-
Pariliitostila	-	Kaikki painikkeet vilkkuvat valkoisena
Pariliitostila onnistui	3 piippausta	-
Maks. äänenvoimakkuus	1 pitkä piippaus	-
Min. äänenvoimakkuus	1 pitkä piippaus	-
Keskeytetty	-	Play/Power-painike vilkkuu valkoisena
Akku vähissä	-	Play/Power-painike palaa punaisena
Lataa	-	Play/Power-painike palaa sinisenä
Akussa täysi lataus	-	Play/Power-painike palaa valkoisena
Akku liian vähissä virran kytkemistä varten	-	Play/Power-painike vilkkuu punaisena 3 kertaa

ÄÄNENVOIMAKKUUDEN SÄÄTÖ		
TILA	ÄÄNI-PALAUTE	VISUA-LINEN PALAUTE
Akkutaso	-	0–20 % 1 painike palaa valkoisena
		21–40 % 2 painiketta palaa valkoisena
		41–60 % 3 painiketta palaa valkoisena
		61–80 % 4 painiketta palaa valkoisena
		81–100 % 5 painiketta palaa valkoisena

HUOMIO: Jos Power, Play/Pause-painike vilkkuu nopeasti (punaisena ja sinisenä) 5 sekunnin kuluessa sammutuksesta, yksikkö ei toimi oikeassa lämpötilassa.

Tämä järjestelmä on täysin itsenäinen, eikä siitä ole sähköliitäntää vesijettiin. Se täytyy liittää lataamista varten kotitalouden 110 V:n sähköpistorasiaan.

ILMOITUS Lataa äänijärjestelmä vain toimitetuklla lataussovittimella.

Akkutaso: Näytä akkutaso pitämällä molempia äänenvoimakkuuspainikkeita painettuina samanaikaisesti.

Kun yksikköä ei käytetä, se sammutuu 10 minuutin kuluttua.

Irrotus:

1. Paina painiketta
2. Nosta kahvaa

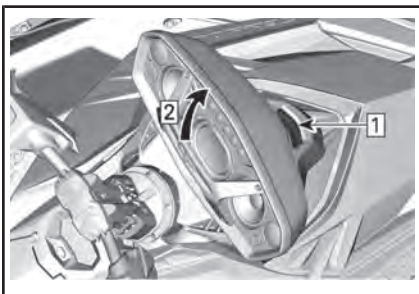

Vaihe 1: *Paina painiketta*

Vaihe 2: *Nosta kahvaa*

Varmista asennusta varten, että etulukituskiekkeet on kiinnitetty kunnolla ennen laskemista.

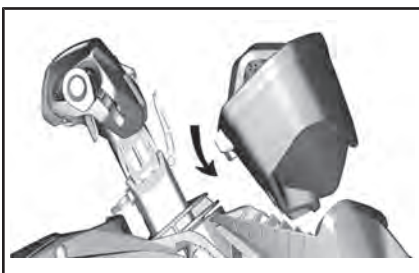

⚠ HUOMIO: Pitkäaikainen altistus kovaääniselle musiikille voi vahingoittaa kuuloasi. Siksi suosittelemme 10 minuutin taukoa joka 45 minuutin kuuntelujakson jälkeen.

SISÄÄNAJOVAIHE

Käyttö sisäänajovaiheessa

Viiden tunnin sisäänajovaihe on suositeltava ennen kuin ajoneuvolasia ajetaan jatkuvasti täydellä kaasulla.

Sisäänajon aikana saa kaasuttaa korkeintaan 1/2- tai 3/4-kaasulla maksimista. On kuitenkin hyvä suorittaa kevyitä kiihdytyksiä sekä vaihdella ajonopeutta.

ILMOITUS Jatkuvat kiihdytykset tai käyttö täydellä kaasulla ja pitkät ajot täydellä nopeudella ovat vahingollisia sisäänajon aikana.

KÄYTTÖOHJEET



VAROITUS

Suorita aina **KÄYTTÖÄ EDELTVÄT** tarkastukset ennen vesikulkuneuvon käyttämistä. Muista lukea osat **TURVALLISUUSTIETOJA** ja **VESIKULKUNEUVOA KOSKEVAT TIEDOT** sekä tutustu huolella iControl-tekniologiaan.

Ellet ymmärrä täysin jotakin hallintalaitetta tai ohjetta, ota yhteys valtuutettuun Sea-Doo-jälleenmyyjään.

Vesikulkuneuvon nousu

Kuten missä tahansa vesikulkuneuvossa, veneeseenousu pitää tehdä varovasti ja moottorin pitää seistä.



VAROITUS

Moottorin pitää olla **POIS PÄÄLTÄ (OFF)** ja turvakatkaisin irrotettuna, kun vesikulkuneuvon nousee tai kun käytetään veneeseenousuaskelmaa. Älä koskaan tukeudu käyttöjärjestelmän osiin noustessasi vesikulkuneuvon.

iBR:llä varustetut mallit



VAROITUS

Älä koskaan tukeudu iBR-porttiin tai astu sille noustessasi vesikulkuneuvon. Varo, että et törmää porttiin noustessasi vesikulkuneuvon.

Veneeseenousu laiturilta

Kun laiturilta nousee veneeseen, asetetaan yksi jalka hitaasti vesikulkuneuvon laituria lähimmälle astinlaudalle, samalla pidetään ohjaustangosta kiinni ja siirretään vartalon paino toiselle puolelle vesikulkuneuvon tasapainottamiseksi.

Sitten viedään toinen jalka istuimen yli toiselle astinlaudalle. Työnnä vesikulkuneuvo pois laiturista.



Veneeseenousu vedestä



VAROITUS

- Pidä raajat poissa suihkusta ja sisäänottosäleiköstä.
- Älä koskaan tukeudu käyttöjärjestelmän osiin noustessasi vesikulkuneuvon.

Varmistu, että rungon takaosan alimman osan alla on vettä vähintään 90 cm.

Ota huomioon, että runko painuu vedessä syvemmillä, kun kaikki matkustajat ovat aluksessa. Muista ylläpitää kyseinen syvyys, jottei hiekka, sora tai kivet imeydy käyttöjärjestelmään.

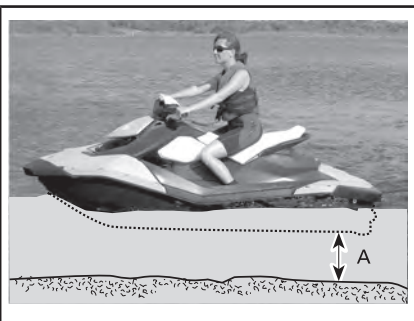

- A. Pidä vähintään 90 cm vettä rungon takaosan alimman osan alla kun kaikki matkustajat ovat aluksessa

ILMOITUS Moottorin käynnistäminen tai vesikulkuneuvon ajaminen matalassa vedessä voi vahingoittaa käyttöjärjestelmää.



VAROITUS

Vesikulkuneuvo iBR-järjestelmällä:

- Ota huomioon iBR-portin liikkeet moottoria käynnistettäessä, sitä sammutettaessa tai käytettäessä iBR-vipua. Portin automaattiset liikkeet saattavat litistää sellaisen henkilön sormia tai varpaita, joka pitää kiinni vesijetin takaosasta.
- Älä koskaan tukeudu iBR-porttiin noustessasi vesikulkuneuvoon.

Pelkkä kuljettaja

Mallit ilman veneeseenousuaskelmaa

1. Tartu toisella kädellä takakahvaan.
2. Tuo toinen kätesi veneeseenousulavaan, nosta vartaloasi kunnes voit laittaa toisen polven veneeseenousulavalle.



3. Laita toinen polvi veneeseenousulavalle.



4. Ota istuimen hihnasta ote säilyttääksesi tasapainosi paremmin ja astu eteenpäin istuimen molemmilla puolilla oleville astinlaudoille.



Istahda hajasäärin istuimelle.

Mallit veneeseenousuaskelmalla

Laske veneeseenousuaskelma alas toisella kädellä.

Ota toisella kädellä ote veneeseenousulavan reunasta ja vedä itsesi ylös, jotta saat polvesi veneeseenousuaskelmalle.

ILMOITUS

- Älä koskaan käytä käyttöjärjestelmän osia vesikulkuneuvoon nousemiseen.
- Nouse askelmalle vain polvesi avulla, älä jalkasi avulla.

Ojenna toinen kätesi eteenpäin ja ota kiinni istuimen takana olevasta muovikahvasta, nouse sitten polve-

si varaan veneeseen nousuaskelmal-
le.



Ota ote istuimen takana olevasta
kahvasta ja astu sitten veneeseen-
nousulavalle.



Ota istuimen hihnasta ote säilyttääk-
sesi tasapainosi paremmin ja astu
eteenpäin istuimen molemmilla
puolilla oleville astinlaudoille.



Istahda hajasäärin istuimelle.

Kuljettaja ja matkustaja

Kuljettaja kiipeää vesikulkuneuvon
edellä esitetyllä tavalla.

! VAROITUS

**Moottorin pitää olla POIS
PÄÄLTÄ (OFF) ja turvakatkaisin
irrotettuna, kun vesikulkuneu-
voo nousee tai kun käyte-
tään veneeseen nousuaskelmaa.
Älä koskaan tukeudu käyttöjär-
jestelmän osiin noustessasi ve-
sikulkuneuvon.**

Aallokossa matkustaja voi vedessä
ollessaan pitää vesikulkuneuvoa
paikallaan ja auttaa siten kuljettajaa
kiipeämään alukseen.



Sen jälkeen matkustaja kiipeää ve-
sikulkuneuvon samalla, kun kuljet-
taja ylläpitää tasapainoa istumalla
mahdollisimman lähellä konsolia.



Kuinka moottori käynnistetään

! VAROITUS

Ennen moottorin käynnistämistä on kuljettajan ja matkustajan:

- Istuttava kunnolla vesikulkuneuvossa
- Oltava tukeva ote kädensijoista tai matkustajan on pidettävä kiinni edessä istuvan henkilön vyötäisiltä
- Oltava suojaava vaatetus, mukaan luettuina paikallisten viranomaisten hyväksymä henkilökohtainen kelluntaväline ja märkäpuvun alaosa.
- Mallit, joissa ei ole iBR-järjestelmää: vesikulkuneuvo liikkuu eteenpäin heti kun moottori käynnistetään.

ILMOITUS Varmistu ennen moottorin käynnistämistä, että rungon takaosan alimman osan alla on vettä vähintään 90 cm, kun kaikki matkustajat ovat aluksessa. Muussa tapauksessa käyttöjärjestelmän osat voivat vaurioitua.

1. Kiinnitä aina turvakatkaisimen narun pidike henkilökohtaiseen kelluntavälineeseen tai ranteeseen (tarvitset rannehihnan).
2. Tartu vasemmalla kädellä tukevasti ohjaustankoon ja aseta jalat astinlaudoille.
3. Asenna turvakatkaisimen pistoke moottorin pysäytyskatkaiseen.
4. Paina moottorin KÄYNNISTYS-/PYSÄYTYSpainiketta käynnistääksesi moottorin.
5. Vapauta moottorin KÄYNNISTYS-/PYSÄYTYSpainike välittömästi moottorin käynnistyttyä.

VAROITUS

Turvakatkaisimen narun pidikkeen tulisi aina olla kiinnitettynä kuljettajan henkilökohtaiseen kelluntavälineeseen tai ranteseen (tarvitset rannehihnan) käynnistettäessä tai ajettaessa vesikulkuneuvolla.

ILMOTUS Vältä käynnistimen ylikuumentuminen, älä paina käynnistys-/pysäytyspainiketta 10 sekuntia kauempaa. Käynnistimen pitää antaa jäähtyä käynnistysyritysten välissä.

Kuinka moottori pysäytetään

IBR:llä varustetut mallit

VAROITUS

Vesikulkuneuvon ohjattavuuden ylläpitämiseksi pitää moottorin olla käynnissä kunnes vesikulkuneuvo on pysähtynyt.

Mallit ilman iBR:ää

VAROITUS

Moottori on pysäytettävä, jotta vesikulkuneuvo pysähtyy täysin.

Kaikki mallit

Moottori voidaan pysäyttää kahdella eri menetelmällä:

- Painamalla moottorin KÄYNNISTYS-/PYSÄYTYSpainiketta tai
- Irrottamalla turvakatkaisimen pistoke moottorin pysäytyskatkaisimesta.

VAROITUS

Älä koskaan jätä turvakatkaisinta moottorin pysäytyskatkaisimeen poistuessasi vesikulkuneuvosta estääksesi moottorin tahattoman käynnistymisen tai lasten tai muiden henkilöiden luvattoman käytön.

Kuinka vesikulkuneuvoa ohjataan

Ohjaustangon kääntäminen kääntää suihkupumpun suutinta, joka hallitsee vesikulkuneuvon suuntaa. Ohjaustangon kääntäminen oikealle kääntää vesikulkuneuvoa oikealle, ohjaustangon kääntäminen vasemmalle kääntää vesikulkuneuvoa vasemmalle. Vesikulkuneuvon kääntämistä varten pitää kaasuttaa.

VAROITUS

Vesikulkuneuvon suuntaa muutetaan kaasuttamalla ja kääntämällä ohjaustankoa. Ohjauksen tehokkuus vaihtelee riippuen kaasun käytöstä, matkustajien määrästä, kuormasta, aallokosta ja ympäristötekijöistä, kuten tuuli

Toisin kuin auto, vesikulkuneuvossa on annettava kaasua kääntymistä varten. Harjoittele turvallisella alueella kaasuttamalla ja kääntymällä

pois kuvitellusta esineestä. Tämä on hyvä törmäyksenestotekniikka.



VAROITUS

Ohjattavuus pienenee kun kaasua vapautetaan ja häviää kokonaan, kun moottori on sammunut.

Vesikulkuneuvo käyttäytyy eri tavalla matkustajan kanssa ja vaatii suurempaa taitoa. Matkustajan (matkustajien) on pidettävä tukevasti kiinni istuimen hihnasta, matkustajan muovisesta käsikahvasta tai edessä istuvan henkilön vyötäröstä. Hidasta vauhtia ja vältä äkkikäännöksiä. Vältä korkeata aallokkoa, kun mukana on matkustaja.

Jyrkät käännökset ja muut erikoiset ohjausliikkeet

Mikä tahansa jyrkkä käänös tai muu erikoinen ohjausliike, jonka vuoksi ilmanottoaukot joutuvat veden alle pidemmäksi aikaa, saattaa aiheuttaa veden vuotamisen pilsiin.

Polttomoottori tarvitsee ilmaa toimiakseen, joten tämä vesikulkuneuvo ei voi olla täysin vesitiivis.

ILMOITUS Jos ilmanottoaukot pidetään veden pinnan alla kiertämällä jatkuvasti pienisäteistä ympyrää, upottamalla keula aaltojen läpi tai kaatamalla vesikulkuneuvo, vettä saattaa mennä pilssiin, jolloin moottorin sisäosat saattavat vaurioitua pahasti. Katso tässä käsikirjassa olevaa osaa **TAKUU**.

O.T.A.S™ -järjestelmä (jos varusteena)

(Off-Throttle Assisted Steering)

O.T.A.S. (Off-Throttle Assisted Steering) -järjestelmällä saadaan enemmän ohjattavuutta tilanteissa, joissa kaasua ei anneta.

Jos kuljettaja vapauttaa kaasun tyhjäkäynnille aloittaessaan täyttä käännöstä, O.T.A.S.-järjestelmä aktivoituu sähköisesti ja se lisää hiukan moottorin nopeutta avustaakseen käännöksen suorittamisessa.

Kun ohjaustanko palautetaan keski-asentonsa, kaasua palaa tyhjäkäynnille.

Suosittellemme, että tutustut tähän ominaisuuteen ensimmäisen ajon aikana.

Vapaalle kytkeminen (mallit iBR:llä)



VAROITUS

Vetoakseli ja siipipyörä pyörivät aina moottorin käydessä, jopa vaihteen ollessa vapaalla. Pysy etäällä vesikulkuneuvon käyttöjärjestelmästä.

Kun vesikulkuneuvo ensimmäistä kertaa käynnistetään, iBR-järjestelmä oletuksena säättyy automaattisesti vapaa-asentoon.

Kun haluat vaihtaa vapaalle eteenpäin-vaihteelta, napauta iBR-vipua.

Kun haluat vaihtaa vapaalle peruutusasennosta, vapauta iBR-vipu ja kaasuvipu.

iBR:n vapaa-asennon säätäminen (jos VTS varusteena)

Kun vaihde on VAPAALLA (NEUTRAL) ja vesikulkuneuvo liikkuu hitaasti eteen- tai taaksepäin, iBR-järjestelmää voidaan säätää.

HUOMIO: Vesikulkuneuvo saattaa liikkua tuulen tai virtauksien johdosta, vaikka sen vaihde on vapaalla.

Varmista vapaa-asennon säätötilaa siirtymistä varten, että vesikulkuneuvo on joutokäynnillä ja paina VTS ALAS -painiketta 1,5 sekuntia.

Näkyviin tulee viesti **Vapaa-asennon säätö** (Neutral Adjust).

Vapaa-asennon säätö

- Jos vesijetti liikkuu eteenpäin, paina säätöä varten painiketta VTS ALAS.
- Jos vesijetti liikkuu taaksepäin, paina säätöä varten painiketta VTS YLÖS.

Kun moottori on tyhjäkäynnillä, tee säätö lopettaaksesi liike.

Poistu **Vapaa-asennon säätötilasta** painamalla TILA-painiketta, odottamalla 25 sekuntia tai painamalla joko kaasui- tai jarruvipua.

Kytkeminen eteenpäin (mallit iBR:llä)

Kun haluat vaihtaa vapaalta eteenpäin-vaihteen, napauta kaasuvipua. Vesikulkuneuvo kiihdyttää eteenpäin.

Kun haluat vaihtaa eteenpäin-vaihteen peruutusasennosta, vapauta iBR-vipu ja napauta sitten kaasuvipua.

Kun haluat uudelleen kytkeä eteenpäin-vaihteen jarrutuksen jälkeen, paina kaasuvipua samalla kun vapautat iBR-vivun. Vesikulkuneuvo kiihtyy eteenpäin lyhyen viiveen jälkeen.

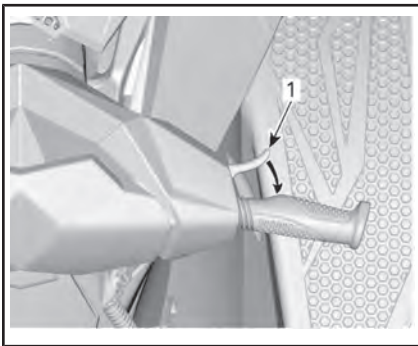

TYYPILLINEN - VAIHTAMINEN VAPAALLE

1. Kaasuvipu

Kytkeminen peruutusvaihteelle ja peruuttaminen (mallit iBR:llä)

Peruutusvaihteeseen voidaan kytkeä päälle ainoastaan, kun nopeus on tyhjäkäynnin ja eteenpäin vievän käyntinopeuden 7 km/h välillä.

Kun haluat kytkeä peruutusasennon, paina VASEMMASSA käsikahvassa sijaitsevaa iBR-vipua vähintään 25 % sen kokonaisliikkumavaraa.

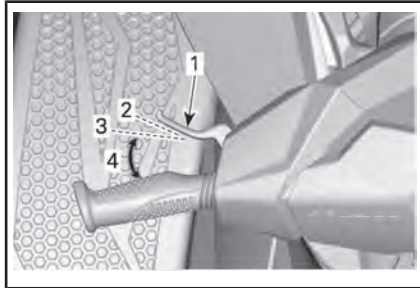

TYYPILLINEN - iBR-VIPU

1. iBR-vipu
2. Vipu vapautettuna
3. Noin 25 %:n asento
4. Käyttöalue

Kun iBR-vipua käytetään peruutus-tilassa, kaasuvivulla voidaan hallita moottorin kierroslukua ja siten taaksepäin vievän painesuihkun voimakkuutta.

Kun käytetään kaasuvipua, taaksepäin vievää painesuihkua voidaan hallita tarkemmin. Liian suuri kierrosluku aikaansaa vedessä turbulenssia pienentäen peruutuksen tehoa.

HUOMIO: Moottorin teho on rajoitettu aina, kun iBR-vivun asentoa muutetaan.

Vapauta iBR-vipu, kun haluat lopettaa peruuttamisen.

Kun olet vapauttanut iBR-vivun, paina tarpeeksi kaasua, jotta vesi-

kulkuneuvon taaksepäin suuntautuva liike pysähtyy.

VAROITUS

Jarrut eivät tehoa peruutettaessa.

Peruutettaessa moottorin tehot on rajoitettu, mikä rajoittaa peruutusnopeutta.

VAROITUS

Käytä peruutusta vain hitaalla nopeudella ja mahdollisimman lyhyen aikaa. Varmista aina, että peruutusreitillä ei ole esineitä, esteitä ja ihmisiä.

Peruutuksessa käännä ohjaustanko päinvastaiseen suuntaan kuin suunta, johon haluat vesikulkuneuvon peräosan kääntyvän.

Esimerkiksi vesikulkuneuvon peräosan ohjaamiseksi vasemmalle (paapuuri), käännä ohjaustankoa oikealle (tyyrpuuri).



TYYPILLINEN – PERUUTETTAESSA OHJAUSSUUNTA ON PÄINVASTAINEN

! HUOMIO: Taaksepäin ohjaaminen tapahtuu päinvastoin kuin eteenpäin ohjaaminen. Kun haluat ohjata vesikulkuneuvon perän vasemmalle (paapuuri), käännä ohjaustankoa oikealle (tyyrpuuri). Kun haluat ohjata vesikulkuneuvon perän oikealle

(tyyrpuuri), käännä ohjaustankoa vasemmalle (paapuuri). Peruutusta tulisi opetella avoimessa vesissä, jotta kuljettaja oppii täysin hallitsemaan ohjauslaitteet ja vesikulkuneuvon käyttäytymisen ennen peruuttamista ahtaissa paikoissa.

Jarrun kytkeminen ja jarruttaminen (mallit iBR:llä)

VAROITUS

- Moottorin on oltava käynnissä, jotta jarrua voidaan käyttää.
- Jarru jarruttaa vain eteenpäin ajettaessa, jarrut eivät vaikuta peruutusvauhtiin.
- Jarru ei voi estää vesikulkuneuvoa ajelehtimasta virran tai tuulen mukana.

Jarrustointo voidaan kytkeä päälle ainoastaan kuin vesikulkuneuvon nopeus on yli kynnysvauhdin 7 km/h.

Jarru kytkeytyy päälle ja jarruttaa vesikulkuneuvoa, kun VASEMMAS-Ä käsikahvassa olevaa iBR-vipua painetaan vähintään 25 % sen liikumavarasta.

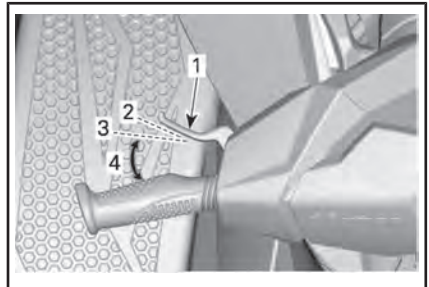

TYYPILLINEN - iBR-VIPU

1. iBR-vipu
2. Vipu vapautettuna
3. Noin 25 %:n asento
4. Käyttöalue

VAROITUS

Jarrutusta tulisi opetella avoimessa vesistössä ja nostaa nopeutta asteittain, jotta kuljettaja oppii täysin hallitsemaan ohjauksilaitteet ja vesikulkuneuvon käyttäytymisen.

Kun iBR-vipua painetaan, kaasuvivun antama käsky ohitetaan ja moottorin kaasujärjestelmän hallinta riippuu iBR-vivun asennosta. Jarrutusta voidaan täten säätää ainoastaan iBR-vipua käyttäen.

Vesikulkuneuvon hidastumisvauhti on suhteessa siihen, kuinka voimakkaasti iBR-vipua painetaan. Mitä enemmän iBR-vipua painetaan, sitä suurempi on jarrutusvoima.

HUOMIO: Muista aktivoida iBR-vipua asteittain, jotta voit säädellä jarrutustehoa, vapauta samanaikaisesti myös kaasuvipu.

 HUOMIO: Jarrutettaessa kuljettajan on varauduttava hidastuvan vauhdin aiheuttamaan voimaan ja nojaututtava sitä vasten, jotta kuljettaja ei liiku eteenpäin vesikulkuneuvossa ja menetä tasapainoaan. Kuljettajan on aina pidettävä molemmilla käsillään käsikahvoista ja kaikkien matkustajien on pidettävä tukevasti kiinni käsikahvoista tai edessä istuvan henkilön vyötäröstä.

VAROITUS

Jarrutusmatka vaihtelee huomattavasti alkunopeuden, kuorman, henkilömäärän, vesiosuhteiden ja kuljettajan käyttämän jarrutusvoimakkuuden mukaan. Säädä aina ajotyyllisi olosuhteiden mukaan.

Kun vesikulkuneuvon vauhti hidastuu hitaammaksi kuin 7 km/h, jarrutustila päättyy ja peruutustila kytkeytyy päälle. Vapauta iBR-vipua heti, kun vesikulkuneuvo pysähtyy. Muuten se saattaa liikkua taaksepäin.

 HUOMIO: Kun vesikulkuneuvon vauhti hidastuu pysähtymistä varten, vesikulkuneuvon luoma aalto saavuttaa sen ja pyrkii työntämään vesikulkuneuvoa eteenpäin. Varmista, että kuljettajien kabinissa ei ole esteitä tai uimareita.

Jos kaasuvipua painetaan yhä vapautettaessa iBR-vipua, vesikulkuneuvon vauhti kiihtyy lyhyen viiveen jälkeen eteenpäin. Kiihdytysvauhti on suhteessa kaasuvivun asentoon.

VAROITUS

Jos et halua kiihdyttää eteenpäin vapautettuasi jarruvivun, vapauta kaasuvipu.

Kun jarrua painetaan vauhdissa, vesikulkuneuvon takaa suihkuua vettä, jonka vuoksi takanasi ajavan vesikulkuneuvon kuljettaja voi menettää hetkellisesti näköyhteyden sinun vesikulkuneuvoosi.

VAROITUS

- Ajettaessa peräkkäin on tärkeää kertoa takanasi ajavalle kuljettajalle vesijettisi jarrutus- ja ohjauksikäyttämisen sekä selvittää, mitä ajoneuvosi perästä tuleva vesisuihku merkitsee ja että on tärkeää säilyttää pidempi etäisyys vesikulkuneuvojen välillä.
- Sinun on otettava huomioon, että takanasi tai läheisyydessäsi ajavat muut vesikulkuneuvot eivät välttämättä voi pysähtyä yhtä nopeasti kuin sinä.

Jarruttaminen käännyttäessä

Käännyttäessä voidaan jarruttaa käyttäen iBR-vipua edellä kuvatun mukaisesti. Varaudu säilyttämään tasapainosi, kun aalto kohtaa vesikulkuneuvosi sivusuunnasta.

! HUOMIO: Kun vesikulkuneuvon vauhti hidastuu jarrutettaessa käännoksen aikana, vesikulkuneuvon luoma aalto saavuttaa sen ja pyrkii työntämään vesikulkuneuvoa sivuttain. Varaudu säilyttämään tasapainosi aallon kohdatessa vesikulkuneuvon.

Kuinka säädettävää trimmijärjestelmää (VTS) käytetään

Säädettävä trimmijärjestelmä (VTS) muuttaa suihkupumpun suuttimen kulmaa.

Aluksi vesikulkuneuvon kuljettajan tulisi tutustua säädettävän trimmijärjestelmän (VTS) käyttöön vaihtelevilla nopeuksilla ja erilaisissa aallokoissa. Vain kokemuksella löytyy paras trimmi eri olosuhteisiin. Vesikulkuneuvon sisäänajon aikana, kun kovaa ajo ei ole suositeltavaa, on erinomainen tilaisuus tutustua trimmin säätöön ja sen vaikutuksiin.

VTS-järjestelmän ansiosta suuttimen trimmiasentoa voi säätää manuaalisesti tai valita kolmesta esisäädetyistä trimmiasennosta.

VTS:n manuaalinen säätö

Käytettävissä on yhdeksän trimmiasentoa.

Menettele seuraavasti vesikulkuneuvon käydessä eteenpäin vievällä vaihteella:

Paina painiketta VTS YLÖS (UP) tai ALAS (DOWN) ja vapauta painike muuttaaksesi VTS:n asentoa yhden sijainnin verran.

Jos painiketta VTS YLÖS (UP) tai ALAS (DOWN) pidetään alas painet-

tuna, suihkupumpun suutin liikkuu kunnes painike vapautetaan.

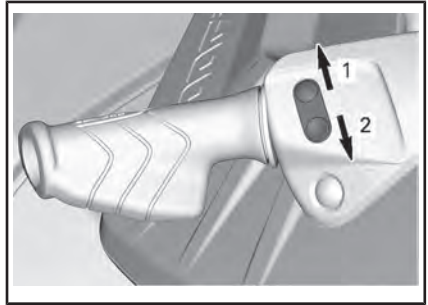

VTS-SÄÄTÖPAINIKE

1. Keula ylös
2. Keula alas

Jos VTS-painiketta moottorin ollessa POIS PÄÄLTÄ, mittarin osoitin liikkuu, mutta suihkupumpun suutin ei muuta asentoaan. Suihkupumpun suutin muuttaa asentoaan sitten, kun moottori seuraavan kerran käynnistetään ja kytketään eteenpäin-vaihteelle.

VTS:n asento näkyy monitoimimitarissa.

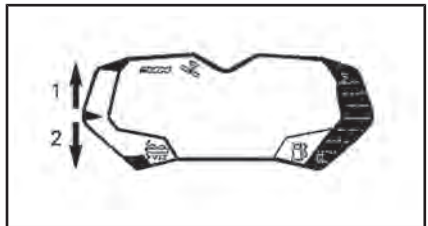

1. VTS (säädettävä trimmijärjestelmä) ylhäällä -näyttö
2. VTS (säädettävä trimmijärjestelmä) alhaalla -näyttö

VTS:N SÄÄTÄMISEN OHJEET	
ASETUS	KÄYTTÖ
Keskellä	Suurella nopeudella ajaminen
Alas	Kompensoi kuorma, saavuta neutraali ajotuntuma, vähennä nyökintää

VTS:N SÄÄTÄMISEN OHJEET	
ASETUS	KÄYTTÖ
Hiukan ylös	Saavuta neutraali ajotuntuma
Ylös	Nosta keulaa tarkoituksella

! HUOMIO: Suurella nopeudella ajaminen VTS:n ollessa yläsäädössä voi vaikuttaa käsiteltävyyteen.

Esisäädettyjen trimmiasentojen käyttäminen

Valittavissa on kolme esisäädettyä trimmiasentoa (täysin alhaalla, keskellä ja täysin ylhäällä).

Asettaaksesi trimmin korkeimpaan tallennettuun trimmiasentoon paina kahdesti painiketta VTS YLÖS (UP) (keula ylös).

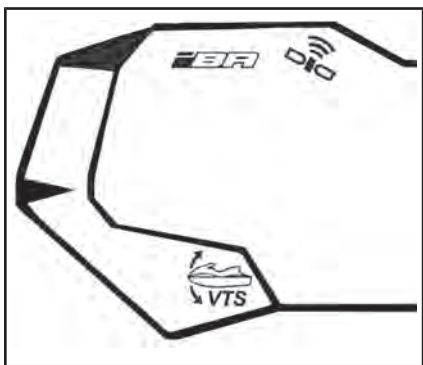

Asettaaksesi trimmin alimpaan tallennettuun trimmiasentoon paina kahdesti painiketta VTS ALAS (DOWN) (keula alas).

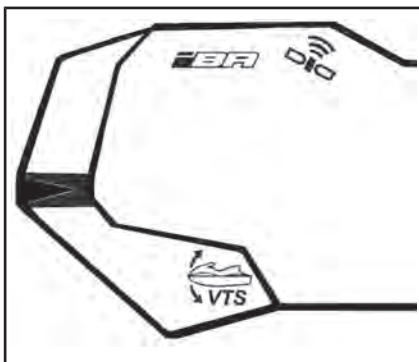

Trimmin keskiasennon valinta riippuu trimmin todellisesta asennosta. Kaksoisnapsauta VTS YLÖS -painiketta, jos se on trimmin keskiasennon alapuolella tai VTS ALAS -painiketta, jos se on trimmin keskiasennon yläpuolella.

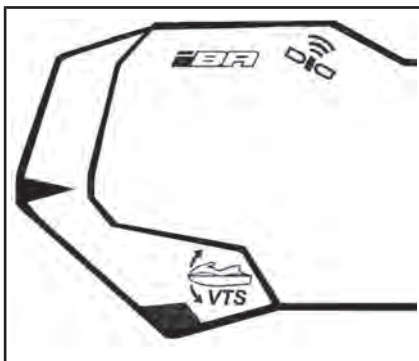

HUOMIO: Näitä esiasetettuja trimmiasentoja ei voi säätää.

! HUOMIO: Suurella nopeudella ajaminen VTS:n ollessa yläsäädössä voi vaikuttaa käsiteltävyyteen.

Yleisiä käyttöä koskevia suosituksia

Toiminta merenkäynnissä ja huonossa näkyvydessä

Vältä ajamista näissä olosuhteissa. Jos se on kuitenkin välttämätöntä,

etene varovasti ja mahdollisimman hitaasti.

Ajo aallokossa

Kuljettajan on otettava tukeva ote ohjaustangosta ja pidettävä molemmat jalat tukevasti astinlaudoilla.

Matkustajan on otettava tukeva ote molemmilla käsillään käsikahvoista ja pidettävä molemmat jalat tukevasti astinlaudoilla.

Hidasta vauhtia.

Varaudu ohjaamaan ja tasapainottelemaan tarpeen mukaan.

Ajaessasi aaltojen ylitse kohota vartaloasi hiukan istuimesta, jolloin voit vaimentaa jaloillasi aallokon aiheuttamia iskuja.

Vanavesiä ylitettäessä pysy aina turvallisen välimatkan päässä edessä olevasta vesikulkuneuvosta.

VAROITUS

Vanavesiä ylitettäessä hidasta vauhtia. Kuljettajan ja matkustajan (matkustajien) on otettava tukea ja oltava puoliseisovassa asennossa, jotta he voivat helpommin vaimentaa vanaveden aiheuttamia iskuja. Älä suorita vanavesi- tai aaltohyppelyä.

Pysähtyminen/laituriin tulo

Kun kaasuvipu vapautetaan, veden vesikulkuneuvon runkoon kohdistuva vastus hidastaa vauhdin. Pysähdysmatka riippuu vesikulkuneuvon koosta, painosta, nopeudesta, aallokosta, tuulesta ja sen suunnasta, ja virrasta.



Kuljettajan on harjoiteltava avovelessä eri nopeuksilla, jotta hän oppii arvioimaan jarrutusmatkat oikein erilaisissa olosuhteissa.

Mallit ilman iBR:ää

VAROITUS

Moottori on pysäytettävä, jotta vesikulkuneuvo pysähtyy täysin.

iBR:llä varustetut mallit

VAROITUS

Harjoittele jarrutusta aina avoveksillä ja varmista, että muita vesikulkuneuvoja tai veneitä ei ole välittömässä läheisyydessäsi, erityisesti vesikulkuneuvosi takana. Muut vesillä liikkujat eivät ehkä kykenee suorittamaan väistöliikettä tai pysähtymään ajoissa, mikäli odottamatta pysähdyt heidän eteensä.

iBR-järjestelmää voidaan käyttää hidastamaan vauhtia tai pysähdyttämään vesikulkuneuvo nopeammin. Lisäksi se lisää ohjattavuutta erityisesti laituriiin ajettaessa. Kuljettajan on harjoiteltava iBR-järjestelmällä pysähtymistä suorilla ja käänöksissä riittävästi, jotta hän oppii tuntemaan vesikulkuneuvon ajo-ominaisuudet ja käyttäytymisen jarrutettaessa osittain sekä äkkijarrutustilanteissa.

Kun jarrua painetaan vauhdissa, vesikulkuneuvon takaa suihkuua vettä, jonka vuoksi takanasi ajavan vesikulkuneuvon kuljettaja voi menettää hetkellisesti näköyhteyden sinun vesikulkuneuvoosi.



VAROITUS

Ajattaessa peräkkäin on tärkeää kertoa takanasi ajavalle kuljettajalle vesijettisi jarrutus- ja ohjauskäyttötymisestä sekä selvittää, mitä ajoneuvosi perästä tuleva vesisuihku merkitsee ja että on tärkeää säilyttää pidempi etäisyys vesikulkuneuvojen välillä.

Kuljettajan on myös harjoiteltava laituriiin ajoa kuvitteelliseen laituriiin eri hallintalaitteita käyttäen (iBR-vipu ja kaasuvipu).

Vapauta kaasua ajoissa ennen odotettavissa olevaa mähinnousualuetta.

Vähennä nopeus tyhjäkäynnille.

Ohjaa vesikulkuneuvoa käyttämällä iBR-vivun ja kaasuvivun yhdistelmää sekä vaihtamalla tarvittaessa joko vapaalle, eteenpäin tai peruuttamalla.

Muista, että peruutettaessa ohjaustangon kääntäminen vaikuttaa kuitenkin päinvastaisesti. Kun käännät ohjaustangon vasemmalle, vesikulkuneuvon perä liikkuu peruutettaessa oikealle ja päinvastoin.



VAROITUS

Ohjattavuus pienenee kun kaasua vapautetaan ja/tai kun moottori seisoo. Ohjaussuunta on päinvastainen, kun vesikulkuneuvolla peruutetaan.

Aja hitaasti hiekkarantaan ja sammuta moottori, ennen kuin veden syvyys rungon takaosan alimman osan alla on alle 90 cm. Vedä vesikulkuneuvo sitten rannalle.

ILMOITUS Vesikulkuneuvon ajaminen matalassa vedessä voi vahingoittaa käyttöjärjestelmän osia. Sammuta aina moottori, ennen kuin veden syvyys on alle 90 cm, äläkä koskaan peruuta tai jarruta niin matalassa.



Rantautuminen

ILMOITUS Ei ole suositeltavaa ajaa vesikulkuneuvoa hiekkarantaan.

TOIMINTATILAT (ROTAX 900 ACE - 90)

Touring-tila

Oletusasetuksena vesikulkuneuvo on säädetty TOURING-tilaan, kun sitä käynnistetään.

TOURING-tilan osoitin (merkkivalo) PALAA monitoimimittarissa vahvistuksena siitä, että se on käytössä oleva toimintatila.

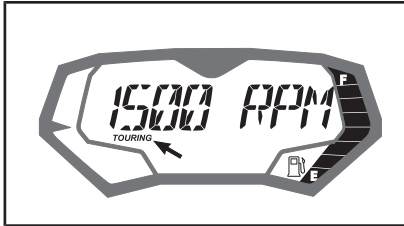

TOURING-TILAN OSOITIN

Sport-tila

Kun SPORT-tila on valittuna, vesikulkuneuvo reagoi nopeammin kaasutukseen ja kiihdytykset ovat nopeampia kuin TOURING-tilassa.

SPORT-tilan osoitin (merkkivalo) PALAA monitoimimittarissa vahvistuksena siitä, että se on käytössä oleva toimintatila.

Kun SPORT-tila aktivoidaan se pysyy aktiivisena niin kauan kunnes kuljettaja kytkee sen pois päältä tai jos moottori sammutetaan, jolloin tilaksi palaa oletuksena oleva TOURING-tila.

Sport-tilan aktivointi

Kun haluat kytkeä sport-tilan päälle, menettele seuraavasti:

VAROITUS

Kun aktivoit sport-tilaa, varmista että olet tilanteen tasalla ja huomioit toiset vesikulkuneuvot, vedessä olevat esteet tai henkilöt.

1. Käynnistä moottori.

2. Paina toimintatilapainiketta (MODE) ja pidä se painettuna vähintään 3/4 sekunnin ajan.



TYYPILLINEN

1. Toimintatilapainike

Kuulet kaksi piippausta ja monitoimimittarissa näkyy seuraava viesti:

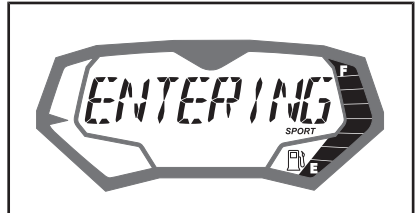

VIESTINÄYTTÖ

SIIRTYY SPORT-TILAAN - NOPEAMPI KIIHTYVYYS - PYYDÄ MATKUSTAJIA PITÄMÄÄN KIINNI - PAINA PAINIKETTA _MODE_.

VAROITUS

Varmista, että matkustajat tietävät sport-tilan merkitsevän nopeampia kiihdytyksiä ja että heidän on pidettävä tiukasti kiinni.

3. Paina toimintatilapainiketta (MODE) uudelleen kuitataksesi viestin ja aktivoidaksesi Sport-tilan.

Kuulet yhden piippauksen ja rullaa-va viesti SPORT-TILA AKTIIVINEN (SPORT MODE ACTIVATED) näkyy hetken näytössä vahvistaen, että sport-tila on aktiivinen.



HUOMIO: Muutaman sekunnin kuluttua mittarin näyttö palaa normaaliksi.

4. Varmista, että SPORT-tilan osoitin on näkyvässä.

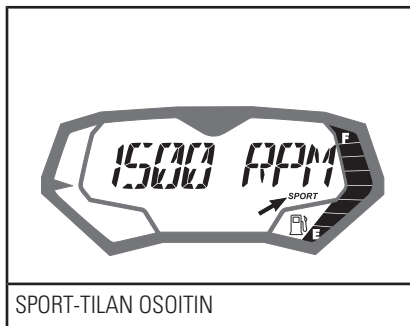

HUOMIO: SPORT-tilan osoitin tulee näkyviin ja näkyy näytössä niin kauan, kun sport-tila on aktiivisena. Jos kaasua ei ole kokonaan vapautettu ja moottori ei ole tyhjäkäynnillä, SPORT-tilaa ei voida aktivoida. Silloin seuraava viestii näkyy monitoiminäytössä.



Vapauta kaasua. Kun moottori siirtyy tyhjäkäynnille. SPORT-tila aktivoituu.

Sport-tila pois päältä

Kun haluat kytkeä sport-tilan pois päältä, menettele seuraavasti:

VAROITUS

Kun aktivoit sport-tilaa, varmista että olet tilanteen tasalla ja huomioit toiset vesikulkuneuvot, vedessä olevat esteet tai henkilöt.

1. Paina toimintatilapainiketta (MODE) ja pidä se painettuna 3/4 sekunnin ajan.

HUOMIO: Seuraava viestii näkyy rullaavana tekstinä monitoiminäytössä: SPORT-TILA POIS PÄÄLTÄ (SPORT MODE DEACTIVATED).



TYYPILLINEN

1. Toimintatilapainike

HUOMIO: Seuraava viestii näkyy rullaavana tekstinä monitoiminäytössä: SPORT-TILA POIS PÄÄLTÄ (SPORT MODE DEACTIVATED).

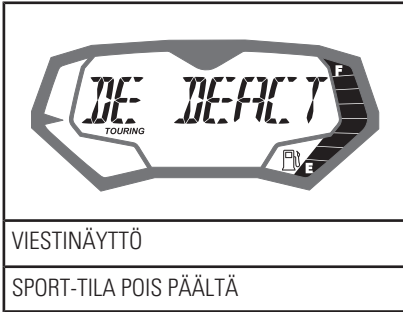

HUOMIO: Muutaman sekunnin kuluttua monitoimimittarin näyttö palaa normaaliksi.

2. Varmista, että TOURING -tilan osoitin on näkyvässä.

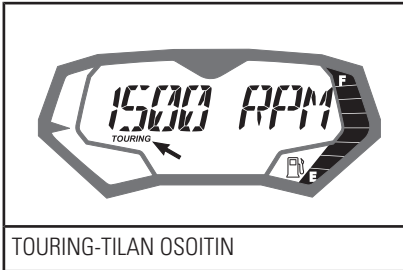

Suihkupumpun veden sisäänoton ja siipirattaan puhdistus



VAROITUS

Pysy etäällä sisäänottosäleiköstä moottorin ollessa käynnissä. Pitkät hiukset, löysä vaatetus, henkilökohtaisen kelluntavälineen hihnat tms. voivat takertua liikkuviin osiin.

Ruoho, kotilot tai lika voi tarttua sisäänoton säleikköön, vetoakseliin ja/tai siipirattaaseen. Tukkeentunut veden sisäänotto voi aiheuttaa seuraavanlaisia vikoja:

- **Kavitaatio:** Moottorin käyntinopeus on suuri, mutta vesikulkuneuvo liikkuu suihkupumpun pienentyneestä työntövoimasta johtuen hitaasti, suihkupumpun osat voivat olla vaurioituneet.
- **Ylikuumeneminen:** Koska suihkupumpun toiminta säätelee pakojärjestelmää jäähdyttävän veden virtausta, tukkeentunut sisäänotto aiheuttaa pakojärjestelmän ylikuumenemisen ja pakojärjestelmän osien vaurioitumisen.

Ruohon aiheuttaman tukoksen voi puhdistaa seuraavalla tavalla:



VAROITUS

Jos on tarpeen poistaa jokin käyttöjärjestelmään juuttunut esine, turvakatkaisin TÄYTYY OLLA IRROTETTUNA moottorin pysäytyskatkaisimesta.

Puhdistaminen vedessä

Keinuta vesikulkuneuvoa useita kertoja. Useimmissa tapauksissa tämä poistaa tukoksen. Käynnistä moottori ja varmista, että vesikulkuneuvo toimii kunnolla.

ILMOITUS

Varmistu ennen moottorin käynnistämistä, että rungon takaosan alimman osan alla on vettä vähintään 90 cm, kun kaikki matkustajat ovat aluksessa. Muussa tapauksessa käyttäjärjestelmän osat voivat vaurioitua.

IBR:llä varustetut mallit

Ellei edellä kuvattu menetelmä toimi, voidaan suorittaa seuraava toimenpide:

- Moottorin käydessä ja ennen kaasuttamista, vedä IBR-vipu peruutusasentoon ja vaihtele kaasutusta nopeasti useita kertoja.
- Toista toimenpide tarvittaessa.

Kaikki mallit

Jos järjestelmä on edelleen tukossa, siirrä vesikulkuneuvo pois vedestä puhdistamista varten. Katso kohta **VESIPUHDISTUS RANNALLA**.

Vesipuhdistus rannalla



VAROITUS

Turvakatkaisin TÄYTYY IRROT-TAA moottorin pysäytyskatkaisimesta ennen käyttöjärjestelmän osien puhdistamista estääksesi moottorin käynnistymisen vahingossa.

Vältä vesikulkuneuvon naarmuuntuminen kun se käännetään ympäri puhdistamista varten asettamalla sen viereen kartonki tai matto.

Käännä vesikulkuneuvo puhdistamista varten kummalle tahansa kyljelle.

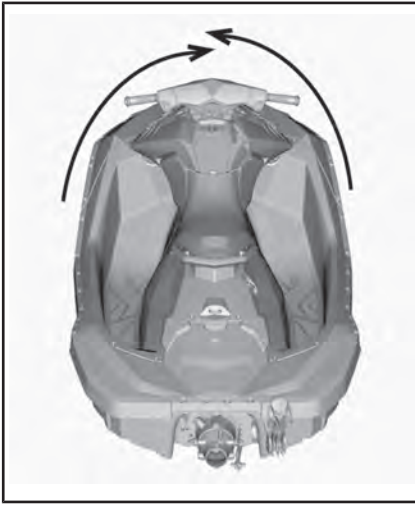

TYYPILLINEN - 2UP-MALLI ILMAN iBR-ÄÄ

Puhdista veden sisäänoton ympäristö. Jos järjestelmä on edelleen tukossa, ota yhteys valtuutettuun Sea-Doo-jälleenmyyjään huoltoa varten.

ILMOITUS Tarkasta, onko veden sisäänoton säleikkö vaurioitunut. Ota tarvittaessa yhteys valtuutettuun Sea-Doo-jälleenmyyjään korjauksia varten.

Mallit, joissa on br: pääset helpommin käyttöjärjestelmään, kun siirrät iBR:n eteenpäin-asentoon. Katso yksityiskohtaiset ohjeet kohdasta *iBR:N OHITUSTOIMINTO*.

iBR:n ohitustoiminto (mallit iBR:llä)

Kun iBR:n ohitustoiminto on aktivoituna, käyttäjä voi sähköisesti siirtää iBR-porttia ja suutinta koko niiden käyttöalan verran VTS:n säätöpainikkeen avulla.

HUOMIO: iBR:n ohitustoiminto on käytettävissä vain silloin, kun moottori ei ole käynnissä.

VAROITUS

Kun liikutat iBR-porttia iBR:n ohitustoiminnon avulla, varmista ettei kukaan seiso vesikulku-neuvon peräosan läheisyydessä. Liikkuva portti saattaa littää sormia.

ILMOITUS iBR-järjestelmään tarttunut esine tai työkalu saattaa vaurioittaa iBR:n osia käytettäessä iBR:n ohitustoimintoa. Poista kaikki kovat vieraat esineet, jotka voivat estää iBR-portin liikemataa, ennen kuin liikutat porttia.

VAROITUS

Jos on tarpeen poistaa jokin käyttöjärjestelmään juuttunut esine, noudata seuraavaa ennen kuin jatkat:

- Irrota turvakatkaisimen pistoke moottorin pysäytyskatkaisimesta.
- Odota vähintään 5 minuuttia.
- Älä paina KÄYNNISTYS/PYSÄYTYS-painiketta. Jos tässä vaiheessa KÄYNNISTYS/PYSÄYTYS-painiketta painetaan, odota edelleen viisi minuuttia.

iBR:n ohitustoiminnon aktivointi

Aktivoi iBR:n ohitustoiminto suorittamalla seuraavat vaiheet.

1. Kytke virta sähköjärjestelmään painamalla KÄYNNISTYS/PYSÄYTYS-painiketta.
2. Asenna turvakatkaisimen pistoke moottorin pysäytyskatkaisimeen.

HUOMIO: Turvakatkaisimen on oltava paikoillaan, jotta varmistetaan ettei tietokeskus sammuta kaikkia merkkivaloja suoritettuaan itsetes-

tauksen. Virta on päällä noin 1 tunnin ajan.

3. Vedä iBR-vipu sisään ja pidä se siinä asennossa koko toimipiteen ajan.

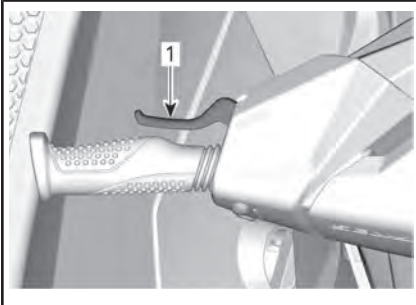

1. iBR-vipu vedetty oikeaan asentoon, jossa se pidetään
4. Kun seuraava viesti ilmestyy monitoimimittaristoon, paina TILA-painiketta.

MONITOIMIMITTARIN VIESTI

“SIIRTYY IBR:N OHITUSTOIMINTOON - PAINA TILA-PAINIKETTA” (ENTERING IBR OVERRIDE - PRESS MODE BUTTON)

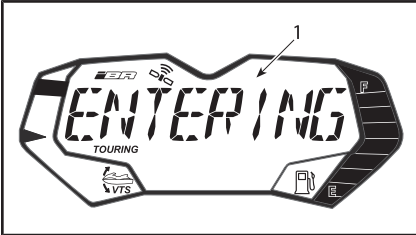

TYYPILLINEN

1. Monitoimimittarin viesti

Muutaman sekunnin kuluttua seuraava viesti rullaa toistuvasti monitoimimittarissa.

MONITOIMIMITTARIN VIESTI

“IBR:N OHITUSTOIMINTO PÄÄLLÄ - VAPAUTA VIPU LOPETTAAKSESI” (“IBR OVERRIDE ON - RELEASE LEVER TO EXIT”)

5. Paina painiketta VTS YLÖS /ALAS samaan aikaan, kun iBR-vipu on vedettynä sisään siirtääksesi iBR-portin haluttuun asentoon. Varmista, että VTS:n osoitin monitoimimittarissa siirtyy paikasta toiseen iBR-portin liikkuessa. Jos iBR-portti liikkuu ylöspäin, osoitin liikkuu myös ylöspäin.
6. Vapauta iBR-vipu
7. Irrota turvakatkaisimen pistoke moottorin pysäytyskatkaisimesta.

VAROITUS

Jos on tarpeen poistaa jokin käyttöjärjestelmään juuttunut esine, noudata seuraavaa ennen kuin jatkat:

- Irrota turvakatkaisimen pistoke moottorin pysäytyskatkaisimesta.
- Odota vähintään 5 minuuttia.
- Älä paina KÄYNNISTYS/PYSÄYTYS-painiketta. Jos tässä vaiheessa KÄYNNISTYS/PYSÄYTYS-painiketta painetaan, odota edelleen viisi minuuttia.

Kaatonut vesikulkuneuvo

Vesikulkuneuvo on siten suunniteltu, ettei se pyörähdä helposti ympäri. Kaksi rungon sivussa olevaa ponttoonia auttavat vesikulkuneuvoa säilyttämään vakauden. Jos se kääntyy ympäri, se jää väärin päin.

VAROITUS

Älä yritä käynnistää kaatuneen vesikulkuneuvon moottoria. Kuljettajalla ja matkustajilla pitää aina olla hyväksytyt henkilökohtaiset kelluntavälineet.

! HUOMIO: Rungossa oleva lämmönvaihdin saattaa kuumua hyvin kuumaksi. Vältä kosketusta lämmönvaihtimeen, sillä se voi polttaa.

Käännä vesikulkuneuvo oikein päin ja varmista, että moottori on samuksissa ja että turvakatkaisin **EOLE** moottorin pysäytyskatkaisimessa. Tartu sitten kiinni sisäänoton säleikköön, astu suojalistalle ja pyöräytä omalla painollasi vesikulkuneuvo ympäri kohti sinua.

HUOMIO: Perässä, lähellä huuhteluliitintä olevassa kilvessä on ohjeet vesikulkuneuvon kääntämiseksi oikein päin. Kilpi on ylösalaisin, jotta se voidaan lukea vesikulkuneuvon ollessa kaatunut.

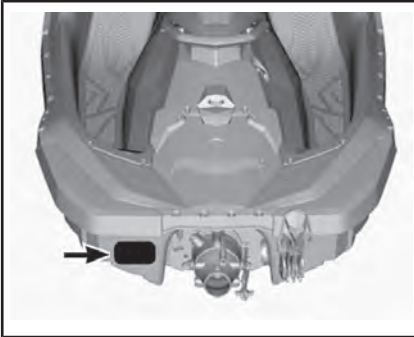

Kun vesikulkuneuvo palautetaan normaaliin toiminta-asentoon, voidaan moottori käynnistää normaalisti.

HUOMIO: On suositeltavaa ajaa ajoneuvolla noin viiden minuutin ajan siten, että moottorin kierros- luku pysyy alle 5 000 kierrosta minuutissa, jolloin pilssiin mahdollisesti kerääntynyt vesi pääsee poistumaan. Älä koskaan ylitä 5 000 kierrosta minuutissa. Ellet noudata ohjetta, vesi voi päästä moottorin sisään.

ILMOITUS Jos vesikulkuneuvo on ollut kaatuneena yli 5 minuuttia, älä yritä käynnistää moottoria, jottei moottoriin mene vettä, joka vaurioitaisi sitä. Ota mahdollisimman nopeasti yhteys Sea-Doo-jälleenmyyjään.

ILMOITUS Ellei moottori pyöri, älä yritä käynnistää moottoria enää. Muuten moottori voi vaurioitua. Ota mahdollisimman nopeasti yhteys Sea-Doo-jälleenmyyjään.

Tarkasta mahdollisimman nopeasti, onko pilssissä vettä. Tyhjennä tarvittaessa, kun olet takaisin rannassa.

Uponnut vesikulkuneuvo

Rajoita moottorivahingot minimiin suorittamalla seuraavat toimenpiteet mahdollisimman nopeasti.

Tyhjennä pilssi.

Jos se oli uponnut suolaveteen, pysäytä suolan aiheuttama korrosio ruiskuttamalla puutarhaletkulla pilssiin ja kaikkiin osiin makeaa vettä.

ILMOITUS Älä koskaan yritä pyörittää tai käynnistää moottoria. Imusarjaan jäänyt vesi virtaisi moottoriin päin ja voisi vaurioittaa sitä vakavasti.

Vie vesikulkuneuvo mahdollisimman nopeasti huollettavaksi valtuutetulle Sea-Doo-jälleenmyyjälle.

ILMOITUS Mitä pitempään kestää ennen kuin moottori huolletaan, sitä suurempi vahinko moottorille.

Vesi tulvinut moottoriin

ILMOITUS Älä koskaan yritä pyörittää tai käynnistää moottoria. Imusarjaan jäänyt vesi virtaisi moottoriin päin ja voisi vaurioittaa sitä vakavasti.

Vie vesikulkuneuvo mahdollisimman nopeasti huollettavaksi valtuutetulle Sea-Doo-jälleenmyyjälle.

ILMOITUS Mitä pitempään kestää ennen kuin moottori huolletaan, sitä suurempi vahinko moottorille. Ellei moottoria huolleta kunnolla, se voi vaurioitua pahasti.

Vesikulkuneuvon hinainminen vedessä

Sea-Doo -vesikulkuneuvon hinainmista varten vedessä on ryhdyttävä erikoistoimenpiteisiin.

Suurin suositeltu hinainnopeus on 21 km/h.

Tämä estää pakojärjestelmän täyttymisen vedellä, jolloin vesi täyttäisi moottorin. Kun moottori ei ole käynnissä, ei ole pakopainetta, joka veisi veden pois pakokaasun ulostulosta.

Jos sinun on hinattava vesikulkuneuvoa suositeltua hinainnopeutta nopeammin, sulje vedensyöttöletku moottoritilassa.

Kun haluat päästä käsiksi vedensyöttöletkuun, kierrä VASEMMAN huoltokannen nuppia myötäpäivään 1/4 kierroksen verran ja vedä sitten pois päin vapauttaaksesi takaosan ja liu'uta taaksepäin irrottaaksesi sen.

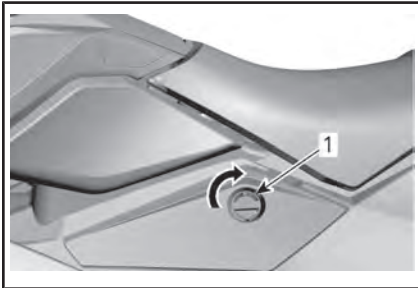

VASEN HUOLTOKANSI

1. Vapauttaaksesi nupin kierrä sitä myötäpäivään 1/4 kierroksen verran

VAROITUS

Tietyt moottoritilassa olevat osat voivat olla erittäin kuumia. Anna moottorin jäähtyä välttääksesi loukkaantumisen.

! HUOMIO: Varmista, että letku on kunnolla kiinni ennen kuin alat hinata vesikulkuneuvoa. Jos letku ei ole kunnolla kiinni kun moottori ei ole käynnissä, vettä kerääntyy pakojärjestelmään ja sitä pääsee moottoriin, jolloin se aiheuttaa vaurioita.

ILMOITUS Ellei näitä ohjeita noudateta, moottori voi vaurioitua. Jos paikalleen pysähtynyttä vesikulkuneuvoa on hinattava vedessä, varmista ettet ylitä hinainnopeutta 21 km/h.

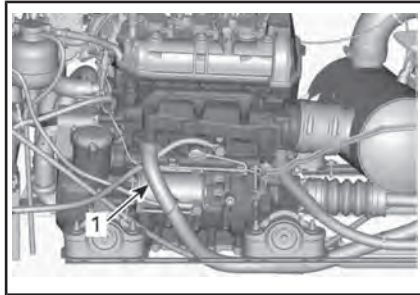

1. Vedensyöttöletku

Asenna VASEN huoltokansi takaisin paikalleen päinvastaisessa järjestyksessä kuin irroit sen. Lukitse se sitten kiertämällä nuppia 1/4 kierroksen vastapäivään.

**VASEN HUOLTOKANSI**

1. Lukitaksesi nupin kierrä sitä vastapäivään 1/4 kierroksen verran

***Tämä sivu on
tarkoituksella tyhjä***

HUOLTOTIEDOT

HUOLTOTAULUKKO

Huoltaminen on erittäin tärkeää, jotta vesikulkuneuvo säilyisi turvallisessa käyttökunnossa. Vesikulkuneuvo on huollettava huoltotaulukon mukaisesti.



VAROITUS

Jos ajoneuvon asianmukainen ja huoltotaulukon mukainen huolto laiminlyödään, ajoneuvon käyttö ei välttämättä ole turvallista.

EPA-säännökset – Kanadan ja USA:n ajoneuvot

Korjaamo tai omistajan valitsema henkilö voi huoltaa, vaihtaa tai korjata päästöjenrajoituslaitteita ja -järjestelmiä. Nämä ohjeet eivät edellytä BRP:n tai valtuutetun Sea-Doo-jälleenmyyjän komponentteja tai huoltotoimenpiteitä.

Vaikka valtuutetulla Sea-Doo-jälleenmyyjällä on erittäin kattavat tekniset tiedot ja työkalut ajoneuvosi huoltamista varten, pakokaasupäästöihin liittyvä takuu ei edellytä tässä tapauksessa Sea-Doo-jälleenmyyjän tai minkään sellaisen yrityksen palveluiden käyttämistä, joka on liiketoimintasuhteessa BRP:n kanssa.

Asianmukainen huolto on omistajan vastuulla. Takuuvaade voidaan hylätä, jos omistaja tai käyttäjä on mm. aiheuttanut ongelman sopimattomalla kunnossapidolla tai käytöllä.

Päästöihin liittyvien takuuhakemusten osalta BRP rajoittaa päästöihin liittyvien osien diagnosoinnin ja korjaamisen tehtäväksi valtuutetun Sea-Doo-jälleenmyyjän toimista. Lisätietoja löytyy tämän asiakirjan kohdasta **USA:N EPA:N PÄÄSTÖJÄ KOSKEVA TAKUU**, joka on **TAKUU**-osassa.

Sinun on noudatettava tämän käsikirjan polttoainetta koskevan osion polttoainevaatimuksia käsitteleviä ohjeita. Vaikka yli 10 tilavuusprosenttia etanolia sisältävää polttoainetta on helposti saatavana, USA:n EPA on kieltänyt sellaisen polttoaineen käytön tässä ajoneuvossa. Yli 10 tilavuusprosenttia etanolia sisältävän polttoaineen käyttö tällä moottorilla saattaa vaurioittaa päästöjenrajoitusjärjestelmää.

Älä kiinnitä huomiota seuraavia järjestelmiä koskeviin tietoihin, jos vesikulkuneuvoa ei ole varustettu näillä ominaisuuksilla:

- iBR (älykäs jarru- ja peruutusjärjestelmä)

Suorita kaikki huoltotoimenpiteet luettelon mukaisesti aina kun saavutetaan sarakkeessa ilmoitetut tunnit tai aika.

HUOMIO: Esimerkiksi 200 tunnin tai 2 vuoden ajanjakson jälkeen suorita kaikki tuossa sarakkeessa mainitut asiat JA MYÖS sarakkeessa JOKA 100. tunti tai 1 vuoden välein mainitut asiat.

Käyttöä edeltävä tarkastus on suoritettava huoltotaulukosta riippumatta.

JOKAISEN MERIVEDESSÄ TAI LIKAISESSA VEDESSÄ AJON JÄLKEEN

Huuhtelee moottoritila makealla vedellä ja valuta suolainen vesi pois

Huuhtelee pakojärjestelmä

**KUUKAUSITTAIN MERIVEDESSÄ TAI LIKAISESSA VEDESSÄ
KÄYTETTÄESSÄ**

Ruiskuta korroosionestoainetta moottoritilan metalliosiin (joka 10 käyttötunnin välein suolavedessä)

Tarkasta galvaaninen anodi

**VUOSITTAIN AJOKAUDEN ALUSSA TAI 100 KÄYTTÖTUNNIN JÄLKEEN
(SEN MUKAAN, KUMPI EHDOSTA TÄYTTYY ENSIKSI)**

Tarkasta galvaaninen anodi

Tarkasta vikakoodit.

Suorita kaikki ilmoitetut käyttöä edeltävät tarkastustoimenpiteet ja käytön jälkeinen huolto

Vaihda moottoriöljy ja suodatin.

Tarkasta moottorin kumikiinnitykset

Tarkasta jäähdytysjärjestelmä (jäähdytysnesteen määrä sekä letkut ja kiinnittimet vuotojen varalta)

Tarkasta kaasuläppärungon ja imusarjan välinen liitäntä silmämääräisesti

Tarkasta ilmanottojärjestelmä letkun ja kiristinten vaurioiden varalta

Tarkasta sytytystulpat ja sytytyspuolat

Tarkasta sähköliitokset ja kiinnitys (sytytysjärjestelmä, käynnistysjärjestelmä, polttoaineruiskut, sulakekotelot jne.)

Tarkasta O.T.A.S.-järjestelmän toiminta (jos varusteena)

Tarkasta siipiras ja suojuus silmämääräisesti

Tarkasta siipiras ja kulutusrengas silmämääräisesti syvien naarmujen, kolhujen ja urien varalta

Irrota siipirataan kansi ja tarkasta, näkykö merkkejä veden sisäänpääsystä

Tarkista silmämääräisesti ohjauskaapelin ja liitäntöjen kunto

Tarkista peruutusluukun holkin vällys silmämääräisesti (jos varusteena)

Tarkasta polttoainesäiliön korkki, täyttöputki, polttoainesäiliö, polttoainesäiliön hihnat, polttoaineletkut ja liitokset vuotojen varalta

**2 VUODEN TAI 200 KÄYTTÖTUNNIN VÄLEIN
(KUMPI EHDOSTA TÄYTTYY ENSIKSI)**

Vaihda sytytystulpat

Tarkasta liekinest

Varmista suihkupumpun laakerin kunto pyörittämällä siipiratasta käsin ja tarkistamalla akselin sääteisvällys tai äänet

**2 VUODEN TAI 200 KÄYTTÖTUNNIN VÄLEIN
(KUMPI EHDOSTA TÄYTTY Y ENSIKSI)**

Tarkasta ja voitele vetoakselin uritus ja siipiratas

Tarkasta ja voitele vetoakseli/PTO:n kiilat

**Seuraavat toimenpiteet on suoritettava joka 200 käyttötunnin välein
(riippumatta käyttövuosista):**

Tarkasta, voitele PTO:n holkki ja vaihda öljytiiviste sekä molemmat vesitiivisteet. Tarkasta mahdollisten vuotojen tai vaurioiden varalta öljytiiviste ja molemmat vesitiivisteet sekä PTO:n holkin pinta. Voitele rasvakammio (kahden vesitiivisteiden välissä oleva). (900 ACE - 60- ja 900 ACE - 90-moottorit)

**AINA 5 VUODEN TAI 300 KÄYTTÖTUNNIN VÄLEIN
(KUMPI EHDOSTA TÄYTTY Y ENSIKSI)**

Vaihda jäähdytysneste

HUOLTOTOIMENPITEET

HUOMIO: Jotkut ajoneuvon varoituskilvet eivät näy kuvissa. Kun haluat lisätietoja ajoneuvon varoituskilvistä, katso kappale *VESIKULKU-NEUVON VAROITUSKILVET*.

Tämä osa sisältää perushuoltotoimenpiteiden ohjeet.



VAROITUS

Sammuta moottori ja noudata näitä huoltotoimenpiteitä huoltaessasi ajoneuvoasi. Ellei noudateta asianmukaisia huoltotoimenpiteitä, kuumat tai liikkuvat osat, sähkölaitteet, kemikaalit tai jotkut muut vaaratilanteet voivat aiheuttaa loukkaantumisen.



VAROITUS

Mikäli purkamisen/kokoamisen yhteydessä joudutaan irrottamaan lukituksia (esim. kiinnityskiekkot, itselukkiutuvat kiinnikkeet, jne.), vaihda ne aina uusiin.

ILMOITUS Älä koskaan jätä mitään esinettä, rättyä, työkalua, tms. moottoritilaan tai pilssiin.

Moottoriöljy

Suosittelun moottoriöljy

Rotax®-moottorit on kehitetty ja testattu käyttäen XPS™-öljyä. BRP suosittelee käyttämään aina sen omaa XPS-moottoriöljyä tai vastaavan tasoista öljyä. Älä lisää mitään lisäaineita suositeltuun moottoriöljyyn. Moottorille soveltumattomasta öljystä tai lisäaineiden käyttämisestä johtuvat vauriot eivät ehkä kuulu BRP:n rajoitetun takuun piiriin.

SUOSITELTU XPS-MOOTTORIÖLJY

Pohjoismaat	4-TAHTISTEN OSASYNTEETTINEN 5W40-ÖLJY (EUR) (Osanro 779290)
Muut maat	4-TAHTISTEN OSASYNTEETTINEN 5W40-ÖLJY (Osanro 779133)
JOS SUOSITELTUA XPS-MOOTTORIÖLJYÄ EI OLE SAATAVILLA	
Käytä 4-tahtimoottoreihin tarkoitettua SAE 5W40 -moottoriöljyä, joka täyttää tai ylittää seuraavat voiteluaineteollisuuden standardit. Tarkasta aina, että öljykanisterin API-merkinnässä on ainakin yksi edellä mainituista kirjainyhdistelmistä. - API-luokitus SJ, SL, SM tai SN	

Moottorin öljymäärä

ILMOITUS Tarkasta taso säännöllisesti ja täytä tarvittaessa. Älä täytä liikaa. Moottorin käyttö asi-aankuulumattomalla öljymäärällä voi vaurioittaa vakavasti moottoria.



HUOMIO: Tietyt moottoritilassa olevat osat voivat olla erityisen kuumat. Suora kosketus voi aiheuttaa ihon palamisen.

Voit tarkastaa öljymäärän vesikulku-neuvon ollessa vedessä, tai poissa vedestä.

Maalla

ILMOITUS Vesijetin on oltava vaakatasossa.



HUOMIO: Jos moottoria käytetään vesijetin ollessa poissa vedestä, voi lämmönvaihdin tulla hyvin kuumaksi. Vältä kosketusta lämmönvaihtimeen, sillä se voi polttaa.

1. Nosta trailerin vetoaisaa ja kiilaa se asentoon, jossa suojalis- ta on vaakatasossa.
2. Asenna puutarhaletku pakojärjestelmän huuhteluliittimeen. Katso **PAKOJÄRJESTELMA** tästä osasta ja noudata toi- menpiteitä.

! HUOMIO:

- Älä koskaan käytä moottoria syöttämättä vettä pakojärjestel- mään. Jos pakojärjestelmää ei jäähdytetä, se voi vakavasti vaurioitua.
 - Älä koskaan käytä moottoria 2 minuuttia kauempaa. Voimansiir- ron tiivisteessä ei ole jäähdytys- tä kun vesikulkuneuvo ei ole vedessä. Myös äärimmäinen kuumuus vaurioittaa moottoria.
3. Kun moottori on jo normaalis- sa käyttölämpötilassa, anna sen käydä **joutokäynnillä 30 sekuntia** ja pysäytä se sitten.
 4. Odota vähintään 30 sekuntia, jotta öljy tasoittuu moottoris- sa.

Vedessä tai maalla

5. Irrota vesikulkuneuvon OI- KEALLA puolella takaosassa oleva huoltokansi kiertämällä sitä vastapäivään, jotta voit tarkastaa määrän.

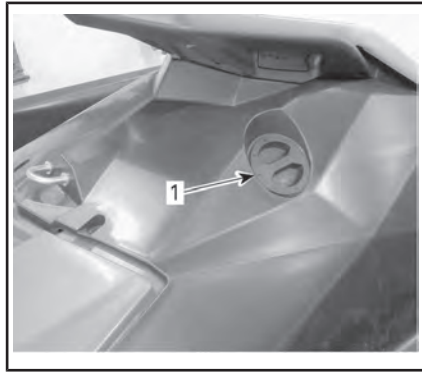

TYYPILLINEN

1. OIKEA huoltokansi

6. Ruuvaa mittatikku auki ja vedä se ulos sekä pyyhi puhtaaksi.

HUOMIO: OIKEAN huoltokannen sisäpuolella on jatke, jonka ansiosta mittatikku voidaan ruuvata auki.

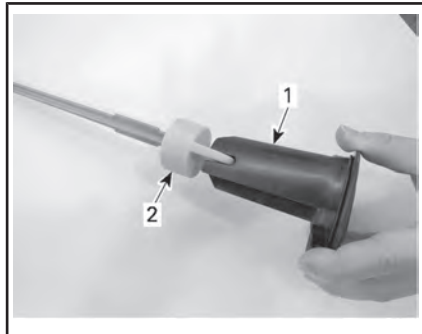

1. OIKEA huoltokansi - jatke
2. Mittatikku

7. Aseta mittatikku uudelleen paikalleen, työnnä se koko- naan sisään.
8. Irrota mittatikku uudelleen ja tarkasta öljyn pinnan taso. Sen pitäisi olla merkkien MAX (maksimi) ja MIN (minimi) vä- lissä.

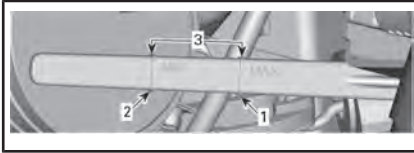

1. Maksimi
 2. Minimi
 3. Käyttöalue
9. Lisää öljyä kunnes sen pinta on vaaditulla tavalla merkkien välissä.

ILMOITUS Älä täytä liikaa.

Lisää öljyä seuraavasti:

- Aseta suppilo öljyn täyttöaukkoon.
- Lisää suositeltua öljyä määritetyn tasoon saakka.

HUOMIO: Koko tässä osassa kuvattu menetelmä on toistettava joka kerta uudelleen, kun moottoriin lisätään öljyä. Muutoin saat väärän öljytasolukeman.

10. Asenna mittatikku huolellisesti takaisin paikalleen ja laita OI-KEA huoltokansi paikalleen kiinni.

Moottorin öljynvaihto ja öljynsuodattimen vaihto

Öljynvaihdon ja suodattimen vaihdon voi suorittaa valtuutettu SeaDoo-jälleenmyyjä, jokin korjaamo tai valitsemasi henkilö.

Moottorin jäähdytysneste

Suosittu moottorin jäähdytysneste

MAA	SUOSITELTU JÄÄHDYTYSNESTE
Pohjoismaat	PITKÄIKÄINEN ESISEKOITETTU JÄÄHDYTYSNESTE (EUR) (Osanro 779223)

MAA	SUOSITELTU JÄÄHDYTYSNESTE
Kaikki muut maat	PITKÄIKÄINEN ESISEKOITETTU JÄÄHDYTYSNESTE (Osanro 779150)
Ellei saatavilla, niin vaihtoehdotisesti	Ellei suositeltavaa jäähdytysnестettä ole, käytä esisekoitettua (50 % / 50 %) etyyli glykoli-jäähdytysnестettä, jonka silikaattipitoisuus on alhainen ja joka on tarkoitettu erityisesti alumiinisille polttomoottoreille.

ILMOITUS Käytä aina erityisesti alumiinimoottoreille tarkoitettua, korroosionestoainetta sisältävää etyleeniglykolipakkasnestettä.

Jäähdytysnестeen pilaantumisen estämiseksi käytä aina samaa merkkiä ja vahvuusastetta. Älä koskaan sekoita eri merkkejä tai vahvuuksia keskenään, ellei jäähdytysjärjestelmää ole kunnolla huuhdeltu ja täytetty uudelleen.

Moottorin jäähdytysnестeen pinnan taso

VAROITUS

Tarkasta jäähdytysnестeen pinnan taso moottorin ollessa kylmä. Älä koskaan lisää jäähdytysnестettä jäähdytysjärjestelmään moottorin ollessa kuuma.

VAROITUS **HUOMIO:** Tietyt moottoriteissa olevat osat voivat olla erittäin kuumat. Suora kosketus voi aiheuttaa ihon palamisen.

Kun haluat päästä käsiksi paisuntasäiliöön, kierrä VASEMMAN huoltokannen nuppia myötäpäivään 1/4 kierroksen verran ja vedä sitten

poispäin vapauttaaksesi takaosan ja liu'uta taaksepäin irrottaaksesi sen.

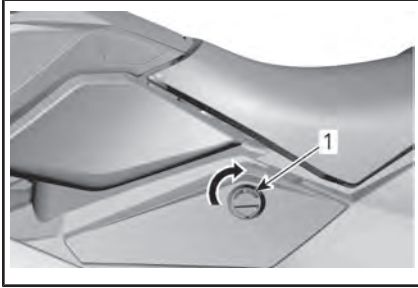

VASEN HUOLTOKANSI

1. Vapauttaaksesi nupin kierrä sitä myötäpäivään 1/4 kierroksen verran

Etsi paisuntasäiliön korkki.

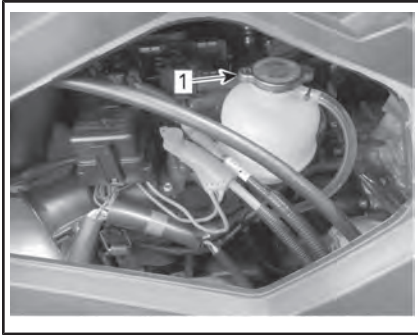

1. Paisuntasäiliön korkki

Kun vesikulkuneuvo on tasaisella alustalla, lisää jäähdytysnestettä kunnes sitä tulee näkyviin. Älä ylitä jäähdytysnestesäiliössä olevaa KYLMAN tason merkkiä (COLD) moottorin ollessa kuumana.

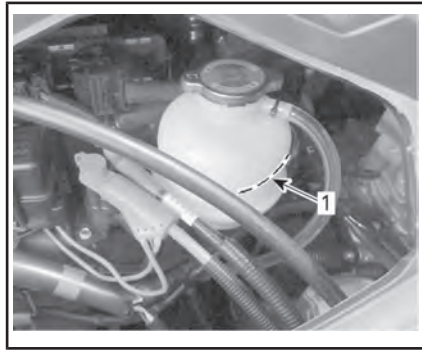

1. Kylmän tason merkki

HUOMIO: Vesikulkuneuvo on vaakatasossa, kun se on vedessä. Kun se on trailerilla, nosta trailerin aisaa ja kiilaa se asentoon, jossa suojalista on vaakatasossa.

Lisää valmiiksi sekoitettua jäähdytysnestettä, katso ohjeet kohdasta **SUOSITELTAVA ESISEKOITETTU MOOTTORIN JÄÄHDYTYSNESTE**, kunnes nesteen pinta on vaaditulla tavalla merkkien välissä. Käytä suppiloa, jotta nestettä ei loisku yli. Älä täytä liikaa.

Asenna paisuntasäiliön korkki huolellisesti takaisin paikalleen ja asenna VASEN huoltokansi takaisin paikalleen päinvastaisessa järjestyksessä kuin irroitit sen. Lukitse se sitten kiertämällä nuppia 1/4 kierroksen vastapäivään.



VASEN HUOLTOKANSI

1. Lukitaksesi nupin kierrä sitä vastapäivään 1/4 kierroksen verran

HUOMIO: Usein lisää jäähdytysnestettä tarvitseva jäähdytysjärjestelmä merkitsee vuotoja tai moottoriongelmia. Ota yhteys valtuutettuun Sea-Doo-jälleenmyyjään.

Moottorin jäähdytysnesteen vaihto

Valtuutetun Sea-Doo -jälleenmyyjän on syytä suorittaa jäähdytysnesteen vaihto.

Ohjauksen suuntaus

1. Vapauta käsin VASEN polvisuoja ja irrota se.

HUOMIO: Tämä tila mahdollistaa pääsyn ohjausvaijerin kokoonpanoon. Älä käytä tätä tilaa säilytystarkeitukseen.

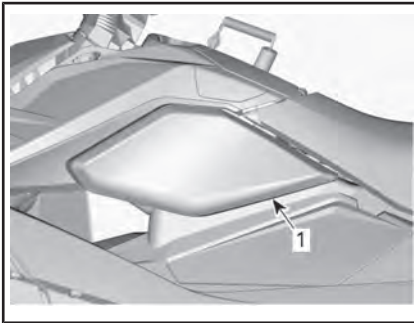

1. VASEN polvisuoja
2. Irrota ohjausvaijeri työntämällä rengasta mutteria kohti.

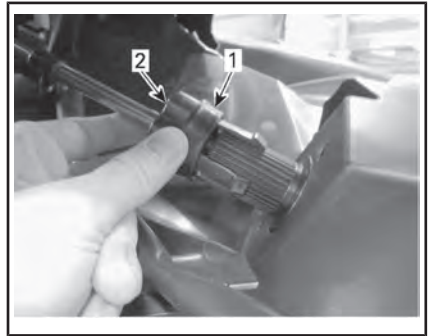

OHJAUSVAIJERI IRROTETTUNA

1. Rengas
2. Mutteri
3. Aseta suihkupumpun suutin suoraan asentoon.
4. Ruuvaa mutteri auki kääntääksesi ohjaustankoa oikealle.
5. Ruuvaa mutteri kiinni kääntääksesi ohjaustankoa vasemmalle.

6. Kun olet suorittanut ohjaustangon linjauksen, kiinnitä ohjausvaijeri painamalla rengas takaisin alas ja asenna VASEN polvisuojat takaisin paikalleen.

Keskirunko

Keskirungon irrottaminen

Irrota keskirunko tarvittaessa seuraavasti:



VAROITUS

Älä koskaan yritä nostaa keskirunkoa yksin. Nosta se ainoastaan, jos joku auttaa sinua tai käytät sopivaa nostolaitetta. Yksin nostamisesta saattaa aiheutua vakavia vammoja.

1. Kierrä VASEMMAN huoltokannen nuppia myötäpäivään 1/4 kierroksen verran ja vedä sitten pois päin vapauttaaksesi takaosan ja liu'uta taaksepäin irrottaaksesi sen.

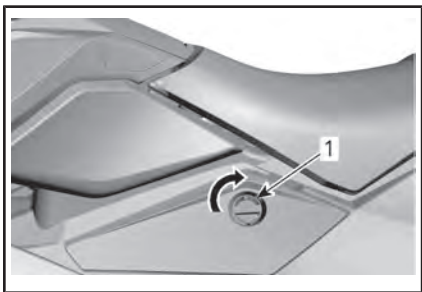

VASEN HUOLTOKANSI

1. Vapauttaaksesi nupin kierrä sitä myötäpäivään 1/4 kierroksen verran
2. Irrota ohjauksen liitin.

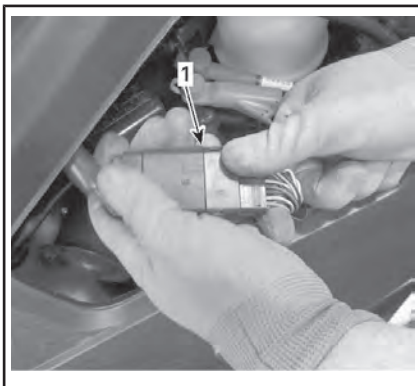

1. Liitin

3. Irrota etutrimmin kiinnitysruuvi.

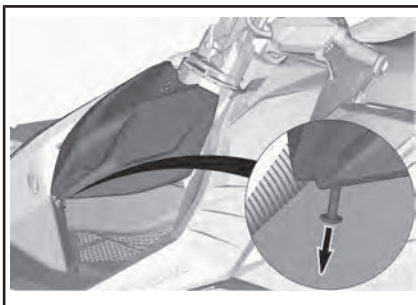

4. Irrota etutrimmi.

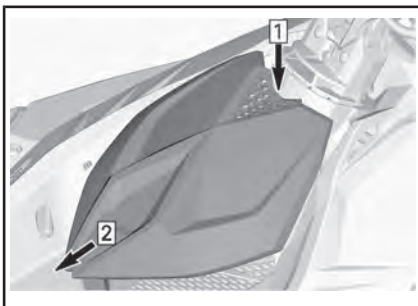

Vaihe 1: Paina kielekettä

Vaihe 2: Työnnä etuosaa kohti

5. Irrota ohjausvaijeri.

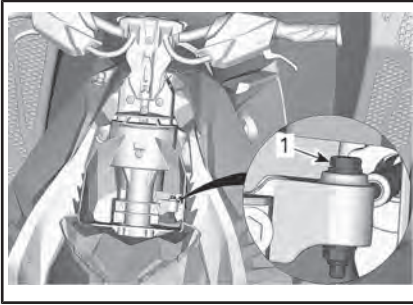

1. Ohjausvaijerin kiinnityspultti
6. Irrota kaksi ruuvia vaijerin kokoonpanosta.

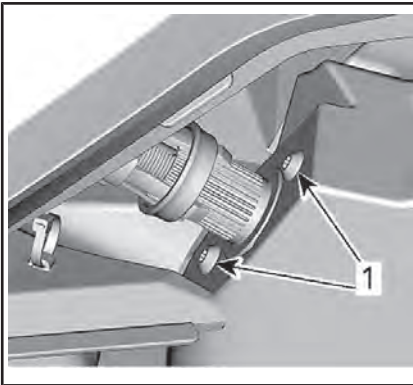

1. Vaijerin kokoonpanon ruuvit
7. Irrota mutteri, pultti ja aluslevy, jotta voit irrottaa tangon ohjauspylvästä.

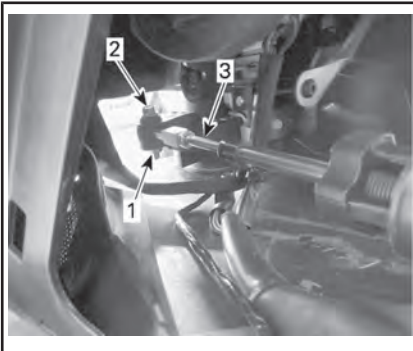

1. Mutteri ja aluslevy
2. Pultti
3. Tanko

Kaikki mallit paitsi Trixx-mallit

8. Irrota kaksi itsekierteyttävää ruuvia kummastakin takahuoltopaneelistä ajoneuvon takosassa.
9. Irrota takahuoltopaneelit liu'uttamalla niitä vesijetistä ulospäin.

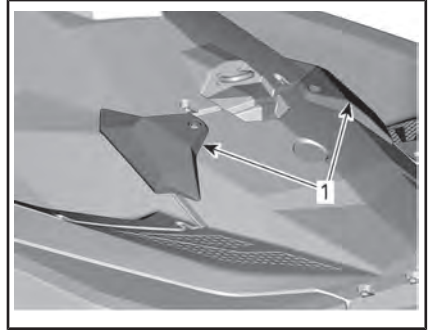

TYYPILLINEN

1. Takahuoltopaneelit

Trixx-mallit

10. Irrota molemmat taka-astinlaudat (jalkatuet).

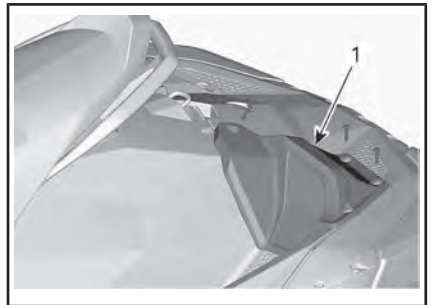

KUVASSA VASEN

1. Astinlauta (jalkatuki)

Kaikki mallit

11. Irrota istuin. Katso kohta *ISTUIN* kappaleessa *VARUSTEET*.
12. Irrota kolme itsekierteyttävää ruuvia polttoainekorkin ympäriltä.

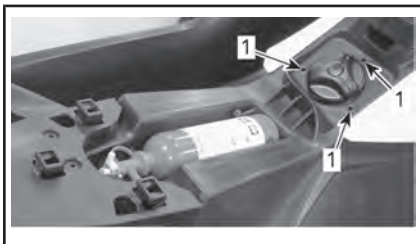

1. Ruuvit

13. Irrota viisi (5) itsekierteyttävää ruuvia keskirungon etuosasta.

HUOMIO: Jos säilytyslokero on varusteena, avaa se ensiksi. Katso kohta **SÄILYTYSLOKERO**.

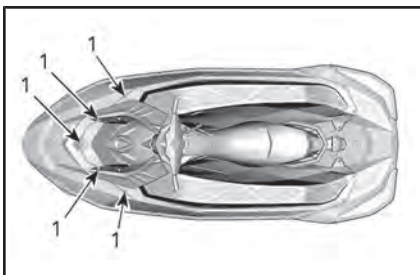

1. Itsekierteittävät ruuvit

14. Irrota kuusi (6) itsekierteyttävää ruuvia keskirungon takaosasta.

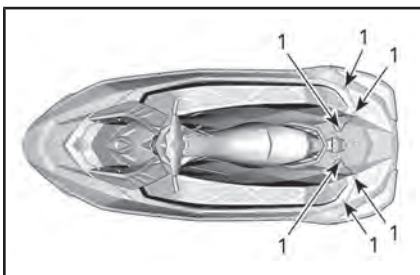

1. Itsekierteittävät ruuvit

15. Irrota kymmenen (10) M6 mutteria ja ruuvia keskirungon molemmilta puolin.

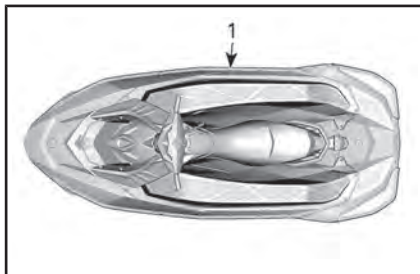

1. Mutterit ja ruuvit

16. Nosta varoen keskirunko ajoneuvon rungosta nostohihnan avulla.

HUOMIO: Nostaessasi keskirunkoa kierrä hihna kasikahvojen ympäri. Jos kierrät hihnan johonkin muualle keskirunkoon, hihnalla nostaminen saattaa aiheuttaa vaurioita.

Keskirungon asentaminen

1. Sijoita huolellisesti keskirungon linjaukiekkeet ajoneuvon runkoon.

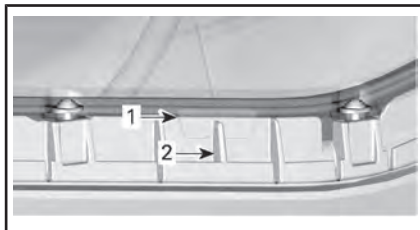

KESKIRUNKO - NÄKYMÄ PAAPUURIN (VASEN PUOLI) PUOLELTA

1. Keskirungon uritettu linjauskieleke
 2. Ura ajoneuvon rungossa
2. Asenna ruuvit aluksi linjauskiekkeiden rinnalle varmistaaksesi, että linjauskiekkeet pysyvät oikein paikoillaan.

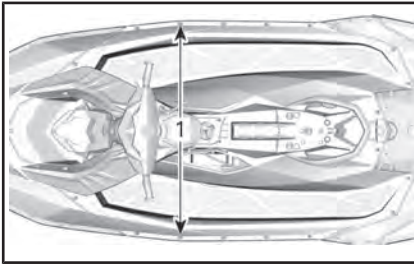

1. Ruuvit aluksi linjaukielekkeiden rinnalla
3. Asenna kaksi takatuon ruuvia.

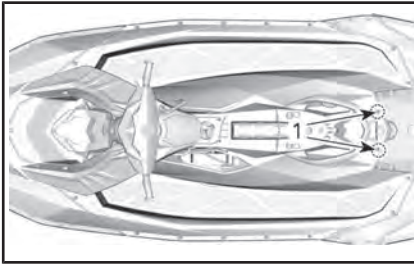

1. Takatuon ruuvit
4. Asenna ruuvit ja kiristä mutterit keskirungon molemmilta puolin ilmoitettuun kiristysmomenttiin.

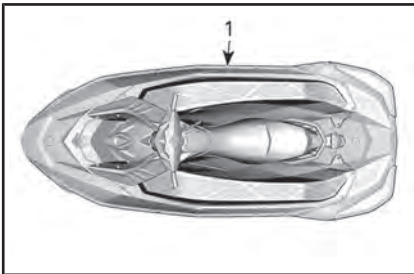

1. Mutterit ja ruuvit

KIRISTYSMOMENTTI

M6-mutterit	3,5 Nm ± 0,5 Nm
-------------	-----------------

5. Asenna ruuvit keskirungon eteen ja taakse sekä kiristä ne ilmoitettuun kiristysmomenttiin.

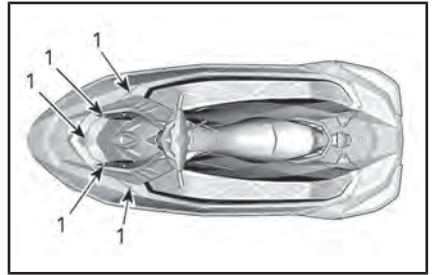

1. Itsekierteittävät ruuvit

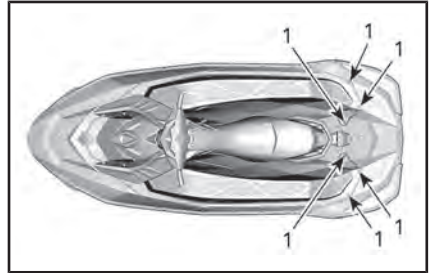

1. Itsekierteittävät ruuvit

KIRISTYSMOMENTTI

Itsekierteittävä ruuvi	5,5 Nm ± 0,5 Nm
------------------------	-----------------

6. Asenna itsekierteittävät ruuvit polttoainekorkin ympärille ja kiristä ne ilmoitettuun kiristysmomenttiin.

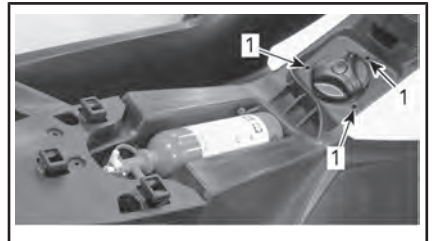

1. Ruuvit

KIRISTYSMOMENTTI

Itsekierteittävä ruuvi	4,5 Nm ± 0,5 Nm
------------------------	-----------------

7. Asenna istuin takaisin. Katso kohta *ISTUIN* kappaleessa *VARUSTEET*.

Kaikki mallit paitsi Trixx-mallit

8. Sijoita takahuoltopaneelit paikoilleen liu'uttamalla ne kohti vesijetin sisäpuolta ja asenna itsekierteyttävät ruuvit. Kiristä määritettyyn kiristysmomenttiin.

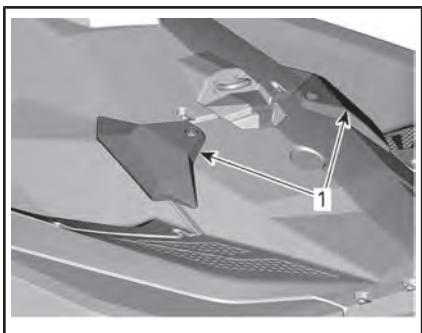

TYYPILLINEN

1. Takahuoltopaneelit

Trixx-mallit

9. Asenna taka-astinlaudat.

Kaikki mallit

KIRISTYSMOMENTTI	
Itsekierteyttävä ruuvi (astinlaudat tai takapaneelin trimmit)	5,5 Nm ± 0,5 Nm

10. Kytke ohjauksen liitin.

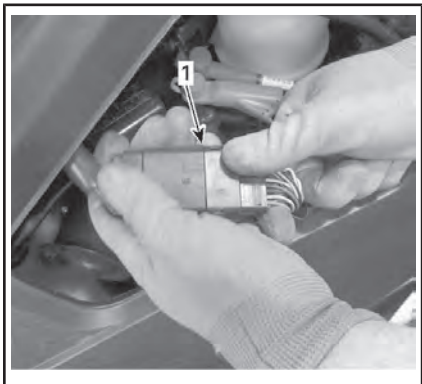

1. Liitin

11. Kytke ohjausvaijeri päinvastaisessa järjestyksessä kuin irrotit sen.
12. Sulje VASEN huoltokansi. Lukitse se sitten kiertämällä nuppia 1/4 kierroksen vastapäivään.

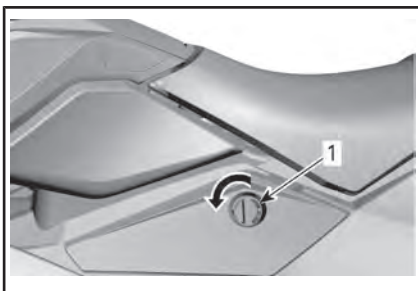

VASEN HUOLTOKANSI

1. Lukitaksesi nupin kierrä sitä vastapäivään 1/4 kierroksen verran

13. Asenna etutrimmi.

KIRISTYSMOMENTTI	
Etutrimmin kiinnitysruuvi	3,5 Nm ± 0,5 Nm

Akku

Akun sijainti

Kierrä VASEMMAN huoltokannen nuppia myötäpäivään 1/4 kierroksen verran ja vedä sitten pois päin vapauttaaksesi takaosan ja liu'uta taaksepäin irrottaaksesi sen.

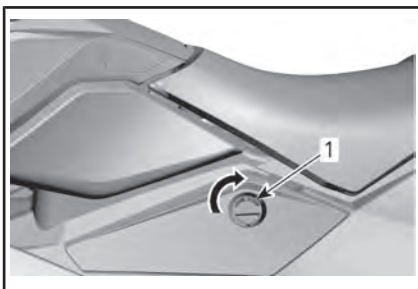

VASEN HUOLTOKANSI

1. Vapauttaaksesi nupin kierrä sitä myötäpäivään 1/4 kierroksen verran

Akun irrotus

VAROITUS

Akun MUSTA (-) eli negatiivinen johto pitää aina irrottaa ensin ja kytkeä viimeisenä. Älä koskaan lataa akkua, joka on asennettuna vesikulkuneuvoon.

1. Irrota MUSTA (-) negatiivinen johto akusta.
2. Liu'uta PUNAINEN kumisuoja pois PUNAISESTA (+) plusjohdon liittimestä ja irrota se akun navasta.
3. Asenna pultit takaisin kiinnittäaksesi kiinnitysmutterit irrotuksen ajaksi.
4. Irrota kiinnityshihna.

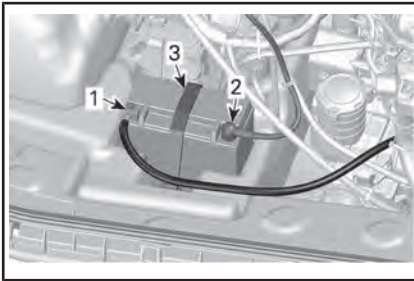

KESKIRUNKO ON IRROTETTU SELKEYDEN VUOKSI

1. MUSTA (-) -kaapeli
 2. PUNAINEN (+) kaapeli
 3. Kiinnityshihna
5. Irrota akku ajoneuvosta.

ILMOITUS Jos akkuhappoa roiskuu vahingossa ajoneuvon osiin, pese välittömästi roiskeet ruokasooda-vesi-liuoksella alueelta pois ja huuhtelee huolellisesti.



Akun puhdistus

Puhdista akku, akun kotelo, johdot ja navat soodavesiliuoksella.

Poista akun navoista korroosio kärkeällä teräsharjalla.

Akun yläpinta on puhdistettava pehmeällä harjalla ja rasvan poistavalla saippualla tai leivinsoodaliuoksella.

Huuhto puhtaalla vedellä ja kuivaa huolellisesti.

Akun tarkastaminen

Tarkista, ettei akun kotelossa ole halkeamia tai muita mahdollisia vaurioita.

Värimuutokset, vääntymät tai kohonnut kansi merkitsevät akku on ollut ylikuumentunut tai yllidattu.

Jos akun kotelo on viallinen, vaihda akku ja puhdista akun alusta ja sen ympäristö soodavesiliuoksella.

! HUOMIO: Jos akun kotelo on vioittunut, suojaa kätesi kumi-hanskoilla tai vastaavilla, kun irrotat akkua.

Tarkista akun kiinnitystukien kunto.

Akun varastointi

ILMOITUS Oikeanlainen akun varastointi on erittäin tärkeä akun käyttöikää ajatellen. Akun säännöllinen lataaminen varastoinnin aikana estää sulfaatin muodostumisen sen kennoihin. Akun säilyttäminen ajoneuvossa varastoinnin aikana saattaa heikentää/ruos-

tuttaa liittimiä. Akku saattaa myös vaurioitua, jos se pääsee jäätymään. Purkautunut akku jäätyy ja rikkoutuu jäätymisalueelta. Vuotava akkuhappo vahingoittaa ympäröiviä osia. Irrota aina akku ajoneuvosta ajoneuvon varastointiajaksi ja lataa se säännöllisesti pitääksesi akun parhaassa mahdollisessa kunnossa.

Puhdista akun navat ja johtojen liitokset teräsharjalla.

Laita ohut kerros eristävää rasvaa napoihin.

Puhdista akun kotelo soodavesiliuoksella.

Huuho akku puhtaalla vedellä ja kuivaa hyvin puhtaalla kankaalla.

Varastoi akku viileässä, kuivassa paikassa. Sellaiset varastointiolosuhteet vähentävät akun itsepurkautumista ja nesteen haihtumisen pysyy minimissä. Älä säilytä akkua kosteahkossa tai märissä olosuhteissa, äläkä suorassa auringonvalossa.

Lataustiheys riippuu akun kunnosta ja varastointilämpötilasta. Huolla akku seuraavan taulukon mukaisesti.

HUOMIO: Akku täytyy aina varastoida täysin ladattuna.

ULKOILMAN LÄMPÖTILA	LATAUSTIHEYS
Alle 16 °C	Kuukausittain
Yli 16 °C	2 viikon välein

Akun lataaminen



VAROITUS

Älä koskaan lataa akkua tai koroita sen jännitettä sen ollessa paikallaan vesikulkuneuvossa.



VAROITUS

Käytä aina suojalaseja ja lataa akku ilmastoidussa tilassa. Älä koskaan lataa tai anna akulle lisävirtaa, kun se on paikoillaan ajoneuvossa. Älä avaa suljettuja korkkeja latauksen aikana. Älä aseta akkua lähelle avotulta.

ILMOITUS Jos akku kuumuu, älä kosketa sitä, lopeta lataaminen ja anna sen jäähtyä ennen kuin jatkat.

HUOMIO: Suljetuissa VRLA-akuisa on sisäinen turvaventtiili. Jos akun paine nousee ylilatautumisen vuoksi, venttiili avautuu, jolloin paine pääsee purkautumaan eikä akku vaurioidu.

Suorita *LATAAMATON JÄNNITESTI*, kuten on kuvattu tässä kappaleessa ja etene sitten kuten kuvattu tässä.

Automaattilaturilla akun virheetön lataaminen käy nopeiten ja helpoiten.

Jos käytät vakiovirtalaturia akussa, lataa akku seuraavan taulukon mukaisesti.

Akkujännite alle 12,8 V ja yli 11,5 V

YTX20L-BS	OSAMATKAN KESTO	LATAUS
VAKIOLATAUS (suositeltava)	4 – 9 tuntia	2 A
PIKALATAUS	50 minuuttia	10 A

Akkujännite alle 11,5 V

Jos akun jännite on alle 11,5 V, sen lataaminen edellyttää erityistoimenpiteitä. Ladattaessa ylipurkautunutta akkua, akun sisävastus saattaa olla liian korkea, jotta akku latautuisi normaalilla latausjännitteellä.

Aseta laturi 10 A:n latausarvoon ja valvo latausvirtaa noin 30 minuutin ajan. Jos latausvirta ei muutu tai akku kuumuu epätavallisen kuumaksi, akun käyttöikä on todennäköisesti kulunut loppuun ja se on vaihdettava.

Akun asennus

1. Asenna akku vesijettiin ja kiinnitä se kiinnityshihnalla.



VAROITUS

Kytke aina akun johdot määritellyssä järjestyksessä: ensin PUNAINEN (+) plusjohto ja viimeksi MUSTA (-) miinusjohto.

2. Kytke PUNAINEN (+) plusjohto.
3. Kytke MUSTA (-) miinusjohto viimeisenä.
4. Laita eristävää rasvaa akun napoihin.
5. Tarkasta johtojen reititys ja kiinnitykset.
6. Asenna muut irrottamasi osat.

Akun huolto

Nämä akut tarvitsevat vain vähän huoltoa toimiakseen hyvin. Noudata tätä helppoa tarkastuslistaa, jotta akun suorituskyky säilyy erinomaisena.

- Tarkasta jännite jännitemittarilla kolmen kuukauden välein.
- Pidä akku täysin ladattuna 100 % (12,8 V tai enemmän sen jälkeen kun se on ollut käyttämättömänä kaksi tuntia).
- Tarkasta jännite ja lataa akku, jos jännite putoaa alle 12,5 V.
- Pidä akun yläosa puhtaana noesta.
- Puhdista navat ja liittimet tarvittaessa.
- Ota akku irti tai irrota akun johdot varastointia varten.

Sytytyspuolat

Sytytyspuolan irrottaminen

1. Irrota keskirunko, jotta pääset käsiksi sytytyspuolaan. Katso kohta **KESKIRUNGON IRROTTAMINEN**.

ILMOITUS Älä irrota sytytyspuola ennen kuin olet irrottanut syöttöliittimen, muutoin johdot vahingoittuvat. Älä yritä kammeta sytytyspuola irti ruuvimeisselillä vaurioiden välttämiseksi.

2. Irrota sytytyspuolan liitin.
3. Irrota sytytyspuolan kiinnitysruuvi.
4. Irrota sytytyspuola sytytystulppasta kiertämällä käämmejä sivulta toiselle samalla, kun vedät ylöspäin.

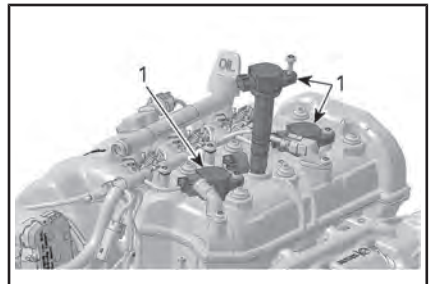

1. Sytytyspuolat

Sytytyspuolan asentaminen

1. Kohdista sytytyspuolan kiinnitysruuvien reikä venttiilikannen kierrereikään.
2. Asenna sytytyspuola sytytystulppaan ja työnnä se kokonaan alas kunnes se vastaa venttiilin kanteen.
3. Asenna kiinnitysruuvi ja kiristä se ilmoitettuun momenttiin.

SYTYTYSPUOLAN KINNITYSRUUVI

Kiristysmomentti

11 Nm

4. Kytke sytytyspuolan liitin.

Sytytystulpat

Sytytystulpan irrotus

1. Irrota sytytyspuolan liitin.
2. Irrota sytytyspuola. Katso kohta *SYTYTYSPUOLAN IRROTTAMINEN*.



VAROITUS

Älä koskaan irrota sytytyspuolaa sytytystulpasta irrottamatta sitä ensin johtosarjasta. Pilssissä saattaa olla syttyviä kaasuja. Jos turvakatkaisin on asennettu paikoilleen moottorin pysäytyskatkaisimeen, se saattaa aiheuttaa kipinän sytytyspuolan sytytystulpan päähän ja aiheuttaa räjähdyksen.

3. Vapauta sytytystulpan kiristysmomentti sytytystulpan hylsyavaimella.

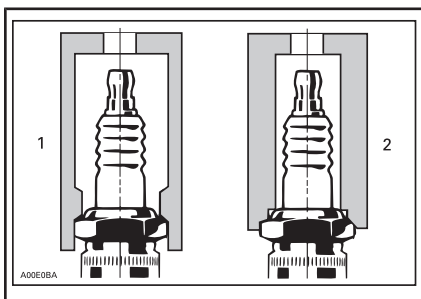

1. Hyväksytyt hylsyavaimet
2. Vääräntyyppiset hylsyavaimet
4. Puhdista sytytystulppa ja sylinterin kansi paineilmalla.
5. Löysää sytytystulppa ja ota sytytystulppa pois tulpan aukosta sytytyspuolan avulla.

Sytytystulpan asennus

Varmista ennen asentamista, että sylinterinkannen ja sytytystulppien kosketuspinnat ei ole nokea.



VAROITUS

Älä yritä säätää tämän sytytystulpan kärkiväliä. Säätötyökalu saattaisi vahingoittaa negatiivisia elektrodeja, joka voi johtaa elektrodin rikkoutumiseen ja vakavaan moottorivaurioon.

1. Tarkasta tulpan kärkiväli rako- tulkilla. Katso ohjearvo kohdas- ta *TEKNISET TIEDOT*.
2. Levitä kiinnileikkautumisen estävää voiteluainetta LOCTITE 767 (Osanro 293 800 070) sytytystulpan kierteisiin estämään mahdollinen kiinnileik- kautuminen.
3. Ruuvaa tulppa käsin sylinterin kanteen. Kiristä sen jälkeen tulppaa myötäpäivään oikean- kokoisella hylsyavaimella.

SYTYTY- STULPPA	VÄÄNTÖMO- MENTTI
NGK CR8EB (tai vastaava)	13 Nm ± 1 Nm

4. Asenna sytytyspuola paikalleen. Katso kohta *SYTYTYSPUOLAN ASENTAMINEN*.

Asenna keskirunko takaisin paikalleen. Katso kohta *KESKIRUNGON ASENTAMINEN*.

Pakojärjestelmä

Pakojärjestelmän huuhtelu

Suolan ja muiden vedessä olevien kemiallisten aineiden vaikutuksen neutraloimiseksi on pakojärjestelmä välttämättä huuhdottava makealla vedellä. Se auttaa hiekan, suolan, kotiloiden, tai muiden hiukkasten poistamisessa vesivaipoista ja/tai letkuista.

Huuhtelu on syytä suorittaa, kun vesikulkuneuvoa ei suunnitella käytettäväksi enää samana päivänä,

tai kun se varastoidaan yhtään pidemmäksi aikaa.

HUOMIO: Toista huuhtelutoimenpide ajoneuvo perän vasemmalla (paapuurin) puolella, jos ajoneuvoa on käytetty vedessä jossa on pitkää tarttuvaa likaa, kuten kasveja, levää ja merilevää.

VAROITUS

Suorita tämä toimenpide hyvin tuulettamalla alueella.

Toimi seuraavasti:

Puhdista käyttöjärjestelmä ruiskuttamalla vettä sen sisäänmenoon ja ulostuloon ja levittämällä sitten XPS Lube -voiteluainetta tai vastaavaa.

! HUOMIO: Jos moottoria käytetään vesikulkuneuvon ollessa poissa vedestä, voi lämmönvaihdin tulla hyvin kuumaksi. Vältä kosketusta lämmönvaihtimeen, sillä se voi polttaa.

Liitä puutarhaletku vesikulkuneuvon peräosassa olevaan liittimeen (perän vasemmalla puolella). Älä avaa vesihanaa vielä.

ILMOITUS Käytä aina moottoria ennen vesihanavan avaamista. Ellet tee näin, vesi pääsee moottorin sisään.

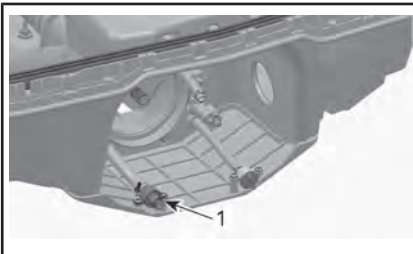

SUIHKUPUMPUN SUUTIN IRROTETTAVI SELKEYDEN VUOKSI

1. Huuhteluliittimen sijainti (kuvassa lisävarusteena saatava letkunsovitin)

HUOMIO: Seuraavat työkalut ovat suositeltavia käytettäessä pikaliitinsovitinta puutarhaletkun asentamisen helpottamiseksi.

SUOSITELTU TYÖKALU

HUUHTELULIITTIMEN SOVITIN (Osanro 295 500 473)

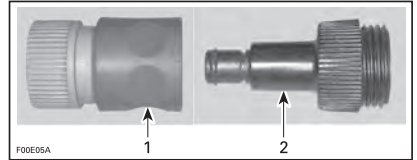

1. Pikaliitinsovitin
2. Huuhteluliittimen sovitin



TYYPILLINEN – PIKALIITINSOVITIN

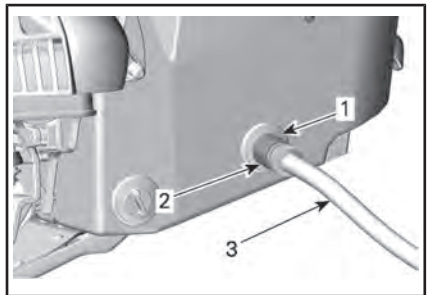

TYYPILLINEN

1. Liitinsovitin (vapaavalintainen, ei välttämätön)
2. Pikaliitinsovitin (vapaavalintainen, ei välttämätön)
3. Puutarhaletku

Huuhto käynnistämällä moottori ja avaamalla sitten välittömästi vesihana.

! **HUOMIO:** Tietyt moottoriti-
lassa olevat osat voivat olla erit-
tän kuumat. Suora kosketus voi
aiheuttaa ihon palamisen. Älä
koske moottorin käydessä sähkö-
osiin tai käyttöjärjestelmän osiin.

ILMOITUS Älä koskaan huuhtele
kuumaa moottoria. Käynnistä ai-
na moottori ennen vesihanan
avaamista. Vältä ylikuumenemi-
nen avaamalla vesihana välittö-
mästi moottorin käynnistämisen
jälkeen.

Käytä moottoria 90 sekuntia tyhjä-
käynnillä.

ILMOITUS Älä koskaan käytä
moottoria ilman, että pakojärjes-
telmään syötetään vettä vesikul-
kuneuvon ollessa poissa vedestä.

Varmista, että suihkupumpusta vir-
taa huuhdottaessa vettä ulos.
Muuten, ota yhteys valtuutettuun
Sea-Doo-jälleenmyyjään.

ILMOITUS Älä koskaan käytä
moottoria 2 minuuttia kauempaa.
Voimansiirron tiivisteessä ei ole
jäähdytystä kun vesikulku-
neuvo ei ole vedessä.

Sulje vesihana, käytä sitten mootto-
ria kierrosluvulla 5 000 viiden sekun-
nin ajan ja pysäytä sitten moottori.

ILMOITUS Sulje aina vesihana
ennen moottorin pysäyttämistä.
Ellet tee näin, vesi pääsee moot-
torin sisään.

ILMOITUS Irrota pikaliitinsovitin
huuhtomisen jälkeen (jos käytet-
ty).

Lämmönvaihdin ja veden sisäänottosäleikkö

Lämmönvaihtimen ja veden sisäänottosäleikön tarkastaminen

Tarkasta onko lämmönvaihtimessa
tai suihkupumpun veden sisään-
oton säleikössä halkeamia tai muita
vaurioita. Ota Sea-Doo-jälleenmyy-
jäsi yhteyttä vaurioituneiden osien
korjaamiseksi tai vaihtamiseksi.

! VAROITUS

Turvakatkaisin tulee aina irrot-
taa moottorin pysäytyskatkaisi-
mesta ennen veden sisäänotto-
säleikön tarkastamista.

HUOMIO: Rungon VASEMMALLA
puolella on vahvistelevy, jonka tar-
koituksena on säilyttää symmetria,
jotta vesikulku-
neuvon hydrodyna-
miikka pysyy samanlaisena.

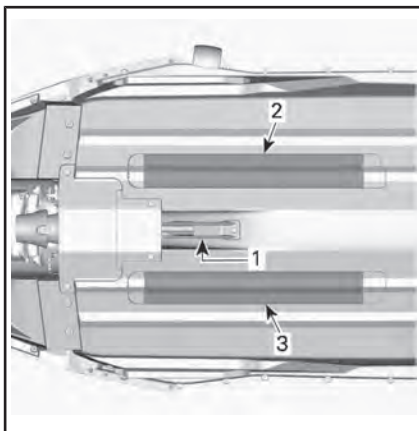

1. Veden sisäänotto
2. Lämmönvaihdin
3. Vahvikelevy

Galvaaninen anodi

Galvaanisen anodin tarkastaminen

Tarkasta kuluneisuus. Vaihda anodi, jos se on kulunut enemmän kuin puolet.

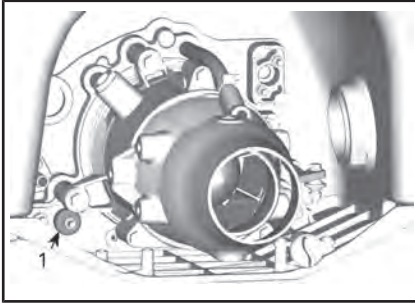

1. Galvaanisen anodin sijainti

Galvaanisen anodin irrottaminen

Ruuvaa galvaanisen anodin kiinnitysmutteri auki ja irrota anodi.

Galvaanisen anodin asentaminen

Asennus tapahtuu päinvastaisessa järjestyksessä kuin irrottaminen.

KIRISTYSMOMENTTI

9 Nm ± 1 Nm

Sulakkeet

Sulakkeen irrotus ja asennus

Käytä sulakekotelossa olevaa sulakkeen irrotus/asennustyökalu helpottamaan sulakkeen irrottamista.

Sulakkeen tarkastus

Sähkövian sattuessa tarkasta sulakkeet. Vaihda palanut sulake uuteen samanarvoiseen sulakkeeseen.

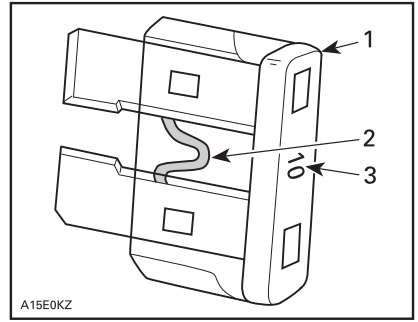

1. Sulake
2. Tarkasta onko sulanut
3. Sulakkeen koko

VAROITUS

Älä käytä suurempiarvoista sulaketta, sillä tämä voi aiheuttaa vakavan vaurion. Jos sulake on palanut, on toimintahäiriön syy määritettävä ja korjattava ennen uudelleenkäynnistämistä. Ota yhteys valtuutettuun Sea-Doo-jälleenmyyjään huoltoa varten.

Sulakkeen sijainti

Kaikki sulakkeet sijaitsevat yhdessä sulakekotelossa.

Kun haluat päästä käsiksi sulakekoteloon, kierrä nuppia myötäpäivään 1/4 kierroksen verran ja vedä sitten pois päin vapauttaaksesi takaosan ja liu'uta taaksepäin irrottaaksesi sen.

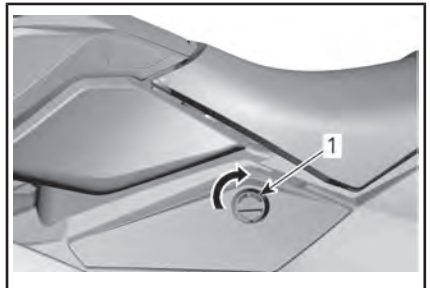

VASEN HUOLTOKANSI

1. Vapauttaaksesi nupin kierrä sitä myötäpäivään 1/4 kierroksen verran

Sulakekotelo sijaitsee paisuntasäiliön vasemmalla puolella.

Kun haluat irrottaa sulakekotelon kannen, purista lukituskielekkeitä sulakekotelon molemmilla puolilla ja vedä samalla kansi pois sulakekotelosta.

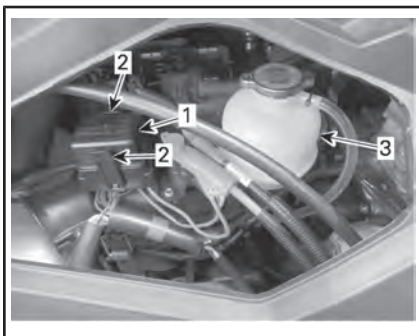

1. Sulakekotelon kansi
2. Lukituskielekkeet
3. Paisuntasäiliö

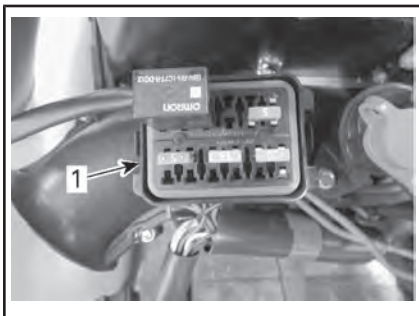

TYYPILLINEN - SULAKEKOTELON KANSI IRROTETTUNA

1. Sulakekotelo

HUOMIO: Sulakkeiden arvot ja niiden sijainti on kuvattu sulakekotelon kannessa.

Asenna sulakekotelon kansi ja VASEN huoltokansi takaisin paikalleen päinvastaisessa järjestyksessä kuin irrotit sen. Lukitse sitten kiertämällä nuppia 1/4 kierroksen vastapäivään.

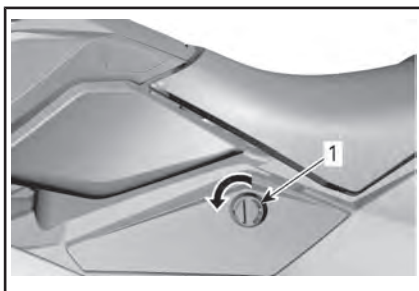

VASEN HUOLTOKANSI

1. Lukitaksesi nupin kierrä sitä vastapäivään 1/4 kierroksen verran

Sulakkeiden kuvaus

SU-LAKE	ARVO	KUVAUS
1	10 A	ECM, mittaristo, käynnistinsolenoidi, OTAS (jos varusteena) ja CAPS (nokka-akselin asentoanturi)
2	5 A	Moottorin KÄYNNISTYS/PYSÄYTYS-painike
3	15 A	Akku
4	30 A	Lataus
5	30 A	iBR
*	3 A	Pilssipumppu (jos varusteena)

* Pilssipumpun sulake sijaitsee sulakkeen #1 ACC (10A) yllä.

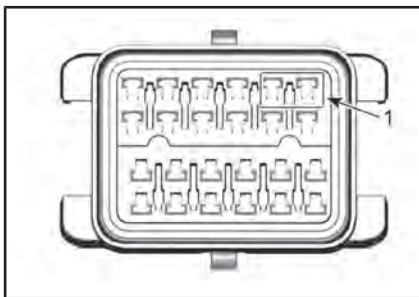

1. Pilssipumpun sulakkeen sijainti (jos varusteena)

VESIKULKUNEUVON HOITO-OHJEET

Poista joka päivä vesikulkuneuvo vedestä.

Toimenpiteet ajon jälkeen

Pakojärjestelmän huuhtelu

Pakojärjestelmä on huuhdeltava päivittäin, jos vesikulkuneuvoa käytetään merivedessä tai likaantuneessa vedessä.

Katso *HUOLTOTOIMENPITEET*.

Likaisesta tai merivedestä johtuvat lisätoimenpiteet

Erityistä huolta vesikulkuneuvon ja sen osien suojaamiseksi on pidettävä sitä likaisessa, ja erityisesti suolavedessä käytettäessä.

Huuhto vesikulkuneuvon pilssialue makealla vedellä.

Älä koskaan puhdista pilssiä korkeapainepesurilla.

KÄYTÄ AINOASTAAN ALHAISTA PAINETTA (kuten puutarhaletku).

Korkeapaine voi aiheuttaa vaurioita sähkö- tai mekaanisiin järjestelmiin.

 **HUOMIO:** Anna moottorin jäähtyä ennen minkään huoltotoimenpiteen suorittamista.

ILMOITUS Ellei seuraavia huoltotoimenpiteitä suoriteta: vesikulkuneuvon huuhtominen, pakojärjestelmän huuhtominen ja korrosionestokäsittely, kun vesikulkuneuvoa käytetään suolavedessä; vesikulkuneuvo ja sen osat vaurioituvat. Älä koskaan varastoi vesikulkuneuvoa suoraan aurinгонpaisteeseen.

Vesijetin puhdistaminen

Runko ja kori

Pese kori ja rungon eri osat ajoittain vedellä ja saippualla (käytä vain mietoa pesuainetta). Poista moottorista ja/tai rungosta niissä mahdoli-

sesti oleva vesieliöstö. Likaantuneet pinnat voidaan pestä XPS-PE-SUAINEELLA JA VAHALLA (BOAT/PWC) (Osanro 219 701 711) tai PRO C1 -PUHDISTUSAINEELLA JA RASVANPOISTOAINEELLA (Osanro 779262) tai vastaavalla aineella, joka ei vaurioita kuvioituja muovipintoja.

ILMOITUS Älä koskaan puhdista muoviosia voimakkaalla pesuaineella, rasvanpoistoaineella, tinnerillä, asetonilla tai muilla vahvoilla kemiallisilla tai bensiinipohjaisilla puhdistusaineilla, kuten XPS SPRAY CLEANER & POLISH (Osanro 219 701 706), sillä ne saattavat vaurioittaa kuvioituja muovipintoja.

Tahrat voi poistaa istuimesta BRP HEAVY DUTY -PUHDISTUSAINEELLA (Osanro 293 110 001) tai vastaavalla aineella, joka ei vaurioita vinyyli- ja metallipintoja.

ILMOITUS Älä koskaan käytä BRP HEAVY DUTY -PUHDISTUSAINETTA (Osanro 293 110 001) muoviosiin. Tämä tuote saattaa vaurioittaa kuvioituja muovipintoja.

VAROITUS

Älä koskaan laita matoille tai istuimelle muovi- tai vinyyli suojaaineita, koska niiden pinnasta tulee liukas ja ne saattavat aiheuttaa henkilön liukastumisen ja putoamisen vesikulkuneuvosta.

Ota luonto huomioon ja varmista, ettei polttoainetta, öljyä, jäähdytysnestettä tai puhdistusnesteitä valu vesistöön.

VARASTOINTI JA AJOKAUTTA EDELTÄVÄT VALMISTELUT

Varastointi



VAROITUS

Koska polttoaine ja öljy ovat tulenarkoja aineita, anna valtuutetun Sea-Doo-jälleenmyyjän, jonkin korjaamon tai valitsemasi henkilön tarkastaa polttoainejärjestelmän eheys määräaikaistarkastustaulukossa määritetyllä tavalla.

Suosituksena on, että valtuutettu Sea-Doo-jälleenmyyjä, jokin korjaamo tai valitsemasi henkilö huoltaa vesikulkuneuvon, mutta itse voit suorittaa seuraavat toimenpiteet vain muutamalla työkalulla.

HUOMIO: Suorita seuraavat toimenpiteet samassa järjestyksessä kuin tässä osassa esitetään.

ILMOITUS Älä käytä moottoria varastoinnin aikana.

Käyttöjärjestelmä

Suihkupumpun puhdistaminen

Puhdista suihkupumppu ruiskuttamalla vettä sen sisäänmenoon ja ulostuloon ja levittämällä sitten kerros VOITELUAINETTA JA KORROOSIONESTOAINETTA (Osanro 779168) tai vastaavaa.



VAROITUS

Irrota aina turvakatkaisin moottorin pysäytyskatkaisimesta ennen käyttöjärjestelmän osien puhdistamista estääksesi moottorin käynnistymisen vahingossa. Moottori ei saa olla käynnissä tämän toimenpiteen aikana.

Suihkupumpun tarkastaminen

Irrota siipirataan suoja ja tarkasta onko suihkupumpun vesi likaantunut; jos näin on, ota yhteys valtuutettuun Sea-Doo-jälleenmyyjään.

Polttoainejärjestelmä

Polttoainejärjestelmän suojaaminen

POLTTOAINEEN PILAANTUMISEN JA POLTTOAINEJÄRJESTELMÄN LIIMOITTUMISEN ESTÄMISEKSI POLTTOAINESÄILIÖÖN PITÄÄ LISÄTÄ POLTTOAINEEN STABILOIMISAINETTA (Osanro 779171) (tai vastaavaa). Noudata valmistajan oikeata käyttöä koskevia ohjeita.

ILMOITUS On erittäin suositeltavaa lisätä polttoaineen stabiloimisainetta varastoinnin ajaksi, jotta polttoainejärjestelmä pysyy hyvässä kunnossa. Polttoaineen stabiloimisainetta pitää lisätä ennen moottorin voitelua ja täytettävä polttoainesäiliö täyteen, jotta varmistetaan polttoainejärjestelmän osien suojaaminen hartsikertymiä vastaan.

Täytä polttoainesäiliö bensiinillä kokonaan kuten selitetty kohdassa **TANKKAAMINEN**. Varmista, että polttoainesäiliössä ei ole vettä.

ILMOITUS Jos polttoainesäiliössä on hiukankaan vettä, sisäinen polttoaineen ruiskutusjärjestelmä saattaa vaurioitua pahoin.

Moottori ja pakojärjestelmä

Pakojärjestelmän huuhtelu

Suorita toimenpide siten kuin selostettu kohdassa **HUOLTOTOIMENPITEET**.

Moottoriöljyn ja öljynsuodattimen vaihto

Öljynvaihdon ja suodattimen vaihdon voi suorittaa valtuutettu Sea-Doo-jälleenmyyjä, jokin korjaamo tai valitsemasi henkilö.

Pakojärjestelmän huuhteleminen

Alueilla, joissa lämpötila saattaa pudota pakkasen puolelle, pakojärjestelmään kerääntynyt vesi on poistettava.

Käytä huuhteluliitintä, joka sijaitsee perän VASEMMALLA (LH) puolella ja ruiskuta paineilmaa 379 kPa paineella, kunnes suihkupumpusta ei enää virtaa vettä.

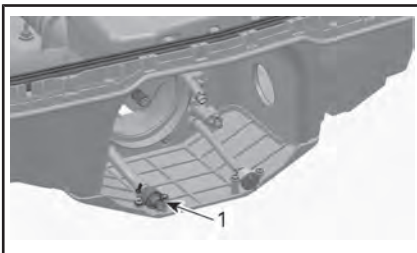

SUIHKUPUMPUN SUUTIN IRROTETTU SELKEYDEN VUOKSI

1. Huuhteluliitin (kuvassa lisävarusteena saatava letkunsovitin)

Voit valmistaa seuraavan letkun helpottamaan tyhjentämistä.

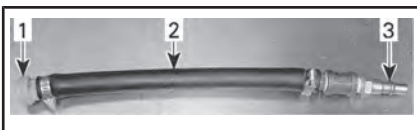

1. Huuhteluliittimen sovitin (Osanro 295 500 473)
2. Letku 12,7 mm
3. Ilmaletkun urossovitin

ILMOITUS Ellei pakojärjestelmän huuhtelua suoriteta oikein, pakosarja saattaa vaurioitua pahoin.

Irrota erityistyökälyt.

Moottorin sisäinen voitelu

1. Irrota keskirunko. Katso kohta *KESKIRUNGON IRROTTAMINEN* kappaleessa *HUOLTO-TOIMENPITEET*.
2. Irrota sytytyspuolat, katso *HUOLTOTOIMENPITEET*.
3. Irrota sytytystulpat, katso *HUOLTOTOIMENPITEET*.
4. Suihkuta VOITELUAINETTA JA KORROOSIONESTOAINETTA (Osanro 779168) tai vastaavaa sytytystulpan reikiin.
5. Paina kaasuvipu täysin pohjaan ja PIDÄ se alas painettuna, jotta moottoriin ei ruiskua polttoainetta ja sytytyksen ehkäisemiseksi moottoria pyöritettäessä.
6. Paina moottorin KÄYNNISTYS-/PYSÄYTYSpainiketta pyörittääksesi moottoria muutamia kierroksia. Näin öljy leviää sylinterin seinille.
7. Levitä pieni määrä kiinnileikautumisen estävää voiteluainetta sytytystulpan kierteille ja kiinnitä ne takaisin moottoriin paikalleen. Katso *HUOLTO-TOIMENPITEET*.
8. Asenna sytytyspuolat, katso *HUOLTOTOIMENPITEET*

Moottorin jäähdytysnesteen testaaminen

Ellei jäähdytysnestettä ole vaihdettu, testaa sen tiheys.

Valtuutetun Sea-Doo-jälleenmyyjän on syytä suorittaa jäähdytysnesteen vaihto ja tiheystesti.

HUOMIO: Jäähdytysneste olisi vaihdettava jokaisen 300 käyttötuntin jälkeen tai joka viides vuosi, jotta se ei pääse pilaantumaan.

ILMOITUS Mikäli vesikulkuneuvo varastoidaan alueella, jossa lämpötila menee pakkaselle, voi jäähdytysjärjestelmässä oleva

neeste vääristä tiheydestä johtuen jäätyä. Jäätyminen saattaa vakavasti vaurioittaa moottoria.

Sähköjärjestelmä

Akun irrottaminen ja lataaminen

Katso kohta **AKKU** kappaleessa **HUOLTOTOIMENPITEET**.

Moottoritila

Moottoritilan puhdistaminen

Puhdista pilssi kuumalla vedellä ja miedolla pesuaineella tai pilssinpuhdistusaineella.

Huuho kunnolla.

Tyhjennä pilssi kokonaan pilssin tyhjennystulpan avulla nostamalla vesikulkuneuvon etupäätä.

Korroosionestokäsittely

Pyyhi moottoritilasta sinne mahdollisesti jäänyt vesi.

Suihkuta VOITELUAINETTA JA KORROOSIOESTOAINETTA (Osanro 779168) tai vastaavaa, tai KORROOSIONESTOSUIHKETTA (Osanro 219 700 304) tai vastaavaa moottoritilan kaikkien metalliosien päälle. Älä suihkuta liikaa.

HUOMIO: VASEN ja OIKEA huoltokansi on jätettävä osittain avoimeksi säilytyksen ajaksi. Tämä estää kondenssiveden syntymisen ja mahdollisen korroosion moottoritilassa.

Runko ja kori

Rungon ja korin puhdistaminen

Pese kori vedellä ja saippualliuoksella (käytä vain mietoa pesuainetta). Huuho kunnolla makealla vedellä. Poista vesieliöstö rungosta.

ILMOITUS Älä koskaan puhdista muoviosia voimakkaalla pesuaineella, rasvanpoistoaineella, tinnerillä, asetonilla tai muilla vah-

voilla kemiallisilla tai bensiinipohjaisilla puhdistusaineilla.

Rungon ja korin korjaaminen

Jos kori, runko tai rungon osat tarvitsevat korjaamista, ota yhteys valtuutettuun Sea-Doo-jälleenmyyjään.

Rungon ja korin suojaus

Jos vesikulkuneuvo varastoidaan ulkoilmassa, peitä se valoa läpäisemättömällä pressulla, joka estää auringon säteiden ja lian vaikutuksen muoviosiin ja vesikulkuneuvon viimeistelyyn, ja estää pölyntyymisen.

ILMOITUS Vesikulkuneuvoa ei pidä koskaan jättää varastoon veteen. Älä koskaan varastoi vesikulkuneuvoa suoraan auringonpaisteeseen. Älä koskaan varastoi vesikulkuneuvoa muoviin käärittyinä.

Ajokautta edeltävä valmistelu

Valmisteluhoito on suoritettava **HUOLTOTAULUKON** mukaisesti.

Varmista, että suoritat kaikki **100 t tai 1 vuosi** -sarakeessa olevat toimenpiteet ennen varastointia.

Valmisteluhoillon voi suorittaa valtuutettu Sea-Doo-jälleenmyyjä, jokin korjaamo tai valitsemasi henkilö.

HUOMIO: Vaikka emme edellytä valmisteluhoillon suorittamista valtuutetun Sea-Doo-jälleenmyyjän toimesta, suosittelemme kuitenkin, että valtuutettu Sea-Doo-jälleenmyyjä suorittaa valmistelevan käyttöönottohoillon samalla, kun tehdään toimesta on mahdollisesti järjestetty jokin turvallisuuteen liittyvä kampanja.

**VAROITUS**

Suorita toimenpiteet vain **HUOLTOTAULUKOSSA** esitetyl-
lä tavalla. Valtuutetun
Sea-Doo-jälleenmyyjän apua
suositellaan käytettäväksi ajoit-
tain muita, tässä käsikirjassa
käsittelemättömiä osia/järjestel-
miä varten.

ILMOITUS Kun osien kunto ei
näytä tyydyttävältä, vaihda ne
alkuperäisiin BRP-varaosiin tai
vastaaviin.

***Tämä sivu on
tarkoituksella tyhjä***

TEKNISET TIEDOT

VESIKULKUNEUVON TUNNISTEET

Vesikulkuneuvon pääkomponentit (moottori ja runko) tunnistetaan erilaisilla sarjanumeroilla. Näitä numeroita tarvitaan toisinaan takuukysymyksissä, tai vesikulkuneuvosi tunnistamiseen jos se varastetaan.

Rungon tunnistusnumero

Rungon tunnistusnumero (HIN) on kaiverrettu rungon oikealle puolelle vesikulkuneuvon takaosaan, ponttoonin etuosan yläpuolelle.

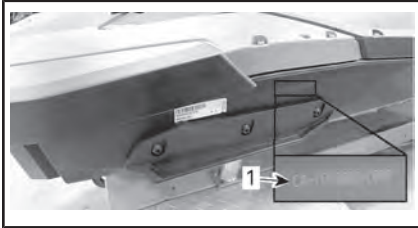

TYYPILLINEN

1. Rungon tunnistusnumero (HIN)

Se koostuu 12 numeromerkistä:

YDV	12345	L	8	09
			Mallivuosi	
			Valmistusvuosi	
			Valmistuskuukausi	
			Sarjanumero (kirjainta voidaan myös käyttää numeromerkkinä)	
			Valmistaja	

Moottorin tunnistusnumero

Moottorin tunnistusnumero (EIN) sijaitsee pakosarjan alapuolella, lähellä sylinteriä numero yksi.

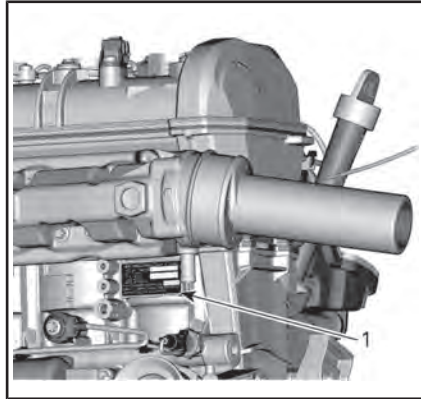

TYYPILLINEN

1. Moottorin tunnistusnumero (EIN)

Moottorin valmistajan tunniste

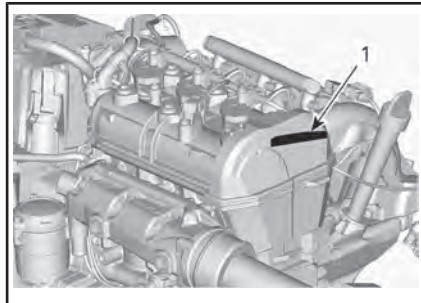

1. Moottorin valmistajan tunniste



RF D.E.S.S. AVAIN (JOS KUULUU VARUSTUKSEEN)

Tämä laite on FCC:n sääntöjen osan 15 ja alalla sovellettavien kanadalais-ten lupavapautta koskevien RSS-standardien mukainen.

Käyttöön liittyy seuraavat kaksi ehtoa: 1) tämä laite ei saa aiheuttaa häiriötä, ja 2) tämän laitteen tulee sietää häiriötä, mukaan lukien häiriöt, jotka voivat aiheuttaa ei-toivottua toimintaa.

Muutokset ilman vaatimustenmukaisuudesta vastaavan tahon nimenomaista hyväksyntää voivat mitätöidä käyttäjän oikeuden käyttää laitetta.

IC-rekisteröintinumero: 12006A-M01456

FCC-tunnus: 2ACERM01456

Me, vaatimustenmukaisuudesta vastaava osapuoli, vakuutamme omalla vastuullamme, että laite on seuraavan neuvoston direktiivin määräysten mukainen: 2014/53/EU. Tämän vakuutus alainen laite täyttää olennaiset vaatimukset ja muut asiaankuuluvat vaatimukset. Tuote vastaa seuraavia direktiivejä, yhdenmukaistettuja standardeja ja määräyksiä:

Radiolaitedirektiivi (RED)
2014/53/EU ja yhdenmukaistetut standardit:

EN 300 330-2, EN 60950-1

TIETOJA MOOTTORIN PÄÄSTÖISTÄ

Valmistajan vastuu

Mallivuoden 1999 moottoreista lähtien on merimoottoreita valmistavien vesijettitehtaiden määritettävä kunkin moottoriteholuokan pakokaasupäästöjen taso ja vahvistettava moottorit hyväksytyiksi Yhdysvalloissa Amerikan ympäristönsuojeluvirastossa (EPA). Jokaiseen vesikuluneuvoon on kiinnitettävä valmistuksen yhteydessä saasteenestoa koskeva kilpi, johon on merkitty päästötasot ja moottorin tekniset tiedot.

Jälleenmyyjän vastuu

Kun huoltotoimenpiteitä suoritetaan jollekin vuoden 1999 tai uudemmillemme Sea-Doo -vesikuluneuvoille, joissa on päästöä koskeva kilpi, on säädöt pidettävä julkistettujen tehdasasetusten puitteissa.

Kaikkien päästöihin liittyvien komponenttien vaihto tai korjaus on suoritettava siten, että päästötasot pysyvät suositeltujen tyyppihyväksyntästandardien puitteissa.

Jälleenmyyjät eivät saa tehdä moottoriin minkäänlaisia muutoksia, jotka voisivat muuttaa tehoa tai aiheuttaa sen, että päästötasot ylittäisivät ennalta määritellyt tehdasasetukset.

Poikkeuksina ovat tehtaan suosittelemat muutokset, kuten esim. korkeussäädöt.

Omistajan vastuu

Omistajan/käyttäjän tulee huollattaa moottori, jotta sen päästötasot pysyvät suositeltujen tyyppihyväksyntästandardien puitteissa.

Omistaja/käyttäjä ei saa – eikä saa sallia kenenkään muunkaan – tehdä moottoriin minkäänlaisia muutoksia, jotka voisivat muuttaa sen tehoa tai aiheuttaa sen, että päästötasot ylittäisivät ennalta määritellyt tehdasasetukset.

EPA-päästömääräykset

Kaikkien BRP:n valmistamien vuoden 1999 ja sitä uudempien Sea-Doo-vesikuluneuvojen vahvistetaan noudattavan EPA:n määräysten mukaisia, päästörajoitusta koskevia, uusille vesikuluneuvoille tarkoitettujen moottorien vaatimuksia. Tyyppihyväksyntään on mahdollista tehdä tiettyjä tehdasstandardien mukaisia mukautuksia. Tästä syystä on tehtaan huoltomenetelmää tarkkaan noudatettava, ja mahdollisuuksien puitteissa palautettava mallin alkuperäiseen tarkoitukseen.

Edellä luetellut vastuut ovat yleisiä, eivätkä ne missään tapauksessa ole täydellinen EPA-määräyksiin liittyvien merilaitteiden päästöä varten tarkoitettujen ohjeiden ja määräysten luettelo. Lisätietoja tästä aiheesta saa seuraavista paikoista:

U.S. Environmental Protection Agency
Certification Division
Gasoline Engine Compliance Center
2000 Traverwood Drive
Ann Arbor MI 48105
USA

EPA:N INTERNET-OSOITE:

www.epa.gov/otaq

HAIHTUVIEN PÄÄSTÖ- JEN OHJAUSJÄRJESTEL- MÄ

Alkaen mallivuodesta MY2018 Kalifornian osavaltiossa myyty henkilökohtainen vesikulkuneuvosi on sertifioitu noudattaen Kalifornian osavaltion Air Resources Boardin (13 CCR 2850 - 2869) päästövaatimuksia, jotka koskevat uusia vesikulkuneuvoille tarkoitettuja perämoottoreita. Nämä mallit on varustettu matalan läpäisevyyden takavilla polttoainesäiliölle (LPFT) ja polttoaineputkilla (LPFL) sekä paineenalennusventtiilillä (PRV).

***Jätetty tyhjäksi Euraasian
vaatimustenmukaisuusmerkkiä varten; käytetään
tarpeen mukaan***

TEKNISET TIEDOT

SPARK		
MOOTTORI		
Tyyppi		Rotax 903
Malli		Rotax 900 ACE - 60 Rotax 900 ACE - 90
		4-tahti, kaksi kannen yläpuolista nokka-akselia (DOHC), kuiva öljypohja, nestejäähdytys
Ilmoitettu teho ⁽¹⁾	Rotax 900 ACE - 60	44,13 kW / 7 000 1/min
	Rotax 900 ACE - 90	66,19 kW / 8 000 1/min
Induktiotyyppi		Vapaasti hengittävä
Sylintereiden määrä		3
Venttiilien lukumäärä		12 venttiiliä (itsesäätyvät hydrauliset venttiilinnostimet)
Sylinterin sisämitta		74 mm
Iskun pituus		69,7 mm
Sylinteritilavuus		899,31 cm ³
Puristussuhde		11,0:1
JÄÄHDYTYSJÄRJESTELMÄ		
Tyyppi		Suljettu jäähdytysjärjestelmä (CLCS)
POLTTOAINEJÄRJESTELMÄ		
Polttoaineen syöttöjärjestelmä		Monipisteruiskutus ja iTC (älykäs kaasun hallintajärjestelmä). Yksi kaasuläppärunko (46 mm) käyttölaitteella
SÄHKÖJÄRJESTELMÄ		
Sytytysjärjestelmä		IDI (induktiivinen purkaussytytys)
Sytytystulppa	Merkki ja tyyppi	NGK CR8EB tai vastaava
	Kärkiväli	0,70 mm ja 0,80 mm
Akku		12 V
KÄYTTÖVOIMA		
Käyttöjärjestelmä		Sea-Doo®-suihkupumppu

SPARK			
Suihkupumppu	Typpi		Yksivaiheinen aksiaalivirtaus. Suuri keskiö, kaksiriviset kuulalaakerit
	Materiaali		Alumiini
Siipiratas			Ruostumaton teräs
Vaihteisto	Typpi		Suoraveto
MITAT			
Pituus	2UP		279 cm
	3UP		305 cm
Leveys			118 cm
Pituus	Kaikki mallit paitsi Trixx-mallit		104 cm
	Trixx-mallit		107 cm
PAINO JA KUORMANKANTOKYKY			
Kuivapaino	Spark 900 ACE - 60	2UP	186 kg
	Spark 900 ACE - 90	2UP	186 kg
		3UP	193 kg
	Spark Trixx	2UP	194 kg
3UP		199 kg	
Henkilömäärä	2UP-mallit		2 (katso kuormitusraja)
	3UP-mallit		3 (katso kuormitusraja)
Säilytystila	Säilytyslokero (Mukavuusvarustelu)		27 L
	Hansikaslokero		1,6 L
	Istuimen alla takana oleva säilytyslokero (3UP-mallit)		0,5 L
Kuormitusraja (matkustaja)	2UP-mallit		160 kg
	3UP-mallit		205 kg

SPARK		
NESTEET		
Polttoaine	Tyyppi	Lyijytön bensiini. Katso <i>POLTTOAINEVAATIMUKSET</i> .
	Vähimmäisoktaaniluku	87 oktaaniluokitus AKI (RON+MON)/2 (Pohjois-Amerikassa) 91 (RON) E10 (Pohjois-Amerikan ulkopuolella)
	Polttoainesäiliön tilavuus	30 L
Moottoriöljy	Suosittelut öljy	Pohjoismaat: 4-TAHTISTEN OSASYNTEETTINEN 5W40-ÖLJY (EUR) (Osanro 779290) Kaikki muut maat: 4-TAHTISTEN OSASYNTEETTINEN 5W40-ÖLJY (Osanro 779133)
	Ellei saatavilla, niin vaihtoehtoisesti	Käytä 5W40-moottoriöljyä, joka täyttää tai ylittää API-luokituksen SJ, SL, SM tai SN. Katso kohta <i>SUOSITELTAVA MOOTTORIÖLJY</i> .
	Tilavuus	2,01 L öljyn ja suodattimen vaihto ⁽²⁾
Jäähdytysjärjestelmä	Pohjoismaat	PITKÄIKÄINEN ESISEKOITETTU JÄÄHDYTYSNESTE (EUR) (Osanro 779223)
	Kaikki muut maat	PITKÄIKÄINEN ESISEKOITETTU JÄÄHDYTYSNESTE (Osanro 779150)
	Ellei saatavilla, niin vaihtoehtoisesti	Käytä esisekoitettua (50 % / 50 %) etyyliglykoli-jäähdytysnestettä, jonka silikaattipitoisuus on alhainen ja joka on tarkoitettu erityisesti alumiinisille polttomoottoreille.
	Tilavuus	3,0 L

(1) Ilmoitettu teho on ISO 8665:n mukainen potkurin akselissa.

(2) Tarvittava määrä vaihdettaessa moottoriöljy. Kokonaismäärä kuivalle moottorille on 3,4 L.

HUOMIO: BRP pidättää itsellään oikeuden tehdä muutoksia malliin ja teknisiin tietoihin ja/tai tehdä lisäyksiä, tai parannuksia tuotteisiinsa ilman aikaisemmin valmistamiensa mallien minkäänlaista päivitysvelvollisuutta.

***Tämä sivu on
tarkoituksella tyhjä***

VIANETSINTÄ

VIANETSINTÄOHJEITA

MOOTTORI EI KÄYNNISTY

1. Palanut sulake: pää-, sähkökäynnistimen tai ECM-sulake.
 - *Tarkasta johdotus, vaihda sitten sulake/sulakkeet.*
2. ECM ei tunnista D.E.S.S.-avainta (jos sovellettavissa).
 - *Ota yhteys valtuutettuun Sea-Doo-jälleenmyyjään.*
3. Purkautunut akku.
 - *Lataa akku. Katso kohta AKUN LATAAMINEN kappaleessa AKKU.*



VAROITUS

Älä lataa akkua tai korota sen jännitettä sen ollessa paikallaan vesikulkuneuvossa. Elektrolyytti on myrkyllistä ja vaarallista. Vältä sen joutumista kosketuksiin silmien, ihon ja vaatteitten kanssa.

4. Akkuliitoksissa korroosiota, tai ne ovat löysät. Huono maadoitus.
 - *Ota yhteys valtuutettuun Sea-Doo-jälleenmyyjään.*
5. Vesi tulvinut moottoriin.
 - *Katso VESI TULVINUT MOOTTORIIN kohdassa ERIKOISTOIMENPITEET.*
6. Viallinen anturi tai ECM.
 - *Ota yhteyttä valtuutettuun Sea-Doo-jälleenmyyjään, korjaamoon tai valitsemaasi henkilöön huoltamista, korjaamista tai vaihtamista varten. Takuuvaateista on tietoa tämän käsikirjan kohdassa USA:N EPA:N PÄÄSTÖJÄ KOSKEVA TAKUU.*
7. Suihkupumppu leikannut kiinni.
 - *Yritä puhdistaa. Ota muussa tapauksessa yhteys valtuutettuun Sea-Doo-jälleenmyyjään.*

MOOTTORI PYÖRII HITAASTI

1. Löysät akkukaapelien liitokset.
 - *Tarkasta/puhdista/kiristä.*
2. Purkautunut, tai heikko akku.
 - *Lataa akku. Katso kohta AKUN LATAAMINEN kappaleessa AKKU.*
3. Kulunut käynnistin.
 - *Ota yhteys valtuutettuun Sea-Doo-jälleenmyyjään.*

MOOTTORI PYÖRII NORMAALISTI, MUTTA EI KÄYNNISTY

1. Polttoainesäiliö tyhjä, tai siellä on vettä.
 - *Täytä. Poista imuputkella ja täytä tuoreella polttoaineella.*
2. Likaiset/vialliset sytytystulpat.
 - *Vaihda.*

3. Sulake palanut.
 - *Tarkasta johdotus, vaihda sitten sulake/sulakkeet.*
4. Vesi tulvinut moottoriin.
 - *Katso VESI TULVINUT MOOTTORIIN kohdassa ERIKOISTOIMENPITEET.*
5. Havaittu vika moottorin hallintajärjestelmässä (moottorin tarkastuksen merkkivalo PALAA).
 - *Ota yhteyttä valtuutettuun Sea-Doo-jälleenmyyjään, korjaamoon tai valitsemaasi henkilöön huoltamista, korjaamista tai vaihtamista varten. Täkuuvaateista on tietoa tämän käsikirjan kohdassa USA:N EPA:N PÄÄSTÖJÄ KOSKEVA TAKUU.*
6. Viallinen polttoainepumppu
 - *Ota yhteyttä valtuutettuun Sea-Doo-jälleenmyyjään, korjaamoon tai valitsemaasi henkilöön huoltamista, korjaamista tai vaihtamista varten. Täkuuvaateista on tietoa tämän käsikirjan kohdassa USA:N EPA:N PÄÄSTÖJÄ KOSKEVA TAKUU.*

MOOTTORI KÄY KATKONAISESTI, TAI SE KÄY EPÄTASAISESTI

1. Likaiset/vaurioituneet/kuluneet sytytystulpat.
 - *Vaihda.*
2. Polttoaine: Liian vähän, vanhentunut, tai siinä on vettä.
 - *Poista imuputkella ja/tai täytä.*
3. Viallinen(-set) sytytyspuola(t).
 - *Ota yhteyttä valtuutettuun Sea-Doo-jälleenmyyjään, korjaamoon tai valitsemaasi henkilöön huoltamista, korjaamista tai vaihtamista varten. Täkuuvaateista on tietoa tämän käsikirjan kohdassa USA:N EPA:N PÄÄSTÖJÄ KOSKEVA TAKUU.*
4. Tukkeentuneet ruiskusuuttimet.
 - *Ota yhteyttä valtuutettuun Sea-Doo-jälleenmyyjään, korjaamoon tai valitsemaasi henkilöön huoltamista, korjaamista tai vaihtamista varten. Täkuuvaateista on tietoa tämän käsikirjan kohdassa USA:N EPA:N PÄÄSTÖJÄ KOSKEVA TAKUU.*
5. Havaittu vika moottorin hallintajärjestelmässä (moottorin tarkastuksen merkkivalo PALAA).
 - *Katso osa VALVONTAJÄRJESTELMÄ.*

MOOTTORI SAVUTTA

1. Öljyn pinta liian korkealla.
 - *Ota yhteyttä valtuutettuun Sea-Doo-jälleenmyyjään, korjaamoon tai valitsemaasi henkilöön huoltamista, korjaamista tai vaihtamista varten. Täkuuvaateista on tietoa tämän käsikirjan kohdassa USA:N EPA:N PÄÄSTÖJÄ KOSKEVA TAKUU.*

2. Vettä mennyt sisään, jäähdytysnestevuoto, tai vaurioitunut sylinterin-kannen tiiviste.
 - *Ota yhteyttä valtuutettuun Sea-Doo-jälleenmyyjään, korjaamoon tai valitsemaasi henkilöön huoltamista, korjaamista tai vaihtamista varten. Täkuuvaateista on tietoa tämän käsikirjan kohdassa USA:N EPA:N PÄÄSTÖJÄ KOSKEVA TAKUU.*
3. Sisäinen moottorivaurio.
 - *Ota yhteyttä valtuutettuun Sea-Doo-jälleenmyyjään, korjaamoon tai valitsemaasi henkilöön huoltamista, korjaamista tai vaihtamista varten. Täkuuvaateista on tietoa tämän käsikirjan kohdassa USA:N EPA:N PÄÄSTÖJÄ KOSKEVA TAKUU.*

MOOTTORI YLIKUUMENEE

1. Tukkeentunut pakojärjestelmä.
 - *Huuhtelee pakojärjestelmä.*
2. Liian vähän moottorin jäähdytysnestettä.
 - *Katso HUOLTOTOIMENPITEET.*
3. Pikaliitinsovitin jäänyt huuhteluliittimeen.
 - *Irrota sovitin huuhteluliitimestä ja kokeile vesikulkuneuvoa uudelleen. Jos ongelma jatkuu, ota yhteyttä valtuutettuun Sea-Doo-jälleenmyyjään, korjaamoon tai valitsemaasi henkilöön huoltamista, korjaamista tai vaihtamista varten. Täkuuvaateista on tietoa tämän käsikirjan kohdassa USA:N EPA:N PÄÄSTÖJÄ KOSKEVA TAKUU.*

MOOTTORI EI KIIHDY, TAI SIITÄ PUUTTUU TEHOA

1. Sport-tilassa (Rotax® 900 ACE — 90).
 - *Valitse Sport-tila.*
2. Suihkupumpun veden sisäänotto tukkeentunut.
 - *Puhdista. Katso SUIHKUPUMPUN VEDEN SISÄÄNOTON JA SIIPI-RATTAAN PUHDISTUS osassa ERIKOISTOIMENPITEET.*
3. Viallinen siipiras, tai loppuun kulunut kulutusrengas.
 - *Vaihda. Ota yhteys valtuutettuun Sea-Doo-jälleenmyyjään.*
4. Öljyn pinta liian korkealla.
 - *Ota yhteyttä valtuutettuun Sea-Doo-jälleenmyyjään, korjaamoon tai valitsemaasi henkilöön huoltamista, korjaamista tai vaihtamista varten. Täkuuvaateista on tietoa tämän käsikirjan kohdassa USA:N EPA:N PÄÄSTÖJÄ KOSKEVA TAKUU.*
5. Heikko kipinä.
 - *Katso kohta KÄY KATKONAISESTI, KÄY EPÄTASAISESTI.*
6. Havaittu vika moottorin hallintajärjestelmässä (moottorin tarkastuksen merkkivalo PALAA).
 - *Katso osa VALVONTAJÄRJESTELMÄ.*

7. Tukkeentuneet ruiskusuuttimet.
 - *Ota yhteyttä valtuutettuun Sea-Doo-jälleenmyyjään, korjaamoon tai valitsemaasi henkilöön huoltamista, korjaamista tai vaihtamista varten. Täkuuvaateista on tietoa tämän käsikirjan kohdassa USA:N EPA:N PÄÄSTÖJÄ KOSKEVA TAKUU.*
8. Alhainen polttoaineen paine.
 - *Ota yhteyttä valtuutettuun Sea-Doo-jälleenmyyjään, korjaamoon tai valitsemaasi henkilöön huoltamista, korjaamista tai vaihtamista varten. Täkuuvaateista on tietoa tämän käsikirjan kohdassa USA:N EPA:N PÄÄSTÖJÄ KOSKEVA TAKUU.*
9. Vettä polttoaineessa.
 - *Poista imuputkella ja vaihda.*
10. Moottori vaurioitunut veden sisäänmenon takia.
 - *Ota yhteyttä valtuutettuun Sea-Doo-jälleenmyyjään.*

VESIKULKUNEUVO EI SAAVUTA HUIPPUNOPEUTTA

1. Suihkupumpun veden sisäänotto tukkeentunut.
 - *Puhdista. Katso SUIHKUPUMPUN VEDEN SISÄÄNOTON JA SIIPI-RATTAAN PUHDISTUS osassa ERIKOISTOIMENPITEET.*
2. Viallinen siipiras, tai loppuun kulunut kulutusrengas.
 - *Vaihda. Ota yhteys valtuutettuun Sea-Doo-jälleenmyyjään.*
3. Havaittu vika moottorin hallintajärjestelmässä (moottorin tarkastuksen merkkivalo PALAA).
 - *Katso osa VALVONTAJÄRJESTELMÄ.*

VESIKULKUNEUVON VAIHDE JÄÄ VAPAALE, KUN IBR-VIPUA ON PAINETTU (MALLIT IBR:LLÄ)

1. iBR-portti jää vapaa-asentoon
 - *Vapauta kaasuvipu haluttuun tyhjäkäyntikierroslukuarvoon.*
 - *Ota yhteys valtuutettuun Sea-Doo-jälleenmyyjään.*

iBR IBR EI PALAA VAPAA-ASENTOON (IBR-MERKKIVALO PALAA) (MALLIT, JOISSA IBR).

1. iBR on juuttunut, koska järjestelmässä on likaa.
 - *Puhdista iBR-portti ja suuttimen alue sekä tarkasta vaurioiden varalta.*
2. iBR-järjestelmän toimintahäiriö.
 - *Irrota turvakatkaisin ja odota viisi minuuttia.*
 - *Paina moottorin KÄYNNISTYS-/PYSÄYTYSpainiketta.*
 - *Asenna turvakatkaisin ja tarkasta iBR-merkkivalo varmistaaksesi, että häiriö on selvitetty.*
 - *Ota yhteys valtuutettuun Sea-Doo-jälleenmyyjään, jos häiriö edelleen jatkuu tai ilmenee toistuvasti.*

iBR EI PALAA VAPAA-ASENTOON (IBR-MERKKIVALO EI PALA) (MALLIT, JOISSA IBR).

1. Kaasuvipua ei ole kokonaan vapautettu käytön aikana.
 - *Vapauta kaasuvipu kokonaan, jotta iBR-portti palaa vapaa-asentoon.*
2. Kaasuvipu ei palaudu kokonaan nolla-asentoon, kun se vapautetaan.
 - *Ota yhteys valtuutettuun Sea-Doo-jälleenmyyjään.*

KÄYTTÖJÄRJESTELMÄSTÄ KUULUU EPÄTAVALLISTA ÄÄNTÄ

1. Ruohoa tai likaa kiertynyt siipirataan ympäri.
 - *Puhdista. Katso SUIHKUPUMPUN VEDEN SISÄÄNOTON JA SIIPIRATTAAN PUHDISTUS osassa ERIKOISTOIMENPITEET.*
 - *Tarkista vaurioiden varalta.*
2. Vaurioitunut siipirataan akseli, tai vetoakseli.
 - *Ota yhteys valtuutettuun Sea-Doo-jälleenmyyjään.*
3. Vettä tunkeutuu suihkupumppuun aiheuttaen laakerin kiinni leikkautumisen.
 - *Ota yhteys valtuutettuun Sea-Doo-jälleenmyyjään.*

VETTÄ PILSSISSÄ

1. Äyskärijärjestelmän toimintahäiriö.
 - *Pyydä valtuutettua Sea-Doo-jälleenmyyjää tarkastamaan järjestelmä.*
2. Pakojärjestelmässä vuoto.
 - *Ota yhteys valtuutettuun Sea-Doo-jälleenmyyjään.*
3. Kehätiiviste rungon ja kannen välillä on ehkä vaihdettava.
 - *Ota yhteys valtuutettuun Sea-Doo-jälleenmyyjään.*
4. Tiivisteet etu- ja keskikansien sekä taka- ja keskikansien välillä on ehkä vaihdettava.
 - *Ota yhteys valtuutettuun Sea-Doo-jälleenmyyjään.*
5. Vetoakselin palkeet vaurioituneet tai väärin asennettu.
 - *Ota yhteys valtuutettuun Sea-Doo-jälleenmyyjään.*
6. PTO-vesitiiviste vahingoittunut.
 - *Ota yhteys valtuutettuun Sea-Doo-jälleenmyyjään.*

VALVONTAJÄRJESTELMÄ

Valvontajärjestelmä valvoo EMSin (moottorin hallintajärjestelmä), iBR-järjestelmän (mallit iBR:llä) sähköosia ja joitakin muita sähköjärjestelmän komponentteja. Vian ilmetessä se lähettää sanomia monitoimimittarin kautta ja/tai äänisignaaleja piipparilla ilmoittaakseen erityisistä tilanteista.

Pienempien vikojen tai hetkellisten vikojen sattuessa vian viesti ja piipparin merkkiäni häviävät automaattisesti, jos tilannetta ei esiinny enää.

Jos kaasuvapautetaan ja moottorin annetaan siinä tapauksessa käydä joutokäynnillä, voi normaali toiminta palautua. Jos tämä ei toimi, irrota turvakatkaisimen pistoke moottorin pysäytyskatkaisimesta ja odota viisi minuuttia, kokeile käynnistää sitten uudelleen.

Sähköjärjestelmä reagoi eri tavalla vikatyypistä riippuen. Vakavan vian sattuessa ei moottoria mahdollisesti voida käynnistää. Joissakin tapauksessa moottori toimii turvatilassa (hitaampi ajonopeus).





Vian sattuessa takuuvaateista on tietoa tämän käsikirjan kohdassa *USA:N EPA:N PÄÄSTÖJÄ KOSKEVA TAKUU*.

Vikojen osoittimet ja viestinäytön tiedot

Vikojen osoittimet (merkkivalot) ja viestit monitoimimittarin näytössä ilmoittavat sinulle jostakin tietystä tilasta tai jos jotain epänormaalia tapahtuu.

Kun huollon muistutuksen merkkivalo syttyy PALAMAAN, ota yhteyttä valtuutettuun Sea-Doo -jälleenmyyjään, korjaamoon tai valitsemaasi henkilöön huoltamista, korjaamista tai vaihtamista varten. Takuuyhteisö on tietoa tämän käsikirjan kohdassa *USA:N EPA:N PÄÄSTÖJÄ KOSKEVA TAKUU*.

Katso lisätietoja tavallisista vikojen osoittimista osasta *MONITOIMIMITTARI* vastaavan mallin kohdalta.

VIAN OSOITIN (PALAA)	SANOMANÄYTTÖ	KUVAUS
	KORKEA LÄMPÖTILA (HIGH TEMPERATURE)	Moottori tai pakojärjestelmä ylikuumenee
	TARKASTA MOOTTORI tai MOOTTORIN TURVATILA (CHECK ENGINE tai LIMP HOME MODE)	Moottorivika (huoltoa edellyttävä pieni vika) tai iBR-järjestelmän (mallit iBR:llä) vika tai MOOTTORIN TURVATILA (suuri moottorivika).
	ALHAINEN tai KORKEA AKKUJÄNNITE (LOW tai HIGH BATTERY VOLTAGE)	Alhainen/korkea akkujännite
	ALHAINEN ÖLJYNPAINEN (LOW OIL PRESSURE)	Havaittu moottorissa alhainen öljynpaine
iBR:llä varustetut mallit		
	IBR-MODUULIN VIKKA (IBR MODULE ERROR_)	Vika iBR-järjestelmässä

VIESTINÄYTÖN TIEDOT	
ALHAINEN ÖLJYNPAINI (LOW OIL PRESSURE)	Havaittu moottorissa alhainen öljynpaine
HIGH EXHAUST TEMPERATURE	Havaittu korkea pakokaasun lämpötila
KORKEA LÄMPÖTILA (HIGH TEMPERATURE)	Havaittu korkea moottorin lämpötila
CHECK ENGINE	Moottorijärjestelmän toimintahäiriö tai järjestelmä tarvitsee huoltoa
KORK. AKKUJÄNN. (HIGH BATTERY VOLTAGE)	Havaittu korkea akkujännite
ALH. AKKUJÄNN. (LOW BATTERY VOLTAGE)	Havaittu alhainen akkujännite
LIMP HOME MODE	Havaittu suuri vika, moottorin tehot rajoitettu
VIKA POLTTOAINEANTURISSA (FUEL SENSOR DEFECTIVE)	Vika polttoainemittarin anturissa
iBR-MODUULIN VIKA (IBR MODULE ERROR)(mallit iBR:llä)	iBR-järjestelmän toimintahäiriö
KALIBROINNIN TARKASTUSSUMMASSA VIRHE (CALIBRATION CHECKSUM ERROR)	Vika mittariston ohjelmoinnissa
MAINTENANCE REQUIRED	Vesikulkuneuvo on huollettava

ILMOITUS Moottorin käyttäminen, kun öljynpaine on alhainen, voi vahingoittaa vakavasti moottoria.

Piipparin koodien tiedot

PIIPPARIN KOODIT	KUVAUS
1 pitkä piippaus (asennettaessa turvakatkaisinta vesikulkuneuvon moottorin pysäytyskatkaisimeen)	<p>Mallit, joissa on D.E.S.S.: Huono D.E.S.S.-järjestelmän liitos. Asenna turvakatkaisin uudestaan oikein paikalleen moottorin pysäytyskatkaisimeen.</p>
	<p>Mallit, joissa on D.E.S.S.: Väärä D.E.S.S.-avain. Käytä vesikulkuneuvoosi ohjelmoitua turvakatkaisinta.</p>
	<p>Mallit, joissa on D.E.S.S.: Viallinen D.E.S.S.-avain. Käytä toista ohjelmoitua turvakatkaisinta.</p>
	<p>Viallinen moottorin pysäytyskatkaisin. Ota yhteyttä valtuutettuun Sea-Doo -jälleenmyyjään, korjaamoon tai valitsemaasi henkilöön huoltamista, korjaamista tai vaihtamista varten. Takuuvaateista on tietoa tämän käsikirjan kohdassa <i>USA:N EPA:N PÄÄSTÖJÄ KOSKEVA TAKUU</i>.</p>
	<p>ECM ei toimi oikein tai johtosarja on viallinen. Ota yhteys valtuutettuun Sea-Doo-jälleenmyyjään.</p>
2 sekunnin mittainen piippaus 15 minuutin välein	<p>Vika moottorin hallintajärjestelmässä. Ota yhteyttä valtuutettuun Sea-Doo-jälleenmyyjään, korjaamoon tai valitsemaasi henkilöön huoltamista, korjaamista tai vaihtamista varten. Takuuvaateista on tietoa tämän käsikirjan kohdassa <i>USA:N EPA:N PÄÄSTÖJÄ KOSKEVA TAKUU</i>.</p>
2 sekunnin mittainen piippaus 5 minuutin välein	<p>Polttoaine vähissä. Täytä polttoainesäiliö. Jos ongelma jatkuu, ota yhteys valtuutettuun Sea-Doo-jälleenmyyjään.</p>
	<p>Polttoainesäiliön pinta-anturissa tai piirissä toimintahäiriö. Ota yhteys valtuutettuun Sea-Doo-jälleenmyyjään.</p>

PIIPPARIN KOODIT	KUVAUS
Jatkuva piippaus	<p>Korkea moottorin jäähdytysnesteen lämpötila. Katso kohta <i>MOOTTORIN YLIKUUMENEMINEN</i>.</p>
	<p>Korkea pakokaasun lämpötila. Ota yhteyttä valtuutettuun Sea-Doo-jälleenmyyjään, korjaamoon tai valitsemaasi henkilöön huoltamista, korjaamista tai vaihtamista varten. Takuuvaateista on tietoa tämän käsikirjan kohdassa <i>USA:N EPA:N PÄÄSTÖJÄ KOSKEVA TAKUU</i>.</p>
	<p>Alhainen öljynpaine. Sammuta moottori mahdollisimman nopeasti. Tarkasta öljyn pinnan taso ja täytä. Ota yhteyttä valtuutettuun Sea-Doo-jälleenmyyjään, korjaamoon tai valitsemaasi henkilöön huoltamista, korjaamista tai vaihtamista varten. Takuuvaateista on tietoa tämän käsikirjan kohdassa <i>USA:N EPA:N PÄÄSTÖJÄ KOSKEVA TAKUU</i>.</p>

ILMOITUS Jos valvontapiippari soi jatkuvasti, pysäytä moottori mahdollisimman nopeasti.

***Tämä sivu on
tarkoituksella tyhjä***

TAKUU

BRP:N RAJOITETTU TAKUU – USA JA KANADA: MALLIVUODEN 2021 SEA-DOO®-VESIJETTI

1. LAAJUUS

Bombardier Recreational Products Inc. ("BRP")* myöntää valtuutetun BRP-jälleenmyyjän (siten kuin jäljempänä määritely) myymille mallivuoden 2021 Sea-Doo-vesijeteille Yhdysvalloissa ("USA") ja Kanadassa materiaa-
livikoja ja työn laatua koskevan takuun, jonka kesto ja ehdot on määritely
alla. Tämä rajoitettu takuu on mitätön eikä päde, jos: (1) Sea-Doo-vesijettiä
käytetään tai on käytetty missä tahansa vaiheessa kilpailemiseen tai mi-
hinkään muuhun kilpailutoimintaan, vaikka kyseessä olisi edellinen omis-
taja; tai (2) Sea-Doo-vesijettiä on muutettu siten, että se vaikuttaa vahin-
gollisesti toimintaan, käyttäytymiseen tai kestävytyteen, tai sitä on muutettu
sen käyttötarkoituksen muuttamiseksi.

Tämä rajoitettu takuu ei kata muualla kuin tehtaalla asennettuja osia ja li-
sävarusteita. Lue asiaan kuuluvien osien ja lisävarusteiden rajoitettua ta-
kuuta koskeva teksti.

2. VASTUUVELVOLLISUUDEN RAJOITUKSET

**TÄMÄ RAJOITETTU TAKUU KORVAA KAIKKI MUUT SUORAT TAI
KONKLUDENTTITSET TAKUUT MUKAAN LUETTUINA ILMAN
RAJOITUSTA KAIKKI KAUPALLISTA HYÖDYNNETTÄVYYTTÄ TAI
TIETTYYN TARKOITUKSEEN SOPIVUUTTA KOSKEVAT TAKUUT.
SIKÄLI KUIN NIISTÄ EI VOIDA SANOUTUA IRTI, KONKLUDENTTITSET
TAKUUSITOUMUKSET RAJOITTUVAT KESTOLTAAN KYSEESSÄ
OLEVAN TAKUUN VOIMASSAOLOON. TÄMÄ TAKUU EI KATA
SATUNNAISIA EIKÄ SEURANNAISVAHINKOJA. JOTKUT
MAAT/OSAVALTIOIT EIVÄT HYVÄKSY
VASTUUVAPAUTUSLAUSEKKEITA, RAJOITUKSIA TAI EDELLÄ
YKSILÖITYJÄ RAJOITUKSIA, JOTEN NE EIVÄT MAHDOLLISESTI
KOSKE SINUA. TÄMÄN TAKUUN PERUSTEELLA SINULLA ON
TIETTYJÄ OIKEUKSIA, JA LISÄKSI SINULLA SAATTAO OLLA MUITA
(OSA)VALTIOSTA TAI PROVINSSISTA TOISEEN VAIHTELEVIA
LAILLISIA OIKEUKSIA.**

Maahantuojalla tai yhdelläkään BRP-jälleenmyyjällä tai kenelläkään muulla
henkilöllä ei ole valtuuksia minkään muun tuotetta koskevan vahvistuksen,
edustuksen tai takuun antamiseen kuin ne, mitä tähän rajoitettuun ta-
kuuseen sisältyy, ja mikäli näin tapahtuu, niitä ei voida käyttää BRP:tä
vastaan. BRP pidättää itsellään oikeuden muuttaa tätä rajoitettua takuuta
milloin tahansa, ja on itsestään selvää, että kyseiset muutokset eivät
muuta niitä takuehtoja, jotka koskevat tämän takuun voimassaollessa
myytyjä tuotteita.

3. POIKKEUKSET – TAKUU EI KATA

Takuu ei korvaa seuraavia tapauksia missään olosuhteissa:

- Normaali kuluminen;
- Rutiininomaiset huoltokohteet, viritykset, säädöt;
- Vauriot, jotka johtuvat muunlaisesta kuin tämän käsikirjan mukaisesta
huollosta/ylläpidosta ja/tai varastoinnista;

- Vauriot, jotka johtuvat osien irrottamisesta, vääرنlaisista korjauksista, huollosta, ylläpidosta, muutoksista, tai osien käytöstä, joita BRP ei ole valmistanut tai hyväksynyt, tai muun kuin valtuutetun huoltavan BRP-jälleenmyyjän tekemistä korjauksista;
- Väärinkäytöstä, epätavallisesta käytöstä, laiminlyönnistä tai sellaisesta tuotteen käytöstä johtuvat vahingot, joka ei noudata käsikirjassa suositeltua käyttöä;
- Vahingot, jotka johtuvat onnettomuudesta, uppoamisesta, tulesta, varkaudesta, vandalismista tai ylivoimaisesta esteestä;
- Sellaisten polttoaineitten, öljyjen tai voiteluaineiden käyttö, jotka eivät sovi käytettäviksi tuotteessa (ks. käyttäjän käsikirja);
- Ruosteesta, korroosiosta tai ilmastotekijöistä johtuvat vahingot;
- Vahingot, jotka johtuvat ulkopuolisen materiaalin aiheuttamasta tukoksesta jäähdytysjärjestelmässä tai suihkupumpussa;
- Veden sisäänmenosta johtuvat vesivahingot;
- Geelipinnoitteeseen liittyvät vahingot, joihin sisältyvät rakkuloiden, sä-röilyn, ristikko- tai hiusmurtumista johtuvat kosmeettisen geelipinnoitteen viimeistely, rakkulat, tai lasikuidun laminoinnin aukeaminen, rajoitumatta kuitenkaan niihin; ja
- satunnaiset tai seurannaisvahingot tai minkään muunlaiset vahingot, mukaan luettuina ilman rajoitusta hinaamis-, säilytys-, puhelin-, vuokra-, taksi-, haitta-, vakuutus- tai lainojenmaksukustannukset, ajan menetykset tai ansiotulon menetykset

4. TAKUUAIKA

Tämä rajoitettu takuu on voimassa (1) ensimmäisen kuluttajan ostopäivästä tai (2) tuotteen ensimmäisestä käyttöpäivästä lukien, kumpi hyvänsä ensin kohdalle osuu:

1. KAKSITOISTA (12) PERÄKKÄISTÄ KUUKAUTTA yksityisessä käytössä.
2. NELJÄ (4) PERÄKKÄISTÄ KUUKAUTTA kaupallisessa käytössä. Vesijettiä käytetään kaupalliseen tarkoitukseen, mikäli sitä käytetään tuloa tuottavan työn tai työsuhteen yhteydessä missä tahansa takuuajan vaiheessa. Vesijettiä käytetään kaupalliseen tarkoitukseen myös, mikäli missä tahansa takuuajan vaiheessa siinä on kaupalliset tunnukset tai se on rekisteröity kaupalliseen käyttöön. Tämä on vähimmäis-takuuaika, jota voidaan jatkaa millä tahansa soveltuvalla takuuohjelmalla tilanteen mukaan.
3. Katso lisätietoja päästöihin liittyvien osien takuusta kohdasta *USA:N EPA:N PÄÄSTÖJÄ KOSKEVA TAKUU*.
4. Ole hyvä ja katso Kalifornian ja New Yorkin osavaltioita koskevat takuehdot, jos kyseessä on sellainen BRP:n valmistama Sea-Doo-vesijetti, joka on valmistettu myytäväksi Kalifornian ja New Yorkin osavaltioissa ja on uutena myyty Kalifornian tai New Yorkin osavaltion asukkaalle tai sen on takuurekisteröity Kalifornian tai New Yorkin osavaltion asukkaalle.
5. Ole hyvä ja katso oheista KALIFORNIAN OSAVALTION HAIHTUVIEN PÄÄSTÖJEN KONTROLLIJÄRJESTELMÄN TAKUULAUSEKETTA, jos kyseessä on sellainen BRP:n valmistama Sea-Doo-vesijetti, joka

on uutena myyty Kalifornian osavaltion asukkaalle tai joka on sittemmin takuurekisteröity Kalifornian osavaltion asukkaalle.

Osien korjaus tai korvaaminen, tai huollon suorittaminen tämän takuun puitteissa ei pidennä tämän takuun takuuaikaa sen alkuperäistä loppumisaikajakohtaa pitemmälle.

5. TAKUUEHDOT

Tämä rajoitettu takuu on voimassa **vain**, jos **jokainen** seuraavista ehdoista täyttyy:

- Mallivuoden 2021 Sea-Doo-vesijetin ensimmäisen omistajan on ostettava ajoneuvo uutena ja käyttämättömänä maahantuojalta/jälleenmyyjältä, joka on valtuutettu myymään Sea-Doo-vesijettejä ostomaassa;
- BRP:n määrittelemä luovutushuolto on suoritettu tuotteelle ja dokumentoitu ja dokumenteissa on ostajan allekirjoitus;
- Valtuutettu BRP-jälleenmyyjä on rekisteröinyt mallivuoden 2021 Sea-Doo-vesijetin asianmukaisella tavalla;
- Mallivuoden 2021 Sea-Doo-vesijetti on ostettava siitä maasta, jossa ostaja asuu; ja
- Takuun ylläpitämiseksi on määrääkaishaullot suoritettava käyttäjän käsikirjassa mainitulla tavalla. BRP pidättää oikeuden tehdä takuusuoja riippuvaiseksi asianmukaisista huollon todisteista.

BRP ei myönnä tätä rajoitettua takuuta kenelläkään yksityiselle omistajalle tai kaupalliseen tarkoitukseen ajoneuvoa käyttävälle omistajalle, elleivät edellä mainitut ehdot täyty. Rajoitukset ovat tarpeen, jotta BRP voisi taata tuotteittensa, kuluttajien ja yleisön turvallisuuden.

6. TOIMENPITEET TAKUUN MYÖNTÄMISTÄ VARTEN

Asiakkaan on lopetettava Sea-Doo-vesijetin käyttö havaitessaan jonkin vian tai jotakin normaalista poikkeavaa. Asiakkaan on ilmoitettava valtuutetulle huoltavalle BRP-jälleenmyyjälle kolmen (3) päivän kuluessa vian ilmestymisestä, ja hänen on kohtuullisesti mahdollistettava tuotteen luoksepäästävyys ja annettava kohtuullinen mahdollisuus vian korjaamiseen. Asiakkaan on myös esitettävä valtuutetulle BRP-jälleenmyyjälle tuotteen ostotodistus, ja allekirjoitettava korjaus-/työmääräin ennen korjauksen alkamista takuunalaisen korjauksen vahvistamiseksi. Kaikki tämän takuun puitteissa korvatut osat ovat jatkossa BRP:n omaisuutta.

7. MITÄ BRP TEKEE

BRP:n velvollisuus on tämän takuun puitteissa rajoitettu siihen, että se oman harkintansa mukaan korjaa normaalikäytössä, -ylläpidossa ja -huollossa viallisiksi todetut osat, tai korvaa tällaiset osat uusilla alkuperäisillä BRP-osilla ilman osien tai työvoiman veloittamista, millä tahansa valtuutetulla BRP-jälleenmyyjällä takuukauden aikana tässä kuvatuin ehdoin. Sea-Doo-vesijetin omistaja ei voi vaatia ajoneuvon myynnin peruuntumista tai kumoamista sellaisissa tapauksissa, joissa esitetään takuurikkomuksia koskevia valituksia tai vaateita.

Jos ajoneuvoa joudutaan huoltamaan muussa kuin alkuperäisessä osto-omaassa, omistaja vastaa kaikista lisäkustannuksista, jotka aiheutuvat paikallisista käytännöistä ja ehdoista; mukaan lukien mutta ei rajoittuen

seuraaviin esimerkkeihin; kuljetuskustannukset, vakuutuskustannukset, verot, lupamaksut, tuontimaksut sekä mitkä tahansa ja kaikki muut mahdolliset taloudelliset kustannukset, joita eri valtiot, liittovaltiot tai alueet ja heidän vastaavat edustajansa perivät.

BRP pidättää oikeuden muuttaa tai parantaa tuotteita ilman, että aikaisemmin valmistettuihin tuotteisiin tehdään samoja muutoksia.

8. LUOVUTUS

Mikäli tuotteen omistusoikeus siirretään takuuajana, siirtyy myös tämä takuu ehtoiseen ja edellytyksineen. Takuu on voimassa takuuajan loppuun edellyttäen, että BRP:lle tai valtuutetulle Sea-Doo -maahantuojalle/jälleenmyyjälle voidaan todistaa, että aikaisempi omistaja on hyväksynyt omistusoikeuden luovutuksen, sekä uuden omistajan yhteystiedot on ilmoitettu jommallekummalle kummalle edellä mainituista tahoista.

9. KULUTTAJA-APU

Mikäli tämän BRP:n rajoitetun takuun suhteen syntyy kiistaa tai riitaa, BRP ehdottaa, että asia yritetään ensiksi ratkaista maahantuojatasolla. Suosittelemme, että asiasta keskustellaan valtuutetun BRP-jälleenmyyjäliikkeen huoltopäällikön tai liikkeen omistajan kanssa.

Jos ongelma ei ratkea, ota yhteys BRP:hen täyttämällä osoitteesta www.brp.com löytyvä asiakkaan yhteydenottolomake tai kirjoittamalla meille postitse johonkin tämän oppaan osiosta *OTA YHTEYTTÄ* löytyvään osoitteeseen.

* USA:ssa tuotteiden jälleenmyyjä ja huoltotoimista vastaava on BRP US Inc.
© 2020 Bombardier Recreational Products Inc. Kaikki oikeudet pidätetään.
® Bombardier Recreational Products Inc. -yhtiön tai sen tytäryhtiöiden tavaramerkki.

USA:N EPA:N PÄÄSTÖJÄ KOSKEVA TAKUU

Bombardier Recreational Products Inc. ("BRP")** takaa lopulliselle ostajalle ja kullekin seuraavalle ostajalle, että tämä uusi moottori, mukaan lukien kaikki sen pakokaasupäästöjen rajoitusjärjestelmän ja sen höyrystyvien päästöjen rajoitusjärjestelmän osat, täyttää kaksi vaatimusta:

1. Se on suunniteltu, valmistettu ja varustettu siten, että se on myynti-jankohtana lopulliselle ostajalle seuraavien vaatimusten mukainen: 40 CFR 1045 ja 40 CFR 1060.
2. Siinä ei ole materiaalien tai työn laadun vikoja, joiden vuoksi se ei täy-täisi 40 CFR 1045- ja 40 CFR 1060 -vaatimuksia.

Takuun piiriin kuuluvissa tapauksissa BRP korjaa tai vaihtaa oman päätök-sensä mukaisesti minkä tahansa osan tai komponentin, jossa on materiaa-livika tai työn laadun vika, joka lisäisi moottorin jonkin säännellyn saastut-tavan aineen päästöjä annettuna takuuajana veloittamatta omistajaa, mukaan lukien vianmäärittelyyn ja päästöihin liittyvien osien korjaukseen tai vaihtoon liittyvät kustannukset. Kaikki tämän takuun puitteissa korvatut vialliset osat ovat jatkossa BRP:n omaisuutta.

BRP rajoittaa päästöihin liittyvien osien diagnoosit ja korjaukset päästöihin liittyvissä takuuhakemuksissa valtuutettujen Sea-Doo-jälleenmyyjien teh-täväksi, muissa kuin seuraavassa luettelossa olevan kohdan kaksi mukai-sissa tapauksissa.

Hyväksynnän hankkivana valmistajana BRP ei hylkää päästöihin liittyviä takuuvaateita seuraavin perustein:

1. Kunnossapito tai muu huolto, jonka BRP tai BRP:n valtuutetut yhteis-työkumppanit ovat suorittaneet.
2. Moottorin/laitteen korjaustyö, jonka kuljettaja on suorittanut BRP:lle syyksiluettavien vaarallisten olosuhteiden korjaamiseksi, mikäli kuljet-taja pyrkii korjaamaan moottorin/laitteen sen oikeaan konfiguraatioon mahdollisimman pian.
3. Mikään takuuvaateeseen liittymätön kuljettajan toimenpide tai toimen-piteen laiminlyönti.
4. Kunnossapito, joka on suoritettu useammin, kuin BRP edellyttää.
5. Mikään, mikä on BRP:n syy tai vastuu.
6. Minkään laitteen käyttöalueella yleisesti saatavana olevan polttoaineen käyttö, paitsi jo BRP:n kirjalliset kunnossapito-ohjeet ilmaisevat, että tämän polttoaineen käyttö vaurioittaa laitteen päästöjenrajoitusjärjestel-mää, ja oikeanlainen polttoaine on kuljettajalle helposti saatavana.
Katso huoltotietojen osio sekä polttoainevaatimukset polttoaineosiosta.

Päästöihin liittyvä takuuajaka

Päästöihin liittyvä takuu on voimassa seuraavan ajan (sen mukaan, mikä ensin täyttyy):

	TUNNIT	KUUKAUDET
Pakokaasupäästöihin liittyvät komponentit	175	30
Haihtuviin päästöihin liittyvät komponentit	—	24

Sisältyvät komponentit

Päästöihin liittyvä takuu kattaa kaikki komponentit, joiden vika lisäisi moottorin jonkin säännellyn saastuttavan aineen päästöjä, mukaan lukien alla luetellut komponentit:

1. Pakokaasupäästöjen kohdalla päästöihin liittyvät komponentit sisältävät kaikki moottorin osat, jotka liittyvät seuraaviin järjestelmiin:
 - Ilmanottojärjestelmä
 - Polttoainejärjestelmä
 - Sytytysjärjestelmä
 - Pakokaasujen takaisinkierätyjärjestelmät
2. Myös seuraavat osat lasketaan kuuluviksi pakokaasupäästöihin liittyviin komponentteihin:
 - Jälkikäsitteilylaitteet
 - Kampikammion tuuletusventtiilit
 - Anturit
 - Elektroniset ohjausyksiköt
3. Seuraavat osat lasketaan kuuluviksi haihtuviin päästöihin liittyviin komponentteihin:
 - Polttoainesäiliö
 - Polttoainesäiliön korkki
 - Polttoaineputki
 - Polttoaineputken liittimet
 - Kiristimet*
 - Paineenalennusventtiilit*
 - Säästöventtiilit*
 - Säästösolenoidit*
 - Elektroniset säätimet*
 - Alipainesäädön kalvot*
 - Ohjauskaapelit*
 - Säästövivut*
 - Poistoventtiilit
 - Höyryletkut
 - Nesteen-/höyrynerotin
 - Hiilisäiliö
 - Säiliön asennuskiinnikkeet
 - Kaasuttimen poistokanavan liitin
4. Päästöihin liittyviin komponentteihin sisältyy myös mikä hyvänsä muu osa, jonka ainoa tarkoitus on vähentää päästöjä tai jonka vika lisää päästöjä heikentämättä huomattavasti moottorin/laitteen suorituskykyä.

*Sikäli kuin ne liittyvät haihtuvien päästöjen rajoitusjärjestelmään

Rajoitettu sovellettavuus

Hyväksynnän hankkivana valmistajana BRP voi hylätä päästöihin liittyvät takuuvaateet sellaisten vikojen kohdalla, jotka ovat aiheutuneet omistajan tai käyttäjän laitteen sopimattomasta kunnossapidosta tai käytöstä, onnettomuuksista, joista valmistaja ei ole vastuussa, tai ylivoimaisesta esteestä. Esimerkiksi päästöihin liittyvää takuuvaadetta ei tarvitse korvata sellaisten vikojen kohdalla, jotka johtuvat suoranaisesti käyttäjän moottorin tai laitteen väärinkäytöstä tai käyttäjän moottorin tai laitteen käytöstä tavalla, jota varten sitä ei ole suunniteltu, ja jotka eivät millään muotoa ole valmistajan syyksi luettavia.

Jos sinulla on kysyttävää takuuseen liittyvistä oikeuksistasi tai velvollisuuksistasi, ota yhteys Bombardier Recreational Products -yhtiöön numerossa +1 888 272 9222.

** USA:ssa tuotteiden jälleenmyyjä ja huoltotoimista vastaava on BRP US Inc.

KALIFORNIAN JA NEW YORKIN OSAVALTIOIDEN PAKOKAASUPÄÄSTÖJEN RAJOITUSJÄRJESTELMÄÄ KOSKEVAT TAKUUEHDOT KOSKIEN MALLIVUODEN 2021 SEA-DOO®-VESIJETTEJÄ

Vuoden 2021 Sea-Doo -henkilökohtainen vesikulkuneuvosi on varustettu Kalifornian osavaltiota varten California Air Resources Boardin (Kalifornian ilmastovalioikunta) vaatimalla ympäristömerkinnällä. Merkinnäissä on 1, 2, 3 tai 4 tähteä. Vesijetissäsi on riippulipuke, jossa kerrotaan tähtien osoittama luokitusjärjestelmä.

Tähtiluokitus merkitsee puhtaampipäästöisiä perämootoreita

Puhtaampien merimootoreiden symboli.



F18L3CQ



Puhtaampi ilma ja vesi

Terveempää elämäntapaa ja ympäristöä varten.

Parempi polttoainetalous

Poltaa 30–40 % vähemmän bensiiniä ja öljyä kuin perinteiset kaasuttimella varustetut kaksitahtimootorit, säästäten rahaa ja resursseja.

Pitempi päästötakuu

Suojaa kuluttajia taaten samalla huolettoman toiminnan.

Yksi tähti - Alhaiset päästöt

Tarra, jossa on yksi tähti, kertoo että kyseessä on henkilökohtainen vesikulkuneuvo, ulkolaitaperämoottori, sisäperämoottori tai keskimoottori, joka täyttää Air Resources Boardin henkilökohtaisille vesikulkuneuvoille ja ulkolaitaperämoottoreille vuonna 2001 asettamat pakokaasupäästövaatimukset. Näiden normien mukaisten moottoreiden päästöt ovat 75 % alhaisemmat kuin perinteisten, kaasuttimilla varustettujen kaksitahtimoottoreiden päästöt. Nämä moottorit täyttävät samalla myös Yhdysvaltain EPA 2006 -säädökset venemoottoreille.

Kaksi tähteä – Hyvin alhaiset päästöt

Tarra, jossa on kaksi tähteä, kertoo että kyseessä on henkilökohtainen vesikulkuneuvo, ulkolaitaperämoottori, sisäperämoottori tai keskimoottori, joka täyttää Air Resources Boardin henkilökohtaisille vesikulkuneuvoille ja ulkolaitaperämoottoreille vuonna 2004 asettamat pakokaasupäästövaatimukset. Näiden normien mukaisten moottoreiden päästöt ovat 20 % alhaisemmat kuin moottoreiden, joiden luokitus on Yksi tähti – Alhaiset päästöt.

Kolme tähteä – Erittäin alhaiset päästöt

Merkintä, jossa on kolme tähteä, kertoo että kyseessä on henkilökohtainen vesikulkuneuvo tai ulkolaitaperämoottori, joka täyttää Air Resources Boardin henkilökohtaisille vesikulkuneuvoille ja ulkolaitaperämoottoreille vuodelle 2008 asettamat pakokaasupäästövaatimukset tai sen vuonna 2003 sisäperämoottoreille tai keskimoottoreille asettamat pakokaasupäästövaatimukset. Näiden normien mukaisten moottoreiden päästöt ovat 65 % alhaisemmat kuin moottoreiden, joiden luokitus on Yksi tähti – Alhaiset päästöt.

Neljä tähteä – Huippualhaiset päästöt

Tarra, jossa on neljä tähteä, kertoo että kyseessä on moottori, joka täyttää Air Resources Boardin vuodelle 2012 asettamat sisäperämoottoreita ja keskimoottoreita koskevat pakokaasupäästövaatimukset. Vesijetit ja ulkolaitaperämoottorit saattavat myös täyttää näiden normien vaatimukset. Näiden normien mukaisten moottoreiden päästöt ovat 90 % alhaisemmat kuin moottoreiden, joiden luokitus on Yksi tähti – Alhaiset päästöt.

Lisätietoja: Cleaner Watercraft – Get the Facts
1 800 END-SMOG
www.arb.ca.gov

Velvollisuutesi ja oikeutesi koskien päästörajoitustakuuta

Kalifornian osavaltion California Air Resources Board, New Yorkin osavaltion Ympäristöviranomaiset ja BRP US Inc. ("BRP") kertovat mielellään sinulle päästörajoitusta koskevasta takuusta, jonka piiriin mallivuoden 2021 Sea-Doo-vesijetti kuuluu. Kalifornian ja New Yorkin osavaltioissa uusien henkilökohtaisten vesikulkuneuvojen moottoreiden on oltava suunniteltu, valmistettu ja varustettu näiden osavaltioiden tiukkojen saastepäästörajoitusten mukaisesti. BRP:n on annettava takuu vesijettisi päästörajoitusjärjestelmälle alla mainitun pituisina takuuajoina edellyttäen, että vesijetin moottoria ei ole käytetty väärin, eikä sen huoltoa ole laiminlyöty ja että huolto on tehty asianmukaisesti.

Päästörajoitusjärjestelmään saattaa kuulua sellaisia osia kuin polttoaineen ruiskutusjärjestelmä, sytytysjärjestelmä tai katalysaattori. Lisäksi se saattaa sisältää letkuja, hihnoja, liittimiä ja muita päästöihin liittyviä osakomponentteja.

Takuun piiriin kuuluvissa tapauksissa BRP korjaa vesijettisi moottorin ilmaiseksi, mukaan lukien vian diagnoosin, osat ja työn edellyttäen, että työ suoritetaan valtuutetun BRP-jälleenmyyjän toimesta.

Valmistajan rajoitetun takuun kattavuus

Tämä päästörajoituksia koskeva takuu kattaa sellaisen mallivuoden 2021 Sea-Doo-vesijetin, jonka BRP on valmistanut myytäväksi Kalifornian tai New Yorkin osavaltiossa, ja joka on uutena myyty kyseisen osavaltion asukkaalle tai se on takuurekisteröity kyseisessä osavaltiossa asuvalle henkilölle. BRP:n Sea-Doo-vesijettejä koskevan rajoitetun takuun ehdot koskevat silti myös näitä kyseisiä malleja tarpeellisin sovelluksin. Tiettyjä päästörajoitusjärjestelmän osia mallivuoden 2021 Sea-Doo-vesijetissäsi koskee takuu, joka on voimassa neljä vuotta ensimmäisen kuluttajan ostopäivästä lukien tai 250 käyttötuntia, kumpi ensin kohdalle osuu. Käyttötunteja koskeva takuu kattaa kuitenkin ainoastaan sellaisen vesijetin, joka on varustettu asianmukaisella käyttötuntimittarilla tai vastaavalla. Jos mikä tahansa päästöihin liittyvä osa moottorissasi on viallinen ja kuuluu takuun piiriin, se korjataan tai vaihdetaan BRP:n toimesta.

Takuu kattaa mallivuoden 2021 Sea-Doo®-vesijetin seuraavat osat:

Tyhjäkäynnin säätöventtiili	Imuilman sovitin
Kaasuläpän asentoanturi	Sytytystulpat
Imuilman ilmanpaineen anturi	Sytytyspuolat
Imuilman lämpötilan anturi	Ilmakotelo
Moottorin lämpötila-anturi	Imu- ja pakovenntiilit ja tiivisteet
Nakutusanturi	Imusarja
ECM (Engine Control Module, moottorin ohjausyksikkö)	Kampikammion tuuletusventtiili
Kaasuläppärunko	Kaasuläppärungon tiiviste
Polttoaineen jakoputki	Imusarjan tiiviste
Ruiskutuspuuttimet	Johtosarja ja liittimet
Polttoainepaineen säädin	Polttoainesuodatit
Polttoainepumppu	Ahdin

Päästörajoituksia koskeva takuu kattaa takuuseen kuuluvan osan muille moottorikomponenteille aiheuttamat viat. BRP:n käsikirja sisältää kirjalliset ohjeet henkilökohtaisen vesikulkuneuvosi asianmukaista huoltoa ja käyttöä varten. BRP myöntää takuun kaikille päästörajoitusta koskevan takuun piiriin kuuluville osille, ellei osa ole käsikirjassa määritelty vaihdettavaksi huollon yhteydessä.

BRP myöntää takuun sellaiselle päästörajoitustakuun piiriin kuuluvalla osalla, jonka on määritelty vaihdettavaksi huollon yhteydessä, kyseisen osan ensimmäiseen määriteltyyn vaihtopäivään saakka. BRP myöntää sellaisille päästörajoitustakuun piiriin kuuluvalla osalla, joka on määritelty tarkastettavaksi mutta ei vaihdettavaksi, saman takuuajan kuin koko vesijetin takuu-aika. Jos jokin päästörajoitustakuun piiriin kuuluvista osista korjataan tai vaihdetaan näiden takuu-ehdojen mukaisesti, BRP myöntää takuun korjatulle tai vaihdetulle osalle alkuperäisosan jäljellä olevan takuuajan mukaan. Kaikki tämän takuun puitteissa korvatut osat ovat jatkossa BRP:n omaisuutta.

Huoltokuitit ja -tiedot on luovutettava vesijetin mukana uudelle omistajalle omistajan vaihtuessa.

Omistajan takuuta koskevat velvollisuudet

Mallivuoden 2021 Sea-Doo-vesijetin omistajana olet vastuussa siitä, että käyttäjän käsikirjassa luetellut huoltotoimenpiteet suoritetaan asianmukaisesti ajallaan. BRP suosittelee, että säilytät kaikki henkilökohtaisen vesikulkuneuvosi moottoria koskevat huoltotoimenpiteiden kuitit. BRP ei kuitenkaan voi hylätä takuuta pelkästään kuittien puuttumisen vuoksi tai yksinomaan siitä syystä, että et mahdollisesti ole kyennyt varmistamaan kaikkien määräaikaishuoltojen asianmukaista suorittamista.

Sea-Doo®-vesijetin omistajan sinun on kuitenkin oltava tietoinen, että BRP saattaa hylätä takuuhakemuksen, jos moottori tai sen osa on vioittunut väärinkäytön, laiminlyönnin, sopimattoman huollon tai hyväksymättömien muutosten vuoksi.

Sinun velvollisuutesi on toimittaa vesijetin moottori valtuutelle BRP-jälleenmyyjälle mahdollisimman pian ongelman ilmenemisen jälkeen. Takuukorjaukset suoritetaan kohtuullisen ajan kuluessa, aika ei ylitä 30 päivää.

Jos sinulla on kysymyksiä takuuseen liittyvistä oikeuksista ja velvollisuuksista, tai haluat tietää lähimmän jälleenmyyjäsi nimen ja sijainnin ota yhteys asiakaspalvelukeskukseemme numerossa 1-888-272-9222.

CALIFORNIA EVAPORATIVE EMISSIONS CONTROL WARRANTY STATEMENT -LAUSEKE

TAKUUSEEN PERUSTUVAT OIKEUDET JA VELVOL- LISUUDET

California Air Resources Board esittelee mielellään höyrystyvien päästöjen kontrollijärjestelmän takuun mallivuoden 2021 vesijettillesi. Kalifornian osavaltiossa uusien SIMW-ajoneuvojen on oltava suunniteltu, valmistettu ja varustettu osavaltion tiukkojen saastepäästörajoitusten mukaisesti. Bombardier Recreational Products Inc. -yhtiön on annettava takuu vesijet- tisi päästörajoitusjärjestelmälle alla mainitun pituisina takuuajoina edellyt- täen, että SIMW-vesikulkuneuvoa ei ole käytetty väärin, eikä sen huoltoa ole laiminlyöty ja että huolto on tehty asianmukaisesti.

Haihtuvien päästöjen järjestelmään voi kuulua seuraavia osia: säiliötä, kaasuttimia, puristimia, liittimiä, polttoainetulppia, polttoaineputkia, polt- toainesäiliötä, venttiileitä, höyryletkuja ja muita haihtuvien päästöjen kontrolliin liittyviä järjestelmän osia.

VALMISTAJAN MYÖNTÄMÄ TAKUU:

Tämä haihtuvien päästöjen järjestelmä on varustettu kahden vuoden ta- kuulla. Jos jokin haihtuviin päästöihin liittyvä osa tässä SIMW-ajoneuvossa on viallinen, Bombardier Recreational Products Inc -yhtiön on vaihdettava tai korjattava se.

TAKUUN PIIRIIN KUULUVAT OSAT:

1. Kiristin (kiristimet)*
2. Polttoainesäiliön korkki
3. Polttoaineputki
4. Polttoaineputken kiinnitin (kiinnittimet)
5. Polttoainesäiliö
6. Paineenvapautusventtiili(t)*
7. Höyryletku(t)*
8. Kaikki listaamattomat osat voivat vaikuttaa haihtuvien päästöjen kontrollijärjestelmään.

*Huomaa: Sikäli kuin ne liittyvät höyrystyvien päästöjen ohjausjärjestel- mään.

OMISTAJAN VELVOLLISUUDET TAKUUN PUITTEIS- SA

Vesijetin omistajana olet vastuussa siitä, että käsikirjassasi luetellut huol- totoimenpiteet suoritetaan asianmukaisesti ajallaan. Bombardier Recrea- tional Products Inc. suosittelee, että säilytät kaikki vesijettiäsi koskevat huoltotoimenpiteiden kuitit. Bombardier Recreational Products Inc. ei kuitenkaan voi hylätä takuuta pelkästään kuittien puuttumisen vuoksi.

Vesijetin omistajana sinun on kuitenkin oltava tietoinen, että Bombardier Recreational Products Inc saattaa hylätä takuuhakemuksen, jos vesijetti tai sen osa on vioittunut väärinkäytön, laiminlyönnin, sopimattoman huollon tai hyväksymättömien muutosten vuoksi.

Olet vastuussa siitä, että toimitat vesikulkuneuvosi Bombardier Recreational Products Inc. -yhtiön maahantuojan keskuksen heti, kun ongelma ilmenee. Takuukorjaukset on teetettävä mahdollisimman nopeasti, enintään 30 kalenteripäivän sisällä. Jos sinulla on kysyttävää takuun alueesta, ota yhteys Bombardier Recreational Products -yhtiöön numerossa 1-888-272-9222.

BRP:N KANSAINVÄLINEN RAJOITETTU TAKUU: MALLIVUODEN 2021 SEA-DOO®-VESIJETTI

1. RAJOITETUN TAKUUN LAAJUUS

Bombardier Recreational Products Inc. ("BRP")* myöntää Yhdysvaltain liittovaltion ("USA"), Kanadan ja Euroopan talousalueen valtioiden (joka käsittää Euroopan unionin jäsenmaat, Norjan, Islannin ja Liechtensteinin) ("ETA"), Itsenäisten valtioiden yhteisön (entisen Neuvostoliiton jäsenmaat, mukaan lukien Ukraina ja Turkmenistan) ("IVY") ja Turkin ulkopuolella BRP:n valtuuttamien Sea-Doo-maahantuoja/jälleenmyyjien ("Sea-Doo-maahantuoja/jälleenmyyjä") myymille mallivuoden 2021 SEA-DOO-vesijeteille materiaalivikoja ja työn laatua koskevan takuun, jonka kesto ja ehdot on määritelty alla.

Tämä rajoitettu takuu ei kata muualla kuin tehtaalla asennettuja osia ja lisävarusteita. Lue asiaan kuuluvien osien ja lisävarusteiden rajoitettua takuuta koskeva teksti.

Tämä rajoitettu takuu on mitätön eikä päde, jos: (1) vesijettiä käytetään tai on käytetty missä tahansa vaiheessa kilpailemiseen tai mihinkään muuhun kilpailutoimintaan, vaikka kyseessä olisi edellinen omistaja; tai (2) vesijettiä on muutettu siten, että se vaikuttaa vahingollisesti toimintaan, käyttäytymiseen tai kestävyyteen, tai (3) vesijettiä on muutettu sen käyttötarkoituksen muuttamiseksi.

2. VASTUUVELVOLLISUUDEN RAJOITUKSET

LAIN SALLIMASSA MÄÄRIN TÄMÄ RAJOITETTU TAKUU KORVAA KAIKKI MUUT SUORAT TAI KONKLUDENTTISET TAKUUT, MUKAAN LUETTUINA ILMAN RAJOITUSTA KAIKKI KAUPALLISTA HYÖDYNNETTÄVYYTTÄ TAI TIETTYYN TARKOITUKSEEN SOPIVUUTTA KOSKEVAT TAKUUT. SIKÄLI KUIN NIISTÄ EI VOIDA SANOUTUA IRTI, KONKLUDENTTISET TAKUUSITOUMUKSET RAJOITTUVAT KESTOLTAAN KYSEESSÄ OLEVAN TAKUUN VOIMASSAOLOON. TÄMÄ TAKUU EI KATA SATUNNAISIA EIKÄ SEURANNAISVAHINKOJA. JOTKUT TUOMIOKUNNAT EIVÄT HYVÄKSY VASTUUVAPAUTUSLAUSEKKEITA, RAJOITUKSIA TAI EDELLÄ YKSILÖITYJÄ RAJOITUKSIA, JA SEN JOHDOSTA NE EIVÄT MAHDOLLISESTI KOSKE SINUA. TÄMÄN TAKUUN PERUSTEELLA SINULLA ON TIETTYJÄ OIKEUKSIA, LISÄKSI SINULLA SAATTAO OLLA MUITA MAASTA TOISEEN VAIHTELEVIA LAILLISIA OIKEUKSIA. (KATSO AUSTRALIASSA OSTETUILLE TUOTTEILLE ALLA PYKÄLÄ 4).

Yhdelläkään Sea-Doo -maahantuojalla/jälleenmyyjällä tai muulla henkilöllä ei ole valtuuksia minkään muun tuotetta koskevan vahvistuksen, edustuksen, tai takuun antamiseen kuin ne, mitä tähän rajoitettuun takuuseen sisältyy, ja mikäli näin tapahtuu, niitä ei voida käyttää BRP:tä vastaan.

BRP pidättää oikeuden muuttaa näitä takuu-ehdotuksia. Muutokset eivät kuitenkaan koske niitä tuotteita, jotka on myyty tämän takuun ollessa voimassa.

3. POIKKEUKSET – TAKUU EI KATA

Takuu ei korvaa seuraavia tapauksia missään olosuhteissa:

- Normaalista kulumisesta johtuva osien korvaaminen
- Rutiininomaiset huolto-osat ja huollot, mukaan lukien muttei rajoitettu viritykset, säädöt, öljyn-/voiteluaineen-/jäähdytysnesteen vaihdot, sytytystulppien vaihto, vesipumput jne.
- Vahingot, jotka johtuvat tämän käyttäjän käsikirjan ohjeiden laiminlyönnistä tai muunlaisesta kuin tämän käyttäjän käsikirjan mukaisesta huollosta/ylläpidosta ja/tai varastoinnista;
- Vahingot, jotka johtuvat osien poistamisesta, vääristä korjauksista, huollosta, ylläpidosta, tai muutoksesta, tai sellaisten osien tai varaosien käyttämisestä, joita BRP ei ole valmistanut tai hyväksynyt, ja jotka kohtuullisesti arvioiden eivät sovi tuotteeseen tai vaikuttavat haitallisesti sen toimintaan, käyttäytymiseen, tai kestävyyyteen, tai jotka johtuvat muiden kuin valtuutetun Sea-Doo-jälleenmyyjän/maahantuojan tai sen valtuuttaman henkilön tekemistä korjauksista;
- Väärinkäytöstä, epätavallisesta käytöstä, laiminlyönnistä, kilpailusta, sopimattomasta käytöstä tai sellaisesta tuotteen käytöstä johtuvat vahingot, joka ei noudata käsikirjassa suositeltua käyttöä;
- Ulkoisesta vauriosta, onnettomuudesta, uppoamisesta, tulesta, vierasesineen tai veden sisäänmenosta, varkaudesta, vandalismista tai ylivormaisesta esteestä johtuvat vahingot.
- Sellaisten polttoaineitten, öljyjen tai voiteluaineiden käyttö, jotka eivät sovi käytettäviksi tuotteessa (ks. käyttäjän käsikirja);
- Ruosteesta, korroosiosta tai ilmastotekijöistä johtuvat vahingot;
- Vahingot, jotka johtuvat ulkopuolisen materiaalin aiheuttamasta tukoksesta jäähdytysjärjestelmässä tai suihkupumpussa;
- Geelipinnoitteeseen liittyvät vahingot, joihin sisältyvät rakkuloiden, säröilyn, ristikko- tai hiusmurtumista johtuvat kosmeettisen geelipinnoitteen viimeistely, rakkulat, tai lasikuidun laminoinnin aukeaminen, rajoittamatta kuitenkaan niihin; ja
- Satunnaiset tai seurannaisvahingot, tai minkään muunlaiset vahingot, mukaan luettuina ilman rajoitusta hinaamis-, puhelin-, vuokra-, taksi-, haitta-, vakuutus- tai lainojen maksukustannukset, ajan menetykset tai ansiotulon menetykset tai huoltotyöstä johtuvan käyttökatkoksen aiheuttamat ajan menetykset.

4. TAKUUAIKA

Tämä takuu on voimassa (1) ensimmäisen kuluttajan ostopäivästä tai (2) tuotteen ensimmäisestä käyttöpäivästä lukien, kumpi hyvänsä ensin kohdalle osuu:

1. KAKSITOISTA (12) PERÄKKÄISTÄ KUUKAUTTA yksityisessä vapaa-ajan käytössä. Vain AUSTRALIA ja UUSI-SEELANTI: KAKSIKYMMENTÄNELJÄ (24) PERÄKKÄISTÄ KUUKAUTTA yksityisessä vapaa-ajan käytössä.
2. NELJÄ (4) PERÄKKÄISTÄ KUUKAUTTA kaupallisessa käytössä.

Tämä on vähimmäistakuaika, jota voidaan jatkaa millä tahansa soveltuvalla takuuohjelmalla tilanteen mukaan. Vesijettiä käytetään kaupalliseen tarkoitukseen, mikäli sitä käytetään tuloa tuottavan työn tai työ-

suhteen yhteydessä missä tahansa takuuajan vaiheessa. Vesijettiä käytetään kaupalliseen tarkoitukseen myös, mikäli missä tahansa takuuajan vaiheessa siinä on kaupalliset tunnuksot tai se on rekisteröity kaupalliseen käyttöön.

Osien korjaus tai korvaaminen, tai huollon suorittaminen tämän takuun puitteissa ei pidennä tämän takuun takuu-aikaa sen alkuperäistä loppumissajankohtaa pitemmälle.

Ota huomioon, että voimassa oleva takuu-aika ja muut takuun kattavuutta koskevat modaliteetit saattavat vaihdella riippuen sovellettavissa ja voimassa olevista kansallisista tai paikallisista laeista.

VAIN AUSTRALIASSA MYYDYT TUOTTEET:

Minkään näissä takuun ehoissa ei saa pitää jättävän pois, rajoittavan tai muokkaavan mitään Competition and Consumer Act 2010 (Cth) -lain ehtoja, takuita, oikeutta tai sen alaisena myönnettyä oikeutta tai korvausta, mukaan lukien Australian kuluttajalaki tai muu laki, jos tämä olisi ristiriidassa kyseisen lain kanssa tai voisi aiheuttaa jonkin näiden ehtojen mitätöimisen. Tämän rajoitetun takuun alaisena sinulle annettut edut annetaan muiden Australian lain alaisena sinulle myönnettyjen lakien ja korvausten lisäksi.

Tuotteissamme on takuu, jota ei voida sulkea pois Australian kuluttajan-suojalain piiristä. Merkittävän vian osalta olet oikeutettu vaihtoon tai hyvitykseen ja kaikkien muiden kohtuudella ennakoitavien menetysten tai vaurioiden korvaukseen. Sinulla on myös oikeus korjauttaa tai vaihdattaa tuotteet, elleivät ne ole hyväksyttävää laatua ja vika ei yllä merkittävän vian tasolle.

5. TAKUUEHDOT

Tämä takuu on voimassa **ainoastaan**, jos **jokainen** seuraavista ehdoista täyttyy:

- 2021 Sea-Doo -henkilökohtaisen vesikulkuneuvon ensimmäisen omistajan on ostettava ajoneuvo uutena ja käyttämättömänä Sea-Doo-maahantuoja/-jälleenmyyjältä, joka on valtuutettu myymään henkilökohtaisia Sea-Doo-vesikulkuneuvoja ostomaassa;
- BRP:n määrittelemä luovutustarkastus on suoritettu tuotteelle ja dokumentoitu;
- Valtuutettu Sea-Doo-maahantuoja/-jälleenmyyjä on rekisteröinyt mallivuoden 2021 Sea-Doo-vesijetin asianmukaisella tavalla;
- Mallivuoden 2021 Sea-Doo-vesijetti on ostettava siitä maasta tai maiden liittoutumasta, jossa ostaja asuu;
- Takuun ylläpitämiseksi on määräaikaishuollot suoritettava käyttäjän käsikirjassa mainitulla tavalla. BRP pidättää oikeuden tehdä takuusuoja riippuvaiseksi asianmukaisista huollon todisteista.

BRP ei myönnä tätä rajoitettua takuuta kenelläkään yksityiselle omistajalle tai kaupalliseen tarkoitukseen ajoneuvoa käyttävälle omistajalle, elleivät kaikki edellä mainitut ehdot täyty. Rajoitukset ovat tarpeen, jotta BRP voisi taata tuotteittensa, kuluttajien ja yleisön turvallisuuden.

6. TOIMENPITEET TAKUUN MYÖNTÄMISTÄ VARTEN

Asiakkaan on lopetettava Sea-Doo-vesijetin käyttö havaitessaan jonkin vian tai jotakin normaalista poikkeavaa. Asiakkaan on ilmoitettava huoltavalle Sea-Doo-maahantuojalle/jälleenmyyjälle kahden (2) päivän kuluessa vian ilmentymisestä, ja hänen on kohtuullisesti mahdollistettava tuotteen lukseparästävyyden ja annettava kohtuullinen mahdollisuus vian korjaamiseen. Asiakkaan on myös esitettävä valtuutetulle Sea-Doo-maahantuojalle/jälleenmyyjälle tuotteen ostotodistus ja allekirjoitettava korjaus-/työmääräin ennen korjauksen alkamista takuunalaisen korjauksen vahvistamiseksi. Kaikki tämän takuun puitteissa korvatut osat ovat jatkossa BRP:n omaisuutta.

Ota huomioon, että ilmoitusaika saattaa vaihdella riippuen maasi sovellettavista ja voimassa olevista kansallisista tai paikallisista laeista.

7. MITÄ BRP TEKEE

BRP:n velvollisuus on tämän takuun puitteissa rajoitettu siihen, että se oman harkintansa mukaan korjaa normaalikäytössä, -ylläpidossa ja -huollossa viallisiksi todetut osat, tai korvaa tällaiset osat uusilla alkuperäisillä Sea-Doo-osilla ilman osien tai työvoiman veloittamista, millä tahansa valtuutetulla Sea-Doo-maahantuojalla/jälleenmyyjällä takuukauden aikana tässä kuvatuin ehdoin. BRP:n vastuu rajoittuu tarvittavien korjausten tekemiseen tai osien korvaamiseen. Sea-Doo-vesijetin omistaja ei voi vaatia ajoneuvon myynnin peruuntumista tai kumoamista sellaisissa tapauksissa, joissa esitetään takuurikkomuksia koskevia valituksia tai vaateita. Sinulla saattaa olla muita laillisia oikeuksia, jotka saattavat vaihdella maittain.

Jos ajoneuvoa joudutaan huoltamaan muussa kuin alkuperäisessä osto-maassaan, omistaja vastaa kaikista lisäkustannuksista, jotka aiheutuvat paikallisista käytännöistä ja ehdoista; mukaan lukien mutta ei rajoittuen seuraaviin esimerkkeihin; kuljetuskustannukset, vakuutuskustannukset, verot, lupamaksut, tuontimaksut sekä mitkä tahansa ja kaikki muut mahdolliset taloudelliset kustannukset, joita eri valtiot, liittovaltiot tai alueet ja heidän vastaavat edustajansa perivät.

BRP pidättää oikeuden muuttaa tai parantaa tuotteita ilman, että aikaisemmin valmistettuihin tuotteisiin tehdään samoja muutoksia.

8. LUOVUTUS

Mikäli tuotteen omistusoikeus siirretään takuuajana, siirtyy myös tämä takuu ehtoineen ja edellytyksineen. Takuu on voimassa takuuajan loppuun edellyttäen, että BRP:lle tai valtuutetulle Sea-Doo-maahantuojalle/jälleenmyyjälle voidaan todistaa, että aikaisempi omistaja on hyväksynyt omistusoikeuden luovutuksen, ja että sille on luovutettu uuden omistajan yhteystiedot.

9. KULUTTAJA-APU

Mikäli tämän rajoitetun takuun suhteen syntyy kiistaa tai riitaa, BRP ehdottaa, että asia yritetään ensiksi ratkaista Sea-Doo -maahantuojajälleenmyyjätasolla. Suosittelemme, että asiasta keskustellaan valtuutetun Sea-Doo -maahantuojan/jälleenmyyjäliikkeenhuoltopäällikön tai liikkeen omistajan kanssa.

Jos ongelma ei ratkea, ota yhteys BRP:hen täyttämällä osoitteesta www.brp.com löytyvä asiakkaan yhteydenottolomake tai kirjoittamalla meille postitse johonkin tämän oppaan osiosta *OTA YHTEYTTÄ* löytyvään osoitteeseen.

* Bombardier Recreational Products Inc. tai sen tytäryhtiöt huolehtivat tuotteiden jakelusta ja huollosta sillä alueella, jota tämä rajoitettu takuu koskee.
© 2020 Bombardier Recreational Products Inc. Kaikki oikeudet pidätetään.
® Bombardier Recreational Products Inc.:n rekisteröity tavaramerkki.

BRP:N RAJOITETTU TAKUU KOSKIEN EUROOPAN TALOUSALUETTA, ITSENÄISTEN VALTIOIDEN YHTEISÖÄ JA TURKKIA: MALLIVUODEN 2021 SEA-DOO®-VESIJETTI

1. RAJOITETUN TAKUUN LAAJUUS

Bombardier Recreational Products Inc. ("BRP")* myöntää Euroopan talousalueen valtioiden (joka käsittää Euroopan unionin jäsenmaat, Norjan, Islannin ja Liechtensteinin) ("ETA"), Itsenäisten valtioiden yhteisön (entisen Neuvostoliiton jäsenmaat, mukaan lukien Ukraina ja Turkmenistan) ("IVY") ja Turkin ulkopuolella BRP:n valtuuttamien Sea-Doo-maahantuoja/jälleenmyyjien ("Sea-Doo-maahantuoja/-jälleenmyyjä") myymille mallivuoden 2021 **SEA-DOO-vesijeteille** materiaalivikoja ja työn laatua koskevan takuun, jonka kesto ja ehdot on määriteltävy.

Tämä rajoitettu takuu ei kata muualla kuin tehtaalla asennettuja osia ja lisävarusteita. Lue asiaan kuuluvien osien ja lisävarusteiden rajoitettua takuuta koskeva teksti.

Tämä rajoitettu takuu on mitätön eikä päde, jos: (1) vesijettiä käytetään tai on käytetty missä tahansa vaiheessa kilpailemiseen tai mihinkään muuhun kilpailutoimintaan, vaikka kyseessä olisi edellinen omistaja; tai (2) vesijettiä on muutettu siten, että se vaikuttaa vahingollisesti toimintaan, käyttäytymiseen tai kestävyYTEEN, tai (3) vesijettiä on muutettu sen käyttötarkoituksen muuttamiseksi.

2. VASTUUVELVOLLISUUDEN RAJOITUKSET

LAIN SALLIMASSA MÄÄRIN TÄMÄ RAJOITETTU TAKUU KORVAA KAIKKI MUUT SUORAT TAI KONKLUDENTTISET TAKUUT, MUKAAN LUETTUINA ILMAN RAJOITUSTA KAIKKI KAUPALLISTA HYÖDYNNETÄVYYTTÄ TAI TIETTYYN TARKOITUKSEEN SOPIVUUTTA KOSKEVAT TAKUUT. SIKÄLI KUIN NIISTÄ EI VOIDA SANOUTUA IRTI, KONKLUDENTTISET TAKUUSITOUMUKSET RAJOITTUVAT KESTOLTAAN KYSEESSÄ OLEVAN TAKUUN VOIMASSAOLOON. TÄMÄ TAKUU EI KATA SATUNNAISIA EIKÄ SEURANNAINVAHINKOJA. JOTKUT TUOMIOKUNNAT EIVÄT HYVÄKSY VASTUUVAPAUTUSLAUSEKKEITA, RAJOITUKSIA TAI EDELLÄ YKSILÖITYJÄ RAJOITUKSIA, JA SEN JOHDOSTA NE EIVÄT MAHDOLLISESTI KOSKE SINUA. TÄMÄN TAKUUN PERUSTEELLA SINULLA ON TIETTYJÄ OIKEUKSIA, LISÄKSI SINULLA SAATTAA OLLA MUITA MAASTA TOISEEN VAIHTELEVIA LAILLISIA OIKEUKSIA.

Yhdelläkään Sea-Doo -maahantuojalla/jälleenmyyjällä tai muulla henkilöllä ei ole valtuuksia minkään muun tuotetta koskevan vahvistuksen, edustuksen, tai takuun antamiseen kuin ne, mitä tähän rajoitettuun takuuseen sisältyy, ja mikäli näin tapahtuu, niitä ei voida käyttää BRP:tä vastaan.

BRP pidättää oikeuden muuttaa näitä takuuehtoja. Muutokset eivät kuitenkaan koske niitä tuotteita, jotka on myyty tämän takuun ollessa voimassa.

3. POIKKEUKSET – TAKUU EI KATA

Takuu ei korvaa seuraavia tapauksia missään olosuhteissa:

- Normaalista kulumisesta johtuva osien korvaaminen
- Rutiininomaiset huolto-osat ja huollot, mukaan lukien muttei rajoitettu viritykset, säädöt, öljyn-/voiteluaineen-/jäähdytysnesteen vaihdot, sytytystulppien vaihto, vesipumput jne.
- Vahingot, jotka johtuvat tämän käyttäjän käsikirjan ohjeiden laiminlyönnistä tai muunlaisesta kuin tämän käyttäjän käsikirjan mukaisesta huollosta/ylläpidosta ja/tai varastoinnista;
- Vahingot, jotka johtuvat osien poistamisesta, vääristä korjauksista, huollosta, ylläpidosta, tai muutoksesta, tai sellaisten osien tai varaosien käyttämisestä, joita BRP ei ole valmistanut tai hyväksynyt, ja jotka kohtuullisesti arvioiden eivät sovi tuotteeseen tai vaikuttavat haitallisesti sen toimintaan, käyttäytymiseen, tai kestävyYTEEN, tai jotka johtuvat muiden kuin valtuutetun Sea-Doo-jälleenmyyjän/maahantuojan; tai sen valtuuttaman henkilön tekemistä korjauksista;
- Väärinkäytöstä, epätavallisesta käytöstä, laiminlyönnistä, kilpailusta, sopimattomasta käytöstä tai sellaisesta tuotteen käytöstä johtuvat vahingot, joka ei noudata käsikirjassa suositeltua käyttöä;
- Ulkoisesta vauriosta, onnettomuudesta, uppoamisesta, tulesta, vierasesineen tai veden sisäänmenosta, varkaudesta, vandalismista tai ylivoimaisesta esteestä johtuvat vahingot.
- Sellaisten polttoaineitten, öljyjen tai voiteluaineiden käyttö, jotka eivät sovi käytettäväksi tuotteessa (ks. käsikirja);
- Ruosteesta, korroosiosta tai ilmastotekijöistä johtuvat vahingot;
- Vahingot, jotka johtuvat ulkopuolisen materiaalin aiheuttamasta tukoksesta jäähdytysjärjestelmässä tai suihkupumpussa;
- Geelipinnoitteeseen liittyvät vahingot, joihin sisältyvät rakkuloiden, säröilyn, ristikko- tai hiusmurtumista johtuvat kosmeettisen geelipinnoitteen viimeistely, rakkulat, tai lasikuidun laminoinnin aukeaminen, rajoittumatta kuitenkaan niihin; ja
- satunnaiset tai seurannaisvahingot, tai minkään muunlaiset vahingot, mukaan luettuina ilman rajoitusta hinaamis-, varastointi-, kuljetus-, puhelin-, vuokra-, taksi-, haitta-, vakuutus- tai lainojen maksukustannukset, ajan menetykset tai ansiotulon menetykset tai huoltotyön aiheuttaman seisonta-aika.

4. TAKUUAIKA

Tämä takuu on voimassa (1) ensimmäisen kuluttajan ostopäivästä tai (2) tuotteen ensimmäisestä käyttöpäivästä lukien, kumpi hyvänsä ensin kohdalle osuu:

1. KAKSIKYMMENTÄNELJÄ (24) PERÄKKÄISTÄ KUUKAUTTA yksityisessä, vapaa-ajan käytössä.
2. NELJÄ (4) PERÄKKÄISTÄ KUUKAUTTA kaupallisessa käytössä.
Vesijettiä käytetään kaupalliseen tarkoitukseen, mikäli sitä käytetään tuloa tuottavan työn tai työsuhteen yhteydessä missä tahansa takuuajan vaiheessa. Vesijettiä käytetään kaupalliseen tarkoitukseen myös, mikäli missä tahansa takuuajan vaiheessa siinä on kaupalliset tunnuksat tai se on rekisteröity kaupalliseen käyttöön.

Osien korjaus tai korvaaminen, tai huollon suorittaminen tämän takuun puitteissa ei pidennä tämän takuun takuuaikaa sen alkuperäistä loppumisajankohtaa pitemmälle.

Ota huomioon, että voimassa oleva takuuaika ja muut takuun kattavuutta koskevat modaliteetit saattavat vaihdella riippuen sovellettavissa ja voimassa olevista kansallisista tai paikallisista laeista.

5. TAKUUEHDOT

Tämä takuu on voimassa **ainoastaan**, jos **jokainen** seuraavista ehdoista täyttyy:

- 2021 Sea-Doo -henkilökohtaisen vesikulkuneuvon ensimmäisen omistajan on ostettava ajoneuvo uutena ja käyttämättömänä Sea-Doo-maahantuoja/jälleenmyyjältä, joka on valtuutettu myymään henkilökohtaisia Sea-Doo-vesikulkuneuvoja ostomaassa;
- BRP:n määrittelemä luovutustarkastus on suoritettu tuotteelle ja dokumentoitu;
- Valtuutettu Sea-Doo-maahantuoja/jälleenmyyjä on rekisteröinyt mallivuoden 2021 Sea-Doo-vesijetin asianmukaisella tavalla;
- Mallivuoden 2021 Sea-Doo-vesijetti on ostettava ETA:n alueella asuvan henkilön toimesta, IVY-maissa jossakin kyseisen talousalueen maassa asuvan henkilön toimesta, Turkissa maassa asuvan henkilön toimesta; ja
- Takuun ylläpitämiseksi on määrääkaishuollot suoritettava käyttäjän käsikirjassa mainitulla tavalla. BRP pidättää oikeuden tehdä takuusuoja riippuvaiseksi asianmukaisista huollon todisteista.

BRP ei myönnä tätä rajoitettua takuuta kenelläkään yksityiselle omistajalle tai kaupalliseen tarkoitukseen ajoneuvoa käyttävälle omistajalle, elleivät kaikki edellä mainitut ehdot täyty. Rajoitukset ovat tarpeen, jotta BRP voisi taata tuotteittensa, kuluttajien ja yleisön turvallisuuden.

6. TOIMENPITEET TAKUUN MYÖNTÄMISTÄ VARTEN

Asiakkaan on lopetettava Sea-Doo-vesijetin käyttö havaitessaan jonkin vian tai jotakin normaalista poikkeavaa. Asiakkaan on ilmoitettava huoltavalle Sea-Doo -maahantuoja/jälleenmyyjälle kahden (2) kuukauden kuluessa vian ilmestymisestä, ja hänen on kohtuullisesti mahdollistettava tuotteen luoksepäästävyys ja annettava kohtuullinen mahdollisuus vian korjaamiseen. Asiakkaan on myös esitettävä valtuutetulle Sea-Doo-maahantuoja/jälleenmyyjälle tuotteen ostotodistus ja allekirjoitettava korjaus/työmääräin ennen korjauksen alkamista takuunalaisen korjauksen vahvistamiseksi. Kaikki tämän takuun puitteissa korvatut osat ovat jatkossa BRP:n omaisuutta.

Ota huomioon, että ilmoitusaika saattaa vaihdella riippuen maasi sovellettavista ja voimassa olevista kansallisista tai paikallisista laeista.

7. MITÄ BRP TEKEE

BRP:n velvollisuus on tämän takuun puitteissa rajoitettu siihen, että se oman harkintansa mukaan korjaa normaalkäytössä, -ylläpidossa ja -huollossa viallisiksi todetut osat, tai korvaa tällaiset osat uusilla alkuperäisillä Sea-Doo-osilla ilman osien tai työvoiman veloittamista, millä tahansa valtuutetulla Sea-Doo-maahantuoajalla/jälleenmyyjällä takuukauden aikana tässä kuvatuin ehdoin. BRP:n vastuu rajoittuu tarvittavien korjausten tekemiseen tai osien korvaamiseen. Sea-Doo-vesijetin omistaja ei voi vaatia ajoneuvon myynnin peruuntumista tai kumoamista sellaisissa tapauksissa, joissa esitetään takuurikkomuksia koskevia valituksia tai vaateita. Sinulla saattaa olla muita laillisia oikeuksia, jotka saattavat vaihdella maittain.

Mikäli takuuhuoltoa vaaditaan alkuperäisen myyntimaan ulkopuolella, tai ETA:ssa asuvia koskien: jos takuuhuoltoa vaaditaan ETA:n ulkopuolella, tai IVY-maiden asukkaita koskien IVY-maiden ulkopuolella, ovat paikallisista käytännöistä ja olosuhteista mahdollisesti johtuvat lisäkustannukset omistajan vastuulla, mukaan lukien mutta ei rajoittuen hallitusten, valtioiden, maa-alueiden ja niitä vastaavien elinten veloittamaan rahtiin, vakuutukseen, veroihin, lisenssimaksuihin, tuontitulleihin ja mihin tahansa ja kaikkiin muihin rahoituskuluihin.

BRP pidättää oikeuden muuttaa tai parantaa tuotteita ilman, että aikaisemmin valmistettuihin tuotteisiin tehdään samoja muutoksia.

8. LUOVUTUS

Mikäli tuotteen omistusoikeus siirretään takuuajana, siirtyy myös tämä takuu, joka on voimassa takuuajan loppuun edellyttäen, että BRP:lle tai valtuutetulle Sea-Doo -maahantuoajalle/jälleenmyyjälle voidaan todistaa, että aikaisempi omistaja on hyväksynyt omistusoikeuden luovutuksen, sekä uuden omistajan yhteystiedot on ilmoitettu jommallekummalle kummalle edellä mainituista tahoista.

9. KULUTTAJA-APU

Mikäli tämän rajoitetun takuun suhteen syntyy kiistaa tai riitaa, BRP ehdottaa, että asia yritetään ensiksi ratkaista Sea-Doo -maahantuoja/jälleenmyyjätasolla. Suosittelemme, että asiasta keskustellaan valtuutetun Sea-Doo -maahantuojan/jälleenmyyjäliikkeenhuoltopäällikön tai liikkeen omistajan kanssa.

Jos ongelma ei ratkea, ota yhteys BRP:hen täyttämällä osoitteesta www.brp.com löytyvä asiakkaan yhteydenottolomake tai kirjoittamalla meille postitse johonkin tämän oppaan osiosta *OTA YHTEYTTÄ* löytyvään osoitteeseen.

* Euroopan talousalueella (ETA) ja muualla tuotteiden maahantuonnin ja huollon järjestämisen hoitaa BRP European Distribution S.A. ja BRP:n muut tytäryhtiöt
© 2020 Bombardier Recreational Products Inc. Kaikki oikeudet pidätetään.
© Bombardier Recreational Products Inc. -yhtiön tai sen tytäryhtiöiden tavaramerkki.

AINOASTAAN RANSKAA KOSKEVAT LISÄEHDOT

Seuraavat ehdot koskevat ainoastaan Ranskassa myytyjä tuotteita:

Myyjän on toimitettava tuotteet sopimuksen mukaisesti ja myyjä on vastuussa toimituksen yhteydessä aiheutuneista mahdollisista vioista. Myyjä on myös vastuussa vaurioista, jotka aiheutuvat pakkaamisesta, kokoonpano-ohjeista tai asentamisesta silloin, kun se on sopimuksen mukaisesti myyjän vastuulla tai hän on suorittanut sen vastuunalaisesti. Jotta tuote vastaa sopimusta, tuotteen on:

1. oltava kunnossa normaalin käyttöön kuten vastaavanlaiset tuotteet, ja (mikäli sovellettavissa)
 - sen on vastattava myyjän antamaa kuvausta, ja sen laadun ja ominaisuuksien on oltava samanlaiset kuin ostajalle on esitetty esimerkein tai esittelymallin avulla.
 - sen laadullisten ominaisuuksien on oltava sellaiset, joita ostajalla on oikeus odottaa myyjän, valmistajan tai tämän edustajan antamien julkisten tietojen perusteella, mukaan lukien mainonta ja tuoteselosteet; tai
2. Siinä on oltava sellaiset ominaisuudet, jotka molemmat osapuolet ovat hyväksyneet tai sen on sovellettava ostajan aikomaan erityiskäyttöön, jonka ostaja on ilmoittanut myyjälle ja tämä on hyväksynyt aikomuksen.

Tuotteen vastaamattomuus määritellään kahden vuoden kuluttua siitä, kun tuote on toimitettu. Myyjän on sisällytettävä myymänsä tuotteen piilevät virheet takuun piiriin, jos virheet tekevät tuotteesta tarkoituksenmukaiseen käyttöön kelpaamattoman, tai jos ne vaikuttavat tuotteen käyttöön vähentävästi siten, että ostaja ei olisi ostanut tuotetta tai olisi maksanut siitä vähemmän, jos olisi tiennyt tämän. Ostajan on ilmoitettava esinevirheistä kahden vuoden kuluessa vian havaitsemisesta.

TIETOA ASIAKKAALLE

TIETOA TIETOSUOJASTA

BRP ilmoittaa, että yhteystietojasi tullaan käyttämään turvallisuuteen ja takuuseen liittyvissä asioissa. Lisäksi BRP ja sen tytäryhtiöt voivat käyttää asiakasluetteloaan BRP:hen ja siihen liittyvien tuotteiden markkinointi- ja mainontatarkoituksiin.

Sinulla on oikeus kysyä sinuun liittyviä tietoja tai korjata niitä, tai pyytää ne poistettavaksi suoramarkkinointiluettelosta. Ota siinä tapauksessa yhteys BRP:hen.

Sähköpostitse: **privacyofficer@brp.com**

Postitse: BRP
Senior Legal Counsel-Privacy Officer
726 St-Joseph
Valcourt, QC
Canada
JOE 2LO

OTA YHTEYTTÄ

www.brp.com

Aasia

Room 4609, Tower 2,
Grand Gateway 3 Hong Qiao
Road Shanghai,
Kiina 200020

21F Shinagawa East One Tower
2-16-1 Konan, Minatoku-ku,
Tokyo 108-0075
Japani

Eurooppa

Skaldenstraat 125
B-9042 Gent
Belgia

Itterpark 11
D-40724 Hilden
Saksa

ARTEPARC Bâtiment B
Route de la côte d'Azur, Le Canet
13590 Meyreuil
Ranska

Ingvald Ystgaardsvei 15
N-7484 Trondeim
Norja

Isoaavantie 7
PL 8040
96101 Rovaniemi

Spinnvägen 15
903 61 Umeå
Ruotsi

Avenue d'Ouchy 4-6
1006 Lausanne
Sveitsi

Pohjois-Amerikka

565 de la Montagne Street
Valcourt (Québec) J0E 2L0
Kanada

Sa De Cv, Av. Ferrocarril 202
Parque Ind. Querétaro, Lote2-B
76220

Santa Rosa Jáuregui, Oro., Meksiko

Sturtevant, Wisconsin, U.S.A.

10101 Science Drive
Sturtevant, Wisconsin

53177

Yhdysvallat

Oseania

6 Lord Street
Lakes Business Park
Botany, NSW 2019
Australia

3B Echelon Place, East Tamaki,
Auckland 2013,
Uusi-Seelanti

Etelä-Amerikka

Rua James Clerck Maxwell, 230
TechnoPark Campinas SP 13069-380
Brasilia

OSOITTEEN/OMISTAJAN MUUTOS

Jos osoitteesi on muuttunut, tai jos olet vesikulkuneuvon uusi omistaja, muista ilmoittaa BRP:lle joko:

- Ilmoita valtuutetulle Sea-Doo-jälleenmyyjälle.
- **Vain Pohjois-Amerikassa:** soita numeroon 1 888 272-9222.
- Lähettämällä jokin seuraavien sivujen osoitteenmuutuskorteista johonkin tämän oppaan osiosta *OTA YHTEYTTÄ* löytyvään BRP:n osoitteeseen.

Mikäli omistussuhde muuttuu, liitä mukaan todistus siitä, että edellinen omistaja on suostunut luovutukseen.

BRP:lle ilmoittaminen on erittäin tärkeää, jopa rajoitetun takuun umpeutumisen jälkeen, koska siten BRP:llä on mahdollisuus tavoittaa tarvittaessa vesikulkuneuvon omistaja, esim. kun ryhdytään suorittamaan turvallisuudesta johtuvia palautuspyyntöjä. BRP:lle ilmoittaminen on omistajan vastuulla.

VARASTETUT TUOTTEET: Mikäli vesikulkuneuvosi varastetaan, on sinun ilmoitettava siitä paikkakuntasi jälleenmyyjän takuuosastolle. Pyydämme ilmoittamaan nimen, osoitteen, puhelinnumeron, rungon tunnistusnumeron, ja päivän, jolloin varkaus tapahtui.

***Tämä sivu on
tarkoituksella tyhjä***

OSOITTEEN MUUTOS MUUTOS OMISTUSSUHTEISSA 

AJONEUVON TUNNISTENUMERO

MALLINUMERO

Ajoneuvon tunnistusnumero (V.I.N.)

VANHA OSOITE /
EDELLINEN OMISTAJA:

NIMI

nro KATU TALONUMERO

PAIKKAKUNTA VALTIO / LÄÄNI POSTINUMERO

VALTIO PUHELINNUMERO

UUSI OSOITE /
UUSI OMISTAJA:

NIMI

nro KATU TALONUMERO

PAIKKAKUNTA VALTIO / LÄÄNI POSTINUMERO

VALTIO PUHELINNUMERO

SÄHKÖPOSTIOSOITE

V00A2F

OSOITTEEN MUUTOS MUUTOS OMISTUSSUHTEISSA 

AJONEUVON TUNNISTENUMERO

MALLINUMERO

Ajoneuvon tunnistusnumero (V.I.N.)

VANHA OSOITE /
EDELLINEN OMISTAJA:

NIMI

nro KATU TALONUMERO

PAIKKAKUNTA VALTIO / LÄÄNI POSTINUMERO

VALTIO PUHELINNUMERO

UUSI OSOITE /
UUSI OMISTAJA:

NIMI

nro KATU TALONUMERO

PAIKKAKUNTA VALTIO / LÄÄNI POSTINUMERO

VALTIO PUHELINNUMERO

SÄHKÖPOSTIOSOITE

V00A2F

***Tämä sivu on
tarkoituksella tyhjä***

OSOITTEEN MUUTOS <input type="checkbox"/>		MUUTOS OMISTUSSUHTEISSA <input type="checkbox"/>		
AJONEUVON TUNNISTENUMERO				
<input type="text"/>				
MALLINUMERO		Ajoneuvon tunnistusnumero (V.I.N.)		
VANHA OSOITE / EDELLINEN OMISTAJA:		NIMI		
		nro	KATU	TALONUMERO
		PAIKKAKUNTA	VALTIO / LÄÄNI	POSTINUMERO
		VALTIO	PUHELINNUMERO	
UUSI OSOITE / UUSI OMISTAJA:		NIMI		
		nro	KATU	TALONUMERO
		PAIKKAKUNTA	VALTIO / LÄÄNI	POSTINUMERO
		VALTIO	PUHELINNUMERO	
		SÄHKÖPOSTIOSOITE		

Iv00A2F

OSOITTEEN MUUTOS <input type="checkbox"/>		MUUTOS OMISTUSSUHTEISSA <input type="checkbox"/>		
AJONEUVON TUNNISTENUMERO				
<input type="text"/>				
MALLINUMERO		Ajoneuvon tunnistusnumero (V.I.N.)		
VANHA OSOITE / EDELLINEN OMISTAJA:		NIMI		
		nro	KATU	TALONUMERO
		PAIKKAKUNTA	VALTIO / LÄÄNI	POSTINUMERO
		VALTIO	PUHELINNUMERO	
UUSI OSOITE / UUSI OMISTAJA:		NIMI		
		nro	KATU	TALONUMERO
		PAIKKAKUNTA	VALTIO / LÄÄNI	POSTINUMERO
		VALTIO	PUHELINNUMERO	
		SÄHKÖPOSTIOSOITE		

Iv00A2F

***Tämä sivu on
tarkoituksella tyhjä***

SUORITETUT HUOLTOTOIMENPITEET

Lähetä kopio huoltopöytäkirjasta tarvittaessa BRP:lle.

LUOVUTUSTARKASTUS	
Sarjanumero: _____	Allekirjoitus / nimen selvennys:
Ajokilometrit: _____	
Tunnit: _____	
Päiväys: _____	
Jälleenmyyjän nro: _____	
Huomautuksia: _____ _____ _____	
Katso tarkat asennusohjeet ajoneuvon luovutustarkastustiedotteesta.	

ENSITARKASTUS	
Ajokilometrit: _____	Allekirjoitus / nimen selvennys:
Tunnit: _____	
Päiväys: _____	
Jälleenmyyjän nro: _____	
Huomautuksia: _____ _____ _____	
Katso huoltotaulukko tämän käsikirjan osasta Huolto.	

HUOLTO	
Ajokilometrit: _____	Allekirjoitus / nimen selvennys:
Tunnit: _____	
Päiväys: _____	
Jälleenmyyjän nro: _____	
Huomautuksia: _____ _____ _____	
Katso huoltotaulukko tämän käsikirjan osasta Huolto.	

HUOLTO

Ajokilometrit:

Tunnit:

Päiväys:

Jälleenmyyjän nro:

Huomautuksia:

Allekirjoitus / nimen
selvennys:

Katso huoltotaulukko tämän käsikirjan osasta Huolto.

HUOLTO

Ajokilometrit:

Tunnit:

Päiväys:

Jälleenmyyjän nro:

Huomautuksia:

Allekirjoitus / nimen
selvennys:

Katso huoltotaulukko tämän käsikirjan osasta Huolto.

HUOLTO

Ajokilometrit:

Tunnit:

Päiväys:

Jälleenmyyjän nro:

Huomautuksia:

Allekirjoitus / nimen
selvennys:

Katso huoltotaulukko tämän käsikirjan osasta Huolto.

HUOLTO	
Ajokilometrit: _____ Tunnit: _____ Päiväys: _____ Jälleenmyyjän nro: _____ Huomautuksia: _____ _____	Allekirjoitus / nimen selvennys:
Katso huoltotaulukko tämän käsikirjan osasta Huolto.	

HUOLTO	
Ajokilometrit: _____ Tunnit: _____ Päiväys: _____ Jälleenmyyjän nro: _____ Huomautuksia: _____ _____	Allekirjoitus / nimen selvennys:
Katso huoltotaulukko tämän käsikirjan osasta Huolto.	

***Tämä sivu on
tarkoituksella tyhjä***

VESIKULKUNEUVON MALLINRO _____

RUNKO
TUNNISTUSNUMERO (H.I.N.) _____

MOOTTORI
TUNNISTUSNUMERO (E.I.N.) _____

Omistaja: _____

NIMI

NRO

KATU

AS.

PAIKKAKUNTA

VALTIO/LÄÄNI

POSTINUMERO

Ostopäivämäärä _____

VUOSI KUUKAUSI PÄIVÄ

**Takuun
päättymispäivämäärä** _____

VUOSI KUUKAUSI PÄIVÄ

Sea-Doo-jälleenmyyjä täydentää myyntihetkellä.

JÄLLEENMYYJÄN LEIMA

⚠ VAROITUS

**LUE KÄYTTÄJÄN KÄSIKIRJA JA KAIKKI TUOTTEESSA
OLEVAT VAROITUSKILVET JA KATSO TURVALLISUUSVIDEO
ENNEN TÄMÄN AJONEUVON KÄYTTÖÄ.**

