

can-am™



2007 Instruktionsbok

Innehåller Säkerhets-,
Fordons- och
Underhållsinformation

RALLY 200™

CE

VARNING

Läs denna Instruktionsbok noga.
Den innehåller viktig säkerhetsinformation.
Rekommenderad minimiålder för
förare: 16 år.
Avlägsna inte denna Instruktionsbok från
fordonet.

I denna instruktionsbok används följande symboler för att understryka speciellt viktig information:

 Symbolen för säkerhetsvarningar indikerar risk för personskada.

VARNING

Anger en potentiell risk som, om den inte undviks, kan resultera i allvarliga personskador eller död.

FÖRSIKTIGHET: Indikerar en instruktion som måste följas för att undvika allvarliga skador på fordonets komponenter.

OBSERVERA: Anger ytterligare information som krävs för att fullfölja en instruktion.

VARNING

FORDONET KAN VARA FARLIGT ATT ANVÄNDA. En krock eller vältning kan snabbt inträffa, även under rutinmanövrer som vändning, uppförskörning eller körning över hinder, om du inte iakttar nödvändig försiktighet. Se för din egen säkerhets skull till att du förstår och iakttar alla varningar i denna instruktionsbok och dekalerna på fordonet. **Att inte följa dessa varningar kan resultera i SVÅRA PERSONSKADOR ELLER DÖD.** Förvara alltid denna instruktionsbok tillsammans med fordonet.

VARNING

Om du inte iakttar och följer någon av säkerhetsföreskrifterna eller anvisningarna i denna instruktionsbok, **SÄKERHETSVIDEON** och dekalerna på produkten, kan det leda till skador, inklusive skador med dödlig utgång!

All säkerhetsdokumentation skall vara tillgänglig och levereras tillsammans med fordonet vid säljtillfället.

Allt innehåll i avsnittet **SÄKERHETSINFORMATION** bör tolkas av läsaren som en varning som, om den inte åtföljs, kan resultera i skador, inklusive skador med dödlig utgång.

Följande varumärken tillhör Bombardier Recreational Products Inc.:

Can-Am™

Rally™

XP-STM

FÖRORD

Gratulerar till köpet av din nya Can-Am™ ATV. Det omfattas av BRP:s garanti och ett nätverk av auktoriserade Can-Am ATV-distributörer/återförsäljare som har de delar, den service och de tillbehör du behöver.

Distributören/återförsäljaren arbetar för kundens tillfredsställelse. Han har utbildat sig för att kunna utföra en första inställning och inspektion av fordonet och även utfört slutjusteringar innan du övertog fordonet. Vid leveransen bör distributören/återförsäljaren ha informerat om fordonets användning, underhåll och säkerhetsfunktioner. Vi litar på att du helt och fullt har tagit vara på detta tillfälle! Kontakta distributören/återförsäljaren för utförligare information om service.

Vid leverans informerades du om garantins täckning och fyllde i garantiregistreringsformuläret som sedan ska sändas till oss för behandling. Inom kort bör du få ett garantikort som bekräftar att vi mottagit registreringen. Kortet kan användas för garanti- och returändamål.

Vänligen kontakta vårt kundstödscen-ter om du får problem som inte kan lösas av en auktoriserad Can-Am-distributör/återförsäljare.

Denna instruktionsbok har översatts från engelska. Vid eventuella olikheter i texten är det den engelska versionen som gäller. I detta dokument används maskulin form för att beteckna både maskulin och feminin.

Om du vill se och/eller skriva ut ett extra exemplar av instruktionsboken kan du besöka webbplatsen www.operatorsguide.brp.com. Instruktionsboken finns på flera språk.

Information och beskrivningar av komponenter/system i detta dokument är korrekt vid tiden för publiceringen. BRP har emellertid som policy att kontinuerligt förbättra sina produkter utan att därför åta sig skyldigheten att installera dem på tidigare tillverkade produkter. På grund av sent införda tillverkningsändringar kan vissa skillnader finnas mellan den tillverkade produkten och beskrivningen eller specifikationerna i denna bok. BRP förbehåller sig rätten att när som helst dra in eller ändra specifikationer, utförande, egenskaper, modeller eller utrustning utan att därmed påta sig några skyldigheter.

Illustrationerna i detta dokument visar den typiska konstruktionen av de olika enheterna och återger eventuellt inte delarnas fullständiga detaljer eller exakta form. De representerar emellertid delar som har samma eller liknande funktion.

Vid anvisningar där HÖGER och VÄNSTER anges i texten är detta alltid ur förarens synvinkel (när föraren sitter på fordonet).

Specifikationer anges i det internationella metriska systemet med den amerikanska SAE-motsvarigheten inom parentes. På ställen där exakt noggrannhet inte krävs har vissa omvandlingar avrundats för enkelhetens skull.

Som reservdelar och tillbehör rekommenderar vi BRP originalprodukter. De är speciellt utformade för ditt fordon och tillverkade i enlighet med BRP:s stränga normer.

I katalogen *SHOP MANUAL* finns information om service och underhåll samt mer utförlig information om reparation.

INNEHÅLLSFÖRTECKNING

Tänk på följande när du läser denna instruktionsbok:

VARNING

Anger en potentiell risk som, om den inte undviks, kan resultera i allvarliga personskador eller död.

ANMÄRKNING	7
Europeiska gemenskapen	7
INLEDNING	8

SÄKERHETSINFORMATION

SPECIELLA SÄKERHETSMEDELANDEN	10
ANVÄNDNINGSVARNINGAR	13
KÖRNING AV FORDONET	39
Kontroll före användning	40
Klädsel	41
Last.....	42
Släp (om sådant finns).....	42
Utföra arbetsuppgifter med fordonet	42
Fritidskörning	42
Miljö	43
Designbegränsningar	43
Användning i terräng	44
Allmänna användnings- och säkerhetsföreskrifter.....	44
Uppförskörning.....	44
Nedförskörning.....	45
Sidolutning.....	45
Branter	45
Körteknik.....	45
Regelbundet underhåll	52
HÄNGETIKETT	53
DEKALER PÅ PRODUKTEN	54

FORDONSINFORMATION

SÅ IDENTIFIERAR DU DITT FORDON	58
INKÖRNINGSPERIOD	62
REGLAGE/INSTRUMENT/KOMPONENTER	63
1) Gasreglage.....	65
2) Främre/Bakre bromshandtag	65

3) Bakre bromshandtag	65
4) Parkeringsbroms	66
5) Växelspak	66
6) Flerfunktionsreglage	67
7) Indikatorlampor	70
8) Tändningslås	71
9) Bränsletankslock	71
10) Bränsleventil	71
11) Främre/Bakre bromspedal	72
12) Fotpinne	72
13) Verktygssats	73
14) Främre/Bakre bagageräcken	73
15) Kylarlock	73
16) Säkring	73
17) Fordonslås	74
VÄTSKOR	75
Bränsle	75
Motorolja	75
Växellådsolja	77
Motorkylvätska	77
Bromsvätska	79
Batteri	79
ANVÄNDNINGSPROCEDURER	81
Allmänt	81
Kontroll före användning	81
Starta motorn	82
Växling	82
Avstängning av motorn	82
Efter körning	83
SPECIELLA PROCEDURER	84
Motoröverhettning	84
Vältning	84
Fordon som legat under vatten	85
LAST OCH TRANSPORT	86
PROBLEMLÖSNING	88
SPECIFIKATIONER	92
UNDERHÅLLSINFORMATION	
UNDERHÅLLSSCHEMA	98
ALLMÄNT	102
MOTOR	103
Byte av olja och oljefilter	103
Oljetrycksregulator	104

Byte av kylvätska.....	104
Dränering av luftfilterhus.....	106
Luftfilter.....	106
Drivrem.....	107
Ventiljustering.....	107
Gnistskydd.....	107
Kylare.....	107
VÄXELLÅDA.....	109
Oljebyte.....	109
FÖRGASARE.....	110
BRÄNSLESYSTEM.....	111
Smörjning av gasvajer.....	111
Justering av gasreglage.....	112
ELSYSTEM.....	113
Batteri.....	113
Säkring.....	113
Byte av lampa.....	114
DRIVENHET.....	116
Smörjning.....	116
Drivkedja.....	116
Drivkedjeledare.....	117
Bakdrev och framdrev.....	117
Hjul.....	118
Hjullagrens/Bussningarnas skick.....	118
Däck/hjul.....	118
FJÄDRING.....	120
Justering.....	120
Smörjning.....	120
Inspektion.....	120
BROMSAR.....	122
Främre broms.....	122
Bakre broms.....	122
Smörjning av bromsvajer.....	122
Inspektion.....	122
Byte av bromsvätska.....	122
CHASSI/RAM.....	123
Motorområde.....	123
Dragkrokens/Kulans skick (om sådan finns).....	123
Chassifästen.....	123
Sätessfästen.....	123
Rengöring och skydd av fordonet.....	123

FÖRVARING OCH FÖRSÄSONGSERVICE.....	124
-------------------------------------	-----

GARANTI

BRP INTERNATIONELLA BEGRÄNSADE GARANTI: 2007 CAN-AM™ ATV-PRODUKTER	126
SEKRETESSKYLDIGHET/FRISKRIVNINGSKLAUSUL	130
ADRESSÄNDRING/NY ÄGARE	131

ANMÄRKNING

Denna instruktionsbok har iordningställt för att bekanta ägaren/föraren av det nya fordonet med de olika fordonsreglagen, underhållsanvisningarna och anvisningarna för säker användning. Den är oumbärlig för korrekt användning av produkten.

I denna instruktionsbok används nedanstående symboler.

VARNING

Anger en potentiell risk som, om den inte undviks, kan resultera i allvarliga personskador eller död.

FÖRSIKTIGHET: Indikerar en instruktion som måste följas för att undvika allvarliga skador på fordonskomponenter.

NOTERA: Anger ytterligare information som krävs för att fullfölja en instruktion.

Även om du inte kan eliminera risker bara genom att läsa denna information, kommer dina kunskaper om och tillämpning av dessa instruktioner att hjälpa dig till en korrekt användning av fordonet.

Det finns ett antal grundregler som varje förare **MÅSTE** respektera och följa för att helt kunna uppskatta nöjet, glädjen och spänningen med att köra detta fordon.

Europeiska gemenskapen

Denna varning gäller endast för de europeiska länder där användning på väg är tillåten.

VARNING

Användning på väg:

- Detta fordon är endast avsett för TERRÄNGKÖRNING. Det kan framföras kortare sträckor på väg i låg hastighet, i syfte att flytta fordonet från ett terrängkörningsområde till ett annat.
- När fordonet körs på väg, kör aldrig fort och sänk hastigheten ordentligt vid svängar.
- Om dessa anvisningar inte följs kan det leda till förlust av kontroll över fordonet, vilket kan orsaka allvarliga personskador.

Främre vinsch:

- Den främre vinschkroken på ett fordon som är utrustat med vinsch måste tas loss och förvaras säkert vid körning på allmän väg.
- Annars finns det risk för att människor i närheten skadas.

INLEDNING

Distributören/återförsäljaren bör redan ha givit dig grundläggande information om de specifika reglagen och funktionerna på ditt nya fordon. Ta dig tid att studera denna instruktionsbok och alla medföljande varningsdekaler på produkten, liksom *SÄKERHETSVIDEON* som medföljer detta fordon. Där beskrivs i detalj vad du bör veta om fordonet innan du börjar köra.

Antingen du är en ny eller van förare, är det viktigt för din egen säkerhet att du känner till fordonets reglage och funktioner. Det är minst lika viktigt att veta hur man kör.

Oberoende av ålder, körvana eller lokala förordningar är det alltid en god idé för dig eller vem som helst som använder ditt fordon att genomgå en godkänd ATV-förarutbildning. Kontrollera med din distributör/återförsäljare eller din kommun för ev. kurser i närheten. Om du är fullständig nybörjare bör du göra detta innan du använder fordonet. Din instruktör bör kunna ge råd om lokala förhållanden och bestämmelser och om säker körning i omgivningarna.

Körförhållanden kan variera från plats till plats. Dessutom inverkar väderförhållanden som kan förändras radikalt från gång till annan och under olika säsonger.

Körning på sand skiljer sig från körning i snö eller genom skog eller våtmarker. En viss plats kan kräva större uppmärksamhet och skicklighet från föraren. Visa gott omdöme. Var alltid försiktig. Ta inga onödiga risker som gör att du hamnar på en plats där du inte kan ta dig tillbaka eller skadas.

I denna instruktionsbok finns körinformation som har visat sig vara tillförlitlig för andra förare. Den är inte tänkt som något absolut skydd mot olyckor. Hur du använder denna information, din mentala och fysiska kondition, risker med terrängen och din nivå av risktagande påverkar din körupplevelse. Ha roligt... och kör ansvarsfullt.

Denna instruktionsbok har iordningställts för att bekanta ägaren/föraren av det nya fordonet med de olika fordonsreglagen, underhållsanvisningarna och anvisningarna för säker användning. Den är oundgänglig för korrekt användning av produkten.

Vi välkomnar eventuella kommentarer gällande denna instruktionsbok, *SÄKERHETSVIDEON* och varningar på produkten, beträffande både innehåll och format.

SÄKERHETS- INFORMATION

SPECIELLA SÄKERHETSMEDELANDEN

DETTA FORDON ÄR INGEN LEKSAK OCH KAN VARA FARLIGT ATT ANVÄNDA.

Det här fordonet uppför sig annorlunda än andra fordon, inklusive motorcyklar och bilar. En krock eller vältning kan ske snabbt, även under rutinmanövrer som vändning, uppförskörning eller körning över hinder, om du inte iakttar nödvändig försiktighet.

ALLVARLIGA SKADOR ELLER DÖD kan bli resultatet om du inte följer dessa instruktioner:

- ⚠ Läs denna instruktionsbok och alla varningsdekaler på produkten noga och följ de användningssteg som beskrivs. Titta på och studera **SÄKERHETSVIDEON** innan du börjar köra.
- ⚠ Kör aldrig fordonet utan nödvändiga kunskaper. **Gå en förarkurs.** Alla förare bör få utbildning av en certifierad instruktör. Kontakta en auktoriserad Can-Am-distributör/återförsäljare för information om ev. förarkurser i närheten.
- ⚠ Följ alltid denna åldersrekommendation: En person under 16 år bör aldrig köra detta fordon.
- ⚠ Ta aldrig passagerare på detta fordon.
- ⚠ Kör aldrig detta fordon på underlag med vägbeläggning såvida det inte rör sig om kortare avstånd, i låg hastighet och för att flytta det från ett terrängkörningsområde till ett annat.
- ⚠ Följ alltid gällande trafikförordningar när du kör fordonet på väg, även på grus- eller skogsväg.
- ⚠ Kör eller åk aldrig på fordonet utan att bära en godkänd hjälm med korrekt passning. Du bör även bära ögonskydd (glasögon eller ansiktsskydd), handskar, kängor, långärmad skjorta eller jacka och långbyxor.
- ⚠ Inta aldrig alkohol eller droger före eller under körning av fordonet.
- ⚠ Kör aldrig i för hög hastighet. Kör alltid i en hastighet som lämpar sig för terrängen, sikten, körförhållandena och din erfarenhet.
- ⚠ Försök aldrig köra på två hjul, hoppa eller ägna dig åt stuntkörning.
- ⚠ Kontrollera alltid fordonet varje gång innan du använder det för säker körning. Följ alltid de inspektions- och underhållsprocedurer och -scheman som beskrivs i denna instruktionsbok.
- ⚠ Håll alltid bägge händerna på styrhandtagen och fötterna på fotstöden på fordonet under körning.
- ⚠ Kör alltid långsamt och var extra försiktig vid körning i okänd terräng. Var alltid uppmärksam på förändrade terrängförhållanden när du kör fordonet.
- ⚠ Kör inte på mycket ojämnt, halt eller löst underlag förrän du har lärt dig och övat de färdigheter som fordras för att behärska fordonet på sådant underlag. Var alltid extra försiktig på dessa typer av underlag.
- ⚠ Följ alltid rätt procedurer för vändning så som beskrivs i denna instruktionsbok. Öva dig i att vända i låg hastighet innan du försöker i högre hastigheter. Försök inte vända i alltför hög hastighet.

- ⚠ Kör aldrig detta fordon i backar som är för branta för fordonet eller för dig. Öva först i mindre branta backar innan du försöker dig på brantare körning.
- ⚠ Följ alltid de procedurer för klättring i backe som beskrivs i denna instruktionsbok. Kontrollera terrängen noga innan du ger dig iväg uppför berg eller backar. Kör aldrig i uppförslut med alltför halt eller löst underlag. Skifta din vikt framåt. Dra aldrig på gasen eller växla alltför hastigt. Kör aldrig över bergs- eller backkrön i hög hastighet.
- ⚠ Följ alltid de procedurer för nedförskörning och bromsning i backe som beskrivs i denna instruktionsbok. Kontrollera terrängen noga innan du ger dig iväg nedför berg eller backar. Skifta din vikt bakåt. Kör aldrig nedför berg eller backar i hög hastighet. Undvik att köra nedför berg eller backar i en vinkel som kan få fordonet att luta starkt åt sidan. Kör alltid rakt nedför en backe när det är möjligt.
- ⚠ Följ alltid de procedurer för körning med sidolutning i backe som beskrivs i denna instruktionsbok. Undvik berg och backar med mycket halt eller löst underlag. Skifta din vikt till den sida av fordonet som vetter uppåt. Försök aldrig vända fordonet mitt i en backe innan du på plan mark helt behärskar den vändningsteknik som beskrivs i denna instruktionsbok. Försök om möjligt undvika sidolutning.
- ⚠ Använd alltid rätt procedurer om fordonet stannar eller rullar baklänges vid körning i uppförslut. Undvik detta genom att alltid använda korrekt utrustning och hålla jämn hastighet vid körning i uppförslut. Om fordonet stannar eller rullar baklänges, följ den speciella procedur för bromsning som beskrivs i denna instruktionsbok. Stig av på den sida som vetter uppåt vid lutning eller på ena sidan om maskinen står rakt i ett uppförslut. Vänd fordonet och stig på igen så som beskrivs i denna instruktionsbok.
- ⚠ Kontrollera alltid om det finns hinder innan du kör i ett nytt område. Försök aldrig köra över stora hinder, som klippblock eller nedfallna träd. Följ alltid rätt procedurer när du kör över hinder så som beskrivs i denna instruktionsbok.
- ⚠ Var alltid försiktig när du sladdar eller slirar. Lär dig att på ett säkert sätt kontrollera sladdning och slirning genom att öva dig i låga hastigheter på plant, jämnt underlag. Kör långsamt på ytterst hala ytor, som t.ex. is, och var extra försiktig så att du inte förlorar kontrollen när du sladdar.
- ⚠ Kör aldrig fordonet i snabbflytande vattendrag eller djupare vatten än vad som specificeras i denna instruktionsbok. Kom ihåg att våta bromsar kan ha mindre bromskraft. Testa bromsarna när du lämnar vattnet. Om nödvändigt, bromsa flera gånger så att friktionen torkar belägen.
- ⚠ Kontrollera alltid att det inte finns några hinder eller människor bakom dig när du backar. När du ser att det är säkert att backa, backa långsamt.
- ⚠ Använd alltid däck av rätt typ och storlek, så som specificeras i denna instruktionsbok. Bibehåll alltid korrekt tryck i däcken så som beskrivs i instruktionsboken.

- ⚠ Modifiera aldrig fordonet med olämplig installation eller användning av tillbehör. Använd endast av BRP godkända tillbehör. Installera ALDRIG passagerarsäten och använd aldrig bagageräckena för att ta med passagerare.
- ⚠ Överskrid aldrig den specificerade lastkapaciteten för fordonet, inklusive förare, övrig last och eventuella tillbehör. Lasten bör fördelas korrekt och vara säkert fastspänd. Sänk hastigheten och följ anvisningarna i denna instruktionsbok vid körning med last eller släp. Håll större avstånd för inbromsning.
- ⚠ **OM DU VILL HA MER INFORMATION OM ATV-SÄKERHET,** kontakta en auktoriserad Can-Am ATV-distributör/återförsäljare för information om förarkurser i din närhet.

ANVÄNDNINGSVARNINGAR

Tänk på följande när du läser denna instruktionsbok:

VARNING

Anger en potentiell risk som, om den inte undviks, kan resultera i allvarliga personskador eller död.

NOTERA: Nedanstående illustrationer är endast allmänna representationer. De kan se annorlunda ut med din modell.

VARNING



V00A0AQ

MÖJLIG RISK

Användning av detta fordon utan korrekta instruktioner.

VAD SOM KAN HÄNDA

Risken för en olycka ökar markant om användaren inte vet hur detta fordon ska användas i olika situationer och i olika slags terräng.

HUR RISKEN KAN UNDVIKAS

Nybjörjare och ovana förare bör gå en förarkurs. De bör därefter regelbundet öva de färdigheter de lärt sig på kursen och den användningsteknik som beskrivs i denna instruktionsbok.

För mer information om förarkurser, kontakta en auktoriserad Can-Am-distributör/återförsäljare.



V00A01Q

MÖJLIG RISK

Underlåtenhet att följa rekommenderad minimiålder för fordonet.

VAD SOM KAN HÄNDA

Om den rekommenderade åldersgränsen inte följs kan det leda till att personskador eller dödsfall.

Även om en person är inom den tillåtna åldersgruppen, kan det hända att de kunskaper, den skicklighet eller det omdöme som krävs för säker användning av fordonet saknas. Personen riskerar då att bli inblandad i en allvarlig olycka.

HUR RISKEN KAN UNDVIKAS

Ingen som är under 16 år bör använda detta fordon.



V00A02Q

MÖJLIG RISK

Att medföra passagerare på detta fordon.

VAD SOM KAN HÄNDA

Din möjlighet att balansera och kontrollera fordonet minskar avsevärt. Det kan leda till en olycka, som kan skada dig och/eller din passagerare.

HUR RISKEN KAN UNDVIKAS

Ta aldrig passagerare. Trots det långa sätet, som är till för att låta föraren röra sig obehindrat, är det inte utformat eller avsett för passagerare.



V00A04Q

MÖJLIG RISK

Att köra detta fordon på allmän väg eller gata.

VAD SOM KAN HÄNDA

Du kan kollidera med ett annat fordon. Vägbeläggning kan allvarligt påverka hantering och styrning och kan leda till att du förlorar kontrollen över fordonet.

HUR RISKEN KAN UNDVIKAS

Om användning på väg är tillåtet i ditt område, kör kortare sträckor och bara för att flytta fordonet från ett terrängkörningsområde till ett annat.

Kör alltid fordonet i låg hastighet (aldrig över 65 km/h (40 MPH)) och sänk hastigheten innan du svänger.

Respektera alltid trafiklagarna vid körning på allmän väg eller gata.



V00A06Q

MÖJLIG RISK

Användning av detta fordon utan godkänd hjälm, ögonskydd och skyddande klädsel.

VAD SOM KAN HÄNDA

Följande gäller alla ATV-förare:

- Att köra eller åka utan godkänd hjälm ökar riskerna för allvarliga skallskador eller dödsfall vid olycka.
- Att köra eller åka utan ögonskydd kan orsaka olyckor och ökar risken för allvarliga skador vid en olycka.
- Att köra eller åka utan skyddande klädsel ökar risken för allvarliga skador vid en eventuell olycka.

HUR RISKEN KAN UNDVIKAS

Bär alltid godkänd hjälm med korrekt passning. Du bör även bära följande:

- ögonskydd (glasögon eller ansiktsskydd)
- handskar och kängor
- långärmad skjorta eller jacka
- långbyxor.



V00A07Q

MÖJLIG RISK

Användning av detta fordon efter intag av alkohol eller droger.

VAD SOM KAN HÄNDA

Omdömesförmågan kan försämrats avsevärt.

Din reaktionsförmåga blir långsammare.

Balans- och uppfattningsförmågan kan försämrats.

En olycka eller dödsfall kan bli följden.

HUR RISKEN KAN UNDVIKAS

Inta aldrig alkohol eller droger före eller under körning av fordonet.

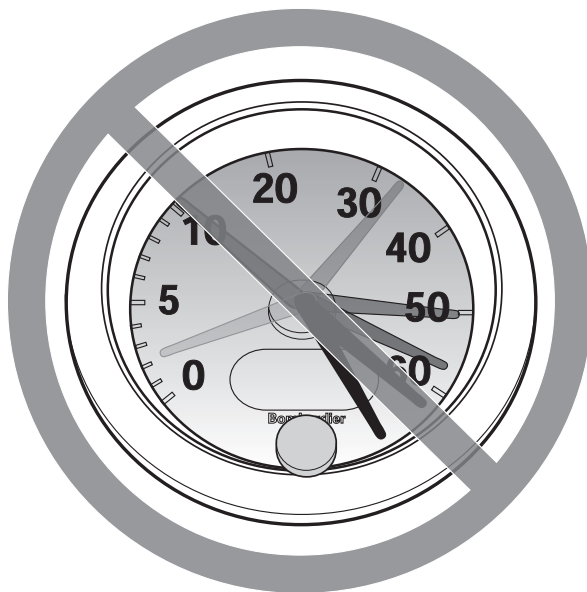

V00A08Q

MÖJLIG RISK

Användning av detta fordon i överdriven hastighet.

VAD SOM KAN HÄNDA

Risken för att du ska förlora kontrollen över fordonet ökar, vilket kan resultera i en olycka.

HUR RISKEN KAN UNDVIKAS

Kör alltid i en hastighet som lämpar sig för terrängen, sikten, körförhållandena och din erfarenhet. Högsta tillåtna hastighet för detta fordon är 65 km/h (40 MPH). Sänk alltid hastigheten innan du svänger.

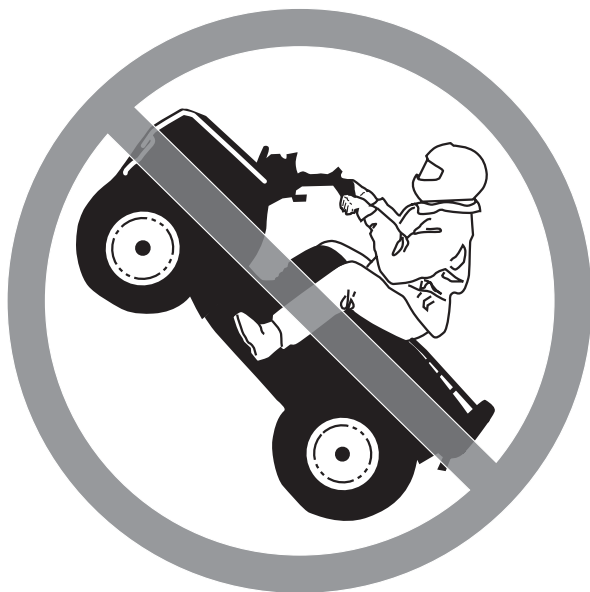

V00A09Q

MÖJLIG RISK

Försök att köra på två hjul, hopp eller stuntkörning.

VAD SOM KAN HÄNDA

Ökar risken för en olycka, inklusive vältning.

HUR RISKEN KAN UNDVIKAS

Försök aldrig utföra trick, som att köra på två hjul eller hoppa. Försök inte imponera på andra.

VARNING

MÖJLIG RISK

Underlåtenhet att kontrollera fordonet före körning.

Underlåtenhet att underhålla fordonet.

VAD SOM KAN HÄNDA

Ökar risken för en olycka eller skador på utrustningen.

HUR RISKEN KAN UNDVIKAS

Inspektera alltid fordonet före varje användning, för att kontrollera att det är säkert att köra det.

Följ alltid de inspektions- och underhållsprocedurer och underhållsscheman som beskrivs närmare i denna instruktionsbok.

VARNING

MÖJLIG RISK

Körning på överfrusna vattendrag.

VAD SOM KAN HÄNDA

Svåra skador eller död om fordon, förare och/eller passagerare går igenom isen.

HUR RISKEN KAN UNDVIKAS

Kör aldrig detta fordon på en överfrusen vattenyta innan du är säker på att isen är tillräckligt tjock och stark för att bära fordonets vikt och last, samt den kraft som genereras av fordonet i rörelse.



V00A0BQ

MÖJLIG RISK

Att ta bort händerna från styrstången eller fötterna från fotstöden under körning.

VAD SOM KAN HÄNDA

Om du lyfter bara en hand eller fot kan det minska din möjlighet att kontrollera fordonet eller få dig att tappa balansen och falla av. Om du lyfter en fot från fotstödet kan foten eller benet komma i kontakt med bakhjulet, vilket kan leda till skador eller en olycka.

HUR RISKEN KAN UNDVIKAS

Håll alltid båda händerna på styrstången och båda fötterna på fotstöden när du kör fordonet.

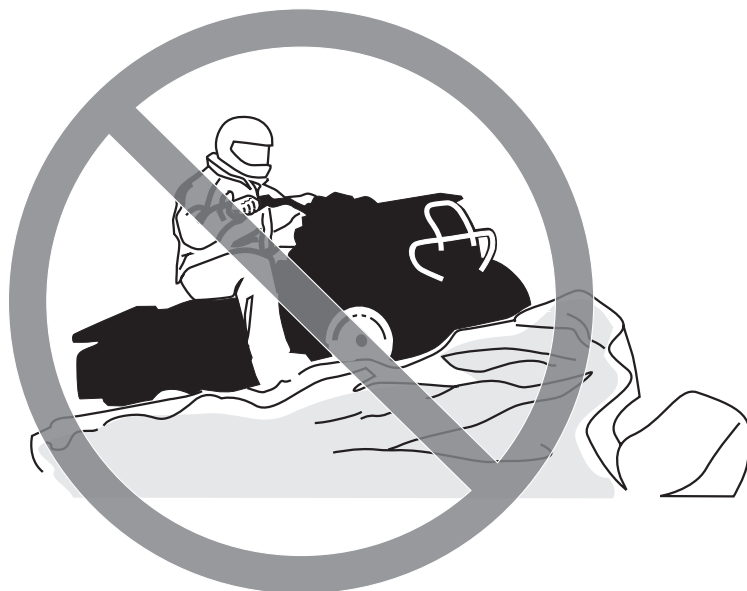

V00A0CQ

MÖJLIG RISK

Underlåtenhet att iaktta särskild försiktighet när du kör fordonet i okänd terräng.

VAD SOM KAN HÄNDA

Du kan stöta på dolda berghällar, gupp eller hål och inte hinna reagera. Det kan leda till att fordonet välter eller att du förlorar kontrollen över det.

HUR RISKEN KAN UNDVIKAS

Kör långsamt och var extra försiktig vid körning i okänd terräng.

Var alltid uppmärksam på förändrade terrängförhållanden när du kör fordonet.

VARNING



V00A0DQ

MÖJLIG RISK

Underlåtenhet att iakttä särskild försiktighet när du kör i svår terräng eller på mycket halt eller löst underlag.

VAD SOM KAN HÄNDA

Förlust av däckgreppet eller kontrollen över fordonet, vilket kan resultera i en olycka, inklusive vältning.

HUR RISKEN KAN UNDVIKAS

Kör inte på alltför ojämnt, halt eller löst underlag förrän du har lärt dig och har den skicklighet som krävs för att behärska fordonet på sådant underlag.

Var alltid extra försiktig på dessa typer av underlag.



V00A0EQ

MÖJLIG RISK

Felaktig vändning.

VAD SOM KAN HÄNDA

Du kan förlora kontrollen över fordonet, vilket kan orsaka en kollision eller vältning.

HUR RISKEN KAN UNDVIKAS

Följ alltid de procedurer för vändning som beskrivs i denna instruktionsbok. Öva dig i att vända i låg hastighet innan du försöker i högre hastigheter.

Försök inte vända i alltför hög hastighet.



V00A00Q

MÖJLIG RISK

Körning i alltför branta backar.

VAD SOM KAN HÄNDA

Fordonet har lättare för att välta i extremt branta backar än på plana ytor eller i mindre branta backar.

HUR RISKEN KAN UNDVIKAS

Kör aldrig fordonet i backar som är för branta för fordonet eller för dig.

Öva först i mindre branta backar innan du försöker dig på brantare körning.



V00A0FQ

MÖJLIG RISK

Körning i uppförslut på felaktigt sätt.

VAD SOM KAN HÄNDA

Du kan förlora kontrollen över fordonet eller det kan välta.

HUR RISKEN KAN UNDVIKAS

Följ alltid de procedurer för klättring i backe som beskrivs i denna instruktionsbok.

Kontrollera alltid terrängen noga innan du ger dig iväg uppför berg eller backar.

Kör aldrig i uppförslut med alltför halt eller löst underlag.

Skifta din vikt framåt.

Dra aldrig på gasen eller växla alltför hastigt. Fordonet riskerar att välta baklänges.

Kör aldrig över bergs- eller backkrön i hög hastighet. Ett hinder, ett stup, ett annat fordon eller en person kan finnas på andra sidan.



V00A0GQ

MÖJLIG RISK

Körning i nedförslut på fel sätt.

VAD SOM KAN HÄNDA

Du kan förlora kontrollen över fordonet eller det kan välta.

HUR RISKEN KAN UNDVIKAS

Följ alltid de procedurer för körning i nedförslut som beskrivs i denna instruktionsbok. **OBSERVERA:** En särskild teknik krävs när du bromsar i nedförslut.

Kontrollera alltid terrängen noga innan du ger dig iväg nedför berg eller backar.

Skifta din vikt bakåt.

Kör aldrig nedför berg eller backar i hög hastighet.

Undvik att köra nedför berg eller backar i en vinkel som skulle få fordonet att luta starkt åt sidan. Kör alltid rakt nedför en backe när det är möjligt.



V00A0HQ

MÖJLIG RISK

Körning med stark sidolutning eller vändning i backe.

VAD SOM KAN HÄNDA

Du kan förlora kontrollen över fordonet eller det kan välta.

HUR RISKEN KAN UNDVIKAS

Försök inte vända fordonet mitt i en backe innan du helt behärskar den vändningsteknik på plan mark som beskrivs närmare i denna instruktionsbok. Var extra försiktig när du vänder i en backe.

Försök om möjligt undvika stark sidolutning.

När du kör med sidolutning:

Följ alltid de procedurer som beskrivs i denna instruktionsbok.

Undvik berg och backar med mycket halt eller löst underlag.

Skifta din vikt till den sida av fordonet som vetter uppåt.



V00A0IQ

MÖJLIG RISK

Stanna, rulla baklänges eller stiga av på fel sätt vid körning i uppförslut.

VAD SOM KAN HÄNDA

Fordonet kan välta.

HUR RISKEN KAN UNDVIKAS

Använd korrekt utrustning och håll jämn hastighet vid körning i uppförslut.

Om du förlorar all fart framåt:

Skifta vikten mot den sida som vetter uppåt. Dra aldrig på gasen eller växla alltför hastigt. Fordonet riskerar att välta baklänges.

Bromsa.

Lägg i parkeringsbromsen när du har stannat.

Stig av på den sida som vetter uppåt vid lutning eller på ena sidan om fordonet står rakt i en uppförbacke.

Om fordonet börjar rulla bakåt:

Skifta vikten mot den sida som vetter uppåt. Dra aldrig på gasen eller växla alltför hastigt. Fordonet riskerar att välta baklänges.

Använd aldrig den bakre bromsen om fordonet rullar baklänges.

Bromsa progressivt med den främre bromsen.

När fordonet stannat helt, bromsa även med den bakre bromsen och lägg i parkeringsbromsen.

Stig av på den sida som vetter uppåt vid lutning eller på ena sidan om fordonet står rakt i en uppförbacke.

Vänd fordonet och stig på igen så som beskrivs i denna instruktionsbok.



V00A0JQ

MÖJLIG RISK

Felaktig körning över hinder.

VAD SOM KAN HÄNDA

Förlust av kontrollen eller kollision.

Fordonet kan välta.

HUR RISKEN KAN UNDVIKAS

Kontrollera om det finns hinder innan du kör i ett nytt område.

Försök aldrig köra över stora hinder, som stora klippblock eller nedfallna träd.

När du kör över hinder, följ alltid de procedurer som beskrivs i denna instruktionsbok.



V00A0KQ

MÖJLIG RISK

Felaktig sladdning eller slirning.

VAD SOM KAN HÄNDA

Du kan förlora kontrollen över fordonet.

Du kan också oväntat återfå väggreppet, vilket kan få fordonet att välta.

HUR RISKEN KAN UNDVIKAS

Lär dig att på ett säkert sätt kontrollera sladdning och slirning genom att öva dig i låga hastigheter på plant, jämnt underlag.

Kör långsamt på ytterst hala ytor, som t.ex. is, och var extra försiktig så att du inte förlorar kontrollen när du sladdar eller slirar.



V00A0LQ

MÖJLIG RISK

Körning av fordonet på djupt vatten eller i snabbt rinnande vattendrag.

VAD SOM KAN HÄNDA

Däcken kan börja flyta, vilket kan orsaka förlust av däckgreppet och förlust av kontrollen över fordonet. En olycka kan bli följden.

HUR RISKEN KAN UNDVIKAS

Använd aldrig fordonet i snabbt rinnande vattendrag eller djupare vatten än vad som specificeras i denna instruktionsbok.

Kontrollera vattendjupet och om det finns starka strömmar innan du försöker köra i vatten. Vattnet bör inte överstiga fotstöden.

Kom ihåg att våta bromsar kan ha mindre bromskraft. Testa bromsarna när du lämnar vattnet. Om nödvändigt, bromsa flera gånger så att friktionen torkar belägen.



V00A0MQ

MÖJLIG RISK

Felaktig backning.

VAD SOM KAN HÄNDA

Du kan stöta emot ett hinder eller en person bakom fordonet, vilket kan resultera i allvarliga personskador.

HUR RISKEN KAN UNDVIKAS

Kontrollera alltid att det inte finns några hinder eller människor bakom fordonet innan du backar. När du ser att det är säkert, backa långsamt.



V00A00Q

MÖJLIG RISK

Körning av fordonet med felaktiga däck eller med felaktigt eller ojämnt tryck i däcken.

VAD SOM KAN HÄNDA

Om du använder felaktiga däck på fordonet eller har fel eller ojämnt tryck i däcken, kan det leda till förlust av kontrollen över fordonet, punktering, däck som rör sig på fälgen och ökad risk för olyckor.

HUR RISKEN KAN UNDVIKAS

Använd alltid däck av den typ och storlek som specificeras i denna instruktionsbok.

Ha alltid korrekt tryck i däcken så som beskrivs i denna instruktionsbok.

Byt alltid ut skadade hjul eller däck.



V00A0NQ

MÖJLIG RISK

Användning av detta fordon med olämpliga modifikationer.

VAD SOM KAN HÄNDA

Felaktig installation av tillbehör eller modifikationer av detta fordon kan leda till förändring av köregenskaperna, vilket i vissa situationer kan orsaka en olycka.

HUR RISKEN KAN UNDVIKAS

Modifiera aldrig detta fordon med olämplig installation eller användning av tillbehör. Alla delar och tillbehör som installeras på fordonet ska vara godkända av BRP och installeras och användas enligt instruktionerna. Om något är oklart, vänd dig till en auktoriserad Can-Am-distributör/återförsäljare.

Installera ALDRIG passagerarsäten och använd aldrig bagageräckena för att ta med passagerare.



V00A0PQ

MÖJLIG RISK

Överbelastning av fordonet eller felaktigt lastnings- eller släpförfarande.

VAD SOM KAN HÄNDA

Kan leda till förändringar i fordonets köregenskaper, vilket kan orsaka en olycka.

HUR RISKEN KAN UNDVIKAS

Överskrid aldrig den specificerade lastkapaciteten för fordonet, inklusive förare, övrig last och eventuella tillbehör.

Lasten bör fördelas korrekt och vara säkert fastspänd.

Sänk hastigheten vid körning med last eller släp. Håll större avstånd för inbromsning.

Följ alltid anvisningarna i denna instruktionsbok vid körning med last eller släp.

 **VARNING**



V03M01Q

MÖJLIG RISK

Transport av brandfarliga eller på annat sätt farliga ämnen kan leda till explosion.

VAD SOM KAN HÄNDA

Detta kan leda till allvarliga personskador eller dödsfall.

HUR RISKEN KAN UNDVIKAS

Transportera aldrig brandfarliga eller på annat sätt farliga ämnen.

Tänk på följande när du läser denna instruktionsbok:

 **VARNING**

Anger en potentiell risk som, om den inte undviks, kan resultera i allvarliga personskador eller död.

KÖRNING AV FORDONET

Det finns ett antal grundregler och tips som du **MÅSTE** följa för att helt kunna uppskatta nöjet och spänningen i att köra detta fordon. Vissa kan vara nya för dig, andra bara sunt bondförnuft eller självklarheter. Oavsett vilket, ber vi dig ta några minuter och läsa denna instruktionsbok i sin helhet innan du börjar använda fordonet.

Informationen i denna instruktionsbok är begränsad. Vi råder dig att skaffa vidare information och utbildning från t.ex. lokala myndigheter, ATV-klubbar eller en erkänd ATV-organisation.

BRP rekommenderar att ingen under 16 år kör ett fordon med en motor som är större än 90 cc. För barnets säkerhet rekommenderar vi att även du följer denna rekommendation. Endast du kan bedöma en yngre förarens förmåga att förstå riskerna och köra ett fordon på ett säkert sätt.

Personer med nedsatt kognitiv eller fysisk förmåga eller personer som gärna tar risker, löper större risk att råka ut för vältningar eller kollisioner, vilket kan leda till personskador, inklusive dödsfall.

Se till att du känner dig helt hemma med reglagen på fordonet och med allmän användning innan du börjar köra i terräng. Öva dig att köra på en lämplig plats som är fri från faror och prova responsen för varje reglage. Kör endast i låg hastighet. För högre hastigheter krävs större erfarenhet, kunskap och lämpliga körförhållanden.

Alla fordon är inte likadana. Vart och ett har unika prestandaegenskaper, reglage och funktioner. Varje maskin har olika köregenskaper och väghållning.

Förutsätt aldrig att ditt fordon kan köras säkert överallt. Plötsliga förändringar i underlaget på grund av håll, svackor, sluttningar, mjukare eller hårdare underlag eller andra ojämnheter, kan få fordonet att välta eller bli instabilt. Undvik detta genom att sakta farten och alltid kontrollera terrängen framför dig. Om fordonet börjar luta starkt eller välta är det oftast bäst att kliva av genast... **BORT** från vältningsriktningen!

Kontroll före användning

VARNING

Det är mycket viktigt att inspektera fordonet varje gång innan du använder det. Kontrollera alltid att viktiga reglage, säkerhetsfunktioner och mekaniska delar fungerar korrekt innan du börjar köra. Om detta inte görs, kan svåra personskador eller död bli följden.

Före användning av fordonet bör föraren alltid göra följande:

- Ta av fordonslåset.
- Koppla i parkeringsbromsen och kontrollera om den fungerar.
- Kontrollera trycket i däcken och däckens skick.
- Kontrollera om hjul och hjullager har slitage eller skador.
- Kontrollera reglagens placering och att de fungerar.
- Kontrollera att styrningen fungerar obehindrat.
- Aktivera gasreglaget flera gånger för att se om det fungerar obehindrat. Det måste återgå till tomgångsläge när det släpps.
- Aktivera bromshandtaget och bromspedalen för att kontrollera att bromsarna tar. Både handtaget och pedalen måste gå tillbaka helt när de släpps.
- Se till att växelspaken fungerar och välj PARKERING.
- Kontrollera bränsle-, olje- och kylvätskenivåerna.
- Kontrollera om det finns oljeläckage i motor-, transmissions- och drivhetskompontener.
- Kontrollera att bränsleventilen är helt öppen (ON).
- Rengör strålkastare, körriktningsvisare och bromsljus.

- Se till att locken till den främre accesspanelen och det bakre lastutrymmet är ordentligt låsta.
- Se till att sätet är säkert låst.
- Om du har last, respektera lastkapaciteten. Se till att lasten är säkert fastspänd i räckena.
- Om du drar ett släp eller annan utrustning, se till att du respekterar den maximala dragstångsvikten och dragvikten. Se till att släpet är säkert kopplat till dragkroken.
- Se och känn efter lösa delar med motorn avstängd. Kontrollera fästet.
- Kontrollera att det inte finns människor eller hinder framför dig.
- Kontrollera att tändningslåset, startknappen, motorns stoppreglage, strålkastare, riktningvisare och varningsljusknappen fungerar.
- Starta motorn, koppla ur parkeringsbromsen och kör långsamt framåt några meter medan du testar bromsarna genom att använda varje broms för sig.

Åtgärda eventuella problem innan du börjar köra. Kontakta en auktoriserad Can-Am-distributör/återförsäljare vid behov.

Klädsel

Ta hänsyn till vädret när du väljer lämplig klädsel. Du bör dock alltid bära lämplig skyddsklädsel och utrustning, inklusive godkänd hjälm, ögonskydd, stövlar eller kängor, handskar, långärmad skjorta och långbyxor. Denna typ av klädsel bör skydda dig från vissa av de mindre faror du kan möta vid körning. Bär aldrig löst sittande klädesplagg som t.ex. en halsduk, som kan fastna i fordonet eller i buskar och grenar. Beroende på förhållandena kan även glasögon med imskydd eller solglasögon krävas. Olikfärgade glas för ögonskydd eller solglasögon kan hjälpa dig att urskilja variationer i terrängen. Solglasögon bör endast bäras på dagtid.



Last

All last som placeras på fordonets bagageräcke(n) påverkar fordonets stabilitet och kontroll. Överskrid därför inte den lastkapacitet som anges av fordonstillverkaren. Se alltid till att lasten är säkert fastspänd och inte inverkar på din kontroll över fordonet. Tänk alltid på att lasten kan glida eller falla av och leda till en olycka. Se till att last och bagage inte sticker ut på sidorna, där de kan fastna i vegetation eller andra hinder. Se till att strålkastare eller bromslyktor inte täcks eller skymms av lasten. Se till att eventuella lås och spärrar till bagagedelar är låsta. Om locket till en löstagbar bagagedel tas loss för att få plats med last, se till att lasten är säkert fastspänd och att mindre föremål inte kan flyga ur.

Detta fordon är speciellt konstruerat för endast en förare. Trots det långa sätet, som låter föraren röra sig obehindrat, är det inte utformat eller avsett för passagerare. Installera ALDRIG passagerarsäten och använd aldrig bagageräckena eller räckenas plats för att ta passagerare. Passagerare inverkar på fordonets stabilitet och din kontroll över det.

Släp (om sådant finns)

Att köra detta fordon med ett släp ökar signifikant risken för att välta, särskilt i branta sluttningar. Om du använder ett släp måste du se till att dess fäste är kompatibelt med det som finns på fordonet. Se till att släpet är i vågrät linje med fordonet. (I vissa fall kan du behöva installera en speciell förlängning på fordonets draganordning.) Använd säkerhetskedjor för att säkert koppla släpet till fordonet. Tunga släp kräver längre bromssträcka, särskilt på sluttande underlag. Var försiktig så att du inte sladdar eller slirar. När du har stannat eller parkerat, blockera fordonets och släpets hjul så att de inte kan röra sig. Se alltid till att lasten är jämnt fördelad på släpet. Var försiktig när du kopplar loss ett lastat släp. Släpet eller dess last kan falla på dig eller andra. Vänd inte i hög hastighet.

Utföra arbetsuppgifter med fordonet

Du kan använda fordonet till att utföra en mängd LÄTTARE arbetsuppgifter, från snöplogning till vedbärning och fraktning av last. Olika tillbehör finns att köpa från din auktoriserade Can-Am-distributör/återförsäljare. Respektera alltid fordonets lastkapacitet och övriga begränsningar. Om du överbelastar fordonet kan även komponenterna överbelastas och sluta fungera. För att undvika personskador är det lika viktigt att följa anvisningarna och varningarna som medföljer tillbehöret. Undvik fysisk överansträngning genom att inte lyfta eller dra tunga laster eller manövrera fordonet för hand. (Läs vidare under *FRITIDSKÖRNING* nedan.)

Fritidskörning

Respektera andras rättigheter och begränsningar. Kör inte på områden som är skapade för andra typer av terränganvändning. Detta inkluderar bl.a. snöskoter-spår, ridspår, skidspår och terrängcykelbanor. Förutsätt aldrig att det inte finns någon annan i spåret/på banan. Håll alltid till höger och sväng inte kontinuerligt från en sida av banan till den andra. Var beredd på att stanna eller köra åt sidan om du möter en annan förare.

Gå med i en lokal ATV-klubb. De kan förse dig med kartor och råd eller tala om var det är tillåtet att köra. Om det inte finns någon klubb i din närhet, hjälp till att starta en. Att köra tillsammans med andra eller i en klubb är en trevlig, social upplevelse.

Håll dig alltid på säkert avstånd från andra förare. Din egen bedömning av hastighet, terrängförhållanden, vädret, fordonets skick och din tillit till andra förares bedömningsförmåga hjälper dig att på bästa sätt välja ett säkert avstånd till andra. Detta fordon kan, liksom andra fordon, inte "stanna på en femöring".

Kör alltid fordonet i låg hastighet – kör aldrig över 65 km/h (40 MPH) – och sänk hastigheten ordentligt innan du svänger vid körning på väg.

Innan du ger dig iväg, tala om för någon vart du tänker åka och när du planerar att vara tillbaka. Inta aldrig alkohol eller droger före eller under körning!

Beroende på hur långt du tänker köra, ta med dig ytterligare verktyg eller nöd-utrustning. Ta reda på var du kan tanka och fylla på olja. Var förberedd på olika situationer som du kan tänkas möta. Det är alltid bra att ha med sig första hjälpen-utrustning.

Miljö

En av fördelarna med detta fordon är att det kan ta dig bort från inkörda vägar, långt bort från bebyggelse och samhällen. Du bör dock alltid respektera naturen och andra människors rätt att njuta av den. Kör inte i miljö känsliga marker. Kör inte över planterade träd eller buskar, hugg inte ner träd eller förstör gårdsgårdar och låt inte hjulen spinna och förstöra marken. Gå försiktigt fram.

Att jaga vilt med fordon är olagligt på de flesta platser. Viltet kan dö av utmattning om det jagas av ett motorfordon. Om du stöter på djur när du är ute och kör, stanna och observera tyst och var försiktig. Det kan bli ett av dina bästa minnen.

Följ regeln "vad du tar med dig ut, tar du med dig tillbaka". Skräpa inte ned. Gör inte upp lägereld såvida du inte har tillstånd till det och aldrig på torr mark. De faror du kan skapa i ett spår eller på en bana kan skada andra eller dig själv, också längre fram i tiden.

Respektera odlad mark och betesmark. Be alltid markägaren om lov innan du kör på privat mark. Respektera grödor, djur och markgränser. Om du kommer till en stängd grind måste du stänga den igen efter dig.

Förorena inte vattendrag, sjöar eller älvar och modifiera inte motorn eller ljud-dämpningen eller avlägsna någon av dess delar.

Designbegränsningar

Trots att fordonet är ovanligt tåligt för sin klass är det dock ett lättare fordon och användningen är därför begränsad till lämpade ändamål.

Att öka vikten på någon del av fordonet förändrar dess stabilitet och prestanda.

Användning i terräng

Själva terrängkörningen utgör en fara i sig. All terräng som inte har preparerats speciellt för fordon utgör i sig en risk, då det är omöjligt att förutsäga vinklar, underlag och exakt lutning. Själva terrängen utgör en kontinuerlig risk och den som ger sig ut i den måste vara medveten om och acceptera detta.

Vid terrängkörning måste föraren alltid vara ytterst noga med att välja den säkraste vägen och hålla noga uppsikt över terrängen framför fordonet. Fordonet bör aldrig köras av någon som inte är helt förtrogen med körinstruktionerna som gäller för fordonet och aldrig heller i alltför brant eller osäker terräng.

Allmänna användnings- och säkerhetsföreskrifter

Aktsamhet, försiktighet, erfarenhet och goda körkunskaper är de bästa tipsen för att förebygga riskerna med användning av fordonet.

Om du tvivlar det minsta på att fordonet säkert kan ta sig fram över ett hinder eller en viss del av terrängen bör du alltid välja en annan väg.

Vid terrängkörning är det styrka och drivning som gäller, inte hög fart. Kör aldrig snabbare än sikten och din egen förmåga att välja en säker väg tillåter.

Kontrollera alltid terrängen framför dig för plötsliga förändringar i sluttningar eller hinder, t.ex. stenar och rötter, som kan orsaka obalans, vältning och rullning.

Kör aldrig fordonet ifall reglagen inte fungerar normalt.

Kontrollera alltid att det inte finns några hinder eller människor bakom fordonet när du backar. Kör sakta och undvik snäva svängar.

Koppla alltid i parkeringsbromsen när du stannar eller parkerar. Detta är extra viktigt när du parkerar på sluttande underlag. Om det rör sig om en brant backe eller om fordonet är lastat, bör hjulen blockeras med stenar eller tegelstenar. Kom ihåg att bränsleventilen ska vara stängd (OFF).

Användare i ett land inom Europeiska gemenskapen måste avlägsna vinschkroken (om en sådan finns) när fordonet framförs på väg. Om denna bestämmelse inte följs ökar risken för personskador, inklusive dödsfall, om en olycka skulle inträffa.

Uppförskörning

På grund av konstruktionen har detta fordon ytterst god klättringsförmåga, så god att det är möjligt att välta innan drivningen går förlorad. Det är till exempel vanligt att stöta på terrängsituationer där backens krön har eroderats och krönet är mycket skarpt. Fordonet kan hantera en sådan situation, men när dess framdel kommer till den punkt där dess balans skiftas bakåt, kan det välta baklänges.

Detsamma kan inträffa om ett markhinder får fordonets framdel att resa sig mer än önskat. I en sådan situation är det bättre att ta en annan väg. När du gör det, tänk på riskerna med sidolutning.

Det är också bättre att känna till terrängen på andra sidan av backen eller höjden. Alltför ofta finns där en skarp brant som är omöjlig att ta sig över eller nedför.

Nedförskörning

Detta fordon kan köras uppför sluttningar som är brantare än det är säkert att ta sig nedför. Därför är det viktigt att se till att det finns en säker väg nedför en backe, innan du bestämmer dig för att ta dig uppför den.

Att sänka farten vid nedförskörning i en hal backe kan få fordonet att kana utför. Bibehåll jämn fart och/eller accelerera något för att återfå kontrollen.

Sidolutning

Försök om möjligt undvika att köra med sidolutning. Om det blir nödvändigt, var ytterst försiktig. Om du kör med sidolutning i en brant backe kan fordonet välta och rulla runt. Dessutom kan halt eller löst underlag göra att fordonet okontrollerbart kanar åt sidan i utförslut. Försök inte vända fordonet i nedförsbacken om du kanar utför. Undvik alla hinder och håligheter som kan få fordonet att luta starkt, välta och rulla runt.

Branter

Detta fordon kommer att "tappa drivkraften" och vanligen stanna om fram- eller bakhjulen körs ut över en brant. Om branten är skarp eller hög kan fordonet falla och välta upp och ned.

VARNING

Undvik att köra över branter. Backa och ta en annan väg.

Körteknik

Att köra fordonet för snabbt för körförhållandena kan resultera i personsador. Gasa endast så mycket som behövs för säker körning. Statistiken visar att vändning i höga hastigheter ofta orsakar olyckor och skador. Kom ihåg att fordonet är tungt! Bara vikten av fordonet kan få dig att fastna under fordonet om det välter.

Detta fordon är inte gjort för hopp och varken fordonet eller du kan absorbera energin vid så kraftiga stötar som vid hopp. Om du försöker köra på bakhjulen (göra en "wheelie") kan fordonet falla ovanpå dig. Båda dessa trick medför hög risk och bör alltid undvikas.

För att bibehålla lämplig kontroll rekommenderas starkt att du håller båda händerna på handtagen, inom räckhåll för samtliga reglage. Detsamma gäller för fötter och fotstöd. För att minska risken för ben- och fotsador bör du ha fötterna på fotstöden hela tiden. Låt inte tårna peka utåt och sträck inte heller ut fötterna för att hjälpa till vid vändning, eftersom de kan stöta emot eller fastna i föremål eller komma i kontakt med hjulen.

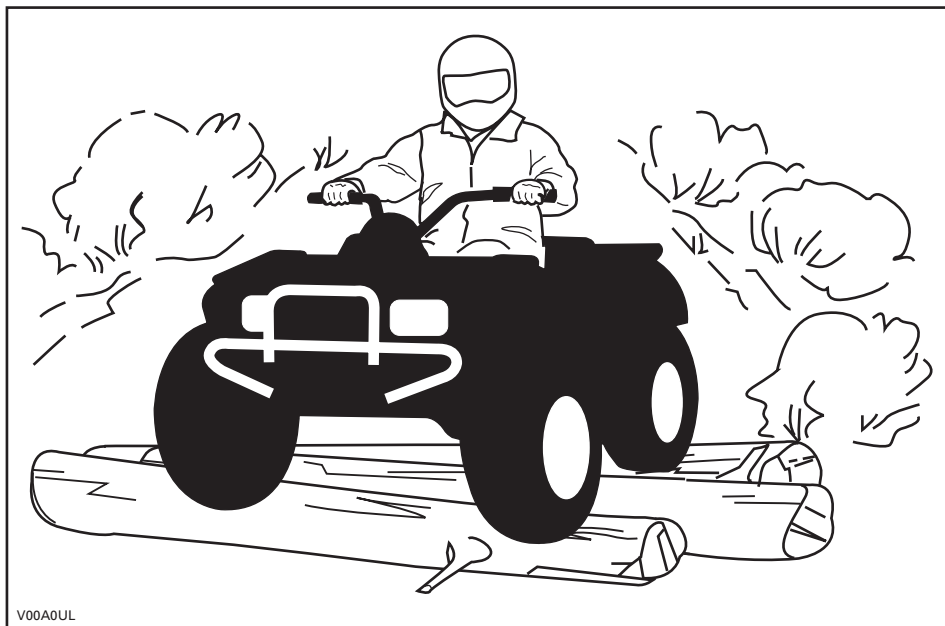

Trots det adekvata fjädringssystemet på detta fordon kan mycket grov terräng eller "tvättbrädesterräng" göra körningen mycket obekväm eller till och med orsaka ryggskador. Ofta kan det bli nödvändigt att omväxlande stå och sitta eller att köra i en hukad position. Sakta farten, böj knäna och låt benen absorbera stötarna.

Om det är tillåtet att använda fordonet på väg i ditt område, kör endast kortare sträckor och endast i syfte att flytta fordonet från ett terrängkörningsområde till ett annat. Kör alltid fordonet i låg hastighet (aldrig över 65 km/h (40 MPH)) och sänk hastigheten innan du svänger. Följ alltid alla gällande trafikförfordningar och lagar vid körning med fordonet på allmän väg eller gata. Om du måste korsa en väg, bör den första föraren stiga av sitt fordon, rekognosera och vägleda de andra förarna. Den sista föraren som korsat vägen, hjälper sedan den första föraren att korsa vägen. Kör inte på trottoarer. De är till för fotgängare.

Vatten kan utgöra en särskild risk. Om det är för djupt kan fordonet börja "flyta" och välta. Kontrollera vattendjup och strömmar innan du försöker ta dig fram genom vatten. Vattnet får inte gå högre än fotstöden. Se upp för hala ytor som klippor, gräs, trärdötter osv., både i och omkring vattnet. Däckgreppet kan försvinna. Försök inte köra ned i vatten i hög hastighet. Vattnet fungerar som en broms och kan få dig att falla av.

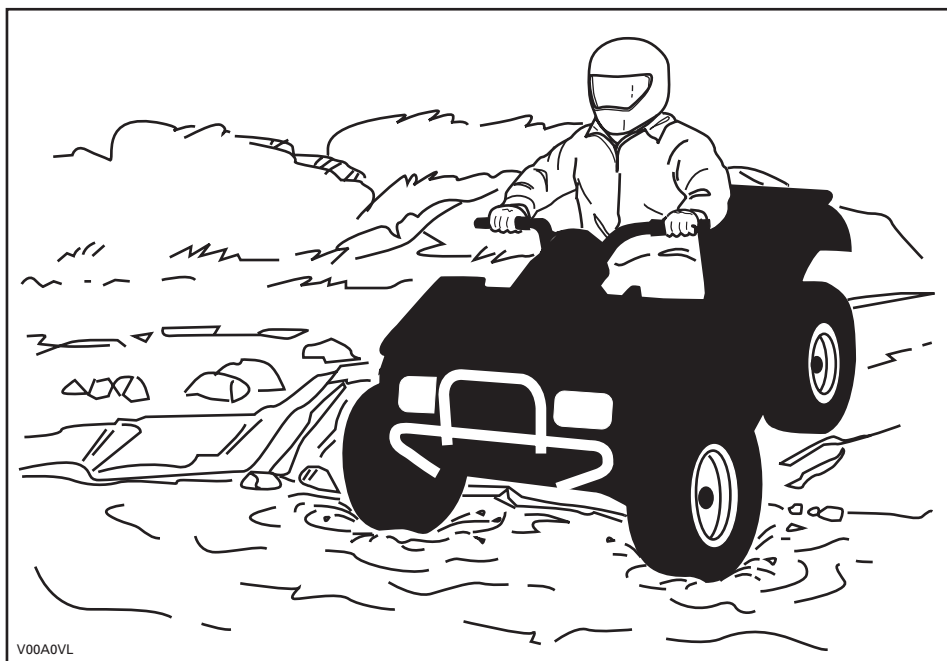

Vattnet påverkar bromsförmågan hos fordonet. Torka bromsarna genom att bromsa flera gånger när du har lämnat vattnet.

Det kan finnas lerhaltiga marker eller våtmarker nära vattendrag. Var förberedd på plötsliga "hål" eller svackor. Se även upp för risker som berghällar, trädstammar och liknande som kan vara delvis täckta av vegetation.

Om du måste ta dig över isbelagda vattendrag, kontrollera att isen är tillräckligt tjock och stark för att bära den sammanlagda vikten av dig, fordonet och dess last. Se upp för öppet vatten... det är ett säkert tecken på att isens tjocklek varierar. Om du hysar det minsta tvivel, kör inte ut på isen.

Isen inverkar också på din kontroll över fordonet. Sänk hastigheten och undvik att gasa plötsligt. Det leder bara till hjulspinn och att fordonet riskerar att välta. Undvik snabb inbromsning. Det kan i sin tur leda till att du kanar iväg utan kontroll och att fordonet välter. Undvik alltid slask eftersom det kan blockera fordonets funktion eller reglage.

Sand och körning på stränder eller i snö är en annan unik upplevelse, men det finns vissa grundläggande säkerhetsföreskrifter du bör följa. Våt, djup eller fin sand/snö kan orsaka förlust av däckgrepp och få fordonet att kana, stanna eller köra fast. Om detta inträffar, leta efter ett fastare underlag. Det bästa rådet är att sakta farten och vara uppmärksam på terrängen.

När du kör i sand bör du utrusta fordonet med en säkerhetsflagga av antenntyp. Detta hjälper andra förare att se din position från en annan sandbank. Kör försiktigt om du ser en annan förares säkerhetsflagga framför dig. Säkerhetsflaggor av antenntyp kan fastna och studsa tillbaka mot föraren. Därför bör du inte använda dem i områden där det finns nedhängande grenar eller hinder.

Körning på lösa stenar eller grus liknar körning på is. Det inverkar på styrningsförmågan och kan leda till att fordonet kanar och välter, särskilt i hög hastighet. Dessutom kan bromssträckan försämrans. Tänk på att om du gasar för snabbt eller slirar finns det risk för att lösa stenar skjuter upp bakåt, mot eventuella förare bakom dig. Gör aldrig detta avsiktligt.

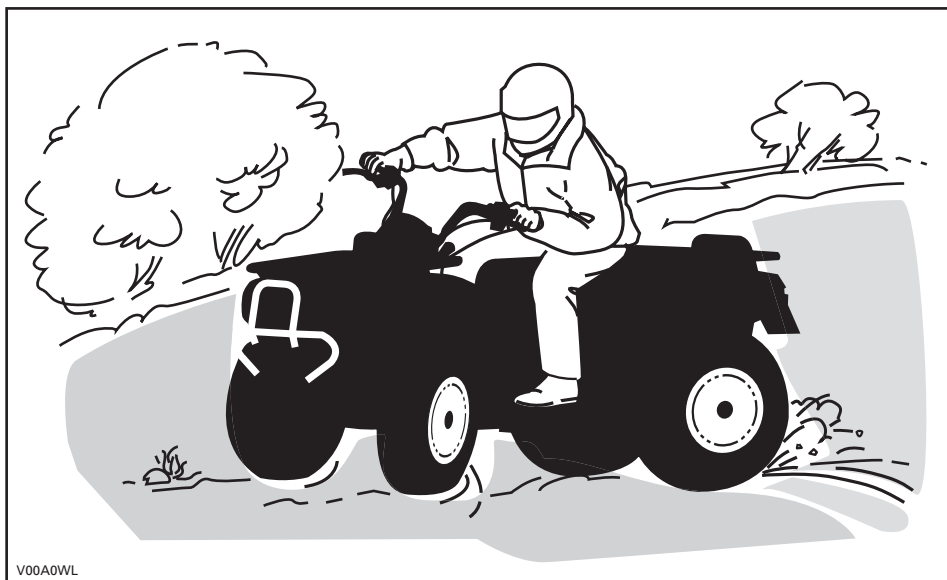

V00A0WL

Om du hamnar i en sladd eller slirar kan det hjälpa att vända styret åt samma håll som du sladdar, tills du återfår kontrollen. Tvärbromsa aldrig, då låser sig hjulen.

Respektera och följ alla uppsatta märken på banan. De är till för att hjälpa dig och andra.

Var försiktig när du måste köra över hinder på banan eller i spåret. Det kan röra sig om lösa stenbumlingar, nedfallna träd, hala ytor, gårdsgårdar och staket, stubbar, jordvallar och håligheter. Undvik dem alltid om möjligt. Tänk på att vissa hinder helt enkelt är för stora eller för farliga att ta sig över och bör undvikas. Mindre stenar och nedfallna träd kan gå att ta sig över på ett säkert sätt. Närma dig hindret rakt framifrån. Stå på fotstöden med böjda knän. Justera hastigheten utan att förlora farten och undvik att gasa plötsligt. Håll ett fast grepp om styrhandtagen. Skifta kroppsvikten framåt och kör över hindret. Försök inte lyfta fordonets framhjul från marken. Tänk på att hindret kan vara halt eller glida undan medan du kör över det.

När du kör i backar eller sluttningar bör du tänka på två saker: var förberedd på halt underlag eller variationer i terrängen och använd korrekt kroppsposition.

Uppförsbacke

Skifta kroppsvikten framåt, mot toppen av backen. Håll fötterna på fotstöden, växla ned, accelerera och växla sedan snabbt vid behov medan du kör uppåt. Kör inte för fort eftersom detta kan få den främre delen av fordonet att lyfta från marken och falla ned på dig. Om backen är för brant och du inte kan fortsätta eller fordonet börjar rulla bakåt ska du bromsa, men var försiktig så att du inte slirar. Stig av och gör sedan en "U" eller "K"-sväng (gå bakåt, intill fordonet på den sida som vetter uppåt, med handen på bromshandtaget samtidigt som du backar fordonets bakre del uppåt mot backens krön och kör sedan nedåt). Gå alltid/stig alltid av på den sida som vetter uppåt och kom inte för nära fordonet och dess roterande hjul. Försök inte hålla fast vid fordonet om det börjar välta. Håll dig undan. Kör inte över bergs- eller backkrön i hög hastighet. Det kan finnas hinder, inklusive branter, på andra sidan.

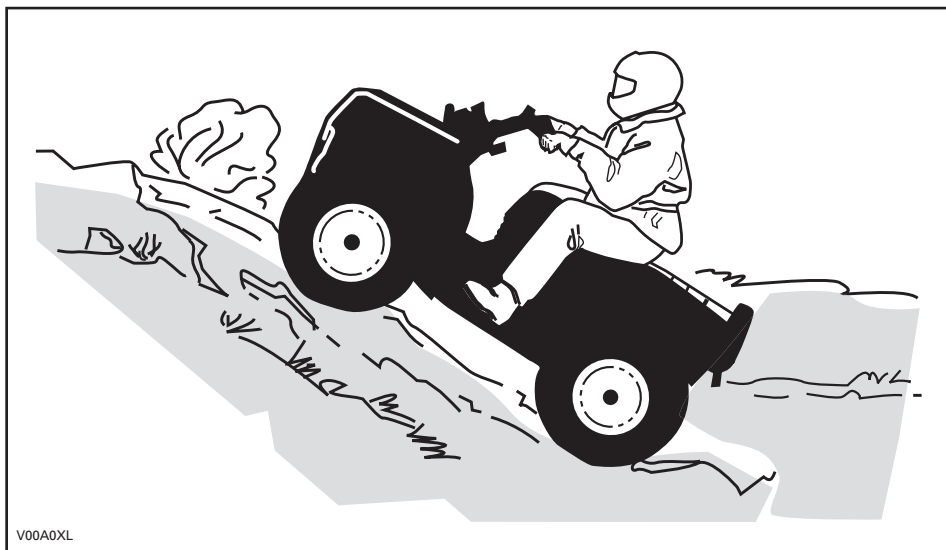

Nedförsbacke

Skifta kroppsvikten bakåt. Bromsa progressivt för att undvika sladdar. "Firulla" inte utför backen med hjälp av enbart motorbroms eller i neutral växel.

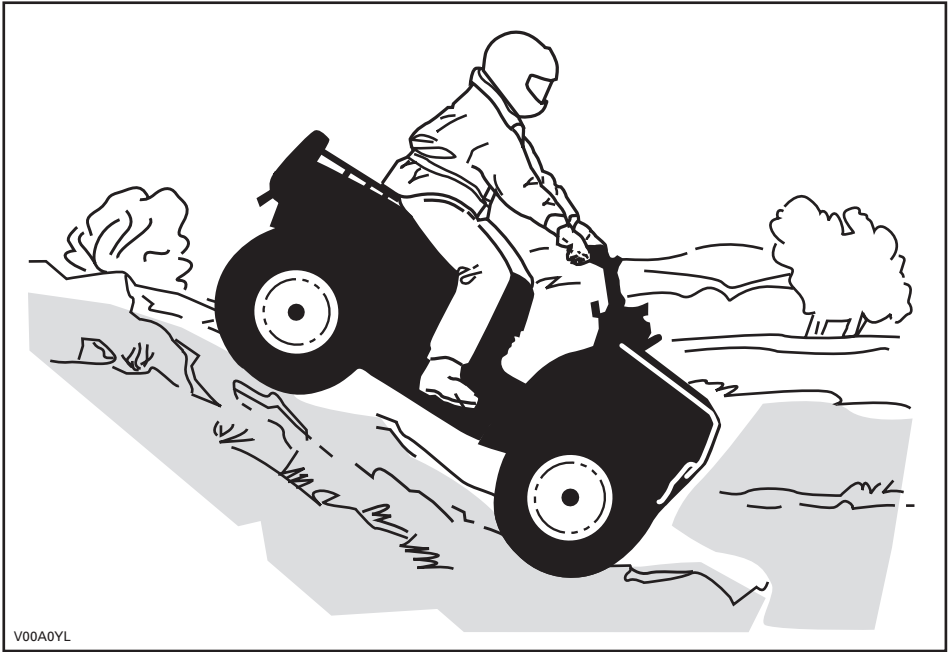

Tänk på följande när du läser denna instruktionsbok:

VARNING

Anger en potentiell risk som, om den inte undviks, kan resultera i allvariga personskador eller död.

Sidolutning

Detta är en av de **farligaste** typerna av körning eftersom det drastiskt ändrar fordonets balans. Körning med stark sidolutning bör alltid undvikas om möjligt. Om det blir nödvändigt är det dock viktigt att du **ALLTID** har kroppsvikten skiftad mot toppen av sluttningen och att du är förberedd på att stiga av på den sidan om fordonet börjar välta. **Försök inte stoppa fordonet eller rädda det från skador.**



Regelbundet underhåll

Efter varje körning är det klokt att avlägsna rester av snö, is, lera och smuts. Det hjälper dig att använda fordonet längre och hålla det i gott skick för ev. vidareförsäljning. Det eliminerar också ev. risker nästa gång du använder fordonet. Tvätta fordonet med ljummet tvålsvatten och låt det torka. (Du kan använda en handduk.) Tvätta inte fordonet utomhus om det är minusgrader. Smörj alla nödvändiga delar så som beskrivs i avsnittet *UNDERHÅLL*.

En del av ditt säkerhetsansvar är att respektera innehållet i denna instruktionsbok. Den innehåller värdefulla råd om fordonets skötsel. Om du behöver ytterligare råd kan du vända dig till en auktoriserad Can-Am ATV-distributör/återförsäljare.

Modificeringar av fordonet för att öka hastighet och prestanda kan vara ett brott mot villkoren i den begränsade fordonsgarantin. Dessutom är vissa modifieringar, inklusive borttagande av delar av motor- eller avgassystem olagligt i de flesta länder.

Att ändra hjulens och/eller däckens storlek kan försämra fordonets stabilitet. Fel lufttryck i däcken kan leda till punkteringar eller att ett däck rör sig på fälgen och förloras eller skadas. Byt alltid hjul eller däck som är skadade.

HÄNGETIKETT

Detta fordon levereras med en hängetikett och dekaler med viktig säkerhetsinformation.

Alla förare av detta fordon bör läsa och förstå denna säkerhetsinformation före körning.

<p>R FRITIDSMODELL</p> <p>DENNA ATV ÄR TILL FÖR FRITIDSANVÄNDNING.</p> <p>1 FÖRARE ENBART - INGA PASSAGERARE.</p> <p>EJ FÖR FÖRARE UNDER 16 ÅR.</p> <hr/> <p>DENNA ATV-KATEGORI, R (FRITIDSMODELL), ÄR TILL FÖR TERRÄNGANVÄNDNING ENBART. DEN ÄR FRÄMST TILL FÖR ALLMÄN FRITIDSANVÄNDNING MEN KAN ÄVEN ANVÄNDAS FÖR NYTTÖANDAMÅL.</p> <hr/> <p>DET FINNS FÖRARKURSER FÖR ATV-KÖRNING. KONTAKTA ÅTERFÖRSÄLJAREN FÖR INFORMATION.</p> <hr/> <p>KONTAKTA ÅTERFÖRSÄLJAREN FÖR INFORMATION OM LAGAR OCH FÖRORDNINGAR BETRÄFFANDE ATV-ANVÄNDNING.</p> <p>DENNA ETIKETT FÅR EJ AVLÄGSNAS FÖRE FÖRSÄLJNING.</p> <p>V07M11L 704900930</p>	<p>⚠ VARNING</p> <p>Oriktig användning av en ATV kan resultera i ALLVARLIGA PERSONSKADOR eller DÖD.</p> <table border="0"><tr><td> BÄR ALLTID GODKÄND HJÄLM OCH SKYDDSUSTRUST- NING.</td><td> FÅR EJ ANVÄNDAS PÅ ALLMÄN VÄG.</td><td> TA ALDRIG PASSAGERARE.</td><td> KÖR ALDRIG MED DROGER ELLER ALKOHOL I KROPPEN.</td></tr></table> <p>Kör ALDRIG denna ATV:</p> <ul style="list-style-type: none">• Utan lämplig träning eller instruktion.• I för hög hastighet för din skicklighet eller körförhållandena.• På allmän väg - du riskerar att kollidera med ett annat fordon.• Med passagerare - de försämrar balans och styrförmåga och ökar risken för att föraren ska förlora kontrollen. <p>Du ska ALLTID:</p> <ul style="list-style-type: none">• Använda korrekt körteknik för att undvika att fordonet välter i backar, svår terräng eller svängar.• Undvika vägbeläggningar - de kan allvarigt försämra väghållningen och kontrollen. <p>TA FRAM OCH LÄS INSTRUKTIONSBOKEN. FÖLJ ALLA ANVISNINGAR & VARNINGAR.</p>	 BÄR ALLTID GODKÄND HJÄLM OCH SKYDDSUSTRUST- NING.	 FÅR EJ ANVÄNDAS PÅ ALLMÄN VÄG.	 TA ALDRIG PASSAGERARE.	 KÖR ALDRIG MED DROGER ELLER ALKOHOL I KROPPEN.
 BÄR ALLTID GODKÄND HJÄLM OCH SKYDDSUSTRUST- NING.	 FÅR EJ ANVÄNDAS PÅ ALLMÄN VÄG.	 TA ALDRIG PASSAGERARE.	 KÖR ALDRIG MED DROGER ELLER ALKOHOL I KROPPEN.		

BESKRIVNING AV FORDONSMOTOR:

XXXXX

EPA-GODKÄND

NER (NORMERAD UTSLÄPPSNIVÅ) = X
PÅ EN SKALA FRÅN 0 TILL 10,
DÅR 0 ÄR RENAST
* FÅR EJ AVLÄGSNAS FÖRE FÖRSÄLJNING



704901107

vmo2006-005-009_en

DEKALER PÅ PRODUKTEN

Följande dekaler finns på fordonet och är att betrakta som permanenta delar av fordonet. Om de saknas eller är skadade kan de bytas utan extra kostnad. Kontakta en auktoriserad Can-Am-distributör/återförsäljare.

NOTERA: Nedanstående illustrationer som används i denna instruktionsbok är endast allmänna representationer. De kan se annorlunda ut med din modell.

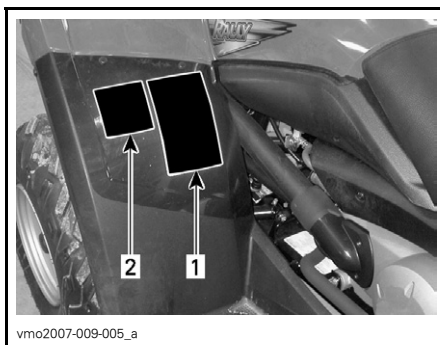
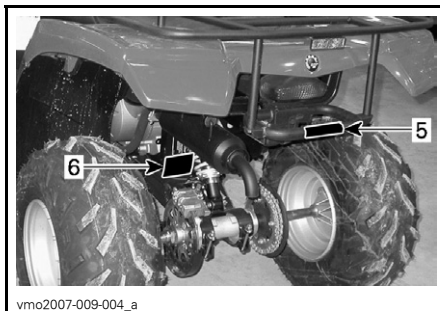
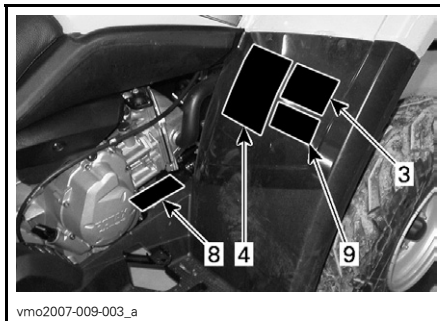

Dekal 1

⚠ VARNING

Oriktig användning av en ATV kan resultera i ALLVÄRLIGA PERSONSKADOR eller DÖD.



BÄR ALLTID GODKÄND HJÄLM OCH SKYDDSUTRUSTNING.



FÄR EJ ANVÄNDAS PÅ ALLMÄN VÄG.



TA ALDRIG PASSAGERARE.



KÖR ALDRIG MED DROGER ELLER ALKOHOL I KROPPEN.

Kör **ALDRIG** denna ATV:

- Utan lämplig träning eller instruktion.
- I för hög hastighet för din skicklighet eller körförmågandena.
- På allmän väg - du riskerar att kollidera med ett annat fordon.
- Med passagerare - de försämrar balans och styrförmåga och ökar risken för att föraren ska förlora kontrollen.

Du ska **ALLTID**:

- Använda korrekt körteknik för att undvika att fordonet välter i backar, svår terräng eller svängar.
- Undvika vägbeläggningar - de kan allvarigt försämma väghållningen och kontrollen.

TA FRAM OCH LÄS INSTRUKTIONSBOKEN. FÖLJ ALLA ANVISNINGAR & VARNINGAR.

704 900 001

V01M01Z

Dekal 2

⚠ VARNING



UNDER
16

Att köra denna ATV om du är under 16 ökar risken för SVÅRA PERSONSKADOR och DÖD.
Kör **ALDRIG** denna ATV om du är under 16.

704 900 011

V01M02Z

Dekal 3

⚠ VARNING



Ak **ALDRIG** med som passagerare. Föraren kan då förlora kontrollen, med **SVÅRA PERSONSKADOR** eller **DÖD** som följd.

704 900 005

V01M07Z

Dekal 4

⚠ VARNING

Fel däcktryck eller överbelastning kan leda till kontrollförlust, som kan resultera i **SVÅRA SKADOR** eller **DÖD**.

LAST	DÄCKTRYCK, KALLA DÄCK
UPP TILL 150 kg (330 lb)	FRAM MAX: 34 kPa (5,0 psi) MIN: 31 kPa (4,5 psi)
	BAK MAX: 34 kPa (5,0 psi) MIN: 31 kPa (4,5 psi)

Bibehåll **ALLTID** korrekt tryck i däcken enligt ovan. Använd **ALDRIG** lägre tryck än det minimala. Det kan få däckat att lossna från fälgen. Överskrid **ALDRIG** fordonets lastkapacitet på 150 kg (330 lb), vilket inkluderar vikten av förare, last, tillbehör och dragstäng.

ATV - LAST och SLÅP

- Körning med last eller släp kan inverka på fordonets stabilitet och väghållning.
- Vid körning med last eller släp:
 - Sänk hastigheten.
 - Se till att du har större avstånd för inbromsning.
 - Undvik stark lutning och svår terräng.

704901175

Dekal 5

⚠ VARNING



- Låt **ALDRIG** passagerare sitta här.
- **MAX. LAST BAK:** 16 kg (35 lbs) jämnt fördelat.
- **MAX. LAST BAK:** 30 kg (65 lbs) jämnt fördelat, (inklusive dragstängsvikt i förekommande fall)

704 901 104

704901094

Dekal 6

DRIVKEDJA

DRIVKEDJAN MÅSTE VARA RÄTT JUSTERAD OCH SMORD.

SPELET ÄR 20 TILL 30 mm (3/4 TILL 1 1/8 tum)

UTAN FÖRARE PÅ FORDONET.

SE INSTRUKTIONSBOKEN FÖR FULLSTÄNDIGA INSTRUKTIONER.

20 till 30 mm (3/4 till 1 1/8 tum)

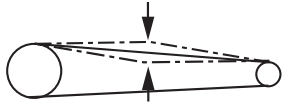

704 900 230

V06M0DY

Dekal 7

OBSERVERA

- ATV:n måste stannas före växling med växelspak.
- Använd alltid fotbromsen för att växla från NEUTRAL (N).

704 900 216

V06M0EY

Dekal 8

EMISSION CONTROL INFORMATION
THIS VEHICLE MEETS U.S. ENVIRONMENTAL PROTECTION AGENCY AND CALIFORNIA REGULATIONS FOR MODEL YEAR 2006.



INFORMATION OM UTSLÄPPKONTROLL
DETTA FORDON UPPFYLLER DIREKTIVEN FRÅN USA'S ENVIRONMENTAL PROTECTION AGENCY (EPA) OCH CALIF. AIR RES. FÖR 2006 ÅRS MODELLER.

ENGINE FAMILY	XXX	MOTORTYP	
FUEL	XXX	FÄMILJENS UTSLÄPPSGRÄNS	
ENGINE DISPLACEMENT	XXX	CYLINDERVOLYM	
EXHAUST EMISSION CONTROL SYSTEM	XXX	SYSTEM FÖR UTSLÄPPSKONTROLL	
FUEL	XXX	BRÄNSLE	
ENGINE OIL	XXX	MOTOROLIA	
IDLE SPEED	XXX	TOMGÅNG	
SPARK PLUG TYPE	XXX	TÄNDSTIFTSTYP	
SPARK PLUG GAP	XXX	ELEKTRODGAP	

SEE OPERATOR'S GUIDE FOR WEIGHTED AVERAGE SPECIFIC EMISSIONS. INFORMATION FOR U.S. AND CALIFORNIA REGULATIONS. ©2006 HONDA MOTOR CO., LTD. HONDA MOTOR CO., LTD. HONDA MOTOR CO., LTD. HONDA MOTOR CO., LTD.

vmo2006-005-012

Dekal 9

! VARNING

Om du hamnar i en sladd eller slirar, kan det hjälpa att vända styret åt samma håll som du sladdar, tills du återfår kontrollen. Tvårbromsa aldrig, då låser sig hjulen.

704901162

vmo2006-002-015_en

Dekal 10

! VARNING

Denna varning gäller endast för de europeiska länder där användning på väg är tillåten.

Användning på väg

Denna ATV är endast avsedd för TERRÄNG-KÖRNING. Den kan framföras kortare sträckor på väg i låg hastighet, i syfte att flytta fordonet från ett terrängkörningsområde till ett annat.

När ATV-maskinen körs på väg, kör aldrig fort och se till att sänka hastigheten ordentligt vid svängar.

Om dessa anvisningar inte följs kan det leda till förlust av kontroll över fordonet, vilket kan orsaka allvariga personskador eller död.

Främre vinsch

Den främre vinschkroken på en ATV som är utrustad med vinsch måste avlägsnas och förvaras säkert vid körning på allmän väg.

Annars finns det risk för att människor i närheten skadas.

704 900 400

V01M0PY

Dekal 11



- DA** FIND OG LÆS BRUGERVEJLEDNINGEN, OVERHOLD ALLE INSTRUKTIONER OG ADVARSLER.
- NL** ZOEK DE GEBRUIKERSHANDLEIDING OP EN LEES HEM. HOUD U AAN ALLE AANWIJZINGEN EN WAARSCHUWINGEN.
- FR** LOCALISER ET LIRE LE GUIDE DE L'OPÉRATEUR, SUIVRE TOUS LES CONSIGNES ET AVERTISSEMENTS.
- FI** PAIKANNA JA LUE KÄYTTÄJÄN OPAS. NOUDATA KÄRKÄÄ KÄYTTÖOHJEITA JA VAROITUKSIA.
- DE** BETRIEBSANLEITUNG AUSFÜHRIG MACHEN UND LESEN. ALLE ANWEISUNGEN UND WARNHINWEISE BEFOLGEN.
- EL** ΠΡΟΤΕ ΚΑΙ ΑΝΑΒΑΣΤΕ ΤΟΝ ΟΔΗΓΟ ΧΡΗΣΤΗ, ΑΚΟΛΟΥΘΕΤΕ ΟΛΕΣ ΤΙΣ ΟΔΗΓΕΣ ΚΑΙ ΠΡΟΒΕΒΑΙΩΣΕΙΣ.
- IT** LEGGERE IL MANUALE DELL'OPERATORE, SEGUIRE TUTTE LE ISTRUZIONI E AVVERTENZE.
- PT** LOCALIZAR E LER O GUIA DE OPERAÇÃO, OBSERVAR TODAS AS INSTRUÇÕES E MENSAGENS DE AVISO.
- ES** UBICAR Y LEER LA GUÍA DEL OPERADOR, ATENERSE A TODAS LAS INSTRUCCIONES Y MENSAJES DE ADVERTENCIA.
- SV** TA REDA PÅ INSTRUKTIONSBOKEN OCH LÄS DEN. UPPMÄRKSAMMA ALLA ANVISNINGAR OCH VARNINGAR.



704900894

V00M0AY

FORDONS- INFORMATION

SÅ IDENTIFIERAR DU DITT FORDON

Fordonets huvudkomponenter (motor och ram) identifieras via olika tillverkningsnummer. Det kan ibland vara nödvändigt att ha dessa nummer till hands för garantiändamål eller för att spåra fordonet i händelse av förlust av fordonet. Den auktoriserade Can-Am-distributören/återförsäljaren efterfrågar dessa nummer om du behöver utnyttja garantin. Ingen garanti beviljas av BRP Inc. om motorns ID-nummer (EIN) eller fordonets ID-nummer (VIN) har tagits bort eller är oläsligt. Vi rekommenderar att du skriver ned samtliga tillverkningsnummer som finns på fordonet och meddelar dem till ditt försäkringsbolag.

Fordonsidentifikationsnumrets placering



1. VIN (fordonsidentifikationsnummer)
2. Modell

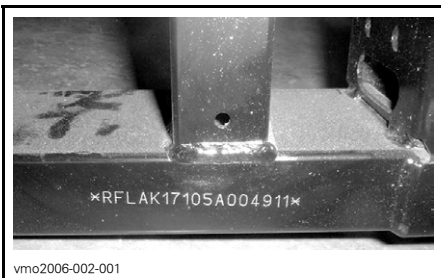

vmo2006-002-001

*VIN (FORDONSIDENTIFIKATIONSNUMMER)
ÅTERFINNS ÄVEN PÅ RAMEN*

Motoridentifikationsnumrets placering



V06A18L

Dekal om överensstämmelse

Denna dekal indikerar att fordonet uppfyller regler och bestämmelser i många länder.

DEKALPLACERING	
Alla Rally 200	På ramen mellan framfjädringens A-armar



INKÖRNINGSPERIOD

Motor

En inkörningsperiod på 10 användningstimmar krävs innan fordonet kan köras längre sträcka med full gas.

FÖRSIKTIGHET: Blanda aldrig olja med bränslet. Detta fordon har en fyrtaktsmotor. Olja får endast fyllas på vid basen av motorn.

Under inkörningsperioden bör du inte ge mer än 3/4 gas. Kortare pådrag till fullgas och hastighetsvariationer är emellertid bra vid inkörning. Längre fullgaspådrag, längre perioder på marschfart och överhettning av motorn är till skada under inkörningsperioden.

Drivrem

För en ny drivrem krävs en inkörningsperiod på 50 km (30 mi). Undvik kraftig acceleration/inbromsning, dragning av släp eller körning i hög marschfart.

10-timmarskontroll

NOTERA: 10-timmarskontrollen bekostas av fordonsägaren.

Som med all annan mekanisk precisionsutrustning föreslår vi att fordonet kontrolleras av en auktoriserad Can-Am-distributör/återförsäljare efter de första 10 timmarna, 200 km (125 mi.) eller 30 dagarna efter köpet, beroende på vad som först inträffar. Kontrollen ger dig även tillfälle att diskutera eventuellt obesvarade frågor som uppkommit efter denna inledande period.

REGLAGE/INSTRUMENT/KOMPONENTER

NOTERA: Vissa reglage/instrument/komponenter är valfria.

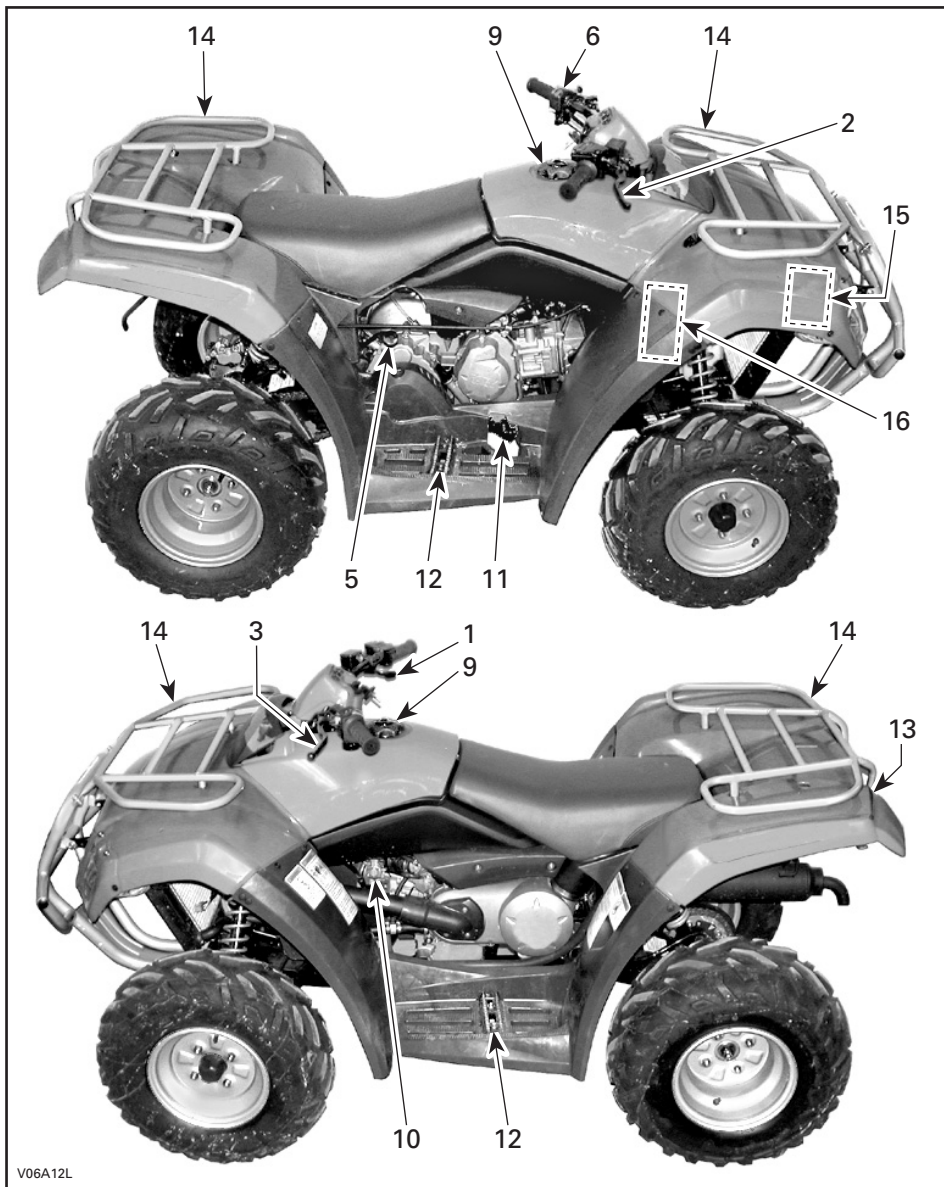

V06A12L

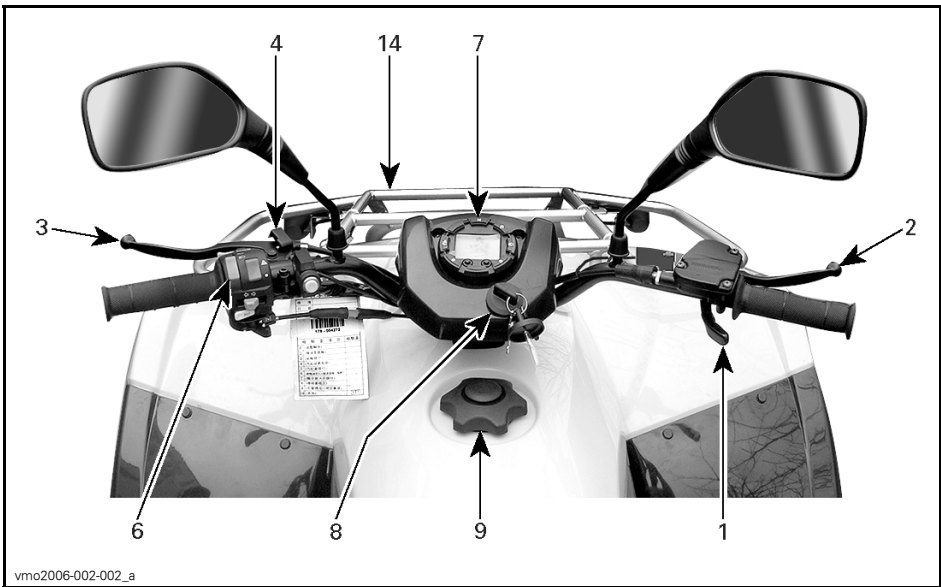

Tänk på följande när du läser denna instruktionsbok:

VARNING

Anger en potentiell risk som, om den inte undviks, kan resultera i allvarliga personskador eller död.

NOTERA: I detta avsnitt beskrivs grundfunktionerna hos de olika reglagen på ditt fordon. Närmare anvisningar om hur du använder ett reglage tillsammans med andra reglage finns under **ANVÄNDNINGSSINSTRUKTIONER** i detta avsnitt.

1) Gasreglage

Placerat på höger sida av styrstängens. När det skjuts framåt ökar motorns hastighet och transmissionen kopplas in med vald växel.

När det släpps övergår motorn automatiskt till tomgång och fordonets hastighet sänks.

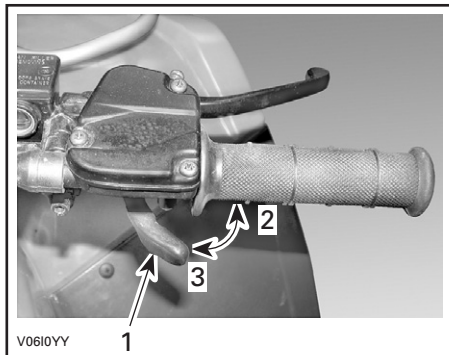

1. Gasreglage
2. Accelerera
3. Släpp gasen

2) Främre/Bakre bromshandtag

Placerat på höger sida av styrstängens. När det trycks in, bromsar såväl den bakre som den främre bromsen. När du släpper handtaget återgår det automatiskt till det ursprungliga läget. Bromseffekten är beroende av trycket som utövas på handtaget, terrängtypen och terrängförhållandena.

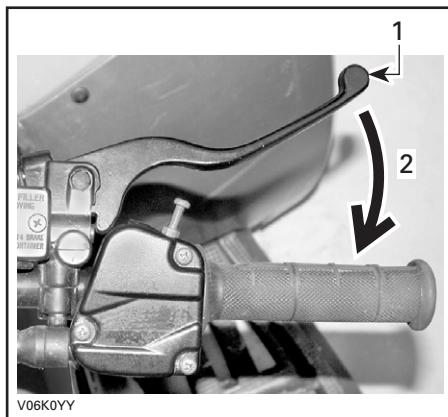

1. Bromshandtag
2. Bromsa

3) Bakre bromshandtag

Placerat på vänster sida av styrstängens. Du bromsar genom att trycka in det. När du släpper handtaget återgår det automatiskt till det ursprungliga läget. Bromseffekten är beroende av trycket som utövas på handtaget, terrängtypen och terrängförhållandena.

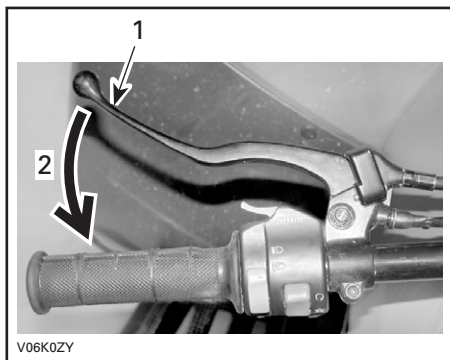

1. Bromshandtag
2. Bromsa

4) Parkeringsbroms

Placerat på vänster sida av styrstång-
en, på det bakre bromshandtaget. När
den låses, hindras fordonet från att rö-
ra sig. Användbart när bromsen be-
höver låsas vid t.ex. en K-sväng, vid
transport eller när fordonet inte an-
vänds.

⚠ VARNING

Använd alltid parkeringsbromsen
och koppla i H1-växeln när fordonet
inte används.

⚠ VARNING

Kontrollera att parkeringsbromsen
är urkopplad innan du kör fordo-
net. Om du kör med ett konstant
tryck på bromsarna kan bromssy-
stemet skadas och orsaka förlust
av bromsverkan och/eller brand.

Lås: Håll bromshandtaget intryckt
medan du trycker ned parkeringslä-
set. Bromshandtaget är nu intryckt
och de bakre bromsarna ikopplade.

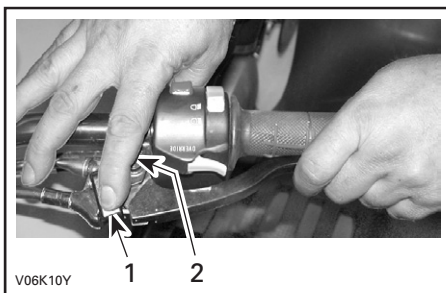

1. Parkeringsläs
2. Tryck när du vill aktivera parkeringsbromsen

Lås upp: Tryck in bromshandtaget.
Låset återgår automatiskt till det ur-
sprungliga läget. Bromshandtaget ska
återgå till viloläget. Frigör alltid parke-
ringsbromsen före körning.

5) Växelspak

Sitter på höger sida av fordonet,
bakom motorn. Spaken har 3 lägen:
R, N och H.

När du ska växla, stanna fordonet helt
och flytta sedan spaken till önskat
läge. Försök inte flytta spaken med
våld. Om du inte kan växla, gasa en
aning och släpp sedan gasen omedel-
bart. Vänta sedan tills motorvarvet
återgår till jämn tomgång och försök
igen.

FÖRSIKTIGHET: Stanna alltid fordo-
net helt och lägg i bromsen innan
du flyttar växelspaken.

R: Back (Reverse)



vmo2006-002-003

BACK

Gör att du kan backa fordonet. Detta fordon är försett med hastighetsbegränsning för backning. Se **FRI-SLÄPPSKNAPP** för mer information.

WARNING

Innan du backar, kontrollera att det inte finns hinder eller människor bakom fordonet. Sitt kvar i sätet.

N: Neutral



vmo2006-002-004

NEUTRAL

I detta läge kopplas växeln ur, så att fordonet kan förflyttas manuellt eller tas på släp.

H: Högstighetsväxel (High Gear)



vmo2006-002-005

HI-LÄGE

Väljer transmissionens högstighetsväxel i växellådan. Detta är läget för normal körhastighet. Med denna växel kan fordonet uppnå maximal hastighet.

6) Flerfunktionsreglage

Flerfunktionsreglaget sitter på vänster sida av styrstången.

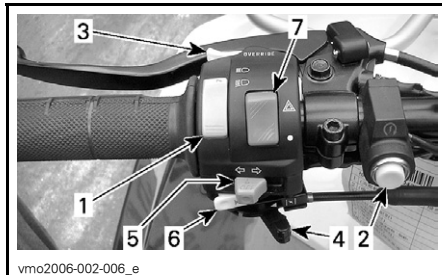

vmo2006-002-006_e

1. Strålkastarreglage
2. Startknapp
3. Frisläppsknapp
4. Chokereglage
5. Reglage för körriktningvisare
6. Signalhornsknapp
7. Reglage för blinkande varningsljus

Reglaget har följande funktioner:

Strålkastarreglage

Sitter upptill på flerfunktionsreglaget. Välj LO för halvljus och bakljus. Välj HI för helljus och bakljus.

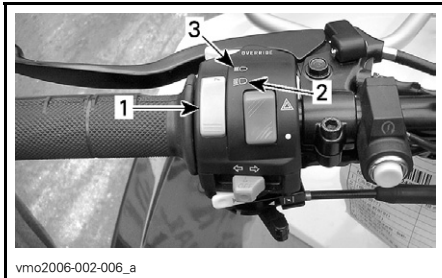

1. Strålkastarreglage
2. Halvljus
3. Helljus

NOTERA: Vrid tändningsnyckeln till läget ON (på) "utan ljus" när du vill släcka strålkastaren.

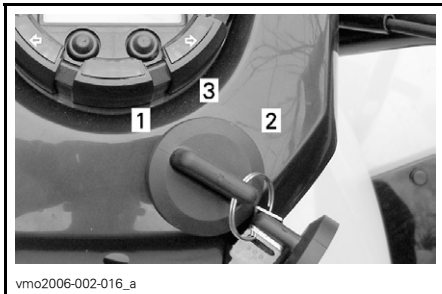

TYPBILD

1. OFF (av)
2. ON (på) "utan ljus"
3. ON (på) "med ljus"

Startknapp

Starta motorn så här: Tryck in startknappen och håll den intryckt. Släpp knappen omedelbart när motorn startat.

NOTERA: Stäng av motorn genom att vrida tändningsnyckeln till läget OFF (av).



1. Startknapp

Frisläppsknapp

Sitter framtill på flerfunktionsreglaget.



1. Frisläppsknapp

Denna knapp används till att frisläppa hastighetsbegränsningen för backning när extra kraft behövs vid backning. Tryck in frisläppsknappen och håll den intryckt, och tryck sedan gradvis in gasreglaget.

VARNING

Aktivera aldrig frisläppsknappen om gasreglaget redan är intryckt eftersom du kan förlora kontrollen över fordonet, vilket kan leda till svåra personskador eller dödsfall.

Chokereglage

Placerat längst ned på flerfunktionsreglaget. Ett flyttbart reglage som underlättar vid kallstart.

Stängt läge (OFF) används vid normal start med varm motor.

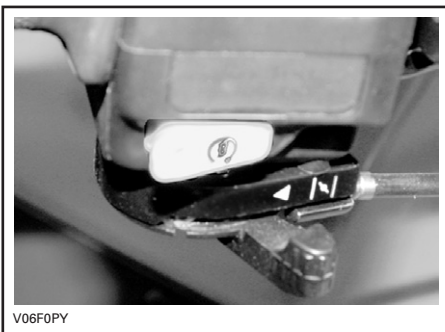

V06F0PY

TYPBILD — CHOKEREGLAGET I STÄNGT LÄGE

Helöppet läge används för lägre motor-temperatur.



V06F0QY

TYPBILD — CHOKEREGLAGET I HELÖPPET LÄGE

Övriga lägen mellan stängt (OFF) och helöppet (FULL) används beroende på motorns temperatur.

Reglage för körriktningvisare

Detta reglage sitter på flerfunktions-reglaget.



vmo2006-002-012_a

1. Reglage för körriktningvisare

Aktivera körriktningvisarna genom att skjuta knappen åt höger eller vänster, beroende på i vilken riktning du ska svänga. Knappen återgår automatiskt till mittläget.

Tryck på knappen när du vill stänga av körriktningvisarna.

Signalhornsknapp

Denna knapp sitter på flerfunktions-reglaget.

Tuta genom att trycka på knappen. Släpp knappen omedelbart när du hör signalhornet.

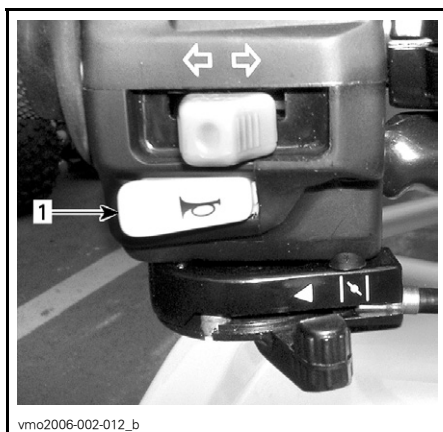

vmo2006-002-012_b

1. Signalhornsknapp

Reglage för blinkande varningsljus

Detta reglage sitter på flerfunktionsreglaget.

Detta är en mekanism på fordonet som får alla körriktningssvisarna att blinka samtidigt. Funktionen kan användas när fordonet står stilla för att markera att det tillfälligt hindrar trafiken.

Mekanismen aktiveras med omkopplingsreglaget.

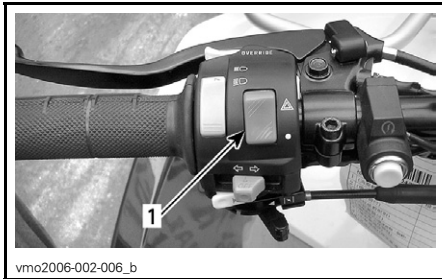

1. Knapp för blinkande varningsljus

7) Indikatorlampor



vmo2006-002-010

Helljus (blå)



När denna lampa lyser, har helljus valts för strålkastarna.

Motortemperatur-/Oljetryckslampa (röd)



Denna lampa tänds när tändningsnyckeln vrids till läget ON och lyser tills motorn har startat.

När denna lampa är tänd, betyder det att motorn överhettar eller att oljetrycket i motorn är lågt. Om motorn överhettar, se *MOTORÖVERHETNING* i *SPECIELLA PROCEDURER*.

FÖRSIKTIGHET: Stäng av motorn om lampan inte slocknar så fort motorn startat. Kontakta en auktoriserad Can-Am-distributör/återförsäljare. Använd inte fordonet förrän det har reparerats.

Backlampa (röd)



När lampan är tänd, är backväxeln ilagd.

Neutrallampa (grön)



När lampan är tänd, är växeln i läget Neutral.

Positionsljus (grön)



När lampan är tänd, är positionsljuserna tända.

Körriktningssvisare (grön)



Denna lampa blinkar när höger eller vänster riktningssvisare används.

8) Tändningslås

Sitter mitt i gruppen.

För nyckel, med 3 lägen: OFF (av), ON (på) utan ljus och ON med ljus.

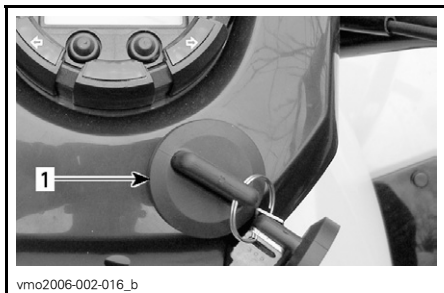

TYPBILD

1. Tändningslås

Sätt nyckeln i tändningslåset och vrid till önskat läge. Ta ut nyckeln genom att vrida till OFF (av) och dra ut den.

Läget ON (på) med ljus tänd strålkastare och lyktor oavsett om motorn är igång eller inte. Tänk på att batteriet laddas ur när fordonets lyktor är tända utan att motorn är igång. Vrid alltid tändningsnyckeln till OFF (av) när motorn har stannat.

NOTERA: Det går visserligen att stänga av motorn genom att vrida tändningsnyckeln till OFF (av), men vi rekommenderar avstängning med motorns stoppreglage.

9) Bränsletankslock

Skruva loss locket motsols och avlägsna det, tanka och skruva sedan fast locket medsols.

VARNING

Stäng alltid av motorn innan du fyller på bränsle. Öppna locket långsamt. Om en tryckskillnad märks (det hörs ett visslande ljud när du lossar tanklocket) behöver fordonet inspekteras och/eller repareras innan du använder det igen. Bensin är ett brandfarligt och under vissa förhållanden explosivt ämne. Använd aldrig öppen låga vid kontroll av bränslenivån. Rök aldrig och tillåt aldrig öppen eld eller gnistor i närheten. Arbeta alltid i ett välventilerat utrymme. Fyll aldrig på bränsle innan du placerar fordonet på en varm plats. Med högre temperaturer expanderar bränslet och kan flöda över. Torka alltid av allt utspilt bränsle på fordonet.

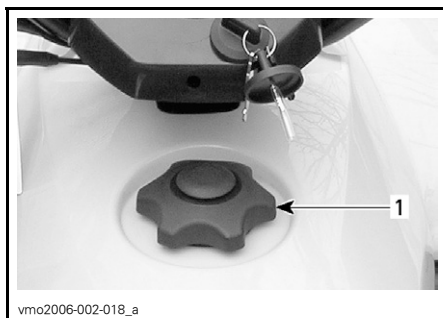

TYPBILD

1. Bränsletankslock

10) Bränsleventil

Sitter på vänster sida av fordonet under sätet. Ventilen har 3 lägen: OFF (stängd), ON (öppen), RES (reserv). Vrid reglaget så att pilen pekar på ON, OFF eller RES.

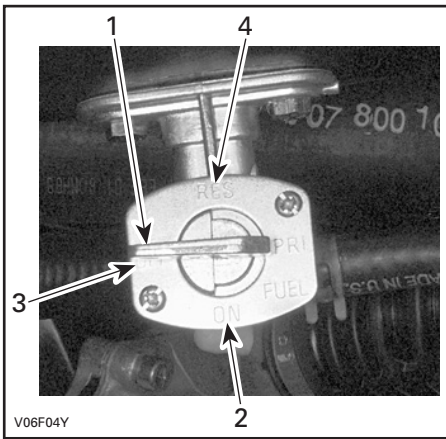

1. Vrid denna pekare till önskat läge
2. ÖPPET läge
3. STÅNGT läge
4. RESERV-läge

OFF (stängd)

Stoppas bränsletillförseln till förgasaren.

FÖRSIKTIGHET: Vrid ventilen till OFF när fordonet inte används eller vid transport.

ON (öppen)

Bränsle tillförs till förgasaren. Detta är det normala läget när du kör fordonet.

RES (RESERV)

När bränslet i tanken är slut, kan du använda reservbränslet genom att vrida ventilen från öppet läge till RES. Reservbränslet är ca 30 % av bränsletankens totala kapacitet. Använd detta läge endast när bränsletillförseln i ON-läget är slut.

När du kör på reservbränslet, fyll på bränsle så snart som möjligt. Kom ihåg att vrida tillbaka ventilen till ON-läget efter påfyllning.

FÖRSIKTIGHET: Oriktig öppning av bränsleventilen hindrar bränsleflödet. Se till att ventilen är helt öppen när du kör.

11) Främre/Bakre bromspedal

Placerad på det högra fotstödet. När den trycks ned, bromsar såväl den bakre som den främre bromsen. När du släpper den, återgår den till det ursprungliga läget. Bromseffekten är beroende av trycket som utövas på pedalen, terrängtypen och terrängförhållandena.

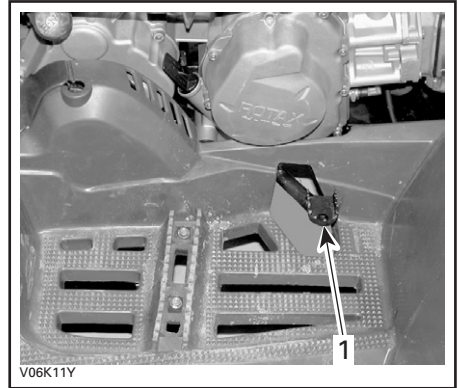

1. Främre/Bakre bromspedal

12) Fotpinne

Placerad på fotstödet. Använd den för att ge foten bättre fäste.

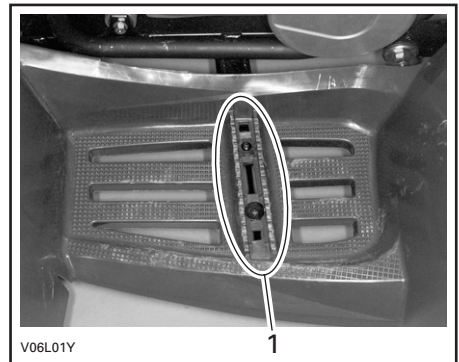

1. Fotpinne

13) Verktygssats

Verktygssatsen finns baktill på fordonet och innehåller verktyg för grundläggande underhåll samt denna instruktionsbok.

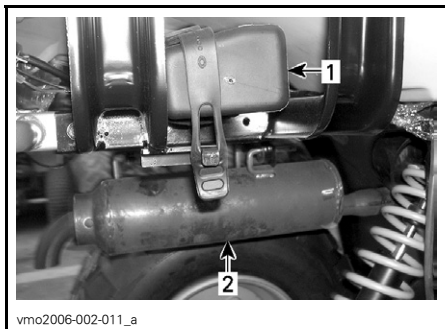

1. Verktygssats
2. Ljuddämpare

Lådan innehåller följande verktyg:

- Tång (1)
- Skruvmejsel (1)
- Skiftnyckel 10/13 mm (1)
- Skiftnyckel 15/17 mm (1)
- Hylsnyckel 10/13 mm (1)
- Hylsnyckel 16/18 mm (1)
- Däcktryckmätare (1)
- Justerlås för drivkedjustering (1)
- Säkring 15 A (1)

14) Främre/Bakre bagageräcken

Placerade högst upp framtill och baktill på chassit. Praktiska räcken för allt slags material.

⚠ VARNING

Se till att lasten är säkert fastspänd i räckena. Lasta inte på för mycket. Kontrollera att lasten inte skymmer sikten eller inverkar på styrförmågan. Ta inte passagerare.

I avsnittet *SPECIFIKATIONER* finns anvisningar om maxlast och rekommendationer om lastens viktfordelning.

15) Kylarlock

Sitter under främre stänkskärmen. Detta ger tillgång till kylarens påfyllningsöppning.

⚠ VARNING

Ta inte bort kylarlocket om motorn är varm, för att undgå risk för brännskador.

Vrid kylarlocket motsols för att ta av det. Sätt sedan tillbaka det ordentligt när du är klar.

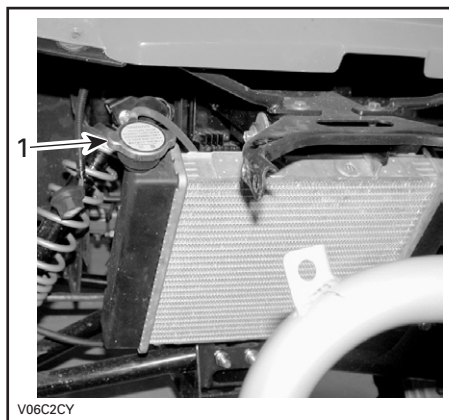

1. Kylarlock

16) Säkring

Elsystemet skyddas av en säkring. Se avsnittet *UNDERHÅLL* för utförligare information.

Säkringshållaren sitter bakom den främre, högra stötdämparen, nära kylvätskebehållaren.

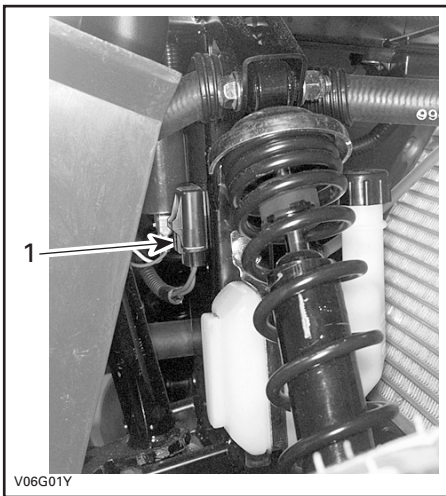

1. Säkringshållare

17) Fordonslås

Många modeller av fordonslås kan användas.

Fråga din auktoriserade Can-Am-distributör/återförsäljare vilken modell du ska använda till ditt fordon.

VÄTSKOR

Tänk på följande när du läser denna instruktionsbok:

VARNING

Anger en potentiell risk som, om den inte undviks, kan resultera i allvarliga personskador eller död.

NOTERA: I detta avsnitt beskrivs rekommenderade vätskor och hur vätskenivåerna kontrolleras. I avsnittet *UNDERHÅLL* finns anvisningar för byte av vätskor.

Bränsle

Rekommenderat bränsle

Använd normal blyfri bensin (finns på de flesta bensinstationer) eller syresatt bränsle som innehåller maximalt 10 % etanol eller metanol totalt. Den bensin som används måste ha följande rekommenderade minimioktantal.

OKTANTAL
92 RON

FÖRSIKTIGHET: Experimentera aldrig med andra bränslen. Användning av ej rekommenderat bränsle kan resultera i försämring av fordonsprestanda och skador på viktiga delar i bränslesystemet och motorn.

FÖRSIKTIGHET: Blanda aldrig olja med bränslet. Detta fordon har en fyrtaktsmotor. Olja får endast fyllas på vid basen av motorn.

Bränslenivån

VARNING

Stäng alltid av motorn innan du fyller på bränsle. Öppna locket långsamt. Om en tryckskillnad märks (det hörs ett visslande ljud när du lossar tanklocket) behöver fordonet inspekteras och/eller repareras innan du använder det igen. Bensin är ett brandfarligt och under vissa förhållanden explosivt ämne. Använd aldrig öppen låga vid kontroll av bränslenivån. Rök aldrig och tillåt aldrig öppen eld eller gnistor i närheten. Arbeta alltid i ett välventilerat utrymme. Fyll aldrig på bränsle innan du placerar fordonet på en varm plats. Med högre temperaturer expanderar bränslet och kan flöda över. Torka alltid av utspillt bränsle eller utspilld olja från fordonet.

Motorolja

Rekommenderad olja

Använd 4-taktsolja som uppfyller eller överträffar fordringarna för API-klaserna SM, SL eller SJ. Kontrollera alltid API Service-etiketten på oljekannan för att vara säker på att den har minst en av ovanstående kvalitetsklassifikationer.

Oljeviskositet

SAE 5W30 eller XP-S 10W40 4-taktsolja (P/N 219 700 346) rekommenderas för alla säsonger.

NOTERA: För bättre prestanda och året runt-användning rekommenderas syntetisk XP-S 5W40-olja (P/N 293 600 039).

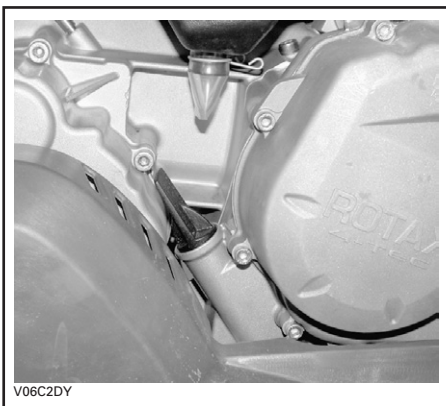
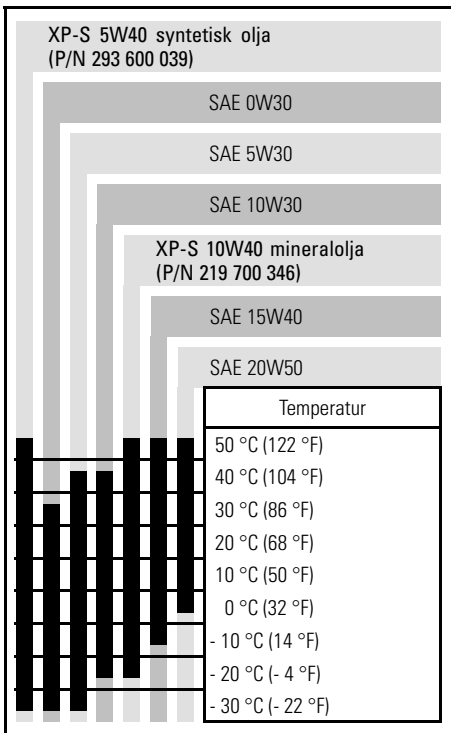

HÖGER SIDA AV MOTORN

Se till att fordonet står på ett jämnt underlag, att motorn är kall och inte igång. Kontrollera sedan oljenivån:

1. Skruva loss mätstickan, ta ut den och torka av den.
2. Sätt tillbaka mätstickan och skruva in den helt.
3. Ta ut den igen och kontrollera oljenivån. Den bör ligga nära eller vid det övre märket.

Oljenivå

FÖRSIKTIGHET: Kontrollera nivån ofta och fyll på vid behov. **Fyll inte på för mycket.** Om motorn körs med fel oljenivå, kan svåra skador uppstå. Torka av ev. utspilld olja.

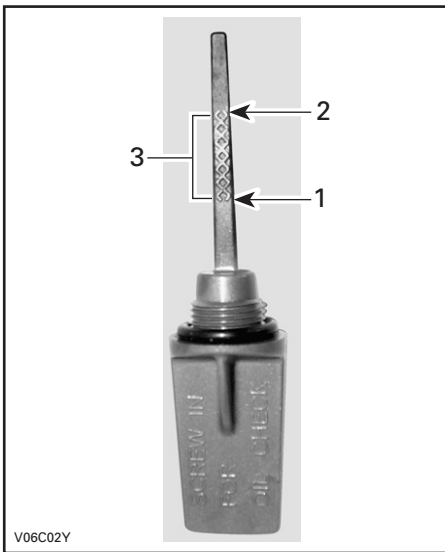

V06C02Y

1. Full
2. Fyll på
3. Gränsvärden

För påfyllning av olja, ta bort mätstickan.

Placera en tratt i mätstickans rör för att undvika spill.

Fyll på en liten mängd rekommenderad olja och kontrollera nivån på nytt.

Upprepa tills nivån når full-märket på mätstickan. Fyll inte på för mycket.

Dra fast mätstickan ordentligt.

Växellådsolja

Rekommenderad olja

Använd XP-S kedjehusolja (P/N 413 801 900) eller en likvärdig produkt.

FÖRSIKTIGHET: Använd inte andra typer av olja vid service. Blanda inte med andra typer av olja.

Växellådsoljenivå

FÖRSIKTIGHET: Kontrollera nivån och fyll på vid behov. Fyll inte på för mycket. Om växellådan används med felaktig oljenivå kan följden bli allvarliga skador på växellådan. Torka av ev. utspilld olja.

Placera fordonet på jämnt underlag. Lägg i NEUTRAL och koppla sedan i parkeringslåset.

Kontrollera oljenivån i växellådan genom att ta ut oljenivåpluggen.

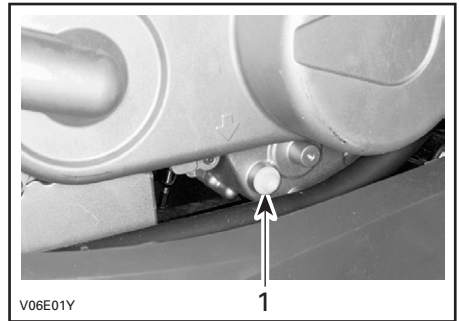

V06E01Y

1. Oljenivåplugg

VARNING

Undvik brännskador: ta inte av oljenivåpluggen om avgassystemet är varmt.

Oljan ska stå i jämnhöjd med botten av oljenivåhålet. Fyll vid behov på så mycket att växellådsoljan rinner ut genom oljenivåhålet.

Se avsnittet *UNDERHÅLL* för byte av växellådsolja.

Motorkylvätska

Rekommenderad kylvätska

Använd alltid etylenglykolbaserad frostskyddsvätska innehållande korrosionsskyddsmedel speciellt avsedd för förbränningsmotorer av aluminium.

Kylsystemet måste fyllas med BRP:s kylmedelsblandning (P/N 219 700 362) eller en blandning av destillerat vatten och frostskyddsvätska (50 % vatten, 50 % frostskydd).

Kylvätskenivå

VARNING

Kontrollera kylvätskenivån med kall motor. Fyll aldrig på kylvätska i kylsystemet när motorn är varm.

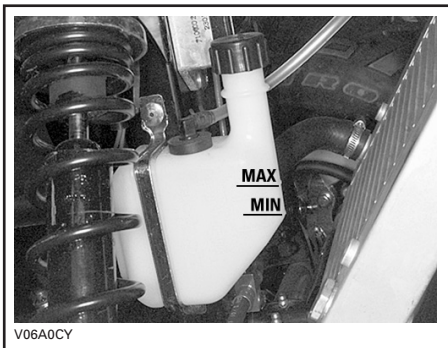

KYLVÄTSKENIVÅ

När fordonet står på ett jämnt underlag bör kylvätskenivån vara mellan MIN- och MAX-märkena på kylvätskebehållaren.

NOTERA: Om nivån kontrolleras vid lägre temperatur än 20 °C (68 °F) kan den vara något lägre än MIN-märket.

Fyll på kylvätska upp till MAX-märket vid behov. Använd en tratt för att undvika spill. **Fyll inte på för mycket.**

Sätt tillbaka locket och dra fast det.

Om kylvätska fylls på i kylvätskebehållaren, kontrollera även nivån i kylaren. Fyll på kylvätska vid behov.

VARNING

Ta inte bort kylarlocket om motorn är varm, för att undgå risk för brännskador.

NOTERA: Ett kylsystem som behöver fyllas på mycket ofta tyder på läckage eller motorproblem. Kontakta en auktoriserad Can-Am-distributör/återförsäljare.

Kylaren kommer man åt genom att:

- ta av bultarna som fäster den övre och mellersta stötfångaren och sedan lossa de nedre bultarna.

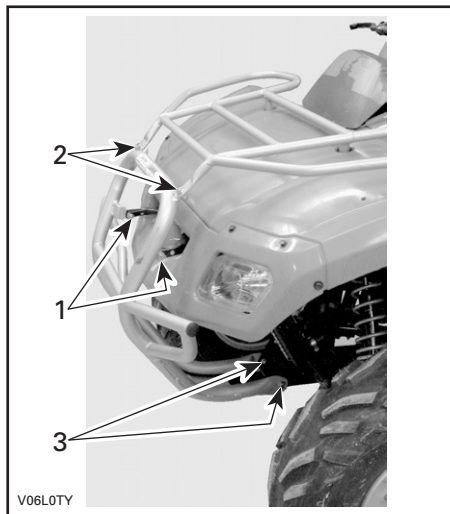

1. Mellersta bultar
2. Övre bultar
3. Nedre bultar

- Ta av de 8 kåpskruvarna.

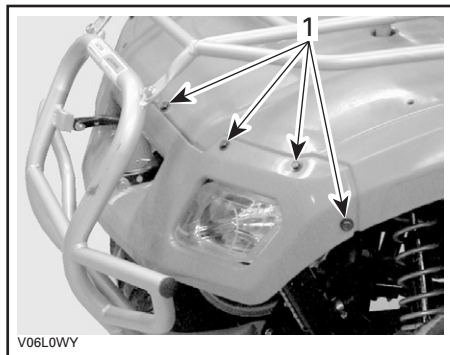

1. Kåpskruvar

Sätt tillbaka alla delar i omvänd demonteringsordning.

Byte av kylvätska

Se avsnittet *UNDERHÅLL*.

Bromsvätska

Rekommenderad vätska

Använd enbart bromsvätska som uppfyller kraven i specifikationen DOT 4.

FÖRSIKTIGHET: Undvik allvarliga skador på bromssystemet genom att inte använda andra bromsvätskor än den rekommenderade. Blanda inte heller olika vätskor för påfyllning.

Vätskenivå

Ställ fordonet på ett jämnt underlag och kontrollera bromsvätskan i behållaren. Vätskenivån bör överstiga MIN-märket.

Fyll på vätska vid behov. Fyll inte på för mycket.

Rengör påfyllningslocket innan du öppnar det.

FÖRSIKTIGHET: Använd endast DOT 4-bromsvätska ur en försluten behållare. Använd inte bromsvätska från gamla eller redan öppnade behållare.

NOTERA: Låga nivåer kan tyda på läckage eller slitna bromsbelägg. Kontakta en auktoriserad Can-Am-distributör/återförsäljare.

Bromsvätskebehållare

Denna behållare är placerad nära batteriet.

Vätskenivån måste vara mellan det övre och nedre märket.



Batteri

Detta fordon har ett vätskebatteri som kräver minimalt underhåll.

NOTERA: Se avsnittet *UNDERHÅLL* för demontering/montering av batteriet.

Batterivätskenivå

Placera fordonet på jämnt underlag.

Kontrollera batterivätskenivån vid höger, bakre innerstänkscärm. Använd en ficklampa vid behov. Använd inte öppen låga.

Vätskenivån måste vara mellan det undre och det övre märket. Om det är lägre, ta ut batteriet ur fordonet och tillsätt destillerat vatten.

Påfyllning

Placera batteriet på jämnt underlag.

Ta av locken och fyll på destillerat vatten upp till det övre märket vid behov.

Fyll inte på för mycket.



1. Övre märke
2. Nedre märke

Skruva fast locken.

Tänk på följande när du läser denna instruktionsbok:

VARNING

Anger en potentiell risk som, om den inte undviks, kan resultera i allvarliga personskador eller död.

ANVÄNDNINGSSINSTRUKTIONER

Allmänt

Växeln måste ställas i NEUTRAL för att motorn ska starta.

Starta motorn genom att ställa motorns stoppreglage på RUN, sätta nyckeln i tändningslåset, vrida nyckeln till läget ON (på) och trycka på startknappen.

Det finns även ett praktiskt extraläge som tillåter att du startar motorn med växelspaken i vilken position som helst. Håll det främre bromshandtaget intryckt medan du trycker på startknappen.

Kontroll före användning

VARNING

Det är mycket viktigt att inspektera fordonet varje gång innan du använder det. Kontrollera alltid att viktiga reglage, säkerhetsfunktioner och mekaniska delar fungerar korrekt innan du börjar köra. Om detta inte görs enligt dessa anvisningar, kan svåra personskador eller dödsfall bli följden.

Före användning av fordonet bör följande alltid göras:

- Koppla i parkeringsbromsen och kontrollera om den fungerar.
- Kontrollera trycket i däcken och däckens skick.
- Kontrollera om hjul och hjullager har slitage eller skador.
- Kontrollera reglagens placering och att de fungerar.
- Kontrollera att styrningen fungerar obehindrat.
- Aktivera gasreglaget flera gånger för att se om det fungerar obehindrat. Det måste återgå till tomgångsläge när det släpps.

- Aktivera bromshandtagen och bromspedalen för att kontrollera att bromsarna tar. Både handtagen och pedalen måste gå tillbaka helt när de släpps.
- Se till att växelspaken fungerar och välj NEUTRAL.
- Kontrollera om drivkedjan behöver justeras och smörjas.
- Kontrollera kedjedrev för slitage eller skador.
- Kontrollera bränsle-, olje- och kylvätskenivåerna.
- Kontrollera för ev. oljeläckage i motor och transmission.
- Kontrollera att bränsleventilen är helt öppen (ON).
- Rengör strålkastare och baklykta.
- Se till att sätet är säkert fäst.
- Om du har last, respektera lastkapaciteten. Se till att lasten är säkert fastspänd i räckena.
- Om du drar ett släp eller annan utrustning, se till att du respekterar den maximala dragstängsvikten och dragvikten. Se till att släpet är säkert kopplat till dragkroken.
- Se och känn efter lösa delar med motorn avstängd. Kontrollera fästen.
- Kontrollera att det inte finns människor eller hinder framför dig.
- Kontrollera att tändningslåset, startknappen, motorns stoppreglage och strålkastarna fungerar.
- Starta motorn, koppla ur parkeringsbromsen och kör långsamt framåt några meter medan du testar bromsarna genom att använda varje broms för sig.

Åtgärda eventuella problem innan du börjar köra. Kontakta en auktoriserad Can-Am-distributör/återförsäljare vid behov.

Starta motorn

Första kallstart

Sätt nyckeln i tändningslåset och vrid till läget ON (på).

NOTERA: Glöm inte att ställa motorns stoppreglage i RUN-läge.

Vid kallt väder, kallare än 0 °C (32 °F), sätt choken i helöppet läge.



TYPBILD

Tryck in startknappen tills motorn startar.

FÖRSIKTIGHET: Håll inte startknappen intryckt i mer än 20 sekunder. Du bör vänta en stund mellan startförsöken så att startmotorn hinner svalna. Var försiktig så att batteriet inte laddas ur.

NOTERA: Gasreglaget kan användas för att få motorn att starta snabbare. Tryck lätt på gasreglaget. Om du trycker för mycket, kommer choken inte att aktiveras.

Släpp startknappen omedelbart när motorn startat.

Efter några sekunder, flytta chokereglaget från helöppet läge till ett mittläge som ger bästa varvtal för motorn.

NOTERA: Överdriven användning av choken kan flöda motorn och göra det svårare att starta. Om det inträffar, se **SPECIELLA PROCEDURER**.

När motorn är varm, flytta choken till STÄNGT läge och släpp bromsarna.

Start med varm motor

Starta motorn enligt anvisningarna ovan, men utan choke. Om motorn inte startar efter två 5-sekundersförsök med elstarten, sätt chokereglaget i halvöppet läge. Starta motorn utan att aktivera gasreglaget. Efter några sekunder, placera chokereglaget i STÄNGT läge.

Växling

Värm upp motorn genom att låta den gå på tomgång.

Bromsa och lägg i önskat H-växelområde.

Släpp bromsarna.

FÖRSIKTIGHET: Kontrollera att parkeringsbromsen är urkopplad innan du kör fordonet.

Tryck in gasreglaget gradvis för att öka motorns varvtal och på så sätt aktivera CVT-systemet (konstant variabel transmission).

I motsatt situation, när gasreglaget släpps, minskas motorns varvtal.

Backning

FÖRSIKTIGHET: Stanna alltid fordonet helt och lägg i bromsen innan du flyttar växelspaken när du växlar från framåt till bakåt eller tvärtom.

Använd samma procedur som i **VÄXLING** ovan, förutom följande detaljer.

Placera växelspaken i **BACK-läget (R)**.

Avstängning av motorn

VARNING

Undvik att parkera fordonet i en sluttning.

Släpp gasen och stanna fordonet helt.

Koppla i parkeringsbromsen med hjälp av parkeringslåset på bromshandtaget.

Sätt växelspaken i NEUTRAL.

Vrid tändningsnyckeln till OFF.

Ta ut nyckeln ur tändningslåset.

Efter körning

Om fordonet används i saltvattenmiljö (på stranden eller nära kaj) måste fordonet spolas med färskvatten för att skydda det och dess komponenter. Smörjning av metalledar rekommenderas bestämt. Använd XP-S LUBE (P/N 293 600 016) eller en likvärdig produkt. Detta måste utföras efter varje användningsdag.

När fordonet används i lerig terräng rekommenderas sköljning av fordonet för att skydda det och dess komponenter, samt för att hålla lyktorna rena.

NOTERA: Använd aldrig högtryckstvätt för att rengöra fordonet, **ANVÄND ENDAST LÅGT TRYCK (t.ex. en trädgårdsslang)**. Det höga trycket kan orsaka elektriska eller mekaniska skador.

SPECIELLA PROCEDURER

Motoröverhettning

Om motorn överhettas och motorindikatorn tänds, prova med följande:

- Kontrollera och rengör kylflänsarna. Se avsnittet *UNDERHÅLL*.

VARNING

Kylaren kan vara mycket het. Bär handskar om du måste vidröra den.

- Sänk fordonets hastighet men försök hålla fordonet i rörelse för lufttillförseln till kylaren. Om motorn fortfarande överhettar efter cirka en minut, stanna fordonet, lägg i NEUTRAL och aktivera parkeringsbromsen. Stäng av motorn.
- Låt motorn svalna. Kontrollera kylvätskenivån och fyll på om det går.

VARNING

Undvik brännskador, ta inte av kylarlocket och fyll inte på kylsystem medan motorn är varm.

- Starta motorn igen. Om lampan inte släcks omedelbart efter start, stäng av motorn och koppla loss temperaturgivaren.

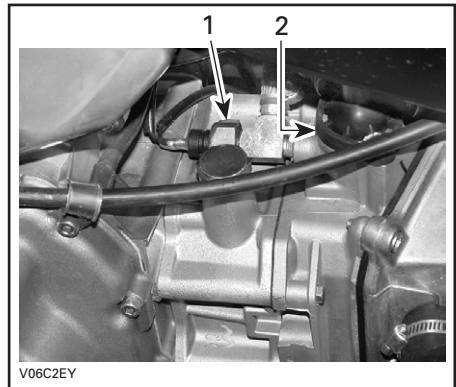

1. *Temperaturgivare*
2. *Termostathus*

Starta motorn igen. Om lampan är tänd, kan lågt oljetryck i motorn vara orsaken. Stäng av motorn. Om lampan släcks och motorn är kall eller varm, inte het, kan det röra sig om ett problem med givaren eller motordelen. Kör fordonet så lite som möjligt och kontakta en auktoriserad Can-Am-distributör/återförsäljare så snart som möjligt.

Vältning

Om fordonet har vält eller vänts upp och ned bör du åter ställa fordonet i normalt körläge (på alla fyra hjulen) och sedan vänta 3 till 5 minuter innan du startar motorn igen. Innan du startar motorn, kontrollera motoroljenivån och fyll på vid behov. Om indikatorlampan för oljetryck fortsätter att vara TÄND när motorn har startat ska du stänga av motorn och kontakta en auktoriserad Can-Am-distributör/återförsäljare så snart som möjligt.

Fordon som legat under vatten

Om fordonet legat under vatten, måste det tas till en auktoriserad Can-Am-distributör/återförsäljare så snart som möjligt. **STARTA INTE MOTORN!** När fordonet har legat under vatten kan allvarliga materiella skador bli följden om korrekt startprocedur inte följs.

LAST OCH TRANSPORT

Tänk på följande när du läser denna instruktionsbok:

⚠ VARNING

Anger en potentiell risk som, om den inte undviks, kan resultera i allvarliga personskador eller död.

Last

⚠ VARNING

Fordonets manövrering, väghållning och bromssträcka påverkas när bagageräckena är lastade. Det är därför viktigt med korrekt lastning och fördelning av vikten. Utsätt aldrig fordonet för överbelastning eller oriktigt lastnings- eller släpförfarande. Se alltid till att lasten är säkert fastspänd och korrekt fördelad på räckena innan du använder fordonet. Anpassa hastigheten till terrängförhållandena vid körning med last eller släp. Håll större avstånd för inbromsning. Fäst alltid lasten så lågt som möjligt på räckena för att minska effekten av en högre tyngdpunkt. Om dessa rekommendationer inte följs, kan fordonets köregenskaper ändras, vilket kan leda till en olycka, som kan orsaka svåra personskador inklusive död.

Vid transport av last på fordonet, respektera följande gränsvärden.

MAXLASTER		
Tillåten totallast	150 kg (330 lb)	Inklusive förare, övrig last och ev. tillbehör.
Last fram	16 kg (35 lb)	Jämnt fördelad.
Last bak	30 kg (65 lb)	Jämnt fördelad. Inklusive bakre räcke, bakre förvaringsutrymme och dragstångsvikt.

Transport

Vid transport av fordonet, säkra fordonet på släpet eller flaket med lämpliga fästremmar. Vanligt rep rekommenderas inte.

⚠ VARNING



V00A174

Ställ aldrig fordonet på två hjul för transport. Vi rekommenderar att fordonet transporteras i normalt körläge (på alla fyra hjulen).

Ställ bränsleventilen på OFF (stängd).
Lägg i NEUTRAL och koppla i parkeringsbromsen.
Spänn fast fordonet i främre och bakre stötfångarna.

FÖRSIKTIGHET: Om du använder andra fästpunkter kan fordonet skadas.

Lasta av bagageräckena före transport av fordonet.

Framtill



V06A0UY

TYPBILD

Baktill



V06A0VY

TYPBILD

VARNING

Bogsära inte detta fordon med bil eller annat fordon. Använd ett släp.

PROBLEMLÖSNING

MOTORN GÅR INTE RUNT

1. Tändningslåset är ställt på OFF (av).

- Placera det i läget ON (på).

2. Växeln är inte i NEUTRAL.

- Sätt växeln i NEUTRAL eller tryck in bromshandtaget.

3. Bränd säkring.

- Kontrollera huvudsäkringen.

4. Svagt batteri eller lösa anslutningar.

- Kontrollera säkringen för laddningssystemet.
- Kontrollera anslutningar och kontakter.
- Låt kontrollera batteriet.
- Kontakta en auktoriserad Can-Am-distributör/återförsäljare.

MOTORN GÅR RUNT, MEN STARTAR INTE

1. Bränd säkring.

- Kontrollera huvudsäkringen.

2. Blandningen är inte korrekt för start med kall motor.

- Kontrollera bränslenivå och startprocedur, speciellt användning av choken.

3. Flödad motor (tändstiftet vått vid demontering).

- Om motorn inte startar efter flera försök kan den vara flödad med bränsle. Gör så här:
 - Vrid tändningsnyckeln till läget ON (på) och se till att choken är stängd.
 - Kontrollera att växelspaken är i läget NEUTRAL.
 - Håll gasreglaget helt intryckt medan du startar motorn.
 - Släpp gasreglaget så snart motorn startar. Rusa inte motorn.

Om detta inte fungerar:

- Rengör tändstiftshållaren och ta sedan bort den. Ta bort tändstiftet (verktyg finns i verktygssatsen).
 - Dra igång motorn flera gånger. Installera om möjligt ett nytt eller rent och torrt tändstift.
 - Starta motorn enligt anvisningarna ovan. Om motorn fortfarande är flödad, vänd dig till en auktoriserad Can-Am-återförsäljare.
- OBSERVERA: Kontrollera att det inte förekommer bränsle i motoroljan. Byt annars motorolja.

4. Inget bränsle når motorn (tändstiftet torrt vid demontering).

- Kontrollera bränslenivån. Vrid bränsleventilen till ON (försök även med RES). Det kan vara fel på bränslepump eller förgasare.
- Kontakta en auktoriserad Can-Am-distributör/återförsäljare.

MOTORN GÅR RUNT, MEN STARTAR INTE

5. Tändstift/tändning (ingen gnista).

- *Kontrollera huvudsäkring.*
- *Ta ut tändstiftet och anslut det sedan igen till tändstiftshållaren.*
- *Kontrollera att tändningslåset och/eller motorns stoppreglage är ställda på ON (på).*
- *Starta motorn med tändstiftet grundat till motorn, på avstånd från tändstiftshålet. Om ingen gnista uppstår, byt tändstiftet.*
- *Om problemet inte är löst, kontakta en auktoriserad Can-Am-distributör/återförsäljare.*

6. Motorkompression.

- *Om inget pulsmotstånd känns kan det tyda på avsevärd kompressionsförlust.*
- *Kontakta en auktoriserad Can-Am-distributör/återförsäljare.*

MOTORN SAKNAR ACCELERATION ELLER EFFEKT

1. Smuts eller skador på tändstift.

- *Se MOTORN GÅR RUNT, MEN STARTAR INTE.*

2. För lite bränsle når motorn.

- *Se MOTORN GÅR RUNT, MEN STARTAR INTE.*

3. Förgasarjusteringar.

- *Kontakta en auktoriserad Can-Am-distributör/återförsäljare.*

4. Motorn överhettar.

- *Se MOTORÖVERHETTNING i SPECIELLA PROCEDURER.*
- *Om överhettningen fortsätter, kontakta en auktoriserad Can-Am-distributör/återförsäljare.*

5. Luftfilter/-hus igensatt eller smutsigt.

- *Kontrollera luftfiltret och rengör vid behov.*
- *Kontrollera om luftfilterhusets dränage är igensatt eller smutsigt.*
- *Kontrollera lufttagsrörets placering.*

6. Smutsig eller sliten CVT.

- *Kontakta en auktoriserad Can-Am-distributör/återförsäljare.*

MOTORN BAKTÄNDER

1. Läckande avgassystem.

- *Kontakta en auktoriserad Can-Am-distributör/återförsäljare.*

2. Motorn blir för het.

- *Se MOTORN SAKNAR ACCELERATION ELLER EFFEKT.*

3. Tändningsinställningen är felaktig eller det är fel på tändningssystemet.

- *Kontakta en auktoriserad Can-Am-distributör/återförsäljare.*

MOTORN BAKTÄNDER

4. Felaktig förgasarinställning.

- Kontakta en auktoriserad Can-Am-distributör/återförsäljare.

MOTORN FELTÄNDER

1. Smutsigt/skadat/slitet tändstift.

- Rengör/kontrollera tändstiftet och värmeklassen. Byt vid behov.

2. Vatten i bränslet.

- Dränera bränslesystemet och fyll på med nytt bränsle.

OVANLIGT MOTORLJUD

1. Oljefiltret och/eller oljetrycksregulatorn igensatt.

- Byt oljefilter och motorolja.
- Rengör oljetrycksregulatorn.

2. Ventiljustering

- Kontakta en auktoriserad Can-Am-distributör/återförsäljare.

3. Igensatt kedjesträckare.

- Kontakta en auktoriserad Can-Am-distributör/återförsäljare.

4. Sliten transmissionskedja.

- Kontakta en auktoriserad Can-Am-distributör/återförsäljare.

FORDONET UPPNÅR INTE FULL HASTIGHET

1. Motorn.

- Se MOTORN SAKNAR ACCELERATION ELLER EFFEKT.

2. Parkeringsbroms.

- Kontrollera att parkeringsbromsen är helt urkopplad.

3. Luftfilter/-hus igensatt eller smutsigt.

- Kontrollera luftfiltret och rengör vid behov.
- Kontrollera om luftfilterhusets dränage är igensatt eller smutsigt.
- Kontrollera luftintagsrörets placering.

4. Smutsig eller sliten CVT.

- Kontakta en auktoriserad Can-Am-distributör/återförsäljare.

VÄXELSPAKEN ÄR SVÅR ATT FLYTTA

1. Växlarna är i en position som hindrar växelspaken från att fungera.

- Gunga fordonet fram och tillbaka för att flytta växlarna i transmissionen, så att växelspaken kan användas.

2. Motorns varvtal vid tomgång är för högt.

- Justera tomgångshastigheten. Se SPECIFIKATIONER.

VÄXELSPAKEN ÄR SVÅR ATT FLYTTA

3. Smutsig eller sliten CVT.

- *Kontakta en auktoriserad Can-Am-distributör/återförsäljare.*

VARVTALET ÖKAR MEN FORDONET RÖR SIG INTE

1. Växeln är i NEUTRAL-läge.

- *Lägg i BACK- (R) eller HI-växel.*

2. Smutsig eller sliten CVT.

- *Kontakta en auktoriserad Can-Am-distributör/återförsäljare.*

3. Vatten i CVT-höljet.

- *Kontakta en auktoriserad Can-Am-distributör/återförsäljare.*

SPECIFIKATIONER

FORDONSMODELL		RALLY™ 200
MOTOR		
Typ		4-taktare. Encylindrig, vätskekyld motor med överliggande kamaxel.
Cylindrar		Encylindrig
Ventiler		4 ventiler med mekaniska lyftare (justerbara)
Cylindervolym		176,3 cc (10,76 kubiktum)
Cylinderdiameter	Standard	62 mm (2,4 tum)
Slaglängd		58,4 mm (2,3 tum)
Kompressionsförhållande		11,3:1
Motoreffekt		10,7 kW (14,3 HK)
Smörjning		Våtsump med utbytbart oljefilter, utan bypass
Dekompression		E.T.
Avgassystem		Filtertyp. Gnistskydd godkänt av USDA Forest Service
Luftfilter		2-stegs skumfilter
TRANSMISSION		
Transmission		CVT (konstant variabel transmission)
KYLNING		
Typ		Vätskekyld
Kylare		Frontmonterad
FÖRGASARE		
Förgasare	Typ	VM24 med manuell choke
Choke		Variabel
Tomgångshastighet	± 50	1.500 r/min

FORDONSMODELL		RALLY™ 200
ELSYSTEM		
Generator	Typ	260 W vid 6.000 r/min
Tändning		CDI (Capacitor Discharge Ignition)
Tändningsinställning		Ej justerbar
Varvtalsbegränsare för motor		10.500 r/min (valfri framåtväxel)
Hastighetsbegränsare		15 km/h (9 MPH) vid backning
Tändstift	Modell	NGK
	Typ	CR8E
	Avstånd	0,6 till 0,7 mm (0,024 till 0,027 tum)
Antal tändstift		1
Batteri	Typ	Vätskebatteri
	Spänning	12 volt, 14 Ah
Startsystem		Elstart
Strålkastarlampa		2 x 35 W, HS1
Bakljuslampa		5/21 W
Säkringar	Solenoider	15 A
	Huvudsäkring	15 A
DRIVENHET		
Bakaxel		Kedjedrift/solid axel
Vändradie		1,950 m (77 tum) i låg hastighet
FJÄDRING		
Fram	Typ	Individuell fjädring — enkel A-arm, 2 stötdämpare (olja)
	Fjädringsväg	137 mm (5,4 tum)
Bak	Typ	Stel svingarm, 1 stötdämpare (olja)
	Fjädringsväg	163 mm (6,4 tum)
DÄCK		
Tryck	Fram	högst 34 kPa (5,0 PSI), minst 31 kPa (4,5 PSI)
	Bak	högst 34 kPa (5,0 PSI), minst 31 kPa (4,5 PSI)
Storlek	Fram	21 x 7 - 10
	Bak	22 x 10 - 10

FORDONSMODELL		RALLY™ 200
HJUL		
Storlek	Fram	10 x 5,5
	Bak	10 x 8
Hjulmutter, åtdragningsmoment		70 N•m (52 lbf•ft)
BROMSAR		
Fram		Hydrauliska, 2 skivbromsar
Bak		Hydraulisk, 1 skivbroms
Parkeringsbroms		Vänster bromshandtag inkluderar parkeringsbroms
LASTKAPACITET		
Framre räckan		16 kg (35 lb)
Bakre räckan		30 kg (65 lb)
Högsta tillåtna fordonsbelastning		150 kg (330 lb) inklusive förare, övrig last och ev. tillbehör
GVWR (fordonets bruttoviktclass)		373 kg (822 lb)
Max. dragvikt		227 kg (500 lb)
Max. dragstängsvikt		14 kg (30 lb) inklusive bakre räckan
MÅTT		
Torrmasa		189 kg (417 lb)
Totallängd		2,05 m (81 tum)
Totalbredd		1,06 m (41,5 tum)
Totalhöjd		1,09 m (43 tum)
Sätets höjd		0,84 m (33 tum)
Hjulbas		1,18 m (46 tum)
Hjulspår	Fram	880 mm (35 tum)
	Bak	810 mm (32 tum)
Markfrigång	Fram och under motor	235 mm (9 tum)
	Bak	167 mm (6,6 tum)
Viktfördelning (fram/bak)		51/49%

FORDONSMODELL		RALLY™ 200
VÄTSKOR och SMÖRJMEDEL		
Motoroljetyp		SAE 5W30. API-klassifikation SM, SL eller SJ. Se tabellen i <i>OLJEVISKOSITET</i>
Växellådsolja		80W-90
Kylvätska		Etylenglykol/vatten (50 % kylvätska, 50 % destillerat vatten). Använd BRP:s kylmedelsblandning eller kylvätska särskilt avsedd för aluminiummotorer
Bränsle	Typ	Normal blyfri bensin
	Oktan	91 RON eller högre
Bromsar		Bromsvätska, DOT 4
KAPACITET		
Bränsletank		18,3 l (4,8 U.S. gal) inklusive cirka 3,7 l (1 U.S. gal) reservbränsle
Motor		1,35 l (1,43 U.S. quart)
Växellådsolja		400 ml (13,5 U.S. oz)
Kylvätska		2,5 l (2,64 U.S. quart)

A: AMPERE

KW: KILOWATT

HK: hästkrafter

USDA: United States Department of Agriculture

r/min.: rotationer per minut

W: watt

Ah: amperetimme

På grund av sitt fortlöpande produktkvalitets- och innovationsåtagande förbehåller sig BRP rätten att, när som helst, förändra design och specifikationer och/eller göra tillägg till eller förbättringar av produkterna, utan att därför åta sig att installera dessa på tidigare tillverkade produkter.

UNDERHÅLLS- INFORMATION

UNDERHÅLLSSCHEMA

Underhåll är mycket viktigt. Om du inte har tillräckliga kunskaper om säkra service- och justeringsrutiner, kontakta en auktoriserad Can-Am-distributör/återförsäljare.

SCHEMA FÖR REGELBUNDET UNDERHÅLL

A: JUSTERA C: RENGÖR I: INSPEKTERA L: SMÖRJ R: BYT T: UTFÖR UPPGIFTEN	FÖRSTA INSPEKTION 10 TIM. ELLER 30 DAGAR ELLER 200 KM (125 mi.)	
	(Ska utföras av en auktoriserad Can-Am-distributör/återförsäljare. Första underhållet är mycket viktigt och får inte försummas.)	
	25 TIM. ELLER 500 KM (310 mi.)	
	50 TIM. ELLER 1.000 KM (620 mi.)	
	100 TIM. ELLER 1 ÅR ELLER 2.000 KM (1.250 mi.)	
	200 TIM. ELLER 2 ÅR ELLER 4.000 KM (2.485 mi.)	
	SKA UTFÖRAS AV	
RESERVDDEL/UPPGIFT	FÖRKLARING	

MOTOR/TRANSMISSION

Motorolja och filter ⁽²⁾	R		R			Kund
Motoroljefilter					C	Återförsäljare
Oljetrycksregulator	I		C			Kund
Växellådsolja	I				R	Kund
Ventiljustering	I, T			I, T		Återförsäljare
Motorfästen	I			I		Återförsäljare
Avgassystem	I			I		Återförsäljare
Gnisttskydd					C	Kund
Motortätningarnas skick	I			I		Återförsäljare
Kylvätska ⁽²⁾	I			I (3)	R	Kund
Kylarlock/test av kylsystemtryck	I				I	Återförsäljare
Kylarens skick/renhet (kylflänsar) ⁽⁴⁾	I		I			Kund
Drivrem				I		Återförsäljare
Drivenhets och drivremskivors skick/renhet				I, C		Återförsäljare
CVT-luftintags-/utlopps skick/renhet	I, C		I, C			Återförsäljare

(2) Inspekteras före körning.
 (3) Var 100:e timme, kontrollera kylvätskekoncentrationen.
 (4) Oftare under svårare förhållanden, t.ex. mycket dammig, sandig, snöig, våt eller lerig terräng.

SCHEMA FÖR REGELBUNDET UNDERHÅLL

A: JUSTERA C: RENGÖR I: INSPEKTERA L: SMÖRJ R: BYT T: UTFÖR UPPGIFTEN	FÖRSTA INSPEKTION 10 TIM. ELLER 30 DAGAR ELLER 200 KM (125 mi.) (Ska utföras av en auktoriserad Can-Am-distributör/återförsäljare. Första underhållet är mycket viktigt och får inte försummas.)
	25 TIM. ELLER 500 KM (310 mi.)
	50 TIM. ELLER 1.000 KM (620 mi.)
	100 TIM. ELLER 1 ÅR ELLER 2.000 KM (1.250 mi.)
	200 TIM. ELLER 2 ÅR ELLER 4.000 KM (2.485 mi.)
RESERVDEL/UPPGIFT	SKA UTFÖRAS AV
	FÖRKLARING

BRÄNSLE

Luftfilter ⁽²⁾		I, C (4)			R (4)		Kund	(1) Utsläppsrelaterad komponent. (2) Inspekteras före körning. (4) Öftare vid svårare förhållanden, t.ex. mycket dammig, sandig, snöig, våt eller lerig terräng.
Bränsleledningar och -anslutningar	I				I		Återförsäljare	
Bränsletankfilter						R	Återförsäljare	
Förgasare ⁽¹⁾	A				A		Återförsäljare	

ELSYSTEM

Tändstift ⁽⁵⁾					R		Kund	(2) Inspekteras före körning. (5) Kontrollera att tändstiftet är rätt inställt.
Batteriets elektrolytnivå och kopplingar	I						Kund	
Kablage, vajrar och ledningar	I				I		Återförsäljare	
Tändningslåsets, startknappens och motorstoppreglagens skick ⁽²⁾	I				I		Kund	
Belysningens skick (hel-/halvljus, bromsljus, strålkastarinställning, osv.) ⁽²⁾	I				I		Kund	

DRIVENHET

Drivkedjans smörjning	VARJE KÖRNING					Kund	
Drivkedjeledarens skick	VARJE KÖRNING					Kund	
Drivkedjejustering	VARJE KÖRNING					Kund	
Kedjedrev	I				I	Kund	
Hjullagrens skick					I	Kund	

SCHEMA FÖR REGELBUNDET UNDERHÅLL

A: JUSTERA
C: RENGÖR
I: INSPEKTERA
L: SMÖRJ
R: BYT
T: UTFÖR UPPGIFTEN

FÖRSTA INSPEKTION 10 TIM. ELLER 30 DAGAR ELLER 200 KM (125 mi.)

(Ska utföras av en auktoriserad Can-Am-distributör/återförsäljare. Första underhållet är mycket viktigt och får inte försummas.)

25 TIM. ELLER 500 KM (310 mi.)

50 TIM. ELLER 1.000 KM (620 mi.)

100 TIM. ELLER 1 ÅR ELLER 2.000 KM (1.250 mi.)

200 TIM. ELLER 2 ÅR ELLER 4.000 KM (2.485 mi.)

SKA UTFÖRAS AV

RESERVDEL/UPPGIFT

FÖRKLARING

STYRNING

Styrhandtagsfästen				I		Återförsäljare	(2) Inspekteras före körning. (4) Oftare vid svårare förhållanden, t.ex. mycket dammig, sandig, snöig, våt eller lerig terräng.
Gasreglagets/husets/vajerns skick ⁽²⁾	I		I			Kund	
Chokens skick ⁽²⁾	I			I		Kund	
Styrssystem (kolonn, lager, osv.)	I			I	(4)	Återförsäljare	
Parallellstagsändar	I		I			Återförsäljare	
Hjulmuttrar/bultar ⁽²⁾	I		I			Kund	
Däcktryck och slitage ⁽²⁾	VARJE KÖRNING					Kund	
Framhjulsinställning	I			I		Återförsäljare	

FJÄDRING

Svingarm ⁽²⁾				I		Kund	(2) Inspekteras före körning.
Stötdämpare ⁽²⁾			I			Kund	
A-armar			I			Kund	

BROMS

Bromsvätska (fram och bak) ⁽²⁾	I	I			R	(6)	Kund	(2) Inspekteras före körning. (4) Oftare vid svårare förhållanden, t.ex. mycket dammig, sandig, snöig, våt eller lerig terräng. (6) Byte av bromsvätska och reparationer på bromssystemet måste utföras av en auktoriserad Can-Am-återförsäljare.
Bromsbelägg ⁽⁶⁾		I				(4)	Kund	
Bromssystem (skivor, slangar, etc.) ⁽⁶⁾				I		(4)	Kund	

SCHEMA FÖR REGELBUNDET UNDERHÅLL

A: JUSTERA
 C: RENGÖR
 I: INSPEKTERA
 L: SMÖRJ
 R: BYT
 T: UTFÖR UPPGIFTEN

FÖRSTA INSPEKTION 10 TIM. ELLER 30 DAGAR ELLER 200 KM (125 mi.)

(Ska utföras av en auktoriserad Can-Am-distributör/återförsäljare. Första underhållet är mycket viktigt och får inte försummas.)

25 TIM. ELLER 500 KM (310 mi.)

50 TIM. ELLER 1.000 KM (620 mi.)

100 TIM. ELLER 1 ÅR ELLER 2.000 KM (1.250 mi.)

200 TIM. ELLER 2 ÅR ELLER 4.000 KM (2.485 mi.)

SKA UTFÖRAS AV

RESERVDDEL/UPPGIFT

FÖRKLARING

CHASSI/RAM

Motorutrymme	C		C			Kund	(4) Oftare vid svårare förhållanden, t.ex. mycket dammig, sandig, snöig, våt eller lerig terräng.
Ram				I		Återförsäljare	
Dragkrokens/Kulans skick (om sådan installerats)	VARJE KÖRNING					Kund	
Chassifästen			I			Kund	
Sätessfästen	VARJE KÖRNING					Kund	
Rengöring av fordonet och skydd			C (4)			Kund	

ALLMÄNT

Tänk på följande när du läser denna instruktionsbok:

VARNING

Anger en potentiell risk som, om den inte undviks, kan resultera i allvarliga personskador eller död.

VARNING

Såvida inget annat anges ska motorn vara avstängd vid samtliga underhållsprocedurer.

Innan du utför service eller inspektion av fordonet, vänta tills motorn och avgassystemet har svalnat för att undgå risk för brännskador.

VARNING

Om det blir nödvändigt att ta bort en låsanordning (t.ex. låsflikar, låsspärrar, osv.) vid demontering/återmontering, byt alltid ut den borttagna mot en ny.

Följande avsnitt omfattar underhåll som kan utföras av kunden om så önskas. Annat underhåll som anges i underhållsschemat måste utföras av en auktoriserad Can-Am-distributör/återförsäljare.

NOTERA: Här beskrivs bland annat procedurer för byte av vätskor. I avsnittet *VÄTSKOR* finns anvisningar för kontroll av nivåer och påfyllning.

MOTOR

Byte av olja och oljefilter

Olja och filter ska bytas samtidigt. Oljebyte ska utföras med varm motor.

VARNING

Motoroljan kan vara mycket het. Lossa inte motorens dräneringsplugg eller ta bort oljefilterlocket medan motorn är het, så att du inte bränner dig. Vänta tills motoroljan är endast varm.

Kontrollera att fordonet står på jämnt underlag.

Ta ut oljemätstickan.

Rengör området runt dräneringspluggen.

Sätt ett uppsamlingskärl under dräneringspluggen.

Skruva loss dräneringspluggen.

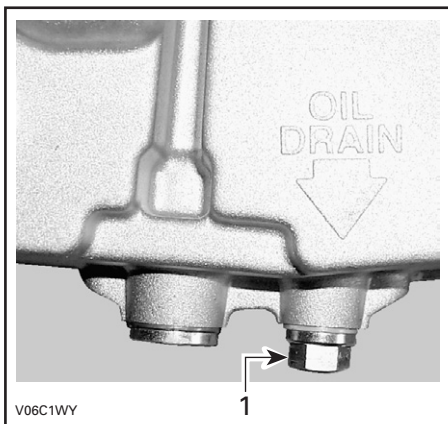

1. Oljedräneringsplugg

Låt oljan rinna ut genom oljefiltret, vilket kan ta en stund.

Skruva loss oljefilterlocket.

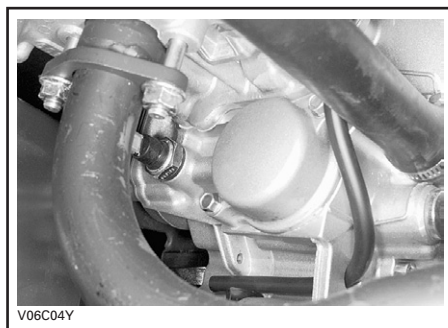

Ta bort filtret och sätt i ett nytt filter.

NOTERA: Kontrollera lockets O-ring och byt den om det behövs.

Torka av ev. utspild olja på motorn.

Ta av oljefilterspluggen och rengör sedan oljefiltret.

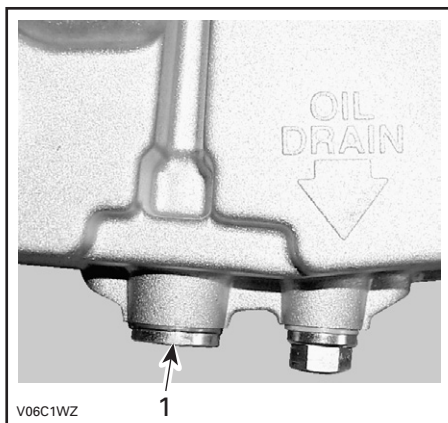

1. Oljefiltersplugg

För rengöring av oljefiltret, använd ett lösningsmedel och torka sedan med tryckluft.

VARNING

Bär alltid ögonskydd och skyddshandskar.

Sätt tillbaka oljefilterspluggen med en ny packning.

Byt packning på dräneringspluggen. Rengör packningsområdena på motorn och dräneringspluggen och återmontera pluggen. Fyll på motorn till korrekt nivå med rekommenderad olja. Kontrollera mängden i avsnittet **SPECIFIKATIONER**.

Starta motorn och kör den på tomgång i några minuter. Se till att det inte förekommer något läckage omkring oljefiltret eller dräneringspluggen.

Stäng av motorn. Vänta en stund så att oljan hinner rinna ned i vevhuset och kontrollera sedan oljenivån. Fyll på vid behov.

Gör dig av med oljan enligt lokala bestämmelser och förordningar.

Oljetrycksregulator

Vid byte av motorolja var 50:e timme skall oljetrycksregulatorn demonteras och rengöras.

Oljetrycksregulatorn sitter på vänster sida av motorn, nära dräneringspluggen för kylvätska.

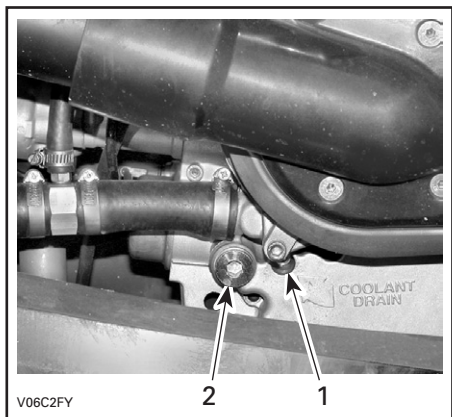

1. Dräneringsplugg för kylvätska
2. Oljetrycksregulatorplugg

Rengör pluggområdet och ta sedan av pluggen.

Demontera ventillhuset, kompressionsfjädern och kulan.

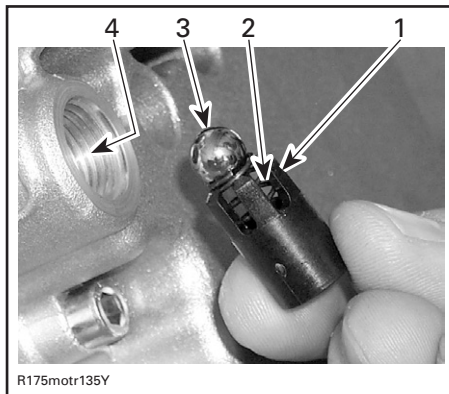

1. Ventillhus
2. Kompressionsfjäder
3. Kula
4. Tryckventilskanal

NOTERA: Utrinnande olja trycker ut den fjäderbelastade kulan; se till att inte förlora fjädern och kulan.

Rengör alla delar och tryckregulatorkanalen.

Kontrollera kompressionsfjäderns fria längd. Om fjäderns längd är kortare än 13,2 mm (0,519 tum) ska den bytas ut mot en ny.

Installera alla demonterade delar och dra åt pluggen till 30 N•m (22 lbf•ft).

Byte av kylvätska

VARNING

Ta inte bort kylarlocket eller lossa dräneringspluggen för kylvätskan medan motorn är varm, för att undgå risk för brännskador.

Ta loss framkåpan.

Vrid kylarlocket motsols och ta bort det.

Lossa dräneringspluggen på vänster sida av motorn och töm ut kylvätskan i en lämplig behållare.

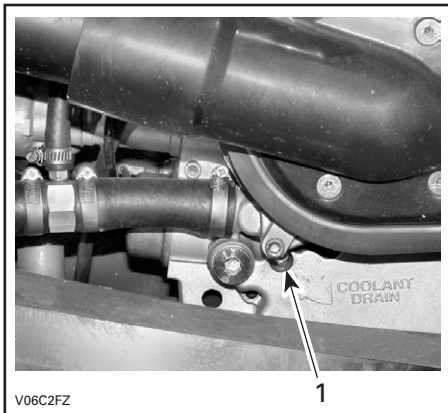

1. Dräneringsplugg för kylvätska

Skruva loss avtappningsskruven ovanpå termostathuset.

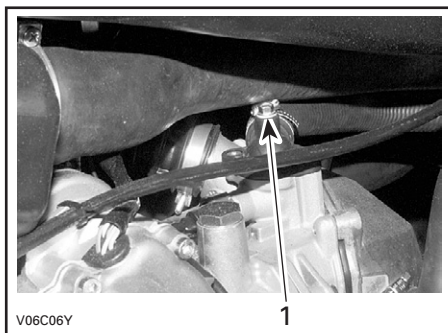

1. Avtappningsskruv

Dränera systemet helt och sätt tillbaka dräneringspluggen.

Kläm åt slangen mellan kylaren och termostathuset med en stor slangklämma (P/N 529 032 500).

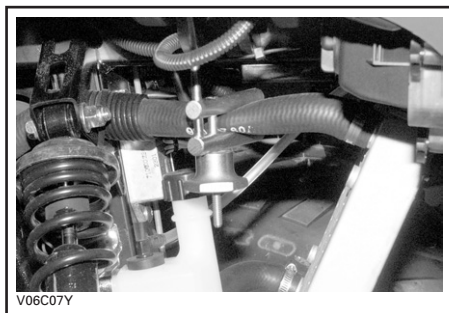

Lyft upp fordonets framdel så högt att framhjulen går fria från marken.

Fyll kylaren tills kylvätskan kommer ut via termostathusets dräneringsöppning. Återmontera avtappningsskruven och avlägsna slangklämman.

NOTERA: Om ingen kylvätska kommer ut ur dräneringsöppningen, kläm ihop den nedre kylarslangen flera gånger tills kylvätskan kommer ut.

Slutför påfyllningen.

Kontrollera nivån i kylvätskebehållaren och fyll på vid behov.

Kör motorn på tomgång med kylarlocket avtaget. Fyll långsamt på ev. ytterligare kylvätska vid behov.

Vänta sedan tills motorn uppnår normal körtemperatur. Tryck in gasreglaget två eller tre gånger och fyll sedan på kylvätska om det behövs.

Sätt tillbaka kylarlocket. Kontrollera att inga anslutningar läcker och kontrollera kylvätskenivån i behållaren.

Kontrollera om förgasarvärmaren är varm. Om inte, upprepa avtappningen.

Sätt tillbaka framkåpan.

Dränering av luftfilterhus

FÖRSIKTIGHET: Ta aldrig bort eller modifiera komponenter i luftfilterhuset. Motorns förgasning är kalibrerad för att fungera med just dessa delar. Om andra delar används kan motorns prestanda försämrans eller skador uppstå.

Kontrollera regelbundet om det finns vatten eller avlagringar i luftfilterhusets dräneringsrör.

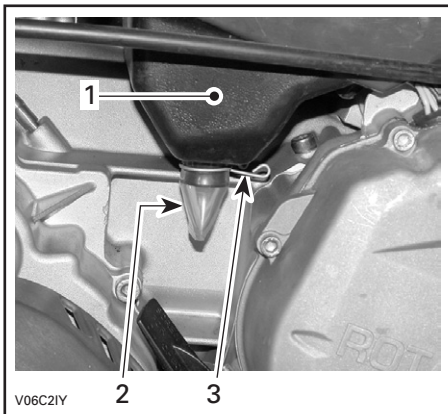

TYPBILD

1. Luftfilterhus
2. Dräneringsrör
3. Klämma

NOTERA: Om fordonet används i dammig terräng, utför inspektion oftare än vad som anges i **UNDERHÅLLSSCHEMAT**.

Om vätska/avlagringar hittas, tryck ihop och ta loss klämman. Dra ut dräneringsröret och töm det.

FÖRSIKTIGHET: Starta inte motorn om vätska/avlagringar hittas i dräneringsröret.

Om vätska/avlagringar hittas måste luftfiltret inspekteras/torkas/bytas beroende på dess skick.

Luftfilter

Demontering

FÖRSIKTIGHET: Ta aldrig bort eller modifiera komponenter i luftfilterhuset. Motorns förgasning är kalibrerad för att fungera med just dessa delar. Om andra delar används kan motorns prestanda försämrans eller skador uppstå.

Ta bort luftfilterhusets lock.

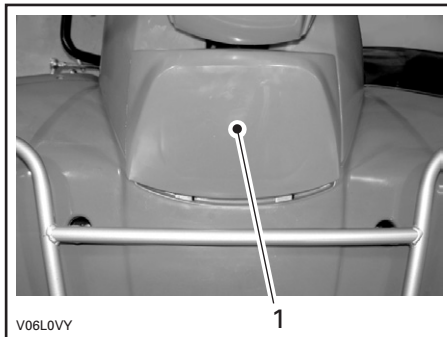

1. Luftfilterhusets lock

Demontera luftfiltret.



Häll rengöringslösning (P/N 219 700 341) eller liknande i en hink. Lägg filtret i blöt.

Rengör luftfilterhusets insida medan filtret ligger i blöt.

Skölj filtret med varmt vatten tills all rengöringslösning är bortsköljd.

NOTERA: Om luftfilterskummet fortfarande är smutsigt, byt det.

Låt sedan filtret torka helt.

När filtret har torkat, smörj det med luftfilterolja (P/N 219 700 340) eller en likvärdig produkt.

FÖRSIKTIGHET: Motorns prestanda kan försämrats och svåra skador uppstå om luftfiltret inte underhålls och/eller inte är välsmort.

Montering

Återmontera delarna i motsatt demonteringsordning.

Sätt tillbaka luftfiltret med den grå delen upp.

NOTERA: Kontrollera att luftfilterbroschen sitter rätt innan luftfiltret installeras.

Drivrem

Vänd dig till en auktoriserad Can-Am-distributör/återförsäljare för inspektion och/eller byte av drivremmen.

Ventiljustering

Vänd dig till en auktoriserad Can-Am-distributör/återförsäljare för justering av ventiler.

För litet spel ger försämrade effekt och kan skada ventilerna. För stort spel ger upphov till oljud.

Gnistskydd

Sotavlagringar måste regelbundet rengöras ut ur ljuddämparen.

VARNING

Utför aldrig denna procedur direkt när motorn har stängts av, eftersom avgassystemet då är mycket varmt. Bär ögonskydd och skyddshandskar. Följ alla gällande lagar och förordningar.

Sätt transmissionen på NEUTRAL-läget och koppla i parkeringsbromsen.

Ta av gnistskyddet från ljuddämparen.

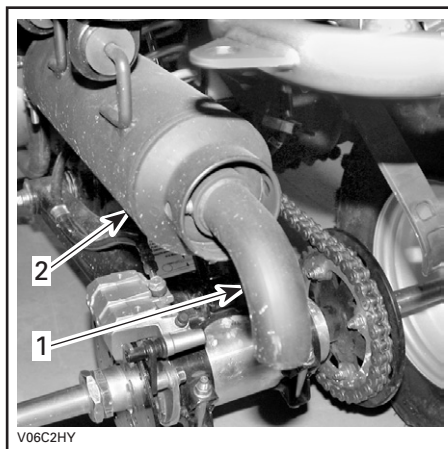

1. Gnistskydd
2. Ljuddämpare

Avlägsna sotavlagringar från gnistskyddet med en borste.

NOTERA: Använd en mjuk borste och var försiktig så att gnistskyddet inte skadas.

Sätt tillbaka gnistskyddet i ljuddämparen.

Kylare

Kontrollera regelbundet att området omkring kylaren är rent.

Inspektera kylflänsarna. De måste vara rena, fria från lera, smuts, löv och andra avlagringar som kan hindra kylaren från att fungera.

Ta bort så mycket avlagringar och skräp som möjligt för hand. Om det finns vatten i närheten, försök skölja kylflänsarna.

Använd gärna en trädgårdsslang om sådan finns.

VARNING

Rengör aldrig kylaren för hand medan den är varm. Låt kylaren svalna före rengöring.

FÖRSIKTIGHET: Var försiktig så att kylflänsarna inte skadas vid rengöring. Använd inga föremål/verktyg som kan skada dem. Flänsarna är tunna för effektiv kylning. **ANVÄND ENDAST LÅGT TRYCK VID RENGÖRING. ANVÄND ALDRIG HÖGTRYCKSTVÄTT.**

Vänd dig till en auktoriserad Can-Am-distributör/återförsäljare för kontroll av kylsystemets prestanda.

VÄXELLÅDA

Oljebyte

Placera fordonet på jämnt underlag.

Demontera vänster fotstöd.

Rengör dräneringspluggsområdet och oljenivåpluggen. Demontera sedan växellådans dräneringsplugg.

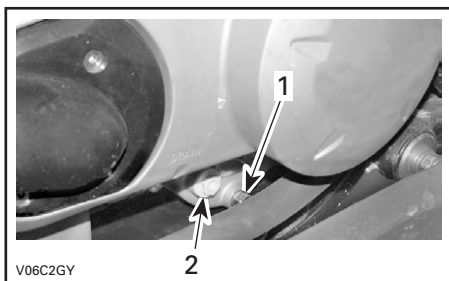

1. Växellådans dräneringsplugg
2. Oljenivåplugg

NOTERA: För att helt tömma växellådan, sätt en domkraft under höger fotstöd och luta sedan fordonet åt vänster. När växellådan är tom, sätt tillbaka dräneringspluggen och ta bort domkraften.

Fyll på växellådan igen med XP-S kedjehusolja (P/N 413 801 900) eller en likvärdig produkt.

FÖRSIKTIGHET: Använd inte andra typer av olja vid service. Blanda inte med andra typer av olja.

Oljan ska stå i jämnhöjd med botten av oljenivåhålet. Fyll vid behov på så mycket att växellådsoljan rinner ut genom oljenivåhålet.

Sätt tillbaka oljenivåpluggen.

FÖRGASARE

Vänd dig till en auktoriserad Can-Am-distributör/återförsäljare varje år för kontroll och rengöring av bränslesystemet.

BRÄNSLESYSTEM

Smörjning av gasvajer

Gasvajern ska smörjas med silikon-smörjmedel (P/N 293 600 041) eller en likvärdig produkt.

VARNING

Använd alltid ett silikonbaserat smörjmedel. Andra typer av smörjmedel (till exempel vattenbaserade) kan få gasreglaget/-vajern att klibba eller stelna och hårdna.

Öppna gasreglagehuset.

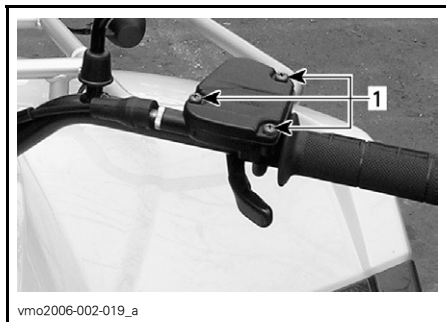

1. Ta av skruvarna

Skjut undan gummiskyddet så att gasvajerjusteraren kan ses.

Skruva loss vajerjusterarens låsmutter och skruva sedan in justeraren för att släppa efter på vajersträngningen.

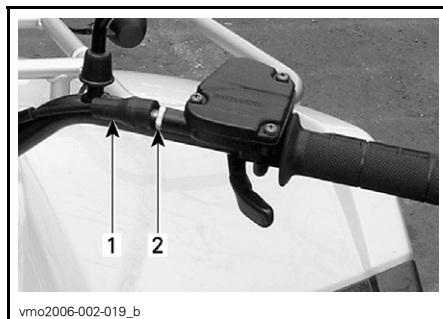

1. Gummiskydd
2. Vajerjusterare

Ta bort vajern från gasreglaget.

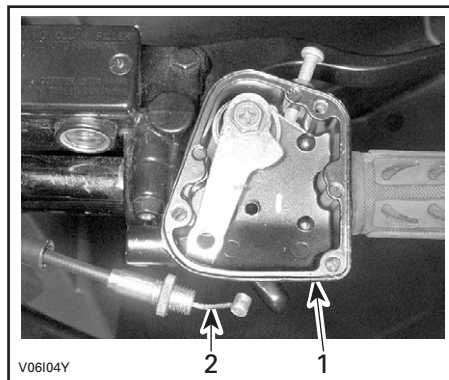

1. Gasreglagehus
2. Gasvajer

NOTERA: Skjut in vajern i klämöppningen och lossa vajeränden från klämman.

Ta av förgasarlocket från förgasaren. Placera förgasarlocket på avstånd från förgasarhuset.

Montera vajersträngaren (P/N 529 035 738) på vajern.

Sätt sprayburkens rör i vajersträngarens öppning.

⚠ VARNING

Bär alltid ögonskydd och skyddshandskar vid smörjning av en vajer.

NOTERA: Sätt en trasa runt vajersmörjaren för att förhindra spill från smörjmedlet.

Fyll på smörjmedel tills det kommer ut i gasvajerns förgasarände.

Låt vajern hänga ned i ungt. 15 minuter eller tills inget smörjmedel rinner ut ur den längre.

Sätt tillbaka förgasarlocket.

Sätt tillbaka och justera vajern.

Justering av gasreglage

Skjut gummiskyddet bakåt så att gasvajerjusteraren kan ses.

Lossa låsmuttern och vrid sedan justeraren så att rätt spel för gasreglaget erhålls.

NOTERA: Mät gasfrispelet vid gasreglagets ytterkant.

Dra åt låsmuttern och sätt tillbaka skyddet.

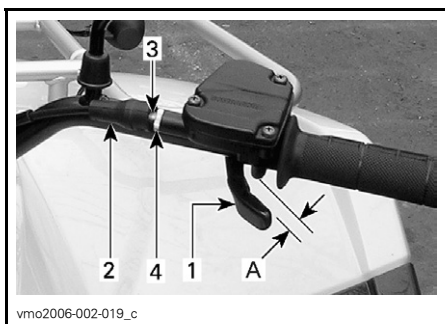

1. Gasreglage

2. Skydd

3. Vajerjusterare

4. Låsmutter

A. 3 till 8 mm (1/8 till 5/16 tum)

Starta motorn med växelspaken i läget NEUTRAL. Kontrollera om gasvajern är korrekt justerad genom att vrida styrstången så långt det går åt höger och sedan åt vänster. Om motorns varvtal ökar, justera gasreglagets spel på nytt.

ELSYSTEM

VARNING

Såvida inget annat anges ska tändningsnyckeln alltid vridas till läget OFF (av) före underhåll eller reparation av elsystemet.

Batteri

VARNING

Ladda aldrig ett batteri medan det är installerat i fordonet.

Rengör batteripolerna med stålborste. Lägg dielektriskt fett (P/N 293 550 004) eller liknande på polen som skydd mot oxidering.

Demontering

Koppla loss den SVARTA minuskabeln först, därefter den RÖDA pluskabeln.

VARNING

Koppla alltid loss kablarna i denna ordning: SVART minuskabeln först. Det kan finnas elektrolyt- eller bränsleångor i motorutrymmet. En gnista kan antända dem och orsaka personskador.

Ta bort fästremmen.

Ta loss batteriet från fordonet. Var noga med att inte luta batteriet, eftersom batterivätska kan rinna ut ur ventilationsröret.

VARNING

Elektrolyt är ett giftigt och farligt ämne. Undvik kontakt med ögon, hud och kläder. Bär skyddsglasögon och icke-absorberande skyddshandskar om du demonterar batteriet för hand.

FÖRSIKTIGHET: Om batterivätska spills, tvätta omedelbart med en blandning av bikarbonat och vatten.

Rengöring

Rengör batteri, batterihölje, kablar och batteripoler med bikarbonat löst i vatten.

Avlägsna rost från batterikabeländar och batteripoler med en fast stålborste. Batteriets överdel rengörs med en mjuk borste och fettlösande tvål eller bikarbonat och vatten.

Montering

Återmontera batteriet i fordonet.

VARNING

Anslut den RÖDA pluskabeln först, därefter den SVARTA minuskabeln. Anslut alltid den RÖDA pluskabeln först.

Säkring

Om säkringen är skadad, byt ut den mot en med samma amperetal.

FÖRSIKTIGHET: Använd inte en säkring med högre amperetal eftersom detta kan orsaka allvarliga skador.

Säkringen sitter bakom den främre, högra stötdämparen, nära kylvätskebehållaren. Ta av locket så att du kommer åt säkringshållaren.

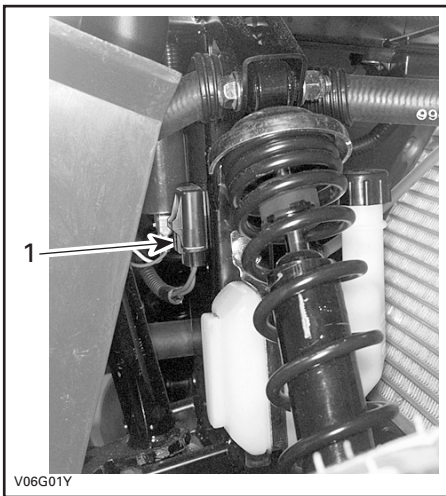

1. Säkringshållare

Lossa säkringen från hållaren genom att ta av locket till hållaren och dra ut säkringen. Kontrollera om säkringen har smält.

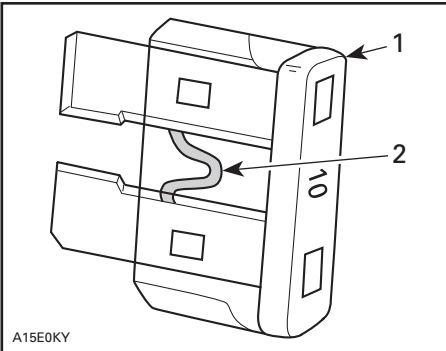

1. Säkring
2. Kontrollera om säkringen smält

Byte av lampa

VARNING

Vrid alltid tändningsnyckeln till läget OFF (av) före byte av en lampa.

Kontrollera alltid att lamporna fungerar efter byte.

Strålkastare

FÖRSIKTIGHET: Vidrör aldrig glaset på en halogenlampa med fingrarna, det försämrar hållbarheten. Om du har rört vid glaset, rengör det med isopropylalkohol, som inte efterlämnar någon hinna på lampan.

För att ta loss kopplingen, lossa gummiskyddets ytterkant från strålkastarhållaren, och dra sedan i kopplingen och vicka den samtidigt fram och tillbaka.

NOTERA: Gummiskyddet är en komponent i ett enda stycke som omsluter kopplingen.

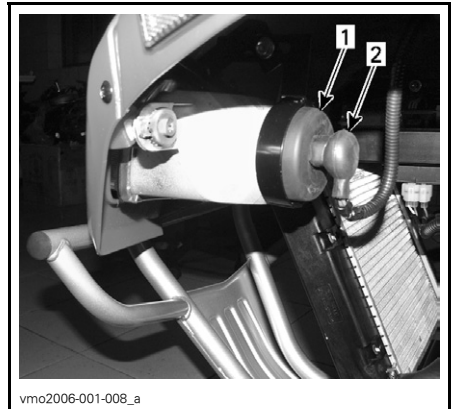

1. Lossa gummiskyddets ytterkant
2. Dra i kopplingen och vicka den samtidigt fram och tillbaka

NOTERA: I nedanstående illustrationer har framkåpan demonterats för tydlighetens skull.

Tryck på spindeln och skjut den sedan åt sidan för att frigöra strålkastarlampa.

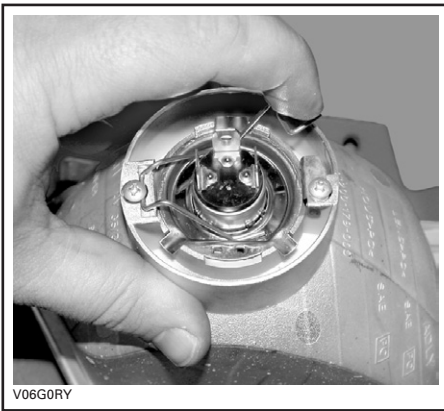

TYPBILD

Lyft spindeln och ta ut glödlampen.



TYPBILD

Återmontera delarna i motsatt demonteringsordning.

Justera strålkastarna enligt följande:

Vrid rattarna för justering av strålkastarhöjd och sidriktning efter behov. Justera de båda strålkastarna jämnt.

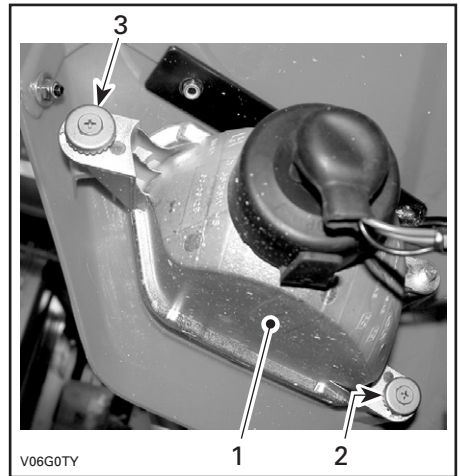

TYPBILD

1. Strålkastarhållare
2. Höjjustering av strålkastare
3. Sidjustering av strålkastare

Bakljus

Skruva loss skruvarna till lyktan så att lampan kan ses.

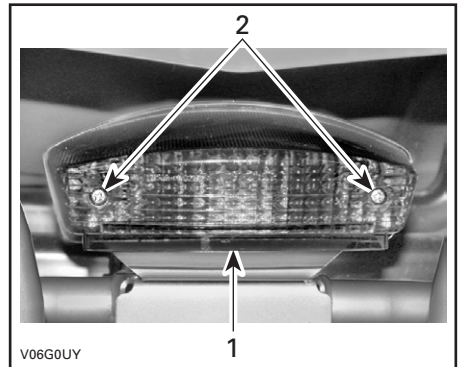

TYPBILD

1. Lykta
2. Skruvar

Skjut in glödlampen, håll den intryckt och vrid samtidigt motsols för att lossa den.

Installera den nya lampan genom att hålla den intryckt och samtidigt vrida medsols. Sätt tillbaka lyktan.

DRIVENHET

Smörjning

Smörj framknutarna. Använd syntetiskt fett (P/N 293 550 033) eller en likvärdig produkt. Det finns en smörjnippel på varje knut.

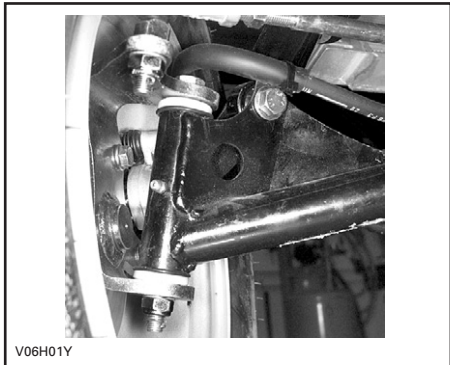

Drivkedja

Justera och smörj drivkedjan före varje användning.

VARNING

Vrid tändningsnyckeln till läget OFF (av) innan du kontrollerar, justerar eller smörjer drivkedjan.

FÖRSIKTIGHET: Kör aldrig detta fordon om drivkedjan är för lös eller för spänd; drivkomponenterna kan skadas.

Inspektion

Detta fordon är utrustat med O-ringstättade permanentmorda länkbultar och rullar. Inspektera alltid drivkedjan före körning.

Kontrollera spelet hos drivkedjan och justera vid behov.

Undersök för skadade eller saknade O-ringar eller rullar.

Smörjning och rengöring

FÖRSIKTIGHET: Rengör aldrig kedjan med högtryckstvätt eller med bensin. Detta gör att O-ringen skadas, vilket ger upphov till onormalt slitage och att drivkedjan slutar fungera.

Rengör sidorna av kedjan med en torr trasa.

NOTERA: Borsta inte kedjan.

Smörj endast med ett godkänt smörjmedel för O-ringskedjor. Andra kedjesmörjmedel kan innehålla lösningsmedel som kan skada O-ringarna.

Justering

NOTERA: Justera aldrig drivkedjan när föraren sitter på fordonet. Ta av all last från fordonet.

Välj ett jämnt underlag och sätt växeln i NEUTRAL.

Lossa kedjespännarens låsbultar.

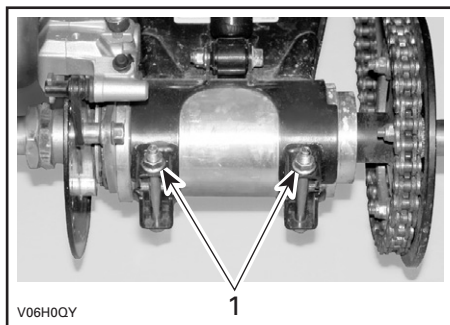

1. Kedjespännarens låsbultar

Sätt in justerlåset genom bakdrevsnavet och in i kedjespännaren.

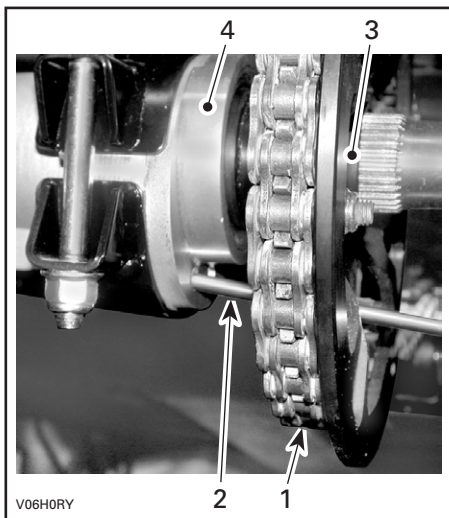

1. Drivkedja
2. Justerlås
3. Bakdrevets nav
4. Kedjespännare

Justera kedjenedböjningen genom att långsamt flytta fordonet framåt så att ev. löshet som tidigare funnits på kedjans nedre del, nu befinner sig på överdelen. Kedjans underdel ska vara spänd under justeringen.

Nedböjningen ska vara mellan 20 och 30 mm (3/4 och 1-1/8 tum).

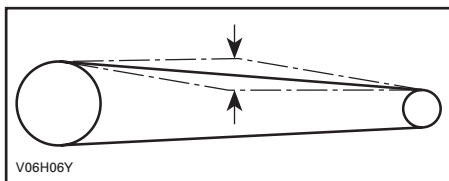

Vrid axeln framåt för att öka eller bakåt för att minska kedjefrispelet.

Dra åt kedjespännarens låsbultar till 42 N•m (31 lbf•ft).

FÖRSIKTIGHET: Kör aldrig detta fordon om drivkedjan är för lös eller för spänd; drivkomponenterna kan skadas.

När justeringen är klar, upprepa ovanstående procedur för att kontrollera nedböjningen flera gånger på olika punkter på kedjan.

Byte

Med kedjan monterad på fordonet, mät avståndet mellan en vidd om 13 länkar från bultcentrum till bultcentrum. Byt ut drivkedjan om avståndet överstiger servicenivån. Vänd dig till en auktoriserad Can-Am-distributör/återförsäljare.

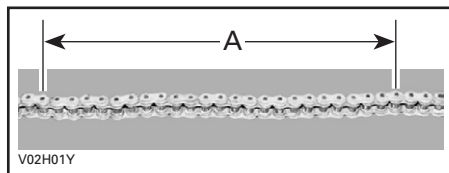

A. 404 mm (15-29/32 tum)

Drivkedjeledare

Kontrollera drivkedjeledaren före varje körning.

Byt ut drivkedjans ledare när den är sliten.

Vänd dig till en auktoriserad Can-Am-distributör/återförsäljare för byte.

Bakdrev och framdrev

Kontrollera bakdrevsaxeln och framdrevet för skevhet, förlitning eller annan skada.

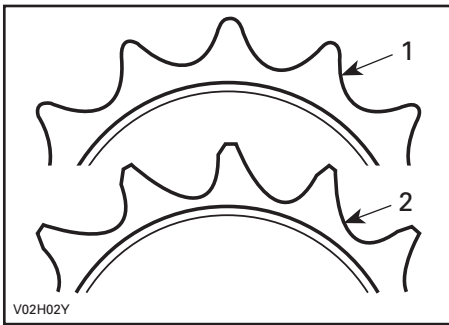

1. Gott skick
2. Byt

FÖRSIKTIGHET: Byt kedja, bakdrevsaxel och framdrev tillsammans för att undvika alltför snabbt slitage på kedja och drev. Installera en ny låsring varje gång framdrevet demonteras.

NOTERA: Framdrevet måste monteras med manschetten vänd mot fordons utsida.

Hjul

Ibland måste hjulmuttrarna lossas för smörjning med antikärvmiddel på pinnbultarna för att de ska vara lättare att ta bort i framtiden. Detta är särskilt viktigt när fordonet används i saltvattenmiljö eller lerig terräng. Ta av en mutter åt gången, smörj och dra sedan åt igen till 70 N•m (52 lbf•ft).

Hjullagrens/Bussningarnas skick

Tryck och dra i hjulens överkant för att se om det finns något glapp. Vänd dig till en auktoriserad Can-Am-distributör/återförsäljare om glapp förekommer.



Däck/hjul

Däcktryck

VARNING

Däckens lufttryck har stor inverkan på fordonets väghållning och stabilitet. Undertryck kan få däcket att förminskas och rotera på hjulet. Vid övertryck kan däcket punkteras. Följ alltid rekommenderat däcktryck. Eftersom däcken är av lågtryckstyp, bör manuell pump användas.

Kontrollera trycket innan du kör fordonet när däcken är "kalla". Däcktrycket varierar med temperatur och höjd över havet. Kontrollera trycket på nytt om något av dessa förhållanden förändras.

En tryckmätare medföljer i verktygs-satsen.

DÄCKTRYCK		
	FRAM/BAK	
UPP till 150 kg (330 lb)	REKOMMENDERAT	34 kPa (5,0 PSI)
	MINIMUM	31 kPa (4,5 PSI)

Däcken är utformade för terrängkörning, men punktering kan ändå inträffa. Medtag därför pump och reparationsutrustning vid körning.

Däckens/hjulens skick

Kontrollera ev. skador och slitage på däcken. Byt däck vid behov.

Flytta inte om däck. Fram- och bakdäcken är av olika storlek. Däcken är riktade och deras rotationsriktning måste vara korrekt för att de ska fungera.

Demontering av hjul

Lossa muttrarna och lyft sedan fordonet. Sätt ett stöd under fordonet. Avlägsna muttrarna och ta av hjulet.

Vid återmontering rekommenderas smörjning av gängorna med antikärvmiddel. Dra försiktigt åt muttrarna korsvis och dra sedan åt dem till ett slutmoment på 70 N•m (52 lbf•ft).

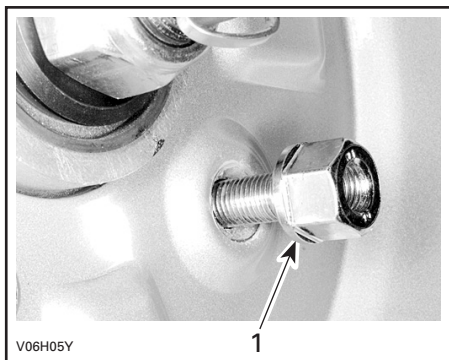

1. Mutterns avsmalnande del

FÖRSIKTIGHET: Använd alltid rekommenderade hjulmuttrar (P/N 250 100 039). Användning av andra typer av muttrar kan skada fälgen.

FJÄDRING

Justering

VARNING

Justera båda fjädrarna till samma längd. Ojämn justering kan medföra försämrad väghållning och förlust av stabilitet och/eller kontroll, vilket kan öka risken för olyckor.

Förbelastningen kan variera från förare till förare, beroende på vikt. Förbelastningen kan ändras genom att de två låsmuttrarna justeras uppåt eller nedåt för trycka ihop fjädern till olika längder.

Förkorta fjädern för fastare fjädring och svårare terrängförhållanden.

Förläng fjädern för lättare last och jämnare terrängförhållanden.

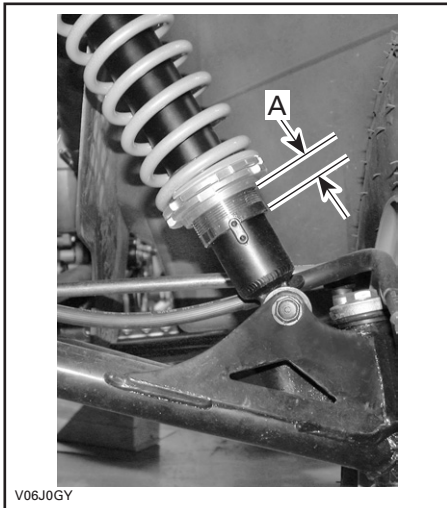

FJÄDRING FRAM

A. Samma längd på bägge sidor

Smörjning

A-arm

Smörj främre A-armar. Använd syntetiskt fett (P/N 293 550 033) eller en likvärdig produkt. Det finns två smörjnipllar på varje A-arm.

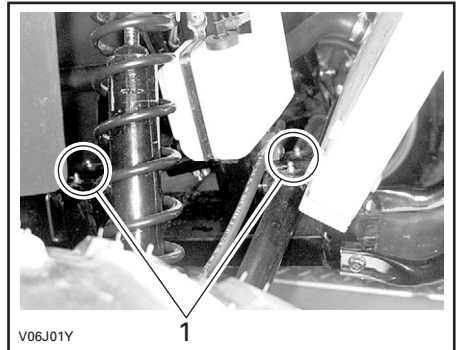

1. Smörjnipllar

Svingarm

Smörj svingarmspivåerna. Använd syntetiskt fett (P/N 293 550 033) eller en likvärdig produkt.

Inspektion

Fjädring fram och bak

Kontrollera att stötdämparna inte läcker och att fästena är åtdragna. Kontakta en auktoriserad Can-Am-distributör/återförsäljare vid behov.

Svingarm

Kontrollera om svingarmen är skev, sprucken eller böjd. Vänd dig till en auktoriserad Can-Am-distributör/återförsäljare vid ev. problem.

A-armar

Kontrollera om A-armarna är spruckna, böjda eller på annat sätt skadade. Kontakta en auktoriserad Can-Am-distributör/återförsäljare vid behov.

BROMSAR

VARNING

All reparation av bromssystemet måste utföras av en auktoriserad Can-Am-distributör/återförsäljare.

Främre broms

De främre bromsarna är hydrauliska skivbromsar. De är självjusterande och kräver ingen ytterligare justering.

Bakre broms

De bakre bromsarna använder två system. Det första systemet använder en vajer och kräver justering. Kontakta en auktoriserad Can-Am-distributör/återförsäljare.

Det andra systemet är hydrauliskt och kräver ingen justering.

Smörjning av bromsvajer

Ta av bromshandtag och lås (skruv, mutter och fjäder).

Lossa vajern från handtaget. Att trycka på bromspedalen gör det lättare att lossa vajern.

Montera vajer smörjaren (P/N 529 035 738) på vajern.

Sätt sprayburkens rör i öppningen.

Spraya en liten mängd silikon smörjmedel (P/N 293 600 041) eller en likvärdig produkt och tryck sedan ned bromspedalen för att flytta bromsvajern. Upprepa proceduren tills silikon smörjmedlet kommer ut i andra änden av vajern.

VARNING

Använd alltid ett silikonbaserat smörjmedel. Andra typer av smörjmedel (till exempel vattenbaserade) kan få bromsvajern att fastna eller hårdna.

Inspektion

VARNING

Kontakta en auktoriserad Can-Am-distributör/återförsäljare för reparation eller byte av bromssystemdelar.

Se till att bromsarna alltid är funktionsdugliga genom att kontrollera:

- bromsvajerjusteringen
- om bromssystemet har vätskeläckage
- om bromsen känns svampig
- om bromsskivorna är mycket slitna och ytornas skick
- om bromsbeläggen är slitna, skadade eller lösa.

GRÄNSVÄRDEN

Bromsbeläggens tjocklek	1 mm (0,040 tum)
Bromsskivornas tjocklek	3,5 mm (0,138 tum)
Max. skivskevhet	0,15 mm (0,010 tum)

Byte av bromsvätska

VARNING

Byte av bromsvätska och reparationer på bromssystemet måste utföras av en auktoriserad Can-Am-distributör/återförsäljare.

CHASSI/RAM

Motorområde

Kontrollera om det finns skador eller läckage på eller omkring motorn. Kontrollera att alla slangklämmor är korrekt säkrade och att ingen slang har sprickor, veck eller andra skador.

Kontrollera fästen för ljuddämpare, batteri och behållare.

Kontrollera om elanslutningar är lösa eller korroderade.

Byt eller låt reparera skadade delar.

Dragkrokens/Kulans skick (om sådan finns)

Kontrollera om fästskruvarna är åtdragna och dragkulans skick/anslutning. Dra åt fästskruvar vid behov eller byt dragkula om den är sliten.

Chassifästen

Kontrollera fästskruvarnas skick och att de inte är lösa. Dra åt dem vid behov.

Sätessfästen

Kontrollera sätessfästernas åtdragning. Dra åt eller byt vid behov.

Rengöring och skydd av fordonet

Använd aldrig högtryckstvätt för att rengöra fordonet, **ANVÄND ENDAST LÅGT TRYCK** (t.ex. en trädgårds-slang). Det höga trycket kan orsaka elektriska eller mekaniska skador.

Lackerade delar som har skador bör lackeras om på rätt sätt för att skydda mot rost.

Vid behov, tvätta chassit med varm tvålvattenlösning (använd endast mild rengöringsmedel). Applicera vax som inte innehåller slipmedel.

FÖRSIKTIGHET: Rengör aldrig plastdelar med starkt rengöringsmedel, avfettningsmedel, tinner, aceton eller liknande.

VARNING

Låt en auktoriserad Can-Am-distributör/återförsäljare kontrollera bränslesystemet så som specificeras i *UNDERHÅLLSSCHEMAT*.

När fordonet inte används på mer än en månad bör du använda korrekta förvaringsrutiner.

Kontakta en auktoriserad Can-Am-distributör/återförsäljare för korrekta rutiner.

När fordonet sedan ska användas efter förvaringen krävs vissa förberedelser. Kontakta en auktoriserad Can-Am-distributör/återförsäljare för korrekta rutiner.

GARANTI

BRP INTERNATIONELLA BEGRÄNSADE GARANTI: 2007 CAN-AM™ ATV-PRODUKTER

1) DEN BEGRÄNSADE GARANTINS OMFATTNING

BOMBARDIER RECREATIONAL PRODUCTS INC. (härefter kallad "BRP"), garanterar sina 2007 Can-Am ATV-produkter (härefter kallad "produkt") för material- eller tillverkningsfel under den period som anges nedan under punkt 2.

Alla Can-Am ATV originalreservdelar och -tillbehör som har installerats av en auktoriserad BRP-distributör/återförsäljare (härefter definierad) vid leveransen av ny oanvänd 2007 Can-Am ATV-produkt, omfattas av samma garanti som Can-Am ATV-produkten.

Om produkten används/ har använts för tävling eller någon annan tävlingsaktivitet, vid vilken som helst tidpunkt, även av en tidigare ägare, upphävs denna garanti.

2) GARANTIPERIOD OCH OMRÅDE

Denna garanti träder i kraft FRÅN OCH MED DATUM FÖR PRODUKTENS FÖRSTA LEVERANS VID DETALJFÖRSÄLJNING eller det datum då produkten har tagits i bruk för första gången, beroende på vilket av dessa som inträffar först, för en period av:

1. Garantiperioden är TJUGOFYRA (24) på varandra följande månader för privat bruk
2. Garantiperioden är emellertid TOLV (12) månader på varandra följande månader om produkten används för kommersiellt bruk.

Om produkten har används både privat och kommersiellt bruk, gäller punkt 2.2. Garantin gäller i Sverige, Norge samt Finland.

Reparation eller byte av delar eller service under denna garanti förlänger ej tiden för denna garanti utöver den ursprungliga giltighetstiden.

3) VILLKOR FÖR GARANTINS OMFATTNING

Denna garanti avser endast en 2007 produkt som har köpts som ny och oanvänd av dess första ägare från en BRP-distributör/återförsäljare som är auktoriserad att distribuera Can-Am ATV produkter i det land där försäljningen har ägt rum (härefter "Can-Am ATV-distributör/återförsäljare"), och detta endast efter att den av BRP specificerade leveransinspektionen har utförts och dokumenterats. Garantin träder i kraft endast efter produktens korrekta registrering av en auktoriserad Can-Am ATV-distributör/återförsäljare. Dessa begränsningar är nödvändiga för att ge BRP möjlighet att skydda såväl sina produkters säkerhet som sina konsumenters och allmänhetens säkerhet.

Garantins giltighet förutsätter att regelbundet underhåll, enligt anvisningarna i denna Instruktionsbok, utförs med angivna tidsintervall. BRP förbehåller sig rätten att kräva bevis på korrekt underhåll innan garantiersättning beviljas samt rätten att göra kontroller att sakenlig underhåll har utförts.

Garantin träder i kraft endast när produkten är såld i det land som köparen är folkbokförd i. Garantin gäller inte för privat eller kommersiellt bruk om inte ovanstående uppfylls.

4) HUR ERHÅLLA GARANTIER SÄTTNING

Kunden måste informera den Can-Am ATV-distributör/återförsäljare som ska utföra service inom två (2) månader från felets upptäckande och ge denne rimlig tillgång till produkten samt rimlig tid för att reparera produkten.

Kunden måste även för den auktoriserade Can-Am ATV-distributören/återförsäljaren uppvisa bevis på inköp av produkten för att erhålla garantireparation. Alla delar som ersätts under denna begränsade garanti är BRP:s egendom.

5) BOMBARDIERS ANSVAR

BRP ansvar under denna garanti begränsas, enligt dess uteslutande godtycke, till reparation av delar som befunnits vara felaktiga under normal användning, underhåll och service, eller till ersättning av sådana delar med nya Can-Am ATV-origindelar utan kostnad för material och arbete, hos en valfri auktoriserad Can-Am ATV-distributör/återförsäljare.

BRP förbehåller sig rätt att förbättra eller modifiera produkter från tid till annan, utan skyldighet att ändra tidigare tillverkade produkter.

6) UNDANTAG - FÖLJANDE OMFATTAS EJ AV GARANTIN

- Normalt slitage;
- Normalt underhåll, underhållsmaterial, trimning, justeringar;
- Skador som orsakats av underlåtenhet att följa korrekta underhålls- och/eller förvaringsprocedurer, enligt beskrivningarna i denna Instruktionsbok;
- Skador resulterande från demontering av delar, felaktig(t) reparation, service, underhåll, modifiering eller användning av delar som inte är tillverkade eller godkända av BRP, eller skador resulterande från reparationer utförda av en person som inte tillhör en auktoriserad servicegivande Can-Am ATV-distributör/återförsäljare;
- Skador som orsakas av vanvård, onormal användning, vårdslöshet eller användning av produkten på ett sätt som är oförenligt med vad som beskrivs och rekommenderas i denna Instruktionsbok;
- Skador som orsakas av olycka, nedsänkning, brand, stöld, vandalism eller force majeure;
- Användning av bränslen, oljor eller smörjmedel som inte är lämpliga för användning med produkten (se Instruktionsboken);
- Intrång av vatten eller snö;
- Tillfälliga skador eller följdskador eller skador av något slag inklusive, men ej begränsat till, kostnader för bogsering, förvaring, telefon, hyra, taxi, olägenhet, försäkringskostnader, betalningar av lån, förlust av tid eller förlust av inkomst.

7) ANSVARSBEGRÄNSNING

DENNA UTTRYCKLIGA GARANTI GÄLLER OCH GODTAS I STÄLLET FÖR ALLA ÖVRIGA UTTRYCKLIGA ELLER UNDERFÖRSTÅDDA GARANTIER, INKLUSIVE OCH UTAN BEGRÄNSNING TILL VARJE GARANTI OM HANDELSDUGLIGHET ELLER LÄMPLIGHET FÖR NÅGOT SPECIELLT SYFTE. I DEN MÅN UNDERFÖRSTÅDDA GARANTIER INTE KAN UPPHÄVAS BEGRÄNSAS DE TILL TIDEN FÖR DEN UTTRYCKLIGA GARANTIN. TILLFÄLLIGA SKADOR OCH FÖLJDSKADOR OMFATTAS INTE AV DENNA GARANTI. VISSA LÄNDER, PROVINSER ELLER JURISDIKTIONER TILLÅTER EJ ANSVARSBEGRÄNSNINGAR, BEGRÄNSNINGAR ELLER UTESLUTNINGAR SOM ANGIVITS OVAN. DESSA ÄR DÄRFÖR EVENTUELLT ICKE TILLÄMPLIGA I DITT FALL. DENNA GARANTI GER DIG SPECIFIKA RÄTTIGHETER, OCH DU ÅTNJUTER EV. ÄVEN ANDRA LAGLIGA RÄTTIGHETER SOM KAN VARIERA BEROENDE PÅ LAND.

Ingen distributör eller BOMBARDIER-återförsäljare eller någon annan person är auktoriserad att lämna någon som helst utfästelse, representation eller garanti beträffande produkten utöver det som ingår i denna begränsade garanti och en sådan kan ej, ifall den lämnas, göras gällande gentemot BRP.

BRP förbehåller sig rätt att när som helst ändra denna garanti, varvid underförstås att en sådan ändring inte påverkar de garantivillkor som gäller för produkter som har sålts under giltighetstiden för denna garanti.

8) ÖVERLÅTELSE

Om äganderätten till en produkt överläts under garantitiden, skall även denna garanti överlåtas och gälla för den återstående garantitiden, under förutsättning att BRP underrättas om överlåtelsen av ägandeskapet via Can-Am ATV-distributör/återförsäljare.

9) KONSUMENTASSISTANS

- a) I fall av en ev. kontrovers eller tvist som berör denna BEGRÄNSADE BRP-GARANTI, rekommenderar BRP att du försöker lösa frågan på återförsäljarnivå. Vi rekommenderar att du talar med servicechefen eller ägaren hos den auktoriserade återförsäljaren. Du hittar koordinaterna för din distributör/återförsäljare på adressen www.brp.com.
- b) Om frågan fortfarande är olöst, kontakta BRP genom att skriva till oss på adressen nedan.

För länder inom Europa, Mellanöstern, Afrika, Ryssland och Samväldet av oberoende (forna Sovjet-) stater, var god kontakta vårt europeiska kontor:

BRP Europe N.V.
Consumer Service Center
Skaldenstraat 125
9042 Gent
Belgium
Tel: +32 9 218 26 00

För länder inom Skandinavien, var god kontakta vårt kontor i Finland:

BRP Finland Oy
Service Department
Ahjotie 30
FIN-96320 Rovaniemi
Finland
Tel: +358163208111

För övriga länder, var god kontakta vårt kontor i Nordamerika:

Bombardier Recreational Products Inc.
Consumer Services Group
Valcourt QC J0E 2L0
Tel : +1-819-566-3366

© 2006 Bombardier Recreational Products Inc. Alla rättigheter förbehålls.

® Registrerat varumärke tillhörande Bombardier Recreational Products Inc. eller dess dotterföretag.

* Varumärke tillhörande Bombardier Inc., som används under licens.

SEKRETESSKYLDIGHET/FRISKRIVNINGSKLAUSUL

Vi vill härmed informera dig om att dina uppgifter kommer att användas för säkerhets- och garantiändamål. Ibland använder vi även uppgifterna från våra kunder för att informera dem om våra produkter och erbjudanden. Om du inte vill få information om våra produkter, tjänster och erbjudanden, ombeds du meddela oss detta genom att skriva till adressen nedan.

Ibland låter vi även noggrant utvalda och pålitliga företag använda våra kunduppgifter för att informera om kvalitetsprodukter och tjänster. Om du inte vill att ditt namn och din adress ska lämnas vidare ombeds du meddela detta genom att skriva till adressen nedan.

För länder inom Europa, Mellanöstern, Afrika, Ryssland och Samväldet av oberoende (forna Sovjet-) stater, var god kontakta vårt europeiska kontor:

BRP European Distribution
After Sales Service Department
Chemin de Messidor 5-7
1006 Lausanne Switzerland
Fax Number: +41213187801

För länder inom Skandinavien, var god kontakta vårt kontor i Finland:

BRP Finland Oy
Service Department
Ahjotie 30
FIN-96320 Rovaniemi
Finland
Tel: +358163208111

I övriga länder kontaktar du A) eller B)

- A) Din distributör (du hittar koordinaterna på adressen www.brp.com)
- B) Vårt kontor i Nordamerika:
Bombardier Recreational Products Inc.
Warranty Department
75 J.A. Bombardier Street
Sherbrooke, Québec J1L 1W3
Fax Number: (819) 566-3590

ADRESSÄNDRING/NY ÄGARE

Om du har bytt adress eller om du är ny ägare till ATV:n, ska du meddela BRP detta på ett av följande sätt:

- skicka in ett av korten nedan
- meddela en auktoriserad Can-Am-återförsäljare

För länder inom Europa, Mellanöstern, Afrika, Ryssland och Samväldet av oberoende (forna Sovjet-) stater, var god kontakta vårt europeiska kontor:

BRP European Distribution
After Sales Service Department
Chemin de Messidor 5-7
1006 Lausanne Switzerland
Fax Number: +41213187801

För länder inom Skandinavien, var god kontakta vårt kontor i Finland:

BRP Finland Oy
Service Department
Ahjotie 30
FIN-96320 Rovaniemi
Finland
Tel: +358163208111

I övriga länder kontaktar du A) eller B)

A) Din distributör (du hittar koordinaterna på adressen www.brp.com)

B) Vårt kontor i Nordamerika:
Bombardier Recreational Products Inc.
Warranty Department
75 J.A. Bombardier Street
Sherbrooke, Québec J1L 1W3
Fax Number: (819) 566-3590

Vid ägarbyte, vänligen bifoga ett bevis på att den förra ägaren är införstådd med ägarbytet.

Det är viktigt att meddela BRP om de nya uppgifterna, även om den begränsade garantin har slutat gälla, eftersom de gör att BRP kan nå ATV-ägaren vid behov, t.ex. om det blir nödvändigt att införa någon ändring på maskinen av säkerhetsskäl. Det är ägarens ansvar att meddela BRP.

STULNA ENHETER: Om din ATV blir stulen bör du meddela BRP eller en auktoriserad Can-Am-återförsäljare. Du blir då ombedd att uppgge namn, adress, telefonnummer, fordonets identifikationsnummer och datum för stölden.



ADRESSÄNDRING

NY ÄGARE

FORDONSIDENTIFIKATIONSNUMMER

Grid for Modellnummer (4 columns)

Modellnummer

Grid for Fordonsidentifikationsnummer (V.I.N.) (17 columns)

Fordonsidentifikationsnummer (V.I.N.)

GAMMAL ADRESS
ELLER TIDIGARE ÄGARE:

NAMN

GATA

NUMMER

LÄG.

POSTNUMMER

ORT

LAND

NY ADRESS
ELLER NY ÄGARE:

NAMN

GATA

NUMMER

LÄG.

POSTNUMMER

ORT

LAND

V00A2F

ATV-MODELLNR. _____

FORDON
IDENTIFIKATIONSNUMMER (V.I.N.) _____

MOTOR
IDENTIFIKATIONSNUMMER (E.I.N.) _____

Ägare: _____

NAMN

GATA NUMMER LÄG.

POSTNUMMER ORT

Inköpsdatum _____

ÅR MÅNAD DAG

Garantins utgångsdatum _____

ÅR MÅNAD DAG

Fylls i av återförsäljaren vid säljtillfället.

ÅTERFÖRSÄLJARES STÄMPEL

Kontrollera med återförsäljaren att ditt fordon har registrerats hos BRP.

Tänk på följande när du läser denna instruktionsbok:

 **VARNING**

Anger en potentiell risk som, om den inte undviks, kan resultera i allvarliga personskador eller död.

VARNING

FORDONET KAN VARA FARLIGT ATT ANVÄNDA. En krock eller vältnings kan ske snabbt, även under rutinmanövrer som vändning, uppförskörning eller körning över hinder, om du inte iakttar nödvändig försiktighet.

ALLVARLIGA SKADOR ELLER DÖD kan bli resultatet om du inte följer dessa instruktioner:

- **LÄS DENNA INSTRUKTIONSBOK OCH ALLA VARNINGSDEKALER INNAN DU ANVÄNDER DENNA ATV.**
- **ANVÄND ALDRIG DENNA ATV UTAN KORREKTA INSTRUKTIONER.** Nybörjare bör genomgå en certifierad förarkurs.
- **TA ALDRIG PASSAGERARE.** Med passagerare ökar risken för att förlora kontrollen över fordonet.
- **ANVÄND ALDRIG DENNA ATV PÅ VÄGBELÄGGNING** såvida det inte rör sig om kortare avstånd, i låg hastighet och för att flytta fordonet från ett terrängkörningsområde till ett annat.
- **FÖLJ ALLTID GÄLLANDE TRAFIKFÖRORDNINGAR** när du kör fordonet på väg, även på grus eller skogsväg.
- **BÄR ALLTID GODKÄND HJÄLM,** ögonskydd och skyddande kläder.
- **INTA ALDRIG ALKOHOL ELLER DROGER** före eller under användning av fordonet.
- **KÖR ALDRIG DENNA ATV I FÖR HÖG HASTIGHET.** Risken för att du ska förlora kontrollen över fordonet ökar om du kör i högre hastighet än terrängen, sikten eller din erfarenhet tillåter. Högsta tillåtna hastighet för detta fordon är 65 km/h.
- **FÖRSÖK ALDRIG KÖRA PÅ TVÅ HJUL, HOPPA ELLER UTFÖRA ANDRA TRICK.**

**INSTRUKTIONSBOK
RALLY 200 CE
2007
8192130**