

SEA-DOO®



2018 BRUKERHÅNDBOK

Inneholder informasjon om sikkerhet,
vannscooteren og vedlikehold



SPARK® -SERIEN

ADVARSEL

Les nøye gjennom denne håndboken.
Den inneholder viktig informasjon om sikkerhet.
Anbefalt minimumsalder for kjøring: 16 år.
Oppbevar denne brukerhåndboken på vannscooteren.

2 1 9 0 0 1 8 4 2 _ N 0

Originalinstruksjoner

ADVARSEL

Hvis du unnlater å følge noen av sikkerhetsforskriftene eller instruksjonene i denne brukerhåndboken, på *SIKKERHETSVIDEOEN* og sikkerhetsetikettene på kjøretøyet, kan det føre alvorlig personskade eller eventuelt dødsfall!

ADVARSEL I HENHOLD TIL ERKLÆRING 65 CALIFORNIA

 **ADVARSEL:** Bruk, servicearbeid og vedlikehold av et vannfartøy for fritidsbruk kan utsette deg for kjemikalier, inkludert motoreksos, karbonmonoksid, ftalater og bly som anses i staten California som kreftfremkallende og kan forårsake fødselsdefekter eller annen reproduktiv skade. For å minimere eksponering skal du unngå å innånde eksos, ikke la motoren gå på tomgang bortsett fra når nødvendig, vedlikehold kjøretøyet på et godt ventilert område og bruk hansker eller vask hendene ofte når du vedlikeholder kjøretøyet. For mer informasjon kan du gå til www.p65warnings.ca.gov/products/passenger-vehicle.



I Canada distribueres produktene av Bombardier Recreational Products Inc. (BRP). Produkter i USA distribueres av BRP US Inc.

Dette er en ikke uttømmende liste over varemerker som tilhører Bombardier Recreational Products Inc. eller dens tilknyttede selskaper:

ACE™	iBR™	iTC™	Rotax®	SPARK™
D.E.S.S.™	iControl™	O.T.A.S.™	Sea-Doo®	XPST™

INNLEDNING

Deutsch	Dieses Handbuch ist möglicherweise in Ihrer Landessprache verfügbar. Bitte wenden Sie sich an Ihren Händler oder besuchen Sie: www.operatorsguides.brp.com
English	This guide may be available in your language. Check with your dealer or go to: www.operatorsguides.brp.com
Español	Es posible que este manual esté disponible en su idioma. Consulte a su distribuidor o visite: www.operatorsguides.brp.com
Français	Ce guide peut être disponible dans votre langue. Vérifier avec votre concessionnaire ou aller à: www.operatorsguides.brp.com
中文	本手册可能有您的语种的翻译版本。请向经销商询问，或者登录 www.operatorsguides.brp.com 查询。
日本語	このガイドは、言語によって翻訳版が用意されています。ディーラーに問い合わせるか、次のアドレスでご確認ください： www.operatorsguides.brp.com
Nederlands	Deze handleiding kan beschikbaar zijn in uw taal. Vraag het aan uw dealer of ga naar: www.operatorsguides.brp.com
Norsk	Denne boken kan finnes tilgjengelig på ditt eget språk. Kontakt din forhandler eller gå til: www.operatorsguides.brp.com
Português	Este manual pode estar disponível em seu idioma. Fale com sua concessionária ou visite o site: www.operatorsguides.brp.com
Suomi	Käyttöohjekirja voi olla saatavissa omalla kielelläsi. Tarkista jälleenmyyjältä tai käy osoitteessa: www.operatorsguides.brp.com
Svenska	Denna bok kan finnas tillgänglig på ditt språk. Kontakta din återförsäljare eller gå till: www.operatorsguides.brp.com

Gratulerer med kjøpet av din nye Sea-Doo®-vannscooter (PWC). Den følges opp med BRP-garantien og et nettverk av autoriserte forhandlere av Sea-Doo-vannscotere som kan tilby reservedeler, service og det tilbehøret du trenger.

Forhandleren er opptatt av å ha fornøyde kunder. Han har kvalifisert seg for å kunne utføre en første klargjøring og kontroll av vannscooteren og har også utført den endelige klargjøringen før du overtok den. Hvis du trenger mer utfyllende informasjon om service, ber vi deg kontakte forhandleren.

Ved levering ble du også informert om hva garantien dekker, og du signerte **LISTEN MED KONTROLLPUNKTER FØR LEVERING** for å

sikre at du var fornøyd med klargjøringen av den nye vannscooteren.

Viktig å vite før du starter

Les hele følgende seksjoner før du bruker vannscooteren, for å lære hvordan du kan redusere risikoen for at du selv, passasjerer og andre personer i nærheten blir skadet eller omkommer:

- **INFORMASJON OM SIKKERHET**
- **INFORMASJON OM VANNSCOOTEREN.**

Les og forstå alle advarsels-/sikkerhetsdekalene på vannscooteren og se hele **SAFETY VIDEO**.

Unnlatelse av å ta hensyn til advarslene som finnes i denne bruker-

håndboken, kan føre til alvorlig personskade eller dødsfall.

BRP anbefaler deg å ta et sikkerhetskurs for båtførere. Kontroller med forhandleren eller de lokale myndigheter om eventuelle kurs/oppplæring i nærheten.

I enkelte områder er det nødvendig med båtførerbevis eller annen sertifisering for å kjøre vannscooter.



ADVARSEL

Gjør deg kjent med denne vannscooteren, den kan ha en ytelse som er bedre enn andre vannscootere du har kjørt.

Sikkerhetsmeldinger

I denne brukerhåndboken brukes følgende symboler og ord for å poengtere spesielt viktig informasjon:

Varselsymbolet indikerer fare for skade.



ADVARSEL

Indikerer en potensiell risikosituasjon som, hvis den ikke unngås, kan resultere i alvorlig personskade eller dødsfall.



OBS! Indikerer en potensielt farlig situasjon som kan resultere i liten til moderat personskade hvis den ikke unngås.

OBS! Angir en instruksjon som, hvis den ikke følges, kan føre til alvorlig skade på vannscooterens komponenter eller annet materiell.

Om denne operatørhåndboken

Denne brukerhåndboken har blitt utarbeidet med tanke på å gjøre eieren/føreren og passasjerer av den vannscooteren kjent med de ulike anordninger for betjening og instruksjoner for vedlikehold og sikker bruk.

Oppbevar denne brukerhåndboken i vannscooteren slik at du kan bruke den når du kjører, når du instruerer andre og ved vedlikehold eller feilsøking.

Vær oppmerksom på at håndboken finnes på flere språk. Ved eventuelle uoverensstemmelser i teksten er det den engelske versjonen som gjelder.

Hvis du vil vise og/eller skrive ut en ekstra kopi av brukerhåndboken, kan du gå til følgende nettsted **www.operatorsguides.brp.com**.

Informasjonen i dette dokument er riktig ved tidspunktet for publisering. BRPs politikk er imidlertid å kontinuerlig forbedre sine produkter uten å med dette forplikte seg selv til å montere dem i tidligere produserte produkter. På grunn av sent implementerte endringer kan det være enkelte forskjeller mellom det fremstilte produktet og beskrivelsene og/eller spesifikasjonene. BRP forbeholder seg retten til når som helst og uten forpliktelser å avskaffe eller endre spesifikasjoner, design, egenskaper, modeller eller utstyr.

Brugerhåndboken og *SIKKERHETS-DVD-EN* skal følge med vannscooteren når den selges.

INNHold

INNLEDNING	1
VIKTIG Å VITE FØR DU STARTER.....	1
SIKKERHETSMELDINGER.....	2
OM DENNE OPERATØRHÅNDBOKEN.....	2
INFORMASJON OM SIKKERHET	
GENERELLE FORHOLDSREGLER	8
UNNGÅ KARBONMONOKSIDFORGIFTNING.....	8
UNNGÅ BENSINBRANN OG ANDRE FARER.....	8
UNNGÅ FORBRENNINGER FRA VARME DELER.....	8
TILBEHØR OG MODIFIKASJONER.....	8
SPEIELLE ANVISNINGER OM SIKKERHET	10
ANVISNINGER SOM GJELDER BRUK.....	10
VANNSPORT (SLEPING MED VANNSCOOTEREN) (BARE 3-SETERS MODELLER).....	14
HYPOTERMI.....	17
SIKKERHETSKURS FOR BÅTFØRERE.....	17
KJØRE MED LAST.....	17
AKTIVE TEKNOLOGIER (ICONTROL)	18
INNLEDNING.....	18
ITC (INTELLIGENT GASSKONTROLL).....	18
IBR (INTELLIGENT BREMSE- OG REVERSERINGSSYSTEM) (MO- DELLER MED IBR).....	19
SIKKERHETSUTSTYR	20
NØDVENDIG SIKKERHETSUTSTYR.....	20
ANNET ANBEFALT UTSTYR.....	22
ØVELSESKJØRING	23
STEDER DER ØVELSESKJØRING KAN UTFØRES.....	23
ØVELSER.....	23
VIKTIGE FAKTORER SOM IKKE MÅ OVERSES.....	24
REGLER FOR NAVIGERING	25
KJØREREGLER.....	25
FYLLE DRIVSTOFF	28
FYLLING AV DRIVSTOFF.....	28
DRIVSTOFFKRAV.....	29
TRANSPORT PÅ TILHENGER	30
VIKTIGE DEKALER PÅ PRODUKTET	31
LØSE DEKALER.....	31
SIKKERHETSDEKALER PÅ VANNSCOOTEREN.....	32
SAMSVARSDEKALER.....	38
KONTROLL FØR KJØRING	42
TILTAK FØR VANNSCOOTEREN SJØSETTES.....	42
DETTE SKAL GJØRES ETTER AT VANNSCOOTEREN ER SJØ- SATT.....	46

INFORMASJON OM VANNSCOOTEREN

BETJENINGSORGANER.....	50
1) STYRET.....	51
2) START/STOPP-KNAPP FOR MOTOR.....	51
3) MOTORSTOPPBRYTER.....	52
4) GASSHÅNDTAK.....	53
5) IBR (INTELLIGENT BREMS OG REVERSERING) (MODELLER MED IBR).....	53
6) MODUSKNAPP.....	54
7) KNAPP FOR VARIABELT TRIMSYSTEM (VTS) (TRIXX-MODELLER).....	54
FLERFUNKSJONSMÅLER (LCD).....	55
BESKRIVELSE AV FLERFUNKSJONSMÅLEREN.....	55
FINNE FREM I FLERFUNKSJONSDISPLAYET.....	57
UTSTYR.....	58
1) HANSKEROM.....	59
2) OPPBEVARINGSROM FOR SIKKERHETSUTSTYRSETT.....	59
3) OPPBEVARINGSBOKS (CONVENIENCE PACKAGE).....	60
4) SETE.....	60
5) PASSASJERHÅNDTAK.....	61
6) OMBORDSTIGNINGSTRINN (CONVENIENCE PACKAGE).....	61
7) OMBORDSTIGNINGSPLATTFORM.....	62
8) FESTEØYE FORAN OG BAK.....	62
9) DRENERINGSPLUGGER FOR BUNNVANN.....	63
10) FINNER.....	63
11) BAKRE FOTSTØTTER (TRIXX-MODELLER).....	63
12) JUSTERBAR STYREHEVER (TRIXX-MODELLER).....	64
INNKJØRINGSPERIODE.....	65
INNKJØRING.....	65
BRUKERVEILEDNING.....	66
GÅ OMBORD PÅ VANNSCOOTEREN.....	66
STARTE MOTOREN.....	69
STOPPE MOTOREN.....	70
STYRE VANNSCOOTEREN.....	70
SLIK KOBLER DU INN NØYTRAL (MODELLER MED IBR).....	71
SLIK KOBLER DU INN FREMOVER (MODELLER MED IBR).....	71
SLIK KOBLER DU INN OG BRUKER DU REVERS (MODELLER MED IBR).....	72
SLIK KOBLER DU INN OG BRUKER DU REVERS (MODELLER MED IBR).....	73
BRUKE DET VARIABLE TRIMSYSTEMET (VTS).....	74
GENERELLE ANBEFALINGER FOR BRUK.....	76
DRIFTSMODUSER (ROTAX 900 HO ACE).....	78
TURMODUS.....	78
SPORTMODUS.....	78
SPESEIELLE PROSEDYRER.....	81
RENGJØRING AV VANNINNTAK FOR JETPUMPE OG IMPELLER.....	81

FUNKSJON FOR OVERSTYRING AV IBR (MODELLER UTSTYRT MED IBR).....	82
KANTRET VANNSCOOTER.....	84
VANNSCOOTER UNDER VANN.....	84
OVERSVØMT MOTOR.....	85
SLEPE VANNSCOOTEREN GJENNOM VANNET.....	85

VEDLIKEHOLDS- INFORMASJON

VEDLIKEHOLDSPLAN.....	88
VEDLIKEHOLDSPROSEDYRER.....	91
MOTOROLJE.....	91
MOTORKJØLEVÆSKE.....	92
STYREINNSTILLING.....	94
MIDTKAROSSERI.....	94
BATTERI.....	99
TENNINGSSPOLER.....	102
TENNPLUGGER.....	103
EKSOSSYSTEM.....	103
VARMEVEKSLER OG VANNINNTAKSGITTER.....	104
OFFERANODE.....	105
SIKRINGER.....	105
VEDLIKEHOLD AV VANNSCOOTER.....	108
ETTER KJØRING.....	108
RENGJØRING AV VANNSCOOTER.....	108
LAGRING OG KLARGJØRING FØR SESONGSTART.....	109
LAGRING.....	109
KLARGJØRING FØR SESONGSTART.....	111

TEKNISK INFORMASJON

IDENTIFISERING AV VANNSCOOTEREN.....	114
IDENTIFIKASJONSNUMMERET FOR SKROGET.....	114
MOTORENS IDENTIFIKASJONSNUMMER.....	114
MOTORPRODUSENTIDENTIFIKASJON.....	114
RF D.E.S.S. NØKKEL (HVIS AKTUELT).....	115
INFORMASJON OM UTSLIPP FRA MOTOR.....	116
PRODUSENTENS ANSVAR.....	116
FORHANDLERENS ANSVAR.....	116
EIERENS ANSVAR.....	116
UTSLIPPSFORSKRIFTER FRA EPA.....	116
KONTROLLSYSTEM FOR GASSUTSLIPP.....	116
SPESIFIKASJONER.....	117

FEILSØKING

RETNINGSLINJER FOR FEILSØKING.....	122
OVERVÅKINGSSYSTEM.....	127
INFORMASJON FRA FEILINDIKATORER OG MELDINGSDISPLAY-ET.....	128

INFORMASJON OM LYDSIGNALER.....130

GARANTI

**BRP BEGRENSET GARANTI – I USA OG CANADA: 2018 SEA-DOO®
VANNSCOOTER.....132**

UTSLIPPSRELATERT GARANTI US EPA.....136

**GARANTIERKLÆRING FOR UTSLIPPSKONTROLL FOR MODELLÅR
2018 SEA-DOO® VANNSCOOTERE.....139**

**GARANTIERKLÆRING FOR UTSLIPPSKONTROLLSYSTEM I CALI-
FORNIA.....143**

**BRPS INTERNASJONALE BEGRENSEDE GARANTI: 2018 SEA-DOO®
VANNSCOOTER.....145**

**BRP BEGRENSET GARANTI FOR EØS, SAMVELDET AV UAVHENGI-
GE STATER (SUS) OG TYRKIA: 2018 SEA-DOO® VANNSCOOTER.149**

KUNDEINFORMASJON

PERSONVERNINFORMASJON.....156

KONTAKT OSS.....157

NORD-AMERIKA.....157

EUROPA.....157

OCEANIA.....157

SØR AMERIKA.....158

ASIA.....158

ADRESSEENDRING / NY EIER.....159

INFORMASJON OM SIKKERHET

GENERELLE FORHOLDSREGLER

Unngå karbonmonoksidforgiftning

All eksos fra motorer inneholder karbonmonoksid, en dødelig gass. Innånding av karbonmonoksid kan føre til hodepine, svimmelhet, søvnløshet, kvalme, forvirring og eventuelt død.

Karbonmonoksid er en fargeløs, luktløs og smakløs gass som kan være til stede selv om du ikke ser eller lukter eksos. Dødelige nivåer av karbonmonoksid kan raskt samles opp, og du kan raskt bli utmatet og ute av stand til å redde deg selv. Dødelige nivåer av karbonmonoksid kan også bli værende i timer eller dager i lukkede eller dårlig ventilerte områder. Hvis du får symptomer på karbonmonoksidforgiftning, må du umiddelbart forlate området, få frisk luft og kontakte lege.

Slik hindrer du alvorlige skader eller dødsfall på grunn av karbonmonoksid:

- Ikke kjør vannscooteren i dårlig ventilerte eller delvis lukkede områder som naust og diker eller mellom andre fartøyer i nærheten. Selv om du prøver å ventilere motoreksosen, kan karbonmonoksidkonsentrasjonen raskt nå farlige nivåer.
- Ikke kjør vannscooteren utendørs på steder der motoreksosen kan bli trukket inn i en bygning via åpninger som vinduer eller dører.
- Ikke stå eller la andre stå bak vannscooteren mens motoren går. En person som oppholder seg bak en motor som er i gang, kan inhalere høye konsentrasjoner av eksosgass. Inhalering av konsentrert eksos, som inneholder karbonmonoksid, kan føre til kullsforgiftning, alvorlige helseskader og død.

Unngå bensinbrann og andre farer

Bensin er ekstremt brannfarlig og svært eksplosiv. Bensingass eller -damp kan spre seg og antennes av en gnist eller åpen flamme mange meter unna motoren. Følg instruksjonene nedenfor for å redusere faren for brann eller eksplosjon:

- Bruk bare godkjente røde bensinkanner til oppbevaring av drivstoff.
- Følg nøye instruksjonene gitt under *FYLLING AV DRIVSTOFF*.
- Start aldri vannscooteren hvis det er bensin eller lukter bensin i motorrommet.
- Start eller bruk aldri motoren hvis tanklokket ikke er skikkelig sikret.
- Ikke oppbevar bensinkanner i oppbevaringsboksen (hvis utstyrt med) eller andre steder på vannscooteren.

Bensin er giftig og kan forårsake personskade eller dødsfall.

- Ikke sug bensin med munnen i en hevert eller lignende.
- Hvis du svelger bensin, får bensin i øynene eller inhalerer bensingass, må du øyeblikkelig kontakte lege.

Hvis du søler bensin på deg, må du vaske deg med såpe og vann og skifte klærne.

Unngå forbrenninger fra varme deler

Noen deler kan bli varme under normal drift. Unngå kontakt under og like etter bruk slik at du unngår forbrenninger.

Tilbehør og modifikasjoner

Ikke utfør uautoriserte modifikasjoner, og ikke bruk tilbehør som ikke

er godkjent av BRP. I og med at slike endringer ikke er testet av BRP, kan de øke risikoen personska-der eller for ulykker, og de kan også føre til at det blir ulovlig å bruke vannscooteren.

Kontakt en autorisert Sea-Doo-forhandler for tilgjengelig tilbehør til vannscooteren.

SPESIELLE ANVISNINGER OM SIKKERHET

Anvisninger som gjelder bruk

Ytelsen til denne vannscooteren kan være betydelig høyere enn andre vannscootere du har kjørt. Les og forstå innholdet i denne brukerhåndboken slik at du blir godt kjent med hvordan betjeningsenhetene fungerer, før du tar din første tur eller tar med en eller flere passasjerer. Hvis du ikke har hatt muligheten til å øve, bør du øvelseskjøre på et passende område uten trafikk og finne ut hvordan de forskjellige styrek kontrollene virker. Lær å bruke alle betjeningsorganer før du akselerer over tomgangshastighet. Ikke anta at alle vannscootere oppfører seg likt. Hver modell er forskjellig, ofte veldig forskjellig.

Husk at når gasspaken settes tilbake til tomgangsposisjon, har du mindre retningskontroll. Det er nødvendig med både styring og gass for å svinge med vannscooteren. Ikke slipp gassen når du prøver å styre unna gjenstander. Du trenger gass for å styre. Hvis motoren stoppes, vil ikke styringen fungere.

Selv om de fleste vannscootere ikke har noe bremsesystem, har avansert teknologi nå gjort det mulig for oss å tilby noen modeller som er utstyrt med et bremsesystem som kalles iBR™-systemet. Øv deg på å bremse i et trygt område uten trafikk for å bli kjent med hvordan du bremser og med stopplengder under forskjellige forhold.



ADVARSEL

Stoppedistansen vil variere avhengig av opprinnelig hastighet, last, antall passasjerer og vind- og vannforhold. Størrelsen på bremskraften som føreren tilfører med iBR-spaken (intelligent brems og reversering), vil også ha betydning for stopplengden.

Ved bremsing må fører og passasjerer være oppmerksom på kraften i nedbremsingen for å hindre at de presses fremover på vannscooteren og mister balansen.

Ved bruk av vannscooter med iBR er det viktig å være oppmerksom på at det ikke er sikkert at andre båter som følger etter, eller er i nærheten, kan stoppe like fort.

Når bremsen brukes under kjøring, skytes en vannsøyle opp i luften bak vannscooteren, og det kan føre til at føreren av vannscooteren som følger etter, et lite øyeblikk ikke kan se din vannscooter. Det er viktig å informere føreren av en vannscooter som har til hensikt å følge etter i rekke, om hvilke bremssegenskaper din vannscooter har, hva en vannsøyle betyr og at det er nødvendig å holde en større avstand mellom vannscooterne.

Når iBR-spaken brukes mens vannscooteren går fremover, vil bremsemodusen koble inn og generere en nedbremsing som er proporsjonal med posisjonen til iBR-spaken. Jo mer du drar i iBR-spaken, desto større blir bremskraften. Vær nøye med å justere bremskraften med iBR-spaken gradvis samtidig som du slipper opp gasspaken.

Bremsemekanismen i iBR-systemet kan ikke hindre vannscooteren din fra å drive hvis det er strøm eller vind. Den har ingen bremseeff-

fekt på bevegelse bakover. I tillegg må motoren være i gang for at det skal være mulig å bruke bremsen.

Jetstrømmen fra vannscooteren kan medføre personskade. Jetstrålepumpen kan fange opp små gjenstander og partikler og kaste dem bakover, og det kan utgjøre en fare for å skade personer i nærheten eller føre til skade på jetstrålepumpen.

Følg instruksjonene på alle sikkerhetsetiketter. De er der for å hjelpe deg å sikre en trygg og behagelig kjøring.

Ikke lagre noe på steder som ikke er spesielt utformet for lagring.

Kjøring med passasjer(er), trekking av baderinger, en person på vannski, bølgebrett eller lignende gjør at vannscooteren oppfører seg annerledes og krever større ferdighet.

Enkelte vannscootermodeller kan være utstyrt med slepeøyne som kan brukes til fortøyning og som festepunkt når vannscooteren transporteres på tilhenger, og til å feste et slepetau for baderinger eller personer på vannski eller bølgebrett. Ikke bruk disse festepunktene eller andre deler på vannscooteren til å slepe en parasailer eller et annet fartøy. Det kan føre til personskader eller store materielle skader.

Forbrenningsmotoren trenger luft for å virke og derfor kan ikke denne vannscooteren være helt vannrett. Manøvre som å kjøre i konstante, krappe svinger, skjære baugen gjennom bølger eller kantre med vannscooteren, kan føre til at åpninngene for luftinntak kommer under vann og forårsake alvorlige motorproblemer på grunn av at vann blir sugd inn. Se under *DRIFTSINSTRUKSJONER* og *GARANTI* i denne brukerhåndboken.

Eksos fra motoren inneholder karbonmonoksid (CO) som, hvis den

inhaleres i tilstrekkelige mengder, kan føre til personskade eller død. Ikke bruk vannscooteren i trange, lukkede eller skjermede områder eller la karbonmonoksid samle seg rundt den. Det kan for eksempel være under rafting eller når den er fortøyd. Vær oppmerksom på faren for karbonmonoksid fra eksosen fra andre vannscootere eller fartøyer.

Lær farvannet der vannscooteren skal brukes å kjenne. Strøm, tidevann, stryk, skjulte hindringer, kjølvann og bølger osv. kan påvirke sikkerheten. Det er ikke tilrådelig å bruke vannscooteren i grov sjø eller dårlig vær.

Kjør forsiktig og veldig sakte på grunt vann. Hvis du grunnstøter eller stanser brått, kan det resultere i at vannscooteren skades eller ødelegges. Avfall kan også bli plukket opp og kastet bakover av jetpumpen og treffe personer og eiendom.

Snoren til nødstoppsnoren må alltid være festet til førerens flyteutstyr eller håndledd (med armbånd), og for å sikre at motoren stopper hvis føreren faller av, må den ikke kunne sette seg fast i styret. Etter kjøring må du fjerne nødstoppsnoren fra motorstoppbryter for å unngå at barn og andre bruker vannscooteren uten tillatelse. Hvis føreren faller av vannscooteren og nødstoppsnoren ikke er festet slik som anbefalt, stopper ikke vannscooteren.

Kjør innenfor dine egne grenser med hensyn til kjøreferdighet.

Kjør alltid ansvarsfullt og sikkert. Bruk sunn fornuft og alminnelig høflighet.

Respekter miljøet og andre som bruker vannet og sjøen. Som fører og eier av en vannscooter er du ansvarlig for skader forårsaket av kjølvannet til din vannscooter. Ikke

tillatt at noen kaster søppel over bord.

Selv om vannscooteren har evnen til å kjøre i høy hastighet, anbefaler vi på det sterkeste at du bare kjører i høy fart når det er ideelle forhold, og når det er tillatt. Kjøring i høy fart krever et høyere ferdighetsnivå og øker faren for alvorlige skader.

Kreftene som virker på kroppen til fører og passasjerer i svinger, forsering av bølger eller kjølvann, kjøring i krapp sjø eller å falle av vannscooteren, spesielt i høy hastighet, kan forårsake personskade, blant annet muligheten for å brette bein eller mer alvorlige personskader. Behold fleksibiliteten og unngå skarpe svinger.

Vannscootere er ikke konstruert for å brukes om natten.

Unngå kjøring i meget høy sjø eller ekstrem kjøring som å hoppe på bølger.

Før du setter i gang

Av sikkerhetsgrunner og for å sørge for riktig pleie, må du alltid ta en "kontroll før kjøring" som angitt i brukerhåndboken før du bruker vannscooteren.

Ikke overskrid begrensningene for last og passasjerer for vannscooteren. Overbelastning kan påvirke hvordan den manøvreres, stabiliteten og ytelsen. Høy sjø reduserer også kapasiteten. Merkeplaten med last- og personkapasitet er ingen unnskyldning for å ikke bruke sunt båtvet og god dømmekraft.

Kontroller regelmessig skroget, motoren, sikkerhetsutstyr og alt annet utstyr på vannscooteren, og hold disse i god driftstilstand.

Sørg for å ha påkrevd sikkerhetsutstyr, flyteutstyr og klær og utstyr som ellers kreves for turen.

Forsikre deg om at alt livredningsutstyr, inkludert brannslukningsap-

parat (følger ikke men vannscooteren), er i god driftstilstand og er lett tilgjengelige. Vis alle passasjerer hvor dette utstyret befinner seg på vannscooteren, og forviss deg om at de vet hvordan det brukes.

Vær oppmerksom på været. Undersøk værmeldingene før du drar. Vær oppmerksom på endringer som kan skje.

Oppbevar nøyaktige og oppdaterte kart over områder du skal kjøre i, på vannscooteren. Undersøk vannforholdene i det planlagte området før du drar av gårde.

Kontroller at det er nok drivstoff til den planlagte turen. Kontroller alltid drivstoffnivået både før og mens du bruker båten. Bruk grunnregelen om 1/3 drivstoff for å nå bestemmelsesstedet, 1/3 til tilbaketuren og 1/3 i reserve. Vær forberedt på endringer på grunn av været eller andre forsinkelser.

Førers/passasjerers oppmerksomhet

Les og forstå alle advarsels-/sikkerhetsdekalere på Sea-Doo-vannscooteren, i brukerhåndboken og i alle andre sikkerhetsdokumenter, og se på *SIKKERHETSVIDEOEN*.

Respekter alle relevante lover og regler. Sjekk lokale og statlige lover og -forskrifter for bruk av fartøyer i farvannene der du planlegger å bruke vannscooteren. Lær deg lokale navigasjonsregler. Lær og forstå det aktuelle navigasjonssystemet (som bøyer og skilt).

Husk at sol, vind, tretthet og sykdom kan gi deg nedsatt dømmekraft og reaksjonstid.

Kjøring med vannscooter av personer under 16 år eller av personer med funksjonshemming som påvirker synsevnen, reaksjonstiden, dømmekraften eller betjening av vannscooteren, anbefales ikke.

Bruk alltid nødstoppsnoren slik den skal brukes når du kjører vannscooteren, og forsikre deg om at alle passasjerer vet hvordan den brukes.

Forsikre deg om at fører og alle passasjerer kan svømme og vet hvordan de skal komme seg ombord i vannscooteren igjen fra vannet. Det kan være slitsomt å komme seg ombord på dypt vann. Øv i vann som kommer opp til brystkassen før du bruker eller går ombord vannscooteren på dypt vann. Sørg for at fører og alle passasjerer alltid bruker flyteutstyr og tar ekstra forholdsregler under kjøring.

Ikke drei styret når noen er i nærheten av bakenden av vannscooteren. Hold deg unna bevegelige styredeler (dyse, iBR-spjeld, leddkoblinger osv.).

Ikke start eller bruk vannscooteren hvis det er noen i umiddelbar nærhet i vannet, eller det er noen bak vannscooteren.

Vær oppmerksom på bevegelsen i iBR-spjeldet når du startet motoren, slår av motoren eller bruker iBR-spaken. Den automatiske bevegelsen i spjeldet kan klemme fingre og tær til personer som holder seg fast bak på vannscooteren.

Føreren og passasjerene må sitte ordentlig og holde seg godt fast i håndtakene før vannscooteren startes, og alltid når den er i bevegelse. Alle passasjerer må gis instruks om å bruke håndtakene eller å holde fast om livet på personen foran dem. Alle passasjerer må kunne plassere begge føttene samtidig og støtt i fotbrønnen når hun/han sitter skikkelig. Ved passering av bølger eller i grov sjø må passasjer(er) løfte kroppen litt fra setet for å absorbere støtene med benene.

Ved bremsing må fører og passasjerer holde mot kraften fra nedbrem-

singen for å hindre at de presses fremover på vannscooteren og mister balansen.

En vannscooter med passasjer(er) må alltid akselereres gradvis, enten det er fra stillestående eller i fart. Rask akselerasjon kan gjøre at passasjerene mister balansen eller grepet og faller bakover av vannscooteren. Sørg for at passasjerene vet, eller forutser, at det kommer en rask akselerasjon.

Det kan oppstå alvorlige innvendige skader hvis vann tvinges inn i kroppens hulrom som følge av at du faller i vannet eller oppholder deg nær en jetstrøm dyse. Det betyr også at det anbefales å bruke våtdraktbukse.

Hold deg unna inntaksgitteret når motoren går. Langt hår, løse klær eller stropper fra flyteutstyr kan sette seg fast i deler som beveger seg.

Hvis gasspaken er trykket inn under nedbremsing, kobler iBR-systemet ut gasspådraget. Når iBR-spaken slippes og gasspaken fremdeles er trykket inn, fungerer gasspådraget igjen og vannscooteren vil akselerere igjen etter en kort forsinkelse. Slipp gasspaken hvis du ikke ønsker å akselerere.

Pass på at motoren er slått av og at nødstoppsnoren er fjernet fra motorstoppbryter før du går ombord igjen.

For å forhindre utilsiktet start må nødstoppsnoren fjernes fra motorstoppbryter når svømmere kommer ombord eller befinner seg i nærheten, eller under fjerning av tang eller avfall fra inntaksgitteret.

På en vannscooter må du aldri sette føttene og leggene i vannet for å hjelpe til å svinge.

Kjøring av mindreårige

Mindreårige må alltid være under oppsyn av en voksen ved bruk av

vannscooteren. Mange land har lover som fastsetter minstealder og krav til sertifikater eller andre båtførerbeviser. Sett deg alltid inn i lover og regler som gjelder for området, og kontakt eventuelle myndigheter som kan gi informasjon. BRP anbefaler at føreren er minst 16 år gammel.

Medikamenter og alkohol

Kjør aldri etter å ha inntatt alkohol eller medikamenter. På samme måte som ved bilkjøring kreves det at du er edru og oppmerksom. Bruk av vannscooteren mens du er beruset eller påvirket av medikamenter, er ikke bare farlig, men også ulovlig og kan føre til store bøter eller fengselsstraff. Disse lovene blir strengt oppfulgt. Bruk av medikamenter og alkohol, alene eller i kombinasjon, reduserer reaksjonstiden og dømmekraften, påvirker synsevnen og begrenser evnen til sikker kjøring med vannscooter.



ADVARSEL

Bruk av alkohol og kjøring på vannet hører ikke sammen! Kjøring etter inntak av medikamenter eller alkohol er en fare for livet til passasjerer, andre båtførere og deg selv. Det er forbudt ved lov å kjøre en vannscooter etter bruk av medikamenter eller alkohol.

Vannsport (sleping med vannscooteren) (bare 3-seters modeller)



ADVARSEL

Unngå personskader! Vannscooteren er ikke beregnet for og må ikke brukes til å trekke et annet fartøy, paraseil, fallskjermer eller lignende enheter som kan heves opp i luften. Bruk vannscooteren kun til den type vannsport den er beregnet til.

Å stå på vannski eller bølgebrett eller sitte i oppblåsbart utstyr som kan trekkes, er vanlige populære vannsportsaktiviteter. Å være med på vannsportsaktiviteter krever økt oppmerksomhet på sikkerheten både av deltagere og fører. Hvis du aldri har trukket noen med vannscooteren tidligere, anbefales det at du følger med som tilskuer noen timer først slik at du kan få opplæring fra en erfaren fører. Det er også viktig å ta hensyn til ferdighetene og erfaringen til den som blir trukket.

Alle som deltar i vannsportsaktiviteter, må ta hensyn til disse retningslinjene:

- Kjøring med passasjer(er) eller trekking av badering, vannskiløper eller en som står på brett, gjør at vannscooteren oppfører seg annerledes og krever større ferdighet.
- Vær alltid oppmerksom på sikkerheten og komforten til dine passasjerer og personen som trekkes på vannski, brett eller andre vannprodukter.

- Ha alltid med en observatør når du trekker en badering eller en som står på vannski eller bølgebrett, som kan følge med den som trekkes og informere føreren om håndsignaler fra de som deltar. Føreren må fokusere på å kjøre vannscooteren og følge med farvannet foran.
- Kjør bare med den hastigheten som er nødvendig, og følg instruksjer fra observatøren.
- Når du trekker en badering eller en person på vannski eller bølgebrett, må du ikke foreta skarpe svinger eller bruke bremsesystemet uten at det er absolutt nødvendig. Husk at selv om denne vannscooteren kan manøvreres og har muligheter til å stanse (modeller med iBR), er det ikke sikkert den som trekkes, er i stand til å unngå en hindring eller vannscooteren som trekker.
- La kun svømmedyktige personer delta i vannsportsaktiviteter.
- Bruk alltid godkjent flyteutstyr. Bruk av riktig utformet flyteutstyr hjelper en person som er bevisstløs eller i sjokk med å holde seg flytende.
- Vær oppmerksom på og vis hensyn til andre du deler vannet med.
- Både føreren og observatøren må følge med plasseringen av slepetauet ved deltagelse i vannsportsaktiviteter. Et slakt tau kan feste seg i en person eller i gjenstander på vannscooteren eller på vannet, spesielt i skarpe svinger eller ved kjøring i sirkel, og føre til alvorlig personskade.
- Ikke trekk en person i en eller annen aktivitet med for kort slepetau slik han/hun kan inhale-re konsentrert eksos. Inhalering av konsentrert eksos, som inneholder karbonmonoksid, kan føre til kullstofforgiftning, personskade og død.
- Bruk et trekktau med tilstrekkelig lengde og tykkelse, og sørg for at det er forsvarlig festet til vannscooteren. Stu alltid bort trekktauets når det ikke er i bruk, se *OPPBEVARE TREKKTAUET ETTER BRUK*. Selv om noen vannscootere er utstyrt med, eller kan få montert en spesielt konstruert slepemekanisme, må du ikke montere en trekkstang på en vannscooter. Den kan bli et faremoment hvis noen faller på den.
- Ta umiddelbart hensyn til og hjelp en person som faller. Han eller hun er sårbar i vannet alene og kan være vanskelig å oppdage av andre.
- Nærm deg en person i vannet fra lesiden (motsatt retning av vindretningen). Slå av motoren før du kommer for nær personen.
- Utfør vannsportsaktiviteter bare i sikre områder. Hold deg unna andre båter, kanaler, strandområder, forbudte områder, svømmere og vannveier med stor trafikk og konstruksjoner under vann.
- Slå av motoren og ankre opp vannscooteren før du tar en svømmetur.
- Svøm kun i områder som er betegnet som trygge å bade i. Disse er vanligvis merket med bøyer rundt badeområdet. Ikke svøm alene eller om natten.



BØYE FOR BADEOMRÅDE

- Ikke stå på vannski mellom solnedgang og soloppgang. Det er ulovlig i mange land og områder.
- Ikke kjør med vannscooteren direkte bak noen som trekkes på vannski, vannbrett eller baderinger. Ved 40 km/h per time vil vannscooteren nå frem til en person som faller i vannet 60 m foran vannscooteren, i løpet av omtrent 5 sekunder.
- Slå av motoren og fjern nødstoppsnoren fra motorstoppbryter når noen befinner seg i vannet i nærheten.
- Hold deg minst 45 m unna områder merket med bøye/flagg for dykking.

Unngå personskader! Ikke la noen komme nær fremdriftssystemet eller vanninntaksgitteret, heller ikke når motoren er slått av. Ting som løst hår, løse klær eller stropper på flyteutstyr kan bli viklet inn i bevegelige deler, og føre til alvorlig skade eller drukning. På grunt vann kan skjell, sand, grus eller annet trekkes opp av jetstrålepumpen og bli kastet bakover.



MERKE FOR DYKKING

Ta kontakt med de myndigheter som regulerer vannsportaktiviteter i ditt område for å innhente mer informasjon om godkjent, lovlig og trygg praktisering av vannsport.

Oppbevare trekktauet etter bruk

Trekktauet bør tas opp av vannet og stues bort på fartøyet etter hver gangs bruk.



ADVARSEL

Ta alltid trekktauet opp av vannet og stu det bort festet til fartøyet når det ikke er i bruk.

Trekktauet bør lagres på et passende sted:

- Hvis fartøyet er utstyrt med et BRP Tow Pro, fester du trekktauet med festestroppen for Tow Pro.
- Hvis fartøyet er utstyrt med et BRP Tow Pro, oppbevarer du trekktauet i Spark-lastenettet eller lignende. Kontakt en autorisert Sea-Doo-forhandler for informasjon.



ADVARSEL

Ikke oppbevar løse, tunge eller skarpe gjenstander eller noe som lett kan ødelegges, i oppbevaringsboksen.

Hypotermi

Hypotermi, redusert kroppstemperatur på grunn av tap av kroppsvarme til vannet, er en betydelig årsak til dødsfall ved ulykker på vannet. Når en person bukker under for hypotermi, mister han/hun bevisstheten og drukner.

Flyteutstyr kan øke overlevingstiden på grunn av isolasjonen det gir.

Jo varmere vann, desto mindre isolasjon kreves selvsagt. Ved kjøring på kaldt vann (under 4 °C) bør det overveies å bruke flyteutstyr av jakketype som dekker mer av kroppen enn vanlige, enkle flyteveste-ter.

Vær oppmerksom på disse punktene i forbindelse med beskyttelse mot hypotermi:

- Når du flyter i vannet, må du ikke prøve å svømme med mindre det er for å nå et fartøy i nærheten, andre som har falt i vannet eller et annet flytende objekt du kan holde fast i eller klatre opp på. Unødvendig svømming øker tapet av kroppsvarme. I kaldt vann anbefales ikke bruk av metoder mot drukning som krever at hodet holdes i vannet. Hold hodet opp fra vannet. Det reduserer varmetapet mye og øker overlevningstiden.
- Hold motet oppe og vær positiv til at du overlever og vil få hjelp. Det forbedrer sjansene til å overleve lenger og bli reddet. Viljen til å leve kan utgjøre forskjellen!

- Hvis det er flere personer i vannet, anbefales det å holde seg tett inntil hverandre i en gruppe til hjelpen kommer. Dette reduserer varmetapet slik at overlevelsestiden forlenges.
- Ha alltid flyteutstyret på. Det hjelper ikke om du overvin-ner disse effektene hvis du ikke har flyteutstyret på når du faller i vannet.

Sikkerhetskurs for båtførere

Mange land krever eller anbefaler kurs i båtsikkerhet. Sjekk det lokale regelverket.

Sjekk lokale og statlige lover og -forskrifter for bruk av fartøyer i farvannene der du planlegger å bruke vannscooteren. Lær deg lokale navigasjonsregler. Lær og forstå det aktuelle navigasjonssystemet (som bøyer og skilt).

Kjøre med last

Når du bærer last på bakplattformen til vannscooteren eller på tilleggsutstyr for lastbæring, skal du redusere hastigheten og tilpasse kjøringen for å redusere risikoen for at du faller av vannscooteren eller kommer i kontakt med lasten på måter som kan føre til personskader.

AKTIVE TEKNOLOGIER (iCONTROL)

Innledning

MERK: Noen av funksjonene eller egenskapene som er beskrevet i denne delen er kanskje ikke relevante for alle vannscootermodellene, eller de kan være tilgjengelige som tilleggsutstyr.

iControl™ (intelligente kontrollsyste-mer) er et miljø der føreren kan styre flere systemer uten å ta hendene av styret.

Alle kontroller kan nås med fingre- ne og kan aktiveres ved å trykke en knapp eller trekke i et håndtak. Førerens oppmerksomhet kan dermed være fokusert på vannet og på å kjøre vannscooteren.

Alle kontroller er elektroniske og gir et styresignal til en elektronisk modul som har som oppgave å sikre riktig funksjon innenfor gitte parametere.

De forskjellige systemene gruppert under iControl er:

- iTCT™ (intelligent gasskontroll)
- iBR (intelligent brems og reversering) (hvis utstyrt)
- O.T.A.S. (assistert styring uten gasspådrag) (hvis utstyrt).

Disse systemene fungerer sammen for å levere funksjoner som bremsing, forbedret vannscooterres-pons på kommandoer fra føreren og bedre manøvrering og kontroll.

Det er meget viktig at førere leser all informasjonen i brukerhåndbo-ken slik at de blir kjent med denne vannscooteren, systemene, kontrol- lene, mulighetene og begrensning-ene.

iTC (intelligent gasskon- troll)

Systemet bruker en elektronisk gasskontroll (ETC) som sender kommandosignaler til ECM (styre-

modul for motor). I dette systemet er det ikke bruk for en vanlig gass- kabel.

iTC har følgende driftsmoduser:

- Turmodus
- Sportsmodus
- O.T.A.S.™ (hvis utstyrt).

Turmodus (Rotax 900 HO ACE)

I turmodus reduseres tilgjengelig motorkraft og akselerasjon ved ak- selerasjon fra fullstendig stopp og når det kjøres i med liten motor- kraft under enkelte forhold.

Når gassen brukes, akselererer motoren progressivt gjennom driftsområdet til full effekt eventu- elt blir tilgjengelig. Hvis gassen re- duseres tilstrekkelig og over lang nok tid, reduseres motorkraften og akselerasjonen igjen.

Sportsmodus (Rotax 900 HO ACE)

I sportsmodus er maksimal motor- kraft tilgjengelig i hele motorens driftsområde.

Se *FLERFUNKSJONSMÅLER* hvis du vil ha mer detaljerte instruksjo- ner.

O.T.A.S.™-system (hvis utstyrt) (assistert styring uten gasspådrag)

iTC styrer også O.T.A.S.™ (assis- tert styring uten gasspådrag).

O.T.A.S. OTAS-systemet (assistert styring uten gasspådrag) gir bedre styring i situasjoner der det ikke brukes gasspådrag.

O.T.A.S.-systemet aktiveres elek- tronisk når føreren svinger fullt og slipper gassen samtidig.

Begrensninger

O.T.A.S.-systemet kan ikke hjelpe deg å beholde kontrollen eller for- hindre kollisjoner i alle situasjoner.

Se *BRUKERVEILEDNINGEN* for mer informasjon.

iBR (intelligent bremse- og reverseringssystem) (modeller med iBR)

Denne vannscooteren bruker et elektronisk styrt bremse- og reverseringssystem som kalles iBR-system (intelligent brems og revers).

iBR-modulen styrer stillingen til iBR-spjeldet slik at det kan brukes til:

- Fremover
- Revers
- Nøytral
- Bremsing.

Føreren styrer retningen for iBR-spjeldet ved enten å bruke gasspaken for å få drivkraft fremover, eller iBR-spaken for nøytral, revers og for bremsefunksjonen.

MERK: iBR-spaken kan bare brukes for å endre en retningen til spjeldet mens motoren er i gang.

Ved å bruke iBR-systemet reduseres stopplengden for denne vannscooteren betraktelig, og det kan øke manøvrerbarhet siden det kan brukes i en rett linje, i en sving, i høye og lave hastigheter eller for å kjøre vannscooteren bakover for å parkere eller manøvrere i trange farvann.

Under ideelle forhold kunne erfarne førere av en vannscooter som var utstyrt med iBR-systemet, redusere stopplengden med omtrent 33 % fra en hastighet på 80 km/h.

Begrensninger

Selv om vannscootere er utstyrt med iBR-systemet har de ikke samme egenskapene som landbaserte kjøretøy.

Stopplengde vil variere merkbart avhengig av hastighet, last, vind, strøm, vannforhold og bølger.

iBR-systemet har ingen virkning på bevegelse bakover.

Det kan ikke hindre vannscooteren fra å drive med strømmen eller vinden.

SIKKERHETSUTSTYR

Nødvendig sikkerhetsutstyr

Føreren og passasjerene må ha på seg en offentlig godkjent flyteutstyr som egner seg for bruk på en vannscooter.

Fører og passasjerer bør ha lett tilgjengelig til splintsikre briller hvis kjøreforholdene eller personlig komfort krever det.

Vind, vannsprøyt og farten kan gjøre at en person får vann i øynene, og dette reduserer synsevnen.

Som eier av vannscooteren er du ansvarlig for at alt påkrevd sikkerhetsutstyr finnes ombord. Du bør også vurdere å skaffe ekstra utstyr hvis dette er nødvendig for sikkerheten til deg og dine passasjerer. Sjekk hva lokale regler sier om nødvendig sikkerhetsutstyr.

Lovpålagt sikkerhetsutstyr skal finnes ombord. Hvis lokale regler krever tilleggsutstyr, må dette være godkjent av en kompetent myndighet. Følgende er inkludert i minimumskravene:

- Flyteutstyr (PFD)
- En flytende kastelinje på 15 m minst
- En vannrett lommelykt eller godkjente nødbluss
- Signaletenhet
- Lydproduserende enheter (luftdrevet horn eller fløyte).

Anbefalt beskyttelsesutstyr

Føreren og passasjerer på en vannscooter må bruke verneklær, blant annet:

- En våtdrachtsbukse eller tykke, tettvevde og stramtsittende klær som gir tilsvarende beskyttelse. Tynne sykkelbukser er for eksempel ikke egnet. Det kan oppstå alvorlige innvendige skader hvis vann tvinges inn i kroppens hulrom som følge av at du faller i vannet eller er nær en jetstrømmyse. Vanlig badetøy beskytter ikke i tilstrekkelig grad mot kraftig vanninntrenging i åpningene i kroppens nedre deler på menn og kvinner.
- Fottøy, hansker og briller anbefales også. Det anbefales å bruke en eller annen type av fleksibelt fotvern som ikke veier for mye. Dette vil hjelpe til å forhindre mulig skade hvis du trår på skarpe gjenstander under vannet.

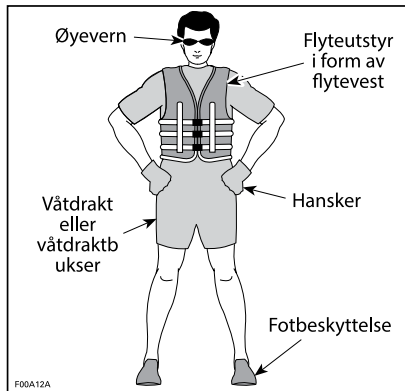

Flyteutstyr (PFD)

Alle som er ombord på en vannscooter, må alltid bruke flyteutstyr. Forsikre deg om at flyteutstyret er godkjent i henhold til gjeldende regelverk.

Flyteutstyr gir oppdrift som hjelper deg å holde hodet over vann og å oppnå en tilfredsstillende stilling i vannet. Det må tas hensyn til kroppsvekt og alder når flyteutstyr velges. Oppdriften fra flyteutstyret må kunne holde vekten din oppe i vannet. Størrelsen av flyteutstyret må også være riktig for den som bruker det. Kroppsvekt og bryststørrelse er vanlige metoder for å angi størrelsen av redningsutstyr. Det er ditt ansvar å sørge for at riktig antall og type flyteutstyr ombord er i samsvar med lover og forskrifter, og at alle ombord vet hvordan utstyret brukes.

Typer flyteutstyr

Det finnes fem typer godkjent flyteutstyr.

Flyteutstyr type I, bærbart, har den største oppdriften. Utformingen er utformet slik at bevisstløse personer snus riktig i vannet slik at ansiktet vendes opp i loddrett posisjon litt bakover. Den øker i stor grad sjansene for overlevelse. Type I er mest effektiv i alle typer farvann, spesielt utenfor kysten der det kan ta litt tid før hjelp kommer. Den er også mest effektiv i høy sjø og dårlig vær.



TYPE I — BÆRBART

Flyteutstyr type II, bærbart, snur personen i vannet på samme måte som type I, men er ikke like effektiv. Type II snur ikke personer i like stor grad som type I under like forhold. Du kan velge å bruke denne typen når det er sannsynlig at hjelp kommer raskt, for eksempel i områder der andre personer driver med vannaktiviteter.

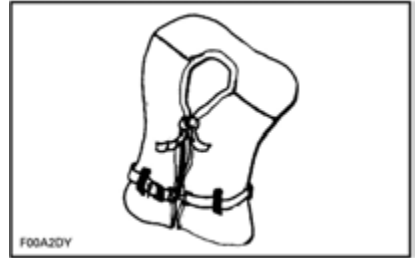

TYPE II — BÆRBART

Flyteutstyr type III, bærbart, lar den som bruker utstyret, selv snu seg til loddrett, litt tilbakeleent stilling. Utstyret snur ikke personen. Den holder personen i denne posisjonen og har ikke tendens til å snu personen slik at ansiktet vender ned. Den har samme oppdrift som redningsutstyr type II og kan være riktig i områder der andre personer driver med vannaktiviteter.

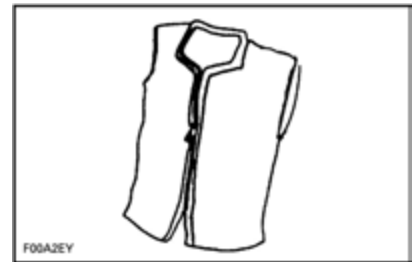

TYPE III — BÆRBART

Flyteutstyr type V, bærbart, må alltid være på. Når utstyret blåses opp, gir det oppdrift lik den for flyteutstyr type I, II eller III. Når utstyret ikke er blåst opp, er det ikke

sikkert alle typer personer holdes oppe.

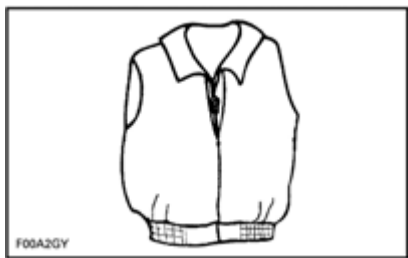

TYPE V – BÆRBART

Hjelmer

Noen viktige vurderinger

Hjelmer er konstruert for å gi en viss grad av beskyttelse ved støt mot hodet. I de fleste typer motorsport er fordelene ved å bruke hjelm mye større enn ulempene. Når det gjelder motorsport på vannet, som å kjøre en vannscooter, så stemmer nødvendigvis ikke dette, da det er noen spesielle farer forbundet med vannet.

Fordeler

En hjelm hjelper til å redusere skadefaren hvis hodet støter mot noe hardt, for eksempel ved kollisjon med et annet fartøy. Tilsvarende kan en hjelm med hakevern hjelpe til å forhindre skader på ansikt, kjeve eller tenner.

Farer

I noen situasjoner, når man faller av vannscooteren, har hjelmer på en annen side en tendens til å treffe vannet som en "bøtte", og det kan føre til stor belastning på nakken eller ryggraden. Dette kan føre til kvelning, alvorlig eller permanent skade på nakke eller ryggrad eller være dødelig.

Hjelmer kan forstyrre sidesynet og hørselen, eller være utmattende, noe som kan bidra til å øke faren for en kollisjon.

Vurdere farene mot fordelene

For å bestemme om det er best å bruke hjelm eller ikke, er det best å vurdere det spesifikke miljøet du vil kjøre i, samt andre faktorer som personlig erfaring. Vil det være mye trafikk på vannet? Hva er din kjørstil?

Bunnlinjen

Siden hvert alternativ minimerer noen farer, men øker andre, må du før hver tur bestemme om du skal bruke hjelm eller ikke på grunnlag av den gitte situasjonen.

Hvis du bestemmer deg for å bruke hjelm, må du deretter bestemme hvilken type som passer best for forholdene. Finn hjelmer som innfrir DOT- eller Snell-standardene, og om mulig, velg en som er konstruert for motorsport på vannet.

Annet anbefalt utstyr

Det anbefales at du anskaffer ekstra utstyr for å gjøre kjøringen trygg og behagelig. Denne listen, som ikke omfatter alt aktuelt utstyr, inneholder ting du bør vurdere å anskaffe.

- Lokalt kart
- Førstehjelpssett
- Slepetau
- Nødbluss
- Fortøyningslinjer.

En mobiltelefon i en vanntett pose eller beholder har også vist seg å være nyttig for båtbrukeren i en nødsituasjon, eller bare for å kontakten noen på land.

ØVELSESKJØRING

Det er alltid en god ide å trene og bli kjent med alle kontroller, funksjoner og hvordan vannscooteren reagerer før du kjører lengre turer.

Koble alltid nødstoppsnoren til motorstopbryteren og til flytevesten eller til et armbånd.

Steder der øvelseskjøring kan utføres

Finn et egnet område for å øvelseskjøre. Pass på at området tilfredsstillende følger følgende krav:

- Ingen trafikk
- Ingen hindringer
- Ingen svømmere
- Ingen strøm
- Tilstrekkelig plass å kjøre på
- Tilstrekkelig vanddybde.

Øvelser

Øv på følgende øvelser **alene**.

Svinge

Øv på å kjøre i sirkler i begge retninger i lav hastighet. Når du føler at du mestrer øvelsen, kan du øke vanskelighetsgraden ved å kjøre i 8-tall.

Når du mestrer dette, gjentar du øvelsene over i høyere hastighet.

Stoppelengder

Vannscootere som ikke er utstyrt med iBR

Øv på å stoppe vannscooteren i en rett linje i forskjellige hastigheter.

Husk at motstanden i vannet er hovedfaktoren som reduserer vannscooterens hastighet og dermed stopplengden.

MERK: Vannscooterens hastighet, last, strøm og vind har også stor betydning for stopplengden.

Vannscootere som er utstyrt med iBR

Øv på å stoppe vannscooteren i en rett linje i forskjellige hastigheter og med forskjellig bremskraft.

Husk at vannscooterens hastighet, last, vannforhold, strøm og vind også vil påvirke stopplengdene.

Revers (vannscootere som er utstyrt med iBR)

Øv på kjøring bakover for å lære hvordan vannscooteren oppfører seg i revers og hvordan den reagerer på styringen.

MERK: Gjør alltid denne øvelsen i lave hastigheter.

Unngå en hindring

Øv på å unngå hindringer (velg et tenkt punkt på vannet) ved å styre vannscooteren og holde gasspådraget.

Gjenta øvelsen, men denne gang slipper du gasspådraget mens du svinger.

Gjenta øvelsen, men denne gang med iBR-håndtaket. Legg merke til at iBR-systemet også tar kontroll over gassen.

MERK: Med denne øvelsen vil du lære at du trenger gasspådrag for å svinge vannscooteren i en annen retning.

Docking

Vannscootere som ikke er utstyrt med iBR

MERK: Du kan bruke START/STOPP-knappen til å redusere hastigheten ved manøvrering til kai.

Øv på å legge til kai ved å bruke gasspådrag og styringen for å bli kjent med hvordan vannscooteren

reagerer, og for å utvikle gode styreferdigheter.

Vannscootere som er utstyrt med iBR

Øv på å legge til kai ved å bruke gasspådrag, iBR-spaken og styringen for å bli kjent med hvordan vannscooteren reagerer, og for å utvikle gode styreferdigheter.

MERK: Husk at styreretningen er motsatt ved rygging.

Viktige faktorer som ikke må overses

Legg i tillegg merke til at følgende forhold alltid vil ha en direkte påvirkning på hvordan vannscooteren vil oppføre seg og svare på forskjellige kommandoer:

- Belastning
- Strømmer
- Vind
- Vannforhold.

Vær alltid oppmerksom slike forhold, og tilpass kjøringen i henhold til dette. Øv videre under slike forhold hvis det er mulig.

Der det kreves nøyaktig kjøring er det best å alltid prøve å redusere hastigheten til et minimum.

REGLER FOR NAVIGERING

Kjøreregler

Å kjøre en vannscooter kan sammenlignes med å kjøre på umerkede veier. For å forhindre kollisjoner og unngå andre fartøyer, finnes det et system med kjøreregler som må følges. Det er ikke bare sunn fornuft... det er påbudt ved lov!

Generelt skal du holde til høyre og unngå andre fartøyer ved å holde en forsvarlig avstand fra andre vannscootere, båter, personer og gjenstander.

Følgende illustrasjon viser de forskjellige delene av en båt som brukes som punkter for retningsreferanse, med baugen som fronten på båten. Babord side av båten (venstre side) er kjenner du lett igjen på det RØDE lyset, og styrbord side (høyre side) på det GRØNNE lyset.

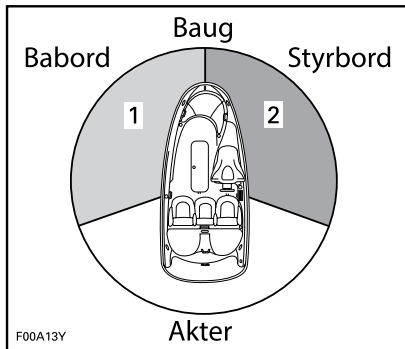

TYPEBILDE – PUNKTER FOR RETNINGS-REFERANSE

1. RØDT lys
2. GRØNT lys (vikesone)

Kryssing

Du har vikeplikt for en vannscooter **som er foran deg og på høyre side**. Kryss aldri foran en båt. Du skal se hans RØDE lys og han skal se ditt GRØNNE (han har forkjørsrett).

Vannscootere har ikke disse fargede lysene, men reglene gjelder likevel.

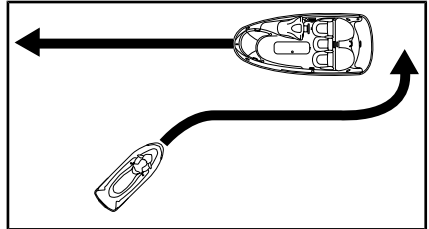

TYPEBILDE

Hvis du ser et **RØDT** lys, **skal du STOPPE** og slippe andre frem. Den andre båten er på din høyre side og **den** har forkjørsrett.

Hvis du ser et **GRØNT** lys, **kan du passere, men være oppmerksom**. Den andre båten er på din venstre side, og du har forkjørsrett.

Møter rett på

Hold til høyre.

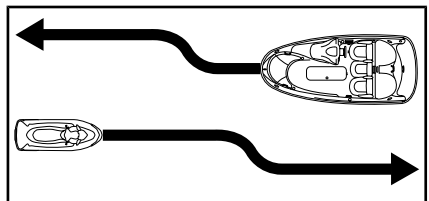

TYPEBILDE

Forbikjøring

Du har vikeplikt for andre fartøyer og må holde deg unna.

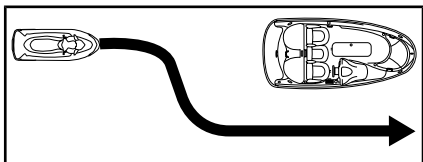

TYPEBILDE

Navigasjonssystem

Navigasjonsmidler, som for eksempel bøyer, kan hjelpe deg til å identifisere trygge farvann. Bøyer vil angi om du skal holde det til høyre (stybord) eller venstre (babord) for bøyen eller hvilken led du kan fortsette i. De kan også angi om du begir deg inn i et området med begrenset adgang eller et kontrollert område, for eksempel der du må begrense kjølvann eller en sone med påbudt lav hastighet. De kan også angi farer eller relevant informasjon for båtførere. Markører kan stå på land eller i vannet. De kan også angi fartsgrenser, forbud mot motorbåter eller båter, ankerplasser og annen nyttig informasjon. (Formen på hver type markør vil bistå).

Sørg for at du er kjent med og forstår navigasjonssystemet som gjelder i farvannet der du skal bruke vannscooteren.

Unngå kollisjon

Ikke slipp gassen når du prøver å styre unna en hindring. For å styre vannscooteren er det nødvendig med motorkraft og kraft fra jetpumpen.

Vær på konstant utkikk etter andre brukere av vannet, andre båter eller gjenstander, spesielt når du svinger. Vær oppmerksom på forhold som kan begrense sikten eller skjule andre for deg.

Respekter rettighetene til andre fritidsbrukere og/eller tilskuere og

hold alltid forsvarlig avstand til alle andre vannscootere, båter, personer og gjenstander.

Ikke hopp på kjølvann eller bølger, ri på bølger eller prøv å sprute vann på andre med vannscooteren. Du kan feilbedømme vannscooterens egenskaper eller dine egne kjøreferdigheter og treffe en båt, vannscooter eller person.

Denne vannscooteren har evnen til å ta krappere svinger enn andre båter, men med mindre det dreier seg om en nødsituasjon, må du ikke ta skarpe svinger i høy fart. Slike manøvrer kan gjøre det vanskelig for andre å unngå deg eller forstå hvor du skal. Dessuten kan du og/eller dine passasjerer bli kastet av vannscooteren.

Modeller med iBR

Ulikt de fleste vannscootere, har denne vannscooteren et bremse-system (iBR).

Ved bruk av vannscooter med iBR er det viktig å være oppmerksom på at det ikke er sikkert at andre båter som følger etter, eller er i nærheten, kan stoppe like fort.

Når du er i fart og bruker bremsen, vil en vannsøyle skytes opp i luften bak vannscooteren og indikere at du bremser.

Det er viktig å informere føreren av en vannscooter som har til hensikt å følge etter i rekke, om hvilke bremseegenskaper din vannscooter har, hva en vannsøyle betyr og at det er nødvendig å holde en større avstand mellom vannscooterne.

Stopplengden vil variere avhengig av opprinnelig hastighet, last, vind- og vannforhold.

Selv om den foretrukne manøvreren for å unngå en hindring er å styre til siden mens du bruker gasspådrag, kan iBR også brukes for å bremse for fullt mens du svinger i

riktig retning for å unngå hindringen.

FYLLE DRIVSTOFF

Fylling av drivstoff

⚠ ADVARSEL

Drivstoff er brannfarlig og eksplosivt under bestemte forhold. Fyll alltid drivstoff i et godt ventilert område. Ikke røyk, og ikke tillat bruk av åpen ild eller gnist i nærheten.

1. Slå av motoren.

⚠ ADVARSEL

Slå alltid av motoren før du fyller på drivstoff.

2. Ikke la noen være igjen på vannscooteren.
3. Fortøy vannscooteren forsvarlig til drivstoffbryggen.
4. Ha et brannslukningsapparat (følger ikke med vannscooteren) i nærheten.
5. Ta av setet. Se *SETE* under *UTSTYR*.
6. Finn drivstofftanklokket.



1. *Drivstofftanklokk*
7. Skru sakte av tanklokket mot klokken.

⚠ ADVARSEL

Drivstofftanken kan være under trykk, og drivstoffdamp kan slippes ut når du tar av tanklokket.

8. Sett inn fylletuten i påfyllingshal- sen, og fyll drivstofftanken.

⚠ ADVARSEL

For å hindre tilbakeflyt av drivstoff må du fyller tanken sakte slik at luften kan komme ut av tanken.

9. Avslutt fyllingen, og vent et lite øyeblikk etter at ventilen i påfyllingspistolen har stengt, før du tar ut fylletuten. Ikke trekk fylletuten tilbake for å fyller enda mer drivstoff i tanken.

⚠ ADVARSEL

Ikke fyll helt til toppen eller til det renner over, og ikke la vannscooteren stå i solen. Når temperaturer øker, utvides volumet av drivstoffet og det kan renne over.

10. Sett på plass tanklokket, og trekk til med klokken til du hører en skrallelyd.

⚠ ADVARSEL

Tørk alltid bort eventuelt drivstoffspøl fra vannscooteren.

11. Etter at du har fylt drivstoff, må du alltid forsikre deg om at det ikke lukter bensin inne i motorrommet.
12. For å få tilgang til motorrommet, dreier venstre tilgangsdeksel 1/4 omdreining med urviseren, trekk deretter ut for å åpne den bakre delen og skyv bakover for å løsne den.

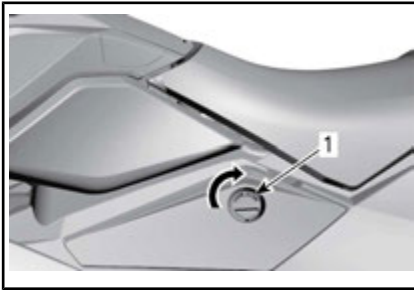
**VENSTRE TILGANGSDEKSEL**

1. Du låser opp ved å dreie knotten 1/4 omdreining med urviseren

**ADVARSEL**

Ikke start vannscooteren hvis det er bensin til stede eller lukter bensin.

13. Sett på igjen høyre tilgangsdeksele ved å gjøre det motsatte av fjerningsprosedyren, og lås knotten ved å dreie den 1/4 omdreining mot urviseren.

**VENSTRE TILGANGSDEKSEL**

1. Du låser ved å dreie knotten 1/4 omdreining mot urviseren
14. Se *SETE* under *UTSTYR* om hvordan du setter på plass setet igjen.

Drivstoffkrav

OBS! Bruk alltid fersk bensin. Bensin oksiderer. Det fører til oktantap, flyktige blandinger og produksjon av gummi- eller lakkavleiring, noe som kan skade drivstoffsystemet.

Drivstoffblandingen varierer fra land til land og mellom regioner. Kjøretøyet ditt er laget for å bruke de anbefalte drivstoffene, men vær imidlertid klar over følgende:

- Bruk av drivstoff med høyere alkoholinnhold enn prosentverdien angitt av forskrifter fra myndighetene anbefales ikke, og kan føre til følgende problemer i komponenter i drivstoffsystemet:
 - Problemer med start og bruk.
 - Slitasje på gummi- og plastdeler.
 - Korrosjon av metalldeler.
 - Skade på deler i motoren.
- Kontroller regelmessig om det finnes drivstofflekkasjer eller andre uregelmessigheter i drivstoffsystemet hvis du får mistanke om at innholdet av alkohol i bensinen overskrider de gjeldende forskriftene fra myndighetene.
- Alkoholblandede drivstoffer trekker til seg og holder på fukt. Det kan føre til fase-separasjon i drivstoffet og resultere i motortelysproblemer eller motorskade.

Anbefalt drivstoff

Bruk vanlig blyfri bensin med oktantal 87 AKI (RON+MON)/2 eller oktantal 91 RON.

OBS! Eksperimenter aldri med annet drivstoff. Skader på motor eller drivstoffsystem kan oppstå ved bruk av utilstrekkelig drivstoff.

OBS! IKKE bruk drivstoff fra drivstoffpumper merket E85.

Bruk av drivstoff merket E15 er ikke tillatt i henhold til U.S. EPA-forskriftene.

TRANSPORT PÅ TILHENGER

OBS! Lengden og avstanden på trestøttene bør justeres slik at de gir støtte langs hele skroget. Trestøttene på tilhengeren bør ikke være lenger enn lengden til vannscooteren.

For å få riktig vektfordeling skal hjulene på tilhengeren være plassert slik at tyngdepunktet til vannscooteren er litt foran hjulene.

ADVARSEL

Ikke vipp vannscooteren over på to hjul for transport. Vi anbefaler at vannscooteren transporteres i normal kjørestilling.

Sjekk gjeldende lover og forskrifter i ditt område vedrørende kjøring med tilhenger, spesielt for følgende punkter:

- Bremsesystem
- trekkvognens vekt
- speil

Ta følgende forholdsregler når vannscooteren trekkes på tilhenger:

- Ta hensyn til maksimal slepekapasitet for kjøretøyet som skal slepe, og hvor stor vekt på slepekroken produsenten anbefaler.
- Bind fast vannscooteren til festeøynene både foran og bak (baug/hekk) slik at den er godt festet på tilhengeren. Bruk ekstra tau etter behov.
- Pass på at tanklokket, dekslet på oppbevaringsboksen foran (hvis utstyrt med), lokket på hanskerommet og setet er låst skikkelig.
- Følg forholdsreglene for trykk tilhengertransport.

OBS! Ikke før tauene over setet eller gripehåndtakene, da de kan gjøre permanent skade. Ikke bruk pumpe- eller reversporten til å føre og feste tauet over, da det kan føre til permanent skade.

Dekk tauene med filler eller lignende beskyttelse der de kan komme i kontakt med skroget.

ADVARSEL

Kontroller at setet er skikkelig låst før transport på tilhenger.

For å hindre at støv og skitt kommer inn i luftinntakene når du kjører på støvete veier, kan du bruke et Sea-Doo-trekk til å beskytte vannscooteren.

ADVARSEL

Det må ALDRI ligge utstyr på vannscooteren når du transporterer den på tilhenger.

VIKTIGE DEKALER PÅ PRODUKTET

Løse dekaler

Vannscooteren leveres med løse dekaler og etiketter som inneholder viktig informasjon om sikkerhet.

Alle som skal bruke kjøretøyet, må lese og forstå informasjonen før kjøringen starter.

 **ADVARSEL.** Bruk, servicearbeid og vedlikehold av et vannfartøy for fritidsbruk kan utsette deg for kjemikalier, inkludert motoreksos, karbonmonoksid, ftalater og bly som anses i staten California som kreftfremkallende og kan forårsake fødselsdefekter eller annen reproduktiv skade.

For å minimere eksponering skal du unngå å innånde eksos, vedlikeholde kjøretøyet på et godt ventilert område og bruke hansker eller vaske hendene ofte når du vedlikeholder kjøretøyet.

For mer informasjon kan du gå til  www.P65warnings.ca.gov/products/marine

219905280

Sikkerhetsdekalene på vannscooteren

Disse dekalene er festet på vannscooteren for å ivareta sikkerheten for fører, passasjer(er) og personer i nærheten.

Dekalene som er vist på disse sidene, finnes på din vannscooter. Hvis de mangler eller er skadet, kan de byttes uten ekstra kostnad. Kontakt en autorisert Sea-Doo-forhandler.

Les følgende etiketter nøye før du tar denne vannscooteren i bruk.

MERK: Den første illustrasjonen av vannscooteren viser den omtrentlige plasseringen av de forskjellige dekalene. En stiplet linje indikerer at dekalen ikke er på utsiden, og at setet eller et deksel må åpnes for å kunne se den.

MERK: Dersom det er et avvik mellom denne håndboken og kjøretøyet, skal sikkerhetsdekalene på kjøretøyet gå foran dekalene i denne håndboken.

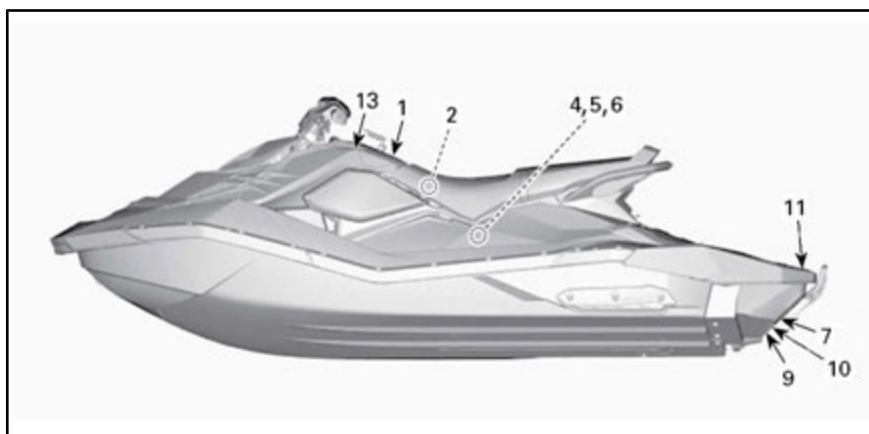

TYPEBILE – 3-SETERS – MED iBR OG CONVENIENCE PACKAGE VIST



TYPEBILDE

⚠ ADVARSEL

Kollisjoner fører til flere **PERSONSKADER OG DØDSFALL** enn noen annen type ulykke for vannscootere.

SLIK UNNGÅR DU KOLLISJONER: VÆR PÅ KONSTANT UTTIKK etter mennesker, gjenstander og andre fartøy. Vær oppmerksom på forhold som begrenser sikten eller skjuler andre for deg.



KJØR DEFENSIVT i forsvarlig hastighet, og hold god avstand fra personer, gjenstander og andre fartøy. • Ikke kjør rett bak vannscootere eller andre båter. • Ikke kjør nær andre for å sprute vann på dem. • Unngå skarpe svinger eller manøvrer som gjør det vanskelig for andre å unngå deg eller forstå hvor du skal. • Unngå områder der det er gjenstander under vannet eller grunt vann.

TA INITIATIV TIDLIG for å unngå kollisjoner. Husk at vannscootere og andre båter vanligvis ikke har brems.

IKKE SLIPP GASSEN NÅR DU PRØVER Å STYRE unna gjenstander – du trenger gassen for å kunne styre. Kontroller alltid at gassen og styret fungerer som de skal for du starter vannscooteren. Følg navigasjonsreglene og statlige og lokale lover og regler som gjelder for vannscootere. Se brukerhåndboken for mer informasjon.

⚠ ADVARSEL

For å redusere faren for **ALVORLIG PERSONSKADE** eller **DØDSFALL: BRUK PERSONLIG FLYTEUTSTYR.**

Alle ombord må bruke godkjent flyteutstyr som passer for bruk på vannscootere.

BRUK VERNEKLÆR. Det kan oppstå alvorlige innvendige skader hvis vann tvinges inn i kroppens hulrom som følge av at man faller i vannet eller er nær en jetstrømdyse. Vanlig svømmetøy beskytter ikke i tilstrekkelig grad mot kraftig vanninntrengning i åpningene i kroppens nedre deler på menn og kvinner. Alle ombord må bruke en våtdrachtsbukse eller klær som gir tilstrekkelig beskyttelse (se brukerhåndboken). Fottoy, hansker og briller anbefales.



GJØR DEG KJENT MED LOVER OG FORSKRIFTER SOM GJELDER BÅTER. BRP anbefaler at føreren er minst 16 år gammel. Gjør deg kjent med kravene til førerens alder og opplæring som gjelder der du er. Et kurs i båtsikkerhet anbefales og kan være obligatorisk der du er.

FEST NØDSTOPPSNOREN PÅ MOTRORSTOPPBRYTEREN til flyteutstyret, og sørg for at den ikke vikles rundt styret, slik at motoren stopper hvis føreren faller av. Etter kjøring må du fjerne snoren fra flyteutstyret for å unngå at barn og andre bruker vannscooteren uten tillatelse.

KJØR INNENFOR DINE EGNE GRENSEr og **UNNGÅ AGGRESSIV MANØVRERING** slik at du reduserer risikoen for å miste kontroll, bli kastet av eller kollisjon. Dette er en båt med høy ytelse – ikke et leketøy. Skarpe svinger eller hopp på kjølvann eller bølger kan øke faren for skade på rygg/rygggrad (lammelse), ansiktsskader og brukne ben, ankler og andre knokler. Ikke hopp på kjølvann eller bølger.

IKKE GI GASS NÅR DET BEFINNER SEG NOEN BAK VANNSCOOTEREN – slå av motoren eller hold motoren på tomgang. Vann og/eller avfall kan komme ut av jetstrømdysen og forårsake alvorlig skade.



HOLD DEG UNNA INNTAKSGITTERET når motoren er på.

Ting som løst hår, løse klær eller flyteveststropper kan bli viklet inn i bevegelige deler, og føre til alvorlig skade eller drukning.

KJØR ALDRI ETTER Å HA INNTATT ALKOHOL ELLER MEDIKAMENTER.

LES OG FØLG BRUKERHÅNDBOKEN.

219904030

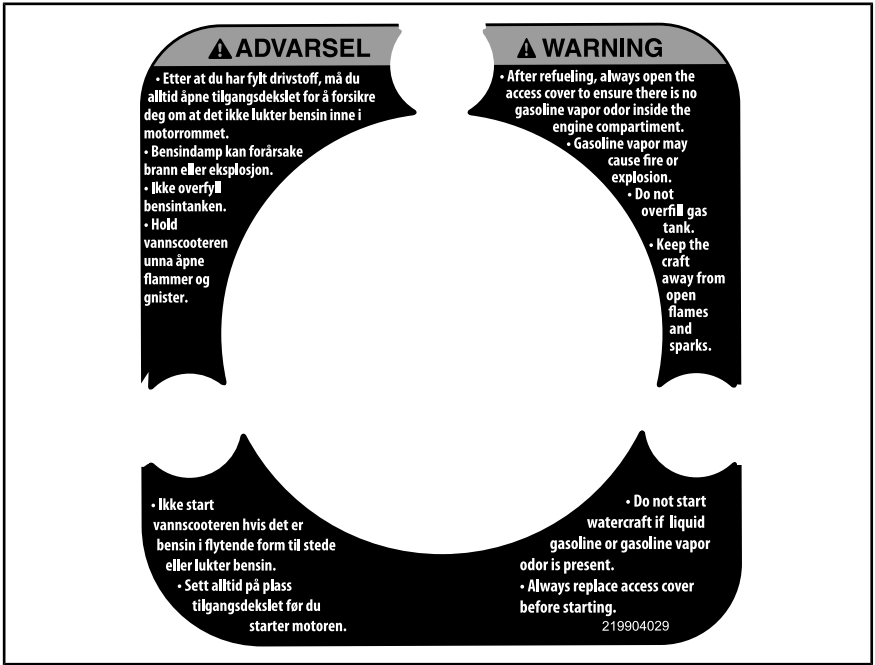

DEKAL 2



DEKAL 3

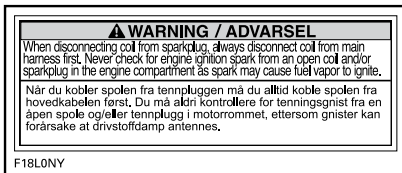

DEKAL 4



DEKAL 5



DEKAL 6



DEKAL 9 – MODELLER MED iBR

⚠ OBS!

Varmeveksleren i skroget kan bli meget varm. Unngå kontakt med varmeveksleren slik at du unngår brannskår.

219904060

OBS!	
<ul style="list-style-type: none"> • Pass på at motoren er stanset. • Ta tak i inntaksgitteret, og trakk på fenderen. • Rull vannscooteren. 	

DEKAL 7



DEKAL 10 – MODELLER MED iBR

⚠ ADVARSEL

UNNGÅ ALVORLIG PERSONSKADE ELLER DØDSFALL:

- Motoren må slås av før då går ombord igjen. • Hold deg unna fremdriftssystemet og inntaksgitteret.

NÅR DÅ GÅR OMBORD IGJEN: • Bare én person om gangen må gå ombord. • Hold deg sentrert for å holde balansen. Bruk aldri ombordstigningstrinnet (hvis utstyrt med) til å trekke, taue, hoppe eller stige ombord på en vannscooter som er ute av vannet eller til andre formål som det ikke er beregnet på.

219904576A

DEKAL 11



DEKAL 12 – STEMPLET INN PÅ BAKRE DEL AV SETET PÅ 2-SETERS MODELLER

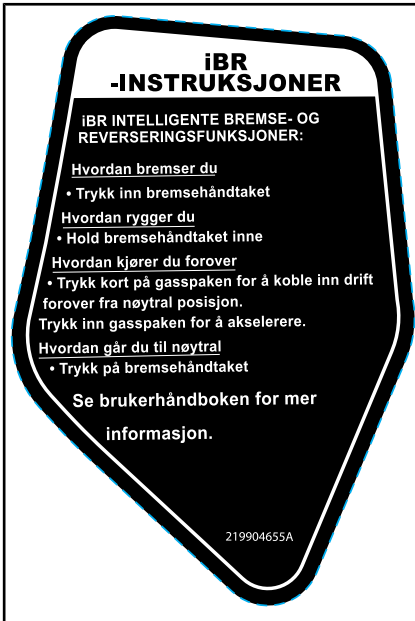

DEKAL 13 – PLASSERT PÅ KONSOLLEN

Samsvarsdekaler



TYPEBILDE



TYPEBILDE



DEKAL 1- TYPEBILDE DEKAL FOR UT-SLIPPSKONTROLL

MERKNAD OM SAMSVAR FOR CANADA CANADIAN COMPLIANCE NOTICE	
MAKSIMALE ANBEFALTE SIKKERHETSGRENSER MAXIMUM RECOMMENDED SAFE LIMITS	
Maks. = 2	160 kg 352 lbs/lb
Maks. + =	160 kg 352 lbs/lb
KATEGORI / CATEGORY : C MAKSIMAL BØLGEHØYDE / MAXIMUM WAVE 2,0M MAKSIMAL VINDSTYRKE / MAXIMUM WIND SPEED 33,0 knop/knots	
BOMBARDIER RECREATIONAL PRODUCTS INC. VALCOURT, QUÉBEC, CANADA (YDV)	
MODELL / MODEL: XXXXXXXXX	
PRODUSENTER ERKLÆRER AT DETTE PRODUKTET ER I SAMSVAR MED KONSTRUKSJONSKRAVENE I FORSKRIFTENE FOR SMÅ FARTØYER SLIK DE GJELDER DEN DAGEN KONSTRUKSJONEN AV FARTØYET BLE STARTET ELLER PÅ DEN DAGEN FARTØYET BLE IMPORTERT. / THE MANUFACTURER DECLARES THAT THIS PRODUCT COMPLIES WITH THE CONSTRUCTION REQUIREMENTS OF THE SMALL VESSEL REGULATIONS, AS THEY READ ON THE DAY ON WHICH THE CONSTRUCTION OF THE VESSEL WAS STARTED OR ON THE DAY ON WHICH THE VESSEL WAS IMPORTED.	
MAKSIMALKAPASITETER INFORMASJONEN OVENFOR ER OGSÅ GJELDENDE I U.S.A.	CANICES-2 / NMB-2"

DEKAL 2 - 2-SETERS MODELLER - TYPEBILDE KANADISK SAMSVARSMELDING (BARE PÅ KANADISKE MODELLER)

MERKNAD OM SAMSVAR FOR CANADA CANADIAN COMPLIANCE NOTICE	
MAKSIMALE ANBEFALTE SIKKERHETSGRENSER MAXIMUM RECOMMENDED SAFE LIMITS	
Maks. = 2	160 kg 159,66 kg
Maks. + =	160 kg 159,66 kg
KATEGORI / CATEGORY : C MAKSIMAL BØLGE / MAXIMUM WAVE 2,0 m MAKSIMAL VINDSTYRKE / MAXIMUM WIND SPEED 33,0 knots /knots	
BOMBARDIER RECREATIONAL PRODUCTS INC. 570, Montagne, Valcourt, QC, CA, JOE 2L0 (YDV) Skaldenstraat 125, Gent, 9042, BE	
MODELL MODEL : XXX XXX XXX	
PRODUSENTER ERKLÆRER AT DETTE PRODUKTET ER I SAMSVAR MED KONSTRUKSJONSKRAVENE I FORSKRIFTENE FOR SMÅ FARTØYER SLIK DE GJELDER DEN DAGEN KONSTRUKSJONEN AV FARTØYET BLE STARTET ELLER PÅ DEN DAGEN FARTØYET BLE IMPORTERT. / THE MANUFACTURER DECLARES THAT THIS PRODUCT COMPLIES WITH THE CONSTRUCTION REQUIREMENTS OF THE SMALL VESSEL REGULATIONS, AS THEY READ ON THE DAY ON WHICH THE CONSTRUCTION OF THE VESSEL WAS STARTED OR ON THE DAY ON WHICH THE VESSEL WAS IMPORTED.	
MAKSIMALKAPASITETER INFORMASJONEN OVENFOR ER OGSÅ GJELDENDE I USA	

DEKAL 2 - 2-SETERS MODELLER - TYPEBILDE (VANNSCOOTERE UTENFOR NORD-AMERIKA)

MERKNAD OM SAMSVAR FOR CANADA CANADIAN COMPLIANCE NOTICE	
MAKSIMALE ANBEFALTE SIKKERHETSGRENSER MAXIMUM RECOMMENDED SAFE LIMITS	
Maks.  = 3	205 kg 450 lbs/lb
Maks.  =	205 kg 450 lbs/lb
KATEGORI / CATEGORY : C MAKSIMAL BØLGE / MAXIMUM WAVE 2,0M MAKSIMAL VINDSTYRKE / MAXIMUM WIND SPEED 33,0 knots/knots	
BOMBARDIER RECREATIONAL PRODUCTS INC. VALCOURT, QUÉBEC, CANADA (YDV) MODELL/ MODEL: XXXXXXXXX 	
<small>PRODUSENTEN ERKLÆRER AT DETTE PRODUKTET ER I SAMSVAR MED KONSTRUKSJONSKRAVENE I FORSKRIFTENE FOR SMÅ FARTØYER SLIK DE GJELDER DEN DAGEN KONSTRUKSJONEN AV FARTØYET BLE STARTET ELLER PÅ DEN DAGEN FARTØYET BLE IMPORTERT. / THE MANUFACTURER DECLARES THAT THIS PRODUCT COMPLIES WITH THE CONSTRUCTION REQUIREMENTS OF THE SMALL VESSEL REGULATIONS, AS THEY READ ON THE DAY ON WHICH THE CONSTRUCTION OF THE VESSEL WAS STARTED OR ON THE DAY ON WHICH THE VESSEL WAS IMPORTED.</small>	
MAKSIMALKAPASITETER INFORMASJONEN OVENFOR ER OGSÅ GJELDENE I U.S.A.	<small>CAN ICES-2 / NMB-2"</small>



DEKAL 2 – 3-SETERS MODELLER –
TYPEBILDE KANADISK SAMSVARSMEL-
DING (BARE PÅ KANADISKE MODELLER)

MERKNAD OM SAMSVAR FOR CANADA CANADIAN COMPLIANCE NOTICE	
MAKSIMALE ANBEFALTE SIKKERHETSGRENSER, MAXIMUM RECOMMENDED SAFE LIMITS	
Maks.  = 3	205 kg 204,12 kg
Maks.  =	205 kg 204,12 kg
KATEGORI CATEGORY : C MAKSIMAL BØLGE / MAXIMUM WAVE 2,0 m MAKSIMAL VINDSTYRKE / MAXIMUM WIND SPEED 33,0 knots/knots	
BOMBARDIER RECREATIONAL PRODUCTS INC. 570, Montagne, Valcourt, QC, CA, JOE 2L0 (YDV) Skaldenstraat 125, Gent, 9042, BE	
MODELL / MODEL : XXX XXX XXX 	
<small>PRODUSENTEN ERKLÆRER AT DETTE PRODUKTET ER I SAMSVAR MED KONSTRUKSJONSKRAVENE I FORSKRIFTENE FOR SMÅ FARTØYER SLIK DE GJELDER DEN DAGEN KONSTRUKSJONEN AV FARTØYET BLE STARTET ELLER PÅ DEN DAGEN FARTØYET BLE IMPORTERT. / THE MANUFACTURER DECLARES THAT THIS PRODUCT COMPLIES WITH THE CONSTRUCTION REQUIREMENTS OF THE SMALL VESSEL REGULATIONS, AS THEY READ ON THE DAY ON WHICH THE CONSTRUCTION OF THE VESSEL WAS STARTED OR ON THE DAY ON WHICH THE VESSEL WAS IMPORTED.</small>	
MAKSIMALKAPASITETER INFORMASJONEN OVENFOR ER OGSÅ GJELDENE I USA	

DEKAL 2 – 3-SETERS MODELLER –
TYPEBILDE (VANNSCOOTERE UTENFOR
NORD-AMERIKA)

PÅ SERTIFISERINGSDATOEN BEHØVER IKKE DENNE BÅTEN VÆRE I SAMSVAR MED FØLGENDE SIKKERHETSSTANDARDER FRA DEN AMERIKANSKE KYSTVAKTEN:
<ul style="list-style-type: none"> • DRIVSTOFFSYSTEM • SIKKER LASTING • VISNING AV KAPASITETS- INFORMASJON • FLYTEVEINE • ELEKTRISK VENTILASJON
SOM AUTORISERT VED UNNTAK GITT AV DEN AMERIKANSKE KYSTVAKTEN (CGB 88-001). BOMBARDIER RECREATIONAL PRODUCTS INC. 565 DE LA MONTAGNE STREET VALCOURT, QUÉBEC CANADA JOE 2L0
MONTERT I MEXICO

DEKAL 3 – TYPEBILDE

INFORMASJON OM UTSLIPPSKONTROLLSYSTEM	
BOMBARDIER RECREATIONAL PRODUCTS INC.	
 	
DENNE MOTOREN ER I SAMSVAR MED <input type="checkbox"/> U.S. EPA OG CALIFORNIAS UTSLIPPSREGLER FOR SH-BÅTMOTORER.	
THIS ENGINE CONFORMS TO <input type="checkbox"/> U.S. EPA & CALIFORNIA EMISSIONS REGULATIONS FOR MARINE SI ENGINES.	
<input type="checkbox"/>	MOTORFAMILJE / ENGINE FAMILY
<input type="checkbox"/>	SERTIFISERINGSSTANDARDE (FEL) / CERTIFICATION STANDARDS (FEL)
<input type="checkbox"/>	SLAGVOLUM / DISPLACEMENT
<input type="checkbox"/>	UTSLIPPSKONTROLLSYSTEMET / EMISSION CONTROL SYSTEM
<input type="checkbox"/>	ELEKTRISK / POWER
MOTER <input type="checkbox"/> CALIFORNIAS EVAP-UTSLIPPSREGLER FOR VANNFARTØY DREVET AV GNISTMOTOR/EVAP-FAMILIEN <input type="checkbox"/>	
KONTROLLSYSTEM FOR GASSUTSLIPP: LPFL, PLFT, PRV.	
DU FINNER VEDLIKEHOLDSPLENEN OG SPESIFIKASJONENE FOR DRIVSTOFF, OLJE OG TENNPLUGG I BRUKERHÅNDBOKEN.	
SEE OPERATOR'S GUIDE FOR MAINTENANCE SCHEDULE AND FUEL, OIL AND SPARK PLUG SPECIFICATIONS.	
219905172	

DEKAL 4 – GJELDER ALLE MODELLER I CANADA OG USA, GJELDER ALLE MODELLER UNNTATT I CANADA OG USA NÅR TILSVARENDE EN MODELL SOM ER GODKJENT FOR USA. EPA-STANDARDE

KONTROLL FØR KJØRING

Vi anbefaler en årlig sikkerhetsinspeksjon av kjøretøyet. Kontakt en autorisert BRP-forhandler for nærmere detaljer. Selv om det ikke er påkrevd, anbefaler vi at en autorisert BRP-forhandler utfører klargjøringen av kjøretøyet før sesongstart. Hvert besøk til din autoriserte BRP-forhandler er en fin mulighet for din forhandler å bekrefte at kjøretøyet omfattes av eventuelle sikkerhetskampanjer. Dessuten oppfordrer vi deg til å besøke din autoriserte BRP-forhandler innen rimelig tid hvis du blir oppmerksom på eventuelle sikkerhetsrelaterte kampanjer.



ADVARSEL

Utfør en kontroll før start hver gang du skal kjøre, for å oppdage mulige problemer som kan oppstå. Kontrollen før kjøring kan hjelpe deg å følge med og oppdage slitasje og forringelse før de fører til problemer. Korrigjer eventuelle problemer du oppdager, for å redusere risikoen for motorstopp eller ulykke.

Før du utfører en kontroll før kjøring må du ha lest og forstått *KONTROL-
LER*-delen.

Tiltak før vannscooteren sjøsettes



ADVARSEL

Motoren må være av, og nødstoppsnørens hette må alltid være tatt av motorstoppbryteren før du kontrollerer noe av det nedenfor. Start vannscooteren først når alle punktene er sjekket og godkjent.

Kontroller punktene i denne tabellen før du sjøsetter vannscooteren.

PUNKT	TILTAK	✓
Skrog	Kontroller skrog, bunnplate and vanninntaksgitter med tanke på skader.	
Jetpumpens vanninntak	Undersøk/rengjør.	
Dreneringsplugg	Trekk til.	
Drivstofftank	Etterfyll.	
Motorrom	Kontroller om det er synlige væskelekkasjer eller bensinlukt.	
Motoroljenivå	Kontroller/etterfyll.	
Kjølevæsknivå	Kontroller/etterfyll.	
Tilstand varmeveksler	Undersøk.	
Styresystem	Kontroller funksjon.	

PUNKT	TILTAK	✓
iTC-spak	Kontrollerer funksjon. (Trykk inn og frigjør spaken for å kontrollere fri bevegelighet. Hvis det merkes friksjon i spaken, må spaken tas fra hverandre, rengjøres, kontrolleres for slitasje og smøres).	
iBR-spak (modeller med iBR)	Kontrollerer funksjon. (Trykk inn og frigjør spaken for å kontrollere fri bevegelighet. Hvis det merkes friksjon i spaken, må spaken tas fra hverandre, rengjøres, kontrolleres for slitasje og smøres).	
Deksel på oppbevaringsboksen foran (hvis utstyrt med), ombordstigningsplattform og sete	Sørg for at de er lukket og låst.	
Uavhengig, fjernbar oppbevaringsboks (hvis aktuelt)	Sørg for at den er montert på vannscooteren og forsvarlig lukket og låst.	
START/STOPP-knapp for motor	Kontrollerer funksjon.	
Motorkuttbryter og lydssignal	Kontrollerer funksjon.	
Batteritilstand og -koblinger	Kontrollerer funksjon.	
Offeranode	Inspiser hver måned (oftere ved bruk i saltvann), og skift om nødvendig	

Skrog

Undersøk skroget for sprekker eller annen skade.

Jetpumpens vanninntak

Fjern tang, skjell, avfall eller andre ting som kan begrense strømmen av vann og som kan skade fremdriftsenheten. Rengjør etter behov. Hvis en hindring ikke kan fjernes, må du ta kontakt med en autorisert Sea-Doo-forhandler for å få service.

MERK: Det er en forsterkningsplate på venstre side av skroget for å oppnå symmetri slik at vannscooterens hydrodynamikk ikke påvirkes.

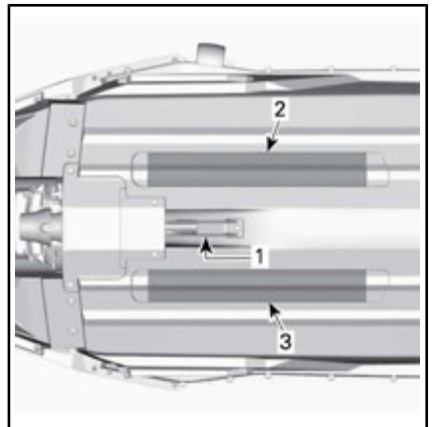

TYPEBILDE

1. Vanninntak
2. Varmeutveksler
3. Forsterkningsplate

Dreneringsplugger

Sett på plass og fest dreneringspluggen for bunnvann.

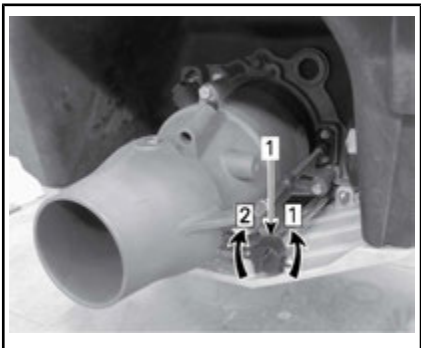

TYPEBILDE

1. Dreneringsplugg for bunnvann

Trinn 1: Løsne

Trinn 2: Stram til

⚠ ADVARSEL

Sørg for at dreneringspluggen for bunnvann er forsvarlig festet før du setter vannscooteren på vannet.

Drivstofftank

Fyll på drivstofftanken.

⚠ ADVARSEL

Følg nøye instruksjonene gitt under **FYLING AV DRIVSTOFF**.

Motorrom

Kontroller om det er lukt av drivstoff i motorrommet.

⚠ ADVARSEL

Ikke slå på strømmen eller start motoren hvis det er lekkasje eller lukter bensin. Ta kontakt med en autorisert Sea-Doo-forhandler, verksted, eller person som du selv velger for reparasjon, vedlikehold eller bytte. Se den inkluderte **UTSLIPPSRELATERTE GARANTIEN US EPA** for informasjon om garantikrav.

For å få tilgang til motorrommet, dreier venstre tilgangsdeksel 1/4 omdreining med urviseren, trekk deretter ut for å åpne den bakre delen og skyv bakover for å løsne den.



VENSTRE TILGANGSDEKSEL

1. Du låser opp ved å dreie knotten 1/4 omdreining med urviseren



MOTORROM – VENSTRE TILGANGSDEKSEL TATT AV

Sett på igjen høyre tilgangsdeksel ved å gjøre det motsatte av fjerningsprosedyren, og lås knotten

ved å dreie den 1/4 omdreining mot urviseren.



VENSTRE TILGANGSDEKSEL

1. Du låser ved å dreie knotten 1/4 omdreining mot urviseren

Motorolje

Sørg for at oljenivået tilsvarer det som er spesifisert under *VEDLIKEHOLDSPROSEDYRER*.

Motorkjølevæske

Sørg for at kjølevæsknivået tilsvarer det som er spesifisert under *VEDLIKEHOLDSPROSEDYRER*.

Kontroller om det er kjølevæskelekkasjer på motoren, i kimmingen og fra varmeveksleren.

⚠ OBS! Når det er nødvendig å ha motoren i gang mens vannscooteren er ute av vannet, kan motoren og varmeveksleren bli meget varme. Unngå kontakt med varme motordeler og varmeveksleren slik at du unngår brannskår.

Styresystem

Hvis styringen ikke er riktig justert, følger du justeringsinstruksjonene under *VEDLIKEHOLDSPROSEDYRER*.

Få en annen person til å hjelpe deg og kontroller at styrekomponentene beveger seg fritt.

Når håndtaket er horisontalt skal jetpumpedysen stå rett frem. Drei styret fra venstre til høyre, og kontroller at dysene dreies.

⚠ ADVARSEL

Kontroller at styret og tilhørende styredyser fungerer som de skal før start. Ikke drei styret når noen er i nærheten av vannscooteren. Hold deg unna bevegelige styredeler (dyse, iBR-spjeld (modeller med iBR), leddkoblinger osv.).

Gasshåndtak

Kontroller at den elektroniske gasspaken (ETC) beveger seg fritt og jevnt. Den skal gå tilbake til utgangsstillingen med en gang den slippes.

⚠ ADVARSEL

Kontroller at gasspaken fungerer som den skal før du starter motoren. Hvis du merker at motstand i spaken, kontakter du en autorisert Sea-Doo-forhandler.

iBR-spak (modeller med iBR)

Kontroller at iBR-spaken kan flyttes lett og jevnt. Den skal gå tilbake til utgangsstillingen med en gang den slippes.

⚠ ADVARSEL

Sjekk iBR-spaken før du starter motoren. Hvis du merker motstand i spaken, kontakter du en autorisert Sea-Doo-forhandler.

Oppbevaringsboks (Convenience Package), hanskerom og sete

Pass på at dekslet på oppbevaringsboksen foran (hvis utstyrt med), lokket på hanskerommet og setet er lukket og låst.

**ADVARSEL**

Pass på at setet, dekslet på hanskerommet og lokket på oppbevaringsboksen (hvis utstyrt med) foran er skikkelig i lås.

Motorstoppbryter og START/STOPP-knapp for motoren

Sett på hetten på nødstoppsnoren på motorstoppbryteren.

Trykk på START/STOPP-knappen for motoren for å starte motoren, og trykk deretter på START/STOPP-knappen en gang til for å stoppe den.

MERK: Motoren vil alltid starte hvis nødstoppsnoren er riktig satt på.

ECU vil slå av etter 1 time, men hvis du trykker på START-knappen, vil den aktiveres og starte.

Start motoren på nytt, og stopp den deretter ved å ta av nødstoppsnoren fra motorstoppbryteren.

**ADVARSEL**

Hvis hetten på nødstoppsnoren er løs eller ikke holdes på plass på motorstoppbryteren, må den byttes umiddelbart for å unngå farlige situasjoner. Ikke bruk vannscooteren hvis motoren ikke stopper når hetten på nødstoppsnoren fjernes fra motorstoppbryteren, eller når du trykker på START/STOPP-knappen for motoren. Kontakt en autorisert Sea-Doo-forhandler.

Dette skal gjøres etter at vannscooteren er sjø-satt

Kontroller punktene i denne tabellen etter at vannscooteren er sjø-satt og før du kjører.

PUNKT	TILTAK	✓
Flerfunksjonsmåler	Kontroller funksjon	
Intelligent bremse- og reverseringssystem (iBR) (modeller med iBR)	Kontroller funksjon	
Variabelt trimsystem (VTS) (hvis tilgjengelig)	Kontroller funksjon	

Flerfunksjonsmåler

1. Trykk på START/STOPP-knappen for motoren, og monter hetten på nødstoppsnoren på motorstoppbryteren.
2. Kontroller at alle indikatorer blir slått på mens flerfunksjonsmåleren går igjennom selvtest-funksjonen.

**ADVARSEL**

Fest alltid nødstoppsnoren til flyteutstyret eller til håndledet (med armbånd).

iBR-system (modeller med iBR)

OBS! Sørg for at der er nok plass foran og bak vannscooteren for å kunne teste ut iBR-systemet for å unngå kollisjon. Vannscooteren vil bevege seg under testen.

1. Fjern fortøyningene som holder vannscooteren fast i kaien.
2. Start motoren, og kontroller at vannscooteren ikke beveger seg.

3. Trykk iBR-spaken på venstre side av styret helt inn. Vannscouteren skal nå bevege seg sakte bakover.
4. Slipp iBR-spaken. Det skal nå ikke være noe som skyver bakover.

**ADVARSEL**

Kontroller alltid at iBR-systemet virker slik det skal, før du kjører med vannscouteren.

Variabelt trimsystem (VTS) (hvis aktuelt)

Mens motoren kjører fremover, bruker du VTS-systemet til å bevege jetpumpedysen opp og ned flere ganger for å kontrollere VTS-funksjonen. Kontroller bevegelsen til VTS-posisjonsdisplayet i flerfunksjonsmåleren

Test også de forhåndsinnstilte trimposisjonene ved å dobbeltklikke på OPP/NED-knappen for VTS.

Se under *BRUKERVEILEDNING* for mer detaljerte instruksjoner.

***Denne siden er
blank med hensikt***

INFORMASJON OM VANNSCOOTEREN

BETJENINGSORGANER

MERK: Noen av kjøretøyets sikkerhetsdekalere vises ikke på illustrasjonene. For informasjon om dekalene på vannscooteren, se *SIKKERHETSDEKALER PÅ VANNSCOOTEREN*.

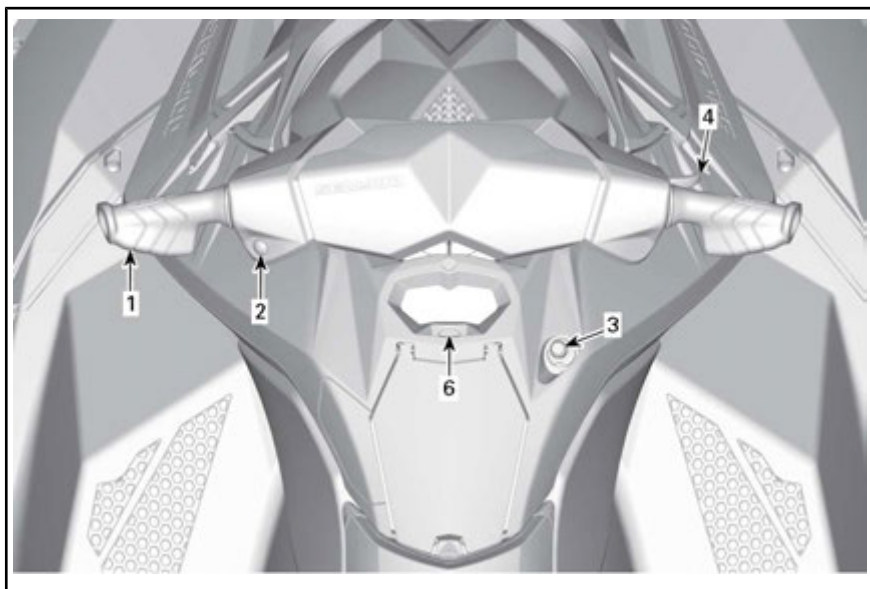

TYPEBILDE – MODELLER UTEN iBR

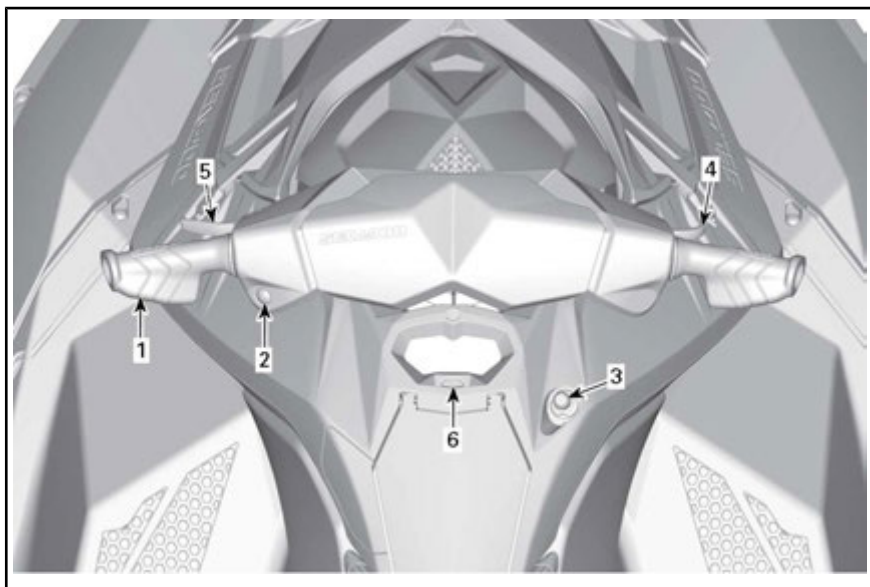

TYPEBILDE – MODELLER MED iBR

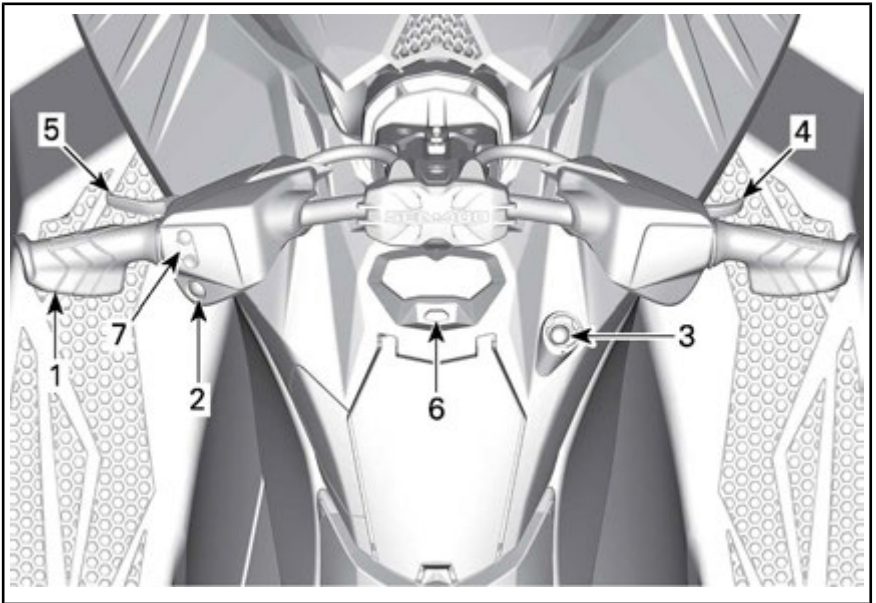

TRIXX-MODELLER

1) Styret

Styret brukes til å styre vannscooteren. Dreining av styret mot høyre styrer vannscooteren mot høyre, og omvendt.

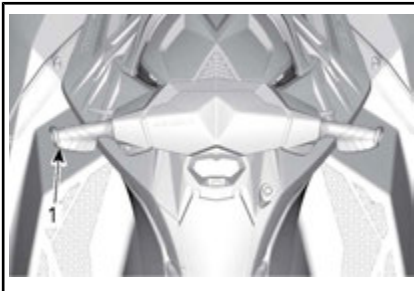

TYPEBILDE

1. Styret

ADVARSEL

Kontroller at styret og tilhørende styredyser fungerer som de skal før start. Ikke dreii styret når noen er i nærheten av bakenden av vannscooteren. Hold avstand til fremdriftssystemet.

2) START/STOPP-knapp for motor

START/STOPP-knappen for motoren er plassert på venstre side av styret.

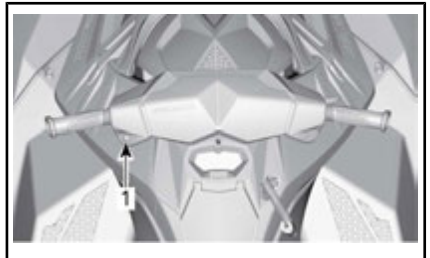

TYPEBILDE

1. START/STOPP-knapp for motor

Starte og stoppe motoren

Se under *BRUKERVEILEDNING* for mer detaljerte instruksjoner.

Aktivere det elektriske systemet

Trykk på START/STOPP-knappen for motoren én gang uten å sette på hetten på nødstoppsnoren på motorstoppbryteren.

Dette vil sette spenning på det elektriske systemet, flerfunksjonsmåleren vil gå igjennom selvtesten, og skjermen vil bli blank igjen etter noen sekunder.

Det elektriske systemet vil være på i omtrent 75 sekunder etter at START/STOPP-knappen for motoren har blitt trykket.

MERK: Hvis START/STOPP-knappen for motoren blir holdt inne uten at nødstoppsnoren er satt på, vil skjermen på flerfunksjonsmåleren være på så lenge START/STOPP-knappen holdes inne.

3) Motorstoppbryter

Motorstoppbryteren er plassert på høyre side av flerfunksjonsmåleren.

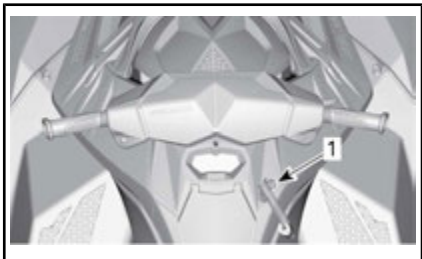

TYPEBILDE

1. Motorstoppsbryter

Hetten på nødstoppsnoren må være godt festet til motorstoppbryteren for å kunne starte motoren.

⚠ ADVARSEL

Fest alltid nødstoppsnoren til førerens flyteutstyr eller til håndleddet (med armbånd).



TYPEBILDE

1. Hetten på nødstoppsnoren på motorstoppbryteren.
2. Nødstoppsnorklips festet til førerens flyteutstyr

Trekk hetten på nødstoppsnoren vekk fra motorstoppbryteren for å stoppe motoren.

⚠ ADVARSEL

Hvis motoren stopper, mister du kontroll over vannscooterens bremsefunksjon (modeller med iBR) og retningskontroll.

⚠ ADVARSEL

Ta alltid av nødstoppsnoren når vannscooteren ikke er i bruk, for å hindre at motoren blir startet ved et uhell, for å hindre at barn eller andre bruker vannscooteren uten tillatelse eller for å hindre at den blir stjålet.

RF D.E.S.S. (Radio Frequency Digitally Encoded Security System) (Convenience Package)

Hetten på nødstoppsnoren inneholder en D.E.S.S.-nøkkel som er programmert for å gi den et unikt, elektronisk serienummer. Dette tilsvarende en konvensjonell nøkkel.

D.E.S.S.-systemet leser nøkkelen i hetten som er satt på motorstoppbryteren, og gjør det mulig å starte motorer med nøkler systemet gjenkjenner.

D.E.S.S.-systemet er veldig fleksibelt. Du kan kjøpe ekstra nødstoppsnorer og få D.E.S.S.-nøkler programmert for din vannscooter.

Du kan totalt programmere ti D.E.S.S.-nøkler til samme vannscooter.

Du må ta kontakt med en autorisert BRP Sea-Doo-forhandler for å få utført programmering av nøkler til vannscooteren.

RF D.E.S.S. Nøkkelgjenkjenning

To korte lydsignaler angir at systemet er klart til å la motoren startes. Se eventuelt under *FEILSØKING*.

RF D.E.S.S. Nøkkeltyper

To typer nøkler kan brukes:

- Vanlig nøkkel
- Opplæringsnøkkel.

For å gjøre det lettere å kjenne igjen nøklene leveres flyteelementene i snoren i forskjellige farger.

NØKKELTYPE	FARGE
Normal	Gul
Opplæring	Grønn

Flerfunksjonsmåleren viser hvilken type nøkkel som er i bruk (NORMAL NØKKEL eller OPPLÆRINGSNØKKEL).

Sea-Doo-opplæringsnøkkel begrenser hastigheten og motorkraften til vannscooteren, og gir dermed nybegynnere og mindre erfarne førere muligheten til å kjøre vannscooteren samtidig som de får den nødvendige erfaringen og kontrollen.

4) Gasshåndtak

Gasspaken på høyre side av styret styrer motorhastigheten elektronisk.

Trekk i gasspaken med fingeren for å øke eller for å holde hastigheten for vannscooteren.

For å redusere hastigheten for vannscooteren slipper du gasspaken.



TYPEBILDE

1. Gasshåndtak

Gasspaken er fjærbelastet og skal gå tilbake i hvilestilling (tomgang) når den ikke betjenes.

5) iBR (intelligent brems og reversering) (modeller med iBR)

iBR-spaken på venstre side kan elektronisk styre:

- Revers
- Nøytral
- Bremsing.

MERK: Minimum 25 % utslag av spaken kreves for å aktivere iBR-funksjonene.

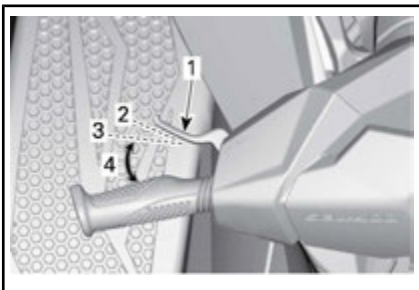

TYPEBILDE – iBR-SPAK

1. iBR-spak
2. Hvileposisjon for spak
3. 25 % utslag kreves for å aktivere iBR-funksjonen
4. Bruksområde

Ved hastigheter under 7 km/h, vil trekk i iBR-spaken koble inn revers.

Ved hastigheter over 7 km/h, kobler iBR-spaken inn bremsen.

Når iBR-spaken slippes etter bremsing eller reversering, går den til nøytralstilling.

⚠ ADVARSEL

Hvis gasspaken fremdeles er trykket inn når iBR-spaken slippes, begynner bevegelsen fremover etter en kort forsinkelse. Slipp gasspaken hvis det ikke er behov for akselerasjon fremover.

Se under *BRUKERVEILEDNING* for mer detaljerte instruksjoner.

MERK: Bremskraften er relativ til iBR-spakens posisjon.

6) Modusknapp

MODUS-knappen er plassert rett under flerfunksjonsmåleren.

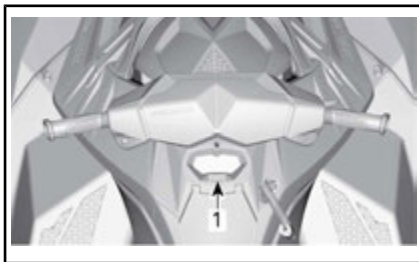

TYPEBILDE

1. MODUS-knapp

Rotax 900 ACE

Den brukes til å rulle gjennom flerfunksjonsdisplayene.

Rotax 900 HO ACE

Den brukes til å aktivere eller deaktivere SPORT-modus og til å rulle gjennom flerfunksjonsdisplayene.

Se *FLERFUNKSJONSMÅLER* hvis du vil ha flere detaljer.

7) Knapp for variabelt trimsystem (VTS) (Trixx-modeller)

VTS-knappen er plassert på venstre side av styret.



KONTROLLKNAPP FOR VTS

1. Baug-opp
2. Baug-ned

Kontrollknappen for VTS brukes til å justere hvordan vannscooteren ligger i vannet.

Se *BRUKERVEILEDNINGEN* for mer informasjon.

FLERFUNKSJONSMÅLER (LCD)

Flerfunksjonsmåleren (LCD) er plassert ovenfor hanskerommet.

Beskrivelse av flerfunksjonsmåleren



1. Flerfunksjonsdisplay
2. Drivstoffdisplay
3. Indikatorlampe for lite drivstoff
4. Indikator for motorfeil
5. Indikator for motortemperatur
6. Indikator for lavt oljetrykk
7. Indikator for påminnelse om vedlikehold

Rotax 900 HO ACE

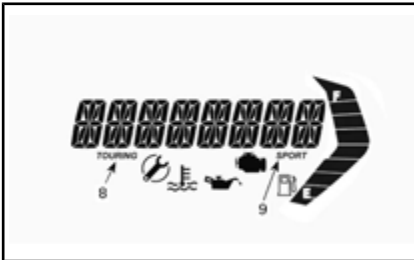

TYPEBILDE

8. Turmodusindikator
9. Sportsmodusindikator

Modeller med iBR

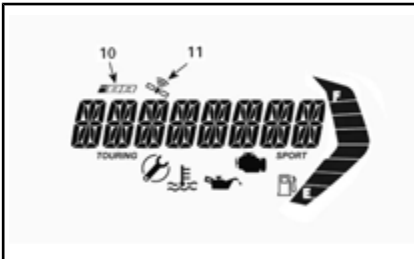

10. iBR-feilindikator
11. GPS-satellittsynkronisering

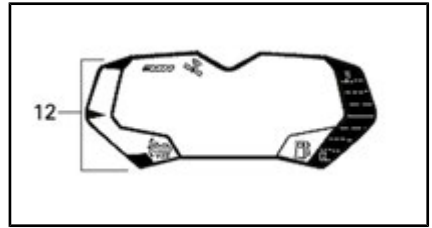

10. VTS-posisjonsdisplay

1) Multifunksjonsdisplay

Flerfunksjonsdisplayet brukes til følgende:

- vise velkomstmelding (WELCOME) ved oppstart
- Aktivere og stille inn driftsmoduser.
- vise meldinger som ruller over displayet, om funksjonsaktivering og systemfeil
- Vise feilkodemeldinger.

2) Drivstoffdisplay

Søylemåler som kontinuerlig viser drivstoffnivået på tanken når du kjører.



1. Drivstoffdisplay
2. Øverste segment
3. Nederste segment

Når drivstofftanken er full, er åtte segmenter (stolper) av indikatoren slått på.

Når tanken er nesten tom, blinker de to nederste segmentene, og indikatorlampen for lavt drivstoffnivå begynner å blinke.

3) Indikator for lavt drivstoffnivå

Når denne indikatorlampen begynner å blinke, betyr det at det er omtrent 12 L drivstoff igjen i drivstofftanken.

4) Indikator for motorfeil

Når denne indikatorlampen er PÅ, betyr det at det er generert en motorfeil. Se etter en melding på LCD-displayet.

Når denne indikatorlampen blinker, betyr det at **NØDMODUS** er aktivert.

Når indikator for motorfeil vises, tar du kontakt med en autorisert Sea-Doo-forhandler, verksted, eller person som du selv velger for reparasjon, vedlikehold eller bytte. Se den inkluderte *UTSLIPPSRELATERTE GARANTIEN US EPA* for informasjon om garantikrav.

Se under *FEILSØKING* hvis du vil vite mer.

5) Indikator for motortemperatur

Når denne indikatorlampen er PÅ, betyr det at motoren eller eksossystemet kan være overopphetet.

6) Indikator for lavt oljetrykk

Når denne indikatorlampen er PÅ, betyr det at det at oljetrykket er lavt. Se etter en melding på LCD-displayet.

7) Indikator for påminnelse om vedlikehold

Indikatoren for påminnelse om vedlikehold kommer PÅ når det kreves vedlikehold.

Når indikator for påminnelse om vedlikehold vises, tar du kontakt med en autorisert Sea-Doo-forhandler, verksted, eller person som du selv velger for reparasjon, vedlikehold eller bytte. Se den inkluderte *UTSLIPPSRELATERTE GARANTIEN US EPA* for informasjon om garantikrav.

8) Turmodusindikator (Rotax 900 HO ACE)

Når turmodusindikatoren (TOURING) er PÅ, er standard turmodus aktiv.

MERK: Indikatoren for turmodus slår seg når sportsmodus aktiveres, og slår seg på igjen når sportsmodus deaktiveres.

9) Sportsmodusindikator (Rotax 900 HO ACE)

Sportsmodusindikatoren (SPORT) er normalt av.

Når sportsmodus velges, slås sportsmodusindikatoren på og vil være på til sportsmodusen deaktiveres igjen eller vannscooteren slås av.

10) iBR-feilindikator (modeller med iBR)

iBR-feilindikatoren slås PÅ når det oppdages en feil i iBR-systemet.

Se *FEILSØKING* for detaljer.

11) Indikator for aktivert GPS (hvis utstyrt med)



Flerfunksjonsdisplayet henter informasjonen fra en GPS som er innebygget i flerfunksjonsmåleren.

Hvis indikatoren for aktivt GPS vises på digitalskjermen, har GPSen godt signal.

12) VTS-indikator (modeller med VTS)



VTS-indikatoren er PÅ mens VTS brukes.

Den venstre søylemåleren er også på for å vise den relative posisjonen til vannscooterens baug.

Finne frem i flerfunksjonsdisplayet



ADVARSEL

Ikke juster noe på skjermen mens du kjører. Da kan du miste kontrollen.

Velge funksjoner

Når det elektriske systemet starter opp og instrumentene er ferdige med selvtestfunksjonen, vil meldingen VELKOMMEN OMBORD PÅ SEA-DOO rulle over skjermen noen sekunder. Etter velkomstmeldingen viser flerfunksjonsdisplayet det sist valgte alternativet.

MERK: Du kan hoppe over velkomstmeldingen ved å trykke på MODUS-knappen.

Flerfunksjonsdisplayet viser også en meny der du kan velge forskjellige funksjoner, som å tillate å endre hva talldisplayet skal vise, systemmoduser for drift

(Rotax 900 HO ACE) og aktive systemmeldinger.

MERK: Hvis du vil endre visningen av måleenhetene eller språk, kan du kontakte en autorisert Sea-Doo-forhandler.

1. Trykk flere ganger på MODUS-knappen for å velge de forskjellige alternativene som er tilgjengelig på flerfunksjonsdisplayet:
 - HASTIGHET
 - OPM
 - TIME

Beskrivelse av visningsalternativene

Hastighet

Hastigheten (SPEED) kan vises i km/h eller MPH avhengig av innstillingen for måleenheten.

Modeller med iBR

Hastighetsvisningen er basert på informasjonen fra GPSen (Global posisjoneringssystem) som er bygget inn i flerfunksjonsmåleren.

Hvis GPSen av en eller annen grunn skulle miste signalet, vil en standardmodus brukt. Hastigheten vil da bli kalkulert ved hjelp av informasjon som mottas fra andre systemer.

OPM

Turtallet (RPM) vises som en tallverdi.

Time

Timer (HOUR) brukes til å vise toltall antall timer motoren har vært i drift.

UTSTYR

MERK: Det er ikke sikkert illustrasjonene stemmer nøyaktig for alle modeller. De er ment som en visuell veiledning.

MERK: Noen av kjøretøyets sikkerhetsdekaleringer vises ikke på illustrasjonene. For informasjon om dekaleringene på vannscooteren, se *SIKKERHETSDEKALERING PÅ VANNSCOOTEREN*.



TYPEBILDE – 2-SETERS MODELLER

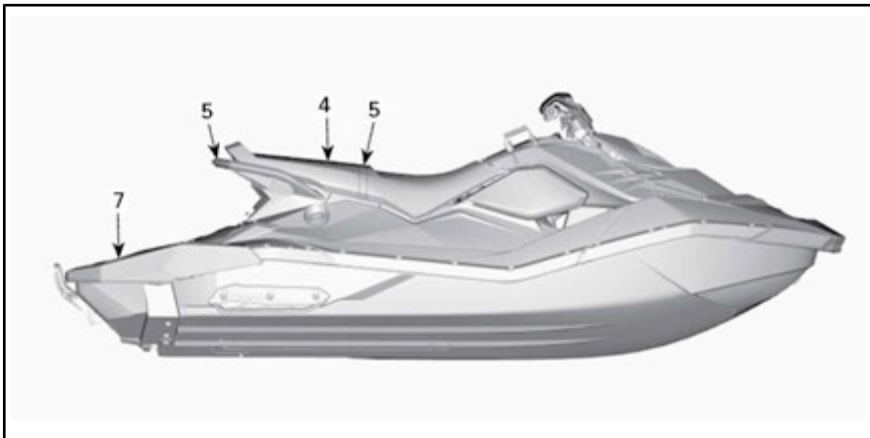

TYPEBILDE – 3-SETERS MODELLER



TYPEBILDE - TRIXX-MODELLER

1) Hanskerom

Et lite oppbevaringsrom for personlige artikler og **SIKKERHETS-DVD-EN**, plassert på forsiden av setet.

MERK: Hanskerommet er ikke vanntett.

Trykk på tappen for å åpne hanskerommet.



1. Hanskerom
2. Tapp

2) Oppbevaringsrom for sikkerhetsutstyrsett

Et lite område for oppbevaring av sikkerhetsutstyrsettet eller bare

førstehjelpssettet (følger ikke med vannscooteren).

OBS! Området er ikke beregnet for generell oppbevaring. Ikke oppbevar gjenstander i dette området. Oppbevaring av andre gjenstander i dette området kan skade vannscooteren.

For å åpne dette oppbevaringsrommet løser du manuelt og tar av sidepanelet på høyre side.



1. Høyre sidepanel



TYPEBILDE – HØYRE SIDEPANEL TATT AV

3) Oppbevaringsboks (Convenience Package)

Et praktisk område som kan brukes til personlige artikler.

For å åpne dekslet på oppbevaringsboksen foran frigjør du krokene for lokket på hver side. Lukk og lås alltid dekslet før du kjører.



TYPEBILDE

1. Frontdeksel
2. Kroker for lokk

⚠ ADVARSEL

Ikke oppbevar løse, tunge eller skarpe gjenstander eller noe som lett kan ødelegges, i oppbevaringsboksen. Ikke overskrid maksimal lastekapasitet, 2,5 kg. Vannscooteren må ikke brukes hvis dekslet på oppbevaringsboksen er åpent. Dette er ikke et vanntett rom.

4) Sete

Setelåsen er plassert under bakre del av setet.

Trykk låsehåndtaket for setet oppover for å ta av setet. Løsne låsehåndtaket, og skyv setet bakover.



TYPEBILDE – SETELÅS

1. Håndtak for setelås

Når setet tas av, får du tilgang til oppbevaringsrommet bak (bare 3-seters modeller), brukerhåndboken, brannslukningsapparatet (følger ikke med vannscooteren) og lokket på drivstofftanken.

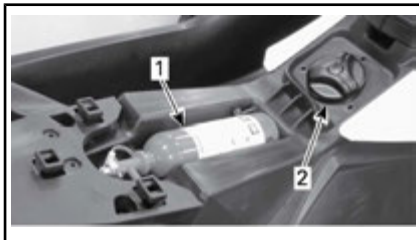

TYPEBILDE – SETE TATT AV

1. Brannslukningsapparat
2. Tanklokk

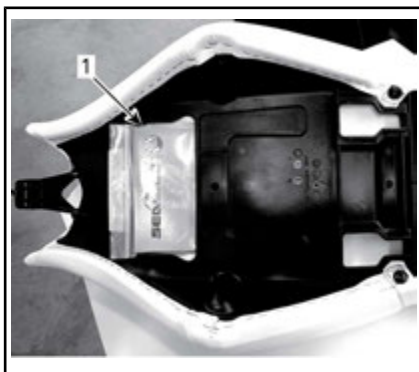

TYPEBILDE – VIPPESIDE AV SETE TATT AV

1. Brukerhåndbok

For å sette på plass setet plasserer du og skyver setet fremover til låsene klikker på plass.

Trekk opp bakre del av setet for å forsikre deg om at det er skikkelig låst.

5) Passasjerhåndtak

Passasjerer kan holde seg fast i setestroppen under kjøring.

Passasjerene kan også holde seg fast i de støpte håndtakene bak på setet.

OBS! Bruk aldri støpte håndtaket til å trekke noe eller til å løfte vannscooteren.



TYPEBILDE – HÅNDTAK FOR PASSASJERER

1. Setestropp
2. Støpt gripehåndtak

Den bakre delen av det støpte håndtaket fungerer også som et håndtak for den som overvåker

eventuelle personer som trekkes på vannski/bølgebrett eller for å gå ombord i vannscooteren fra vannet.

6) Ombordstigningstrinn (Convenience Package)

Et praktisk trinn for å komme seg ombord på vannscooteren fra vannet.



TYPEBILDE

1. Ombordstigningstrinn

⚠ ADVARSEL

Motoren må være slått av før du prøver å komme ombord på vannscooteren ved hjelp av ombordstigningstrinnet.

Trekk ned trinnet med hånden, og hold til noen setter et kne på trinnet.



OMBORDSTIGNINGSTRINN HOLDT NEDE FOR Å KOMME OMBORD FRA VANNET

OBS!

- Bruk aldri trinnet til å gå ombord på en vannscooter som ikke er på vannet.
- Bruk aldri trinnet til å trekke, taue, stupe eller hoppe eller til andre formål enn som stigtrinn.
- Bare én person av gangen på trinnet.
- Gå alltid ombord på trinnet med kneet, ikke foten.

Modeller med iBR



ADVARSEL

Vær oppmerksom på bevegelsen i iBR-spjeldet når du startet motoren, slår av motoren eller bruker iBR-spaken. Den automatiske bevegelsen i spjeldet kan klemme fingre og tær til personer som holder seg fast bak på vannscooteren.

7) Ombordstigningsplattform

Det bakre dekksområdet fungerer som ombordstigningsplattform.

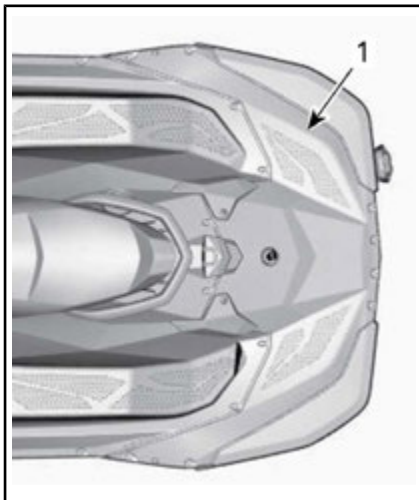

TYPEBILDE – 2-SETERS MODELLER

1. Ombordstigningsplattform



TYPEBILDE – 3-SETERS MODELLER

1. Ombordstigningsplattform

8) Festeøyne foran og bak

Festeøynene kan brukes til fortøyning og trekking av en person (3-seters modeller) på vannski, bølge Brett eller badering og som festepunkt når vannscooteren transporteres på tilhenger.

Fremre festeøye

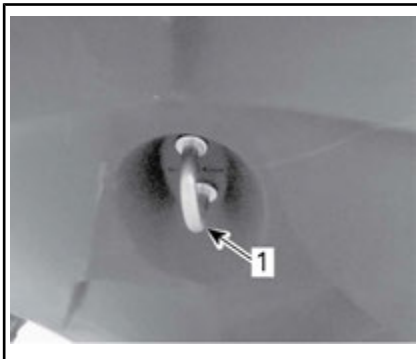

TYPEBILDE

1. Fremre festeøye

Festeøye bak

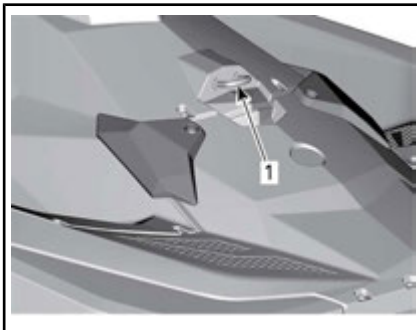

TYPEBILDE

1. Festeøye bak

9) Dreneringsplugg for bunnvann

Skrå alltid ut dreneringspluggen når vannscooteren er på tilhengeren. Dette gjør at vann som har samlet seg i skroget, slipper ut og reduserer kondenseringen.

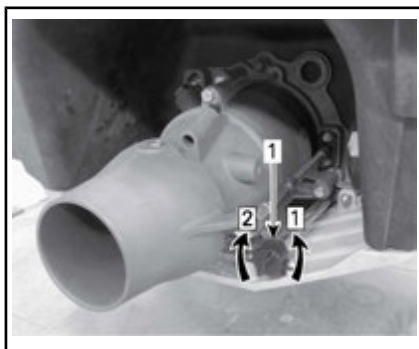

TYPEBILDE

1. Dreneringsplugg

Trinn 1: Løsne

Trinn 2: Stram til

OBS! Sørg for at dreneringspluggen er forsvarlig festet før du setter vannscooteren på vannet.

10) Finner

Det er to faste finner, én på hver side av bakre del av skroget, for øke vannscooterens stabilitet. Disse finnene kan ikke justeres.



1. Finne

11) Bakre fotstøtter (Trixx-modeller)

Skråstilte fotstøtter gir bedre kontroll når baugen heves med hensikt.

12) Justerbar styrehever (Trixx-modeller)

Høyden på styret kan tilpasses fører.

1. Lås opp mekanismen ved hjelp av spaken.



2. Juster styret til ønsket høyde.
3. Lås mekanismen ved hjelp av spaken.



INNKJØRINGSPERIODE

Innkjøring

Det anbefales en innkjøringsperiode på fem driftstimer før vannscooteren kan kjøres med full gass i lengre perioder.

I denne perioden bør ikke maksimalt gasspådrag overstige $\frac{1}{2}$ til $\frac{3}{4}$ av fullt pådrag. Korte akselerasjoner og hastighetsvariasjoner med full gass er imidlertid bra ved innkjøring.

OBS! Langvarig akselerasjon eller kjøring med fullt gasspådrag eller kjøring i lengre perioder er skadelig under i innkjøringsperioden.

BRUKERVEILEDNING



ADVARSEL

Utfør alltid **KONTROLL FØR KJØRING** før du bruker vannscooteren. Les **INFORMASJON OM SIKKERHET** og **INFORMASJON OM VANNSCOOTERE**, og gjør deg grundig kjent med iControl-teknologien.

Hvis det er en kontroll du ikke fullt ut forstår, kan du kontakte en autorisert Sea-Doo-forhandler.

Gå ombord på vannscooteren

Som med alle andre fartøy må ombordstigning gjøres forsiktig og uten at motoren er i gang.



ADVARSEL

Motoren må være AV og nødstoppsnoren må være tatt av når du går ombord i vannscooteren eller når du bruker ombordstigningstrinnet. Bruk aldri komponenter i fremdriftssystemet som støttepunkt ved ombordstigning.

Modeller med iBR



ADVARSEL

Bruk aldri iBR-spjeldet som trinn eller støttepunkt ved ombordstigning på vannscooteren. Pass på så du ikke støter borti spjeldet når du stiger ombord.

Gå ombord fra en kai

Ved ombordstigning fra en kai må du sakte plassere en fot på det stigtrinnet på vannscooteren som er nærmest kaien, og samtidig overføre kroppsvekten til den andre siden for å balansere vannscooterens mens du holder i styret.

Deretter løfter du den andre foten over setet og setter den på det andre stigtrinnet. Skyv vannscooteren vekk fra bryggen.



Ombordstigning fra vannet

Sørg for at det er minst 90 cm med vann under den laveste bakkdelen på skroget.

Ta med i beregningen at skroget vil synke i vannet når alle passasjerene er ombord. Vær nøye med å opprettholde den angitte dybden slik at sand, småstein og steiner ikke blir dratt opp i fremdriftssystemet.

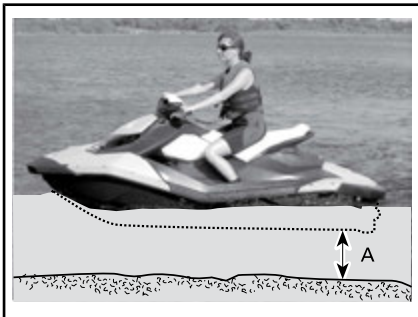

A. La det være minst 90 cm under den laveste bakre delen av skroget når alle passasjerer er ombord

OBS! Start av motoren eller kjøring av vannscooteren i grunnere vann kan skade fremdriftssystemet.

Kun fører

Modeller uten ombordstignings-trinn

1. Grip tak i det bakre håndtaket med én hånd.
2. Bruk den andre hånden på ombordstigningsplattformen, og løft opp kroppen slik at du får kneet på ombordstigningsplattformen.



3. Plasser det andre kneet på ombordstigningsplattformen.



4. Ta tak i stroppen over setet for å holde balansen, og gå fremover til fotbrettene på hver side av setet.



Sett deg overskrevet på setet.

Modeller med ombordstignings-trinn

Senk ned ombordstigningstrinnet med én hånd.

Bruk den andre hånden til å ta tak i kanten av ombordstigningsplattformen og trekk deg selv opp slik at du får kneet på ombordstigningstrinnet.

OBS!

- Bruk aldri komponenter i fremdriftssystemet når du går ombord.
- Gå alltid ombord på trinnet med kneet, ikke foten.

Strek frem én hånd, ta tak i det formstøpte håndtaket bak setet, og sett deretter kneet på ombordstigningstrinnet.



Med begge hendene på håndtaket bak setet kan du nå stige opp på ombordstigningsplattformen.



Ta tak i stroppen over setet for å holde balansen, og gå fremover til fotbrettene på hver side av setet.



Sett deg overskrevet på setet.

Fører med en passasjer

Føreren klatrer opp på vannscooteren på samme måte som forklart ovenfor.

ADVARSEL

Motoren må være AV og nødstoppsnoren må være tatt av når du går ombord i vannscooteren eller når du bruker ombordstigningstrinnet. Bruk aldri komponenter i fremdriftssystemet som støttepunkt ved ombordstigning.

I krapp sjø kan passasjerer, mens han fremdeles er i vannet, holde vannscooteren for å hjelpe føreren å klatre ombord.



Deretter klatrer passasjerer ombord på vannscooteren mens føreren holder balansen ved å sitte så nære konsollen som mulig.

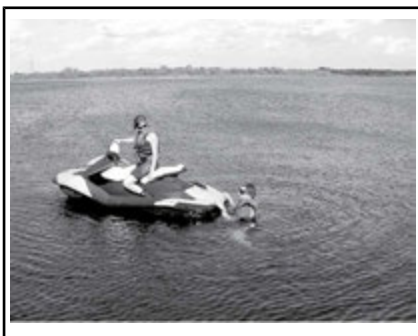



Starte motoren



ADVARSEL

Før du starter motoren må føreren og passasjerer(e) alltid:

- Sitter ordentlig på vannscooteren
- Holder godt tak i håndtaket eller holder rundt midjen til personen foran seg.
- Bruke egnet beskyttende bekledding i tillegg til godkjent flyteutstyr og våtdraktbukse.
- På modeller uten iBR, vil vannscooteren bevege seg fremover straks motoren har startet.

OBS! Sørg for at det er minst 90 cm med vann under den laveste bakre delen av skroget når alle passasjerer er ombord, før du starter motoren. Hvis ikke kan fremdriftssystemet påføres skade.

1. Fest alltid nødstoppsnoren til flyteutstyret eller til håndleddet (med armbånd).
2. Grip godt tak i styret med venstre hånd, og plasser begge føttene på fotbrettene.
3. Plasser nødstoppsnoren på motorstoppbryteren.
4. Trykk på START/STOPP-knappen for motoren for å starte motoren.
5. Slipp motorens START/STOPP-knapp umiddelbart etter at motoren er startet.



ADVARSEL

Klipset på nødstoppsnoren må alltid være koblet til førerens flyteutstyr eller håndledd (med armbånd) når vannscooteren startes eller brukes.

OBS! Ikke hold inne START/STOPP-knappen for motoren i mer enn ti sekunder slik at starteren ikke overopphetes. Du bør vente en stund mellom startsyklusene slik at den elektriske starteren får å kjøle seg ned.

Stopp motoren

Modeller med iBR

⚠ ADVARSEL

For å gi vannscooteren styring på retningen må motoren være i gang til vannscooteren ligger stille.

Modeller uten iBR

⚠ ADVARSEL

Motoren må stoppe å kjøre for at vannscooteren skal stoppe helt opp.

Alle modeller

Motoren kan stoppes på en av to måter:

- Trykke på START/STOPP-knappen eller
- Ta av nødstoppsnoren fra motorstoppbryteren.

⚠ ADVARSEL

For å hindre tyveri, utilsiktet start av motoren eller at barn eller andre bruker vannscooteren uten tillatelse må du aldri la nødstoppsnoren stå i motorstoppbryteren når du går fra vannscooteren.

Styre vannscooteren



Når du dreier på styret, dreies jet-pumpedysen som styrer retningen på vannscooteren. Hvis du dreier styret mot høyre, vil vannscooteren svinge til høyre, og hvis du dreier styret til venstre, vil vannscooteren svinge til venstre. Gassen bør brukes til å svinge vannscooteren.

⚠ ADVARSEL

Gassen må brukes sammen med styret for å skifte retning på vannscooteren. Styringen påvirkes av gasspådrag, antall passasjerer, lasten, forhold på vannet og miljøfaktorer som f.eks. vind.

Ulikt en bil trenger en vannscooter litt gass for å kunne svinge. Øv på et trygt område på å gi gass og svinge vekk fra innbilte gjenstander. Dette er god teknikk for å unngå kollisjoner.

⚠ ADVARSEL

Det er mindre retningskontroll når gassen er sluppet og ingen kontroll når motoren er slått av.

Vannscooteren oppfører seg annerledes med en passasjer og dette krever større ferdighet. Passasjer(en)e skal alltid ta tak i setestroppen, det støpte håndtaket eller rundt midjen til personen foran seg.

Reduser hastigheten og unngå skarpe svinger. Unngå krapp sjø når du har passasjer.

Krappe svinger og andre spesielle manøvre

Krappe svinger eller spesielle manøvre som vil føre til at luftinntakene holdes under vann over tid, vil føre til at det kommer vann inn i skroget.

Forbrenningsmotorer trenger luft for å virke og derfor kan ikke denne vannscooteren være helt vannrett.

OBS! Hvis luftinntakene holdes under vann for eksempel ved hele tiden kjøre i krappe sirkler, skjære baugen gjennom bølgene eller ved å kante vannscooteren, kan det komme vann inn i skroget, noe som kan forårsake alvorlig skade på indre deler av motoren. Se under *GARANTI* i denne håndboken.

O.T.A.S.TM-system (hvis utstyrt) (assistert styring uten gasspådrag)

O.T.A.S. OTAS-systemet (assistert styring uten gasspådrag) gir bedre styring i situasjoner der det ikke brukes gasspådrag.

Hvis du slipper gasspådraget til tomgangsturtall når du svinger for fullt, vil O.T.A.S.-systemet aktiveres elektronisk og øke motorturtallet noe for å gjøre det mulig å fullføre svingen.

Når styret kommer tilbake i midtstilling, vil gasspådraget gå tilbake til tomgang.

Vi anbefaler at du gjør deg kjent med denne funksjonen første gang du kjører.

Slik kobler du inn nøytral (modeller med iBR)



ADVARSEL

Drivakslingen og impelleren går alltid rundt så lenge motoren er i gang, også i nøytral stilling. Hold avstand til vannscooterens fremdriftssystem.

Når vannscooteren startes, setter iBR-systemet som standard automatisk fremdriftssystemet i nøytral stilling.

For å koble inn nøytral fra posisjon fremover trykker du kort på gasspaken.

For å koble inn nøytral fra revers slipper du iBR-spaken og gasspaken.

Slik kobler du inn fremover (modeller med iBR)

Trykk på gasspaken for å koble inn fremover fra nøytral posisjon. Vannscooteren vil akselerere fremover.

For å koble inn fremover fra revers posisjon slipper du iBR-spaken, og deretter trykker du på gasspaken.

Trekk inn gasspaken mens samtidig som du slipper iBR-spaken for å koble inn fremover på nytt etter å ha bremsset. Vannscooteren vil akselerere etter en kort tidsforsinkel- se.

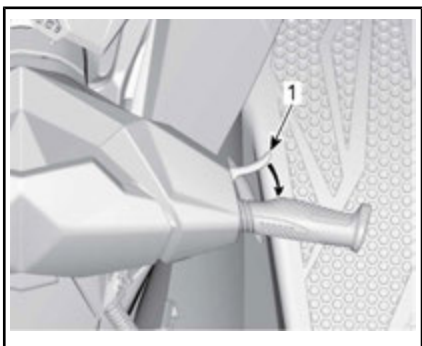

TYPEBILDE – AKTIVERE NØYTRAL

1. Gasshåndtak

Slik kobler du inn og bruker du revers (modeller med iBR)

Revers kan bare kobles inn mellom tomgangshastighet og en hastighet forover på 7 km/h.

For å koble inn reversposisjonen må iBR-spaken på venstre side av styret trekkes inn minst 25 % av vandringsområdet.

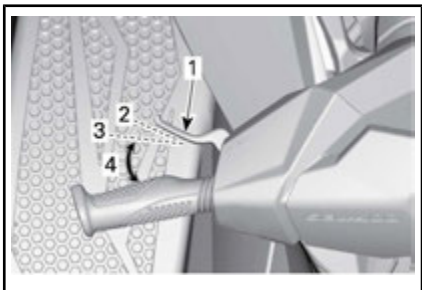

TYPEBILDE – iBR-SPAK

1. iBR-spak
2. Spak i frigjort posisjon
3. Omtrent 25 % posisjon
4. Bruksområde

Når du bruker iBR-spaken i reversmodus, kan gasspaken brukes for å styre motorhastigheten, og dermed hvor mye reverskraft som tilføres.

Ved å bruke gasspaken kan reverskraften styres mer presist. For høyt

turtall vil skape turbulens i vannet og redusere reverseffekten.

MERK: Motorkraften begrenses når stillingen til iBR-spaken endres.

Slipp iBR-spaken for å avslutte reverseringen.

Bruk nok gass til å stoppe bevegelsen bakover etter at iBR-spaken er sluppet.

⚠ ADVARSEL

Bremsefunksjonen har ingen effekt når du beveger deg bakover.

Motorkraften som er tilgjengelig, er begrenset i revers, noe som begrenser farten bakover.

⚠ ADVARSEL

Bruk bare revers i sakte hastighet og i så korte perioder som mulig. Pass alltid på at det ikke befinner seg noe eller noen bak vannscooterens i.

Når du kjører i revers, dreier du styret i motsatt retning av den du ønsker å svinge bakenden av vannscooterens i.

For å styre bakenden av vannscooterens mot babord (venstre) dreier du for eksempel styret mot styrbord (høyre).



TYPEBILDE – STYRERETNINGEN ER MOTSATT NÅR DU RYGGER

⚠ OBS! Styreretningen når du kjører i revers, er motsatt av når du kjører fremover. For å styre akterenden til babord (venstre) må du dreie styret til styrbord (høyre). For å styre akterenden til styrbord (høyre) må du dreie styret til babord (venstre). For å bli kjent med hvordan du styrer og hvordan vannscooteren reagerer når ved drift bakover, bør du øve på å kjøre i revers på åpent hav før du gjør det i trange farvann.

Slik kobler du inn og bruker du revers (modeller med iBR)

⚠ ADVARSEL

- Motoren må være i gang for å bruke bremsen.
- Bremsen kan brukes bare når du kjører fremover, og har ingen effekt når du kjører bakover.
- Bremsen kan ikke hindre at vannscooteren driver med strømmen eller i vinden.

Bremsefunksjonen kan bare kobles inn når du går forover eller ved en hastighet på mer enn 7 km/h.

Bremsen kobles inn og styres når iBR-spaken på venstre side av sty-

ret trekkes inn minst 25 % av totalt utslag.

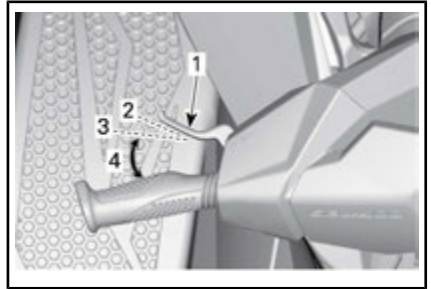

TYPEBILDE – iBR-SPAK

1. iBR-spak
2. Spak i frigjort posisjon
3. Omtrent 25 % posisjon
4. Bruksområde

⚠ ADVARSEL

Du bør øve på å bremse i åpne farvann og med gradvis større fart for å bli kjent med hvordan styringen fungerer og hvordan vannscooteren reagerer.

Når iBR-spaken brukes, overstyres gasspaken, og gasspådraget styres av stillingen til iBR-spaken. Bremsen kan dermed styres ved bare å bruke iBR-spaken.

Fartsreduksjonen er proporsjonal med bremsekraften. Jo lenger iBR-spaken trekkes inn, desto mer bremsekraft tilføres.

MERK: Vær nøye med å justere bremsekraften med iBR-spaken gradvis for å justere bremsekraften samtidig som du slipper opp gasspaken.

⚠ OBS! Ved bremsing må fører og passasjerer være oppmerksom på kraften i nedbremsingen for å hindre at de presses fremover på vannscooteren og mister balansen. Føreren må alltid holde begge hendene på styret, og alle passasjerene må holde seg godt fast i

håndtakene, setestroppen eller rundt midjen til personen foran seg.

ADVARSEL

Stoppplengde varierer avhengig av hastighet, last, vind, strøm, antall personer ombord, forholdene på vannet og hvor mye bremskraft føreren tilfører. Tilpass kjørestilen tilsvarende.

Når vannscooteren reduserer hastigheten til under 7 km/h, avsluttes bremsemodus og reversmodus aktiveres. Slipp iBR-spaken når vannscooteren stopper. Hvis ikke vil den begynne å bevege seg bakover.

⚠ OBS! Når vannscooteren senker farten for å stoppe, vil kjølvannsbølgen som vannscooteren har laget, komme sigende og prøve å skyve vannscooteren forover. Forsikre deg om at der ikke er hindringer eller badende i kjøreretningen.

Hvis gasspaken fremdeles er trykket inn når iBR-spaken slippes, begynner bevegelsen forover etter en kort forsinkelse. Akselerasjonen vil være proporsjonal med stillingen til gasspaken.

ADVARSEL

Hvis du ikke ønsker å akselerere forover når bremsespaken slippes, slipp du gasspaken.

Når bremsen brukes under kjøring, skytes en vannsøyle opp i luften bak vannscooteren, og det kan føre til at føreren av vannscooteren som følger etter, et lite øyeblikk ikke kan se din vannscooter.

ADVARSEL

- Det er viktig å informere føreren av en vannscooter som har til hensikt å følge etter i rekke, om hvilke bremseegenskaper din vannscooter har, hva en vannsøyle betyr og at det er nødvendig å holde en større avstand mellom vannscooterne.
- Vær oppmerksom på at det ikke er sikkert at andre båter som følger etter, eller er i nærheten, kan stoppe like fort.

Bremse i en sving

Du kan bremse ved hjelp av iBR-spaken mens du svinger, som beskrevet tidligere. Vær klar til å holde balansen mens kjølvannsbølgen krysser vannscooteren.

⚠ OBS! Når vannscooteren senker farten for å stoppe, vil kjølvannsbølgen som vannscooteren har laget, komme sigende og prøve å skyve vannscooteren sidelengs. Vær forberedt på å holde balansen mens kjølvannsbølgen krysser vannscooteren.

Bruke det variable trimsystemet (VTS)

Det variable trimsystemet (VTS) endrer vinkelen på jetpumpedysen.

Ved første gangs bruk av vannscooteren må føreren gjøre seg kjent med bruken av det variable trimsystemet (VTS) ved forskjellige hastigheter og vannforhold. Det er kun erfaring som kan angi den beste trimmingen etter forholdene. Innkjøringsperioden, der det anbefales å kjøre med lavere hastigheter, er en utmerket mulighet for å gjøre seg kjent med trimreguleringer og effektene av dem.

VTS-systemet gjør at du kan justere trimposisjonen til dysen manuelt eller velge to forhåndsinnstilte posisjoner.

Justere VTS manuelt

Der er ni tilgjengelige trimposisjoner.

Mens vannscooteren har drift forover gjør du følgende:

Trykk på og slipp VTS UP- eller VTS Down-knappen for å bevege VTS i én posisjon.

Hvis OPP-/NED-knappen for VTS trykkes og holdes, vil pumpedysen bevege seg helt til du slipper knappen.



KONTROLLKNAPP FOR VTS

1. Baug-opp
2. Baug-ned

Hvis du trykker på VTS-knappen mens motoren er slått AV, endres indikasjonen på måleren, men ikke posisjonen til jetpumpedysen. Dysen endrer posisjon neste gang motoren startes og settes i drift forover.

Hvis du trykker på VTS-knappen mens motoren står i nøytral, endres VTS-posisjonen, slik at brukeren kan finjustere nøytralstillingen.

VTS-posisjonen vises på flerfunksjonsmåleren.

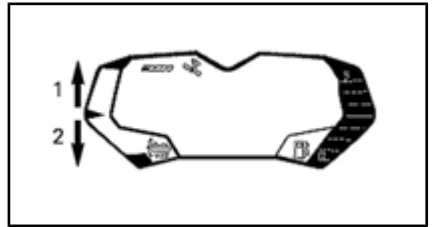

1. VTS opp-display
2. VTS ned-display

RETNINGSLINJER FOR VTS-INNSTILLINGER

INNSTILLING	BRUK
Midten	Kjøring i høy fart
Ned	Kompenser for last, oppnå nøytral baugstilling, reduser hopping
Litt opp	Oppnå nøytral baugstilling
Opp	Hev baugen med hensikt

⚠ OBS! Kjøring i høy fart med VTS i høy innstilling kan påvirke styringen.

Bruke forhåndsinnstilte trim-posisjoner

Du kan velge to forhåndsinnstilte trim-posisjoner (midtre og høyeste).

For å velge trimposisjonen med høyeste innstilling dobbeltklikker du på OPP-knappen for VTS.

⚠ OBS! Kjøring i høy fart med VTS i høy innstilling kan påvirke styringen.

For å velge midtre trim-posisjon dobbeltklikker du på NED-knappen for VTS.

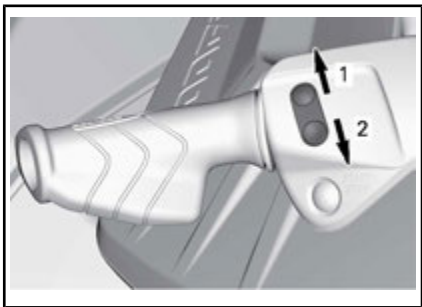

DOBBELTKLIKK OPP- ELLER NED-KNAPPEN FOR VTS FOR Å BRUKE FORHÅNDS-INNSTILLINGER

1. Høyeste forhåndsinnstilte posisjon på OPP-pilen
2. Høyeste forhåndsinnstilte posisjon på NED-pilen

Generelle anbefalinger for bruk

Kjøring i krapp sjø eller med dårlig sikt

Unngå kjøring under disse forholdene. Hvis du må kjøre, må du kjøre forsiktig og forsvarlig med minimum hastighet.

Kryssende bølger

Føreren må ta godt tak i styret og holde begge føttene på fotbrettene.

Passasjerer må ta godt tak i håndtakene med begge hendene og holde begge føttene på fotbrettene.

Reduser hastigheten.

Vær alltid forberedt på å styre og holde balansen.

Ved passering av bølger må du løfte kroppen litt fra setet for å absorbere støtten med benene.

Ved kryssing av kjølvann må du alltid holde god avstand til fartøyet foran.

ADVARSEL

Senk farten når du krysser kjølvann. Føreren og passasjer(e) må forberede seg og innta en halvveis oppreist stilling for å hjelpe til å absorbere slagene. Ikke hopp på kjølvann eller bølger.

Stoppe/legge til kai

Når du slipper gasspaken, bremses vannscooteren av vannet mot skroget. Stoppedistansen vil variere med vannscooterens størrelse, vekt, hastighet, forholdene på vannflaten, vind og vindretning samt strøm.



Føreren bør øve seg i åpent farvann i forskjellige hastigheter for å gjøre seg kjent med stopplengdene under forskjellige forhold.

Modeller uten iBR

ADVARSEL

Motoren må stoppe å kjøre for at vannscooteren skal stoppe helt opp.

Modeller med iBR



ADVARSEL

Bremseøvelser skal alltid foregå i åpent farvann og når du er sikker på at det ikke er andre vannscootere eller båter i umiddelbar nærhet, og da spesielt bakenfor. Det er ikke sikker at andre som er i området vil klare å svinge utenom eller å stoppe hvis du uventet skulle stoppe helt opp rett foran dem.

iBR-systemet kan også brukes til å senke farten eller stoppe vannscooteren raskere, og spesielt til å øke manøvrerbarheten når du legger til kai. Du bør øve mye på å stoppe ved hjelp av iBR-systemet både når du kjører rett frem og i sving, for å gjøre deg kjent med hvordan vannscooteren oppfører seg ved full eller delvis oppbremsing.

Når bremsen brukes under kjøring, skytes en vannsøyle opp i luften bak vannscooteren, og det kan føre til at føreren av vannscooteren som følger etter, et lite øyeblikk ikke kan se din vannscooter.



ADVARSEL

Det er viktig å informere føreren av en vannscooter som har til hensikt å følge etter i rekke, om hvilke bremseegenskaper din vannscooter har, hva en vannsøyle betyr og at det er nødvendig å holde en større avstand mellom vannscooterne.

Føreren bør også øve på å legge til kai i til en tenkt havn ved hjelp av de forskjellige styringene som er tilgjengelige (iBR-spak og gasspak).

Slipp gassen på tilstrekkelig avstand før det forventede landingsområdet.

Reduser hastigheten til tomgang.

Manøvrer med en kombinasjon av iBR-spaken og gasspaken, bytt til nøytral, revers og forover.

Legg merke til at når du kjører bakover, vil styringsretningen være motsatt. Når du vrir styret til venstre, vil akterenden bevege seg til høyre når du rygger, og motsatt.



ADVARSEL

Det er mindre retningskontroll når gassen er sluppet og/eller når motoren er slått av. Styrerretningen er motsatt når du kjører bakover.

Legge til land

OBS! Det anbefales ikke å kjøre vannscooteren opp på stranden.

Kjør sakte mot stranden og slå av motoren før dybden er mindre enn 90 cm under den laveste bakre delen av skroget. Deretter trekker du vannscooteren mot stranden.

OBS! Kjøring av vannscooteren på grunt vann kan skade delene i fremdriftssystemet. Slå alltid av motoren før vannet blir grunnere enn 90 cm, og ikke bruk revers eller bremsing.



DRIFTSMODUSER (ROTAX 900 HO ACE)

Turmodus

Vannscoteren settes som standard i turmodus (TOURING) når den startes.

En turmodusindikator (TOURING) er på flerfunksjonsmåleren for å bekrefte den aktive driftsmodusen.

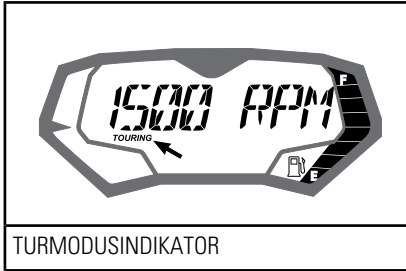

Sportmodus

Når du har valgt SPORTSMODUS, gir den en umiddelbar gassrespons og hurtigere akselerasjoner enn TURMODUS.

En sportsmodusindikator (SPORT) er på flerfunksjonsmåleren for å bekrefte den aktive driftsmodusen.

Når SPORTSMODUSEN er aktivert, vil den være aktiv helt til den blir deaktivert av føreren, eller til motoren slås av og modusen går tilbake til standardmodusen, som er TURMODUS.

Aktivere sportsmodus

Gjør følgende for å aktivere sportsmodus:

ADVARSEL

Når du aktiverer sportsmodus, må du holde utkikk etter andre vannscotere, hindringer eller personer i vannet.

1. Start motoren.
2. Trykk ned og hold MODUS-knappen i minst 3/4 sekund.



TYPEBILDE

1. Modusknapp

Ti pipelyder avgis, og følgende melding vil rulle over flerfunksjonsmåleren:

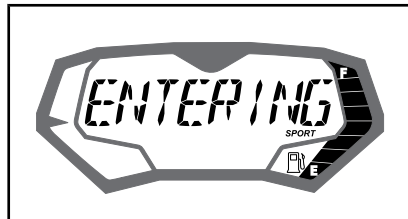

VIST MELDING

ENTERING SPORT MODE – INCREASED ACCELERATION – INSTRUCT PASSENGERS TO HOLD – PRESS_MODE_BUTTON (aktiverer sportsmodus – økt akselerasjon – passasjerene må holde seg fast – trykk på MODE-knappen)

ADVARSEL

Forsikre deg om at passasjerene er oppmerksomme på at sportsmodus gir raskere akselerasjoner og at de må holde seg godt fast.

3. Trykk på MODUS-knappen på nytt for å godkjenne meldingen og aktivere sportsmodus.

Det høres en pipelyd og en rullende SPORT MODE ACTIVATED-melding vil umiddelbart bekrefte at sportsmodus er blitt aktivert.

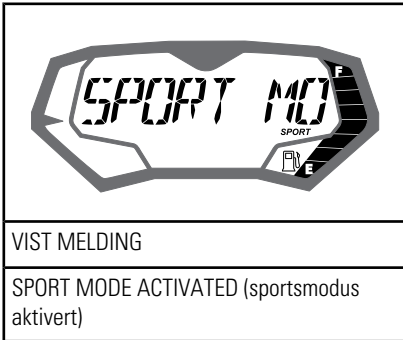

MERK: Etter noen sekunder vil måleren gå tilbake til vanlig visning.

4. Kontroller at sportsmodusindikatoren (SPORT) er på.

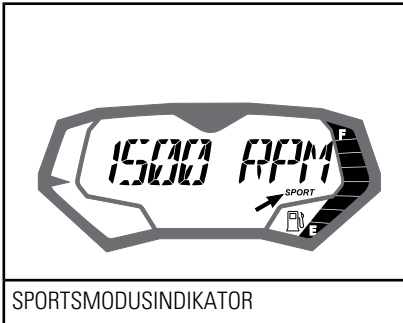

MERK: Sportsmodusindikatoren (SPORT) vil aktiveres og være på så lenge sportsmodus er aktivert. Hvis gassen ikke slippes helt og maskinen ikke går på tomgang, kan ikke sportsmodus aktiveres. Følgende melding vil rulle over flerfunksjonsmåleren.

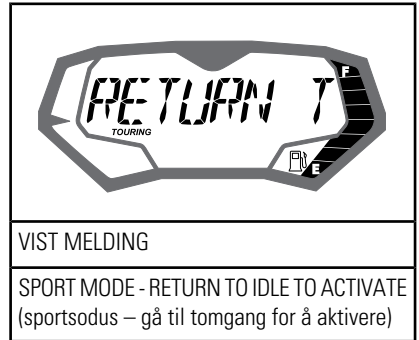

Slipp opp gassen. Når motoren har kommet ned på tomgang igjen, aktiveres sportsmodus.

Deaktivere sportsmodus

Gjør følgende for å deaktivere sportsmodus:

ADVARSEL

Når du deaktiverer sportsmodus, må du holde utkikk etter andre vannscootere, hindringer eller personer i vannet.

1. Trykk ned og hold MODUS-knappen i 3/4 sekund.

MERK: Følgende melding vil rulle over flerfunksjonsdisplayet: SPORT MODE DEACTIVATED (sportsmodus deaktivert).

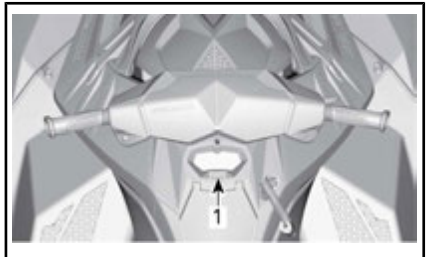

TYPEBILDE

1. MODUS-knapp

MERK: Følgende melding vil rulle over flerfunksjonsdisplayet: SPORT MODE DEACTIVATED (sportsmodus deaktivert).

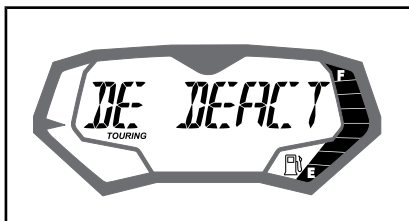

VIST MELDING

SPORT MODE DEACTIVATED (sportsmodus deaktivert)

MERK: Etter noen sekunder vil flerfunksjonsmåleren gå tilbake til vanlig visning.

2. Kontroller at turmodusindikatoren (TOURING) er på.

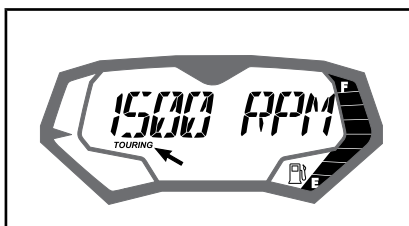

TURMODUSINDIKATOR

SPESIELLE PROSEDYRER

Rengjøring av vanninntak for jetpumpe og impeller



ADVARSEL

Hold deg unna inntaksgitteret når motoren er i gang. Langt hår, løse klær eller stropper fra flyteutstyr kan sette seg fast i deler som beveger seg.

Tang, skjell eller avfall kan bli sittende i inntaksgitteret, drivakselen og/eller impelleren. Et tilstoppet vanninntak kan forårsake problemer som:

- **Kavitasjon:** Turtallet er høyt, men vannscooteren beveger seg sakte på grunn av redusert drivkraft. Komponentene i jet-pumpen kan være skadet.
- **Overoppheting:** Siden jetpumpen styrer strømmen av vann som kjøler av eksossystemet, vil et tilstoppet inntak føre til overoppheting av eksosen og skade eksoskomponenter.

Et område tilstoppet av tang kan rengjøres på følgende måte:



ADVARSEL

Hvis det er nødvendig å ta ut fremmedlegemer fra fremdriftssystemet, MÅ DU FJERNE nødstoppsnoren fra motorstoppbryteren.

Rengjøring i vannet

Rugg vannscooteren flere ganger. Som oftest vil dette fjerne blokkeringen. Start motoren og sørg for at vannscooteren fungerer som det skal.

OBS! Sørg for at det er minst 90 cm med vann under den laveste bakre delen av skroget når alle passasjerer er ombord, før du

starter motoren. Hvis ikke kan fremdriftssystemet påføres skade.

Modeller med iBR

Hvis metoden ovenfor ikke fungerer, kan du gjøre følgende:

- Med motoren i gang og før du gir gass setter girspaken i revers og varierer gassen raskt flere ganger.
- Gjenta prosedyren om nødvendig.

Alle modeller

Hvis systemet fremdeles er blokkert, må du ta vannscooteren ut av vannet for rengjøring. Se *RENGJØRING MED VANN PÅ STRANDEN*.

Rengjøring med vann på stranden



ADVARSEL

Nødstoppsnoren MÅ FJERNES fra motorstoppbryteren før du rengjør komponentene i fremdriftssystemet, for å hindre at motoren starter ved et uhell.

Plasser en kartong eller et teppe ved siden av vannscooteren for å forhindre riper når den veltes over for rengjøring.

Velt vannscooteren på siden for rengjøring.



TYPEBILDE – 2-SETERS MODELLER UTEN iBR

Rengjør området rundt vanninntaket. Hvis systemet fremdeles er tilstoppet, må du kontakte en autorisert Sea-Doo-forhandler for service.

OBS! Undersøk om det er skade på vanninntaksgitteret. Kontakt en autorisert Sea-Doo-forhandler for service eller reparasjon etter behov.

Modeller med br: For å lette tilgang til fremdriftssystemet beveger du iBR-systemet til fremoverposisjon. Se funksjonen for *iBR OVERSTYRING* for å få detaljerte instruksjer.

Funksjon for overstyring av iBR (modeller utstyrt med iBR)

Når funksjonen for overstyring av iBR er aktivert, kan brukeren bevege iBR-spjeldet og dysen elektrisk over hele arbeidsområdet ved hjelp av VTS-knappen.

MERK: Funksjonen for overstyring av iBR er tilgjengelig bare når motoren er stoppet.

⚠ ADVARSEL

Når du skal bevege iBR-spjeldet ved hjelp av funksjonen for overstyring av iBR, må du passe på at ingen befinner seg nær ved bakenden av vannscooteren. Fingre kan komme i klem når du beveger spjeldet.

OBS! Et objekt eller et verktøy som fanges opp i iBR-systemet når du bruker funksjonen for overstyring av iBR kan føre til skade på iBR-komponentene. Fjern alle fremmedlegemer som kan hindre iBR-spjeldet, før du prøver å bevege det.

⚠ ADVARSEL

Hvis det er nødvendig å fjerne fremmedlegemer som sitter fast i fremdriftssystemet, må du merke deg følgende før du fortsetter:

- Fjern nødstoppsnoren fra motorstoppbryteren.
- Vent i minst 5 minutter.
- Ikke trykk på START/STOPP-knappen. Hvis du trykker på START/STOPP-knappen, må du vente i fem nye minutter.

Aktivere funksjonen for overstyring av iBR

Gjør følgende for å koble ut funksjonen for overstyring av iBR.

1. Slå på det elektriske systemet ved å trykke på START/STOPP-knappen.
2. Plasser nødstoppsnoren på motorstoppbryteren.

MERK: Nødstoppsnoren må være på plass for å sikre at informasjonssenteret ikke slår seg av etter at selvtesten er ferdig. Elektrisk strøm vil være på i omtrent 1 time.

3. Trekk inn og hold på iBR-spaken gjennom hele prosedyren.

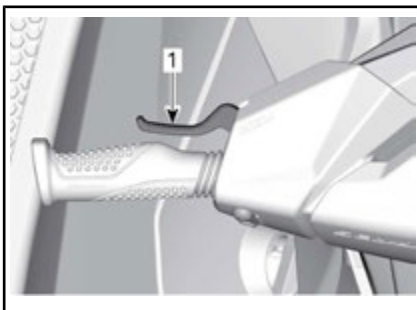

1. iBR-spak trukket inn og holdt
4. Når følgende melding vises på flerfunksjonsdisplayet, trykker du på SET-knappen.

MELDING PÅ FLERFUNKSJONSDISPLAYET

"ENTERING iBR OVERRIDE - PRESS SET BUTTON" (iverksetter iBR-overstyring - trykk på SET-knappen)

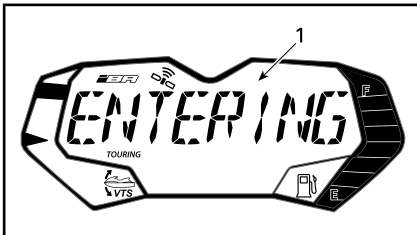

TYPEBILDE

1. Melding på flerfunksjonsdisplayet
- Etter noen sekunder vil følgende melding rulle gjentatte ganger over flerfunksjonsdisplayet.

MELDING PÅ FLERFUNKSJONSDISPLAYET

"iBR OVERRIDE ON - RELEASE LEVER TO EXIT" (iBR-overstyring på - slipp spaken for å avslutte)

5. Mens du holder iBR-spaken inne, trykk på VTS UP/DOWN-knappen for å bevege iBR-

spjeldet til ønsket posisjon. Kontroller at VTS-indikasjonen på flerfunksjonsdisplayet endrer seg med bevegelsen av iBR-spjeldet. Hvis iBR-spjeldet beveger seg oppover, skal indikasjonen bevege seg oppover.

6. Frigjør iBR-spaken.
7. Ta av nødstoppsnoren fra motorstoppbryteren.

⚠ ADVARSEL

Hvis det er nødvendig å fjerne fremmedlegemer som sitter fast i fremdriftssystemet, må du merke deg følgende før du fortsetter:

- Fjern nødstoppsnoren fra motorstoppbryteren.
- Vent i minst 5 minutter.
- Ikke trykk på START/STOPP-knappen. Hvis du trykker på START/STOPP-knappen, må du vente fem nye minutter.

Deaktivere funksjonen for overstyring av iBR

Frigjør iBR-spaken for å deaktivere funksjonen for overstyring av iBR. Meldingen iBR OVERRIDE ON-RELEASE LEVER TO EXIT vil ikke lenger rulle over flerfunksjonsdisplayet.

MERK: Når motoren startes, vil iBR-spjeldet gå til nøytralstilling.

⚠ ADVARSEL

Når du skal bevege iBR-spjeldet ved hjelp av funksjonen for overstyring av iBR, må du passe på at ingen står nær bakenden av vannscooteren. Fingre kan komme i klem når du beveger spjeldet.

Kantret vannscooter

Vannscooteren er konstruert slik at den ikke er lett å kantre. Det er to finner på hver side av skroget for øke vannscooterens stabilitet. Hvis den kantro, vil den forbli kantret.

⚠ ADVARSEL

Når vannscooteren er kantret må du ikke prøve å starte motoren. Fører og passasjerer må alltid bruke godkjente flyteveste-ter.

⚠ OBS! Varmeveksleren i skroget kan bli meget varm. Unngå kontakt med varmeveksleren slik at du unngår brannskade.

Før du retter opp vannscooteren må du sørge for at motoren er slått av og at nødstoppsnoren **IKKE** er på motorstoppbryteren. Deretter griper du tak i inntaksgitteret, tråker på fenderlisten og bruker kroppsvekten til å rotere vannscooteren mot deg.

MERK: På en dekal på akterenden, nær spyletilkoblingen, finnes det informasjon om hvordan du snur vannscooteren med riktig side opp. Dekalen er opp ned slik at den kan leses når vannscooteren ligger opp ned.

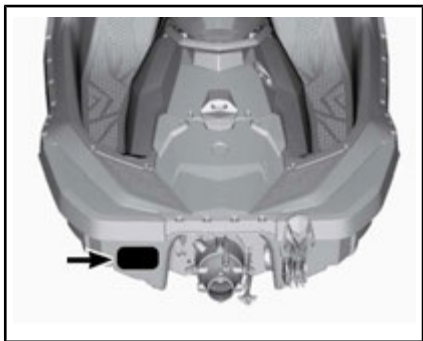

Når vannscooteren rettes opp til normal kjørestilling, kan motoren startes på normal måte.

MERK: Det anbefales å kjøre vannscooteren i omtrent fem minutter med lavere motorhastighet enn 5.000 RPM for å tømme ut eventuelt vann som kan ha samlet seg i kimmingen. Overskrid aldri 5.000 RPM. Hvis du gjør det, kan det komme vann inn i motoren.

⚠ OBS! Hvis vannscooteren har vært kantret i mer enn fem minutter, må du ikke prøve å starte motoren, for å unngå at motoren inntar vann og blir skadet. Kontakt en autorisert Sea-Doo-forhandler så raskt som mulig.

⚠ OBS! Hvis motoren ikke starter, må du ikke prøve å starte den flere ganger. Det kan skade motoren. Kontakt en autorisert Sea-Doo-forhandler så raskt som mulig.

Kontroller om det er vann i kimmingen så snart som mulig. Drener etter behov når du er tilbake på land.

Vannscooter under vann

For å begrense skadene på motoren må du gjøre følgende så snart som mulig.

Drener kimmingen.

Hvis den lå i saltvann, må du spyle kimmingen og alle komponenter med ferskvann fra en hageslange for å stoppe korrosjonseffekten til saltet.

⚠ OBS! Ikke prøv å starte motoren. Vann som ligger i inntaksmanifolden, vil da strømme mot motoren og kunne forårsake alvorlig skade på motoren.

Ta med vannscooteren til en autorisert Sea-Doo-forhandler for service så snart som mulig.

OBS! Jo lenger du venter før du får service på motoren, jo større vil skaden på motoren bli.

Oversvømt motor

OBS! Ikke prøv å starte motoren. Vann som ligger i inntaksmanifolden, vil da strømme mot motoren og kunne forårsake alvorlig skade på motoren.

Ta med vannscooteren til en autorisert Sea-Doo-forhandler for service så snart som mulig.

OBS! Jo lenger du venter før du får service på motoren, jo større vil skaden på motoren bli. Å la ikke utføre skikkelig service av motoren kan være meget skadelig for motoren.

Slepe vannscooteren gjennom vannet

Det må tas spesielle forholdsregler hvis det er nødvendig å slepe en Sea-Doo-vannscooter gjennom vannet.

Maksimal anbefalt tauehastighet er 21 km/h.

Hvis du må slepe vannscooteren, klemmer du fast vanntilførselsslengen i motorrommet.

For å få tilgang til vanntilførselsslengen, dreier du venstre tilgangsdeksel 1/4 omdreining med urviseren, trekk deretter ut for å åpne den bakre delen og skyv bakover for å løsne den.



VENSTRE TILGANGSDEKSEL

1. Du låser opp ved å dreie knotten 1/4 omdreining med urviseren

⚠ ADVARSEL

Noen komponenter i motorrommet kan bli meget varme. Vent til motoren blir avkjølt for å unngå personskade.

⚠ OBS! Pass på at slangen blir skikkelig klemt fast før du sleper vannscooteren. Hvis slangen ikke klemmes skikkelig når motoren ikke går, vil det samle seg vann i eksossystemet og vann kan komme inn i motoren og føre til skader.

OBS! Å la være å følge disse instruksjonene kan føre til skade på motoren. Hvis du må slepe en grunnstøtt vannscooter på vannet, må du sørge for å holde deg godt under den maksimale slepehastigheten på 21 km/h.

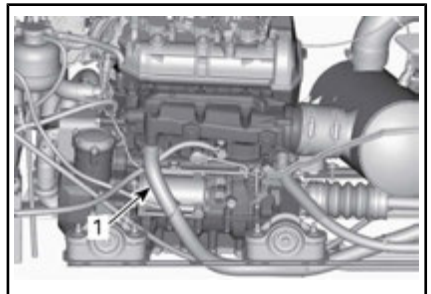

1. Vanntilførselsslange

Sett på igjen høyre tilgangsdeksel ved å gjøre det motsatte av fjer-

ningsprosedyren, og lås knotten ved å dreie den 1/4 omdreining mot urviseren.



VENSTRE TILGANGSDEKSEL

1. Du låser ved å dreie knotten 1/4 omdreining mot urviseren

VEDLIKEHOLDS- INFORMASJON

VEDLIKEHOLDSPLAN

Vedlikehold er meget viktig for å holde vannscooteren i sikker driftstilstand. Service på vannscooteren må utføres i henhold til vedlikeholdsplanen.

Et verksted eller en person som velges av eieren kan utføre vedlikehold, utskiftinger eller reparasjoner på kontrollenheter og systemer. Disse instruksene krever ikke komponenter eller service av BRP eller autoriserte Sea-Doo-forhandlere. Selv om en autorisert Sea-Doo-forhandler har omfattende teknisk kompetanse og verktøy til å utføre service på en Sea-Doo-vannscooter, er ikke den utslippsrelaterte garantien betinget av at det benyttes en autorisert Sea-Doo-forhandler eller et annet etablissement som BRP har et kommersielt forhold til. Vedrørende utslippsrelaterte garantikrav, begrenser BRP diagnostikk og reparasjon av utslippsrelaterte deler til autoriserte Sea-Doo-forhandlere. For mer informasjon, se den inkluderte *US EPA UTSLIPPSRELATERT GARANTIEN*. Riktig vedlikehold er eierens ansvar. Et garantikrav kan avvises hvis eieren eller operatøren blant annet har forårsaket problemet på grunn av feil vedlikehold eller bruk.

Du må følge instruksjonene for krav til drivstoff i drivstoffdelen av denne håndboken. Selv om bensin som inneholder mer enn ti volumprosent etanol er tilgjengelig, har US EPA utstedt et forbud mot bruk av bensin som inneholder mer enn 10 vol% etanol for dette kjøretøyet. Bruk av bensin med mer enn 10 volumprosent etanol i denne motoren kan skade utslippskontrollsystemet.

Se bort fra informasjon som gjelder følgende systemer hvis vannscooteren ikke er utstyrt med dem:

- iBR (intelligent brems og reversering)

Utfør alt vedlikehold som anvist i vedlikeholdsplanen etter tidsanvisningene i hver kolonne.

MERK: Etter 200 timer eller 2 år skal for eksempel alle punkter i denne kolonnen utføres i TILLEGG TIL alt i kolonnen HVER 100. TIMER ELLER 1 ÅR.



ADVARSEL

Hvis du ikke utfører riktig vedlikehold på vannscooteren i henhold til vedlikeholdsplanen og -prosedyrene, kan det redusere sikkerheten under kjøring.

Vedlikeholdsplanen fritar ikke fra behovet for kontroll før kjøring.

ETTER HVER BRUK I SALTVANN ELLER SKITTENT VANN.

Skyll motorrommet med ferskvann og tapp saltvann

Skyll ut eksossystem.

ETTER HVER MÅNED I SALTVANN ELLER SKITTENT VANN

Spray på antikorrosjonsmøring på deler av metall i motorrommet

ETTER HVER MÅNED I SALTVANN ELLER SKITTENT VANN

Kontroller offeranoden

**HVERT ÅR FØR SESONGSTART ELLER HVER 100. DRIFTSTIME
(DET SOM INNTREFFER FØRST)**

Sjekk feilkoder

Utfør alle punkter som er oppgitt for inspeksjon før kjøring og stell etter inspeksjon

Skift ut motorolje og filter

Inspiser gummifester for motor

Sprøyt et korrosjonshindrende smøremiddel på metallkomponenter i motorrommet (hver 10 driftstimer ved bruk i saltvann)

Kontroller kjølesystemet (væskeniå, sanger og fester med tanke på lekkasjer)

Inspiser og smør gassspjeldhus og tilkoblingskontakt til innsugingsmanifold

Inspiser luftinntaket og se etter skader på slanger og klemmer.

Kontroller tennplugger og tenningspoler

Kontroller elektriske tilkoblinger og fester (tenningssystem, startsystem, injektorer, sikringsbokser osv.)

Inspiser styrekabel og koblinger

Kontroller at O.T.A.S. fungerer (inspiser operasjon) – O.T.A.S. bare på utstyrte kjøretøy

Kontroller tilstanden til impeller, impellermansjett og impeller o-ring

Mål klaring for impeller og impellerslitasjering

Kontroller jetpumpehuset, dekslet på impelleren, o-ringer og tetninger for vannskader.

Kontroller tilstanden og dødgang på jetpumpe-akselen

Kontroller og smør rillene på drivakselen og impelleren

Kontroller reversportens foring (hvis aktuelt)

Kontroller om ikke tanklokk, påfyllingshals, drivstofftank, tankstroppe, drivstoffrør og tilkoblinger lekker

HVER 200. DRIFTSTIME

Bytt tennplugger

Inspiser gnistfanger

Inspiser og smør drivaksel/PTO-riller

HVER 200. DRIFTSTIME

Følgende må utføres hver 200 driftstimer (uavhengig av antall år):

Inspiser og smør PTO-hylsen og skift oljetetning og begge vanntetningene. Se etter mulig lekkasje eller skade på oljetetning eller begge vanntetninger og overflaten på PTO-hylsen. Smør fett på kammeret (mellom de to vannforseglingene). (900 ACE-motorer)

HVERT 5. ÅR ELLER HVER 300. DRIFTSTIME
(DET SOM INNTREFFER FØRST)

Skift ut kjølevæsken

VEDLIKEHOLDSPROSEDYRER

MERK: Noen av kjøretøyets sikkerhetsdekalers vises ikke på illustrasjonene. For informasjon om dekalene på vannscooteren, se *SIKKERHETS-DEKALER PÅ VANNSCOOTEREN*.

Denne delen inneholder instruksjoner for grunnleggende vedlikeholdsprosedyrer.



ADVARSEL

Slå av motoren, og følg disse vedlikeholdsprosedyrene når du utfører vedlikehold. Hvis du ikke følger prosedyrene nøye, kan du bli skadet av varme deler, bevegelige deler, elektrisitet, kjemikalier eller andre farer.



ADVARSEL

Hvis det blir nødvendig å ta bort en sperreanordning (for eksempel låsetapper, selvåsende fester osv.) ved demontering/montering, må du alltid bytte utmed en ny.

OBS! La det aldri ligge igjen noen gjenstand, fille, verktøy osv. i motorrommet eller i kimmingen.

Motorolje

Anbefalt motorolje

Bruk XPS 4-TAKTS SYNTETISK BLANDINGSOLJE (P/N 293 600 121) eller XPS 4-TAKTS SYNTETISK BLANDINGSOLJE (P/N 293 600 112).

(Hvis den anbefalte XPS-motoroljen ikke er tilgjengelig, bruk syntetisk 5W40 eller 10W40 API SERVICE SJ, SL, SM eller SN-olje).

Motoroljenivå

OBS! Kontroller nivået ofte, og etterfyll ved behov. Ikke fyll på for mye. Hvis motoren brukes

med feil oljenivå, kan den få alvorlige skader.



OBS! Mange komponenter i motorrommet kan bli veldig varme. Direkte kontakt kan føre til brannskår på huden.

Oljenivået kan kontrolleres både når vannscooteren er i og ute av vannet.

Ute av vannet



OBS! Vannscooteren må være i plan.



OBS! Når det er nødvendig å ha motoren i gang ute av vannet, kan varmeveksleren bli meget varm. Unngå kontakt med varmeveksleren slik at du unngår brannskår.

1. Løft trekkstangen på tilhengeren, og lås den i stilling når fenderlisten er i plan.
2. Monter en hageslange på spylekoblingen for eksossystemet. Se under *EKSOSSYSTEM* i denne delen, og følg riktig fremgangsmåte.



OBS!

- Ikke la motoren gå uten å tilføre vann til eksossystemet. Hvis eksossystemet ikke avkjøles, kan det oppstå alvorlig skade på det.
 - La aldri motoren gå i mer enn to minutter. Tetningen på kraftoverføringen får ikke avkjøling når vannscooteren er ute av vannet. Ekstrem varme vil også skade motoren.
3. La motoren gå på **tomgang i 30 sekunder** mens den allerede har normale driftsforhold, og stopp deretter motoren.
 4. Vent i minst 30 sekunder slik at oljen legger seg i motoren.

På eller ute av vannet

5. For å kontrollere nivået tar du av tilgangsdekslet som er plassert på høyre side av vannscootere, ved å dreie med klokken.

**TYPEBILDE**

1. Høyre tilgangsdeksel

6. Skru ut oljepeilestaven, trekk den ut, og tørk den ren.

MERK: Innsiden av høyre tilgangsdeksel er utstyrt med en forlengelse for å skru ut peilestaven med.

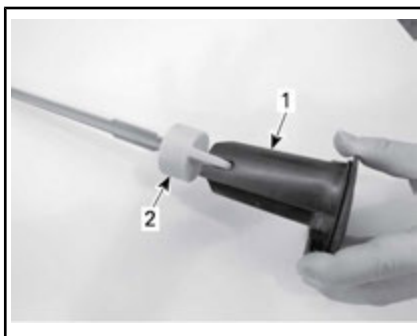

1. Høyre tilgangsdeksel – forlengesside
2. Peilestav
7. Sett tilbake peilestaven, og skyv den helt inn.
8. Ta ut peilestaven igjen, og les av oljenivået. Det skal være mellom MAX- og MIN-merkene.



1. Maks
2. Minimum
3. Bruksområde

9. Fyll på olje ved behov slik at nivået er mellom merkene.

MERK: Ikke fyll på for mye.

Slik fyller du på olje:

- Sett en trakt i påfyllingsåpningen.
- Fyll på anbefalt olje til riktig nivå.

MERK: Hver gang du fyller olje må hele prosedyren som er beskrevet her, utføres på ny. Hvis ikke kan du få feil avlesing av oljenivået.

10. Sett peilestaven og høyre tilgangsdeksel riktig på plass.

Skifte motorolje og bytte oljefilter

Oljeskift og filterbytte kan utføres av en autorisert Sea-Doo-forhandler, verksted eller en person som du selv velger.

Motorkjølevæske**Anbefalt motorkjølevæske**

LAND	ANBEFALT KJØLEVESKE
Finland, Norge og Sverige	BRUK FROSTVÆSKE MED LANG LEVETID (F) (P/N 619 590 204)
Alle andre land	FROSTVÆSKE MED LANG LEVETID (P/N 219 702 685)

LAND	ANBEFALT KJØLEVESKE
Alternativ eller hvis ikke tilgjengelig	Hvis den anbefalte kjølevæsken ikke er tilgjengelig, kan du bruke en etylen-glykol forhåndsblandet kjølevæske (50 %-50 %) med lavt silikatinhold og lang levetid spesielt laget for forbrenningsmotorer av aluminium.

OBS! Bruk alltid etylen glykolbasert frostvæske som inneholder korrosjonshindrende midler spesielt beregnet for forbrenningsmotorer av aluminium.

For å forhindre at frostvæsken forringes, bør du alltid bruke samme merke og grad. Ikke bland forskjellige merker eller grader med mindre kjølesystemet tømmes og fylles på nytt.

Kjølevæsknivå



ADVARSEL

Kontrollere kjølevæsknivået når motoren er kald. Fyll aldri på kjølevæske når motoren er varm.



OBS! Mange komponenter i motorrommet kan bli veldig varme. Direkte kontakt kan føre til brannsårr på huden.

For å få tilgang til ekspansjonstanken, dreier du venstre tilgangsskive 1/4 omdreining med urviseren, trekker du deretter ut for å åpne den bakre delen og skyver den bakover for å løse den.



VENSTRE TILGANGSDEKSEL

1. Du låser opp ved å dreie knotten 1/4 omdreining med urviseren

Finn lokket for ekspansjonstanken.



1. Løkk for ekspansjonstank

Med kjøretøyet på et jevnt underlag fyller du på kjølevæske til den blir synlig uten å overskride COLD-merket på kjølevæskebeholderen når motoren er kald.

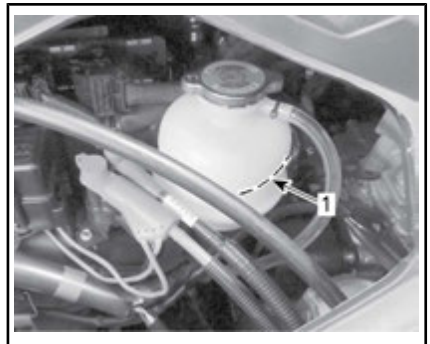

1. Merke for kaldt nivå

MERK: Vannscooteren er i plan når den står på vannet. Når den er på

en tilhenger, må du heve trekkstangen på tilhengeren og låse den i stilling når fenderlisten er plan.

Etterfyll forhåndsblandet kjølevæske slik at kjølevæsknivået kommer mellom merkene. Bruk en trakt for å unngå søl. Ikke fyll på for mye.

Sett påfyllingslokket korrekt på og stram til lokket på ekspansjonstanken, og sett deretter på igjen høyre tilgangsdeksel ved å gjøre det motsatte av fjerningsprosedyren, og lås knotten ved å dreie den 1/4 omdreining mot urviseren.



VENSTRE TILGANGSDEKSEL

1. Du låser ved å dreie knotten 1/4 omdreining mot urviseren

MERK: Et kjølesystem som ofte må etterfylles, er en indikasjon på lekkasje eller motorproblemer. Kontakt en autorisert Sea-Doo-forhandler.

Kjølevæske, skifte

Skifte av kjølevæske bør utføres av en autorisert Sea-Doo-forhandler.

Styreinnstilling

1. Løsne manuelt og ta av kneputen på venstre side.

MERK: Dett området er bare beregnet for tilgang til styrekabelenheten. Ikke bruk dette området til oppbevaring.

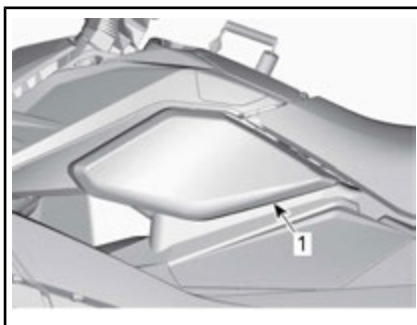

1. Knepute på venstre side
2. Løsne styrekabelen fra klipset ved å trykk ringen mot mutteren.



IKKE FESTET STYREKABEL

1. Ring
2. Mutter
3. Sett jetpumpedysen i posisjon rett bakover.
4. Skru ut mutteren for å dreie styret mot høyre.
5. Skru inn mutteren for å dreie styret mot venstre.
6. Når justering av styringen er utført, klemmer du styrekabelen på plass ved å skyve ringen tilbake og montere kneputen på venstre side.

Midtkarosseri

Ta av midtkarosseri

Når det er nødvendig, kan midtkarosseriet tas av på følgende måte:

ADVARSEL

Ikke forsøk å løfte midtkarosseriet alene. Få hjelp til å løfte, eller bruk en egnet løfteanordning. Løfting alene kan føre til alvorlig personskade.

1. Drei venstre tilgangsdelsel 1/4 omdreining med urviseren, trekk deretter ut for å åpne den bakre delen og skyv bakover for å løsne den.



VENSTRE TILGANGSDEKSEL

1. Du låser opp ved å dreie knotten 1/4 omdreining med urviseren
2. Koble fra styrekontakten.



1. Kopling
3. Fjern festeskruen for fremre beslag.

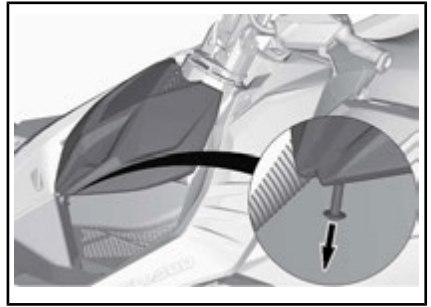

4. Ta av fremre beslag.

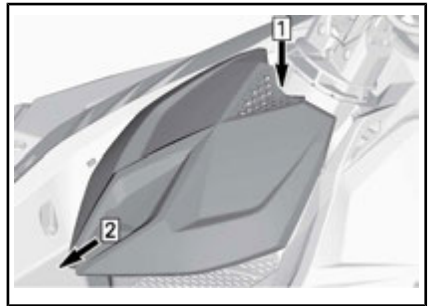

- Trinn 1: Trykk på tappen
Trinn 2: Skyv mot fronten

5. Koble fra styrekabel.

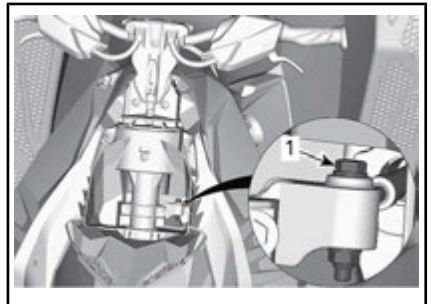

1. Festebolt for styrekabel
6. Skru ut to skruer fra kabelenheten.

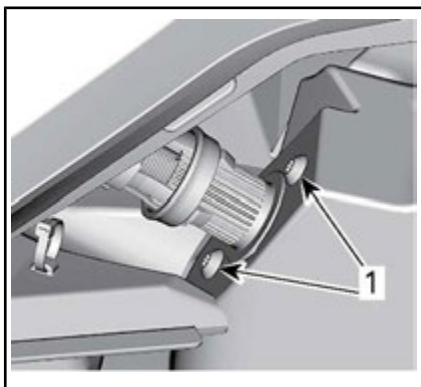

1. Skruer for kabelenhet
7. Ta av mutter, bolt og skive for å koble stangen fra rattstammen.

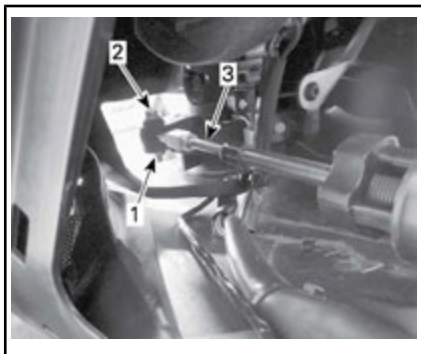

1. Mutter og skive
2. Bolt
3. Bolt

Alle modeller unntatt Trixx-modeller

8. Ta ut de to selvgjengende skruene fra hvert av de bakre panelbeslagene bak på vannscooteren.
9. For å ta av de bakre panelbeslagene skyver du beslagene mot utsiden av vannscooteren.

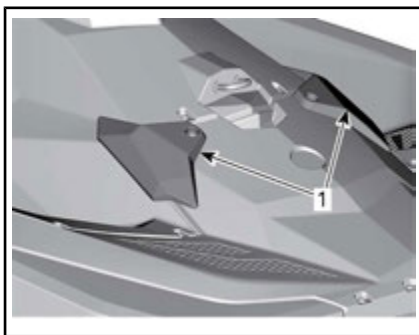

TYPEBILDE

1. Bakre panelbeslag

Trixx-modeller

10. Fjern begge de bakre fotstøtterne.



VENSTRE SIDE VIST

1. Fotstøtte

Alle modeller

11. Ta av setet. Se SETE under UTSTYR.
12. Ta ut de tre selvgjengende skruene rundt tanklokket

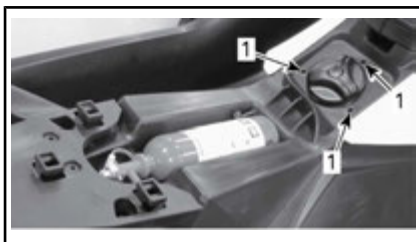

1. Skruer

13. Ta ut de fem (5) selvgjengende skruene foran på midtkarosseriet.

MERK: Åpne oppbevaringsboksen først hvis vannscooteren er utstyrt med dette. Se under *OPPBEVARINGSBOKS*.

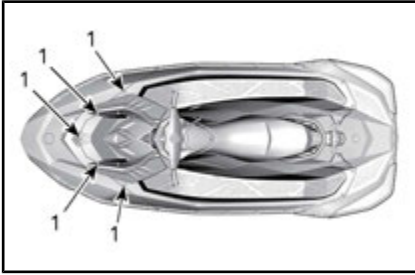

1. Selvgjengende skruer

14. Ta ut de seks (6) selvgjengende skruene bak på midtkarosseriet.

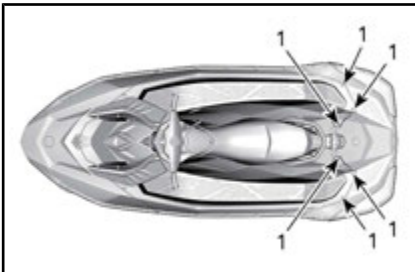

1. Selvgjengende skruer

15. Ta av de ti (10) M6-mutrene på begge sider av midtkarosseriet.

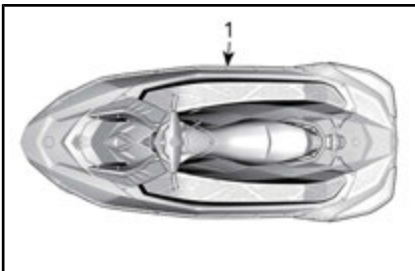

1. Mutre og skruer

16. Løft forsiktig midtkarosseriet av skroget med en løftereim.

MERK: Tvinne reimen rundt håndtakene når du løfter midtkarosseriet. Hvis du tvinner reimen rundt andre steder på midtkarosseriet for å løfte det, kan karosseriet skades.

Montere midtkarosseri

1. Plasser justeringstappene på midtkarosseriet riktig på skroget.

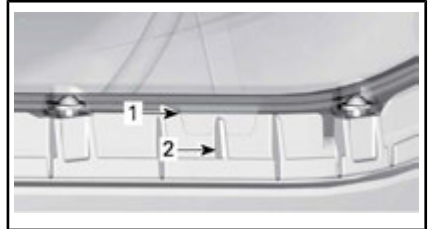

MIDTKAROSSERI – VISNING AV STYRBORD SIDE

1. Gjengjet justeringstapp på midtkarosseri
2. Ribbe i skrog
2. Sett på plass skruene ved siden av justeringstappene først for å sikre at tappene kobler seg riktig på plass.

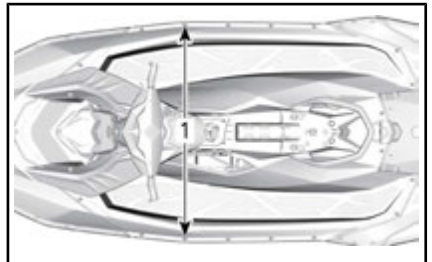

1. Skruer ved siden av justeringstapper
3. Sett inn to skruer på festet bak.

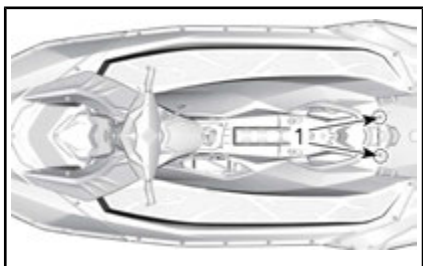

1. Skruer på feste bak

4. Sett inn skruer og trekk til mutrer på begge sider av midtkarosseriet med anbefalt tiltrekkingmoment.

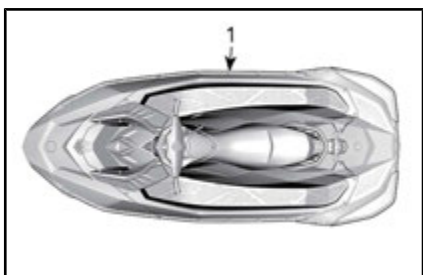

1. Mutre og skruer

STRAMMINGSMOMENT

M6-mutre	$3,5 \text{ N}\cdot\text{m} \pm 0,5 \text{ N}\cdot\text{m}$
----------	---

5. Sett inn og trekk til skruer foran og bak på midtkarosseriet med anbefalt tiltrekkingmoment.

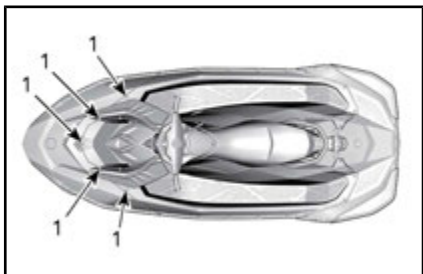

1. Selvgjengende skruer

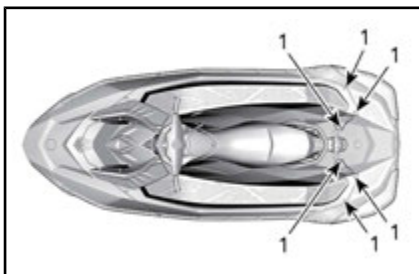

1. Selvgjengende skruer

STRAMMINGSMOMENT

Selvgjengende skruer	$5,5 \text{ N}\cdot\text{m} \pm 0,5 \text{ N}\cdot\text{m}$
----------------------	---

6. Sett inn og trekk til selvgjengende skruer rundt tanklokket med anbefalt tiltrekkingmoment.

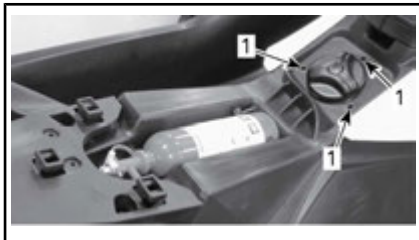

1. Skruer

STRAMMINGSMOMENT

Selvgjengende skruer	$4,5 \text{ N}\cdot\text{m} \pm 0,5 \text{ N}\cdot\text{m}$
----------------------	---

7. Sett på plass setet. Se *SETE* under *UTSTYR*.

Alle modeller unntatt Trixx-modeller

8. Sett på plass bakre panelbeslag ved å skyve mot innsiden av vannscooteren, og sett på selvgjengende skruer. Trekk til med anbefalt tiltrekkingmoment.

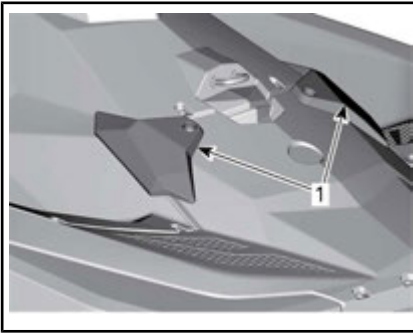
**TYPEBILDE**

1. Bakre panelbeslag

Trixx-modeller

9. Monter de bakre fotstøttene.

Alle modeller**STRAMMINGSMOMENT**

Selvgjengende skrue (fotstøtte og bakre panelbeslag)	5,5 N•m ± 0,5 N•m
--	-------------------

10. Koble til styrekontakten.



1. Kopling
11. Koble til styrekabelen i omvendt rekkefølge av fjerningsprosedyren.
12. Lukk venstre tilgangsdelsel, og lås skruen ved å skru den 1/4 omdreining mot urviseren.

**VENSTRE TILGANGSDEKSEL**

1. Du låser ved å dreie knotten 1/4 omdreining mot urviseren
13. Sett på fremre beslag.

STRAMMINGSMOMENT

Festeskrue for fremre beslag	3,5 N•m ± 0,5 N•m
---------------------------------	-------------------

Batteri**Tilgang til batteriet**

Drei venstre tilgangsdelsel 1/4 omdreining med urviseren, trekk deretter ut for å åpne den bakre delen og skyv bakover for å løsne den.

**VENSTRE TILGANGSDEKSEL**

1. Du låser opp ved å dreie knotten 1/4 omdreining med urviseren

Ta ut batteri



ADVARSEL

Den SVARTE (-) batterikabelen må alltid kobles fra først og tilkobles igjen sist. Ikke lad eller koble startkabler til batteriet mens det er montert på vannscooteren.

1. Koble fra den SVARTE (-) batterikabelen.
2. Skyv den RØDE gummibeskyttelsen av den RØDE (+) kabelklemmen, og koble den fra batteripolen.
3. Sett på plass boltene for å sikre festemutrene under fjerningen.
4. Ta av festestroppen.

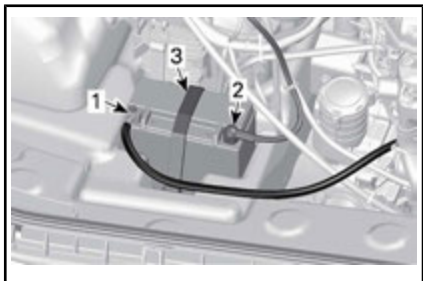

MIDTKAROSSERI FJERNET FOR Å GI BEDRE OVERSIKT

1. SORT (-) kabel
 2. RØD (+) kabel
 3. Festestropp
5. Ta ut batteriet fra kjøretøyet.

OBS! Hvis du er uheldig og søler elektrolytt, må du straks vaske av området med en løsning bakepulver (natron) og vann og deretter skylle grundig.



Rengjøre batteriet

Rengjør batterihuset, kablene og batteripolene med en løsning av bakepulver og vann.

Fjern eventuell korrosjon fra batterikabelklemmene og batteripolene med en stålbørste.

Oversiden av batteriet bør rengjøres med en myk børste og en fettløsende såpe eller bakepulverløsning.

Skyll med rent vann, og tørk skikkelig.

Inspeksjon av batteri

Kontroller visuelt om det er sprekker, lekkasjer eller andre skader.

Misfarging, forkastninger eller opphevet overside kan indikere at batteriet har blitt overopphetet eller overladet.

Hvis batterikassen er skadet, må batteriet byttes og batteriskuffen og området omkring rengjøres med en løsning av vann og bakepulver.



OBS! Hvis batterikassen skades, må du bruke et egnet par ikke-absorberende hansker når du tar ut batteriet for hånd.

Inspiser batteripolene for å se om sikker tilkobling er mulig.

Lagring av batteriet

OBS! Lagring av batteriet er kritisk for batteriets levetid. Regelmessig lading av batteriet under lagring vil hindre celledesulfatering.

Oppbevaring av batteriet på vannscooteren for lagring, kan føre til slitasje/korrosjon og føre til skade hvis frysing oppstår. Et utladet batteri vil fryse og sprekke i områder der det fryser. Løskasje av elektrolytt vil skade deler i nærheten av batteriet. Ta alltid batteriet ut av vannscooteren ved lagring, og lad det regelmessig for å opprettholde optimal tilstand.

Rengjør batteripoler-/klemmer og kabelender med en stålborste.

Påfør et tynt lag dielektrisk fett på kontaktpunktene.

Rengjør batterihuset med en løsning av bakepulver og vann.

Skyll batteriet grundig med rent vann, og tørk skikkelig med en tørr klut.

Oppbevar batteriet på et kjølig og tørt sted. Slike omgivelser reduserer selvutlading og holder væskefordamping på et minimum. Hold batteriet unna dugg, fuktighet og direkte sollys.

Oppladingsfrekvensen avhenger av batteriets tilstand og oppbevaringstemperaturen. Vedlikehold batteriet henhold til tabellen nedenfor.

MERK: Batteriet må alltid oppbevares fulladet.

OMGIVELSESTEMPERATUR	LADEFREKVENNS
Under 16 °C	Hver måned
Over 16 °C	Hver annen uke

Lade batteriet



ADVARSEL

Ikke lad eller koble startkabler til batteriet mens det er montert på vannscooteren.



ADVARSEL

Bruk alltid vernebriller, og lad batteriet i et godt ventilert område. Ikke lad opp eller bruk tilleggsstrøm på et batteri mens det er montert i vannscooteren. Ikke åpne de forseglede toppene mens du lader. Ikke plasser batteriet nær åpen flamme.

OBS! Hvis batteriet blir varmt under opplading, må du slutte å lade det og la det avkjøles før du fortsetter.

MERK: Forseglede VRLA-batterier har en intern sikkerhetsventil. Hvis batteritrykket stiger på grunn av overlading, åpnes ventilen for å avlaste trykket og hindre batteriskade.

Utfør en *TEST MED ET VOLTME-TER* uten belastning på batteriet slik det er beskrevet i denne delen, og fortsett deretter som beskrevet her.

En automatisk lader er den raskeste og mest praktiske måten å få feilsikker lading på.

Når det brukes en lader med konstant strøm, må det lades i henhold til diagrammet nedenfor.

Batterispenning under 12,8 V og over 11,5 V

YTX20L-BS	TID	LADNING
STANDARDLADING (anbefalt)	4-9 timer	2 A
HURTIGLADING	50 minutter	10 A

Batterispenning under 11,5 V

Et batteri med spenning under 11,5 V krever en spesiell prosedyre ved opplading. Ved lading av et overladede batteri kan den indre resistan-

sen være for høy til at det kan lades med normal ladestrøm.

Sett laderen til 10 A ladestrøm og overvåk strømmen i omtrent 30 minutter. Hvis det ikke er noen endring i ladestrømmen eller batteriet blir uvanlig varmt, er batteriets levetid sannsynligvis over og det må byttes ut.

Sette på plass batteriet

1. Sett på plass batteriet i vannscooteren, og sikre det med festestroppene.



ADVARSEL

Koble alltid til batterikablene i angitt rekkefølge, RØD (+) kabel først og SVART (-) kabel sist.

2. Koble til RØD (+) kabel.
3. Koble til SVART (-) kabel sist.
4. Smør batteripolene med dielektrisk fett.
5. Kontroller føring av kablene og festene.
6. Sett på plass andre komponenter som er tatt av.

Batterivedlikehold

Disse batteriene trenger lite vedlikehold for å fungere perfekt. Følg denne enkle sjekklisten for å få optimal batteriytelse:

- Kontroller spenningen hver 3. måned med et voltmeter.
- Hold batteriet fulladet på 100 % (12,8 V eller høyere etter å ha stått i to timer).
- Kontroller og lad batteriet hvis spenningen kommer under 12,5 V.
- Hold oversiden av batteriet rent for smuss.
- Rengjør polene og kontaktene hvis det er nødvendig.
- Trekk ut eller koble fra batterikabler under lagring.

Tenningsspoler

Fjerne tenningsspolen

1. Ta av midtkarosseriet for å få tilgang til tenningsspolene. Se under *TA AV MIDTKAROSSERI*.

OBS! Ikke ta bort tenningsspolen før du kobler fra tilførselen, ellers kan ledningene bli skadet. Hvis du bruker skrujern for å løfte opp tenningsspolen, kan den bli skadet.

2. Koble fra kontakten på tenningsspolen.
3. Ta ut festeskruen for tenningsspolen.
4. Ta tenningsspolen av tennpluggen ved å dreie spolen fra side til side mens du trekker opp.



1. Tenncoiler

Montering av tenningsspole

1. Juster hullet for festeskruen på tenningsspolen i forhold til det gjengede hullet på ventildekslet.
2. Sett tenningsspolen på tennpluggen, og skyv den helt ned til den hviler på ventildekslet.
3. Sett på festeskruen, og trekk til med tiltrekkingsmomentet angitt nedenfor.

FESTESKRUE FOR TENNINGSSPOLE

Strammingsmoment	11 N•m
------------------	--------

4. Koble til kontakten på tenningsspolen.

Tennplugger

Ta ut tennplugg

1. Koble fra kontakten på tenningsspolen.
2. Fjern tenningsspolen. Se fjerne *TENNINGSSPOLEN*.



ADVARSEL

Ta aldri av en tenningsspole fra en tennplugg uten å koble den fra ledningsnett. Brennbare gasser kan finnes i bunnpannen. Hvis nødstoppsnoren er satt på motorstoppbryteren, kan tennpluggen lage en gnist som kan føre til en eksplosjon.

3. Bruk lite moment på tennpluggen hvis du bruker en tennpluggnøkkel.

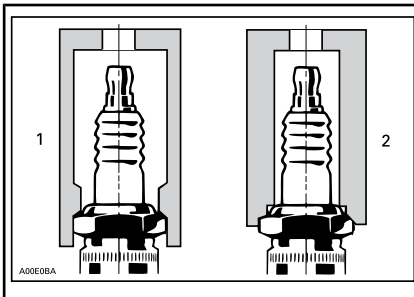

1. Godkjent pluggnøkkel
2. Feil pluggnøkkel
4. Rengjør tennpluggen og sylindertoppen med trykkluft.
5. Skru løs tennpluggen, og bruk deretter tenningsspolen til å ta pluggen ut av tennplugghullet.

Sette inn tennplugg

Kontroller at kontaktflatene på toppen av sylinderen og tennpluggen er rene før du setter inn pluggen.



ADVARSEL

Ikke juster åpningen på denne typen tennplugg. Justeringen kan svekke negative elektroder, og det kan føre til at elektroden brytes av og skader motoren alvorlig.

1. Bruk føleblader for å kontrollere elektrodeavstanden angitt i *TEKNISKE SPESIFIKASJONER*.
2. Bruk LOCTITE 767 (GLIDE-SMØREMIDDEL) (P/N 293 800 070) på tennpluggens gjenger for å hindre fastbrenning.
3. Skru tennpluggen inn i sylindertoppen med hånden. Deretter trekker du til tennpluggen med klokken med angitt tiltrekkingmoment med godkjent tennpluggnøkkel.

TENNPLUGG	TILTREKKINGS-MOMENT
NGK CR8EB (eller tilsvarende)	13 N•m ± 1 N•m

4. Sett på tenningsspolen. Se *MONTERING AV TENNINGSSPOLE*.

Sett på plass midtkarosseriet. Se under *MONTERE MIDTKAROSSE-RI*.

Eksossystem

Spyle eksossystemet

Spyling av eksossystemet med ferskvann er viktig for å nøytralisere de korroderende effektene av salt eller andre kjemiske stoffer i vannet. Det vil hjelpe til å fjerne sand, salt, skjelle og andre partikler i kjølekappene og/eller slanger.

Spyling bør utføres når det ikke er planer om å bruke vannscooter mer samme dag, eller når vannscooter skal lagres i lengre tid.

⚠ ADVARSEL

Dette må utføres i et godt ventilerert område.

Gjør følgende:

Rengjør fremdriftssystemet ved å spyle vann på inntaket og utløpet, og smør deretter på et lag med XPS Lube eller tilsvarende.

⚠ OBS! Når det er nødvendig å ha motoren i gang mens vannscooteren er ute av vannet, kan varmeveksleren bli veldig varm. Unngå kontakt med varmeveksleren slik at du unngår brannskade.

Koble til en hageslange til tilkoblingen plassert bak på vannscooteren (på babord side av hekken). Vent med å åpne for vannet.

OBS! Motoren må alltid startes før vannkranen åpnes. Hvis ikke kan det komme vann inn i motoren.



JETDYSE FJERNET FOR Å FÅ BEDRE OVERSIKT

1. Plassering av sspyletilkoblingen (med ekstra slangeovergang vist)

MERK: Du kan bruke en valgfri hurtigkoblingsadapter og slangekobling, (P/N 295 100 555). Det kreves ingen slangeklemme for å spyle motoren.

For å spyle starter du motoren og åpner deretter øyeblikkelig vannkranen.

⚠ OBS! Mange komponenter i motorrommet kan bli veldig varme. Direkte kontakt kan føre til brannskade på huden. Ikke berør elektriske deler eller komponenter i fremdriftssystemet når motoren går.

OBS! Ikke spyl en varm motor. Motoren må bestandig startes før vannkranen åpnes. Åpne vannkranen umiddelbart etter motoren er blitt startet for å forhindre overoppheting.

Kjør motoren i 90 sekunder på tomgang.

OBS! Når vannscooteren er ute av vannet må du ikke la motoren gå uten å tilføre vann til eksossystemet.

Sørg for at vannet strømmer ut av jetpumpen under spyling. Hvis ikke, kontakt en autorisert Sea-Doo-forhandler for service.

Lukk vannventilen, kjør motoren i 5.000 RPM i 5 sekunder, og stopp motoren.

OBS! Steng alltid vannkranen før du slår av motoren. Hvis ikke kan det komme vann inn i motoren.

OBS! Fjern hurtigkoblingsadapteren etter spyling (hvis benyttet).

Varmeveksler og vanninntaksgitter

Inspisere varmeveksler og vanninntaksgitter

Undersøk om det er sprekker eller andre skader på varmeveksleren og jetpumpens vanninntaksgitter. Kontakt en Sea-Doo-forhandler hvis du må bytte ut eller reparere ødelagte deler.

⚠ ADVARSEL

Før du inspiserer inntaksgitteret må du alltid fjerne nødstoppsnoen fra motorstoppbryteren.

MERK: Det er en forsterkningsplate på venstre side av skroget for å oppnå symmetri slik at vannscooterens hydrodynamikk ikke påvirkes.

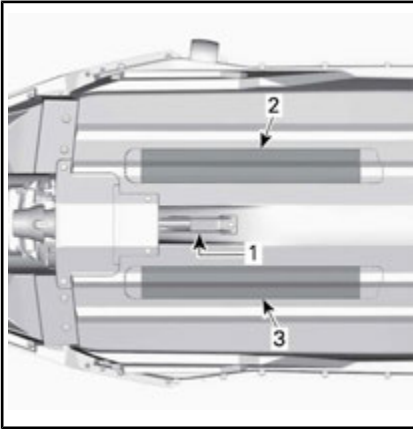

1. Vanninntak
2. Varmeutveksler
3. Forsterkningsplate

Offeranode

Inspeksjon av offeranode

Se etter slitasje. Dersom mer enn halve er slitt, byttes anoden.

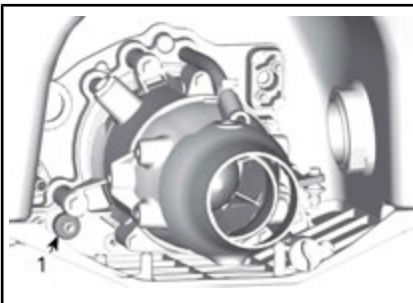

1. Plassering av offeranode

Fjerning av offeranode

Skru løs festemutteren for offeranoden og ta den ut.

Montering av offeranode

Monteringen skjer i omvendt rekkefølge av fjerningsprosedyren.

STRAMMINGSMOMENT

8 N•m

Sikringer

Ta ut og sette inn sikringer

Bruk verktøyet for å ta ut / montere sikringer i sikringsboksen for å gjøre det enklere å ta ut sikringene.

Kontrollere sikringer

Sjekk sikringene hvis det oppstår et elektrisk problem. Hvis sikringen er røket, må du bytte den med en sikring med samme ampereverdi.

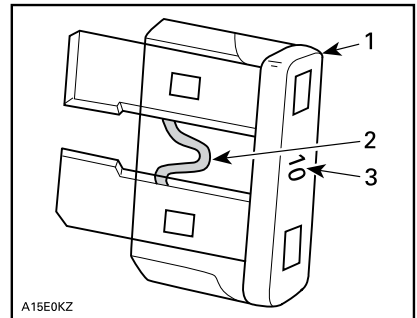

1. Sikring
2. Kontroller om den er smeltet
3. Amperetall

⚠ ADVARSEL

Ikke bruk en sikring med høyere ampereverdi da det kan føre til alvorlig skade. Hvis sikringen har gått, må årsaken til feilen finnes og rettes før motoren startes på nytt. Kontakt en autorisert Sea-Doo-forhandler for service.

Plassering av sikringer

Alle sikringer finnes i en enkelt sikringsboks.

For å få tilgang til sikringsboksen, dreier venstre tilgangsdeksel 1/4 omdreining med urviseren, trekk deretter ut for å åpne den bakre delen og skyv bakover for å løsne den.



VENSTRE TILGANGSDEKSEL

1. Du låser opp ved å dreie knotten 1/4 omdreining med urviseren

Sikringsboksen er plassert til venstre for ekspansjonstanken.

Ta av dekslet på sikringsboksen ved å klemme låsetappene på begge sider, og hold og trekk opp dekslet for å åpne sikringsboksen.

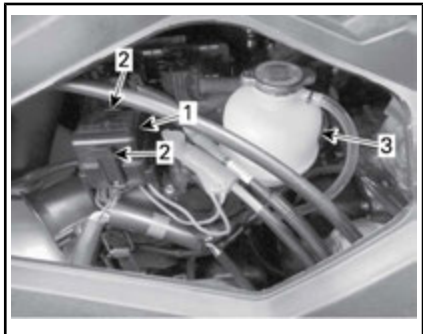

1. Deksel på sikringsboks
2. Låsetapper
3. Ekspansjonstank

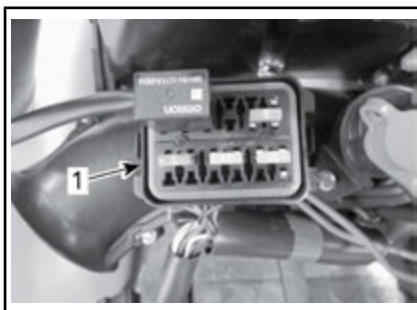

TYPEBILDE – DEKSEL PÅ SIKRINGSBOKS TATT AV

1. Sikringsboks

MERK: Sikringsstørrelser og plassering er vist på lokket til sikringsboksen.

For å sette på igjen dekslet for sikringsboksen og høyre tilgangsdeksel, gjør det motsatte av fjerningsprosedyren og lås knotten ved å dreie den 1/4 omdreining mot urviseren.



VENSTRE TILGANGSDEKSEL

1. Du låser ved å dreie knotten 1/4 omdreining mot urviseren

Beskrivelse av sikringer

SIKRING	STYRKE	BESKRIVELSE
1	10 A	ECM, instrumentgruppe, startsolenoid, O.T.A.S. (hvis utstyrt) og CAPS
2	5 A	START/STOPP-knapp for motor

SIKRING	STYRKE	BESKRIVELSE
3	15 A	Batteri
4	30 A	Ladning
5	30 A	iBR

VEDLIKEHOLD AV VANNSCOOTER

Ta vannscooteren ut av vannet hver dag.

Etter kjøring

Spyle eksossystemet

Eksossystemet bør spyles hver dag når vannscooteren brukes i salt eller skittent vann.

Se under *VEDLIKEHOLDSPROSEDYRER*.

Ekstra pleie etter bruk i skittent vann eller saltvann

Når vannscooteren brukes i skittent vann, og spesielt i saltvann, må det gis ekstra pleie for å beskytte vannscooteren og dens komponenter.

Skyll vannscooterens kimmingområdet med ferskvann.

Bruk aldri høytrykksspyler til å vaske kimmingen. **BRUK ALLTID LAVT TRYKK (for eksempel en hageslange).**

Høyt trykk kan føre til skade på det elektriske eller mekaniske systemet.

! **OBS!** La motoren kjøle ned før det utføres vedlikehold.

OBS! Å la være å utføre forsvarlig pleie, som: å spyle vannscooteren, spyle eksossystemet og beskytte mot rust, når vannscooteren brukes i saltvann, vil føre til skade på vannscooteren og dens komponenter. Ikke oppbevar vannscooteren i direkte sollys.

Rengjøring av vannscooter

Skrog

Vask skroget av og til med såpevann (bruk bare mildt rengjøringsmiddel). Fjern eventuelle marinorganismer fra motoren og/eller skro-

get. Tilsmussede overflater kan rengjøres med XPS UNIVERSALRENGJØRINGSMIDDEL (P/N 219 701 709), eller tilsvarende, som ikke skader effekter på plast.

OBS! Rengjør aldri plastdeler med sterkt rengjøringsmiddel, avfettingsmiddel, tynner, aceton eller andre rengjøringsmidler som inneholder sterke kjemikalier eller petroleum, som XPS SPRAY CLEANER AND POLISH (P/N 219 701 706), som kan skade effekter på plast.

Flekker på setet kan fjernes med BRP HEAVY DUTY CLEANER (P/N 293 110 001) eller tilsvarende, som kan brukes trygt på vinyl- og metalloverflater.

OBS! Bruk aldri BRP HEAVY DUTY CLEANER (P/N 293 110 001) på plastdeler. Dette produktet kan skade effekter på plast.



ADVARSEL

Ikke bruk plast eller vinylbeskyttelse på dørkplaten med sklisikkert grep eller setet, ettersom overflaten blir glatt og fører eller passasjerer kan skli av vannscooteren.

Vern om miljøet ved å sørge for at drivstoff, olje, kjølevæske eller rengjøringsmidler ikke tømmes i vannet.

LAGRING OG KLARGJØRING FØR SESONGSTART

Lagring



ADVARSEL

I og med at drivstoff og olje er lett antenkelige, bør du få en autorisert Sea-Doo-forhandler, verksted eller person som du selv velger, til å undersøke drivstoffsystemets integritet som angitt i tabellen for regelmessig vedlikehold.

Det anbefales at vannscooteren får service av en autorisert Sea-Doo-forhandler, verksted eller person som du selv velger, før lagring, men du kan selv gjøre følgende med et minimum av verktøy.

MERK: Utfør følgende oppgaver i samme rekkefølge som beskrevet i denne delen.

OBS! Ikke kjør motoren under lagringsperioden.

Fremdriftssystem

Rengjøring av jetpumpe

Rengjør jetpumpen ved å spyle vann på inntaket og utløpet, og smør deretter på et lag med XPS LUBE (P/N 293 600 016) eller tilsvarende.



ADVARSEL

Nødstoppsnoren må alltid fjernes fra motorstoppbryteren før du rengjør komponentene i fremdriftssystemet, for å hindre uventet start av motoren. Motoren må være slått av når du gjør dette.

Inspeksjon av jetpumpe

Ta av dekslet på impelleren, og kontroller om det er vann i jetpumpen. Hvis det er det, må du ta kontakt med en autorisert Sea-Doo-forhandler.

Drivstoffsystem

Beskyttelse av drivstoffsystemet
XPS-STABILISERINGSMIDDEL FOR DRIVSTOFF (P/N 413 408 601) (eller tilsvarende) bør fylles på drivstofftanken for å forhindre at drivstoffet forringes og harpiksdannelse i drivstoffsystemet. Følg produsentens anvisninger for korrekt bruk.

OBS! Det anbefales sterkt å tilsette drivstoffstabilisator ved lagring for å holde drivstoffsystemet i god stand. Stabiliseringsmiddel bør fylles på før smøring av motoren for å beskytte komponentene i drivstoffsystemet mot fernissavsetninger.

Fyll drivstofftanken helt opp slik det er forklart under *FYLLE PÅ DRIVSTOFF*. Forsikre deg om at det ikke er vann i drivstofftanken.

OBS! Hvis det er vann i drivstofftanken, kan det oppstå alvorlig skade på innsprøytingssystemet.

Motor- og eksosystemer

Spyle eksosystemet

Utfør prosedyren beskrevet under *VEDLIKEHOLDSPROSEDYRER*.

Skifte motorolje og oljefilter

Oljeskift og filterbytte kan utføres av en autorisert Sea-Doo-forhandler, verksted eller en person som du selv velger.

Drenering av eksosystemet

I områder der det kan bli kuldegrader, må vann som er fanget opp i eksosystemet, fjernes.

Bruk spylekontakten på babord (venstre) side av hekken, og sprøyt inn trykkluft med trykk på 379 kPa i systemet til det ikke kommer mer vann fra jetpumpen.



JETDYSE FJERNET FOR Å FÅ BEDRE OVERSIKT

1. Slangetilkoblingen (med ekstra slangeovergang vist)

Følgende slange kan lages for å gjøre dreneringen enklere.

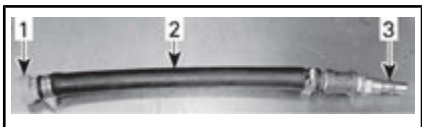

1. Spylekoblingsadapter (P/N 295 500 473)
2. Slange 12,7 mm
3. Hannadapter luftslange

OBS! Hvis du lar være å tappe av eksossystemet, kan det føre til alvorlig skade på eksosmanifolden.

Fjern spesialverktøyene.

Smøre motoren innvendig

1. Ta av midtkarosseriet. Se *TA AV MIDTKAROSSERI* under *VEDLIKEHOLDSPROSEDYRER*.
2. Ta av tenningspolene. Se *VEDLIKEHOLDSPROSEDYRER*.
3. Ta ut tennpluggene. Se *VEDLIKEHOLDSPROSEDYRER*.
4. Sprøyt XPS LUBE (P/N 293 600 016) eller tilsvarende inn i tennplugghullene.
5. For å hindre at drivstoff blir sprøytet inn og hindre tenning når du roterer motoren, trykker du gasspaken helt inn og holder den mot håndtaket.
6. Trykk på START/STOPP-knappen for motoren for å rotere motoren noen omdreininger.

Dette vil fordele oljen ut over sylinderveggene.

7. Smør en liten mengde anti-size smøremiddel på tennpluggene, og sett dem inn igjen. Se under *VEDLIKEHOLDSPROSEDYRER*.
8. Sett på tenningspolene. Se *VEDLIKEHOLDSPROSEDYRER*.

Testing av kjølevæske

Test kjølevæskens tetthet hvis frostvæsken ikke skiftes ut.

Utskifting av frostvæske og kontroll av egenvekten må utføres av en autorisert Sea-Doo-forhandler.

MERK: Frostvæske bør skiftes hver 300. time eller hvert 5. år for å forhindre at frostvæsken forringes.

OBS! Feil tetthet i kjølevæsken kan føre til at væsken i kjølesystemet fryser hvis kjøretøyet lagres i et område der temperaturen kommer under frysepunktet. Det kan føre til omfattende skader på motoren.

Elektrisk system

Ta ut og lade batteriet

Se *BATTERI* under *VEDLIKEHOLDSPROSEDYRER*.

Motorrom

Rengjøring av motorrommet

Rengjør kimmingen med varmt vann og vaskemiddel eller med et spesialmiddel.

Skyll grundig.

Løft fronten av vannscooteren for å tømme kimmingen fullstendig for vann, gjennom dreneringspluggen i skroget.

Rustbehandling

Tørk eventuelt gjenværende vann i motorrommet.

Sprøyt XPS LUBE (P/N 293 600 016) eller tilsvarende eller ANTI-KORROSJONSSPRAY (P/N 219 700 304) eller tilsvarende, bare over alle metallkomponenter i motorrommet og pass på å ikke sprøyte for mye.

MERK: Venstre og høyre tilgangsdeksel bør stå delvis åpent under lagring. Dette vil forhindre kondens i motorrommet og mulig korrosjon.

Skrog

Rengjøring av skrog

Vask skroget med såpe og vann (bruk bare milde vaskemidler). Skyll grundig med ferskvann. Fjern marinorganismer fra skroget.

OBS! Rengjør aldri plastdeler med sterkt rengjøringsmiddel, avfettingsmiddel, tynner, aceton eller rengjøringsmidler som inneholder sterke kjemikalier eller petroleum.

Reparasjon av skrog

Kontakt en autorisert Sea-Doo-forhandler hvis det er behov for reparasjoner av komponenter i skroget.

Beskyttelse av karosseriet og skroget

Hvis vannscooteren skal lagres utendørs, bør den dekkes til med en ugjennomsiktig presenning for å forhindre at solstråler og skitt påvirker plastkomponenter, beskytte lakken og forhindre at det samler seg støv.

OBS! Vannscooteren må aldri lagres på vannet. Ikke oppbevar vannscooteren i direkte sollys. Vannscooteren må aldri lagres i en plastpose.

Klargjøring før sesongstart

Vedlikeholdsklargjøring må utføres i henhold til *SKJEMA OVER PERIODISK VEDLIKEHOLD*.

Utfør alle oppgavene inkludert i kolonnen **100. TIME ELLER 1 ÅR** før lagring.

Vedlikehold og klargjøring før sesongen kan utføres av en autorisert Sea-Doo-forhandler, verksted eller en person som du selv velger.

MERK: Selv om det ikke er påkrevd, anbefales det at en Sea-Doo-forhandler utfører vedlikehold og klargjøring før sesongen samtidig med at det utføres eventuelle sikkerhetsrelaterte fabrikk-kampanjer av en autorisert Sea-Doo-forhandler.



ADVARSEL

Utfør kun prosedyrer beskrevet i *SKJEMA OVER PERIODISK VEDLIKEHOLD*. Det anbefales å få hjelp fra en autorisert Sea-Doo-forhandler for regelmessig kontroll av andre komponenter og systemer som ikke dekkes i denne håndboken.

OBS! Når tilstanden til en komponent ikke er tilfredsstillende, må du skifte dem med originale BRP-deler eller tilsvarende.

***Denne siden er
blank med hensikt***

TEKNISK INFORMASJON

IDENTIFISERING AV VANNSCOOTEREN

Vannscoterens hovedkomponenter (motor og skrog) identifiseres via ulike serienumre. Det kan noen ganger være nødvendig å finne disse numrene for garantiformål eller for å spore vannscoteren i tilfelle den blir stjålet.

Identifikasjonsnummeret for skroget

Identifikasjonsnummeret for skroget (HIN) er inngravert på høyre side av skroget bak på vannscoteren, ovenfor fremre dele av finnen.

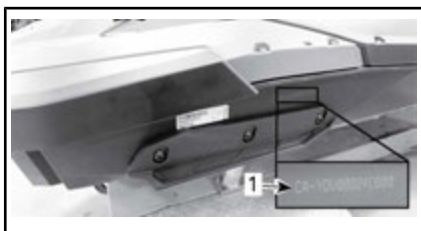

TYPEBILDE

1. Identifikasjonsnummeret for skroget (HIN)

Det består av 12 sifre:

YDV 12345 8 09
Modellår
Produksjonsår
Produksjonsmåned
Serienummer (en bokstav kan også brukes som et siffer)
Produsent

Motorens identifikasjonsnummer

Motorens identifikasjonsnummer (EIN) er plassert under eksosmanifolden nær sylinder nummer én.

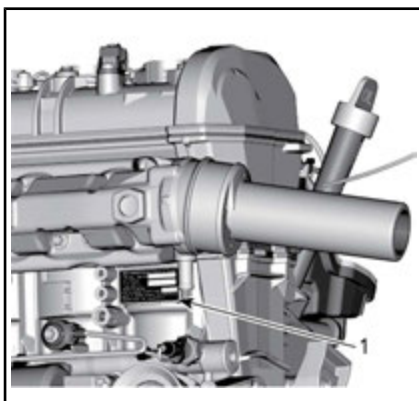

TYPEBILDE

1. Motorens identifikasjonsnummer (EIN)

Motorprodusentidentifikasjon

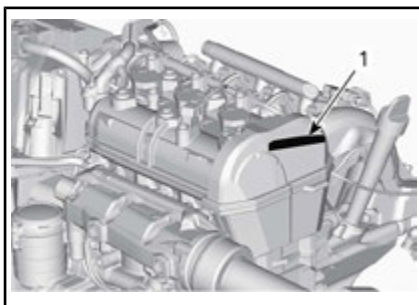

1. Motorprodusentidentifikasjon



RF D.E.S.S. NØKKELE (HVIS AKTUELE)

Denne enheten er i samsvar med FCC del 15 og den lisensfritatte RSS-standarden RSS-210 fra Industry Canada.

Driften er avhengig av følgende to vilkår: (1) denne enheten skal ikke forårsake skadelig interferens, og (2) denne enheten må håndtere eventuell interferens som mottas, inkludert interferens som kan forårsake uønsket drift.

Endringer eller modifikasjoner som ikke er uttrykkelig godkjent av parten som er ansvarlig for overholdelse, kan frata brukeren retten til å bruke utstyret.

IC-registreringsnummer: 12006A-M01456

FCC ID: 2ACERM01456

Vi, parten som er ansvarlig for overholdelse, erklærer under vårt eneansvar at utstyret er i samsvar med bestemmelsene i følgende rådsdirektiv: 2014/53/EU. Utstyret overholder essensielle krav og andre relevante vilkår. Produktet er i samsvar med følgende direktiver, harmoniserte standarder og forskrifter:

Direktiv for radioutstyr (RED) 2014/53/EU og harmoniserte standarder:

EN 300 330-2, EN 60950-1

INFORMASJON OM UTSLIPP FRA MOTOR

Produsentens ansvar

Vannscooterprodusentene må bestemme utslippsnivåene for motorer i hver hestekreftklasse, fra 1999-modellene, og få disse godkjent av Environmental Protection Agency (EPA) i USA. Under produksjonen må hver vannscooter utstyres med et utslippskontrollmerke hvor det står utslippsnivå og motorspesifikasjoner.

Forhandlerens ansvar

Når det utføres vedlikeholdsarbeid på alle Sea-Doo-vannscootere av 1999-modell eller nyere, som har utslippskontrollmerke, må justeringer gjøres i samsvar med offentlige fabrikkspesifikasjoner.

Utskifting eller reparasjon av utslippsrelaterte deler må utføres slik at utslippsnivåene forblir innenfor rammene for de godkjente standardene.

Forhandlere må ikke endre motoren på en måte som kan forandre hestekraftene eller tillate utslippsnivåene å overgå de forhåndsbestemte fabrikkspesifikasjonene.

Unntak inkluderer endringer som må utføres av produsenten, slik som justeringer i forhold til høyde over havet.

Eierens ansvar

Eieren/føreren må sørge for at motoren vedlikeholdes slik at utslippsnivået forblir innenfor rammene for godkjente standarder.

Eieren/føreren må ikke selv, eller tillate noen andre, å endre motoren på noen måte som kan forandre hestekraftene eller tillate utslippsnivåene å overgå de forhåndsbestemte fabrikkspesifikasjonene.

Utslippsforskrifter fra EPA

Alle Sea-Doovannscootere av 1999-modell og nyere som er produsert av BRP, er godkjente av EPA. De innfrir kravene i EPAs forskrifter om kontroll av luftforurensing fra nye vannscootermotorer. Denne godkjenningen er betinget av visse justeringer som bestemmes av fabrikkstandarder. Av denne grunn må fabrikkens serviceprosedyrer følges nøyaktig og, når det lar seg gjøre, beholde den originale designen.

Ansvaret nevnt ovenfor er generelt og på ingen måte en komplett liste over reglene og forskriftene vedrørende EPAs krav når det gjelder eksosutslipp fra sjøprodukter. Hvis du ønsker mer detaljert informasjon om dette emnet, kan du kontakte følgende:

U.S. Environmental Protection Agency
Certification Division
Gasoline Engine Compliance Center
2000 Traverwood Drive
Ann Arbor MI 48105
USA

EPA NETTSTED:

www.epa.gov/otaq

KONTROLLSYSTEM FOR GASSUTSLIPP

Fra og med MY2018: vannscootere som selges i staten California er sertifiserte i henhold til Californias utslippsregler for vannfartøy drevet av gnismotor av California Air Resources Board (13 CCR 2850 to 2869). Disse modellene er utstyrt med et kontrollsystem for gassutslipp som består av en drivstofftank og drivstoffslanger med lav gjenomtrenging og en trykkventil.

SPESIFIKASJONER

SPARK		
MOTOR		
Type	Rotax 903	
Modell	Rotax 900 ACE, 900 HO ACE	
	4-takts, dobbel overliggende kamaksel (DOHC), tørroppstilt, væskekjølt	
Oppgitt effekt ⁽¹⁾	Rotax 900 ACE	44,13 kW ved 7.000 OPM
	Rotax 900 HO ACE	66,19 kW ved 8.000 OPM
Induksjon	Selvsugende	
Antall sylindere	3	
Antall ventiler	12 ventiler (selvjusterende hydrauliske ventilløftere)	
Bor	74 mm	
Stempelslag	69,7 mm	
Flytting	899,31 cm ³	
Kompresjonsforhold	11,0:1	
KJØLESYSTEM		
Type	System med lukket sløyfe (CLCS)	
DRIVSTOFFSYSTEM		
Drivstoffinnsprøytingstype	Flerpunkts drivstoffinnsprøyting med iTC (intelligent gasskontroll). Enkelt spjeldhus (46 mm) med aktuator	
ELEKTRISK SYSTEM		
Tenning	IDI (induktivt utladningstenning)	
Tennplugg	Modell og type	NGK CR8EB eller tilsvarende
	Åpning	0,70 mm til 0,80 mm
Batteri	12 V	

SPARK		
FREMDRIFT		
Drivsystem		Sea-Doo® jetpumpe
Jetpumpe	Type	Aksialvifte, ettrinns. Stort nav med doble kulelagre
	Materiale	Aluminium
Impeller		Rustfritt stål
Transmisjon	Type	Direktedrift
DIMENSJONER		
Lengde	2-UP	279 cm
	3-UP	305 cm
Bredde		118 cm
Høyde	Alle unntatt Trixx-modeller	104 cm
	Trixx-modeller	107 cm

SPARK			
VEKT OG LASTEKAPASITET			
Vekt (tørr)	Modeller med iBR	2-UP	190 kg
		3-UP	197 kg
	Modeller med iBR og Convenience Package	2-UP	193 kg
		3-UP	200 kg
	Modeller uten iBR	2-UP	184 kg
		3-UP	191 kg
	Trixx-modeller	2-UP	192 kg
		3-UP	199 kg
Passasjerkapasitet	2-seters modeller		2 (se lastegrense)
	3-seters modeller		3 (se lastegrense)
Lagerkapasitet	Oppbevaringsboks (Convenience Package)		2,5 kg
	Hanskerom		1,6 L
	Oppbevaringsrom under setet bak (3-seters modeller)		0,5 L
Lastgrenser (passasjer)	2-seters modeller		160 kg
	3-seters modeller		205 kg

SPARK		
VÆSKER		
Drivstoff – se <i>DRIVSTOFFKRAV</i>	Type	Vanlig blyfri bensin
	Minimum oktan	87 pumpemerket AKI (RON+MON)/2
		(91 RON)
Tankekapasitet	30 L	
Motorolje	Type	XPS 4-TAKTS SYNTETISK BLANDINGSOLJE (P/N 293 600 121) or XPS 4-TAKTS SYNTETISK BLANDINGSOLJE (P/N 293 600 112) Hvis den anbefalte XPS-motoroljen ikke er tilgjengelig, bruk syntetisk 5W40 eller 10W40 API SERVICE SJ, SL, SM eller SN-olje
	Kapasitet	2,01 L oljeskift med filter ⁽²⁾
Kjølesystem	Kjølevæsketype	Se <i>KJØLEVÆSKE</i> i avsnittet <i>VEDLIKEHOLDSPROSEDYRER</i> i denne veiledningen
	Kapasitet	3,0 L

(1) Deklarert på propellaksel effekt i henhold til ISO 8665.

(2) Påkrevd mengde ved oljeskift. Total mengde for en tørr motor er 3,4 L.

MERK: BRP forbeholder seg retten til å foreta endringer i design og spesifikasjoner og/eller legge til eller forbedre sine produkter uten å gi seg selv noen forpliktelse om å montere dem på produkter som allerede er produsert.

FEILSØKING

RETNINGSLINJER FOR FEILSØKING

MOTOREN VIL IKKE STARTE

1. Røket sikring: hovedsikring, elektrisk starter eller ECM.
 - *Kontroller ledningene når du skifter sikring(er).*
2. ECM gjenkjenner ikke D.E.S.S.-nøkkelen (hvis aktuelt).
 - *Kontakt en autorisert Sea-Doo-forhandler.*
3. Utladet batteri.
 - *Lad batteriet. Se LADE BATTERI under BATTERI.*



ADVARSEL

Ikke lad eller koble startkabler til batteriet mens det er montert på vannscooteren. Elektrolytten er giftig og farlig. Unngå kontakt med øyne, hud og klær.

4. Batteritilkoblingene er løse eller korroderte. Dårlig jording.
 - *Kontakt en autorisert Sea-Doo-forhandler.*
5. Oversvømt motor.
 - *Se OVERSVØMMET MOTOR i SPESIELLE PROSEDYRER.*
6. Defekt sensor eller ECM.
 - *Ta kontakt med en autorisert Sea-Doo-forhandler, verksted, eller person som du selv velger for reparasjon, vedlikehold eller bytte. Se den inkluderte UTSLIPPSRELATERTE GARANTIEN US EPA for informasjon om garantikrav.*
7. Blokkert jetpumpe.
 - *Prøv å rengjøre. Ellers, kontakt en autorisert Sea-Doo-forhandler.*

MOTOREN GÅR SAKTE RUNDT

1. Løse batterikabeltilkoblinger.
 - *Sjekk/rengjør/trekk til.*
2. Utladet eller svakt batteri.
 - *Lad batteriet. Se LADE BATTERI under BATTERI.*
3. Slitt starter.
 - *Kontakt en autorisert Sea-Doo-forhandler.*

MOTOREN DREIES SOM NORMALT, MEN VIL IKKE STARTE

1. Drivstofftanken tom eller forurenset av vann.
 - *Etterfyll. Tøm med hevert og etterfyll med ferskt drivstoff.*
2. Skitne/skadede tennplugger.
 - *Skift.*
3. Sikring har gått.
 - *Kontroller ledningene når du skifter sikring(er).*

4. **Oversvømt motor.**
 - Se *OVERSVØMMET MOTOR* i *SPESIELLE PROSEDYRER*.
5. **Feil påvist i motorstyringssystemet (EMS) (kontrollampe for motorkontroll er PÅ).**
 - *Ta kontakt med en autorisert Sea-Doo-forhandler, verksted, eller person som du selv velger for reparasjon, vedlikehold eller bytte. Se den inkluderte UTSLIPPSRELATERTE GARANTIEN US EPA for informasjon om garantikrav.*
6. **Feil på drivstoffpumpe.**
 - *Ta kontakt med en autorisert Sea-Doo-forhandler, verksted, eller person som du selv velger for reparasjon, vedlikehold eller bytte. Se den inkluderte UTSLIPPSRELATERTE GARANTIEN US EPA for informasjon om garantikrav.*

MOTOREN FEILTENNER, GÅR UJEVNT

1. **Skitne/skadede/utslitte tennplugger.**
 - *Skift.*
2. **Drivstoff: Nivå for lavt, dårlig eller forurenset av vann.**
 - *Tøm med hevert og/eller etterfyll.*
3. **Feil på tennspole(r).**
 - *Ta kontakt med en autorisert Sea-Doo-forhandler, verksted, eller person som du selv velger for reparasjon, vedlikehold eller bytte. Se den inkluderte UTSLIPPSRELATERTE GARANTIEN US EPA for informasjon om garantikrav.*
4. **Tilstoppede injektorer.**
 - *Ta kontakt med en autorisert Sea-Doo-forhandler, verksted, eller person som du selv velger for reparasjon, vedlikehold eller bytte. Se den inkluderte UTSLIPPSRELATERTE GARANTIEN US EPA for informasjon om garantikrav.*
5. **Feil påvist i motorstyringssystemet (EMS) (kontrollampe for motorkontroll er PÅ).**
 - *Se OVERVÅKNINGSSYSTEM.*

RØYK FRA MOTOREN

1. **For høyt oljenivå.**
 - *Ta kontakt med en autorisert Sea-Doo-forhandler, verksted, eller person som du selv velger for reparasjon, vedlikehold eller bytte. Se den inkluderte UTSLIPPSRELATERTE GARANTIEN US EPA for informasjon om garantikrav.*
2. **Vanninntak, kjølevæskelekkasje eller skadet pakning i topplokk.**
 - *Ta kontakt med en autorisert Sea-Doo-forhandler, verksted, eller person som du selv velger for reparasjon, vedlikehold eller bytte. Se den inkluderte UTSLIPPSRELATERTE GARANTIEN US EPA for informasjon om garantikrav.*

3. Intern motorskade.

- Ta kontakt med en autorisert Sea-Doo-forhandler, verksted, eller person som du selv velger for reparasjon, vedlikehold eller bytte. Se den inkluderte UTSLIPPSRELATERTE GARANTIEN US EPA for informasjon om garantikrav.

MOTOREN OVEROPPHETES

1. Tilstoppet eksossystem.

- Spyling av eksossystem.

2. Kjølevæsknivået for lavt.

- Se under VEDLIKEHOLDSPROSEDYRER.

3. Hurtigtilkoblingsadapter etterlatt i spyletilkoblingen.

- Fjern adapteren fra spyletilkoblingen og prøv igjen. Dersom problemet vedvarer, ta kontakt med en autorisert Sea-Doo-forhandler, verksted, eller person som du selv velger for reparasjon, vedlikehold eller bytte. Se den inkluderte UTSLIPPSRELATERTE GARANTIEN US EPA for informasjon om garantikrav.

MOTOREN MANGLER AKSELERASJON ELLER KRAFT

1. Sportsmodus (Rotax® 900 HO ACE)

- Velg sportmodus.

2. Jetpumpens vanninntak tilstoppet.

- Rengjør. Se RENGJØRE VANNINNTAK FOR JETPUMPE OG IMPELLER under SPESIELLE PROSEDYRER.

3. Skadet impeller eller slitt slitering.

- Skift. Kontakt en autorisert Sea-Doo-forhandler.

4. For høyt motoroljenivå.

- Ta kontakt med en autorisert Sea-Doo-forhandler, verksted, eller person som du selv velger for reparasjon, vedlikehold eller bytte. Se den inkluderte UTSLIPPSRELATERTE GARANTIEN US EPA for informasjon om garantikrav.

5. Svak gnist.

- Se MOTOREN FEILTENNER, GÅR UJEVNT.

6. Feil påvist i motorstyringssystemet (EMS) (kontrollampe for motorkontroll er PÅ).

- Se OVERVÅKNINGSSYSTEM.

7. Tilstoppede injektorer.

- Ta kontakt med en autorisert Sea-Doo-forhandler, verksted, eller person som du selv velger for reparasjon, vedlikehold eller bytte. Se den inkluderte UTSLIPPSRELATERTE GARANTIEN US EPA for informasjon om garantikrav.

8. Lavt drivstofftrykk.

- *Ta kontakt med en autorisert Sea-Doo-forhandler, verksted, eller person som du selv velger for reparasjon, vedlikehold eller bytte. Se den inkluderte UTSLIPPSRELATERTE GARANTIEN US EPA for informasjon om garantikrav.*

9. Vann i drivstoffet.

- *Tøm med hevert og etterfyll.*

10. Motor skadet av vanninntak.

- *Kontakt en autorisert Sea-Doo-forhandler.*

VANNSCOOTEREN NÅR IKKE TOPPHASTIGHET**1. Jetpumpens vanninntak tilstoppet.**

- *Rengjør. Se RENGJØRE VANNINNTAK FOR JETPUMPE OG IMPELLER under SPESIELLE PROSEDYRER.*

2. Skadet impeller eller slitt slitering.

- *Skift. Kontakt en autorisert Sea-Doo-forhandler.*

3. Feil påvist i motorstyringssystemet (EMS) (kontrolllampe for motorkontroll er PÅ).

- *Se OVERVÅKNINGSSYSTEM.*

VANNSCOOTEREN BLIR VÆRENDE I NØYTRAL NÅR IBR-SPAKEN BETJENES (MODELLER MED IBR)**1. iBR-spjeldet blir værende i nøytral.**

- *Slipp gassen til tomgangsturtall.*
- *Kontakt en autorisert Sea-Doo-forhandler.*

iBR GÅR IKKE TILBAKE TIL NØYTRALSTILLING (IBR-INDIKATORLAMPE PÅ) (MODELLER MED IBR)**1. Smuss har kilt fast iBR.**

- *Rengjør og kontroller om iBR-spjeldet eller dysen er skadet.*

2. Feil på iBR-systemet.

- *Ta av nødstoppsnoren og vent i fem minutter.*
- *Trykk på START/STOPP-knappen for motoren.*
- *Sett på nødstoppsnoren, og kontroller iBR-lampen for å sikre at feilen er borte.*
- *Kontakt en autorisert Sea-Doo-forhandler hvis feilen ikke forsvinner eller kommer igjen ofte.*

iBR GÅR IKKE TILBAKE TIL NØYTRALSTILLING (IBR-FEILINDIKATORLAMPE AV) (MODELLER MED IBR)**1. Gasspaken ble ikke sluppet helt ut under bruk.**

- *Slipp gasspaken helt ut for å sikre at iBR-spjeldet går tilbake til nøytral stilling.*

2. Gasspaken går ikke helt tilbake når den slippes.

- *Kontakt en autorisert Sea-Doo-forhandler.*

UNORMAL STØY FRA DRIVSYSTEMET

1. Tang eller avfall har satt seg fast rundt impelleren.

- *Rengjør. Se RENGJØRE VANNINNTAK FOR JETPUMPE OG IMPELLER under SPESIELLE PROSEDYRER.*
- *Kontroller for skade.*

2. Skadet impelleraksel eller drivaksel.

- *Kontakt en autorisert Sea-Doo-forhandler.*

3. Vann trenger inn i jetpumpen og forårsaker at lageret kjører seg fast.

- *Kontakt en autorisert Sea-Doo-forhandler.*

VANN FUNNET I KIMMINGEN

1. Øsesystemet fungerer ikke som det skal.

- *Få systemet undersøkt hos en autorisert Sea-Doo-forhandler.*

2. Lekkasje i eksossystem

- *Kontakt en autorisert Sea-Doo-forhandler.*

3. Tetning i ytterkanten mellom skroget og dekket må skiftes ut.

- *Kontakt en autorisert Sea-Doo-forhandler.*

4. Tetning mellom fordekket og midtdekket må skiftes ut.

- *Kontakt en autorisert Sea-Doo-forhandler.*

5. Divakselbelg skadet eller feil montert.

- *Kontakt en autorisert Sea-Doo-forhandler.*

6. PTO-vanntetning skadet.

- *Kontakt en autorisert Sea-Doo-forhandler.*

OVERVÅKINGSSYSTEM

Et system overvåker de elektroniske EMS-komponentene (motorstyringssystemet), iBR (modeller med iBR) og andre komponenter i det elektriske systemet. Når det oppstår en feil, sendes det visuelle meldinger gjennom flerfunksjonsmåleren og/eller lydsignaler for å informere deg om en bestemt tilstand.

Hvis det oppstår en liten eller en kortvarig feil, vil feilmeldingen og lydsignalet stoppe automatisk hvis årsaken til feilen forsvinner.

Å slippe gassen og la motoren gå tilbake til tomgang kan føre til at driftstilstanden går tilbake til normalt. Prøv å ta av nødstoppsnoren fra motorstoppbryteren, vent i fem minutter, og prøv å starte på nytt hvis dette ikke virker.

Det elektroniske systemet vil reagere forskjellig avhengig av feiltypen. Hvis det oppstår en alvorlig feil, kan det hende at motoren ikke tillates å starte. I andre tilfeller vil motoren gå i nødmodus.





Når det oppstår en feil, ta kontakt med en autorisert Sea-Doo-forhandler, verksted, eller person som du selv velger for reparasjon, vedlikehold eller bytte. Se den inkluderte *UTSLIPPSRELATERTE GARANTIE* *EN US EPA* for informasjon om garantikrav.

Informasjon fra feilindikatorer og meldingsdisplayet

Feilindikatorerne og meldingene som vises i flerfunksjonsmåleren, vil fortelle deg om spesielle forhold eller om noe unormalt har oppstått.

Dersom det tennes en feilindikator eller feilmelding i flerfunksjonsmåleren, ta kontakt med en autorisert Sea-Doo-forhandler, verksted, eller person som du selv velger for reparasjon, vedlikehold eller bytte. Se den inkluderte *UTSLIPPSRELATERTE GARANTTIEN US EPA* for informasjon om garanti-krav.

Mer informasjon om vanlige visninger finner du under *FLERFUNKSJONS-MÅLER* for den aktuelle modellen.

IBR- FEILINDIKATOR (PÅ)	MELDINGSDISPLAY	BESKRIVELSE
	HIGH TEMPERATURE	Overopphetning i motor eller eksossystem
	CHECK ENGINE eller LIMP HOME MODE	Undersøk motoren (mindre feil krever vedlikehold) eller Feil i iBR-system (modeller med iBR) eller LIMP HOME MODE (alvorlig motorfeil)
	LOW eller HIGH BATTERY VOLTAGE	Lav/høy batterispenning
	LOW OIL PRESSURE	Lavt motoroljetrykk oppdaget
Modeller med iBR		
	IBR MODULE ERROR_	iBR-systemfeil

MELDINGER SOM VISES	
LOW OIL PRESSURE	Lavt oljetrykk på motoren
HIGH EXHAUST TEMPERATURE	Høy eksostemperatur
HIGH TEMPERATURE	Høy motortemperatur
CHECK ENGINE	Motoren har en feil eller det er nødvendig med vedlikehold
HØY BATT.SPENNING	Høy batterispenning
LAV BATT.SPENNING	Lav batterispenning
NØDMODUS	Det er oppdaget større feil – motorkraften er begrenset
FUEL SENSOR DEFECTIVE	Feil på nivåmåler for drivstoff
iBR MODULE ERROR (modeller med iBR)	iBR-systemet fungerer ikke som det skal
CALIBRATION CHECKSUM ERROR	Feil i programmet
VEDLIKEHOLD NØDVENDIG	Vannscouteren trenger vedlikehold

OBS! Bruk av motoren når oljetrykket er lavt kan gjøre alvorlig skade på motoren.

Informasjon om lydsignaler

LYDSIGNALKODER	BESKRIVELSE
1 langt pip (når du setter nødstoppsnoren på motorstoppbryteren)	Modeller med D.E.S.S.: Dårlig D.E.S.S.-systemkontakt. Sett på nødstoppsnoren riktig på motorstoppbryteren på nytt.
	Modeller med D.E.S.S.: Feil D.E.S.S.-nøkkel Bruk en nødstoppsnor som er programmert for vannscooteren.
	Modeller med D.E.S.S.: Defekt D.E.S.S.-nøkkel. Bruk en annen programmert nødstoppsnorhette.
	Defekt motorstoppbryter. Ta kontakt med en autorisert Sea-Doo-forhandler, verksted, eller person som du selv velger for reparasjon, vedlikehold eller bytte. Se den inkluderte <i>UTSLIPPSRELATERTE GARANTIEN US EPA</i> for informasjon om garantikrav.
	Feilfunksjon i ECM eller defekt ledningskabel. Kontakt en autorisert Sea-Doo-forhandler.
Et 2-sekunders lydsignal med 15 minutters intervaller	Feil på motorstyringssystem. Ta kontakt med en autorisert Sea-Doo-forhandler, verksted, eller person som du selv velger for reparasjon, vedlikehold eller bytte. Se den inkluderte <i>UTSLIPPSRELATERTE GARANTIEN US EPA</i> for informasjon om garantikrav.
Et 2-sekunders lydsignal med 5 minutters intervaller	Lavt drivstoffnivå. Fyll drivstofftanken. Hvis problemet vedvarer, må du kontakte en autorisert Sea-Doo-forhandler.
	Feil i drivstofftankens nivåmåler eller -krets. Kontakt en autorisert Sea-Doo-forhandler.
Kontinuerlige lydsignaler	Høy kjølevæsketemperatur. Se <i>MOTOREN OVEROPPHETES</i> .
	Høy eksostemperatur. Ta kontakt med en autorisert Sea-Doo-forhandler, verksted, eller person som du selv velger for reparasjon, vedlikehold eller bytte. Se den inkluderte <i>UTSLIPPSRELATERTE GARANTIEN US EPA</i> for informasjon om garantikrav.
	Lavt oljetrykk. Slå av motoren så snart som mulig. Kontroller oljenivået og etterfyll. Ta kontakt med en autorisert Sea-Doo-forhandler, verksted, eller person som du selv velger for reparasjon, vedlikehold eller bytte. Se den inkluderte <i>UTSLIPPSRELATERTE GARANTIEN US EPA</i> for informasjon om garantikrav.

OBS! Hvis overvåkingssystemets lydsignal lyder kontinuerlig, må du stanse motoren så snart som mulig.

GARANTI

BRP BEGRENSET GARANTI – I USA OG CANADA: 2018 SEA-DOO® VANNSCOOTER

1. OMFANG

Bombardier Recreational Products Inc. ("BRP")* garanterer at 2018-modeller av Sea-Doo-vannscootere som selges av en autorisert BRP-forhandler (som definert nedenfor) i De forente stater ("USA") og i Canada, ikke har material- eller produksjonsfeil i løpet av perioden og under de vilkårene som beskrives nedenfor. Denne begrensede garantien blir ugyldig og annullert dersom: (1) Sea-Doo-vannscooteren er eller har vært brukt til kappkjøring eller annen konkurransepreget aktivitet, på et hvilket som helst tidspunkt, også av den tidligere eieren, eller (2) Sea-Doo-vannscooteren har blitt endret eller modifisert på en slik måte at det påvirker driften, yteevnen eller holdbarheten på en negativ måte, eller har blitt endret eller modifisert på en slik måte at tilsiktet bruk er endret.

Deler eller tilbehør som ikke er originale dekkes ikke av denne begrensede garantien. Se avsnittene for begrenset garanti som gjelder for deler og tilbehør.

2. ANSVARSBEGRENSNINGER

DENNE UTTRYKKELEGE GARANTIEN GJELDER OG GODTAS I STEDET FOR ALLE ØVRIGE UTTRYKKELEGE ELLER UNDERFORSTÅTTE GARANTIER, INKLUSIVE, OG UTEN BEGRENSNING, ENHVER GARANTI OM SALGBARHET ELLER EGNETHET FOR NOE SPESIELT FORMÅL. I DEN UTSTREKNING DE IKKE KAN FRASKRIVES, ER UNDERFORSTÅTTE GARANTIER BEGRENSET TIL VARIGHETEN AV DEN UTTRYKTE GARANTIEN. TILFELDIGE SKADER OG FØLGESKADER ER EKSKLUDERT FRA DEKNING UNDER DENNE GARANTIEN. ENKELTE STATER/PROVINSER TILLATER IKKE ANSVARSBEGRENSNINGER, BEGRENSINGER ELLER BORTFALL SOM ER ANGITT OVENFOR. DET KAN DERFOR HENDE AT DISSE IKKE GJELDER I DITT TILFELLE. DENNE GARANTIEN GIR DEG SPESIELLE RETTIGHETER, OG DU KAN OGSÅ HA ANDRE RETTIGHETER SOM VARIERER FRA STAT TIL STAT OG PROVINS TIL PROVINS.

Verken distributøren, BRP-forhandlerne eller andre personer har fullmakt til å gi noen bekreftelse, representasjon eller garanti når det gjelder produktet utenom det som står i denne begrensede garantien. Hvis det skjer, kan det ikke håndheves mot BRP. BRP forbeholder seg retten til å endre denne begrensede garantien på et hvilket som helst tidspunkt, under den forståelse at slike endringer ikke vil forandre garantivilkårene som gjelder for produktet som ble solgt med denne garantien.

3. UNNTAK – OMFATTES IKKE AV GARANTIEN

Følgende punkter dekkes ikke under noen omstendigheter av garantien:

- Normal slitasje;
- Rutinevedlikehold, innstillinger, justeringer.
- Skade som skyldes mangel på riktig vedlikehold og/eller lagring slik det er beskrevet i brukerhåndboken.
- Skade som er et resultat av at deler er fjernet, feilaktig reparasjon, service, vedlikehold eller endring, eller bruk av deler som ikke er produsert eller godkjent av BRP, eller som er et resultat av at reparasjoner er utført av en person som ikke er en autorisert BRP-forhandler.
- Skade som er forårsaket av misbruk, unormal bruk, forsømmelse eller bruk av produktet som ikke er i overensstemmelse med anbefalt bruk beskrevet i brukerhåndboken.
- Skade som er et resultat av ulykke, nedsenking, brann, tyveri, vandalisme eller force majeure.
- Bruk av drivstoff, oljer eller smøremidler som ikke egner seg til bruk med produktet (se brukerhåndboken);
- Skade fra rust, korrosjon eller slitasje fra vær og vind.
- Skade fra blokkert kjølesystem eller jetpumpe av fremmedlegemer.
- Vannskade forårsaket ved inntak av vann.
- Skader knyttet til gelbelegget, herunder, men ikke begrenset til kosmetisk gelbelegg, blærer eller glassfiberavskalling forårsaket av blærer, rissdannelser, stjernesprekker eller hårriss.
- Tilfeldige skader eller følgeskader eller skader av noe slag, inkludert, men uten begrensning, tauing, lagring, telefonutgifter, leieutgifter, taxi, uleilighet, forsikringskostnader, betaling av lån, tidstap, inntektstap.

4. GARANTIENS DEKNINGSPERIODE

Denne garanti trer i kraft fra (1) den dagen produktet overleveres til den første kunden eller (2) første bruksdag (avhengig av hvilken som inntreffer først) og er gyldig som følger:

1. TOLV (12) ETTERFØLGENDE MÅNEDER for privat bruk.
2. FIRE (4) ETTERFØLGENDE MÅNEDER for kommersiell bruk. En vannscooter brukes kommersielt når den brukes i forbindelse med arbeid eller beskjeftigelse som skaper inntekt i løpet av en hvilken som helst garantiperiode. En vannscooter brukes også kommersielt når den på noe tidspunkt i løpet av garantiperioden har et registreringsnummer for kommersielle fartøyer eller er registrert for kommersiell bruk. Dette er en minste garantiperiode. Den kan utvides av kampanjeprogrammer med utvidet garanti.
3. Mer informasjon om utslippsrelaterte komponenter finner du i den inkluderte *UTSLIPPSRELATERTE GARANTIEN US EPA*.
4. For Sea-Doo-vannscootere som produseres av BRP for salg i delstaten California eller New York, som opprinnelig selges til, eller for hvilket garantien registreres på, en person som er bosatt i delstaten California eller New York, gjelder også garantierklæringer for utslippskontroll i California eller New York.

5. For Sea-Doo-vannscotere som produseres av BRP for salg i delstaten California, som opprinnelig selges til, eller for hvilket garantien registreres på, en person som er bosatt i delstaten California, gjelder også GARANTIERKLÆRINGEN FOR GASSUTSLIPPSKONTROLL I CALIFORNIA.

Hvis du må reparere eller bytte ut deler eller få service på en av garantiene, vil det ikke forlenge varigheten på garantien utover den originale utløpsdatoen.

5. NØDVENDIGE BETINGELSER FOR GARANTIDEKNING

Denne begrensede garantidekningen er tilgjengelig **bare** når **alle** betingelsene nedenfor er oppfylt:

- 2018 Sea-Doo-vannscoteren må være kjøpt som ny og ubrukt av den første eieren fra en BRP-forhandler som er autorisert til å distribuere Sea-Doo-vannscotere i landet der salget ble utført.
- BRPs angitte kontroll før levering må være utført, dokumentert og undertegnet av kjøperen.
- 2018 Sea-Doo-vannscoteren må være riktig registrert av en autorisert BRP-forhandler.
- 2018 Sea-Doo-vannscoteren må være i kjøpt i landet der kjøperen bor, og
- Rutinemessig vedlikehold som er beskrevet i brukerhåndboken, må utføres regelmessig for å opprettholde garantidekningen. BRP forbeholder seg retten til å gjøre garantidekningen avhengig av dokumentasjon av riktig vedlikehold.

BRP vil ikke innfri denne begrensede garantien for privat bruk eller kommersiell bruk hvis ett eller flere av vilkårene foran ikke er tilfredsstillt. Slike begrensninger er nødvendige for at BRP skal kunne beskytte sine produkters sikkerhet, sine forbrukere og offentligheten generelt.

6. HVA DU MÅ GJØRE FOR Å FÅ GARANTIDEKNING

Kunden må slutte å bruke Sea-Doo-vannscoteren når noe unormalt oppstår. Kunden må varsle en autorisert BRP-forhandler i løpet av tre (3) dager etter at en feil opptrer, sørge for nødvendig tilgang til produktet og mulighet til å reparere det. Kunden må også presentere for den autoriserte BRP-forhandleren bevis på at produktet er kjøpt og må signere reparasjons-/arbeidsordren før reparasjonen starter for å godkjenne garantireparasjonen. Alle deler som byttes ut på denne begrensede garantien, tilfaller BRP.

7. HVA BRP GJØR FOR DEG

BRPs forpliktelser i denne garantien er begrenset til, etter deres vurdering, reparasjon av deler som er funnet defekte under normal bruk, vedlikehold og service, eller utskifting av slike deler med nye, originale BRP-deler uten å betale for deler og arbeid, hos en autorisert BRP-forhandler i løpet av den gjeldende dekningsperioden for garantien med vilkårene beskrevet her. Eieren kan ikke kreve at Sea-Doo-vannscoteren skal tilbakekalles eller at kjøpet skal avlyses hvis han/hun mener at garantien ikke blir overholdt.

Hvis det er behov for service utenfor det landet hvor roadsteren ble kjøpt, må eieren betale for tilleggsutgifter ifølge lokal forhold og forskrifter. Disse utgiftene kan blant annet være frakt, forsikring, skatter, lisensavgifter, importtoll og alle andre økonomiske utgifter, inkludert de som regjeringer, stater, territorier og deres respektive organer pålegger.

BRP forbeholder seg retten til å forbedre og endre produkter fra tid til annen uten å påta seg ansvar for å oppdatere produkter som ble produsert tidligere.

8. OVERFØRING

Hvis produktet skifter eier i løpet av garantiens dekningsperiode, skal denne garantien overføres til den nye eieren og være gyldig for den resterende dekningsperioden forutsatt at BRP eller en autorisert Sea-Doo-distributør/-forhandler mottar et bevis på at den forrige eieren godtar overføringen av eierskap og i tillegg mottar kontaktopplysninger for den nye eieren.

9. BRUKERHJELP

Hvis det skulle oppstå strid eller krangel i forbindelse med denne begrensede garantien, anbefaler BRP at du forsøker å løse problemet på forhandlernivå. Vi anbefaler at du drøfter saken med servicesjefen eller eieren hos den autoriserte BRP-forhandleren.

Hvis problemet fremdeles forblir uløst kan du ta kontakt med BRP ved å fylle inn kontaktskjemaet for kunder på www.brp.com eller ta kontakt med BRP på en av adressene som er oppført under avsnittet *KONTAKT OSS* i denne håndboken.

* I USA ytes service på og foretas distribusjon av produktene av BRP US Inc.

© 2017 Bombardier Recreational Products Inc. Alle rettigheter reservert.

® Registrert varemerke som tilhører Bombardier Recreational Products Inc. eller datterselskaper.

UTSLIPPSRELATERT GARANTI US EPA

Bombardier Recreational Products Inc. ("BRP")* garanterer til sluttbrukeren og alle kjøpere etter dette at denne nye motoren, inkludert alle deler av eksosutslippssystemet og kontrollsystemet for gassutslipp, oppfyller to betingelser:

1. Den er konstruert, bygget og utstyrt på en slik måte at den på det tidspunktet salget til sluttkjøperen fant sted, oppfylte kravene i 40 CFR 1045 og 40 CFR 1060.
2. Den har ikke materialfeil og konstruksjonsfeil som kan gjøre at den ikke oppfyller kravene i 40 CFR 1045 og 40 CFR 1060.

Der det foreligger en tilstand som dekkes av garantien, vil BRP etter eget valg reparere eller skifte delen eller komponenten med materialfeil eller konstruksjonsfeil som vil øke motorens utslipp av regulerte forurensende stoffer innenfor den garantiperioden som er gitt uten kostnader for eieren, inkludert utgifter relatert til feilsøking og reparasjon eller utskifting av utslippsrelaterte deler. Alle defekte deler som byttes ut under garantien, tilfaller BRP.

Når det gjelder alle utslippsrelaterte garantikrav, begrenser BRP diagnostikken og reparasjonen av utslippsrelaterte deler til autoriserte Sra-Doo-forhandlere, med unntak av nødreparasjoner som er påkrevd i henhold til punkt 2 i den påfølgende listen.

Som sertifisert produsent vil BRP ikke avvise utslippsrelaterte garantikrav som er basert på følgende:

1. Vedlikehold eller andre tjenester som er utført av BRP eller av BRP- autoriserte ressurser.
2. Reparasjonsarbeider på motor/utstyr som en operatør har utført for å korrigere en utrygg nødsituasjon som kan tillegges BRP, så lenge operatøren prøver å gjenopprette motoren/utstyret til riktig konfigurasjon så snart som mulig.
3. Handlinger eller mangel på handling av operatøren, som ikke er relatert til garantikravet.
4. Vedlikehold som er utført oftere enn spesifisert av BRP.
5. Alt som er BRPs feil eller ansvar.
6. Bruk av drivstoff som er tilgjengelig der hvor utstyret brukes med mindre BRPs skrevne vedlikeholdsinstruksjoner sier at dette drivstoffet vil skade utstyrets utslippskontrollsystem og det er fullt mulig for operatøren å finne egnet drivstoff. Se avsnittet om vedlikeholdsinformasjon og krav til drivstoff i avsnittet om drivstoff.

Utslippsrelatert garantiperiode

Den utslippsrelaterte garantien er gyldig for følgende periode (det som inntreffer først):

	TIMER	MÅNEDER
Eksosutslippsrelaterte komponenter	175	30
Gassutslippsrelaterte komponenter	N/A	24

Komponenter som dekkes

Den utslippsrelaterte garantien dekker alle komponenter som, hvis de er defekte, vil øke motorens utslipp av regulerte, forurensende stoffer inkludert komponentene som er oppført nedenfor:

- For eksosutslipp inkluderer utslippsrelaterte komponenter alle motordeler som er relatert til følgende systemer:
 - Luftinnblåsningssystem
 - Drivstoffsystem
 - Tenningssystem
 - Systemer for resirkulering av eksosgass
- Følgende deler regnes også som utslippsrelaterte deler for eksosutslipp:
 - Etterbehandlingsinnretninger
 - Ventilasjonsventiler i veivhuset
 - Sensorer
 - Elektroniske kontrollenheter
- Følgende deler regnes også som utslippsrelaterte deler for gassutslipp:
 - Drivstofftank
 - Tanklokk
 - Drivstoffledning
 - Fester for drivstoffledning
 - Klemmer*
 - Trykkavlastningsventiler*
 - Kontrollventiler*
 - Kontrollsolenoider*
 - Elektroniske kontrollere*
 - Vakuumpkontrollmembraner*
 - Kontrolledninger*
 - Kontrolloverføringer*
 - Spyleventiler
 - Dampslanger
 - Væske-/gasseparator
 - Kullbeholder
 - Beholder for monteringsbraketter
 - Kontakt for forgasserens tømmeport

4. Utslippsrelaterte komponenter inkluderer også alle deler som har som eneste formål å redusere utslipp eller som hvis de svikter vil forårsake økt utslipp uten at motorens/utstyrets ytelse reduseres betydelig.

Begrenset bruk

Som sertifisert produsent kan BRP avvise utslippsrelaterte garantikrav for feil som er forårsaket av feil vedlikehold eller bruk fra eierens eller operatørens side, av ulykker som produsenten ikke er ansvarlig for eller lignende. Et utslippsrelatert garantikrav må ikke godkjennes for feil som er direkte forårsaket av at operatøren har misbrukt motoren/utstyret eller at operatøren har brukt motoren/utstyret på en måte som kjøretøyet ikke er konstruert for.

* Som relatert til gassutslipps-kontrollsystemet

* I USA ytes service på og foretas distribusjon av produktene av BRP US Inc.

GARANTIERKLÆRING FOR UTSLIPPSKONTROLL FOR MODELLÅR 2018 SEA-DOO® VANNSCOOTERE

I California er 2018-modellen av Sea-Doo-vannscooteren utstyrt med et spesielt miljømærke som kreves av California Air Resources Board. Merket har 1, 2, 3 eller 4 stjerner. Merkelapp som følger vannscooteren, beskriver betydningen av stjernesystemet.

Stjernemerket betyr renere båtmotorer

Symboler på renere båtmotorer:



F18L3CQ



Renere luft og vann

For en sunnere livsstil og bedre miljø.

Bedre drivstofføkonomi

Forbrenner 30-40 prosent mindre bensin og olje enn totaktsmotorer med vanlig forgasser, og sparer dermed penger og ressurser.

Lenger utslippsgaranti

Beskytter forbrukeren slik at fartøyet kan brukes uten bekymringer.

Én stjerne – Lavt utslipp

Merket med én stjerne identifiserer vannscootere, påhengsmotorer, hekkaggregater og innenbordsmotorer som innfrir Air Resources Board-standardene fra 2001 for eksosutslipp fra vannscootere og påhengsmotorer. Motorer som innfrir disse standardene har 75 % lavere utslipp enn konvensjonelle totaktsmotorer med forgasser. Disse motorene innfrir det som tilsvarer standardene til U.S.EPA for båtmotorer fra 2006.

To stjerner – Meget lavt utslipp

Merket med to stjerner identifiserer vannscootere, påhengsmotorer, hekkaggregater og innenbordsmotorer som innfrir Air Resources Board-standardene fra 2004 for eksosutslipp fra vannscootere og påhengsmotorer. Motorer som innfrir disse standardene har 20 % lavere utslipp enn motorer med én stjerne.

Tre stjerner – Ultralavt utslipp

Merket med tre stjerner identifiserer motorer som innfrir Air Resources Board-standardene for 2008 for eksosutslipp eller hekkaggregater og innenbordsmotorer som innfrir eksosutslippstandardene fra 2003. Motorer som innfrir disse standardene har 65 % lavere utslipp enn motorer med én stjerne.

Fire stjerner – Superultralavt utslipp

Merket med fire stjerner identifiserer motorer som innfrir Air Resources Board-standardene for eksosutslipp fra hekkaggregater og innenbordsmotorer for 2012. Vannscootere og påhengsmotorer kan også innfri disse standardene. Motorer som innfrir disse standarden har 90% lavere utslipp enn motorer med én stjerne.

Mer informasjon: Cleaner Watercraft – Get the Facts
1 800 END-SMOG
www.arb.ca.gov

Dine rettigheter og plikter i henhold til utslippskontrollgarantien

California Air Resources Board, New York State Department of Environmental Conservation og Bombardier Recreational Products Inc. ("BRP") vil med glede forklare garantien for utslippskontrollsystemet på din 2018-modell Sea-Doo personlig vannscooter. I California og New York må nye vannscootermotorer være designet, bygget og utstyrt slik at de innfrir myndighetenes strenge anti-smogstandarder. BRP må garantere utslippskontrollsystemet for motoren på din vannscooter for tidsperiodene oppført nedenfor, forutsatt at det ikke har vært misbruk, forsømmelse eller feil vedlikehold av vannscootermotoren.

Utslippskontrollsystemet kan omfatte deler som drivstoffinnsprøytingssystemet, tenningsystemet og katalysatoren. Det kan også omfatte slanger, remmer, kontakter og andre utslippsrelaterte enheter.

Der det finnes en tilstand som dekkes av garantien, vil BRP reparere motoren på vannscooteren uten kostnad for deg. Dette omfatter diagnose, deler og arbeid, forutsatt at dette arbeidet utføres av en autorisert BRP-forhandler.

Begrenset garantidekning fra produsent

Denne begrensede garantien dekker 2018-modell Sea-Doo personlige vannscootere som er sertifiserte og produsert av BRP for salg i California eller New York, som er opprinnelig solgt i California eller New York til en innbygger i California eller New York, eller der garantien er registrert til en innbygger i California eller New York. Betingelsene i BRPs begrensede garanti for Sea-Doo vannscootere gjelder også disse modellene, med de nødvendige endringene. Utvalgte utslippskontrolldelene på 2018 Sea-Doo-vannscootere er garantert fra datoen for levering til første detaljkunde i en periode på 4 år, eller 250 driftstimer, avhengig av hva som inntreffer først. Garantidekning basert på antall timer er imidlertid kun tillatt for vannscootere som er utstyrt med timeteller eller tilsvarende. Hvis noen utslippsrelatert del i motoren svikter i garantiperioden, vil delen bli reparert eller skiftet ut av BRP.

Deler som dekkes for en modellår 2018 Sea-Doo®-vannscooter:

Forbikoblingsventil for tomgang	Luftinntaksovergang
Gasspjeldstillingssensor	Tennplugger
Lufttrykksensor i inntaksmanifold	Tenncoiler
Lufttemperatursensor i inntaksmanifold	Luftboks
Motortemperatursensor	Inntaks- og eksosventil og tetninger
Sensor for banking	Innsugingsmanifold
ECM motorstyringsmodul	Ventilasjonsventil i veivhuset
Gasspedal	Spjeldhustetning
Drivstoffordeler	Tetning for inntaksmanifold
Drivstoffinjektorer	Ledningsnett og kontakter
Drivstofftrykkregulator	Drivstoffilter
Drivstoffpumpe	Kompressor

Utslippsgarantien dekker skade på andre motorkomponenter som forårsakes av svikt i den garanterte delen. Brukerhåndboken fra BRP inneholder skriftlige instruksjoner for forsvarlig vedlikehold og bruke av vannscooteren. Alle deler som dekkes av utslippsgarantien garanteres av BRP i hele garantiperioden for vannscooteren, med mindre brukerhåndboken angir at delen skal skiftes ut som del av det planlagte vedlikeholdet.

Deler som dekkes av utslippsgarantien som skal skiftes ut som en del av planlagt vedlikehold garanteres av BRP i perioden før den første planlagte utskiftningen av denne delen. Deler som dekkes av utslippsgarantien som skal undersøkes regelmessig, men ikke skiftes ut, garanteres av BRP i hele garantiperioden for vannscooteren. Enhver del som dekkes av utslippsgarantien som repareres eller skiftes ut i henhold til betingelsene i denne garantierklæringen, garanteres av BRP i resten av garantiperioden for originaldelen. Alle deler som byttes ut på denne begrensede garantien, tilfaller BRP.

Kvitteringer og registrering for/av vedlikehold skal overføres til hver påfølgende eier av vannscooteren.

Eierens garantiansvar

Som eier av en 2018-modell Sea-Doo personlig vannscooter er du ansvarlig for at det utføres nødvendig vedlikehold som oppført i brukerhåndboken. BRP anbefaler at du tar vare på alle kvitteringer som er knyttet til vedlikehold av vannscootermotoren, men BRP kan ikke nekte garantidekning kun på grunn av mangel på kvitteringer eller fordi du ikke har sørget for å få utført alt planlagt vedlikehold.

Som eier av en Sea-Doo® personlig vannscooter må du imidlertid være oppmerksom på at BRP kan nekte deg garantidekning hvis motoren eller en del har sviktet på grunn av misbruk, vanstell, feil vedlikehold eller ikke godkjente modifikasjoner.

Du er ansvarlig for å levere motoren til en autorisert BRP-forhandler så snart det oppstår et problem. Garantireparasjoner vil bli fullført innen rimelig tid, som ikke skal overskride 30 dager.

Hvis du har spørsmål om dine rettigheter og plikter i forbindelse med garantien, eller trenger navn og adresse på nærmeste autoriserte BRP-forhandler, må du kontakte Customer Assistance Center på 1 715 848-4957.

GARANTIERKLÆRING FOR UTSLIPPSKONTROLLSYSTEM I CALIFORNIA

DINE RETTIGHETER OG PLIKTER I HENHOLD TIL GARANTIEN

California Air Resources Board vil med glede kunne forklare garantien for kontrollsystemet for damputslipp på ditt 2018 personlig vannfartøy. I California må vannfartøy med gnistmotor være designet, bygget og utstyrt for å innfri statens strenge anti-smogstandarder. Bombardier Recreational Products Inc. må garantere utslippskontrollsystemet for motoren på din vannscooter for tidsperiodene oppført nedenfor, forutsatt at det ikke har vært misbruk, forsømmelse eller feil vedlikehold av vannfartøyet med gnistmotor.

Kontrollsystemet for damputslipp kan omfatte deler som: beholdere, for-gasser, klemmer, tilkoblinger, filtre, tanklokk, drivstoffrør, drivstofftanker, ventiler, dampslanger og andre relaterte kontrollsystemkomponenter for damputslipp.

GARANTIDEKNING FRA PRODUSENT:

Damputslippskontrollsystemet er garantert for to år. Hvis en del relatert til kontrollsystemet for damputslipp på ditt vannfartøy med gnistmotor er defekt vil denne delen bli byttet ut eller reparert av Bombardier Recreational Products Inc.

DELER SOM DEKKES:

1. Klemme(r)*
2. Tanklokk
3. Drivstoffslange
4. Feste(r) til drivstoffslange
5. Drivstofftank
6. Trykkavlastningsventil(er)*
7. Dampslange(r)
8. Alle andre deler som ikke er oppført, men som kan ha innvirkning på kontrollsystemet for damputslipp

* Merk: Som relatert til gassutslippskontrollsystemet.

EIERENS GARANTIANSVAR:

Som vannscooterens eier er du ansvarlig for at det utføres nødvendig vedlikehold som oppført i brukerhåndboken. Bombardier Recreational Products Inc. anbefaler at du tar vare på alle kvitteringer som er knyttet til vedlikehold av vannscooteren, men Bombardier Recreational Products Inc. kan ikke nekte garantidekning kun på grunn av mangel på kvitteringer.

Som eier av vannscooteren må du imidlertid være oppmerksom på at Bombardier Recreational Products Inc. kan nekte deg garantidekning dersom vannscootermotoren eller en del har sviktet på grunn av misbruk, vanstall, feil vedlikehold eller ikke godkjente modifikasjoner.

Du er ansvarlig for å presentere vannscooteren til et distribusjonssenter eller servicesenter for Bombardier Recreational Products Inc. så snart problemet oppstår. Garantireparasjoner vil bli fullført innen rimelig tid, som ikke skal overskride 30 kalenderdager. Hvis du har spørsmål om garanti-dekningen, skal du ta kontakt med Bombardier Recreational Products Inc. på 1-888-272-9222.

BRPS INTERNASJONALE BEGRENSEDE GARANTI: 2018 SEA-DOO® VANNSCOOTER

1. DEN BEGRENSEDE GARANTIENS OMFANG

Bombardier Recreational Products Inc. ("BRP")* garanterer at 2018-modeller av SEA-DOO PERSONLIGE VANNSCOOTERE ("vannscooter") som selges av distributører eller forhandlere som er autorisert av BRP til å distribuere Sea-Doo-vannscootere ("Sea-Doo-distributør/-forhandler") utenfor de femti statene i USA, Canada, land som er med i Det europeiske økonomiske samarbeidsområdet (som består av landene som er medlemmer av EU, pluss Norge, Island og Liechtenstein) (EØS), i stater som er medlemmer av Samveldet av uavhengige stater (inkludert Ukraina og Turkmenistan) ("SUS"), og Tyrkia ikke har material- eller produksjonsfeil i løpet av perioden og under de vilkårene som beskrives nedenfor.

Deler eller tilbehør som ikke er originale dekkes ikke av denne begrensede garantien. Se avsnittene for begrenset garanti som gjelder for deler og tilbehør.

Denne begrensede garantien blir ugyldig og annullert dersom: (1) vannscooteren har vært brukt til kappkjøring eller annen konkurransepreget aktivitet, på et hvilket som helst tidspunkt, også av den tidligere eieren, eller (2) vannscooteren har blitt endret eller modifisert på en slik måte at det påvirker driften, yteevnen eller holdbarheten eller (3) vannscooteren er blitt endret eller modifisert for å endre tiltenkt bruk.

2. ANSVARSBEGRENSNINGER

SÅ FREMT LOVEN TILLATER DET GJELDER OG GODTAS DENNE UTTRYKKELIGE GARANTIEN I STEDET FOR ALLE ØVRIGE UTTRYKKELIGE ELLER UNDERFORSTÅTTE GARANTIER, INKLUSIVE, OG UTEN BEGRENSNING, ENHVER GARANTI OM SALGBARHET ELLER EGNETHET FOR NOE SPESIELT FORMÅL. I DEN UTSTREKNING DE IKKE KAN FRASKRIVES, ER UNDERFORSTÅTTE GARANTIER BEGRENSET TIL VARIGHETEN AV DEN UTTRYKTE GARANTIEN. TILFELDIGE SKADER OG FØLGESKADER ER EKSKLUDERT FRA DEKNING UNDER DENNE GARANTIEN. ENKELTE JURISDIKSJONER TILLATER IKKE ANSVARSBEGRENSNINGER, BEGRENSSINGER ELLER BORTFALL SOM ER ANGITT OVENFOR. DET KAN DERFOR HENDE AT DISSE IKKE GJELDER I DITT TILFELLE. DENNE GARANTIEN GIR DEG SPESIELLE RETTIGHETER, OG DU KAN OGSÅ HA ANDRE RETTIGHETER SOM VARIERER FRA LAND TIL LAND. (FOR PRODUKTER KJØPT I AUSTRALIA, SE PARAGRAF 4 UNDER).

Verken Sea-Doo-distributører/-forhandlere eller andre personer har fullmakt til å gi noen bekreftelse, representasjon eller garanti når det gjelder produktet utenom det som står i denne begrensede garantien. Hvis det skjer, kan det ikke håndheves mot BRP.

BRP forbeholder seg retten til å endre denne garantien på et hvilket som helst tidspunkt, under den forståelse at slike endringer ikke vil forandre garantivilkårene som gjelder for produktet som ble solgt med denne garantien.

3. UNNTAK – OMFATTES IKKE AV GARANTIEN

Følgende punkter dekkes ikke under noen omstendigheter av denne begrensede garantien:

- Utskiftning av deler på grunn av normal slitasje;
- Deler for rutinevedlikehold og -service, inkludert men ikke begrenset til oppgraderinger, justeringsolje, smørings- og kjølevæskeendringer, bytte av tennplugg, vannpumper og lignende;
- Skade som skyldes forsømmelse av eller mangel på riktig vedlikehold og/eller lagring slik det er beskrevet i brukerhåndboken.
- Skade som er et resultat av at deler er fjernet, feilaktig reparasjon, service, vedlikehold eller endring, eller bruk av deler eller tilbehør som ikke er produsert eller godkjent av BRP, som etter rimelig skjønn enten er inkompatible med produktet eller som påvirker produktets drift, yteevne eller varighet på en negativ måte, eller som er et resultat av at reparasjoner er utført av en person som ikke er en autorisert Sea-Doo-distributør/-forhandler;
- Skade som er forårsaket av vanstell, misbruk, unormal bruk, forsømmelse, rusing, feil bruk eller at Produktet har blitt brukt i uoverensstemmelse med anbefalt drift i brukerhåndboken;
- Skade som er et resultat av eksterne skader, ulykke, nedsenkning, brann, innføring av fremmedlegemer eller vann, tyveri, vandalisme eller naturkatastrofe;
- Bruk av drivstoff, oljer eller smøremidler som ikke egner seg til bruk med produktet (se brukerhåndboken);
- Skade fra rust, korrosjon eller slitasje fra vær og vind.
- Skader fra blokkert kjølesystem eller jetpumpe av fremmedlegemer;
- Skader på gelbelegget, herunder, men ikke begrenset til kosmetisk gelbelegg, blærer eller glassfiberavskalling forårsaket av blærer, rissdannelse, stjernesprekker eller hårriss.
- Tilfeldige skader, følgeskader eller skader av noe slag, inkludert men ikke begrenset til sleping, lagring, transportkostnader telefon, leie, drosje, uleilighet, forsikringsdekning, låneavdrag, tap av tid, tap av inntekter eller tid tapt grunnet nedetid som et resultat av servicearbeid.

4. GARANTIENS DEKNINGSPERIODE

Denne begrensede garantien gjelder fra (1) leveringsdato til første detaljforbruker eller fra (2) den dato produktet ble tatt i bruk for første gang, alt etter hvilken dato som kommer først, for en periode på:

1. TOLV (12) ETTERFØLGENDE MÅNEDER for privat fritidsbruk,
2. FIRE (4) ETTERFØLGENDE MÅNEDER for kommersiell bruk,

Dette er den minimale garantiperioden som kan utvides av gjeldende garantisalg fremmende program, som tilfellet kan være En vannscooter brukes kommersielt når den brukes i forbindelse med arbeid eller beskjefligelse som skaper inntekt i løpet av en hvilken som helst garantiperiode. En vannscooter brukes også kommersielt når den på noe tidspunkt i løpet av garantiperioden har et registreringsnummer for kommersielle fartøyer eller er registrert for kommersiell bruk.

Hvis du må reparere eller bytte ut deler eller få service på denne garantien, vil det ikke forlenge varigheten på denne garantien utover den originale utløpsdatoen.

Vær oppmerksom på at varigheten og eventuelle andre modaliteter i garantidekningen er underlagt gjeldende nasjonale eller lokale lover i landet ditt.

BARE FOR PRODUKTER SOM SELGES I AUSTRALIA

Ikke noe i disse vilkårene og betingelsene skal anses for å ekskludere, begrense eller endre bruk av vilkår, garantier, rettigheter eller rettsmidler meddelt eller implisert under Competition and Consumer Act 2010 (Cth), inkludert Australian Consumer Law eller andre lover, hvor dette ville komme i konflikt med denne loven eller forårsake at deler av disse betingelsene og vilkårene annulleres. Fordelene du gis under denne begrensede garantien kommer i tillegg til andre rettigheter og rettsmidler du har ifølge australsk lov.

Våre varer leveres med garantier som ikke kan ekskluderes under Australian Consumer Law. Du er berettiget til utskifting eller refusjon for en alvorlig feil og til kompensasjon for eventuelt rimelig forutsigbart annet tap eller skade. Du er også berettiget til å få varene reparert eller utskiftet hvis varene ikke har den nødvendige kvaliteten og feilen ikke er ensbetydende med en alvorlig feil.

5. VILKÅR FOR GARANTIDEKNING

Denne garantidekningen er tilgjengelig **bare** når **alle** betingelsene nedenfor er oppfylt:

- 2018 Sea-Doo-vannscooteren må være kjøpt som ny og ubrukt av den første eieren fra en BRP-distributør/forhandler som er autorisert til å distribuere Sea-Doo-vannscootere i landet der salget ble utført;
- BRPs angitte kontroll før levering må være utført og dokumentert.
- 2018 Sea-Doo-vannscooteren må være riktig registrert av en autorisert Sea-Doo-distributør/forhandler;
- 2018 Sea-Doo-vannscooteren må være i kjøpt i landet eller sammenlutningen av land der kjøperen bor.
- Rutinemessig vedlikehold som er beskrevet i brukerhåndboken, må utføres regelmessig for å opprettholde garantidekningen. BRP forbeholder seg retten til å gjøre garantidekningen avhengig av dokumentasjon av riktig vedlikehold.

BRP vil ikke innfri denne begrensede garantien for privat bruk av eier eller kommersiell bruk av eier hvis vilkårene foran ikke er tilfredsstillt. Slike begrensninger er nødvendige for at BRP skal kunne beskytte sine produkters sikkerhet, sine forbrukere og offentligheten generelt.

6. HVA DU MÅ GJØRE FOR Å FÅ GARANTIDEKNING

Kunden må slutte å bruke Sea-Doo-vannscooteren når noe unormalt oppstår. Kunden må varsle en Sea-Doo-distributør/forhandler i løpet av to (2) dager etter at en feil opptrer, sørge for nødvendig tilgang til produktet og mulighet til å reparere det. Kunden må også presentere for den autoriserte Sea-Doo-distributøren/forhandleren bevis på at produktet er kjøpt og må signere reparasjons-/arbeidsordren før reparasjonen starter for å

godkjenne garantireparasjonen. Alle deler som byttes ut på denne begrensede garantien, tilfaller BRP.

Vær oppmerksom på at varslingsfristen er underlagt gjeldende nasjonale eller lokale lover i kundens land.

7. HVA BRP GJØR FOR DEG

I den utstrekning det tillates av loven er BRPs forpliktelser i denne garantien begrenset til, etter deres vurdering, reparasjon av deler som er funnet defekte under normal bruk, vedlikehold og service, eller utskifting av slike deler med nye, originale BRP-deler uten å betale for deler og arbeid, hos en autorisert Sea-Doo-distributør-/forhandler i løpet av dekningsperioden for garantien med vilkårene beskrevet her. BRPs ansvar er begrenset til å utføre nødvendige reparasjoner eller utskifting av deler. Eieren kan ikke kreve at Sea-Doo-vannscooteren skal tilbakekalles eller at kjøpet skal avlyses hvis han/hun mener at garantien ikke blir overholdt. Du kan også ha andre rettigheter som varierer fra land til land.

Hvis det er behov for service utenfor det landet hvor Produktet ble kjøpt, må Eieren betale for tilleggsutgifter ifølge lokal forhold og forskrifter. Disse utgiftene kan blant annet være frakt, forsikring, skatter, lisensavgifter, importtoll og alle andre økonomiske utgifter, inkludert de som regjeringer, stater, territorier og deres respektive organer pålegger.

BRP forbeholder seg retten til å forbedre og endre produkter fra tid til annen uten å påta seg ansvar for å oppdatere produkter som ble produsert tidligere.

8. OVERFØRING

Hvis produktet skifter eier i løpet av garantiens dekningsperiode, skal denne garantien overføres til den nye eieren og være gyldig for den resterende dekningsperioden forutsatt at BRP eller en autorisert Sea-Doo-distributør-/forhandler mottar et bevis på at den forrige eieren godtar overføringen av eierskap og i tillegg mottar kontaktopplysninger for den nye eieren.

9. BRUKERHJELP

Ved eventuelle uklare eller omstridte tilfeller som gjelder BRPs begrensede garanti, anbefaler BRP at saken avklares på forhandlernivå hos en Sea-Doo-distributør-/forhandler. Vi anbefaler samtale med serviceansvarlig eller eieren hos den autoriserte Sea-Doo-distributør-/forhandleren.

Hvis problemet fremdeles forblir uløst kan du ta kontakt med BRP ved å fylle inn kontaktskjemaet for kunder på www.brp.com eller ta kontakt med BRP på en av adressene som er oppført under avsnittet *KONTAKT OSS* i denne håndboken.

* For området som dekkes av denne begrensede garantien, ytes service på og foretas distribusjon av produktene av Bombardier Recreational Products Inc. eller deres datterselskaper.

© 2017 Bombardier Recreational Products Inc. Alle rettigheter reservert.

® Registrert varemerke for Bombardier Recreational Products Inc.

BRP BEGRENSET GARANTI FOR EØS, SAMVELDET AV UAVHENGIGE STATER (SUS) OG TYRKIA: 2018 SEA-DOO® VANNSCOOTER

1. DEN BEGRENSEDE GARANTIENS OMFANG

Bombardier Recreational Products Inc. ("BRP")* garanterer at 2018-modellen av **SEA-DOO PERSONLIG VANNSCOOTER** ("vannscooter") som selges av distributører eller forhandlere som er autorisert av BRP til å distribuere Sea-Doo-vannscootere ("Sea-Doo-distributør/-forhandler") i land som er med i Det europeiske økonomiske samarbeidsområdet (som består av landene som er medlemmer av EU, pluss Norge, Island og Liechtenstein) (EØS), i stater som er medlemmer av Samveldet av uavhengige stater (inkludert Ukraina og Turkmenistan) ("SUS"), og Tyrkia ikke har material- eller produksjonsfeil i løpet av perioden og under de vilkårene som beskrives nedenfor.

Deler eller tilbehør som ikke er originale dekkes ikke av denne begrensede garantien. Se avsnittene for begrenset garanti som gjelder for deler og tilbehør.

Denne begrensede garantien blir ugyldig og annullert dersom: (1) vannscooteren har vært brukt til kappkjøring eller annen konkurransepreget aktivitet, på et hvilket som helst tidspunkt, også av den tidligere eieren, eller (2) vannscooteren har blitt endret eller modifisert på en slik måte at det påvirker driften, yteevnen eller holdbarheten eller (3) vannscooteren er blitt endret eller modifisert for å endre tiltenkt bruk.

2. ANSVARSBEGRENSNINGER

SÅ FREMT LOVEN TILLATER DET GJELDER OG GODTAS DENNE UTTRYKKELIGE GARANTIEN I STEDET FOR ALLE ØVRIGE UTTRYKKELIGE ELLER UNDERFORSTÅTTE GARANTIER, INKLUSIVE, OG UTEN BEGRENSNING, ENHVER GARANTI OM SALGBARHET ELLER EGNETHET FOR NOE SPESIELT FORMÅL. I DEN UTSTREKNING DE IKKE KAN FRASKRIVES, ER UNDERFORSTÅTTE GARANTIER BEGRENSET TIL VARIGHETEN AV DEN UTTRYKTE GARANTIEN. TILFELDIGE SKADER OG FØLGESKADER ER EKSKLUDERT FRA DEKNING UNDER DENNE GARANTIEN. ENKELTE JURISDIKSJONER TILLATER IKKE ANSVARSBEGRENSNINGER, BEGRENSSINGER ELLER BORTFALL SOM ER ANGITT OVENFOR. DET KAN DERFOR HENDE AT DISSE IKKE GJELDER I DITT TILFELLE. DENNE GARANTIEN GIR DEG SPESIELLE RETTIGHETER, OG DU KAN OGSÅ HA ANDRE RETTIGHETER SOM VARIERER FRA LAND TIL LAND.

Verken Sea-Doo-distributører/-forhandlere eller andre personer har fullmakt til å gi noen bekreftelse, representasjon eller garanti når det gjelder produktet utenom det som står i denne begrensede garantien. Hvis det skjer, kan det ikke håndheves mot BRP.

BRP forbeholder seg retten til å endre denne garantien på et hvilket som helst tidspunkt, under den forståelse at slike endringer ikke vil forandre garantivilkårene som gjelder for produktet som ble solgt med denne garantien.

3. UNNTAK – OMFATTES IKKE AV GARANTIEN

Følgende punkter dekkes ikke under noen omstendigheter av denne begrensede garantien:

- Utskiftning av deler på grunn av normal slitasje;
- Deler for rutinevedlikehold og -service, inkludert men ikke begrenset til oppgraderinger, justeringsolje, smørings- og kjølevæskeendringer, bytte av tennplugg, vannpumper og lignende;
- Skade som skyldes forsømmelse av eller mangel på riktig vedlikehold og/eller lagring slik det er beskrevet i brukerhåndboken.
- Skade som er et resultat av at deler er fjernet, feilaktig reparasjon, service, vedlikehold eller endring, eller bruk av deler eller tilbehør som ikke er produsert eller godkjent av BRP, som etter rimelig skjønn enten er inkompatible med produktet eller som påvirker produktets drift, yteevne eller varighet på en negativ måte, eller som er et resultat av at reparasjoner er utført av en person som ikke er en autorisert Sea-Doo-distributør/-forhandler;
- Skade som er forårsaket av vanstell, misbruk, unormal bruk, forsømmelse, rusing, feil bruk eller at Produktet har blitt brukt i uoverensstemmelse med anbefalt drift i brukerhåndboken;
- Skade som er et resultat av eksterne skader, ulykke, nedsenkning, brann, innføring av fremmedlegemer eller vann, tyveri, vandalisme eller naturkatastrofe;
- Bruk av drivstoff, oljer eller smøremidler som ikke egner seg til bruk med produktet (se brukerhåndboken);
- Skade fra rust, korrosjon eller slitasje fra vær og vind.
- Skader fra blokkert kjølesystem eller jetpumpe av fremmedlegemer;
- Skader på gelbelegget, herunder, men ikke begrenset til kosmetisk gelbelegg, blærer eller glassfiberavskalling forårsaket av blærer, rissdannelse, stjernesprekker eller hårriss.
- Tilfeldige skader eller følgeskader eller skader av noe slag, inkludert, men uten begrensning, tauing, lagring, transportutgifter, telefonutgifter, leieutgifter, taxi, uleilighet, forsikringskostnader, betaling av lån, tidstap, inntektstap eller tapt tid på grunn av nedetid på grunn av servicearbeid.

4. GARANTIENS DEKNINGSPERIODE

Denne begrensede garantien gjelder fra (1) leveringsdato til første detaljforbruker eller fra (2) den dato produktet ble tatt i bruk for første gang, alt etter hvilken dato som kommer først, for en periode på:

1. Tjuefire (24) ETTERFØLGENDE MÅNEDER for privat fritidsbruk.
2. FIRE (4) ETTERFØLGENDE MÅNEDER for kommersielt bruk,
En vannscooter brukes kommersielt når den brukes i forbindelse med arbeid eller beskjeftigelse som skaper inntekt i løpet av en hvilken som helst garantiperiode. En vannscooter brukes også kommersielt når den på noe tidspunkt i løpet av garantiperioden har et registreringsnummer for kommersielle fartøyer eller er registrert for kommersiell bruk.

Hvis du må reparere eller bytte ut deler eller få service på denne garantien, vil det ikke forlenge varigheten på denne garantien utover den originale utløpsdatoen.

Vær oppmerksom på at varigheten og eventuelle andre modaliteter i garantidekningen er underlagt gjeldende nasjonale eller lokale lover i landet ditt.

5. VILKÅR FOR GARANTIDEKNING

Denne garantidekningen er tilgjengelig **bare** når **alle** betingelsene nedenfor er oppfylt:

- 2018 Sea-Doo-vannscooteren må være kjøpt som ny og ubrukt av den første eieren fra en BRP-distributør/forhandler som er autorisert til å distribuere Sea-Doo-vannscootere i landet der salget ble utført;
- BRPs angitte kontroll før levering må være utført og dokumentert.
- 2018 Sea-Doo-vannscooteren må være riktig registrert av en autorisert Sea-Doo-distributør/forhandler;
- 2018 Sea-Doo-vannscooteren må være kjøpt innen EØS av en innbygger fra EØS, I Samveldet av uavhengige stater for innbyggere i land som dette området består av, og i Tyrkia for innbyggere i Tyrkia.
- Rutinemessig vedlikehold som er beskrevet i brukerhåndboken, må utføres regelmessig for å opprettholde garantidekningen. BRP forbeholder seg retten til å gjøre garantidekningen avhengig av dokumentasjon av riktig vedlikehold.

BRP vil ikke innfri denne begrensede garantien for privat bruk av eier eller kommersiell bruk av eier hvis vilkårene foran ikke er tilfredsstillt. Slike begrensninger er nødvendige for at BRP skal kunne beskytte sine produkters sikkerhet, sine forbrukere og offentligheten generelt.

6. HVA DU MÅ GJØRE FOR Å FÅ GARANTIDEKNING

Kunden må slutte å bruke Sea-Doo-vannscooteren når noe unormalt oppstår. Kunden må varsle en Sea-Doo-distributør/forhandler i løpet av to (2) måneder etter at en feil opptrer, og sørge for nødvendig tilgang til produktet og mulighet til å reparere det. Kunden må også presentere for den autoriserte Sea-Doo-distributøren/forhandleren bevis på at produktet er kjøpt og må signere reparasjons-/arbeidsordren før reparasjonen starter for å godkjenne garantireparasjonen. Alle deler som byttes ut på denne begrensede garantien, tilfaller BRP.

Vær oppmerksom på at varslingsfristen er underlagt gjeldende nasjonale eller lokale lover i kundens land.

7. HVA BRP GJØR FOR DEG

I den utstrekning det tillates av loven er BRPs forpliktelser i denne garantien begrenset til, etter deres vurdering, reparasjon av deler som er funnet defekte under normal bruk, vedlikehold og service, eller utskifting av slike deler med nye, originale Sea-Doo-deler uten å betale for deler og arbeid, hos en autorisert Sea-Doo-distributør/forhandler i løpet av dekningsperioden for garantien med vilkårene beskrevet her. BRPs ansvar er begrenset til å utføre nødvendige reparasjoner eller utskifting av deler. Eieren kan ikke kreve at Sea-Doo-vannscooteren skal tilbakekalles eller at kjøpet skal avlyses hvis han/hun mener at garantien ikke blir overholdt. Du kan også ha andre rettigheter som varierer fra land til land.

Hvis det er behov for service utenfor det landet hvor det opprinnelige salget ble gjort, eller for EØS-beboere, hvis service er nødvendig utenfor

EØS, for SUS-beboere hvis service er nødvendig utenfor SUS, må eieren betale for tilleggsutgifter ifølge lokal forhold og forskrifter. Disse utgiftene kan blant annet være, men ikke begrenset til, frakt, forsikring, skatter, lisensavgifter, importtoll og alle andre økonomiske utgifter, inkludert de som regjeringer, stater, territorier og deres respektive organer pålegger.

BRP forbeholder seg retten til å forbedre og endre produkter fra tid til annen uten å påta seg ansvar for å oppdatere produkter som ble produsert tidligere.

8. OVERFØRING

Hvis produktet skifter eier i løpet av garantiens dekningsperiode, skal denne garantien overføres til den nye eieren og være gyldig for den resterende dekningsperioden forutsatt at BRP eller en autorisert Sea-Doo-distributør/-forhandler mottar et bevis på at den forrige eieren godtar overføringen av eierskap og i tillegg mottar kontaktopplysninger for den nye eieren.

9. BRUKERHJELP

Ved eventuelle uklare eller omstridte tilfeller som gjelder BRPs begrensede garanti, anbefaler BRP at saken avklares på forhandlernivå hos en Sea-Doo-distributør/-forhandler. Vi anbefaler samtale med serviceansvarlig eller eieren hos den autoriserte Sea-Doo-distributøren/-forhandleren.

Hvis problemet fremdeles forblir uløst kan du ta kontakt med BRP ved å fylle inn kontaktskjemaet for kunder på www.brp.com eller ta kontakt med BRP på en av adressene som er oppført under avsnittet *KONTAKT OSS* i denne håndboken.

YTTERLIGERE BETINGELSER OG VILKÅR KUN FOR FRANKRIKE

Følgende betingelser og vilkår gjelder kun for produkter solgt i Frankrike:

Selgeren skal levere varer som overholder kontrakten, og skal være ansvarlig for defekter som eksisterer ved levering. Selgeren er også ansvarlig for defekter som er et resultat av pakking, monteringsanvisninger eller installasjon når det er dennes ansvar i henhold til kontrakten eller hvis det utføres under dennes ansvar. For å overholde kontrakten, skal varen:

1. Være tilpasset normal bruk for lignende varer og, hvis aktuelt:
 - Samsvare med beskrivelsen gitt av selgeren og ha kvalitetene som ble presentert kjøperen via prøve eller modell;
 - Ha kvalitetene en kjøper med rette kan forvente med tanke på de offentlige erklæringene til selgeren, produsenten eller dens representant, inkludert i reklame eller merking; eller
2. Ha egenskapene partene i fellesskap har blitt enige om eller være tilpasset den spesifikke bruken som den er påtenkt av kjøperen, påpekt av selgeren og akseptert.

Handlingen for manglende overholdelse må utføres innen to år etter levering av varen. Selgeren er ansvarlig for garantien for den solgte varens skjulte defekter dersom disse skjulte defektene gjør varen uegnet for tiltenkt bruk, eller dersom de reduserer dens bruk på en slik måte at kjøperen ikke ville ha anskaffet varen eller ville gitt en lavere pris hvis dette hadde vært kjent. Klager på skjulte defekter må utføres av kjøperen innen 2 år etter defekten ble oppdaget.

* I EØS-området og annetsteds foregår produkt distribusjon og -service hos BRP European Distribution D.S. og andre datterselskaper under BRP.

© 2017 Bombardier Recreational Products Inc. Alle rettigheter reservert.

® Varemerke til Bombardier Recreational Products Inc. eller datterselskaper.

***Denne siden er
blank med hensikt***

KUNDEINFORMASJON

PERSONVERNINFORMASJON

BRP vil med dette informere deg om at opplysninger om deg vil bli brukt til sikkerhets- og garantirelaterte formål. I tillegg kan BRP og BRPs datterselskaper bruke kundelisten til å distribuere markedsførings- og reklameinformasjon om BRP og relaterte produkter.

Ta kontakt med BRP hvis du vil benytte din rett til å vite eller korrigere dine kundeopplysninger, eller for å bli fjernet fra adresselisten for utsendelse av reklame.

Via e-post: **privacyofficer@brp.com**

Via post: BRP
Senior Legal Counsel-Privacy Officer
726 St-Joseph
Valcourt, QC
Canada
JOE 2LO

KONTAKT OSS

www.brp.com

Nord-Amerika

565 de la Montagne Street
Valcourt (Québec) J0E 2L0
Canada

Sturtevant, Wisconsin, U.S.A.
10101 Science Drive
Sturtevant, Wisconsin
53177
U.S.A.

Sa De Cv, Av. Ferrocarril 202
Parque Ind. Querétaro, Lote2-B
76220
Santa Rosa Jáuregui, Oro., Mexico

Europa

Skaldenstraat 125
B-9042 Gent
Belgia

Itterpark 11
D-40724 Hilden
Tyskland

ARTEPARC Bâtiment B
Route de la côte d'Azur, Le Canet
13590 Meyreuil
Frankrike

Ingvald Ystgaardsvei 15
N-7484 Trondheim
Norge

Isoaavantie 7
PL 8040
96101 Rovaniemi

Formvägen 16
S-906 21 Umeå
Sverige

Avenue d'Ouchy 4-6
1006 Lausanne
Sveits

Oceania

6 Lord Street
Lakes Business Park
Botany, NSW 2019
Australia

Sør Amerika

Rua James Clerck Maxwell, 230
TechnoPark Campinas SP 13069-380 Brasil

Asia

15/F Parale Mitsui Building,8
Higashida-Cho, Kawasaki-ku
Kawasaki 210-0005
Japan

Room Dubai, level 12, Platinum Tower
233 Tai Cang Road
Xintiandi, Lu Wan District
Shanghai 200020
PR China

ADRESSEENDRING / NY EIER

Hvis adressen din er endret eller du er den nye eieren av båten, ber vi deg varsle BRP ved å enten

- Kontakt en autorisert Sea-Doo-forhandler.
- **bare for Nord-Amerika:** tel: 1 888 272-9222.
- Send inn ett av adresseendringskortene på de følgende sidene til én av adressene til BRP som er angitt i avsnittet *KONTAKT OSS* i denne håndboken.

Ved endring av eierskap ber vi deg legge ved et bevis på at den forrige eieren godtar overføringen av eierskap.

Denne informasjon er dessuten meget viktig også etter at den begrensede garantien har utløpt, fordi BRP kan kontakte eieren av vannscooteren hvis det blir nødvendig, for eksempel hvis tilbakekalling blir nødvendig av sikkerhetsmessige årsaker. Det er eierens ansvar å varsle BRP.

STJÅLNE ENHETER: Hvis vannscooteren skulle bli stjålet, må du varsle garantiavdelingen hos distributøren for området om dette. Vi vil be deg oppgi navn, adresse, telefonnummer, identifikasjonsnummer for skroget og dato for tyveriet.

***Denne siden er
blank med hensikt***

ENDRING AV ADRESSE
NY EIER

KJØRETØYETS IDENTIFIKASJONSNUMMER

MODELLNUMMER Kjøretøyets identifikasjonsnummer (VIN)

GAMMEL ADRESSE _____
 ELLER TIDLIGERE EIER: NAVN _____

Nei.	GATE	LEIL
STED	FYLKE	POSTNUMMER
LAND	TELEFON	

NY ADRESSE ELLER NY EIER: _____
NAVN _____

Nei.	GATE	LEIL
STED	FYLKE	POSTNUMMER
LAND	TELEFON	

E-POSTADRESSE _____

|V00A2F

ENDRING AV ADRESSE
NY EIER

KJØRETØYETS IDENTIFIKASJONSNUMMER

MODELLNUMMER Kjøretøyets identifikasjonsnummer (VIN)

GAMMEL ADRESSE _____
 ELLER TIDLIGERE EIER: NAVN _____

Nei.	GATE	LEIL
STED	FYLKE	POSTNUMMER
LAND	TELEFON	

NY ADRESSE ELLER NY EIER: _____
NAVN _____

Nei.	GATE	LEIL
STED	FYLKE	POSTNUMMER
LAND	TELEFON	

E-POSTADRESSE _____

|V00A2F

***Denne siden er
blank med hensikt***

ENDRING AV ADRESSE
NY EIER

KJØRETØYETS IDENTIFIKASJONSNUMMER

--	--	--	--	--	--	--	--	--	--	--	--	--	--	--	--	--	--	--	--

MODELLNUMMER Kjøretøyets identifikasjonsnummer (VIN)

GAMMEL ADRESSE
 ELLER TIDLIGERE EIER: NAVN

Nei. GATE LEIL

STED FYLKE POSTNUMMER

LAND TELEFON

NY ADRESSE ELLER NY EIER: NAVN

Nei. GATE LEIL

STED FYLKE POSTNUMMER

LAND TELEFON

E-POSTADRESSE

|v00A2F

ENDRING AV ADRESSE
NY EIER

KJØRETØYETS IDENTIFIKASJONSNUMMER

--	--	--	--	--	--	--	--	--	--	--	--	--	--	--	--	--	--	--	--

MODELLNUMMER Kjøretøyets identifikasjonsnummer (VIN)

GAMMEL ADRESSE
 ELLER TIDLIGERE EIER: NAVN

Nei. GATE LEIL

STED FYLKE POSTNUMMER

LAND TELEFON

NY ADRESSE ELLER NY EIER: NAVN

Nei. GATE LEIL

STED FYLKE POSTNUMMER

LAND TELEFON

E-POSTADRESSE

|v00A2F

***Denne siden er
blank med hensikt***

VANNFARTØYMODELL Nr. _____

SKROG IDENTIFIKASJONS-
NUMMER (H.I.N.) _____

MOTORENS IDENTIFIKASJONS-
NUMMER (E.I.N.) _____

Eier: _____
NAVN

Nr. _____ GATE _____ LEILIGH _____

STED _____ STAT/PROVINS _____ POSTNUMMER _____

Kjøpsdato _____
ÅR MÅNED DAG

Utløpsdato for garanti _____
ÅR MÅNED DAG

Skal fylles ut av den autoriserte Sea-Doo-forhandleren ved salgstidspunktet.

OMRÅDE FOR FORHANDLERSTEMPEL



219 001 842_NO
BRUKERHÅNDBOK, SEA-DOO SPARK-SERIEN / NORSK

U/M: P.C