

SEA-DOO®



OPERATÖRENS INSTRUKTIONSBOK 2018

Inkluderar säkerhets-, vattenskoter-
och underhållsinformation



RXT™ / GTX[†] / Wake™ Pro -SERIEN

VARNING

Läs igenom denna instruktionsbok noga.
Den innehåller viktig säkerhetsinformation.
Rekommenderad minimiålder för förare: 16 år.
Förvara denna Instruktionsbok i vattenskotern.

2 1 9 0 0 1 8 7 8 _ S E

Originalinstruktioner

VARNING

Om du inte iakttar och följer säkerhetsföreskrifterna och anvisningarna i denna instruktionsbok, *SÄKERHETSVIDEON* och säkerhetsdekalerna på produkten, kan det leda till allvarliga personskador, i värsta fall med dödlig utgång!

VARNING

När du transporterar last på vattenskoterns bakre plattform eller på lasttillbehör, minska hastigheten och anpassa ditt körbeteende för att minska risken för att kastas av från vattenskotern eller för att komma i kontakt med lasten och eventuellt bli skadad. Transportera aldrig last när en vattenskidåkare eller wakeboardåkare bogseras; det kan leda till allvarliga personskador eller död.

KALIFORNIENS PROPOSITION 65: VARNING

VARNING

Att använda, serva och underhålla ett fritidsfartyg kan utsätta dig för kemikalier som inkluderar motoravgaser, koloxid, ftalater och bly, som är kända av delstaten Kalifornien för att orsaka cancer och fosterskador eller andra skador på fortplantningssystemet. För att minimera exponering, undvik att andas avgaser, serva fartyget på en väl ventilerad plats och använd handskar eller tvätta händerna ofta när du servar fartyget.



I Kanada distribueras produkterna av Bombardier Recreational Products Inc. (BRP).
I USA distribueras produkterna av BRP US Inc.

Detta är en ofullständig lista över varumärken som tillhör Bombardier Recreational Products Inc. eller dess dotterföretag:

4-TEC™	iControl™	Sea-Doo®
ACE™	iTC™	T.O.P.S.™
D.E.S.S.™	Rotax®	VTST™
GTX™	RXT™	WAKE™ PRO 230
iBR™	RXT™-X™	XPS™

FÖRORD

Deutsch	Dieses Handbuch ist möglicherweise in Ihrer Landessprache verfügbar. Bitte wenden Sie sich an Ihren Händler oder besuchen Sie: www.operatorsguides.brp.com
English	This guide may be available in your language. Check with your dealer or go to: www.operatorsguides.brp.com
Español	Es posible que este manual esté disponible en su idioma. Consulte a su distribuidor o visite: www.operatorsguides.brp.com
Français	Ce guide peut être disponible dans votre langue. Vérifier avec votre concessionnaire ou aller à: www.operatorsguides.brp.com
中文	本手册可能有您的语种的翻译版本。请向经销商询问，或者登录 www.operatorsguides.brp.com 查询。
日本語	このガイドは、言語によって翻訳版が用意されています。ディーラーに問い合わせるか、次のアドレスでご確認ください： www.operatorsguides.brp.com
Nederlands	Deze handleiding kan beschikbaar zijn in uw taal. Vraag het aan uw dealer of ga naar: www.operatorsguides.brp.com
Norsk	Denne boken kan finnes tilgjengelig på ditt eget språk. Kontakt din forhandler eller gå til: www.operatorsguides.brp.com
Português	Este manual pode estar disponível em seu idioma. Fale com sua concessionária ou visite o site: www.operatorsguides.brp.com
Suomi	Käyttöohjekirja voi olla saatavissa omalla kielelläsi. Tarkista jälleenmyyjältä tai käy osoitteessa: www.operatorsguides.brp.com
Svenska	Denna bok kan finnas tillgänglig på ditt språk. Kontakta din återförsäljare eller gå till: www.operatorsguides.brp.com

Gratulerar till ditt köp av en ny Sea-Doo®-vattenskoter. Den omfattas av garantin från BRP och ett nät av auktoriserade Sea-Doo-vattensko-teråterförsäljare står till tjänst med reservdelar, service och tillbehör om du behöver det.

Återförsäljaren arbetar för kundens tillfredsställelse. Han har utbildat sig för att kunna utföra en första inställning och inspektion av vattensko-tern och har även utfört slutju-steringar innan du övertog den. Om du behöver mer utförlig servicein-formation, vänligen rådfråga återför-säljaren.

Vid leveransen informerades du om garantins täckning och underdeck-nade en *CHECKLISTA FÖRE LEVE-RANS* för att säkerställa att din nya

vattensko-ter förberetts på ett till-fredsställande sätt.

Innan du kör

Läs följande avsnitt innan du använ-der vattensko-tern för att se hur du kan minska riskerna för skador eller dödsolyckor för dig själv och andra:

- SÄKERHETSINFORMATION
- VATTENSKOTERINFORMA-TION.

Läs och förstå alla säkerhetsdekal-er på din vattensko-ter och studera noggrant din *SÄKERHETSVIDEO*.

Underlåtenhet att iaktta de varning-ar som finns upptagna i denna In-struktionsbok kan resultera i svåra personskador eller död.

BRP rekommenderar starkt en sjö-säkerhetskurs. Kontrollera med din

återförsäljare eller din kommun för ev. kurser i närheten.

På vissa platser kan det vara obligatoriskt med förarintyg för att få köra en fritidsbåt.



VARNING

Bekanta dig med vattenskotern, den kan ha högre prestanda än andra vattenskotrar du kört.

RXT-X



VARNING

Detta är en högeffektsvattensko- ter. Ovana förare kan förbise risker och överraskas av vatten- skoterns särskilda egenskaper i alla sjöförhållanden.

Säkerhetsmeddelanden

I denna Instruktionsbok används följande symboler och ord för att understryka speciellt viktig information:

Symbolen för säkerhetsvarningar  indikerar risk för personskada.



VARNING

Anger en potentiell risk som kan resultera i svåra personskador eller dödsfall om den inte undviks.



OBS Anger en risksituation som, om den inte undviks, kan resultera i lätta eller medelsvåra personskador.

OBS Anger en instruktion som måste följas för att undvika allvarliga skador på vattenskoterns komponenter eller andra materiella skador.

Om denna Instruktions- bok

Denna Instruktionsbok har förbe- retts för att bekanta ägaren/föraren eller passageraren med denna vat- tenskoter och med dess olika reg- lage, underhållsanvisningar och anvisningar för säker användning.

Förvara denna Instruktionsbok till- sammans med vattenskotern så att du kan titta i den för t.ex. informa- tion om funktion, för att instruera andra, eller för underhåll eller problemlösning.

Instruktionsboken finns på flera språk. Vid eventuella olikheter i texten är det den engelska versio- nen som gäller.

Om du vill se och/eller skriva ut ett extra exemplar av din instruktions- bok, besök helt enkelt följande webbplats:

www.operatorsguides.brp.com.

Informationen i detta dokument är korrekt vid utgivningstillfället. BRP har emellertid som policy att konti- nuerligt införa förbättringar på sina produkter, dock utan att åta sig några skyldigheter att installera dessa på tidigare tillverkade produk- ter. På grund av sent införda tillverk- ningsändringar kan vissa skillnader finnas mellan den tillverkade pro- dukten och beskrivningen eller specifikationerna i denna bok. BRP förbehåller sig rätten att när som helst dra in eller ändra specifikatio- ner, utförande, egenskaper, model- ler eller utrustning utan att därmed påta sig några skyldigheter.

Denna Instruktionsbok och **SÄKER- HETS-DVD:N** ska medfölja vatten- skotern när den säljs.

INNEHÅLLSFÖRTECKNING

FÖRORD	1
INNAN DU KÖR.....	1
SÄKERHETSMEDELANDEN.....	2
OM DENNA INSTRUKTIONSBOK.....	2

SÄKERHETSINFORMATION

ALLMÄNNA VARNINGAR	8
KOLOXIDFÖRGIFTNING.....	8
BENSINBRAND OCH ANDRA RISKER.....	8
BRÄNSKADOR FRÅN HETA FORDONSDELAR.....	8
TILLBEHÖR OCH MODIFIERINGAR.....	8
SPECIELLA SÄKERHETSMEDELANDEN	10
ATT TÄNKA PÅ VID ANVÄNDNING.....	10
VATTENSPORT (BOGSERA MED VATTENSKOTERN).....	14
HYPOTERMI.....	16
SJÖSÄKERHETSKURSER.....	17
LAST.....	17
AKTIVA TEKNOLOGIER (ICONTROL)	18
INTRODUKTION.....	18
ITC (INTELLIGENT THROTTLE CONTROL).....	18
IBR (INTELLIGENT BROMS- OCH BACKSYSTEM).....	19
SÄKERHETSUTRUSTNING	21
OBLIGATORISK SÄKERHETSUTRUSTNING.....	21
REKOMMENDERAD EXTRAUTRUSTNING.....	23
ÖVNINGAR	24
ÖVNINGSTÄLLEN.....	24
KÖRÖVNINGAR.....	24
VIKTIGA FAKTORER SOM INTE SKA FÖRSUMMAS.....	25
NAVIGATIONSREGLER	26
ANVÄNDNINGSREGLER.....	26
PÅFYLNING AV BRÄNSLE	28
PÅFYLNING AV BRÄNSLE.....	28
BRÄNSLESPECIFIKATIONER.....	29
TRAILERTRANSPORT	30
VIKTIGA DEKALER PÅ PRODUKTEN	31
HÄNGETIKETT.....	31
SÄKERHETSDEKALER PÅ VATTENSKOTERN.....	32
DEKALER OM ÖVERENSSTÄMMELSE.....	38
FORMGJUTET SÄKERHETSPIKTOGRAM.....	41
INSPEKTION FÖRE KÖRNING	42
ÅTGÄRDER INNAN SJÖSÄTTNING AV VATTENSKOTERN.....	42
ÅTGÄRDER EFTER SJÖSÄTTNING AV VATTENSKOTERN.....	46

VATTENSKOTERINFORMATION

REGLAGE	50
1) STYRSTÅNG.....	51

2) GASREGLAGE.....	51
3) IBR-REGLAGE (INTELLIGENT BRAKE AND REVERSE).....	51
4) MOTORNS STOPPBRYTARE.....	52
5) MOTORNS START-/STOPP-KNAPP.....	53
6) VTS (VARIABELT TRIMSYSTEM)-KNAPP.....	54
7) SPORT-KNAPP.....	54
8) ECO-KNAPP.....	56
9) KNAPPARNA MODE, UPP/NED OCH SET.....	56
10) CRUISE-KNAPP.....	56
INFOCENTER (MÄTARE).....	57
A) FLERFUNKTIONSMÄTARENS EGENSKAPER.....	58
B) ANALOG HASTIGHETSMÄTARE.....	66
C) ANALOG VARVRÄKNARE.....	66
D) INDIKATORLAMPOR/IKONER.....	67
NAVIGERA I FLERFUNKTIONSDISPLAYEN.....	68
ÄNDRA NUMERISK VISNING.....	70
NOLLSTÄLLA INDIKATIONER PÅ DEN NUMERISKA DISPLAYEN.....	71
STÄLLA IN FLERFUNKTIONSMÄTAREN.....	72
UTRUSTNING.....	73
1) HANDSKFACK.....	73
2) FÖRVARINGSLÅDA.....	75
3) HÅLLARE FÖR BRANDSLÄCKARE.....	76
4) HÅLLARE FÖR SÄKERHETSSATSEN.....	76
5) SÄTE.....	76
6) PASSAGERARHANDTAG.....	77
7) BADSTEGE (OM SÅDAN FINNS).....	78
8) BORDNINGSPLOTTFORM.....	78
9) FÖR- OCH AKTERÖGLOR.....	79
10) FÖRTÖJNINGSBYGLAR.....	79
11) LÄNSPLUGGAR FÖR SLAGVATTEN.....	80
12) UTDRAGBAR SKIDSTÅNG (WAKE PRO-MODELLEN).....	80
13) WAKEBOARDRACK (WAKE PRO-MODELLER).....	82
14) TIPPSTYRETS HANDTAG.....	84
15) BRP AUDIO PREMIUM-SYSTEM (OM SÅDANT FINNS).....	84
INKÖRNINGSPERIOD.....	87
ANVÄNDNING UNDER INKÖRNINGSPERIODEN.....	87
ANVÄNDNINGSSINSTRUKTIONER.....	88
BORDNING AV VATTENSKOTERN.....	88
STARTA MOTORN.....	93
STÄNGA AV MOTORN.....	93
STYRA VATTENSKOTERN.....	94
LÄGGA I NEUTRALT LÄGE.....	94
LÄGGA I FRAMDRIFTSLÄGE.....	95
LÄGGA I OCH ANVÄNDA BACKEN.....	95
ANVÄNDA BROMSEN.....	96
ANVÄNDA VARIABELT TRIMSYSTEM (VTS).....	97
ALLMÄNNA DRIFTSREKOMMENDATIONER.....	102

DRIFTSLÄGEN	105
TOURING-LÄGE	105
SPORTLÄGE.....	105
ECO-LÄGE (BRÄNSLESNÅLT LÄGE).....	108
CRUISE-LÄGE.....	109
LÅGFARTSLÄGE.....	111
SKIDLÄGE.....	114
INLÄRNINGSNYCKELLÄGE.....	117
SPECIELLA PROCEDURER	119
RENGÖRING AV IMPELLER OCH JETPUMPENS VATTENINTAG.....	119
KAPSEJSAD VATTENSKÖTER.....	121
VATTENSKÖTER SOM LEGAT UNDER VATTEN.....	122
MOTOR FLÖDAD MED VATTEN.....	122
BOGSERING AV VATTENSKÖTERN.....	122
<i>UNDERHÅLL</i>	
UNDERHÅLLSSHEMA	126
UNDERHÅLLSARBETE	129
MOTOROLJA.....	129
MOTORKYLVÄTSKA.....	130
TÄNDSPOLAR.....	132
TÄNDSTIFT.....	132
AVGASSYSTEM.....	133
BOTTENPLATTA OCH VATTENINTAG.....	136
OFFERANODER.....	136
SKID-/WAKEBOARDSTÅNG (WAKE).....	137
SÄKRINGAR.....	137
SKÖTSEL AV VATTENSKÖTERN	139
EFTER KÖRNING.....	139
RENGÖRING AV VATTENSKÖTERN.....	139
FÖRVARING OCH FÖRSÄSONGSSERVICE	140
FÖRVARING.....	140
PREPARERING INFÖR KÖRSÅSONG.....	143
<i>TEKNISK INFORMATION</i>	
IDENTIFIERING AV VATTENSKÖTERN	146
SKROIDENTIFIKATIONSNUMMER.....	146
MOTORNS IDENTIFIKATIONSNUMMER.....	146
IDENTIFIERING AV MOTORTILLVERKARE.....	146
RF D.E.S.S.-NYCKEL	147
INFORMATION OM MOTORUTSLÄPP	148
TILLVERKARENS ANSVAR.....	148
ÅTERFÖRSÄLJARENS ANSVAR.....	148
ÅGARENS ANSVAR.....	148
EPA UTSLÄPPSBESTÄMMELSER.....	148
KONTROLLSYSTEM FÖR AVDUNSTNINGSU-TSLÄPP.....	148
SPECIFIKATIONER	150

FELSÖKNING

PROBLEMLÖSNING – RIKTLINJER.....	158
KONTROLLSYSTEM.....	164
FELKODER.....	164
INFORMATION FRÅN INDIKATORLAMPOR OCH MEDDELANDE- DISPLAY.....	166
LJUDSIGNALSINFORMATION.....	168

GARANTI

BRP:S BEGRÄNSADE GARANTI – USA OCH KANADA: 2018 SEA- DOO®-VATTENSKOTER	172
US EPA UTSLÄPPSRELATERAD GARANTI.....	176
GARANTIFÖRKLARING FÖR UTSLÄPPSKONTROLL FÖR KALIFORNI- EN OCH NEW YORK FÖR SEA-DOO®-VATTENSKOTRAR AV ÅRS- MODELL 2018.....	179
GARANTIFÖRKLARING KONTROLLSYSTEM FÖR AVDUNSTNINGS- UTSLÄPP FÖR KALIFORNIEN.....	183
BRP:S INTERNATIONELLA BEGRÄNSADE GARANTI: 2018 SEA- DOO®-VATTENSKOTER.....	185
BRP:S BEGRÄNSADE GARANTI FÖR EES-OMRÅDET, OBEROENDE STATERS SAMVÄLDE (OSS) OCH TURKIET: 2018 SEA- DOO®-VATTENSKOTER.....	190

KUNDINFORMATION

SEKRETESSINFORMATION.....	196
KONTAKTA OSS.....	197
NORDAMERIKA.....	197
EUROPA.....	197
OCEANIEN.....	197
SYDAMERIKA.....	198
ASIEN.....	198
ADRESSÄNDRING/NY ÄGARE.....	199

SÄKERHETSINFORMATION

Koloxidförgiftning

Alla motoravgaser innehåller koloxid, som är en giftig gas. Inandning av koloxid kan ge huvudvärk, yrsel, dåsigheit, illamående, förvirring och orsaka dödsolyckor.

Koloxid är en färg-, lukt- och smaklös gas som kan förekomma även om du inte ser eller känner lukten av motoravgaser. Dödliga koncentrationer av koloxid kan samlas på kort tid och du kan drabbas snabbt, utan möjlighet att rädda dig själv. Dödliga koncentrationer av koloxid kan också dröja kvar i timmar och dagar i slutna eller dåligt ventilerade utrymmen. Om du upplever något av symtomen på koloxidförgiftning, lämna utrymmet omedelbart, gå ut i friska luften och sök läkarvård.

Förhindra svåra eller dödliga skador på grund av koloxidförgiftning:

- Kör aldrig vattenskotern i dåligt ventilerade eller delvis stängda utrymmen, som till exempel i ett båthus, nära en vågbrytare eller med andra båtar tätt omkring. Även om du försöker vädra ut motoravgaser kan koloxid snabbt nå dödliga koncentrationer.
- Kör aldrig vattenskotern utomhus på ställen där motoravgaserna kan sugas in i en byggnad via öppningar som till exempel fönster och dörrar.
- Stå aldrig bakom vattenskotern när motorn är igång. En person som står bakom en motor som är igång kan inandas avgaser i höga koncentrationer. Inandning av koncentrerade motoravgaser, som innehåller kolmonoxid, kan leda till kolmonoxidförgiftning, allvarliga hälsoproblem och dödsfall.

Bensinbrand och andra risker

Bensin är ett ytterst brandfarligt och explosionsfarligt ämne. Bensinångor kan spridas och antändas av en gnista eller eldslåga på många meters avstånd från motorn. Följ dessa anvisningar för att minska risken för brand och explosion:

- Använd enbart en godkänd bensindunk för bränsleförvaring.
- Följ noggrant instruktionerna i avsnittet *TANKNING*.
- Starta aldrig vattenskotern om det finns bensin eller luktar bensinångor i motorrummet.
- Starta och använd aldrig motorn om tanklocket inte är ordentligt säkrat.
- Förvara inte bensindunkar i det främre stuvutrymmet eller någon annanstans i vattenskotern.

Bensin är giftigt och kan orsaka personskadorna, till och med dödliga.

- Sug aldrig upp bränsle med munnen.
- Om du råkar svälja bensin, får bensin i ögonen eller inandas bensinångor bör du omedelbart uppsöka en läkare.

Om du får bensin på dig, tvätta noggrant med tvål och vatten och byt kläder.

Brännskador från heta fordonsdelar

Vissa komponenter kan bli heta under körning. Undvik kontakt med heta fordonsdelar, under och omedelbart efter användning, för att undgå brännskador.

Tillbehör och modifieringar

Alla eventuella ändringar eller tillägg av tillbehör kan påverka hantering-

en av ditt fordon. Det är viktigt att ta sig tid för att bekanta sig med fordonet när ändringar har gjorts för att förstå hur du ska anpassa ditt körbeteende i enlighet därmed.

Håll inte på med otillåtna ändringar eller installera utrustning som inte är specifikt certifierad av BRP för fordonet. Dessa ändringar har inte testats av BRP och de kan öka risken för personsador eller att förlora kontrollen, eller göra fordonet olagligt att köra.

Kontakta din auktoriserade Sea-Doo-återförsäljare för information om tillgängliga tillbehör för vattenskotern.

Att tänka på vid användning

Denna vattenskoter kan ha mycket högre effekt än vattenskotrar du har använt tidigare. Var noga med att läsa och förstå innehållet i denna Instruktionsbok för att till fullo bekanta dig med alla reglage och vattenskoterns funktioner innan du beger dig ut på din första tur eller tar passagerare ombord. Om du inte har haft tillfälle att göra det tidigare, öva körning utan passagerare på en lämplig plats utan båttrafik och lär dig responserna på alla reglagefunktioner. Bekanta dig med alla reglage innan du ökar hastigheten till mer än tomgångshastighet. Förutsätt inte att alla vattenskotrar fungerar och betar sig på samma sätt. Varje modell är annorlunda och skillnaden kan vara markant.

Tänk alltid på att när du släpper gasreglaget till tomgångsläget, har du mindre styrningskontroll. För att kunna vända vattenskotern måste du både gasa och styra. Släpp inte gasen när du försöker väja för föremål. Du måste gasa för att kunna styra. Om motorn stängs av går styrförmågan förlorad.

Även om de flesta vattenskotrar saknar bromsar, kan vi nu tack vare teknologiska framsteg erbjuda modeller försedda med ett bromssystem kallat iBR™. Öva dig i att bromsa på en säker plats utan båttrafik, så att du kan få en uppfattning om vattenskoterns köregenskaper vid inbromsning och stoppsträckor under olika förhållanden.

Stoppsträckan varierar beroende på ursprunglig hastighet, last, vind, antalet åkare och sjöförhållanden. Den bromskraft som föraren applicerar med hjälp av iBR-reglaget (intelligent Brake and Reverse) påverkar också stoppsträckan.

Vid inbromsning måste förare och passagerare vara förberedda på inbromsningskraften för att undvika att glida framåt på vattenskotern och tappa balansen.

Då du kör en vattenskoter som är utrustad med iBR, kom ihåg att andra båtar som rör sig bakom eller i närheten av vattenskotern kanske inte kan stanna lika fort.

Då vattenskotern färdas snabbt och bromsen först trycks in kommer en vattenkaskad att kastas upp i luften bakom vattenskotern vilket kan leda till att föraren på efterföljande vattenskotter tillfälligt mister sikten över din vattenskoter. Det är viktigt att upplysa förare bakom dig i konvojen om din vattenskoters broms- och manöveregenskaper, vad vattenkaskaden betyder och att ett större avstånd ska hållas mellan vattenskottrarna.

Då iBR-reglaget trycks in när vattenskotern rör sig framåt kommer bromsningsläget att aktiveras och generera en inbromsning som är proportionell i förhållande till iBR-reglagets läge. Ju mer iBR-reglaget trycks in desto större blir bromskraften. Var försiktig och tryck in iBR-reglaget gradvis för att justera bromskraften och släpp samtidigt upp gasreglaget.

Se till att nödstoppslinan alltid är fäst i förarens flytväst eller handled (handrem behövs) och att den går fri från styrhandtagen och inte kärvar, så att motorn stannar om föraren skulle falla av. Efter körning måste linan avlägsnas från motorns stoppreglage för att förhindra att vattenskotern används av barn eller obehöriga. Om föraren skulle falla av och nödstoppslinan inte är fäst i flytvästen som rekommenderat, stannar inte vattenskoterns motor.

Tänk på att hålla dig inom gränserna för dina kunskaper och din körförmåga.

Undvik aggressiva manövrar för att minska risken för att förlora kontrollen, kastas av eller kollidera. Förstå och respektera vattenskoterns effekt.

Undvik att köra i grov sjö eller att utföra extrema manövrar som att hoppa på vågsvall eller vågor.

iBR-systemets bromsegenskap kan inte förhindra din vattenskotern från avdrift på grund av strömmar eller vind. Bromssystemet har ingen effekt vid backning. Märk också att motorn måste vara igång för att bromsen ska kunna användas.

Vattenskoterns jetstråle kan förorsaka personsador. Vatten och/eller skräp kan sugas upp av jetmunstycket och kastas bakåt med risk för skador på personer, jetpump eller egendom.

Följ instruktionerna på samtliga säkerhetsdekalerna. De är till för att hjälpa dig att njuta av en säker och trevlig tur.

Förvara inga föremål på platser som inte är särskilt avsedda för förvaring.

Transportera inte last på den bakre plattformen om den inte är ordentligt fastspänd med ett BRP LinQ-certifierat tillbehör. Kompatibla tillbehör som inte är certifierade av BRP får inte betraktas som lämpliga för detta ändamål.

Körning med passagerare eller dragning av tub/ring, vattenskidåkare eller wakeboardåkare förändrar vattenskoterns köregenskaper och kräver större skicklighet.

Vissa vattenskotermodeller kan vara utrustade med bogseringsöglor eller en vattenskidstång (enbart Wake) som kan användas som fästen för en bogserlina vid vattenskidåkning, wakeboardåkning eller dragning av tub/ring. Använd inte dessa fästen eller någon annan del av vattenskotern för att dra en

skärm eller bogsera en annan farkost. Svåra personsador eller materiella skador kan bli följden.

Förbränningsmotorn behöver luft för att fungera, därför kan denna vattenskotern inte vara fullständigt vattentät. Manövrar som t.ex. att köra i åttor, att plöja fören genom vågor eller kapsejsa vattenskotern, vilket får luftinloppets öppningar att ligga under vatten, kan orsaka svåra motorproblem på grund av vattenintag. Se *STYRA VATTENSKOTERN* i avsnittet *ANVÄNDNINGSTRUKTIONER* och avsnittet *GARANTII* i denna Instruktionsbok.

Motoravgaser innehåller kolmonoxid som kan orsaka svåra skador eller död ifall den inandas i tillräcklig mängd. Använd inte vattenskotern i ett avskärmat eller stängt utrymme och låt inte kolmonoxid koncentreras omkring vattenskotern eller i stängda eller avskärmade områden, till exempel i en docka eller vid rafting. Var uppmärksam på kolmonoxidrisken med avgaserna från andra vattenskotrar.

Bekanta dig med de vatten där du tänker använda vattenskotern. Strömmar, tidvatten, forsar, dolda hinder, vågor och vågsvall m.m. kan försämra din möjlighet till säker körning. Det är inte lämpligt att använda vattenskotern i grov sjö eller dåligt väder.

Kör försiktigt och mycket långsamt i grunt vatten. Grundstötning eller plötsliga stopp kan resultera i personskada och skador på vattenskotern. Skräp kan också tas upp och kastas ut bakåt av jetpumpen och landa på personer eller egendom.

Kör alltid säkert och ansvarsfullt. Använd sunt förnuft och visa hänsyn.

Respektera områden med hastighetsbegränsning, miljön och andra båtrafikanters rättigheter. Som "skeppare" och vattenskotereägare

är du ansvarig för skador som orsakas av din vattenskoters vågsvall. Tillåt inte att någon kastar avfall överbord.

Trots att vattenskotern kan köras i höga hastigheter rekommenderar vi på det bestämdaste att du kör i högre hastighet endast där förhållandena lämpar sig för det och där det är tillåtet. Högre hastighet kräver större skicklighet och ökar risken för svåra skador.

De krafter som inverkar på förarens/passagerarens kropp vid svängar, manövrering över vågor och vågsvall, körning i grov sjö eller fall från vattenskotern, i synnerhet i högre hastigheter, kan orsaka skador, inklusive brutna ben eller ännu allvarligare kroppsskador. Kör mjukt och undvik snäva svängar.

Vattenskotrar är inte gjorda för användning i mörker.

Vissa vattenskotermodeller är utrustade med fjädring. Även om systemet absorberar en del av de vertikala krafterna och därmed minskar stötkraftens inverkan på kroppen kan stötarna inte helt och hållet elimineras. För att förhindra att du eller din passagerare studsar eller eventuellt kastas av vattenskotern, sänk farten.

Innan du ger dig iväg

Av säkerhetsskäl och för korrekt underhåll bör du alltid utföra den inspektion före körning som beskrivs i Instruktionsboken innan du använder vattenskotern.

Överskrid inte vattenskoterns last eller passagerarkapacitet. Överbelastning inverkar på manövrering, stabilitet och effekt. Tänk också på att kapaciteten minskar vid grov sjö. En effektplåt eller angivet passagerarantal är ingen ursäkt för att inte använda sunt förnuft eller gott omdöme.

Inspektera vattenskotern, skrovet, motorn, säkerhetsutrustningen och all övrig båtutrustning regelbundet för att se till att de är i användnings-säkert skick.

Ta alltid med dig minst obligatorisk säkerhetsutrustning, flytvästar och eventuell ytterligare utrustning som behövs för turen.

Kontrollera att all livräddningsutrustning, inklusive brandsläckare, är i användningsdugligt skick och lätt att komma åt. Visa alla passagerare var utrustningen finns och kontrollera att de vet hur den används.

Håll ett öga på vädret. Ta reda på de lokala väderleksutsikterna innan du ger dig iväg. Var uppmärksam på förändrade förhållanden.

Förvara korrekta och uppdaterade sjökort ombord, som täcker det område där du ska köra. Kontrollera sjöförhållandena där du tänker köra innan du ger dig iväg.

Kontrollera att det finns tillräckligt med bränsle ombord för den planerade turen. Kontrollera alltid bränslenivån före och under körning. Följ principen 1/3 av bränslet för att nå destinationen, 1/3 för att återvända och 1/3 i reserv. Lämna utrymme för ändrade planer på grund av väder eller andra förseningsorsaker.

Att tänka på för förare och passagerare

Läs och se till att du förstår alla säkerhetsdekalerna på Sea-Doo-vattenskotern, Instruktionsboken och alla övriga säkerhetsdokument, och titta på **SÄKERHETSVIDEON** innan vattenskotern används.

laktta tillämpliga lagar. Kontrollera vilka sjötrafiklagar och -bestämmelser som gäller för de vatten där du tänker använda vattenskotern. Lär dig de lokala sjötrafikbestämmelserna. Lär dig och se till att du förstår navigationshjälpmedlen (såsom bojar och sjömärken).

Kom ihåg att sol, vind, trötthet eller sjukdom kan medföra nedsatt omdöme och reaktionsförmåga.

Vi rekommenderar INTE att denna vattenskoter körs av personer under 16 år eller personer med funktionshinder som innebär nedsatt syn, reaktionsförmåga, omdöme eller förmåga att använda reglagen. Använd alltid nödstoppslinan rätt vid körning av vattenskotern och se till att samtliga passagerare vet hur den används.

Kontrollera att varje förare och passagerare kan simma och att de kan borda vattenskotern från vattnet. Bordning på djupt vatten kan vara ansträngande. Ova dig i bröstdjupt vatten innan du använder eller bordar vattenskotern på djupt vatten. Se till att varje förare och samtliga passagerare hela tiden bär flytväst och var extra försiktig vid användning av vattenskotern.

Vrid aldrig styret medan någon finns i närheten bakom vattenskotern. Kom inte i närheten av styrsystemets rörliga delar (munstycke, iBR-skopa, länksystem osv.).

Starta eller kör inte vattenskotern om någon befinner sig i närheten i vattnet eller i närheten av vattenskoterns akter.

Var uppmärksam på iBR-skopans rörelser då motorn startas, slås av eller då iBR-reglaget är i användning. Skopans automatiska rörelser kan klämma fingrar eller tår på personer som tar tag i aktern på din vattenskoter.

Förare och passagerare bör sitta säkert och ha ett fast grepp om ett handtag innan vattenskotern startas eller sätts i rörelse och alltid när vattenskotern är i rörelse. Alla passagerare måste informeras om hur handtagen används, eller hur man håller i sig i personen framför. Varje passagerare måste samtidigt kunna placera båda fötterna stadigt mot

bägge fotstegen då de sitter säkert på plats. När vattenskotern korsar vågor kan passagerarna lätta en aning från sätet för att absorbera stötarna med benen.

Vid inbromsning eller sänkning av farten måste förare och passagerare vara förberedda på inbromsningskraften för att undvika att glida framåt på vattenskotern och tappa balansen.

Accelerera alltid progressivt med din vattenskoter när du har passagerare, både från stillastående och när vattenskotern redan är i rörelse. Snabb acceleration kan få passagerarna att tappa balansen och falla baklänges från vattenskotern. Se till att passagerarna vet om och kan förutse snabb acceleration.

Svåra inre skador kan uppstå om vatten tränger in i kroppskaviteter vid fall ned i vattnet eller om du kommer för nära munstycket till vattenjetstrålen. Följaktligen rekommenderas användning av våtdräktsbyxor.

Kom inte i närheten av insugsgallret medan motorn är igång. Långt hår, löst sittande klädsel, flytvästens remmar eller andra föremål kan fastna i rörliga delar.

Om gasreglaget trycks in vid inbromsning deaktiverar iBR-systemet förarens gaskommando. När iBR-reglaget släpps och gasreglaget fortfarande är intryckt tar gaskommandot över och accelererar efter en kort fördröjning. Släpp upp gasreglaget om acceleration inte behövs.

Innan du bordar på nytt, se till att motorn är avstängd och att nödstoppslinan tagits bort från motorns stoppreglage.

Förhindra att motorn startar av misstag genom att alltid ta nödstoppslinan från motorns stoppreglage när simmare bordar vattenskotern eller finns i närheten,

eller när du avlägsnar sjögräs och skräp från vattenintaget.

Sätt aldrig benen eller fötterna i vattnet för att hjälpa till vid svängar.

Minderåriga

En vuxen måste alltid hålla uppsikt över minderåriga som använder vattenskotern. Lagstiftning gällande minimiålder och behörighetskrav för minderåriga kan variera från ett land till ett annat. Se till att kontakta din lokala sjöfartsorganisation för information avseende laglig körning med vattenskoter i avsett område. BRP rekommenderar en minimiålder för förare på 16 år.

Droger och alkohol

Använd aldrig vattenskotern med droger eller alkohol i kroppen. Liksom vid bilkörning krävs det att en vattenskoteförare är nykter, uppmärksam och alert. Att köra vattenskoter påverkad av droger eller alkohol är inte bara farligt, det är även olagligt. Brott mot dessa lagar medför straff. Intag av droger eller alkohol, eller en kombination av båda, ger nedsatt reaktionsförmåga, omdöme och synförmåga och försämrar din förmåga att säkert köra vattenskotern.

VARNING

Alkoholförtäring och vattenskotern användning går inte ihop! Du riskerar ditt eget, dina passagerares och andra båttrafikanters liv om du kör påverkad. Det är i lag förbjudet att framföra vattenskoter eller båt under påverkan av alkohol eller droger.

Vattensport (bogsera med vattenskotern)

VARNING

Undvik personskador! Vattenskotern är inte gjord för och får inte användas till att dra en annan vattenskoter, parasailskärmar, dragskärmar, glidskärmar eller någon annan anordning som kan bli luftburen. Använd vattenskotern endast för lämpliga vattensporter.

Vattenskidåkning, wakeboarding eller att åka en uppblåsbar farkost på släp är några av de mer populära vattensporterna. Vattensporter kräver ett ökat säkerhetsmedvetande från både åkaren och vattenskoteföraren. Om du aldrig har dragit någon med en vattenskoter kan det vara bra att först tillbringa några timmar med att observera, arbeta med och lära dig av en erfaren förare. Det är också viktigt att åkaren är tillräckligt skicklig och erfaren.

Alla som deltar i en vattensport ska tänka på och följa dessa riktlinjer:

- Att köra med passagerare eller dra en ring, vattenskidåkare eller wakeboardåkare förändrar hanteringen av vattenskotern och kräver större skicklighet.
- Ta alltid hänsyn till säkerheten och bekvämligheten för passagerare och personer på vattenskidor, wakeboard eller andra vattenprodukter.
- När du drar en ring, vattenskidåkare eller wakeboardåkare bör du alltid ha en extra person med ombord som kan observera åkaren och meddela föraren om åkarens handsignaler. Föraren måste fokusera sin uppmärksamhet på att köra vattenskotern och på vattnet framför.

- Kör endast så fort som behövs och följ observatörens anvisningar.
- Vid dragning av ring, vattenskiåkare eller wakeboardåkare; gör inga snäva svängar och använd inte bromssystemet om det inte är absolut nödvändigt. Glöm inte att även om denna vattenskoter kan manövreras och stannas är det möjligt att personen som bogseras inte kan undvika ett hinder eller själva vattenskotern som bogserar.
- Låt endast duktiga simmare delta i vattensporter.
- Bär alltid godkänd flytväst. Att bära en godkänd flytväst hjälper en chockad eller medvetslös person att hålla sig flytande.
- Ta hänsyn till alla som du delar vattnet med.
- Både föraren och observatören bör hålla reda på var draglinan befinner sig vid utövande av vattensport. En slackande draglina kan trassla in sig i personer eller föremål på vattenskotern eller i vattnet, i synnerhet vid snäva svängar eller körning i cirkel, och orsaka svåra personskador.
- Se till att draglinan inte är för kort när du drar en åkare, annars kan denne inandas höga koncentrationer av avgaser. Inandning av koncentrerade motoravgaser, som innehåller koloxid, kan leda till koloxidförgiftning, personskador och död.
- Använd en draglina av tillräcklig längd och grovlek och se till att den är säkert fastgjord i vattenskotern. Förvara alltid draglinan säkert när den inte används. Vissa båtar är utrustade med eller kan utrustas med en specialdesignad dragmekanism, men du bör undvika att installera en bogserstång på vattenskotern. Den kan utgöra en fara om någon skulle falla på den.
- Uppmärksamma omedelbart en åkare som har fallit. Åkaren är oskyddad i vattnet och eventuellt inte synlig för andra båttrafikanter.
- Närma dig en person i vattnet från läsidan (motsatt sida mot den sida som vinden kommer ifrån). Stäng av motorn innan du kommer för nära.
- Delta bara i vattensporter i säkra områden. Håll dig borta från andra båtar, kanaler, stränder, skyddsområden, simmare, hårt trafikerade farleder och undervattenshinder.
- Stäng av motorn och ankra vattenskotern innan du simmar.
- Simma bara i badområden som är säkra och speciellt avsatta för bad. De är ofta markerade med markeringsbojar eller flöten. Simma inte ensam eller på kvällen/natten.



MARKERINGSBOJ FÖR BADOMRÅDE

- Åk inte vattenskidor mellan solnedgång och soluppgång. Det är olagligt på de flesta ställen.

- Kör inte vattenskotern alldeles bakom en vattenskidåkare, tub-/ringåkare eller wakeboardåkare. Vid 40 km/h i timmen kommer vattenskotern att köra om en person som faller i vattnet 60 m framför din vattensko-ter på cirka 5 sekunder.
- Stanna motorn och ta bort nödstoppslinan från motorns stoppreglage om någon befin-ner sig i närheten i vattnet.
- Håll dig på minst 45 m avstånd från områden markerade med en signalflagga för dykare.

Undvik personskador! Låt ingen komma i närheten av drivsystemet eller insugsgallret, även om motorn är avstängd. Långt hår, löst sittande klädsel, flytvästens remmar eller andra föremål kan fastna i rörliga delar, vilket kan resultera i allvarliga skador eller drunkning. På grunt vatten kan snäckskal, sand, grus eller andra föremål dras upp av jet-pumpen och kastas upp bakåt.



SIGNALFLAGGA FÖR DYKARE

För närmare information om godkänt, lagligt och säkert utövande av vattensporter, kontakta den lokala sjösäkerhetsmyndigheten i det område där du planerar att utöva sporten.

Hypotermi

Hypotermi, dvs. förlust av kroppsvärme till vattnet, är en betydande dödsorsak vid båtolyckor. En per-

son som har råkat ut för hypotermi i vattnet förlorar snart medvetandet och drunknar.

En flytväst kan öka överlevnadstiden på grund av den isolering den ger.

Ju kallare vatten, desto mer isolering krävs. Vid användning i kallt vatten (under 4 °C) kan det vara lämpligt att använda en flytjacka eller flytöverall eftersom de täcker en större del av kroppen än vanliga flytvästar.

Att tänka på om skydd mot hypotermi:

- Om du flyter i vattnet, försök inte simma någonstans, om det inte är till en båt i närheten, en annan nödställd eller ett flytande föremål som du kan luta dig mot eller klättra upp på. Att simma i onödan leder till snabba förlust av kroppsvärme. I kallt vatten rekommenderas inte livräddningsmetoder som kräver att du placerar huvudet i vattnet. Håll huvudet ovanför vattnet. Det minskar förlusten av kroppsvärme och ökar dina överlevnadschanser.
- Behåll en positiv attityd till din överlevnad och räddning. Det förbättrar dina chanser att öka överlevnadstiden tills räddning kommer. Viljan att överleva är viktig!
- Om ni är flera nödställda i vattnet bör ni krypa ihop och hålla er tätt tillsammans i väntan på räddning. Det tenderar att hjälpa till att behålla kroppsvärmen längre, vilket ökar överlevnadstiden.
- Ha alltid flytvästen på dig. Den hjälper inte mot hypotermis effekter om du inte har den på dig när du hamnar i vattnet.

Sjösäkerhetskurser

I många länder krävs eller rekommenderas en sjösäkerhetskurs. Kontrollera med de lokala myndigheterna.

Kontrollera vilka sjötrafiklagar och -bestämmelser som gäller för de vatten där du tänker använda vattenskotern. Lär dig de lokala sjötrafikbestämmelserna. Lär dig och se till att du förstår navigationshjälpmedlen (såsom bojar och sjömärken).

Last

När du transporterar last på vattenskoterns bakre plattform eller på lasttillbehör, minska hastigheten och anpassa ditt körbeteende för att minska risken för att kastas av från vattenskotern eller för att komma i kontakt med lasten och eventuellt bli skadad.

Transportera aldrig last på den bakre plattformen när vattensporter utövas. Lasten kan störa linan, osäkra den och bli ett hinder för vattenskidåkaren eller wakeboardåkaren.



VARNING

Transportera inte last på den bakre plattformen om den inte är ordentligt fastspänd med ett BRP LinQ-certifierat tillbehör. Kompatibla tillbehör som inte är certifierade av BRP får inte betraktas som lämpliga för detta ändamål.



VARNING

Transportera aldrig last när en vattenskidåkare eller wakeboardåkare bogseras; det kan leda till allvarliga personskador eller död.

AKTIVA TEKNOLOGIER (iCONTROL)

Introduktion

MÄRK: En del av de funktioner eller egenskaper som beskrivs i detta avsnitt är kanske inte tillämpliga på alla vattenskotermodeller eller finns att få som tillval.

iControl™ (intelligenta styrsystem) erbjuder en miljö där föraren kan styra flera system utan att ta händerna från styret.

Samtliga reglage ligger inom räckhåll för förarens fingerspetsar och aktiveras genom att trycka på en knapp eller dra i ett handtag. På så sätt kan föraren koncentrera sin uppmärksamhet på vattnet och på att köra vattenskotern.

Varje reglage är elektroniskt och skickar styrsignaler till den elektroniska modulen vars uppgift det är att säkerställa att systemet fungerar korrekt inom fastställda parametrar.

De olika systemen som är grupperade under iControl är:

- iTCT™ (intelligent gasreglagekontroll)
- iBR (intelligent broms och back)

Dessa system fungerar tillsammans för att ge egenskaper som farthållare, lågfartsläge och broms, förbättrad respons på signaler från föraren samt förenklad hantering och styrning.

Det är ytterst viktigt att förarna läser all information som finns i denna Instruktionsbok för att bekanta sig med vattenskotern, dess system, reglage, möjligheter och begränsningar.

iTC (intelligent Throttle Control)

Systemet använder ett elektroniskt gasreglage (ETC) som skickar styrsignaler till ECM (motorstyrenhet).

ten). Tack vare detta system behövs ingen traditionell gasvajer.

Med iTC kan följande kör lägen användas:

- Touring-läge
- Sport-läge
- ECO-läge
- Cruise-läge (om sådant finns)
- Lågfartsläge (om det finns installerat med cruise-läget)
- Skidläge (om sådant finns).

Touring-läge

Touring-läge är standardläge.

I Touring-läge begränsas tillgänglig motoreffekt och acceleration vid acceleration från stillastående och vid körning på låga motorregister under vissa förhållanden.

ECO-läge

När ECO-läget är valt är motorns varvtal begränsat och gasresponsen optimerad för bättre bränsleekonomi. Detta läge är idealt vid körning i marschfart och då maximal bränsleekonomi önskas.

Se *DRIFTSLÄGEN* för detaljerade anvisningar.

Sportläge

I Sportläge är maximal motoreffekt tillgänglig i motorns hela varvtalsområde.

Se *DRIFTSLÄGEN* för detaljerade anvisningar.

Cruise-läge

Cruise-läge gör det möjligt för föraren att ställa in en önskad maxhastighet för vattenskotern vid varvtal över 3 800 RPM.

Cruise-läget begränsar vattenskoterns hastighet men upprätthåller den inte. Föraren måste hålla gasreglaget intryckt för att upprätthålla farten framåt, i motsats till en farthållare av biltyp som upprätthåller

en konstant hastighet även då gaspedalen släpps upp.

Vid körning med inställningen för konstant hastighet, håll gasreglaget helt intryckt för att koncentrera dig på att upprätthålla en god situationsmedvetenhet.

Se *CRUISE-LÄGE* i *DRIFTSLÄGEN* för detaljerade anvisningar.

Lågfartsläge

Lågfartsläge är en funktion i cruise-läget som låter föraren justera och ställa in tomgången motsvarande en vattenskoterhastighet på 1,6 km/h till 11 km/h. Gasreglaget ska inte vara intryckt under körning i lågfartsläge.

Se *DRIFTSLÄGEN* för detaljerade anvisningar.

Skidläge

Skidläget möjliggör en kontrollerad avfärd och en korrekt bibehållen maximal dragfart vid dragning av skid- eller wakeboardåkare.

Se *DRIFTSLÄGEN* för detaljerade anvisningar.

Inlärningsnyckel

Sea-Doo LK™ learning key (inlärningsnyckel) begränsar vattenskoterns hastighet vilket gör det möjligt för förstagångsanvändare och mindre erfarna förare att lära sig att använda vattenskotern medan de samtidigt får nödvändigt självförtroende och kontroll.

Begränsningar

En nybörjares förmåga att köra vattenskotern kan vara otillräcklig även då inlärningsnyckel används.

Se *DRIFTSLÄGEN* för information om användning och programmering av inlärningsnycklar.

iBR (intelligent broms- och backsystem)

Denna vattenskoter använder ett elektroniskt styrt broms- och backsystem som kallas iBR (intelligent Brake and Reverse).

iBR-modulen styr iBR-skopans position för att ge kraft till framdrift, back, inbromsning och neutralläge.

Föraren bestämmer iBR-skopans position antingen med hjälp av gasreglaget för framdrift eller med iBR-reglaget för neutralläge, back och för bromsfunktion.

MÄRK: iBR-reglaget kan endast användas för att ändra skopans position om motorn är igång.

Med hjälp av iBR-systemet förkortas vattenskoterns stoppsträcka väsentligt och manövreringen kan förbättras eftersom systemet kan användas vid körning rakt fram, i en sväng, vid höga eller låga hastigheter eller för att backa vattenskotern vid dockning eller vid manövrering i begränsade utrymmen.

Under ideala förhållanden kunde erfarna förare konsekvent minska inbromsningssträckan för en vattenskoter utrustad med iBR-system med ca 33 % från en utgångshastighet på 80 km/h.

Begränsningar

Även då ett iBR-system hör till utrustningen har vattenskotrar inte samma bromsförmåga som ett landfordon.

Stoppsträckan varierar märkbart beroende på ursprunglig hastighet, last, vind, strömmar och sjöförhållanden samt hur långt bromsreglaget trycks in.

iBR-systemet har ingen effekt vid bakåtriktad rörelse.

Det kan inte hindra din vattenskoter från att driva med strömmar eller vind.



VARNING

- Det är viktigt att föraren till efterföljande vattenskoter i konvojen upplyses om din vattenskoters broms- och manöveregenskaper, vad vattenkaskaden innebär och att ett större avstånd måste hållas mellan vattenskottrarna.
- Var uppmärksam på att andra båtar som rör sig bakom eller i närheten av vattenskotern kanske inte kan stanna lika fort.

SÄKERHETSUTRUSTNING

Obligatorisk säkerhetsutrustning

Förare och passagerare måste bära godkänd flytväst som lämpar sig för vattenskoteranvändning.

Förare och passagerare på vattenskotern bör ha tillgång till krossäkra skyddsglasögon om så önskas eller om förhållandena så kräver.

Vind, vattenstänk och fart kan få ögonen att rinna så att blicken skymms.

Som ägare till vattenskotern är du ansvarig för att all obligatorisk säkerhetsutrustning finns ombord. Du bör också efter behov överväga tilläggsutrustning för din och dina passagerares säkerhet. Kontrollera statliga och lokala föreskrifter avseende obligatorisk säkerhetsutrustning.

Säkerhetsutrustning som krävs enligt föreskrifterna är obligatorisk. Om lokala föreskrifter kräver tilläggsutrustning måste den vara godkänd av de lokala myndigheterna. Minimikraven inkluderar följande:

- Flytvästar och flythjälpmiddel
- En flytande kastlina på 15 m minst
- En vattentät ficklampa eller godkända nödbloss
- Signalanordning
- Ljudproducerande anordningar (lufthorn eller vissla).

Rekommenderad skyddsutrustning

Vattenskoterns förare och passagerare måste bära skyddande klädsel, inklusive:

- våtdräktsbyxor eller kraftigt, tätvävd, väl sittande klädsel som ger likvärdigt skydd. Tunna cykelbyxor är till exempel inte lämpliga. Svåra inre skador kan uppstå om vatten tränger in i kroppskaviteter vid fall ned i vattnet eller om du kommer för nära munstycket till vattenjetstrålen. Vanlig badklädsel ger inte tillräckligt skydd mot vatten som med stor kraft tränger in i de nedre kroppskaviteterna (det gäller såväl män som kvinnor).
- fotbeklädnad, handskar och skyddsglasögon rekommenderas också. Viss typ av lätt, flexibelt skydd för fötterna rekommenderas. Detta hjälper till att minska skador om du stiger på vassa föremål under vattnet.



Flytvästar och flythjälpmiddel

Samtliga ombordvarande på en vattenskotter ska hela tiden bära flytväst. Kontrollera att flytvästarna uppfyller gällande förordningar.

En flytväst ger flytkraft, vilket hjälper till att hålla huvudet ovanför vattnet och att behålla en lämplig position om du hamnar i vattnet. Tänk på kroppsvikt och ålder när du väljer flytväst. Flytvästen måste bära upp din vikt i vattnet. Flytvästens storlek måste vara lämplig för

den som bär den. Kroppsvikten och bröstkorgens omkrets används ofta för att avgöra lämplig storlek på flytvästen. Det är ditt ansvar att se till att du har rätt antal och typ av flytvästar och flythjälpmedel ombord i enlighet med lagen och att se till att dina passagerare vet var de finns och hur de används.

Typer av flytvästar och flythjälpmedel

Enligt följande klassifikation finns det fem typer av godkända flytvästar/flythjälpmedel.

Flytvästar av typ I är plagg och har den största flytkraften. De kan vända en medvetslös person som ligger framstupa i vattnet till upprätt eller lätt bakåtlutad läge med ansiktet uppåt. De kan öka överlevnadschanserna betydligt. Typ I är den mest effektiva för alla vatten, i synnerhet ute till havs där det kan ta längre tid att nå nödställda. Det är också den mest effektiva flytvästen i grov sjö.



TYP I — PLAGG

Flytvästar av typ II är också plagg och vänder den nödställda på samma sätt som typ I, men inte lika effektivt. Typ II vänder inte lika många personer under samma förhållanden som en flytväst av typ I. Du kan använda denna typ av flytväst där hjälp finns nära till hands, till exempel där många personer utövar vattensport och du snabbt kan få hjälp.

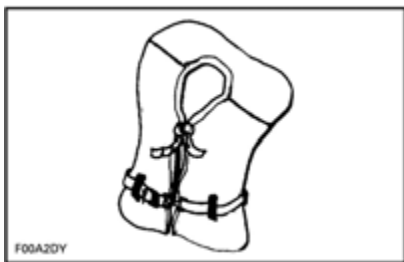

TYP II — PLAGG

En flytväst av typ III är ett plagg som gör att den nödställda själv kan placera sig i upprätt eller lätt bakåtlutad position. Den vänder inte den nödställda automatiskt. Den bibehåller den nödställda i upprätt eller lätt bakåtlutad läge och har ingen tendens att vända den nödställda med ansiktet nedåt. Den har samma flytkraft som flytvästar av typ II och kan vara lämplig i områden där andra personer normalt utövar vattensport.

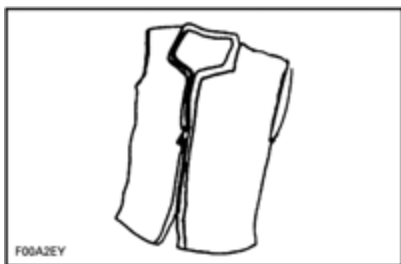

TYP III — PLAGG

Flytvästar av typ V är plagg som ska bäras. När de är uppblåsta ger de en flytkraft som motsvarar en flytväst av typ I, II eller III. En uppblåst flytväst av denna typ har dock eventuellt inte tillräcklig flytkraft för alla personer.

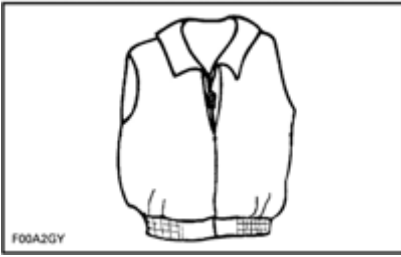

TYP V — PLAGG

Hjälm

Viktiga synpunkter

Hjälm är konstruerade för att ge en viss grad av skydd vid slag mot huvudet. I de flesta motorsporter uppväger fördelarna med att bära en hjälm klart nackdelarna. Men när det gäller motoriserad vattensport, som t.ex. vattenskoterkörning, är detta inte nödvändigtvis fallet, då vissa risker är förknippade med vattnet.

Fördelar

En hjälm minskar risken för skador om huvudet slår emot en hård yta, som t.ex. vid kollision med en annan farkost. Likaledes kan en hjälm med hakrem förhindra skador på ansikte, käke eller tänder.

Risker

I vissa situationer när en person faller av skotern, har hjälmen däremot en tendens att fyllas med vatten, som en "hink", och utsätta hals och ryggrad för starkt tryck. Detta kan leda till kvävning, svår eller permanent hals- eller ryggradsskada eller död.

Hjälm kan även skymma sikten, försämra hörseln eller öka tröttheten, vilket kan leda till större risk för kollision.

Våga riskerna mot fördelarna

För att besluta om du ska bära en hjälm eller ej, bör du ta hänsyn till den särskilda omgivning du avser

köra i, så väl som andra faktorer som t.ex. din egen erfarenhet. Kommer det att finnas mycket trafik på sjön? Vilken körstil har du?

Slutresultatet

Eftersom varje alternativ minskar vissa risker, men ökar andra, måste du före varje körning besluta om du ska bära hjälm eller ej, grundat på din särskilda situation.

Om du beslutar att bära en hjälm, måste du sedan bestämma vilken typ som bäst passar för omständigheterna. Köp en hjälm som uppfyller DOT- eller Snell-normerna och välj om möjligt en konstruerad för motoriserade vattensporter.

Rekommenderad extrautrustning

Vi rekommenderar att du även skaffar extrautrustning för en säker och trevlig tur. Följande lista, som inte är uttömmande, innehåller utrustning som du bör fundera på att skaffa.

- Lokal karta
- Förstahjälpensats
- Draglina
- Bloss
- Förtöjningslinor.

En mobiltelefon installerad i det vattentäta utrymme som utformats för detta ändamål har också visat sig vara praktisk utrustning för skoteranvändare i nödsituationer eller för att helt enkelt kontakta någon i land.

ÖVNINGAR

Det lönar sig alltid att öva och bekanta sig med alla reglage, funktioner och köregenskaper hos din vattenskoter innan du beger dig ut på vattnet.

Fäst alltid nödstoppslinan i motorns stoppreglage och clipset i flytvästen eller en handrem.

Övningsställen

Hitta ett lämpligt ställe att öva på. Säkerställ att området uppfyller följande krav:

- Ingen trafik
- Inga hinder
- Inga simmare
- Ingen ström
- Gott om utrymme att manövrera
- Vattendjupet är tillräckligt.

Körövningar

Utför följande övningar **ensam**.

Svänga

Öva att köra i cirklar i bägge riktningar, vid låg hastighet. När övningen känns lätt, öka svårighetsgraden genom att göra några åttor.

När du behärskar detta, upprepa övningarna men vid högre hastighet.

Stoppträckor

Öva dig i att stanna vattenskotern i en rät linje vid olika hastigheter och bromskraft.

Kom ihåg att stoppträckan också påverkas av vattenskoterns hastighet, last, sjöförhållanden, strömmar och vind.

Back

Öva dig i att backa för att lära dig hur vattenskotern beter sig vid backning och reagerar på styrmanövrar.

MÄRK: Utför alltid denna övning vid låga hastigheter.

Undvika hinder

Öva väjning för hinder (välj en virtuell punkt på vattnet) genom att styra vattenskotern vid gaspådrag och hålla gasen intryckt.

Upprepa övningen men släpp denna gång gasen då du svänger.

Upprepa övningen men tryck denna gång samtidigt på iBR-reglaget. Observera att iBR-systemet även tar kontroll över gasen.

MÄRK: Lärdomen av denna övning är att gas behövs för att styra vattenskotern i en annan riktning.

Dockning

Öva dockning med hjälp av gasreglaget, iBR-reglaget och styret för att bekanta dig med vattenskoterns styrrespons och utveckla god styrförmåga.

MÄRK: Kom ihåg att styrriktningen är omkastad vid backning.

Lågfartsläge, skidläge och cruise-läge

Om din vattenskoter har något av dessa lägen är det också viktigt att förstå deras funktion och bekanta sig med deras egenskaper innan de används vid körning med andra personer.

VARNING

Skid- och cruise-lägena är inte en autopilot, de kör inte vattenskotern åt dig.

Viktiga faktorer som inte ska försummas

Kom dessutom alltid ihåg att följande förhållanden har en direkt inverkan på hur din vattenskoter beter sig och svarar på olika manövrar:

- Laster
- Strömmar
- Vind
- Sjöförhållanden.

Var uppmärksam på dessa förhållanden och anpassa dig därefter. Om möjligt, öva vidare under dessa förhållanden.

För känsliga manövrar är det bästa rådet alltid att försöka sänka hastigheten till minimum.

NAVIGATIONSREGLER

Användningsregler

Att köra en vattenskoater är jämförbart med att köra på vägar eller motorvägar utan vägmärken. För att undvika sammanstötning med andra båttrafikanter måste alla följa ett visst regelsystem. Det är inte bara sunt förnuft... det är lag på det!

Håll generellt sett till höger och håll dig på säkert avstånd från annan båttrafik, andra människor och föremål.

Följande illustration visar de olika delarna av båten som används som riktningsgivande referenspunkter, där stäven är båtens framsida. Båtens babordssida (vänster sida) kan visuellt identifieras av ett RÖTT ljus ovanför stäven och styrbordssidan (höger sida) av ett GRÖNT ljus.

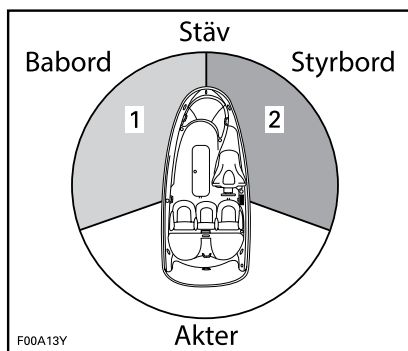

TYPBILD - RIKTNINGSGIVANDE REFERENSPUNKTER

1. RÖTT ljus
2. GRÖNT ljus (väjningsområde)

Korsa stråk

Väj för båttrafik **framför och till höger om dig**. Korsa aldrig ett stråk framför en annan båt, du bör se den andra båtens RÖDA ljus, och den andra båten bör se ditt GRÖNA ljus (den andra båten har förkörsrätt).

Vattenskostrar har inte dessa färgade ljus men samma regel gäller ändå.

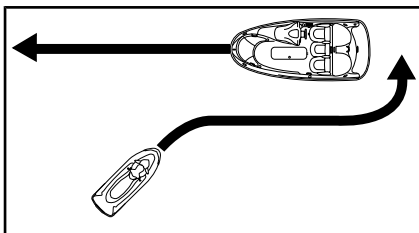

TYPBILD

Precis som vid ett trafikljus innebär **RÖTT** ljus **STOPP** och väjningsplikt. Den andra båten är till höger om dig och **den** har förkörsrätt.

Om du ser ett **GRÖNT** ljus, **passera försiktigt**. Den andra båten är till vänster om dig och du har förkörsrätt.

Möte rakt framifrån

Håll till höger.

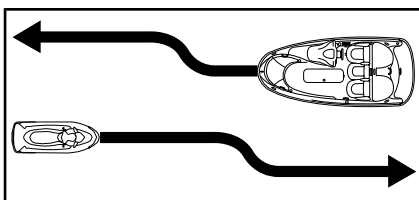

TYPBILD

Passering

Väj för annan båttrafik och håll dig på säkert avstånd.

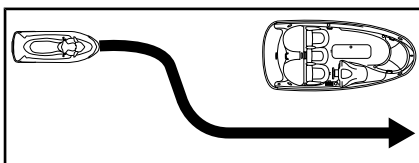

TYPBILD

Navigationshjälpmedel

Navigationshjälpmedel, som märken och bojar, kan hjälpa dig att hitta säkra vatten. Bojar anger om

du ska hålla till höger (styrbord) eller vänster (babord) om en boj eller till vilken farled du kan gå. De kan även märka ut områden med speciella restriktioner eller bestämmelser, t.ex. där det är förbjudet att köra fort eller skapa vågsvall. De kan även indikera faror eller annan viktig sjöfartsinformation. Märkena kan finnas på land eller i vattnet. De kan även ange fartbegränsning, förbud mot båtar eller motorbåtar, ankring eller annan praktisk information. (Märkenas form och färg anger vad de betyder.)

Se till att du har tillräckliga kunskaper om och förstår de navigationshjälpmedel som gäller där du tänker använda vattenskotern.

Undvik sammanstötning

Släpp inte gasen när du försöker väja för hinder. Motoreffekten och jetpumpens stråle behövs för att styra vattenskotern.

Se alltid upp för andra båttrafikanter, båtar och andra föremål, i synnerhet vid vändningar. Se upp med förhållanden som kan begränsa din sikt eller hindra dig från att se andra förare.

Respektera andra båttrafikanters och övriga personers rättigheter och håll alltid ett säkert avstånd till alla andra vattenskotrar, båtar, personer och föremål.

Utför inga hopp över vågor eller vågsvall, surfa inte på vågorna och försök inte spruta eller stänka vatten på andra med vattenskotern. Du kan missbedöma vattenskoterns eller din egen förmåga och köra på en båt eller en person.

Med denna vattenskoter går det att göra snävare svängar än med andra båtar. Undvik dock snäva svängar i hög hastighet om det inte rör sig om en nödsituation. Sådana manövrar kan göra det svårt för andra att undvika dig eller förstå vart du är

på väg. Du och dina passagerare riskerar också att falla av vattenskotern.

I motsats till de flesta andra vattenskotrar är denna vattenskoter utrustad med ett bromssystem (iBR).

Då du kör en vattenskoter som är utrustad med iBR, kom ihåg att andra båtar som rör sig bakom eller i närheten av vattenskotern kanske inte kan stanna lika fort.

Då vattenskotern går fort och bromsen först trycks in, kommer en vattenkaskad att kastas upp i luften bakom vattenskotern som ett tecken på pågående bromsning.

Det är viktigt att föraren till efterföljande vattenskoter i konvojen upplyses om din vattenskoters broms- och manöveregenskaper, vad vattenkaskaden innebär och att ett större avstånd ska hållas mellan vattenskotarna.

Stoppsträckan varierar beroende på ursprunglig hastighet, last, vind och sjöförhållanden.

Även om undanmanövrer vid gaspådrag är att föredra vid väjning för hinder, kan du även använda iBR genom att bromsa för fullt och svänga i en riktning undan hindret.

PÅFYLLNING AV BRÄNSLE

Påfyllning av bränsle

! VARNING

Bensin är ett brandfarligt ämne och under vissa förhållanden explosivt. Arbeta alltid i ett väl-ventilerat utrymme. Rök inte och tillåt inte öppen eld eller gnistor i närheten.

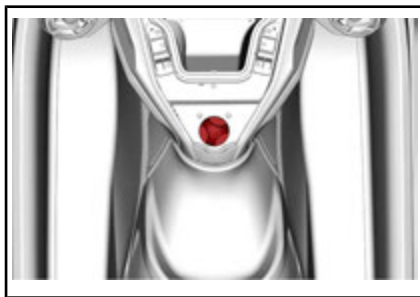

BRÄNSLETANKLOCKETS PLACERING

Stäng av motorn.

! VARNING

Stäng alltid av motorn innan du fyller på bränsle.

Låt ingen sitta kvar på vattenskotern.

Förtöj vattenskotern säkert vid tankbryggan.

Se till att det finns en brandsläckare nära till hands.

Öppna förvaringsutrymmet genom att trycka på de två frigöringsknapparna och lyfta styrstången.



Ta bort bränsletanklocket.

! VARNING

Bränsletanken kan vara trycksatt, placera en hand på bränsletankslocket då fästspärren till locket lossas.

Sätt in bensinpumpens munstycke i påfyllningstappen och fyll bränsletanken.

! VARNING

Fyll på bränsle sakta så att luft kan frigöras från tanken och förhindra att bränslet flödar tillbaka.

Avsluta påfyllningen omedelbart efter att pumpen slagit ifrån och vänta ett ögonblick innan du tar ut munstycket. Dra inte tillbaka bensinpumpens munstycke för att fylla på mer bränsle i tanken.

! VARNING

Fyll inte på för mycket och fyll inte på bränsle och lämna vattenskotern i solen. Med höga temperaturer expanderar bränslet och kan flöda över.

Stäng bränsletankslocket och säkerställ att det är ordentligt låst.

! VARNING

Torka alltid bort allt utspillt bränsle på vattenskotern.

Efter påfyllning, ta alltid bort sätet och säkerställ att det inte finns bensenångor inuti motorrummet.

! VARNING

Starta inte vattenskotern om bensen eller bensenlukt påträffas.

Även om locket på skidpylonens hål ser ut som ett bränslelock, är det **inte** utformat för att ta emot bränsle.

! VARNING

Håll aldrig bensen i skidpylonens hål, det är inte på något sätt anslutet till bränslesystemet.

Bränslespecifikationer

OBS Använd alltid färsk bensen. Bensen oxideras, vilket resulterar i lägre oktantal, flyktiga föreningar samt avlagringar av beck och harts som kan skada bränslesystemet.

Bränsleblandning varierar mellan olika länder och regioner. Ditt fordon är konstruerad för användning av de rekommenderade bränsletyperna, men beakta följande:

- Om bränsle med en alkoholhalt som överstiger gränsen som anges i myndighetsbestämmelser används, kan detta resultera i följande problem hos utombordsmotorer och bränslesystemkomponenter:
 - Svårigheter vid start och drift.
 - Förslitning av gummi- eller plastdelar.
 - Korrosion på metalldelar.
 - Skador på interna motordelar.
- Kontrollera regelbundet om det förekommer bränsleläckage eller andra fel i bränslesystemet, om du misstänker att alkoholhalten i bensen överskrider gällande myndighetsbestämmelser.
- Bränsleblandningar med alkohol drar åt sig och håller fukt, vilket kan leda till fassetparation och kan resultera i problem med motorns prestanda eller skador på motorn.

Rekommenderat bränsle**155- och 230-motorer**

Använd vanlig blyfri bensen med AKI (RON+MON)/2-oktantal 87 eller RON-oktantal 91.

300-motorer

Använd blyfri premium-bensen med AKI (R+M)/2-oktantalet 91 eller RON-oktantalet 95.

Alla modeller

OBS Experimentera aldrig med andra bränslen. Motor- eller bränslesystemskador kan uppkomma vid användning av fel bränsle.

OBS Använd INTE bränsle från bränslepumpar märkta E85.

Användning av bränsle med dekal E15 är förbjuden enligt amerikanska EPA-bestämmelser.

TRAILERTRANSPORT

OBS Det maximala omfånget med trailerns träbankar inklusive bankarnas bredd bör justeras så att de stöder skrovet över hela längden. Ändarna på respektive träbank får inte överstiga vattenskoterns längd.

Kontrollera att trailerns hjul är placerade så att vattenskoterns tyngdpunkt befinner sig en aning framför hjulen för att stödja vattenskoterns vikt.

VARNING

Tippa aldrig upp vattenskotern för transport. Vi rekommenderar att vattenskotern transporteras i normalt användningsläge.

Kontrollera gällande lokala lagar och bestämmelser för trailertransport, i synnerhet vad gäller följande punkter:

- Bromssystem
- Vikt på transporterat gods
- Spegel

Vidta följande åtgärder vid trailertransport av vattenskotern:

- Respektera maximal bogseringsvikt för dragfordonet och maximal kulvikt enligt tillverkarens rekommendationer.
- Fäst vattenskotern i både för- och akteröglorna, så att den är ordentligt säkrad på trailern. Använd ytterligare fästremmar om nödvändigt.
- Säkerställ att bränsletankslocket, locket till det främre stuvutrymmet, locket till handskfacket, bordningsplattformen och sätet är ordentligt fastspärrade.
- Följ alla normala säkerhetsåtgärder för trailertransport.

OBS Dra inte rep eller fästremmar över sätet eller handtaget, eftersom dessa kan få permanenta skador. Linda rep eller band

med trasor eller liknande skyddsmaterial på de ställen där de kan ligga an mot vattenskoterns överbyggnad.

VARNING

Se till att sätet är säkert låst innan trailertransport.

Ett Sea-Doo-kapell kan skydda vattenskotern, i synnerhet vid körning på grusvägar, för att hindra smuts från att tränga in i luftintagen.

VARNING

Vid trailertransport av vattenskotern, lämna ALDRIG utrustning eller last av något slag på vattenskotern.

WAKE™ Pro-modeller

VARNING

Lämna ALDRIG en wakeboard installerad på racket. Wakeboardens fenor kan annars skada människor i närheten eller så kan wakeboarden falla av på vägen.

VARNING

Spännbanden är spända och kan snärta tillbaka och skada någon när de lossas. Var försiktig.

MÄRK: Vid trailertransport av 2 vattenskotrar kan det bli nödvändigt att avlägsna det inre wakeboardracket.

VIKTIGA DEKALER PÅ PRODUKTEN

Hängetikett

Denna vattenskoter levereras med hängetiketter och dekaler som innehåller viktig säkerhetsinformation.

Alla förare av detta fordon måste läsa informationen och se till att de förstår den innan de kör.



300-MOTORMODELLER



Säkerhetsdekaler på vattenskotern

Dessa dekaler är fästa på fordonet och är till för förarens, passagerarens (2-UP och 3-UP) och omkringstående personers säkerhet.

Dekalerna som visas på följande sidor finns på din vattenskoater. Om de saknas eller är skadade kan de bytas utan extra kostnad. Kontakta en auktoriserad Sea-Doo-återförsäljare.

Läs följande dekaler noga innan du använder denna vattenskoater.

MÄRK: Den första illustrationen av vattenskotern visar den ungefärliga placeringen av olika dekaler. En streckad linje indikerar att dekalen inte är placerad på utsidan och att sätet eller ett lock av någon typ måste öppnas för att dekalen ska synas.

MÄRK: Av den händelse att det finns skillnader mellan den här instruktionsboken och fordonet, ska säkerhetsdekalererna på fordonet ha företräde över dekalererna i den här guiden.

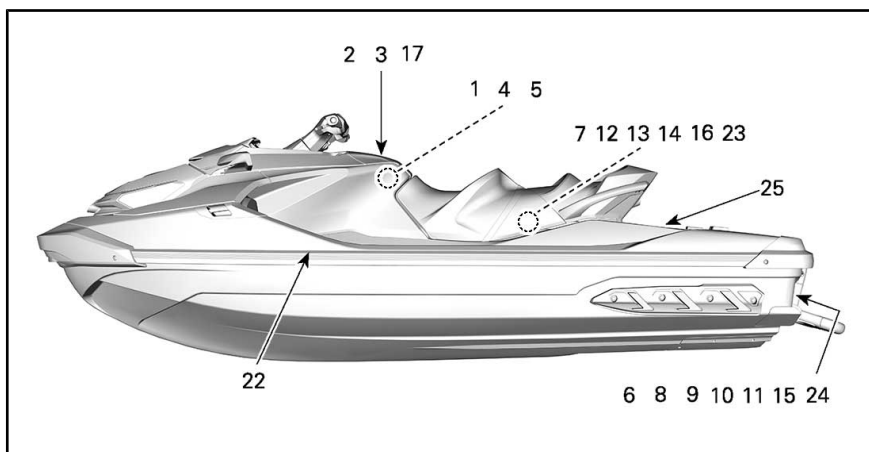

ALLA GTX-, RXT- OCH WAKE PRO

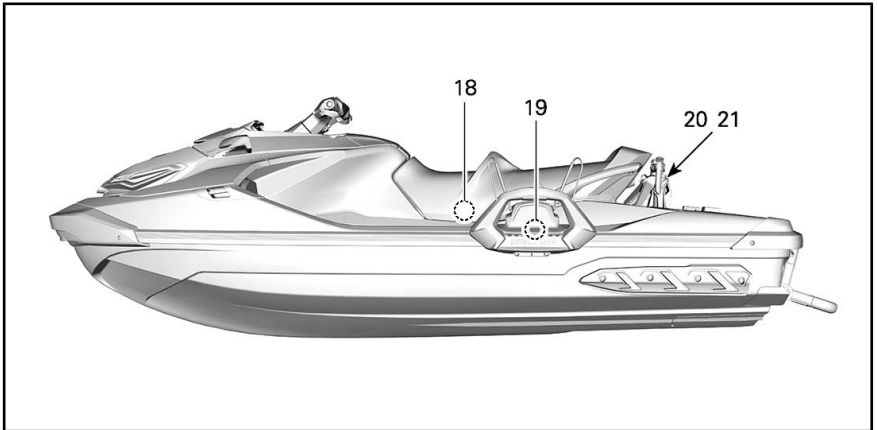

SPECIFIKT FÖR WAKE PRO

⚠ VARNING

- Efter tankning, öppna alltid sätet för att se till att det inte finns bensinångor i motorrummet.
- Bensinångor kan orsaka brand eller explosion.
- Fyll inte på för mycket bränsle i tanken.
 - Håll vattenskotern borta från öppen eld och gnistor.
 - Starta inte vattenskotern om bensin eller lukt av bensinångor påträffas.
 - Sätt alltid tillbaka sätet före start.



 219905300

DEKAL 1

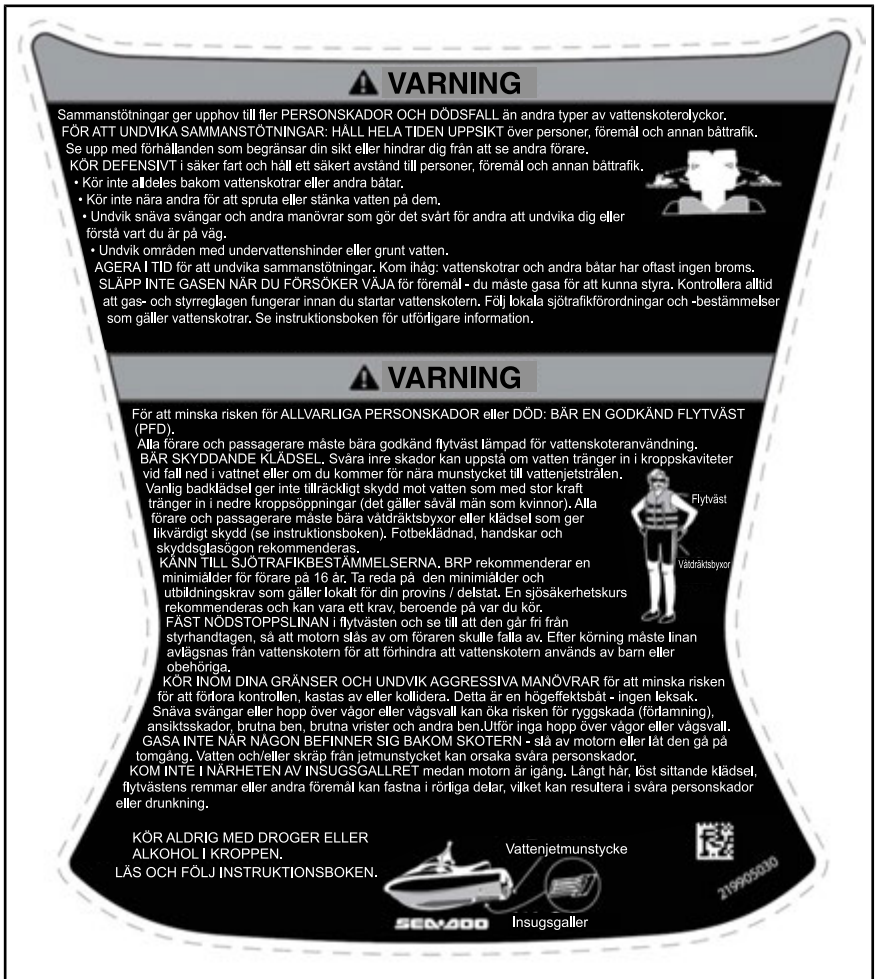
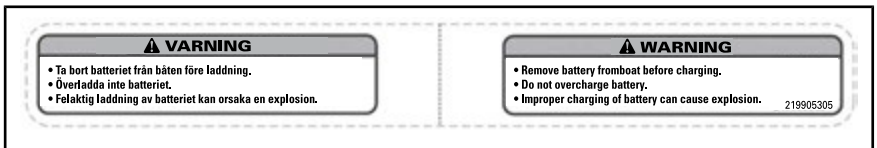

DEKAL 2

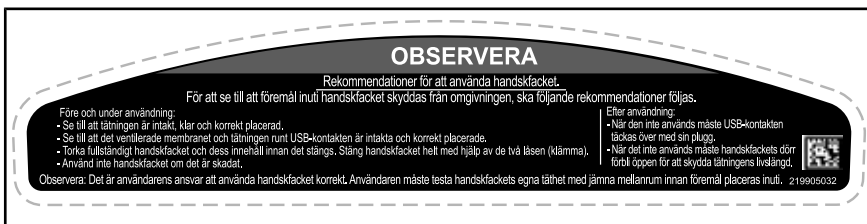
**DEKAL 3****DEKAL 4**



DEKAL 5

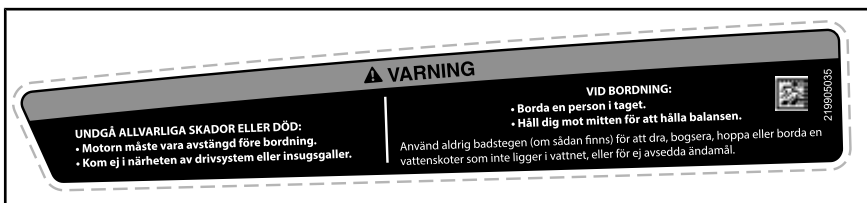

DEKAL 6



DEKAL 7: TYPBILD



DEKAL 8



DEKAL 9



DEKAL 10



DEKAL 11

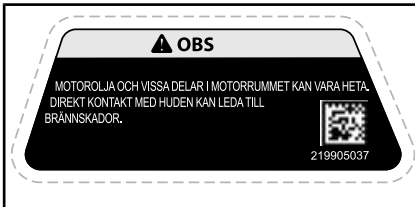

DEKAL 12



DEKAL 13

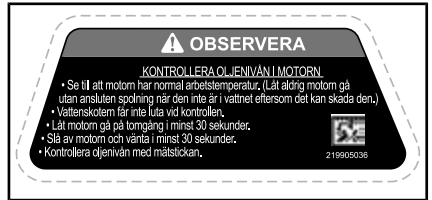

DEKAL 14



DEKAL 15



DEKAL 16



DEKAL 17

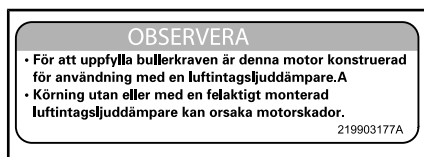

DEKAL 18



DEKAL 19 - ENDAST WAKE PRO-MODELLER



DEKAL 20 - ENDAST WAKE PRO-MODELLER



DEKAL 21 - ENDAST WAKE PRO-MODELLER

Dekaler om överensstämmelse



DEKAL 22

INFORMATION OM KONTROLLSYSTEMET FÖR UTSLÄPP	
BOMBARDIER RECREATIONAL PRODUCTS INC.	
DENNA MOTOR UPPFYLLER <input type="checkbox"/> BESTÄMMELSERNA FÖR U.S. EPA OCH KALIFORNIEN AVSEENDE MARINA SI-MOTORER.	
THIS ENGINE CONFORMS TO <input type="checkbox"/> U.S. EPA & CALIFORNIA EMISSIONS REGULATIONS FOR MARINE SI ENGINES.	
<input type="checkbox"/>	MOTORFAMILJ / ENGINE FAMILY
<input type="checkbox"/>	CERTIFIERINGSSTANDARDER (FEL) / CERTIFICATION STANDARDS (FEL)
<input type="checkbox"/>	SLAGVOLYM / DISPLACEMENT
<input type="checkbox"/>	KONTROLLSYSTEM FÖR UTSLÄPP / EMISSION CONTROL SYSTEM
<input type="checkbox"/>	EFFEKT / POWER
UPPFYLLER <input type="checkbox"/> KALIFORNIENS UTSLÄPPS-EVAP-BESTÄMMELSER FÖR VATTENSKOTRAR MED TÄNDSTIFTSTÄNDNING. EVAP-FAMILJ <input type="checkbox"/>	
KONTROLLSYSTEM FÖR AVDUNSTNING/UTSLÄPP: LPFL, PLFT, PRV. SE INSTRUKTIONSBOKEN FÖR UNDERHÅLLSSCHEMA OCH BRÄNSLE-, OLJE- OCH TÄNDSTIFTSSPECIFIKATIONER.	
SEE OPERATOR'S GUIDE FOR MAINTENANCE SCHEDULE AND FUEL, OIL AND SPARK PLUG SPECIFICATIONS.	
219905172	

DEKAL 23 - TILLÄMPLIGT PÅ ALLA MODELLER I KANADA OCH USA, TILLÄMPLIGT PÅ MODELLER ÖVERALLT UTOM KANADA OCH USA DÅ MODELLEN MOTSVARAR EN MODELL CERTIFIERAD ENLIGT U.S. EPA-STANDARDER

DENNA BÅT UNDANTAS FRÅN FÖLJANDE AV U.S. COAST GUARD FASTSTÄLLDA SÄKERHETSSTANDARDER SOM GÄLLDE VID CERTIFIERINGSDATUMET:	
• BRÄNSLESYSTEM	• SÄKER LASTNING • VENTILATIONSSYSTEM
• VISNING AV KAPACITETS INFORMATION	• FLYTBARNET
ENLIGT U.S. COAST GUARDS BEVILJANDE AV UNDTAG (CGB 88-001).	MONTERAD I MEXIKO
BOMBARDIER RECREATIONAL PRODUCTS INC. 565 DE LA MONTAGNE STREET VALCOURT, QUÉBEC KANADA JOE 2L0	
2199052033	

DEKAL 24

Dekalen om EPA-överensstämmelse är placerad på vänster sida, nära fotstödet.

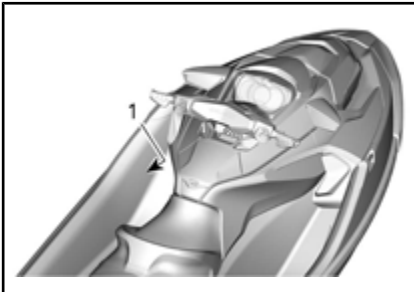





1. EPA-dekalens placering

Vattenskotrar inom Nordamerika
GTX, GTX LTD, RXT, RXT-X och
Wake Pro

UPPGIFTER OM ÖVERENSSTÄMMELSE I KANADA CANADIAN COMPLIANCE NOTICE	
MAXIMALA REKOMMENDERADE SÄKRA GRÄNSER MAXIMUM RECOMMENDED SAFE LIMITS	
Max  = X	XX kg
Max  +  =	XX kg
KATEGORI / CATEGORY : C MAXIMAL VÅG / MAXIMUM WAVE: 2,0 m MAX. VINDHASTIGHET / MAXIMUM WIND SPEED: 33,0 knop/noeuds	
BOMBARDIER RECREATIONAL PRODUCTS INC. VALCOURT, QUÉBEC, CANADA (YDV)	
MODELL / MODEL: XXXXX 	
TILLVERKAREN DEKLARERAR ATT DENNA PRODUKT UPPFYLLER KONSTRUKTIONSKRAVEN ENLIGT SMÅBÅTS-FÖRORDNINGEN, SÅ SOM DEN LÖD DET DATUM DÅ BÅTEN BÖRJADE BYGGAS ELLER DET DATUM DÅ BÅTEN IMPORTERADES. THE MANUFACTURER DECLARES THAT THIS PRODUCT COMPLIES WITH THE CONSTRUCTION REQUIREMENTS OF THE SMALL VESSEL REGULATIONS, AS THEY READ ON THE DAY ON WHICH THE CONSTRUCTION OF THE VESSEL WAS STARTED OR ON THE DAY ON WHICH THE VESSEL WAS IMPROTED.	
MAX. KAPACITET INFORMATIONEN OVAN GÄLLER ÄVEN I U.S.A	CAN ICES-2/ NMB-2"

Vattenskotrar utanför Nordame-
rika
GTX, GTX LTD, RXT, RXT-X och
Wake Pro

UPPGIFTER OM ÖVERENSSTÄMMELSE I KANADA CANADIAN COMPLIANCE NOTICE	
REKOMMENDERADE MAXIMALA SÄKERHETSGRÄNSER MAXIMUM RECOMMENDED SAFE LIMITS	
Max  =	kg
Max  +  =	kg
KATEGORI / CATEGORY : C MAX. VÅG / MAXIMUM WAVE: 2,0 m MAX. VINDHASTIGHET / MAXIMUM WIND SPEED: 33,0 knop / knots	
BOMBARDIER RECREATIONAL PRODUCTS INC. 570 Montagne, Valcourt, Qc, CA, JOE ZLO Skaldenstraat 125, Gent, 9042, BE (YDV)	
MODELL / MODEL: 	
TILLVERKAREN DEKLARERAR ATT DENNA PRODUKT UPPFYLLER KONSTRUKTIONSKRAVEN ENLIGT SMÅBÅTS-FÖRORDNINGEN, SÅ SOM DEN LÖD DET DATUM DÅ BÅTEN BÖRJADE BYGGAS ELLER DET DATUM DÅ BÅTEN IMPORTERADES. THE MANUFACTURER DECLARES THAT THIS PRODUCT COMPLIES WITH THE CONSTRUCTION REQUIREMENTS OF THE SMALL VESSEL REGULATIONS, AS THEY READ ON THE DAY ON WHICH THE CONSTRUCTION OF THE VESSEL WAS STARTED OR ON THE DAY ON WHICH THE VESSEL WAS IMPROTED.	
MAX. KAPACITET INFORMATIONEN OVAN GÄLLER ÄVEN I USA.	 

Formgjutet säkerhetspiktogram



VARNING

Häll aldrig bensin i skidpyllorens hål. Bensin är ett ytterst brandfarligt och explosionsfarligt ämne. Bensinångor kan spridas och antändas av en gnista eller eldslåga på många meters avstånd.

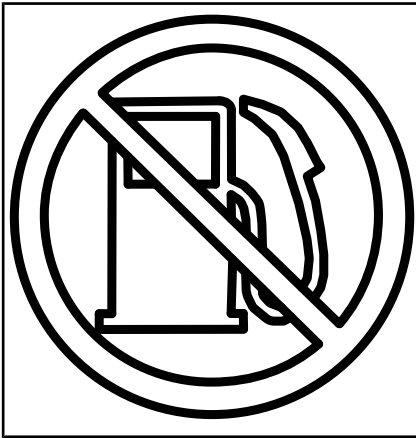

DEKAL 25

INSPEKTION FÖRE KÖRNING

Vi rekommenderar att du låter fordonet genomgå en säkerhetsinspektion varje år. Kontakta en auktoriserad BRP-återförsäljare för mer information. Du bör låta en auktoriserad BRP-återförsäljare utföra försäsongsservice på ditt fordon, även om detta inte är något krav. Varje besök hos din auktoriserade BRP-återförsäljare innebär ett utmärkt tillfälle för återförsäljaren att kontrollera om ditt fordon omfattas av relevanta säkerhetskampanjer. Vi tillråder även att du besöker din auktoriserade BRP-återförsäljare i god tid om du får kännedom om en säkerhetsrelaterad kampanj.

VARNING

Kontrollera fordonet varje gång innan du kör, för att upptäcka eventuella problem som kan uppstå när fordonet används. Kontrollen kan hjälpa dig att se slitage och småproblem innan de växer till stora problem. Rätta till problem som du upptäcker eftersom det kan minska risken för haveri eller olyckor.

Läs och förstå avsnittet *REGLAGE* innan inspektionen före körning genomförs.

Åtgärder innan sjösättning av vattenskotern

VARNING

Motorn måste vara avstängd och nödstoppslinans hatt borttagen från motorns stoppreglage innan du går igenom någon av följande punkter. Starta inte vattenskotern förrän samtliga punkter i listan har kontrollerats och fungerar korrekt.

MÄRK: Innan du startar motorn och ger dig iväg rekommenderas att du skakar den bakre delen av vattenskotern uppåt och nedåt för att bli av med sand som kan ha samlats nära driv- och backningssystemen.

Kontrollera punkterna i följande tabell innan du sjösätter vattenskotern.

KOMPONENT	ÅTGÄRD	✓
Skrov	Inspektera skrov, bottenplatta och insugsgaller avseende skador	
Jetpumpens vattenintag	Kontrollera/rengör	
Länspluggar	Dra åt	
Bränsletank	Fyll på	
Motorrum	Kontrollera ev. synligt vätskeläckage eller bensinlukt	
Motorns oljenivå	Kontrollera/fyll på	
Motorns kylvätskenivå	Kontrollera/fyll på	

KOMPONENT	ÅTGÄRD	✓
Styrssystem	Kontrollera funktion	
iTC-reglage	Kontrollera funktion. (Tryck in och släpp reglaget för kontroll av fri rörelse. Ifall friktion kan kännas, måste reglaget tas isär, rengöras och inspekteras för slitage och smörjas.)	
iBR-reglage	Kontrollera funktion. (Tryck in och släpp reglaget för kontroll av fri rörelse. Ifall friktion kan kännas, måste reglaget tas isär, rengöras och inspekteras för slitage och smörjas.)	
Locket till främre stuvutrymmet, handskfacket och sätet	Se till att de är stängda och spärrade.	
Box för förvaringslådan (om sådan finns)	Set till att den är rätt monterad på vattenskotern.	
Wakeboardrack (WAKE Pro-modeller)	<ul style="list-style-type: none"> - Kontrollera att racket är rätt monterat och säkrat. - Kontrollera att de elastiska banden är i gott skick. - Kontrollera att wakeboarden är rätt monterad på racket och säkrad. 	
Skid-/wakeboardpylon (WAKE Pro-modellen)	Inspektera och kontrollera funktion.	
Motorns START-/STOPP-knapp	Kontrollera funktion	
Motorns stoppreglage och ljudsignalsystemet	Kontrollera funktion	
Batteriets skick och kopplingar	Kontrollera varje månad	
Offeranoder	Inspektera varje månad (oftare vid användning i saltvatten) och byt ut den vid behov	

Skrov

Kontrollera om skrovet har sprickor eller andra skador.

Jetpumpens vattenintag

Avlägsna sjögräs, snäckskal, skräp eller annat som kan hindra vattenflödet och skada drivenheten. Rengör efter behov. Om en blockering inte kan avlägsnas, kontakta en auktoriserad Sea-Doo-återförsäljare för service.

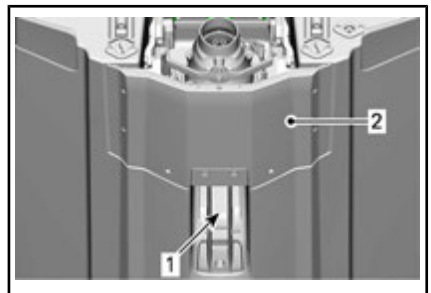

INSPEKTERA DESSA OMRÅDEN

1. Vattenintag
2. Bottenplatta

Länspluggar

Sätt tillbaka länspluggarna igen.

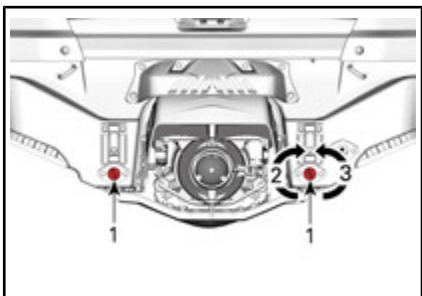

PLACERINGAR AV SLAGETS LÄNS- PLUGG

1. Slagets länspluggar
2. Dra åt
3. Lossa

⚠ VARNING

Se till att slagets länspluggar är ordentligt åtdragna innan du sjösätter vattenskotern.

Bränsletank

Fyll på bränsletanken.

⚠ VARNING

Följ anvisningarna i **PÅFYLLNING AV BRÄNSLE** mycket nog.

Motorrum

Kontrollera att det inte finns bränsleångor i motorrummet.

⚠ VARNING

Vid eventuellt läckage eller bränslelukt, slå inte på strömmen eller starta motorn. Ta vattenskotern till en auktoriserad Sea-Doo-återförsäljare, verkstad eller en person som du själv väljer för underhåll, reparation eller utbyte. I **US EPA UTSLÄPPSRELATERAD GARANTI** som finns här finns information om garantireklamationer.

För att komma åt motorrummet, ta bort sätena.

För att ta bort sätena, tryck på de två frigöringsknapparna och lyft upp bakre änden av sätet.

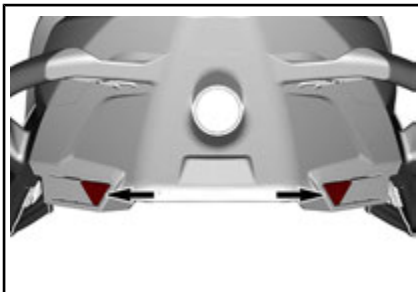

FRIGÖRINGSKNAPPAR

Dra därefter spärrehandtaget uppåt och ta bort sätet från vattenskotern.

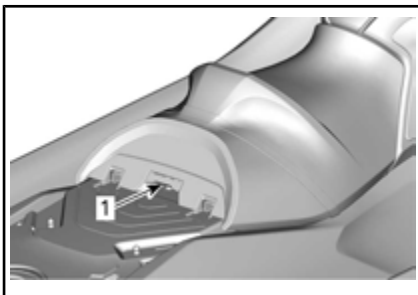

1. Spärrhandtag

Motorolja

Kontrollera att oljenivån är inom specifikation enligt beskrivningen i

avsnittet *UNDERHÅLLSPROCEDURER*.

Motor kylvätska

Kontrollera att kylvätskenivån är inom specifikation enligt beskrivningen i avsnittet *UNDERHÅLLSPROCEDURER*.

Kontrollera ev. kylvätskeläckage på motorn, i slaget och från bottenplattan.

! **OBS** Vid användning av motorn när vattenskotern inte är i vattnet kan motorn och värmeväxlaren i bottenplattan bli mycket heta. Rör inte vid heta motordelar eller bottenplattan eftersom detta kan leda till brännskador.

Styrsystem

Ta hjälp av någon och kontrollera att styrsystemet fungerar obehindrat.

När styrstången är i vågrätt läge ska jetpumpmunstycket vara i position för körning rakt fram. Kontrollera att jetpumpmunstycket vrids obehindrat och i samma riktning som styret (dvs. när styret vrids åt vänster ska munstyckets öppning peka mot vänster sida av vattenskotern).

! VARNING

Kontrollera att styrstången och motsvarande styrmunstycke fungerar före start. Vrid aldrig styret medan någon finns i närheten bakom vattenskotern. Kom inte i närheten av styrsystemets rörliga delar (munstycke, iBR-skopa, länksystem osv.).

Gasreglage

Kontrollera att det elektroniska gasreglaget (ETC) fungerar obehindrat. När det släpps ska det återgå direkt till det ursprungliga läget.

! VARNING

Kontrollera att gasreglaget fungerar innan du startar motorn. Om någon friktion kan kännas i gasreglaget, kontakta en auktoriserad Sea-Doo-återförsäljare.

iBR-reglage

Kontrollera att iBR-reglaget fungerar obehindrat. När det släpps ska det återgå direkt till det ursprungliga läget.

! VARNING

Kontrollera att iBR-reglaget fungerar innan motorn startas. Om någon friktion kan kännas i iBR-reglaget, kontakta en auktoriserad Sea-Doo-återförsäljare.

Stuvutrymmen, bordningsplattform och säte

Säkerställ att all säkerhets- och livräddningsutrustning som krävs samt eventuell extra last är ordentligt stuvad i de förvaringslådor som finns.

Säkerställ att locken till förvaringslådan, till handskfacket, bordningsplattformen, åtkomstpanelerna och sätet är stängda och låsta.

! VARNING

Säkerställ att sätet, bordningsplattformen, accesspanelerna och locken till alla stuvutrymmen är säkert spärrade.

Wakeboardrack (WAKE Pro-modeller)

VARNING

Kontrollera att racket är säkert monterat på vattenskoterns överbyggnad och att wakeboarden är korrekt placerad och fäst i racket innan vattenskotern används. Se till att wakeboardens fästremmar är i gott skick.

Skid-/wakeboardstång (WAKE Pro-modellen)

Kontrollera att skid-/wakeboardstången är fullt utdragen och spärad före användning.

Skjut ned stången helt och lås den när den inte ska användas.

VARNING

När skidstången används, transportera aldrig last eller tillbehör på bordningsplattformen.

VARNING

Var försiktig när du kör med skid-/wakeboardåkare eftersom draglinan när den släpps kan snärta tillbaka mot vattenskotern. Gör inga snäva svängar vid dragning av vattenskid-/wakeboardåkare eller något annat. Förvara alltid draglinan säkert när den inte används.

OBS Skid-/wakeboardstången är konstruerad för att dra en vattenskidåkare eller wakeboardåkare med en maximal vikt på 114 kg.

 OBS Använd aldrig skidstången för att dra en uppblåsbar tub/ring. Använd aldrig den bakre bygelns för att dra en uppblåsbar tub/ring.

Motorns stoppreglage och motorns START-/STOPP-knapp

Tryck på startknappen en gång utan att placera nödstoppslinan på motorns stoppreglage.

Fäst nödstoppslinans hatt vid motorns stoppreglage.

Tryck på START-/STOPP-knappen för att starta motorn och stäng sedan av den genom att trycka in START-/STOPP-knappen en andra gång.

Starta på nytt motorn och stäng sedan av den genom att ta bort nödstoppslinan från motorns stoppreglage.

VARNING

Om nödstoppslinans hatt sitter löst eller inte sitter kvar på motorns stoppreglage bör du genast byta ut nödstoppslinan för säker användning. Använd inte vattenskotern om motorn inte stannar då nödstoppslinans hatt tas bort från motorns stoppreglage eller då START-/STOPP-knappen trycks in. Kontakta din auktoriserade Sea-Doo-återförsäljare.

Åtgärder efter sjösättning av vattenskotern

Kontrollera punkterna i följande tabell då du sjösatt vattenskotern och innan du beger dig ut på en tur.

KOMPONENT	ÅTGÄRD	✓
Infocenter	Kontrollera funktion.	
Intelligent broms- och backningsystem (iBR)	Kontrollera funktion.	
Variabelt trimsystem (VTS)	Kontrollera funktion.	

Infocenter (mätare)

1. Tryck på START-/STOPP-knappen och placera nödstoppslinan på motorns stoppreglage.
2. Kontrollera att alla indikationer tänds då infocentret utför sin självtestfunktion.

Kontrollera också de förprogrammerade VTS-trimpositionerna (om utrustningen finns).



VARNING

Fäst alltid nödstoppslinans clips i flytvästen eller handleden (handrem behövs).

iBR-system

OBS Säkerställ att det finns tillräckligt med utrymme framför och bakom vattenskotern för att utföra ett test av iBR-systemet och undvika en kollision. Vattenskotern rör på sig vid testet.

1. Ta bort förtöjningarna som fäster vattenskotern i bryggan.
2. Starta motorn och säkerställ att vattenskotern inte rör på sig.
3. På vänster sida av styret, tryck in iBR-reglaget helt och hållet; vattenskotern bör röra sig långsamt bakåt.
4. Släpp iBR-reglaget; ingen drivkraft bakåt bör finnas.



VARNING

Säkerställ alltid att iBR-systemet fungerar ordentligt innan du beger dig ut på en tur med vattenskotern.

Variabelt trimsystem (VTS)

Med motorn igång i framdriftsläge, använd VTSTTM-systemet och för jetpumpsmunstycket växelvis uppåt och nedåt för att kontrollera VTS-funktionen. Kontrollera att positionsindikatorn för VTS rör sig i infocentret.

***Den här sidan är
avsiktligt tom***

VATTENSKOTERINFORMATION

REGLAGE

MÄRK: Vissa av fordonets säkerhetsdekalering visas inte på bild. Information om fordonets säkerhetsdekalering finns i *SÄKERHETSDEKALER PÅ VATTENSKOTERN*.

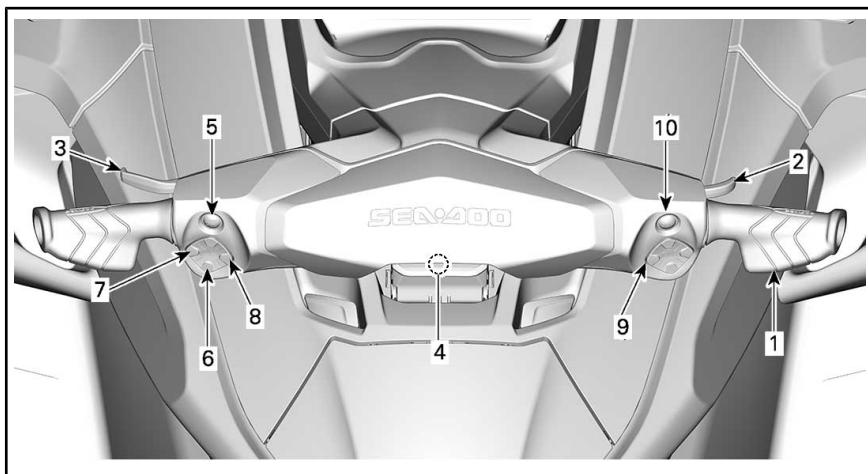

GTX/GTX LIMITED/RXT/WAKE PRO

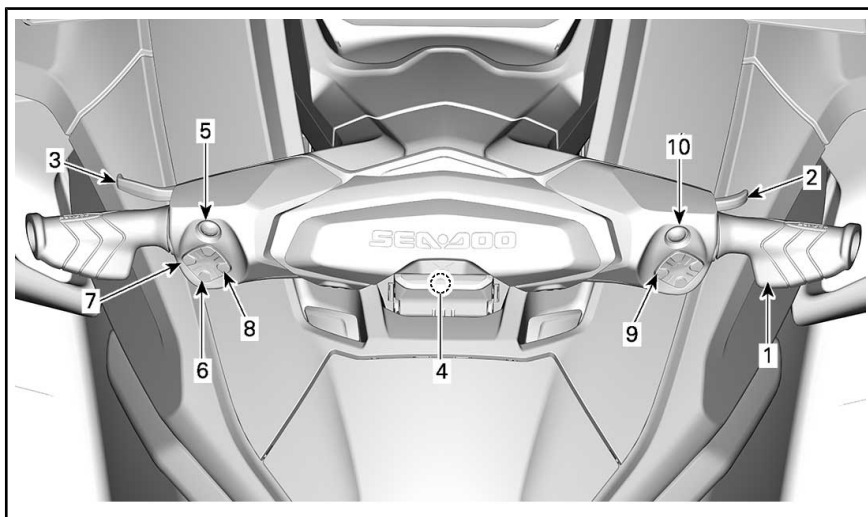

RXT-X

MÄRK: En del av de indikationer, funktioner och egenskaper som beskrivs i detta avsnitt är kanske inte tillämpliga på alla vattenskotermodeller eller finns att få som tillval.

1) Styrstång

Med styrstången kontrollerar du vattenskoterns kursriktning. Vid körning framåt, vrid styret åt höger när du vill svänga åt höger och tvärtom.

VARNING

Kontrollera att styrstången och motsvarande styrmunstycke fungerar före start. Vrid aldrig styret medan någon finns i närheten bakom vattenskotern. Håll dig på säkert avstånd från drivsystemet.

Vid backning är styrriktningen omkastad. Då styret vrids åt höger under backning styr vattenskotern åt vänster.

2) Gasreglage

Gasreglaget på höger styrhandtag styr motorns varvtal elektroniskt.

Öka eller upprätthåll vattenskoterns hastighet genom att dra in gasreglaget med fingret.

Minska vattenskoterns hastighet genom att släppa gasreglaget.

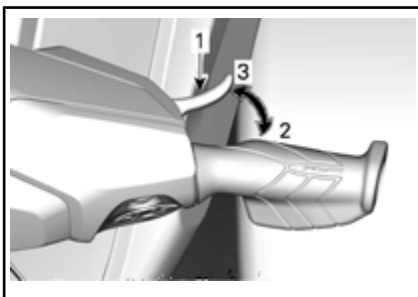

1. Gasreglage
2. Accelerera
3. Släpp gasen

Gasreglaget är fjäderbelastat och bör återgå till viloläge (tomgång) då det inte är intryckt.

3) iBR-reglage (intelligent Brake and Reverse)

iBR-reglaget på vänster sida av styret kan elektroniskt styra:

- Broms
- Back
- Neutral.

MÄRK: iBR-reglaget ska tryckas in minst 25 % av reglagets rörelsebana för att iBR-funktionerna ska aktiveras.

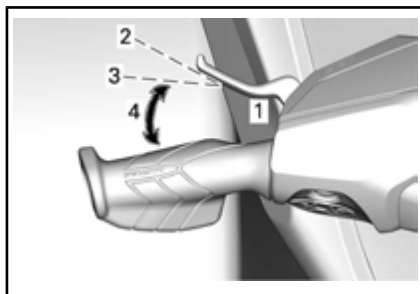

TYPBILD

1. iBR-reglage
2. Reglagets viloläge
3. Tryck in minst 25 % av rörelsebanan för att aktivera iBR-funktionerna
4. Gränsvärden

Vid hastigheter över 14 km/h aktiveras bromsen då iBR-reglaget används.

MÄRK: Om vattnets strömningshastighet är 14 km/h eller högre kan backen inte läggas in eftersom hastighetströskeln för backning är överskriden.

Vid hastigheter under 14 km/h aktiveras backen då iBR-reglaget används.

När iBR-reglaget släpps efter bromsning eller backning aktiveras neutralläget.

⚠ VARNING

Om gasreglaget fortfarande är intryckt när iBR-reglaget släpps inleds framdrift efter en kort fördröjning. Släpp gasreglaget om acceleration framåt inte är nödvändig.

MÄRK: Neutralläget kan finjusteras genom trimning av iBR-systemet.

Se **ANVÄNDNINGSSINSTRUKTIONER** för detaljerade anvisningar.

4) Motorns stoppbrytare

Motorns stoppreglage är placerat på mitten av styret.

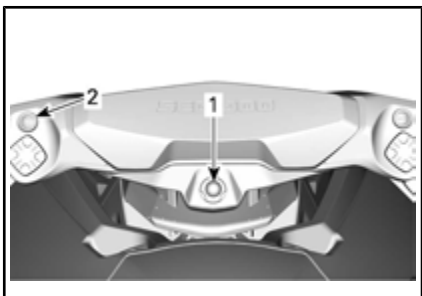

TYPBILD

1. Motorns stoppreglage
2. START-/STOPP-knapp

Nödstoppslinans hatt måste vara säkert fäst på motorns stoppreglage för att motorn ska kunna startas.

⚠ VARNING

Fäst alltid nödstoppslinans clips i förarens flytväst eller handled (handrem behövs).



TYPBILD

1. Nödstoppslinans hatt på motorns stoppreglage
2. Nödstoppslinan säkert fäst i förarens flytväst

Stanna motorn genom att ta bort nödstoppslinans hatt från motorns stoppreglage.

⚠ VARNING

Om motorn stängs av förloras bromsfunktionen och all styrförmåga.

⚠ VARNING

Ta alltid loss nödstoppslinan när vattenskotern inte används för att undvika stöld, att motorn startar av misstag eller att vattenskotern används av barn eller obehöriga.

Radiofrekvent digitalkodat stöldskyddssystem (RF D.E.S.S.)

Nödstoppslinans hatt innehåller en elektronisk krets (D.E.S.S.TM-nyckel) som programmerats med ett unikt elektroniskt serienummer. Detta är motsvarigheten till en vanlig nyckel.

D.E.S.S.-systemet läser den nyckel som sitter på motorns stoppreglage och tillåter start endast med nycklar som känns igen.

D.E.S.S.-systemet ger stor flexibilitet. Du kan köpa extra nödstoppsli-

nor och få D.E.S.S.-nycklarna programmerade för din vattenskoter. Upp till tio D.E.S.S.-nycklar kan programmeras.

Kontakta din auktoriserade BRP Sea-Doo-återförsäljare för att få en nyckel programmerad för din vattenskoter.

RF D.E.S.S. Nyckeligenkänning

Två korta ljudsignaler anger att systemet är klart och att motorn kan startas. Se annars avsnittet *PROBLEMLÖSNING*.

RF D.E.S.S. Nyckeltyper

Två typer av nycklar kan användas:

- Normal nyckel
- Learning key-nyckel

För att underlätta igenkänning levereras nödstoppslinans flöte i olika färger.

NYCKELTYP	FLÖTESFÄRG
Normal	Gul eller svart
Learning	Grön

Infocentret visar vilken typ av D.E.S.S.-nyckel som används.

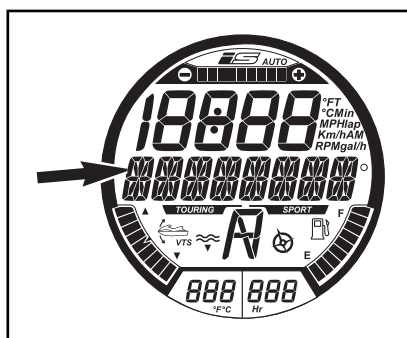

TYPEN AV NYCKEL SYNS HÄR

Möjliga meddelanden:

- NORMAL KEY (normal nyckel)
- LEARNING KEY (inlärningsnyckel).

Sea-Doo inlärningsnyckel begränsar vattenskoterns hastighet och motorns vridmoment och gör det möjligt för förstagångs- och mindre erfarna förare att lära sig köra vattenskotern medan de uppnår nödvändigt självförtroende och kontroll.

Inlärningsläget gör det också möjligt att ställa in en maxfart för vattenskotern.

För mer information om inlärningsnycklar, se avsnittet *DRIFTSLAGEN*.

5) Motorns START-/STOPP-knapp

Motorns START-/STOPP-knapp är monterad på vänster sida av styret.

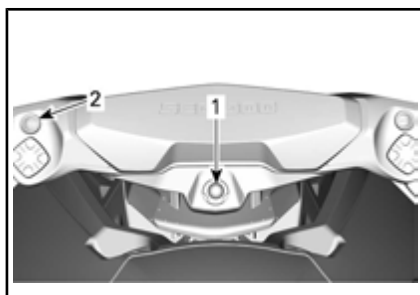

TYPBILD

1. Motorns stoppreglage
2. START-/STOPP-knapp

Starta och stoppa motorn

Se *ANVÄNDNINGSSINSTRUKTIONER* för den fullständiga proceduren vid start och stopp av motorn.

Väcka elsystemet

Tryck på START-/STOPP-knappen en gång utan att placera nödstoppslinans på motorns stoppreglage.

Elsystemet strömsätts, infocentret kör en självtestfunktion och displayen töms efter några sekunder.

Elsystemet förblir aktiverat i upp till ca 75 sekunder efter att START-/STOPP-knappen tryckts in.

När nödstoppslinan monteras på motorns stoppreglage kommer systemet att ha ström i 60 minuter.

Varje gång START-/STOPP-knappen trycks in börjar nedräkningen om. Detta kommer att göra det möjligt att lyssna på BRP Audio Premium-systemet (om sådant finns). När batterispänningen faller under 12,3 V, kommer indikatorlampan LOW BATTERY att tändas och elsystemet kommer att stänga av efter 75 sekunder.

MÄRK: Om START-/STOPP-knappen trycks in och hålls intryckt utan att nödstoppslinan är isatt fortsätter infocentrets displayer att vara på så länge START-/STOPP-knappen är intryckt.

Batterihantering efter körning

Denna funktion gör det möjligt att hålla elsystemet aktivt för att kunna använda tillbehör när motorn är avstängd. Den förhindrar även att batteriet töms alltför mycket när tillbehör används. När batterispänningen når 12,3 V eller lägre kommer systemet automatiskt att stänga av för att se till att motorn ska kunna startas.

När elsystemet aktiveras genom att kort trycka på start-stopp medan motorn stängs av, kommer uppvakningstiden att hanteras på följande sätt:

- Nyckel av: Systemet kommer att stänga av efter 75 sekunder.

- Nyckel på: Systemet kommer att stänga av efter 60 minuter eller om spänningens tröskelvärde nås.

6) VTS (variabelt trimsystem)-knapp

Denna vattensko är utrustad med ett programmerbart, högeffektivt VTS.

VTS ger möjlighet till inställning av trimläget genom justering av jetmunstyckets vertikala läge.

VTS kan elektriskt trimmas till önskad position eller till ett eller två förinställda positioner.

Tryck på VTS-knappen (upp- eller nedknappen) för att justera vattenskotens trimposition.

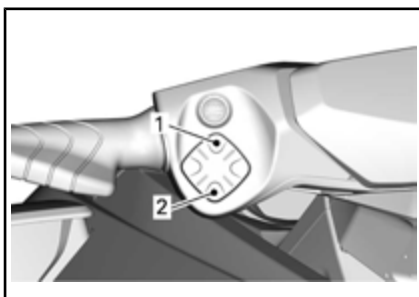

VTS-KNAPP

1. Stäv-upp
2. Stäv-ned

X-modeller

Genom att samtidigt trycka på knapparna UPP och NED på fordon med X-paket aktiveras funktionen **Avfärdskontroll**. För att inaktivera **Avfärdskontrollen**, tryck samtidigt på båda knapparna UPP/NED igen.

Se avsnittet **ANVÄNDNINGSSINSTRUKTIONER** för detaljer.

7) Sport-knapp

Sport-knappen är monterad på vänster sida av styret.

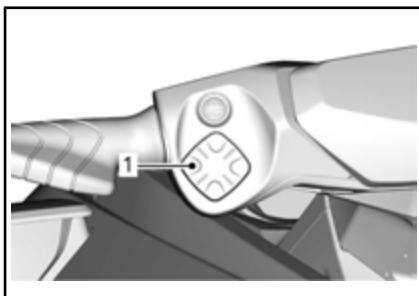

1. Sport-knapp

Den används för att aktivera eller deaktivera SPORT-läget.

Se *ANVÄNDNINGSLÄGEN* för detaljer.

8) ECO-knapp

ECO-knappen är placerad på vänster sida av styret.

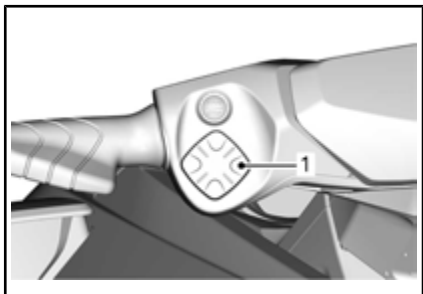

1. ECO-knapp

Den används för att aktivera eller deaktivera ECO-läge.

Se *ANVÄNDNINGSLÄGEN* för detaljer.

9) Knapparna MODE, UPP/NED och SET

Dessa knappar är placerade på höger sida av styret.

Tryck på MODE-knappen för att bläddra mellan olika funktioner i infocentret.

UPP-/NED-knapparna används för att välja eller ändra en inställning via infocentret för funktioner **Ski** och **Cruise**.

Tryck på SET-knappen för att välja önskad funktion, navigera genom en undermeny för en funktion eller spara eventuella ändrade inställningar.

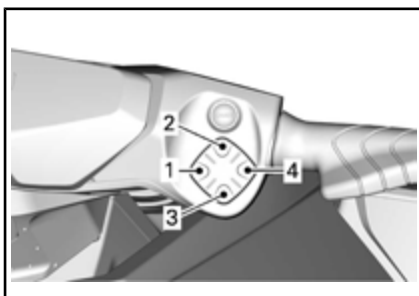

TYPBILD

1. LÄGE
2. UPP-knapp
3. NED-knapp
4. SET-knapp

10) Cruise-knapp

Cruise-knappen är placerad på höger sida av styret, precis över UPP- och NED-knappen.

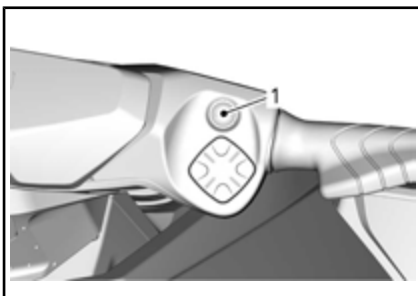

TYPBILD

1. Cruise-knapp

Den används för att aktivera eller deaktivera CRUISE-läge eller för att aktivera SLOW SPEED (lågfar)-läge.

Se *DRIFTSLÄGEN* för detaljerade anvisningar.

INFOCENTER (MÄTARE)

VARNING

Justera inte displayen vid körning, du kan förlora kontrollen.



TYPBILD - GTX 155

A. Flerfunktionsmätare

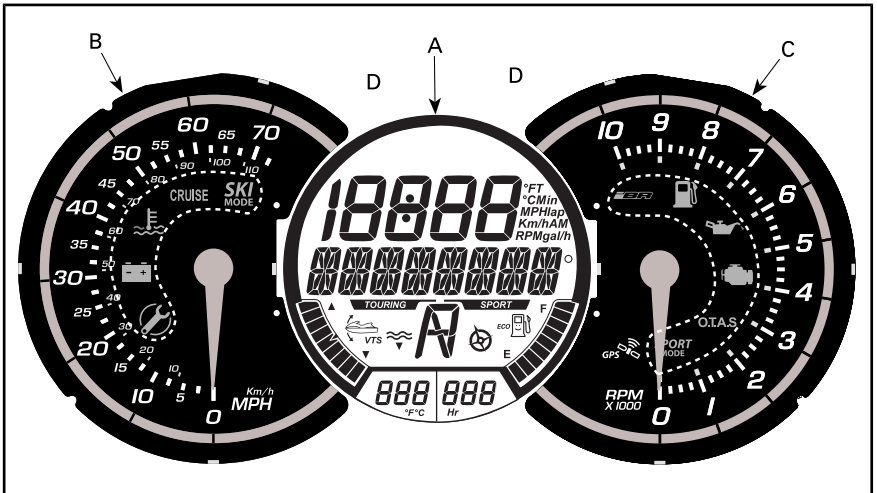

TYPBILD - ALLA UTOM GTX 155

- A. Flerfunktionsmätare
- B. Analog hastighetsmätare
- C. Analog varvräknare
- D. Indikatorljus

A) Flerfunktionsmätarens egenskaper

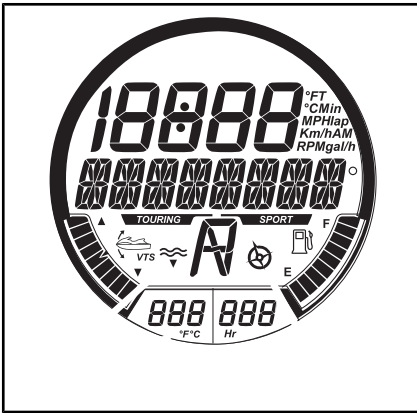

TYPBILD - FLERFUNKTIONSMÄTARE

Se tabellen för funktioner som finns på din modell.

Funktionerna beskrivs nedan.

	GTX 155 GTX 230	GTX LIMITED 230 GTX LIMITED 300	RXT	RXT-X	WAKE PRO
1) Multifunktionsskärm	X	X	X	X	X
2) Numerisk skärm	X	X	X	X	X
3) Bränslenivåmätare	X	X	X	X	X
4) VTS-positionsindikator	X	X	X	X	X
5) Djupmätare	-	X	-	-	-
6) Sjövattentemperatur	E.T.	X	E.T.	E.T.	E.T.
7) Timmätardisplay	X	X	X	X	X
8) iBR-positionsindikator	X	X	X	X	X
9) Kompassindikator (1)	E.T.	X	X	X	X
10) Indikator för TOURING-läge	X	X	X	X.	X
11) Indikator för SPORT-läge	X	X	X	X	X
12) Boost-mätare	E.T.	E.T.-	E.T.	X	E.T.
13) Indikator för ECO-läge	X	X	X	X	X
14) Indikator för CRUISE-läge	X	E.T.	E.T.	E.T.	E.T.
15) Indikator för SKI-läge	-	-	-	-	X
16) Avfärdskontroll	E.T.	E.T.	E.T.	X	E.T.

X = Indikerar en standardfunktion
 - = Fråga en Sea-Doo-återförsäljare om tillgänglighet
 E.T. = Ej tillgängligt eller ej aktiverat
 (1) Alla modeller har en kompass (i multifunktionsdisplayen). GTX 155 har ingen kompassindikator

1) Multifunktionsskärm

Flerfunktionsdisplayen används för att:

- Visa WELCOME-meddelandet (välkomstmeddelande) vid tändningstillslag.
- Visa KEY-meddelandet om nyckelidentifiering.
- Tillhandahålla olika förarvalda indikeringar.
- Aktivering och inställning av olika funktioner och funktionslägen.
- Visa rullande meddelanden om aktivering av funktioner eller systemfel.
- Visa felkoder.

MÄRK: Kompassriktningen visas som standard på flerfunktionsdisplayen.

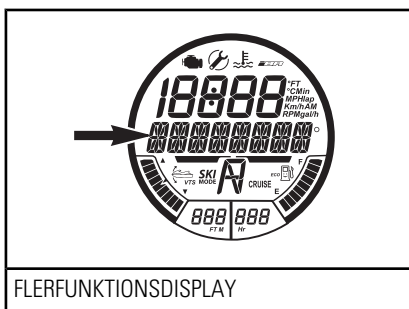

2) Numerisk skärm

En numerisk display används för att visa ett antal olika indikationer som föraren kan välja med hjälp av DISPLAY-funktionen i flerfunktionsdisplayen.

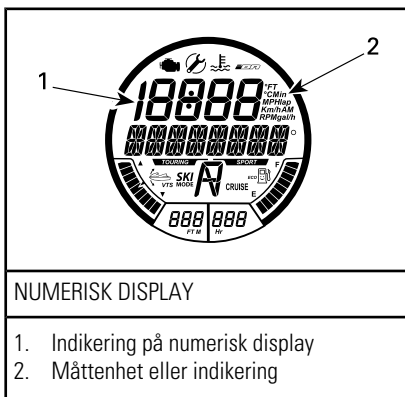

De tillgängliga indikationerna är beroende av vattenskotermodell eller monterade tillval.

INDIKERINGAR TILLGÄNGLIGA I NUMERISK DISPLAY	GTX 155, GTX 230	GTX LIMITED 230, GTX LIMITED 300	RXT	RXT-X	WAKE PRO
Vattenskoters hastighet	Indikeras som standard				
Motorvarvtal (RPM)	X	X	X	X	X
Motortemperatur	-	-	-	X	-
Sjövattentemperatur	E.T.	X	E.T.	E.T.	E.T.
Klocka	X	X	X	X	X
Inställningar för inlärningsnyckel	X	X	X	X	X
Inställning för CRUISE SPEED (marschfart)	X	X	X	X	X
Inställning för SLOW SPEED MODE (lågfarssläge)	X	X	X	X	X
VTS-förinställning	X	X	X	X	X
VTS-inställningar (via mätaren)	E.T.	E.T.	E.T.	E.T.	E.T.
Inställningar för SKI MODE (skidläge)	-	-	-	-	X
Bränsleförbrukning (aktuell och genomsnitt)	X	X	X	X	X
Bränsleräckvidd (avstånd och tid tills tanken är tom)	-	X	-	X	-
Varvtimer	-	-	-	X	-
Tophastighet/varvtal Medelhastighet/varvtal	-	-	-	X	-
Höjd	E.T.	X	E.T.	E.T.	E.T.
X = Ett X indikerar en standard -funktion - = Fråga en Sea-Doo-återförsäljare om tillgänglighet E.T. = Ej tillämpligt					

När informationscentret kopplas på första gången, visar den numeriska displayen den senast valda indikeringen.

3) Bränslenivåmätare

En stapeldisplay nere till höger på flerfunktionsdisplayen visar fortgående mängden bränsle i bränsletanken under körning.

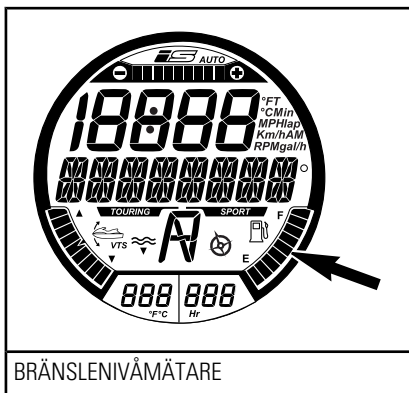

BRÄNSLENIVÅMÄTARE

När bränsletanken är full, är 8 segment (staplar) tända på indikatorn. Det översta segmentet används inte.

Varning för låg bränslenivå

Denna är aktiv när endast 2 segment bränsle indikeras (ca 25 % av tankvolymen eller 14 L.

Alla modeller utom GTX 155

VARNING FÖR LÅG BRÄNSLENIVÅ	
De två sista segmenten på bränslemätaren	PÅ
Symbol för bränsletank (LED)	
Varningssignal (en lång ljudsignal)	Periodiskt
Rullande meddelande LOW FUEL WARNING	

GTX 155-modeller

VARNING FÖR LÅG BRÄNSLENIVÅ	
De två sista segmenten på bränslemätaren	Blinkar
Symbol för bränsletank (LCD)	
Varningssignal (en lång ljudsignal)	Periodiskt
Rullande meddelande LOW FUEL WARNING	

4) VTS-position

VTS-positionsindikatorn som är placerad längst ned till vänster på digitalskärmen visar vattenskoterns trimposition.

Ett segment tänds på en indikator av stapeldiagramstyp för att visa den relativa positionen för vattenskoterns stäv.

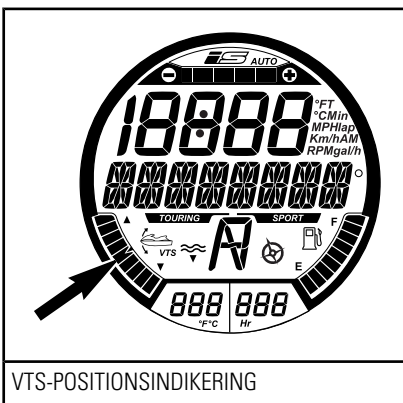

VTS-POSITIONSINDIKERING

Se *ANVÄNDNINGSSINSTRUKTIONER* för mer detaljer om att använda VTS.

5) Djupmätare

Vattendjupmätaren visar sjövattdjupet.

Systemet kan visa vattendjupet under skrovet stegvis upp till 50 m.

MÄRK: Under vissa förhållanden kan mätaren upphöra med att visa djupet. Displayens förmåga att visa vattendjupet beror på användningsförhållandena.

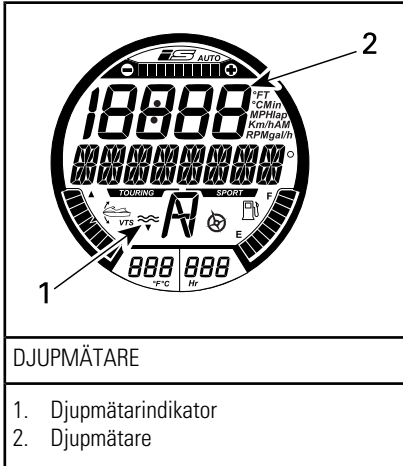

MÄRK: Visning av vattendjup kan bara användas om ekolod finns installerat och detekteras.

! VARNING

Använd aldrig ekolod som varningsfunktion vid körning på grunt vatten.

6) Vattentemperaturmätare

Visar fortgående ytvattentemperaturen.

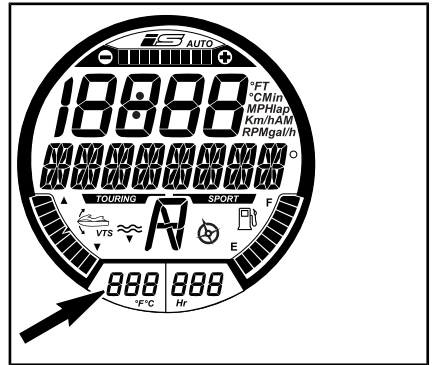

Den numeriska displayen kan också väljas för att visa vattentemperaturen. Se **NUMERISK DISPLAY** i detta avsnitt.

För att ändra måttenhet (°C eller °F), kontakta din auktoriserade Sea-Doo-återförsäljare.

7) Timmätardisplay (HR)

Visar fortgående ackumulerade driftstimmar.

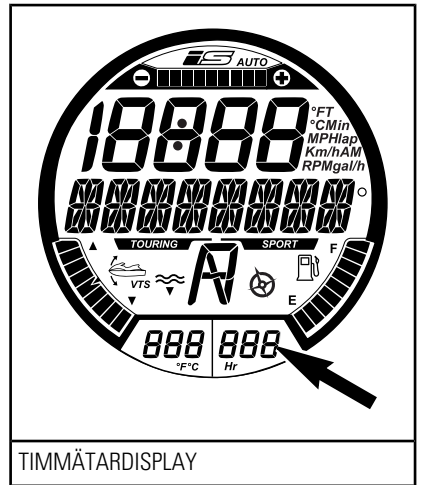

8) iBR-position

Visar iBR-skopans position.

- N (neutral)
- F (framåt)
- R (back).

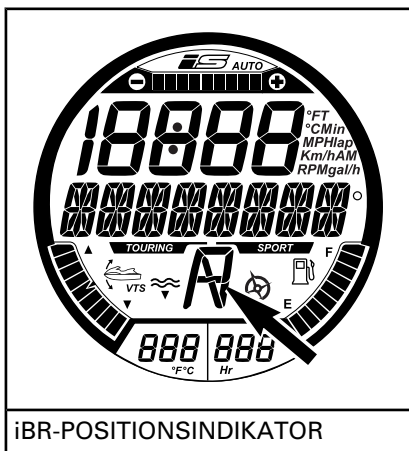

9) Kompass

En inbyggd GPS-mottagare i infocentret ger värdet i flerfunktionsdisplayen.

Huvudväderstrecken, mellanväderstrecken, liksom riktningen i grader, visas som standard på flerfunktionsdisplayen när vattenskotern befinner sig i rörelse.

För att kompassriktning ska visas måste GPS-enheten ha god satellitkontakt.

Alla modeller utom GTX 155

Detta bekräftas av att indikatorn för aktiv KOMPASS är synlig på digitalskärmen.

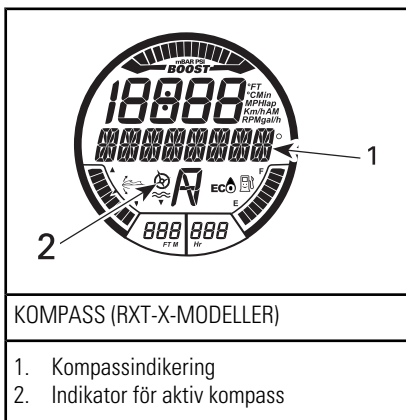
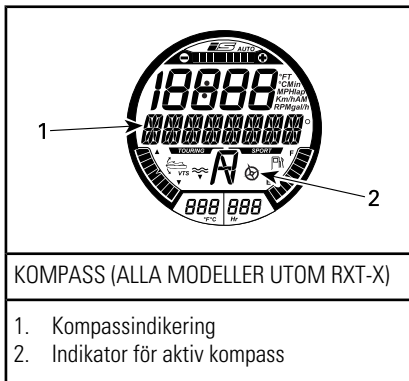

MÄRK: Kompassindikeringen är endast tillgänglig över 5 km/h.



10) Indikator för Touring-läge

När indikatorn för TOURING-läge är PÅ är standardläget TOURING aktivt.

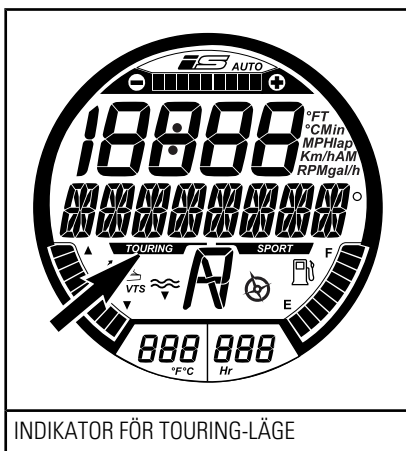

För mer information om touring-läget, se *DRIFTSLAGEN*.

11) Indikator för Sport-läge

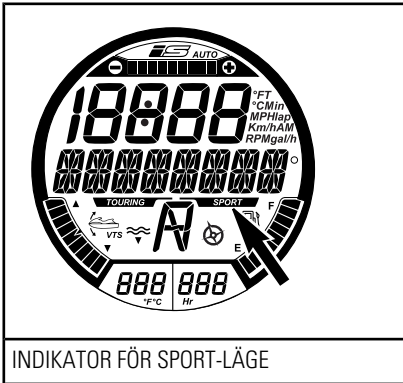

När sport-läge valts tänds indikatorn för sport-läge och förblir tänd tills sport-läget deaktiveras eller vatten-skotern stängs av.

MÄRK: Sport-läge är inte standard-läge vid körning. För att aktiveras måste det väljas efter att motorn startats.

För instruktioner om aktivering av sport-läget, se *DRIFTSLÄGEN*.

GTX Limited 230/GTX Limited 300/RXT/WAKE PRO

Utöver indikatorn för sport-läge på flerfunktionsdisplayen TÄNDS även en indikator för SPORT MODE (sport-läge) i varvräknaren.

RXT-X

Det finns ingen sportlägesindikator på flerfunktionsdisplayen, endast en lampa för SPORT MODE (sport-läge) tänds i varvräknaren.

12) Boost-mätare

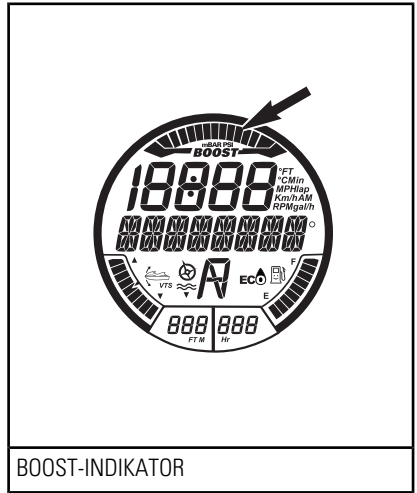

Boost-mätaren visar grenrörstrycket i motorn som matas av kompressorn.

13) Indikator för ECO-läge

ECO-indikatorn och en smiley i bränsletanksymbolen TÄNDS när **BRÄNSLEEKONOMILÄGE** aktiveras.

Alla modeller utom RXT-X

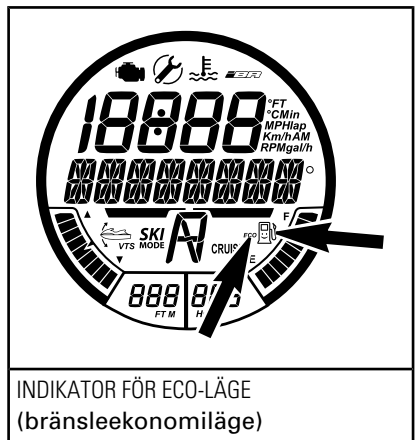

RXT-X-modell

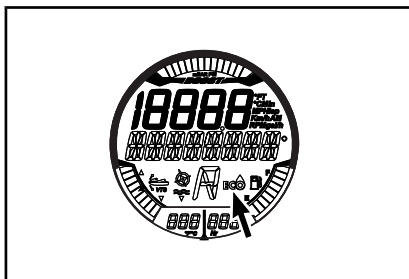

INDIKATOR FÖR ECO-LÄGE
(bränsleekonomiläge)

Se **DRIFTSLÄGEN** för detaljerade anvisningar.

14) Indikator för CRUISE-läge

Cruise-lägesindikatorn TÄNDS när:

- CRUISE MODE (cruise-läget) har aktiverats.
- SLOW SPEED MODE (lågfarhetsläget) har aktiverats.

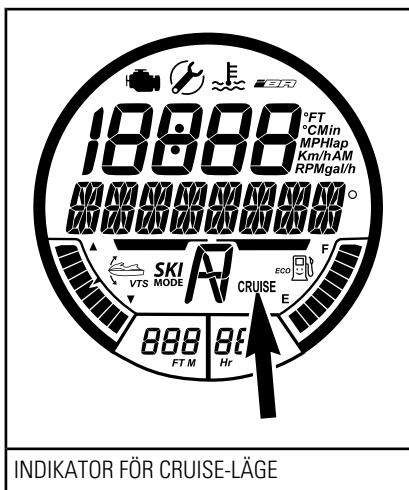

INDIKATOR FÖR CRUISE-LÄGE

Se **DRIFTSLÄGEN** för detaljerade anvisningar.

15) Indikator för SKI MODE (skidläge)

Skidlägesindikatorn är PÅ när SKI MODE (skidläget) är aktivt.

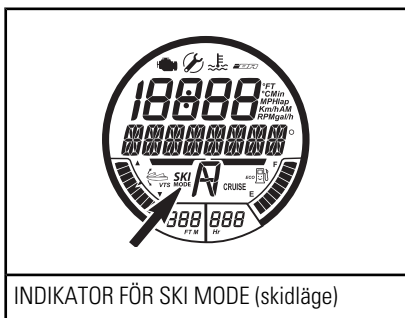

INDIKATOR FÖR SKI MODE (skidläge)

Se **DRIFTSLÄGEN** för detaljerade anvisningar.

B) Analog hastighetsmätare

Hastighetsmätaren som är placerad till vänster om infocentret visar analogt vattenskoterns hastighet i mile/timme (MPH) eller kilometer i timmen (km/h).

Hastighetsvisningen är baserad på en GPS-enhet (globalt positioneringssystem) som är inbyggd i infocentret.

Om GPS-signalen av någon anledning försvinner används ett standardläge där hastigheten beräknas med hjälp av information från andra system för att ge en uppskattad hastighet för vattenskotern.

C) Analog varvräknare







Varvräknaren visar en analog indikation av antalet varv per minut (RPM) hos motorn. Multiplicera indikerat värde med 1 000 för att få fram det aktuella varvtalet.

D) Indikatorlampor/ikoner

Indikatorlampor eller ikoner (LCD) informerar om en vald funktion eller ett systemfel.

Tillsammans med en indikatorlampa kan ett rullande meddelande visas i flerfunktionsdisplayen.

Se tabellen nedan för information om vanliga signallampor. Se **ÖVERVAKNINGSSYSTEM** för mer information om signallampor vid feltillstånd.

INDIKATORLAMPA/ IKON (PÅ)	MEDELANDEDISPLAY	BESKRIVNING
	MAINTENANCE REMINDER	Underhåll behövs. Du kan ta vattenskotern till en auktoriserad Sea-Doo-återförsäljare, verkstad eller en person som du själv väljer för underhåll, reparation eller utbyte. I <i>US EPA UTSLÄPPSRELATERAD GARANTI</i> som finns här finns information om garantireklamationer.
	LOW-FUEL	Låg bränslenivå, cirka 25 % av tankens kapacitet, 14 L eller bränslenivågivaren bortkopplad.
	Rullande meddelande för SLOW SPEED MODE (lågfarssläge)	CRUISE-läge eller SLOW SPEED MODE (lågfarssläge) aktiverat. Se <i>DRIFTSLÄGEN</i> .
	Rullande meddelanden för SKI MODE	Skidläge aktiverat. Se <i>DRIFTSLÄGEN</i> .
	Rullande meddelanden för SPORT MODE	Sport-läge aktiverat. Se <i>DRIFTSLÄGEN</i> .
ALLA MODELLER UTOM RXT-X		
	FUEL ECO	Bränsleekonomiläget aktiverat. Se <i>DRIFTSLÄGEN</i> .
RXT-X		
	FUEL ECO	Bränsleekonomiläget aktiverat. Se <i>DRIFTSLÄGEN</i> .

Navigera i flerfunktionsdisplayen

När elsystemet har aktiverats och mätaren har slutfört självtestfunktionen visas ett rullande meddelande, WELCOME ABOARD SEA-DOO (välkommen ombord Sea-Doo) under några sekunder. Efter välkomstmeddelandet förblir displayen tom tills vattenskotern körs.

Då vattenskotern körs visar flerfunktionsdisplayen kompassriktningar eller rullande meddelanden från övervakningssystemet.

Flerfunktionsdisplayen används också till att visa en meny för val av olika funktioner som gör det möjligt att ändra visningen av numeriska indikationer, systemfunktionslägen, visning av aktiva systemfelkoder och en varvtimer.

VARNING

Val av olika numeriska displayer, systemfunktionslägen eller ändring av inställningar får endast utföras när vattenskotern är avstängd. Att välja mellan dessa olika funktioner när vattenskotern körs med fart är inte att rekommendera eftersom detta stjälar uppmärksamhet från situationsmedvetenheten.

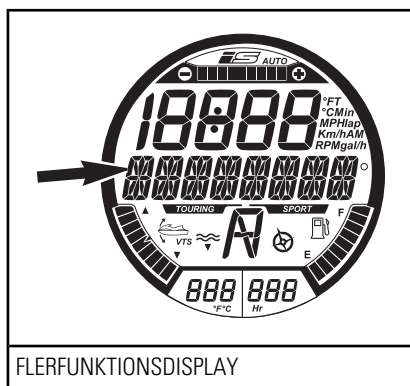

MÄRK: För att ändra måttenhet eller visat språk, kontakta din auktoriserade Sea-Doo-återförsäljare.

Välja funktioner

Vid körning i fart visar flerfunktionsdisplayen normalt vattenskoterns kompassriktning och riktning i grader.

För att välja mellan de olika tillgängliga funktionerna på flerfunktionsdisplayen, tryck upprepade gånger på MODE-knappen tills önskad funktion visas:

- LAP TIME (varvtid)
- SKI MODE (skidläge)
- FUEL CONSUMPTION (bränsleförbrukning)
- VTS MODE (VTS-läge)
- DISPLAY
- FAULT CODES (felkoder)
- KEY MODE (nyckelläge)
- SETTINGS (inställningar).

Tryck därefter på SET-knappen för att välja funktionen.

MÄRK: Felkodsfunktionen är bara tillgänglig när ett fel är aktivt. Inställnings- och nyckellägesfunktionerna kan endast användas då motorn är avstängd. Nyckellägesfunktionen är bara tillgänglig med en normal nyckel.

Funktionsbeskrivning

Varvtimer

Varvtimern kan användas för att registrera upp till 50 olika varvtider.

För att aktivera och använda varvtimern, gör så här:

1. Tryck upprepade gånger på MODE-knappen tills texten LAP TIME (varvtid) syns i flerfunktionsdisplayen.

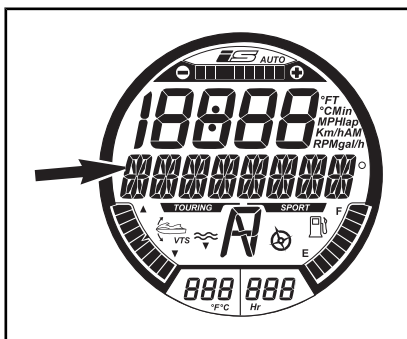

VISAT MEDDELANDE

LAP TIME (varvtid)

- Tryck på SET-knappen för att gå in i funktionen, varvtimern aktiveras och visas på displayen.

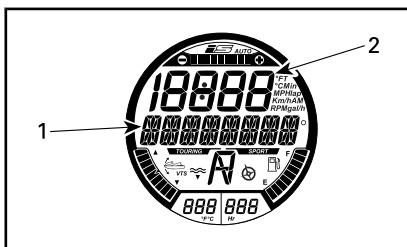

VALD FUNKTION: LAP TIMER (varvtimer)

- Varvtid
- Lap count (antal varv)

- Starta timern genom att trycka på SET-knappen.

MÄRK: Timern startar omedelbart då SET-knappen trycks in.

- För att registrera varje varvtid, tryck på SET-knappen då aktuellt varv inleds.

MÄRK: Varvtiden registreras, varvräknaren i den numeriska displayen räknar antalet registrerade varv och timern fortsätter att gå.

- Tryck på MODE-knappen för att spara det senaste varvet och stoppa timern.

Använd UPP-/NED-knappen för att se enskilda varvtider. Varvräknaren indikerar vilket varv som visas.

För att se den kumulativa varvtiden för samtliga registrerade varv, använd UPP-/NED-knappen tills ALL (alla) syns i varvräknaren.

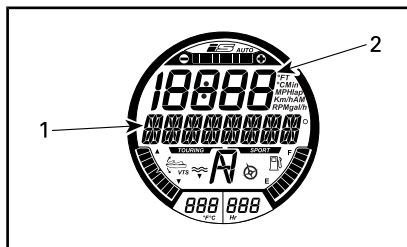

VISAT MEDDELANDE: LAP TIMER (varvtimer)

- Tid totalt
- ALL (alla) visas här

För att nollställa varvtimern och varvräknaren, håll SET-knappen intryckt tills timern och räknaren återställs till 0 (noll).

Skidläge

Skidläge används för upprepade kontrollerade starter vid dragning av skid- eller wakeboardåkare. Se *DRIFTSLAGEN* för mer detaljer.

Bränsleförbrukning

Funktionen BRÄNSLEFÖRBRUKNING visar vattenskoterns bränsleförbrukning på fyra olika sätt.

- Aktuellt bränsleflöde per timme (gal/h eller l/h)
- Genomsnittligt bränsleflöde per timme (gal/h eller l/h)
- Avstånd till tom (mi eller km)
- Tid till tom (h eller min).

Funktionerna för bränsleförbrukning är inte aktiva hela tiden.

En funktion för bränsleförbrukning blir inte aktiv förrän indikationen väljs på den numeriska displayen.

När indikationerna för LOW FUEL (låg bränslenivå) visas på flerfunk-

tionsmätaren kommer funktionerna "TIME TO EMPTY" (återstående tid tills tanken är tom) och "DISTANCE TO EMPTY" (återstående sträcka tills tanken är tom) att visa "0" (noll) om de valts.

För att visa vattenskoterns bränsleförbrukning, gör följande:

1. Tryck upprepade gånger på MODE-knappen tills texten FUEL CONSUMPTION (bränsleförbrukning) syns i flerk Funktionsdisplayen.

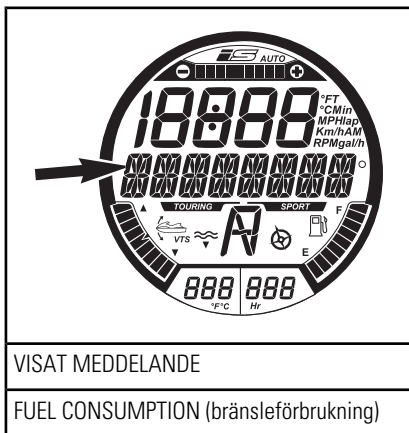

2. Tryck på UPP-/NED-knappen för att välja önskat displayläge för bränsleförbrukning.

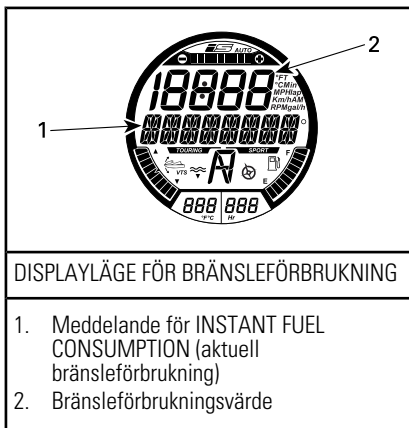

3. Tryck på SET-knappen för att spara inställningen och gå tillbaka till huvuddisplayen.

MÄRK: Bränsleförbrukningen visas på den numeriska displayen. Dubbelklicka på SET-knappen för att ställa in visning av genomsnittlig bränsleförbrukning. Displayen visar tillfälligt indikationen noll (0).

VTS-läge

Funktionen VTS MODE (VTS-läge) används för att manuellt ställa in VTS eller för att ändra VTS PRESET (förinställda) inställningar. Se ANVÄNDNINGSSINSTRUKTIONER för detaljer.

Display

DISPLAY-funktionen används för att ändra indikation på den numeriska displayen. Se ÄNDRA NUMERISK VISNING.

Felkoder

Funktionen FAULT CODES (felkoder) används för att visa aktiva felkoder. Se ÖVERVAKNINGSSYSTEM.

Key Mode (nyckelläge)

Funktionen KEY MODE (nyckelläge) används för att ändra inställningar för nycklar av typen inläring (LEARNING). Se ANVÄNDNINGSLÄGEN för detaljer.

Inställningar

Funktionen INSTÄLLNINGAR används för att:

- Klockinställning. Se STÄLLA IN FLERFUNKTIONSMÅTAREN
- iBR-overridefunktion för underhåll.

Ändra numerisk visning

För att ändra visning på den numeriska displayen, gör följande:

1. Tryck upprepade gånger på MODE-knappen till höger på

styret tills texten DISPLAY syns i flerfunktionsdisplayen.

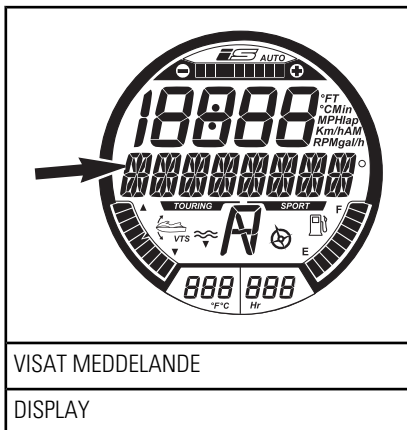

- Tryck på SET-knappen för att gå till DISPLAY-funktionen.
- Tryck upprepade gånger på UPP-/NED-knappen tills önskad tillgänglig indikation visas.
 - RPM
 - HASTIGHET
 - LAKE TEMPERATURE (sjövattemperatur) (endast på modellerna GTX Limited)
 - VATTENDJUP
 - MOTORTEMP
 - HÖJD
 - TOPPHASTIGHET
 - MEDELHASTIGHET
 - TOP RPM (högsta varvtal)
 - AVG RPM (medelvarvtal)
 - CLOCK (klocka).

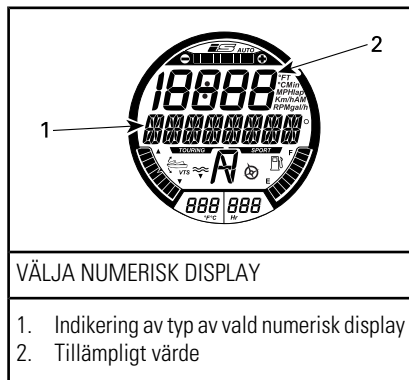

- Tryck på SET-knappen för att välja och spara önskad indikering eller för att vänta på tidsavstängning av displayfunktionen. Den sista synliga indikationen sparas automatiskt.

Följande förkortningar används på den numeriska displayen:

- FT eller M
- RPM
- MPH eller Km/h
- °F eller °C
- AM eller PM
- Gal/h eller l/h.

Nollställa indikationer på den numeriska displayen

Följande numeriska indikationer kan nollställas på displayen:

- Genomsnittlig bränsleförbrukning
- Topphastighet
- Medelhastighet
- Maxvarvtal (RPM)
- Medelvarvtal.

Klicka på SET-knappen för att nollställa indikationerna. Den numeriska displayen visar tillfälligt indikationen noll (0).

MÄRK: Var och en av dessa funktioner aktiveras ENDAST då indika-

tionen väljs på den numeriska displayen.

Ställa in flerfunktionsmätaren

Ändra klockinställning

1. Tryck upprepade gånger på MODE-knappen tills texten SETTINGS (inställningar) syns i flerfunktionsdisplayen.

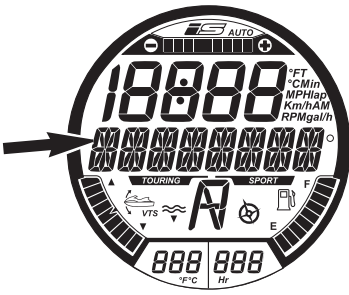

VISAT MEDDELANDE
SETTINGS (inställningar)

2. Tryck upprepade gånger på UPP-/NED-knappen tills CLOCK (klocka) visas.



VALD FUNKTION - CLOCK (klocka)
1. Meddelandet CLOCK (klocka) 2. Tid

3. Tryck på SET-knappen för att gå till funktionen. Meddelandet CHANGE CLOCK OFFSET (ändra klocktid) visas.



VALD FUNKTION - CHANGE CLOCK OFFSET (ändra klocktid)
1. Meddelandet CHANGE CLOCK OFFSET (ändra klockförskjutning) 2. Tid

4. Tryck på UPP-/NED-knappen för att ställa in klockan på korrekt lokaltid.
5. Tryck på SET-knappen för att spara inställningen och gå tillbaka till huvuddisplayen.

MÄRK: Klockan använder GPS-signalen för att upprätthålla korrekt tid med Greenwich Mean Time (GMT) som referens. När klockan ställs in kan endast timvisningen ändras.

Måttenheter och språk

Flerfunktionsmätaren kan visa informationen i metriska eller brittiska enheter och på olika språk.

För att ändra måttenheten eller språket som visas på flerfunktionsmätaren, kontakta din auktoriserade Sea-Doo-återförsäljare.

UTRUSTNING

MÄRK: Illustrationerna kanske inte är korrekta för alla modeller och är endast till för vägledning.

MÄRK: Vissa av fordonets säkerhetsdekaler visas inte på bild. Information om fordonets säkerhetsdekaler finns i *SÄKERHETSDEKALER PÅ VATTENSKOTERN*.

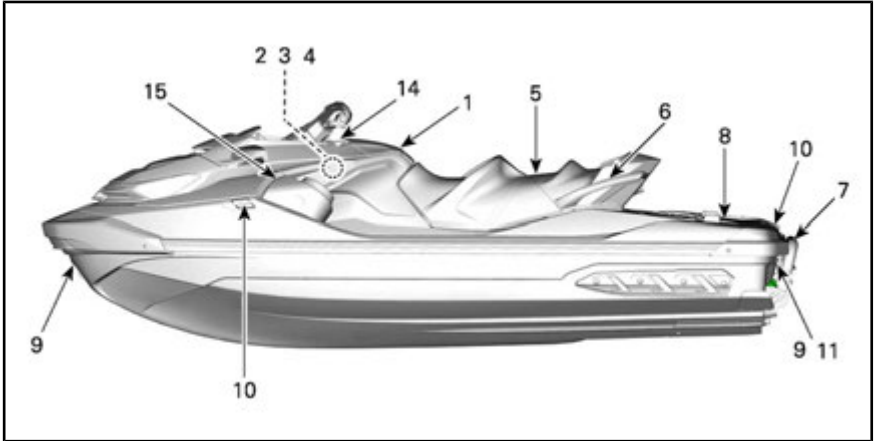

TYPBILD

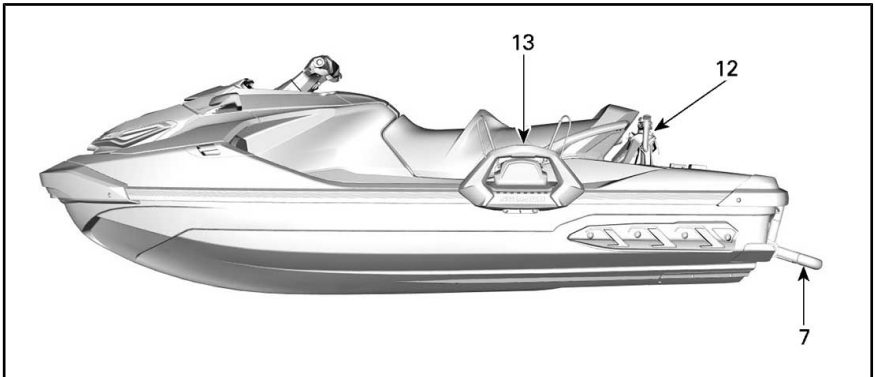

WAKE PRO-MODELLEN

1) Handskfack

Ett litet stuvutrymme för personliga saker.

Tryck på spärren till locket för att öppna handskfacket.

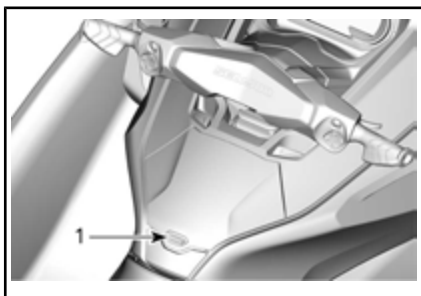

1. Lockregel

Vattentätt utrymme

Inuti handskfacket finns ett litet vattentätt förvaringsutrymme för personliga saker. Dra bakåt på de två spärrarna för att öppna.

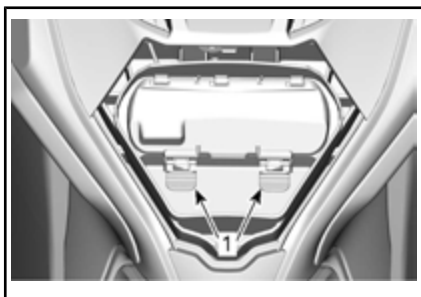

1. Spärrar

Det finns ett skyddsskum placerat inuti det vattentäta utrymme för att skydda en telefon mot skador. Se till att smartphonen hålls på plats av skummet och inte av hållarens kanter och att du kan stänga locket. Se alltid till att skummet är helt torrt före användning.

Se tabellen för *MAXIMAL TELEFONSTORLEK*.

MAXIMAL TELEFONSTORLEK	
Längd	160 mm
Höjd	85 mm

MÄRK: På grund av variationer i smartphonestorlekar och fodralstilar, se till att det inte finns något

tryck på kontakten och/eller telefonen när locket stängs.

Vissa modeller är utrustade med en USB-port som används för laddning. När USB-porten används för att ladda en smartphone, se alltid till att leda kabeln så att det inte finns något tryck på någon ände av kabeln för att förhindra skada på kabeln eller smartphonekontakterna.

Många modeller av smartphone har en skör honkontakt så var extra försiktig när den sätts in i det vattentäta utrymme. BRP rekommenderar att använda en kort kabel (inte mer än 25 cm) så att det finns mindre extra kabellängd att packa in.

De modeller som inte är utrustade med USB-laddningsport är istället utrustade med en gummitätning för att säkerställa vattentäthet. Det finns ett ventilationsmembran som balanserar trycket inuti och utanför utrymme för att se till att det kan öppnas utan att suga in vattendroppar inuti. Membranet i sig är vattentätt. Utrymmets vattentäthet säkerställs slutligen genom att trycka utrymmets dörr på den omgivande tätningen, med hjälp av de två spärrarna.

För att se till att föremål inuti utrymme skyddas från omgivningen, ska följande rekommendationer följas:

Före och under användning:

- Se till att tätningen är intakt, klar och korrekt placerad.
- Se till att ventilationsmembranet är intakt och korrekt placerat.
- Se till att tätningen runt USB-laddningsporten (eller gummitätningen) är intakt och korrekt placerad.
- Torka fullständigt utrymme och dess innehåll innan det stängs.

- Se till att ingenting kläms mellan locket och lådan när utrymmet stängs.
- Stäng alltid utrymmet helt med hjälp av de 2 spärrarna.

Efter användning:

- Ta bort smartphonen från utrymmet.
- USB-laddningsportens integrerade gummilock ska monteras för att täcka över kontakten.
- Stäng alltid utrymmet helt med hjälp av de 2 spärrarna.

MÄRK: Det rekommenderas att använda torkmedel i det vattentäta utrymmet för att eliminera kondens i mycket fuktig omgivning. Byt torkmedel ofta.

Se *BRP AUDIO PREMIUM-SYSTEM* för fullständiga instruktioner.

2) Förvaringslåda

En förvaringslåda som kan användas för transport av större personliga saker är placerad under det främre locket.



FRÄMRE FÖRVARINGSLÅDA

Väska för förvaringslådan (om sådan finns)

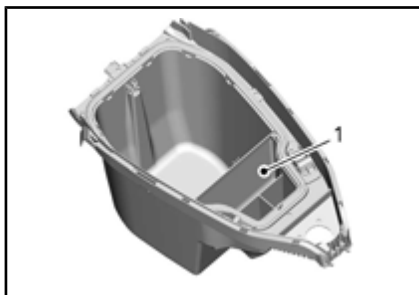

1. Väska för förvaringslådan

Öppna locket till förvaringslådan

Stäng av motorn.

! VARNING

När förvaringslådans lock är öppet kan reglagen inte komma åt av föraren.

Öppna förvaringslådan genom att trycka på de två frigöringsknapparna och lyfta styrstången.

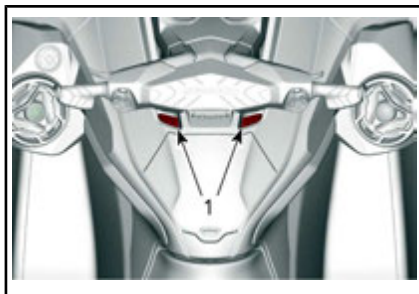

1. Frigöringsknappar

OBS Den maximala tillåtna belastningen för den främre förvaringslådan är 13 kg jämnt fördelad.

⚠ VARNING

Låt aldrig tunga eller ömtåliga föremål ligga löst i den främre förvaringslådan. Lasta inte på för mycket. Kör aldrig vattenskoter med locket till något stuvutrymme öppet eller med felaktigt fastspänd last.

3) Hållare för brandsläckare

MÄRK: Brandsläckare säljs separat. Hållaren för brandsläckaren är placerad under locket till den främre förvaringslådan.

Använd gummifästremmarna för att korrekt spänna fast brandsläckaren.

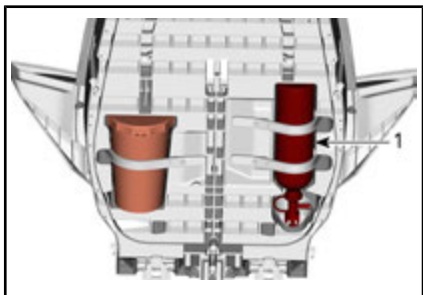

1. Brandsläckare

4) Hållare för säkerhetssatsen

MÄRK: Säkerhetssatsen säljs separat.

Hållaren för säkerhetssatsen är placerad under locket till den främre förvaringslådan.

Använd gummifästremmarna för att korrekt spänna fast säkerhetssatsen.

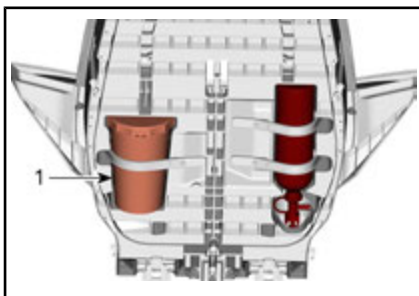

1. Säkerhetssats

5) Säte

Denna modell är utrustad med ett ergonomiskt säte som smalnar av framåt med specialdesign för knäna som gör att du kan placera benen mot insidan av fotbrunnarna, vilket minskar tröttheten i överkroppen och ger bättre kontroll vid tvärsvängar.

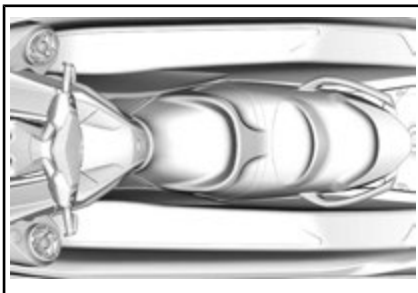

ERGONOMISKT SÄTE

Demontering av förarsäte

För att ta bort sätet, tryck på de två frigöringsknapparna och lyft upp bakre änden av sätet.

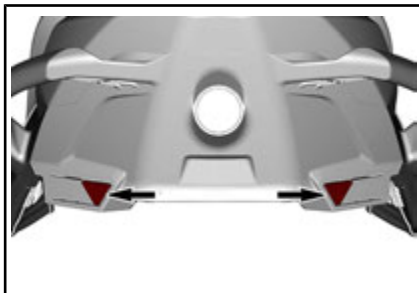

FRIGÖRINGSKNAPPAR

Dra därefter spärrehandtaget uppåt och ta bort sätet från vattenskotern.

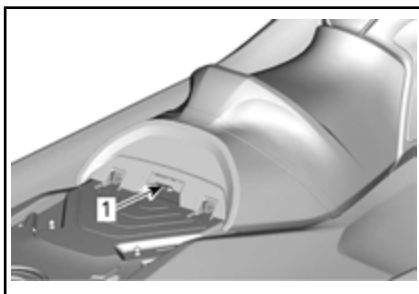

1. Spärrehandtag

Återmontering av förarsätet

Montera sätet genom att föra in främre delen av sätet i dess fäste.

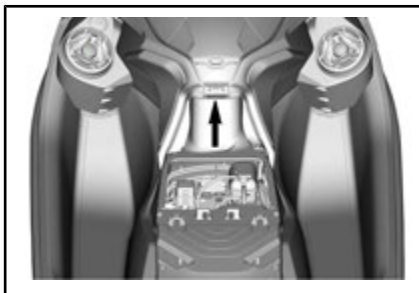

1. Sättesfäste

För in främre delen av det bakre sätet i fästena.

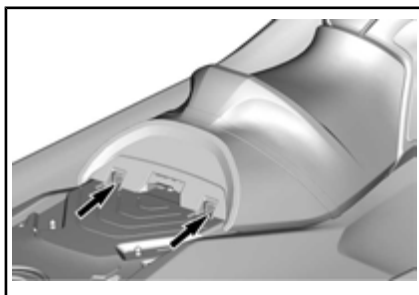

1. Sättesfästen

Centrera sätesspärren med spärrbulten och tryck bakre delen av sätet kraftigt nedåt för att låsa det på plats.

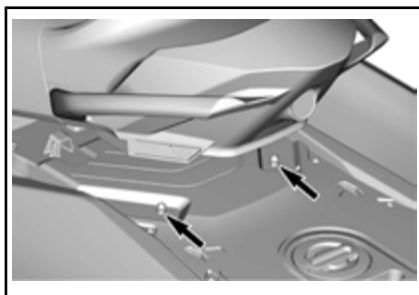

LÅSSPRINTAR

Dra i bakre delen av sätet för att kontrollera att sätet är ordentligt spärrat.

⚠ OBS Säkerställ att spärren är ordentligt låst i bultens spår.

6) Passagerarhandtag

Sättesremmen kan vid behov användas av passageraren för att hålla i sig under körning.

Sidorna på det gjutna grepphandtaget vid bakre änden av sätet utgör också ett handtag för en passagerare. Den bakre delen av det gjutna grepphandtaget utgör ett handtag för observatören av skidåkare/wakeboardåkare (i tillämpliga fall) eller för bordning av vattenskotern från vattnet.

OBS Använd aldrig handtaget till att dra eller bogsera eller för att lyfta vattenskotern.

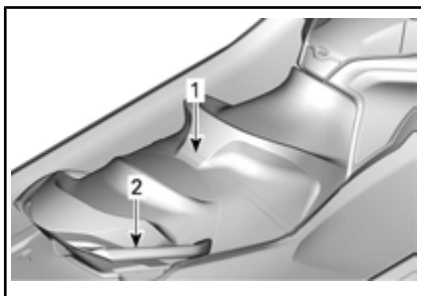

PASSAGERARHANDTAG

1. Sättesrem
2. Gjutet grepphandtag

7) Badstege (om sådan finns)

Ett praktiskt steg som är till hjälp vid bordning av vattenskotern.

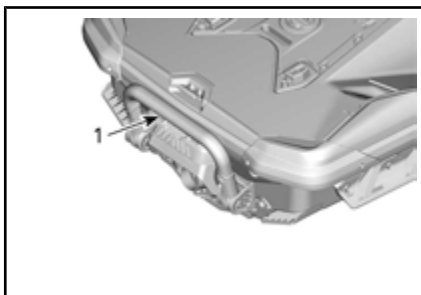

TYPBILD

1. Bordningssteg

! VARNING

Motorn måste vara avstängd innan försök görs att borda vattenskotern via bordningssteget.

Dra steget nedåt med handen och håll kvar tills du fått upp en fot eller ett knä på steget.

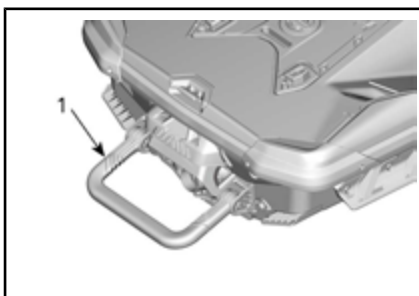

1. Badstege i sänkt position

OBS

- Använd aldrig steget för att borda en vattenskoter som inte ligger i vattnet.
- Använd aldrig steget för att dra, bogsera, dyka eller hoppa, eller för annat än bordning.
- Stå på mitten av steget.
- Endast en person i taget på steget.

! VARNING

Var uppmärksam på iBR-skopans rörelser då motorn startas, slås av eller då iBR-reglaget är i användning. Skopans automatiska rörelser kan klämma fingrar eller tår på personer som tar tag i aktern på din vattenskoter.

8) Bordningsplattform

En bordningsplattform täcker området vid akterdäcket.

! OBS De två LinQ-fästpunkterna används för att transportera tillbehör och ska alltid vara indragna när de inte används.

Två försänkningar i plattformen används som fotstöd för observatören som spanar bakåt mot en person som åker vattenskidor eller ring bakom vattenskotern.

En skidpylon kan monteras genom att ta bort locket på skidpylonens hål i mitten av plattformen. Locket

på skidpylonens hål är **inte** bränsletanklocket.

! **OBS** Montera alltid locket på skidpylonens hål när skidpylonen inte är monterad.

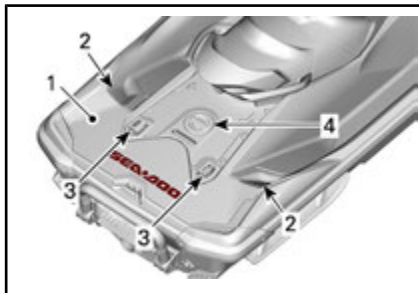

1. Bordningsplattform
2. Observatörens fotstöd
3. LinQ-fästen
4. lock på skidpylonens hål

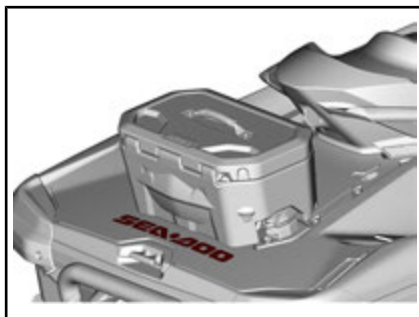

LINQ-KYLARE MONTERAD

9) För- och akteröglor

Öglorna kan användas vid förtöjning, bogsering och för fästremmar vid trailertransport.

Ögla i fören



TYPBILD

1. Ögla i fören

Öglor i aktern

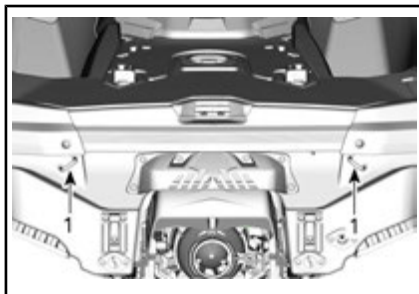

TYPBILD

1. Öglor

10) Förtöjningsbyglar

Dessa byglar kan tillfälligt användas för förtöjning, t.ex. vid påfyllning av bränsle. Den bakre bygeln kan användas för att dra en uppblåsbar tub/ring.

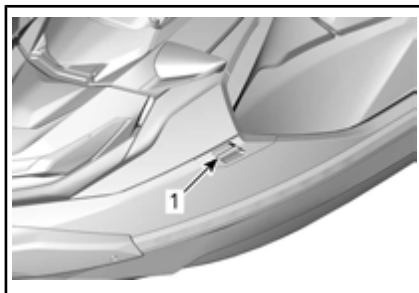

TYPBILD

1. Förtöjningsbyglar



1. Förtöjningsbygel

OBS Använd aldrig förtöjningsbyglarna för att dra eller lyfta vattenskotern.

11) Länspluggar för slagvatten

Skruva alltid loss länspluggarna då vattenskotern är på trailern. Detta tillåter att vatten som samlats i slagget rinner ut och hjälper till att minska kondenseringen.

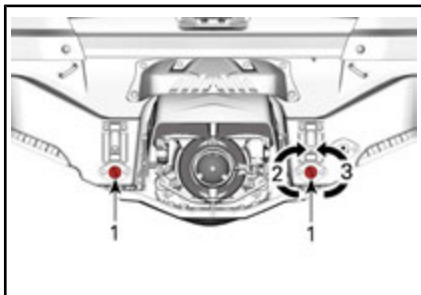

TYPBILD

1. Länspluggar
2. Dra åt
3. Lossa

OBS Se till att länspluggarna är säkert monterade innan du sjösätter vattenskotern.

12) Utdragbar skidstång (WAKE Pro-modellen)

Dra i knoppen för att dra ut stången. Kontrollera att båda delarna av stången är fullt utdragna och ordentligt spärrade innan skid- eller wakeboardlinan fästs.

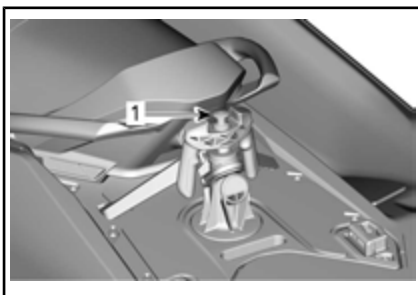

SKIDSTÅNG INDRAGEN

1. Dra i den här knoppen för att dra ut

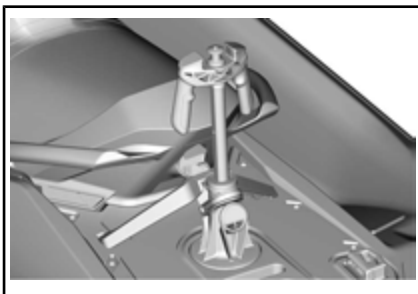

SKIDSTÅNG UTDRAGEN

Skjut ned stången genom att trycka rakt ned överst på den.

Tryck samtidigt in låsklämmans båda sidor i riktning framåt mot fören om stången blir svår att dra ut eller skjuta in.



TYPBILD - TRYCK FRAMÅT FÖR ATT LÅSA UPP OCH TA BORT STÅNGEN

1. Låsklämma

⚠ VARNING

Kontrollera att skidstången är fullt utdragen och spärrad före användning. Skjut ned stängen helt och lås den när den inte ska användas. Var försiktig när du kör med skid-/wakeboardåkare eftersom draglinan när den släpps kan snärta tillbaka mot vattenskotern. Gör inga snäva svängar vid bogsering av en vattenskid- eller wakeboardåkare. Förvara alltid draglinan säkert när den inte används.

⚠ VARNING

När skidstången används, transportera aldrig last eller tillbehör på bordningsplattformen.

⚠ VARNING

Montera alltid passagerarsätet när skidstången är monterad.

OBS Skidstången är konstruerad för att dra en vattenskidåkare eller wakeboardåkare med en maximal vikt på 114 kg.

Låt alltid någon annan än föraren fungera som observatör.

MÄRK: Handtagen på skidstången är till som handtag för observatören.

OBS Använd aldrig skidstången för bogsering av andra vattenskotrar. Respektera skidstångens angivna maximala belastningskapacitet. Överbelastning inverkar på manövrering, stabilitet och effekt. Använd den bakre förtöjningsbygeln för att bogsera andra vattenskotrar i nödfall.

Borttagning/montering av skidstången

Ta bort det bakre sätet.

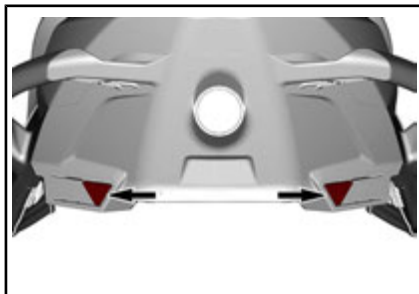

FRIGÖRINGSKNAPPAR

Lås upp LinQ-fästet.

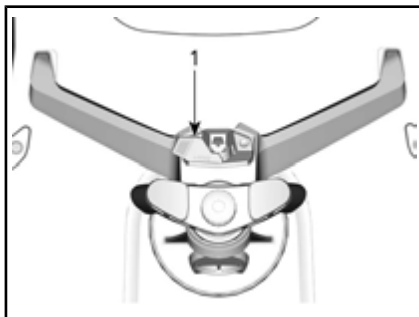

1. LinQ-spak

Luta fästet framåt och lyft.

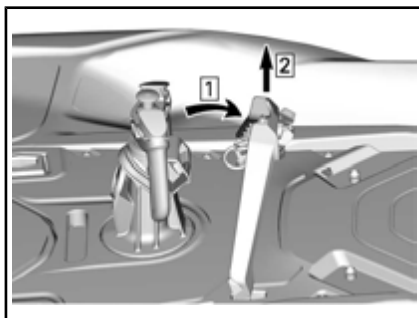

1. Luta fästet

2. Lyft fästet

Skruva loss stängen genom att vrida den ett kvarts varv och lyfta den.

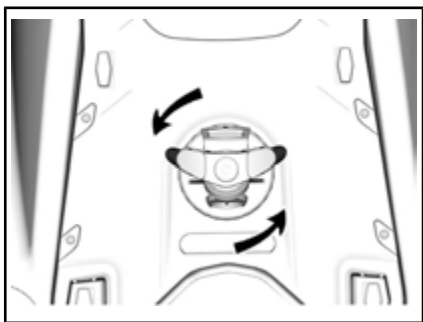

OBS Det är mycket viktigt att montera locket på skidstångens hål för att förhindra infiltrering av vatten i skrovet.

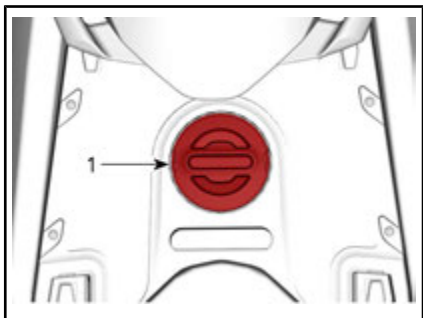

1. Skidstångens lock

När den inte används, förvara säkert stången och fästet på lämplig plats.

Kör aldrig utan det bakre sätet monterat.

Monteringen görs i omvänd ordning jämfört med demonteringen.

13) Wakeboardrack (WAKE Pro-modeller)

Praktisk borttagbart rack för wakeboard.

MÄRK: Wakeboardracket kan installeras på vänster sida av vattenskotern.

Installeras så här:

1. Placera hakarna på den nedre delen av racket i det nedre fäs-

tet på skrovet under sidoavbärarlistan på vänster sida.

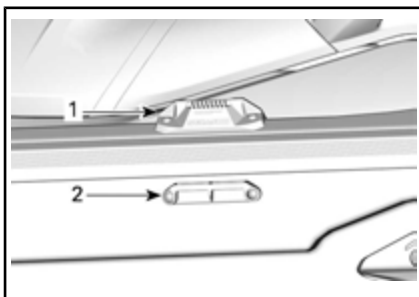

FÄSTEN FÖR WAKEBOARDRACK

1. Nedre fästskruv
 2. Övre fästskruv
1. Racket hakat i det nedre fästet
 2. Vrid racket uppåt och tryck rackets överdel inåt tills handtaget låses i det övre fästet.
 - 2.1 Sätt in krokarna i den nedre delen av racket i det nedre fästet
 - 2.2 Vrid racket uppåt och tryck rackets överdel inåt.

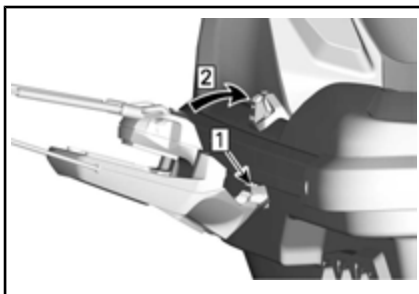

Steg 1: Sätt in

Steg 2: Roter

⚠ VARNING

Om racken inte är säkert monterad i vattenskotern kan den oväntat lossna och skada personer i närheten. Kontrollera regelbundet att racket är ordentligt spärrat i fästet.

3. Vid installation av en wakeboard i racket, placera den med fenor-

na utåt och med hämlarna pekande nedåt nära vattenskoterns fribord.

4. Fäst wakeboarden med spännband.

! VARNING

Placera alltid wakeboarden med FENORNA UTÅT för att undvika ev. skärskador eller andra personsador.



WAKEBOARD INSTALLERAD MED FENORNA UTÅT

5. Efter installation, dra i och tryck på wakeboarden för att se att den sitter säkert i racken.

! VARNING

Om wakeboarden inte sitter säkert i racket kan den lossna, vilket innebär en risk för att människor i närheten skadas. Undvik detta så här:

- Inspektera de elastiska banden och byt dem om de är skadade.
- Fäst wakeboarden ordentligt i racken.
- Kontrollera regelbundet att brädan är ordentligt fäst.

MÄRK: Fäst spännbanden säkert när wakeboarden tas bort från racket, så att banden inte hänger fritt vid körning av vattenskotern.

OBS Racken är utformad för en (1) wakeboard. Använd det inte för att transportera flera brädor, vattenskidor eller andra föremål. Använd inte racken/rackarna till förtöjning eller bordning.

! VARNING

Om en wakeboard och/eller wakeboardrack är installerad, var extra försiktig:

- Utför ALDRIG aggressiva manövrar, inklusive spinout.
- Hoppa ALDRIG över vågor.
- Använd sunt förnuft och begränsa farten.

Annars kan wakeboarden lossna eller åkarna falla av och skada sig mot wakeboard eller rack.

! VARNING

Vid trailertransport av vattenskotern, lämna ALDRIG wakeboarden installerad i racken. Wakeboardens fenor kan annars skada människor i närheten eller så kan wakeboarden falla av på vägen. De elastiska banden är spända och kan snärta tillbaka och skada någon när de lossas. Var försiktig.

Ta bort wakeboardracket genom att trycka in handtaget högst upp på racket och avlägsna det från fästena.

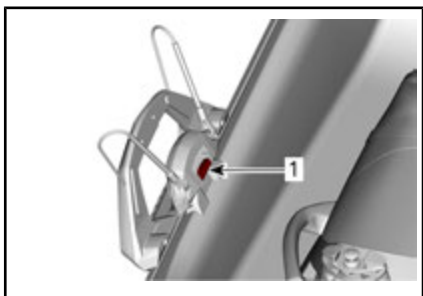

BORTTAGNING AV RACK

1. Tryck på det här handtaget för att lossa wakeboardracket

14) Tippstyrets handtag

Styrets höjd kan justeras enligt förarens önskemål.

För att göra denna inställning, dra i frigöringshandtaget vid basen av styrkronan precis framför handskfacket och luta styret till önskat läge.

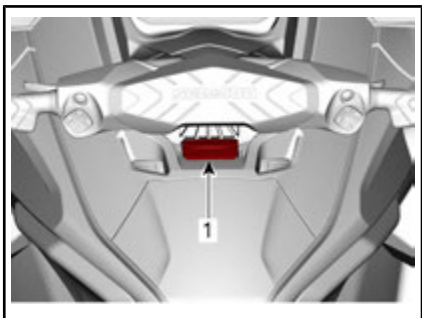

1. Spärrhandtag

När styret är i önskat läge, släpp spärrhandtaget och säkerställ att spärren hakar i ett spår i styrkronan. Kontrollera också att spärrhandtaget är i framåtriktat läge.

⚠ VARNING

För att undvika plötsliga rörelser i styrkronan, kontrollera alltid att medbringaren på styrkronans spår är ordentligt säkrad i ett av spårerna på styrkronan.

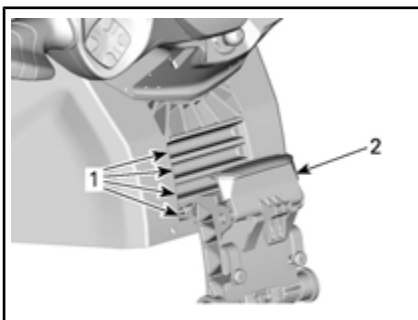

STYRKRONANS JUSTERINGSSPÅRR SÄKRAD

1. Spår i styrkronan
2. Frigöringshandtag låst

15) BRP Audio Premium-system (om sådant finns)

Ljudsystemet BRP Audio Premium består av två vattentäta högtalarkapslingar som ansluter via bluetooth till en smartphone, en knappsats och, på Limited-modeller, till en USB-port.

När START/STOPP-knappen trycks in kommer systemet att ha ström i 75 sekunder. När nödstoppslinan monteras på motorns stoppreglage och START/STOPP-knappen trycks in kommer systemet att ha ström i 60 minuter. Detta kommer att göra det möjligt att lyssna på BRP Audio Premium-systemet under en längre period. När batterispänningen faller under 12,3 V, kommer indikatorlampan LOW BATTERY att tändas och elsystemet kommer att stänga av efter 75 sekunder för att förhindra att batteriet helt töms ut.

Bluetooth-parningsläge - När enheten kopplas På, kommer fjärrkontrollen automatiskt att försöka para ihop med den senast anslutna enheten eller kommer att övergå till parningsläge om inga ihopparade enheter detekteras. När systemet är i parningsläge kommer ljuset **Play/Pause/Power** (1) att blinka.

För att manuellt komma in i parningsläget, håll ned knappen **Play/Pause/Power** i 1 sekund. Enheten kommer att avge 2 små pipljud och knappen Play/Pause/Power kommer att börja blinka för att indikera att den är i parningsläge. Sök efter BRP REMOTE från din enhets Bluetooth-meny.

MÄRK: Alla tidigare ihopparade enheter i närheten måste stängas AV.

När den är ihopparad, välj en spellista eller annan musikkälla från din smartphone.

Para aldrig ihop en smartphone eller ändra spellistan eller musikkällan på enheten under körning eller användning av fordonet.

VARNING

Användning av en smartphone eller försök att para ihop en enhet under körning kan distrahera föraren från manövreringen av vattenskotern. Använd alltid knapparna försiktigt och håll dig alltid vaksam på vattnet, genom att alltid hålla ögonkontakt med din omgivning.

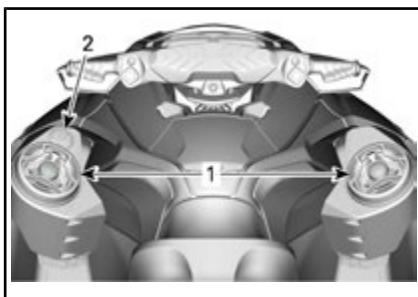

1. Högtalare
2. Knappsats

Knappsatsen används för att kontrollera ljudsystemet.



1. Play/Pause/Power
2. Volym UPP
3. Volym NED
4. Föregående spår
5. Nästa spår

Play/Pause/Power - Knappen Play/Pause/Power ger dig möjligheten att spela upp eller pausa det nuvarande spåret med en enda tryckning. Genom att trycka på knappen Play/Pause/Power kommer enheten att kopplas På om den för närvarande är Av eller genom att hålla in knappen Play/Pause/Power i 3 sekunder kommer enheten att stängas Av om den för närvarande är På. Enheten kommer att avge 4 små pipljud för att indikera när strömmen är kopplad Av. Observera att alla knapparna kommer att tändas när enheten kopplas På.

Volym Upp och Volym Ned - Dessa knappar kommer att vrida upp eller vrida ned den utgående volymen. När enheten har nått den minimala eller maximala utmatningsnivån kommer enheten att pipa för att indikera att ingen ytterligare justering är möjlig.

USB-porten belägen inuti handskfackets vattentäta utrymme används endast för att ladda smartphonen.

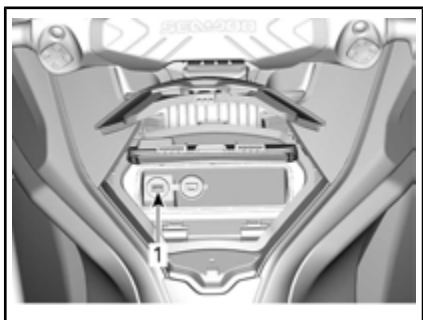

1. USB-laddningsport

MÄRK: Musik överförs endast via Bluetooth. USB-porten används endast i laddningssyfte.

! **OBS** Långvarig exponering för hög musik kan skada din hörsel. Därför föreslår vi en 10-minuters rast efter var 45-minuters lyssning.

INKÖRNINGSPERIOD

Användning under inkörningsperioden

Motorn behöver en inkörningsperiod på ca 10 drifttimmar innan vattenskotern körs med fullt gaspådrag.

Under denna period får maximalt gasreglage inte vara öppet till mer än 1/2 eller 3/4. Kortare pådrag till fullgas och hastighetsvariationer är emellertid bra vid inkörning.

OBS Kontinuerlig acceleration med fullt gaspådrag eller längre körning i marschfart inverkar negativt på motorn under inkörningsperioden.

MÄRK: 230- och 300-motorer:

Under de första 5 körtimmarna begränsas motorvarvtalet av motorstyrningen för att skydda motorn. Motorprestandan ökar progressivt under denna period.

ANVÄNDNINGSSINSTRUKTIONER

⚠ VARNING

Utför alltid **INSPEKTION FÖRE KÖRNING** innan vattenskotern används. Läs avsnitten **SÄKERHETSINFORMATION** och **VATTENSKOTERINFORMATION** och bekanta dig ordentligt med iControl-teknologin.

Om något skulle vara oklart gällande reglage eller anvisningar, vänd dig till en auktoriserad Sea-Doo-återförsäljare.

Bordning av vattenskotern

Som på andra båtar ska bordning ske försiktigt och med avslagen motor.

⚠ VARNING

Motorn måste vara **AVSLAGEN** vid bordning av vattenskotern och vid användning av badstegen.

Borda från en brygga

Vid bordning från brygga, placera försiktigt en fot på vattenskoterns fotsteg som är närmast bryggan medan du håller i styret och överför samtidigt kroppsvikten till den andra sidan för att balansera vattenskotern.

För sedan över det andra benet över sätet och placera foten på det andra fotsteget. Skjut iväg vattenskotern från bryggan.



Bordning i grunt vatten

På grunt vatten, borda vattenskotern antingen från sidan eller aktern.

⚠ VARNING

- Håll alla kroppsdelar borta från vattenjetstråle och vattenintag.
- Använd aldrig drivsystemet som stöd vid bordning av vattenskotern.

Se till att det finns minst 90 cm vatten under skrovets lägsta punkt akterut.

Tänk på att skrovet kommer att ligga lägre i vattnet när alla passagerare kommit ombord. Se till att det angivna djupet bibehålls, så att sand, grus och sten inte dras in i jetpumpen.

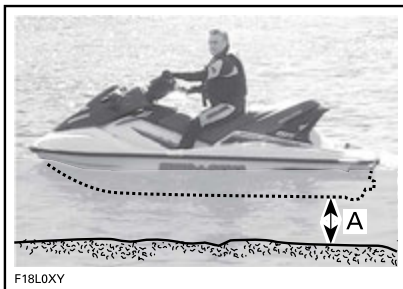

- A. Bibehåll minst 90 cm under skrovets lägsta punkt akterut med samtliga passagerare ombord

OBS

- Att starta motorn eller köra vattenskotern i grundare vatten kan skada impellern eller andra jet-pumpskomponenter.
- Stå på mitten av steget.
- Endast en person i taget på steget.

! VARNING

Vattenskoter med iBR-system:

- Var uppmärksam på iBR-skopans rörelser då motorn startas, slås av eller då iBR-reglaget är i användning. Skopans automatiska rörelser kan klämma fingrar eller tår på personer som tar tag i aktern på din vattenskoter.
- Använd aldrig iBR-skopans stöd vid bordning av vattenskotern.

Bordning på djupt vatten

! VARNING

- Håll alla kroppsdelar borta från drivsystem och insugsgaller.
- Använd aldrig drivsystemet som stöd vid bordning av vattenskotern.
- Oerfarna förare bör öva bordning (alla metoder som beskrivs här) nära land innan de ger sig ut på djupt vatten.

! VARNING

Vattenskoter med iBR-system:

- Var uppmärksam på iBR-skopans rörelser då motorn startas, slås av eller då iBR-reglaget är i användning. Skopans automatiska rörelser kan klämma fingrar eller tår på personer som tar tag i aktern på din vattenskoter.
- Använd aldrig drivsystemet eller iBR-skopans stöd vid bordning av vattenskotern.

Ensam förare

Modeller utan bordningssteg

1. Ta tag i det bakre handtaget med ena handen.



1. Bakre handtag

MÄRK: Om last är korrekt fastspänd på bordningsplattformen kan den användas som ett handtag eller tas bort och läggas undan i fotbrunnen för att få tillgång till handtaget. Spänn alltid fast lasten ordentligt före körning.

2. Håll andra handen på bordningsplattformen och dra dig uppåt tills du kan placera ett knä på bordningsplattformen.
3. Placera det andra knäet på bordningsplattformen.



TYPBILD

4. Ta ett grepp om sätesremmen för att hjälpa dig bibehålla balansen och ta ett steg framåt till fotstegen på vardera sida av sätet.



TYPBILD

Gränsla sätet.

Modeller med bordningssteg

Simma till vattenskoterns akter.

Använd ena handen och sänk ned bordningssteget.



TYPBILD

Använd andra handen för att ta tag i bordningsplattformens kant och dra dig uppåt så att du kan knäa upp på badstegen.



TYPBILD

OBS

- Stå på mitten av steget.
- Endast en person i taget på steget.

Sträck dig framåt med en hand, grip tag i handtaget bakom sätet och stig sedan upp på badstegen.



TYPBILD

MÄRK: Om last är korrekt fastspänd på bordningsplattformen kan den användas som ett handtag eller tas bort och läggas undan i fotbrunnen för att få tillgång till handtaget. Spänn alltid fast lasten ordentligt före körning.

Med bägge händer på handtaget bakom sätet, stig upp på bordningsplattformen.



TYPBILD



TYPBILD



TYPBILD

Ta ett grepp om sätesremmen för att hjälpa dig bibehålla balansen och ta ett steg framåt till fotstegen på vardera sida av sätet.



TYPBILD

Gränsla sätet.

Förare med en passagerare

Föraren bordar vattenskotern på samma sätt som beskrivits ovan.

Vid grov sjö kan passageraren, från vattnet, hålla vattenskotern stadig för att hjälpa föraren vid bordning.

OBS

- Stå på mitten av steget.
- Endast en person i taget på steget.

Passageraren bordar sedan vattenskotern medan föraren håller balansen genom att sitta så nära konsolen som möjligt.



TYPBILD - MODELL MED BADSTEGE VI-SAS



TYPBILD - MODELL MED BADSTEGE VI-SAS



TYPBILD



TYPBILD

Starta motorn

VARNING

Innan motorn startas ska föraren och passagerarna alltid:

- Sitta ordentligt på vattenskotern.
- Ha ett fast grepp om handtaget eller hålla i sig i personen framför.
- Vara iförda lämpliga skyddande kläder, en godkänd flytväst och våtdräktsbyxor.

OBS Se till att det finns minst 90 cm vatten under skrovets lägsta punkt akterut med alla passagerare ombord innan motorn startas. Annars finns det risk för skador på impellern och andra jetpumpskomponenter.

1. Fäst nödstoppslinans clips i flytvästen eller handleden (handrem behövs).
2. Ta ett fast grepp om styrhandtaget med vänster hand och placera båda fötterna på fotplattorna.
3. Tryck kort på motorns START-/STOPP-knapp för att aktivera elsystemet.
4. Medan infocentret kör självtest-funktionen, sätt nödstoppslinan på motorns stoppreglage.

VARNING

Nödstoppslinan ska alltid vara fäst i förarens flytväst eller handled (handrem behövs) vid start eller körning av vattenskotern.

5. Tryck på START-/STOPP-knappen för att starta motorn.

OBS Om motorn inte startar omedelbart, håll inte START-/STOPP-knappen intryckt i mer än 10 sekunder för att undvika överhettning av startmotorn. Du

bör vänta en stund mellan startförsöken så att startmotorn hinner svalna. Se avsnittet *FELSÖKNING*.

6. Släpp motorns START-/STOPP-knapp när motorn startat.

VARNING

Nödstoppslinan ska alltid vara fäst i förarens flytväst vid start eller körning av vattenskotern.

MÄRK: Om något annat än 2 korta ljudsignaler hörs när nödstoppslinan fästs, anger det ett tillstånd som måste åtgärdas. Se avsnittet *PROBLEMLÖSNING* för ljudsignalernas betydelse.

Stänga av motorn

VARNING

För att upprätthålla vattenskoterns styrförmåga måste motorn vara igång tills vattenskotern stannar.

Stanna motorn antingen genom att trycka på START-/STOPP-knappen eller genom att dra bort nödstoppslinans hatt från motorns stoppreglage.

VARNING

Lämna aldrig nödstoppslinan på motorns stoppreglage då du stiger av vattenskotern för att undvika stöld, att motorn startar av misstag eller att vattenskotern används av barn eller obehöriga.

Om motorn stängs av med START-/STOPP-knappen och nödstoppslinan lämnas kvar på motorns stoppreglage stängs elströmmen av efter ca 60 minuter för att förhindra att batteriet laddas ur.

Styra vattenskotern

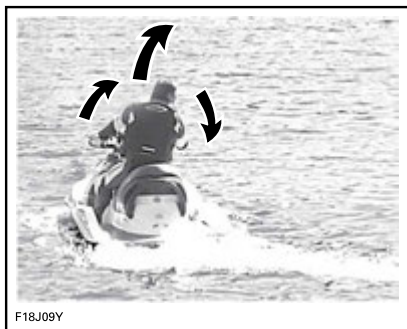

F18J09Y

När styrstängan vrids, vrids även jetpumpsmunstycket, vilket kontrollerar vattenskoterns kursriktning. När du vrider styrstängan åt höger svänger vattenskotern åt höger och tvärtom. Gasa när du ändrar vattenskoterns kursriktning.



VARNING

Ändra vattenskoterns kursriktning genom att gasa och vrida styrstängan. Styreffektiviteten varierar beroende på gaspådrag, antal passagerare, last, sjöförhållanden och miljöfaktorer som t.ex. vind.

Till skillnad från med en bil måste du gasa för att vända vattenskotern. Öva på en säker plats genom att gasa och svänga undan från ett imaginärt föremål. Det är en bra teknik för att undvika sammanstötningar.



VARNING

Styrförmågan försämras när gasen släpps och förloras när motorn stannar.

Med en passagerare betar sig vattenskotern annorlunda och kräver större skicklighet av föraren. Passageraren ska alltid hålla i sig i sätesremmen, det gjutna grepphandtaget eller i personen framför. Sänk

hastigheten och undvik snäva svängar. Undvik att köra i grov sjö när du har en passagerare.

Snäva svängar och andra specialmanövrar

Under snäva svängar eller specialmanövrar som gör att luftintagen ligger under vatten för en längre tid sipprar vatten in i slaget.

Förbränningsmotorer behöver luft för att fungera och därför kan denna vattenskotern inte vara fullständigt vattentät.

OBS Om luftintagets öppningar fortsatt befinner sig under vatten, t.ex. vid ständiga vändningar i snäva cirklar, om fören plöjs genom vågor eller om vattenskotern kapsejsas, kan vatten tränga in i slaget, vilket kan ge svåra skador på motorns inre delar. Se avsnittet *GARANTI* i denna Instruktionsbok.

Lägga i neutralt läge



VARNING

Drivaxeln och impellern går alltid runt när motorn är igång, även om iBR-skopan är inställd på neutralt läge. Håll dig undan vattenskoterns drivsystem.

När vattenskotern startas första gången ställer iBR-systemet automatiskt iBR-skopan i neutralt läge som standard.

Om skopan är i framdriftsläge, tryck till på iBR-reglaget. Skopan övergår till neutral.

Om broms eller back används går iBR-skopan till neutralt läge när iBR-reglaget släpps, om inte gasreglaget trycks in.

MÄRK: Gasreglaget måste vara helt frisläppt för att iBR-skopan ska gå till neutralt läge när iBR-reglaget frisläpps.

Om motorn stannas i framdriftsläge eller back går iBR-skoporna till neutralläge då motorn stannar.

Inställning av neutral trimposition för iBR

Om vattenskotern drivs framåt eller bakåt vid NEUTRAL-läge kan iBR-systemet trimmas.

MÄRK: Om vattenskotern rör sig vid neutralläge kan detta bero på inverkan av vind eller strömmar.

Om vattenskotern rör sig framåt, tryck in VTS NED-knapp ett ögonblick.

Om vattenskotern rör sig bakåt, tryck in VTS UPP-knapp ett ögonblick.

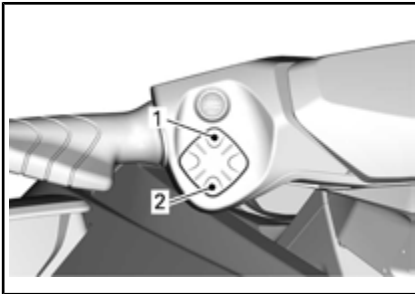

VTS-KNAPP

1. Stäv-upp
2. Stäv-ned

MÄRK: Tryck upprepade gånger på VTS UPP-/NED-knapp tills korrekt inställning för neutralläge uppnås och vattenskotern slutar röra sig.

Lägga i framdriftsläge

Tryck till på gasreglaget för att välja framdriftsläge från neutralläge. Skoporna rör sig till framdriftsläge och vattenskotern accelererar framåt.

För att koppla om till framdriftsläge från back, släpp upp iBR-reglaget och tryck samtidigt lätt på gasen.

För att koppla om till framdriftsläge från broms, tryck samtidigt in gasreglaget och släpp iBR-reglaget. Vattenskotern accelererar framåt efter en kort fördröjning.

Lägga i och använda backen

Backen kan bara läggas i mellan tomgång och tröskelhastigheten för körning framåt på 14 km/h.

För att lägga i backen måste iBR-reglaget på vänster sida av styret dras in till minst 25 % av reglagets rörelsesträcka.

När iBR-reglaget används i backningsläge kan gasreglaget användas för att styra motorvarvtalet och därmed hastigheten bakåt.

Genom att reglera iBR- och gasreglaget samtidigt kan backningskraften kontrolleras med större precision. För högt varvtal skapar vattenturbulens och minskar backningens effektivitet.

MÄRK: Motorvarvtalet sänks alltid till tomgång då iBR-reglagets position ändras.

Släpp iBR-reglaget för att sluta backa.

För att stoppa farten bakåt efter att iBR-reglaget släppts, använd tillräckligt mycket med gas för att stoppa rörelsen bakåt.

VARNING

Bromsfunktionen har ingen effekt vid backning.

Den tillgängliga motoreffekten är begränsad vid backningsläge, vilket begränsar backningshastigheten. Hastigheter över 14 km/h kan dock uppnås vid backning beroende på förhållandena.

⚠ VARNING

Backa endast i minimal hastighet och under kortast möjliga tid. Kontrollera alltid att passagen bakom är fri från föremål, hinder eller människor.

Vid backning vrids styret åt motsatt håll mot den riktning du vill att vattenskoterns akter ska röra sig.

Vrid till exempel styret åt babord (vänster) om vattenskoterns akter ska röra sig åt styrbord (höger).

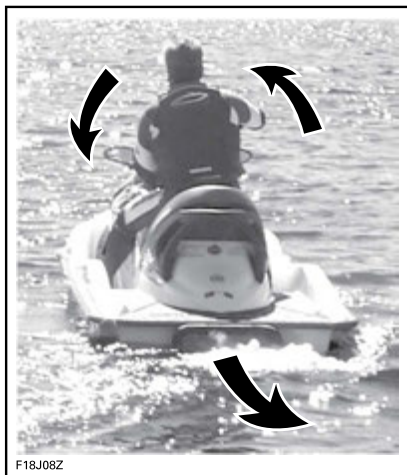

F18.J08Z

TYPBILD - STYRRIKTNINGEN OMKASTAD VID BACKNING

⚠ OBS Styrriktningen vid backning är motsatt till den vid framdriftsläge. För att styra aktern mot babord (vänster) vid backning, vrid styret mot styrbord (höger). För att styra aktern mot styrbord (höger), vrid styret mot babord (vänster). Backning bör övas i öppna vatten för att bekanta föraren med reglage och vattenskoterns köregenskaper innan körning i begränsade utrymmen.

Använda bromsen**⚠ VARNING**

- Motorn måste vara igång för att bromsen ska kunna användas.
- Bromsen kan endast användas vid körning framåt, den har ingen effekt på hastigheten bakåt.
- Bromsen kan inte hindra din vattenskoater från att driva på grund av strömmar eller vind.

Bromsfunktionen kan endast användas vid körning framåt i hastigheter lika med eller högre än tröskelhastigheten på 14 km/h.

Bromsen aktiveras och styrs av iBR-reglaget på vänster sida av styret då det trycks in med minst 25 % av dess rörelsesträcka.

⚠ VARNING

Bromsning ska övas i öppna vatten och vid gradvis tilltagande hastigheter för att bekanta föraren med reglage och vattenskoterns köregenskaper.

När iBR-reglaget trycks in förbikopplas gasreglagets kommandon och motorns gasreglering är nu beroende av iBR-reglagets position. Bromskraften kan sålunda regleras genom att använda endast iBR-reglaget.

Vattenskoterns inbromsning är proportionell till bromskraften. Ju mer iBR-reglaget trycks in desto större blir bromskraften.

MÄRK: Var försiktig och tryck in iBR-reglaget gradvis för att justera bromskraften och släpp samtidigt upp gasreglaget.

! **OBS** Vid inbromsning måste förare och passagerare vara förberedda på inbromsningskraften för att undvika att glida framåt på vattenskotern och tappa balansen. Föraren ska alltid hålla bägge händer på styret och alla passagerare bör hålla ett stadigt grepp om ett handtag eller i personen framför.

! VARNING

Stoppsträckan varierar beroende på ursprunglig hastighet, last, vind, antalet åkare, sjöförhållanden samt mängden bromskraft som ges av föraren. Anpassa alltid din körstil därefter.

När vattenskotern saktar in till lägre hastighet än 14 km/h, avslutas inbromsningsläget och backningsläget aktiveras. Släpp iBR-reglaget när vattenskotern stannat. Annars börjar vattenskotern röra sig bakåt.

! **OBS** När vattenskotern saktar in för att stanna hinner de egna svallvågorna ifatt vattenskotern och tenderar att skjuta den framåt. Säkerställ att inga hinder eller personer finns i färdriktningen.

Om gasreglaget fortfarande är intryckt när iBR-reglaget släpps börjar vattenskotern accelerera framåt efter en kort fördröjning. Accelerationen är proportionell i förhållande till gasreglagets position.

! VARNING

Om acceleration framåt inte önskas när bromsreglaget släpps, frisläpp gasreglaget.

Då vattenskotern färdas snabbt och bromsen först trycks in kommer en vattenkaskad att kastas upp i luften bakom vattenskotern vilket kan leda till att föraren på efterföljande

vattenskoter tillfälligt mister sikten över din vattenskoter.

! VARNING

- Det är viktigt att föraren till efterföljande vattenskoter i konvojen informeras om din vattenskoters broms- och manöveregenskaper, vad vattenkaskaden indikerar och att större avstånd måste hållas mellan vattenskotrarna.
- Var uppmärksam på att andra båtar som rör sig bakom eller i närheten av vattenskotern kanske inte kan stanna lika fort.

Bromsa i en sväng

Gasen måste tryckas in vid svängar för att säkerställa styrförmågan. Bromsning kan ändå inledas under en vändning med hjälp av iBR-reglaget enligt beskrivning ovan. Förbered dig på att upprätthålla balansen medan vägsvalet korsar vattenskotern.

! **OBS** När vattenskotern saktar in för att stanna vid bromsning i en sväng hinner de egna svallvågorna ifatt vattenskotern och tenderar att skjuta den sidledes. Var förbered på att upprätthålla balansen medan svallvägen korsar vattenskotern.

Använda variabelt trimsystem (VTS)

Det variabla trimsystemet (VTS) ändrar jetpumpmunstyckets vertikala läge för att ge föraren ett snabbt, effektivt system som kompenserar för last, drivkraft, körposition och sjöförhållanden. När detta system är korrekt justerat kan det förbättra kursstabiliteten, minska stötar och placera vattenskotern i bästa möjliga position för bästa möjliga prestanda.

När du som förare använder vattenskotern för första gången bör du prova att använda det variabla trimsystemet (VTS) i olika hastigheter och sjöförhållanden. En mittinställning för trimläge används vanligen i marschfart. Endast erfarenhet kan avgöra bästa möjliga trim för aktuella förhållanden. Vattenskoterns inkörningsperiod, när lägre hastighet rekommenderas, är ett utmärkt tillfälle att prova trimjusteringar och deras effekter.

När munstycket är vridet uppåt driver vattnet vattenskoterns stäv uppåt. Denna position används för optimering vid hög hastighet.

När munstycket är vridet nedåt tvingas stäven nedåt, vilket gör det lättare att svänga. Som på andra båtar avgörs svängarnas vinkel och snävhet av hastigheten och förarens kroppsställning och rörelser. Stötar kan reduceras eller elimineras om munstycket pekar nedåt och hastigheten justeras proportionellt.

MÄRK: En VTS-positionsindikator finns på en mätare i informationscentralen.

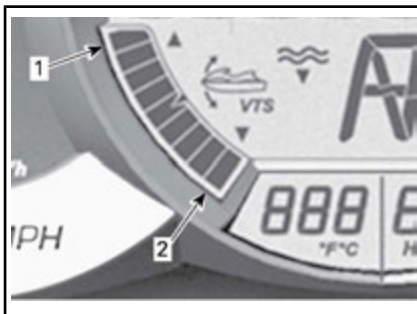

INFOCENTER — VTS-POSITIONSINDIKATOR

1. Stäv-upp
2. Stäv-ned

VTS-systemet gör det möjligt att manuellt justera munstyckets trimposition, att välja två förprogrammerade trimpositioner och att registrera eller ändra förprogrammerade trimpositioner på vissa modeller.

VTS-trimningsmetoder

TILLGÄNGLIGA VTS-TRIMNINGSMETODER	GTX 155 GTX 230	GTX LIMITED 230 GTX LIMITED 300	RXT RXT-X	WAKE PRO
VTS-TRIMKNAPP	X	X	X	X
VTS "DUBBELKLICK"-TRIMNING	X	X	X	X
VTS "FÖRINSTÄLLNINGAR"	X	X	X	X
VTS-TRIMNING MED FLERFUNKTIONSMÄTAREN	E.T.	E.T.	E.T.	E.T.
X = Indikerar en standard funktion E.T. = Ej tillämpligt				

Trimning av VTS med VTS-knappen

Nio trimpositioner är tillgängliga. Ha vattenskotern i framdriftsläge och gör enligt följande:

MÄRK: Om VTS-trimknappen trycks in då motorn inte är i framdriftsläge ändras endast indikationen. Munstycket flyttas till vald VTS-trimposition när framåtdrivande drivkraft aktiveras.

1. Tryck en gång på VTS-UPP-knappen för att trimma stäven på vattenskotern till nästa upp-position.
2. Tryck en gång på VTS-NED-knappen för att trimma stäven på vattenskotern till nästa ned-position.

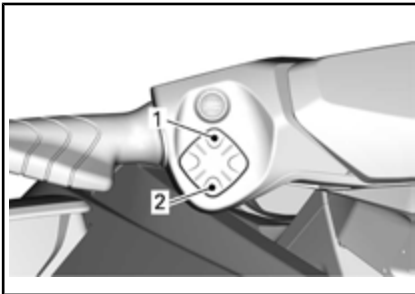

VTS-KNAPP

1. Stäv-upp
2. Stäv-ned

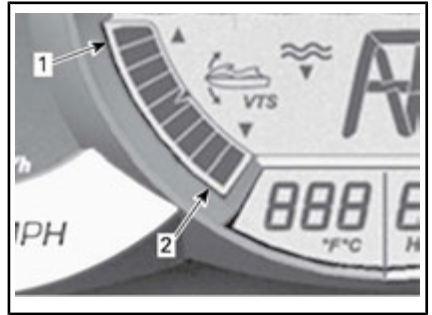

INFOCENTER — VTS-POSITIONSINDIKATOR

1. Stäv-upp
2. Stäv-ned

MÄRK: Om VTS UPP- eller NED-knappen hålls intryckt kommer jet-pumpmunstycket att röra sig tills knappen släpps vid önskat trimläge eller maximal trimposition (upp eller ned) uppnås.

Använda förinställda trimpositioner

Två förinställda trimpositioner kan väljas.

För att välja den högsta sparade trimpositionen, dubbelklicka på VTS UPP-knappen (stäv upp).

För att välja den lägsta sparade trimpositionen, dubbelklicka på VTS NED-knappen (stäv ned).

MÄRK: Om bara en förinställd trimposition finns sparad, dubbelklicka antingen på UPP- eller NED-pilen på VTS-knappen.

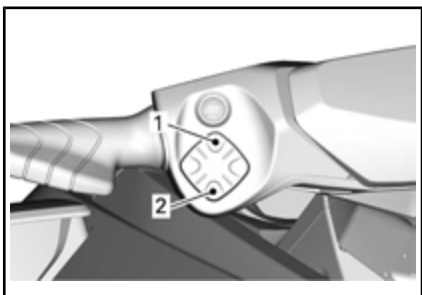

TYPBILD - DUBBELKLICKA UPP ELLER NED FÖR ATT ANVÄNDA FÖRINSTÄLLDA POSITIONER

1. Högsta förinställda position på UPP-knappen
2. Lägsta förinställda position på NED-knappen

Registrering av förinställda trimpositioner

Två olika VTS-trimpositioner kan registreras så att önskad triminställning snabbt kan väljas.

För att spara förinställda VTS-trimpositioner:

1. Vrid PÅ elströmmen genom att trycka på START-/STOPP-knappen en gång.
2. Fäst nödstoppsslinan vid motorns stoppreglage.
3. På höger sida av styret, tryck på MODE-knappen upprepade gånger tills VTS MODE (VTS-läge) visas.

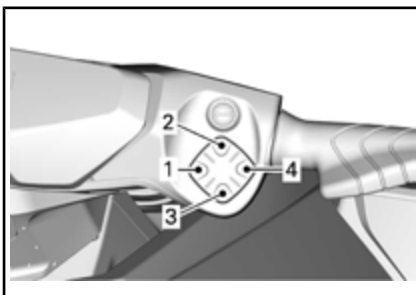

TYPBILD

1. MODE
2. UPP-knapp
3. NED-knapp
4. SET-knapp

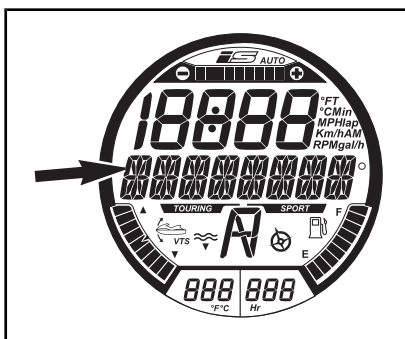

VISAT MEDDELANDE

VTS MODE (VTS-läge)

4. På höger sida av styret, tryck på SET-knappen för att visa PRESET 1 (förinställning 1).
5. Tryck på VTS UPP- eller NED-knappen för att ändra VTS-positionen för PRESET 1. Mätaren visar inställning 1 till 9 på digitalskärmen ovanför PRESET 1 (förinställning 1).

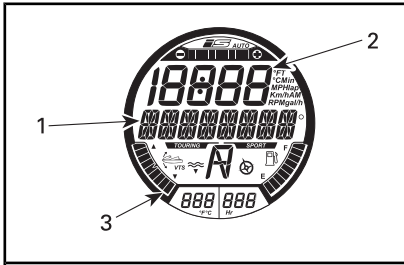

VALD FUNKTION - PRESET 1 (förinställning 1)

1. Meddelande för PRESET 1 (förinställning 1)
2. VTS-inställningsnummer
3. VTS-positionsindikatorn på inställning 1 (stäv ned)

6. Tryck på SET-knappen för att spara PRESET 1 och visa PRESET 2.
7. Tryck på VTS UPP- eller NED-knappen för att ändra VTS-positionen för PRESET 2. Mätaren visar inställning 1 till 9 på digitalskärmen ovanför PRESET 2 (förinställning 1).

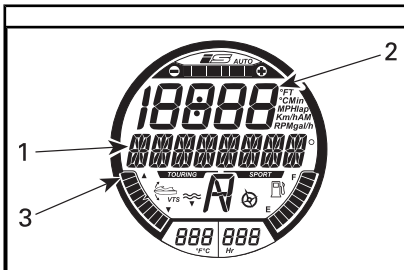

VALD FUNKTION - PRESET 2 (förinställning 1)

1. Meddelande för PRESET 2 (förinställning 1)
2. VTS-inställningsnummer
3. VTS-positionsindikatorn på inställning 9 (stäv upp)

8. Tryck på SET-knappen för att spara inställningen och gå tillbaka till huvuddisplayen.

VTS-systemet jämför de registrerade triminställningarna. Den högsta trimpositionen tilldelas UPP-knappen (stäv upp) och den lägsta till NED-knappen (stäv ned).

Om båda trimlägena är lika får båda knapparna samma triminställningar.

Avfärdskontroll (om sådan finns)

Avfärdskontrollen är en automatisk inställning av VTS för att uppnå optimal accelerering. När hastigheten är under 20 km/h, sänks VTS till sin lägsta position och iVTS-indikatorn blinkar för att indikera att systemet är redo. När hastigheten överskrider 30 km/h återgår VTS till den position som valts av användaren.



1. Avfärdskontrollindikator

För att aktivera Avfärdskontrollen, tryck samtidigt på båda knapparna UPP och NED.

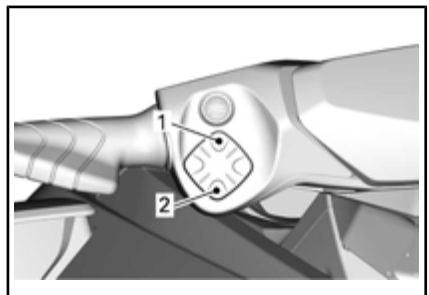

VTS-KNAPP

1. Upp
2. Ned

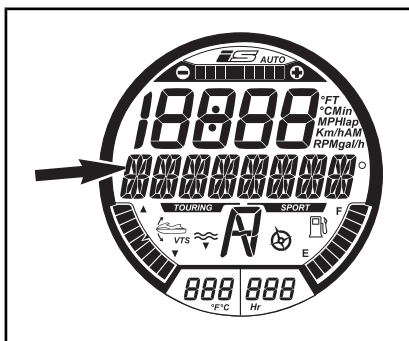

VISAT MEDDELANDE

AVFÄRDSKONTROLL PÅ

För att inaktivera **Avfärdskontrollen**, tryck samtidigt på båda knapparna UPP/NED igen.

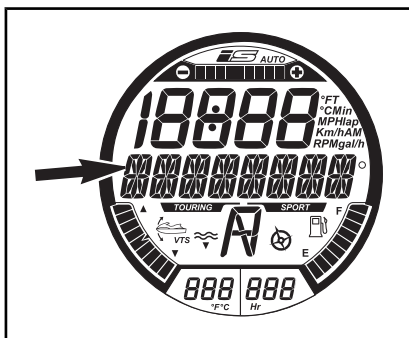

VISAT MEDDELANDE

AVFÄRDSKONTROLL AV

Dynamisk VTS (om sådan finns)

Dynamisk VTS används för att förbättra verkningsområdet för VTS.

MÄRK: När **Avfärdskontroll** aktiveras annulleras funktionen

Dynamisk VTS.

Allmänna driftsrekommendationer

Användning i grov sjö eller vid dålig sikt

Undvik att köra under dessa förhållanden. Om det inte går att undvika, kör försiktigt och i minimal hastighet.

Korsa vågsvall

Föraren måste hålla ett fast grepp om styret och ha båda fötterna på fotstegen.

Passageraren måste hålla ett fast grepp om handtagen med båda händerna och ha båda fötterna på fotstegen.

Sänk hastigheten.

Var alltid förberedd på att styra och upprätthålla balansen efter behov.

När vattenskotern korsar vågor kan du lätta en aning från sätet för att absorbera stötarna med benen.

Håll dig alltid på säkert avstånd från båtar framför dig när du korsar vågsvall.

VARNING

Sänk hastigheten när du korsar vågsvall. Förare och passagerare bör vara förberedda och inta en halvstående position för att hjälpa till att ta upp stötarna. Utför inga hopp över vågor eller vågsvall.

MÄRK: Vissa vattenskotermodeller är utrustade med ett fjädringssystem som kan jämna ut stötarna vid körning i grov sjö eller ett vågsvall. Att inta en halvstående position kan vara nödvändigt i mycket grov sjö eller vid stort vågsvall. Föraren bör efter behov sänka hastigheten för att undvika

att tappa kontrollen över vattenskotern eller förhindra att personer kastas av.

Stanna/docka

När gasreglaget frisläpps saktar vattenskotern ned på grund av vattenmotståndet mot skrovet. Stoppsträckan varierar beroende på vattenskoterns storlek, vikt och hastighet, sjöförhållanden samt vind, vindriktning, strömmar och strömriktning.

iBR-systemet kan också användas för att sakta in eller stanna snabbare och för att öka manövreringen speciellt vid dockning.

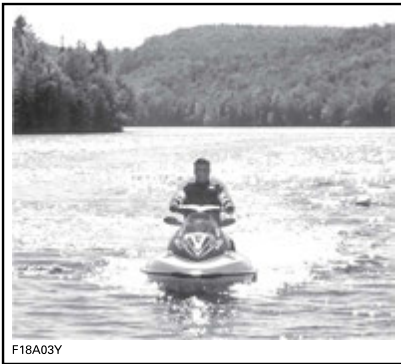

Föraren bör öva i öppna vatten i olika hastigheter för att bli bekant med stoppsträckorna under olika förhållanden. Föraren bör öva sig i att stanna med hjälp av iBR-systemet, vid körning rakt fram eller i en sväng, för att bekanta sig med vattenskoterns köregenskaper vid delvis eller full inbromsning.

! VARNING

Öva alltid i öppna vatten för att säkerställa att inga vattenskotrar eller båtar finns i din omedelbara närhet, framför allt akterut. Andra som nyttjar farlederna kanske inte kan manövrera eller stanna i tid för att väja för dig om du plötsligt stannar framför dem.

Då vattenskotern färdas snabbt och bromsen trycks in kommer en vattenkaskad att kastas upp i luften bakom vattenskotern vilket kan leda till att föraren på efterföljande vattenskotter tillfälligt mister sikten över din vattenskotter.

! VARNING

Det är viktigt att föraren till efterföljande vattenskotter i konvojen upplyses om din vattenskoters broms- och manöveregenskaper, vad vattenkaskaden innebär och att ett större avstånd ska hållas mellan vattenskotterna.

Föraren bör också öva dockning mot en fiktiv brygga med hjälp av olika tillgängliga reglage (iBR-reglage och gasreglage).

Släpp gasen på tillräcklig distans före den plats där du vill stanna.

Sakta ner till tomgång.

Manövrera med hjälp av en kombination av iBR-reglaget och gasreglaget, växla till neutral, back eller framåt efter behov.

Kom ihåg att styrriktningen är omkastad vid backning. Om styret vrids åt vänster förflyttas aktern åt höger vid backning och vice versa.

⚠ VARNING

Styrförmågan försämras när gasen släpps och/eller när motorn stängs av. Styrriktningen är omkastad när vattenskotern backas.

Köra upp på strand

OBS Att köra upp vattenskotern på strand rekommenderas inte.

Kör långsamt mot stranden och stäng av motorn innan vattendjupet är mindre än 90 cm under skrovets lägsta punkt akterut. Dra sedan upp vattenskotern på stranden.

OBS Att köra vattenskotern på grundare vatten kan leda till skador på impellern, iBR-komponenter eller andra jetpumpskomponenter. Stäng alltid av motorn innan vattnet är mindre än 90 cm djupt, och använd aldrig back eller broms.

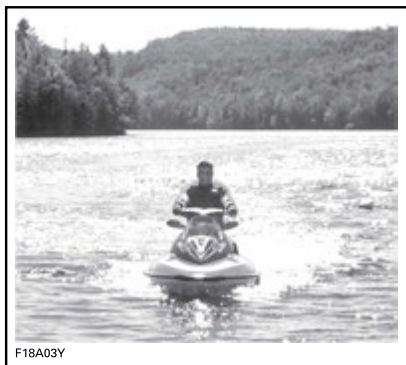

F18A03Y

DRIFTLÄGEN

TILLGÄNGLIGT DRIFTLÄGE	GTX 155, GTX 230	GTX LIMITED 230, GTX LIMITED 300	RXT	RXT-X	WAKE PRO
Touring-läge	X	X	X	X	X
Sport-läge	X	X	X	X	X
ECO-läge	X	X	X	X	X
Cruise-läge	X	X	X	X	X
Lågfartsläge	X	X	X	X	X
Skidläge	-	-	-	-	X
Inlärningsnyckelläge	X	X	X	X	X

X = Indikerar en **standardfunktion**
 - = Fråga en Sea-Doo-återförsäljare om tillgänglighet
 E.T. = Ej tillämpligt

Touring-läge

Standardinställningen för vattenskoter är TOURING-läge då den startas.

Alla modeller utom RXT-X

En indikator för TOURING-läget är TÄND och visas på flerk Funktionsmätaren för att bekräfta aktivt funktionsläge.

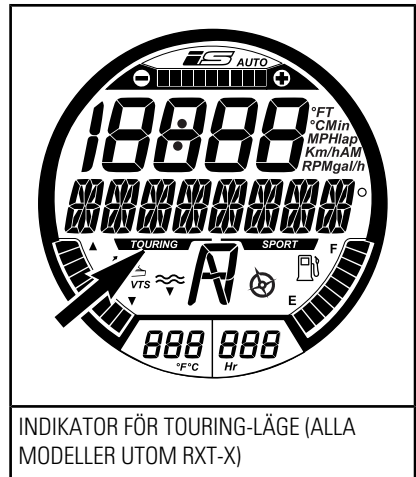

INDIKATOR FÖR TOURING-LÄGE (ALLA MODELLER UTOM RXT-X)

Sportläge

När SPORT MODE (sport-läge) valts är gasresponsten mer direkt och accelerationen snabbare än vid TOURING MODE (touring-läge).

MÄRK: Sport-läge är inte tillgängligt vid användning av en inlärningsnyckel (LEARNING key).

När SPORT MODE (sport-läge) väl aktiverats förblir det aktivt tills föraren deaktiverar det eller motorn stängs av och läget återgår till TOURING.

Aktivera Sport-läge

För att snabbt aktivera sport-läge under körning, gör så här:

⚠ VARNING

Vid aktivering av sport-läge, se till att bibehålla situationsmedvetenheten avseende andra vattenskotrar, hinder eller personer i vattnet.

1. Håll SPORT-knappen intryckt i minst 3 sekunder.

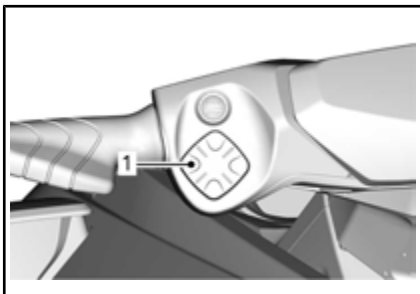

1. Sport-knapp

Följande meddelande visas:

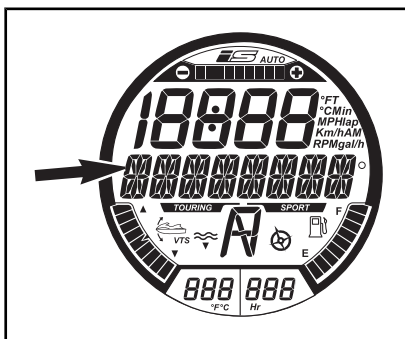

VISAT MEDDELANDE

ENTERING SPORT MODE - INCREASED ACCELERATION - INSTRUCT PASSENGERS TO HOLD - PRESS SPORT_BUTTON (aktiverar sport-läge - ökad acceleration - avisera passagerare - tryck på sport-knappen)

⚠ VARNING

Se till att passagerarna vet att sport-läge innebär snabbare acceleration och att de ska hålla i sig ordentligt.

2. Tryck på SPORT-knappen igen för att aktivera sport-läge.

Ett rullande meddelande SPORT MODE ACTIVATED (sport-läge aktiverat) visas tillfälligt för att bekräfta att sport-läget har aktiverats.

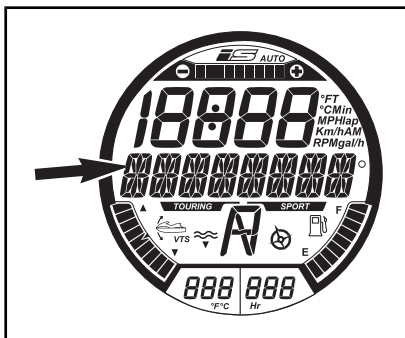

VISAT MEDDELANDE

SPORT MODE ACTIVATED (sport-läge aktiverat)

MÄRK: Efter några sekunder återgår mätaren till den vanliga displayen.

3. Kontrollera att indikatorn för SPORT-läge är tänd.

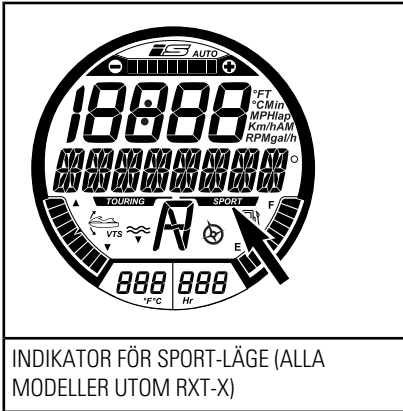

INDIKATOR FÖR SPORT-LÄGE (ALLA MODELLER UTOM RXT-X)

MÄRK: Indikatorn för SPORT-läge tänds och förblir tänd så länge som sport-läget är aktivt.

RXT-X

Det finns ingen SPORT-lägesindikator på flerfunktionsdisplayen, endast en lampa för SPORT-läge tänds i varvräknaren.

Deaktivering av sport-läge

För att snabbt deaktivera sport-läge under körning, gör så här:

⚠ VARNING

Vid deaktivering av sport-läget, se till att bibehålla situationsmedvetenheten avseende andra vattenskotrar, hinder eller personer i vattnet.

1. Tryck ned och håll SPORT-knappen nedtryckt.

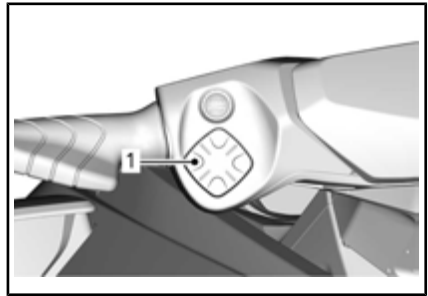

1. Sport-knapp

MÄRK: Följande meddelande rullar på flerfunktionsdisplayen: SPORT MODE DEACTIVATED (sport-läge deaktiverat).

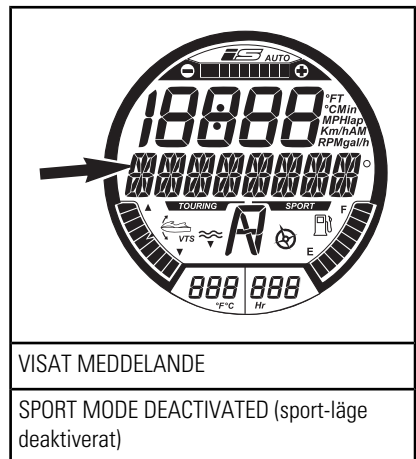

VISAT MEDDELANDE

SPORT MODE DEACTIVATED (sport-läge deaktiverat)

MÄRK: Efter några sekunder återgår mätaren till den vanliga displayen.

Alla modeller utom RXT-X

2. Kontrollera att indikatorn för TOURING-läge är på.

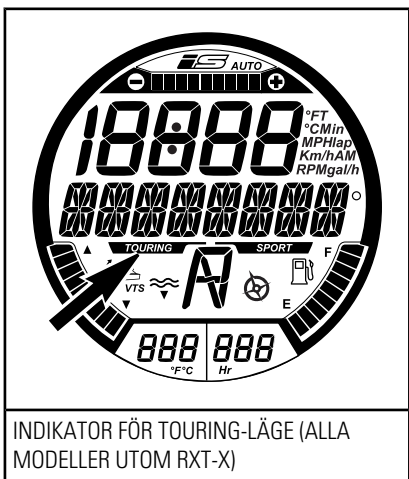

ECO-läge (bränslesnålt läge)

Aktivera ECO-läge

1. Håll ECO-knappen intryckt i minst 1 sekund.

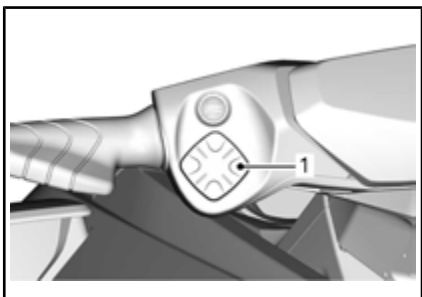

1. ECO-knapp

Följande meddelande visas på fler-funktionsdisplayen:

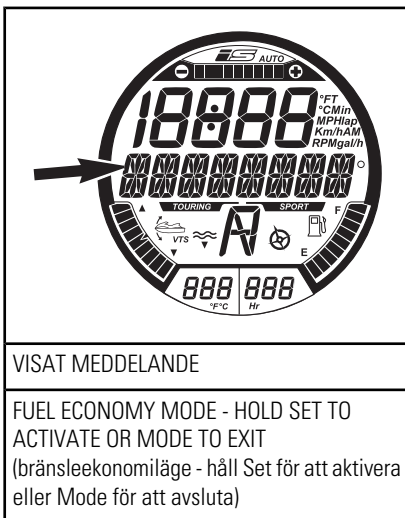
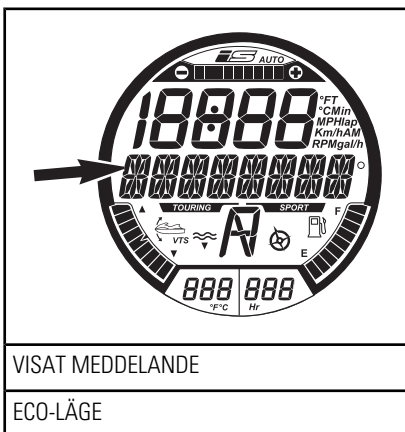

ECO-lägesindikatorn aktiveras också.

Deaktivera ECO-läge

1. Håll ECO-knappen intryckt i minst 1 sekund.

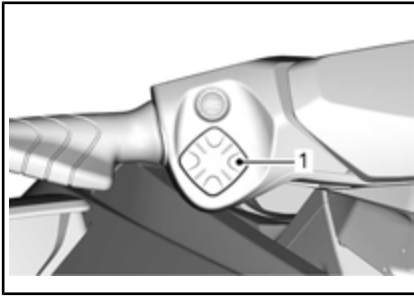

1. ECO-knapp

ECO-lägesindikatorn deaktiveras.

Cruise-läge

Cruise-läget är en funktion i iTC-systemet (intelligent gasreglagekontroll) som gör det möjligt för föraren att ställa in önskad maximal hastighet.

Det är praktiskt vid körning på långa sträckor, vid körning på områden med hastighetsbegränsning eller vid bogsering av personer på ringar, skidor eller wakeboard.

Föraren måste hålla gasreglaget intryckt för att upprätthålla farten framåt.

Då maximal marschfart ställts in kan föraren variera vattenskoterns hastighet från tomgång upp till inställd marschfart med hjälp av gasreglaget. Den inställda marschfarten överskrids inte även om gasreglaget är helt intryckt.

Då du fortsätter med inställning för konstant marschfart, håll uppmärksamheten uppe för att bibehålla god situationsmedvetenhet.

Att sakta in sker genom att släppa upp gasreglaget med mer än inställningspunkten eller genom att trycka in iBR-reglaget.

Om iBR-reglaget trycks in för bromsning förbikopplas CRUISE-läget men det **deaktiveras inte**.

När iBR-reglaget släpps och gasreglaget dras in för att aktivera framdriftsläge kopplar cruise-funktionen

på för att begränsa vattenskoterns hastighet i enlighet med tidigare inställning.

Förutsättningar för aktivering av cruise-läge

MÄRK: Cruise-läge är inte tillgängligt om lågfartsläge eller skidläge är aktivt.

CRUISE-LÄGE kan aktiveras vid:

- På tomgång i framdriftsläge
- Alltid vid konstant hastighet.

Aktivering av Cruise-läge

1. Håll en jämn hastighet.
2. Håll cruise-knappen intryckt i ca 1 sekund.

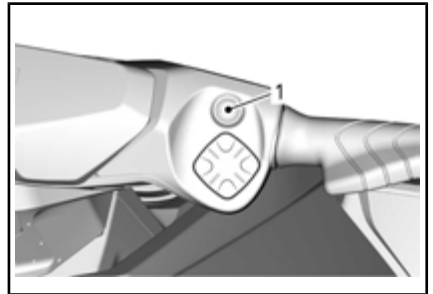

1. CRUISE-knapp

En pipsignal indikerar att du nu är i cruise-läge och en CRUISE-indikatorlampa kommer att vara tänd.

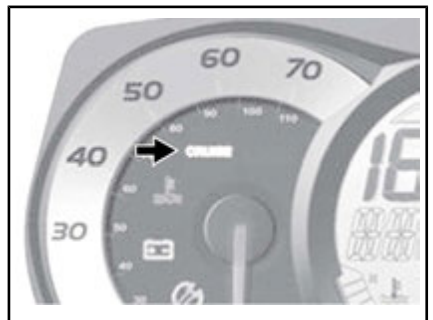

TYPBILD - INDIKATORLAMPAN FÖR CRUISE-LÄGE

MÄRK: Aktivering av cruise-läget begränsar endast den tillgängliga

maximala hastigheten då gasreglaget trycks in. Gasreglaget måste hållas intryckt för att upprätthålla farten framåt. Vattenskoterns hastighet kan varieras från tomgång upp till marschfart med hjälp av gasreglaget då cruise-funktionen aktiverats. Vattenskoterns hastighet kan variera beroende på sjöförhållanden vid bruk.

Aktivering av cruise-läge vid tomgång

MÄRK: Denna funktion är tillgänglig upp till ca 10 km/h.

För att aktivera och förinställa CRUISE MODE (cruise-läge) vid tomgång i framdriftsläge:

1. Tryck in cruise-knappen tills följande meddelande visas på flerk Funktionsdisplayen.

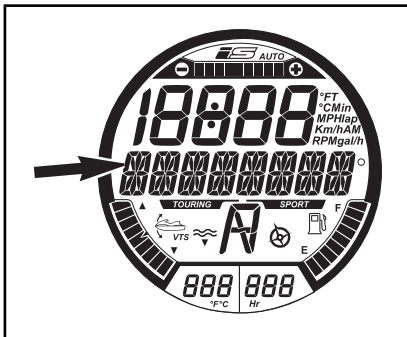

VISAT MEDDELANDE

CRUISE MODE _ SELECT SPEED _ PRESS SET TO ACCEPT OR MODE TO EXIT (cruise-läge - välj hastighet - tryck set för att godta eller mode för att avsluta)

2. Tryck på UPP-knappen tills önskad marschfart visas på den numeriska displayen. Följande meddelande rullar på flerk Funktionsdisplayen.

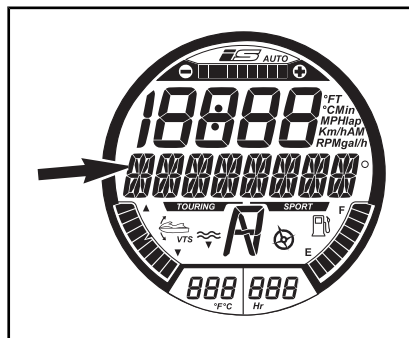

VISAT MEDDELANDE

CRUISE MODE _ SPEED ADJUSTING
(cruise-läge - hastighetsjustering)

3. Tryck på SET-knappen för att spara den valda marschfarten och koppla på marschfartsfunktionen. Följande meddelande rullar på flerk Funktionsdisplayen.

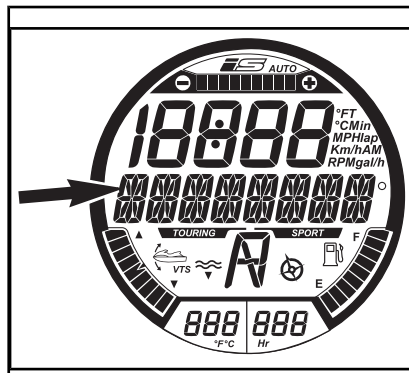

VISAT MEDDELANDE

CRUISE MODE ACTIVE (cruise-läge aktivt)

Ändra inställd marschfart

För att **öka** eller **minska** inställd marschfart:

1. Håll gasreglaget helt intryckt.
2. Tryck på UPP-/NED-knappen.

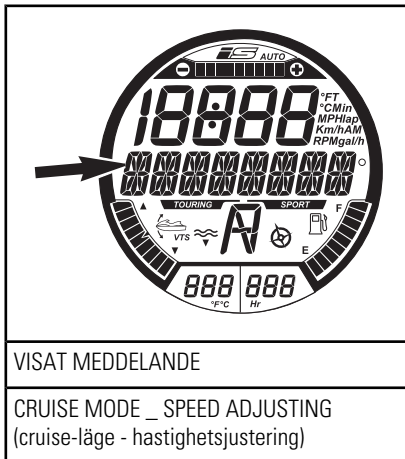

- Tryck på UPP-/NED-knappen för att justera hastigheten efter behov.

Deaktivering av Cruise-läge

För att deaktivera cruise-läge:

- Släpp gasreglaget.
- Tryck på cruise-knappen.

Deaktivering av cruise-läget indikeras av följande:

- Indikatorlampan för CRUISE i hastighetsmätardisplayen slocknar.
- En LJUDSIGNAL hörs.

MÄRK: Om gasreglaget inte är helt frisläppt när cruise-knappen trycks in för att deaktivera cruise-läge hörs ingen LJUDSIGNAL och cruise-läget förblir aktivt. Cruise-lägets hastighetsbegränsande funktion förblir aktiv tills gasreglaget frisläpps helt. En LJUDSIGNAL hörs då och cruise-lampan slocknar.

Lågfartsläge

Det intelligenta gasreglaget möjliggör också ett Slow Speed Mode (lågfartsläge) där föraren kan justera och ställa in tomgången. Detta är till nytta vid körning i lågfartsområ-

den där föraren måste vara speciellt uppmärksam på att undvika eventuella hinder.

Föraren kan ställa in tomgångshastigheten mellan 1,6 km/h till 11 km/h.

Om du accelererar över ca 14 km/h, kommer lågfartsläget att inaktiveras och motorn återgår till tomgångsvarvtalet när gasreglaget släpps.

Om en situation uppstår där det blir nödvändigt att stanna eller snabbt accelerera undan en farlig situation kan föraren deaktivera lågfartsläget genom att trycka in iBR-reglaget eller gasreglaget för att återfå normal kontroll över vattenskotern.

Aktivering av lågfartsläge

För att aktivera lågfartsläge:

- Släpp upp gasreglaget till tomgångsvarvtal.
- Tryck in och släpp upp iBR-reglaget för att lägga in neutral.
- Håll cruise-knappen intryckt i ca 1 sekund.

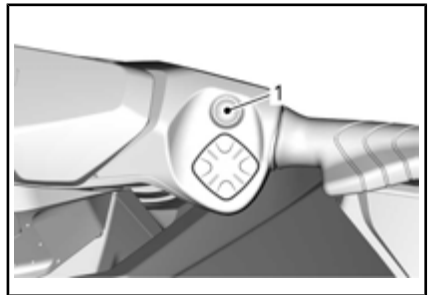

TYPBILD

- CRUISE-knapp

Indikatorlampan för CRUISE tänds i hastighetsmätar- eller flerfunktionsdisplayen för att indikera att marschfartsläge är aktivt.



TYPBILD - INDIKATORLAMPA FÖR CRUISE-LÄGE I HASTIGHETSMÄTAREN

Ett rullande meddelande visas på flerfunktionsdisplayen för att bekräfta att du befinner dig i lågfartsläge.

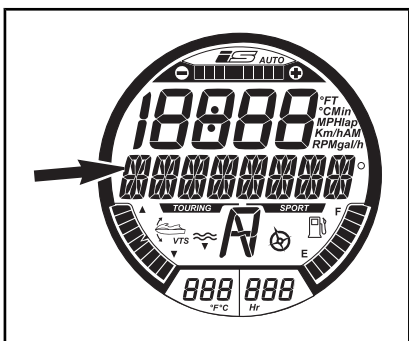

VISAT MEDDELANDE

SLOW SPEED MODE _ SPEED ADJUSTING
(lågfarstsläge - hastighetsjustering)

Standardinställningen 1 för lågfart visas också i några sekunder på den numeriska displayen.

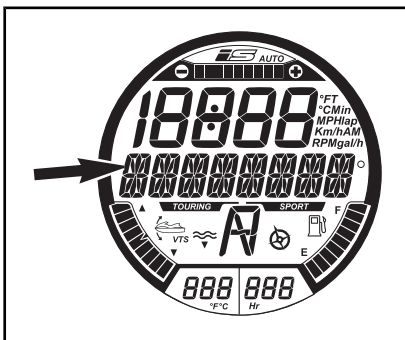

INDIKERING AV LÅGFARTSLÄGE

1. Meddelande för AKTIVERAT SLOW SPEED MODE (lågfarstsläge)
2. Lågfarstinställningen visas här i några sekunder

MÄRK: Det rullande meddelandet SLOW SPEED MODE (lågfarstsläge) upprepas så länge lågfartsläget är aktiverat. Den numeriska displayen återgår till föregående indikering efter några sekunder.

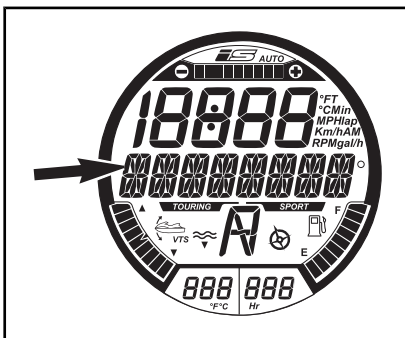

INDIKERING AV LÅGFARTSLÄGE

1. Meddelande för SLOW SPEED MODE (lågfarstsläge)
2. Den numeriska displayen återgår till föregående indikering

Ändra inställd lågfart

För att **öka** eller **minska** inställd lågfart, tryck en gång respektive upprepade gånger på UPP-/NED-knappen på höger sida av styret.

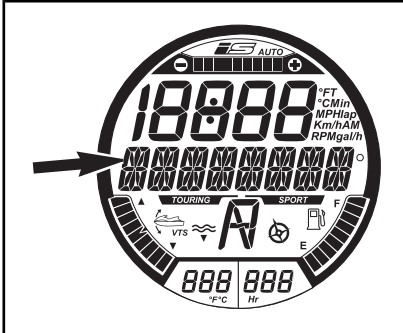

VISAT MEDDELANDE

SLOW SPEED MODE _ SPEED ADJUSTING
(lågfarssläge - hastighetsjustering)

Inställningen visas på nytt på digitalskärmen för att visa att lågfartsinställningen ändrats.

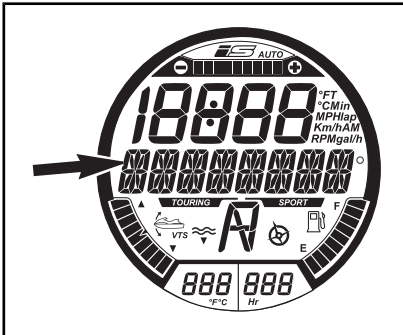

INDIKERING AV LÅGFARTSLÄGE

1. Meddelande för SLOW SPEED MODE (lågfarssläge)
2. Den numeriska displayen återgår till föregående indikering

Displayen återgår till föregående indikering då några sekunder gått efter tryckning på UPP- eller NED-knappen.

MÄRK: Det finns 5 lågfartsinställningar att välja mellan (1 till 5). Ställ in lågfartsläget på önskad hastighet.

Följande meddelande rullar periodiskt på flerfunktionsdisplayen som en påminnelse.

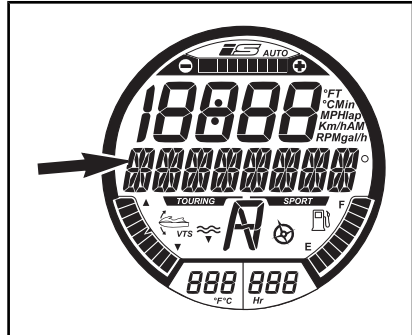

VISAT MEDDELANDE

SLOW SPEED MODE ACTIVE (lågfarssläge aktivt)

Displayen återgår till föregående indikering då några sekunder gått efter tryckning på UPP- eller NED-knappen.

Deaktivering av lågfartsläge

Lågfarssläget kan deaktiveras med någon av följande metoder:

- Genom att trycka på cruise-knappen.
- Genom att trycka in iBR-reglaget.
- Genom att accelerera över inställt lågfartsläge.

Vid deaktivering av SLOW SPEED MODE (lågfarssläge) genom tryckning på cruise-knappen eller acceleration med gasreglaget förblir iBR-skopan i framåtläge.

När iBR-reglaget används rör sig iBR-skopan mot backläge och sedan till neutralläge när reglaget släpps.

Deaktivering av lågfartsläge (SLOW SPEED MODE) visas på följande sätt:

- CRUISE-indikatorn släcks
- Det rullande meddelandet för SLOW SPEED MODE ACTIVE kommer att upphöra.

Skidläge

Skidläget möjliggör upprepade och precist styrda kontrollerade starter och en korrekt inställd dragfart särskilt avsedd för dragning av skid- eller wakeboardåkare.

Skidläget är inte tillgängligt vid användning av en inlärningsnyckel (LEARNING).

RAMP-funktion

RAMP-funktionen ger en förprogrammerad inställning för start och acceleration av vattenskotern.

RAMP 1 ger:

- Den långsammaste starten (mjukaste)
- Den långsammaste accelerationen
- Lägsta intervallet för TARGET SPEED (målhastighet).

RAMP 5 ger:

- Den snabbaste starten
- Den snabbaste accelerationen
- Högsta intervallet för TARGET SPEED (målhastighet).

Funktionen TARGET SPEED (målhastighet)

Funktionen TARGET SPEED (målhastighet) begränsar den maximala bogserhastigheten.

Då RAMP har valts visas den genomsnittliga målhastigheten för aktuell RAMP-inställning på den numeriska displayen.

Den genomsnittliga hastigheten och det tillgängliga fartområdet beror på vald RAMP-inställning. Ju

högre RAMP-värdet är desto större är fartområdet.

Föraren kan öka eller sänka målhastigheten till valfritt värde inom fartområdet för vald RAMP-inställning.

MÄRK: Om önskad målhastighet inte kan ställas in inom vald RAMP-inställning måste du avsluta och återaktivera SKI MODE (skidläget) och välja en annan RAMP.

Aktivera och använda skidläget

För att aktivera skidläget, gör följande:

1. Släpp gasreglaget.

MÄRK: Skidläget kan inte aktiveras om gashandtaget inte släpps helt och inte heller om CRUISE- eller SLOW SPEED (långfarts)-läge är aktivt. Ett meddelande om detta visas i så fall på flerk Funktionsdisplayen. Följ anvisningarna på displayen.

2. Tryck upprepade gånger på MODE-knappen tills texten SKI MODE (skidläge) syns i flerk Funktionsdisplayen.

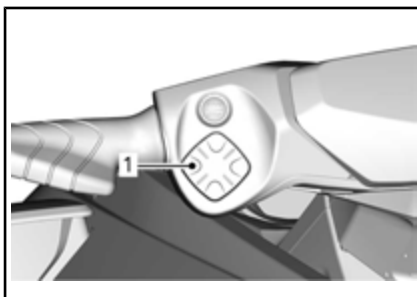

1. MODE-knapp

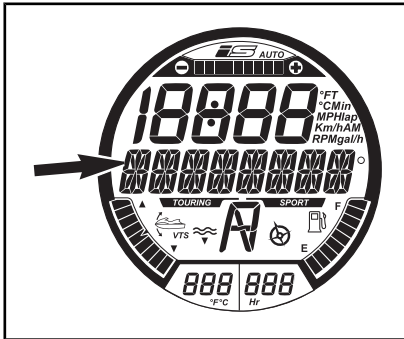

VISAT MEDDELANDE

SKI MODE (skidläge)

- Tryck på SET-knappen för att gå till funktionen. Meddelandet på flerfunktionsmätaren ändras till RAMP. RAMP-värdet blir synligt i den numeriska displayen.

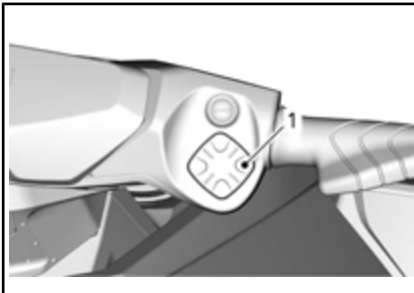

TYPBILD

- SET-knapp

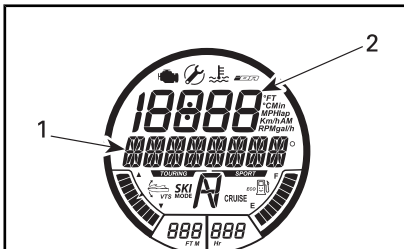

FÖRSTA TILLGÄNGLIGA INSTÄLLNING - RAMP

- RAMP-meddelande
- Ramp-inställning

- För att ändra RAMP-inställningen, tryck på UPP-/NED-knappen tills önskat värde för ramp visas i den numeriska displayen.

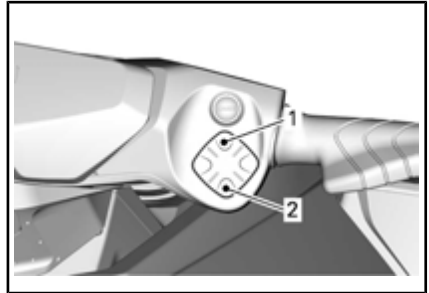

- UPP-knapp
- NED-knapp

- Tryck på SET för att låsa ramp-inställningen. Flerfunktionsdisplayen växlar över till inställningsfunktionen TARGET SPEED (målhastighet).

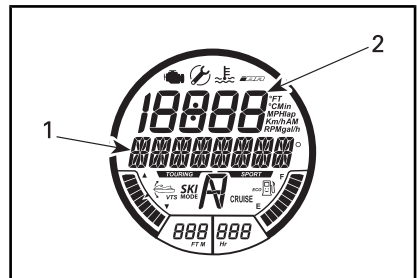

ANDRA TILLGÄNGLIGA INSTÄLLNING - TARGET SPEED

- Meddelandet TARGET SPEED (målhastighet)
- Inställning av målhastighet

- Tryck på UPP-/NED-knappen för att öka eller sänka målhastigheten.
- Tryck på SET för att låsa ramp-inställningen. Displayen växlar över till följande rullande meddelande.

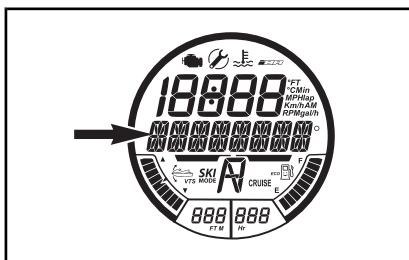

VISAT MEDDELANDE

SKI MODE_PRESS_SET_TO START OR MODE TO EXIT (skidläge_tryck på set för att starta eller mode för att avsluta)

MÄRK: En LJUDSIGNAL hörs var 5:e sekund som en påminnelse om att SKI MODE (skidläge) är aktivt.

8. Tryck på SET igen så visas följande bekräftelsemeddelande.

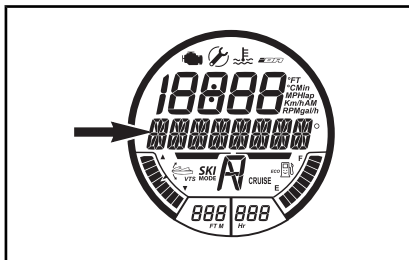

VISAT MEDDELANDE

SKI MODE ACTIVE_PRESS_MODE_AND RETURN TO IDLE TO CANCEL (skidläge aktivt_tryck på mode och återgå till tomgång för att avbryta)

MÄRK: Indikatorn för SKI MODE (skidläge) TÄNDTS också och blinkar när skidläget aktiveras. Den fortsätter att LYSA när föraren trycker in och håller gasreglaget intryckt hela vägen mot styret.

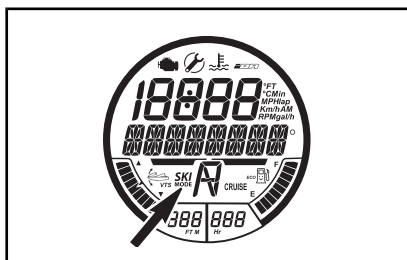

INDIKATOR FÖR SKI MODE (skidläge)

9. För att växla över vattenskotern till skidläge, håll gasreglaget intryckt ända in till styret. Vattenskotern accelererar till inställd TARGET SPEED (mål hastighet) och indikatorn för SKI MODE (skidläge) lyser kontinuerligt.
10. För att öka eller sänka mål hastighet under pågående skidåkning, tryck på UPP-/NED-knappen **utan** att släppa gasreglaget.

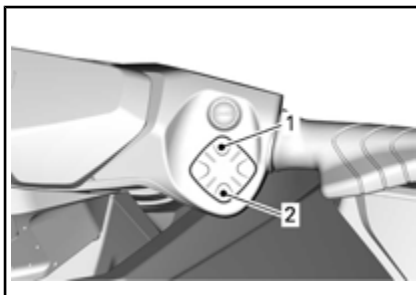

TYPBILD

1. Håll gasreglaget intryckt
2. Tryck på UPP-knappen för att öka hastigheten
3. Tryck på NED-knappen för att minska hastigheten

MÄRK: Om gasreglaget delvis släpps under pågående skidåkning börjar indikatorn för SKI MODE (skidläge) blinka och funktionen för hastighetsjustering med UPP-/NED-knappen deaktiveras.

11. För att avsluta skidåkning eller plocka upp en skid- eller wakeboardåkare, släpp upp gasen

helt för att återfå normal gasreglering.

MÄRK: Om gasreglaget släpps helt under pågående skidlägesanvändning återgår systemet till skidläge aktiverat-status. Indikatorn för SKI MODE (skidläge) slocknar men skidläget förblir aktivt och ett meddelande om detta visas på nytt i flerfunktionsdisplayen.

- Tryck på SET för att aktivera skidläget på nytt och tryck in gasreglaget helt och hållet för att inleda en ny skidåkningstur.

Deaktivering av skidläge

För att vid valfritt tillfälle avsluta skidläget under inställningsprocessen, tryck på MODE-knappen.

För att avsluta en skidåkningstur och helt deaktivera skidläget, släpp upp gasen till tomgång och tryck på MODE-knappen.

Inlärningsnyckelläge

Det finns 5 tillgängliga hastighetsinställningar.

Standardinställningen är nummer 3.

Ändra fartinställningar för inlärningsnyckel

MÄRK: Ändringar i nyckelinställningarna kan endast göras då motorn inte är igång.

För att ändra inställning för inlärningsnycklar, gör enligt följande:

- Tryck på START-/STOPP-knappen för att aktivera elsystemet och sätt den NORMALA nyckeln på motorns stoppreglage.
- Tryck på MODE-knappen upprepade gånger tills KEY MODE (nyckelläge) visas i infocentrets digitalskärm.

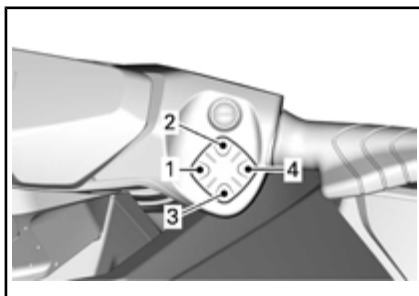

TYPBILD - MÄTARKNAPPAR

- LÄGE
- UPP-knapp
- NED-knapp
- SET-knapp

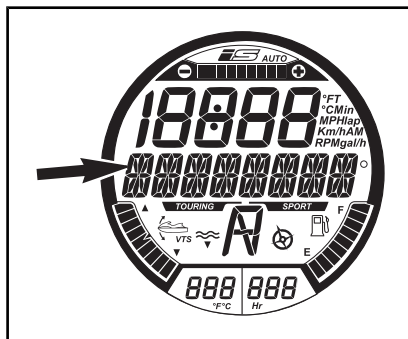

VISAT MEDDELANDE

KEY MODE (nyckelläge)

- Tryck på SET-knappen en gång för att aktivera inlärningsnyckelns inställningsfunktion. Displayen övergår till att visa L-Key.

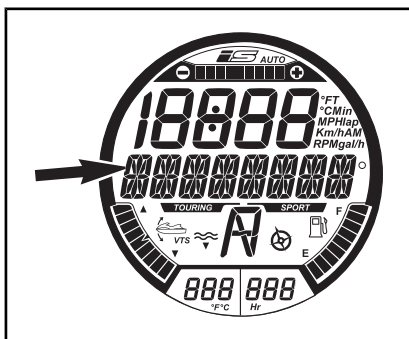

VALD FUNKTION - LEARNING KEY
(inlärningsnyckel)

1. Meddelande för L-KEY
2. Inställning för inlärningsnyckel

D.E.S.S. NYCKELTYP	NYCKELHASTIGHETS- INSTÄLLNING	CA. MAX. HASTIGHET
LEARNING KEY	5	80 km/h
	4	74 km/h
	3	68 km/h
	2	60 km/h
	1	51 km/h

4. Tryck på UPP-/NED-knappen för att välja en nyckelinställning mellan 1 och 5. Se tabellen för hastighetsbegränsningar och deras respektive inställningar.
5. Tryck en gång på SET-knappen för att spara inställningen, två gånger för att lämna funktionen eller vänta helt enkelt tills funktionen stängs av automatiskt. Den ändrade nyckelinställningen sparas automatiskt.

MÄRK: Nyckelns hastighetsinställning är tillämplig på alla nycklar av samma typ som används på en viss vattenskoter. Samma typ av nyckel som används på olika vattenskotrar kan därför ha olika hastighetsinställningar för nyckeln på varje vattenskotter.

SPECIELLA PROCEDURER

Rengöring av impeller och jetpumpens vattenintag

! VARNING

Kom inte i närheten av insugsgallret medan motorn är igång. Långt hår, löst sittande klädsel, eller flytvästens remmar kan fastna i rörliga delar.

Sjögräs, snäckskal och skräp kan fastna i vattenintagets galler, drivaxeln och/eller impellern. Ett igensatt vattenintag kan bland annat orsaka följande problem:

- **Kavitation:** motorvarvet är högt men vattenskotern rör sig långsamt pga. minskat jettryck, jetpumpens delar kan vara skadade.
- **Överhettning:** eftersom jetpumpen reglerar vattenflödet som kyler avgassystemet, leder ett igensatt vattenintag till att motorn överhettas och skadar motorns inre delar.

En av sjögräs blockerad komponent kan rengöras på följande sätt:

! VARNING

Om det är nödvändigt att nå in för att ta bort ett främmande föremål som fastnat i drivsystemet, **MÅSTE** nödstoppslinan **TAS BORT** från motorns stoppreglage.

Rengöring i vattnet

Gunga vattenskotern flera gånger. I de flesta fall rensar detta blockeringen. Starta motorn och kontrollera att vattenskotern fungerar normalt.

OBS Se till att det finns minst 90 cm vatten under skrovets lägsta punkt akterut med alla

passagerare ombord innan motorn startas. Annars kan skador uppstå på drivsystemets komponenter.

Om ovan nämnda metoder inte fungerar, prova följande:

- Med motorn igång, innan du gasar, tryck in iBR-reglaget för att välja backning och variera gaspådraget snabbt flera gånger.
- Upprepa proceduren vid behov.

Om systemet fortfarande är blockerat, ta upp vattenskotern ur vattnet för rengöring. Se *VATTENRENGÖRING PÅ LAND*.

Vattenrengöring på land

! VARNING

Nödstoppslinan **MÅSTE TAS BORT** från motorns stoppreglage innan området kring jetpumpen rengörs för att förhindra att motorn startas av missstag.

Placera kartong eller mattor intill vattenskotern för att förebygga repor när du vänder vattenskotern för rengöring.

Vänd vattenskotern på sidan för rengöring.



Rengör vattenintagsområdet. Om systemet fortfarande är igensatt, kontakta en auktoriserad Sea-Doo återförsäljare för service.

OBS Kontrollera om det finns skador på gallret i vattenintaget. Kontakta en auktoriserad Sea-Doo-återförsäljare för reparation vid behov.

För att göra det lättare att komma åt området kring jetpumpen, flytta iBR till framåtläget. Se *iBR-OVERRIDEFUNKTION* för detaljerade anvisningar.

iBR-overridefunktion

När iBR-overridefunktionen aktiveras kan användaren elektriskt flytta på iBR-skopans och munstycket över hela rörelseområdet med hjälp av VTS-knappen.

MÄRK: iBR-overridefunktionen kan endast användas då motorn inte är igång.

! VARNING

Säkerställ att ingen är i närheten av vattenskoterns akter när iBR-skopans flyttas med iBR-overridefunktionen. Skopans rörelser kan få fingrarna att hamna i kläm.

OBS Om ett föremål eller ett verktyg fastnar i iBR-systemet då iBR-overridefunktionen används kan iBR-komponenterna ta skada. Ta bort alla främmande föremål som kan hindra iBR-skopans rörelse innan du förflyttar skopans.

! VARNING

Om det är nödvändigt att nå in för att ta bort ett främmande föremål som fastnat i drivsystemet, följ noga följande instruktioner:

- Ta bort nödstoppsslinan från motorns stoppreglage.
- Vänta i minst 5 minuter.
- Tryck inte på START-/STOPP-knappen. Om START-/STOPP-knappen tryckts in, vänta ytterligare 5 minuter.

Aktivera iBR-overridefunktionen

För att aktivera iBR-overridefunktionen, utför följande steg.

1. Aktivera elsystemet genom att trycka på START-/STOPP-knappen.
2. Fäst nödstoppsslinan vid motorns stoppreglage.
3. Tryck in iBR-reglaget och håll intryckt under hela proceduren.

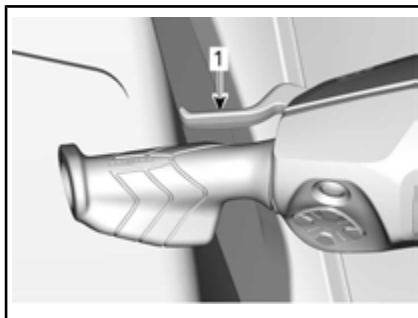

1. Tryck in iBR-reglaget och håll intryckt
4. När följande meddelande visas i flerfunktionsmätaren, tryck på SET-knappen.

MEDELANDE I FLERFUNKTIONSMÄTARENS DISPLAY

"ENTERING iBR OVERRIDE - PRESS SET BUTTON" (aktiverar iBR-override - tryck på set-knappen)

Efter några sekunder rullar följande meddelande upprepade gånger över flerfunktionsmätarens display.

<p>MEDELAND E I FLERFUNKTIONSMÄTARENS DISPLAY</p>
<p>"iBR OVERRIDE ON- RELEASE LEVER TO EXIT" (iBR override på - släpp reglaget för att avsluta)</p>

5. Fortsätt att hålla iBR-reglaget intryckt och tryck på VTS UPP-/NED-knapp för att flytta iBR-skopan till önskat läge. Kontrollera att VTS-indikatorn i flerfunktionsmätaren ändras med iBR-skopans rörelse. Om iBR-skopan rör sig uppåt ska indikatorn röra sig uppåt.
6. Släpp iBR-reglaget.
7. Ta bort nödstoppslinan från motorns stoppreglage.

<p> VARNING</p>
<p>Om det är nödvändigt att nå in för att ta bort ett främmande föremål som fastnat i drivsystemet, följ noga följande instruktioner:</p> <ul style="list-style-type: none"> - Ta bort nödstoppslinan från motorns stoppreglage. - Vänta i minst 5 minuter. - Tryck inte på START-/STOPP-knappen. Om START-/STOPP-knappen tryckts in, vänta ytterligare 5 minuter.

Deaktivera iBR-overridefunktionen

För att deaktivera iBR-overridefunktionen släpper du iBR-reglaget. Meddelandet iBR OVERRIDE ON-RELEASE LEVER TO EXIT (iBR override på - släpp reglaget för att avsluta) slutar rulla på flerfunktionsmätarens display.

MÄRK: När motorn startas flyttas iBR-skopan till neutralt läge.

<p> VARNING</p>
<p>Säkerställ att ingen befinner sig nära vattenskoterns akter när iBR-skopan flyttas med iBR-overridefunktionen. Skopans rörelser kan få fingrarna att hamna i kläm.</p>

Kapsejsad vattenskoter

MÄRK: Vissa av fordonets säkerhetsdekalerna visas inte på bild. Information om fordonets säkerhetsdekalerna finns i *SÄKERHETSDEKALER PÅ VATTENSKOTERN*.

Vattenskotern är utformad så att den ska vara svår att kapsejsa. Två sponser monterade på skrovets sidor är även till hjälp för vattenskoterns stabilitet. Om den kapsejsar vänder den inte tillbaka automatiskt.

<p> VARNING</p>
<p>Försök inte starta motorn när vattenskotern har kapsejsat. Förare och passagerare måste alltid bära godkänd flytväst.</p>

När du ska vända vattenskotern på rätt köl, kontrollera först att motorn är avslagen och att D.E.S.S.-nyckeln INTE är inkopplad, ta sedan tag i insugsgallret, stig på sidoavbärarlisten och använd din vikt för att vända vattenskotern mot dig.

MÄRK: En dekal på aktern, nära spolanslutningen, är försedd med instruktioner om hur vattenskotern kan vändas på rätt köl. Dekalen är upp och ned för att kunna läsas när vattenskotern har vält.



TYPBILD

4-TEC™-motorn har ett kapsejnings-skyddssystem (T.O.P.S.™). När vattenskotern kapsejsar stoppas motorn automatiskt.

När vattenskotern åter är rättvänd i vattnet kan motorn startas på normalt sätt.

OBS Om vattenskotern har kapsejsat och inte vänts efter 5 minuter, försök inte starta motorn. Detta förhindrar intrång av vatten som kan skada motorn. Kontakta en auktoriserad Sea-Doo-återförsäljare så snart som möjligt.

OBS Om motorn inte startar, gör inga nya startförsök. Annars riskerar du att skada motorn. Kontakta en auktoriserad Sea-Doo-återförsäljare så snart som möjligt.

Kontrollera så snart som möjligt om det finns tecken på vatten i slaget. Väl tillbaka i hamn, dränera om det behövs.

Vattenskoter som legat under vatten

För att minska skador på motorn ska följande procedur utföras så snart det är möjligt.

Töm slaget.

Om vattenskotern legat i saltvatten, spola slaget och alla komponenter med färskvatten med en trädgårds-

slang för att stoppa saltets korrosionseffekt.

OBS Försök aldrig dra igång eller starta motorn. Vatten som finns kvar i insugsröret kan komma in i motorn och orsaka allvarliga skador.

Ta vattenskotern till en auktoriserad Sea-Doo-återförsäljare för service så snart som möjligt.

OBS Ju längre det dröjer innan motorn får service, desto större blir skadorna på motorn.

Motor flödad med vatten

OBS Försök aldrig dra igång eller starta motorn. Vatten som finns kvar i insugsröret kan komma in i motorn och orsaka allvarliga skador.

Ta vattenskotern till en auktoriserad Sea-Doo-återförsäljare för service så snart som möjligt.

OBS Ju längre det dröjer innan motorn får service, desto större blir skadorna på motorn. Underlåtenhet att ta motorn till service kan orsaka allvarliga skador på motorn.

Bogsering av vattenskotern

Speciella försiktighetsåtgärder måste vidtas vid bogsering av en Sea-Doo-vattenskoter i vatten.

Högsta rekommenderade bogserhastighet är 24 km/h.

Detta hindrar avgassystemet från att fyllas med vatten, vilket kan leda till att vatten sprutas in i motorn och vattenfyller den. Med motorn avslagen finns det inget tryck i avgassystemet som trycker ut vattnet ur det.

OBS Om dessa instruktioner inte efterföljs kan det leda till skador på motorn. Om du måste bogse-

ra en vattenskoter i vatten, måste du se till att inte överskrida den maximala bogserhastigheten på 24 km/h.

Om vattenskotern måste bogseras i högre hastighet än rekommenderad, lägg en klämma på cross overslangen.

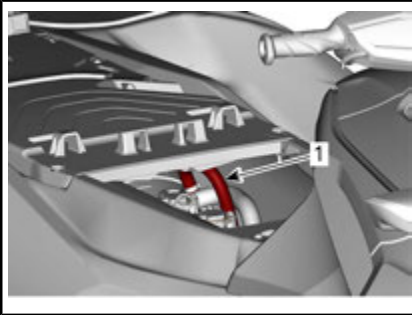

1. Cross over-slang

***Den här sidan är
avsiktligt tom***

UNDERHÅLL

UNDERHÅLLSSCHEMA

Underhåll är mycket viktigt för att hålla vattenskotern i säkert driftsskick. Vattenskotern ska underhållas i enlighet med underhållsschemat.

En verkstad eller person som ägaren väljer att anlita kan utföra underhåll, byte eller reparationer på utsläppskontrollanordningar och system. För att följa dessa instruktioner behövs inga reservdelar eller service från BRP eller auktoriserade Sea-Doo-återförsäljare. En auktoriserad Sea-Doo-återförsäljare har djupgående kunskap och verktyg för att utföra service på en Sea-Doo-vattensko, men den utsläppsrelaterade garantin är inte beroende av att en auktoriserad Sea-Doo-återförsäljare eller någon verkstad som har affärsförbindelser med BRP används. För utsläppsrelaterade garantianspråk begränsar dock BRP diagnostik och reparation av utsläppsrelaterade komponenter till auktoriserade Sea-Doo-återförsäljare. För mer information, se *US EPA UTSLÄPPSRELATERAD GARANTI* som finns häri. Korrekt underhåll är ägarens ansvar. En garantireklamation kan nekas om exempelvis ägaren eller föraren orsakade problemet genom felaktigt underhåll eller bruk.

Du måste följa anvisningarna för bränslekrav i avsnittet som behandlar bränsle i den här handboken. Även om bensin som innehåller mer än tio volymprocent etanol finns tillgängligt så har US EPA utfärdat ett förbud mot användning av bensin som innehåller mer än 10 volymprocent etanol som är tillämpligt för detta fordon. Användning av bensin som innehåller mer än 10 volymprocent etanol i den här motorn kan medföra skador på utsläppskontrollsystemet.

Utför allt underhåll i enlighet med underhållsschemat när antalet timmar eller angiven tid har uppnåtts.

MÄRK: Som exempel: var 200:e timma eller varannat år, slutför alla punkter i denna tabell och ÄVEN alla punkterna i tabellen för VARJE ÅR INFÖR SÄSONGEN eller VAR 100:E ANVÄNDNINGSTIMME.



VARNING

Om vattenskotern inte underhålls korrekt enligt underhållsschemat och de angivna underhållsprocedurerna kan den vara farlig att använda.

Även om underhållsschemat följs, måste kontrollerna före och efter användning alltid utföras.

EFTER VARJE KÖRNING I SALT, SMUTSIGT ELLER SKRÄPIGT VATTEN

Skölj motorrummet med färskvatten och dränera saltvatten.

Spola avgassystemet

VARJE MÅNAD I SALT, SMUTSIGT ELLER SKRÄPIGT VATTEN

Spreja antikorrosionssmjörmedel på metallkomponenterna i motorrummet

Inspektera offeranoderna

EFTER DE FÖRSTA 6 MÅNADERNA ELLER 50 TIMMAR (DET SOM INTRÄFFAR FÖRST)

Byt motorolja och filter (1630 ACE-motorer)

VARJE ÅR INFÖR SÄSONG ELLER VAR 100:E ANVÄNDNINGSTIMME (DET SOM INTRÄFFAR FÖRST)

Kontrollera avseende felkoder

Utför alla punkter som anges i Inspektion före körning och skötsel Inspektion efter användning

Byt motorolja och filter

Inspektera motorgummifästen

Inspektera kylsystemet (kylvätskenivå, slangar och fästen avseende läckage)

Inspektera och smörj spjällhuset

Inspektera luftintag avseende skador på slangar och klämmor.

Inspektera elanslutningar och fästansordningar (tändningssystem, startsystem, bränsleinjektorer, säkringsbox, etc.)

Inspektera kolring och drivaxelns gummibälg (oftare vid användning av vattenskotern i skräpig eller smutsigt vatten)

Inspektera impellerns, impellerbälgens och impeller-o-ringens skick

Mät spelet mellan impellern och slitringen

Inspektera jetpumpaxelns skick och radiella spel

Inspektera jetpumpens hölje, impellerkåpan, o-ringarna och tätningarna för tecken på vattenintrång

Kontrollera och smörj drivaxel- och impellersplines

Inspektera bränslesystemet (tanklock, påfyllningsrör, bränsletank, fästremmar, bränsleledningar och kopplingar)

EFTER VAR 200:E ANVÄNDNINGSTIMME

Byt tändstift.

UNDERHÅLLSFRI

Laddningskompressorn är **underhållsfri***.

*Inspektera laddningskompressorn **var 200:e timme** (oavsett antalet år) om vattenskotern används mycket intensivt, som t.ex. offshore, för kontinuerlig körning med fullt gaspådrag, osv.

OBS Försök inte byta ut delar av laddningskompressorn eftersom hela enheten är fabriksinställd enligt noggranna specifikationer. Om

denna rekommendation inte följs kan det leda till skador på laddningskompressorn och/eller motorn.

VART 5:E ÅR ELLER VAR 300:E ANVÄNDNINGSTIMME
(DET SOM INTRÄFFAR FÖRST)

Byt kylvätska

UNDERHÅLLSARBETE

Det här avsnittet innehåller anvisningar för grundläggande underhålls-procedurer.

VARNING

Stäng av motorn och följ procedurerna nedan vid underhåll. Om du inte använder korrekta underhållsprocedurer kan du skadas på grund av heta eller rörliga fordonsdelar, elstötar, kemikalier eller andra risker.

VARNING

Om en låsanordning (t.ex. låsflikar, självlåsandasteften, osv.) måste tas bort, bör den alltid ersättas med en ny.

OBS Lämna aldrig föremål, trasor, verktyg eller liknande i motorrummet eller slaget.

Motorolja

Rekommenderad motorolja

Använd XPS 4-TAKTS DELSYNTET-OLJA (P/N 293 600 121).

OBS Rotax-motorerna har utvecklat och testats med XPS-delsyntetolja. BRP rekommenderar att dess XPS-motorolja alltid används. Om det inte går att få tag på rekommenderad XPS-motorolja, använd en 10W40 motorcykelolja som är lämplig för våtkopplingar och uppfyller kraven för både API serviceklassning SL, SJ, SM eller SN och JASO MA2. Tillsätt inga tillsatsmedel till den rekommenderade oljan. Skador som förorsakats av olämplig olja täcks eventuellt inte av BRP:s begränsade garanti.

Motorns oljenivå

OBS Om motorn körs med fel oljenivå kan svåra skador uppstå.

! **OBS** Många delar i motorrummet kan vara mycket heta. Direkt kontakt med huden kan ge brännskador.

Oljenivån kan kontrolleras med sjösatt eller upptagen vattenskoter.

Om vattenskotern inte är i vattnet

OBS Vattenskotern får inte luta.

! **OBS** Vid användning av motorn när vattenskotern inte är i vattnet kan värmeväxlaren i bottenplattan bli mycket het. Rör inte vid bottenplattan; det kan leda till brännskador.

1. Sätt trailerns dragstång så att avbärarlisten är helt horisontell.
2. Anslut en trädgårdsslang till avgassystemets spolanslutning. Se **AVGASSYSTEM** i detta avsnitt och följ proceduren.

OBS

- Kör aldrig motorn utan att tillföra vatten till avgassystemet. Om avgassystemet inte kyls kan det få allvarliga skador.
 - Kör aldrig motorn längre än 2 minuter. Transmissionspackningen har ingen kylning när vattenskotern inte är i vattnet.
3. Ta bort sätena.
 4. När motorn uppnått normalt användningsläge, låt den **gå på tomgång i 30 sekunder** och stäng sedan av den.
 5. Vänta i minst 30 sekunder så att oljan rinner ned i motorn och ta sedan ut mätstickan och torka av den.

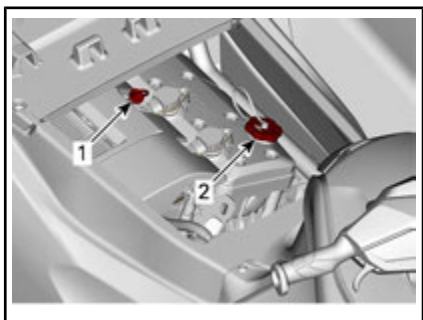

TYPBILD

1. Oljemätsticka
3. Oljepåfyllningslock
6. Sätt tillbaka mätstickan, skjut in den helt.
7. Ta ut mätstickan igen och avläs oljenivån. Vätskenivån bör ligga mellan markeringarna FULL och ADD (fyll på).

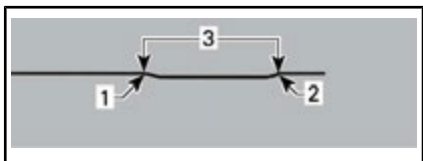

TYPBILD

1. Full
2. Extra
3. Gränsvärden

MÄRK: På 300-motorer, är det 1 L mellan Min- och Max-märkena.

8. Fyll på olja för att säkerställa att nivån är korrekt mellan markeringarna.
 - 8.1 Ta bort oljetankslocket.
 - 8.2 Placera en tratt i påfyllningsöppningen.
 - 8.3 Fyll på en liten mängd rekommenderad olja för att nå korrekt nivå.

OBS Fyll inte på för mycket.

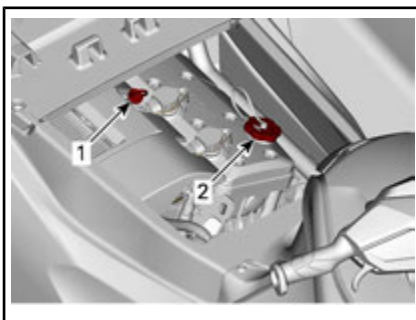

1. Oljemätsticka
2. Oljepåfyllningslock

MÄRK: Varje gång olja till motorn fylls på måste hela proceduren som beskrivs i detta avsnitt utföras på nytt. Annars ger mätningen felaktiga resultat.

9. Sätt tillbaka påfyllningslocket och mätstickan ordentligt.

OBS Se till att oljetankslocket sitter ordentligt. Annars kan motorolja spillas ut.

Byte av motorolja och oljefilter

Byte av olja och oljefilter kan utföras av en auktoriserad Sea-Doo-återförsäljare, verkstad eller en person som du själv väljer.

Motorkylvätska

Rekommenderad motorkylvätska

LAND	REKOMMENDERAD KYLVÄTSKA
Finland, Norge och Sverige	LÅNGTIDSVERKANDE FROSTSKYDD (F) (P/N 619 590 204)
Alla andra länder	LÅNGTIDSVERKANDE FROSTSKYDD (P/N 219 702 685)

LAND	REKOMMENDERAD KYLVÄTSKA
Alternativ eller om ovanstående inte finns	Om den rekommenderade kylvätskan inte går att få tag på kan du använda en färdigblandad långtids etylenglykolbaserad kylvätska (50 %-50 %) med låg silikathalt, speciellt framtagen för förbränningsmotorer.

OBS Använd alltid etylenglykolbaserat frostskyddsmedel innehållande korrosionsskyddsmedel speciellt avsedd för förbränningsmotorer av aluminium.

Använd alltid samma märke och typ så att frostskyddet inte försämras. Blanda aldrig olika märken eller typer, såvida kylsystemet inte spolats ut helt och sedan fylls på igen.

Motor kylvätskenivå

VARNING

Kontrollera kylvätskenivån med kall motor. Fyll aldrig på kylvätska när motorn är varm.

! **OBS** Många delar i motorrummet kan vara mycket heta. Direkt kontakt med huden kan ge brännskador.

Ta bort sätena.

Leta fram expansionskärlets lock.

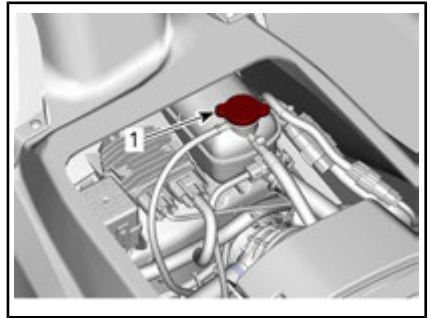

1. Expansionskärlets lock

Då vattenskotern ligger på ett plant underlag ska kylvätskenivån vara mellan MIN- och MAX.-märkena på kylvätsketanken med kall motor.

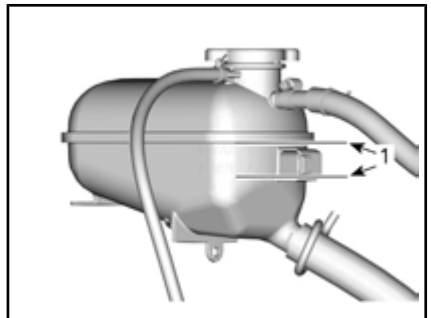

EXPANSIONSTANK FÖR KYLVÄTSKA

1. Nivå mellan märkena med kall motor

MÄRK: Vattenskotern lutar inte när den är sjösatt. Om vattenskotern är på en trailer, lyft trailerns dragstång och blockera den när avbärarlisten är helt horisontell.

Fyll på kylvätska, se **REKOMMENDERAD MOTORKYLVÄTSKA** för specifikation, tills nivån är mellan markeringarna. Använd en tratt för att undvika spill. Fyll inte på för mycket.

Dra åt locket på expansionstanken ordentligt. Sätt tillbaka sätena.

MÄRK: Ett kylsystem som behöver fyllas på ofta tyder på läckage eller motorproblem. Kontakta en auktoriserad Sea-Doo-återförsäljare.

Byte av motorkylvätska

Byte av kylvätska ska utföras av en auktoriserad Sea-Doo-återförsäljare.

Tändspolar

Komma åt tändspolen

1. Ta bort sätena.
2. Ta bort wakestängens kåpa.



3. Ta bort motorns servicekåpa genom att ta bort fästskruvarna.

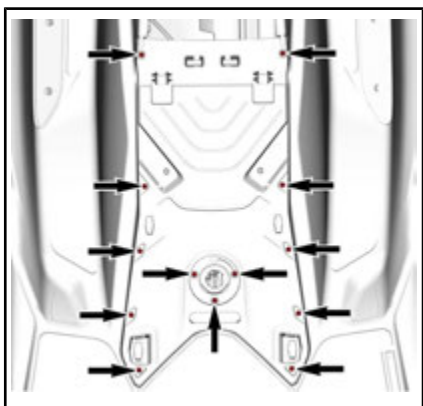

Demontering av tändspole

1. Koppla loss tändspoleanslutningen.

OBS Försök inte bända tändspolen med något verktyg.

2. Ta bort tändspolens fästskruv.

3. Ta loss tändspolen från tändstiftet genom att rotera spolen från sida till sida samtidigt som du drar uppåt.

Installation av tändspole

1. Installera tändspolen på tändstiftet.
2. Anpassa fästskruvens hål på tändspolen till det gängade hålet på ventillocket.
3. Tryck tändspolen hela vägen ned tills den vilar på ventillocket.
4. Montera och dra åt fästskruven.

ÅDRAGSMOMENT

Fästskruv för tändspolen	9 N•m ± 1 N•m
--------------------------	---------------

5. Återanslut tändspolanslutningen.

Tändstift

Borttagning av tändstift

1. Ta bort tändspolen. Se *DEMONTERING AV TÄNDSPOLE*.

⚠ VARNING

Ta aldrig bort en tändspole från ett tändstift utan att först koppla loss det från kablaget. Det kan finnas antändliga ångor i slaget. Om nödstoppslinan sitter fast på motorns stoppreglage kan en gnista uppstå vid tändspolens tändstiftsände vilket kan förorsaka en explosion.

2. Skruva loss tändstiften helt med hjälp av en tändstiftshylsa.

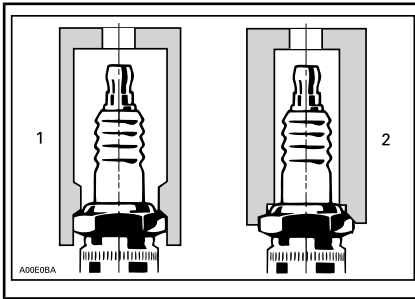

1. Korrekt gänga
2. Inkorrekt gänga
3. Rengör tändstiftet och topplocket med tryckluft.
4. Använd tändspolen för att ta ut tändstiftet ur sitt hål.

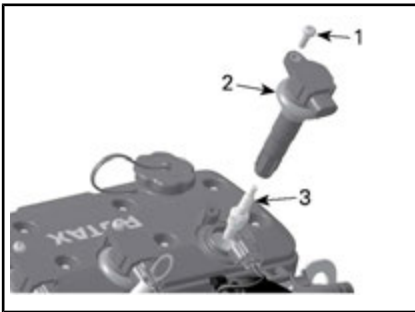

1. Fästsruvar
2. Tändspole
3. Tändstift

Montering av tändstift

Innan tändstiften installeras, säkerställ att kontaktytorna mellan topplock och tändstift är fria från sot.

1. Använd ett elektrodmått för att kontrollera elektrodavståndet enligt specifikationerna i de **TEKNISKA SPECIFIKATIONERNA**.
2. Applicera LOCTITE 767 (ANTI-KÄRVSMÖRJMEDEL) (P/N 293 800 070) på tändstiftsgängorna för att undvika att de kärvar.
3. Gänga på tändstiftet i topplocket för hand. Momentdra sedan

tändstiftet enligt specifikationen med en tändstiftshylsa.

ÅDRAGSMOMENT		
Tändstift	155 och 230	$17 \text{ N}\cdot\text{m} \pm 1 \text{ N}\cdot\text{m}$
	300	$18 \text{ N}\cdot\text{m} \pm 2 \text{ N}\cdot\text{m}$

4. Montera tändspolen. Se **INSTALLATION AV TÄNDSPOLE**.
5. Montera motorns servicekåpa och dra åt skruvarna enligt specifikationen.

ÅDRAGSMOMENT	
Skrubar på motorns servicekåpa	$2,75 \text{ N}\cdot\text{m} \pm 0,25 \text{ N}\cdot\text{m}$

6. Montera sätena.

Avgassystem

Spolning av avgassystemet

Spolning av avgassystemet och mellankylaren (kompressormodeller) med färskvatten är nödvändigt för att neutralisera korrosionseffekterna från salt eller andra kemiska ämnen i vattnet. Det hjälper till att avlägsna sand, salt, snäckskal och andra partiklar från vattenutrymmen och/eller slangar.

Spolning av avgassystemet med färskvatten är nödvändigt för att neutralisera korrosionseffekterna från salt eller andra ämnen i vattnet. Det hjälper till att avlägsna sand, salt, snäckskal och andra partiklar från vattenkanaler (avgassystem, intercooler (**kompressormotorer**) och slangar).

Spolning av avgassystemet bör utföras när vattenskotern inte ska användas mer samma dag eller före en långre tids förvaring.

OBS Att inte spola avgassystemet när det behövs ger allvarliga skador på avgassystemet. Kontrollera att motorn är igång under hela proceduren.

⚠ VARNING

Utför dessa procedurer endast i ett välventilerat utrymme. Vissa delar i motorrummet kan vara mycket heta. Direkt kontakt med huden kan ge brännskador. Vidrör inga elektriska delar eller jetpumpsområdet medan motorn är igång.

⚠ VARNING

Vid användning av motorn när vattenskotern inte är i vattnet kan värmeväxlaren i bottenplattan bli mycket het. Rör inte vid bottenplattan; det kan leda till brännskador.

Anslut en trädgårdsslang till spolanslutningen i vattenskoterns akter. Koppla inte på vattnet ännu.

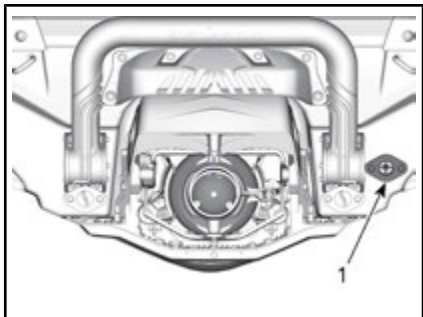

1. Vattenintagsanslutning

MÄRK: Följande verktyg rekommenderas när en snabbkopplingsadapter används för att underlätta inkopplingen av trädgårdsslangen.

REKOMMENDERAT VERKTYG

SPOLANSLUTNINGSAAPTER
(P/N 295 500 473)

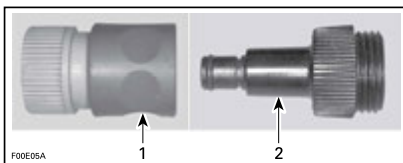

1. Adapter med snabbkoppling
2. Spolanslutningsadapter

Spola avgassystemet genom att starta motorn och sedan genast öppna vattenkranen.

OBS Starta alltid motorn innan du kopplar på vattnet. Koppla på vattnet direkt när motorn har startat för att förhindra överhettning. Kör aldrig motorn utan att tillföra vatten till avgassystemet när vattenskotern är upptagen ur vattnet.

Låt motorn gå på tomgång i 90 sekunder.

OBS Kör aldrig motorn längre än 2 minuter. Transmissionspackningen har ingen kylning när vattenskotern inte är i vattnet.

Kontrollera att vattnet flödar ut från jetpumpen vid spolning.

Stäng vattenkranen, låt motorn gå på 5 000 RPM i 5 sekunder och stoppa sedan motorn.

OBS Koppla alltid bort vattnet innan du slår av motorn.

Koppla bort trädgårdsslangen och adaptorn för spolanslutning (om en sådan användes).

Modeller med 230- och 300-motorer

OBS Om vattenskotern används i saltvatten måste avgassystemet spolas dagligen för att undvika

allvarlig skada på mekaniska komponenter.

Spolning bör utföras när vattenskotern inte ska användas mer samma dag eller före en längre tids förvaring.

VARNING

Utför den här proceduren i ett välventilerat utrymme.

Gör så här:

Rengör jetpumpen genom att spruta in vatten i intag och utlopp och sedan smörja med XPS Lube eller likvärdig produkt.

! **OBS** Vid användning av motorn när vattenskotern inte är i vattnet kan värmeväxlaren i bottenplattan bli mycket het. Rör inte vid bottenplattan; det kan leda till brännskador.

Anslut en trädgårdsslang till spolanslutningen i vattenskoterns akter. Slå inte på vattnet ännu.

OBS Kör alltid motorn innan du kopplar på vattnet. Annars kan vatten tränga in i motorn.

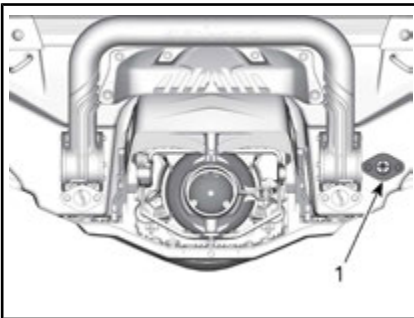

1. Spolanslutningens placering

MÄRK: Tillbehöret slangadapter med snabbkoppling (P/N 295 500 473) kan användas. Ingen slangklämma behövs för spolning av motorn.



TYPBILD - SLANGADAPTER MED SNABBKOPPLING

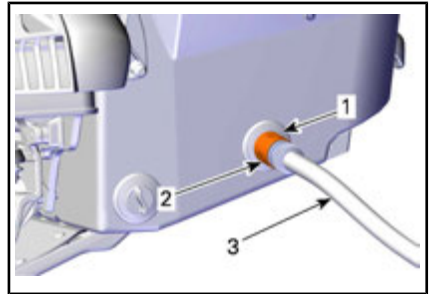

TYPBILD

1. Slangadapter (tillval, ej obligatorisk)
2. Anslutning med snabbkoppling (tillval, ej obligatorisk)
3. Trädgårdsslang

Spola genom att starta motorn och sedan genast öppna vattenkranen.

! **OBS** Vissa delar i motorrummet kan vara mycket heta. Direkt kontakt med huden kan ge brännskador. Vidrör inga elektriska delar eller vattenjetområden medan motorn är igång.

OBS Utför aldrig spolning med varm motor. Starta alltid motorn innan du kopplar på vattnet. Koppla på vattnet direkt när motorn har startat för att förhindra överhettning.

Låt motorn gå på tomgång i 90 sekunder.

OBS Kör aldrig motorn utan att tillföra vatten till avgassystemet när vattenskotern är upptagen ur vattnet.

Kontrollera att vattnet flödar ut från jetpumpen vid spolning. Kontakta annars en auktoriserad Sea-Doo-återförsäljare för service.

OBS Kör aldrig motorn längre än 2 minuter. Transmissionspackningen har ingen kylning när vattenskotern inte är i vattnet.

Stäng av vattnet.

Ta bort trädgårdsslangen från vattenskotern.

Varva upp motorn 3-5 gånger till cirka 5 000 RPM.

OBS Koppla alltid bort vattnet innan du slår av motorn. Annars kan vatten tränga in i motorn.

OBS Ta bort adaptern med snabbkopplingen (om en sådan användes) efter spolningen.

Bottenplatta och vattenintag

Inspektion av bottenplatta och vattenintag

Kontrollera om det finns skador på bottenplattan eller gallret i vattenintaget. Kontakta en Sea-Doo-återförsäljare för reparation eller byte av eventuella skadade delar.

VARNING

Nödstoppslinan måste alltid tas bort från motorns stoppreglage innan insugsgallret inspekteras.

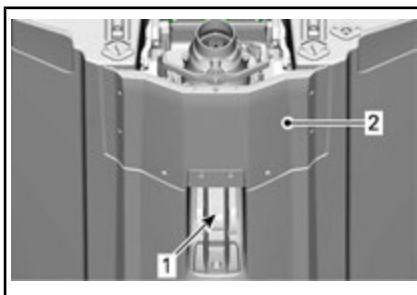

INSPEKTERA DESSA OMRÅDEN

1. Vattenintag
2. Bottenplatta

Offeranoder

Inspektion av offeranod

Offeranoder finns på:

- Insprutningspump
- Bottenplatta
- Mellankylare

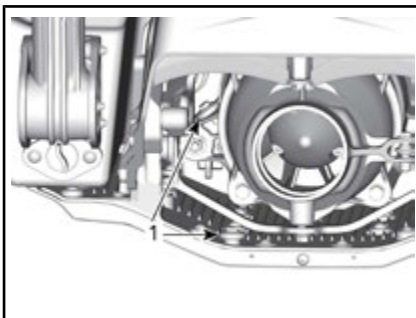

1. Offeranoder

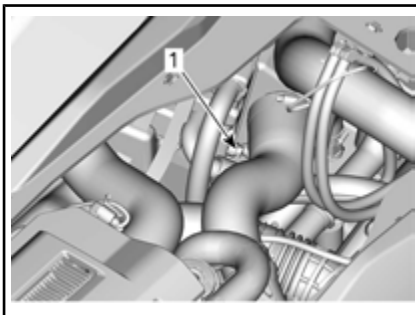

1630 ACE-MOTOR VISAS

1. Offeranod

Kontrollera avseende slitage. Om anoden är nedsliten till mer än hälften, låt en auktoriserad Sea-Doo-återförsäljare byta ut den.

Skid-/wakeboardstång (Wake)

Inspektion av skid-/wakeboardstång

Kontrollera att skid-/wakeboardstången fungerar. Kontrollera att det går lätt att dra upp och skjuta ned den.

Kontrollera att spärrmekanismen fungerar.

Kontrollera fästanordningarna. Om något är defekt använd inte skid-/wakeboardstången och vänd dig till en auktoriserad Sea-Doo-återförsäljare för reparation.

Smörjning av skid-/wakeboardstång

Rengör skid-/wakeboardstången och applicera ett tunt lager SUPER LUBE GREASE (P/N 293 550 030) eller likvärdig produkt.

Smörj stången över hela dess längd.

Torka av allt överskottsfett och sätt tillbaka stången.

Dra upp och skjut ned flera gånger för att fördela smörjämnet över stången.

Säkringar

Borttagning/installation av säkringar

Med säkringsverktyget som finns i säkringsboxen är det lättare att ta bort säkringen.

Inspektion av säkringar

Om ett elektriskt problem uppstår, kontrollera säkringarna. Om en säkring har gått, ersätt den med en säkring med samma amperetal.

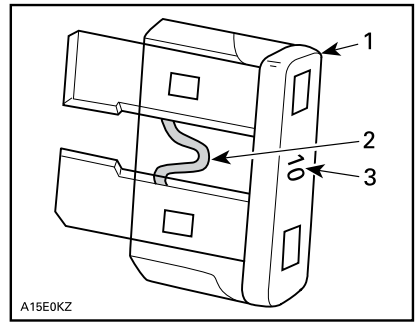

TYPBILD

1. Säkring
2. Kontrollera om säkringen smält
3. Amperetal

! VARNING

Använd inte en säkring med högre amperetal eftersom detta kan orsaka allvarliga skador. Om en säkring har gått måste problemets orsak fastställas och korrigeras innan du startar igen. Kontakta en auktoriserad Sea-Doo-återförsäljare för service.

Säkringarnas plats

Alla säkringar är placerade i en enda säkringsbox.

För att komma åt säkringsboxen:

Ta bort sätena.

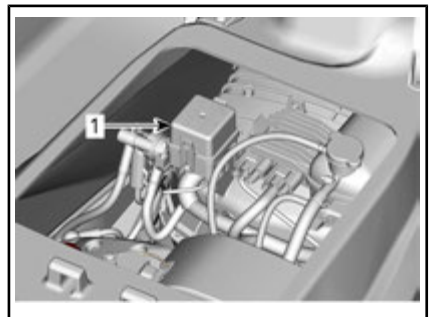

1. Säkringsbox

För att ta bort säkringsboxens lock, kläm och håll ihop låsflikarna och dra upp locket till säkringsboxen.

MÄRK: En illustration över säkringarnas amperetal och placering finns på säkringsboxens lock.

Beskrivning av säkringar

SÄKRING	AMPERETAL	BESKRIVNING
1	—	Används ej
2	15 A	Bränsleinsprutning Spolar och bränslepump
3	3 A	Länsump (om sådan finns)
4	—	Används ej
5	—	Används ej
6	30 A	Laddning
7	5 A	Instr.-panel
8	3 A	Ekolod (om sådant finns)
9	30 A	iBR
10	5 A	Start/Stopp
11	5 A	ECM
12	30 A	Batteri
13	15 A	Diagnostikverktyg 2
14	15 A	Diagnostikverktyg 1, Tillbehörskontakt

SKÖTSEL AV VATTENSKOTERN

Ta upp vattenskotern ur vattnet varje dag.

Efter körning

Spolning av avgassystemet

Avgassystemet bör spolas dagligen när vattenskotern används i salt eller smutsigt vatten.

Se *UNDERHÅLLSPROCEDURER*.

MÄRK: På kompressormodeller spolas intercoolern samtidigt.

Efter användning i smutsigt vatten eller saltvatten

När vattenskotern används i smutsigt vatten eller i synnerhet i saltvatten, bör extra åtgärder vidtas för att skydda vattenskotern och dess delar.

Skölj vattenskoterns slagvattenutrymme med färskvatten.

Använd aldrig högtryckstvätt för att rengöra slaget. **ANVÄND ENDAST LÅGT TRYCK (t.ex. en trädgårdsslang).**

Högt tryck kan orsaka skador på elektriska eller mekaniska system.

 **OBS** Låt motorn svalna innan du utför något underhåll.

OBS Underlåtenhet att utföra korrekt underhåll, som t.ex. sköljning av vattenskotern, spolning av avgassystemet och korrosionsskyddsbehandling när vattenskotern används i saltvatten, leder till skador på vattenskotern och dess delar. Förvara aldrig vattenskotern i direkt solljus.

Rengöring av vattenskotern

Skrov och stomme

Tvätta med jämna mellanrum överbyggnadens och skrovets olika komponenter med tvål och vatten

(använd endast mildt rengöringsmedel). Avlägsna eventuell marin växtlighet från motorn och skrovet. Vaxa med slipmedelsfritt vax, som silikonvax.

OBS Rengör aldrig glasfiber eller plastdelar med starkt rengöringsmedel, avfettningsmedel, thinner, aceton eller andra starka kemikalier eller petroleumbaserade rengöringsmedel.

Fläckar på säte och glasfiberdelar kan tas bort med XPS ALL PURPOSE CLEANER (P/N 219 701 709) eller likvärdig produkt.

Rengör mattorna med 3M™ Citrus Base Cleaner (24 oz sprejburk) eller likvärdig produkt.



VARNING

Använd aldrig plast- eller vinylskydd på mattor eller säte eftersom ytan blir hal och kan få förare eller passagerare att halka av vattenskotern.

Var rädd om miljön: se till att bränsle, olja och rengöringsmedel inte släpps ut i vattenmiljön.

FÖRVARING OCH FÖRSÄSONGSSERVICE

Förvaring

VARNING

Eftersom bränsle och olja är brandfarliga ämnen, bör du låta en auktoriserad Sea-Doo-återförsäljare, verkstad eller person som du själv valt kontrollera bränslesystemets integritet enligt intervallerna i tabellen.

Vi rekommenderar att vattensko-tern får service av en auktoriserad Sea-Doo-återförsäljare, verkstad eller person som du själv valt före förvaring, men följande åtgärder kan du utföra själv med ett minimum antal verktyg.

MÄRK: Utför följande uppgifter i samma ordning som de står i det här avsnittet.

OBS Kör inte motorn under förvaringstiden.

Drivsystem

Rengöring av jetpumpen

Rengör jetpumpen genom att spruta in vatten i intag och utlopp och sedan smörja med ett lager XPS LUBE (P/N 293 600 016) eller likvärdig produkt.

VARNING

Ta alltid bort nödstoppslinan från motorns stoppreglage för att förhindra att motorn oväntat startas innan området kring jetpumpen rengjorts. Motorn får inte vara igång vid detta förfarande.

Inspektion av jetpumpen

Kontakta din auktoriserade Sea-Doo-återförsäljare.

Bränslesystem

Skydd av bränslesystemet

XPS BRÄNSLESTABILISATOR (P/N 413 408 601) (eller likvärdig produkt) ska tillsättas i bränsletanken för att förhindra försämring av bränslet och igensättning av bränslesystemet. Följ anvisningarna för korrekt användning från bränslestabilisatorns tillverkare.

OBS Det rekommenderas varmt att bränslestabilisator tillsätts vid förvaring för att hålla bränslesystemet i gott skick. Bränslestabilisator bör tillsättas före smörjning av motorn och påfyllning av bränsletanken för att skydda bränslesystemets delar mot hartsavlagringar.

Fyll bränsletanken helt enligt beskrivningen i avsnittet *TANKNING*. Se till att det inte finns något vatten i bränsletanken.

OBS Ifall vatten samlas inne i bränsletanken uppstår allvarliga inre skador på bränsleinsprutningssystemet.

Motor och avgaser

Spolning av avgassystemet

Utför proceduren som beskrivs i *UNDERHÅLLSPROCEDURER*.

Byte av motorolja och filter

Byte av olja och oljefilter kan utföras av en auktoriserad Sea-Doo-återförsäljare, verkstad eller en person som du själv väljer.

Modeller med 230- och 300-motorer

Det är viktigt att tömma ut eventuellt vatten som ansamlats i mel-lankylaren på grund av kondens.

Gör så här:

1. Lyft upp sätet.

2. Kontrollera att en centreringlinje finns markerad på intercoolerns inloppsslang. På så sätt säkerställs att slangen inte vrids eller veckas vid återmontering.
3. Lösgör klämman som håller fast intercoolerns inloppsslang.
4. Ta bort intercoolerns inloppsslang från intercoolern.

MÄRK: Denna slang matar den heta komprimerade luften från motorns kompressor till intercoolerns inlopp.

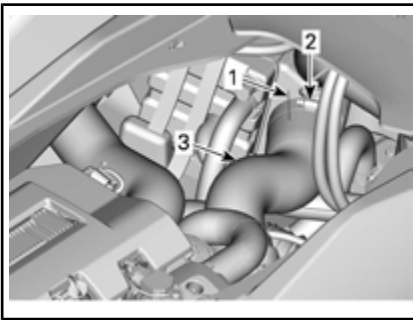

1. Slangens centreringmärken
2. Slangklämman
3. Intercoolerns inloppsslang
5. Intercoolerns luft sida är självdränerande till intercoolerns grenrör på inloppssidan. Genom att koppla loss intercoolerns inloppsslang går det att se om det finns kondensvatten och dränera det ordentligt utan att motorn är igång.
6. Återmontera slangen till intercoolerns luftutlopp, kontrollera att den har korrekt vinkel som före borttagningen för att säkerställa korrekt motorfunktion.

Dränera avgassystemet

På platser där temperaturen når ned till fryspunkten måste vatten som samlats i avgassystemet och mellankylaren avlägsnas.

Med hjälp av spolanslutningen, spruta in tryckluft med trycket

379 kPa i systemet tills det inte flödar något mer vatten från jetpumpen.

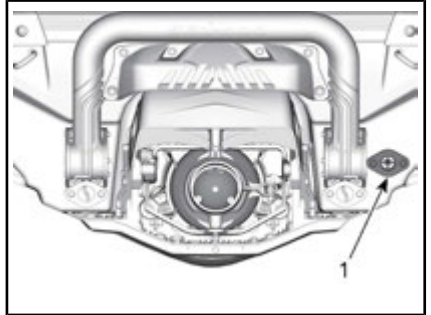

1. Spolanslutning

Följande slangkombination kan användas för att underlätta dräneringen.

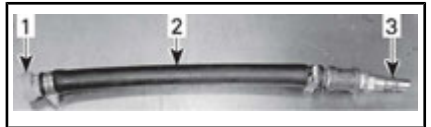

TYPBILD

1. Spolanslutningsadapter
2. Slang 12,7 mm
3. Hankoppling för luftslang

OBS Om avgassystemet inte dräneras kan det medföra allvarliga skador på mellankylaren (kompressor modeller) och det grenade avgasröret.

Ta bort specialverktygen.

Internsmörjning av motorn

1. Ta bort sätena.
2. Avlägsna tändspolarna, se *UNDERHÅLLSPROCEDURER*.
3. Ta bort tändstiften, se *UNDERHÅLLSPROCEDURER*.
4. Spreja XPS LUBE (P/N 293 600 016) eller likvärdig produkt i tändstiftshålen.
5. För att hindra bränsle från att sprutas in och för att slå av tändningen när motorn dras igång, tryck in gasreglaget hela

vägen och HÅLL KVAR det mot styret.

6. Tryck kort på motorns START-/STOPP-knapp för att dra runt motorn några varv. Detta fördelar oljan på cylinderväggar-na.
7. Smörj tändstiftsgångorna med antikärvmiddel och montera dem på motorn. Se *UNDERHÅLLS-PROCEDURER*.
8. Installera tändspolarna, se *UN-
DERHÅLLSPROCEDURER*.

Test av motorkylvätska

Om frostskyddsmedlet inte byts, bör dess densitet testas.

Byte av frostskyddsmedel och ett densitetstest bör utföras av en auktoriserad Sea-Doo-återförsäljare.

MÄRK: Frostskyddsmedlet ska bytas ut efter 300 timmar eller vart 5:e år för att förhindra att det försämras.

OBS Felaktig densitet hos frostskyddsmedlet kan få vätskan i kylsystemet att frysa om vattenskotern förvaras på en plats där temperaturen når ned till eller under noll grader. Det skulle leda till allvarliga skador på motorn.

Elsystem

Borttagning och laddning av batteri

Kontakta en auktoriserad Sea-Doo-återförsäljare.



VARNING

Ladda aldrig batteriet eller använd hjälpbatteri när batteriet är installerat i vattenskotern.

Motorrum

Rengöring av motorrum

Rengör slaget med varmt vatten och rengöringsmedel eller med därför avsedd rengöringsprodukt. Skölj noga. Lyft vattenskoterns för så att slagvattnet töms ut helt genom slagets länspluggar.

Korrosionsskyddsbehandling

Torka upp eventuellt kvarvarande vatten i motorrummet.

Spreja XPS LUBE (P/N 293 600 016) eller likvärdig produkt på alla metalldelar i motorrummet.

MÄRK: Sätet ska tas bort vid förvaring. Det förhindrar kondensering i motorrummet och ev. korrosion.

Skrov och stomme

Rengöring av skrov och stomme

Tvätta överbyggnaden med tvål och vattenlösning (använd endast mild rengöringsmedel). Skölj noga med färskvatten. Avlägsna marin växtlighet från skrovet.

OBS Rengör aldrig glasfiber eller plastdelar med starkt rengöringsmedel, avfettningsmedel, thinner, aceton eller andra starka kemikalier eller petroleumbaserade rengöringsmedel.

Reparation av skrov och stomme

Vid behov av reparation av överbyggnadskomponenter eller skrovet, kontakta din auktoriserade Sea-Doo-återförsäljare.

Skydd av överbyggnad och skrov

Vaxa skrov och däck med båtvax av god kvalitet.

Om vattenskotern ska förvaras utomhus ska den täckas med en ogenomskinlig presenning för att skydda plastdelar och ytfinish mot solljus och smuts och för att motverka dammansamling.

OBS Lämna aldrig vattenskotern i vattnet under förvaringsperioden. Förvara aldrig vattenskotern i direkt solljus. Förvara aldrig vattenskotern i ett tillslutet plasthölje.

Preparering inför körsång

Förberedande underhåll måste utföras enligt *UNDERHÅLLSSCHEMAT*.

Utför alla uppgifter i tabellen **VAR 100:E TIMME ELLER EN GÅNG ÄRLIGEN**.

Försångsservice kan utföras av en auktoriserad Sea-Doo-återförsäljare, verkstad eller en person som du själv väljer.

MÄRK: Det är inget krav men det rekommenderas att låta den auktoriserade Sea-Doo-återförsäljaren utföra försångsservice på samma gång som eventuell säkerhetsrelaterad fabrikservice.



VARNING

Utför endast procedurer som beskrivs i *UNDERHÅLLSSCHEMAT*. Vi rekommenderar att övriga delar och system som inte behandlas i denna Instruktionsbok ses över av en auktoriserad Sea-Doo-återförsäljare med jämna mellanrum.

OBS När delar behöver bytas, ersätt dem med BRP-originaldelar eller likvärdiga motsvarigheter.

***Den här sidan är
avsiktligt tom***

TEKNISK INFORMATION

IDENTIFIERING AV VATTENSKOTERN

Vattenskoterns huvudkomponenter (motor och skrov) identifieras via olika tillverkningsnummer. Det kan ibland vara nödvändigt att ha dessa nummer till hands för garantiändamål eller för att spåra vattenskotern i händelse av stöld.

Skroidentifikationsnummer

Skroidentifikationsnumret (HIN) är placerat på fotsteget vid vattenskoterns akter.

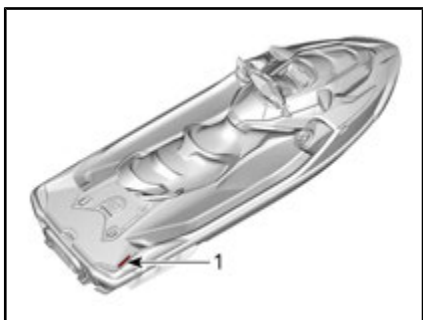

TYPBILD

1. Skroidentifikationsnummer (HIN)

Det består av 12 siffror:

YDV 12345 L 8 09
Modellår
Tillverkningsår
Tillverkningsmånad
Tillverkningsnummer (kan vara bokstäver eller siffror)
Tillverkare

Motorns identifikationsnummer

Motoridentifikationsnumret (EIN) finns framtill på motorn.

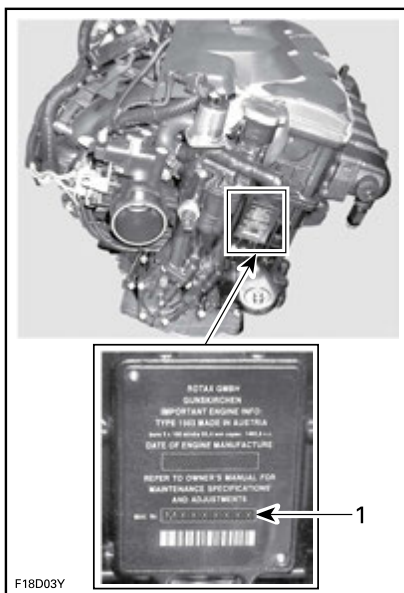

TYPBILD

1. Motorns ID-nummer (EIN)

Identifiering av motortillverkare

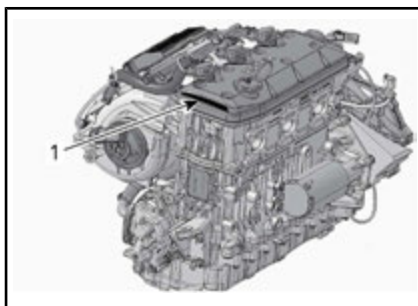

TYPBILD

1. Identifiering av motortillverkare



RF D.E.S.S.-NYCKEL

Denna enhet uppfyller FCC del 15 och Industry Canada-licensundantagna RSS-standard(er).

Användningen är underställd följande två villkor: 1) enheten får inte orsaka störningar och 2) enheten måste kunna hantera eventuella störningar utifrån, inklusive störningar som kan orsaka driftsfel.

Ändringar eller modifieringar som inte uttryckligen godkännts av parten som ansvarar för överensstämelsen kan upphäva användarens rätt att använda utrustningen.

IC-registreringsnummer: 12006A-M01456

FCC-ID: 2ACERM01456

I egenskap av kompatibilitetsansvarig part försäkrar vi att enheten uppfyller kraven enligt direktiv 2014/53/EU. Med denna konformitetsförklaring försäkrar vi att enheten uppfyller de huvudsakliga kraven samt andra relevanta krav. Produkten uppfyller följande direktiv, harmoniserade standarder och regleringar:

Radioutrustningsdirektivet (RED) 2014/53/EU och harmoniserade standarder:

EN 300 330-2, EN 60950-1

INFORMATION OM MOTORUTSLÄPP

Tillverkarens ansvar

Från och med motorer av årsmodell 1999, måste tillverkare av marinmotorer för vattenskotrar specificera nivåerna för avgasutsläpp för varje effektgrupp och erhålla certifiering av dessa motorer hos USA:s Environmental Protection Agency (EPA). En informationsdekal för utsläppskontroll med data om utsläppsnivåer och motorspecifikationer måste fästas på varje vattensko- ter vid tillverkningen.

Återförsäljarens ansvar

Vid service av alla Sea-Doo-vattenskotrar av årsmodell 1999 eller senare som är försedda med en informationsdekal för utsläppskontroll, måste justeringarna göras inom de angivna fabriksspecifikationerna.

Byte eller reparation av alla utsläppskomponenter måste utföras på ett sätt som säkrar att utsläppsnivåerna hålls inom de specificerade certifikationsnormerna.

Säljarna får inte modifiera motorn på något sätt som kan ändra motoreffekten eller tillåta att utsläppsnivåerna överskrider deras föreskrivna fabriksspecifikationer.

Undantag till detta är ändringar som föreskrivs av tillverkaren, t.ex. justeringar för höjd över havsnivån.

Ägarens ansvar

Ägaren/användaren är skyldig att underhålla motorn för att hålla utsläppsnivåerna inom de specificerade certifikationsnormerna.

Ägaren/föraren får inte, och bör inte låta någon modifiera motorn på sådant sätt att effekten ändras eller att utsläppsnivåerna överskrider deras föreskrivna fabriksspecifikationer.

EPA utsläppsbestämmelser

Alla år 1999 eller senare av BRP tillverkade Sea-Doo-vattenskotrar är EPA-certifierade enligt bestämmelserna för kontroll av luftföroreningar från nya vattenskotermotorer. Denna certifiering sammanhänger med vissa justeringar av fabriksstandarderna. Det är därför nödvändigt att noggrant följa fabriken förfarande för service av produkten och, när detta är praktiskt genomförbart, återställa produktens ursprungliga design.

Ovan angivna ansvarsområden är generella och utgör inte på något sätt en fullständig lista över de regler och bestämmelser som hänför sig till EPA:s specifikationer beträffande avgasutsläpp från marinprodukter. För närmare information om detta kan du kontakta:

U.S. Environmental Protection Agency
Certification Division
Gasoline Engine Compliance Center
2000 Traverwood Drive
Ann Arbor MI 48105
USA

EPA:S WEBBPLATS:

www.epa.gov/otaq

KONTROLLSYSTEM FÖR AVDUNSTNINGSLÄPP

Med början från årsmodell 2018; är vattenskotrar sålda i delstaten Kalifornien certifierade enligt bestämmelserna för avdunstningsutsläpp i Kalifornien för vattenskotrar med tändstiftständning från California Air Resources Board (13 CCR 2850 till 2869). Dessa modeller är utrustade med ett kontrollsystem för avdunstningsutsläpp som består av en bränsletank med låg permea-

bilitet (LPFT), bränsleledningar med låg permeabilitet (LPFL) och en Tryckavlastningsventil (PRV).

SPECIFIKATIONER

1503 NA 4-TEC- och 1500 HO ACE-motorer

MOTOR		
Motortyp		ROTAX® 1503 NA 4-TEC™, 4-takts, enkel överliggande kamaxel (SOHC)
Deklarerad effekt ⁽¹⁾	155	106 kW vid 7 500 ORPM
	230	169 kW vid 8 000 RPM
Insugning	155	Sugmotor
	230	Kompressor-, laddluftskyld
Antal cylindrar		3
Antal ventiler		12 ventiler med hydrauliska lyftare (ingen justering)
Cylinderdiameter		100 mm
Slaglängd		63,4 mm
Slagvolym		1 493,8 cm ³
Kompressionsförhållande	155	10,6:1
	230	8,4:1

(1) Deklarerad effekt enligt ISO 8665 vid propelleraxeln.

SMÖRJSYSTEM			
Smörjning	Oljetyp	155-motorer	XPS delsyntetisk 4-taktsolja (sommel) (P/N 293 600 121) eller en 5W40- eller 10W40-motorolja som uppfyller kraven för API serviceklassning SM, SL eller SJ, SL, SM eller SN.
		230 motor	XPS delsyntetisk 4-taktsolja (sommel) (P/N 293 600 121) eller motorcykelolja kompatibel med våtkopplingar och som uppfyller kraven för både API serviceklassning SL, SJ, SM eller SN och JASO MA2.
	Kapacitet		3 L oljebyte med filter 4,8 Lt totalt

KYLSYSTEM		
Typ		Slutet kylsystem
Kylvätska	Finland, Norge och Sverige	LÅNGTIDSVERKANDE FROSTSKYDD (F) (P/N 619 590 204)
	Alla andra länder	LONG LIFE ANTIFREEZE (P/N 219 702 685) eller färdigblandad långtids etylenglykolbaserad kylvätska (50 %-50 %) med låg silikathalt, speciellt framtagen för förbränningsmotorer av aluminium.
Kylsystem, volym		5,8 L totalt

BRÄNSLESYSTEM			
Typ av bränsleinsprutning			Flerpunktsinsprutning med iTC (intelligent gasreglagekontroll). Enkelt spjällhus (60 mm) med regulator
Bränsletyp	Inom Nordamerika (RON + MON)/2)	GTX 155 GTX 230 GTX LTD 230 Wake PRO 230 RXT 230	87
Bränsletyp	Utanför Nordamerika (RON)	GTX 155 GTX 230 GTX LTD 230 Wake PRO 230 RXT 230	91
Bränsletankens kapacitet (inklusive reserv)			60 L

ELSYSTEM	
Tändningssystem	IDI (Inductive Discharge Ignition)
Batteri	12 V, 18 A•h

ELSYSTEM			
Tändstift	Tillverkare och typ	155 och 230	NGK DCPR8E med solid anslutning eller likvärdigt
	Avstånd	155 och 230	0,80 mm till 0,90 mm

DRIVNING		
Jetpump	Typ	Axialflöde, enstegs
Drivaxel	Kopplingstyp	Splines med välvt huvud, direktdrift

IBR OCH VTS	
VTS-system	Elektroniskt styrt genom VTS-knappen med 2 förinställda positioner

VIKT OCH LASTKAPACITET		
Torrsvikt	GTX 155	348 kg
	GTX 230	365 kg
	GTX LTD 230	380 kg
	RXT 230	365 kg
	WAKE Pro	370 kg
Antal åkare (inkl. förare)	Alla GTX-modeller Wake PRO	3
	RXT-modeller	3
Lastkapacitet (passagerare och bagage)	Alla modeller	272 kg
Förvaringsvolym	Alla modeller	102,5 L

DIMENSIONER		
Totallängd		345,1 cm
Totalbredd		125,5 cm
Totalhöjd	GTX GTX LTD RXT WAKE PRO	114 cm

MATERIAL	
Impellermaterial	Rostfritt stål
Impellerhus/stator	Aluminium/aluminium

1630 ACE-motorer

MOTOR	
Motortyp	ROTAX® 1630 ACE™, 4-takts, enkel överliggande kamaxel (SOHC)
Deklarerad effekt ⁽¹⁾	217 kW vid 8 000 RPM
Insugning	Kompressor-, laddluftskyld
Antal cylindrar	3
Antal ventiler	12 ventiler med hydrauliska lyftare (ingen justering)
Cylinderdiameter	100 mm
Slaglängd	69,2 mm
Slagvolym	1 630,5 cm ³
Kompressionsförhållande	8,45:1

⁽¹⁾ Deklarerad effekt enligt ISO 8665 vid propelleraxeln.

SMÖRJSYSTEM		
Smörjning	Oljetyp	XPS delsyntetisk 4-taktsolja (sommar) (P/N 293 600 121) eller motorcykelolja kompatibel med våtkopplingar och som uppfyller kraven för både API serviceklassning SL, SJ, SM eller SN och JASO MA2.
	Kapacitet	3 L oljebyte med filter 5 L totalt

KYLSYSTEM		
Typ	Slutet kylsystem	
Kylvätska	Finland, Norge och Sverige	LÅNGTIDSVERKANDE FROSTSKYDD (F) (P/N 619 590 204)
	Alla andra länder	LONG LIFE ANTIFREEZE (P/N 219 702 685) eller färdigblandad långtids etylenglykolbaserad kylvätska (50 %-50 %) med låg silikathalt, speciellt framtagen för förbränningsmotorer av aluminium.
Kylsystem, volym	5,8 L totalt	

BRÄNSLESYSTEM		
Typ av bränsleinsprutning		Flerpunktsinsprutning med iTC (intelligent gasreglagekontroll). Enkelt spjällhus (60 mm) med regulator
Bränsletyp	Inom Nordamerika (RON + MON)/2)	91 eller högre
	Utanför Nordamerika (RON)	95 eller högre
Bränsletankens kapacitet (inklusive reserv)		60 L

ELSYSTEM		
Tändningssystem		IDI (Inductive Discharge Ignition)
Batteri		Förseglat, 12 V, 18 A•h
Tändstift	Tillverkare och typ	NGK KR9C-G eller likvärdigt
	Avstånd	0,7 mm till 0,8 mm

DRIVNING		
Jetpump	Typ	Axialflöde, enstegs
Drivaxel	Kopplingstyp	Splines med välvt huvud, direktdrift

IBR OCH VTS		
VTS-system		Elektroniskt styrt genom VTS-knappen med 2 förinställda positioner

VIKT OCH LASTKAPACITET		
Torrsvikt	GTX Limited 300	385 kg
	RXT-X 300	376 kg
Antal åkare (inkl. förare)	GTX Limited 300	3
	RXT-X 300	3
Lastkapacitet (passagerare och bagage)	GTX Limited 300 RXT-X 300	272 kg

VIKT OCH LASTKAPACITET		
Förvaringsvolym	GTX Limited 300 RXT-X 300	102,5 L

DIMENSIONER		
Totallängd	GTX Limited 300 RXT-X 300	345,1 cm
Totalbredd	GTX Limited 300 RXT-X 300	125,5 cm
Totalhöjd	GTX Limited 300	114 cm
	RXT-X 300	115 cm

MATERIAL	
Impellermaterial	Rostfritt stål
Impellerhus/stator	Aluminium/aluminium

MÄRK: BRP förbehåller sig rätten att göra ändringar i design och specifikation och/eller göra tillägg till eller förbättringar av sina produkter utan att åta sig skyldigheten att installera dem på tidigare tillverkade produkter.

FELSÖKNING

PROBLEMLÖSNING – RIKTLINJER

MOTORN STARTAR INTE

1. Nödstoppslinan borttagen.
 - Tryck på knappen START/STOP.
 - Fäst nödstoppslinans hatt på motorns stoppreglage inom 5 sekunder efter att knappen START/STOP tryckts in.
 - Efter den dubbla "ljusignalen", tryck på knappen START/STOP för att starta motorn.
2. ECM känner inte igen D.E.S.S.-nyckeln.
 - Kontakta en auktoriserad Sea-Doo-återförsäljare.
3. Smält säkring: huvudsäkring, elstart eller ECM.
 - Kontrollera kablar och byt säkring(ar).
4. Urladdat batteri.
 - Kontakta en auktoriserad Sea-Doo-återförsäljare.

VARNING

Ladda inte batteriet eller använd hjälpbatteri när batteriet är installerat i vattenskotern. Batterivätska är ett giftigt och hälsovådligt ämne. Undvik kontakt med ögon, hud och kläder.

5. Batterianslutningar, korroderade eller lösa. Dålig jord.
 - Kontakta en auktoriserad Sea-Doo-återförsäljare.
6. Motor flödad med vatten.
 - Se MOTOR FLÖDAD MED VATTEN i SPECIELLA PROCEDURER.
7. Fel på givaren eller ECM:en.
 - Ta vattenskotern till en auktoriserad Sea-Doo-återförsäljare, verkstad eller en person som du själv väljer för underhåll, reparation eller utbyte. I US EPA UTSLÄPPSRELATERAD GARANTI som finns här finns information om garantireklamationer.
8. Jetpumpen kärvar.
 - Försök rengöra den. Kontakta annars en auktoriserad Sea-Doo-återförsäljare.

MOTORN GÅR RUNT LÅNGSAMT

1. Lösa batterikabelanslutningar.
 - Kontrollera/rengör/fäst.
2. Urladdat eller svagt batteri.
 - Kontakta en auktoriserad Sea-Doo-återförsäljare.
3. Sliten startmotor.
 - Kontakta en auktoriserad Sea-Doo-återförsäljare.

MOTORN GÅR RUNT NORMALT MEN STARTAR INTE

1. **Bränsletanken är tom eller innehåller vatten.**
 - *Fyll på. Töm med hävert och fyll på nytt bränsle.*
2. **Smutsiga/skadade tändstift.**
 - *Byt.*
3. **Smält säkring.**
 - *Kontrollera kablar och byt säkring(ar).*
4. **Motor flödad med vatten.**
 - *Se MOTOR FLÖDAD MED VATTEN i SPECIELLA PROCEDURER.*
5. **Fel på motorstyrningssystemet (kontrollera att motorsignallampan LYSER).**
 - *Ta vattenskotern till en auktoriserad Sea-Doo-återförsäljare, verkstad eller en person som du själv väljer för underhåll, reparation eller utbyte. I US EPA UTSLÄPPSRELATERAD GARANTI som finns här finns information om garantireklamationer.*
6. **Fel på bränslepumpen.**
 - *Ta vattenskotern till en auktoriserad Sea-Doo-återförsäljare, verkstad eller en person som du själv väljer för underhåll, reparation eller utbyte. I US EPA UTSLÄPPSRELATERAD GARANTI som finns här finns information om garantireklamationer.*

MOTORN FELTÄNDER, HACKAR

1. **Smutsiga/skadade/slitna tändstift.**
 - *Byt.*
2. **Bränsle: Låg nivå, dåligt eller innehåller vatten.**
 - *Töm med hävert och/eller fyll på.*
3. **Fel på tändspole(-spolar).**
 - *Ta vattenskotern till en auktoriserad Sea-Doo-återförsäljare, verkstad eller en person som du själv väljer för underhåll, reparation eller utbyte. I US EPA UTSLÄPPSRELATERAD GARANTI som finns här finns information om garantireklamationer.*
4. **Igensatta injektorer.**
 - *Ta vattenskotern till en auktoriserad Sea-Doo-återförsäljare, verkstad eller en person som du själv väljer för underhåll, reparation eller utbyte. I US EPA UTSLÄPPSRELATERAD GARANTI som finns här finns information om garantireklamationer.*
5. **Fel på motorstyrningssystemet (kontrollera att motorsignallampan LYSER).**
 - *Se ÖVERVAKNINGSSYSTEM.*

MOTORN RYKER

1. För hög oljenivå.

- *Ta vattenskotern till en auktoriserad Sea-Doo-återförsäljare, verkstad eller en person som du själv väljer för underhåll, reparation eller utbyte. I US EPA UTSLÄPPSRELATERAD GARANTI som finns här finns information om garantireklamationer.*

2. Vattenintrång, kylvätskeläckage eller skadad topplockspackning.

- *Ta vattenskotern till en auktoriserad Sea-Doo-återförsäljare, verkstad eller en person som du själv väljer för underhåll, reparation eller utbyte. I US EPA UTSLÄPPSRELATERAD GARANTI som finns här finns information om garantireklamationer.*

3. Intern skada på motorn.

- *Ta vattenskotern till en auktoriserad Sea-Doo-återförsäljare, verkstad eller en person som du själv väljer för underhåll, reparation eller utbyte. I US EPA UTSLÄPPSRELATERAD GARANTI som finns här finns information om garantireklamationer.*

MOTORN ÖVERHETTAR

1. Igensatt avgassystem.

- *Spola avgassystemet.*

2. Motorns kylvätskenivå är för låg.

- *Se UNDERHÅLLSPROCEDURER.*

3. Adapter med snabbkoppling kvarlämnad i spolanslutningen.

- *Ta bort adaptern från spolanslutningen och försök starta vattenskotern igen. Om problemet kvarstår, ta vattenskotern till en auktoriserad Sea-Doo-återförsäljare, verkstad eller en person som du själv väljer för underhåll, reparation eller utbyte. I US EPA UTSLÄPPSRELATERAD GARANTI som finns här finns information om garantireklamationer.*

MOTORN SAKNAR ACCELERATION ELLER EFFEKT

1. Inlärningsnyckel används.

- *Använd en Normal-nyckel.*

2. Inte i Sport-läge.

- *Välj Sport-läge.*

3. Jetpumpens vattenintag igensatt.

- *Rengör. Se RENGÖRING AV IMPELLER OCH JETPUMPENS VATTENINTAG i avsnittet SPECIELLA PROCEDURER.*

4. Skadad impeller eller sliten slitring.

- *Byt. Kontakta en auktoriserad Sea-Doo-återförsäljare.*

5. För hög motoroljenivå.

- *Ta vattenskotern till en auktoriserad Sea-Doo-återförsäljare, verkstad eller en person som du själv väljer för underhåll, reparation eller utbyte. I US EPA UTSLÄPPSRELATERAD GARANTI som finns härifrån finns information om garantireklamationer.*

6. Svag tändning.

- *Se MOTORN FELTÄNDER, HACKAR.*

7. Fel på motorstyrningssystemet (kontrollera att motorsignallampen LYSER).

- *Se ÖVERVAKNINGSSYSTEM.*

8. Igensatta injektorer.

- *Ta vattenskotern till en auktoriserad Sea-Doo-återförsäljare, verkstad eller en person som du själv väljer för underhåll, reparation eller utbyte. I US EPA UTSLÄPPSRELATERAD GARANTI som finns härifrån finns information om garantireklamationer.*

9. Lågt bränsletryck.

- *Ta vattenskotern till en auktoriserad Sea-Doo-återförsäljare, verkstad eller en person som du själv väljer för underhåll, reparation eller utbyte. I US EPA UTSLÄPPSRELATERAD GARANTI som finns härifrån finns information om garantireklamationer.*

10. Vatten i bränslet.

- *Töm ut och ersätt.*

11. Motorn skadad p.g.a. intrång av vatten.

- *Kontakta en auktoriserad Sea-Doo-återförsäljare.*

VATTENSKOTERN UPPNÅR INTE TOPPHASTIGHET

1. Jetpumpens vattenintag igensatt.

- *Rengör. Se RENGÖRING AV IMPELLER OCH JETPUMPENS VATTENINTAG i avsnittet SPECIELLA PROCEDURER.*

2. Skadad impeller eller sliten slitring.

- *Byt. Kontakta en auktoriserad Sea-Doo-återförsäljare.*

3. Fel på motorstyrningssystemet (kontrollera att motorsignallampen LYSER).

- *Se ÖVERVAKNINGSSYSTEM.*

4. Fel på laddningskompressor och/eller mellankylare (kompressor-modeller).

- *Ta vattenskotern till en auktoriserad Sea-Doo-återförsäljare, verkstad eller en person som du själv väljer för underhåll, reparation eller utbyte. I US EPA UTSLÄPPSRELATERAD GARANTI som finns härifrån finns information om garantireklamationer.*

VATTENSKOTERN FÖRBLIR I NEUTRAL EFTER ATT IBR-REGLAGET ANVÄNTS

1. iBR-skopan stannar i neutralt läge.

- Släpp upp gasreglaget till tomgångsvarvtal.
- Tryck på CRUISE-knappen för att aktivera lågfartsläget.
- Återvänd till land i lågfartsläge. Kontakta en auktoriserad Sea-Doo-återförsäljare.

iBR ÅTERGÅR INTE TILL NEUTRALLÄGE (iBR-INDIKATORLAMPAN LYSER)**1. iBR igensatt av skräp.**

- Rengör och kontrollera angående skador på iBR-skopan och munstyckesområdet.

2. Fel på iBR-systemet.

- Ta bort nödstoppslinan, vänta i fyra minuter, sätt tillbaka nyckeln och kontrollera iBR-lampan för att säkerställa att felet avhjälpes.
- Kontakta en auktoriserad Sea-Doo-återförsäljare om felet kvarstår eller återkommer ofta.

iBR ÅTERGÅR INTE TILL NEUTRALLÄGE (iBR-INDIKATORLAMPAN SLÄCKT)**1. Gasreglaget inte helt frisläppt under körning.**

- Släpp upp gasreglaget helt för att säkerställa att iBR-skopan återgår till neutralläge.

2. Gasreglaget återvänder inte helt till nollpunkten då det släpps.

- Kontakta en auktoriserad Sea-Doo-återförsäljare.

ONORMALA LJUD FRÅN DRIVSYSTEMET**1. Sjögräs eller skräp som fastnat runt impellern.**

- Rengör. Se RENGÖRING AV IMPELLER OCH JETPUMPENS VATTENINTAG i avsnittet SPECIELLA PROCEDURER.
- Kontrollera angående skador.

2. Skadad impelleraxel eller drivaxel.

- Kontakta en auktoriserad Sea-Doo-återförsäljare.

3. Vattenintrång i jetpumpen, vilket gör att lagren kärvar.

- Kontakta en auktoriserad Sea-Doo-återförsäljare.

DET FINNS VATTEN I SLAGET**1. Fel på slampumpsystemet.**

- Låt en auktoriserad Sea-Doo-återförsäljare inspektera systemet.

2. Läckage i avgassystemet.

- Kontakta en auktoriserad Sea-Doo-återförsäljare.

3. Sliten kolring vid drivaxeln.

- Kontakta en auktoriserad Sea-Doo-återförsäljare.

KONTROLLSYSTEM

Ett system övervakar de elektroniska komponenterna i EMS (motorstyrningssystemet), iBR samt en del komponenter i elsystemet. När ett fel inträffar sänds textmeddelanden via informationscentralen och/eller ljudsignaler för att informera om ett specifikt tillstånd.

En felkod kan också registreras.

När ett mindre eller tillfälligt fel inträffar kommer felmeddelandet och ljudsignalen att försvinna automatiskt om orsaken till felet inte längre finns.

Att släppa gasen och låta motorn gå ned till tomgångshastighet kan eventuellt göra att den normala funktionen återställs. Om detta inte hjälper, försök att ta bort och sätta tillbaka nödstoppslinans hatt på motorns stoppreglage.

Elsystemet reagerar på olika sätt beroende på typen av fel. Vid svåra fel kan det hända att motorn inte kan startas. I andra fall kan motorn övergå till läget för återgång till hamn (sänkt hastighet).

Om ett fel inträffar, se den *UTSLÄPPSRELERADE GARANTIN FÖR US EPA* som finns häri för information om garantireklamationer.

Felkoder

Om ett fel uppstår kan en numerisk felkod sparas beroende på typen av fel och system.

Dessa felkoder används av auktoriserade Sea-Doo-återförsäljare för felsökning i vattenskoterns system genom att jämföra koderna med en förteckning över fel.

Felkoderna kan ses i infocentrets flerk Funktionsdisplay, men denna funktion är bara tillgänglig om felet fortfarande är aktivt.

Om det finns en aktiv felkod kan föraren se den på flerk Funktionsdisplayen. Föraren kan då kontakta en auktoriserad Sea-Doo-återförsäljare

för att vidarebefordra felkoden. Återförsäljaren instruerar föraren i vilka steg som ska tas för att lösa problemet eller uppmanar denne att sluta använda vattenskotern och ta den till återförsäljaren för reparation.

Visa felkoder

Tryck upprepade gånger på MODE-knappen tills funktionen FAULT CODE (felkod) visas på flerk Funktionsdisplayen.

Tryck på SET- eller UPP-/NED-knappen för att aktivera funktionen och visa den första felkoden. Tryck därefter upprepade gånger på UPP-/NED-knappen för att visa varje påföljande kod.

MÄRK: När den sista felkoden visas och knappen trycks in igen, återgår systemet till den första felkoden som visas och alla felkoder kan visas igen. Om det fanns ett aktivt fel vid övergång till läget FAULT CODE (felkod) och felet blivit inaktivt, rullar meddelandet NO ACTIVE FAULT CODE (ingen aktiv felkod) på displayen.

För att avsluta visningsfunktionen för felkod måste MODE- eller SET-knappen tryckas in en gång. Denna funktion har ingen tidsavstängning.

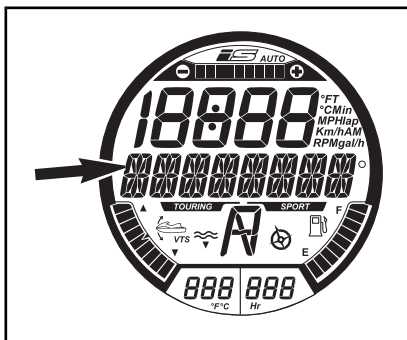

VISAT MEDDELANDE

FAULT CODE (felkod)-meddelandet visas här

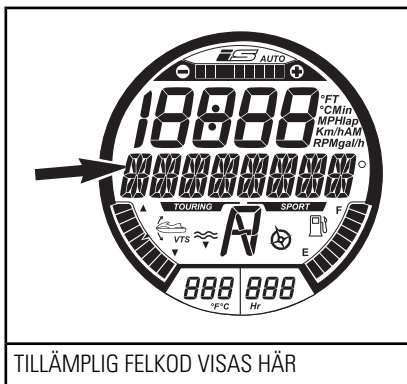





TILLÄMPLIG FELKOD VISAS HÄR

Information från indikatorlampor och meddelandedisplay

Indikatorlamporna (signallamporna) och meddelandena som visas i info-centret informerar om ett specifikt tillstånd eller anger om något onormalt inträffar.

För närmare information om vanliga indikatorlampor, se *INFOCENTER (MÅTARE)*.

INDIKATORLAMP/IKON (PÅ)	MEDDELANDEDISPLAY	BESKRIVNING
	LOW eller HIGH BATTERY VOLTAGE	Låg/hög batterispänning
	HIGH TEMPERATURE	Överhettning av motor eller avgassystem
	CHECK ENGINE eller LIMP HOME MODE	Check engine (mindre fel, underhåll behövs) eller LIMP HOME MODE (större fel på motorn)
	LOW OIL PRESSURE	Lågt oljetryck
	IBR MODULE ERROR	Lampan lyser, en signal hörs och motorsignallampan lyser: iBR-systemfel (kontakta en auktoriserad Sea-Doo-återförsäljare)
	–	Lampan blinkar: fel på iBR-systemet (kontakta en auktoriserad Sea-Doo-återförsäljare)
	–	Lampan lyser, ingen signal hörs: iBR-systemet fungerar fortfarande men behöver inspekteras av en auktoriserad Sea-Doo-återförsäljare

INFORMATION FRÅN MEDDELANDEDISPLAY	
RIGHT KEYPAD ERROR	Fel i mätarens kontrollknappar
LOW OIL PRESSURE	Lågt motoroljetryck upptäckt
HIGH EXHAUST TEMPERATURE	Hög avgasttemperatur upptäckt
HIGH TEMPERATURE	Hög motortemperatur upptäckt
CHK ENG	Fel i motorsystemet eller underhåll behövs
HOG BATT SPANN	Hög batterispänning upptäckt
LAG BATT SPANN	Låg batterispänning upptäckt
LIMP HOME MODE	Större fel upptäckt, begränsad motoreffekt
FUEL SENSOR DEFECTIVE	Fel på bränslenivågivaren
WATER TEMP SENSOR DEFECTIVE	Problem med vattentempersensur, information om vattentemperatur sänds ej
CALIBRATION CHECKSUM ERROR	Mätarens programmering defekt
IBR MODULE ERROR	Fel på iBR-systemet
UNDERHALL KRAVS	Underhåll av vattenskotern krävs

OBS Att använda motorn med låg oljenivå kan ge allvarliga skador på motorn.

Ljudsignalsinformation

LJUDSIGNALKODER	BESKRIVNING
1 lång ljudsignal (då nödstoppslinan fästs vid motorns stoppreglage)	Dålig D.E.S.S.-systemkontakt. Sätt nödstoppslinans hatt ordentligt på motorns stoppreglage.
	Fel D.E.S.S.-nyckel. Använd en nödstoppslina som är programmerad för vattenskotern.
	Fel på D.E.S.S.-nyckeln. Använd en annan nödstoppslina med programmerad D.E.S.S.-nyckel.
	Fel på motorns stoppreglage. Kontakta en auktoriserad Sea-Doo-återförsäljare.
	ECM-funktionsfel eller defekt kablage. Ta vattenskotern till en auktoriserad Sea-Doo-återförsäljare, verkstad eller en person som du själv väljer för underhåll, reparation eller utbyte. I <i>US EPA UTSLÄPPSRELATERAD GARANTI</i> som finns här finns information om garantireklamationer.
En 2 sekunders ljudsignal var 15:e minut	Vattenskotern har kapsejsat. Vänd vattenskotern till normalt läge. Se <i>SPECIELLA PROCEDURER</i> .
	Fel på motorstyrningssystemet. Ta vattenskotern till en auktoriserad Sea-Doo-återförsäljare, verkstad eller en person som du själv väljer för underhåll, reparation eller utbyte. I <i>US EPA UTSLÄPPSRELATERAD GARANTI</i> som finns här finns information om garantireklamationer.
	Fel på iBR-systemet. Kontakta en auktoriserad Sea-Doo-återförsäljare.
En 2 sekunders ljudsignal var 5:e minut	Låg bränslenivå. Fyll på bränsle. Kontakta en auktoriserad Sea-Doo-återförsäljare om problemet kvarstår.
	Fel på bränslenivågivare eller krets. Kontakta en auktoriserad Sea-Doo-återförsäljare.

LJUDSIGNALKODER	BESKRIVNING
Kontinuerliga ljudsignaler	<p>Hög temperatur på motorkylvätska. Se <i>MOTORN ÖVERHETTAR</i>.</p>
	<p>Hög avgastemperatur. Ta vattenskotern till en auktoriserad Sea-Doo-återförsäljare, verkstad eller en person som du själv väljer för underhåll, reparation eller utbyte. I <i>US EPA UTSLÄPPSRELATERAD GARANTI</i> som finns häri finns information om garantireklamationer.</p>
	<p>Lågt oljetryck. Stäng av motorn så snart som möjligt. Kontrollera oljenivån och fyll på. Ta vattenskotern till en auktoriserad Sea-Doo-återförsäljare, verkstad eller en person som du själv väljer för underhåll, reparation eller utbyte. I <i>US EPA UTSLÄPPSRELATERAD GARANTI</i> som finns häri finns information om garantireklamationer.</p>

OBS Om kontrollsignalen hörs hela tiden måste du slå av motorn så snabbt som möjligt.

***Den här sidan är
avsiktligt tom***

GARANTI

BRP:S BEGRÄNSADE GARANTI – USA OCH KANADA: 2018 SEA-DOO®-VATTENSKOTER

1. GARANTINS OMFATTNING

Bombardier Recreational Products Inc. ("BRP")* garanterar sina Sea-Doo-vattenskotrar av årsmodell 2018 som säljs av auktoriserade BRP-återförsäljare (härefter definierade) i United States of America ("USA") och i Kanada avseende material- eller tillverkningsfel under den period och enligt de villkor som anges nedan. Den begränsade garantin kommer att ogiltigförklaras om: (1) Sea-Doo-vattenskotern har använts för racing eller någon annan tävlingsaktivitet, vid vilken som helst tidpunkt, även av en tidigare ägare; eller (2) Sea-Doo-vattenskotern har ändrats eller modifierats på ett sätt som skadligt påverkar dess användning, prestanda eller hållbarhet; eller om den har ändrats eller modifierats för annat bruk än vad den är avsedd för.

Icke-fabriksinstallerade delar och tillbehör täcks inte under denna begränsade garanti. Var god se den tillämpliga begränsade garantitexten för delar och tillbehör.

2. ANSVARSBEGRÄNSNING

DENNA UTTRYCKLIGA GARANTI GÄLLER OCH GODTAS ISTÄLLET FÖR ALLA ÖVRIGA UTTRYCKLIGA ELLER UNDERFÖRSTÅDDA GARANTIER, INKLUSIVE MEN INTE BEGRÄNSAT TILL SÅDANA SOM AVSER SÄLJBARHET OCH LÄMPLIGHET FÖR ETT VISST ÄNDAMÅL. I DEN MÅN UNDERFÖRSTÅDDA GARANTIER INTE KAN UPPHÅVAS, BEGRÄNSAS DE TILL TIDEN FÖR DEN UTTRYCKLIGA BEGRÄNSADE GARANTIN. TILLFÄLLIGA OCH FÖLJDSKADOR AV NÅGOT SOM HELST SLAG UTE- SLUTS FRÅN ERSÄTTNING UNDER DENNA GARANTI. VISSA LÄNDER, PROVINSER ELLER JURISDIKTIONER MEDGES INTE ANSVARSBEGRÄNSNINGAR. BEGRÄNSNINGAR ELLER UNDANTAG ENLIGT OVAN. DESSA ÄR DÄRFÖR EVENTUELLT ICKE TILLÄMPLIGA I DITT FALL. DENNA GARANTI GER DIG SPECIFIKA RÄTTIGHETER, OCH DU ÅTNJUTER EV. ÄVEN ANDRA LAGLIGA RÄTTIGHETER SOM KAN VARIERA FRÅN STAT TILL STAT, ELLER PROVINS TILL PROVINS.

Ingen distributör eller BRP-återförsäljare eller någon annan person är auktoriserad att lämna någon som helst utfästelse, representation eller garanti beträffande produkten utöver det som ingår i denna begränsade garanti och en sådan kan ej, ifall den lämnas, göras gällande gentemot BRP. BRP förbehåller sig rätten att när som helst ändra denna begränsade garanti, varvid förstås att en sådan ändring inte påverkar de garantivillkor som gäller för de produkter som har sålts under giltighetstiden för garantin.

3. UNDANTAG – OMFATTAS INTE AV GARANTIN

Följande omfattas inte under några omständigheter av garantin:

- Normalt slitage;
- Normalt underhåll, trimning, justeringar;
- Skador som beror på att produkten har underhållits eller förvarats på ett felaktigt eller försumligt sätt. Korrekt underhåll och förvaring beskrivs i användarhandboken;

- Skador som uppstått p.g.a demontering av delar, felaktig(t) reparation, service, underhåll, modifiering eller användning av delar som inte är tillverkade eller godkända av BRP, eller skador från reparationer utförda av en person som inte tillhör en auktoriserad servicegivande BRP-återförsäljare;
- Skador som beror på att produkten har använts på ett felaktigt eller onormalt sätt, försumlighet eller på att produkten har använts på ett sätt som strider mot Instruktionsboken;
- Skador som orsakas av olycka, nedsänkning i vatten, brand, stöld, vandalism eller naturkatastrof;
- Användning av bränslen, oljor, eller smörjmedel som inte är lämpliga för användning med produkten (se instruktionsboken);
- Skador orsakade av rost, korrosion eller exponering för väder och vind;
- Skador som orsakas av att kylsystemet eller jettpumpen har blockerats av främmande material;
- Vattenskadorna som orsakats av intrång av vatten;
- Skador på gelcoat-finishen, inklusive bl.a. kosmetiska skador, blåsor eller delaminering av glasfiber orsakad av blåsor, krackelering eller hårsprickor;
- Mindre skador eller följdskador, eller skador av något slag inklusive, men ej begränsat till, bogsering, förvaring, telefon, hyra, taxi, olägenhet, försäkringskostnader, betalningar av lån, förlust av tid eller förlust av inkomst.

4. GARANTIPERIOD

Denna begränsade garanti träder i kraft från och med (1) datum för produktens första leverans vid detaljförsäljning eller (2) det datum då produkten tas i bruk för första gången, beroende på vilket av dessa som inträffar först och för tillämplig period nedan:

1. TOLV (12) PÅ VARANDRA FÖLJANDE MÅNADER för privat bruk.
2. FYRA (4) PÅ VARANDRA FÖLJANDE MÅNADER för kommersiellt bruk. Vattenskotern används kommersiellt när den används i samband med vilken som helst inkomstbringande verksamhet eller anställning under någon som helst del av garantiperioden. Vattenskotern används även kommersiellt om den vid något som helst tillfälle under garantiperioden är identifierad eller godkänd för kommersiellt bruk. Detta är en minsta garantiperiod som kan förlängas med tillämpligt garantikampanjprogram, i förekommande fall.
3. Beträffande utsläppsrelaterade komponenter, var god se även *EMIS-SIONSRELATERAD GARANTI ENLIGT US EPA* som finns här.
4. För Sea-Doo-vattenskotrar som tillverkats av BRP för försäljning i delstaten Kalifornien eller New York, och som ursprungligen sålts till en invånare i eller senare har registrerats för garanti för en invånare i delstaten Kalifornien eller New York, se också gällande garantivillkor för utsläppskontroll för Kalifornien och New York nedan.
5. För Sea-Doo-vattenskotrar som tillverkats av BRP för försäljning i delstaten Kalifornien, och som ursprungligen sålts till en invånare i eller senare har registrerats för garanti för en invånare i delstaten Kalifornien, se också gällande garantivillkor för utsläppskontrollsystemet för Kalifornien nedan.

Reparation eller byte av delar eller service under tillämplig garanti förlänger ej tiden för denna garanti utöver den ursprungliga giltighetstiden.

5. VILLKOR FÖR GARANTINS GILTIGHET

Den begränsade garantin gäller **endast** ifall **samtliga** av följande villkor är uppfyllda:

- Sea-Doo-vattenskotern av årsmodell 2018 måste av den första ägaren ha köpts som ny och oanvänd från en BRP-återförsäljare som är auktoriserad att distribuera Sea-Doo-vattenskotrar i det land där försäljningen har ägt rum.
- Den av BRP specificerade förleveransinspektionen måste ha utförts och dokumenterats samt undertecknats av köparen;
- 2018 Sea-Doo-vattenskotern måste ha garantiregistrerats av en auktoriserad BRP-återförsäljare.
- Sea-Doo-vattenskotern av årsmodell 2018 måste ha köpts i det land där köparen bor; och
- En förutsättning för garantins giltighet är att service har utförts med angivna tidsintervall enligt Instruktionsbokens anvisningar. BRP förbehåller sig rätt att kräva bevis på korrekt underhåll innan garantiersättning beviljas.

Om något av ovanstående villkor inte har uppfyllts, beviljar BRP ingen garantiersättning för någon ägare, varken vid privat fritidsägande eller vid kommersiellt ägande. Dessa begränsningar är nödvändiga för att ge BRP möjlighet att skydda sina produkter, sina konsumenters och allmänhetens säkerhet.

6. KUNDENS RÄTTIGHETER OCH SKYLDIGHETER

Kunden måste upphöra att använda Sea-Doo-vattenskotern om ett fel skulle uppstå. Kunden måste informera den auktoriserade servicegivande BRP-återförsäljaren inom tre (3) dagar från felets upptäckande och ge denne rimlig tillgång till produkten samt rimlig tid att reparera produkten. Kunden måste även för den auktoriserade BRP-återförsäljaren uppvisa bevis på inköp av produkten och är skyldig att underteckna en reparations-/arbetsorder vid början av garantireparationen för att göra den giltig. Alla delar som byts ut under denna begränsade garanti övergår i BRP:s ägo.

7. BRP:S RÄTTIGHETER OCH SKYLDIGHETER

BRP:s skyldigheter under denna garanti begränsas, efter eget godtycke, till reparation av delar som befunnits vara defekta under normal användning, underhåll och service, eller till ersättning av sådana delar med nya BRP-originaldelar utan kostnad för material och arbete, hos en valfri auktoriserad BRP-återförsäljare under garantiperioden och enligt de villkor som anges här. Inga frågor gällande garantibrott ska orsaka annullering eller upphävande av försäljningen av Sea-Doo-vattenskotern till ägaren.

Om service krävs utanför det land där produkten ursprungligen köptes, har ägaren ansvaret för eventuella extra avgifter som orsakas av lokala regler och bestämmelser, såsom, men inte begränsat till, frakt, försäkring, skatter, licensavgifter, importavgifter och andra finansiella avgifter, inklusive sådana som krävs av regeringar, stater, territorier och deras respektive myndigheter och organ.

BRP förbehåller sig rätten att förbättra, modifiera eller ändra produkter från tid till annan, utan skyldighet att ändra tidigare tillverkade produkter.

8. ÖVERLÅTELSE AV GARANTI

Om äganderätten till en produkt överlåts under garantitiden, skall även denna garanti överlåtas och gälla för den återstående garantitiden, förutsatt att BRP eller en auktoriserad Sea-Doo-distributör/återförsäljare mottager ett bevis på att den tidigare ägaren har godkänt överlåtelsen liksom erforderliga uppgifter om den nya ägaren.

9. KONSUMENTVÄGLEDNING

I fall av en ev. kontrovers eller tvist som berör denna begränsade BRP-garanti, rekommenderar BRP att du försöker lösa frågan på återförsäljarnivå. Vi rekommenderar att du talar med servicechefen eller ägaren hos den auktoriserade återförsäljaren.

Om ärendet fortfarande förblir olöst, kontakta BRP genom att fylla i kundkontaktformuläret på www.brp.com eller kontakta BRP via post på en av de adresser som anges under avsnittet *KONTAKTA OSS* i denna guide.

* I USA distribueras och repareras produkterna av BRP US Inc.

© 2017 Bombardier Recreational Products Inc. Alla rättigheter förbehålls.

® Registrerat varumärke tillhörande Bombardier Recreational Products Inc. eller dess filialer.

US EPA UTSLÄPPSRELATERAD GARANTI

Bombardier Recreational Products Inc. ("BRP")* garanterar den slutliga köparen och varje efterföljande köpare att denna nya motor, inklusive alla delar i dess kontrollsystem för avgasutsläpp och dess kontrollsystem för avdunstningsutsläpp, uppfyller två villkor:

1. Den är utformad, tillverkad och utrustad så att den vid tidpunkten för försäljning till den slutliga köparen uppfyller kraven enligt 40 CFR 1045 och 40 CFR 1060.
2. Den har inga material- eller tillverkningsfel som skulle kunna förhindra uppfyllande av kraven enligt 40 CFR 1045 och 40 CFR 1060.

Om garantiberättigade villkor föreligger kommer BRP att reparera eller byta delar eller komponenter med material- eller tillverkningsfel som skulle öka motorns utsläpp av någon reglerad förorening inom den angivna garantiperioden utan några kostnader för ägaren, inklusive kostnader relaterade till diagnos och reparation eller byte av utsläppsrelaterade delar. Alla defekta delar som byts under denna garanti övergår i BRP:s ägo.

För alla utsläppsrelaterade garantianspråk begränsar dock BRP diagnostik och reparation av utsläppsrelaterade komponenter till auktoriserade Sea-Doo-återförsäljare, med undantag för akuta reparationer enligt kraven i punkt 2 i följande lista.

Som certifierande tillverkare nekar inte BRP utsläppsrelaterade garantireklamationer baserat på något av följande:

1. Underhåll eller annan service utförd av BRP eller av BRP auktoriserad inrättning.
2. Reparationsarbete på motor/utrustning som utförs för att åtgärda en väsentlig nödsituation som kan härledas till BRP så länge man försöker återställa motorn/utrustningen till dess rätta konfiguration så snart som möjligt.
3. Varje åtgärd eller utebliven åtgärd ej relaterad till garantireklamationen.
4. Underhåll som utförts oftare än BRP specificerar.
5. Allt som är BRP:s fel eller ansvar.
6. Användning av allt bränsle som är allmänt tillgängligt där utrustningen används såvida det inte anges i skrivna underhållsanvisningar från BRP att detta bränsle skulle skada utsläppskontrollsystemet och operatörer har tillgång till rätt bränsle. Se avsnittet om underhållsinformation och bränslekraven i avsnittet om bränsle.

Giltighetsperiod för utsläppsrelaterad garanti

Den utsläppsrelaterade garantin har följande giltighetsperiod, beroende på vilket som inträffar först:

	TIMMAR	MÅNADER
Komponenter relaterade till avgasutsläpp	175	30
Komponenter relaterade till avdunstningsutsläpp	N/A	24

Komponenter som innefattas

Den utsläppsrelaterade garantin innefattar alla komponenter där ett fel skulle öka motorns utsläpp av någon reglerad förorening, inklusive komponenterna i följande lista:

1. För avgasutsläpp inkluderar utsläppsrelaterade komponenter alla motordelar relaterade till följande system:
 - Luftintagssystem
 - Bränslesystem
 - Tändningssystem
 - Avgasåterledningssystem
2. Följande delar betraktas dessutom som utsläppsrelaterade komponenter för avgasutsläpp:
 - Efterbehandlingsanordningar
 - Vevhusventilationsventiler
 - Sensorer
 - Elektroniska styrenheter
3. Följande delar betraktas som utsläppsrelaterade komponenter för avdunstningsutsläpp:
 - Bränsletank
 - Tanklock
 - Bränsleledning
 - Bränsleledningskopplingar
 - Klämmor*
 - Övertrycksventiler*
 - Reglerventiler*
 - Reglersolenoider*
 - Elektroniska styranordningar*
 - Vakuumbstyrningsmembran*
 - Styrkablar*
 - Styrlänkage*
 - Evakueringsventiler
 - Ångslangar
 - Vätske-/ångavskiljare
 - Kolkanister
 - Kanistermonteringsfästen
 - Förgasarevakueringsportanslutning
4. Utsläppsrelaterade komponenter inkluderar dessutom alla andra delar vars enda syfte är att reducera utsläpp eller där funktionsfel hos komponenten medför ökade utsläpp utan någon betydande försämring av motorns/utrustningens funktion.

Begränsad tillämplighet

Som certifierande tillverkare kan BRP neka utsläppsrelaterade garantireklamationer för fel som orsakats av ägaren eller föraren genom felaktigt

*Relaterat till kontrollsystemet för avdunstningsutsläpp

underhåll eller bruk, genom olyckor för vilka tillverkaren inte har något ansvar, eller genom force majeure. Som exempel behöver en utsläppsrelaterad garantireklamation inte beviljas för fel som direkt orsakats genom felaktig hantering av motorn/utrustningen eller om motorn/utrustningen hanterats på ett sätt som den inte är avsedd för och som inte på något sätt kan härledas till tillverkaren.

* I USA distribueras och repareras produkterna av BRP US Inc.

GARANTIFÖRKLARING FÖR UTSLÄPPSKONTROLL FÖR KALIFORNIEN OCH NEW YORK FÖR SEA-DOO®-VATTENSKOTRAR AV ÅRSMODELL 2018

För Kalifornien och New York måste din 2018 Sea-Doo-vattenskoater ha en särskild miljödekal enligt krav från California Air Resources Board. Dekalen har 1, 2, 3 eller 4 stjärnor. På en etikett som medföljer vattenskoatern förklaras betydelsen av stjärnmärkningssystemet.

Stjärndekalen betyder renare marinmotorer

Symbolen för renare marinmotorer:



F18L3CQ

Renare luft och vatten

För en hälsosammare livsstil och miljö.

Bättre bränsleekonomi

Förbränner 30-40 procent mindre bensin och olja än vanliga tvåtaktsförgasarmotorer, vilket sparar pengar och resurser.

Förlängd utsläppsgaranti

Konsumentskydd för bekymmersfri drift.

En stjärna – Låga utsläpp

Dekalen med en stjärna används för vattenskoater-, utombords-, akterdriv- och inombordsmotorer som uppfyller Air Resources Boards standarder från 2001 för avgasutsläpp från motorer för vattenskostrar och utombords marinmotorer. Motorer som uppfyller dessa krav har en utsläppsnivå som är 75 % lägre än en konventionell tvåtakts förgasarmotor. Dessa motorer motsvarar kraven enligt "U.S. EPA's 2006" för marinmotorer.

Två stjärnor – Mycket låga utsläpp

Dekalen med två stjärnor används för vattenskoater-, utombords-, akterdriv- och inombordsmotorer som uppfyller Air Resources Boards standarder från 2004 för avgasutsläpp från motorer för vattenskostrar och utombords marinmotorer. Motorer som uppfyller dessa krav släpper ut 20 % mindre avgaser än motorer med en stjärna – låga utsläpp.

Tre stjärnor – Ultralåga utsläpp

Dekalen med tre stjärnor används för motorer som uppfyller Air Resources Boards standarder från 2008 för avgasutsläpp från motorer för vattenskostrar och utombords marinmotorer eller standarderna från 2003 för avgasutsläpp från akterdrivmotorer och inombords marinmotorer. Motorer som uppfyller

dessa krav har utsläpp som är 65 % lägre än motorer märkta med En stjärna – Låga utsläpp.

Fyra stjärnor – Superultralåga utsläpp

Dekalen med fyra stjärnor används för motorer som uppfyller Air Resources Boards standarder från 2012 för avgasutsläpp från akterdrivmotorer och inombords marinmotorer. Personliga vattenfarkoster och marina utombordsmotorer kan även uppfylla dessa krav. Motorer som uppfyller dessa krav har utsläpp som är 90 % lägre än motorer märkta med En stjärna – Låga utsläpp.

För närmare information: Cleaner Watercraft – Get the Facts
1 800 END-SMOG
www.arb.ca.gov

Rättigheter och ansvar i garantin för utsläppskontroll

California Air Resources Board, New York State Department of Environmental Conservation och Bombardier Recreational Products Inc. ("BRP") är glada att förklara garantin för utsläppskontrollsystemet på din Sea-Doo-vattenskoter av årsmodell 2018. I Kalifornien måste nya vattenskotermotorer vara konstruerade, byggda och utrustade för att uppfylla delstatens stränga anti-smogstandarder. BRP måste ge garanti för systemet för utsläppskontroll på din vattenskotermotor för den period som anges nedan, under förutsättning att vattenskoterns motor inte har utsatts för vanvård, vårdslöshet eller felaktigt underhåll.

Systemet för utsläppskontroll kan omfatta delar som bränsleinsprutnings-systemet, tändningssystemet och den katalytiska avgasrenaren. Också slangar, remmar, anslutningar och andra utsläppsrelaterade enheter kan ingå.

Om det finns garantiberättigade villkor reparerar BRP din Sea-Doo-vattenskotermotor utan extra kostnad, inklusive diagnos, reservdelar och arbete, under förutsättning att sådant arbete utförs av en auktoriserad BRP-återförsäljare.

Omfattningen av tillverkarens begränsade garanti

Denna utsläppsgaranti omfattar Sea-Doo-vattenskotrar av årsmodell 2018 som är certifierade och tillverkade av BRP för försäljning i Kalifornien eller New York och som ursprungligen sålts i Kalifornien eller New York till en invånare i Kalifornien eller New York, eller senare har registrerats för garanti för en invånare i Kalifornien eller New York. Villkoren i BRP:s begränsade garanti för Sea-Doo-vattenskotrar gäller även för dessa modeller med nödvändiga ändringar. Garantin gäller för vissa reservdelar som rör utsläppskontrollsystemet på din Sea-Doo-vattenskoter av årsmodell 2018 från leveransdatumet för produktens första detaljhandelsförsäljning under en period av 4 år, eller för 250 drifttimmar, beroende på vilket som inträffar först. Garantins täckning för antalet timmar tillåts emellertid endast för vattenskotrar som är utrustade med korrekta timräknare eller motsvarande anordning. I händelse av att en utsläppsrelaterad komponent på din motor

uppvisar en defekt som omfattas av garantin, kommer delen att repareras eller bytas ut av BRP.

Delar som omfattas av garantin för Sea-Doo®-vattenskotrar av årsmodell 2018:

Tomgångens bypassventil	Luftintagsadapter
Spjällägesgivare (TPS)	Tändstift
Lufttrycksgivare för inloppsröret	Tändspolar
Lufttemperaturgivare för inloppsröret	Insugshus
Motortemperaturgivare	Insugs- och avgasventiler samt tätningar
Knackningssensor	Inloppsröret
Motorstyrningsmodulen ECM	Ventilationsventil för vevhuset
Spjällhus	Spjällhustätning
Bränsleskena	Insugsrörets tätning
Bränsleinjektorer	Kablage och anslutningar
Bränsletrycksregulator	Bränslefilter
Bränslepump	Kompressor

Utsläppsgarantin omfattar följdskador på andra motorkomponenter som orsakats av att ett fel uppstått på en del som omfattas av garantin. I den bifogade Instruktionsboken från BRP finns skriftliga anvisningar om hur du underhåller och använder din vattenskoater på rätt sätt. Alla utsläppsgarantidelar garanteras av BRP under vattenskoterns hela garantiperiod, om inte delen är föremål för schemalagt byte i enlighet med underhållsanvisningarna i Instruktionsboken.

Utsläppsgarantidelar som är föremål för schemalagt byte i enlighet med underhållsanvisningarna, omfattas av BRP:s garanti fram till delens första schemalagda byte. Delar som omfattas av utsläppsgarantin som är planerade för normal inspektion, men inte normalt utbyte, täcks av BRP under hela garantiperioden för vattenskotern. Utsläppsgarantidelar som repareras eller byts ut under villkoren för denna garanti erhåller BRP:s garanti för den ursprungliga delens resterande garantiperiod. Alla delar som byts ut under denna begränsade garanti övergår i BRP:s ägo.

Underhållsfakturor och tillhörande handlingar ska föras vidare till alla efterföljande ägare av vattenskotern.

Ägarens garantiskyldigheter

Som ägare till en Sea-Doo-vattenskoter av årsmodell 2018 ansvarar du för att utföra det underhåll som krävs i enlighet med anvisningarna i Instruktionsboken. BRP rekommenderar att du behåller alla kvitton för utfört underhåll på vattenskoterns motor, men kan inte neka dig garanti enbart på grund av att kvitton saknas eller att du underlåtit att genomföra allt schemalagt underhåll.

Som ägare till en Sea-Doo®-vattenskoter ska du dock vara medveten om att BRP kan neka dig garantitäckning om det har uppstått fel på vattenskoterns motor eller annan del på grund av vanvård, vårdslöshet, felaktigt underhåll eller ej godkända modifieringar.

Du ansvarar för att ta motorn till en auktoriserad BRP-återförsäljare så snart det uppstår problem. Garantireparationen kommer att slutföras inom en rimlig tid som ej överstiger 30 dagar.

Om du har några frågor om rättigheter och ansvar i enlighet med garantin eller behöver namn och adress till närmaste auktoriserade BRP-återförsäljare ska du kontakta Customer Assistance Center på telefonnummer 1 715 848-4957.

GARANTIFÖRKLARING KONTROLLSYSTEM FÖR AVDUNSTNINGSUTSLÄPP FÖR KALIFORNIEN

DINA RÄTTIGHETER OCH SKYLDIGHETER I GARANTIN

California Air Resources Board är glada att förklara garantin på kontrollsystemet för avdunstningsutsläpp på din vattenskoter av årsmodell 2018. I Kalifornien måste nya utombordsmotorer vara konstruerade, byggda och utrustade för att uppfylla Kaliforniens stränga avgaskrav. Bombardier Recreational Products Inc. måste ge garanti för systemet för utsläppskontroll på din vattenskoter för den period som anges nedan, under förutsättning att den inte har utsatts för felaktig användning, vårdslöshet eller felaktigt underhåll.

Ditt kontrollsystem för avdunstningsutsläpp kan inkludera delar såsom kanistrar, förgasare, klämmor, kontakter, filter, bränslelock, bränsleledningar, bränsletankar, ventiler, ångslangar och andra tillhörande komponenter för avdunstningsutsläppskontrollsystem.

TILLVERKARENS GARANTITÄCKNING:

Detta kontrollsystem för avdunstningsutsläpp garanteras i två år. Om någon del relaterad till avdunstningsutsläpp på din vattenskoter är felaktig, kommer delen att repareras eller bytas ut av Bombardier Recreational Products Inc.

DELAR SOM OMFATTAS ÄR:

1. Klämma/klämmor*
2. Tanklock
3. Bränsleledning
4. Bränsleledningsbeslag
5. Bränsletank
6. Tryckavlastningsventil(er)*
7. Ångslang(ar)
8. Alla andra delar som inte angivits och som kan påverka kontrollsystemet för avdunstningsutsläpp

* Observerva: Relaterade till kontrollsystemet för avdunstningsutsläpp.

ÄGARENS ANSVAR I ENLIGHET MED GARANTIN:

Som ägare av vattenskotern ansvarar du för att erforderligt underhåll utförs i enlighet med anvisningarna i instruktionsboken. Bombardier Recreational Products Inc. rekommenderar att du behåller alla kvitton för utfört underhåll på din vattenskoter, men Bombardier Recreational Products Inc. kan inte neka till garanti enbart på grund av att kvitton saknas.

Som ägare till vattenskotern ska du emellertid vara medveten om att Bombardier Recreational Products Inc. kan neka dig garantiersättning om det har uppstått fel på vattenskoterns motor eller annan del på grund av vanvård, vårdslöshet, felaktigt underhåll eller ej godkända modifieringar.

Du är ansvarig för att presentera din vattenskoter för ett distributions- eller servicecenter för Bombardier Recreational Products Inc. så snart som

problemet finns. Garantireparationer ska utföras inom en rimlig tidsperiod som inte får överskrida 30 kalenderdagar. Om du har några frågor angående din garantitäckning ska du kontakta Bombardier Recreational Products på 1-888-272-9222.

BRP:S INTERNATIONELLA BEGRÄNSADE GARANTI: 2018 SEA-DOO®-VATTENSKOTER

1. DEN BEGRÄNSADE GARANTINS OMFATTNING

Bombardier Recreational Products Inc. ("BRP")* garanterar sina SEA-DOO-VATTENSKOTRAR AV ÅRSMODELL 2018 ("vattenskotrar") som säljs av distributörer eller återförsäljare som av BRP auktoriserats att distribuera Sea-Doo-vattenskotrar ("Sea-Doo-distributör-/återförsäljare") utanför de femtio Förenta staterna, Kanada, medlemsstaterna i det Europeiska ekonomiska samarbetsområdet (som består av Europeiska Unionens medlemsstater samt Norge, Island och Liechtenstein)("EES"), medlemsstaterna i Oberoende staters samväldie (inklusive Ukraina och Turkmenistan)("OSS") och Turkiet, avseende material- eller tillverkningsfel under den period och enligt de villkor som anges nedan.

Icke-fabriksinstallerade delar och tillbehör täcks inte under denna begränsade garanti. Var god se den tillämpliga begränsade garantitexten för delar och tillbehör.

Den begränsade garantin kommer att ogiltigförklaras om: (1) vattenskotern har använts för racing eller någon annan tävlingsaktivitet, vid vilken som helst tidpunkt, även av en tidigare ägare, eller (2) vattenskotern har ändrats eller modifierats på ett sätt som skadligt påverkar dess användning, prestanda eller hållbarhet, eller (3) vattenskotern har ändrats eller modifierats för annat bruk än vad den är avsedd för.

2. ANSVARSBEGRÄNSNING

IDEN UTSTRÄCKNING LAGEN ANGER SKA DENNA UTTRYCKLIGA GARANTI LÄMNAS OCH ERSÄTTER ALLA ANDRA UTTRYCKLIGA ELLER UNDERFÖRSTÅDDA GARANTIER, INKLUSIVE MEN INTE BEGRÄNSAT TILL SÅDANA SOM AVSER SÄLJBARHET OCH LÄMPLIGHET FÖR ETT SPECIELLT ÄNDAMÅL. I DEN MÅN UNDERFÖRSTÅDDA GARANTIER INTE KAN UPPHÄVAS, BEGRÄNSAS DE TILL TIDEN FÖR DEN UTTRYCKLIGA BEGRÄNSADE GARANTIN. TILLFÄLLIGA OCH FÖLJDSKADOR AV NÅGOT SOM HELST SLAG UTE- SLUTS FRÅN ERSÄTTNING UNDER DENNA GARANTI. VISSA JURISDIKTIONER MEDGES INTE ANSVARSBEGRÄNSNINGAR, BEGRÄNSNINGAR ELLER UNDANTAG ENLIGT OVAN. DESSA ÅR DÄRFÖR EVENTUELLT ICKE TILLÄMPLIGA I DITT FALL. DENNA GARANTI GER DIG SPECIFIKA RÄTTIGHETER, OCH DU ÅTNJUTER EV. ÄVEN ANDRA LAGLIGA RÄTTIGHETER SOM KAN VARIERA BEROENDE PÅ LAND. (SE KLAUSUL 4 NEDAN FÖR PRODUKTER SOM INHANDLATS I AUSTRALIEN).

Ingen Sea-Doo-distributör/återförsäljare eller någon annan person är auktoriserad att lämna någon som helst utfästelse, representation eller garanti beträffande produkten utöver det som ingår i denna begränsade garanti och en sådan kan ej, ifall den lämnas, göras gällande gentemot BRP.

BRP förbehåller sig rätten att när som helst ändra denna garanti, varvid förstås att en sådan ändring inte påverkar de garantivillkor som gäller för produkter som har sålts under giltighetstiden för denna garanti.

3. UNDANTAG – OMFATTAS INTE AV GARANTIN

Följande omfattas inte under några omständigheter av den här begränsade garantin:

- Ersättning av delar på grund av normalt slitage;
- Delar och tjänster för rutinmässigt underhåll, inklusive men inte begränsat till trimningar, justeringar, olja, byten av smörjmedel och kylvätska, utbyte av tändstift, vattenpumpar och liknande;
- Skador som beror på att produkten har underhållits eller förvarats på ett felaktigt eller försumligt sätt. Korrekt underhåll och förvaring beskrivs i Instruktions'boken;
- Skador som orsakas av demontering av delar, felaktig reparation, service, underhåll, modifiering eller användning av delar eller tillbehör som inte är tillverkade eller godkända av BRP och som enligt dess rimliga bedömning antingen är inkompatibla med produkten eller negativt påverkar dess funktion, prestanda och hållbarhet, eller skador som orsakas av reparationer utförda av en person som inte är en auktoriserad Sea-Doo-distributör/återförsäljare med servicefunktion;
- Skador som orsakas av vanvård, missbruk, onormal användning, vårdslöshet, tävlingsbruk, felaktig användning eller användning av produkten på ett sätt som är oförenligt med den rekommenderade användning som beskrivs i instruktionsboken;
- Skador som orsakas av extern skada, olycka, nedsänkning, brand, främmande föremål eller vattenintag, stöld, vandalism eller force majeure;
- Användning av bränslen, oljor, eller smörjmedel som inte är lämpliga för användning med produkten (se instruktionsboken);
- Skador orsakade av rost, korrosion eller att de utsatts för väder och vind;
- Skador som orsakas av att kylsystemet eller jetpumpen har blockerats av främmande material;
- Skador på gelcoat-finishen, inklusive men inte begränsade till kosmetiska defekter, blåsor, krackelering och delaminering av glasfiber orsakad av blåsor, krackelering eller hårsprickor; och
- Tillfällig eller skador till följd av, eller skador av något slag inklusive, men ej begränsat till, brägnings-, lagrings-, transportutgifter, telefon-, hyr- eller taxiavgifter, olägenhet, försäkringskostnader, betalningar av lån, förlust av tid, förlust av inkomst, förlust av besittningsrätt eller utnyttjande på grund av servicearbete.

4. GARANTIPERIOD

Denna begränsade garanti träder i kraft från och med (1) datum för produktens första leverans vid detaljförsäljning eller (2) det datum då produkten har tagits i bruk för första gången, beroende på vilket av dessa som inträffar först, för en period av:

1. TOLV (12) PÅ VARANDRA FÖLJANDE MÅNADER för privat fritidsbruk,
2. FYRA (4) PÅ VARANDRA FÖLJANDE MÅNADER för kommersiellt bruk,

Detta är en minsta garantiperiod som kan förlängas med eventuellt tillämpligt garantikampanjprogram, i förekommande fall. Vattenskotern

används kommersiellt när den används i samband med vilken som helst inkomstbringande verksamhet eller anställning under någon som helst del av garantiperioden. Vattenskotern används även kommersiellt om den vid något som helst tillfälle under garantiperioden är identifierad eller godkänd för kommersiellt bruk.

Reparationen eller bytet av delar eller utförandet av service under denna garanti förlänger inte livslängden för denna garanti bortom dess ursprungliga förfallodatum.

Observera att tidsgränsen för meddelande av produktfel gäller under förutsättning att den överensstämmer med gällande nationell eller lokal lagstiftning i det land där kunden bor.

ENDAST FÖR PRODUKTEN SOM SÄLJS I AUSTRALIEN

Inget i dessa garantiavtal och villkor ska anses exkludera, begränsa eller förändra applikationen av något villkor, garanti, rätt eller gottgörelse som utdelas eller påvisas under Konkurrens och konsument-lagen 2010 (Cth), inklusive den australiensiska konsumentlagen eller någon annan fall, där de skulle innebära en motsättning mot den lagen, eller får någon av dessa avtal och villkor att ogiltigförklaras. De fördelar som ges dig under den här begränsade garantin är utöver de andra rättigheter och gottgörelser du har under australiensisk lag.

Våra varor är försedda med garantier som inte kan exkluderas enligt den australiensiska konsumentlagen. Du har rätt att få en ersättningsprodukt eller återbetalning om produkten är behäftad med ett allvarligt fel och du har rätt att få kompensation för alla andra förluster eller skador som rimligen kan förutses. Du har även rätt att få varorna reparerade eller ersätta ifall de inte är av acceptabel kvalitet och om felet inte anses vara ett allvarligt fel.

5. GARANTIVILLKOR

Garantin gäller **endast** ifall **samtliga** av följande villkor är uppfyllda:

- Sea-Doo-vattenskotern av årsmodell 2018 måste av den första ägaren ha köpts som ny och oanvänd från en Sea-Doo -distributör-/återförsäljare som är auktoriserad att distribuera Sea-Doo-vattenskotrar i det land där försäljningen har ägt rum;
- Den av BRP specificerade förleveransinspektionen måste ha utförts och dokumenterats;
- Sea-Doo-vattenskotern av årsmodell 2018 måste korrekt ha registrerats av en auktoriserad Sea-Doo -distributör-/återförsäljare;
- Sea-Doo-vattenskotern av årsmodell 2018 måste ha köpts i det land eller i den union av länder där köparen bor.
- En förutsättning för garantins giltighet är att service har utförts med angivna tidsintervall enligt Instruktionsbokens anvisningar. BRP förbehåller sig rätt att kräva bevis på korrekt underhåll innan garantiersättning beviljas.

Om ovanstående villkor inte har uppfyllts, beviljar BRP ingen garantiersättning för någon ägare, varken vid privat fritidsägande eller vid kommersiellt ägande. Dessa begränsningar är nödvändiga för att ge BRP möjlighet att skydda sina produkter, sina konsumenters och allmänhetens säkerhet.

6. KUNDENS RÄTTIGHETER OCH SKYLDIGHETER

Kunden måste upphöra att använda Sea-Doo-vattenskotern om ett fel skulle uppstå. Kunden måste informera en servicegivande Sea-Doo-distributör/återförsäljare inom två (2) dagar från felets upptäckande och ge denne rimlig tillgång till produkten samt rimlig tid att reparera produkten. Kunden måste även för den auktoriserade Sea-Doo-distributören/återförsäljaren uppvisa bevis på inköp av produkten och är skyldig att underteckna en reparations-/arbetsorder innan garantireparationen inleds för att göra den giltig. Alla delar som byts ut under denna begränsade garanti övergår i BRP:s ägo.

Observera att tidsgränsen för meddelande av produktfel gäller under förutsättning att den överensstämmer med gällande nationell eller lokal lagstiftning i det land där kunden bor.

7. BRP:S RÄTTIGHETER OCH SKYLDIGHETER

I den utsträckning som lagen tillåter begränsas BRP:s skyldigheter i den här garantin till att, efter sitt eget gottfinnande, reparera delar som befunnits defekta vid normal användning, underhåll och service, eller ersätta sådana delar med nya BRP-originaldelar utan kostnad för delar och arbetstid, hos alla auktoriserade Sea-Doo -distributörer/återförsäljare under garantiperioden enligt de villkor som beskrivs häri. BRP:s ansvar begränsas till utförande av behövliga reparationer och utbyte av reservdelar. Inga frågor gällande garantibrott ska orsaka annullering eller upphävande av försäljningen av Sea-Doo-vattenskotern till ägaren. Du kan också ha andra lagliga rättigheter, vilka kan variera från land till land.

Vid behov av service utanför det ursprungliga försäljningslandet ansvarar ägaren för alla extra kostnader som erfordras enligt lokala konventioner och förhållanden, så som, men ej begränsat till, frakt, försäkring, skatter, licensavgifter, importavgifter och alla andra finansiella kostnader, inklusive sådana som påförs av regeringar, stater, regioner och deras respektive myndigheter.

BRP förbehåller sig rätten att förbättra, modifiera eller ändra produkter från tid till annan, utan skyldighet att ändra tidigare tillverkade produkter.

8. ÖVERLÅTELSE AV GARANTI

Om äganderätten till en produkt överläts under garantitiden, skall även denna garanti överlåtas och gälla för den återstående garantitiden, förutsatt att BRP eller en auktoriserad Sea-Doo-distributör/återförsäljare mottager ett bevis på att den tidigare ägaren har godkänt överlåtelsen liksom erforderliga uppgifter om den nya ägaren.

9. KONSUMENTVÄGLEDNING

I fall av en ev. kontrovers eller tvist som berör denna begränsade garanti, rekommenderar BRP att du försöker lösa frågan hos Sea-Doo-återförsäljaren/distributören. Vi rekommenderar att du talar med servicechefen eller ägaren hos den auktoriserade Sea-Doo-distributören/återförsäljaren.

Om ärendet fortfarande förblir olöst, kontakta BRP genom att fylla i kundkontaktformuläret på www.brp.com eller kontakta BRP via post på en av de adresser som anges under avsnittet *KONTAKTA OSS* i denna guide.

* I området som täcks av denna begränsade garanti, distribueras och repareras produkterna av Bombardier Recreational Products Inc. eller dess dotterbolag.
© 2017 Bombardier Recreational Products Inc. Alla rättigheter förbehålls.
® Registrerat varumärke som tillhör Bombardier Recreational Products Inc.

BRP:S BEGRÄNSADE GARANTI FÖR EES-OMRÅDET, OBEROENDE STATERS SAMVÄLDE (OSS) OCH TURKIET: 2018 SEA-DOO®-VATTENSKOTER

1. DEN BEGRÄNSADE GARANTINS OMFATTNING

Bombardier Recreational Products Inc. ("BRP")* garanterar sina **SEA-DOO-VATTENSKOTRAR** ("vattenskotrar") AV ÅRSMODELL 2018 som säljs av distributörer eller återförsäljare som av BRP auktoriserats att distribuera Sea-Doo-vattenskotrar ("Sea-Doo -distributör/-återförsäljare") i medlemsstaterna i det Europeiska ekonomiska samarbetsområdet (som består av Europeiska Unionens medlemsstater samt Norge, Island och Liechtenstein)("EES"), i medlemsstaterna i Oberoende staters samväld (inklusive Ukraina och Turkmenistan)("OSS") och Turkiet, avseende material- eller tillverkningsfel under den period och enligt de villkor som anges nedan.

Icke-fabriksinstallerade delar och tillbehör täcks inte under denna begränsade garanti. Var god se den tillämpliga begränsade garantitexten för delar och tillbehör.

Den begränsade garantin kommer att ogiltigförklaras om: (1) vattenskotern har använts för racing eller någon annan tävlingsaktivitet, vid vilken som helst tidpunkt, även av en tidigare ägare, eller (2) vattenskotern har ändrats eller modifierats på ett sätt som skadligt påverkar dess användning, prestanda eller hållbarhet, eller (3) vattenskotern har ändrats eller modifierats för annat bruk än vad den är avsedd för.

2. ANSVARSBEGRÄNSNING

IDEN UTSTRÄCKNING LAGEN ANGER SKA DENNA UTTRYCKLIGA GARANTI LÄMNAS OCH ERSÄTTER ALLA ANDRA UTTRYCKLIGA ELLER UNDERFÖRSTÅDDA GARANTIER, INKLUSIVE MEN INTE BEGRÄNSAT TILL SÅDANA SOM AVSER SÄLJBARHET OCH LÄMPLIGHET FÖR ETT SPECIELLT ÄNDAMÅL. I DEN MÅN UNDERFÖRSTÅDDA GARANTIER INTE KAN UPPHÅVAS, BEGRÄNSAS DE TILL TIDEN FÖR DEN UTTRYCKLIGA BEGRÄNSADE GARANTIN. TILLFÄLLIGA OCH FÖLJDSKADOR AV NÅGOT SOM HELST SLAG UTE- SLUTS FRÅN ERSÄTTNING UNDER DENNA GARANTI. VISSA JURISDIKTIONER MEDGES INTE ANSVARSBEGRÄNSNINGAR, BEGRÄNSNINGAR ELLER UNDANTAG ENLIGT OVAN. DESSA ÄR DÄRFÖR EVENTUELLT ICKE TILLÄMPLIGA I DITT FALL. DENNA GARANTI GER DIG SPECIFIKA RÄTTIGHETER, OCH DU ÅTNJUTER EV. ÄVEN ANDRA LAGLIGA RÄTTIGHETER SOM KAN VARIERA FRÅN LAND TILL LAND.

Ingen Sea-Doo-distributör/återförsäljare eller någon annan person är auktoriserad att lämna någon som helst utfästelse, representation eller garanti beträffande produkten utöver det som ingår i denna begränsade garanti och en sådan kan ej, ifall den lämnas, göras gällande gentemot BRP.

BRP förbehåller sig rätten att när som helst ändra denna garanti, varvid förstås att en sådan ändring inte påverkar de garantivillkor som gäller för produkter som har sålts under giltighetstiden för denna garanti.

3. UNDANTAG – OMFATTAS INTE AV GARANTIN

Följande omfattas inte under några omständigheter av den här begränsade garantin:

- Ersättning av delar på grund av normalt slitage;
- Delar och tjänster för rutinmässigt underhåll, inklusive men inte begränsat till trimningar, justeringar, olja, byten av smörjmedel och kylvätska, utbyte av tändstift, vattenpumpar och liknande;
- Skador som beror på att produkten har underhållits eller förvarats på ett felaktigt eller försumligt sätt. Korrekt underhåll och förvaring beskrivs i Instruktions'boken;
- Skador som orsakas av demontering av delar, felaktig reparation, service, underhåll, modifiering eller användning av delar eller tillbehör som inte är tillverkade eller godkända av BRP och som enligt dess rimliga bedömning antingen är inkompatibla med produkten eller negativt påverkar dess funktion, prestanda och hållbarhet, eller skador som orsakas av reparationer utförda av en person som inte är en auktoriserad Sea-Doo-distributör/-återförsäljare med servicefunktion;
- Skador som orsakas av vanvård, missbruk, onormal användning, vårdslöshet, tävlingsbruk, felaktig användning eller användning av produkten på ett sätt som är oförenligt med den rekommenderade användning som beskrivs i instruktionsboken;
- Skador som orsakas av extern skada, olycka, nedsänkning, brand, främmande föremål eller vattenintag, stöld, vandalism eller force majeure;
- Användning av bränslen, oljor eller smörjmedel som inte är lämpliga för användning med produkten (se Instruktionsboken);
- Skador orsakade av rost, korrosion eller att de utsatts för väder och vind;
- Skador som orsakas av att kylsystemet eller jetpumpen har blockerats av främmande material;
- Skador på gelcoat-finishen, inklusive men inte begränsade till kosmetiska defekter, blåsor, krackelering och delaminering av glasfiber orsakad av blåsor, krackelering eller hårsprickor; och
- Mindre skador eller följskador eller skador av något slag inklusive, men ej begränsat till, kostnader för bogsering, förvaring, transport, telefon, hyra eller taxi, olägenhet, försäkringskostnader, betalningar av lån, förlust av tid, förlust av inkomst eller förlorad användningstid på grund av servicearbete.

4. GARANTIPERIOD

Denna begränsade garanti träder i kraft från och med (1) datum för produktens första leverans vid detaljförsäljning eller (2) det datum då produkten har tagits i bruk för första gången, beroende på vilket av dessa som inträffar först, för en period av:

1. Tjugofyra (24) PÅ VARANDRA FÖLJANDE MÅNADER, för privat fritidsbruk,
2. FYRA (4) PÅ VARANDRA FÖLJANDE MÅNADER för kommersiellt bruk,

En vattenskoter används kommersiellt när den används i samband med vilken som helst inkomstbringande verksamhet eller anställning under någon del av garantiperioden. Vattenskotern används även kommersiellt om den vid något som helst tillfälle under garantiperioden är identifierad eller godkänd för kommersiellt bruk.

Reparationen eller bytet av delar eller utförandet av service under denna garanti förlänger inte livslängden för denna garanti bortom dess ursprungliga förfallodatum.

Observera att tidsgränsen för meddelande av produktfel gäller under förutsättning att den överensstämmer med gällande nationell eller lokal lagstiftning i det land där kunden bor.

5. GARANTIVILLKOR

Garantin gäller **endast** ifall **samtliga** av följande villkor är uppfyllda:

- Sea-Doo-vattenskotern av årsmodell 2018 måste av den första ägaren ha köpts som ny och oanvänd från en Sea-Doo -distributör-/återförsäljare som är auktoriserad att distribuera Sea-Doo-vattenskotrar i det land där försäljningen har ägt rum;
- Den av BRP specificerade förleveransinspektionen måste ha utförts och dokumenterats;
- Sea-Doo-vattenskotern av årsmodell 2018 måste korrekt ha registrerats av en auktoriserad Sea-Doo -distributör-/återförsäljare;
- Sea-Doo-vattenskotern av årsmodell 2018 måste vara köpt inom EES av en EES-invånare, i OSS för invånare i de länder som ingår i det området och i Turkiet för turkiska invånare; och
- En förutsättning för garantins giltighet är att service har utförts med angivna tidsintervall enligt Instruktionsbokens anvisningar. BRP förbehåller sig rätt att kräva bevis på korrekt underhåll innan garantiersättning beviljas.

Om ovanstående villkor inte har uppfyllts, beviljar BRP ingen garantiersättning för någon ägare, varken vid privat fritidsägande eller vid kommersiellt ägande. Dessa begränsningar är nödvändiga för att ge BRP möjlighet att skydda sina produkter, sina konsumenters och allmänhetens säkerhet.

6. KUNDENS RÄTTIGHETER OCH SKYLDIGHETER

Kunden måste upphöra att använda Sea-Doo-vattenskotern om ett fel skulle uppstå. Kunden måste informera den auktoriserade Sea-Doo-distributören/återförsäljaren inom två (2) månader från felets upptäckande och ge denne rimlig tillgång till produkten samt rimlig tid att reparera produkten. Kunden måste även för den auktoriserade Sea-Doo-distributören/återförsäljaren uppvisa bevis på inköp av produkten och är skyldig att underteckna en reparations-/arbetsorder innan garantireparationen inleds för att göra den giltig. Alla delar som byts ut under denna begränsade garanti övergår i BRP:s ägo.

Observera att tidsgränsen för meddelande av produktfel gäller under förutsättning att den överensstämmer med gällande nationell eller lokal lagstiftning i det land där kunden bor.

7. BRP:S RÄTTIGHETER OCH SKYLDIGHETER

I den utsträckning som lagen tillåter begränsas BRP:s skyldigheter i den här garantin till att, efter sitt eget gottfinnande, reparera delar som befunnits defekta vid normal användning, underhåll och service, eller ersätta sådana delar med nya Sea-Doo-originaldelar utan kostnad för delar och arbetstid, hos alla auktoriserade Sea-Doo-distributörer/återförsäljare under garantiperioden enligt de villkor som beskrivs häri. BRP:s ansvar begränsas till utförande av behövliga reparationer och utbyte av reservdelar. Inga frågor gällande garantibrott ska orsaka annullering eller upphävande av försäljningen av Sea-Doo-vattenskotern till ägaren. Du kan också ha andra lagliga rättigheter, vilka kan variera från land till land.

Om service krävs utanför det land där produkten ursprungligen köptes, eller om service behövs utanför EES för personer bosatta inom EES, eller utanför OSS för personer bosatta inom OSS, har ägaren ansvaret för eventuella extra avgifter som orsakas av lokala regler och bestämmelser, såsom, men inte begränsat till, frakt, försäkring, skatter, licensavgifter, importavgifter och andra finansiella avgifter, inklusive sådana som krävs av regeringar, stater, territorier och deras respektive myndigheter och organ.

BRP förbehåller sig rätten att förbättra, modifiera eller ändra produkter från tid till annan, utan skyldighet att ändra tidigare tillverkade produkter.

8. ÖVERLÅTELSE AV GARANTI

Om äganderätten till en produkt överläts under garantitiden, skall även denna garanti överlåtas och gälla för den återstående garantitiden, förutsatt att BRP eller en auktoriserad Sea-Doo-distributör/återförsäljare mottager ett bevis på att den tidigare ägaren har gått med på överlåtelsen av ägandeskap liksom erforderliga uppgifter om den nya ägaren.

9. KONSUMENTVÄGLEDNING

I fall av en ev. kontrovers eller tvist som berör denna begränsade garanti, rekommenderar BRP att du försöker lösa frågan hos Sea-Doo-återförsäljaren/distributören. Vi rekommenderar att du talar med servicechefen eller ägaren hos den auktoriserade Sea-Doo-distributören/återförsäljaren.

Om ärendet fortfarande förblir olöst, kontakta BRP genom att fylla i kundkontaktformuläret på www.brp.com eller kontakta BRP via post på en av de adresser som anges under avsnittet *KONTAKTA OSS* i denna guide.

* I EEA distribueras produkter och tjänster av BRP European Distribution S.A och andra samarbetspartners eller dotterbolag till BRP.

© 2017 Bombardier Recreational Products Inc. Alla rättigheter förbehålls.

® Varumärke som tillhör Bombardier Recreational Products Inc. eller dess dotterbolag.

YTTERLIGARE AVTAL OCH VILLKOR ENDAST GÄLLANDE FRANKRIKE

Följande avtal och villkor är endast tillämpliga på produkter som sålts i Frankrike:

Säljare ska leverera gods som är överrensstämmande med kontraktet och ska vara ansvariga för defekter som finns vid leveransen. Säljaren ska också ansvara för defekter som är resultat av förpackning, monteringsinstruktioner eller installation när det är dess ansvar per kontrakt eller utfört under dess ansvar. För att vara kompatibel med kontraktet ska varan:

1. Kunna användas i normal användning för likande gods och, om tillämpligt:
 - Motsvara beskrivningen som överlämnas av säljaren och ha den kvalité som uppges för köparen genom prover eller modeller;
 - Ha de kvaliteter som köparen lagligen kan förvänta sig, med undantag för de allmänna uttalanden som säljaren, tillverkaren av dess representant, inklusive i reklam eller märkning; eller
2. Ha de egenskaper som enligt överenskommelse enats om mellan de båda parterna, eller vara redo för den specifika användning som den avses att av köparen användas och påvisats av säljaren och är accepterad.

Ansvar att informera om ovanstående preskriberas två år efter leveransen av varan. Säljaren är ansvarig för garantin av dolda fel på varan som säljs, om sådan dolda fel gör att produkten inte kan användas för det avsedda ändamålet, eller om det begränsar användningen på ett sådant sätt att köparen inte skulle köpt varan eller betalat mindre om han/hon hade vetat om detta. Åtgärder för sådana dolda defekter ska vidtas av köparen inom 2 år efter upptäckt av defekten.

KUNDINFORMATION

SEKRETESSINFORMATION

BRP vill härmed informera om att dina uppgifter kommer att användas för säkerhets- och garantirelaterade ändamål. BRP och dess närstående bolag kan dessutom använda BRP:s kundregister för att distribuera marknadsföringsinformation om BRP och tillhörande produkter samt specialerbjudanden.

Om du vill utnyttja din rätt att kontrollera eller ändra dina uppgifter eller avlägsna dem från listan över adressater för direktmarknadsföring, kontakta BRP.

Via e-post: privacyofficer@brp.com

Via vanlig post: BRP
Senior Legal Counsel-Privacy Officer
726 St-Joseph
Valcourt QC
Canada
JOE 2LO

KONTAKTA OSS

www.brp.com

Nordamerika

565 de la Montagne Street
Valcourt (Québec) J0E 2L0
Kanada

Sturtevant, Wisconsin, U.S.A.
10101 Science Drive
Sturtevant, Wisconsin
53177
U.S.A.

Sa De Cv, Av. Ferrocarril 202
Parque Ind. Querétaro, Lote2-B
76220
Santa Rosa Jáuregui, Oro., Mexiko

Europa

Skaldenstraat 125
B-9042 Gent
Belgien

Itterpark 11
D-40724 Hilden
Tyskland

ARTEPARC Bâtiment B
Route de la côte d'Azur, Le Canet
13590 Meyreuil
Frankrike

Ingvald Ystgaardsvei 15
N-7484 Trondheim
Norge

Isoaavantie 7
PL 8040
96101 Rovaniemi

Formvägen 16
S-906 21 Umeå
Sverige

Avenue d'Ouchy 4-6
1006 Lausanne
Schweiz

Oceanien

6 Lord Street
Lakes Business Park
Botany, NSW 2019
Australien

Sydamerika

Rua James Clerck Maxwell, 230
TechnoPark Campinas SP 13069-380 Brasilien

Asien

15/F Parale Mitsui Building,8
Higashida-Cho, Kawasaki-ku
Kawasaki 210-0005
Japan

Room Dubai, level 12, Platinum Tower
233 Tai Cang Road
Xintiandi, Lu Wan District
Shanghai 200020
Folkrepubliken Kina

ADRESSÄNDRING/NY ÄGARE

Om du har bytt adress eller om du är ny ägare till vattenskotern, ska du meddela BRP detta på ett av följande sätt:

- Meddela en auktoriserad Sea-Doo-återförsäljare.
- **Endast Nordamerika:** ring 1 888 272-9222.
- Genom att med post skicka ett av adressändringskortet på följande sidor till en av BRP-adresserna angivna i avsnittet *KONTAKTA OSS* i denna guide.

Vid ägarbyte, bifoga ett bevis på att den förre ägaren är införstådd med ägarbytet.

Det är viktigt att meddela BRP om de nya uppgifterna, även om den begränsade garantin har slutat gälla, eftersom de gör att BRP kan nå vattenskoteregaren vid behov, t.ex. om det blir nödvändigt att införa någon ändring av säkerhetsskäl. Det är ägarens ansvar att meddela BRP.

STULNA ENHETER: Om din båt blir stulen bör du informera din lokala distributörs garantiavdelning om detta. Du blir då ombedd att uppge namn, adress, telefonnummer, skrovidentifikationsnummer och datum för stölden.

***Den här sidan är
avsiktligt tom***

ADRESSBYTE <input type="checkbox"/>		ÄGARBYTE <input type="checkbox"/>	
FORDONETS IDENTIFIKATIONSNUMMER			
Modellnummer		Fordonets Identifikationsnummer (VIN-nr)	
TIDIGARE ADRESS ELLER FÖREGÅENDE ÄGARE:		NAMN	
NR.		GATA	
		LGHT	
STAD		STAT/PROVINS	
		POSTNUMMER	
LAND		TELEFONNUMMER	
NY ADRESS ELLER NY ÄGARE:		NAMN	
NR.		GATA	
		LGHT	
STAD		STAT/PROVINS	
		POSTNR/POSTKOD	
LAND		TELEFONNUMMER	
E-POSTADRESS			

V00A2F

ADRESSBYTE <input type="checkbox"/>		ÄGARBYTE <input type="checkbox"/>	
FORDONETS IDENTIFIKATIONSNUMMER			
Modellnummer		Fordonets Identifikationsnummer (VIN-nr)	
TIDIGARE ADRESS ELLER FÖREGÅENDE ÄGARE:		NAMN	
NR.		GATA	
		LGHT	
STAD		STAT/PROVINS	
		POSTNUMMER	
LAND		TELEFONNUMMER	
NY ADRESS ELLER NY ÄGARE:		NAMN	
NR.		GATA	
		LGHT	
STAD		STAT/PROVINS	
		POSTNUMMER	
LAND		TELEFONNUMMER	
E-POSTADRESS			

V00A2F

***Den här sidan är
avsiktligt tom***

ADRESSBYTE <input type="checkbox"/>		ÄGARBYTE <input type="checkbox"/>	
FORDONETS IDENTIFIKATIONSNUMMER			
Modellnummer		Fordonets Identifikationsnummer (VIN-nr)	
TIDIGARE ADRESS ELLER FÖREGÅENDE ÄGARE:		NAMN	
NR.		GATA	LGHT
STAD		STAT/PROVINS	POSTNUMMER
LAND		TELEFONNUMMER	
NY ADRESS ELLER NY ÄGARE:		NAMN	
NR.		GATA	LGHT
STAD		STAT/PROVINS	POSTNR/POSTKOD
LAND		TELEFONNUMMER	
E-POSTADRESS			

V00A2F

ADRESSBYTE <input type="checkbox"/>		ÄGARBYTE <input type="checkbox"/>	
FORDONETS IDENTIFIKATIONSNUMMER			
Modellnummer		Fordonets Identifikationsnummer (VIN-nr)	
TIDIGARE ADRESS ELLER FÖREGÅENDE ÄGARE:		NAMN	
NR.		GATA	LGHT
STAD		STAT/PROVINS	POSTNUMMER
LAND		TELEFONNUMMER	
NY ADRESS ELLER NY ÄGARE:		NAMN	
NR.		GATA	LGHT
STAD		STAT/PROVINS	POSTNUMMER
LAND		TELEFONNUMMER	
E-POSTADRESS			

V00A2F

***Den här sidan är
avsiktligt tom***

VATTENSKOTER MODELL-Nr. _____

SKROVETS
IDENTIFIKATIONSNUMMER (H.I.N.) _____

MOTORNS
IDENTIFICATION NUMBER (E.I.N) _____

Ägare: _____
NAMN

Nr. _____ GATA _____ LGHT _____

STAD _____ STAT/PROVINS _____ POSTNUMMER _____

Inköpsdatum _____
ÅR MÅNAD DAG

Garantins förfallodatum _____
ÅR MÅNAD DAG

Fylls i av den godkända Sea-Doo-återförsäljaren vid tidpunkten för köpet.

ÅTERFÖRSÄLJARENS PROFILUTRYMME



219 001 878_SE

INSTRUKTIONSBOK, RXT / GTX¹ / WAKE PRO-serien / SVENSKA

U/M: P.C

®, ™ OCH BRP-LOGOTYPEN ÄR VARUMÄRKEN SOM TILLHÖR BOMBARDIER RECREATIONAL PRODUCTS INC. ELLER DESS DOTTERBOLAG.
©2017 BOMBARDIER RECREATIONAL PRODUCTS INC. ALLA RÄTTIGHETER FÖRBEHÅLLS.