

SEA-DOO®



BRUKERHÅNDBOK 2018

Inneholder informasjon om sikkerhet,
vannscouteren og vedlikehold



RXT™ / GTX[†] / Wake™ Pro -SERIEN

ADVARSEL

Les nøye gjennom denne håndboken.
Den inneholder viktig informasjon om sikkerhet.
Anbefalt minimumsalder for kjøring: 16 år.
Oppbevar denne brukerhåndboken på vannscouteren.

2 1 9 0 0 1 8 7 8 _ N 0

Originalinstruksjoner

ADVARSEL

Hvis du unnlater å følge noen av sikkerhetsforskriftene eller instruksjonene i denne brukerhåndboken, på *SIKKERHETSVIDEOEN* og sikkerhetsetikettene på kjøretøyet, kan det føre til alvorlig personskade eller eventuelt dødsfall!

ADVARSEL

Når du bærer last på bakplattformet til vannscooteren eller på tilleggsutstyr for lastbæring, skal du redusere hastigheten og tilpasse kjøringen for å redusere risikoen for at du faller av vannscooteren eller kommer i kontakt med lasten på måter som kan føre til personskader. Bær aldri last når du tauer en person på vannski eller bølgebrett, dette kan føre til alvorlig skade eller dødsfall.

ADVARSEL I HENHOLD TIL LOVFORSLAG 65 CALIFORNIA

ADVARSEL

Bruk, servicearbeid og vedlikehold av et vannfartøy for fritidsbruk kan utsette deg for kjemikalier, inkludert motoreksos, karbonmonoksid, ftalater og bly som anses i staten California som kreftfremkallende og kan forårsake fødselsdefekter eller annen reproduktiv skade. For å minimere eksponering skal du unngå å innånde eksos, vedlikeholde kjøretøyet på et godt ventilert område og bruke hansker eller vaske hendene ofte når du vedlikeholder kjøretøyet.



I Canada distribueres produktene av Bombardier Recreational Products Inc. (BRP).

I USA distribueres produkter av BRP US Inc.

Dette er en ikke uttømmende liste over varemerker som tilhører Bombardier Recreational Products Inc. eller dens tilknyttede selskaper:

4-TEC™

iControl™

Sea-Doo®

ACE™

iTC™

T.O.P.S.™

D.E.S.S.™

Rotax®

VTSTM

GTX™

RXT™

WAKE™ PRO 230

iBR™

RXT™-X™

XPSTM

INNLEDNING

Deutsch	Dieses Handbuch ist möglicherweise in Ihrer Landessprache verfügbar. Bitte wenden Sie sich an Ihren Händler oder besuchen Sie: www.operatorsguides.brp.com
English	This guide may be available in your language. Check with your dealer or go to: www.operatorsguides.brp.com
Español	Es posible que este manual esté disponible en su idioma. Consulte a su distribuidor o visite: www.operatorsguides.brp.com
Français	Ce guide peut être disponible dans votre langue. Vérifier avec votre concessionnaire ou aller à: www.operatorsguides.brp.com
中文	本手册可能有您的语种的翻译版本。请向经销商询问，或者登录 www.operatorsguides.brp.com 查询。
日本語	このガイドは、言語によって翻訳版が用意されています。ディーラーに問い合わせるか、次のアドレスでご確認ください： www.operatorsguides.brp.com
Nederlands	Deze handleiding kan beschikbaar zijn in uw taal. Vraag het aan uw dealer of ga naar: www.operatorsguides.brp.com
Norsk	Denne boken kan finnes tilgjengelig på ditt eget språk. Kontakt din forhandler eller gå til: www.operatorsguides.brp.com
Português	Este manual pode estar disponível em seu idioma. Fale com sua concessionária ou visite o site: www.operatorsguides.brp.com
Suomi	Käyttöohjekirja voi olla saatavissa omalla kielelläsi. Tarkista jälleenmyyjältä tai käy osoitteessa: www.operatorsguides.brp.com
Svenska	Denna bok kan finnas tillgänglig på ditt språk. Kontakta din återförsäljare eller gå till: www.operatorsguides.brp.com

Gratulerer med kjøpet av din nye Sea-Doo®-vannscooter (PWC). Den følges opp med BRP-garantien og et nettverk av autoriserte forhandlere av Sea-Doo-vannscootere som kan tilby reservedeler, service og det tilbehøret du trenger.

Forhandleren er opptatt av å ha fornøyde kunder. Han har kvalifisert seg for å kunne utføre en første klargjøring og kontroll av vannscooteren og har også utført den endelige klargjøringen før du overtok den. Hvis du trenger mer utfyllende informasjon om service, ber vi deg kontakte forhandleren.

Ved levering ble du også informert om hva garantien dekker, og du signerte **LISTEN MED KONTROLLPUNKTER FØR LEVERING** for å

sikre at du var fornøyd med klargjøringen av den nye vannscooteren.

Viktig å vite før du starter

Les hele følgende seksjoner før du bruker vannscooteren, for å lære hvordan du kan redusere risikoen for at du selv, passasjerer og andre personer i nærheten blir skadet eller omkommer:

- **INFORMASJON OM SIKKERHET**
- **INFORMASJON OM VANNSCOOTEREN**

Les og forstå alle advarsels-/sikkerhetsdekalene på vannscooteren og se hele **SAFETY VIDEO**.

Hvis du ikke følger advarslene i denne brukerhåndboken, kan det føre til skade eller død.

BRP anbefaler deg å ta et sikkerhetskurs for båtførere. Kontroller med forhandleren eller de lokale myndigheter om eventuelle kurser/opplæring i nærheten.

I enkelte områder er det nødvendig med båtførerbevis eller annen sertifisering for å kjøre vannscooter.



ADVARSEL

Gjør deg kjent med denne vannscooteren, den kan ha en ytelse som er bedre enn andre vannscootere du har kjørt.

RXT-X



ADVARSEL

Dette er en vannscooter med høy ytelse. Uerfarne førere kan overse faremomenter og overraskes av hvordan vannscooteren oppfører seg på vannet under forskjellige forhold.

Sikkerhetsmeldinger

I denne brukerhåndboken brukes følgende symboler og ord for å poengtere spesielt viktig informasjon:

Varselsymbolet  indikerer fare for skade.



ADVARSEL

Indikerer en potensiell risikosituasjon som, hvis den ikke unngås, kan resultere i alvorlig personskade eller dødsfall.



OBS! Indikerer en potensielt farlig situasjon som kan resultere i liten til moderat personskade hvis den ikke unngås.

OBS! Angir en instruksjon som, hvis den ikke følges, kan føre til alvorlig skade på vannscooterens komponenter eller annet materiell.

Om denne operatørhåndboken

Denne brukerhåndboken har blitt utarbeidet med tanke på å gjøre eieren/føreren og passasjerer av den vannscooteren kjent med de ulike anordninger for betjening og instruksjoner for vedlikehold og sikker bruk.

Oppbevar denne brukerhåndboken i vannscooteren slik at du kan bruke den når du kjører, når du instruerer andre og ved vedlikehold eller feilsøking.

Vær oppmerksom på at håndboken finnes på flere språk. Ved eventuelle uoverensstemmelser i teksten er det den engelske versjonen som gjelder.

Hvis du vil vise og/eller skrive ut en ekstra kopi av brukerhåndboken, kan du gå til følgende nettsted

www.operatorsguides.brp.com.

Informasjonen i dette dokument er riktig ved tidspunktet for publisering. BRPs politikk er imidlertid å kontinuerlig forbedre sine produkter uten å med dette forplikte seg selv til å montere dem i tidligere produserte produkter. På grunn av sent implementerte endringer kan det være enkelte forskjeller mellom det fremstilte produktet og beskrivelsene og/eller spesifikasjonene. BRP forbeholder seg retten til når som helst og uten forpliktelser å avskaffe eller endre spesifikasjoner, design, egenskaper, modeller eller utstyr.

Brugerhåndboken og *SIKKERHETS-DVD-EN* skal følge med vannscooteren når den selges.

INNHold

INNLEDNING	1
VIKTIG Å VITE FØR DU STARTER.....	1
SIKKERHETSMELDINGER.....	2
OM DENNE OPERATØRHÅNDBOKEN.....	2
INFORMASJON OM SIKKERHET	
GENERELLE FORHOLDSREGLER	8
UNNGÅ KARBONMONOKSIDFØRGIFTNING.....	8
UNNGÅ BENSINBRANN OG ANDRE FARER.....	8
UNNGÅ FORBRENNINGER FRA VARME DELER.....	8
TILBEHØR OG MODIFIKASJONER.....	8
SPEIELLE ANVISNINGER OM SIKKERHET	10
ANVISNINGER SOM GJELDER BRUK.....	10
VANNSPORT (SLEPING MED VANNSCOOTEREN).....	14
HYPOTERMI.....	16
SIKKERHETSKURS FOR BÅTFØRERE.....	17
KJØRE MED LAST.....	17
AKTIVE TEKNOLOGIER (ICONTROL)	18
INNLEDNING.....	18
ITC (INTELLIGENT GASSKONTROLL).....	18
IBR (INTELLIGENT BREMSE- OG REVERSERINGSSYSTEM).....	19
SIKKERHETSUTSTYR	21
NØDVENDIG SIKKERHETSUTSTYR.....	21
ANNET ANBEFALT UTSTYR.....	23
ØVING	24
STEDER DER ØVELSESKJØRING KAN UTFØRES.....	24
ØVELSER.....	24
VIKTIGE FAKTORER SOM IKKE MÅ OVERSES.....	25
REGLER FOR NAVIGERING	26
KJØREREGLER.....	26
FYLLE DRIVSTOFF	28
FYLLING AV DRIVSTOFF.....	28
DRIVSTOFFKRAV.....	29
TRANSPORT PÅ TILHENGER	30
VIKTIGE DEKALER PÅ PRODUKTET	31
LØSE DEKALER.....	31
SIKKERHETSDEKALER PÅ VANNSCOOTEREN.....	32
SAMSVARSDEKALER.....	38
STØPT SIKKERHETSPIKTOGRAM.....	41
KONTROLL FØR KJØRING	42
TILTAK FØR VANNSCOOTEREN SJØSETTES.....	42
DETTE SKAL GJØRES ETTER AT VANNSCOOTEREN ER SJØ- SATT.....	46

INFORMASJON OM VANNSCOOTEREN

BETJENINGSORGANER.....	50
1) STYRET.....	51
2) GASSHÅNDTAK.....	51
3) IBR-SPAK (INTELLIGENT BREMS OG REVERSERING).....	51
4) MOTORSTOPPBRYTER.....	52
5) START/STOPP-KNAPP FOR MOTOR.....	53
6) KNAPP FOR VARIABELT TRIMSISTEM (VTS).....	54
7) SPORT-KNAPP.....	55
8) ECO-KNAPP.....	56
9) KNAPPENE MODUS, OPP/NED OG SETT.....	56
10) CRUISEKNAPP.....	56
INFORMASJONSSENTER (MÅLERE).....	57
A) EGENSKAPER FOR FLERFUNKSJONSDISPLAYET.....	58
B) ANALOGT SPEEDOMETER.....	66
C) ANALOG TURTELLER.....	66
D) INDIKATORLAMPER/IKONER.....	67
FINNE FREM I FLERFUNKSJONSDISPLAYET.....	68
ENDRE VISNINGEN I TALLDISPLAYET.....	71
NULLSTILLE TALLDISPLAYVISNINGEN.....	71
INNSTILLING AV FLERFUNKSJONSDISPLAYET.....	72
UTSTYR.....	73
1) HANSKEROM.....	73
2) OPPBEVARINGSBOKS.....	75
3) HOLDER FOR BRANNSLUKNINGSAPPARAT.....	75
4) SIKKERHETSSETTHOLDER.....	76
5) SETE.....	76
6) PASSASJERHÅNDTAK.....	77
7) STIGTRINN (HVIS UTSTYRT).....	78
8) OMBORDSTIGNINGSPLATTFORM.....	78
9) FESTEØYER FORAN OG BAK.....	79
10) FORTØYNINGSKLAMPER.....	79
11) DRENERINGSPLUGGER.....	80
12) INNTREKKBAR STOLPE FOR VANNSKI/BØLGEBRETT (WAKE PRO-MODELL).....	80
13) BØLGEBRETTSTATIV (WAKE PRO-MODELL).....	82
14) HÅNDTAK FOR STYRETS VINKEL.....	84
15) BRP AUDIO PREMIUM-SYSTEM (HVIS UTSTYRT).....	84
INNKJØRINGSPERIODE.....	87
INNKJØRING.....	87
BRUKERVEILEDNING.....	88
GÅ OMBORD PÅ VANNSCOOTEREN.....	88
STARTE MOTOREN.....	93
STOPPE MOTOREN.....	93
STYRE VANNSCOOTEREN.....	94
SETTE I NØYTRAL.....	94
SETTE I FREMOVERGIR.....	95
KOBLE INN OG BRUKE REVERS.....	95

KOBLE INN OG BRUKE BREMSEN.....	96
BRUKE DET VARIABLE TRIMSYSTEMET (VTS).....	97
GENERELLE ANBEFALINGER FOR BRUK.....	102
DRIFTSMODUSER.....	105
TURMODUS	105
SPORTMODUS.....	105
ECO-MODUS (MODUS FOR DRIVSTOFFØKONOMI).....	108
CRUISEMODUS.....	109
MODUS FOR LAV HASTIGHET.....	111
SKIMODUS.....	114
OPPLÆRINGSNØKKELMODUS.....	117
SPESIELLE PROSEDYRER.....	119
RENGJØRING AV VANNINNTAK FOR JETPUMPE OG IMPELLER.....	119
KANTRET VANNSCOOTER.....	121
VANNSCOOTER UNDER VANN.....	122
OVERSVØMT MOTOR.....	122
SLEPE VANNSCOOTEREN GJENNOM VANNET.....	122
<i>VEDLIKEHOLD</i>	
VEDLIKEHOLDSPLAN.....	126
VEDLIKEHOLDSPROSEDYRER.....	129
MOTOROLJE.....	129
MOTORKJØLEVÆSKE.....	130
TENNINGSSPOLER.....	132
TENNPLUGGER.....	132
EKSOSSYSTEM.....	133
BUNNPLATE OG VANNINNTAKSGITTER.....	136
OFFERANODER.....	136
STOLPE FOR VANNSKI/BØLGEBRETT (WAKE).....	137
SIKRINGER.....	137
VEDLIKEHOLD AV VANNSCOOTER.....	139
ETTER KJØRING.....	139
RENGJØRING AV VANNSCOOTER.....	139
LAGRING OG KLARGJØRING FØR SESONGSTART.....	140
LAGRING.....	140
KLARGJØRING FØR SESONGSTART.....	142
<i>TEKNISK INFORMASJON</i>	
IDENTIFISERING AV VANNSCOOTEREN.....	146
IDENTIFIKASJONSNUMMERET FOR SKROGET.....	146
MOTORENS IDENTIFIKASJONSNUMMER.....	146
MOTORPRODUSENTIDENTIFIKASJON.....	146
RF D.E.S.S. NØKKEL.....	147
INFORMASJON OM UTSLIPP FRA MOTOR.....	148
PRODUSENTENS ANSVAR.....	148
FORHANDLERENS ANSVAR.....	148
EIERENS ANSVAR.....	148

UTSLIPPSFORSKRIFTER FRA EPA.....	148
KONTROLLSYSTEM FOR GASSUTSLIPP.....	148
SPEKIFIKASJONER.....	149

FEILSØKING

RETNINGSLINJER FOR FEILSØKING.....	158
OVERVÅKINGSSYSTEM.....	163
FEILKODER.....	163
INFORMASJON FRA INDIKATORLAMPER OG MELDINGSDISPLAY- ET.....	165
INFORMASJON OM LYDSIGNALER.....	167

GARANTI

BRP BEGRENSET GARANTI – I USA OG CANADA: 2018 SEA-DOO® VANNSCOOTER	170
UTSLIPPSRELATERT GARANTI US EPA.....	174
GARANTIERKLÆRING FOR UTSLIPPSKONTROLL FOR MODELLÅR 2018 SEA-DOO® VANNSCOOTERE.....	177
GARANTIERKLÆRING FOR UTSLIPPSKONTROLLSYSTEM I CALI- FORNIA.....	181
BRPS INTERNASJONALE BEGRENSEDE GARANTI: 2018 SEA-DOO® VANNSCOOTER.....	183
BRP BEGRENSET GARANTI FOR EØS, SAMVELDET AV UAVHENGI- GE STATER (SUS) OG TYRKIA: 2018 SEA-DOO® VANNSCOOTER.....	188

KUNDEINFORMASJON

PERSONVERNINFORMASJON.....	194
KONTAKT OSS.....	195
NORD-AMERIKA.....	195
EUROPA.....	195
OCEANIA.....	195
SØR AMERIKA.....	196
ASIA.....	196
ADRESSEENDRING / NY EIER.....	197

INFORMASJON OM SIKKERHET

GENERELLE FORHOLDSREGLER

Unngå karbonmonoksidforgiftning

All eksos fra motorer inneholder karbonmonoksid, en dødelig gass. Innånding av karbonmonoksid kan føre til hodepine, svimmelhet, søvnløshet, kvalme, forvirring og eventuelt død.

Karbonmonoksid er en fargeløs, luktløs og smakløs gass som kan være til stede selv om du ikke ser eller lukter eksos. Dødelige nivåer av karbonmonoksid kan raskt samles opp, og du kan raskt bli utmatet og ute av stand til å redde deg selv. Dødelige nivåer av karbonmonoksid kan også bli værende i timer eller dager i lukkede eller dårlig ventilerte områder. Hvis du får symptomer på karbonmonoksidforgiftning, må du umiddelbart forlate området, få frisk luft og kontakte lege.

Slik hindrer du alvorlige skader eller dødsfall på grunn av karbonmonoksid:

- Ikke kjør vannscooteren i dårlig ventilerte eller delvis lukkede områder som naust og diker eller mellom andre fartøyer i nærheten. Selv om du prøver å ventilere motoreksosen, kan karbonmonoksidkonsentrasjonen raskt nå farlige nivåer.
- Ikke kjør vannscooteren utendørs på steder der motoreksosen kan bli trukket inn i en bygning via åpninger som vinduer eller dører.
- Ikke stå eller la andre stå bak vannscooteren mens motoren går. En person som oppholder seg bak en motor som er i gang, kan inhalere høye konsentrasjoner av eksosgass. Inhalering av konsentrert eksos, som inneholder karbonmonoksid, kan føre til kullsforgiftning, alvorlige helseskader og død.

Unngå bensinbrann og andre farer

Bensin er ekstremt brannfarlig og svært eksplosiv. Bensingass eller -damp kan spre seg og antennes av en gnist eller åpen flamme mange meter unna motoren. Følg instruksjonene nedenfor for å redusere faren for brann eller eksplosjon:

- Bruk bare godkjente røde bensinkanner til oppbevaring av drivstoff.
- Følg nøye instruksjonene gitt under *FYLLING AV DRIVSTOFF*.
- Start aldri vannscooteren hvis det er bensin eller lukter bensin i motorrommet.
- Start eller bruk aldri motoren hvis tanklokket ikke er skikkelig sikret.
- Ikke oppbevar bensinkanner i oppbevaringsrommet foran eller andre steder på vannscooteren.

Bensin er giftig og kan forårsake personskade eller dødsfall.

- Ikke sug bensin med munnen i en hevert eller lignende.
- Hvis du svelger bensin, får bensin i øynene eller inhalerer bensingass, må du øyeblikkelig kontakte lege.

Hvis du søler bensin på deg, må du vaske deg med såpe og vann og skifte klærne.

Unngå forbrenninger fra varme deler

Noen deler kan bli varme under normal drift. Unngå kontakt under og like etter bruk slik at du unngår forbrenninger.

Tilbehør og modifikasjoner

Eventuelle endringer eller bruk av tilleggsutstyr kan påvirke kjøretøyets kjøreegenskaper. Det er viktig

at du tar deg tid til å bli kjent med kjøretøyet etter at endringene er utført, slik at du forstår hvordan du kan tilpasse kjørestilen i henhold til disse.

Ikke utfør uautoriserte endringer eller installer utstyr som ikke er spesifikt godkjent av BRP for kjøretøyet. Slike endringer ikke er testet av BRP og de kan øke risikoen for personskaade eller tap av kontroll eller de kan også føre til at det blir ulovlig å bruke kjøretøyet.

Kontakt en autorisert Sea-Doo-forhandler for tilgjengelig tilbehør til vannscooteren.

SPESIELLE ANVISNINGER OM SIKKERHET

Anvisninger som gjelder bruk

Ytelsen til denne vannscooteren kan være betydelig høyere enn andre vannscootere du har kjørt. Les og forstå innholdet i denne brukerhåndboken slik at du blir godt kjent med hvordan betjeningsenhetene fungerer, før du tar din første tur eller tar med en eller flere passasjerer. Hvis du ikke har hatt muligheten til å øve, bør du øvelseskjøre på et passende område uten trafikk og finne ut hvordan de forskjellige styrekontrollene virker. Lær å bruke alle betjeningsorganer før du akselerer over tomgangshastighet. Ikke anta at alle vannscootere oppfører seg likt. Hver modell er forskjellig, ofte veldig forskjellig.

Husk at når gasspaken settes tilbake til tomgangsposisjon, har du mindre retningskontroll. Det er nødvendig med både styring og gass for å svinge med vannscooteren. Ikke slipp gassen når du prøver å styre unna gjenstander. Du trenger gass for å styre. Hvis motoren stoppes, vil ikke styringen fungere.

Selv om de fleste vannscootere ikke har noe bremsesystem, har avansert teknologi nå gjort det mulig for oss å tilby modeller som er utstyrt med et bremsesystem som kalles iBR™-systemet. Øv deg på å bremse i et trygt område uten trafikk for å bli kjent med hvordan du bremser og med stopplengder under forskjellige forhold.

Stoppedistansen vil variere avhengig av opprinnelig hastighet, last, antall passasjerer og vind- og vannforhold. Størrelsen på bremsekraften som føreren tilfører med iBR-spaken (intelligent brems og reversering), vil også ha betydning for stopplengden.

Ved bremsing må fører og passasjerer være oppmerksom på kraften i

nedbremsingen for å hindre at de presses fremover på vannscooteren og mister balansen.

Ved bruk av vannscooter med iBR er det viktig å være oppmerksom på at det ikke er sikkert at andre båter som følger etter, eller er i nærheten, kan stoppe like fort.

Når bremsen brukes under kjøring, skytes en vannsøyle opp i luften bak vannscooteren, og det kan føre til at føreren av vannscooteren som følger etter, et lite øyeblikk ikke kan se din vannscooter. Det er viktig å informere føreren av en vannscooter som har til hensikt å følge etter i rekke, om hvilke bremseegenskaper din vannscooter har, hva en vannsøyle betyr og at det er nødvendig å holde en større avstand mellom vannscooterne.

Når iBR-spaken brukes mens vannscooteren går fremover, vil bremsemodusen koble inn og generere en nedbremsing som er proporsjonal med posisjonen til iBR-spaken. Jo mer du drar i iBR-spaken, desto større blir bremsekraften. Vær nøye med å justere bremsekraften med iBR-spaken gradvis samtidig som du slipper opp gasspaken.

Klipset på nødstoppsnoren må alltid være festet til førerens redningsvest eller hånledd (med armbånd), og for å sikre at motoren stopper hvis føreren faller av, må den ikke kunne sette seg fast i styret. Etter kjøring må du fjerne nødstoppsnoren fra motorstoppbryter for å unngå at barn og andre bruker vannscooteren uten tillatelse. Hvis føreren faller av vannscooteren og nødstoppsnoren ikke er festet slik som anbefalt, stopper ikke vannscooteren.

Kjør innenfor dine egne grenser med hensyn til kjøreferdighet.

Unngå aggressive manøvrer slik at du reduserer faren for å miste kon-

troll, kastes ut eller kolliderer. Forstå og respekter vannscooterens ytelse.

Unngå kjøring i meget høy sjø eller ekstrem kjøring som å hoppe på bølger.

Bremsemekanismen i iBR-systemet kan ikke hindre vannscooteren din fra å drive hvis det er strøm eller vind. Den har ingen bremseeffekt på bevegelse bakover. I tillegg må motoren være i gang for at det skal være mulig å bruke bremsen.

Jetstrømmen fra vannscooteren kan medføre personskade. Jetstrålepumpen kan fange opp små gjenstander og partikler og kaste dem bakover, og det kan utgjøre en fare for å skade personer i nærheten eller føre til skade på jetstrålepumpen.

Følg instruksjonene på alle sikkerhetsetiketter. De er der for å hjelpe deg å sikre en trygg og behagelig kjøring.

Ikke lagre noe på steder som ikke er spesielt utformet for lagring.

Ikke transporter last på bakplattformen med mindre den er tilstrekkelig sikret med BRP LinQ-sertifisert tilleggsutstyr. Kompatibelt tilleggsutstyr som ikke er BRP-sertifisert kan ikke regnes som egnet for dette formålet.

Kjøring med passasjer(er), trekking av baderinger, en person på vannski, bølgebrett eller lignende gjør at vannscooteren oppfører seg annerledes og krever større ferdighet.

Enkelte vannscootermodeller kan være utstyrt med slepeøye eller annet feste som kan brukes til å feste et slepetau for baderinger eller personer på vannski eller bølgebrett. Ikke bruk disse festepunktene eller andre deler på vannscooteren til å slepe en parasailer eller et annet fartøy. Det kan

føre til personskader eller store materielle skader.

Forbrenningsmotoren trenger luft for å virke og derfor kan ikke denne vannscooteren være helt vanntett. Manøvre som å kjøre i konstante, krappe svinger, skjære baugen gjennom bølger eller kantrer med vannscooteren, kan føre til at åpninene for luftinntak kommer under vann og forårsake alvorlige motorproblemer på grunn av at vann blir sugd inn. Se *STYRE VANNSCOOTEREN* under *BRUKERVEILEDNING* og under *GARANTI* i denne brukerhåndboken.

Eksos fra motoren inneholder karbonmonoksid (CO) som, hvis den inhaleres i tilstrekkelige mengder, kan føre til personskade eller død. Ikke bruk vannscooteren i trange, lukkede eller skjermede områder eller la karbonmonoksid samle seg rundt den. Det kan for eksempel være under rafting eller når den er fortøyd. Vær oppmerksom på faren for karbonmonoksid fra eksosen fra andre vannscootere eller fartøyer.

Lær farvannet der vannscooteren skal brukes å kjenne. Strøm, tidevann, stryk, skjulte hindringer, kjølvann og bølger osv. kan påvirke sikkerheten. Det er ikke tilrådelig å bruke vannscooteren i grov sjø eller dårlig vær.

Kjør forsiktig og veldig sakte på grunt vann. Hvis du grunnstøter eller stanser brått, kan det resultere i at vannscooteren skades eller ødelegges. Avfall kan også bli plukket opp og kastet bakover av jetpumpen og treffe personer og eiendom.

Kjør alltid ansvarsfullt og sikkert. Bruk sunn fornuft og alminnelig høflighet.

Respekter forbudte farvann, miljøet og andre som bruker vannet og sjøen. Som fører og eier av en vannscooter er du ansvarlig for

skader forårsaket av kjølvannet til din vannscooter. Ikke tillat at noen kaster søppel over bord.

Selv om vannscooteren har evnen til å kjøre i høy hastighet, anbefaler vi på det sterkeste at du bare kjører i høy fart når det er ideelle forhold, og når det er tillatt. Kjøring i høy fart krever et høyere ferdighetsnivå og øker faren for alvorlige skader.

Kreftene som virker på kroppen til fører og passasjerer i svinger, forsering av bølger eller kjølvann, kjøring i krapp sjø eller å falle av vannscooteren, spesielt i høy hastighet, kan forårsake personskade, blant annet muligheten for å brette bein eller mer alvorlige personskader. Behold fleksibiliteten og unngå skarpe svinger.

Vannscootere er ikke konstruert for å brukes om natten.

Enkelte vannscootermodeller er utstyrt med fjæring. Selv om systemet absorberer en del av de vertikale kreftene og derfor reduserer støtkraften mot kroppen, kan den ikke elimineres helt. For å hindre at du og passasjer(er) får støt og eventuelt kastes av vannscooteren, må hastigheten reduseres.

Før du setter i gang

Av sikkerhetsgrunner og for å sørge for riktig pleie, må du alltid ta en "kontroll før kjøring" som angitt i brukerhåndboken før du bruker vannscooteren.

Ikke overskrid begrensningene for last og passasjerer for vannscooteren. Overbelastning kan påvirke hvordan den manøvreres, stabiliteten og ytelsen. Høy sjø reduserer også kapasiteten. Merkeplaten med last- og personkapasitet er ingen unnskyldning for å ikke bruke sunt båtvet og god dømmekraft.

Kontroller regelmessig skroget, motoren, sikkerhetsutstyr og alt

annet utstyr på vannscooteren, og hold disse i god driftstilstand.

Sørg for å ha påkrevd sikkerhetsutstyr, flyteutstyr og klær og utstyr som ellers kreves for turen.

Kontroller at alt livredningsutstyr, inkludert brannslukningsapparat, er i god driftstilstand og er lett tilgjengelige. Vis alle passasjerer hvor dette utstyret befinner seg på vannscooteren, og forviss deg om at de vet hvordan det brukes.

Vær oppmerksom på været. Undersøk værmeldingene før du drar. Vær oppmerksom på endringer som kan skje.

Oppbevar nøyaktige og oppdaterte kart over områder du skal kjøre i, på vannscooteren. Undersøk vannforholdene i det planlagte området før du drar av gårde.

Kontroller at der er nok drivstoff til den planlagte turen. Kontroller alltid drivstoffnivået både før og mens du bruker båten. Bruk grunnregelen om 1/3 drivstoff for å nå bestemmelsesstedet, 1/3 til tilbaketuren og 1/3 i reserve. Vær forberedt på endringer på grunn av været eller andre forsinkelser.

Førers/passasjerers oppmerksomhet

Les og forstå alle advarsels-/sikkerhetsdekaler på Sea-Doo-vannscooteren, i brukerhåndboken og i alle andre sikkerhetsdokumenter, og se på *SIKKERHETSVIDEOEN*.

Respekter alle relevante lover og regler. Sjekk lokale og statlige lover og -forskrifter for bruk av fartøyer i farvannene der du planlegger å bruke vannscooteren. Lær deg lokale navigasjonsregler. Lær og forstå det aktuelle navigasjonssystemet (som bøyer og skilt).

Husk at sol, vind, tretthet og sykdom kan gi deg nedsatt dømmekraft og reaksjonstid.

Kjøring med vannscooter av personer under 16 år eller av personer med funksjonshemming som påvirker synsevnen, reaksjonstiden, dømmekraften eller betjening av vannscooteren, anbefales ikke.

Bruk alltid nødstoppsnoren slik den skal brukes når du kjører vannscooteren, og forsikre deg om at alle passasjerer vet hvordan den brukes.

Forsikre deg om at fører og alle passasjerer kan svømme og vet hvordan de skal komme seg ombord i vannscooteren fra vannet. Det kan være slitsomt å komme seg ombord på dypt vann. Øv i vann som kommer opp til brystkassen før du bruker eller går ombord vannscooteren på dypt vann. Sørg for at fører og alle passasjerer alltid bruker flyteutstyr og tar ekstra forholdsregler under kjøring.

Ikke drei styret når noen er i nærheten av bakenden av vannscooteren. Hold deg unna bevegelige styrede-ler (dyse, iBR-spjeld, leddkoblinger osv.).

Ikke start eller bruk vannscooteren hvis det er noen i umiddelbar nærhet i vannet, eller det er noen bak vannscooteren.

Vær oppmerksom på bevegelsen i iBR-spjeldet når du startet motoren, slår av motoren eller bruker iBR-spaken. Den automatiske bevegelsen i spjeldet kan klemme fingre og tær til personer som holder seg fast bak på vannscooteren.

Føreren og passasjerene må sitte ordentlig og holde seg godt fast i håndtakene før vannscooteren startes, og alltid når den er i bevegelse. Alle passasjerer må gis instruks om å bruke håndtakene eller å holde fast om livet på personen foran dem. Alle passasjerer må kunne plassere begge føttene samtidig og støtt i fotbrønnen når hun/han sitter skikkelig. Ved passe-

ring av bølger må passasjer(er) løfte kroppen litt fra setet for å absorbere støtene med benene.

Ved bremsing må fører og passasjerer holde mot kraften fra nedbremsingen for å hindre at de presses fremover på vannscooteren og mister balansen.

En vannscooter med passasjer(er) skal alltid akselereres gradvis, enten det er fra stillestående eller i fart. Rask akselerasjon kan gjøre at passasjerene mister balansen eller grepet og faller bakover av vannscooteren. Sørg for at passasjerene vet, eller forutser, at det kommer en rask akselerasjon.

Det kan oppstå alvorlige innvendige skader hvis vann tvinges inn i kroppens hulrom som følge av at du faller i vannet eller oppholder deg nær en jetstrømdyse. Det betyr også at det anbefales å bruke våtdrachtsbukse.

Hold deg unna inntaksgitteret når motoren går. Langt hår, løse klær eller stropper fra flyteutstyr kan sette seg fast i deler som beveger seg.

Hvis gasspaken er trykket inn under nedbremsing, kobler iBR-systemet ut gasspådraget. Når iBR-spaken slippes og gasspaken fremdeles er trykket inn, fungerer gasspådraget igjen og vannscooteren vil akselerere igjen etter en kort forsinkelse. Slipp gasspaken hvis du ikke ønsker å akselerere.

Pass på at motoren er slått av og at nødstoppsnoren er fjernet fra motorstoppbryter før du går ombord igjen.

For å forhindre utilsiktet start må nødstoppsnoren kobles fra motorstoppbryter når svømmere kommer ombord eller befinner seg i nærheten, eller under fjerning av tang eller avfall fra inntaksgitteret.

På en vannscooter må du aldri sette føttene og leggene i vannet for å hjelpe til å svinge.

Kjøring av mindreårige

Mindreårige må alltid være under oppsyn av en voksen ved bruk av vannscooteren. Mange land har lover som fastsetter minstealder og krav til sertifikater eller andre båtførerbeviser. Sett deg alltid inn i lover og regler som gjelder for området, og kontakt eventuelle myndigheter som kan gi informasjon. BRP anbefaler at føreren er minst 16 år gammel.

Medikamenter og alkohol

Bruk aldri vannscooteren etter å ha inntatt alkohol eller medikamenter. På samme måte som ved bilkjøring kreves det at du er edru og oppmerksom. Bruk av vannscooteren mens du er beruset eller påvirket av medikamenter, er ikke bare farlig, men også ulovlig og kan føre til store bøter eller fengselsstraff. Disse lovene blir strengt oppfulgt. Bruk av medikamenter og alkohol, alene eller i kombinasjon, reduserer reaksjonstiden og dømmekraften, påvirker synsevnen og begrenser evnen til sikker kjøring med vannscooter.



ADVARSEL

Bruk av alkohol og kjøring på vannet hører ikke sammen! Kjøring etter inntak av medikamenter eller alkohol er en fare for livet til passasjerer, andre båtførere og deg selv. Det er forbudt ved lov å kjøre en vannscooter etter bruk av medikamenter eller alkohol.

Vannsport (sleping med vannscooteren)



ADVARSEL

Unngå personskader! Vannscooteren er ikke beregnet for og må ikke brukes til å trekke et annet fartøy, paraseil, fallskjerm eller lignende enheter som kan heves opp i luften. Bruk vannscooteren kun til den type vannsport den er beregnet til.

Å stå på vannski eller bølgebrett eller sitte i oppblåsbart utstyr som kan trekkes, er vanlige populære vannsportsaktiviteter. Å være med på vannsportsaktiviteter krever økt oppmerksomhet på sikkerheten både av deltagere og fører. Hvis du aldri har trukket noen med vannscooteren tidligere, anbefales det at du følger med som tilskuer noen timer først slik at du kan få opplæring fra en erfaren fører. Det er også viktig å ta hensyn til ferdighetene og erfaringen til den som blir trukket.

Alle som deltar i vannsportsaktiviteter, må ta hensyn til disse retningslinjene:

- Kjøring med passasjer(er) eller trekking av badering, vannskiløper eller en som står på brett, gjør at vannscooteren oppfører seg annerledes og krever større ferdighet.
- Vær alltid oppmerksom på sikkerheten og komforten til dine passasjerer og personen som trekkes på vannski, brett eller andre vannprodukter.
- Ha alltid med en observatør når du trekker en badering eller en som står på vannski eller bølgebrett, som kan følge med den som trekkes og informere føreren om håndsignaler fra de som deltar. Føreren må fokusere på å kjøre vannscooteren og følge med farvannet foran.

- Kjør bare med den hastigheten som er nødvendig, og følg instruksjer fra observatøren.
- Når du trekker en badering eller en person på vannski eller bølgebrett, må du ikke foreta skarpe svinger eller bruke bremsesystemet uten at det er absolutt nødvendig. Husk at selv om denne vannscooteren kan manøvreres og har muligheter til å stanse, er det ikke sikkert den som trekkes, er i stand til å unngå en hindring eller vannscooteren som trekker.
- La kun svømmedyktige personer delta i vannsportsaktiviteter.
- Bruk alltid godkjent flyteutstyr. Bruk av riktig utformet flyteutstyr hjelper en person som er bevisstløs eller i sjokk med å holde seg flytende.
- Vær oppmerksom på og vis hensyn til andre du deler vannet med.
- Både føreren og observatøren må følge med plasseringen av slepetauet ved deltagelse i vannsportsaktiviteter. Et slakt tau kan feste seg i en person eller i gjenstander på vannscooteren eller på vannet, spesielt i skarpe svinger eller ved kjøring i sirkel, og føre til alvorlig personskade.
- Ikke trekk en person i en eller annen aktivitet med for kort slepetau slik han/hun kan inhalere konsentrert eksos. Inhalering av konsentrert eksos, som inneholder karbonmonoksid, kan føre til kullfosforgiftning, personskade og død.
- Bruk et trekktau med tilstrekkelig lengde og tykkelse, og sørg for at det er forsvarlig festet til vannscooteren. Lagre alltid trekktauet når det ikke brukes. Selv om noen vannscootere er utstyrt med, eller kan få montert en spesielt konstruert slepeme-kanisme, må du ikke montere en trekkstang på en vannscooter. Den kan bli et faremoment hvis noen faller på den.
- Ta umiddelbart hensyn til og hjelp en person som faller. Han eller hun er sårbar i vannet alene og kan være vanskelig å oppdage av andre.
- Nærm deg en person i vannet fra lesiden (motsatt retning av vindretningen). Slå av motoren før du kommer for nær personen.
- Utfør vannsportsaktiviteter bare i sikre områder. Hold deg unna andre båter, kanaler, strandområder, forbudte områder, svømmere og vannveier med stor trafikk og konstruksjoner under vann.
- Slå av motoren og ankre opp vannscooteren før du tar en svømmetur.
- Svøm kun i områder som er betegnet som trygge å bade i. Disse er vanligvis merket med bøyer rundt badeområdet. Ikke svøm alene eller om natten.



BØYE FOR BADEOMRÅDE

- Ikke stå på vannski mellom solnedgang og soloppgang. Det er ulovlig i mange land og områder.
- Ikke kjør med vannscooteren direkte bak noen som trekkes på vannski, vannbrett eller baderinger. Ved 40 km/h per time vil vannscooteren nå frem til en person som faller i vannet 60 m foran vannscooteren, i løpet av omtrent 5 sekunder.
- Slå av motoren og fjern nødstoppsnoren fra motorstoppbryter når noen befinner seg i vannet i nærheten.
- Hold deg minst 45 m unna områder merket med bøye/flagg for dykking.

Unngå personskader! Ikke la noen komme nær fremdriftssystemet eller vanninntaksgitteret, heller ikke når motoren er slått av. Ting som løst hår, løse klær eller stropper på flyteutstyr kan bli viklet inn i bevegelige deler, og føre til alvorlig skade eller drukning. På grunt vann kan skjell, sand, grus eller annet trekkes opp av jetstrålepumpen og bli kastet bakover.



MERKE FOR DYKKING

Ta kontakt med de myndigheter som regulerer vannsportaktiviteter i ditt område for å innhente mer informasjon om godkjent, lovlig og trygg praktisering av vannsport.

Hypotermi

Hypotermi, redusert kroppstemperatur på grunn av tap av kroppsvarme til vannet, er en betydelig årsak til dødsfall ved ulykker på vannet. Når en person bukker under for hypotermi, mister han/hun bevisstheten og drukner.

Flyteutstyr kan øke overlevingstiden på grunn av isolasjonen det gir.

Jo varmere vann, desto mindre isolasjon kreves selvsagt. Ved kjøring på kaldt vann (under 4 °C) bør det overveies å bruke flyteutstyr av jakketype som dekker mer av kroppen enn vanlige, enkle flytevester.

Vær oppmerksom på disse punktene i forbindelse med beskyttelse mot hypotermi:

- Når du flyter i vannet, må du ikke prøve å svømme med mindre det er for å nå en båt i nærheten, andre som har falt i vannet eller et annet flytende objekt du kan holde fast i eller klatre opp på. Unødvendig svømming øker tapet av kroppsvarme. I kaldt vann anbefales ikke bruk av metoder mot drukning som krever at hodet holdes i vannet. Hold hodet opp fra vannet. Det reduserer varmetapet mye og øker overlevningstiden.
- Hold motet oppe og vær positiv til at du overlever og vil få hjelp. Det forbedrer sjansene til å overleve lenger og bli reddet. Viljen til å leve kan utgjøre forskjellen!

- Hvis det er flere personer i vannet, anbefales det å holde seg tett inntil hverandre i en gruppe til hjelpen kommer. Dette reduserer varmetapet slik at overlevelsestiden forlenges.
- Ha alltid flyteutstyret på. Det hjelper ikke om du overvinner disse effektene hvis du ikke har flyteutstyret på når du faller i vannet.

Sikkerhetskurs for båtførere

Mange land krever eller anbefaler kurs i båtsikkerhet. Sjekk det lokale regelverket.

Sjekk lokale og statlige lover og -forskrifter for bruk av fartøyer i farvannene der du planlegger å bruke vannscooteren. Lær deg lokale navigasjonsregler. Lær og forstå det aktuelle navigasjonssystemet (som bøyer og skilt).

Kjøre med last

Når du bærer last på bakplattformen til vannscooteren eller på tilleggsutstyr for lastbæring, skal du redusere hastigheten og tilpasse kjøringen for å redusere risikoen for at du faller av vannscooteren eller kommer i kontakt med lasten på måter som kan føre til personskader.

Bær aldri last på bakplattformen under vannsportaktiviteter. Lasten kan komme i veien for tauet og løse det og hindre personen på vannski eller bølgebrett.



ADVARSEL

Bær aldri last når du tauer en person på vannski eller bølgebrett, dette kan føre til alvorlig skade eller dødsfall.



ADVARSEL

Ikke transporter last på bakplattformen med mindre den er tilstrekkelig sikret med BRP LinQ-sertifisert tilleggsutstyr. Kompatibelt tilleggsutstyr som ikke er BRP-sertifisert kan ikke regnes som egnet for dette formålet.

AKTIVE TEKNOLOGIER (iCONTROL)

Innledning

MERK: Noen av funksjonene eller egenskapene som er beskrevet i denne delen er kanskje ikke relevante for alle vannscootermodellene, eller de kan være tilgjengelige som tilleggsutstyr.

iControl™ (intelligente kontrollsystemer) er et miljø der føreren kan styre flere systemer uten å ta hendene av styret.

Alle kontroller kan nås med fingrene og kan aktiveres ved å trykke en knapp eller trekke i et håndtak. Førerens oppmerksomhet kan dermed være fokusert på vannet og på å kjøre vannscooteren.

Alle kontroller er elektroniske og gir et styresignal til en elektronisk modul som har som oppgave å sikre riktig funksjon innenfor gitte parametere.

De forskjellige systemene gruppert under iControl er:

- iTCT™ (intelligent gasskontroll)
- iBR (intelligent brems og reversering)

Disse systemene fungerer sammen for å levere funksjoner som cruisekontroll, modus for lav hastighet og bremsing, forbedret vannscooterrespons på kommandoer fra føreren og bedre manøvrering og kontroll.

Det er meget viktig at førere leser all informasjonen i brukerhåndboken slik at de blir kjent med denne vannscooteren, systemene, kontrollene, mulighetene og begrensningene.

iTC (intelligent gasskontroll)

Systemet bruker en elektronisk gasskontroll (ETC) som sender kommandosignaler til ECM (styre-

modul for motor). I dette systemet er det ikke bruk for en vanlig gasskabel.

iTC har følgende driftsmoduser:

- turmodus
- sportsmodus
- ECO-modus
- cruisemodus (hvis utstyrt)
- modus for lav hastighet (hvis utstyrt med cruisemodus)
- skimodus (hvis utstyrt)

Turmodus

Turmodus er standard kjøremodus.

I turmodus reduseres tilgjengelig motorkraft og akselerasjon ved akselerasjon fra fullstendig stopp og når det kjøres i med liten motorkraft under enkelte forhold.

ECO-modus

Hvis ECO-modus er valgt, vil motortallet være begrenset og gassresponsen optimalisert for drivstofforbruk. Denne modusen er ideell når det ønskes best mulig drivstofføkonomi under kjøring.

Se under *DRIFTSMODUSER* hvis du vil ha mer detaljerte instruksjoner.

Sportmodus

I sportsmodus er maksimal motorkraft tilgjengelig i hele motorens driftsområde.

Se under *DRIFTSMODUSER* hvis du vil ha mer detaljerte instruksjoner.

Cruisemodus

I cruisemodus kan føreren angi en ønsket maksimalhastighet for vannscooteren ved kjøring over 3.800 OPM.

I cruisemodus begrenses vannscooterens hastighet, men den opprettholdes ikke. Til forskjell fra en automatisk cruisekontroll som hol-

der konstant hastighet når gasspedalen slippes, må føreren her holde gasspaken inne for å opprettholde hastigheten fremover.

Når du vil kjøre med en konstant angitt cruisehastighet, holder du gasspaken helt inne for å ha full oppmerksomhet på situasjonen og forholdene rundt deg.

Se *CRUISEMODUS* under *DRIFTSMODUSER* for å få detaljerte instruksjoner.

Modus for lav hastighet

Modus for lav hastighet er en cruisemodusfunksjon som lar føreren justere og angi en tomgangshastighet som tilsvarer en vannscooterhastighet på 1,6 km/h til 11 km/h. Gasspaken trenger ikke trykkes inn ved kjøring i modus for lav hastighet.

Se under *DRIFTSMODUSER* hvis du vil ha mer detaljerte instruksjoner.

Skimodus

I skimodus kan du få en kontrollert oppstart og presis maksimal slepehastighet når du trekker en person på vannski eller bølgebrett.

Se under *DRIFTSMODUSER* hvis du vil ha mer detaljerte instruksjoner.

Lærenøkkel

Sea-Doo LKTM-opplæringsnøgkelen begrenser hastigheten til vannscooteren og dermed gi nybegynnere og mindre erfarne førere sjansen til å kjøre vannscooteren mens de opparbeider seg den nødvendige erfaringen og kontrollen.

Begrensninger

Det er mulig at en nybegynner ikke klarer å kontrollere vannscooteren selv om det brukes en opplæringsnøkkel.

Se *DRIFTSMODUSER* for informasjon om hvordan opplæringsnøkler brukes og programmeres.

iBR (intelligent bremse- og reverseringsystem)

Denne vannscooteren bruker et elektronisk styrt bremse- og reverseringssystem som kalles iBR-system (intelligent brems og revers).

iBR-modulen styrer posisjonen til iBR-spjeldet for å gi kraft til drift forover og i revers, ved nedbremsing og i nøytral.

Føreren styrer retningen for iBR-spjeldet ved enten å bruke gasspaken for å få drivkraft forover, eller iBR-spaken for nøytral, revers og for bremsefunksjonen.

MERK: iBR-spaken kan bare brukes for å endre en retningen til spjeldet mens motoren er i gang.

Ved å bruke iBR-systemet reduseres stopplengden for denne vannscooteren betraktelig, og det kan øke manøvrerbarhet siden det kan brukes i en rett linje, i en sving, i høye og lave hastigheter eller for å kjøre vannscooteren bakover for å parkere eller manøvrere i trange farvann.

Under ideelle forhold kunne erfarne førere av en vannscooter som var utstyrt med iBR-systemet, redusere stopplengden med omtrent 33 % fra en hastighet på 80 km/h.

Begrensninger

Selv om vannscootere er utstyrt med iBR-systemet har de ikke samme egenskapene som landbaserte kjøretøy.

Stopplengde vil variere merkbart avhengig av hastighet, last, vind, strøm, vannforhold og bølger.

iBR-systemet har ingen virkning på bevegelse bakover.

Det kan ikke hindre vannscooteren fra å drive med strømmen eller vinden.



ADVARSEL

- Det er viktig å informere føreren av en vannscooter som har til hensikt å følge etter i rekke, om hvilke bremseegenskaper din vannscooter har, hva en vannsøyle betyr og at det er nødvendig å holde en større avstand mellom vannscooterne.
- Vær oppmerksom på at det ikke er sikkert at andre båter som følger etter, eller er i nærheten, kan stoppe like fort.

SIKKERHETSUTSTYR

Nødvendig sikkerhetsutstyr

Føreren og passasjerene må ha på seg en offentlig godkjent flyteutstyr som egner seg for bruk på en vannscooter.

Fører og passasjerer bør ha lett tilgang til splintsikre briller hvis kjøreforholdene eller personlig komfort krever det.

Vind, vannsprøyt og farten kan gjøre at en person får vann i øynene, og dette reduserer synsevnen.

Som eier av vannscooteren er du ansvarlig for at alt påkrevd sikkerhetsutstyr finnes ombord. Du bør også vurdere å skaffe ekstra utstyr hvis dette er nødvendig for sikkerheten til deg og dine passasjerer. Sjekk hva lokale regler sier om nødvendig sikkerhetsutstyr.

Lovpålagt sikkerhetsutstyr skal finnes ombord. Hvis lokale regler krever tilleggsutstyr, må dette være godkjent av en kompetent myndighet. Følgende er inkludert i minimumskravene:

- flyteutstyr (PFD)
- en flytende kastelinje på minst 15 m
- en vannrett lommelykt eller godkjente nødbluss
- signalet
- lydproduserende enheter (luftdrevet horn eller fløyte)

Anbefalt beskyttelsesutstyr

Føreren og passasjerer på en vannscooter må bruke verneklær, blant annet:

- En våtdrachtsbukse eller tykke, tettvevde og stramtsittende klær som gir tilsvarende beskyttelse. Tynne sykkelbukser er for eksempel ikke egnet. Det kan oppstå alvorlige innvendige skader hvis vann tvinges inn i kroppens hulrom som følge av at du faller i vannet eller er nær en jetstrømdyse. Vanlig badetøy beskytter ikke i tilstrekkelig grad mot kraftig vanninntrenging i åpningene i kroppens nedre deler på menn og kvinner.
- Fottøy, hansker og briller anbefales også. Det anbefales å bruke en eller annen type av fleksibelt fotvern som ikke veier for mye. Dette vil hjelpe til å forhindre mulig skade hvis du trår på skarpe gjenstander under vannet.

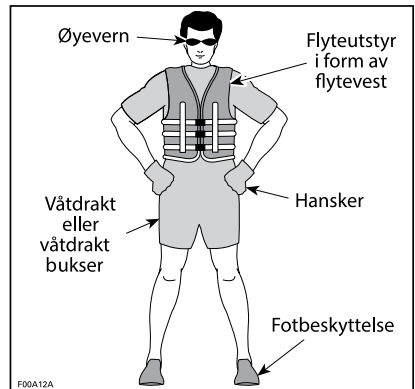

Flyteutstyr (PFD)

Alle som er ombord på en vannscooter, må alltid bruke flyteutstyr. Forsikre deg om at flyteutstyret er godkjente i henhold til gjeldende regelverk.

Flyteutstyr gir oppdrift som hjelper deg å holde hodet over vann og å oppnå en tilfredsstillende stilling i vannet. Det må tas hensyn til kroppsvekt og alder når flyteutstyr velges. Oppdriften fra flyteutstyret

må kunne holde vekten din oppe i vannet. Størrelsen av flyteutstyret må også være riktig for den som bruker det. Kroppsvekt og bryststørrelse er vanlige metoder for å angi størrelsen av redningsutstyr. Det er ditt ansvar å sørge for at riktig antall og type flyteutstyr ombord er i samsvar med lover og forskrifter, og at alle ombord vet hvordan utstyret brukes.

Typer flyteutstyr

Det finnes fem typer godkjent flyteutstyr.

Flyteutstyr type I, bærbart, har den største oppdriften. Utformingen er utformet slik at bevisstløse personer snus riktig i vannet slik at ansiktet vendes opp i loddrett posisjon litt bakover. Den øker i stor grad sjansene for overlevelse. Type I er mest effektiv i alle typer farvann, spesielt utenfor kysten der det kan ta litt tid før hjelp kommer. Den er også mest effektiv i høy sjø og dårlig vær.



TYPE I — BÆRBART

Flyteutstyr type II, bærbart, snur personen i vannet på samme måte som type I, men er ikke like effektivt. Type II snur ikke personer i like stor grad som type I under like forhold. Du kan velge å bruke denne typen når det er sannsynlig at hjelp kommer raskt, for eksempel i områder der andre personer driver med vannaktiviteter.

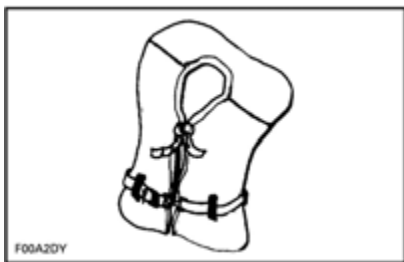

TYPE II — BÆRBART

Flyteutstyr type III, bærbart, lar den som bruker utstyret, selv snu seg til loddrett, litt tilbakelent stilling. Utstyret snur ikke personen. Den holder personen i denne posisjonen og har ikke tendens til å snu personen slik at ansiktet vender ned. Den har samme oppdrift som redningsutstyr type II og kan være riktig i områder der andre personer driver med vannaktiviteter.



TYPE III — BÆRBART

Flyteutstyr type V, bærbart, må alltid være på. Når utstyret blåses opp, gir det oppdrift lik den for flyteutstyr type I, II eller III. Når utstyret ikke er blåst opp, er det ikke sikkert alle typer personer holdes oppe.

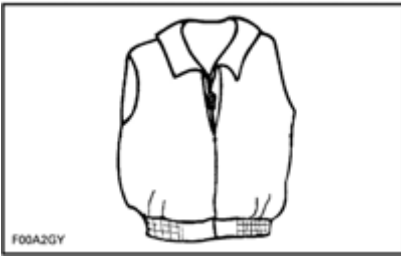

TYPE V – BÆRBART

Hjelmer

Noen viktige vurderinger

Hjelmer er konstruert for å gi en viss grad av beskyttelse ved støt mot hodet. I de fleste typer motorsport er fordelene ved å bruke hjelm mye større enn ulempene. Når det gjelder motorsport på vannet, som å kjøre en vannscooter, så stemmer nødvendigvis ikke dette, da det er noen spesielle farer forbundet med vannet.

Fordeler

En hjelm hjelper til å redusere skadefaren hvis hodet støter mot noe hardt, for eksempel ved kollisjon med et annet fartøy. Tilsvarende kan en hjelm med hakevern hjelpe til å forhindre skader på ansikt, kjeve eller tenner.

Farer

I noen situasjoner, når man faller av vannscooteren, har hjelmer på en annen side en tendens til å treffe vannet som en "bøtte", og det kan føre til stor belastning på nakken eller ryggraden. Dette kan føre til kvelning, alvorlig eller permanent skade på nakke eller ryggrad eller være dødelig.

Hjelmer kan forstyrre sidesynet og hørselen, eller være utmattende, noe som kan bidra til å øke faren for en kollisjon.

Vurdere farene mot fordelene

For å bestemme om det er best å bruke hjelm eller ikke, er det best å vurdere det spesifikke miljøet du vil kjøre i, samt andre faktorer som personlig erfaring. Vil det være mye trafikk på vannet? Hva er din kjørstil?

Bunnlinjen

Siden hvert alternativ minimerer noen farer, men øker andre, må du før hver tur bestemme om du skal bruke hjelm eller ikke på grunnlag av den gitte situasjonen.

Hvis du bestemmer deg for å bruke hjelm, må du deretter bestemme hvilken type som passer best for forholdene. Finn hjelmer som innfrir DOT- eller Snell-standardene, og om mulig, velg en som er konstruert for motorsport på vannet.

Annet anbefalt utstyr

Det anbefales at du anskaffer ekstra utstyr for å gjøre kjøringen trygg og behagelig. Denne listen, som ikke omfatter alt aktuelt utstyr, inneholder ting du bør vurdere å anskaffe.

- lokalt kart
- førstehjelpssett
- slepetau
- nødbluss
- fortøyningslinjer

En mobiltelefon i det vanntette rommet som er utformet for dette formålet har også vist seg å være nyttig for båtbrukeren i en nødsituasjon, eller for å kunne ta kontakt med noen på land.

ØVING

Det er alltid en god ide å trene og bli kjent med alle kontroller, funksjoner og hvordan vannscooteren reagerer før du kjører lengre turer.

Koble alltid nødstoppsnoren til motorstoppbryteren og til flytevesten eller til et armbånd.

Steder der øvelseskjøring kan utføres

Finn et egnet område for å øvelseskjøre. Pass på at området tilfredsstillende følger følgende krav:

- ingen trafikk
- ingen hindringer
- ingen svømmere
- ingen strøm
- tilstrekkelig plass å kjøre på
- tilstrekkelig vanndybde

Øvelser

Øv på følgende øvelser **alene**.

Svinge

Øv på å kjøre i sirkler i begge retninger i lav hastighet. Når du føler at du mestrer øvelsen, kan du øke vanskelighetsgraden ved å kjøre i 8-tall.

Når du mestrer dette, gjentar du øvelsene over i høyere hastighet.

Stopplengder

Øv på å stoppe vannscooteren i en rett linje i forskjellige hastigheter og med forskjellig bremskraft.

Husk at vannscooterens hastighet, last, vannforhold, strøm og vind også vil påvirke stopplengdene.

Revers

Øv på kjøring bakover for å lære hvordan vannscooteren oppfører seg i revers og hvordan den reagerer på styringen.

MERK: Gjør alltid denne øvelsen i lave hastigheter.

Unngå en hindring

Øv på å unngå hindringer (velg et tenkt punkt på vannet) ved å styre vannscooteren og holde gasspådraget.

Gjenta øvelsen, men denne gang slipper du gasspådraget mens du svinger.

Gjenta øvelsen, men denne gang med iBR-håndtaket. Legg merke til at iBR-systemet også tar kontroll over gassen.

MERK: Med denne øvelsen vil du lære at du trenger gasspådrag for å svinge vannscooteren i en annen retning.

Docking

Øv på å legge til kai ved å bruke gasspådrag, iBR-spaken og styringen for å bli kjent med hvordan vannscooteren reagerer, og for å utvikle gode styreferdigheter.

MERK: Husk at styreretningen er motsatt ved rygging.

Modus for lav hastighet, skimodus og cruisemodus

Hvis vannscooteren har en av disse modusene, er det også viktig å forstå hvordan de fungerer og å bli kjent med disse funksjonene før du bruker dem under kjøring med andre personer.



ADVARSEL

Ski- og cruisemodusene er ikke en automatpilot – de vil ikke utføre kjøringen av vannscooteren for deg.

Viktige faktorer som ikke må overses

Legg i tillegg merke til at følgende forhold alltid vil ha en direkte påvirkning på hvordan vannscooteren vil oppføre seg og svare på forskjellige kommandoer:

- belastning
- strømmer
- vind
- vannforhold

Vær alltid oppmerksom slike forhold, og tilpass kjøringen i henhold til dette. Øv videre under slike forhold hvis det er mulig.

Der det kreves nøyaktig kjøring er det best å alltid prøve å redusere hastigheten til et minimum.

REGLER FOR NAVIGERING

Kjøreregler

Å kjøre en vannscooter kan sammenlignes med å kjøre på umerkede veier. For å forhindre kollisjoner og unngå andre fartøyer, finnes det et system med kjøreregler som må følges. Det er ikke bare sunn fornuft, det er påbudt ved lov!

Generelt skal du holde til høyre og unngå andre fartøyer ved å holde en forsvarlig avstand fra andre vannscootere, båter, personer og gjenstander.

Følgende illustrasjon viser de forskjellige delene av båten som brukes som punkter for retningsreferanse, med baugen som fronten på båten. Babord side av båten (venstre side) er kjenner du lett igjen på det RØDE lyset, og styrbord side (høyre side) på det GRØNNE lyset.

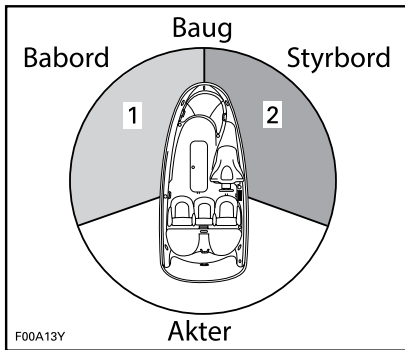

TYPEBILDE – PUNKTER FOR RETNINGSDREFERANSE

1. RØDT lys
2. GRØNT lys (vikesone)

Kryssing

Du har vikeplikt for en vannscooter **som er foran deg og på høyre side**. Kryss aldri foran en båt. Du skal se hans RØDE lys og han skal se ditt GRØNNE (han har forkjørsrett).

Vannscootere har ikke disse fargede lysene, men reglene gjelder likevel.

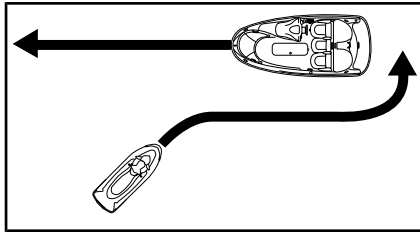

TYPEBILDE

Hvis du ser et **RØDT** lys, **skal du STOPPE** og slippe andre frem. Den andre båten er på din høyre side og **den** har forkjørsrett.

Hvis du ser et **GRØNT** lys, **kan du passere, men være oppmerksom**. Den andre båten er på din venstre side, og du har forkjørsrett.

Møter rett på

Hold til høyre.

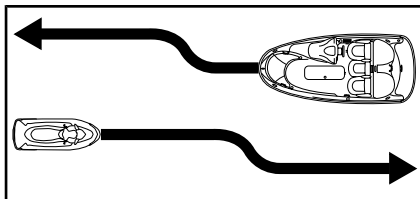

TYPEBILDE

Forbikjøring

Du har vikeplikt for andre fartøyer og må holde deg unna.

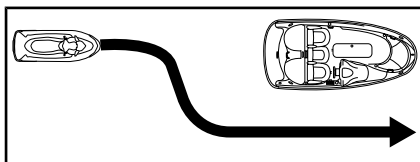

TYPEBILDE

Navigasjonssystem

Navigasjonssystemer, som for eksempel bøyer, kan hjelpe det til å identifisere trygge farvann. Bøyer vil

angi om du skal holde det til høyre (styrbord) eller venstre (babord) for bøyen eller hvilken led du kan fortsette i. De kan også angi om du begir deg inn i et om rådet med begrenset adgang eller et kontrollert område, for eksempel der du må begrense kjølvann eller en sone med påbudt lav hastighet. De kan også angi farer eller relevant informasjon for båtførere. Markører kan stå på land eller i vannet. De kan også angi fartsgrenser, forbud mot motorbåter eller båter, ankerplasser og annen nyttig informasjon. (Formen på hver type markør vil bistå.)

Sørg for at du er kjent med og forstår navigasjonssystemet som gjelder i farvannet der du skal bruke vannscooteren.

Unngå kollisjon

Ikke slipp gassen når du prøver å styre unna en hindring. For å styre vannscooteren er det nødvendig med motorkraft og kraft fra jetpumpen.

Vær på konstant utkikk etter andre brukere av vannet, andre båter eller gjenstander, spesielt når du svinger. Vær oppmerksom på forhold som kan begrense sikten eller skjule andre for deg.

Respekter rettighetene til andre fritidsbrukere og/eller tilskuere og hold alltid forsvarlig avstand til alle andre vannscootere, båter, personer og gjenstander.

Ikke hopp på kjølvann eller bølger, ri på bølger eller prøv å sprute vann på andre med vannscooteren. Du kan feilbedømme vannscooterens egenskaper eller dine egne kjøreferdigheter og treffe en båt eller person.

Denne vannscooteren har evnen til å ta krappere svinger enn andre båter, men med mindre det dreier seg om en nødsituasjon, må du ikke ta skarpe svinger i høy fart.

Slike manøvrer kan gjøre det vanskelig for andre å unngå deg eller forstå hvor du skal. Dessuten kan du og/eller dine passasjerer bli kastet av vannscooteren.

Ulikt de fleste vannscootere, har denne vannscooteren et bremsesystem (iBR).

Ved bruk av vannscooter med iBR er det viktig å være oppmerksom på at det ikke er sikkert at andre båter som følger etter, eller er i nærheten, kan stoppe like fort.

Når du er i fart og bruker bremsen, vil en vannsøyle skytes opp i luften bak vannscooteren og indikere at du bremser.

Det er viktig å informere føreren av en vannscooter som har til hensikt å følge etter i rekke, om hvilke bremseegenskaper din vannscooter har, hva en vannsøyle betyr og at det er nødvendig å holde en større avstand mellom vannscooterne.

Stoppplengden vil variere avhengig av opprinnelig hastighet, last, vind- og vannforhold.

Selv om den foretrukne manøveren for å unngå en hindring er å styre til siden mens du bruker gasspådrag, kan iBR også brukes for å bremse for fullt mens du svinger i riktig retning for å unngå hindringen.

FYLLE DRIVSTOFF

Fylling av drivstoff

ADVARSEL

Drivstoff er brannfarlig og eksplosivt under bestemte forhold. Fyll alltid drivstoff i et godt ventilert område. Ikke røyk, og ikke tillat bruk av åpen ild eller gnist i nærheten.

Slå av motoren.

ADVARSEL

Slå alltid av motoren før du fyller på drivstoff.

Ikke la noen være igjen på vannscooteren.

Fortøy vannscooteren forsvarlig til drivstoffbryggen.

Ha et brannslukningsapparat i nærheten.

Åpne oppbevaringsrommet ved å trykke på de to utløpserknappene og løfte håndtaket.



Fjern tanklokket.

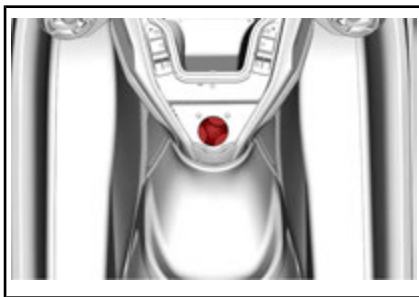

PLASSERING AV TANKLOKK

ADVARSEL

Drivstofftanken kan være under trykk, så du bør plassere én hånd over tanklokket når du frigjør tanklokkklåsen.

Sett inn fylletuten i påfyllingshalshen, og fyll drivstofftanken.

ADVARSEL

For å hindre tilbakeflyt av drivstoff må du fylle tanken sakte slik at luften kan komme ut av tanken.

Avslutt fyllingen, og vent et lite øyeblikk etter at ventilen i påfyllingspistolen har stengt, før du tar ut fylletuten. Ikke trekk fylletuten tilbake for å fylle enda mer drivstoff i tanken.

ADVARSEL

Ikke fyll helt til toppen eller til det renner over, og ikke la vannscooteren stå i solen. Når temperaturer øker, utvides volumet av drivstoffet og det kan renne over.

Lukk tanklokket, og kontroller at det er skikkelig låst på plass.

**ADVARSEL**

Tørk alltid bort eventuelt drivstoffsøl fra vannscooteren.

Etter at du har fylt drivstoff, må du alltid ta av setet og forsikre deg om at det ikke lukter bensin inne i motorrommet.

**ADVARSEL**

Ikke start vannscooteren hvis det er bensin til stede eller lukter bensin.

Selv om dekslet for skistolpen ser ut som et tankklokk, så er det **ikke** designet for drifstoffylling.

**ADVARSEL**

Du må aldri fylle drivstoff i hullet for skistolpen, det er ikke tilkoblet drivstoffsystemet.

Drivstoffkrav

OBS! Bruk alltid fersk bensin. Bensin oksiderer. Det fører til oktantap, flyktige blandinger og produksjon av gummi- eller lakkavleiring, noe som kan skade drivstoffsystemet.

Drivstoffblandingen varierer fra land til land og mellom regioner. Kjøretøyet ditt er laget for å bruke de anbefalte drivstoffene, men vær imidlertid klar over følgende:

- Bruk av drivstoff med høyere alkoholinnhold enn prosentverdien angitt av forskrifter fra myndighetene anbefales ikke, og kan føre til følgende problemer i komponenter i drivstoffsystemet:
 - problemer med start og bruk.
 - slitasje på gummi- og plastdeler.
 - korrosjon av metaldeler.
 - skade på deler i motoren.
- Kontroller regelmessig om det finnes drivstofflekkasjer eller andre uregelmessigheter i drivstoffsystemet hvis du får mistanke om at innholdet av alkohol i bensinen overskrider de gjeldende forskriftene fra myndighetene.
- Alkoholblandede drivstoffer trekker til seg og holder på fukt. Det kan føre til fase-separasjon i drivstoffet og resultere i motortelsproblemer eller motorskade.

Anbefalt drivstoff**155- og 230-motorer**

Bruk vanlig blyfri bensin med oktantal 87 AKI (RON+MON)/2 eller oktantal 91 RON.

300-motorer

Bruk premium blyfri bensin med oktantal 91 AKI (RON+MON)/2 eller oktantal 95 RON.

Alle modeller

OBS! Eksperimenter aldri med annet drivstoff. Skader på motor eller drivstoffsystem kan oppstå ved bruk av utilstrekkelig drivstoff.

OBS! IKKE bruk drivstoff fra drivstoffpumper merket E85.

Bruk av drivstoff merket E15 er ikke tillatt i henhold til U.S. EPA-forskriftene.

TRANSPORT PÅ TILHENGER

OBS! Lengden og avstanden på trestøttene bør justeres slik at de gir støtte langs hele skroget. Trestøttene på tilhengeren bør ikke være lenger enn lengden til vannscooteren.

For å få riktig vektfordeling skal hjulene på tilhengeren være plassert slik at tyngdepunktet til vannscooteren er litt foran hjulene.

ADVARSEL

Ikke vipp vannscooteren over på to hjul for transport. Vi anbefaler at vannscooteren transporteres i normal kjørestilling.

Sjekk gjeldende lover og forskrifter i ditt område vedrørende kjøring med tilhenger, spesielt for følgende punkter:

- bremsesystem
- trekkvognens vekt
- speil

Ta følgende forholdsregler når vannscooteren trekkes på tilhenger:

- Ta hensyn til maksimal slepekapasitet for kjøretøyet som skal slepe, og hvor stor vekt på slepekroken produsenten anbefaler.
- Bind fast vannscooteren til festøynene både foran og bak (baug/hekk) slik at den er godt festet på tilhengeren. Bruk ekstra tau etter behov.
- Pass på at tankklokke, deksel for fremre oppbevaringsrom, lokket på hanskeboksen, ombordstigningsplattformen og setet er låst skikkelig.
- Følg forholdsreglene for trykk tilhengertransport.

OBS! Ikke før tauene over setet eller gripehåndtakene, da de kan gjøre permanent skade. Dekk tauene med filler eller lignende beskyttelse der de kan komme i kontakt med skroget.

ADVARSEL

Kontroller at setet er skikkelig låst før transport på tilhenger.

For å hindre at støv og skitt kommer inn i luftinntakene når du kjører på støvete veier, kan du bruke et Sea-Doo-trekk til å beskytte vannscooteren.

ADVARSEL

Det må ALDRI ligge utstyr eller last på vannscooteren når du transporterer den på tilhenger.

WAKE™ Pro-modell

ADVARSEL

Du må ALDRI la et bølgebrett være montert på stativet. Ellers kan bølgebrettfinnen(e) skade tilskuere eller bølgebrettet kan falle ned på veien.

ADVARSEL

Strikkene er spent og kan sprette tilbake og piske noen når de slippes. Vær forsiktig.

MERK: Når to vannscootere transporteres på tilhenger, kan det være nødvendig å fjerne det indre bølgebrettstativet.

VIKTIGE DEKALER PÅ PRODUKTET

Løse dekaler

Vannscooteren leveres med løse dekaler og etiketter som inneholder viktig informasjon om sikkerhet.

Alle som skal bruke kjøretøyet, må lese og forstå informasjonen før kjøringen starter.



300-MOTORMODELLER



Sikkerhetsdekalene på vannscooteren

Disse dekalene er festet på roadsteren for å ivareta sikkerheten for fører, passasjerer (2- og 3-seters) og personer i nærheten.

Dekalene som er vist på disse sidene, finnes på din vannscooter. Hvis de mangler eller er skadet, kan de byttes uten ekstra kostnad. Kontakt en autorisert Sea-Doo-forhandler.

Les følgende etiketter nøye før du tar denne vannscooteren i bruk.

MERK: Den første illustrasjonen av vannscooteren viser den omtrentlige plasseringen av de forskjellige dekalene. En stiple linje indikerer at dekalen ikke er på utsiden, og at setet eller et deksel må åpnes for å kunne se den.

MERK: Dersom det er et avvik mellom denne håndboken og kjøretøyet, skal sikkerhetsdekalene på kjøretøyet gå foran dekalene i denne håndboken.

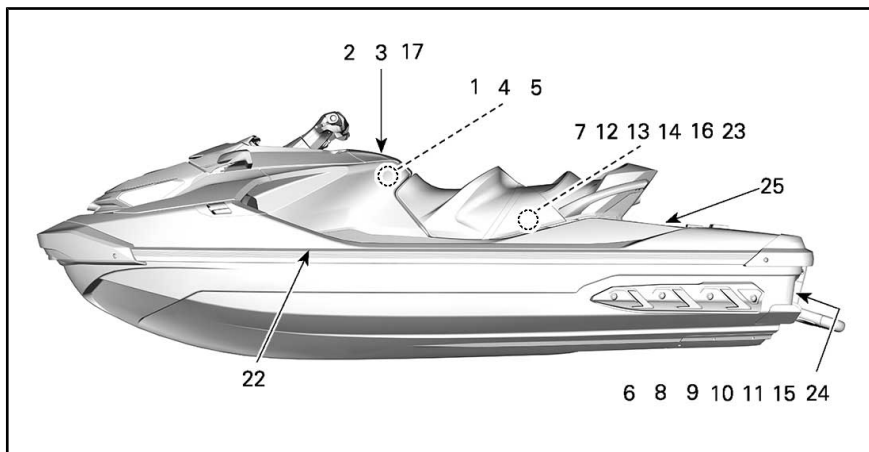

ALLE GTX, RXT OG WAKE PRO

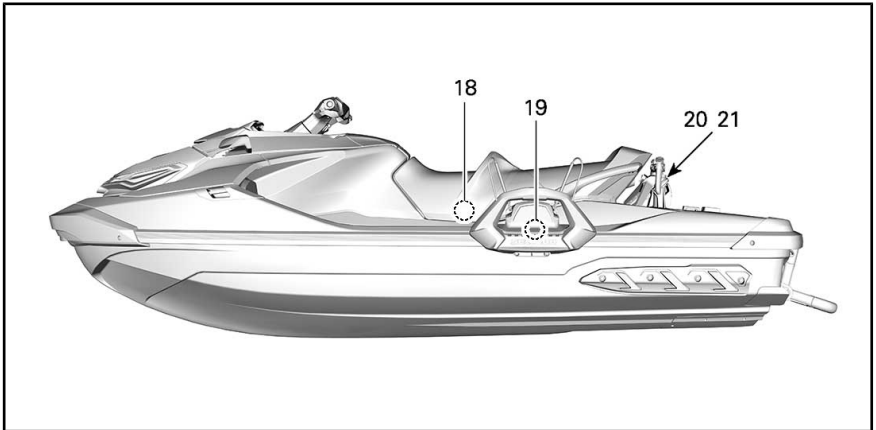

WAKE PRO-SPESIFIKKE

⚠ ADVARSEL

- Etter at du har fylt drivstoff, må du alltid åpne setet for å forsikre deg om at det ikke lukter bensin inne i motorrommet.
- Bensindamp kan forårsake brann eller eksplosjon.
 - Ikke overfyll bensintanken.
 - Hold vannscooteren unna åpne flammer og gnister.
 - Ikke start vannscooteren hvis det er bensin i flytende form til stede eller lukter bensin.
 - Sett alltid på plass setet før du starter motoren.



219905300

DEKAL 1



DEKAL 2

⚠ ADVARSEL

Kollisjoner fører til flere PERSONSKADER OG DØDSFALL enn noen annen type ulykke for vannscootere. SLIK UNNGÅR DU KOLLISJONER: VÆR PÅ KONSTANT UTKIKK etter mennesker, gjenstander og andre fartøy. Vær oppmerksom på forhold som begrenser sikten eller skjuler andre for deg. KJØR DEFENSIVT i forsvarlig hastighet, og hold god avstand fra personer, gjenstander og andre fartøy.

- Ikke kjør rett bak vannscootere eller andre båter.
- Ikke kjør nær andre for å sprute vann på dem.
- Unngå skarpe svinger eller manøvrer som gjør det vanskelig for andre å unngå deg eller forstå hvor du skal.
- Unngå områder der det er gjenstander under vannet eller grunt vann.

TA INITIATIV TIDLIG for å unngå kollisjoner. Husk at vannscootere og andre båter vanligvis ikke har bremses. IKKE SLIPP GASSEN NÅR DU PRØVER Å STYRE unna gjenstander – du trenger gassen for å kunne styre. Kontroller alltid at gassen og styret fungerer som de skal for du starter vannscooteren. Følg navigasjonsreglene og statlige og lokale lover og regler som gjelder for vannscootere. Se brukerhåndboken for mer informasjon.

⚠ ADVARSEL

For å redusere faren for ALVORLIG PERSONSKADE eller DØDSFALL: BRUKE PERSONLIG FLYTEUTSTYR. Alle ombord må bruke godkjent flyteutstyr som passer for bruk på vannscootere. BRUK VERNEKLÆR. Det kan oppstå alvorlige innvendige skader hvis vann tvinges inn i kroppens hulrom som følge av at man faller i vannet eller er nær en jetstrømdyse.

Vanlig svømmetøy beskytter ikke i tilstrekkelig grad mot kraftig vanninntrenging i åpningsene i kroppens nedre deler på menn og kvinner. Alle ombord må bruke en våtdraktbukse eller klær som gir tilstrekkelig beskyttelse (se brukerhåndboken). Fottøy, hansker og briller anbefales.

GJØR DEG KJENT MED LOVER OG FORSKRIFTER SOM GJELDER BÅTER. BRP anbefaler at føreren er minst 16 år gammel. Gjør deg kjent med kravene til førerens alder og opplæring som gjelder der du er. Et kurs i båtsikkerhet anbefales og kan være obligatorisk der du er.

FEST NØDSTOPPSNOREN PÅ MOTRORSTOPPBRYTEREN til flyteutstyret, og sørg for at den ikke vikles rundt styret, slik at motoren stopper hvis føreren faller av. Etter kjøring må du fjerne snoren fra flyteutstyret for å unngå at barn og andre bruker vannscooteren uten tillatelse.

KJØR INNENFOR DINE EGNE GRENSER OG UNNGÅ AGGRESSIV MANØVRERING slik at du reduserer risikoen for å miste kontroll, bli kastet av eller kollisjon. Dette er en båt med høy telyse – ikke et leketøy. Skarpe svinger eller hopp på kjølvann eller bølger kan øke faren for skade på rygg/rygggrad (lammelse), ansiktsskader og brukne ben, anklr og andre knokler. Ikke hopp på kjølvann eller bølger.

IKKE GI GASS NÅR DET BEFINNER SEG NOEN BAK VANNSCOOTEREN – slå av motoren eller hold motoren på tomgang. Vann og/eller avfall kan komme ut av jetstrømdysen og forårsake alvorlig skade. HOLD DEG UNNA INNTAKSGITTERET når motoren er på. Ting som løst hår, løse klær eller flyteveststrapper kan bli viklet inn i bevegelige deler, og føre til alvorlig skade eller drukning.

KJØR ALDRI ETTER Å HA INNTATT ALKOHOL ELLER MEDIKAMENTER. LES OG FØLG BRUKERHÅNDBOKEN.



JETSTRØMDYSE



INNTAKSGITTER



219905303



FLYTEUTSTYR
VÅTDRAKTSBUKSE

DEKAL 3

⚠ ADVARSEL

- Ta batteriet ut av båten før det lades.
- Ikke la batteriet overlades.
- Feil lading av batteriet kan føre til eksplosjon.

⚠ WARNING

- Remove battery from boat before charging.
- Do not overcharge battery.
- Improper charging of battery can cause explosion.

219905305

DEKAL 4

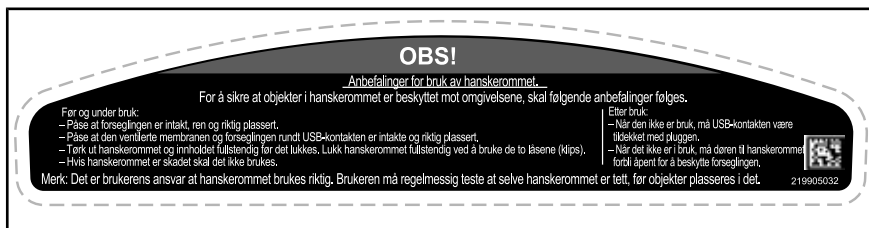

DEKAL 5

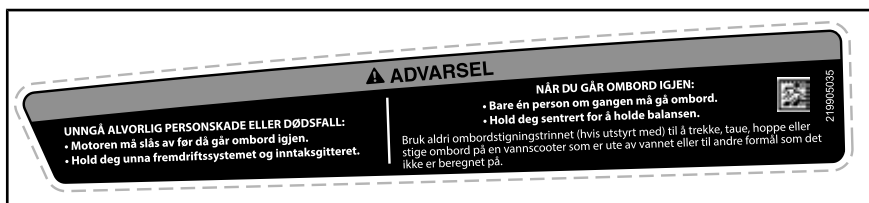

DEKAL 6



DEKAL 9

DEKAL 7: TYPEBILDE



DEKAL 8



DEKAL 10



DEKAL 11

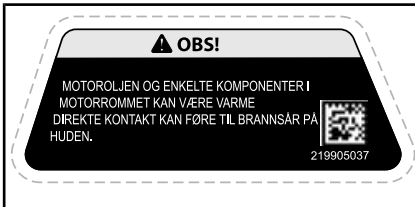

DEKAL 12

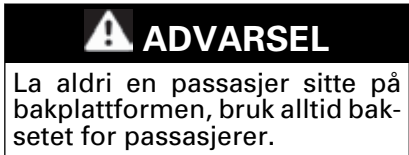

DEKAL 13



DEKAL 14



DEKAL 15



DEKAL 16



DEKAL 17

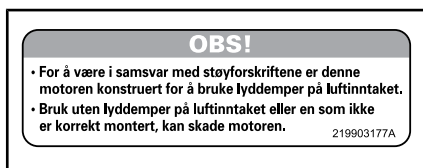

DEKAL 18



DEKAL 19 – BARE WAKE PRO-MODELLER



DEKAL 20 – BARE WAKE PRO-MODELLER



DEKAL 21 – BARE WAKE PRO-MODELLER

Samsvarsdekalering



DEKAL 22

INFORMASJON OM UTSLEPPSKONTROLLSYSTEM

BOMBARDIER RECREATIONAL PRODUCTS INC.
 DENNE MOTOREN ER I SAMSVAR MED [] U.S. EPA OG CALIFORNIAS UTSLEPPSREGLER FOR SLAFTMOTORER.
 THIS ENGINE CONFORMS TO [] U.S. EPA & CALIFORNIA EMISSIONS REGULATIONS FOR MARINE SI ENGINES.

[]
 []
 []

MOTORFAMILJE / ENGINE FAMILY
 SERTIFISERINGSSTANDARDE (FEL) /
 CERTIFICATION STANDARDS (FEL)
 SLAGVOLUM / DISPLACEMENT
 UTSLEPPSKONTROLLSYSTEM /
 EMISSION CONTROL SYSTEM
 KRAFT / POWER

MOTER [] CALIFORNIAS EVAP-UTSLEPPSREGLER FOR VANNFARTØY DREVET AV GNSHMOTOREVAP-FAMILJEN []
 KONTROLLSYSTEM FOR GASSUTSLIPP-LPFL, PLFT, PRV.
 SE BRUKSANVISNINGEN FOR SPESIFIKASJONER FOR VEDLIKEHOLDSPLAN OG DRIVSTOFF, OLJE OG TENNPLUGGER.
 SEE OPERATOR'S GUIDE FOR MAINTENANCE SCHEDULE AND FUEL, OIL AND SPARK PLUG SPECIFICATIONS.

219905172

DEKAL 23 – GJELDER ALLE MODELLER I CANADA OG USA, GJELDER ALLE MODELLER UNNTATT I CANADA OG USA NÅR TILSVARENDE EN MODELL SOM ER GODKJENT FOR USA. EPA-STANDARDE

DENNE BÅTEN BEHØVER VÆRE I SAMSVAR MED FØLGENDE SIKKERHETSSTANDARDE FRA DEN AMERIKANSKE KYSTVAKTEN:

ANGAENDE SERTIFISERINGSDATOEN:

- DRIVSTOFFSYSTEM
- VISNING AV KAPASITETS • SIKKER LASTING • ELEKTRISK VENTILASJON
- INFORMASJON • FLYTEEVNE

SOM AUTORISERT VED UNNTAK GITT AV DEN AMERIKANSKE KYSTVAKTEN (CGR 88-001). 565 DE LA MONTAGNE STREET VALCOURT, QUÉBEC CANADA J0E 2L0

MONTER I MEXICO

BOMBARDIER RECREATIONAL PRODUCTS INC.

219905033

DEKAL 24

EPA-samsvarsdekalen er plassert på venstre side nær fotstøtten.

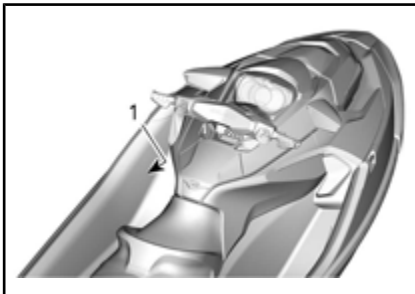





1. Plassering av EPA-dekal

Vannscottere i Nord-Amerika
GTX, GTX LTD, RXT, RXT-X og
Wake Pro

MERKNAD OM SAMSVAR FOR CANADA CANADIAN COMPLIANCE NOTICE MAXIMUM RECOMMENDED SAFE LIMITS MAXIMUM RECOMMENDED SAFE LIMITS	
Maks.  = X	XX kg
Maks.  +  =	XX kg
KATEGORI / CATEGORY: C MAKSIMAL BØLGE / MAXIMUM WAVE: 2,0 m MAKSIMAL VINDSTYRKE / MAXIMUM WIND SPEED: 33,0 knop / knots	
BOMBARDIER RECREATIONAL PRODUCTS INC. VALCOURT, QUÉBEC, CANADA (YDV)	
MODEL / MODEL: XXXXX	
PRODUSENTEN ERKLÆRER AT DETTE PRODUKTET ER I SAMSVAR MED KONSTRUKSJONSKRAVENE I FORSKRIFTENE FOR SMÅ FARTØYER SLIK DE GJELDER DEN DAGEN KONSTRUKSJONEN AV FARTØYET BLE STARTET ELLER PÅ DEN DAGEN FARTØYET BLE IMPORTERT. THE MANUFACTURER DECLARES THAT THIS PRODUCT COMPLIES WITH THE CONSTRUCTION REQUIREMENTS OF THE SMALL VESSEL REGULATIONS, AS THEY READ ON THE DAY ON WHICH THE CONSTRUCTION OF THE VESSEL WAS STARTED OR ON THE DAY ON WHICH THE VESSEL WAS IMPROTED.	
MAKSIMALKAPASITETER INFORMASJONEN OVENFOR ER OGSÅ GJELDENDE I U.S.A	CAN ICES-2/ NMB-2'

Vannscottere utenfor Nord-
Amerika
GTX, GTX LTD, RXT, RXT-X og
Wake Pro

MERKNAD OM SAMSVAR FOR CANADA CANADIAN COMPLIANCE NOTICE MAKSIMALE ANBEFALTE SIKKERHETSGRENSER MAXIMUM RECOMMENDED SAFE LIMITS	
Maks.  =	kg
Maks.  +  =	kg
KATEGORI / CATEGORY: C MAKSIMAL BØLGEHØYDE / MAXIMUM WAVE: 2,0 m MAKSIMAL VINDSTYRKE / MAXIMUM WIND SPEED: 33,0 knop / knots	
BOMBARDIER RECREATIONAL PRODUCTS INC. 570 Montagne, Valcourt, Qc, CA, JOE ZLO Skaldenstraat 125, Gent, 9042, BE (YDV)	
MODELL / MODEL:	
PRODUSENTEN ERKLÆRER AT DETTE PRODUKTET ER I SAMSVAR MED KONSTRUKSJONSKRAVENE I FORSKRIFTENE FOR SMÅ FARTØYER SLIK DE GJELDER DEN DAGEN KONSTRUKSJONEN AV FARTØYET BLE STARTET ELLER PÅ DEN DAGEN FARTØYET BLE IMPORTERT. THE MANUFACTURER DECLARES THAT THIS PRODUCT COMPLIES WITH THE CONSTRUCTION REQUIREMENTS OF THE SMALL VESSEL REGULATIONS, AS THEY READ ON THE DAY ON WHICH THE CONSTRUCTION OF THE VESSEL WAS STARTED OR ON THE DAY ON WHICH THE VESSEL WAS IMPROTED.	
MAKSIMALKAPASITETER INFORMASJONEN OVENFOR GJELDER OGSÅ FOR USA	CE EAC 

Støpt sikkerhetspikto-gram



ADVARSEL

Du må aldri fylle drivstoff i hullet for skistolpen. Bensin er ekstremt brannfarlig og svært eksplosiv. Bensingass eller -damp kan spre seg og antennes av en gnist eller åpen flamme mange meter unna.

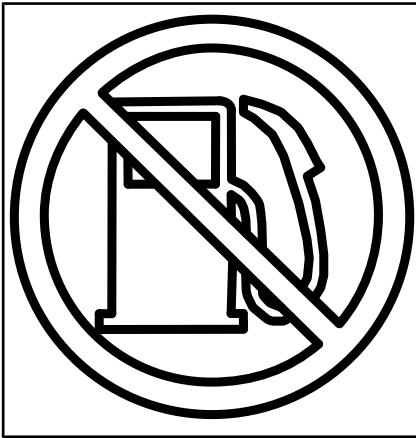

DEKAL 25

KONTROLL FØR KJØRING

Vi anbefaler en årlig sikkerhetsinspeksjon av kjøretøyet. Kontakt en autorisert BRP-forhandler for nærmere detaljer. Selv om det ikke er påkrevd, anbefaler vi at en autorisert BRP-forhandler utfører klargjøringen av kjøretøyet før sesongstart. Hvert besøk til din autoriserte BRP-forhandler er en fin mulighet for din forhandler å bekrefte at kjøretøyet omfattes av eventuelle sikkerhetskampanjer. Dessuten oppfordrer vi deg til å besøke din autoriserte BRP-forhandler innen rimelig tid hvis du blir oppmerksom på eventuelle sikkerhetsrelaterte kampanjer.



ADVARSEL

Utfør en kontroll før start hver gang du skal kjøre, for å oppdage mulige problemer som kan oppstå. Kontrollen før kjøring kan hjelpe deg å følge med og oppdage slitasje og forringelse før de fører til problemer. Korrigjer eventuelle problemer du oppdager, for å redusere risikoen for motorstopp eller ulykke.

Før du utfører en kontroll før kjøring må du ha lest og forstått *KONTROL-
LER*-delen.

Tiltak før vannscooteren sjøsettes



ADVARSEL

Motoren må være av, og nødstoppsnørens hette må alltid være tatt av motorstoppbryteren før du kontrollerer noe av det nedenfor. Start vannscooteren først når alle punktene er sjekket og godkjent.

MERK: Før du starter motoren og begynner å gjøre anbefaler vi deg å riste bakenden av vannscooteren vertikalt for å riste av eventuell sand som kan ha samlet seg i nærheten av fremdriftssystemet og reverssystemet.

Kontroller punktene i denne tabellen før du sjøsetter vannscooteren.

PUNKT	TILTAK	✓
Skrog	Kontroller skrog, bunnplate and vanninntaksgitter med tanke på skader	
Jetpumpens vanninntak	Inspiser/rengjør	
Dreneringsplugg	Stram til	
Drivstofftank	Etterfyll	
Motorrom	Kontroller om det er synlige væskelekkasjer eller bensinlukt	
Motoroljenivå	Kontroller/etterfyll	
Kjølevæsknivå	Kontroller/etterfyll	

PUNKT	TILTAK	✓
Styresystem	Kontrollerer funksjon	
iTC-spak	Kontrollerer funksjon. (Trykk inn og frigjør spaken for å kontrollere fri bevegelighet. Hvis det merkes friksjon i spaken, må spaken tas fra hverandre, rengjøres, kontrolleres for slitasje og smøres).	
iBR-spak	Kontrollerer funksjon. (Trykk inn og frigjør spaken for å kontrollere fri bevegelighet. Hvis det merkes friksjon i spaken, må spaken tas fra hverandre, rengjøres, kontrolleres for slitasje og smøres).	
Deksel for fremre oppbevaringsrom, hanskerom og sete	Sørg for at de er lukket og låst.	
Oppbevaringsboksordner (hvis utstyrt)	Kontrollerer at den er forsvarlig montert på vannscooteren	
Bølgebrettstativ (WAKE Pro-modell)	<ul style="list-style-type: none"> - Kontrollerer at stativet er forsvarlig montert og sikret. - Sørg for at strikkene er i god stand. - Kontrollerer at bølgebrettet er riktig festet på stativet og sikret. 	
Stolpe for vannski/bølgebrett (WAKE Pro-modell)	Inspiser og kontrollerer funksjon.	
START/STOPP-knapp for motor	Kontrollerer funksjon	
Motorkuttbryter og lydsignal	Kontrollerer funksjon	
Batteritilstand og -koblinger	Kontrollerer hver måned	
Offeranoder	Inspiser hver måned (oftere ved bruk i saltvann), og skift om nødvendig	

Skrog

Undersøk skroget for sprekker eller annen skade.

Jetpumpens vanninntak

Fjern tang, skjell, avfall eller andre ting som kan begrense strømmen av vann og som kan skade fremdriftsenheten. Rengjør etter behov. Hvis en hindring ikke kan fjernes, må du ta kontakt med en autorisert Sea-Doo-forhandler for å få service.

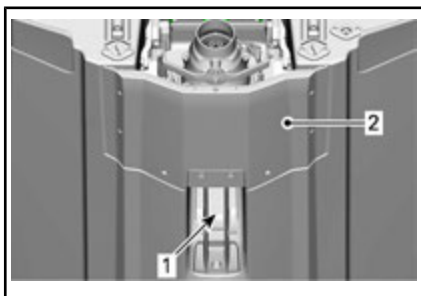

UNDERSØK DISSE OMRÅDENE

1. Vanninntak
2. Bunnplate

Dreneringsplugger

Sett på plass og fest dreneringspluggene.

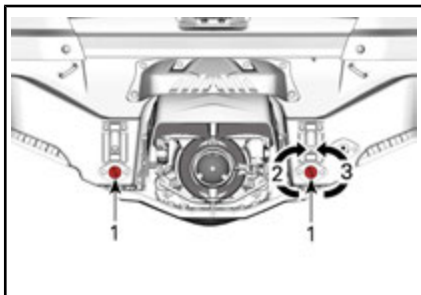

PLASSERING AV DRENERINGSPLUGGER FOR BUNNVANN

1. Typebilde – Dreneringsplugg for bunnvann
2. Stram til
3. Løsne

⚠ ADVARSEL

Sørg for at dreneringspluggene for bunnvann er forsvarlig festet før du setter vannscooteren på vannet.

Drivstofftank

Fyll på drivstofftanken.

⚠ ADVARSEL

Følg nøye instruksjonene gitt under **FYLLING AV DRIVSTOFF**.

Motorrom

Kontroller om det er lukt av drivstoff i motorrommet.

⚠ ADVARSEL

Ikke slå på strømmen eller start motoren hvis det er lekkasje eller lukter bensin. Ta kontakt med en autorisert Sea-Doo-forhandler, verksted, eller person som du selv velger for reparasjon, vedlikehold eller bytte. Se den inkluderte **UTSLIPPSRELATERTE GARANTIEN US EPA** for informasjon om garantikrav.

For å komme til motorrommet må du ta av setene.

Setene tas av ved å skyve på de to utløserknappene og løfte bakenden av setet.

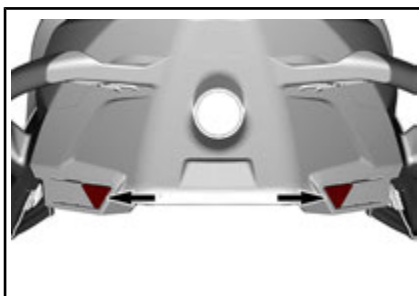

UTLØSERKNAPPER

Trekk deretter låsehåndtaket opp og ta setet av fra vannscooteren.

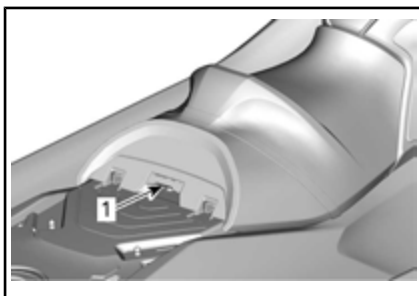

1. Låsehåndtak

Motorolje

Sørg for at oljenivået tilsvarer det som er spesifisert under *VEDLIKEHOLDSPROSEDYRER*.

Motorkjølevæske

Sørg for at kjølevæsknivået tilsvarer det som er spesifisert under *VEDLIKEHOLDSPROSEDYRER*.

Kontroller for kjølevæskelekkasjer på motoren, i kimmingen og fra bunnplaten.

! **OBS!** Når det er nødvendig å ha motoren i gang mens vannscooteren er ute av vannet, kan motoren og varmeveksleren i bunnplaten bli meget varme. Unngå kontakt med varme motordeler og bunnplaten slik at du unngår brannskår.

Styresystem

Få en annen person til å hjelpe deg og kontroller at styrekomponentene beveger seg fritt.

Når håndtaket er horisontalt skal jetpumpedysen stå rett frem. Sørg for at jetpumpedysen svinger lett og i samme retning som styret (eksempel: når styret snus mot venstre skal dyseåpningen peke mot venstre side av vannscooteren).

! ADVARSEL

Kontroller at styret og tilhørende styredyser fungerer som de skal før start. Ikke dreii styret når noen er i nærheten av bakenden av vannscooteren. Hold deg unna bevegelige styredeler (dyse, iBR-spjeld, leddkoblinger osv.).

Gasshåndtak

Kontroller at den elektroniske gasspaken (ETC) beveger seg fritt og jevnt. Den skal gå tilbake til ut-

gangsstillingen med en gang den slippes.

! ADVARSEL

Kontroller at gasspaken fungerer som den skal før du starter motoren. Hvis du merker at motstand i spaken, kontakter du en autorisert Sea-Doo-forhandler.

iBR-spak

Kontroller at iBR-spaken kan flyttes lett og jevnt. Den skal gå tilbake til utgangsstillingen med en gang den slippes.

! ADVARSEL

Sjekk iBR-spaken før du starter motoren. Hvis du merker motstand i spaken, kontakter du en autorisert Sea-Doo-forhandler.

Oppbevaringsrom, ombordstigningsplattform og sete

Kontroller at alt nødvendig sikkerhets- og overlevelsesutstyr, og eventuell last, er forsvarlig lagret i oppbevaringsboksene.

Kontroller at dekslet på oppbevaringsboksen, hanskerommet, ombordstigningsplattformen, tilgangspanelene og setet er lukket og låst.

! ADVARSEL

Kontroller at setet, ombordstigningsplattformen, tilgangspanelene og dekslene på alle oppbevaringsbokser er lukket og forsvarlig låst.

Bølgebrettstativ (WAKE Pro-modell)

ADVARSEL

Sørg for at bølgebrettstativet er forsvarlig festet til skroget på vannscooteren og at bølgebrettet er riktig plassert og festet til stativet, før du bruker vannscooteren. Kontroller at festestroppene for bølgebrettet er i god stand.

Stolpe for vannski/bølgebrett (WAKE Pro-modell)

Sørg for at stolpen for vannski/bølgebrett er trukket helt ut og låst før den brukes.

Skyv den helt inn og lås den når den ikke er i bruk.

ADVARSEL

Når du bruker stolpen for vannski skal du aldri bære last eller tilleggsutstyr på ombordstigningsplattformen.

ADVARSEL

Vær forsiktig når du har vannski/bølgebrett på slep ettersom trekktauet kan gi en motreaksjon mot vannscooteren når det kobles ut. Ikke kjør skarpe svinger når du trekker vannski, bølgebrett eller lignende. Lagre alltid trekktauet når det ikke brukes.

OBS! Stolpen for vannski/bølgebrett er utformet for trekking av en person på vannski eller bølgebrett med maksimalvekt på 114 kg.

⚠ OBS! Bruk aldri stolpen for vannski til å trekke en oppblåsbar ring. Bruk alltid den bakre fortøy-

ningsklampen til å trekke en oppblåsbar ring.

Motorstoppbryter og START/STOPP-knapp for motoren

Trykk på START-knappen en gang uten å sette på nødstoppsnoren på motorstoppbryteren.

Sett på hetten på nødstoppsnoren på motorstoppbryteren.

Trykk på START/STOPP-knappen for å starte motoren, og trykk deretter på START/STOPP-knappen en gang til for å stoppe den.

Start motoren på nytt, og stopp den deretter ved å ta av nødstoppsnoren fra motorstoppbryteren.

ADVARSEL

Hvis hetten på nødstoppsnoren er løs eller ikke holdes på plass på motorstoppbryteren, må den byttes umiddelbart for å unngå farlige situasjoner. Ikke bruk vannscooteren hvis motoren ikke stopper når hetten på nødstoppsnoren fjernes fra motorstoppbryteren, eller når du trykker på START/STOPP-knappen. Kontakt en autorisert Sea-Doo-forhandler.

Dette skal gjøres etter at vannscooteren er sjø-satt

Kontroller punktene i denne tabellen etter at vannscooteren er sjø-satt og før du kjører.

PUNKT	TILTAK	✓
Informasjonssenter	Kontroller funksjon.	
Intelligent bremse- og reverseingssystem (iBR)	Kontroller funksjon.	

PUNKT	TILTAK	✓
Variabelt trimsystem (VTS)	Kontroller funksjon.	

Informasjonssenter (målere)

1. Trykk på START/STOPP-knappen og plasser hetten på nødstoppsnoren på motorstoppbryteren.
2. Kontroller at alle indikatorer blir slått på mens informasjonssenteret går igjennom selvtest-funksjonen.



ADVARSEL

Fest alltid nødstoppsnoren til flyteutstyret eller til håndleddet (med armbånd).

iBR-system

OBS! Sørg for at der er nok plass foran og bak vannscooteren for å kunne teste ut iBR-systemet for å unngå kollisjon. Vannscooteren vil bevege seg under testen.

1. Fjern fortøyningene som holder vannscooteren fast i kaien.
2. Start motoren, og kontroller at vannscooteren ikke beveger seg.
3. Trykk iBR-spaken på venstre side av styret helt inn. Vannscooteren skal nå bevege seg sakte bakover.
4. Slipp iBR-spaken. Det skal nå ikke være noe som skyver bakover.



ADVARSEL

Kontroller alltid at iBR-systemet virker slik det skal, før du kjører med vannscooteren.

Variabelt trimsystem (VTS)

Mens motoren gir kraft forover bruker du VTSTM-systemet for å bevege jetpumpedysen opp og deretter ned flere ganger for å kontrollere VTS-funksjonen. Kontroller at VTS-posisjonsindikatoren beveger seg riktig i informasjonssenteret.

Test også de forhåndsinnstilte VTS-trimposisjonene (hvis utstyrt med).

***Denne siden er
blank med hensikt***

INFORMASJON OM VANNSCOOTEREN

BETJENINGSORGANER

MERK: Noen av kjøretøyets sikkerhetsdekalere vises ikke på illustrasjonene. For informasjon om dekalene på vannscooteren, se *SIKKERHETSDEKALER PÅ VANNSCOOTEREN*.

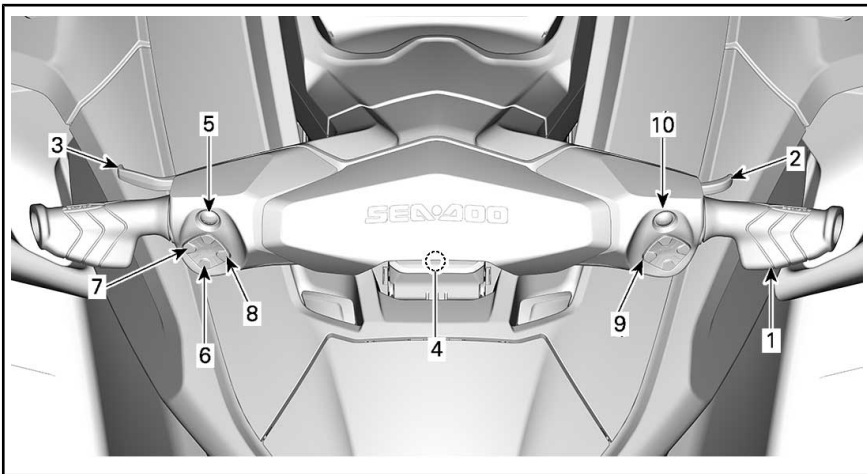

GTX/GTX LIMITED/RXT/WAKE PRO

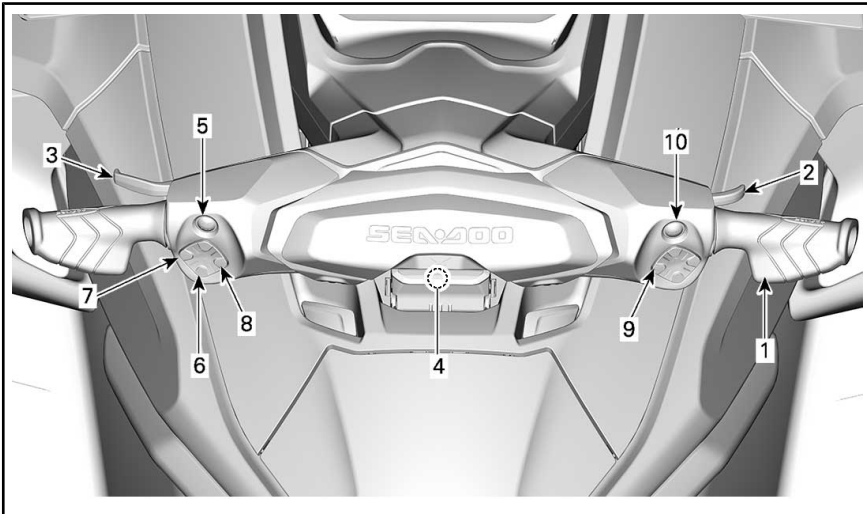

RXT-X

MERK: Noen indikasjoner, visninger, funksjoner eller egenskaper som er beskrevet i denne delen er kanskje ikke relevante for alle vannscooterm modellene, eller de kan være tilgjengelige som et tillegg.

1) Styret

Styret brukes til å styre vannscooteren. Dreining av styret mot høyre styrer vannscooteren mot høyre, og omvendt.



ADVARSEL

Kontroller at styret og tilhørende styredyser fungerer som de skal før start. Ikke dreier styret når noen er i nærheten av bakenden av vannscooteren. Hold avstand til fremdriftssystemet.

Når du kjører bakover, vil styringsretningen være motsatt. Hvis du dreier styret mot høyre når du rygger, vil vannscooteren svinge til venstre.

2) Gasshåndtak

Gasspaken på høyre side av styret styrer motorhastigheten elektronisk.

Trekk i gasspaken med fingeren for å øke eller for å holde hastigheten for vannscooteren.

For å redusere hastigheten for vannscooteren slipper du gasspaken.

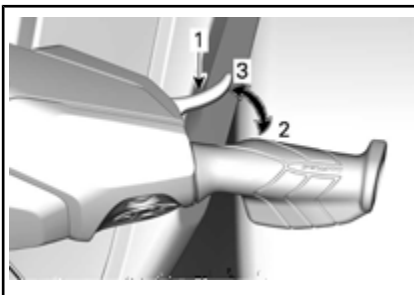

1. Gasshåndtak
2. Akselerasjon
3. Reduksjon av hastighet

Gasspaken er fjærbelastet og skal gå tilbake i hvilestilling (tomgang) når den ikke betjenes.

3) iBR-spak (intelligent brems og reversering)

iBR-spaken på venstre side kan elektronisk styre:

- brems
- revers
- fri

MERK: Minimum 25 % utslag av iBR-spaken kreves for å aktivere iBR-funksjonene.

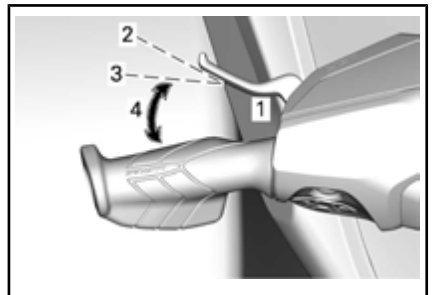

TYPEBILDE

1. iBR-spak
2. Hvileposisjon for spak
3. 25 % utslag kreves for å aktivere iBR-funksjonen
4. Bruksområde

Ved hastigheter over 14 km/h, kobler iBR-spaken inn bremsen.

MERK: Hvis strømmen i vannet er 14 km/h eller raskere, kan ikke revers kobles inn fordi hastigheten er større enn hastighetsbegrensningen for revers.

Ved hastigheter under 14 km/h, kobler iBR-spaken inn revers.

Når iBR-spaken slippes etter bremsing eller reversering, går den til nøytralstilling.

⚠ ADVARSEL

Hvis gasspaken fremdeles er trykket inn når iBR-spaken slippes, begynner bevegelsen fremover etter en kort forsinkelse. Slipp gasspaken hvis det ikke er behov for akselerasjon fremover.

MERK: Nøytralstilling kan finjusteres ved å justere iBR-systemet.

Se under *BRUKERVEILEDNING* hvis du vil ha mer detaljerte instruksjoner.

4) Motorstoppbryter

Motorstoppbryteren er plassert midt på styret.

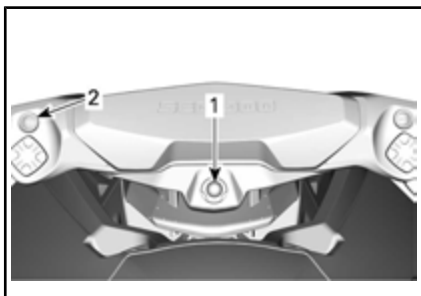

TYPEBILDE

1. Motorstoppbryter
2. START/STOPP-knapp

Hetten på nødstoppsnoren må være godt festet til motorstoppbryteren for å kunne starte motoren.

⚠ ADVARSEL

Fest alltid nødstoppsnoren til førerens flyteutstyr eller til håndleddet (med armbånd).



TYPEBILDE

1. Hetten på nødstoppsnoren på motorstoppbryteren.
2. Nødstoppsnor festet til førerens flyteutstyr.

Trekk hetten på nødstoppsnoren vekk fra motorstoppbryteren for å stoppe motoren.

⚠ ADVARSEL

Hvis motoren stopper, mister du kontroll over vannscooterens bremsefunksjon og retningskontroll.

⚠ ADVARSEL

Ta alltid av nødstoppsnoren når vannscooteren ikke er i bruk, for å hindre at motoren blir startet ved et uhell, for å hindre at barn eller andre bruker vannscooteren uten tillatelse eller for å hindre at den blir stjålet.

RF D.E.S.S. (Radio Frequency Digitally Encoded Security System)

Hetten på nødstoppsnoren inneholder en elektronisk krets (D.E.S.S.TM-nøkkel) som er programmert til med et unikt, elektronisk serienummer. Dette tilsvarer en konvensjonell nøkkel.

D.E.S.S.-systemet leser nøkkelnummeret på motorstoppbryteren og

gjør det mulig å starte motorer med nøkler systemet gjenkjenner.

D.E.S.S.-systemet er veldig fleksibelt. Du kan kjøpe ekstra nødstoppsnorer og få D.E.S.S.-nøkler programmert for din vannscooter.

Totalt ti D.E.S.S.-nøkler kan programmeres.

Du må ta kontakt med en autorisert BRP Sea-Doo-forhandler for å få utført programmering av nøkler til vannscooteren.

RF D.E.S.S. Nøkkelgjennkjenning

To korte lydsignaler angir at systemet er klart til å la motoren startes. Se eventuelt under *FEILSØKING*.

RF D.E.S.S. Nøkkeltyper

To typer nøkler kan brukes:

- vanlig nøkkel
- opplæringsnøkkel

For å gjøre det lettere å kjenne igjen nøklene leveres flyteelementene i snoren i forskjellige farger.

NØKKELTYPE	FARGE
Normal	Gul eller svart
Opplæring	Grønn

Informasjonssenteret vil vise hvilken type D.E.S.S.-nøkkel som er i bruk.

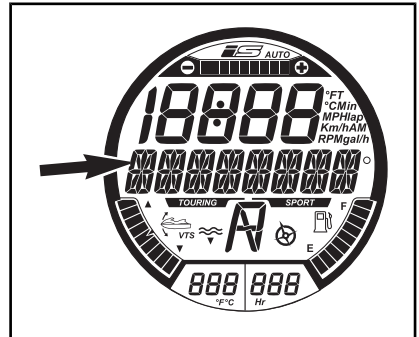

NØKKELTYPEN VISES HER

Mulige meldinger:

- VANLIG NØKKEL
- OPPLÆRINGSNØKKEL

Sea-Doo-opplæringsnøkkel begrenser hastigheten og motorkraften til vannscooteren, og gir dermed nybegynnere og mindre erfarne førere muligheten til å kjøre vannscooteren samtidig som de får den nødvendige erfaringen og kontrollen.

I opplæringsmodus er det også mulig å angi maksimal hastighet for vannscooteren.

For mer informasjon om opplæringsnøkler, kan du se under *DRIFTSMODUSER*.

5) START/STOPP-knapp for motor

START/STOPP-knappen for motoren er plassert på venstre side av styret.

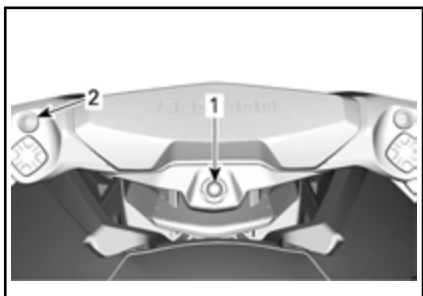
**TYPEBILDE**

1. Motorstoppsbryter
2. START/STOPP-knapp

Starte og stoppe motoren

Se *BRUKERVEILEDNING* for fullstendige prosedyrer om hvordan du starter og stopper motoren.

Aktivere det elektriske systemet

Trykk på START/STOPP-knappen én gang uten å sette på hetten på nødstoppsnoren på motorstoppbryteren.

Dette vil sette spenning på det elektriske systemet, informasjonssenteret vil gå igjennom selvtesten, og skjermen vil bli blank igjen etter noen sekunder.

Det elektriske systemet vil være på i omtrent 75 sekunder etter at START/STOPP-knappen har blitt trykket.

Når nødstoppsnoren er festet på motorstoppbryteren, vil systemet ha strøm i 60 minutter.

Hver gang du trykker på START/STOPP-knappen for motoren, begynner nedtellingen. Dette vil gi det mulighet til å lytte til BRP Audio Premium-systemet (hvis utstyrt). Når batterispenningen faller til under 12,3 V, lyster indikatoren for LAVT BATTERI og det elektriske systemet stenges ned etter 75 sekunder.

MERK: Hvis START/STOPP-knappen blir holdt inne uten at nød-

stoppsnoren er satt på, vil skjermen på informasjonssenteret være på så lenge START/STOPP-knappen holdes inne.

Batteristyring etter kjøring

Denne funksjonen gjør at det elektriske systemet kan være slått på etter at motoren er slått av, slik at du kan fortsette å bruke ekstrautstyr. Den forhindrer også at batteriet tappes for mye mens du bruker ekstrautstyr. Når batterispenningen når 12,3 volt eller lavere, slår systemet seg av automatisk for å sikre at motoren kan starte.

Når det elektriske systemet aktiveres ved å trykke raskt på start/stopp mens motoren er slått av, vil tiden systemet er aktivert styres som følger:

- Nøkkel til av: Systemet slås av etter 75 sekunder.
- Nøkkel til på: Systemet slås av etter 60 minutter, eller hvis spenningsterskelen nås.

6) Knapp for variabelt trimsystem (VTS)

Denne vannscooteren er utstyrt med et programmerbart VTS med høy ytelse.

Det gjør at du kan justere trimmingen til vannscooteren ved å justere den vertikale posisjonen til jetdyesen.

VTS kan trimmes elektronisk til ønsket stigning, eller til en av to forhåndsinnstilte posisjoner.

Trykk på kontrollknappen for VTS (OPP- eller NED-knapp) for å justere hvordan vannscooteren ligger i vannet.

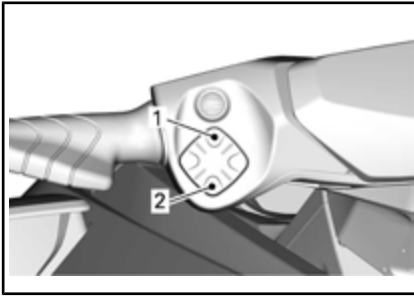

KONTROLLKNAPP FOR VTS

1. Baug-opp
2. Baug-ned

X-modeller

På X-pakkemodeller, vil du ved å trykke på både OPP- og NED-knappene samtidig aktiverer funksjonen **Launch Control**. For å deaktivere **Launch Control**, trykker du samtidig på både OPP- og NED-knappene igjen.

Se *BRUKERVEILEDNING* for mer informasjon.

7) Sport-knapp

Sport-knappen er plassert på venstre side av styret.

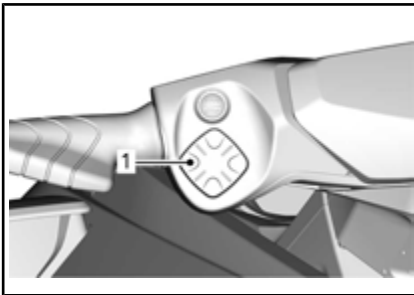

1. Sport-knapp

Denne brukes til å aktivere eller deaktivere SPORT-modus.

Se under *DRIFTSMODUSER* for mer informasjon.

8) ECO-knapp

ECO-knappen er plassert på venstre side av styret.

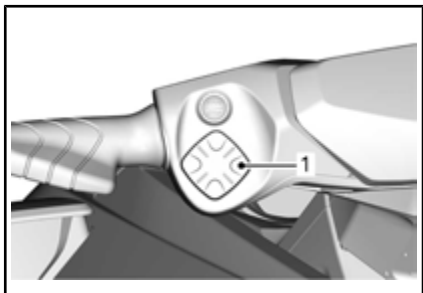

1. ECO-knapp

Denne brukes til å aktivere eller deaktivere ECO-modus.

Se under *DRIFTSMODUSER* for mer informasjon.

9) Knappene MODUS, OPP/NED OG SETT

Disse knappene er plassert på høyre side av styret.

Trykk på MODUS-knappen for å bla igjennom de forskjellige funksjonene som er tilgjengelige i informasjonssenteret.

OPP/NED-knappene brukes til å velge eller endre en innstilling i informasjonssenteret for **Ski** og **Cruise**.

Trykk på SET-knappen for å velge ønsket funksjon, navigere gjennom en undermeny eller for å lagre en endret innstilling.

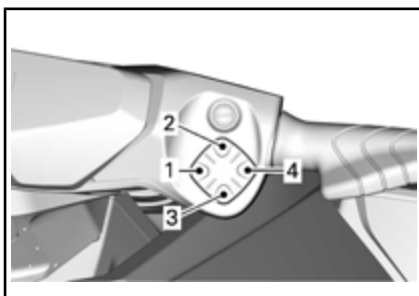

TYPEBILDE

1. MODUS
2. OPP-knapp
3. NED-knapp
4. SET-knapp (angi)

10) Cruiseknapp

Cruiseknappen er plassert på høyre side av styret like over OPP- og NED-knappene.

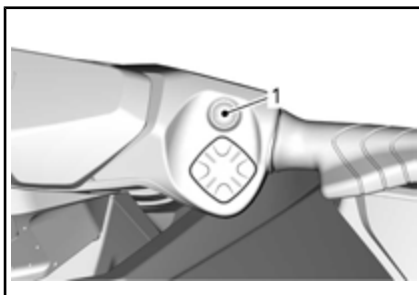

TYPEBILDE

1. Cruiseknapp

Den brukes til å aktivere eller deaktivere CRUISE-modus eller å koble inn modus for lav hastighet (SLOW SPEED).

Se under *DRIFTSMODUSER* hvis du vil ha mer detaljerte instruksjoner.

INFORMASJONSSENTER (MÅLERE)

⚠ ADVARSEL

Ikke juster noe på skjermen mens du kjører. Da kan du miste kontrollen.



TYPEBILDE – GTX 155

A. Flerfunksjonsmåler

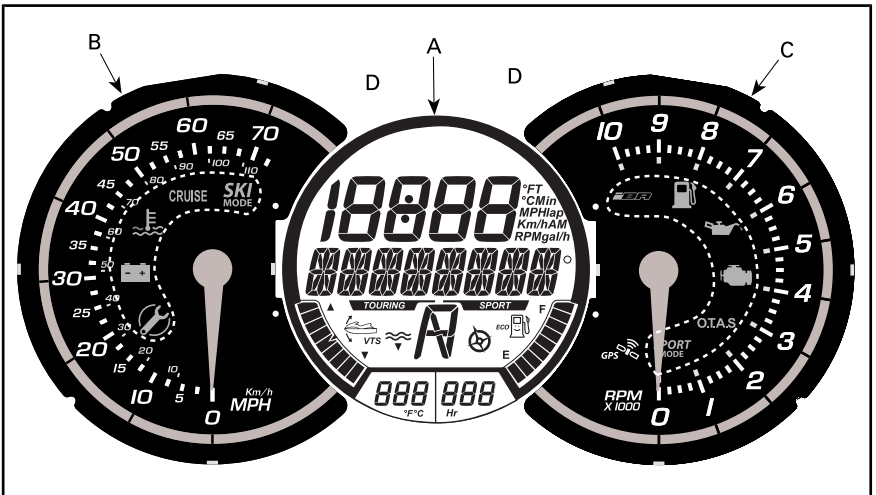

TYPEBILDE – ALLE BORTSETT FRA GTX 155

- A. Flerfunksjonsmåler
- B. Analogt speedometer
- C. Analog turteller
- D. Indikatorlamper

A) Egenskaper for fler-funksjonsdisplayet

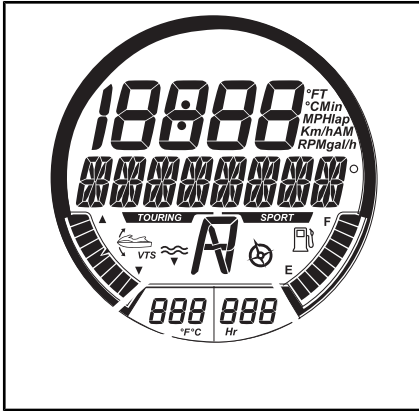

TYPEBILDE FLERFUNKSJONSMÅLER

Se hvilke funksjoner som gjelder din modell, i tabellen.

Funksjonene forklares nedenfor.

	GTX 155 GTX 230	GTX LIMITED 230 GTX LIMITED 300	RXT	RXT-X	WAKE PRO
1) Multifunksjonsdisplay	X	X	X	X	X
2) Numerisk display	X	X	X	X	X
3) Drivstoffnivåmåler	X	X	X	X	X
4) Visning av VTS-posisjon	X	X	X	X	X
5) Vanndybdeindikator	–	X	–	–	–
6) Vanntemperatur	I.T.	X	I.T.	I.T.	I.T.
7) Timetellervisning	X	X	X	X	X
8) iBR-posisjonsindikator	X	X	X	X	X
9) Kompass-indikator (1)	I.T.	X	X	X	X
10) Turmodusindikator	X	X	X	X	X
11) Sportsmodusindikator	X	X	X	X	X
12) Ekstraeffektmåler	I.T.	I.T. –	I.T.	X	I.T.
13) ECO-modusindikator	X	X	X	X	X
14) Cruisemodusindikator	X	I.T.	I.T.	I.T.	I.T.
15) Skimodusindikator	–	–	–	–	X
16) LAUNCH control	I.T.	I.T.	I.T.	X	I.T.

X = Indikerer en standardfunksjon
 – = Ta kontakt med en Sea-Doo-forhandler for å sjekke tilgjengelighet.
 I.T. = Ikke tilgjengelig eller ikke aktiv
 (1) Alle modeller er utstyrt med kompass (i flerfunksjonsdisplayet). GTX 155 er ikke utstyrt med kompass-indikator.

1) Multifunksjonsdisplay

Flerfunksjonsdisplayet brukes til følgende:

- vise velkomstmelding (WELCOME) ved oppstart
- vise melding om gjenkjenning av nøkkel (KEY)
- gi ulike indikasjoner etter valg fra føreren
- aktivere og stille inn forskjellige funksjoner og driftsmoduser.
- vise meldinger som ruller over displayet, om funksjonsaktivering og systemfeil
- vise feilkoder

MERK: Standardindikasjonen for flerfunksjonsdisplayet er kompassretningen.

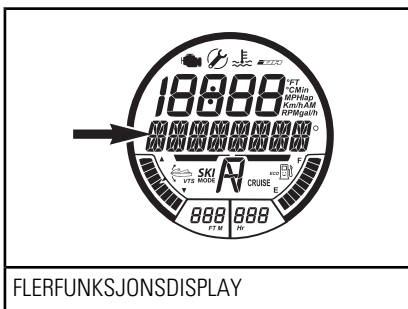

FLERFUNKSJONSDISPLAY

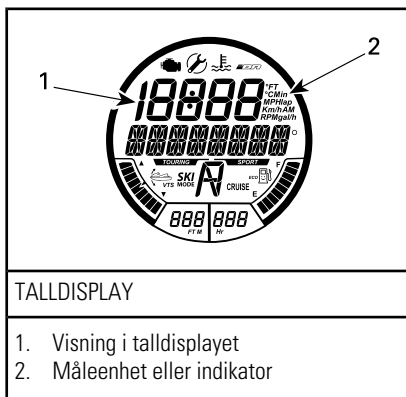

TALLDISPLAY

1. Visning i talldisplayet
2. Måleenhet eller indikator

2) Numerisk display

Det talldisplayet brukes for å vise en rekke indikatorer som velges av føreren ved hjelp av DISPLAY-funksjonen i flerfunksjonsdisplayet.

Tilgjengelige visninger er avhengig av vannscootermodellen eller hva slags utstyr som er montert på den.

TILGJENGELIGE INDIKASJONER PÅ TALLDISPLAY	GTX 155, GTX 230	GTX LIMITED 230, GTX LIMITED 300	RXT	RXT-X	WAKE PRO
Hastighet	Indikasjon som standard				
Motorens OPM	X	X	X	X	X
Motortemperatur	–	–	–	X	–
Vanntemperatur	I.T.	X	I.T.	I.T.	I.T.
Klokke	X	X	X	X	X
Innstillinger for opplæringsnøkkel	X	X	X	X	X
CRUISE SPEED-innstilling (cruisehastighet)	X	X	X	X	X
MODUS FOR LAV HASTIGHET-innstilling	X	X	X	X	X
Forhåndsinnstilling for VTS	X	X	X	X	X
VTS-innstillinger (ved hjelp av måler)	I.T.	I.T.	I.T.	I.T.	I.T.
SKIMODUS-innstillinger	–	–	–	–	X
Drivstofforbruk (øyeblikkelig og gjennomsnitt)	X	X	X	X	X
Drivstoffberegning (avstand og tid til tanken er tom)	–	X	–	X	–
Tidtaker	–	–	–	X	–
Topp hastighet/RPM Gjennomsnittshastighet/RPM	–	–	–	X	–
Høyde over havet	I.T.	X	I.T.	I.T.	I.T.
X = En X indikerer en standard funksjon – = Ta kontakt med en Sea-Doo-forhandler for å sjekke tilgjengelighet. I.T. = Ikke tilgjengelig					

Når informasjonssenteret slås på, vises som standard først talldisplayet til den sist brukte angivelsen.

3) Drivstoffnivåmåler

En søylevisning nederst til høyre på skjermen viser hele tiden den resterende drivstoffmengden i tanken mens du kjører.

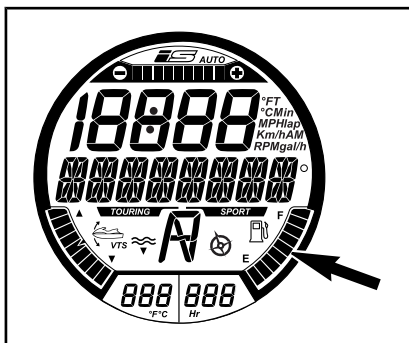

DRIVSTOFFNIVÅMÅLER

Når drivstofftanken er full, er åtte segmenter (stolper) av indikatoren slått på. Det øverste segmentet er ikke i bruk.

Varsel om lavt drivstoffnivå

Den er aktiv når bare to segmenter vises for drivstoffnivået (omtrent 25 % av kapasiteten i tanken eller 14 L.

Alle modeller unntatt GTX 155

VARSEL OM LAVT DRIVSTOFFNIVÅ	
Siste to segmentene i drivstoffmåleren	PÅ
Symbol for drivstofftank (LED)	
Varsling med lyd (ett langt pip)	Periodisk
Rullende melding LAVT DRIVSTOFFNIVÅ	

GTX 155-modeller

VARSEL OM LAVT DRIVSTOFFNIVÅ	
Siste to segmentene i drivstoffmåleren	Blinker
Symbol for drivstofftank (LCD)	
Varsling med lyd (ett langt pip)	Periodisk
Rullende melding LAVT DRIVSTOFFNIVÅ	

4) VTS-posisjon

Posisjonsindikatoren for VTS er i nederste del på venstre side av skjermen, og viser hvordan vannscooteren er trimmet.

Et enkelt segment av søylen er på for å vise den relative posisjonen til vannscooterens baug.

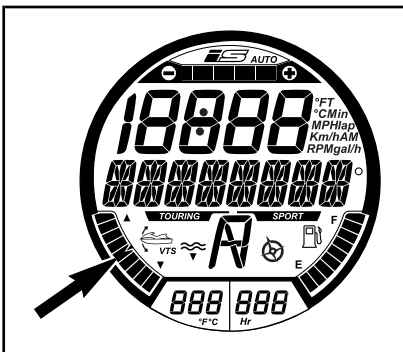

VISNING AV VTS-POSISJON

Se *BRUKERVEILEDNING* for mer informasjon om bruk av VTS.

5) Vanndybdevisning

Vanndybdisplayet viser vanndybden under vannscooteren.

Systemet kan angi vanndybden under skroget i enkelttrinn opp til 50 m.

MERK: Under visse forhold kan displayet slutte å vise dybden. Displayets mulighet til å hente og vise vanndybden avhenger av bruksforholdene.

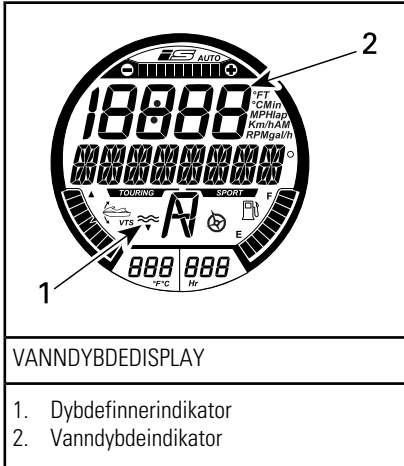

MERK: Vanndybdevisningen er tilgjengelig bare når et ekkolodd er montert og blir oppdaget.



6) Sjøtemperaturdisplay

Viser kontinuerlig temperaturen i overflatevannet.

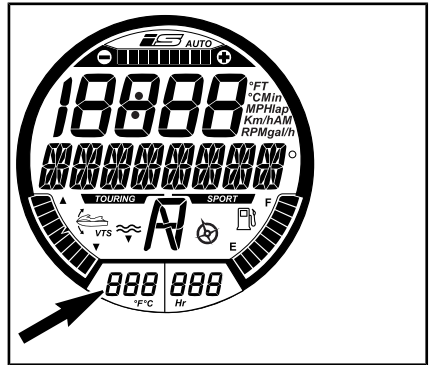

Du kan også velge å vise vanntemperaturen på talldisplayet. Se **TALLDISPLAY** i denne delen.

Hvis du vil endre måleenhetene (°C eller °F), kan du kontakte en autorisert Sea-Doo-forhandler.

7) Timetellervisning (HR)

Viser hele tiden antall timer motoren har vært i drift.

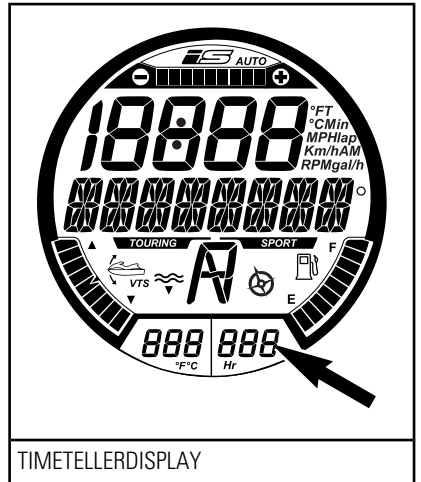

8) iBR-posisjon

Viser stillingen til iBR-spjeldet.

- N (nøytral)
- F (forover)
- R (revers)

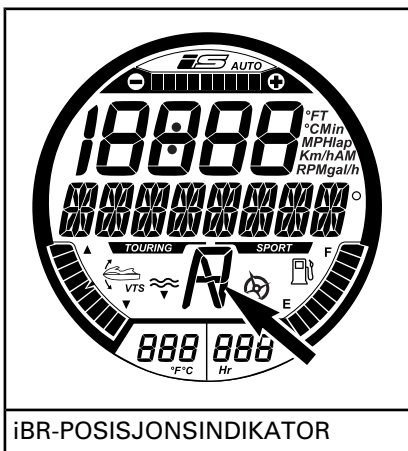

9) Kompass

Flerfunksjonsdisplayet henter informasjonen fra en GPS som er innebygget i informasjonssenteret.

Standardvisning er at hovedretningene, mellomretningene og kompassvinkelen som vannscooteren kjører i, vises i flerfunksjonsdisplayet.

For at kompassretningen skal vises, må GPS-en ha godt mottak fra navigasjonssatellittene.

Alle modeller unntatt GTX 155

Hvis visningen for aktivt KOMPASS vises på digitalskjermen, har GPS-en godt signal.

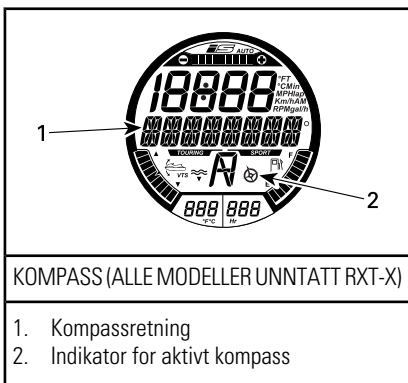

For mer informasjon om turmodusen, kan du se *DRIFTSMODUSER*.

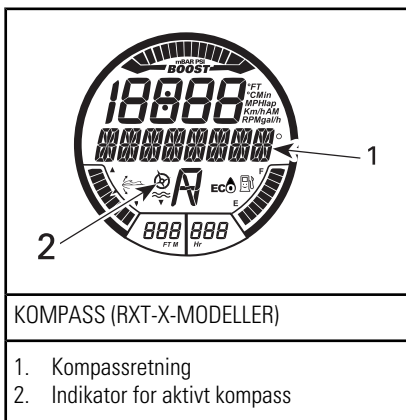

MERK: Kompassvisningen er bare tilgjengelig ved hastighet over 5 km/h.



10) Turmodusindikator

Når turmodusindikatoren (TOURING) er PÅ, er standard turmodus aktiv.

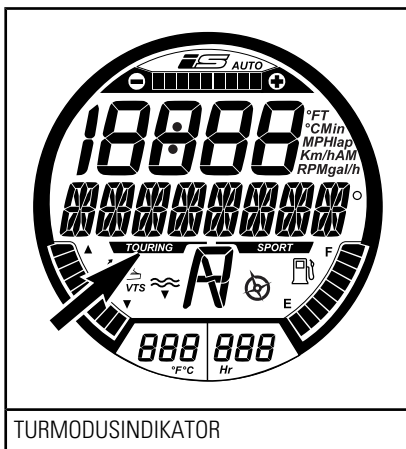

11) Sportsmodusindikator

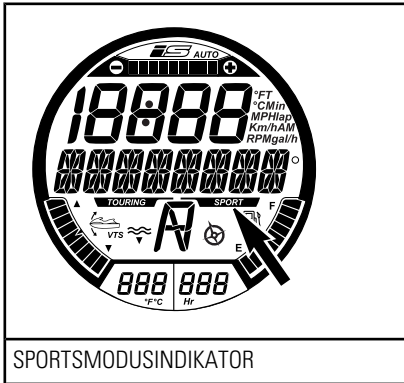

Når drift i sportsmodus er valgt, slås sportsmodusindikatoren på og vil være på til modusen deaktiveres igjen eller vannscooteren slås av.

MERK: Sportsmodusen er ikke standard kjøremodus. For å aktivere den må du velge den etter at motoren er startet.

For instruksjoner om hvordan du aktiverer sportsmodus, kan du se **DRIFTSMODUSER**.

GTX Limited 230/GTX Limited 300/RXT/WAKE PRO

I tillegg til sportsmodusindikatoren på flerfunksjonsdisplayet slås også en SPORTSMODUS-indikator på i turtelleren.

RXT-X

Det er ingen sportsmodusindikatoren på flerfunksjonsdisplayet, bare en SPORTSMODUS-indikator som slås på i turtelleren.

12) Ekstraeffektmåler

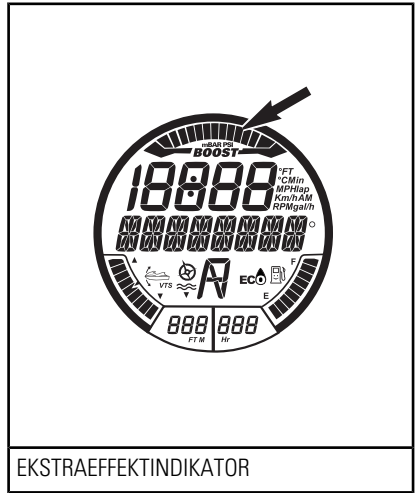

Ekstraeffektmåleren viser trykket som kompressoren leverer til manifolden på motoren.

13) ECO-indikator

ECO-indikatoren og et smil på drivstofftanksymbolet slås PÅ når **DRIVSTOFFSPAREMODUS** aktiveres.

Alle modeller unntatt RXT-X

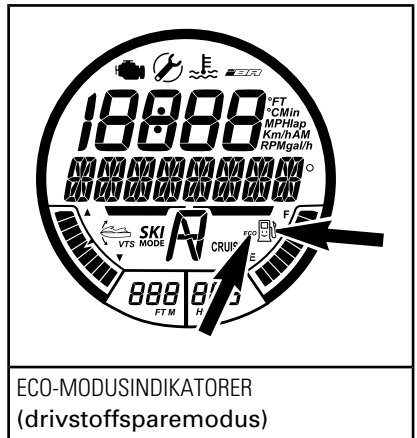

RXT-X-modeller

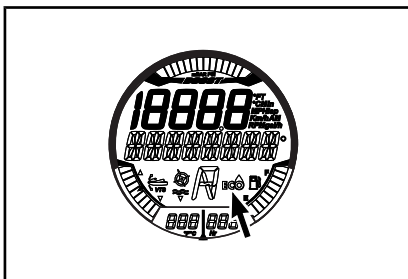

ECO-MODUSINDIKATORER
(drivstoffsparemodus)

Se *DRIFTSMODUSER* hvis du vil ha mer detaljerte instruksjoner.

14) Cruisemodusindikator

Cruisemodusindikatoren kommer PÅ når:

- CRUISEMODUS er aktivert.
- MODUS FOR LAV HASTIGHET er aktivert.

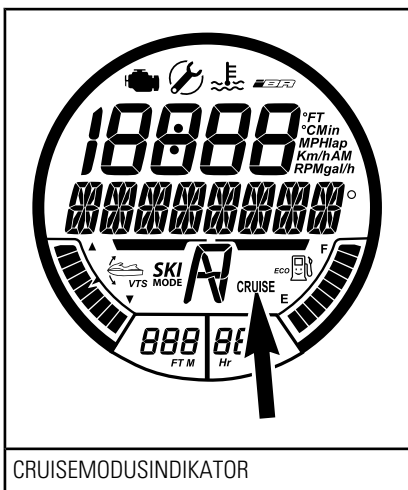

CRUISEMODUSINDIKATOR

Se *DRIFTSMODUSER* hvis du vil ha mer detaljerte instruksjoner.

15) Skimodusindikator

Skimodusindikatoren er PÅ nå SKI-MODUS er aktivert.

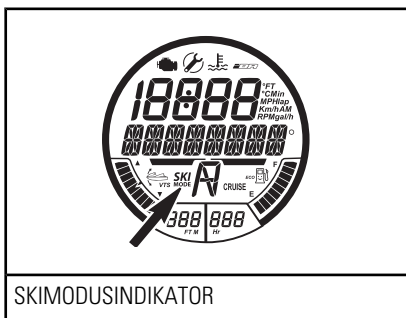

SKIMODUSINDIKATOR

Se *DRIFTSMODUSER* hvis du vil ha mer detaljerte instruksjoner.

B) Analogt speedometer

Speedometeret, på venstre side av informasjonssenteret, viser en analog visning av hastigheten til vannscooteren i miles per time (MPH) og i kilometer per time (km/h).

Hastighetsvisningen er basert på informasjonen fra GPSen (Global posisjoneringssystem) som er bygget inn i informasjonssenteret.

Hvis GPSen av en eller annen grunn skulle miste signalet, vil en standardmodus brukt. Hastigheten vil da bli kalkulert ved hjelp av informasjon som mottas fra andre systemer.

C) Analog turteller







Turtelleren gir en analog visning av omdreininger per minutt (RPM) for motoren. Multipliser det viste tallet med 1.000 for å finne det egentlige turtallet på motoren.

D) Indikatorlamper/ ikoner

Indikatorlamper eller ikoner (LCDer) informerer om en valgt funksjon eller et systemavvik.

I tillegg til en indikatorlampe kan det også være en rullende tekst i flerfunksjonsdisplayet.

Se tabellen nedenfor for informasjon om de vanlige kontrollampene. Se *OVERVÅKNINGSSYSTEM* for detaljer om kontrollamper for feilfunksjon.

INDIKATORLAMPE/ IKON (PÅ)	MELDINGSDISPLAY	BESKRIVELSE
	MAINTENANCE REMINDER	Vedlikehold er nødvendig. Ta kontakt med en autorisert Sea-Doo-forhandler, verksted, eller person som du selv velger for reparasjon, vedlikehold eller bytte. Se den inkluderte <i>UTSLIPPSRELATERTE GARANTIEN US EPA</i> for informasjon om garantikrav.
	LOW-FUEL	Lavt drivstoffnivå, omtrent 25 % av tankens kapasitet, 14 L eller sensor for drivstoffnivå frakoblet.
	Rullende SLOW SPEED MODE-melding	CRUISE-modus eller MODUS FOR LAV HASTIGHET er aktivert. Se under <i>DRIFTSMODUSER</i> .
	Rullende SKIMODUS-meldinger	Skimodus er aktivert. Se under <i>DRIFTSMODUSER</i> .
	Rullende SPORTMODUS-meldinger	Sportsmodus aktivert. Se under <i>DRIFTSMODUSER</i> .
ALLE MODELLER UNNTATT RXT-X		
	FUEL ECO	Drivstoffsparemodus er aktivert. Se under <i>DRIFTSMODUSER</i> .
RXT-X		
	FUEL ECO	Drivstoffsparemodus er aktivert. Se under <i>DRIFTSMODUSER</i> .

Finne frem i flerfunksjonsdisplayet

Når det elektriske systemet starter opp og instrumentene er ferdige med selvtestfunksjonen, vil meldingen VELKOMMEN OMBORD PÅ SEA-DOO rulle over skjermen noen sekunder. Etter velkomstmeldingen vil ingenting vises i displayet før vannscooteren tas i bruk.

Mens vannscooteren er i bruk vil flerfunksjonsdisplayet vise kompassretningen eller rullende tekster fra overvåkningssystemet.

Flerfunksjonsdisplayet viser også en meny der du kan velge forskjellige funksjoner, som å tillate å endre hva displayet skal vise, systemmoduser, innstillinger, aktive feilkoder for systemet og en tidtaker.



ADVARSEL

Valg av talldisplayer, kjøremoduser eller endring av innstillinger må bare utføres mens vannscooteren ligger stille. Å velge de forskjellige funksjonene under kjøring frarådes, da det vil avlede oppmerksomheten til føreren.

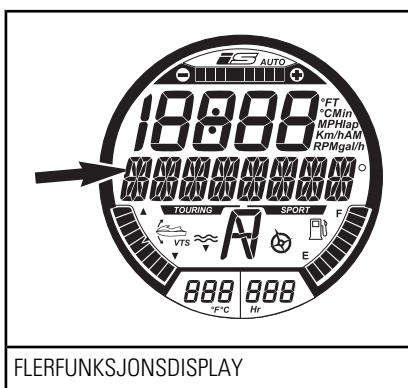

FLERFUNKSJONSDISPLAY

MERK: Hvis du vil endre visningen av måleenhetene eller språk, kan

du kontakte en autorisert Sea-Doo-forhandler.

Velge funksjoner

Mens du kjører viser flerfunksjonsdisplayet normalt kompassretningen, og retningen i grader, som vannscooteren beveger seg i.

Trykk flere ganger på MODUS-knappen for å velge de forskjellige funksjonene som kan vises på flerfunksjonsdisplayet:

- LAP TIME (etappetid)
- SKIMODUS
- FUEL CONSUMPTION (drivstofforbruk)
- VTS-MODUS
- DISPLAY
- FEILKODER
- KEY MODE (nøkkelmodus)
- INNSTILLINGER

Trykk deretter på SET-knappen for å angi funksjonen.

MERK: Feilkodefunksjonen er tilgjengelig bare når det er en aktiv feil. Innstillings- og nøkkelmodusfunksjonene er tilgjengelig bare når motoren er stoppet. Nøkkelmodusfunksjonen er bare tilgjengelig med en vanlig nøkkel.

Funksjonsbeskrivelse

Lap Timer (etappetidtaker)

Tidtakeren kan brukes til å registrere opp til 50 forskjellige etappetider.

For å aktivere og bruke tidtakeren gjør du følgende:

1. Trykk på MODUS-knappen flere ganger til flerfunksjonsdisplayet viser LAP TIME (etappetid).

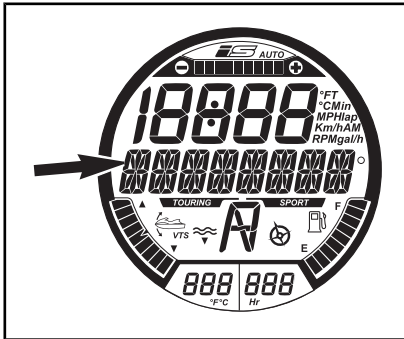

VIST MELDING

LAP TIME (etappetid)

2. Trykk på SET-knappen for å angi funksjonen. Tidtakeren vil bli aktivert og synlig i flerfunksjonsdisplayet.

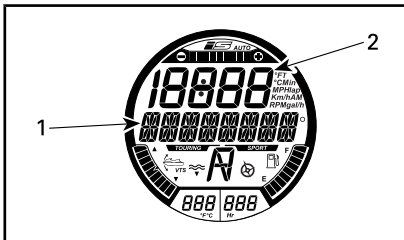
VALGT FUNKSJON: LAP TIMER
(etappetidtaker)

1. Etappetid
2. Etappenummer

3. For å starte tidtakeren trykker du på SET-knappen.

MERK: Tidtakeren starter med en gang når du trykker på SET-knappen.

4. For å lagre hver etappetid trykker du på SET-knappen ved begynnelsen av hver etappe.

MERK: Etappetiden vil bli lagret, etappetelleren vil vise antall etappetider som er lagret, og tidtakeren vil fortsette.

5. Trykk på MODUS-knappen for å lagre siste etappetid og stoppe tidtakeren.

Bruk OPP- eller NED-knappen til å vise etappetidene. Etappetelleren vil vise hvilken etappetid som vises.

For å se sammenlagt tid for alle etappetidene trykker du på OPP- eller NED-knappen til etappetelleren viser ALL (alle).

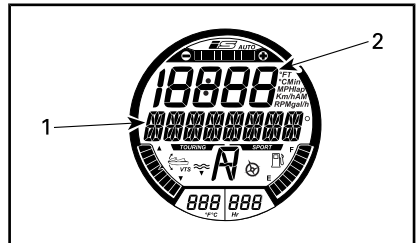

VIST MELDING: LAP TIMER (etappetidtaker)

1. Totaltid
2. ALL (alle) vises her

Hvis du vil nullstille tidtakeren og etappetelleren, trykker du på og holder SET-knappen til tidtakeren og etappetelleren nullstiller seg.

Skimodus

Skimodus (SKI MODE) brukes til gjentatte kontrollerte oppstarter ved trekking av en person på vannski eller bølgebrett. Se under *DRIFTSMODUSER* for mer informasjon.

Drivstofforbruk

Funksjonen for drivstofforbruk (FUEL CONSUMPTION) kan vise vannscooterens drivstofforbruk på fire forskjellige måter.

- øyeblikkelig drivstoffgjennomstrømming per time (gal/t eller l/t)
- gjennomsnittlig drivstoffgjennomstrømming per time (gal/t eller l/t)

- gjenstående kjørelengde (Mi eller Km)
- gjenstående kjøretid (t eller min)

Funksjonene for drivstofforbruk er ikke aktive hele tiden.

En funksjon for drivstofforbruk er aktiv bare når den er valgt for å vises i talldisplayet.

Når måleren på flerfunksjonsdisplayet viser varselet LAVT DRIVSTOFFNIVÅ, viser funksjonene TID TIL TOM TANK og KJØRELENGDE FØR TOM TANK 0 (null) hvis disse er valgt for visning i displayet.

For å vise drivstofforbruket til vannscooteren gjør du følgende:

1. Trykk på MODUS-knappen flere ganger til flerfunksjonsdisplayet viser FUEL CONSUMPTION (drivstofforbruk).

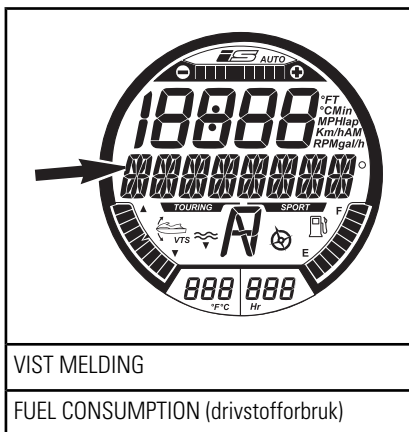

2. Trykk på OPP- eller NED-knappen for å velge ønsket visningsmodus for drivstofforbruk.

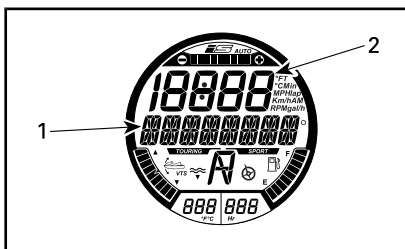

VISNINGSMODUSEN DRIVSTOFFORBRUK

1. Melding for DRIVSTOFFORBRUK AKKURAT NÅ
2. Drivstofforbruksverdi

3. Trykk på SET-knappen for å lagre innstillingene og gå tilbake til hovedskjermen.

MERK: Vannscooterens drivstofforbruk kan vises i talldisplayet. Dobbelklikk på SET-knappen for å nullstille visning av gjennomsnittlig drivstofforbruk. Et lite øyeblikk vil displayet vise null (0).

VTS-modus

VTS-MODUS-funksjonen brukes til å angi VTS manuelt eller for å endre forhåndsinnstillingene for VTS. Se *BRUKERVEILEDNINGEN* for mer informasjon.

Display

Display-funksjonen brukes til å endre visningen i talldisplayet. Se *ENDRE VISNINGEN I TALLDISPLAYET*.

Feilkoder

Feilkoder-funksjonen (FAULT CODES) brukes til å vise aktive feilkoder. Se *OVERVÅKNINGSSYSTEM*.

Key Mode (nøkkelmodus)

KEY MODE-funksjonen brukes til å endre innstillingene for opplæringsnøklene. Se under *DRIFTSMODUSER* for mer informasjon.

Innstillinger

SETTINGS-funksjonen brukes til å:

- Stille klokken. Se **INNSTILLINGER AV FLERFUNKSJONSDISPLAYET**.
- Funksjon for overstyring av iBR ved vedlikehold.

Endre visningen i talldisplayet

For å endre visningen i talldisplayet må du gjøre følgende:

1. Trykk på MODUS-knappen på høyre side av styret flere ganger til flerfunksjonsdisplayet viser DISPLAY.

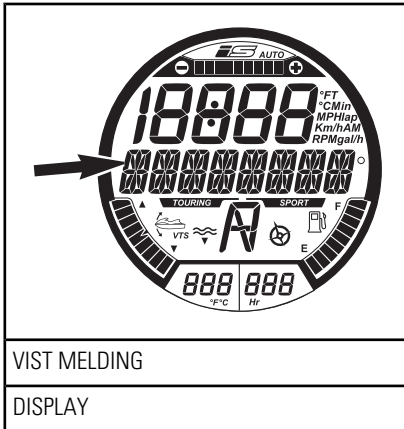

2. Trykk på SET-knappen for å angi visningsfunksjonen.
3. Trykk på OPP- eller NED-knappen til den ønskede visningen vises.
 - OPM
 - HASTIGHET
 - SJØTEMPERATUR (bare på GTX Limited-modeller)
 - DYBDE
 - MOTORTEMPERATUR
 - HØYDE OVER HAVET
 - HØYESTE HASTIGHET
 - GJENNOMSNITTSFASTIGHET

- HØYESTE TURTALL
- GJENNOMSNITTLIG TURTALL
- KLOKKE

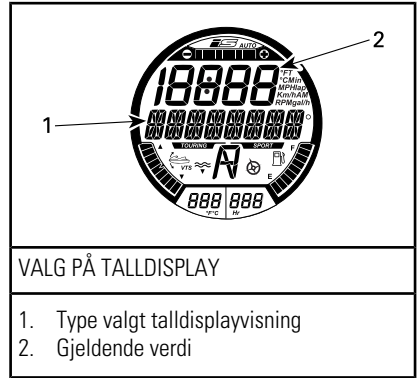

4. Trykk på SET-knappen for å velge og lagre den valgte visningen, eller vent til visningen går tilbake automatisk. Den siste visningen lagres automatisk.

Følgende forkortelser blir brukt i talldisplayet:

- FT eller M
- OPM
- MPH eller Km/t
- °F eller °C
- AM eller PM
- Gal/t eller l/t

Nullstille talldisplayvisningen

Følgende talldisplayvisninger kan nullstilles:

- gjennomsnittlig drivstofforbruk
- høyeste hastighet
- gjennomsnittshastighet
- høyeste turtall
- gjennomsnittlig OPM

Dobbeltklikk på SET-knappen for å nullstille. Et lite øyeblikk vil talldisplayet vise null (0).

MERK: Hver av disse funksjonene er aktive KUN når de er valgt til å vise i talldisplayet.

Innstilling av flerfunksjonsdisplayet

Ende innstillingen for klokken

1. Trykk på MODUS-knappen flere ganger til flerfunksjonsdisplayet viser SETTINGS (innstillinger).

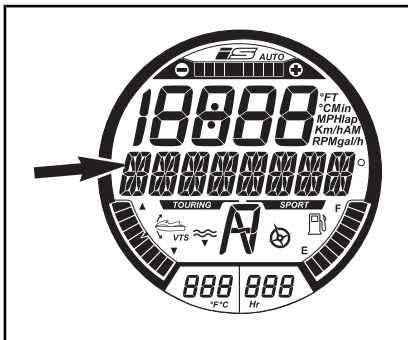

VIST MELDING

SETTINGS (innstillinger)

2. Trykk på OPP- eller NED-knappen flere ganger til displayet viser CLOCK (klokke).

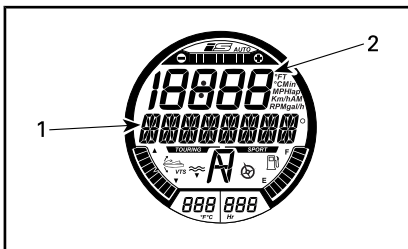

VALGT FUNKSJON – KLOKKE

1. CLOCK-melding
2. Klokkeslett

3. Trykk på SET-knappen for å angi funksjonen. Meldingen CHANGE CLOCK OFFSET (endre klokkeinnstilling) vises.

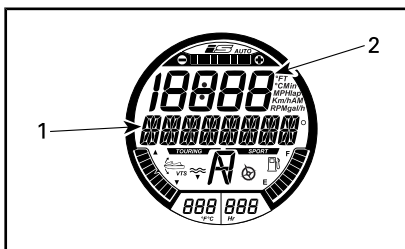

VALGT FUNKSJON – ENDRER
KLOKKEINNSTILLING

1. CHANGE CLOCK OFFSET-melding (endre klokkeinnstilling)
2. Klokkeslett

4. Trykk på OPP- eller NED-knappen for å justere klokken til riktig lokaltid.
5. Trykk på SET-knappen for å lagre innstillingene og gå tilbake til hovedskjermen.

MERK: Klokken bruker GPS-signalet for å justere klokken i henhold til GMT (Greenwich Mean Time). Du kan bare endre timeinnstillingen når du justerer klokken.

Måleenhet og språkinnstilling

Flerfunksjonsdisplayet har mulighet for å vise informasjonen i metriske eller engelske enheter på forskjellige språk.

Ta kontakt med en autorisert Sea-Doo-forhandler for å endre måleenhet eller for å endre språket som vises på skjermen i flerfunksjonsdisplayet.

UTSTYR

MERK: Det er ikke sikkert illustrasjonene stemmer nøyaktig for alle modeller. De er ment som en visuell veiledning.

MERK: Noen av kjøretøyets sikkerhetsdekaleringer vises ikke på illustrasjonene. For informasjon om dekaleringene på vannscooteren, se *SIKKERHETSDEKALERING PÅ VANNSCOOTEREN*.

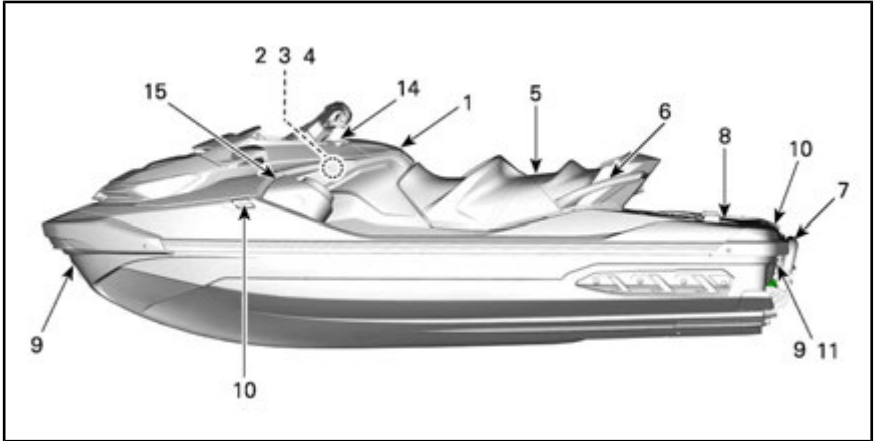

TYPEBILDE

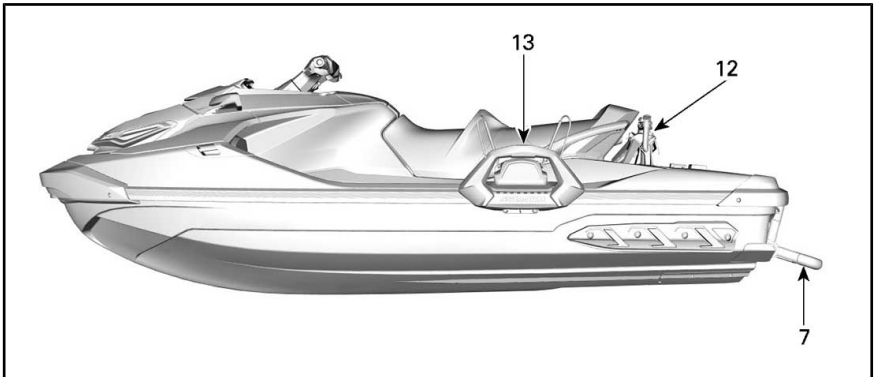

WAKE PRO-MODELLER

1) Hanskerom

Et lite oppbevaringsrom for personlige ting.

Trykk på deksellåsen for å åpne hanskerommet.

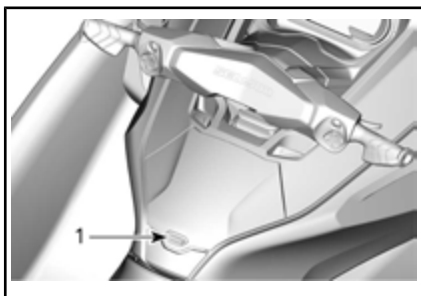

1. Deksellås

Vanntett rom

I hanskerommet finnes det et lite vanntett oppbevaringsrom for personlige artikler. Trekk bakover på de to låsene for å åpne.

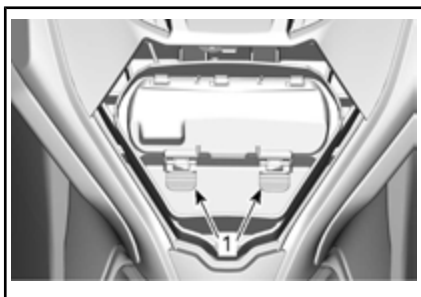

1. Lås

Det finnes beskyttende skum på innsiden av det vanntette rommet for å beskytte telefonene mot skader. Påse at smarttelefonen holdes på plass av skummet og ikke kanten på beholderen og at du kan lukke lokket. Sjekk alltid at skummet er helt tørt før bruk.

Se tabellen for **MAKSIMAL TELEFONSTØRRELSE**.

MAKSIMAL TELEFONSTØRRELSE	
Lengde	160 mm
Høyde	85 mm

MERK: På grunn av variasjoner i størrelser på telefoner og deksler, skal du påse at det ikke trykkes på

kontakten og/eller telefonen når du lukker lokket.

Noen modeller er utstyrt med en USB-port for ladning. Når du bruker USB-porten til å lade en smarttelefon, skal du alltid påse at kabelen føres slik at det ikke klemmes på noen av kabelendene, for å unngå skade på kabelen eller kontaktene til smarttelefonen.

Mange smarttelefonmodeller har en porøs hunnkjønnkontakt, så du må ta ekstra hensyn til dette når de legges inn i det vanntette rommet. BRP anbefaler at du bruker en kort kabel (ikke lengre enn 25 cm) slik at du har mindre kabellengde å legge på plass.

Modellene som ikke er utstyrt med en USB-ladeport er i stedet utstyrt med en gummipakning som sikrer vanntetthet. Det finnes et ventileringsmembran som utjevner trykket mellom innsiden og utsiden slik at det kan åpnes uten å trekke inn vandrdåper. Selve membranen er vanntett. Rommets vanntetthet blir til sist sikret ved å trykke døren til rommet på den omliggende pakningen, ved hjelp av de to låsene.

For å sikre at objekter i rommet er beskyttet mot omgivelsene, skal følgende anbefalinger følges:

Før og under bruk:

- Påse at forseglingen er intakt, ren og riktig plassert.
- Påse at ventilasjonsmembranen er intakt, ren og riktig plassert.
- Påse at pakningen rundt USB-ladeporten (eller gummipakningen) er intakt og riktig plassert.
- Tørk rommet og innholdet fullstendig før du lukker.
- Påse at ingenting blir klemt mellom dekslet og boksen når du lukker rommet.
- Lukk alltid beholderen fullstendig ved å bruk de to låsene.

Etter bruk:

- Ta smarttelefonen ut av rommet.
- Den integrerte gummihetten til USB-ladeporten skal monteres for å dekke kontakten.
- Lukk alltid beholderen fullstendig ved å bruk de to låsene.

MERK: Bruk av tørkemiddel i det vanntette rommet anbefales for å fjerne kondens i veldig fuktige miljøer. Bytt ut tørkemidlet regelmessig.

Se *BRP AUDIO PREMIUM-SYSTEM* for fullstendige instruksjoner.

2) Oppbevaringsboks

En oppbevaringsboks som kan brukes til å transportere større personlige artikler, er plassert under frontdekslet.



OPPBEVARINGSBOKS FORAN

Ordningspose for oppbevaringsboks (hvis utstyrt)

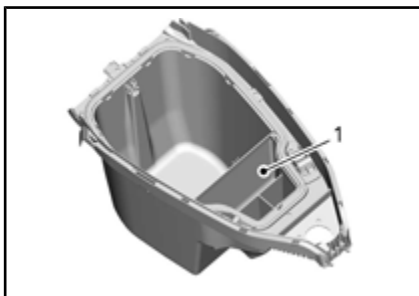

1. *Ordningspose for oppbevaringsboks*

Åpne dekslet på oppbevaringsboksen

Stopp motoren.

ADVARSEL

Når dekslet til oppbevaringsboksen åpnes, er ikke kontrollene tilgjengelige for føreren.

Åpne oppbevaringsrommet ved å trykke på de to frigjøringsknappene og løfte håndtaket.

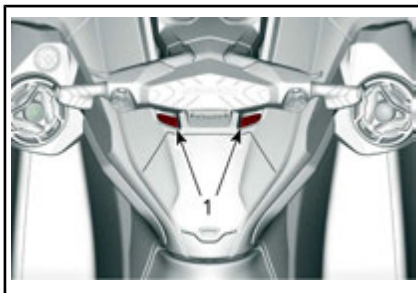

1. *Utløserknapper*

OBS! Maksimalt tillatt last i oppbevaringsboksen foran er 13 kg jevnt fordelt.

ADVARSEL

Ikke legg tunge gjenstander eller gjenstander som lett kan ødelegges, i oppbevaringsboksen foran. Ikke last på for mye. Kjøretøyet må ikke brukes hvis dekslet på et oppbevaringsrom er åpent eller med last som ikke er tilstrekkelig festet.

3) Holder for brannslukningsapparat

MERK: Brannslukningsapparatet selges separat.

Festet for brannslukningsapparatet er plassert under dekslet til oppbevaringsrommet foran.

Bruk gummistroppene for å feste brannslukningsapparatet.

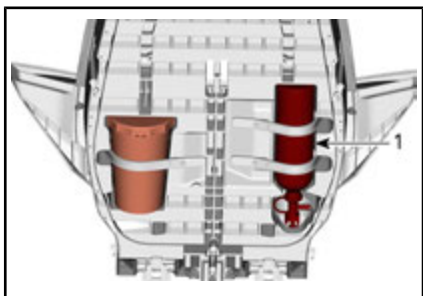

1. Brannslukningsapparat

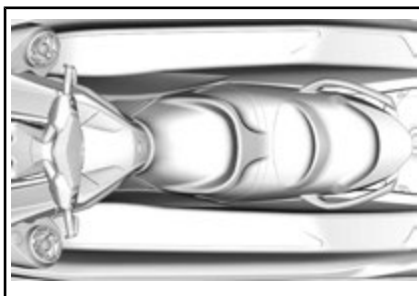

ERGONOMISK SETE

4) Sikkerhetssettholder

MERK: Sikkerhetssett selges separat.

Festet for sikkerhetssettet er plassert under dekslet til oppbevaringsrommet foran.

Bruk gummistroppene for å feste sikkerhetssettet.

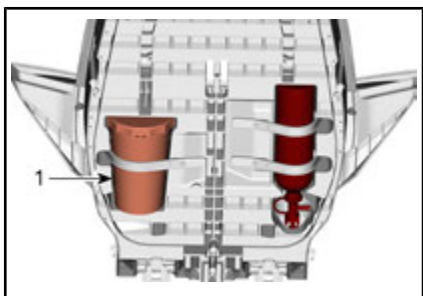

1. Sikkerhetssett

5) Sete

Denne modellen er utstyrt med et ergonomisk utformet sete som smalner framme og er utformet slik at du får feste for knærne, noe som gjør at du kan plassere beina mot innsiden av fotbrønnene og dermed redusere belastningen på kroppen og gi mer kontroll når du virkelig trenger det.

Ta av setet

Setet tas av ved å skyve på de to utløserknappene og løfte bakenden av setet.

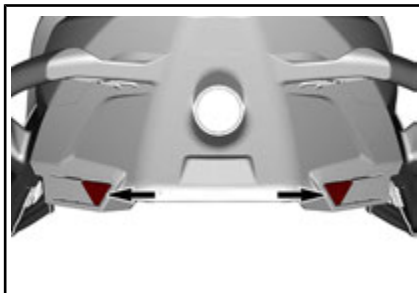

UTLØSERKNAPPER

Trekk deretter låsehåndtaket opp og ta setet av fra vannscooteren.

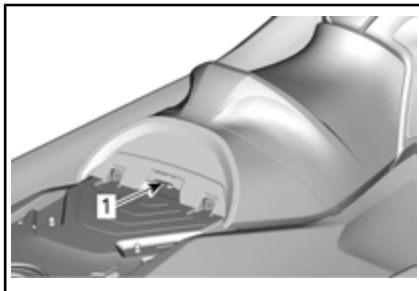

1. Låsehåndtak

Montere setet

Setet monteres ved å sette fremre enden av setet inn i setefestet.

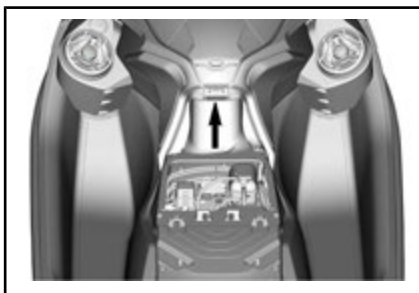

1. Setefeste

Sett inn den fremre delen av baksetet inn i festene.

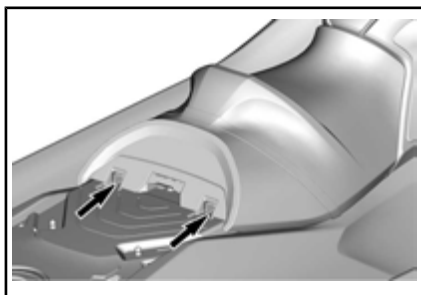

1. Setefester

Juster setelåsen med låsepinnen, og trykk med et fast trykk på bakre del av setet for å låse det på plass.

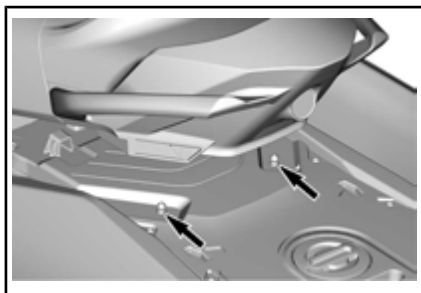

LÅSEPINNER

Trekk opp bakre del av setet for å forsikre deg om at det er skikkelig låst.

⚠ OBS! Kontroller at låsen er skikkelig låst til pinnen.

6) Passasjerhåndtak

Passasjerer kan holde seg fast i setestroppen under kjøring.

Passasjerene kan også holde seg fast i de støpte håndtakene bak på setet. Den bakre delen av det støpte håndtaket fungerer også som et håndtak for eventuelle personer som trekkes på vannski/bølgebrett for å gå ombord i vannscooteren fra vannet.

⚠ OBS! Bruk aldri støpte håndtaket til å trekke noe eller til å løfte vannscooteren.

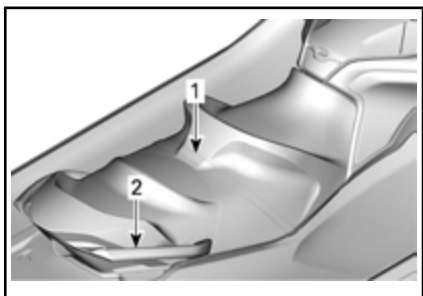

PASSASJERHÅNDTAK

1. Setestropp
2. Støpt gripehåndtak

7) Stigtrinn (hvis utstyrt)

Et praktisk trinn for å komme seg ombord på vannscooteren fra vannet.

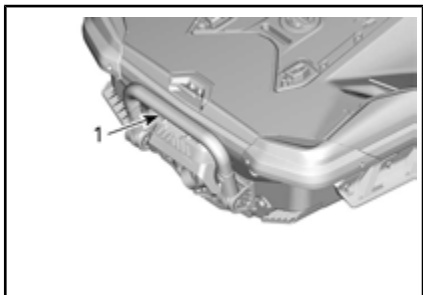

TYPEBILDE

1. Ombordstigningstrinn



ADVARSEL

Motoren må være slått av før du prøver å komme ombord på vannscooteren ved hjelp av ombordstigningstrinnet.

Trekk ned trinnet med hånden og hold til noen setter en fot eller et kne på trinnet.

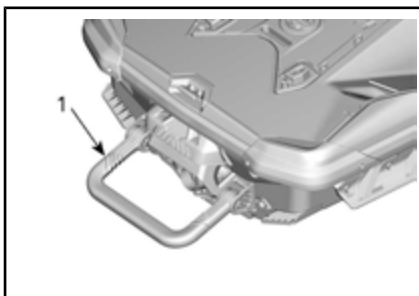

1. Ombordstigningstrinn i senket posisjon

OBS!

- Bruk aldri trinnet til å gå ombord på en vannscooter som ikke er på vannet.
- Bruk aldri trinnet til å trekke, taue, stupe eller hoppe eller til andre formål enn som stigtrinn.
- Stå på midten av trinnet.
- Bare én person av gangen på trinnet.



ADVARSEL

Vær oppmerksom på bevegelsen i iBR-spjeldet når du startet motoren, slår av motoren eller bruker iBR-spaken. Den automatiske bevegelsen i spjeldet kan klemme fingre og tær til personer som holder seg fast bak på vannscooteren.

8) Ombordstigningsplattform

En ombordstigningsplattform dekker det bakre dekkområdet.



OBS! De to LinQ-festepunktene brukes til å bære tilleggsutstyr og skal alltid være inntrukket når det ikke er i bruk.

To innsnitt i plattformen brukes som fotstøtter for observatøren som sitter bakovervendt når du trekker en på vannski, bølgebrett eller oppblåsbar ring.

En skistolpe kan monteres ved å fjerne dekslet over hullet for skistolpen i midten av plattformen. Deksløst over hullet for skistolpen er **ikke** tanklokket.

⚠ OBS! Sett alltid på plass dekslet når skistolpen ikke er montert.

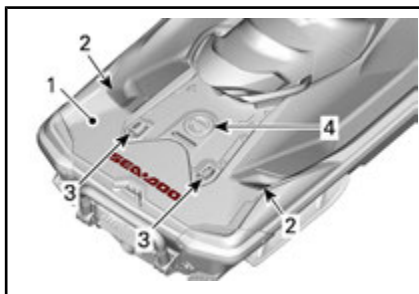

1. Ombordstigningsplattform
2. Fotstøtter for observatør
3. LinQ-fester
4. Deksel over hullet for skistolpe

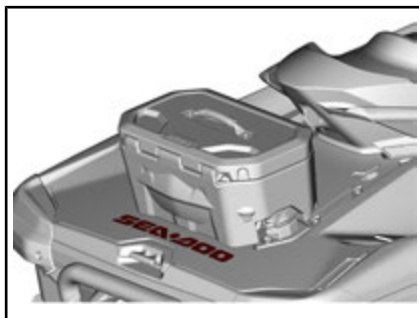

LINQ-KJØLER MONTERT

9) Festeøyere foran og bak

Øynene kan brukes til fortøyning og trekking og som festepunkt når vannscooteren transporteres på tilhenger.

Fremre festeøye



TYPEBILDE

1. Fremre festeøye

Bakre festeøyere

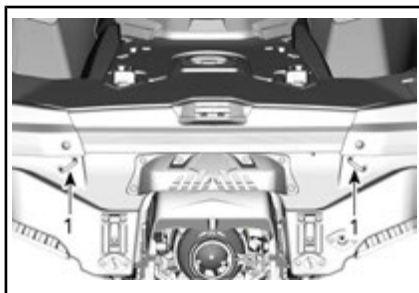

TYPEBILDE

1. Maljer

10) Fortøyningsklamper

Disse klampene kan brukes til midlertidig fortøyning, som ved fylling av drivstoff. Den bakre fortøyningsklampen kan brukes til å trekke en oppblåsbar ring.

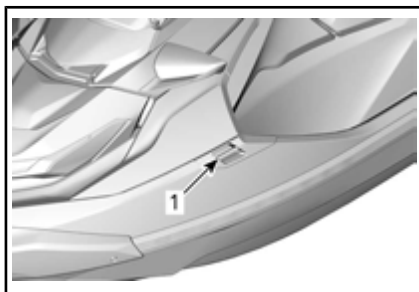

TYPEBILDE

1. Fortøyningsklamper



1. Fortøyningsklampe

OBS! Fortøyningsklampene må ikke brukes til å trekke eller løfte vannscooteren.

11) Dreneringsplugger

Skru alltid ut dreneringspluggene når vannscooteren er på tilhengeren. Dette gjør at vann som har samlet seg i skroget, slipper ut og reduserer kondenseringen.

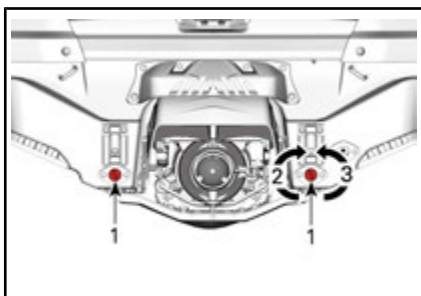

TYPEBILDE

1. Dreneringsplugger
2. Stram til
3. Løsne

OBS! Sørg for at dreneringspluggene er forsvarlig festet før du setter vannscooteren på vannet.

12) Inntrekkbar stolpe for vannski/bølgebrett (WAKE Pro-modell)

Trekk i knotten for å strekke ut stolpen. Pass på at begge deler av stolpen er helt uttrukket før du fester vannski- eller bølgebrettauet.

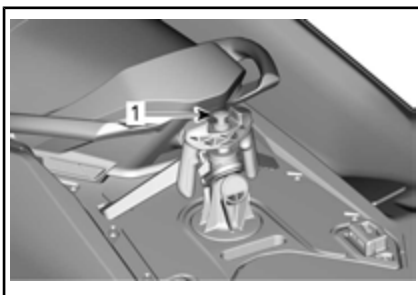

SKISTOLPE INNSKYVET

1. Trekk i denne knotten for å trekke ut

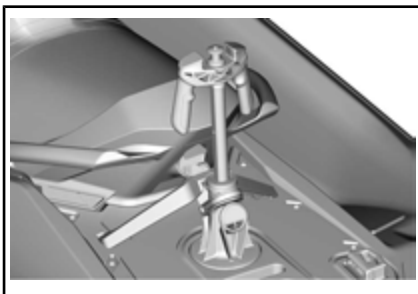

SKISTOLPE UTVIDET

For å skyve inn stolpen trykker du rett nedover på toppen.

Hvis det blir vanskelig å trekke ut eller skyve inn stolpen, trykker du samtidig på begge sider av låseklipsset mot fremre del av vannscooteren.



TYPEBILDE – SKYV MOT FREMRE DEL FOR Å LÅSE OPP OG TA AV STOLPEN

1. Låseklips

⚠ ADVARSEL

Sørg for at skistolpen er trukket helt ut og låst før den brukes. Skyv den helt inn og lås den når den ikke er i bruk. Vær forsiktig når du har vannski/bølgebrett på slep ettersom trekktauet kan gi en motreaksjon mot vannscooteren når det kobles ut. Ikke kjør skarpe svinger når du trekker vannski eller bølgebrett. Lagre alltid trekktauet når det ikke brukes.

⚠ ADVARSEL

Når du bruker stolpen for vannski skal du aldri bære last eller tilleggsutstyr på ombordstigningsplattformen.

⚠ ADVARSEL

Monter alltid baksetet hvis skistolpen er montert.

OBS! Skistolpen er utformet for trekking av en person på vannski eller bølgebrett med maksimalvekt på 114 kg.

Bruk alltid en annen person enn føreren som observatør.

MERK: Håndtakene på skistolpen fungerer som et håndtak for observatøren.

OBS! Ikke bruk skistolpen til å trekke andre fartøyer. Overhold maksimalgrensene for belastning på skistolpen. Overbelastning kan påvirke hvordan den manøvreres, stabiliteten og ytelsen. Ved nødstilfeller kan du bruke den bakre fortøyningsklampen til å taue andre fartøyer.

Demontere/montere skistolpen

Ta bort baksetet.

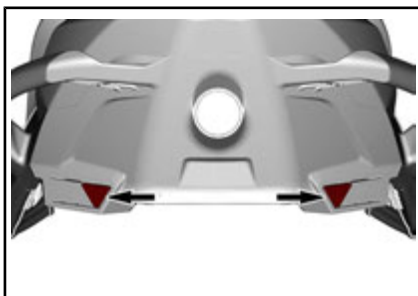

UTLØSERKNAPPER

Åpne LINQ-festet.

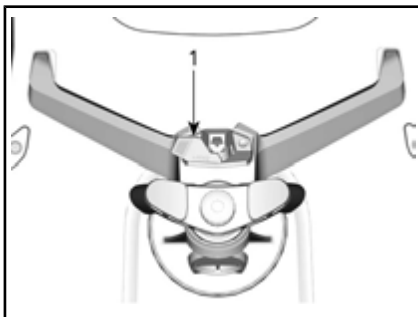

1. LinQ-spake

Skyv støtten mot fremsiden og løft.

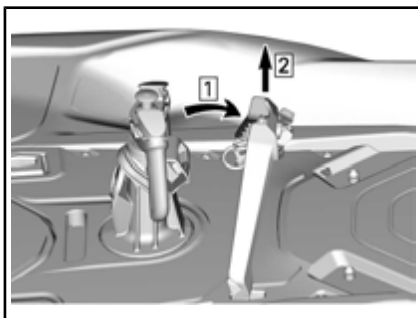

1. Tiltstøtte

2. Løftestøtte

Skru av stolpen ved å dreie den en fjerdedel rundt og løfte den ut.

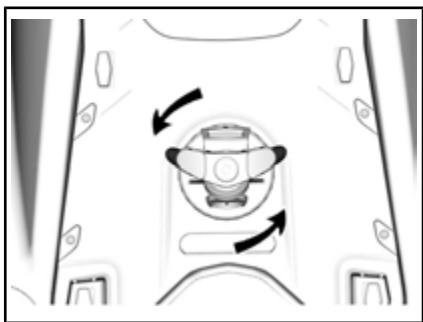

OBS! Det er veldig viktig å montere dekslet over hullet til skistolpen for å unngå vanninntrenging i skroget.

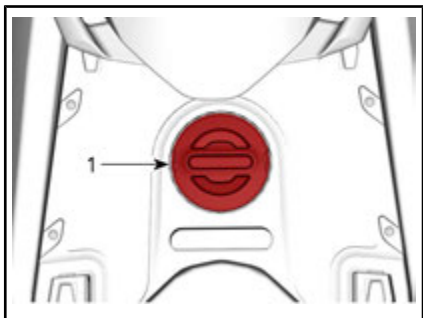

1. Skistolpedeksel

Når den ikke er i bruk skal stolpen og støttet oppbevares på et egnet sted.

Kjøre aldri uten at baksetet er montert.

Monteringen skjer i omvendt rekkefølge av fjerningsprosedyren.

13) Bølgebrettstativ (WAKE Pro-modell)

Et praktisk avtakbart stativ for transport av et bølgebrett på vannscooteren når den er på vannet.

MERK: Bølgebrettstativet kan monteres på begge sider av vannscooteren.

Montere:

1. Sett krokene på den nedre delen av stativet i den nedre

festebraketten plassert på skroget under fenderen på venstre side.

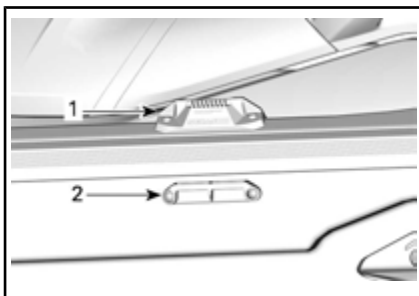

FESTEBRACKETTER FOR BØLGEBRETT-STATIV

1. Nedre festebrackett
2. Øvre festebrackett

1. Festet del av stativet i nedre brakett
2. Roter stativet oppover, og skyv øvre del av stativet innbords til håndtaket låses i den øvre festebraketten.

2.1 Sett krokene på den nedre delen av stativet i den nedre festebraketten.

2.2 Roter stativet oppover, og skyv øvre del av stativet innbords.

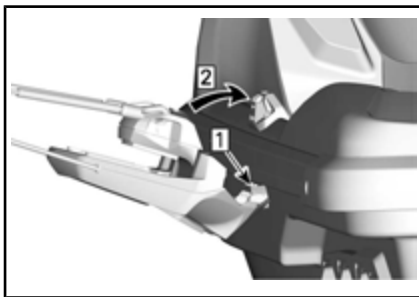

- Trinn 1: Sett inn
Trinn 2: Roter

! ADVARSEL

Hvis stativet ikke er forsvarlig festet til vannscooteren, kan det løsne og falle av og dermed utgjøre en fare for skade på personer i nærheten. Undersøk regelmessig at stativet er forsvarlig låst fast i festene.

3. Når du setter et bølgebrett på stativet, må du plassere det slik at finnen(e) på bølgebrettet vender utover med hælene til støvlene vendt ned nær fribordet på vannscooteren.
4. Sikre bølgebrettet med strikk.

! ADVARSEL

For å avverge skader og kutt fra bølgebrettfinner, må FINNEN(E) alltid vende UTOVER.



BØLGEBRETT PLASSERT MED FINNENE UTOVER

5. Etter montering må du rugge på vannbrettet for å være sikker på at det er forsvarlig festet til stativet.

! ADVARSEL

Hvis bølgebrettet ikke er forsvarlig festet til stativet, kan det løsne og falle av, og dermed utgjøre en fare for skade på personer i nærheten. Unngå ved å:

- undersøke strikkenes tilstand og skifte dem ut hvis de er skadet
- feste vannbrettet forsvarlig til stativet
- regelmessig sjekke at brettet er forsvarlig festet

MERK: Når bølgebrettet fjernes fra stativet, må strikkene festes slik at de ikke henger og slenger ved kjøring av vannscooteren.

OBS! Stativet er konstruert for ett vannbrett. Ikke bruk det til å oppbevare mer enn ett bølgebrett, eller til å transportere vannski eller andre gjenstander. Ikke bruk stativet som fortøyningsfeste eller til å stige ombord.

! ADVARSEL

Med vannbrett og/eller stativ montert må du kjøre med ekstra oppmerksomhet:

- Du må ALDRI foreta aggressive manøvrer, inkludert å spinne.
- Hopp ALDRI på bølger.
- Bruk sunn fornuft og begrenshastigheten.

Ellers kan bølgebrettet løsne eller passasjerer falle av og skade seg selv mot bølgebrettet eller stativet.

⚠ ADVARSEL

Når vannscooteren transporteres på tilhenger, må du **ALDRI** la et vannbrett være montert på stativet. Ellers kan vannbrettfinnen(e) skade tilskuere eller vannbrettet kan falle ned på veien. Strikkene er spent og kan sprette tilbake og piske noen når de slippes. Vær forsiktig.

Hvis du skal ta av stativet, trykker du på spaken øverst på stativet og tar det ut av festebrakettene.

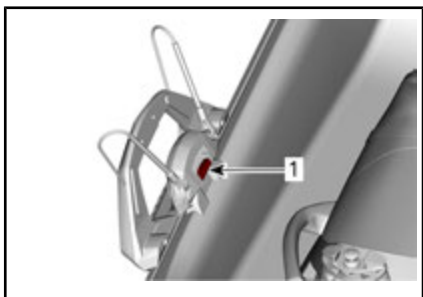

TA AV BØLGEBRETTSTATIV

1. Trykk på dette håndtaket for å frigjøre bølgebrettstativet

14) Håndtak for styrets vinkel

Styrets posisjon kan justeres slik at den passer førerens behov.

For å utføre denne justeringen trekker du i frigjøringshåndtaket på fundamentet til rattstammen like foran hanskerommet, og vipper styret til ønsket posisjon.

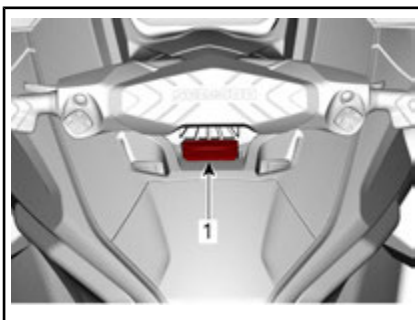

1. Frigjør håndtaket

Når styret er i ønsket posisjon, slipper du låsehåndtaket og kontrollerer at sperrehaken kobles riktig inn i et spor i rattstøtten. Kontroller også at låsehåndtaket står i posisjon fremover.

⚠ ADVARSEL

For å hindre plutselig bevegelse av rattstammen, må du alltid kontrollere at haken på rattstammelåsen er riktig tilkoblet i ett av sporene på rattstøtten.

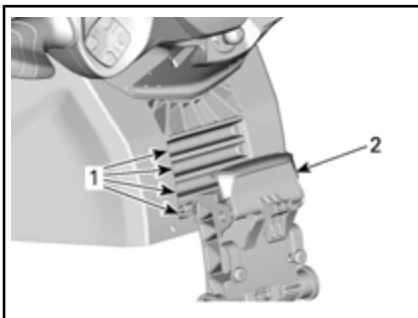

LÅS FOR JUSTERING AV RATTSTAMME SIKRET

1. Styrefestepor
2. Frigjøringshåndtak låst

15) BRP Audio Premium-system (hvis utstyrt)

BRP Audio Premium-lydsystemet består av to vannette høyttalere som koblet til via Bluetooth til en

smarttelefon, et tastatur og, på Limited-modeller, en USB-port.

Når du trykker på START/STOPP-knappen, er systemet på i 75 sekunder. Når nødstoppsnoren er festet på motorstoppbryteren, og du trykker på START/STOPP-knappen, vil systemet ha strøm i 60 minutter. Dette vil gi det mulighet til å lytte til BRP Audio Premium-systemet i en lengre periode. Når batterispenningen faller til under 12,3 V, lyser indikatoren for LAVT BATTERI og det elektriske systemet stenges ned etter 75 sekunder for å unngå at batteriet tømmes fullstendig.

Sammenkoblingsmodus for Bluetooth – Når enheten er slått På, vil fjernkontrollen automatisk forsøke å sammenkoble med den siste tilkoblede enheten eller den går inn i sammenkoblingsmodus hvis ingen sammenkoblede enheter blir funnet. Når systemet er i sammenkoblingsmodus, blinker lampen **Play/Pause/Power** (1). For å gå inn i sammenkoblingsmodus manuelt, holder du inne knappen **Play/Pause/Power** i ett sekund. Enheten avgir to korte lydsignaler og knappen Play/Pause/Power begynner å blinke for å vise at den er i sammenkoblingsmodus. Søk etter BRP REMOTE på enhetens Bluetooth-meny.

MERK: Alle tidligere sammenkoblede enheter må være slått AV.

Når sammenkoblingen er fullført kan du velge en spilleliste eller annen musikkilde fra smarttelefonen.

Du må aldri sammenkoble en smarttelefon eller endre spillelisten eller musikkilden på enheten når du kjører.

ADVARSEL

Bruk av en smarttelefon eller forsøk på å sammenkoble en enhet mens du kjører kan distrahere føreren fra kjøringen av vannscooteren. Du må alltid være oppmerksom når du bruker knappene og være oppmerksom på vannet og holde øyekontakt med miljøet til enhver tid.

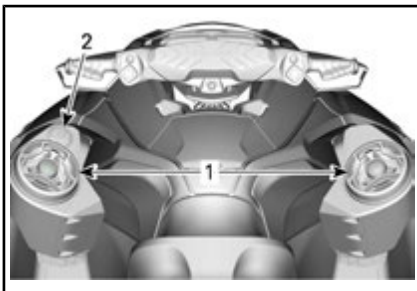

1. Høyttalere
2. Tastatur

Tastaturet brukes til å kontrollere lydssystemet.



1. Spill / pause / av/på
2. Volum OPP
3. Volum NED
4. Forrige spor
5. Neste spor

Play/Pause/Power – Knappen spill / pause / av/på gir deg mulighet til å spille av eller pause nåværende spor med ett enkelt trykk. Hvis du

trykker på knappen Play/Pause/Power slås enheten på hvis den er av eller hvis du holder den inne i tre sekunder slås enheten av hvis den var på. Enheten vil avgi fire korte lydsignaler for å indikere når den slås av. Merk at alle knappene vil lyse når enheten er slått på.

Volum opp og volum ned – Disse knappene øker eller reduserer lydstyrken. Når enheten har nådd minimum eller maksimum lydstyrke, piper enheten for å indikere at du ikke kan den mer.

USB-porten på innsiden av det vanntette rommet i hanskerommet brukes bare til å lade smarttelefonen.

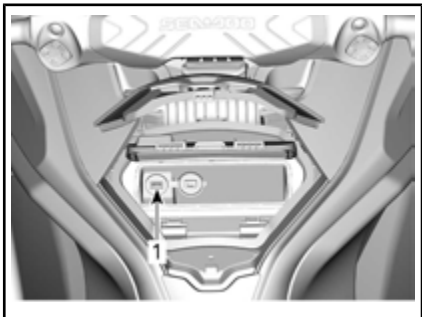

1. USB-ladeport

MERK: Musikk overføres bare via Bluetooth. USB-porten brukes bare for ladning.

⚠ OBS! Lytting til høy musikk over lang tid kan skade hørselen. Vi foreslår derfor at du tar en 10 minutters pause etter at du har lyttet i 45 minutter.

INNKJØRINGSPERIODE

Innkjøring

Det kreves en innkjøringsperiode på 10 driftstimer før vannscooteren kan kjøres med full gass i lengre perioder.

I denne perioden bør ikke maksimalt gasspådrag overstige $\frac{1}{2}$ til $\frac{3}{4}$ av fullt pådrag. Korte akselerasjoner og hastighetsvariasjoner med full gass er imidlertid bra ved innkjøring.

OBS! Langvarig akselerasjon eller kjøring med fullt gasspådrag eller kjøring i lengre perioder er skadelig under i innkjøringsperioden.

MERK: 230- og 300-motorer: I løpet av de første 5 driftstimene vil motorstyringen begrense maksimalhastigheten for å beskytte motoren. Motorytelsen vil øke jevnt i denne perioden.

BRUKERVEILEDNING



ADVARSEL

Utfør alltid **KONTROLL FØR KJØRING** før du bruker vannscooteren. Les **INFORMASJON OM SIKKERHET** og **INFORMASJON OM VANNSCOOTERE**, og gjør deg grundig kjent med iControl-teknologien.

Hvis det er en kontroll du ikke fullt ut forstår, kan du kontakte en autorisert Sea-Doo-forhandler.

Gå ombord på vannscooteren

Som med alle andre fartøy må ombordstigning gjøres forsiktig og uten at motoren er i gang.



ADVARSEL

Motoren må være slått AV ved ombordstigning i vannscooteren eller ved bruk av ombordstigningstrinnet.

Gå ombord fra en kai

Ved ombordstigning fra en kai må du sakte plassere en fot på det stigtrinnet på vannscooteren som er nærmest kaien, og samtidig overføre kroppsvekten til den andre siden for å balansere vannscooteren mens du holder i styret.

Deretter løfter du den andre foten over setet og setter den på det andre stigetrinnet. Skyv vannscooteren vekk fra bryggen.



F18A01Y

Ombordstigning fra grunt vann

På grunt vann stiger du ombord i vannscooteren enten fra siden eller bakfra.



ADVARSEL

- Hold lemmene unna gitteret over vannstrålen og inntaket.
- Bruk aldri drivsystemet som støttepunkt ved ombordstigning.

Sørg for at det er minst 90 cm med vann under den laveste bakkdelen på skroget.

Ta med i beregningen at skroget vil synke i vannet når alle passasjerene er ombord. Vær nøye med å opprettholde den angitte dybden slik at sand, småstein og steiner ikke blir dratt opp i jetpumpen.

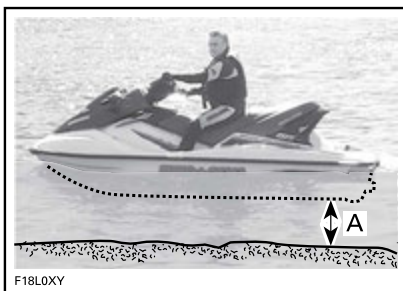

F18LOXY

- A. La det være minst 90 cm under den laveste bakre delen av skroget når alle passasjerer er ombord

OBS!

- Start av motoren eller kjøring av vannscooteren i grunnere vann kan skade impelleren eller andre komponenter av jetpumpen.
- Stå på midten av trinnet.
- Bare én person av gangen på trinnet.

**ADVARSEL****Vannscooter med iBR-system:**

- Vær oppmerksom på bevegelsen i iBR-spjeldet når du startet motoren, slår av motoren eller bruker iBR-spaken. Den automatiske bevegelsen i spjeldet kan klemme fingre og tær til personer som holder seg fast bak på vannscooteren.
- Bruk aldri iBR-spjeldet som støttepunkt ved ombordstigning.

Ombordstigning på dypt vann**ADVARSEL**

- Hold hender og føtter unna drivsystemet og inntaket.
- Bruk aldri drivsystemene som støttepunkt ved ombordstigning.
- Uerfarne kjørende bør først øve seg på hvordan de kommer seg ombord nær land (alle metodene er forklart her) før de drar ut på dypt vann.

**ADVARSEL****Vannscooter med iBR-system:**

- Vær oppmerksom på bevegelsen i iBR-spjeldet når du startet motoren, slår av motoren eller bruker iBR-spaken. Den automatiske bevegelsen i spjeldet kan klemme fingre og tær til personer som holder seg fast bak på vannscooteren.
- Bruk aldri drivsystemet eller iBR-spjeldet som støttepunkt ved ombordstigning.

Kun fører**Modeller uten ombordstignings-trinn**

1. Grip tak i det bakre håndtaket med én hånd.



1. Bakre håndtak

MERK: Hvis lasten er godt sikret til ombordstigningsplattformen, kan det brukes som et håndtak eller fjernes og plasseres i fotbrønnen for enkel tilgang til håndtaket. Sikre alltid lasten godt før kjøring.

2. Bruk den andre hånden på ombordstigningsplattformen, og løft opp kroppen slik at du får kneet på ombordstigningsplattformen.
3. Plasser det andre kneet på ombordstigningsplattformen.



TYPEBILDE

4. Ta tak i stroppen over setet for å holde balansen, og gå fremover til fotbrettene på hver side av setet.



TYPEBILDE

OBS!

- Stå på midten av trinnet.
- Bare én person av gangen på trinnet.

Streck frem én hånd, ta tak i det formstøpte håndtaket bak setet, og stig deretter opp på ombordstigningstrinnet.



TYPEBILDE

Sett deg overskrevet på setet.

Modeller med ombordstignings-trinn

Svøm slik at du er bak vannscooteren.

Senk ned ombordstigningstrinnet med én hånd.



TYPEBILDE

MERK: Hvis lasten er godt sikret til ombordstigningsplattformen, kan det brukes som et håndtak eller fjernes og plasseres i fotbrønnen for enkel tilgang til håndtaket. Sikre alltid lasten godt før kjøring.

Med begge hendene på håndtaket bak setet kan du nå stige opp på ombordstigningsplattformen.



TYPEBILDE

Bruk den andre hånden til å ta tak i kanten av ombordstigningsplattformen og trekk deg selv opp slik at du får kneet på ombordstigningstrinnet.



TYPEBILDE



TYPEBILDE



TYPEBILDE

Ta tak i stroppen over setet for å holde balansen, og gå fremover til fotbrettene på hver side av setet.



TYPEBILDE

Sett deg overskrevet på setet.

Fører med en passasjer

Føreren klatrer opp på vannscooteren på samme måte som forklart ovenfor.

I krapp sjø kan passasjerer, mens han fremdeles er i vannet, holde vannscooteren for å hjelpe føreren å klatre ombord.

OBS!

- Stå på midten av trinnet.
- Bare én person av gangen på trinnet.

Deretter klatrer passasjerer ombord på vannscooteren mens føreren holder balansen ved å sitte så nære konsollen som mulig.



TYPEBILDE – MODELL MED OMBORD-STIGNINGSTRINN VIST



TYPEBILDE – MODELL MED OMBORD-STIGNINGSTRINN VIST



TYPEBILDE



TYPEBILDE

Starte motoren



ADVARSEL

Før du starter motoren må føreren og passasjer(en) alltid:

- Sitte ordentlig på vannscooteren.
- Holde godt tak i håndtaket eller holde rundt midjen til personen foran seg.
- Bruke egnet beskyttende bekledding i tillegg til godkjent flyteutstyr og vådraktbukse.

OBS! Pass på at det er minst 90 cm med vann under den laveste bakre delen av skroget når alle passasjerer er ombord, før du starter motoren. Ellers kan impelleren eller andre jetpumpekomponenter bli skadet.

1. Fest alltid nødstoppsnoren til flyteutstyret eller til handleddet (med armbånd).
2. Grip godt tak i styret med venstre hånd og sett begge føtten på fotbrettene.
3. Trykk på START/STOPP-knappen for å aktivere det elektriske systemet.
4. Mens informasjonssentret går gjennom selvtestfunksjonen setter du hetten på nødstoppsnoren på motorstoppbryteren.



ADVARSEL

Nødstoppsnoren skal alltid være koblet til førerens flytevest eller handledd (med armbånd) når vannscooteren startes eller brukes.

5. Trykk på START/STOPP-knappen for å starte motoren.

OBS! Hvis motoren ikke starter med en gang, må du ikke holde inne START/STOPP-knappen i

mer enn ti sekunder, slik at starteren ikke overopphetes. Du bør vente en stund mellom startsyklusene slik at den elektriske starteren får å kjøle seg ned. Se under *FEILSØKING*.

6. Slipp motorens START/STOPP-knapp umiddelbart når motoren har startet.



ADVARSEL

Nødstoppsnoren skal alltid være koblet til førerens flyteutstyr når vannscooteren startes eller brukes.

MERK: Hvis du hører noe annet enn to korte pipelyder når du fester nødstoppsnoren, indikerer det en tilstand som må korrigeres. Se under *FEILSØKING* om identifisering av pipetoner.

Stoppe motoren



ADVARSEL

For å gi vannscooteren styring på retningen må motoren være i gang til vannscooteren ligger stille.

Slå av motoren med ved å trykke på START/STOPP-knappen eller trekke av hetten på nødstoppbryteren fra motorstoppbryteren.



ADVARSEL

For å hindre tyveri, utilsiktet start av motoren eller at barn eller andre bruker vannscooteren uten tillatelse må du aldri la nødstoppsnoren stå i motorstoppbryteren når du går fra vannscooteren.

Hvis motoren slås av med START/STOPP-knappen og nødstoppsnoren fremdeles er festet på motorstoppbryteren, slås elek-

trisk strøm av etter omtrent 60 minutter for å hindre at batteriet lades ut.

Styre vannscooteren

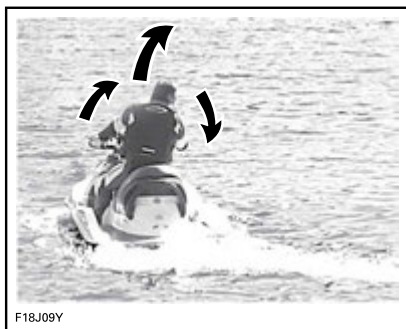

F18J09Y

Når du dreier på styret, dreies jet-pumpedysen som styrer retningen på vannscooteren. Dreining av styret mot høyre styrer vannscooteren mot høyre, og omvendt. Gassen bør brukes til å svinge vannscooteren.



ADVARSEL

Gassen må brukes sammen med styret for å skifte retning på vannscooteren. Styringen påvirkes av gasspådrag, antall passasjerer, lasten, forhold på vannet og miljøfaktorer som f.eks. vind.

Ulikt en bil trenger en vannscooter litt gass for å kunne svinge. Øv på et trygt område på å gi gass og svinge vekk fra innbilte gjenstander. Dette er god teknikk for å unngå kollisjoner.



ADVARSEL

Det er mindre retningskontroll når gassen er sluppet og ingen kontroll når motoren er slått av.

Vannscooteren oppfører seg annerledes med en passasjer og dette krever større ferdighet. Passasje-

ren(e) skal alltid ta tak i setestropen, det støpte håndtaket eller rundt midjen til personen foran seg. Reduser hastigheten og unngå skarpe svinger. Unngå krapp sjø når du har passasjer.

Krappe svinger og andre spesielle manøvre

Krappe svinger eller spesielle manøvre som vil føre til at luftinntakene holdes under vann over tid, vil føre til at det kommer vann inn i skroget.

Forbrenningsmotorer trenger luft for å virke og derfor kan ikke denne vannscooteren være helt vannrett.

OBS! Hvis luftinntakene holdes under vann for eksempel ved hele tiden kjøre i krappe sirkler, skjære baugen gjennom bølgene eller ved å kante vannscooteren, kan det komme vann inn i skroget, noe som kan forårsake alvorlig skade på indre deler av motoren. Se under *GARANTI* i denne håndboken.

Sette i nøytral



ADVARSEL

Drivakslingen og impelleren går alltid rundt så lenge motoren er i gang, også når iBR-spjeldet er satt i nøytral stilling. Hold avstand til vannscooterens fremdriftssystem.

Når vannscooteren startes, vil iBR-systemet som standard automatisk sette fremdriftssystemet i nøytral stilling.

Hvis spjeldet er i posisjon for drift forover, trykker du på iBR-spaken. Spjeldet flyttes til nøytral stilling.

Hvis brems eller revers brukes, beveger iBR-spjeldet seg til nøytral stilling når iBR-spaken slippes, hvis det ikke brukes gass.

MERK: Gasspaken må slippes helt for at iBR-spjeldet skal kunne bevege seg til nøytral stilling når iBR-spaken slippes.

Hvis motoren stoppes i forover eller revers, beveger iBR-spjeldet seg til nøytral posisjon når motoren stopper.

Justere nøytralstillingen for iBR

Hvis vannscooteren kryper fremover eller bakover når den står i nøytral, kan iBR-systemet trimmes.

MERK: Vind eller strøm i vannet kan gjøre at vannscooteren beveger seg når den står i nøytral.

Hvis vannscooteren beveger seg forover, trykker du kort på VTS DOWN-knappen.

Hvis vannscooteren beveger seg bakover, trykker du kort på VTS UP-knappen.

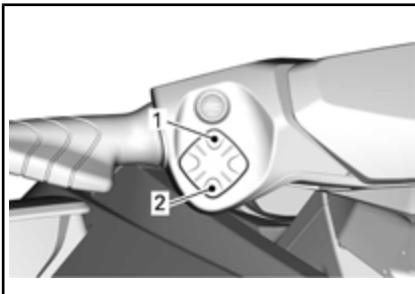

KONTROLLKNAPP FOR VTS

1. *Baug-opp*
2. *Baug-ned*

MERK: Trykk på VTS UP/DOWN-knappen gjentatte ganger til du har funnet riktig justering av nøytralstilling og vannscooteren slutter å bevege seg.

Sette i fremovergir

Trykk på gasspaken for å aktivere drift forover fra nøytral. Spjeldet beveger seg til stilling for drift for-

over, og vannscooteren akselerer forover.

Slipp iBR-spaken mens du gir moderat gass for å aktivere drift forover fra revers.

Trekk inn gasspaken mens samtidig som du slipper iBR-spaken for å aktivere drift forover på nytt etter å ha bremsset. Vannscooteren vil akselerere etter en kort tidsforsinelse.

Koble inn og bruke revers

Revers kan bare kobles inn mellom tomgangshastighet og en hastighet forover på 14 km/h.

For å koble inn drift i revers må iBR-spaken på venstre side av styret trekkes inn minst 25 % av vandringen.

Når du bruker iBR-spaken i reversmodus, kan gasspaken brukes for å styre motorhastigheten, og dermed hvor mye reverskraft som tilføres.

Ved å jobbe med iBR- og gasspaken samtidig kan reverskraften styres mer presist. For høyt turtall vil skape turbulens i vannet og redusere reverseffekten.

MERK: Motorkraften reduseres til tomgang når stillingen til iBR-spaken endres.

Slipp iBR-spaken for å avslutte reverseringen.

Gi litt gass for å stoppe hastigheten bakover etter at iBR-spaken er sluppet.



ADVARSEL

Bremsefunksjonen har ingen effekt når du beveger deg bakover.

Motorkraften som er tilgjengelig, er begrenset i revers, noe som be-

grenser farten bakover. Hastigheter over 14 km/h kan imidlertid oppnås i revers avhengig av forholdene.

⚠ ADVARSEL

Bruk bare revers i sakte hastighet og i så korte perioder som mulig. Pass alltid på at det ikke befinner seg noe eller noen bak vannscooteren.

Når du kjører i revers, dreier du styret i motsatt retning av den du ønsker å svinge bakenden av vannscooteren i.

For å styre bakenden av vannscooteren mot babord (venstre) dreier du for eksempel styret mot styrbord (høyre).



F18J08Z

TYPEBILDE – STYRERETNINGEN ER MOTSATT NÅR DU RYGGER

⚠ OBS! Styreretningen ved drift bakover er motsatt av drift forover. For å styre akterenden til babord (venstre) må du dreie styret til styrbord (høyre). For å styre akterenden til styrbord (høyre) må du dreie styret til babord (venstre). For å bli kjent med hvordan du styrer og hvordan vannscooteren reagerer når ved drift bakover, bør du øve

på å rygge på åpent hav før du gjør det i trange farvann.

Koble inn og bruke bremsen

⚠ ADVARSEL

- Motoren må være i gang for å bruke bremsen.
- Bremsen kan brukes bare når du kjører forover, og har ingen effekt når du kjører bakover.
- Bremsen kan ikke hindre at vannscooteren driver med strømmen eller i vinden.

Bremsefunksjonen kan bare kobles inn når du går forover eller ved en hastighet på mer enn 14 km/h.

Bremsen kobles inn og styres når iBR-spaken på venstre side av styret trekkes inn minst 25 % av totalt utslag.

⚠ ADVARSEL

Du bør øve på å bremse i åpne farvann og med gradvis større fart for å bli kjent med hvordan styringen fungerer og hvordan vannscooteren reagerer.

Når iBR-spaken brukes, overstyres gasspaken, og gasspådraget styres av stillingen til iBR-spaken. Bremsen kan dermed styres ved bare å bruke iBR-spaken.

Fartsreduksjonen er proporsjonal med bremsekraften. Jo lenger iBR-spaken trekkes inn, desto mer bremsekraft tilføres.

MERK: Vær nøye med å justere bremsekraften med iBR-spaken gradvis for å justere bremsekraften samtidig som du slipper opp gasspaken.

! OBS! Ved bremsing må fører og passasjerer være oppmerksom på kraften i nedbremsingen for å hindre at de presses fremover på vannscooteren og mister balansen. Føreren må alltid holde begge hendene på styret, og alle passasjerene må holde seg godt fast i håndtakene, setestroppen eller rundt midjen til personen foran seg.

! ADVARSEL

Stoppplengde varierer avhengig av hastighet, last, vind, strøm, antall personer ombord, forholdene på vannet og hvor mye bremskraft føreren tilfører. Tilpass kjørestilen tilsvarende.

Når vannscooteren reduserer hastigheten til under 14 km/h, avsluttes bremsemodus og reversmodus aktiveres. Slipp iBR-spaken når vannscooteren stopper. Hvis ikke vil den begynne å bevege seg bakover.

! OBS! Når vannscooteren senker farten for å stoppe, vil kjølvannsbølgen som vannscooteren har laget, komme sigende og prøve å skyve vannscooteren forover. Forsikre deg om at der ikke er hindringer eller badende i kjøreretningen. Hvis gasspaken fremdeles er trykket inn når iBR-spaken slippes, begynner bevegelsen forover etter en kort forsinkelse. Akselerasjonen vil være proporsjonal med stillingen til gasspaken.

! ADVARSEL

Hvis du ikke ønsker å akselerere forover når bremsespaken slippes, slipp du gasspaken.

Når bremsen brukes under kjøring, skytes en vannsøyle opp i luften bak vannscooteren, og det kan føre

til at føreren av vannscooteren som følger etter, et lite øyeblikk ikke kan se din vannscooter.

! ADVARSEL

- Det er viktig å informere føreren av en vannscooter som har til hensikt å følge etter i rekke, om hvilke bremseegenskaper din vannscooter har, hva en vannsøyle betyr og at det er nødvendig å holde en større avstand mellom vannscooterene.
- Vær oppmerksom på at det ikke er sikkert at andre båter som følger etter, eller er i nærheten, kan stoppe like fort.

Bremse i en sving

Det må brukes gasspådrag for å ha kontroll over styringen i en sving. Likevel kan du bremse ved hjelp av iBR-spaken mens du svinger, som beskrevet tidligere. Vær klar til å holde balansen mens kjølvannsbølgen krysser vannscooteren.

! OBS! Når vannscooteren senker farten for å stoppe, vil kjølvannsbølgen som vannscooteren har laget, komme sigende og prøve å skyve vannscooteren sidelengs. Vær forberedt på å holde balansen mens kjølvannsbølgen krysser vannscooteren.

Bruke det variable trimsystemet (VTS)

Det variable trimsystemet (VTS) endrer vinkelen på jetpumpedysen slik at føreren får et raskt og effektivt system for å kompensere for last, drivkraft, kjørestilling og vannforhold. Korrekt regulert kan det gi bedre håndtering, redusere hopping på vannet og posisjonere vannscooteren i den kjørestillingen som gir best ytelse.

Ved første gangs bruk av vannscooteren må føreren gjøre seg kjent med bruken av det variable trimsystemet (VTS) ved forskjellige hastigheter og vannforhold. Generelt brukes det en trim i midtområdet ved kjøring. Det er kun erfaring som kan angi den beste trimningen etter forholdene. Innkjøringsperioden, der det anbefales å kjøre med lavere hastigheter, er en utmerket mulighet for å gjøre seg kjent med trimreguleringer og effektene av dem.

Når dysen plasseres i en oppadvendt vinkel, skyver vannkraften baugen på vannscooteren oppover. Denne posisjonen brukes til å optimere høy hastighet.

Når dysen vender nedover, tvinges baugen nedover og øker svingeegenskapene til vannscooteren. Som på alle vannscootere vil farten og førerens kroppsstilling og bevegelse bestemme graden og krappheten av svingen. Hopping på vannet kan reduseres eller elimineres

hvis dysen peker nedover og hastigheten justeres deretter.

MERK: VTS-posisjonen angis av en stolpemåler på informasjonssenteret.

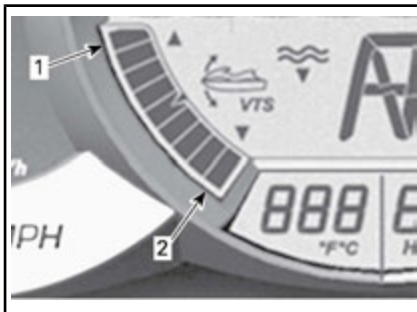

INFORMASJONSSENTER – VTS-POSISJONSINDIKATOR

1. Baug-opp
2. Baug-ned

VTS-systemet gjør at du kan justere trimposisjonen til dysen manuelt, velge to forhåndsinnstilte posisjoner eller lagre eller endre forhåndsinnstilte posisjoner på enkelte modeller.

VTS-trimmetoder

TILGJENGELIGE VTS-TRIMMETODER	GTX 155 GTX 230	GTX LIMITED 230 GTX LIMITED 300	RXT RXT-X	WAKE PRO
VTS-TRIMKNAPP	X	X	X	X
VTS-TRIMMING MED "DOBBELTKLIKK"	X	X	X	X
VTS-"FORHÅNDSINNSTILLINGER"	X	X	X	X
VTS-TRIMMING VIA FLERFUNKSJONSMÅLER	I.T.	I.T.	I.T.	I.T.

X = Indikerer en **standard**egenskap
I.T. = Ikke tilgjengelig

Trimme VTS ved hjelp av VTS-knappen

Der er ni tilgjengelige trimposisjoner.

Mens vannscooteren har drift forover gjør du følgende.

MERK: Hvis du trykker på VTS-knappen uten at motoren er satt i drift forover, vil det kun endre indikasjonen. Dysen vil bevege seg til valgt VTS-trimposisjon når du aktiverer drift forover.

1. Trykk én gang på OPP-knappen for VTS for å trimme baugen på vannscooteren opp til neste trimposisjon.
2. Trykk én gang på NED-knappen for VTS for å trimme baugen på vannscooteren ned til neste trimposisjon.

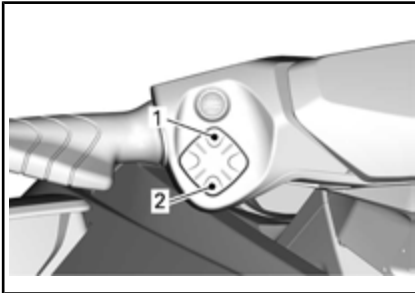

KONTROLLKNAPP FOR VTS

1. *Baug-opp*
2. *Baug-ned*

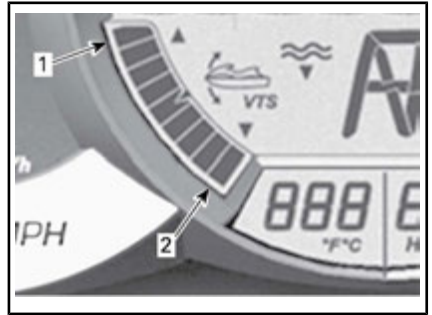

INFORMASJONSSENTER – VTS-POSISJONSINDIKATOR

1. *Baug-opp*
2. *Baug-ned*

MERK: Hvis OPP-/NED-knappen for VTS trykkes og holdes, vil pumpedysen bevege seg helt til du slipper knappen ved ønsket trimvinkel, eller når maksimal trimposisjon (opp eller ned) er nådd.

Bruke forhåndsinnstilte trim-posisjoner

Du kan velge to forhåndsinnstilte trim-posisjoner.

For å velge trimposisjonen med høyeste innstilling dobbeltklikker du på OPP-knappen for VTS (baug opp).

For å velge trim-posisjonen med laveste innstilling dobbeltklikker du på NED-knappen for VTS (baug ned).

MERK: Hvis det finnes bare en forhåndsinnstilt trimposisjon, dobbeltklikker du på OPP- eller NED-knappen for VTS.

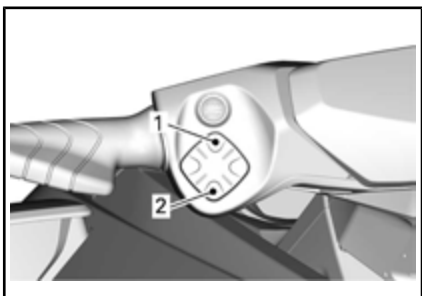

TYPEBILDE - DOBBELTKLIKK OPP ELLER NED FOR Å BRUKE FORHÅNDSINNSTILLINGER

1. Høyeste forhåndsinnstilte posisjon på OPP-knappen
2. Høyeste forhåndsinnstilte posisjon på NED-knappen

Forhåndsinnstille trim-posisjoner

Du kan lagre to forskjellige VTS trimposisjoner slik at du hurtig kan velge ønsket trimposisjon.

Slik registrerer du forhåndsinnstilte VTS-trimposisjoner:

1. Slå PÅ strømmen ved å trykke en gang på START/STOPP-knappen.
2. Plasser nødstoppsnoren på motorstoppbryteren.
3. Trykk på MODUS-knappen på høyre side av styret flere ganger til VTS-MODUS vises på skjermen.

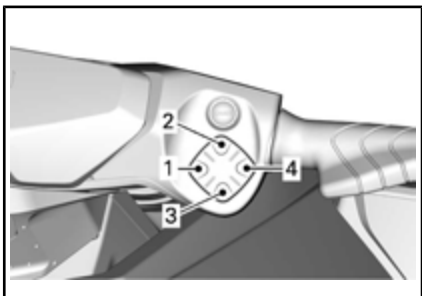

TYPEBILDE

1. MODUS
2. OPP-knapp
3. NED-knapp
4. SET-knapp (angi)

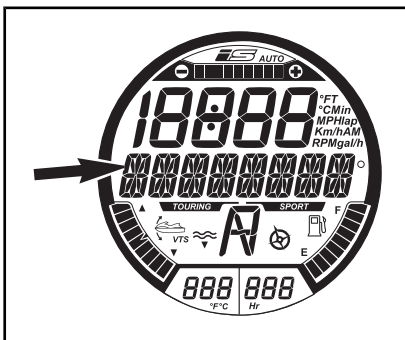

VIST MELDING

VTS-MODUS

4. Trykk på SET-knappen på høyre side av styret for å vise FORHÅNDSINNSTILLING 1.
5. Trykk på OPP- eller NED-knappen for VTS for å endre VTS-posisjonen FORHÅNDSINNSTILLING 1. Måleren vil vise innstilling 1 til 9 på den digitale skjermen ovenfor FORHÅNDSINNSTILLING 1.

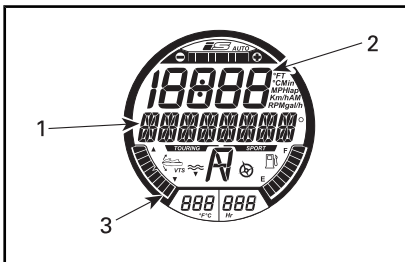

VALGT FUNKSJON – PRESET 1

1. FORHÅNDSINNSTILLING 1-melding
2. VTS-innstillingsnummer
3. VTS-posisjonsindikator ved innstilling 1 (baug ned)
6. Trykk på SET-knappen for å lagre FORHÅNDSINNSTILLING 1 og vise FORHÅNDSINNSTILLING 2.
7. Trykk på OPP- eller NED-knappen for VTS for å endre VTS-posisjonen FORHÅNDSINNSTIL-

LING 2. Måleren vil vise innstilling 1 til 9 på den digitale skjermen ovenfor FORHÅNDSINNSTILLING 2.

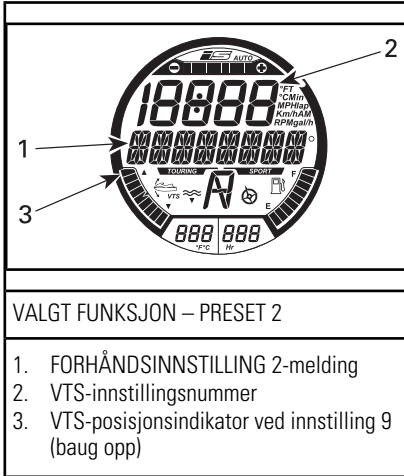

8. Trykk på SET-knappen for å lagre innstillingene og gå tilbake til hovedskjermen.

VTS-systemet sammenligner de registrerte triminnstillingene, og den høyeste triminnstillingen vil bli tilordnet OPP-knappen (baug opp) og den laveste til NED-knappen (baug ned).

Hvis begge trimposisjonene er identiske, får begge knappene samme triminnstillinger.

Launch Control (hvis utstyrt)

Launch Control er en automatisk justering av VTS for å oppnå optimal akselerasjon. Når hastigheten er under 20 km/h, reduserer VTS den til laveste posisjon og iVTS-indikatoren blinker for å indikere at systemet er klart. Når hastigheten overskrider 30 km/h går VTS tilbake til brukervalgt posisjon.



1. Indikator for Launch Control

For å aktivere Launch Control, trykker du samtidig på både OPP- og NED-knappene.

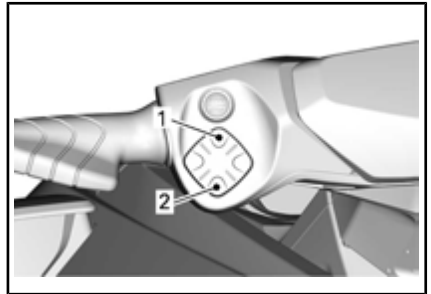

KONTROLLKNAPP FOR VTS

1. Opp
2. Ned

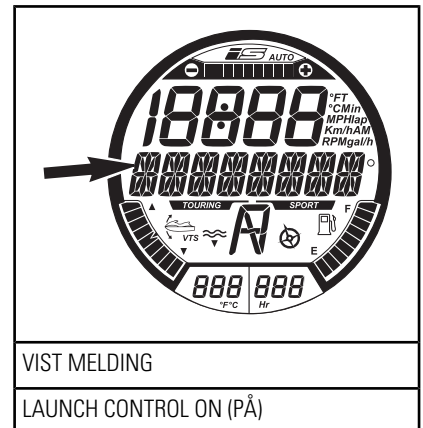

For å deaktivere **Launch Control**, trykker du samtidig på både OPP- og NED-knappene igjen.

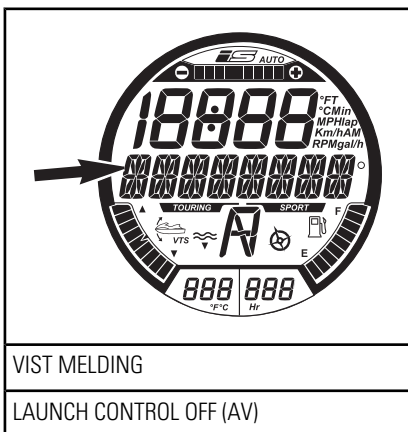

VIST MELDING

LAUNCH CONTROL OFF (AV)

Dynamic VTS (hvis utstyrt)

Dynamic VTS brukes til å forbedre handlingsrekkevidden til VTS.

MERK: Når **Launch Control** er aktivert, deaktiveres funksjonen

Dynamic VTS.

Generelle anbefalinger for bruk

Kjøring i krapp sjø eller med dårlig sikt

Unngå kjøring under disse forholdene. Hvis du må kjøre, må du kjøre forsiktig og forsvarlig med minimum hastighet.

Kryssende bølger

Føreren må ta godt tak i styret og holde begge føttene på fotbrettene.

Passasjerer må ta godt tak i håndtakene med begge hendene og holde begge føttene på fotbrettene.

Reduser hastigheten.

Vær alltid forberedt på å styre og holde balansen.

Ved passering av bølger må du løfte kroppen litt fra setet for å absorbere støtene med benene.

Ved kryssing av kjølvann må du alltid holde god avstand til fartøyet foran.

⚠ ADVARSEL

Senk farten når du krysser kjølvann. Føreren og passasjerer(e) må forberede seg og innta en halvveis oppreist stilling for å hjelpe til å absorbere slagene. Ikke hopp på kjølvann eller bølger.

MERK: Enkelte vannscootermodeller er utstyrt med et fjæringssystem som kan jevne ut støtene når du kjører i urolig vann eller en kjølvannsbølge. Å bruke en halv oppreist stilling kan være nødvendig i meget grov sjø eller ved store kjølvannsbølger. Føreren må redusere hastigheten nok til å hindre at kontrollen over vannscooteren mistes eller for å hindre at noen kastes overbord.

Stoppe/legge til kai

Når du slipper gasspaken, bremses vannscooteren av vannet mot skroget. Stoppedistansen vil variere med vannscooterens størrelse, vekt, hastighet, forholdene på vannflaten, vind og vindretning samt strøm.

iBR-systemet kan også brukes for å senke farten eller for å stoppe raskere, og spesielt for å øke manøvrerbarheten når du legger til kai.

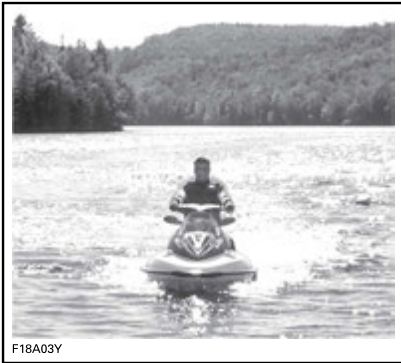

F18A03Y

Føreren bør øve seg i åpent farvann i forskjellige hastigheter for å gjøre seg kjent med stopplengdene under forskjellige forhold. Du bør øve mye på å stoppe ved hjelp av iBR-systemet både når du kjører rett frem og i sving, for å gjøre deg kjent med hvordan vannscooteren oppfører seg ved full eller delvis oppbremsing.



ADVARSEL

Bremseøvelser skal alltid foregå i åpent farvann og når du er sikker på at det ikke er andre vannscootere eller båter i umiddelbar nærhet, og da spesielt bakenfor. Det er ikke sikker at andre som er i området vil klare å svinge utenom eller å stoppe hvis du uventet skulle stoppe helt opp rett foran dem.

Når bremsen brukes under kjøring, skytes en vannsøyle opp i luften bak vannscooteren, og det kan føre til at føreren av vannscooteren som følger etter, et lite øyeblikk ikke kan se din vannscooter.



ADVARSEL

Det er viktig å informere føreren av en vannscooter som har til hensikt å følge etter i rekke, om hvilke bremseegenskaper din vannscooter har, hva en vannsøyle betyr og at det er nødvendig å holde en større avstand mellom vannscooterne.

Føreren bør også øve på å legge til kai i til en tenkt havn ved hjelp av de forskjellige styringene som er tilgjengelige (iBR-spak og gasspak).

Slipp gassen på tilstrekkelig avstand før det forventede landingsområdet.

Reduser hastigheten til tomgang.

Manøvrer med en kombinasjon av iBR-spaken og gasspaken, bytt til nøytral, revers og forover.

Legg merke til at når du kjører bakover, vil styringsretningen være motsatt. Når du vrir styret til venstre, vil akterenden bevege seg til høyre når du rygger, og motsatt.



ADVARSEL

Det er mindre retningskontroll når gassen er sluppet og/eller når motoren er slått av. Styrerretningen er motsatt når du kjører bakover.

Legge til land

OBS! Det anbefales ikke å kjøre vannscooteren opp på stranden.

Kjør sakte mot stranden og slå av motoren før dybden er mindre enn 90 cm under den laveste bakre delen av skroget. Deretter trekker du vannscooteren mot stranden.

OBS! Kjøring av vannscooteren på grunt vann kan skade impelleren, iBR-komponentene eller andre jetpumpekomponenter. Slå alltid av motoren før vannet blir

grunnere enn 90 cm, og ikke bruk revers eller bremsing.

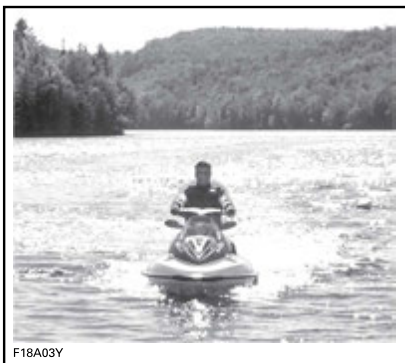

DRIFTSMODUSER

TILGJENGELIGE DRIFTSMODUSER	GTX 155, GTX 230	GTX LIMITED 230, GTX LIMITED 300	RXT	RXT-X	WAKE PRO
Turmodus	X	X	X	X	X
Sportsmodus	X	X	X	X	X
ECO-modus	X	X	X	X	X
Cruisemodus	X	X	X	X	X
Modus for lav hastighet	X	X	X	X	X
Skimodus	–	–	–	–	X
Opplæringsnøkkelmodus	X	X	X	X	X

X = Indikerer en **standardfunksjon**

– = Ta kontakt med en Sea-Doo-forhandler for å sjekke tilgjengelighet.

I.T. = Ikke tilgjengelig

Turmodus

Vannscooteren settes som standard i turmodusen (TOURING) når den startes.

Alle modeller unntatt RXT-X

En turmodusindikator (TOURING) er på flerfunksjonsmåleren for å bekrefte den aktive driftsmodusen.

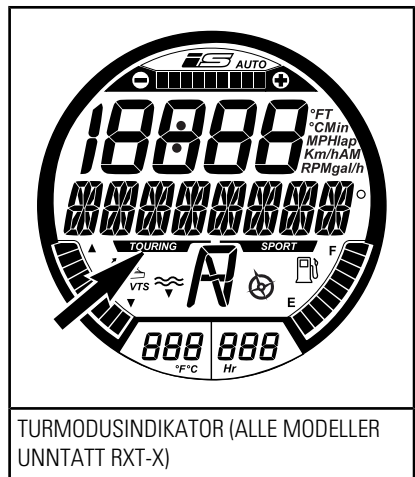

TURMODUSINDIKATOR (ALLE MODELLER UNNTATT RXT-X)

Sportmodus

Når du har valgt SPORTSMODUS, gir den en umiddelbar gassrespons og hurtigere akselerasjoner enn TURMODUS.

MERK: Sportsmodus er ikke tilgjengelig når det brukes en opplæringsnøkkel (LEARNING KEY).

Når SPORTSMODUSEN er aktivert, vil den være aktiv helt til den blir deaktivert av føreren, eller til motoren slås av og modusen går tilbake til standardmodusen, som er TURMODUS.

Aktivere sportsmodus

Gjør følgende for å aktivere sportsmodus mens du kjører:

ADVARSEL

Når du aktiverer sportsmodus, må du holde utkikk etter andre vannscootere, hindringer eller personer i vannet.

1. Trykk ned og hold SPORT-knappen i minst tre sekunder.

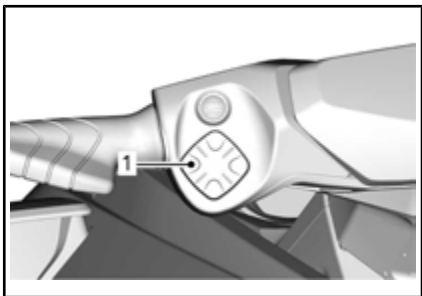

1. Sport-knapp

Følgende melding vises:

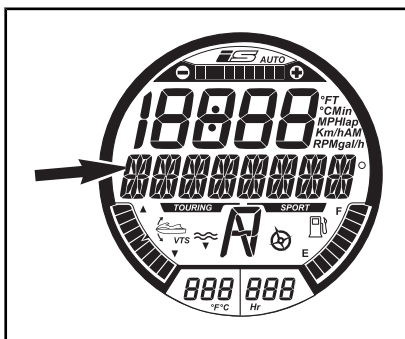

VIST MELDING

ENTERING SPORT MODE – INCREASED ACCELERATION – INSTRUCT PASSENGERS TO HOLD – PRESS SPORT_BUTTON (aktiverer sportsmodus – økt akselerasjon – passasjerene må holde seg fast – trykk Sport-knappen)

ADVARSEL

Forsikre deg om at passasjerene er oppmerksomme på at sportsmodus gir raskere akselerasjoner og at de må holde seg godt fast.

2. Trykk på SPORT-knappen på nytt for å aktivere sportsmodus. En rullende SPORT MODE ACTIVATED-melding (sportsmodus aktivert) vil umiddelbart bekrefte at sportsmodus er blitt aktivert.

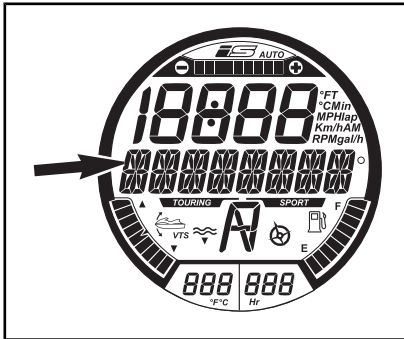

VIST MELDING

SPORT MODE ACTIVATED (sportsmodus aktivert)

- MERK:** Etter noen sekunder vil måleren gå tilbake til vanlig visning.
3. Kontroller at sportsmodusindikatoren (SPORT) er på.

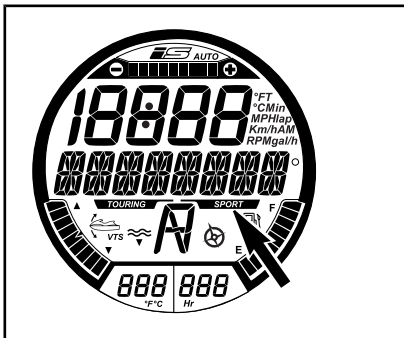

SPORTSMODUSINDIKATOR (ALLE MODELLER UNNTATT RXT-X)

- MERK:** Sportsmodusindikatoren (SPORT) vil aktiveres og være på så lenge sportsmodus er aktivert.

RXT-X

Det er ingen sportsmodusindikator (SPORT) på flerfunksjonsdisplayet, bare en sportsmodusindikator (SPORT MODE) som slås på i tur-telleren.

Deaktiver sportsmodus

Gjør følgende for å deaktivere sportsmodus mens du kjører:

! ADVARSEL

Når du deaktiverer sportsmodus, må du holde utkikk etter andre vannscootere, hindringer eller personer i vannet.

1. Trykk på og hold inne SPORT-knappen.

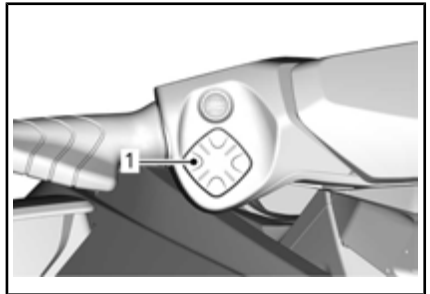

1. Sport-knapp

MERK: Følgende melding vil rulle over flerfunksjonsdisplayet: SPORT MODE DEACTIVATED (sportsmodus deaktivert).

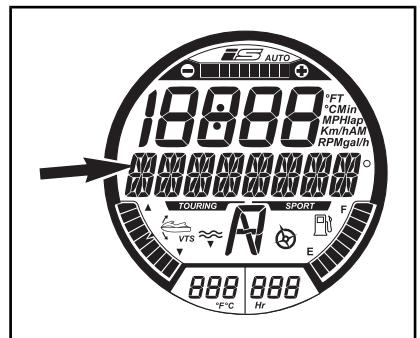

VIST MELDING

SPORT MODE DEACTIVATED (sportsmodus deaktivert)

- MERK:** Etter noen sekunder vil måleren gå tilbake til vanlig visning.

Alle modeller unntatt RXT-X

2. Kontroller at turmodusindikatoren (TOURING) er på.

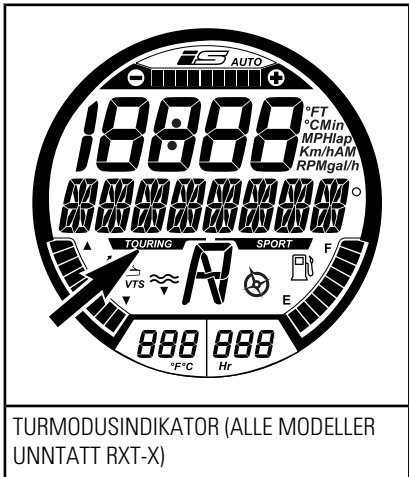

**ECO-modus
(modus for drivstofføkonomi)**

Aktivere ECO-modus

1. Trykk på ECO-knappen i minst ett sekund.

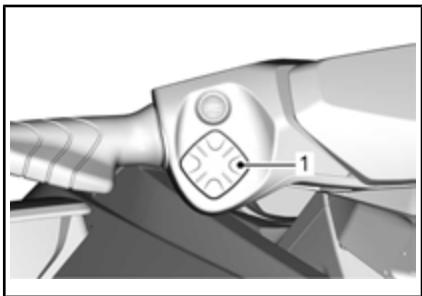

1. ECO-knapp

Følgende melding vil rulle over flerfunksjonsdisplayet:

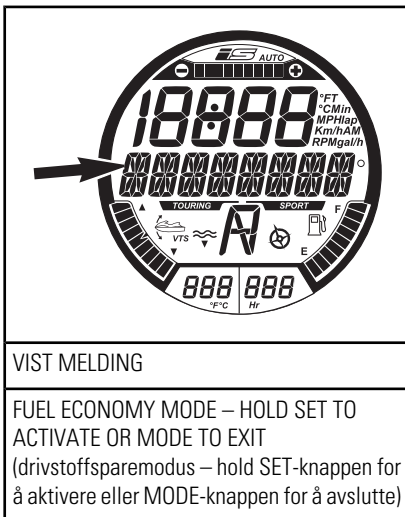
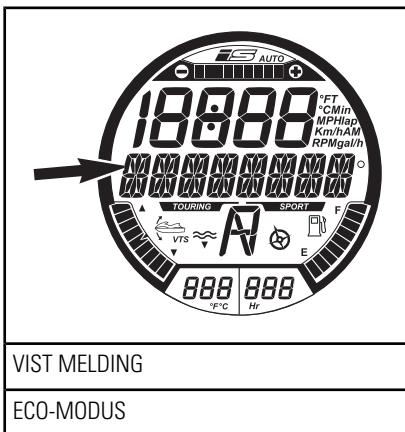

ECO-modusindikatoren aktiveres også.

Deaktivere ECO-modus

1. Trykk på ECO-knappen i minst ett sekund.

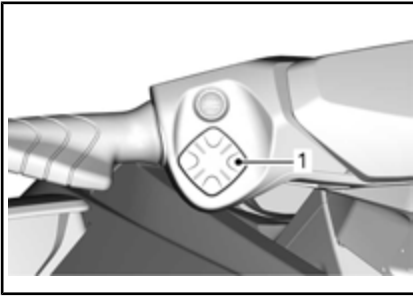

1. ECO-knapp

ECO-modusindikatoren deaktiveres.

Cruisemodus

Cruisemodus er en funksjon i iTC-systemet (intelligent gasskontroll) som lar føreren angi ønsket maksimalhastighet for vannscooteren.

Den er nyttig ved cruising over lengre distanser, kjøring i soner med begrenset hastighet eller trekking av en person på vannski eller bølgebrett.

Føreren må holde gassen inntrykket for å opprettholde farten forover.

Når maksimal cruisehastighet er angitt, kan føreren variere vannscooterens hastighet fra tomgangshastighet og opptil den angitte cruisehastigheten med gasspaken. Den angitte cruisehastigheten overskrides ikke selv om gasspaken trykkes helt inn.

Når du kjører med en konstant angitt cruisehastighet, må du ha full oppmerksomhet på situasjonen og forholdene rundt deg.

For å redusere hastigheten må gasspaken slippes til under det angitte maksimalpunktet, eller du kan trekke inn iBR-spaken.

Hvis iBR-spaken trekkes inn for å bremse, overstyres CRUISE-modusen, men den **deaktiveres ikke**.

Når du slipper iBR-spaken igjen og bruker gassen til å koble inn drift

forover, aktiveres cruisefunksjonen igjen for å begrense vannscooterens hastighet slik den tidligere ble angitt.

Forutsetninger for aktivering av cruisemodus

MERK: Cruisemodus er ikke tilgjengelig hvis modus for lav hastighet eller skimodus er aktivert.

Cruisemodus (CRUISE MODE) kan aktiveres:

- på tomgang med drift forover
- alltid ved konstant hastighet

Aktivere cruisemodus

1. Hold om konstant hastighet.
2. Trykk på og hold cruiseknappen i omtrent ett sekund.

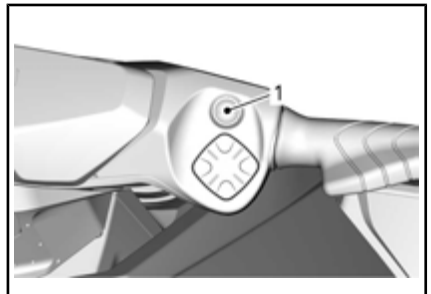

1. CRUISE-knapp

Du hører et lydssignal som angir at du nå er i cruisemodus, og en CRUISE-indikatorlampe tennes.



TYPEBILDE – INDIKATORLAMPE FOR CRUISEMODUS

MERK: Aktivering av cruisemodus begrenser bare maksimalhastigheten som er tilgjengelig når du trykker inn gasspaken. Gasspaken må holdes inne for å opprettholde hastigheten forover. Vannscootersens hastighet kan varieres fra tomgang og opptil den angitt cruisehastigheten ved bruk av gasspaken straks cruisefunksjonen har blitt aktivert. Vannscooterens hastighet kan variere avhengig av vannforholdene under bruk.

Aktivere cruisemodus ved tomgangshastighet

MERK: Denne funksjonen er tilgjengelig opptil 10 km/h.

Slik aktiverer du og forhåndsinstiller cruisemodus (CRUISE MODE) i tomgangshastighet ved drift forover:

1. Trykk på og hold cruiseknappen til flerfunksjonsdisplayet viser følgende melding.

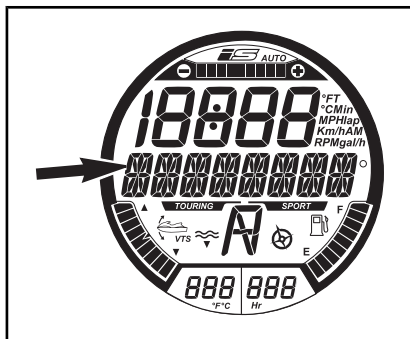

VIST MELDING

CRUISE MODE _ SELECT SPEED _ PRESS SET TO ACCEPT OR MODE TO EXIT (cruisemodus – velg hastighet – hold SET-knappen for å godta eller MODE-knappen for å avslutte)

2. Trykk på OPP-knappen til den ønskede cruisehastigheten vises i talldisplayet. Følgende

melding vil rulle over flerfunksjonsdisplayet.

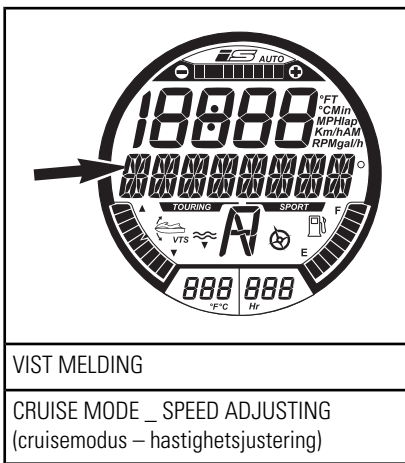

3. Trykk på SET-knappen for å lagre den valgte cruisehastigheten og aktivere cruisehastighetsfunksjonen. Følgende melding vil rulle over flerfunksjonsdisplayet.

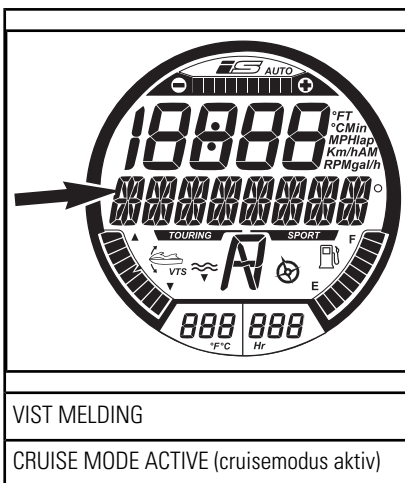

Endre angitt cruisehastighet

Slik **øker** eller **reduserer** du den angitt cruisehastigheten:

1. Hold gasspaken helt inntrykket.
2. Trykk på OPP/NED-knappen.

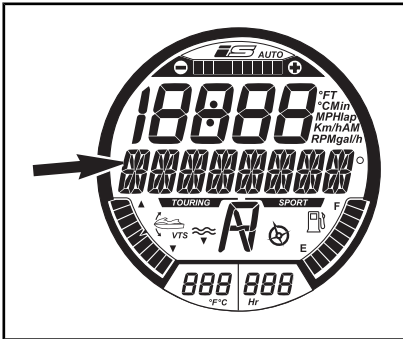

VIST MELDING

CRUISE MODE _ SPEED ADJUSTING
(cruisemodus – hastighetsjustering)

3. Trykk på OPP-/NED-knappen for å endre hastigheten tilsvarende.

Deaktivere cruisemodus

Slik deaktiverer du cruisemodus:

1. Slipp opp gasspaken.
2. Trykk på cruiseknappen.

Deaktivering av cruisemodus angis slik:

- CRUISE-indikatorlampen i speedometerdisplayet vises.
- Det avgis et PIPESIGNAL.

MERK: Hvis gasspaken ikke slippes helt når du trykker på cruiseknappen for å deaktivere cruisemodus, høres ikke PIPESIGNALET, og cruiselampen vil fortsatt være på. Hastighetsbegrensningsfunksjonen i cruisemodus vil være aktiv til gasspaken slippes helt, og deretter avgis PIPESIGNALET og cruiselampen slukker.

Modus for lav hastighet

Intelligent gasskontroll gir også mulighet for en modus for lav hastighet der føreren kan endre og angi tomgangshastigheten. Det er nyttig ved kjøring i soner med begrenset hastighet der føreren må

være spesielt oppmerksom for å unngå potensielle hindringer.

Føreren kan angi tomgangshastigheten mellom 1,6 km/h til 11 km/h.

Hvis du akselerere over omtrent 14 km/h, deaktiveres modus for lav hastighet, og motoren går tilbake til tomgangsturtallet når gassen slippes.

Hvis det skulle oppstå en situasjon der føreren må stoppe eller akselerere raskt unna en farlig situasjon, kan modus for lav hastighet deaktiveres ved å trykke inn iBR-spaken eller trykke inn gasspaken, og føreren får da normal kontroll over vannscooteren.

Aktivere modus for lav hastighet

Slik aktiverer du modus for lav hastighet:

1. Slipp gasspaken til tomgangsturtall.
2. Trykk inn og slipp iBR-spaken for å aktivere nøytral.
3. Trykk på og hold cruiseknappen i omtrent ett sekund.

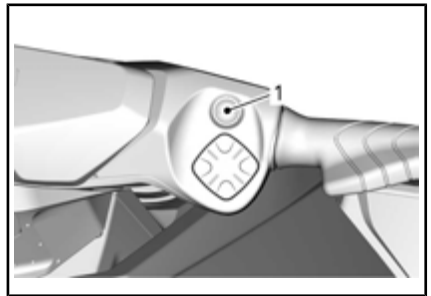

TYPEBILDE

1. CRUISE-knapp

CRUISE-indikator slås på i speedometerdisplayet eller flerfunksjonsdisplayet for å angi cruiseaktivering.

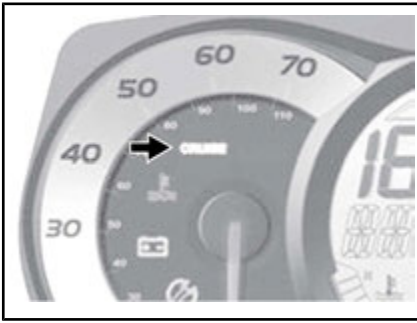

TYPEBILDE – INDIKATORLAMPE FOR CRUISEMODUS I SPEEDOMETER

Det ruller en melding over flerfunksjonsdisplayet for å angi at du nå er i modus for lav hastighet.

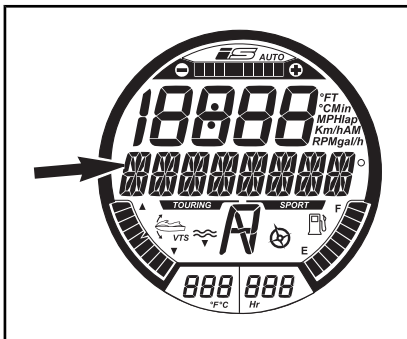

VIST MELDING

SLOW SPEED MODE _ SPEED ADJUSTING
(modus for lav hastighet – hastighetsjustering)

Standardinnstillingen for lav hastighet på 1 vil også vises noen sekunder i talldisplayet.

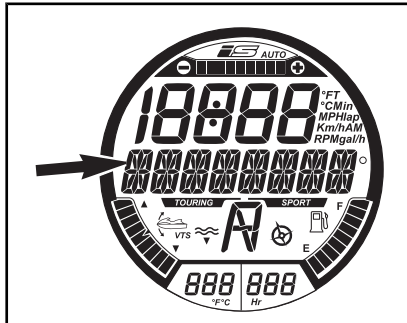

ANGIVELSE AV MODUS FOR LAV HASTIGHET

1. SLOW SPEED MODE ACTIVATED-melding (modus for lav hastighet aktivert)
2. Innstillingen for lav hastighet vises her noen sekunder

MERK: Den rullende meldingen SLOW SPEED MODE (modus for lav hastighet) gjentar seg selv så lenge modus for lav hastighet er aktivert. Talldisplayet går tilbake til forrige visning etter noen sekunder.

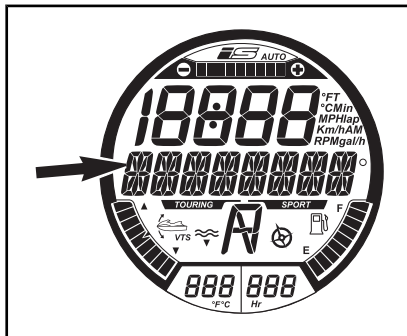

ANGIVELSE AV MODUS FOR LAV HASTIGHET

1. SLOW SPEED MODE-melding (modus for lav hastighet aktivert)
2. Talldisplay går tilbake til forrige visning

Endre angitt lav hastighet

For å **øke** eller **redusere** angitt lav hastighet trykker du én gang på OPP/NED-knappen på høyre side på styret, eller flere ganger.

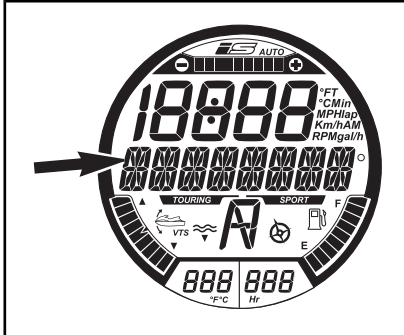

VIST MELDING

SLOW SPEED MODE _ SPEED ADJUSTING
(modus for lav hastighet – hastighetsjustering)

Visning av innstillingspunktet på digitalskjermen vi vises igjen for å vise den endrede innstillingen for lav hastighet.

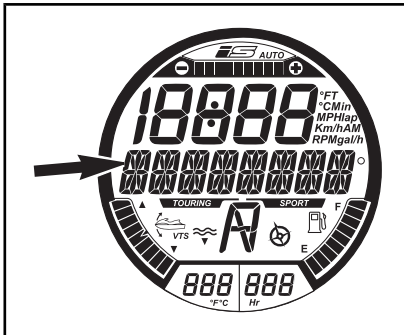

ANGIVELSE AV MODUS FOR LAV HASTIGHET

1. SLOW SPEED MODE-melding (modus for lav hastighet aktivert)
2. Talldisplay går tilbake til forrige visning

Displayene går tilbake til sine forrige visninger noen få sekunder etter den siste aktiveringen av OPP- eller NED-knappen.

MERK: Det finnes fem innstillinger tilgjengelig for lav hastighet (1 til 5). Juster modus for lav hastighet til den ønskede hastigheten.

Følgende melding vil rulle periodisk over flerfunksjonsdisplayet som en påminnelse.

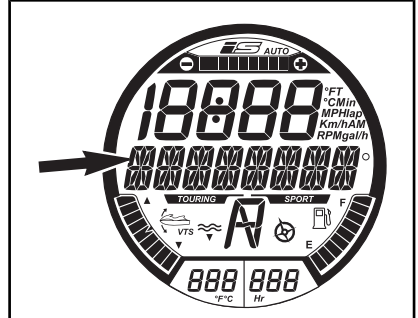

VIST MELDING

SLOW SPEED MODE ACTIVE (modus for lav hastighet aktiv)

Displayene går tilbake til sine forrige visninger noen få sekunder etter den siste aktiveringen av OPP- eller NED-knappen.

Deaktivere modus for lav hastighet

Modus for lav hastighet kan deaktiveres med en av følgende metoder:

- trykke på cruiseknappen
- trykke inn iBR-spaken
- akselerere over den angitte lave hastigheten

Når modus for lav hastighet deaktiveres ved å trykke på cruiseknappen eller å akselerere med gasspaken, beholdes iBR-spjeldet i posisjon forover.

Når iBR-spaken brukes, flyttes iBR-spjeldet til revers posisjon og deretter til nøytral når spaken slippes.

Deaktivering av modus for lav hastighet vil bli angitt på følgende måte:

- CRUISE-indikatoren går ut.
- Den rullende meldingen SLOW SPEED MODE ACTIVE (modus for lav hastighet aktiv) forsvinner.

Skimodus

I skimodus kan du få gjentatte og nøyaktig kontrollerte oppstarter og en slepehastighet angitt spesielt for å trekke en person på vannski eller bølgebrett.

Skimodus er ikke tilgjengelig når det brukes en opplæringsnøkkel (LEARNING).

RAMP-funksjon (rampe)

Rampefunksjonen tilbyr en forhåndsprogrammert innstilling for oppstart og akselerering av vannscootere.

RAMP 1 gir:

- langsomste start (mykest)
- langsomste akselerasjonsgrad
- langsomste målhastighetsområde (TARGET SPEED)

RAMP 5 gir:

- Raskeste start
- Raskeste akselerasjonsgrad
- Raskeste målhastighetsområde (TARGET SPEED)

Målhastighetsfunksjonen

Målhastighetsfunksjonen (TARGET SPEED) begrenser maksimal slepehastighet.

Når rampen (RAMP) er valgt, vises en gjennomsnittlig målhastighet for vannscooteren for denne rampen i talldisplayet.

Gjennomsnittshastigheten som vises, og det tilgjengelige hastighetsområdet avhenger av hvilken rampe som velges. Jo høyere rampenum-

mer, desto høyere hastighetsområde.

Føreren kan øke eller redusere målhastigheten til hvilken som helst verdi innen hastighetsområdet for den valgte rampen.

MERK: Hvis den ønskede målhastigheten ikke kan angis innen den valgte rampen, må du avslutte og deretter aktivere skimodus (SKI MODE) på nytt og velge en annen rampe (RAMP).

Aktivere og bruke skimodus

For å aktivere skimodus gjør du følgende:

1. Slipp opp gasspaken.

MERK: Skimodus kan ikke aktiveres hvis gasspaken ikke er sluppet helt ut, og hvis CRUISE-modus eller modus for lav hastighet (SLOW SPEED) er aktivert. Det vises en melding på flerfunksjonsdisplayet med råd for situasjonen. Følg instruksene i displayet.

2. Trykk på MODUS-knappen flere ganger til flerfunksjonsdisplayet viser SKIMODUS.

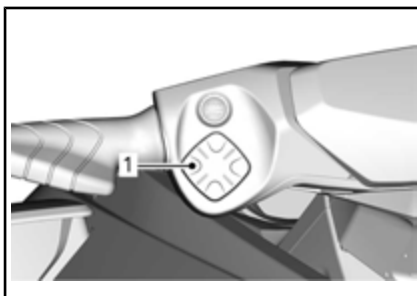

1. MODUS-knapp

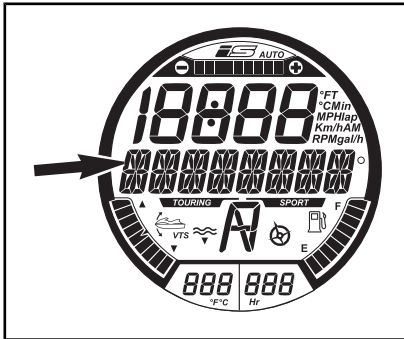

VIST MELDING

SKIMODUS

- Trykk på SET-knappen for å angi funksjonen. Meldingen på flerfunksjonsdisplayet endres til RAMP. Innstillingsnummeret for rampen vises i talldisplayet.

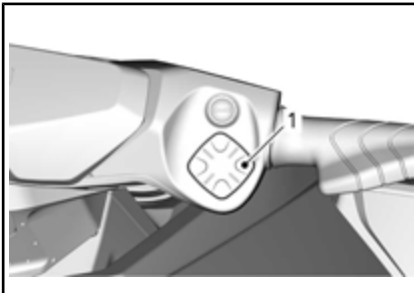

TYPEBILDE

- SET-knapp (angi)

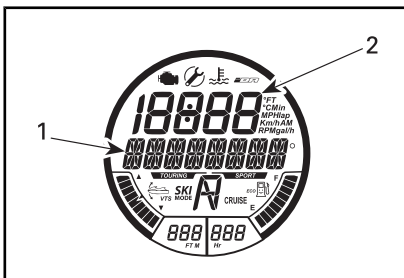

FØRSTE TILGJENGELIGE INNSTILLING – RAMP

- RAMP-melding
- Rampe-innstilling

- Hvis du vil endre rampeinnstillingen (RAMP), trykker du på OPP/NED-knappen til det ønskede rampe nummeret vises i talldisplayet.

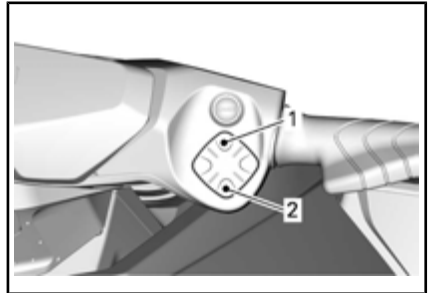

1. OPP-knapp

2. NED-knapp

- Trykk på SET-knappen for å låse rampeinnstillingen. Flerfunksjonsdisplayet endres til funksjonen for innstilling av målshastighet (TARGET SPEED).

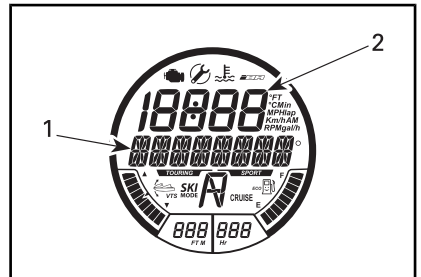

ANDRE TILGJENGELIGE INNSTILLING – TARGET SPEED

- Melding for målshastighet (TARGET SPEED)
- Innstilling for målshastighet

- Trykk på OPP/NED-knappen for å øke eller redusere målshastigheten.
- Trykk på SET-knappen for å låse målshastigheten. Flerfunksjonsdisplayet endres til følgende rullende melding.

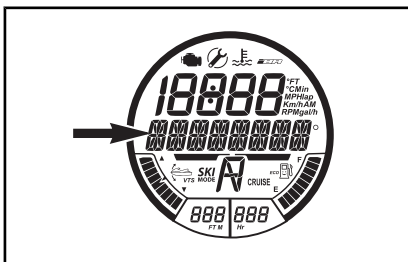

VIST MELDING

SKI MODE_PRESS_SET_TO START OR MODE TO EXIT (skimodus – trykk på SET-knappen for å starte eller MODE-knappen for å avslutte)

MERK: Et LYDSIGNAL avgis hvert femte sekund som en påminnelse om at skimodus er aktivert.

8. Trykk på nytt på SET-knappen. Følgende bekreftelsesmelding vises.

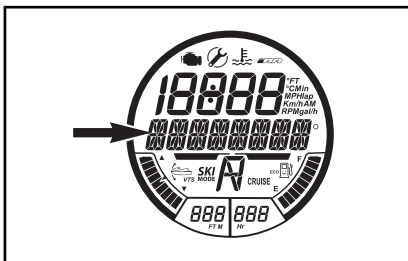

VIST MELDING

SKI MODE ACTIVE_PRESS_MODE_AND RETURN TO IDLE TO CANCEL (skimodus aktiv – trykk på MODE-knappen og gå til tomgang for å avbryte)

MERK: Skimodusindikatoren vil komme PÅ og blinke så lenge skimodus er aktivert. Den vil være kontinuerlig på når føreren trekker inn og holder gasspaken helt inn til styret.

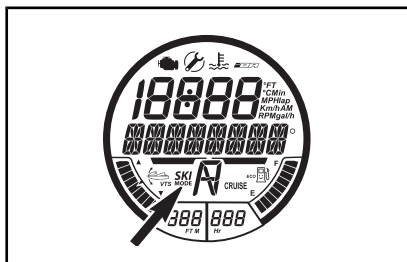

SKIMODUSINDIKATOR

9. For å starte vannscooteren i skimodus må du trekke inn og holde gasspaken helt inn til styrehåndtaket. Vannscooteren akselererer til den angitt mål hastigheten, og skimodusindikatoren lyser kontinuerlig.
10. Hvis du vil øke eller redusere mål hastigheten under en skikjøring, trykker du på OPP/NED-knappen, men **ikke** slipp gasspaken.

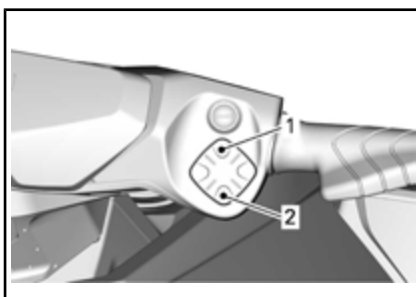

TYPEBILDE

1. Hold gasshåndtaket inne
2. Trykk på OPP-knappen for å øke hastigheten
3. Trykk på NED-knappen for å redusere hastigheten

MERK: Hvis gassen slippes delvis opp under skikjøring, begynner skimodusindikatoren å blinke, og hastighetsjusteringsfunksjonen som bruker OPP/NED-knappen, vil bli deaktivert.

11. Hvis du vil avslutte en skikjøring for å plukke opp en person på

vannski eller bølgebrett som har falt av, slipper du gassen for å gjenoppta normal gasskontroll.

MERK: Når gassen slippes helt opp under drift i skimodus, går systemet til status med skimodus aktivert. Indikatorlampen for skimodus vil slukke, men skimodus vil fremdeles være aktivert og en melding om dette vil vises på nytt på flerfunksjonsdisplayet.

- Trykk på SET-knappen for å reaktivere skimodus, og trykk gasspaken helt inn for å starte en ny skikjøring.

Deaktivere skimodus

Hvis du vil avslutte skimodus på etter eller annet punkt under prosessen med innstilling av skimodus, trykker du på MODUS-knappen.

Hvis du vil avslutte en skikjøring og deaktivere skimodus helt, slipper du gassen til tomgang, og deretter trykker du på MODUS-knappen.

Opplæringsnøkkelmodus

Det finnes fem hastighetsinnstillinger tilgjengelig.

Hastighetsinnstillingen er satt til 3 som standard.

Endre innstillingene for læringsnøkler

MERK: Endring av nøkkelinnstillinger er bare tilgjengelig når motoren er stoppet.

For å endre innstillingene for opplæringsnøklerne gjør du følgende:

- Trykk på START/STOPP-knappen for å aktivere det elektriske systemet, og sett inn en NORMAL nøkkel i motorstoppbryteren.

- Trykk på MODE-knappen flere ganger til KEY MODE (nøkkelmodus) vises på skjermen i informasjonscenteret.

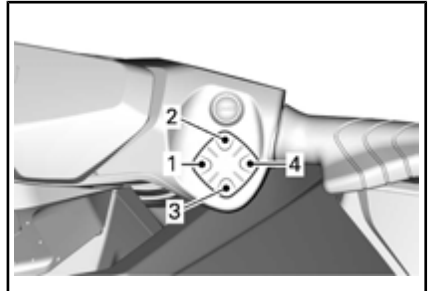

TYPEBILDE – KONTROLLKNAPPER FOR INSTRUMENT

- MODUS
- OPP-knapp
- NED-knapp
- SET-knapp (angi)

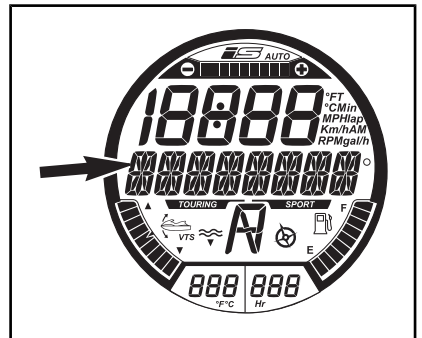

VIST MELDING

KEY MODE (nøkkelmodus)

- Trykk på SET-knappen én gang for å angi innstillingsmodus for opplæringsfunksjonen. Skjermen vil endres til «L-key».

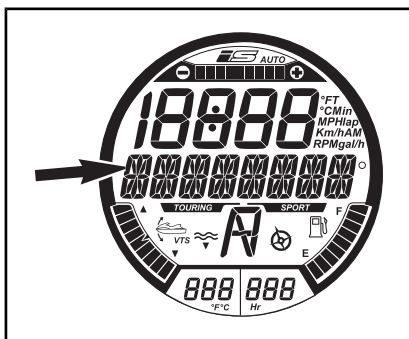

VALGT FUNKSJON – LEARNING KEY

1. L-KEY-melding
 2. Innstilling for opplæringsnøkkel
4. Trykk på OPP- eller NED-knappen for å endre nøkkelinnstillingen fra 1 til 5. Se tabellen for hastighetsbegrensninger i henhold til innstillingen.
 5. Trykk én gang på SET-knappen for å lagre innstillingen eller to ganger for å avslutte, eller vent til funksjonen avslutter selv etter en gitt tid. Endringen i nøkkelinnstillingen lagres automatisk.

MERK: Hastighetsinnstillingen for en nøkkel gjelder for alle nøkler av samme type brukt på en bestemt vannscooter. Samme type nøkkel kan derfor ha en annen hastighetsinnstilling på en annen vannscooter.

D.E.S.S. NØKKELTYPEN	HASTIGHETS-INNSTILLING FOR NØKKELEN	OMTRENT. MAKS. HASTIGHET
LEARNING KEY	5	80 km/h
	4	74 km/h
	3	68 km/h
	2	60 km/h
	1	51 km/h

SPESIELLE PROSEDYRER

Rengjøring av vanninntak for jetpumpe og impeller



ADVARSEL

Hold deg unna inntaksgitteret når motoren er i gang. Langt hår, løse klær eller stropper fra flyteutstyr kan sette seg fast i deler som beveger seg.

Tang, skjell eller avfall kan bli sittende i inntaksgitteret, drivakselen og/eller impelleren. Et tilstoppet vanninntak kan forårsake problemer som:

- **Kavitasjon:** Turtallet er høyt, men vannscooteren beveger seg sakte på grunn av redusert drivkraft. Komponentene i jet-pumpen kan være skadet.
- **Overoppheting:** Siden jetpumpen styrer strømmen av vann som kjøler av eksossystemet, vil et tilstoppet inntak føre til overoppheting av motoren og skade motorens interne komponenter.

Et område tilstoppet av tang kan rengjøres på følgende måte:



ADVARSEL

Hvis det er nødvendig å ta ut fremmedlegemer fra fremdriftssystemet, MÅ DU FJERNE nødstoppsnoren fra motorstoppbryteren.

Rengjøring i vannet

Rugg vannscooteren flere ganger. Som oftest vil dette fjerne blokkeringen. Start motoren og sørg for at vannscooteren fungerer som det skal.

OBS! Pass på at det er minst 90 cm med vann under den laveste bakre delen av skroget når alle

passasjerer er ombord, før du starter motoren. Hvis ikke kan fremdriftssystemet påføres skade.

Hvis metoden ovenfor ikke fungerer, kan du gjøre følgende:

- Med motoren i gang og før du gir gass setter girspaken i revers og varierer gassen raskt flere ganger.
- Gjenta prosedyren om nødvendig.

Hvis systemet fremdeles er blokkert, må du ta vannscooteren ut av vannet for rengjøring. Se *RENGJØRING MED VANN PÅ STRANDEN*.

Rengjøring med vann på stranden



ADVARSEL

Nødstoppsnoren MÅ FJERNES fra motorstoppbryteren før du rengjør jetpumpeområdet, for å hindre at motoren starter ved et uhell.

Plasser en kartong eller et teppe ved siden av vannscooteren for å forhindre riper når den veltes over for rengjøring.

Velt vannscooteren på siden for rengjøring.



Rengjør området rundt vanninntaket Hvis systemet fremdeles er tilstoppet, må du kontakte en autorisert Sea-Doo-forhandler for service.

OBS! Undersøk om det er skade på vanninntaksgitteret. Kontakt en autorisert Sea-Doo-forhandler for service eller reparasjon etter behov.

For å lette tilgang til fremdriftssystemet beveger du iBR-systemet til forover-posisjon. Se *FUNKSJONEN FOR OVERSTYRING AV iBR* for detaljerte instruksjer.

Funksjonen for overstyring av iBR

Når funksjonen for overstyring av iBR er aktivert, kan brukeren bevege iBR-spjeldet og dysen elektrisk over hele arbeidsområdet ved hjelp av VTS-knappen.

MERK: Funksjonen for overstyring av iBR er tilgjengelig bare når motoren er stoppet.

! ADVARSEL

Når du skal bevege iBR-spjeldet ved hjelp av funksjonen for overstyring av iBR, må du passe på at ingen befinner seg nær ved bakenden av vannscooteren. Fingre kan komme i klem når du beveger spjeldet.

OBS! Et objekt eller et verktøy somfanges opp i iBR-systemet når du bruker funksjonen for overstyring av iBR kan føre til skade på iBR-komponentene. Fjern alle fremmedlegemer som kan hindre iBR-spjeldet, før du prøver å bevege det.

! ADVARSEL

Hvis det er nødvendig å fjerne fremmedlegemer som sitter fast i fremdriftssystemet, må du merke deg følgende før du fortsetter:

- Fjern nødstoppsnoren fra motorstoppbryteren.
- Vent i minst 5 minutter.
- Ikke trykk på START/STOPP-knappen. Hvis du trykker på START/STOPP-knappen, må du vente i fem nye minutter.

Aktivere funksjonen for overstyring av iBR

Gjør følgende for å koble ut funksjonen for overstyring av iBR.

1. Slå på det elektriske systemet ved å trykke på START/STOPP-knappen.
2. Plasser nødstoppsnoren på motorstoppbryteren.
3. Trekk inn og hold på iBR-spaken gjennom hele prosedyren.

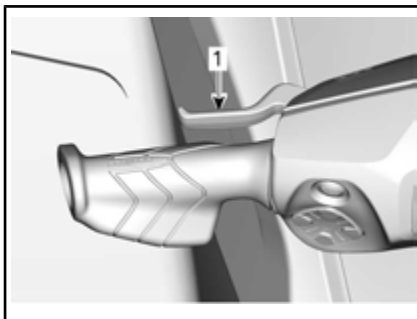

1. iBR-spak trukket inn og holdt
4. Når følgende melding vises på flerfunksjonsdisplayet, trykker du på SET-knappen.

**MELDING PÅ
FLERFUNKSJONSDISPLAYET**

"ENTERING iBR OVERRIDE - PRESS SET
BUTTON" (iverksetter iBR-overstyring - trykk
på SET-knappen)

Etter noen sekunder vil følgende melding rulle gjentatte ganger over flerfunksjonsdisplayet.

**MELDING PÅ
FLERFUNKSJONSDISPLAYET**

"iBR OVERRIDE ON - RELEASE LEVER TO EXIT"
(iBR-overstyring på - slipp spaken for å
avslutte)

5. Mens du holder iBR-spaken inne, trykk på VTS UP/DOWN-knappen for å bevege iBR-spjeldet til ønsket posisjon. Kontroller at VTS-indikasjonen på flerfunksjonsdisplayet endrer seg med bevegelsen av iBR-spjeldet. Hvis iBR-spjeldet beveger seg oppover, skal indikasjonen bevege seg oppover.
6. Frigjør iBR-spaken.
7. Ta av nødstoppsnoren fra motorstoppbryteren.



ADVARSEL

Hvis det er nødvendig å fjerne fremmedlegemer som sitter fast i fremdriftssystemet, må du merke deg følgende før du fortsetter:

- Fjern nødstoppsnoren fra motorstoppbryteren.
- Vent i minst 5 minutter.
- Ikke trykk på START/STOPP-knappen. Hvis du trykker på START/STOPP-knappen, må du vente fem nye minutter.

Deaktivere funksjonen for overstyring av iBR

Frigjør iBR-spaken for å deaktivere funksjonen for overstyring av iBR. Meldingen iBR OVERRIDE ON-RELEASE LEVER TO EXIT vil ikke lenger rulle over flerfunksjonsdisplayet.

MERK: Når motoren startes, vil iBR-spjeldet gå til nøytralstilling.



ADVARSEL

Når du skal bevege iBR-spjeldet ved hjelp av funksjonen for overstyring av iBR, må du passe på at ingen står nær bakenden av vannscooteren. Fingre kan komme i klem når du beveger spjeldet.

Kantret vannscooter

MERK: Noen av kjøretøyets sikkerhetsdekalere vises ikke på illustrasjonene. For informasjon om dekalene på vannscooteren, se *SIKKERHETS-DEKALER PÅ VANNSCOOTEREN*.

Vannscooteren er konstruert slik at den ikke er lett å kantre. Det er to finner på hver side av skroget for øke vannscooterens stabilitet. Hvis den kantrer, vil den forbli kantret.



ADVARSEL

Når vannscooteren er kantret må du ikke prøve å starte motoren. Fører og passasjerer må alltid bruke godkjente flyteveste.

Før du retter opp vannscooteren må du sørge for at motoren er slått av og at D.E.S.S.-nøkkelen **IKKE** står i bryteren. Deretter griper du tak i inntaksgitteret, trækker på fenderlisten og bruker all din vekt til å rotere vannscooteren i ønsket retning.

MERK: På en dekal på akterenden, nær spyletilkoblingen, finnes det informasjon om hvordan du snur vannscooteren med riktig side opp. Dekalen er opp ned slik at den kan leses når vannscooteren ligger opp ned.



TYPEBILDE

4-TECTM-motoren har et kantebe-skyttelsessystem (T.O.P.S.TM). Hvis vannscooteren kantrer, stoppes motoren automatisk.

Når vannscooteren rettes opp til normal kjørestilling, kan motoren startes på normal måte.

OBS! Hvis vannscooteren har vært kantret i mer enn fem minutter, må du ikke prøve å starte motoren, for å unngå at motoren inntar vann og blir skadet. Kontakt en autorisert Sea-Doo-forhandler så raskt som mulig.

OBS! Hvis motoren ikke starter, må du ikke prøve å starte den flere ganger. Det kan skade motoren. Kontakt en autorisert Sea-Doo-forhandler så raskt som mulig.

Kontroller om det er vann i kimmingen så snart som mulig. Drener etter behov når du er tilbake på land.

Vannscooter under vann

For å begrense skadene på motoren må du gjøre følgende så snart som mulig.

Drener kimmingen.

Hvis den lå i saltvann, må du spyle kimmingen og alle komponenter med ferskvann fra en hageslange for å stoppe korrosjonseffekten til saltet.

OBS! Ikke prøv å starte motoren. Vann som ligger i inntaksmanifolden, vil da strømme mot motoren og kunne forårsake alvorlig skade på motoren.

Ta med vannscooteren til en autorisert Sea-Doo-forhandler for service så snart som mulig.

OBS! Jo lenger du venter før du får service på motoren, jo større vil skaden på motoren bli.

Oversvømt motor

OBS! Ikke prøv å starte motoren. Vann som ligger i inntaksmanifolden, vil da strømme mot motoren og kunne forårsake alvorlig skade på motoren.

Ta med vannscooteren til en autorisert Sea-Doo-forhandler for service så snart som mulig.

OBS! Jo lenger du venter før du får service på motoren, jo større vil skaden på motoren bli. Å la ikke utføre skikkelig service av motoren kan være meget skadelig for motoren.

Slepe vannscooteren gjennom vannet

Det må tas spesielle forholdsregler hvis det er nødvendig å slepe en Sea-Doo-vannscooter gjennom vannet.

Maksimal anbefalt tauehastighet er 24 km/h.

Dette vil forhindre at eksosystemet fylles med vann, noe som kan føre til at vann trenger inn i og oversvømmer motoren. Uten at motoren er i gang er det ikke noe eksostrykk som kan skyve ut vannet gjennom eksosåpningen.

OBS! Å la være å følge disse instruksjonene kan føre til skade på motoren. Hvis du må slepe en grunnstøtt vannscooter på vannet, må du sørge for å holde deg godt under den maksimale slepehastigheten på 24 km/h.

Hvis du må slepe vannscooteren hurtigere enn maksimal anbefalt hastighet, må du klemme crossover-slangen.

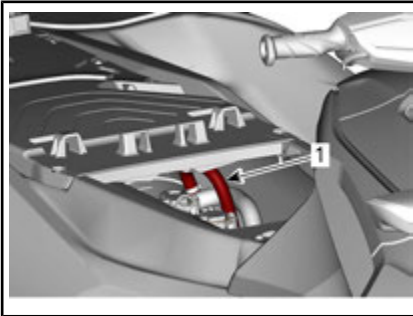

1. Crossover-slange

***Denne siden er
blank med hensikt***

VEDLIKEHOLD

VEDLIKEHOLDSPLAN

Vedlikehold er meget viktig for å holde vannscooteren i sikker driftstilstand. Service på vannscooteren må utføres i henhold til vedlikeholdsplanen.

Et verksted eller en person som velges av eieren kan utføre vedlikehold, utskiftinger eller reparasjoner på kontrollenheter og systemer. Disse instruksene krever ikke komponenter eller service av BRP eller autoriserte Sea-Doo-forhandlere. Selv om en autorisert Sea-Doo-forhandler har omfattende teknisk kompetanse og verktøy til å utføre service på en Sea-Doo-vannscooter, er ikke den utslippsrelaterte garantien betinget av at det benyttes en autorisert Sea-Doo-forhandler eller et annet etablissement som BRP har et kommersielt forhold til. Vedrørende utslippsrelaterte garantikrav, begrenser BRP diagnostikk og reparasjon av utslippsrelaterte deler til autoriserte Sea-Doo-forhandlere. For mer informasjon, se den inkluderte *US EPA UTSLIPPSRELATERT GARANTIEN*. Riktig vedlikehold er eierens ansvar. Et garantikrav kan avvises hvis eieren eller operatøren blant annet har forårsaket problemet på grunn av feil vedlikehold eller bruk.

Du må følge instruksjonene for krav til drivstoff i drivstoffdelen av denne håndboken. Selv om bensin som inneholder mer enn ti volumprosent etanol er tilgjengelig, har US EPA utstedt et forbud mot bruk av bensin som inneholder mer enn 10 vol% etanol for dette kjøretøyet. Bruk av bensin med mer enn 10 volumprosent etanol i denne motoren kan skade utslippskontrollsystemet.

Utfør alt vedlikehold som anvist i vedlikeholdsplanen etter tidsanvisningene i hver kolonne.

MERK: Etter 200 timer eller 2 år skal for eksempel alle punkter i denne kolonnen utføres i TILLEGG TIL alt i kolonnen HVERT ÅR FØR SESONG-START eller 100 TIMERS BRUK.



ADVARSEL

Hvis du ikke utfører riktig vedlikehold på vannscooteren i henhold til vedlikeholdsplanen og -prosedyrene, kan det redusere sikkerheten under kjøring.

Vedlikeholdsplanen gir ikke fritak for inspeksjon før kjøring og stell etter kjøring.

ETTER HVER BRUK I SALT VANN ELLER SKITTENT VANN

Rens motorrommet med ferskvann og drener ut saltvann

Spyling av eksossystem

HVER MÅNED I SALT VANN ELLER SKITTENT VANN

Spray på antikorrosjonsmøring på deler av metall i motorrommet

Inspiser offeranodene

ETTER DE FØRSTE 6 MÅNEDENE ELLER 50 TIMER (AVHENGIG AV HVA SOM INNTREFFER FØRST)

Skift motorolje og filter (1630 ACE-motorer)

HVERT ÅR FØR SESONGSTART ELLER HVER 100. DRIFTSTIME (DET SOM INNTREFFER FØRST)

Sjekk feilkoder

Utfør alle punkter som er oppgitt for inspeksjon før og etter kjøring

Skift motorolje og filter

Inspiser gummifester for motor

Kontroller kjølesystemet (væskeniå, sanger og fester med tanke på lekkasjer)

Inspiser og smør gasspjeldhus

Inspiser luftinntaket og se etter skader på slanger og klemmer.

Kontroller elektriske tilkoblinger og fester (tenningssystem, startsystem, injektorer, sikringsboks osv.)

Kontroller karbonring og drivakselens gummimansjett (ofte når fartøyet brukes i skittent vann)

Inspiser impelleren, impellermansjett og -O-ring

Mål avstanden mellom impelleren og sliteringen

Inspiser tilstanden til jetpumpeakselen og dødgang

Inspiser jetpumpehuset, impellerdekslet, O-ringen og pakninger for tegn på vanninntrengning

Kontroller og smør rillene på drivakselen og impelleren

Inspiser drivstoffsystem (tanklokk, påfyllingshals, drivstofftank, tankstroppe, drivstoffrør og tilkoblinger)

HVER 200. DRIFTSTIME

Bytt tennplugg

VEDLIKEHOLDSFRI

Kompressoren er **vedlikeholdsfri***.

*Kontroller kompressoren **hver 200 timer** (uavhengig av antall år) når fartøyet brukes under intense forhold som off-shore, vedvarende bruk av full gass, etc.

OBS! Ikke forsøk å skifte ut komponenter av kompressorsystemet ettersom enheten er fabrikkbalansert til svært eksakte spesifikasjoner. Unnlatelse av å overholde denne anvisningen kan føre til skade på motoren og/eller kompressoren.

HVERT 5. ÅR ELLER HVER 300. DRIFTSTIME
(DET SOM INNTREFFER FØRST)

Skift ut kjølevæsken

VEDLIKEHOLDSPROSEDYRER

Denne delen inneholder instruksjoner for grunnleggende vedlikeholdsprosedyrer.



ADVARSEL

Slå av motoren, og følg disse vedlikeholdsprosedyrene når du utfører vedlikehold. Hvis du ikke følger prosedyrene nøye, kan du bli skadet av varme deler, bevegelige deler, elektrisitet, kjemikalier eller andre farer.



ADVARSEL

Hvis det blir nødvendig å ta bort en sperreanordning (for eksempel låsetapper, selvlåsende fester osv.) ved demontering/montering, må du alltid bytte utmed en ny.

OBS! La det aldri ligge igjen noen gjenstand, fille, verktøy osv. i motorrommet eller i kimmingen.

Motorolje

Anbefalt motorolje

Bruk XPS 4-TAKTS SYNTETISK BLANDINGSOLJE (P/N 293 600 121).

OBS! Rotax-motorene er utviklet og kontrollert med XPS delsyntetisk olje. BRP anbefaler at det alltid brukes XPS-motorolje. Hvis den anbefalte XPS-motoroljen ikke er tilgjengelig, kan du bruke 10W40 motorsykelolje som er kompatibel med våtclutcher og som oppfyller kravene for både API-klassifikasjonene SL, SJ, SM eller SN og JASO MA2-klassifikasjonen. Ikke sett tilsetningsstoffer til den anbefalte oljen. Skader som skyldes bruk av olje som ikke egner seg for motoren, dekkes ikke av den begrensede garantien fra BRP.

Motoroljenivå

OBS! Hvis motoren brukes med feil oljenivå, kan den få alvorlige skader.



OBS! Mange komponenter i motorrommet kan bli veldig varme. Direkte kontakt kan føre til brannskår på huden.

Oljenivået kan kontrolleres både når vannscooteren er i og ute av vannet.

Hvis vannscooteren er ute av vannet

OBS! Vannscooteren må være i plan.



OBS! Når det er nødvendig å ha motoren i gang mens vannscooteren er ute av vannet, kan varmeveksleren i bunnplaten bli veldig varm. Unngå kontakt med bunnplaten slik at du unngår brannskår.

1. Løft trekkstangen på tilhengeren, og lås den i stilling når fenderlisten er i plan.
2. Monter en hageslange på spylekoblingen for eksossystemet. Se under *EKSOSSYSTEM* i denne delen, og følg riktig fremgangsmåte.

OBS!

- Ikke la motoren gå uten å tilføre vann til eksossystemet. Hvis eksossystemet ikke avkjøles, kan det oppstå alvorlig skade på det.
 - La aldri motoren gå i mer enn to minutter. Tetningen på kraftoverføringen får ikke avkjøling når vannscooteren er ute av vannet.
3. Ta av setene.
 4. La motoren gå på **tomgang i 30 sekunder** mens den allerede har normale driftsforhold, og stopp deretter motoren.

5. Vent i minst 30 sekunder slik at oljen setter seg i motoren, trekk deretter peilestaven ut og rengjør den.

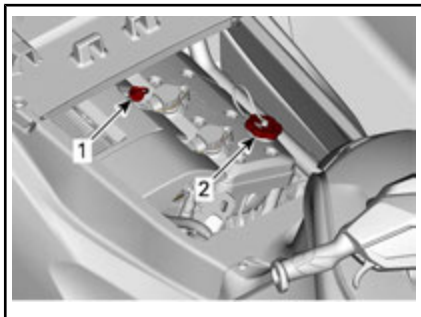

TYPEBILDE

1. Peilestav for olje
 2. Oljepåfyllingslokk
6. Sett tilbake peilestaven, og skyv den helt inn.
7. Ta ut peilestaven igjen, og les av oljenivået. Det skal være mellom FULL- og ADD-merkene.

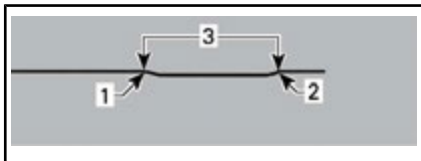

TYPEBILDE

1. Fullt
2. Legg til
3. Bruksområde

MERK: På 300-motorer er det 1 L mellom Min- og Max-merket.

8. Fyll på olje ved behov slik at nivået er mellom merkene.
- 8.1 Ta av oljelokket.
 - 8.2 Sett en trakt i påfyllingsåpningen.
 - 8.3 Fyll på en liten mengde anbefalt olje for å nå riktig nivå.

OBS! Ikke fyll på for mye.

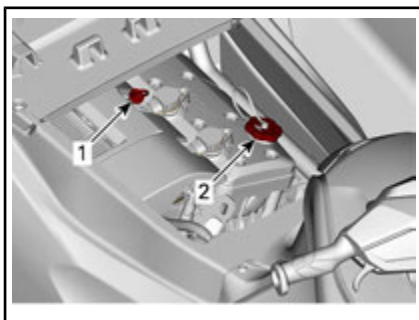

1. Peilestav for olje
2. Oljepåfyllingslokk

MERK: Hver gang du fyller olje må hele prosedyren som er beskrevet her, utføres på ny. Hvis ikke kan du få feil avlesing av oljenivået.

9. Monter oljelokket og peilestaven på korrekt måte.

OBS! Pass på at oljelokket er godt festet. Ellers kan olje lekke ut.

Skifte motorolje og bytte oljefilter

Oljeskift og filterbytte kan utføres av en autorisert Sea-Doo-forhandler, verksted eller en person som du selv velger.

Motorkjølevæske

Anbefalt motorkjølevæske

LAND	ANBEFALT KJØLEVÆSKE
Finland, Norge og Sverige	LANGVARIG FROSTVÆSKE (F) (P/N 619 590 204)
Alle andre land	LANG LEVETID FROSTVÆSKE (P/N 219 702 685)

LAND	ANBEFALT KJØLEVÆSKE
Alternativ eller hvis ikke tilgjengelig	Hvis den anbefalte kjølevæsken ikke er tilgjengelig, kan du bruke en etylen-glykol forhåndsblandet kjølevæske (50 %-50 %) med lavt silikatinnhold og lang levetid spesielt laget for forbrenningsmotorer av aluminium.

OBS! Bruk alltid etylenglykolbasert frostvæske som inneholder korrosjonshindrende midler spesielt beregnet for forbrenningsmotorer av aluminium.

For å forhindre at frostvæsken forringes, bør du alltid bruke samme merke og grad. Ikke bland forskjellige merker eller grader med mindre kjølesystemet tømmes og fylles på nytt.

Kjølevæsknivå



ADVARSEL

Kontrollere kjølevæsknivået når motoren er kald. Fyll aldri på kjølevæske når motoren er varm.



OBS! Mange komponenter i motorrommet kan bli veldig varme. Direkte kontakt kan føre til brannskår på huden.

Ta av setene.

Finn lokket for ekspansjonstanken.

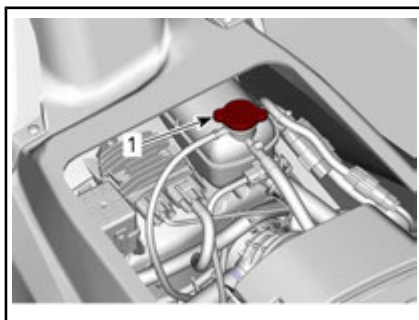

1. Lokk for ekspansjonstank

Med kjøretøyet på et jevnt underlag skal kjølevæsknivået være mellom MIN- og MAX-merkene på kjølevæskebeholderen når motoren er kald.

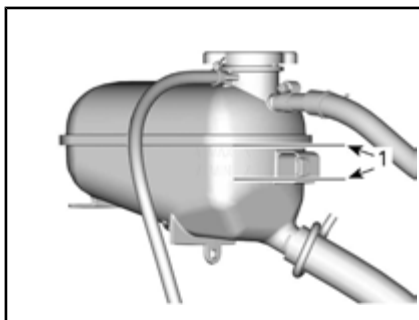

EKSPANSJONSTANK FOR KJØLEVÆSKE

1. Nivå mellom merkene når motoren er kald

MERK: Vannscooteren er i plan når den står på vannet. Når den er på en tilhenger, må du heve trekkstangen på tilhengeren og låse den i stilling når fenderlisten er plan.

Etterfyll kjølevæske, se **ANBEFALT KJØLEVÆSKE** for spesifikasjon, for å justere kjølevæskemengden mellom merkene etter behov. Bruk en trakt for å unngå søl. Ikke fyll på for mye.

Sett tanklokket på ekspansjonstanken skikkelig på plass. Sett tilbake setene.

MERK: Et kjølesystem som ofte må etterfylles, er en indikasjon på lekkasje eller motorproblemer. Kontakt en autorisert Sea-Doo-forhandler.

Kjølevæske, skifte

Skifte av kjølevæske bør utføres av en autorisert Sea-Doo-forhandler.

Tenningsspoler

Tilgang til tenningsspole

1. Ta av setene.
2. Ta bort dekslet for skistolpen.

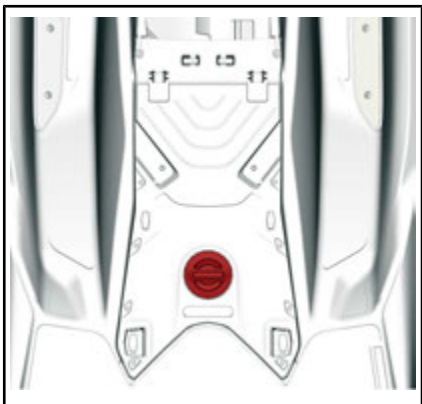

3. Ta bort vedlikeholdsdekslet for motoren ved å fjerne monteringskruene.

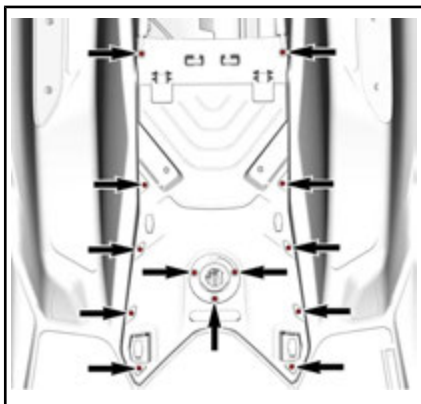

Fjerne tenningsspolen

1. Koble fra kontakten på tenningsspolen.

OBS! Ikke øv trykk på tenningsspolen med noe slags verktøy.

2. Ta ut festeskruen for tenningsspolen.
3. Ta tenningsspolen av tennpluggen ved å dreie spolen fra side til side mens du trekker opp.

Montering av tenningsspole

1. Monter tenningsspolen på tennpluggen.
2. Juster hullet for festeskruen på tenningsspolen i forhold til det gjengede hullet på ventildekslet.
3. Skyv tenningsspolen helt ned til den hviler på ventildekselet.
4. Sett på og trekk til festeskruen.

STRAMMINGSMOMENT

Festeskrue for tenningsspole	9 N•m ± 1 N•m
------------------------------	---------------

5. Koble til kontaktene på tenningscoilen.

Tennplugger

Ta ut tennplugg

1. Fjern tenningsspolen. Se fjerne *TENNINGSPOLEN*.

! ADVARSEL

Ta aldri av en tenningsspole fra en tennplugg uten å koble den fra ledningsnettet. Brennbare gasser kan finnes i bunnpannen. Hvis nødstoppsnoren er satt på motorstoppbryteren, kan tennpluggen lage en gnist som kan føre til en eksplosjon.

2. Skru ut tennpluggen fullstendig med en pluggnøkkel.

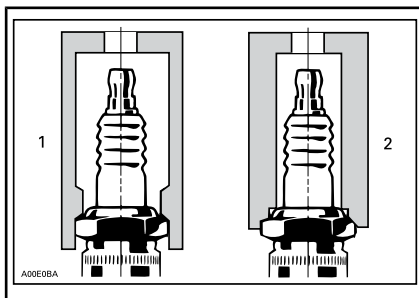

1. Godkjent pluggnøkkel
2. Feil pluggnøkkel
3. Rengjør tennpluggen og sylindertoppen med trykkluft.
4. Bruk tenningsspolen til å ta pluggen ut av tennplugghullet.

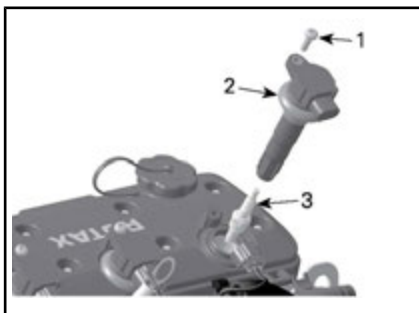

1. Festeskruer
2. Tennspole
3. Tennplugg

Sette inn tennplugg

Kontroller at kontaktflatene på toppen av sylinderen og tennpluggen er rene før du setter inn pluggen.

1. Bruk føleblader for å kontrollere elektrodeavstanden angitt i **TEKNISKE SPESIFIKASJONER**.
2. Bruk LOCTITE 767 (ANTI-SEIZE SMØREMIDDEL) (P/N 293 800 070) på tennpluggens gjenger for å hindre fastbrenning.
3. Skru tennpluggen inn i sylindertoppen med hånden. Trekk så til tennpluggen til angitt moment med pluggnøkkel.

STRAMMINGSMOMENT

Tennplugg	155 og 230	17 N•m ± 1 N•m
	300	18 N•m ± 2 N•m

4. Sett på tenningsspolen. Se **MONTERING AV TENNINGS-SPOLE**.
5. Monter motorvedlikeholdsdekslet og stram til skruen i henhold til spesifikasjonene.

STRAMMINGSMOMENT

Skrur for motorvedlikeholdsdeksel	2,75 N•m ± 0,25 N•m
-----------------------------------	---------------------

6. Monter setene.

Eksosystem

Spyle eksosystemet

Spyling av eksosystemet og mellomkjøleren (modeller med kompressor) med ferskvann er viktig for å nøytralisere de korroderende effektene av salt eller andre kjemiske stoffer i vannet. Det vil hjelpe til å fjerne sand, salt, skjelle og andre partikler i kjølekappene og/eller slanger.

Spyling av eksosystemet med ferskvann er viktig for å nøytralisere de korroderende effektene av salt eller andre kjemiske stoffer i vannet. Det vil hjelpe til å fjerne sand, salt, skjell og andre partikler i kjølekapper (eksosystem, mellomkjøler (**kompressormotorer**) og slanger).

Spyling av eksosystemet bør utføres når det ikke er planer om å bruke vannscooteren mer samme dag, eller når vannscooteren skal lagres i lengre tid.

OBS! Dersom systemet ikke spyles, ved behov, vil det påføre eksosystemet alvorlig skade.

Sørg for at motoren går under hele prosedyren.

⚠ ADVARSEL

Utfør disse operasjonene i et godt ventilerert område. Noen komponenter i motorrommet kan bli veldig varme. Direkte kontakt kan føre til brannskår på huden. Ikke berør elektriske deler eller jetpumpeområdet mens motoren er i gang.

⚠ ADVARSEL

Når det er nødvendig å ha motoren i gang mens vannscooteren er ute av vannet kan varmeveksleren i bunnplaten bli veldig varm. Unngå kontakt med bunnplaten slik at du unngår brannskår.

Koble en vannslange til koblingen som er plassert bak på vannscooteren. Ikke åpne vannkranen enda.

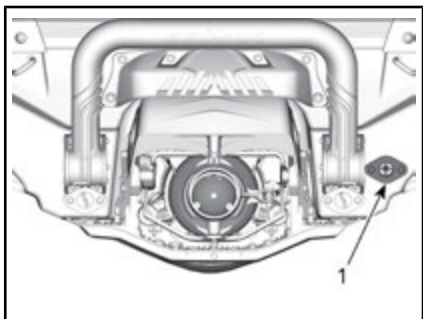

1. Vanninntakskobling

MERK: Følgende verktøy anbefales når det brukes en hurtigkobling for å gjøre det enklere å montere hageslangen.

ANBEFALT VERKTØY

SPYLEKOBLINGSADAPTER
(P/N 295 500 473)

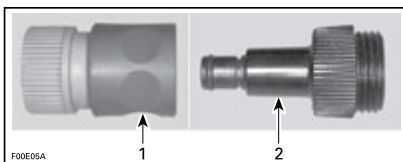

1. Hurttigkoblingsadapter
2. Spylekoblingsadapter

For å spyle eksossystemet, starter du motoren og åpner deretter øyeblikkelig vannkranen.

OBS! Motoren må bestandig startes før vannkranen åpnes. Åpne vannkranen umiddelbart etter motoren er blitt startet for å forhindre overoppheting. Når vannscooteren er ute av vannet må du ikke la motoren gå uten å tilføre vann til eksossystemet.

Kjør motoren i 90 sekunder på tomgang.

OBS! La aldri motoren gå i mer enn 2 minutter. Tetningen på kraftoverføringen får ikke avkjøling når vannscooteren er ute av vannet.

Sørg for at vannet strømmer ut av jetpumpen under spyling.

Lukk vannventilen, kjør motoren i 5.000 OPM i 5 sekunder og stopp motoren.

OBS! Steng alltid vannkranen før du slår av motoren.

Frakoble hageslangen og spyleadapteren (hvis brukt).

Modeller med 230- og 300-motorer

OBS! Hvis vannscooteren brukes i saltvann, må eksossystemet spyles daglig for å unngå alvorlig skade på mekaniske komponenter.

Spyling bør utføres når det ikke er planer om å bruke vannscooteren mer samme dag, eller når vannscooteren skal lagres i lengre tid.

⚠ ADVARSEL

Dette må utføres i et godt ventilt område.

Gjør følgende:

Rengjør jetpumpen ved å spyle vann på inntaket og utløpet, og smør deretter på et lag med XP-S Lube eller tilsvarende.

⚠ OBS! Når det er nødvendig å ha motoren i gang mens vannscooteren er ute av vannet kan varmeveksleren i bunnplaten bli veldig varm. Unngå kontakt med bunnplaten slik at du unngår brannskår.

Koble en vannslange til koblingen som er plassert bak på vannscooteren. Vent med å åpne for vannet.

⚠ OBS! Motoren må alltid startes før vannkranen åpnes. Hvis ikke kan det komme vann inn i motoren.

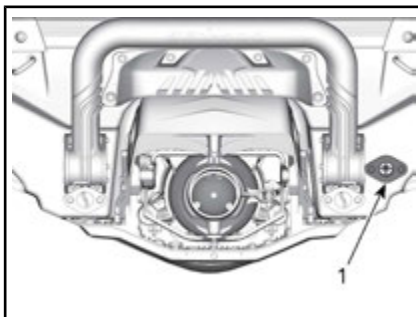

1. Plassering av slangetilkoblingen

MERK: Du kan bruke en valgfri hurtigkoblingsadapter og slangekobling, (P/N 295 500 473). Det kreves ingen slangeklemme for å spyle motoren.



TYPEBILDE – SLANGEOVERGANG FOR HURTIGKOBLING

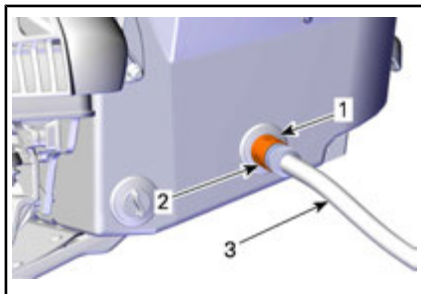

TYPEBILDE

1. Slangeadapter (ekstrautstyr, ikke obligatorisk)
2. Hurtigkoblingsfeste (ekstrautstyr, ikke obligatorisk)
3. Hageslange

For å spyle starter du motoren og åpner deretter øyeblikkelig vannkranen.

⚠ OBS! Noen komponenter i motorrommet kan bli veldig varme. Direkte kontakt kan føre til brannskår på huden. Ikke berør elektriske deler eller jetpumpeområdet mens motoren er i gang.

⚠ OBS! Ikke spyl en varm motor. Motoren må bestandig startes før vannkranen åpnes. Åpne vannkranen umiddelbart etter motoren er blitt startet for å forhindre overoppheting.

Kjør motoren i 90 sekunder på tomgang.

⚠ OBS! Når vannscooteren er ute av vannet må du ikke la motoren

gå uten å tilføre vann til eksossystemet.

Sørg for at vannet strømmer ut av jetpumpen under spyling. Hvis ikke, kontakt en autorisert Sea-Doo-forhandler for service.

OBS! La aldri motoren gå i mer enn to minutter. Tetningen på kraftoverføringen får ikke avkjøling når vannscooteren er ute av vannet.

Steng vannkranen.

Ta bort slangen fra vannscooteren.

Øk raskt hastigheten til motoren 3–5 ganger til omkring 5.000 RPM.

OBS! Steng alltid vannkranen før du slår av motoren. Hvis ikke kan det komme vann inn i motoren.

OBS! Fjern hurtigkoblingsadapteren etter spyling (hvis benyttet).

Bunnplate og vanninntaksgitter

Inspeksjon av bunnplate og vanninntaksgitter

Undersøk om det er skade på bunnplaten og jetpumpens vanninntaksgitter. Kontakt en Sea-Doo-forhandler hvis du må bytte ut eller reparere ødelagte deler.



ADVARSEL

Før du inspiserer inntaksgitteret må du alltid fjerne nødstoppsnoen fra motorstoppbryteren.

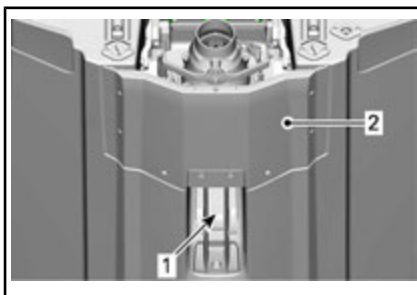

UNDERSØK DISSE OMRÅDENE

1. Vanninntak
2. Bunnplate

Offeranoder

Inspeksjon av offeranode

Offeranoder er montert på:

- pumpe
- bunnplate
- kompressor

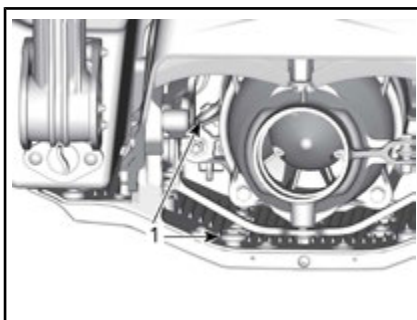

1. Offeranoder

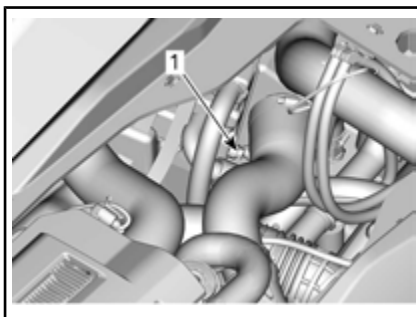

1630 ACE-MOTOR VIST

1. Offeranode

Se etter slitasje. Hvis den er mer enn halvveis slitt, kontakter du en autorisert Sea-Doo-forhandler for å få den skiftet ut.

Stolpe for vannski/bølgebrett (Wake)

Inspeksjon av stolpe for vannski/bølgebrett

Kontroller at stolpen for vannski/bølgebrett virker. Sørg for at den sklir lett opp og ned.

Kontroller at låsemekanismen fungerer.

Kontroller strammingen av fester. Hvis det blir funnet defekter, må du ikke stolpen for bruke vannski/bølgebrett før du har fått den reparert hos en autorisert Sea-Doo-forhandler.

Smøring av stolpe for vannski/bølgebrett

Rengjør stolpen for vannski/bølgebrett, og påfør et tynt lag Super LUBE-SMØRING (P/N 293 550 030) eller tilsvarende.

Smør hele lengden av stolpen.

Tørk av overflødig smøring, og sett på plass stolpen.

Trekk ut og skyv inn flere ganger for å fordele smøremiddelet.

Sikringer

Ta ut og sette inn sikringer

Bruk verktøyet for å ta ut / montere sikringer i sikringsboksen for å gjøre det enklere å ta ut sikringene.

Kontrollere sikringer

Sjekk sikringene hvis det oppstår et elektrisk problem. Hvis sikringen er røket, må du bytte den med en sikring med samme ampereverdi.

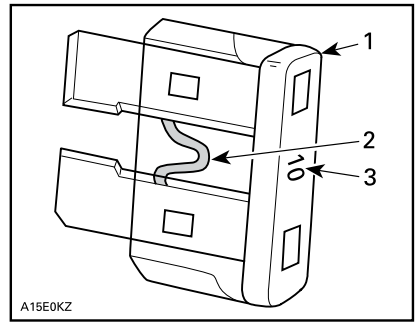

TYPEBILDE

1. Sikring
2. Kontroller om den er smeltet
3. Amperetall



ADVARSEL

Ikke bruk en sikring med høyere ampereverdi da det kan føre til alvorlig skade. Hvis sikringen har gått, må årsaken til feilen finnes og rettes før motoren startes på nytt. Kontakt en autorisert Sea-Doo-forhandler for service.

Plassering av sikringer

Alle sikringer finnes i en enkelt sikringsboks.

Slik får du tilgang til sikringsboksen:

Ta av setene.

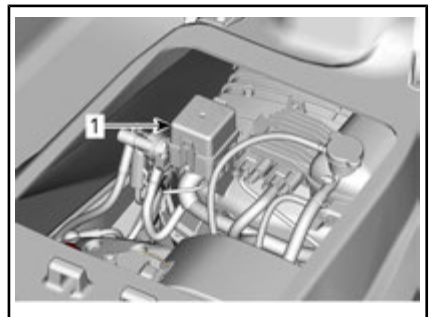

1. Sikringsboks

Ta av dekslet på sikringsboksen ved å klemme låsetappene sammen, og hold og trekk opp dekslet for å åpne.

MERK: Sikringsstørrelser og plassering er vist på lokket til sikringsboksen.

Beskrivelse av sikringer

SIKRING	STYRKE	BESKRIVELSE
1	—	Ikke i bruk
2	15 A	Drivstoffinjeksj., Inng. Coiler og drivstoffpumpe
3	3 A	Lensepumpe (hvis utstyrt)
4	—	Ikke i bruk
5	—	Ikke i bruk
6	30 A	Ladning
7	5 A	Klynge
8	3 A	Dybde måler (hvis utstyrt)
9	30 A	iBR
10	5 A	Start/Stop
11	5 A	ECM
12	30 A	Batteri
13	15 A	Diagnoseverktøy 2
14	15 A	Diagnoseverktøy 1, tilbehørkontakt

VEDLIKEHOLD AV VANNSCOOTER

Ta vannscooteren ut av vannet hver dag.

Etter kjøring

Spyle eksossystemet

Eksossystemet bør spyles hver dag når vannscooteren brukes i salt eller skittent vann.

Se under *VEDLIKEHOLDSPROSEDYRER*.

MERK: På modeller med kompressor spyles mellomkjøleren samtidig.

Ekstra pleie etter bruk i skittent vann eller saltvann

Når vannscooteren brukes i skittent vann, og spesielt i saltvann, må det gis ekstra pleie for å beskytte vannscooteren og dens komponenter.

Skyll vannscooterens kimmingområdet med ferskvann.

Bruk aldri høytrykksspyler til å vaske kimmingen. **BRUK ALLTID LAVT TRYKK (for eksempel en hageslange).**

Høyt trykk kan føre til skade på det elektriske eller mekaniske systemet.

 **OBS!** La motoren kjøle ned før det utføres vedlikehold.

OBS! Å la være å utføre forsvarlig pleie, som: å spyle vannscooteren, spyle eksossystemet og beskytte mot rust, når vannscooteren brukes i saltvann, vil føre til skade på vannscooteren og dens komponenter. Ikke oppbevar vannscooteren i direkte sollys.

Rengjøring av vannscooter

Skrog

Vask skroget av og til med såpevann (bruk bare mildt rengjøringsmiddel). Fjern eventuelle marinorganismer fra motoren og/eller skroget. Smør på ikke-skurende voks, som silikonvoks.

OBS! Rengjør aldri glassfiber og plastdeler med sterkt rengjøringsmiddel, avfettingsmiddel, tynner, aceton eller andre rengjøringsmidler som inneholder sterke kjemikalier eller petroleum.

Flekker kan fjernes fra setet og fiberglasset med XPS ALL PURPOSE CLEANER (P/N 219 701 709) eller tilsvarende.

Til å rengjøre teppene kan du bruke 3M™ Citrus Base Cleaner (24 unser sprayboks) eller tilsvarende.



ADVARSEL

Ikke bruk plast eller vinylbeskyttelse på teppene eller setet, da overflaten blir glatt og fører eller passasjerer kan skli av vannscooteren.

Vern om miljøet ved å sørge for at drivstoff, olje eller rengjøringsmidler ikke tømmes i vannet.

LAGRING OG KLARGJØRING FØR SESONGSTART

Lagring



ADVARSEL

I og med at drivstoff og olje er lett antenkelige, bør du få en autorisert Sea-Doo-forhandler, verksted eller person som du selv velger, til å undersøke drivstoffsystemets integritet som angitt i tabellen for regelmessig vedlikehold.

Det anbefales at vannscooteren får service av en autorisert Sea-Doo-forhandler, verksted eller person som du selv velger, men du kan selv gjøre følgende med et minimum av verktøy.

MERK: Utfør følgende oppgaver i samme rekkefølge som beskrevet i denne delen.

OBS! Ikke kjør motoren under lagringsperioden.

Fremdriftssystem

Rengjøring av jetpumpe

Rengjør jetpumpen ved å spyle vann på inntaket og utløpet, og smør deretter på et lag med XP-S LUBE (P/N 293 600 016) eller tilsvarende.



ADVARSEL

Nødstoppsnoren må alltid fjernes fra motorstoppbryteren for å hindre uventet start av motoren, før du rengjør komponentene i jetpumpeområdet. Motoren må være slått av når du gjør dette.

Inspeksjon av jetpumpe

Kontakt en autorisert Sea-Doo-forhandler.

Drivstoffsystem

Beskyttelse av drivstoffsystemet

DET BØR FYLLES PÅ STABILISERINGSMIDDEL FOR DRIVSTOFF (P/N 413 408 601) (eller tilsvarende) på drivstofftanken for å forhindre at drivstoffet forringes og harpiksdannelse i drivstoffsystemet. Følg produsentens anvisninger for korrekt bruk.

OBS! Det anbefales sterkt å tilsette drivstoffstabilisator ved lagring for å holde drivstoffsystemet i god stand. Stabiliseringsmiddel bør fylles på før smøring av motoren for å beskytte komponentene i drivstoffsystemet mot fernissavsetninger.

Fyll drivstofftanken helt opp slik det er forklart under *FYLLE PÅ DRIVSTOFF*. Forsikre deg om at det ikke er vann i drivstofftanken.

OBS! Hvis det er vann i drivstofftanken, kan det oppstå alvorlig skade på innsprøytingssystemet.

Motor og eksos

Spyle eksossystemet

Utfør prosedyren beskrevet under *VEDLIKEHOLDSPROSEDYRER*.

Skifte motorolje og oljefilter

Oljeskift og filterbytte kan utføres av en autorisert Sea-Doo-forhandler, verksted eller en person som du selv velger.

Modeller med 230- og 300-motorer

Det er viktig å få ut eventuelt oppfanget vann som har samlet seg fra kondens i mellomkjøleren.

Gjør følgende:

1. Løft setet.
2. Kontroller at det er en siktelinje på innløpsslangen fra mellomkjøleren. Dette vil sikre at slangen

ikke er vridd eller har en knekk når den settes på igjen.

3. Løsne slangeklemmen som holder slangen på innløpet til mellomkjøleren.
4. Ta bort slangen fra innløpet til mellomkjøleren.

MERK: Denne slangen forsyner mellomkjølerinntaket med varm, komprimert luft fra kompressoren.

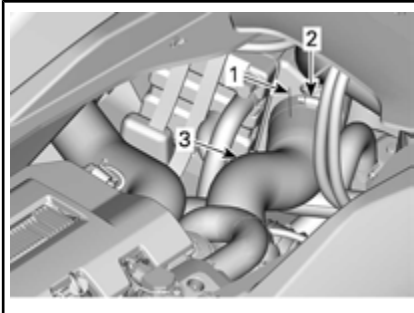

1. Justeringslinjer for slange
2. Slangeklemme
3. Inntaksslange på kompressor
5. Luftsiden av kompressoren er selvdrenerende til inntaksmanifolden på inntakssiden. Ved å koble fra mellomkjølerens inntaksslange kan kondensvann konstateres visuelt, og dreneres bort uten at motoren går.
6. Monter utløpsslangen til mellomkjøleren, og pass på at den er plassert nøyaktig slik som før den ble fjernet, for å sikre at motoren fungerer slik den skal.

Drenering av eksossystemet

I områder der det kan bli kuldegrader, må vann som er fanget opp i eksossystemet og mellomkjøleren, fjernes.

Bruk spylekontakten, sprøyt inn trykkluft med trykk på 379 kPa i systemet til det ikke kommer mer vann fra jetpumpen.

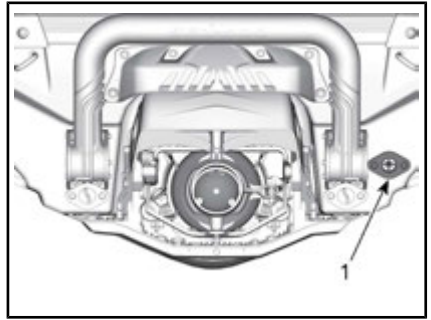

1. Spyletilkobling

Følgende slange kan lages for å gjøre dreneringen enklere.

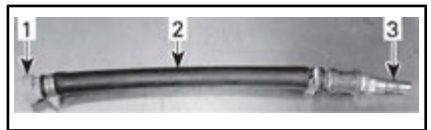

TYPEBILDE

1. Spylekoblingsadapter
2. Slange 12,7 mm
3. Hannadapter luftslange

OBS! Hvis du lar være å tappe av eksossystemet, kan det føre til alvorlig skade på mellomkjøleren (modeller med kompressor) og eksosmanifolden.

Fjern spesialverktøyene.

Smøre motoren innvendig

1. Ta av setene.
2. Ta av tenningspolene. Se *VEDLIEKHELDSPROSEDYRER*.
3. Ta ut tennpluggene. Se *VEDLIEKHELDSPROSEDYRER*.
4. Sprøyt XP-S LUBE (P/N 293 600 016) eller tilsvarende inn i tennplugghullene.
5. For å hindre at drivstoff blir sprøytet inn og hindre tenning når du roterer motoren, trykker du gasspaken helt inn og holder den mot håndtaket.
6. Trykk på START/STOPP-knappen for å rotere motoren noen omdreininger. Dette vil fordele oljen ut over sylinderveggene.

7. Påfør gjengsmøring på tennpluggjengene og sett pluggene inn igjen. Se under *VEDLIKEHOLDSPROSEDYRER*.
8. Sett på tenningspolene. Se *VEDLIKEHOLDSPROSEDYRER*.

Testing av kjølevæske

Test kjølevæskens tetthet hvis frostvæsken ikke skiftes ut.

Utskifting av frostvæske og kontroll av egenvekten må utføres av en autorisert Sea-Doo-forhandler.

MERK: Frostvæske bør skiftes hver 300. time eller hvert 5. år for å forhindre at frostvæsken forringes.

OBS! Feil tetthet i kjølevæsken kan føre til at væsken i kjølesystemet fryser hvis kjøretøyet lagres i et område der temperaturen kommer under frysepunktet. Det kan føre til omfattende skader på motoren.

Elektrisk system

Ta ut og lade batteriet

Kontakt en autorisert Sea-Doo-forhandler.



ADVARSEL

Ikke lad eller koble startkabler til batteriet mens det er montert på vannscooteren.

Motorrom

Rengjøring av motorrommet

Rengjør kimmingen med varmt vann og vaskemiddel, eller et spesialmiddel. Skyll grundig. Løft fronten av vannscooteren for å tømme skroget fullstendig for vann, gjennom dreneringspluggene i skroget.

Rustbehandling

Tørk eventuelt gjenværende vann i motorrommet.

Sprøyt XP-S LUBE (P/N 293 600 016) eller tilsvarende på metallkomponenter i motorrommet.

MERK: Setet skal fjernes under lagring. Dette vil forhindre kondens i motorrommet og mulig korrosjon.

Skrog

Rengjøring av skrog

Vask skroget med såpe og vann (bruk bare milde vaskemidler). Skyll grundig med ferskvann. Fjern marinorganismer fra skroget.

OBS! Rengjør aldri glassfiber og plastdeler med sterkt rengjøringsmiddel, avfettingsmiddel, tynner, aceton eller rengjøringsmidler som inneholder sterke kjemikalier eller petroleum.

Reparasjon av skrog

Kontakt en autorisert Sea-Doo-forhandler hvis det er behov for reparasjoner av komponenter i skroget.

Beskyttelse av karosseriet og skroget

Poler skroget med en sjøvoks av god kvalitet.

Hvis vannscooteren skal lagres utendørs, bør den dekkes til med en ugjennomsiktig presenning for å forhindre at solstråler og skitt påvirker plastkomponenter, beskytte lakken og forhindre at det samler seg støv.

OBS! Vannscooteren må aldri lagres på vannet. Ikke oppbevar vannscooteren i direkte sollys. Vannscooteren må aldri lagres i en plastpose.

Klargjøring før sesongstart

Vedlikeholdsklargjøring må utføres i henhold til *SKJEMA OVER PERIODISK VEDLIKEHOLD*.

Utfør alle oppgavene inkludert i kolonnen **100 TIMER ELLER 1 ÅR**.

Vedlikehold og klargjøring før sesongen kan utføres av en autorisert Sea-Doo-forhandler, verksted eller en person som du selv velger.

MERK: Selv om det ikke er påkrevd, anbefales det at en Sea-Doo-forhandler utfører vedlikehold og klargjøring før sesongen samtidig med at det utføres eventuelle sikkerhetsrelaterte fabrikk-kampanjer av en autorisert Sea-Doo-forhandler.



ADVARSEL

Utfør kun prosedyrer beskrevet i *SKJEMA OVER PERIODISK VEDLIKEHOLD*. Det anbefales å få hjelp fra en autorisert Sea-Doo-forhandler for regelmessig kontroll av andre komponenter og systemer som ikke dekkes i denne håndboken.

OBS! Når tilstanden til en komponent ikke er tilfredsstillende, må du skifte dem med originale BRP-deler eller tilsvarende.

***Denne siden er
blank med hensikt***

TEKNISK INFORMASJON

IDENTIFISERING AV VANNSCOOTEREN

Vannscoterens hovedkomponenter (motor og skrog) identifiseres via ulike serienumre. Det kan noen ganger være nødvendig å finne disse numrene for garantiformål eller for å spore vannscoteren i tilfelle den blir stjålet.

Identifikasjonsnummeret for skroget

Identifikasjonsnummeret for skroget (HIN) er plassert på stibrettet bak på vannscoteren.

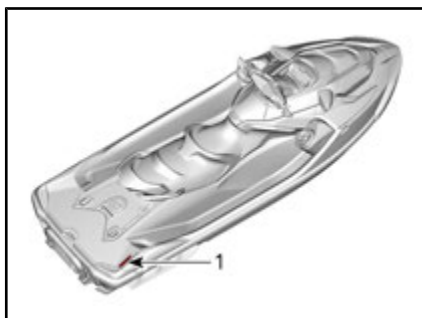

TYPEBILDE

1. Identifikasjonsnummeret for skroget (HIN)

Det består av 12 sifre:

YDV 12345 8 09
Modellår
Produksjonsår
Produksjonsmåned
Serienummer (en bokstav kan også brukes som et siffer)
Produsent

Motorens identifika-sjonsnummer

Motorens identifika-sjonsnummer (EIN) er plassert foran på motoren.

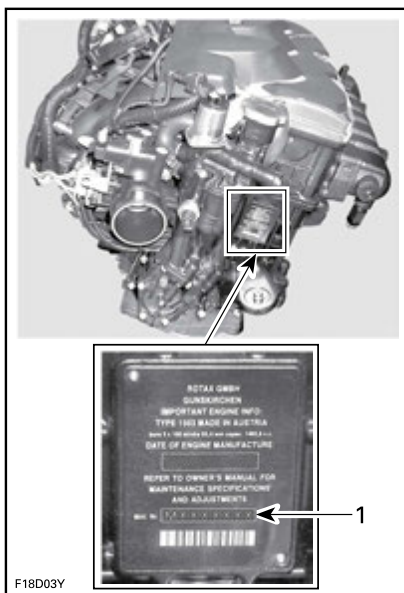

F18D03Y

TYPEBILDE

1. Motorens identifika-sjonsnummer (EIN)

Motorprodusentidentifi-kasjon

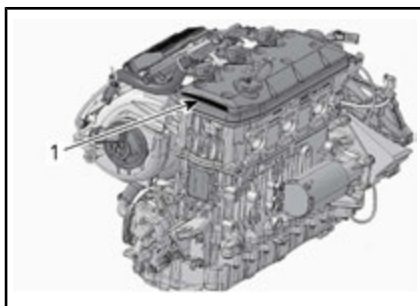

TYPEBILDE

1. Motorprodusentidentifikasjon



RF D.E.S.S. NØKSEL

Denne enheten er i samsvar med FCC del 15 og den lisensfritatte RSS-standarden RSS-210 fra Industry Canada.

Driften er avhengig av følgende to vilkår: (1) denne enheten skal ikke forårsake skadelig interferens, og (2) denne enheten må håndtere eventuell interferens som mottas, inkludert interferens som kan forårsake uønsket drift.

Endringer eller modifikasjoner som ikke er uttrykkelig godkjent av parten som er ansvarlig for overholdelse, kan frata brukeren retten til å bruke utstyret.

IC-registreringsnummer: 12006A-M01456

FCC ID: 2ACERM01456

Vi, parten som er ansvarlig for overholdelse, erklærer under vårt eneansvar at utstyret er i samsvar med bestemmelsene i følgende rådsdirektiv: 2014/53/EU. Utstyret overholder essensielle krav og andre relevante vilkår. Produktet er i samsvar med følgende direktiver, harmoniserte standarder og forskrifter:

Direktiv for radioutstyr (RED) 2014/53/EU og harmoniserte standarder:

EN 300 330-2, EN 60950-1

INFORMASJON OM UTSLIPP FRA MOTOR

Produsentens ansvar

Vannscooterprodusentene må bestemme utslippsnivåene for motorer i hver hestekreftklasse, fra 1999-modellene, og få disse godkjent av Environmental Protection Agency (EPA) i USA. Under produksjonen må hver vannscooter utstyres med et utslippskontrollmerke hvor det står utslippsnivå og motorspesifikasjoner.

Forhandlerens ansvar

Når det utføres vedlikeholdsarbeid på alle Sea-Doo-vannscootere av 1999-modell eller nyere, som har utslippskontrollmerke, må justeringer gjøres i samsvar med offentlige fabrikkspesifikasjoner.

Utskifting eller reparasjon av utslippsrelaterte deler må utføres slik at utslippsnivåene forblir innenfor rammene for de godkjente standardene.

Forhandlere må ikke endre motoren på en måte som kan forandre hestekreftene eller tillate utslippsnivåene å overgå de forhåndsbestemte fabrikkspesifikasjonene.

Unntak inkluderer endringer som må utføres av produsenten, slik som justeringer i forhold til høyde over havet.

Eierens ansvar

Eieren/føreren må sørge for at motoren vedlikeholdes slik at utslippsnivået forblir innenfor rammene for godkjente standarder.

Eieren/føreren må ikke selv, eller tillate noen andre, å endre motoren på noen måte som kan forandre hestekreftene eller tillate utslippsnivåene å overgå de forhåndsbestemte fabrikkspesifikasjonene.

Utslippsforskrifter fra EPA

Alle Sea-Doovannscootere av 1999-modell og nyere som er produsert av BRP, er godkjente av EPA. De innfrir kravene i EPAs forskrifter om kontroll av luftforurensing fra nye vannscootermotorer. Denne godkjenningen er betinget av visse justeringer som bestemmes av fabrikkstandarder. Av denne grunn må fabrikkens serviceprosedyrer følges nøyaktig og, når det lar seg gjøre, beholde den originale designen.

Ansvaret nevnt ovenfor er generelt og på ingen måte en komplett liste over reglene og forskriftene vedrørende EPAs krav når det gjelder eksosutslipp fra sjøprodukter. Hvis du ønsker mer detaljert informasjon om dette emnet, kan du kontakte følgende:

U.S. Environmental Protection Agency
Certification Division
Gasoline Engine Compliance Center
2000 Traverwood Drive
Ann Arbor MI 48105
USA

EPA NETTSTED:

www.epa.gov/otaq

KONTROLLSYSTEM FOR GASSUTSLIPP

Fra og med MY2018: vannscootere som selges i staten California er sertifiserte i henhold til Californias utslippsregler for vannfartøy drevet av gnismotor av California Air Resources Board (13 CCR 2850 to 2869). Disse modellene er utstyrt med et kontrollsystem for gassutslipp som består av en drivstofftank og drivstoffslanger med lav gjenomtrenging og en trykkventil.

SPESIFIKASJONER

1503 NA 4-TEC- og 1500 HO ACE-motorer

MOTOR		
Motortype		ROTAX® 1503 NA 4-TEC™. 4-takts, Enkel, overliggende kamaksel (SOHC)
Oppgitt effekt ⁽¹⁾	155	106 kW ved 7.500 OPM
	230	169 kW ved 8.000 OPM
Induksjon	155	Naturlig innsuging
	230	Kompressormatet med mellomkjøler
Antall sylindere		3
Antall ventiler		12 ventiler med hydrauliske løftere (ingen justering)
Bor		100 mm
Stempelslag		63,4 mm
Flytting		1.493,8 cm ³
Kompresjonsforhold	155	10,6:1
	230	8,4:1

⁽¹⁾ Deklarert på propellakseleffekt i henhold til ISO 8665.

SMØRESYSTEM			
Smøring	Oljetype	155-motor	Bruk XPS delsyntetisk for 4-takts motorer (sommer) (P/N 293 600 121) eller en 5W40 eller 10W40 motorolje som oppfyller kravene for API-klassifikasjonene SM, SL or SJ, SL, SM eller SN
		230-motor	XPS 4-takts delsyntetisk olje (P/N 293 600 121) eller en motorsykelolje som er kompatibel med våtclutcher og oppfyller kravene for både API-klassifikasjonene SL, SJ, SM eller SN og JASO MA2-klassifikasjonen.
	Kapasitet		3 L oljeskift med filter 4,8 L total

KJØLESYSTEM		
Type		Kjølesystem med lukket sløyfe
Kjølevæske	Finland, Norge og Sverige	LANGVARIG FROSTVÆSKE (F) (P/N 619 590 204)
	Alle andre land	KJØLEVÆSKE MED LANG LEVETID (P/N 219 702 685) eller en etylen-glykol forhåndsblandet kjølevæske (50 %-50 %) med lavt silikatinhold og lang levetid spesielt laget for forbrenningsmotorer av aluminium.
Kapasitet kjølesystem		5,8 L total

DRIVSTOFFSYSTEM			
Drivstoffinnsprøytingstype			Flerpunkts drivstoffinnsprøyting med iTC (intelligent gasskontroll). Enkelt spjeldhus (60 mm) med aktuator
Drivstofftype	I Nord-Amerika (RON + MON)/2)	GTX 155 GTX 230 GTX LTD 230 Wake PRO 230 RXT 230	87
Drivstofftype	Utenfor Nord-Amerika (RON)	GTX 155 GTX 230 GTX LTD 230 Wake PRO 230 RXT 230	91
Drivstofftankvolum (inkludert reserve)			60 L

ELEKTRISK SYSTEM	
Type tenningsystem	IDI (Inductive Discharge Ignition)
Batteri	12 V, 18 A•t

ELEKTRISK SYSTEM			
Tennplugg	Modell og type	155 og 230	NGK DCPR8E med fastmontert terminal eller tilsvarende
	Åpning	155 og 230	0,80 mm til 0,90 mm

FREMDRIFT		
Jetpumpe	Type	Aksialvifte, ettrinns.
Drivaksel	Koblingstype	Kronede riller, direkte drev

IBR OG VTS	
VTS-system	Elektronisk styrt via VTS-kontrollknappen med 2 forhåndsinnstillinger

VEKT OG LASTEKAPASITET		
Tørrvekt	GTX 155	348 kg
	GTX 230	365 kg
	GTX LTD 230	380 kg
	RXT 230	365 kg
	WAKE Pro	370 kg
Antall personer (med fører)	Alle GTX-modeller Wake PRO	3
	RXT-modeller	3
Lastegrense (passasjerer + bagasje)	Alle modeller	272 kg
Lagerkapasitet	Alle modeller	102,5 L

DIMENSJONER		
Total lengde		345,1 cm
Total bredde		125,5 cm
Total høyde	GTX GTX LTD RXT WAKE PRO	114 cm

MATERIALER	
Impellermateriale	Rustfritt stål
Impellerhus/stator	Aluminum/aluminum

1630 ACE-motorer

MOTOR	
Motortype	ROTAX® 1630 ACETM, 4-takts, Enkel, overliggende kamaksel (SOHC)
Oppgitt effekt ⁽¹⁾	217 kW ved 8.000 OPM
Induksjon	Kompressormatet med mellomkjøler
Antall sylindere	3
Antall ventiler	12 ventiler med hydrauliske løftere (ingen justering)
Bor	100 mm
Stempelslag	69,2 mm
Flytting	1.630,5 cm ³
Kompresjonsforhold	8,45:1

(1) Deklarert på propellakseffekt i henhold til ISO 8665.

SMØRESYSTEM		
Smøring	Oljetype	XPS 4-takts delsyntetisk olje (sommer) (P/N 293 600 121) eller en motorsykkeloilje som er kompatibel med våtclutcher og oppfyller kravene for både API-klassifikasjonene SL, SJ, SM eller SN og JASO MA2-klassifikasjonen.
	Kapasitet	3 L oljeskift med filter 5 L total

KJØLESYSTEM		
Type		Kjølesystem med lukket sløyfe
Kjølevæske	Finland, Norge og Sverige	LANGVARIG FROSTVÆSKE (F) (P/N 619 590 204)
	Alle andre land	KJØLEVÆSKE MED LANG LEVETID (P/N 219 702 685) eller en etylen-glykol forhåndsblandet kjølevæske (50 %-50 %) med lavt silikatinhold og lang levetid spesielt laget for forbrenningsmotorer av aluminium.
Kapasitet kjølesystem		5,8 L total

DRIVSTOFFSYSTEM		
Drivstoffinnsprøytingstype		Flerpunkts drivstoffinnsprøyting med iTC (intelligent gasskontroll). Enkelt spjeldhus (60 mm) med aktuator
Drivstofftype	I Nord-Amerika ((RON + MON)/2)	91 eller høyere
	Utenfor Nord-Amerika (RON)	95 eller høyere
Drivstofftankvolum (inkludert reserve)		60 L

ELEKTRISK SYSTEM		
Type tenningsystem		IDI (Inductive Discharge Ignition)
Batteri		Forseglet, 12 V, 18 A•t
Tennplugg	Modell og type	NGK KR9C-G eller tilsvarende
	Åpning	0,7 mm til 0,8 mm

FREMDRIFT		
Jetpumpe	Type	Aksialvifte, ettrinns.
Drivaksel	Koblingstype	Kronede riller, direkte drev

IBR OG VTS	
VTS-system	Elektronisk styrt via VTS-kontrollknappen med 2 forhåndsinnstillinger

VEKT OG LASTEKAPASITET		
Tørrvekt	GTX Limited 300	385 kg
	RXT-X 300	376 kg
Antall personer (med fører)	GTX Limited 300	3
	RXT-X 300	3
Lastegrense (passasjerer og bagasje)	GTX Limited 300 RXT-X 300	272 kg

VEKT OG LASTEKAPASITET

Lagerkapasitet	GTX Limited 300 RXT-X 300	102,5 L
----------------	---------------------------------	---------

DIMENSJONER

Total lengde	GTX Limited 300 RXT-X 300	345,1 cm
Total bredde	GTX Limited 300 RXT-X 300	125,5 cm
Total høyde	GTX Limited 300	114 cm
	RXT-X 300	115 cm

MATERIALER

Impellermateriale	Rustfritt stål
Impellerhus/stator	Aluminum/aluminum

MERK: BRP forbeholder seg retten til å foreta endringer i design og spesifikasjoner og/eller legge til eller forbedre sine produkter uten å gi seg selv noen forpliktelse om å montere dem på produkter som allerede er produsert.

***Denne siden er
blank med hensikt***

FEILSØKING

RETNINGSLINJER FOR FEILSØKING

MOTOREN VIL IKKE STARTE

1. Nødstoppsnor fjernet.
 - Trykk på *START/STOPP*-knappen.
 - Sett hetten til nødstoppsnoren på motorstoppbryteren innen fem sekunder etter at *START/STOPP*-knappen er trykket.
 - Etter et dobbelt lydsignal trykker du *START/STOPP*-knappen.
2. ECM kjenner ikke D.E.S.S.-nøkkelen.
 - Kontakt en autorisert *Sea-Doo*-forhandler.
3. Røket sikring: hovedsikring, elektrisk starter eller ECM.
 - Kontroller ledningene når du skifter sikring(er).
4. Utladet batteri.
 - Kontakt en autorisert *Sea-Doo*-forhandler.



ADVARSEL

Ikke lad eller koble startkabler til batteriet mens det er montert på vannscooteren. Elektrolytten er giftig og farlig. Unngå kontakt med øyne, hud og klær.

5. Batteritilkoblingene er løse eller korroderte. Dårlig jording.
 - Kontakt en autorisert *Sea-Doo*-forhandler.
6. Oversvømt motor.
 - Se *OVERSVØMMET MOTOR* i *SPESIELLE PROSEDYRER*.
7. Defekt sensor eller ECM.
 - Ta kontakt med en autorisert *Sea-Doo*-forhandler, verksted, eller person som du selv velger for reparasjon, vedlikehold eller bytte. Se den inkluderte *UTSLIPPSRELATERTE GARANTIEN US EPA* for informasjon om garantikrav.
8. Blokkert jetpumpe.
 - Prøv å rengjøre. Ellers, kontakt en autorisert *Sea-Doo*-forhandler.

MOTOREN GÅR SAKTE RUNDT

1. Løse batterikabeltilkoblinger.
 - Sjekk/rengjør/trekk til.
2. Utladet eller svakt batteri.
 - Kontakt en autorisert *Sea-Doo*-forhandler.
3. Slitt starter.
 - Kontakt en autorisert *Sea-Doo*-forhandler.

MOTOREN DREIES SOM NORMALT, MEN VIL IKKE STARTE

1. Drivstofftanken tom eller forurenset av vann.
 - Etterfyll. Tøm med hevert og etterfyll med ferskt drivstoff.

2. **Skitne/skadede tennplugger.**
 - *Skift.*
3. **Sikring har gått.**
 - *Kontroller ledningene når du skifter sikring(er).*
4. **Oversvømt motor.**
 - *Se OVERSVØMMET MOTOR i SPESIELLE PROSEDYRER.*
5. **Feil påvist i motorstyringssystemet (EMS) (kontrollampe for motorkontroll er PÅ).**
 - *Ta kontakt med en autorisert Sea-Doo-forhandler, verksted, eller person som du selv velger for reparasjon, vedlikehold eller bytte. Se den inkluderte UTSLIPPSRELATERTE GARANTIEN US EPA for informasjon om garantikrav.*
6. **Feil på drivstoffpumpe.**
 - *Ta kontakt med en autorisert Sea-Doo-forhandler, verksted, eller person som du selv velger for reparasjon, vedlikehold eller bytte. Se den inkluderte UTSLIPPSRELATERTE GARANTIEN US EPA for informasjon om garantikrav.*

MOTOREN FEILTENNER, GÅR UJEVNT

1. **Skitne/skadede/utslitte tennplugger.**
 - *Skift.*
2. **Drivstoff: Nivå for lavt, dårlig eller forurenset av vann.**
 - *Tøm med hevert og/eller etterfyll.*
3. **Feil på tennspole(r).**
 - *Ta kontakt med en autorisert Sea-Doo-forhandler, verksted, eller person som du selv velger for reparasjon, vedlikehold eller bytte. Se den inkluderte UTSLIPPSRELATERTE GARANTIEN US EPA for informasjon om garantikrav.*
4. **Tilstoppede injektorer.**
 - *Ta kontakt med en autorisert Sea-Doo-forhandler, verksted, eller person som du selv velger for reparasjon, vedlikehold eller bytte. Se den inkluderte UTSLIPPSRELATERTE GARANTIEN US EPA for informasjon om garantikrav.*
5. **Feil påvist i motorstyringssystemet (EMS) (kontrollampe for motorkontroll er PÅ).**
 - *Se OVERVÅKNINGSSYSTEM.*

RØYK FRA MOTOREN

1. **For høyt oljenivå.**
 - *Ta kontakt med en autorisert Sea-Doo-forhandler, verksted, eller person som du selv velger for reparasjon, vedlikehold eller bytte. Se den inkluderte UTSLIPPSRELATERTE GARANTIEN US EPA for informasjon om garantikrav.*

2. **Vanninntak, kjølevæskelekkasje eller skadet pakning i topplokk.**
 - *Ta kontakt med en autorisert Sea-Doo-forhandler, verksted, eller person som du selv velger for reparasjon, vedlikehold eller bytte. Se den inkluderte UTSLIPPSRELATERTE GARANTIEN US EPA for informasjon om garantikrav.*
3. **Intern motorskade.**
 - *Ta kontakt med en autorisert Sea-Doo-forhandler, verksted, eller person som du selv velger for reparasjon, vedlikehold eller bytte. Se den inkluderte UTSLIPPSRELATERTE GARANTIEN US EPA for informasjon om garantikrav.*

MOTOREN OVEROPPHETES

1. **Tilstoppet eksossystem.**
 - *Spyling av eksossystem.*
2. **Kjølevæsknivået for lavt.**
 - *Se under VEDLIKEHOLDSPROSEDYRER.*
3. **Hurtigtilkoblingsadapter etterlatt i spyletilkoblingen.**
 - *Fjern adapteren fra spyletilkoblingen og prøv igjen. Dersom problemet vedvarer, ta kontakt med en autorisert Sea-Doo-forhandler, verksted, eller person som du selv velger for reparasjon, vedlikehold eller bytte. Se den inkluderte UTSLIPPSRELATERTE GARANTIEN US EPA for informasjon om garantikrav.*

MOTOREN MANGLER AKSELERASJON ELLER KRAFT

1. **Opplæringsnøkkel brukt**
 - *Bruk en normal nøkkel.*
2. **Ikke i sportsmodus.**
 - *Velg sportmodus.*
3. **Jetpumpens vanninntak tilstoppet.**
 - *Rengjør. Se RENGJØRE VANNINNTAK FOR JETPUMPE OG IMPELLER under SPESIELLE PROSEDYRER.*
4. **Skadet impeller eller slitt slitering.**
 - *Skift. Kontakt en autorisert Sea-Doo-forhandler.*
5. **For høyt motoroljenivå.**
 - *Ta kontakt med en autorisert Sea-Doo-forhandler, verksted, eller person som du selv velger for reparasjon, vedlikehold eller bytte. Se den inkluderte UTSLIPPSRELATERTE GARANTIEN US EPA for informasjon om garantikrav.*
6. **Svak gnist.**
 - *Se MOTOREN FEILTENNER, GÅR UJEVNT.*
7. **Feil påvist i motorstyringssystemet (EMS) (kontrollampe for motorkontroll er PÅ).**
 - *Se OVERVÅKNINGSSYSTEM.*

8. Tilstoppede injektorer.

- *Ta kontakt med en autorisert Sea-Doo-forhandler, verksted, eller person som du selv velger for reparasjon, vedlikehold eller bytte. Se den inkluderte UTSLIPPSRELATERTE GARANTIEN US EPA for informasjon om garantikrav.*

9. Lavt drivstofftrykk.

- *Ta kontakt med en autorisert Sea-Doo-forhandler, verksted, eller person som du selv velger for reparasjon, vedlikehold eller bytte. Se den inkluderte UTSLIPPSRELATERTE GARANTIEN US EPA for informasjon om garantikrav.*

10. Vann i drivstoffet.

- *Tøm med hevert og etterfyll.*

11. Motor skadet av vanninntak.

- *Kontakt en autorisert Sea-Doo-forhandler.*

VANNSCOOTEREN NÅR IKKE TOPPFART**1. Jetpumpens vanninntak tilstoppet.**

- *Rengjør. Se RENGJØRE VANNINNTAK FOR JETPUMPE OG IMPELLER under SPESIELLE PROSEDYRER.*

2. Skadet impeller eller slitt slitering.

- *Skift. Kontakt en autorisert Sea-Doo-forhandler.*

3. Feil påvist i motorstyringssystemet (EMS) (kontrollampe for motorkontroll er PÅ).

- *Se OVERVÅKNINGSSYSTEM.*

4. Defekt kompressor og/eller mellomkjøler (modeller med kompressor).

- *Ta kontakt med en autorisert Sea-Doo-forhandler, verksted, eller person som du selv velger for reparasjon, vedlikehold eller bytte. Se den inkluderte UTSLIPPSRELATERTE GARANTIEN US EPA for informasjon om garantikrav.*

VANNSCOOTEREN BLIR VÆRENDE I NØYTRAL NÅR iBR-SPAKEN BETJENES**1. iBR-spjeldet blir værende i nøytral.**

- *Slipp gassen til tomgangsturtall.*
- *Trykk på CRUISE-knappen for å aktivere lav hastighetsmodus.*
- *Gå tilbake til havnen i lav hastighetsmodus. Kontakt en autorisert Sea-Doo-forhandler.*

iBR GÅR IKKE TILBAKE TIL NØYTRALSTILLING (iBR-INDIKATORLAMPE PÅ)**1. Smuss har kilt fast iBR.**

- *Rengjør og kontroller om iBR-spjeldet eller dysen er skadet.*

2. Feil på iBR-systemet.

- *Ta av nødstoppsnoren, vent i fire minutter, sett inn nøkkelen igjen, og kontroller at feilen er borte.*
- *Kontakt en autorisert Sea-Doo-forhandler hvis feilen ikke forsvinner eller kommer igjen ofte.*

iBR GÅR IKKE TILBAKE TIL NØYTRALSTILLING (iBR-INDIKATORLAMPE AV)

1. Gasspaken ble ikke sluppet helt ut under bruk.

- *Slipp gasspaken helt ut for å sikre at iBR-spjeldet går tilbake til nøytral stilling.*

2. Gasspaken går ikke helt tilbake når den slippes.

- *Kontakt en autorisert Sea-Doo-forhandler.*

UNORMAL STØY FRA DRIVSYSTEMET

1. Tang eller avfall har satt seg fast rundt impelleren.

- *Rengjør. Se RENGJØRE VANNINNTAK FOR JETPUMPE OG IMPELLER under SPESIELLE PROSEDYRER.*
- *Kontroller for skade.*

2. Skadet impelleraksel eller drivaksel.

- *Kontakt en autorisert Sea-Doo-forhandler.*

3. Vann trenger inn i jetpumpen og forårsaker at lageret kjører seg fast.

- *Kontakt en autorisert Sea-Doo-forhandler.*

VANN FUNNET I KIMMINGEN

1. Øsesystemet fungerer ikke som det skal.

- *Få systemet undersøkt hos en autorisert Sea-Doo-forhandler.*

2. Lekkasje i eksossystem

- *Kontakt en autorisert Sea-Doo-forhandler.*

3. Karbonringen på drivakslingen er slitt.

- *Kontakt en autorisert Sea-Doo-forhandler.*

OVERVÅKINGSSYSTEM

Et system overvåker de elektroniske EMS-komponentene (motorstyringssystemet), iBR og andre komponenter i det elektriske systemet. Når det oppstår en feil sender det visuelle meldinger gjennom informasjonscenteret og/eller lydsignaler for å informere deg om en bestemt tilstand.

En feilkode kan også være registrert.

Hvis det oppstår en liten eller en kortvarig feil, vil feilmeldingen og lydsignalet stoppe automatisk hvis årsaken til feilen forsvinner.

Å slippe gassen og la motoren gå tilbake til tomgang kan føre til at driftstilstanden går tilbake til normalt. Hvis dette ikke virker, kan du prøve å ta av og sette på nødstoppsnoren på motorstoppbryteren.

Det elektroniske systemet vil reagere forskjellig avhengig av feiltypen. Ved alvorlig feil kan det hende at motoren ikke tillates å starte. I andre tilfeller vil motoren gå i nødmodus.

Når det oppstår en feil, kan du se i *GARANTIE SOM ER RELATERT TIL UTSLIPPSFORSKRIFTENE FRA EPA* heri for informasjon om garantikrav.

Feilkoder

Når det oppstår en feil, kan det bli lagret en numerisk feilkode, avhengig av feiltype og system.

Disse feilkodene brukes av autoriserte Sea-Doo-forhandlere til å feilsøke systemene i vannscooteren, og sammenligne dem med en feiliste.

Feilkoder kan leses i flerfunksjonsdisplayet i informasjonscenteret hvis feilen fremdeles er aktiv.

Hvis der er en aktiv feilkode, kan denne vises for føreren på flerfunksjonsdisplayet. Føreren kan da vel-

ge å ta kontakt med en autorisert Sea-Doo-forhandler for å viderefremme feilkoden. Forhandleren vil da gi råd om hva som må gjøres for å løse problemet, eller om du bør slutte å bruke vannscooteren og levere den til forhandleren for reparasjon.

Vise feilkoder

Trykk på MODE-knappen flere ganger til FAULT CODE (feilkodefunksjonen) vises i flerfunksjonsdisplayet.

Trykk på SET-knappen eller OPP-/NED-knappen for å åpne funksjonen og vise den første feilkoden. Trykk deretter på OPP- eller NED-knappen flere ganger for å vise hver påfølgende kode.

MERK: Når siste feilkode er vist og knappen trykkes en gang til, vil systemet gå tilbake til første kode, og alle feilkodene kan vises en gang til. Hvis det var en aktiv feilkode når du åpnet feilkodefunksjonen, og denne forsvinner (ikke lenger aktiv), vil meldingen INGEN AKTIVE FEILKODE rulle i displayet.

For å gå ut av feilkodevisningen må du trykke en gang til på MODE- eller SET-knappen. Der er ikke noe tidsbegrensning for denne funksjonen.

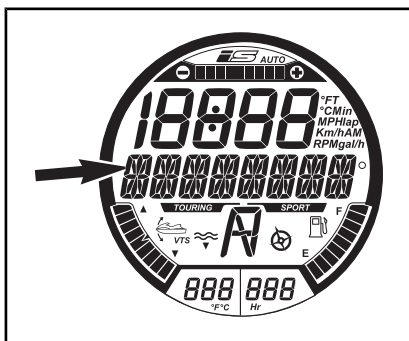

VIST MELDING

Meldingen FAULT CODE (feilkode) vises her

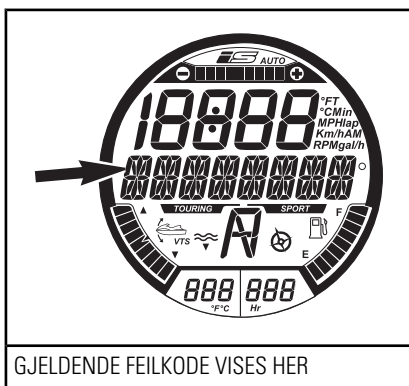





GJELDENDE FEILKODE VISES HER

Informasjon fra indikatorlamper og meldingsdisplayet

Indikatorlampene (signallampene) og meldingene som vises i informasjonssenteret, vil fortelle deg om spesielle forhold eller hvis noe unormalt skulle oppstå.

For informasjon om vanlige indikatorlamper, kan du se *INFORMASJONSSENTER (MÅLERE)*.

INDIKATORLAMPE/ IKON (PÅ)	MELDINGSDISPLAY	BESKRIVELSE
	LOW eller HIGH BATTERY VOLTAGE	Lav/høy batterispenning
	HIGH TEMPERATURE	Overopphetning i motor eller eksossystem
	CHECK ENGINE eller LIMP HOME MODE	Undersøk motoren (mindre feil som krever vedlikehold) eller LIMP HOME MODE (alvorlig motorfeil)
	LOW OIL PRESSURE	Lavt oljetrykk
	IBR MODULE ERROR	Kontinuerlig lys med en varsellyd og en "kontrollerer motor"-lampe: iBR-systemfeil (kontakt en autorisert Sea-Doo-forhandler)
	–	Lys blinker: iBR-systemfeil (kontakt en autorisert Sea-Doo-forhandler)
	–	Kontinuerlig lys uten varsellyd: iBR-systemet fungerer fremdeles, men det må inspiseres av en autorisert Sea-Doo-forhandler

MELDINGER SOM VISES	
RIGHT KEYPAD ERROR	Kontrollknappen for måleren har en feil
LOW OIL PRESSURE	Lavt oljetrykk på motoren
HIGH EXHAUST TEMPERATURE	Høy eksostemperatur
HIGH TEMPERATURE	Høy motortemperatur
CHECK ENGINE	Motoren har en feil eller det er nødvendig med vedlikehold
HIGH BATTERY VOLTAGE	Høy batterispenning
LOW BATTERY VOLTAGE	Lav batterispenning
LIMP HOME MODE	Det er oppdaget større feil – motorkraften er begrenset
FUEL SENSOR DEFECTIVE	Feil på nivåmåler for drivstoff
WATER TEMP SENSOR DEFECTIVE	Problem med vanntemperatursensor, det sendes ikke informasjon om vanntemperatur.
CALIBRATION CHECKSUM ERROR	Feil i programmet
IBR MODULE ERROR	iBR-systemet fungerer ikke som det skal
MAINTENANCE REQUIRED	Vannscooteren trenger vedlikehold

OBS! Bruk av motoren når oljetrykket er lavt kan gjøre alvorlig skade på motoren.

Informasjon om lydsignaler

LYDSIGNALKODER	BESKRIVELSE
1 langt pip (når du setter nødstoppsnoren på motorstoppbryteren for vannscooteren)	Dårlig D.E.S.S.-systemkontakt. Monter nødstoppsnoren riktig på motorstoppbryteren.
	Feil D.E.S.S.-nøkkel. Bruk en nødstoppsnor som er programmert for vannscooteren.
	Defekt D.E.S.S.-nøkkel. Bruk en annen nødstoppsnor med programmert D.E.S.S.-nøkkel.
	Defekt motorstoppbryter. Ta kontakt med en autorisert Sea-Doo-forhandler.
	Feilfunksjon i ECM eller defekt ledningskabel. Ta kontakt med en autorisert Sea-Doo-forhandler, verksted, eller person som du selv velger for reparasjon, vedlikehold eller bytte. Se den inkluderte <i>UTSLIPPSRELATERTE GARANTIEN US EPA</i> for informasjon om garantikrav.
Et 2-sekunders lydsignal med 15 minutters intervaller.	Vannscooteren er opp-ned. Snu vannscooteren. Se <i>SPESIELLE PROSEDYRER</i> .
	Feil på motorstyringssystem. Ta kontakt med en autorisert Sea-Doo-forhandler, verksted, eller person som du selv velger for reparasjon, vedlikehold eller bytte. Se den inkluderte <i>UTSLIPPSRELATERTE GARANTIEN US EPA</i> for informasjon om garantikrav.
	iBR-systemfeil. Kontakt en autorisert Sea-Doo-forhandler.
Et 2-sekunders lydsignal med 5 minutters intervaller	Lavt drivstoffnivå. Fyll drivstofftanken. Hvis problemet vedvarer, må du kontakte en autorisert Sea-Doo-forhandler.
	Feil i drivstofftankens nivåmåler eller -krets. Kontakt en autorisert Sea-Doo-forhandler.

LYDSIGNALKODER	BESKRIVELSE
Kontinuerlige lydsignaler	<p>Høy kjølevæsketemperatur. Se <i>MOTOREN OVEROPPHETES</i>.</p>
	<p>Høy eksostemperatur. Ta kontakt med en autorisert Sea-Doo-forhandler, verksted, eller person som du selv velger for reparasjon, vedlikehold eller bytte. Se den inkluderte <i>UTSLIPPSRELATERTE GARANTIEN US EPA</i> for informasjon om garantikrav.</p>
	<p>Lavt oljetrykk. Slå av motoren så snart som mulig. Kontroller oljenivået og etterfyll. Ta kontakt med en autorisert Sea-Doo-forhandler, verksted, eller person som du selv velger for reparasjon, vedlikehold eller bytte. Se den inkluderte <i>UTSLIPPSRELATERTE GARANTIEN US EPA</i> for informasjon om garantikrav.</p>

OBS! Hvis overvåkingssystemets lydsignal lyder kontinuerlig, må du stanse motoren så snart som mulig.

GARANTI

BRP BEGRENSET GARANTI – I USA OG CANADA: 2018 SEA-DOO® VANNSCOOTER

1. OMFANG

Bombardier Recreational Products Inc. ("BRP")* garanterer at 2018-modeller av Sea-Doo-vannscotere som selges av en autorisert BRP-forhandler (som definert nedenfor) i De forente stater ("USA") og i Canada, ikke har material- eller produksjonsfeil i løpet av perioden og under de vilkårene som beskrives nedenfor. Denne begrensede garantien blir ugyldig og annullert dersom: (1) Sea-Doo-vannscoteren er eller har vært brukt til kappkjøring eller annen konkurransepreget aktivitet, på et hvilket som helst tidspunkt, også av den tidligere eieren, eller (2) Sea-Doo-vannscoteren har blitt endret eller modifisert på en slik måte at det påvirker driften, yteevnen eller holdbarheten på en negativ måte, eller har blitt endret eller modifisert på en slik måte at tilsiktet bruk er endret.

Deler eller tilbehør som ikke er originale dekkes ikke av denne begrensede garantien. Se avsnittene for begrenset garanti som gjelder for deler og tilbehør.

2. ANSVARSBEGRENSNINGER

DENNE UTTRYKKELIGE GARANTIEN GJELDER OG GODTAS I STEDET FOR ALLE ØVRIGE UTTRYKKELIGE ELLER UNDERFORSTÅTTE GARANTIER, INKLUSIVE, OG UTEN BEGRENSNING, ENHVER GARANTI OM SALGBARHET ELLER EGNETHET FOR NOE SPESIELT FORMÅL. I DEN UTSTREKNING DE IKKE KAN FRASKRIVES, ER UNDERFORSTÅTTE GARANTIER BEGRENSET TIL VARIGHETEN AV DEN UTTRYKTE GARANTIEN. TILFELDIGE SKADER OG FØLGESKADER ER EKSKLUDERT FRA DEKNING UNDER DENNE GARANTIEN. ENKELTE STATER/PROVINSER TILLATER IKKE ANSVARSBEGRENSNINGER, BEGRENSSINGER ELLER BORTFALL SOM ER ANGITT OVENFOR. DET KAN DERFOR HENDE AT DISSE IKKE GJELDER I DITT TILFELLE. DENNE GARANTIEN GIR DEG SPESIELLE RETTIGHETER, OG DU KAN OGSÅ HA ANDRE RETTIGHETER SOM VARIERER FRA STAT TIL STAT OG PROVINS TIL PROVINS.

Verken distributøren, BRP-forhandlerne eller andre personer har fullmakt til å gi noen bekreftelse, representasjon eller garanti når det gjelder produktet utenom det som står i denne begrensede garantien. Hvis det skjer, kan det ikke håndheves mot BRP. BRP forbeholder seg retten til å endre denne begrensede garantien på et hvilket som helst tidspunkt, under den forståelse at slike endringer ikke vil forandre garantivilkårene som gjelder for produktet som ble solgt med denne garantien.

3. UNNTAK – OMFATTES IKKE AV GARANTIEN

Følgende punkter dekkes ikke under noen omstendigheter av garantien:

- normal slitasje
- rutinevedlikehold, innstillinger, justeringer
- skade som skyldes mangel på riktig vedlikehold og/eller lagring slik det er beskrevet i brukerhåndboken

- skade som er et resultat av at deler er fjernet, feilaktig reparasjon, service, vedlikehold eller endring, eller bruk av deler som ikke er produsert eller godkjent av BRP, eller som er et resultat av at reparasjoner er utført av en person som ikke er en autorisert BRP-forhandler
- skade som er forårsaket av misbruk, unormal bruk, forsømmelse eller bruk av produktet som ikke er i overensstemmelse med anbefalt bruk beskrevet i brukerhåndboken
- skade som er et resultat av ulykke, nedsenking, brann, tyveri, vandalisme eller force majeure
- bruk av drivstoff, oljer eller smøremidler som ikke egner seg til bruk med produktet (se brukerhåndboken)
- skade fra rust, korrosjon eller slitasje fra vær og vind
- skade fra blokkert kjølesystem eller jetpumpe av fremmedlegemer
- vannskade forårsaket ved inntak av vann
- skader knyttet til gelbelegget, herunder, men ikke begrenset til kosmetisk gelbelegg, blærer eller glassfiberavskalling forårsaket av blærer, rissdannelse, stjernesprekker eller hårriss
- tilfeldige skader eller følgeskader eller skader av noe slag, inkludert, men uten begrensning, tauing, lagring, telefonutgifter, leieutgifter, taxi, uleilighet, forsikringskostnader, betaling av lån, tidstap, inntektstap

4. GARANTIENS DEKNINGSPERIODE

Denne garanti trer i kraft fra (1) den dagen produktet overleveres til den første kunden eller (2) første bruksdag (avhengig av hvilken som inntreffer først) og er gyldig som følger:

1. TOLV (12) ETTERFØLGENDE MÅNEDER for privat bruk.
2. FIRE (4) ETTERFØLGENDE MÅNEDER for kommersiell bruk. En vannscooter brukes kommersielt når den brukes i forbindelse med arbeid uten beskjeftigelse som skaper inntekt i løpet av en hvilken som helst garantiperiode. En vannscooter brukes også kommersielt når den på noe tidspunkt i løpet av garantiperioden har et registreringsnummer for kommersielle fartøyer eller er registrert for kommersiell bruk. Dette er en minste garantiperiode. Den kan utvides av kampanjeprogrammer med utvidet garanti.
3. Mer informasjon om utslippsrelaterte komponenter finner du i den inkluderte *UTSLIPPSRELATERTE GARANTIEN US EPA*.
4. For Sea-Doo-vannscootere som produseres av BRP for salg i delstaten California eller New York, som opprinnelig selges til, eller for hvilket garantien registreres på, en person som er bosatt i delstaten California eller New York, gjelder også garantierklæringer for utslippskontroll i California eller New York.
5. For Sea-Doo-vannscootere som produseres av BRP for salg i delstaten California, som opprinnelig selges til, eller for hvilket garantien registreres på, en person som er bosatt i delstaten California, gjelder også GARANTIERKLÆRINGEN FOR GASSUTSLIPPSKONTROLL I CALIFORNIA.

Hvis du må reparere eller bytte ut deler eller få service på en av garantiene, vil det ikke forlenge varigheten på garantien utover den originale utløpsdatoen.

5. NØDVENDIGE BETINGELSER FOR GARANTIDEKNING

Denne begrensede garantidekningen er tilgjengelig **bare** når **alle** betingelsene nedenfor er oppfylt:

- 2018 Sea-Doo-vannsscooteren må være kjøpt som ny og ubrukt av den første eieren fra en BRP-forhandler som er autorisert til å distribuere Sea-Doo-vannsscootere i landet der salget ble utført.
- BRPs angitte kontroll før levering må være utført, dokumentert og undertegnet av kjøperen.
- 2018 Sea-Doo-vannsscooteren må være riktig registrert av en autorisert BRP-forhandler.
- 2018 Sea-Doo-vannsscooteren må være i kjøpt i landet der kjøperen bor, og
- Rutinemessig vedlikehold som er beskrevet i brukerhåndboken, må utføres regelmessig for å opprettholde garantidekningen. BRP forbeholder seg retten til å gjøre garantidekningen avhengig av dokumentasjon av riktig vedlikehold.

BRP vil ikke innfri denne begrensede garantien for privat bruk eller kommersiell bruk hvis ett eller flere av vilkårene foran ikke er tilfredsstillt. Slike begrensninger er nødvendige for at BRP skal kunne beskytte sine produkters sikkerhet, sine forbrukere og offentligheten generelt.

6. HVA DU MÅ GJØRE FOR Å FÅ GARANTIDEKNING

Kunden må slutte å bruke Sea-Doo-vannsscooteren når noe unormalt oppstår. Kunden må varsle en autorisert BRP-forhandler i løpet av tre (3) dager etter at en feil opptrer, sørge for nødvendig tilgang til produktet og mulighet til å reparere det. Kunden må også presentere for den autoriserte BRP-forhandleren bevis på at produktet er kjøpt og må signere reparasjons-/arbeidsordren før reparasjonen starter for å godkjenne garanti-reparasjonen. Alle deler som byttes ut på denne begrensede garantien, tilfaller BRP.

7. HVA BRP GJØR FOR DEG

BRPs forpliktelser i denne garantien er begrenset til, etter deres vurdering, reparasjon av deler som er funnet defekte under normal bruk, vedlikehold og service, eller utskifting av slike deler med nye, originale BRP-deler uten å betale for deler og arbeid, hos en autorisert BRP-forhandler i løpet av den gjeldende dekningsperioden for garantien med vilkårene beskrevet her. Eieren kan ikke kreve at Sea-Doo-vannsscooteren skal tilbakekalles eller at kjøpet skal avlyses hvis han/hun mener at garantien ikke blir overholdt.

Hvis det er behov for service utenfor det landet hvor roadsteren ble kjøpt, må eieren betale for tilleggsutgifter ifølge lokal forhold og forskrifter. Disse utgiftene kan blant annet være frakt, forsikring, skatter, lisensavgifter, importtoll og alle andre økonomiske utgifter, inkludert de som regjeringer, stater, territorier og deres respektive organer pålegger.

BRP forbeholder seg retten til å forbedre og endre produkter fra tid til annen uten å påta seg ansvar for å oppdatere produkter som ble produsert tidligere.

8. OVERFØRING

Hvis produktet skifter eier i løpet av garantiens dekningsperiode, skal denne garantien overføres til den nye eieren og være gyldig for den resterende dekningsperioden forutsatt at BRP eller en autorisert Sea-Doo-distributør/forhandler mottar et bevis på at den forrige eieren godtar overføringen av eierskap og i tillegg mottar kontaktopplysninger for den nye eieren.

9. BRUKERHJELP

Hvis det skulle oppstå strid eller krangel i forbindelse med denne begrensede garantien, anbefaler BRP at du forsøker å løse problemet på forhandlernivå. Vi anbefaler at du drøfter saken med servicesjefen eller eieren hos den autoriserte BRP-forhandleren.

Hvis problemet fremdeles forblir uløst kan du ta kontakt med BRP ved å fylle inn kontaktskjemaet for kunder på www.brp.com eller ta kontakt med BRP på en av adressene som er oppført under avsnittet *KONTAKT OSS* i denne håndboken.

* I USA ytes service på og foretas distribusjon av produktene av BRP US Inc.

© 2017 Bombardier Recreational Products Inc. Alle rettigheter reservert.

® Registrert varemerke som tilhører Bombardier Recreational Products Inc. eller datterselskaper.

UTSLIPPSRELATERT GARANTI US EPA

Bombardier Recreational Products Inc. ("BRP")* garanterer til sluttbrukeren og alle kjøpere etter dette at denne nye motoren, inkludert alle deler av eksosutslippssystemet og kontrollsystemet for gassutslipp, oppfyller to betingelser:

1. Den er konstruert, bygget og utstyrt på en slik måte at den på det tidspunktet salget til sluttkjøperen fant sted, oppfylte kravene i 40 CFR 1045 og 40 CFR 1060.
2. Den har ikke materialfeil og konstruksjonsfeil som kan gjøre at den ikke oppfyller kravene i 40 CFR 1045 og 40 CFR 1060.

Der det foreligger en tilstand som dekkes av garantien, vil BRP etter eget valg reparere eller skifte delen eller komponenten med materialfeil eller konstruksjonsfeil som vil øke motorens utslipp av regulerte forurensende stoffer innenfor den garantiperioden som er gitt uten kostnader for eieren, inkludert utgifter relatert til feilsøking og reparasjon eller utskifting av utslippsrelaterte deler. Alle defekte deler som byttes ut under garantien, tilfaller BRP.

Når det gjelder alle utslippsrelaterte garantikrav, begrenser BRP diagnostikken og reparasjonen av utslippsrelaterte deler til autoriserte Sra-Doo-forhandlere, med unntak av nødreparasjoner som er påkrevd i henhold til punkt 2 i den påfølgende listen.

Som sertifisert produsent vil BRP ikke avvise utslippsrelaterte garantikrav som er basert på følgende:

1. Vedlikehold eller andre tjenester som er utført av BRP eller av BRP-autoriserte ressurser.
2. Reparasjonsarbeider på motor/utstyr som en operatør har utført for å korrigere en utrygg nødsituasjon som kan tillegges BRP, så lenge operatøren prøver å gjenopprette motoren/utstyret til riktig konfigurasjon så snart som mulig.
3. Handlinger eller mangel på handling av operatøren, som ikke er relatert til garantikravet.
4. Vedlikehold som er utført oftere enn spesifisert av BRP.
5. Alt som er BRPs feil eller ansvar.
6. Bruk av drivstoff som er tilgjengelig der hvor utstyret brukes med mindre BRPs skrevne vedlikeholdsinstruksjoner sier at dette drivstoffet vil skade utstyrets utslippskontrollsystem og det er fullt mulig for operatøren å finne egnet drivstoff. Se avsnittet om vedlikeholdsinformasjon og krav til drivstoff i avsnittet om drivstoff.

Utslippsrelatert garantiperiode

Den utslippsrelaterte garantien er gyldig for følgende periode (det som inntreffer først):

	TIMER	MÅNEDER
Eksosutslippsrelaterte komponenter	175	30
Gassutslippsrelaterte komponenter	N/A	24

Komponenter som dekkes

Den utslippsrelaterte garantien dekker alle komponenter som, hvis de er defekte, vil øke motorens utslipp av regulerte, forurensende stoffer inkludert komponentene som er oppført nedenfor:

1. For eksosutslipp inkluderer utslippsrelaterte komponenter alle motordeler som er relatert til følgende systemer:
 - luftinnblåsningssystem
 - drivstoffsystem
 - tenningsystem
 - systemer for resirkulering av eksosgass
2. Følgende deler regnes også som utslippsrelaterte deler for eksosutslipp:
 - etterbehandlingsinnretninger
 - ventilasjonsventiler i veivhuset
 - sensorer
 - elektroniske kontrollenheter
3. Følgende deler regnes også som utslippsrelaterte deler for gassutslipp:
 - drivstofftank
 - tanklokk
 - drivstoffledning
 - fester for drivstoffledning
 - klemmer*
 - trykkavlastningsventiler*
 - kontrollventiler*
 - kontrollsolenoider*
 - elektroniske kontrollere*
 - vakuumkontrollmembraner*
 - kontrolledninger*
 - kontrolloverføringer*
 - spyleventiler
 - dampslanger
 - væske-/gasseparator
 - kullbeholder
 - beholder for monteringsbraketter
 - kontakt for forgasserens tømmeport
4. Utslippsrelaterte komponenter inkluderer også alle deler som har som eneste formål å redusere utslipp eller som hvis de svikter vil forårsake økt utslipp uten at motorens/utstyrets ytelse reduseres betydelig.

Begrenset bruk

Som sertifisert produsent kan BRP avvise utslippsrelaterte garantikrav for feil som er forårsaket av feil vedlikehold eller bruk fra eierens eller operatørens side, av ulykker som produsenten ikke er ansvarlig for eller lignende. Et utslippsrelatert garantikrav må ikke godkjennes for feil som er direkte forårsaket av at operatøren har misbrukt motoren/utstyret eller at

*Som relatert til gassutslipps-kontrollsystemet

operatørens har brukt motoren/utstyret på en måte som kjøretøyet ikke er konstruert for.

* I USA ytes service på og foretas distribusjon av produktene av BRP US Inc.

GARANTIERKLÆRING FOR UTSLIPPSKONTROLL FOR MODELLÅR 2018 SEA-DOO® VANNSCOOTERE

I California og New York er 2018-modellen av Sea-Doo-vannscooteren utstyrt med et spesielt miljømærke som kreves av California Air Resources Board. Merket har 1, 2, 3 eller 4 stjerner. Merkelapp som følger vannscooteren, beskriver betydningen av stjernesystemet.

Stjernemerket betyr renere båtmotorer

Symboler på renere båtmotorer:



F18L3CQ

Renere luft og vann

For en sunnere livsstil og bedre miljø.

Bedre drivstofføkonomi

Forbrenner 30-40 prosent mindre bensin og olje enn totaktsmotorer med vanlig forgasser, og sparer dermed penger og ressurser.

Lenger utslippsgaranti

Beskytter forbrukeren slik at fartøyet kan brukes uten bekymringer.

Én stjerne – Lavt utslipp

Merket med én stjerne identifiserer vannscootere, påhengsmotorer, hekkaggregater og innenbordsmotorer som innfrir Air Resources Board-standardene fra 2001 for eksosutslipp fra vannscootere og påhengsmotorer. Motorer som innfrir disse standardene har 75 % lavere utslipp enn konvensjonelle totaktsmotorer med forgasser. Disse motorene innfrir det som tilsvarer standardene til U.S.EPA for båtmotorer fra 2006.

To stjerner – Meget lavt utslipp

Merket med to stjerner identifiserer vannscootere, påhengsmotorer, hekkaggregater og innenbordsmotorer som innfrir Air Resources Board-standardene fra 2004 for eksosutslipp fra vannscootere og påhengsmotorer. Motorer som innfrir disse standardene har 20 % lavere utslipp enn motorer med én stjerne.

Tre stjerner – Ultralavt utslipp

Merket med tre stjerner identifiserer motorer som innfrir Air Resources Board-standardene for 2008 for eksosutslipp eller hekkaggregater og innenbordsmotorer som innfrir eksosutslippstandardene fra 2003. Motorer som innfrir disse standardene har 65 % lavere utslipp enn motorer med én stjerne.

Fire stjerner – Superultralavt utslipp

Merket med fire stjerner identifiserer motorer som innfrir Air Resources Board-standardene for eksosutslipp fra hekkaggregater og innenbordsmotorer for 2012. Vannscotere og påhengsmotorer kan også innfri disse standardene. Motorer som innfrir disse standarden har 90% lavere utslipp enn motorer med én stjerne.

Mer informasjon: Cleaner Watercraft – Get the Facts
1 800 END-SMOG
www.arb.ca.gov

Dine rettigheter og plikter i henhold til utslippskontrollgarantien

California Air Resources Board, New York State Department of Environmental Conservation og Bombardier Recreational Products Inc. ("BRP") vil med glede forklare garantien for utslippskontrollsystemet på din 2018-modell Sea-Doo personlig vannscooter. I California må nye vannscooter-motorer være designet, bygget og utstyrt slik at de innfrir myndighetenes strenge anti-smogstandarder. BRP må garantere utslippskontrollsystemet for motoren på din vannscooter for tidsperiodene oppført nedenfor, forutsatt at det ikke har vært misbruk, forsømmelse eller feil vedlikehold av vannscootermotoren.

Utslippskontrollsystemet kan omfatte deler som drivstoffinnsprøytingssystemet, tenningsystemet og katalysatoren. Det kan også omfatte slanger, remmer, kontakter og andre utslippsrelaterte enheter.

Der det finnes en tilstand som dekkes av garantien, vil BRP reparere motoren på vannscooteren uten kostnad for deg. Dette omfatter diagnose, deler og arbeid, forutsatt at dette arbeidet utføres av en autorisert BRP-forhandler.

Begrenset garantidekning fra produsent

Denne begrensede garantien dekker 2018-modell Sea-Doo personlige vannscotere som er sertifiserte og produsert av BRP for salg i California eller New York, som er opprinnelig solgt i California eller New York til en innbygger i California eller New York, eller der garantien er registrert til en innbygger i California eller New York. Betingelsene i BRPs begrensede garanti for Sea-Doo vannscotere gjelder også disse modellene, med de nødvendige endringene. Utvalgte utslippskontrolldelene på 2018 Sea-Doo-vannscotere er garantert fra datoen for levering til første detaljkunde i en periode på 4 år, eller 250 driftstimer, avhengig av hva som inntreffer først. Garantidekning basert på antall timer er imidlertid kun tillatt for vannscotere som er utstyrt med timeteller eller tilsvarende. Hvis noen utslippsrelatert del i motoren svikter i garantiperioden, vil delen bli reparert eller skiftet ut av BRP.

Deler som dekkes for en modellår 2018 Sea-Doo®-vannsscooter:

Forbikblingsventil for tomgang	Luftinntaksovergang
Gasspjeldstillingssensor	Tennplugger
Lufttrykksensor i inntaksmanifold	Tenncoiler
Lufttemperatursensor i inntaksmanifold	Luftboks
Motortemperatursensor	Inntaks- og eksosventil og tetninger
Sensor for banking	Innsugingsmanifold
ECM motorstyringsmodul	Ventilasjonsventil i veivhuset
Gasspedal	Sjeldhustetning
Drivstoffordeler	Tetning for inntaksmanifold
Drivstoffinjektorer	Ledningsnett og kontakter
Drivstofftrykkregulator	Drivstoffilter
Drivstoffpumpe	Kompressor

Utslippsgarantien dekker skade på andre motorkomponenter som forårsakes av svikt i den garanterte delen. Brukerhåndboken fra BRP inneholder skriftlige instruksjoner for forsvarlig vedlikehold og bruke av vannscooteren. Alle deler som dekkes av utslippsgarantien garanteres av BRP i hele garantiperioden for vannscooteren, med mindre brukerhåndboken angir at delen skal skiftes ut som del av det planlagte vedlikeholdet.

Deler som dekkes av utslippsgarantien som skal skiftes ut som en del av planlagt vedlikehold garanteres av BRP i perioden før den første planlagte utskiftningen av denne delen. Deler som dekkes av utslippsgarantien som skal undersøkes regelmessig, men ikke skiftes ut, garanteres av BRP i hele garantiperioden for vannscooteren. Enhver del som dekkes av utslippsgarantien som repareres eller skiftes ut i henhold til betingelsene i denne garantierklæringen, garanteres av BRP i resten av garantiperioden for originaldelen. Alle deler som byttes ut på denne begrensede garantien, tilfaller BRP.

Kvitteringer og registrering for/av vedlikehold skal overføres til hver påfølgende eier av vannscooteren.

Eierens garantiansvar

Som eier av en 2018-modell Sea-Doo personlig vannscooter er du ansvarlig for at det utføres nødvendig vedlikehold som oppført i brukerhåndboken. BRP anbefaler at du tar vare på alle kvitteringer som er knyttet til vedlikehold av vannscootermotoren, men BRP kan ikke nekte garantidekning kun på grunn av mangel på kvitteringer eller fordi du ikke har sørget for å få utført alt planlagt vedlikehold.

Som eier av en Sea-Doo® personlig vannscooter må du imidlertid være oppmerksom på at BRP kan nekte deg garantidekning hvis motoren eller en del har sviktet på grunn av misbruk, vanstell, feil vedlikehold eller ikke godkjente modifikasjoner.

Du er ansvarlig for å levere motoren til en autorisert BRP-forhandler så snart det oppstår et problem. Garantireparasjoner vil bli fullført innen rimelig tid, som ikke skal overskride 30 dager.

Hvis du har spørsmål om dine rettigheter og plikter i forbindelse med garantien, eller trenger navn og adresse på nærmeste autoriserte BRP-forhandler, må du kontakte Customer Assistance Center på 1 715 848-4957.

© 2017 Bombardier Recreational Products Inc. Alle rettigheter reservert.

® Registrert varemerke som tilhører Bombardier Recreational Products Inc. eller deres datterselskaper.

GARANTIERKLÆRING FOR UTSLIPPSKONTROLLSYSTEM I CALIFORNIA

DINE RETTIGHETER OG PLIKTER I HENHOLD TIL GARANTIEN

California Air Resources Board vil med glede kunne forklare garantien for kontrollsystemet for damputslipp på ditt 2018 personlig vannfartøy. I California må vannfartøy med gnistmotor være designet, bygget og utstyrt for å innfri statens strenge anti-smogstandarder. Bombardier Recreational Products Inc. må garantere utslippskontrollsystemet for motoren på din vannscooter for tidsperiodene oppført nedenfor, forutsatt at det ikke har vært misbruk, forsømmelse eller feil vedlikehold av vannfartøyet med gnistmotor.

Kontrollsystemet for damputslipp kan omfatte deler som: beholdere, forgassere, klemmer, kontakter, filtre, drivstofflokk, drivstoffslanger, drivstoff-tanker, ventiler, dampslanger og andre tilknyttede kontrollsystemkomponenter for utslippskontroll.

GARANTIDEKNING FRA PRODUSENT:

Damputslippskontrollsystemet er garantert for to år. Hvis en del relatert til kontrollsystemet for damputslipp på ditt vannfartøy med gnistmotor er defekt vil denne delen bli byttet ut eller reparert av Bombardier Recreational Products Inc.

DELER SOM DEKKES:

1. klemme(r)*
2. tanklokk
3. drivstoffslange
4. feste(r) til drivstoffslange
5. drivstofftank
6. trykkavlastningsventil(er)*
7. dampslange(r)
8. alle andre deler som ikke er oppført, men som kan ha innvirkning på kontrollsystemet for damputslipp

* Merk: Som relatert til gassutslippskontrollsystemet.

EIERENS GARANTIANSVAR:

Som vannscooterens eier er du ansvarlig for at det utføres nødvendig vedlikehold som oppført i brukerhåndboken. Bombardier Recreational Products Inc. anbefaler at du tar vare på alle kvitteringer som er knyttet til vedlikehold av vannscooteren, men Bombardier Recreational Products Inc. kan ikke nekte garantidekning kun på grunn av mangel på kvitteringer.

Som eier av vannscooteren må du imidlertid være oppmerksom på at Bombardier Recreational Products Inc. kan nekte deg garantidekning dersom vannscootermotoren eller en del har sviktet på grunn av misbruk, vanstelt, feil vedlikehold eller ikke godkjente modifikasjoner.

Du er ansvarlig for å presentere vannscooteren til et distribusjonssenter eller servicesenter for Bombardier Recreational Products Inc. så snart

problemet oppstår. Garantireparasjoner vil bli fullført innen rimelig tid, som ikke skal overskride 30 kalenderdager. Hvis du har spørsmål om garanti-dekningen, skal du ta kontakt med Bombardier Recreational Products Inc. på 1-888-272-9222.

BRPS INTERNASJONALE BEGRENSEDE GARANTI: 2018 SEA-DOO® VANNSCOOTER

1. DEN BEGRENSEDE GARANTIENS OMFANG

Bombardier Recreational Products Inc. ("BRP")* garanterer at 2018-modeller av SEA-DOO PERSONLIGE VANNSCOOTERE ("vannscooter") som selges av distributører eller forhandlere som er autorisert av BRP til å distribuere Sea-Doo-vannscootere ("Sea-Doo-distributør/-forhandler") utenfor de femti statene i USA, Canada, land som er med i Det europeiske økonomiske samarbeidsområdet (som består av landene som er medlemmer av EU, pluss Norge, Island og Liechtenstein) (EØS), i stater som er medlemmer av Samveldet av uavhengige stater (inkludert Ukraina og Turkmenistan) ("SUS"), og Tyrkia ikke har material- eller produksjonsfeil i løpet av perioden og under de vilkårene som beskrives nedenfor.

Deler eller tilbehør som ikke er originale dekkes ikke av denne begrensede garantien. Se avsnittene for begrenset garanti som gjelder for deler og tilbehør.

Denne begrensede garantien blir ugyldig og annullert dersom: (1) vannscooteren har vært brukt til kappkjøring eller annen konkurransepreget aktivitet, på et hvilket som helst tidspunkt, også av den tidligere eieren, eller (2) vannscooteren har blitt endret eller modifisert på en slik måte at det påvirker driften, yteevnen eller holdbarheten eller (3) vannscooteren er blitt endret eller modifisert for å endre tiltenkt bruk.

2. ANSVARSBEGRENSNINGER

SÅ FREMT LOVEN TILLATER DET GJELDER OG GODTAS DENNE UTTRYKKELIGE GARANTIEN I STEDET FOR ALLE ØVRIGE UTTRYKKELIGE ELLER UNDERFORSTÅTTE GARANTIER, INKLUSIVE, OG UTEN BEGRENSNING, ENHVER GARANTI OM SALGBARHET ELLER EGNETHET FOR NOE SPESIELT FORMÅL. I DEN UTSTREKNING DE IKKE KAN FRASKRIVES, ER UNDERFORSTÅTTE GARANTIER BEGRENSET TIL VARIGHETEN AV DEN UTTRYKTE GARANTIEN. TILFELDIGE SKADER OG FØLGESKADER ER EKSKLUDERT FRA DEKNING UNDER DENNE GARANTIEN. ENKELTE JURISDIKSJONER TILLATER IKKE ANSVARSBEGRENSNINGER, BEGRENSSINGER ELLER BORTFALL SOM ER ANGITT OVENFOR. DET KAN DERFOR HENDE AT DISSE IKKE GJELDER I DITT TILFELLE. DENNE GARANTIEN GIR DEG SPESIELLE RETTIGHETER, OG DU KAN OGSÅ HA ANDRE RETTIGHETER SOM VARIERER FRA LAND TIL LAND. (FOR PRODUKTER KJØPT I AUSTRALIA, SE PARAGRAF 4 UNDER).

Verken Sea-Doo-distributører/-forhandlere eller andre personer har fullmakt til å gi noen bekreftelse, representasjon eller garanti når det gjelder produktet utenom det som står i denne begrensede garantien. Hvis det skjer, kan det ikke håndheves mot BRP.

BRP forbeholder seg retten til å endre denne garantien på et hvilket som helst tidspunkt, under den forståelse at slike endringer ikke vil forandre garantivilkårene som gjelder for produktet som ble solgt med denne garantien.

3. UNNTAK – OMFATTES IKKE AV GARANTIEN

Følgende punkter dekkes ikke under noen omstendigheter av denne begrensede garantien:

- Utskiftning av deler på grunn av normal slitasje.
- Deler for rutinevedlikehold og -service, inkludert men ikke begrenset til oppgraderinger, justeringsolje, smørings- og kjølevæskeendringer, bytte av tennplugg, vannpumper og lignende.
- Skade som skyldes forsømmelse av eller mangel på riktig vedlikehold og/eller lagring slik det er beskrevet i brukerhåndboken.
- Skade som er et resultat av at deler er fjernet, feilaktig reparasjon, service, vedlikehold eller endring, eller bruk av deler eller tilbehør som ikke er produsert eller godkjent av BRP, som etter rimelig skjønn enten er inkompatible med produktet eller som påvirker produktets drift, yteevne eller varighet på en negativ måte, eller som er et resultat av at reparasjoner er utført av en person som ikke er en autorisert Sea-Doo-distributør/-forhandler.
- Skade som er forårsaket av vanstell, misbruk, unormal bruk, forsømmelse, rusing, feil bruk eller at Produktet har blitt brukt i uoverensstemmelse med anbefalt drift i brukerhåndboken.
- Skade som er et resultat av eksterne skader, ulykke, nedsenkning, brann, innføring av fremmedlegemer eller vann, tyveri, vandalisme eller naturkatastrofe.
- Bruk av drivstoff, oljer eller smøremidler som ikke egner seg til bruk med produktet (se brukerhåndboken).
- Skade fra rust, korrosjon eller slitasje fra vær og vind.
- Skader fra blokkert kjølesystem eller jetpumpe av fremmedlegemer.
- Skader på gelbelegget, herunder, men ikke begrenset til kosmetisk gelbelegg, blærer eller glassfiberavskalling forårsaket av blærer, rissdannelse, stjernesprekker eller hårriss.
- Tilfeldige skader, følgeskader eller skader av noe slag, inkludert men ikke begrenset til sleping, lagring, transportkostnader telefon, leie, drosje, uleilighet, forsikringsdekning, låneavdrag, tap av tid, tap av inntekter eller tid tapt grunnet nedetid som et resultat av servicearbeid.

4. GARANTIENS DEKNINGSPERIODE

Denne begrensede garantien gjelder fra (1) leveringsdato til første detaljforbruker eller fra (2) den dato produktet ble tatt i bruk for første gang, alt etter hvilken dato som kommer først, for en periode på:

1. TOLV (12) ETTERFØLGENDE MÅNEDER for privat fritidsbruk.
2. FIRE (4) ETTERFØLGENDE MÅNEDER for kommersiell bruk.

Dette er den minimale garantiperioden som kan utvides av gjeldende garantisalg fremmende program, som tilfellet kan være En vannscooter brukes kommersielt når den brukes i forbindelse med arbeid eller beskjeftigelse som skaper inntekt i løpet av en hvilken som helst garantiperiode. En vannscooter brukes også kommersielt når den på noe tidspunkt i løpet av garantiperioden har et registreringsnummer for kommersielle fartøyer eller er registrert for kommersiell bruk.

Hvis du må reparere eller bytte ut deler eller få service på denne garantien, vil det ikke forlenge varigheten på denne garantien utover den originale utløpsdatoen.

Vær oppmerksom på at varigheten og eventuelle andre modaliteter i garantidekningen er underlagt gjeldende nasjonale eller lokale lover i landet ditt.

BARE FOR PRODUKTER SOM SELGES I AUSTRALIA

Ikke noe i disse vilkårene og betingelsene skal anses for å ekskludere, begrense eller endre bruk av vilkår, garantier, rettigheter eller rettsmidler meddelt eller implisert under Competition and Consumer Act 2010 (Cth), inkludert Australian Consumer Law eller andre lover, hvor dette ville komme i konflikt med denne loven eller forårsake at deler av disse betingelsene og vilkårene annulleres. Fordelene du gis under denne begrensede garantien kommer i tillegg til andre rettigheter og rettsmidler du har ifølge australsk lov.

Våre varer leveres med garantier som ikke kan ekskluderes under Australian Consumer Law. Du er berettiget til utskifting eller refusjon for en alvorlig feil og til kompensasjon for eventuelt rimelig forutsigbart annet tap eller skade. Du er også berettiget til å få varene reparert eller utskiftet hvis varene ikke har den nødvendige kvaliteten og feilen ikke er ensbetydende med en alvorlig feil.

5. VILKÅR FOR GARANTIDEKNING

Denne garantidekningen er tilgjengelig **bare** når **alle** betingelsene nedenfor er oppfylt:

- 2018 Sea-Doo-vannscooteren må være kjøpt som ny og ubrukt av den første eieren fra en BRP-distributør/forhandler som er autorisert til å distribuere Sea-Doo-vannscootere i landet der salget ble utført.
- BRPs angitte kontroll før levering må være utført og dokumentert.
- 2018 Sea-Doo-vannscooteren må være riktig registrert av en autorisert Sea-Doo-distributør/forhandler.
- 2018 Sea-Doo-vannscooteren må være i kjøpt i landet eller sammenlutningen av land der kjøperen bor.
- Rutinemessig vedlikehold som er beskrevet i brukerhåndboken, må utføres regelmessig for å opprettholde garantidekningen. BRP forbeholder seg retten til å gjøre garantidekningen avhengig av dokumentasjon av riktig vedlikehold.

BRP vil ikke innfri denne begrensede garantien for privat bruk av eier eller kommersiell bruk av eier hvis vilkårene foran ikke er tilfredsstillt. Slike begrensninger er nødvendige for at BRP skal kunne beskytte sine produkters sikkerhet, sine forbrukere og offentligheten generelt.

6. HVA DU MÅ GJØRE FOR Å FÅ GARANTIDEKNING

Kunden må slutte å bruke Sea-Doo-vannscooteren når noe unormalt oppstår. Kunden må varsle en Sea-Doo-distributør/forhandler i løpet av to (2) dager etter at en feil opptrer, sørge for nødvendig tilgang til produktet og mulighet til å reparere det. Kunden må også presentere for den autoriserte Sea-Doo-distributøren/forhandleren bevis på at produktet er kjøpt og må signere reparasjons-/arbeidsordren før reparasjonen starter for å

godkjenne garantireparasjonen. Alle deler som byttes ut på denne begrensede garantien, tilfaller BRP.

Vær oppmerksom på at varslingsfristen er underlagt gjeldende nasjonale eller lokale lover i kundens land.

7. HVA BRP GJØR FOR DEG

I den utstrekning det tillates av loven er BRPs forpliktelser i denne garantien begrenset til, etter deres vurdering, reparasjon av deler som er funnet defekte under normal bruk, vedlikehold og service, eller utskifting av slike deler med nye, originale BRP-deler uten å betale for deler og arbeid, hos en autorisert Sea-Doo-distributøren/-forhandler i løpet av dekningsperioden for garantien med vilkårene beskrevet her. BRPs ansvar er begrenset til å utføre nødvendige reparasjoner eller utskifting av deler. Eieren kan ikke kreve at Sea-Doo-vannscooteren skal tilbakekalles eller at kjøpet skal avlyses hvis han/hun mener at garantien ikke blir overholdt. Du kan også ha andre rettigheter som varierer fra land til land.

Hvis det er behov for service utenfor det landet hvor Produktet ble kjøpt, må Eieren betale for tilleggsutgifter ifølge lokal forhold og forskrifter. Disse utgiftene kan blant annet være frakt, forsikring, skatter, lisensavgifter, importtoll og alle andre økonomiske utgifter, inkludert de som regjeringer, stater, territorier og deres respektive organer pålegger.

BRP forbeholder seg retten til å forbedre og endre produkter fra tid til annen uten å påta seg ansvar for å oppdatere produkter som ble produsert tidligere.

8. OVERFØRING

Hvis produktet skifter eier i løpet av garantiens dekningsperiode, skal denne garantien overføres til den nye eieren og være gyldig for den resterende dekningsperioden forutsatt at BRP eller en autorisert Sea-Doo-distributør/-forhandler mottar et bevis på at den forrige eieren godtar overføringen av eierskap og i tillegg mottar kontaktopplysninger for den nye eieren.

9. BRUKERHJELP

Ved eventuelle uklare eller omstridte tilfeller som gjelder BRPs begrensede garanti, anbefaler BRP at saken avklares på forhandlernivå hos en Sea-Doo-distributør/-forhandler. Vi anbefaler samtale med serviceansvarlig eller eieren hos den autoriserte Sea-Doo-distributøren/-forhandleren.

Hvis problemet fremdeles forblir uløst kan du ta kontakt med BRP ved å fylle inn kontaktskjemaet for kunder på www.brp.com eller ta kontakt med BRP på en av adressene som er oppført under avsnittet *KONTAKT OSS* i denne håndboken.

* For området som dekkes av denne begrensede garantien, ytes service på og foretas distribusjon av produktene av Bombardier Recreational Products Inc. eller deres datterselskaper.

© 2017 Bombardier Recreational Products Inc. Alle rettigheter reservert.

® Registrert varemerke for Bombardier Recreational Products Inc.

BRP BEGRENSET GARANTI FOR EØS, SAMVELDET AV UAVHENGIGE STATER (SUS) OG TYRKIA: 2018 SEA-DOO® VANNSCOOTER

1. DEN BEGRENSEDE GARANTIENS OMFANG

Bombardier Recreational Products Inc. ("BRP")* garanterer at 2018-modellen av **SEA-DOO PERSONLIG VANNSCOOTER** ("vannscooter") som selges av distributører eller forhandlere som er autorisert av BRP til å distribuere Sea-Doo-vannscootere ("Sea-Doo-distributør/-forhandler") i land som er med i Det europeiske økonomiske samarbeidsområdet (som består av landene som er medlemmer av EU, pluss Norge, Island og Liechtenstein) (EØS), i stater som er medlemmer av Samveldet av uavhengige stater (inkludert Ukraina og Turkmenistan) ("SUS"), og Tyrkia ikke har material- eller produksjonsfeil i løpet av perioden og under de vilkårene som beskrives nedenfor.

Deler eller tilbehør som ikke er originale dekkes ikke av denne begrensede garantien. Se avsnittene for begrenset garanti som gjelder for deler og tilbehør.

Denne begrensede garantien blir ugyldig og annullert dersom: (1) vannscooteren har vært brukt til kappkjøring eller annen konkurransepreget aktivitet, på et hvilket som helst tidspunkt, også av den tidligere eieren, eller (2) vannscooteren har blitt endret eller modifisert på en slik måte at det påvirker driften, yteevnen eller holdbarheten eller (3) vannscooteren er blitt endret eller modifisert for å endre tiltenkt bruk.

2. ANSVARSBEGRENSNINGER

SÅ FREMT LOVEN TILLATER DET GJELDER OG GODTAS DENNE UTTRYKKELIGE GARANTIEN I STEDET FOR ALLE ØVRIGE UTTRYKKELIGE ELLER UNDERFORSTÅTTE GARANTIER, INKLUSIVE, OG UTEN BEGRENSNING, ENHVER GARANTI OM SALGBARHET ELLER EGNETHET FOR NOE SPESIELT FORMÅL. I DEN UTSTREKNING DE IKKE KAN FRASKRIVES, ER UNDERFORSTÅTTE GARANTIER BEGRENSET TIL VARIGHETEN AV DEN UTTRYKTE GARANTIEN. TILFELDIGE SKADER OG FØLGESKADER ER EKSKLUDERT FRA DEKNING UNDER DENNE GARANTIEN. ENKELTE JURISDIKSJONER TILLATER IKKE ANSVARSBEGRENSNINGER, BEGRENSSINGER ELLER BORTFALL SOM ER ANGITT OVENFOR. DET KAN DERFOR HENDE AT DISSE IKKE GJELDER I DITT TILFELLE. DENNE GARANTIEN GIR DEG SPESIELLE RETTIGHETER, OG DU KAN OGSÅ HA ANDRE RETTIGHETER SOM VARIERER FRA LAND TIL LAND.

Verken Sea-Doo-distributører/-forhandlere eller andre personer har fullmakt til å gi noen bekreftelse, representasjon eller garanti når det gjelder produktet utenom det som står i denne begrensede garantien. Hvis det skjer, kan det ikke håndheves mot BRP.

BRP forbeholder seg retten til å endre denne garantien på et hvilket som helst tidspunkt, under den forståelse at slike endringer ikke vil forandre garantivilkårene som gjelder for produktet som ble solgt med denne garantien.

3. UNNTAK – OMFATTES IKKE AV GARANTIEN

Følgende punkter dekkes ikke under noen omstendigheter av denne begrensede garantien:

- Utskiftning av deler på grunn av normal slitasje.
- Deler for rutinevedlikehold og -service, inkludert men ikke begrenset til oppgraderinger, justeringsolje, smørings- og kjølevæskeendringer, bytte av tennplugg, vannpumper og lignende.
- Skade som skyldes forsømmelse av eller mangel på riktig vedlikehold og/eller lagring slik det er beskrevet i brukerhåndboken.
- Skade som er et resultat av at deler er fjernet, feilaktig reparasjon, service, vedlikehold eller endring, eller bruk av deler eller tilbehør som ikke er produsert eller godkjent av BRP, som etter rimelig skjønn enten er inkompatible med produktet eller som påvirker produktets drift, yteevne eller varighet på en negativ måte, eller som er et resultat av at reparasjoner er utført av en person som ikke er en autorisert Sea-Doo-distributør/-forhandler.
- Skade som er forårsaket av vanstell, misbruk, unormal bruk, forsømmelse, rusing, feil bruk eller at Produktet har blitt brukt i uoverensstemmelse med anbefalt drift i brukerhåndboken.
- Skade som er et resultat av eksterne skader, ulykke, nedsenkning, brann, innføring av fremmedlegemer eller vann, tyveri, vandalisme eller naturkatastrofe.
- Bruk av drivstoff, oljer eller smøremidler som ikke egner seg til bruk med produktet (se brukerhåndboken).
- Skade fra rust, korrosjon eller slitasje fra vær og vind.
- Skader fra blokkert kjølesystem eller jetpumpe av fremmedlegemer.
- Skader på gelbelegget, herunder, men ikke begrenset til kosmetisk gelbelegg, blærer eller glassfiberavskalling forårsaket av blærer, rissdannelser, stjernesprekker eller hårriss.
- Tilfeldige skader eller følgeskader eller skader av noe slag, inkludert, men uten begrensning, tauing, lagring, transportutgifter, telefonutgifter, leieutgifter, taxi, uleilighet, forsikringskostnader, betaling av lån, tidstap, inntektstap eller tapt tid på grunn av nedetid på grunn av servicearbeid.

4. GARANTIENS DEKNINGSPERIODE

Denne begrensede garantien gjelder fra (1) leveringsdato til første detaljforbruker eller fra (2) den dato produktet ble tatt i bruk for første gang, alt etter hvilken dato som kommer først, for en periode på:

1. Tjufire (24) ETTERFØLGENDE MÅNEDER for privat fritidsbruk.
2. FIRE (4) ETTERFØLGENDE MÅNEDER for kommersielt bruk.
En vannscooter brukes kommersielt når den brukes i forbindelse med arbeid eller beskjeftigelse som skaper inntekt i løpet av en hvilken som helst garantiperiode. En vannscooter brukes også kommersielt når den på noe tidspunkt i løpet av garantiperioden har et registreringsnummer for kommersielle fartøyer eller er registrert for kommersiell bruk.

Hvis du må reparere eller bytte ut deler eller få service på denne garantien, vil det ikke forlenge varigheten på denne garantien utover den originale utløpsdatoen.

Vær oppmerksom på at varigheten og eventuelle andre modaliteter i garantidekningen er underlagt gjeldende nasjonale eller lokale lover i landet ditt.

5. VILKÅR FOR GARANTIDEKNING

Denne garantidekningen er tilgjengelig **bare** når **alle** betingelsene nedenfor er oppfylt:

- 2018 Sea-Doo-vannscooteren må være kjøpt som ny og ubrukt av den første eieren fra en BRP-distributør/forhandler som er autorisert til å distribuere Sea-Doo-vannscootere i landet der salget ble utført.
- BRPs angitte kontroll før levering må være utført og dokumentert.
- 2018 Sea-Doo-vannscooteren må være riktig registrert av en autorisert Sea-Doo-distributør/forhandler.
- 2018 Sea-Doo-vannscooteren må være kjøpt innen EØS av en innbygger fra EØS, I Samveldet av uavhengige stater for innbyggere i land som dette området består av, og i Tyrkia for innbyggere i Tyrkia.
- Rutinemessig vedlikehold som er beskrevet i brukerhåndboken, må utføres regelmessig for å opprettholde garantidekningen. BRP forbeholder seg retten til å gjøre garantidekningen avhengig av dokumentasjon av riktig vedlikehold.

BRP vil ikke innfri denne begrensede garantien for privat bruk av eier eller kommersiell bruk av eier hvis vilkårene foran ikke er tilfredsstillt. Slike begrensninger er nødvendige for at BRP skal kunne beskytte sine produkters sikkerhet, sine forbrukere og offentligheten generelt.

6. HVA DU MÅ GJØRE FOR Å FÅ GARANTIDEKNING

Kunden må slutte å bruke Sea-Doo-vannscooteren når noe unormalt oppstår. Kunden må varsle en Sea-Doo-distributør/forhandler i løpet av to (2) måneder etter at en feil opptrer, og sørge for nødvendig tilgang til produktet og mulighet til å reparere det. Kunden må også presentere for den autoriserte Sea-Doo-distributøren/forhandleren bevis på at produktet er kjøpt og må signere reparasjons-/arbeidsordren før reparasjonen starter for å godkjenne garantireparasjonen. Alle deler som byttes ut på denne begrensede garantien, tilfaller BRP.

Vær oppmerksom på at varslingsfristen er underlagt gjeldende nasjonale eller lokale lover i kundens land.

7. HVA BRP GJØR FOR DEG

I den utstrekning det tillates av loven er BRPs forpliktelser i denne garantien begrenset til, etter deres vurdering, reparasjon av deler som er funnet defekte under normal bruk, vedlikehold og service, eller utskifting av slike deler med nye, originale Sea-Doo-deler uten å betale for deler og arbeid, hos en autorisert Sea-Doo-distributør/forhandler i løpet av dekningsperioden for garantien med vilkårene beskrevet her. BRPs ansvar er begrenset til å utføre nødvendige reparasjoner eller utskifting av deler. Eieren kan ikke kreve at Sea-Doo-vannscooteren skal tilbakekalles eller at kjøpet skal avlyses hvis han/hun mener at garantien ikke blir overholdt. Du kan også ha andre rettigheter som varierer fra land til land.

Hvis det er behov for service utenfor det landet hvor det opprinnelige salget ble gjort, eller for EØS-beboere, hvis service er nødvendig utenfor

EØS, for SUS-beboere hvis service er nødvendig utenfor SUS, må eieren betale for tilleggsutgifter ifølge lokal forhold og forskrifter. Disse utgiftene kan blant annet være, men ikke begrenset til, frakt, forsikring, skatter, lisensavgifter, importtoll og alle andre økonomiske utgifter, inkludert de som regjeringer, stater, territorier og deres respektive organer pålegger.

BRP forbeholder seg retten til å forbedre og endre produkter fra tid til annen uten å påta seg ansvar for å oppdatere produkter som ble produsert tidligere.

8. OVERFØRING

Hvis produktet skifter eier i løpet av garantiens dekningsperiode, skal denne garantien overføres til den nye eieren og være gyldig for den resterende dekningsperioden forutsatt at BRP eller en autorisert Sea-Doo-distributør/-forhandler mottar et bevis på at den forrige eieren godtar overføringen av eierskap og i tillegg mottar kontaktopplysninger for den nye eieren.

9. BRUKERHJELP

Ved eventuelle uklare eller omstridte tilfeller som gjelder BRPs begrensede garanti, anbefaler BRP at saken avklares på forhandlernivå hos en Sea-Doo-distributør/-forhandler. Vi anbefaler samtale med serviceansvarlig eller eieren hos den autoriserte Sea-Doo-distributøren/-forhandleren.

Hvis problemet fremdeles forblir uløst kan du ta kontakt med BRP ved å fylle inn kontaktskjemaet for kunder på www.brp.com eller ta kontakt med BRP på en av adressene som er oppført under avsnittet *KONTAKT OSS* i denne håndboken.

* I EØS-området og annetsteds foregår produkt distribusjon og -service hos BRP European Distribution S.A. og andre datterselskaper under BRP.

© 2017 Bombardier Recreational Products Inc. Alle rettigheter reservert.

® Varemerke til Bombardier Recreational Products Inc. eller datterselskaper.

YTTERLIGERE BETINGELSER OG VILKÅR KUN FOR FRANKRIKE

Følgende betingelser og vilkår gjelder kun for produkter solgt i Frankrike:

Selgeren skal levere varer som overholder kontrakten, og skal være ansvarlig for defekter som eksisterer ved levering. Selgeren er også ansvarlig for defekter som er et resultat av pakking, monteringsanvisninger eller installasjon når det er dennes ansvar i henhold til kontrakten eller hvis det utføres under dennes ansvar. For å overholde kontrakten, skal varen:

1. Være tilpasset normal bruk for lignende varer og, hvis aktuelt:
 - samsvare med beskrivelsen gitt av selgeren og ha kvalitetene som ble presentert kjøperen via prøve eller modell
 - ha kvalitetene en kjøper med rette kan forvente med tanke på de offentlige erklæringene til selgeren, produsenten eller dens representant, inkludert i reklame eller merking; eller
2. ha egenskapene partene i fellesskap har blitt enige om eller være tilpasset den spesifikke bruken som den er påtenkt av kjøperen, påpekt av selgeren og akseptert

Handlingen for manglende overholdelse må utføres innen to år etter levering av varen. Selgeren er ansvarlig for garantien for den solgte varens skjulte defekter dersom disse skjulte defektene gjør varen uegnet for tiltenkt bruk, eller dersom de reduserer dens bruk på en slik måte at kjøperen ikke ville ha anskaffet varen eller ville gitt en lavere pris hvis dette hadde vært kjent. Klager på skjulte defekter må utføres av kjøperen innen 2 år etter defekten ble oppdaget.

KUNDEINFORMASJON

PERSONVERNINFORMASJON

BRP vil med dette informere deg om at opplysninger om deg vil bli brukt til sikkerhets- og garantirelaterte formål. I tillegg kan BRP og BRPs datterselskaper bruke kundelisten til å distribuere markedsførings- og reklameinformasjon om BRP og relaterte produkter.

Ta kontakt med BRP hvis du vil benytte din rett til å vite eller korrigere dine kundeopplysninger, eller for å bli fjernet fra adresselisten for utsendelse av reklame.

Via e-post: privacyofficer@brp.com

Via post: BRP
Senior Legal Counsel-Privacy Officer
726 St-Joseph
Valcourt QC
Canada
JOE 2LO

KONTAKT OSS

www.brp.com

Nord-Amerika

565 de la Montagne Street
Valcourt (Québec) J0E 2L0
Canada

Sturtevant, Wisconsin, USA
10101 Science Drive
Sturtevant, Wisconsin
53177
USA

Sa De Cv, Av. Ferrocarril 202
Parque Ind. Querétaro, Lote2-B
76220
Santa Rosa Jáuregui, Oro., Mexico

Europa

Skaldenstraat 125
B-9042 Gent
Belgia

Itterpark 11
D-40724 Hilden
Tyskland

ARTEPARC Bâtiment B
Route de la côte d'Azur, Le Canet
13590 Meyreuil
Frankrike

Ingvald Ystgaardsvei 15
N-7484 Trondheim
Norge

Isoaavantie 7
PL 8040
96101 Rovaniemi

Formvägen 16
S-906 21 Umeå
Sverige

Avenue d'Ouchy 4-6
1006 Lausanne
Sveits

Oceania

6 Lord Street
Lakes Business Park
Botany, NSW 2019
Australia

Sør Amerika

Rua James Clerck Maxwell, 230
TechnoPark Campinas SP 13069-380 Brasil

Asia

15/F Parale Mitsui Building,8
Higashida-Cho, Kawasaki-ku
Kawasaki 210-0005
Japan

Room Dubai, level 12, Platinum Tower
233 Tai Cang Road
Xintiandi, Lu Wan District
Shanghai 200020
PR China

ADRESSEENDRING / NY EIER

Hvis adressen din er endret eller du er den nye eieren av båten, ber vi deg varsle BRP ved å enten

- kontakte en autorisert Sea-Doo-forhandler
- **bare for Nord-Amerika:** ring 1 888 272-9222
- sende inn ett av adresseendringskortene på de følgende sidene til én av adressene til BRP som er angitt i avsnittet *KONTAKT OSS* i denne håndboken

Ved endring av eierskap ber vi deg legge ved et bevis på at den forrige eieren godtar overføringen av eierskap.

Denne informasjon er dessuten meget viktig også etter at den begrensede garantien har utløpt, fordi BRP kan kontakte eieren av båten hvis det blir nødvendig, for eksempel hvis tilbakekalling blir nødvendig av sikkerhetsmessige årsaker. Det er eierens ansvar å varsle BRP.

STJÅLNE ENHETER: Hvis båten skulle bli stjålet, må du varsle garantiavdelingen hos distributøren for området om dette. Vi vil be deg oppgi navn, adresse, telefonnummer, identifikasjonsnummer for skroget og dato for tyveriet.

***Denne siden er
blank med hensikt***

ENDRING AV ADRESSE <input type="checkbox"/>	NY EIER <input type="checkbox"/>
---	----------------------------------

KJØRETØYETS IDENTIFIKASJONSNUMMER

MODELLNUMMER _____ Kjøretøyets identifikasjonsnummer (VIN) _____

GAMMEL ADRESSE _____
 ELLER TIDLIGERE EIER: NAVN _____

NR. _____ GATE _____ LEIL _____

STED _____ FYLKE _____ POSTNUMMER _____

LAND _____ TELEFON _____

NY ADRESSE ELLER NY EIER: _____
 NAVN _____

NR. _____ GATE _____ LEIL _____

STED _____ FYLKE _____ POSTNUMMER _____

LAND _____ TELEFON _____

E-POSTADRESSE _____

V00A2F

ENDRING AV ADRESSE <input type="checkbox"/>	NY EIER <input type="checkbox"/>
---	----------------------------------

KJØRETØYETS IDENTIFIKASJONSNUMMER

MODELLNUMMER _____ Kjøretøyets identifikasjonsnummer (VIN) _____

GAMMEL ADRESSE _____
 ELLER TIDLIGERE EIER: NAVN _____

NR. _____ GATE _____ LEIL _____

STED _____ FYLKE _____ POSTNUMMER _____

LAND _____ TELEFON _____

NY ADRESSE ELLER NY EIER: _____
 NAVN _____

NR. _____ GATE _____ LEIL _____

STED _____ FYLKE _____ POSTNUMMER _____

LAND _____ TELEFON _____

E-POSTADRESSE _____

V00A2F

***Denne siden er
blank med hensikt***

ENDRING AV ADRESSE NY EIER 

KJØRETØYETS IDENTIFIKASJONSNUMMER

--	--	--	--	--	--	--	--	--	--	--	--	--	--	--	--	--	--	--	--	--	--	--	--	--	--	--	--	--	--

MODELLNUMMER Kjøretøyets identifikasjonsnummer (VIN)

GAMMEL ADRESSE
 ELLER TIDLIGERE EIER: NAVN

NR. GATE LEIL

STED FYLKE POSTNUMMER

LAND TELEFON

NY ADRESSE ELLER NY EIER: NAVN

NR. GATE LEIL

STED FYLKE POSTNUMMER

LAND TELEFON

E-POSTADRESSE

I V00A2F

ENDRING AV ADRESSE NY EIER 

KJØRETØYETS IDENTIFIKASJONSNUMMER

--	--	--	--	--	--	--	--	--	--	--	--	--	--	--	--	--	--	--	--	--	--	--	--	--	--	--	--	--	--

MODELLNUMMER Kjøretøyets identifikasjonsnummer (VIN)

GAMMEL ADRESSE
 ELLER TIDLIGERE EIER: NAVN

NR. GATE LEIL

STED FYLKE POSTNUMMER

LAND TELEFON

NY ADRESSE ELLER NY EIER: NAVN

NR. GATE LEIL

STED FYLKE POSTNUMMER

LAND TELEFON

E-POSTADRESSE

I V00A2F

***Denne siden er
blank med hensikt***

VANNFARTØYMODELL Nr. _____

SKROG IDENTIFIKASJONS-
NUMMER (HIN) _____

MOTORENS IDENTIFIKASJONS-
NUMMER (EIN) _____

Eier: _____
NAVN

NR. _____ GATE _____ LEIL _____

STED _____ STAT/PROVINS _____ POSTNUMMER _____

Kjøpsdato _____
ÅR MÅNED DAG

Utløpsdato for garanti _____
ÅR MÅNED DAG

Skal fylles ut av den autoriserte Sea-Doo-forhandleren ved salgstidspunktet.

OMRÅDE FOR FORHANDLERSTEMPEL



219 001 878_NO
BRUKERHÅNDBOK, RXT / GTX¹ / Wake Pro-serien / NORSK

U/M: P.C