

SEA-DOO®



KÄYTTÄJÄN KÄSIKIRJA 2018

Sisältää turvallisuutta, vesikulkuneuvoa
ja huoltoa koskevia tietoja



RXT™ / GTX[†] / Wake™ Pro -SARJAT

VAROITUS

Lue tämä käsikirja huolellisesti läpi.
Siinä on tärkeitä turvallisuuteen liittyviä tietoja.
Suositeltu minimi-ikäraja käyttäjälle: 16 vuotta.
Säilytä tämä käyttäjän käsikirja vesikulkuneuvossa.

2 1 9 0 0 1 8 7 8 _ F I

Alkuperäiset ohjeet

VAROITUS

Tässä käyttäjän käsikirjassa, *TURVALLISUUTTA KOSKEVASSA VIDEOSSA* ja tuotteessa olevissa turvallisuuskilvissä olevien varotoimien ja neuvojen noudattamatta jättäminen voi aiheuttaa vakavan vamman tai jopa kuoleman!

VAROITUS

Kun kuljetat kuormia vesikulkuneuvon takatelineellä tai varustetelineellä, nopeutta on laskettava ja ajotapaa on sovellettava, jotta kulkuneuvosta sinkoutumisen tai vammautumista aiheuttavan kuorman kontaktin vaara voidaan välttää. Älä kuljeta kuormia, jos vedät hiihtäjää tai lautailijaa. Se voi aiheuttaa vakavan loukkaantumisen tai hengenvaaran.

CALIFORNIA PROPOSITION 65

VAROITUS

Vapaa-ajan vesikulkuneuvon käyttö, huolto ja kunnossapito voi aiheuttaa altistusta kemikaaleille (kuten moottorin pakokaasut, hiilimonoksidi, ftalaatit ja lyijy), jotka Kalifornian osavaltion viranomaisten mukaan aiheuttavat syöpää ja synnynnäisiä vammoja tai lisääntymishäiriöitä. Altistuksen minimoimiseksi tulee välttää pakokaasujen hengittämistä, huoltaa kulkuneuvo hyvin tuuletetuissa tiloissa ja käyttää huollon aikana käsineitä tai pestä kädet usein.



Kanadassa tuotteiden jälleenmyyjänä on Bombardier Recreational Products Inc. (BRP).

USA:ssa tuotteet toimittaa BRP US Inc.

Tämä ei ole täydellinen luettelo Bombardier Recreational Products Inc.:in tai sen tytäryhtiöiden omistamista tavaramerkeistä:

4-TEC™	iControl™	Sea-Doo®
ACE™	iTC™	T.O.P.S.™
D.E.S.S.™	Rotax®	VTS™
GTX™	RXT™	WAKE™ PRO 230
iBR™	RXT™-X™	XPS™

SAATESANAT

Deutsch	Dieses Handbuch ist möglicherweise in Ihrer Landessprache verfügbar. Bitte wenden Sie sich an Ihren Händler oder besuchen Sie: www.operatorsguides.brp.com
English	This guide may be available in your language. Check with your dealer or go to: www.operatorsguides.brp.com
Español	Es posible que este manual esté disponible en su idioma. Consulte a su distribuidor o visite: www.operatorsguides.brp.com
Français	Ce guide peut être disponible dans votre langue. Vérifier avec votre concessionnaire ou aller à: www.operatorsguides.brp.com
中文	本手册可能有您的语种的翻译版本。请向经销商询问，或者登录 www.operatorsguides.brp.com 查询。
日本語	このガイドは、言語によって翻訳版が用意されています。ディーラーに問い合わせるか、次のアドレスでご確認ください： www.operatorsguides.brp.com
Nederlands	Deze handleiding kan beschikbaar zijn in uw taal. Vraag het aan uw dealer of ga naar: www.operatorsguides.brp.com
Norsk	Denne boken kan finnes tilgjengelig på ditt eget språk. Kontakt din forhandler eller gå til: www.operatorsguides.brp.com
Português	Este manual pode estar disponível em seu idioma. Fale com sua concessionária ou visite o site: www.operatorsguides.brp.com
Suomi	Käyttöohjekirja voi olla saatavissa omalla kielelläsi. Tarkista jälleenmyyjältä tai käy osoitteessa: www.operatorsguides.brp.com
Svenska	Denna bok kan finnas tillgänglig på ditt språk. Kontakta din återförsäljare eller gå till: www.operatorsguides.brp.com

Onnittelumme uuden Sea-Doo® -vesijetin ostamisesta. ostamisesta. BRP:n takuu ja valtuutettu henkilökohtaisten vesikulkuneuvojen Sea-Doo -jälleenmyyntiverkosto pitävät huolen, että saat tarvitsemasi palvelut ja varaosat.

Jälleenmyyjäsi tekee parhaansa, jotta olisit tyytyväinen. Hän on koulutautunut suorittamaan esisäädot ja henkilökohtaisen vesikulkuneuvosi tarkistamisen sekä säätämään sen ennen kuin luovuttaa ajoneuvon sinulle.. Jos tarvitset tarkempia huoltotietoja, ota yhteys jälleenmyyjääsi.

Ajoneuvon luovutuksen yhteydessä sinulle kerrottiin myös takuun kattavuudesta ja allekirjoitit **LUOVUTUS-HUOLLON TARKASTUSLISTAN** varmistaaksesi, että ajoneuvosi

toimitus vastaa täysin sinun vaatimuksiasi.

Opi ensin, aja sitten

Lue seuraavat osat ennen ajoneuvosi käyttöä, jotta tiedät kuinka vähennät riskiä, joka voi aiheuttaa sinun tai muiden henkilöiden loukkaantumisen tai kuoleman:

- **TURVALLISUUSTIETOJA**
- **VESIKULKUNEUVOA KOSKEVAT TIEDOT.**

Lue ja ymmärrä kaikki henkilökohtaisessa vesikulkuneuvossasi olevat turvallisuuskilvet sekä katso huolellisesti **TURVALLISUUSVIDEO**.

Jos tämän käyttäjän käsikirjan sisältämiä varoituksia ei noudateta, seurauksena saattaa olla vakava loukkaantuminen tai kuolema.

BRP suosittelee, että suoritat turvalista veneilyä käsittelevän kurssin. Kysy omalta jälleenmyyjältäsi tai paikallisilta viranomaisilta paikkakunnallasi järjestettävistä kursseista.

Joillakin alueilla kuljettajan pätevyyden osoittava veneilykortti saattaa olla pakollinen vapaa-ajan aluksen kuljettamista varten.

VAROITUS

Tutustu tämän henkilökohtaisen vesikulkuneuvon käyttöön; sen suorituskyky saattaa huomattavasti ylittää aikaisemmin mahdollisesti käyttämiäsi vesikulkuneuvojen suorituskyvyn.

RXT-X

VAROITUS

Tämä on huippusuorituskykyinen vesikulkuneuvo. Kokemattomat kuljettajat saattavat aliarvioida vaaratilanteita, ja tämän vesikulkuneuvon erityinen käyttäytyminen missä tahansa vesistöolosuhteissa saattaa ylittää heidät.

Turvallisuustiedot

Tässä käyttäjän käsikirjassa käytetään seuraavia symboleja ja sanoja tähdentämään tiettyä nimenomais-tietoa:

Turvallisuuteen liittyvä Huomio-merkki  osoittaa mahdollista vahinkovaaraa.

VAROITUS

Osoittaa mahdollista vaaratilannetta, joka voi johtaa vakavaan loukkaantumiseen tai kuolemaan, ellei sitä vältetä.

 **HUOMIO:** Osoittaa mahdollista vaaratilannetta, joka voi johtaa vä-

häiseen tai kohtuulliseen loukkaantumiseen, ellei sitä vältetä.

ILMOITUS Merkitsee ohjetta, jonka noudattamatta jättäminen voi johtaa vesikulkuneuvon osien tai muun omaisuuden vakavaan vaurioitumiseen.

Tietoja tästä käyttäjän käsikirjasta

Tämän käyttäjän käsikirjan tarkoitus on tutustuttaa uuden ajoneuvon omistaja/käyttäjä tai matkustaja tähän henkilökohtaiseen vesikulkuneuvoon ja sen moniin hallintalaitteisiin, ylläpitoon ja turvallisen käytön ohjeisiin.

Pidä tämä käyttäjän käsikirja aina vesikulkuneuvossa, jotta voit katsoa siitä esimerkiksi huoltoon tai vianetsintään liittyviä tietoja ja opastaa sen avulla muita mahdollisia kuljettajia.

Huomioi, että käyttäjän käsikirja on saatavana useilla eri kielillä. Mahdollisissa eroavaisuuksissa englanninkielinen versio pätee.

Jos haluat katsella käyttäjän käsikirjaasi verkossa tai tulostaa siitä ylimääräisen version, käy verkkosivustollamme osoitteessa

www.operatorsguides.brp.com.

Tässä käyttäjän käsikirjassa olevat tiedot ovat oikeita julkaisuhetkellä. BRP kehittää tuotteitaan kuitenkin jatkuvasti eikä ole velvollinen asentamaan muutettuja versioita aikaisemmin valmistettuihin tuotteisiin. Viime hetkessä tehdyistä muutoksista johtuen valmistetun tuotteen ja tässä käyttäjän käsikirjassa olevien kuvausten ja/tai erittelyjen välillä saattaa olla joitakin eroja. BRP pidättää itsellään oikeuden milloin tahansa lopettaa valmistuksen tai muuttaa teknisiä tietoja, tyyppisiä, ominaisuuksia, malleja tai varusteita ilman velvoitteita.

Tämä käyttäjän käsikirja ja *TURVAL-
LISUUS-DVD* on toimitettava vesi-
kulkuneuvon mukana myynnin yh-
teydessä.

***Tämä sivu on
tarkoituksella tyhjä***

SISÄLLYSLUETTELO

SAATESANAT	1
OPI ENSIN, AJA SITTEN.....	1
TURVALLISUUSTIEDOT.....	2
TIETOJA TÄSTÄ KÄYTTÄJÄN KÄSIKIRJASTA.....	2
<i>TURVALLISUUSTIETOJA</i>	
YLEISIÄ VAROITIMENPITEITÄ	10
VÄLTÄ HÄKÄMYRKYTYSTÄ.....	10
VÄLTÄ POLTTOAINEPALOVAMMAT JA MUUT ONNETTOMUUKSET.....	10
VÄLTÄ KUUMIEN OSIEN AIHEUTTAMIA PALOVAMMOJA.....	11
LISÄVARUSTEET JA MUUTOKSET.....	11
ERITYISIÄ TURVAOHJEITA	12
TURVALLISTA KÄYTTÖÄ KOSKEVAT MUISTUTUKSET.....	12
VESIURHEILULAJIT (HINAAMINEN VESIKULKUNEUVOLLA).....	16
VAJAALÄMPÖISYYS.....	19
TURVALLISTA VENEILYÄ KÄSITTELEVÄT KURSSIT.....	19
KUORMIEN KULJETUS.....	19
AKTIIVISET TEKNOLOGIAT (ICONTROL)	21
JOHDANTO.....	21
ITC-KAASUN HALLINTAJÄRJESTELMÄ (INTELLIGENT THROTTLE CONTROL).....	21
IBR-JÄRJESTELMÄ.....	22
TURVAVARUSTEET	24
PAKOLLISET TURVAVARUSTEET.....	24
SUOSITELTAVA MUU LISÄVARUSTUS.....	27
KÄYTÄNNÖN HARJOITUKSIA	28
MISSÄ VOIT HARJOITELLA KÄYTÄNNÖSSÄ.....	28
KÄYTÄNNÖN HARJOITUKSIA.....	28
TÄRKEITÄ TEKIJÖITÄ, JOITA EI SAA LAIMINLYÖDÄ.....	30
MERENKULKUSÄÄNNÖT	31
KÄYTTÖOHJEET.....	31
POLTTOAINEEN LISÄÄMINEN	33
TANKKAAMINEN.....	33
POLTTOAINEVAATIMUKSET.....	34
OHJEITA TRAILERILLA KULJETTAMISEEN	36
TUOTTEESSA OLEVAT TÄRKEÄT KILVET	37
RIIPPUVA LIPUKE.....	37
VESIKULKUNEUVON VAROITUSKILVET.....	37
KELPOISUUSKILVET.....	43
VALETTU TURVALLISUUSKUVAKE.....	46
KÄYTTÖÄ EDELTÄVÄT TARKASTUKSET	47
TEHTÄVÄT ENNEN VESIKULKUNEUVON VESILLELASKUA.....	47
TEHTÄVÄT VESIKULKUNEUVON VESILLELASKUN JÄLKEEN.....	51

VESIKULKUNEUVOA KOSKEVAT TIEDOT

HALLINTALAITTEET	54
1) OHJAUSTANKO.....	55
2) KAASUVIPU.....	55
3) IBR-VIPU (ÄLYKÄS JARRU- JA PERUUTUSJÄRJESTELMÄ).....	55
4) MOOTTORIN PYSÄYTYSKATKAIŠIN.....	56
5) MOOTTORIN KÄYNNISTYS-/PYSÄYTYS-PAINIKE.....	57
6) VTS-PAINIKE (SÄÄDETTÄVÄ TRIMMIJÄRJESTELMÄ).....	58
7) SPORT-PAINIKE.....	59
8) ECO-PAINIKE.....	60
9) TILA (MODE), YLÖS/ALAS (UP/DOWN) JA ASETA (SET) PAINIK- KEET.....	60
10) VAKIONOPEUSPAINIKE.....	60
TIETOKESKUS (MITTARIT)	61
A) MONITOIMIMITTARIN OMINAISUUDET.....	62
B) ANALOGINEN NOPEUSMITTARI.....	70
C) ANALOGINEN KIERROSLUKUMITTARI.....	71
D) MERKKIVALOT / KUVAKKEET.....	72
MONITOIMINÄYTÖSSÄ NAVIGOIMINEN.....	73
NUMERONÄYTÖN NÄYTTÖTIETOJEN MUUTTAMINEN.....	76
NUMERONÄYTÖN NÄYTTÖTIETOJEN NOLLAAMINEN.....	76
MONITOIMIMITTARIN ASETUKSET.....	77
VARUSTUS	79
1) HANSIKASLOKERO.....	79
2) SÄILYTYSLOKERO.....	81
3) ALKUSAMMUTTIMEN PIDIKE.....	81
4) ENSIAPULAUKUN PIDIKE.....	82
5) ISTUIN.....	82
6) MATKUSTAJAN KÄSIKÄHVÄT.....	83
7) VENESEENNOUSUAKELMA (JOS VARUSTEENA).....	84
8) VENESEENNOUSULAVA.....	84
9) ETU- JA TAKALENKIT.....	85
10) KIINNITYSSAKARAT.....	85
11) PILSSIN TYHJENNYSTULPAT.....	86
12) SISÄÄNVEDETTÄVÄ VETOTELINE (WAKE PRO MALLI).....	86
13) VESILAUTATELINE (WAKE PRO -MALLI).....	88
14) KALLISTETTAVA OHJAUSKÄHVÄ.....	90
15) BRP AUDIO PREMIUM SYSTEM (JOS VARUSTEENA).....	91
SISÄÄNAJOVAIHE	93
KÄYTTÖ SISÄÄNAJOVAIHEESSA.....	93
KÄYTTÖOHJEET	94
VESIKULKUNEUVON NOUSU.....	94
KUINKA MOOTTORI KÄYNNISTETÄÄN.....	99
KUINKA MOOTTORI PYSÄYTETÄÄN.....	99
KUINKA VESIKULKUNEUVOA OHJATAAN.....	100
KUINKA VAPAA KYTKETÄÄN PÄÄLLE.....	101
KUINKA ETEEN-VAIHDE KYTKETÄÄN PÄÄLLE.....	101
KUINKA PERUUTUSVAIHDE KYTKETÄÄN PÄÄLLE JA PERUUTE- TÄÄN.....	102

KUINKA JARRU KYTKETÄÄN PÄÄLLE JA JARRUTETAAN.....	103
KUINKA SÄÄDETTÄVÄÄ TRIMMIJÄRJESTELMÄÄ (VTS) KÄYTTÄÄN.....	104
YLEISIÄ KÄYTTÖÄ KOSKEVIA SUOSITUKSIA.....	109
TOIMINTATILAT.....	112
TOURING-TILA	112
SPORT-TILA.....	112
ECO-TILA (POLTTOAINEEN SÄÄSTÖTILA).....	115
VAKIONOPEUSTILA (CRUISE).....	116
HIDAS AJONOPEUS.....	118
SKI-TILA.....	122
LEARNING KEY -TILA (OPETTELUAVAIN).....	125
ERIKOISTOIMENPITEET.....	127
SUIHKUPUMPUN VEDEN SISÄÄNOTON JA SIIPIRATTAN PUHDISTUS.....	127
KAATUNUT VESIKULKUNEUVO.....	129
UPONNUT VESIKULKUNEUVO.....	130
VESI TULVINUT MOOTTORIIN.....	130
VESIKULKUNEUVON HINAAMINEN VEDESSÄ.....	130
<i>HUOLTO</i>	
HUOLTOTAULUKKO.....	134
HUOLTOTOIMENPITEET.....	137
MOOTTORIÖLJY.....	137
MOOTTORIN JÄÄHDYTYSNESTE.....	139
SYTYTYSPUOLA.....	140
SYTYTYSTULPAT.....	141
PAKOJÄRJESTELMÄ.....	142
PLAANILEVY JA VEDEN SISÄÄNOTTOSÄLEIKKÖ.....	144
GALVAANISET ANODIT.....	145
VETOTELINE SUKSILLE JA VESILAUDALLE (WAKE).....	145
SULAKKEET.....	145
VESIKULKUNEUVON HOITO-OHJEET.....	147
TOIMENPITEET AJON JÄLKEEN.....	147
VESIKULKUNEUVON PUHDISTAMINEN.....	147
VARASTOINTI JA AJOKAUTTA EDELTÄVÄT VALMISTELUT.....	148
VARASTOINTI.....	148
AJOKAUTTA EDELTÄVÄ VALMISTELU.....	151
<i>TEKNISET TIEDOT</i>	
VESIKULKUNEUVON TUNNISTAMINEN.....	154
RUNGON TUNNISTUSNUMERO.....	154
MOOTTORIN TUNNISTENUMERO.....	154
MOOTTORIN VALMISTAJAN TUNNISTE.....	154
RF D.E.S.S. AVAIN.....	155
TIETOJA MOOTTORIN PÄÄSTÖISTÄ.....	156
VALMISTAJAN VASTUU.....	156

JÄLLEENMYYJÄN VASTUU.....	156
OMISTAJAN VASTUU.....	156
EPA-PÄÄSTÖMÄÄRÄYKSET.....	156
HAIHTUVIEN PÄÄSTÖJEN OHJAUSJÄRJESTELMÄ.....	156
TEKNISET TIEDOT.....	158

VIANETSINTÄ

VIANETSINTÄOHJEITA.....	166
VALVONTAJÄRJESTELMÄ.....	172
VIKAKOODIT.....	172
MERKKIVALOJEN JA VIESTINÄYTÖN TIEDOT.....	174
PIIPPARIN KOODIEN TIEDOT.....	176

TAKUU

BRP:N RAJOITETTU TAKUU – YHDYSVALLAT JA KANADA: 2018 SEA-DOO® HENKILÖKOHTAINEN VESIKULKUNEUVO	180
USA:N EPA:N PÄÄSTÖJÄ KOSKEVA TAKUU.....	184
KALIFORNIAN JA NEW YORKIN OSAVALTIOIDEN PAKOKAASU-PÄÄSTÖJEN RAJOITUSJÄRJESTELMÄÄ KOSKEVAT TAKUUEHDOT KOSKIEN MALLIVUODEN 2018 SEA-DOO®-HENKILÖKOHTAISIA VESIKULKUNEUVOJA.....	187
CALIFORNIA EVAPORATIVE EMISSIONS CONTROL WARRANTY STATEMENT -LAUSEKE.....	193
BRP:N KANSAINVÄLINEN RAJOITETTU TAKUU: 2018 SEA-DOO® HENKILÖKOHTAINEN VESIKULKUNEUVO.....	195
BRP:N RAJOITETTU TAKUU EUROOPAN TALOUSALUEELLA, ITSENÄISTEN VALTIOIDEN YHTEISÖSSÄ JA TURKISSA: 2018 SEA-DOO® HENKILÖKOHTAINEN VESIKULKUNEUVO.....	200

TIETOA ASIAKKAALLE

TIETOA TIETOSUOJASTA.....	206
OTA YHTEYTTÄ.....	207
POHJOIS-AMERIikka.....	207
EUROOPPA.....	207
OSEANIA.....	207
ETELÄ-AMERIikka.....	208
AASIA.....	208
OSOITTEEN/OMISTAJAN MUUTOS.....	209

TURVALLISUUSTIETOJA

YLEISIÄ VAROTOIMENPITEITÄ

Vältä häikämyrkytystä

Kaikkien moottorien pakokaasut sisältävät hiilimonoksidia eli häkää, joka on tappavan myrkyllistä. Hiilimonoksidin hengittäminen voi aiheuttaa päänsärkyä, huimausta, uneliaisuutta, pahoinvointia ja sekavan olotilan sekä lopulta kuoleman.

Hiilimonoksidi on väritön, hajuton ja mauton kaasu, ja sitä saattaa olla ilmassa, vaikka et näe tai haista mitään moottorin pakokaasuja. Hiilimonoksidia saattaa kerääntyä nopeasti kuolettavia määriä, se voi myös nopeasti tehdä sinut toimintakyvyttömäksi etkä pysty enää pelastautumaan. Kuolettavia määriä hiilimonoksidia voi säilyä ilmassa useita tunteja tai päiviä, jos tila on suljettu tai huonosti ilmastoitu. Jos havaitset jotain oireita hiilimonoksidin eli häikämyrkytyksestä, poistu tilasta välittömästi. Siirry raittiiseen ilmaan ja ota yhteys lääkäriin.

Ehkäise vakava hiilidioksidin aiheuttama onnettomuus tai kuolema:

- Älä koskaan käytä vesikulkuneuvoa huonosti ilmastoidussa tai osittain suljetussa tilassa, kuten venevajassa, rantapenkereellä tai muiden veneiden välittömässä läheisyydessä. Vaikka yrittäisit tuulettaa moottorin pakokaasuja tuulettimilla, hiilimonoksidi saattaa nopeasti saavuttaa vaarallisen tason.

- Älä koskaan käytä vesikulkuneuvoa ulkona sellaisessa paikassa, josta pakokaasu voi päästä rakennukseen sisälle ikkunoista tai ovista tai muista rakennuksen aukoista.
- Älä koskaan seiso vesikulkuneuvon takana moottorin ollessa käynnissä. Käyvän moottorin takana oleva henkilö saattaa vahingossa hengittää vaarallisen määrän pakokaasupäästöjä. Hiilimonoksidia sisältävien tiivistyneiden pakokaasujen hengittäminen saattaa aiheuttaa hiilimonoksidimyrkytyksen, vakavia vammoja tai kuoleman.

Vältä polttoainepalovammat ja muut onnettomuudet

Bensiini on erittäin herkästi syttyvää ja räjähtävää. Polttoainehöyryt voivat päästä leviämään, ja siksi polttoaine voi syttyä kipinästä tai liekistä hetkessä useiden metrienkin päästä moottorista. Vähennä tulipalon tai räjähdyksen vaaraa seuraavasti:

- Käytä ainoastaan polttoaineen säilytykseen hyväksytyjä kanistereita polttoaineen varastointiin.
- Noudata tarkasti kappaleen *TANKKAAMINEN* ohjeita.
- Älä koskaan käynnistä vesikulkuneuvoa, jos polttoainetta tai polttoainehöyryä on moottoritilassa.
- Älä koskaan käynnistä tai käytä moottoria, jos polttoainesäiliön korkki ei ole huolellisesti kiinnitetty.
- Älä kuljeta polttoainesäiliötä vesikulkuneuvon etutavaratilassa tai missään muualla vesikulkuneuvossa.

Bensiini on myrkyllistä ja saattaa aiheuttaa vammoja tai kuoleman.

- Älä koskaan poista polttoainetta säiliöstä imemällä sitä letkulla.
- Jos nielet polttoainetta tai sitä joutuu silmiisi tai hengität polttoainehöyryjä, ota välittömästi yhteys lääkäriin.

Jos sinuun roiskuu polttoainetta, peseydy huolellisesti saippualla ja vedellä sekä vaihda vaatteesi.

Vältä kuumien osien aiheuttamia palovammoja

Jotkut komponentit saattavat kuumentua käytön aikana. Älä koske niihin käytön aikana tai heti sen jälkeen välttääksesi palovammat.

Lisävarusteet ja muutokset

Kaikki muutokset tai lisävarusteet voivat vaikuttaa ajoneuvon käsitteelyyn. On tärkeää varata aikaa ajoneuvon tutustumiseen muutosten jälkeen, jotta voit ymmärtää, miten sovitat ajotapaasi vastaavalla tavalla.

Älä tee luvattomia muutoksia tai varusteita, joita BRP ei ole erityisesti hyväksynyt ajoneuvoa varten. Tällaiset muutokset eivät ole BRP:n testaamia, ne voivat lisätä vammautumisvaaraa tai hallinnan menestystä tai ne voivat tehdä ajoneuvostasi laittoman ajaa.

Ota yhteys valtuutettuun Sea-Doo-jälleenmyyjään halutessasi lisätietoja vesikulkuneuvosi lisävarusteista.

ERITYISIÄ TURVAOHJEITA

Turvallista käyttöä koskevat muistutukset

Tämän vesikulkuneuvon suorituskyky saattaa huomattavasti ylittää aikaisemmin mahdollisesti käyttämiäsi alusten suorituskyvyn. Lue ennen ensimmäistä käyttökertaa käyttäjän käsikirja ja varmistu, että ymmärrät lukemasi. Tutustu huolellisesti myös vesikulkuneuvon hallintalaitteisiin ja niiden käyttöön ennen kuin lähdet ensimmäiselle ajelulle tai otat mukaasi matkustajan (matkustajia). Harjoittele ajamista ja tutustu kunkin hallintalaitteen toimintaan ja tuntumaan jollain sopivalla alueella ilman liikennettä, ellei siihen ole muuten ollut mahdollisuutta. Tutustu kaikkiin hallintalaitteisiin ennen kiihdyttämistä joutokäyntiä kovemmalle nopeudelle. Älä oleta kaikkia HKVK:ita voitavan käsitellä samalla tavalla. Jokainen malli on, usein huomattavastikin erilainen.

Pidä aina mielessä, että kun kaasuvipu vapautetaan tyhjäkäynnille, ohjattavuus heikkenee. Jotta voit kääntää vesikulkuneuvon, sinun on ohjattava ja kaasutettava. Älä hellitä kaasua kun yrität ohjata pois kohteista. Ohjaamista varten pitää kaasuttaa. Jos moottori sammutetaan, ajoneuvoa ei voida ohjata.

Suurimmassa osassa vesikulkuneuvoja ei ole minkäänlaisia jarruja, edistyneen tekniikan ansiosta me voimme kuitenkin tarjota kuluttajille nyt malleja, jotka on varustettu iBRTM-jarrujärjestelmällä. Harjoittele jarruttamista turvallisella alueella, jossa ei ole muuta liikennettä, jotta opit käsittelemään ajoneuvoa jarrutusvaiheessa ja opit arvioimaan jarrutusmatkoja (jarrutus kunnes ajoneuvo pysähtyy) erilaisissa käyttöolosuhteissa.

Jarrutusmatka riippuu alkunopeudesta, kuormasta, tuulesta, henkilömäärästä kulkuneuvossa ja aallokosta. Kuljettajan iBR-jarruvivun (iBR,

intelligent Brake and Reverse; älykäs jarru- ja peruutusjärjestelmä) avulla säättämä jarrutusvoimakkuus vaikuttaa myös jarrutusmatkaan.

Jarrutettaessa kuljettajan on varauduttava hidastuvan vauhdin aiheuttamaan voimaan ja nojaututtava sitä vasten, jotta kuljettaja ei liiku eteenpäin vesikulkuneuvossa ja menetä tasapainoaan.

Ajaessasi iBR:llä varustetulla vesikulkuneuvolla, sinun on otettava huomioon, että takanasi tai läheisyydessäsi ajavat muut vesikulkuneuvot eivät välttämättä voi pysähtyä yhtä nopeasti kuin sinä.

Kun jarrua painetaan vauhdissa, vesikulkuneuvon takaa suihkuua vettä, jonka vuoksi takanasi ajavan vesikulkuneuvon kuljettaja voi menettää hetkellisesti näköyhteyden sinun vesikulkuneuvoosi. Ajettaessa peräkkäin on tärkeää kertoa takanasi ajavalle kuljettajalle henkilökohtaisen vesikulkuneuvosi jarrutusominaisuudesta ja siitä kuinka ajoneuvo käyttäytyy jarrutuksen aikana, sekä selvittää mitä ajoneuvosi perästä tuleva vesisuihku merkitsee ja että on tärkeää säilyttää pidempi etäisyys vesikulkuneuvojen välillä.

Kun iBR-vipua painetaan vesikulkuneuvon liikkuessa eteenpäin, jarrutustila kytkeytyy päälle jolloin vauhti hidastuu suhteessa siihen kuinka voimakkaasti iBR-vipua painetaan. Mitä enemmän vedät iBR-vivusta, sitä suurempi on jarrutusteho. Muista aktivoida iBR-vipua asteittain, jotta voit säädellä jarrutus-tehoa, vapauta myös samanaikaisesti kaasuvipu.

Pidä turvakatkaisimen naru aina kiinni kuljettajan henkilökohtaisessa kelluntavälineessä tai ranteessa (tarvitset rannehihnan), äläkä päästä sitä sekaantumaan ohjaustankoon varmistaaksesi, että moottori pysähtyy jos kuljettaja tippuu veteen. Irrota aina ajon jälkeen turvakatkaisin

moottorin pysäytyskatkaisimesta estääksesi lapsia tai muita henkilöitä käyttämästä ajoneuvoa luvattomasti. Jos kuljettaja putoaa vesikulkuneuvosta, eikä turvakatkaisimen naru ole kiinnitetty ohjeiden mukaisesti, vesikulkuneuvon moottori ei sammuu.

Aja omien rajojesi ja ajokykyisi tason puitteissa.

Välttämällä aggressiivisia liikkeitä vähennät riskiä menettää hallinnan, pudota tai törmätä johonkin. Ymmärrä ja ota huomioon vesikulkuneuvosi suorituskyky.

Vältä ajamasta erittäin myrskyisillä vesillä ja äärimmäisten liikkeiden, kuten vanavesien ja aaltojen yli hyppelystä.

iBR-järjestelmän jarrutusominaisuus ei voi estää henkilökohtaista vesikulkuneuvoasi ajelehtimasta virran tai tuulen mukana. Järjestelmä ei jarruta taaksepäin suuntautuvaa vauhtia. Huomioi myös, että moottorin on oltava käynnissä, jotta jarrua voidaan käyttää.

Henkilökohtaisen vesikulkuneuvon painesuuttimen suihku voi aiheuttaa loukkaantumisen. Suihkupumppuun saattaa kerääntyä likaa, joka voi sinkoutua taaksepäin aiheuttaen henkilövahingon tai se voi vaurioittaa suihkupumppua tai muuta omaisuutta.

Noudata kaikkien turvallisuuskilpien ohjeita. Ne auttavat varmistamaan, että voit nauttia vesillä olosta turvallisesti.

Älä säilytä tai kuljeta mitään esineitä sellaisissa paikoissa tai tiloissa, joita ei suunniteltu esineiden säilyttämiseen.

Älä kuljeta lastia takalavalla, ellei se ole kunnolla kiinnitetty BRP LinQ sertifioidulla lisävarusteella. Yhteensopivia tarvikkeita, joita ei ole kiinnitetty BRP sertifioitu, ei voida pitää sopiviksi tähän tarkoitukseen.

Ajaminen matkustajan kanssa, tai putken, hiihtäjän tai vesilautailijan vetäminen muuttaa vesikulkuneuvon käyttäytymistä vaatien suurempaa taitoa.

Tietyissä vesikulkuneuvoissa on varusteena hinauslenkit tai hinauspylväs (vain Wake), johon voidaan kiinnittää köysi vesihiihtäjän, putken tai vesilautailijan hinaamista varten. Älä käytä näitä kiinnityspisteitä tai vesikulkuneuvon mitään muuta osaa nousuvarjon tai jonkin muun aluksen hinaamiseen. Tuloksena saattaa olla henkilökohtaisia vammoja tai vakavia vaurioita.

Polttomoottori tarvitsee ilmaa toimiakseen, joten tämä vesikulkuneuvo ei voi olla täysin vesitiivis. Jatkuva pienisäteisen ympyrän ajaminen, keulan upottaminen aaltojen läpi tai vesikulkuneuvon kaataminen tai jokin muu sellainen ajolikkeen suorittaminen, jonka vuoksi ilmanottoaukot joutuvat veden alle, saattavat aiheuttaa vakavia moottorivaurioita veden tunkeutuessa moottoriin. Katso tämän käsikirjan kohta **KUINKA VESIKULKUNEUVOA OHJATAAN** osassa **KÄYTTÖOHJEET** ja kohta **TAKUU**.

Moottorin pakokaasu sisältää hiilimonoksidia (CO), joka voi aiheuttaa loukkaantumisen tai kuoleman, jos sitä hengittää liikaa. Älä käytä vesikulkuneuvoa suljetussa tilassa, äläkä päästä hiilimonoksidia kerääntymään vesikulkuneuvon ympärille tai suljettuihin tai katoksella varustetulle alueelle, kuten laiturissa tai koskea laskettaessa. Varo myös muista vesikulkuneuvojen pakokaasuista vapautuvaa hiilimonoksidipäästöjä.

Tunne vedet, joilla vesikulkuneuvoa tullaan käyttämään. Virta, vuorovedet, kosket, piilokarit, vanavedet, aallot, jne. voivat vaikuttaa turvalliseen toimintaan. Ei ole suositeltavaa käyttää vesikulkuneuvoa myrskyisellä säällä tai rajuilmassa.

Etene matalassa vedessä varoen ja hyvin hitaasti. Pohjakosketus tai äkkipysäykset voivat johtaa loukkaantumiseen ja vesikulkuneuvon vaurioitumiseen. Suihkupumppu saattaa myös imeä sisään roskia ja heittää ne taaksepäin ihmisten tai omaisuuden päälle.

Aja aina vastuunalaisesti ja turvallisesti. Käytä tervettä järkeä ja ole kohtelias.

Ota huomioon alueet, joilla ei saa synnyttää vanavesiä, ympäristö sekä toisten vesilläliikkujien oikeudet. Henkilökohtaisen vesikulkuneuvon käyttäjänä ja omistajana olet vastuussa ajoneuvosi vanaveden aiheuttamista vahingoista. Älä anna kenenkään heittää jätteitä veteen.

Vaikka vesikulkuneuvosi pystyy kulkemaan kovaa, suositellaan nopeata ajoa pelkästään ihanteellisissa olosuhteissa ja kun se on sallittua. Suuremmat nopeudet vaativat suuremman ajotaidon, ja ne lisäävät vakavan vahingoittumisen vaaraa.

Käännöksissä, aaltoja tai vanavesiä ylitettäessä, ristiaallokossa ajettaessa, tai vesikulkuneuvosta pudottaessa, aluksessa olijoiden kehoon kohdistuvat voimat, erityisesti kovassa vauhdissa, voivat aiheuttaa vakavia loukkaantumisia, mukaan lukien luiden murtumat tai jopa vielä vakavampia loukkaantumisia. Pysy notkeana ja vältä äkkikäännöksiä.

HKVK:t ei ole tarkoitettu yöajoa varten.

Tietyt henkilökohtaiset vesikulku-neuvot on varustettu jousitusjärjestelmällä. Vaikka järjestelmä vaimentaa osan kohtisuorista voimista ja vähentää runkoon kohdistuvia iskuja, se ei voi poistaa iskuja ja niiden voimia kokonaan. Vähennä vauhtiasi estääksesi sinun ja matkustajasi pomppimisen sekä mahdollisen putoamisen vesikulkuneuvosta.

Ennen liikkeelle lähtemistä

Suorita aina käyttäjän käsikirjassa määritellyt käyttöä edeltävät tarkastukset ennen vesikulkuneuvosi käyttöä turvallisuussyistä ja hyvää ylläpitoa ajatellen.

Älä ylitä vesikulkuneuvollesi määriteltäjä sallitun kuorman määrää tai matkustajien lukumäärää. Ylikuorma voi vaikuttaa ohjattavuuteen, vakavuuteen ja suorituskykyyn. Myös kova merenkäynti vähentää kapasiteettia. Sallitun kuorman ja henkilöiden määrän ilmoittavan kilven lisäksi on syytä käyttää maalaisjärkeä ja hyvää arviointikykyä.

Tarkasta henkilökohtainen vesikulkuneuvo säännöllisesti; tarkasta sen runko, moottori, turvallisuusvarusteet ja kaikki muut veneilyvarusteet ja pidä ne turvallisessa käyttökunnossa.

Varmista, että sinulla on mukanasikin ainakin tarvittavat turvallisuusvarusteet, pelastusliivit ja muut mahdolliset lisävarusteet, joita tarvitset ajomatkallesi.

Tarkasta, että kaikki pelastusvälineet, mukaan lukien alkusammutin, ovat turvallisessa käyttökunnossa ja helposti saatavilla. Näytä kaikille matkustajille pelastusvälineiden sijainti henkilökohtaisessa vesikulku-neuvossa ja varmista, että he tietävät kuinka pelastusvälineitä käytetään.

Tarkkaile säätilannetta. Katso paikallinen sääennuste ennen liikkeelle lähtöä. Varaudu muuttuviin olosuhteisiin.

Pidä mukanasikin tarkat ja ajan tasalla olevat veneilykartat koskien aluetta. Tarkasta ennen liikkeelle lähtöä vesiolosuhteet suunnittelemlatasi veneilyalueelta.

Pidä mukanasikin riittävästi polttoainetta suunniteltua matkaa varten. Tarkasta aina polttoainemäärä ennen käyttöä ja ajon aikana. Noudata pe-

riaatetta 1/3 polttoainetta perille, 1/3 takaisin ja 1/3 varalla. Varaudu huonon sään tai jonkin muun syyn aiheuttamaan viivästykseen.

Kuljettajan ja matkustajan on tiedettävä

Lue ja ymmärrä kaikki Sea-Doo -HKVK:ssa olevat varoitus-/turvallisuuksilvet, käyttäjän käsikirja, kaikki muut turvallisuuteen liittyvät asiakirjat ja katsele huolellisesti *TURVALISUUTTA KOSKEVA VIDEO* ennen käyttöä.

Noudata sovellettavia lakeja. Tarkasta paikalliset ja liittovaltion niihin vesistöihin sovellettavat veneilyä koskevat lait, joissa aiot käyttää vesikuluneuvoa. Opettele paikalliset merenkulkusäännöt. Tunne ja ymmärrä sovellettava merenkulkujärjestelmä (kuten poijut ja merkit).

Muista, että aurinko, tuuli, väsymys ja sairaus voivat heikentää arvostelukykyäsi ja reaktionopeuttasi.

El ole suositeltavaa, että tätä henkilökohtaista vesikuluneuvoa käyttää henkilö, joka on alle 16-vuotias tai henkilö, jolla on sellainen vamma, joka vaikuttaa heikentävästi näkökykyyn, reaktioaikaan, arvostelukykyyn tai hallintalaitteiden käyttöön.

Käytä aina asianmukaisesti turvakäisimen narua ajaessasi vesikuluneuvolla ja varmista, että kaikki matkustajat tietävät kuinka sitä käytetään.

Varmista, että kaikki kuljettajat ja matkustajat osaavat uida ja nousta vedestä takaisin vesikuluneuvoon. Veneeseen nousu syvästä vedestä voi olla raskasta. Harjoittele ensin kainalosityydyssä ennen vesikuluneuvon käyttämistä tai siihen nousemista syvässä vedessä. Varmista, että kaikki kuljettajat ja matkustajat pitävät pelastusliivit yllä koko ajon aikana ja ole erityisen varovainen veneillessäsi.

Älä koskaan käännä ohjaustankoa, kun joku on lähellä vesikuluneuvon takaosaa. Pysy poissa ohjauksen liikkuvista osista (suutin, iBR-portti, vivusto, jne.).

Älä käynnistä tai käytä vesikuluneuvoa, jos joku on sen lähellä vedessä tai vesikuluneuvon takaosan läheisyydessä.

Ota huomioon iBR-portin liikkeet moottoria käynnistettäessä, sitä sammutettaessa tai käytettäessä iBR-vipua. Portin automaattiset liikkeet saattavat liitistää sellaisen henkilön sormia tai varpaita, joka pitää kiinni henkilökohtaisen vesikuluneuvon takaosasta.

Kuljettajan ja matkustajan(-jien) on istuttava kunnolla ja pidettävä tukevasti kiinni ennen vesikuluneuvon käynnistämistä tai liikuttamista, ja aina vesikuluneuvon ollessa liikkeellä. Kaikkia matkustajia on kehoitettava käyttämään kädensijoja tai pitämään edessä olevan henkilön vyötäröstä kiinni. Jokaisen matkustajan on pystyttävä yhtäaikaaisesti pitämään molempia jalkojaan tukevan tasaisesti astinlaudoilla istuessaan asianmukaisesti paikoillaan. Ajettaessa aaltojen ylitse matkustaja(t) voi(vat) kohottaa vartalooaan hiukan istuimesta, jolloin hän(he) voi(vat) vaimentaa jaloillaan aallokon aiheuttamia iskuja.

Jarrutettaessa tai kiihdytettäessä kuljettajan on varauduttava hidastuvan vauhdin aiheuttamaan voimaan ja nojaututtava sitä vasten, jotta kuljettaja ei liiku eteenpäin vesikuluneuvossa ja menetä tasapainoaan.

Kun HKVK:ssa on mukana matkustaj(i)ia, suorita kiihdyttäminen joko liikkeelle lähettäessä tai jo liikkeellä ollessa aina vähitellen. Äkkikiihdytyksessä matkustaja(t) voi(vat) menettää tasapainon ja pudota vesikuluneuvosta taaksepäin. Varmista, että matkustajat ovat tietoisia, tai

voivat ennakoida mahdollisen äkki-kiihdytyksen.

Vakavia sisäisiä vaurioita voi syntyä, jos vesi tunkeutuu ruumiin onteloihin kun putoaa veteen, tai kun joutuu lähelle suihkun painesuutinta. Suosittelemme erittäin voimakkaasti käyttämään aina vähintään märkäpuvun alaosaa.

Pysy etäällä sisäänottosäleiköstä moottorin ollessa käynnissä. Pitkä tukka, löysä vaatetus, henkilökohtaisen kelluntavälineen hihnat tms. voivat takertua liikkuviin osiin.

Jos kaasuvipu painetaan alas jarrutettaessa, iBR-järjestelmä ei salli järjestelmän kaasuttaa, vaikka kuljettaja on painanut kaasua. Kun iBR-vipu vapautetaan kaasuvivun ollessa painettuna alas, kaasua alkaa jälleen toimia ja kiihdyttää ajoneuvon vauhtia lyhyen viiveen jälkeen. Vapauta kaasuvipu, jos vauhdin ei tarvitse kiihtyä.

Varmista ennen veneeseen uudelleen nousemista, että moottori on sammutettuna ja turvakatkaisin on pois paikoiltaan moottorin pysäytyskatkaisimesta.

Vältä tahaton käynnistäminen irrottamalla aina turvakatkaisin moottorin pysäytyskatkaisimesta, kun uijat nousevat alukseen tai heitä on lähettyvillä, tai irrottaessa ruohoa tai roskia sisäänottosäleiköstä.

Älä koskaan laita HKVK:ssa jalkoja tai sääriä veteen auttamaan kääntymistä.

Käyttäjänä alaikäiset

Alaikäisten tulisi ajaa vesikulkuneuvolla ainoastaan aikuisen valvonnassa. Käyttäjän vähimmäisikä ja alaikäisten mahdollisia lupavaatimuksia koskevat lait vaihtelevat alueittain. Ota yhteyttä paikallisiin viranomaisiin saadaksesi tietoja koskien henkilökohtaisen vesikulkuneuvon käyttöä koskevista laista alueellasi.

BRP suosittelee kuljettajan minimi-ikärajaksi 16 vuotta.

Huumeet ja alkoholi

Älä koskaan käytä henkilökohtaista vesikulkuneuvoa alkoholin tai huumeiden vaikutuksen alaisena. Vesikulkuneuvolla ajo edellyttää tarkkaavaista ajamista raittiina, kuten autolla ajaminenkin. Vesikulkuneuvolla ajaminen juopuneena tai huumeiden vaikutuksen alaisena ei ole pelkästään vaarallista, vaan se on myös vastoin lakia, jonka rikkomisesta langetetaan merkittävä rangaistus. Lain noudattamista valvotaan tarkasti. Huumeet ja alkoholi, joko yksin tai yhdessä, laskevat reaktioaikaa, heikentävät arviointikykyä, heikentävät näkökykyä ja estävät kykyäsi käyttää vesikulkuneuvoa turvallisesti.

VAROITUS

Alkoholin käyttö ja veneily eivät sovi yksin! Ajaessasi alkoholin tai huumeiden vaikutuksen alaisena vaarannat matkustajiesi ja muiden veneilijöiden elämän sekä oman elämäsi. Kansalliset lait kieltävät vesikulkuneuvon käytön alkoholin tai huumeiden vaikutuksen alaisena.

Vesiturheilulajit (hinaaminen vesikulkuneuvolla)

VAROITUS

Vältä henkilöonnettomuuksia! Henkilökohtainen vesikulkuneuvosi ei ole suunniteltu toisen ajoneuvon, nousuvarjojen, leijojen, liitovarjojen tai minkään sellaisen laitteen vetämiseen, joka nousee ilmaan eikä siltä saa sellaiseen käyttöön käyttää. Käytä vesikulkuneuvoasi vain sellaisiin harrastuksiin ja urheiluun, johon se on suunniteltu.

Vesihiihto, vesilautailu tai puhallettavan laitteen vetäminen henkilön ollessa laitteen kyvyssä ovat esimerkkejä suosituimmista vesiuurheilulajeista. Mihin tahansa vesiuurheilulajiin osallistuminen edellyttää tavallista tarkempaa turvallisuusseikkojen huomioonottamista sekä osallistujalta että vesikulkuneuvon kuljettajalta. Ellet ole koskaan vetänyt vesikulkuneuvosi perässä kehtään, kannattaa viettää muutamia tunteja tarkkaillen kokonutta kuljettajaa, työskennellen hänen kanssaan ja oppien häneltä. On myös tärkeää tietää vedettävän henkilön taidot ja kokemus.

Jokaisen vesiuurheilulajeihin osallistuvan on noudatettava seuraavia ohjeita:

- Ajaminen matkustajan kanssa, tai putken, hiihtäjän tai vesilautailijan vetäminen muuttaa vesikulkuneuvon käyttäytymistä, vaatien suurempaa taitoa.
- Ota aina huomioon matkustajien ja suksilla, vesilaudalla tai muilla vesivälineillä vedettävien turvallisuus ja mukavuus.
- Putkea, hiihtäjää tai vesilautailijaa vedettäessä pidä aina tarkkailija mukana ja noudata tarkkailijan ohjeita. Kuljettajan huomion on oltava täysin kiinnittyneenä vesikulkuneuvon ajamiseen ja edessä olevaan ympäristöön.
- Älä aja suuremmalla nopeudella kuin on tarpeen ja noudata tarkkailijan ohjeita.
- Kun vedät vesiputken päällä olevaa henkilöä, vesihiihtäjää tai vesilautailijaa, älä tee tiukkoja käännöksiä tai käytä jarrujärjestelmää ellei se ole jossakin tilanteessa välttämätöntä. Muista, että vaikka tämä henkilökohtainen vesikulkuneuvo on ohjattavissa ja pysäytettävissä, kulkuneuvon perässä vedettävä henkilö ei välttämättä kykene väistämään estettä tai häntä hinauksessa vetävää vesikulkuneuvoa.
- Anna vain uimataitoisten osallistua johonkin vesiuurheilulajiin.
- Käytä aina hyväksytyjä henkilökohtaisia kelluntavälineitä (pelastusliivit). Asianmukaisesti suunnitellut pelastusliivit auttavat yllätyttävää tai tiedotonta henkilöä pysymään pinnalla.
- Ota huomioon muut vesillä liikkuvat.
- Sekä kuljettajan että tarkkailijan on valvottava hinausköyden sijaintia osallistuttaessa johonkin vesiuurheilulajiin. Löystynyt hinausköysi voi takertua vesikulkuneuvossa tai vedessä oleviin ihmisiin (ihmisiin) tai esineisiin erityisesti jyrkkiä käännöksiä tehtäessä tai ajettaessa ympyrää ja aiheuttaa vakavia henkilövahinkoja.
- Älä vedä vesikulkuneuvollasi ketään henkilöä niin lyhyellä köydellä, että henkilö joutuu hengittämään tiivistyneitä pakokaasuja. Hiilimonoksidia sisältävien tiivistyneiden pakokaasujen saattaa aiheuttaa hiilimonoksidi-myrkytyksen, vammoja tai kuoleman.

- Käytä riittävän pitkää ja tarpeeksi vahvaa vetonarua ja varmista, että se on asianmukaisesti kiinni vesikulkuneuvossasi. Varasto aina köysi, kun et käytä sitä. Joskin joissakin vesikulkuneuvoissa on tai niihin voi kiinnittää erityisesti vetämiseen tarkoitettu mekanismi, vältä vetotangon asentamista HKVK:hon. Se voi osoittautua vaaralliseksi, jos joku putoaa sen päälle.
- Kiinnitä huomiosi välittömästi henkilöön, jos hän kaatuu. Hän on yksin vedessä ollessaan vahingoille altis eikä toiset veneilijät välttämättä huomaa häntä.
- Lähesty vedessä olevaa henkilöä tyyneltä puolelta (vastapäinen suunta kuin tuulen suunta). Sammuta moottori ennen kuin saavut henkilön läheisyyteen.
- Harrasta vesiurheilulajeja ainoastaan turvallisella alueella. Pysy kaukana muista veneistä, kana-ville, rannoilta, rajoitetuilta alueilta, uimareista ja tiheään liikennöidyistä veneilyreiteistä sekä veden pinnan alla olevista esteistä.
- Sammuta moottori ja ankkuroi vesikulkuneuvo ennen uimista.
- Ui ainoastaan alueilla, jotka ovat merkitty turvallisiksi uimista varten. Tällaiset uima-alueet on yleensä merkitty pojilla. Älä ui yksin tai yöllä.



UIMA-ALUEEN POIJU

- Älä harrasta vesihiihtoa auringon laskun ja auringon nousun välisenä aikana. Se on useimmissa valtioissa laitonta.
- Älä aja vesikulkuneuvolla välittömästi vesihiihtäjän, putken päällä istuvan henkilön tai vesilautailijan perässä. Nopeuden ollessa 40 km/h tunnissa vesikulkuneuvo saavuttaa 60 m päässä vesikulkuneuvosi edessä pudonneen henkilön 5 sekunnissa.
- Sammuta moottori ja irrota turvakatkaisimen pistoke moottorin pysäytyskatkaisimesta, kun joku on vedessä lähettyvillä.
- Jätä vähintään 45 m etäisyys sukeltajan läsnäolosta ilmoittamaan merkkikellukkeeseen.

Vältä henkilöonnettomuuksia!

Älä salli kenenkään oleskella käyttöjärjestelmän tai sisäänottosäleikön läheisyydessä silloinkaan, kun moottori on sammumissa. Pitkä tukka, löysä vaatetus, henkilökohtaisen kelluntavälineen hihnat tms. voivat sekaantua liikkuviin osiin ja johtaa vakavaan loukkaantumiseen tai hukkumiseen. Matalassa vedessä simpukat, hiekka, kivet tai muut esineet saattavat imeytyä suihkupumpun mukavana ja sinkoutua sen jälkeen taaksepäin.

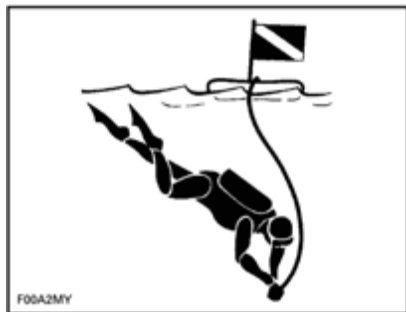

SUKELTAJASTA ILMOITTAVA MERKKIKELLUKE

Ota yhteyttä paikallisiin viranomaisiin saadaksesi tietoa hyväksytyistä ja turvallisista vesiurheilulajien har-

rastusmahdollisuuksista. Selvitä myös onko paikka, jossa aiot harrastaa vesiurheilulajeja, tarkoitukseen sopiva ja turvallinen.

Vajaalämpöisyys

Vajaalämpöisyys eli hypotermia tarkoittaa vartalon lämmön menettämistä vedessä ja se on merkittävä veneilyonnettomuuksien kuolinsyy. Kun henkilö joutuu hypotermian kohteeksi, hän menettää tajuntansa ja hukkuu sitten.

Henkilökohtaiset kelluntavälineet (pelastusliivit) voivat pidentää pelastumisaikaa, koska ne eristävät jonkin verran vartaloa kylmältä.

Mitä lämpimämpi vesi on, sitä vähemmän luonnollisesti tarvitaan eristystä. Veneiltäessä kylmissä vesissä (alle 4 °C) kannattaa käyttää takkityyppistä pelastusliiviä, sillä sellainen liivi suojaa vartaloa suoremalta alalta kuin liivityyppinen pelastusliivi.

Joitakin muistettavia asioita hypotermialta suojautumiseksi:

- Jos olet joutunut veden varaan, älä yritä uida ellet ole lähellä venettäsi, pelastajaa tai jotakin kelluvaa esinettä, jota vasten voit nojata tai jolle voit kiivetä. Tarpeeton uiminen kiihdyttää vartalon lämpöhäviötä. Kylmässä vedessä ei suositella suoritetavaksi hukkumisen estäviä menetelmiä, kuten kelluminen selällään pää vedessä. Pidä pääsi pois veden yläpuolella. Se vähentää huomattavasti lämpöhäviötä ja pidentää henkiinjäämisaikaa.
- Säilytä optimistinen asenne pelastautumistasi koskien. Tämä parantaa mahdollisuuksiasi pidentää henkiinjäämisaikaa kunnes sinut pelastetaan. Elämänhalusi säilyttäminen on tärkeä asia!

- Jos veden varaan on joutunut useampia kuin yksi henkilö, on suositeltavaa kerääntyä yhteen toistensa läheisyyteen pelastamista odottamaan. Yhteen kerääntyminen yleensä vähentää lämpöhäviön nopeutta ja pidentää henkiinjäämisaikaa.
- Käytä aina henkilökohtaisia kelluntavälineitä. Ne eivät auta sinua taistelemaan hypotermian vaikutuksia vastaan, ellet ole pukeutunut niitä päällesi veden varaan joutuessasi.

Turvallista veneilyä käsittelevät kurssit

Monissa maissa on suositeltavaa tai pakollista osallistua turvallista veneilyä käsittelevälle kurssille. Tarkasta asia paikallisilta veneilyviranomaisilta.

Tarkasta paikalliset ja liittovaltion niihin vesistöihin sovellettavat veneilyä koskevat lait, joissa aiot käyttää vesikuluneuvoa. Opettele paikalliset merenkulkusäännöt. Tunne ja ymmärrä sovellettava merenkulkujärjestelmä (kuten poijut ja merkit).

Kuormien kuljetus

Kun kuljetat kuormia vesikuluneuvon takatelineellä tai varustetelineellä, nopeutta on laskettava ja ajotapa on sovellettava, jotta kulkuneuvosta sinkoutumisen tai vammautumista aiheuttavan kuorman kontaktin vaara voidaan välttää.

Älä koskaan kuljeta tavaroita takatelineellä samanaikaisesti, kun harjoitat vesiurheilua. Lasti voi vaikuttaa köyteen ja tekee sen arvaamattomaksi hiihtäjälle tai vesilautailijalle.



VAROITUS

Älä kuljeta lastia takalavalla, ellei se ole kunnolla kiinnitetty BRP LinQ sertifioidulla lisävarusteella. Yhteensopivia tarvikkeita, joita ei ole kuitenkaan BRP sertifioitu, ei voida pitää sopiviksi tähän tarkoitukseen.



VAROITUS

Älä koskaan kuljeta kuormia, kun hiihtäjä tai vesilautailija on hinauksessa, sillä se voi johtaa vakavaan loukkaantumiseen tai kuolemaan.

Johdanto

HUOMIO: Jotkut tässä osassa kuvatuut toiminnot tai ominaisuudet eivät välttämättä koske kaikkia vesijettimalleja tai ne ovat saatavana lisävarusteena.

iControl™ (intelligent Control systems) älykkäät hallintajärjestelmät tarjoavat ympäristön, jonka avulla kuljettaja voi hallita monia järjestelmiä irrottamatta otettaan ohjaustangosta.

Kaikki hallintalaitteet ovat kuljettajan sormien tuntumassa ja niitä voidaan käyttää painiketta tai vipua vetämällä/painamalla. Näin kuljettajan huomio voi keskittyä vesistöön ja vesikulkuneuvon ajamiseen.

Jokainen hallintalaitte on sähköinen ja antaa komentosignaalin sähköiselle yksikölle, jonka tehtävänä on varmistaa järjestelmän moitteeton toiminta järjestelmään asetettujen parametrien puitteissa.

iControl sisältää seuraavat eri järjestelmät:

- iTCTM (älykäs kaasun hallintajärjestelmä)
- iBR (älykäs jarru- ja peruutusjärjestelmä)

Nämä järjestelmät toimivat yhdessä ja tarjoavat ominaisuuksia, kuten vakionopeuden säätömahdollisuuden, hitaan ajonopeuden ja jarrutuksen. Lisäksi vesikulkuneuvo reagoi kuljettajan komentoihin nopeammin ja sen ajo-ominaisuudet sekä hallittavuus ovat parempia.

On erittäin tärkeää, että ajoneuvon käyttäjä lukee kaikki tämän käyttäjän käsikirjan tiedot ja ohjeet, jotta hän oppii tuntemaan vesikulkuneuvon sekä sen järjestelmät, hallintalaitteet, suorituskyvyn ja rajoitukset.

iTC-kaasun hallintajärjestelmä (intelligent Throttle Control)

Järjestelmä käyttää sähköistä kaasunhallintaa (ETC, electronic throttle control), joka välittää komentosignaali ECM:ään (Engine Control Module, moottorin ohjausyksikkö). Tässä järjestelmässä ei tarvita perinteistä kaasuvaijeria.

iTC-järjestelmässä on seuraavat toimintatilat:

- Touring-tila
- Sport-tila
- ECO-tila
- Vakionopeustila (jos varusteena)
- Hitaan ajonopeuden tila (jos varustettuna vakionopeustilalla)
- Ski-tila (jos varusteena)

Touring-tila

Touring-tila on säädetty oletusajotilaksi.

Touring-tilassa käytettävissä oleva moottorin teho ja kiihtyvyys ovat vähäisempiä kiihdytettäessä paikallaan ja ajettaessa alhaisella moottorin tehoalueella tietyissä olosuhteissa.

ECO-tila

Kun ECO-tila on valittuna moottorin kierrosluku on rajoitettu ja kaasun käyttö on optimoitu polttoainetaloudelliseksi. Tämä tila on ihanteellinen ajettaessa matka-ajoa ja kun halutaan säästää polttoainetta.

Katso yksityiskohtaisia tietoja kohdasta *TOIMINTATILAT*.

Sport-tila

Sport-tilassa moottorin enimmäistehot ovat käytettävissä koko moottorin toiminta-alueella.

Katso yksityiskohtaisia tietoja kohdasta *TOIMINTATILAT*.

Vakionopeustila (Cruise)

Vakionopeustilan ansiosta kuljettaja voi säätää vesikulkuneuvolle maksiminopeuden, kun kierrosluku minuutissa on yli 3.800 kierrosta.

Vakionopeustila rajoittaa vesikulkuneuvon nopeutta, mutta ei pidä sitä yllä. Kuljettajan on pidettävä kaasuvipu alas painettuna, jotta eteenpäin suuntautuva vauhti pysyy samana - toisin kuin autoteollisuudessa käytetyt vakionopeuden säätimet, jotka säilyttävät nopeuden samana vaikka kaasupoljinta ei paineta.

Kun ajat säätämälläsi vakionopeudella, pidä kaasuvipu pohjaan painettuna säilyttääksesi koko huomiosi ajotilanteessa kaiken aikaa.

Katso lisätietoja kohdasta *VAKIONOPEUSTILA* osassa *TOIMINTATILAT*.

Hidas ajonopeus

Hitaan ajonopeuden tila on yksi vakionopeustilan toiminnoista ja sen ansiosta kuljettaja voi säätää tyhjäkäyntinopeuden vastaamaan vesikulkuneuvon nopeutta 1,6 km/h ja 11 km/h. Kaasuvipua ei saa painaa alas ajettaessa hitaan ajonopeuden tilassa.

Katso yksityiskohtaisia tietoja kohdasta *TOIMINTATILAT*.

Ski-tila

Ski-tilan ansiosta voit lähteä vetämään vesihiihtäjää tai -lautailijaa hallitusti ja suurin sallittu vetonopeus säilyy helposti tasaisena.

Katso yksityiskohtaisia tietoja kohdasta *TOIMINTATILAT*.

Opetteluavain

Sea-Doo LKTM-opeteluavain rajoittaa vesikulkuneuvon nopeuden, jolloin ensikertalaiset ja vähemmän kokeneet kuljettajat voivat opetella vesikulkuneuvon käyttöä saadak-

seen tarpeellista itsevarmuutta ja kokemusta hallintaan.

Rajoitukset

Aloittelevan kuljettajan kyvyt käyttää vesikulkuneuvoa saattavat olla riittämättömät, vaikka opetteluavain olisikin käytössä.

Katso opetteluavaimen käyttöä ja ohjelmointia koskevat tiedot kohdasta *TOIMINTATILAT*.

iBR-järjestelmä

Tämä vesikulkuneuvo on varustettu sähköisesti ohjatulla jarru- ja peruutusjärjestelmällä, jonka nimi on iBR-järjestelmä (älykäs jarru- ja peruutusjärjestelmä, intelligent Brake and Reverse).

iBR-yksikkö säätää iBR-portin asentoa, jolloin painesuuttimen suihkun paine kuljettaa vesikulkuneuvoa eteenpäin ja taaksepäin. Paine voi myös jarruttaa tai olla vapaa-asennossa.

Kuljettaja säätää iBR-portin asentoa joko kaasuvivulla luoden vesikulkuneuvoa eteenpäin vievän paineen, tai iBR-vivun avulla valiten joko vapaan, peruutuksen tai jarrutustoilinnon.

HUOMIO: iBR-vipua voidaan käyttää muuttamaan portin asentoa vain moottorin ollessa käynnissä.

iBR-järjestelmän käyttö lyhentää vesikulkuneuvon jarrutusmatkaa merkittävästi ja se lisää vesikulkuneuvon käsiteltävyyttä, koska järjestelmää voidaan käyttää suoralla, käänöksessä ja suurissa tai alhaisissa nopeuksissa. Lisäksi vesikulkuneuvoa voidaan sen avulla peruuttaa laituriin tai ajaa erittäin ahtaissa paikoissa.

lhanneolosuhteissa kokeneet kuljettajat pystyvät säännöllisesti lyhentämään suunnilleen 33 % iBR-järjestelmällä varustetun vesikulkuneu-

von jarrutusmatkaa alkunopeuden ollessa 80 km/h

Rajoitukset

Vaikka vesikulkuneuvo onkin varustettu iBR-järjestelmällä, se ei kykene samanlaiseen jarrutukseen kuin maalla liikkuvat ajoneuvot.

Jarrutusmatka vaihtelee huomattavasti alkunopeuden, kuorman, tuulen, virran, aallokon ja jarrutusvoimakkuuden mukaan.

iBR-järjestelmä ei jarruta peruutettaessa.

Se ei voi estää vesikulkuneuvoa ajelehtimasta virran tai tuulen mukana.



VAROITUS

- Ajettaessa peräkkäin on tärkeää kertoa takanasi ajavalle kuljettajalle henkilökohtaisen vesikulkuneuvosi jarrutusominaisuudesta ja siitä kuinka ajoneuvo käyttäytyy jarrutuksen aikana, sekä selvittää mitä ajoneuvosi perästä tuleva vesisuihku merkitsee ja että on tärkeää säilyttää pidempi etäisyys vesikulkuneuvojen välillä.
- Sinun on otettava huomioon, että takanasi tai läheisyydessäsi ajavat muut vesikulkuneuvot eivät välttämättä voi pysähtyä yhtä nopeasti kuin sinä.

TURVAVARUSTEET

Pakolliset turvavarusteet

Kuljettajan ja matkustajan on käytettävä HKVK:n käyttöön hyväksytyjä sopivia henkilökohtaisia kelluntavälineitä (PFD).

Kuljettajalla ja matkustajilla pitää olla käytettävissään pirstoutumattomat lasit, mikäli ajo-olosuhteet tai henkilökohtainen mieltymys antavat siihen aihetta.

Tuuli, veden roiskuminen ja nopeus voivat aiheuttaa sen, että ihmisen silmistä vuotaa vettä ja näkökyky muuttuu epäselväksi.

Sinä olet vesikulkuneuvon omistajana vastuussa siitä, että kaikki tarvittavat turvallisuusvälineet ovat varmasti mukana kulkuneuvossasi. Harkitse myös lisäturvavarusteiden hankkimista oman ja matkustajiesi mahdollisen tarpeen mukaan. Tarkista kansalliset ja paikalliset turvallisuusvarusteita koskeva lainsäädäntö.

Lakien edellyttämät turvallisuusvälineet ovat pakollisia. Jos paikallinen lainsäädäntö edellyttää lisäturvavälineitä, niiden on oltava pätevän viranomaisen hyväksymiä. Vähimmäisvaatimukset ovat seuraavat:

- Henkilökohtaiset kelluntavälineet
- Kelluva nostoköysi, jonka pituus on 15 m vähintään
- Vedenpitävä taskulamppu tai hyväksytyjä merkkivaloja
- Merkinantolaite
- Äänimerkinantolaite (torvi tai piilli).

Suosittelvat suojarusteet

HKVK:iden kuljettajalla ja matkustajilla pitää olla suojaava vaatetus, johon kuuluvat:

- Märkäpuvun alaosa tai paksu, tiheäkudoksinen, ihonmyötäinen vaatetus, joka antaa vastaavan suojan. Esimerkiksi ohuet pyöräilyshortsit eivät ole sopivat. Vakavia sisäisiä vaurioita voi syntyä, jos vesi tunkeutuu ruumiin onteloihin kun putoaa veden, tai kun joutuu lähelle suihkun painesuutinta. Tavalliset uima-asut eivät suojaa tarpeeksi veden tunkeutumiselta väkisin miehen tai naisen alapään ruumiinonteloihin.
- Suosittelemme myös jalkineita, hanskoja ja suojalaseja/silmälaseja. Jonkintyyppisiä kevyitä, taipuisia jalkasuojia suositellaan. Tämä auttaa pienentämään mahdollista vahinkoa, mikäli sattuu astumaan terävään vedenalaiseen esineeseen.



Henkilökohtaiset kelluntavälineet

Jokaisen vapaa-ajan käyttöön tarkoitettussa vesijetissä olevan henkilön on aina käytettävä henkilökohtaisia kelluntavälineitä (PDF). Varmista, että nämä henkilökohtaiset kelluntavälineet täyttävät niitä koskevat säännökset maassasi.

Henkilökohtainen kelluntaväline on varustettu kellukkeella, joka auttaa pitämään pääsi ja kasvossi vedenpin-

nan yläpuolella ja vartaloasi sopivassa asennossa ollessasi veden varassa. Valittaessa henkilökohtaista kelluntavälinettä on otettava huomioon henkilön paino ja ikä. Kelluntavälineen kellukkeiden on kannattava vartaloasi vedessä. Henkilökohtaisen kelluntavälineen pitäisi olla käyttäjälleen sopivan kokoinen. Vartalon paino ja rinnanympärys ovat yleisiä tapoja mitata henkilökohtaisen kelluntavälineen kokoa. Olet vastuussa siitä, että sinulla on riittävä määrä henkilökohtaisia kelluntavälineitä ja että ne ovat asianmukaista tyyppiä ja täyttävät kansalliset ja paikalliset lait. Sinun vastuullasi on myös se, että matkustajasi tietävät missä henkilökohtaiset kelluntavälineet ovat ja kuinka niitä käytetään.

Henkilökohtaisten kelluntavälineiden tyypit

Hyväksytyjä henkilökohtaisia kelluntavälineitä on viittä tyyppiä.

Henkilökohtainen kelluntaväline, **tyyppi I**, on liivityyppinen ja sen kelluntaominaisuudet ovat parhaimmat. Rakenteensa ja muotoilunsa ansiosta tämä liivityyppi kääntää täysin tiedottoman henkilön vedessä kasvot alaspäin olevasta asennosta pystysuoraan tai hiukan taaksepäin nojaavaan, kasvot ylöspäin olevaan asentoon. Tämä kelluntavälinetyyppi parantaa henkiinjäämismahdollisuuksia suuresti. Tyyppi I on tehokain kaikilla vesillä ja erityisesti avomerellä, jossa pelastus saattaa viivästyä. Se on myös kaikkein tehokkain kovassa merenkäynnissä.

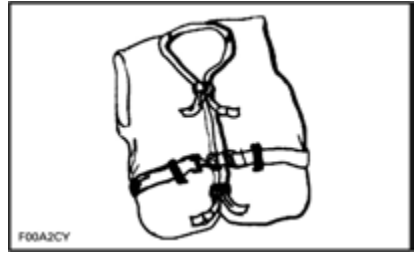

TYYPPI I — LIIVITYYPPINEN

Henkilökohtainen kelluntaväline, **tyyppi II**, on liivityyppinen ja kääntää veden varaan joutuneen samalla tavoin kuin tyyppi I, mutta ei niin tehokkaasti. Tyyppi II ei käännä yhtä useaa henkilöä samoissa olosuhteissa kuin tyyppi I. Tämä henkilökohtainen kelluntaväline voi olla hyvä vaihtoehto silloin, jos pikaiset pelastustoimet ovat todennäköisiä, kuten esimerkiksi vesistöalueilla, joissa muita ihmisiä on usein veneilemässä tai viettämässä muutoin vapaa-aikaansa vesillä.

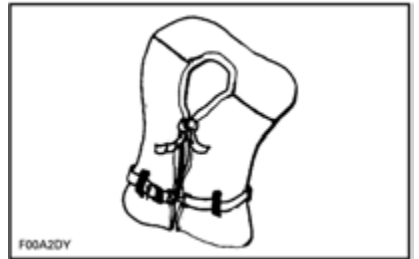

TYYPPI II — LIIVITYYPPINEN

Henkilökohtainen kelluntaväline, **tyyppi III**, on liivityyppinen ja antaa käyttäjänsä asettua pystyasentoon tai hiukan taaksepäin nojaavaan asentoon. Se ei käännä veden varaan joutunutta. Se säilyttää käyttäjänsä pystysuorassa tai hiukan taaksepäin nojaavassa asennossa eikä sillä ole pyrkimystä kääntää käyttäjää kasvot alaspäin olevaan asentoon. Siinä on samantapaiset kellukkeet kuin tyyppi II henkilökohtaisessa kelluntavälineessä ja se voi olla sopiva alueilla, joissa muita

ihmisiä on usein veneilemässä tai viettämässä muutoin vapaa-aikaansa vesillä.

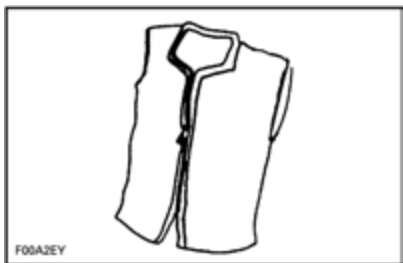

TYYPPI III — LIIVITYYPPIINEN

Henkilökohtainen kelluntaväline, **tyyppi V**, on päälle puettava. Kun se on täytetty ilmalla, se tarjoaa samanlaiset kelluntaominaisuudet kuin tyyppi I, II tai III henkilökohtaiset kelluntavälineet. Tyhjentyessään se ei kuitenkaan välttämättä kannata kaikenkokoisia ihmisiä.



TYYPPI V — LIIVITYYPPIINEN

Kypärät

Joitakin tärkeitä näkökohtia

Kypärät on suunniteltu antamaan tietynasteisen suojan, mikäli päähän osuu iskuja. Useimmissa moottoriurheilussa kypärän käytöstä on selvästi enemmän hyötyä kuin haittaa. Vesimoottoriurheilun kohdalla, kuten henkilökohtaisen vesikulkuneuvon ajaminen, tämä ei kuitenkaan välttämättä pidä paikaansa, koska veteen liittyy joitakin erityisiä riskejä.

Edut

Kypärä auttaa pienentämään vahingoittumisen riskiä mikäli pää osuu jotain kovaa, kuten toista kulkuneuvoa vasten, esimerkiksi törmäystilanteessa. Samalla tavalla, leukasuojalla varustettu kypärä auttaa estämään vahingot kasvoihin, leukaan, tai hampaisiin.

Riskit

Toisaalta, joissakin tapauksissa vesikulkuneuvosta pudotessa kypärällä on taipumus tarttua veteen, niin kuin "ämpäri", ja rasittaa voimakkaasti niskaa ja selkäranka. Tämä voi johtaa tukehtumiseen, vakavaan tai pysyvään niskan tai selkärangan vahinkoon, tai kuolemaan.

Kypärät voivat myös estää näkemisen reuna-alueelle, samoin kuin kuulemisen, tai lisätä väsymystä, mitkä voivat vaikuttaa osaltaan törmäysriskiin.

Etujen ja riskien punnitseminen

Voidaksesi päättää pitäisikö kypärää käyttää vai ei, on parasta ottaa huomioon se erityinen ympäristö, jossa tulet ajelemaan, samoin kuin muut tekijät, kuten henkilökohtainen kokemus. Tuleeko vesillä olemaan kovasti liikennettä? Mikä on ajotyyli?

Eli

Koska kaikki vaihtoehdot minimoivat joitakin riskejä, mutta kasvattavat toisia, on oman erityistilanteen perusteella päätettävä ennen jokaista ajelua käyttääkö kypärää vai ei.

Jos päätät käyttää kypärää, on siten päätettävä mikä tyyppi on kyseisiin olosuhteisiin tarkoituksenmukaisin. Katso, että kypärä on DOT- tai Snell-normin mukainen, ja valitse mahdollisuuksien mukaan sellainen, joka on suunniteltu vesimoottoriurheiluun.

Suosittelava muu lisävarustus

Suosittellemme, että hankit turvallisuuden liittyviä lisävarusteita, jotta voit nauttia ajorekkestäsi turvallisesti. Tämä lista ei ole kaiken kattava, mutta se sisältää muutamia asioita, jotka kannattaa hankkia.

- Paikalliskartta
- Ensiapupakkaus
- Hinausköysi
- Merkkivalot
- Kiinnitysköydet.

Tähän malliin suunnitellussa vedenpitävässä lokerossa olevan matkapuhelimen on myös todettu olevan veneilijöille hyödyllinen hätätilanteissa, tai jonkun maallaolijan tavoittamiseksi.

KÄYTÄNNÖN HARJOITUKSIA

Kannattaa aina ensiksi harjoitella vesikulkuneuvolla ja tutustua kaikkiin sen hallintalaitteisiin, toimintoihin ja ajo-ominaisuuksiin ennen ensimmäistä pidempää ajoretkää.

Kiinnitä aina turvakatkaisin moottorin pysäytyskatkaisimeen ja turvakatkaisimen narun pidike henkilökohtaiseen kelluntavälineeseen tai ranteeseen.

Missä voit harjoitella käytännössä

Etsi sopiva alue käytännön harjoituksia varten. Varmista, että alue täyttää seuraavat vaatimukset:

- Ei liikennettä
- Ei esteitä
- Ei uimareita
- Ei virtaa
- Runsaasti tilaa ohjausliikkeille
- Veden syvyys on riittävä.

Käytännön harjoituksia

Suorita **yksin** seuraavat harjoitukset.

Kääntyminen

Harjoittele kääntymistä ajamalla ympyröitä molempiin suuntiin hitaalla nopeudella. Kun tämä harjoitus sujuu helposti, lisää vaikeusastetta ajamalla kahdeksikön muotoista kuviota.

Kun hallitset sen, toista edellä mainitut harjoitukset nopeammassa vauhdissa.

Pysähtymisetäisyydet

Harjoittele vesikulkuneuvon pysäyttämistä suorassa linjassa eri nopeuksilla ja jarrutustehoilla.

Muista, että vesikulkuneuvon nopeus, kuorma, vesiolosuhteet, veden virtaus ja tuuli vaikuttavat pysähtymisetäisyyteen.

Peruutusvaihde

Harjoittele peruuttamista oppiakseksi tietämään kuinka vesikulkuneuvo toimii peruutettaessa ja kuinka se reagoi ohjausliikkeisiin.

HUOMIO: Suorita aina tämä harjoitus hitaalla nopeudella.

Esteen väistäminen

Harjoittele esteen väistämistä (valitse jokin kuvitteellinen kohta vedessä) ohjaamalla vesikulkuneuvoa ja ylläpitämällä kaasun.

Toista harjoitus, mutta vapauta kaasu tällä kertaa kääntyessäsi.

Toista harjoitus, mutta käytä tällä kertaa iBR-vipua. Huomaa, että iBR-järjestelmä hallitsee myös kaasua.

HUOMIO: Tämän harjoituksen avulla havaitset, että sinun on kaadettava ohjatakseksi vesikulkuneuvon toiseen suuntaan.

Telakointi

Harjoittele laituriin ajamista kaasua, iBR-vipua ja ohjausta käyttäen, jotta tutustut vesijetin käyttäytymiseen tällaisissa tilanteissa ja opit hyvin kontrolloimaan ajoneuvoasi.

HUOMIO: Muista, että peruutettaessa ohjaussuunta on päinvastainen.

Hitaan nopeuden tila, ski-tila tai vakionopeustila

Jos vesikulkuneuvosi on varustettu yhdelläkään näistä tiloista, on tärkeää ymmärtää näiden tilojen käyttö ja tutustua niiden ominaisuuksiin ennen niiden käyttämistä ajettaessa muiden henkilöiden kanssa.



VAROITUS

Ski-tila ja vakionopeustila eivät ole automaattisia ohjaustiloja, ne eivät aja vesikulkuneuvoa puolestasi.

Tärkeitä tekijöitä, joita ei saa laiminlyödä

Muista edellisten lisäksi, että seuraavat olosuhteet vaikuttavat suoraan vesikulkuneuvosi käyttäytymiseen ja reagointiin eri tilanteissa:

- Kuormat
- Virtaukset
- Tuuli
- Vesiolosuhteet

Varmistu, että olet aina tietoinen näistä olosuhteista ja mukautat ajosi vallitseviin olosuhteisiin. Jos mahdollista, harjoittele näissä olosuhteissa lisää.

Kun ajaminen on suoritettava tarkasti, on paras neuvo aina hiljentää vauhti minimiin.

MERENKULKUSÄÄNNÖT

Käyttöohjeet

Ajamista vesikulkuneuvolla voidaan verrata ajamiseen merkkeamattomilla maanteillä. Kolarien estämiseksi ja muiden veneilijöiden tiettämiseksi on noudatettava tiettyä ajosääntöjärjestelmää. Kyseessä ei ole vain terve järki... vaan laki!

Pysy yleisesti ottaen oikealla ja vältä turvallisesti muita aluksia pitämällä niihin, ihmisiin ja esineisiin turvallinen etäisyys.

Seuraavassa kuvassa on esitettyä veneen eri osia, joita käytetään suuntaa antavina viitekohtina keulan ollessa veneen etuosa. Aluksen paapuuri (vasen puoli) on merkitty PUNAISELLA valolla keulasta pois päin a tyyrpuurin puoli (oikea puoli) VIHREÄLLÄ valolla.

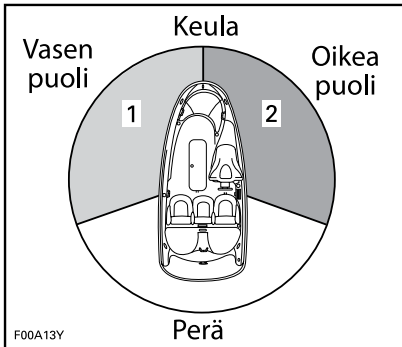

TYYPILLINEN - SUUNTAAN ANTAVAT VII-TEKOHDAT

1. PUNAISEN valo
2. VIHREÄ valo (väistöalue)

Risteäminen

Anna etuajo-oikeus **edessä ja oikealla puolellasi olevalle alukselle**. Älä koskaan risteä aluksen etuosan kautta, sinun tulisi nähdä toisen aluksen PUNAISEN valo ja toisen aluksen kuljettajan tulisi nähdä sinun VIHREÄ valo (hänellä on etuajo-oikeus).

Henkilökohtaisilla vesikulkuneuvoilla ei ole kyseisiä värivaloja, mutta silti niitä koskee sama sääntö.

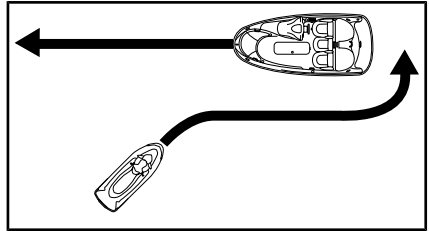

TYYPILLINEN

Jos näet **PUNAISEN** valon, **PYSÄHDY** ja anna etuajo-oikeus toiselle alukselle, kuten liikennevaloissa tieliikenteessä. Toinen alus on oikealla puolellasi ja **sillä** on etuajo-oikeus.

Jos näet **VIHREÄN** valon, **jatka matkaasi varovaisuutta noudattaen**. Toinen alus on vasemmalla puolellasi ja sinulla on etuajo-oikeus

Kohtaaminen

Pysy oikealla.

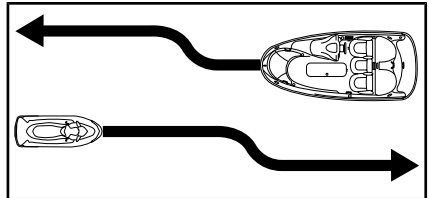

TYYPILLINEN

Ohittaminen

Anna etuajo-oikeus toiselle alukselle ja pysy etäällä.

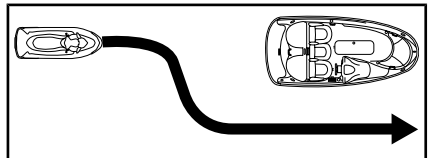

TYYPILLINEN

Merenkulkujärjestelmä

Merenkulussa käytettävät merkit tai poijut voivat auttaa tunnistamaan turvalliset vedet. Poijut osoittavat pitääkö pidättäytyä sen oikealla (tyyrpuuri) vai vasemmalla (paapuuri) puolella, tai millä väylällä voi jatkaa. Ne saattavat myös osoittaa, että tulet alueelle, jossa on esim. vanavesien teko kielletty, tai hitaan nopeuden alue. Ne voivat myös ilmoittaa vaarasta tai veneilijän huomioon otettavaa tietoa. Merkit voivat sijaita rannalla tai vedessä. Ne voivat myös ilmoittaa nopeusrajoituksista, voimaveneiden tai veneilyn kiellosta, ankkuroinnista ja muita hyödyllisiä tietoja. (Kunkin merkin muoto auttaa myös niiden tunnistamisessa).

Varmistu siitä, että tiedät ja ymmärrät niillä vesistöillä sovellettavan merenkulkujärjestelmän, jossa aiot käyttää vesikulkuneuvoa.

Törmäyksen esto

Älä hellitä kaasua kun yrität ohjata pois kohteesta. Vesikulkuneuvon ohjaaminen edellyttää moottorin tehoa ja suihkupumpun aiheuttamaa työntövoimaa.

Tarkkaile jatkuvasti toisia vesilläolijoita, muita veneitä tai kohteita, erityisesti käännyttyessä. Varaudu tilanteisiin, joissa näkyvyytesi on rajoitettu, tai toisten näkeminen estyy.

Kunnioita toisten vapaa-ajan viettäjiä ja/tai sivustakatsojien oikeuksia, ja pidä aina riittävä etäisyys toisiin aluksiin, henkilöihin ja kohteisiin.

Älä hypi vanavesien tai aaltojen yli, aja aallon harjalla, tai yritä ruiskuttaa tai roiskia vesikulkuneuvollasi toisia. Saatat arvioida väärin vesikulkuneuvosi kyvyt, tai omat ajokykysi, ja osua veneeseen tai henkilöön.

Tämä vesikulkuneuvo pystyy kääntymään jyrkemmin kuin muut veneet, mutta ellei kyseessä ole hätä-

tilanne, älä suorita jyrkkiä käännöksiä kovassa vauhdissa. Kun teet sellaisia liikkeitä, on toisten vaikea välttää osumasta sinuun tai ymmärtää minne olet menossa. Sitä paitsi sinä ja/tai matkustajasi voi pudota vesikulkuneuvosta.

Tämä henkilökohtainen vesikulkuneuvo on varustettu jarrujärjestelmällä (iBR), toisin kuin useimmat muut vesikulkuneuvot.

Ajaessasi iBR:llä varustetulla vesikulkuneuvolla, sinun on otettava huomioon, että takanasi tai läheisyydessäsi ajavat muut vesikulkuneuvot eivät välttämättä voi pysähtyä yhtä nopeasti kuin sinä.

Kun jarrua painetaan vauhdissa, aluksi vesikulkuneuvon takaa suihkuaa vettä osoittaen, että vesikulkuneuvo jarruttaa

Ajettaessa peräkkäin on tärkeää kertoa takanasi ajavalle kuljettajalle henkilökohtaisen vesikulkuneuvosi jarrutusominaisuudesta ja siitä kuinka ajoneuvo käyttäytyy jarrutuksen aikana, sekä selvittää mitä ajoneuvosi perästä tuleva vesisuihku merkitsee ja että on tärkeää säilyttää pidempi etäisyys molempien vesikulkuneuvojen välillä.

Pysähdysmatka riippuu alkunopeudesta, kuormasta, tuulesta ja aallokosta.

Suosittelava ajoliike törmäyksen estämiseksi johonkin kohteeseen on väistää ohjaamalla ja kaasuttamalla, iBR-järjestelmällä voidaan kuitenkin jarruttaa täysin ja ajosuuntaa kohteeseen nähden voidaan muuttaa törmäyksen välttämiseksi.

POLTTOAINEEN LISÄÄMINEN

Tankkaaminen

VAROITUS

Tietyissä olosuhteissa polttoaine on tulenarkaa ja räjähtävää. Toimi aina hyvin tuuletetulla alueella. Älä tupakoi äläkä salli lähistöllä avotulta ja kipinöitä.

Sammuta moottori.

VAROITUS

Pysäytä moottori aina ennen tankkaamista.

Älä anna kenenkään jäädä vesikulkuneuvoon.

Kiinnitä vesikulkuneuvo kunnolla tankkauslaituriin.

Pidä alkusammutin käden ulottuvilla.

Avaa säilytyslokeron painamalla kahta avauspainiketta ja nostamalla kahvaa.



Irrota polttoainesäiliön korkki.

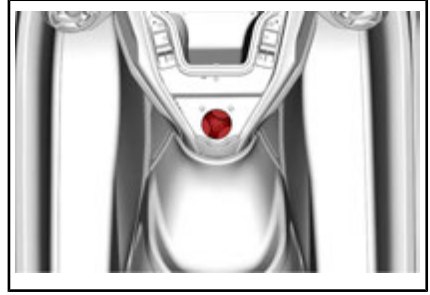

POLTTOAINESÄILIÖN KORKIN PAIKKA

VAROITUS

Polttoainesäiliössä saattaa olla painetta, laita toinen käsi polttoainesäiliön korkin päälle vapauttaessasi korkkia salvastaan.

Työnnä polttoaineen syöttöputki polttoainesäiliön täyttöaukkoon ja täytä säiliö polttoaineella.

VAROITUS

Täytä polttoainesäiliö hitaasti, jotta ilma poistuu säiliöstä eikä polttoaine pääse virtaamaan takaisin.

Lopeta täyttäminen välittömästi, kun polttoaineen syöttöpumpun suuttimen kahva vapautuu ja odota hetki ennen kuin vedät syöttöputken säiliöstä pois. Älä paina polttoaineen syöttöpumpun suutinta enää lisätäksesi vielä polttoainetta säiliöön.

VAROITUS

Älä täytä liikaa tai täytä polttoainesäiliötä ja jätä vesikulkuneuvo aurinkoon. Lämpötilan noustessa polttoaine laajenee ja saattaa vuotaa yli.

Sulje polttoainesäiliön korkki ja varmista, että sen salpa lukittuu asianmukaisesti.

**VAROITUS**

Pyyhi vesikulkuneuvosta aina ylivuotanut polttoaine pois.

Aina kun olet lisännyt polttoainetta, avaa istuin ja varmista, että moottoritulassa ei ole polttoainehöyryjä.

**VAROITUS**

Älä käynnistä vesikulkuneuvoa, jos moottoritulassa on nesteistä bensiiniä tai höyryjä.

Vaikka vetotelineen aukon suojus näyttää polttoainesäiliön korkilta, sitä ei ole suunniteltu vastaanottamaan polttoainetta.

**VAROITUS**

Älä koskaan laita polttoainetta vetotelineen aukkoon, sitä ei ole kytketty millään tavalla polttoainejärjestelmään.

Polttoainevaatimukset

ILMOITUS Käytä aina tuoretta bensiiniä. Bensiini hapettuu, siitä johtuu oktaaniluvun ja haihtuvien yhdisteiden väheneminen, ja tahnan sekä hartsin muodostuminen, mikä voi vahingoittaa polttoainejärjestelmää.

Alkoholipolttoaineseokset vaihtelevat maasta ja alueista riippuen. Ajoneuvosi on suunniteltu käytettäväksi suosituilla polttoaineilla. Ota huomioon kuitenkin seuraava:

- Ei ole suositeltavaa, että käytetään polttoainetta, joka sisältää enemmän alkoholia kuin mikä on kotivaltion määrittelemä suositusprosentti, sillä tällöin polttoainejärjestelmän komponenteissa saattaa ilmetä seuraavia ongelmia:
 - Käynnistys- ja käyntiongelmat.
 - Kumi- ja muoviosien heikkeneminen.
 - Metalliosien korroosio.
 - Moottorin sisäisten osien vaurioituminen.
- Tarkasta säännöllisesti polttoainevuotojen varalta tai polttoainejärjestelmässä mahdollisesti ilmenevien muiden epänormaalien olosuhteiden varalta, jos epäilet, että polttoaineen alkoholipitoisuus on säännöissä määriteltä suurempi.
- Polttoaineet, joiden seoksessa on alkoholia, keräävät kosteutta, joka saattaa johtaa polttoaineen faasin erottumiseen ja aiheuttaa ongelmia moottorin suorituskyvyssä tai moottorivaurioita.

Suosittelut polttoaine**155- ja 230-moottorit**

Käytä normaalia liijytöntä polttoainetta, jonka oktaaniluokitus on AKI (RON+MON)/2 oktaaniluku 87, tai RON-luokitus oktaaniluku 91.

300-moottorit

Käytä liijytöntä polttoainetta AKI (R+M)/2 oktaaniluvulla 91 tai RON oktaaniluvulla 95.

Kaikki mallit

ILMOITUS Älä koskaan kokeile muita polttoaineita. Vääränlaisen polttoaineen käyttö saattaa vaurioittaa moottoria tai polttoainejärjestelmää.

ILMOITUS ÄLÄ käytä polttoainetta polttoainepumpuista, joissa on merkintä E85.

Yhdysvaltain EPA-säännöt kieltävät polttoaineen E15 käytön.

OHJEITA TRAILERILLA KULJETTAMISEEN

ILMOITUS Trailerin puisten lavojen väli ja niiden leveys on säädetty siten, että lavat tukevat vesikulkuneuvoa koko sen rungon pituudelta. Kumpikaan trailerin puulavan pää ei saa olla vesikulkuneuvoa pitempi.

Varmista, että trailerin renkaat sijaitsevat siten, että vesikulkuneuvon painopiste on hiukan renkaiden etupuolella, jolloin ne tukevat parhaiten vesikulkuneuvon painoa.

VAROITUS

Älä koskaan kallista tätä vesikulkuneuvoa siirtokuljetusta varten pituussuuntaan. Suosittelemme vesikulkuneuvon kuljettamista sen normaalissa käyttöasennossa.

Tarkasta paikalliset perävaunun vetämistä koskevat määräykset ja lait, erityisesti seuraavat määräykset:

- Jarrujärjestelmä
- Vetävän ajoneuvon paino
- Peilit.

Suorita seuraavat varotoimet, kun vesikulkuneuvoa hinataan:

- Noudata hinaavan ajoneuvon suurinta sallittua painokapasiteettia ja valmistajan suosittelemaa suurinta sallittua aisakuormaa
- Kiinnitä vesikulkuneuvo sekä etu- että takalenkistä (keula/perä) niin, että se pysyy tiukasti trailerissa. Käytä tarvittaessa lisäkiinnitystarvikkeita.
- Varmista, että polttoainesäiliön korkki, etusäilytyslokeroon kansi, hansikaslokeroon kansi, veneeseen nousulava ja istuin ovat asianmukaisesti kiinni.
- Noudata trailerilla kuljettamisen turvatoimenpiteitä.

ILMOITUS Älä vedä köysiä tai kiinnitystarvikkeita istuimen tai tartuntakahvan yli, sillä ne voivat

aikaansaada pysyviä vahinkoja. Kierrä köysien tai kiinnitystarvikkeiden ympäri rättejä tai vastavia niihin kohtiin, joissa ne voivat koskettaa vesikulkuneuvon runkoon.

VAROITUS

Varmista, että istuimen salpa on kunnolla kiinni ennen kuin lähdet kuljettamaan trailerilla.

Sea-Doo-peite voi suojata vesikulkuneuvoa estämällä lian pääsyn ilmanottoaukkojen kautta, erityisesti hiekkateillä.

VAROITUS

ÄLÄ KOSKAAN jätä mitään varustetta tai lastia vesikulkuneuvon, kun kuljetat sitä trailerilla.

WAKE™ Pro -malli

VAROITUS

ÄLÄ KOSKAAN jätä vesilautaa telineeseen. Muuten vesilaudan evä(t) voi(vat) aiheuttaa sivustakatoisille vahinkoja, tai vesilauta voi lennähtää tielle.

VAROITUS

Kumiköydet ovat jännitetyt ja ne voivat ponnahtaa irti ja vahingoittaa jotakuta, kun ne irtoavat. Ole varovainen.

HUOMIO: Kuljetettaessa kahta vesikulkuneuvoa trailerilla, pitää sisempi vesilautateline mahdollisesti poistaa.

TUOTTEESSA OLEVAT TÄRKEÄT KILVET

Riippuva lipuke

Tämä vesikulkuneuvo toimitetaan varustettuna riipputarralla ja ohjetarralla, jotka sisältävät tärkeitä turvallisuustietoja.

Jokaisen henkilön, joka ajaa tätä ajoneuvoa tulisi lukea ja ymmärtää kyseiset ohjeet ennen ajamista.



300 MOOTTORIMALLIT

Vesikulkuneuvon varoituskilvet

Nämä kilvet on kiinnitetty ajoneuvoon kuljettajan, matkustajien (2-3) ja sivullisten turvallisuuden vuoksi.

Vesikulkuneuvossasi on seuraavilla sivuilla kuvatut kilvet. Jos niitä puuttuu tai ne ovat vahingoittuneet, ne voi korvata uusilla ilmaiseksi. Ota yhteys valtuutettuun Sea-Doo -jälleenmyyjään.

Lue seuraavat kilvet huolella ennen vesikulkuneuvon käyttämistä.

HUOMIO: Ensimmäinen kuva esittää eri kilpien suurinpiirteistä sijaintia vesikulkuneuvossa. Pisteiviiva tarkoittaa, että kilpi ei ole vesikulkuneuvon ulkopinnassa vaan istuin tai jonkintyyppinen kansi on avattava, jotta kilpi näkyy.

HUOMIO: Mikäli ajoneuvon ja tämän käyttäjän käsikirjan välillä esiintyy eroavaisuuksia, ajoneuvoon kiinnitetyillä ohjekilvillä on ensisijainen asema käsikirjan ohjeistukseen nähden.



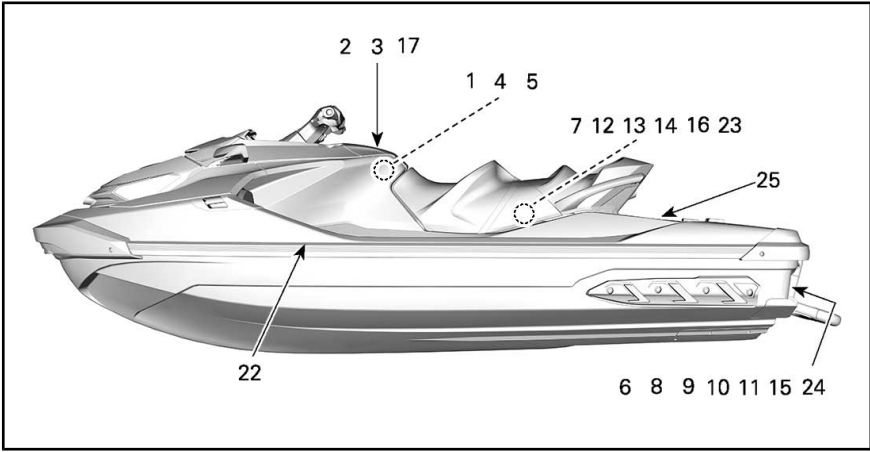

KAIKKI GTX-, RXT- JA WAKE PRO MALLIT

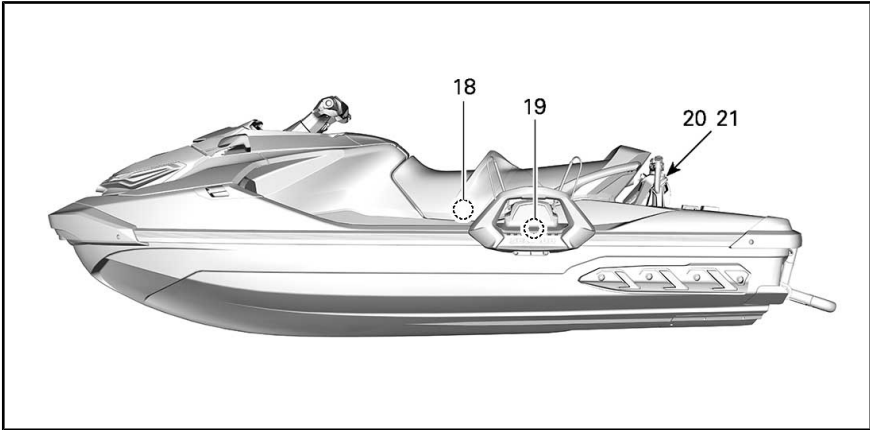

VAIN WAKE PRO

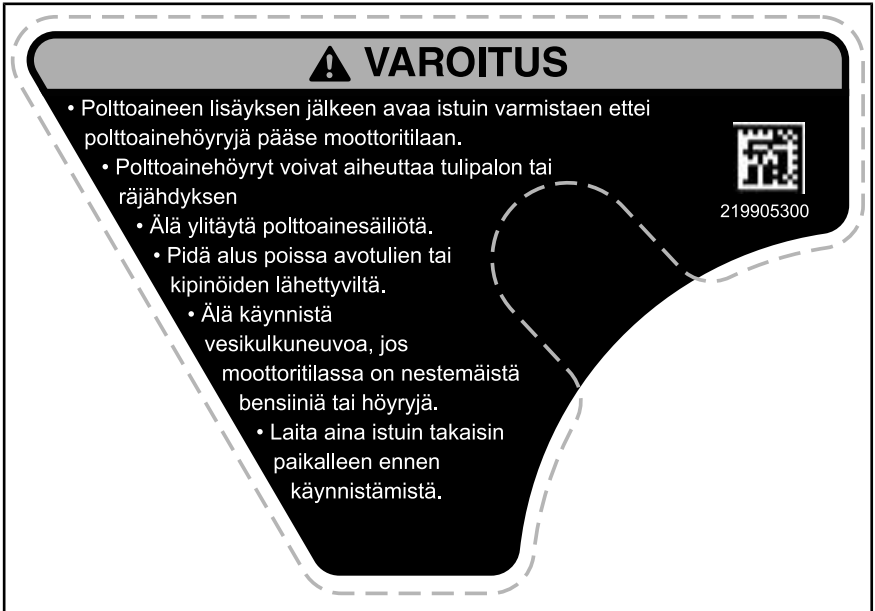

KILPI 1



KILPI 2

VAROITUS

Törmäykset aiheuttavat enemmän VAHINGOITTUMISIA JA KUOLEMIA kuin minkään muun tyyppinen henkilökohtainen vesikulkuneuvon (HKVK) onnettomuus.

TÖRMÄYKSIEN VÄLTÄMISEKSI: SEURAA JATKUVASTI ihmisiä, esineitä ja muita vesikulkuneuvoja.

Varaudu tilanteisiin, joissa näkyvyys on rajoitettu, tai toisten näkeminen estyy.

AJA ENNAKOIVASTI turvallisella nopeudella ja pidä turvallinen etäisyys ihmisiin, esineisiin ja muihin vesikulkuneuvoihin.

- Älä seuraa heti HKVK: iden tai muiden veneiden perässä.
- Älä mene muiden lähelle ja riskuta tai roiski vettä heidän päälleen.
- Vältä jyrkkiä käännoiksi tai muita liikkeitä, joiden takia toisten on vaikea välttää osumasta sinuun tai ymmärtää, minne olet menossa.

- Vältä alueita, joissa on uopponeita esineitä tai matala vesi.

RYHDY AJOISSA TOIMENPITEISIIN törmäysten välttämiseksi. Muista: yleensä HKVK:issa ja muissa veneissä ei ole jarrua.

ÄLÄ VARAUTA KAASUA YRITTÄESSÄSI VÄISTÄÄ tai ohjata kulkuneuvoa pois muista esineistä - tarvitet kaasua ohjaamiseen. Tarkasta aina ennen HKVK:n käynnistämistä, että kaasun ja ohjauksen hallintalaitteet toimivat kunnolla.

Noudata HKVK:ihin sovellettavia merenkulkusääntöjä ja lääni-/valtiokohtaisia sekä paikallisia asetuksia. Katso lisätietoja käyttäjän käsikirjasta.



VAROITUS

Vähennä VAKAVAN LOUKKAANTUMISEN tai KUOLEMAN vaaraa: KÄYTÄ HENKILÖKOHTAISTA KELLUNTAVÄLINEITÄ (PFD).

Kaikkien mukanaolijoiden on käytettävä hyväksyttyä, henkilökohtaisen vesikulkuneuvon (HKVK) käyttöön sopivaa kelluntavälinettä.

KÄYTÄ SUOJAAVA VAATETUSTA, Vakavia sisäisiä vaurioita voi syntyä, jos vesi tunkeutuu ruumiin onteloihin kun putoaa veteen, tai kun joutuu lähelle suihkun painesuutinta.

Tavalliset uima-asut eivät suojaa tarpeeksi veden tunkeutumiselta väkisin miehen tai naisen alapään ruumiinonteloihin. Kaikilla mukanaolijoilla on oltava märkäpuvun alaosa, tai vaateus, joka antaa vastaavan suojan (katso käyttäjän käsikirja). Jalkeiden, hansikkaiden ja suojalasien / silmälasien käyttö on suositeltavaa.

TUNNE VENEILYÄ KOSKEVAT ASETUKSET. BRP suosittelee kuljettajan minimi-ikärajaksi 16 vuotta. Tunne omaa lääniasi / osavaltiosi koskevat kuljettajan ikää ja koulutusta koskevat vaatimukset. Veneliyyyn liittyvän turvakurssin käyntiä suositellaan, ja sitä voidaan jopa vaatia omassa läänissä / osavaltiossa.

KIINNITÄ MOOTTORIN PYSÄYTYSNUORA (NARULIITIN) henkilökohtaiseen kelluntavälineeseen, aläkä päästä sitä sekaantumaan ohjaustankoon, jotta moottori pysähtyy jos kuljettaja tippuu veteen. Ajon jälkeen poista nuora HKVK:sta, jotteivät lapset tai muut henkilöt käytä sitä asiaankuulumattomasti.

AJA OMIEN RAJONESI PUITTEISSA JA VÄLTÄ AGRESSIIVISIA LIIKKEITÄ vähentääksesi riskiä menettää hallinnan, pudota tai törmätä johonkin. Tämä on suurtehovene - ei mikään leikkikalu. Jyrkät käännoiset tai vanavesi- tai aaltohyppyt voi lisätä riskiä selän/selkärangan vahingoittumiseen (halvaantumisen), kasvojen vahingoittumiseen, ja jalkojen, nikkojen ja muiden luiden katkeamiseen. Älä suorita vanavesi- tai aaltohyppyä.

ÄLÄ KAASUTA KUN HKVK:N TAKANA ON JOKU HENKILÖ - pysäytä moottori, tai pidä se tyhjäkäynnillä. Suihkun painesuuttimesta ulos tuleva vesi ja/tai roskat voivat aiheuttaa vakavan vahingon.

PYSY POISSA SISÄÄNOTTOSÄLEIKÖSTÄ moottorin käydessä. Pitkä tukka, löysä vaateus, henkilökohtaisen kelluntavälineen hihat tms. voivat tarttua liukuviin osiin ja johtaa vakavaan loukkaantumiseen tai hukkumiseen.

ÄLÄ KOSKAAN AJA NAUTITTUASI HUUMEITA TAI ALKOHOLIA.

LUE JA NOUDATA KÄYTTÄJÄN KÄSIKIRJAN OHJEITA.



Henkilökohtainen kelluntaväline

Märkäpuvun alaosa



Suihkun painesuutin

Sisäänottosäleikö



2199905330

KILPI 3

VAROITUS

- Poista akku ennen lataamista veneestä.
- Älä yllitä akkua.
- Väärinlainen akun lataaminen saattaa aiheuttaa räjähdyksen.

WARNING

- Remove battery from boat before charging.
- Do not overcharge battery.
- Improper charging of battery can cause explosion.

2199905305

KILPI 4



KILPI 5

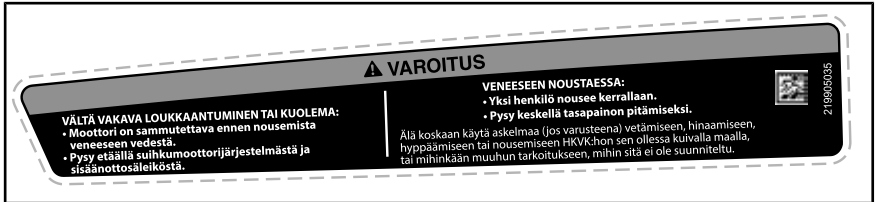

KILPI 6

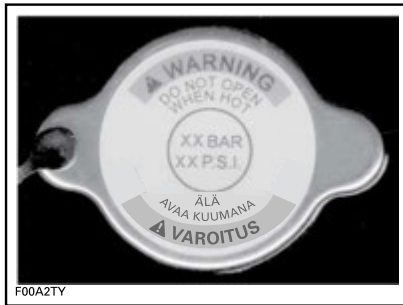

KILPI 7: TYYPILLINEN

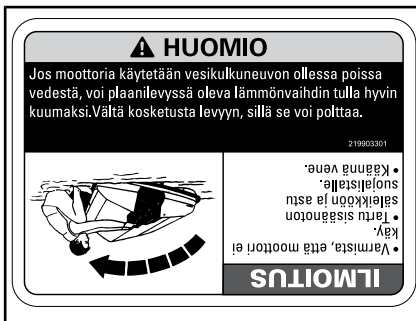

KILPI 8



KILPI 9



KILPI 10



KILPI 11

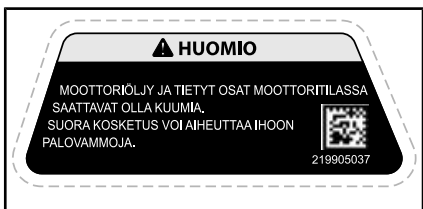

KILPI 12

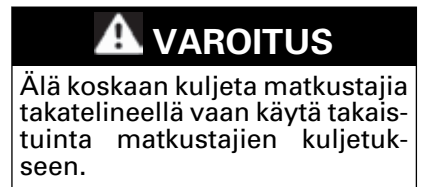

KILPI 13

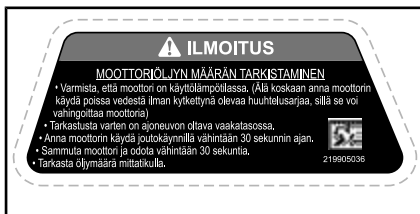

KILPI 14

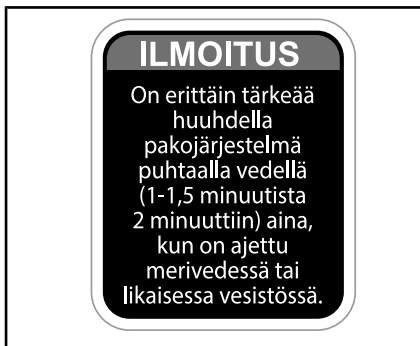

KILPI 15

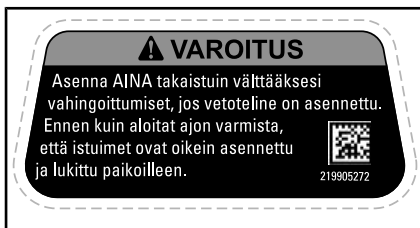

KILPI 16



KILPI 17

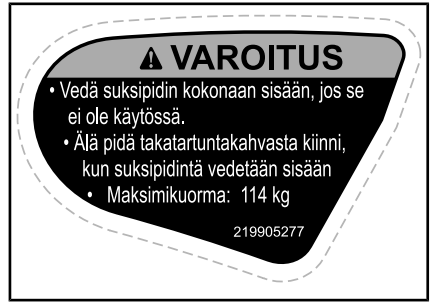

KILPI 20 - VAIN WAKE PRO MALLIT



KILPI 21 - VAIN WAKE PRO MALLIT

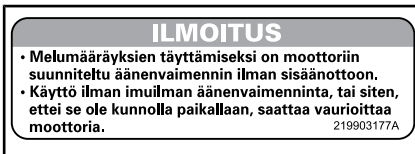

KILPI 18



KILPI 19 - VAIN WAKE PRO MALLIT



KILPI 22

PÄÄSTÖJEN HALLINTAJÄRJESTELMÄN TIETOJA

BOMBARDIER RECREATIONAL PRODUCTS INC.
 TÄMÄ MOOTTORI VASTAA U.S. EPA & KALIFORNIAN
 PÄÄSTÖMÄÄRÄYKSIÄ, JOTKA KOSKEVAT VESILLÄ KÄYTETTÄVIÄ
 MOOTTOREITA.
 THIS ENGINE CONFORMS TO U.S. EPA & CALIFORNIA
 EMISSIONS REGULATIONS FOR MARINE SI ENGINES*

MOOTTORIPERHE / ENGINE FAMILY
 HYVÄKSYMSNORMI (FEL) /
 CERTIFICATION STANDARDS (FEL)
 SYLVÄNTERITILAVUUS / DISPLACEMENT
 PÄÄSTÖJEN HALLINTAJÄRJESTELMÄ /
 EMISSION CONTROL SYSTEM
 TEHO / POWER

TÄYTTÄÄ KALIFORNIAN EVAP-PÄÄSTÖVAATIMUKSET SYTYTYSTULPILLA
 TOIMIVILLE VESILLÄ KÄYTETTÄVILLE MOOTTOREILLE. EVAP-PERHE
 HAIHTUVIEN PÄÄSTÖJEN KONTROLLIJÄRJESTELMÄLPPFL, PLFT, PRV.
 KATSO KÄYTTÖOHJEESTA HUOLTOAJAT JA POLTTOAINEN, ÖLJYN JA
 SYTYTYSTULPPIEN TIEDOT.
 SEE OPERATOR'S GUIDE FOR MAINTENANCE SCHEDULE
 AND FUEL, OIL AND SPARK PLUG SPECIFICATIONS.

219905172

**KILPI 23 - KOSKEE KAIKKIA MALLEJA
 KANADASSA JA USA:SSA, KOSKEE
 KAIKKIA MALLEJA KAIKKIALLA MUUAL-
 LA PAITSI KANADASSA JA USA:SSA,
 KUN MALLI ON VASTAA USA:AN HY-
 VÄKSYTTYÄ MALLIA. EPA-STANDARDIT**

TÄMÄN VENEEN EI TARVITSE OLLA SEURAAVIEN USA:N RANNIKKOVARTIOSTON TURVASTANDARDIEN MUKAINEN:
 VOIMASSA TYYPIHYVÄKSYNTÄPÄIVÄNÄ:

- POLTTOAJNEJÄRJESTELMÄ
- KANTAVUUSTIETOJEN ESILLÄOLO
- TURVAKUORMITUS
- KELLUMINEN
- KONETUULETUS

SITEN KUIN USA:N RANNIKKOVARTIOSTON
 ERIVAPAUDEN MYÖNTÄMISELLÄ
 VALTUUTETTU (CGB 88-001).

KOKOONPANTU MEKSIKOSSA

BOMBARDIER RECREATIONAL PRODUCTS INC.
 565 DE LA MONTAGNE STREET VALCOURT, QUÉBEC CANADA JOE 2L0

219905033

KILPI 24

EPA-kelpoisuuskilpi sijaitsee ohjau-
 sangan vasemmalla puolella, lähellä
 jalkatukea.

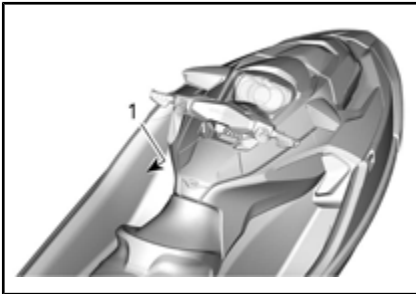







1. EPA-kelpoisuuskilven sijainti

**Vesikulkuneuvot Pohjois-Ameri-
kassa****GTX, GTX LTD, RXT, RXT-X ja
Wake Pro**

KANADAN KELPOISUUSILMOITUS CANADIAN COMPLIANCE NOTICE	
SUOSITELLUT MAKSIMITURVAMÄÄRÄT MAXIMUM RECOMMENDED SAFE LIMITS	
Maks.  = X	XX kg
Maks.  +  =	XX kg
LUOKKA / CATEGORY: C KORKEIN AALOKKO / MAXIMUM WAVE: 2,0 m SUURIN TUULEN NOPEUS / MAXIMUM WIND SPEED: 33,0 solmua / knots	
BOMBARDIER RECREATIONAL PRODUCTS INC. VALCOURT, QUÉBEC, CANADA (YDV)	
MALLI / MODEL: XXXXX	
VALMISTAJA VAKUUTTAA, ETTÄ TÄMÄ TUOTE TÄYTTÄÄ PIENILLE ALUKSILLE ASETETUT RAKENNEVAATIMUKSET SINÄ PÄIVÄNÄ VOIMASSA OLLAIDEN SÄÄDÖSTEN MUKAISESTI, JONA ALUKSEN VALMISTUS ON ALOITETTU TAI ALUS ON TUOTU MAAHAN.	
THE MANUFACTURER DECLARES THAT THIS PRODUCT COMPLIES WITH THE CONSTRUCTION REQUIREMENTS OF THE SMALL VESSEL REGULATIONS, AS THEY READ ON THE DAY ON WHICH THE CONSTRUCTION OF THE VESSEL WAS STARTED OR ON THE DAY ON WHICH THE VESSEL WAS IMPROTED.	
MAKSIMIKAPASITEETIT EDELLÄ MAINITTU TIETO PÄTEE MYÖS USA:TA.	CAN ICES-2/ NMB-2"

**Vesikulkuneuvot Pohjois-Ameri-
kan ulkopuolella****GTX, GTX LTD, RXT, RXT-X ja
Wake Pro**

KANADAN KELPOISUUSILMOITUS CANADIAN COMPLIANCE NOTICE	
SUOSITELLUT MAKSIMITURVAMÄÄRÄT MAXIMUM RECOMMENDED SAFE LIMITS	
Maks.  =	kg
Maks.  +  =	kg
LUOKKA / CATEGORY: C KORKEIN AALOKKO / MAXIMUM WAVE: 2,0 m SUURIN TUULEN NOPEUS / MAXIMUM WIND SPEED: 33,0 solmua / knots	
BOMBARDIER RECREATIONAL PRODUCTS INC. 570 Montagne, Valcourt, Qc, CA, JOE ZLO Skaldenstraat 125, Gent, 9042, BE (YDV)	
MALLI / MODEL:	
VALMISTAJA VAKUUTTAA, ETTÄ TÄMÄ TUOTE TÄYTTÄÄ PIENILLE ALUKSILLE ASETETUT RAKENNEVAATIMUKSET SINÄ PÄIVÄNÄ VOIMASSA OLLAIDEN SÄÄDÖSTEN MUKAISESTI, JONA ALUKSEN VALMISTUS ON ALOITETTU TAI ALUS ON TUOTU MAAHAN.	
THE MANUFACTURER DECLARES THAT THIS PRODUCT COMPLIES WITH THE CONSTRUCTION REQUIREMENTS OF THE SMALL VESSEL REGULATIONS, AS THEY READ ON THE DAY ON WHICH THE CONSTRUCTION OF THE VESSEL WAS STARTED OR ON THE DAY ON WHICH THE VESSEL WAS IMPROTED.	
MAKSIMIKAPASITEETIT EDELLÄ ILMOITETTU TIETO MYÖS USA:TA.	 EAC 

Valettu turvallisuuskuva- ke



VAROITUS

Älä koskaan laita polttoainetta vetotelineen aukkoon. Bensiini on erittäin herkästi syttyvää ja räjähtävää. Polttoainehöyryt voivat päästä leviämään ja voi syttyä kipinästä tai liekistä hetkessä useiden metrienkin päästä.

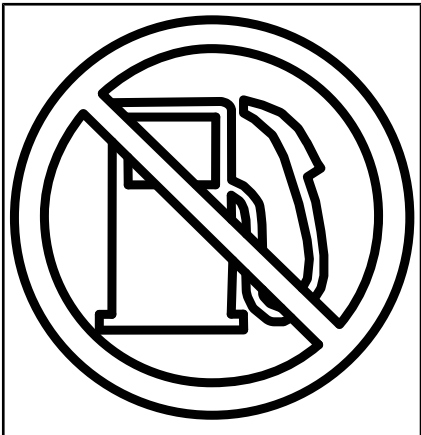

KILPI 25

KÄYTTÖÄ EDELTÄVÄT TARKASTUKSET

Kehotamme tarkastuttamaan ajoneuvosi vuosittain. Kysy lisätietoa valtuutetulta BRP-jälleenmyyjältä. On suositeltavaa, vaikkei välttämätöntä, että valtuutettu BRP-jälleenmyyjä suorittaa ajoneuvolle ajokautta edeltävän valmistelun. Jokainen käynti valtuutetun BRP-jälleenmyyjän luona antaa jälleenmyyjälle mahdollisuuden tarkistaa, kuuluuko ajoneuvosi jonkin ajankohtaisen huoltokampanjan piiriin. Kehotamme sinua myös hakeutumaan mahdollisimman pian valtuutetun BRP-jälleenmyyjän luo, jos kuulet itse turvallisuutta koskevista huoltokampanjoista.



VAROITUS

Suorita käyttöä edeltävä tarkastus ennen jokaista ajokertaa havaitaksesi mahdolliset käyttöä haittaavat ongelmat. Käyttöä edeltävä tarkastus auttaa sinua valvomaan osien kuluneisuutta ja niiden kunnan heikentymistä ennen kuin ne muodostuvat ongelmaksi. Korjaa kaikki havaitsemasi ongelmat vähentääksesi rikkoutumis- tai kolaroimisvaaraa.

Ennen kuin suoritat käyttöä edeltävät tarkastukset, lue huolellisesti osa *HALLINTALAITTEET*.

Tehtävät ennen vesikulkuneuvon vesillelaskua



VAROITUS

Moottorin pitää olla pysähdyksissä ja turvakatkaisimen pistokkeen pitää olla irrotettuna moottorin hätäkatkaisimesta ennen seuraavien kohteiden tarkastamista. Käynnistä vesikulkuneuvo vasta kun kaikki kohteet on tarkastettu ja toimivat kunnolla.

HUOMIO: Ennen moottorin käynnistämistä ja ajamaan lähtemistä on suositeltavaa heiluttaa vesijetin takaosaa pitkittäissuuntaan, jotta suihku-moottori- ja peruutusjärjestelmään mahdollisesti kerääntynyt hiekka saadaan pois.

Tarkasta seuraavassa taulukossa olevat kohdat ennen vesikulkuneuvon vesillelaskua.

KOHDE	TOIMENPIDE	✓
Runko	Tarkasta runko, plaanilevy ja veden sisäänottosäleikkö vaurioiden varalta	
Suihkupumpun veden sisäänotto	Tarkasta/puhdista	
Tyhjennystulpat	Kiristä	
Polttoainesäiliö	Täytä	
Moottoritila	Tarkasta näkykö nestevuotoja tai tuntuuko polttoainehöyryjen hajua.	
Moottoriöljyn pinnan taso	Tarkasta/täytä	

KOHDE	TOIMENPIDE	✓
Moottorin jäähdytysnesteen pinnan taso	Tarkasta/täytä	
Ohjausjärjestelmä	Tarkasta toiminta	
iTC-vipu	Tarkasta toiminta. (Paina vipua ja vapauta se tarkastaaksesi, että vipu liikkuu vapaasti. Jos tunnet vivussa hiukankaan vastusta, vipu on irrotettava ja sen kuluneisuus on tarkastettava ja se on voideltava.)	
iBR-vipu	Tarkasta toiminta. (Paina vipua ja vapauta se tarkastaaksesi, että vipu liikkuu vapaasti. Jos tunnet vivussa hiukankaan vastusta, vipu on irrotettava ja sen kuluneisuus on tarkastettava ja se on voideltava.)	
Etusäilytyslokeron kansi, hansikaslokeri ja istuin	Varmista, että ovat kiinni ja salvatut.	
Säilytyslokeron välikehikot (jos varusteena)	Varmista, että se on oikein asennettu vesikulkuneuvoon.	
Vesilautateline (WAKE Pro -malli)	<ul style="list-style-type: none"> - Varmista, että teline on oikein paikallaan ja lukittu. - Varmista, että kumikyödet ovat hyvässä kunnossa. - Varmista, että vesilauta on oikein asennettu ja kiinnitetty telineeseen. 	
Vetoteline suksille ja vesilaudalle (WAKE Pro -malli)	Tarkasta kunto ja toiminta.	
Moottorin KÄYNNISTYS-/PYSÄYTYSpainike	Tarkasta toiminta	
Moottorin pysäytyskatkaisin ja valvontapiippari	Tarkasta toiminta	
Akun kunto ja kytkennät	Tarkasta kuukausittain	
Galvaaniset anodit	Tarkasta kuukausittain (useammin suolavesikäytössä) ja vaihda tarvittaessa	

Runko

Tarkasta onko rungossa halkeamia tai muita vaurioita.

Suihkupumpun veden sisäänotto

Poista rikkaruohot, kotilot, roskat ja kaikki muu, mikä voisi rajoittaa veden virtausta ja vahingoittaa käyt-

töyksikköä. Puhdista tarpeen mukaan. Ellei jotain tukkeumaa saa poistettua, ota yhteys valtuutettuun Sea-Doo-jälleenmyyjään huoltoa varten.

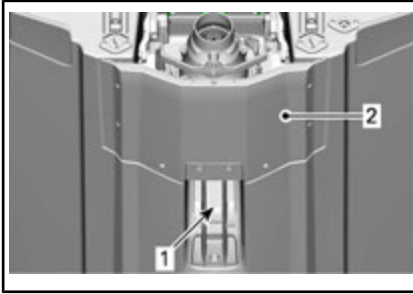

TARKASTA NÄMÄ ALUEET

1. Veden sisäänotto
2. Plaanilevy

Tyhjennystulpat

Kiristä pilssin tyhjennystulpat kiinni.

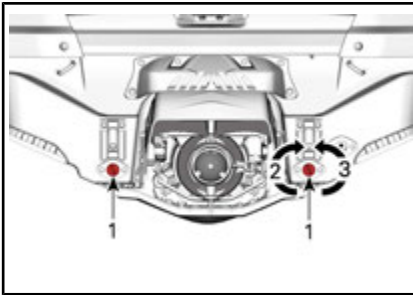

PILSSIN TYHJENNYSTULPAN SIJAINTI

1. Pilssin tyhjennystulpat
2. Kiristä
3. Löysää

VAROITUS

Varmista, että tyhjennystulpat ovat kunnolla kiinni ennen vesikulkuneuvon laskemista veteen.

Polttoainesäiliö

Täytä polttoainesäiliö

VAROITUS

Noudata ehdottomasti ohjeita, jotka selitetään yksityiskohtaisesti kohdassa **TANKKAAMINEN**.

Moottoritila

Tarkasta, ettei moottoritilassa ole polttoainehöyryjä.

VAROITUS

Jos ilmenee polttoainevuotoa tai sen hajua, älä laita virtaa päälle tai käynnistä moottoria. Sinun tulisi ottaa yhteyttä valtuutettuun Sea-Doo -jälleenmyyjään, korjaamoon tai valitsemaasi henkilöön huoltamista, korjaamista tai vaihtamista varten. Takuuvaateista on tietoa tämän käsikirjan kohdassa **USA:N EPA:N PÄÄSTÖJÄ KOSKEVA TAKUU**.

Poista istuimet päästäksesi käsiksi moottoritilaan.

Poista istuimet, paina kahta vapautuspainiketta ja nosta istuimen taakasa.

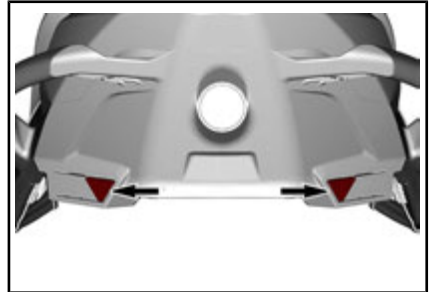

VAPAUTUSPAINIKKEET

Vedä sitten lukituskahva ylös ja poista istuin vesikulkuneuvosta.

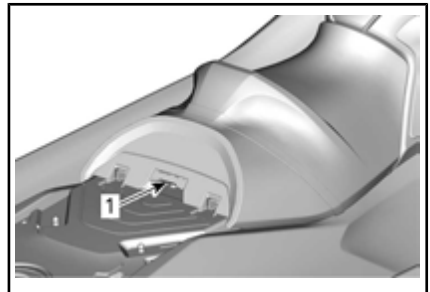

1. Lukituskahva

Moottoriöljy

Varmista, että öljyn pinta on osassa *HUOLTOTOIMENPITEET* määritetyllä tasolla.

Moottorin jäähdytysneste

Varmista, että jäähdytysnesteen pinta on osassa *HUOLTOTOIMENPITEET* määritetyllä tasolla.

Tarkasta, ettei moottorissa, pilssissä tai plaanilevyssä ole jäähdytysnesteuvoja.

! HUOMIO: Jos moottoria käytetään vesikulkuneuvon ollessa poissa vedestä, voi moottori ja plaanilevyssä oleva lämmönvaihdin tulla hyvin kuumaksi. Vältä kosketusta kuumiin moottorin osiin ja plaanilevyyn, sillä se voi aiheuttaa palovammoja.

Ohjausjärjestelmä

Tarkasta toisen henkilön avustuksella, että ohjaus liikkuu esteettömästi.

Kun ohjaustanko on vaakatasossa, pitäisi suihkupumpun suuttimen olla suoraan eteenpäin -asennossa. Varmista, että suihkupumpun suutin kääntyy helposti ja samaan suuntaan kuin ohjaustanko (esim. kun ohjaustankoa käännetään vasemmalle suuttimen aukon on oltava kohti vesikulkuneuvon VASENTA puolta).

! VAROITUS

Tarkasta ohjaustangon ja vastavan ohjaussuuttimen toiminta ennen käynnistämistä. Älä koskaan käännä ohjaustankoa, kun joku on lähellä vesikulkuneuvon takaosaa. Pysy etäällä ohjauksen liikkuvista osista (suutin, iBR-portti, vivusto, jne.).

Kaasuvipu

Tarkasta, että sähköinen kaasuvipu (Electronic Throttle Control lever, ETC) liikkuu esteettömästi ja tasaisesti. Sen pitäisi palata alkuasentoonsa heti, kun se vapautetaan.

! VAROITUS

Tarkasta kaasuvivun toiminta ennen moottorin käynnistämistä. Jos tunnet kaasuvivussa hiukankaan vastusta, ota yhteys valtuutettuun Sea-Doo-jälleenmyyjään.

iBR-vipu

Tarkasta, että iBR-vipu liikkuu esteettömästi ja tasaisesti. Sen pitäisi palata alkuasentoonsa heti, kun se vapautetaan.

! VAROITUS

Tarkasta iBR-vivun toiminta ennen moottorin käynnistämistä. Jos tunnet iBR-vivussa hiukankaan vastusta, ota yhteys valtuutettuun Sea-Doo-jälleenmyyjään.

Säilytyslokerot, veneeseenousulava ja istuin

Varmista, että kaikki vaaditut turvallisuus- ja pelastusvälineet sekä muu kuorma on asianmukaisesti paikoillaan kulkuneuvon säilytyslokerossa.

Varmista, että säilytyslokeron kansi, hansikaslokeron, veneeseenousulava, huoltopaneelit ja istuin ovat suljettu ja lukittu.

! VAROITUS

Varmista, että istuin, veneeseenousulava, työluukut ja kaikkien säilytyslokeroiden kannet ovat varmasti lukittu.

Vesilautateline (WAKE Pro -malli)**VAROITUS**

Varmista ennen vesikulkuneuvon käyttöä, että vesilautateline on kunnolla kiinni vesikulkuneuvon rungossa ja että vesilauta on kunnolla paikallaan ja kiinni siinä. Varmista, että vesilaudan kiinnityshihnat ovat hyvässä kunnossa.

Suksi-/vesilautateline (WAKE Pro -malli)

Varmista, että suksi-/vesilautateline on lukittu täysin ulkona -asentoon ennen sen käyttöä.

Vedä suksipidin kokonaan sisään ja lukitse, kun se ei ole käytössä.

VAROITUS

Älä kuljeta lastia tai tarvikkeita veneeseen nousulavalla jos käytät vetotelinettä.

VAROITUS

Ole varovainen hiihtäjää/vesilautailijaa vedettäessä, sillä vetonaru voi iskeytyä takaisin vesikulkuneuvoon kun se päästetään irti. Älä koskaan suorita jyrkkää käännöstä, kun vedät hiihtäjää, vesilautailijaa tai mitään lelua. Varastoi aina köysi, kun et käytä sitä.

ILMOITUS Vetoteline on suunniteltu vetämään vesihiihtäjää tai -lautailijaa, joka on kokonaispainoltaan enintään 114 kg.

! HUOMIO: Älä käytä vetotelinettä puhallettavan putken vetämiseen. Käytä aina takatappia puhallettavan putken vetämiseen.

Moottorin pysäytyskatkaisin ja moottorin**KÄYNNISTYS-/PYSÄYTYSpainike**

Paina käynnistyspainiketta kerran asentamatta turvakatkaisinta paikoilleen moottorin pysäytyskatkaisimeen.

Asenna turvakatkaisimen pistoke moottorin pysäytyskatkaisimeen.

Paina KÄYNNISTYS-/PYSÄYTYSpainiketta käynnistääksesi moottori, sammuta moottori sitten painamalla KÄYNNISTYS-/PYSÄYTYSpainiketta sekunnin ajan.

Käynnistä moottori uudelleen, pysäytä se sitten irrottamalla turvakatkaisin moottorin pysäytyskatkaisimesta.

VAROITUS

Jos turvakatkaisimen pistoke on löysä tai se ei pysy moottorin pysäytyskatkaisimessa, vältä turvakatkaisimen epäluotettava toiminta vaihtamalla se välittömästi. Ellei moottori pysähdy, vaikka irrotat turvakatkaisimen moottorin pysäytyskatkaisimesta tai painat KÄYNNISTYS-/PYSÄYTYSpainiketta, älä käytä vesikulkuneuvoa. Ota yhteys valtuutettuun Sea-Doo -jälleenmyyjään.

Tehtävät vesikulkuneuvon vesillelaskun jälkeen

Tarkasta seuraavassa taulukossa olevat kohdat vesikulkuneuvon vesillelaskun jälkeen ja ennen ajamaan lähtemistä.

KOHDE	TOIMENPIDE	✓
Tietokeskus	Tarkasta toiminta.	

KOHDE	TOIMENPIDE	✓
iBR-järjestelmä (älykäs jarru- ja peruutusjärjestelmä)	Tarkasta toiminta.	
Säädettävä trimmijärjestelmä (VTS)	Tarkasta toiminta.	

Tietokeskus (mittari)

1. Paina KÄYNNISTYS-/PYSÄYTYS-painiketta ja asenna turvakatkaisin moottorin pysäytyskatkaisimeen.
2. Kun tietokeskus suorittaa itse-testiä, varmista että kaikki merkkivalot kytkeytyvät päälle.



VAROITUS

Kiinnitä aina turvakatkaisimen narun pidike henkilökohtaiseen kelluntavälineeseen tai ranteeseen (tarvitset rannehihnan).

iBR-järjestelmä

ILMOITUS Varmista, että vesikulkuneuvon edessä ja takana on riittävästi tilaa, jotta voit testata iBR-järjestelmän törmäämättä mihinkään kohteeseen. Vesikulkuneuvo liikkuu testin aikana.

1. Irrota vesikulkuneuvon laiturin kiinnittävät ankkuriliinat .
2. Käynnistä moottori ja varmista, että vesikulkuneuvo ei liiku.
3. Paina vasemmassa käsikahvasa oleva iBR-vipu kokonaan alas, vesikulkuneuvon tulisi nyt liikkua hitaasti taaksepäin.
4. Vapauta iBR-vipu, nyt peruutuksen aiheuttavaa painesuihkua ei saa olla.



VAROITUS

Varmista aina, että iBR-järjestelmä toimii asianmukaisesti ennen kuin lähdet ajamaan vesikulkuneuvolla.

Säädettävä trimmijärjestelmä (VTS)

Moottorin käydessä eteenpäin vievällä suihkupaineella käytä säädettävää VTSTTM -trimmijärjestelmää liikuttaaksesi suihkupumpun suutinta ylös ja sitten alas tarkastaaksesi VTS:n toiminnan. Tarkista VTS:n asennon osoittimen liikkeet tietokeskuksesta.

Tarkasta myös VTS:n esisäädetyt trimmiasennot (jos varusteena).

VESIKULKUNEUVOA KOSKEVAT TIEDOT

HALLINTALAITTEET

HUOMIO: Jotkut ajoneuvon varoituskilvet eivät näy kuvissa. Kun haluat lisätietoja ajoneuvon varoituskilvistä, katso kappale *VESIKULKUNEUVON VAROITUSKILVET*.

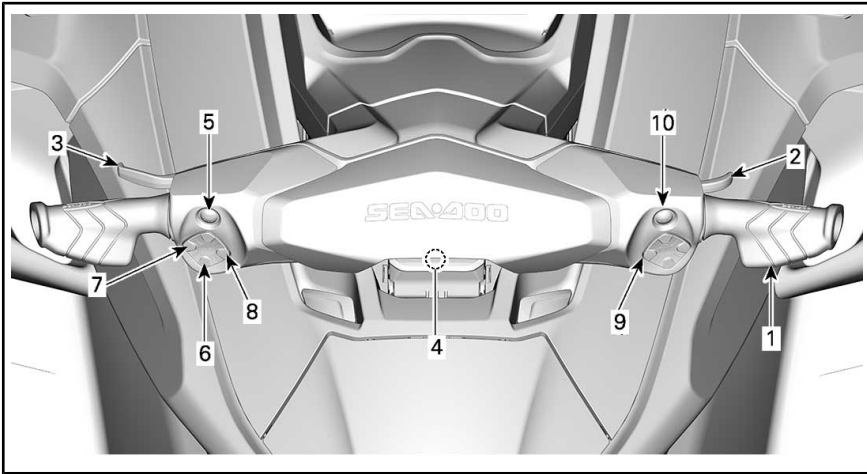

GTX GTX LIMITED/RXT/WAKE PRO

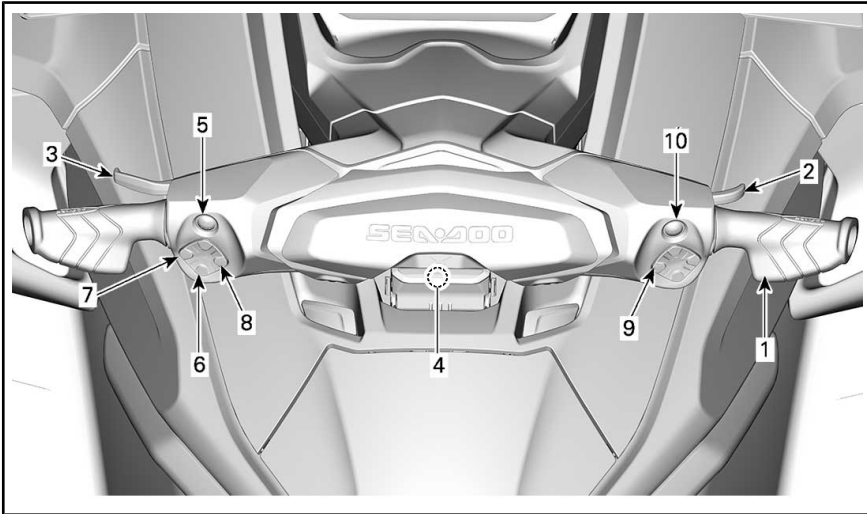

RXT-X

HUOMIO: Jotkut tässä osassa kuvatut tiedot, toiminnot tai ominaisuudet eivät välttämättä koske kaikkia vesijettimalleja tai ne ovat saatavana lisävarusteena.

1) Ohjaustanko

Ohjaustangolla hallitaan vesikulkuneuvon suuntaa. Ohjaustangon kääntäminen oikealle eteenpäin ajettaessa kääntää vesikulkuneuvoa oikealle ja päinvastoin.



VAROITUS

Tarkasta ohjaustangon ja vastavan ohjaussuuttimen toiminta ennen käynnistämistä. Älä koskaan käännä ohjaustankoa, kun joku on lähellä vesikulkuneuvon takaosaa. Pysy etäällä käyttäjärjestelmästä.

Peruutettaessa ohjaustangon kääntäminen vaikuttaa päinvastaisesti. Ohjaustangon kääntäminen oikealle peruutettaessa kääntää vesikulkuneuvoa vasemmalle.

2) Kaasuvipu

Ohjaustangon OIKEASSA käsikahvassa sijaitseva kaasuvipu ohjaa sähköisesti moottorin nopeutta.

Paina kaasuvipua sormellasi lisätäksesi vesikulkuneuvon nopeutta tai ylläpitääksesi nopeuden.

Vapauta kaasuvipu vähentääksesi vesikulkuneuvon nopeutta.

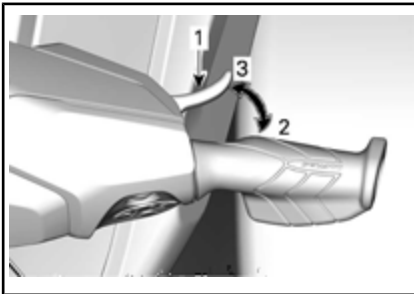

1. Kaasuvipu
2. Kaasutus
3. Hidastus

Kaasuvipu on jännitetty jousella ja sen on palaututtava lepoasentoon (tyhjäkäynti), kun sitä ei paineta.

3) iBR-vipu (älykäs jarru- ja peruutusjärjestelmä)

Ohjaustangon VASEMMASSA käsikahvassa sijaitseva iBR-vipu voi ohjata sähköisesti seuraavia toimintoja:

- Jarru
- Peruutusvaihte
- Vapaalla.

HUOMIO: iBR-vipua on painettava vähintään 25 %, jotta iBR:n toiminnot aktivoituvat.

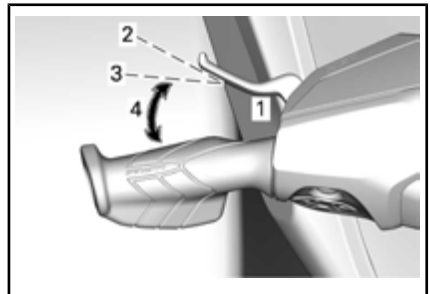

TYYPILLINEN

1. iBR-vipu
2. Vivun lepoasento
3. Painettava 25 %, jotta iBR:n toiminto aktivoituu
4. Käyttöalue

Nopeuden ollessa yli 14 km/h, iBR-vivun painaminen kytkee jarrutuksen päälle.

HUOMIO: Jos veden virtaama on 14 km/h tai sen yli, peruutusvaihdetta ei voida kytkeä, koska peruutuksen nopeuskynnys ylittyy.

Nopeuden ollessa alle 14 km/h, iBR-vivun painaminen kytkee peruutuksen päälle.

Kun iBR-vipu vapautetaan jarrutuksen tai peruutuksen jälkeen, vaihte kytkeytyy vapaalle.

VAROITUS

Jos kaasuvipua painetaan vapautettaessa iBR-vipua, vesikulkuneuvo liikkuu lyhyen viiveen jälkeen suoraan eteenpäin. Vapauta kaasuvipu, jos vauhdin ei tarvitse kiihtyä.

HUOMIO: Vapaa-asento voidaan hienosäätää säätämällä iBR-järjestelmää.

Katso osasta **KÄYTTÖOHJEET** yksityiskohtaisia lisätietoja.

4) Moottorin pysäytyskatkaisin

Moottorin pysäytyskatkaisin sijaitsee ohjaustangon keskellä.

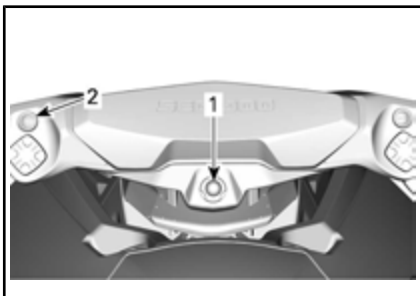

TYYPILLINEN

1. Moottorin pysäytyskatkaisin
2. KÄYNNISTYS-/PYSÄYTYSpainike

Turvakatkaisimen pistoke täytyy olla huolellisesti kiinnitettynä moottorin pysäytyskatkaisimeen, jotta moottori voi käynnistyä.

VAROITUS

Kiinnitä aina turvakatkaisimen naru kuljettajan henkilökohtaiseen kelluntavälineeseen (PFD) tai ranteeseen (tarvitset rannehihnan).



TYYPILLINEN

1. Turvakatkaisimen pistoke moottorin pysäytyskatkaisimeen
2. Turvakatkaisimen naru kiinnitetty kuljettajan henkilökohtaiseen kelluntavälineeseen

Sammuuta moottori irrottamalla turvakatkaisimen pistoke moottorin pysäytyskatkaisimesta.

VAROITUS

Kun moottori sammutetaan, jarrujärjestelmä ei toimi eikä vesikulkuneuvoa voi ohjata.

VAROITUS

Irrota turvakatkaisin aina vesikulkuneuvosta, kun se ei ole käytössä, jotta estät moottorin tahattoman käynnistymisen, tai että lapset tai muut henkilöt eivät pääse käyttämään vesikulkuneuvoa luvattomasti tai varastamaan sitä.

Digitaalinen radiotaajuustekniikkaa käyttävä käynnistysenestojärjestelmä (RF D.E.S.S.)

Turvakatkaisimen pistokkeessa (D.E.S.S.™ key) on elektroninen piiri, joka on ohjelmoitu muodostamaan ainutlaatuisen elektronisen sarjanumeron. Tämä vastaa tavantomaista avainta.

D.E.S.S.-järjestelmä lukee moottorin pysäytyskatkaisimeen asennettua avaimen ja sallii moottorin käynnistyä ainoastaan, jos se tunnistaa avaimen.

D.E.S.S.-turvajärjestelmä on erittäin joustava. Voit ostaa ylimääräisiä turvakatkaisimia ja antaa ohjelmoida D.E.S.S.-avaimet omaa vesikulkuneuvoasi varten.

Yhteensä kymmenen D.E.S.S.-avainta voidaan ohjelmoida samalle ajoneuvolle.

Ota yhteys valtuutettuun BRP:n Sea-Doo-jälleenmyyjäsi, kun haluat että vesikulkuneuvollesi ohjelmoidaan avain.

RF D.E.S.S. -avaimen tunnistaminen

Kaksi lyhyttä piippausta osoittaa, että järjestelmä on valmis moottorin käynnistämistä varten. Katso myöskin tapauksessa *VIANETSINTÄ*-osa.

RF D.E.S.S. Avaintyypit

Käytettävissä on kahden tyyppisiä avaimia:

- Normaali avain
- Opetteluavain (learning key).

Avaimen tunnistamisen helpottamiseksi turvakatkaisimen kellukkeita on saatavana eri väreissä:

AVAINTYYPPI	KELLUKKEEN VÄRI
Normaali	Keltainen tai musta
Opettelu	Vihreä

Informaatiokeskus näyttää käytössä olevan D.E.S.S.-avaintyypin.

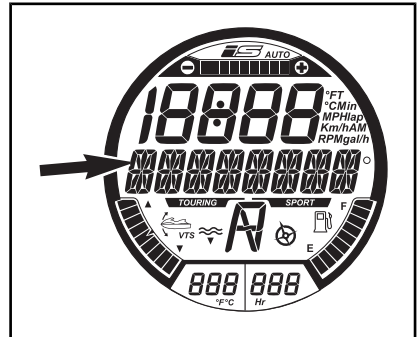

AVAINTYYPPI NÄKYVÄ TÄSSÄ

Viestivaihtoehdot:

- NORMAL KEY (Normaali avain)
- OPETTELUAIVAIN.

SEA-DOO Learning Key (opetteluavain) rajoittaa elektronisesti vesikulkuneuvon nopeutta ja moottorin vääntöä, jolloin ensikertalaiset ja vähemmän kokeneet kuljettajat voivat opetella vesikulkuneuvon käyttöä saadakseen tarpeellista itsevarmuutta ja kokemusta hallintaan.

Opettelutilassa vesikulkuneuvon maksiminopeutta voidaan myös säätää.

Katso lisätietoja opetteluavaimen käytöstä osasta *TOIMINTATILAT*.

5) Moottorin KÄYNNISTYS-/PYSÄYTYSpainike

Moottorin KÄYNNISTYS-/PYSÄYTYSpainike sijaitsee VASEMMASSA käsikahvassa.

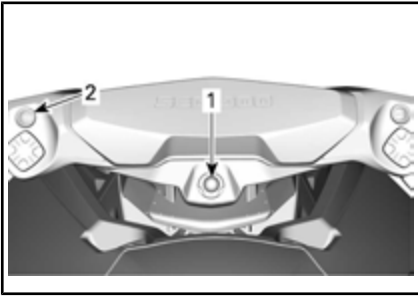
**TYYPILLINEN**

1. Moottorin pysäytyskatkaisin
2. KÄYNNISTYS-/PYSÄYTYS-painike

Moottorin käynnistäminen ja pysäyttäminen

Katso kohta **KÄYTTÖOHJEET** saadaksesi täydelliset ohjeet moottorin käynnistämiseen ja pysäyttämiseen.

Sähköjärjestelmän herättäminen

Paina KÄYNNISTYS-/PYSÄYTYS-painiketta kerran asentamatta turvakatkaisinta paikoilleen moottorin pysäytyskatkaisimeen.

Tällä tavoin sähköjärjestelmään kytkeytyy virta päälle, tietokeskus suorittaa itsetestitoiminnon ja sen näyttö muuttuu tyhjäksi muutaman sekunnin kuluttua.

Sähköjärjestelmässä on virta päällä noin 75 sekunnin ajan siitä, kun KÄYNNISTYS-/PYSÄYTYS-painiketta on painettu.

Sähköjärjestelmä toimii 60 minuuttia, jos moottorin pysäytyskatkaisimeen on asennettu turvakatkaisin.

Joka kerta, kun START/STOP-painiketta painetaan, minuuttien laskenta käynnistyy uudelleen. Näin voit kuunnella BRP Audio Premium järjestelmää (jos varusteena). LOW BATTERY (akku vähissä) merkkivalo syttyy, jos akun jännite laskee alle 12.3V ja sähköjärjestelmä sammuu 75 sekunnin kuluttua.

HUOMIO: Jos KÄYNNISTYS-/PYSÄYTYS-painiketta painetaan eikä turvakatkaisin ole paikoillaan, tietokeskuksen näytöt pysyvät päällä niin kauan kuin käynnistys-/pysäytys-painiketta pidetään alaspainettuna.

Akun hallinta ajon jälkeen

Tämän toiminnon avulla voi sähköjärjestelmän pitää käyttövalmiina lisävarusteiden käyttöä varten moottorin ollessa sammutettuna. Se estää myös alun liiallisen tyhjenemisen lisälaitteiden käytön yhteydessä. Kun akun lataus saavuttaa 12,3 V tai alle, järjestelmä sammuu automaattisesti varmistaakseen, että moottorin voi käynnistää uudelleen.

Kun sähköjärjestelmä aktivoidaan painamalla lyhyesti käynnistys-sammutusvalitsinta moottorin ollessa sammutettuna, hereillä olon aikaa ohjataan seuraavalla tavalla:

- Avain irrotettu: Järjestelmä sammuu 75 sekunnin kuluttua.

- Avain kytketty: Järjestelmä sammuu 60 minuutin kuluttua tai kun virtakynnys saavutetaan.

6) VTS-painike (säädettävä trimmijärjestelmä)

Tämä vesikulkuneuvo on varustettu ohjelmoitavalla, erittäin suorituskykyisellä trimmijärjestelmällä (VTS), jota voidaan säätää.

Järjestelmän ansiosta vesikulkuneuvon nousukulman trimmiä voidaan säätää muuttamalla suihkupumpun suuttimen pystysuoraa asentoa.

VTS voidaan sähköisesti säätää haluttua ajokulmaa varten, tai se voidaan asettaa kahteen esisäädettyyn trimmiasentoon.

Paina VTS:n säätöpainiketta (ylös- tai alaspäin) säätääksesi vesikulkuneuvon ajokulmaa.

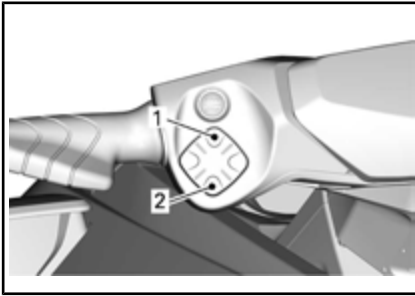

VTS-SÄÄTÖPAINIKE

1. Keula ylös
2. Keula alas

X-mallit

Paina YLÖS- ja ALAS-painikkeita yhtä aikaa aktivoitaksesi X-mallien kulkuneuvoissa

Käynnistyskontrollitoiminnon.

Katkaistaksesi

Käynnistyskontrollitoiminnon

paina uudestaan YLÖS/ALAS-painikkeita yhtä aikaa.

Katso „yksityiskohdat” kohdasta KÄYTTÖOHJEET.

7) Sport-painike

Sport-painike sijaitsee vasemmanpuoleisessa käsikahvassa.

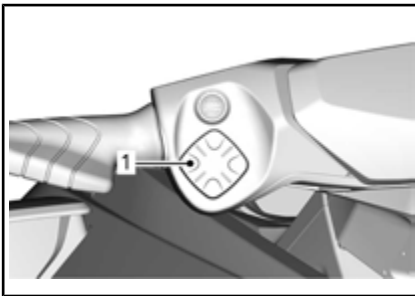

1. Sport-painike

Sillä kytketään SPORT-tila päälle tai pois päältä.

Katso yksityiskohtia kohdasta TOIMINTATILAT.

8) ECO-painike

ECO-painike sijaitsee vasemmanpuoleisessa käsikahvassa.

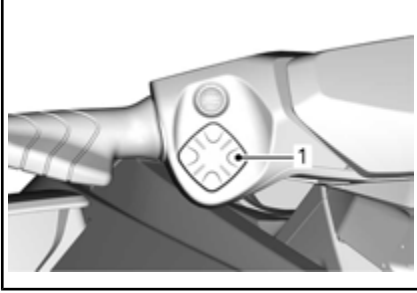

1. ECO-painike

Sillä kytketään ECO-tila päälle tai pois päältä.

Katso yksityiskohtia kohdasta *TOIMINTATILAT*.

9) TILA (MODE), YLÖS/ALAS (UP/DOWN) ja ASETA (SET) painik- keet

Nämä painikkeet sijaitsevat oikeanpuoleisessa käsikahvassa.

Paina TILApainiketta (MODE) vierittääksesi tietokeskuksen näytössä näkyviä eri toimintoja.

Painikkeita YLÖS tai ALAS käytetään valitsemaan tai muuttamaan jotain säätöjä tietokeskuksen kautta, kuten **Ski (hiihto)** ja **Cruise (vakionopeus)** asetukset.

Paina ASETUSpainiketta (SET) valitaksesi haluamasi toiminnon, navigoidaksesi jonkin alivalikon läpi tai tallentaaksesi jonkin muutetun säädön.

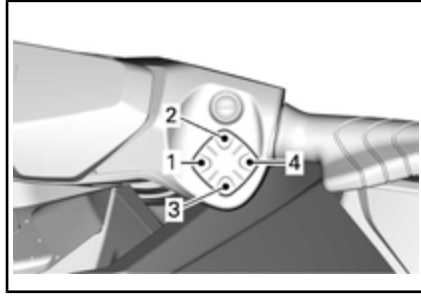

TYYPILLINEN

1. TILA
2. YLÖS-painike
3. ALAS-painike
4. Asetuspainike (SET)

10) Vakionopeuspainike

Vakionopeuspainike sijaitsee OIKEASSA käsikahvassa, aivan YLÖS/ALAS-painikkeen yläpuolella.

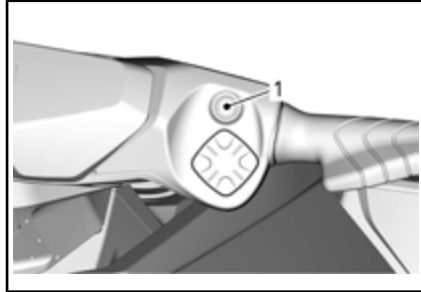

TYYPILLINEN

1. Vakionopeuspainike

Vakionopeuspainikkeella kytketään VAKIONOPEUSTILA (CRUISE) päälle tai pois päältä tai kytketään HITAAN AJONOPEUDEN TILA (SLOW SPEED) päälle.

Katso yksityiskohtaisia tietoja kohdasta *TOIMINTATILAT*.

TIETOKESKUS (MITTARIT)

VAROITUS

Älä säädä näyttöä ajon aikana, voit menettää ajoneuvosi hallinnan.



TYYPILLINEN - GTX 155

A. Monitoimimittaristo

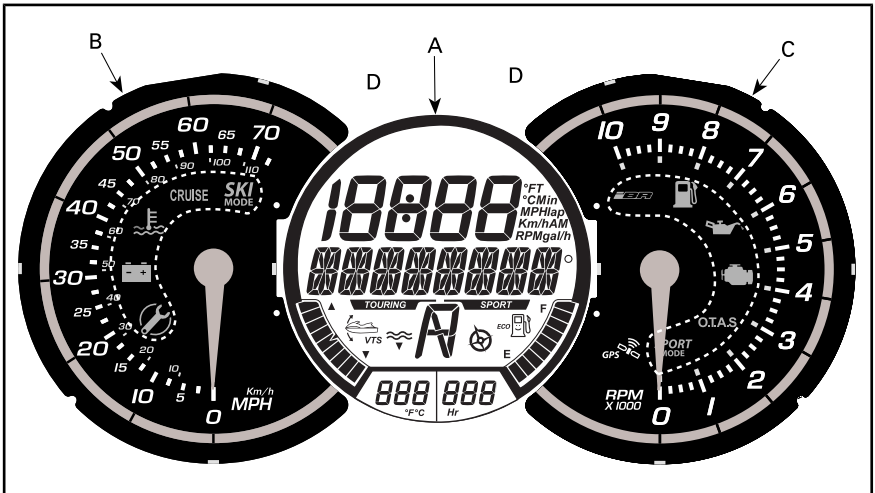

TYYPILLINEN - KAIKKI PAITSI GTX 155

- A. Monitoimimittaristo
- B. Analoginen nopeusmittari
- C. Analoginen kierroslukumittari
- D. Merkkivalot

A) Monitoimimittarin ominaisuudet

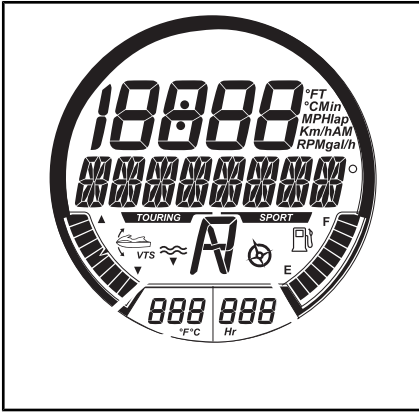

TYYPILLINEN - MONITOIMIMITTARI

Katso taulukosta oman mallisi ominaisuudet.

Ominaisuudet on selitetty alla.

	GTX 155 GTX S 230	GTX LIMITED 230 GTX LIMITED 300	RXT	RXT-X	WAKE PRO
1) Monitoiminäyttö	X	X	X	X	X
2) Numeronäyttö	X	X	X	X	X
3) Polttoainemittari	X	X	X	X	X
4) VTS:n (säädettyä trimmijärjestelmä) asennon osoitin	X	X	X	X	X
5) Veden syvyyden osoitin	-	X	-	-	-
6) Veden lämpötila	Ei tiedossa	X	Ei tiedossa	Ei tiedossa	Ei tiedossa
7) Tuntimittarin näyttö	X	X	X	X	X
8) iBR:n asennon osoitin	X	X	X	X	X
9) Kompassin osoitin (1)	Ei tiedossa	X	X	X	X
10) TOURING-tilan osoitin	X	X	X	X	X
11) SPORT-tilan osoitin	X	X	X	X	X
12) Ahtopainemittari	Ei tiedossa	Ei tiedossa	Ei tiedossa	X	Ei tiedossa
13) ECO-tilan osoitin	X	X	X	X	X
14) Vakionopeustilan (CRUISE) osoitin	X	Ei tiedossa	Ei tiedossa	Ei tiedossa	Ei tiedossa
15) SKI-tilan osoitin	-	-	-	-	X
16) Käynnistyskontrolli	Ei tiedossa	Ei tiedossa	Ei tiedossa	X	Ei tiedossa

X = Merkitsee vakio-ominaisuutta

- = Kysy saatavuudesta Sea-Doo-jälleenmyyjältäsi.

N.A. = Ei saatavana tai ei aktiivinen

(1) Kaikissa malleissa on kompassi (monitoiminäyttö). GTX 155 -mallissa ei ole kompassin osoitinta

1) Monitoiminäyttö

Monitoiminäyttöä käytetään:

- Näyttämään TERVEHDYSVIESTI, kun virta kytketään päälle.
- Näyttämään AVAIMEN tunnusviesti.
- Näyttämään erilaisia kuljettajan valitsema tietoja.
- Erilaisten käyttötilojen tai toimintojen aktivoimiseen tai säätämiseen.
- Näyttämään toiminnan aktivointia tai järjestelmän vikoja koskevia rullaavia viestejä.
- Näyttämään vikakoodit.

HUOMIO: Oletustoimintona monitoiminäytössä on kompassin suunta.

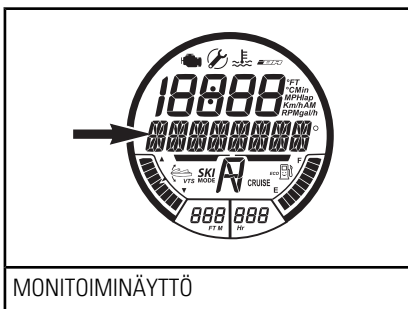

MONITOIMINÄYTTÖ

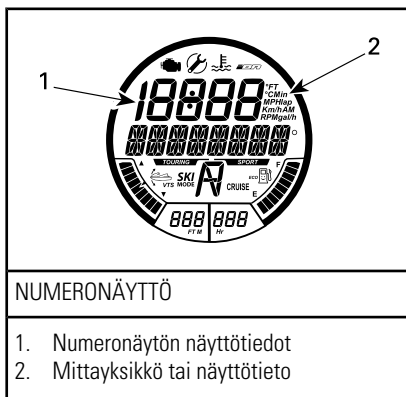

NUMERONÄYTTÖ

1. Numeronäytön näyttötiedot
2. Mittayksikkö tai näyttötieto

2) Numeronäyttö

Numeronäyttö antaa erilaisia tietoja kuljettajan valinnan mukaisesti monitoiminäytön NÄYTTÖ-toiminnon avulla.

Saatavilla olevat osoittimet riippuvat vesikulkuneuvon mallista tai asennetusta lisävarusteesta.

KÄYTETTÄVISSÄ OLEVAT NUMERONÄYTÖN TIEDOT	GTX 155, GTX 230	GTX LIMITED 230 GTX LIMITED 300	RXT	RXT-X	WAKE PRO
Vesikulkuneuvon nopeus	Oletusnäyttö				
Moottorin kierrosluku	X	X	X	X	X
Moottorin lämpötila	-	-	-	X	-
Veden lämpötila	Ei tiedossa	X	Ei tiedossa	Ei tiedossa	Ei tiedossa
Kello	X	X	X	X	X
Learning keyn säädöt	X	X	X	X	X
VAKIONOPEUDEN säätö	X	X	X	X	X
HITAAN AJONOPEUDEN TILAN asetus (SLOW SPEED MODE)	X	X	X	X	X
VTS:n esisäätö	X	X	X	X	X
VTS:n säädöt (mittarin kautta)	Ei saat.	Ei tiedossa	Ei tiedossa	Ei tiedossa	Ei tiedossa
SKI-TILAN asetukset	-	-	-	-	X
Polttoaineen kulutus (välitön ja keskimääräinen)	X	X	X	X	X
Polttoaineen riittävyys (etäisyys ja aika kunnes säiliö on tyhjä)	-	X	-	X	-
Kierrosmittari	-	-	-	X	-
Huippunopeus/-kierrosluku min. Keskinopeus/-kierrosluku min.	-	-	-	X	-
Korkeus	Ei tiedossa	X	Ei tiedossa	Ei tiedossa	Ei tiedossa
<p>X = X merkitsee vakio-ominaisuutta - = Kysy saatavuudesta Sea-Doo-jälleenmyyjältäsi. N.A. = Ei tiedossa</p>					

Kun tietojärjestelmään kytketään aluksi virta, numeronäyttö siirtyy oletuksena viimeisimpänä valittuun tietoon.

3) Polttoainemittari

Monitoimimittarin OIKEASSA alareunassa sijaitseva pylväsmittari näyttää ajon aikana jatkuvasti polttoainesäiliössä olevan polttoaineen määrän.

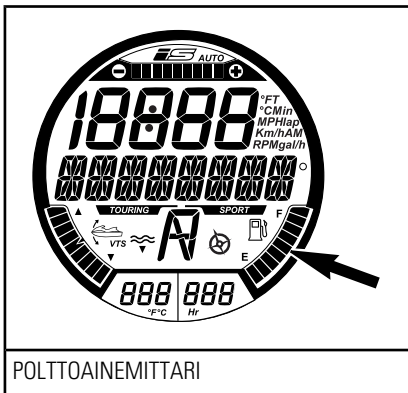

Kun polttoainesäiliö on täysi kahdeksan pylvästä on käytössä. Ylin pylväs ei ole käytössä.

Vähäisen polttoainemäärän varoitus

Akitvoituu kun vain kaksi polttoainepylvästä on käytössä (noin 25 % polttoainesäiliön tilavuudesta tai 14 L.

Kaikki mallit paitsi GTX 155

VÄHÄISEN POLTTOAINEMÄÄRÄN VAROITUS	
Kaksi viimeistä polttoainemittarin segmenttiä	ON
Polttoainesäiliömerkki (LED)	

VÄHÄISEN POLTTOAINEMÄÄRÄN VAROITUS	
Varoitusmerkkiääni (yksi pitkä piippaus)	Ajoittain
Rullaava viesti, jossa lukee POLTTOAINE VÄHISSÄ (LOW FUEL WARNING)	

GTX 155 mallit

VÄHÄISEN POLTTOAINEMÄÄRÄN VAROITUS	
Kaksi viimeistä polttoainemittarin segmenttiä	Vilkkuu
Polttoainesäiliömerkki (LCD)	
Varoitusmerkkiääni (yksi pitkä piippaus)	Ajoittain
Rullaava viesti, jossa lukee POLTTOAINE VÄHISSÄ (LOW FUEL WARNING)	

4) VTS:n (säädettävä trimmijärjestelmä) asento

VTS:n asennon osoitin sijaitsee digitaalinäytön VASEMMASSA alareunassa osoittaen vesikulkuneuvon ajokulman.

Yksi pylväsmittarin segmentti palaa osoittaen vesikulkuneuvon keulan suhteellista asentoa.

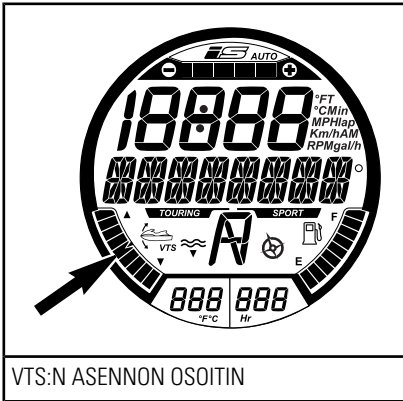

VTS:N ASENNON OSOITIN

Katso kohdasta **KÄYTTÖOHJEET** lisätietoja VTS:n käytöstä.

5) Veden syvyyšnäyttö

Veden syvyyšnäyttö ilmaisee veden syvyyden.

Järjestelmä kykenee osoittamaan veden syvyyden rungon alla asteittain aina lukemaan 50 m.

HUOMIO: Tietyissä olosuhteissa näyttö saattaa lopettaa näyttämisen. Näytön kyky ilmaista veden syvyyttä riippuu käyttöolosuhteista.

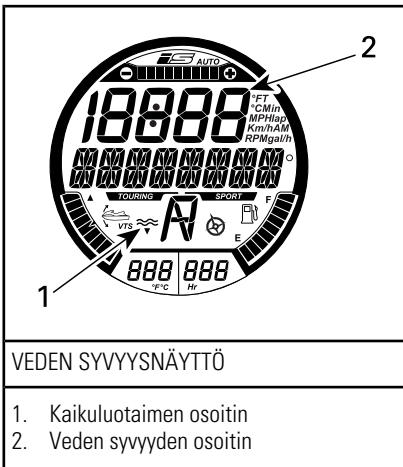

VEDEN SYVYYSNÄYTTÖ

1. Kaikuluotaimen osoitin
2. Veden syvyyden osoitin

HUOMIO: Veden syvyyden osoitin on käytettävissä ainoastaan silloin,

kun kaikuluotain on asennettu ja järjestelmä on havainnut sen.

VAROITUS

Älä koskaan käytä kaikuluotainta varoituslaitteena matalassa vedessä ajettaessa.

6) Veden lämpötilänäyttö

Näyttää jatkuvasti veden pintalämpötilan.

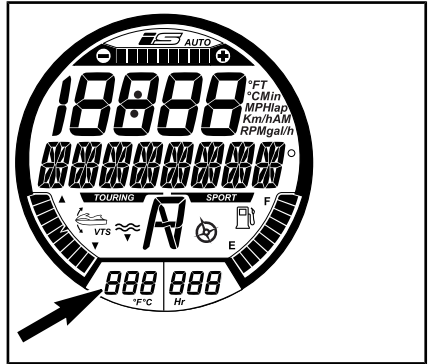

Numeronäyttö voidaan valita näyttämään myös veden lämpötilaa. Katso **NUMERONÄYTTÖ** tässä osassa.

Kun haluat vaihtaa mittayksiköt (°C tai °F), ota yhteys valtuutettuun Sea-Doo-jälleenmyyjään.

7) Tuntimittarin näyttö (HR)

Näyttää jatkuvasti kerääntyvät moottorin käyttötunnit.

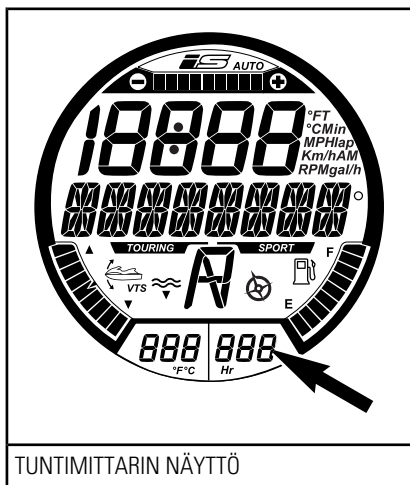

TUNTIMITTARIN NÄYTTÖ

8) iBR:n asento

Osoittaa iBR-portin asennon.

- N (vapaa)
- F (eteenpäin)
- R (peruutus).

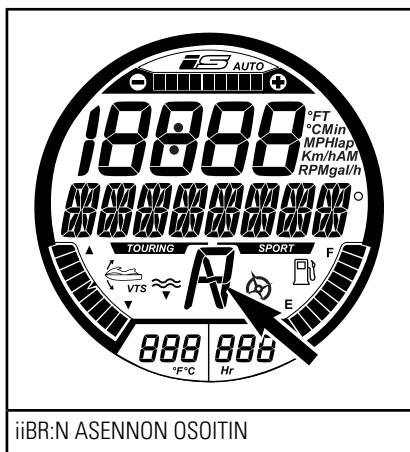

iBR:N ASENNON OSOITIN

9) Kompassi

Tietokeskukseen sisäänrakennettu GPS-vastaanotin antaa tietoja monitoiminäytössä.

Monitoiminäytössä näkyy oletuksena pääilmansuunnat, väli-ilmansuunnat sekä vesikulkuneuvon suunta- kulman, kun vesikulkuneuvo liikkuu.

Jotta kompassin tiedot ovat luettavissa, GPS-vastaanottimella on oltava hyvä satelliittiyhteys.

Kaikki mallit paitsi GTX 155

Kun kompassin aktiivinen osoitin näkyy digitaalinäytössä, satelliittiyhteys on riittävä.

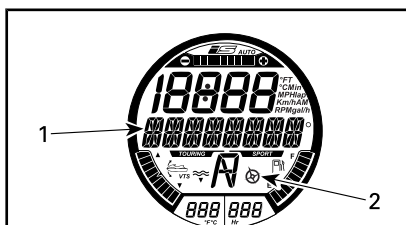

KOMPASSI (KAIKKI MALLIT PAITSI RXT-X)

1. Kompassin tiedot
2. Aktiivisen kompassin osoitin

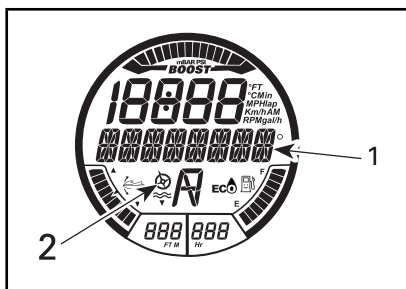

KOMPASSI (RXT-X -MALLIT)

1. Kompassin tiedot
2. Aktiivisen kompassin osoitin

HUOMIO: Kompassin tiedot ovat käytettävissä vain yli 5 km/h.

VAROITUS

Käytä kompassia vain ohjeelliseen. Sitä ei ole tule käyttää tarkkoihin merenkulkutarkoituksiin.

10) Touring-tilan osoitin

Kun TOURING-tilan osoitin PALAA, oletuksena oleva TOURING-tila on aktiivinen.

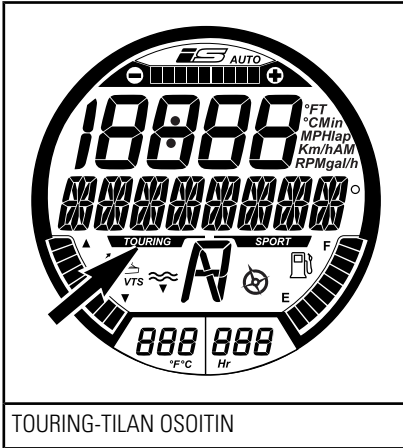

TOURING-TILAN OSOITIN

Kun haluat lisätietoja touring-tilasta, katso kohta TOIMINTATILAT.

11) Sport-tilan osoitin



SPORT-TILAN OSOITIN

Kun sport-tila on valittuna, sport-tilan osoitin on valaistuna ja näkyy niin kauan kunnes sport-tila kytetään pois päältä tai vesikulkuneuvo sammutetaan.

HUOMIO: Sport-tilaa ei ole säädetty oletusajotilaksi. Jotta se olisi aktiivinen, se on valittava moottorin käynnistämisen jälkeen.

Kun haluat tietoja sport-tilan kytke- misestä päälle, katso kohta TOIMIN- TATILAT.

GTX Limited 230/GTX Limited 300/RXT/WAKE PRO

Monitoiminäytössä olevan sport-tilan osoittimen lisäksi SPORT-TILA -merkkivalo SYTTY Y kierroslukumittarissa.

RXT-X

Monitoiminäytössä ei ole sport-tilan osoitinta, ainoastaan SPORT-TILA -merkkivalo SYTTY Y kierroslukumittarissa.

12) Ahtopainemittari

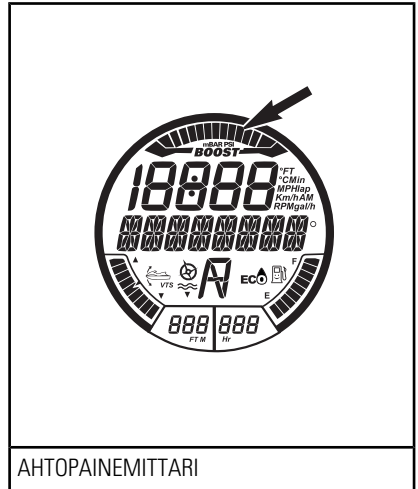

AHTOPAINEMITTARI

Tehostimen mittari osoittaa tehostimen aiheuttaman moottorin imuilmanpaineen määrän.

13) ECO-tilan osoitin

ECO-tilan osoitin ja hymiö polttoainesäiliössä syttyvät PALAMAAN, kun **POLTTOAINEEN SÄÄSTÖTILA (FUEL ECONOMY MODE)** on aktiivisena.

Kaikki mallit paitsi RXT-X

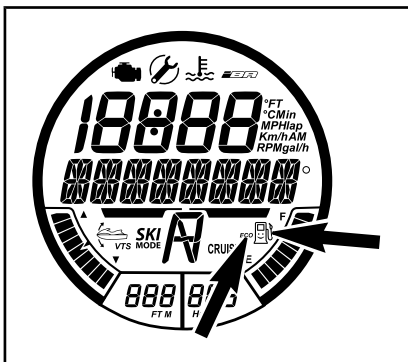

ECO-TILAN OSOITIN
(Polttoaineen säästötila)

RXT-X-malli

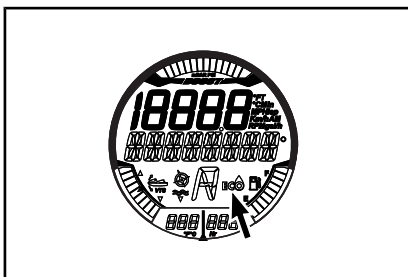

ECO-TILAN OSOITIN
(Polttoaineen säästötila)

Katso osasta **KÄYTTÖOHJEET** yksityiskohtaisia lisätietoja.

14) Vakionopeustilan (CRUISE) osoitin

Vakionopeustilan osoitin kytkeytyy PÄÄLLE kun:

- VAKIONOPEUSTILA on aktivoitu.
- HITAAAN AJONOPEUDEN TILA on aktivoitu.

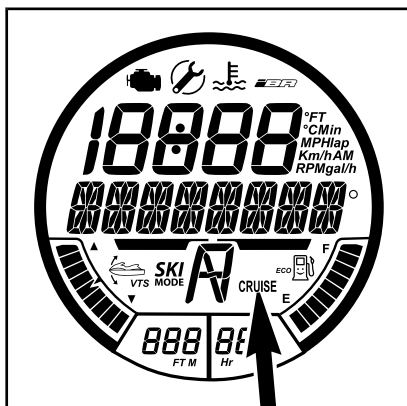

VAKIONOPEUSTILAN OSOITIN

Katso osasta **KÄYTTÖOHJEET** yksityiskohtaisia lisätietoja.

15) SKI-TILAN osoitin

Ski-tilan osoitin PALAA, kun SKI-TILA (SKI-MODE) on aktiivinen.

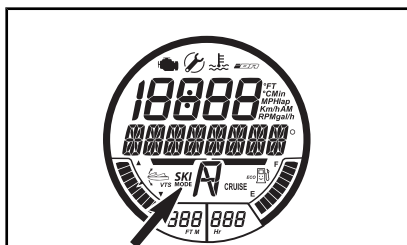

SKI-TILAN OSOITIN

Katso osasta **KÄYTTÖOHJEET** yksityiskohtaisia lisätietoja.

B) Analoginen nopeusmittari

Nopeusmittari sijaitsee tietokeskuksen VASEMMALLA puolella ja se osoittaa analogisesti vesikulkuneuvon nopeuden maileina tunnissa (MPH) tai kilometreinä tunnissa (km/h).

Tiedot vesikulkuneuvon nopeudesta perustuvat tietokeskukseen si-

säänrakennetun GPS-vastaanottimen (Global Positioning System, maailmanlaajuinen paikannusjärjestelmä) tietoihin.

Jos GPS jostain syystä kadottaa signaalin, järjestelmä siirtyy oletustilaan. Oletustilassa nopeus laskeaan toisilta järjestelmiltä saaduilla tiedoilla, jolloin mittarissa näkyy vesikulkuneuvon arvioitu nopeus.

C) Analoginen kierroslukumittari







Kierroslukumittari osoittaa analogisesti moottorin kierrokset minuutissa (RPM). Todellisen moottorin kierrosnopeuden saat kertomalla mittarin lukeman 1.000:lla.

D) Merkkivalot / kuvakkeet

Merkkivalot tai kuvakkeet (LCD) kertovat valitusta toiminnosta tai epänormaalista tilasta järjestelmässä.

Merkkivalon palaessa saattaa monitoiminäytössä näkyä myös vierivä viesti.

Katso seuraavasta taulukosta tavallisimmat merkkivalojen ilmaisemat tiedot. Katso yksityiskohtaiset tiedot merkkivalojen ilmoittamista toimintahäiriöistä osasta *VALVONTAJÄRJESTELMÄ*.

MERKKIVALO / KUVAKE (PALAA)	SANOMANÄYTTÖ	KUVAUS
	HUOLLON MUISTUTTAJA (MAINTENANCE REMINDER)	Ajoneuvo on huollettava. Sinun tulisi ottaa yhteyttä valtuutettuun Sea-Doo -jälleenmyyjään, korjaamoon tai valitsemaasi henkilöön huoltamista, korjaamista tai vaihtamista varten. Takuuvaateista on tietoa tämän käsikirjan kohdassa <i>USA:N EPA:N PÄÄSTÖJÄ KOSKEVA TAKUU</i> .
	LOW-FUEL (polttoaine vähissä)	Vähän polttoainetta, noin 25 % säiliön tilavuudesta, 14 L tai polttoaineanturi irronnut.
	Rullaava HITAAN AJONOPEUDEN TILAN viesti (SLOW SPEED MODE)	VAKIONOPEUSTILA (CRUISE) tai HITAAN AJONOPEUDEN TILA (SLOW SPEED MODE) päällä. Katso <i>KÄYTTÖTILOJA</i> .
	Rullaavat SKI-TILAN viestit	Ski-tila aktiivinen. Katso <i>KÄYTTÖTILOJA</i> .
	Rullaavat SPORT-TILAN viestit	Sport-tila aktiivinen. Katso <i>KÄYTTÖTILOJA</i> .
Kaikki mallit paitsi RXT-X		
	POLTTOAINEEN SÄÄSTÖ (FUEL ECO)	Polttoaineen säästötila aktivoitu. Katso <i>KÄYTTÖTILOJA</i> .
RXT-X		
	POLTTOAINEEN SÄÄSTÖ (FUEL ECO)	Polttoaineen säästötila aktivoitu. Katso <i>KÄYTTÖTILOJA</i> .

Monitoiminäytössä navigoiminen

Kun sähköjärjestelmään kytketään virta ja mittaristo on suorittanut itsetestitoiminnon, näyttöön ilmestyy seuraava tervehdysviesti: TERVE-TULOA SEA-DOO -ALUKSEEN (WELCOME ABOARD SEA-DOO). Tervehdysviestin jälkeen näytössä ei näy mitään ellei vesikulkuneuvoa käytetä.

Kun vesikulkuneuvolla ajetaan, monitoiminäyttö tarjoaa tietoja kompassin suunnasta tai valvontajärjestelmän rullaavia viestejä.

Monitoiminäytössä on myös valikko, josta voi valita erilaisia toimintoja ja jonka ansiosta voi muuttaa numeronäytön näyttötietoja, käyttötiloja, asetuksia, aktiivisia järjestelmän vikakoodeja ja lisäksi siinä on kierrosmittari.



VAROITUS

Eri numeronäytön valinta, käyttötilojen valinta tai asetusten muuttaminen on suoritettava ainoastaan silloin, kun vesikulkuneuvo on pysähdyksissä. Näiden toimintojen valitseminen ei ole suositeltavaa ajona aikana, sillä se kiinnittää huomiosi pois ajotilanteesta.

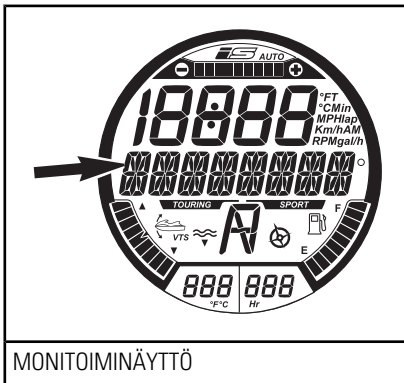

MONITOIMINÄYTTÖ

HUOMIO: Kun haluat muuttaa mitatyksikköä tai näytön kieltä, ota yhteys valtuutettuun Sea-Doo-jälleenmyyjään.

Toimintojen valitseminen

Ajettaessa vesikulkuneuvolla monitoiminäyttö normaalisti esittää vesikulkuneuvon kompassisuunnan ja suuntakulman.

Kun haluat valita eri vaihtoehtoja monitoiminäytön avulla, paina TOIMINTATILAPAINIKETTA (MODE) toistuvasti kunnes haluamasi toiminto tulee näkyviin:

- KIERROSAIKA
- SKI-TILA
- POLTTOAINEKULUTUS (FUEL CONSUMPTION)
- VTS-TILA (VTS MODE)
- NÄYTTÖ
- VIKAKOODIT
- AVAINTILA (KEY MODE)
- ASETUKSET (SETTINGS).

Paina sitten ASETUSpainiketta (SET) siirtyäksesi kyseiseen toimintoon.

HUOMIO: Vikakooditoiminto on käytettävissä ainoastaan, jos aktiivinen vika esiintyy. Säätoiminnot ja avaintilan toiminnot ovat käytettävissä ainoastaan moottorin ollessa sammutettuna. Avaintilatoiminto on saatavilla vain normaalin avaimen käytön yhteydessä.

Toiminnon kuvaus

Kierrosaika

Kierrosaikatoiminnon avulla voidaan tallentaa enintään 50 yksittäistä kierrosaikaa.

Aktivoi kierrosaika seuraavasti:

1. Paina TILAPAINIKETTA (MODE) toistuvasti kunnes monitoiminäyttöön tulee kohta KIERROSAIKA (LAP TIME).

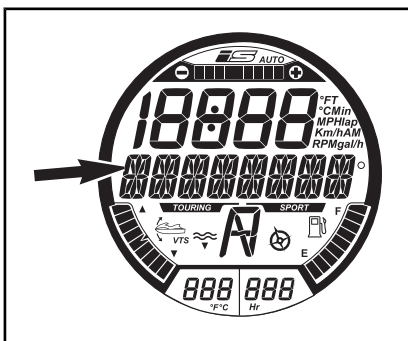

VIESTINÄYTTÖ

KIERROSAIKA

2. Paina ASETUSpainiketta (SET) siirtyäksesi toimintoon, jolloin kierrosajan laskuri aktivoituu ja tulee näkyviin näyttöön.

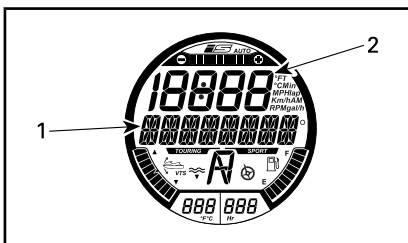

TOIMINTOJEN VALITSEMINEN: KIERROSAIKA

1. Kierrosaika
2. Kierroslaskin

3. Paina ASETUSpainiketta (SET) käynnistääksesi kierrosajan ajastimen.

HUOMIO: Ajastin käynnistyy heti, kun painat ASETUSpainiketta (SET).

4. Kun haluat tallentaa kunkin kierrosajan, paina ASETUSpainiketta (SET) kunkin kierroksen alussa.

HUOMIO: Kierrosaika tallentuu muistiin, kierroslaskin numeronäytössä laskee tallennettujen kierrosten määrän ja ajastin on edelleen käynnissä.

5. Kun haluat tallentaa viimeisen kierroksen ja pysäyttää ajastimen, paina TILApainiketta (MODE).

Kun haluat katsella kutakin kierrosai-
kaa, paina painiketta YLOS tai
ALAS. Kierroslukema osoittaa, mikä
kierroksista näkyy näytössä.

Kun haluat nähdä kerääntyneen
kierrosajan kaikilta tallennetuilta
kierroksilta, paina painiketta YLOS
tai ALAS kunnes kierroslukemassa
näky teksti KAIKKI (ALL).

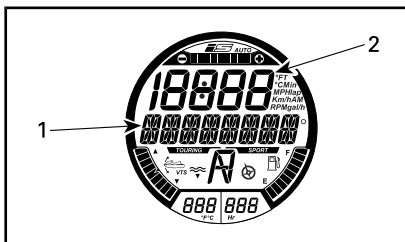

VIESTINÄYTTÖ: KIERROSAIKA

1. Kokonaisaika
2. KAIKKI näkyy tässä

Kun haluat nollata kierrosajan ja
kierroslaskurin, paina ASETUSpaini-
kettä (SET) ja pidä se painettuna,
kunnes ajastin ja laskuri näyttävät
nollaa (0).

Ski-tila

Ski-tilan ansiosta voit lähteä toistu-
vasti vetämään vesihiihtäjää tai -
lautailijaa hallitusti. Katso osasta
TOIMINTATILAT lisätietoja.

Polttoainekulutus

POLTTAINEKULUTUS-toimintoa
käytetään näyttämään vesikulkuneu-
von polttoaineen kulutus neljällä eri
tavalla.

- Välitön polttoaineen kulutus tunnissa (gal/h tai l/h)
- Keskimääräinen polttoaineen kulutus tunnissa (gal/h tai l/h)

- Etäisyys kunnes säiliö on tyhjä (mi tai km)
- Aika kunnes säiliö on tyhjä (h tai min.).

Polttoainekulutustoiminnot eivät ole jatkuvasti aktiivisina.

Polttoainekulutustoiminto aktivoituu vain, kun se valitaan osoittamaan numeronäytössä.

Kun LOW FUEL (POLTTOAINE VÄHISSÄ) -merkkivalo syttyy monitoimimittarissa, toiminnot "TIME TO EMPTY (AIKA KUNNES SÄILIÖ TYHJÄ)" ja "DISTANCE TO EMPTY (ETÄISYYS KUNNES SÄILIÖ TYHJÄ)" osoittavat "0" nollaa, jos ne ovat valittuina toimintoina.

Kun haluat katsoa vesikulkuneuvon polttoainekulutuksen, menettele seuraavasti:

1. Paina TILApainiketta (MODE) toistuvasti kunnes monitoiminäyttöön tulee kohta POLTTOAINEKULUTUS (FUEL CONSUMPTION).

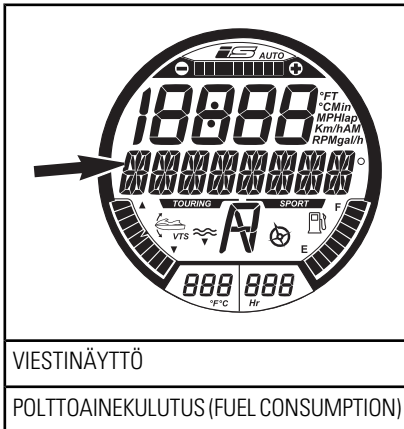

2. Paina painiketta YLÖS tai ALAS valitaksesi haluamasi polttoaineen kulutusta koskevan näyttötilan.

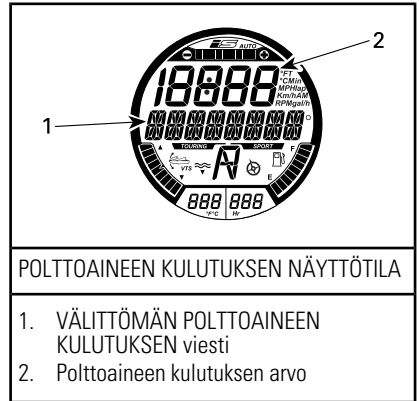

3. Paina ASETUSpainiketta (SET) tallentaaksesi säädön ja palataksesi päänäyttöön.

HUOMIO: Vesikulkuneuvon polttoainekulutus voidaan näyttää myös numeronäyttönä. Klikkaa ASETUSpainiketta (SET) nollataksesi keskimääräisen polttoainekulutuksen näytön. Näyttö näyttää hetken aikaa nollaa (0).

VTS-Tila

Toimintoa VTS-TILA (VTS MODE9) käytetään säätämään VTS:n asentoa manuaalisesti tai muuttamaan VTS:N ESISÄÄTÖJÄ (VTS PRESET). Katso osasta KÄYTTÖOHJEITA yksityiskohtaisia lisätietoja.

Näyttö

Toiminnolla NÄYTTÖ (DISPLAY) voidaan muuttaa numeronäytön näyttötietoja. Katso kohta NUMERONÄYTÖN NÄYTTÖTIE TOJEN MUUTTAMINEN.

Vikakoodit

Toiminnon VIKAKOODIT (FAULT CODES) avulla voidaan katsella aktiivisia vikakoodeja. Katso osa VALVONTAJÄRJESTELMÄ.

Avaintila

Toimintoa AVAINTILA (KEY MODE) käytetään muuttamaan opettelua-

vaimien (LEARNING KEY) asetuksia. Katso yksityiskohtia kohdasta TOIMINTATILAT.

Asetukset

Toimintoa ASETUKSET (SETTINGS) käytetään seuraaviin toimintoihin:

- Kellon asettaminen. Katso *MONITOIMIMITTARIN ASETTAMINEN*
- iBR:n ohitustoiminto huoltamista varten.

Numeronäytön näyttötietojen muuttaminen

Kun haluat muuttaa numeronäytön näyttötietoja, menettele seuraavasti:

1. Paina oikeassa käsikavassa olevaa TILApainiketta (MODE) toistuvasti kunnes monitoiminnäyttöön tulee kohta NÄYTTÖ (DISPLAY).

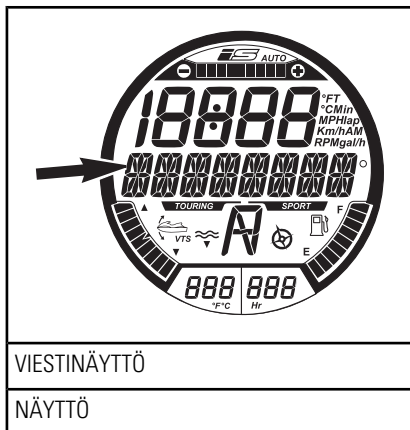

VIESTINÄYTTÖ

NÄYTTÖ

2. Paina ASETUSpainiketta (SET), päästäksesi toimintoon NÄYTTÖ (DISPLAY).
3. Paina painiketta YLÖS tai ALAS kunnes haluamasi näyttötoiminto tulee näkyviin.
 - kierr./min
 - NOPEUS

- LAKE TEMPERATURE (veden lämpötila - vain GTX Limited mallit)
- DEPTH (syvyys)
- MOOTTORIN LÄMPÖTILA
- KORKEUS
- HUIPPUNOPEUS
- KESKINOPEUS
- HUIPPUKIERROSLUKU
- KESKIMÄÄRÄINEN KIERROSLUKU
- KELLO.

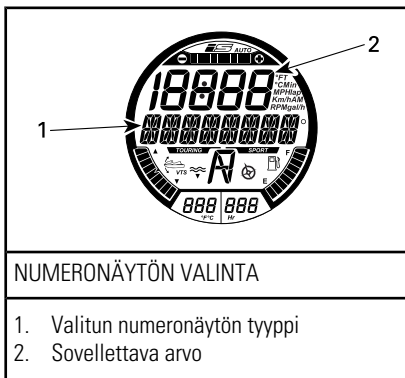

NUMERONÄYTÖN VALINTA

1. Valitun numeronäytön tyyppi
2. Sovellettava arvo

4. Paina ASETUSpainiketta (SET) valitaksesi ja tallentaaksesi haluamasi tiedon tai odota kunnes toiminto päättyy itsestään. Viimeinen näkyvillä oleva tieto tallentuu automaattisesti.

Seuraavia lyhenteitä käytetään numeronäytössä:

- FT tai M
- kierr./min
- MPH tai Km/h
- °F tai °C
- AM tai PM
- Gal/h tai l/h.

Numeronäytön näyttötietojen nollaaminen

Seuraavat numeronäytön näyttötiedot voidaan nollata:

- Polttoaineen keskikulutus
- Huippunopeus

- Keskinopeus
- Huippukierrosluku
- KESKIMÄÄRÄINEN KIERROSLUKU

Kun haluat nollata näyttötiedot, kaksoisklikkaa ASETUSpainiketta (SET). Numeronäyttö näyttää hetken aikaa nollaa (0).

HUOMIO: Kukin näistä toiminnoista aktivoituu VAIN siinä tapauksessa, jos se on valittu numeronäytön näyttötiedoksi.

Monitoimimittarin asetukset

Kellon asetusten muuttaminen

1. Paina TILApainiketta (MODE) toistuvasti kunnes monitoiminäyttöön tulee kohta ASETUKSET (SETTINGS).

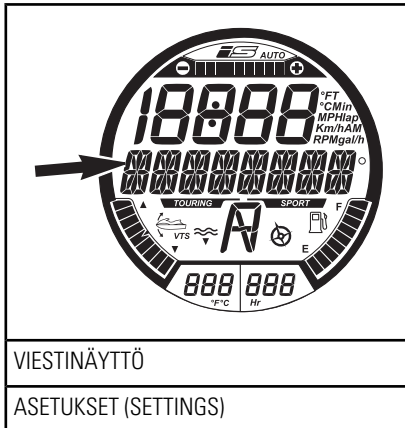

2. Paina joko YLÖ tai ALAS osoittavaa näppäintä kunnes KELLO (CLOCK) on näkyvillä.

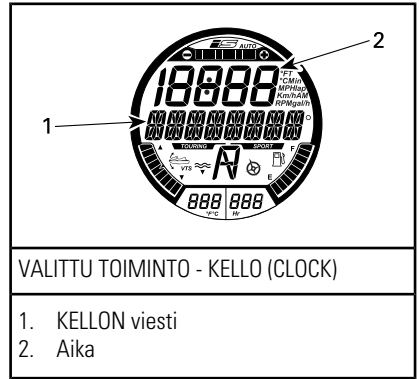

3. Paina ASETUSpainiketta (SET) päästäksesi toimintoon. Näytös näkyy viesti MUUTA KELLON ASETUSTA (CHANGE CLOCK OFFSET).

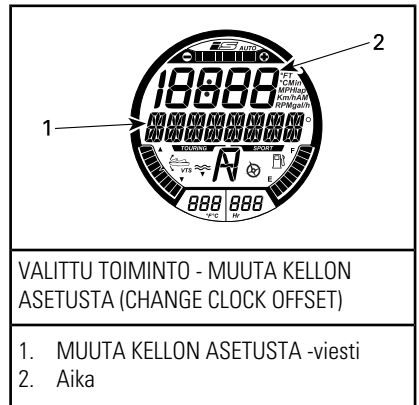

4. Paina painiketta YLÖS tai ALAS säätääksesi kellon oikeaan aikaan.
5. Paina ASETUSpainiketta (SET) tallentaaksesi säädön ja palataksesi päänäyttöön.

HUOMIO: Kello käyttää GPR-signaalia säilyttääkseen oikean ajan suhteessa Greenwichin aikaan (GMT). Säädettäessä kelloa ainoastaan tuntiosoitinta voidaan muuttaa.

Mittayksiköiden ja kielen asettaminen

Monitoimimittari kykenee näyttämään tiedot joko metrisinä tai englantilaisina yksikköinä sekä useilla kielillä.

Kun haluat muuttaa monitoimimittarin mittayksikköä tai näytön kieltä, ota yhteys valtuutettuun Sea-Doo-jälleenmyyjään.

VARUSTUS

HUOMIO: Kuvat eivät välttämättä täsmää täysin jokaiseen malliin ja siksi kuvia on syytä käyttää ainoastaan visuaalisesti ohjeellisena.

HUOMIO: Jotkut ajoneuvon varoituskilvet eivät näy kuvissa. Kun haluat lisätietoja ajoneuvon varoituskilvistä, katso kappale *VESIKULKUNEUVON VAROITUSKILVET*.

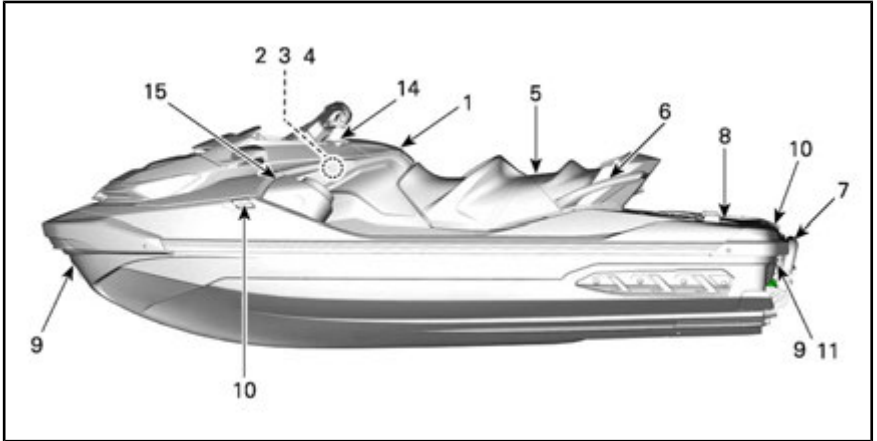

TYYPILLINEN

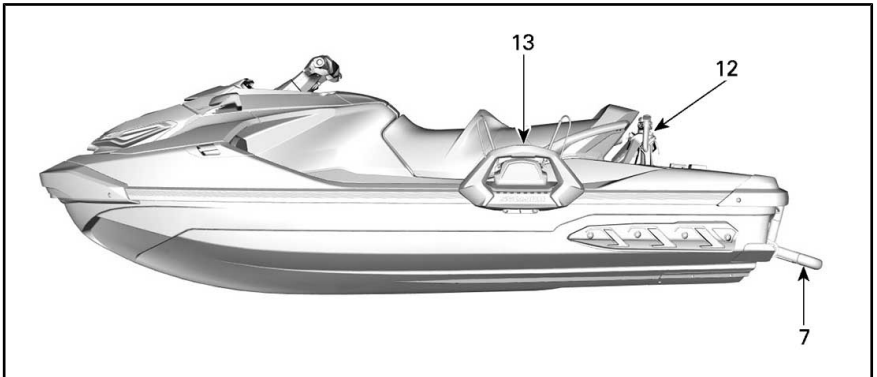

WAKE PRO -MALLIT

1) Hansikaslokeri

Pieni säilytyslokeri henkilökohtaisia esineitä varten.

Avaa hansikaslokeri painamalla kannen salpaa.

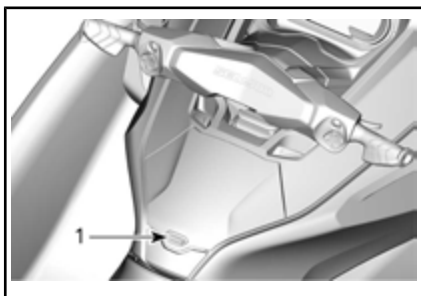

1. Kannen salpa

Vesitiivis säilytysosasto

Hansikaslokeron sisällä on pieni vesitiivis säilytysosasto henkilökohtaisille esineille. Avaa lukot vetämällä taaksepäin kahta salpaa.

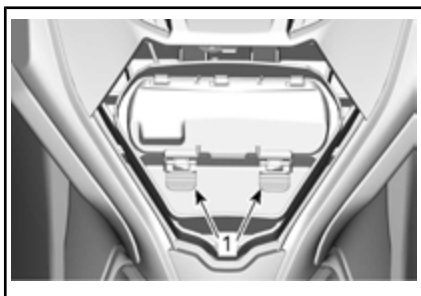

1. Salvat

Vesitiiviissä osastossa on vaahtomuovia sisällä suojaamassa puhelinta kolhuilta. Varmista, että älypuhelin pysyy paikallaan vaahtomuovissa eikä vastakappaleen reunoisissa ja sulje kansi. Varmista aina että suojaava vaahtomuovi on täysin kuiva ennen käyttöä.

Katso **PUHELIMEN ENIMMÄISKO-KO** kaaviosta.

SUURIN PUHELIMEN KOKO	
Pituus	160 mm
Korkeus	85 mm

HUOMIO: Koska älypuhelimien koot ja koteloiden tyyli vaihtelevat, varmista ettei liittimiin ja/tai puheli-

meen kohdistu painetta kun suljet kannen.

Joissakin malleissa on varusteena USB-portti, jota voidaan käyttää lataukseen. Jos käytät USB-porttia älypuhelimien lataukseen, vie latauskaapeli porttiin varmistaen, ettei kumpaankaan päähän muodostu painetta eikä kaapeli tai älypuhelimien liittimet vahingoitu.

Monissa älypuhelinmalleissa on hauras naarasliitin, joten ole erityisen varovainen asettaessasi se vesitiiviiseen osastoon. BRP kehottaa käyttämään lyhyttä kaapelia (enintään 25 cm)) jolloin ylimääräistä kaapelia on vähemmän taiteltavaksi.

Malleissa, joita ei ole varustettu USB-latausportilla on sen sijaan kumitiivisteet varmistamassa vesitiivyyden. Osastossa on tuuletuskalvo, joka tasapainottaa paineen sen sisällä ja ulkopuolella ja näin varmistaa, että avaus ei ime vesipisaroita sisälle. Itse kalvo on vesitiivis. Osaston vesitiiviyys varmistuu painamalla lopuksi osaston luukku ympäröivälle tiivisteelle ja lukitsemalla se kahdella salvalla.

Noudata seuraavia suosituksia ja varmista, että esineet osaston sisällä ovat suojassa:

Ennen ja käytön aikana:

- Varmista, että tiiviste on ehjä, puhdas ja asennettu oikein.
- Varmista, että tuuletuskalvo on ehjä ja oikein asennettu.
- Varmista, että tiiviste USB-latausportin ympärillä (tai kumitiiviste) on ehjä ja oikein asennettu.
- Kuivaa osasto ja sen sisältö täysin ennen sulkemista.
- Varmista, ettei mitään jää puristuksiin kannen ja laatikon väliin kun suljet osaston.
- Sulje osasto aina hyvin käyttämällä 2 salpaa.

Käytön jälkeen :

- Poista älypuhelin osastosta.
- Aseta USB-latausportissa oleva kumitiiviste liittimen suojaksi.
- Sulje osasto aina hyvin käyttämällä 2 salpaa.

HUOMIO: Käytä vesitiiviissä osastossa hyvin kosteassa ympäristössä kuivausainetta estämään kondensoituminen. Vaihda kuivausaine usein.

Katso *BRP AUDIO PREMIUM SYSTEM* kohdasta täydelliset ohjeet.

2) Säilytyslokerokero

Etukannen alla sijaitseva vesitiivis säilytyslokerokero, jossa voidaan kuljettaa suurempia henkilökohtaisia esineitä.

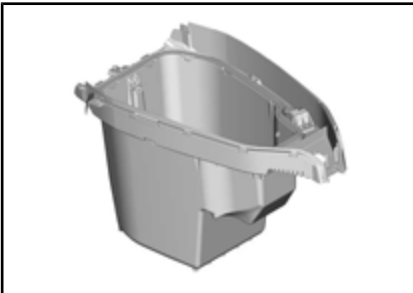

ETUSÄILYTYSLOKERO

Säilytyslokerokeron pussi (jos varusteena)

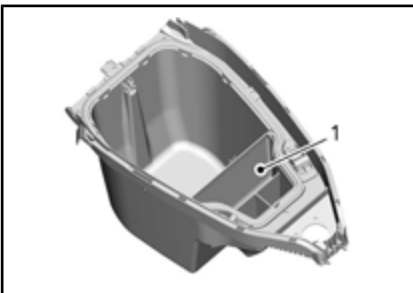

1. Säilytyslokerokeron pussi

Kuinka säilytyslokerokeron kansi avataan

Pysäytä moottori.

VAROITUS

Kuljettajalla ei ole pääsyä kulkuneuvon säätöihin säilytyslokerokeron kannen ollessa auki.

Avaa säilytyslokerokero painamalla kahta vapautuspainiketta ja nosta kahva ylös.



1. Vapautuspainikkeet

ILMOITUS Etusäilytyslokerokeron suurin sallittu kuorman paino on 13 kg tasaisesti aseteltuna.

VAROITUS

Älä koskaan jätä raskaita tai rikkimeneviä esineitä irrallaan säilytyslokerokeroon. Älä kuormaa liian painavaksi. Älä koskaan aja vesikuluneuvolla minkään säilytyslokerokeron kannen ollessa auki tai tavaroiden ollessa huolimattomasti lastattuina.

3) Alkusammuttimen pi-dike

HUOMIO: Alkusammuttin on ostettava erikseen.

Alkusammuttimen tuki sijaitsee etusäilytyslokerokeron kannen alla.

Käytä kumikiinnikkeitä varmistamaan sammuttimen pitävä kiinnitys.

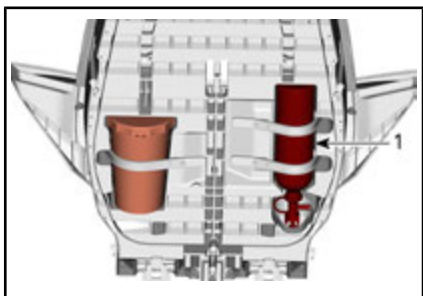

1. Alkusammutin

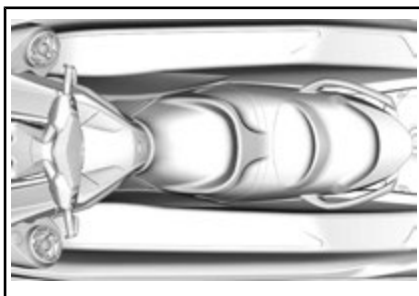

ERGONOMINEN ISTUIN

4) Ensiapulaukun pidike

HUOMIO: Ensiapulaukku on ostettava erikseen.

Ensiapulaukun tuki sijaitsee etusäilytyslokeroon kannen alla.

Käytä kumikiinnikkeitä varmistamaan ensiapulaukun pitävä kiinnitys.

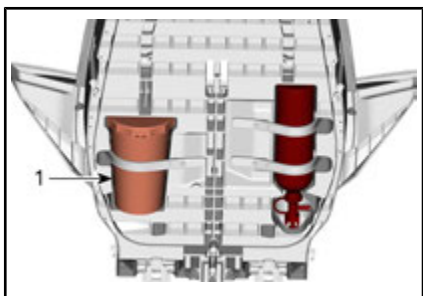

1. Ensiapulaukku

5) Istuin

Tämä malli on varustettu ergonomisella istuimella, joka kapenee etupäätänsä kohti. Istuimen polvitukien muotoilun ansiosta voit sijoittaa jalkasi eteenpäin astinlautojen sisään, mikä minimoi ylävartalon väsymyksen ja pystyt hallitsemaan ajoneuvoa käänöksissä paremmin.

Istuimen poisto

Poista istuin vetämällä salvan kahvasta ylöspäin ja nosta istuimen takaosa pois.

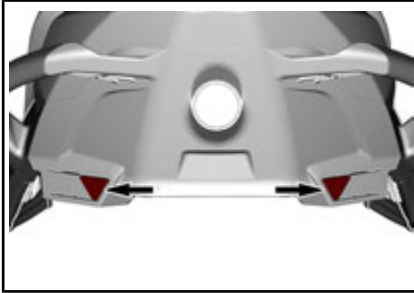

VAPAUTUSPAINIKKEET

Vedä sitten lukituskahva ylös ja poista istuin vesikulkuneuvosta.

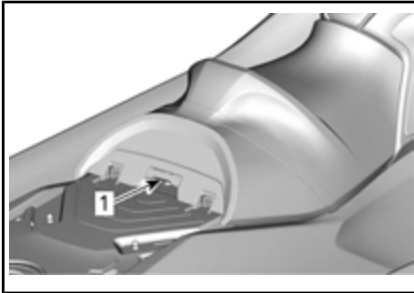

1. Lukituskahva

Istuimen asennus

Kun haluat asentaa istuimen paikalleen, työnnä istuimen etuosaa kiinnikkeeseensä.

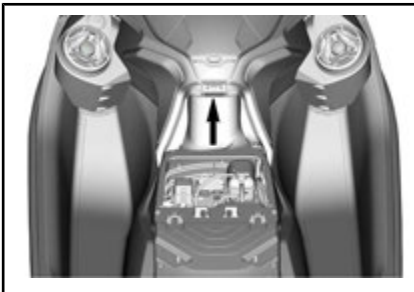

1. Istuimen kiinnike

Työnnä takapenkin etummainen osa kiinnikkeisiin.

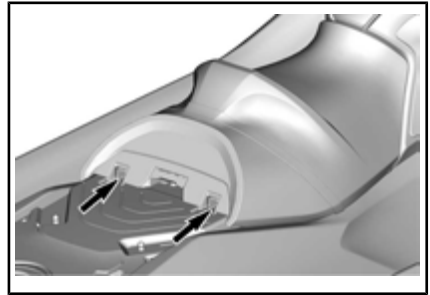

1. Istuimen kiinnikkeet

Kohdista istuimen salpa salvan tappin kanssa ja paina istuimen takaosaa napakasti alaspäin lukitaksesi sen paikalleen.

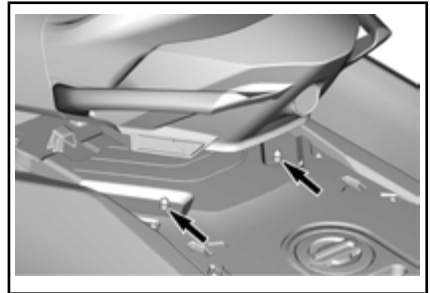

SALVAN TAPIT

Vedä istuimen takaosaa ylöspäin varmistaaksesi, että istuin on oikein lukittunut.

⚠ HUOMIO: Varmista, että salpa lukittuu kunnolla tappiin.

6) Matkustajan käsikahvat

Matkustaja voi pitää ajon aikana kiinni istuimen hihnasta.

Matkustaja voi pitää myös kiinni istuimen takana sijaitsevan muovisen käsikahvan sivuista. Vesihiihtäjää/lautailijaa tarkkaileva henkilö voi pitää kiinni muovisen käsikahvan takaosasta ja siitä voi pitää kiinni myös noustaessa vesikulkuneuvon vedestä.

ILMOITUS Älä koskaan käytä muovista käsikahvaa minkään

hinaamiseen tai vesikulkuneuvon nostamiseen.

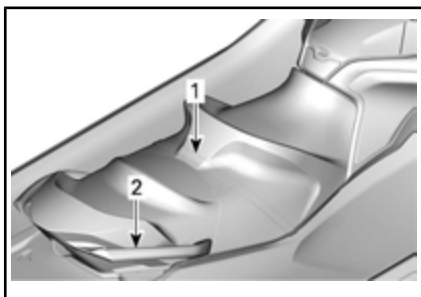

MATKUSTAJAN KÄSIKAHVAT

1. Istuimen hihna
2. Muovinen tartuntakahva

7) Veneeseenousuaskelma (jos varusteena)

Askelmaa käytetään noustessa vesikulkuneuvon vedestä.

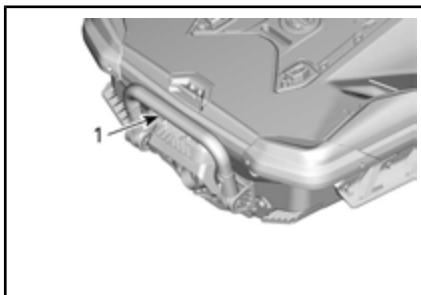

TYYPILLINEN

1. Veneeseenousuaskelma

VAROITUS

Moottori pitää olla sammutettu, kun vesikulkuneuvon nousee veneeseenousuaskelmaa käyttäen.

Vedä askelma alas kädellä ja pidä siinä kunnes saat asetettua sille jalan tai polven.

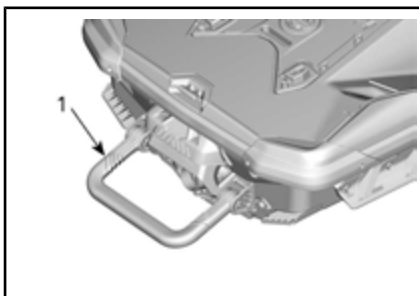

1. Veneeseenousuaskelma asetettuna alas

ILMOITUS

- Älä koskaan käytä askelmaa nousemiseen vesikulkuneuvon ollessa kuivalla maalla.
- Älä koskaan käytä askelmaa vetämiseen, hinaamiseen, sukeltamiseen tai hyppäämiseen tai mihinkään muuhun tarkoitukseen kuin veneeseenousuaskelmana.
- Pysy keskellä askelmaa.
- Yksi henkilö kerrallaan askelmalta.

VAROITUS

Ota huomioon iBR-portin liikkeet moottoria käynnistettäessä, sitä sammutettaessa tai käytettäessä iBR-vipua. Portin automaattiset liikkeet saattavat littää sellaisen henkilön sormia tai varpaita, joka pitää kiinni henkilökohtaisen vesikulkuneuvon takaosasta.

8) Veneeseenousulava

Veneeseenousulava peittää takakannen aluetta.

 **HUOMIO:** Kahta LinQ kiinnityskohtaa käytetään tarvikkeiden kuljettamiseen ja jos ne eivät ole käytössä, niiden tulisi olla sisään vedettyinä.

Kahta lavassa olevaa syvennystä käytetään jalkatukina taaksepäin

katsovalle tarkkailijalle vesihiihtäjää tai vesiputkea vedettäessä.

Asenna vetoteline poistamalla lavan keskellä oleva vetotelineen aukon kansi. Vetotelineen aukon kansi **ei** ole polttoainetankin tulppa.

! HUOMIO: Asenna aina vetotelineen aukon kansi, kun vetotelinettä ei ole asennettu.

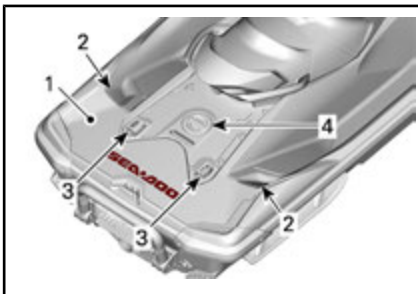

1. Veneeseenousulava
2. Tarkkailijan jalkatuet
3. LINQ-kiinnikkeet
4. vetotelineen aukon kansi

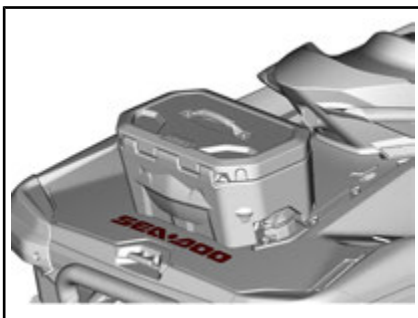

LINQ JÄÄHDYTYN ASENNETTU

9) Etu- ja takalenkit

Lenkkejä voidaan käyttää ankkurointiin, hinaamiseen ja vesikulkuneuvon kiinnityskohtana trailerilla kuljetamisen aikana.

Etulenkki



TYYPILLINEN

1. Etulenkki

Takalenkit

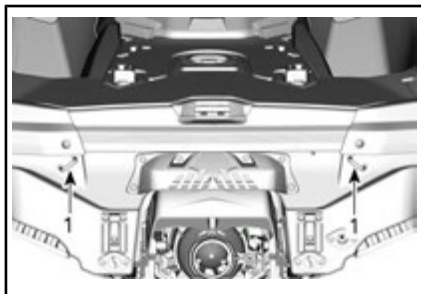

TYYPILLINEN

1. Lenkit

10) Kiinnityssakarot

Sakaroita voi väliaikaisesti käyttää laituriin kiinnittymiseen, esim. tankkaamista varten. Takatappia voidaan käyttää vedettäessä puhallettavaa putkea.

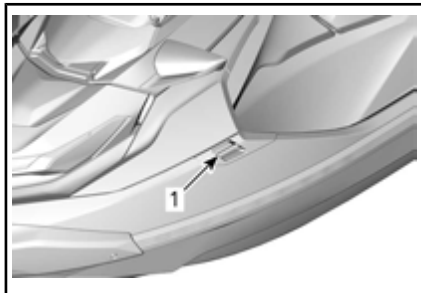

TYYPILLINEN

1. Kiinnityssakarot



1. Kiinnityssakara

ILMOITUS Älä koskaan käytä sakaroita vetämiseen, tai vesikulkuneuvon nostamiseen.

11) Pilssin tyhjennustulpat

Avaa tyhjennustulpat aina, kun vesikulkuneuvo on lastattu traileriin. Näin pilssiin kerääntynyt vesi pääsee poistumaan, mikä auttaa vähentämään kondensaatiota.

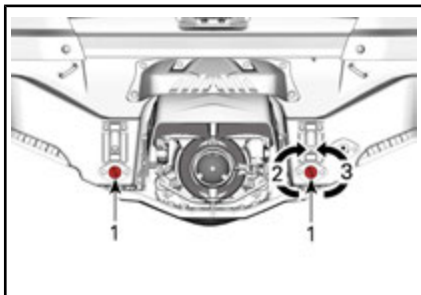

TYYPILLINEN

1. Tyhjennustulpat
2. Kiristä
3. Löysää

ILMOITUS Varmista, että tyhjennustulpat ovat kunnolla kiinni ennen vesikulkuneuvon laskemista veteen.

12) Sisäänvedettävä vetoteline (WAKE Pro malli)

Nosta vetoteline vetämällä nuppia ylös. Varmista, että kummatkin vetotelineen osat on kunnolla nostet-

tu ja lukittu ennen hiihto- tai vesilautaköyden kiinnitystä.

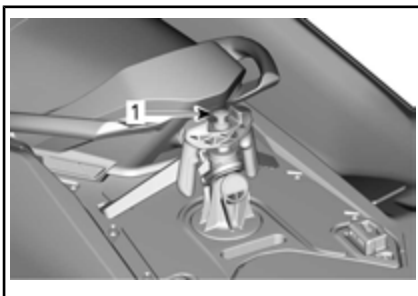

VETOTELINE SISÄÄN VEDETTYNÄ

1. Vedä tästä nupista vetääksesi pitimen ulos

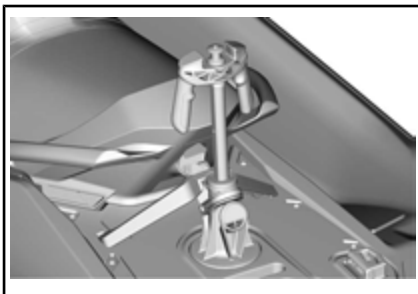

VETOTELINE NOSTETTUNA

Paina vetoteline alas painamalla vetotelineen päältä suoraan alaspäin.

Jos pidintä on vaikea vetää ulos tai painaa sisään, paina samanaikaisesti lukituskiinnikettä sen kummaltakin puolelta kohti vesikulkuneuvon etuosaa.



TYYPILLINEN - PAINA KOHTI ETUOSAA VAPAUTTAAKSESI JA IRROTTAAKSESI VETOTELINEEN

1. Lukitsin

VAROITUS

• Varmista, että vetoteline on lukittu täysin ulkona -asentoon ennen sen käyttöä. Vedä suksipidin kokonaan sisään ja lukitse, kun se ei ole käytössä. Ole varovainen hiihtäjää/vesilautailijaa vedettäessä, sillä vetonaru voi iskeytyä takaisin vesikulkuneuvoon kun se päästetään irti. Älä koskaan suorita jyrkkää käännettä, kun vedät hiihtäjää tai vesilautailijaa. Varastoi aina köysi, kun et käytä sitä.

VAROITUS

Älä kuljeta lastia tai tarvikkeita veneeseen nousulavalla jos käytät vetotelinettä.

VAROITUS

Asenna aina matkustajan istuin jos asennat vetotelineen.

ILMOITUS Vetoteline on suunniteltu vetämään vesihiihtäjää tai -lautailijaa, joka on kokonaispainoltaan enintään 114 kg.

Pidä aina jotakuta henkilöä tarkkailijana kuljettajan lisäksi.

HUOMIO: Vetotelineen kahvat on tarkoitettu käsikahvoiksi tarkkailijalle.

ILMOITUS Älä koskaan käytä vetotelinettä muiden vesikulkuneuvojen hinaamiseen. Noudata vetotelineelle määriteltyä maksimikuormaa. Ylikuorma voi vaikuttaa ohjattavuuteen, vakavuuteen ja suorituskykyyn. Hätätilanteessa käytä takana olevaa ankkuriliinan tappia vesikulkuneuvon hinaukseen.

Poista/asenna vetoteline

Irrota takaistuin.

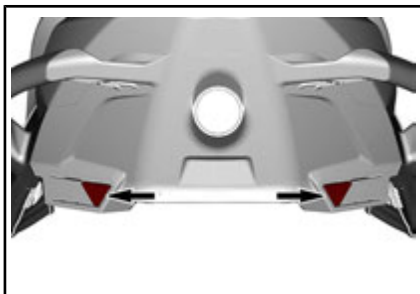

VAPAUTUSPAINIKKEET

Avaa LinQ-kiinnikkeet.



1. LinQ-vipu

Kallista tukeaa etuosaa päin ja nosta.

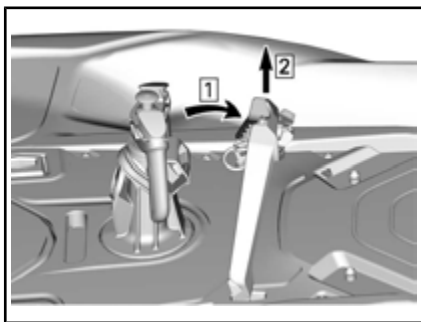

1. Kippaustuki
2. Nosta tukea

Kierrä vetotelineä kääntämällä sitä neljänneskierroksen ja nosta sitä.

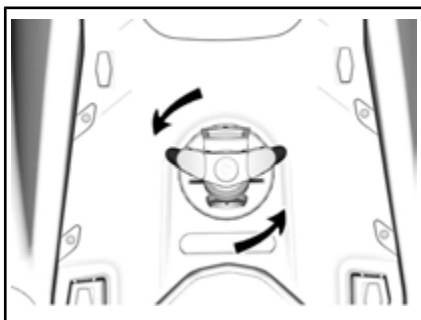

ILMOITUS On tärkeää asentaa vetotelineen aukon kansi, joka estää veden tunkeutumisen runkoon.

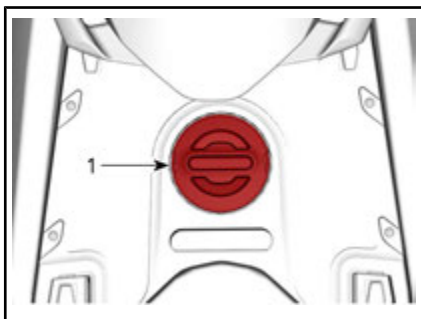

1. Vetotelineen kansi

Tallenna vetoteline ja tuki sopivaan paikkaan, jos et käytä sitä.

Älä aja koskaan ilman asennettua takaistuinta.

Asennus tapahtuu päinvastaisessa järjestyksessä kuin irrottaminen.

13) Vesilautateline (WAKE Pro -malli)

Tarkoituksenmukainen irrotettava teline vesilaudan kuljettamiseen vesillä.

HUOMIO: Vesilautateline voidaan asentaa vesikulkuneuvon vasemmalle puolelle.

Asentaminen:

1. Työnnä tavaratelineen alemman osan koukut rungossa vasemman puolen puskurin alapuolella sijaitsevaan alakiinnikkeeseen.

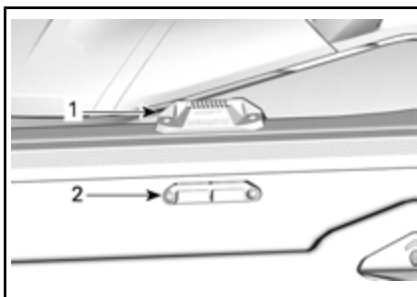

VESILAUTATELINEEN KIINNIKKEET

1. Alakiinnityskiinnike
 2. Yläkiinnityskiinnike
1. Vesilautatelineen koukullinen osa alakiinnikkeessä
 2. Kierrä telineä ylöspäin ja paina telineen yläosaa sisäpuolelle kunnes kahva lukittuu ylimpiin kiinnikkeisiin.
 - 2.1 Työnnä telineen alaosan koukut alempiin kiinnikkeisiin.
 - 2.2 Kierrä telineä ylöspäin ja paina telineen yläosaa sisäpuolelle.

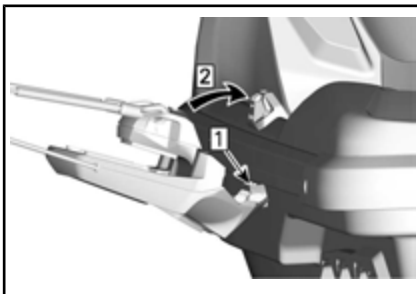

Vaihe 1: Työnä

Vaihe 2: Kierrä

VAROITUS

Ellei teline ole kunnolla kiinni vesikulkuneuvossa, se voi löystyä ja irrota yllättäen, aiheuttaen lähellä oleville ihmisille vahingoittumisvaaran. Varmista säännöllisin väliajoin, että teline on huolellisesti lukittuna tukeensa.

3. Kun asetat vesilaudan telineeseen, aseta se evä(t) ulospäin ja suojien kannat osoittamaan alaspäin lähelle vesikulkuneuvon varpeta (varalaitaa).
4. Kiinnitä vesilautaa kumiköysillä.

VAROITUS

Vältä vesilaudan evän (evien) mahdollisesti aiheuttamat vahingot ja haavat asettamalla aina EVÄ(T) ULOSPÄIN.



VESILAUTA ASENNETTUNA EVÄT ULOSPÄIN

5. Varmista, että vesilautaa on kunnolla telineessä kiinni vetämällä ja työntämällä sitä paikalleen asettamisen jälkeen.

VAROITUS

Ellei vesilautaa ole kunnolla kiinni telineessä, se voi löystyä ja irrota yllättäen, aiheuttaen lähellä oleville ihmisille vahingoittumisvaaran. Välttämiseksi:

- Tarkasta kumiköysien kunto ja vaihda, jos ne ovat vahingoittuneet.
- Kiinnitä vesilautaa kunnolla telineeseen.
- Tarkasta ajoittain, että lauta on kunnolla kiinni.

HUOMIO: Kun vesilautaa irrotetaan telineestä, kiinnitä kumiköydet, jotta ne eivät pääse heilumaan vapaasti vesikulkuneuvolla ajettaessa.

ILMOITUS Teline on suunniteltu yhtä vesilautaa varten. Älä pidä siinä yhtä vesilautaa enempää, tai kuljeta siinä suksia, tai mitään muitakaan esineitä. Älä käytä telinettä(-eitä) kiinnityskohtina, tai veneeseen nousemista varten.

VAROITUS

Jos vesilauta ja/tai teline on paikallaan, toimi erityisellä varovaisuudella:

- ÄLÄ KOSKAAN suorita aggressiivisia liikkeitä, kuten paikallaan pyöriminen.
- ÄLÄ KOSKAAN suorita aaltohyppeä.
- Käytä tervettä järkeä, äläkä aja liian lujaa.

Muussa tapauksessa vesilauta voi irrota, tai mukanaolijat voivat pudota ja satuttaa itsensä vesilautaa tai telinettä vastaan.

VAROITUS

ÄLÄ KOSKAAN jätä vesilautaa telineeseen, kun vesikulkuneuvoa kuljetetaan trailerilla. Muuten vesilaudan evä(t) voi(vat) aiheuttaa sivustakatsojille vahinkoja, tai vesilauta voi lennähtää tielle. Kumikyödet ovat jännitetyt, ja ne voivat ponnahtaa irti ja piiskata jotakuta, kun ne irtoavat. Ole varovainen.

Kun haluat irrottaa vesilautatelineen, pain telineen yläosassa olevaa vipua ja irrota se kiinnikkeistään.

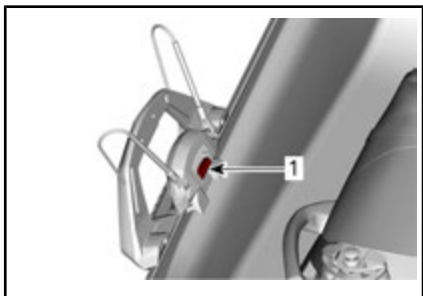

VESILAUTATELINEEN IRROTTAMINEN

1. Paina tästä kahvasta vapauttaaksesi vesilautatelineen

14) Kallistettava ohjauskahva

Ohjaustangon asentoa voidaan säätää kuljettajan tarpeen mukaan.

Kun haluat suorittaa tämän säädön, vedä vapautuskahvasta. Kahva sijaitsee ohjauspylvään rungossa, aivan hansikaslokeron edessä. Kallista sitten ohjaustanko haluamaasi asentoon.

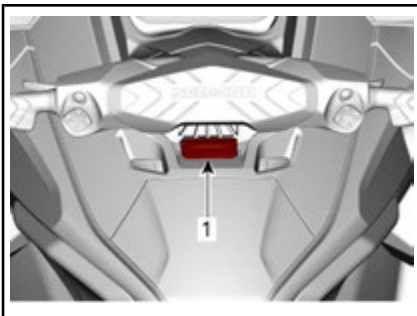

1. Vapautuskahva

Kun ohjaustangot ovat haluamassasi asennossa, vapauta lukituskahva ja varmista, että lukituskahvan sakara lukittuu ohjauspylvään uraan oikein. Varmista myös, että lukituskahva on eteenpäin osoittavassa asennossa.

VAROITUS

Varmista aina, että ohjauspylvään lukitussakara on kytkeytynyt asianmukaisesti yhteen ohjauspylvään urista ja näin estää ohjauspylvään äkillisen liikkeen.

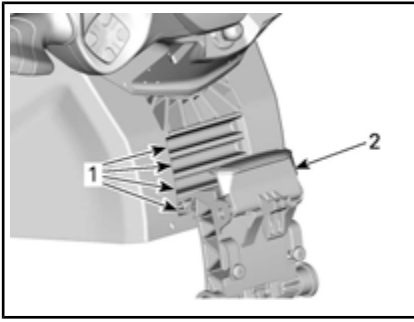

OHJAUSPYLVÄÄN SÄÄTÖSALPA LUKITTUNA

1. Ohjauspylvään urat
2. Vapautuskahva lukittuna

15) BRP Audio Premium System (jos varusteena)

BRP Audio Premium äänijärjestelmä koostuu kahdesta vesitiiviistä kaiutinkotelosta, jotka on kytketty bluetooth-yhteydellä älypuheliin, näppäimistöön ja joihinkin malleihin USB-liitännän kautta.

Painamalla START/STOP-painiketta järjestelmässä on virtaa vielä 75 sekuntia. Jos turvakatkaisin on asennettu moottorin pysäytyskatkaisimeen ja START/STOP-kytkin on painettuna, järjestelmässä pysyy virta 60 minuuttia. Tämä mahdollistaa BRP Audio Premium järjestelmän kuuntelemisen pidemmäksi ajaksi. Jos akun virta laskee alle 12.3V, LOW BATTERY (akku vähissä) merkkivalo syttyy ja sähköjärjestelmä sammuu 75 sekuntiin kuluttua ja estää akun täydellisen tyhjentymisen.

Bluetooth pariliitostila - kun laite on kytketty päälle, etäyhteys yrittää automaattisesti muodostaa pariliitoksen viimeksi yhdistettyyn laitteeseen tai menee yhdistämistilaan, jos laitepareja ei havaita. Kun järjestelmä on yhdistämistilassa, **Play/Pause/Power** (Soita/Keskeytä/Virta) (1) valo vilkkuu. Muodosta manuaalisesti yhdistämistila pitämällä painettuna **Play/Pause/Power**

painiketta 1 sekunnin ajan. Laite päästää 2 pientä piippausta ja Play/Pause/Power-painike alkaa vilkkua ilmaisten yhdistämistilaa. Etsi BRP REMOTE laitteesi Bluetooth-valikosta.

HUOMIO: Kaikki aiemmat lähellä olevat laiteparit tulee kytkeä pois päältä.

Yhdistämisen jälkeen voit valita soittolistan tai muuta musiikkia älypuhelimestasi.

Älä koskaan yhdistä älypuhelin tai muuta soittolistaa tai musiikin lähdetä laitteessa ajaessasi tai käsitellessäsi vesiajoneuvoa.

! VAROITUS

Älypuhelimien käyttö tai yritykset yhdistää laitetta ajon aikana voi häiritä kuljettajan keskittymistä vesijetin ajamiseen. Käytä painikkeita aina varoen ja pysy valppaana veden päällä pitäen katsekontakti ympäristösi koko ajan.

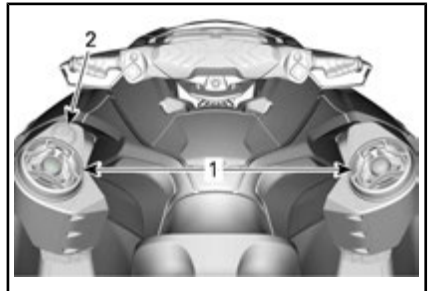

1. Kaiutt.
2. Näppäimistö

Näppäimistöllä ohjataan äänijärjestelmää.



1. Play/Pause/Power (Soita/Keskeytä/Virta)
2. Volume UP (Voimakkuus YLÖS)
3. Volume Down (Voimakkuus ALAS)
4. Edellinen raita
5. Seuraava raita

Play/Pause/Power

Play/Pause/Power painikkeen avulla voit soittaa tai keskeyttää nykyisen raidan yhdellä painalluksella. Painamalla Play/Pause/Power-painiketta laite tulee päälle, jos se on poissa päältä tai painamalla 3 sekunnin ajan Play/Pause/Power-painiketta, virta katkeaa laitteesta, jos se on päällä. Laite päästää 4 pientä piippausta ilmoittamaan, että laite on sammutettu. Huomaa, että kaikki painikkeet syttyvät, kun laite on kytketty päälle.

Volume Up ja Volume Down

Nämä painikkeet nostavat ulostulevan äänenvoimakkuuden (Volume Up - äänenvoimakkuus ylös) tai laskevat sen (Volume Down - äänenvoimakkuus alas). Kun laite on saavuttanut suurimman tai pienimmän ulostulon tason, laite piippaa ilmoittaen, ettei enää lisäsäätöjä ole mahdollista tehdä.

Hansikaslokeron vesitiiviissä osatossassa oleva USB-latausportti on tarkoitettu vain älypuhelimien lataukseen.

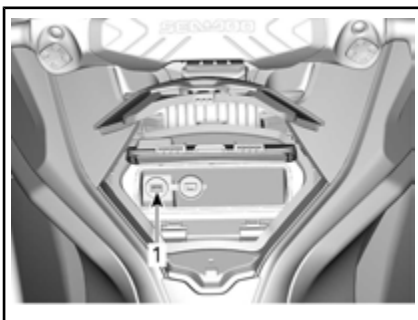

1. USB-latausportti

HUOMIO: Musiikki siirretään ai-noastaan Bluetoothin kautta. USB-porttia käytetään vain lataustarkoituksessa.

! **HUOMIO:** Pitkäaikainen altistus kovaääniselle musiikille voi vahingoittaa kuuloasi. Siksi suosittelemme 10 minuutin taukoa joka 45 minuutin kuuntelujakson jälkeen.

SISÄÄNAJOVAIHE

Käyttö sisäänajovaiheessa

Ajoneuvosi tarvitsee 10 tunnin sisäänajon ennen kuin sillä ajetaan jatkuvasti täydellä kaasulla.

Sisäänajon aikana saa kaasuttaa korkeintaan 1/2- tai 3/4-kaasulla maksimista. On kuitenkin hyvä suorittaa kevyitä kiihdytyksiä sekä vaihdella ajonopeutta.

ILMOITUS Jatkuvat kiihdytykset tai käyttö täydellä kaasulla ja pitkät ajot täydellä nopeudella ovat vahingollisia sisäänajon aikana.

HUOMIO: 230- ja 300-moottorit:

Ensimmäisen viiden käyttötunnin aikana moottorin hallintajärjestelmä rajoittaa moottorin maksiminopeutta moottorin suojaamista varten.

Moottorin suorituskyky nousee progressiivisesti tämän vaiheen aikana.

KÄYTTÖOHJEET



VAROITUS

Suorita aina **KÄYTTÖÄ EDELTÄVÄT** tarkastukset ennen vesikulkuneuvon käyttämistä. Muista lukea kohta **TURVALLISUUSOHJEITA** ja kohta **VESIKULKUNEUVOA KOSKEVAT TIEDOT** sekä tutustu huolella iControl-teknoologiaan.

Ellet ymmärrä täysin jotakin hallintalaitetta tai ohjetta, ota yhteys valtuutettuun Sea-Doo -jälleenmyyjään.

Vesikulkuneuvon nousu

Kuten missä tahansa vesikulkuneuvossa, veneeseenousu pitää tehdä varovasti ja moottorin pitää seistä.



VAROITUS

Moottorin pitää olla **POIS PÄÄLTÄ (OFF)**, kun vesikulkuneuvon nousee tai kun käytetään veneeseenousuaskelmaa.

Veneeseenousu laiturilta

Kun laiturilta nousee veneeseen, asetetaan yksi jalka hitaasti vesikulkuneuvon laituria lähimmälle astinlaudalle, samalla pidetään ohjaustangosta kiinni ja siirretään vartalon paino toiselle puolelle vesikulkuneuvon tasapainottamiseksi.

Sitten viedään toinen jalka istuimen yli toiselle astinlaudalle. Työnnä vesikulkuneuvo pois laiturista.



F18A01Y

Veneeseenousu matalassa vedessä

Nouse matalassa vedessä vesikulkuneuvon joko sivulta tai takaa.



VAROITUS

- Pidä raajat poissa suihkusta ja sisäänottosäleiköstä.
- Älä koskaan tukeudu käyttöjärjestelmän osiin noustessasi vesikulkuneuvon.

Varmista ennen moottorin käynnistystä, että 90 cm rungon takaosan alimman osan alla on vettä vähintään.

Ota huomioon, että runko painuu vedessä syvemälle, kun kaikki matkustajat ovat aluksessa. Muista ylläpitää kyseinen syvyys, jottei hiekka, sora tai kivet imeydy suihkupumppuun.

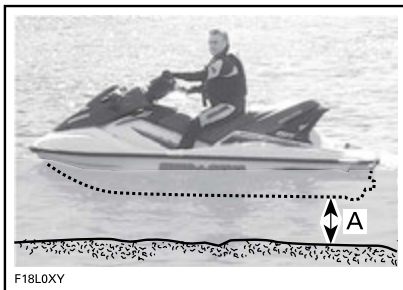

F18LOXY

- A. Pidä vähintään 90 cm vettä rungon takaosan alimman osan alla kun kaikki matkustajat ovat aluksessa.

ILMOITUS

- Moottorin käynnistäminen, tai vesikulkuneuvon ajaminen matalassa vedessä voi vahingoittaa siipirastaa, tai muita suihkupumpun osia.
- Pysy keskellä askelmaa.
- Yksi henkilö kerrallaan askelmalta.

VAROITUS**Vesikulkuneuvo iBR-järjestelmällä:**

- Ota huomioon iBR-portin liikkeet moottoria käynnistettäessä, sitä sammutettaessa tai käytettäessä iBR-vipua. Portin automaattiset liikkeet saattavat litistää sellaisen henkilön sormia tai varpaita, joka pitää kiinni henkilökohtaisen vesikulkuneuvon takaosasta.
- Älä koskaan tukeudu iBR-porttiin noustessasi vesikulkuneuvon.

Veneeseenousu syvässä vedessä**VAROITUS**

- Pidä raajat poissa käyttöjärjestelmästä ja sisäänottosäleiköstä.
- Älä koskaan tukeudu käyttöjärjestelmän osiin noustessasi vesikulkuneuvon.
- Kokemattomien käyttäjien pitäisi harjoitella veneeseen nousua (kaikilla tässä kuvatuilla tavoilla) ensin lähellä rantaa ennen uskaltautumista syvemälle.

VAROITUS**Vesikulkuneuvo iBR-järjestelmällä:**

- Ota huomioon iBR-portin liikkeet moottoria käynnistettäessä, sitä sammutettaessa tai käytettäessä iBR-vipua. Portin automaattiset liikkeet saattavat litistää sellaisen henkilön sormia tai varpaita, joka pitää kiinni henkilökohtaisen vesikulkuneuvon takaosasta.
- Älä koskaan tukeudu iBR-porttiin noustessasi vesikulkuneuvon.

Pelkkä kuljettaja**Mallit ilman veneeseenousuaskelmaa**

1. Tartu toisella kädellä takakahvaa.



1. Takakahva

HUOMIO: Jos lasti on asianmukaisesti kiinnitetty veneeseenousulavaan, sitä voidaan käyttää kahvana tai poistaa ja pitää sivussa jalkatilassa ja päästä tarttumaan kahvaan. Kiinnitä lasti aina asianmukaisesti ennen ajoa.

2. Tuo toinen kätesi veneeseenousulavaan, nosta vartaloasi kunnes voit laittaa toisen polven veneeseenousulavalle.
3. Laita toinen polvi veneeseenousulavalle.



TYYPILLINEN

4. Ota istuimen hihnasta ote säilyttääksesi tasapainosi paremmin ja astu eteenpäin istuimen molemmilla puolilla oleville astinlau-doille.



TYYPILLINEN

Istahda hajasäärin istuimelle.

Mallit veneeseenousuaskelmal-la

Ui vesikulkuneuvon taakse.

Laske veneeseenousuaskelma alas toisella kädellä.



TYYPILLINEN

Ota toisella kädellä ote veneeseenousulavan reunasta ja vedä itsesi ylös, jotta saat polvesi veneeseenousuaskelmalle.



TYYPILLINEN

ILMOITUS

- Pysy keskellä askelmaa.
- Yksi henkilö kerrallaan askelmal-la.

Ojenna toinen kätesi eteenpäin ja ota kiinni istuimen takana olevasta muovikahvasta, nouse sitten veneeseenousuaskelmalle.



TYYPILLINEN

HUOMIO: Jos lasti on asianmukai-
sesti kiinnitetty veneeseenousula-
vaan, sitä voidaan käyttää kahvana
tai poistaa ja pitää sivussa jalkatilas-
sa ja päästä tarttumaan kahvaan.
Kiinnitä lasti aina asianmukaisesti
ennen ajoa.

Ota molemmilla käsilläsi ote istui-
men takana olevasta kahvasta ja
astu sitten veneeseenousulavalle.



TYYPILLINEN



TYYPILLINEN

Ota istuimen hinnasta ote säilyttääksesi tasapainosi paremmin ja astu eteenpäin istuimen molemmilla puolilla oleville astinlaudoille.



TYYPILLINEN

Istahda hajasäärin istuimelle.

Kuljettaja ja matkustaja

Kuljettaja kiipeää vesikulkuneuvon edellä esitetyllä tavalla.

Aallokossa matkustaja voi vedessä ollessaan pitää vesikulkuneuvoa paikallaan ja auttaa siten kuljettajaa kiipeämään alukseen.



TYYPILLINEN

ILMOITUS

- Pysy keskellä askelmaa.
- Yksi henkilö kerrallaan askelmalla.

Sen jälkeen matkustaja kiipeää vesikulkuneuvon samalla, kun kuljettaja ylläpitää tasapainoa istumalla mahdollisimman lähellä konsolia.



TYYPILLINEN - KUVASSA MALLI VENEESEENNOUSUASKELMALLA



TYYPILLINEN - KUVASSA MALLI VENEESEENNOUSUASKELMALLA



TYYPILLINEN



TYYPILLINEN

Kuinka moottori käynnistetään

VAROITUS

Ennen moottorin käynnistämistä on kuljettajan ja matkustajan:

- Istuttava kunnolla vesikulkuneuvossa.
- Oltava tukeva ote kädensijoista tai matkustajan on pidettävä kiinni edessä istuvan henkilön vyötäisiltä.
- Oltava suojaava vaatetus, mukaan luettuina paikallisten viranomaisten hyväksymä henkilökohtainen kelluntaväline ja märkäpuvun alaosa.

ILMOITUS Varmista ennen moottorin käynnistystä, että 90 cm rungon takaosan alimman osan alla on vettä vähintään, kun kaikki matkustajat ovat aluksessa. Muussa tapauksessa siipiras, tai muut suihkupumpun osat voivat vaurioitua.

1. Kiinnitä aina turvakatkaisimen narun pidike henkilökohtaiseen kelluntavälineeseen tai ranteseen (tarvitset rannehihnan).
2. Tartu vasemmalla kädellä tukevasti ohjaustankoon ja aseta jalat astinlaudille.
3. Paina moottorin KÄYNNISTYS-/PYSÄYTYSpainiketta aktivoitaksesi sähköjärjestelmän.
4. Kun tietokeskus suorittaa itsestään, asenna turvakatkaisimen pistoke moottorin pysäytyskatkaisimeen.

VAROITUS

Turvakatkaisimen narun pidikkeen tulisi aina olla kiinnitettynä kuljettajan henkilökohtaiseen kelluntavälineeseen tai ranteseen (tarvitset rannehihnan) käynnistettäessä tai ajattaessa vesikulkuneuvolla.

5. Paina KÄYNNISTYS-/PYSÄYTYSpainiketta käynnistäaksesi moottorin.

ILMOITUS Ellei moottori käynnisty välittömästi, älä paina KÄYNNISTYS-/PYSÄYTYSpainiketta 10 sekuntia kauempaa, jotta käynnistin ei ylikuumene. Käynnistimen pitää antaa jäähtyä käynnistysyritysten välissä. Katso osaa *VIANETSINTÄ*.

6. Vapauta moottorin KÄYNNISTYS-/PYSÄYTYSpainike moottorin käynnistyttyä.

VAROITUS

Turvakatkaisimen narun tulisi aina olla kiinnitettynä kuljettajan henkilökohtaiseen kelluntavälineeseen käynnistettäessä tai ajattaessa vesikulkuneuvolla.

HUOMIO: Jos järjestelmästä kuuluu muuta kuin 2 lyhyttä piippausta turvakatkaisinta asennettaessa, on se osoitus tilanteesta, joka pitää korjata. Katso kohdasta *VIANETSINTÄ* piippauksen koodisignaalien merkitykset.

Kuinka moottori pysäytetään

VAROITUS

Vesikulkuneuvon ohjattavuuden ylläpitämiseksi pitää moottorin olla käynnissä kunnes vesikulkuneuvo on pysähtynyt.

Kun haluat pysäyttää moottorin, paina KÄYNNISTYS-/PYSÄYTYS-painiketta tai vedä turvakatkaisimen pistoke pois moottorin pysäytyskatkaisimesta.

VAROITUS

Älä koskaan jätä turvakatkaisinta moottorin pysäytyskatkaisimeen poistuessasi vesikulkuneuvosta estääksesi moottorin tahattoman käynnistymisen tai lasten tai muiden henkilöiden luvattoman käytön.

Jos moottori sammutetaan KÄYNNISTYS/PYSÄYTYS-painiketta käyttämällä ja turvakatkaisin jätetään moottorin pysäytyskatkaisimeen, sähkövirta sammuu noin 60 minuutin kuluttua, jotta akku ei pääse purkautumaan.

Kuinka vesikulkuneuvoa ohjataan

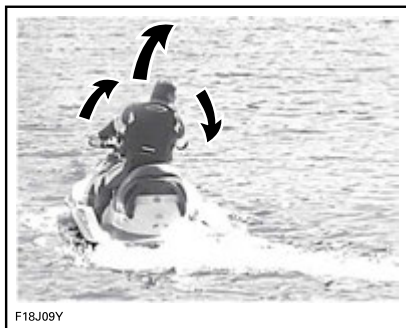

Ohjaustangon kääntäminen kääntää suihkupumpun suutinta, joka hallitsee vesikulkuneuvon suuntaa. Ohjaustangon kääntäminen oikealle kääntää vesikulkuneuvoa oikealle ja päinvastoin. Vesikulkuneuvon kääntämistä varten pitää kaasuttaa.

VAROITUS

Vesikulkuneuvon suuntaa muutetaan kaasuttamalla ja kääntämällä ohjaustankoa. Ohjauksen tehokkuus vaihtelee riippuen kaasun käytöstä, matkustajien määrästä, kuormasta, aallokosta ja ympäristötekijöistä, kuten tuuli

Toisin kuin auto, vesikulkuneuvossa on annettava kaasua kääntymistä varten. Harjoittele turvallisella alueella kaasuttamalla ja kääntymällä pois kuvitellusta esineestä. Tämä on hyvä törmäyksenestotekniikka.

VAROITUS

Ohjattavuus pienenee kun kaasu vapautetaan ja häviää kokonaan, kun moottori on sammunut.

Vesikulkuneuvo käyttäytyy eri tavalla matkustajan kanssa ja vaatii suu-remppaa taitoa. Matkustajan (matkustajien) on pidettävä tukevasti kiinni istuimen hihnasta, matkustajan muovisesta käsikahvasta tai edessä istuvan henkilön vyötäröstä. Hidas- vauhtia ja vältä äkkikäännöksiä. Vältä korkeata aallokkoa, kun mukana on matkustaja.

Jyrkät käännökset ja muut erikoiset ohjausliikkeet

Mikä tahansa jyrkkä käänös tai muu erikoinen ohjausliike, jonka vuoksi ilmanottoaukot joutuvat veden alle pidemmäksi aikaa, saattaa aiheuttaa veden vuotamisen piilsiin.

Polttimoottori tarvitsee ilmaa toimiakseen, joten tämä vesikulkuneuvo ei voi olla täysin vesitiivis.

ILMOITUS Jos ilmanottoaukot pidetään veden pinnan alla kiertämällä jatkuvasti pienisäteistä ympyrää, upottamalla keula aal-

tojen läpi tai kaatamalla vesikulkuneuvo, vettä saattaa mennä pilssiin, jolloin moottorin sisäosat saattavat vaurioitua pahasti. Katso tässä käyttöohjeessa olevaa osaa **TAKUU**.

Kuinka vapaa kytketään päälle

VAROITUS

Vetoakseli ja siipiratas pyörivät aina moottorin käydessä, myös silloinkin kun iBR-portti on asetettu vapaa-asentoon. Pysy etäällä vesikulkuneuvon käyttöjärjestelmästä.

Kun vesikulkuneuvo ensimmäistä kertaa käynnistetään, iBR-järjestelmä oletuksena säätää automaattisesti iBR-portin vapaa-asentoon.

Jos portti on eteenpäin suuntaavan paineen asennossa, napauta iBR-vipua. Portti siirtyy vapaa-asentoon.

Jos jarrutat tai peruutat, iBR-portti liikkuu vapaa-asentoon, kun vapautat iBR-vivun etkä paina kaasua.

HUOMIO: Kaasuvivun on oltava täysin vapautettuna, jotta iBR-portti voi siirtyä vapaa-asentoon, kun iBR-vipu vapautetaan.

Jos moottori on sammutettu eteenpäin- tai peruutusvaihteen ollessa päällä, iBR-portti siirtyy moottorin sammutusvaiheessa vapaa-asentoon.

Kuinka säädetään iBR:n vapaa-asentoa

Kun vaihde on VAPAALLA (NEUTRAL) ja vesikulkuneuvo liikkuu hitaasti eteen- tai taaksepäin, iBR-järjestelmää voidaan säätää.

HUOMIO: Vesikulkuneuvo saattaa liikkua tuulen tai virtauksien johdosta, vaikka sen vaihde on vapaalla.

Jos vesikulkuneuvo liikkuu eteenpäin, paina hetkellisesti painiketta VTS ALAS.

Jos vesikulkuneuvo liikkuu taaksepäin, paina hetkellisesti painiketta VTS YLÖS.

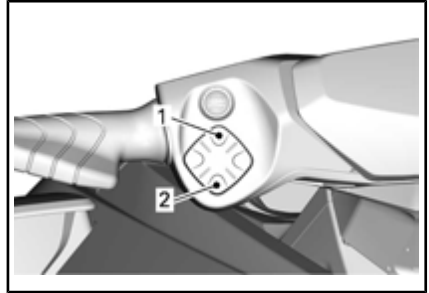

VTS-SÄÄTÖPAINIKE

1. Keula ylös
2. Keula alas

HUOMIO: Paina painiketta VTS YLÖS/ALAS toistuvasti kunnes olet saavuttanut haluamasi vapaa-asennon ja vesikulkuneuvo ei enää liiku.

Kuinka Eteen-vaihde kytketään päälle

Kun haluat vaihtaa vapaalta eteenpäin vievälle paineelle, napauta kaasuvipua. iBR-portti siirtyy eteenpäin vievän paineen asentoon ja vesikulkuneuvon kiihdyttää eteenpäin.

Kun haluat kytkeä eteenpäin vievän paineen peruutusvaihteelta, vapauta iBR-vipu lisäten kaasua kohtuullisesti.

Kun haluat uudelleen kytkeä eteenpäin vievän paineen jarrutuksen jälkeen, paina kaasuvipua samalla kun vapautat iBR-vivun. Vesikulkuneuvo kiihtyy eteenpäin lyhyen viiveen jälkeen.

Kuinka peruutusvaihte kytetään päälle ja peruutetaan

Peruutusvaihte voidaan kytkeä päälle ainoastaan, kun nopeus on tyhjäkäynnin ja eteenpäin vievän käyntinopeuden 14 km/h välillä.

Kun haluat kytkeä peruutuspaineen, paina VASEMMASSA käsikahvassa sijaitsevaa iBR-vipua vähintään 25 % sen kokonaisliikkumavarasta.

Kun iBR-vipua käytetään peruutus-tilassa, kaasuvivulla voidaan hallita moottorin kierroslukua ja siten taaksepäin vievän painesuihkun voimakkuutta.

Kun käytetään iBR-vipua ja kaasuvipua samanaikaisesti, taaksepäin vievää painesuihkua voidaan hallita tarkemmin. Liian suuri kierrosluku aikaansaa vedessä turbulenssia pienentäen peruutuksen tehoa.

HUOMIO: Moottorin teho laskee tyhjäkäynnille aina, kun iBR-vivun asento muuttuu.

Vapauta iBR-vipu, kun haluat lopettaa peruuttamisen.

Kun olet vapauttanut iBR-vivun, paina tarpeeksi kaasua, jotta vesikulkuneuvon taaksepäin suuntautuva liike pysähtyy.

VAROITUS

Jarrut eivät tehoa peruutettaessa.

Peruutettaessa moottorin tehot on rajoitettu, mikä rajoittaa peruutusnopeutta. Peruutusvauhti saattaa ylittää kuitenkin 14 km/h riippuen olosuhteista peruutusvaiheessa.

VAROITUS

Käytä peruutusta vain hitaalla nopeudella ja mahdollisimman lyhyen aikaa. Varmista aina, että peruutusreitillä ei ole esineitä, esteitä ja ihmisiä.

Peruutuksessa käännä ohjaustanko päinvastaiseen suuntaan kuin suunta, johon haluat vesikulkuneuvon peräosan kääntyvän.

Esimerkiksi vesikulkuneuvon peräosan ohjaamiseksi vasemmalle (paapuuri), käännä ohjaustankoa oikealle (tyyrpuuri).



F18J08Z

TYYPILLINEN - PERUUTETTAESSA OHJAUSSUUNTA ON PÄINVASTAINEN

HUOMIO: Taaksepäin vievän suihkupaineen ohjaussuunta on päinvastainen kuin eteenpäin vievän paineen. Kun haluat ohjata vesikulkuneuvon perän vasemmalle (paapuuri), käännä ohjaustankoa oikealle (tyyrpuuri). Kun haluat ohjata vesikulkuneuvon perän oikealle (tyyrpuuri), käännä ohjaustankoa vasemmalle (paapuuri). Peruutusta ja taaksepäin vievän painesuihkun käyttöä tulisi opetella avoimessa vesistöissä, jotta kuljettaja oppii

täysin hallitsemaan ohjauslaitteet ja vesikulkuneuvon käyttäytymisen ennen peruuttamista ahtaissa paikoissa.

Kuinka jarru kytketään päälle ja jarrutetaan

VAROITUS

- Moottorin on oltava käynnissä, jotta jarrua voidaan käyttää.
- Jarru jarruttaa vain eteenpäin ajettaessa, jarrut eivät vaikuta peruutusvaihtiin.
- Jarru ei voi estää vesikulkuneuvoa ajelehtimasta virran tai tuulen mukana.

Jarrutustoiminto voidaan kytkeä päälle ainoastaan kuin vesikulkuneuvon nopeus on yli kynnysvauhdin 14 km/h.

Jarru kytkeytyy päälle ja jarruttaa vesikulkuneuvoa, kun VASEMMAS-SA käsikahvassa olevaa iBR-vipua painetaan vähintään 25 % sen liikumavarasta.

VAROITUS

Jarrutusta tulisi opetella avoimessa vesistössä ja nostaa nopeutta asteittain, jotta kuljettaja oppii täysin hallitsemaan ohjauslaitteet ja vesikulkuneuvon käyttäytymisen.

Kun iBR-vipua painetaan, kaasuvivun antama käsky ohitetaan ja moottorin kaasujärjestelmän hallinta riippuu iBR-vivun asennosta. Jarrutusta voidaan täten säätää ainoastaan iBR-vipua käyttäen.

Vesikulkuneuvon hidastumisvaihti on suhteessa siihen, kuinka voimakkaasti iBR-vipua painetaan. Mitä enemmän iBR-vipua painetaan, sitä suurempi on jarrutusvoima.

HUOMIO: Muista aktivoida iBR-vipua asteittain, jotta voit säädellä jarrutustehoa, vapauta samanaikaisesti myös kaasuvipu.

 **HUOMIO:** Jarrutettaessa kuljettajan on varauduttava hidastuvan vauhdin aiheuttamaan voimaan ja nojaututtava sitä vasten, jotta kuljettaja ei liiku eteenpäin vesikulkuneuvossa ja menetä tasapainoaan. Kuljettajan on aina pidettävä molemmilla käsillään käsikahvoista ja kaikkien matkustajien on pidettävä tukevasti kiinni käsikahvoista tai edessä istuvan henkilön vyötäröstä.

VAROITUS

Jarrutusmatka vaihtelee huomattavasti alkunopeuden, kuorman, henkilömäärän, vesiolosuhteiden ja kuljettajan käyttämän jarrutusvoimakkuuden mukaan. Säädä aina ajotyyllisi olosuhteiden mukaan.

Kun vesikulkuneuvon vauhti hidastuu hitaammaksi kuin 14 km/h, jarrutustila päättyy ja peruutustila kytkeytyy päälle. Vapauta iBR-vipu heti, kun vesikulkuneuvo pysähtyy. Muuten se saattaa liikkua taaksepäin.

 **HUOMIO:** Kun vesikulkuneuvon vauhti hidastuu pysähtymistä varten, vesikulkuneuvon luoma aalto saavuttaa sen ja pyrkii työntämään vesikulkuneuvoa eteenpäin. Varmista, että kulkusuunnassa ei ole esteitä tai uimareita.

Jos kaasuvipua painetaan yhä vapautettaessa iBR-vipua, vesikulkuneuvon vauhti kiihtyy lyhyen viiveen jälkeen eteenpäin. Kiihdytysvaihti on suhteessa kaasuvivun asentoon.

**VAROITUS**

Jos et halua kiihdyttää eteenpäin vapautettuasi jarruvivun, vapauta kaasuvipu.

Kun jarrua painetaan vauhdissa, vesikulkuneuvon takaa suihkuua vettä, jonka vuoksi takanasi ajavan vesikulkuneuvon kuljettaja voi menettää hetkellisesti näköyhteyden sinun vesikulkuneuvoosi.

**VAROITUS**

- Ajettaessa peräkkäin on tärkeää kertoa takanasi ajavalle kuljettajalle henkilökohtaisen vesikulkuneuvosi jarrutusominaisuudesta ja siitä kuinka ajoneuvo käyttäytyy jarrutuksen aikana, sekä selvittää mitä ajoneuvosi perästä tuleva vesisuihku merkitsee ja että on tärkeää säilyttää pidempi etäisyys vesikulkuneuvojen välillä.
- Sinun on otettava huomioon, että takanasi tai läheisyydessäsi ajavat muut vesikulkuneuvot eivät välttämättä voi pysähtyä yhtä nopeasti kuin sinä.

Jarruttaminen käännyttäessä

Käännyttäessä on kaasutettava, jotta vesikulkuneuvo säilyttää ohjattavuuden. Käännyttäessä voidaan kuitenkin jarruttaa käyttäen iBR-vipua edellä kuvatun mukaisesti. Varaudu säilyttämään tasapainosi, kun aalto kohtaa vesikulkuneuvosi sivusuunnasta.



HUOMIO: Kun vesikulkuneuvon vauhti hidastuu jarrutettaessa käännökseen aikana, vesikulkuneuvon luoma aalto saavuttaa sen ja pyrkii työntämään vesikulkuneuvoa sivuttain. Varaudu säilyttämään tasapainosi aallon kohdatessa vesikulkuneuvon.

Kuinka säädettävää trimmijärjestelmää (VTS) käytetään

Säädettävä trimmijärjestelmä (VTS) muuttaa suihkupumpun suuttimen pystysuoraa asentoa, jolloin kuljettajalla on nopea ja tehokas tapa kompensoida kuorman, työntövoiman, ajoasennon ja aallokon vaikutus. Oikein säädettynä se voi parantaa käsiteltävyyttä, vähentää nyökintää, ja säätää vesikulkuneuvon parhaimpaan ajokulmaan parasta toimintaa varten.

Aluksi vesikulkuneuvon kuljettajan tulisi tutustua säädettävän trimmijärjestelmän (VTS) käyttöön vaihtelevilla nopeuksilla ja erilaisissa aallokoissa. Yleensä matka-ajossa trimmiä pidetään keskiasennossa. Vain kokemuksella löytyy paras trimmi eri olosuhteisiin. Vesikulkuneuvon sisäänajon aikana, kun kovaa ajoa ei ole suositeltavaa, on erinomainen tilaisuus tutustua trimmin säätöön ja sen vaikutuksiin.

Kun suutin on suunnattu yläviistoon, ohjaa veden työntövoima vesikulkuneuvon keulaa ylöspäin. Tätä asentoa käytetään nopean ajon optimoimiseen.

Kun suutin käännetään alaviistoon, pakottaa tämä keulaa alaspäin, jolloin vesikulkuneuvon kääntymiskyky paranee. Kuten missä tahansa vesikulkuneuvossa, nopeus ja kuljettajan kehon asento ja liikkeet (elekieli) määrittävät vesikulkuneuvon käännökseen määrän ja jyrkkyyden. Nyökintää voidaan vähentää, tai se voidaan poistaa suuntaamalla suutin alaspäin ja säätämällä nopeutta vastaavasti.

HUOMIO: Tietokeskuksessa oleva pylväsmittari osoittaa VTS:n asennon.

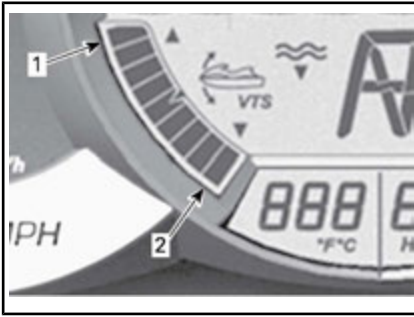

TIETOKESKUKSEN MITTARI — VTS:N ASENNON OSOITIN

1. Keula ylös
2. Keula alas

VTS-järjestelmän ansiosta suuttimen trimmiasentoa voi säätää manuaalisesti. Lisäksi tietyissä malleissa on valittavissa kaksi esisäädettyä trimmiasentoa ja mahdollisuus tallentaa tai muuttaa esisäädettyjä trimmiasentoja.

VTS:n säätömenetelmät

KÄYTETTÄVISSÄ OLEVAT VTS:N SÄÄTÖMENETELMÄT	GTX 155 GTX S 230	GTX LIMITED 230 GTX LIMITED 300	RXT RXT-X	WAKE PRO
VTS-PAINIKE	X	X	X	X
VTS:N SÄÄTÖ "KAKSOISKLIKKAUKSELLA"	X	X	X	X
VTS:N "ESISÄÄDÖT"	X	X	X	X
VTS:N SÄÄTÖ MONITOIMIMITTARIN KAUTTA	EI TIEDOSSA	EI TIEDOSSA	EI TIEDOSSA	EI TIEDOSSA

X = Merkitsee **vakiovarustetta**

N.A. = Ei saatavilla kyseiseen malliin

VTS:n säätäminen VTS-painikkeella

Käytettävissä on yhdeksän trimmiasentoa.

Menettele seuraavasti vesikulku-neuvon käydessä eteenpäin vievällä painesuihkulla.

HUOMIO: Jos VTS:n trimmiasentoa painetaan, mutta moottori ei käy eteenpäin vievällä painesuihkul-

la, osoittimen asento ainoastaan muuttuu. Suutin liikkuu valittuun VTS:n trimmiasentoon, kun eteenpäin vievä painesuihku on kytketty-nä.

1. Paina yhden kerran VTS-painiketta YLOS säätääksesi vesikulku-neuvon keulan ylös seuraavaan trimmiasentoon.
2. Paina yhden kerran VTS-painiketta ALAS säätääksesi vesikulku-

neuvon keulan ylös seuraavaan trimmiasentoon.

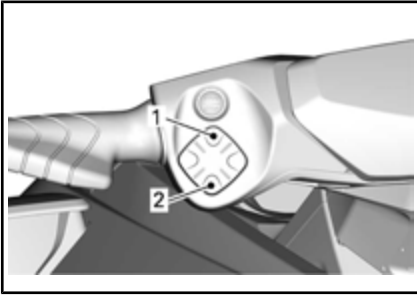

VTS-SÄÄTÖPAINIKE

1. Keula ylös
2. Keula alas



TIETOKESKUKSEN MITTARI — VTS:N ASENNON OSOITIN

1. Keula ylös
2. Keula alas

HUOMIO: Jos VTS:n painiketta YLÖS tai ALAS painetaan ja pidetään alas painettuna, suihkupumpun suutin liikkuu kunnes painike vapautetaan halutussa trimmiasennossa tai saavutetaan trimmin ääri-asento (ylimmäinen tai alimmainen).

Esisäädettyjen trimmiasentojen käyttäminen

Valittavissa on kaksi esisäädettyä trimmiasentoa.

Asettaaksesi trimmin korkeimpaan tallennettuun trimmiasentoon paina kahdesti painiketta VTS YLÖS (UP) (keula ylös).

Asettaaksesi trimmin alimpaan tallennettuun trimmiasentoon paina kahdesti painiketta VTS ALAS (DOWN) (keula alas).

HUOMIO: Jos tallennettuna on vain yksi trimmin esisäätö, paina kahdesti VTS:n painiketta YLÖS (UP) tai ALAS (DOWN).

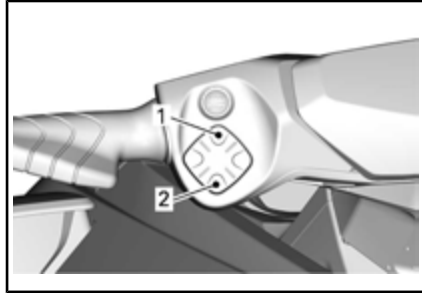

TYYPILLINEN - PAINA KAHDESTI YLÖS TAI ALAS KÄYTTÄÄKSESI ESISÄÄDETTYJÄ ASENTOJA

1. Korkein esisäädetty asento painikkeella YLÖS
2. Matalin esisäädetty asento painikkeella ALAS

Esisäädettyjen trimmiasentojen tallentaminen

Järjestelmään voidaan tallentaa kaksi erilaista VTS:n trimmiasentoa, joiden avulla voidaan nopeasti valita haluttu trimmin ajokulma.

Kun haluat tallentaa VTS:ään esisäädettyjä asentoja:

1. Paina yhden kerran KÄYNNISTYS-/PYSÄYTYS-painiketta aktioidaksesi sähköjärjestelmän.
2. Asenna turvakatkaisimen pistoke moottorin pysäytyskatkaisuun.
3. Paina toistuvasti OIKEASSA käsisikahvassa olevaa TILApainiketta (MODE), kunnes näyttöön tulee näkyviin VTS TILA (VTS MODE).

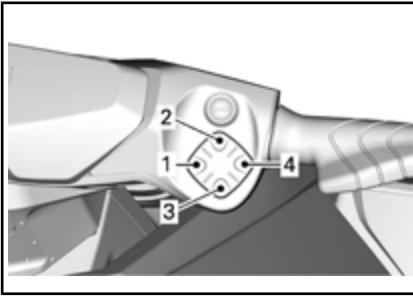

TYYPILLINEN

1. TILA
2. YLÖS-painike
3. ALAS-painike
4. Asetuspainike (SET)

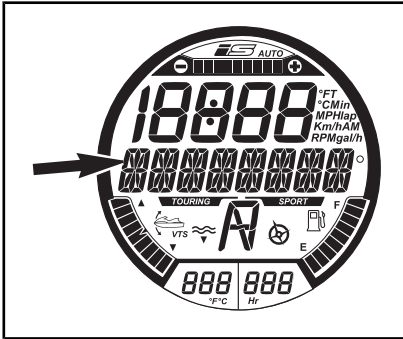

VIESTINÄYTTÖ

VTS-TILA (VTS MODE)

4. Paina OIKEASSA käsi­kav­vas­sa olevaa ASETUS­painiketta (SET) saadaksesi näkyviin tekstin ESISÄÄTÖ 1 (PRESET 1).
5. Paina nuolipainiketta VTS YLÖS (UP) tai ALAS (DOWN) muu­taaksesi VTS:n asentoa ESISÄÄDÖLLE 1 (PRESET 1). Mittarin digitaal­inäytössä näkyy säädöt yhdestä yhdeksään tekstin ESISÄÄTÖ 1 (PRESET 1) yläpuolel­la.

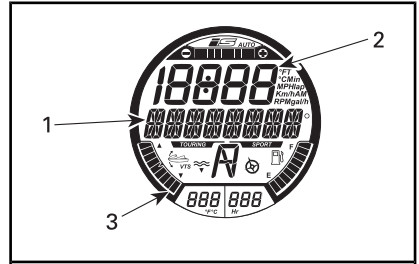

VALITTU TOIMINTO - ESISÄÄTÖ 1 (PRESET 1)

1. ESISÄÄTÖ 1 -viesti
2. VTS:n säätönumero
3. VTS:n asennon osoitin säädössä 1 (keula alas)

6. Paina ASETUS­painiketta (SET) tallentaaksesi ESISÄÄDÖN 1 (PRESET 1) ja saadaksesi näkyviin ESISÄÄDÖN 2 (PRESET 2).
7. Paina nuolipainiketta VTS YLÖS (UP) tai ALAS (DOWN) muu­taaksesi VTS:n asentoa ESISÄÄDÖLLE 2 (PRESET 1). Mittarin digitaal­inäytössä näkyy säädöt yhdestä yhdeksään tekstin ESISÄÄTÖ 1 (PRESET 2) yläpuolel­la.

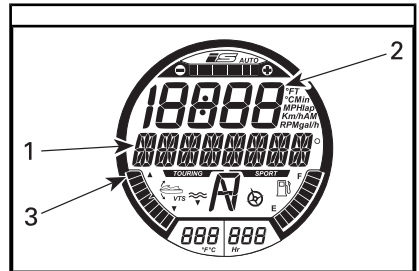

VALITTU TOIMINTO - ESISÄÄTÖ 2 (PRESET 1)

1. ESISÄÄTÖ 2 -viesti
2. VTS:n säätönumero
3. VTS:n asennon osoitin säädössä 9 (keula ylös)

8. Paina ASETUS­painiketta (SET) tallentaaksesi säädöt ja palataksesi päänäyttöön.

VTS-järjestelmä vertaa tallennettuja trimmiasetuksia ja korkein trimmiasetus määrittää painikkeelle YLÖS (UP) (keula ylös) ja alin painikkeelle ALAS (DOWN)(keula alas).

Jos molemmat trimmiaseennot ovat samanlaisia, molempien painikkeiden trimmiasetukset ovat samoja.

Käynnistyskontrolli (jos varusteena)

Käynnistyskontrolli on automaattinen VTS-säätö, jonka avulla saavutetaan optimaalinen kiihtyvyys. Kun nopeus on alle 20 km/h, VTS laskeutuu alimpaan asentoonsa ja VTS-merkkivalo vilkkuu ilmoittamaan, että järjestelmä on valmis kiihdytykseen. Kun nopeus ylittää 30 km/h, VTS palaa käyttäjän valitsemaan asentoon.



1. Käynnistyskontrollin ilmaisin

Aktivoi käynnistyskontrolli painamalla YLÖS/ALAS-painikkeita yhtä aikaa.

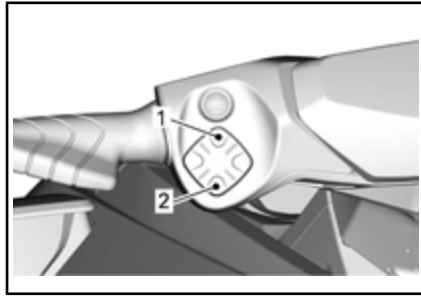

VTS-SÄÄTÖPAINIKE

1. Ylös
2. Alas

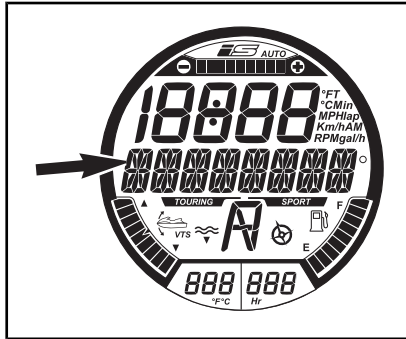

VIESTINÄYTTÖ

KÄYNNISTYSKONTROLLI PÄÄLLÄ

Katkaistaksesi

Käynnistyskontrollitoiminnon paina uudestaan YLÖS/ALAS-painikkeita yhtä aikaa.

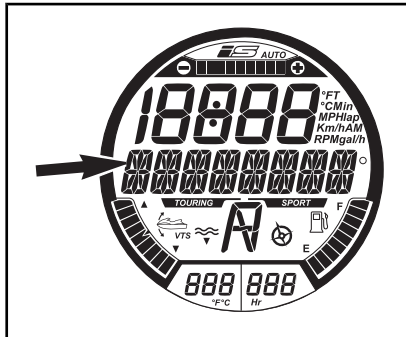

VIESTINÄYTTÖ

KÄYNNISTYSKONTROLLI POIS PÄÄLTÄ

Dynaaminen VTS (jos varusteena)

Dynaamista VTS:ää käytetään parantamaan VTS:än toimintavalkoimaa.

HUOMIO: Kun

käynnistyskontrolli on aktivoitu, **dynaaminen VTS**-toiminto peruuntuu.

Yleisiä käyttöä koskevia suosituksia

Toiminta merenkäynnissä ja huonossa näkyvyydessä

Vältä ajamista näissä olosuhteissa. Jos se on kuitenkin välttämätöntä, etene varovasti ja mahdollisimman hitaasti.

Ajo aallokossa

Kuljettajan on otettava tukeva ote ohjaustangosta ja pidettävä molemmat jalat tukevasti astinlaudoilla.

Matkustajan on otettava tukeva ote molemmilla käsillään käsikahvoista ja pidettävä molemmat jalat tukevasti astinlaudoilla.

Hidasta vauhtia.

Varaudu ohjaamaan ja tasapainottelemaan tarpeen mukaan.

Ajaessasi aaltojen ylitse kohota vartaloasi hiukan istuimesta, jolloin voit vaimentaa jaloillasi aallokon aiheuttamia iskuja.

Vanavesiä ylitettäessä pysy aina turvallisen välimatkan päässä edessä olevasta vesikulkuneuvosta.

VAROITUS

Vanavesiä ylitettäessä hidasta vauhtia. Kuljettajan ja matkustajan (matkustajien) on otettava tukea ja oltava puoliseisovassa asennossa, jotta he voivat helpommin vaimentaa vanaveden aiheuttamia iskuja. Älä suorita vanavesi- tai aaltohyppelyä.

HUOMIO: Jotkut vesikulkuneuvot on varustettu älykkäällä jousitusjärjestelmällä, joka kykenee tasoittamaan rankan aallokon tai vanavesien aiheuttamia iskuja. Erittäin kovassa aallokossa on ehkä tarpeen siirtyä puoliseisovaan asentoon. Kuljettajan on hiljennettävä vauhtia tarpeen mukaan, jotta hän ei menettä vesikulkuneuvon hallintaa eikä kukaan putoa vesikulkuneuvon kydistä.

Pysähtyminen/laituriin tulo

Kun kaasuvipu vapautetaan, veden vesikulkuneuvon runkoon kohdistuva vastus hidastaa vauhdin. Pysähdysmatka riippuu vesikulkuneuvon koosta, painosta, nopeudesta, aallokosta, tuulesta ja sen suunnasta, ja virrasta.

iBR-järjestelmää voidaan käyttää hidastamaan vauhtia tai pysähdyttämään vesikulkuneuvo nopeammin. Lisäksi se lisää ohjattavuutta erityisesti laituriiin ajettaessa.

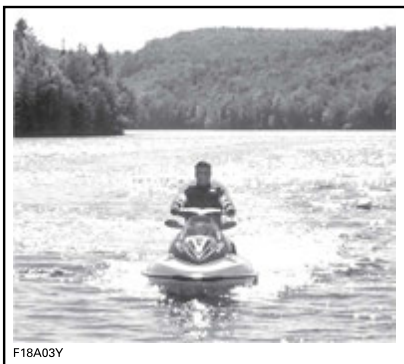

Kuljettajan on harjoiteltava avovedessä eri nopeuksilla, jotta hän oppii arvioimaan jarrutusmatkat oikein erilaisissa olosuhteissa. Kuljettajan on harjoiteltava iBR-järjestelmällä pysähtymistä suorilla ja käännoksissä riittävästi, jotta hän oppii tuntemaan vesikulkuneuvon ajo-ominaisuudet ja käyttäytymisen jarrutettaessa osittain sekä äkkijarrutustilanteissa.

VAROITUS

Harjoittele jarrutusta aina avovesillä ja varmista, että muita vesikulkuneuvoja tai veneitä ei ole välittömässä läheisyydessäsi, erityisesti vesikulkuneuvosi takana. Muut vesillä liikkujat eivät ehkä kykenee suorittamaan väistöliikettä tai pysähtymään ajoissa, mikäli odottamatta pysähdyt heidän eteensä.

Kun jarrua painetaan vauhdissa, vesikulkuneuvon takaa suihkuua vettä, jonka vuoksi takanasi ajavan vesikulkuneuvon kuljettaja voi menettää hetkellisesti näköyhteyden sinun vesikulkuneuvoosi.

VAROITUS

Ajettaessa peräkkäin on tärkeää kertoa takanasi ajavalle kuljettajalle henkilökohtaisen vesikulkuneuvosi jarrutusominaisuudesta ja siitä kuinka ajoneuvo käyttäytyy jarrutuksen aikana, sekä selvittää mitä ajoneuvosi perästä tuleva vesisuihku merkitsee ja että on tärkeää säilyttää pidempi etäisyys molempien vesikulkuneuvojen välillä.

Kuljettajan on myös harjoiteltava laituriin ajoa kuvitteelliseen laituriin eri hallintalaitteita käyttäen (iBR-vipu ja kaasuvipu).

Vapauta kaasu ajoissa ennen odotettavissa olevaa mähinnousualuetta.

Vähennä nopeus tyhjäkäynnille.

Ohjaa vesikulkuneuvoa käyttämällä iBR-vivun ja kaasuvivun yhdistelmää sekä vaihtamalla tarvittaessa joko vapaalle, eteenpäin tai peruuttamalla.

Muista, että peruutettaessa ohjaustangon kääntäminen vaikuttaa kuitenkin päinvastaisesti. Kun käännät ohjaustangon vasemmalle, vesikulkuneuvon perä liikkuu peruutettaessa oikealle ja päinvastoin.

VAROITUS

Ohjattavuus pienenee kun kaasu vapautetaan ja/tai kun moottori seisoo. Ohjaussuunta on päinvastainen, kun vesikulkuneuvolla peruutetaan.

Rantautuminen

ILMOITUS Ei ole suositeltavaa ajaa vesikulkuneuvoa hiekkarantaan.

Aja hitaasti hiekkarantaan ja sammuta moottori ennen kuin veden syvyys rungon takaosan alimman

osan alla on alle 90 cm. Vedä vesikulkuneuvo sitten rannalle.

ILMOITUS Vesikulkuneuvon ajaminen matalassa vedessä voi vahingoittaa siipiratasta, iBR-järjestelmän osia tai muita suihkupumpun osia. Sammuta aina moottori ennen kuin veden syvyys on alle 90 cm äläkä koskaan peruuta tai jarruta.



TOIMINTATILAT

KÄYTETTÄVISSÄ OLEVAT TOIMINTATILAT	GTX 155, GTX 230	GTX LIMITED 230 GTX LIMITED 300	RXT	RXT-X	WAKE PRO
Touring-tila	X	X	X	X	X
Sport-tila	X	X	X	X	X
ECO-tila	X	X	X	X	X
Vakionopeustila (Cruise)	X	X	X	X	X
Hitaan ajonopeuden tila	X	X	X	X	X
Ski-tila	-	-	-	-	X
Learning key -tila (opetteluavain)	X	X	X	X	X

X = X merkitsee **vakio-ominaisuutta**
 - = Kysy saatavuudesta Sea-Doo-jälleenmyyjältäsi.
 N.A. = Ei tiedossa

Touring-tila

Oletusasetuksena vesikuluneuvo on säädetty TOURING-tilaan, kun sitä ensimmäistä kertaa käynnistetään.

Kaikki mallit paitsi RXT-X

TOURING-tilan osoitin (merkkivalo) PALAA monitoimimittarissa vahvistuksena siitä, että se on käytössä oleva toimintatila.

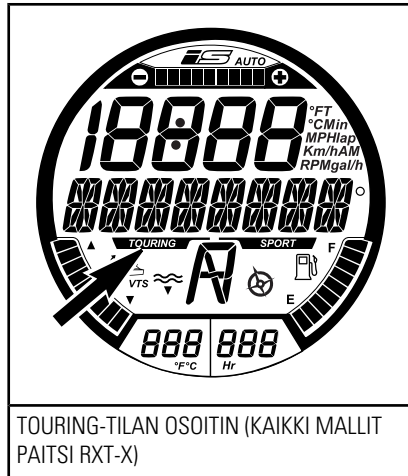

TOURING-TILAN OSOITIN (KAIKKI MALLIT
 PAITSI RXT-X)

Sport-tila

Kun SPORT-tila on valittuna, vesikuluneuvo reagoi nopeammin kaasutukseen ja kiihdytykset ovat nopeampia kuin TOURING-tilassa.

HUOMIO: Sport-tila ei ole saatavilla OPETTELUAVAINTA käytettäessä.

Kun SPORT-tila aktivoidaan se pysyy aktiivisena niin kauan kunnes kuljettaja kytkee sen pois päältä tai jos moottori sammutetaan, jolloin tilaksi palaa oletuksena oleva TOURING-tila.

Sport-tilan aktivointi

Suorita seuraavat toimenpiteet aktivoiaksesi sport-tilan ajon aikana:

VAROITUS

Kun aktivoit sport-tilaa, varmista että olet tilanteen tasalla ja huomioit toiset vesikulkuneuvot, vedessä olevat esteet tai henkilöt.

1. Paina SPORT-painiketta ja pidä se painettuna vähintään 3 sekunnin ajan.

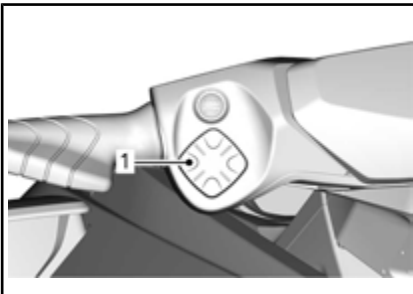

1. Sport-painike

Seuraava viesti tulee näkyviin:

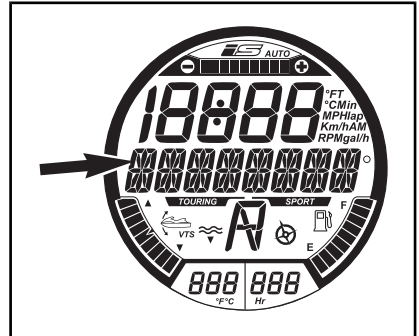

VIESTINÄYTTÖ

SIIRTYY SPORT-TILAAN - NOPEAMPI KIIHTYVYYS - PYYDÄ MATKUSTAJIA PITÄMÄÄN KIINNI - PAINA PAINIKETTA _SPORT_.

VAROITUS

Varmista, että matkustajat tietävät sport-tilan merkitsevän nopeampia kiihdytyksiä ja että heidän on pidettävä tiukasti kiinni.

2. Paina SPORT-painiketta uudelleen aktivoiaksesi sport-tilan. Rullaava viesti SPORT-TILA AKTIIVINEN (SPORT MODE ACTIVATED) näkyy hetken näytössä vahvistaen, että sport-tila on aktiivinen.

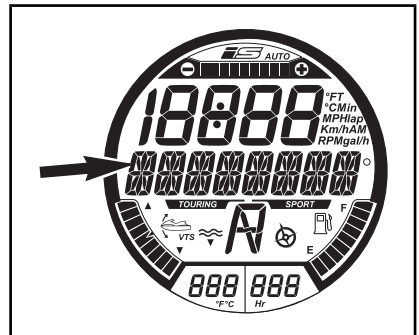

VIESTINÄYTTÖ

SPORT-TILA AKTIIVINEN

HUOMIO: Muutaman sekunnin kuluttua mittarin näyttö palaa normaaliksi.

3. Varmista, että SPORT-tilan osoitin on näkyvässä.



SPORT-TILAN OSOITIN (KAIKKI MALLIT PAITSI RXT-X)

HUOMIO: SPORT-tilan osoitin tulee näkyviin ja näkyy näytössä niin kauan, kun sport-tila on aktiivisena.

RXT-X

Monitoiminäytössä ei ole SPORT-tilan osoitinta, ainoastaan SPORT-TILA-merkkivalo syttyy kierroslukumittarissa.

Sport-tila pois päältä

Suorita seuraavat toimenpiteet kytkäksesi sport-tilan pois päältä ajon aikana:



VAROITUS

Kun aktivoit sport-tilaa, varmista että olet tilanteen tasalla ja huomioit toiset vesikulkuneuvot, vedessä olevat esteet tai henkilöt.

1. Paina Sport-toimintatilapainiketta ja pidä se painettuna.

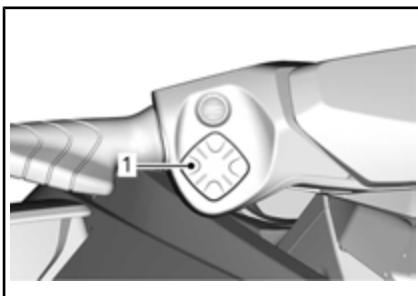

1. Sport-painike

HUOMIO: Seuraava viesti näkyy rullaavana tekstinä monitoiminäytössä: SPORT-TILA POIS PÄÄLTÄ (SPORT MODE DEACTIVATED).

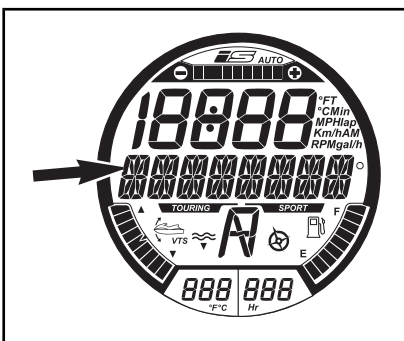

VIESTINÄYTTÖ

SPORT-TILA POIS PÄÄLTÄ

HUOMIO: Muutaman sekunnin kuluttua mittarin näyttö palaa normaaliksi.

Kaikki mallit paitsi RXT-X

2. Varmista, että TOURING-tilan osoitin on näkyvässä.

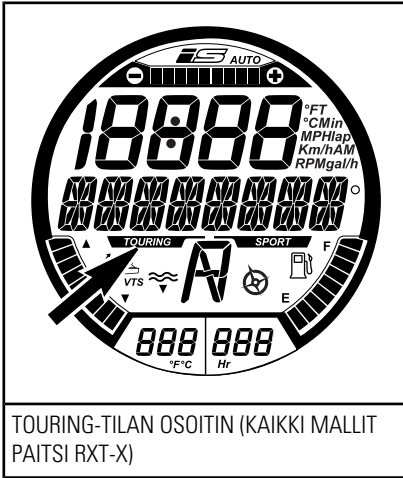

ECO-tila (Polttoaineen säästötila)

ECO-tilan aktivointi

1. Paina ECO-painiketta ja pidä se painettuna vähintään 1 sekunnin ajan.

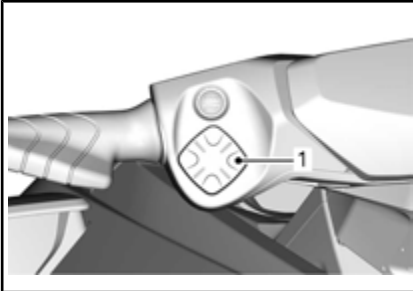

1. ECO-painike

Seuraava viestii näkyvä monitoiminäytössä:

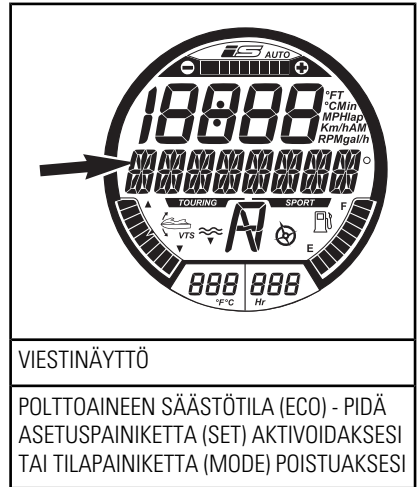
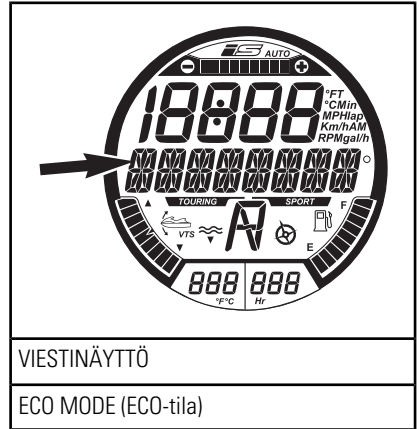

ECO-tilan osoitin aktivoituu myös.

ECO-tilan kytkeminen pois päältä

1. Paina ECO-painiketta ja pidä se painettuna vähintään 1 sekunnin ajan.

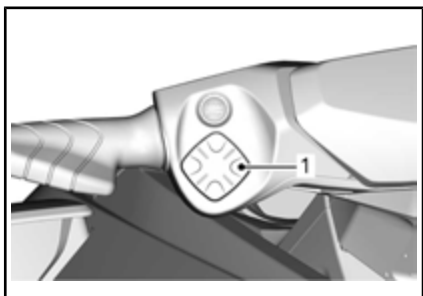

1. ECO-painike

ECO-tilan osoitin kytkeytyy myös pois päältä.

Vakionopeustila (Cruise)

Vakionopeustila on yksi iTC-kaasun hallintajärjestelmän (intelligent Throttle Control) toiminto, jonka avulla kuljettaja voi säätää vesikulkuneuvolle haluamansa maksiminopeuden.

Tämä on kätevä toiminto pitkiä välimatkoja ajettaessa, ajettaessa nopeusrajoitusalueilla tai vedettäessä vesiputkea, vesihiihtäjää tai vesilautailijaa.

Kuljettajan on pidettävä kaasuvipu alas painettuna, jotta eteenpäin suuntautuva vauhti säilyy.

Kun maksimivakionopeus on säädetty, kuljettaja voi vaihdella kaasuvivun avulla ajonopeutta aina tyhjäkäynnistä määriteltyyn vakionopeuteen saakka. Säädetty vakionopeus ei ylitä, vaikka kaasuvipu painettaisiin pohjaan.

Kun ajat säätämälläsi vakionopeudella, säilytä huomiosi tarkkaavaisena ajotilanteessa.

Hidastaminen tapahtuu kaasuvipua vapauttamalla yli säätökohdan tai painamalla iBR-vipua.

Jos iBR-vivulla jarrutetaan, VAKIONOPEUSTILA ohittuu, mutta **ei kytkeydy pois päältä**.

Kun iBR-vipu on vapautettu ja kaasua painetaan eteenpäin vievän paineen aikaansaamiseksi, vakiono-

peustointo kytkeytyy uudelleen päälle rajoittamaan vesikulkuneuvon nopeutta aikaisemman säädön mukaisesti.

Edellytys vakionopeustilan aktivoinnille

HUOMIO: Vakionopeustila ei ole käytettävissä, jos hitaan ajonopeuden tila tai ski-tila on kytketty päälle.

VAKIONOPEUSTILA voidaan aktivoita:

- Tyhjäkäynnillä eteenpäin vievällä paineella
- Aina nopeuden ollessa tasainen.

Vakionopeustilan aktivoiminen (Cruise)

1. Säilytä tasainen nopeus.
2. Paina vakionopeuspainike alas ja pidä se siinä noin yhden sekunnin ajan.

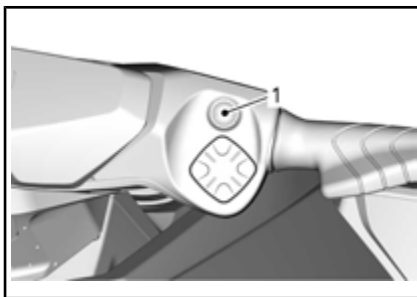

1. VAKIONOPEUSPAINIKE

Kuulet merkkiäänän, joka osoittaa että olet nyt vakionopeustilassa ja vihreä VAKIONOPEUDEN (CRUISE) merkkivalo syttyy.

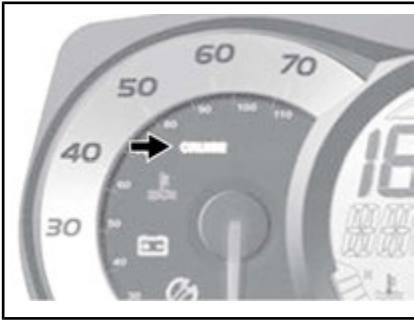

ESIMERKKI - VAKIONOPEUSTILAN MERKKIVALO

HUOMIO: Kun vakionopeustila on valittuna, se rajoittaa käytettävissä olevaa maksimijonopeutta ainoastaan kaasuvipua painettaessa. Jotta vauhti eteenpäin säilyy, kaasuvipu on pidettävä alaspainettuna. Vesikulkuneuvon nopeutta voidaan säätää aina tyhjäkäynnistä määriteltyn vakionopeuteen saakka kaasuvivun avulla silloin, kun vakionopeustoiminto on kytketty päälle. Vesikuluneuvon nopeus saattaa vaihdella ajon aikana vesistöolosuhteista riippuen.

Vakionopeustilan aktivointi tyhjäkäynnillä

HUOMIO: Toiminto on käytettävissä noin 10 km/h saakka.

Kun haluat aktivoida ja esisäätää VAKIONOPEUSTILAA tyhjäkäynnillä eteenpäin vievällä paineella:

1. Paina vakionopeuspainiketta kunnes monitoiminäyttöön tulee seuraava viesti.

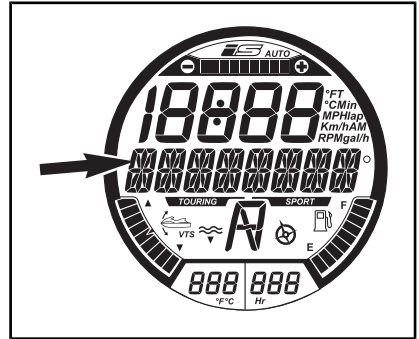

VIESTINÄYTTÖ

VAKIONOPEUSTILA_VALITSE NOPEUS_PAINA ASETUS HYVÄKSYÄKSESI TAI TILA POISTUAKSESI (CRUISE MODE _ SELECT SPEED _ PRESS SET TO ACCEPT OR MODE TO EXIT)

2. Paina painiketta YLÖS kunnes haluamasi vakionopeus näkyy numeronäytössä. Seuraava viestii näkyy rullaavana tekstinä monitoiminäytössä.

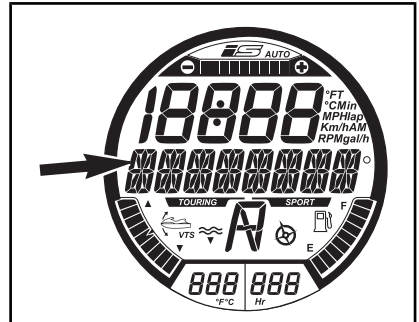

VIESTINÄYTTÖ

VAKIONOPEUSTILA_NOPEUDEN SÄÄTÖ (CRUISE MODE _ SPEED ADJUSTING)

3. Paina ASETUSpainiketta (SET) tallentaaksesi valitsemasi vakionopeuden ja kytkeäksesi vakionopeustoiminnon päälle. Seuraava viestii näkyy rullaavana tekstinä monitoiminäytössä.



Vakionopeuden muuttaminen

Kun haluat **lisätä** tai **vähentää** säädettyä vakionopeutta:

1. Pidä kaasuvipu täysin pohjaan painettuna.
2. Paina painiketta YLÖS/ALAS.

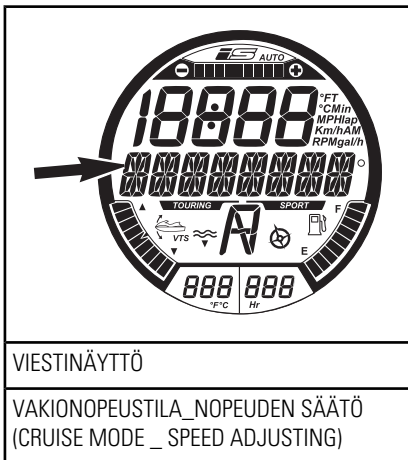

3. Paina painiketta YLÖS/ALAS sääätäksesi nopeutta vastaavasti.

Vakionopeustilan kytkeminen pois päältä (Cruise)

Kun haluat poistaa käytöstä vakionopeustilan:

1. Vapauta kaasuvipu
2. Paina vakionopeuspainiketta.

Kun vakionopeustila kytketään pois päältä:

- VAKIOPEUSTILAN merkkivalo nopeusmittarissa sammuu
- Kuulet PIIPPAAVAN merkkiään.

HUOMIO: Jos kaasuvipu ei ole täysin vapautettuna, kun vakionopeuspainiketta painetaan sen kytke-miseksi pois päältä, PIIPPAUSTA ei kuulu ja vakionopeustilan merkkivalo palaa edelleen. Vakionopeustilan nopeutta rajoittava toiminto pysyy aktiivisena, kunnes kaasu vapautetaan kokonaan, kuuluu PIIPPAUS ja vakionopeustilan merkkivalo sammuu.

Hidas ajonopeus

iTC-järjestelmässä on käytettävissä myös hitaan ajonopeuden tila, jolloin kuljettaja voi säätää ja määritellä tyhjäkäyntinopeutta. Tämä on käytännöllinen toiminto ajettaessa hitaan ajonopeuden alueilla, jolloin kuljettajan on oltava erityisen tarkkana välttääkseen mahdolliset esteet.

Kuljettaja voi säätää tyhjäkäynnin välille 1,6 km/h ja 11 km/h.

Jos kiihdytät yli noin 14 km/h, hitaan ajonopeuden tila kytkeytyy pois päältä ja moottori palaa tyhjäkäynnin kierrosluvulle, kun kaasu vapautetaan.

Sellaisessa tilanteessa, jossa kuljettaja joutuu pysäyttämään tai kiihdyttämään nopeasti välttääkseen vaarallisen tilanteen, iBR-vivun tai kaasuvivun painaminen pohjaan kytkee

hitaan ajonopeuden tilan pois päältä ja kuljettaja voi jälleen normaalisti hallita vesikulkuneuvoa.

Hitaan ajonopeuden tilan kytkeminen päälle

Kun haluat kytkeä hitaan ajonopeuden tilan päälle:

1. Vapauta kaasukahva, jotta moottorin kierrosluku siirtyy tyhjäkäynnille.
2. Paina eteenpäin ja vapauta iBR-vipu kytkääksesi vapaalle.
3. Paina vakionopeuspainike alas ja pidä se siinä noin yhden sekunnin ajan.

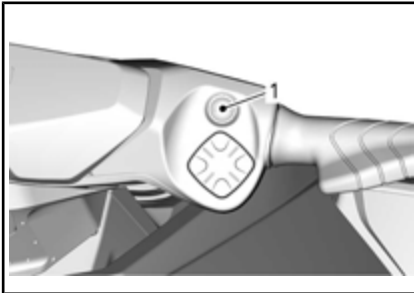

TYYPILLINEN

1. VAKIONOPEUSPAINIKE

Nopeusmittarin näyttöön tai monitoiminäyttöön syyty VAKIONOPEUS-merkkivalo (CRUISE) osoittamaan, että se on vakionopeustila on aktiivinen.



TYYPILLINEN - VAKIONOPEUSTILAN MERKKIVALO NOPEUSMITTARISSA

Monitoiminäytössä rullaa viesti osoittaen, että ajat hitaan ajonopeuden tilassa.

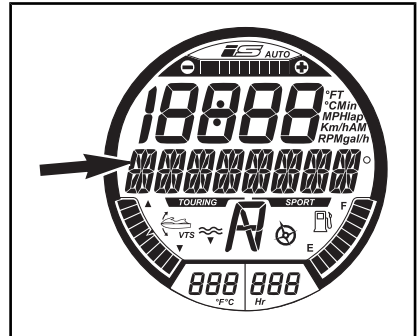

VIESTINÄYTTÖ

HITAAN AJONOPEUDEN TILA_NOPEUDEN SÄÄTÖ (SLOW SPEED MODE _ SPEED ADJUSTING)

Hitaan ajonopeuden oletussäätö 1 tulee myös näkyviin numeronäyttöön muutaman sekunnin ajaksi.

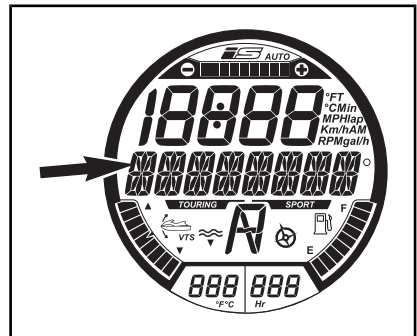

HITAAN AJONOPEUDEN TILAN OSOITIN (SLOW SPEED MODE)

1. HITAAN AJONOPEUDEN TILA AKTIIVOITU -viesti (SLOW SPEED MODE)
2. Hitaan ajonopeuden tilan asetus näky tässä muutaman sekunnin ajan

HUOMIO: Rullaava HITAAN AJONOPEUDEN TILAN viesti (SLOW SPEED MODE) toistuu näytössä niin kauan kuin hitaan ajonopeuden

tila on kytketty päälle. Numeronäyttö palautuu aikaisempaan tilaan muutaman sekunnin kuluttua.

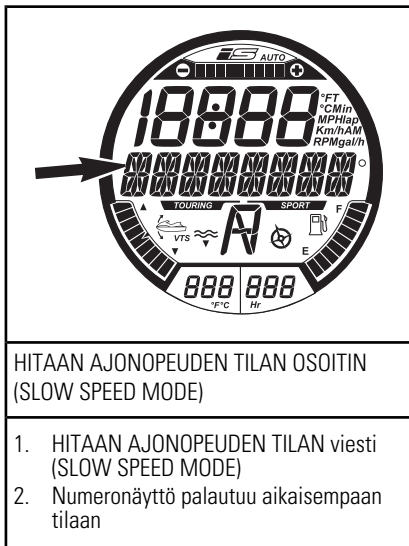

Hitaan ajonopeuden muuttaminen

Paina OIKEASSA käsikahvassa olevaa YLÖS/ALAS osoittavaa näppäintä kerran tai toistuvasti, kun haluat **nostaa** tai **vähentää** hidasta ajonopeutta.

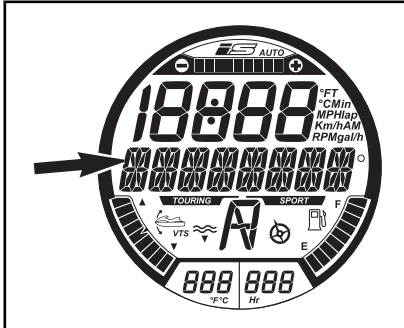

VIESTINÄYTTÖ

HITAAN AJONOPEUDEN TILA_NOPEUDEN SÄÄTÖ (SLOW SPEED MODE _ SPEED ADJUSTING)

Säätökohdan osoitin tulee takaisin näkyviin digitaalinäyttöön osoittaen hitaan ajonopeuden säätömuutosta.

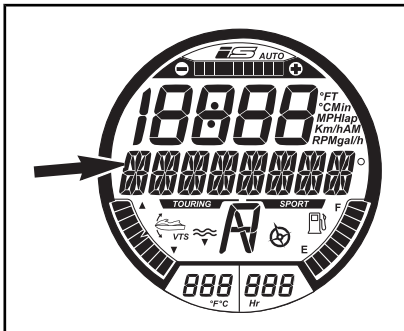

HITAAN AJONOPEUDEN TILAN OSOITIN (SLOW SPEED MODE)

1. HITAA AJONOPEUDEN TILAN viesti (SLOW SPEED MODE)
2. Numeronäyttö palautuu aikaisempaan tilaan

Näytöt palaavat takaisin niiden aikaisempiin näyttötoimintoihin muuttaman sekunnin kuluttua siitä, kun painiketta on painettu viimeksi YLÖS tai ALAS.

HUOMIO: Hitaalle ajonopeudelle on käytettävissä viisi eri säätöä (1 - 5). Säädä hitaan ajonopeuden tila haluamallesi nopeudelle.

Seuraava viesti rullaa ajoittain monitoiminäytössä muistutuksena.

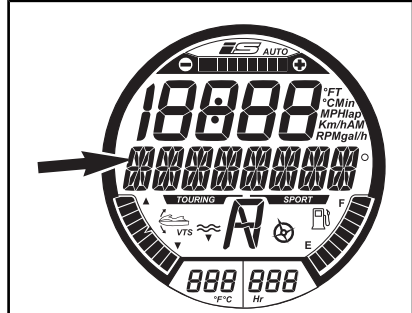

VIESTINÄYTTÖ

HITAAN AJONOPEUDEN TILA AKTIIVINEN (SLOW SPEED MODE ACTIVE)

Näytöt palaavat takaisin niiden aikaisempiin näyttötoimintoihin muuttaman sekunnin kuluttua siitä, kun painiketta on painettu viimeksi YLÖS tai ALAS.

Hitaan ajonopeuden tilan kytkeminen pois päältä

Hitaan nopeuden tila voidaan poistaa käytöstä jollakin seuraavista tavoista:

- Painamalla vakionopeuspainiketta.
- Vapauttamalla iBR-vipu.
- Kiihdyttämällä suurimman säädettävissä olevan hitaan ajonopeuden yli.

Kun kytket HITAA AJONOPEUDEN TILAN (SLOW SPEED MODE) pois päältä painamalla vakionopeuspainiketta tai kiihdyttämällä kaasuvi-

vulla, iBR-portti pysyy eteenpäin vievässä asennossa.

Kun käytät iBR-vipua, iBR-portti siirtyy kohti peruutusasentoa ja siten vapaa-asentoon, kun vipu on vapautettu.

Kun HITAAN AJONOPEUDEN TILA (SLOW SPEED MODE) on kytketty pois päältä, sitä osoittaa seuraavat asiat:

- VAKIONOPEUDEN merkkivalo sammuu
- Rullaava viesti HITAAN AJONOPEUDEN TILA AKTIIVINEN (SLOW SPEED MODE ACTIVE) poistuu.

Ski-tila

Ski-tilan ansiosta voit lähteä vetämään vesihiihtäjää tai -lautailijaa hallitusti ja täsmällisesti, sekä säättää vetonopeuden. Tila on erityisesti suunniteltu vesihiihtäjän ja -lautailijan vetämistä varten.

Ski-tila ei ole saatavilla OPETTELUA-VAINTA käytettäessä.

RAMPPI-toiminto

RAMPPI-toiminto (RAMP) on esiohjelmoitava säätö, jota käytetään liikkeelle lähtöön vesikulkuneuvolla ja sen kiihdytykseen.

RAMPPI 1 tarjoaa:

- Hitaimman lähdön (tasaisin)
- Hitaimman kiihdytysarvon
- Hitaimman kohdenopeusalueen (TARGET SPEED).

RAMPPI 5 tarjoaa:

- Nopeimman lähdön
- Nopeimman kiihdytysarvon
- Nopeimman kohdenopeusalueen (TARGET SPEED).

KOHDENOPEUS-toiminto (TARGET SPEED)

Toiminnolla KOHDENOPEUS (TARGET SPEED) rajoitetaan suurinta sallittua hinausnopeutta.

Kun RAMPPI (RAMP) on valittu, numeronäytössä näkyy vesikulkuneuvon keskimääräinen kohdenopeus kyseisellä RAMPILLE.

Näkyvissä oleva keskinopeus ja käytettävissä oleva nopeusalue riippuu valitusta RAMPISTA. Mitä suurempi RAMPIN lukema on, sitä suurempi on myös nopeusalue.

Kuljettaja voi nostaa tai laskea kohdenopeutta mihin tahansa arvoon valitun RAMPIN nopeusalueella.

HUOMIO: Ellet voi säätää halua- maasi kohdenopeutta valitsemassa- si RAMPISSA, poistu SKI-TILASTA (SKI MODE) ja palaa siihen uudelleen sekä valitse sitten eri RAMPPI.

Ski-tilan aktivointi ja käyttö

Kun haluat aktivoida ski-tilan, suorita seuraavat vaiheet:

1. Vapauta kaasuvipu.

HUOMIO: Ski-tilaa ei voida kytkeä päälle, ellei kaasuvipu ole täysin vapautettuna tai jos VAKIONOPEUSTILA (CRUISE) tai HITAAN AJONOPEUDEN TILA (SLOW SPEED MODE) on päällä. Monitoiminäyttöön tulee viesti, joka kertoo sinulle tilanteesta. Noudata näytön ohjetta.

2. Paina TILApainiketta (MODE) toistuvasti kunnes tietokeskuk- sen näyttöön tulee kohta SKI-TILA (SKI MODE).

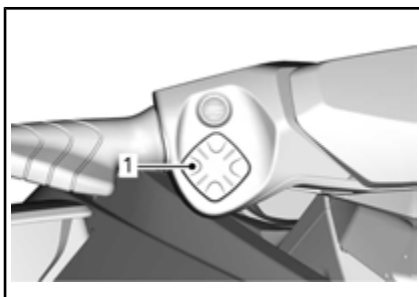

1. Toimintatilapainike (MODE)

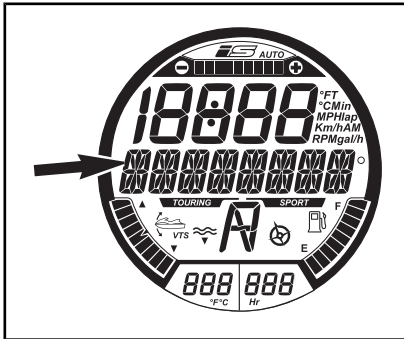

VIESTINÄYTTÖ

SKI-TILA

3. Paina ASETUSpainiketta (SET) siirtyäksesi toimintoon. Monitoimimittarin viestiksi muuttuu RAMPPI (RAMP) Numeronäytössä näkyy RAMPIN säätönumero numero.

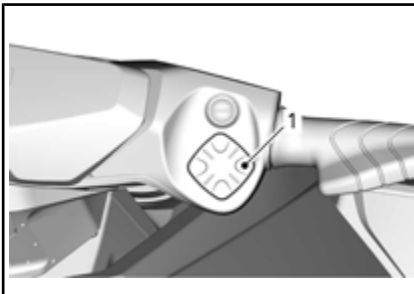

TYYPILLINEN

1. Asetuspainike (SET)

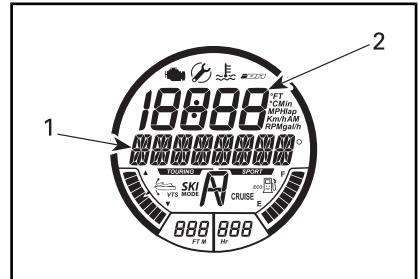

ENSIMMÄINEN KÄYTETTÄVISSÄ OLEVA SÄÄTÖ - RAMPPI

1. RAMPIN viesti
2. Rampin säätäminen

4. Kun haluat vaihtaa RAMPIN säätöä, paina painiketta YLÖS tai ALAS kunnes haluamasi rampin tilaa osoittava lukema näkyy numeronäytössä.

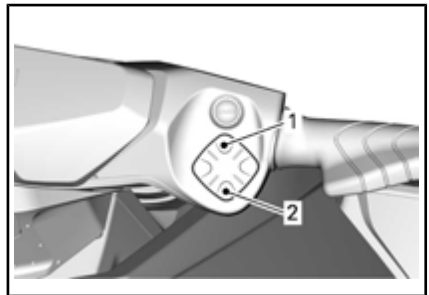

1. YLÖS-painike
2. ALAS-painike

5. Paina ASETUSpainiketta (SET) lukitaksesi rampin säädön, monitoimimittari siirtyy näyttämään KOHDENOPEUDEN (TARGET SPEED) säätötoimintoa.

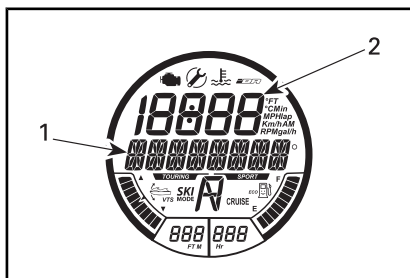

TOINEN KÄYTETTÄVISSÄ OLEVA SÄÄTÖ -
KOHDENOPEUS

1. KOHDENOPEUS- viesti (TARGET SPEED)
2. Kohdenopeussäätö

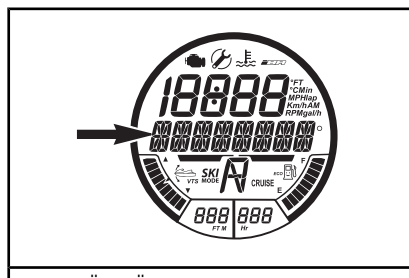

VIESTINÄYTTÖ

SKI-TILA AKTIIVINEN_PAINA_TILA_JA PALAA
TYHJÄKÄYNNILLE PERUUTTAKSESI (SKI
MODE ACTIVE_PRESS_MODE_AND RETURN
TO IDLE TO CANCEL)

6. Paina painiketta YLÖS tai ALAS lisätäksesi tai vähentääksesi kohdenopeutta.
7. Paina ASETUSpainiketta (SET) lukitaksesi kohdenopeuden, näyttöön vaihtuu seuraava rullava viesti.

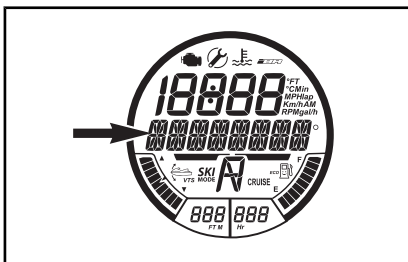

VIESTINÄYTTÖ

SKI-TILA -PAINA_ASETA_KÄYNNISTÄÄKSESI
TAI POISTUAKSESI (SKI MODE -
PRESS_SET_TO START OR MODE TO EXIT).

HUOMIO: Kuulet PIIPPAUKSEN joka viides sekunti muistutuksena, että SKI-TILA (SKI MODE) on kytketty.

8. Paina ASETUSpainiketta (SET) uudelleen, jolloin seuraava vahvistusviesti tulee näkyviin.

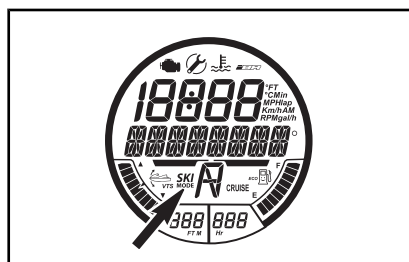

SKI-TILAN OSOITIN

9. Kun haluat lähteä liikkeelle vesikulkuneuvolla ski-tilassa, paina kaasuvipu kokonaan pohjaan vasten käsikahvaa ja pidä se siinä asennossa. Vesikulkuneuvo kiihtyy säädettyyn KOHDENOPEUTEEN (TARGET SPEED) ja SKI-TILAN merkkivalo palaa tasisesti.
10. Kun haluat lisätä tai vähentää KOHDENOPEUTTA (TARGET SPEED) hinauksen aikana, paina painiketta YLÖS tai ALAS, **älä** vapauta kaasuvipua.

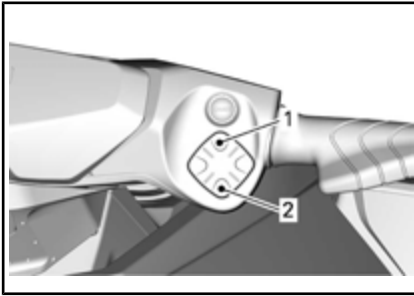
**TYYPILLINEN**

1. Pidä kaasuvipu pohjassa
2. Paina painiketta YLÖS lisätäksesi nopeutta
3. Paina painiketta ALAS vähentääksesi nopeutta

HUOMIO: Jos kaasu osittain vapautetaan hinauksen aikana, SKI-TILAN (SKI-MODE) merkkivalo alkaa välkyä ja YLÖS- tai ALAS-nuolipainikkeen avulla suoritettava nopeuden säätötoiminto ei ole enää silloin käytössä.

11. Kun haluat päättää hinaamisen tai noutaa kaatuneen vesihiihtäjän tai -lautailijan, vapauta kaasu kokonaan, jotta voit kaasuttaa normaalisti.

HUOMIO: Kun kaasu vapautetaan kokonaan ski-tilassa, järjestelmä palaa vaiheeseen, jossa ski-tila on aktivoituna. SKI-TILAN (SKI MODE) merkkivalo sammuu, mutta ski-tila on aktiivisena ja monitoiminäyttöön ilmestyy tilanteen mukainen viesti.

12. Paina ASETUSpainiketta (SET) halutessasi käynnistää ski-tilan uudelleen ja paina kaasuvipu kokonaan pohjaan lähteäksesi hinaamaan uudelleen.

Ski-tilan kytkeminen pois päältä

Kun haluat poistua ski-tilasta, paina missä tahansa ski-tilan säätöjen asetusvaiheessa TILApainiketta (MODE).

Kun haluat päättää hinaamisen ja kytkeä ski-tilan kokonaan pois päältä, vapauta kaasu tyhjäkäynnille ja paina TILApainiketta (MODE).

Learning Key -tila (opetteluavaintila)

Opetteluavaimen tilassa on käytävissä viisi eri säätöä.

Oletussäätönä on säätö numero 3.

Opetteluavaimen säätöjen muuttaminen

HUOMIO: Avaimen säätöjä voi muuttaa vain silloin, kun moottori ei ole käynnissä.

Suorita opetteluavaimen säätöjen vaihtaminen seuraavasti:

1. Paina KÄYNNISTYS-/PYSÄYTYS-painiketta aktivoidaksesi sähköjärjestelmän ja aseta NORMAALlavin moottorin pysäytyskatkaisimeen.
2. Paina tilapainiketta (MODE) toistuvasti kunnes tietokeskuksen digitaaliruutuun tulee näkyviin avaintila (KEY MODE).

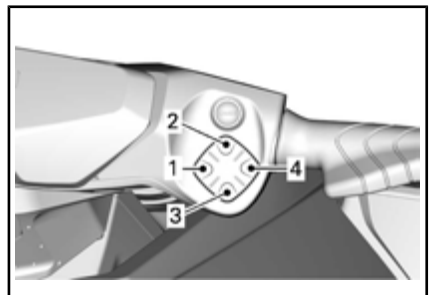
**TYYPILLINEN - MITTARIN OHJAUSPAINIKKEET**

1. TILA
2. YLÖS-painike
3. ALAS-painike
4. Asetuspainike (SET)

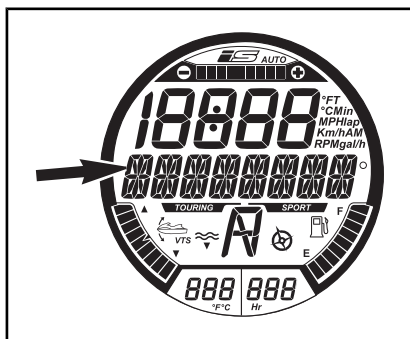

VIESTINÄYTTÖ

AVAINILA (KEY MODE)

3. Paina ASETUSpainiketta (SET) kerran päästäksesi Learning key-tilan asetustoimintoon. Näytöön tulee teksti L-Key.

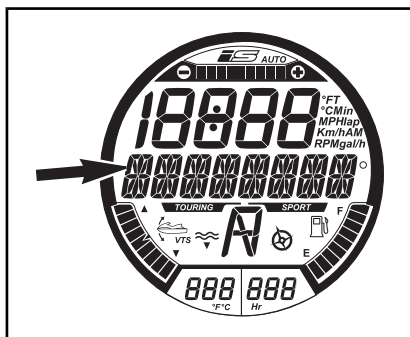

VALITTU TOIMINTO - OPETTELUAIVAIN
(LEARNING KEY)

1. L-KEY -viesti
2. Learning key:n säätäminen

4. Paina painikkeita YLÖS tai ALAS siirtyäksesi avaimen säädöstä toiseen asteikolla 1 - 5. Katso oheisesta taulukosta kutakin säätöä koskevat rajoitukset.
5. Paina ASETUSpainiketta (SET) kerran tallentaaksesi säädön, paina sitten painiketta kahdesti poistuaksesi toiminnosta tai odota kunnes toiminto päättyy

itsestään. Avaimen säätömuutos tallentuu automaattisesti.

HUOMIO: Avaimen nopeuden säätö sopii mihin tahansa ohjelmoituun toiseen saman tyyppiseen avaimen, jota käytetään kyseisessä vesikulkuneuvossa. Samalla avaintyyppillä saattaa olla eri säätö, kun sitä käytetään eri vesikulkuneuvossa.

D.E.S.S. AVAIN-TYYPPI	AVAIMEN NOPEUS-SÄÄTÖ	KESKIM. MAKS. NOPEUS
OPETTELUAIVAIN	5	80 km/h
	4	74 km/h
	3	68 km/h
	2	60 km/h
	1	51 km/h

Suihkupumpun veden sisäänoton ja siipirataan puhdistus



VAROITUS

Pysy etäällä sisäänottosäleiköstä moottorin ollessa käynnissä. Pitkät hiukset, löysä vaatetus, henkilökohtaisen kelluntavälineen hihnat tms. voivat takertua liikkuviin osiin.

Ruoho, kotilot tai lika voi tarttua sisäänoton säleikköön, vetoakseliin ja/tai siipirattaaseen. Tukkeentunut veden sisäänotto voi aiheuttaa seuraavanlaisia vikoja:

- **Kavitaatio:** Moottorin käyntinopeus on suuri, mutta vesikulkuneuvo liikkuu suihkupumpun pienentyneestä työntövoimasta johtuen hitaasti, suihkupumpun osat voivat olla vaurioituneet.
- **Ylikuumeneminen:** Koska suihkupumpun toiminta säätelee pakojärjestelmää jäähdyttävän veden virtausta, tukkeentunut sisäänotto aiheuttaa moottorin ylikuumenemisen ja moottorin sisäosien vaurioitumisen.

Ruohon aiheuttaman tukoksen voi puhdistaa seuraavalla tavalla:



VAROITUS

Jos on tarpeen poistaa jokin käyttöjärjestelmään juuttunut esine, turvakatkaisin TÄYTYY OLLA IRRROTETTUNA moottorin pysäytyskatkaisimesta.

Puhdistaminen vedessä

Keinuta vesikulkuneuvoa useita kertoja. Useimmissa tapauksissa tämä poistaa tukoksen. Käynnistä moottori ja varmista, että vesikulkuneuvo toimii kunnolla.

ILMOITUS

Varmista ennen moottorin käynnistystä, että 90 cm rungon takaosan alimman osan alla on vettä vähintään, kun kaikki matkustajat ovat aluksessa. Muussa tapauksessa käyttöjärjestelmän osat voivat vaurioitua.

Ellei edellä kuvattu menetelmä toimi, voidaan suorittaa seuraava toimenpide:

- Moottorin käydessä ja ennen kaasuttamista, vedä IBR-vipu peruutusasettoon ja vaihtele kaasutusta nopeasti useita kertoja.
- Toista toimenpide tarvittaessa.

Jos järjestelmä on edelleen tukossa, siirrä vesikulkuneuvo pois vedestä puhdistamista varten. Katso kohta *VESIPUHDISTUS RANNALLA*.

Vesipuhdistus rannalla



VAROITUS

Turvakatkaisin TÄYTYY IRRROTAA moottorin pysäytyskatkaisimesta ennen suihkupumpun alueen puhdistamista estääksesi moottorin käynnistymisen vahingossa.

Vältä vesikulkuneuvon naarmuuntuminen kun se käännetään ympäri puhdistamista varten asettamalla sen viereen kartonki tai matto.

Käännä vesikulkuneuvo puhdistamista varten kummalle tahansa kyljelle.



Puhdista veden sisäänoton ympäristö. Jos järjestelmä on edelleen tukossa, ota yhteys valtuutettuun Sea-Doo -jälleenmyyjään huoltoa varten.

ILMOITUS Tarkasta, onko veden sisäänoton säleikkö vaurioitunut. Ota tarvittaessa yhteys valtuutettuun Sea-Doo -jälleenmyyjään korjausta varten.

Päiset helpommin käsiksi suihkupumpun alueelle, kun siirrät iBR:n eteenpäin-asentoon. Katso yksityiskohtaiset ohjeet kohdasta *iBR:N OHITUSTOIMINTO*.

iBR:n ohitustoiminto

Kun iBR:n ohitustoiminto on aktivoituna, käyttäjä voi sähköisesti siirtää iBR-porttia ja suutinta koko niiden käyttöalan verran VTS:n säätöpainikkeen avulla.

HUOMIO: iBR:n ohitustoiminto on käytettävissä vain silloin, kun moottori ei ole käynnissä.

VAROITUS

Kun liikutat iBR-porttia iBR:n ohitustoiminnon avulla, varmista ettei kukaan seiso vesikuluneuvon peräosan läheisyydessä. Liikkuva portti saattaa littää sormia.

ILMOITUS iBR-järjestelmään tarttunut esine tai työkalu saattaa vaurioittaa iBR:n osia käyttäessä.

sä iBR:n ohitustoimintoa. Poista kaikki kovat vieraat esineet, jotka voivat estää iBR-portin liikemataa, ennen kuin liikutat porttia.

VAROITUS

Jos on tarpeen poistaa jokin käyttöjärjestelmään juuttunut esine, noudata seuraavaa ennen kuin jatkat:

- Irrota turvakatkaisimen pistoke moottorin pysäytyskatkaisimesta.
- Odota vähintään 5 minuuttia.
- Älä paina KÄYNNISTYS-/PYSÄYTYSpainiketta. Jos tässä vaiheessa KÄYNNISTYS-/PYSÄYTYSpainiketta painetaan, odota edelleen viisi minuuttia.

iBR:n ohitustoiminnon aktivointi

Aktivoi iBR:n ohitustoiminto suorittamalla seuraavat vaiheet.

1. Kytke virta sähköjärjestelmään painamalla KÄYNNISTYS-/PYSÄYTYSpainiketta.
2. Asenna turvakatkaisimen pistoke moottorin pysäytyskatkaisimeen.
3. Vedä iBR-vipu sisään ja pidä se siinä asennossa koko toimenpiteen ajan.

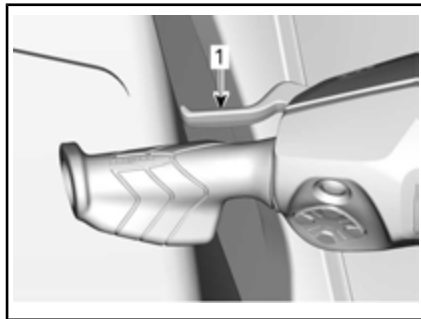

1. *iBR-vipu vedetty oikeaan asentoon, jossa se pidetään*
4. Kun seuraava viesti ilmestyy monitoimimittariin, paina ASE-TUSpainiketta (SET).

MONITOIMIMITTARIN VIESTI

"SIIRTYY IBR:N OHITUSTOIMINTOON - PAINA ASETUSPAINIKETTA" ("ENTERING IBR OVERRIDE - PRESS SET BUTTON")

Muutaman sekunnin kuluttua seuraava viesti rullaa toistuvasti monitoimimittarissa.

MONITOIMIMITTARIN VIESTI

"IBR:N OHITUSTOIMINTO PÄÄLLÄ - VAPAUTA VIPU LOPETTAAKSESI" ("IBR OVERRIDE ON - RELEASE LEVER TO EXIT")

5. Paina painiketta VTS YLÖS/ ALAS samaan aikaan, kun iBR-vipu on vedettyä sisään siirtääksesi iBR-portin haluttuun asentoon. Varmista, että VTS:n osoitin monitoimimittarissa siirtyy paikasta toiseen iBR-portin liikkeessä. Jos iBR-portti liikkuu ylöspäin, osoitin liikkuu myös ylöspäin.
6. Vapauta iBR-vipu
7. Irrota turvakatkaisimen pistoke moottorin pysäytyskatkaisimesta.

**VAROITUS**

Jos on tarpeen poistaa jokin käyttöjärjestelmään juuttunut esine, noudata seuraavaa ennen kuin jatkat:

- Irrota turvakatkaisimen pistoke moottorin pysäytyskatkaisimesta.
- Odota vähintään 5 minuuttia.
- Älä paina KÄYNNISTYS-/PY-SÄYTYSPAINIKETTA. Jos tässä vaiheessa KÄYNNISTYS-/PY-SÄYTYSPAINIKETTA painetaan, odota edelleen viisi minuuttia.

iBR:n ohitustoiminnon kytkeminen pois päältä

Kun haluat kytkeä iBR:n ohitustoiminnon pois päältä, vapauta iBR-vipu. Viesti IBR:N OHITUSTOIMINTO PÄÄLLÄ - VAPAUTA VIPU LOPETTAAKSESI ("IBR OVERRIDE ON - RELEASE LEVER TO EXIT") ei enää rullaa monitoimimittarissa.

HUOMIO: Kun moottori käynnistetään, iBR-portti siirtyy vapaa-asentoon.

**VAROITUS**

Kun liikutat iBR-porttia iBR:n ohitustoiminnon avulla, varmista ettei kukaan seiso vesikulkuneuvon peräosan läheisyydessä. Liikkuva portti saattaa litiittää sormia.

Kaatonut vesikulkuneuvo

HUOMIO: Jotkut ajoneuvon varoituskilvet eivät näy kuvissa. Kun haluat lisätietoja ajoneuvon varoituskilvistä, katso kappale *VESIKULKUNEUVON VAROITUSKILVET*.

Vesikulkuneuvo on siten suunniteltu, ettei se pyörahdä helposti ympäri. Kaksi rungon sivussa olevaa ulkonemaa auttaa myös vesikulkuneuvon vakavuuteen. Jos se kääntyy ympäri, se jää väärin päin.

**VAROITUS**

Älä yritä käynnistää kaatuneen vesikulkuneuvon moottoria. Kuljettajalla ja matkustajilla pitää aina olla hyväksytyt henkilökohtaiset kelluntavälineet.

Palauta vesikulkuneuvo oikein päin varmistamalla, että moottori on pois päältä ja ETTEI **D.E.S.S.**-avain ole pistokkeessaan ja tartu sisään-

ton säleikköön. Astu sitten suojalis-talle ja pyöräytä omalla painollasi vesikulkuneuvo ympäri itseäsi päin.

HUOMIO: Perässä, lähellä huuhteluitintä olevassa kilvessä on ohjeet vesikulkuneuvon kääntämiseksi oi-kein päin. Kilpi on ylösalaisin, jotta se voidaan lukea vesikulkuneuvon ollessa kaatunut.



TYYPILLINEN

4-TECT™ -moottorissa on ympäri-pyörähtämässä suojaava järjestelmä (T.O.P.STM). Kun vesikulkuneuvo pyörähtää ympäri, moottori pysähtyy automaattisesti.

Kun vesikulkuneuvo palautetaan normaaliin toiminta-asentoon, voidaan moottori käynnistää normaalisti.

ILMOITUS Jos vesikulkuneuvo on ollut kaatuneena yli 5 minuuttia, älä yritä käynnistää moottoria, jottei moottoriin mene vettä, joka vaurioittaisi sitä. Ota mahdollisimman nopeasti yhteys Sea-Doo -jälleenmyyjään.

ILMOITUS Ellei moottori pyöri, älä yritä käynnistää moottoria enää. Muuten moottori voi vaurioitua. Ota mahdollisimman nopeasti yhteys Sea-Doo -jälleenmyyjään.

Tarkasta mahdollisimman nopeasti, onko pilssissä vettä. Tyhjennä tar-

vittaessa, kun olet takaisin rannassa.

Uponnut vesikulkuneuvo

Rajoita moottorivahingot minimiin suorittamalla seuraavat toimenpiteet mahdollisimman nopeasti.

Tyhjennä pilssi.

Jos se oli uponnut suolaveteen, pysäytä suolan aiheuttama korrosio ruiskuttamalla puutarhaletkulla pilssiin ja kaikkiin osiin makeaa vettä.

ILMOITUS Älä koskaan yritä pyörittää tai käynnistää moottoria. Imusarjaan jäänyt vesi virtaisi moottoriin päin ja voisi vaurioittaa sitä vakavasti.

Vie vesikulkuneuvo mahdollisimman nopeasti huollettavaksi valtuutetulle Sea-Doo -jälleenmyyjälle.

ILMOITUS Mitä pitempään kestää ennen kuin moottori huolletaan, sitä suurempi vahinko moottorille.

Vesi tulvinut moottoriin

ILMOITUS Älä koskaan yritä pyörittää tai käynnistää moottoria. Imusarjaan jäänyt vesi virtaisi moottoriin päin ja voisi vaurioittaa sitä vakavasti.

Vie vesikulkuneuvo mahdollisimman nopeasti huollettavaksi valtuutetulle Sea-Doo -jälleenmyyjälle.

ILMOITUS Mitä pitempään kestää ennen kuin moottori huolletaan, sitä suurempi vahinko moottorille. Ellei moottoria huolleta kunnolla, se voi vaurioitua pahasti.

Vesikulkuneuvon hinaaminen vedessä

Sea-Doo -vesikulkuneuvon hinaamista varten vedessä on ryhdyttävä erikoistoimenpiteisiin.

Suurin suositeltu hinausnopeus on 24 km/h.

Tämä estää pakojärjestelmän täyttymisen vedellä, jolloin vesi täyttäisi moottorin. Kun moottori ei ole käynnissä, ei ole pakopainetta, joka veisi veden pois pakokaasun ulostulosta.

ILMOITUS Ellei näitä ohjeita noudateta, moottori voi vaurioitua. Jos paikalleen pysähtynyttä vesikulkuneuvoa on hinattava vedessä, varmista ettet ylitä hinausnopeutta 24 km/h.

Jos sinun on hinattava vesikulkuneuvoa suositeltua hinausnopeutta nopeammin, sulje yhdysletku kiristimellä.

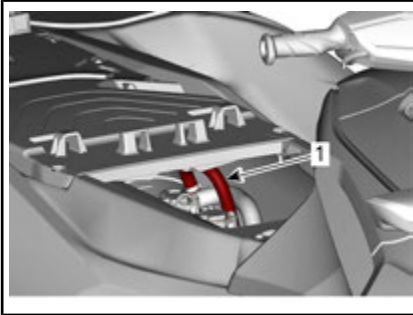

1. Yhdysletku

***Tämä sivu on
tarkoituksella tyhjä***

HUOLTO

HUOLTOTAULUKKO

Huoltaminen on erittäin tärkeää, jotta vesikulkuneuvo säilyisi turvallisessa käyttökunnossa. Vesikulkuneuvo on huollettava huoltotaulukon mukaisesti.

Korjaamo tai omistajan valitsema henkilö voi ylläpitää, vaihtaa tai korjata päästöjenrajoituslaitteita ja -järjestelmiä. Nämä ohjeet eivät edellytä BRP:n tai valtuutetun Sea-Doo -jälleenmyyjän komponentteja tai huoltotoimenpiteitä. Vaikka valtuutetun Sea-Doo -jälleenmyyjän Sea-Doo -vesijetin huoltotoimenpiteisiin tarvittavat tekniset tiedot ja taidot sekä työkalut ovat erittäin korkealuokkaiset, päästöihin liittyvän takuun ehtoihin ei kuulu se, että henkilökohtainen vesikulkuneuvon päästöihin liittyvät osat ja järjestelmät on huollettu valtuutetulla Sea-Doo -jälleenmyyjällä tai jollakin muulla BRP:hen kaupallisesti sidoksissa olevalla yrityksellä. Päästöihin liittyvien takuuhakemusten osalta BRP rajoittaa päästöihin liittyvien osien diagnoosinnan ja korjaamisen tehtäväksi valtuutetun Sea-Doo -jälleenmyyjän toimesta. Lisätietoja löytyy tämän asiakirjan kohdasta *USA:N EPA:N PÄÄSTÖJÄ KOSKEVA TAKUU*. Asianmukainen huolto on omistajan vastuulla. Takuuvaade voidaan hylätä, jos omistaja tai käyttäjä on mm. aiheuttanut ongelman sopimattomalla kunnossapidolla tai käytöllä.

Sinun on noudatettava tämän käsikirjan polttoainetta koskevan osion polttoainevaatimuksia käsitteleviä ohjeita. Vaikka yli 10 tilavuusprosenttia etanolia sisältävää polttoainetta on helposti saatavana, USA:n EPA on kieltänyt sellaisen polttoaineen käytön tässä ajoneuvossa. Yli 10 tilavuusprosenttia etanolia sisältävän polttoaineen käyttö tällä moottorilla saattaa vaurioittaa päästöjenrajoitusjärjestelmää.

Suorita kaikki huoltotoimenpiteet luettelon mukaisesti aina, kun tunnit tai aika on saavutettu.

HUOMIO: Esimerkiksi 200 tunnin tai 2 vuoden ajanjakson jälkeen suorita kaikki tässä taulukossa mainitut asiat ja MYÖS asiat JOKA VUOSI ENNEN VENEILYKAUTTA tai 100 KÄYTTÖTUNTIA taulukoissa mainitut asiat.



VAROITUS

Ellei vesikulkuneuvoa huolleta huoltotaulukon mukaan ja asianmukaisin menetelmin, vesikulkuneuvon käyttö ei välttämättä ole turvallista.

Huoltotaulukosta huolimatta käyttöä edeltävä tarkastus ja hoito käytön jälkeen on suoritettava.

JOKAISEN MERIVEDESSÄ TAI LIKAISESSA VEDESSÄ TAPAHTUNEEN KÄYTÖN JÄLKEEN

Huuhtele moottoritila makealla vedellä ja valuta suolainen vesi pois.

Huuhtele pakojärjestelmä.

JOKA KUUKAUSI MERIVEDESSÄ TAI LIKAISESSA VEDESSÄ

Ruiskuta korroosionestoainetta moottoritilan metalliosiin

JOKA KUUKAUSI MERIVEDESSÄ TAI LIKAISESSA VEDESSÄ

Tarkasta galvaanisiet anodit

**KUUDEN ENSIMMÄISEN KUUKAUDEN TAI 50 KÄYTTÖTUNNIN JÄLKEEN
(KUMPI EHDOSTA TÄYTTYY ENSIKSI)**

Vaihda moottoriöljy ja suodatin (1630 ACE-moottorit)

**VUOSITTAIN AJOKAUDEN ALUSSA TAI 100 KÄYTTÖTUNNIN JÄLKEEN
(KUMPI EHDOSTA TÄYTTYY ENSIKSI)**

Tarkasta vikakoodit.

Suorita kaikki ilmoitetut käyttöä edeltävät tarkastustoimenpiteet ja käytön jälkeinen huolto

Vaihda moottoriöljy ja suodatin.

Tarkasta moottorin kumikiinnitykset

Tarkasta jäähdytysjärjestelmä (jäähdytysnesteen määrä sekä letkut ja kiinnittimet vuotojen varalta)

Tarkasta ja voitele kaasuläppärunko

Tarkasta ilmanottojärjestelmä vuotojen sekä löystyneiden letkun ja kiristinten varalta.

Tarkasta sähköliitokset ja kiinnitys (sytytysjärjestelmä, käynnistysjärjestelmä, polttoaineruiskut, sulakekotelot jne.)

Tarkasta hiilirengas ja vetoakselin kumisuojaus (useammin, jos vesikulkuneuvoa käytetään saastuneessa tai likaisessa vedessä)

Tarkasta siipiratas, siipirataan kumi ja O-rengas

Mittaa siipirataan ja sen kulutusrenkaan välinen vällys.

Tarkasta suihkupumpun akselin kunto ja akselin suuntainen vällys

Tarkasta suihkutuspumppun kotelo, siipirataan suojaus, O-rengastiivisteet ja tiivisteet veden tunkeutumisen merkkien havaitsemiseksi

Tarkasta ja voitele vetoakselin uritus ja siipiratas

Tarkasta polttoainejärjestelmä (säiliön korkki, täyttöputki, polttoainesäiliö, polttoainesäiliön hihnat, polttoaineletkut ja liitokset)

JOKA 200. KÄYTTÖTUNTI

Vaihda sytytystulpat

HUOLTOVAPAA

Ahdin on huoltovapaa*. *Tarkasta ahdin joka **200 tunnin** jälkeen (riippumatta käyttövuosien määrästä) kun ajoneuvoa käytetään rankoissa olosuhteissa, kuten avomerellä tai jos ajetaan täydellä kaasulla jatkuvasti jne.

ILMOITUS Älä yritä vaihtaa ahtimen kokoonpanon komponentteja, koska se on tasapainotettu tehtaalla tarkkoihin ohjearvoihin. Ellei tätä suositusta noudateta, ahdin ja / tai moottori voi vaurioitua.

JOKA 5 VUODEN TAI 300 KÄYTTÖTUNNIN VÄLEIN
(KUMPI EHDOSTA TÄYTTY Y ENSIKSI)

Vaihda jäähdytysneste

HUOLTOTOIMENPITEET

Tämä osa sisältää perushuoltotoimenpiteiden ohjeet.



VAROITUS

Sammuta moottori ja noudata näitä huoltotoimenpiteitä huoltaessasi ajoneuvoasi. Ellet noudata asianmukaisia huoltotoimenpiteitä, kuumat tai liikkuvat osat, sähkölaitteet, kemikaalit tai jotkut muut vaaratilanteet voivat aiheuttaa loukkaantumisen.



VAROITUS

Mikäli purkamisen/kokoamisen yhteydessä joudutaan irrottamaan lukituksia (esim. kiinnityskielekkeet, itselukkiutuvat kiinnikkeet, jne.), vaihda ne aina uusiin.

ILMOITUS Älä koskaan jätä mitään esinettä, rättyä, työkalua, tms. moottoritilaan tai pilssiin.

Moottoriöljy

Suosittelava moottoriöljy

Käytä OSASYNTEETTISTÄ XPS-4-TAHTIÖLJYÄ (Osanro 293 600 121).

ILMOITUS Nämä moottorit on suunniteltu ja testattu käyttäen osasynteettistä XPS-öljyä. BRP suosittelee käyttämään sen XPS-moottoriöljyä aina. Jos suositeltua XPS-moottoriöljyä ei ole saatavilla, käytä moottoripyörille tarkoitettua 10W40 -öljyä, joka soveltuu märkäkytkimille ja täyttää sekä API-huoltoluokituksen SL, SJ, SM tai SN että JASO MA2-luokituksen. Älä lisää mitään lisäaineita suositeltuun öljyyn. Moottorille sopimattoman öljyn käytöstä aiheutuneet vahingot eivät välttämättä kuulu BRP:n rajoitetun takuun piiriin.

Moottorin öljymäärä

ILMOITUS Moottorin käyttö asiaankuulumattomalla öljymäärällä voi vaurioittaa vakavasti moottoria.



HUOMIO: Tietyt moottoritilassa olevat osat voivat olla erittäin kuumat. Suora kosketus voi aiheuttaa ihon palamisen.

Voit tarkastaa öljymäärän vesikulkuneuvon ollessa vedessä, tai poissa vedestä.

Jos vesikulkuneuvo ei ole vedessä

ILMOITUS Vesikulkuneuvon on oltava vaakatasossa.



HUOMIO: Jos moottoria käytetään vesikulkuneuvon ollessa poissa vedestä, voi plaanilevyssä oleva lämmönvaihdin tulla hyvin kuumaksi. Vältä kosketusta plaanilevyyn, sillä se voi polttaa.

1. Nosta trailerin vetoaisaa ja kiilaa se asentoon, jossa suojalista on vaakatasossa.
2. Asenna puutarhaletku pakojärjestelmän huuhteluliittimeen. Katso **PAKOJÄRJESTELMÄ** tästä osasta ja noudata toimenpiteitä.

ILMOITUS

- Älä koskaan käytä moottoria syöttämättä vettä pakojärjestelmään. Jos pakojärjestelmää ei jäähdytetä, se voi vakavasti vaurioitua.
 - Älä koskaan käytä moottoria 2 minuuttia kauempaa. Voimansiirron tiivisteessä ei ole jäähdytys-tä kun vesikulkuneuvo ei ole vedessä.
3. Irrota istuimet.
 4. Kun moottori on jo normaalissa käyttölämpötilassa, anna sen käydä **joutokäynnillä**

30 sekuntia ja pysäytä se sitten.

5. Odota vähintään 30 sekuntia, jotta öljy tasoittuu moottorissa, vedä sitten mittatikku ulos ja puhdista se.

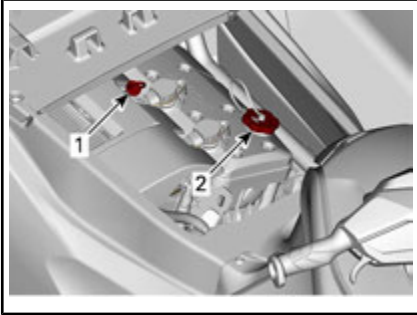

TYYPILLINEN

1. Öljyn mittatikku
 2. Öljyntäyttöaukon korkki
6. Aseta mittatikku uudelleen paikalleen, työnnä se kokonaan sisään.
 7. Irrota mittatikku uudelleen ja tarkasta öljyn pinnan taso. Sen pitäisi olla merkkien FULL (TÄYSI) ja ADD (LISÄÄ) välissä.

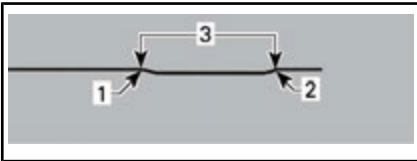

TYYPILLINEN

1. Täysi
2. Lisää
3. Käyttöalue

HUOMIO: 300-moottorit: Min.- ja Maks. -lukemien välillä on 1 L.

8. Lisää öljyä kunnes sen pinta on vaaditulla tavalla merkkien välissä.
 - 8.1 Poista öljyn täyttöaukon korkki.
 - 8.2 Aseta suppilo venttiilikannen aukkaan.

- 8.3 Lisää pieni määrä suositeltua öljyä ja tarkasta uudelleen öljyn pinnan taso.

ILMOITUS Älä täytä liikaa.

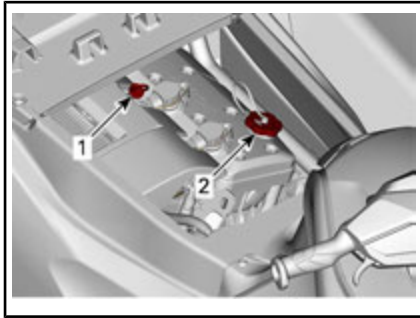

1. Öljyn mittatikku
2. Öljyntäyttöaukon korkki

HUOMIO: Koko tässä osassa kuvattu menetelmä on toistettava joka kerta uudelleen, kun moottoriin lisätään öljyä. Muuten öljyn pinnan lukema on väärä.

9. Aseta öljyn täyttöaukon korkki ja mittatikku huolellisesti takaisin paikoilleen.

ILMOITUS Varmista, että öljyn täyttöaukon korkki on huolellisesti kiinni. Moottoriöljyä voi muuten läikkyä ulos.

Moottorin öljynvaihto ja öljynsuodattimen vaihto

Öljynvaihdon ja suodattimen vaihdon voi suorittaa valtuutettu Sea-Doo -jälleenmyyjä, jokin korjaamo tai valitsemasi henkilö.

Moottorin jäähdytysneste

Suosittelava moottorin jäähdytysneste

MAA	SUOSITELTU JÄÄHDYTYSNESTE
Suomi, Norja ja Ruotsi	LONG LIFE -JÄÄHDYTYSNESTE (F) (Osanro 619 590 204)
Kaikki muut maat	LONG LIFE -JÄÄHDYTYSNESTE (Osanro 219 702 685)
Ellei saatavilla, niin vaihtoehtoisesti	Ellei suositeltavaa jäähdytysnestettä ole, käytä esisekoitettua (50 % - 50 %) etyyliglykoli-jäähdytysnestettä, jonka silikaattipitoisuus on alhainen ja joka on tarkoitettu erityisesti alumiinisille sisäpoltto moottoreille.

ILMOITUS Käytä aina etyyliglykoli-jäänestoainetta, joka sisältää ruosteestoaineen ja on tarkoitettu erityisesti alumiinisille moottoreille.

Pakkasnesteen pilaantumisen estämiseksi käytä aina samaa merkkiä ja vahvuusastetta. Älä koskaan sekoita eri merkkejä tai vahvuuksia keskenään, ellei jäähdytysjärjestelmä ole kunnolla huuhdeltu ja täytetty uudelleen.

Moottorin jäähdytysnesteen pinnan taso

VAROITUS

Tarkasta jäähdytysnesteen pinnan taso moottorin ollessa kylmä. Älä koskaan lisää jäähdytysnestettä moottorin ollessa kuuma.

 **HUOMIO:** Tietyt moottoritilassa olevat osat voivat olla erittäin kuumat. Suora kosketus voi aiheuttaa ihon palamisen.

Irrota istuinet.

Etsi paisuntasäiliön korkki.

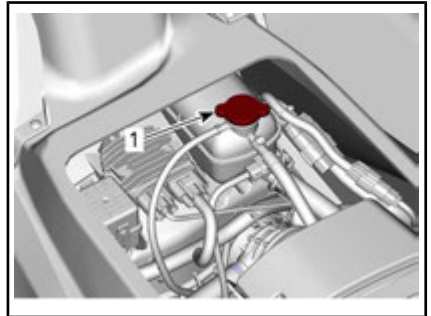

1. Paisuntasäiliön korkki

Vesikulkuneuvon ollessa tasaisella alustalla jäähdytysnesteen pitäisi olla paisuntasäiliön MIN- ja MAX-merkkien välissä moottorin ollessa kylmä.

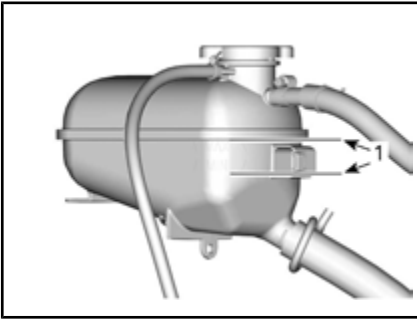

JÄÄHDYTYSNESTEEN PAISUNTASÄILIÖ

1. Pinta merkkien välissä, kun moottori on kylmä.

HUOMIO: Vesikulkuneuvo on vaakatasossa, kun se on vedessä. Kun se on trailerilla, nosta trailerin aisaa ja kiilaa se asentoon, jossa suojalista on vaakatasossa.

Lisää jäähdytysnestettä, katso ohjeet kohdasta **SUOSITELTAVA MOOTTORIN JÄÄHDYTYSNESTE** kunnes nesteen pinta on vaaditulla tavalla merkkien välissä. Käytä šuppiloa, jotta nestettä ei loisku yli. Älä täytä liikaa.

Kiristä jäähdytysnesteen paisuntasäiliön korkki oikein takaisin paikoilleen. Asenna istuimet takaisin.

HUOMIO: Usein lisää jäähdytysnestettä tarvitseva jäähdytysjärjestelmä merkitsee vuotoja tai moottoriongelmia. Ota yhteys valtuutettuun Sea-Doo -jälleenmyyjään.

Moottorin jäähdytysnesteen vaihtaminen

Valtuutetun Sea-Doo -jälleenmyyjän on syytä suorittaa jäähdytysnesteen vaihto.

Sytytyspuola

Sytytyspuolan huoltaminen

1. Irrota istuimet.
2. Poista vetotelieen suojus.

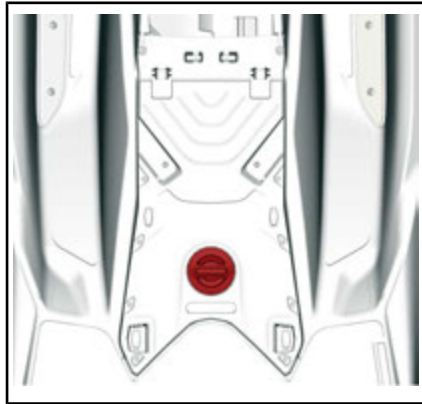

3. Poista moottorin huoltokansi avaamalla kiinnitysruuvit.

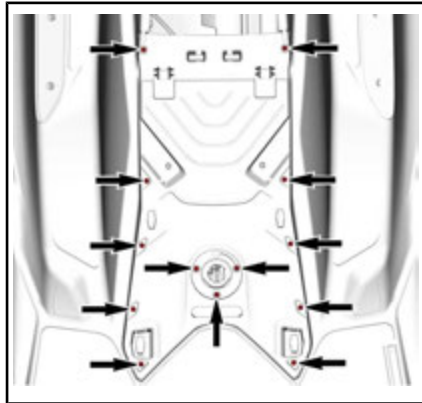

Sytytyspuolan irrottaminen

1. Irrota sytytyspuolan liitin.
- ILMOITUS** Älä kampea sytytyspuolaa millään työkalulla pois paikaltaan.
2. Irrota sytytyspuolan kiinnitysruuvi.
3. Irrota sytytyspuola sytytystulppasta kiertämällä käämiä sivulta toiselle samalla, kun vedät ylöspäin.

Sytytyspuolan asentaminen

1. Asenna sytytyspuola sytytystulppaan.

2. Kohdista sytytyspuolan kiinnitysruuvin reikä venttiilikannen kierereikään.
3. Työnnä sytytyspuola kokonaan alas, kunnes se lepää venttiilikannen päällä.
4. Aseta paikalleen ja kiristä kiinnitysruuvi.

KIRISTYSMOMENTTI

Sytytyspuolan kiinnitysruuvi	9 N•m ± 1 N•m
------------------------------	---------------

5. Kiinnitä sytytyspuolan liitin uudelleen.

Sytytystulpat

Sytytystulpan irrottaminen

1. Irrota sytytyspuola. Katso kohta *SYTYTYSPUOLAN IRROTTAMINEN*.

VAROITUS

Älä koskaan irrota sytytyspuola sytytystulpasta irrottamatta sitä ensin johtosarjasta. Pilssissä saattaa olla syttyviä kaasuja. Jos turvakatkaisin on asennettuna paikoilleen moottorin pysäytyskatkaisimeen, se saattaa aiheuttaa kipinän sytytyspuolan sytytystulpan päähän ja aiheuttaa räjähdyksen.

2. Kierrä sytytystulpat kokonaan irti käyttäen sytytystulpan holkkia.

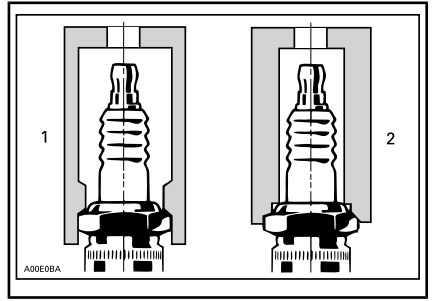

1. Hyväksyty hylsyavain
2. Vääränlainen hylsyavain
3. Puhdista sytytystulppa ja sylinterin kansi paineilmalla.
4. Ota sytytystulppa pois tulpan aukosta sytytyspuolan avulla.

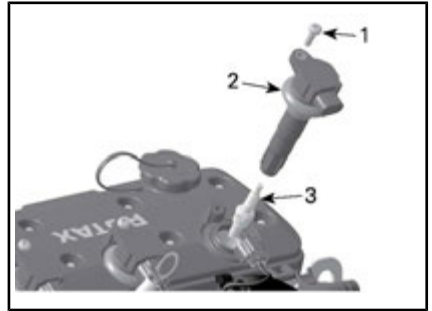

1. Kiinnitysruuvi
2. Sytytyspuola
3. Sytytystulppa

Sytytystulpan asentaminen

Varmista ennen asentamista, että sylinterinkannen ja sytytystulppien kosketuspinnossa ei ole nokea.

1. Tarkasta tulpan kärkiväli rakotukilla. Katso ohjearvo kohdasta *TEKNISET TIEDOT*.
2. Käytä LOCTITE 767 (KIINNILEIKKAUTUMISEN ESTÄVÄ VOITELUVAINE) (Osanro 293 800 070) sytytystulpan kierteisiin estämään mahdollinen kiinnitarttuminen.
3. Ruuvaa tulppa käsin sylinterin kanteen. Kiristä sen jälkeen tulppa ohjearvoon sytytystulpan hylsyavaimella.

KIRISTYSMOMENTTI		
Sytytystulppa	155 ja 230	17 N•m ± 1 N•m
	300	18 N•m ± 2 N•m

- Asenna sytytyspuola paikalleen. Katso kohta *SYTYTYSPUOLAN ASENTAMINEN*.
- Asenna moottorin huoltokansi ja kiristä ruuvit ohjeiden mukaan.

KIRISTYSMOMENTTI	
Moottorin huoltokannen ruuvit	2,75 N•m ± 0,25 N•m

- Asenna istuimet.

Pakojärjestelmä

Pakojärjestelmän huuhtelu

Suolan ja muiden vedessä olevien kemiallisten aineiden vaikutuksen neutraloimiseksi on pakojärjestelmä ja välijäähdytin (ahdetuissa malleissa) ehdottomasti huuhdottava makealla vedellä. Se auttaa hiekan, suolan, kotiloiden, tai muiden hiukkasten poistamisessa vesivaipoista ja/tai letkuista.

Suolan ja muiden vedessä olevien kemiallisten aineiden vaikutuksen neutraloimiseksi on pakojärjestelmä välttämättä huuhdottava makealla vedellä. Se auttaa hiekan, suolan, kotiloiden, tai muiden hiukkasten puhdistamisessa vesivaipoista (moottori, pakojärjestelmä, välijäähdytin (**ahdetut moottorit**)) ja letkuista.

Pakojärjestelmän huuhtelu on syytä suorittaa, kun vesikulkuneuvoa ei suunnitella käytettäväksi enää samana päivänä, tai kun se varastoidaan yhtään pidemmäksi aikaa.

ILMOITUS Järjestelmän tarvittavan huuhtelemisen laiminlyönti vaurioittaa vakavasti moottoria. Varmista, että moottori on käynnissä koko menetelmän ajan.

VAROITUS

Suorita nämä toimenpiteet hyvin ilmastoidulla alueella. Tietty moottoritilassa olevat osat voivat olla erittäin kuumat. Suora kosketus voi aiheuttaa ihon palamisen. Älä koske moottorin käydessä sähköosiin, tai suihkupumpun ympäristöä.

VAROITUS

Jos moottoria käytetään vesikulkuneuvon ollessa poissa vedestä, voi plaanilevyssä oleva lämmönvaihdin tulla hyvin kuumaksi. Vältä kosketusta plaanilevyn, sillä se voi polttaa.

Liitä puutarhaletku vesikulkuneuvon peräosassa olevaan liittimeen. Älä avaa vesihanaa vielä.

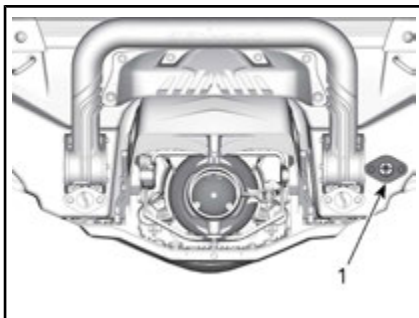

1. Veden sisäänottoletkun liitin

HUOMIO: Seuraavat työkalut ovat suositeltavia käytettäessä pikaliitinsovitinta puutarhaletkun asentamisen helpottamiseksi.

SUOSITELTAVA TYÖKALU

HUUHTELULIITTIMEN
SOVITIN (Osanro 295 500
473)

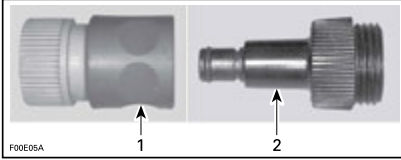

1. Pikaliitinsovitin
2. Huuhteluliittimen sovitin

Huuhto pakojärjestelmä käynnistämällä moottori ja avaamalla sitten välittömästi vesihana.

ILMOITUS Käynnistä aina moottori ennen vesihanan avaamista. Vältä ylikuumentuminen avaamalla vesihana välittömästi moottorin käynnistämisen jälkeen. Älä koskaan käytä moottoria ilman, että pakojärjestelmään syötetään vettä vesikulkuneuvon ollessa poissa vedestä.

Käytä moottoria 90 sekuntia tyhjään käynnillä.

ILMOITUS Älä koskaan käytä moottoria 2 minuuttia kauempaa. Voimansiirron tiivisteessä ei ole jäähtytystä kun vesikulkuneuvo ei ole vedessä.

Varmista, että suihkupumpusta virtaa huuhdottaessa vettä ulos.

Sulje vesihana, käytä sitten moottoria kierrosluvulla 5.000 viiden sekunnin ajan ja pysäytä sitten moottori.

ILMOITUS Sulje aina vesihana ennen moottorin pysäyttämistä.

Irrota puutarhaletku ja huuhteluliitin (jos käytössä).

230- ja 300-moottoreilla varustetut mallit

ILMOITUS Jos vesikulkuneuvoa käytetään merivedessä, pakojärjestelmä on huuhdeltava päivit-

täin, jotta mekaaniset osat eivät vaurioidu vakavasti.

Huuhtelu on syytä suorittaa, kun vesikulkuneuvoa ei suunnitella käytettäväksi enää samana päivänä, tai kun se varastoidaan yhtään pidemmäksi aikaa.

VAROITUS

Suorita tämä toimenpide hyvin tuulettamalla alueella.

Toimi seuraavalla tavalla:

Puhdista suihkupumppu ruiskuttamalla vettä sen sisäänmenoon ja ulostuloon ja levittämällä sitten XPS Lube -voiteluainetta tai vastaavaa.

HUOMIO: Jos moottoria käytetään vesikulkuneuvon ollessa poissa vedestä, voi plaanilevyssä oleva lämmönvaihdin tulla hyvin kuumaksi. Vältä kosketusta plaanilevyyn, sillä se voi polttaa.

Liitä puutarhaletku vesikulkuneuvon peräosassa olevaan liittimeen. Älä avaa vesihanaa vielä.

ILMOITUS Käytä aina moottoria ennen vesihanan avaamista. Ellet tee näin, vesi pääsee moottorin sisään.

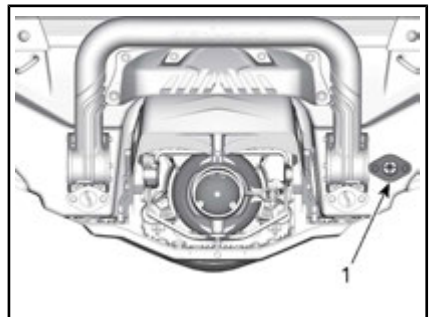

1. Huuhteluliittimen sijainti

HUOMIO: Voit käyttää lisävarusteenä saatavaa pikaliitinsovitinta (Osanro 295 500 473). Moottorin

huuhtelussa ei tarvita letkunkiristintä.



TYYPILLINEN - PIKALIITINSOVIITIN

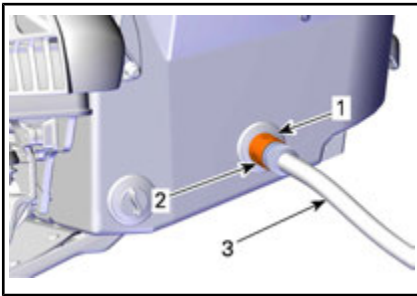

TYYPILLINEN

1. Liitinsovitin (vapaavalintainen, ei välttämätön)
2. Pikaliitinsovitin (vapaavalintainen, ei välttämätön)
3. Puutarhaletku

Huuhto käynnistämällä moottori ja avaamalla sitten välittömästi vesihana.

! HUOMIO: Tietyt moottoritas-
sa olevat osat voivat olla erittäin
kuumat. Suora kosketus voi aiheut-
taa ihon palamisen. Älä koske
moottorin käydessä sähköosiin, tai
suihkupumpun ympäristöä.

ILMOITUS Älä koskaan huuhte-
le kuumaa moottoria. Käynnistä ai-
na moottori ennen vesihanan
avaamista. Vältä ylikuumentami-
nen avaamalla vesihana välittö-
mästi moottorin käynnistämisen
jälkeen.

Käytä moottoria 90 sekuntia tyhjä-
käynnillä.

ILMOITUS Älä koskaan käytä
moottoria ilman, että pakojärjes-
telmään syötetään vettä vesikul-
kuneuvon ollessa poissa vedestä.

Varmista, että suihkupumpusta vir-
taa huuhdottaessa vettä ulos.
Muuten, ota yhteys valtuutettuun
Sea-Doo -jälleenmyyjään.

ILMOITUS Älä koskaan käytä
moottoria 2 minuuttia kauempaa.
Voimansiirron tiivisteessä ei ole
jäähdytystä kun vesikulku-
neuvo ei ole vedessä.

Sulje vesihana.

Irrota puutarhaletku ajoneuvosta.

Kierrätä moottoria nopeasti 3 - 5
kertaa noin 5.000 kierrosluvulla.

ILMOITUS Sulje aina vesihana
ennen moottorin pysäyttämistä.
Ellet tee näin, vesi pääsee moot-
torin sisään.

ILMOITUS Irrota pikaliitinsovitin
huuhtomisen jälkeen (jos käytet-
ty).

Plaanilevy ja veden si- säänottosäleikkö

Plaanilevyn ja veden sisäänottosäleikön tarkastaminen

Tarkasta onko plaanilevyssä tai
suihkupumpun veden sisäänoton
säleikössä vaurioita. Ota Sea-Doo
-jälleenmyyjäsi yhteyttä vaurioitu-
neiden osien korjaamiseksi tai
vaihtamiseksi.

! VAROITUS

Turvakatkaisin tulee aina irrot-
taa moottorin pysäytyskatkaisi-
mesta ennen veden sisäänotto-
säleikön tarkastamista.

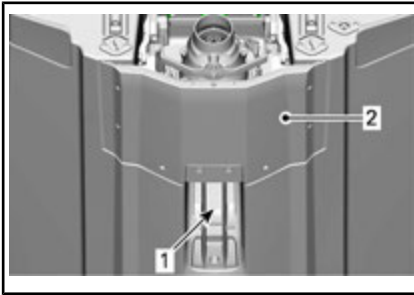

TARKASTA NÄMÄ ALUEET

1. Veden sisäänotto
2. Plaanilevy

Galvaaniset anodit

Galvaanisen anodin tarkastaminen

Galvaaniset anodit sijaitsevat:

- Pumppu
- Plaanilevy
- Välijäähdytin.

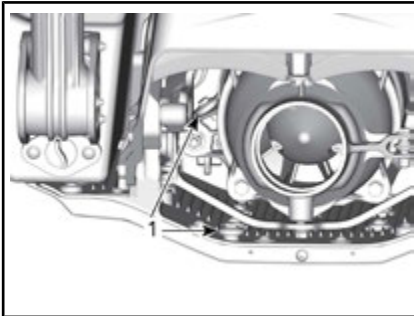

1. Galvaaniset anodit

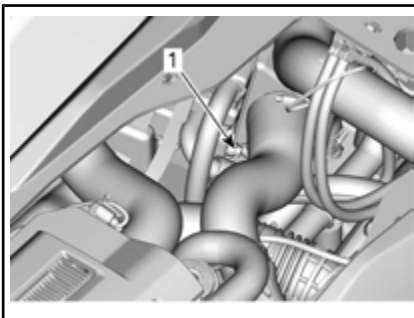

KUVASSA 1630 ACE -MOOTTORI

1. Galvaaninen anodi

Tarkasta kuluneisuus. Jos enemmän kuin puolet on kulunut, ota yhteys valtuutettuun Sea-Doo -jälleenmyyjään anodin vaihtamista varten.

Vetoteline suksille ja vesilaudalle (Wake)

Suksien ja vesilaudan vetotelineen tarkastaminen

Tarkasta suksien vesilaudan vetotelineen toiminta. Varmista, että se liukuu helposti ylös ja alas.

Tarkasta lukitusmekanismin toiminta.

Tarkasta, että kiinnikkeet ovat tiukalla. Jos jonkun asian todetaan olevan epäkunnossa, älä käytä sukki-/vesilautavetotelinettä ja ota yhteys valtuutettuun Sea-Doo -jälleenmyyjään korjausta varten.

Sukki-/vesilautavetotelineen tarkastaminen

Puhdista suksien ja vesilaudan vetoteline ja voitele ohuen kerroksen verran seuraavalla tuotteella: SUPER LUBE GREASE (Osanro 293 550 030) tai vastaavalla.

Voitele vetoteline koko pituudeltaan.

Pyyhi ylimääräinen rasva pois ja asenna vetoteline paikalleen.

Vedä ulos ja työnnä sisään useita kertoja, jotta voiteluaine leviää.

Sulakkeet

Sulakkeen irrotus ja asennus

Käytä sulakekotelossa olevaa sulakkeen irrotus/asennustyökalu helpottamaan sulakkeen irrottamista.

Sulakkeen tarkastus

Sähkövian sattuessa tarkasta sulakkeet. Vaihda palanut sulake uuteen samanarvoiseen sulakkeeseen.

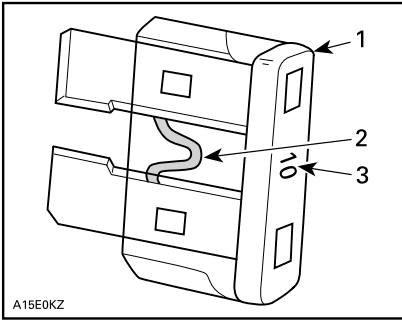

A15E0KZ

TYYPILLINEN

1. Sulake
2. Tarkasta onko sulanut
3. Sulakkeen koko



VAROITUS

Älä käytä suurempiarvoista sulaketta, sillä tämä voi aiheuttaa vakavan vaurion. Jos sulake on palanut, on toimintahäiriön syy määritettävä ja korjattava ennen uudelleenkäynnistämistä. Ota yhteys valtuutettuun Sea-Doo-jälleenmyyjään huoltoa varten.

Sulakkeen sijainti

Kaikki sulakkeet sijaitsevat yhdessä sulakotelossa.

Kun haluat päästä käsiksi sulakoteloon:

Irrota istuinet.

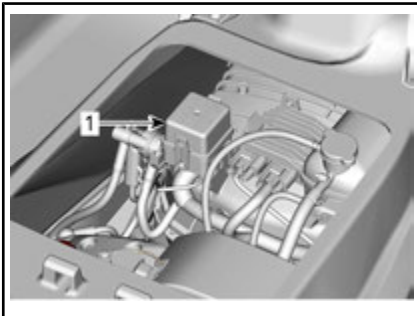

1. Sulakotelo

Irrota sulakotelon kansi puristamalla lukituskielekkettä yhteen, pidä

ote ja vedä sulakotelon kantta avataksesi sen.

HUOMIO: Sulakkeiden arvot ja niiden sijainti on kuvattu sulakotelon kannessa.

Sulakkeiden kuvaus

SULAKE	ARVO	KUVAUS
1	—	Ei käytössä
2	15 A	Polttoaine suihk., ing. Kelat ja polttoainepumppu
3	3 A	Pilssipumppu (jos varusteena)
4	—	Ei käytössä
5	—	Ei käytössä
6	30 A	Lataus
7	5 A	Mittaristo
8	3 A	Kaikuluotain (jos varusteena)
9	30 A	iBR
10	5 A	Köynnistys/Pysäytys
11	5 A	ECM
12	30 A	Akku
13	15 A	Diagnostiikkatyökalu 2
14	15 A	Diagnostiikkatyökalu 1, lisävarusteliitin

VESIKULKUNEUVON HOITO-OHJEET

Poista joka päivä vesikulkuneuvo vedestä.

Toimenpiteet ajon jälkeen

Pakojärjestelmän huuhtelu

Pakojärjestelmä on huuhdeltava päivittäin, jos vesikulkuneuvoa käytetään merivedessä tai likaantuneessa vedessä.

Katso *HUOLTOTOIMENPITEET*.

HUOMIO: Ahtimella varustetuissa malleissa on huudeltava samalla myös välijäähdytyn.

Likaisesta tai merivedestä johtuvat lisätoimenpiteet

Erityistä huolta vesikulkuneuvon ja sen osien suojaamiseksi on pidettävä sitä likaisessa, ja erityisesti suolavedessä käytettäessä.

Huuhto vesikulkuneuvon pilssialue makealla vedellä.

Älä koskaan puhdista pilssiä korkeapainepesurilla.

KÄYTÄ AINOASTAAN ALHAISTA PAINETTA (kuten puutarhaletku).

Korkeapaine voi aiheuttaa vaurioita sähkö- tai mekaanisiin järjestelmiin.

! **HUOMIO:** Anna moottorin jäähtyä ennen minkään huoltotoimenpiteen suorittamista.

ILMOITUS Ellei seuraavia huoltotoimenpiteitä suoriteta: vesikulkuneuvon huuhtominen, pakojärjestelmän huuhtominen ja korrosionestokäsittely, kun vesikulkuneuvoa käytetään suolavedessä; vesikulkuneuvo ja sen osat vaurioituvat. Älä koskaan varastoi vesikulkuneuvoa suoraan aurin-gonpaisteeseen.

Vesikulkuneuvon puhdistaminen

Runko ja kori

Pese kori ja rungon eri osat ajoittain vedellä ja saippualla (käytä vain mietoa pesuainetta). Poista moottorista ja/tai rungosta niissä mahdollisesti oleva vesieliöstö. Levitä hankaamatonta vahaa, kuten silikonivaha.

ILMOITUS Älä koskaan puhdista lasikuitu- ja muoviosia voimakkaalla pesuaineella, rasvanpoistoaineella, tinnerillä, asetonilla tai muilla vahvoilla kemiallisilla tai bensiinipohjaisilla puhdistusaineilla.

Tahrat voi poistaa istuimesta ja lasikuidusta XPS ALL PURPOSE - YLEISPUHDISTUSAINEELLA (Osanro 219 701 709) tai vastaavalla.

Käytä mattojen puhdistamiseen 3M™ Citrus Base Cleaneriä (24 unssin suihkepurkki) tai vastaavaa.

! VAROITUS

Älä koskaan laita matoille tai istuimelle muovi- tai vinyyli suoja-aineita, koska niiden pinnasta tulee liukas ja ne saattavat aiheuttaa henkilön liukastumisen ja putoamisen vesikulkuneuvosta.

Ota luonto huomioon ja varmista, ettei polttoainetta, öljyä, tai puhdistusnesteitä valu vesistöön.

VARASTOINTI JA AJOKAUTTA EDELTÄVÄT VALMISTELUT

Varastointi



VAROITUS

Koska polttoaine ja öljy ovat tulenarkoja aineita, anna valtuutetun Sea-Doo -jälleenmyyjän, jonkin korjaamon tai valitsemasi henkilön tarkastaa polttoainejärjestelmän eheys määräaikaistarkastustaulukossa määritetyllä tavalla.

Suosituksena on, että valtuutettu Sea-Doo -jälleenmyyjä, jokin korjaamo tai valitsemasi henkilö huoltaa vesikulkuneuvon ennen varastointia, mutta itse voit suorittaa seuraavat toimenpiteet vain muutamalla työkalulla.

HUOMIO: Suorita seuraavat toimenpiteet samassa järjestyksessä kuin tässä osassa esitetään.

ILMOITUS Älä käytä moottoria varastoinnin aikana.

Käyttöjärjestelmä

Suihkupumpun puhdistaminen

Puhdista suihkupumppu ruiskuttamalla vettä sen sisäänmenoon ja ulostuloon ja levittämällä sitten XPS LUBE -VOITELUAINETTA (Osanro 293 600 016) tai vastaavaa.



VAROITUS

Irrota aina turvakatkaisin moottorin pysäytyskatkaisimesta ennen suihkupumpun alueen puhdistamista estääksesi moottorin käynnistymisen vahingossa. Moottori ei saa olla käynnissä tämän toimenpiteen aikana.

Suihkupumpun tarkastaminen

Ota yhteys valtuutettuun Sea-Doo -jälleenmyyjään.

Polttoainejärjestelmä

Polttoainejärjestelmän suojaaminen

POLTTOAINEEN PILAANTUMISEN JA POLTTOAINEJÄRJESTELMÄN LIIMOITTUMISEN ESTÄMISEKSI PITÄÄ POLTTOAINESÄILIÖÖN LISÄTÄ XPS-POLTTOAINEEN STABILOIMISAINETTA (Osanro 413 408 601) (tai vastaavaa). Noudata valmistajan oikeata käyttöä koskevia ohjeita.

ILMOITUS On erittäin suositeltavaa lisätä polttoaineen stabiloimisainetta varastoinnin ajaksi, jotta polttoainejärjestelmä pysyy hyvässä kunnossa. Polttoaineen stabiloimisainetta pitää lisätä ennen moottorin voitelua ja täytettävä polttoainesäiliö täyteen, jotta varmistetaan polttoainejärjestelmän osien suojaaminen hartsikertymiä vastaan.

Täytä polttoainesäiliö bensiinillä kokonaan kuten selitetty kohdassa *TANKKAAMINEN*. Varmista, että polttoainesäiliössä ei ole vettä.

ILMOITUS Jos polttoainesäiliössä on hiukankaan vettä, sisäinen polttoaineen ruiskutusjärjestelmä saattaa vaurioitua pahoin.

Moottori ja pakojärjestelmä

Pakojärjestelmän huuhtelu

Suorita toimenpide siten kuin selostettu kohdassa *HUOLTOTOIMENPITEET*.

Moottoriöljyn ja

öljynsuodattimen vaihto

Öljynvaihdon ja suodattimen vaihdon voi suorittaa valtuutettu Sea-

Doo -jälleenmyyjä, jokin korjaamo tai valitsemasi henkilö.

230- ja 300-moottoreilla varustetut mallit

On tärkeää poistaa kaikki vesi, joka on saattanut kerääntyä välijäähdyttimeen kondensaation vaikutuksesta.

Toimi seuraavalla tavalla:

1. Nosta istuinta.
2. Varmista, että välijäähdyttimen syöttöletkuun on piirretty kohdistusviiva. Se helpottaa takaisin asennusta, jotta letku ei kierry tai ole mutkalla.
3. Löysää välijäähdyttimen syöttöletkun kiinnittävä kiristin.
4. Irrota välijäähdyttimen syöttöletku välijäähdyttimestä.

HUOMIO: Tämä letku syöttää kuumaa paineilmaa moottorin ahtimesta välijäähdyttimen imuaukkoon.

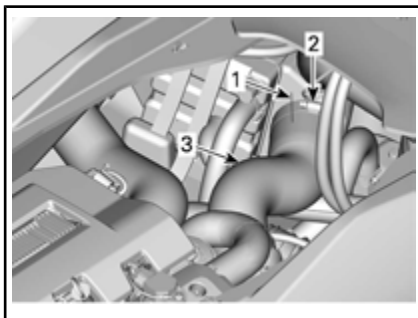

1. Letkun kohdistusviiva
2. Letkunkiristin
3. Välijäähdyttimen syöttöletku
5. Välijäähdyttimen ilmapuoli tyhjenee itsestään välijäähdyttimen imupuolen imusarjaan. Kun välijäähdyttimen syöttöletku irrotaan, voidaan silmämääräisesti tarkastaa onko sinne jäänyt kondensaatiovetä ja se voidaan asianmukaisesti tyhjentää moottorin ollessa sammuksissa.
6. Asenna välijäähdyttimen ilman poistoletku takaisin paikalleen

ja varmista, että se on kohdistettu kuten ennen irrotusta, jotta moottori toimii oikein.

Pakojärjestelmän huuhteleminen

Alueilla, joissa lämpötila saattaa pudota pakkasen puolelle, pakojärjestelmään ja välijäähdyttimeen kerääntynyt vesi on poistettava.

Käytä huuhteluliitintä ja suihkuta paineilmaa 379 kPa järjestelmään, kunnes suihkupumpusta ei virtaa enää vettä.

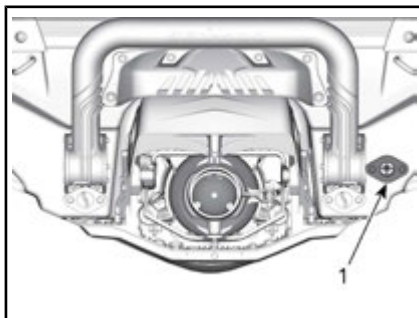

1. Liitin huuhtelua varten

Voit valmistaa seuraavan letkun helpottamaan tyhjentämistä.

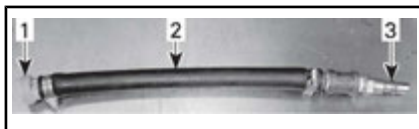

TYYPILLINEN

1. Huuhteluliittimen sovitin
2. Letku 12,7 mm
3. Ilmaletkun urossovitin

ILMOITUS Ellei tyhjennystä suoriteta, pakosarja saattaa vaurioittaa välijäähdytintä (ahdetuis-sa malleissa) ja pakosarjaa vakavasti.

Irrota erityistyökälu.

Moottorin sisäinen voitelu

1. Irrota istuimet.
2. Irrota sytytyspuolat, katso **HUOLTOTOIMENPITEET**.

3. Irrota sytytystulpat, katso *HUOLTOTOIMENPITEET*.
4. Ruiskuta XP-S LUBE (Osanro 293 600 016) -voiteluainetta tai vastaavaa sytytystulppien aukoihin.
5. Paina kaasuvipu täysin pohjaan ja PIDÄ se alas painettuna, jotta moottoriin ei ruiskua polttoainetta ja sytytyksen ehkäisemiseksi moottoria pyöritettäessä.
6. Paina moottorin KÄYNNISTYS-/PYSÄYTYSpainiketta pyörittääksesi moottoria muutamia kierroksia. Näin öljy leviää sylinterin seinille.
7. Levitä kiinnileikkautumisen estävää voiteluainetta sytytystulpan kierteille ja kiinnitä ne takaisin moottoriin paikalleen. Katso *HUOLTOTOIMENPITEET*.
8. Asenna sytytyspuolat, katso *HUOLTOTOIMENPITEET*

Moottorin jäähdytysnesteen testaaminen

Ellei jäähdytysnestettä ole vaihdettu, testaa sen tiheys.

Valtuutetun Sea-Doo -jälleenmyyjän on syytä suorittaa pakkasnesteen vaihto ja tiheystesti.

HUOMIO: Pakkasneste olisi vaihdettava jokaisen 300 käyttötunnin jälkeen tai joka viides vuosi, jotta se ei pääse pilaantumaan.

ILMOITUS Mikäli vesikulkuneuvo varastoidaan alueella, jossa lämpötila menee pakkaselle, voi jäähdytysjärjestelmässä oleva neste väärästä tiheydestä johtuen jäätyä. Jäätyminen saattaa vakavasti vaurioittaa moottoria.

Elsystem

Akun irrottaminen ja lataaminen

Ota yhteys valtuutettuun Sea-Doo -jälleenmyyjään.

VAROITUS

Älä koskaan lataa akkua tai korota sen jännitettä sen ollessa paikallaan vesikulkuneuvossa.

Moottoritila

Moottoritilan puhdistaminen

Puhdista pilssi kuumalla vedellä ja liuottimella, tai pilssinpuhdistusaineella. Huuho kunnolla. Tyhjennä pilssi kokonaan pilssin tyhjennustulppien avulla nostamalla vesikulkuneuvon etupäätä.

Korroosionestokäsittely

Pyyhi moottoritilasta sinne mahdollisesti jäänyt vesi.

Ruiskuta moottoritilassa olevien metalliosien päälle XP-S LUBE (Osanro 293 600 016) -voiteluainetta tai vastaavaa.

HUOMIO: Poista istuin vesikulkuneuvosta säilytyksen ajaksi. Tämä estää kondenssiveden syntymisen ja mahdollisen korroosion moottoritilassa.

Runko ja kori

Rungon ja korin puhdistaminen

Pese kori vedellä ja saippualliuoksella (käytä vain mietao pesuainetta). Huuho kunnolla makealla vedellä. Poista vesieliöstö rungosta.

ILMOITUS Älä koskaan puhdista lasikuitu- ja muoviosia voimakkaalla pesuaineella, rasvanpoistoaineella, tinnerillä, asetonilla tai muilla vahvoilla kemiallisilla tai bensiinipohjaisilla puhdistusaineilla.

Rungon ja korin korjaaminen

Jos kori, runko tai rungon osat tarvitsevat korjaamista, ota yhteys valtuutettuun Sea-Doo -jälleenmyyjään.

Rungon ja korin suojaus

Käytä korin vahaamiseen hyvälaatuista merivahaa.

Jos vesikulkuneuvo varastoidaan ulkoilmassa, peitä se valoa läpäisemättömällä pressulla, joka estää auringon säteiden ja lian vaikutuksen muoviosiin ja vesikulkuneuvon viimeistelyyn, ja estää pölyntyminen.

ILMOITUS Vesikulkuneuvoa ei pidä koskaan jättää varastoon veteen. Älä koskaan varastoi vesikulkuneuvoa suoraan auringonpaisteeseen. Älä koskaan varastoi vesikulkuneuvoa muoviin kääritynä.

Ajokautta edeltävä valmistelu

Valmisteluhoito on suoritettava *HUOLTOTAULUKON* mukaisesti.

Varmista, että suoritat kaikki taulukossa **JOKA 100. TUNTI TAI 1 VUODEN VÄLEIN** olevat toimenpiteet.

Valmisteluhoillon voi suorittaa valtuutettu Sea-Doo -jälleenmyyjä, jokin korjaamo tai valitsemasi henkilö.

HUOMIO: Vaikka emme edellytä valmisteluhoillon suorittamista valtuutetun Sea-Doo -jälleenmyyjän toimesta, suositlemme kuitenkin, että valtuutettu Sea-Doo -jälleenmyyjä suorittaa valmistelevan käyttöönottohuollon samalla, kun tehdään toimesta on mahdollisesti järjestetty jokin turvallisuuteen liittyvä kampanja.



VAROITUS

Suorita toimenpiteet vain *HUOLTOTAULUKOSSA* esitetyllä tavalla. Valtuutetun Sea-Doo -jälleenmyyjän apua suositellaan käytettäväksi ajoittain muita, tässä käsikirjassa käsittelemättömiä osia/järjestelmiä varten.

ILMOITUS Kun osien kunto ei näytä tyydyttävältä, vaihda ne alkuperäisiin BRP-varaosiin tai vastaaviin.

***Tämä sivu on
tarkoituksella tyhjä***

TEKNISET TIEDOT

VESIKULKUNEUVON TUNNISTAMINEN

Vesikulkuneuvon pääkomponentit (moottori ja runko) tunnistetaan erilaisilla sarjanumeroilla. Näitä numeroita tarvitaan toisinaan takuukysymyksissä, tai vesikulkuneuvosi tunnistamiseen jos se varastetaan.

Rungon tunnistusnumero

Rungon tunnistusnumero (HIN) sijaitsee astinlaudassa vesikulkuneuvon takaosassa.

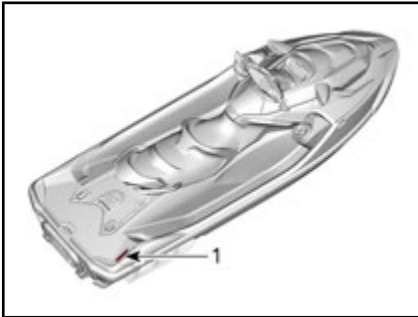

TYYPILLINEN

1. Rungon tunnistusnumero (HIN)

Se koostuu 12 numeromerkistä:

YDV	12345	L	8	09
			Mallivuosi	
			Valmistusvuosi	
			Valmistuskuukausi	
			Sarjanumero (kirjainta voidaan myös käyttää numeromerkkinä)	
			Valmistaja	

Moottorin tunnistenumero

Moottorin tunnistusnumero (EIN) sijaitsee moottorin etupäässä.

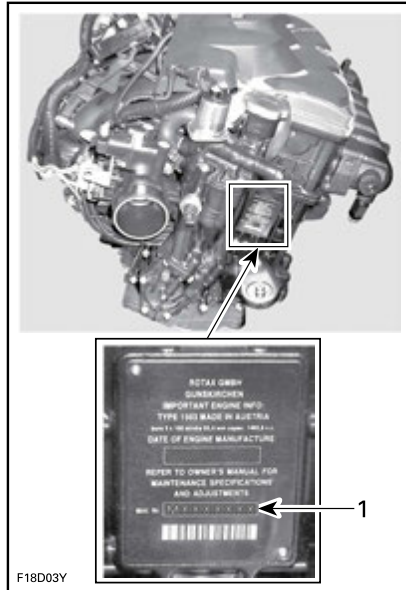

TYYPILLINEN

1. Moottorin tunnistusnumero (EIN)

Moottorin valmistajan tunniste

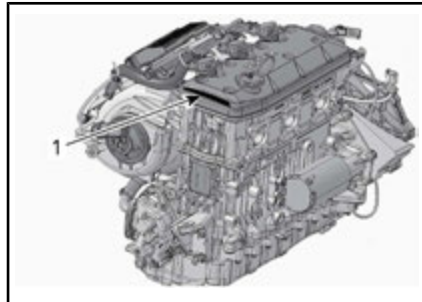

TYYPILLINEN

1. Moottorin valmistajan tunniste



RF D.E.S.S. AVAIN

Tämä laite on FCC:n sääntöjen osan 15 ja alalla sovellettavien kanadalaisen lupavapautta koskevien RSS-standardien mukainen.

Käyttöön liittyy seuraavat kaksi ehtoa: 1) tämä laite ei saa aiheuttaa häiriöitä, ja 2) tämän laitteen tulee sietää häiriöitä, mukaan lukien häiriöt, jotka voivat aiheuttaa ei-toivottua toimintaa.

Vaativuudenomaisuudesta vastaavan osapuolen ilman nimenomaista hyväksyntää tekemät muutokset voivat mitätöidä käyttäjän oikeuden käyttää laitetta.

IC-rekisteröintinumero: 12006A-M01456

FCC-tunnus: 2ACERM01456

Me, vaatimustenmukaisuudesta vastaava osapuoli, vakuutamme omalla vastuullamme, että laite on seuraavan neuvoston direktiivin määräysten mukainen: 2014/53/EU. Tämän vakuutus alainen laite täyttää olennaiset vaatimukset ja muut asiaankuuluvat vaatimukset. Tuote vastaa seuraavia direktiivejä, yhdenmukaistettuja standardeja ja määräyksiä:

Radiolaitedirektiivi (RED)
2014/53/EU ja yhdenmukaistetut standardit:

EN 300 330-2, EN 60950-1

TIETOJA MOOTTORIN PÄÄSTÖISTÄ

Valmistajan vastuu

Vuoden 1999 mallivuoden moottoreista lähtien on merimoottoreita valmistavien HKVK-tehtaiden määritettävä kunkin moottoritreholuokan pakokaasupäästöjen taso ja vahvistettava moottorit hyväksytyiksi Yhdysvalloissa Amerikan ympäristönsuojeluvirastossa (EPA). Jokaiseen vesikulkuneuvoon on kiinnitettävä valmistuksen yhteydessä saasteenestoa koskeva kilpi, johon on merkitty päästötasot ja moottorin tekniset tiedot.

Jälleenmyyjän vastuu

Kun huoltotoimenpiteitä suoritetaan jollekin vuoden 1999 tai uudemmillemme Sea-Doo -vesikulkuneuvoille, joissa on päästöä koskeva kilpi, on säädöt pidettävä julkistettujen tehdasasetusten puitteissa.

Kaikkien päästöihin liittyvien komponenttien vaihto tai korjaus on suoritettava siten, että päästötasot pysyvät suositeltujen tyyppihyväksyntästandardien puitteissa.

Jälleenmyyjät eivät saa tehdä moottoriin minkäänlaisia muutoksia, jotka voisivat muuttaa tehoa tai aiheuttaa sen, että päästötasot ylittäisivät ennalta määritellyt tehdasasetukset.

Poikkeuksina ovat tehtaan suosittelemat muutokset, kuten esim. korkeussäädöt.

Omistajan vastuu

Omistajan/käyttäjän tulee huollattaa moottori, jotta sen päästötasot pysyvät suositeltujen tyyppihyväksyntästandardien puitteissa.

Omistaja/käyttäjä ei saa – eikä saa sallia kenenkään muunkaan – tehdä moottoriin minkäänlaisia muutoksia, jotka voisivat muuttaa sen tehoa tai aiheuttaa sen, että päästötasot ylittäisivät ennalta määritellyt tehdasasetukset.

EPA-päästömääräykset

Kaikkien BRP:n valmistamien vuoden 1999 ja sitä uudempien Sea-Doo -vesikulkuneuvojen vahvistetaan noudattavan EPA:n määräysten mukaisia, päästörajoitusta koskevia, uusille vesikulkuneuvoille tarkoitettujen moottorien vaatimuksia. Tyyppihyväksyntään on mahdollista tehdä tiettyjä tehdasstandardien mukaisia mukautuksia. Tästä syystä on tehtaan huoltomenetelmää tarkkaan noudatettava, ja mahdollisuuksien puitteissa palautettava mallin alkuperäiseen tarkoitukseen.

Edellä luetellut vastuut ovat yleisiä, eivätkä ne missään tapauksessa ole täydellinen EPA-määräyksiin liittyvien merilaitteiden päästöä varten tarkoitettujen ohjeiden ja määräysten luettelo. Lisätietoja tästä aiheesta saa seuraavista paikoista:

U.S. Environmental Protection Agency
Certification Division
Gasoline Engine Compliance Center
2000 Traverwood Drive
Ann Arbor MI 48105
USA

EPA:N INTERNETOSOITE:

www.epa.gov/otaq

HAIHTUVIEN PÄÄSTÖJEN OHJAUSJÄRJESTELMÄ

Alkaen mallivuodesta MY 2018 Kalifornian osavaltiossa myyty henkilökohtainen vesikulkuneuvosi on sertifioitu noudattaen Kalifornian osavaltion Air Resources Boardin (13 CCR 2850 - 2869) päästövaatimuksia, jotka koskevat uusia vesikulkuneuvoille tarkoitettuja perämoottoreita. Nämä mallit on varustettu matalan läpäisevyyden takaa-

villa polttoainesäiliölle (LPFT) ja polttoaineputkilla (LPFL) sekä paineenalennusventtiilillä (PRV).

TEKNISET TIEDOT

1503 NA 4-TEC ja 1500 HO ACE moottorit

MOOTTORI		
Moottorityyppi		ROTAX® 1503 4-TEC™ 4-tahti, yksi yläpuolinen nokka-akseli (SOHC)
Ilmoitettu teho ⁽¹⁾	155	106 kW @ 7.500 kierr./min
	230	169 kW @ 8.000 kierr./min
Induktioityyppi	155	Vapaasti hengittävä
	230	Turboahdettu, välijäähdytetty
Sylintereiden määrä		3
Venttiilien lukumäärä		12 venttiiliä, hydrauliset nostimet (ei säätöä)
Sylinterin sisämitta		100 mm
Iskun pituus		63,4 mm
Sylinteritilavuus		1.493,8 cm ³
Puristussuhde	155	10.6:1
	230	8.4:1

(1) Ilmoitettu teho on ISO 8665:n mukainen potkurin akselissa.

VOITELUJÄRJESTELMÄ			
Voitelu	Öljytyyppi	155-moottori	Osasynteettinen XPS 4-tahtiöljy (kesälaatu) (Osanro 293 600 121) tai 5W40 tai 10W40 moottoriöljy, joka vastaa API-huoltoluokitusta SM, SL tai SJ, SL, SM tai SN.
		230-moottori	Osasynteettinen XPS 4-tahtiöljy (kesälaatu) (Osanro 293 600 121) tai moottoriöljyille tarkoitettu öljy, joka soveltuu märkäkytkimille ja täyttää sekä API-huoltoluokituksen SL, SJ, SM tai SN että JASO MA2 -luokituksen.
	Tilavuus		3 L Öljynvaihto suodattimen kera 4,8 L yhteensä

JÄÄHDYTYSJÄRJESTELMÄ		
Tyyppi		Suljettu jäähdytysjärjestelmä
Jäähdytysneste	Suomi, Norja ja Ruotsi	LONG LIFE -JÄÄHDYTYSNESTE (F) (Osanro 619 590 204)
	Kaikki muut maat	KÄYTÄ LONG LIFE PAKKASNESTETTÄ (Osanro 219 702 685) tai käytä esisekoitettua (50 % - 50 %) etyyliglykoli- jäähdytysnestettä, jonka silikaattipitoisuus on alhainen ja joka on tarkoitettu erityisesti alumiinisille, sisäpolttomootoreille.
Jäähdytysjärjestelmän tilavuus		5,8 L yhteensä

POLTTOAINEJÄRJESTELMÄ			
Polttoaineen syöttöjärjestelmä			Monipisteruiskutus ja iTC (älykäs kaasun hallintajärjestelmä). Yksi kaasuläppärunko (60 mm) ja tyhjäkäyntiventtiili
Polttoaineen tyyppi	Pohjois-Amerikassa: ((RON + MON)/2)	GTX 155 GTX S 230 GTX LTD 230 Wake PRO 230 RXT 230	87
Polttoaineen tyyppi	Euroopassa (RON)	GTX 155 GTX S 230 GTX LTD 230 Wake PRO 230 RXT 230	91
Polttoainesäiliö (mukaanlukien varasäiliö)			60 L

SÄHKÖJÄRJESTELMÄ			
Sytytysjärjestelmätyyppi			IDI (induktiivinen purkausytytys)
Akku			12 V, 18 A•h
Sytystulppa	Merkki ja tyyppi	155 ja 230	NGK, DCPR8E kierteistetyllä pidikkeellä tai vastaava
	Kärkiväli	155 ja 230	0,80 mm ja 0,90 mm

KÄYTTÖVOIMA		
Suihkupumppu	Tyyppi	Yksivaiheinen aksiaalivirtaus
Vetoakseli	Kytöntyyppi	Kupera uritus, suoraveto

IBR JA VTS	
VTS-järjestelmä	Sähköisesti ohjattu, VTS:n säätöpainike kahdella esisäätoasennolla

PAINO JA KUORMANKANTOKYKY		
Kuivapaino	GTX 155	348 kg
	GTX 230	365 kg
	GTX LTD 230	380 kg
	RXT 230	365 kg
	Wake Pro	370 kg
Matkustajien lukumäärä (ml. kuljettaja)	Kaikki GTX mallit Wake PRO	3
	RXT-mallit	3
Kuormitusraja (matkustaja(t) ja matkatavara)	Kaikki mallit	272 kg
Säilytystila	Kaikki mallit	102,5 L

MITAT		
Kokonaispituus		345,1 cm
Kokonaisleveys		125,5 cm
Kokonaiskorkeus	GTX GTX LTD RXT WAKE PRO	114 cm

MATERIAALIT	
Siipirattaan materiaali	Ruostumaton teräs
Siipirattaan kotelo/staattori	Alumiininen/alumiininen

1630 ACE -moottorit

MOOTTORI	
Moottorityyppi	ROTAX® 1630 ACE™, 4-tahti, yksi yläpuolinen nokka-akseli (SOHC)
Ilmoitettu teho ⁽¹⁾	217 kW @ 8.000 kierr./min
Induktioityyppi	Turboahdettu, välijäähdytetty
Sylintereiden määrä	3
Venttiilien lukumäärä	12 venttiiliä, hydrauliset nostimet (ei säätöä)
Sylinterin sisämitta	100 mm
Iskun pituus	69,2 mm
Sylinteritilavuus	1.630,5 cm ³
Puristussuhde	8.45:1

(1) Ilmoitettu teho on ISO 8665:n mukainen potkurin akselissa.

VOITELUJÄRJESTELMÄ		
Voitelu	Öljytyyppi	Osasynteettinen XPS 4-tahtiöljy (kesälaatu) (Osanro 293 600 121) tai moottoripyörille tarkoitettu öljy, joka soveltuu märkäkytkimille ja täyttää sekä API-huoltoluokituksen SL, SJ, SM tai SN että JASO MA2 -luokituksen.
	Tilavuus	3 L Öljynvaihto suodattimen kera 5 L yhteensä

JÄÄHDYTYSJÄRJESTELMÄ		
Tyyppi	Suljettu jäähdytysjärjestelmä	
Jäähdytysneste	Suomi, Norja ja Ruotsi	LONG LIFE -JÄÄHDYTYSNESTE (F) (Osanro 619 590 204)
	Kaikki muut maat	KÄYTÄ LONG LIFE PAKKASNESTETTÄ (Osanro 219 702 685) tai käytä esisekoitettua (50 % - 50 %) etyyliglykoli-jäähdytysnestettä, jonka silikaattipitoisuus on alhainen ja joka on tarkoitettu erityisesti alumiinisille, sisäpolttomoottoreille.

JÄÄHDYTYSJÄRJESTELMÄ

Jäähdytysjärjestelmän tilavuus

5,8 L yhteensä

POLTTOAINEJÄRJESTELMÄ

Polttoaineen syöttöjärjestelmä

Monipisteruiskutus ja iTC (älykäs kaasun hallintajärjestelmä).
Yksi kaasuläppärunko (60 mm käyttölaiteella)

Polttoaineen tyyppi

Pohjois-Amerikassa:
((RON + MON)/2)

91 tai korkeampi

Euroopassa (RON)

95 tai korkeampi

Polttoainesäiliö (mukaanlukien varasäiliö)

60 L

SÄHKÖJÄRJESTELMÄ

Sytytysjärjestelmätyyppi

IDI (induktiivinen purkausytytys)

Akku

Suljettu, 12 V, 18 A•h

Sytytystulppa

Merkki ja tyyppi

NGK KR9C-G tai vastaava

Kärkiväli

0,7 mm ja 0,8 mm

KÄYTTÖVOIMA

Suihkupumppu

Tyyppi

Yksivaiheinen aksiaalivirtaus

Vetoakseli

KytKentätyyppi

Kupera uritus, suoraveto

IBR JA VTS

VTS-järjestelmä

Sähköisesti ohjattu, VTS:n säätöpainike
kahdella esisäätoasennolla

PAINO JA KUORMANKANTOKYKY

Kuivapaino

GTX Limited
300

385 kg

RXT-X 300

376 kg

Matkustajien lukumäärä (ml. kuljettaja)

GTX Limited
300

3

RXT-X 300

3

PAINO JA KUORMANKANTOKYKY		
Kuormitusraja (matkustaja ja matkatavara)	GTX Limited 300 RXT-X 300	272 kg
Säilytystila	GTX Limited 300 RXT-X 300	102,5 L

MITAT		
Kokonaispituus	GTX Limited 300 RXT-X 300	345,1 cm
Kokonaisleveys	GTX Limited 300 RXT-X 300	125,5 cm
Kokonaiskorkeus	GTX Limited 300	114 cm
	RXT-X 300	115 cm

MATERIAALIT	
Siipirattaan materiaali	Ruostumaton teräs
Siipirattaan kotelo/staattori	Alumiininen/alumiininen

HUOMIO: BRP pidättää itsellään oikeuden tehdä muutoksia malliin ja teknisiin tietoihin ja/tai tehdä lisäyksiä, tai parannuksia tuotteisiinsa ilman aikaisemmin valmistamiensa mallien minkäänlaista päivitysvelvollisuutta.

VIANETSINTÄ

VIANETSINTÄOHJEITA

MOOTTORI EI KÄYNNISTY

1. Turvakatkaisin irrotettu.
 - Paina KÄYNNISTYS-/PYSÄYTYSpainiketta.
 - Asenna turvakatkaisin moottorin pysäytyskatkaisimeen viiden sekunnin sisällä KÄYNNISTYS-/PYSÄYTYSpainikkeen painamisesta.
 - Paina kaksoispiippauksen jälkeen KÄYNNISTYS-/PYSÄYTYSpainiketta.
2. ECM ei tunnista D.E.S.S.-avainta.
 - Ota yhteys valtuutettuun Sea-Doo -jälleenmyyjään.
3. Palanut sulake: pää-, sähkökäynnistimen tai ECM-sulake.
 - Tarkasta johdotus, vaihda sitten sulake/sulakkeet.
4. Purkautunut akku.
 - Ota yhteys valtuutettuun Sea-Doo -jälleenmyyjään.



VAROITUS

Älä lataa akkua tai korota sen jännitettä sen ollessa paikallaan vesikulkuneuvossa. Elektrolyytti on myrkyllistä ja vaarallista. Vältä sen joutumista kosketuksiin silmien, ihon ja vaatteitten kanssa.

5. Akkuliitoksissa korroosiota, tai ne ovat löysät. Huono maadoitus.
 - Ota yhteys valtuutettuun Sea-Doo -jälleenmyyjään.
6. Vesi tulvinut moottoriin.
 - Katso VESI TULVINUT MOOTTORIIN kohdassa ERIKOISTOIMENPITEET.
7. Viallinen anturi tai ECM.
 - Ota yhteyttä valtuutettuun Sea-Doo -jälleenmyyjään, korjaamoon tai valitsemaasi henkilöön huoltamista, korjaamista tai vaihtamista varten. Täkuuvaateista on tietoa tämän käsikirjan kohdassa USA:N EPA:N PÄÄSTÖJÄ KOSKEVA TAKUU.
8. Suihkupumppu leikannut kiinni.
 - Yritä puhdistaa. Ota muussa tapauksessa yhteys valtuutettuun Sea-Doo -jälleenmyyjään.

MOOTTORI PYÖRII HITAASTI

1. Löysät akkukaapelien liitokset.
 - Tarkasta/puhdista/kiristä.
2. Purkautunut, tai heikko akku.
 - Ota yhteys valtuutettuun Sea-Doo -jälleenmyyjään.
3. Kulunut käynnistin.
 - Ota yhteys valtuutettuun Sea-Doo -jälleenmyyjään.

MOOTTORI PYÖRII NORMAALISTI, MUTTA EI KÄYNNISTY

1. **Polttoainesäiliö tyhjä, tai siellä on vettä.**
 - Täytä. Poista imuputkella ja täytä tuoreella polttoaineella.
2. **Likaiset/vialliset sytytystulpat.**
 - Vaihda.
3. **Sulake palanut.**
 - Tarkasta johdotus, vaihda sitten sulake/sulakkeet.
4. **Vesi tulvinut moottoriin.**
 - Katso VESI TULVINUT MOOTTORIIN kohdassa ERIKOISTOIMENPITEET.
5. **Havaittu vika moottorin hallintajärjestelmässä (moottorin tarkastuksen merkkivalo PALAA).**
 - Ota yhteyttä valtuutettuun Sea-Doo -jälleenmyyjään, korjaamoon tai valitsemaasi henkilöön huoltamista, korjaamista tai vaihtamista varten. Täkuuvaateista on tietoa tämän käsikirjan kohdassa USA:N EPA:N PÄÄSTÖJÄ KOSKEVA TAKUU.
6. **Viallinen polttoainepumppu**
 - Ota yhteyttä valtuutettuun Sea-Doo -jälleenmyyjään, korjaamoon tai valitsemaasi henkilöön huoltamista, korjaamista tai vaihtamista varten. Täkuuvaateista on tietoa tämän käsikirjan kohdassa USA:N EPA:N PÄÄSTÖJÄ KOSKEVA TAKUU.

MOOTTORI KÄY KATKONAISESTI, TAI SE KÄY EPÄTASAISESTI

1. **Likaiset/vaurioituneet/kuluneet sytytystulpat.**
 - Vaihda.
2. **Polttoaine: Liian vähän, vanhentunut, tai siinä on vettä.**
 - Poista imuputkella ja/tai täytä.
3. **Viallinen(-set) sytytyspuola(t).**
 - Ota yhteyttä valtuutettuun Sea-Doo -jälleenmyyjään, korjaamoon tai valitsemaasi henkilöön huoltamista, korjaamista tai vaihtamista varten. Täkuuvaateista on tietoa tämän käsikirjan kohdassa USA:N EPA:N PÄÄSTÖJÄ KOSKEVA TAKUU.
4. **Tukkeentuneet ruiskusuuttimet.**
 - Ota yhteyttä valtuutettuun Sea-Doo -jälleenmyyjään, korjaamoon tai valitsemaasi henkilöön huoltamista, korjaamista tai vaihtamista varten. Täkuuvaateista on tietoa tämän käsikirjan kohdassa USA:N EPA:N PÄÄSTÖJÄ KOSKEVA TAKUU.
5. **Havaittu vika moottorin hallintajärjestelmässä (moottorin tarkastuksen merkkivalo PALAA).**
 - Katso osa VALVONTAJÄRJESTELMÄ.

MOOTTORI SAVUTTA

1. Öljyn pinta liian korkealla.
 - Ota yhteyttä valtuutettuun Sea-Doo -jälleenmyyjään, korjaamoon tai valitsemaasi henkilöön huoltamista, korjaamista tai vaihtamista varten. Täkuuvaateista on tietoa tämän käsikirjan kohdassa USA:N EPA:N PÄÄSTÖJÄ KOSKEVA TAKUU.
2. Vettä mennyt sisään, jäähdytysnestevuoto, tai vaurioitunut sylinterinkannen tiiviste.
 - Ota yhteyttä valtuutettuun Sea-Doo -jälleenmyyjään, korjaamoon tai valitsemaasi henkilöön huoltamista, korjaamista tai vaihtamista varten. Täkuuvaateista on tietoa tämän käsikirjan kohdassa USA:N EPA:N PÄÄSTÖJÄ KOSKEVA TAKUU.
3. Sisäinen moottorivaurio.
 - Ota yhteyttä valtuutettuun Sea-Doo -jälleenmyyjään, korjaamoon tai valitsemaasi henkilöön huoltamista, korjaamista tai vaihtamista varten. Täkuuvaateista on tietoa tämän käsikirjan kohdassa USA:N EPA:N PÄÄSTÖJÄ KOSKEVA TAKUU.

MOOTTORI YLIKUUMENEE

1. Tukkeentunut pakojärjestelmä.
 - Huuhtelee pakojärjestelmä.
2. Liian vähän moottorin jäähdytysnestettä.
 - Katso HUOLTOTOIMENPITEET.
3. Pikaliitinsovitin jäänyt huuhteluliittimeen.
 - Irrota sovitin huuhteluliittimestä ja kokeile vesikulkuneuvoa uudelleen. Jos ongelma jatkuu, ota yhteyttä valtuutettuun Sea-Doo -jälleenmyyjään, korjaamoon tai valitsemaasi henkilöön huoltamista, korjaamista tai vaihtamista varten. Täkuuvaateista on tietoa tämän käsikirjan kohdassa USA:N EPA:N PÄÄSTÖJÄ KOSKEVA TAKUU.

MOOTTORI EI KIIHDY, TAI SIITÄ PUUTTUU TEHOA

1. Opetteluavain käytössä.
 - Käytä normaalia avainta.
2. Ei Sport-tilassa.
 - Valitse Sport-tila.
3. Suihkupumpun veden sisäänotto tukkeentunut.
 - Puhdista. Katso SUIHKUPUMPUN VEDEN SISÄÄNOTON JA SIIPI-RATTAAN PUHDISTUS osassa ERIKOISTOIMENPITEET.
4. Viallinen siipiras, tai loppuun kulunut kulutusrengas.
 - Vaihda. Ota yhteys valtuutettuun Sea-Doo -jälleenmyyjään.

5. Öljyn pinta liian korkealla.
 - *Ota yhteyttä valtuutettuun Sea-Doo -jälleenmyyjään, korjaamoon tai valitsemaasi henkilöön huoltamista, korjaamista tai vaihtamista varten. Täkuuvaateista on tietoa tämän käsikirjan kohdassa USA:N EPA:N PÄÄSTÖJÄ KOSKEVA TAKUU.*
6. Heikko kipinä.
 - *Katso kohta KÄY KATKONAISESTI, KÄY EPÄTASAISESTI.*
7. Havaittu vika moottorin hallintajärjestelmässä (moottorin tarkastuksen merkkivalo PALAA).
 - *Katso osa VALVONTAJÄRJESTELMÄ.*
8. Tukkeentuneet ruiskusuuttimet.
 - *Ota yhteyttä valtuutettuun Sea-Doo -jälleenmyyjään, korjaamoon tai valitsemaasi henkilöön huoltamista, korjaamista tai vaihtamista varten. Täkuuvaateista on tietoa tämän käsikirjan kohdassa USA:N EPA:N PÄÄSTÖJÄ KOSKEVA TAKUU.*
9. Alhainen polttoaineen paine.
 - *Ota yhteyttä valtuutettuun Sea-Doo -jälleenmyyjään, korjaamoon tai valitsemaasi henkilöön huoltamista, korjaamista tai vaihtamista varten. Täkuuvaateista on tietoa tämän käsikirjan kohdassa USA:N EPA:N PÄÄSTÖJÄ KOSKEVA TAKUU.*
10. Vettä polttoaineessa.
 - *Poista imuputkella ja vaihda.*
11. Moottori vaurioitunut veden sisäänmenon takia.
 - *Ota yhteys valtuutettuun Sea-Doo -jälleenmyyjään.*

VESIKULKUNEUVO EI SAAVUTA HUIPPUNOPEUTTA

1. Suihkupumpun veden sisäänotto tukkeentunut.
 - *Puhdista. Katso SUIHKUPUMPUN VEDEN SISÄÄNOTON JA SIIPIRATTAAAN PUHDISTUS osassa ERIKOISTOIMENPITEET.*
2. Viallinen siipiras, tai loppuun kulunut kulutusrengas.
 - *Vaihda. Ota yhteys valtuutettuun Sea-Doo -jälleenmyyjään.*
3. Havaittu vika moottorin hallintajärjestelmässä (moottorin tarkastuksen merkkivalo PALAA).
 - *Katso osa VALVONTAJÄRJESTELMÄ.*
4. Viallinen ahdin ja/tai välilyähdytin (ahdetut mallit).
 - *Ota yhteyttä valtuutettuun Sea-Doo -jälleenmyyjään, korjaamoon tai valitsemaasi henkilöön huoltamista, korjaamista tai vaihtamista varten. Täkuuvaateista on tietoa tämän käsikirjan kohdassa USA:N EPA:N PÄÄSTÖJÄ KOSKEVA TAKUU.*

VESIKULKUNEUVON VAIHDE JÄÄ VAPAALLE, KUN IBR-VIPUA ON PAINETTU

1. iBR-portti jää vapaa-asentoon
 - *Vapauta kaasukahva haluttuun tyhjäkäyntikierrosluvarvoon.*

- Paina VAKIONOPEUS-painiketta (CRUISE) aktivoiaksesi hitaan nopeuden ajotilan.
- Palaa rannalle ajaen hitaan ajonopeuden tilassa. Ota yhteys valtuutettuun Sea-Doo -jälleenmyyjään.

iBR EI PALAA VAPAA-ASENTOON (iBR-MERKKIVALO PALAA)

1. iBR on juuttunut, koska järjestelmässä on likaa.
 - Puhdista iBR-portti ja suuttimen alue sekä tarkasta vaurioiden varalta.
2. iBR-järjestelmän toimintahäiriö.
 - Poista turvakatkaisin, odota neljä minuuttia, aseta avain paikoilleen ja tarkasta iBR-merkkivalo varmistaaksesi, että häiriö on selvitetty.
 - Ota yhteys valtuutettuun Sea-Doo -jälleenmyyjään, jos häiriö edelleen jatkuu tai ilmenee toistuvasti.

iBR EI PALAA VAPAA-ASENTOON (iBR-MERKKIVALO PALAA)

1. Kaasuvipua ei ole kokonaan vapautettu käytön aikana.
 - Vapauta kaasuvipu kokonaan, jotta iBR-portti palaa vapaa-asentoon.
2. Kaasuvipu ei palaudu kokonaan nolla-asentoon, kun se vapautetaan.
 - Ota yhteys valtuutettuun Sea-Doo -jälleenmyyjään.

KÄYTTÖJÄRJESTELMÄSTÄ KUULUU EPÄTAVALLISTA ÄÄNTÄ

1. Ruohoa tai likaa kiertynyt siipirattaan ympäri.
 - Puhdista. Katso SUIHKUPUMPUN VEDEN SISÄÄNOTON JA SIIPIRATTAAN PUHDISTUS osassa ERIKOISTOIMENPITEET.
 - Tarkista vaurioiden varalta.
2. Vaurioitunut siipirattaan akseli, tai vetoakseli.
 - Ota yhteys valtuutettuun Sea-Doo -jälleenmyyjään.
3. Vettä tunkeutuu suihkupumppuun aiheuttaen laakerin kiinni leikkautumisen.
 - Ota yhteys valtuutettuun Sea-Doo -jälleenmyyjään.

VETTÄ PILSSISSÄ

1. Äyskärjärjestelmän toimintahäiriö.
 - Pyydä valtuutettua Sea-Doo -jälleenmyyjää tarkastamaan järjestelmä.
2. Pakojärjestelmässä vuoto.
 - Ota yhteys valtuutettuun Sea-Doo -jälleenmyyjään.
3. Vetoakselin hiilirengas kulunut.
 - Ota yhteys valtuutettuun Sea-Doo -jälleenmyyjään.

VALVONTAJÄRJESTELMÄ

Valvontajärjestelmä valvoo EMSin (moottorin hallintajärjestelmä) sähköisiä, iBR:ää ja joitakin sähköjärjestelmän komponentteja. Vian sattuessa se lähettää sanomia tietokeskuksen kautta ja/tai äänisignaaleja piipparilla ilmoittaakseen erityisistä tilanteista.

Vikakoodi voidaan myös tallentaa.

Pienempien vikojen tai hetkellisten vikojen sattuessa vian viesti ja piipparin merkkiäni häviävät automaattisesti, jos tilannetta ei esiinny enää.

Jos kaasua vapautetaan ja moottorin annetaan siinä tapauksessa käydä joutokäynnillä, voi normaali toiminta palautua. Ellei tämä toimi, irrota turvakatkaisin ja aseta se uudelleen paikoilleen moottorin pysäytyskatkaisimeen.

Sähköjärjestelmä reagoi eri tavalla vikatyypistä riippuen. Vakavan vian sattuessa ei moottoria mahdollisesti voi käynnistää. Joissakin tapauksessa moottori toimii ontuen kotiin-tilassa (moottorin turvtila, hitaampi ajonopeus).

Jos vian ilmetessä, katso tähän liittyvä kohta *USA:N EPA-PAASTOIHIN LIITTYVÄ TAKUU* saadaksesi lisätietoja koskien takuuhakemuksia.

Vikakoodit

Vian ilmetessä voidaan vian numerokoodi tallentaa riippuen vikatyypistä ja järjestelmästä.

Vikakoodien avulla valtuutettu Sea-Doo -jälleenmyyjä voi suorittaa vianetsintää vesikulkuneuvon järjestelmille vertaamalla koodia vikaluetteeseen.

Vikakoodeja voidaan katsella tietokeskuksen monitoiminäytössä, mutta vain silloin kun vika on aktiivisena.

Jos aktiivinen vikakoodi ilmenee, se voidaan näyttää monitoiminäytössä.

Kuljettaja voi tällaisessa tapauksessa soittaa valtuutetulle Sea-Doo -jälleenmyyjälleen ja ilmoittaa vikakoodin. Jälleenmyyjä voi neuvota sitten kuljettajaa ratkaisemaan ongelman tai pyytää häntä olemaan käyttämättä vesikulkuneuvoa ja tuomaan sen jälleenmyyjän luo korjattavaksi.

Vikakoodien näyttäminen

Paina TILApainiketta (MODE) toistuvasti kunnes monitoiminäyttöön tulee näkyviin toiminto VIKAKOODI (FAULT CODE).

Paina ASETUSpainiketta (SET) tai painiketta YLÖS tai ALAS siirtyäksesi toimintoon ja näyttääksesi ensimmäisen vikakoodin. Paina sitten painiketta YLÖS tai ALAS näyttääksesi kunkin koodin.

HUOMIO: Kun viimeinen vikakoodi on näkynyt näytössä ja painiketta painetaan uudelleen, järjestelmää palaa ensimmäiseen näytettyyn vikakoodiin ja kaikki vikakoodit voidaan näyttää uudelleen. Jos VIKAKOODI-tilassa (FAULT CODE) oli aktiivisena vain yksi koodi tilaan siirryttäessä ja vika poistuu (ei ole enää aktiivinen), näytössä rullaa viesti EI AKTIIVISTA VIKAKOODIA (NO ACTIVE FAULT CODE).

Kun haluat poistua VIKAKOODI-toiminnosta (FAULT CODE), paina kerran TILApainiketta (MODE) tai ASETUSpainiketta (SET). Tälle toiminnolle ei ole aikakatkaisua.

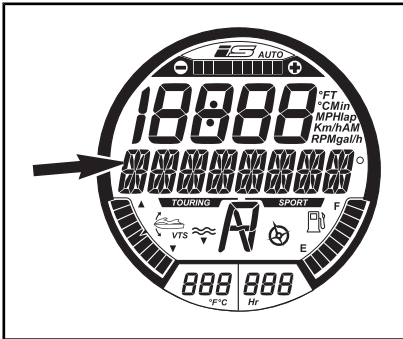

VIESTINÄYTTÖ

VIKAKOODI viestit näkyvät tässä

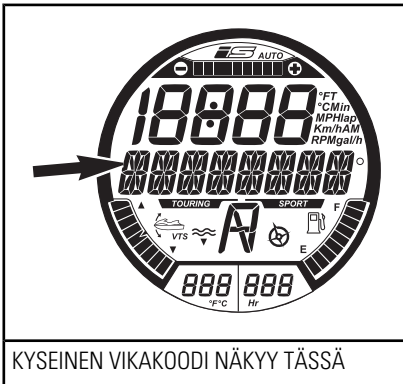





KYSEINEN VIKAKOODI NÄKY Y TÄSSÄ

Merkkivalojen ja viestinäytön tiedot

Merkkivalot ja viestit tietokeskuksen näytössä ilmoittavat sinulle jostakin tietystä tilasta tai jos jotain epänormaalia tapahtuu.

Kun haluat tietoja tavallisista merkkivaloista, katso kohta *TIETOKESKUS (MITTARI)*.

MERKKIVALO / KUVAKE (PALAA)	SANOMANÄYTTÖ	KUVAUS
	ALHAINEN tai KORKEA AKKUJÄNNITE (LOW tai HIGH BATTERY VOLTAGE)	Alhainen/korkea akkujännite
	KORKEA LÄMPÖTILA (HIGH TEMPERATURE)	Moottori tai pakojärjestelmä ylikuumenee
	MOOTTORIVIKA tai MOOTTORIN TURVATILA (CHECK ENGINE tai LIMP HOME MODE)	Tarkasta moottori (huoltoa edellyttävä pieni vika) tai MOOTTORIN TURVATILA (suuri moottorivika)
	ALHAINEN ÖLJYNPAIN (LOW OIL PRESSURE)	Alhainen öljynpaine
	IBR-MODUULIN VIKA (IBR MODULE ERROR_)	Valo palaa ja merkkiäänä kuuluu sekä Moottorivika-valo: iBR-järjestelmän vika (ota yhteys valtuutettuun Sea-Doo -jälleenmyyjään)
	–	Valo vilkkuu: iBR-järjestelmän vika (ota yhteys valtuutettuun Sea-Doo -jälleenmyyjään)
	–	Valo palaa, mutta merkkiääntä ei kuulu: iBR-järjestelmä toimii, mutta valtuutetun Sea-Doo -jälleenmyyjän on tarkastettava järjestelmä.

VIESTINÄYTÖN TIEDOT	
NÄPPÄIMISTÖVIKA OIKEALLA (RIGHT KEYPAD ERROR)	Mittarin painikkeen toimintahäiriö
ALHAINEN ÖLJYNPAINA (LOW OIL PRESSURE)	Havaittu moottorissa alhainen öljynpaine
KORKEA PAKOKAASUN LÄMPÖTILA (HIGH EXHAUST TEMPERATURE)	Havaittu korkea pakokaasun lämpötila
KORKEA LÄMPÖTILA (HIGH TEMPERATURE)	Havaittu korkea moottorin lämpötila
CHECK ENGINE (tarkasta moottori)	Moottorijärjestelmän toimintahäiriö tai järjestelmä tarvitsee huoltoa
KORK AKKUJANN	Havaittu korkea akkujännite
ALH AKKUJANN	Havaittu alhainen akkujännite
VIKATILA (LIMP HOME MODE)	Havaittu suuri vika, moottorin tehot rajoitettu
VIKA POLTTOAINEANTURISSA (FUEL SENSOR DEFECTIVE)	Vika polttoainemittarin anturissa
VIKA VEDEN LÄMPÖTILA-ANTURISSA (WATER TEMP SENSOR DEFECTIVE)	Ongelma veden lämpötila-anturissa, ei lähetä veden lämpötilatietoja.
KALIBROINNIN TARKASTUSSUMMASSA VIRHE (CALIBRATION CHECKSUM ERROR)	Vika mittariston ohjelmoinnissa
IBR-MODUULIN VIKA (IBR MODULE ERROR_)	iBR-järjestelmän toimintahäiriö.
VAATII HUOLTOA	Vesikulkuneuvo on huollettava

ILMOITUS Moottorin käyttäminen, kun öljynpaine on alhainen, voi vahingoittaa vakavasti moottoria.

Piipparin koodien tiedot

PIIPPARIN KOODIT	KUVAUS
1 pitkä piippaus (asennettaessa turvakatkaisinta vesikulkuneuvon moottorin pysäytyskatkaisimeen)	Huono D.E.S.S. -järjestelmän liitos. Asenna turvakatkaisin uudestaan oikein paikalleen moottorin pysäytyskatkaisimeen.
	Väärä D.E.S.S. -avain. Käytä vesikulkuneuvoosi ohjelmoitua turvakatkaisinta.
	Viallinen D.E.S.S. -avain. Käytä toista turvakatkaisinta ohjelmoidun D.E.S.S. -avaimen kanssa.
	Viallinen moottorin pysäytyskatkaisin. Ota yhteys valtuutettuun Sea-Doo -jälleenmyyjään.
	ECM ei toimi oikein tai johtosarja on viallinen. Ota yhteyttä valtuutettuun Sea-Doo -jälleenmyyjään, korjaamoon tai valitsemaasi henkilöön huoltamista, korjaamista tai vaihtamista varten. Takuuvaateista on tietoa tämän käsikirjan kohdassa <i>USA:N EPA:N PÄÄSTÖJÄ KOSKEVA TAKUU.</i>
2 sekunnin mittainen piippaus 15 minuutin välein.	Vesikulkuneuvo on ylösalaisin. Käännä vesikulkuneuvo oikein päin. Katso <i>ERIKOISTOIMENPITEET.</i>
	Vika moottorin hallintajärjestelmässä. Ota yhteyttä valtuutettuun Sea-Doo -jälleenmyyjään, korjaamoon tai valitsemaasi henkilöön huoltamista, korjaamista tai vaihtamista varten. Takuuvaateista on tietoa tämän käsikirjan kohdassa <i>USA:N EPA:N PÄÄSTÖJÄ KOSKEVA TAKUU.</i>
	Vika iBR-järjestelmässä. Ota yhteys valtuutettuun Sea-Doo -jälleenmyyjään.
2 sekunnin mittainen piippaus 5 minuutin välein.	Polttoaine vähissä. Täytä polttoainesäiliö. Jos ongelma jatkuu, ota yhteys valtuutettuun Sea-Doo-jälleenmyyjään.
	Polttoainesäiliön pinta-anturissa tai piirissä toimintahäiriö. Ota yhteys valtuutettuun Sea-Doo -jälleenmyyjään.

PIIPPARIN KOODIT	KUVAUS
Jatkuva piippaus	<p>Korkea moottorin jäähdytysnesteen lämpötila. Katsotaan <i>MOOTTORIN YLIKUUMENEMINEN</i>.</p>
	<p>Korkea pakokaasun lämpötila. Ota yhteyttä valtuutettuun Sea-Doo -jälleenmyyjään, korjaamoon tai valitsemaasi henkilöön huoltamista, korjaamista tai vaihtamista varten. Takuuvaateista on tietoa tämän käsikirjan kohdassa <i>USA:N EPA:N PÄÄSTÖJÄ KOSKEVA TAKUU</i>.</p>
	<p>Alhainen öljynpaine. Sammuta moottori mahdollisimman nopeasti. Tarkasta öljyn pinnan taso ja täytä. Ota yhteyttä valtuutettuun Sea-Doo -jälleenmyyjään, korjaamoon tai valitsemaasi henkilöön huoltamista, korjaamista tai vaihtamista varten. Takuuvaateista on tietoa tämän käsikirjan kohdassa <i>USA:N EPA:N PÄÄSTÖJÄ KOSKEVA TAKUU</i>.</p>

ILMOITUS Jos valvontapiippari soi jatkuvasti, pysäytä moottori mahdollisimman nopeasti.

***Tämä sivu on
tarkoituksella tyhjä***

TAKUU

BRP:N RAJOITETTU TAKUU – YHDYSVALLAT JA KANADA: 2018 SEA-DOO® HENKILÖKOHTAINEN VESIKULKUNEUVO

1. ULOTTUVUUS

Bombardier Recreational Products Inc. ("BRP")* myöntää valtuutetun BRP-jälleenmyyjän (siten kuin jäljempänä määritelty) myymille 2018 Sea-Doo-vesikulkuneuvoille Yhdysvalloissa ("USA") ja Kanadassa materiaalivikoja ja työn laatua koskevan takuun, jonka kesto ja ehdot on määritelty alla. Tämä rajoitettu takuu on mitätön eikä päde, jos: (1) Sea-Doo -henkilökoh- tasta vesikulkuneuvoa käytetään tai on käytetty missä tahansa vaiheessa kilpailemiseen tai mihinkään muuhun kilpailutoimintaan, vaikka kyseessä olisi edellinen omistaja; tai (2) Sea-Doo -henkilökoh- taista vesikulkuneuvoa on muutettu siten, että se vaikuttaa vahingollisesti toimintaan, käyttäyty- miseen tai kestävyYTEEN, tai sitä on muutettu sen käyttötarkoituksen muuttamiseksi.

Tämä rajoitettu takuu ei kata muualla kuin tehtaalla asennettuja osia ja li- sävarusteita. Lue asiaan kuuluvien osien ja lisävarusteiden rajoitettua ta- kuuta koskeva teksti.

2. VASTUUVOLLISUUDEN RAJOITUKSET

TÄMÄ TAKUU ON NIMENOMAAN ANNETTU JA HYVÄKSYTTY MINKÄ TAHANSA MUUN JA KAIKKIEN MUIDEN TAKUUSITOUMUSTEN SIJAAN, OLKOON NE ILMAISTUT TAI KONKLUDENTTITSET, MUKAAN LUETTUINA ILMAN RAJOITUSTA KAIKKI KURANTTIUTTA TAI TIETTYYN TARKOITUKSEEN SOPIVUUTTA KOSKEVAT TAKUUT. SIKÄLI KUIN NIISTÄ EI VOIDA SANOUTUA IRTI, KONKLUDENTTITSET TAKUUSITOUMUKSET RAJOITTUVAT KESTOLTAAN KYSEESSÄ OLEVAN TAKUUN VOIMASSAOLON. TÄMÄ TAKUU EI KATA SATUNNAISIA EIKÄ SEURANNAISVAHINKOJA. JOTKUT MAAT/OSAVALTIOT EIVÄT HYVÄKSY VASTUUVAPAUTUSLAUSEKKEITA, RAJOITUKSIA TAI EDELLÄ YKSILÖITYJÄ RAJOITUKSIA, JOTEN NE EIVÄT MAHDOLLISESTI KOSKE SINUA. TÄMÄN TAKUUN PERUSTEELLA SINULLA ON TIETTYJÄ OIKEUKSIA, LISÄKSI SINULLA SAATTA OLLA MUITA (OSA)VALTIOSTA TOISEEN TAI PROVINSSISTA TOISEEN VAIHTELEVIA LAILLISIA OIKEUKSIA.

Maahantuojalla tai yhdelläkään BRP-jälleenmyyjällä tai muulla henkilöllä ei ole valtuuksia minkään muun tuotetta koskevan vahvistuksen, edustuksen, tai takuun antamiseen kuin ne, mitä tähän rajoitettuun takuuseen sisältyy; ja mikäli näin tapahtuu, niitä ei voida käyttää BRP:tä vastaan. BRP pidättää itsellään oikeuden muuttaa tätä rajoitettua takuuta milloin tahansa, ja on itsestään selvää, että kyseiset muutokset eivät muuta niitä takuuehtoja, jotka koskevat tämän takuun voimassaollessa myytyjä tuotteita.

3. POIKKEUKSET, – JOITA TAKUU EI KATA

Takuu ei korvaa seuraavia tapauksia missään olosuhteissa:

- Normaali kuluminen;
- Rutiininomaiset huoltokohteet, viritykset, säädöt;

- Vahingot, jotka johtuvat muunlaisesta kuin tämän käyttäjän käsikirjan mukaisesta huollosta/ylläpidosta ja/tai varastoinnista;
- Vauriot, jotka johtuvat osien irrottamisesta, vääränlaisista korjauksista, huollosta, ylläpidosta, muutoksista, tai osien käytöstä, joita BRP ei ole valmistanut tai hyväksynyt, tai muun kuin valtuutetun huoltavan BRP-jälleenmyyjän tekemistä korjauksista;
- Väärinkäytöstä, epätavallisesta käytöstä, laiminlyönnistä, tai sellaisesta tuotteen käytöstä johtuvat vahingot, joka ei noudata käyttäjän käsikirjassa suositeltua käyttöä;
- Vahingot, jotka johtuvat onnettomuudesta, uppoamisesta, tulesta, varkaudesta, vandalismista tai ylivoimaisesta esteestä;
- Sellaisten polttoaineitten, öljyjen tai voiteluaineiden käyttö, jotka eivät sovi käytettäväksi tuotteessa (ks. käsikirja);
- Ruosteesta, korroosiosta tai ilmastotekijöistä johtuvat vahingot;
- Vahingot, jotka johtuvat ulkopuolisen materiaalin aiheuttamasta tukoksesta jäähdytysjärjestelmässä tai suihkupumpussa;
- Veden sisäänmenosta johtuvat vesivahingot;
- Geelipinnoitteeseen liittyvät vahingot, joihin sisältyvät rakkuloiden, säröilyn, ristikko- tai hiusmurtumista johtuvat kosmeettisen geelipinnoitteen viimeistely, rakkulat, tai lasikuidun laminoinnin aukeaminen, rajoittumatta kuitenkaan niihin; ja
- Satunnaiset tai seurannaisvahingot, tai minkään muunlaiset vahingot, mukaan luettuina ilman rajoitusta hinaamis-, puhelin-, vuokra-, taksi-, haitta-, vakuutus- tai lainojen maksukustannukset, ajan menetykset tai ansiotulon menetykset.

4. TAKUUAIKA

Tämä rajoitettu takuu on voimassa (1) ensimmäisen kuluttajan ostopäivästä tai (2) tuotteen ensimmäisestä käyttöpäivästä lukien, kumpi hyvänsä ensin kohdalle osuu:

1. KAKSITOISTA (12) PERÄKKÄISTÄ KUUKAUTTA yksityisessä käytössä.
2. NELJÄ (4) PERÄKKÄISTÄ KUUKAUTTA kaupallisessa käytössä. Henkilökohtaista vesikulkuneuvoa käytetään kaupalliseen tarkoitukseen, mikäli sitä käytetään tuloa tuottavan työn tai työsuhteen yhteydessä missä tahansa takuuajan vaiheessa. Henkilökohtaista vesikulkuneuvoa käytetään kaupalliseen tarkoitukseen myös, mikäli missä tahansa takuuajan vaiheessa siinä on kaupalliset tunnuksat, tai se on rekisteröity kaupalliseen käyttöön. Tämä on vähimmäistakuuaika, jota voidaan jatkaa millä tahansa soveltuvalla takuuohjelmalla tilanteen mukaan.
3. Katso lisätietoja päästöihin liittyvien osien takuusta kohdasta *USA:N EPA:N PÄÄSTÖJÄ KOSKEVA TAKUU*.
4. Ole hyvä ja katso Kalifornian ja New Yorkin osavaltioita koskevat takuu-ehdot, jos kyseessä on sellainen BRP:n valmistama Sea-Doo -henkilökohtainen vesiajoneuvo, joka on valmistettu myytäväksi Kalifornian ja New Yorkin osavaltioissa ja on uutena myyty Kalifornian tai New Yorkin osavaltion asukkaalle tai sen on takuurekisteröity Kalifornian tai New Yorkin osavaltion asukkaalle.
5. Ole hyvä ja katso oheista *KALIFORNIAN OSAVALTION HAIHTUVIEN PÄÄSTÖJEN KONTROLLIJÄRJESTELMÄN TAKUULAUSEKETTA*, jos

kyseessä on sellainen BRP:n valmistama Sea-Doo -henkilökohtainen vesiajoneuvo, joka on uutena myyty Kalifornian osavaltion asukkaalle tai joka on sittemmin takuurekisteröity Kalifornian osavaltion asukkaalle.

Osien korjaus tai korvaaminen, tai huollon suorittaminen tämän takuun puitteissa ei pidennä tämän takuun takuuaikaa sen alkuperäistä loppumisajankohtaa pitemmälle.

5. TAKUUEHDOT

Tämä rajoitettu takuu on kattava **vain**, jos jokainen seuraavista ehdoista täyttyy:

- 2018 Sea-Doo -henkilökohtaisen vesikulkuneuvon ensimmäisen omistajan on ostettava ajoneuvo uutena ja käyttämättömänä maahan-tuojalta/jälleenmyyjältä, joka on valtuutettu myymään Sea-Doo -henkilökohtaisia vesikulkuneuvoja ostomaassa;
- BRP:n määrittelemä luovutus- ja huolto on suoritettu tuotteelle ja dokumentoitu ja dokumenteissa on ostajan allekirjoitus;
- Valtuutettu BRP-jälleenmyyjä on rekisteröinyt 2018 Sea-Doo -henkilökohtaisen vesikulkuneuvon asianmukaisella tavalla;
- 2018 Sea-Doo -henkilökohtainen vesikulkuneuvo on ostettava siitä maasta, jossa ostaja asuu; ja
- takuun ylläpitämiseksi on määräämiskäyttöä suorittava käyttäjän käsikirjassa mainitulla tavalla. BRP varaa itselleen oikeuden ehdollistaa takuun riippumaan todistuksesta huollon kunnolla suorittamisesta.

BRP ei myönnä tätä rajoitettua takuuta kenelläkään yksityiselle omistajalle tai kaupalliseen tarkoitukseen ajoneuvoa käyttävälle omistajalle, elleivät edellä mainitut ehdot täyty. Rajoitukset ovat tarpeen, jotta BRP voisi taata tuotteittensa, kuluttajien ja yleisön turvallisuuden.

6. TOIMENPITEET TAKUUN MYÖNTÄMISTÄ VARTEN

Asiakkaan on lopetettava Sea-Doo -henkilökohtaisen vesikulkuneuvon käyttö havaitessaan jonkin vian tai jotakin normaalista poikkeavaa. Asiakkaan on ilmoitettava valtuutetulle huoltavalle BRP-jälleenmyyjälle kolmen (3) päivän kuluessa vian ilmestymisestä, ja hänen on kohtuullisesti mahdollistettava tuotteen luoksepäästävyys ja annettava kohtuullinen mahdollisuus vian korjaamiseen. Asiakkaan on myös esitettävä valtuutetulle BRP-jälleenmyyjälle tuotteen ostotodistus, ja allekirjoitettava korjaus-/työmääräin ennen korjauksen alkamista takuunalaisen korjauksen vahvistamiseksi. Kaikki tämän takuun puitteissa korvatut osat ovat jatkossa BRP:n omaisuutta.

7. MITÄ BRP TEKEE

BRP:n velvollisuus on tämän takuun puitteissa rajoitettu siihen, että se oman harkintansa mukaan korjaa normaalikäytössä, -ylläpidossa ja -huollossa viallisiksi todetut osat, tai korvaa tällaiset osat uusilla alkuperäisillä BRP-osilla ilman osien tai työvoiman veloittamista, millä tahansa valtuutetulla BRP-jälleenmyyjällä takuukauden aikana tässä kuvatuin ehdoin. Sea-Doo -henkilökohtaisen vesikulkuneuvon omistaja ei voi vaatia ajoneuvon myynnin peruuntumista tai kumoamista sellaisissa tapauksissa, joissa esitetään takuurikkomuksia koskevia valituksia tai vaateita.

Jos ajoneuvoa joudutaan huoltamaan muussa kuin alkuperäisessä osto-
maassaan, omistaja vastaa kaikista lisäkustannuksista, jotka aiheutuvat
paikallisista käytännöistä ja ehdoista; mukaan lukien mutta ei rajoittuen
seuraaviin esimerkkeihin; kuljetuskustannukset, vakuutus kustannukset,
verot, lupamaksut, tuontimaksut sekä mitkä tahansa ja kaikki muut mah-
dolliset taloudelliset kustannukset, joita eri valtiot, liittovaltiot tai alueet ja
heidän vastaavat edustajansa perivät.

BRP pidättää oikeuden muuttaa tai parantaa tuotteita ilman, että aikaisem-
min valmistettuihin tuotteisiin tehdään samoja muutoksia.

8. LUOVUTUS

Mikäli tuotteen omistusoikeus siirretään takuuajana, siirtyy myös tämä
takuu ehtoineen ja edellytyksineen. Takuu on voimassa takuuajan loppuun
edellyttäen, että BRP:lle tai valtuutetulle Sea-Doo -maahantuoajalle/jälleen-
myyjälle voidaan todistaa, että aikaisempi omistaja on hyväksynyt omis-
tusoikeuden luovutuksen, sekä uuden omistajan yhteystiedot on ilmoitettu
jommallekummalle kummalle edellä mainituista tahoista.

9. KULUTTAJA-APU

Mikäli tämän BRP:n rajoitetun takuun suhteen syntyy kiistaa tai riitaa, BRP
ehdottaa, että asia yritetään ensiksi ratkaista maahantuoajatasolla. Suosit-
telemme, että asiasta keskustellaan valtuutetun BRP-jälleenmyyjäliikkeen
huoltopäällikön tai liikkeen omistajan kanssa.

Jos ongelma ei ratkea, ota yhteys BRP:hen täyttämällä osoitteesta
www.brp.com löytyvä asiakkaan yhteydenottolomake tai kirjoittamalla
meille postitse johonkin tämän oppaan osiosta *OTA YHTEYTTÄ* löytyvään
osoitteeseen.

* USA:ssa tuotteiden jälleenmyyjä ja huoltotoimista vastaava on BRP US Inc.
© 2017 Bombardier Recreational Products Inc. Kaikki oikeudet pidätetään.
© Bombardier Recreational Products Inc. -yhtiön tai sen tytäryhtiöiden tavaramerkki.

USA:N EPA:N PÄÄSTÖJÄ KOSKEVA TAKUU

Bombardier Recreational Products Inc. ("BRP")* takaa lopulliselle ostajalle ja kullekin seuraavalle ostajalle, että tämä uusi moottori, mukaan lukien kaikki sen pakokaasupäästöjen rajoitusjärjestelmän ja sen höyrystyvien päästöjen rajoitusjärjestelmän osat, täyttää kaksi vaatimusta:

1. Se on suunniteltu, valmistettu ja varustettu siten, että se on myyntiajankohdalla lopulliselle ostajalle seuraavien vaatimusten mukainen: 40 CFR 1045 ja 40 CFR 1060.
2. Siinä ei ole materiaalien tai työn laadun vikoja, joiden vuoksi se ei täyttäisi 40 CFR 1045- ja 40 CFR 1060 -vaatimuksia.

Takuun piiriin kuuluvissa tapauksissa BRP korjaa tai vaihtaa oman päätöksensä mukaisesti minkä tahansa osan tai komponentin, jossa on materiaallivika tai työn laadun vika, joka lisäisi moottorin jonkin säännellyn saastutavan aineen päästöjä annettuna takuuajana veloittamatta omistajaa, mukaan lukien vianmääritykseen ja päästöihin liittyvien osien korjaukseen tai vaihtoon liittyvät kustannukset. Kaikki tämän takuun puitteissa korvatut vialliset osat ovat jatkossa BRP:n omaisuutta.

BRP rajoittaa päästöihin liittyvien osien diagnoosit ja korjaukset päästöihin liittyvissä takuuhakemuksissa valtuutettujen Sea-Doo -jälleenmyyjien tehtäväksi, muissa kuin seuraavassa luettelossa olevan kohdan kaksi mukaisissa tapauksissa.

Hyväksynnän hankkivana valmistajana BRP ei hylkää päästöihin liittyviä takuuvaatteita seuraavin perustein:

1. Kunnossapito tai muu huolto, jonka BRP tai BRP:n valtuutetut yhteistyökumppanit ovat suorittaneet.
2. Moottorin/laitteen korjaustyö, jonka kuljettaja on suorittanut BRP:lle syyksiluettavien vaarallisten olosuhteiden korjaamiseksi, mikäli kuljettaja pyrkii korjaamaan moottorin/laitteen sen oikeaan konfiguraatioon mahdollisimman pian.
3. Mikään takuuvaatteeseen liittymätön kuljettajan toimenpide tai toimenpiteen laiminlyönti.
4. Kunnossapito, joka on suoritettu useammin, kuin BRP edellyttää.
5. Mikään, mikä on BRP:n syy tai vastuu.
6. Minkään laitteen käyttöalueella yleisesti saatavana olevan polttoaineen käyttö, paitsi jo BRP:n kirjalliset kunnossapito-ohjeet ilmaisevat, että tämän polttoaineen käyttö vaurioittaa laitteen päästöjenrajoitusjärjestelmää, ja oikeanlainen polttoaine on kuljettajalle helposti saatavana. Katso kunnossapitotietojen osio sekä polttoainevaatimukset polttoaineosiosta.

Päästöihin liittyvä takuuajaka

Päästöihin liittyvä takuu on voimassa seuraavan ajan (sen mukaan, mikä ensin täyttyy):

	TUNNIT	KUUKAUDET
Pakokaasupäästöihin liittyvät komponentit	175	30
Höyrystyviin päästöihin liittyvät komponentit	-	24

Sisältyvät komponentit

Päästöihin liittyvä takuu kattaa kaikki komponentit, joiden vika lisäisi moottorin jonkin säännellyn saastuttavan aineen päästöjä, mukaan lukien alla luetellut komponentit:

1. Pakokaasupäästöjen kohdalla päästöihin liittyvät komponentit sisältävät kaikki moottorin osat, jotka liittyvät seuraaviin järjestelmiin:
 - Ilmanottojärjestelmä
 - Polttoainejärjestelmä
 - Sytytysjärjestelmä
 - Pakokaasujen takaisinkierätyjärjestelmät
2. Myös seuraavat osat lasketaan kuuluviksi pakokaasupäästöihin liittyviin komponentteihin:
 - Jälkikäsitteilylaitteet
 - Kampikammion tuuletusventtiilit
 - Anturit
 - Elektroniset ohjausyksiköt
3. Seuraavat osat lasketaan kuuluviksi höyrystyviin päästöihin liittyviin komponentteihin:
 - Polttoainesäiliö
 - Polttoainesäiliön korkki
 - Polttoaineputki
 - Polttoaineputken liittimet
 - Kiristimet*
 - Paineenalennusventtiilit*
 - Säätöventtiilit*
 - Säätösolenoidit*
 - Elektroniset säätimet*
 - Alipainesäädön kalvot*
 - Ohjauskaapelit*
 - Säätövivut*
 - Poistovennttiilit
 - Höyryletkut
 - Nesteen-/höyrynerotin
 - Hiilisäiliö
 - Säiliön asennuskiinnikkeet
 - Kaasuttimen poistokanavan liitin
4. Päästöihin liittyviin komponentteihin sisältyy myös mikä hyvänsä muu osa, jonka ainoa tarkoitus on vähentää päästöjä tai jonka vika lisää päästöjä heikentämättä huomattavasti moottorin/laitteen suorituskykyä.

Rajoitettu sovellettavuus

Hyväksynnän hankkivana valmistajana BRP voi hylätä päästöihin liittyvät takuuvaateet sellaisten vikojen kohdalla, jotka ovat aiheutuneet omistajan tai käyttäjän laitteen sopimattomasta kunnossapidosta tai käytöstä, onnet-

*Sikäli kuin ne liittyvät höyrystyvien päästöjen ohjausjärjestelmään

tomuuksista, joista valmistaja ei ole vastuussa, tai ylivoimaisesta esteestä. Esimerkiksi päästöihin liittyvää takuuvaadetta ei tarvitse korvata sellaisten vikojen kohdalla, jotka johtuvat suoranaisesti käyttäjän moottorin tai laitteen väärinkäytöstä tai käyttäjän moottorin tai laitteen käytöstä tavalla, jota varten sitä ei ole suunniteltu, ja jotka eivät millään muotoa ole valmistajan syyksi luettavia.

* USA:ssa tuotteiden jälleenmyyjä ja huoltotoimista vastaava on BRP US Inc.

KALIFORNIAN JA NEW YORKIN OSAVALTIOIDEN PAKOKAASUPÄÄSTÖJEN RAJOITUSJÄRJESTELMÄÄ KOSKEVAT TAKUUEHDOT KOSKIEN MALLIVUODEN 2018 SEA-DOO®-HENKILÖKOHTAISIA VESIKULKUNEUVOJA

Vuoden 2018 Sea-Doo -henkilökohtainen vesikulkuneuvosi on varustettu Kalifornian ja New Yorkin osavaltioita varten California Air Resources Boardin (Kalifornian ilmastovaliokunta) vaatimalla ympäristömerkinnällä. Merkinässä on 1, 2, 3 tai 4 tähteä. Henkilökohtaisessa vesikulkuneuvosasi on riippulipuke, jossa kerrotaan tähtien osoittama luokitusjärjestelmä.

Tähtiluokitus merkitsee puhtaampipäästöisiä perämootoreita

Puhtaampien merimootoreiden symboli.



F18L3CQ

Puhtaampi ilma ja vesi

Terveempää elämäntapaa ja ympäristöä varten.

Parempi polttoainetalous

Poltaa 30–40 % vähemmän bensiiniä ja öljyä kuin perinteiset kaasuttimella varustetut kaksitahtimootorit, säästään rahaa ja resursseja.

Pitempi päästötakuu

Suojaa kuluttajia taaten samalla huolettoman toiminnan.

Yksi tähti – Alhaiset päästöt

Tarra, jossa on yksi tähti, kertoo että kyseessä on henkilökohtainen vesikulkuneuvo, ulkolaitaperämoottori, sisäperämoottori tai keskimoottori, joka täyttää Air Resources Boardin henkilökohtaisille vesikulkuneuvoille ja ulkolaitaperämootoreille vuonna 2001 asettamat pakokaasupäästövaatimukset. Näiden normien mukaisten moottoreiden päästöt ovat 75 % alhaisemmat kuin perinteisten, kaasuttimilla varustettujen kaksitahtimoottoreiden päästöt. Nämä moottorit täyttävät samalla myös Yhdysvaltain EPA 2006 -säädökset venemoottoreille.

Kaksi tähteä – Hyvin alhaiset päästöt

Tarra, jossa on kaksi tähteä, kertoo että kyseessä on henkilökohtainen vesikulkuneuvo, ulkolaitaperämoottori, sisäperämoottori tai keskimoottori, joka täyttää Air Resources Boardin henkilökohtaisille vesikulkuneuvoille ja ulkolaitaperämoottoreille vuonna 2004 asettamat pakokaasupäästövaatimukset. Näiden normien mukaisten moottoreiden päästöt ovat 20 % alhaisemmat kuin moottoreiden, joiden luokitus on Yksi tähti - Alhaiset päästöt.

Kolme tähteä – Erittäin alhaiset päästöt

Kilpi, jossa on kolme tähteä, kertoo että kyseessä on henkilökohtainen vesikulkuneuvo tai ulkolaitaperämoottori, joka täyttää Air Resources Boardin henkilökohtaisille vesikulkuneuvoille ja ulkolaitaperämoottoreille vuodelle 2008 asettamat pakokaasupäästövaatimukset tai sen vuonna 2003 sisäperämoottoreille tai keskimoottoreille asettamat pakokaasupäästövaatimukset. Näiden normien mukaisten moottoreiden päästöt ovat 65 % alhaisemmat kuin moottoreiden, joiden luokitus on Yksi tähti - Alhaiset päästöt.

Neljä tähteä – Huippualhaiset päästöt

Kilpi, jossa on neljä tähteä, kertoo että kyseessä on moottori, joka täyttää Air Resources Boardin vuodelle 2012 asettamat sisäperämoottoreita ja keskimoottoreita koskevat pakokaasupäästövaatimukset. Henkilökohtaiset vesikulkuneuvot ja ulkolaitaperämoottorit saattavat myös täyttää näiden normien vaatimukset. Näiden normien mukaisten moottoreiden päästöt ovat 90% alhaisemmat kuin moottoreiden, joiden luokitus on Yksi tähti - Alhaiset päästöt.

Lisätietoja: Cleaner Watercraft – Get the Facts
1 800 END-SMOG
www.arb.ca.gov

Velvollisuutesi ja oikeutesi koskien päästörajoitustakuuta

Kalifornian osavaltion California Air Resources Board, New Yorkin osavaltion Ympäristöviranomaiset ja BRP US Inc. ("BRP") kertovat mielellään sinulle päästörajoitusta koskevasta takuusta, jonka piiriin sinun vuosimallin 2018 Sea-Doo -henkilökohtainen vesikulkuneuvosi kuuluu. Kalifornian osavaltiossa uusien vesikulkuneuvojen on oltava suunniteltu, valmistettu ja varustettu osavaltion tiukkojen saastepäästörajoitusten mukaisesti. BRP:n on annettava takuu sinun henkilökohtaisen vesikulkuneuvosi päästörajoitusjärjestelmälle alla mainitun pituisina takuuajoina edellyttäen, että henkilökohtaisen vesikulkuneuvosi moottoria ei ole käytetty väärin, eikä sen huoltoa ole laiminlyöty ja että huolto on tehty asianmukaisesti.

Päästörajoitusjärjestelmään saattaa kuulua sellaisia osia kuin polttoaineen ruiskutusjärjestelmä, sytytysjärjestelmä tai katalysaattori. Lisäksi se saattaa sisältää letkuja, hihnoja, liittimiä ja muita päästöihin liittyviä osakokoonpanoja.

Takuun piiriin kuuluvissa tapauksissa BRP korjaa sinun henkilökohtaisen vesikulkuneuvosi moottorin ilmaiseksi, mukaan lukien vian diagnoosin, osat ja työn edellyttäen, että työ suoritetaan valtuutetun BRP-jälleenmyyjän toimesta.

Valmistajan rajoitetun takuun kattavuus

Tämä päästörajoituksia koskeva takuu kattaa sellaisen mallivuoden 2018 Sea-Doo -henkilökohtaisen vesiajoneuvon, jonka BRP on valmistanut myytäväksi Kalifornian tai New Yorkin osavaltiossa, ja joka on uutena myyty kyseisen osavaltion asukkaalle tai se on takuurekisteröity kyseisessä osavaltiossa asuvalle henkilölle. BRP:n Sea-Doo -henkilökohtaisia vesikulkuneuvoja koskevan rajoitetun takuun ehdot koskevat silti myös näitä kyseisiä malleja tarpeellisin sovelluksin. Tiettyjä päästörajoitusjärjestelmän osia 2018 Sea-Doo -henkilökohtaisessa vesikulkuneuvossasi koskee takuu, joka on voimassa neljä vuotta ensimmäisen kuluttajan ostopäivästä lukien tai 250 käyttötuntia, kumpi ensin kohdalle osuu. Käyttötunteja koskeva takuu kattaa kuitenkin ainoastaan sellaisen henkilökohtaisen vesikulkuneuvon, joka on varustettu asianmukaisella käyttötuntimittarilla tai vastaavalla. Jos mikä tahansa päästöihin liittyvä osa moottorissasi on viallinen ja kuuluu takuun piiriin, se korjataan tai vaihdetaan BRP:n toimesta.

Takuu kattaa vuosimallin 2018 Sea-Doo® -henkilökohtaisen vesikulkuneuvon seuraavat osat:

Tyhjäkäynnin säätöventtiili	Imuilman sovitin
Kaasun asentoanturi	Sytytystulpat
Imuilman ilmanpaineen anturi	Sytytyspuolat
Imuilman lämpötilan anturi	Ilmakotelo
Moottorin lämpötila-anturi	Imu- ja pakoventtiilit ja tiivisteet
Nakutusanturi	Imusarja
ECM (Engine Control Module, moottorin ohjausyksikkö)	Kampikammion tuuletusventtiili
Kaasuläppärunko	Kaasuläppärungon tiiviste
Polttoainekisko	Imusarjan tiiviste
Polttoainesuuttimet	Johtosarja ja liittimet
Polttoaineen paineen säädin	Polttoainesuodatit
Polttoainepumppu	Ahdin

Päästörajoituksia koskeva takuu kattaa takuuseen kuuluvan osan muille moottorikomponenteille aiheuttamat viat. BRP:n käsikirja sisältää kirjalliset ohjeet henkilökohtaisen vesikulkuneuvosi asianmukaista huoltoa ja käyttöä varten. BRP myöntää takuun kaikille päästörajoitusta koskevan takuun piiriin kuuluville osille, ellei osa ole käsikirjassa määritelty vaihdettavaksi huollon yhteydessä.

BRP myöntää takuun sellaiselle päästörajoitustakuun piiriin kuuluvalla osalla, jonka on määritelty vaihdettavaksi huollon yhteydessä, kyseisen osan ensimmäiseen määriteltyyn vaihtopäivään saakka. BRP myöntää sellaisille päästörajoitustakuun piiriin kuuluvalla osalla, joka on määritelty

tarkastettavaksi mutta ei vaihdettavaksi, saman takuuajan kuin koko henkilökohtaisen vesikulkuneuvon takuu aika. Jos jokin päästörajoitustakuun piiriin kuuluvista osista korjataan tai vaihdetaan näiden takuuehtojen mukaisesti, BRP myöntää takuun korjatulle tai vaihdetulle osalle alkuperäisosan jäljellä olevan takuuajan mukaan. Kaikki tämän takuun puitteissa korvatut osat ovat jatkossa BRP:n omaisuutta.

Huoltokuitit ja -tiedot on luovutettava henkilökohtaisen vesikulkuneuvon mukana uudelle omistajalle omistajan vaihtuessa.

Omistajan takuuvellollisuudet

Vuosimallin 2018 Sea-Doo -henkilökohtaisen vesikulkuneuvon omistajana olet vastuussa siitä, että käyttäjän käsikirjassa luetellut huoltotoimenpiteet suoritetaan asianmukaisesti ajallaan. BRP suosittelee, että säilytät kaikki henkilökohtaisen vesikulkuneuvosi moottoria koskevat huoltotoimenpiteiden kuitit. BRP ei kuitenkaan voi hylätä takuuta pelkästään kuittien puuttumisen vuoksi tai yksinomaan siitä syystä, että et mahdollisesti ole kyennyt varmistamaan kaikkien määräaikaishuoltojen asianmukaista suorittamista.

Sea-Doo® -henkilökohtaisen vesikulkuneuvon omistajan sinun on kuitenkin oltava tietoinen, että BRP saattaa hylätä takuuhakemuksen, jos henkilökohtaisen vesikulkuneuvosi moottori tai sen osa on vioittunut väärinkäytön, laiminlyönnin, sopimattoman huollon tai hyväksymättömien muutosten vuoksi.

Sinun velvollisuutesi on toimittaa henkilökohtaisen vesikulkuneuvosi moottori valtuutelle BRP-jälleenmyyjälle mahdollisimman pian ongelman ilmenemisen jälkeen. Takuukorjaukset suoritetaan kohtuullisen ajan kuluessa, aika ei ylitä 30 päivää.

Jos sinulla on kysymyksiä takuuseen liittyvistä oikeuksista ja velvollisuuksista, tai haluat tietää lähimmän jälleenmyyjäsi nimen ja sijainnin ota yhteys asiakaspalvelukeskukseemme, puhelinnumero on 1715848-4957.

CALIFORNIA EVAPORATIVE EMISSIONS CONTROL WARRANTY STATEMENT -LAUSEKE

TAKUUSEEN PERUSTUVAT OIKEUDET JA VELVOL- LISUUDET

California Air Resources Board esittelee mielellään höyrystyvien päästöjen kontrollijärjestelmän takuun 2018 vesikulkuneuvollesi. Kalifornian osavaltiossa uusien SIMW-ajoneuvojen on oltava suunniteltu, valmistettu ja varustettu osavaltion tiukkojen saastepäästörajoitusten mukaisesti. Bombardier Recreational Products Inc. -yhtiön on annettava takuu sinun henkilökohtaisen vesikulkuneuvosi päästörajoitusjärjestelmälle alla mainitun pituisina takuuaikoina edellyttäen, että SIMW-vesikulkuneuvoasi ei ole käytetty väärin, eikä sen huoltoa ole laiminlyöty ja että huolto on tehty asianmukaisesti.

Haihtuvien päästöjen järjestelmään voi kuulua seuraavia osia: säiliöitä, kaasuttimia, puristimia, liittimiä, polttoainetulppia, polttoaineputkia, polttoainesäiliöitä, venttiileitä, höyryletkuja ja muita haihtuvien päästöjen kontrolliin liittyviä järjestelmän osia.

VALMISTAJAN MYÖNTÄMÄ TAKUU:

Tämä haihtuvien päästöjen järjestelmä on varustettu kahden vuoden takuulla. Jos jokin haihtuviin päästöihin liittyvä osa tässä SIMW-ajoneuvossa on viallinen, Bombardier Recreational Products Inc -yhtiön on vaihdettava tai korjattava se.

TAKUUN PIIRIIN KUULUVAT OSAT:

1. Kiristin (kiristimet)*
2. Polttoainesäiliön korkki
3. Polttoaineputki
4. Polttoaineputken kiinnitin (kiinnittimet)
5. Polttoainesäiliö
6. Paineenvapautusventtiili(t)*
7. Höyryletku(t)*
8. Kaikki listaamattomat osat voivat vaikuttaa haihtuvien päästöjen kontrollijärjestelmään.

*Huomaa: Sikäli kuin ne liittyvät höyrystyvien päästöjen ohjausjärjestelmään.

OMISTAJAN VELVOLLISUUDET TAKUUN PUITTEIS- SA:

Henkilökohtaisen vesikulkuneuvon omistajana olet vastuussa siitä, että käsikirjassasi luetellut huoltotoimenpiteet suoritetaan asianmukaisesti ajallaan. Bombardier Recreational Products Inc. suosittelee, että säilytät kaikki henkilökohtaisen vesiajoneuvoasi koskevat huoltotoimenpiteiden kuitit. Bombardier Recreational Products Inc. ei kuitenkaan voi hylätä takuuta pelkästään kuittien puuttumisen vuoksi.

Henkilökohtaisen vesikulkuneuvon omistajana sinun on kuitenkin oltava tietoinen, että Bombardier Recreational Products Inc saattaa hylätä takuu-

hakemuksen, jos henkilökohtaisen vesikulkuneuvosi moottori tai sen osa on vioittunut väärinkäytön, laiminlyönnin, sopimattoman huollon tai hyväksymättömien muutosten vuoksi.

Olet vastuussa siitä, että toimitat vesikulkuneuvosi Bombardier Recreational Products Inc. -yhtiön maahantuojan keskuskeskukseen heti, kun ongelma ilmenee. Takuukorjaukset on teetettävä mahdollisimman nopeasti, enintään 30 kalenteripäivän sisällä. Jos sinulla on kysyttävää takuun alueesta, ota yhteys Bombardier Recreational Products -yhtiöön numerossa 1-888-272-9222.

BRP:N KANSAINVÄLINEN RAJOITETTU TAKUU: 2018 SEA-DOO® HENKILÖKOHTAINEN VESIKULKUNEUVO

1. RAJOITETUN TAKUUN LAAJUUS

Bombardier Recreational Products Inc. ("BRP")* myöntää Yhdysvaltain liittovaltion ("USA"), Kanadan ja Euroopan talousalueen valtioiden (joka käsittää Euroopan unionin jäsenmaat, Norjan, Islannin ja Liechtensteinin) ("EEA"), Itsenäisten valtioiden yhteisön (entisen Neuvostoliiton jäsenmaat, mukaan lukien Ukraina ja Turkmenistan) ("IVY") ja Turkin ulkopuolella BRP:n valtuuttamien Sea-Doo-maahantuoja/jälleenmyyjien ("Sea-Doo-maahantuoja/jälleenmyyjä") myymille 2018 SEA-DOO -henkilökohtaisille vesikulkuneuvoille materiaalivikoja ja työn laatua koskevan takuun, jonka kesto ja ehdot on määritelty alla.

Tämä rajoitettu takuu ei kata muualla kuin tehtaalla asennettuja osia ja lisävarusteita. Lue asiaan kuuluvien osien ja lisävarusteiden rajoitettua takuuta koskeva teksti.

Tämä rajoitettu takuu on mitätön eikä päde, jos: (1) henkilökohtaista vesikulkuneuvoa käytetään tai on käytetty missä tahansa vaiheessa kilpailmiseen tai mihinkään muuhun kilpailutoimintaan, vaikka kyseessä olisi edellinen omistaja; tai (2) henkilökohtaista vesikulkuneuvoa on muutettu siten, että se vaikuttaa vahingollisesti toimintaan, käyttäytymiseen tai kestävyYTEEN, tai (3) vesijettiä on muutettu sen käyttötarkoituksen muuttamiseksi.

2. VASTUUVELVOLLISUUDEN RAJOITUKSET

LAIN SALLIMASSA MÄÄRIN TÄMÄ TAKUU ON NIMENOMAAN ANNETTU JA HYVÄKSYTTY MINKÄ TAHANSA MUUN JA KAIKKIEN MUIDEN TAKUUSITOUJUSTEN SIJAAN, OLKOON NE ILMAISTUT TAI KONKLUDENTTISET, MUKAAN LUETTUINA ILMAN RAJOITUSTA KAIKKI KURANTTIUTTA TAI TIETTYYN TARKOITUKSEEN SOPIVUUTTA KOSKEVAT TAKUUT. SIKÄLI KUIN NIISTÄ EI VOIDA SANOUTUA IRTI, KONKLUDENTTISET TAKUUSITOUMUKSET RAJOITTAVAT KESTOLTAAN KYSEESSÄ OLEVAN TAKUUN VOIMASSAOLOON. TÄMÄ TAKUU EI KATA SATUNNAISIA EIKÄ SEURANNAISVAHINKOJA. JOTKUT TUOMIOKUNNAT EIVÄT HYVÄKSY VASTUUVAPAUTUSLAUSEKKEITA, RAJOITUKSIA TAI EDELLÄ YKSILÖITYJÄ RAJOITUKSIA, JA SEN JOHDOSTA NE EIVÄT MAHDOLLISESTI KOSKE SINUA. TÄMÄN TAKUUN PERUSTEELLA SINULLA ON TIETTYJÄ OIKEUKSIA, LISÄKSI SINULLA SAATTAA OLLA MUITA MAASTA TOISEEN VAIHTELEVIA LAILLISIA OIKEUKSIA. (KATSO AUSTRALIASSA OSTETUILLE TUOTTEILLE ALLA PYKÄLÄ 4).

Yhdelläkään Sea-Doo -maahantuojalla/jälleenmyyjällä tai muulla henkilöllä ei ole valtuuksia minkään muun tuotetta koskevan vahvistuksen, edustuksen, tai takuun antamiseen kuin ne, mitä tähän rajoitettuun takuuseen sisältyy, ja mikäli näin tapahtuu, niitä ei voida käyttää BRP:tä vastaan.

BRP pidättää oikeuden muuttaa näitä takuehtoja. Muutokset eivät kuitenkaan koske niitä tuotteita, jotka on myyty tämän takuun ollessa voimassa.

3. POIKKEUKSET, – JOITA TAKUU EI KATA

Takuu ei korvaa seuraavia tapauksia missään olosuhteissa:

- Normaalista kulumisesta johtuva osien korvaaminen
- Rutiininomaiset huolto-osat ja huollot, mukaan lukien muttei rajoitettu viritykset, säädöt, öljyn-/voiteluaineen-/jäähdytysnesteen vaihdot, sytytystulppien vaihto, vesipumput jne.
- Vahingot, jotka johtuvat tämän käyttäjän käsikirjan ohjeiden laiminlyönnistä tai muunlaisesta kuin tämän käyttäjän käsikirjan mukaisesta huollosta/ylläpidosta ja/tai varastoinnista;
- Vahingot, jotka johtuvat osien poistamisesta, vääristä korjauksista, huollosta, ylläpidosta, tai muutoksesta, tai sellaisten osien tai varaosien käyttämisestä, joita BRP ei ole valmistanut tai hyväksynyt, ja jotka kohtuullisesti arvioiden eivät sovi tuotteeseen tai vaikuttavat haitallisesti sen toimintaan, käyttäytymiseen, tai kestävyYTEEN, tai jotka johtuvat muiden kuin valtuutetun Sea-Doo-jälleenmyyjän/maahantuojaan tai sen valtuuttaman henkilön tekemistä korjauksista;
- Väärinkäytöstä, epätavallisesta käytöstä, laiminlyönnistä, kilpailusta, sopimattomasta käytöstä tai sellaisesta tuotteesta käytöstä johtuvat vahingot, joka ei noudata käsikirjassa suositeltua käyttöä;
- Ulkoisesta vauriosta, onnettomuudesta, uppoamisesta, tulesta, vierasesineen tai veden sisäänmenosta, varkaudesta, vandalismista tai ylivoimaisesta esteestä johtuvat vahingot.
- Sellaisten polttoaineitten, öljyjen tai voiteluaineiden käyttö, jotka eivät sovi käytettäväksi tuotteessa (ks. käsikirja);
- Ruosteesta, korroosiosta tai ilmastotekijöistä johtuvat vahingot;
- Vahingot, jotka johtuvat ulkopuolisen materiaalin aiheuttamasta tukoksesta jäähdytysjärjestelmässä tai suihkupumpussa;
- Geelipinnoitteeseen liittyvät vahingot, joihin sisältyvät rakkuloiden, säröilyn, ristikko- tai hiusmurtumista johtuvat kosmeettisen geelipinnoitteen viimeistely, rakkulat, tai lasikuidun laminoinnin aukeaminen, rajoittumatta kuitenkaan niihin; ja
- Satunnaiset tai seurannaisvahingot, tai minkään muunlaiset vahingot, mukaan luettuina ilman rajoitusta hinaamis-, puhelin-, vuokra-, taksi-, haitta-, vakuutus- tai lainojen maksukustannukset, ajan menetykset tai ansiotulon menetykset tai huoltotyöstä johtuvan käyttökatkoksen aiheuttamat ajan menetykset.

4. TAKUUAIKA

Tämä takuu on voimassa (1) ensimmäisen kuluttajan ostopäivästä tai (2) tuotteen ensimmäisestä käyttöpäivästä lukien, kumpi hyvänsä ensin kohdalle osuu:

1. KAKSITOISTA (12) PERÄKKÄISTÄ KUUKAUTTA yksityisessä, vapaa-ajan käytössä.
2. NELJÄ (4) PERÄKKÄISTÄ KUUKAUTTA kaupallisessa käytössä.
Tämä on vähimmäistakuaika, jota voidaan jatkaa millä tahansa soveltuvalla takuuohjelmalla tilanteen mukaan. Henkilökohtaista vesikulkuneuvoa käytetään kaupalliseen tarkoitukseen, mikäli sitä käytetään tuloa tuottavan työn tai työsuhteen yhteydessä missä tahansa takuuajan vaiheessa. Henkilökohtaista vesikulkuneuvoa käytetään kaupalliseen tarkoitukseen myös, mikäli missä tahansa takuuajan vaiheessa siinä on kaupalliset tunnukset, tai se on rekisteröity kaupalliseen käyttöön.

Osien korjaus tai korvaaminen, tai huollon suorittaminen tämän takuun puitteissa ei pidennä tämän takuun takuuaikaa sen alkuperäistä loppumissajankohtaa pitemmälle.

Ota huomioon, että voimassa oleva takuu-aika ja muut takuun kattavuutta koskevat modaliteetit saattavat vaihdella riippuen sovellettavissa ja voimassa olevista kansallisista tai paikallisista laeista.

VAIN AUSTRALIASSA MYYDYT TUOTTEET:

Minkään näissä takuun ehdoissa ei saa pitää jättävän pois, rajoittavan tai muokkaavan mitään Competition and Consumer Act 2010 (Cth) -lain ehtoja, takuita, oikeutta tai sen alaisena myönnettyä oikeutta tai korvausta, mukaan lukien Australian kuluttajalaki tai muu laki, jos tämä olisi ristiriidassa kyseisen lain kanssa tai voisi aiheuttaa jonkin näiden ehtojen mitätöimisen. Tämän rajoitetun takuun alaisena sinulle annetut edut annetaan muiden Australian lain alaisena sinulle myönnettyjen lakien ja korvausten lisäksi.

Tuotteissamme on takuu, jota ei voida sulkea pois Australian kuluttajan-suojalain piiristä. Merkittävän vian osalta olet oikeutettu vaihtoon tai hyvitykseen ja kaikkien muiden kohtuudella ennakoitavien menetysten tai vaurioiden korvaukseen. Sinulla on myös oikeus korjauttaa tai vaihdattaa tuotteet, elleivät ne ole hyväksyttävää laatua ja vika ei yllä merkittävän vian tasolle.

5. TAKUUEHDOT

Tämä takuu on voimassa ainoastaan, **jos jokainen** seuraavista ehdoista täyttyy:

- 2018 Sea-Doo -henkilökohtaisen vesikulkuneuvon ensimmäisen omistajan on ostettava ajoneuvo uutena ja käyttämättömänä maahantuoja/jälleenmyyjältä, joka on valtuutettu myymään Sea-Doo -henkilökohtaisia vesikulkuneuvoja ostomaassa;
- BRP:n määrittelemä luovutushuolto on suoritettu tuotteelle ja dokumentoitu;
- Valtuutettu Sea-Doo-maahantuoja/jälleenmyyjä on rekisteröinyt 2018 Sea-Doo -henkilökohtaisen vesikulkuneuvon asianmukaisella tavalla;
- 2018 Sea-Doo -henkilökohtainen vesikulkuneuvo on ostettava siitä maasta tai maiden liittoutumasta, jossa ostaja asuu;
- takuun ylläpitämiseksi on määrääaikaishuollot suoritettava käyttäjän käsikirjassa mainitulla tavalla. BRP varaa itselleen oikeuden ehdollistaa takuun riippumaan todistuksesta huollon kunnolla suorittamisesta.

BRP ei myönnä tätä rajoitettua takuuta kenelläkään yksityiselle omistajalle tai kaupalliseen tarkoitukseen ajoneuvoa käyttävälle omistajalle, elleivät kaikki edellä mainitut ehdot täyty. Rajoitukset ovat tarpeen, jotta BRP voisi taata tuotteittensa, kuluttajien ja yleisön turvallisuuden.

6. TOIMENPITEET TAKUUN MYÖNTÄMISTÄ VARTEN

Asiakkaan on lopetettava Sea-Doo -henkilökohtaisen vesikulkuneuvon käyttö havaitessaan jonkin vian tai jotakin normaalista poikkeavaa. Asiakkaan on ilmoitettava huoltavalle Sea-Doo -maahantuojalle/jälleenmyyjälle kahden (2) päivän kuluessa vian ilmestymisestä, ja hänen on kohtuullisesti mahdollistettava tuotteen luoksepäästävyys ja annettava kohtuullinen mahdollisuus vian korjaamiseen. Asiakkaan on myös esitettävä valtuutetulle Sea-Doo -maahantuojalle/jälleenmyyjälle tuotteen ostotodistus ja alikirjoitettava korjaus-/työmääräin ennen korjauksen alkamista takuunalaisen korjauksen vahvistamiseksi. Kaikki tämän takuun puitteissa korvatut osat ovat jatkossa BRP:n omaisuutta.

Ota huomioon, että ilmoitusaika saattaa vaihdella riippuen maasi sovellettavista ja voimassa olevista kansallisista tai paikallisista laeista.

7. MITÄ BRP TEKEE

BRP:n velvollisuus on tämän takuun puitteissa rajoitettu siihen, että se oman harkintansa mukaan korjaa normaalikäytössä, -ylläpidossa ja -huollossa viallisiksi todetut osat, tai korvaa tällaiset osat uusilla alkuperäisillä Sea-Doo-osilla ilman osien tai työvoiman veloittamista, millä tahansa valtuutetulla Sea-Doo-maahantuojalla/jälleenmyyjällä takuukauden aikana tässä kuvatuin ehdoin. BRP:n vastuu rajoittuu tarvittavien korjausten tekemiseen tai osien korvaamiseen. Sea-Doo -henkilökohtaisen vesikulkuneuvon omistaja ei voi vaatia ajoneuvon myynnin peruuntumista tai kumoamista sellaisissa tapauksissa, joissa esitetään takuurikkomuksia koskevia valituksia tai vaateita. Sinulla saattaa olla muita laillisia oikeuksia, jotka saattavat vaihdella maittain.

Jos ajoneuvoa joudutaan huoltamaan muussa kuin alkuperäisessä osto-omaassaan, omistaja vastaa kaikista lisäkustannuksista, jotka aiheutuvat paikallisista käytännöistä ja ehdoista; mukaan lukien mutta ei rajoittuen seuraaviin esimerkkeihin; kuljetuskustannukset, vakuutuskustannukset, verot, lupamaksut, tuontimaksut sekä mitkä tahansa ja kaikki muut mahdolliset taloudelliset kustannukset, joita eri valtiot, liittovaltiot tai alueet ja heidän vastaavat edustajansa perivät.

BRP pidättää oikeuden muuttaa tai parantaa tuotteita ilman, että aikaisemmin valmistettuihin tuotteisiin tehdään samoja muutoksia.

8. LUOVUTUS

Mikäli tuotteen omistusoikeus siirretään takuuajana, siirtyy myös tämä takuu ehtoineen ja edellytyksineen. Takuu on voimassa takuuajan loppuun edellyttäen, että BRP:lle tai valtuutetulle Sea-Doo -maahantuojalle/jälleenmyyjälle voidaan todistaa, että aikaisempi omistaja on hyväksynyt omistusoikeuden luovutuksen, sekä uuden omistajan yhteystiedot on ilmoitettu jommallekummalle kummalle edellä mainituista tahoista.

9. KULUTTAJA-APU

Mikäli tämän rajoitetun takuun suhteen syntyy kiistaa tai riitaa, BRP ehdottaa, että asia yritetään ensiksi ratkaista Sea-Doo -maahantuojajälleenmyyjätasolla. Suosittelemme, että asiasta keskustellaan valtuutetun Sea-Doo -maahantuojan/jälleenmyyjäliikkeenhuoltopäällikön tai liikkeen omistajan kanssa.

Jos ongelma ei ratkea, ota yhteys BRP:hen täyttämällä osoitteesta www.brp.com löytyvä asiakkaan yhteydenottolomake tai kirjoittamalla meille postitse johonkin tämän oppaan osiosta *OTA YHTEYTTÄ* löytyvään osoitteeseen.

* Bombardier Recreational Products Inc. tai sen tytäryhtiöt huolehtivat tuotteiden jakelusta ja huollosta sillä alueella, jota tämä rajoitettu takuu koskee.
© 2017 Bombardier Recreational Products Inc. Kaikki oikeudet pidätetään.
® Bombardier Recreational Products Inc.:n rekisteröity tavaramerkki.

BRP:N RAJOITETTU TAKUU EUROOPAN TALOUSALUEELLA, ITSENÄISTEN VALTIOIDEN YHTEISÖSSÄ JA TURKISSA: 2018 SEA-DOO® HENKILÖKOHTAINEN VESIKULKUNEUVO

1. RAJOITETUN TAKUUN LAAJUUS

Bombardier Recreational Products Inc. ("BRP")* myöntää Yhdysvaltain liittovaltion ("USA"), Kanadan ja Euroopan talousalueen valtioiden (joka käsittää Euroopan unionin jäsenmaat, Norjan, Islannin ja Liechtensteinin) ("EEA"), Itsenäisten valtioiden yhteisön (entisen Neuvostoliiton jäsenmaat, mukaan lukien Ukraina ja Turkmenistan) ("IVY") ja Turkin ulkopuolella BRP:n valtuuttamien Sea-Doo-maahantuoja/jälleenmyyjien ("Sea-Doo-maahantuoja/jälleenmyyjä") myymille 2018 SEA-DOO -henkilökohtaisille vesikulkuneuvoille materiaalivikoja ja työn laatua koskevan takuun, jonka kesto ja ehdot on määritelty alla.

Tämä rajoitettu takuu ei kata muualla kuin tehtaalla asennettuja osia ja lisävarusteita. Lue asiaan kuuluvien osien ja lisävarusteiden rajoitettua takuuta koskeva teksti.

Tämä rajoitettu takuu on mitätön eikä päde, jos: (1) henkilökohtaista vesikulkuneuvoa käytetään tai on käytetty missä tahansa vaiheessa kilpailuun tai mihinkään muuhun kilpailutoimintaan, vaikka kyseessä olisi edellinen omistaja; tai (2) henkilökohtaista vesikulkuneuvoa on muutettu siten, että se vaikuttaa vahingollisesti toimintaan, käyttäytymiseen tai kestävyYTEEN, tai (3) vesijettiä on muutettu sen käyttötarkoituksen muuttamiseksi.

2. VASTUUVOLLISUUDEN RAJOITUKSET

LAIN SALLIMASSA MÄÄRIN TÄMÄ TAKUU ON NIMENOMAAN ANNETTU JA HYVÄKSYTTY MINKÄ TAHANSA MUUN JA KAIKKIEN MUIDEN TAKUUSITOUKUSTEN SIJAAN, OLKON NE ILMAISTUT TAI KONKLUDENTTISET, MUKAAN LUETTUINA ILMAN RAJOITUSTA KAIKKI KURANTTIUTTA TAI TIETTYYN TARKOITUKSEEN SOPIVUUTTA KOSKEVAT TAKUUT. SIKÄLI KUIN NIISTÄ EI VOIDA SANOUTUA IRTI, KONKLUDENTTISET TAKUUSITOUKUKSET RAJOITTUVAT KESTOLTAAN KYSEESSÄ OLEVAN TAKUUN VOIMASSAOLON. TÄMÄ TAKUU EI KATA SATUNNAISIA EIKÄ SEURANNAISVAHINKOJA. JOTKUT TUOMIOKUNNAT EIVÄT HYVÄKSY VASTUUVAPAUTUSLAUSEKKEITA, RAJOITUKSIA TAI EDELLÄ YKSILÖITYJÄ RAJOITUKSIA, JA SEN JOHDOSTA NE EIVÄT MAHDOLLISESTI KOSKE SINUA. TÄMÄN TAKUUN PERUSTEELLA SINULLA ON TIETTYJÄ OIKEUKSIA, LISÄKSI SINULLA SAATTA OLLA MUITA MAASTA TOISEEN VAIHTELEVIA LAILLISIA OIKEUKSIA.

Yhdelläkään Sea-Doo -maahantuojalla/jälleenmyyjällä tai muulla henkilöllä ei ole valtuuksia minkään muun tuotetta koskevan vahvistuksen, edustuksen, tai takuun antamiseen kuin ne, mitä tähän rajoitettuun takuuseen sisältyy, ja mikäli näin tapahtuu, niitä ei voida käyttää BRP:tä vastaan.

BRP pidättää oikeuden muuttaa näitä takuehtoja. Muutokset eivät kuitenkaan koske niitä tuotteita, jotka on myyty tämän takuun ollessa voimassa.

3. POIKKEUKSET, – JOITA TAKUU EI KATA

Takuu ei korvaa seuraavia tapauksia missään olosuhteissa:

- Normaalista kulumisesta johtuva osien korvaaminen
- Rutiininomaiset huolto-osat ja huollot, mukaan lukien muttei rajoitettu viritykset, säädöt, öljyn-/voiteluaineen-/jäähdytysnesteen vaihdot, sytytystulppien vaihto, vesipumput jne.
- Vahingot, jotka johtuvat tämän käyttäjän käsikirjan ohjeiden laiminlyönnistä tai muunlaisesta kuin tämän käyttäjän käsikirjan mukaisesta huollosta/ylläpidosta ja/tai varastoinnista;
- Vahingot, jotka johtuvat osien poistamisesta, vääristä korjauksista, huollosta, ylläpidosta, tai muutoksesta, tai sellaisten osien tai varaosien käyttämisestä, joita BRP ei ole valmistanut tai hyväksynyt, ja jotka kohtuullisesti arvioiden eivät sovi tuotteeseen tai vaikuttavat haitallisesti sen toimintaan, käyttäytymiseen, tai kestävyYTEEN, tai jotka johtuvat muiden kuin valtuutetun Sea-Doo-jälleenmyyjän/maahantuojaan; tai sen valtuuttaman henkilön tekemistä korjauksista;
- Väärinkäytöstä, epätavallisesta käytöstä, laiminlyönnistä, kilpailusta, sopimattomasta käytöstä tai sellaisesta tuotteesta käytöstä johtuvat vahingot, joka ei noudata käsikirjassa suositeltua käyttöä;
- Ulkoisesta vauriosta, onnettomuudesta, uppoamisesta, tulesta, vierasesineen tai veden sisäänmenosta, varkaudesta, vandalismista tai ylivoimaisesta esteestä johtuvat vahingot.
- Sellaisten polttoaineitten, öljyjen tai voiteluaineiden käyttö, jotka eivät sovi käytettäväksi tuotteessa (ks. käsikirja);
- Ruosteesta, korroosiosta tai ilmastotekijöistä johtuvat vahingot;
- Vahingot, jotka johtuvat ulkopuolisen materiaalin aiheuttamasta tukoksesta jäähdytysjärjestelmässä tai suihkupumpussa;
- Geelipinnoitteeseen liittyvät vahingot, joihin sisältyvät rakkuloiden, säröilyn, ristikko- tai hiusmurtumista johtuvat kosmeettisen geelipinnoitteen viimeistely, rakkulat, tai lasikuidun laminoinnin aukeaminen, rajoittumatta kuitenkaan niihin; ja
- satunnaiset tai seurannaisvahingot, tai minkään muunlaiset vahingot, mukaan luettuina ilman rajoitusta hinaamis-, varastointi-, kuljetus-, puhelin-, vuokra-, taksi-, haitta-, vakuutus- tai lainojen maksukustannukset, ajan menetykset tai ansiotulon menetykset tai huoltotyön aiheuttaman seisonta-aika.

4. TAKUUAIKA

Tämä takuu on voimassa (1) ensimmäisen kuluttajan ostopäivästä tai (2) tuotteen ensimmäisestä käyttöpäivästä lukien, kumpi hyvänsä ensin kohdalle osuu:

1. KAKSIKYMMENTÄNELJÄ (24) PERÄKKÄISTÄ KUUKAUTTA yksityisessä, vapaa-ajan käytössä.
2. NELJÄ (4) PERÄKKÄISTÄ KUUKAUTTA kaupallisessa käytössä.
Henkilökohtaista vesikulkuneuvoa käytetään kaupalliseen tarkoitukseen, mikäli sitä käytetään tuloa tuottavan työn tai työsuhteen yhteydessä missä tahansa takuuajan vaiheessa. Henkilökohtaista vesikulkuneuvoa käytetään kaupalliseen tarkoitukseen myös, mikäli missä tahansa takuuajan vaiheessa siinä on kaupalliset tunnuksset, tai se on rekisteröity kaupalliseen käyttöön.

Osien korjaus tai korvaaminen, tai huollon suorittaminen tämän takuun puitteissa ei pidennä tämän takuun takuuaikaa sen alkuperäistä loppumisajankohtaa pitemmälle.

Ota huomioon, että voimassa oleva takuuaika ja muut takuun kattavuutta koskevat modaliteetit saattavat vaihdella riippuen sovellettavissa ja voimassa olevista kansallisista tai paikallisista laeista.

5. TAKUUEHDOT

Tämä takuu on voimassa ainoastaan, **josjokainen** seuraavista ehdoista täyttyy:

- 2018 Sea-Doo -henkilökohtaisen vesikulkuneuvon ensimmäisen omistajan on ostettava ajoneuvo uutena ja käyttämättömänä maahantuoja/jälleenmyyjältä, joka on valtuutettu myymään Sea-Doo -henkilökohtaisia vesikulkuneuvoja ostomaassa;
- BRP:n määrittelemä luovutushuolto on suoritettu tuotteelle ja dokumentoitu;
- Valtuutettu Sea-Doo-maahantuoja/jälleenmyyjä on rekisteröinyt 2018 Sea-Doo -henkilökohtaisen vesikulkuneuvon asianmukaisella tavalla;
- 2018 Sea-Doo -henkilökohtainen vesikulkuneuvo on ostettava EEA:n alueella asuvan henkilön toimesta, IVY-maissa jossakin kyseisen talousalueen maassa asuvan henkilön toimesta, Turkissa maassa asuvan henkilön toimesta; ja
- takuun ylläpitämiseksi on määraaikaishuollot suoritettava käyttäjän käsikirjassa mainitulla tavalla. BRP varaa itselleen oikeuden ehdollistaa takuun riippumaan todistuksesta huollon kunnolla suorittamisesta.

BRP ei myönnä tätä rajoitettua takuuta kenelläkään yksityiselle omistajalle tai kaupalliseen tarkoitukseen ajoneuvoa käyttävälle omistajalle, elleivät kaikki edellä mainitut ehdot täyty. Rajoitukset ovat tarpeen, jotta BRP voisi taata tuotteittensa, kuluttajien ja yleisön turvallisuuden.

6. TOIMENPITEET TAKUUN MYÖNTÄMISTÄ VARTEN

Asiakkaan on lopetettava Sea-Doo -henkilökohtaisen vesikulkuneuvon käyttö havaitessaan jonkin vian tai jotakin normaalista poikkeavaa. Asiakkaan on ilmoitettava huoltavalle Sea-Doo -maahantuojoille/jälleenmyyjälle kahden (2) kuukauden kuluessa vian ilmestymisestä, ja hänen on kohtuullisesti mahdollistettava tuotteen luoksepäästävyys ja annettava kohtuullinen mahdollisuus vian korjaamiseen. Asiakkaan on myös esitettävä valtuutetulle Sea-Doo -maahantuojoille/jälleenmyyjälle tuotteen ostotodistus ja allekirjoitettava korjaus-/työmääräin ennen korjauksen alkamista takuunalaisen korjauksen vahvistamiseksi. Kaikki tämän takuun puitteissa korvatut osat ovat jatkossa BRP:n omaisuutta.

Ota huomioon, että ilmoitusaika saattaa vaihdella riippuen maasi sovellettavista ja voimassa olevista kansallisista tai paikallisista laeista.

7. MITÄ BRP TEKEE

BRP:n velvollisuus on tämän takuun puitteissa rajoitettu siihen, että se oman harkintansa mukaan korjaa normaalikäytössä, -ylläpidossa ja -huollossa viallisiksi todetut osat, tai korvaa tällaiset osat uusilla alkuperäisillä Sea-Doo-osilla ilman osien tai työvoiman veloittamista, millä tahansa valtuutetulla Sea-Doo-maahantuoja/jälleenmyyjällä takuukauden aikana tässä kuvatuin ehdoin. BRP:n vastuu rajoittuu tarvittavien korjausten tekemiseen tai osien korvaamiseen. Sea-Doo -henkilökohtaisen vesikulkuneuvon omistaja ei voi vaatia ajoneuvon myynnin peruuntumista tai kumoamista sellaisissa tapauksissa, joissa esitetään takuurikkomuksia koskevia valituksia tai vaateita. Sinulla saattaa olla muita laillisia oikeuksia, jotka saattavat vaihdella maittain.

Mikäli takuuhuoltoa vaaditaan alkuperäisen myyntimaan ulkopuolella, tai EEA:ssa asuvia koskien: jos takuuhuoltoa vaaditaan EEA:n ulkopuolella, tai IVY-maiden asukkaita koskien IVY-maiden ulkopuolella, ovat paikallisista käytännöistä ja olosuhteista mahdollisesti johtuvat lisäkustannukset omistajan vastuulla, mukaan lukien mutta ei rajoittuen hallitusten, valtioiden, maa-alueiden ja niitä vastaavien elinten veloittamaan rahtiin, vakuutukseen, veroihin, lisenssimaksuihin, tuontitulleihin ja mihin tahansa ja kaikkiin muihin rahoituskuluihin.

BRP pidättää oikeuden muuttaa tai parantaa tuotteita ilman, että aikaisemmin valmistettuihin tuotteisiin tehdään samoja muutoksia.

8. LUOVUTUS

Mikäli tuotteen omistusoikeus siirretään takuuajana, siirtyy myös tämä takuu, joka on voimassa takuuajan loppuun edellyttäen, että BRP:lle tai valtuutetulle Sea-Doo -maahantuoja/jälleenmyyjälle voidaan todistaa, että aikaisempi omistaja on hyväksynyt omistusoikeuden luovutuksen, sekä uuden omistajan yhteystiedot on ilmoitettu jommallekummalle kummalle edellä mainituista tahoista.

9. KULUTTAJA-APU

Mikäli tämän rajoitetun takuun suhteen syntyä kiistaa tai riitaa, BRP ehdottaa, että asia yritetään ensiksi ratkaista Sea-Doo -maahantuoja/jälleenmyyjätasolla. Suosittelemme, että asiasta keskustellaan valtuutetun Sea-Doo -maahantuojan/jälleenmyyjäliikkeenhuoltopäällikön tai liikkeen omistajan kanssa.

Jos ongelma ei ratkea, ota yhteys BRP:hen täyttämällä osoitteesta www.brp.com löytyvä asiakkaan yhteydenottolomake tai kirjoittamalla meille postitse johonkin tämän oppaan osiosta *OTA YHTEYTTÄ* löytyvään osoitteeseen.

* EEA:n jäsenmaissa tuotteiden jälleenmyynnistä ja huollosta vastaa BRP European Distribution S.A. ja muut BRP:n tytäryhtiöt.

© 2017 Bombardier Recreational Products Inc. Kaikki oikeudet pidätetään.

® Bombardier Recreational Products Inc. -yhtiön tai sen tytäryhtiöiden tavaramerkki.

AINOASTAAN RANSKAA KOSKEVAT LISÄTERMIT JA EHDOT

Seuraavat ehdot koskevat ainoastaan Ranskassa myytyjä tuotteita:

Myyjän on toimitettava tuotteet sopimuksen mukaisesti ja myyjä on vastuussa toimituksen yhteydessä aiheutuneista mahdollisista vioista. Myyjä on myös vastuussa vaurioista, jotka aiheutuvat pakkaamisesta, kokoonpano-ohjeista tai asentamisesta silloin, kun se on sopimuksen mukaisesti myyjän vastuulla tai hän on suorittanut sen vastuunalaisesti. Jotta tuote vastaa sopimusta, tuotteen on:

1. Oltava kunnossa normaalin käyttöön kuten vastaavanlaiset tuotteet, ja mikäli sovellettavissa:
 - Sen on vastattava myyjän antamaa kuvausta, ja sen laadun ja ominaisuuksien on oltava samanlaiset kuin ostajalle on esitetty esimerkein tai esittelymallin avulla;
 - Sen laadullisten ominaisuuksien on oltava sellaiset, joita ostajalla on oikeus odottaa koskien myyjän, valmistajan tai tämän edustajan julkista tietoa tuotteesta, mukaan lukien mainonta ja tuoteselosteet; tai
2. Tai siinä on oltava sellaiset ominaisuudet, jotka molemmat osapuolet ovat hyväksyneet tai sen on sovellettava ostajan aikomaan erityiskäyttöön, jonka ostaja on ilmoittanut myyjälle ja tämä on hyväksynyt aikomuksen.

Tuotteen vastaamattomuus määritellään kahden vuoden kuluttua siitä, kun tuote on toimitettu. Myyjän on sisällytettävä myymänsä tuotteen piilevät virheet takuun piiriin, jos virheet tekevät tuotteesta tarkoituksenmukaiseen käyttöön kelpaamattoman, tai jos ne vaikuttavat tuotteen käyttöön vähentävästi siten, että ostaja ei olisi ostanut tuotetta tai olisi maksanut siitä vähemmän, jos olisi tiennyt tämän. Ostajan on ilmoitettava esinevirheistä kahden vuoden kuluessa vian havaitsemisesta.

TIETOA ASIAKKAALLE

TIETOA TIETOSUOJASTA

BRP ilmoittaa, että yhteystietojasi tullaan käyttämään turvallisuuteen ja takuuseen liittyvissä asioissa. Lisäksi BRP ja sen tytäryhtiöt voivat käyttää asiakasluetteloaan BRP:hen ja siihen liittyvien tuotteiden markkinointi- ja mainontatarkoituksiin.

Sinulla on oikeus kysyä sinuun liittyviä tietoja tai korjata niitä, tai pyytää ne poistettavaksi suoramarkkinointiluettelosta. Ota siinä tapauksessa yhteys BRP:hen.

Sähköpostitse: privacyofficer@brp.com

Postitse: BRP
Senior Legal Counsel-Privacy Officer
726 St-Joseph
Valcourt QC
Canada
JOE 2LO

OTA YHTEYTTÄ

www.brp.com

Pohjois-Amerikka

565 de la Montagne Street
Valcourt (Québec) J0E 2L0
Kanada

Sturtevant, Wisconsin, Yhdysvallat
10101 Science Drive
Sturtevant, Wisconsin
53177
Yhdysvallat

Sa De Cv, Av. Ferrocarril 202
Parque Ind. Querétaro, Lote2-B
76220
Santa Rosa Jáuregui, Oro., Meksiko

Eurooppa

Skaldenstraat 125
B-9042 Gent
Belgia

Itterpark 11
D-40724 Hilden
Saksa

ARTEPARC Bâtiment B
Route de la côte d'Azur, Le Canet
13590 Meyreuil
France

Ingvald Ystgaardsvei 15
N-7484 Trondheim
Norja

Isoaavantie 7
PL 8040
96101 Rovaniemi

Formvägen 16
S-906 21 Umeå
Ruotsi

Avenue d'Ouchy 4-6
1006 Lausanne
Sveitsi

Oseania

6 Lord Street
Lakes Business Park
Botany, NSW 2019
Australia

Etelä-Amerikka

Rua James Clerck Maxwell, 230
TechnoPark Campinas SP 13069-380 Brasilia

Aasia

15/F Parale Mitsui Building,8
Higashida-Cho, Kawasaki-ku
Kawasaki 210-0005
Japani

Room Dubai, level 12, Platinum Tower
233 Tai Cang Road
Xintiandi, Lu Wan District
Shanghai 200020
Kiina

OSOITTEEN/OMISTAJAN MUUTOS

Jos osoitteesi on muuttunut, tai jos olet vesikulkuneuvon uusi omistaja, muista ilmoittaa BRP:lle joko:

- Ilmoittamalla valtuutetulle Sea-Doo -jälleenmyyjälle.
- **Vain Pohjois-Amerikassa:** soita numeroon 1 888 272-9222.
- Lähettämällä jokin seuraavien sivujen osoitteenmuutuskorteista johonkin tämän oppaan osiosta *OTA YHTEYTTÄ* löytyvään BRP:n osoitteeseen.

Mikäli omistussuhde muuttuu, liitä mukaan todistus siitä, että edellinen omistaja on suostunut luovutukseen.

BRP:lle ilmoittaminen on erittäin tärkeää, jopa rajoitetun takuun umpeutumisen jälkeen, koska siten BRP:llä on mahdollisuus tavoittaa tarvittaessa vesikulkuneuvon omistaja, esim. kun ryhdytään suorittamaan turvallisuudesta johtuvia palautuspyyntöjä. BRP:lle ilmoittaminen on omistajan vastuulla.

VARASTETUT TUOTTEET: Mikäli vesikulkuneuvosi varastetaan, on sinun ilmoitettava siitä paikkakuntasi jälleenmyyjän takuuosastolle. Pyydämme ilmoittamaan nimen, osoitteen, puhelinnumeron, rungon tunnistusnumeron, ja päivän, jolloin varkaus tapahtui.

***Tämä sivu on
tarkoituksella tyhjä***

OSOITTEEN MUUTOS MUUTOS OMISTUSSUHTEISSA 

AJONEUVON TUNNISTENUMERO

MALLINUMERO

Ajoneuvon tunnistusnumero (V.I.N.)

VANHA OSOITE /
EDELLINEN OMISTAJA:

NIMI

nro

KATU

TALONUMERO

PAIKKAKUNTA

VALTIO / LÄÄNI

POSTINUMERO

VALTIO

PUHELINNUMERO

UUSI OSOITE /
UUSI OMISTAJA:

NIMI

nro

KATU

TALONUMERO

PAIKKAKUNTA

VALTIO / LÄÄNI

POSTINUMERO

VALTIO

PUHELINNUMERO

SÄHKÖPOSTIOSOITE

V00A2F

OSOITTEEN MUUTOS MUUTOS OMISTUSSUHTEISSA 

AJONEUVON TUNNISTENUMERO

MALLINUMERO

Ajoneuvon tunnistusnumero (V.I.N.)

VANHA OSOITE /
EDELLINEN OMISTAJA:

NIMI

nro

KATU

TALONUMERO

PAIKKAKUNTA

VALTIO / LÄÄNI

POSTINUMERO

VALTIO

PUHELINNUMERO

UUSI OSOITE /
UUSI OMISTAJA:

NIMI

nro

KATU

TALONUMERO

PAIKKAKUNTA

VALTIO / LÄÄNI

POSTINUMERO

VALTIO

PUHELINNUMERO

SÄHKÖPOSTIOSOITE

V00A2F

**Tämä sivu on
tarkoituksella tyhjä**

OSOITTEEN MUUTOS MUUTOS OMISTUSSUHTEISSA 

AJONEUVON TUNNISTENUMERO

MALLINUMERO

Ajoneuvon tunnistusnumero (V.I.N.)

VANHA OSOITE /
EDELLINEN OMISTAJA:

NIMI

nro

KATU

TALONUMERO

PAIKKAKUNTA

VALTIO / LÄÄNI

POSTINUMERO

VALTIO

PUHELINNUMERO

UUSI OSOITE /
UUSI OMISTAJA:

NIMI

nro

KATU

TALONUMERO

PAIKKAKUNTA

VALTIO / LÄÄNI

POSTINUMERO

VALTIO

PUHELINNUMERO

SÄHKÖPOSTIOSOITE

V00A2F

OSOITTEEN MUUTOS MUUTOS OMISTUSSUHTEISSA 

AJONEUVON TUNNISTENUMERO

MALLINUMERO

Ajoneuvon tunnistusnumero (V.I.N.)

VANHA OSOITE /
EDELLINEN OMISTAJA:

NIMI

nro

KATU

TALONUMERO

PAIKKAKUNTA

VALTIO / LÄÄNI

POSTINUMERO

VALTIO

PUHELINNUMERO

UUSI OSOITE /
UUSI OMISTAJA:

NIMI

nro

KATU

TALONUMERO

PAIKKAKUNTA

VALTIO / LÄÄNI

POSTINUMERO

VALTIO

PUHELINNUMERO

SÄHKÖPOSTIOSOITE

V00A2F

***Tämä sivu on
tarkoituksella tyhjä***

VESIKULKUNEUVO MALLI Nro _____

RUNGON
TUNNISTUSNUMERO (H.I.N.) _____

MOOTTORIN
TUNNISTUSNUMERO (E.I.N.) _____

Omistaja: _____
NIMI

_____ Nro KATU AS

_____ KAUPUNKI VALTIO/LÄÄNI POSTINUMERO

Ostopäivämäärä _____ | _____ | _____ | _____
VUOSI KUUKAUSI PÄIVÄ

**Takuun
päättymispäivämäärä** _____ | _____ | _____ | _____
VUOSI KUUKAUSI PÄIVÄ

Sea-Doo-jälleenmyyjä täydentää myyntihetkellä.

JÄLLEENMYYJÄN LEIMAN KOHTA



219 001 878_FI

KÄYTTÄJÄN KÄSIKIRJA, RXT / GTX¹ / Wake Pro -sarjat / SUOMI

U/M: P.C