

SEA-DOO®



2018 OPERATÖRS HANDBOK

Inkluderar säkerhets-, vattenskoter-
och underhållsinformation



GTS™ /GTI™ /GTR™ /WAKE™ -SERIEN

VARNING

Läs igenom denna instruktionsbok noga.
Den innehåller viktig säkerhetsinformation.
Rekommenderad minimiålder för förare: 16 år.
Förvara denna Instruktionsbok i vattenskotern.

2 1 9 0 0 1 8 3 8 _ S E

Ursprungliga instruktioner

VARNING

Om du inte iakttar och följer säkerhetsföreskrifterna och anvisningarna i denna instruktionsbok, *SÄKERHETSVIDEON* och säkerhetsdekalerna på produkten, kan det leda till allvarliga personskador, i värsta fall med dödlig utgång!

KALIFORNIENS PROPOSITION 65: VARNING

 **VARNING:** Att använda, serva och underhålla ett fritidsfartyg kan utsätta dig för kemikalier som inkluderar motoravgaser, koloxid, ftalater och bly, som är kända av delstaten Kalifornien för att orsaka cancer och fosterskador eller andra skador på fortplantningssystemet. För att minimera exponering, undvik att andas avgaser, tomgångskör inte motorn om det inte är nödvändigt, serva fordonet på en väl ventilerad plats och använd handskar eller tvätta händerna ofta när du servar ditt fordon. För mer information, gå till www.p65warnings.ca.gov/products/passenger-vehicle.



I Kanada distribueras produkterna av Bombardier Recreational Products Inc. (BRP).
I USA distribueras produkterna av BRP US Inc.

GTX är ett varumärke som tillhör Castrol Ltd. Används under licens.
Detta är en ofullständig lista över varumärken som tillhör Bombardier Recreational Products Inc. eller dess dotterföretag:

4-TEC™	GTI™ Limited 155	GTS™	T.O.P.S.™
D.E.S.S.™	GTI™ SE 90	Learning Key™	VTS™
iBR™	GTI™ SE 130	O.T.A.S.™	WAKE™ 155
iControl™	GTI™ SE 155	Rotax®	XPS™
iTC™	GTR™ 230	Sea-Doo®	
GTI™ 90	GTR™ -X 230	Sea-Doo LK™	

FÖRORD

Deutsch	Dieses Handbuch ist möglicherweise in Ihrer Landessprache verfügbar. Bitte wenden Sie sich an Ihren Händler oder besuchen Sie: www.operatorsguides.brp.com
English	This guide may be available in your language. Check with your dealer or go to: www.operatorsguides.brp.com
Español	Es posible que este manual esté disponible en su idioma. Consulte a su distribuidor o visite: www.operatorsguides.brp.com
Français	Ce guide peut être disponible dans votre langue. Vérifier avec votre concessionnaire ou aller à: www.operatorsguides.brp.com
中文	本手册可能有您的语种的翻译版本。请向经销商询问，或者登录 www.operatorsguides.brp.com 查询。
日本語	このガイドは、言語によって翻訳版が用意されています。ディーラーに問い合わせるか、次のアドレスでご確認ください： www.operatorsguides.brp.com
Nederlands	Deze handleiding kan beschikbaar zijn in uw taal. Vraag het aan uw dealer of ga naar: www.operatorsguides.brp.com
Norsk	Denne boken kan finnes tilgjengelig på ditt eget språk. Kontakt din forhandler eller gå til: www.operatorsguides.brp.com
Português	Este manual pode estar disponível em seu idioma. Fale com sua concessionária ou visite o site: www.operatorsguides.brp.com
Suomi	Käyttöohjekirja voi olla saatavissa omalla kielelläsi. Tarkista jälleenmyyjältä tai käy osoitteessa: www.operatorsguides.brp.com
Svenska	Denna bok kan finnas tillgänglig på ditt språk. Kontakta din återförsäljare eller gå till: www.operatorsguides.brp.com

Gratulerar till ditt köp av en ny Sea-Doo®-vattenskoter. Den omfattas av garantin från BRP och ett nät av auktoriserade Sea-Doo-vattenskoteråterförsäljare står till tjänst med reservdelar, service och tillbehör om du behöver det.

Återförsäljaren arbetar för kundens tillfredsställelse. Han har utbildat sig för att kunna utföra en första inställning och inspektion av vattenskotern och har även utfört slutjusteringar innan du övertog den. Om du behöver mer utförlig serviceinformation, vänligen rådfråga återförsäljaren.

Vid leveransen informerades du om garantins täckning och undertecknade en *CHECKLISTA FÖRE LEVERANS* för att säkerställa att din nya

vattenskoter förberetts på ett tillfredsställande sätt.

Innan du kör

Läs följande avsnitt innan du använder vattenskotern för att se hur du kan minska riskerna för skador eller dödsolyckor för dig själv och andra:

- **SÄKERHETSINFORMATION**
- **VATTENSKOTERINFORMATION.**

Läs och förstå alla säkerhetsdekalerna på din vattenskoter och studera noggrant din *SÄKERHETSVIDEO*.

Underlåtenhet att iaktta de varningar som finns upptagna i denna Instruktionsbok kan resultera i svåra personskador eller död.

BRP rekommenderar starkt en sjösäkerhetskurs. Kontrollera med din

återförsäljare eller din kommun för ev. kurser i närheten.

På vissa platser kan det vara obligatoriskt med förarintyg för att få köra en fritidsbåt.



VARNING

Bekanta dig med vattenskotern, den kan ha högre prestanda än andra vattenskotrar du kört.

Säkerhetsmeddelanden

I denna Instruktionsbok används följande symboler och ord för att understryka speciellt viktig information:

Symbolen för säkerhetsvarningar

⚠ **indikerar risk för personskada.**



VARNING

Anger en potentiell risk som kan resultera i svåra personskador eller dödsfall om den inte undviks.



OBS Anger en risksituation som, om den inte undviks, kan resultera i lätta eller medelsvåra personskador.

OBS Anger en instruktion som måste följas för att undvika allvarliga skador på vattenskoterns komponenter eller andra materiella skador.

Om denna l'nstruktionsbok

Denna Instruktionsbok har förbättrats för att bekanta ägaren/föraren eller passageraren med denna vattenskotter och med dess olika reglage, underhållsanvisningar och anvisningar för säker användning.

Förvara denna Instruktionsbok tillsammans med vattenskotern så att du kan titta i den för t.ex. informa-

tion om funktion, för att instruera andra, eller för underhåll eller problemlösning.

Instruktionsboken finns på flera språk. Vid eventuella olikheter i texten är det den engelska versionen som gäller.

Om du vill se och/eller skriva ut ett extra exemplar av din instruktionsbok, besök helt enkelt följande webbplats:

www.operatorsguides.brp.com.

Informationen i detta dokument är korrekt vid utgivningstillfället. BRP har emellertid som policy att kontinuerligt införa förbättringar på sina produkter, dock utan att åta sig några skyldigheter att installera dessa på tidigare tillverkade produkter. På grund av sent införda tillverkningsändringar kan vissa skillnader finnas mellan den tillverkade produkten och beskrivningen eller specifikationerna i denna bok. BRP förbehåller sig rätten att när som helst dra in eller ändra specifikationer, utförande, egenskaper, modeller eller utrustning utan att därmed påta sig några skyldigheter.

Denna Instruktionsbok och *SÄKERHETS-DVD:N* ska medfölja vattenskotern när den säljs.

INNEHÅLLSFÖRTECKNING

FÖRORD	1
INNAN DU KÖR.....	1
SÄKERHETSMEDELANDEN.....	2
OM DENNA INSTRUKTIONSBOK.....	2

SÄKERHETSINFORMATION

ALLMÄNNA VARNINGAR	8
KOLOXIDFÖRGIFTNING.....	8
BENSINBRAND OCH ANDRA RISKER.....	8
BRÄNSKADOR FRÅN HETA FORDONSDELAR.....	8
TILLBEHÖR OCH MODIFIERINGAR.....	8

SPECIELLA SÄKERHETSMEDELANDEN	10
ATT TÄNKA PÅ VID ANVÄNDNING.....	10
VATTENSPORT (BOGSERA MED VATTENSKOTERN).....	14
HYPOTERMI.....	16
SJÖSÄKERHETSKURSER.....	16
LAST.....	17

AKTIVA TEKNOLOGIER (ICONTROL)	18
INTRODUKTION.....	18
ITC (INTELLIGENT THROTTLE CONTROL).....	18
IBR (INTELLIGENT BROMS- OCH BACKSYSTEM) (ALLA MODELLER UTOM GTS).....	19

SÄKERHETSUTRUSTNING	21
OBLIGATORISK SÄKERHETSUTRUSTNING.....	21
REKOMMENDERAD EXTRAUTRUSTNING.....	23

KÖRÖVNINGAR	24
ÖVNINGSSTÄLLEN.....	24
KÖRÖVNINGAR.....	24
VIKTIGA FAKTORER SOM INTE SKA FÖRSUMMAS.....	25

NAVIGATIONSREGLER	26
ANVÄNDNINGSREGLER.....	26

PÅFYLLNING AV BRÄNSLE	29
PÅFYLLNING AV BRÄNSLE.....	29
BRÄNSLESPECIFIKATIONER.....	30

TRAILERTRANSPORT	31
-------------------------------	-----------

VIKTIGA DEKALER PÅ PRODUKTEN	32
HÄNGETIKETT.....	32
SÄKERHETSDEKALER PÅ VATTENSKOTERN.....	33
DEKALER OM ÖVERENSSTÄMMELSE.....	40

INSPEKTION FÖRE KÖRNING	42
ÅTGÄRDER INNAN SJÖSÄTTNING AV VATTENSKOTERN.....	42
ÅTGÄRDER EFTER SJÖSÄTTNING AV VATTENSKOTERN.....	46

VATTENSKOTERINFORMATION

REGLAGE	50
1) STYRSTÅNG.....	53

2) MOTORNS START-/STOPP-KNAPP.....	53
3) MOTORNS STOPPBRYTARE.....	54
4) GASREGLAGE.....	55
5) IBR-REGLAGE (INTELLIGENT BROMS OCH BACK) (ALLA MO- DELLER UTOM GTS).....	56
6) MODE/SET-KNAPPAR (ALLA MODELLER UTOM GTS).....	57
7) UPP-/NED-KNAPPAR (ALLA MODELLER UTOM GTS).....	57
8) CRUISE-KNAPP (GTI LIMITED- OCH WAKE-MODELLER).....	58
9) VTS-KNAPP (VARIABELT TRIMSYSTEM) (GTI LIMITED- OCH GTR-MODELLER).....	58
10) SPORT-KNAPP.....	59
11) ECO-KNAPP.....	59
INFOCENTER (MÄTARE).....	60
A) FLERFUNKTIONSMÄTARE.....	62
B) ANALOG HASTIGHETSMÄTARE.....	69
C) ANALOG VARVRÄKNARE.....	69
D) INDIKATORLAMPOR/IKONER.....	69
NAVIGERA I FLERFUNKTIONSDISPLAYEN.....	70
ÄNDRA NUMERISK VISNING.....	74
NOLLSTÄLLA INDIKATIONER PÅ DEN NUMERISKA DISPLAYEN.....	74
STÄLLA IN FLERFUNKTIONSMÄTAREN.....	75
UTRUSTNING.....	76
1) HÅNSKFACK.....	76
2) FRÄMRE FÖRVARINGSUTRYMME.....	76
3) SÄTE.....	77
4) PASSAGERARHANDTAG.....	78
5) BORDNINGSGSTEG.....	78
6) BORDNINGSPLATTFORM.....	79
7) FÖR- OCH AKTERÖGLOR.....	79
8) LÄNSPLUGGAR FÖR SLAGVATTEN.....	79
9) SKID-/WAKEBOARDSTÅNG (ENDAST WAKE-MODELLEN).....	80
10) WAKEBOARDRACK (ENDAST WAKE-MODELLEN).....	81
11) JUSTERBAR STYRSTÅNGSRESARE (OM SÅDAN FINNS).....	83
INKÖRNINGSPERIOD.....	84
ANVÄNDNING UNDER INKÖRNINGSPERIODEN.....	84
ANVÄNDNINGSSINSTRUKTIONER.....	85
BORDNING AV VATTENSKOTERN.....	85
STARTA MOTORN.....	88
STÄNGA AV MOTORN.....	88
STYRA VATTENSKOTERN.....	88
LÄGGA I NEUTRALT LÄGE (ENDAST MODELLER MED IBR).....	89
LÄGGA I FRAMDRIFTSLÄGE (ENDAST MODELLER MED IBR).....	90
LÄGGA I OCH ANVÄNDA BACKEN (ENDAST MODELLER MED IBR).....	91
ANVÄNDA BROMSEN (ENDAST MODELLER MED IBR).....	92
ANVÄNDA VARIABELT TRIMSYSTEM (VTS).....	94
ALLMÄNNA DRIFTSREKOMMENDATIONER.....	99

DRIFTSLÄGEN	102
TOURING-LÄGE.....	102
SPORTLÄGE.....	102
ECO-LÄGE (BRÄNSLESNÅLT LÄGE).....	104
CRUISE-LÄGE.....	106
LÅGFARTSLÄGE.....	109
SKIDLÄGE.....	111
INLÄRNINGSNYCKELLÄGE.....	114
SPECIELLA PROCEDURER	117
RENGÖRING AV IMPELLER OCH JETPUMPENS VATTENINTAG.....	117
KAPSEJSAD VATTENSKÖTER.....	119
VATTENSKÖTER SOM LEGAT UNDER VATTEN.....	120
MOTOR FLÖDAD MED VATTEN.....	120
BOGSERING AV VATTENSKÖTERN.....	120
UNDERHÅLLSINFORMATION	
UNDERHÅLLSSCHEMA	122
UNDERHÅLLSPROCEDURER	125
MOTOROLJA.....	125
MOTORKYLVÄTSKA.....	126
TÄNDSPOLAR.....	128
TÄNDSTIFT.....	128
AVGASSYSTEM.....	129
BOTTENPLATTA OCH VATTENINTAG.....	130
OFFERANOD.....	131
SKID-/WAKEBOARDSTÅNG (WAKE).....	131
SÄKRINGAR.....	131
SKÖTSEL AV VATTENSKÖTERN	134
EFTER KÖRNING.....	134
RENGÖRING AV VATTENSKÖTERN.....	134
FÖRVARING OCH FÖRSÅSONGSSERVICE	135
FÖRVARING.....	135
PREPARERING INFÖR KÖRSÅSONG.....	138
TEKNISK INFORMATION	
IDENTIFIERING AV VATTENSKÖTERN	140
SKROIDENTIFIKATIONSNUMMER.....	140
MOTORNS IDENTIFIKATIONSNUMMER.....	140
IDENTIFIERING AV MOTORTILLVERKARE.....	141
RF D.E.S.S.-NYCKEL	142
INFORMATION OM MOTORUTSLÄPP	143
TILLVERKARENS ANSVAR.....	143
ÅTERFÖRSÄLJARENS ANSVAR.....	143
ÅGARENS ANSVAR.....	143
EPA UTSLÄPPSBESTÄMMELSER.....	143
KONTROLLSYSTEM FÖR AVDUNSTNINGSU-TSLÄPP.....	143
SPECIFIKATIONER	145

FELSÖKNING

PROBLEMLÖSNING – RIKTLINJER.....	158
KONTROLLSYSTEM.....	163
FELKODER.....	163
INFORMATION FRÅN INDIKATORLAMPOR OCH MEDDELANDE- DISPLAY.....	164
LJUDSIGNALSINFORMATION.....	167

GARANTI

BRP:S BEGRÄNSADE GARANTI – USA OCH KANADA: 2018 SEA- DOO®-VATTENSKOTER	170
US EPA UTSLÄPPSRELATERAD GARANTI.....	174
GARANTIFÖRKLARING FÖR UTSLÄPPSKONTROLL FÖR KALIFORNI- EN OCH NEW YORK FÖR SEA-DOO®-VATTENSKOTRAR AV ÅRS- MODELL 2018.....	177
GARANTIFÖRKLARING KONTROLLSYSTEM FÖR AVDUNSTNINGS- UTSLÄPP FÖR KALIFORNIEN.....	181
BRP:S INTERNATIONELLA BEGRÄNSADE GARANTI: 2018 SEA- DOO®-VATTENSKOTER.....	183
BRP:S BEGRÄNSADE GARANTI FÖR EES-OMRÅDET, OBEROENDE STATERS SAMVÄLDE (OSS) OCH TURKIET: 2018 SEA- DOO®-VATTENSKOTER.....	188

KUNDINFORMATION

SEKRETESSINFORMATION.....	194
KONTAKTA OSS.....	195
NORDAMERIKA.....	195
EUROPA.....	195
OCEANIEN.....	195
SYDAMERIKA.....	196
ASIEN.....	196
ADRESSÄNDRING/NY ÄGARE.....	197

SÄKERHETSINFORMATION

Koloxidförgiftning

Alla motoravgaser innehåller koloxid, som är en giftig gas. Inandning av koloxid kan ge huvudvärk, yrsel, dåsigheit, illamående, förvirring och orsaka dödsolyckor.

Koloxid är en färg-, lukt- och smaklös gas som kan förekomma även om du inte ser eller känner lukten av motoravgaser. Dödliga koncentrationer av koloxid kan samlas på kort tid och du kan drabbas snabbt, utan möjlighet att rädda dig själv. Dödliga koncentrationer av koloxid kan också dröja kvar i timmar och dagar i slutna eller dåligt ventilerade utrymmen. Om du upplever något av symtomen på koloxidförgiftning, lämna utrymmet omedelbart, gå ut i friska luften och sök läkarvård.

Förhindra svåra eller dödliga skador på grund av koloxidförgiftning:

- Kör aldrig vattenskotern i dåligt ventilerade eller delvis stängda utrymmen, som till exempel i en vattenskoterförvaring, nära en vågbrytare eller med andra båtar tätt omkring. Även om du försöker vädra ut motoravgaser kan koloxid snabbt nå dödliga koncentrationer.
- Kör aldrig vattenskotern utomhus på ställen där motoravgaserna kan sugas in i en byggnad via öppningar som till exempel fönster och dörrar.
- Stå aldrig bakom vattenskotern när motorn är igång. En person som står bakom en motor som är igång kan inandas avgaser i höga koncentrationer. Inandning av koncentrerade motoravgaser, som innehåller kolmonoxid, kan leda till kolmonoxidförgiftning, allvarliga hälsoproblem och dödsfall.

Bensinbrand och andra risker

Bensin är ett ytterst brandfarligt och explosionsfarligt ämne. Bensinångor kan spridas och antändas av en gnista eller eldslåga på många meters avstånd från motorn. Följ dessa anvisningar för att minska risken för brand och explosion:

- Använd enbart en godkänd bensindunk för bränsleförvaring.
- Följ noggrant instruktionerna i avsnittet *TANKNING*.
- Starta aldrig vattenskotern om det finns bensin eller luktar bensinångor i motorrummet.
- Starta och använd aldrig motorn om tanklocket inte är ordentligt säkrat.
- Förvara inte bensindunkar i det främre stuvutrymmet eller någon annanstans i vattenskotern.

Bensin är giftigt och kan orsaka personskadorna, till och med dödliga.

- Sug aldrig upp bränsle med munnen.
- Om du råkar svälja bensin, får bensin i ögonen eller inandas bensinångor bör du omedelbart uppsöka en läkare.

Om du får bensin på dig, tvätta noggrant med tvål och vatten och byt kläder.

Brännskador från heta fordonsdelar

Vissa komponenter kan bli heta under körning. Undvik kontakt med heta fordonsdelar, under och omedelbart efter användning, för att undgå brännskador.

Tillbehör och modifieringar

Gör inga modifieringar på vattenskotern och använd inte utrustning el-

ler tillbehör om de inte har godkänts av BRP. Modifieringar och tillbehör som inte har testats av BRP kan öka risken för olyckor och skador, och även göra det olagligt att använda vattenskotern.

Kontakta din auktoriserade Sea-Doo-återförsäljare för information om tillgängliga tillbehör för vattenskotern.

Att tänka på vid användning

Denna vattenskoter kan ha mycket högre effekt än vattenskotrar du har använt tidigare. Var noga med att läsa och förstå innehållet i denna Instruktionsbok för att till fullo bekanta dig med alla reglage och vattenskoterns funktioner innan du beger dig ut på din första tur eller tar passagerare ombord. Om du inte har haft tillfälle att göra det tidigare, öva körning utan passagerare på en lämplig plats utan båttrafik och lär dig responserna på alla reglagefunktioner. Bekanta dig med alla reglage innan du ökar hastigheten till mer än tomgångshastighet. Förutsätt inte att alla vattenskotrar fungerar och betar sig på samma sätt. Varje modell är annorlunda och skillnaden kan vara markant.

Tänk alltid på att när du släpper gasreglaget till tomgångsläget, har du mindre styrningskontroll. För att kunna vända vattenskotern måste du både gasa och styra. Släpp inte gasen när du försöker väja för föremål. Du måste gasa för att kunna styra. När motorn stängs av går styrförmågan förlorad.

Även om de flesta vattenskotrar saknar bromsar, kan vi nu tack vare teknologiska framsteg erbjuda vissa modeller försedda med ett bromssystem kallat iBR™. Öva dig i att bromsa på en säker plats utan båttrafik, så att du kan få en uppfattning om vattenskoterns köregenskaper vid inbromsning och stoppsträckor under olika förhållanden.

VARNING

Stoppsträckan varierar beroende på ursprunglig hastighet, last, vind, antalet åkare och sjöförhållanden. Den bromskraft som föraren applicerar med hjälp av iBR-reglaget (intelligent Brake and Reverse) påverkar också stoppsträckan.

Vid inbromsning måste förare och passagerare vara förberedda på inbromsningskraften för att undvika att glida framåt på vattenskotern och tappa balansen.

Då du kör en vattenskoter som är utrustad med iBR, kom ihåg att andra båtar som rör sig bakom eller i närheten av vattenskotern kanske inte kan stanna lika fort.

Då vattenskotern färdas snabbt och bromsen först trycks in kommer en vattenkaskad att kastas upp i luften bakom vattenskotern vilket kan leda till att föraren på efterföljande vattenskotter tillfälligt mister sikten över din vattenskoter. Det är viktigt att upplysa förare bakom dig i konvojen om din vattenskoters broms- och manöveregenskaper, vad vattenkaskaden betyder och att ett större avstånd ska hållas mellan vattenskotterna.

Då iBR-reglaget trycks in när vattenskotern rör sig framåt kommer bromsningsläget att aktiveras och generera en inbromsning som är proportionell i förhållande till iBR-reglagets läge. Ju mer iBR-reglaget trycks in desto större blir bromskraften. Var försiktig och tryck in iBR-reglaget gradvis för att justera bromskraften och släpp samtidigt upp gasreglaget.

iBR-systemets bromsegenskap kan inte förhindra din vattenskoter från avdrift på grund av strömmar eller vind. Bromssystemet har ingen effekt vid backning. Märk också att

motorn måste vara igång för att bromsen ska kunna användas.

Vattenskoterns jetstråle kan förorsaka personskador. Vatten och/eller skräp kan sugas upp av jetmunstycket och kastas bakåt med risk för skador på personer, jettpump eller egendom.

Följ instruktionerna på samtliga säkerhetsdekal. De är till för att hjälpa dig att njuta av en säker och trevlig tur.

Förvara inga föremål på platser som inte är särskilt avsedda för förvaring.

Körning med passagerare eller dragning av tub/ring, vattenskidåkare eller wakeboardåkare förändrar vattenskoterns köregenskaper och kräver större skicklighet.

Vissa vattenskotermodeller kan vara utrustade med bogseringsöglor eller en vattenskidstång (enbart Wake) som kan användas som fästen för en lina vid vattenskidåkning, wakeboardåkning eller dragning av tub/ring. Använd inte dessa fästen eller någon annan del av vattenskotern för att dra en skärm eller bogsera en annan farkost. Svåra personskador eller materiella skador kan bli följden.

Förbränningsmotorn behöver luft för att fungera, därför kan denna vattenskotter inte vara fullständigt vattentät. Manövrar som t.ex. att köra i åttor, att plöja fören genom vågor eller kapsejsa vattenskotern, vilket får luftinloppet öppningar att ligga under vatten, kan orsaka svåra motorproblem på grund av vattenintag. Se avsnittet *ANVÄNDNINGSGARANTIER* och avsnittet *GARANTI* i denna Instruktionsbok.

Motoravgaser innehåller kolmonoxid som kan orsaka svåra skador eller död ifall den inandas i tillräcklig mängd. Använd inte vattenskotern i ett avskärmat eller stängt utrymme och låt inte kolmonoxid koncen-

teras omkring vattenskotern eller i stängda eller avskärmade områden, till exempel i en docka eller vid rafting. Var uppmärksam på kolmonoxidrisken med avgaserna från andra vattenskotrar.

Bekanta dig med de vatten där du tänker använda vattenskotern. Strömmar, tidvatten, forsar, dolda hinder, vågor och vågsvall m.m. kan försämra din möjlighet till säker körning. Det är inte lämpligt att använda vattenskotern i grov sjö eller dåligt väder.

Kör försiktigt och mycket långsamt i grunt vatten. Grundstötning eller plötsliga stopp kan resultera i personskada och skador på vattenskotern. Skräp kan också tas upp och kastas ut bakåt av jetpumpen och landa på personer eller egendom.

Se till att nödstoppslinan alltid är fäst i förarens flytväst eller handled (handrem behövs) och att den går fri från styrhandtagen och inte kärvar, så att motorn stannar om föraren skulle falla av. Efter körning måste linan avlägsnas från motorns stoppreglage för att förhindra att vattenskotern används av barn eller obehöriga. Om föraren skulle falla av och nödstoppslinan inte är fäst i flytvästen som rekommenderat, stannar inte vattenskoterns motor.

Tänk på att hålla dig inom gränserna för dina kunskaper och din körförmåga.

Kör alltid säkert och ansvarsfullt. Använd sunt förnuft och visa hänsyn.

Respektera områden med hastighetsbegränsning, miljön och andra båttrafikanters rättigheter. Som "skeppare" och vattenskotereägare är du ansvarig för skador som orsakas av din vattenskoters vågsvall. Tillåt inte att någon kastar avfall överbord.

Trots att vattenskotern kan köras i höga hastigheter rekommenderar

vi på det bestämdaste att du kör i högre hastighet endast där förhållandena lämpar sig för det och där det är tillåtet. Högre hastighet kräver större skicklighet och ökar risken för svåra skador.

De krafter som inverkar på förarens/passagerarens kropp vid svängar, manövrering över vågor och vågsvall, körning i grov sjö eller fall från vattenskotern, i synnerhet i högre hastigheter, kan orsaka skador, inklusive brutna ben eller ännu allvarligare kroppsskador. Kör mjukt och undvik snäva svängar.

Vattenskotrar är inte gjorda för användning i mörker.

Undvik att köra i grov sjö eller att utföra extrema manövrar som att hoppa på vågsvall eller vågor.

Innan du ger dig iväg

Av säkerhetsskäl och för korrekt underhåll bör du alltid utföra den inspektion före körning som beskrivs i Instruktionsboken innan du använder vattenskotern.

Överskrid inte vattenskoterns last eller passagerarkapacitet. Överbastning inverkar på manövrering, stabilitet och effekt. Tänk också på att kapaciteten minskar vid grov sjö. En effektplåt eller angivet passagerarantal är ingen ursäkt för att inte använda sunt förnuft eller gott omdöme.

Inspektera vattenskotern, skrovet, motorn, säkerhetsutrustningen och all övrig båtutrustning regelbundet för att se till att de är i användnings-säkert skick.

Ta alltid med dig minst obligatorisk säkerhetsutrustning, flytvästar och eventuell ytterligare utrustning som behövs för turen.

Säkerställ att all livräddningsutrustning, inklusive brandsläckare, är i användningsdugligt skick och lätt att komma åt. Visa alla passagerare

var utrustningen finns och kontrollera att de vet hur den används.

Håll ett öga på vädret. Ta reda på de lokala väderleksutsikterna innan du ger dig iväg. Var uppmärksam på förändrade förhållanden.

Förvara korrekta och uppdaterade sjökort ombord, som täcker det område där du ska köra. Kontrollera sjöförhållandena där du tänker köra innan du ger dig iväg.

Kontrollera att det finns tillräckligt med bränsle ombord för den planerade turen. Kontrollera alltid bränslenivån före och under körning. Följ principen 1/3 av bränslet för att nå destinationen, 1/3 för att återvända och 1/3 i reserv. Lämna utrymme för ändrade planer på grund av väder eller andra förseningsorsaker.

Att tänka på för förare och passagerare

Läs och se till att du förstår alla säkerhetsdekalerna på Sea-Doo-vattenskotern, Instruktionsboken och alla övriga säkerhetsdokument, och titta på **SÄKERHETSVIDEON** innan vattenskotern används.

lakta tillämpliga lagar. Kontrollera vilka sjötrafiklagar och -bestämmelser som gäller för de vatten där du tänker använda vattenskotern. Lär dig de lokala sjötrafikbestämmelserna. Lär dig och se till att du förstår navigationshjälpmedlen (såsom bojar och sjömärken).

Kom ihåg att sol, vind, trötthet eller sjukdom kan medföra nedsatt omdöme och reaktionsförmåga.

Vi rekommenderar INTE att denna vattenskotter körs av personer under 16 år eller personer med funktionshinder som innebär nedsatt syn, reaktionsförmåga, omdöme eller förmåga att använda reglagen.

Använd alltid nödstoppslinan rätt vid körning av vattenskotern och

se till att samtliga passagerare vet hur den används.

Kontrollera att varje förare och alla passagerare kan simma och att de kan borda vattenskotern från vattnet. Bordning på djupt vatten kan vara ansträngande. Öva dig i bröstdjupt vatten innan du använder eller bordar vattenskotern på djupt vatten. Se till att varje förare och samtliga passagerare hela tiden bär flytväst och var extra försiktig vid användning av vattenskotern.

Vrid aldrig styret medan någon finns i närheten bakom vattenskotern. Kom inte i närheten av styrsystemets rörliga delar (munstycke, iBR-skopa, länksystem osv.).

Starta inte motorn och kör inte vattenskotern om någon befinner sig i närheten i vattnet eller i närheten av vattenskoterns akter.

Var uppmärksam på iBR-skopans rörelser då motorn startas, slås av eller då iBR-reglaget är i användning. Skopans automatiska rörelser kan klämma fingrar eller tår på personer som tar tag i aktern på din vattenskotter.

Förare och passagerare bör sitta säkert och ha ett fast grepp om ett handtag innan vattenskotern startas eller sätts i rörelse och alltid när vattenskotern är i rörelse. Alla passagerare måste informeras om hur handtagen används, eller hur man håller i sig i personen framför. Varje passagerare måste samtidigt kunna placera båda fötterna stadigt mot bägge fotstegen då de sitter säkert på plats. När vattenskotern korsar vågor kan passagerarna lätta en aning från sätet för att absorbera stötarna med benen.

Vid inbromsning eller sänkning av farten måste förare och passagerare vara förberedda på inbromsningskraften för att undvika att glida framåt på vattenskotern och tappa balansen.

Accelerera alltid progressivt med din vattenskotter när du har passagerare, både från stillastående och när vattenskotern redan är i rörelse. Snabb acceleration kan få passagerarna att tappa balansen och falla baklänges från vattenskotern. Se till att passagerarna vet om och kan förutse snabb acceleration.

Svåra inre skador kan uppstå om vatten tränger in i kroppskaviteter vid fall ned i vattnet eller om du kommer för nära munstycket till vattenjetstrålen. Följaktligen rekommenderas användning av vådräcksbyxor.

Kom inte i närheten av insugsgallret medan motorn är igång. Långt hår, löst sittande klädsel, flytvästens remmar eller andra föremål kan fastna i rörliga delar.

Om gasreglaget trycks in vid inbromsning deaktiverar iBR-systemet förarens gaskommando. När iBR-reglaget släpps och gasreglaget fortfarande är intryckt tar gaskommandot över och accelererar efter en kort fördröjning. Släpp upp gasreglaget om acceleration inte behövs.

Innan du bordar på nytt, se till att motorn är avstängd och att nödstoppslinan tagits bort från motorns stoppreglage.

Förhindra att motorn startar av misstag genom att alltid ta nödstoppslinan ur fästet när simmare bordar vattenskotern eller finns i närheten, eller när du avlägsnar sjögräs och skräp från insugsgallret.

Sätt aldrig benen eller fötterna i vattnet för att hjälpa till vid svängar.

Minderåriga

En vuxen måste alltid hålla uppsikt över minderåriga som använder vattenskotern. Lagstiftning gällande minimiålder och behörighetskrav för minderåriga kan variera från ett land till ett annat. Se till att kontakta

din lokala sjöfartsorganisation för information avseende laglig körning med vattenskoter i avsett område. BRP rekommenderar en minimiålder för förare på 16 år.

Droger och alkohol

Använd aldrig vattenskotern med droger eller alkohol i kroppen. Liksom vid bilkörning krävs det att en vattenskoferörare är nykter, uppmärksam och alert. Att köra vattenskofer påverkad av droger eller alkohol är inte bara farligt, det är även olagligt. Brott mot dessa lagar medför straff. Intag av droger eller alkohol, eller en kombination av båda, ger nedsatt reaktionsförmåga, omdöme och synförmåga och försämrar din förmåga att säkert köra vattenskotern.



VARNING

Alkoholförtäring och vattenskoferanvändning går inte ihop! Du riskerar ditt eget, dina passagerares och andra båttrafikanter liv om du kör påverkad. Det är i lag förbjudet att framföra vattenskofer eller båt under påverkan av alkohol eller droger.

Vattensport (bogsera med vattenskotern)



VARNING

Undvik personskador! Vattenskotern är inte gjord för och får inte användas till att dra en annan vattenskofer, parasailskärmar, dragskärmar, glidskärmar eller någon annan anordning som kan bli luftburen. Använd vattenskotern endast för lämpliga vattensporter.

Vattenskidåkning, wakeboarding eller att åka en uppblåsbar farkost på släp är några av de mer populära vattensporterna. Vattensporter

kräver ett ökat säkerhetsmedvetande från både åkaren och vattenskoferöraren. Om du aldrig har dragit någon med en vattenskofer kan det vara bra att först tillbringa några timmar med att observera, arbeta med och lära dig av en erfaren förare. Det är också viktigt att åkaren är tillräckligt skicklig och erfaren.

Alla som deltar i en vattensport ska tänka på och följa dessa riktlinjer:

- Att köra med passagerare eller dra en ring, vattenskidåkare eller wakeboardåkare förändrar hanteringen av vattenskotern och kräver större skicklighet.
- Ta alltid hänsyn till säkerheten och bekvämligheten för passagerare och personer på vattenskidor, wakeboard eller andra vattenprodukter.
- När du drar en ring, vattenskidåkare eller wakeboardåkare bör du alltid ha en extra person med ombord som kan observera åkaren och meddela föraren om åkarens hand signaler. Föraren måste fokusera sin uppmärksamhet på att köra vattenskotern och på vattnet framför.
- Kör endast så fort som behövs och följ observatörens anvisningar.
- Vid dragning av ring, vattenskidåkare eller wakeboardåkare; gör inga snäva svängar och använd inte bromssystemet om det inte är absolut nödvändigt. Glöm inte att även om denna vattenskofer kan manövreras och stannas (modeller med iBR) är det möjligt att åkaren inte kan undvika ett hinder eller själva vattenskotern som drar åkaren.
- Låt endast duktiga simmare delta i vattensporter.
- Bär alltid godkänd flytväst. Att bära en godkänd flytväst hjälper en chockad eller medvetslös person att hålla sig flytande.

- Ta hänsyn till alla som du delar vattnet med.
- Både föraren och observatören bör hålla reda på var draglinan befinner sig vid utövande av vattensport. En slackande draglina kan trassla in sig i personer eller föremål på vattenskotern eller i vattnet, i synnerhet vid snäva svängar eller körning i cirkel, och orsaka svåra personskador.
- Se till att draglinan inte är för kort när du drar en åkare, annars kan denne inandas höga koncentrationer av avgaser. Inandning av koncentrerade motoravgaser, som innehåller koloxid, kan leda till koloxidförgiftning, personskador och död.
- Använd en draglina av tillräcklig längd och grovlek och se till att den är säkert fastgjord i vattenskotern. Förvara alltid draglinan säkert när den inte används. Vissa båtar är utrustade med eller kan utrustas med en specialdesignad dragmekanism, men du bör undvika att installera en bogserstång på vattenskotern. Den kan utgöra en fara om någon skulle falla på den.
- Uppmärksamma omedelbart en åkare som har fallit. Åkaren är oskyddad i vattnet och eventuellt inte synlig för andra båttrafikanter.
- Närma dig en person i vattnet från läsidan (motsatt sida mot den sida som vinden kommer ifrån). Stäng av motorn innan du kommer för nära.
- Delta bara i vattensporter i säkra områden. Håll dig borta från andra båtar, kanaler, stränder, skyddsområden, simmare, hårt trafikerade farleder och undervattenshinder.
- Stäng av motorn och säkra vattenskotern på plats innan du simmar.
- Simma bara i badområden som är säkra och speciellt avsatta för bad. De är ofta markerade med markeringsbojar eller flöten. Simma inte ensam eller på kvällen/natten.



MARKERINGSBOJ FÖR BADOMRÅDE

- Åk inte vattenskidor mellan solnedgång och soluppgång. Det är olagligt på de flesta ställen.
- Kör inte vattenskotern alldeles bakom en vattenskidåkare, tub-/ringåkare eller wakeboardåkare. Vid 40 km/h i timmen tar det cirka 5 sekunder för vattenskotern att köra om en person som faller i vattnet 60 m framför din vattenskotern.
- Stanna motorn och ta bort nödstoppslinan från motorns stoppreglage om någon befinner sig i närheten i vattnet.
- Håll dig på minst 45 m avstånd från områden markerade med en signalflagga för dykare.

Undvik personskador! Låt ingen komma i närheten av drivsystemet eller insugsgallret, även om motorn är avstängd. Långt hår, löst sittande klädsel, flytvästens remmar eller andra föremål kan fastna i rörliga delar, vilket kan resultera i allvarliga skador eller drunkning. På grunt vatten kan snäckskal, sand, grus eller andra föremål dras upp av jet-pumpen och kastas upp bakåt.



SIGNALFLAGGA FÖR DYKARE

För närmare information om godkänt, lagligt och säkert utövande av vattensporter, kontakta den lokala sjösäkerhetsmyndigheten i det område där du planerar att utöva sporten.

Hypotermi

Hypotermi, dvs. förlust av kroppsvärme till vattnet, är en betydande dödsorsak vid båtolyckor. En person som har råkat ut för hypotermi i vattnet förlorar snart medvetandet och drunknar.

En flytväst kan öka överlevnadstiden på grund av den isolering den ger.

Ju kallare vatten, desto mer isolering krävs. Vid användning i kallt vatten (under 4 °C) kan det vara lämpligt att använda en flytjacka eller flytoverall eftersom de täcker en större del av kroppen än vanliga flytvästar.

Att tänka på om skydd mot hypotermi:

- Om du flyter i vattnet, försök inte simma någonstans, om det inte är till en vattenskoter i närheten, en annan nödställd eller ett flytande föremål som du kan luta dig mot eller klättra upp på. Att simma i onödan leder till snabbare förlust av kroppsvärme. I kallt vatten rekommenderas inte livräddningsmetoder som kräver att du placerar huvudet i vattnet. Håll huvudet ovanför vattnet. Det minskar förlusten av kroppsvärme och ökar dina överlevnadschanser.
- Behåll en positiv attityd till din överlevnad och räddning. Det förbättrar dina chanser att öka överlevnadstiden tills räddning kommer. Viljan att överleva är viktigt!
- Om ni är flera nödställda i vattnet bör ni krypa ihop och hålla er tätt tillsammans i väntan på räddning. Det tenderar att hjälpa till att behålla kroppsvärmen längre, vilket ökar överlevnadstiden.
- Ha alltid flytvästen på dig. Den hjälper inte mot hypotermis effekter om du inte har den på dig när du hamnar i vattnet.

Sjösäkerhetskurser

I många länder krävs eller rekommenderas en sjösäkerhetskurs. Kontrollera med de lokala myndigheterna.

Kontrollera vilka sjötrafiklagar och -bestämmelser som gäller för de vatten där du tänker använda vattenskotern. Lär dig de lokala sjötrafikbestämmelserna. Lär dig och se till att du förstår navigationshjälpmedlen (såsom bojar och sjömärken).

Last

När du transporterar last på vattenskoterns bakre plattform eller på lasttillbehör, minska hastigheten och anpassa ditt körbeteende för att minska risken för att kastas av från vattenskotern eller för att komma i kontakt med lasten och eventuellt bli skadad.

Introduktion

MÄRK: En del av de funktioner eller egenskaper som beskrivs i detta avsnitt är kanske inte tillämpliga på alla vattenskotermodeller eller finns att få som tillval.

iControl™ (intelligenta styrsystem) erbjuder en miljö där föraren kan styra flera system utan att ta händerna från styret.

Samtliga reglage ligger inom räckhåll för förarens fingerspetsar och aktiveras genom att trycka på en knapp eller dra i ett handtag. På så sätt kan föraren koncentrera sin uppmärksamhet på vattnet och på att köra vattenskotern.

Varje reglage är elektroniskt och skickar styrsignaler till den elektroniska modulen vars uppgift det är att säkerställa att systemet fungerar korrekt inom fastställda parametrar.

De olika systemen som är grupperade under iControl är:

- iTCT™ (intelligent gasreglagekontroll)
- iBR-reglage (intelligent broms-och back) (modeller med iBR)
- O.T.A.S.-systemet (Off Throttle Assisted Steering) (om sådant finns).

Dessa system fungerar tillsammans för att ge egenskaper som cruise-läge, lågfartsläge och broms, förbättrad respons på signaler från föraren samt förenklad hantering och styrning.

Det är ytterst viktigt att förarna läser all information som finns i denna Instruktionsbok för att bekanta sig med vattenskotern, dess system, reglage, möjligheter och begränsningar.

iTC (intelligent Throttle Control)

Systemet använder ett elektroniskt gasreglage (ETC) som skickar styrsignaler till ECM (motorstyrenheten). Tack vare detta system behövs ingen traditionell gasvajer.

Med iTC kan följande körslägen användas:

- Touring-läge
- Sport-läge
- ECO-läge
- Cruise-läge (om sådant finns)
- Lågfartsläge (om det finns installerat med cruise-läget)
- Skidläge (om sådant finns).

O.T.A.S.™ (Off throttle Assisted Steering) (om sådan finns) styrs också av iTC.

Touring-läge

Touring-läge är standardläge.

I Touring-läge begränsas tillgänglig motoreffekt och acceleration vid accelerering från stillastående och vid körning på låga motorregister under vissa förhållanden.

Sportläge

I Sportläge är maximal motoreffekt tillgänglig i motorns hela varvtalsområde.

Se *DRIFTSLÄGEN* för detaljerade anvisningar.

ECO-läge

När ECO-läget är valt är motorns varvtal begränsat och gasresponsen optimerad för bättre bränsleekonomi. Detta läge är idealt vid körning i marschfart och då maximal bränsleekonomi önskas.

Se *DRIFTSLÄGEN* för detaljerade anvisningar.

Cruise-läge (om sådant finns)

Cruise-läget gör det möjligt för föraren att ställa in en önskad maximal hastighet för vattenskotern.

Cruise-läget begränsar vattenskoterns hastighet men upprätthåller den inte. Föraren måste hålla gasreglaget intryckt för att upprätthålla farten framåt, i motsats till en fart-hållare av biltyp som upprätthåller en konstant hastighet även då gaspedalen släpps upp.

Vid körning med inställningen för konstant hastighet, håll gasreglaget helt intryckt för att koncentrera dig på att upprätthålla en god situations-medvetenhet.

Se *DRIFTSLÄGEN* för detaljerade anvisningar.

Lågfartsläge (om det finns installerat med cruise-läget)

Lågfartsläge är en funktion i cruise-läget som låter föraren justera och ställa in tomgången motsvarande en vattenskoterkonstant på 1,6 km/h till 11 km/h. Gasreglaget ska inte vara intryckt under körning i lågfartsläge.

Se *DRIFTSLÄGEN* för detaljerade anvisningar.

Skidläge (om sådant finns)

Skidläget möjliggör en kontrollerad avfärd och en korrekt bibehållen maximal dragfart vid dragning av skid- eller wakeboardåkare.

Se *DRIFTSLÄGEN* för detaljerade anvisningar.

O.T.A.S.-systemet TM-systemet (om sådant finns)**(Off-Throttle Assisted Steering)**

O.T.A.S.-systemet (Off-Throttle Assisted Steering) ger extra manöverförmåga då du inte gasar.

O.T.A.S.-systemet aktiveras elektroniskt när föraren gör en tvärsväng utan att gasa.

Begränsningar

O.T.A.S.-systemet kan inte hjälpa dig upprätthålla kontrollen eller undvika kollisioner i alla situationer.

Se underavsnittet *ANVÄNDNINGSLÄGEN* för detaljer.

Inlärningsnyckelläge

Sea-DooTM learning key (inlärningsnyckel) begränsar vattenskoterns hastighet vilket gör det möjligt för förstagångsanvändare och mindre erfarna förare att lära sig att använda vattenskotern medan de samtidigt får nödvändigt självförtroende och kontroll.

Begränsningar

En nybörjares förmåga att köra vattenskotern kan vara otillräcklig även då inlärningsnyckel används.

Se *ANVÄNDNINGSLÄGEN* för detaljer.

iBR (intelligent broms- och backsystem) (alla modeller utom GTS)

Denna vattenskoterkonstant använder ett elektroniskt styrt broms- och backsystem som kallas iBR (intelligent Brake and Reverse).

iBR-modulen styr iBR-skopans position för:

- Framåt
- Back
- Neutral
- Bromsning.

Föraren bestämmer iBR-skopans position antingen med hjälp av gasreglaget för körning framåt, eller med iBR-reglaget för neutralläge, back och bromsfunktion.

MÄRK: iBR-reglaget kan endast användas för att ändra skopans position om motorn är igång.

Med hjälp av iBR-systemet förkortas vattenskoterns stoppsträcka väsentligt och manövreringen kan förbättras eftersom systemet kan användas vid körning rakt fram, i en sväng, vid höga eller låga hastigheter eller för att backa vattenskotern vid dockning eller vid manövrering i begränsade utrymmen.

Under ideala förhållanden kunde erfarna förare konsekvent minska inbromsningssträckan för en vattensko-ter utrustad med iBR-system med ca 33 % från en utgångshastighet på 80 km/h.

Begränsningar

Även då ett iBR-system hör till utrustningen har vattensko-trar inte samma bromsförmåga som ett landfordon.

Stoppsträckan varierar märkbart beroende på ursprunglig hastighet, last, vind, strömmar och sjöförhållanden samt hur långt bromsreglaget trycks in.

iBR-systemet har ingen effekt vid bakåtriktad rörelse.

Det kan inte hindra din vattensko-ter från att driva med strömmar eller vind.

VARNING

- Det är viktigt att föraren till efterföljande vattensko-ter i konvojen upplyses om din vattensko-ters broms- och manövere-genskaper, vad vattenkaska-den innebär och att ett större avstånd måste hållas mellan vattensko-trarna.
- Var uppmärksam på att andra båtar som rör sig bakom eller i närheten av vattensko-tern kanske inte kan stanna lika fort.

SÄKERHETSUTRUSTNING

Obligatorisk säkerhetsutrustning

Förare och passagerare måste bära godkänd flytväst som lämpar sig för vattenskoteranvändning.

Förare och passagerare på vattenskotern bör ha tillgång till krossäkra skyddsglasögon om så önskas eller om förhållandena så kräver.

Vind, vattenstänk och fart kan få ögonen att rinna så att blicken skymms.

Som ägare till vattenskotern är du ansvarig för att all obligatorisk säkerhetsutrustning finns ombord. Du bör också efter behov överväga tilläggsutrustning för din och dina passagerares säkerhet. Kontrollera statliga och lokala föreskrifter avseende obligatorisk säkerhetsutrustning.

Säkerhetsutrustning som krävs enligt föreskrifterna är obligatorisk. Om lokala föreskrifter kräver tilläggsutrustning måste den vara godkänd av de lokala myndigheterna. Minimikraven inkluderar följande:

- Flytvästar och flythjälpmiddel
- En flytande kastlina på 15 m minst
- En vattentät ficklampa eller godkända nödbloss
- Signalanordning
- Ljudproducerande anordningar (lufthorn eller vissla).

Rekommenderad skyddsutrustning

Vattenskoterns förare och passagerare måste bära skyddande klädsel, inklusive:

- våtdräktsbyxor eller kraftigt, tätvävd, väl sittande klädsel som ger likvärdigt skydd. Tunna cykelbyxor är till exempel inte lämpliga. Svåra inre skador kan uppstå om vatten tränger in i kroppskaviteter vid fall ned i vattnet eller om du kommer för nära munstycket till vattenjetstrålen. Vanlig badklädsel ger inte tillräckligt skydd mot vatten som med stor kraft tränger in i de nedre kroppskaviteterna (det gäller såväl män som kvinnor).
- fotbeklädnad, handskar och skyddsglasögon rekommenderas också. Viss typ av lätt, flexibelt skydd för fötterna rekommenderas. Detta hjälper till att minska skador om du stiger på vassa föremål under vattnet.

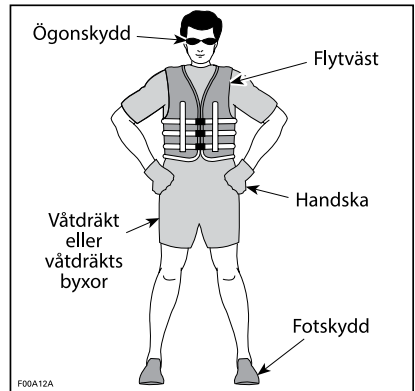

Flytvästar och flythjälpmiddel

Samtliga ombordvarande på en vattenskoter ska hela tiden bära flytväst. Kontrollera att flytvästarna uppfyller gällande förordningar.

En flytväst ger flytkraft, vilket hjälper till att hålla huvudet ovanför vattnet och att behålla en lämplig position om du hamnar i vattnet. Tänk på kroppsvikt och ålder när du väljer flytväst. Flytvästen måste bära upp din vikt i vattnet. Flytvästens storlek måste vara lämplig för

den som bär den. Kroppsvikten och bröstkorgens omkrets används ofta för att avgöra lämplig storlek på flytvästen. Det är ditt ansvar att se till att du har rätt antal och typ av flytvästar och flythjälpmedel ombord i enlighet med lagen och att se till att dina passagerare vet var de finns och hur de används.

Typer av flytvästar och flythjälpmedel

Enligt följande klassifikation finns det fem typer av godkända flytvästar/flythjälpmedel.

Flytvästar av typ I är plagg och har den största flytkraften. De kan vända en medvetslös person som ligger framstupa i vattnet till upprätt eller lätt bakåtlutad läge med ansiktet uppåt. De kan öka överlevnadschanserna betydligt. Typ I är den mest effektiva för alla vatten, i synnerhet ute till havs där det kan ta längre tid att nå nödställda. Det är också den mest effektiva flytvästen i grov sjö.

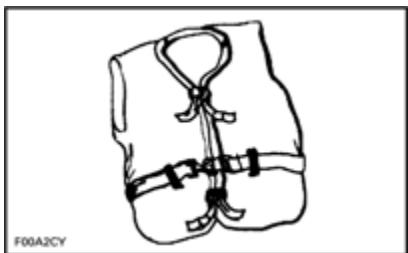

TYP I — PLAGG

Flytvästar av typ II är också plagg och vänder den nödställda på samma sätt som typ I, men inte lika effektivt. Typ II vänder inte lika många personer under samma förhållanden som en flytväst av typ I. Du kan använda denna typ av flytväst där hjälp finns nära till hands, till exempel där många personer utövar vattensport och du snabbt kan få hjälp.

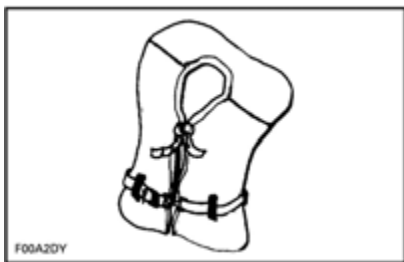

TYP II — PLAGG

En flytväst av typ III är ett plagg som gör att den nödställda själv kan placera sig i upprätt eller lätt bakåtlutad position. Den vänder inte den nödställda automatiskt. Den bibehåller den nödställda i upprätt eller lätt bakåtlutad läge och har ingen tendens att vända den nödställda med ansiktet nedåt. Den har samma flytkraft som flytvästar av typ II och kan vara lämplig i områden där andra personer normalt utövar vattensport.

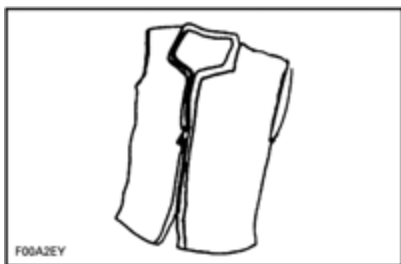

TYP III — PLAGG

Flytvästar av typ V är plagg som ska bäras. När de är uppblåsta ger de en flytkraft som motsvarar en flytväst av typ I, II eller III. En uppblåst flytväst av denna typ har dock eventuellt inte tillräcklig flytkraft för alla personer.

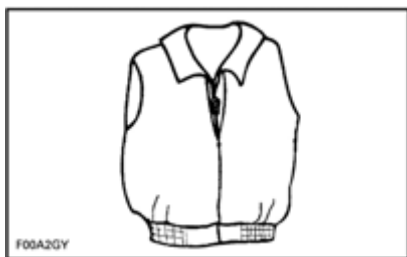

TYP V — PLAGG

Hjälm

Viktiga synpunkter

Hjälm är konstruerade för att ge en viss grad av skydd vid slag mot huvudet. I de flesta motorsporter uppväger fördelarna med att bära en hjälm klart nackdelarna. Men när det gäller motoriserad vattensport, som t.ex. vattenskoterkörning, är detta inte nödvändigtvis fallet, då vissa risker är förknippade med vattnet.

Fördelar

En hjälm minskar risken för skador om huvudet slår emot en hård yta, som t.ex. vid kollision med en annan farkost. Likaledes kan en hjälm med hakrem förhindra skador på ansikte, käke eller tänder.

Risker

I vissa situationer när en person faller av skotern, har hjälmen däremot en tendens att fyllas med vatten, som en "hink", och utsätta hals och ryggrad för starkt tryck. Detta kan leda till kvävning, svår eller permanent hals- eller ryggradsskada eller död.

Hjälm kan även skymma sikten, försämra hörseln eller öka tröttheten, vilket kan leda till större risk för kollision.

Väga riskerna mot fördelarna

För att besluta om du ska bära en hjälm eller ej, bör du ta hänsyn till den särskilda omgivning du avser

köra i, så väl som andra faktorer som t.ex. din egen erfarenhet. Kommer det att finnas mycket trafik på sjön? Vilken körstil har du?

Slutresultatet

Eftersom varje alternativ minskar vissa risker, men ökar andra, måste du före varje körning besluta om du ska bära hjälm eller ej, grundat på din särskilda situation.

Om du beslutar att bära en hjälm, måste du sedan bestämma vilken typ som bäst passar för omständigheterna. Köp en hjälm som uppfyller DOT- eller Snell-normerna och välj om möjligt en konstruerad för motoriserade vattensporter.

Rekommenderad extrautrustning

Vi rekommenderar att du även skaffar extrautrustning för en säker och trevlig tur. Följande lista, som inte är uttömmande, innehåller utrustning som du bör fundera på att skaffa.

- Lokal karta
- Förstahjälpensats
- Draglina
- Bloss
- Förtöjningslinor.

En mobiltelefon i en vattentät väska eller behållare har också visat sig vara praktisk utrustning för skoteranvändare i nödsituationer eller för att helt enkelt kontakta någon i land.

KÖRÖVNINGAR

Det lönar sig alltid att öva och bekanta sig med alla reglage, funktioner och köregenskaper hos din vattenskoter innan du beger dig ut på vattnet.

Fäst alltid nödstoppslinan i motorns stoppreglage och clipset i flytvästen eller en handrem.

Övningsställen

Hitta ett lämpligt ställe att öva på. Säkerställ att området uppfyller följande krav:

- Ingen trafik
- Inga hinder
- Inga simmare
- Ingen ström
- Gott om utrymme att manövrera
- Vattendjupet är tillräckligt.

Körövningar

Utför följande övningar **ensam**.

Svänga

Öva att köra i cirklar i bägge riktningar, vid låg hastighet. När övningen känns lätt, öka svårighetsgraden genom att göra några åttor.

När du behärskar detta, upprepa övningarna men vid högre hastighet.

Stoppträckor

Vattenskoter som inte är utrustad med iBR

Öva dig i att stanna vattenskotern i en rät linje vid olika hastigheter.

Kom ihåg att vattenmotståndet är den huvudsakliga faktorn som minskar vattenskoterns hastighet och därmed stoppträckan.

MÄRK: Stoppträckan påverkas också av vattenskoterns hastighet, last, strömmar och vind.

Vattenskoter utrustad med iBR

Öva dig i att stanna vattenskotern i en rät linje vid olika hastigheter och bromskraft.

Kom ihåg att stoppträckan också påverkas av vattenskoterns hastighet, last, sjöförhållanden, strömmar och vind.

Backning (utom vattenskoter som inte är utrustade med iBR)

Öva dig i att backa för att lära dig hur vattenskotern beter sig vid backning och reagerar på styranövrar.

MÄRK: Utför alltid denna övning vid låga hastigheter.

Undvika hinder

Öva väjning för hinder (välj en virtuell punkt på vattnet) genom att styra vattenskotern vid gaspådrag och hålla gasen intryckt.

Upprepa övningen men släpp denna gång gasen då du svänger.

MÄRK: Lärdomen av denna övning är att gas behövs för att styra vattenskotern i en annan riktning.

Dockning

Vattenskoter som inte är utrustad med iBR

Öva dockning med hjälp av gasreglaget och styret för att bekanta dig med vattenskoterns styrrespons och utveckla god styrförmåga.

Vattenskoter utrustad med iBR

Öva dockning med hjälp av gasreglaget, iBR-reglaget och styret för att bekanta dig med vattenskoterns styrrespons och utveckla god styrförmåga.

MÄRK: Kom ihåg att styrriktningen är omkastad vid backning.

Lågfartsläge, skidläge och cruise-läge

Om din vattenskoter har något av dessa lägen är det också viktigt att förstå deras funktion och bekanta sig med deras egenskaper innan de används vid körning med andra personer.



VARNING

Skid- och cruise-lägena är inte en autopilot, de kör inte vattenskotern åt dig.

Viktiga faktorer som inte ska försummas

Kom dessutom alltid ihåg att följande förhållanden har en direkt inverkan på hur din vattenskoter beter sig och svarar på olika manövrar:

- Laster
- Strömmar
- Vind
- Sjöförhållanden.

Var uppmärksam på dessa förhållanden och anpassa dig därefter. Om möjligt, öva vidare under dessa förhållanden.

För känsliga manövrar är det bästa rådet alltid att försöka sänka hastigheten till minimum.

NAVIGATIONSREGLER

Användningsregler

Att köra en vattenskoater är jämförbart med att köra på vägar eller motorvägar utan vägmärken. För att undvika sammanstötning med andra båttrafikanter måste alla följa ett visst regelsystem. Det är inte bara sunt förnuft... det är lag på det!

Håll generellt sett till höger och håll dig på säkert avstånd från annan båttrafik, andra människor och föremål.

Följande illustration visar de olika delarna av båten som används som riktningsgivande referenspunkter, där stäven är båtens framsida. Båtens babordssida (vänster sida) kan visuellt identifieras av ett RÖTT ljus ovanför stäven och styrbordssidan (höger sida) av ett GRÖNT ljus.

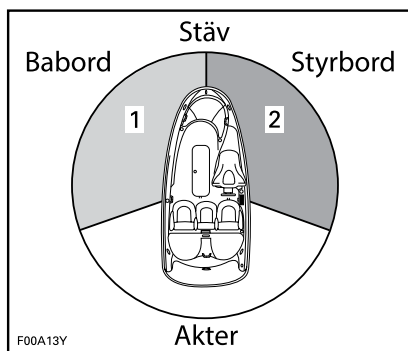

TYPBILD - RIKTNINGSGIVANDE REFERENSPUNKTER

1. RÖTT ljus
2. GRÖNT ljus (väjningsområde)

Korsa stråk

Väj för båttrafik **framför och till höger om dig**. Korsa aldrig ett stråk framför en annan båt, du bör se den andra båtens RÖDA ljus, och den andra båten bör se ditt GRÖNA ljus (den andra båten har förkörsrätt).

Vattenskostrar har inte dessa färgade ljus men samma regel gäller ändå.

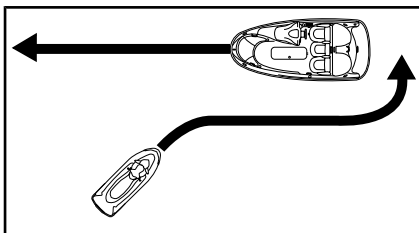

TYPBILD

Precis som vid ett trafikljus innebär **RÖTT** ljus **STOPP** och väjningsplikt. Den andra båten är till höger om dig och **den** har förkörsrätt.

Om du ser ett **GRÖNT** ljus, **passera försiktigt**. Den andra båten är till vänster om dig och du har förkörsrätt.

Möte rakt framifrån

Håll till höger.

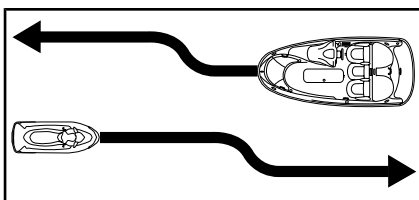

TYPBILD

Passering

Väj för annan båttrafik och håll dig på säkert avstånd.

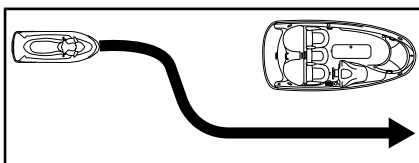

TYPBILD

Navigationshjälpmedel

Navigationshjälpmedel, som märken och bojar, kan hjälpa dig att hitta säkra vatten. Bojar anger om

du ska hålla till höger (styrbord) eller vänster (babord) om en boj eller till vilken farled du kan gå. De kan även märka ut områden med speciella restriktioner eller bestämmelser, t.ex. där det är förbjudet att köra fort eller skapa vågsvall. De kan även indikera faror eller annan viktig sjöfartsinformation. Märkena kan finnas på land eller i vattnet. De kan även ange fartbegränsning, förbud mot båtar eller motorbåtar, ankring eller annan praktisk information. (Märkenas form och färg anger vad de betyder.)

Se till att du har tillräckliga kunskaper om och förstår de navigationshjälpmedel som gäller där du tänker använda vattenskotern.

Undvik sammanstötning

Släpp inte gasen när du försöker väja för hinder. Motoreffekten och jetpumpens stråle behövs för att styra vattenskotern.

Se alltid upp för andra båttrafikanter, båtar och andra föremål, i synnerhet vid vändningar. Se upp med förhållanden som kan begränsa din sikt eller hindra dig från att se andra förare.

Respektera andra fritidsbåttrafikanters och övriga personers rättigheter och håll alltid ett säkert avstånd till alla andra vattenskotrar, båtar, personer och föremål.

Utför inga hopp över vågor eller vågsvall, surfa inte på vågorna och försök inte spruta eller stänka vatten på andra med vattenskotern. Du kan missbedöma vattenskoterns eller din egen förmåga och köra på en båt, en vattenskotter eller en person.

Med denna vattenskotter går det att göra snävare svängar än med andra båtar. Undvik dock snäva svängar i hög hastighet om det inte rör sig om en nödsituation. Sådana manövrar kan göra det svårt för andra att

undvika dig eller förstå vart du är på väg. Du och dina passagerare riskerar också att falla av vattenskotern.

Vattenskoter utrustad med iBR

I motsats till de flesta andra vattenskotrar är denna vattenskoter utrustad med ett bromssystem (iBR).

Då du kör en vattenskoter som är utrustad med iBR, kom ihåg att andra båtar som rör sig bakom eller i närheten av vattenskotern kanske inte kan stanna lika fort.

Då vattenskotern går fort och bromsen först trycks in, kommer en vattenkaskad att kastas upp i luften bakom vattenskotern som ett tecken på pågående bromsning.

Det är viktigt att föraren till efterföljande vattenskoter i konvojen upplyses om din vattenskoters broms- och manöveregenskaper, vad vattenkaskaden innebär och att ett större avstånd ska hållas mellan vattenskotrarna.

Stoppsträckan varierar beroende på ursprunglig hastighet, last, vind och sjöförhållanden.

Även om undanmanöver vid gaspådrag är att föredra vid väjning för hinder, kan du även använda iBR genom att bromsa för fullt och svänga i rätt riktning undan hindret.

PÅFYLLNING AV BRÄNSLE

Påfyllning av bränsle

! VARNING

Bensin är ett brandfarligt ämne och under vissa förhållanden explosivt. Arbeta alltid i ett välventilerat utrymme. Rök inte och tillåt inte öppen eld eller gnistor i närheten.

1. Stäng av motorn.

! VARNING

Stäng alltid av motorn innan du fyller på bränsle.

2. Låt ingen sitta kvar på vattenskotern.
3. Förtöj vattenskotern säkert vid tankbryggan.
4. Se till att det finns en brandsläckare nära till hands.
5. Öppna locket till det främre stuvutrymmet.
6. Leta fram bränsletankslocket.



TYPBILD - BRÄNSLETANKSLOCKETS PLACERING

1. Bränsletankslock (locket till främre stuvutrymme öppet)
7. Skruva långsamt av locket motsols.

! VARNING

Bränsletanken kan vara trycksatt, bränsleångor kan frigöras vid borttagning av bränsletankslocket.

8. Sätt in bensinpumpens munstycke i påfyllningstappen och fyll bränsletanken.

! VARNING

Fyll på bränsle sakta så att luft kan frigöras från tanken och förhindra att bränslet flödar tillbaka.

9. Avsluta påfyllningen omedelbart efter att pumpen slagit ifrån och vänta ett ögonblick innan du tar ut munstycket. Dra inte tillbaka bensinpumpens munstycke för att fylla på mer bränsle i tanken.

! VARNING

Fyll inte på för mycket och fyll inte på bränsle och lämna vattenskotern i solen. Med högre temperaturer expanderar bränslet och kan flöda över.

10. Sätt tillbaka bränsletankslocket och dra åt medurs.

! VARNING

Torka alltid bort allt utspillt bränsle på vattenskotern.

11. Efter påfyllning, öppna alltid sätet och säkerställ att det inte finns bensinångor i motorrummet.

! VARNING

Starta inte vattenskotern om bensin eller bensinlukt påträffas.

Bränslespecifikationer

OBS Använd alltid färsk bensin. Bensin oxideras, vilket resulterar i lägre oktantal, flyktiga föreningar samt avlagringar av beck och harts som kan skada bränslesystemet.

Bränsleblandning varierar mellan olika länder och regioner. Ditt fordon är konstruerad för användning av de rekommenderade bränsletyperna, men beakta följande:

- Om bränsle med en alkoholhalt som överstiger gränsen som anges i myndighetsbestämmelser används, kan detta resultera i följande problem hos utombordsmotorer och bränslesystemkomponenter:
 - Svårigheter vid start och drift.
 - Förslitning av gummi- eller plastdelar.
 - Korrosion på metaldelar.
 - Skador på interna motorerdelar.
- Kontrollera regelbundet om det förekommer bränsleläckage eller andra fel i bränslesystemet, om du misstänker att alkoholhalten i bensinen överskrider gällande myndighetsbestämmelser.
- Bränsleblandningar med alkohol drar åt sig och håller fukt, vilket kan leda till fassetparation och kan resultera i problem med motorns prestanda eller skador på motorn.

Rekommenderat bränsle

Använd vanlig blyfri bensin med AKI (RON+MON)/2-oktantal 87 eller RON-oktantal 91.

OBS Experimentera aldrig med andra bränslen. Motor- eller bränslesystemskador kan uppkomma vid användning av fel bränsle.

OBS Använd INTE bränsle från bränslepumpar märkta E85.

Användning av bränsle med dekal E15 är förbjuden enligt amerikanska EPA-bestämmelser.

TRAILERTRANSPORT

OBS Det maximala omfånget med trailerns tråbankar inklusive bankarnas bredd bör justeras så att de stöder skrovet över hela längden. Ändarna på respektive tråbank får inte överstiga vattenskoterns längd.

Kontrollera att trailerns hjul är placerade så att vattenskoterns tyngdpunkt befinner sig en aning framför hjulen för att stödja vattenskoterns vikt.

VARNING

Tippa aldrig upp vattenskotern för transport. Vi rekommenderar att vattenskotern transporteras i normalt användningsläge.

Kontrollera gällande lokala lagar och bestämmelser för trailertransport, i synnerhet vad gäller följande punkter:

- Bromssystem
- Vikt på transporterat gods
- Speglar

Vidta följande åtgärder vid trailertransport av vattenskotern:

- Respektera maximal bogseringsvikt för dragfordonet och maximal kulvikt enligt tillverkarens rekommendationer.
- Fäst vattenskotern i både för- och akteröglorna, så att den är ordentligt säkrad på trailern. Använd ytterligare fästremmar om nödvändigt.
- Säkerställ att bränsletankslocket, locket till det främre stuvutrymmet, locket till handskfacket och sätet är ordentligt fastspärrade.
- Följ alla normala säkerhetsåtgärder för trailertransport.

OBS Dra inte rep eller fästremmar över sätet eller handtaget, eftersom dessa kan få permanenta skador. Linda rep eller band med trasor eller liknande

skyddsmaterial på de ställen där de kan ligga an mot vattenskoterns överbyggnad.

VARNING

Se till att sätet är säkert låst innan trailertransport.

Ett Sea-Doo-kapell kan skydda vattenskotern, i synnerhet vid körning på grusvägar, för att hindra smuts från att tränga in i luftintagen.

VARNING

Vid trailertransport av vattenskotern, lämna ALDRIG utrustning av något slag på vattenskotern.

WAKE-modeller

VARNING

Lämna ALDRIG en wakeboard installerad på racket. Wakeboardens fenor kan annars skada människor i närheten eller så kan wakeboarden falla av på vägen.

VARNING

Spännbanden är spända och kan snärta tillbaka och skada någon när de lossas. Var försiktig.

MÄRK: Vid trailertransport av 2 vattenskotrar kan det bli nödvändigt att avlägsna den inre wakeboardracken.

VIKTIGA DEKALER PÅ PRODUKTEN

Hängetikett

Denna vattenskoter levereras med hängetikett och dekal med viktig säkerhetsinformation.

Alla förare av detta fordon måste läsa informationen och se till att de förstår den innan de kör.

 **WARNING.** Att använda, serva och underhålla ett fritidsfartyg kan utsätta dig för kemikalier som inkluderar motoravgaser, koloxid, ftalater och bly, som är kända av delstaten Kalifornien för att orsaka cancer och fosterskador eller andra skador på fortplantningssystemet.

För att minimera exponering, undvik att andas avgaser, serva fartyget på en väl ventilerad plats och använd handskar eller tvätta händerna ofta när du servar fartyget.



För mer information, gå till
www.P65warnings.ca.gov/products/marine

219905280

Säkerhetsdekaler på vattenskotern

Dessa dekaler är fästa på fordonet och är till för förarens, passagerarens (2-UP) och omkringstående personers säkerhet.

Dekalerna som visas på följande sidor finns på din vattenskoter. Om de saknas eller är skadade kan de bytas utan extra kostnad. Kontakta en auktoriserad Sea-Doo-återförsäljare.

Läs följande dekaler noga innan du använder denna vattenskoter.

MÄRK: Den första illustrationen av vattenskotern visar den ungefärliga placeringen av olika dekaler. En streckad linje indikerar att dekalen inte är placerad på utsidan och att sätet eller ett lock av någon typ måste öppnas för att dekalen ska synas.

MÄRK: Av den händelse att det finns skillnader mellan den här instruktionsboken och fordonet, ska säkerhetsdekalererna på fordonet ha företräde över dekalererna i den här guiden.



VATTENSKOTERNS SÄKERHETSDEKALERS PLACERING - GTS-MODELLER



VATTENSKOTERNS SÄKERHETSDEKALERS PLACERING - GTI-MODELLER

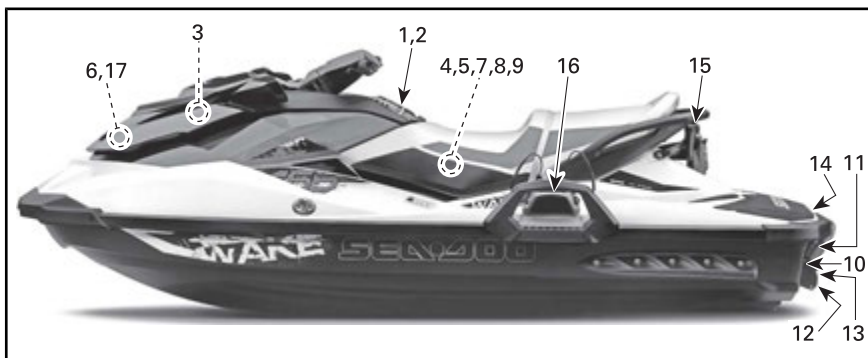

VATTENSKOTERNS SÄKERHETSDEKALERS PLACERING - WAKE-MODELLEN



VATTENSKOTERNS SÄKERHETSDEKALERS PLACERING - GTR-X-MODELLEN

Alla modeller utom GTR-X

VARNING

Sammanstötningar gör uppmärksamhet till **PERSONSKADOR OCH DÖDSFALL** an andra typer av vattensporterolyckor.

FÖR ATT UNDVIKA SAMMANSTÖTNINGAR: HÅLL HELA TIDEN UPPSIKT över personer, föremål och annan båttrafik. Se upp med förtärlanden som begränsar din sikt eller hindrar dig från att se andra båtar. Se till att se andra båtar och håll ett säkert avstånd till personer, föremål och annan båttrafik.

- Kör inte alldeles bakom vattenskotrar eller andra båtar.
- Kör inte nära andra för att spruta eller slänka vatten på dem.
- Undvik snäva svängar och andra manövrar som gör det svårt för andra att undvika dig eller förstå var du är på väg.
- Undvik områden med undervattensdjur eller grunt vatten.
- Undvik områden med undervattensdjur eller grunt vatten.
- Vattenskotrar och andra båtar har oftast löslig broms.

SLÄPP INTE GASEN NÄR DU FÖRSÖKER VÄJA för föremål - du måste gasa för att kunna styra. Kontrollera alltid att gas- och styrreglens fungerar innan du startar vattenskotern.

Följ lokala sjötrafikerordningar och -bestämmelser som gäller vattenskotrar.

Se instruktionsboken för utförligare information.

IBR-INSTRUKTIONER (OM SÅDAN FINNS)

IBR INTELLIGENTA BROMS- OCH BACKFUNKTIONER:

Bromsa

- Tryck in bromsreglaget

Backa

- Håll bromsreglaget intryckt

Köra framåt

- Tryck till på gasreglaget för att välja framdrift från neutralläge.
- Tryck in gasreglaget för att accelerera.

Lägg i Neutral

- Tryck till på bromsreglaget

Se instruktionsboken för mer information.

21990406A

DEKAL 1 - HUVUDVARNING, VÄNSTER

GTR-X-modeller

VARNING

Sammanstötningar ger upphov till fler **PERSONSKADOR** och **PERSONSKADOR** och vattenskottolyckor.

FOR ATT UNDVIKA SAMMANSTÖTNINGAR: HÅLL HELA TIDEN UPSIKT över personer, föremål och annan battrafik. Se upp med förhållanden som begränsar din sikt eller hindrar dig från att se andra förare.

KÖR DEFENSIVT säkert fart och håll ett säkert avstånd till personer, föremål och annan battrafik.

- Kör inte alldeles bakom vattenskottar eller andra bilar.
- Varning för att andra vattenskottar eller andra bilar kan ändra för att spruta eller släpka vatten på dig.
- Undvik snäva svängar och andra manövrar som gör det svårt för andra att undvika dig eller följa vart du är på väg.
- Undvik områden med undervattenshinder eller grunt vatten.

ÅSEFA I TID för att undvika sammanstötningar. Kom ihåg att vattenskottar och andra bilar inte har bromsar.

SLÖPP INTE GASEN NÄR DU FÖRSÄKER VÄGA för föremål - du släpper ihop gas för att kunna svära. Kontrollera alltid att gas- och styrreglarnas funktioner innan du startar vattenskottaren.

Följ lokala sjötrafikkärlordningar och -bestämmelser som gäller vattenskottar. Se instruktionsboken för utförligare information.

IBR-INSTRUKTIONER

IBR INTELLIGENTA BROMS- OCH BACK-FUNKTIONER:

Bromsreglaget

- Tryck till på bromsreglaget
- Backa
- Kör framåt

Håll bromsreglaget intryckt

- Tryck till på gasreglaget för att välja framdrift från neutral till gasreglaget för att accelerera
- Långa Neutral
- Tryck till på bromsreglaget

Se instruktionsboken för mer information.

21899439

DEKAL 1 - HUVUDVARNING, VÄNSTER

Alla modeller utom GTR-X

VARNING

För att minska risken för **SVÅRA PERSONSKADOR** eller **DÖD: SÅR EN GODKÄND FLYTVÄST (PFD)** som minskar dina godkända flytvästslämpliga för vattenskoteranvändning.

BÄR SKYDDANDE KLÄDSEL. Svåra ihre skador kan uppstå om vatten tränger in i kroppskontakter vid fall med tvättmet eller om du kommer för nära vatten som med stor kraft tränger in i tvåra kroppskontakter (det gäller såväl blått som svart material). Detta tillstånd kan resultera i svåra vattenskottolyckor eller handskar och skyddsglasögon rekommenderas.

KÄNN TILL SJÖTRAFIKBESTÄMELSENA. BRP (Båtregistret) rekommenderar att du använder en flytväst som godkänns av den myndighet och utbildningskör som gäller lokalt för din provins/region. En sjötrafikkontroll rekommenderas och kan vara ett krav, beroende på var du är.

FAS TILLSÖTPRESLIVAN i flytvästen och se till att den går fria av. Efter körning måste linan avlåsas från vattenskotern för att förhindra att vattenskotern används av barn eller obehöriga.

KÖR NÖM DINA GRÄNSER OCH UNDVIK AGGRESSIVA beteenden. Inga föremål, inga föremål, ingen lekakt. Svåra vattenskottolyckor kan uppstå vid vattenskottolyckor som involverar andra ben. Utöva friga hopp över väggar eller vägsvall.

GASA INTE NÄR NÅGON BEFINNER SIG BAKOM SKOTERN - sås av motorn eller låt den gå på tomgång. Vatten och/eller skrap från föremålsgas kan resultera i svåra personskador.

KOM INTE NÄRHETEN AV INSUGGALL-RET

Medan motorn är igång. Långt här, löst eller på tomgång kan vattenskotern starta på egen hand vilket kan resultera i svåra personskador eller drottning.

ACQ-DRÖM MED DRÖGER ELLER AUTONOL I KROPPEN.

LÄS OCH FÖLJ INSTRUKTIONSBOKEN

21899439





DEKAL 2 - HUVUDVARNING, HÖGER

GTR-X-modeller

ALLVARLIGA PERSONSKADOR

För att undvika risker för ALLVARLIGA PERSONSKADOR eller DÖD.

BÄR EN GODKÄND FLYVÄST (PEL)

Alla förare och passagerare måste bära godkänd flyväst för vattenskoterenvändning.

BÄR SKYDDANDE KLÄDESL

Svåra inre skador kan uppstå om vatten tränger in i kroppskaviteten vid fall ned i vattnet eller om du kommer för nära munstycket till vattensprålen. Varning! Badfästelse för vattenskoteren är inte tillräckligt skyddande för att skydda dig från in i moderna kroppspumpningar (dått gäller såväl män som kvinnor).

Alla förare och passagerare måste bära vattentätbyxor eller kläder som ger tillräckligt skydd (se instruktionsboken).

WÄDRÄCKE

Waders must be worn at all times when operating the watercraft.

KÄNN TILL SÄTTET

SETTET MÅSTE VÄRDA MINNIMÄLDER rekommenderas och kan vara ett krav beroende på var du kör.

FAST NÖDSTOPPSLINAN

I flyväsen och se till att den går fri från styrelsen. Se att motorn slås av förrent skulle falla av. Efter körning används av barn eller obehöriga.

KÖR INOM DINA GRÄNSER OCH UNDVIK AGRESSIVA MANÖVRAR

för att minska risken för att förbå kontrollen, krasa av eller kollidera. Detta är särskilt viktigt när du kör i svåra förhållanden. Undvik att köra på vägsavall, kan ske risken för ryggskada (förämlig), anslagskador, bruna ben, bruna visrar och andra ben. Utöva noga hopp över vågor eller vågsavall.

GASA INTE NÄR NÅGON BEFINNER SIG BAKOM SKOTERN, så av vattenskoteren kan skada svåra personskador.

KOM INTE I NÄRHETEN AV INSUGSALLRETT medan motorn är igång. Långt här lös sittande kläder, flyvästens remmar eller andra föremål drömma i röttiga delar, vilket kan resultera i svåra personskador eller drottning.

KÖR ALDRIG MED DROGER ELLER ALKOHOL I KROPPEN.
LÄS OCH FÖLJ INSTRUKTIONSBOKEN.

SERVICIO Husqvarna

09900002

DEKAL 2 - HUVUDVARNING, HÖGER

⚠ VARNING

- Efter tankning, öppna alltid sätet och säkerställ att det inte finns bensinångor i motorrummet.
- Bensinångor kan orsaka brand eller explosion.
- Fyll inte på för mycket bränsle i tanken.
- Håll vattenskotern borta från öppen eld och gnistor.
- Starta inte vattenskotern om bensin eller lukt av bensinångor påträffas.
- Sätt alltid tillbaka sätet före start.

⚠ WARNING

- After refueling, always open the seat to ensure there is no gasoline vapor odor inside the engine compartment.
- Gasoline vapor may cause fire or explosion.
- Do not overfill gas tank.
- Keep the craft away from open flames and sparks.
- Do not start watercraft if liquid gasoline or gasoline vapor odor is present.
- Always replace seat before starting.

219903301

DEKAL 3

⚠ FÖRSIKTIGHET

MOTOROLJA OCH VISSA DELAR I MOTORRUMMET KAN VARA HETA. DIREKT KONTAKT MED HUDEN KAN LEDA TILL BRÄNNKADOR. KONTROLLERA MOTORS OLIJNIVÅ

• Se till att motorn har normal arbetstemperatur. (Låt aldrig motorn gå utan ansluten spolning när den inte är i vattnet; det kan skada den)

- Vattenskotern får inte luta vid kontrollen.
- Låt motorn gå på tomgång i minst 30 sekunder.
- Slå av motorn och vänta i minst 30 sekunder.
- Kontrollera oljenivån med mätstickan.

219904829

DEKAL 4

⚠ WARNING / VARNING

When disconnecting coil from sparkplug, always disconnect coil from main harness first. Never check for engine ignition spark from an open coil and/or sparkplug in the engine compartment as spark may cause fuel vapor to ignite.

Vid bortkoppling av spöten från tändstiftet ska du alltid först koppla bort spöten från huvudkabelstammen. Kontrollera aldrig motorns tändning från spöle och/eller tändstift i öppet läge i motorrummet, eftersom gnistor kan antända bensinångorna.

F18L0NY

DEKAL 5

⚠ VARNING

- Ta bort batteriet från båten före laddning.
- Överladda inte batteriet.
- Felaktig laddning av batteriet kan orsaka en explosion.

DEKAL 6

OBSERVERA

- För att uppfylla bullerkraven är denna motor konstruerad för användning med en luftintagsljuddämpare.A
- Körning utan eller med en felaktigt monterad luftintagsljuddämpare kan orsaka motorskador.

219903177A

DEKAL 7

⚠ FÖRSIKTIGHET

Vissa delar i motorrummet kan vara mycket heta. Direkt kontakt med huden kan ge brännskador.

219903132A

DEKAL 8



F00A2TY

DEKAL 9

⚠ FÖRSIKTIGHET

Vid användning av motorn när vattenskotern inte är i vattnet kan värmeväxlaren i bottenplattan bli mycket het. Rör inte vid plattan; det kan ge brännskador.

219903301

- Se till att motorn är avstängd.
- Ta tag i insugsalltet och stig på avbränssten.
- Vänd båten

OBSERVERA

DEKAL 10



DEKAL 11

⚠ VARNING

Rörliga delar kan ge kross- och skärskador. Håll händer och fötter på avstånd.

DEKAL 12



DEKAL 13

⚠ VARNING

UNDGÅ ALLVARLIGA SKADOR ELLER DÖD:

- Motorn måste vara avstängd före bordning.
- Kom ej i närheten av drivsystem eller insugsgaller.

VID BORDNING:

- Borda en person i taget.
 - Håll dig mot mitten för att hålla balansen.
- Använd aldrig badstegen (om sådan finns) för att dra, bogsera, hoppa eller borda en vattenskoter som inte ligger i vattnet, eller för ej avsedda ändamål.

219904576A

DEKAL 14 - GTI SE, GTI LTD OCH WAKE-MODELLER

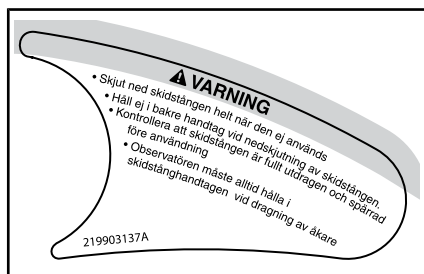

DEKAL 15

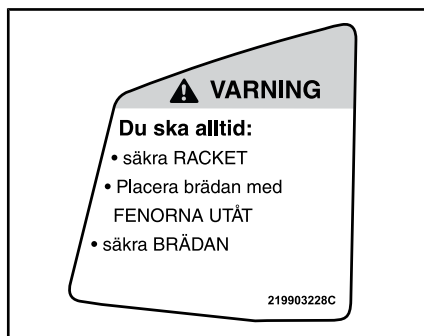

DEKAL 16

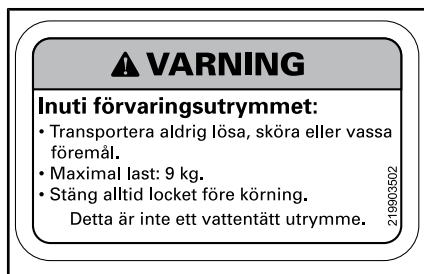

DEKAL 17

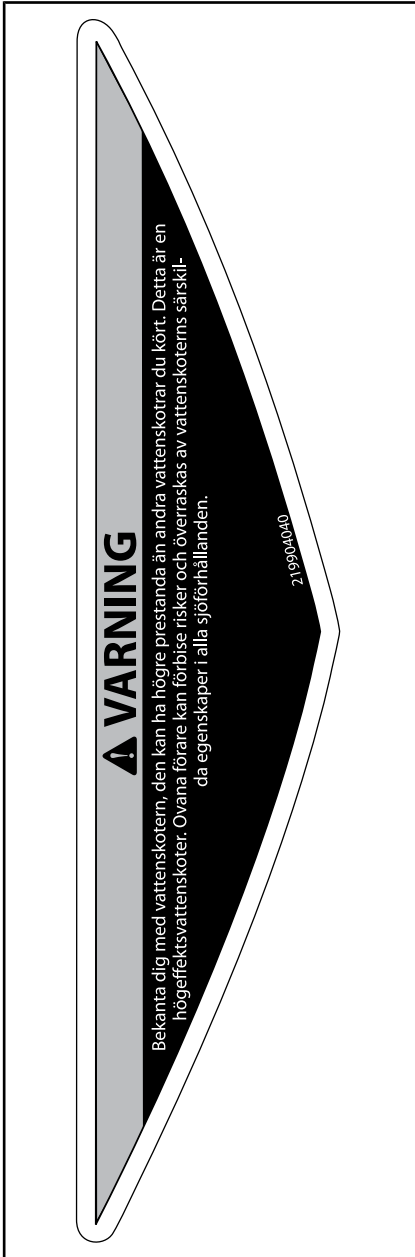
GTR-X-modeller

DEKAL 18

Dekaler om överensstämmelse



TYPBILD - PLACERING AV DEKALERNA OM ÖVERENSSTÄMMELSE



DEKAL 1- DEKAL OM UTSLÄPPSKONTROLL

INFORMATION OM KONTROLLSYSTEMET FÖR UTSLÄPP

BOMBARDIER RECREATIONAL PRODUCTS INC.
 DENNA MOTOR UPPFYLLER BESTÄMMELSENA FÖR U.S., EPA OCH KALIFORNIEN AVSEENDE MARINA SI-MOTORER, THIS ENGINE CONFORMS TO U.S., EPA & CALIFORNIA EMISSIONS REGULATIONS FOR MARINE SI ENGINES.

EC
121

MOTORFAMILJ / ENGINE FAMILY
 CERTIFIERINGSSTANDARDER (FEL) /
 CERTIFICATION STANDARDS (FEL)
 SLAGVOLYM / DISPLACEMENT
 KONTROLLSYSTEM FÖR UTSLÄPP /
 EMISSION CONTROL SYSTEM
 EFFEKT / POWER

UPPFYLLER KALIFORNIENS UTSLÄPPS-EVAP-BESTÄMMELSER FÖR VATTENSKOTRAR MED TÄNDSTIFTSTÄNDNING, EVAP-FAMILJ

KONTROLLSYSTEM FÖR AVJUNSTNING: UTSLÄPP-LÖSLIPP, P/LFT, P/RY.
 SE INSTRUKTIONSBOKEN FÖR UNDERHÅLLSSCHEMA OCH BRÄNSLE-, OLJE- OCH TÄNDSTIFTS-SPECIFIKATIONER.
 SEE OPERATOR'S GUIDE FOR MAINTENANCE SCHEDULE AND FUEL, OIL AND SPARK PLUG SPECIFICATIONS.

219905172

DEKAL 2 - TILLÄMPLIGT PÅ ALLA MODELLER I KANADA OCH USA, TILLÄMPLIGT PÅ MODELLER ÖVERALLT UTOM KANADA OCH USA DÅ MODELLEN MOTSVARAR EN MODELL CERTIFIERAD ENLIGT U.S. EPA-STANDARDER

UPPGIFTER OM ÖVERENSSTÄMMELSE I KANADA
CANADIAN COMPLIANCE NOTICE

REKOMMENDERADE MAXIMALA SÄKERHETSGRÄNSER
 MAXIMUM RECOMMENDED SAFE LIMITS

Max = kg

Max = kg

KATEGORI / CATEGORY: C
 MAX. VÅG / MAXIMUM WAVE: 30 tum (2.0 m)
 MAX. VINDHASTIGHET /
 MAXIMUM WIND SPEED: 33.0 knop / knots





BOMBARDIER RECREATIONAL PRODUCTS INC.
 VALCOURT, QUÉBEC, CANADA (YDV)
 MODELL / MODEL: XXXXXXXXX

TILLVERKAREN DEKLARERAR ATT DENNA PRODUKT UPPFYLLER KONSTRUKTIONSKRAVEN ENLIGT SMÅBÅTSFÖRORDNINGEN, SÅ SOM DEN LÖD DET DATUM DÅ BÅTEN BÖRJADE BYGGAS ELLER DET DATUM DÅ BÅTEN IMPORTERADES.

THE MANUFACTURER DECLARES THAT THIS PRODUCT COMPLIES WITH THE CONSTRUCTION REQUIREMENTS OF THE SMALL VESSEL REGULATIONS, AS THEY READ ON THE DAY ON WHICH THE CONSTRUCTION OF THE VESSEL WAS STARTED OR ON THE DAY ON WHICH THE VESSEL WAS IMPROVED.

MAX. KAPACITET INFORMATIONEN OVAN GÄLLER ÄVEN I USA.	CAN ICES-2 / NMB-2"
--	---------------------

DEKAL 3 - TYPBILD - UPPGIFTER OM ÖVERENSSTÄMMELSE I KANADA (ENDAST KANADENSISKA/USA-MODELLER)

<p>UPPGIFTER OM ÖVERENSSTÄMMELSE I KANADA CANADIAN COMPLIANCE NOTICE</p>	
<p>REKOMMENDERADE MAXIMALA SÄKERHETSGRÄNSER, MAXIMUM RECOMMENDED SAFE LIMITS</p>	
<p>Max  = 3</p>	<p>227 kg 272 kg (600 lb)</p>
<p>Max  +  =</p>	<p>227 kg 272 kg (600 lb)</p>
<p>KATEGORI / CATEGORY : C MAXIMAL VÄG / MAXIMUM WAVE 2,0 m MAX. VINDHASTIGHET / MAXIMUM WIND SPEED 33,0 knop/knots</p>	
<p>BOMBARDIER RECREATIONAL PRODUCTS INC. 570, Montagne, Valcourt, QC, CA, J0E 2L0 (YDV) Skaldenstraat 125, Gent, 9042, BE</p>	
<p>MODELL / MODEL : XXX XXX XXX </p>	
<p>TILLVERKAREN DEKLARERAR ATT DENNA PRODUKT UPPFYLLER KONSTRUKTIONSKRAVEN ENLIGT SMÅBÅTSFÖRORDNINGEN, SÅ SOM DEN LÖD DET DATUM DÅ BÅTEN BÖRJADE BYGGAS ELLER DET DATUM DÅ BÅTEN IMPORTERADES. / THE MANUFACTURER DECLARES THAT THIS PRODUCT COMPLIES WITH THE CONSTRUCTION REQUIREMENTS OF THE SMALL VESSEL REGULATIONS, AS THEY READ ON THE DAY ON WHICH THE CONSTRUCTION OF THE VESSEL WAS STARTED OR ON THE DAY ON WHICH THE VESSEL WAS IMPORTED.</p>	
<p>MAX. KAPACITET INFORMATIONEN OVAN GÄLLER ÄVEN I USA</p>	

DEKAL 4 - TYPBILD (VATTENSKOTRAR UTANFÖR NORDAMERIKA)

<p>DENNA BÅT UNDANTAS FRÅN FÖLJANDE AV U.S. COAST GUARD FASTSTÄLLDA SÄKERHETSSTANDARDER I KRAFT VID CERTIFIERINGSDATUMET:</p> <ul style="list-style-type: none"> • BRÄNSLESYSTEM • SÄKER LASTNING • VISNING AV KAPACITET • FLYTBARHET • ITETSINFORMATION • VENTILATIONSSYSTEM <p>ENLIGT U.S. COAST GUARD BEVILJANDE AV UNDANTAG (CGB 88-001). BOMBARDIER RECREATIONAL PRODUCTS INC. 565 DE LA MONTAGNE STREET VALCOURT, QUÉBEC CANADA J0E 2L0</p> <p style="text-align: center;">MONTERAD I MEXIKO</p>	<p>210904272</p>
---	------------------

DEKAL 5 - TYPBILD

INSPEKTION FÖRE KÖRNING

Vi rekommenderar att du låter fordonet genomgå en säkerhetsinspektion varje år. Kontakta en auktoriserad BRP-återförsäljare för mer information. Du bör låta en auktoriserad BRP-återförsäljare utföra försäsongsservice på ditt fordon, även om detta inte är något krav. Varje besök hos din auktoriserade BRP-återförsäljare innebär ett utmärkt tillfälle för återförsäljaren att kontrollera om ditt fordon omfattas av relevanta säkerhetskampanjer. Vi tillråder även att du besöker din auktoriserade BRP-återförsäljare i god tid om du får kännedom om en säkerhetsrelaterad kampanj.

VARNING

Kontrollera fordonet varje gång innan du kör, för att upptäcka eventuella problem som kan uppstå när fordonet används. Kontrollen kan hjälpa dig att se slitage och småproblem innan de växer till stora problem. Rätta till problem som du upptäcker eftersom det kan minska risken för haveri eller olyckor.

Läs och förstå avsnittet *REGLAGE* innan inspektionen före körning genomförs.

Åtgärder innan sjösättning av vattenskotern

VARNING

Motorn måste vara avstängd och nödstoppslinans hatt borttagen från motorns stoppreglage innan du går igenom någon av följande punkter. Starta inte vattenskotern förrän samtliga punkter i listan har kontrollerats och fungerar korrekt.

MÄRK: Innan du startar motorn och ger dig iväg rekommenderas att du skakar den bakre delen av vattenskotern uppåt och nedåt för att bli av med sand som kan ha samlats nära driv- och backningssystemen.

Kontrollera punkterna i följande tabell innan du sjösätter vattenskotern.

KOMPONENT	ÅTGÄRD	✓
Skrov	Inspektera skrov, bottenplatta och insugsgaller avseende skador	
Jetpumpens vattenintag	Kontrollera/rengör	
Länspluggar	Dra åt.	
Bränsletank	Fyll på.	
Motorrum	Kontrollera ev. synligt läckage eller bensinlukt.	
Motorns oljenivå	Kontrollera/Fyll på.	
Motorns kylvätskenivå	Kontrollera/Fyll på.	
Styrsystem	Kontrollera funktion.	

KOMPONENT	ÅTGÄRD	✓
iTC-reglage	Kontrollera funktion. (Tryck in och släpp reglaget för kontroll av fri rörelse. Ifall friktion kan kännas, måste reglaget tas isär, rengöras och inspekteras för slitage och smörjas.)	
iBR-reglage (utom GTS-modeller)	Kontrollera funktion. (Tryck in och släpp reglaget för kontroll av fri rörelse. Ifall friktion kan kännas, måste reglaget tas isär, rengöras och inspekteras för slitage och smörjas.)	
Locket till främre stuvutrymmet, handskfacket och sätet	Se till att de är stängda och spärrade.	
Separat borttagbar förvaringslåda	Kontrollera att den är monterad på vattenskotern och ordentligt stängd och låst.	
Wakeboardrack (WAKE-modellen)	<ul style="list-style-type: none"> - Kontrollera att racket är rätt monterat och säkrat. - Kontrollera att de elastiska banden är i gott skick. - Kontrollera att wakeboarden är rätt monterad på racket och säkrad. 	
Skid-/wakeboardstång (WAKE-modellen)	Inspektera och kontrollera funktion.	
Motorns START-/STOPP-knapp	Kontrollera funktion.	
Motorns stoppreglage och ljudsignalsystemet	Kontrollera funktion.	
Batteriets skick och kopplingar	Kontrollera varje månad	
Offeranod	Inspektera varje månad (oftare vid användning i saltvatten) och byt ut den vid behov	

Skrov

Kontrollera om skrovet har sprickor eller andra skador.

Jetpumpens vattenintag

Avlägsna sjögräs, snäckskal, skräp eller annat som kan hindra vattenflödet och skada drivenheten. Rengör efter behov. Om en blockering inte kan avlägsnas, kontakta en auktoriserad Sea-Doo-återförsäljare för service.

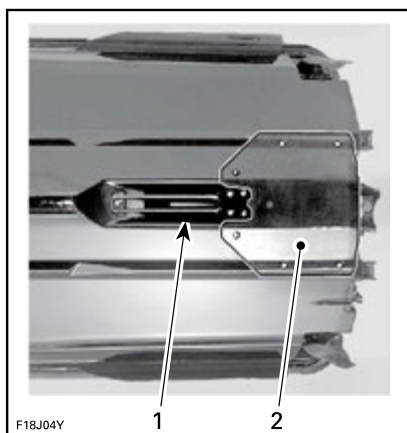

TYPBILD — KONTROLLERA DESSA OM-
RÅDEN

1. Vattenintag
2. Bottenplatta

Länspluggar

Sätt tillbaka länspluggarna igen.

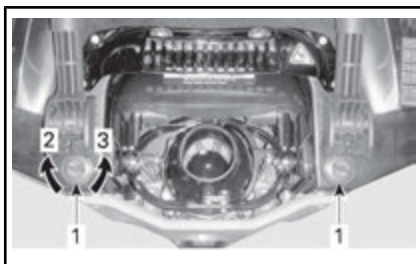

TYPBILD - SLAGETS LÄNSPLUGGAR
PLACERING

1. Slagets länspluggar
2. Dra åt
3. Lossa

⚠ VARNING

Se till att slagets länspluggar är ordentligt åtdragna innan du sjsätter vattenskotern.

Bränsletank

Fyll på bränsletanken.

⚠ VARNING

Följ anvisningarna i **PÅFYLLNING AV BRÄNSLE** mycket nogga.

Motorrum

Kontrollera att det inte finns bränsleångor i motorrummet.

⚠ VARNING

Vid eventuellt läckage eller bränslelukt, slå inte på strömmen eller starta motorn. Ta vattenskotern till en auktoriserad Sea-Doo-återförsäljare, verkstad eller en person som du själv väljer för underhåll, reparation eller utbyte. I **US EPA UTSLÄPPSRELATERAD GARANTI** som finns här finns information om garantireklamationer.

För att komma åt motorrummet, öppna sätet.

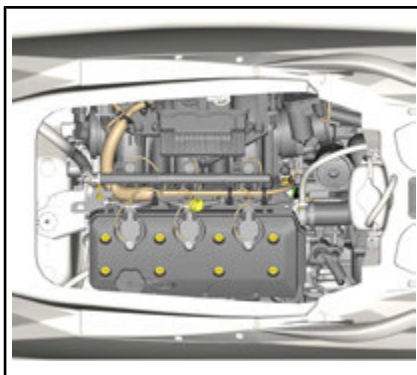

MOTORRUMMET, SÅTET BORTTAGET

Motorolja

Kontrollera att oljenivån är inom specifikation enligt beskrivningen i avsnittet **UNDERHÅLLSPROCEDURER**.

Motorkylvätska

Kontrollera att kylvätskenivån är inom specifikation enligt beskrivningen i avsnittet *UNDERHÅLLSPROCEDURER*.

Kontrollera ev. kylvätskeläckage på motorn, i slaget och från bottenplattan.

! **OBS** Vid användning av motorn när vattenskotern inte är i vattnet kan motorn och värmeväxlaren i bottenplattan bli mycket heta. Rör inte vid heta motordelar eller bottenplattan eftersom detta kan leda till brännskador.

Styrsystem

Ta hjälp av någon och kontrollera att styrsystemet fungerar obehindrat.

När styrstången är i vågrätt läge ska jetpumpsmunstycket vara i position för körning rakt fram. Kontrollera att jetpumpsmunstycket vrids obehindrat och i samma riktning som styret (dvs. när styret vrids åt vänster ska munstyckets öppning peka mot vänster sida av vattenskotern).

! VARNING

Kontrollera att styrstången och motsvarande styrmunstycke fungerar före start. Vrid aldrig styret medan någon finns i närheten bakom vattenskotern. Kom inte i närheten av styrsystemets rörliga delar (munstycke, iBR-skopa, länksystem osv.).

Gasreglage

Kontrollera att det elektroniska gasreglaget (ETC) fungerar obehindrat. När det släpps ska det återgå direkt till det ursprungliga läget.

! VARNING

Kontrollera att gasreglaget fungerar innan du startar motorn. Om någon friktion kan kännas i gasreglaget, kontakta en auktoriserad Sea-Doo-återförsäljare.

iBR-reglage (alla modeller utom GTS)

Kontrollera att iBR-reglaget fungerar obehindrat. När det släpps ska det återgå direkt till det ursprungliga läget.

! VARNING

Kontrollera att iBR-reglaget fungerar innan motorn startas. Om någon friktion kan kännas i iBR-reglaget, kontakta en auktoriserad Sea-Doo-återförsäljare.

Stuvutrymme, handskfack och säte

Säkerställ att all säkerhets- och livräddningsutrustning som krävs samt eventuell tilläggslast är ordentligt stuvad i det stuvutrymme som finns.

Säkerställ att locket till det främre stuvutrymmet, handskfacket och sätet är stängda och säkrade.

! VARNING

Säkerställ att sätet, handskfacket och locket till det främre stuvutrymmet är säkert spärrade.

Wakeboardrack (endast WAKE-modellen)**⚠ VARNING**

Kontrollera att racket är säkert monterat på vattenskoterns överbyggnad och att wakeboarden är korrekt placerad och fäst i racket innan vattenskotern används. Se till att wakeboardens fästremmar är i gott skick.

Skid-/wakeboardstång (endast WAKE-modellen)

Kontrollera att skid-/wakeboardstången är fullt utdragen och spärard före användning.

Skjut ned stången helt och lås den när den inte ska användas.

⚠ VARNING

Var försiktig när du kör med skid-/wakeboardåkare eftersom draglinan när den släpps kan snärta tillbaka mot vattenskotern. Gör inga snäva svängar vid dragning av vattenskid-/wakeboardåkare eller något annat. Förvara alltid draglinan säkert när den inte används.

OBS Skid-/wakeboardstången är konstruerad för att dra en vattenskidåkare eller wakeboardåkare med en maximal vikt på 114 kg.

Motorns stoppreglage och motorns START-/STOPP-knapp

Tryck på startknappen en gång utan att placera nödstoppslinan på motorns stoppreglage.

Fäst nödstoppslinans hatt vid motorns stoppreglage.

Tryck på START-/STOPP-knappen för att starta motorn och stäng sedan av den genom att trycka in

START-/STOPP-knappen en andra gång.

MÄRK: För att motorn ska kunna starta måste nödstoppslinans hatt fästas på motorns stoppreglage inom 5 sekunder efter att START-/STOPP-knappen tryckts in.

Starta på nytt motorn och stäng sedan av den genom att ta bort nödstoppslinan från motorns stoppreglage.

⚠ VARNING

Om nödstoppslinans hatt sitter löst eller inte sitter kvar på motorns stoppreglage bör du genast byta ut nödstoppslinan för säker användning. Använd inte vattenskotern om motorn inte stannar då nödstoppslinans hatt tas bort från motorns stoppreglage eller då START-/STOPP-knappen trycks in. Kontakta din auktoriserade Sea-Doo-återförsäljare.

Åtgärder efter sjösättning av vattenskotern

Kontrollera punkterna i följande tabell då du sjösatt vattenskotern och innan du beger dig ut på en tur.

KOMPONENT	ÅTGÄRD	✓
Infocenter	Kontrollera funktion	
Intelligent broms- och backningsystem (iBR)	Kontrollera funktion	
Variabelt trimsystem (VTS) (om tillämpligt)	Kontrollera funktion	

Infocenter (mätare)

1. Tryck på START-/STOPP-knappen och placera nödstoppslinan på motorns stoppreglage.
2. Kontrollera att alla indikationer tänds då infocentret utför sin självtestfunktion.

**VARNING**

Fäst alltid nödstoppslinans clips i flytvästen eller handleden (handrem behövs).

Testa också VTS förinställda trimpositioner genom att dubbelklicka på VTS UPP-/NED-knappen (efter vad som är tillämpligt för modellen).

Se *ANVÄNDNINGSSINSTRUKTIONER* för detaljerade anvisningar.

iBR-system (alla modeller utom GTS)

OBS Säkerställ att det finns tillräckligt med utrymme framför och bakom vattenskotern för att utföra ett test av iBR-systemet och undvika en kollision. Vattenskotern rör på sig vid testet.

1. Ta bort förtöjningarna som fäster vattenskotern i bryggan.
2. Starta motorn och säkerställ att vattenskotern inte rör på sig.
3. På vänster sida av styret, tryck in iBR-reglaget helt och hållet; vattenskotern bör röra sig långsamt bakåt.
4. Släpp iBR-reglaget; ingen drivkraft bakåt bör finnas.

**VARNING**

Säkerställ alltid att iBR-systemet fungerar ordentligt innan du beger dig ut på en tur med vattenskotern.

Variabelt trimsystem (alla modeller utom GTS)

Med motorn igång i framdriftsläge, använd VTS-systemet och för jetpumpsmunstycket växelvis uppåt och nedåt för att kontrollera VTS-funktionen. Kontrollera att positionsindikatorn för VTS rör sig i infocentret.

*Den här sidan är
avsiktligt tom*

VATTENSKOTERINFORMATION

REGLAGE

MÄRK: Vissa av fordonets säkerhetsdekalering visas inte på bild. Information om fordonets säkerhetsdekalering finns i *SÄKERHETSDEKALER PÅ VATTEN-SKOTERN*.



GTS-MODELLER

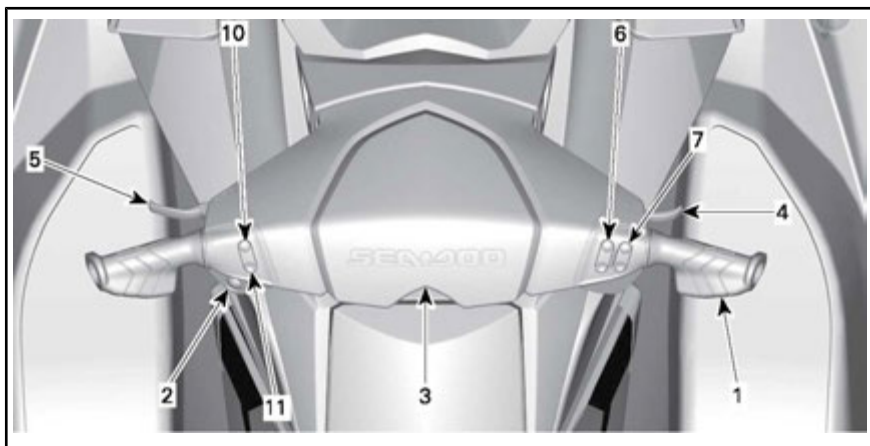

GTI- OCH GTI SE-MODELLER

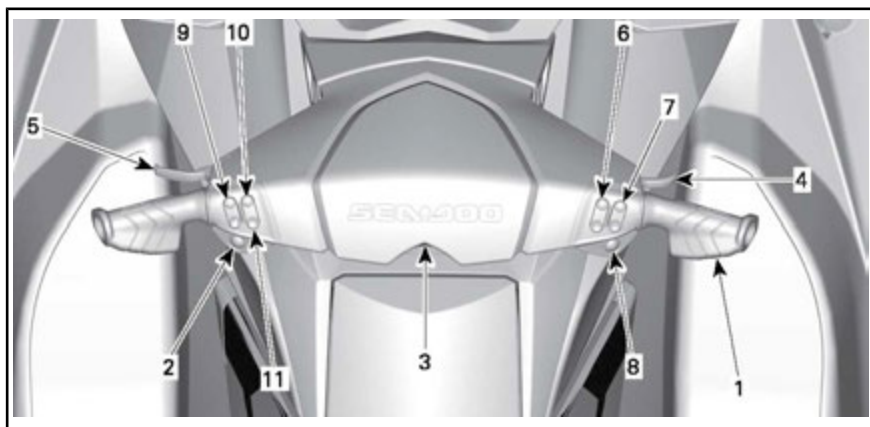
*GTI LIMITED-MODELL**GTR-MODELL*

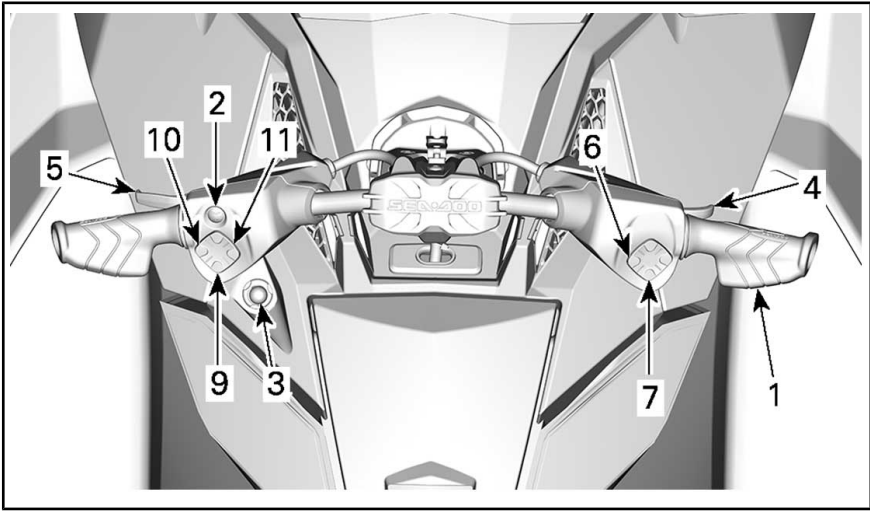

GTR-X-MODELLEN

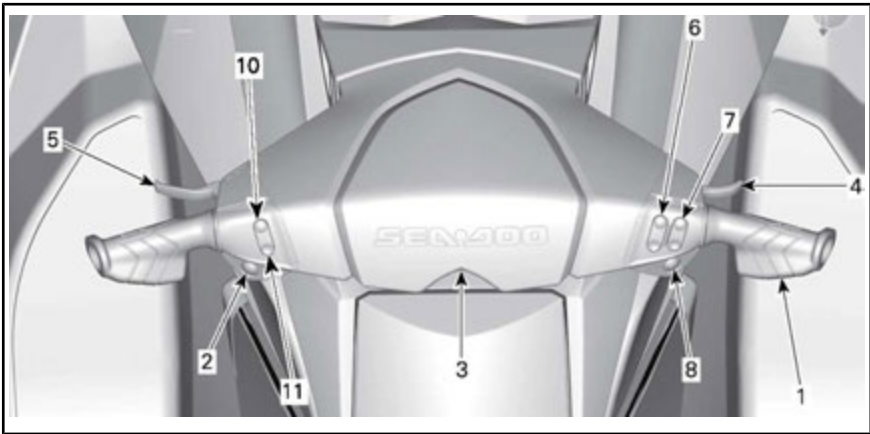

WAKE-MODELLEN

1) Styrstång

Med styrstången kontrollerar du vattenskoterns kursriktning. Vid körning framåt, vrid styret åt höger när du vill svänga åt höger och tvärtom.

VARNING

Kontrollera att styrstången och motsvarande styrmunstycke fungerar före start. Vrid aldrig styret medan någon finns i närheten bakom vattenskotern. Håll dig på säkert avstånd från drivsystemet.

Alla modeller utom GTS

Vid backning är styrriktningen omkastad. Då styret vrids åt höger under backning styr vattenskotern åt vänster. Se *ANVÄNDNINGSSINSTRUKTIONER* för detaljerade anvisningar.

2) Motorns START-/STOPP-knapp

Motorns START-/STOPP-knapp är monterad på vänster sida av styret.

Alla modeller utom GTR-X

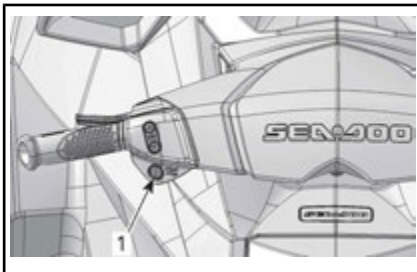

TYPBILD

1. START-/STOPP-knapp

GTR-X-modellen

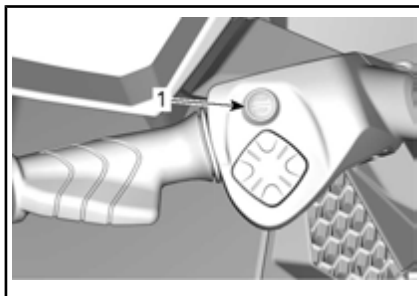

1. START-/STOPP-knapp

Starta och stoppa motorn

Se *ANVÄNDNINGSSINSTRUKTIONER* för detaljerade anvisningar.

Väcka elsystemet

Tryck på START-/STOPP-knappen en gång utan att placera nödstoppslinan på motorns stoppreglage.

Elsystemet strömsätts, infocentret kör en självtestfunktion och displayen töms efter några sekunder.

GTS-, GTI- och GTI SE-modeller

Elsystemet förblir aktiverat i upp till ca 3 minuter efter att START-/STOPP-knappen tryckts in.

MÄRK: Om START-/STOPP-knappen trycks in och hålls intryckt utan att nödstoppslinan är isatt fortsätter infocentrets displayer att vara på så länge START-/STOPP-knappen är intryckt.

Batterihantering efter körning

Alla modeller utom GTS, GTI och GTI SE

Denna funktion gör det möjligt att hålla elsystemet aktivt för att kunna använda tillbehör när motorn är avstängd. Den förhindrar även att batteriet töms alltför mycket när tillbehör används. När batterispänningen når 12,3 V eller lägre kom-

mer systemet automatiskt att stänga av för att se till att motorn ska kunna startas.

När elsystemet aktiveras genom att kort trycka på start-stoppp medan motorn stängs av, kommer uppvakningstiden att hanteras på följande sätt:

- Nyckel av: Systemet kommer att stänga av efter 75 sekunder.

- Nyckel på: Systemet kommer att stänga av efter 60 minuter eller om spänningens tröskelvärde nås.

3) Motorns stoppbrytare

Alla modeller utom GTR-X

Motorns stoppreglage är placerat på mitten av styret.

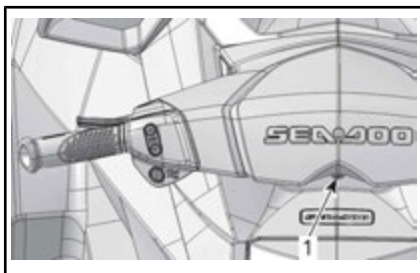

TYPBILD

1. Motorns stoppreglage

GTR-X-modeller

Motorns stoppreglage är beläget på konsolen till vänster om locket på handskfacket.

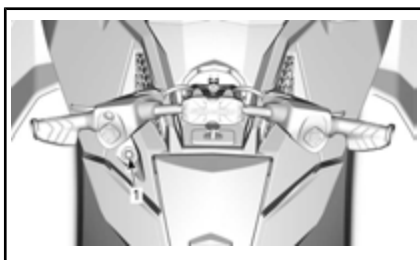

1. Motorns stoppreglage

Nödstoppslinans hatt måste vara säkert fäst på motorns stoppreg-

lage för att motorn ska kunna startas.

! VARNING

Fäst alltid nödstoppslinans clips i förarens flytväst eller handled (handrem behövs).



TYPBILD

1. Nödstoppslinans hatt på motorns stoppreglage
2. Nödstoppslinans clips säkert fäst i förarens flytväst

Stanna motorn genom att ta bort nödstoppslinans hatt från motorns stoppreglage.

! VARNING

Om motorn stängs av förloras bromsfunktionen (modeller med iBR) och vattenskoterns styrförmåga.

! VARNING

Ta alltid loss nödstoppslinan när vattenskotern inte används för att undvika stöld, att motorn startar av misstag eller att vattenskotern används av barn eller obehöriga.

D.E.S.S.-nyckel (Digitally Encoded Security System)

Nödstoppslinans hatt innehåller en D.E.S.S.-nyckel som programmerats med ett unikt elektroniskt seri-

enummer. Detta är motsvarigheten till en vanlig nyckel.

D.E.S.S.-systemet läser den nyckel som sitter i nödstoppslinans hatt på motorns stoppreglage och tillåter start endast med nycklar som känns igen.

D.E.S.S.-systemet ger stor flexibilitet. Du kan köpa extra nödstoppslinor och få D.E.S.S.-nycklarna programmerade för din vattenskoter.

Upp till tio D.E.S.S.-nycklar kan programmeras för samma vattenskoter.

Kontakta din auktoriserade BRP Sea-Doo-återförsäljare för att få en nyckel programmerad för din vattenskoter.

D.E.S.S. Nyckeligenkänning

Två korta ljudsignaler anger att systemet är klart och att motorn kan startas. I annat fall, se avsnittet *PROBLEMLÖSNING*.

D.E.S.S. -nyckeltyper (om sådana används) eller RF

D.E.S.S.-nyckeltyper (om sådana används)

Två typer av nycklar kan användas:

- Normal nyckel
- Learning key

För att underlätta igenkänning av nyckeltyp levereras nödstoppslinans flöte i olika färger.

NYCKELTYP	FLÖTESFÄRG
Normal	Gul eller svart
Learning	Grön

Infocentret visar vilken typ av nyckel som används.

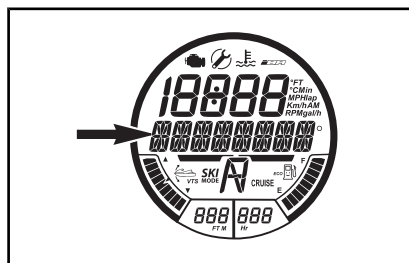

TYPEN AV NYCKEL SYNS HÄR

Möjliga meddelanden:

- NORMAL KEY (normal nyckel)
- LEARNING KEY

SEA-DOO inlärningsnyckel begränsar vattenskoterns hastighet och motorns vridmoment och gör det möjligt för förstagångs- och mindre erfarna förare att lära sig köra vattenskotern medan de uppnår nödvändigt självförtroende och kontroll.

Inlärningsläget gör det också möjligt att ställa in en maxfart för vattenskotern.

Se *ANVÄNDNINGSLÄGEN* för detaljer.

4) Gasreglage

Gasreglaget på höger styrhandtag styr motorns varvtal elektroniskt.

Öka eller upprätthåll vattenskoterns hastighet genom att dra in gasreglaget med fingret.

Minska vattenskoterns hastighet genom att släppa gasreglaget.

Alla modeller utom GTR-X

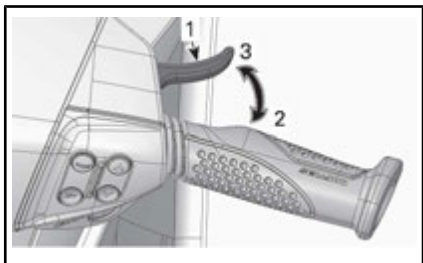

TYPBILD

1. Gasreglage
2. Accelerera
3. Släpp gasen

GTR-X-modellen

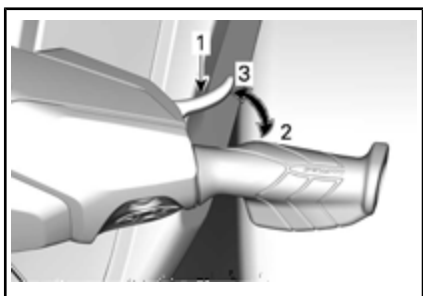

1. Gasreglage
2. Accelerera
3. Släpp gasen

Gasreglaget är fjäderbelastat och bör återgå till viloläge (tomgång) då det inte är intryckt.

5) iBR-reglage (intelligent broms och back) (alla modeller utom GTS)

iBR-reglaget på vänster sida av styret kan elektroniskt styra:

- R - Back
- N - Neutral
- B - Bromsning.

MÄRK: iBR-reglaget bör tryckas in med 25 % av reglagets rörelsebana för att iBR-funktionerna ska aktiveras.

Alla modeller utom GTR-X

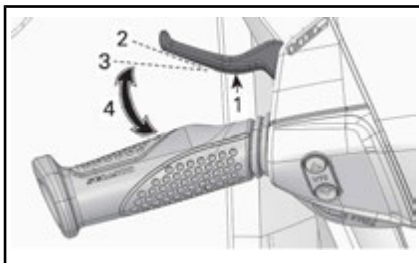

TYPBILD - iBR-REGLAGE

1. iBR-reglage
2. Reglagets viloläge
3. Tryck in minst 25 % av rörelsebana för att aktivera funktionen iBR
4. Gränsvärden

GTR-X-modellen

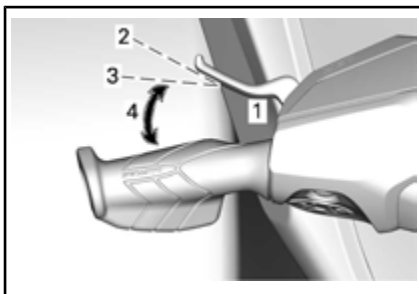

TYPBILD - iBR-REGLAGE

1. iBR-reglage
2. Reglagets viloläge
3. Tryck in minst 25 % av rörelsebana för att aktivera funktionen iBR
4. Gränsvärden

Vid hastigheter under 14 km/h aktiveras backen då iBR-reglaget används.

MÄRK: Om vattnets strömnings-hastighet är 14 km/h eller högre kan backen inte läggas in eftersom hastighetströskeln för backning är överskriden.

Vid hastigheter över 14 km/h aktiveras backen då iBR-reglaget används.

När iBR-reglaget släpps efter bromsning eller backning aktiveras neutralläget.

VARNING

Om gasreglaget fortfarande är intryckt när iBR-reglaget släpps inleds framdrift efter en kort fördröjning. Släpp gasreglaget om acceleration framåt inte är nödvändig.

MÄRK: Neutralläget kan finjusteras genom trimning av iBR-systemet.

Se *ANVÄNDNINGSSINSTRUKTIONER* för detaljerade anvisningar.

6) MODE/SET-knappar (alla modeller utom GTS)

Dessa knappar är placerade på höger sida av styret.

Tryck på MODE-knappen för att bläddra mellan olika funktioner i infocentret.

Tryck på SET-knappen för att välja önskad funktion, navigera genom en funktions undermeny eller spara eventuella ändrade inställningar.

Alla modeller utom GTR-X

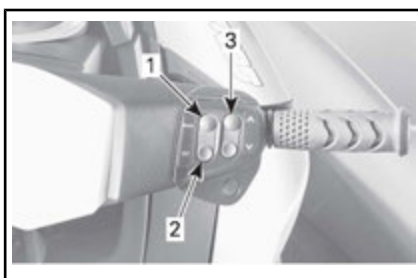

TYPBILD

1. LÄGE
2. SET
3. UPP-/NED-knapp

GTR-X-modellen

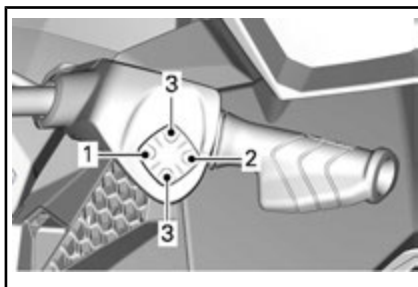

TYPBILD

1. LÄGE
2. SET
3. UPP-/NED-knapp

Se *ANVÄNDNINGSSINSTRUKTIONER* för detaljerade anvisningar.

7) UPP-/NED-knappar (alla modeller utom GTS)

Dessa knappar är placerade på höger sida av styret.

Alla modeller utom GTR-X

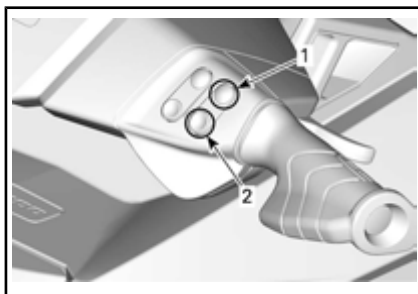

TYPBILD

1. UPP-knapp
2. NED-knapp

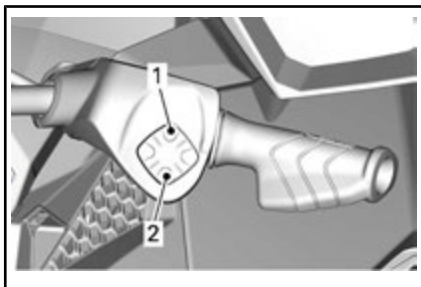
GTR-X-modellen

1. UPP-knapp
2. NED-knapp

UPP-/NED-knapparna används för att välja eller ändra en inställning via infocentret som t.ex.:

- Mätarfunktioner
- Skidläge
- Cruise-läge
- Lågfartsläge
- iBR neutralinställning.

8) Cruise-knapp (GTI Limited- och WAKE-modeller)

Cruise-knappen är placerad på höger sida av styret precis under UPP-/NED-knappen.

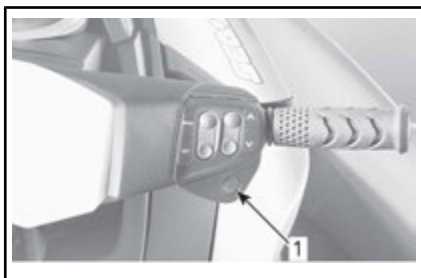
**TYPBILD**

1. Cruise-knapp

Den används för att aktivera eller deaktivera CRUISE-läge eller för att aktivera SLOW SPEED MODE (låg fartsläget).

Se **DRIFTSLÄGEN** för detaljerade anvisningar.

9) VTS-knapp (variabelt trimsystem) (GTI Limited- och GTR-modeller)

VTS-knappen är placerad på vänster sida av styret.

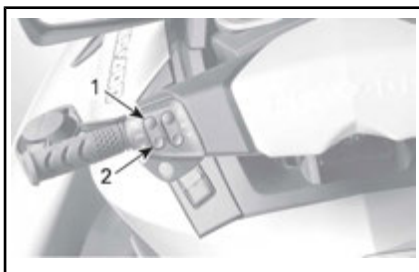
Alla modeller utom GTR-X**TYPBILD - VTS-KNAPP**

1. Stäv-upp
2. Stäv-ned

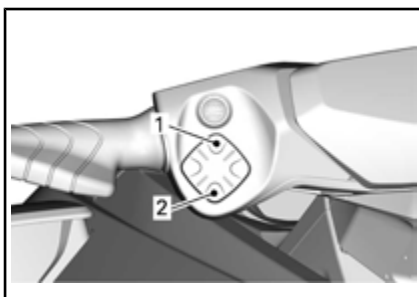
GTR-X-modellen**TYPBILD - VTS-KNAPP**

1. Stäv-upp
2. Stäv-ned

Denna vattenskotermodell är utrustad med ett programmerbart, högeffektivt VTS.

VTS ger möjlighet till inställning av trimläget genom justering av jetmunstyckets vertikala läge.

VTS kan elektriskt trimmas till önskad position eller till en eller två förinställda positioner.

Tryck på VTS-knappen (upp-/nedpi-len) för att justera vattenskoters trimposition.

GTR-X-modellen

Genom att samtidigt trycka på knapparna UPP och NED aktiveras funktionen **Avfärdskontroll**. För att inaktivera **Avfärdskontrollen**, tryck samtidigt på båda knapparna UPP/NED igen.

Se *ANVÄNDNINGSSINSTRUKTIONER* för detaljer.

10) Sport-knapp

Sport-knappen är monterad på vänster sida av styret.

Alla modeller utom GTR-X

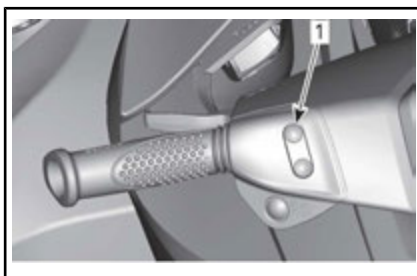

TYPBILD

1. Sport-knapp

GTR-X-modellen

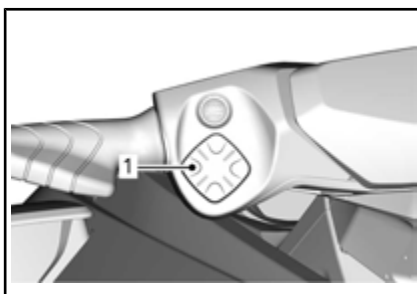

1. Sport-knapp

Den används för att aktivera eller deaktivera SPORT-läget.

Se *DRIFTSLÄGEN* för detaljer.

11) ECO-knapp

ECO-knappen är placerad på vänster sida av styret.

Alla modeller utom GTR-X

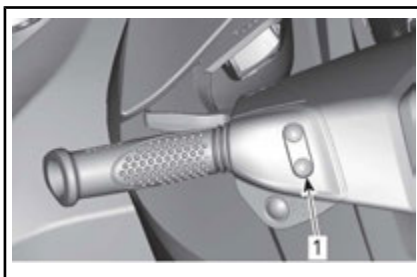

TYPBILD

1. ECO-knapp

GTR-X-modellen

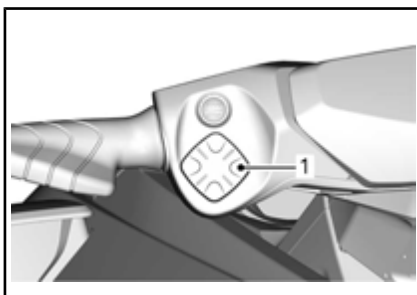

1. ECO-knapp

Den används för att aktivera eller deaktivera ECO-läget.

Se *DRIFTSLÄGEN* för detaljer.

INFOCENTER (MÄTARE)

VARNING

Justera inte displayen vid körning, du kan förlora kontrollen.



TYPBILD - GTS, GTI, GTI SE OCH WAKE

A. Flerfunktionsmätare

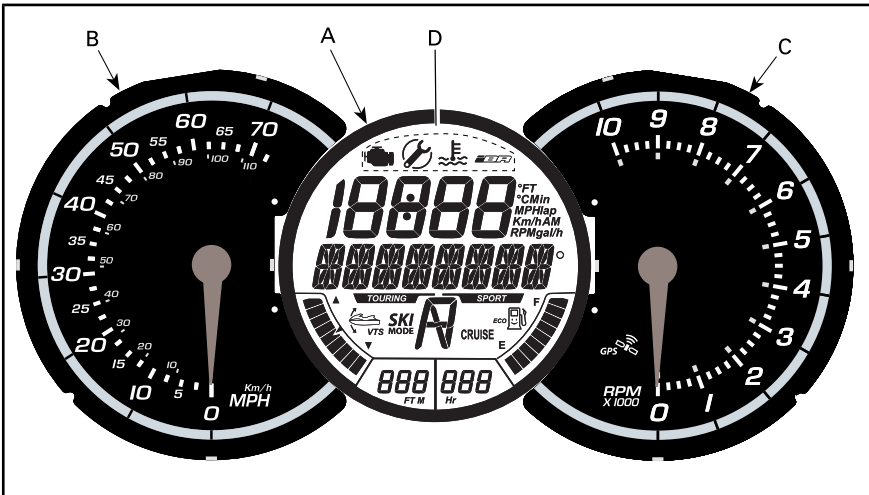

TYPBILD - GTI LIMITED OCH GTR

- A. Flerfunktionsmätare
- B. Analog hastighetsmätare
- C. Analog varvräknare
- D. Ikoner

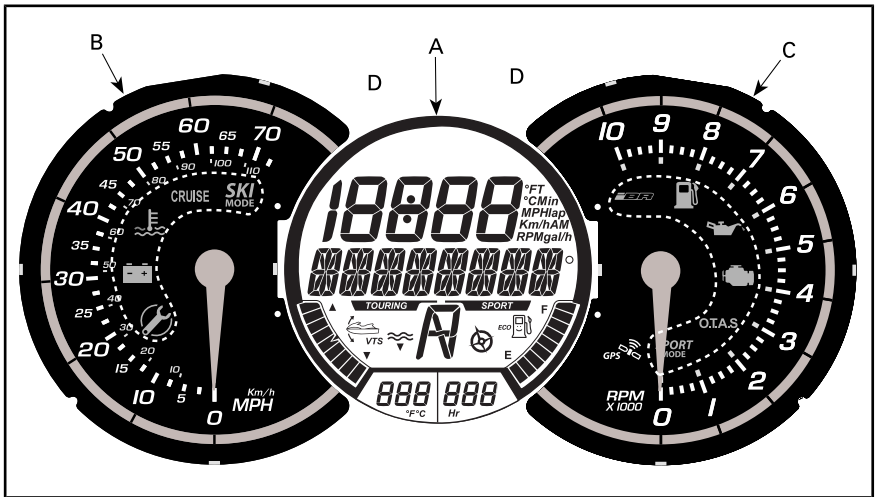

TYPBILD - GTR X

- A. Flerfunktionsmätare
- B. Analog hastighetsmätare
- C. Analog varvräknare
- D. Indikatorljus

A) Flerfunktionsmätare

Flerfunktionsmätarens funktioner

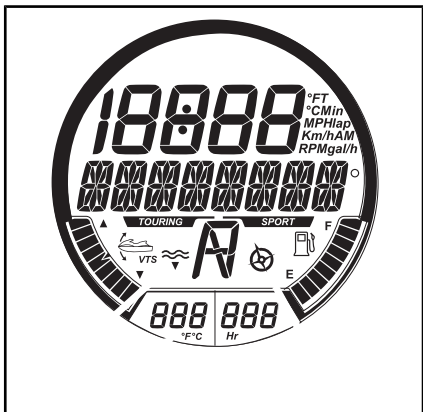

TYPBILD - FLERFUNKTIONSMÄTARE

Se tabellen för funktioner som finns på din modell.

Funktionerna beskrivs nedan.

	GTS	GTI	GTI SE	GTI LIMITED	GTR	GTR-X	WAKE
1) Multifunktionsskärm	X	X	X	X	X	X	X
2) Numerisk skärm	X	X	X	X	X	X	X
3) Indikator för Touring-läge	X	X	X	X	X	X	X
4) Indikator för Sport-läge	X	X	X	X	X	X	X
5) Bränslenivåmätare	X	X	X	X	X	X	X
6) Timmätardisplay	X	X	X	X	X	X	X
7) Indikator för ECO-läge	X	X	X	X	X	X	X
8) Indikator för CRUISE-läge	E.T.	E.T.	E.T.	X	E.T.	E.T.	X
9) iBR-positionsindikator	E.T.	X	X	X	X	X	X
10) Indikator för SKI-läge	E.T.	-	-	-	-	E.T.	X
11) VTS-positionsindikator	E.T.	E.T.	X	X	X	X	X
12) Boost-mätare	E.T.	E.T.	E.T.	E.T.	E.T.	X	E.T.
13) Kompassindikator (1)	E.T.	E.T.	E.T.	E.T.	E.T.	X	E.T.
14) Avfärdskontroll	E.T.	E.T.	E.T.	E.T.	E.T.	X	E.T.

X = Indikerar en **standard**funktion
 - = Fråga din Sea-Doo-återförsäljare om tillgänglighet.
 E.T. = Ej tillgängligt
 (1) Alla modeller utom GTS har en kompass (i flerfunktionsdisplayen). Endast GTR X har en kompassindikator

1) Multifunktionsskärm

Flerfunktionsdisplayen används för att:

- Visa välkomstmeddelandet vid tändningstillslag
- Visa KEY-meddelandet om nyckelidentifiering
- Tillhandahålla olika förarvalda indikeringar
- Aktivera eller ändra olika funktioner eller användningslägen

- Visa rullande meddelanden för aktivering av funktioner eller om systemfel
- Visa felkoder.

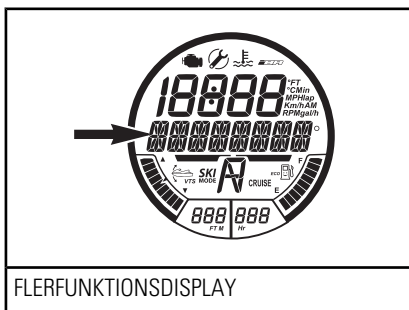

MÄRK: Kompassriktningen visas som standard på flerfunktionsdisplayen.

2) Numerisk skärm

En numerisk display används för att visa ett antal olika indikationer som föraren kan välja med hjälp av DISPLAY-funktionen i flerfunktionsdisplayen.

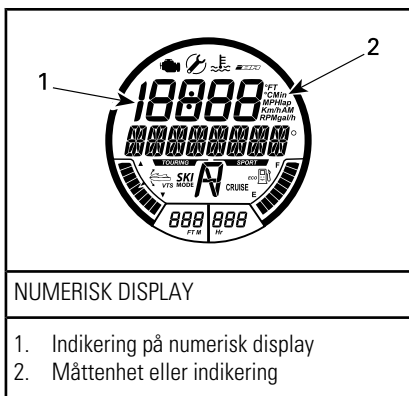

INDIKERINGAR TILLGÄNGLIGA I NUMERISK DISPLAY							
	GTS	GTI	GTI SE	GTI LIMITED	GTR	GTR X	WAKE
VATTENSKOTERNES HASTIGHET	INDIKERAS SOM STANDARD						
Motorvarvtal (RPM)	X	X	X	X	X	X	X
Motortemperatur	E.T.	-	-	-	-	X	-
Klocka	E.T.	E.T.	X	X	X	X	X
Inställningar för inlärningsnyckel	E.T.	X	X	X	X	X	X
Inställning för CRUISE SPEED (marschfart)	E.T.	E.T.	E.T.	X	E.T.	E.T.	X
Inställning för SLOW SPEED MODE (lågfarstsläge)	E.T.	E.T.	E.T.	X	E.T.	E.T.	X
VTS-förinställning	E.T.	E.T.	E.T.	X	X	X	E.T.
VTS-inställningar	E.T.	-	X	E.T.	E.T.	E.T.	X
Inställningar för SKI MODE (skidsläge)	E.T.	-	-	-	-	E.T.	X
Bränsleförbrukning (aktuell och genomsnitt)	E.T.	E.T.	X	X	X	X	X
Bränsleräckvidd (avstånd och tid tills tanken är tom)	E.T.	-	-	X	-	X	-
Varvtimer	E.T.	-	-	-	-	X	-
Tophastighet/varvtal Medelhastighet/varvtal	E.T.	-	-	-	-	X	-
Höjd	E.T.	E.T.	E.T.	X	E.T.	E.T.	E.T.
X = Ett X indikerar en standard funktion - = Fråga din Sea-Doo-återförsäljare om tillgänglighet. E.T. = Ej Tillämpligt							

När informationscentret kopplas på första gången, visar den numeriska displayen den senast valda indikeringen.

3) Indikator för Touring-läge

När indikatorn för TOURING-läge är PÅ är standarddriftsläget TOURING aktivt.

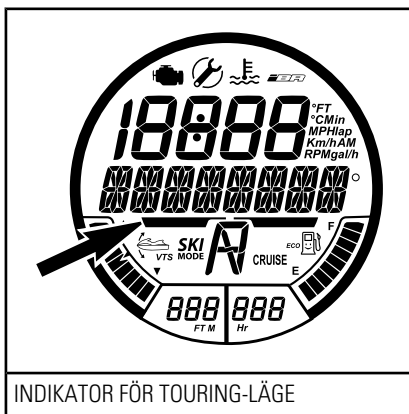

INDIKATOR FÖR TOURING-LÄGE

Se **DRIFTSLÄGEN** för detaljerade anvisningar.

4) Indikator för Sport-läge

Indikatorn för sport-läge är normalt släckt.

När sport-läget valts tänds indikatorn för SPORT-läge och förblir tänd tills sport-läget deaktiveras eller vattenskotern stängs av.

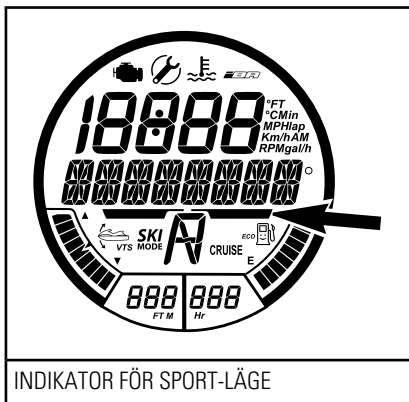

INDIKATOR FÖR SPORT-LÄGE

MÄRK: Sport-läge är inte standard-läge vid körning. För att aktiveras måste det väljas efter att motorn startats.

Se **DRIFTSLÄGEN** för detaljerade anvisningar.

5) Bränslenivåmätare

En stapeldisplay nere till höger på flerfunktionsdisplayen visar fortgående mängden bränsle i bränsletanken under körning.

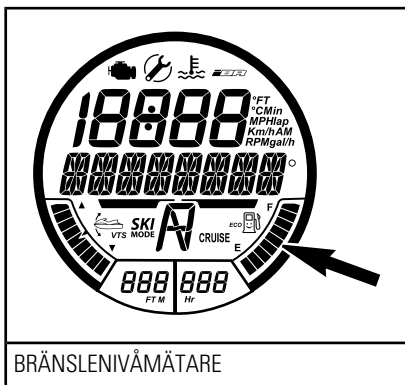

BRÄNSLENIVÅMÄTARE

När bränsletanken är full, är 8 segment (staplar) tända på indikatorn. Det översta segmentet används inte.

Varning för låg bränslenivå

När endast 2 segment bränsle indikeras (cirka 25 % av bränsletankens volym eller 14 L) aktiveras följande varningar.

VARNING FÖR LÅG BRÄNSLENIVÅ	
De två sista segmenten på bränslemätaren	Blinkar
Bränsletanksymbol	
Varningssignal (en lång ljudsignal)	Periodiskt
Rullande meddelande LOW FUEL WARNING	

6) Timmätardisplay (HR)

Visar fortgående ackumulerade driftstimmar.

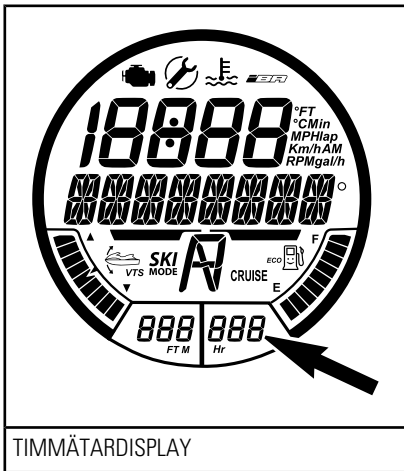

7) Indikator för ECO-läge

ECO-indikatorn och en smiley i bränsletanksymbolen TÄNDAS när **BRÄNSLEEKONOMILÄGE** aktiveras.

Alla modeller utom GTR X

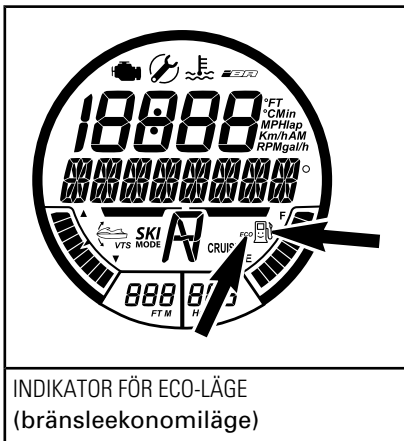

GTR X-modell

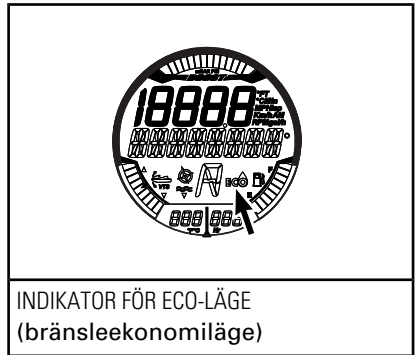

Se **DRIFTSLÄGEN** för detaljerade anvisningar.

8) Indikator för CRUISE-läge

Cruise-lägesindikatorn TÄNDAS när:

- CRUISE MODE (cruise-läget) har aktiverats.
- SLOW SPEED MODE (lågfarssläget) har aktiverats.

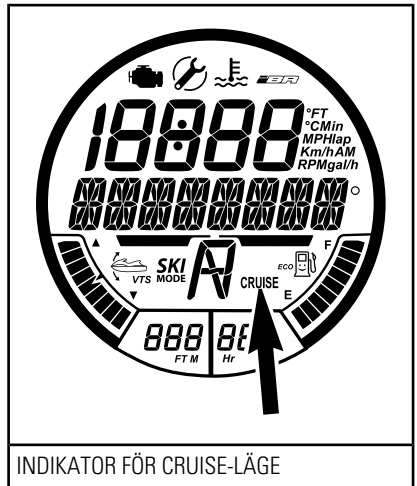

Se **DRIFTSLÄGEN** för detaljerade anvisningar.

9) iBR-positionsindikator

Visar iBR-skopans position.

- N (neutral)

- F (framåt)
- R (back).

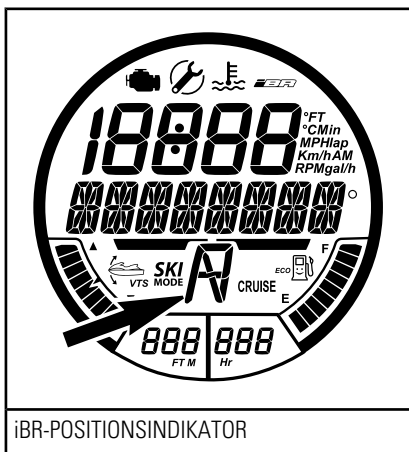

10) Indikator för SKI MODE (skidläge)

Skidlägesindikatorn är PÅ när SKI MODE (skidläget) är aktivt.



Se *DRIFTSLÄGEN* för detaljerade anvisningar.

11) VTS-positionsindikator

VTS-positionsindikatorn ger en indikation om pumpmunstyckets position.

Ett segment tänds på en indikator av stapeldiagramstyp för att visa den relativa positionen för vattenskoterns stäv.

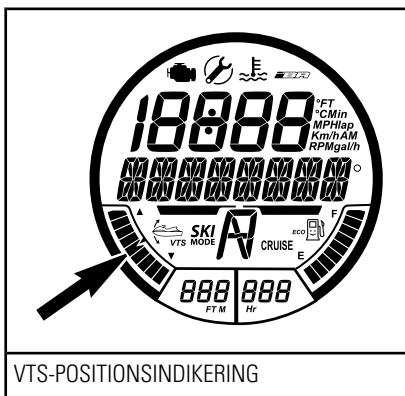

Se *ANVÄNDNINGSSINSTRUKTIONER* för detaljerade anvisningar.

12) Boost-mätare

Boost-mätaren visar insugsrörstrycket som tillhandahålls av laddningskompressorn.

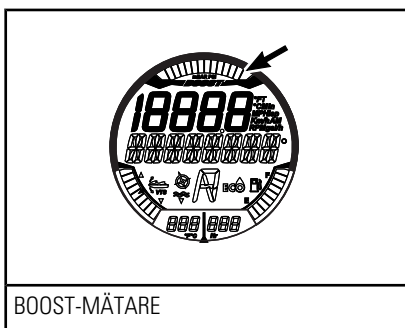

13) Kompassindikator

Huvudväderstrecken, mellanväderstrecken, liksom riktningen i grader, visas som standard på flerfunktionsdisplayen när vattenskotern befinner sig i rörelse.

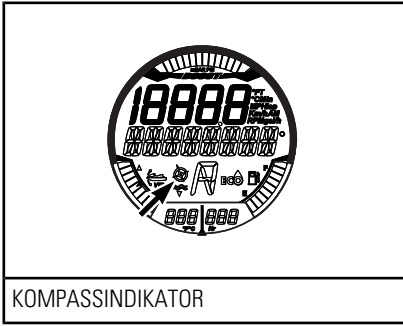

KOMPASSINDIKATOR

14) Avfärdskontroll

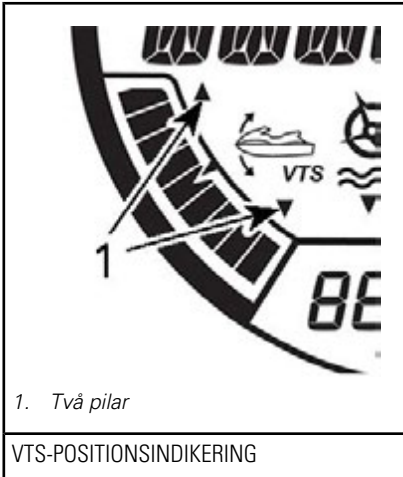

1. Två pilar

VTS-POSITIONSINDIKERING

När avfärdskontrollfunktionen är aktiverad syns inte de två pilarna på indikatorn.

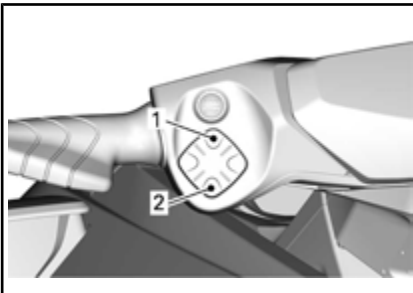

VTS-KNAPP

1. Upp
2. Ned

B) Analog hastighetsmätare

Hastighetsmätaren som är placerad till vänster om infocentret visar analogt vattenskoterns hastighet i mile/timme (MPH) eller kilometer i timmen (km/h).

Hastighetsvisningen är baserad på en GPS-enhet (globalt positioneringssystem) som är inbyggd i infocentret.

Om GPS-signalen av någon anledning försvinner används ett standardläge där hastigheten beräknas med hjälp av information från andra system för att ge en uppskattad hastighet för vattenskotern.

C) Analog varvräknare





Varvräknaren visar en analog indikation av antalet varv per minut (RPM) hos motorn. Multiplicera indikerat värde med 1 000 för att få fram det aktuella varvtalet.

D) Indikatorlampor/ikoner

Indikatorlampor eller ikoner (LCD) informerar om en vald funktion eller ett systemfel.

Tillsammans med en indikatorlampa kan ett rullande meddelande visas i flerfunktionsdisplayen.

Se tabellen nedan för information om vanliga signallampor. Se ÖVERVAKNINGSSYSTEM för mer information om signallampor vid feltillstånd.

INDIKATOR-LAMPA/IKON (PÅ)	MEDELANDEDISPLAY	BESKRIVNING
	MAINTENANCE REMINDER	Underhåll behövs. Du kan ta vattenskotern till en auktoriserad Sea-Doo-återförsäljare, verkstad eller en person som du själv väljer för underhåll, reparation eller utbyte. I <i>US EPA UTSLÄPPSRELATERAD GARANTI</i> som finns här finns information om garantireklamationer.
	LOW-FUEL	Låg bränslenivå, cirka 25 % av tankens kapacitet, 14 L eller bränslenivågivaren bortkopplad.
	Rullande meddelande för SLOW SPEED MODE (lågfarssläge)	CRUISE-läge eller SLOW SPEED MODE (lågfarssläge) aktiverat. Se <i>DRIFTSLÄGEN</i> .
	Rullande meddelanden för SKI MODE	Skidläge aktiverat. Se <i>DRIFTSLÄGEN</i> .
	Rullande meddelanden för SPORT MODE	Sport-läge aktiverat. Se <i>DRIFTSLÄGEN</i> .

Navigera i flerfunktionsdisplayen

VARNING

Justera inte displayen vid körning, du kan förlora kontrollen.

Välja funktioner

Vid körning i fart visar flerfunktionsdisplayen som standard vattenskoterns kompassriktning och riktning i grader.

- För att välja mellan de olika tillgängliga funktionerna på flerfunktionsdisplayen, tryck upprepade gånger på MODE-knappen tills önskad funktion visas:
 - LAP TIMER (varvtimer)
 - SKI MODE (skidläge)
 - FUEL ECONOMY MODE ((bränsleekonomiläge)

- FUEL CONSUMPTION (bränsleförbrukning)
- VTS MODE (VTS-läge)
- DISPLAY
- FAULT CODES (felkoder)
- KEY MODE (nyckelläge)
- SETTINGS (inställningar).

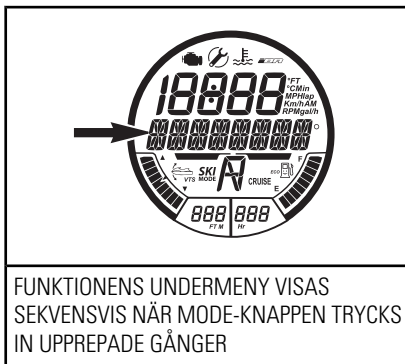

- Tryck därefter på SET-knappen för att välja funktionen.

MÄRK: Tillgängliga funktioner och ordningen i vilken de visas beror på vattenskotermodellen. Felkodsfunktionen är bara tillgänglig när ett fel är aktivt. Inställningsfunktionen kan endast användas då motorn är avstängd. Nyckellägesfunktionen är bara tillgänglig med en normal nyckel.

Funktionsbeskrivning

Kompass

En inbyggd GPS-mottagare i info-centret ger värdet i flerfunktionsdisplayen.

Huvudväderstrecken, mellanväderstrecken, liksom riktningen i grader, visas som standard på flerfunktionsdisplayen när vattenskotern befinner sig i rörelse.

För att kompassriktning ska visas måste GPS-enheten ha god satellitkontakt.

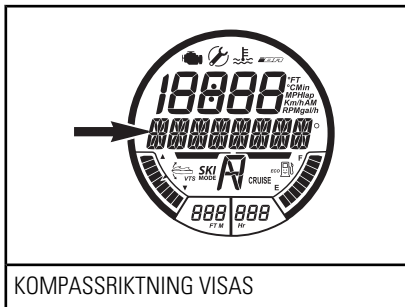

MÄRK: Kompassindikeringen är endast tillgänglig över 5 km/h.

VARNING

Använd kompassen endast som en vägledning. Använd den inte för precisionsnavigering.

Varvtimer

Varvtimern kan användas för att registrera upp till 50 olika varvtider.

För att aktivera och använda varvtimern, gör så här:

1. Tryck upprepade gånger på MODE-knappen tills texten LAP TIME (varvtid) syns i flerfunktionsdisplayen.

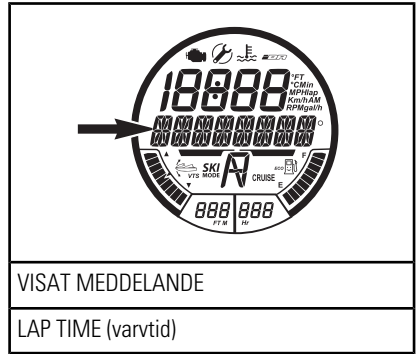

2. Tryck på SET-knappen för att gå in i funktionen, varvtimern aktiveras och visas på displayen.

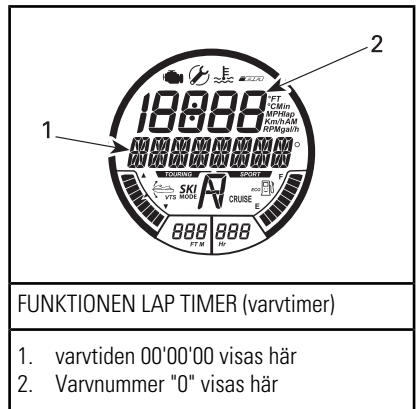

3. Starta timern genom att trycka på SET-knappen.

MÄRK: Timern startar omedelbart då SET-knappen trycks in.

4. För att registrera varje varvtid, tryck på SET-knappen då aktuellt varv inleds.

MÄRK: Varvtiden registreras, varvräkaren i den numeriska dis-

playen räknar antalet registrerade varv och timern fortsätter att gå.

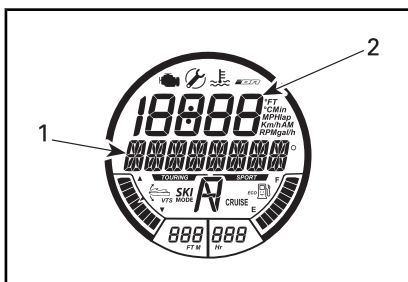

EXEMPEL PÅ VARVTIMERFUNKTION

1. varvtiden 01'02'34 visas här
2. Varvnummer "1" visas här

5. Tryck på MODE-knappen för att spara det senaste varvet och stoppa timern.

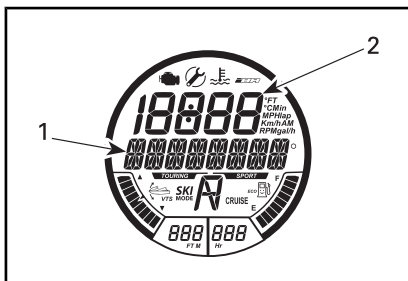

EXEMPEL PÅ VARVTIMERFUNKTION

1. varvtiden 01'21'03 visas här
2. Varvnummer "2" visas här

Använd UPP-/NED-knappen för att se enskilda varvtider. Varvräknaren indikerar vilket varv som visas.

För att se den kumulativa varvtiden för samtliga registrerade varv, använd UPP-/NED-knappen tills ALL (alla) syns i varvräknaren.

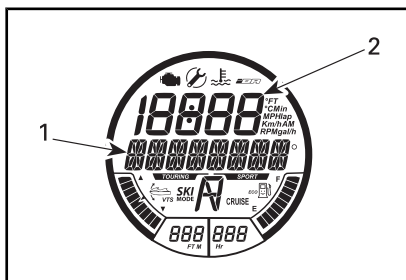

EXEMPEL PÅ VARVTIMERFUNKTION

1. Totala varvtider 02'23'37 visas här
2. Varvräkning "ALL" visas här

För att nollställa varvtimern och varvräknaren, håll SET-knappen intryckt tills timern och räknaren återställs till 0 (noll).

Skidläge

Skidläge används för upprepade kontrollerade starter vid dragning av skid- eller wakeboardåkare. Se *DRIFTSLÄGEN* för mer detaljer.

ECO-läge

ECO-läge (ECO MODE) är en funktion där motorns bränsleförbrukning minskas. Se *DRIFTSLÄGEN* för detaljerade anvisningar.

Bränsleförbrukning

Funktionen BRÄNSLEFÖRBRUKNING används till att visa vattenskoterns bränsleförbrukning på fyra olika sätt:

- Aktuellt bränsleflöde per timme (gal/h eller l/h)
- Genomsnittligt bränsleflöde per timme (gal/h eller l/h)
- Avstånd till tom (mi eller km)
- Tid till tom (h eller min).

Funktionerna för bränsleförbrukning är inte aktiva hela tiden.

En vald funktion för bränsleförbrukning blir inte aktiv förrän indikationen väljs på den numeriska displayen.

När indikationerna för LOW FUEL (låg bränslenivå) visas på flerfunktionsmätaren kommer funktionerna "TIME TO EMPTY" (återstående tid tills tanken är tom) och "DISTANCE TO EMPTY" (återstående sträcka tills tanken är tom) att visa "0" (noll) om de valts.

För att visa vattenskoterns bränsleförbrukning, gör följande:

1. Tryck upprepade gånger på MODE-knappen tills texten FUEL CONSUMPTION (bränsleförbrukning) syns i flerfunktionsdisplayen.

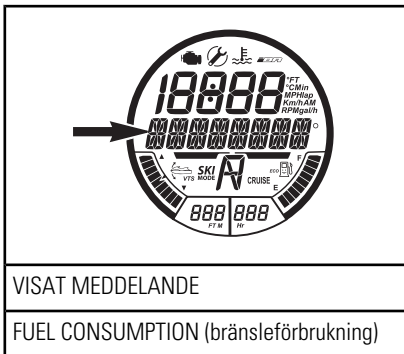

2. Tryck på UPP-/NED-knappen för att välja önskat displayläge för bränsleförbrukning.

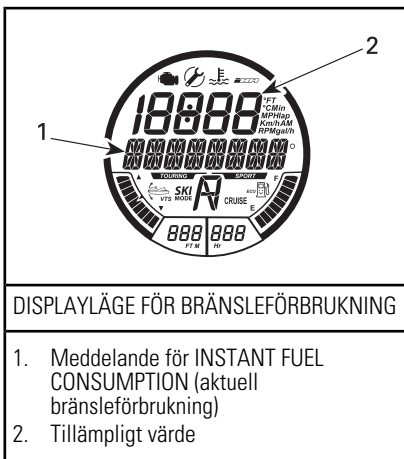

3. Tryck på SET-knappen för att spara inställningen och gå tillbaka till huvuddisplayen.

MÄRK: Valt värde för bränsleförbrukning visas på den numeriska displayen. Dubbelklicka på SET-knappen för att ställa in visning av genomsnittlig bränsleförbrukning. Displayen visar tillfälligt indikationen noll (0).

VTS-läge

Funktionen VTS MODE (VTS-läge) används för att manuellt ställa in VTS eller för att ändra VTS PRESET (förinställda) inställningar.

Se *ANVÄNDNINGSSINSTRUKTIONER* för detaljerade anvisningar.

Display

DISPLAY-funktionen används för att ändra indikation på den numeriska displayen. Se *ÄNDRA NUMERISK RISK VISNING*.

Felkoder

Funktionen FAULT CODES (felkoder) används för att visa aktiva felkoder.

Se *ÖVERVAKNINGSSYSTEM* för närmare information.

Key Mode (nyckelläge)

Funktionen KEY MODE (nyckelläge) används för att ändra inställningar för nycklar av typen inläring (LEARNING).

Se *DRIFTSLÄGEN* för detaljerade anvisningar.

Inställningar

Funktionen INSTÄLLNINGAR används för att:

- Ändra klockinställningen, se *STÄLLA IN FLERFUNKTIONSMÄTAREN*.
- Aktivera iBR-overridefunktionen, se *SPECIELLA PROCEDURER*.

Ändra numerisk visning

För att ändra visning på den numeriska displayen, gör följande:

1. Tryck upprepade gånger på MODE-knappen till höger på styret tills texten DISPLAY syns i flerfunktionsdisplayen.

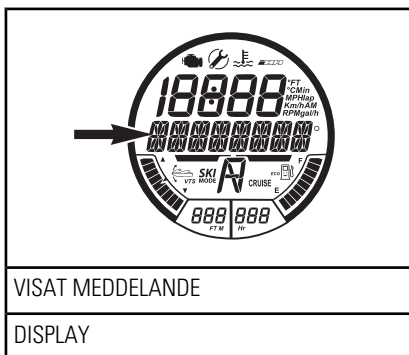

2. Tryck på SET-knappen för att gå till DISPLAY-funktionen.
3. Tryck på UPP-/NED-knappen tills önskat indikatorval visas i flerfunktionsdisplayen (i enlighet med vad som är tillämpligt för modellen).
 - RPM
 - HASTIGHET
 - CLOCK (klocka)
 - MOTORTEMP
 - HÖJD
 - TOPPHASTIGHET
 - MEDELHASTIGHET
 - TOP RPM (högsta varvtal)
 - AVG RPM (medelvarvtal).

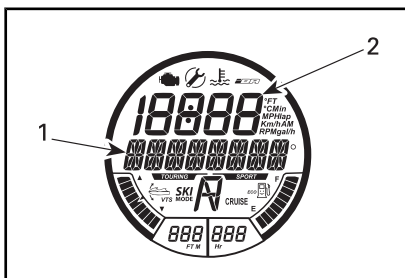

VÄLJA NUMERISK DISPLAY

1. Indikering av typ av vald numerisk display
2. Tillämpligt värde

4. Tryck på SET-knappen för att välja och spara önskad indikering eller för att vänta på tidsavstängning av displayfunktionen. Den sista synliga indikationen sparas automatiskt.

Nollställa indikationer på den numeriska displayen

Följande numeriska indikationer kan nollställas på displayen när de valts:

- Genomsnittlig bränsleförbrukning
- Topphastighet
- Medelhastighet
- Maxvarvtal (R/MIN)
- Medelvarvtal.

Klicka på SET-knappen för att nollställa indikationerna. Den numeriska displayen visar tillfälligt indikationen noll (0).

MÄRK: Var och en av dessa funktioner aktiveras **ENDAST** då indikationen väljs på den numeriska displayen.

Ställa in flerfunktionsmätaren

Klockinställning

1. Tryck upprepade gånger på MODE-knappen tills texten SETTINGS (inställningar) syns i flerfunktionsdisplayen.

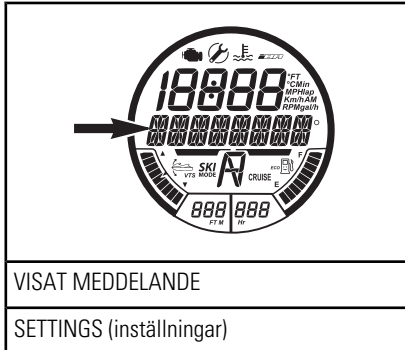

2. Tryck upprepade gånger på UPP-/NED-knappen tills CLOCK (klocka) visas.

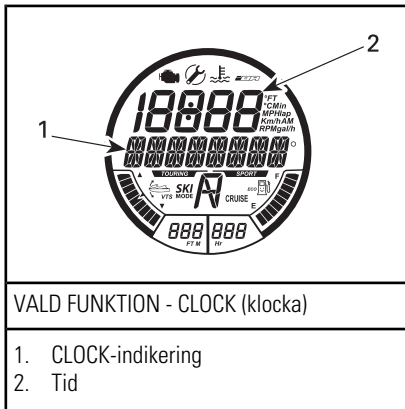

3. Tryck på SET-knappen för att gå till funktionen. Meddelandet CHANGE CLOCK OFFSET (ändra klocktid) visas.

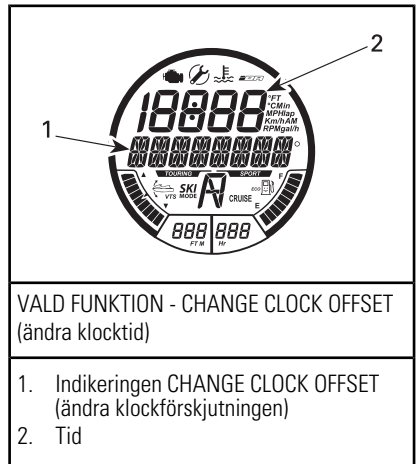

4. Tryck på UPP-/NED-knappen för att ställa in klockan på korrekt lokaltid.
5. Tryck på SET-knappen för att spara inställningen och gå tillbaka till huvuddisplayen.

MÄRK: Klockan använder GPS-signalen för att upprätthålla korrekt tid med Greenwich Mean Time (GMT) som referens. När klockan ställs in kan endast timvisningen ändras.

Måttenheter och språk

Flerfunktionsmätaren kan visa informationen i metriska eller brittiska enheter och på olika språk.

För att ändra måttenheten eller språket som visas på flerfunktionsmätaren, kontakta din auktoriserade Sea-Doo-återförsäljare.

UTRUSTNING

MÄRK: Illustrationerna kanske inte är korrekta för alla modeller och är endast till för vägledning.

MÄRK: Vissa av fordonets säkerhetsdekalering visas inte på bild. Information om fordonets säkerhetsdekalering finns i *SÄKERHETSDEKALER PÅ VATTENSKOTERN*.

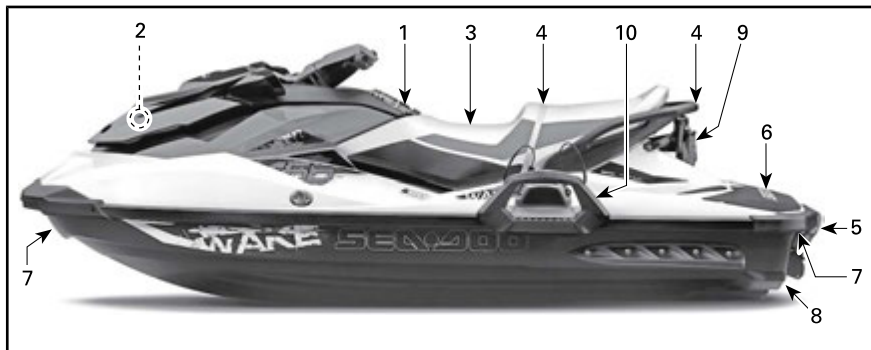

TYPBILD - WAKE-MODELLEN VISAS

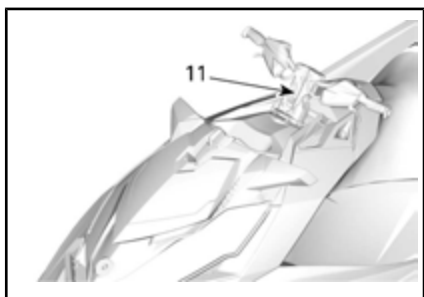

1) Handskfack

Ett litet stuvutrymme för personliga saker.

Dra upp spärren till locket för att öppna handskfacket.



TYPBILD — HANDSKFACK

1. Lockregel

2) Främre förvaringsutrymme

Ett praktiskt utrymme för personliga saker.

Det främre stuvutrymme innehåller även två hållare för säkerhetsutrustning, en för brandsläckare och en annan för första hjälpen-utrustning (dessa är ej inkluderade).

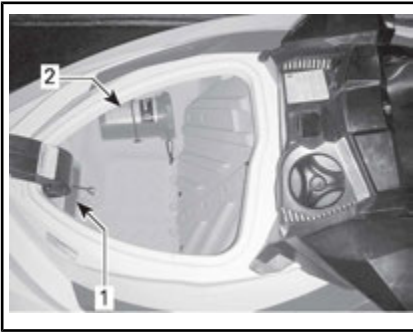
**FRÄMRE STUVUTRYMME**

1. Brandsläckaren fastspänd i hållaren
2. Första hjälpen-utrustningen fastspänd i hållaren

Öppna locket till det främre stuvutrymmet genom att dra spärrhaken uppåt. Stäng och lås alltid locket vid körning.

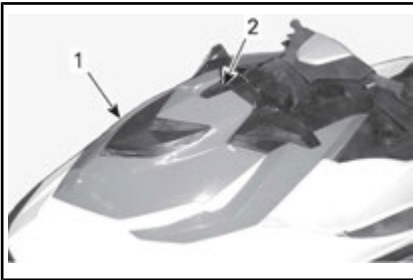
**TYPBILD**

1. Luckan till det främre förvaringsutrymmet
2. Spärrspak

VARNING

Lämna aldrig lösa, tunga, vassa föremål eller föremål som kan gå sönder i stuvutrymmet. Överskrid inte maximal lastkapacitet; 9 kg. Kör aldrig vattenskotern med locket till det främre stuvutrymmet öppet. Detta är inte ett vattentätt utrymme.

3) Säte

Genom att bort sätet blir motorrummet åtkomligt.

Sätesspärren är placerad vid bakänden av sätet.

För att ta bort sätet, dra upp spärrhandtaget och lyft upp bakre änden av sätet från spärrbulten. Dra därefter sätet uppåt och bakåt för att haka loss främre delen av sätet från dess fäste och ta bort det från vattenskotern.

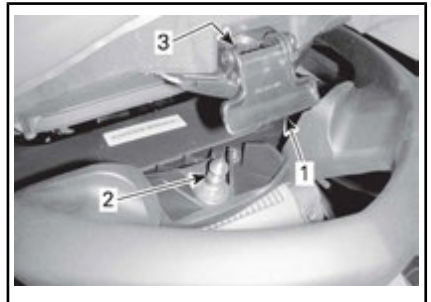
**TYPBILD – SÄTESSPÄRR**

1. Spärrhandtag till säte
2. Låssprint
3. Sprintens införingshål

Montera sätet genom att föra in främre delen av sätet i dess fäste.

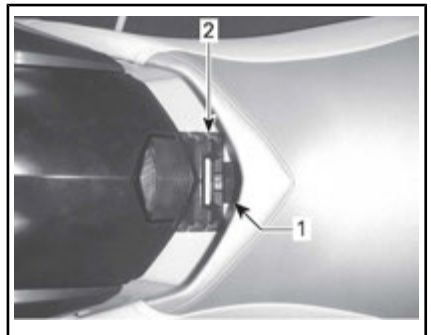

1. Främre sätesspär
2. Det bakre sättesfästet

Centrera sätesspärren med spärrbulten och tryck bakre delen av sätet kraftigt nedåt för att låsa det på plats.

Dra i bakre delen av sätet för att kontrollera att sätet är ordentligt spärrat.

⚠ OBS Säkerställ att spärren är ordentligt låst i bultens spår.

4) Passagerarhandtag

Sätesremmen kan vid behov användas av passageraren för att hålla i sig under körning.

Sidorna på det gjutna grepphandtaget vid bakre änden av sätet utgör också ett handtag för en passagerare. Den bakre delen av det gjutna grepphandtaget utgör ett handtag för observatören av skidåkare/wakeboardåkare eller för bordning av vattenskotern från vattnet.

⚠ OBS Använd aldrig handtaget till att dra eller bogsera eller för att lyfta vattenskotern.

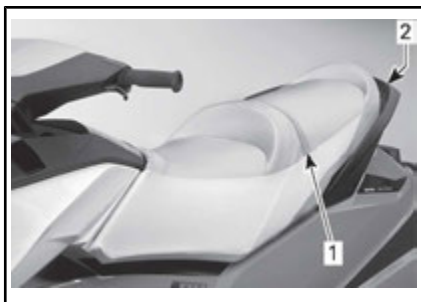

TYPBILD – PASSAGERARHANDTAG

1. Sätesrem
2. Gjutet grepphandtag

5) Bordningssteg

Ett praktiskt steg som är till hjälp vid bordning av vattenskotern.

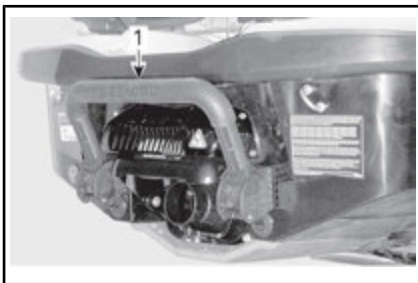

TYPBILD

1. Bordningssteg

⚠ VARNING

Motorn måste vara avstängd innan försök görs att borda vattenskotern via bordningssteget.

Dra steget nedåt med handen och håll kvar tills du fått upp en fot eller ett knä på steget.



TYPBILD - BADSTEGEN NEDFÄLLD FÖR BORDNING FRÅN VATTNET

⚠ OBS

- Använd aldrig steget för att borda en vattenskoter som inte ligger i vattnet.
- Använd aldrig steget för att dra, bogsera, dyka eller hoppa, eller för annat än bordning.
- Stå på mitten av steget.
- Endast en person i taget på steget.

Endast modeller utrustade med iBR

VARNING

Var uppmärksam på iBR-skopans rörelser då motorn startas, slås av eller då iBR-reglaget är i användning. Skopans automatiska rörelser kan klämma fingrar eller tår på personer som tar tag i aktern på din vattenskoter.

6) Bordningsplattform

Den bakre delen av däckat fungerar som bordningsplattform.

Den bakre delen av fotbrunnarna, nära bordningsplattformen, används som fotstöd för observatören som spanar bakåt mot en person som åker vattenskidor eller ring bakom vattenskotern.



TYPBILD

1. Bordningsplattform
2. Observatörens fotstöd (var sida)

7) För- och akterögglor

Öglorna kan användas för förtöjning, dragning av en person som åker vattenskidor, wakeboard eller ring, och för fästremmar vid trailertransport av vattenskotern.

Ögla i fören



TYPBILD

1. Ögla i fören

Ögglor i aktern

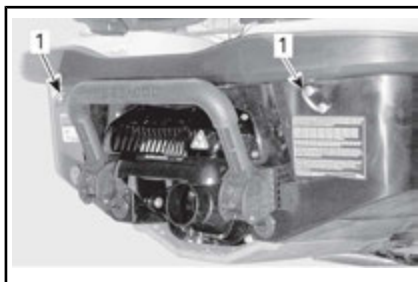

TYPBILD

1. Ögglor i aktern

Alla modeller utom WAKE



1. Ögla i aktern

8) Länspluggar för slagvatten

Skruva alltid loss länspluggarna då vattenskotern är på trailern. Detta tillåter att vatten som samlats i sla-

get rinner ut och hjälper till att minska kondenseringen.

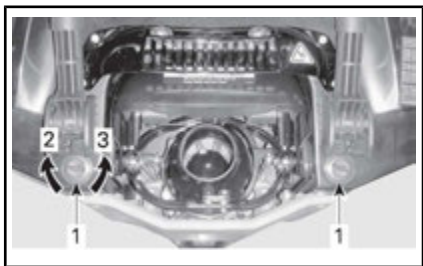

TYPBILD

1. Länsplockar
2. Dra åt
3. Lossa

OBS Se till att länsplockarna är säkert monterade innan du sjsätter vattenskotern.

9) Skid-/wakeboardstång (endast WAKE-modellen)

Dra i knoppen för att lyfta upp stången. Kontrollera att båda delarna av stången är fullt uppdragna och ordentligt spärrade innan skid- eller wakeboardlinan fästs.



TYPBILD - NEDTRYCKT SKID-/WAKE-BOARDSTÅNG

1. Dra i den här knoppen för att dra upp



TYPBILD - UPPDRAGEN SKID-/WAKE-BOARDSTÅNG

Skjut ned stången genom att trycka rakt ned vid stångändan.

Tryck samtidigt in låsklämmans båda sidor i riktning framåt mot fören om stången blir svår att dra upp eller skjuta ned.



TYPBILD - TRYCK FRAMÅT FÖR ATT LÅSA UPP OCH TA BORT VATTENSKID-STÅNGEN

1. Låsklämma

! VARNING

Kontrollera att skid-/wakeboardstängan är fullt utdragen och spärrad före användning. Skjut ned stängan helt och lås den när den inte ska användas. Var försiktig när du kör med skid-/wakeboardåkare eftersom draglinan när den släpps kan snärta tillbaka mot vattenskotern. Gör inga snäva svängar vid dragning av vattenskid-/wakeboardåkare eller något annat. Förvara alltid draglinan säkert när den inte används.

OBS Skid-/wakeboardstängan är konstruerad för att dra en vattenskidåkare eller wakeboardåkare med en maximal vikt på 114 kg.

Låt alltid någon annan än föraren fungera som observatör.

MÄRK: Handtagen på skid-/wakeboardstängan är till för observatören.

OBS Använd aldrig skid-/wakeboardstängan för bogsering av andra vattenskotrar. Respektera skid-/wakeboardstängens angivna maximala belastningskapacitet. Överbelastning inverkar på manövrering, stabilitet och effekt.

10) Wakeboardrack (endast WAKE-modellen)

Praktisk borttagbart rack för wakeboard.



TYPBILD

1. Wakeboardrack

MÄRK: Wakeboardracket kan installeras på vänster sida av vattenskotern.

Installeras så här:

1. Placera hakarna på den nedre delen av racket i det nedre fästet på skrovet under sidoavbärarlisten på vänster sida.

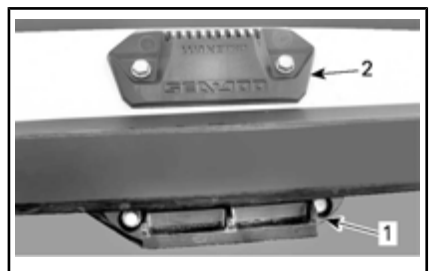

FÄSTEN FÖR WAKEBOARDRACK

1. Nedre fästskruv
2. Övre fästskruv



1. Racket hakat i det nedre fästet

2. Vrid racket uppåt och tryck övre delen av racket inåt tills handtaget låses i det övre fästet.

⚠ VARNING

Om racken inte är säkert monterad i vattenskotern kan den oväntat lossna och skada personer i närheten. Kontrollera regelbundet att racket är ordentligt spärrat i fästet.

3. Vid installation av en wakeboard i racket, placera den med fenorna utåt och med hälarna pekande nedåt nära vattenskoterns fribord.
4. Fäst wakeboarden med spännband.

⚠ VARNING

Placera alltid wakeboarden med FENORNA UTÅT för att undvika ev. skärskador eller andra personsador.

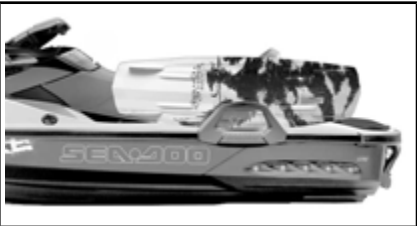

TYPBILD - WAKEBOARD INSTALLERAD MED FENORNA UTÅT

5. Efter installation, dra i och tryck på wakeboarden för att se att den sitter säkert i racken.

⚠ VARNING

Om wakeboarden inte sitter säkert i racket kan den lossna, vilket innebär en risk för att människor i närheten skadas. Undvik detta så här:

- Inspektera de elastiska banden och byt dem om de är skadade.
- Fäst wakeboarden ordentligt i racken.
- Kontrollera regelbundet att brädan är ordentligt fäst.

MÄRK: Fäst spännbanden säkert när wakeboarden tas bort från racket, så att banden inte hänger fritt vid körning av vattenskotern.

OBS Racken är utformad för en (1) wakeboard. Använd det inte för att transportera flera brädor, vattenskidor eller andra föremål. Använd inte racken/rackarna till förtöjning eller bordning.

⚠ VARNING

Om en wakeboard och/eller wakeboardrack är installerad, var extra försiktig:

- Utför ALDRIG aggressiva manövrar, inklusive spinout.
- Hoppa ALDRIG över vågor.
- Använd sunt förnuft och begränsa farten.

Annars kan wakeboarden lossna eller åkarna falla av och skada sig mot wakeboard eller rack.

⚠ VARNING

Vid trailertransport av vattensko-tern, lämna **ALDRIG** wakeboarden installerad i racken. Wakeboardens fenor kan annars skada människor i närheten eller så kan wakeboarden falla av på vägen. De elastiska banden är spända och kan snärta tillbaka och skada någon när de lossas. Var försiktig.

Ta bort wakeboardracket genom att trycka in handtaget högst upp på racket och avlägsna det från fästena.

**BORTTAGNING AV RACK**

1. Tryck på det här handtaget för att lossa wakeboardracket

11) Justerbar styrstångsresare (om sådan finns)

Styrets höjd kan ställas in enligt förarens önskemål.

1. Frigör spärren med hjälp av reglaget.

**TYPBILD**

2. Justera styret till en av de sju olika höjderna.
3. Spärra styret med reglaget.

**TYPBILD**

INKÖRNINGSPERIOD

Användning under inkörningsperioden

Motorn behöver en inkörningsperiod på ca 10 drifttimmar innan vattenskotern körs med fullt gaspådrag.

Under denna period får maximalt gasreglage inte vara öppet till mer än 1/2 eller 3/4. Kortare pådrag till fullgas och hastighetsvariationer är emellertid bra vid inkörning.

OBS Kontinuerlig acceleration med fullt gaspådrag eller längre körning i marschfart inverkar negativt på motorn under inkörningsperioden.

MÄRK: GTR 230 och GTR-X 230:

Under de första 5 körtimmarna begränsas motorvarvtalet av motorstyrningen för att skydda motorn. Motorprestandan ökar progressivt under denna period.

ANVÄNDNINGSSINSTRUKTIONER

VARNING

Utför alltid **INSPEKTION FÖRE KÖRNING** innan vattenskotern används. Läs avsnitten **SÄKERHETSINFORMATION** och **VATTENSKOTERINFORMATION** och bekanta dig ordentligt med iControl-teknologin.

Om något skulle vara oklart gällande reglage eller anvisningar, vänd dig till en auktoriserad Sea-Doo-återförsäljare.

Bordning av vattenskotern

Som på andra båtar ska bordning ske försiktigt och med avlagen motor.

VARNING

Motorn måste vara **AVSLAGEN** och nödstoppslinan ska vara borttagen vid bordning av vattenskotern och vid användning av badstegen. Använd aldrig drivsystemets komponenter som stöd vid bordning av vattenskotern.

Borda från en brygga

Vid bordning från brygga, placera försiktigt en fot på vattenskoterns fotsteg som är närmast bryggan medan du håller i styret och överför samtidigt kroppsvikten till den andra sidan för att balansera vattenskotern.

För sedan över det andra benet över sätet och placera foten på det andra fotsteget. Skjut iväg vattenskotern från bryggan.



Bordning i vatten

Se till att det finns minst 90 cm vatten under skrovets lägsta punkt akterut.

Tänk på att skrovet kommer att ligga lägre i vattnet när alla passagerare kommit ombord. Se till att det angivna djupet bibehålls, så att sand, grus och sten inte dras in i drivsystemet.

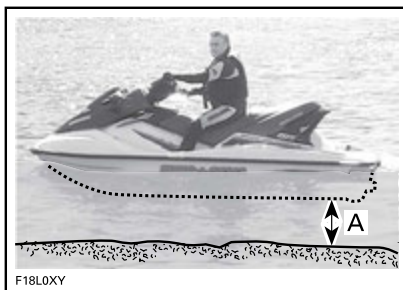

A. Bibehåll minst 90 cm under skrovets lägsta punkt akterut med samtliga passagerare ombord

OBS Att starta motorn eller köra vattenskotern i grundare vatten kan skada drivsystemet.

Ensam förare

Modeller utan bordningssteg

1. Ta tag i det bakre handtaget med ena handen.
2. Håll andra handen på bordningsplattformen och dra dig uppåt tills du kan placera ett knä på bordningsplattformen.

3. Placera det andra knäet på bordningsplattformen.



OBS

- Stå på mitten av steget.
- Endast en person i taget på steget.
- Använd aldrig drivsystemets komponenter för bordning.

4. Ta ett grepp om sätesremmen för att hjälpa dig bibehålla balansen och ta ett steg framåt till fotstegen på vardera sida av sätet.



Sträck dig framåt med en hand, grip tag i handtaget bakom sätet och stig sedan upp på badstegen.



Gränsla sätet.

Modeller med bordningssteg

Använd ena handen och sänk ned bordningssteget.

Med bägge händer på handtaget bakom sätet, stig upp på bordningsplattformen.



Använd andra handen för att ta tag i bordningsplattformens kant och dra dig uppåt så att du kan knäa upp på badstegen.



Ta ett grepp om sätesremmen för att hjälpa dig bibehålla balansen och ta ett steg framåt till fotstegen på vardera sida av sätet.



Gränsla sätet.

Förare med en passagerare

Föraren bordar vattenskotern på samma sätt som beskrivits ovan.

! VARNING

Motorn måste vara AVSLAGEN och nödstoppslinan ska vara borttagen vid bordning av vattenskotern och vid användning av badstegen. Använd aldrig drivsystemets komponenter som stöd vid bordning av vattenskotern.

Vid grov sjö kan passageraren, från vattnet, hålla vattenskotern stadig för att hjälpa föraren vid bordning.



Passageraren bordar sedan vattenskotern medan föraren håller balansen genom att sitta så nära konsolen som möjligt.



TYPBILD - MODELL MED BADSTEGE VI-SAS



TYPBILD - MODELL MED BADSTEGE VI-SAS



Starta motorn

⚠ VARNING

Innan motorn startas ska föraren och passagerarna alltid:

- Sitta ordentligt på vattenskotern.
- Ha ett fast grepp om handtaget eller hålla i sig i personen framför.
- Vara iförda lämpliga skyddande kläder, en godkänd flytväst och vätträcksbyxor.

OBS Se till att det finns minst 90 cm vatten under skrovets lägsta punkt akterut med alla passagerare ombord innan motorn startas. Annars kan skador uppstå på drivsystemets komponenter.

1. Fäst nödstoppslinans clips i flytvästen eller handleden (handrem behövs).
2. Ta ett fast grepp om styret med vänster hand och placera båda fötterna på fotstegen.
3. Tryck en gång på motorns START-/STOPP-knapp för att aktivera elsystemet.
4. Tryck på START-/STOPP-knappen för att starta motorn.
5. Släpp motorns START-/STOPP-knapp omedelbart när motorn startat.

⚠ VARNING

Nödstoppslinans clips ska alltid vara fäst i förarens flytväst eller handled (handrem behövs) vid start eller körning av vattenskotern.

OBS Håll inte START/STOPP-knappen intryckt i mer än 10 sekunder för att undvika överhettning av startmotorn. Du bör vän-

ta en stund mellan startförsöken så att startmotorn hinner svalna.

Stänga av motorn

⚠ VARNING

För att upprätthålla vattenskoterns styrförmåga måste motorn vara igång tills vattenskotern stannar.

Motorn kan stängas av med två metoder:

- Genom att trycka på motorns START-/STOPP-knapp, eller
- Ta bort nödstoppslinan från motorns stoppreglage.

⚠ VARNING

Lämna aldrig nödstoppslinan på motorns stoppreglage då du stiger av vattenskotern för att undvika stöld, att motorn startar av misstag eller att vattenskotern används av barn eller obehöriga.

Styra vattenskotern

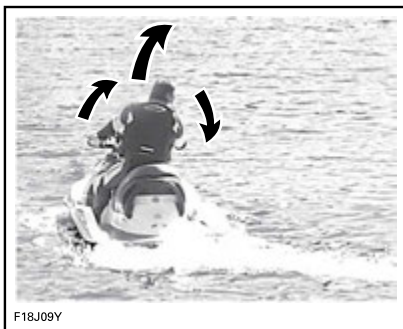

F18J09Y

När styrstången vrids, vrids även jetpumpmunstycket, vilket kontrollerar vattenskoterns kursriktning. När du vrider styret till höger svänger vattenskotern till höger och när du vrider styret till vänster svänger vattenskotern till vänster. Gasa när du ändrar vattenskoterns kursriktning.

! VARNING

Ändra vattenskoterns kursriktning genom att gasa och vrida styrstången. Styreffektiviteten varierar beroende på gaspådrag, antal passagerare, last, sjöförhållanden och miljöfaktorer som t.ex. vind.

Till skillnad från med en bil måste du gasa för att vända vattenskotern. Öva på en säker plats genom att gasa och svänga undan från ett imaginärt föremål. Det är en bra teknik för att undvika sammanstötningar.

! VARNING

Styrförmågan försämras när gasen släpps och förloras när motorn stannar.

Med en passagerare betar sig vattenskotern annorlunda och kräver större skicklighet av föraren. Passageraren ska alltid hålla i sig i sätesremmen, det gjutna grepphandtaget eller i personen framför. Sänk hastigheten och undvik snäva svängar. Undvik att köra i grov sjö när du har en passagerare.

Snäva svängar och andra specialmanövrar

Under snäva svängar eller specialmanövrar som gör att luftintagen ligger under vatten för en längre tid sipprar vatten in i slaget.

Förbränningsmotorer behöver luft för att fungera och därför kan denna vattenskoter inte vara fullständigt vattentät.

OBS Om luftintagets öppningar fortsatt befinner sig under vatten, t.ex. vid ständiga vändningar i snäva cirklar, om fören plöjs genom vågor eller om vattenskotern kapsejsas, kan vatten tränga in i slaget, vilket kan ge svåra

skador på motorns inre delar. Se avsnittet *GARANTI* i denna Instruktionsbok.

O.T.A.S.TM-system (om sådant finns)**(Off-Throttle Assisted Steering)**

O.T.A.S.-systemet (Off-Throttle Assisted Steering) ger extra manöverförmåga då du inte gasar.

Om föraren släpper upp gasreglaget till tomgångsläge vid en tvärsväng aktiveras O.T.A.S.-systemet elektroniskt, och ökar motorvarvtalet en aning för att göra det lättare att slutföra svängen.

Då styret förs tillbaka till sitt mittläge övergår motorvarvtalet till tomgång.

Vi rekommenderar att du bekantar dig med denna egenskap under den första turen.

Lägga i neutralt läge (endast modeller med iBR)**! VARNING**

Drivaxeln och impellern går alltid runt när motorn är igång, även i neutral. Håll dig undan vattenskoterns drivsystem.

När vattenskotern startas första gången ställer iBR-systemet automatiskt in neutralt läge som standard.

Tryck till på iBR-reglaget för att välja neutralläge från framläge.

Släpp iBR-reglaget och gasreglaget för att välja neutral från backläge.

Inställning av neutral trimposition för iBR

Om vattenskotern drivs framåt eller bakåt vid NEUTRAL-läge kan iBR-systemet trimmas.

MÄRK: Om vattenskotern rör sig vid neutralläge kan detta bero på inverkan av vind eller strömmar.

Om vattenskotern rör sig framåt, tryck in NED-knappen ett ögonblick.

Om vattenskotern rör sig bakåt, tryck in UPP-knappen ett ögonblick.

Alla modeller utom GTR-X

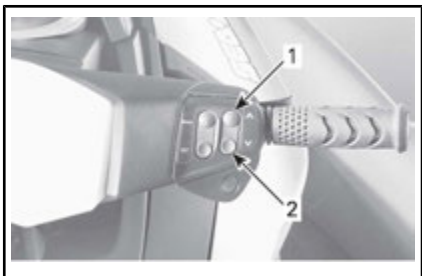

TYPBILD - TRIMNING AV iBR-NEUTRAL-POSITION

1. UPP-knapp (för att stoppa rörelse bakåt)
2. NED-knapp (för att stoppa rörelse framåt)

GTR-X-modellen

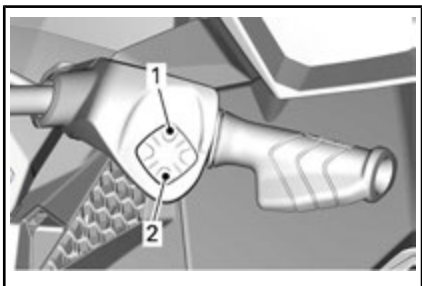

TYPBILD - TRIMNING AV iBR-NEUTRAL-POSITION

1. UPP-knapp (för att stoppa rörelse bakåt)
2. NED-knapp (för att stoppa rörelse framåt)

MÄRK: Tryck upprepade gånger på UPP-/NED-knappen tills korrekt inställning för neutralläge uppnås och vattenskotern slutar röra sig.

Lägga i framdriftsläge (endast modeller med iBR)

Tryck till på gasreglaget för att välja framdrift från neutralläge. Vattenskotern accelererar framåt.

Släpp iBR-reglaget och tryck på gasreglaget för att välja framdriftsläge från backläge.

För att koppla om till framdriftsläge från broms, dra in gasreglaget samtidigt som iBR-reglaget släpps. Vattenskotern accelererar framåt efter en kort fördröjning.

Alla modeller utom GTR-X

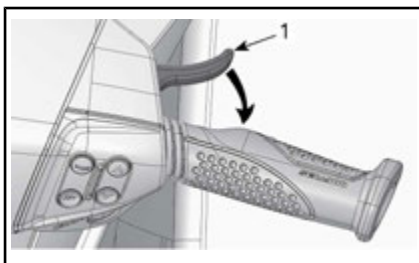

TYPBILD - LÄGGA I FRÅN NEUTRAL

1. Gasreglage

GTR-X-modellen

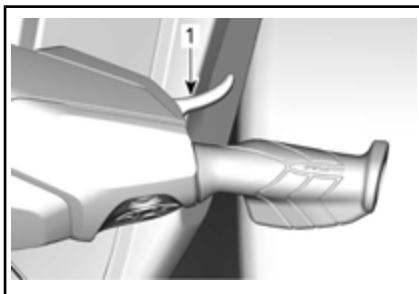

TYPBILD - LÄGGA I FRÅN NEUTRAL

1. Gasreglage

Lägga i och använda backen (endast modeller med iBR)

Backen kan bara läggas i mellan tomgång och tröskelhastigheten för körning framåt på 8 km/h.

För att lägga i backen måste iBR-reglaget på vänster sida av styret dras in till minst 25 % av reglagets rörelsesträcka.

Alla modeller utom GTR-X

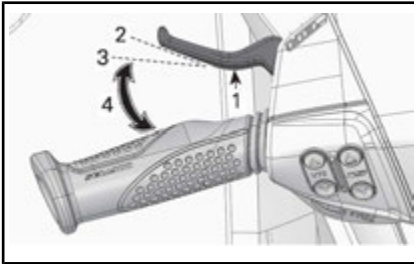

TYPBILD - iBR-REGLAGE

1. iBR-reglage
2. Reglagets frisläppta läge
3. Ca 25 %-läge
4. Gränsvärden

GTR-X-modellen

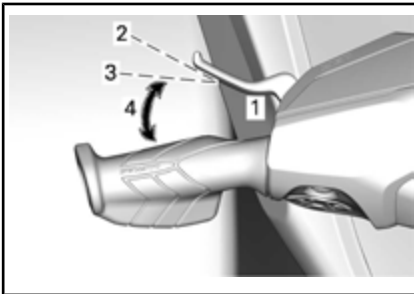

TYPBILD - iBR-REGLAGE

1. iBR-reglage
2. Reglagets frisläppta läge
3. Ca 25 %-läge
4. Gränsvärden

När iBR-reglaget används i backningsläge kan gasreglaget användas för att styra motorvarvtalet och därmed hastigheten bakåt.

Genom att reglera iBR- och gasreglaget samtidigt kan backningskraften kontrolleras med större precision. För högt varvtal skapar vattenturbulens och minskar backningens effektivitet.

MÄRK: Motorvarvtalet sänks alltid till tomgång då iBR-reglagets position ändras.

Släpp iBR-reglaget för att sluta backa.

För att stoppa rörelsen bakåt efter att iBR-reglaget släppts, använd tillräckligt med gas för att stoppa rörelsen bakåt.

VARNING

Bromsfunktionen har ingen effekt vid backning.

Den tillgängliga motoreffekten är begränsad vid backningsläge, vilket begränsar backningshastigheten.

VARNING

Backa endast i minimal hastighet och under kortast möjliga tid. Kontrollera alltid att passagen bakom är fri från föremål, hinder eller människor.

Vid backning vrids styret åt motsatt håll mot den riktning du vill att vattenskoterns akter ska röra sig.

Vrid till exempel styret åt babord (vänster) om vattenskoterns akter ska röra sig åt styrbord (höger).

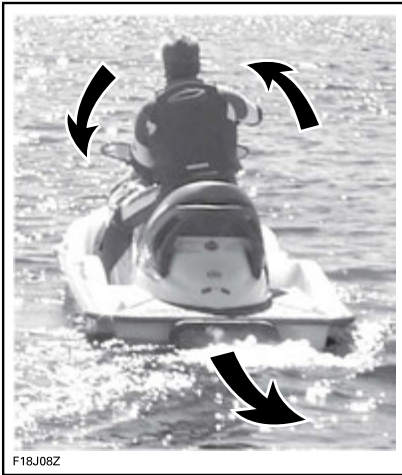

F18J08Z

TYPBILD - STYRRIKTNINGEN OMKASTAD VID BACKNING

⚠ OBS Styrriktningen vid backning är motsatt till den vid framdriftsläge. För att styra aktern mot babord (vänster) vid backning, vrid styret mot styrbord (höger). För att styra aktern mot styrbord (höger), vrid styret mot babord (vänster). Backning bör övas i öppna vatten för att bekanta föraren med reglage och vattenskoterns köregenskaper innan körning i begränsade utrymmen.

Använda bromsen (endast modeller med iBR)

⚠ VARNING

- Motorn måste vara igång för att bromsen ska kunna användas.
- Bromsen kan endast användas vid körning framåt, den har ingen effekt på hastigheten bakåt.
- Bromsen kan inte hindra din vattenskoter från att driva på grund av strömmar eller vind.

Bromsfunktionen kan endast användas vid körning framåt i hastigheter lika med eller högre än tröskelhastigheten på 14 km/h.

Bromsen aktiveras och styrs av iBR-reglaget på vänster sida av styret då det trycks in med minst 25 % av dess rörelsesträcka.

Alla modeller utom GTR-X

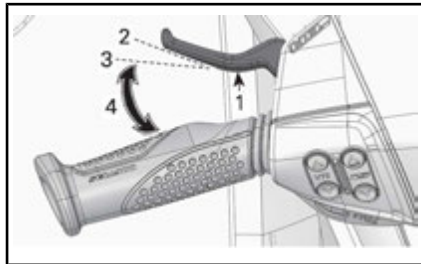

TYPBILD - iBR-REGLAGE

1. iBR-reglage
2. Reglages frisläppta läge
3. Ca 25 %-läge
4. Gränsvärden

GTR-X-modellen

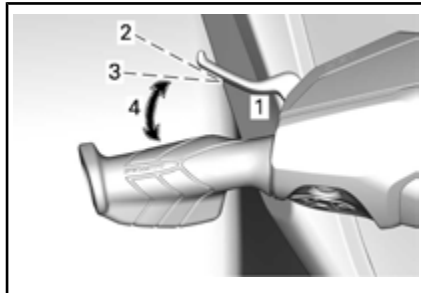

TYPBILD - iBR-REGLAGE

1. iBR-reglage
2. Reglages frisläppta läge
3. Ca 25 %-läge
4. Gränsvärden

⚠ VARNING

Bromsning ska övas i öppna vatten och vid gradvis tilltagande hastigheter för att bekanta föraren med reglage och vattenskoterns köregenskaper.

När iBR-reglaget trycks in förbikopplas gasreglagets kommandon och motorns gasreglering är nu beroende av iBR-reglagets position. Bromskraften kan sålunda regleras genom att använda endast iBR-reglaget.

Vattenskoterns inbromsning är proportionell till bromskraften. Ju mer iBR-reglaget trycks in desto större blir bromskraften.

MÄRK: Var försiktig och tryck in iBR-reglaget gradvis för att justera bromskraften och släpp samtidigt upp gasreglaget.

! **OBS** Vid inbromsning måste förare och passagerare vara förberedda på inbromsningskraften för att undvika att glida framåt på vattenskotern och tappa balansen. Föraren ska alltid hålla bägge händer på styret och alla passagerare bör hålla ett stadigt grepp om ett handtag eller i personen framför.

! VARNING

Stoppträcken varierar beroende på ursprunglig hastighet, last, vind, antalet åkare, sjöförhållanden samt mängden bromskraft som ges av föraren. Anpassa alltid din körstil därefter.

När vattenskotern saktar in till lägre hastighet än 14 km/h, avslutas inbromsningsläget och backningsläget aktiveras. Släpp iBR-reglaget när vattenskotern stannat. Annars börjar vattenskotern röra sig bakåt.

! **OBS** När vattenskotern saktar in för att stanna hinner de egna svallvågorna ifatt vattenskotern och tenderar att skjuta den framåt. Säkerställ att inga hinder eller personer finns i färdriktningen.

Om gasreglaget fortfarande är intryckt när iBR-reglaget släpps börjar vattenskotern accelerera framåt efter en kort fördröjning. Accelerationen är proportionell i förhållande till gasreglagets position.

! VARNING

Om acceleration framåt inte önskas när bromsreglaget släpps, frisläpp gasreglaget.

Då vattenskotern färdas snabbt och bromsen först trycks in kommer en vattenkaskad att kastas upp i luften bakom vattenskotern vilket kan leda till att föraren på efterföljande vattenskotter tillfälligt mister sikten över din vattenskotter.

! VARNING

- Det är viktigt att föraren till efterföljande vattenskotter i konvojen upplyses om din vattenskoters broms- och manöveregenskaper, vad vattenkaskaden innebär och att ett större avstånd måste hållas mellan vattenskottrarna.
- Var uppmärksam på att andra båtar som rör sig bakom eller i närheten av vattenskotern kanske inte kan stanna lika fort.

Bromsa i en sväng

Gasen måste tryckas in vid svängar för att säkerställa styrförmågan. Bromsning kan ändå inledas under en vändning med hjälp av iBR-reglaget enligt beskrivning ovan. Förbered dig på att upprätthålla balansen medan vågsvallet korsar vattenskotern.

! **OBS** När vattenskotern saktar in för att stanna vid bromsning i en sväng hinner de egna svallvågorna ifatt vattenskotern och tenderar att

skjuta den sidledes. Var förbered på att upprätthålla balansen medan svallvågen korsar vattenskotern.

Använda variabelt trim-system (VTS)

Det variabla trimsystemet (VTS) ändrar jetpumpmunstyckets vertikala läge för att ge föraren ett snabbt, effektivt system som kompenserar för last, drivkraft, körposition och sjöförhållanden. När detta system är korrekt justerat kan det förbättra kursstabiliteten, minska stötar och placera vattenskotern i bästa möjliga position för bästa möjliga prestanda.

När du som förare använder vattenskotern för första gången bör du prova att använda det variabla trimsystemet (VTS) i olika hastigheter och sjöförhållanden. En mittinställning för trimläge används vanligen i marschfart. Endast erfarenhet kan avgöra bästa möjliga trim för aktuella förhållanden. Vattenskoterns inkörningsperiod, när lägre hastighet rekommenderas, är ett utmärkt tillfälle att prova trimjusteringar och deras effekter.

När munstycket är vridet uppåt driver vattenstrålen vattenskoterns stäv uppåt. Denna position används för optimering vid hög hastighet.

När munstycket är vridet nedåt tvingas stäven nedåt, vilket gör det lättare att svänga. Som på andra båtar avgörs svängarnas vinkel och snävhet av hastigheten och förarens kroppsställning och rörelser. Stötar kan reduceras eller elimineras om munstycket pekar nedåt och hastigheten justeras proportionellt.

MÄRK: En VTS-positionsindikator finns på en mätare i informationscentralen.

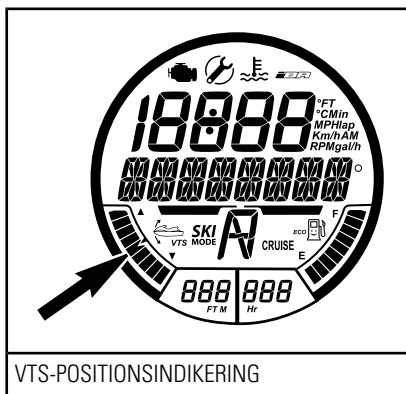

VTS-systemet gör det möjligt att manuellt justera munstyckets trimposition, att välja två förprogrammerade trimpositioner och att registrera eller ändra förprogrammerade trimpositioner på vissa modeller.

VTS-trimningsmetoder

TILLGÄNGLIGA VTS-TRIMNINGSMETODER						
	GTI	GTI SE	GTI LIMITED	GTR	GTR-X	WAKE
VTS-trimknapp	E.T.	E.T.	X	X	X	E.T.
VTS "dubbelklick"-trimning	E.T.	E.T.	X	X	X	E.T.
VTS "Förinställningar"	E.T.	E.T.	X	X	X	E.T.
VTS-trimning med flerfunktionsmätaren	E.T.	X	E.T.	E.T.	E.T.	X
Avfärdskontroll	E.T.	E.T.	E.T.	E.T.	X	E.T.

X = Indikerar en **standard**funktion
E.T. = Ej Tillämpligt

Trimning av VTS med VTS-knappen

Fem trimpositioner är tillgängliga. Ha vattenskotern i framdriftsläge och gör enligt följande:

1. Tryck en gång på VTS UPP-knappen för att trimma upp stäven på vattenskotern till nästa trimposition.

MÄRK: Om VTS-trimknappen trycks in då motorn inte är i framdriftsläge ändras endast indikationen. Munstycket flyttas till vald VTS-trimposition när framåtdrivande drivkraft aktiveras.

2. Tryck en gång på VTS NED-knappen för att trimma ned stäven på vattenskotern till nästa trimposition.

Alla modeller utom GTR-X

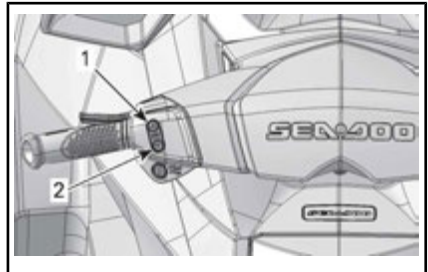

TYPBILD - VTS-KNAPP

1. Stäv-upp
2. Stäv-ned

GTR-X-modellen

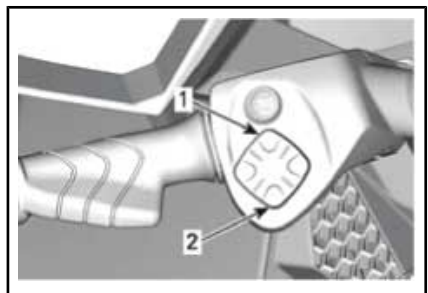

TYPBILD - VTS-KNAPP

1. Stäv-upp
2. Stäv-ned

MÄRK: Om VTS UPP-/NED-knappen hålls intryckt kommer jet-pumpmunstycket att röra sig tills knappen släpps upp vid önskat trimläge eller maximal trimposition (upp eller ned) uppnås.

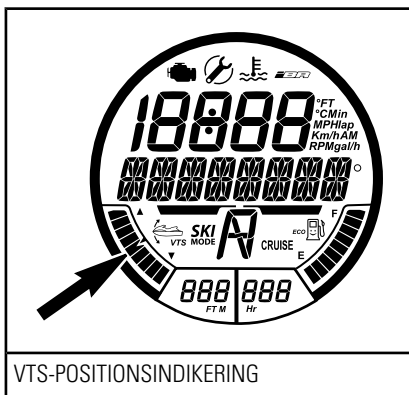

VTS-POSITIONSINDIKERING

Använda förinställda trimpositioner

Två förinställda trimpositioner kan väljas.

För att välja den högsta sparade trimpositionen, dubbelklicka på VTS UPP-knappen (stäv upp).

För att välja den lägsta sparade trimpositionen, dubbelklicka på VTS NED-knappen (stäv ned).

MÄRK: Om bara en förinställd trimposition finns sparad, dubbelklicka antingen på UPP- eller NED-pilen på VTS-knappen.

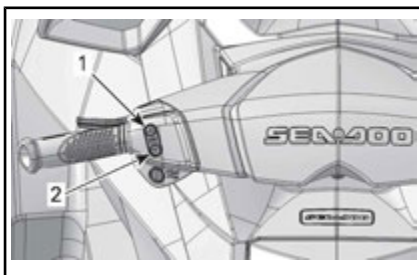

TYPBILD - DUBBELKLICKA UPP ELLER NED PÅ VTS-KNAPPEN FÖR ATT ANVÄNDA FÖRINSTÄLLDA POSITIONER

1. Högsta förinställda position på UPP-pilen
2. Högsta förinställda position på NED-pilen

GTR-X-modellen

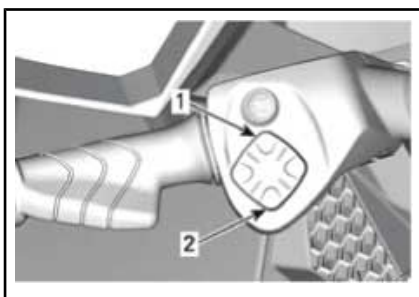

TYPBILD - DUBBELKLICKA UPP ELLER NED PÅ VTS-KNAPPEN FÖR ATT ANVÄNDA FÖRINSTÄLLDA POSITIONER

1. Högsta förinställda position på UPP-pilen
2. Högsta förinställda position på NED-pilen

Registrering av förinställda trimpositioner

Två olika VTS-trimpositioner kan registreras så att önskad triminställning snabbt kan väljas.

De båda VTS PRESET (förinställda) trimpositionerna är fabriksinställda på 3 men kan ändras i enlighet med förarens önskemål. När VTS PRESET-trimpositionerna ändras av föraren sparas den nya inställningen i minnet även efter att strömmen till vattenskotern stängs av helt.

För att spara förinställda VTS-trimpositioner:

1. Vrid PÅ elströmmen genom att trycka på START-/STOPP-knappen en gång.
2. Fäst nödstoppslinan vid motorns stoppreglage.
3. På höger sida av styret, tryck på MODE-knappen upprepade gånger tills VTS MODE (VTS-läge) visas.

Alla modeller utom GTR-X

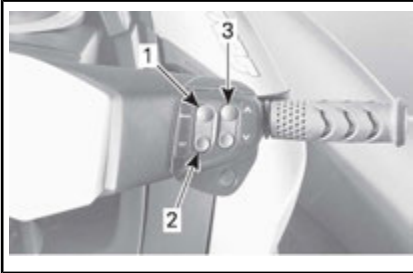

TYPBILD

1. MODE-knapp
2. SET-knapp
3. UPP-/NED-knapp

GTR-X-modellen

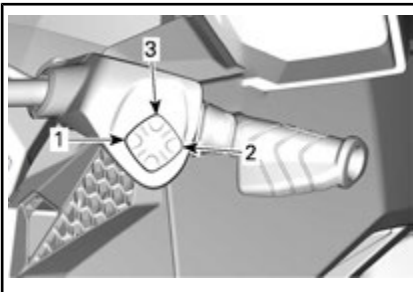

TYPBILD

1. MODE-knapp
2. SET-knapp
3. UPP-/NED-knapp

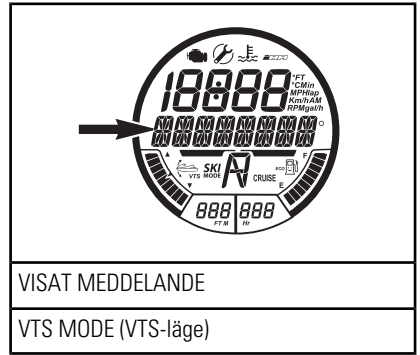

VISAT MEDDELANDE

VTS MODE (VTS-läge)

4. På höger sida av styret, tryck på SET-knappen för att visa PRE-SET 1 (förinställning 1).
5. Tryck på VTS UPP- eller NED-knapp för att ändra VTS-position för PRESET 1. Mätaren visar inställning 1 till 5 på digitalskärmen ovanför PRESET 1.

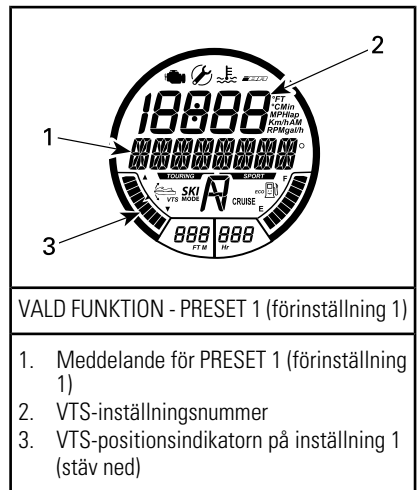

VALD FUNKTION - PRESET 1 (förinställning 1)

1. Meddelande för PRESET 1 (förinställning 1)
 2. VTS-inställningsnummer
 3. VTS-positionsindikatorn på inställning 1 (stäv ned)
6. Tryck på SET-knappen för att spara PRESET 1 och visa PRE-SET 2.
 7. Tryck på VTS UPP- eller NED-knapp för att ändra VTS-position för PRESET 2. Mätaren visar inställning 1 till 5 på digitalskärmen ovanför PRESET 2.

- Tryck på SET-knappen för att spara inställningen och gå tillbaka till huvuddisplayen.

VTS-systemet jämför de förinställda triminställningarna. Den högsta triminställningen tilldelas UPP-pilen (stäv upp) och den lägsta till NED-pilen (stäv ned).

Om båda trimlägena är lika får båda knapparna samma triminställningar.

Trimning av VTS med Mode/Set-knappen

Ha motorn i framdriftsläge och gör enligt följande:

- Tryck på MODE-knappen för att visa VTS-funktionen i flerk Funktionsdisplayen.
- På höger sida av styret, tryck växelvis på UPP-/NED-knappen för att ändra VTS-inställning.

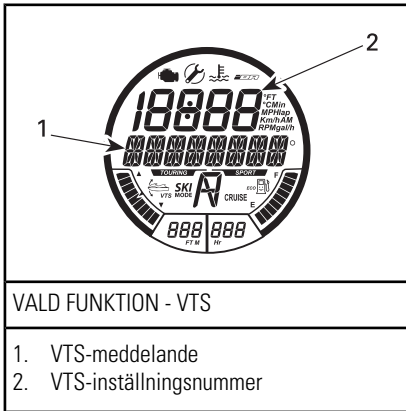

- Kontrollera att VTS fungerar genom att iaktta rörelsen i VTS-positioneringsindikatorn på digitalskärmen.
- Tryck på SET-knappen för att spara inställningen och gå tillbaka till huvuddisplayen.

MÄRK: De tillgängliga VTS-inställningarna är mellan 1 och 5.

MÄRK: VTS-systemet kan testas fullständigt endast när motorn är i

framdriftsläge. Om motorn inte är i framdriftsläge ändrar bara VTS-positioneringsindikatorn läge när VTS-knapparna trycks in; inte själva munstycket.

Avfärdskontroll (endast GTR-X-modeller)

Avfärdskontrollen är en automatisk inställning av VTS för att uppnå optimal accelerering genom att börja plana snabbare. När hastigheten är under 20 km/h sänks VTS till sin lägsta position och VTS-indikatorn blinkar för att indikera att systemet är klart för accelerering. När hastigheten överskrider 30 km/h återgår VTS till den position som valts av användaren.

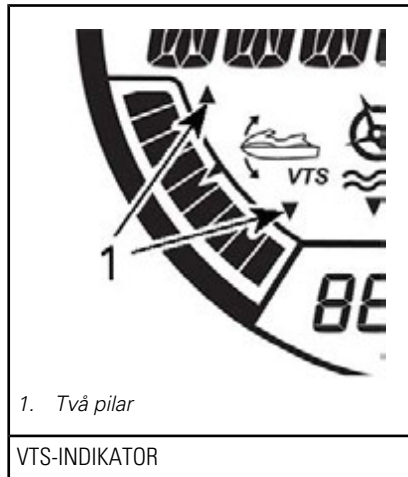

När avfärdskontrollfunktionen är aktiverad syns inte de två pilarna på indikatorn.

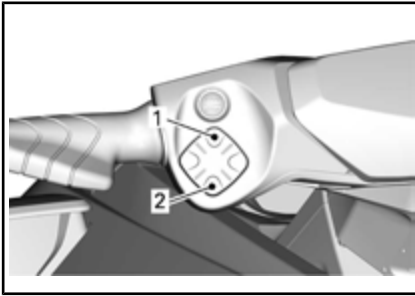
**VTS-KNAPP**

1. Upp
2. Ned

MÄRK: iVTS-funktionen inaktiveras när motorsystemet stängs av.

Allmänna driftsrekommendationer

Användning i grov sjö eller vid dålig sikt

Undvik att köra under dessa förhållanden. Om det inte går att undvika, kör försiktigt och i minimal hastighet.

Korsa vågsvall

Föraren måste hålla ett fast grepp om styret och ha båda fötterna på fotstegen.

Passageraren måste hålla ett fast grepp om handtagen med båda händerna och ha båda fötterna på fotstegen.

Sänk hastigheten.

Var alltid förberedd på att styra och upprätthålla balansen efter behov.

När vattenskotern korsar vågor kan du lätta en aning från sätet för att absorbera stötarna med benen.

Håll dig alltid på säkert avstånd från båtar framför dig när du korsar vågsvall.

VARNING

Sänk hastigheten när du korsar vågsvall. Förare och passagerare bör vara förberedda och inta en halvstående position för att hjälpa till att ta upp stötarna. Utför inga hopp över vågor eller vågsvall.

Stanna/docka

När gasreglaget frisläpps saktar vattenskotern ned på grund av vattenmotståndet mot skrovet. Stoppsträckan varierar beroende på vattenskoterns storlek, vikt och hastighet, sjöförhållanden samt vind, vindriktning, strömmar och strömriktning.

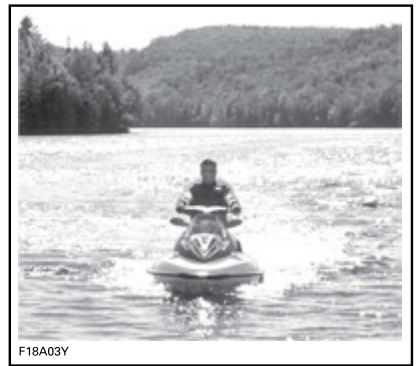

F18A03V

Föraren bör öva i öppna vatten i olika hastigheter för att bli bekant med stoppsträckorna under olika förhållanden.

Modeller utan iBR

VARNING

Motorn måste stängas av för att vattenskotern ska stanna helt.

Modeller med iBR**VARNING**

Öva alltid inbromsning i öppna vatten för att säkerställa att inga vattenskotrar eller båtar finns i din omedelbara närhet, framför allt akterut. Andra som nyttjar farlederna kanske inte kan manövrera eller stanna i tid för att väja för dig om du plötsligt stannar framför dem.

iBR-systemet kan också användas för att sakta in eller stanna snabbare och för att öka manövreringen speciellt vid dockning. Föraren bör öva sig i att stanna med hjälp av iBR-systemet, vid körning rakt fram eller i en sväng, för att bekanta sig med vattenskoterns köregenskaper vid delvis eller full inbromsning.

Då vattenskotern färdas snabbt och bromsen trycks in kommer en vattenkaskad att kastas upp i luften bakom vattenskotern vilket kan leda till att föraren på efterföljande vattenskotter tillfälligt mister sikten över din vattenskotter.

**VARNING**

Det är viktigt att föraren till efterföljande vattenskotter i konvojen upplyses om din vattenskoters broms- och manöveregenskaper, vad vattenkaskaden innebär och att ett större avstånd ska hållas mellan vattenskotterna.

Föraren bör också öva dockning mot en fiktiv brygga med hjälp av olika tillgängliga reglage (iBR-reglage och gasreglage).

Släpp gasen på tillräcklig distans före den plats där du vill stanna.

Sakta ner till tomgång.

Manövrera med hjälp av en kombination av iBR-reglaget och gasreg-

laget, växla till neutral, back eller framåt efter behov.

Kom ihåg att styrriktningen är omkastad vid backning. Om styret vrids åt vänster förflyttas aktern åt höger vid backning och vice versa.

**VARNING**

Styrförmågan försämras när gasen släpps och/eller när motorn stängs av. Styrriktningen är omkastad när vattenskotern backas.

Köra upp på strand

OBS Att köra upp vattenskotern på strand rekommenderas inte.

Kör långsamt mot stranden och stäng av motorn innan vattendjupet är mindre än 90 cm under skrovets lägsta punkt akterut. Dra sedan upp vattenskotern på stranden.

OBS Att köra vattenskotern på grundare vatten kan leda till skador på drivsystemets komponenter. Stäng alltid av motorn innan vattendjupet är mindre än 90 cm och använd aldrig back eller broms.

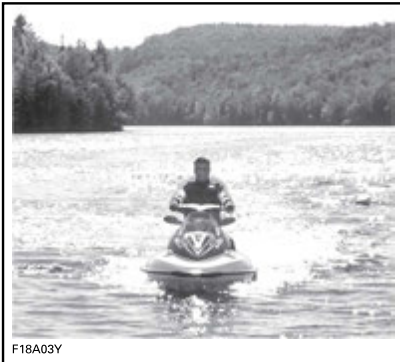

DRIFTSLÄGEN

	GTS	GTI	GTI SE	GTI LIMITED	GTR/ GTR X	WAKE
Touring-läge	X	X	X	X	X	X
Sport-läge	X	X	X	X	X	X
ECO-läge	X	X	X	X	X	X
Cruise-läge	E.T.	-	-	X	-	X
Lågfartsläge	E.T.	-	-	X	-	X
Skidläge	E.T.	-	-	-	-	X
Lägen för inlärningsnyckel	X	X	X	X	X	X

X = Indikerar en **standard**funktion

- = Fråga din Sea-Doo-återförsäljare om tillgänglighet.

E.T. = Ej tillämpligt

Touring-läge

Standardinställningen för vattensko-
tern är TOURING-läge då den först
startas.

En indikator för TOURING-läget är
TÄND och visas på flerfunktionsmä-
taren för att bekräfta aktivt funk-
tionsläge.

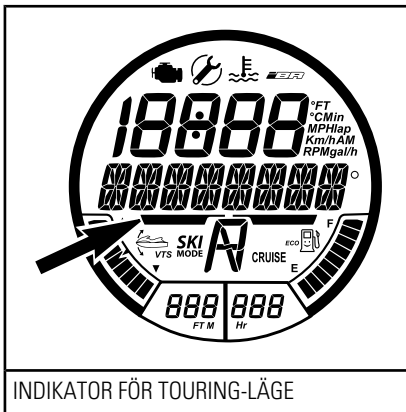

En indikator för SPORT-läge är
TÄND och visas på flerfunktionsmä-
taren för att bekräfta det aktiva
driftsläget.

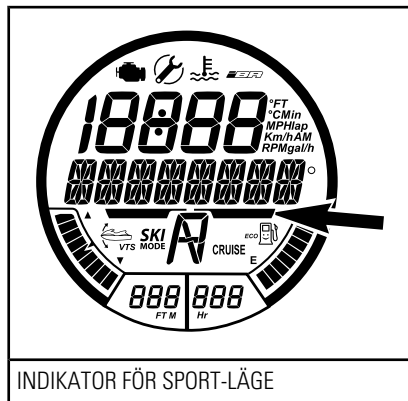

När SPORT MODE (sport-läge) väl
aktiverats förblir det aktivt tills för-
ren deaktiverar det eller motorn
stängs av och läget återgår till
TOURING.

Sportläge

När SPORT MODE (sport-läge)
valts är gasresponen mer direkt
och accelerationen snabbare än vid
TOURING MODE (touring-läge).

Aktivera Sport-läge

För att aktivera sport-läge under
körning, gör så här:

⚠ VARNING

Vid aktivering av sport-läge, se till att bibehålla situationsmedvetenheten avseende andra vattenskotrar, hinder eller personer i vattnet.

1. Håll SPORT-knappen intryckt i minst 3 sekunder.

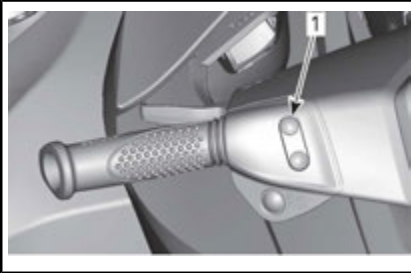
Alla modeller utom GTR-X

TYPBILD

1. Sport-knapp

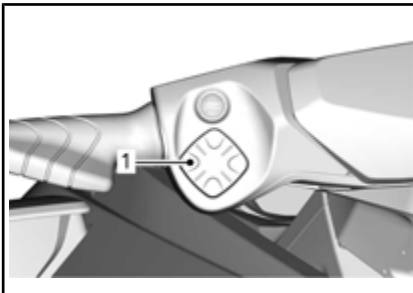
GTR-X-modellen

TYPBILD

1. Sport-knapp

MÄRK: Följande **viktiga** meddelande rullar på flerfunktionsdisplayen:

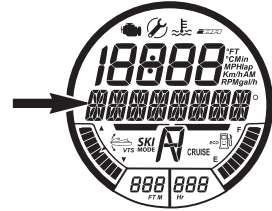

VISAT MEDDELANDE

ENTERING SPORT MODE - INCREASED ACCELERATION - INSTRUCT PASSENGERS TO HOLD - PRESS_SPORT_BUTTON (aktiverar sport-läge - ökad acceleration - avisera passagerare - tryck på sport-knappen)

⚠ VARNING

Se till att passagerarna vet att sport-läge innebär snabbare acceleration och att de ska hålla i sig ordentligt.

2. Tryck på SPORT-knappen igen för att aktivera sport-läge.

Ett rullande meddelande SPORT MODE ACTIVATED (sport-läge aktiverat) visas tillfälligt för att bekräfta att sport-läget har aktiverats.

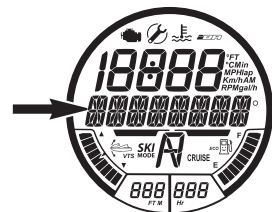

VISAT MEDDELANDE

SPORT MODE ACTIVATED (sport-läge aktiverat)

MÄRK: Efter några sekunder återgår mätaren till den vanliga displayen.

3. Kontrollera att indikatorn för SPORT-läge är tänd.

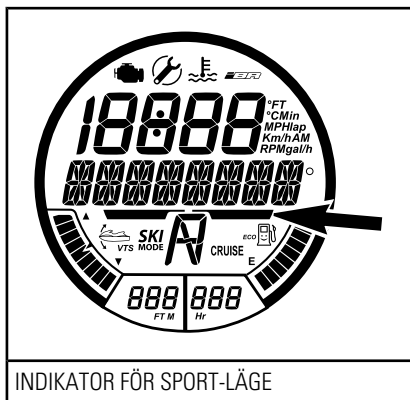

MÄRK: Indikatorn för SPORT-läge tänds och förblir tänd så länge som sport-läget är aktivt.

Deaktivering av sport-läge

För att deaktivera sport-läge under körning, gör så här:

⚠ VARNING

Vid deaktivering av sport-läget, se till att bibehålla situationsmedvetenheten avseende andra vattenskotrar, hinder eller personer i vattnet.

1. Håll SPORT-knappen intryckt i minst 3 sekunder.

MÄRK: Följande meddelande rullar på flerfunktionsdisplayen: SPORT MODE DEACTIVATED (sport-läge deaktiverat).

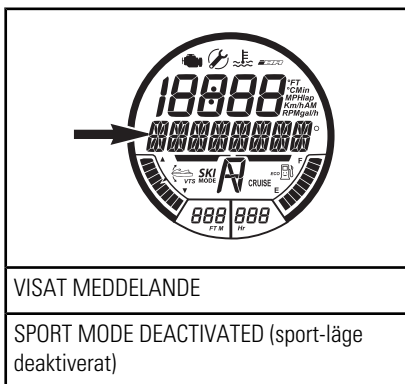

MÄRK: Efter några sekunder återgår mätaren till den vanliga displayen.

2. Kontrollera att indikatorn för TOURING-läge är på.

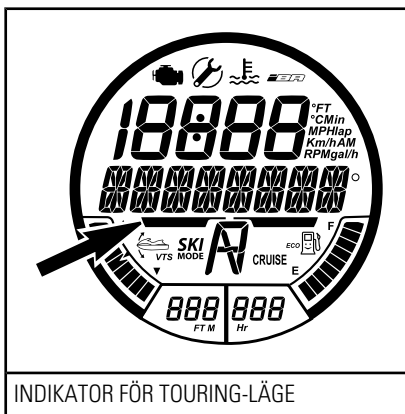

ECO-läge (bränslesnålt läge)

Aktivera ECO-läge

1. Håll Eco-knappen intryckt i minst 1 sekund.

Alla modeller utom GTR-X

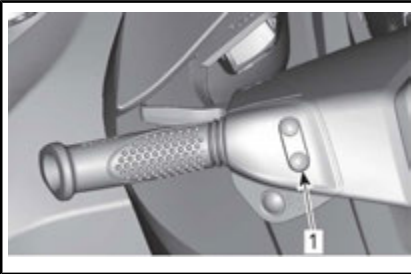

TYPBILD

1. ECO-knapp

GTR-X-modellen

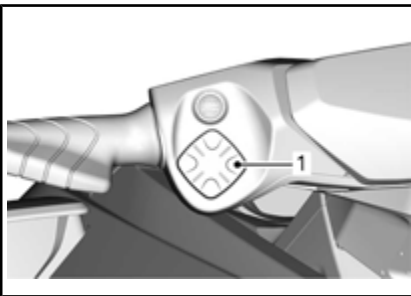

TYPBILD

1. ECO-knapp

Följande meddelande visas på fler-funktionsdisplayen:

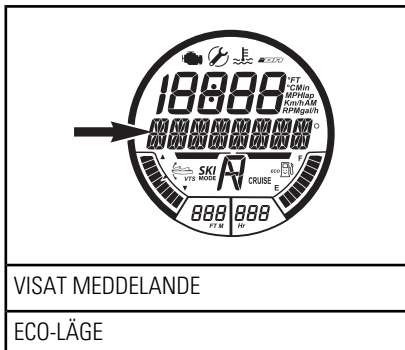

ECO-lägesindikatorn aktiveras också.

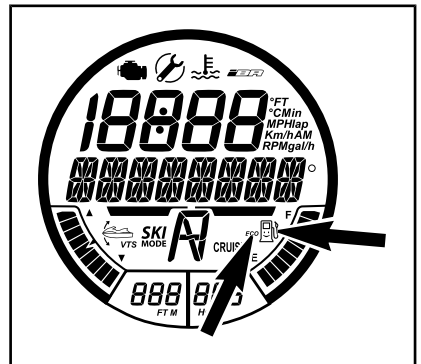

INDIKATORER FÖR ECO-LÄGE
(bränsleekonomiläge)

Deaktivera ECO-läge

1. Håll Eco-knappen intryckt i minst 1 sekund.

Alla modeller utom GTR-X

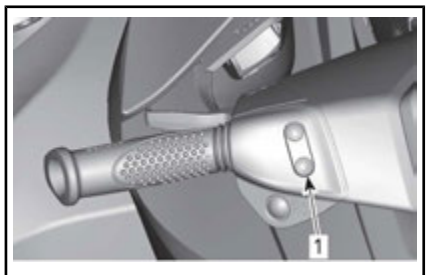

TYPBILD

1. Eco-knapp

GTR-X-modellen

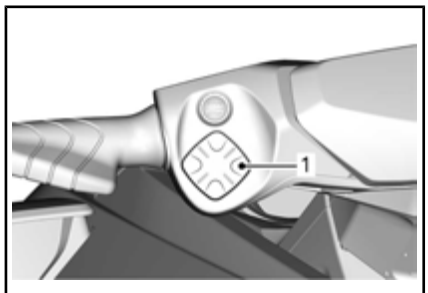

TYPBILD

1. Eco-knapp

ECO-lägesindikatorn deaktiveras.

Cruise-läge

Cruise-läget är en funktion i ITC-systemet (intelligent gasreglagekontroll) som gör det möjligt för föraren att ställa in önskad maximal hastighet.

Det är praktiskt vid körning på långa sträckor, vid körning på områden med hastighetsbegränsning eller vid bogsering av personer på ringar, skidor eller wakeboard.

Cruise-läget begränsar endast farten framåt, föraren måste hålla gasen intryckt för att upprätthålla farten framåt.

Då maximal marschfart ställts in kan föraren variera vattenskoterns hastighet från tomgång upp till inställd marschfart med hjälp av gasreglaget. Den inställda marschfarten överskrids inte även om gasreglaget är helt intryckt.

Då du fortsätter med inställning för konstant marschfart, håll uppmärksamheten uppe för att bibehålla god situationsmedvetenhet.

Att sakta in sker genom att släppa upp gasreglaget med mer än inställningspunkten eller genom att trycka in iBR-reglaget.

Om iBR-reglaget trycks in för bromsning förbikopplas CRUISE-läget men det **deaktiveras inte**.

När iBR-reglaget släpps och gasreglaget dras in för att aktivera framdriftsläge, kopplas cruise-funktionen på igen för att begränsa vattenskoterns hastighet i enlighet med tidigare inställning.

MÄRK: Cruise-läget är **inte** tillgängligt om lågfartsläget eller skidläget är aktivt.

Aktivering av Cruise-läge

Aktivering av cruise-läge vid tomgång

MÄRK: Denna funktion är tillgänglig upp till ca 10 km/h.

För att aktivera och förinställa CRUISE MODE (cruise-läge) vid tomgång, gör så här:

1. Tryck in gasreglaget för att föra iBR till framläge.
2. Håll cruise-knappen intryckt.

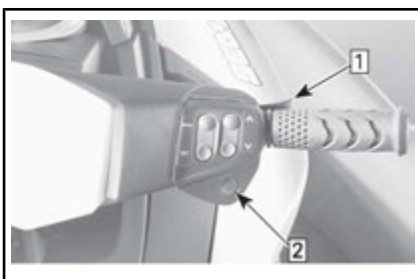

TYPBILD - AKTIVERA CRUISE-LÄGE PÅ TOMGÅNG

Steg 1: Tryck på gasreglaget för att aktivera FRAMDRIFT

Steg 2: Tryck på cruise-knappen

Följande meddelande visas på fler-funktionsdisplayen.

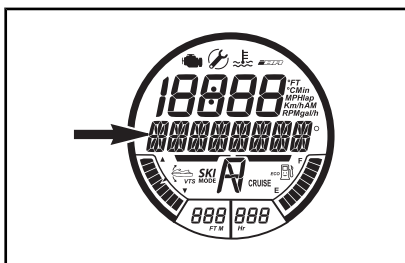

VISAT MEDDELANDE

CRUISE MODE _ SELECT SPEED _ PRESS SET TO ACCEPT OR MODE TO EXIT (cruise-läge - välj hastighet - tryck set för att godta eller mode för att avsluta)

3. Tryck på UPP-knappen tills önskad marschfart visas på den numeriska displayen.

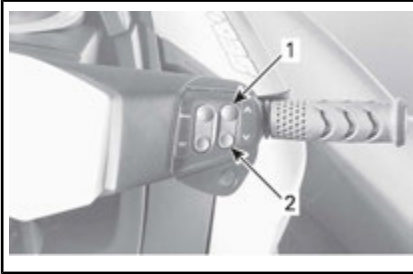

TYPBILD

1. UPP-knapp
2. NED-knapp

Följande visas på flerfunktionsdisplayen.

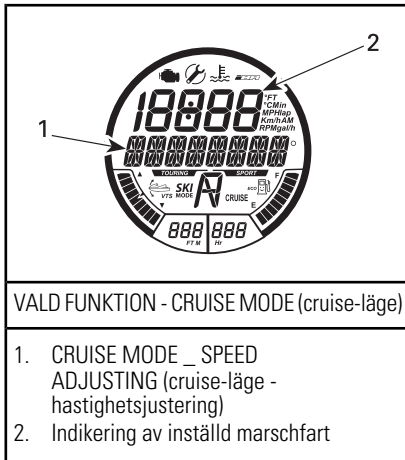

4. Tryck på SET-knappen för att spara den valda marschfarten och aktivera cruise-läget. Följande rullande meddelande visas på flerfunktionsdisplayen.

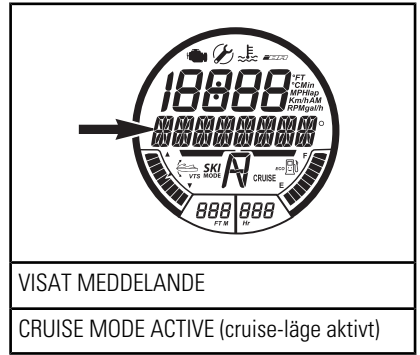

En ljudsignal indikerar att vattenskottet nu är i cruise-läge och en CRUISE-indikator tänds i flerfunktionsmätaren.

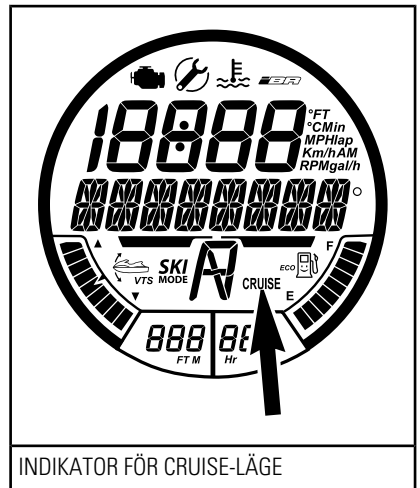

Aktivering av cruise-läge vid högre varvtal än tomgång

För att aktivera cruise-läge vid högre varvtal än tomgång (10 km/h):

1. Accelerera till önskad hastighet och håll stadigt tag i gasreglaget.
2. Håll cruise-knappen intryckt i ca 1 sekund.

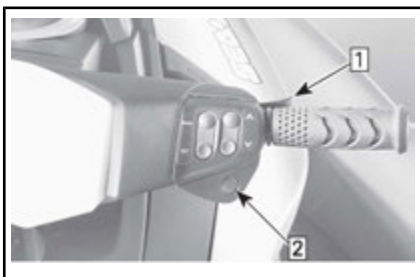

TYPBILD - AKTIVERA CRUISE-LÄGE / FARTEN

Steg 1: Accelerera till önskad hastighet och håll stadigt tag i gasreglaget

Steg 2: Tryck på cruise-knappen

En ljudsignal indikerar att vattenskottet nu är i cruise-läge och en CRUISE-indikator tänds i flerfunktionsmätaren.

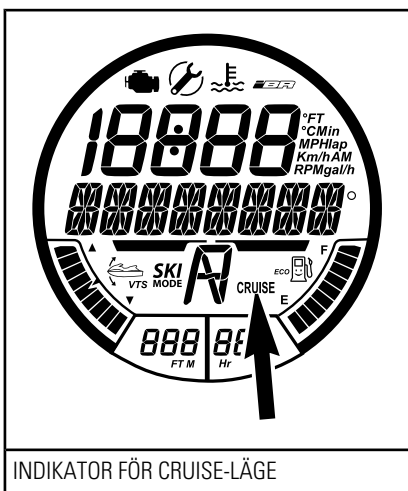

Ändra inställd marschfart

För att **öka** eller **minska** inställd marschfart:

1. Dra gasreglaget hela vägen till styret.
2. Tryck på UPP-/NED-knappen på höger styrhandtag.

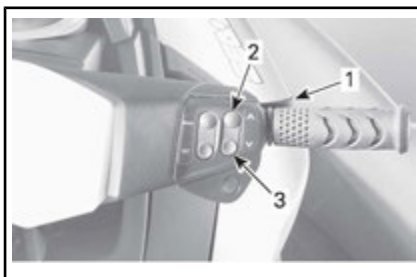

TYPBILD - ÄNDRA INSTÄLLD MARSCHFART

1. Gasreglage
2. UPP-knapp
3. NED-knapp

När UPP-/NED-knappen trycks in för att ändra hastighetsinställningen visas följande på flerfunktionsmätaren.

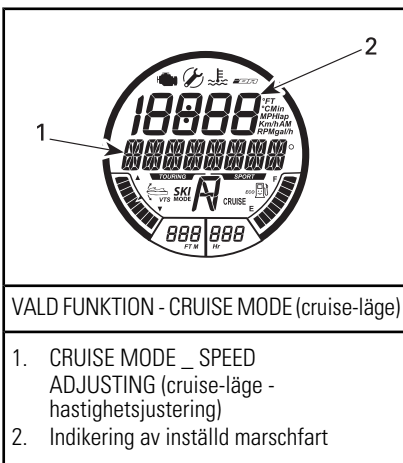

VALD FUNKTION - CRUISE MODE (cruise-läge)

1. CRUISE MODE _ SPEED ADJUSTING (cruise-läge - hastighetsjustering)
2. Indikering av inställd marschfart

MÄRK: Genom att trycka på UPP-/NED-knappen upprepade gånger ändras den inställda marschfarten stegvis. Att hålla knappen intryckt ökar eller minskar hastigheten tills knappen släpps.

Deaktivering av Cruise-läge

För att deaktivera cruise-läge:

1. Släpp gasreglaget.
2. Tryck på cruise-knappen.

Deaktivering av cruise-läget indikeras av följande:

- CRUISE-indikatorn slås av.
- En LJUDSIGNAL hörs.

MÄRK: Om gasreglaget inte är helt frisläppt när cruise-knappen trycks in för att deaktivera cruise-läget hörs ingen LJUDSIGNAL och cruise-indikatorn förblir tänd. Cruise-lägets hastighetsbegränsande funktion förblir aktiv tills gasreglaget frisläpps helt. En LJUDSIGNAL hörs då och cruise-indikatorn slocknar.

Lågfartsläge

Det intelligenta gasreglaget möjliggör också ett Slow Speed Mode (lågfartsläge) där föraren kan justera och ställa in tomgången. Detta är till nytta vid körning i lågfartsområden där föraren måste vara speciellt uppmärksam på att undvika eventuella hinder.

Föraren kan välja en inställning för tomgång (låg fart) mellan 1 och 5 (1,6 km/h till 11 km/h).

Om du accelererar över ca 14 km/h, kommer Slow Speed Mode (lågfartsläge) att deaktiveras och motorn återgår till sitt normala tomgångsvarvtal när gasreglaget släpps.

Om en situation uppstår där föraren måste stanna eller accelerera snabbt för att undgå en farlig situation, kan föraren deaktivera lågfartsläget genom att trycka in iBR-reglaget eller gasreglaget och återfå normal kontroll över vattenskotern.

Aktivering av lågfartsläge

För att aktivera lågfartsläge:

1. Släpp upp gasreglaget till tomgångsvarvtal.
2. Tryck in och släpp upp iBR-reglaget för att lägga in neutral.

3. Håll cruise-knappen intryckt i ca 1 sekund.

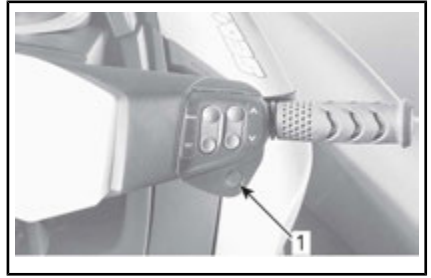

TYPBILD

1. CRUISE-knapp

CRUISE-indikatorn tänds i flerfunktionsmätaren för att indikera att cruise-läget är aktivt.

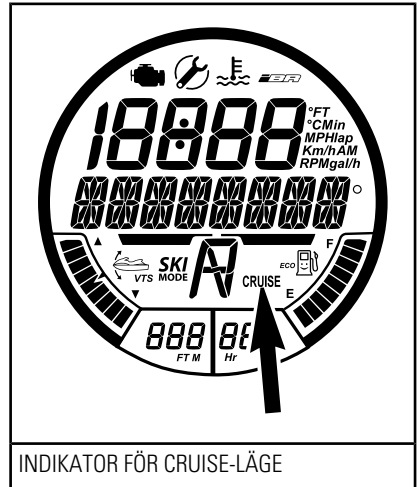

Ett rullande meddelande visas på flerfunktionsmätaren för att bekräfta att lågfartsläget är aktivt. Standardinställningen 1 för lågfart visas också i några sekunder på den numeriska displayen.

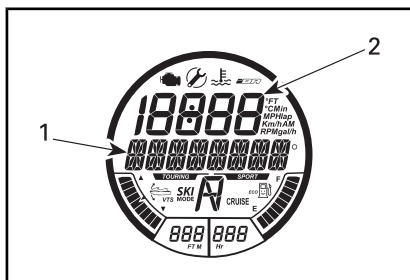

VALD FUNKTION - SLOW SPEED MODE
(lågfarssläge)

1. Meddelande för SLOW SPEED MODE (lågfarssläge)
2. Indikering för inställd lågfart på "1"

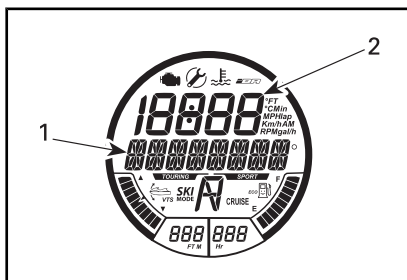

VALD FUNKTION - SLOW SPEED MODE
(lågfarssläge)

1. Meddelande för SLOW SPEED MODE _ SPEED ADJUSTING (lågfarssläge - hastighetsjustering)
2. Indikering av inställd lågfart

MÄRK: Det rullande meddelandet SLOW SPEED MODE (lågfarssläge) upprepas så länge lågfarssläget är aktiverat. Den numeriska displayen återgår till föregående indikering efter några sekunder.

Ändra inställd lågfart

Det finns 5 lågfartsinställningar att välja mellan (1 till 5, där 1 är långsammast).

För att **öka** eller **minska** inställd lågfart, tryck en gång eller upprepa gånger på UPP-/NED-knappen på höger sida av styret.

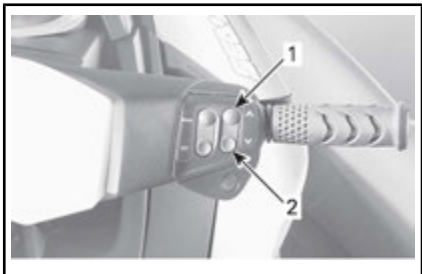

TYPBILD

1. UPP-knappen för att öka hastigheten
2. NED-knappen för att minska hastigheten

När UPP-/NED-knappen trycks in för att ändra inställd lågfart visas följande på flerfunktionsmätaren.

Några sekunder efter den sista tryckningen på UPP-/NED-knappen återgår displayen till föregående visning.

MÄRK: Följande meddelande rullar periodiskt på flerfunktionsdisplayen som en påminnelse.

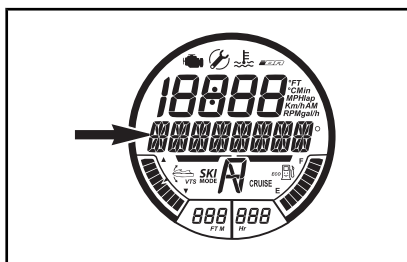

VISAT MEDDELANDE

SLOW SPEED MODE ACTIVE (lågfarssläge aktivt)

Deaktivering av lågfarssläge

Lågfarssläget kan deaktiveras med någon av följande metoder:

- Genom att trycka på cruise-knappen.

- Genom att trycka in iBR-reglaget.
- Genom att accelerera förbi den högsta lågfartshastighet som kan ställas in (ca 14 km/h).

För att deaktivera SLOW SPEED MODE (lågfarthastighet):

- Genom att trycka på cruise-knappen bibehåller iBR-systemet framdriftsläge.
- Genom att trycka på iBR-reglaget övergår iBR-systemet till neutralläge.

Deaktivering av lågfartsläge (SLOW SPEED MODE) visas på följande sätt:

1. CRUISE-indikatorn släcks
2. Det rullande meddelandet för SLOW SPEED MODE ACTIVE kommer att upphöra.

Skidläge

Skidläget möjliggör upprepade och precist styrda kontrollerade starter och en korrekt inställd dragfart särskilt avsedd för dragning av skid- eller wakeboardåkare.

Skidläget är inte tillgängligt vid användning av en inlärningsnyckel (LEARNING).

RAMP-funktion

RAMP-funktionen ger en förprogrammerad inställning för start och acceleration av vattenskotern.

RAMP 1 ger:

- Den långsammaste starten (mjukaste)
- Den långsammaste accelerationen
- Lägsta intervallet för TARGET SPEED (målhastighet).

RAMP 5 ger:

- Den snabbaste starten
- Den snabbaste accelerationen
- Högsta intervallet för TARGET SPEED (målhastighet).

Funktionen TARGET SPEED (målhastighet)

Funktionen TARGET SPEED (målhastighet) begränsar den maximala bogserhastigheten.

Då RAMP har valts visas den genomsnittliga målhastigheten för aktuell RAMP-inställning på den numeriska displayen.

Den genomsnittliga hastigheten och det tillgängliga fartområdet beror på vald RAMP-inställning. Ju högre RAMP-värdet är desto större är fartområdet.

Föraren kan öka eller sänka målhastigheten till valfritt värde inom fartområdet för vald RAMP-inställning.

MÄRK: Om önskad målhastighet inte kan ställas in inom vald RAMP-inställning måste du avsluta och återaktivera SKI MODE (skidläget) och välja en annan RAMP.

Aktivera och använd skidläget

För att aktivera skidläget, gör följande:

1. Släpp gasreglaget.

MÄRK: Skidläget kan inte aktiveras om gashandtaget inte släpps helt och inte heller om CRUISE- eller SLOW SPEED (lågfarthastighet)-läge är aktivt. Ett meddelande om detta visas i så fall på flerfunktionsdisplayen. Följ anvisningarna på displayen.

2. Tryck upprepade gånger på MODE-knappen tills texten SKI MODE (skidläge) syns i flerfunktionsdisplayen.

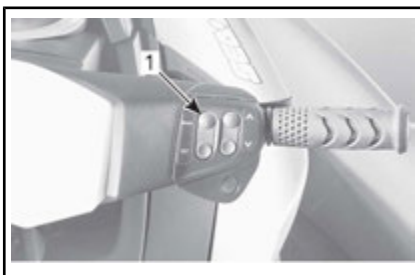

TYPBILD

1. MODE-knapp

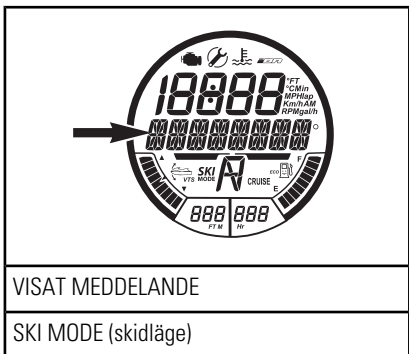

VISAT MEDDELANDE

SKI MODE (skidläge)

3. Tryck på SET-knappen för att gå till funktionen. Meddelandet på flerfunktionsmätaren ändras till RAMP. RAMP-värdet blir synligt i den numeriska displayen.



TYPBILD

1. SET-knapp

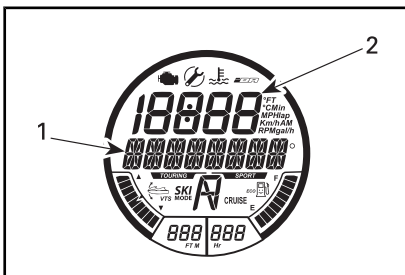

FÖRSTA TILLGÄNGLIGA INSTÄLLNING - RAMP

1. RAMP-meddelande
2. Ramp-inställning

4. För att ändra RAMP-inställningen, tryck på UPP-/NED-knappen tills önskat värde för ramp visas i den numeriska displayen.
5. Tryck på SET för att låsa ramp-inställningen. Flerfunktionsdisplayen växlar över till inställningsfunktionen TARGET SPEED (målhastighet).

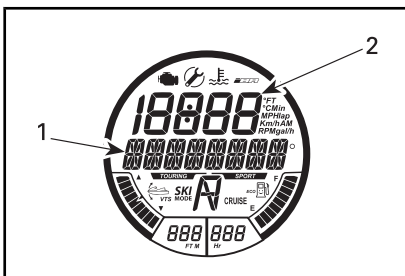

ANDRA TILLGÄNGLIGA INSTÄLLNING - TARGET SPEED

1. Meddelandet TARGET SPEED (målhastighet)
2. Inställning av målhastighet

6. Tryck på UPP-/NED-knappen för att öka eller sänka målhastigheten.
7. Tryck på SET för att låsa ramp-inställningen. Displayen växlar över till följande rullande meddelande.

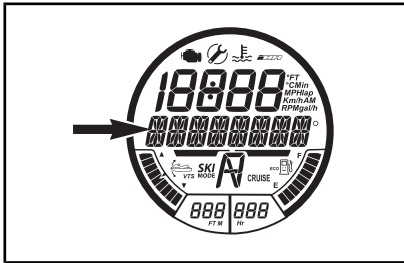

VISAT MEDDELANDE

SKI MODE_PRESS_SET_TO START OR MODE TO EXIT (skidläge_tryck på set för att starta eller mode för att avsluta)

MÄRK: En LJUDSIGNAL hörs var 5:e sekund som en påminnelse om att SKI MODE (skidläge) är aktivt.

8. Tryck på SET igen så visas följande bekräftelsemeddelande.

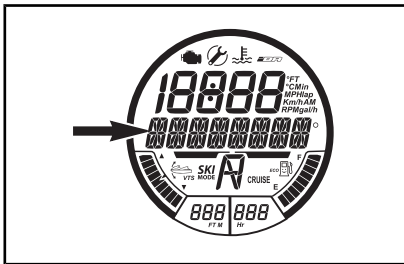

VISAT MEDDELANDE

SKI MODE_ACTIVE_PRESS_MODE_AND RETURN TO IDLE TO CANCEL (skidläge aktivt_tryck på mode och återgå till tomgång för att avbryta)

MÄRK: Indikatorn för SKI MODE (skidläge) TÄNDTS också och blinkar när skidläget aktiveras. Den fortsätter att LYSA när föraren trycker in och håller gasreglaget intryckt hela vägen mot styret.

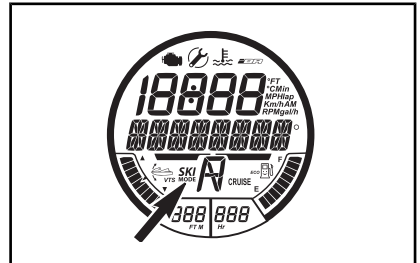

INDIKATOR FÖR SKI MODE (skidläge)

9. För att växla över vattenskotern till skidläge, håll gasreglaget intryckt ända in till styret. Vattenskotern accelererar till inställd TARGET SPEED (målhastighet) och indikatorn för SKI MODE (skidläge) lyser kontinuerligt.
10. För att öka eller sänka målhastighet under pågående skidåkning, tryck på UPP-/NED-knappen **utan** att släppa gasreglaget.

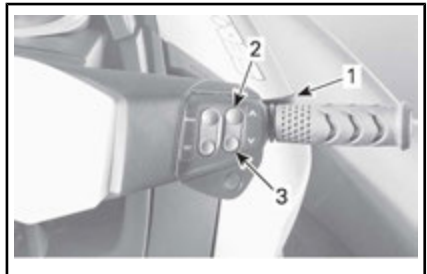

1. Håll gasreglaget intryckt
2. Tryck på UPP-knappen för att öka hastigheten
3. Tryck på NED-knappen för att minska hastigheten

MÄRK: Om gasreglaget delvis släpps under pågående skidåkning börjar indikatorn för SKI MODE (skidläge) blinka och funktionen för hastighetsjustering med UPP-/NED-knappen deaktiveras.

11. För att avsluta skidåkning eller plocka upp en skid- eller wakeboardåkare, släpp upp gasen helt för att återfå normal gasreglering.

MÄRK: Om gasreglaget släpps helt under pågående skidlägesanvändning återgår systemet till skidläge aktiverat-status. Indikatoren för SKI MODE (skidläge) slocknar men skidläget förblir aktivt och ett meddelande om detta visas på nytt i flerfunktionsdisplayen.

12. Tryck på SET för att aktivera skidläget på nytt och tryck in gasreglaget helt och hållet för att inleda en ny skidåkningstur.

Deaktivering av skidläge

För att vid valfritt tillfälle avsluta skidläget under inställningsprocessens gång, tryck på MODE-knappen.

För att avsluta en skidåkningstur och helt deaktivera skidläget, släpp upp gasen till tomgång och tryck på MODE-knappen.

Inlärningsnyckelläge

Learning key (inlärningsnyckel) ger ett driftsläge där motorns effekt och hastighet är begränsade.

Det finns 5 tillgängliga hastighetsinställningar för inlärningsläget. Nyckellägena är inställda på hastighetsinställningen (3) som standard.

MÄRK: Ändringar i nyckelinställningarna kan endast göras då motorn inte är igång.

Ändra fartinställningar för inlärningsnyckel

GTS-modeller

Standardinställningen för inlärningsnyckeln är 74 km/h och den kan inte ändras på dessa modeller.

Alla modeller utom GTS

För att ändra inställning för inlärningsnycklar, gör enligt följande:

1. Tryck på START-/STOPP-knappen för att aktivera elsystemet och sätt den NORMALA nyckeln på motorns stoppreglage.
2. Vänta tills informationscentrets självtest är klart och Key-meddelandet om nyckelidentifiering visas.
3. Tryck på MODE-knappen upprepade gånger tills KEY MODE (nyckelläge) visas i infocentrets digitalskärm.

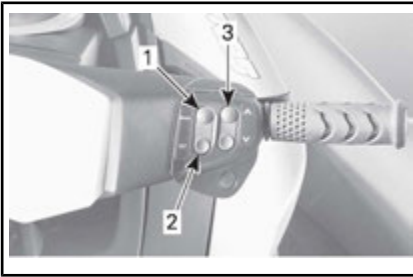

TYPBILD - MÅTARKNAPPAR

1. MODE-knapp
2. SET-knapp
3. UPP-/NED-knapp

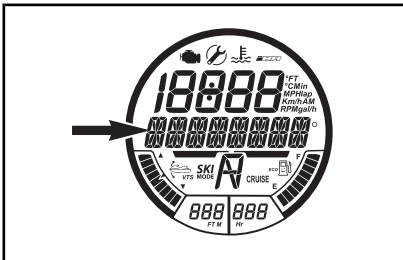

VISAT MEDDELANDE

KEY MODE (nyckelläge)

4. Tryck på SET-knappen en gång för att aktivera inlärningsnyckels inställningsfunktion. Displayen övergår till att visa L-Key.

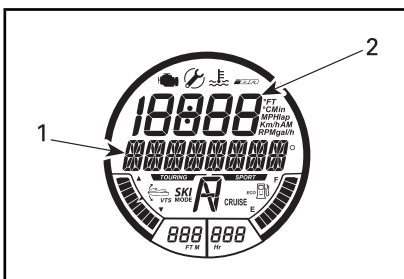
VALD FUNKTION - LEARNING KEY
(inlärningsnyckel)

1. Meddelande för L-KEY
2. Inställning för inlärningsnyckel

5. Tryck på UPP-/NED-knappen för att välja en nyckelinställning mellan 1 och 5. Se tabellen för hastighetsbegränsningar och deras respektive inställningar.
6. Tryck en gång på SET-knappen för att spara inställningen, två gånger för att lämna funktionen eller vänta helt enkelt tills funktionen stängs av automatiskt. Den ändrade nyckelinställningen sparas automatiskt.

MÄRK: Nyckelns hastighetsinställning är tillämplig på alla nycklar av samma typ som används på en viss vattenskoter. Samma typ av nyckel som används på olika vattenskotrar kan därför ha olika hastighetsinställningar för nyckeln på varje vattenskotter.

GTS

D.E.S.S. D.E.S.S. -NYCKEL	HASTIGHETS- INSTÄLLNING FÖR NYCKEL	UNGEF. MAXHAS- TIGHET
Learning key	1	65 km/h

GTI

D.E.S.S. D.E.S.S. -NYCKEL	HASTIGHETS- INSTÄLLNING FÖR NYCKEL	UNGEF. MAXHAS- TIGHET
Learning key	5	65 km/h
	4	63 km/h
	3	60 km/h
	2	55 km/h
	1	52 km/h

Alla andra modeller

D.E.S.S. D.E.S.S.- NYCKEL	HASTIGHETS- INSTÄLLNING FÖR NYCKEL	UNGEF. MAXHAS- TIGHET
Learning key	5	80 km/h
	4	74 km/h
	3	68 km/h
	2	58 km/h
	1	51 km/h

SPECIELLA PROCEDURER

Rengöring av impeller och jetpumpens vattenintag



VARNING

Kom inte i närheten av insugsgallret medan motorn är igång. Långt hår, löst sittande klädsel, eller flytvästens remmar kan fastna i rörliga delar.

Sjögräs, snäckskal och skräp kan fastna i vattenintagets galler, drivaxeln och/eller impellern. Ett igensatt vattenintag kan bland annat orsaka följande problem:

- **Kavitation:** motorvarvet är högt men vattenskotern rör sig långsamt pga. minskat jettryck, jetpumpens delar kan vara skadade.
- **Överhettning:** eftersom jetpumpen reglerar vattenflödet som kyler avgassystemet, leder ett igensatt vattenintag till att motorn överhettas och skadar motorns inre delar.

En av sjögräs blockerad komponent kan rengöras på följande sätt:



VARNING

Om det är nödvändigt att nå in för att ta bort ett främmande föremål som fastnat i drivsystemet, **MÅSTE** nödstoppslinan **TAS BORT** från motorns stoppreglage.

Rengöring i vattnet

Gunga vattenskotern flera gånger. I de flesta fall rensar detta blockeringen. Starta motorn och kontrollera att vattenskotern fungerar normalt.

OBS Se till att det finns minst 90 cm vatten under skrovets lägsta punkt akterut med alla

passagerare ombord innan motorn startas. Annars kan skador uppstå på drivsystemets komponenter.

Modeller med iBR

Om ovan nämnda metoder inte fungerar, prova följande:

- Med motorn igång, innan du gasar, tryck in iBR-reglaget för att välja backning och variera gaspådraget snabbt flera gånger.
- Upprepa proceduren vid behov.

Alla modeller

Om systemet fortfarande är blockerat, ta upp vattenskotern ur vattnet för rengöring. Se **VATTENRENGÖRING PÅ LAND**.

Vattenrengöring på land



VARNING

Nödstoppslinan **MÅSTE TAS BORT** från motorns stoppreglage innan drivsystemets komponenter rengörs för att förhindra att motorn startas av missstag.

Placera kartong eller mattor intill vattenskotern för att förebygga repor när du vänder vattenskotern för rengöring.

Vänd vattenskotern på sidan för rengöring.

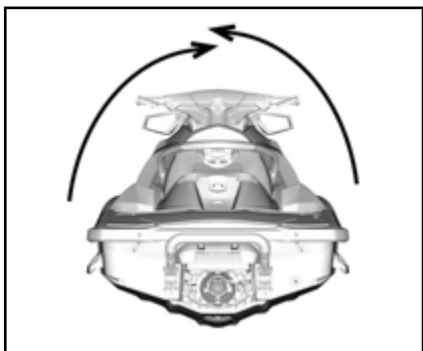

TYPBILD

Rengör vattenintagsområdet. Om systemet fortfarande är igensatt, kontakta en auktoriserad Sea-Doo-återförsäljare för service.

OBS Kontrollera om det finns skador på gallret i vattenintaget. Kontakta en auktoriserad Sea-Doo-återförsäljare för reparation vid behov.

Vattenskotrar utrustade med iBR

För att göra det lättare att komma åt drivsystemet, flytta iBR till framläget. Se *iBR-OVERRIDEFUNKTION* för detaljerade anvisningar.

iBR-overridefunktion (modeller med iBR)

När iBR-overridefunktionen aktiveras kan användaren elektriskt flytta på iBR-skopan och munstycket över hela rörelseområdet med hjälp av VTS-knappen.

MÄRK: iBR-overridefunktionen kan endast användas då motorn inte är igång.

! VARNING

Säkerställ att ingen befinner sig nära vattenskoterns akter när iBR-skopan flyttas med iBR-overridefunktionen. Skopans rörelser kan få fingrarna att hamna i kläm.

OBS Om ett föremål eller ett verktyg fastnar i iBR-systemet då iBR-overridefunktionen används kan iBR-komponenterna ta skada. Ta bort alla främmande föremål som kan hindra iBR-skopans rörelse innan du förflyttar skopan.

! VARNING

Om det är nödvändigt att nå in för att ta bort ett främmande föremål som fastnat i drivsystemet, följ noga följande instruktioner:

- Ta bort nödstoppslinan från motorns stoppreglage.
- Vänta i minst 5 minuter.
- Tryck inte på START-/STOPP-knappen. Om START-/STOPP-knappen tryckts in, vänta ytterligare 5 minuter.

Aktivera iBR-overridefunktionen

För att aktivera iBR-overridefunktionen, utför följande steg.

1. Tryck på START-/STOPP-knappen för att aktivera den elektroniska modulen.
2. Fäst nödstoppslinan vid motorns stoppreglage (D.E.S.S.-låset).
3. Tryck in det vänstra reglaget och håll det intryckt.

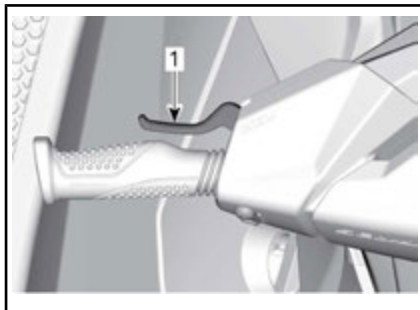

1. Vänstra reglaget intryckt
4. När följande meddelande visas i flerfunktionsmätaren, tryck på SET-knappen.

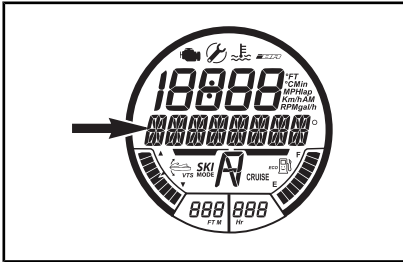

TILLGÄNGLIG MODE-FUNKTION

"ENTERING iBR OVERRIDE - PRESS SET BUTTON" (aktiverar iBR-override - tryck på set-knappen)

5. Fortsätt att hålla det vänstra reglaget intryckt och tryck på UPP-/NED-knappen för att placera iBR-skopan i önskat läge.
6. Släpp det vänstra reglaget för att avsluta överrideläget.
7. Ta bort nödstoppslinan från fordonet innan något arbete utförs nära iBR-skopan.

 **VARNING**

Om det är nödvändigt att nå in för att ta bort ett främmande föremål som fastnat i drivsystemet, följ noga följande instruktioner:

- Ta bort nödstoppslinan från motorns stoppreglage.
- Vänta i minst 5 minuter.
- Tryck inte på START-/STOPP-knappen. Om START-/STOPP-knappen tryckts in, vänta ytterligare 5 minuter.

Kapsejsad vattenskoter

MÄRK: Vissa av fordonets säkerhetsdekalers visas inte på bild. Information om fordonets säkerhetsdekalers finns i **SÄKERHETSDEKALER PÅ VATTENSKOTERN.**

Vattenskotern är utformad så att den ska vara svår att kapsejsa. Två

sponsorer monterade på skrovets sidor är även till hjälp för vattenskoterns stabilitet. Om den kapsejsar vänder den inte tillbaka automatiskt.

 **VARNING**

Försök inte starta motorn när vattenskotern har kapsejsat. Förare och passagerare måste alltid bära godkänd flytväst.

När du ska vända vattenskotern på rätt köl, kontrollera först att motorn är avslagen och att nödstoppslinan **INTE** är inkopplad. Ta tag i insugsgallret, stig på sidoavbärarlisten och använd din vikt för att vända vattenskotern mot dig.

MÄRK: En dekal på aktern, nära spolanslutningen, är försedd med instruktioner om hur vattenskotern kan vändas på rätt köl. Dekalen är upp och ned för att kunna läsas när vattenskotern har vält.



4-TEC™-motorn har ett kapsejsningsskyddssystem (T.O.P.S.™). När vattenskotern kapsejsar stoppas motorn automatiskt.

När vattenskotern åter är rättvänd i vattnet kan motorn startas på normalt sätt.

Obs Om vattenskotern har kapsejsat och inte vänts efter 5 minuter, försök inte starta motorn.

Detta förhindrar intrång av vatten som kan skada motorn. Kontakta en auktoriserad Sea-Doo-återförsäljare så snart som möjligt.

OBS Om motorn inte startar, gör inga nya startförsök. Annars riskerar du att skada motorn. Kontakta en auktoriserad Sea-Doo-återförsäljare så snart som möjligt.

Kontrollera så snart som möjligt om det finns tecken på vatten i slaget. Väl tillbaka i hamn, dränera om det behövs.

Vattenskoter som legat under vatten

För att minska skador på motorn ska följande procedur utföras så snart det är möjligt.

Töm slaget.

Om vattenskotern legat i saltvatten, spola slaget och alla komponenter med färskvatten med en trädgårds-slang för att stoppa saltets korrosionseffekt.

OBS Försök aldrig dra igång eller starta motorn. Vatten som finns kvar i insugsröret kan komma in i motorn och orsaka allvarliga skador.

Ta vattenskotern till en auktoriserad Sea-Doo-återförsäljare för service så snart som möjligt.

OBS Ju längre det dröjer innan motorn får service, desto större blir skadorna på motorn.

Motor flödad med vatten

OBS Försök aldrig dra igång eller starta motorn. Vatten som finns kvar i insugsröret kan komma in i motorn och orsaka allvarliga skador.

Ta vattenskotern till en auktoriserad Sea-Doo-återförsäljare för service så snart som möjligt.

OBS Ju längre det dröjer innan motorn får service, desto större blir skadorna på motorn. Underlåtenhet att ta motorn till service kan orsaka allvarliga skador på motorn.

Bogsering av vattenskotern

Speciella försiktighetsåtgärder måste vidtas vid bogsering av en Sea-Doo-vattenskoter i vatten.

Högsta rekommenderade bogserhastighet är 21 km/h.

Detta hindrar avgassystemet från att fyllas med vatten, vilket kan leda till att vatten sprutas in i motorn och vattenfyller den. Med motorn avslagen finns det inget tryck i avgassystemet som trycker ut vattnet ur det.

OBS Om dessa instruktioner inte efterföljs kan det leda till skador på motorn. Om du måste bogsera en vattenskoter i vatten, måste du se till att inte överskrida den maximala bogserhastigheten på 21 km/h.

Om vattenskotern måste bogseras i högre hastighet än rekommenderad, lägg en klämma på cross overslangen.

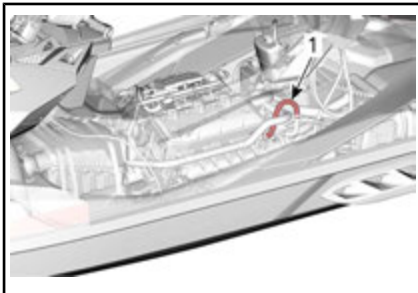

1. Cross over-slang

UNDERHÅLLSINFORMATION

UNDERHÅLLSSCHEMA

Underhåll är mycket viktigt för att hålla vattenskotern i säkert driftsskick. Vattenskotern ska underhållas i enlighet med underhållsschemat.

En verkstad eller person som ägaren väljer att anlita kan utföra underhåll, byte eller reparationer på utsläppskontrollanordningar och system. För att följa dessa instruktioner behövs inga reservdelar eller service från BRP eller auktoriserade Sea-Doo-återförsäljare. En auktoriserad Sea-Doo-återförsäljare har djupgående kunskap och verktyg för att utföra service på en Sea-Doo-vattensko, men den utsläppsrelaterade garantin är inte beroende av att en auktoriserad Sea-Doo-återförsäljare eller någon verkstad som har affärsförbindelser med BRP används. För utsläppsrelaterade garantianspråk begränsar dock BRP diagnostik och reparation av utsläppsrelaterade komponenter till auktoriserade Sea-Doo-återförsäljare. För mer information, se *US EPA UTSLÄPPSRELATERAD GARANTI* som finns häri. Korrekt underhåll är ägarens ansvar. En garantireklamation kan nekas om exempelvis ägaren eller föraren orsakade problemet genom felaktigt underhåll eller bruk.

Du måste följa anvisningarna för bränslekrav i avsnittet som behandlar bränsle i den här handboken. Även om bensin som innehåller mer än tio volymprocent etanol finns att tillgå så har US EPA utfärdat ett förbud mot användning av bensin som innehåller mer än 10 volymprocent etanol som är tillämpligt för detta fordon. Användning av bensin som innehåller mer än 10 volymprocent etanol i den här motorn kan medföra skador på utsläppskontrollsystemet.

Information avseende följande system kan förbises om vattenskotern inte är utrustad med dessa egenskaper:

- iBR (intelligent broms och back)

Utför allt underhåll i enlighet med underhållsschemat när antalet timmar för respektive kolumn uppnåtts.

MÄRK: Ett exempel, vid 200 h eller 2 år, underhåll alla punkter i denna kolumn och OCKSÅ i kolumnen VAR 100:e timme eller en gång årligen.

VARNING

Om vattenskotern inte underhålls korrekt enligt underhållsschemat och de angivna underhållsprocedurerna kan den vara farlig att använda.

Även om underhållsschemat följs, måste kontrollen före användning alltid utföras.

EFTER VARJE ANVÄNDNING I SALT- ELLER SMUTSIGT VATTEN

Skölj motorrummet med färskvatten och dränera saltvatten

Spola avgassystemet

VARJE MÅNAD I SALT- ELLER SMUTSIGT VATTEN

Spreja antikorrosionsmedel på metallkomponenterna i motorrummet (var 10:e timme vid användning i saltvatten)

Inspektera offeranoden

VARJE ÅR INFÖR SÄSONGEN ELLER VAR 100 DRIFTSTIMMAR (DET SOM INTRÄFFAR FÖRST)

Kontrollera avseende felkoder

Utför alla punkter som anges i Inspektion före körning och Skötsel efter användning

Byt motorolja och filter

Inspektera motorgummifästen

Inspektera kylsystemet (kylvätskenivå, slangar och fästen avseende läckage)

Inspektera och smörj spjällhus och anslutning till insugsrör

Inspektera luftintag avseende skador på slangar och klämmor.

Inspektera elanslutningar och fästaneländningar (tändningssystem, startsystem, bränsleinjektorer, säkringsboxar osv.)

Säkerställ att O.T.A.S. fungerar (kontrollera funktion) - endast på fordon utrustade med O.T.A.S.

Inspektera kolringen och drivaxelns gummibälg (oftare vid användning av vattenskotern i skräpigt eller smutsigt vatten) (om en sådan finns)

Inspektera impellerns, impellerbälgens och o-ringens skick

Mät impeller- och impellerslitringspel

Inspektera jetpumpens hölje, impellerkåpan och o-ringens & tätningar för tecken på vatteninträng

Inspektera jetpumpaxelns skick och radiella spel

Kontrollera och smörj drivaxel- och impellersplines

Inspektera tanklock, påfyllningsrör, bränsletank, bränsletanksfästremmar, bränsleslangar och kopplingar

Inspektera skrovets förstärkningsplattor och fästen (endast GTS och Wake 155)

VARANNAT ÅR ELLER VAR 200 DRIFTSTIMMAR (DET SOM INTRÄFFAR FÖRST)

Byt tändstift.

Inspektera gnistskydd (900 ACE-motorer)

Inspektera och smörj drivaxel/PTO-splines (900 ACE-motorer)

VARANNAT ÅR ELLER VAR 200 DRIFTSTIMMAR (DET SOM INTRÄFFAR FÖRST)

Följande måste utföras var 200:e timme (oavsett antalet år):

Inspektera, smörj PTO-hylsan och byt oljetätningen och båda vattentätningarna. (Inspektera avseende eventuella läckage eller skador på oljetätningen eller de två vattentätningarna och PTO-hylsans yta. Smörj fettkammaren (mellan de två vattentätningarna),) (900 ACE-motorer)

UNDERHÅLLSFRITT
(230-motorer)

230-motorer: Laddningskompressorn är **underhållsfri***.

*Inspektera laddningskompressorn **var 200:e timme** (oavsett antalet år) om vattenskotern används mycket intensivt, som t.ex. offshore, för kontinuerlig körning med fullt gaspådrag, osv.

OBS Försök inte byta ut delar av laddningskompressorn eftersom hela enheten är fabriksinställd enligt noggranna specifikationer. Om denna rekommendation inte följs kan det leda till skador på laddningskompressorn och/eller motorn.

VAR 300:E TIMME ELLER VART 5:E ÅR

Byt kylvätska

UNDERHÅLLSPROCEDURER

Det här avsnittet innehåller anvisningar för grundläggande underhålls-procedurer.

VARNING

Stäng av motorn och följ procedurerna nedan vid underhåll. Om du inte använder korrekta underhållsprocedurer kan du skadas på grund av heta eller rörliga fordonsdelar, elstötar, kemikalier eller andra risker.

VARNING

Om en låsanordning (t.ex. låsflikar, självlåsandasteften, osv.) måste tas bort, bör den alltid ersättas med en ny.

OBS Lämna aldrig föremål, trasor, verktyg eller liknande i motorrummet eller slaget.

Motorolja

Rekommenderad motorolja

900 HO ACE-motorer

Använd XPS 4-TAKTS DELSYNTE-OLJA (P/N 293 600 121) eller XPS 4-TAKTS SYNTETOLJA (P/N 293 600 112).

(Om det inte går att få tag på rekommenderad XPS-motorolja, använd en 5W40 eller 10W40 API SERVICE SJ-, SL-, SM- eller SN-syntetolja.)

1503 NA-motorer

Använd XPS 4-TAKTS DELSYNTE-OLJA (P/N 293 600 121). Om det inte går att få tag på XPS-motorolja, använd en 5W40- eller 10W40-motorolja som uppfyller eller överstiger kraven för API serviceklassning SM, SL eller SJ, SL, SM eller SN.

1500 HO ACE-motorer

Använd XPS 4-TAKTS DELSYNTE-OLJA (P/N 293 600 121).

OBS Dessa motorer har utvecklats och testats med BRP XPS delsyntetolja. BRP rekommenderar att XPS delsyntetolja används fortgående. Om det inte går att få tag på rekommenderad XPS-motorolja, använd en 10W40 motorcykelolja som är lämplig för våtkopplingar och uppfyller kraven för både API serviceklassning SL, SJ, SM eller SN och JASO MA2. Tillsätt inga tillsatsmedel till den rekommenderade oljan. Skador som förorsakats av olämplig olja täcks eventuellt inte av BRP:s begränsade garanti.

Motorns oljenivå

OBS Kontrollera nivån ofta och fyll på vid behov. Fyll inte på för mycket. Om motorn körs med fel oljenivå kan svåra skador uppstå.

 **OBS** Många delar i motorrummet kan vara mycket heta. Direkt kontakt med huden kan ge brännskador.

Oljenivån kan kontrolleras med sjösatt eller upptagen vattenskoter.

Om vattenskotern inte är i vattnet

OBS Vattenskotern får inte luta.

 **OBS** Om motorn körs när vattenskotern inte är i vattnet kan värmväxlaren i bottenplattan bli mycket het. Rör inte vid bottenplattan; det kan leda till brännskador.

1. Sätt trailerns dragstång så att avbärarlisten är helt horisontell.
2. Öppna sätet.
3. Anslut en trädgårdsslang till avgassystemets spolanslutning. Se *AVGASSYSTEM* i detta avsnitt och följ proceduren.

OBS

- Kör aldrig motorn utan att tillföra vatten till avgassystemet. Om avgassystemet inte kyls kan det få allvarliga skador.
 - Kör aldrig motorn längre än 2 minuter. Transmissionspackningen har ingen kylning när vattenskotern inte är i vattnet.
4. När motorn uppnått normalt användningsläge, låt den **gå på tomgång i 30 sekunder** och stäng sedan av den.
 5. Vänta i minst 30 sekunder så att oljan rinner ned i motorn och ta sedan ut mätstickan och torka av den.

- Placera en tratt i påfyllningsrörets öppning.
- Fyll på rekommenderad olja till korrekt nivå.

MÄRK: Fyll inte på för mycket.

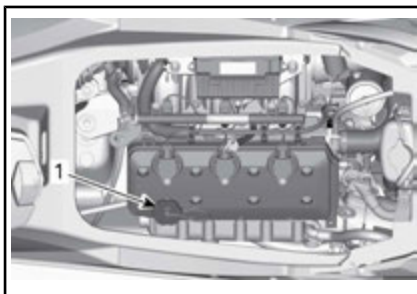

TYPBILD

1. Oljetankslockets placering

MÄRK: Varje gång olja till motorn fylls på måste hela proceduren som beskrivs i detta avsnitt utföras på nytt. Annars ger mätningen felaktiga resultat.

9. Sätt tillbaka påfyllningslocket och mätstickan ordentligt.

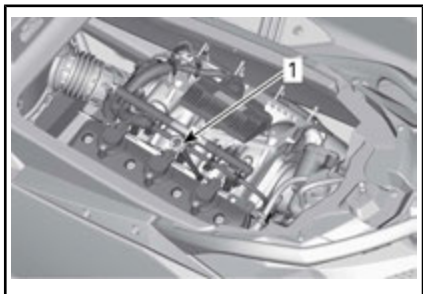

TYPBILD

1. Oljemätstickans placering
6. Sätt tillbaka mätstickan, skjut in den helt.
 7. Ta ut mätstickan igen och avläs oljenivån. Vätskenivån bör ligga mellan markeringarna FULL och ADD (fyll på).

Byte av motorolja och oljefilter

Byte av olja och oljefilter kan utföras av en auktoriserad Sea-Doo-återförsäljare, verkstad eller en person som du själv väljer.

Motorkylvätska

Rekommenderad motorkylvätska

LAND	REKOMMENDERAD KYLVÄTSKA
Finland, Norge och Sverige	LÅNGTIDSVERKANDE FROSTSKYDD (F) (P/N 619 590 204)
Alla andra länder	LÅNGTIDSVERKANDE FROSTSKYDD (P/N 219 702 685)

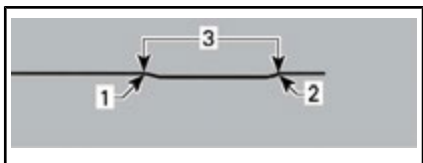

1. Full
 2. Extra
 3. Gränsvärden
8. Fyll på olja för att säkerställa att nivån är korrekt mellan markeringarna.

Fyll på olja så här:

- Skruva loss oljetankslocket.

LAND	REKOMMENDERAD KYLVÄTSKA
Alternativ eller om ovanstående inte finns	Om den rekommenderade kylvätskan inte går att få tag på kan du använda en färdigblandad långtids etylenglykolbaserad kylvätska (50%-50%) med låg silikathalt, speciellt framtagen för förbränningsmotorer.

OBS Använd alltid etylenglykolbaserat frostskyddsmedel innehållande korrosionsskyddsmedel speciellt avsedd för förbränningsmotorer av aluminium.

Använd alltid samma märke och typ så att frotskyddet inte försämras. Blanda aldrig olika märken eller typer, såvida kylsystemet inte spolas ut helt och sedan fylls på igen.

Motorkylvätskenivå

VARNING

Kontrollera kylvätskenivån med kall motor. Fyll aldrig på kylvätska i kylsystemet när motorn är varm.

! **OBS** Många delar i motorrummet kan vara mycket heta. Direkt kontakt med huden kan ge brännskador.

Öppna sätet.

Leta fram expansionskärllets lock.

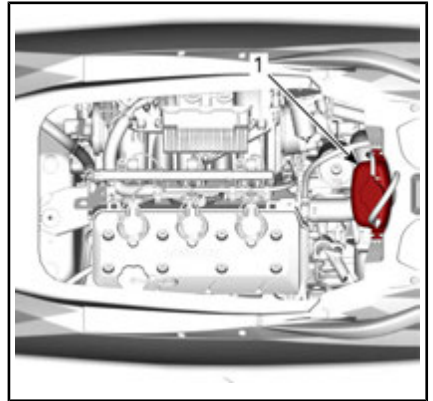

TYPBILD

1. Expansionskärllets lock

Då vattenskotern ligger på ett plant underlag ska kylvätskenivån vara mellan MIN. och MAX.-märkena på kylvätsketanken med kall motor.



TYPBILD - EXPANSIONSKÄRL FÖR KYLVÄTSKA

1. Nivå mellan märkena med kall motor

MÄRK: Vattenskotern lutar inte när den är sjösatt. Om vattenskotern är på en trailer, lyft trailerns dragstång och blockera den när avbärarlisten är helt horisontell.

Fyll på kylvätska, se *REKOMMENDERAD MOTORKYLVÄTSKA* för specifikation, tills nivån är mellan markeringarna. Använd en tratt för att undvika spill. Fyll inte på för mycket.

Skruva på påfyllningslocket, återmontera ventilationsboxen och stäng sätet.

MÄRK: Ett kylsystem som behöver fyllas på ofta tyder på läckage eller motorproblem. Kontakta en auktoriserad Sea-Doo-återförsäljare.

Byte av motorkylvätska

Byte av kylvätska ska utföras av en auktoriserad Sea-Doo-återförsäljare.

Tändspolar

Demontering av tändspole

1. Öppna sätet.
2. Koppla loss tändspoleanslutningen.
3. Ta bort tändspolens fästskruv.

OBS Bänd inte på tändspolen med ett verktyg.

4. Ta loss tändspolen från tändstiftet genom att rotera spolen från sida till sida samtidigt som du drar uppåt.

Installation av tändspole

Montera tändspolen på tändstiftet.

Anpassa fästskruvens hål på tändspolen till det gängade hålet på ventillocket.

Tryck tändspolen hela vägen ned tills den vilar på ventillocket.

Montera och dra åt fästskruven.

FÄSTSKRUV FÖR TÄNDSPOLEN	
Åtdragsmoment	9 N•m ± 1 N•m

Anslut tändspoleanslutningen.

Tändstift

Borttagning av tändstift

1. Öppna sätet.
2. Koppla loss tändspolens inmatningskontakt.
3. Ta bort tändspolen. Se *DEMONTERING AV TÄNDSPOLE* i detta

VARNING

Ta aldrig bort en tändspole från ett tändstift utan att först koppla loss det från kablaget. Det kan finnas antändliga ångor i slaget. Om nödstoppslinan sitter fast på motorns stoppreglage kan en gnista uppstå i tändstiftsänden på spolen vilket kan förorsaka en explosion.

4. Använd en tändstiftsnyckel för att lösgöra momentet för tändstiftet dragits åt med.

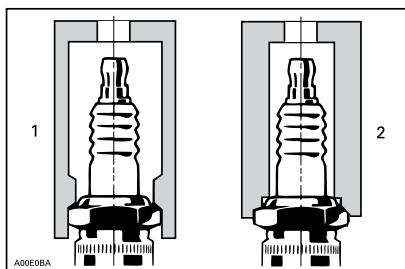

1. Korrekt gänga
2. Inkorrekt gänga
5. Rengör tändstiftet och topplocket med tryckluft.
6. Skruva loss tändstiftet och använd sedan tändspolen för att ta ut tändstiftet ur tändstiftshålet.

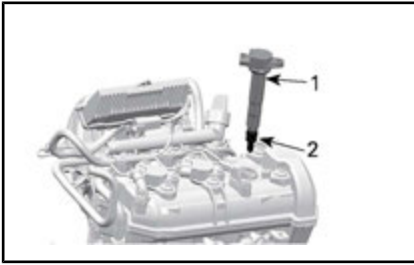

1. Tändspole
2. Tändstift

Montering av tändstift

Innan tändstiften installeras, säkerställ att kontaktytorna mellan topplock och tändstift är fria från sot.

1. Använd ett elektrodmått för att kontrollera elektrodavståndet enligt specifikationerna i de **TEKNISKA SPECIFIKATIONERNA**.
2. Applicera LOCTITE 767 (ANTI-KÄRVSMÖRJMEDEL) (P/N 293 800 070) på tändstiftsgängorna för att undvika att de kärvar.
3. Gänga på tändstiftet i topplocket för hand. Momentdra sedan tändstiftet enligt specifikationen med en korrekt tändstiftsnyckel.

ÅTDRAGSMOMENT		
Tändstift	900 HO ACE	13 N•m ± 1 N•m
	1503 NA	17 N•m ± 1 N•m

4. Montera tändspolen. Se **INSTALLATION AV TÄNDSPOLE**.
5. Stäng sätet.

Avgassystem

Spolning av avgassystemet

Spolning av avgassystemet och mellankylaren (kompressormodeller) med färskvatten är nödvändigt för att neutralisera korrosionseffek-

terna från salt eller andra kemiska ämnen i vattnet. Det hjälper till att avlägsna sand, salt, snäckskal och andra partiklar från vattenutrymmen och/eller slangar.

Spolning bör utföras när vattenskotern inte ska användas mer samma dag eller före en längre tids förvaring.

MÄRK: Upprepa spolningsproceduren på styrbordssidan av aktern om fordonet har använts i vatten med lång växtlighet som t.ex. vattenväxter, alger och sjögräs.

VARNING

Utför den här proceduren i ett välventilerat utrymme.

Gör så här:

Rengör drivsystemet genom att spruta in vatten i intag och utlopp och sedan smörja med XPS Lube eller likvärdig produkt.

OBS Vid användning av motorn när vattenskotern inte är i vattnet kan värmeväxlaren i bottenplattan bli mycket het. Rör inte vid bottenplattan; det kan leda till brännskador.

Anslut en trädgårdsslang till spolanslutningen i vattenskoterns akter (på babordssidan av aktern). Slå inte på vattnet ännu.

OBS Kör alltid motorn innan du kopplar på vattnet. Annars kan vatten tränga in i motorn.



TYPBILD

1. Spolanslutningens placering

MÄRK: Tillbehöret slangadapter med snabbkoppling (P/N 295 500 473) eller likvärdig produkt kan användas. Ingen slangklämma behövs för spolning av motorn.



TYPBILD - SLANGADAPTER MED SNABBKOPPLING

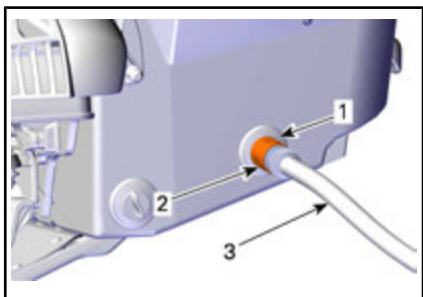

TYPBILD

1. Slangadapter (tillval, ej obligatorisk)
2. Anslutning med snabbkoppling (tillval, ej obligatorisk)
3. Trädgårdsslang

Spola genom att starta motorn och sedan genast öppna vattenkranen.

! OBS Många delar i motorrummet kan vara mycket heta. Direkt kontakt med huden kan ge brännskador. Vidrör inga elektriska delar eller drivsystemets komponenter medan motorn är igång.

OBS Utför aldrig spolning med varm motor. Starta alltid motorn innan du kopplar på vattnet. Koppla på vattnet direkt när motorn har startat för att förhindra överhettning.

Låt motorn gå på tomgång i 90 sekunder.

OBS Kör aldrig motorn utan att tillföra vatten till avgassystemet när vattenskotern är upptagen ur vattnet.

Kontrollera att vattnet flödar ut från jetpumpen vid spolning. Kontakta annars en auktoriserad Sea-Doo-återförsäljare för service.

OBS Kör aldrig motorn längre än 2 minuter. Transmissionspackningen har ingen kylning när vattenskotern inte är i vattnet.

Koppla bort vattnet, låt motorn gå på 5 000 RPM i 5 sekunder och slå sedan av motorn.

OBS Koppla alltid bort vattnet innan du slår av motorn. Annars kan vatten tränga in i motorn.

OBS Ta bort adaptern med snabbkopplingen (om en sådan användes) efter spolningen.

Bottenplatta och vattenintag

Inspektion av bottenplatta och vattenintag

Kontrollera om det finns skador på bottenplattan eller gallret i vattenintaget. Kontakta en Sea-Doo-återförsäljare för reparation eller byte av eventuella skadade delar.

⚠ VARNING

Nödstoppslinan måste alltid tas bort från motorns stoppreglage innan insugsgallret inspekteras.

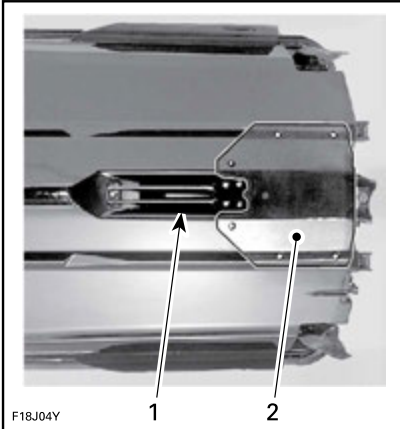

TYPBILD — KONTROLLERA DESSA OMRÅDEN

1. Vattenintag
2. Bottenplatta

Offeranod**Inspektion av offeranod**

Kontrollera avseende slitage. Om anoden är nedsliten till mer än hälften, låt en auktoriserad Sea-Doo-återförsäljare byta ut den.

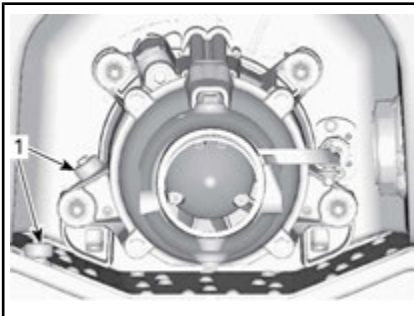

1. Offeranodens placering

Skid-/wakeboardstång (Wake)**Inspektion av skid-/wakeboardstång**

Kontrollera att skid-/wakeboardstången fungerar. Kontrollera att det går lätt att dra upp och skjuta ned den. Kontrollera att spärrmekanismen fungerar. Kontrollera fästansordningarna. Om något är defekt bör skid-/wakeboardstången inte användas. Vänd dig till en auktoriserad Sea-Doo-återförsäljare för reparation.

Smörjning av skid-/wakeboardstång

Rengör skid-/wakeboardstången och applicera ett tunt lager SUPER LUBE-FETT (P/N 293 550 030) eller likvärdig produkt.

Smörj stängen över hela dess längd.

Torka av allt överflöps fett och sätt tillbaka stängen.

Dra upp och skjut ned flera gånger för att fördela smörjämnet över stängen.

Säkringar**Borttagning/installation av säkringar**

Med säkringsverktyget som finns i säkringsboxen är det lättare att ta bort säkring.

Inspektion av säkringar

Om ett elektriskt problem uppstår, kontrollera säkringarna. Om en säkring har gått, ersätt den med en säkring med samma amperetal.

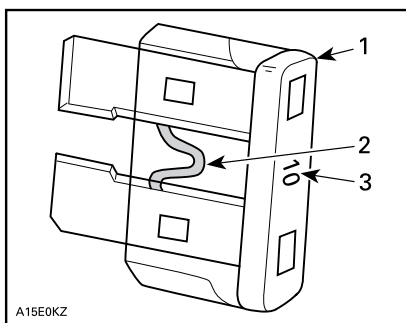

TYPBILD

1. Säkring
2. Kontrollera om säkringen smält
3. Amperetal

⚠ VARNING

Använd inte en säkring med högre amperetal eftersom detta kan orsaka allvarliga skador. Om en säkring har gått måste problemets orsak fastställas och korrigeras innan du startar igen. Kontakta en auktoriserad Sea-Doo-återförsäljare för service.

Säkringarnas plats

Alla säkringar är placerade i en enda säkringsbox.

För att komma åt säkringsboxen, öppna locket till det främre stuvutrymmet.

Ta bort de två plastnitarna och gummistropen som säkrar batteriets accesspanel baktill i stuvutrymmet. Säkringsboxen är placerad framför bränsletanken, precis under mätarområdet, fäst i batterihållaren.



ÅTKOMST TILL BATTERI OCH SÄKRINGAR, FRÄMRE STUVUTRYMMET

1. Batteriets accesspanel

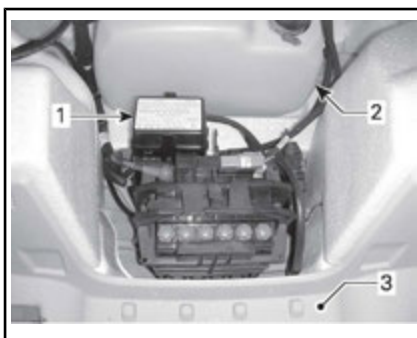

TYPBILD

1. Säkringsbox
2. Bränsletank
3. Främre stuvutrymme (accesspanelen borttagen)

För att ta bort locket till säkringsboxen, kläm åt låsflikarna på bägge sidor av säkringsboxen och ta bort locket från säkringsboxen.

MÄRK: En illustration över säkringarnas amperetal och placering finns på säkringsboxens lock.

Säkringsbeskrivning (900 HO ACE-motor)

SÄKRING	AMPER- ETAL	BESKRIVNING
1	30 tum (10 A)	ECM, mätare, startsolenoid, O.T.A.S. (om sådant finns) och CAPS
2	30 tum (5 A)	Motorns START-/STOPP-knapp
3	30 tum (15 A)	Batteri
4	30 tum (30 A)	Laddning
5	30 tum (30 A)	iBR

Säkringsbeskrivning (alla utom 900 HO ACE-motorn)

SÄKRING	AMPER- ETAL	BESKRIVNING
1	—	Används ej
2	30 tum (15 A)	Diagnostikkontakt
3	30 tum (3 A)	START-/STOPP-knapp
4	30 tum (3 A)	GPS (utom GTS-modeller)
5	30 tum (30 A)	iBR (utom GTS-modeller)
6	30 tum (30 A)	Laddning
7	—	Används ej
8	30 tum (30 A)	Batteri
9	—	Används ej
10	—	Används ej

SÄKRING	AMPER- ETAL	BESKRIVNING
11	30 tum (3 A)	Djupmätare (om sådan finns)
12	30 tum (3 A)	Mätare, O.T.A.S. (om sådant finns) och CAPS
13	30 tum (10 A)	Cylinder 1 (tändspole och insprutning)
14	30 tum (10 A)	Cylinder 2 (tändspole och insprutning)
15	30 tum (10 A)	Cylinder 3 (tändspole och insprutning)
16	30 tum (5 A)	Startsolenoid
17	30 tum (5 A)	iBR-reglage (utom GTS-modeller)
18	30 tum (10 A)	Bränslepump
19	30 tum (15 A)	ECM

SKÖTSEL AV VATTENSKOTERN

Ta upp vattenskotern ur vattnet varje dag.

Efter körning

Spolning av avgassystemet

Avgassystemet bör spolas dagligen när vattenskotern används i salt eller smutsigt vatten.

Se *UNDERHÅLLSPROCEDURER*.

MÄRK: På kompressormodeller spolas intercoolern samtidigt.

Efter användning i smutsigt vatten eller saltvatten

När vattenskotern används i smutsigt vatten eller i synnerhet i saltvatten, bör extra åtgärder vidtas för att skydda vattenskotern och dess delar.

Skölj vattenskoterns slagvattenutrymme med färskvatten.

Använd aldrig högtryckstvätt för att rengöra slaget. **ANVÄND ENDAST LÅGT TRYCK (t.ex. en trädgårdsslang).**

Högt tryck kan orsaka skador på elektriska eller mekaniska system.

 **OBS** Låt motorn svalna innan du utför något underhåll.

OBS Underlåtenhet att utföra korrekt underhåll, som t.ex. sköljning av vattenskotern, spolning av avgassystemet och korrosionsskyddsbehandling när vattenskotern används i saltvatten, leder till skador på vattenskotern och dess delar. Förvara aldrig vattenskotern i direkt solljus.

Rengöring av vattenskotern

Skrov och stomme

Tvätta med jämna mellanrum överbyggnadens och skrovets olika komponenter med tvål och vatten (använd endast mildt rengöringsmedel). Avlägsna eventuell marin växtlighet från motorn och skrovet. Vaxa med slipmedelsfritt vax, som silikonvax.

OBS Rengör aldrig glasfiber eller plastdelar med starkt rengöringsmedel, avfettningsmedel, thinner, aceton eller andra starka kemikalier eller petroleumbaserade rengöringsmedel.

Fläckar på säte och glasfiberdelar kan tas bort med XPS ALL PURPOSE CLEANER (P/N 219 701 709) eller likvärdig produkt.

Rengör mattorna med 3M™ Citrus Base Cleaner (24 oz sprejburk) eller likvärdig produkt.

VARNING

Använd aldrig plast- eller vinylskydd på mattor eller säte eftersom ytan blir hal och kan få förare eller passagerare att halka av vattenskotern.

Var rädd om miljön: se till att bränsle, olja och rengöringsmedel inte släpps ut i vattenmiljön.

FÖRVARING OCH FÖRSÄSONGSSERVICE

Förvaring

VARNING

Eftersom bränsle och olja är brandfarliga ämnen, bör du låta en auktoriserad Sea-Doo-återförsäljare, verkstad eller person som du själv valt kontrollera bränslesystemets integritet enligt intervallerna i tabellen.

Vi rekommenderar att vattensko-tern får service av en auktoriserad Sea-Doo-återförsäljare, verkstad eller person som du själv valt före förvaring, men följande åtgärder kan du utföra själv med ett minimalt antal verktyg.

MÄRK: Utför följande uppgifter i samma ordning som de står i det här avsnittet.

OBS Kör inte motorn under förvaringstiden.

Drivsystem

Rengöring av jetpumpen

Rengör jetpumpen genom att spruta in vatten i intag och utlopp och sedan smörja med ett lager XPS LUBE (P/N 293 600 016) eller likvärdig produkt.

VARNING

Ta alltid bort nödstoppslinan från motorns stoppreglage innan drivsystemets komponenter rengörs för att förhindra att motorn oväntat startas. Motorn får inte vara igång vid detta förfarande.

Inspektion av jetpumpen

Kontakta din auktoriserade Sea-Doo-återförsäljare.

Bränslesystem

Skydd av bränslesystemet

XPS BRÄNSLESTABILISATOR (P/N 413 408 601) (eller likvärdig produkt) ska tillsättas i bränsletanken för att förebygga försämring av bränslet och igensättning av bränslesystemet. Följ anvisningarna för korrekt användning från bränslestabilisatorns tillverkare.

OBS Det rekommenderas varmt att bränslestabilisator tillsätts vid förvaring för att hålla bränslesystemet i gott skick. Bränslestabilisator bör tillsättas före smörjning av motorn och påfyllning av bränsletanken för att skydda bränslesystemets delar mot hartsavlagringar.

Fyll bränsletanken helt enligt beskrivningen i avsnittet *TANKNING*. Se till att det inte finns något vatten i bränsletanken.

OBS Ifall vatten samlas inne i bränsletanken uppstår allvarliga inre skador på bränsleinsprutningssystemet.

Motor och avgassystem

Spolning av avgassystemet

Utför proceduren som beskrivs i *UNDERHÅLLSPROCEDURER*.

Byte av motorolja och filter

Byte av olja och oljefilter kan utföras av en auktoriserad Sea-Doo-återförsäljare, verkstad eller en person som du själv väljer.

Dränera avgassystemet

I områden där temperaturen kan sjunka under fryspunkten måste vatten som samlats i avgassystemet avlägsnas.

Med hjälp av spolanslutningen som är placerad på styrbordssidan (vänster höger sida) av aktern, spruta in tryckluft med tryc-

ket379 kPa i systemet tills det inte kommer mer vatten från jetpumpen.



TYPBILD

1. Spolanslutning

Följande slangkombination kan användas för att underlätta dräneringen.

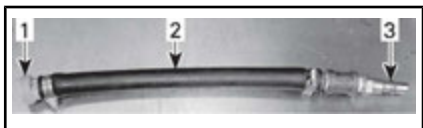

TYPBILD

1. Spolanslutningsadapter
2. Slang 12,7 mm
3. Hankoppling för luftslang

OBS Om avgassystemet inte dräneras kan det medföra allvarliga skador på mellankylaren (kompressormodeller) och det grenade avgasröret.

Ta bort specialverktygen.

Internsmörjning av motorn

1. Öppna sätet.
2. Avlägsna tändspolarna, se *UNDERHÅLLSPROCEDURER*.
3. Ta bort tändstiften, se *UNDERHÅLLSPROCEDURER*.
4. Spreja XPS LUBE (P/N 293 600 016) eller likvärdig produkt i tändstiftshålen.
5. För att hindra bränsle från att sprutas in och för att slå av tändningen när motorn dras igång, tryck in gasreglaget hela

vägen och HÅLL KVAR det mot styret.

6. Tryck kort på motorns START-/STOPP-knapp för att dra runt motorn några varv. Detta fördeklarar oljan på cylinderväggarna.
7. Smörj tändstiftsgångorna med antikävmedel och montera dem på motorn. Se *UNDERHÅLLSPROCEDURER*.
8. Installera tändspolarna, se *UNDERHÅLLSPROCEDURER*.

Test av motorkylvätska

Om frostskyddsmedlet inte byts, bör dess densitet testas.

Byte av frostskyddsmedel och ett densitetstest bör utföras av en auktoriserad Sea-Doo-återförsäljare.

MÄRK: Frostskyddsmedlet ska bytas ut var 300 timmar eller vart 5:e år för att förhindra att det försämraras.

OBS Felaktig densitet hos frostskyddsmedlet kan få vätskan i kylsystemet att frysa om vattenskotern förvaras på en plats där temperaturen når ned till eller under noll grader. Detta kan leda till allvarliga skador på motorn.

Elsystem

Borttagning och laddning av batteri

Kontakta en auktoriserad Sea-Doo-återförsäljare.

VARNING

Ladda aldrig batteriet eller använd hjälpbatteri när batteriet är installerat i vattenskotern.

Motorrum

Rengöring av motorrum

Rengör slaget med varmt vatten, ett mildt rengöringsmedel eller med därför avsedd rengöringsprodukt.

Skölj noga.

Lyft vattenskoterns för så att slagvattnet töms ut helt genom slagets länspluggar.

Korrosionsskyddsbehandling

Torka upp eventuellt kvarvarande vatten i motorrummet.

Spreja XPS LUBE (P/N 293 600 016) eller likvärdig produkt på alla metalldelar i motorrummet.

MÄRK: Sätet ska lämnas delvis öppet vid förvaring. Det förhindrar kondensering i motorrummet och ev. korrosion.

Skrov och stomme

Rengöring av skrov och stomme

Tvätta överbyggnaden med tvål och vattenlösning (använd endast mildt rengöringsmedel). Skölj noga med färskvatten. Avlägsna marin växtlighet från skrovet.

OBS Rengör aldrig glasfiber eller plastdelar med starkt rengöringsmedel, avfettningsmedel, thinner, aceton eller andra starka kemikalier eller petroleumbaserade rengöringsmedel.

Reparation av skrov och stomme

Vid behov av reparation av överbyggnadskomponenter eller skrovet, kontakta din auktoriserade Sea-Doo-återförsäljare.

Skydd av överbyggnad och skrov

Vaxa skrov och däck med båtvas av god kvalitet.

Om vattenskotern ska förvaras utomhus ska den täckas med en ogenomskinlig presenning för att

skydda plastdelar och ytfinish mot solljus och smuts och för att motverka dammansamling.

OBS Lämna aldrig vattenskotern i vattnet under förvaringsperioden. Förvara aldrig vattenskotern i direkt solljus. Förvara aldrig vattenskotern i ett tillslutet plasthölje.

Preparering inför körsåsong

Förberedelser måste utföras enligt *SCHEMAT FÖR REGELBUNDET UNDERHÅLL*.

Utför alla uppgifter i kolumnen **100 TIMMAR ELLER 1 ÅR**.

Försåsongsservice kan utföras av en auktoriserad Sea-Doo-återförsäljare, verkstad eller en person som du själv väljer.

MÄRK: Det är inget krav men det rekommenderas att låta den auktoriserade Sea-Doo-återförsäljaren utföra försåsongsservice på samma gång som eventuell säkerhetsrelaterad fabriksservice.



VARNING

Utför endast procedurer som beskrivs i *SCHEMAT FÖR REGELBUNDET UNDERHÅLL*. Vi rekommenderar att övriga delar och system som inte behandlas i denna Instruktionsbok ses över av en auktoriserad Sea-Doo-återförsäljare med jämna mellanrum.

OBS När delar behöver bytas, ersätt dem med BRP-originaldelar eller likvärdiga motsvarigheter.

TEKNISK INFORMATION

IDENTIFIERING AV VATTENSKOTERN

Vattenskoterns huvudkomponenter (motor och skrov) identifieras via olika tillverkningsnummer. Det kan ibland vara nödvändigt att ha dessa nummer till hands för garantiändamål eller för att spåra vattenskotern i händelse av stöld.

Skroidentifikationsnummer

Skroidentifikationsnumret (HIN) är placerat på bordningsplattformen vid vattenskoterns akter.



TYPBILD

1. Skroidentifikationsnummer (HIN)

Det består av 12 siffror:

YDV	12345	L	8	09
			Modellår	
			Tillverkningsår	
			Tillverkningsmånad	
			Tillverkningsnummer (kan vara bokstäver eller siffror)	
			Tillverkare	

Motorns identifikationsnummer

Motoridentifikationsnumret (EIN) finns framtill på motorn.

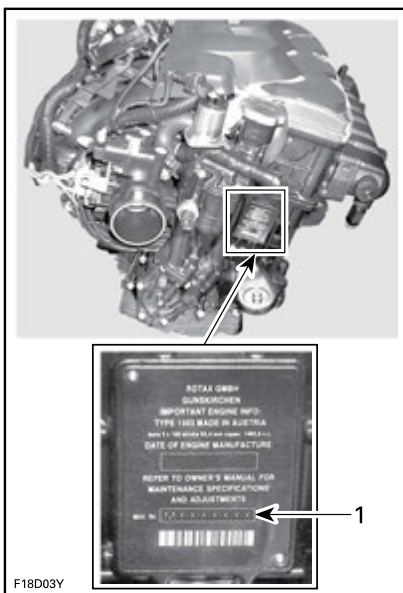

FÖRUTOM 900-MODELLER

1. Motorns ID-nummer (EIN)

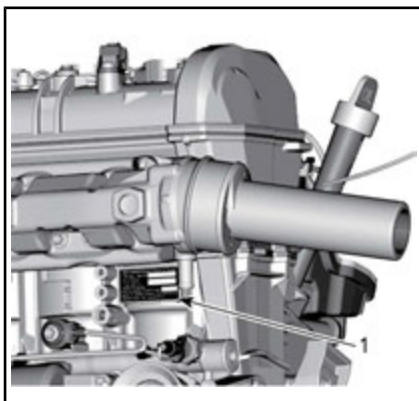

900-MODELLER

1. Motorns ID-nummer (EIN)

Identifiering av motortillverkare

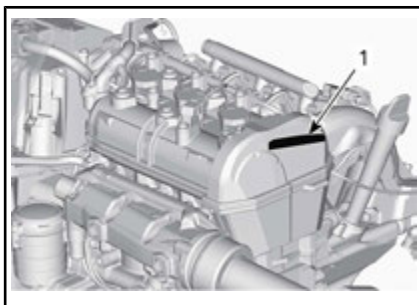

1. Identifiering av motortillverkare



RF D.E.S.S.-NYCKEL

Denna enhet uppfyller FCC del 15 och Industry Canada-licensundantagna RSS-standard(er).

Användningen är underställd följande två villkor: 1) enheten får inte orsaka störningar och 2) enheten måste kunna hantera eventuella störningar utifrån, inklusive störningar som kan orsaka driftsfel.

Ändringar eller modifieringar som inte uttryckligen godkänts av parten som ansvarar för överensstämelsen kan upphäva användarens rätt att använda utrustningen.

IC-registreringsnummer: 12006A-M01456

FCC-ID: 2ACERM01456

I egenskap av kompatibilitetsansvarig part försäkrar vi att enheten uppfyller kraven enligt direktiv 2014/53/EU. Med denna konformitetsförklaring försäkrar vi att enheten uppfyller de huvudsakliga kraven samt andra relevanta krav. Produkten uppfyller följande direktiv, harmoniserade standarder och regleringar:

Radioutrustningsdirektivet (RED) 2014/53/EU och harmoniserade standarder:

EN 300 330-2, EN 60950-1

INFORMATION OM MOTORUTSLÄPP

Tillverkarens ansvar

Från och med motorer av årsmodell 1999, måste tillverkare av marinmotorer för vattenskotrar specificera nivåerna för avgasutsläpp för varje effektgrupp och erhålla certifiering av dessa motorer hos USA:s Environmental Protection Agency (EPA). En informationsdekal för utsläppskontroll med data om utsläppsnivåer och motorspecifikationer måste fästas på varje vattenskotter vid tillverkningen.

Återförsäljarens ansvar

Vid service av alla Sea-Doo-vattenskotrar av årsmodell 1999 eller senare som är försedda med en informationsdekal för utsläppskontroll, måste justeringarna göras inom de angivna fabrikksspecifikationerna.

Byte eller reparation av alla utsläppskomponenter måste utföras på ett sätt som säkrar att utsläppsnivåerna hålls inom de specificerade certifikationsnormerna.

Säljarna får inte modifiera motorn på något sätt som kan ändra motoreffekten eller tillåta att utsläppsnivåerna överskrider deras föreskrivna fabrikksspecifikationer.

Undantag till detta är ändringar som föreskrivs av tillverkaren, t.ex. justeringar för höjd över havsnivån.

Ägarens ansvar

Ägaren/Användaren är skyldig att underhålla motorn för att hålla utsläppsnivåerna inom de specificerade certifikationsnormerna.

Ägaren/föraren får inte, och bör inte låta någon modifiera motorn på sådant sätt att effekten ändras eller att utsläppsnivåerna överskrider deras föreskrivna fabrikksspecifikationer.

EPA utsläppsbestämmelser

Alla år 1999 eller senare av BRP tillverkade Sea-Doo-vattenskotrar är EPA-certifierade enligt bestämmelserna för kontroll av luftföroreningar från nya vattenskotermotorer. Denna certifiering sammanhänger med vissa justeringar av fabriksstandarderna. Det är därför nödvändigt att noggrant följa fabrikkens förfarande för service av produkten och, när detta är praktiskt genomförbart, återställa produktens ursprungliga design.

Ovan angivna ansvarsområden är generella och utgör inte på något sätt en fullständig lista över de regler och bestämmelser som hänför sig till EPA:s specifikationer beträffande avgasutsläpp från marinprodukter. För närmare information om detta kan du kontakta:

U.S. Environmental Protection Agency
Certification Division
Gasoline Engine Compliance Center
2000 Traverwood Drive
Ann Arbor MI 48105
USA

EPA:S WEBBPLATS:
www.epa.gov/otaq

KONTROLLSYSTEM FÖR AVDUNSTNINGSLÄPP

Med början från årsmodell 2018; är vattenskotrar sålda i delstaten Kalifornien certifierade enligt bestämmelserna för avdunstningsutsläpp i Kalifornien för vattenskotrar med tändstiftständning från California Air Resources Board (13 CCR 2850 till 2869). Dessa modeller är utrustade med ett kontrollsystem för avdunstningsutsläpp som består av en bränsletank med låg permea-

bilitet (LPFT), bränsleledningar med låg permeabilitet (LPFL) och en Tryckavlastningsventil (PRV).

SPECIFIKATIONER

VATTENSKOTER		GTS-MODELLER
MOTOR		
Typ		Rotax®900 HO ACE . 4-takts, dubbel överliggande kamaxel (DOHC), torrsump, vätskekyld
Deklarerad effekt ⁽¹⁾		66,19 kW vid 8 000 RPM
Insugning		Sugmotor
Antal cylindrar		3
Antal ventiler		12 ventiler (4 per cylinder) med hydrauliska lyftare (ingen justering)
Cylinderdiameter		74 mm
Slaglängd		69,7 mm
Slagvolym		899,3 cm ³
Kompressionsförhållande		11,0:1
KYLSYSTEM		
Typ		Slutet kylsystem (CLCS)
BRÄNSLESYSTEM		
Typ av bränsleinsprutning		Flerpunktsinsprutning med iTC (intelligent gasreglagekontroll). Enkelt spjällhus (46 mm) med regulator
ELSYSTEM		
Tändning		IDI (inductive discharge ignition)
Tändstift	Tillverkare och typ	NGK CR8EB eller likvärdigt
	Avstånd	0,70 mm till 0,80 mm
Batteri		12 V, 18 A•h. Vätskebatteri

VATTENSKOTER		GTS-MODELLER
DRIVNING		
Drivsystem		Sea-Doo® jetpump
Jetpump	Typ	Axialflöde, enstegs. Stort nav med 10-plattors stator
	Material	Aluminium
Impeller		Rostfritt stål
Transmission	Typ	Direktdrift
DIMENSIONER		
Längd		336,8 cm
Bredd		123,1 cm
Höjd		111,8 cm
VIKT OCH LASTKAPACITET		
Vikt (torr)		286 kg
Sittplatser		3 (se lastkapacitet)
Förvaringsvolym		116,6 L
Lastkapacitet (passagerare + bagage)		272 kg

VATTENSKOTER		GTS-MODELLER
VÄTSKOR		
Bränsle - Se <i>BRÄNSLESPECIFIKATIONER</i>	Typ	Blyfri 95-oktanig bensin
	Minimum oktan	87 pumpoktantal AKI (RON+MON)/2
		91 RON
Tankkapacitet	60 L	
Motorolja	Typ	XPS 4-TAKTS DELSYNTETOLJA (P/N 293 600 121) eller XPS SYNTETISK 4-TAKTSOLJA (P/N 293 600 112) Om den rekommenderade XPS-motoroljan inte går att få tag på, använd 5W40 eller 10W40 API SERVICE SJ-, SL-, SM- eller SN-syntetolja
	Kapacitet	2,01 L oljebyte med filter ⁽²⁾
Kylsystem	Kylvätsketyp	Se <i>MOTORKYLMEDEL</i> i avsnittet <i>UNDERHÅLLSFÖRFARANDE</i> i den här guiden
	Kapacitet	4,3 L

(1) Deklarerad effekt enligt ISO 8665 vid propelleraxeln.

(2) Mängd som krävs vid byte av motorolja. Total mängd för en torr motor är 3,4 L.

VATTENSKOTER		GTI-MODELLER				
		GTI	GTI SE	GTI SE 130	GTI SE 155	GTX LTD 155
MOTOR						
Typ		Rotax®900 HO ACE . 4-takts, dubbel överliggande kamaxel (DOHC)	Rotax® 1503 4-TEC®. Enkel överliggande kamaxel (SOHC)	Rotax®1503 NA. Enkel överliggande kamaxel (SOHC)		
Deklarerad effekt ⁽¹⁾		66,19 kW vid 8 000 RPM	100 kW vid 7 000 RPM	106 kW vid 7 500 RPM		
Insugning		Sugmotor				
Antal cylindrar		3				
Antal ventiler		12 ventiler (4 per cylinder) med hydrauliska lyftare (ingen justering)				
Cylinderdiameter		74 mm	100 mm			
Slaglängd		69,7 mm	63,4 mm			
Slagvolym		899,3 cm ³	1 494 cm ³			
Kompressionsförhållande		11,0:1	10,6:1			
KYLSYSTEM						
Typ		Slutet kylsystem (CLCS)				
BRÄNSLESYSTEM						
Typ av bränsleinsprutning		Flerpunktsinsprutning med iTC (intelligent gasreglagekontroll). Enkelt spjällhus (62 mm) med regulator				
ELSYSTEM						
Tändning		IDI (Inductive Discharge Ignition)				
Tändstift	Tillverkare, typ	NGK DCPR8E med solid anslutning eller likvärdigt				
	Avstånd	0,80 mm till 0,90 mm				
Batteri		12 V, 18 A•h. Vätskebatteri				

VATTENSKOTER		GTI-MODELLER				
		GTI	GTI SE	GTI SE 130	GTI SE 155	GTX LTD 155
DRIVNING						
Drivsystem		Sea-Doo® jetpump med iBR (intelligent broms och back)				
Jetpump	Typ	Axialflöde, enstegs. Stort nav med 10-plattors stator				
	Material	Aluminium				
Impeller		Rostfritt stål				
Transmission		Direktdrift				
VTS	Typ	E.T.	Elektroniskt, mätargränssnitt, inget VTS-reglage	Elektroniskt, mätargränssnitt, inget VTS-reglage	Elektroniskt med VTS-reglage och förinställda positioner	
DIMENSIONER						
Längd		336,8 cm				
Bredd		123,1 cm				
Höjd		111,8 cm				
VIKT OCH LASTKAPACITET						
Vikt (torr)		291 kg		359 kg		
Sittplatser		3 (se lastkapacitet)				
Förvaringsvolym		116,6 L				
Lastkapacitet (passagerare + bagage)		272 kg				

VATTENSKOTER		GTI-MODELLER				
		GTI	GTI SE	GTI SE 130	GTI SE 155	GTX LTD 155
VÄTSKOR						
Bränsle - Se <i>BRÄNSLE- SPECIFIKATIONER</i>	Typ	Blyfri 95-oktanig bensin				
	Minimum oktan	87 pumpoktantal AKI (RON+MON)/2				
		91 RON				
	Tankkapacitet	60 L				
Motorolja	Typ	XPS delsyntetisk olja Om ej tillgänglig, använd SAE 5W40 API service SM-motorolja				
	Kapacitet	2,01 L oljebyte med filter	3 L oljebyte med filter			
Kylsystem	Kylvätsketyp	Se <i>MOTORKYLMEDEL</i> i avsnittet <i>UNDERHÅLLSFÖRFARANDE</i> i den här guiden				
	Kapacitet	4,3 L totalt	5,5 L totalt			

(1) Deklarerad effekt enligt ISO 8665 vid propelleraxeln.

VATTENSKOTER		GTR 230	GTR-X 230
MOTOR			
Typ	Rotax®1500 HO ACE. Enkel överliggande kamaxel (SOHC)		
Deklarerad effekt ⁽¹⁾	169,16 kW vid 8 000 RPM		
Insugning	Kugghjulsdreven kompressor med glidkoppling. Vatten-/luftintercooler		
Antal cylindrar	3		
Antal ventiler	12 ventiler (4 per cylinder) med hydrauliska lyftare (ingen justering)		
Slagvolym	1 494 cm ³		
Cylinderdiameter	100 mm		
Slaglängd	63,4 mm		
Kompressionsförhållande	8,4:1		
KYLSYSTEM			
Typ	Slutet kylsystem (CLCS)		
BRÄNSLESYSTEM			
Typ av bränsleinsprutning	Flerpunktsinsprutning med iTC (intelligent gasreglagekontroll). Enkelt spjällhus (62 mm) med regulator		
ELSYSTEM			
Tändning	IDI (Inductive Discharge Ignition)		
Batteri	12 V, 18 A•h. Vätskebatteri		
Tändstift	Tillverkare och typ	NGK DCPR8E med solid anslutning eller likvärdigt	
	Avstånd	0,80 mm till 0,90 mm	

VATTENSKOTER		GTR 230	GTR-X 230
DRIVNING			
Drivsystem		Sea-Doo® jetpump med iBR (intelligent broms och back)	
Jetpump	Typ	Axialflöde, enstegs. Stort nav med 10-plattors stator	
	Material	Aluminium	
Impeller		Rostfritt stål	
Transmission	Typ	Direktdrift	
DIMENSIONER			
Längd		336,8 cm	331,6 cm
Bredd		123,1 cm	115 cm
Höjd		111,8 cm	114,3 cm
VIKT OCH LASTKAPACITET			
Vikt (torr)		367 kg	373 kg
Sittplatser		3 (se lastkapacitet)	2 (se lastkapacitet)
Förvaringsvolym		116,6 L	116,4 L
Lastkapacitet (passagerare + bagage)		272 kg	182 kg

VATTENSKOTER		GTR 230	GTR-X 230
VÄTSKOR			
Bränsle - Se <i>BRÄNSLE-SPECIFIKATIONER</i>	Typ	Blyfri 95-oktanig bensin	
	Minimum oktan	87 pumpoktantal AKI (RON+MON)/2	
		91 RON	
Tankkapacitet	60 L		
Motorolja	Typ	XPS delsyntetisk olja Se avsnittet <i>UNDERHÅLL</i> för närmare detaljer	
	Kapacitet	3 L oljebyte med filter	
Kylsystem	Kylvätsketyp	Se <i>MOTORKYLMEDEL</i> i avsnittet <i>UNDERHÅLLSFÖRFARANDE</i> i den här guiden	
	Kapacitet	5,5 L	

(1) Deklarerad effekt enligt ISO 8665 vid propelleraxeln.

VATTENSKOTER		WAKE-MODELL
MOTOR		
Typ	Rotax®1503 NA. Enkel överliggande kamaxel (SOHC)	
Deklarerad effekt ⁽¹⁾	106 kW vid 7 500 RPM	
Insugning	Sugmotor	
Antal cylindrar	3	
Antal ventiler	12 ventiler (4 per cylinder) med hydrauliska lyftare (ingen justering)	
Slagvolym	1 494 cm ³	
Cylinderdiameter	100 mm	
Slaglängd	63,4 mm	
Kompressionsförhållande	10,6:1	
KYLSYSTEM		
Typ	Slutet kylsystem (CLCS)	
BRÄNSLESYSTEM		
Typ av bränsleinsprutning	Flerpunktsinsprutning med iTC (intelligent gasreglagekontroll). Enkelt spjällhus (62 mm) med regulator	
ELSYSTEM		
Tändning	IDI (inductive discharge ignition)	
Batteri	12 V, 18 A•h. Vätskebatteri	
Tändstift	Tillverkare och typ	NGK DCPR8E med solid anslutning (eller likvärdigt)
	Avstånd	0,80 mm till 0,90 mm

VATTENSKOTER		WAKE-MODELL
DRIVNING		
Drivsystem		Sea-Doo® jetpump med iBR (intelligent broms och back)
Jetpump	Typ	Axialflöde, enstegs. Stort nav med 10-plattors stator
	Material	Aluminium
Impeller		Rostfritt stål
Transmission	Typ	Direktdrift
VTS	Typ	Elektroniskt, mätargränssnitt
DIMENSIONER		
Längd		336,8 cm
Bredd		123,1 cm
Höjd		111,8 cm
VIKT OCH LASTKAPACITET		
Vikt (torr)		327 kg
Sittplatser		3 (se lastkapacitet)
Förvaringsvolym		116,6 L
Lastkapacitet (passagerare + bagage)		272 kg

VATTENSKOTER		WAKE-MODELL
VÄTSKOR		
Bränsle - Se <i>BRÄNSLESPECIFIKATIONER</i>	Typ	Blyfri 95-oktanig bensin
	Minimum oktan	87 pumpoktantal AKI (RON+MON)/2
		91 RON
Tankkapacitet	60 L	
Motorolja	Typ	XPS delsyntetisk olja Om ej tillgänglig, använd SAE 5W40 API service SM-motorolja
	Kapacitet	3 L oljebyte med filter
Kylsystem	Kylvätsketyp	Se <i>MOTORKYLMEDEL</i> i avsnittet <i>UNDERHÅLLSFÖRFARANDE</i> i den här guiden
	Kapacitet	5,5 L

(1) Deklarerad effekt enligt ISO 8665 vid propelleraxeln.

MÄRK: BRP förbehåller sig rätten att göra ändringar i design och specifikationer och/eller göra tillägg till eller förbättringar av sina produkter utan att åta sig skyldigheten att installera dem på tidigare tillverkade produkter.

FELSÖKNING

PROBLEMLÖSNING – RIKTLINJER

MOTORN STARTAR INTE

1. Nödstoppslinan borttagen.
 - Tryck på knappen START/STOP.
 - Fäst ordentligt nödstoppslinans hatt på motorns stoppreglage inom 5 sekunder efter att knappen START/STOP tryckts in.
 - Efter den dubbla ljudsignalen, tryck på knappen START/STOP för att starta motorn.
2. ECM känner inte igen D.E.S.S.-nyckeln.
 - Kontakta en auktoriserad Sea-Doo-återförsäljare.
3. Smält säkring: huvudsäkring, elstart eller ECM.
 - Kontrollera kablar och byt säkring(ar).
4. Urladdat batteri.
 - Kontakta en auktoriserad Sea-Doo-återförsäljare.

VARNING

Ladda inte batteriet eller använd hjälpbatteri när batteriet är installerat i vattenskotern. Batterivätska är ett giftigt och hälsovådligt ämne. Undvik kontakt med ögon, hud och kläder.

5. Batterianslutningar, korroderade eller lösa. Dålig jord.
 - Kontakta en auktoriserad Sea-Doo-återförsäljare.
6. Motor flödad med vatten.
 - Se MOTOR FLÖDAD MED VATTEN i SPECIELLA PROCEDURER.
7. Fel på givaren eller ECM:en.
 - Ta vattenskotern till en auktoriserad Sea-Doo-återförsäljare, verkstad eller en person som du själv väljer för underhåll, reparation eller utbyte. I US EPA UTSLÄPPSRELATERAD GARANTI som finns här finns information om garantireklamationer.
8. Jetpumpen kärvar.
 - Försök rengöra den. Kontakta annars en auktoriserad Sea-Doo-återförsäljare.

MOTORN GÅR RUNT LÅNGSAMT

1. Lösa batterikabelanslutningar.
 - Kontrollera/rengör/fäst.
2. Urladdat eller svagt batteri.
 - Kontakta en auktoriserad Sea-Doo-återförsäljare.
3. Sliten startmotor.
 - Kontakta en auktoriserad Sea-Doo-återförsäljare.

MOTORN GÅR RUNT NORMALT MEN STARTAR INTE

1. **Bränsletanken är tom eller innehåller vatten.**
 - Fyll på. Töm med hävert och fyll på nytt bränsle.
2. **Smutsiga/skadade tändstift.**
 - Byt.
3. **Smält säkring.**
 - Kontrollera kablar och byt säkring(ar).
4. **Motor flödad med vatten.**
 - Se *MOTOR FLÖDAD MED VATTEN* i *SPECIELLA PROCEDURER*.
5. **Fel på motorstyrningssystemet (kontrollera att motorsignallampan LYSER).**
 - Ta vattenskotern till en auktoriserad Sea-Doo-återförsäljare, verkstad eller en person som du själv väljer för underhåll, reparation eller utbyte. I *US EPA UTSLÄPPSRELATERAD GARANTI* som finns här finns information om garantireklamationer.
6. **Fel på bränslepumpen.**
 - Ta vattenskotern till en auktoriserad Sea-Doo-återförsäljare, verkstad eller en person som du själv väljer för underhåll, reparation eller utbyte. I *US EPA UTSLÄPPSRELATERAD GARANTI* som finns här finns information om garantireklamationer.

MOTORN FELTÄNDER, HACKAR

1. **Smutsiga/skadade/slitna tändstift.**
 - Byt.
2. **Bränsle: Låg nivå, dåligt eller innehåller vatten.**
 - Töm med hävert och/eller fyll på.
3. **Fel på tändspole(-spolar).**
 - Ta vattenskotern till en auktoriserad Sea-Doo-återförsäljare, verkstad eller en person som du själv väljer för underhåll, reparation eller utbyte. I *US EPA UTSLÄPPSRELATERAD GARANTI* som finns här finns information om garantireklamationer.
4. **Igensatta injektorer.**
 - Ta vattenskotern till en auktoriserad Sea-Doo-återförsäljare, verkstad eller en person som du själv väljer för underhåll, reparation eller utbyte. I *US EPA UTSLÄPPSRELATERAD GARANTI* som finns här finns information om garantireklamationer.
5. **Fel på motorstyrningssystemet (kontrollera att motorsignallampan LYSER).**
 - Se *ÖVERVAKNINGSSYSTEM*.

MOTORN RYKER

1. För hög oljenivå.

- *Ta vattenskotern till en auktoriserad Sea-Doo-återförsäljare, verkstad eller en person som du själv väljer för underhåll, reparation eller utbyte. I US EPA UTSLÄPPSRELATERAD GARANTI som finns här i finns information om garantireklamationer.*

2. Vattenintrång, kylvätskeläckage eller skadad topplockspackning.

- *Ta vattenskotern till en auktoriserad Sea-Doo-återförsäljare, verkstad eller en person som du själv väljer för underhåll, reparation eller utbyte. I US EPA UTSLÄPPSRELATERAD GARANTI som finns här i finns information om garantireklamationer.*

3. Intern skada på motorn.

- *Ta vattenskotern till en auktoriserad Sea-Doo-återförsäljare, verkstad eller en person som du själv väljer för underhåll, reparation eller utbyte. I US EPA UTSLÄPPSRELATERAD GARANTI som finns här i finns information om garantireklamationer.*

MOTORN ÖVERHETTAR

1. Igensatt avgassystem.

- *Spola avgassystemet.*

2. Motorns kylvätskenivå är för låg.

- *Se UNDERHÅLLSPROCEDURER.*

3. Adapter med snabbkoppling kvarlämnad i spolanslutningen.

- *Ta vattenskotern till en auktoriserad Sea-Doo-återförsäljare, verkstad eller en person som du själv väljer för underhåll, reparation eller utbyte. I US EPA UTSLÄPPSRELATERAD GARANTI som finns här i finns information om garantireklamationer.*

MOTORN SAKNAR ACCELERATION ELLER EFFEKT

1. Inlärningsnyckel används.

- *Använd en Normal-nyckel.*

2. Inte i Sport-läge.

- *Välj Sport-läge.*

3. Jetpumpens vattenintag igensatt.

- *Rengör. Se RENGÖRING AV IMPELLER OCH JETPUMPENS VATTENINTAG i avsnittet SPECIELLA PROCEDURER.*

4. Skadad impeller eller sliten slitring.

- *Byt. Kontakta en auktoriserad Sea-Doo-återförsäljare.*

5. För hög motoroljenivå.

- *Ta vattenskotern till en auktoriserad Sea-Doo-återförsäljare, verkstad eller en person som du själv väljer för underhåll, reparation eller utbyte. I US EPA UTSLÄPPSRELATERAD GARANTI som finns här i finns information om garantireklamationer.*

6. **Svag tändning.**
 - Se *MOTORN FELTÄNDER, HACKAR.*
7. **Fel på motorstyrningssystemet (kontrollera att motorsignallampan LYSER).**
 - Se *ÖVERVAKNINGSSYSTEM.*
8. **Igensatta injektorer.**
 - *Ta vattenskotern till en auktoriserad Sea-Doo-återförsäljare, verkstad eller en person som du själv väljer för underhåll, reparation eller utbyte. I US EPA UTSLÄPPSRELATERAD GARANTI som finns här finns information om garantireklamationer.*
9. **Lågt bränsletryck.**
 - *Ta vattenskotern till en auktoriserad Sea-Doo-återförsäljare, verkstad eller en person som du själv väljer för underhåll, reparation eller utbyte. I US EPA UTSLÄPPSRELATERAD GARANTI som finns här finns information om garantireklamationer.*
10. **Vatten i bränslet.**
 - *Töm ut och ersätt.*
11. **Motorn skadad p.g.a. intrång av vatten.**
 - *Kontakta en auktoriserad Sea-Doo-återförsäljare.*

VATTENSKOTERN UPPNÅR INTE TOPPHASTIGHET

1. **Jetpumpens vattenintag igensatt.**
 - *Rengör. Se RENGÖRING AV IMPELLER OCH JETPUMPENS VATTENINTAG i avsnittet SPECIELLA PROCEDURER.*
2. **Skadad impeller eller sliten slitring.**
 - *Byt. Kontakta en auktoriserad Sea-Doo-återförsäljare.*
3. **Fel på motorstyrningssystemet (kontrollera att motorsignallampan LYSER).**
 - Se *ÖVERVAKNINGSSYSTEM.*
4. **Fel på laddningskompressor och/eller mellankylare (kompressor-modeller).**
 - *Ta vattenskotern till en auktoriserad Sea-Doo-återförsäljare, verkstad eller en person som du själv väljer för underhåll, reparation eller utbyte. I US EPA UTSLÄPPSRELATERAD GARANTI som finns här finns information om garantireklamationer.*

VATTENSKOTERN FÖRBLIR I NEUTRAL EFTER ANVÄNDNING AV IBR-REGLAGET (MODELLER MED iBR)

1. **iBR-skopan stannar i neutralt läge.**
 - *Släpp upp gasreglaget till tomgångsvarvtal.*
 - *Tryck på CRUISE-knappen för att aktivera lågfartsläget.*
 - *Återvänd till land i lågfartsläge. Kontakta en auktoriserad Sea-Doo-återförsäljare.*

**iBR ÅTERGÅR INTE TILL NEUTRALLÄGE (iBR-INDIKATORLAMPAN LYSER)
(MODELLER MED iBR)**

1. **iBR igensatt av skräp.**
 - Rengör och kontrollera angående skador på iBR-skopan och munstyckesområdet.
2. **Fel på iBR-systemet.**
 - Ta bort nödstoppslinan och vänta 5 minuter.
 - Tryck på knappen START/STOP.
 - Sätt tillbaka nödstoppslinan och kontrollera iBR-lampan för att säkerställa att felet avhjälpes.
 - Kontakta en auktoriserad Sea-Doo-återförsäljare om felet kvarstår eller återkommer ofta.

**iBR ÅTERGÅR INTE TILL NEUTRALLÄGE (iBR-FELINDIKATORN SLÄCKT)
(MODELLER MED iBR)**

1. **Gasreglaget inte helt frisläppt under körning.**
 - Släpp upp gasreglaget helt för att säkerställa att iBR-skopan återgår till neutralläge.
2. **Gasreglaget återvänder inte helt till nollpunkten då det släpps.**
 - Kontakta en auktoriserad Sea-Doo-återförsäljare.

ONORMALA LJUD FRÅN DRIVSYSTEMET

1. **Sjögräs eller skräp som fastnat runt impellern.**
 - Rengör. Se RENGÖRING AV IMPELLER OCH JETPUMPENS VATTENINTAG i avsnittet SPECIELLA PROCEDURER.
 - Kontrollera angående skador.
2. **Skadad impelleraxel eller drivaxel.**
 - Kontakta en auktoriserad Sea-Doo-återförsäljare.
3. **Vattenintrång i jetpumpen, vilket gör att lagren kärvar.**
 - Kontakta en auktoriserad Sea-Doo-återförsäljare.

DET FINNS VATTEN I SLAGET

1. **Fel på slampumpsystemet.**
 - Låt en auktoriserad Sea-Doo-återförsäljare inspektera systemet.
2. **Läcka i avgassystemet.**
 - Kontakta en auktoriserad Sea-Doo-återförsäljare.
3. **Sliten kolring vid drivaxeln.**
 - Kontakta en auktoriserad Sea-Doo-återförsäljare.

KONTROLLSYSTEM

Ett system övervakar de elektroniska komponenterna i EMS (motorstyrningssystemet), iBR (om sådant finns) samt vissa komponenter i elsystemet. När ett fel inträffar sänds textmeddelanden via informationscentralen och/eller ljudsignaler för att informera om ett specifikt tillstånd.

En felkod kan också registreras.

När ett mindre eller tillfälligt fel inträffar kommer felmeddelandet och ljudsignalen att försvinna automatiskt om orsaken till felet inte längre finns.

Att släppa gasen och låta motorn gå ned till tomgångshastighet kan eventuellt göra att den normala funktionen återställs. Om detta inte hjälper, försök att ta bort nödstoppslinans hatt från motorns stoppreglage, vänta i 5 minuter och gör sedan ett nytt startförsök.

Elsystemet reagerar på olika sätt beroende på typen av fel. Vid svåra fel kan det hända att motorn inte kan startas. I andra fall kan motorn övergå till läget för återgång till hamn (sänkt hastighet).

Om ett fel uppstår, ta vattenskotern till en auktoriserad Sea-Doo-återförsäljare, verkstad eller en person som du själv väljer för underhåll, reparation eller utbyte. I US EPA utsläppsrelaterad garanti som finns häri finns information om garantireklamationer.

Felkoder

Om ett fel uppstår kan en numerisk felkod sparas beroende på typen av fel och system.

Dessa felkoder används av auktoriserade Sea-Doo-återförsäljare för felsökning i vattenskoterns system genom att jämföra koderna med en förteckning över fel.

Felkoderna kan ses i infocentrets flerk Funktionsdisplay, men denna

funktion är bara tillgänglig om felet fortfarande är aktivt.

Om det finns en aktiv felkod kan föraren se den på flerk Funktionsdisplayen. Föraren kan då kontakta en auktoriserad Sea-Doo-återförsäljare för att vidarebefordra felkoden. Återförsäljaren instruerar föraren i vilka steg som ska tas för att lösa problemet eller uppmanar denne att sluta använda vattenskotern och ta den till auktoriserad Sea-Doo-återförsäljare, verkstad eller en person som föraren själv väljer för underhåll, reparation eller utbyte. I *US EPA UTSLÄPPSRELATERAD GARANTI* som finns häri finns information om garantireklamationer.





Visa felkoder

Tryck upprepade gånger på MODE-knappen tills funktionen FAULT CODE (felkod) visas på flerk Funktionsdisplayen.

Tryck på SET eller på UPP-/NED-knappen för att aktivera funktionen och visa den första felkoden. Tryck därefter upprepade gånger på UPP-/NED-knappen för att visa varje påföljande kod.

MÄRK: När den sista felkoden visas och knappen trycks in igen, återgår systemet till den första felkoden som visas och alla felkoder kan visas igen. Om det fanns ett aktivt fel vid övergång till läget FAULT CODE (felkod) och felet blivit inaktivt, rullar meddelandet NO ACTIVE FAULT CODE (ingen aktiv felkod) på displayen.

För att avsluta visningsfunktionen för felkod måste MODE- eller SET-knappen tryckas in en gång. Denna funktion har ingen tidsavstängning.

INDIKATOR-LAMPA/IKON (PÅ)	MEDDELANDEDISPLAY	BESKRIVNING
	HIGH TEMPERATURE	Överhettning av motor eller avgassystem
	CHECK ENGINE eller LIMP HOME MODE	Check engine (mindre fel, underhåll behövs) eller LIMP HOME MODE (större fel på motorn)
	LOW eller HIGH BATTERY VOLTAGE (tillsammans med följande på GTR X)	Låg/hög batterispänning
	LOW OIL PRESSURE (tillsammans med följande på GTR X)	Lågt motoroljetryck upptäckt.
	iBR MODULE ERROR	Modeller med iBR Lampan lyser, en signal hörs och lampan för motorfel lyser: iBR-systemfel (kontakta en auktoriserad Sea-Doo-återförsäljare)
	--	Modeller med iBR Lampan blinkar: fel på iBR-systemet (kontakta en auktoriserad Sea-Doo-återförsäljare)
	--	Modeller med iBR Lampan lyser, ingen signal hörs: iBR-systemet fungerar fortfarande men behöver inspekteras av en auktoriserad Sea-Doo-återförsäljare

INFORMATION FRÅN MEDDELANDEDISPLAY	
RIGHT KEYPAD ERROR	Fel i mätarens kontrollknappar
LOW OIL PRESSURE	Lågt motoroljetryck upptäckt
HIGH EXHAUST TEMPERATURE	Hög avgastemperatur upptäckt
HIGH TEMPERATURE	Hög motortemperatur upptäckt
CHK ENG	Fel i motorsystemet eller underhåll behövs
HOG BATT SPANN	Hög batterispänning upptäckt
LAG BATT SPANN	Låg batterispänning upptäckt
NÖDLÄGE (HALTA HEM-LÄGE)	Större fel upptäckt, begränsad motoreffekt
FUEL SENSOR DEFECTIVE	Fel på bränslenivågivaren
IBR MODULE ERROR	Fel på iBR-systemet (modeller med iBR)
CALIBRATION CHECKSUM ERROR	Mätarens programmering defekt
UNDERHALL KRAVS	Underhåll av vattenskotern krävs

OBS Att använda motorn med låg oljenivå kan ge allvarliga skador på motorn.

Ljudsignalsinformation

LJUDSIGNALKODER	BESKRIVNING
1 lång ljudsignal (då nödstoppslinan fästs vid motorns stoppreglage)	Dålig D.E.S.S.-systemkontakt. Fäst nödstoppslinan korrekt på motorns stoppreglage.
	Fel D.E.S.S.-nyckel. Använd en nödstoppslina som är programmerad för vattenskotern.
	Fel på D.E.S.S.-nyckeln. Använd en annan programmerad nödstoppslina.
	Intorkat saltvatten i nödstoppslinans hatt. Rengör nödstoppslinans hatt för att avlägsna saltvattnet.
	Fel på motorns stoppreglage. Kontakta en auktoriserad Sea-Doo-återförsäljare.
	ECM-funktionsfel eller defekt kablage. Ta vattenskotern till en auktoriserad Sea-Doo-återförsäljare, verkstad eller en person som du själv väljer för underhåll, reparation eller utbyte. I US EPA utsläppsrelaterad garanti som finns häri finns information om garantireklamationer.
En 2 sekunders ljudsignal var 15:e minut	Vattenskotern har kapsejsat. Vänd vattenskotern till normalt läge. Se <i>SPECIELLA PROCEDURER</i> .
	Fel på motorstyrningssystemet. Ta vattenskotern till en auktoriserad Sea-Doo-återförsäljare, verkstad eller en person som du själv väljer för underhåll, reparation eller utbyte. I <i>US EPA UTSLÄPPSRELATERAD GARANTI</i> som finns häri finns information om garantireklamationer.
	Fel på iBR-systemet. Kontakta en auktoriserad Sea-Doo-återförsäljare.
En 2 sekunders ljudsignal var 5:e minut	Låg bränslenivå. Fyll på bränsle. Kontakta en auktoriserad Sea-Doo-återförsäljare om problemet kvarstår.
	Fel på bränslenivågivare eller krets. Kontakta en auktoriserad Sea-Doo-återförsäljare.

LJUDSIGNALKODER	BESKRIVNING
Kontinuerliga ljudsignaler	<p>Hög temperatur på motorkylvätskan. Se <i>MOTORÖVERHETTNING</i>.</p>
	<p>Hög avgastemperatur. Ta vattenskotern till en auktoriserad Sea-Doo-återförsäljare, verkstad eller en person som du själv väljer för underhåll, reparation eller utbyte. I <i>US EPA UTSLÄPPSRELATERAD GARANTI</i> som finns häri finns information om garantireklamationer.</p>
	<p>Lågt oljetryck. Stäng av motorn så snart som möjligt. Kontrollera oljenivån och fyll på. Ta vattenskotern till en auktoriserad Sea-Doo-återförsäljare, verkstad eller en person som du själv väljer för underhåll, reparation eller utbyte. I <i>US EPA UTSLÄPPSRELATERAD GARANTI</i> som finns häri finns information om garantireklamationer.</p>

OBS Stoppa om kontrollsignalen hörs hela tiden

GARANTI

BRP:S BEGRÄNSADE GARANTI – USA OCH KANADA: 2018 SEA-DOO®-VATTENSKOTER

1. GARANTINS OMFATTNING

Bombardier Recreational Products Inc. ("BRP")* garanterar sina Sea-Doo-vattenskotrar av årsmodell 2018 som säljs av auktoriserade BRP-återförsäljare (härefter definierade) i United States of America ("USA") och i Kanada avseende material- eller tillverkningsfel under den period och enligt de villkor som anges nedan. Den begränsade garantin kommer att ogiltigförklaras om: (1) Sea-Doo-vattenskotern har använts för racing eller någon annan tävlingsaktivitet, vid vilken som helst tidpunkt, även av en tidigare ägare; eller (2) Sea-Doo-vattenskotern har ändrats eller modifierats på ett sätt som skadligt påverkar dess användning, prestanda eller hållbarhet; eller om den har ändrats eller modifierats för annat bruk än vad den är avsedd för.

Icke-fabriksinstallerade delar och tillbehör täcks inte under denna begränsade garanti. Var god se den tillämpliga begränsade garantitexten för delar och tillbehör.

2. ANSVARSBEGRÄNSNING

DENNA UTTRYCKLIGA GARANTI GÄLLER OCH GODTAS ISTÄLLET FÖR ALLA ÖVRIGA UTTRYCKLIGA ELLER UNDERFÖRSTÅDDA GARANTIER, INKLUSIVE MEN INTE BEGRÄNSAT TILL SÅDANA SOM AVSER SÄLJBARHET OCH LÄMPLIGHET FÖR ETT VISST ÄNDAMÅL. I DEN MÅN UNDERFÖRSTÅDDA GARANTIER INTE KAN UPPHÅVAS, BEGRÄNSAS DE TILL TIDEN FÖR DEN UTTRYCKLIGA BEGRÄNSADE GARANTIN. TILLFÄLLIGA OCH FÖLJDSKADOR AV NÅGOT SOM HELST SLAG UTE- SLUTS FRÅN ERSÄTTNING UNDER DENNA GARANTI. VISSA LÄNDER, PROVINSER ELLER JURISDIKTIONER MEDGES INTE ANSVARSBEGRÄNSNINGAR. BEGRÄNSNINGAR ELLER UNDANTAG ENLIGT OVAN. DESSA ÄR DÄRFÖR EVENTUELLT ICKE TILLÄMPLIGA I DITT FALL. DENNA GARANTI GER DIG SPECIFIKA RÄTTIGHETER, OCH DU ÅTNJUTER EV. ÄVEN ANDRA LAGLIGA RÄTTIGHETER SOM KAN VARIERA FRÅN STAT TILL STAT, ELLER PROVINS TILL PROVINS.

Ingen distributör eller BRP-återförsäljare eller någon annan person är auktoriserad att lämna någon som helst utfästelse, representation eller garanti beträffande produkten utöver det som ingår i denna begränsade garanti och en sådan kan ej, ifall den lämnas, göras gällande gentemot BRP. BRP förbehåller sig rätten att när som helst ändra denna begränsade garanti, varvid förstås att en sådan ändring inte påverkar de garantivillkor som gäller för de produkter som har sålts under giltighetstiden för garantin.

3. UNDANTAG – OMFATTAS INTE AV GARANTIN

Följande omfattas inte under några omständigheter av garantin:

- Normalt slitage;
- Normalt underhåll, trimning, justeringar;
- Skador som beror på att produkten har underhållits eller förvarats på ett felaktigt eller försumligt sätt. Korrekt underhåll och förvaring beskrivs i användarhandboken;

- Skador som uppstått p.g.a demontering av delar, felaktig(t) reparation, service, underhåll, modifiering eller användning av delar som inte är tillverkade eller godkända av BRP, eller skador från reparationer utförda av en person som inte tillhör en auktoriserad servicegivande BRP-återförsäljare;
- Skador som beror på att produkten har använts på ett felaktigt eller onormalt sätt, försumlighet eller på att produkten har använts på ett sätt som strider mot Instruktionsboken;
- Skador som orsakas av olycka, nedsänkning i vatten, brand, stöld, vandalism eller naturkatastrof;
- Användning av bränslen, oljor, eller smörjmedel som inte är lämpliga för användning med produkten (se instruktionsboken);
- Skador orsakade av rost, korrosion eller exponering för väder och vind;
- Skador som orsakas av att kylsystemet eller jettpumpen har blockerats av främmande material;
- Vattensskador som orsakats av intrång av vatten;
- Skador på gelcoat-finishen, inklusive bl.a. kosmetiska skador, blåsor eller delaminering av glasfiber orsakad av blåsor, krackelering eller hårsprickor;
- Mindre skador eller följdskador, eller skador av något slag inklusive, men ej begränsat till, bogsering, förvaring, telefon, hyra, taxi, olägenhet, försäkringskostnader, betalningar av lån, förlust av tid eller förlust av inkomst.

4. GARANTIPERIOD

Denna begränsade garanti träder i kraft från och med (1) datum för produktens första leverans vid detaljförsäljning eller (2) det datum då produkten tas i bruk för första gången, beroende på vilket av dessa som inträffar först och för tillämplig period nedan:

1. TOLV (12) PÅ VARANDRA FÖLJANDE MÅNADER för privat bruk.
2. FYRA (4) PÅ VARANDRA FÖLJANDE MÅNADER för kommersiellt bruk. Vattenskotern används kommersiellt när den används i samband med vilken som helst inkomstbringande verksamhet eller anställning under någon som helst del av garantiperioden. Vattenskotern används även kommersiellt om den vid något som helst tillfälle under garantiperioden är identifierad eller godkänd för kommersiellt bruk. Detta är en minsta garantiperiod som kan förlängas med tillämpligt garantikampanjprogram, i förekommande fall.
3. Beträffande utsläppsrelaterade komponenter, var god se även *EMIS-SIONSRELATERAD GARANTI ENLIGT US EPA* som finns här.
4. För Sea-Doo-vattenskotrar som tillverkats av BRP för försäljning i delstaten Kalifornien eller New York, och som ursprungligen sålts till en invånare i eller senare har registrerats för garanti för en invånare i delstaten Kalifornien eller New York, se också gällande garantivillkor för utsläppskontroll för Kalifornien och New York nedan.
5. För Sea-Doo-vattenskotrar som tillverkats av BRP för försäljning i delstaten Kalifornien, och som ursprungligen sålts till en invånare i eller senare har registrerats för garanti för en invånare i delstaten Kalifornien, se också gällande garantivillkor för utsläppskontrollsystemet för Kalifornien nedan.

Reparation eller byte av delar eller service under tillämplig garanti förlänger ej tiden för denna garanti utöver den ursprungliga giltighetstiden.

5. VILLKOR FÖR GARANTINS GILTIGHET

Den begränsade garantin gäller **endast** ifall **samtliga** av följande villkor är uppfyllda:

- Sea-Doo-vattenskotern av årsmodell 2018 måste av den första ägaren ha köpts som ny och oanvänd från en BRP-återförsäljare som är auktoriserad att distribuera Sea-Doo-vattenskotrar i det land där försäljningen har ägt rum.
- Den av BRP specificerade förleveransinspektionen måste ha utförts och dokumenterats samt undertecknats av köparen;
- 2018 Sea-Doo-vattenskotern måste ha garantiregistrerats av en auktoriserad BRP-återförsäljare.
- Sea-Doo-vattenskotern av årsmodell 2018 måste ha köpts i det land där köparen bor; och
- En förutsättning för garantins giltighet är att service har utförts med angivna tidsintervall enligt Instruktionsbokens anvisningar. BRP förbehåller sig rätt att kräva bevis på korrekt underhåll innan garantiersättning beviljas.

Om något av ovanstående villkor inte har uppfyllts, beviljar BRP ingen garantiersättning för någon ägare, varken vid privat fritidsägande eller vid kommersiellt ägande. Dessa begränsningar är nödvändiga för att ge BRP möjlighet att skydda sina produkter, sina konsumenters och allmänhetens säkerhet.

6. KUNDENS RÄTTIGHETER OCH SKYLDIGHETER

Kunden måste upphöra att använda Sea-Doo-vattenskotern om ett fel skulle uppstå. Kunden måste informera den auktoriserade servicegivande BRP-återförsäljaren inom tre (3) dagar från felets upptäckande och ge denne rimlig tillgång till produkten samt rimlig tid att reparera produkten. Kunden måste även för den auktoriserade BRP-återförsäljaren uppvisa bevis på inköp av produkten och är skyldig att underteckna en reparations-/arbetsorder vid början av garantireparationen för att göra den giltig. Alla delar som byts ut under denna begränsade garanti övergår i BRP:s ägo.

7. BRP:S RÄTTIGHETER OCH SKYLDIGHETER

BRP:s skyldigheter under denna garanti begränsas, efter eget godtycke, till reparation av delar som befunnits vara defekta under normal användning, underhåll och service, eller till ersättning av sådana delar med nya BRP-originaldelar utan kostnad för material och arbete, hos en valfri auktoriserad BRP-återförsäljare under garantiperioden och enligt de villkor som anges häri. Inga frågor gällande garantibrott ska orsaka annullering eller upphävande av försäljningen av Sea-Doo-vattenskotern till ägaren.

Om service krävs utanför det land där produkten ursprungligen köptes, har ägaren ansvaret för eventuella extra avgifter som orsakas av lokala regler och bestämmelser, såsom, men inte begränsat till, frakt, försäkring, skatter, licensavgifter, importavgifter och andra finansiella avgifter, inklusive sådana som krävs av regeringar, stater, territorier och deras respektive myndigheter och organ.

BRP förbehåller sig rätten att förbättra, modifiera eller ändra produkter från tid till annan, utan skyldighet att ändra tidigare tillverkade produkter.

8. ÖVERLÅTELSE AV GARANTI

Om äganderätten till en produkt överläts under garantitiden, skall även denna garanti överlåtas och gälla för den återstående garantitiden, förutsatt att BRP eller en auktoriserad Sea-Doo-distributör/återförsäljare mottager ett bevis på att den tidigare ägaren har godkänt överlåtelsen liksom erforderliga uppgifter om den nya ägaren.

9. KONSUMENTVÄGLEDNING

I fall av en ev. kontrovers eller tvist som berör denna begränsade BRP-garanti, rekommenderar BRP att du försöker lösa frågan på återförsäljarnivå. Vi rekommenderar att du talar med servicechefen eller ägaren hos den auktoriserade återförsäljaren.

Om ärendet fortfarande förblir olöst, kontakta BRP genom att fylla i kundkontaktformuläret på www.brp.com eller kontakta BRP via post på en av de adresser som anges under avsnittet *KONTAKTA OSS* i denna guide.

* I USA distribueras och repareras produkterna av BRP US Inc.

© 2017 Bombardier Recreational Products Inc. Alla rättigheter förbehålls.

® Registrerat varumärke tillhörande Bombardier Recreational Products Inc. eller dess filialer.

US EPA UTSLÄPPSRELATERAD GARANTI

Bombardier Recreational Products Inc. ("BRP")* garanterar den slutliga köparen och varje efterföljande köpare att denna nya motor, inklusive alla delar i dess kontrollsystem för avgasutsläpp och dess kontrollsystem för avdunstningsutsläpp, uppfyller två villkor:

1. Den är utformad, tillverkad och utrustad så att den vid tidpunkten för försäljning till den slutliga köparen uppfyller kraven enligt 40 CFR 1045 och 40 CFR 1060.
2. Den har inga material- eller tillverkningsfel som skulle kunna förhindra uppfyllande av kraven enligt 40 CFR 1045 och 40 CFR 1060.

Om garantiberättigade villkor föreligger kommer BRP att reparera eller byta delar eller komponenter med material- eller tillverkningsfel som skulle öka motorns utsläpp av någon reglerad förorening inom den angivna garantiperioden utan några kostnader för ägaren, inklusive kostnader relaterade till diagnos och reparation eller byte av utsläppsrelaterade delar. Alla defekta delar som byts under denna garanti övergår i BRP:s ägo.

För alla utsläppsrelaterade garantianspråk begränsar dock BRP diagnostik och reparation av utsläppsrelaterade komponenter till auktoriserade Sea-Doo-återförsäljare, med undantag för akuta reparationer enligt kraven i punkt 2 i följande lista.

Som certifierande tillverkare nekar inte BRP utsläppsrelaterade garantireklamationer baserat på något av följande:

1. Underhåll eller annan service utförd av BRP eller av BRP auktoriserad inrättning.
2. Reparationsarbete på motor/utrustning som utförs för att åtgärda en vanskelig nödsituation som kan härledas till BRP så länge man försöker återställa motorn/utrustningen till dess rätta konfiguration så snart som möjligt.
3. Varje åtgärd eller utebliven åtgärd ej relaterad till garantireklamationen.
4. Underhåll som utförts oftare än BRP specificerar.
5. Allt som är BRP:s fel eller ansvar.
6. Användning av allt bränsle som är allmänt tillgängligt där utrustningen används såvida det inte anges i skrivna underhållsanvisningar från BRP att detta bränsle skulle skada utsläppskontrollsystemet och operatörer har tillgång till rätt bränsle. Se avsnittet om underhållsinformation och bränslekraven i avsnittet om bränsle.

Giltighetsperiod för utsläppsrelaterad garanti

Den utsläppsrelaterade garantin har följande giltighetsperiod, beroende på vilket som inträffar först:

	TIMMAR	MÅNADER
Komponenter relaterade till avgasutsläpp	175	30
Komponenter relaterade till avdunstningsutsläpp	N/A	24

Komponenter som innefattas

Den utsläppsrelaterade garantin innefattar alla komponenter där ett fel skulle öka motorns utsläpp av någon reglerad förorening, inklusive komponenterna i följande lista:

- För avgasutsläpp inkluderar utsläppsrelaterade komponenter alla motordelar relaterade till följande system:
 - Luftintagssystem
 - Bränslesystem
 - Tändningssystem
 - Avgasåterledningssystem
- Följande delar betraktas dessutom som utsläppsrelaterade komponenter för avgasutsläpp:
 - Efterbehandlingsanordningar
 - Vevhusventilationsventiler
 - Sensorer
 - Elektroniska styrenheter
- Följande delar betraktas som utsläppsrelaterade komponenter för avdunstningsutsläpp:
 - Bränsletank
 - Tanklock
 - Bränsleledning
 - Bränsleledningskopplingar
 - Klämmor*
 - Övertrycksventiler*
 - Reglerventiler*
 - Reglersolenoider*
 - Elektroniska styranordningar*
 - Vakuumbstyrningsmembran*
 - Styrkablar*
 - Styrlänkage*
 - Evakueringsventiler
 - Ångslangar
 - Vätske-/ångavskiljare
 - Kolkkanister

- Kanistermonteringsfästen
 - Förgasarevakueringsportanslutning
4. Utsläppsrelaterade komponenter inkluderar dessutom alla andra delar vars enda syfte är att reducera utsläpp eller där funktionsfel hos komponenten medför ökade utsläpp utan någon betydande försämring av motorns/utrustningens funktion.

Begränsad tillämplighet

Som certifierande tillverkare kan BRP neka utsläppsrelaterade garantireklamationer för fel som orsakats av ägaren eller föraren genom felaktigt underhåll eller bruk, genom olyckor för vilka tillverkaren inte har något ansvar, eller genom force majeure. Som exempel behöver en utsläppsrelaterad garantireklamation inte beviljas för fel som direkt orsakats genom felaktig hantering av motorn/utrustningen eller om motorn/utrustningen hanterats på ett sätt som den inte är avsedd för och som inte på något sätt kan härledas till tillverkaren.

* Relaterat till kontrollsystemet för avdunstningsutsläpp

* I USA distribueras och repareras produkterna av BRP US Inc.

GARANTIFÖRKLARING FÖR UTSLÄPPSKONTROLL FÖR KALIFORNIEN OCH NEW YORK FÖR SEA-DOO®-VATTENSKOTRAR AV ÅRSMODELL 2018

För Kalifornien och New York måste din 2018 Sea-Doo-vattenskoater ha en särskild miljödekal enligt krav från California Air Resources Board. Dekalen har 1, 2, 3 eller 4 stjärnor. På en etikett som medföljer vattenskoatern förklaras betydelsen av stjärnmärkningssystemet.

Stjärndekalen betyder renare marinmotorer

Symbolen för renare marinmotorer:



F18L3CC

Renare luft och vatten

För en hälsosammare livsstil och miljö.

Bättre bränsleekonomi

Förbränner 30-40 procent mindre bensin och olja än vanliga tvåtaktsförgasarmotorer, vilket sparar pengar och resurser.

Förlängd utsläppsgaranti

Konsumentskydd för bekymmersfri drift.

En stjärna – Låga utsläpp

Dekalen med en stjärna används för vattenskoater-, utombords-, akterdriv- och inombordsmotorer som uppfyller Air Resources Boards standarder från 2001 för avgasutsläpp från motorer för vattenskostrar och utombords marinmotorer. Motorer som uppfyller dessa krav har en utsläppsnivå som är 75% lägre än en konventionell tvåtakts förgasarmotor. Dessa motorer motsvarar kraven enligt "U.S. EPA's 2006" för marinmotorer.

Två stjärnor – Mycket låga utsläpp

Dekalen med två stjärnor används för vattenskoater-, utombords-, akterdriv- och inombordsmotorer som uppfyller Air Resources Boards standarder från 2004 för avgasutsläpp från motorer för vattenskostrar och utombords marinmotorer. Motorer som uppfyller dessa krav släpper ut 20 % mindre avgaser än motorer med en stjärna – låga utsläpp.

Tre stjärnor – Ultralåga utsläpp

Dekalen med tre stjärnor används för motorer som uppfyller Air Resources Boards standarder från 2008 för avgasutsläpp från motorer för vattenskostrar och utombords marinmotorer eller standarderna från 2003 för avgasutsläpp från akterdrivmotorer och inombords marinmotorer. Motorer som uppfyller

dessa krav har utsläpp som är 65 % lägre än motorer märkta med En stjärna – Låga utsläpp.

Fyra stjärnor – Superultralåga utsläpp

Dekalen med fyra stjärnor används för motorer som uppfyller Air Resources Boards standarder från 2012 för avgasutsläpp från akterdrivmotorer och inombords marinmotorer. Personliga vattenfarkoster och marina utombordsmotorer kan även uppfylla dessa krav. Motorer som uppfyller dessa krav har utsläpp som är 90% lägre än motorer märkta med En stjärna – Låga utsläpp.

För närmare information: Cleaner Watercraft – Get the Facts
1 800 END-SMOG
www.arb.ca.gov

Rättigheter och ansvar i garantin för utsläppskontroll

California Air Resources Board, New York State Department of Environmental Conservation och Bombardier Recreational Products Inc. ("BRP") är glada att förklara garantin för utsläppskontrollsystemet på din Sea-Doo-vattenskoter av årsmodell 2018. I Kalifornien och New York måste motorer i nya vattenskotrar vara utformade, byggda och utrustade så att de uppfyller delstatens hårda krav för att motverka smogg. BRP måste ge garanti för systemet för utsläppskontroll på din vattenskotermotor för den period som anges nedan, under förutsättning att vattenskoterns motor inte har utsatts för vanvård, vårdslöshet eller felaktigt underhåll.

Systemet för utsläppskontroll kan omfatta delar som bränsleinsprutnings-systemet, tändningssystemet och den katalytiska avgasrenaren. Också slangar, remmar, anslutningar och andra utsläppsrelaterade enheter kan ingå.

Om det finns garantiberättigade villkor reparerar BRP din Sea-Doo-vattenskotermotor utan extra kostnad, inklusive diagnos, reservdelar och arbete, under förutsättning att sådant arbete utförs av en auktoriserad BRP-återförsäljare.

Omfattningen av tillverkarens begränsade garanti

Denna utsläppsgaranti omfattar Sea-Doo-vattenskotrar av årsmodell 2018 som är certifierade och tillverkade av BRP för försäljning i Kalifornien eller New York och som ursprungligen sålts i Kalifornien eller New York till en invånare i Kalifornien eller New York, eller senare har registrerats för garanti för en invånare i Kalifornien eller New York. Villkoren i BRP:s begränsade garanti för Sea-Doo-vattenskotrar gäller även för dessa modeller med nödvändiga ändringar. Garantin gäller för vissa reservdelar som rör utsläppskontrollsystemet på din Sea-Doo-vattenskotrar av årsmodell 2018 från leveransdatumet för produktens första detaljhandelsförsäljning under en period av 4 år, eller för 250 drifttimmar, beroende på vilket som inträffar först. Garantins täckning för antalet timmar tillåts emellertid endast för vattenskotrar som är utrustade med korrekta timräknare eller motsvarande anordning. I händelse av att en utsläppsrelaterad komponent på din motor

uppvisar en defekt som omfattas av garantin, kommer delen att repareras eller bytas ut av BRP.

Delar som omfattas av garantin för Sea-Doo®-vattenskotrar av årsmodell 2018:

Tomgångens bypassventil	Luftintagsadapter
Spjällägesgivare (TPS)	Tändstift
Lufttrycksgivare för inloppsröret	Tändspolar
Lufttemperaturgivare för inloppsröret	Insugshus
Motortemperaturgivare	Insugs- och avgasventiler samt tätningar
Knackningssensor	Inloppsröret
Motorstyrningsmodulen ECM	Ventilationsventil för vevhuset
Spjällhus	Spjällhustätning
Bränsleskena	Insugsrörets tätning
Bränsleinjektorer	Kablage och anslutningar
Bränsletrycksregulator	Bränslefilter
Bränslepump	Kompressor

Utsläppsgarantin omfattar följdskador på andra motorkomponenter som orsakats av att ett fel uppstått på en del som omfattas av garantin. I den bifogade Instruktionsboken från BRP finns skriftliga anvisningar om hur du underhåller och använder din vattenskoater på rätt sätt. Alla utsläppsgarantidelar garanteras av BRP under vattenskoterns hela garantiperiod, om inte delen är föremål för schemalagt byte i enlighet med underhållsanvisningarna i Instruktionsboken.

Utsläppsgarantidelar som är föremål för schemalagt byte i enlighet med underhållsanvisningarna, omfattas av BRP:s garanti fram till delens första schemalagda byte. Delar som omfattas av utsläppsgarantin som är planerade för normal inspektion, men inte normalt utbyte, täcks av BRP under hela garantiperioden för vattenskotern. Utsläppsgarantidelar som repareras eller byts ut under villkoren för denna garanti erhåller BRP:s garanti för den ursprungliga delens resterande garantiperiod. Alla delar som byts ut under denna begränsade garanti övergår i BRP:s ägo.

Underhållsfakturor och tillhörande handlingar ska föras vidare till alla efterföljande ägare av vattenskotern.

Ägarens garantiskyldigheter

Som ägare till en Sea-Doo-vattenskoter av årsmodell 2018 ansvarar du för att utföra det underhåll som krävs i enlighet med anvisningarna i Instruktionsboken. BRP rekommenderar att du behåller alla kvitton för utfört underhåll på vattenskoterns motor, men kan inte neka dig garanti enbart på grund av att kvitton saknas eller att du underlåtit att genomföra allt schemalagt underhåll.

Som ägare till en Sea-Doo®-vattenskoter ska du dock vara medveten om att BRP kan neka dig garantitäckning om det har uppstått fel på vattenskoterns motor eller annan del på grund av vanvård, vårdslöshet, felaktigt underhåll eller ej godkända modifieringar.

Du ansvarar för att ta motorn till en auktoriserad BRP-återförsäljare så snart det uppstår problem. Garantireparationen kommer att slutföras inom en rimlig tid som ej överstiger 30 dagar.

Om du har några frågor om dina rättigheter och ansvar i enlighet med garantin eller behöver namn och adress till närmaste auktoriserade BRP-återförsäljare kan du kontakta BRP genom att fylla i kundkontaktformuläret på www.brp.com eller kontakta BRP per post på någon av adresserna som anges under avsnittet *KONTAKTA OSS* i den här guiden.

GARANTIFÖRKLARING KONTROLLSYSTEM FÖR AVDUNSTNINGSUTSLÄPP FÖR KALIFORNIEN

DINA RÄTTIGHETER OCH SKYLDIGHETER I GARANTIN

California Air Resources Board är glada att förklara garantin på kontrollsystemet för avdunstningsutsläpp på din vattenskoter av årsmodell 2018. I Kalifornien måste nya utombordsmotorer vara konstruerade, byggda och utrustade för att uppfylla Kaliforniens stränga avgaskrav. Bombardier Recreational Products Inc. måste ge garanti för systemet för utsläppskontroll på din vattenskoter för den period som anges nedan, under förutsättning att den inte har utsatts för felaktig användning, vårdslöshet eller felaktigt underhåll.

Ditt kontrollsystem för avdunstningsutsläpp kan inkludera delar såsom kanistrar, förgasare, klämmor, kontakter, filter, bränslelock, bränsleledningar, bränsletankar, ventiler, ångslangar och andra tillhörande komponenter för avdunstningsutsläppskontrollsystem.

TILLVERKARENS GARANTITÄCKNING:

Detta kontrollsystem för avdunstningsutsläpp garanteras i två år. Om någon del relaterad till avdunstningsutsläpp på din vattenskoter är felaktig, kommer delen att repareras eller bytas ut av Bombardier Recreational Products Inc.

DELAR SOM OMFATTAS ÄR:

1. Klämman(klämmor)*
2. Tanklock
3. Bränsleledning
4. Bränsleledningsbeslag
5. Bränsletank
6. Tryckavlastningsventil(er)*
7. Ångslang(ar)
8. Alla andra delar som inte angivits och som kan påverka kontrollsystemet för avdunstningsutsläpp

* Observera: Relaterade till kontrollsystemet för avdunstningsutsläpp.

ÄGARENS ANSVAR I ENLIGHET MED GARANTIN:

Som ägare av vattenskotern ansvarar du för att erforderligt underhåll utförs i enlighet med anvisningarna i instruktionsboken. Bombardier Recreational Products Inc. rekommenderar att du behåller alla kvitton för utfört underhåll på din vattenskoter, men Bombardier Recreational Products Inc. kan inte neka till garanti enbart på grund av att kvitton saknas.

Som ägare till vattenskotern ska du emellertid vara medveten om att Bombardier Recreational Products Inc. kan neka dig garantiersättning om det har uppstått fel på vattenskoterns motor eller annan del på grund av vanvård, vårdslöshet, felaktigt underhåll eller ej godkända modifieringar.

Du är ansvarig för att presentera din vattenskoter för ett distributions- eller servicecenter för Bombardier Recreational Products Inc. så snart som problemet finns. Garantireparationer ska utföras inom en rimlig tidsperiod som inte får överskrida 30 kalenderdagar. Om du har några frågor angående din garantitäckning ska du kontakta Bombardier Recreational Products på 1-888-272-9222.

BRP:S INTERNATIONELLA BEGRÄNSADE GARANTI: 2018 SEA-DOO®-VATTENSKOTER

1. DEN BEGRÄNSADE GARANTINS OMFATTNING

Bombardier Recreational Products Inc. ("BRP")* garanterar sina SEA-DOO-VATTENSKOTRAR AV ÅRSMODELL 2018 ("vattenskotrar") som säljs av distributörer eller återförsäljare som av BRP auktoriserats att distribuera Sea-Doo-vattenskotrar ("Sea-Doo-distributör-/återförsäljare") utanför de femtio Förenta staterna, Kanada, medlemsstaterna i det Europeiska ekonomiska samarbetsområdet (som består av Europeiska Unionens medlemsstater samt Norge, Island och Liechtenstein)("EES"), medlemsstaterna i Oberoende staters samväldie (inklusive Ukraina och Turkmenistan)("OSS") och Turkiet, avseende material- eller tillverkningsfel under den period och enligt de villkor som anges nedan.

Icke-fabriksinstallerade delar och tillbehör täcks inte under denna begränsade garanti. Var god se den tillämpliga begränsade garantitexten för delar och tillbehör.

Den begränsade garantin kommer att ogiltigförklaras om: (1) vattenskotern har använts för racing eller någon annan tävlingsaktivitet, vid vilken som helst tidpunkt, även av en tidigare ägare, eller (2) vattenskotern har ändrats eller modifierats på ett sätt som skadligt påverkar dess användning, prestanda eller hållbarhet, eller (3) vattenskotern har ändrats eller modifierats för annat bruk än vad den är avsedd för.

2. ANSVARSBEGRÄNSNING

IDEN UTSTRÄCKNING LAGEN ANGER SKA DENNA UTTRYCKLIGA GARANTI LÄMNAS OCH ERSÄTTER ALLA ANDRA UTTRYCKLIGA ELLER UNDERFÖRSTÅDDA GARANTIER, INKLUSIVE MEN INTE BEGRÄNSAT TILL SÅDANA SOM AVSER SÄLJBARHET OCH LÄMPLIGHET FÖR ETT SPECIELLT ÄNDAMÅL. I DEN MÅN UNDERFÖRSTÅDDA GARANTIER INTE KAN UPPHÄVAS, BEGRÄNSAS DE TILL TIDEN FÖR DEN UTTRYCKLIGA BEGRÄNSADE GARANTIN. TILFÄLLIGA OCH FÖLJDSKADOR AV NÅGOT SOM HELST SLAG UTE- SLUTS FRÅN ERSÄTTNING UNDER DENNA GARANTI. VISSA JURISDIKTIONER MEDGES INTE ANSVARSBEGRÄNSNINGAR, BEGRÄNSNINGAR ELLER UNDANTAG ENLIGT OVAN. DESSA ÅR DÄRFÖR EVENTUELLT ICKE TILLÄMPLIGA I DITT FALL. DENNA GARANTI GER DIG SPECIFIKA RÄTTIGHETER, OCH DU ÅTNJUTER EV. ÄVEN ANDRA LAGLIGA RÄTTIGHETER SOM KAN VARIERA BEROENDE PÅ LAND. (SE KLAUSUL 4 NEDAN FÖR PRODUKTER SOM INHANDLATS I AUSTRALIEN).

Ingen Sea-Doo-distributör/återförsäljare eller någon annan person är auktoriserad att lämna någon som helst utfästelse, representation eller garanti beträffande produkten utöver det som ingår i denna begränsade garanti och en sådan kan ej, ifall den lämnas, göras gällande gentemot BRP.

BRP förbehåller sig rätten att när som helst ändra denna garanti, varvid förstås att en sådan ändring inte påverkar de garantivillkor som gäller för produkter som har sålts under giltighetstiden för denna garanti.

3. UNDANTAG – OMFATTAS INTE AV GARANTIN

Följande omfattas inte under några omständigheter av den här begränsade garantin:

- Ersättning av delar på grund av normalt slitage;
- Delar och tjänster för rutinmässigt underhåll, inklusive men inte begränsat till trimningar, justeringar, olja, byten av smörjmedel och kylvätska, utbyte av tändstift, vattenpumpar och liknande;
- Skador som beror på att produkten har underhållits eller förvarats på ett felaktigt eller försumligt sätt. Korrekt underhåll och förvaring beskrivs i Instruktions'boken;
- Skador som orsakas av demontering av delar, felaktig reparation, service, underhåll, modifiering eller användning av delar eller tillbehör som inte är tillverkade eller godkända av BRP och som enligt dess rimliga bedömning antingen är inkompatibla med produkten eller negativt påverkar dess funktion, prestanda och hållbarhet, eller skador som orsakas av reparationer utförda av en person som inte är en auktoriserad Sea-Doo-distributör/återförsäljare med servicefunktion;
- Skador som orsakas av vanvård, missbruk, onormal användning, vårdslöshet, tävlingsbruk, felaktig användning eller användning av produkten på ett sätt som är oförenligt med den rekommenderade användning som beskrivs i instruktionsboken;
- Skador som orsakas av extern skada, olycka, nedsänkning, brand, främmande föremål eller vattenintag, stöld, vandalism eller force majeure;
- Användning av bränslen, oljor, eller smörjmedel som inte är lämpliga för användning med produkten (se instruktionsboken);
- Skador orsakade av rost, korrosion eller att de utsatts för väder och vind;
- Skador som orsakas av att kylsystemet eller jetpumpen har blockerats av främmande material;
- Skador på gelcoat-finishen, inklusive men inte begränsade till kosmetiska defekter, blåsor, krackelering och delaminering av glasfiber orsakad av blåsor, krackelering eller hårsprickor; och
- Tillfällig eller skador till följd av, eller skador av något slag inklusive, men ej begränsat till, brägnings-, lagrings-, transportutgifter, telefon-, hyr- eller taxiavgifter, olägenhet, försäkringskostnader, betalningar av lån, förlust av tid, förlust av inkomst, förlust av besittningsrätt eller utnyttjande på grund av servicearbete.

4. GARANTIPERIOD

Denna begränsade garanti träder i kraft från och med (1) datum för produktens första leverans vid detaljförsäljning eller (2) det datum då produkten har tagits i bruk för första gången, beroende på vilket av dessa som inträffar först, för en period av:

1. TOLV (12) PÅ VARANDRA FÖLJANDE MÅNADER för privat fritidsbruk,
2. FYRA (4) PÅ VARANDRA FÖLJANDE MÅNADER för kommersiellt bruk,

Detta är en minsta garantiperiod som kan förlängas med eventuellt tillämpligt garantikampanjprogram, i förekommande fall. Vattenskotern

används kommersiellt när den används i samband med vilken som helst inkomstbringande verksamhet eller anställning under någon som helst del av garantiperioden. Vattenskotern används även kommersiellt om den vid något som helst tillfälle under garantiperioden är identifierad eller godkänd för kommersiellt bruk.

Reparationen eller bytet av delar eller utförandet av service under denna garanti förlänger inte livslängden för denna garanti bortom dess ursprungliga förfallodatum.

Observera att tidsgränsen för meddelande av produktfel gäller under förutsättning att den överensstämmer med gällande nationell eller lokal lagstiftning i det land där kunden bor.

ENDAST FÖR PRODUKTEN SOM SÄLJS I AUSTRALIEN

Inget i dessa garantiavtal och villkor ska anses exkludera, begränsa eller förändra applikationen av något villkor, garanti, rätt eller gottgörelse som utdelas eller påvisas under Konkurrens och konsument-lagen 2010 (Cth), inklusive den australiensiska konsumentlagen eller någon annan fall, där de skulle innebära en motsättning mot den lagen, eller får någon av dessa avtal och villkor att ogiltigförklaras. De fördelar som ges dig under den här begränsade garantin är utöver de andra rättigheter och gottgörelser du har under australiensisk lag.

Våra varor är försedda med garantier som inte kan exkluderas enligt den australiensiska konsumentlagen. Du har rätt att få en ersättningsprodukt eller återbetalning om produkten är behäftad med ett allvarligt fel och du har rätt att få kompensation för alla andra förluster eller skador som rimligen kan förutses. Du har även rätt att få varorna reparerade eller ersätta ifall de inte är av acceptabel kvalitet och om felet inte anses vara ett allvarligt fel.

5. GARANTIVILLKOR

Garantin gäller **endast** ifall **samtliga** av följande villkor är uppfyllda:

- Sea-Doo-vattenskotern av årsmodell 2018 måste av den första ägaren ha köpts som ny och oanvänd från en Sea-Doo -distributör-/återförsäljare som är auktoriserad att distribuera Sea-Doo-vattenskotrar i det land där försäljningen har ägt rum;
- Den av BRP specificerade förleveransinspektionen måste ha utförts och dokumenterats;
- Sea-Doo-vattenskotern av årsmodell 2018 måste korrekt ha registrerats av en auktoriserad Sea-Doo -distributör-/återförsäljare;
- Sea-Doo-vattenskotern av årsmodell 2018 måste ha köpts i det land eller i den union av länder där köparen bor.
- En förutsättning för garantins giltighet är att service har utförts med angivna tidsintervall enligt Instruktionsbokens anvisningar. BRP förbehåller sig rätt att kräva bevis på korrekt underhåll innan garantiersättning beviljas.

Om ovanstående villkor inte har uppfyllts, beviljar BRP ingen garantiersättning för någon ägare, varken vid privat fritidsägande eller vid kommersiellt ägande. Dessa begränsningar är nödvändiga för att ge BRP möjlighet att skydda sina produkter, sina konsumenters och allmänhetens säkerhet.

6. KUNDENS RÄTTIGHETER OCH SKYLDIGHETER

Kunden måste upphöra att använda Sea-Doo-vattenskotern om ett fel skulle uppstå. Kunden måste informera en servicegivande Sea-Doo-distributör/återförsäljare inom två (2) dagar från felets upptäckande och ge denne rimlig tillgång till produkten samt rimlig tid att reparera produkten. Kunden måste även för den auktoriserade Sea-Doo-distributören/återförsäljaren uppvisa bevis på inköp av produkten och är skyldig att underteckna en reparations-/arbetsorder innan garantireparationen inleds för att göra den giltig. Alla delar som byts ut under denna begränsade garanti övergår i BRP:s ägo.

Observera att tidsgränsen för meddelande av produktfel gäller under förutsättning att den överensstämmer med gällande nationell eller lokal lagstiftning i det land där kunden bor.

7. BRP:S RÄTTIGHETER OCH SKYLDIGHETER

I den utsträckning som lagen tillåter begränsas BRP:s skyldigheter i den här garantin till att, efter sitt eget gottfinnande, reparera delar som befunnits defekta vid normal användning, underhåll och service, eller ersätta sådana delar med nya BRP-originaldelar utan kostnad för delar och arbetstid, hos alla auktoriserade Sea-Doo -distributörer/återförsäljare under garantiperioden enligt de villkor som beskrivs häri. BRP:s ansvar begränsas till utförande av behövliga reparationer och utbyte av reservdelar. Inga frågor gällande garantibrott ska orsaka annullering eller upphävande av försäljningen av Sea-Doo-vattenskotern till ägaren. Du kan också ha andra lagliga rättigheter, vilka kan variera från land till land.

Vid behov av service utanför det ursprungliga försäljningslandet ansvarar ägaren för alla extra kostnader som erfordras enligt lokala konventioner och förhållanden, så som, men ej begränsat till, frakt, försäkring, skatter, licensavgifter, importavgifter och alla andra finansiella kostnader, inklusive sådana som påförs av regeringar, stater, regioner och deras respektive myndigheter.

BRP förbehåller sig rätten att förbättra, modifiera eller ändra produkter från tid till annan, utan skyldighet att ändra tidigare tillverkade produkter.

8. ÖVERLÅTELSE AV GARANTI

Om äganderätten till en produkt överläts under garantitiden, skall även denna garanti överlåtas och gälla för den återstående garantitiden, förutsatt att BRP eller en auktoriserad Sea-Doo-distributör/återförsäljare mottager ett bevis på att den tidigare ägaren har godkänt överlåtelsen liksom erforderliga uppgifter om den nya ägaren.

9. KONSUMENTVÄGLEDNING

I fall av en ev. kontrovers eller tvist som berör denna begränsade garanti, rekommenderar BRP att du försöker lösa frågan hos Sea-Doo-återförsäljaren/distributören. Vi rekommenderar att du talar med servicechefen eller ägaren hos den auktoriserade Sea-Doo-distributören/återförsäljaren.

Om ärendet fortfarande förblir olöst, kontakta BRP genom att fylla i kundkontaktformuläret på www.brp.com eller kontakta BRP via post på en av de adresser som anges under avsnittet *KONTAKTA OSS* i denna guide.

* I EEA distribueras produkter och tjänster av BRP European Distribution S.A och andra samarbetspartners eller dotterbolag till BRP.

© 2017 Bombardier Recreational Products Inc. Alla rättigheter förbehålls.

® Varumärke som tillhör Bombardier Recreational Products Inc. eller dess dotterbolag.

BRP:S BEGRÄNSADE GARANTI FÖR EES-OMRÅDET, OBEROENDE STATERS SAMVÄLDE (OSS) OCH TURKIET: 2018 SEA-DOO®-VATTENSKOTER

1. DEN BEGRÄNSADE GARANTINS OMFATTNING

Bombardier Recreational Products Inc. ("BRP")* garanterar sina **SEA-DOO-VATTENSKOTRAR** ("vattenskotrar") AV ÅRSMODELL 2018 som säljs av distributörer eller återförsäljare som av BRP auktoriserats att distribuera Sea-Doo-vattenskotrar ("Sea-Doo -distributör/-återförsäljare") i medlemsstaterna i det Europeiska ekonomiska samarbetsområdet (som består av Europeiska Unionens medlemsstater samt Norge, Island och Liechtenstein)("EES"), i medlemsstaterna i Oberoende staters samväld (inklusive Ukraina och Turkmenistan)("OSS") och Turkiet, avseende material- eller tillverkningsfel under den period och enligt de villkor som anges nedan.

Icke-fabriksinstallerade delar och tillbehör täcks inte under denna begränsade garanti. Var god se den tillämpliga begränsade garantitexten för delar och tillbehör.

Den begränsade garantin kommer att ogiltigförklaras om: (1) vattenskotern har använts för racing eller någon annan tävlingsaktivitet, vid vilken som helst tidpunkt, även av en tidigare ägare, eller (2) vattenskotern har ändrats eller modifierats på ett sätt som skadligt påverkar dess användning, prestanda eller hållbarhet, eller (3) vattenskotern har ändrats eller modifierats för annat bruk än vad den är avsedd för.

2. ANSVARSBEGRÄNSNING

IDEN UTSTRÄCKNING LAGEN ANGER SKA DENNA UTTRYCKLIGA GARANTI LÄMNAS OCH ERSÄTTER ALLA ANDRA UTTRYCKLIGA ELLER UNDERFÖRSTÅDDA GARANTIER, INKLUSIVE MEN INTE BEGRÄNSAT TILL SÅDANA SOM AVSER SÄLJBARHET OCH LÄMPLIGHET FÖR ETT SPECIELLT ÄNDAMÅL. I DEN MÅN UNDERFÖRSTÅDDA GARANTIER INTE KAN UPPHÅVAS, BEGRÄNSAS DE TILL TIDEN FÖR DEN UTTRYCKLIGA BEGRÄNSADE GARANTIN. TILLFÄLLIGA OCH FÖLJDSKADOR AV NÅGOT SOM HELST SLAG UTE- SLUTS FRÅN ERSÄTTNING UNDER DENNA GARANTI. VISSA JURISDIKTIONER MEDGES INTE ANSVARSBEGRÄNSNINGAR, BEGRÄNSNINGAR ELLER UNDANTAG ENLIGT OVAN. DESSA ÄR DÄRFÖR EVENTUELLT ICKE TILLÄMPLIGA I DITT FALL. DENNA GARANTI GER DIG SPECIFIKA RÄTTIGHETER, OCH DU ÅTNJUTER EV. ÄVEN ANDRA LAGLIGA RÄTTIGHETER SOM KAN VARIERA FRÅN LAND TILL LAND.

Ingen Sea-Doo-distributör/återförsäljare eller någon annan person är auktoriserad att lämna någon som helst utfästelse, representation eller garanti beträffande produkten utöver det som ingår i denna begränsade garanti och en sådan kan ej, ifall den lämnas, göras gällande gentemot BRP.

BRP förbehåller sig rätten att när som helst ändra denna garanti, varvid förstås att en sådan ändring inte påverkar de garantivillkor som gäller för produkter som har sålts under giltighetstiden för denna garanti.

3. UNDANTAG – OMFATTAS INTE AV GARANTIN

Följande omfattas inte under några omständigheter av den här begränsade garantin:

- Ersättning av delar på grund av normalt slitage;
- Delar och tjänster för rutinmässigt underhåll, inklusive men inte begränsat till trimningar, justeringar, olja, byten av smörjmedel och kylvätska, utbyte av tändstift, vattenpumpar och liknande;
- Skador som beror på att produkten har underhållits eller förvarats på ett felaktigt eller försumligt sätt. Korrekt underhåll och förvaring beskrivs i Instruktions'boken;
- Skador som orsakas av demontering av delar, felaktig reparation, service, underhåll, modifiering eller användning av delar eller tillbehör som inte är tillverkade eller godkända av BRP och som enligt dess rimliga bedömning antingen är inkompatibla med produkten eller negativt påverkar dess funktion, prestanda och hållbarhet, eller skador som orsakas av reparationer utförda av en person som inte är en auktoriserad Sea-Doo-distributör/-återförsäljare med servicefunktion;
- Skador som orsakas av vanvård, missbruk, onormal användning, vårdslöshet, tävlingsbruk, felaktig användning eller användning av produkten på ett sätt som är oförenligt med den rekommenderade användning som beskrivs i instruktionsboken;
- Skador som orsakas av extern skada, olycka, nedsänkning, brand, främmande föremål eller vattenintag, stöld, vandalism eller force majeure;
- Användning av bränslen, oljor eller smörjmedel som inte är lämpliga för användning med produkten (se Instruktionsboken);
- Skador orsakade av rost, korrosion eller att de utsatts för väder och vind;
- Skador som orsakas av att kylsystemet eller jetpumpen har blockerats av främmande material;
- Skador på gelcoat-finishen, inklusive men inte begränsade till kosmetiska defekter, blåsor, krackelering och delaminering av glasfiber orsakad av blåsor, krackelering eller hårsprickor; och
- Mindre skador eller följskador eller skador av något slag inklusive, men ej begränsat till, kostnader för bogsering, förvaring, transport, telefon, hyra eller taxi, olägenhet, försäkringskostnader, betalningar av lån, förlust av tid, förlust av inkomst eller förlorad användningstid på grund av servicearbete.

4. GARANTIPERIOD

Denna begränsade garanti träder i kraft från och med (1) datum för produktens första leverans vid detaljförsäljning eller (2) det datum då produkten har tagits i bruk för första gången, beroende på vilket av dessa som inträffar först, för en period av:

1. Tjugofyra (24) PÅ VARANDRA FÖLJANDE MÅNADER, för privat fritidsbruk,
2. FYRA (4) PÅ VARANDRA FÖLJANDE MÅNADER för kommersiellt bruk,

En vattenskoter används kommersiellt när den används i samband med vilken som helst inkomstbringande verksamhet eller anställning under någon del av garantiperioden. Vattenskotern används även kommersiellt om den vid något som helst tillfälle under garantiperioden är identifierad eller godkänd för kommersiellt bruk.

Reparationen eller bytet av delar eller utförandet av service under denna garanti förlänger inte livslängden för denna garanti bortom dess ursprungliga förfallodatum.

Observera att tidsgränsen för meddelande av produktfel gäller under förutsättning att den överensstämmer med gällande nationell eller lokal lagstiftning i det land där kunden bor.

5. GARANTIVILLKOR

Garantin gäller **endast** ifall **samtliga** av följande villkor är uppfyllda:

- Sea-Doo-vattenskotern av årsmodell 2018 måste av den första ägaren ha köpts som ny och oanvänd från en Sea-Doo -distributör-/återförsäljare som är auktoriserad att distribuera Sea-Doo-vattenskotrar i det land där försäljningen har ägt rum;
- Den av BRP specificerade förleveransinspektionen måste ha utförts och dokumenterats;
- Sea-Doo-vattenskotern av årsmodell 2018 måste korrekt ha registrerats av en auktoriserad Sea-Doo -distributör-/återförsäljare;
- Sea-Doo-vattenskotern av årsmodell 2018 måste vara köpt inom EES av en EES-invånare, i OSS för invånare i de länder som ingår i det området och i Turkiet för turkiska invånare; och
- En förutsättning för garantins giltighet är att service har utförts med angivna tidsintervall enligt Instruktionsbokens anvisningar. BRP förbehåller sig rätt att kräva bevis på korrekt underhåll innan garantiersättning beviljas.

Om ovanstående villkor inte har uppfyllts, beviljar BRP ingen garantiersättning för någon ägare, varken vid privat fritidsägande eller vid kommersiellt ägande. Dessa begränsningar är nödvändiga för att ge BRP möjlighet att skydda sina produkter, sina konsumenters och allmänhetens säkerhet.

6. KUNDENS RÄTTIGHETER OCH SKYLDIGHETER

Kunden måste upphöra att använda Sea-Doo-vattenskotern om ett fel skulle uppstå. Kunden måste informera den auktoriserade Sea-Doo-distributören/återförsäljaren inom två (2) månader från felets upptäckande och ge denne rimlig tillgång till produkten samt rimlig tid att reparera produkten. Kunden måste även för den auktoriserade Sea-Doo-distributören/återförsäljaren uppvisa bevis på inköp av produkten och är skyldig att underteckna en reparations-/arbetsorder innan garantireparationen inleds för att göra den giltig. Alla delar som byts ut under denna begränsade garanti övergår i BRP:s ägo.

Observera att tidsgränsen för meddelande av produktfel gäller under förutsättning att den överensstämmer med gällande nationell eller lokal lagstiftning i det land där kunden bor.

7. BRP:S RÄTTIGHETER OCH SKYLDIGHETER

I den utsträckning som lagen tillåter begränsas BRP:s skyldigheter i den här garantin till att, efter sitt eget gottfinnande, reparera delar som befunnits defekta vid normal användning, underhåll och service, eller ersätta sådana delar med nya Sea-Doo-originaldelar utan kostnad för delar och arbetstid, hos alla auktoriserade Sea-Doo-distributörer/återförsäljare under garantiperioden enligt de villkor som beskrivs häri. BRP:s ansvar begränsas till utförande av behövliga reparationer och utbyte av reservdelar. Inga frågor gällande garantibrott ska orsaka annullering eller upphävande av försäljningen av Sea-Doo-vattenskotern till ägaren. Du kan också ha andra lagliga rättigheter, vilka kan variera från land till land.

Om service krävs utanför det land där produkten ursprungligen köptes, eller om service behövs utanför EES för personer bosatta inom EES, eller utanför OSS för personer bosatta inom OSS, har ägaren ansvaret för eventuella extra avgifter som orsakas av lokala regler och bestämmelser, såsom, men inte begränsat till, frakt, försäkring, skatter, licensavgifter, importavgifter och andra finansiella avgifter, inklusive sådana som krävs av regeringar, stater, territorier och deras respektive myndigheter och organ.

BRP förbehåller sig rätten att förbättra, modifiera eller ändra produkter från tid till annan, utan skyldighet att ändra tidigare tillverkade produkter.

8. ÖVERLÅTELSE AV GARANTI

Om äganderätten till en produkt överläts under garantitiden, skall även denna garanti överlåtas och gälla för den återstående garantitiden, förutsatt att BRP eller en auktoriserad Sea-Doo-distributör/återförsäljare mottager ett bevis på att den tidigare ägaren har gått med på överlåtelsen av ägandeskap liksom erforderliga uppgifter om den nya ägaren.

9. KONSUMENTVÄGLEDNING

I fall av en ev. kontrovers eller tvist som berör denna begränsade garanti, rekommenderar BRP att du försöker lösa frågan hos Sea-Doo-återförsäljaren/distributören. Vi rekommenderar att du talar med servicechefen eller ägaren hos den auktoriserade Sea-Doo-distributören/återförsäljaren.

Om ärendet fortfarande förblir olöst, kontakta BRP genom att fylla i kundkontaktformuläret på www.brp.com eller kontakta BRP via post på en av de adresser som anges under avsnittet *KONTAKTA OSS* i denna guide.

YTTERLIGARE AVTAL OCH VILLKOR ENDAST GÄLLANDE FRANKRIKE

Följande avtal och villkor är endast tillämpliga på produkter som sålts i Frankrike:

Säljare ska leverera gods som är överrensstämmande med kontraktet och ska vara ansvariga för defekter som finns vid leveransen. Säljaren ska också ansvara för defekter som är resultat av förpackning, monteringsinstruktioner eller installation när det är dess ansvar per kontrakt eller utfört under dess ansvar. För att vara kompatibel med kontraktet ska varan:

1. Kunna användas i normal användning för likande gods och, om tillämpligt:
 - Motsvara beskrivningen som överlämnas av säljaren och ha den kvalité som uppges för köparen genom prover eller modeller;
 - Ha de kvaliteter som köparen lagligen kan förvänta sig, med undantag för de allmänna uttalanden som säljaren, tillverkaren av dess representant, inklusive i reklam eller märkning; eller
2. Ha de egenskaper som enligt överenskommelse enats om mellan de båda parterna, eller vara redo för den specifika användning som den avses att av köparen användas och påvisats av säljaren och är accepterad.

Ansvaret att informera om ovanstående preskriberas två år efter leveransen av varan. Säljaren är ansvarig för garantin av dolda fel på varan som säljs, om sådan dolda fel gör att produkten inte kan användas för det avsedda ändamålet, eller om det begränsar användningen på ett sådant sätt att köparen inte skulle köpt varan eller betalat mindre om han/hon hade vetat om detta. Åtgärder för sådana dolda defekter ska vidtas av köparen inom 2 år efter upptäckt av defekten.

KUNDINFORMATION

SEKRETESSINFORMATION

BRP vill härmed informera om att dina uppgifter kommer att användas för säkerhets- och garantirelaterade ändamål. BRP och dess närstående bolag kan dessutom använda BRP:s kundregister för att distribuera marknadsföringsinformation om BRP och tillhörande produkter samt specialerbjudanden.

Om du vill utnyttja din rätt att kontrollera eller ändra dina uppgifter eller avlägsna dem från listan över adressater för direktmarknadsföring, kontakta BRP.

Via e-post: **privacyofficer@brp.com**

Via vanlig post: BRP
Senior Legal Counsel-Privacy Officer
726 St-Joseph
Valcourt, QC
Canada
JOE 2LO

KONTAKTA OSS

www.brp.com

Nordamerika

565 de la Montagne Street
Valcourt (Québec) J0E 2L0
Kanada

Sturtevant, Wisconsin, U.S.A.
10101 Science Drive
Sturtevant, Wisconsin
53177
U.S.A.

Sa De Cv, Av. Ferrocarril 202
Parque Ind. Querétaro, Lote2-B
76220
Santa Rosa Jáuregui, Oro., Mexico

Europa

Skaldenstraat 125
B-9042 Gent
Belgien

Itterpark 11
D-40724 Hilden
Tyskland

ARTEPARC Bâtiment B
Route de la côte d'Azur, Le Canet
13590 Meyreuil
Frankrike

Ingvald Ystgaardsvei 15
N-7484 Trondheim
Norge

Isoaavantie 7
PL 8040
96101 Rovaniemi

Formvägen 16
S-906 21 Umeå
Sverige

Avenue d'Ouchy 4-6
1006 Lausanne
Schweiz

Oceanien

6 Lord Street
Lakes Business Park
Botany, NSW 2019
Australien

Sydamerika

Rua James Clerck Maxwell, 230
TechnoPark Campinas SP 13069-380 Brasilien

Asien

15/F Parale Mitsui Building,8
Higashida-Cho, Kawasaki-ku
Kawasaki 210-0005
Japan

Room Dubai, level 12, Platinum Tower
233 Tai Cang Road
Xintiandi, Lu Wan District
Shanghai 200020
Folkrepubliken Kina

ADRESSÄNDRING/NY ÄGARE

Om du har bytt adress eller om du är ny ägare till vattenskotern ska du meddela BRP detta på ett av följande sätt:

- Meddela en auktoriserad Sea-Doo-återförsäljare.
- **Endast Nordamerika:** ring 1 888 272-9222.
- Genom att med post skicka ett av adressändringskortet på följande sidor till en av BRP-adresserna angivna i avsnittet *KONTAKTA OSS* i denna guide.

Vid ägarbyte, bifoga ett bevis på att den förra ägaren är införstådd med ägarbytet.

Det är viktigt att meddela BRP om de nya uppgifterna, även om den begränsade garantin har slutat gälla, eftersom de gör att BRP kan nå vattenskoteregaren vid behov, t.ex. om det blir nödvändigt att införa någon ändring av säkerhetsskäl. Det är ägarens ansvar att meddela BRP.

STULNA ENHETER: Om din vattenskotter blir stulen bör du informera din lokala distributörs garantiavdelning om detta. Du blir då ombedd att uppge namn, adress, telefonnummer, skrovidentifikationsnummer och datum för stölden.

***Den här sidan är
avsiktligt tom***

ADRESSBYTE <input type="checkbox"/>		ÄGARBYTE <input type="checkbox"/>	
FORDONETS IDENTIFIKATIONSNUMMER			
Modellnummer		Fordonets Identifikationsnummer (VIN-nr)	
TIDIGARE ADRESS ELLER FÖREGÅENDE ÄGARE:		NAMN	
NR.		GATA	LGHT
STAD		STAT/PROVINS	POSTNUMMER
LAND		TELEFONNUMMER	
NY ADRESS ELLER NY ÄGARE:		NAMN	
NR.		GATA	LGHT
STAD		STAT/PROVINS	POSTNR/POSTKOD
LAND		TELEFONNUMMER	
E-POSTADRESS			

V00A2F

ADRESSBYTE <input type="checkbox"/>		ÄGARBYTE <input type="checkbox"/>	
FORDONETS IDENTIFIKATIONSNUMMER			
Modellnummer		Fordonets Identifikationsnummer (VIN-nr)	
TIDIGARE ADRESS ELLER FÖREGÅENDE ÄGARE:		NAMN	
NR.		GATA	LGHT
STAD		STAT/PROVINS	POSTNUMMER
LAND		TELEFONNUMMER	
NY ADRESS ELLER NY ÄGARE:		NAMN	
NR.		GATA	LGHT
STAD		STAT/PROVINS	POSTNUMMER
LAND		TELEFONNUMMER	
E-POSTADRESS			

V00A2F

**Den här sidan är
avsiktligt tom**

ADRESSBYTE <input type="checkbox"/>		ÄGARBYTE <input type="checkbox"/>	
FORDONETS IDENTIFIKATIONSNUMMER			
Modellnummer		Fordonets Identifikationsnummer (VIN-nr)	
TIDIGARE ADRESS ELLER FÖREGÅENDE ÄGARE:		NAMN	
NR.		GATA	
		LGHT	
STAD		STAT/PROVINS	
		POSTNUMMER	
LAND		TELEFONNUMMER	
NY ADRESS ELLER NY ÄGARE:		NAMN	
NR.		GATA	
		LGHT	
STAD		STAT/PROVINS	
		POSTNR/POSTKOD	
LAND		TELEFONNUMMER	
E-POSTADRESS			

V00A2F

ADRESSBYTE <input type="checkbox"/>		ÄGARBYTE <input type="checkbox"/>	
FORDONETS IDENTIFIKATIONSNUMMER			
Modellnummer		Fordonets Identifikationsnummer (VIN-nr)	
TIDIGARE ADRESS ELLER FÖREGÅENDE ÄGARE:		NAMN	
NR.		GATA	
		LGHT	
STAD		STAT/PROVINS	
		POSTNUMMER	
LAND		TELEFONNUMMER	
NY ADRESS ELLER NY ÄGARE:		NAMN	
NR.		GATA	
		LGHT	
STAD		STAT/PROVINS	
		POSTNUMMER	
LAND		TELEFONNUMMER	
E-POSTADRESS			

V00A2F

**Den här sidan är
avsiktligt tom**

VATTENSKOTER MODELL-Nr. _____

SKROVETS
IDENTIFIKATIONSNUMMER (H.I.N.) _____

MOTORNS
IDENTIFICATION NUMBER (E.I.N.) _____

Ägare: _____
NAMN

Nr. _____ GATA _____ LGHT _____

STAD _____ STAT/PROVINS _____ POSTNUMMER _____

Inköpsdatum _____
ÅR MÅNAD DAG

Garantins förfallodatum _____
ÅR MÅNAD DAG

Fylls i av den godkända Sea-Doo-återförsäljaren vid tidpunkten för köpet.

ÅTERFÖRSÄLJARENS PROFILUTRYMME



219 001 838_SE

OPERATÖRS HANDBOK, GTS-/GTI-/GTR-/WAKE-SERIEN / SVENSKA

U/M: PC