

**SEA-DOO®**



# 2018

# РУКОВОДСТВО ПО ЭКСПЛУАТАЦИИ

**Меры безопасности  
Устройство гидроцикла  
Техническое обслуживание**



**GTS™/GTI™/GTR™/WAKE™  
SERIES**

**⚠ ПРЕДОСТЕРЕЖЕНИЕ**

Внимательно прочитайте данное Руководство.  
Оно содержит важную информацию по безопасности.  
Минимальный рекомендованный возраст водителя: 16 лет.  
Храните данное Руководство вместе с гидроциклом.

**2 1 9 0 0 1 8 3 8 [27-18]**

**ВНИМАНИЕ** Данное Руководство по эксплуатации актуально для следующих моделей:

**Серии GTS™/GTI™/GTR™/  
WAKE™**

**219 001 838**

## ⚠ ПРЕДОСТЕРЕЖЕНИЕ

**Несоблюдение инструкций и рекомендаций по мерам безопасности, которые содержатся в Руководстве по эксплуатации, в *ДЕМОНСТРАЦИОННОМ ВИДЕО-ФИЛЬМЕ* и в наклейках на корпусе гидроцикла, может привести к трагическим последствиям, не исключая травм, увечий и гибели людей.**

ПОПРАВКА 65 ШТАТА КАЛИФОРНИЯ

**⚠ ПРЕДОСТЕРЕЖЕНИЕ:** При эксплуатации, техническом обслуживании и ремонте гидроциклов вы можете подвергаться воздействию химических веществ, включая отработавшие газы, угарный газ, фталаты, соединения свинца, которые известны в штате Калифорния, как могущие вызывать онкологические заболевания и нарушения репродуктивной функции. Во избежание вредных воздействий избегайте вдыхания отработавших газов, не допускайте работы двигателя на холостом ходу дольше, чем это необходимо, техническое обслуживание и ремонт транспортного средства производите в хорошо вентилируемом месте. При техническом обслуживании и ремонте надевайте перчатки и регулярно мойте руки. Более подробная информация приведена на сайте: [www.p65warnings.ca.gov/products/passenger-vehicle](http://www.p65warnings.ca.gov/products/passenger-vehicle).



В Канаде изделия распространяются компанией Bombardier Recreational Products Inc. (BRP).

В США изделия распространяются компанией BRP US Inc.

GTX<sup>†</sup> — торговая марка Castrol Ltd, используемая по лицензионному соглашению.

Приведенные ниже торговые марки являются собственностью компании Bombardier Recreational Products Inc. или ее филиалов (список не полный):

4-TEC™	GTI™ Limited 155	GTS™	TOPST™
DESS™	GTI™ SE 90	Learning Key™	VTST™
iBR™	GTI™ SE 130	OTAS™	WAKE™ 155
iControl™	GTI™ SE 155	Rotax®	XPST™
iTC™	GTR™ 230	Sea-Doo®	
GTI™ 90	GTR™-X 230	Sea-Doo LK™	



RU C-CH.AM43.B.00151  
с 21.03.2017 по 19.03.2022  
RU C-CH.AM43.B.00152  
с 21.03.2017 по 20.03.2022  
RU C-CH.AM43.B.00154  
с 21.03.2017 по 20.03.2022

219001838 en SG  
®™ и логотип BRP являются торговыми марками Bombardier Recreational Products Inc или ее филиалов.  
© 2018 Bombardier Recreational Products Inc и BRP US Inc.  
Все права защищены.

# ПРЕДИСЛОВИЕ

Deutsch	Dieses Handbuch ist möglicherweise in Ihrer Landessprache verfügbar. Bitte wenden Sie sich an Ihren Händler oder besuchen Sie: <a href="http://www.operatorsguides.brp.com">www.operatorsguides.brp.com</a>
English	This guide may be available in your language. Check with your dealer or go to: <a href="http://www.operatorsguides.brp.com">www.operatorsguides.brp.com</a>
Español	Es posible que este manual esté disponible en su idioma. Consulte a su distribuidor o visite: <a href="http://www.operatorsguides.brp.com">www.operatorsguides.brp.com</a>
Français	Ce guide peut être disponible dans votre langue. Vérifier avec votre concessionnaire ou aller à: <a href="http://www.operatorsguides.brp.com">www.operatorsguides.brp.com</a>
日本語	このガイドは、言語によって翻訳版が用意されています。ディーラーに問い合わせるか、次のアドレスでご確認ください: <a href="http://www.operatorsguides.brp.com">www.operatorsguides.brp.com</a>
Nederlands	Deze handleiding kan beschikbaar zijn in uw taal. Vraag het aan uw dealer of ga naar: <a href="http://www.operatorsguides.brp.com">www.operatorsguides.brp.com</a>
Norsk	Denne boken kan finnes tilgjengelig på ditt eget språk. Kontakt din forhandler eller gå til: <a href="http://www.operatorsguides.brp.com">www.operatorsguides.brp.com</a>
Português	Este manual pode estar disponível em seu idioma. Fale com sua concessionária ou visite o site: <a href="http://www.operatorsguides.brp.com">www.operatorsguides.brp.com</a>
Suomi	Käyttöohjekirja voi olla saatavissa omalla kielelläsi. Tarkista jälleenmyyjältä tai käy osoitteessa: <a href="http://www.operatorsguides.brp.com">www.operatorsguides.brp.com</a>
Svenska	Denna bok kan finnas tillgänglig på ditt språk. Kontakta din återförsäljare eller gå till: <a href="http://www.operatorsguides.brp.com">www.operatorsguides.brp.com</a>

Поздравляем Вас с приобретением нового гидроцикла Sea-Doo®. На данный продукт распространяются гарантийные обязательства компании BRP, его обслуживание осуществляется сетью авторизованных дилеров, готовых обеспечить запасными частями и аксессуарами, а также произвести необходимое техническое обслуживание гидроцикла.

Целью работы дилера является удовлетворение ваших потребностей. Работники дилерского центра имеют достаточную квалификацию для выполнения операций по предпродажной подготовке и осмотру вашего гидроцикла, а также для выполнения заключительных регулировок перед началом эксплуатации. Для получения дополнительной информации обращайтесь к авторизованному дилеру.

При покупке вы также должны быть проинформированы об условиях гарантийного обслуживания и подписать **ПРОВЕРОЧНЫЙ ЛИСТ ПРЕДПРОДАЖНОЙ ПОДГОТОВКИ**, чтобы убедиться, что гидроцикл полностью готов к эксплуатации.

## Прежде чем приступить к эксплуатации

Чтобы снизить риск получения травм вами или другими людьми, а также исключить возможность летального исхода, прежде чем приступить к эксплуатации гидроцикла, следует ознакомиться со следующими разделами:

- «**ИНФОРМАЦИЯ ПО БЕЗОПАСНОСТИ**»;
- «**ИНФОРМАЦИЯ О СУДНЕ**».

Прочитайте и уясните информацию, содержащуюся на предупреждающих наклейках, или просмотрите **ДЕМОНСТРАЦИОННЫЙ ВИДЕОФИЛЬМ**.

Несоблюдение указаний, содержащихся в данном Руководстве по эксплуатации, может стать причиной получения серьезных травм или гибели.

Компания BRP настоятельно рекомендует выбирать безопасный маршрут в соответствии с требованиями местного законодательства. Более подробную информацию по этому вопросу можно получить у вашего дилера или, обратившись к представителям местных органов власти.

В некоторых регионах для управления прогулочным транспортным средством необходимо наличие специальных разрешающих документов.



**▲ ПРЕДОСТЕРЕЖЕНИЕ**

**Привыкните к управлению этим гидроциклом — его динамические характеристики могут превосходить характеристики других гидроциклов, которыми водителю приходилось управлять ранее.**

**Предупреждения**

В настоящем Руководстве для выделения важной информации используются следующие типы предупреждений:

**Данный символ ▲ предупреждает о потенциальной опасности получения травмы.**

**▲ ПРЕДОСТЕРЕЖЕНИЕ**

**Информирует о потенциально опасных ситуациях, которые могут стать причиной получения серьезной травмы или привести к летальному исходу.**

**▲ ОСТОРОЖНО** Информирует о потенциально опасных ситуациях, которые могут стать причиной получения травм легкой или средней степени тяжести.

**ВНИМАНИЕ** Содержит предупреждения и инструкции, несоблюдение которых может стать причиной серьезных повреждений гидроцикла или другого имущества.

**О настоящем Руководстве**

Настоящее Руководство по эксплуатации разработано с целью познакомить владельца/водителя или пассажира с особенностями управления и технического обслуживания данного гидроцикла, а также правилами техники безопасности.

Храните настоящее Руководство на борту гидроцикла — это позволит получить необходимую информацию о техническом обслуживании и о поиске и устранении неисправностей.

Настоящее Руководство доступно на нескольких языках. В случае обнаружения разночтений помните, что англоязычная версия имеет приоритет перед остальными.

Информация, содержащаяся в настоящем Руководстве, достоверна на момент публикации. Компания BRP придерживается политики постоянного совершенствования своей продукции, однако внесение изменений в уже выпущенные гидроциклы, не гарантируется. Следствием внесения конструктивных изменений могут являться некоторые различия между выпускаемыми гидроциклами и описанными в Руководстве по эксплуатации. Компания BRP оставляет за собой право в любое время изменять технические характеристики, конструкцию, свойства моделей или обслуживания, без каких-либо обязательств со своей стороны.

Настоящее Руководство и **ДЕМОНСТРАЦИОННЫЙ ВИДЕОФИЛЬМ** должны быть переданы новому владельцу при перепродаже.

---

# ОГЛАВЛЕНИЕ

<b>ПРЕДИСЛОВИЕ</b> .....	<b>3</b>
Прежде чем приступить к эксплуатации.....	3
Предупреждения .....	4
О настоящем Руководстве.....	4
<b>ОГЛАВЛЕНИЕ</b> .....	<b>5</b>

## ИНФОРМАЦИЯ ПО БЕЗОПАСНОСТИ

<b>ОСНОВНЫЕ МЕРЫ ПРЕДОСТОРОЖНОСТИ</b> .....	<b>10</b>
Избегайте отравления угарным газом.....	10
Берегитесь воспламенения паров бензина и прочих опасностей .....	10
Берегитесь ожогов.....	10
Аксессуары и внесение изменений в конструкцию .....	11
<b>ПРЕДУПРЕЖДАЮЩИЕ СООБЩЕНИЯ</b> .....	<b>12</b>
Безопасная эксплуатация .....	12
Водный спорт (буксировка с помощью гидроцикла) .....	16
Гипотермия.....	18
Обучение правилам безопасного вождения .....	18
Перевозка грузов.....	18
<b>НОВЫЕ ТЕХНОЛОГИИ (iCONTROL)</b> .....	<b>19</b>
Предисловие.....	19
iTC (интеллектуальная система управления дроссельной заслонкой) .....	19
iBR (интеллектуальная система торможения и реверса).....	21
<b>СРЕДСТВА ОБЕСПЕЧЕНИЯ БЕЗОПАСНОСТИ</b> .....	<b>22</b>
Необходимые средства обеспечения безопасности.....	22
Дополнительное рекомендуемое оборудование .....	24
<b>ПРАКТИЧЕСКИЕ УПРАЖНЕНИЯ</b> .....	<b>25</b>
Место для выполнения практических упражнений .....	25
Практические упражнения .....	25
Важные факторы, которыми не следует пренебрегать .....	26
<b>ПРАВИЛА СУДОВОЖДЕНИЯ</b> .....	<b>27</b>
Правила эксплуатации.....	27
<b>ЗАПРАВКА ТОПЛИВОМ</b> .....	<b>29</b>
Заправка топливом.....	29
Требования к топливу .....	30
<b>ИНФОРМАЦИЯ О ТРАНСПОРТИРОВКЕ</b> .....	<b>31</b>
<b>ПРЕДУПРЕЖДАЮЩИЕ НАКЛЕЙКИ</b> .....	<b>32</b>
Ярлык .....	32
Предупреждающие наклейки .....	32
Наклейки соответствия.....	39
<b>КОНТРОЛЬНЫЙ ОСМОТР ПЕРЕД ПОЕЗДКОЙ</b> .....	<b>41</b>
Действия, выполняемые перед запуском гидроцикла.....	41
После спуска гидроцикла на воду .....	45

## ИНФОРМАЦИЯ О СУДНЕ

<b>ОРГАНЫ УПРАВЛЕНИЯ .....</b>	<b>48</b>
1) Руль .....	51
2) Кнопка запуска/остановки двигателя.....	51
3) Выключатель двигателя (DESS).....	52
4) Рычаг управления дроссельной заслонкой .....	53
5) Рычаг iBR .....	54
6) Кнопки MODE/SET .....	55
7) Кнопки UP/DOWN .....	55
8) Управление круиз-контролем.....	56
9) Кнопки управления VTS .....	56
10) Кнопка Sport.....	57
11) Кнопка ECO.....	57
<b>ПАНЕЛЬ ПРИБОРОВ.....</b>	<b>58</b>
A) Панель приборов .....	59
B) Аналоговый спидометр.....	64
C) Аналоговый тахометр .....	65
D) Сигнальные лампы/индикаторы .....	65
Управление многофункциональным дисплеем .....	66
Изменение показаний цифрового дисплея .....	69
Сброс показаний цифрового дисплея .....	70
<b>ОБОРУДОВАНИЕ .....</b>	<b>71</b>
1) Перчаточный ящик .....	71
2) Носовое багажное отделение .....	71
3) Сиденье.....	72
4) Ремень для захвата .....	73
5) Посадочная подножка .....	73
6) Посадочная платформа.....	74
7) Носовая и кормовые швартовные петли.....	74
8) Трюмные сливные пробки.....	74
9) Пилон фала воднолыжника/вейкбордиста .....	75
10) Держатель для транспортировки вейкборда.....	76
11) Регулируемая проставка рулевой колонки.....	77
<b>ОБКАТКА .....</b>	<b>79</b>
Эксплуатация в период обкатки .....	79
<b>ИНСТРУКЦИИ ПО ЭКСПЛУАТАЦИИ .....</b>	<b>80</b>
Посадка на гидроцикл .....	80
Запуск двигателя .....	83
Остановка двигателя .....	83
Как управлять гидроциклом .....	83
Включение нейтрали.....	84
Как включить режим переднего хода .....	85
Как включить и использовать режим заднего хода (реверс).....	86
Порядок использования системы торможения .....	88
Использование системы регулирования дифферента (VTS).....	89
Общие рекомендации по эксплуатации.....	94
<b>РЕЖИМЫ ЭКСПЛУАТАЦИИ.....</b>	<b>96</b>
Прогулочный режим.....	96
Спортивный режим .....	96
Режим экономии топлива .....	98
Круиз-контроль.....	99

Режим движения с низкой скоростью .....	102
Режим буксировки воднолыжника .....	104
Настройки ключа новичка .....	107
<b>СПЕЦИАЛЬНЫЕ ПРОЦЕДУРЫ .....</b>	<b>109</b>
Очистка входного отверстия водомета и импеллера .....	109
Опрокидывание гидроцикла .....	111
Затопление гидроцикла .....	112
Затопление двигателя .....	112
Буксировка гидроцикла по воде .....	112
<b>ТЕХНИЧЕСКОЕ ОБСЛУЖИВАНИЕ</b>	
<b>РЕГЛАМЕНТ ТЕХНИЧЕСКОГО ОБСЛУЖИВАНИЯ .....</b>	<b>114</b>
<b>ПРОЦЕДУРЫ ТЕХНИЧЕСКОГО ОБСЛУЖИВАНИЯ .....</b>	<b>117</b>
Моторное масло .....	117
Охлаждающая жидкость .....	119
Катушки зажигания .....	120
Свечи зажигания .....	120
Системы выпуска .....	121
Плита водомета и водозаборная решетка .....	123
Система анодной защиты .....	123
Пилон фала воднолыжника/вейкбордиста (Wake) .....	123
Предохранители .....	123
<b>УХОД ЗА ГИДРОЦИКЛОМ .....</b>	<b>126</b>
После эксплуатации .....	126
Чистка гидроцикла .....	126
<b>КОНСЕРВАЦИЯ, ХРАНЕНИЕ И СЕЗОННОЕ ОБСЛУЖИВАНИЕ</b>	
<b>ГИДРОЦИКЛА .....</b>	<b>127</b>
Хранение .....	127
Предсезонная подготовка .....	129
<b>ТЕХНИЧЕСКАЯ ИНФОРМАЦИЯ</b>	
<b>ИДЕНТИФИКАЦИОННЫЕ НОМЕРА .....</b>	<b>132</b>
Идентификационный номер корпуса .....	132
Идентификационный номер двигателя .....	132
Идентификация производителя двигателя .....	132
Идентификация производителя двигателя .....	133
<b>ТЕХНИЧЕСКИЕ ХАРАКТЕРИСТИКИ .....</b>	<b>134</b>
<b>УСТРАНЕНИЕ НЕИСПРАВНОСТЕЙ</b>	
<b>ПОИСК И УСТРАНЕНИЕ НЕИСПРАВНОСТЕЙ .....</b>	<b>144</b>
<b>СИСТЕМА МОНИТОРИНГА .....</b>	<b>148</b>
Коды неисправностей .....	148
Сигнальные лампы и сообщения панели приборов .....	149
Звуковая сигнализация .....	151

## **ГАРАНТИЙНЫЕ ОБЯЗАТЕЛЬСТВА**

<b>ОГРАНИЧЕННЫЕ ГАРАНТИЙНЫЕ ОБЯЗАТЕЛЬСТВА КОМПАНИИ VRP ДЛЯ СТРАН ЕВРОПЕЙСКОЙ ЭКОНОМИЧЕСКОЙ ЗОНЫ, СОДРУЖЕСТВА НЕЗАВИСИМЫХ ГОСУДАРСТВ И ТУРЦИИ НА ГИДРОЦИКЛЫ SEA-DOO® 2018 МОДЕЛЬНОГО ГОДА.....</b>	<b>154</b>
1. ПРЕДМЕТ ГАРАНТИЙНЫХ ОБЯЗАТЕЛЬСТВ .....	154
2. ОГРАНИЧЕНИЯ ГАРАНТИЙНЫХ ОБЯЗАТЕЛЬСТВ.....	154
3. ИСКЛЮЧЕНИЯ ИЗ ГАРАНТИЙНЫХ ОБЯЗАТЕЛЬСТВ .....	155
4. СРОК ДЕЙСТВИЯ ГАРАНТИИ .....	156
5. УСЛОВИЯ ВСТУПЛЕНИЯ В СИЛУ ГАРАНТИЙНЫХ ОБЯЗАТЕЛЬСТВ .....	156
6. УСЛОВИЯ ПРИЗНАНИЯ ПРАВА НА ГАРАНТИЙНОЕ ОБСЛУЖИВАНИЕ.....	157
7. ОБЯЗАТЕЛЬСТВА VRP.....	157
8. ПЕРЕХОД ГАРАНТИЙНЫХ ОБЯЗАТЕЛЬСТВ.....	158
9. СОДЕЙСТВИЕ ПОТРЕБИТЕЛЯМ В РАЗРЕШЕНИИ СПОРОВ.....	158

## **ИНФОРМАЦИЯ ДЛЯ ВЛАДЕЛЬЦА**

<b>КОНФИДЕНЦИАЛЬНАЯ ИНФОРМАЦИЯ.....</b>	<b>160</b>
<b>КОНТАКТНАЯ ИНФОРМАЦИЯ .....</b>	<b>161</b>
<b>ИЗМЕНЕНИЕ АДРЕСА ВЛАДЕЛЬЦА/ПЕРЕПРОДАЖА.....</b>	<b>162</b>

## **СЕРВИСНАЯ КНИЖКА**

***ИНФОРМАЦИЯ  
ПО БЕЗОПАСНОСТИ***

# ОСНОВНЫЕ МЕРЫ ПРЕДОСТОРОЖНОСТИ

## Избегайте отравления угарным газом

Отработавшие газы всех двигателей внутреннего сгорания содержат оксид углерода (угарный газ), который в определенных условиях может представлять смертельную опасность. Вдыхание угарного газа может стать причиной появления головной боли, головокружения, сонливости, тошноты, спутанности сознания и, в конечном итоге, стать причиной летального исхода.

Угарный газ является веществом без цвета и запаха, которое может присутствовать в воздухе, даже если вы не видите и не ощущаете запаха отработавших газов. Смертельно опасная концентрация угарного газа может достигаться достаточно быстро, и вы можете оказаться в ситуации, в которой не сможете спасти себя самостоятельно. В плохо проветриваемом помещении опасная концентрация угарного газа может сохраняться в течение нескольких часов и даже дней. Если вы чувствуете какие-нибудь симптомы отравления угарным газом, немедленно покиньте опасную область, подышите свежим воздухом и обратитесь за медицинской помощью.

Для предотвращения возможности получения серьезных травм и летального исхода в результате отравления угарным газом:

- никогда не эксплуатируйте гидроцикл в плохо проветриваемых и частично закрытых местах, например, гаражах, ангарах и т. п. Даже если вы попытаетесь отводить отработавшие газы, концентрация угарного газа может быстро достичь опасного уровня;
- никогда не запускайте двигатель гидроцикла на улице, если отработавшие газы могут попасть в помещение через открытые окна или двери;
- никогда не стойте позади гидроцикла, двигатель которого работает. Человек, стоящий позади гидроцикла с работающим двигателем, может вдохнуть достаточно большое количество отработавших газов. Вдыхание отработавших

газов, содержащих угарный газ, может привести к отравлению, возникновению серьезных проблем со здоровьем и даже гибели.

## Берегитесь воспламенения паров бензина и прочих опасностей

Пары бензина являются легковоспламеняемыми и взрывоопасными. Пары бензина могут распространиться и воспламениться от искры или пламени на значительном расстоянии от двигателя. В целях снижения риска возгорания или взрыва следуйте приведенным ниже инструкциям:

- для хранения топлива используйте только соответствующую бензиновую канистру красного цвета;
- строго следуйте инструкциям, приведенным в разделе «**ЗАПРАВКА ТОПЛИВОМ**»;
- никогда не запускайте двигатель гидроцикла, если в моторном отсеке имеются следы подтекания или запах топлива;
- никогда не запускайте двигатель, если пробка топливного бака закрыта неплотно;
- не перевозите канистру с бензином в переднем багажном отделении или в другом месте на борту гидроцикла.

Бензин ядовит и может стать причиной причинения вреда здоровью и даже гибели.

- не допускайте попадания бензина в рот;
- при проглатывании, попадании бензина в глаза или вдыхании паров бензина немедленно обратитесь к врачу.

Если вы пролили бензин на себя, смойте его водой с мылом и смените одежду.

## Берегитесь ожогов

Во время эксплуатации некоторые компоненты могут разогреваться до очень высоких температур. Для предотвращения ожогов избегайте контактов с указанными компонентами во время эксплуатации и спустя некоторое время после ее окончания.

## **Аксессуары и внесение изменений в конструкцию**

Не вносите изменения в конструкцию гидроцикла и не используйте дополнительное оборудование, не одобренное BRP. Так как подобные изменения не были протестированы BRP, они могут увеличить риск получения травмы или возникновения несчастного случая, и сделать использование гидроцикла незаконным.

Для приобретения аксессуаров и дополнительного оборудования для вашего гидроцикла обращайтесь к авторизованному дилеру Sea-Doo.



# ПРЕДУПРЕЖДАЮЩИЕ СООБЩЕНИЯ

## Безопасная эксплуатация

Динамические характеристики этого гидроцикла могут значительно превосходить мощность других плавсредств, которыми вы могли управлять ранее. Прочитайте информацию, приведенную в Руководстве по эксплуатации, и ознакомьтесь с ее, ознакомьтесь со всеми органами и приемами управления гидроциклом, прежде чем предпринять первую поездку или взять на борт пассажиров. Если вы не имеете устойчивых навыков управления гидроциклом, попрактикуйтесь один в соответствующей зоне, в свободном от других плавсредств месте, чтобы почувствовать реакцию на изменение положения каждого из органов управления. Полностью освоитесь с управлением, прежде чем увеличивать скорость движения. Не следует думать, что управление всеми моделями гидроциклов одинаково. Каждая модель отличается и часто существенно.

Помните, что при отпускании рычага дроссельной заслонки двигатель переходит в режим холостого хода и курсовая управляемость гидроцикла ухудшается. Для поворота гидроцикла необходимо использовать как руль, так и рычаг дроссельной заслонки. Не отпускайте рычаг дроссельной заслонки, когда вы пытаетесь отвернуть от какого-либо объекта. Чтобы изменить направление движения, необходимо нажимать на рычаг дроссельной заслонки. Если двигатель глохнет, возможность изменить направления движения гидроцикла будет потеряна.

Несмотря на то, что большинство гидроциклов не имеют средств торможения, достижения технического прогресса позволяют нам предлагать модели, оборудованные системой торможения, получившей название iBR™. Для отработки навыков остановки попрактикуйтесь в торможении в безопасном месте, где отсутствуют другие плавсредства, чтобы привыкнуть к управлению и понять, какова будет длина тормозного пути при различных условиях.

## **▲ ПРЕДОСТЕРЕЖЕНИЕ**

**Длина тормозного пути зависит от начальной скорости, загрузки, силы и направления ветра, количества ездоков и состояния акватории. Интенсивность торможения, задаваемая водителем с помощью рычага системы iBR, также оказывает влияние на длину тормозного пути.**

При торможении водитель и пассажиры должны смещаться в направлении, противоположном действию силы замедления, для предотвращения потери равновесия.

Управляя гидроциклом, оснащенным системой iBR, учитывайте, что другие суда, движущиеся за вами или поближе, могут не иметь возможности остановиться также быстро. Когда во время движения впервые задействуется тормоз, позади гидроцикла, вверх, в воздух, выбрасывается шлейф воды. Необходимо проинформировать водителя гидроцикла, следующего за вами в колонне, о тормозных возможностях и маневренности вашего гидроцикла, а также о том, что означает выбрасываемый шлейф воды, кроме этого, укажите ему на необходимость поддерживать большую дистанцию между гидроциклами.

При нажатии рычага управления системы iBR, в то время как гидроцикл движется вперед, включается система торможения и происходит замедление, пропорциональное положению рычага iBR. Чем больше вы нажимаете на рычаг iBR, тем больше становится сила торможения. Будьте осторожны, нажимайте на рычаг iBR плавно, чтобы задать необходимую интенсивность замедления; торможение должно осуществляться при одновременном отпускании рычага дроссельной заслонки.

Тормозная система (одна из функций системы iBR) не может предотвратить снос гидроцикла при течении или ветре. Она также неэффективна при движении задним ходом. Необходимо помнить, что для осуществления торможения двигатель гидроцикла должен быть запущен.

Струя водомета гидроцикла может нанести травмы. Водомет может засасывать камни и выбрасывать их из сопла со струей воды, что, в свою очередь, может нанести травмы окружающим людям, привести к повреждению водомета или причинить ущерб другому имуществу.

Изучите информацию, содержащуюся на всех предупреждающих наклейках. Эта информация позволит вам совершать приятные и безопасные прогулки на гидроцикле.

Не храните и не перевозите какие-либо предметы в не предназначенных специально для этого местах.

Езда с пассажиром (-ами), буксировка надувных плавсредств, воднолыжника или вейкбордиста оказывает влияние на управляемость гидроцикла и требует большого опыта.

Некоторые модели гидроциклов (Wake) могут быть оборудованы буксировочными петлями или пилоном, которые могут быть использованы для буксировки воднолыжника, вейкбордиста или надувного плавсредства. Не используйте эти крепления или иные части гидроцикла для буксировки парасейла или другого судна. Это может стать причиной получения травм и серьезных повреждений.

Двигателям внутреннего сгорания для работы необходим воздух, поэтому гидроцикл не может быть полностью герметизирован. Любые маневры такие как, крутые повороты, погружение носовой части в воду при езде по волнам или опрокидывание гидроцикла, приводящие к погружению воздухозаборных отверстий в воду, могут стать причиной серьезных поломок двигателя вследствие попадания воды. Обратитесь к разделам «**ИНСТРУКЦИИ ПО ЭКСПЛУАТАЦИИ**» и «**ГАРАНТИЙНЫЕ ОБЯЗАТЕЛЬСТВА**» настоящего Руководства.

В состав выхлопных газов двигателя входит угарный газ, который при вдыхании определенного его количества может нанести тяжелые травмы или привести к гибели. Не запускайте двигатель гидроцикла в замкнутом пространстве и не

допускайте скопления угарного газа вокруг гидроцикла или в замкнутых пространствах, что может происходить при причаливании или при переправе. Остерегайтесь отравления угарным газом, выбрасываемым в атмосферу с выхлопными газами других судов.

Тщательно изучите особенности акватории, по которой собираетесь передвигаться. Опасность представляют течения, изменения глубины, вызванные приливами и отливами, пороги, невидимые подводные препятствия и пр. Не рекомендуем пользоваться гидроциклом при сильном волнении и в ненастную погоду.

На мелководье двигайтесь с большой осторожностью и на самой малой скорости. Посадка на мель или неожиданная остановка может стать причиной получения травм, а также повреждения гидроцикла. Кроме того, существует опасность травмирования людей или повреждения имущества мусором, попавшим в водомет и вылетающим с большой скоростью из сопла.

В течение всего времени фиксатор шнура безопасности должен быть надежно закреплен на индивидуальном спасательном жилете (ИСЖ) или запястье водителя (необходим специальный ремень), кроме этого шнур безопасности не должен цепляться за руль, чтобы обеспечить возможность остановки двигателя в случае падения водителя. После поездки снимите колпачок шнура безопасности с выключателя двигателя, чтобы предотвратить несанкционированное использование гидроцикла детьми или другими лицами. Если шнур безопасности не пристегнут в соответствии с приведенными рекомендациями, то в случае падения водителя двигатель гидроцикла не остановится.

Не переоценивайте свой водительский опыт. Будьте ответственны и благоразумны. Предупредительность и здравый смысл — ваши лучшие советчики.

Следите за знаками, запрещающими создание волн на акватории. Уважайте права водителей других судов. Являясь

водителем и владельцем гидроцикла, вы несете ответственность за причиненные повреждения. Не позволяйте никому выбрасывать мусор за борт.

Гидроцикл способен двигаться и активно маневрировать на очень высокой скорости, однако мы настоятельно рекомендуем пользоваться этими возможностями гидроцикла только в идеальных внешних условиях и только в том случае, если вы обладаете достаточным для этого мастерством и опытом вождения. Высокая скорость требует высокого мастерства, а также увеличивает риск получения травмы.

Во время выполнения резких маневров, прыжков на гребнях волн и преодоления спутных следов других судов, а также при падении с гидроцикла на тело водителя воздействуют такие нагрузки, которые могут привести к серьезным травмам костей и других частей тела. Старайтесь не попадать в подобные ситуации, тем более не делайте это преднамеренно.

Гидроцикл не предназначен для использования в темное время суток.

Избегайте движения в условиях сильного волнения на воде или выполнения экстремальных маневров, таких как прыжки по волнам и спутным следам от других судов.

### **Прежде чем отправиться в путь**

В целях безопасности перед каждой поездкой проводите контрольный осмотр гидроцикла, следуя указаниям, приведенным в настоящем Руководстве.

**Не превышайте грузоподъемность гидроцикла, а также не перевозите большее количество пассажиров, чем это допустимо.** Превышение нагрузки может стать причиной ухудшения маневренности, устойчивости и снижения эксплуатационных характеристик. Кроме того, имейте в виду, что на беспокойной воде грузоподъемность гидроцикла уменьшается и может оказаться меньше расчетной. Наклейка с указанием допустимой нагрузки и разрешенного количества пассажиров не освобождает

вас от необходимости использования здравого смысла и здравого суждения.

Регулярно проверяйте состояние корпуса, двигателя, средств обеспечения безопасности и прочей оснастки гидроцикла.

На борту гидроцикла должен иметься требуемый комплект спасательных средств, включая индивидуальные спасательные жилеты и другие принадлежности.

Проверьте состояние и работоспособность всех средств обеспечения безопасности, в том числе огнетушителя. Покажите всем пассажирам, где находится спасательное оборудование, объясните, как им пользоваться.

Следите за погодой. До поездки ознакомьтесь с прогнозом погоды на ближайшее время. Будьте готовы к внезапным изменениям погодных условий. Запаситесь свежими и точными картами акватории. Прежде чем отправиться в путь, проверьте состояние водной поверхности на акватории предполагаемого плавания.

Убедитесь, что в топливном баке достаточное количество топлива для осуществления желаемой поездки. Всегда проверяйте топливо перед и во время поездки. Постарайтесь придерживаться следующего правила: 1/3 топлива — движение до пункта назначения, 1/3 — на обратный путь и 1/3 — резерв. Учитывайте изменение погодных условий и возникновение всевозможных задержек.

### **Что должен знать водитель/пассажир**

Перед началом эксплуатации гидроцикла изучите все предупреждающие наклейки, расположенные на борту гидроцикла, прочтите данное Руководство и другие документы, касающиеся правил техники безопасности, посмотрите **ДЕМОНСТРАЦИОННЫЙ ВИДЕОФИЛЬМ**.

Соблюдайте правила судовождения. Выясните, какие местные и федеральные правила судовождения действуют на акватории предполагаемого плавания. Изучите местные правила судовождения. Познакомьтесь с местной системой навигации (расположение бакенов, знаков и пр.).

Учтите, что солнце, ветер, усталость или болезненное состояние могут отрицательно сказаться на вашей способности правильно оценивать ситуацию и времени вашей реакции на изменение ситуации.

Компания BRP НЕ РЕКОМЕНДУЕТ доверять управление гидроциклом лицам моложе 16 лет, а также лицам с ослабленным зрением, замедленной реакцией, лишенным способности здраво рассуждать и неспособным управлять гидроциклом.

Во время управления гидроциклом шнур безопасности должен быть всегда пристегнут к ИСЖ, убедитесь, что все пассажиры знают, как им пользоваться.

Убедитесь, что все пассажиры умеют плавать и знают, как подняться на борт гидроцикла из воды. Посадка на гидроцикл на глубине требует значительных усилий. Потренируйтесь на мелководье до эксплуатации гидроцикла на глубокой акватории. Убедитесь, что как на водителя, так и на пассажиров в течение всего времени надеты спасательные жилеты, кроме этого и во время плавания соблюдайте исключительные меры безопасности.

Не поворачивайте руль, если кто-либо находится позади гидроцикла. Держитесь в стороне от движущихся деталей гидроцикла (сопла водомета, отражателя системы iBR, тяг и т. д.).

Запрещается запускать двигатель гидроцикла, если кто-либо находится рядом в воде или позади гидроцикла.

Изучите поведение отражателя системы iBR при запуске/остановке двигателя или при использовании рычага управления системы iBR. Автоматическое перемещение отражателя может привести к захвату пальцев рук или ног людей, держащихся за комовую часть гидроцикла.

Перед запуском двигателя и в течение всей поездки водитель и пассажир (-ы) должны сохранять правильное положение, а также держаться за соответствующие поручни. Пассажиру (-ам) необходимо показать, как правильно держаться за поручни и ремни или за

талию сидящего впереди. Каждый пассажир должен иметь возможность надежно удерживать ноги на площадках для ног при правильном положении на сиденье. При преодолении волн пассажир (-ы) должен приподнимать свое тело и частично переносить его вес на ноги, сглаживая, таким образом, силу ударов.

При снижении скорости или торможении водитель и пассажиры должны смещаться в направлении, противоположном действию силы замедления, для предотвращения потери равновесия.

Любое ускорение с пассажиром (-ами) на борту выполняйте плавно. Быстрое ускорение может привести к потере пассажирами равновесия и их падению за корму гидроцикла. Перед резким ускорением убедитесь, что ваш пассажир (-ы) готов к этому.

Вода, нагнетаемая под давлением в полости тела, в результате падения или нахождения рядом с задней частью гидроцикла, может стать причиной тяжелых повреждений внутренних органов. Поэтому рекомендуется надевать нижнюю часть костюма аквалангиста.

Держитесь в стороне от решетки водомета, когда двигатель запущен. Подвижные детали могут затянуть длинные волосы, свободные части одежды или шнурки спасательного жилета.

Если рычаг дроссельной заслонки нажимается во время торможения, система iBR будет блокировать поступающие от него сигналы. Если при отпускании рычага iBR рычаг дроссельной заслонки все еще нажат, управление дроссельной заслонкой восстанавливается, и, после небольшой задержки, происходит ускорение. Если ускорение не требуется, отпустите рычаг дроссельной заслонки.

Перед подъемом на борт гидроцикла убедитесь, что двигатель остановлен, а колпачок шнура безопасности снят с выключателя.

Для предотвращения несанкционированного запуска двигателя при подъеме людей на борт или их нахождении вблизи

гидроцикла, а также при очистке решетки водомета снимайте колпачок шнура безопасности с выключателя.

При движении на гидроцикле никогда не способствуйте выполнению поворотов погружением ног или ступней в воду.

### **Управление гидроциклом несовершеннолетними**

Дети, находящиеся на гидроцикле, должны постоянно находиться под присмотром взрослых. Во многих странах приняты законы, устанавливающие возраст, по достижении которого можно получить разрешение на управление маломерным судном. Обратитесь к местным властям за информацией о возрастном цензе водителя. Компания BRP не рекомендует доверять управление гидроциклом лицам моложе 16 лет.

### **Алкоголь и наркотические вещества**

Эксплуатация гидроцикла в состоянии алкогольного, наркотического или токсического опьянения не допускается. Вождение гидроцикла, как и вождение автомобиля, требует ясного ума и здравого мышления. Управление гидроциклом в нетрезвом виде или в состоянии наркотического опьянения представляет опасность для окружающих и строго преследуется по закону. Эти правила должны неукоснительно соблюдаться. Алкоголь и наркотики, вместе или по отдельности, увеличивают время реакции водителя на изменение ситуации, снижают остроту зрения, влияют на мышление и снижают способность безопасно управлять гидроциклом.

### **▲ ПРЕДОСТЕРЕЖЕНИЕ**

**Алкоголь и вождение гидроцикла несовместимы! Эксплуатация гидроцикла в состоянии алкогольного, наркотического или токсического опьянения угрожает вашей жизни, а также жизни пассажиров и окружающих людей. Федеральные законы запрещают управление водно-моторными судами лицам, находящимся под воздействием алкоголя или наркотических веществ.**

## **Водный спорт (буксировка с помощью гидроцикла)**

### **▲ ПРЕДОСТЕРЕЖЕНИЕ**

**Остерегайтесь травм! Не следует использовать гидроцикл для буксировки других судов, парасейлов, кайтов, глассеров или любых летательных аппаратов. Используйте гидроцикл только для занятия водными видами спорта, для которых он предназначен.**

К числу наиболее распространенных водных видов спорта относятся катание на водных лыжах, вейкбордах и надувных плавсредствах. Занятие этими видами спорта требует повышенных мер безопасности, которые должны быть предприняты как водителем гидроцикла, так и самими спортсменами. Если вам не приходилось ранее буксировать спортсменов, проведите некоторое время в качестве наблюдателя в компании с опытным водителем. Так же важно, чтобы тот, кого вы собираетесь буксировать, обладал соответствующим опытом и мастерством.

Все, кто занимается водным спортом, должны соблюдать следующие правила:

- При движении с пассажиром (-ами) или при буксировке надувного плавсредства, воднолыжника или вейкбордиста управляемость гидроцикла ухудшается, что повышает требования к опытности водителя.
- Следите за обеспечением безопасности и комфортом вашего пассажира (-ов) и человека, буксируемого на водных лыжах, вейкборде и т. п.
- При буксировке воднолыжника, вейкбордиста, или надувного плавсредства, на борту должен находиться наблюдатель, следящий за обстановкой и информирующий водителя о сигналах, которые другие участники подают руками. Водитель должен сосредоточить свое внимание на управлении и следить за обстановкой перед гидроциклом.
- Двигайтесь с необходимой скоростью и следуйте инструкциям наблюдателя.

- Буксируя надувное плавсредство, воднолыжника или вейкбордиста, не совершайте резких торможений за исключением случаев, когда это абсолютно необходимо. Несмотря на то, что данный гидроцикл очень маневренный и обладает возможностью торможения (только модели с iBR), необходимо помнить, что буксируемый может не миновать препятствия или столкнуться с буксирующим его гидроциклом.
- При занятии водными видами спорта умение плавать является обязательным.
- Ношение ИСЖ установленного образца является обязательным. Он позволит удерживаться на плаву в случае возникновения какого-либо происшествия (оглушающий удар, потеря сознания и пр.).
- Уважайте права других людей, проводящих свой отдых на воде.
- При занятии водным спортом, как водитель, так и наблюдатель должны следить за положением буксировочного фала. Ослабление буксировочного фала может привести к запутыванию человека или предмета, находящегося на гидроцикле или в воде, особенно при выполнении поворота или разворота и стать причиной получения серьезной травмы.
- Не позволяйте буксируемому на коротком фале спортсмену подходить близко к корме судна. Выхлопные газы, содержащие монооксид углерода, попав в организм через органы дыхания, могут вызвать отравление, и даже смерть человека.
- Используйте буксировочный фал соответствующей длины и размера, убедитесь, что он надежно закреплен на гидроцикле. Всегда убирайте буксировочную веревку, когда она не используется. Хотя некоторые гидроциклы оборудуются, или могут быть оборудованы специальным буксировочным устройством, избегайте устанавливать на гидроцикл буксировочную проушину. Это может быть опасно — кто-нибудь может упасть на нее.
- Немедленно окажите помощь упавшему в воду. Он или она может быть не виден другим проходящим судам.
- Подходите к упавшему в воду с подветренной стороны (противоположной направлению ветра). Заблаговременно заглушите двигатель.
- Для занятий водными видами спорта выбирайте безопасные места. Держитесь подальше от других плавсредств, каналов, пляжей, зон ограниченного доступа, купающихся, водных путей и подводных препятствия.
- Если вы или ваши пассажиры решили искупаться, заглушите двигатель и поставьте гидроцикл на якорь.
- Плавание разрешается только в безопасных местах. Такие места обычно помечены буями. Не плавайте в одиночку и тем более в темное время суток.



**БУЙ, УКАЗЫВАЮЩИЙ МЕСТО ДЛЯ ПЛАВАНИЯ**

- Не катайтесь на водных лыжах в темное время суток. Во многих регионах это запрещено законом.
- Не приближайтесь к воднолыжнику, вейкбордисту или надувному плавсредству сзади. Если спортсмен случайно упадет на расстоянии 60 м от вашего гидроцикла, то на скорости 40 км/ч ваш гидроцикл достигнет упавшего уже через 5 секунд.
- Заглушите двигатель и снимите колпачок шнура безопасности с выключателя, если кто-то находится или оказался в воде рядом с вашим гидроциклом.
- Не приближайтесь ближе, чем на 45 м к месту, отмеченному поплавком ныряльщика.

**Остерегайтесь травм!** Не позволяйте никому приближаться к соплу и решетке водомета даже при неработающем двигателе. Вращающиеся детали могут затянуть длинные волосы, свободные части одежды или шнурки спасательного жилета, что, в свою очередь, может привести к серьезным травмам. На мелководье камни, ракушки, песок и др. предметы могут быть засосаны водометом и выброшены из сопла вместе со струей воды.

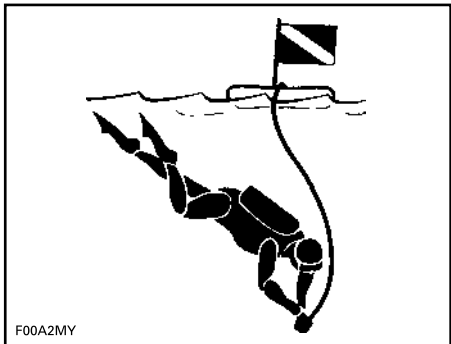

F00A2MY

### ПОПЛАВОК НЫРЯЛЬЩИКА

Для получения дополнительной информации о местах, в которых вы сможете законно и безопасно заниматься водными видами спорта, обращайтесь к представителям местных органов власти.

## Гипотермия

Гипотермия, или понижение температуры тела, — частая причина гибели потерпевших бедствие на воде. При переохлаждении человек теряет сознание и тонет.

ИСЖ благодаря своим теплоизоляционным свойствам оставляет время на спасение.

Если вода теплая, то особой теплоизоляции не требуется. Но при температуре воды ниже 4 °С необходимо позаботиться о спасательном жилете, прикрывающем значительную часть тела.

О гипотермии следует знать и помнить следующее:

– Оказавшись в воде, не старайтесь плавать, если только это не требуется для того, чтобы спасти товарища или подплыть к какому-нибудь судну или спа-

сительному предмету. Бесцельное плавание только ускоряет потерю телом тепла. В холодной воде способы плавания с погружением головы в воду не рекомендуются. Держите голову над поверхностью воды. Этим вы снизите потери тепла и выиграете драгоценное время в ожидании помощи.

- Не поддавайтесь отчаянию и не теряйте надежду на спасение. Это повысит шансы на увеличение времени выживания, пока вы не будете спасены. Надежда и жажда жизни творят чудеса!
- Если в воде оказалось несколько человек, рекомендуем собраться в тесную группу, чтобы уменьшить потери тепла. Эта простая мера дает отличный шанс на спасение.
- Всегда и во всех обстоятельствах на вас должен быть надет ИСЖ. Это ваш спаситель и помощник в борьбе с гипотермией.

## Обучение правилам безопасного вождения

Во многих странах прохождение курса обучения правилам безопасного вождения является рекомендуемой или обязательной процедурой. Проконсультируйтесь с представителями местных органов власти.

Выясните, какие местные и федеральные правила судовождения действуют на акватории предполагаемого плавания. Изучите местные правила судовождения. Познакомьтесь с местной системой навигации (расположение бакенов, знаков и пр.).

## Перевозка грузов

При перевозке груза на палубе гидроцикла или в багажных кофрах, поставляемых в качестве дополнительного оборудования, снижайте скорость движения и вносите в стиль вождения изменения, позволяющие снизить риск падения с гидроцикла или избежать контакта с грузом — это может привести к получению травм.

# НОВЫЕ ТЕХНОЛОГИИ (iCONTROL)

## Предисловие

**ПРИМЕЧАНИЕ:** Некоторые свойства или функции, описанные в данном разделе, могут отсутствовать на некоторых гидроциклах или могут быть доступны только в качестве дополнительного оборудования.

iCONTROL™ (интеллектуальная система управления) позволяет водителю управлять многими системами гидроцикла, не снимая рук с руля.

Органы управления расположены под пальцами рук водителя, управление осуществляется нажатием кнопки или рычага. Таким образом, водитель может полностью сосредоточиться на управлении гидроциклом.

Каждый орган управления электронный, он посылает управляющий сигнал в блок управления, обязанность которого заключается в обеспечении правильной работы управляемых систем на основании заданных параметров.

iCONTROL включает в себя:

- iTC™ (интеллектуальная система управления дроссельной заслонкой);
- iBR (интеллектуальной системой торможения и реверса) (некоторые модели);
- OTAS (помощь в управлении при отпущенном рычаге дроссельной заслонки) (некоторые модели).

Эти системы работают совместно, что позволяет реализовать несколько дополнительных режимов: круиз-контроль, режим движения с низкой скоростью, торможение, а также обеспечить более чуткий отклик на управляющие воздействия, улучшенную маневренность и управляемость.

Крайне важно, чтобы все водители, допущенные к управлению гидроциклом, прочли всю информацию, содержащуюся в настоящем Руководстве, для ознакомления с гидроциклом, его системами, органами управления, возможностями и ограничениями.

## iTC (интеллектуальная система управления дроссельной заслонкой)

Система использует электронный орган управления дроссельной заслонкой, который получает управляющий сигнал от модуля ECM (блок управления двигателем). Благодаря этой системе больше нет необходимости в использовании традиционного тросового привода.

Система iTC позволяет реализовать следующие режимы работы:

- прогулочный режим;
- спортивный режим;
- режим экономии топлива;
- круиз-контроль (некоторые модели);
- режим движения с низкой скоростью (некоторые модели);
- режим буксировки воднолыжника (некоторые модели).

Управление функцией OTAS™ (помощь в управлении при отпущенном рычаге дроссельной заслонки) также осуществляется с помощью iTC.

### Прогулочный режим

Прогулочный — основной режим, используемый по умолчанию.

В прогулочном режиме доступная мощность двигателя и ускорение снижены при разгоне полностью остановленного гидроцикла и, в определенных условиях, при эксплуатации в диапазоне низких мощностей.

### Спортивный режим

В спортивном режиме максимальная мощность доступна во всем рабочем диапазоне двигателя.

Для получения дополнительной информации см. раздел «РЕЖИМЫ ЭКСПЛУАТАЦИИ».

### Режим экономии топлива

Когда выбран режим экономии топлива, частота вращения двигателя ограничивается, а отклик на нажатие рычага управления дроссельной заслонкой оптимизируется для обеспечения наибольшей топливной экономичности. Этот режим



идеально подходит для движения с постоянной скоростью с максимально эффективным использованием топлива.

Для получения дополнительной информации см. раздел «**РЕЖИМЫ ЭКСПЛУАТАЦИИ**».

### **Круиз-контроль**

Круиз-контроль позволяет водителю задать необходимую максимальную скорость движения гидроцикла.

Круиз-контроль ограничивает скорость движения, но не поддерживает ее автоматически. При движении в режиме круиз-контроля, в отличие от автомобильного круиз-контроля, который поддерживает постоянную скорость движения при отпущенной педали акселератора, для поддержания скорости движения гидроцикла необходимо нажать рычаг дроссельной заслонки.

Для движения с постоянной скоростью, установленной на круиз-контроле, и концентрации внимания на окружающей обстановке полностью нажмите и удерживайте рычаг дроссельной заслонки.

Для получения дополнительной информации см. раздел «**РЕЖИМЫ ЭКСПЛУАТАЦИИ**».

### **Режим движения с низкой скоростью**

Данный режим является одной из функций круиз-контроля, которая позволяет водителю регулировать и устанавливать скорость холостого хода, соответствующую скорости движения гидроцикла от 1,6 до 11 км/ч. При движении в этом режиме не нажимать рычаг дроссельной заслонки не нужно.

Для получения дополнительной информации см. раздел «**РЕЖИМЫ ЭКСПЛУАТАЦИИ**».

### **Режим буксировки воднолыжника**

Режим буксировки воднолыжника позволяет управлять параметрами начала движения и точно поддерживать максимальную скорость при буксировке воднолыжника или вейкбордиста.

Для получения дополнительной информации см. раздел «**РЕЖИМЫ ЭКСПЛУАТАЦИИ**».

### **Система OTAS**

OTAS (помощь в управлении при отпущенном рычаге дроссельной заслонки) обеспечивает дополнительную маневренность при отпущенном рычаге дроссельной заслонки.

Система OTAS активируется с помощью электронного управления, когда водитель совершает полный поворот руля и в тоже время отпускает рычаг дроссельной заслонки.

### **Ограничения**

Система OTAS не может помочь вам сохранить контроль над гидроциклом или избежать столкновения в любой ситуации.

Для получения дополнительной информации см. «**ИНСТРУКЦИИ ПО ЭКСПЛУАТАЦИИ**».

### **Настройки ключа новичка**

Ключ новичка Sea-Doo LK™ может ограничивать скорость движения гидроцикла. Он позволяет новичкам и неопытным водителям освоить управление гидроциклом и приобрести необходимую уверенность.

### **Ограничения**

«Свобода действий» новичка может быть увеличена даже при использовании учебного ключа.

Для получения дополнительной информации см. раздел «**РЕЖИМЫ ЭКСПЛУАТАЦИИ**».

## **iBR (интеллектуальная система торможения и реверса)**

### **Все модели, кроме GTS**

Данный гидроцикл оснащен электронной системой торможения и реверса, которая получила название iBR.

Блок управления системы iBR осуществляет управление положением отражателя, что обеспечивает возможность реализации следующих режимов:

- передний ход;
- задний ход;
- нейтраль;
- торможение.

Водитель управляет отражателем как рычагом дроссельной заслонки (движение вперед), так и рычагом системы iBR (для выбора нейтрального положения, включения реверса или торможения).

**ПРИМЕЧАНИЕ:** Управление отражателем при помощи рычага системы iBR возможно только когда двигатель запущен.

Применение системы iBR позволяет значительно сократить длину тормозного пути гидроцикла и улучшить его маневренность, так как может использоваться при движении прямо, в поворотах, на больших и малых скоростях или для осуществления движения задним ходом при причаливании или маневрировании в ограниченном пространстве.

В идеальных условиях под управлением опытных водителей сокращение тормозного пути составляет приблизительно 33% при торможении с 80 км/ч.

## **Ограничения**

Даже при наличии системы iBR гидроцикл не обладает возможностями наземных транспортных средств.

Длина тормозного пути в значительной мере зависит от начальной скорости движения, нагрузки на гидроцикл, ветра, течения, состояния водной поверхности и степени замедления.

Система iBR неэффективна при движении задним ходом.

Она не может предотвратить снос гидроцикла из-за течения или ветра.

### **▲ ПРЕДОСТЕРЕЖЕНИЕ**

- **Необходимо проинформировать водителя гидроцикла, следующего за вами в колонне, о тормозных возможностях и маневренности вашего гидроцикла, а также о том, что означает выбрасываемый шлейф воды, кроме этого, укажите ему на необходимость поддерживать большую дистанцию между гидроциклами.**
- **Учитывайте, что другие суда, движущиеся за вами или поблизости, могут не иметь возможности остановиться также быстро.**

# СРЕДСТВА ОБЕСПЕЧЕНИЯ БЕЗОПАСНОСТИ

## Необходимые средства обеспечения безопасности

Водитель и пассажир (-ы) должны надевать индивидуальные спасательные жилеты (ИСЖ) установленного образца.

Водителю и пассажиру (-ам) рекомендуется иметь защитные бесколочные очки, пользоваться которыми можно по собственному усмотрению.

Вода, соленые брызги и ветер часто становятся причиной ухудшения зрения любителей водно-моторного спорта.

Являясь владельцем, вы несете ответственность за обеспечение гидроцикла необходимым спасательным оборудованием. Вы должны также рассмотреть вопрос о предоставлении дополнительного оборудования, необходимого для вашей безопасности и безопасности ваших пассажиров. Узнайте требования местного законодательства в части, касающейся обеспечения необходимыми средствами безопасности.

Использование таких средств является обязательным. Если в соответствии с требованиями местного законодательства необходимы дополнительные средства обеспечения безопасности, их перечень должен быть утвержден уполномоченным органом власти. Необходимые средства обеспечения безопасности:

- индивидуальные спасательные жилеты (ИСЖ);
- плавучий лить длиной не менее 15 м;
- водонепроницаемый проблесковый фонарь;
- сигнальное устройство;
- звуковое сигнальное устройство (пневматический звуковой сигнал или свисток).

## Рекомендуемая защитная экипировка

Водитель и пассажир (-ы) должны надевать следующую защитную экипировку:

- нижнюю часть костюма аквалангиста или иную плотную, обтягивающую одежду, обеспечивающую соответствующую защиту. Велосипедные шорты

для данного случая не годятся. Вода, нагнетаемая под давлением в полости тела, в результате падения с гидроцикла или нахождения рядом с его задней частью, может стать причиной тяжелых повреждений внутренних органов. По той же причине не подходят обычные плавки и купальные костюмы;

- специальную обувь, перчатки и защитные очки (рекомендация). Для защиты ступней от острых подводных предметов рекомендуются легкие, эластичные сабо. Это поможет снизить вероятность получения травмы.



## Индивидуальный спасательный жилет (ИСЖ)

На каждом, сидящем на гидроцикле, в течение всего времени должен быть одет индивидуальный спасательный жилет (ИСЖ). Убедитесь, что используемые индивидуальные спасательные жилеты отвечают требованиям местного законодательства.

ИСЖ помогает держать голову над водой и удерживает тело человека на плаву. При выборе ИСЖ необходимо учитывать вес и возраст. При выборе ИСЖ необходимо учитывать массу тела потенциального пользователя. Индивидуальный спасательный жилет должен быть соответствующего размера. Плавучесть ИСЖ и его размер подбираются индивидуально по объему груди и весу тела человека — это общепринятый метод.

Владелец/водитель обязан укомплектовать гидроцикл индивидуальными спасательными средствами требуемого типа и размера, показать пассажирам, где они находятся и как ими пользоваться.

**Типы индивидуальных спасательных средств**

Существует несколько типов индивидуальных спасательных средств, разрешенных к применению.

**Тип I** — индивидуальный спасательный жилет с самым большим запасом плавучести. Этот спасательный жилет переворачивает потерявшего сознание, захлебывающегося человека в вертикальное положение так, чтобы при этом голова оказалась выше поверхности воды и была чуть запрокинута назад. Это может значительно увеличить шансы на выживание. ИСЖ этого типа наиболее эффективен, например, в открытом море, когда ожидать помощи приходится долго. Он также является наиболее эффективным в неспокойной воде.

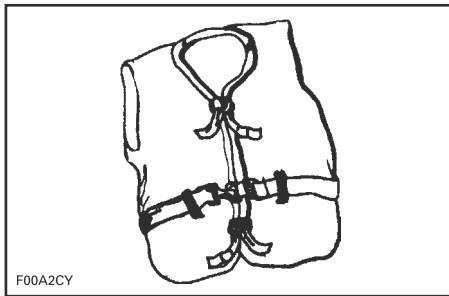

ТИП I — НОСИМЫЙ ИСЖ

**Тип II** — индивидуальный спасательный жилет, действует как ИСЖ типа I, но с меньшей эффективностью. ИСЖ типа II подходит не каждому человеку. Этот тип ИСЖ можно использовать в тех случаях, когда есть уверенность, что помощь придет вовремя (например, при плавании вблизи берега или в людных местах).

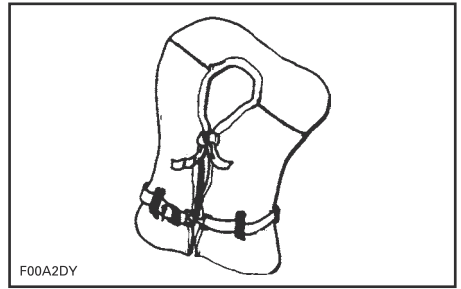

ТИП II — НОСИМЫЙ ИСЖ

**Тип III** — этот тип ИСЖ не переворачивает человека в вертикальное положение, человек должен сделать это сам, собственными усилиями. ИСЖ удерживает человека в правильном положении, не давая ему опрокинуться лицом в воду. Запас плавучести такой же, как у ИСЖ типа II; используется на людных акваториях, где не приходится долго ждать помощи.

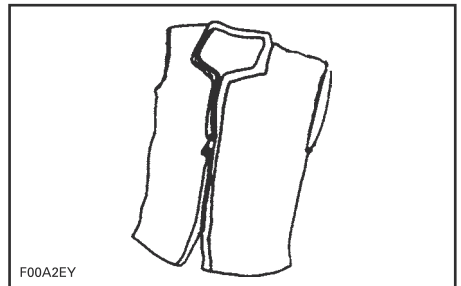

ТИП III — НОСИМЫЙ ИСЖ

**Тип IV** — надувной ИСЖ. Обладает плавучестью ИСЖ типов I, II или III только в надутом состоянии. В спущенном состоянии неэффективен.

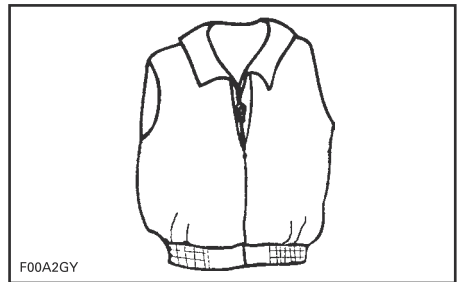

ТИП IV — НОСИМЫЙ ИСЖ

## Шлемы

### Некоторые важные замечания

Шлем предназначен для защиты головы от ударов. Во многих видах водно-моторного спорта преимущества использования шлема многократно превышают его недостатки. Что касается катания на гидроцикле, то это не всегда так, хотя и в этом виде развлечений на воде есть свои опасности.

### Преимущества

Шлем уменьшает опасность травмирования головы при ударе о жесткие предметы, например, о другое судно при столкновении. Кроме этого, шлем с подбородочным щитком защищает лицо, челюсти и зубы.

### Опасности

С другой стороны, когда человек падает в воду, шлем превращается в своеобразное ведро, которое зачерпывает воду и этим может серьезно повредить позвонки шеи и позвоночный столб. Часто такие происшествия ведут к асфиксии, неизлечимым увечьям или гибели.

Шлем в ряде случаев ухудшает периферийное зрение и слух, повышает утомляемость водителя, что, в свою очередь, увеличивает опасность столкновения с другими судами.

### О соотношении «риск—выгода»

Чтобы решить, следует ли надевать шлем, вы должны правильно оценить условия предстоящего плавания, а также ряд других факторов, включая ваш собственный водительский опыт. Какова интенсивность движения на акватории? Какую манеру вождения вы предпочитаете?

## Практические выводы

Как правило, защищаясь от одних опасностей, мы невольно увеличиваем вероятность появления других.

Если вы решили надеть шлем, то подумайте о том, какой тип шлема будет лучше соответствовать предполагаемым обстоятельствам. Предпочтение следует отдавать шлемам, которые сертифицированы по стандартам Министерства транспорта или Snell и предназначены специально для занятий водными видами спорта.

## Дополнительное рекомендуемое оборудование

Приводимый список дополнительного оборудования не является обязательным, но все же рекомендуется. Покупка тех или иных рекомендуемых приспособлений и принадлежностей остается на Ваше усмотрение.

- карта;
- аптечка первой помощи;
- буксировочный фал;
- водонепроницаемый проблесковый фонарь;
- швартовы.

Для контактов с берегом полезно также иметь при себе мобильный телефон в водонепроницаемом футляре.

# ПРАКТИЧЕСКИЕ УПРАЖНЕНИЯ

Прежде чем отправиться в поездку, очень полезно в ходе выполнения практических упражнений ознакомиться со всеми органами управления, функциями и характеристиками управляемости вашего гидроцикла.

Всегда устанавливайте колпачок шнура безопасности на выключатель, а свободный конец шнура закрепляйте на индивидуальном спасательном жилете.

## Место для выполнения практических упражнений

Найдите акваторию, подходящую для выполнения практических упражнений.

Убедитесь, что выбранное место соответствует следующим условиям:

- отсутствует движение других плавсредств;
- отсутствуют препятствия;
- отсутствие купающихся;
- отсутствует течение;
- достаточно места для выполнения маневров;
- глубина акватории отвечает предъявляемым требованиям.

## Практические упражнения

Выполните следующие упражнения **в одиночку**.

### Поворот

Поупражняйтесь в выполнении движения по кругу как в одну, так и в другую сторону. Выполняйте маневры на низкой скорости. Когда почувствуете уверенность, увеличьте уровень сложности выполняемых маневров.

Когда это будет освоено, повторите упражнения, но на более высокой скорости.

### Тормозной путь

#### Гидроцикл, не оборудованный системой iBR

Поупражняйтесь в выполнении торможения на прямой, при различных скоростях.

Помните, что гидродинамическое сопротивление воды является основным фактором, снижающим скорость движения гидроцикла и оказывающим влияние на длину тормозного пути.

**ПРИМЕЧАНИЕ:** Скорость движения гидроцикла, его загрузка, течение и ветер также оказывают заметное влияние на длину тормозного пути.

#### Гидроцикл, оборудованный системой iBR

Поупражняйтесь в выполнении торможения на прямой, при различных скоростях и различных тормозных усилиях.

Помните, на длину тормозного пути оказывают влияние следующие факторы: скорость и загрузка гидроцикла, водные течения и ветер.

#### Задний ход (кроме гидроциклов, не оборудованных iBR)

Двигаясь задним ходом, оцените реакцию гидроцикла на управляющие воздействия.

**ПРИМЕЧАНИЕ:** Всегда выполняйте это упражнение на низкой скорости.

#### Обход препятствия

Используя руль и рычаг дроссельной заслонки, поупражняйтесь в обходе препятствий (выбрав воображаемую точку на воде).

Повторите упражнение, но на этот раз отпустите рычаг дроссельной заслонки при выполнении поворота.

**ПРИМЕЧАНИЕ:** В ходе выполнения этого упражнения вы поймете, что для изменения направления движения гидроцикла необходимо пользоваться рычагом дроссельной заслонки.

#### Причаливание

#### Гидроцикл, не оборудованный системой iBR

Поупражняйтесь в выполнении причаливания, используя руль и рычаг дроссельной заслонки, чтобы полностью привыкнуть к поведению гидроцикла и выработать устойчивые навыки управления им.

## **Гидроцикл, оборудованный системой iBR**

Поупражняйтесь в выполнении причаливания, используя рычаг iBR, руль и рычаг дроссельной заслонки, чтобы полностью привыкнуть к поведению гидроцикла и выработать устойчивые навыки управления им.

**ПРИМЕЧАНИЕ:** При движении назад, схема работы рулевого управления изменяется на противоположную.

## **Режим движения с низкой скоростью, режим буксировки воднолыжника и круиз-контроль**

Если ваш гидроцикл имеет один из этих режимов, также важно понять принцип их работы и полностью изучить их перед использованием во время поездки или вместе с пассажирами.

### **▲ ПРЕДОСТЕРЕЖЕНИЕ**

**Режим буксировки воднолыжника и круиз-контроль не выполняют функции автопилота, использование этих режимов не освобождает водителя от необходимости управлять гидроциклом.**

## **Важные факторы, которыми не следует пренебрегать**

Кроме этого, следует всегда помнить о том, что следующие факторы оказывают непосредственное воздействие на поведение гидроцикла и определяют его реакцию на управляющие воздействия:

- загрузка;
- течения;
- ветер;
- состояние водной поверхности.

Убедитесь, что вы готовы к этим условиям и примите соответствующие меры предосторожности. При выполнении практических упражнений следует по возможности избегать воздействия этих факторов.

При выполнении сложных маневров лучшим решением будет снижение скорости движения до минимального значения.

# ПРАВИЛА СУДОВОЖДЕНИЯ

## Правила эксплуатации

Вождение гидроцикла можно сравнить с вождением автомобиля по скоростному шоссе без дорожной разметки. Для того чтобы избежать столкновений с другими судами, необходимо знать и соблюдать целую систему правил. Это уже не только здравый смысл — это уже закон!

В общем случае: держитесь правой стороны и расходитесь со встречным судном, обходите группы людей и иные препятствия на безопасном расстоянии.

Нижеследующая иллюстрация отображает различные части судна, которые используются как направляющие точки. НОС является передней частью судна. Левый борт обозначается **КРАСНЫМ** огнем, правый — **ЗЕЛЁНЫМ**.

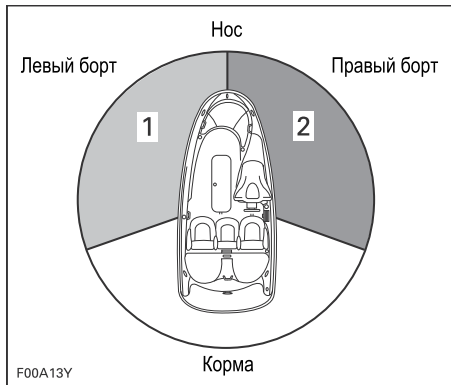

ТИПОВОЙ ВАРИАНТ

1. **КРАСНЫЙ** огонь
2. **ЗЕЛЁНЫЙ** огонь (зона для маневра)

## Пересечение курса

Уступите право прохода судну, которое идет **перед вами и справа от Вас**. Не пересекайте курс судна перед его носом, вы увидите его **КРАСНЫЙ** огонь, он увидит ваш **ЗЕЛЁНЫЙ** огонь (он имеет право на проход первым).

Хотя гидроциклы и не имеют маячков, правила остаются те же.

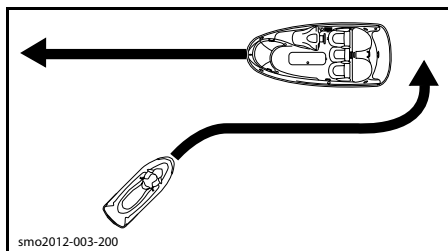

ТИПОВОЙ ВАРИАНТ

Как и при дорожном движении, если вы видите сигнал **КРАСНОГО ЦВЕТА** — **ОСТАНОВИТЕСЬ** и предоставьте право преимущественного прохода. Другое судно, находится справа и имеет право преимущественного прохода.

Если вы видите **ЗЕЛЁНЫЙ** сигнал, **проходите, соблюдая осторожность**. Другое судно, находится слева и вы имеете право преимущественного прохода.

## Расхождение

Отверните вправо.

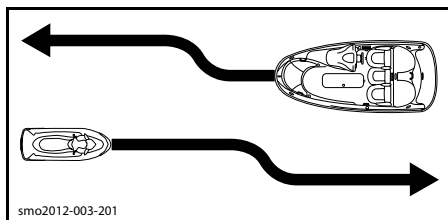

ТИПОВОЙ ВАРИАНТ

## Обгон

Уступите право прохода другому судну и освободите путь.

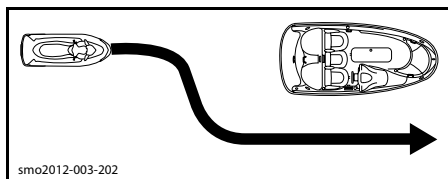

ТИПОВОЙ ВАРИАНТ

## Система навигации

С помощью средств навигации, таких как знаки и бакены, обозначается безопасный проход для судов. Бакены показывают, каким бортом следует пройти бакен (левым или правым) и каким



фарватером следовать дальше. Кроме того, они могут обозначать вход в какую-либо запретную или охраняемую зону (например, в зону ограничения скорости или запрета на создание волн). Также указывать на возможные опасности или нести дополнительную информацию, необходимую для судоводителей. Знаки могут располагаться на берегу или на воде. Они указывают на ограничение скорости, запрещают движение моторных судов, указывают места якорной стоянки и пр. Сама форма знака уже несет определенную информацию.

Вы должны знать и понимать систему навигационных знаков, применяемую на акватории предполагаемой эксплуатации гидроцикла.

### **Предотвращение столкновений**

Не отпускайте рычаг дроссельной заслонки при маневрировании. В данном случае тяга двигателя совершенно необходима.

Постоянно следите за другими судами и иными объектами на воде, особенно когда выполняете какой-то маневр. Будьте готовы к любым препятствиям, способным ограничить или заблокировать обзор окружающей обстановки.

Уважайте права других людей, проводящих свой отдых на воде. Поддерживайте безопасное расстояние до других судов, лодок, людей или предметов.

Не создавайте волн и брызг, не прыгайте на волнах и не катайтесь в волнах прибое. Вы можете переоценить свои возможности или возможности гидроцикла и столкнуться с кем-нибудь.

Гидроцикл способен совершать резкие повороты на очень большой скорости и этим он отличается от других водномоторных судов. Однако пользоваться этой особенностью гидроцикла можно только в исключительных случаях. Иначе другим водителям трудно будет уследить за Вашими действиями и уклониться от столкновения. Кроме того, при совершении резкого поворота ваш пассажир (-ы) или вы можете оказаться за бортом.

### **Гидроцикл, оборудованный системой iBR**

В отличие от большинства гидроциклов данный гидроцикл имеет тормозную систему.

Управляя гидроциклом, оснащенным системой iBR, учитывайте, что другие суда, движущиеся за вами или поблизости, могут не иметь возможности остановиться также быстро.

При применении тормоза во время движения позади гидроцикла будет выбрасываться шлейф воды.

Необходимо проинформировать водителя гидроцикла, следующего за вами в колонне, о тормозных возможностях и маневренности вашего гидроцикла, а также о том, что означает выбрасываемый шлейф воды, кроме этого, укажите ему на необходимость поддерживать большую дистанцию между гидроциклами.

Длина тормозного пути зависит от начальной скорости, загрузки, силы и направления ветра и состояния акватории.

Несмотря на то, что наиболее предпочтительным маневром для того, чтобы избежать столкновения является поворачивание руля и одновременное нажатие рычага дроссельной заслонки, может использоваться и система iBR; необходимо полностью привести в действие тормозную систему и повернуть в сторону, чтобы избежать столкновения.

# ЗАПРАВКА ТОПЛИВОМ

## Заправка топливом

### ▲ ПРЕДОСТЕРЕЖЕНИЕ

При определенных условиях топливо является легковоспламеняемым и взрывоопасным. Всегда производите заправку топливом в месте, где обеспечивается хорошая вентиляция. Не курите и не пользуйтесь источниками открытого огня или искр около гидроцикла.

1. Остановите двигатель.

### ▲ ПРЕДОСТЕРЕЖЕНИЕ

Всегда останавливайте двигатель, прежде чем приступить к заправке.

2. Не позволяйте никому оставаться на гидроцикле.
3. Надежно пришвартуйте гидроцикл к заправочному пирсу.
4. При заправке всегда держите под рукой готовый к действию огнетушитель.
5. Откройте крышку носового багажного отделения.
6. Определите расположения крышки топливного бака.



ТИПОВОЙ ВАРИАНТ — РАСПОЛОЖЕНИЕ КРЫШКИ ТОПЛИВОЗАПРАВОЧНОЙ ГОРЛОВИНЫ

1. Крышка топливного бака (крышка носового багажного отделения открыта)
7. Осторожно отверните крышку топливного бака против часовой стрелки.

### ▲ ПРЕДОСТЕРЕЖЕНИЕ

Топливный бак может находиться под давлением — при открывании крышки топливного бака может произойти выброс паров топлива.

8. Вставьте пистолет топливораздаточной колонки в горловину и заправьте топливный бак.

### ▲ ПРЕДОСТЕРЕЖЕНИЕ

Для предотвращения разбрызгивания топлива управляйте топливный бак медленно, так чтобы вытесняемый воздух успевал выходить из него.

9. Прекратите заправку сразу после отщелкивания рукоятки пистолета топливораздаточной колонки и выждите некоторое время, прежде чем извлечь пистолет из заправочной горловины. Не следует вновь нажимать на рукоятку пистолета топливораздаточной колонки и заливать в бак больше топлива.

### ▲ ПРЕДОСТЕРЕЖЕНИЕ

Не переполняйте бак топливом, не заливайте топливо по горловину бака и не оставляйте гидроцикл на солнце. При повышении температуры топливо расширяется и может вытечь из топливного бака.

10. Установите пробку топливного бака на место и надежно затяните ее.

### ▲ ПРЕДОСТЕРЕЖЕНИЕ

Тщательно вытрите топливо, попавшее на гидроцикл.

11. После заправки всегда открывайте сиденье, чтобы убедиться, что в моторном отсеке отсутствует запах топлива.

### ▲ ПРЕДОСТЕРЕЖЕНИЕ

Не запускайте двигатель гидроцикла, если ощущается запах топлива.

## Требования к топливу

**ВНИМАНИЕ** Используйте только свежий бензин. Бензин подвержен окислению, результатом чего является снижение его октанового числа, испарение летучих фракций и образование смол и лаковых отложений, способных стать причиной повреждения компонентов системы подачи топлива.

Состав спиртосодержащего топлива в различных странах и регионах может весьма значительно отличаться. Ваш гидроцикл сконструирован для эксплуатации с использованием рекомендованных типов топлива, однако необходимо помнить:

- Использование топлива, содержание спирта в котором превышает установленные действующим законодательством нормы, не рекомендуется и может привести к возникновению следующих проблем с компонентами системы подачи топлива:
  - Затрудненный запуск и неустойчивая работа двигателя.
  - Повреждение резинотехнических изделий и пластиковых компонентов.
  - Коррозия металлических компонентов.
  - Повреждение внутренних частей двигателя.
- Если есть основания полагать, что содержание спирта в топливе превосходит установленные действующим законодательством нормы, регулярно проводите проверки с целью обнаружения утечек топлива или других признаков ненормального функционирования системы.
- Спиртосодержащие топлива поглощают и удерживают влагу, что может привести к расслоению компонентов топлива и, в результате, ухудшению эксплуатационных характеристик двигателя и даже к его повреждению.

## Рекомендуемое топливо

Используйте высококачественный неэтилированный бензин с октановым числом 92.

**ВНИМАНИЕ** Никогда не экспериментируйте с другими сортами топлива. При использовании нерекондованного типа топлива возможно повреждение двигателя или системы подачи топлива.

# ИНФОРМАЦИЯ О ТРАНСПОРТИРОВКЕ

**ВНИМАНИЕ** Расстояние между деревянными ложементами прицепа (включая ширину самих ложементов) должно регулироваться для обеспечения надежной опоры корпуса гидроцикла по всей ее длине. Деревянные ложементы не должны устанавливаться под ступенчатую часть прицепа.

Убедитесь, что центр тяжести гидроцикла, установленного на прицепе, расположен немного впереди колес прицепа, это позволяет добиться правильного распределения веса.

## ▲ ПРЕДОСТЕРЕЖЕНИЕ

**Не перевозите гидроцикл в вертикальном положении. Рекомендуем транспортировать гидроцикл только в нормальном рабочем положении.**

Изучите действующие в вашем регионе правила перевозки транспортных средств и, в частности, вопросы, касающиеся:

- тормозной системы;
- веса и габаритов перевозимого транспортного средства;
- наличия и использования зеркал обзора и отражателей.

Примите все меры к обеспечению безопасности перевозки гидроцикла:

- не превышайте максимально допустимой массы буксирующего транспортного средства и максимально допустимой массы прицепа;
- закрепите гидроцикл на платформе прицепа, привязав его за носовые и кормовые швартовные петли. При необходимости используйте дополнительные средства крепления;
- убедитесь, что крышка топливозаправочной горловины, а также крышка носового багажного отделения, перчаточного ящика и сиденье надежно закрыты.
- соблюдайте меры безопасности при буксировке прицепа.

**ВНИМАНИЕ** Не перебрасывайте привязные ремни и растяжки через сиденье и поручень. Оберните привязные ремни и растяжки тканью (или используйте подходящие подкладки), в тех местах, где они соприкасаются с корпусом гидроцикла.

## ▲ ПРЕДОСТЕРЕЖЕНИЕ

**Прежде чем приступить к буксировке, убедитесь, что сиденье надежно зафиксировано.**

Чехол Sea-Doо защитит гидроцикл, особенно при транспортировке по грязным дорогам, и позволит предотвратить попадание пыли через отверстия подачи воздуха.

## ▲ ПРЕДОСТЕРЕЖЕНИЕ

**При транспортировке никогда не оставляйте на гидроцикле какое-либо снаряжение.**

*Модель WAKE*

## ▲ ПРЕДОСТЕРЕЖЕНИЕ

**НЕ ОСТАВЛЯЙТЕ вейкборд на держателе. В противном случае его киль (-и) может стать причиной получения травмы или вейкборд может упасть на дорогу.**

## ▲ ПРЕДОСТЕРЕЖЕНИЕ

**При отсоединении растянутых эластичных шнуров будьте осторожны, они могут спружинить и кого-нибудь ударить. Будьте осторожны.**

**ПРИМЕЧАНИЕ:** При транспортировке двух гидроциклов может потребоваться снять держатель для транспортировки вейкборда.

# ПРЕДУПРЕЖДАЮЩИЕ НАКЛЕЙКИ

## Ярлык

Гидроцикл поставляется с ярлыком и предупреждающими наклейками, которые содержат важную информацию по безопасности.

Каждый, сидящий на гидроцикле, должен ознакомиться с этой информацией перед началом движения.

**ПРЕДОСТЕРЕЖЕНИЕ.** При эксплуатации, техническом обслуживании и ремонте гидроциклов вы можете подвергаться воздействию химических веществ, включая отработавшие газы, угарный газ, фталаты, соединения свинца, которые известны в штате Калифорния, как могущие вызывать онкологические заболевания и нарушения репродуктивной функции. Во избежание вредных воздействий избегайте вдыхания отработавших газов, не допускайте работы двигателя на холостом ходу дольше, чем это необходимо, техническое обслуживание и ремонт транспортного средства производите в хорошо вентилируемом месте. При техническом обслуживании и ремонте надевайте перчатки и регулярно мойте руки.

Более подробная информация приведена на сайте:

[www.p65warnings.ca.gov/products/passenger-vehicle](http://www.p65warnings.ca.gov/products/passenger-vehicle).



219905280

EN-219905280-DEC

## Предупреждающие наклейки

Данные наклейки являются неотъемлемой частью гидроцикла и играют важную роль в обеспечении безопасности водителя, пассажира (двухместные модели) или окружающих.

Наклейки, изображенные на следующих страницах, располагаются на вашем гидроцикле. Если наклейки повреждены или утеряны, их следует заменить. Обращайтесь к авторизованному дилеру Sea-Doo.

Прежде чем приступить к эксплуатации гидроцикла, пожалуйста, внимательно прочитайте приведенные ниже наклейки.

**ПРИМЕЧАНИЕ:** На первом рисунке указано приблизительное расположение предупреждающих наклеек. Пунктирная линия означает, что наклейка располагается не на внешней поверхности и для того, чтобы ее увидеть необходимо поднять сиденье или снять крышку.

**ПРИМЕЧАНИЕ:** В случае выявления каких-либо различий между настоящим Руководством и реальным транспортным средством, предупреждающие наклейки на транспортном средстве имеют приоритет перед наклейками, приведенными в Руководстве.



smo2011-003-001\_a

РАСПОЛОЖЕНИЕ ПРЕДУПРЕЖДАЮЩИХ НАКЛЕЕК — МОДЕЛИ GTS



РАСПОЛОЖЕНИЕ ПРЕДУПРЕЖДАЮЩИХ НАКЛЕЕК — GTI

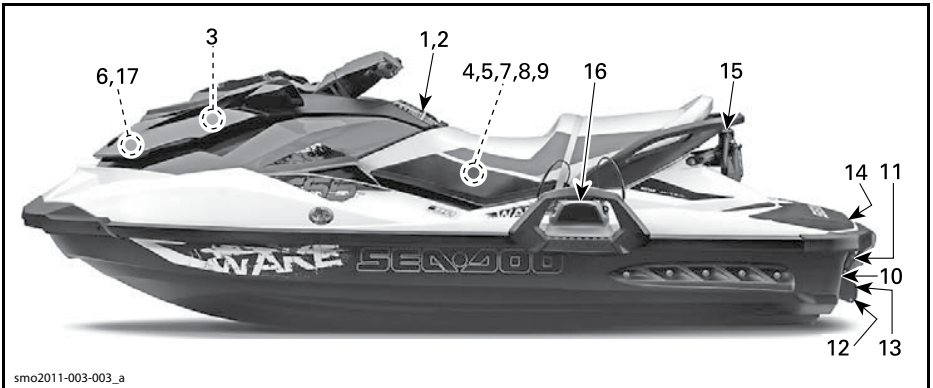

РАСПОЛОЖЕНИЕ ПРЕДУПРЕЖДАЮЩИХ НАКЛЕЕК — МОДЕЛИ WAKE

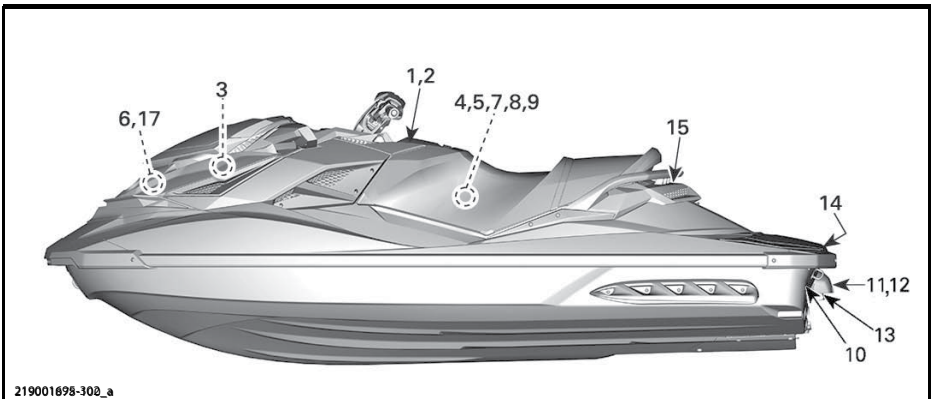

РАСПОЛОЖЕНИЕ ПРЕДУПРЕЖДАЮЩИХ НАКЛЕЕК — МОДЕЛИ GTR-X

Все модели, кроме GTR-X

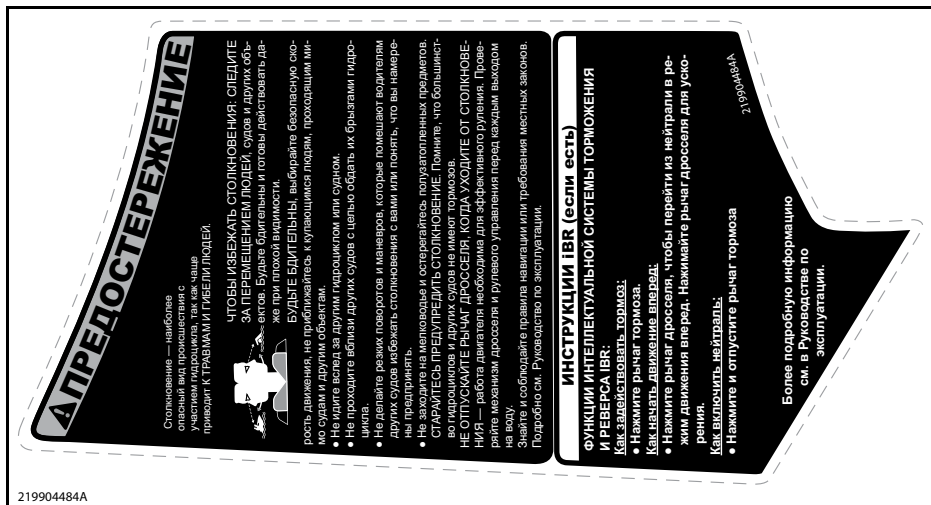

2199004484A

НАКЛЕЙКА 1 — ОСНОВНАЯ ПРЕДУПРЕЖДАЮЩАЯ НАКЛЕЙКА, РАСПОЛОЖЕННАЯ НА ЛЕВОЙ СТОРОНЕ

Модели GTR-X

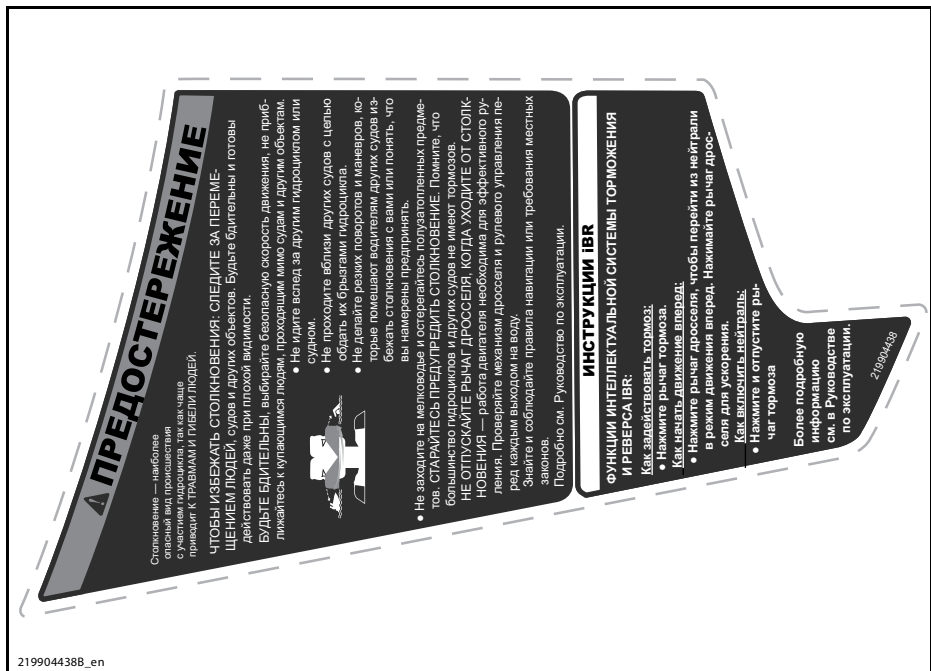

21990044388\_en

НАКЛЕЙКА 1 — ОСНОВНАЯ ПРЕДУПРЕЖДАЮЩАЯ НАКЛЕЙКА, РАСПОЛОЖЕННАЯ НА ЛЕВОЙ СТОРОНЕ



Все модели, кроме GTR-X

**ПРЕДУПРЕЖДЕНИЕ**

**Для снижения риска ТЯЖКИХ УВЕЧИЙ и СМЕРТИ**

**НОСИТЕ ИНДИВИДУАЛЬНЫЙ СПАСАТЕЛЬНЫЙ ЖИЛЕТ (ИСЖ).** Водитель и пассажиры должны носить спасательный жилет при работе на гидроцикле ИСЖ. Носите защитную экипировку. Тяжелые повреждения в результате аварии могут возникнуть, если вы не будете использовать ИСЖ. ИСЖ не защищает от ударов, но может помочь избежать тяжелых повреждений, связанных с падением в воду. Обеспечивая защиту, ИСЖ может защитить нижнюю часть корпуса тела от попадания струи воды. Водитель и пассажиры должны носить нижнюю часть гидрокостюма или одеяло, обеспечивающую водонепроницаемость, защиту (соответствующую руководству по эксплуатации). Размещается на спине, за шпильку борта, передняя и задняя.

**ЗНАЙТЕ ПРАВИЛА СЛОВОУКАЗОВАНИЯ.** Мгновенный расшифрованный сигнал SOS (сигнал бедствия) используется для предупреждения других гидроциклов ИСЖ. Работайте в местах, свободных от других гидроциклов ИСЖ. Не используйте ИСЖ в запрещенных местах, включая жилые районы, школы, парки, пляжи и т.д. После аварии снимайте шланг безопасности ИСЖ, а также используйте гидрокостюм для защиты от порезов.

**ПОДСОБИТЕ ИЛИ ШНУР БЕЗОПАСНОСТИ И ИСЖ так, чтобы он не мешал управлению. После аварии снимайте шланг безопасности ИСЖ, а также используйте гидрокостюм для защиты от порезов.**

**УПРАВЛЯЙТЕ В СООТВЕТСТВИИ С ВАШИМИ ВОЗМОЖНОСТЯМИ И ИЗБЕГАЙТЕ АГРЕССИВНЫХ МАНЕВРОВ** для снижения риска аварии. Избегайте агрессивных маневров, таких как: резкие повороты или прыжки на волнах, выходящие за пределы скорости, резкие повороты, прыжки на волнах, выходящие за пределы скорости, резкие повороты, прыжки на волнах, выходящие за пределы скорости, резкие повороты, прыжки на волнах, выходящие за пределы скорости.

**НЕ ПРИБЛИЖАЙТЕСЬ К РЕШЕТКЕ ВОДОЗАБОРНИКА** на время работы двигателя. Волосы и предметы могут быть захвачены движущимися частями ИСЖ, что может стать причиной тяжелых увечий или смерти.

**НЕ ЭКСПЛУАТИРУЙТЕ ГИДРОЦИКЛ ПОСЛЕ УПОТРЕБЛЕНИЯ НАРКОТИКОВ ИЛИ АЛКОГОЛЯ. ПРОЧИТАЙТЕ И СЛЕДУЙТЕ ИНСТРУКЦИИ ПО ЭКСПЛУАТАЦИИ**



Сила водозабора



Риск захвата волос

Сила водозабора



Риск захвата волос

219903448 B

НАКЛЕЙКА 2 — ОСНОВНАЯ ПРЕДУПРЕЖДАЮЩАЯ НАКЛЕЙКА, РАСПОЛОЖЕННАЯ НА ПРАВОЙ СТОРОНЕ

Модели GTR-X

**ПРЕДУПРЕЖДЕНИЕ**

**Чтобы снизить опасность получения серьезных травм или гибели:** Всегда используйте спасательный жилет, гидрокостюм и защитную экипировку на гидроцикле.

**ИСПОЛЬЗУЙТЕ ЗАЩИТНОЕ СНАРЯЖЕНИЕ.** Попадание струи воды под сапелю и подальшее движение, может привести к получению тяжелых травм и даже к гибели. Всегда используйте защитную экипировку, включая гидрокостюм, спасательный жилет, шлем, перчатки, обувь и очки. Носите защитную экипировку, включая гидрокостюм, спасательный жилет, шлем, перчатки, обувь и очки. Носите защитную экипировку, включая гидрокостюм, спасательный жилет, шлем, перчатки, обувь и очки.

**ИСПОЛЬЗУЙТЕ ЗАЩИТНОЕ СНАРЯЖЕНИЕ.** Попадание струи воды под сапелю и подальшее движение, может привести к получению тяжелых травм и даже к гибели. Всегда используйте защитную экипировку, включая гидрокостюм, спасательный жилет, шлем, перчатки, обувь и очки. Носите защитную экипировку, включая гидрокостюм, спасательный жилет, шлем, перчатки, обувь и очки.

**ИСПОЛЬЗУЙТЕ ЗАЩИТНОЕ СНАРЯЖЕНИЕ.** Попадание струи воды под сапелю и подальшее движение, может привести к получению тяжелых травм и даже к гибели. Всегда используйте защитную экипировку, включая гидрокостюм, спасательный жилет, шлем, перчатки, обувь и очки. Носите защитную экипировку, включая гидрокостюм, спасательный жилет, шлем, перчатки, обувь и очки.

**ИСПОЛЬЗУЙТЕ ЗАЩИТНОЕ СНАРЯЖЕНИЕ.** Попадание струи воды под сапелю и подальшее движение, может привести к получению тяжелых травм и даже к гибели. Всегда используйте защитную экипировку, включая гидрокостюм, спасательный жилет, шлем, перчатки, обувь и очки. Носите защитную экипировку, включая гидрокостюм, спасательный жилет, шлем, перчатки, обувь и очки.

**ИСПОЛЬЗУЙТЕ ЗАЩИТНОЕ СНАРЯЖЕНИЕ.** Попадание струи воды под сапелю и подальшее движение, может привести к получению тяжелых травм и даже к гибели. Всегда используйте защитную экипировку, включая гидрокостюм, спасательный жилет, шлем, перчатки, обувь и очки. Носите защитную экипировку, включая гидрокостюм, спасательный жилет, шлем, перчатки, обувь и очки.

**ИСПОЛЬЗУЙТЕ ЗАЩИТНОЕ СНАРЯЖЕНИЕ.** Попадание струи воды под сапелю и подальшее движение, может привести к получению тяжелых травм и даже к гибели. Всегда используйте защитную экипировку, включая гидрокостюм, спасательный жилет, шлем, перчатки, обувь и очки. Носите защитную экипировку, включая гидрокостюм, спасательный жилет, шлем, перчатки, обувь и очки.



Сила водозабора



Риск захвата волос

Сила водозабора



Риск захвата волос

219903508B en

НАКЛЕЙКА 2 — ОСНОВНАЯ ПРЕДУПРЕЖДАЮЩАЯ НАКЛЕЙКА, РАСПОЛОЖЕННАЯ НА ПРАВОЙ СТОРОНЕ





219903501

НАКЛЕЙКА 3

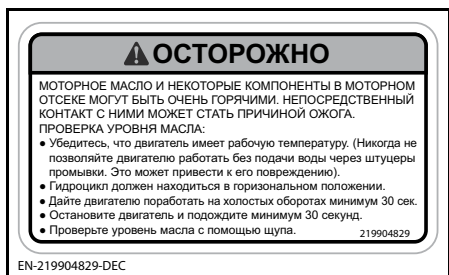

EN-219904829-DEC

НАКЛЕЙКА 4



F18L0NY

НАКЛЕЙКА 5

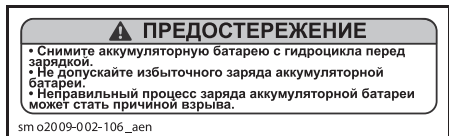

sm o2009-002-106\_aen

НАКЛЕЙКА 6



219903177

НАКЛЕЙКА 7

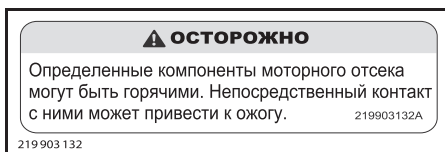

219903132

НАКЛЕЙКА 8



F00A2TY

НАКЛЕЙКА 9



219903301

НАКЛЕЙКА 10

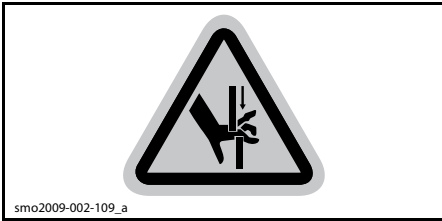

НАКЛЕЙКА 11



НАКЛЕЙКА 12



НАКЛЕЙКА 13

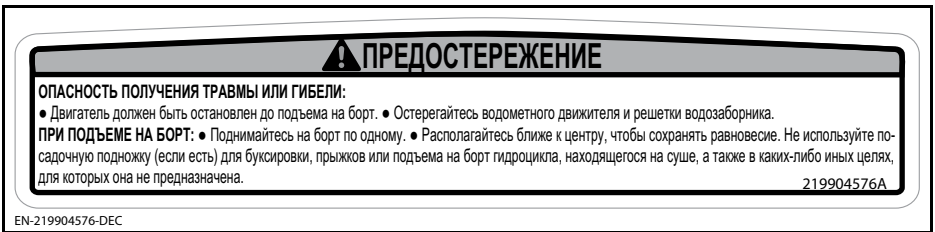

НАКЛЕЙКА 14 — GTI SE, GTI LTD И МОДЕЛИ WAKE

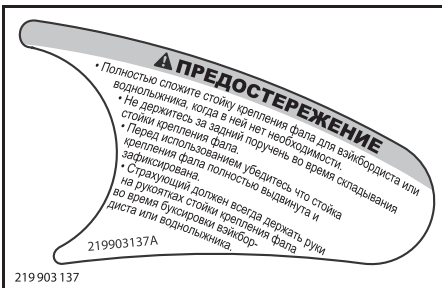

НАКЛЕЙКА 15

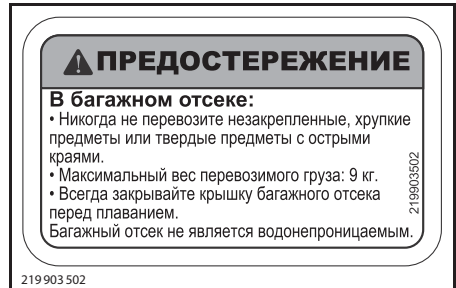

НАКЛЕЙКА 17

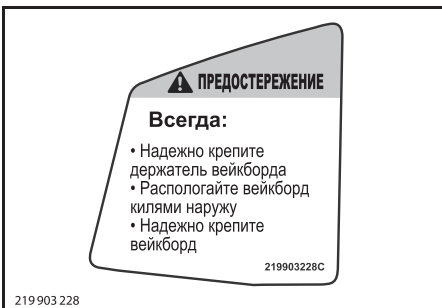

НАКЛЕЙКА 16

Модели GTR-X



НАКЛЕЙКА 18

## Наклейки соответствия



smo2011-003-001\_d

ТИПОВОЙ ВАРИАНТ — РАСПОЛОЖЕНИЕ НАКЛЕЙКИ СООТВЕТСТВИЯ



219902679

НАКЛЕЙКА 1 — НАКЛЕЙКА С ДАННЫМИ О ВЫБРОСАХ ВРЕДНЫХ ВЕЩЕСТВ

<b>КАНАДСКОЕ СООТВЕТСТВИЕ AVIS DE CONFORMITÉ CANADIEN</b>	
ОГРАНИЧЕНИЯ ПО БЕЗОПАСНОСТИ <b>LIMITES MAX. DE SÉCURITÉ RECOMMANDÉES</b>	
Max.  = 3	КГ
Max.  =	КГ
<b>КАТЕГОРИЯ / CATÉGORIE: C</b>	
МАКСИМАЛЬНАЯ ВОЛНА / VAGUE MAXIMALE	2.0 m
МАКСИМАЛЬНАЯ СКОРОСТЬ ВЕТРА	
VITESSE DE VENT MAXIMALE	33.0 knots/noeuds
<b>BOMBARDIER RECREATIONAL PRODUCTS INC.</b>	
570, Montagne, Valcourt, QC, CA,	
JOE 2LO (YDV)	
Skaldenstraat 125, Gent, 9042, BE	
MODEL / MODELE: XXX XXX XXX	
ПРОИЗВОДИТЕЛЬ ЗАЯВЛЯЕТ О СООТВЕТСТВИИ ДАННОГО ПРОДУКТА КОНСТРУКТИВНЫМ ТРЕБОВАНИЯМ К МАЛОМЕРНЫМ СУДАМ НА ДЕНЬ НАЧАЛА ПРОИЗВОД- СТВА ИЛИ ИМПОРТА. / LE FABRICANT ATTESTE QUE CE PRODUIT EST CONFORME AUX EXIGENCES DE CONSTRUC- TION DU RÉGLEMENT SUR LES PETITS BÂTIMENTS EN VIGUEUR À LA DATE DU DÉBUT DE SA CONSTRUCTION OU DE SON IMPORTATION.	
MAXIMUM CAPACITIES ABOVE INFORMATION ALSO APPLIES IN THE U.S.A.	 

EN-219001696-154-DEC

НАКЛЕЙКА 3 — НАКЛЕЙКА СООТВЕТСТВИЯ

<b>КАНАДСКОЕ СООТВЕТСТВИЕ AVIS DE CONFORMITÉ CANADIEN</b>	
ОГРАНИЧЕНИЯ ПО БЕЗОПАСНОСТИ <b>LIMITES MAX. DE SÉCURITÉ RECOMMANDÉES</b>	
Max.  = 3	272 кг
Max.  +  =	272 кг
<b>КАТЕГОРИЯ / CATÉGORIE: C</b> МАКСИМАЛЬНАЯ ВОЛНА / VAGUE MAXIMALE 2.0 m МАКСИМАЛЬНАЯ СКОРОСТЬ ВЕТРА VITESSE DE VENT MAXIMALE 33.0 knots/noeuds	
<b>BOMBARDIER RECREATIONAL PRODUCTS INC.</b> 570, Montagne, Valcourt, QC, CA, JOE 2LO (YDV) Skaldenstraat 125, Gent, 9042, BE	
MODEL / MODELE: XXX XXX XXX	
ПРОИЗВОДИТЕЛЬ ЗАЯВЛЯЕТ О СООТВЕТСТВИИ ДАННОГО ПРОДУКТА КОНСТРУКТИВНЫМ ТРЕБОВАНИЯМ К МАЛОМЕРНЫМ СУДАМ НА ДЕНЬ НАЧАЛА ПРОИЗВОД- СТВА ИЛИ ИМПОРТА. / LE FABRICANT ATTESTE QUE CE PRODUIT EST CONFORME AUX EXIGENCES DE CONSTRUC- TION DU RÉGLEMENT SUR LES PETITS BÂTIMENTS EN VIGUEUR À LA DATE DU DÉBUT DE SA CONSTRUCTION OU DE SON IMPORTATION.	
MAXIMUM CAPACITIES ABOVE INFORMATION ALSO APPLIES IN THE U.S.A.	 
EN-219001696-154-DEC	

НАКЛЕЙКА 4 — ТИПОВОЙ ВАРИАНТ (ГИДРОЦИКЛЫ, РЕАЛИЗУЕМЫЕ ЗА ПРЕДЕЛАМИ СЕВЕРНОЙ АМЕРИКИ)

ДАННОЕ ПЛАВСРЕДСТВО МОЖЕТ НЕ СООТВЕТСТВОВАТЬ СЛЕДУЮЩИМ СТАНДАРТАМ БЕЗОПАСНОСТИ БЕРЕГОВОЙ ОХРАНЫ США С МОМЕНТА СЕРТИФИКАЦИИ:	
<ul style="list-style-type: none"> <li>• ТОПЛИВНАЯ СИСТЕМА</li> <li>• ИНФОРМАЦИЯ О ЗАПРАВЧНЫХ ЕМКОСТЯХ</li> </ul>	<ul style="list-style-type: none"> <li>• ДОПУСТИМАЯ НАГРУЗКА</li> <li>• ПЛАВУЧЕСТЬ</li> <li>• ПРИНУДИТЕЛЬНАЯ ВЕНТИЛЯЦИЯ</li> </ul>
ЧТО САНКЦИОНИРОВАНО БЕРЕГОВОЙ ОХРАНОЙ США РАЗРЕШЕНИЕМ CGV 88-001. BOMBARDIER RECREATIONAL PRODUCTS INC. 565 DE LA MONTAGNE STREET VALCOURT, QUÉBEC CANADA JOE 2LO	
СОБРАНО В МЕКСИКЕ	
219904272	

НАКЛЕЙКА 5 — ТИПОВОЙ ВАРИАНТ

# КОНТРОЛЬНЫЙ ОСМОТР ПЕРЕД ПОЕЗДКОЙ

Мы рекомендуем проведение ежегодного освидетельствования вашего транспортного средства на предмет соответствия его требованиям безопасности. Для получения более подробной информации обратитесь к официальному дилеру BRP. Рекомендуется проведение предсезонной подготовки вашего транспортного средства силами сотрудников авторизованного дилерского центра BRP. Каждое ваше посещение официального дилерского центра BRP — это хорошая возможность для его сотрудников проверить, не распространяется ли на ваше транспортное средство какая-либо кампания по безопасности. Мы также рекомендуем вам своевременно посетить официальный дилерский центр, если вам стало известно о проведении каких-либо кампаний, касающихся безопасности.

## ▲ ПРЕДОСТЕРЕЖЕНИЕ

**Проводите контрольный осмотр перед каждой поездкой, чтобы выявить потенциальные проблемы, которые могут возникнуть в ходе эксплуатации. Контрольный осмотр позволяет выявить износ или другие проблемы, которые могут привести к неисправностям. Устраните выявленные неисправности для снижения риска поломки или отказа.**

Прежде чем приступить к выполнению контрольного осмотра гидроцикла перед поездкой, прочитайте и выясните информацию, приведенную в разделе «*ОРГАНЫ УПРАВЛЕНИЯ*».

## Действия, выполняемые перед запуском гидроцикла

### ▲ ПРЕДОСТЕРЕЖЕНИЕ

**Перед выполнением любых приведенных ниже операций двигатель должен быть заглушен, а колпачок шнура безопасности снят с выключателя. Запуск двигателя гидроцикла разрешается только после того, как все операции будут выполнены.**

**ПРИМЕЧАНИЕ:** Прежде чем запустить двигатель и отойти от берега, рекомендуется встряхнуть заднюю часть гидроцикла в вертикальном направлении, чтобы удалить песок, который мог собраться рядом с двигателем или компонентами системы торможения и реверса.

Прежде чем спустить гидроцикл на воду, выполните операции, перечисленные в приведенной ниже таблице.

УЗЕЛ/СИСТЕМА	ОПЕРАЦИЯ	✓
Корпус	Убедиться в отсутствии повреждений корпуса, плиты водомета и водозаборной решетки	
Входное отверстие водомета	Проверить состояние/очистить	
Пробки сливных отверстий	Затянуть	
Топливный бак	Заправить	
Моторный отсек	Проверить наличие утечек и запаха топлива	
Уровень моторного масла	Проверить/довести до нормы	
Уровень охлаждающей жидкости	Проверить/довести до нормы	
Рулевое управление	Проверить функционирование	
Рычаг дроссельной заслонки (ITC)	Проверить функционирование. Нажать и отпустить рычаг, чтобы проверить свободу перемещения. Если чувствуется какое-то сопротивление, рычаг должен быть снят, прочищен, осмотрен на предмет износа и смазан авторизованным дилером Sea-Doо	

УЗЕЛ/СИСТЕМА	ОПЕРАЦИЯ	✓
Рычаг iBR (кроме моделей GTS)	Проверить функционирование. Нажать и отпустить рычаг, чтобы проверить свободу перемещения. Если чувствуется какое-то сопротивление, рычаг должен быть снят, прочищен, осмотрен на предмет износа и смазан авторизованным дилером Sea-Doo	
Крышки носового багажного отделения и перчаточного ящика, сиденье	Убедиться, что они надежно закрыты и запорты	
Переносной контейнер	Проверить правильность установки, запоры и фиксаторы	
Держатель для вейкборда (модель WAKE)	<ul style="list-style-type: none"> <li>– Убедиться, что держатель для вейкборда правильно установлен и надежно закреплен.</li> <li>– Убедиться, что эластичные шнуры находятся в исправном состоянии.</li> <li>– Убедиться, что вейкборд правильно установлен и надежно закреплен на держателе</li> </ul>	
Пилон фала воднолыжника/ вейкбордиста (модель WAKE)	Осмотреть и проверить функционирование	
Кнопка запуска/остановки двигателя	Проверить функционирование	
Контактное устройство выключателя двигателя и системе звукового оповещения	Проверить функционирование	
Состояние аккумуляторной батареи и ее клемм	Проверять ежемесячно	
Система анодной защиты	Осмотр ежемесячно (чаще при использовании в соленой воде) или замена, если необходимо	

## Корпус

Осмотреть корпус на наличие трещин и других повреждений

## Водозаборная решетка водометного движителя

Удалите водоросли, ракушки, деревянные щепки и прочий мусор, который может препятствовать прохождению воды и повредить контур охлаждения системы выпуска и водомет. Очистите при необходимости. Если засор устранить не удастся, обратитесь к авторизованному дилеру Sea-Doo.

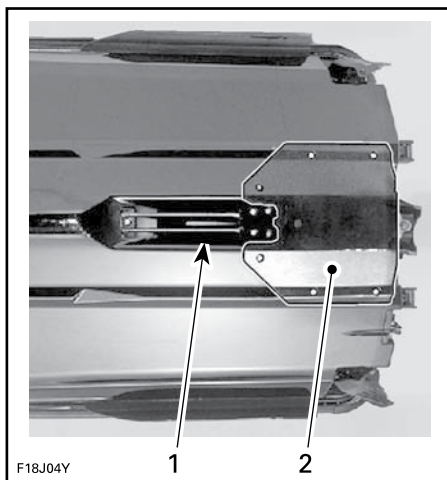

ТИПОВОЙ ВАРИАНТ — ПРОВЕРЬТЕ ДАННЫЕ ОБЛАСТИ

1. Водозабор
2. Плита водомета

## Пробки сливных отверстий

Затянуть пробки сливных отверстий, расположенных в днище.

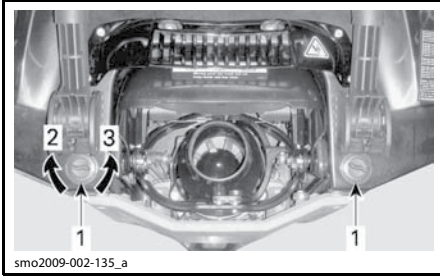

ТИПОВОЙ ВАРИАНТ — РАСПОЛОЖЕНИЕ ПРОБОК СЛИВНЫХ ОТВЕРСТИЙ

1. Пробки сливных отверстий, расположенных в днище
2. Затянуть
3. Отпустить

### ▲ ПРЕДОСТЕРЕЖЕНИЕ

Убедитесь, что пробки сливных отверстий надежно затянуты, прежде чем спускать гидроцикл на воду.

## Топливный бак

Заправить топливный бак.

### ▲ ПРЕДОСТЕРЕЖЕНИЕ

Строго придерживайтесь указаний, приведенных в разделе «ЗАПРАВКА ТОПЛИВОМ».

## Моторный отсек

Проверить наличие запаха топлива в моторном отсеке.

### ▲ ПРЕДОСТЕРЕЖЕНИЕ

В случае обнаружения утечек или запаха топлива не следует включать подачу электроэнергии и запускать двигатель. Обратитесь к авторизованному дилеру Sea-Doo.

Для получения доступа в моторный отсек откройте сиденье.

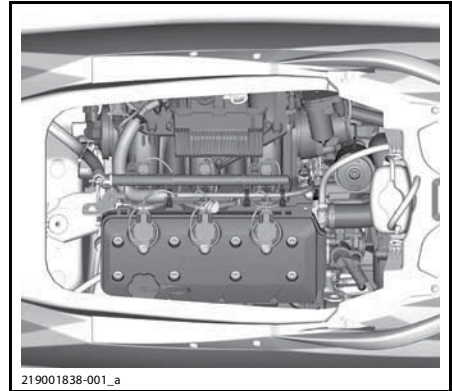

МОТОРНЫЙ ОТСЕК — СИДЕНЬЕ СНЯТО

## Моторное масло

Убедитесь, что уровень моторного масла в норме, см. раздел «ТЕХНИЧЕСКОЕ ОБСЛУЖИВАНИЕ».

## Охлаждающая жидкость

Убедитесь, что уровень охлаждающей жидкости в норме, см. раздел «ТЕХНИЧЕСКОЕ ОБСЛУЖИВАНИЕ».

Проверить двигатель, трюм и плиту водомета на наличие следов утечек охлаждающей жидкости.

**▲ ОСТОРОЖНО** При работе двигателя извлеченного из воды гидроцикла, двигатель и теплообменник плиты водомета сильно нагреваются. Избегайте любых контактов с горячими частями двигателя и теплообменником плиты водомета — это может стать причиной ожога.

## Рулевое управление

Работая с помощником, проверьте функционирование рулевого управления и убедитесь, что его детали перемещаются плавно и без заеданий.

При горизонтальном положении руля поворотное сопло водомета должно быть ориентировано вдоль гидроцикла. Убедитесь, что при повороте руля сопло перемещается свободно и их движения согласованы (при повороте руля влево сопло также поворачивается влево).



### ▲ ПРЕДОСТЕРЕЖЕНИЕ

Прежде чем запустить двигатель, убедитесь, что сопло водомета перемещается в соответствии с перемещением руля. Не поворачивайте руль, если кто-нибудь находится рядом с задней частью гидроцикла. Держитесь в стороне от движущихся деталей гидроцикла (сопла водомета, отражателя системы iBR, тяг и т. д.)

### Рычаг дроссельной заслонки

Проверьте, что рычаг электронного управления дроссельной заслонкой (ETC) перемещается плавно и без заеданий. Он должен возвращаться в исходное положение сразу после отпущания.

### ▲ ПРЕДОСТЕРЕЖЕНИЕ

Необходимо проверить функционирование рычага управления дроссельной заслонкой перед запуском двигателя. Если рычаг перемещается с заеданиями, обратитесь к авторизованному дилеру Sea-Doo.

### Рычаг iBR

#### *Все модели, кроме GTS*

Необходимо проверить, что рычаг управления системы iBR перемещается плавно и без заеданий. Он должен возвращаться в исходное положение сразу после отпущания.

### ▲ ПРЕДОСТЕРЕЖЕНИЕ

Необходимо проверить функционирование рычага системы iBR перед запуском двигателя. Если рычаг перемещается с заеданиями, обратитесь к авторизованному дилеру Sea-Doo.

### Багажное отделение, перчаточный ящик и сиденье

Убедитесь, что все необходимое спасательное оборудование и любой дополнительный груз правильно размещены в багажных отделениях.

Убедитесь, что крышки носового багажного отсека, перчаточного ящика, а также сиденье надежно закрыты и заперты.

### ▲ ПРЕДОСТЕРЕЖЕНИЕ

Проверьте, что сиденье, перчаточный ящик и носовое багажное отделение надежно заперты.

### Держатель для вейкборда

*Только модели WAKE*

### ▲ ПРЕДОСТЕРЕЖЕНИЕ

Прежде чем приступить к эксплуатации гидроцикла, убедитесь, что держатель для вейкборда надежно закреплен на корпусе гидроцикла, а вейкборд, в свою очередь, правильно размещен и закреплен на держателе. Убедитесь, что эластичные шнуры, фиксирующие вейкборд, находятся в хорошем состоянии.

### Пилон фала воднолыжника/вейкбордиста (только WAKE)

Перед использованием убедитесь, что пилон фала воднолыжника/вейкбордиста полностью извлечен и надежно зафиксирован.

Если пилон не используется, полностью уберите и зафиксируйте его.

### ▲ ПРЕДОСТЕРЕЖЕНИЕ

Проявляйте осторожность при обращении с буксировочным фалом воднолыжника/вейкбордиста, потому что при отсоединении фал может пружинить в сторону гидроцикла. При буксировке воднолыжника, вейкбордиста или каких-либо надувных плавсредств не совершайте резких поворотов. Всегда убирайте буксировочную веревку, когда она не используется.

**ВНИМАНИЕ** Пилон фала сконструирован для буксировки воднолыжника или вейкбордиста, масса которого не превышает 114 кг.

### Система DESS и кнопка запуска/остановки двигателя

Не устанавливая колпачок шнура безопасности на выключатель двигателя, нажмите кнопку запуска/остановки двигателя.

Установите колпачок шнура безопасности на выключатель двигателя.

Нажав кнопку START/STOP (запуск/остановка двигателя), запустите двигатель, после чего, нажав на кнопку повторно, заглушите его.

**ПРИМЕЧАНИЕ:** Чтобы обеспечить возможность запуска двигателя, колпачок шнура безопасности должен быть правильно установлен на выключатель в течение 5 секунд после нажатия кнопки запуска/остановки двигателя.

Вновь запустите двигатель, затем остановите его, сняв колпачок шнура безопасности с выключателя двигателя.

**▲ ПРЕДОСТЕРЕЖЕНИЕ**

**Если посадка колпачка шнура безопасности на выключателе двигателя ненадежна или он поврежден, незамедлительно замените шнур безопасности. Если снятие колпачка шнура безопасности с выключателя двигателя или нажатие кнопки запуска/остановки двигателя не приводит к остановке двигателя, приостановите эксплуатацию гидроцикла. Обращайтесь к авторизованному дилеру Sea-Doo.**

**После спуска гидроцикла на воду**

После спуска гидроцикла на воду, прежде чем отправиться в поездку, выполните контрольные операции, перечисленные в расположенной ниже таблице.

УЗЕЛ/СИСТЕМА	ОПЕРАЦИЯ	✓
Панель приборов	Проверить функционирование	
Интеллектуальная система торможения и реверса (iBR)		
VTS (система регулирования дифферента) (если есть)		

**Панель приборов**

1. Нажмите кнопку запуска/остановки двигателя и установите колпачок шнура безопасности на выключатель.
2. Проверьте, что в режиме самодиагностики включаются все сигнальные лампы и индикаторы.

**▲ ПРЕДОСТЕРЕЖЕНИЕ**

**Всегда присоединяйте шнур безопасности к вашему индивидуальному спасательному жилету (ИСЖ) или запястью (необходим специальный ремень).**

**Система iBR**

*Все модели, кроме GTS*

**ВНИМАНИЕ** Для предотвращения непредвиденных ситуаций убедитесь, что при проведении проверки системы iBR впереди и позади гидроцикла достаточно свободного места. При проведении проверки гидроцикл будет находиться в движении.

1. Отшвартуйте гидроцикл от пристани.
2. Запустите двигатель и убедитесь, что гидроцикл не двигается.
3. Полностью выжмите рычаг управления системы iBR, расположенный на левой рукоятке руля, при этом гидроцикл должен начать медленно двигаться назад.
4. Отпустите рычаг управления системы iBR, движение назад должно прекратиться.

**▲ ПРЕДОСТЕРЕЖЕНИЕ**

**Всегда проверяйте функционирование системы iBR, прежде чем начать движение.**

**Система регулирования дифферента**

*Все модели, кроме GTS*

В режиме переднего хода нажмите верхнюю или нижнюю часть кнопки управления системы VTS, чтобы проверить функционирование системы VTS. Убедитесь, что положение указателя системы VTS на панели приборов изменяется.

Также проверьте предустановки значения дифферента, дважды нажав кнопку VTS UP/DOWN (если предусмотрено).

Для получения дополнительной информации см. раздел «ИНСТРУКЦИИ ПО ЭКСПЛУАТАЦИИ».

***ИНФОРМАЦИЯ  
О СУДНЕ***

# ОРГАНЫ УПРАВЛЕНИЯ

**ПРИМЕЧАНИЕ:** Некоторые предупреждающие наклейки не приведены на рисунках. Более подробная информация о предупреждающих наклейках приведена в разделе «ПРЕДУПРЕЖДАЮЩИЕ НАКЛЕЙКИ».

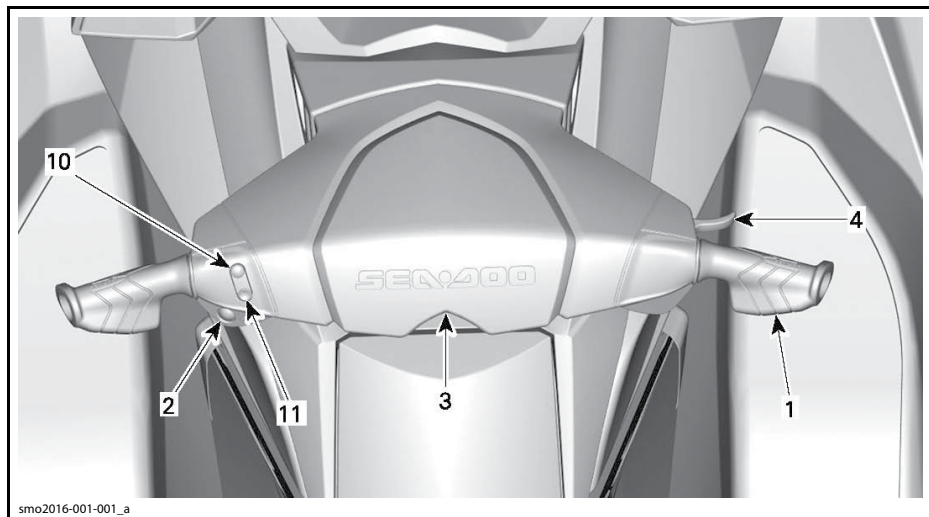

МОДЕЛИ GTS

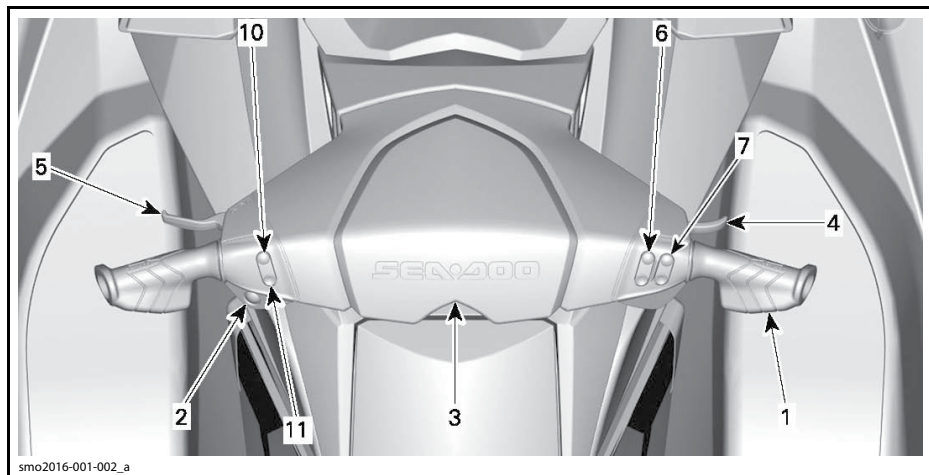

МОДЕЛИ GTI И GTI SE

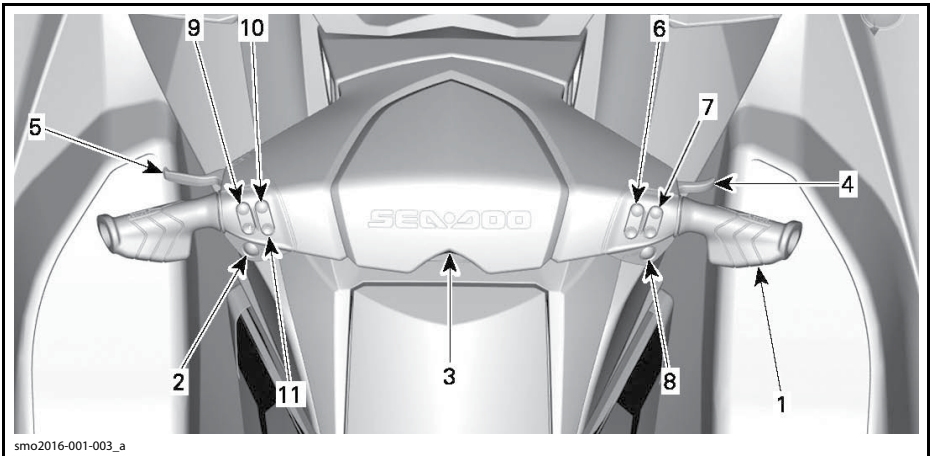

GTI LIMITED

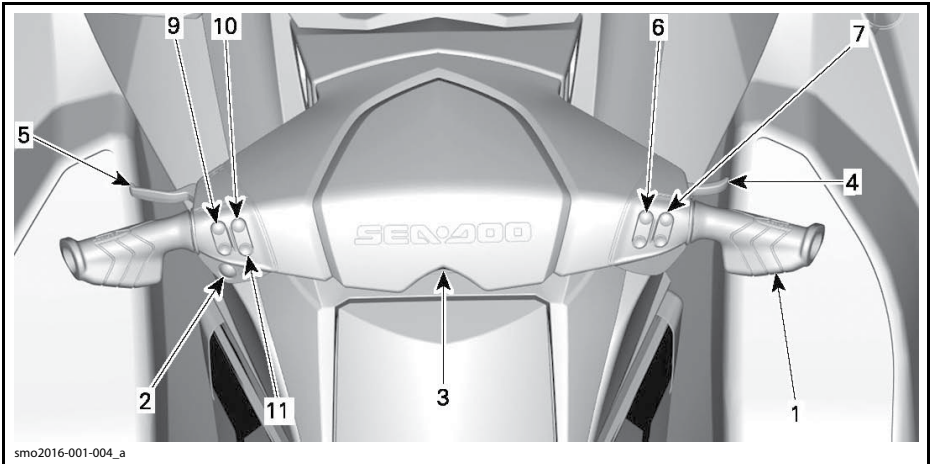

МОДЕЛЬ GTR

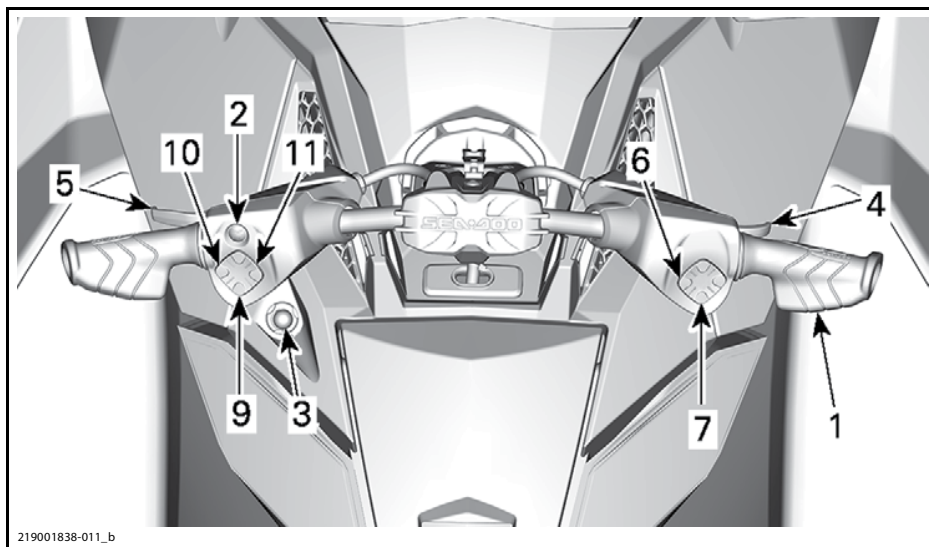

МОДЕЛЬ GTR-X

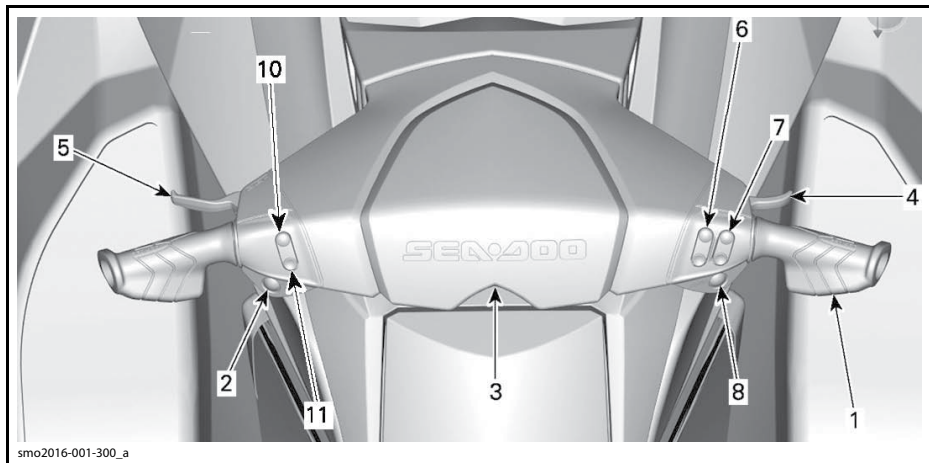

WAKE

## 1) Руль

С помощью руля изменяется направление движения гидроцикла. Если при движении гидроцикла вперед переложить руль направо, гидроцикл повернет направо, и наоборот.

### ▲ ПРЕДОСТЕРЕЖЕНИЕ

**Прежде чем запустить двигатель, убедитесь, что сопло водомета перемещается в соответствии с перемещением руля. Не поворачивайте руль, если кто-нибудь находится рядом с задней частью гидроцикла. Не приближайтесь к водометному движителю.**

### *Все модели, за исключением GTS*

Однако при движении назад схема работы рулевого управления изменяется на противоположную. Если при движении назад переложить руль направо, гидроцикл повернет налево. Для получения дополнительной информации см. раздел «ИНСТРУКЦИИ ПО ЭКСПЛУАТАЦИИ».

## 2) Кнопка запуска/остановки двигателя

Кнопка запуска/остановки двигателя располагается на левой стороне руля.

### *Все модели, кроме GTR-X*

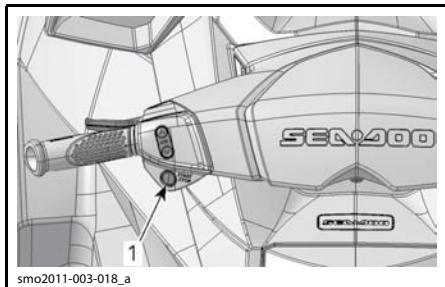

ТИПОВОЙ ВАРИАНТ

1. Кнопка запуска/остановки двигателя

## Модели GTR-X

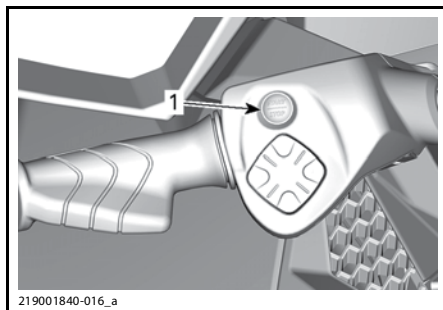

1. Кнопка запуска/остановки двигателя

### **Запуск и остановка двигателя**

Для получения дополнительной информации см. раздел «ИНСТРУКЦИИ ПО ЭКСПЛУАТАЦИИ».

### **Вывод электрооборудования из режима ожидания**

Не устанавливая колпачок шнура безопасности на выключатель двигателя, нажмите кнопку запуска/остановки двигателя.

При этом в систему электрооборудования будет подано напряжение; панель приборов выполнит цикл самодиагностики, затем изображение на дисплее пропадет.

### **Модели GTS, GTI, GTI SE**

Электрооборудование будет оставаться под напряжением приблизительно в течение 3 минут после нажатия кнопки запуска/остановки двигателя.

**ПРИМЕЧАНИЕ:** Если кнопка запуска/остановки двигателя нажата, когда колпачок шнура безопасности не установлен на выключатель двигателя, дисплей панели приборов остается включенным, пока она удерживается в нажатом положении.

### **Режим ожидания электрооборудования**

#### ***Все модели, кроме GTS, GTI и GTI SE***

Данная функция предотвращает переход электрооборудования гидроцикла в режим ожидания, после остановки двигателя. Что обеспечивает возможность использования дополнительного



оборудования. Кроме этого, система не допускает глубокого разряда аккумуляторной батареи. Когда напряжение аккумуляторной батареи снижается до 12,3 В, система автоматически переводит электрооборудование гидроцикла в режим ожидания, чтобы обеспечить возможность последующего запуска двигателя.

Когда электрооборудование активируется кратковременным нажатием кнопки запуска/остановки при остановленном двигателе, возможны следующие алгоритмы его работы:

- Ключ снят с контактного устройства: электрооборудование переходит в режим ожидания через 75 секунд.
- Ключ установлен на контактное устройство: электрооборудование перейдет в режим ожидания через 60 минут или, если напряжение в бортовой сети опустится ниже порогового значения.

### 3) Выключатель двигателя (DESS)

*Все модели, кроме GTR-X*

Контактное устройство выключателя двигателя (DESS) располагается в средней части руля.

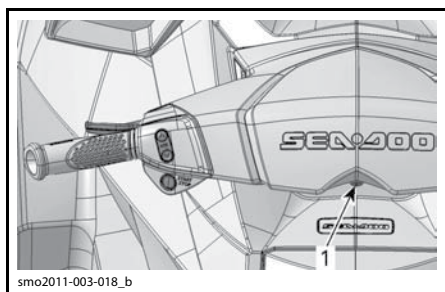

#### ТИПОВОЙ ВАРИАНТ

1. Контактное устройство выключателя двигателя

#### Модели GTR-X

Контактное устройство располагается на консоли слева от крышки перчаточного ящика.

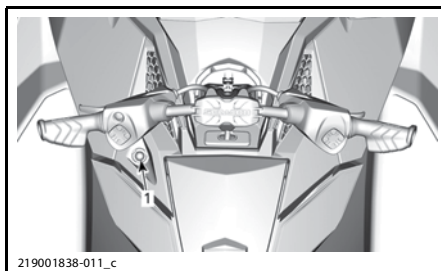

1. Контактное устройство выключателя двигателя

Чтобы обеспечить возможность запуска двигателя, необходимо установить колпачок шнура безопасности на выключатель двигателя.

### ▲ ПРЕДОСТЕРЕЖЕНИЕ

**Всегда закрепляйте свободный конец шнура безопасности на индивидуальном спасательном жилете (ИСЖ) или на запястье водителя (требуется специальный ремень).**



#### ТИПОВОЙ ВАРИАНТ

1. Колпачок шнура безопасности установлен на выключатель двигателя
2. Шнур безопасности закреплен на ИСЖ водителя

Чтобы остановить двигатель, снимите колпачок шнура безопасности с выключателя двигателя.

### ▲ ПРЕДОСТЕРЕЖЕНИЕ

**Когда двигатель не работает, функция торможения (на моделях, оборудованных системой iBR) и возможность изменения направления движения гидроцикла теряется.**



**▲ ПРЕДОСТЕРЕЖЕНИЕ**

Всегда снимайте ключ с выключателя системы DESS, когда гидроцикл не используется — это позволит предотвратить случайный запуск двигателя, несанкционированное использование гидроцикла посторонними или детьми, а также исключить возможность хищения гидроцикла.

**Цифровая кодируемая противоугонная система (DESS)**

Колпачок шнура безопасности включает в себя электронную схему (ключ DESS) с запрограммированным уникальным серийным номером. Это аналогично использованию обычного ключа.

Система считывает информацию с ключа, который располагается в колпачке шнура безопасности, и, если номер ключа распознан, разрешает запуск двигателя.

Система DESS обладает большой гибкостью. Вы можете купить дополнительный ключ DESS и запрограммировать его для использования с вашим гидроциклом.

Всего для использования с одним гидроциклом может быть запрограммировано до десяти ключей.

Для приобретения и программирования ключей обращайтесь к авторизованному дилеру Sea-Doo.

**Распознавание ключа DESS**

На возможность запуска двигателя указывают два коротких звуковых сигнала. В противном случае см. раздел «УСТРАНЕНИЕ НЕИСПРАВНОСТЕЙ».

**Типы ключей DESS (если есть)**

Существует три типа ключей:

- обычный ключ;
- учебный ключ.

Для облегчения распознавания поплавок ключей различных типов имеют разные цвета.

ТИП КЛЮЧА	ЦВЕТ ПОПЛАВКА
Обычный	Желтый или черный
Ключ новичка	Зеленый

Тип используемого ключа отображается на дисплее панели приборов.

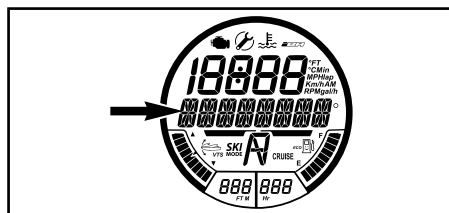

ТИП КЛЮЧА ОТРАЖАЕТСЯ ЗДЕСЬ

Возможные сообщения:

- **NORMAL KEY** (ОБЫЧНЫЙ КЛЮЧ);
- **LEARNING KEY** (УЧЕБНЫЙ КЛЮЧ).

Ключ новичка Sea-Doo LK™ может быть запрограммирован для ограничения скорости движения гидроцикла и крутящего момента двигателя. Это позволит новичкам и водителям с недостаточным опытом освоить управление гидроциклом и приобрести необходимую уверенность.

Режим новичка также предлагает возможность настройки максимальной скорости движения гидроцикла.

Для получения дополнительной информации см. «ИНСТРУКЦИИ ПО ЭКСПЛУАТАЦИИ».

**4) Рычаг управления дроссельной заслонкой**

С помощью рычага дроссельной заслонки, расположенного на правой стороне руля, осуществляется электронное управление частотой вращения коленчатого вала двигателя.

Чтобы увеличить скорость движения гидроцикла или поддерживать ее на постоянном уровне, нажмите рычаг пальцем.

Чтобы снизить скорость движения гидроцикла, отпустите рычаг дроссельной заслонки.

**Все модели, кроме GTR-X**

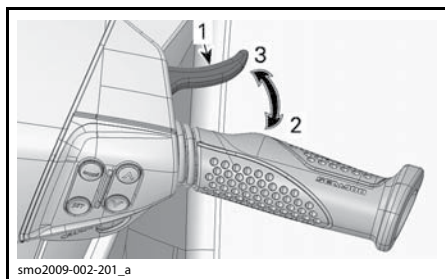

**ТИПОВОЙ ВАРИАНТ**

1. Рычаг дроссельной заслонки
2. Ускорение
3. Замедление

Рычаг дроссельной заслонки подпружинен и при отпускании должен возвращаться в исходное положение, соответствующее оборотам холостого хода.

**5) Рычаг iBR**

**Все модели, кроме GTS**

Установленный на левой стороне руля рычаг управления системой iBR (интеллектуальная система торможения и реверса) предназначен для передачи электронных сигналов управления, необходимых для активации следующих режимов:

- задний ход;
- нейтраль;
- торможение.

**ПРИМЕЧАНИЕ:** Для активации функций системы iBR требуется нажать рычаг iBR минимум на 25% его хода.

**Все модели, кроме GTR-X**

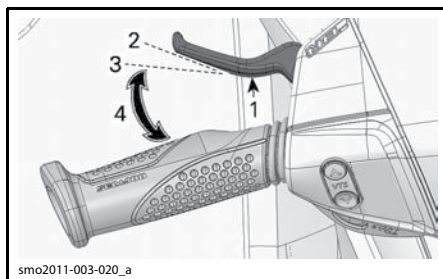

**ТИПОВОЙ ВАРИАНТ — РЫЧАГ iBR**

1. Рычаг управления системы iBR
2. Исходное положение рычага
3. Для активации функций системы iBR необходимо нажать рычаг на 25% его хода
4. Рабочий диапазон

**Модели GTR-X**

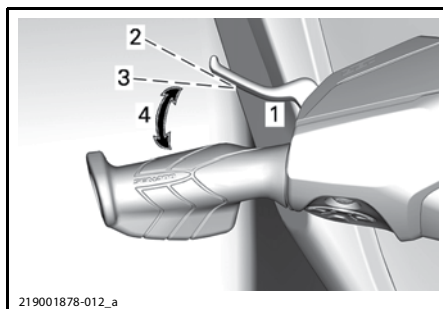

**ТИПОВОЙ ВАРИАНТ — РЫЧАГ iBR**

1. Рычаг управления системы iBR
2. Исходное положение рычага
3. Для активации функций системы iBR необходимо нажать рычаг на 25% его хода
4. Рабочий диапазон

Если скорость движения гидроцикла ниже 14 км/ч, нажатие на рычаг iBR приведет к включению реверса.

**ПРИМЕЧАНИЕ:** Если скорость движения водного потока превышает 14 км/ч, реверс может не включаться, так как превышено пороговое значение скорости для включения реверса.

Если скорость движения гидроцикла выше 14 км/ч, нажатие на рычаг iBR приведет к включению тормоза.

Когда рычаг отпущен, после включения тормоза или реверса, включается нейтраль.

**⚠ ПРЕДОСТЕРЕЖЕНИЕ**

Если рычаг управления дроссельной заслонкой нажат при отпускании рычага системы iBR, после непродолжительной задержки начнется движение вперед. Если двигаться вперед нет необходимости, отпустите рычаг дроссельной заслонки.

**ПРИМЕЧАНИЕ:** Предусмотрена точная регулировка нейтрального положения отражателя системы iBR.

Для получения дополнительной информации см. раздел «ИНСТРУКЦИИ ПО ЭКСПЛУАТАЦИИ».

**6) Кнопки MODE/SET**

**Все модели, кроме GTS**

Эти кнопки располагаются на правой стороне руля.

Нажимайте кнопку MODE для переключения между функциями, отображаемыми на дисплее панели приборов.

Нажимайте кнопку SET для выбора желаемой функции или для сохранения измененных параметров.

**Все модели, кроме GTR-X**

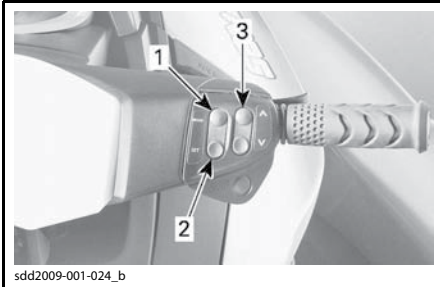

ТИПОВОЙ ВАРИАНТ

1. MODE
2. SET
3. Кнопки UP (вверх)/DOWN (вниз)

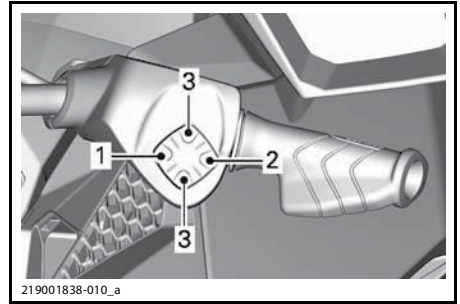
**Модели GTR-X**

ТИПОВОЙ ВАРИАНТ

1. MODE
2. SET
3. Кнопки UP (вверх)/DOWN (вниз)

Для получения дополнительной информации см. раздел «ИНСТРУКЦИИ ПО ЭКСПЛУАТАЦИИ».

**7) Кнопки UP/DOWN**

Кнопки располагаются на правой стороне руля.

**Все модели, кроме GTR-X**

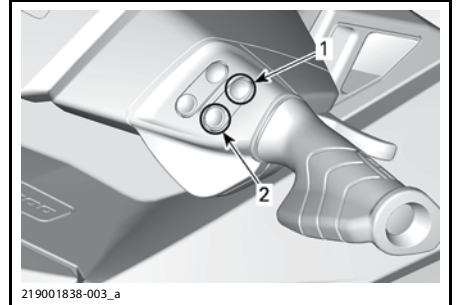

ТИПОВОЙ ВАРИАНТ

1. Кнопка UP (вверх)
2. Кнопка DOWN (вниз)

## Модели GTR-X

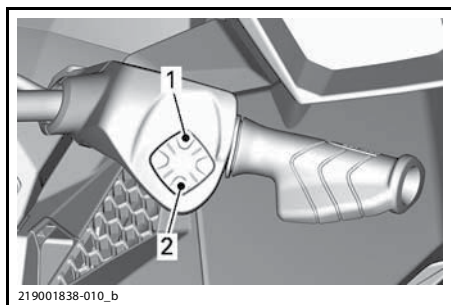

1. Кнопка UP (вверх)
2. Кнопка DOWN (вниз)

Кнопки ВВЕРХ/ВНИЗ используются для выбора или изменения следующих настроек панели приборов:

- функции панели приборов;
- режим буксировки воднолыжника;
- круиз-контроль;
- режим движения с низкой скоростью;
- регулировка нейтрального положения отражателя iBR.

## 8) Управление круиз-контролем

### Модели GTI Limited и WAKE

Кнопка CRUISE располагается на правой стороне руля, непосредственно под кнопками ВВЕРХ/ВНИЗ.

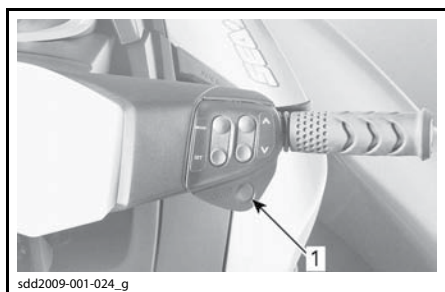

- ТИПОВОЙ ВАРИАНТ
1. Кнопка «CRUISE»

Кнопка используется для включения/выключения круиз-контроля или режима движения с низкой скоростью (SLOW SPEED MODE).

Для получения дополнительной информации см. раздел «РЕЖИМЫ ЭКСПЛУАТАЦИИ».

## 9) Кнопки управления VTS

### Модели GTI Limited и GTR

Кнопки управления VTS располагаются на левой стороне руля.

### Все модели, кроме GTR-X

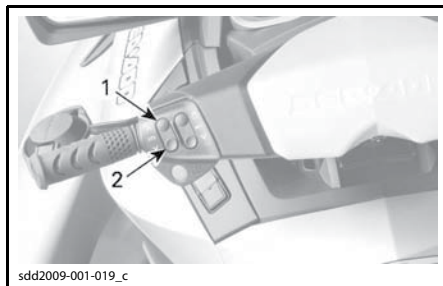

ТИПОВОЙ ВАРИАНТ — КНОПКА УПРАВЛЕНИЯ VTS

1. Нос вверх
2. Нос вниз

### Модели GTR-X

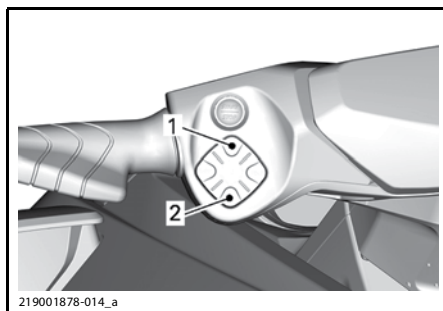

ТИПОВОЙ ВАРИАНТ — КНОПКА УПРАВЛЕНИЯ VTS

1. Нос вверх
2. Нос вниз

Данная модель гидроцикла оборудована высокoeffективной программируемой системой регулирования дифферента (VTS).

Эта система обеспечивает возможность регулирования дифферента гидроцикла, изменяя положения сопла в вертикальной плоскости.

Реализована как ручная регулировка дифферента гидроцикла, так и возможность выбрать одну из двух предварительных настроек.

Регулировка дифферента гидроцикла осуществляется нажатием на верхнюю или нижнюю часть кнопки управления VTS.

### Модели GTR-X

В результате одновременного нажатия кнопок ВВЕРХ и ВНИЗ активируется функция управления параметрами запуска начала движения. Чтобы отключить функцию управления параметрами запуска, следует вновь одновременно нажать кнопки ВВЕРХ и ВНИЗ.

Для получения дополнительной информации см. «ИНСТРУКЦИИ ПО ЭКСПЛУАТАЦИИ».

### 10) Кнопка Sport

Кнопка включения спортивного режима располагается на левой стороне руля.

**Все модели, кроме GTR-X**

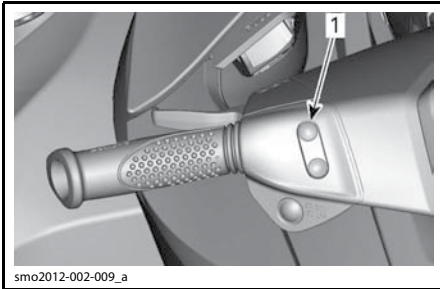

ТИПОВОЙ ВАРИАНТ  
1. Кнопка SPORT

**Модели GTR-X**

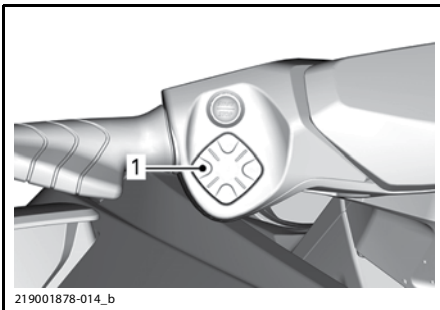

1. Кнопка SPORT

Она используется для активации и деактивации спортивного режима.

Для получения дополнительной информации см. «ИНСТРУКЦИИ ПО ЭКСПЛУАТАЦИИ».

### 11) Кнопка ECO

Кнопка включения режима экономии топлива располагается на левой стороне руля.

**Все модели, кроме GTR-X**

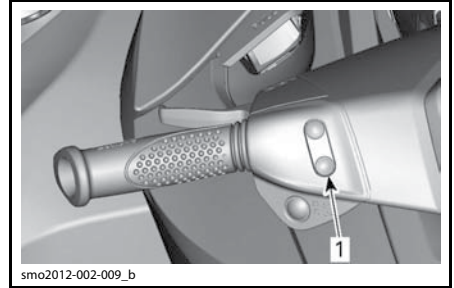

ТИПОВОЙ ВАРИАНТ  
1. Кнопка ECO

**Модели GTR-X**

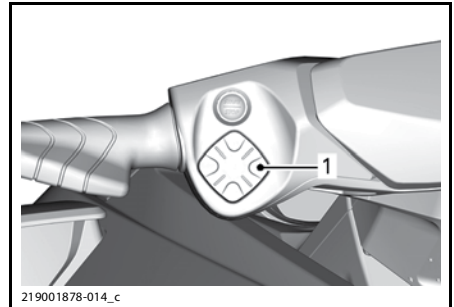

1. Кнопка ECO

Она используется для активации и деактивации режима экономии топлива.

Для получения дополнительной информации см. «ИНСТРУКЦИИ ПО ЭКСПЛУАТАЦИИ».

# ПАНЕЛЬ ПРИБОРОВ

## ▲ ПРЕДОСТЕРЕЖЕНИЕ

Не выполняйте настройки панели приборов во время движения — это может привести к потере контроля над гидроциклом.

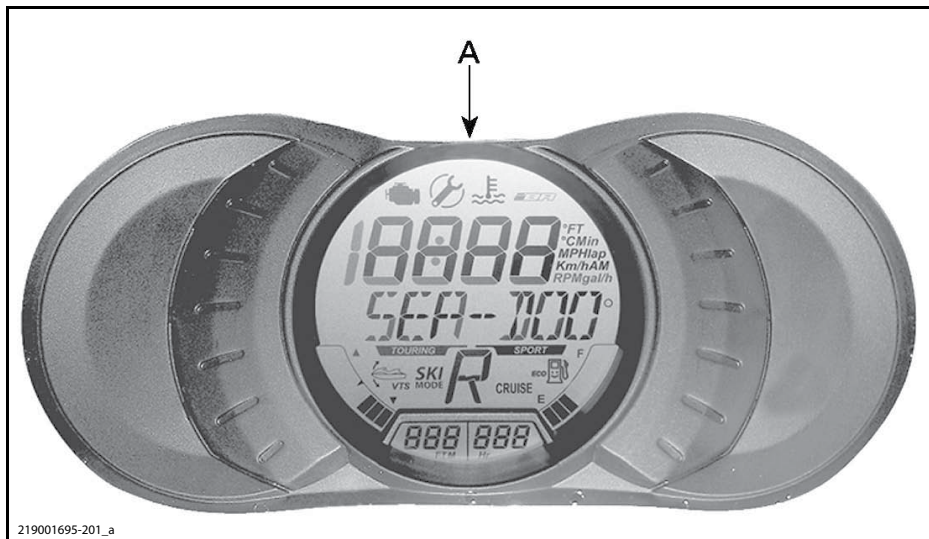

ТИПОВОЙ ВАРИАНТ — GTS, GTI, GTI SE И WAKE

A. Панель приборов

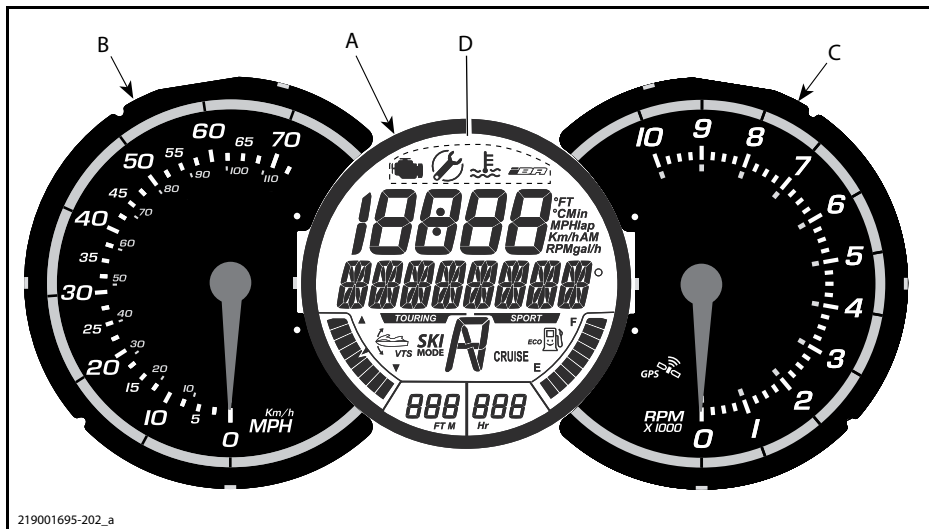

ТИПОВОЙ ВАРИАНТ — GTI LIMITED И GTR

A. Панель приборов

B. Аналоговый спидометр

C. Аналоговый тахометр

D. Индикаторы



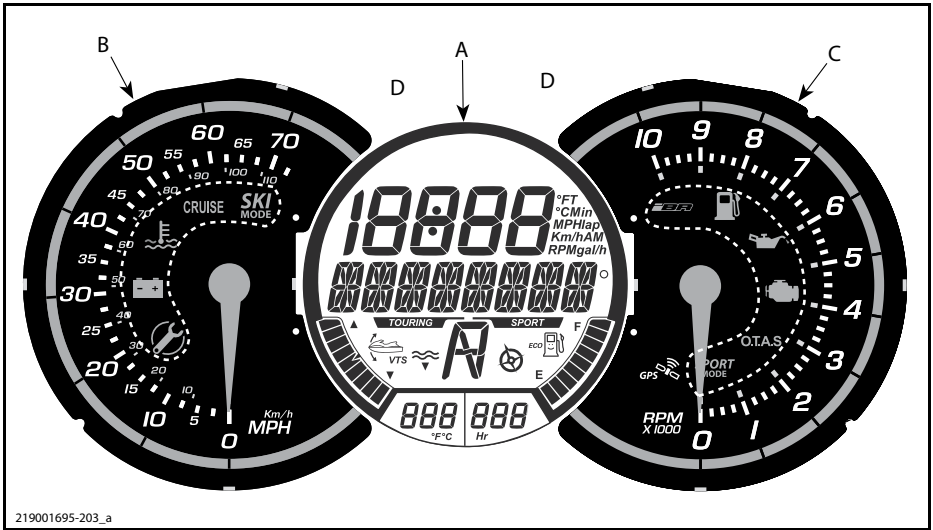

ТИПОВОЙ ВАРИАНТ — GTR X

- A. Панель приборов
- B. Аналоговый спидометр
- C. Аналоговый тахометр
- D. Сигнальные лампы

## A) Панель приборов

**Свойства многофункционального цифрового дисплея**

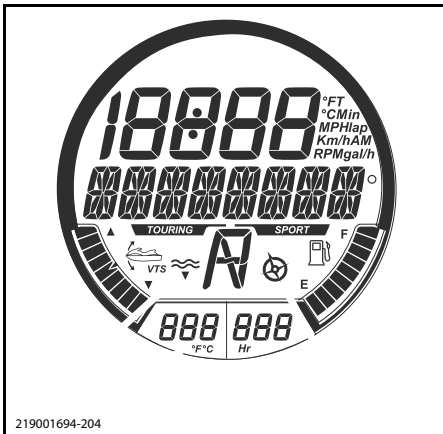

ТИПОВОЙ ВАРИАНТ — МНОГОФУНКЦИОНАЛЬНЫЙ ЦИФРОВОЙ ДИСПЛЕЙ

Функциональные возможности определенных моделей гидроциклов приведены в расположенной ниже таблице.

	GTS	GTI	GTI SE	GTI LIMITED	GTR	GTR-X	WAKE
1) Многофункциональный дисплей	X	X	X	X	X	X	X
2) Цифровой дисплей	X	X	X	X	X	X	X
3) Индикатор прогулочного режима (Touring mode)	X	X	X	X	X	X	X
4) Индикатор спортивного режима (Sport mode)	X	X	X	X	X	X	X
5) Указатель уровня топлива	X	X	X	X	X	X	X
6) Счетчик моточасов	X	X	X	X	X	X	X
7) Индикатор режима экономии топлива	X	X	X	X	X	X	X
8) Индикатор круиз-контроля	НД	НД	НД	X	НД	НД	X
9) Индикатор системы iBR	НД	X	X	X	X	X	X
10) Индикатор режима буксировки воднолыжника	НД	—	—	—	—	НД	X
11) Индикатор системы VTS	НД	НД	X	X	X	X	X
12) Индикатор давления во впускном коллекторе	НД	НД	НД	НД	НД	X	НД
13) Индикатор компаса <sup>(1)</sup>	НД	НД	НД	НД	НД	X	НД
14) Параметры начала движения	НД	НД	НД	НД	НД	X	НД

X = **стандартное** оборудование  
 — = возможность установки данной функциональной возможности вы можете узнать у вашего авторизованного дилера Sea-Doo  
 НД = не доступно  
<sup>(1)</sup> Все модели, кроме GTS, оборудованы компасом (показания выводятся на многофункциональный дисплей). Только модель GTR X имеет индикатор компаса.

## 1) Многофункциональный дисплей

Многофункциональный дисплей используется для:

- отображения сообщения WELCOME... при включении питания;
- отображения сообщения о распознавании ключа;
- отображение различных показаний, выбранных водителем;
- включение или настройка различных функций или режимов работы;
- отображение в виде «бегущей строки» сообщений о включении режимов или неисправностях систем;
- отображение кодов неисправностей.





**ПРИМЕЧАНИЕ:** По умолчанию на многофункциональном дисплее отображаются показания компаса.

## 2) Цифровой дисплей

На цифровом дисплее отображается различная информация:



### ДОСТУПНЫЕ ПОКАЗАНИЯ ЦИФРОВОГО ДИСПЛЕЯ

	GTS	GTI	GTI SE	GTI Limited	GTR	GTR X	WAKE
Скорость движения гидроцикла	Отображается по умолчанию						
Частота вращения коленчатого вала двигателя	X	X	X	X	X	X	X
Температура двигателя	НД	-	-	-	-	X	-
Часы	НД	НД	X	X	X	X	X
Настройки ключа новичка	НД	X	X	X	X	X	X
Настройка скорости круиз-контроля	НД	НД	НД	X	НД	НД	X
Настройка режима движения с низкой скоростью	НД	НД	НД	X	НД	НД	X
Предварительные настройки VTS	НД	НД	НД	X	X	X	НД
Настройки системы VTS	НД	-	X	НД	НД	НД	X
Настройки режима буксировки воднолыжника	НД	-	-	-	-	НД	X
Расход топлива (мгновенный и средний)	НД	НД	X	X	X	X	X
Запас хода (расстояние и время)	НД	-	-	X	-	X	-
Время прохождения круга	НД	-	-	-	-	X	-
Макс. скорость/обороты	НД	-	-	-	-	X	-
Средняя скорость/обороты	НД	-	-	-	-	X	-
Высота	НД	НД	НД	X	НД	НД	НД

X = **стандартное** оборудование  
 - = возможность установки данной функциональной возможности вы можете узнать у вашего авторизованного дилера Sea-Doo  
 НД = не доступно

При первом включении панели приборов на цифровом дисплее отображаются последние выбранные показания.

### 3) Индикатор прогулочного режима

Когда включен прогулочный режим (TOURING), используемый по умолчанию, горит соответствующий индикатор.



Для получения дополнительной информации см. раздел «РЕЖИМЫ ЭКСПЛУАТАЦИИ».

### 4) Индикатор спортивного режима

В нормальном режиме движения индикатор спортивного режима (SPORT) выключен.

При активации спортивного режима включится соответствующий индикатор; индикатор останется включенным, пока спортивный режим не будет отключен или пока электрооборудование гидроцикла не перейдет в режим ожидания.



**ПРИМЕЧАНИЕ:** Спортивный режим не является режимом, используемым по умолчанию. Чтобы включить спортивный режим, необходимо выполнить соответствующие настройки после запуска двигателя.

Для получения дополнительной информации см. раздел «РЕЖИМЫ ЭКСПЛУАТАЦИИ».

### 5) Указатель уровня топлива

Сегментный индикатор, расположенный в правой нижней части многофункционального цифрового дисплея, во время движения постоянно отображает остаток топлива в баке.



Когда топливный бак заправлен полностью, отображаются 8 сегментов индикатора. Верхний сегмент индикатора не используется.

### Предупреждение о низком уровне топлива

Когда отображается только 2 сегмента индикатора уровня топлива (осталось примерно 25% от объема топливного бака или 14 л), включается сигнальная лампа низкого уровня топлива.

ПРЕДУПРЕЖДЕНИЕ О НИЗКОМ УРОВНЕ ТОПЛИВА	
Два последних сегмента на указателе уровня топлива	Мигает
Условное обозначение топливораздаточной колонки	
Звуковое предупреждение (один продолжительный звуковой сигнал)	Периодически
Сообщение «LOW FUEL», отображаемое в виде «бегущей» строки	

### 6) Счетчик моточасов (HR)

Дисплей непрерывно показывает наработку двигателя гидроцикла в часах.



### 7) Индикатор режима экономии топлива

Когда активируется режим экономии топлива, включаются индикатор ECO и на условном обозначении топливораздаточной колонки появляется улыбка.

*Все модели, кроме GTR X*



*Модель GTR X*



Для получения дополнительной информации см. раздел «РЕЖИМЫ ЭКСПЛУАТАЦИИ».

### 8) Индикатор круиз-контроля

Индикатор круиз-контроля загорается в следующих случаях:

- круиз-контроль активирован;
- режим движения с низкой скоростью активирован.



Для получения дополнительной информации см. раздел «РЕЖИМЫ ЭКСПЛУАТАЦИИ».

### 9) Индикатор системы iBR

Отображает положение отражателя системы iBR.

- N (нейтраль);
- F (вперед);
- R (реверс).



### 10) Индикатор режима буксировки воднолыжника

При активации режима буксировки воднолыжника включается соответствующий индикатор.



Для получения дополнительной информации см. раздел «РЕЖИМЫ ЭКСПЛУАТАЦИИ».

### 11) Индикатор системы VTS

Индикатор системы VTS отображает положение согла водометного движителя. Выбранная установка дифферента отображается на индикаторе одним сегментом.



ИНДИКАТОР СИСТЕМЫ VTS

Для получения дополнительной информации см. раздел «ИНСТРУКЦИИ ПО ЭКСПЛУАТАЦИИ».

### 12) Индикатор давления во впускном коллекторе

Данный индикатор отображает давление во впускном коллекторе двигателя, создаваемое механическим нагнетателем.



ИНДИКАТОР ДАВЛЕНИЯ ВО ВПУСКНОМ КОЛЛЕКТОРЕ

### 13) Индикатор компаса

При управлении движущимся гидроциклом многофункциональный дисплей, как правило, отображает главные и вспомогательные румбы, а также азимут для определения положения гидроцикла.



ИНДИКАТОР КОМПАСА

### 14) Параметры начала движения

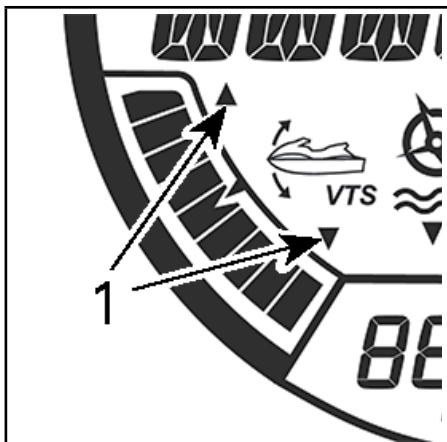

1. Две стрелки

ИНДИКАТОР СИСТЕМЫ VTS

Когда функция управления параметрами начала движения активирована, на соответствующем индикаторе панели приборов появляются две стрелки.

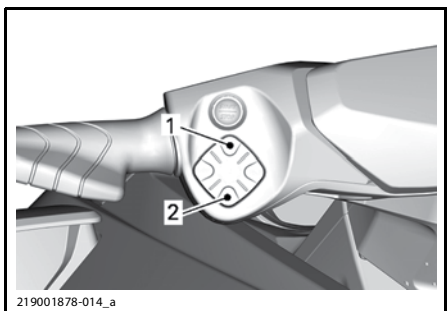

КНОПКА УПРАВЛЕНИЯ VTS

1. UP (вверх)
2. DOWN (вниз)

### В) Аналоговый спидометр

Аналоговый спидометр, расположенный в левой части панели приборов, отображает скорость движения гидроцикла в км/ч (km/h) или в милях в час (MPH).

Показания прибора основаны на информации, получаемой от модуля глобальной системы навигации и определения положения (GPS), встроенного в панель приборов гидроцикла.

Если по каким-либо причинам модуль GPS потерял сигнал, используется режим, отображающий приблизительное значение скорости, в соответствии с которым показания скорости рассчитываются на основе данных, получаемых от других систем гидроцикла.

### С) Аналоговый тахометр

Аналоговый тахометр отображает частоту вращения коленчатого вала двигателя гидроцикла в оборотах в минуту (RPM). Умножив показания прибора на 1000, можно получить фактическую частоту вращения коленчатого вала.

### Д) Сигнальные лампы/индикаторы

Сигнальные лампы или индикаторы (LCD) информируют о выбранном режиме, текущем состоянии, обнаруженных неполадках или серьезных неисправностях.

Включение сигнальных ламп может сопровождаться появлением на многофункциональном дисплее сообщений, отображаемых в виде бегущей строки.

Ниже приведена таблица, поясняющая назначение сигнальных ламп. Для получения дополнительной информации о сигнальных лампах, обращайтесь к разделу «СИСТЕМА МОНИТОРИНГА».

СИГНАЛЬНЫЕ ЛАМПЫ/ИНДИКАТОРЫ	СООБЩЕНИЕ НА ДИСПЛЕЕ	ОПИСАНИЕ
	<b>MAINTENANCE REMINDER</b> (НЕОБХОДИМО ТЕХНИЧЕСКОЕ ОБСЛУЖИВАНИЕ)	Необходимо техническое обслуживание. Обратитесь к авторизованному дилеру Sea-Doo
	<b>LOW-FUEL</b> (НИЗКИЙ УРОВЕНЬ ТОПЛИВА)	Низкий уровень топлива 14 л (25% от объема топливного бака) или отсоединен датчик уровня топлива
	<b>SLOW SPEED MODE</b> (РЕЖИМ ДВИЖЕНИЯ С НИЗКОЙ СКОРОСТЬЮ)	Включен круиз-контроль (CRUISE) или режим движения с низкой скоростью (SLOW SPEED MODE) См. раздел «РЕЖИМЫ ЭКСПЛУАТАЦИИ»
	<b>SKI MODE</b> (РЕЖИМ БУКСИРОВКИ ВОДНОЛЫЖНИКА)	Включен режим буксировки воднолыжника, см. раздел «РЕЖИМЫ ЭКСПЛУАТАЦИИ»
	<b>SPORT MODE</b> (СПОРТИВНЫЙ РЕЖИМ)	Активирован спортивный режим. См. раздел «РЕЖИМЫ ЭКСПЛУАТАЦИИ»

## Управление многофункциональным дисплеем

### ▲ ПРЕДОСТЕРЕЖЕНИЕ

**Не выполняйте настройки панели приборов во время движения — это может привести к потере контроля над гидроциклом.**

### Выбор функции

При управлении движущимся гидроциклом многофункциональный дисплей, по умолчанию, отображает компасный курс и азимут движения гидроцикла.

1. Для выбора различных доступных функций многофункционального дисплея, нажмите кнопку MODE несколько раз, пока не отобразится название необходимой функции:

- LAP TIMER (счетчик кругов);
- SKI MODE (режим буксировки воднолыжника);
- FUEL ECONOMY MODE (режим экономии топлива);
- FUEL CONSUMPTION (расход топлива);
- VTS MODE (изменение тримма);
- DISPLAY (многофункциональный дисплей);
- FAULT CODES (коды неисправностей);
- KEY MODE (режим ключа);
- SETTINGS (настройки).

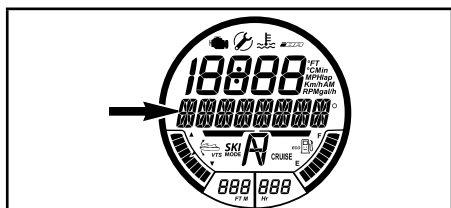

ФУНКЦИИ ОТОБРАЖАЮТСЯ ПОСЛЕДОВАТЕЛЬНО ПРИ ПОВТОРЯЮЩИХСЯ НАЖАТИЯХ КНОПКИ MODE

2. Нажмите кнопку SET для выбора соответствующей функции.

**ПРИМЕЧАНИЕ:** Перечень доступных функций и порядок их появления на дисплее зависят от модели гидроцикла. Вывод кодов неисправностей осу-

ществляется только когда существует действующая неисправность. Функция настройки доступна, только если двигатель остановлен. Функции данного режима доступны только при использовании нормального ключа.

### Описание функции

#### Компас

Показания модуля GPS, размещенного в панели приборов, отображаются на многофункциональном дисплее.

При управлении движущимся гидроциклом многофункциональный дисплей, как правило, отображает главные и вспомогательные румбы, а также азимут для определения положения гидроцикла.

Чтобы на дисплее отображались показания компаса, GPS-приемник должен находиться в зоне уверенного приема сигналов навигационных спутников.



ОТОБРАЖЕНИЕ КОМПАСНОГО КУРСА

**ПРИМЕЧАНИЕ:** Показания компаса доступны только когда скорость движения гидроцикла превышает 5 км/ч.

### ▲ ПРЕДОСТЕРЕЖЕНИЕ

**Используйте компас только для приблизительного ориентирования. Не следует использовать компас в качестве точного навигационного прибора.**

#### Время прохождения круга

Функция записи времени прохождения круга может быть использована для записи до 50 различных попыток.

Для активации функции записи времени прохождения круга необходимо выполнить следующее:

1. Нажимайте кнопку MODE, пока на многофункциональном дисплее не отобразится LAP TIME (ВРЕМЯ ПРОХОЖДЕНИЯ КРУГА).



2. Нажмите кнопку SET для выбора функции, функция будет активирована и соответствующие показания будут отображаться на дисплее.



5. Чтобы сохранить время прохождения последнего круга и остановить таймер, нажмите кнопку MODE.



3. Для запуска таймера нажмите кнопку SET.

**ПРИМЕЧАНИЕ:** Таймер запускается незамедлительно после нажатия кнопки SET.

4. Для сохранения времени прохождения круга при старте каждого круга нажмите кнопку SET.

**ПРИМЕЧАНИЕ:** Время прохождения круга сохранится, счетчик кругов, расположенный на цифровом дисплее, будет отсчитывать количество записанных кругов, а таймер продолжит отсчет.



Для просмотра времени прохождения каждого из кругов, используйте кнопку UP (вверх)/DOWN (вниз). Счетчик кругов показывает номер круга, время прохождения которого отображается.

Чтобы просмотреть общее время прохождения всех записанных кругов, нажимайте кнопку UP (вверх) или DOWN (вниз), пока на счетчике кругов не отобразиться ALL.

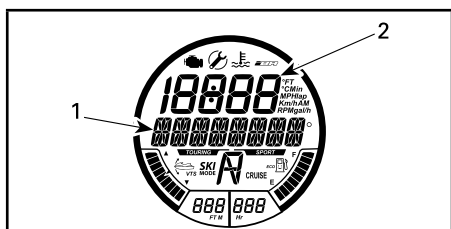

ПРИМЕР РАБОТЫ ФУНКЦИИ ЗАПИСИ ВРЕМЕНИ ПРОХОЖДЕНИЯ КРУГА

1. Общее время прохождения кругов 02'23'37 отображается здесь
2. «ALL» номер круга отображается здесь

Для сброса таймера и счетчика кругов нажмите и удерживайте кнопку SET, пока показания таймера и счетчика не обнулятся.

### Режим буксировки воднолыжника

Режим SKI MODE используется для управляемого начала движения при многократных стартах во время буксировки воднолыжника или вейкбордиста. Для получения дополнительной информации см. раздел «РЕЖИМЫ ЭКСПЛУАТАЦИИ».

### Режим экономии топлива

Использование режима экономии топлива позволяет снизить расход топлива. Для получения дополнительной информации см. раздел «РЕЖИМЫ ЭКСПЛУАТАЦИИ».

### Расход топлива

Функция FUEL CONSUMPTION (РАСХОД ТОПЛИВА) позволяет отображать информацию о расходе топлива четырьмя различными способами.

- мгновенный расход топлива в час (галлонов/ч или л/ч);
- средний расход топлива в час (галлонов/ч или л/ч);
- запас хода по расстоянию (мили или километры);
- запас хода по времени (часы или минуты).

Функции отслеживания расхода топлива включены не постоянно.

Функция отслеживания расхода топлива становится активна только когда она выбрана для отображения на цифровом дисплее.

Когда на многофункциональном дисплее появляется индикация низкого уровня топлива, значение параметров «TIME TO EMPTY» и «DISTANCE TO EMPTY» обнуляются, если эти параметры выбраны для отображения.

Для отображения информации о расходе топлива выполните следующее:

1. Нажимайте кнопку MODE, пока на многофункциональном дисплее не отобразится FUEL CONSUMPTION (РАСХОД ТОПЛИВА).

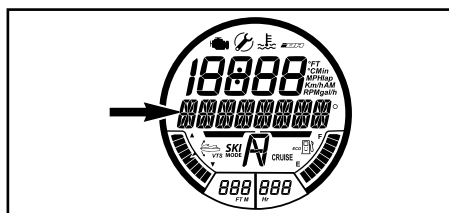

ОТображается сообщение

**FUEL CONSUMPTION** (РАСХОД ТОПЛИВА)

2. Нажимая кнопку UP (вверх)/DOWN (вниз), выберите необходимый режим отображения информации о расходе топлива.

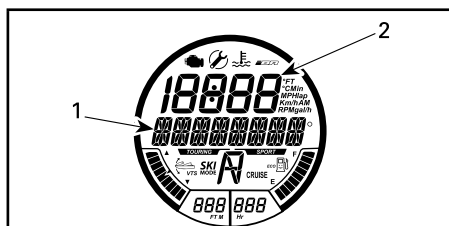

РЕЖИМ ОТОбражения информации о расходе топлива

1. Сообщение **INSTANT FUEL CONSUMPTION** (МГНОВЕННЫЙ РАСХОД ТОПЛИВА)
2. Соответствующее значение

3. Нажмите кнопку SET, чтобы сохранить настройки и вернуться в основной режим работы дисплея.



**ПРИМЕЧАНИЕ:** Выбранная величина расхода топлива будет отображаться на цифровом дисплее. Дважды нажмите кнопку SET, чтобы сбросить показания счетчика среднего расхода топлива. На дисплее на короткое время отобразится «0».

**Режим VTS**

Функция VTS MODE (РЕЖИМ VTS) используется для изменения настроек данной системы или предварительных установок.

Для получения дополнительной информации см. раздел «ИНСТРУКЦИИ ПО ЭКСПЛУАТАЦИИ».

**Отображение**

Функция DISPLAY (ОТОБРАЖЕНИЕ) используется для изменения показаний, отображаемых на цифровом дисплее. См. главу «ИЗМЕНЕНИЕ ПОКАЗАНИЙ ЦИФРОВОГО ДИСПЛЕЯ».

**Отображение кодов неисправностей**

Функция FAUL CODES (ОТОБРАЖЕНИЕ КОДОВ НЕИСПРАВНОСТЕЙ) используется для отображения кодов действующих неисправностей.

Для получения дополнительной информации см. раздел «СИСТЕМА МОНИТОРИНГА».

**Режим ключа**

Функция KEY MODE (РЕЖИМ КЛЮЧА) используется для изменения настроек, соответствующих ключу новичка.

Для получения дополнительной информации см. раздел «РЕЖИМЫ ЭКСПЛУАТАЦИИ».

**Настройки**

Функция SETTINGS (НАСТРОЙКИ) используется для:

- изменения настроек часов, см. «НАСТРОЙКА МНОГОФУНКЦИОНАЛЬНОГО ЦИФРОВОГО ДИСПЛЕЯ»;
- включение ручного режима системы iBR, см. раздел «СПЕЦИАЛЬНЫЕ ПРОЦЕДУРЫ».

**Изменение показаний цифрового дисплея**

Чтобы изменить показания цифрового дисплея, выполните следующее:

1. Нажимайте кнопку MODE, расположенную на правой стороне руля, пока на многофункциональном дисплее не отобразится DISPLAY.



2. Нажмите кнопку SET, чтобы выбрать функцию DISPLAY.
3. Нажимайте кнопку UP (вверх)/DOWN (вниз), пока на многофункциональном дисплее не отобразятся соответствующие конкретной модели показания.
  - RPM (об/мин);
  - SPEED (скорость);
  - CLOCK (часы);
  - ENGINE TEMP (температура двигателя);
  - ALTITUDE (высота);
  - TOP SPEED (максимальная скорость);
  - AVG SPEED (средняя скорость);
  - TOP RPM (максимальные об/мин);
  - AVG RPM (средние об/мин).

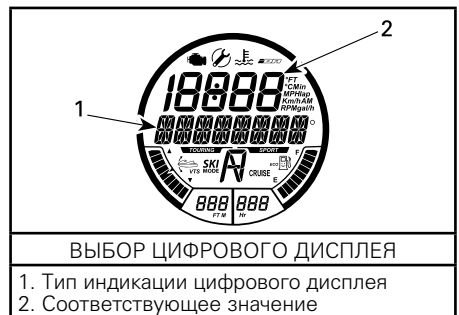

- Нажмите кнопку SET, чтобы выбрать и сохранить предпочтительные показания или выждите, пока истечет время ожидания. Последние отображаемые показания будут автоматически сохранены.

### Сброс показаний цифрового дисплея

Могут быть сброшены следующие показания цифрового дисплея (когда они выбраны):

- средний расход топлива;
- максимальная скорость;
- средняя скорость;
- максимальные об/мин;
- средние об/мин.

Для сброса показаний дважды нажмите кнопку SET. На цифровом дисплее на короткое время отобразится «0».

**ПРИМЕЧАНИЕ:** Каждая из указанных функций становится активна, только когда она выбрана для отображения на цифровом дисплее.

### Настройка многофункционального дисплея

#### Установка часов

- Нажимайте кнопку MODE, пока на многофункциональном дисплее не отобразится SETTINGS (НАСТРОЙКИ).



- Нажимая кнопку UP (вверх)/DOWN (вниз), выберите CLOCK.



- Нажмите кнопку SET, чтобы выбрать функцию. Отобразится сообщение CHANGE CLOCK OFFSET (ИЗМЕНЕНИЕ ЧАСОВОГО ПОЯСА).

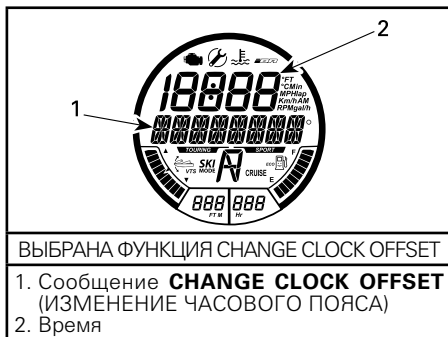

- Нажимая кнопку UP (вверх)/DOWN (вниз), установите текущее время.
- Нажмите кнопку SET, чтобы сохранить настройки и вернуться в основной режим работы дисплея.

**ПРИМЕЧАНИЕ:** Часы используют сигнал GPS для установки времени в соответствии с временем по Гринвичу (GMT, Greenwich Mean Time). При установке часов можно изменять значение только в поле «часы».

### Изменение единиц измерения и языка отображения информации

Информация на многофункциональном дисплее может отображаться как в метрических единицах измерения, так и в единицах измерения, принятых в США и Великобритании, а также на различных языках.

Для изменения единиц измерения или языка отображения информации на многофункциональном дисплее обращайтесь к авторизованному дилеру Sea-Doo.

# ОБОРУДОВАНИЕ

**ПРИМЕЧАНИЕ:** Иллюстрации носят справочный характер и могут не соответствовать всем возможным моделям.

**ПРИМЕЧАНИЕ:** Некоторые предупреждающие наклейки не приведены на рисунках. Более подробная информация о предупреждающих наклейках приведена в разделе «ПРЕДУПРЕЖДАЮЩИЕ НАКЛЕЙКИ».

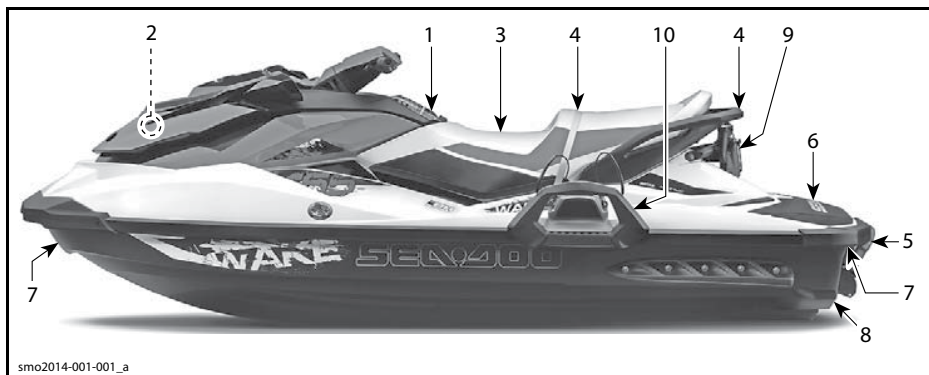

ТИПОВОЙ ВАРИАНТ — ПОКАЗАНА МОДЕЛЬ WAKE SEASIDE

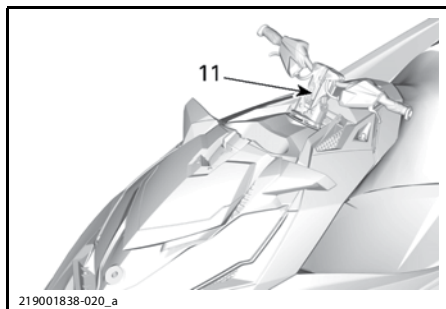

## 1) Перчаточный ящик

Это небольшое удобное отделение используется для хранения предметов личного пользования.

Для доступа в перчаточный ящик откройте защелку крышки.



## ТИПОВОЙ ВАРИАНТ — ПЕРЧАТОЧНЫЙ ЯЩИК

1. Защелка крышки

## 2) Носовое багажное отделение

Удобное отделение для перевозки личных вещей.

В носовом багажном отделении также находятся два держателя для размещения средств обеспечения безопасности; один для огнетушителя, а другой для медицинской аптечки (не входит в комплект поставки).

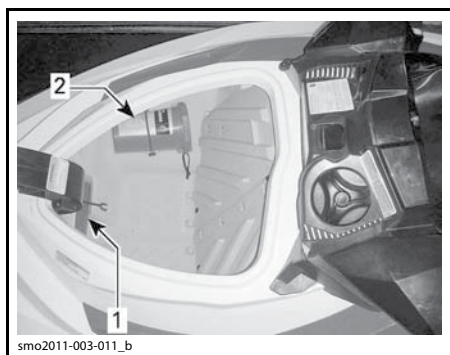

**НОСОВОЕ БАГАЖНОЕ ОТДЕЛЕНИЕ**

1. Огнетушитель, закрепленный в держателе
2. Аптечка, закрепленная в держателе

Чтобы открыть крышку носового багажного отделения, потяните рычаг защелки вверх. Всегда закрывайте крышку носового багажного отделения во время движения.

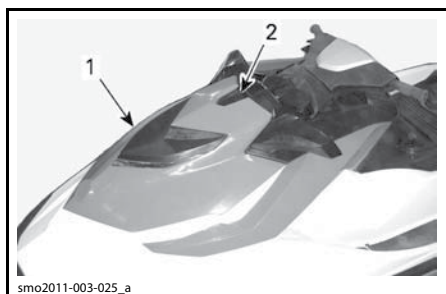

**ТИПОВОЙ ВАРИАНТ**

1. Крышка носового багажного отделения
2. Рычаг защелки

**▲ ПРЕДОСТЕРЕЖЕНИЕ**

**Не следует перевозить в багажном отделении незакрепленные, тяжелые, острые или хрупкие предметы. Не превышать максимальную грузоподъемность: 9 кг. Движение гидроцикла с открытой крышкой любого багажного отделения запрещено. Данное багажное отделение не является водонепроницаемым.**

**3) Сиденье**

Чтобы получить доступ в моторный отсек, снимите сиденье.

Защелка расположена в задней части сиденья.

Чтобы снять сиденье, потяните рукоятку защелки вверх и снимите заднюю часть сиденья с пальца фиксатора. Потянув сиденье вверх и назад, выведите его переднюю часть из зацепления, затем снимите сиденье с гидроцикла.

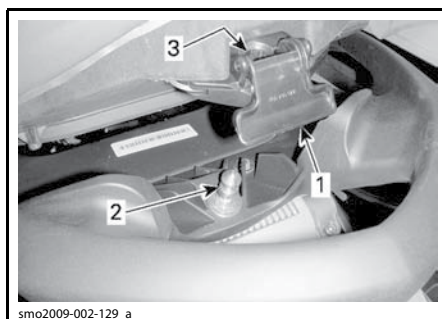

**ТИПОВОЙ ВАРИАНТ — ЗАЩЕЛКА СИДЕНЬЯ**

1. Рычаг защелки сиденья
2. Палец фиксатора
3. Отверстие под палец фиксатора

Чтобы установить сиденье, вставьте его переднюю часть в держатель.

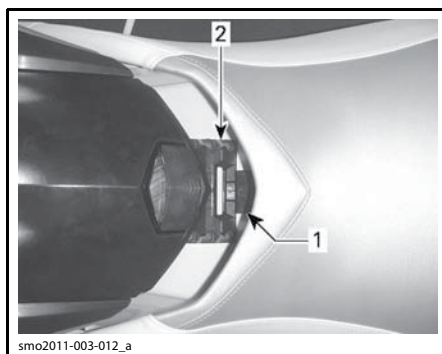

1. Передний фиксатор сиденья
2. Передний держатель сиденья

Совместив защелку сиденья с пальцем фиксатора, энергично нажмите на заднюю часть сиденья вниз, чтобы зафиксировать его на месте.

Попытайтесь поднять заднюю часть сиденья, чтобы убедиться, что оно надежно закреплено.

**▲ ОСТОРОЖНО** Убедитесь, что палец фиксатора надежно закреплен в защелке.

#### 4) Ремень для захвата

Ремень на сиденье обеспечивает пассажиру возможность держаться во время движения.

Также пассажир имеет возможность держаться за боковые части формованного поручня, расположенного в задней части сиденья. Задняя часть формованного поручня может служить опорой для наблюдателя, следящего за воднолыжником или вейкбордистом или для подъема на гидроцикл из воды.

**ВНИМАНИЕ** Не используйте формованный поручень для буксировки чего-либо или для подъема гидроцикла.

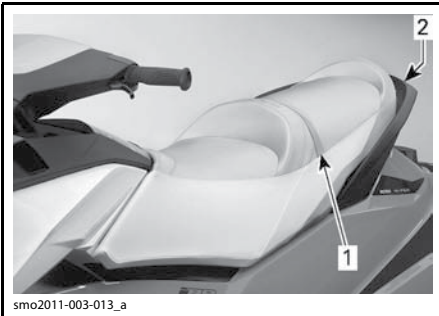

ТИПОВОЙ ВАРИАНТ — РЕМЕНЬ И ПОРУЧЕНЬ  
 1. Ремень  
 2. Формованный поручень

#### 5) Посадочная подножка

Подножка облегчает подъем на борт гидроцикла из воды.

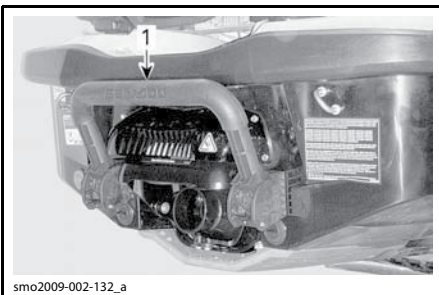

ТИПОВОЙ ВАРИАНТ  
 1. Посадочная подножка

#### ▲ ПРЕДОСТЕРЕЖЕНИЕ

Посадка на борт гидроцикла с использованием посадочной подножки разрешена только при выключенном двигателе.

Опустите и удерживайте подножку рукой, пока не поставите на нее ступню или колено.

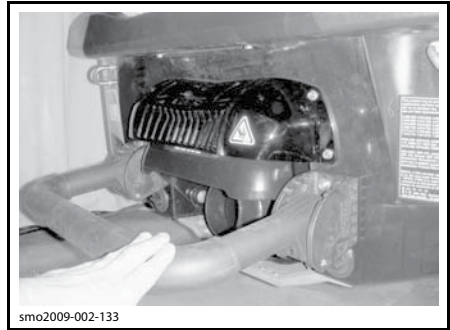

ТИПОВОЙ ВАРИАНТ — ПОСАДОЧНАЯ ПОДНОЖКА ДЛЯ ПОДЪЕМА ИЗ ВОДЫ, УДЕРЖИВАЕМАЯ В НИЖНЕМ ПОЛОЖЕНИИ

#### ВНИМАНИЕ

- Не используйте подножку для посадки на гидроцикл, извлеченный из воды.
- Не используйте подножку для вытягивания, буксировки, нырания или прыжков, а также для любых других непредусмотренных целей.
- Стойте в центре подножки.
- Одновременно только один человек может находиться на посадочной подножке.

Только модели, оборудованные iBR

#### ▲ ПРЕДОСТЕРЕЖЕНИЕ

Изучите поведение отражателя системы iBR при запуске/остановке двигателя или при использовании рычага управления системы iBR. Автоматическое перемещение отражателя может привести к захвату пальцев рук или ног людей, держащихся за комовую часть гидроцикла.



## 6) Посадочная платформа

Задняя часть палубы может использоваться в качестве посадочной платформы.

Задние части подножек, расположенные рядом с посадочной платформой, используются как подножки для наблюдателя, обращенного лицом в сторону кормовой части гидроцикла, при буксировке лыжника/вейкбордиста.



smo2011-003-014\_a

ТИПОВОЙ ВАРИАНТ

1. Посадочная платформа
2. Подножки для наблюдателя (с каждой стороны)

## 7) Носовая и кормовые швартовные петли

Буксирные петли предназначены для швартовки, буксировки воднолыжника, вейкбордиста или надувного плавсредства, а также для крепления гидроцикла при транспортировке.

### Носовая буксирная петля

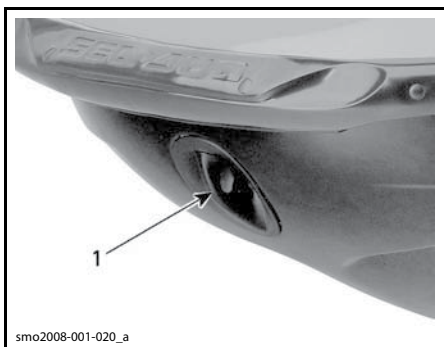

smo2008-001-020\_a

ТИПОВОЙ ВАРИАНТ

1. Носовая буксирная петля

## Кормовые буксирные петли

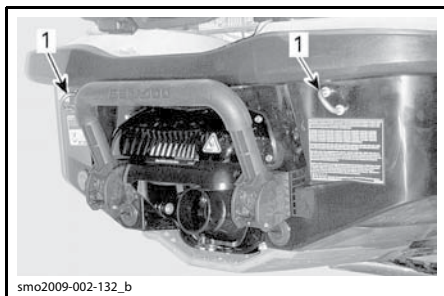

smo2009-002-132\_b

ТИПОВОЙ ВАРИАНТ

1. Кормовые буксирные петли

### Все модели, за исключением WAKE

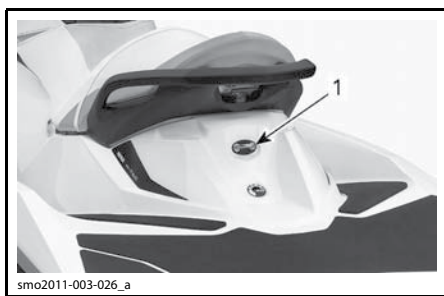

smo2011-003-026\_a

1. Кормовая буксирная петля

## 8) Трюмные сливные пробки

Выверните сливные пробки, когда гидроцикл находится на прицепе. Это позволит стечь воде, скопившейся внутри корпуса, и поможет предотвратить образование конденсата.

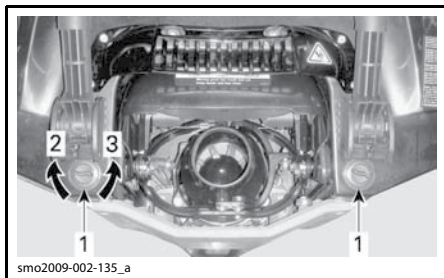

smo2009-002-135\_a

ТИПОВОЙ ВАРИАНТ

1. Пробки сливных отверстий
2. Затянуть
3. Отпустить

**ВНИМАНИЕ** Убедитесь, что пробки сливных отверстий надежно затянуты, прежде чем спускать гидроцикл на воду.

## 9) Пилон фала воднолыжника/вейкбордиста

Только модели WAKE

Чтобы поднять пилон, потяните рукоятку вверх. Прежде чем присоединить фал воднолыжника/вейкбордиста, убедитесь, что обе секции пилона полностью выдвинуты и надежно зафиксированы.

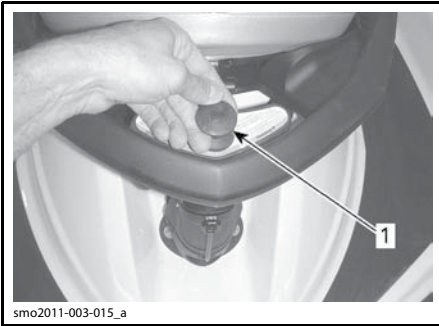

smo2011-003-015\_a

ТИПОВОЙ ВАРИАНТ — ПИЛОН ФАЛА ВОДНОЛЫЖНИКА/ВЕЙКБОРДИСТА СЛОЖЕН

1. Чтобы поднять пилон, потяните рукоятку вверх



smo2011-003-016

ТИПОВОЙ ВАРИАНТ — ПИЛОН ФАЛА ВОДНОЛЫЖНИКА/ВЕЙКБОРДИСТА ПОДНЯТ

Чтобы сложить пилон, нажмите на его верхнюю часть.

Если поднимание или опускание пилона затруднено, одновременно нажмите на обе стороны фиксатора в направлении носовой части гидроцикла.

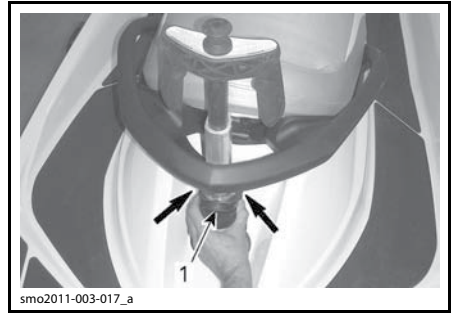

smo2011-003-017\_a

ТИПОВОЙ ВАРИАНТ — ЧТОБЫ ОСВОБОДИТЬ И ОПУСТИТЬ ПИЛОН, НАЖМИТЕ В НАПРАВЛЕНИИ НОСОВОЙ ЧАСТИ

1. Фиксатор

### ▲ ПРЕДОСТЕРЕЖЕНИЕ

Перед использованием убедитесь, что пилон фала воднолыжника/вейкбордиста полностью извлечен и надежно зафиксирован. Если пилон не используется, полностью уберите и зафиксируйте его. Проявляйте осторожность при обращении с буксировочным фалом воднолыжника/вейкбордиста, потому что при отсоединении фал может пружинить в сторону гидроцикла. При буксировке воднолыжника, вейкбордиста или каких-либо надувных плавсредств не совершайте резких поворотов. Всегда убирайте буксировочную веревку, когда она не используется.

**ВНИМАНИЕ** Пилон фала сконструирован для буксировки воднолыжника или вейкбордиста, масса которого не превышает 114 кг.

При буксировке воднолыжника, вейкбордиста или надувного плавсредства, на борту должен находиться наблюдатель.

**ПРИМЕЧАНИЕ:** Наблюдателю следует держаться за рукоятки пилона.

**ВНИМАНИЕ** Использование пилона фала воднолыжника для буксировки других судов не допускается. Помните об ограничении максимальной допустимой нагрузки на пилон фала воднолыжника/вейкбордиста. Превышение нагрузки может стать

причиной ухудшения маневренности, устойчивости и снижения эксплуатационных характеристик.

## 10) Держатель для транспортировки вейкборда

Только модели WAKE

Удобный съемный держатель предназначен для транспортировки вейкборда, когда гидроцикл находится на воде.



ТИПОВОЙ ВАРИАНТ

1. Держатель для вейкборда

**ПРИМЕЧАНИЕ:** Держатель для транспортировки вейкборда может быть установлен с левой стороны гидроцикла.

Порядок установки:

1. Вставьте крюки нижней части держателя, в нижний крепежный кронштейн, расположенный под бампером с левой стороны корпуса.

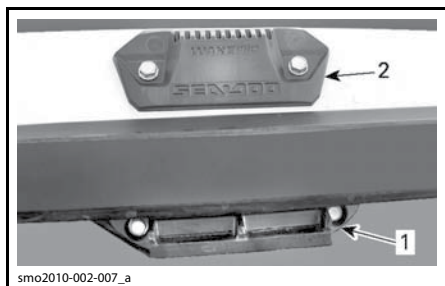

КРЕПЁЖНЫЕ КРОНШТЕЙНЫ ДЕРЖАТЕЛЯ ДЛЯ ВЕЙКБОРДА

1. Нижний крепежный кронштейн
2. Верхний крепежный кронштейн

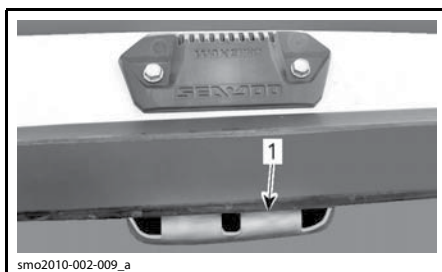

1. Место для установки крюков на нижнем кронштейне
2. Поверните держатель вверх и нажмите его верхнюю часть внутрь, чтобы рукоятка зафиксировалась в верхнем крепежном кронштейне.

### ⚠ ПРЕДОСТЕРЕЖЕНИЕ

Если держатель ненадежно закреплен на гидроцикле, крепление может ослабнуть и держатель неожиданно отсоединится, подвергнув людей, находящихся поблизости, риску получения травм. Периодически проверяйте надежность крепления кронштейна.

3. Устанавливайте вейкборд на кронштейн таким образом, чтобы его киль (-и) располагался снаружи, а пятки ботинок были направлены вниз ближе к борту верхней палубы гидроцикла.
4. Закрепите вейкборд с помощью эластичных шнуров.

### ⚠ ПРЕДОСТЕРЕЖЕНИЕ

Чтобы снизить вероятность получения травм и исключить возможность порезов, всегда располагайте вейкборд КИЛЕМ (-ЯМИ) НАРУЖУ.

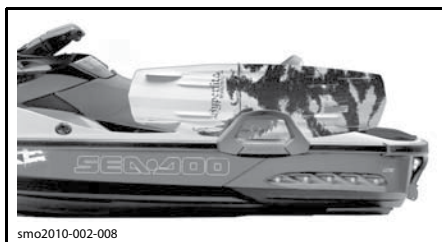

ТИПОВОЙ ВАРИАНТ — ВЕЙКБОРД, УСТАНОВЛЕННЫЙ КИЛЯМИ НАРУЖУ



5. После установки убедитесь, что вейкборд надежно закреплен на держателе.

### ▲ ПРЕДОСТЕРЕЖЕНИЕ

Если держатель ненадежно закреплен на гидроцикле, крепление может ослабнуть и держатель неожиданно отсоединится, подвергнув людей, находящихся поблизости, риску получения травм. Чтобы не допустить этого:

- Проверяйте состояние и, при обнаружении повреждений, заменяйте эластичные шнуры.
- Надежно закрепляйте вейкборд на держателе.
- Периодически проверяйте надежность крепления вейкборда.

**ПРИМЕЧАНИЕ:** Если вейкборд не установлен на держателе, закрепляйте эластичные шнуры таким образом, чтобы они не имели возможности свободно перемещаться во время движения гидроцикла.

**ВНИМАНИЕ** Держатель предназначен для транспортировки одного вейкборда. Не используйте держатель для транспортировки нескольких вейкбордов, а также водных лыж или других предметов. Не используйте держатель для подъема на борт гидроцикла или для швартовки.

### ▲ ПРЕДОСТЕРЕЖЕНИЕ

Если установлен держатель и/или вейкборд, при эксплуатации гидроцикла соблюдайте особые меры предосторожности:

- НЕ ВЫПОЛНЯЙТЕ резкие маневры, включая крутые развороты.
- НЕ ПРЫГАЙТЕ на волнах.
- Повысьте бдительность и ограничьте скорость движения.

В противном случае вейкборд может слететь или сидящие на гидроцикле могут упасть и получить травму в результате контакта с вейкбордом или держателем.

### ▲ ПРЕДОСТЕРЕЖЕНИЕ

При транспортировке гидроцикла на прицепе НЕ ОСТАВЛЯЙТЕ вейкборд на держателе. В противном случае киль (-и) вейкборда может травмировать окружающих или вейкборд может упасть на дорогу. Эластичные шнуры, находящиеся в растянутом состоянии, могут спружинить и ударить кого-нибудь. Будьте осторожны.

Чтобы снять держатель: нажмите рукоятку, расположенную в верхней части держателя, и снимите его с крепежных кронштейнов.



#### СНЯТИЕ ДЕРЖАТЕЛЯ ДЛЯ ВЕЙКБОРДА

1. Для снятия держателя вейкборда нажмите рукоятку

## 11) Регулируемая проставка рулевой колонки

### Некоторые модели

Высота установки руля может изменяться в соответствии с предпочтениями водителей.

1. Используя рычаг блокировки, освободите механизм.

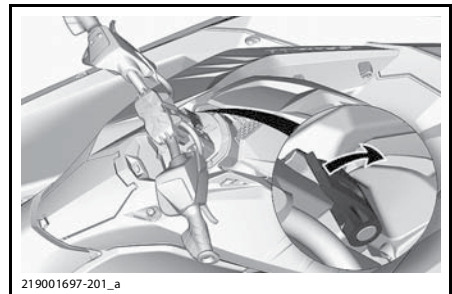

219001697-201\_a

ТИПОВОЙ ВАРИАНТ

2. Установите руль в одно из семи различных фиксированных положений.
3. Используя рычаг блокировки, зафиксируйте регулировочный механизм.

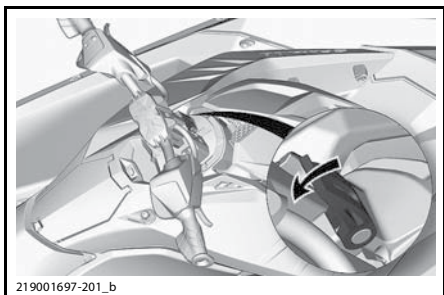

ТИПОВОЙ ВАРИАНТ

---

# ОБКАТКА

## Эксплуатация в период обкатки

Двигатель гидроцикла требует обкатки в течение 10 моточасов, прежде чем он сможет нормально работать на полную мощность.

В течение этого периода не следует открывать дроссельную заслонку более чем на  $1/2$ – $3/4$ . Однако в период обкатки полезны кратковременные ускорения с полностью открытой дроссельной заслонкой и движение с различными скоростями.

**ВНИМАНИЕ** Продолжительные разгоны с полностью открытой дроссельной заслонкой или продолжительное движение с постоянной скоростью недопустимы в период обкатки.

### **ПРИМЕЧАНИЕ: GTR230 и GTR-X230:**

Для защиты двигателя в течение первых 5 часов эксплуатации система управления двигателем ограничивает максимальную частоту вращения коленчатого вала. В течение этого периода мощность двигателя будет постепенно увеличиваться.

# ИНСТРУКЦИИ ПО ЭКСПЛУАТАЦИИ

## ▲ ПРЕДОСТЕРЕЖЕНИЕ

Перед поездкой всегда производите **КОНТРОЛЬНЫЙ ОСМОТР** гидроцикла. Ознакомьтесь с разделами «**ИНФОРМАЦИЯ ПО БЕЗОПАСНОСТИ**» и «**ИНФОРМАЦИЯ О СУДНЕ**», а также полностью ознакомьтесь с технологиями iControl.

Если у вас возникает недопонимание по какому-либо органу управления или инструкции, обратитесь к авторизованному дилеру Sea-Doo.

## Посадка на гидроцикл

Как и при посадке на любое плавсредство, при посадке на гидроцикл следует проявлять осторожность; двигатель при этом должен быть выключен.

## ▲ ПРЕДОСТЕРЕЖЕНИЕ

Посадка на борт гидроцикла и использование подножки разрешены только при **ВЫКЛЮЧЕННОМ** двигателе и снятом с выключателя колпачке шнура безопасности. При подъеме на борт не следует использовать компоненты водометного движителя в качестве опоры.

## Посадка на гидроцикл с пристани

При посадке с причала не торопясь поставьте одну ногу на ближайшую опорную площадку и перенесите вес тела на противоположный борт, удерживая гидроцикл за руль.

Затем перенесите ногу через сиденье и поставьте ее на другую опорную площадку. Оттолкните гидроцикл от причала.



## Посадка на гидроцикл из воды

Убедитесь, что глубина под нижней точкой днища гидроцикла составляет не менее 90 см.

Учтите, что при наличии пассажиров осадка судна увеличивается. Придерживайтесь указанной выше глубины, так как камни, песок, галька могут попасть в водометный движитель.

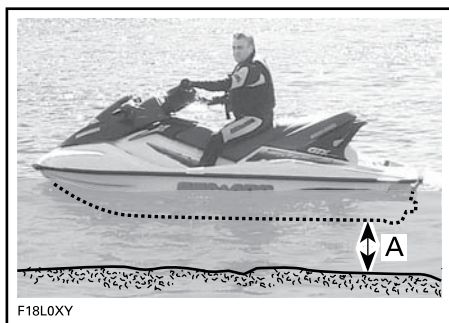

А. Глубина под нижней точкой днища, когда все пассажиры находятся на борту, должна быть не менее 90 см

**ВНИМАНИЕ** Запуск двигателя или движение на гидроцикле по мелководью могут повредить детали водометного движителя.

## Один водитель

### Модели без посадочной подножки

1. Одной рукой возьмитесь за задний поручень.
2. Положив вторую руку на посадочную платформу, подтянитесь и поставьте одно колено на посадочную платформу.
3. Поставьте второе колено на посадочную платформу.



4. Ухватитесь за ремень для захвата, для поддержания равновесия, и шагните вперед на подножки, расположенные с обеих сторон сиденья.



Сядьте верхом на сиденье.

**Модели с посадочной подножкой**

Одной рукой опустите посадочную подножку.



Другой рукой возьмитесь за один из поручней на посадочной платформе. Подтянитесь вверх, чтобы вы смогли опереться коленом о посадочную подножку.



**ВНИМАНИЕ**

- **Стойте в центре подножки.**
- **Одновременно только один человек может находиться на посадочной подножке.**
- **Не следует использовать компоненты водометного движителя при подъеме на борт.**

Протяните вашу руку, чтобы ухватиться за поручень, находящийся позади сиденья, и встаньте на посадочную подножку.



Удерживая обе руки на поручне для захвата, находящемся позади сиденья, встаньте на посадочную платформу.



Ухватитесь за ремень для захвата, для поддержания равновесия, и шагните вперед на подножки, расположенные с обеих сторон сиденья.



Сядьте верхом на сиденье.

### Водитель с пассажиром

Водитель поднимается на борт гидроцикла, как описано выше.

### ▲ ПРЕДОСТЕРЕЖЕНИЕ

**Посадка на борт гидроцикла и использование подножки разрешены только при ВЫКЛЮЧЕННОМ двигателе и снятом с выключателя колпачке шнура безопасности. При подъеме на борт не следует использовать компоненты водометного движителя в качестве опоры.**

На неспокойной акватории пассажир, находящийся в воде, может придержать гидроцикл от качки, облегчая посадку водителя.



Пассажир садится на гидроцикл после водителя. Водитель должен максимально сдвинуться вперед, чтобы поддерживать равновесие гидроцикла.



*ТИПОВОЙ ВАРИАНТ — ПОКАЗАНЫ МОДЕЛИ С ПОСАДОЧНОЙ ПОДНОЖКОЙ*



*ТИПОВОЙ ВАРИАНТ — ПОКАЗАНЫ МОДЕЛИ С ПОСАДОЧНОЙ ПОДНОЖКОЙ*





## Запуск двигателя

### ▲ ПРЕДОСТЕРЕЖЕНИЕ

Перед запуском двигателя, водитель и пассажир (-ы) должны:

- всегда занимать правильное положение на сиденье гидроцикла;
- крепко держаться за поручни или за талию сидящего впереди;
- быть одетыми в защитную одежду установленного образца, включая индивидуальный спасательный жилет (ИСЖ) установленного образца и нижнюю часть костюма аквалангиста.

**ВНИМАНИЕ** Прежде чем запустить двигатель, необходимо убедиться, что между дном водоема и самой нижней точкой задней части днища корпуса есть минимум 90 см, при условии, что все пассажиры заняли свои места. В противном случае может произойти повреждение компонентов водометного движителя.

1. Присоединяйте шнур безопасности к вашему индивидуальному спасательному жилету (ИСЖ) или запястье (необходим специальный ремень).
2. Крепко возьмитесь за руль левой рукой и поставьте обе ноги на опорные площадки.
3. Однократно нажмите кнопку запуска/остановки двигателя для подачи напряжения в электрическую систему.
4. Чтобы запустить двигатель, нажмите и держите кнопку запуска/остановки двигателя.
5. Сразу после того, как двигатель заработает, незамедлительно отпустите кнопку запуска/остановки двигателя.

### ▲ ПРЕДОСТЕРЕЖЕНИЕ

При запуске двигателя или во время эксплуатации гидроцикла всегда закрепляйте шнур безопасности на спасательном жилете или запястье (требуется специальный ремень).

**ВНИМАНИЕ** Во избежание перегрева электрического стартера не держите кнопку пуска в нажатом положении более 10 секунд. Между последовательными попытками пуска двигателя делайте паузы, необходимые для охлаждения стартера.

**ПРИМЕЧАНИЕ:** Если двигатель остановлен в результате нажатия кнопки запуска/остановки двигателя без отсоединения шнура безопасности, он может быть вновь запущен в течение 3 минут. По истечении этого времени, снимите шнур безопасности и выполните процедуру запуска двигателя с самого начала.

## Остановка двигателя

### ▲ ПРЕДОСТЕРЕЖЕНИЕ

Для сохранения курсовой устойчивости двигатель должен работать до полной остановки гидроцикла.

Двигатель может быть остановлен двумя способами:

- нажатием кнопки запуска/остановки двигателя, или
- снятием колпачка шнура безопасности с выключателя двигателя.

### ▲ ПРЕДОСТЕРЕЖЕНИЕ

Не оставляйте присоединенный шнур безопасности при спходе с гидроцикла. Это поможет предотвратить угон гидроцикла или случайный пуск двигателя детьми или другими лицами.

## Как управлять гидроциклом

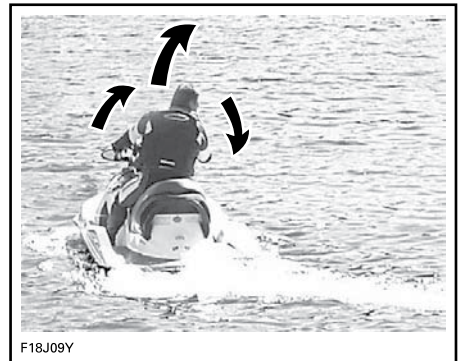

Перекладка руля приводит к повороту сопла водомета в горизонтальной плоскости. Поворот руля вправо приведет к повороту гидроцикла вправо, и наоборот. Во время выполнения поворота следует нажимать рычаг дроссельной заслонки.

### **▲ ПРЕДОСТЕРЕЖЕНИЕ**

**Для изменения направления движения гидроцикла следует поворачивать руль, одновременно нажимая рычаг дроссельной заслонки. Управляемость и маневренность гидроцикла зависят от силы нажатия на рычаг дроссельной заслонки, количества пассажиров, нагрузки, состояния водной поверхности и погодных условий, таких как ветер.**

В отличие от автомобиля поворот гидроцикла выполняется при нажатом рычаге дроссельной заслонки. Потренируйтесь в совершении поворотов, выбрав безопасную акваторию. Вы получите бесценный опыт ухода от столкновений.

### **▲ ПРЕДОСТЕРЕЖЕНИЕ**

**При отпуске рычага дроссельной заслонки курсовая управляемость гидроцикла заметно ухудшается.**

При движении с пассажиром (-ами) на борту управляемость гидроцикла изменяется, и от водителя требуется более высокое мастерство управления. Пассажиру следует держаться за ремень сиденья, задний формованный поручень или за талию сидящего впереди. Снизьте скорость движения и не совершайте резких и крутых поворотов. Избегайте движения с пассажиром по беспокойной воде.

### **Крутые повороты и другие специальные маневры**

Любые крутые повороты или специальные маневры, при которых входные отверстия системы впуска воздуха продолжительное время будут находиться под водой, приведут к попаданию воды в трюм гидроцикла.

Двигателю внутреннего сгорания для нормальной работы требуется постоянный приток воздуха. По этой причине гидроцикл не может быть абсолютно герметичным.

**ВНИМАНИЕ** Если входные отверстия системы впуска воздуха оказываются погруженными под воду, при выполнении маневров, таких как длительное движения по кругу, прохождение носа гидроцикла сквозь волны или при опрокидывании гидроцикла, то вода может попасть внутрь трюма гидроцикла и причинить серьезные повреждения деталям двигателя. Обратитесь к разделу «ГАРАНТИЙНЫЕ ОБЯЗАТЕЛЬСТВА», содержащемуся в данном Руководстве.

### **OTAS**

OTAS (помощь в управлении при отпущенном рычаге дроссельной заслонки) обеспечивает дополнительную маневренность при отпущенном рычаге дроссельной заслонки.

Если водитель отпускает рычаг дроссельной заслонки в положение, соответствующее оборотам холостого хода, система OTAS увеличит частоту вращения коленчатого вала двигателя, чтобы обеспечить выполнение поворота.

После перекладки руля в центральное положение обороты двигателя возвращаются к оборотам холостого хода.

Рекомендуется ознакомиться с данной системой при первой поездке на гидроцикле.

### **Включение нейтрали**

*Только модели с iBR*

### **▲ ПРЕДОСТЕРЕЖЕНИЕ**

**Коленчатый вал двигателя и импеллер продолжают вращаться, даже когда система iBR находится в нейтральном положении. Не приближайтесь к водометному движителю гидроцикла.**

При первом запуске гидроцикла система iBR автоматически устанавливает отражатель системы iBR в нейтральное положение.



Чтобы включить нейтраль в режиме движения вперед, нажмите и отпустите рычаг iBR.

Чтобы включить нейтраль в режиме движения назад, отпустите рычаг iBR и рычаг дроссельной заслонки.

### Регулировка нейтрального положения отражателя iBR

Если в нейтральной гидроцикл медленно движется вперед или назад, можно выполнить регулировку нейтрального положения отражателя системы iBR.

**ПРИМЕЧАНИЕ:** Причиной перемещения гидроцикла, находящегося в нейтральной, может быть ветер или течение.

Если гидроцикл движется вперед, одновременно нажмите кнопку DOWN (вниз).

Если гидроцикл движется назад, коротковоременно нажмите кнопку UP (вверх).

### Все модели, кроме GTR-X

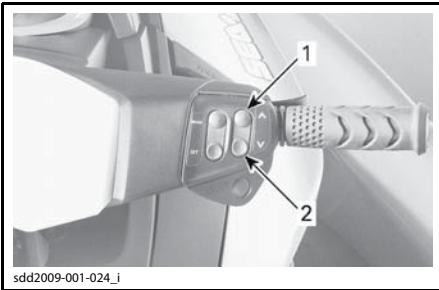

ТИПОВОЙ ВАРИАНТ — РЕГУЛИРОВКА НЕЙТРАЛЬНОГО ПОЛОЖЕНИЯ ОТРАЖАТЕЛЯ СИСТЕМЫ iBR

1. Кнопка UP (вверх) (чтобы остановить движение назад)
2. Кнопка DOWN (вниз) (чтобы остановить движение вперед)

### Модели GTR-X

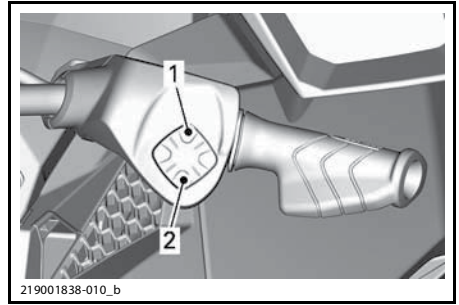

ТИПОВОЙ ВАРИАНТ — РЕГУЛИРОВКА НЕЙТРАЛЬНОГО ПОЛОЖЕНИЯ ОТРАЖАТЕЛЯ СИСТЕМЫ iBR

1. Кнопка UP (вверх) (чтобы остановить движение назад)
2. Кнопка DOWN (вниз) (чтобы остановить движение вперед)

**ПРИМЕЧАНИЕ:** Нажимайте кнопку ВВЕРХ/ВНИЗ, пока не будет достигнута правильная регулировка и движение гидроцикла не прекратится.

### Как включить режим переднего хода

#### Только модели с iBR

Для переключения из нейтральной в режим переднего хода нажмите на рычаг дроссельной заслонки. Гидроцикл начнет движение вперед.

Чтобы включить режим движения вперед при включенном режиме движения назад, отпустите рычаг iBR, а затем нажмите рычаг дроссельной заслонки.

Для переключения в режим переднего хода, после применения торможения, одновременно с отпуском рычага iBR нажмите рычаг дроссельной заслонки. Гидроцикл начнет набирать скорость с небольшой задержкой.

**Все модели, кроме GTR-X**

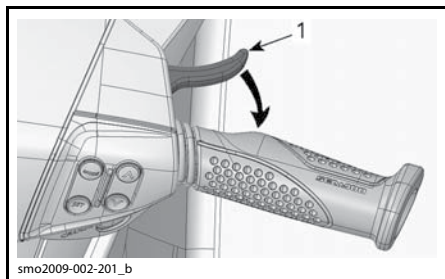

ТИПОВОЙ ВАРИАНТ — ВКЛЮЧЕНИЕ НЕЙТРАЛИ

1. Рычаг дроссельной заслонки

**Модели GTR-X**

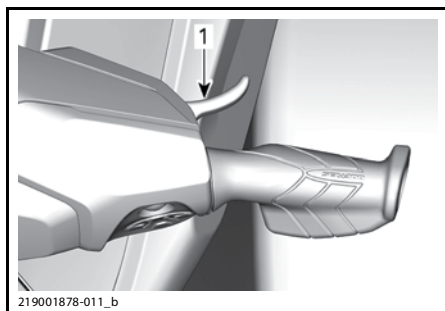

ПЕРЕКЛЮЧЕНИЕ ИЗ НЕЙТРАЛИ

1. Рычаг дроссельной заслонки

**Как включить и использовать режим заднего хода (реверс)**

**Только модели с iBR**

Режим заднего хода может быть включен только когда скорость движения гидроцикла находится в интервале от холостого хода до порогового значения, — 8 км/ч (при движении вперед).

Для включения режима заднего хода рычаг iBR, расположенный на левой стороне руля, должен быть нажат по крайней мере на 25% его хода.

**Все модели, кроме GTR-X**

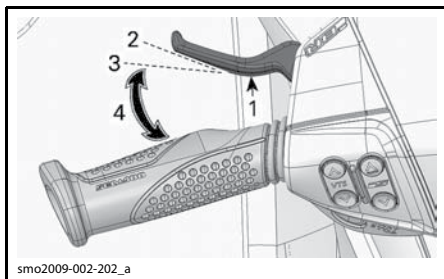

ТИПОВОЙ ВАРИАНТ — РЫЧАГ iBR

1. Рычаг управления системы iBR
2. Исходное положение рычага
3. Приблизительно 25%
4. Рабочий диапазон

**Модели GTR-X**

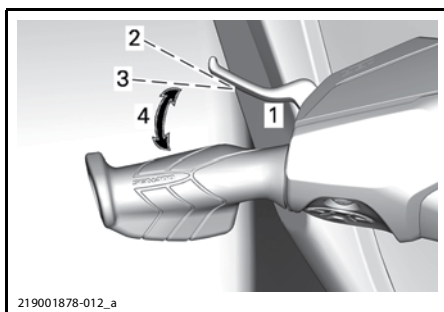

ТИПОВОЙ ВАРИАНТ — РЫЧАГ iBR

1. Рычаг управления системы iBR
2. Исходное положение рычага
3. Приблизительно 25%
4. Рабочий диапазон

В процессе управления гидроциклом, при рычаге iBR, установленном в положение заднего хода, рычаг дроссельной заслонки применяется для регулирования оборотов коленчатого вала двигателя и, соответственно, силы обратной тяги, производимой гидроциклом.

Одновременно управляя рычагами iBR и дроссельной заслонки, вы можете более точно регулировать тягу при движении задним ходом. Повышенные обороты двигателя приведут к повышению уровня турбулентности и уменьшат эффективность движения задним ходом.

**ПРИМЕЧАНИЕ:** Обороты коленчатого вала двигателя будут снижены до оборотов холостого хода, всякий раз когда изменяется положение рычага iBR.

Отпустите рычаг iBR для завершения движения задним ходом.

Действуйте рычагом дроссельной заслонки, для компенсации остаточного движения задним ходом, после отпуска рычага iBR.

### ▲ ПРЕДОСТЕРЕЖЕНИЕ

**При движении задним ходом функция торможения неэффективна.**

При движении задним ходом мощность двигателя ограничена, что ограничивает скорость движения задним ходом.

### ▲ ПРЕДОСТЕРЕЖЕНИЕ

**В режиме заднего хода всегда двигайтесь на малой скорости и, насколько это возможно, непродолжительное время. Прежде чем начать движение назад, убедитесь, что позади гидроцикла отсутствуют какие-либо предметы, препятствия или люди.**

При движении задним ходом, поворачивайте руль в противоположном направлении от желаемого направления поворота кормы гидроцикла.

Например, для поворота кормы гидроцикла в левую сторону, поверните руль в правую сторону.

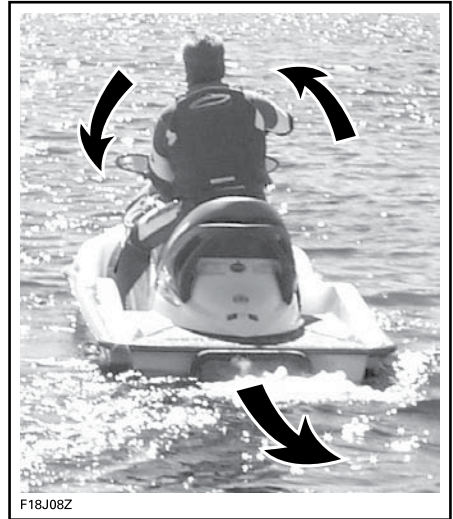

F18J08Z

*ТИПОВОЙ ВАРИАНТ — ИСПОЛЬЗУЙТЕ ПРОТИВОПОЛОЖНОЕ НАПРАВЛЕНИЕ ПОВОРОТА РУЛЯ ПРИ ДВИЖЕНИИ ЗАДНИМ ХОДОМ*

**▲ ОСТОРОЖНО** Направление поворота руля, при движении задним ходом, противоположно направлению поворота руля при движении передним ходом. Чтобы при движении назад повернуть корму влево, поверните руль вправо. Чтобы при движении назад повернуть корму вправо, поверните руль влево. **Попрактикуйтесь в управлении гидроциклом при движении задним ходом на открытой акватории, для ознакомления с органами управления и характеристикой управляемости гидроцикла, прежде чем вы будете управлять гидроциклом в ограниченном пространстве.**

## Порядок использования системы торможения

Только модели с iBR

### ▲ ПРЕДОСТЕРЕЖЕНИЕ

- Для активации системы торможения, двигатель гидроцикла должен работать.
- Система торможения может быть активирована только при движении гидроцикла вперед и не оказывает влияния на скорость при движении назад.
- Тормозная система не в состоянии предотвратить снос гидроцикла, возникающий в результате течения или ветра.

Система торможения может быть активирована только при движении гидроцикла вперед и при условии, что скорость его движения не ниже 14 км/ч.

Система торможения приводится в действие и управляется, когда рычаг управления системы iBR, расположенный на левой стороне руля, нажимается, по крайней мере, на 25% его хода.

**Все модели, кроме GTR-X**

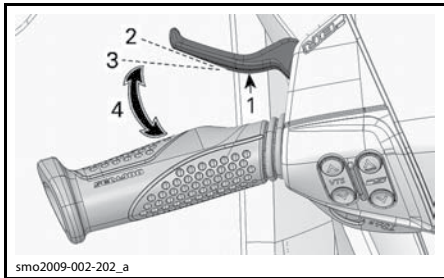

ТИПОВОЙ ВАРИАНТ — РЫЧАГ iBR

1. Рычаг управления системы iBR
2. Исходное положение рычага
3. Приблизительно 25%
4. Рабочий диапазон

## Модели GTR-X

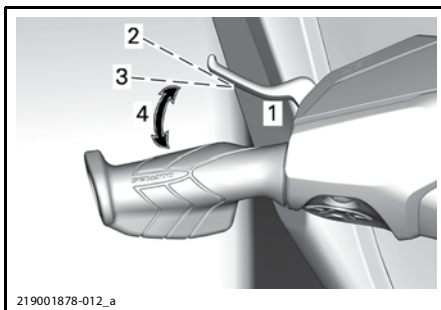

ТИПОВОЙ ВАРИАНТ — РЫЧАГ iBR

1. Рычаг управления системы iBR
2. Исходное положение рычага
3. Приблизительно 25%
4. Рабочий диапазон

### ▲ ПРЕДОСТЕРЕЖЕНИЕ

**Необходимо попрактиковаться в торможении в безопасном месте при различных скоростях движения, чтобы полностью привыкнуть к управлению гидроциклом.**

При нажатии рычага управления системы iBR, сигналы, поступающие от рычага управления дроссельной заслонкой, игнорируются, и частота вращения коленчатого вала двигателя определяется только положением рычага управления системы iBR. Интенсивность торможения, таким образом, может задаваться только посредством рычага управления системы iBR.

Интенсивность замедления гидроцикла пропорциональна развиваемой тормозной силе. Чем сильнее нажат рычаг управления системы iBR, тем большая тормозная сила развивается.

**ПРИМЕЧАНИЕ:** Для регулировки интенсивности замедления плавно нажимайте рычаг управления системы iBR, и одновременно отпускайте рычаг управления дроссельной заслонкой.

**▲ ОСТОРОЖНО** При торможении водитель и пассажиры должны смещаться в направлении, противоположном действию силы замедления, для предотвращения потери равновесия. При управлении гидроциклом водитель должен всегда держать руль за обе рукоятки. Все пассажиры должны крепко держаться за соответствующие рукоятки или за талию сидящего впереди.

#### ▲ ПРЕДОСТЕРЕЖЕНИЕ

Длина тормозного пути в значительной степени зависит от начальной скорости, загрузки, силы ветра, количества пассажиров, состояния акватории и интенсивности торможения задаваемой водителем. Корректируйте стиль вождения соответствующим образом.

Когда скорость движения гидроцикла опустится ниже 14 км/ч, режим торможения отключится и будет активирован режим движения задним ходом. Чтобы остановить гидроцикл в этот момент, отпустите рычаг iBR. В противном случае начнется движение назад.

**▲ ОСТОРОЖНО** При остановке гидроцикла созданный им спутный след будет догонять гидроцикл, и толкать его вперед. Убедитесь, что перед гидроциклом отсутствуют купающиеся или какие-либо препятствия.

Если рычаг управления дроссельной заслонкой нажат при отпускании рычага управления системы iBR, после короткой паузы, гидроцикл начнет движение вперед. Интенсивность ускорения будет пропорциональна силе нажатия рычага управления дроссельной заслонкой.

#### ▲ ПРЕДОСТЕРЕЖЕНИЕ

Если после отпускания рычага управления системы iBR нет необходимости начинать движение вперед, так же отпустите и рычаг управления дроссельной заслонкой.

Когда во время движения впервые задействуется тормоз, позади гидроцикла, вверх, в воздух, выбрасывается шлейф воды.

#### ▲ ПРЕДОСТЕРЕЖЕНИЕ

- Необходимо проинформировать водителя гидроцикла, следующего за вами в колонне, о тормозных возможностях и маневренности вашего гидроцикла, а также о том, что означает выбрасываемый шлейф воды, кроме этого, укажите ему на необходимость поддерживать большую дистанцию между гидроциклами.
- Учитывайте, что другие суда, движущиеся за вами или поблизости, могут не иметь возможности остановиться также быстро.

#### Торможение при прохождении поворота

Для обеспечения управляемости в повороте не отпускайте рычаг управления дроссельной заслонкой. Однако при выполнении поворота система торможения iBR может активироваться, как было описано выше. Будьте готовы сохранять равновесие, когда гидроцикл пересекает спутный след.

**▲ ОСТОРОЖНО** При замедлении и остановке гидроцикла при выполнении поворота, созданный им спутный след будет догонять гидроцикл, и толкать его в сторону. Приготовьтесь сохранять равновесие при пересечении спутного следа.

#### Использование системы регулирования дифферента (VTS)

Система регулирования дифферента (VTS), изменяя угол отклонения поворотного сопла в вертикальной плоскости, позволяет быстро и эффективно корректировать ходовой дифферент гидроцикла при изменении нагрузки, тягового усилия водомета, положения водителя и состояния акватории. Правильно настроенная система регулирования дифферента делает управление

гидроциклом более легким, уменьшает его галопирование и обеспечивает большую продольную устойчивость.

Во время первых же поездок на гидроцикле водитель должен научиться правильно пользоваться системой регулирования дифферента на разных скоростных режимах с учетом состояния акватории. В круизном плавании обычно устанавливают нулевой дифферент, хотя, конечно, лучший советчик в этом вопросе — ваш личный опыт. Во время обкатки гидроцикла, когда высокие скорости противопоказаны, потренируйтесь в применении системы регулирования дифферента.

Когда сопло направлено вверх, сила тяги реактивной струи приподнимает нос гидроцикла (дифферент на корму). Это самая лучшая посадка судна на высокой скорости движения.

Когда сопло повернуто вниз, нос гидроцикла опускается (увеличивается дифферент на нос). Это улучшает динамику

## Методы настройки VTS

ДОСТУПНЫЕ МЕТОДЫ НАСТРОЙКИ VTS						
	GTI	GTI SE	GTI Limited	GTR	GTR-X	WAKE
Кнопки управления VTS	НД	НД	X	X	X	НД
Настройка VTS «двойным нажатием»	НД	НД	X	X	X	НД
Предварительные настройки VTS	НД	НД	X	X	X	НД
Настройка VTS через панель приборов	НД	X	НД	НД	НД	X
Параметры начала движения	НД	НД	НД	НД	X	НД

X = стандартное оборудование  
НД = не доступно

## Настройка системы VTS с помощью кнопок

Доступно пять положений трима.

Во время движения гидроцикла вперед выполните следующее:

1. Чтобы поднять нос гидроцикла и выбрать следующее положение трима, нажмите кнопку системы VTS ВВЕРХ.

гидроцикла на поворотах. Радиус поворота и крен зависят от скорости движения и смещения центра тяжести тела водителя относительно гидроцикла. Для уменьшения галопирования рекомендуется отклонить сопло вниз и соответственно снизить скорость движения.

**ПРИМЕЧАНИЕ:** Работа системы VTS отображается указателем на панели приборов.



**ИНДИКАТОР СИСТЕМЫ VTS**

Система позволяет вручную регулировать дифферент, выбрать одну из двух предварительных установок, а также изменять настройки предварительных установок.

**ПРИМЕЧАНИЕ:** Если двигатель не работает в режиме движения вперед, изменение дифферента гидроцикла приведет только к изменению показаний указателя дифферента и изменению предварительных настроек положения сопла. Сопло начнет перемещаться только при включении переднего хода.

2. Чтобы опустить нос гидроцикла и выбрать следующее положение трима, нажмите кнопку системы VTS ВНИЗ.



**Все модели, кроме GTR-X**

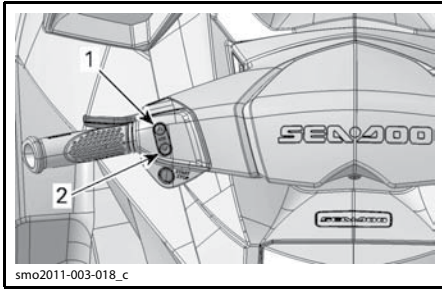

ТИПОВОЙ ВАРИАНТ — КНОПКА УПРАВЛЕНИЯ СИСТЕМЫ VTS

1. Нос вверх
2. Нос вниз

**Модели GTR-X**

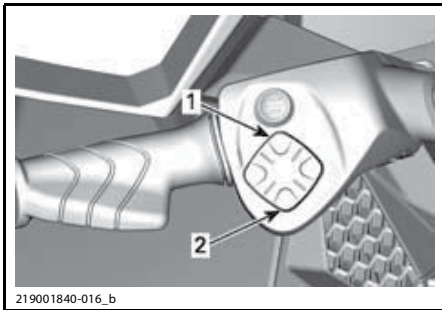

ТИПОВОЙ ВАРИАНТ — КНОПКА УПРАВЛЕНИЯ СИСТЕМЫ VTS

1. Нос вверх
2. Нос вниз

**ПРИМЕЧАНИЕ:** Если нажать и удерживать кнопку системы VTS вверх или вниз, сопло водомета будет двигаться, пока кнопка не будет отпущена или пока не будет достигнуто крайнее верхнее или нижнее положение.



ИНДИКАТОР СИСТЕМЫ VTS

**Использование предустановок дифферента**

Можно выбрать две предустановки значения дифферента.

Для того чтобы выбрать наибольшее введенное значение дифферента, дважды щелкните верхней кнопкой VTS (дифферент на корму).

Для того чтобы выбрать наименьшее введенное значение дифферента, дважды щелкните нижней кнопкой VTS (дифферент на нос).

**ПРИМЕЧАНИЕ:** Если введено только одно значение дифферента, щелкните дважды любой кнопкой VTS (верхней или нижней).

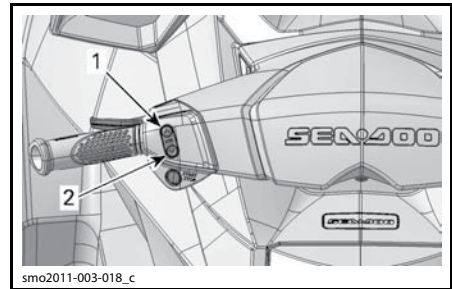

ТИПОВОЙ ВАРИАНТ — ДВАЖДЫ НАЖМИТЕ КНОПКУ VTS ВНИЗ ИЛИ ВВЕРХ ДЛЯ ИСПОЛЬЗОВАНИЯ ПРЕДУСТАНОВОК

1. Наибольшее введенное значение дифферента
2. Наименьшее введенное значение дифферента

**Модели GTR-X**

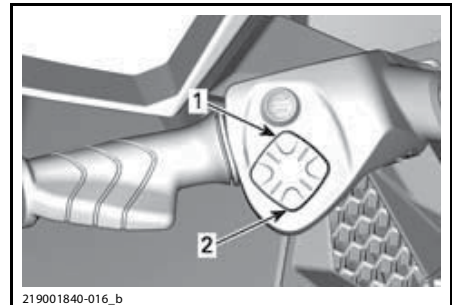

ТИПОВОЙ ВАРИАНТ — ДВАЖДЫ НАЖМИТЕ КНОПКУ VTS ВНИЗ ИЛИ ВВЕРХ ДЛЯ ИСПОЛЬЗОВАНИЯ ПРЕДУСТАНОВОК

1. Наибольшее введенное значение дифферента
2. Наименьшее введенное значение дифферента

## Запись предустановок дифферента

В систему VTS можно заранее внести две предустановки параметров дифферента, что позволяет быстро и эффективно регулировать дифферент гидроцикла.

Обе предварительные установки системы VTS установлены в положение 3, но они могут быть изменены в соответствии с предпочтениями водителя. Когда предварительные установки системы VTS изменятся водителем, новые настройки будут сохраняться в памяти даже после полного отключения электропитания гидроцикла.

Для записи предустановок дифферента системы VTS:

1. Включите бортовую электрическую систему нажатием кнопки запуска/остановки двигателя,
2. Установите колпачок шнура безопасности на выключатель.
3. Справа на руле нажимайте кнопку MODE до появления надписи VTS MODE.

### Все модели, кроме GTR-X

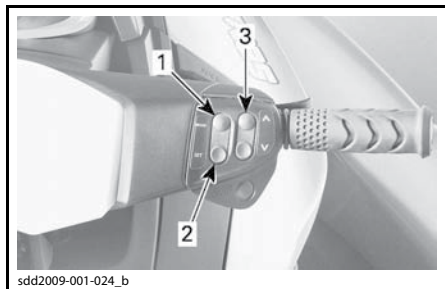

#### ТИПОВОЙ ВАРИАНТ

1. Кнопка MODE (режим)
2. Кнопка SET (установка)
3. Кнопки UP (вверх)/DOWN (вниз)

### Модели GTR-X

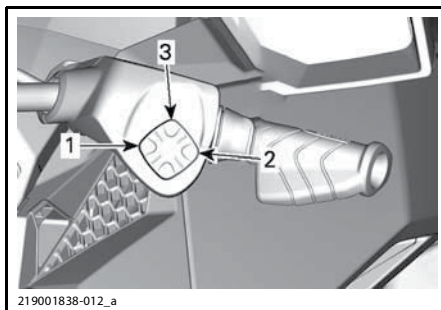

#### ТИПОВОЙ ВАРИАНТ

1. Кнопка MODE (режим)
2. Кнопка SET (установка)
3. Кнопки UP (вверх)/DOWN (вниз)



4. Нажимайте кнопку SET, пока на дисплее не появится надпись PRESET 1 (предустановка 1).
5. Нажимайте кнопки VTS ВВЕРХ/ВНИЗ для изменения значения предустановки дифферента 1. На дисплее выше надписи PRESET 1 будут отображаться значения дифферента от 1 до 5.



1. Сообщение PRESET 1
2. Номер предустановки VTS
3. Индикатор выбранного положения дифферента (дифферент на нос)



- Нажмите кнопку SET для сохранения предустановки 1 и вывода на дисплей предустановки 2 (PRESET 2).
- Нажимайте кнопки VTS ВВЕРХ/ВНИЗ для изменения значения предустановки дифферента 2. На дисплее выше надписи PRESET 2 будут отображаться значения дифферента от 1 до 5.
- Нажмите кнопку SET, чтобы сохранить настройки и вернуться в основной режим работы дисплея.

Система VTS сравнит записанные предустановки дифферента, наибольшее значение будет соответствовать кнопке ВВЕРХ, а наименьшее — кнопке ВНИЗ.

Если обе предварительные установки одинаковые, обеим кнопкам будет соответствовать одна настройка.

### Настройка системы VTS с помощью кнопок MODE/SET

При включенном режиме движения вперед выполните следующее:

- Нажимайте кнопку MODE, пока на многофункциональном дисплее не отобразится сообщение VTS.
- Нажимайте кнопки UP (вверх)/DOWN (вниз), расположенные на правой стороне руля, для изменения дифферента.



- Убедитесь в функционировании VTS, взглянув на изменение показаний индикатора дифферента на цифровом дисплее.
- Нажмите кнопку SET, чтобы сохранить нужные настройки и вернуться в основной режим работы дисплея.

**ПРИМЕЧАНИЕ:** Доступны настройки VTS в диапазоне от 1 до 5.

**ПРИМЕЧАНИЕ:** Функционирование системы VTS не может быть полностью проверено, пока двигатель не работает в режиме движения вперед. Если двигатель не работает в режиме движения вперед, при нажатии кнопок VTS будет изменяться только состояние соответствующего указателя — сопло перемещаться не будет.

### Управление параметрами начала движения (только модели GTR-X)

Функция управления параметрами начала движения управляет системой VTS для обеспечения оптимального ускорения и быстрого выхода на глиссирование. Если скорость ниже 20 км/ч, VTS опускает сопло в нижнее положение, а на панели приборов мигает соответствующий индикатор, указывающий что система готова к началу движения. Когда скорость движения превышает 30 км/ч, VTS возвращает сопло в заданное водителем положение.



Когда функция управления параметрами запуска активирована, на соответствующем индикаторе панели приборов появляются две стрелки.

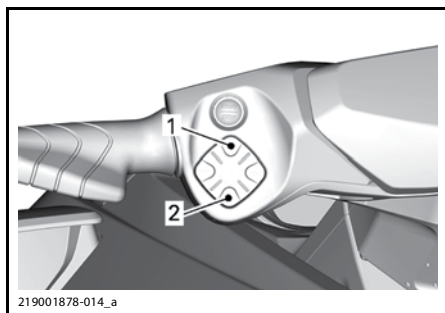

#### КНОПКА УПРАВЛЕНИЯ VTS

1. UP (вверх)
2. DOWN (вниз)

**ПРИМЕЧАНИЕ:** Функция iVTS деактивируется при остановке двигателя.

## Общие рекомендации по эксплуатации

### Эксплуатация при большом волнении и плохой видимости

Избегайте эксплуатации в указанных выше условиях. Если это невозможно, двигайтесь осторожно с низкой скоростью.

### Преодоление волн

Водитель должен крепко держать руль, а обе ноги должны быть установлены на подножки.

Пассажир должен держаться за поручень обеими руками, а обе его ноги должны располагаться на подножке.

Снизьте скорость.

Всегда будьте готовы к выполнению маневра и, при необходимости, к сохранению равновесия.

При преодолении волн пассажир (-ы) должен слегка приподнимать свое тело, сглаживая, таким образом, силу ударов.

При пересечении спутных следов, всегда держите безопасную дистанцию до идущего впереди плавсредства.

## ▲ ПРЕДОСТЕРЕЖЕНИЕ

При пересечении спутный следов снизьте скорость. Водитель и пассажир (-ы) должны крепко держаться и, при необходимости, привстать, приняв, таким образом, позу, помогающую смягчить удар. Не прыгайте на гидроцикле через гребни волн.

### Остановка/швартовка

Когда рычаг управления дроссельной заслонкой отпущен, гидроцикл начинает замедляться за счет гидродинамического сопротивления воды. Длина остановочного пути зависит от размеров судна, веса, скорости, состояния акватории, направления и силы ветра и течения.



Водителю следует потренироваться на открытом пространстве, чтобы полностью привыкнуть к торможению в различных условиях.

### Модели без iBR

## ▲ ПРЕДОСТЕРЕЖЕНИЕ

Когда гидроцикл полностью остановится, его двигатель тоже должен быть остановлен.

**Модели с iBR****▲ ПРЕДОСТЕРЕЖЕНИЕ**

**Всегда практикуйтесь в торможении на открытых участках, убедившись, что в непосредственной близости (особенно сзади) отсутствуют другие плавсредства. Водители других плавсредств могут быть не в состоянии выполнить маневр или остановиться вовремя, если вы неожиданно остановитесь перед ними.**

Также для замедления и остановки может использоваться система iBR, позволяющая улучшить маневренность, особенно при швартовке. Поведение гидроцикла при остановке с использованием системы iBR на прямой и при прохождении поворота значительно отличается, необходимо привыкнуть к управлению гидроциклом в различных условиях торможения.

При первичной активации режима торможения в движении, позади гидроцикла возникает бьющая вверх струя воды, которая может стать причиной того, что водитель плавсредства, следующего за вами, на короткое время потеряет ваш гидроцикл из виду.

**▲ ПРЕДОСТЕРЕЖЕНИЕ**

**Необходимо проинформировать водителя гидроцикла, следующего за вами в колонне, о тормозных возможностях и маневренности вашего гидроцикла, а также о том, что означает выбрасываемый шлейф воды, кроме этого, укажите ему на необходимость поддерживать большую дистанцию между гидроциклами.**

Водителю также необходимо попрактиковаться в швартовке к воображаемому причалу, используя все доступные органы управления (рычаг управления системы iBR и рычаг управления дроссельной заслонкой).

Отпустите рычаг управления дроссельной заслонкой перед приближением к предполагаемому месту высадки.

Снизьте скорость движения до холостого хода.

Маневрируйте, используя рычаги управления системой iBR и дроссельной заслонкой, и включая, при необходимости, нейтраль, передний или задний ход.

Необходимо напомнить, что при движении задним ходом характер управления гидроциклом изменяется. Поворачивание руля влево приведет к повороту корпуса вправо, и наоборот.

**▲ ПРЕДОСТЕРЕЖЕНИЕ**

**При отпуске рычага дроссельной заслонки курсовая управляемость гидроцикла заметно ухудшается и полностью утрачивается при выключенном двигателе. При включении заднего хода характер управления гидроциклом изменяется.**

**Причаливание к берегу**

**ВНИМАНИЕ** Не рекомендуется подходить на гидроцикле к берегу.

Двигайтесь по направлению к берегу медленно и заглушите двигатель с помощью кнопки пуска/остановки двигателя или ключа DESS прежде, чем глубина под наиболее низко сидящей частью корпуса сократится до 90 см, после чего вытащите гидроцикл на берег. Затем подтяните гидроцикл к берегу.

**ВНИМАНИЕ** Движение на гидроцикле по мелководью может привести к повреждению компонентов водометного движителя. Всегда останавливайте двигатель, прежде чем глубина уменьшится до 90 см, не включайте реверс или торможение на такой глубине.



F18A03Y

# РЕЖИМЫ ЭКСПЛУАТАЦИИ

	GTS	GTI	GTI SE	GTI LIMITED	GTR/ GTR X	WAKE
Прогулочный режим	X	X	X	X	X	X
Спортивный режим	X	X	X	X	X	X
Режим экономии топлива	X	X	X	X	X	X
Круиз-контроль	НД	-	-	X	-	X
Режим движения с низкой скоростью	НД	-	-	X	-	X
Режим буксировки воднолыжника	НД	-	-	-	-	X
Настройки ключа новичка	X	X	X	X	X	X

X = стандартное оборудование

- = возможность установки данной функциональной возможности вы можете узнать у вашего авторизованного дилера Sea-Doo.

НД = не доступно

## Прогулочный режим

При запуске гидроцикл переходит в прогулочный режим, который используется по умолчанию.

Для подтверждения включения прогулочного режима на панели приборов загорается индикатор TOURING.



## Спортивный режим

В спортивном режиме отклик на нажатие рычага дроссельной заслонки более быстрый, а ускорение более интенсивное, чем в прогулочном.

Для подтверждения включения спортивного режима на панели приборов загорается индикатор SPORT.



Спортивный режим будет оставаться включенным, пока не будет отключен водителем или двигатель гидроцикла не будет остановлен. После остановки двигателя вновь активируется прогулочный режим.

## Активация спортивного режима

Для включения спортивного режима во время движения выполните следующее:

### ▲ ПРЕДОСТЕРЕЖЕНИЕ

При включении спортивного режима внимательно следите за другими судами, препятствиями или находящимися в воде людьми.

1. Нажмите и удерживайте кнопку SPORT минимум в течение 3 секунд.

**Все модели, кроме GTR-X**

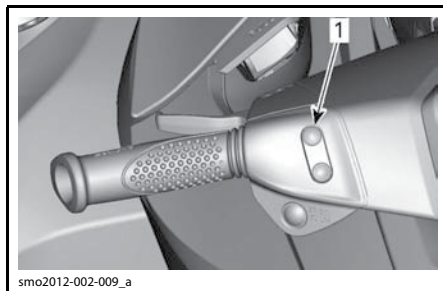

ТИПОВОЙ ВАРИАНТ

1. Кнопка SPORT

## Модели GTR-X

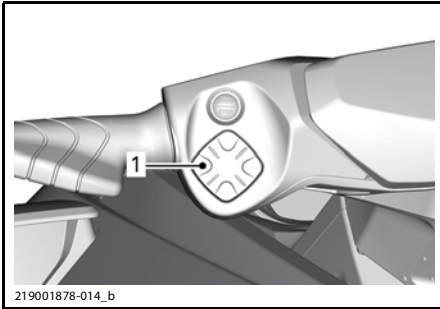

ТИПОВОЙ ВАРИАНТ  
1. Кнопка SPORT

**ПРИМЕЧАНИЕ:** На панели приборов отобразится следующее важное предупреждающее сообщение, отображаемое в виде «бегущей» строки:

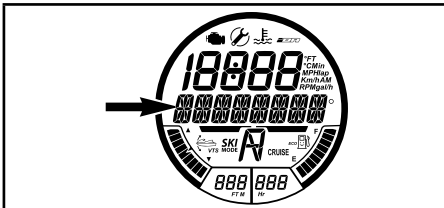

ОТОБРАЖАЕТСЯ СООБЩЕНИЕ

**ENTERING SPORT MODE - INCREASED ACCELERATION - INSTRUCT PASSENGERS TO HOLD - PRESS SPORT BUTTON**  
(ВКЛЮЧЕНИЕ СПОРТИВНОГО РЕЖИМА — УСКОРЕНИЕ УВЕЛИЧИВАЕТСЯ — ПРЕДУПРЕДИТЕ ПАССАЖИРОВ О НЕОБХОДИМОСТИ ДЕРЖАТЬСЯ — НАЖМИТЕ КНОПКУ SPORT)

### ▲ ПРЕДОСТЕРЕЖЕНИЕ

Убедитесь, что пассажиры проинструктированы о том, что спортивный режим предназначен для увеличения интенсивности ускорения и о том, что они должны держаться крепче.

2. Повторно нажмите кнопку SPORT для включения спортивного режима.

Включение спортивного режима будет подтверждено появлением на панели приборов сообщения: SPORT MODE ACTIVATED (СПОРТИВНЫЙ РЕЖИМ АКТИВИРОВАН).

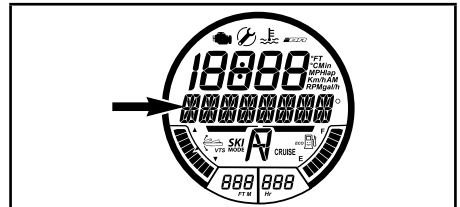

ОТОБРАЖАЕТСЯ СООБЩЕНИЕ

SPORT MODE ACTIVATED  
(СПОРТИВНЫЙ РЕЖИМ АКТИВИРОВАН)

**ПРИМЕЧАНИЕ:** Спустя несколько секунд панель приборов вернется в основной режим работы.

3. Убедитесь, что индикатор спортивного режима включен.

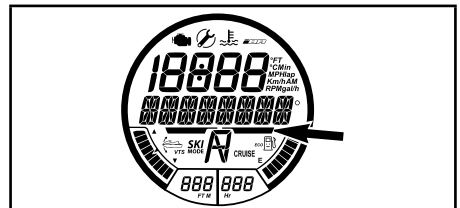

ИНДИКАТОР СПОРТИВНОГО РЕЖИМА  
(SPORT)

**ПРИМЕЧАНИЕ:** Индикатор спортивного режима будет гореть, пока включен спортивный режим.

### Выключение спортивного режима

Для выключения спортивного режима во время движения выполните следующее:

### ▲ ПРЕДОСТЕРЕЖЕНИЕ

При выключении спортивного режима внимательно следите за другими судами, препятствиями или находящимися в воде людьми.

1. Нажмите и удерживайте кнопку SPORT минимум в течение 3 секунд.

**ПРИМЕЧАНИЕ:** На панели приборов отобразится следующее предупреждающее сообщение, отображаемое в виде «бегущей» строки: SPORT MODE DEACTIVATED (СПОРТИВНЫЙ РЕЖИМ ДЕАКТИВИРОВАН).

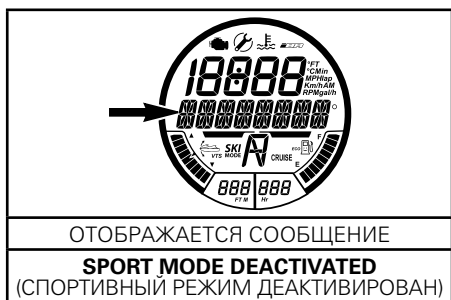

**ПРИМЕЧАНИЕ:** Спустя несколько секунд панель приборов вернется в основной режим работы.

2. Убедитесь, что включился индикатор прогулочного режима.



## Режим экономии топлива

### Включение режима экономии топлива

1. Нажмите кнопку включения спортивного режима по крайней мере на одну секунду.

**Все модели, кроме GTR-X**

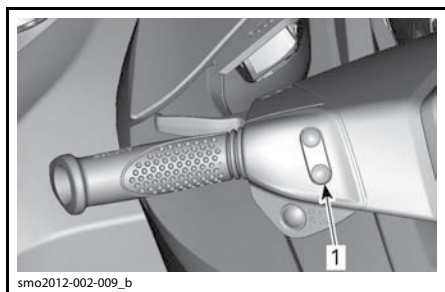

## Модели GTR-X

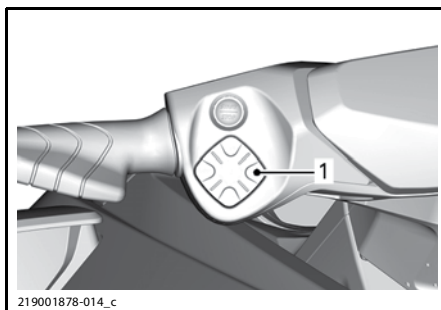

ТИПОВОЙ ВАРИАНТ

1. Кнопка ECO

На панели приборов отобразится следующее сообщение:



Также включится индикатор режима экономии топлива (ECO).



### Выключение режима экономии топлива

1. Нажмите кнопку включения спортивного режима по крайней мере на одну секунду.

ТИПОВОЙ ВАРИАНТ

1. Кнопка ECO

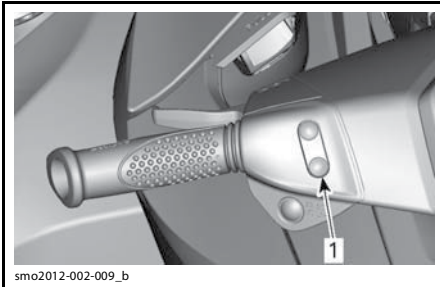

**Все модели, кроме GTR-X****ТИПОВОЙ ВАРИАНТ**

1. Кнопка ECO

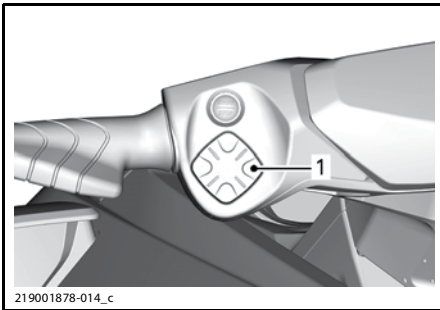
**Модели GTR-X****ТИПОВОЙ ВАРИАНТ**

1. Кнопка ECO

Выключится индикатор режима экономии топлива (ECO).

**Круиз-контроль**

Режим CRUISE является функцией интеллектуальной системы управления дроссельной заслонкой (iTC), позволяющей водителю ограничивать максимальную скорость движения гидроцикла.

Этот режим может быть полезен при движении на длинные расстояния, при движении в зонах, скорость движения в которых ограничена, или при буксировке надувного средства, воднолыжника или вейкбордиста.

При использовании круиз-контроля происходит ограничение скорости только во время движения гидроцикла вперед, водитель должен удерживать рычаг дроссельной заслонки в нажатом положении, чтобы поддерживать постоянную скорость движения.

Ограничив максимально допустимую скорость гидроцикла, водитель может изменять скорость от минимальной (холостого хода) до установленной в качестве максимальной с помощью рычага дроссельной заслонки. Установленная скорость не будет превышена даже при полном нажатии рычага дроссельной заслонки.

Двигаясь в режиме CRUISE с максимальной скоростью, будьте внимательны и сохраняйте контроль над ситуацией.

Снизить скорость можно, отпустив рычаг дроссельной заслонки или нажав рычаг iBR.

Если для торможения нажимается рычаг управления системы iBR, система выключает режим CRUISE, но не выходит из него.

После отпускания рычага управления системы iBR и нажатия рычага управления дроссельной заслонкой для движения вперед, режим CRUISE вновь включается с заданными ранее установками ограничения скорости.

**ПРИМЕЧАНИЕ:** Круиз-контроль **недоступен**, если включен режим движения с низкой скоростью или режим буксировки воднолыжника.

**Активация круиз-контроля****Включение круиз-контроля на холостом ходу**

**ПРИМЕЧАНИЕ:** Данная функция доступна на приблизительно до 10 км/ч.

Для включения и настройки круиз-контроля на холостом ходу в режиме движения вперед:

1. Нажмите и отпустите рычаг дроссельной заслонки, чтобы переместить отражатель системы iBR в положение переднего хода.
2. Нажмите и удерживайте кнопку включения круиз-контроля.

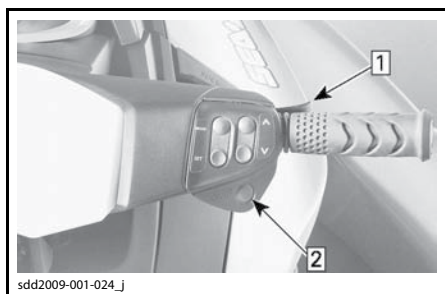

**ТИПОВОЙ ВАРИАНТ — ВКЛЮЧЕНИЕ КРУИЗ-КОНТРОЛЯ НА ХОЛОСТОМ ХОДУ**

**Шаг 1:** Нажмите рычаг дроссельной заслонки, чтобы включить режим движения вперед

**Шаг 2:** Нажмите кнопку включения круиз-контроля

На панели приборов отобразится следующее предупреждающее сообщение:

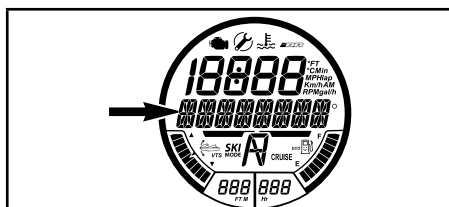

ОТображается сообщение

**CRUISE MODE \_ SELECT SPEED \_ PRESS SET TO ACCEPT OR MODE TO EXIT** (КРУИЗ-КОНТРОЛЬ \_ ЗАДАЙТЕ СКОРОСТЬ НАЖМИТЕ SET, ЧТОБЫ ПРИНЯТЬ ИЛИ MODE, ЧТОБЫ ВЫЙТИ)

3. Нажимайте кнопку UP (вверх), пока на цифровом дисплее не отобразится необходимая скорость круиз-контроля.

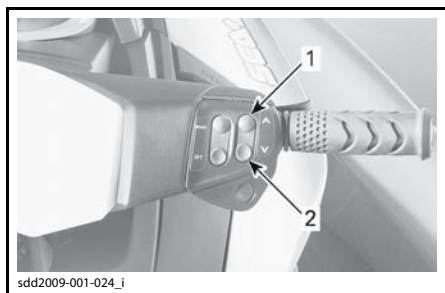

**ТИПОВОЙ ВАРИАНТ**

1. Кнопка UP (вверх)
2. Кнопка DOWN (вниз)

На панели приборов отобразится следующее предупреждающее сообщение:

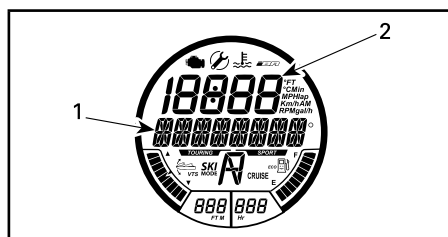

ВЫБРАНА ФУНКЦИЯ — CRUISE MODE

1. **CRUISE MODE \_ SPEED ADJUSTING** (КРУИЗ-КОНТРОЛЬ \_ РЕГУЛИРОВКА СКОРОСТИ)
2. Отображение настройки круиз-контроля

4. Нажмите кнопку SET для сохранения крейсерской скорости включения круиз-контроля. На панели приборов отобразится следующее предупреждающее сообщение:

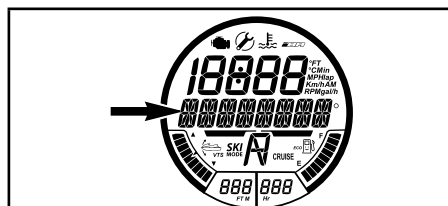

ОТображается сообщение

**CRUISE MODE ACTIVE** (КРУИЗ-КОНТРОЛЬ ВКЛЮЧЕН)

Прозвучит звуковой сигнал, информирующий о том, что круиз-контроль включен, и на многофункциональном дисплее отобразится индикатор CRUISE.



ИНДИКАТОР КРУИЗ-КОНТРОЛЯ



## Активация круиз-контроля на более высокой скорости

Чтобы включить круиз-контроль во время движения (10 км/ч):

1. Увеличьте скорость движения гидродвигателя до необходимого значения и удерживайте рычаг дроссельной заслонки.
2. Нажмите и удерживайте кнопку включения круиз-контроля приблизительно в течение 1 секунды.

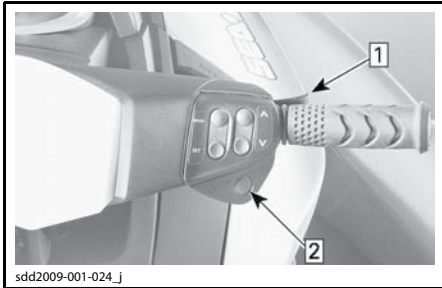

sdd2009-001-024\_j

### ТИПОВОЙ ВАРИАНТ — ВКЛЮЧЕНИЕ КРУИЗ-КОНТРОЛЯ НА ХОДУ

Шаг 1: Увеличьте скорость до необходимого значения и удерживайте рычаг дроссельной заслонки

Шаг 2: Нажмите кнопку включения круиз-контроля.

Прозвучит звуковой сигнал, информирующий о том, что круиз-контроль включен, и на многофункциональном дисплее отобразится индикатор CRUISE.

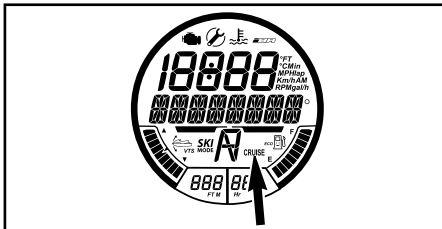

ИНДИКАТОР КРУИЗ-КОНТРОЛЯ

### Изменение настроек скорости круиз-контроля

Чтобы увеличить или уменьшить заданную скорость в режиме круиз-контроля:

1. Удерживайте рычаг дроссельной заслонки в полностью нажатом положении.
2. На правой стороне руля, нажимайте кнопку UP (вверх)/DOWN (вниз).

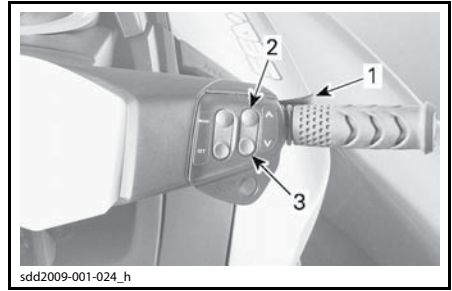

sdd2009-001-024\_h

### ТИПОВОЙ ВАРИАНТ — ИЗМЕНЕНИЕ НАСТРОЕК СКОРОСТИ КРУИЗ-КОНТРОЛЯ

1. Рычаг дроссельной заслонки
2. Кнопка UP (вверх)
3. Кнопка DOWN (вниз)

При нажатии кнопок UP (вверх)/DOWN (вниз) для изменения настроек круиз-контроля, на многофункциональном дисплее появляются следующие сообщения.

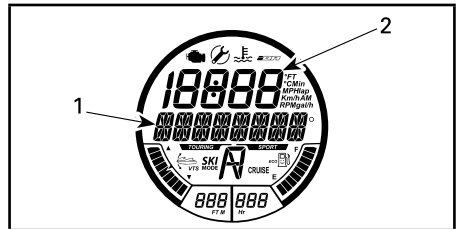

ВЫБРАНА ФУНКЦИЯ — CRUISE MODE

1. CRUISE MODE \_ SPEED ADJUSTING (КРУИЗ-КОНТРОЛЬ \_ РЕГУЛИРОВКА СКОРОСТИ)
2. Отображение настройки круиз-контроля

**ПРИМЕЧАНИЕ:** Однократные нажатия кнопок UP (вверх)/DOWN (вниз) будут изменять заданную скорость ступенчато. Удерживание кнопки в нажатом положении приведет к непрерывному изменению заданной скорости, пока кнопка не будет отпущена.

### Выключение круиз-контроля

Для отключения круиз-контроля:

1. Отпустите рычаг дроссельной заслонки.
2. Нажмите кнопку включения круиз-контроля.

При выключении круиз-контроля:

- погаснет сигнальная лампа CRUISE;
- раздастся звуковой сигнал.

**ПРИМЕЧАНИЕ:** Если при нажатии кнопки отключения круиз-контроля рычаг дроссельной заслонки опущен не полностью, сигнальная лампа круиз-контроля не гаснет и звуковой сигнал не раздается. Функция ограничения скорости круиз-контроля остается включенной, пока рычаг дроссельной заслонки не будет полностью опущен. После отпущания рычага раздается звуковой сигнал и отключается соответствующая сигнальная лампа.

## Режим движения с низкой скоростью

Интеллектуальная система управления дроссельной заслонкой (iTC) также позволяет реализовать режим SLOW SPEED (режим движения с низкой скоростью), позволяющий водителю регулировать скорость холостого хода. Этот режим может быть полезен при движении в зонах, где скорость движения ограничена, и водитель должен соблюдать особенную осторожность в целях предотвращения столкновения с возможными препятствиями.

Водитель может устанавливать скорость холостого хода в диапазоне от 1,6 до 11 км/ч.

Если скорость увеличится выше 14 км/ч, режим движения с низкой скоростью будет отключен, а частота вращения коленчатого вала после отпущания рычага дроссельной заслонки опустится до оборотов холостого хода.

Если, например в опасной ситуации, возникает необходимость немедленно остановиться или увеличить скорость движения, нажатие рычага управления системы iBR или рычага дроссельной заслонки приводит к отключению режима SLOW SPEED и гидроцикл возвращается в нормальный режим управления.

## Активация режима SLOW SPEED

Порядок активации режима SLOW SPEED:

1. Полностью опустите рычаг дроссельной заслонки, чтобы перейти в режим холостого хода.

2. Нажмите и отпустите рычаг управления системы iBR, чтобы перейти на нейтраль.
3. Нажмите и удерживайте кнопку включения круиз-контроля приблизительно в течение 1 секунды.

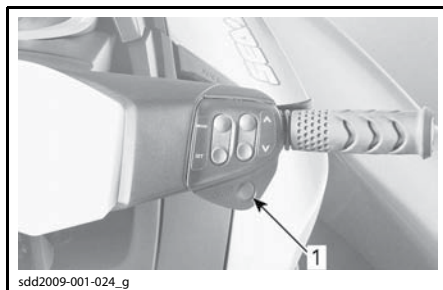

### ТИПОВОЙ ВАРИАНТ

1. Кнопка включения круиз-контроля

В качестве подтверждения активации режима включится индикатор CRUISE, расположенный на многофункциональном дисплее.



В качестве подтверждения активации режима SLOW SPEED на многофункциональном дисплее появится отображаемое в виде «бегущей строки» сообщение. На дисплее, на несколько секунд, также появится цифра 1, номер пред-установки режима низкой скорости, заданный по умолчанию.

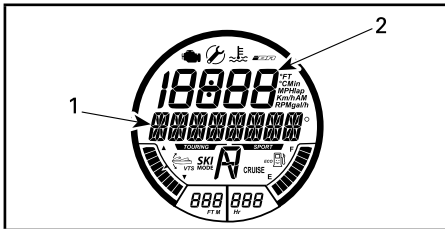

**FUNCTION SELECTED - SLOW SPEED MODE** (ВЫБРАНА ФУНКЦИЯ \_ ДВИЖЕНИЕ С НИЗКОЙ СКОРОСТЬЮ)

1. Сообщение SLOW SPEED MODE
2. Режим движения с низкой скоростью — установка «1»

**ПРИМЕЧАНИЕ:** Пока активирован режим SLOW SPEED, будет отображаться повторяющееся сообщение SLOW SPEED MODE, отображаемое в виде бегущей строки. Спустя несколько секунд цифровой дисплей вернется к отображению предыдущих показаний.

### Изменение настроек скорости круиз-контроля

Доступно пять настроек режима движения с низкой скоростью (с 1 по 5); настройка с номером 1 соответствует самой низкой скорости.

Чтобы **увеличить** или **уменьшить** настройку скорости в режиме движения с низкой скоростью, однократно или многократно нажимайте кнопки UP(вверх)/DOWN (вниз), расположенные на правой стороне руля.

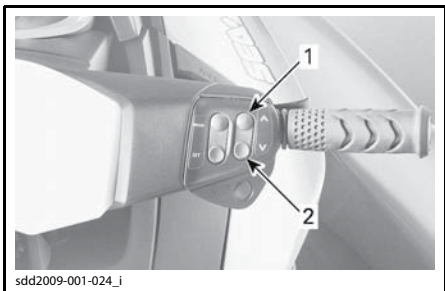

#### ТИПОВОЙ ВАРИАНТ

1. Нажимайте кнопку UP (вверх) для увеличения скорости
2. Нажимайте кнопку DOWN (вниз) для уменьшения скорости

При нажатии кнопок UP (вверх)/DOWN (вниз) для изменения настроек круиз-контроля, на многофункциональном дисплее появляются следующие сообщения.

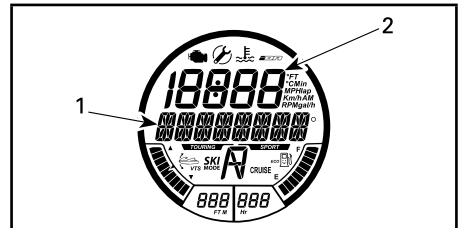

**FUNCTION SELECTED - SLOW SPEED MODE** (ВЫБРАНА ФУНКЦИЯ \_ ДВИЖЕНИЕ С НИЗКОЙ СКОРОСТЬЮ)

1. Сообщение **SLOW SPEED MODE — SPEED ADJUSTING** (РЕЖИМ ДВИЖЕНИЯ С НИЗКОЙ СКОРОСТЬЮ \_ РЕГУЛИРОВКА СКОРОСТИ)
2. Отображение настройки режима движения с низкой скоростью

Спустя несколько секунд после последнего нажатия кнопки UP (вверх)/DOWN (вниз) дисплей вернется в режим отображения прежних показаний.

**ПРИМЕЧАНИЕ:** Периодически, в качестве напоминания, на панели приборов будет в виде «бегущей» строки отображаться следующее сообщение.

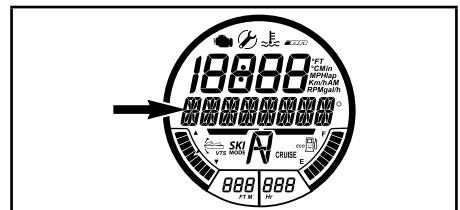

ОТОБРАЖАЕТСЯ СООБЩЕНИЕ

**SLOW SPEED MODE ACTIVE**  
(ВКЛЮЧЕНИЕ РЕЖИМА ДВИЖЕНИЯ С НИЗКОЙ СКОРОСТЬЮ)

### Деактивация режима движения с низкой скоростью

Режим движения с низкой скоростью может быть отключен одним из следующих способов:

- нажатием кнопки круиз-контроля;
- нажатием рычага системы iBR;
- увеличение скорости движения выше порогового значения (приблизительно 14 км/ч).

При отключении режима движения с низкой скоростью:

- нажатием кнопки круиз-контроля, отражатель системы iBR остается в положении, обеспечивающем движение вперед;
- в результате нажатия рычага системы iBR, отражатель переходит в нейтральное положение.

При отключении режима движения с низкой скоростью происходит следующее:

1. Индикатор CRUISE гаснет.
2. Отображение сообщения SLOW SPEED MODE ACTIVE, отображаемого в виде «бегущей строки», прекращается.

## **SKI MODE (режим буксировки воднолыжника)**

Режим буксировки воднолыжника позволяет точно задавать параметры начала движения и заданную скорость буксировки при многократных стартах, данный режим специально предназначен для буксировки воднолыжника или вейкбордиста.

При использовании ключа новичка режим буксировки воднолыжника не доступен.

### **Функция RAMP**

Функция RAMP предлагает предварительно запрограммированную настройку для начала движения и ускорения гидроцикла.

RAMP 1:

- самое медленное (плавное) начало движения;
- самая низкая величина ускорения;
- самый низкий диапазон ЗАДАННЫХ СКОРОСТЕЙ.

RAMP 5:

- самое быстрое начало движения;
- самое интенсивное ускорение;
- самый высокий диапазон ЗАДАННЫХ СКОРОСТЕЙ.

## **Заданная скорость**

Функция TARGET SPEED (заданная скорость) позволяет ограничивать максимальную скорость буксировки.

После выбора установки функции RAMP, средняя заданная скорость движения гидроцикла для данной установки RAMP отобразится на цифровом дисплее.

Отображаемая средняя скорость и диапазон доступных скоростей зависят от выбранной установки RAMP. Чем выше номер установки RAMP, тем выше диапазон скоростей.

Водитель может увеличивать или уменьшать заданную скорость (TARGET SPEED) до любого значения, находящегося в пределах диапазона скоростей, соответствующего выбранной установке RAMP.

**ПРИМЕЧАНИЕ:** Если заданная скорость (TARGET SPEED) не может быть установлена в диапазоне выбранной установки RAMP, необходимо выйти и вновь войти в режим SKI MODE, выбрав другую установку RAMP.

## **Включение и использование режима Ski Mode**

Чтобы войти в режим SKI MODE, выполните следующие шаги:

1. Отпустите рычаг управления дроссельной заслонкой.

**ПРИМЕЧАНИЕ:** Режим SKI MODE не может быть включен, если рычаг дроссельной заслонки отпущен не полностью или включены режимы CRUISE (круиз-контроль) или SLOW SPEED (движение с низкой скоростью). На многофункциональном дисплее появится сообщение с соответствующими рекомендациями. Следуйте инструкциям на дисплее.

2. Нажимайте кнопку MODE, пока на многофункциональном дисплее не отобразится SKI MODE (режим буксировки воднолыжника).

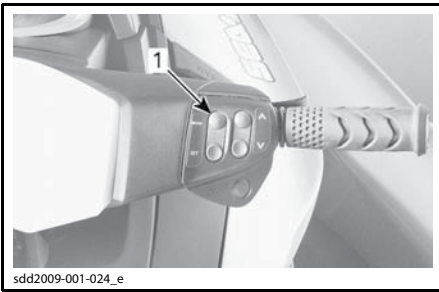

sdd2009-001-024\_e

ТИПОВОЙ ВАРИАНТ

1. Кнопка MODE (режим)

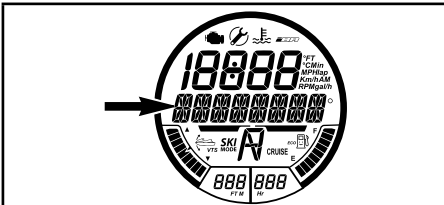

ОТОБРАЖАЕТСЯ СООБЩЕНИЕ

SKI MODE

3. Чтобы выбрать функцию, нажмите кнопку SET. На многофункциональном дисплее отобразится сообщение RAMP. Номер установки RAMP появится на цифровом дисплее.

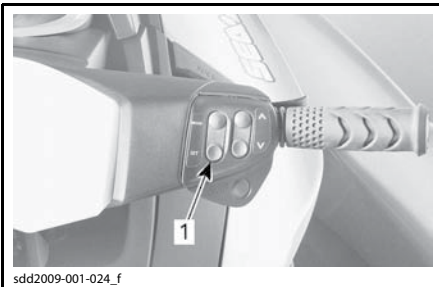

sdd2009-001-024\_f

ТИПОВОЙ ВАРИАНТ

1. Кнопка SET (установка)

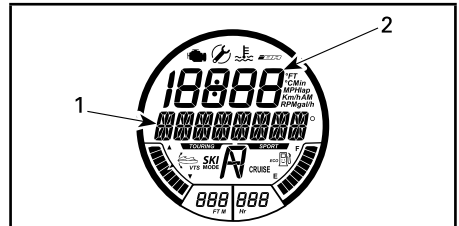

ПЕРВАЯ НАСТРОЙКА — RAMP

1. Сообщение RAMP
2. Установка RAMP

4. Для изменения выбранной установки функции RAMP нажимайте кнопки UP (вверх)/DOWN (вниз), пока на цифровом дисплее не отобразится номер необходимой установки.

5. Чтобы применить выбранную установку RAMP, нажмите кнопку SET, многофункциональный дисплей перейдет в режим настройки заданной скорости (TARGET SPEED).

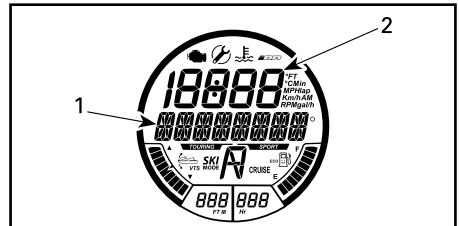

ВТОРАЯ НАСТРОЙКА — TARGET SPEED

1. Сообщение TARGET SPEED
2. Установка заданной скорости

6. Для увеличения или уменьшения заданной скорости (TARGET SPEED) нажимайте кнопки UP (вверх)/DOWN (вниз).

7. Нажмите кнопку SET, чтобы сохранить значение заданной скорости; дисплей перейдет в режим отображения следующего сообщения:

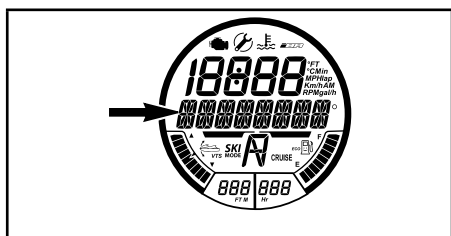

ОТОБРАЖАЕТСЯ СООБЩЕНИЕ

**SKI MODE PRESS SET TO START OR MODE TO EXIT** (РЕЖИМ БУКСИРОВКИ ВОДНОЛЫЖНИКА \_ НАЖМИТЕ КНОПКУ SET, ЧТОБЫ АКТИВИРОВАТЬ ИЛИ КНОПКУ MODE, ЧТОБЫ ВЫЙТИ)

**ПРИМЕЧАНИЕ:** Пока активирован режим SKI MODE, каждые 5 секунд будет раздаваться напоминающий звуковой сигнал.

8. Нажмите кнопку SET снова; появится следующее сообщение:

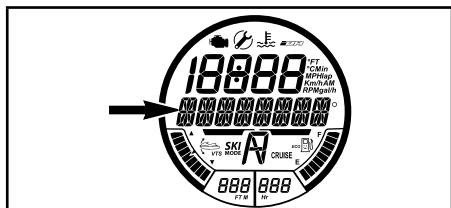

ОТОБРАЖАЕТСЯ СООБЩЕНИЕ

**SKI MODE ACTIVE PRESS MODE AND RETURN TO IDLE TO CANCEL** (АКТИВИРОВАН РЕЖИМ БУКСИРОВКИ ВОДНОЛЫЖНИКА \_ НАЖМИТЕ КНОПКУ MODE И ПЕРЕЙДИТЕ В РЕЖИМ ХОЛОСТОГО ХОДА, ЧТОБЫ ОТМЕНИТЬ)

**ПРИМЕЧАНИЕ:** Также включиться индикатор SKI MODE и будет мигать, когда режим буксировки воднолыжника включиться. Он будет оставаться включенным, пока водитель удерживает рычаг дроссельной заслонки прижатым к рулю.



ИНДИКАТОР РЕЖИМА БУКСИРОВКИ ВОДНОЛЫЖНИКА

9. Чтобы начать движение в режиме буксировки воднолыжника, полностью нажмите и удерживайте рычаг дроссельной заслонки. Скорость движения гидроцикла увеличится до заданного значения (TARGET SPEED), а сигнальная лампа SKI MODE станет гореть постоянно.

10. Для увеличения или уменьшения заданной скорости (TARGET SPEED) во время буксировочного прохода, **не отпуская** рычаг дроссельной заслонки, нажимайте кнопку UP (вверх)/DOWN (вниз).

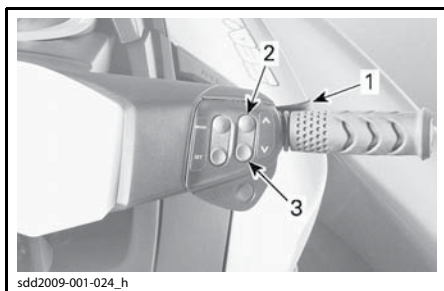

sdd2009-001-024\_h

1. Удерживайте рычаг дроссельной заслонки в нажатом положении
2. Нажимайте кнопку UP (вверх) для увеличения скорости
3. Нажимайте кнопку DOWN (вниз) для уменьшения скорости

**ПРИМЕЧАНИЕ:** Если во время буксировочного прохода рычаг дроссельной заслонки будет частично отпущен, сигнальная лампа SKI MODE начнет мигать, а функция регулировки скорости кнопками UP (вверх) или DOWN (вниз) станет недоступна.

11. Чтобы закончить буксировочный проход или подобрать упавшего воднолыжника/вейкбордиста, полностью отпустите рычаг дроссельной заслонки, в результате чего будет восстановлен нормальный режим управления дроссельной заслонкой.

**ПРИМЕЧАНИЕ:** Если в режиме SKI MODE полностью опустить рычаг дроссельной заслонки, система возвратится в состояние включения режима SKI MODE. Сигнальная лампа погаснет, но система полностью не выйдет из режима SKI MODE, и на многофункциональ-

ном дисплее будет появляться соответствующее сообщение.

12. Нажмите кнопку SET, чтобы повторно включить режим SKI MODE, и полностью нажмите рычаг дроссельной заслонки для начала нового буксировочного прохода.

### Выключение режима Ski Mode

Чтобы на любом этапе настройки выйти из режима SKI MODE, нажмите кнопку MODE.

Для завершения буксировочного прохода и полного отключения режима SKI MODE, отпустите рычаг дроссельной заслонки, после чего нажмите кнопку MODE.

### Настройки ключа новичка

При использовании первой настройки мощность двигателя и скорость ограничены.

В режиме использования учебного ключа предусмотрено пять настроек скорости. По умолчанию, выбраны настройки, соответствующие самой высокой скорости (3).

**ПРИМЕЧАНИЕ:** Изменение настроек ключа возможно только когда двигатель не работает.

### Изменение установок скорости при использовании ключа новичка

#### МОДЕЛИ GTS

На данных моделях гидроцикла для ключа новичка по умолчанию используется настройка 74 км/ч, которая не может быть изменена.

#### Все модели, за исключением GTS

Чтобы изменить настройку ключа новичка:

1. Для вывода системы электрооборудования из режима ожидания нажмите кнопку пуска/остановки двигателя и установите обычный ключ на выключатель системы DESS.
2. Подождите, пока панель приборов закончит процедуру самодиагностики и на ее дисплее отобразится тип распознанного ключа.

3. Нажимайте кнопку MODE, пока на дисплее панели приборов не появится сообщение KEY MODE.

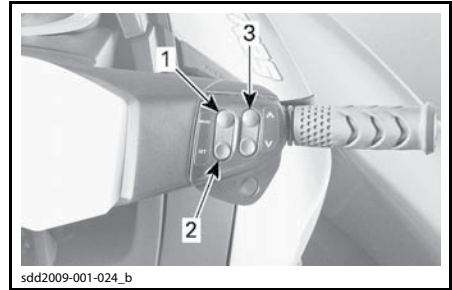

ТИПОВОЙ ВАРИАНТ — КНОПКИ УПРАВЛЕНИЯ ПАНЕЛЬЮ ПРИБОРОВ

1. Кнопка MODE (режим)
2. Кнопка SET (установка)
3. Кнопки UP (вверх)/DOWN (вниз)



4. Нажмите кнопку SET для перехода в режим изменения настроек ключа новичка. На дисплее отобразится сообщение L-Key (КЛЮЧ НОВИЧКА).



5. Нажимая кнопку UP (вверх)/DOWN (вниз), выберите одну из пяти настроек ключа. Ограничения скорости для каждой настройки приведены в таблице.

6. Нажмите кнопку SET один раз для сохранения настроек или два раза для выхода из данного режима, или просто подождите некоторое время, пока не произойдет автоматического выхода из данного режима. Настройки ключа будут автоматически сохранены.

**ПРИМЕЧАНИЕ:** Настройки скорости распространяются на все ключи одного типа, используемые на определенном гидроцикле. Ключам одного типа, используемым на различных гидроциклах, могут соответствовать различные настройки скорости.

### **GTS**

ТИП КЛЮЧА DESS	НАСТРОЙКА	ПРИБЛ. МАКС. СКОРОСТЬ, км/ч
Ключ новичка	1	65

### **GTI**

ТИП КЛЮЧА DESS	НАСТРОЙКА	ПРИБЛ. МАКС. СКОРОСТЬ, км/ч
Ключ новичка	5	65
	4	63
	3	60
	2	55
	1	52

### **Прочие модели**

ТИП КЛЮЧА DESS	НАСТРОЙКА	ПРИБЛ. МАКС. СКОРОСТЬ, км/ч
Ключ новичка	5	80
	4	74
	3	68
	2	58
	1	51



# СПЕЦИАЛЬНЫЕ ПРОЦЕДУРЫ

## Очистка входного отверстия водомета и импеллера

### ▲ ПРЕДОСТЕРЕЖЕНИЕ

Не приближайтесь к решетке водозаборника при работающем двигателе. Вращающиеся детали могут затянуть длинные волосы, свободные части одежды или шнуры спасательного жилета.

Трава, ракушки и прочий мусор могут застрять в защитной решетке входного отверстия водомета или попасть в зону вращения импеллера водомета. Засорение входного отверстия водомета может повлечь неприятные последствия:

- **Кавитация:** Несмотря на высокую частоту вращения вала двигателя, гидроцикл движется медленно из-за снижения силы тяги водомета. Возможно повреждение деталей водометного движителя.
- **Перегрев:** Засорение решетки входного отверстия приводит к уменьшению расхода охлаждающей воды и перегреву контура охлаждения системы выпуска, что, в свою очередь, может привести к выходу двигателя из строя.

Как очистить защитную решетку и импеллер водомета:

### ▲ ПРЕДОСТЕРЕЖЕНИЕ

Чтобы не допустить случайного запуска двигателя во время очистки водомета, **ОБЯЗАТЕЛЬНО СНИМИТЕ колпачок шнура безопасности с выключателя.**

## Чистка на воде

Раскачайте гидроцикл и несколько раз кратковременно нажмите кнопку запуска/остановки двигателя (запускать двигатель не следует). В большинстве случаев это приводит к очистке защитной решетки водомета от травы. Пустите двигатель и убедитесь в нормальной работе гидроцикла.

**ВНИМАНИЕ** Прежде чем запустить двигатель, необходимо убедиться, что между дном водоема и самой нижней точкой задней части днища корпуса есть минимум 90 см, при условии, что все пассажиры заняли свои места. В противном случае может произойти повреждение компонентов водометного движителя.

## Модели с iBR

Если описанный выше способ очистки не помогает, выполните следующее:

- при работающем двигателе перед нажатием на рычаг дросселя, нажмите рычаг iBR для включения заднего хода и несколько раз быстро нажмите и отпустите рычаг дроссельной заслонки;
- если требуется, проделайте эту операцию еще раз.

## ВСЕ МОДЕЛИ

Если система не прочищена, можно вытащить гидроцикл на берег и очистить систему вручную. См. раздел «ОЧИСТКА НА БЕРЕГУ».

## Очистка на берегу

### ▲ ПРЕДОСТЕРЕЖЕНИЕ

Чтобы не допустить случайного запуска двигателя во время очистки водомета, снимите колпачок шнура безопасности с выключателя.

Подложите под борт картон или коврик, чтобы не поцарапать корпус при опрокидывании гидроцикла набок.

Поверните гидроцикл на любой борт.

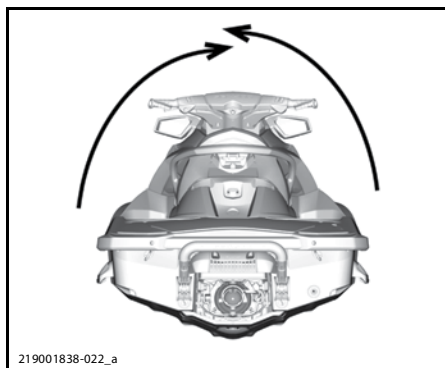

219001838-022\_a

ТИПОВОЙ ВАРИАНТ

Очистите защитную решетку входного отверстия водомета. Если вам не удастся очистить водовод и контур охлаждения системы выпуска, обратитесь за помощью к авторизованному дилеру Sea-Doo.

**ВНИМАНИЕ** Осмотрите решетку водозаборного устройства на наличие повреждений. Если необходим ремонт, обратитесь к авторизованному дилеру Sea-Doo.

### Гидроциклы, оборудованные системой iBR

Чтобы облегчить доступ к водометному движителю, переместите отражатель iBR в положение, соответствующее движению вперед, более подробная информация приведена в разделе «РУЧНОЙ РЕЖИМ СИСТЕМЫ iBR»

### Включение ручного режима iBR (модели с iBR)

При активации этого режима, нажмите кнопку управления системы VTS, возможно перемещение отражателя системы iBR и сопла водомета во всем рабочем диапазоне с помощью электроприводов.

**ПРИМЕЧАНИЕ:** Режим доступен только при выключенном двигателе.

### ▲ ПРЕДОСТЕРЕЖЕНИЕ

При перемещении отражателя в ручном режиме убедитесь, что никто не находится вблизи кормовой части гидроцикла. При движении отражатель может захватить пальцы рук или ног.

**ВНИМАНИЕ** Любой предмет или инструмент, захваченный отражателем, соплом водомета или рычажным механизмом в процессе перемещения отражателя в ручном режиме, может привести к поломке компонентов системы iBR. Перед перемещением отражателя убирайте все посторонние твердые предметы, которые могут помешать его перемещению.

### ▲ ПРЕДОСТЕРЕЖЕНИЕ

Если необходимо удалить захваченный отражателем, соплом водомета или рычажным механизмом предмет, перед выполнением этого строго следуйте следующим указаниям:

- Снимите ключ DESS с выключателя.
- Подождите, по меньшей мере, 5 минут.
- Не нажимайте кнопку запуска/остановки двигателя. Если кнопка была нажата, после нажатия подождите еще 5 минут.

### Включение ручного режима системы iBR

Для включения ручного режима выполните следующее:

1. Кратковременно нажмите кнопку START/STOP, чтобы вывести электрооборудование гидроцикла из режима ожидания.
2. Установите колпачок шнура безопасности на выключатель.
3. Нажмите и удерживайте левый рычаг.

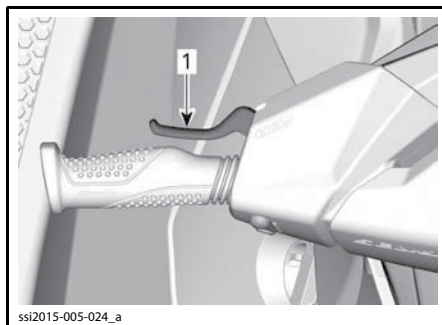

1. Левый рычаг нажат и удерживается
4. Когда следующее сообщение появится на дисплее панели приборов, нажмите кнопку SET.



5. Удерживая левый рычаг в нажатом положении, нажимайте переключатель UP/DOWN, чтобы установить ковш системы iBR в нужное положение.
6. Отпустите левый рычаг, чтобы выйти из ручного режима.
7. Отсоедините шнур от контактного устройства после окончания перемещения ковша iBR.

### ▲ ПРЕДОСТЕРЕЖЕНИЕ

Если необходимо удалить захваченный отражателем, соплом водомета или рычажным механизмом предмет, перед выполнением этого строго следуйте следующим указаниям:

- Снимите ключ DESS с выключателя.
- Подождите, по меньшей мере, 5 минут.
- Не нажимайте кнопку запуска/остановки двигателя. Если кнопка была нажата, после нажатия подождите еще 5 минут.

## Опрокидывание гидроцикла

**ПРИМЕЧАНИЕ:** Некоторые предупреждающие наклейки не приведены на рисунках. Более подробная информация о предупреждающих наклейках приведена в разделе «ПРЕДУПРЕЖДАЮЩИЕ НАКЛЕЙКИ».

Гидроцикл обладает высокой поперечной устойчивостью, его нелегко перевернуть. Два спонсона по бортам придают гидроциклу дополнительную устойчивость на воде. Опрокинувшийся гидроцикл, если это все же происходит, остается в перевернутом положении.

### ▲ ПРЕДОСТЕРЕЖЕНИЕ

Не предпринимайте попыток запустить двигатель перевернутого гидроцикла. Водитель и пассажиры должны всегда надевать одобренные к применению индивидуальные спасательные жилеты.

В первую очередь, убедитесь, что двигатель не работает и что шнур безопасности ОТСОЕДИНЁН от выключателя. Затем возьмитесь за решетку водозаборника, упритесь ногами в бампер и, используя вес своего тела, переверните гидроцикл.

**ПРИМЕЧАНИЕ:** Наклейка, расположенная в корме рядом с промывочным штуцером, содержит инструкции о правильном способе переворачивания гидроцикла. Данная наклейка расположена вверх ногами, так что ее можно будет прочитать, когда гидроцикл перевернут.



Двигатель 4-ТЕС имеет систему защиты при перевороте TOPS™. При опрокидывании гидроцикла двигатель автоматически выключается.

После того, как гидроцикл будет возвращен в нормальное положение, пуск двигателя осуществляется как обычно.

**ВНИМАНИЕ** Если гидроцикл находился в опрокинутом состоянии более 5 минут, не пытайтесь провернуть коленчатый вал двигателя во избежание попадания воды в двигатель и его поломки. Как можно скорее обратитесь к авторизованному дилеру Sea-Doo.

**ВНИМАНИЕ** Если коленчатый вал двигателя не проворачивается, не пытайтесь в дальнейшем запустить двигатель. Это может привести к его поломке. Как можно скорее обратитесь к авторизованному дилеру Sea-Doo.

Проверьте, не залита ли внутренняя полость корпуса гидроцикла водой. По возвращении на берег слейте воду.

## Затопление гидроцикла

Чтобы уменьшить вред, который может быть нанесен гидроциклу в случае его затопления, как можно скорее проделайте следующее.

Слейте воду из корпуса гидроцикла.

Если затопление произошло в соленой воде, ополосните корпус и все компоненты гидроцикла пресной водой из шланга, чтобы предотвратить развитие коррозии.

**ВНИМАНИЕ** Не предпринимайте попыток повернуть коленчатый вал или запустить двигатель. Вода, попавшая во впускной коллектор, может протечь в двигатель и серьезно повредить его ответственные детали.

Немедленно обратитесь к авторизованному дилеру Sea-Doo для проведения ремонта и технического обслуживания пострадавшего двигателя.

**ВНИМАНИЕ** Чем дольше вы откладываете осмотр и ремонт двигателя, тем более серьезные повреждения будут ему причинены.

## Затопление двигателя

**ВНИМАНИЕ** Не предпринимайте попыток повернуть коленчатый вал или запустить двигатель. Вода, попавшая во впускной коллектор, может протечь в двигатель и серьезно повредить его ответственные детали.

Немедленно обратитесь к авторизованному дилеру Sea-Doo для проведения ремонта и технического обслуживания пострадавшего двигателя.

**ВНИМАНИЕ** Чем дольше вы откладываете осмотр и ремонт двигателя, тем более серьезные повреждения будут ему причинены. При отсутствии надлежащего техобслуживания двигатель может окончательно выйти из строя.

## Буксировка гидроцикла по воде

При буксировке гидроцикла по воде следует соблюдать особые меры предосторожности.

Скорость буксировки гидроцикла по воде не должна превышать 21 км/ч.

Установка зажима на подводящий шланг не позволит воде заполнить контур охлаждения и попасть в систему выпуска отработавших газов. При неработающем двигателе в выпускной системе отсутствует избыточное давление отработавших газов, которое могло бы вытеснить воду.

**ВНИМАНИЕ** Невыполнение этого требования может привести к выходу двигателя из строя. Если вам приходится буксировать неисправный гидроцикл, скорость буксировки должна быть значительно ниже 21 км/ч.

Если вы собираетесь буксировать гидроцикл с превышением максимально допустимой скорости, установите на шланг зажим.

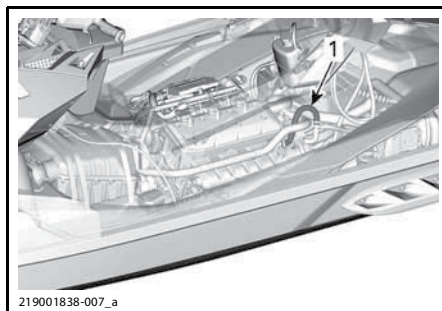

1. Установите на шланг зажим

***ТЕХНИЧЕСКОЕ  
ОБСЛУЖИВАНИЕ***

# РЕГЛАМЕНТ ТЕХНИЧЕСКОГО ОБСЛУЖИВАНИЯ

Техническое обслуживание очень важно для поддержания гидроцикла в безопасном для эксплуатации состоянии. Гидроцикл должен проходить техническое обслуживание в соответствии с Регламентом технического обслуживания.

Не принимайте во внимание информацию, относящуюся к следующим системам, если гидроцикл ими не оборудован:

– iBR (интеллектуальная система торможения и реверса).

Выполняйте все операции технического обслуживания, перечисленные в Регламенте, по достижении наработки или по прошествии соответствующего срока, которые указаны в каждой таблице.

**ПРИМЕЧАНИЕ:** Например, при наработке 200 моточасов или через 2 года, выполните все пункты, перечисленные в соответствующей таблице, А ТАКЖЕ — перечисленные в таблице КАЖДЫЕ 100 МОТОЧАСОВ ИЛИ 1 ГОД.

## **▲ ПРЕДОСТЕРЕЖЕНИЕ**

**Отказ от должного ухода за гидроциклом в соответствии с регламентом и процедурами технического обслуживания может сделать его эксплуатацию опасной.**

Регулярное техническое обслуживание не отменяет необходимость проведения контрольного осмотра перед каждой поездкой.

### **ПОСЛЕ КАЖДОГО ИСПОЛЬЗОВАНИЯ В СОЛЕННОЙ ИЛИ ЗАГРЯЗНЕННОЙ ВОДЕ**

Промыть моторный отсек и слить соленую воду

Промыть систему выпуска отработавших газов

### **ЕЖЕМЕСЯЧНО ПРИ ИСПОЛЬЗОВАНИИ В СОЛЕННОЙ ИЛИ ЗАГРЯЗНЕННОЙ ВОДЕ**

Нанести антикоррозионную смазку на металлические компоненты, расположенные в моторном отсеке (выполнять каждые 10 моточасов при эксплуатации в соленой воде)

Проверить состояние защитных анодов

<b>КАЖДЫЙ ГОД В ХОДЕ ПРЕДСЕЗОННОЙ ПОДГОТОВКИ ИЛИ КАЖДЫЕ 100 МОТОЧАСОВ (В ЗАВИСИМОСТИ ОТ ТОГО, ЧТО НАСТУПИТ РАНЬШЕ)</b>
Проверить наличие кодов неисправностей
Выполнить все пункты, перечисленные в разделе « <b>КОНТРОЛЬНЫЙ ОСМОТР ПЕРЕД Поездки</b> »
Заменить моторное масло и фильтр
Проверить состояние резиновых опор двигателя
Проверить систему охлаждения (уровень охлаждающей жидкости, шланги и элементы крепежа, убедиться в отсутствии утечек)
Проверить состояние и смазать дроссельный узел, а также его соединение с впускным коллектором
Проверить систему впуска воздуха и убедиться в отсутствии повреждений шлангов и хомутов
Проверить состояние электрических соединений и деталей крепления (система зажигания, система пуска двигателя, топливные форсунки, блоки предохранителей и пр.)
Проверить функционирование OTAS (если есть)
Проверить состояние карбонового кольца и резинового чехла приводного вала (выполнять чаще при эксплуатации гидроцикла в соленой и загрязненной воде)
Проверить состояние импеллера, а также чехла и уплотнительного кольца импеллера
Измерить зазор между импеллером и сменным кольцом водомета
Проверить состояние корпуса водометного движителя, крышки импеллера, уплотнительного кольца и манжет импеллера и убедиться в отсутствии признаков работы без подачи воды
Проверить состояние вала водометного движителя и его радиальный зазор
Проверить состояние и смазать шлицы приводного вала и импеллера
Проверить состояние крышки топливного бака, заливной горловины, топливного бака, крепления топливного бака, топливопроводов и соединений
Проверить состояние элементов жесткости корпуса и элементов крепежа (только GTS и Wake 155)

<b>КАЖДЫЕ 2 ГОДА ИЛИ 200 МОТОЧАСОВ (В ЗАВИСИМОСТИ ОТ ТОГО, ЧТО НАСТУПИТ РАНЬШЕ)</b>
Заменить свечи зажигания
Проверить состояние пламягасителя (двигатели 900 ACE)
Проверить состояние и смазать приводной вал/шлицы РТО (двигатели 900 ACE)
<b>Следующие операции должны выполняться каждые 200 моточасов (независимо от срока эксплуатации):</b>
Проверить состояние, смазать втулку РТО и заменить сальник системы смазки и оба водяных сальника (проверить на наличие повреждений масляный сальник, оба водяных сальника и поверхность втулки РТО). Заложить смазку в пространство между двумя водяными сальниками. (двигатели 900 ACE)

**ОТСУТСТВИЕ НЕОБХОДИМОСТИ ТЕХНИЧЕСКОГО ОБСЛУЖИВАНИЯ НАГНЕТАТЕЛЯ  
(двигатели 230)**

Двигатели 230 л.с.: **необходимость проведения технического обслуживания нагнетателя отсутствует\***:

\* Проводить контрольный осмотр нагнетателя **каждые 200 моточасов** (независимо от времени эксплуатации), если гидроцикл используется в тяжелых условиях, например, эксплуатация на акваториях с интенсивным волнением, продолжительное использование с высокой частотой вращения коленчатого вала двигателя и т. д.

**ВНИМАНИЕ** Не предпринимайте попытки замены компонентов нагнетателя, потому что данный узел отбалансирован на предприятии-изготовителе с высокой точностью. Пренебрежение данными рекомендациями может привести к повреждению как нагнетателя, так и двигателя.

**КАЖДЫЕ 300 ЧАСОВ ИЛИ 5 ЛЕТ**

Заменить охлаждающую жидкость



# ПРОЦЕДУРЫ ТЕХНИЧЕСКОГО ОБСЛУЖИВАНИЯ

В настоящем разделе приведены указания для выполнения основных процедур технического обслуживания.

## **▲ ПРЕДОСТЕРЕЖЕНИЕ**

Остановите двигатель и выполните техническое обслуживание, следуя описанным ниже процедурам. Если не выполнять указания по выполнению процедур технического обслуживания, то есть вероятность получения травм от горячих или подвижных частей, от системы электрооборудования, химикатов и других опасностей.

## **▲ ПРЕДОСТЕРЕЖЕНИЕ**

Если в ходе демонтажа/монтажа потребовалось снимать крепежные элементы (например, самоконтращиеся детали и др.) всегда меняйте их на новые.

**ВНИМАНИЕ** Никогда не оставляйте какие-либо предметы, тряпки, инструмент и т. д. в моторном отсеке или трюме.

## Моторное масло

### Рекомендуемое моторное масло

#### *Двигатели 900 HO ACE*

Используйте масло XPS 4-STROKE SYNTH. BLEND OIL (SUMMER) (P/N 293 600 121).

Если рекомендованное масло XPS недоступно, используйте рекомендованное компанией BRP синтетическое масло 5W40 или 10W40 API SJ, SL, SM или SN.

#### *Двигатели 1503 (без нагнетателя)*

Используйте масло XPS 4-STROKE SYNTH. BLEND OIL (SUMMER) (P/N 293 600 121). Если рекомендованное масло XPS недоступно, используйте одобренное компанией BRP синтетическое масло 5W40 или 10W40 API SM, SL или SJ.

#### *Двигатели 1500 HO ACE*

Используйте масло XPS 4-STROKE SYNTH. BLEND OIL (SUMMER) (P/N 293 600 121).

**ВНИМАНИЕ** Данные двигатели сконструированы и прошли эксплуатационные испытания с использованием масла BRP XPS SYNTHETIC BLEND OIL. Компания BRP настоятельно рекомендует использовать масло XPS SYNTHETIC BLEND OIL на протяжении всего срока эксплуатации. Если рекомендованное масло XPS недоступно, используйте мотоциклетное масло 10W40, предназначенное для работы со сцеплением в масляной ванне и отвечающее обоим перечисленным далее спецификациям API SL, SJ, SM или SN и JASO MA2. Не добавляйте присадки в рекомендованные сорта масел. Повреждения, возникшие в результате использования нерекондованных масел, не будут устраняться в рамках гарантийного обслуживания.

### Уровень моторного масла

**ВНИМАНИЕ** Регулярно проверяйте и, при необходимости, доводите уровень до нормы. Не допускайте перелива. Работа двигателя при недопустимом уровне масла может привести к его поломке.

**▲ ОСТОРОЖНО** Некоторые компоненты в моторном отсеке могут быть очень горячими. Непосредственный контакт с ними может стать причиной ожога.

Уровень масла можно проверять как на воде, так и на суше.

Если гидроцикл извлечен из воды

**ВНИМАНИЕ** Гидроцикл должен находиться в горизонтальном положении.

**▲ ОСТОРОЖНО** Работа двигателя извлеченного из воды гидроцикла приводит к сильному разогреву теплообменника (плиты водомета). Избегайте контактов с теплообменником плиты водомета — это может стать причиной ожога.

1. Приподнимите и заблокируйте дышло трейлера, чтобы выровнять бамперный брус гидроцикла.

2. Поднимите сиденье.
3. Присоедините шланг к промывочному штуцеру. Следуйте указаниям, приведенным в главе «СИСТЕМА ВЫПУСКА» данного раздела.

### ВНИМАНИЕ

– **Не запускайте двигатель без подачи воды в контур охлаждения системы выпуска. Отсутствие воды в контуре охлаждения системы выпуска может привести к повреждению системы выпуска отработавших газов.**

– **Не запускайте двигатель более чем на 2 минуты. Это может привести к перегреву уплотнения привода, поскольку оно не охлаждается, когда гидроцикл не находится на воде.**

4. После того, как двигатель достигнет нормальных рабочих условий, дайте ему **поработать на оборотах холостого хода в течение 30 секунд**, затем остановите его.
5. Подождите, по крайней мере 30 секунд, затем извлеките и вытрите шуп.

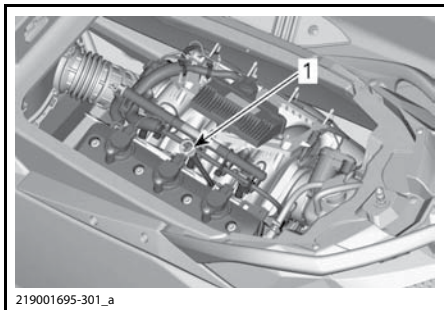

#### ТИПОВОЙ ВАРИАНТ

1. Расположение масляного щупа

6. Полностью вставьте масляный щуп.
7. Извлеките щуп и проверьте уровень масла. Уровень должен находиться между метками щупа «FULL» и «ADD».

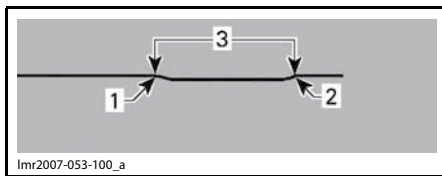

1. Метка «FULL» (полный)
2. Метка «ADD» (необходимо долить)
3. Рабочий диапазон

8. При необходимости долейте масло, чтобы его уровень находился между метками.

Для долива масла:

- Отверните крышку маслозаливной горловины.
- Вставьте воронку в отверстие маслозаливной горловины.
- Долейте рекомендованное масло до требуемого уровня.

**ПРИМЕЧАНИЕ:** Не допускайте перелива.

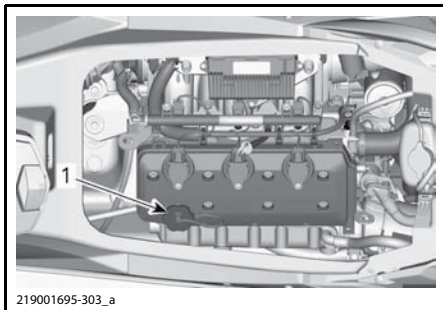

#### ТИПОВОЙ ВАРИАНТ

1. Расположение крышки маслозаливной горловины

**ПРИМЕЧАНИЕ:** После каждого долива масла необходимо выполнить процедуру проверки уровня масла, описанную выше. В противном случае измерения уровня масла будут неточными.

9. Заверните крышку маслозаливной горловины и установите масляный щуп.

### Замена моторного масла и масляного фильтра

Замена масла и масляного фильтра должна осуществляться авторизованным дилером Sea-Doo.

## Охлаждающая жидкость

### Рекомендуемая охлаждающая жидкость

ОХЛАЖДАЮЩАЯ ЖИДКОСТЬ	
LONG LIFE ANTIFREEZE (P/N 219 702 685)	
Если указанный продукт недоступен	Раствор антифриза в дистиллированной воде (50% дистиллированная вода, 50% антифриз)

**ВНИМАНИЕ** Всегда используйте этиленгликолевую жидкостью, которая содержит ингибиторы коррозии и специально предназначена для алюминиевых двигателей внутреннего сгорания.

Пользуйтесь всегда одной и той же маркой охлаждающей жидкости. Не смешивайте охлаждающие жидкости от разных производителей, кроме случаев, когда система охлаждения полностью слита и охлаждающая жидкость залита заново.

### Уровень охлаждающей жидкости

#### ▲ ПРЕДОСТЕРЕЖЕНИЕ

Уровень охлаждающей жидкости проверяется на холодном двигателе. Не доливайте охлаждающую жидкость в горячий двигатель.

**▲ ОСТОРОЖНО** Некоторые компоненты в моторном отсеке могут быть очень горячими. Непосредственный контакт с ними может стать причиной ожога.

Поднимите сиденье.

Найдите крышку расширительного бачка.

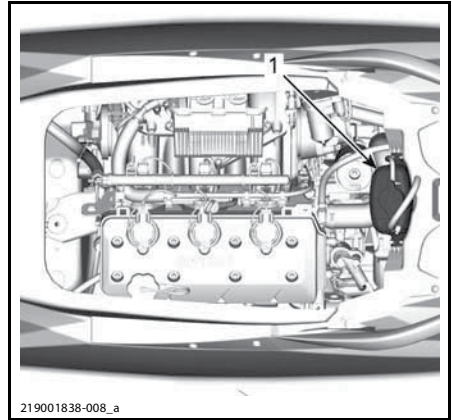

ТИПОВОЙ ВАРИАНТ

1. Крышка расширительного бачка

Во время проверки уровня охлаждающей жидкости гидроцикл должен занимать горизонтальное положение. На холодном двигателе уровень охлаждающей жидкости должен находиться между метками «MIN» и «MAX», расположенными на стенке расширительного бачка.

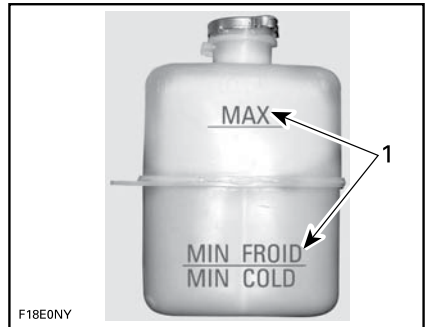

ТИПОВОЙ ВАРИАНТ — РАСШИРИТЕЛЬНЫЙ БАЧОК

1. На холодном двигателе уровень охлаждающей жидкости должен находиться между метками

**ПРИМЕЧАНИЕ:** Когда акватория спокойна, можно считать, что гидроцикл занимает горизонтальное положение. Если гидроцикл установлен на прицеп, приподнимите дышло прицепа, чтобы выровнять бамперный брус гидроцикла.

Долейте охлаждающую жидкость, указанную в разделе «**РЕКОМЕНДУЕМАЯ ОХЛАЖДАЮЩАЯ ЖИДКОСТЬ**». Пользуйтесь воронкой, чтобы не расплескать жидкость. Не допускайте перелива.

Установите и плотно заверните крышку расширительного бачка, затем установите вентиляционный короб и закройте сиденье.

**ПРИМЕЧАНИЕ:** Частая потребность в доливе охлаждающей жидкости может быть вызвана неисправностью системы охлаждения или двигателя. Обратитесь к авторизованному дилеру Sea-Doo.

### Замена охлаждающей жидкости

Замену охлаждающей жидкости должен выполнять только авторизованный дилер Sea-Doo.

## Катушки зажигания

### Снятие катушки зажигания

1. Поднимите сиденье.
  2. Отсоедините электрический разъем катушки зажигания.
  3. Выверните винты крепления катушек зажигания.
- ВНИМАНИЕ** При снятии катушки зажигания не используйте какие-либо инструменты в качестве рычага.
4. Снимите катушку зажигания со свечи, совершая вращательные движения из стороны в сторону и вытягивая.

### Установка катушки зажигания

Установите катушку зажигания на свечу зажигания.

Совместите отверстие под фиксирующий винт с резьбовым отверстием в крышке головки блока цилиндров.

Вставьте катушку зажигания на всю глубину и убедитесь, что она уперлась в крышку головки блока цилиндров.

Установите и затяните фиксирующий винт.

#### ФИКСИРУЮЩИЙ ВИНТ КАТУШКИ ЗАЖИГАНИЯ

Момент затяжки	(9 ± 1) Н•м
----------------	-------------

Подсоедините электрический разъем катушки зажигания.

## Свечи зажигания

### Снятие свечи зажигания

1. Поднимите сиденье.
2. Отсоедините электрический разъем катушки зажигания.
3. Снимите катушку зажигания. См. раздел «**СНЯТИЕ КАТУШКИ ЗАЖИГАНИЯ**» в данном разделе.

### ▲ ПРЕДОСТЕРЕЖЕНИЕ

**Не снимайте катушку со свечи зажигания, предварительно не отсоединив ее от жгута проводов. В моторном отсеке гидроцикла могут находиться легковоспламеняемые пары. Если шнур безопасности установлен на контактное устройство, возможно возникновение искры и воспламенение паров топлива.**

4. С помощью свечного ключа ослабьте затяжку свечи зажигания.

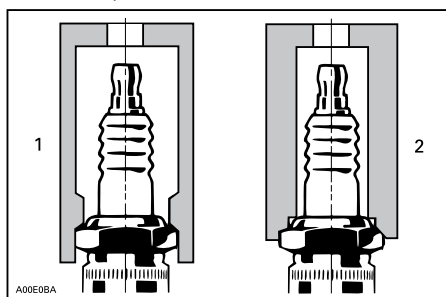

1. Разрешенный к использованию ключ
  2. Не разрешенный к использованию ключ
5. Используя сжатый воздух, очистите свечу зажигания и головку блока цилиндров.
  6. Выверните свечу зажигания и извлеките ее из свечного колодца с помощью катушки зажигания.

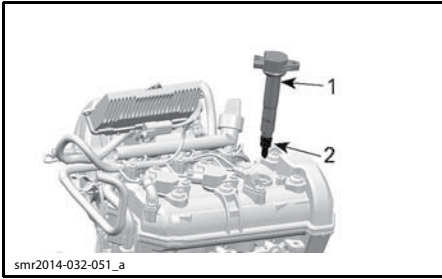

1. Катушка зажигания
2. Свеча зажигания

### Установка свечи зажигания

Прежде чем приступить к установке, убедитесь, что сопрягаемые поверхности головки цилиндра и свечи зажигания не загрязнены.

1. Используя специальный щуп, установите межэлектродный зазор свечи зажигания в соответствии с данными, приведенными в технических характеристиках.
2. Нанесите LOCTITE 767 (ANTISEIZE LUBRICANT) (P/N 293 800 070) на резьбовую часть свечи зажигания, во избежание ее заедания.
3. От руки заверните свечу зажигания в головку цилиндра. Затем, используя подходящий ключ, затяните свечу зажигания указанным моментом.

МОМЕНТ ЗАТЯЖКИ		
Свеча зажигания	900 HO ACE	(13 ± 1) Н•м
	1503 без нагнетателя	(17 ± 1) Н•м

4. Установите катушку зажигания. См. параграф «УСТАНОВКА КАТУШКИ ЗАЖИГАНИЯ».
5. Закройте сиденье.

## Системы выпуска

### Промывка контура охлаждения системы выпуска

Промывка контура охлаждения системы выпуска и интеркулера (модели с нагнетателем) пресной водой чрезвычайно важна для предохранения от коррозии под действием соли и других агрессив-

ных соединений, содержащихся в воде. Промывка способствует удалению песка, соли, ракушек, отложений и других загрязнений из контура охлаждения и шлангов.

Следует выполнять промывку, если не планируется использование гидроцикла в ближайшие несколько дней или в случае его выведения из эксплуатации на достаточно продолжительное время.

**ПРИМЕЧАНИЕ:** Повторите процедуру промывки на правом борту кормы, если гидроцикл использовался в воде, в которой присутствовали длинные загрязнения, например, трава или водоросли.

### ⚠ ПРЕДОСТЕРЕЖЕНИЕ

**Все работы выполняйте на открытом воздухе или в хорошо проветриваемом помещении.**

Выполните следующие действия:

Промойте водометный движитель струей воды, направляя ее со стороны входного и выходного отверстий, затем нанесите смазку XPS LUBE (или аналогичную).

**⚠ ОСТОРОЖНО** Работа двигателя извлеченного из воды гидроцикла приводит к сильному разогреву теплообменника (плиты водомета). Избегайте любых контактов с теплообменником плиты водомета — это может стать причиной ожога.

Подсоедините садовый шланг к штуцеру, который расположен в кормовой части гидроцикла (на левой стороне кормы). Не открывайте водопроводный кран на этом этапе.

**ВНИМАНИЕ** Сначала всегда следует запустить двигатель, а затем открыть водопроводный кран. В противном случае вода может проникнуть в двигатель.



219001838-023\_a

ТИПОВОЙ ВАРИАНТ

1. Расположение штуцера для промывки

**ПРИМЕЧАНИЕ:** Для присоединения шланга можно использовать быстросъемный переходник (P/N 295 500 473). Для промывки установка зажима на шланг не требуется.



219001838-026\_a

ТИПОВОЙ ВАРИАНТ — БЫСТРОСЪЁМНЫЙ ПЕРЕХОДНИК

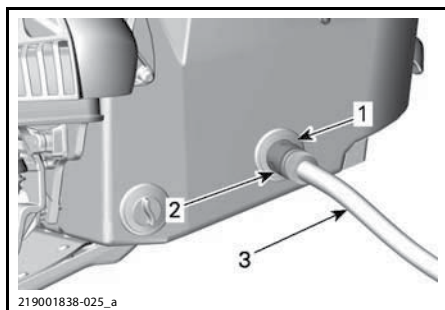

219001838-025\_a

ТИПОВОЙ ВАРИАНТ

1. Переходник (использование необязательно)
2. Быстросъемный переходник (использование необязательно)
3. Садовый шланг

Пустите двигатель и сразу откройте водопроводный кран.

**▲ ОСТОРОЖНО** Некоторые компоненты в моторном отсеке могут быть очень горячими. Непосредственный контакт с ними может стать причиной ожога. Во время работы двигателя не трогайте детали электрооборудования и не прикасайтесь к деталям водомета.

**ВНИМАНИЕ** Не выполняйте промывку, когда двигатель горячий. Сначала всегда следует запустить двигатель, а затем открыть водопроводный кран. Во избежание перегрева двигателя открывайте водопроводный кран немедленно после пуска двигателя.

Дайте двигателю поработать на оборотах холостого хода в течение 90 секунд.

**ВНИМАНИЕ** Если гидроцикл находится на суше, не пускайте двигатель без подачи воды в контур охлаждения системы выпуска.

Убедитесь, что вода вытекает из выходного отверстия водомета. В противном случае обратитесь за помощью к дилеру Sea-Doo.

**ВНИМАНИЕ** Не запускайте двигатель более чем на 2 минуты. Это может привести к перегреву уплотнения привода, поскольку оно не охлаждается, когда гидроцикл не находится на воде.

Закройте кран подачи воды, на 5 секунд увеличьте частоту вращения коленчатого вала двигателя до 5000 об/мин, а затем остановите двигатель.

**ВНИМАНИЕ** Действуйте только в таком порядке: сначала закрыть кран — потом выключить двигатель. В противном случае вода проникнет в двигатель.

**ВНИМАНИЕ** По завершении промывки не забудьте снять быстросъемный переходник (если использовался).



## Плита водомета и водозаборная решетка

### Проверка плиты водомета и водозаборной решетки

Проверьте плиту водомета и водозаборную решетку на отсутствие повреждений. При наличии повреждений обратитесь к авторизованному дилеру Sea-Doo для ремонта или замены поврежденных деталей.

#### **▲ ПРЕДОСТЕРЕЖЕНИЕ**

**Всегда снимайте колпачок шнура безопасности с выключателя перед проверкой водозаборной решетки.**

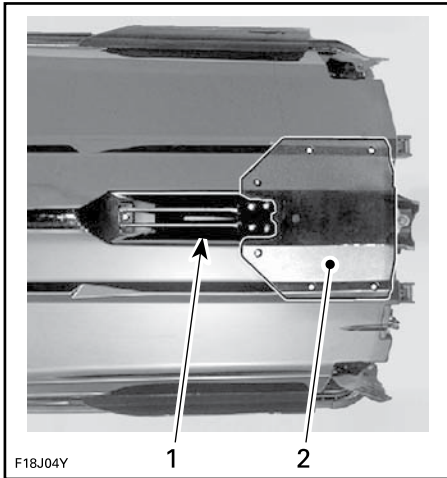

ТИПОВОЙ ВАРИАНТ — ПРОВЕРЬТЕ ДАННЫЕ ОБЛАСТИ

1. Водозабор
2. Плита водомета

## Система анодной защиты

### Проверка состояния системы анодной защиты

Проверьте степень износов анодов. Если они изношены более чем на половину, обратитесь к авторизованному дилеру для их замены.

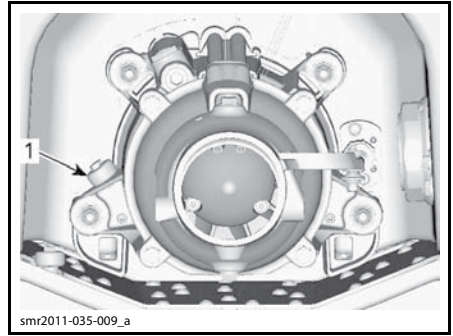

1. Расположение защитных анодов.

## Пилон фала воднолыжника/вейкбордиста (Wake)

### Проверка состояния пилона фала воднолыжника/вейкбордиста

Проверьте состояние пилона. Убедитесь, что пилон легко выдвигается и убирается. Проверьте функционирование механизма фиксации. Проверьте надежность затяжки элементов крепежа. При обнаружении неисправностей не используйте пилон и обратитесь к авторизованному дилеру Sea-Doo для их устранения.

### Смазка пилона фала воднолыжника/вейкбордиста

Очистите пилон и нанесите на него тонкий слой смазки SUPER LUBE GREASE (P/N 293 550 030) или аналогичное.

Смажьте пилон по всей длине.

Удалите излишки смазки и вновь убедите пилон.

Для равномерного распределения смазки несколько раз поднимите и сложите пилон.

## Предохранители

### Снятие и установка предохранителей

Для снятия и установки предохранителей используйте специальное приспособление, находящееся в блоке предохранителей.

## Проверка предохранителей

В случае неисправности электрооборудования проверьте состояние предохранителей. Перегоревший предохранитель замените исправным, рассчитанным на такую же величину номинального тока.

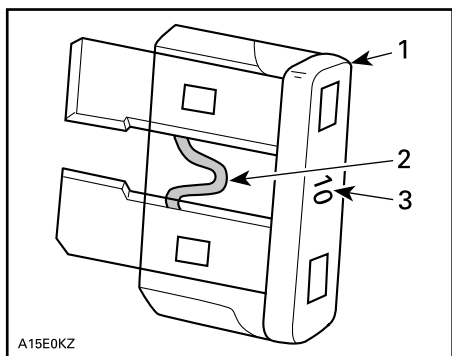

A15E0KZ

### ТИПОВОЙ ВАРИАНТ

1. Предохранитель
2. Проверить, не расплавлена ли нить
3. Номинальная сила тока

## ▲ ПРЕДОСТЕРЕЖЕНИЕ

**Не используйте предохранители большего номинала — это может стать причиной серьезных повреждений. Если предохранитель перегорел, прежде чем его заменить, необходимо установить и устранить причину возникновения неисправности. Для проведения обслуживания обращайтесь к авторизованному дилеру Sea-Doo.**

## Расположение предохранителей

Все предохранители располагаются в одном блоке.

Для доступа к блоку предохранителей откройте крышку носового багажного отделения.

Снимите два пластиковых фиксатора и резиновую ленту крепления панели доступа аккумуляторной батареи, расположенной в задней части багажного отделения. Блок предохранителей, расположенный перед топливным баком, непосредственно под панелью приборов, закреплен на держателе аккумуляторной батареи.

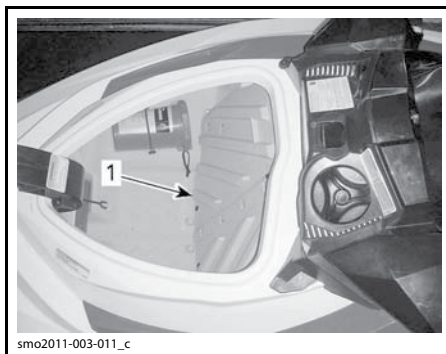

smo2011-003-011\_c

**ДОСТУП К ПРЕДОХРАНИТЕЛЮ И АККУМУЛЯТОРНОЙ БАТАРЕЕ, НОСОВОЕ БАГАЖНОЕ ОТДЕЛЕНИЕ.**

1. Панель доступа к аккумуляторной батарее

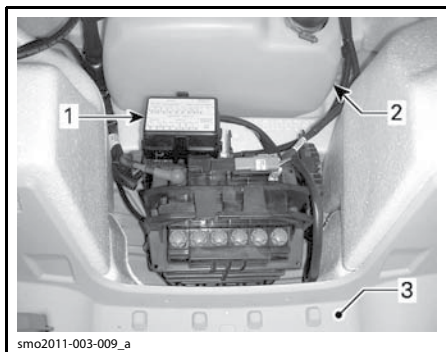

smo2011-003-009\_a

### ТИПОВОЙ ВАРИАНТ

1. Блок предохранителей
2. Топливный бак
3. Носовое багажное отделение (панель доступа снята)

Снимите крышку блока предохранителей, предварительно сжав и удерживая оба фиксатора, расположенные с обеих ее сторон.

**ПРИМЕЧАНИЕ:** Номиналы и расположение предохранителей указаны на крышке блока предохранителей.



### Назначение предохранителей (двигатель 900 ACE HO)

№	НОМИНАЛ	ОПИСАНИЕ
1	10 А	ЕСМ, панель приборов, реле стартера, системы OTAS и CAPS
2	5А	Кнопка запуска/остановки двигателя
3	15 А	Аккумуляторная батарея
4	30 А	Система зарядки
5	30 А	iBR

### Назначение предохранителей Все двигатели, кроме 900 ACE HO

№	НОМИНАЛ	ОПИСАНИЕ
1	—	Не используется
2	15 А	Диагностический разъем
3	3А	Кнопка запуска/остановки двигателя
4	3 А	GPS (кроме моделей GTS)
5	30А	iBR (кроме моделей GTS)
6	30А	Система зарядки
7	—	Не используется
8	30А	Аккумуляторная батарея
9	—	Не используется
10	—	Не используется
11	3 А	Глубиномер (если предусмотрен)
12	3 А	Панель приборов, OTAS и CAPS
13	10 А	Цилиндр 1 (катушка зажигания, форсунка)
14	10 А	Цилиндр 2 (катушка зажигания, форсунка)
15	10 А	Цилиндр 3 (катушка зажигания, форсунка)
16	5 А	Соленоид стартера
17	5 А	Система управления iBR (кроме моделей GTS)
18	10 А	Топливный насос
19	15 А	ЕСМ

# УХОД ЗА ГИДРОЦИКЛОМ

Поднимайте гидроцикл из воды ежедневно.

## После эксплуатации

### Промывка контура охлаждения системы выпуска

Необходимо ежедневно промывать контур системы выпуска, при эксплуатации гидроцикла в загрязнённой или морской воде.

Смотрите раздел «**ТЕХНИЧЕСКОЕ ОБСЛУЖИВАНИЕ**».

**ПРИМЕЧАНИЕ:** На моделях, оборудованных нагнетателем, одновременно производится промывка интеркулера.

### Особенности ухода за гидроциклом при эксплуатации в загрязнённой или морской воде

При эксплуатации гидроцикла в загрязнённой и, особенно, в соленой воде требуется дополнительное техническое обслуживание.

Промойте и сполосните внутреннюю полость гидроцикла пресной водой.

При мойке трюма не подавайте воду под высоким давлением. Подавайте воду ПОД НИЗКИМ ДАВЛЕНИЕМ, например, как в садовом шланге.

Сильный напор воды может повредить электрооборудование и детали механических узлов и систем.

**⚠ ОСТОРОЖНО** Все операции по техническому обслуживанию гидроцикла выполняйте только при остывшем двигателе.

**ВНИМАНИЕ** Невыполнение рекомендуемых мер по уходу за гидроциклом, который эксплуатируется в соленой воде, а именно: мойка гидроцикла пресной водой, промывка контура охлаждения системы выпуска и интеркулера (модели с нагнетателем) и антикоррозионная обработка — приводит к разрушению деталей и выходу гидроцикла из строя. Никогда не оставляйте гидроцикл под прямыми лучами солнца.

## Чистка гидроцикла

### Корпус

Регулярно мойте корпус гидроцикла и его различные элементы. Используйте для этого воду и мыльный водный раствор (используйте только мягкие моющие средства). Удалите с поверхности корпуса и/или двигателя микроорганизмы. Для обработки наружной поверхности корпуса используйте неабразивные полировальные составы, например, на силиконовой основе.

**ВНИМАНИЕ** Не применяйте для чистки наружных деталей из стекловолокна и пластика агрессивные моющие средства, разбавители, растворители, ацетон и другие аналогичные продукты.

Для удаления пятен с сидений и деталей из стекловолокна используйте аэрозоль XPS ALL PURPOSE CLEANER (P/N 219 701 709) или аналогичный.

Для чистки покрытий коврового типа пользуйтесь очистителем 3M™ Citrus Base Cleaner (аэрозольный баллон, 700 мл) или эквивалентным средством.

### ⚠ ПРЕДОСТЕРЕЖЕНИЕ

**Никогда не применяйте средства для защиты пластиковых и виниловых поверхностей коврового типа и сиденья, так как эти поверхности становятся скользкими и водитель и пассажир (-ы) могут упасть с гидроцикла.**

Бережно относитесь к природе. Не сливайте в водоёмы топливо, масло и чистящие вещества.

# КОНСЕРВАЦИЯ, ХРАНЕНИЕ И СЕЗОННОЕ ОБСЛУЖИВАНИЕ ГИДРОЦИКЛА

## Хранение

### ▲ ПРЕДОСТЕРЕЖЕНИЕ

Топливо и масло являются легковоспламеняющимися продуктами. Обратитесь к авторизованному дилеру Sea-Doo с целью проверки состояния топливной системы.

Перед постановкой гидроцикла на хранение рекомендуем обратиться к авторизованному дилеру Sea-Doo и выполнить техническое обслуживание гидроцикла, однако приведенные ниже операции вы можете выполнить самостоятельно, используя минимальный набор инструментов.

**ПРИМЕЧАНИЕ:** Выполняйте приведенные ниже операции в порядке, указанном в данном разделе.

**ВНИМАНИЕ** Не запускайте двигатель гидроцикла во время хранения.

## ВОДОМЕТНЫЙ ДВИЖИТЕЛЬ

### Очистка водометного движителя

Промойте водометный движитель струей воды, направляя ее со стороны входного и выходного отверстий, затем нанесите смазку XPS LUBE (P/N 293 600 016) (или аналогичную).

### ▲ ПРЕДОСТЕРЕЖЕНИЕ

В целях предотвращения неожиданного запуска двигателя, прежде чем приступить к очистке компонентов водометного движителя, всегда снимайте колпачок шнура безопасности с выключателя двигателя. Во время выполнения этой операции двигатель гидроцикла должен быть остановлен.

### Проверка состояния водометного движителя

Обращайтесь к авторизованному дилеру Sea-Doo.

## Система подачи топлива

### Защита топливной системы

Чтобы избежать ухудшения свойств бензина и осмоления топливной системы, следует добавить в топливный бак стабилизирующую присадку XPS FUEL STABILIZER (P/N 413 408 601) (или эквивалентную). Соблюдайте инструкции изготовителя продукта.

**ВНИМАНИЕ** Рекомендуется добавлять стабилизирующую присадку при консервации, чтобы защитить топливную систему. В целях предупреждения образования отложений стабилизирующая присадка должна добавляться перед смазкой двигателя и заполнением топливного бака.

Полностью заправьте топливный бак в соответствии с указаниями, приведенными в разделе «ЗАПРАВКА ТОПЛИВОМ». Убедитесь, что внутри топливного бака отсутствует вода.

**ВНИМАНИЕ** В случае попадания воды в топливный бак возможно повреждение системы подачи топлива, а также серьезные внутренние повреждения двигателя.

## Двигатель и система выпуска

### Промывка системы выпуска отработавших газов

Выполните операцию в соответствии с описанием, приведенным в разделе «ТЕХНИЧЕСКОЕ ОБСЛУЖИВАНИЕ».

### Замена моторного масла и фильтра

Замена масла и масляного фильтра должна осуществляться авторизованным дилером Sea-Doo.

### Удаление жидкости из системы выпуска

При эксплуатации гидроцикла в районах, где температура может опускаться ниже нуля градусов, необходимо удалять всю воду, скопившуюся в системе выпуска.

Продуйте систему выпуска сжатым воздухом (под давлением 379 кПа) через промывочный штуцер, расположенный слева в корме гидроцикла. Продувку

системы выполняйте до тех пор, пока вода не перестанет вытекать из водомета.

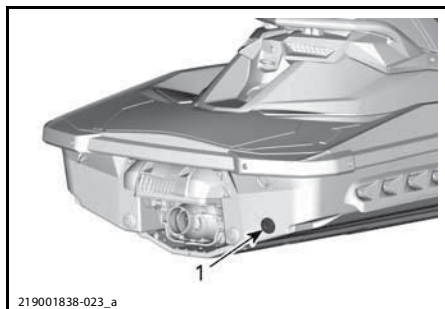

ТИПОВОЙ ВАРИАНТ  
1. Штуцер для промывки

Можно использовать шланг, показанный на рисунке, чтобы упростить процедуру продувки системы выпуска.

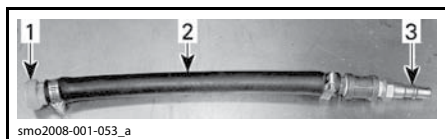

ТИПОВОЙ ВАРИАНТ  
1. Переходник для промывочного штуцера  
2. Шланг 12,7 мм  
3. Переходник для источника сжатого воздуха

**ВНИМАНИЕ** Пренебрежение процедурой продувки может привести к серьезным поломкам интеркулера (на моделях с нагнетателем) и выпускного коллектора.

Снимите специальные приспособления.

### Смазка деталей двигателя

1. Поднимите сиденье.
2. Снимите катушки зажигания, см. раздел «ТЕХНИЧЕСКОЕ ОБСЛУЖИВАНИЕ».
3. Выверните свечи зажигания, см. раздел «ТЕХНИЧЕСКОЕ ОБСЛУЖИВАНИЕ».
4. Распылите смазку XPS Lube (P/N 293 600 016) (или аналогичную) в отверстия для установки свечей зажигания.
5. Для того чтобы не допустить поступления топлива в двигатель и для отключения системы зажигания, полностью нажмите и **УДЕРЖИВАЙТЕ** рычаг дроссельной заслонки.

6. Нажимая кнопку START/STOP, несколько раз проверните коленчатый вал. Это позволит распределить смазку по стенкам цилиндра.

7. Нанесите на резьбовые части свечей зажигания специальную смазку, предотвращающую заедание, и установите свечи на двигатель. Смотрите раздел «ТЕХНИЧЕСКОЕ ОБСЛУЖИВАНИЕ».

8. Установите катушки зажигания, см. раздел «ТЕХНИЧЕСКОЕ ОБСЛУЖИВАНИЕ».

### Система охлаждения двигателя

Если не выполняется замена антифриза, измерьте его плотность.

Для замены антифриза и измерения его плотности обратитесь к авторизованному дилеру Sea-Doo.

**ПРИМЕЧАНИЕ:** Во избежание разложения антифриза его замену необходимо производить через каждые 300 часов или 5 года эксплуатации.

**ВНИМАНИЕ** Неправильно составленная смесь антифриза не защитит систему охлаждения от замерзания. Что может стать причиной серьезных повреждений двигателя.

### Электрооборудование

#### Зарядка и снятие аккумуляторной батареи

Обращайтесь к авторизованному дилеру Sea-Doo.

**▲ ПРЕДОСТЕРЕЖЕНИЕ**  
**Не заряжайте аккумуляторную батарею, установленную на гидроцикле.**

### Моторный отсек

#### Чистка моторного отсека

Промойте внутреннюю полость корпуса гидроцикла горячей водой с моющим средством или специальным очистителем.

Тщательно ополосните корпус изнутри.

Приподнимите переднюю часть гидроцикла, чтобы полностью слить воду из корпуса через сливные отверстия.

## Антикоррозийная обработка

Удалите остатки воды из моторного отсека.

Нанесите XPS LUBE (P/N 293 600 016) или аналогичное средство на все металлические компоненты, расположенные в моторном отсеке.

**ПРИМЕЧАНИЕ:** Во время хранения сиденье должно быть открыто. Это позволит предотвратить конденсацию влаги на металлических частях и снизит вероятность развития коррозии.

## Корпус

### Чистка корпуса гидроцикла

Вымойте корпус гидроцикла мыльным раствором. Тщательно сполосните корпус чистой водой. Очистите корпус от микроорганизмов.

**ВНИМАНИЕ** Не применяйте для чистки наружных деталей из стекловолокна и пластика агрессивные моющие средства, разбавители, растворители, ацетон и другие аналогичные продукты.

### Ремонт корпуса и днища гидроцикла

Если корпус или днище гидроцикла требует ремонта, обратитесь к авторизованному дилеру Sea-Doo.

### Защитная обработка гидроцикла

Нанесите достаточное количество судового воска на корпус гидроцикла.

Если гидроцикл хранится на открытом воздухе, накройте его брезентовым чехлом, чтобы предохранить пластиковые и внешние декоративные детали от воздействия солнечных лучей, пыли и грязи.

**ВНИМАНИЕ** Запрещается оставлять гидроцикл на хранение на воде. Никогда не оставляйте гидроцикл под прямыми лучами солнца. Не оставляйте гидроцикл на хранение в полиэтиленовом мешке.

## Предсезонная подготовка

Перечень операций, выполняемых при сезонном техническом обслуживании, приведен в «РЕГЛАМЕНТЕ ТЕХНИЧЕСКОГО ОБСЛУЖИВАНИЯ».

Обязательно выполните все операции, указанные в колонке регламента технического обслуживания **100 МОТОЧАСОВ ИЛИ 1 ГОД**.

Предсезонное техническое обслуживание должно выполняться авторизованным дилером Sea-Doo.

**ПРИМЕЧАНИЕ:** Рекомендуется, чтобы выполнение предсезонного технического обслуживания дилер совмещал с выполнением комплекса мероприятий, направленных на улучшение безопасности гидроцикла, если такие мероприятия инициированы производителем.

### **▲ ПРЕДОСТЕРЕЖЕНИЕ**

**Владельцу гидроцикла разрешается самостоятельно выполнять только те операции, которые специально указаны в «РЕГЛАМЕНТЕ ТЕХНИЧЕСКОГО ОБСЛУЖИВАНИЯ». Рекомендуем регулярно обращаться к авторизованному дилеру Sea-Doo для технического обслуживания других агрегатов и систем гидроцикла, описание которых здесь не приведено.**

**ВНИМАНИЕ** Неисправные детали заменяйте только оригинальными деталями компании BRP либо их аналогами, на которые имеется соответствующее разрешение.

***ТЕХНИЧЕСКАЯ  
ИНФОРМАЦИЯ***

# ИДЕНТИФИКАЦИОННЫЕ НОМЕРА

Основные сборочные единицы гидроцикла (двигатель и корпус) имеют индивидуальные идентификационные номера. Эти номера могут потребоваться при оформлении заявки на гарантийный ремонт или при розыске пропавшего гидроцикла.

## Идентификационный номер корпуса

Табличка с идентификационным номером корпуса (HIN) находится на посадочной платформе в кормовой части гидроцикла.

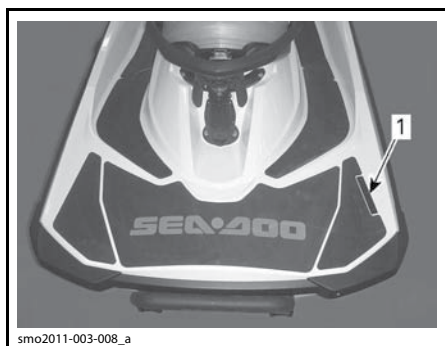

ТИПОВОЙ ВАРИАНТ

1. Идентификационный номер корпуса (HIN)

YDV	12345	L	8	09
				Модельный год
				Год производства
				Месяц производства
				Серийный номер (наряду с цифрами могут использоваться буквы)
				Код производителя

## Идентификационный номер двигателя

Табличка с идентификационным номером двигателя (EIN) расположена в передней части двигателя.

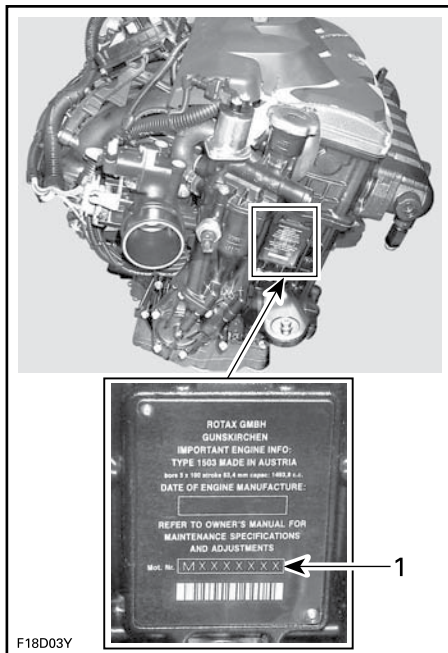

ТИПОВОЙ ВАРИАНТ

1. Идентификационный номер двигателя (EIN)

## Идентификация производителя двигателя

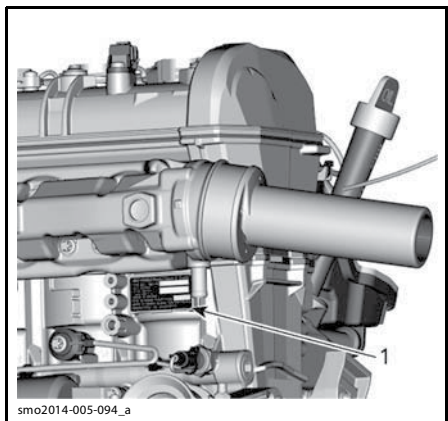

МОДЕЛИ 900

1. Идентификационный номер двигателя (EIN)

## Идентификация производителя двигателя

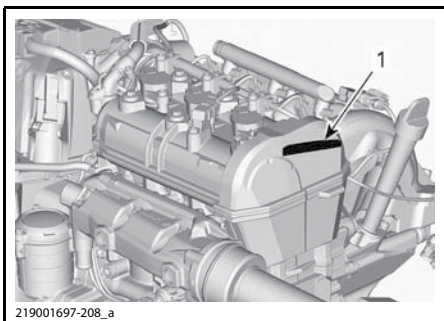

1. Идентификация производителя двигателя

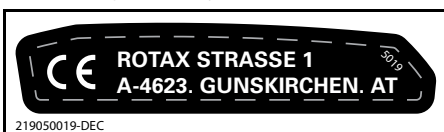



# ТЕХНИЧЕСКИЕ ХАРАКТЕРИСТИКИ

ГИДРОЦИКЛ		МОДЕЛИ GTS
<b>ДВИГАТЕЛЬ</b>		
Тип		Rotax®900 HO ACE, 4-тактный, два распределительных вала верхнего расположения, сухой картер, жидкостное охлаждение
Заявленная мощность <sup>(1)</sup> , кВт (об/мин)		66,19 (6000)
Система впуска		без нагнетателя
Количество цилиндров		3
Количество клапанов		12 (4 на цилиндр), гидрокompенсаторы
Диаметр цилиндра, мм		74
Ход поршня, мм		69,7
Рабочий объём, см <sup>3</sup>		899,3
Степень сжатия		11,0:1
<b>СИСТЕМА ОХЛАЖДЕНИЯ</b>		
Тип		с замкнутым контуром (CLCS)
<b>СИСТЕМА ПОДАЧИ ТОПЛИВА</b>		
Тип системы подачи топлива		распределенный впрыск топлива с интеллектуальной системой управления дроссельной заслонкой (iTC). Одна дроссельная заслонка (46 мм) с электронным управлением
<b>ЭЛЕКТРООБОРУДОВАНИЕ</b>		
Система зажигания		IDI (индуктивная)
Свеча зажигания	Производитель, тип	NGK CR8EB или аналогичная
	Межэлектродный зазор, мм	0,70–0,80
Аккумуляторная батарея, В (А•ч)		электролитическая, 12 (30)
<b>ВОДОМЁТНЫЙ ДВИЖИТЕЛЬ</b>		
Водомётный движитель		Sea-Doo®
Водомёт	Тип	осевого типа, одноступенчатый, большая втулка с 10-лопастным импеллером
	Материал	алюминий
Импеллер		нержавеющая сталь
Передача мощности		непосредственно от коленчатого вала двигателя
<b>РАЗМЕРЫ</b>		
Длина, см		336,8
Ширина, см		123,1
Высота, см		111,8
<b>МАССА И ГРУЗОПОДЪЁМНОСТЬ</b>		
«Сухая» масса, кг		286
Количество мест (с учетом ограничений по максимальной грузоподъемности)		3
Объем багажного отделения, л		116,6
Предельная нагрузка (пассажиры + багаж), кг		272

ЭКСПЛУАТАЦИОННЫЕ ЖИДКОСТИ		
Топливо (см. раздел «ТОПЛИВО»)	Тип	неэтилированный бензин
	Минимальное октановое число	91
	Объем топливного бака, л	60
Моторное масло	Тип	Используйте масло XPS 4-STROKE SYNTH. BLEND OIL (P/N 293 600 121) или XPS 4-STROKE SYNTHETIC OIL (P/N 293 600 112). Если рекомендованное масло XPS недоступно, используйте рекомендованное компанией BRP синтетическое масло 5W40 или 10W40 API SJ, SL, SM или SN
	Заправочный объем, л	2,01 <sup>(2)</sup> (замена масла и фильтра)
Система охлаждения	Тип охлаждающей жидкости	См. «ОХЛАЖДАЮЩАЯ ЖИДКОСТЬ» в разделе «ПРОЦЕДУРЫ ТЕХНИЧЕСКОГО ОБСЛУЖИВАНИЯ» настоящего Руководства
	Заправочный объем, л	4,3

<sup>(1)</sup> Указана мощность на приводном валу в соответствии с ISO 8665.

<sup>(2)</sup> Объем масла, необходимый для замены масла. Общий объем масла в двигателе — 3,4 л.

ГИДРОЦИКЛ		МОДЕЛИ GTI				
		GTI	GTI SE	GTI SE 130	GTI SE 155	GTI LTD 155
<b>ДВИГАТЕЛЬ</b>						
Тип		Rotax®900 HO ACE, 4-тактный, два распределительных вала верхнего расположения (DOHC)	Rotax® 1503 4-TEC® один распределительный вал верхнего расположения (SOHC)	Rotax® 1503 NA, один распределительный вал верхнего расположения (SOHC)		
Заявленная мощность <sup>(1)</sup> , кВт (об/мин)		66,19 (8000)	100 (7000)	106 (7500)		
Система впуска		без нагнетателя				
Количество цилиндров		3				
Количество клапанов		12 (4 на цилиндр), гидрокомпенсаторы				
Диаметр цилиндра, мм		74	100			
Ход поршня, мм		69,7	63,4			
Рабочий объем, см <sup>3</sup>		899,3	1494			
Степень сжатия		11,0:1	10,6:1			
<b>СИСТЕМА ОХЛАЖДЕНИЯ</b>						
Тип		с замкнутым контуром (CLCS)				
<b>СИСТЕМА ПОДАЧИ ТОПЛИВА</b>						
Тип системы подачи топлива		распределенный впрыск топлива с интеллектуальной системой управления дроссельной заслонкой (iTC). Одна дроссельная заслонка (62 мм) с электронным управлением				
<b>ЭЛЕКТРООБОРУДОВАНИЕ</b>						
Система зажигания		IDI (индуктивная)				
Свеча зажигания	Тип, производитель	NGK, DCPR8E с твердосплавным электродом или аналогичные				
	Межеlectродный зазор, мм	0,80–0,90				
Аккумуляторная батарея, В (А•ч)		электролитическая, 12 (30)				
<b>ВОДОМЕТНЫЙ ДВИЖИТЕЛЬ</b>						
Водометный движитель		Sea-Doo® с интеллектуальной системой торможения и реверса (iBR)				
Водомёт	Тип	осевого типа, одноступенчатый, большая втулка с 10-лопастным импеллером				
	Материал	алюминий				
Импеллер		нержавеющая сталь				
Привод		непосредственно от коленчатого вала двигателя				
VTS	Тип	НД	электронная, переключатель VTS отсутствует	электронная, переключатель VTS отсутствует	электронная с переключателем и предварительными установками	

<b>РАЗМЕРЫ</b>			
Длина, см	336,8		
Ширина, см	123,1		
Высота, см	111,8		
<b>МАССА И ГРУЗОПОДЪЁМНОСТЬ</b>			
«Сухая» масса, кг	291	359	
Количество мест (с учетом ограничений по максимальной грузоподъемности)	3		
Объем багажного отделения, л	116,6		
Предельная нагрузка (пассажиры + багаж), кг	272		
<b>ЭКСПЛУАТАЦИОННЫЕ ЖИДКОСТИ</b>			
Топливо (см. раздел «ТОПЛИВО»)	Тип	неэтилированный бензин	
	Минимальное октановое число	91	
	Объем топливного бака, л	60	
Моторное масло	Тип	XPS SYNTHETIC BLEND OIL, или если не доступно, SAE 5W40 API SM	
	Заправочный объем, л	2,01 (замена масла с фильтром)	3 л (замена масла с фильтром)
Система охлаждения	Тип охлаждающей жидкости	См. «ОХЛАЖДАЮЩАЯ ЖИДКОСТЬ» в разделе «ПРОЦЕДУРЫ ТЕХНИЧЕСКОГО ОБСЛУЖИВАНИЯ» настоящего Руководства	
	Заправочный объем, л	4,3 (всего)	5,5 (всего)

<sup>(1)</sup> Указана мощность на приводном валу в соответствии с ISO 8665.

ГИДРОЦИКЛ		GTR 230	GTR-X 230
<b>ДВИГАТЕЛЬ</b>			
Тип		Rotax®1500 HO ACE, один распределительный вал верхнего расположения (SOHC)	
Заявленная мощность <sup>(1)</sup> , кВт (об/мин)		169,16 (8000)	
Система впуска		нагнетатель с механическим приводом и фрикционной муфтой, интеркулер (вода/воздух)	
Количество цилиндров		3	
Количество клапанов		12 (4 на цилиндр), гидрокompенсаторы	
Рабочий объём, см <sup>3</sup>		1494	
Диаметр цилиндра, мм		100	
Ход поршня, мм		63,4	
Степень сжатия		8,4:1	
<b>СИСТЕМА ОХЛАЖДЕНИЯ</b>			
Тип		с замкнутым контуром (CLCS)	
<b>СИСТЕМА ПОДАЧИ ТОПЛИВА</b>			
Тип системы подачи топлива		распределенный впрыск топлива с интеллектуальной системой управления дроссельной заслонкой (iTC). Одна дроссельная заслонка (62 мм) с электронным управлением	
<b>ЭЛЕКТРООБОРУДОВАНИЕ</b>			
Система зажигания		IDI (индуктивная)	
Аккумуляторная батарея		электролитическая, 12 (30)	
Свеча зажигания	Производитель, тип	NGK, DCPR8E с твердосплавным электродом или аналогичные	
	Межэлектродный зазор, мм	0,80–0,90	
<b>ВОДОМЁТНЫЙ ДВИЖИТЕЛЬ</b>			
Водомётный движитель		Sea-Doo® с интеллектуальной системой торможения и реверса (iBR)	
Водомёт	Тип	осевого типа, одноступенчатый, большая втулка с 10-лопастным импеллером	
	Материал	алюминий	
Импеллер		нержавеющая сталь	
Передача мощности		непосредственно от коленчатого вала двигателя	
<b>РАЗМЕРЫ</b>			
Длина, см		336,8	331,6
Ширина, см		123,1	115
Высота, см		111,8	114,3

<b>МАССА И ГРУЗОПОДЪЕМНОСТЬ</b>		
«Сухая» масса, кг	367	373
Количество мест (с учетом ограничений по максимальной грузоподъемности)	3	2
Объем багажного отделения, л	116,6	116,4
Предельная нагрузка (пассажиры + багаж), кг	272	182
<b>ЭКСПЛУАТАЦИОННЫЕ ЖИДКОСТИ</b>		
Топливо (см. раздел « <b>ТОПЛИВО</b> »)	Тип	неэтилированный бензин
	Минимальное октановое число	91
	Объем топливного бака, л	60
Моторное масло	Тип	XPS SYNTHETIC BLEND OIL (более подробная информация приведена в разделе « <b>ТЕХНИЧЕСКОЕ ОБСЛУЖИВАНИЕ</b> »)
	Заправочный объем, л	3 (масло заменяется с фильтром)
Система охлаждения	Тип охлаждающей жидкости	см. « <b>ОХЛАЖДАЮЩАЯ ЖИДКОСТЬ</b> » в разделе « <b>ПРОЦЕДУРЫ ТЕХНИЧЕСКОГО ОБСЛУЖИВАНИЯ</b> » настоящего Руководства
	Заправочный объем, л	5,5

<sup>(1)</sup> Указана мощность на приводном валу в соответствии с ISO 8665.

ГИДРОЦИКЛ		WAKE
<b>ДВИГАТЕЛЬ</b>		
Тип		Rotax® 1503 NA, один распределительный вал верхнего расположения (SOHC)
Заявленная мощность <sup>(1)</sup> , кВт (об/мин)		106 (7300)
Система впуска		без нагнетателя
Количество цилиндров		3
Количество клапанов		12 (4 на цилиндр), гидрокompенсаторы
Рабочий объем, см <sup>3</sup>		1494
Диаметр цилиндра, мм		100
Ход поршня, мм		63,4
Степень сжатия		10,6:1
<b>СИСТЕМА ОХЛАЖДЕНИЯ</b>		
Тип		с замкнутым контуром (CLCS)
<b>СИСТЕМА ПОДАЧИ ТОПЛИВА</b>		
Тип системы подачи топлива		распределенный впрыск топлива с интеллектуальной системой управления дроссельной заслонкой (iTC). Одна дроссельная заслонка (62 мм) с электронным управлением
<b>ЭЛЕКТРООБОРУДОВАНИЕ</b>		
Система зажигания		IDI (индуктивная)
Аккумуляторная батарея, В (А•ч)		электролитическая, 12 (30)
Свеча зажигания	Производитель, тип	NGK, DCPR8E с твердосплавным электродом или аналогичная
	Межэлектродный зазор, мм	0,80–0,90
<b>ВОДОМЁТНЫЙ ДВИЖИТЕЛЬ</b>		
Водомётный движитель		Sea-Doo® с интеллектуальной системой торможения и реверса (iBR)
Водомет	Тип	осевой, одноступенчатый, большая втулка с 10-лопастным импеллером
	Материал	алюминий
Импеллер		нержавеющая сталь
Передача мощности		непосредственно от коленчатого вала двигателя
Тип VTS		электронная, управление через панель приборов
<b>РАЗМЕРЫ</b>		
Длина, см		336,8
Ширина, см		123,1
Высота, см		111,8
<b>МАССА И ГРУЗОПОДЪЁМНОСТЬ</b>		
«Сухая» масса, кг		327
Количество мест (с учетом ограничений по максимальной грузоподъемности)		3
Объем багажного отделения, л		116,6
Предельная нагрузка (пассажиры + багаж), кг		272

ЭКСПЛУАТАЦИОННЫЕ ЖИДКОСТИ		
Топливо (см. раздел «ТОПЛИВО»)	Тип	неэтилированный бензин
	Минимальное октановое число	91
	Объем топливного бака, л	60
Моторное масло	Тип	XPS SYNTHETIC BLEND OIL или, если не доступно, SAE 5W40 API SM
	Заправочный объем, л	3 (замена масла и фильтра)
Система охлаждения	Тип охлаждающей жидкости	См. «ОХЛАЖДАЮЩАЯ ЖИДКОСТЬ» в разделе «ПРОЦЕДУРЫ ТЕХНИЧЕСКОГО ОБСЛУЖИВАНИЯ» настоящего Руководства
	Заправочный объем, л	5,5

<sup>(1)</sup> Указана мощность на приводном валу в соответствии с ISO 8665.

**ПРИМЕЧАНИЕ:** Компания BRP оставляет за собой право вносить любые изменения в конструкцию, технические характеристики и комплектацию выпускаемой продукции без каких-либо обязательств произвести аналогичные изменения на ранее выпущенных изделиях.



***УСТРАНЕНИЕ  
НЕИСПРАВНОСТЕЙ***

# ПОИСК И УСТРАНЕНИЕ НЕИСПРАВНОСТЕЙ

## ДВИГАТЕЛЬ НЕ ЗАПУСКАЕТСЯ

- 1. Отсоединен шнур безопасности (колпачок снят с выключателя).**
  - Нажмите кнопку запуска/остановки двигателя.
  - Установите колпачок шнура безопасности на выключатель в течение 5 секунд после нажатия кнопки запуска/остановки двигателя.
  - После двух звуковых сигналов нажмите кнопку запуска/остановки двигателя, чтобы запустить двигатель.
- 2. ECM не распознает ключ DESS.**
  - Обратитесь к авторизованному дилеру Sea-Doo.
- 3. Перегорел предохранитель: главный, электрического стартера или блока ECM.**
  - Проверьте проводку, замените предохранитель (-и).
- 4. Разряжена аккумуляторная батарея.**
  - Обратитесь к авторизованному дилеру Sea-Doo.

### ▲ ПРЕДОСТЕРЕЖЕНИЕ

Не заряжайте аккумуляторную батарею, установленную на гидроцикле. Электролит — ядовитое и опасное вещество. Избегайте его попадания в глаза, на кожу и одежду.

- 5. Ослаблены или корродированны контакты аккумуляторной батареи. Ненадежное электрическое соединение с «массой».**
  - Обратитесь к авторизованному дилеру Sea-Doo.
- 6. Затопление двигателя.**
  - См. главу «ЗАТОПЛЕНИЕ ДВИГАТЕЛЯ» в разделе «СПЕЦИАЛЬНЫЕ ПРОЦЕДУРЫ».
- 7. Неисправность датчика или ECM.**
  - Обратитесь к авторизованному дилеру Sea-Doo.
- 8. Заклинивание водометного движителя.**
  - Попытайтесь очистить. В противном случае обратитесь к авторизованному дилеру Sea-Doo.

## КОЛЕНЧАТЫЙ ВАЛ ДВИГАТЕЛЯ ПРОВОРАЧИВАЕТСЯ МЕДЛЕННО

- 1. Ослаблены клеммы аккумуляторной батареи.**
  - Осмотрите, очистите и подтяните.
- 2. Аккумуляторная батарея разряжена или неисправна.**
  - Обратитесь к авторизованному дилеру Sea-Doo.
- 3. Износ стартера.**
  - Обратитесь к авторизованному дилеру Sea-Doo.

## ВАЛ ДВИГАТЕЛЯ ВРАЩАЕТСЯ НОРМАЛЬНО, НО ДВИГАТЕЛЬ НЕ ЗАПУСКАЕТСЯ

- 1. Отсутствие топлива или в топливе содержится вода.**
  - Заправьте. Слейте и заправьте бак свежим топливом.
- 2. Загрязнены/неисправны свечи зажигания.**
  - Заменить.
- 3. Перегорел предохранитель.**
  - Проверьте проводку, замените предохранитель (-и).

**4. Затопление двигателя.**

– См. главу «ЗАТОПЛЕНИЕ ДВИГАТЕЛЯ» в разделе «СПЕЦИАЛЬНЫЕ ПРОЦЕДУРЫ».

**5. Системой управления двигателем определен код ошибки (горит лампа CHECK ENGINE).**

– Обратитесь к авторизованному дилеру Sea-Doo.

**6. Не подсоединен или неисправен топливный насос.**

– Обратитесь к авторизованному дилеру Sea-Doo.

**ПРОПУСКИ ВСПЫШЕК В ЦИЛИНДРАХ, ДВИГАТЕЛЬ РАБОТАЕТ С ПЕРЕБОЯМИ**

**1. Загрязнены/неисправны/изношены свечи зажигания.**

– Заменить.

**2. Топливо: низкий уровень топлива, загрязнение топлива или попадание воды в топливо.**

– Слейте и замените топливо.

**3. Неисправность катушек зажигания или модуля ECU.**

– Обратитесь к авторизованному дилеру Sea-Doo.

**4. Засорение форсунок.**

– Обратитесь к авторизованному дилеру Sea-Doo.

**5. Системой управления двигателем определен код ошибки (горит лампа CHECK ENGINE).**

– См. раздел «СИСТЕМА МОНИТОРИНГА».

**ДЫМЛЕНИЕ ДВИГАТЕЛЯ**

**1. Слишком высокий уровень масла.**

– Обратитесь к авторизованному дилеру Sea-Doo.

**2. Вода в двигателе, утечка охлаждающей жидкости, повреждение прокладки головки цилиндров.**

– Обратитесь к авторизованному дилеру Sea-Doo.

**3. Внутренние повреждения двигателя.**

– Обратитесь к авторизованному дилеру Sea-Doo.

**ПЕРЕГРЕВ ДВИГАТЕЛЯ**

**1. Засорен контур охлаждения системы выпуска.**

– Промойте контур охлаждения системы выпуска.

**2. Слишком низкий уровень охлаждающей жидкости.**

– См. «ПРОЦЕДУРЫ ТЕХНИЧЕСКОГО ОБСЛУЖИВАНИЯ».

**3. На промывочном штуцере оставлен быстросъемный адаптер.**

– Обратитесь к авторизованному дилеру Sea-Doo.

**ПЛОХАЯ ПРИЕМИСТОСТЬ ДВИГАТЕЛЯ, ДВИГАТЕЛЬ НЕ РАЗВИВАЕТ ПОЛНОЙ МОЩНОСТИ**

**1. Используется ключ новичка.**

– Используйте обычный ключ.

**2. Не включен спортивный режим.**

– Включите спортивный режим.

**3. Засорено входное отверстие водомета.**

– Очистить. См. «ОЧИСТКА ВХОДНОГО ОТВЕРСТИЯ ВОДОМЁТА И ИМПЕЛЛЕРА» в разделе «СПЕЦИАЛЬНЫЕ ПРОЦЕДУРЫ».

**4. Поврежден импеллер, изношено сменное кольцо.**

– Заменить. Обратитесь за помощью к авторизованному дилеру Sea-Doo.

**5. Повышенный уровень масла.**

– Обратитесь к авторизованному дилеру Sea-Doo.

**6. Слабая искра.**

– См. «ПРОПУСК ЗАЖИГАНИЯ, ДВИГАТЕЛЬ РАБОТАЕТ С ПЕРЕБОЯМИ».

**7. Системой управления двигателем определен код ошибки (горит лампа CHECK ENGINE).**

– См. раздел «СИСТЕМА МОНИТОРИНГА».

**8. Засорение форсунок.**

– Обратитесь к авторизованному дилеру Sea-Doo.

**9. Низкое давление в топливной системе.**

– Обратитесь к авторизованному дилеру Sea-Doo.

**10. Попадание воды в топливо.**

– Слейте и замените топливо.

**11. Повреждение двигателя вследствие попадания воды.**

– Обратитесь к авторизованному дилеру Sea-Doo.

---

**ГИДРОЦИКЛ НЕ РАЗВИВАЕТ МАКСИМАЛЬНУЮ СКОРОСТЬ**

---

**1. Засорено входное отверстие водомета.**

– Очистить. См. «ОЧИСТКА ВХОДНОГО ОТВЕРСТИЯ ВОДОМЁТА И ИМПЕЛЛЕРА» в разделе «СПЕЦИАЛЬНЫЕ ПРОЦЕДУРЫ».

**2. Поврежден импеллер, изношено сменное кольцо.**

– Заменить. Обратитесь за помощью к авторизованному дилеру Sea-Doo.

**3. Системой управления двигателем определен код ошибки (горит лампа CHECK ENGINE).**

– См. раздел «СИСТЕМА МОНИТОРИНГА».

**4. Неисправность нагнетателя и/или интеркулера (если имеются).**

– Обратитесь к авторизованному дилеру Sea-Doo.

---

**ГИДРОЦИКЛ ОСТАЕТСЯ НА НЕЙТРАЛИ ПОСЛЕ ИСПОЛЬЗОВАНИЯ РЫЧАГА УПРАВЛЕНИЯ СИСТЕМОЙ iBR (модели с iBR)**

---

**1. Отражатель системы iBR остается в нейтральном положении.**

– Отпустите рычаг дросселя, чтобы двигатель работал на холостых оборотах.

– Нажмите кнопку CRUISE для активации режима SLOW SPEED.

– В режиме движения с низкой скоростью вернитесь к берегу. Обратитесь за помощью к авторизованному дилеру Sea-Doo.

---

## **ОТРАЖАТЕЛЬ СИСТЕМЫ iBR НЕ ВОЗВРАЩАЕТСЯ В НЕЙТРАЛЬНОЕ ПОЛОЖЕНИЕ (горит лампа iBR) (модели с iBR)**

---

### **1. Отражатель системы iBR заклинен инородными предметами.**

– Очистите и проверьте отражатель iBR и сопло на наличие повреждений.

### **2. Неправильное функционирование системы iBR.**

– Отсоедините шнур безопасности и выждите 5 минут.

– Нажмите кнопку запуска/остановки двигателя.

– Подсоедините шнур безопасности и убедитесь, что сигнальная лампа системы iBR горит, чтобы убедиться в наличии неисправности.

– Обратитесь к авторизованному дилеру Sea-Doo, если ошибка присутствует или часто повторяется.

### **3. Рычаг дросселя отпущен не полностью.**

– Полностью отпустите рычаг дросселя, чтобы отражатель iBR вернулся в нейтральное положение.

### **4. Рычаг дросселя не возвращается в начальное положение, когда он полностью отпущен.**

– Обратитесь к авторизованному дилеру Sea-Doo.

---

## **РАБОТА ВОДОМЁТНОГО ДВИЖИТЕЛЯ СОПРОВОЖДАЕТСЯ НЕНОРМАЛЬНЫМ ШУМОМ**

---

### **1. Наматывание травы или водорослей на импеллер.**

– Очистить. См. «ОЧИСТКА ВХОДНОГО ОТВЕРСТИЯ ВОДОМЁТА И ИМПЕЛЛЕРА» в разделе «СПЕЦИАЛЬНЫЕ ПРОЦЕДУРЫ».

– Убедитесь в отсутствии повреждений.

### **2. Повреждение вала импеллера или приводного вала.**

– Обратитесь к авторизованному дилеру Sea-Doo.

### **3. Заедание подшипника вследствие попадания воды.**

– Обратитесь к авторизованному дилеру Sea-Doo.

---

## **ВОДА ВО ВНУТРЕННЕЙ ПОЛОСТИ ГИДРОЦИКЛА**

---

### **1. Неисправность системы откачки воды.**

– Обратитесь к авторизованному дилеру Sea-Doo для проверки системы откачки воды.

### **2. Неисправность в системе выпуска.**

– Обратитесь к авторизованному дилеру Sea-Doo.

### **3. Изношено карбоновое кольцо на приводном валу.**

– Обратитесь к авторизованному дилеру Sea-Doo.

# СИСТЕМА МОНИТОРИНГА

Система мониторинга наблюдает за работой электронных компонентов системы управления двигателем EMS, iBR (если есть) и других компонентов электрооборудования. При возникновении неисправности система выводит на дисплей панели приборов соответствующее сообщение и/или подает звуковой сигнал. Так же возможно сохранение кода неисправности.

При возникновении незначительной или кратковременной неисправности текстовое сообщение и звуковой сигнал снимаются автоматически, если эта неисправность больше не появляется.

Иногда достаточно отпустить рычаг дросселя и перевести двигатель на холостые обороты, чтобы восстановить нормальный режим работы. Если это не привело к желаемым результатам, попробуйте снять колпачок шнура безопасности с выключателя двигателя, выждите 5 минут, а затем вновь запустите двигатель.

Система по-разному реагирует на разные виды неисправностей. При возникновении некоторых неисправностей двигатель не может быть запущен. В других случаях двигатель будет функционировать в аварийном режиме (с пониженной частотой вращения коленчатого вала).

Обратитесь к авторизованному дилеру Sea-Doo.

## Коды неисправностей

При возникновении неисправности возможно сохранение цифрового кода ошибки, в зависимости от типа ошибки и системы гидроцикла.

Эти коды ошибок используются авторизованными дилерами Sea-Doo при диагностике систем гидроцикла и сравниваются со списком кодов ошибок.

Коды ошибок можно просмотреть на дисплее многофункциональной панели приборов, но эта возможность существует, только если ошибка еще активна.

Если код ошибки активен, водитель может увидеть его на многофункциональной панели приборов. Затем водитель может связаться с авторизованным дилером Sea-Doo, чтобы узнать свои дальнейшие действия. Дилер посоветует, какие меры предпринять, чтобы устранить неполадку, или прекратить использование гидроцикла и доставить его дилеру для ремонта.

## Отображение кодов неисправностей

Нажмите на кнопку MODE несколько раз до появления функции FAULT CODE на дисплее панели приборов.

Нажмите кнопку SET или стрелку UP (вверх)/DOWN (вниз) для входа в функцию и отображения первого кода ошибки, затем нажимайте UP/DOWN для вывода следующего кода ошибки.

**ПРИМЕЧАНИЕ:** После отображения последнего кода ошибки и следующего нажатия кнопки, система возвращается к первому коду ошибки, что позволяет просмотреть все коды ошибок снова. Если при входе в режим FAULT CODE существовала одна активная ошибка, и она стала произошедшей (более не активной), на дисплее появится сообщение NO ACTIVE FAULT CODE.

Для выхода из режима FAULT CODE, нажмите кнопку MODE или SET один раз. Автоматически выход из этого режима не осуществляется.

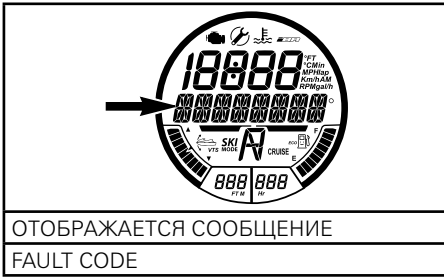





## Сигнальные лампы и сообщения панели приборов

Индикаторы и сообщения панели приборов известят вас о состоянии систем или возникновении неполадок.

Если включается индикатор или на панели приборов появляется информационное сообщение, Просмотрите раздел «**ПОИСК И УСТРАНЕНИЕ НЕИСПРАВНОСТЕЙ**», а затем, в случае необходимости, обратитесь к авторизованному дилеру Sea-Doo.

Более подробную информацию о функционировании индикаторов, см. в разделе «**ПАНЕЛЬ ПРИБОРОВ**», соответствующем вашей модели гидроцикла.

СИГН. ЛАМПЫ/ИНДИКАТОРЫ	СООБЩЕНИЕ НА ДИСПЛЕЕ	ОПИСАНИЕ
	<b>HIGH TEMPERATURE</b> (ПЕРЕГРЕВ ДВИГАТЕЛЯ)	Перегрев двигателя или системы выпуска
	<b>CHECK ENGINE</b> (НЕИСПРАВНОСТЬ СИСТЕМЫ УПРАВЛЕНИЯ ДВИГАТЕЛЕМ) или <b>LIMP HOME MODE</b> (АВАРИЙНЫЙ РЕЖИМ)	Неисправность систем двигателя (не критическая неисправность, требующая устранения) или режим «щадящего» возвращения (LIMP HOME MODE) (серьезная неисправность двигателя)
	<b>LOW</b> или <b>HIGH BATTERY VOLTAGE</b> (НИЗКОЕ ИЛИ ВЫСОКОЕ НАПРЯЖЕНИЕ БОРТОВОЙ СЕТИ) (в комбинации со следующим на модели GTR X) 	Низкий или высокий уровень заряда аккумуляторной батареи
	<b>LOW OIL PRESSURE</b> (НИЗКОЕ ДАВЛЕНИЕ МАСЛА) (в комбинации со следующим на модели GTR X) 	Низкое давление моторного масла

СИГН. ЛАМПЫ/ИНДИКАТОРЫ	СООБЩЕНИЕ НА ДИСПЛЕЕ	ОПИСАНИЕ
	<b>iBR MODULE ERROR</b> (ОШИБКА МОДУЛЯ iBR)	Модели с iBR Лампа включается в сочетании со звуковым сигналом и сигнальной лампой «ПРОВЕРЬ ДВИГАТЕЛЬ»: неисправность системы iBR (обратитесь к авторизованному дилеру Sea-Doo)
	—	Модели с iBR Сигнальная лампа мигает: неисправность системы iBR (обратитесь к авторизованному дилеру Sea-Doo)
	—	Модели с iBR Лампа горит, но звуковой сигнал не включается: система iBR продолжает функционировать, но требует осмотра у авторизованного дилера Sea-Doo

## СООБЩЕНИЕ НА ДИСПЛЕЕ

<b>RIGHT KEYPAD ERROR</b>	Неисправность правой кнопки дисплея
<b>LOW OIL PRESSURE</b>	Низкое давление моторного масла
<b>HIGH EXHAUST TEMPERATURE</b>	Высокая температура отработавших газов
<b>HIGH TEMPERATURE</b>	Высокая температура двигателя
<b>CHECK ENGINE</b>	Неисправность систем двигателя или требуется техническое обслуживание
<b>HIGH BATTERY VOLTAGE</b>	Высокое напряжение в бортовой сети
<b>LOW BATTERY VOLTAGE</b>	Низкое напряжение в бортовой сети
<b>LIMP HOME MODE</b>	Обнаружена серьезная неисправность, мощность двигателя ограничена
<b>FUEL SENSOR DEFECTIVE</b>	Неисправность датчика уровня топлива
<b>iBR MODULE ERROR</b>	Неисправность системы iBR (модели с iBR)
<b>CALIBRATION CHECKSUM ERROR</b>	Прервана калибровка панели приборов
<b>MAINTENANCE REQUIRED</b>	Требуется техническое обслуживание гидродвигателя

**ВНИМАНИЕ** Работа двигателя с низким давлением моторного масла, может привести к серьезным поломкам двигателя.



## Звуковая сигнализация

ЗВУКОВОЙ СИГНАЛ	ОПИСАНИЕ
Один длинный сигнал (при подключении шнура безопасности к выключателю двигателя)	<b>Плохой контакт с системой DESS</b> Заново присоедините колпачок шнура безопасности к выключателю
	<b>Неправильный ключ DESS</b> Используйте ключ DESS запрограммированный для данного судна
	<b>Неисправен ключ DESS</b> Используйте другой запрограммированный колпачок шнура безопасности (ключ DESS)
	<b>Попадание соленой воды в ключ DESS</b> Удалите воду и протрите насухо колпачок и выключатель
	<b>Неисправен выключатель системы DESS</b> Обратитесь за помощью к авторизованному дилеру Sea-Doо
Сигнал длительностью 2 секунды, подаваемый с интервалом 15 минут	<b>Отказ блока ECM или неисправность проводки</b> Обратитесь к авторизованному дилеру Sea-Doо
	<b>Опрокидывание гидроцикла</b> Переверните гидроцикл. См. раздел «СПЕЦИАЛЬНЫЕ ПРОЦЕДУРЫ»
	<b>Неисправность системы управления двигателем</b> – Обратитесь к авторизованному дилеру Sea-Doо
Сигнал длительностью 2 секунды, подаваемый с интервалом 5 минут	<b>Неисправность системы iBR</b> Обратитесь за помощью к авторизованному дилеру Sea-Doо
	<b>Низкий уровень топлива.</b> Дозаправьте топливом. При повторении неисправности обратитесь к авторизованному дилеру Sea-Doо
Непрерывный сигнал	<b>Неисправность датчика в топливном баке или цепи датчика.</b> Обратитесь за помощью к авторизованному дилеру Sea-Doо
	<b>Высокая температура охлаждающей жидкости.</b> См. «ПЕРЕГРЕВ ДВИГАТЕЛЯ»
	<b>Перегрев системы выпуска выхлопных газов.</b> – Обратитесь к авторизованному дилеру Sea-Doо
	<b>Низкое давление моторного масла</b> Немедленно выключите двигатель. Проверьте уровень масла и долейте, если требуется. – Обратитесь к авторизованному дилеру Sea-Doо

**ВНИМАНИЕ** При непрерывном звуковом сигнале системы контроля, немедленно выключите двигатель.

# ***ГАРАНТИЙНЫЕ ОБЯЗАТЕЛЬСТВА***

# **ОГРАНИЧЕННЫЕ ГАРАНТИЙНЫЕ ОБЯЗАТЕЛЬСТВА КОМПАНИИ BRP ДЛЯ СТРАН ЕВРОПЕЙСКОЙ ЭКОНОМИЧЕСКОЙ ЗОНЫ, СОДРУЖЕСТВА НЕЗАВИСИМЫХ ГОСУДАРСТВ И ТУРЦИИ НА ГИДРОЦИКЛЫ SEA-DOO® 2018 МОДЕЛЬНОГО ГОДА**

## **1. ПРЕДМЕТ ГАРАНТИЙНЫХ ОБЯЗАТЕЛЬСТВ**

Bombardier Recreational Product Inc. (далее BRP)\* гарантирует отсутствие дефектов материалов и производственных дефектов в **ГИДРОЦИКЛАХ SEA-DOO 2018** года, проданных авторизованным дистрибьютором/дилером BRP в Европейской экономической зоне («ЕЕА») (которая состоит из государств Европейского союза, а также включает в себя Норвегию, Исландию и Лихтенштейн), Содружестве независимых государств (СНГ) (которое включает в себя Российскую Федерацию и бывших членов СССР) или Турции, в течение срока и при условиях, указанных ниже.

На компоненты и дополнительное оборудование, не установленное на предприятии-изготовителе, данные ограниченные гарантийные обязательства не распространяются. Пожалуйста, обращайтесь к условиям гарантийного обслуживания, предоставляемым производителями или продавцами таких компонентов/оборудования.

Настоящая ограниченная гарантия не является действительной в случаях: (1) гидроцикл эксплуатировался, в том числе и предыдущим владельцем, в гонках и других соревновательных мероприятиях, или (2) в конструкцию гидроцикла были внесены изменения или произведены модификации, отрицательно повлиявшие на его работу, технические характеристики и надежность, или (3) в конструкцию гидроцикла были внесены изменения или произведены модификации, которые изменили назначение гидроцикла.

## **2. ОГРАНИЧЕНИЯ ГАРАНТИЙНЫХ ОБЯЗАТЕЛЬСТВ**

В ПРЕДЕЛАХ, УСТАНОВЛЕННЫХ ЗАКОНОДАТЕЛЬСТВОМ, ДАННЫЕ ГАРАНТИЙНЫЕ ОБЯЗАТЕЛЬСТВА ЯВЛЯЮТСЯ ИСКЛЮЧИТЕЛЬНЫМИ И НЕ ПРЕДУСМАТРИВАЮТ ИНЫХ ГАРАНТИЙНЫХ ОБЯЗАТЕЛЬСТВ, ВЫРАЖЕННЫХ ИЛИ ПОДРАЗУМЕВАЮЩИХСЯ, В ТОМ ЧИСЛЕ ГАРАНТИЙ КОММЕРЧЕСКОЙ ЦЕННОСТИ ИЗДЕЛИЯ ИЛИ ЕГО СООТВЕТСТВИЯ КАКОМУ-ЛИБО ОПРЕДЕЛЕННОМУ ПРЕДНАЗНАЧЕНИЮ. СРОК ДЕЙСТВИЯ ПОДРАЗУМЕВАЮЩИХСЯ ГАРАНТИЙ В ЧАСТИ, НЕ ДОПУСКАЮЩЕЙ ИСКЛЮЧЕНИЯ, ОГРАНИЧЕН СРОКОМ ЯВНО ВЫРАЖЕННЫХ ГАРАНТИЙ. ДАННЫЕ ГАРАНТИЙНЫЕ ОБЯЗАТЕЛЬСТВА НЕ РАСПРОСТРАНЯЮТСЯ НА ЗАКОНОМЕРНЫЙ ИЛИ СЛУЧАЙНЫЙ УЩЕРБ. В ПРЕДЕЛАХ НЕКОТОРЫХ ТЕРРИТОРИАЛЬНЫХ ЕДИНИЦ НЕ ДОЗВОЛЯЕТСЯ ИСКЛЮЧАТЬ ИЛИ ОГРАНИЧИВАТЬ ОТВЕТСТВЕННОСТЬ ПО УКАЗАННЫМ ВЫШЕ ОБСТОЯТЕЛЬСТВАМ, И ПОЭТОМУ ПРИВЕДЕННЫЕ ВЫШЕ ИСКЛЮЧЕНИЯ ИЛИ ОГРАНИЧЕНИЯ МОГУТ НЕ ОТНОСИТЬСЯ К ВАМ ЛИЧНО. ЭТИ ГАРАНТИЙНЫЕ ОБЯЗАТЕЛЬСТВА ДАЮТ ВАМ ОПРЕДЕЛЕННЫЕ ПРАВА, ТАКЖЕ ВЫ МОЖЕТЕ ИМЕТЬ ДРУГИЕ ЗАКОННЫЕ ПРАВА, КОТОРЫЕ МОГУТ МЕНЯТЬСЯ В ЗАВИСИМОСТИ ОТ МЕСТА ПРОЖИВАНИЯ.

Ни дистрибьютор/дилер Sea-Doо, ни какое-либо иное лицо не уполномочены совершать действия, делать заявления или давать гарантии, отличные от приведенных в настоящих гарантийных обязательствах, и, будучи сделаны, такие действия, заявления или гарантии не могут иметь исковую силу в отношении BRP или иного лица.

BRP оставляет за собой право на изменения данной гарантии в любое время, при этом подразумевается, что такие изменения не могут быть применены к гидроциклам, проданным на ранее действовавших условиях осуществления гарантийных обязательств.

### 3. ИСКЛЮЧЕНИЯ ИЗ ГАРАНТИЙНЫХ ОБЯЗАТЕЛЬСТВ

Гарантия ни при каких условиях не распространяется на нижеследующие случаи:

- Естественный износ узлов и деталей. Под естественным износом понимается ожидаемое уменьшение пригодности детали в результате изнашивания (определяется согласно ГОСТ 27674-88) или обычного воздействия окружающей среды. Интенсивность износа и долговечность детали, зависит от условий эксплуатации (характера нагрузки, величины удельного давления, температуры и т. д.), а также материала, из которого изготовлена деталь, регулировки, смазки, своевременности и тщательности выполнения работ по техническому обслуживанию, соблюдения правил и условий эксплуатации изделия, изложенных в соответствующем Руководстве по эксплуатации. Следующие компоненты рассматриваются компанией BRP как подверженные естественному износу. Гарантия на них не распространяется, кроме случаев, когда поломка является прямым следствием дефекта материала или некачественной сборки.

Аккумуляторные батареи	Гребные винты подвесных лодочных моторов/импеллеры водометов	Втулки электродвигателя стартера
Компоненты тормозной системы	Лампы накаливания/лампы-фары	Компоненты подвесок
Компоненты карбюратора	Смазочные материалы	Термостаты подвесных моторов
Детали сцепления	Уплотнительные материалы	Ремни ГРМ
Приводные ремни	Компоненты сиденья	Шины
Фильтры	Сменные коньки лыж	Щетки электродвигателя
Обработанные и необработанные поверхности	Лыжи	Аноды антикоррозионной защиты
Предохранители	Накладки полозьев	Гусеницы
Шланги	Свечи зажигания	Сменное кольцо водомета
Компоненты гидравлической системы	Компоненты рулевого управления	Колесные диски

Для получения дополнительной информации обратитесь к авторизованному дилеру BRP.

- Затраты на детали, смазочные материалы и работы, произведенные во время технического обслуживания.
- Повреждения, связанные пренебрежением или нарушением правил ухода и/или хранения, которые изложены в настоящем Руководстве по эксплуатации.
- Повреждения, возникшие в результате демонтажа узлов, неправильного ремонта или обслуживания, внесения изменений в конструкцию, использования не рекомендованных деталей и ремонта, выполненного не авторизованным дистрибьютором/дилером Sea-Doo.
- Повреждения, возникшие в результате демонтажа компонентов, неправильного ремонта или технического обслуживания, внесения изменений в конструкцию или использования запасных частей или аксессуаров, не произведенных или не одобренных компанией BRP, которые в силу объективных умозаключений, являются либо несовместимыми с изделием, либо ухудшают его работу, характеристики и надежность, или являющиеся результатом ремонта, выполненного специалистами не авторизованного дистрибьютора/дилера Sea-Doo.

- Повреждения, возникшие в результате неправильного или недопустимого использования изделия, участия в гонках и нарушения правил эксплуатации изделия, изложенных в настоящем Руководстве по эксплуатации.
- Повреждения, возникшие вследствие применения не рекомендованных сортов топлива, моторного масла и иных смазочных материалов (обратитесь к соответствующим разделам настоящего Руководства).
- Повреждения, возникшие в результате коррозии, окисления или воздействия природных факторов.
- Случайный или закономерный ущерб, связанный, но не ограниченный, с буксировкой, затратами на транспортировку, хранением, телефонными вызовами, арендой, использованием такси, выплатой кредитов и страховых взносов, потерей времени, потерей дохода или временными затратами, вызванными перерывами в эксплуатации, в результате проведения технического обслуживания и ремонта.

#### 4. СРОК ДЕЙСТВИЯ ГАРАНТИИ

Гарантийный срок исчисляется (1) со дня доставки изделия первому покупателю или (2) с первого дня эксплуатации изделия, в зависимости от того, что наступит раньше, и устанавливается на период:

1. **ДВАДЦАТЬ ЧЕТЫРЕ (24) ПОСЛЕДОВАТЕЛЬНЫХ МЕСЯЦА** для личного пользования:
2. **ЧЕТЫРЕ (4) ПОСЛЕДОВАТЕЛЬНЫХ МЕСЯЦА** для коммерческого пользования, Гидроцикл считается находящимся в коммерческом обороте, если в течение любого отрезка времени гарантийного срока он используется для получения дохода, выполнения какой-то работы или обеспечения занятости. Кроме того, гидроцикл считается находящимся в коммерческом обороте, если в течение любого отрезка времени гарантийного срока он носит на себе коммерческие наклейки или получает лицензию на коммерческое использование.

Ремонт или замена частей или выполнение работ по техническому обслуживанию не могут служить основанием для продления срока гарантии.

Обратите внимание, что продолжительность и любые другие условия гарантийного обслуживания могут определяться требованиями федерального или местного законодательства, действующего в стране проживания покупателя.

#### 5. УСЛОВИЯ ВСТУПЛЕНИЯ В СИЛУ ГАРАНТИЙНЫХ ОБЯЗАТЕЛЬСТВ

Настоящие гарантийные обязательства имеют силу **только** при соблюдении **всех** нижеследующих условий:

- Гидроцикл Sea-Doo 2018, должен быть приобретен первым владельцем в новом, неиспользовавшемся состоянии у дистрибьютора/дилера Sea-Doo, являющегося уполномоченным продавцом продукции Sea-Doo в стране, где произведена покупка.
- Гидроцикл прошел предпродажную подготовку в соответствии с порядком, установленным компанией BRP, что должно быть документально подтверждено.
- Гидроцикл Sea-Doo 2018 зарегистрирован авторизованным дистрибьютором/дилером Sea-Doo в установленном порядке.
- гидроцикл Sea-Doo 2018 должен быть приобретен на территории Европейского союза или Союза Независимых Государств, лицом постоянно проживающим в стране-члене соответствующего союза, или в Турции лицом, постоянно проживающим на территории указанной страны; а также

– Гидроцикл Sea-Doo 2018 регулярно и своевременно проходит технический осмотр и обслуживание в порядке, установленном данным Руководством по эксплуатации. Компания BRP оставляет за собой право на изменение условий гарантии в зависимости от предоставления доказательств проведения технического обслуживания.

Компания BRP не несет ответственности по данным гарантийным обязательствам перед индивидуальным пользователем или коммерческой организацией, если нарушено любое из вышеперечисленных условий. Данные ограничения вводятся для того, чтобы компания BRP имела возможность обеспечить безопасность, как своей продукции, так и ее потребителей и общества в целом.

## **6. УСЛОВИЯ ПРИЗНАНИЯ ПРАВА НА ГАРАНТИЙНОЕ ОБСЛУЖИВАНИЕ**

Владелец должен прекратить эксплуатацию своего гидроцикла, с момента обнаружения неполадки. Владелец должен известить авторизованного дистрибьютора/дилера Sea-Doo о дефекте материала или изготовления в течение двух (2) месяцев с момента обнаружения и предоставить беспрепятственный доступ к изделию с целью ремонта. Владелец также должен представить авторизованному дистрибьютору/дилеру Sea-Doo доказательство приобретения изделия в новом, неиспользованном состоянии и подписать заявку на ремонт/работы до начала ремонта. Все детали, заменяемые в процессе гарантийного ремонта, переходят в собственность BRP.

Обратите внимание, что срок уведомления может определяться требованиями федерального и местного законодательства, действующего на территории страны проживания покупателя.

## **7. ОБЯЗАТЕЛЬСТВА BRP**

В пределах, допускаемых законом, в течение гарантийного срока BRP обязуется, по своему усмотрению, бесплатно отремонтировать или заменить через авторизованного дистрибьютора/дилера Sea-Doo любую подлинную деталь, в которой обнаружен дефект материала или изготовления, на подлинную деталь Sea-Doo при условии нормальной эксплуатации и технического обслуживания гидроцикла в соответствии с данным руководством. Ответственность компании BRP ограничена обязанностью выполнения необходимого ремонта или замены деталей. Ответственность BRP ограничена обязанностью выполнения необходимого ремонта или замены частей. Нарушение условий гарантии не может являться основанием для отмены или аннулирования продажи гидроцикла владельцу. Вы можете иметь другие законные права, которые могут меняться в зависимости от места проживания.

В случае если требуемый гарантийный ремонт производится вне страны (ЕС, СНГ или Турция), в которой приобреталось изделие, владелец самостоятельно несет ответственность, связанную, но неограниченную: с доставкой, страховкой, налогами, импортными пошлинами и другими финансовыми расходами, включая те, которые установлены правительствами, государствами, территориями и соответствующими им учреждениями.

BRP оставляет за собой право вносить улучшения или изменения в свою продукцию без обязательства произвести аналогичную модификацию ранее выпущенных изделий.

## **8. ПЕРЕХОД ГАРАНТИЙНЫХ ОБЯЗАТЕЛЬСТВ**

В случае перепродажи изделия права на гарантийное обслуживание в течение оставшегося срока переходят к новому владельцу при условии, что компания Sea-Doo или авторизованный дистрибьютор/дилер BRP вместе с координатами нового владельца получает доказательство того, что прежний владелец согласен на передачу прав владения изделием другому лицу.

## **9. СОДЕЙСТВИЕ ПОТРЕБИТЕЛЯМ В РАЗРЕШЕНИИ СПОРОВ**

Споры и разногласия, возникшие в связи с применением данных ограниченных гарантийных обязательств, компания BRP предлагает разрешать на уровне уполномоченного дилера. Рекомендуем обсудить проблему с менеджером или владельцем компании-дилера Sea-Doo.

Если проблема остается нерешенной, обратитесь в компанию BRP, заполнив форму для обращений на сайте [www.brp.com](http://www.brp.com) или отправьте сообщение на один из адресов, указанных в разделе «**КОНТАКТНАЯ ИНФОРМАЦИЯ**» настоящего Руководства.

***ИНФОРМАЦИЯ  
ДЛЯ ВЛАДЕЛЬЦА***



---

# КОНФИДЕНЦИАЛЬНАЯ ИНФОРМАЦИЯ

Все предоставленные вами сведения личного характера будут использованы с целью обеспечения вашей безопасности и для того, чтобы компания BRP могла выполнить свои гарантийные обязательства. Однако компания BRP и ее филиалы могут использовать данные о покупателях для распространения маркетинговой и рекламной информации о компании BRP и ее продуктах.

Чтобы реализовать свое право на получения консультаций или для внесения изменений в данные, а также для удаления ваших данных из листа рассылки, обращайтесь в компанию BRP.

**По электронной почте:** [privacyofficer@brp.com](mailto:privacyofficer@brp.com)

**По почте:**

**BRP**

Senior Legal Counsel-Privacy Officer

726 St-Joseph

Valcourt, QC

Canada

J0E 2L0

---

# КОНТАКТНАЯ ИНФОРМАЦИЯ

www.brp.com

## North America

565 de la Montagne Street  
Valcourt (Québec) J0E 2L0  
Canada

Sturtevant, Wisconsin, U.S.A.  
10101 Science Drive  
Sturtevant, Wisconsin  
53177  
U.S.A.

Circuito de la Productividad #111  
Parque Industrial Guadalajara  
Col. Las Pintas  
El Salto, Jalisco, 45690  
Mexico

Av. Ferrocarril # 202  
Parque Industrial Querétaro  
Santa Rosa Jáuregui, Querétaro  
Querétaro  
C.P. 76220 México

## Europe

Skaldenstraat 125  
B-9042 Gent  
Belgium

Itterpark 11  
D-40724 Hilden  
Germany

ARTEPARC Bâtiment B  
Route de la côte d'Azur, Le Canet  
13590 Meyreuil  
France

Ingvald Ystgaardsvei 15  
N-7484 Tronheim  
Norway

Isoaavantie 7  
PL 8040  
96101 Rovaniemi  
Formvägen 16  
S-906 21 Umeå  
Sweden

Avenue d'Ouchy 4-6  
1006 Lausanne  
Switzerland

## Oceania

6 Lord Street  
Lakes Business Park  
Botany, NSW 2019  
Australia

## South America

Rodovia Anhanguera Km 104  
Loteamento Techno Park  
Condominio Empresarial AZTech  
Avenida James Clerck Maxwell, 280 -  
Modulo 04  
13069-380, Campinas SP  
Brazil

## Asia

15/F Parale Mitsui Building, 8  
Higashida-Cho, Kawasaki-ku  
Kawasaki 210-0005  
Japan

Room Dubai, level 12, Platinum Tower  
233 Tai Cang Road  
Xintiandi, LuWan District  
Shanghai 200020  
PR China

---

## **ИЗМЕНЕНИЕ АДРЕСА ВЛАДЕЛЬЦА/ПЕРЕПРОДАЖА**

В случае изменения адреса владельца или, если вы являетесь новым владельцем гидроцикла, заполните приведенную ниже карту и отправьте авторизованному дилеру Sea-Doo.

– Обращайтесь к авторизованному дилеру Sea-Doo.

В случае перепродажи гидроцикла приложите также к карте доказательство того, что прежний владелец не против перепродажи.

Это необходимо сделать, прежде всего, из соображений вашей безопасности, независимо от того, истек срок гарантии или нет. Компания BRP свяжется с вами, когда возникнет необходимость внесения каких-либо изменений в конструкцию гидроцикла.

**В СЛУЧАЕ ХИЩЕНИЯ:** В случае кражи гидроцикла вы должны сообщить об этом уполномоченному дилеру Sea-Doo и в компанию BRP. Сообщите вашу фамилию, номер телефона, заводской номер транспортного средства и дату кражи.

***СЕРВИСНАЯ КНИЖКА***

## ОТМЕТКИ О ПРОХОЖДЕНИИ РЕГЛАМЕНТНЫХ РАБОТ

Проведение регулярного и квалифицированного технического обслуживания транспортного средства является очень важным фактором для поддержания его в технически исправном и безопасном для эксплуатации состоянии. Периодически проверяйте техническое состояние транспортного средства и следуйте указаниям, приведённым в разделе *ТЕХНИЧЕСКОЕ ОБСЛУЖИВАНИЕ*. Невыполнение регулярного технического обслуживания приведёт к отказу производителя от гарантийных обязательств. Условия гарантийного обслуживания приведены в разделе *ГАРАНТИЙНЫЕ ОБЯЗАТЕЛЬСТВА*.

### Предпродажная подготовка

Дата: .....  
Пробег: ..... км  
Наработка: ..... моточасы  
Дилер: .....  
Сервис-менеджер: .....  
Подпись: .....  
Рекомендации: .....  
.....

М.П.

Следующее техническое обслуживание:

Дата: ..... Пробег: ..... км Наработка: ..... моточасы

### Контрольный осмотр после окончания обкатки

Дата: .....  
Пробег: ..... км  
Наработка: ..... моточасы  
Дилер: .....  
Сервис-менеджер: .....  
Подпись: .....  
Рекомендации: .....  
.....

М.П.

Следующее техническое обслуживание:

Дата: ..... Пробег: ..... км Наработка: ..... моточасы

### Консервация

Дата: .....  
Пробег: ..... км  
Наработка: ..... моточасы  
Дилер: .....  
Сервис-менеджер: .....  
Подпись: .....  
Рекомендации: .....  
.....

М.П.

Следующее техническое обслуживание:

Дата: ..... Пробег: ..... км Наработка: ..... моточасы

<b>Техническое обслуживание</b>	<input type="checkbox"/>
<b>Консервация</b>	<input type="checkbox"/>
<b>Предсезонная подготовка</b>	<input type="checkbox"/>
Дата: .....	
Пробег: ..... КМ	
Наработка: ..... моточасы	
Дилер: .....	
Сервис-менеджер: .....	
Подпись: .....	
Рекомендации: .....	
 <p>М.П.</p>	
Следующее техническое обслуживание:	
Дата: .....	
Пробег: ..... КМ	
Наработка: ..... моточасы	
(в зависимости от того, что наступит раньше)	

<b>Техническое обслуживание</b>	<input type="checkbox"/>
<b>Консервация</b>	<input type="checkbox"/>
<b>Предсезонная подготовка</b>	<input type="checkbox"/>
Дата: .....	
Пробег: ..... КМ	
Наработка: ..... моточасы	
Дилер: .....	
Сервис-менеджер: .....	
Подпись: .....	
Рекомендации: .....	
 <p>М.П.</p>	
Следующее техническое обслуживание:	
Дата: .....	
Пробег: ..... КМ	
Наработка: ..... моточасы	
(в зависимости от того, что наступит раньше)	

<b>Техническое обслуживание</b>	<input type="checkbox"/>
<b>Консервация</b>	<input type="checkbox"/>
<b>Предсезонная подготовка</b>	<input type="checkbox"/>
Дата: .....	
Пробег: ..... КМ	
Наработка: ..... моточасы	
Дилер: .....	
Сервис-менеджер: .....	
Подпись: .....	
Рекомендации: .....	
 <p>М.П.</p>	
Следующее техническое обслуживание:	
Дата: .....	
Пробег: ..... КМ	
Наработка: ..... моточасы	
(в зависимости от того, что наступит раньше)	

<b>Техническое обслуживание</b>	<input type="checkbox"/>
<b>Консервация</b>	<input type="checkbox"/>
<b>Предсезонная подготовка</b>	<input type="checkbox"/>
Дата: .....	
Пробег: ..... КМ	
Наработка: ..... моточасы	
Дилер: .....	
Сервис-менеджер: .....	
Подпись: .....	
Рекомендации: .....	
 <p>М.П.</p>	
Следующее техническое обслуживание:	
Дата: .....	
Пробег: ..... КМ	
Наработка: ..... моточасы	
(в зависимости от того, что наступит раньше)	

**Техническое обслуживание**   
**Консервация**   
**Предсезонная подготовка**

Дата: .....  
 Пробег: ..... КМ  
 Нарботка: ..... моточасы  
 Дилер: .....  
 Сервис-менеджер: .....  
 Подпись: .....  
 Рекомендации: .....

М.П.

Следующее техническое обслуживание:  
 Дата: .....  
 Пробег: ..... КМ  
 Нарботка: ..... моточасы  
 (в зависимости от того, что наступит раньше)

**Техническое обслуживание**   
**Консервация**   
**Предсезонная подготовка**

Дата: .....  
 Пробег: ..... КМ  
 Нарботка: ..... моточасы  
 Дилер: .....  
 Сервис-менеджер: .....  
 Подпись: .....  
 Рекомендации: .....

М.П.

Следующее техническое обслуживание:  
 Дата: .....  
 Пробег: ..... КМ  
 Нарботка: ..... моточасы  
 (в зависимости от того, что наступит раньше)

**Техническое обслуживание**   
**Консервация**   
**Предсезонная подготовка**

Дата: .....  
 Пробег: ..... КМ  
 Нарботка: ..... моточасы  
 Дилер: .....  
 Сервис-менеджер: .....  
 Подпись: .....  
 Рекомендации: .....

М.П.

Следующее техническое обслуживание:  
 Дата: .....  
 Пробег: ..... КМ  
 Нарботка: ..... моточасы  
 (в зависимости от того, что наступит раньше)

**Техническое обслуживание**   
**Консервация**   
**Предсезонная подготовка**

Дата: .....  
 Пробег: ..... КМ  
 Нарботка: ..... моточасы  
 Дилер: .....  
 Сервис-менеджер: .....  
 Подпись: .....  
 Рекомендации: .....

М.П.

Следующее техническое обслуживание:  
 Дата: .....  
 Пробег: ..... КМ  
 Нарботка: ..... моточасы  
 (в зависимости от того, что наступит раньше)

ИЗМЕНЕНИЕ АДРЕСА ИЗМЕНЕНИЕ ВЛАДЕЛЬЦА 

ИДЕНТИФИКАЦИОННЫЙ НОМЕР ТРАНСПОРТНОГО СРЕДСТВА

--	--	--	--	--	--	--	--	--	--	--	--	--	--	--	--	--	--	--	--	--	--	--

МОДЕЛЬ

НОМЕР ТРАНСПОРТНОГО СРЕДСТВА

**СТАРЫЙ АДРЕС/  
ПРЕЖНИЙ ВЛАДЕЛЕЦ:**

Ф.И.О.

СТРАНА

ПОЧТОВЫЙ ИНДЕКС

ГОРОД

УЛИЦА

№ ДОМА

№ КВАРТИРЫ

ТЕЛЕФОН

**НОВЫЙ АДРЕС/  
НОВЫЙ ВЛАДЕЛЕЦ:**

Ф.И.О.

СТРАНА

ПОЧТОВЫЙ ИНДЕКС

ГОРОД

УЛИЦА

№ ДОМА

№ КВАРТИРЫ

ТЕЛЕФОН

АДРЕС ЭЛЕКТРОННОЙ ПОЧТЫ

V00A2F

ИЗМЕНЕНИЕ АДРЕСА ИЗМЕНЕНИЕ ВЛАДЕЛЬЦА 

ИДЕНТИФИКАЦИОННЫЙ НОМЕР ТРАНСПОРТНОГО СРЕДСТВА

--	--	--	--	--	--	--	--	--	--	--	--	--	--	--	--	--	--	--	--	--	--	--

МОДЕЛЬ

НОМЕР ТРАНСПОРТНОГО СРЕДСТВА

**СТАРЫЙ АДРЕС/  
ПРЕЖНИЙ ВЛАДЕЛЕЦ:**

Ф.И.О.

СТРАНА

ПОЧТОВЫЙ ИНДЕКС

ГОРОД

УЛИЦА

№ ДОМА

№ КВАРТИРЫ

ТЕЛЕФОН

**НОВЫЙ АДРЕС/  
НОВЫЙ ВЛАДЕЛЕЦ:**

Ф.И.О.

СТРАНА

ПОЧТОВЫЙ ИНДЕКС

ГОРОД

УЛИЦА

№ ДОМА

№ КВАРТИРЫ

ТЕЛЕФОН

АДРЕС ЭЛЕКТРОННОЙ ПОЧТЫ

V00A2F



ИЗМЕНЕНИЕ АДРЕСА

ИЗМЕНЕНИЕ ВЛАДЕЛЬЦА



ИДЕНТИФИКАЦИОННЫЙ НОМЕР ТРАНСПОРТНОГО СРЕДСТВА

--	--	--	--	--	--	--	--	--	--	--	--	--	--	--	--	--	--	--	--	--	--	--	--

МОДЕЛЬ

НОМЕР ТРАНСПОРТНОГО СРЕДСТВА

СТАРЫЙ АДРЕС/  
ПРЕЖНИЙ ВЛАДЕЛЕЦ:

Ф.И.О.

СТРАНА

ПОЧТОВЫЙ ИНДЕКС

ГОРОД

УЛИЦА

№ ДОМА

№ КВАРТИРЫ

ТЕЛЕФОН

НОВЫЙ АДРЕС/  
НОВЫЙ ВЛАДЕЛЕЦ:

Ф.И.О.

СТРАНА

ПОЧТОВЫЙ ИНДЕКС

ГОРОД

УЛИЦА

№ ДОМА

№ КВАРТИРЫ

ТЕЛЕФОН

АДРЕС ЭЛЕКТРОННОЙ ПОЧТЫ

V00A2F

ИЗМЕНЕНИЕ АДРЕСА

ИЗМЕНЕНИЕ ВЛАДЕЛЬЦА



ИДЕНТИФИКАЦИОННЫЙ НОМЕР ТРАНСПОРТНОГО СРЕДСТВА

--	--	--	--	--	--	--	--	--	--	--	--	--	--	--	--	--	--	--	--	--	--	--	--

МОДЕЛЬ

НОМЕР ТРАНСПОРТНОГО СРЕДСТВА

СТАРЫЙ АДРЕС/  
ПРЕЖНИЙ ВЛАДЕЛЕЦ:

Ф.И.О.

СТРАНА

ПОЧТОВЫЙ ИНДЕКС

ГОРОД

УЛИЦА

№ ДОМА

№ КВАРТИРЫ

ТЕЛЕФОН

НОВЫЙ АДРЕС/  
НОВЫЙ ВЛАДЕЛЕЦ:

Ф.И.О.

СТРАНА

ПОЧТОВЫЙ ИНДЕКС

ГОРОД

УЛИЦА

№ ДОМА

№ КВАРТИРЫ

ТЕЛЕФОН

АДРЕС ЭЛЕКТРОННОЙ ПОЧТЫ

V00A2F

**ТРАНСПОРТНОЕ СРЕДСТВО**

МОДЕЛЬ № \_\_\_\_\_

**ТРАНСПОРТНОЕ СРЕДСТВО**

ИДЕНТИФИКАЦИОННЫЙ НОМЕР (VIN) \_\_\_\_\_

**ДВИГАТЕЛЬ**

ИДЕНТИФИКАЦИОННЫЙ НОМЕР (EIN) \_\_\_\_\_

**Владелец:** \_\_\_\_\_

Ф.И.О.

СТРАНА

ПОЧТОВЫЙ ИНДЕКС

ГОРОД

УЛИЦА

№ ДОМА

№ КВАРТИРЫ

**Дата продажи:** \_\_\_\_\_

ГОД

МЕСЯЦ

ДЕНЬ

**Дата истечения****гарантийного срока:** \_\_\_\_\_

ГОД

МЕСЯЦ

ДЕНЬ

Заполняется дилером при продаже

**ШТАМП ДИЛЕРА**

Рекомендуем проверить у дилера регистрацию Вашего изделия в компании BRP.



219 001 838

РУКОВОДСТВО ПО ЭКСПЛУАТАЦИИ GTS / GTI / GTR / WAKE SERIES / РУССКИЙ